

KOROŠKI

svižinar

GLASILO RAVENSKIH ŽELEZARJEV

Leto XI.

Ravne na Koroškem, 1. maja 1961.

Štev. 4-6

Pred 20 leti
so nas napadli.
Mi smo se uprli
in v borbi zmagali.

Neminljiva slava
junakom —
svobodnjakom!

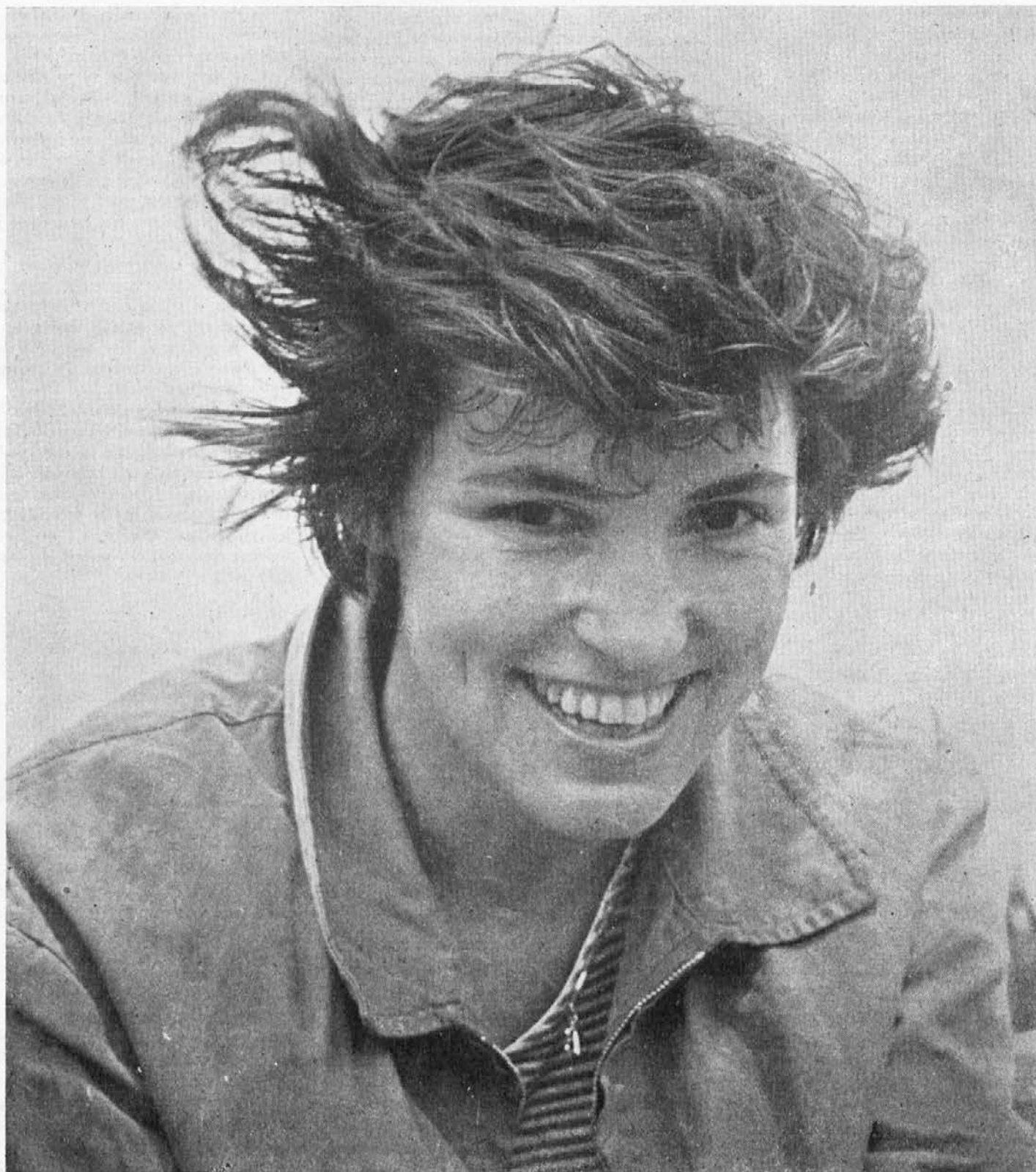

V VIGREDNEM VETRU...

Slika z razstave kluba fotoamaterjev (glej beležko na strani 20). Videti je, da znajo nekateri člani vsaj imenitno izbrati motiv, čeprav slikati vsi še ne najboljše.

Franc Fale:

20 LET VELIKE ZGODOVINE

Pred 20 leti so Hitlerjeve in Mussolinijeve fašistične horde zahrbtno napadle Jugoslavijo. Obrambna sposobnost trhlega režima je kmalu odpovedala. Kralj je z vlado pobegnil v inozemstvo — ljudstvo je ostalo samo. Vojna, ki je bila navidezno končana, se je v resnici šele začela.

Z ljudstvom so ostali v najtežjem času njegovi najboljši sinovi, organizirani v Komunistični partiji. Pod njihovim vodstvom se je kmalu po okupaciji začela vstaja — oborožen upor proti okupatorjem. Začela se je težka, krvava pot za osvoboditev izpod dveh sovražnikov. Jugoslovanski narodi so se tlačeni in užaljeni dvignili proti okupatorju in domači buržoaziji, ki se je zaradi svojih razrednih interesov skoraj brez izjeme povezala z Nemci in Italijani.

Ljudska revolucija z dvema poglavitnima ciljema — izgon okupatorja in prevzem oblasti iz rok buržoazije v roke delovnih ljudi — se je začela v vsej krutosti. Upor ljudstva je povečal teror okupatorja. Teror je razplamteval upor v splošno vstajo — ljudsko revolucijo. Prešernove besede: »Manj strašna noč je v črne zemlje krili, kot so pod svetlim soncem sužni dnovi« so postale živa stvarnost.

Boj je divjal neizprosno. Z ognjem in jeklom okupator in domači izdajalci niso prizanašali niti otrokom, ženskam in starcem.

Sorazmerno s širitvijo oborožene vstaje so padli talci in se polnila koncentracijska taborišča. Množična streljanja naših najboljših sinov in hčera niso strla velike vere v svobodo in v lepšo in pravičnejšo družbeno ureditev. Koncentracijska tabo-

rišča Jasenovac, Rab, Gonars, Osvečin, Dachau, Matthausen, Buchenwald, Ravensbrück in druga, ne mučenje in trpljenje ni zlomilo svobodoljubnega duha jugoslovanskih narodov. Vojna vihra je rodila veliko zla in nepopisnega trpljenja. In iz tega pekla grozot je naše narode vodila Komunistična partija k svetlemu cilju.

Partizansko gverilsko bojevanje je preraslo v bojevanje ljudske armade proti fašistom. Brez arzenalov orožja, skladišč municije, hrane in obleke se je bila naša ljudska armada z zakletim sovražnikom. Trgala mu je iz rok orožje in municijo in ga uporabljala proti njemu.

Rdeča armada je pri Stalingradu zlomila hrbtenico fašističnega stroja. Invazija zahodnih zaveznikov v Franciji in svobodoljubne sile vsega sveta so pomagale k uničenju modernega Džingiskana. Hitlerjeva teorija o »Herrenvolku« je z njim vred doživela svoj konec. Največji krvolok 20. stoletja je poginil, propadel je veliki »Tretji Reich«. Jugoslovanski narodi so častno igrali pomembno vlogo velike drame v II. svetovni vojni. Maja 1945 je bil dosežen veliki cilj za ceno velikanskih žrtev.

Nova Jugoslavija je vstala kot feniks iz antične legende. Uresničilo se je prerokovanje Cankarja: »Narod si bo pisal sodbo sam, ne frak mu je ne bo in ne talar.« Na vojnih ruševinah je vstala nova pravičnejša družbena ureditev — oblast je prišla v roke delovnih ljudi.

Z velikimi napori so bile odstranjene posledice vojne katastrofe. Naši narodi so

svobodni začeli ustvarjati pogoje, da bi življenje čimprej postalo vredno človeka. Nova resnično ljudska oblast je iz dneva v dan dobivala močnejšo gospodarsko osnovo, temelječo na družbeni lastnini proizvodnih sredstev.

Niso nas omajali veliki napori, ne slabe letine. Zaman sta se trudila Vzhod in Zahod, da bi nas omrežila za svoje interese. Naši narodi so ostali zvesti ideji resnične svobode — ideji socializma.

Na mednarodnem področju postaja zemljepisno majhna Jugoslavija politična velisila. Naša resnična svoboda in neodvisnost ter politika miroljubnega sožitja med vsemi narodi so svetel vzor k samostojnosti prebujajočih se narodov Azije in Afrike. Naša dežela nudi pomoč in izraz globoke solidarnosti vsem narodom, ki si žele pravo svobodo in resnično neodvisnost in enakopravnost med vsemi narodi sveta, ne glede na barvo kože in raso. To je pošteno, to je socialistično.

Za visoko ceno velikih žrtev smo ostvarili in uveljavili v naši novi domovini družbeno lastnino nad proizvodnimi sredstvi. Razvili in utrdili delavsko in družbeno upravljanje kot temeljne pogoje socialistične demokracije. To je naše veliko delo, to je naš ponos.

Ko letos praznujemo 20-letnico, odkar smo začeli pisati veliko zgodovino jugoslovanskih narodov, se hkrati globoko klanjamo spominu vseh žrtev ljudske revolucije in socialistične izgradnje. Zahvaljujemo se sodelovanju in prizadevanju vseh delovnih ljudi. Priznanje dajemo našemu vodstvu in soglasno potrjujemo pravilnost naše poti.

Ivo Kohlenbrand:

Nova delitev dohodka med družbo in podjetjem

Z letošnjim letom smo v našem gospodarskem sistemu izvršili vrsto korenitih in obsežnih sprememb, ki jih je dokončno potrdila tudi Zvezna ljudska skupščina na svojem zasedanju konec februarja letos.

Če govorimo o spremembah sistema, potem običajno vedno mislimo predvsem na spremembe v delitvi dohodka, čeravno je bilo poleg novega zakona o spremembah in dopolnitvah zakona o sredstvih gospodarskih organizacij sprejetih še približno 30 drugih zakonov in odlokov, od katerih so najznačilnejši: zakon o prispevku iz dohodka, zakon o skupnih rezervnih skladih, zakon o določitvi obresti na sklade v gospodarstvu, zakon o prispevku družbenim investicijskim skladom, zakon o spremembah in dopolnitvah zakona o proračunskem prispevku od osebnega dohodka, zakon o prispevku za stanovanjsko graditev, zakon o prispevku od izrednih dohodkov,

zakon o bankah, zakon o kreditih in drugih bančnih poslih, zakon o spremembah in dopolnitvah zakona o delovnem razmerju, zakon o podaljšanju mandata delavskih svetov itd.

Z vsebino teh zakonov in odlokov smo bili v grobem informirani preko dnevnega tiska, zato tega tu ne bi ponavljali. Pač pa je za vsakega sodelavca-upravljavca posebno važno, da pozna vsaj v poglavitnih obrisih formiranje skupnega dohodka in razdelitev dohodka. Še zlasti je to važno pri nas sedaj, ko smo na poti k nadaljnji decentralizaciji obračuna po ekonomskih enotah in s tem v zvezi tudi k decentralizaciji delavskega samoupravljanja, ki dobiva z novo delitvijo še večjo samostojnost in nadaljnje kompetence za upravljanje s podjetjem oziroma ekonomskimi enotami.

Nekateri dosednji instrumenti delitve, kot: progresivno obdavčenje dohodka za

potrebe družbe, plačevanje obresti na osnovna in obratna sredstva i. pd. se opustijo in zamenjajo z novimi. V zvezi s formiranjem novega, enotnega poslovnega sklada (bivši sklad osnovnih in sklad obratnih sredstev) se uvede enotna obrestna mera za ta sklad, ki znaša 6% na splošno, za črno metalurgijo pa 4%. Nadalje se srečamo v novi delitvi z novo proporcionalno obdavčitvijo dohodka, s prispevkom na izredni dohodek, novim prispevkom družbenim investicijskim skladom politično-teritorialnih enot, v rudnikih in tudi nekaterih ostalih podjetjih, ki imajo posebno ugodne naravne pogoje dela, pa se uvede rudniški prispevek ali kot ga sedaj ponavadi imenujemo — renta.

Poleg tega so nastale spremembe tudi pri načinu izdvajanja sredstev za finansiranje šolstva (prispevek za kadre se uki-

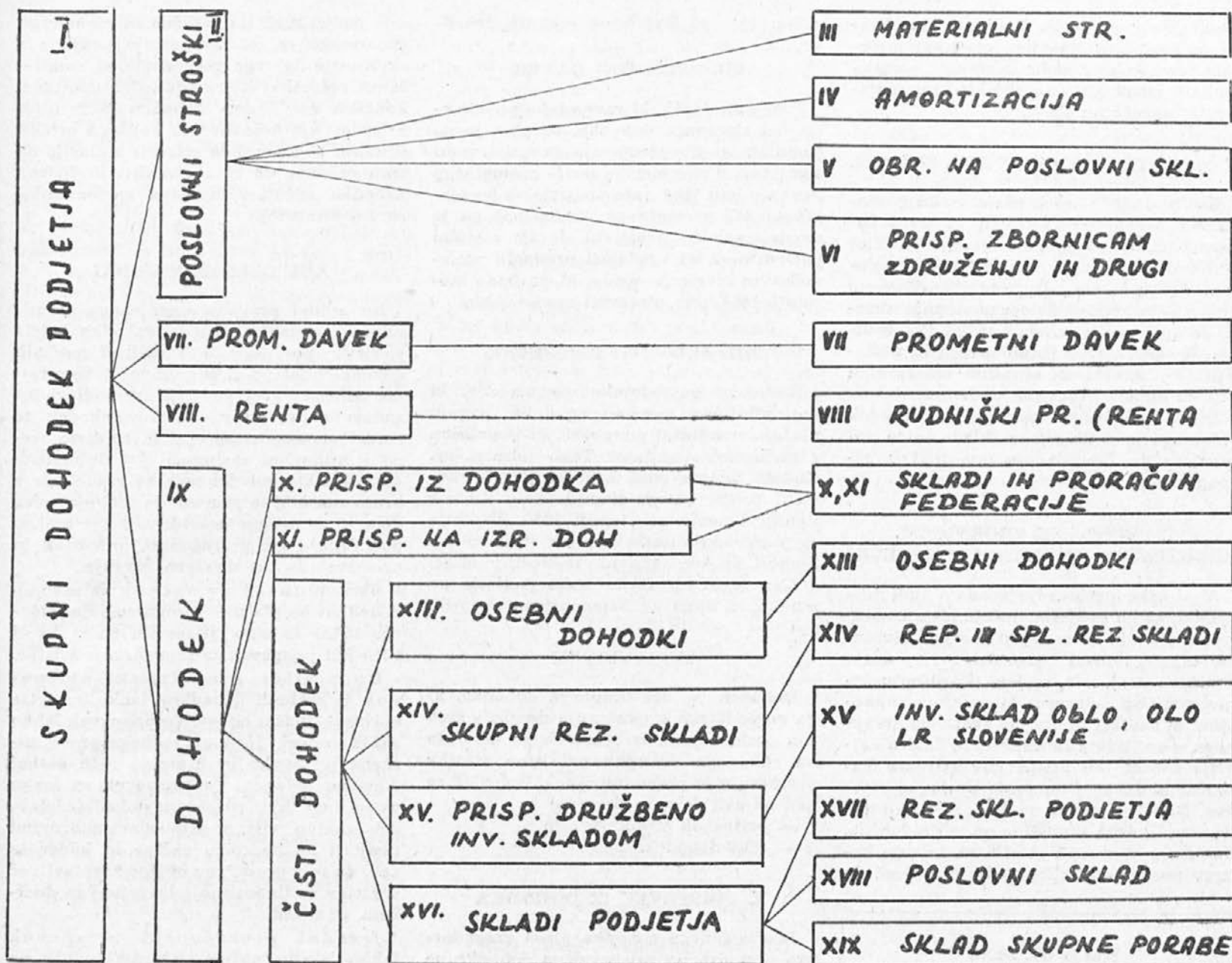

ne), stanovanjske izgradnje, za skupne rezervne sklade itd.

Vse te spremembe vplivajo na shemo razdelitve dohodka in s tem na poslovanje gospodarske organizacije, na delavsko samoupravljanje oziroma celo na položaj vsakega sodelavca v podjetju. Da bi te spremembe lažje razumeli, si oglejmo najprej shematično prikazano razdelitev skupnega dohodka, tako da bomo hitreje spoznali osnovne elemente nove strukture skupnega dohodka, kar bo zlasti članom delavskega upravljanja pri njihovem delu na upravljanju s podjetjem v cilju čim boljšega gospodarjenja v veliko korist.

Oglejmo si sedaj na kratko, kaj pomenijo posamezne kategorije skupnega dohodka oziroma kako se formirajo:

I. SKUPNI DOHODEK

Skupni dohodek podjetja tvori vrednost prodane proizvodnje osnovne dejavnosti, pomožne dejavnosti (katran) in uslug drugim podjetjem. Ta vrednost se ugotovi na podlagi izdanih računov našim kupcem brez ozira na to, če je bila poravnava računov že izvršena ali ne. Poleg tega pa spadajo v skupni dohodek še odškodnine iz naslova zavarovanja obratnih sredstev, zaračunane obresti kupcem zaradi neprava-

vočasne poravnave računov, inventurni viški in ostali izredni dohodki.

Skupni dohodek se deli na:

- poslovne stroške,
- davek na promet,
- rudniški prispevek (samo pri podjetjih, ki imajo izredno ugodne naravne pogoje dela; na primer zaradi dnevnega kopa, visoke vsebnosti rude i. pd.) in na
- dohodek podjetja.

II. POSLOVNI STROŠKI PODJETJA

Poslovni stroški so izdatki, ki jih ima gospodarska organizacija pri svojem poslovanju. To so: vrednost porabljenega materiala za proizvodnjo, plačane usluge in obveznosti, ki so z zakoni predpisane. Kot poslovni strošek se smatra tudi amortizacija, čeprav ostane podjetju za nadomestitev osnovnih sredstev. Tako obsegajo poslovni stroški:

- materialne stroške,
- amortizacijo vrednosti osn. sredstev,
- obresti na poslovni sklad in
- ostale prispevke ter članarine.

III. MATERIALNI STROŠKI

Materialni stroški predstavljajo vrednost porabljenega materiala, kot: surovine,

polproizvodi, stroški pogonske energije in slično, izdatki za usluge drugih: transportni stroški, stroški denarnega in plačilnega prometa, stroški pošte, telegrafa in telefona i. pd. Nadalje zavarovalne premije, stroški investicijskega vzdrževanja, obresti od kreditov za osnovna in obratna sredstva, osebni izdatki, ki bremenijo materialne stroške (dnevnic, stroški za ločeno življenje, hranarina do 7 dni bolezni, nagrade vajencev itd.). Nadalje se smejo računati v materialne stroške tudi nekateri stroški menz, kot: stroški električne energije, vodarina, investicijsko vzdrževanje, obresti i. dr. (naš Dom železarjev).

IV. AMORTIZACIJA

Za nadomestitev vrednosti osnovnih sredstev, ki se trošijo v procesu proizvodnje, se obračunava amortizacija z uporabo predpisanih stopenj za posamezne grupe osnovnih sredstev. Amortizacija se vplačuje na poseben račun podjetja pri banki in se lahko uporabi za nadomestitev osnovnih sredstev, ali pa za plačilo anuitet za posojila, ki so bila najeta za nabavo novih osnovnih sredstev. Amortizacija se lahko uporabi tudi za obratna sredstva, ker je po novih predpisih sestavni del poslov-

nega sklada podjetja. Tudi pri amortizaciji je nastala z letošnjim letom sprememba v tem, da se dosedanja stopnja amortizacije v višini 3,3% za objekte črne metalurgije poveča na 4,5%.

V. OBRESTI OD POSLOVNEGA SKLADA

Kot poslovni strošek plača vsaka gospodarska organizacija obresti na svoj poslovni sklad po splošni stopnji v višini 6%, kolikor ni s posebnimi predpisi določena drugačna stopnja (0 do 4%). Za naše podjetje je namreč določena stopnja obresti od poslovnega sklada v višini 4%, medtem ko smo po prejšnjih predpisih plačevali 6% od sklada obratnih sredstev in 2% od sklada osnovnih sredstev.

Obresti od poslovnega sklada so dohodek splošnega investicijskega sklada in so namenjena za finansiranje investicij v gospodarstvu.

VI. PRISPEVEK ZBORNICAM, ZDRUŽENJEM IN DRUGI PRISPEVKI

V stroške poslovanja spadajo tudi prispevki, ki jih podjetje plačuje raznim zbornicam (Zvezni industrijski zbornici, Zvezni zunanji-trgovinski zbornici, Trgovinski zbornici LRS), združenjem (Združenju jugoslovanskih železarn) in raznim skupnostim na podlagi predpisov zveznega državnega sekretariata za finance, ki določa najvišje zneske teh prispevkov oziroma članarin, ki lahko bremenijo poslovne stroške. Bivši prispevek za kadre je ukinjen, Zvezna ljudska skupščina pa je predpisala, da smejo bremeniti stroški za šolanje kadrov poslovne stroške podjetja največ do

višine 1% od izplačanih osebnih dohodkov.

VII. PROMETNI DAVEK

Prometni davek, ki ravno tako predstavlja del skupnega dohodka, se plačuje po stopnjah, ki jih predpisuje Zvezni izvršni svet. Zaradi spremembe tarife prometnega davka v letu 1961 naše podjetje ne bo plačevalo več prometnega davka, pač pa je uveden splošni prometni davek v višini pol odstotka od vrednosti prodanih proizvodov in izvršenih uslug, ki ga bodo morala v 1961. letu plačevati vsa podjetja.

VIII. RUDNIŠKI PRISPEVEK

Rudarske gospodarske organizacije, ki poslujejo pod posebno ugodnimi pogoji, plačujejo rudniški prispevek, ki je določen z različnimi stopnjami. Tako mora n. pr. Rudnik železne rude Ljubija plačati rudniški prispevek po stopnji 28%, Rudnik lignita Velenje po stopnji 12%, Podjetje za proizvodnjo nafte in plina »Naftaplin«, Zagreb, pa celó 40% od vrednosti prodaje.

Ker tega prispevka naše podjetje ne plačuje, o njem ne bomo naprej govorili.

IX. DOHODEK

Dohodek je del skupnega dohodka, ki ga gospodarska organizacija doseže s svojim poslovanjem. Izračunamo ga tako, da od skupnega dohodka odbijemo stroške poslovanja in prometni davek. Dohodek se deli na dva dela, in sicer na:

- prispevek iz dohodka in
- čisti dohodek.

X. PRISPEVEK IZ DOHODKA

Iz doseženega dohodka plača gospodarska organizacija prispevek iz dohodka po splošni in proporcionalni stopnji v višini 15%. Ta prispevek je dohodek splošnega investicijskega sklada in zveznega proračuna.

XI. PRISPEVEK OD IZREDNEGA DOHODKA

Gospodarske organizacije, ki v letu 1961 ostvarijo izredni dohodek, plačajo prispevek tudi na ta dohodek. Smatra se, da je podjetje ostvarilo izredni dohodek, če razen določenih osebnih dohodkov ostvari za sklade podjetja več, kot znaša 6% od vrednosti osnovnih in obratnih sredstev, s katerimi razpolaga v letu, za katero se deli dohodek.

Od tako izračunanega izrednega dohodka se plača 25% prispevek, ki je dohodek federacije.

XII. ČISTI DOHODEK

Čisti dohodek deli gospodarska organizacija na osebne dohodke delavcev in na sklade podjetja po osnovah in merilih, ki jih sama ugotavlja s pravilnikom o razdelitvi čistega dohodka, ki pa ga bomo morali še izdelati do konca letošnjega leta. Pri ugotavljanju osnov in meril za razdelitev čistega dohodka mora podjetje ravnati s skrbnostjo dobrega gospodarja. Te osnove in merila pa so lahko enotna za

celo podjetje ali pa različna za posamezne ekonomske enote. Da posluje podjetje s skrbnostjo dobrega gospodarja, se smatra, če pri razdelitvi čistega dohodka upošteva, kolikšen del čistega dohodka je rezultat prizadevanja kolektiva in kolikšen ostalih splošnih pogojev dela oziroma situacije na trgu oziroma če si z razdelitvijo čistega dohodka zagotovi sredstva za nadaljnji razvoj in obstoj.

XIII. OSEBNI DOHODKI

Na osnovi pravkar omenjenega pravilnika o razdelitvi čistega dohodka izdelala podjetje pravilnik o razdelitvi osebnih dohodkov delavcev, ki ga ravno tako sprejme delavski svet podjetja na podlagi tozadevnih predpisov. Osebnih dohodek se razdeli med posamezne delavce sorazmerno z njihovimi zaslugami pri doseženem dohodku. Osebnih dohodek se razdeljuje v bruto zneskih, to pomeni, da vsebuje poleg dela, ki ga prejme delavec za svojo osebno potrošnjo, tudi proračunski prispevek in prispevek za socialno zavarovanje.

Proračunski prispevek iz osebnih dohodkov se plača po proporcionalni stopnji 15%. Iz tega prispevka pa se izloči 10% kot prispevek za finansiranje šolstva.

Dopolnilni proračunski prispevek iz osebnih dohodkov lahko predpiše občinski ljudski odbor. Ta prispevek lahko znaša največ 10% od rednega proračunskega prispevka in bremeni neto osebni dohodek delavca. Ta prispevek se lahko uvaja tam, kjer so osebni dohodki delavcev znatno višji v primerjavi z drugimi podjetji na področju občine in kadar se želi, da se v proračunu občine zagotovi več sredstev za finansiranje investicij za družbeni standard.

Izredni proračunski prispevek lahko uvede občinski ljudski odbor na podlagi posebnih predpisov Zveznega izvršnega sveta. Ta prispevek pa za razliko od ostalih prispevkov ne bremeni osebnih dohodkov delavcev, pač pa ga mora podjetje plačati iz tistega dela čistega dohodka, ki ga je namenila za osebne dohodke.

Prispevek za socialno zavarovanje se plača iz bruto osebnih dohodkov delavcev v višini 22%. Poleg rednega prispevka pa se plača v letu 1961 še 2% za socialno zavarovanje po splošni dopolnilni stopnji, in sicer iz dela čistega dohodka, namenjenega za osebne dohodke.

Stanovanjski prispevek se obračunava in plačuje po 4% stopnji od bruto osebnih dohodkov delavcev, in sicer prav tako iz čistega dohodka, namenjenega za osebne dohodke.

XIV. PRISPEVEK ZA SKUPNI REZERVNI SKLAD

Da se zagotovijo sredstva za kritje poslovnih izgub in za sanacijo gospodarskih organizacij, izdvajajo podjetja prispevek v skupni rezervni sklad gospodarskih organizacij. Ta prispevek znaša 2% od doseženega čistega dohodka, zmanjšane za izplačane osebne dohodke in obvezni prispevek v rezervni sklad podjetja. Stopnjo tega prispevka pa lahko poveča občinski ljudski odbor do višine 3%.

DELO ORGANOV SAMOUPRAVLJANJA

v I. četrtletju 1961

Tu bi kratko zabeležili delovni program središnjih obravnav organov delavskega samoupravljanja v letošnjem prvem četrtletju.

Samo v tej kratki dobi sta se sestala upravni odbor podjetja 12-krat, središnji delavski svet pa petkrat. Poglavitne točke razprav so bile naslednje:

- družbeni plan za leto 1961,
- obračun po ekonomskih enotah,
- inventura in inventurne razlike,
- investicijski plan za leto 1961,
- obračunski zaključki za Dom železarjev in izobraževalni center,
- uvedba novega sistema delitve osebnega dohodka,
- zaključni račun Železarne Ravne,
- razdelitev nerazporejenih finančnih sredstev na sklade,
- sprejetje pravilnika o ugotavljanju in delitvi osebnega dohodka po ekonomskih enotah.

Le s takim zanimanjem in ukrepanjem je mogoče ustvariti podlage za vredno in napredno gospodarjenje v podjetju. Na Ravnah zato v tem smislu ne ostanemo dolžni ničesar.

XV. PRISPEVEK DRUŽBENIM INVESTICIJSKIM SKLADOM

Da se zagotovijo sredstva za investicijske sklade politično teritorialnih enot (občine, okraja in republike), se uvaja prispevek družbenim investicijskim skladom v višini 20% od dela čistega dohodka, namenjenega za poslovni sklad in sklad skupne porabe. Ta pa se dalje razdeli tako, da ostane družbenemu investicijskemu skladu občine 10%, 10% pa gre v družbeni investicijski sklad republike. Od dela prispevka, namenjenega občinskemu investicijskemu skladu, pa lahko okrajni ljudski odbor določi, da se največ 40% teh sredstev odvede v okrajni družbeni investicijski sklad, seveda v sporazumu z občino.

XVI. SKLADI PODJETJA

V smislu novih predpisov obstojajo sledeči skladi:

- rezervni sklad,
- poslovni sklad in
- sklad skupne porabe.

Sprememba je nastala le v tem, da se bivši sklad osnovnih sredstev in sklad obratnih sredstev združujeta v poslovni sklad.

XVII. REZERVNI SKLAD PODJETJA

V rezervni sklad podjetja se izdvaja 2% od povprečno razpoložljivih obratnih sredstev v letu, za katero se vrši delitev. Obveznost izdvajanja v rezervni sklad pa preneha, ko doseže sredstvo tega sklada višino 10% od povprečno razpoložljivih obratnih sredstev v zadnjih treh letih.

Sredstva rezervnega sklada lahko uporabljajo podjetja za kritje svojih poslovnih izgub.

XVIII. POSLOVNI SKLAD

Sredstva poslovnega sklada uporablja podjetje kot osnovna ali kot obratna sredstva, pač skladno z namenom in potrebami. Osnovna sredstva sestavljajo priprave za delo (stroji, naprave, veliko orodje, transportna sredstva, poslovni in obratni inventar), gradbeni objekti, patenti in licence ter denarna sredstva, namenjena za nabavo navedenih stvari in pravic.

Obratna sredstva pa predstavljajo surovine in pomožni material, nedokončani proizvodi, polproizvodi in gotovi proizvodi, denarna sredstva, namenjena za nabavo teh stvari, in terjatve, ki jih ima podjetje do drugih. Med obratna sredstva štejemo tudi drobno orodje, katerega uporabna doba je krajša od enega leta, ali sredstva, ki se ne smatrajo za osnovna sredstva.

XIX. SKLAD SKUPNE PORABE

V sklad skupne porabe oddvaja podjetje del čistega dohodka po sklepu delavskega sveta. Tudi ta sklad se sestoji iz stvari in denarnega dela. Sklad skupne porabe uporablja podjetje za investicije v družbeni standard, kot so: stanovanjska izgradnja, servisi za pomoč gospodinjstvu, počitniški domovi in drugi slični objekti družbenega standarda, nadalje za investicijsko vzdrževanje in zavarovanje objektov družbenega standarda, za štipendije, strokovno

izobraževanje delavcev, kulturno-prosvetno dejavnost v podjetju i. pd. Teh sredstev podjetje ne sme uporabljati za osebne dohodke delavcev.

Podjetje lahko prenese sredstva skupne porabe brez povračila v splošni družbeni sklad za izgradnjo stanovanj, otroških ustanov, raznih servisov i. sl.; sredstva sklada skupne porabe se lahko tudi posodijo v te namene. Uporaba sredstev sklada skupne porabe pa se regulira s pravili podjetja in sklepi delavskega sveta.

Sedaj, ko smo si ogledali glavne značilnosti novih ekonomskih instrumentov, ki bodo urejali odnose med družbo in podjetjem v letošnjem letu, si moramo v svrhu ilustracije zaradi lažjega razumevanja delovanja teh instrumentov ogledati položaj podjetja v tej situaciji, pri čemer ne smemo pozabiti istočasno upoštevati tudi ostalih novih gospodarskih predpisov, kot: na-

stale kurzne razlike zaradi novega tečaja dolarja, revalvacije DM, podražitve osnovnih surovin (staro železo, premog in ostali material), povečanih transportnih stroškov zaradi nove železniške tarife, povečanih stroškov v zvezi z uvozom reprodukcijskega materiala (nova carinska tarifa) itd.

Ko to pišem, še delo na izdelavi zaključnega računa podjetja za 1960. leto ni zaključeno. Zaradi tega se bomo pri izdelavi primerjalnega tabelarnega pregleda poslužili aproksimativnih podatkov, ki pa bodo brez dvoma zelo blizu eksaktnim podatkom iz bilance za preteklo gospodarsko leto.

Na predpostavki, da bi v prihodnjem letu poslovali že po vseh letos uvedenih novih gospodarskih predpisih in da bi dosegli isti skupni dohodek, torej 12.500 milijonov dinarjev, bi izgledala slika uspeha podjetja v primerjavi z do sedaj veljavnimi instrumenti (bilanca 1960) takole:

(v milij. din)

Struktura	Bilanca 1960	Novi ekonomski instrumenti	Razlika + ali -
I. SKUPNI DOHODEK	12.665	12.655	—
1. Materialni stroški	6.178	7.602	1.424
2. Amortizacija	250	290	40
3. Obresti	312	352	40
4. Prispevek za kadre	24	—	-24
5. Ostalo	116	116	—
6. Prometni davek	200	—	-200
7. Splošni prometni davek	—	63	63
II. DOHODEK	5.585	4.242	-1.343
8. Prispevek iz dohodka za federacijo	2.946	1.157	-1.789
a) prispevek iz dohodka	2.946	636	-2.310
b) prispevek na izredni dohodek	—	521	521
III. OSEBNI DOHODKI, BRUTO	1.340	1.466	126
a) neto osebni dohodki	871	871	—
b) proračunski prispevek	174	207	33
c) prispevek za soc. zavarovanje	295	304	9
d) dopolnilni socialni prispevek	27	28	1
e) stanovanjski prispevek	54	56	2
IV. ČISTI DOHODEK	1.218	1.619	401
a) skupni rezervni skladi gospodarskih organizacij	22	22	—
b) prispevek iz dohodka za družbene investicijske sklade politično teritorialnih enot	245	324	79
c) rezervni sklad podjetja	70	70	—
d) ostanek za poslovni sklad in sklad skupne porabe	871	1.203	322

ZAKLJUČEK

Kljub temu, da pomenijo novi gospodarski predpisi za eno milijardo in tri sto milijonov dinarjev povečanje poslovnih stroškov, ki vplivajo pri enakem skupnem dohodku na dohodek podjetja tako, da istega dosežemo za 1300 milijonov dinarjev manj kot pri dosedanjem sistemu, bomo zaradi enotne, proporcionalne obdavčitve dohodka podjetja s tako imenovanim 15% prispevkom iz dohodka in kljub dodatnim obdavčitvam izrednega dohodka, ki ga kot visoko rentabilno podjetje ustvarjamo, plačali v obliki tako imenovanega 25% prispevka na izredni dohodek, ostvarili pri

enakih osebnih dohodkih za 400 milijonov dinarjev večji čisti dohodek podjetja. Pri tem pa bomo kljub povečanemu prispevku iz čistega dohodka za družbene investicijske sklade politično teritorialnih enot imeli za sklade podjetja na razpolago 1.200 milijonov dinarjev sredstev namesto 880 milijonov dinarjev, kar je v primerjavi z do sedaj veljavnimi predpisi za dobrih 320 milijonov dinarjev več.

Novo delitev so gospodarske organizacije sprejele z odobravanjem, ker pomeni nadaljnjo decentralizacijo v razdeljevanju sredstev, s čimer je organom upravljanja v podjetjih dana še večja samostojnost pri razpolaganju s čistim dohodkom.

Vladimir Šaponja:

Energetska modernizacija peči

I. PORABA TOPLOTE IN MOŽNOST VEČJEGA IZKORIŠČENJA

Poraba toplote v pečeh

V proizvodnji obstajajo pri oceni stopnje izkoriščenja goriva in pri ustanavljanju norm njegove potrošnje, tudi dogovorjene, ali boljše rečeno normirane vrednosti maksimalne delovne zmoglosti goriva. Ta norma se nanaša na vsa goriva, ne glede na to, ali je v trdnem, tekočem ali plinskem stanju in znaša 7000 Kcal/kg goriva. Ta vrednost je vzeta zaradi preglednejšega planiranja in normiranja porabe goriva, nato pa se preračunava specifično za določeno gorivo. Na žalost v Jugoslaviji še ne moremo govoriti o doslednosti nekaterih norm, pa čeprav že obstajajo.

Tokrat nas to niti ne zanima toliko, ker je ta pokazatelj manj pregleden od same stopnje delovanja peči. Ta postopek medtem daje možnost uravnavanja rezultatov (primerjava) več peči, t. j. peči, ki delajo z različnimi gorivi.

Vseeno pa, če vam pride kdaj pod roko tak podatek, ga lahko preračunate na sledeči način:

$$b_y = \frac{b \text{ Hu}}{7000}$$

kjer je

- b_y — potrošnja »pogojnega« normiranega goriva na 1 t materiala;
 b — stvarna poraba uporabljenega goriva kg/t;
 Hu — kalorična vrednost uporabljenega goriva.

Ako želimo izračunati porabo pogojenega goriva za celo leto, je:

$$b_{y'} = \frac{b \text{ Hu } K_2}{7000 K_1}$$

tu je

$K_1 < 1$ — koeficient izpolnitve plana proizvodnje pred letom (n. pr. proizvodni plan je izvršen v 11 mesecih)

$$K_1 = \frac{100 - 8,35}{100} = 0,916$$

$K_2 > 1$ — koeficient večkratnega ogrevanja (za dvakratno ogrevanje $K_2 = 2$)

Na ta način lahko brez ozira na obliko energije planiramo energijo in primerjamo peči.

Vredno je pomniti, da obstoja med stopnjo delovanja peči (učinek peči) in stvarno porabo pogojenega goriva zveza:

$$b_y = \frac{Q}{7.10^6 \eta}; \quad \eta = \frac{Q}{7.10^6 b_y}$$

kjer je:

- b_y — stvarna poraba pogojenega goriva t/t materiala,
 η — stopnja delovanja peči (učinek peči),
 Q — specifična poraba toplote za dani tehnološki proces Kcal/t,

7.10^6 Kcal/t — kalorična vrednost pogojenega goriva.

Za pojasnitev vzemimo primer:

Kovaška peč porabi za tono jekla, da ga segreje na 1150°C , 770.000 Kcal/t. Kalorič-

$$b_y = \left[\frac{b \text{ Hu}}{7000} = \left(\frac{770.000}{1500} \cdot 1,1 \right) 1500 \right] = \frac{565 \cdot 1500}{7000} = \frac{845.000}{7000} = 121 \text{ kg pogojnega goriva/t.}$$

Stvarna poraba toplote za segrevanje materiala do 1150°C je:

$$Q = q \text{ Cp } C,$$

kjer je:

- q — količina materiala, ki ga želimo segreti v kg,
 Cp — njegova specifična toplota za zadano temperaturo;
 $^\circ \text{C}$ — temperatura, na katero želimo segreti material.

Za naš primer je stvarna specifična potrošnja toplote:

$$Q = 1000 \cdot 0,165 \cdot 1150 = 190.000 \text{ Kcal/t.}$$

Od tu izračunamo stopnjo delovanja, ali učinek peči:

$$\eta = \frac{0,19 \cdot 10^6}{7 \cdot 10^6 \cdot 0,121} = 0,225 = 22,5 \%$$

Ta način preračunavanja goriva z enotnim ekvivalentom je zelo ugoden za planiranje energije, posebno kadar se ne ve, kakšna oblika energije bo uporabljena, pa čeprav gre tudi za električno energijo.

Iz navedenega primera se vidi, kako malo količine toplote v peči izkoriščamo za samo segrevanje materiala. Neverjetno važno vlogo v stopnji izkoriščanja toplote v peči ima uhajanje toplote iz peči z dimnimi plini. Dimni plini odnašajo seboj iz delovne komore peči okoli 30–60 % toplote v obliki entalpije dimnih plinov in odvečnega zraka, ki prihaja skozi odprtine na peči, ali kot presežek skozi gorilec. Za zmanjšanje teh izgub težimo k boljšemu izkoriščanju same kemijske energije s sežiganjem goriva z minimalnim presežkom zraka in z odstranitvijo možnosti sesanja hladnega zraka v peči skozi odprtine. Z druge strani pa je treba povsod, kjer je to le mogoče, intenzivno koristiti fizično toploto dimnih plinov, katere je odvajati v dimnik z minimalno potrebno temperaturo.

Predvsem je treba paziti, da se intenzivnost toplotne izmene v peči ne zanemari — peč mora biti pravilno založena in čim manj prazna.

Iz tega sledi, da moramo, ako želimo dvigniti učinek peči, posvetiti pozornost tako problemom, ki se dogajajo v sami delovni komori, kakor tudi problemom izkoriščanja toplote dimnih plinov potom regeneracije toplote.

Regeneracija toplote se vrši na več načinov. Največ se uporablja način regeneracije toplote potom segrevanja zraka, potrebnega za sežiganje goriva v peči ali samega goriva ali pa obojega — goriva in zraka.

Potrebno je omeniti, da predgrevanje zraka in plina ne samo, da večja učinek

na vrednost uporabljenega goriva (generatorski plin) $\text{Hu} = 1500 \text{ Kcal/Nm}^3$, kar znaša pri specifični teži plina $1,1 \text{ kg/Nm}^3$.

peči, temveč zviša tudi temperaturo plama v delovnem prostoru peči, kar močno vpliva na intenziteto predaje toplote materialu s strani izgorevajočega goriva.

Razen tega daje regeneracija toplote možnost uporabe nizko kaloričnih goriv. V samem procesu zavisi koeficient izkoriščanja toplote dimnih plinov od velikosti temperaturnega padca dimnih plinov v delovni komorni peči (je pa proporcionalen učinku peči).

$$\eta_i = \frac{t_k - t_{og}}{t_k} = 1 - \frac{t_{og}}{t_k}$$

tu je:

- η_i — koeficient izkoriščanja toplote dimnih plinov,
 t_k — kalorimetrijska temperatura gorenja,
 t_{og} — temperatura vročih plinov v peči.

Povečanje temperature v sami peči je med tem omejeno po eni strani z izdržljivostjo ognjevzdržnega materiala, po drugi strani pa s samimi zahtevami tehnološkega postopka.

Ni pa točno, da visoka temperatura plama ni primerna za take tehnološke procese, kateri zahtevajo nižjo temperaturo (n. pr. žarjenje), ker se s pravilno konstrukcijo komore peči (recirkulacija) vedno lahko doseže želena temperatura delovnega prostora.

Izgube zaradi nedogorelega goriva zmanjšujemo danes s pomočjo uporabe avtomatske regulacije razmerja goriva in zraka.

Nekatere metalurške peči (posebno v novjšem času) imajo zaradi povečanja življenjske dobe posameznih delov te dele hlajene z vodo. Na primer, SM peč ima hlajena vrata in nekatere dele glave, kovaške peči pa sprednji del oboka nad vrati itd.

Izstopna temperatura vode v teh delih ne presega 45°C . To pomeni, da se temperatura hladilne vode poveča na maksimum 25°C . Vsekakor je to povečanje zelo majhno, a toplota, ki izhaja s hladilno vodo, le precej zmanjšuje učinek peči. Tako n. pr. znaša toplota, ki odhaja s hladilno vodo iz neke SM peči, 15–25 % od skupno dovedene toplote. V zadnjih letih se veliko dela na takoimenovanem izparilnem ohlajevanju. Pri tem načinu ohlajevanja se voda v delih, ki se hladijo (hladilnikih), segreje do temperature intenzivnega izparevanja, tako da iz hladilnika ne izhaja voda, temveč para pod pritiskom 0,5–5 atm. To paro koristimo ali za ogrevanje prostorov, ali za pogon nizkotlačnih turbin.

Poglavitna prednost tega sistema je zelo majhna poraba hladilne vode in električne

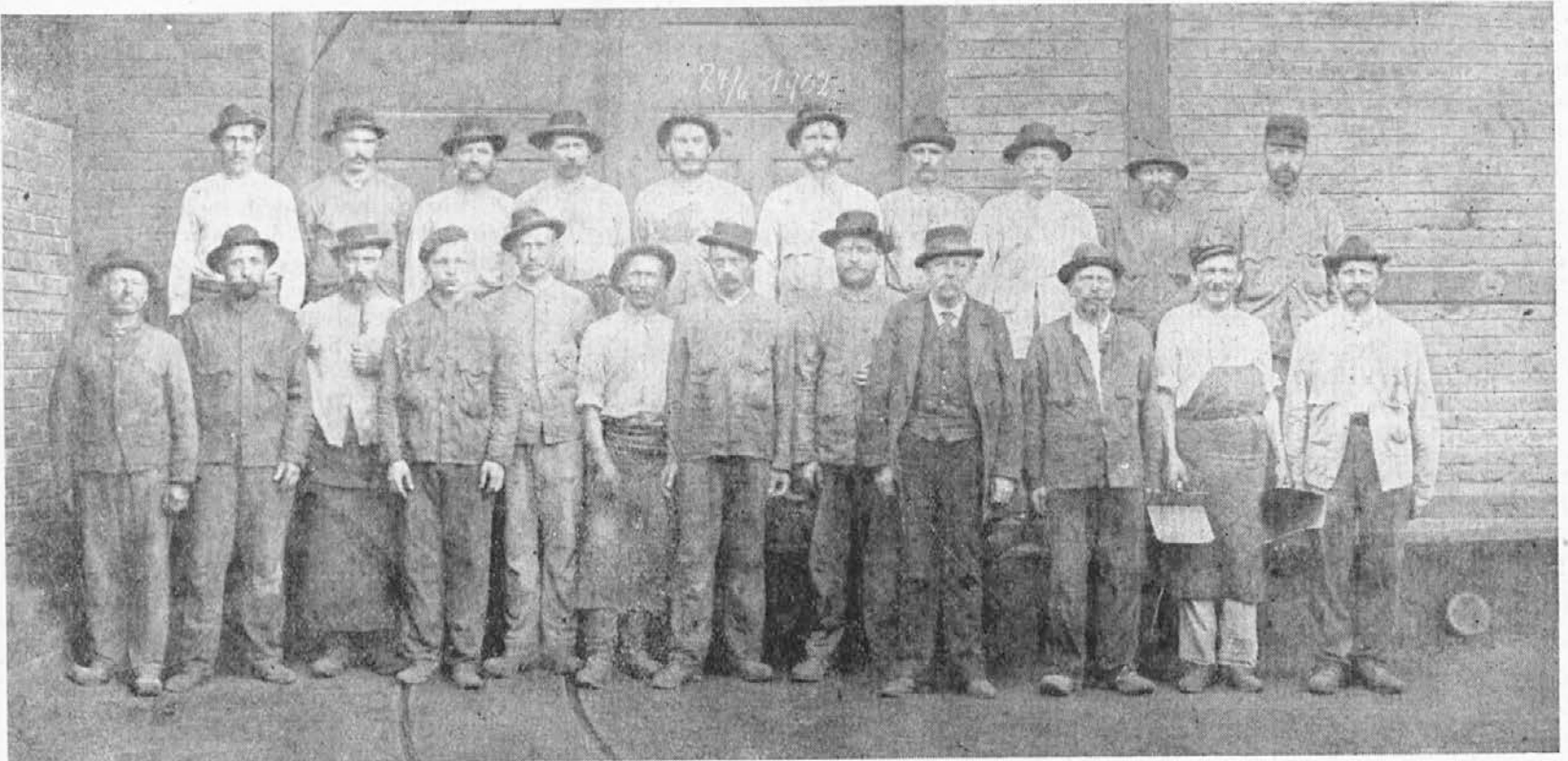

Naši fužinarski deda pred šestdesetimi leti — topilci in livarji globinskih peči na lonce. Od leve na desno zgoraj: neznan, Pluder, Enci Klemen, Požarnik, Sperdin, Tasotto, neznan, Strmčnik, Hudopisk in Ledinek. Od leve na desno spodaj: Kramar, Plazovnik, Franc Capelnik, Jožef Bauer, Čegovnik, neznan, Rakitnik, livarski nadmojster Landsman, Kokal (oče Ivana Kokala), Veter in Blaž Plešnik (oče upokojenega B. Plešnika, ki nam je odstopil to zanimivo sliko. Vsi so že pomrli, nič dobrega niso imeli tedaj, pa živijo v takih spominih sedaj tudi oni z nami novi čas.

energije za pogon črpalk. Brez dvoma ta način poveča učinek peči in znižuje stroške taljenja ali segrevanja. Pri našem podjetju mislimo povečati učinek peči v dolednem času na podoben način.

Poleg vsega zgoraj navedenega bistveno vpliva na potrošnjo goriva v peči režim dela peči. Če peč dela periodično v razmakih, tedaj se za segrevanje same komore porabijo velike količine energije (dviganje peči na temperaturo). To velja tudi za peči, pri katerih je slaba organizacija šaržiranja in dešaržiranja.

Na žalost se do danes ne moremo pohvaliti, da smo v našem podjetju veliko naredili za povečanje učinkov peči. Skoraj vse stare peči so brez naprav za izkoriščanje toplote dimnih plinov. Nekaj sto milijonov kalorij letno po nepotrebnem odhaja skozi naše dimnike v atmosfero, skoraj toliko, da bi z isto energijo kurili še eno 25 t SM peč. Vzdrževanje sličnih naprav, ki že obstojajo, je zelo slabo in neorganizirano, ljudje pa, ki delajo s temi napravami, jih premalo čuvajo. Namen tega članka je (če to uspe), da se ti ljudje spoznajo z nekaterimi osnovnimi oblikami in konstrukcijami teh naprav. Zaenkrat se bomo zadržali samo na regeneraciji toplote v ogrevalnih pečeh in na nekaterih konstruktivnih detajlih naprav za doseg tega cilja.

Izkoriščanje fizične toplote dimnih plinov, ki izhajajo iz peči

Industrijske peči so agregati, ki v večini primerov izkoriščajo toploto visokotemperaturnega potenciala. V pečeh za termično obdelavo kovin (z izključitvijo peči za popušcanje) doseže material temperaturo 800—1000°C, temperatura dimnih plinov v peči pa doseže 850—1050°C. V kovaških

in valjarskih pečeh pri segrevanju materiala na temperaturo 1100—1250°C doseže temperaturo dimnih plinov v komori 1200 do 1450°C. Peči, ki delajo kontinuirno (mislim na smer obtoka dimnih plinov, kot so potisne peči, imajo dimni plini zaradi proti-

obtočne izmene toplote (dimni plini grejo nasprotno smeri kretanja materiala) na izhodu iz peči nekaj nižjo temperaturo, t. j. 500—700°C in pri mehaniziranih pečeh 700—1100°C. V glavnih črtah vidimo toplotno delo industrijskih peči v tabeli 1.

Tabela 1.

Toplotne izgube z dimnimi plini pri raznih pečeh

Naziv peči	Temperatura dimnih plinov °C	Učinek peči %	Temperatura delovne komore °C	Izgube z dim. plini %
Globinske peči	1350—1400	20—30	1250—1350	55—60
Kontuirne peči — valjarske	1300—1450	30—40	700—1100	30—45
Kovaške peči — komorne	1300—1450	10—20	1100—1200	55—65
Termične komorne peči	850—1050	15—20	800—960	35—50
Termične mehanizirane peči	850—1000	25—35	500—700	25—35

V tabeli 1 so podani podatki toplotnih izgub z dimnimi plini, sama količina odhajajoče toplote (izražena v %) pa je izračunana na osnovi podatkov po formuli:

$$Q_d = V_o C_p t \text{ Kcal/h}$$

kjer je:

V_o — količina dimnih plinov Nm^3/h ,

C_p — specifična toplota dimnih plinov $Kcal/Nm^3 °C$,

t — temperatura dimnih plinov na izstopu iz peči °C.

Kot se vidi iz te formule, se izgube toplote z dimnimi plini lahko zmanjšajo:

a) z zmanjšanjem njihovega volumna V_o ,

b) z zmanjšanjem izstopne temperature t in analogno temu C_p .

O zmanjšanju volumna dimnih plinov ni niti govora, lahko pa se doseže, da njihov volumen ne bo večji od teoretsko in praktično dovoljenega s konstantnim razmerjem z zrakom. Temperaturo dimnih plinov znižamo predvsem na ta način, da

uporabimo te pline n. pr. za predgrevanje materiala (potisna peč). Teoretsko je na tak način možno izkoristiti vso toploto dimnih plinov in tako bistveno povečati učinek peči. Vendar pri vseh konstrukcijah peči to ni možno, zato se večkrat (v želji, da se čimbolj izkoristi dovedena toplota v peči) zniža temperatura dimnih plinov na ta način, da jih uporabimo za predgrevanje zraka, ki je potreben za pravilno sežiganje goriva.

Vpliv predgretega zraka na delo peči

Zrak predgreveno na ta način, da vgradimo v dimne kanale specialne naprave za ta namen. Imenujemo jih regeneratori in rekuperatori. Tu bomo govorili samo o rekuperatorjih, ki se najbolj pogosto uporabljajo na pečeh (razen na SM peči).

Kot je že rečeno, se zrak, pregret v rekuperatorju, vodi v peč zaradi sežiganja goriva, torej fizična toplota, ki jo nosi seboj

(na račun zmanjšanja dimnih plinov) prihaja v peč, mi pa odgovarjajoče tej vneseni količini dovajamo toliko (približno) manj toplote z gorivom.

Za ilustracijo prihranka goriva s segrevanjem zraka navajamo tabelo 2. Podatki veljajo za peči, kurjene z generatorskim plinom H_u 1500 Kcal/Nm³ in presežkom zraka 10 %.

Tabela 2.

Prihranek goriva pri predgrevanju zraka

Temperatura dimnih plinov pred rekuper.	°C											
	1200			1000			800			600		
Temperatura predgretega zraka °C	200	400	600	200	400	600	200	400	600	200	400	600
Prihranek goriva %	20	35	40	16	27	35	16	22	32	11	20	27

Rekli smo že, da se s predgrevanjem zraka dviga tudi temperatura plamena, t. j. temperatura v peči. Temperatura v peči (posebno v kovaških) igra odločilno vlogo v intenzivnosti predaje toplote. Če se n. pr. neka kovaška peč kuri z generatorskim plinom, vendar brez predgrevanja zraka, njena proizvodnja ne presega dna

200—250 kg/m² na uro. Ista peč lahko segreje s primernim predgretjem zraka in plina do 500 kg jekla na m² dna v eni uri! Tabela 3 nam prikazuje, da imamo n. pr. pri zgorevanju generatorskega plina in zraka, predgretega do 400° C, praktično isti pirometrični efekt kot pri izgorevanju mazuta.

Tabela 3.

Teoretična temperatura zgorevanja posameznih goriv

Gorivo	H_u Kcal/kg ali Kcal/Nm ³	Temperatura zraka in plina				
		0	200	400	600	800
Mazut 40° C	10.000	1950	2055	2140	2200	2290
Generatorski plin	1.500	1750	1870	1990	2070	2165

Važno je omeniti tudi to, da obstoja poleg vseh teh prednosti predgretega zraka — še ena, namreč v vrsti primerov je bilo ugotovljeno, da je odgor materiala padel zaradi predgrevanja zraka za 50 % in to v glavnem zaradi intenzivnejšega ogrevanja oziroma zaradi večje hitrosti segrevanja.

II. KOVINSKI REKUPERATORJI

Klasifikacija rekuperatorjev po smeri obtoka dimnih plinov in zraka

Pri rekuperatorjih se vrši predaja toplote skozi steno, katero oplakujejo z ene strani dimni plini, z druge strani pa hladni zrak in to istočasno (za razliko od regeneratorskega). Če je smer obtoka zraka in dimnih plinov v rekuperatorju paralelna, tedaj se rekuperator imenuje *paralelnoodtočni*, če pa so ti obtoki nasprotni, ga imenujemo *protiobtočni* in na koncu, če so smeri obtokov zraka in dimnih plinov navzkrižne — *navzkrižni*.

Poleg tega lahko pride v praksi do konstrukcij, v katerih so zastopane vse tri osnovne smeri obtokov.

S toplotnotehničnega stališča ima protiobtočni sistem sledeče prednosti pred paralelnoodtočnim sistemom:

- a) Količina predane toplote pri protiobtočnem sistemu je znatno večja od paralelnega pod istimi pogoji. Proračuni kažejo: če je odnos končne temperature predgretega zraka in dimnih plinov pred rekuperatorjem večji od 0,5—0,6 — se površina paralelnoodtočnega rekuperatorja v odnosu na protiobtočnega poveča toliko, da paralelnoodtočnega rekuperatorja sploh nima smisla graditi;

b) Pri eni in isti temperaturi dimnih plinov je pri protitoku možno doseči višjo temperaturo zraka.

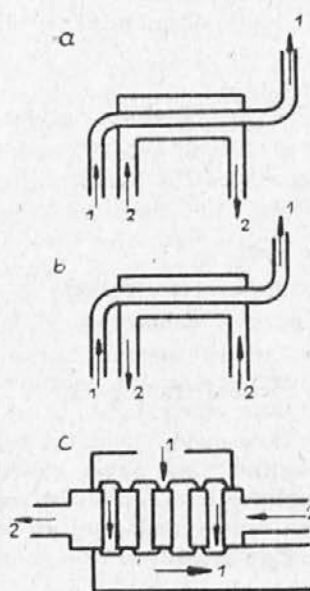

Sl. 1

Schema obtoka zraka in dimnih plinov v rekuperatorjih

- a — paralelnoodtočni
b — protiobtočni
c — navzkrižno obtočni
1 — dimni plini
2 — zrak

Iz tega sledi, da se paralelnoodtočni sistem lahko uporabi samo tam, kjer so količine zraka sicer velike, potrebna temperatura pa majhna. Zato so pričeli v zadnjem času v glavnem uporabljati protiobtočne rekuperatorje, kombinirane z navzkrižnim obtokom, t. j. z večkratnim srečanjem dimnih plinov z zrakom.

Splošno o konstrukciji kovinskih rekuperatorjev

Ena od prvih konstrukcij rekuperatorjev, ki so se široko uporabljali, je predstavljala skup litih železnih cevi velikih premerov. Skozi te cevi (premera 100 do 200 mm) je prehajal zrak, same cevi pa so bile položene vertikalno v dimni kanal. Tak rekuperator je bil zelo enostaven, toda zato tudi zelo slab s termičnega stališča. Rekuperator je lahko delal samo na principu samovleka z majhno hitrostjo zraka (1—2 m/sek). Majhna hitrost zraka in velik premer cevi sta zagotavljala zelo majhen koeficient predaje toplote. Ker so se cevi same zelo slabo hladile z zrakom, so se pregrevale in hitro pregorevale ter pogosto popokale. Kasneje so pričeli izdelovati take rekuperatorje iz gladkih jeklenih cevi po zgledu parnih kotlov. Taki rekuperatorji so bili kompaktni in so dobro tesnili. Izdelovali so tudi rekuperatorje iz pločevine, ki se ne uporabljajo več zaradi majhne življenjske dobe, imenovali so jih plastični rekuperatorji. Cevne rekuperatorje (jeklene) pa ponekod še danes uporabljajo. Ti so res manj kompaktni od plastičnih, zato pa imajo življenjsko dobo večjo od njih. V zadnjih 10—15 letih se v glavnem uporabljajo liti igličasti rekuperatorji, ki so lahko iz litega železa ali iz jekla. Po toplotnih lastnostih prekašajo vse svoje predhodnike. Odlikujejo se z idealno možnostjo standardizacije in montaže ter z enostavnim vzdrževanjem. Keramičnih rekuperatorjev ne uporabljamo več v glavnem zaradi premajhne tesnilnosti, kljub temu, da imajo izredno visoko življenjsko dobo. Zahtevajo namreč izredno veliko točnost dimenzij svojih elementov ter veliko pazljivost pri zidanju in zavzemajo veliko prostora. Zaradi omenjenih razlogov smo se pri nas odločili za lite igličaste rekuperatorje.

Konstrukcija igličastih rekuperatorjev

Osnovni element takega rekuperatorja (sl. 2) je litoželezna ali litojeklena cev, ki ima po svoji notranji in zunanji strani razmeščena rebra v obliki iglic. Cev ima z obeh strani prirobnice vedno istih dimenzij 170×230, v katerih so luknje za spojne vijake. Na prirobnici se vidijo tudi utori (žleb), v katere se natlači specialna masa za tesnenje ob priložnosti sestavljanja elementov. Bočne površine prirobnice so mehansko obdelane. Zaradi večje izbire velikosti rekuperatorjev so dolžine elementov standardizirane na 880, 1135, 1385 in 1640 milimetrov. Po konstrukciji se vse igličaste cevi delijo na dve osnovni skupini: na enostransko in dvostransko igličaste. To pomeni, da imajo lahko iglice samo na notranji ali samo na zunanji strani, ali pa, da jih imajo na obeh straneh. To je odvisno od čistoče dimnih plinov. Vsekakor je toplotno najbolj ugodno, da ima element iglice na obeh straneh, vendar velikokrat to ni možno, posebno pri nečistih plinih, ker bi se v tem primeru presledki med iglicami hitro zapolnili. V odnosu na konstrukcijo reber (iglic) na dimni strani se elementi delijo na dva tipa: tip »17,5« z razmakom med rebri (iglicami) 17,5 mm in tip »28« z razmakom

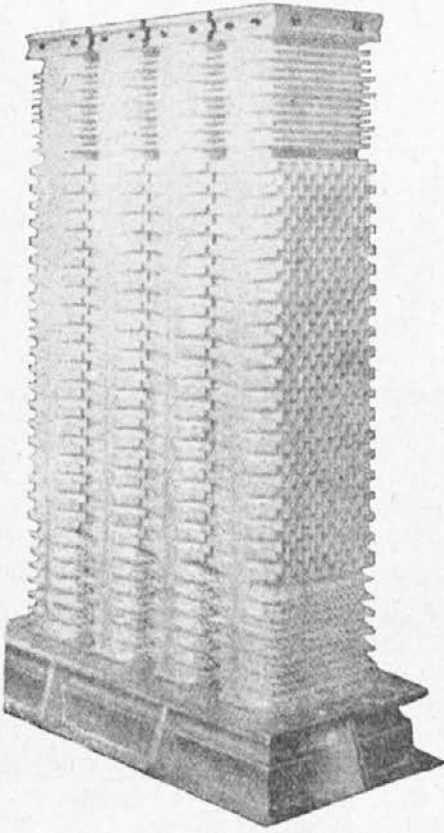

Sl. 2

Na sliki 3 je prikazan manjši rekuperator, sestavljen iz takih elementov in vgrajen v en sam dimnik. V takem rekuperatorju so elementi razdeljeni na dve skupini. Med seboj so zvezani z vijaki in tesnjeni z azbestnimi ploščami, natopljeni v vodnem steklu. Okvir rekuperatorja je liti »U« profil in služi ne samo za to, da drži rekuperatorske elemente, temveč v prvi vrsti zato, da se na njega nasloni rekuperator v mestu vgradnje.

Ena grupa elementov, skozi katero prehaja zrak, se imenuje »prehod«. Število prehodov (grup) rekuperatorja je odvisno v glavnem od razpoložljivega pritiska zraka in končne želene temperature zraka. Najpogosteje se uporablja dvoprehodni rekuperator, prikazan je na sl. 3, ki je lahko vgrajen tudi v samem dimnem kanalu (sl. 4). Tak rekuperator nam zagotovi temperaturo zraka 300—400° C pri temperaturi dimnih plinov 750—800° C.

Mali igličasti rekuperatorji

Ti rekuperatorji so namenjeni za manjše, v glavnem kovaške peči. Konstruirajo se v glavnem v treh velikostih in to RIM-1, 2 in 3. (Rekuperator igličasti mali), t. j. z eno, dvema ali tremi cevmi. Mali rekuperatorji se vgrajujejo v glavnem direktno na peč, kakor kaže sl. 5.

Pri teh rekuperatorjih (izjemoma) prehajajo dimni plini znotraj cevi. Zrak se pretoka med izoliranim kožuhom rekuperatorja in samim elementom (cevi) in to nasprotno obtoku dimnih plinov. Sami elementi se bitno ne razlikujejo od velikih, imajo le druge dimenzije. Najbolj pogosta razdalja med iglicami je 25 mm. Ker so ti rekuperatorji nameščeni direktno na peči, je neobhodno potrebno, da pred rekupe-

rator dovajamo sveži zrak iz ventilatorja zaradi hlajenja dimnih plinov pred njim zaradi daljše življenjske dobe. Ta rekuperator se odlikuje z možnostjo hitre zamenjave in lahkega vzdrževanja.

Problemi montaže igličastih rekuperatorjev

Montaža rekuperatorja je zelo odgovorna naloga, od katere pravilnosti v glavnem zavisi pravilno delo rekuperatorja. Zaradi velikega števila cevi (včasih do 120 kom.) in temu odgovarjajočega dvojnega števila prirobnic lahko pride vsled slabega tesnenja do poslabšanja predgrevanja zraka, znižanja njegovega pritiska in kar je najvažnejše — če se v tem primeru v dimnih plinih nahaja nedogorelo gorivo (CO) — zrak pomaga, da dogori v samem rekuperatorju in na ta način hitro izgoreva.

Kljub temu, da predstavlja tesnenje samo po sebi poseben problem rekuperatorja, se z dobro montažo lahko doseže absolutna tesnost rekuperatorja do dveh let. Pred montažo je treba skrbno pregledati vsako cev rekuperatorja in okvir, na katerega se montira. Predvsem je treba ugotoviti, ali elementi odgovarjajo projektu in tehničnim pogojem vgradnje. Ostanke peska na litih ceveh morajo biti brezpogojno odstranjeni. Iglic ali reber se lahko pri montaži poškoduje največ 3%. Na ceveh ne sme biti razpok. Vsaka cev mora biti pred vgradnjo hidravlično (ali z zrakom) preizkušena na cca. 3—5 kg/cm². Mimogrede rečeno, neki podatki govorijo, da tudi najuglednejše tovarne, ki serijsko proizvajajo elemente, ne morejo izdelati več kot 17 dobrih od 100 ulitih elementov, ki popolnoma odgovarjajo pogojem vgradnje. Zato se ne smemo čuditi, da je treba

28 mm. Potrebno je omeniti, da zavisi izbira tipa od pogojev, katerim je element izpostavljen v obratovanju. V veliko primerih se tudi iz teh razlogov zamenjajo (na dimni strani) iglice z rebri. Skoraj vedno pretoka zrak v notranjih votlinah cevi, po zunanji strani pa dimni plini, zato so notranje iglice pri vseh tipih elementov enake (razen pri malem rekuperatorju RIM — sl. 5).

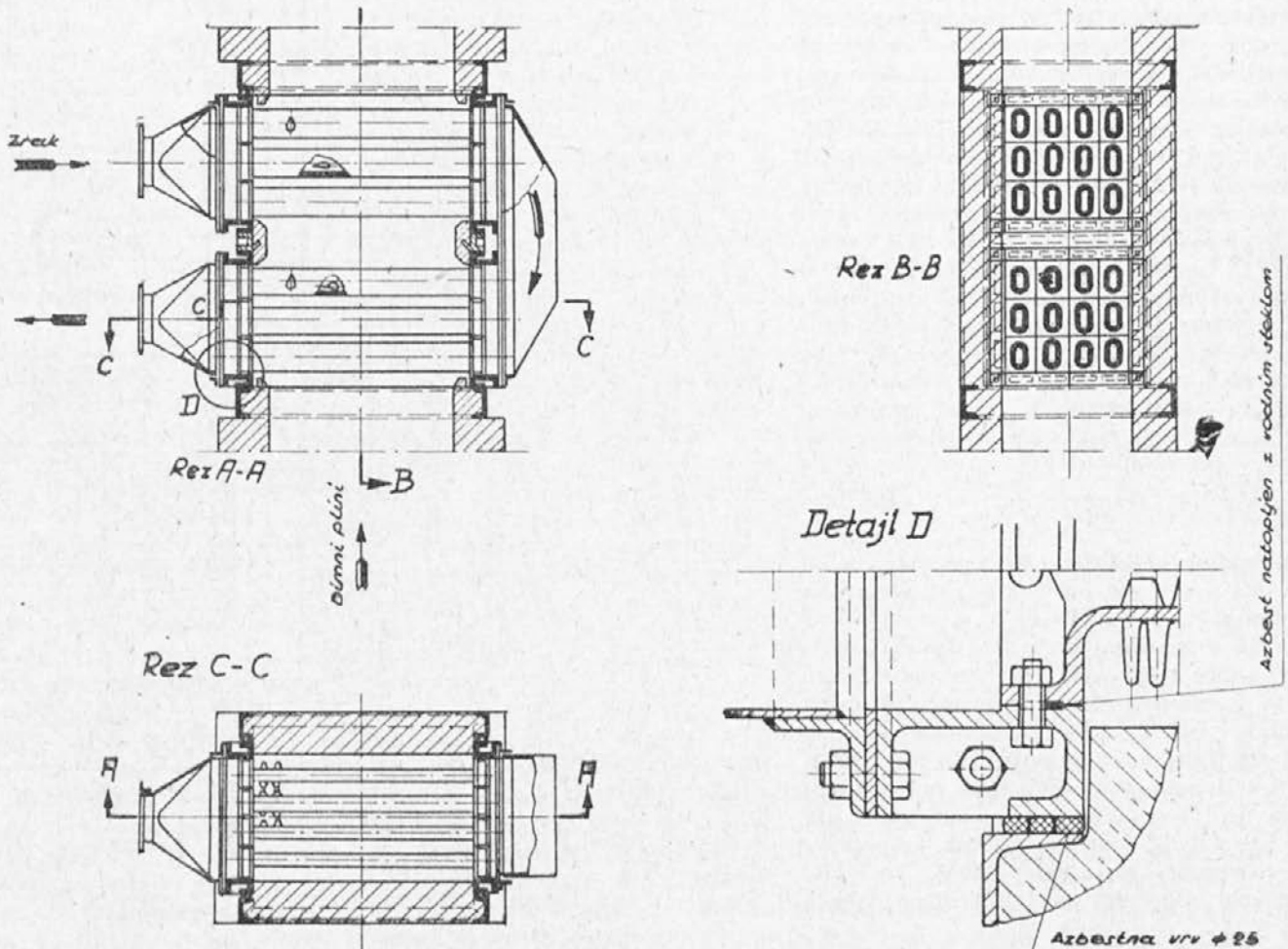

Sl. 3
Vgraditev igličastega rekuperatorja v dimnik kovaške peči

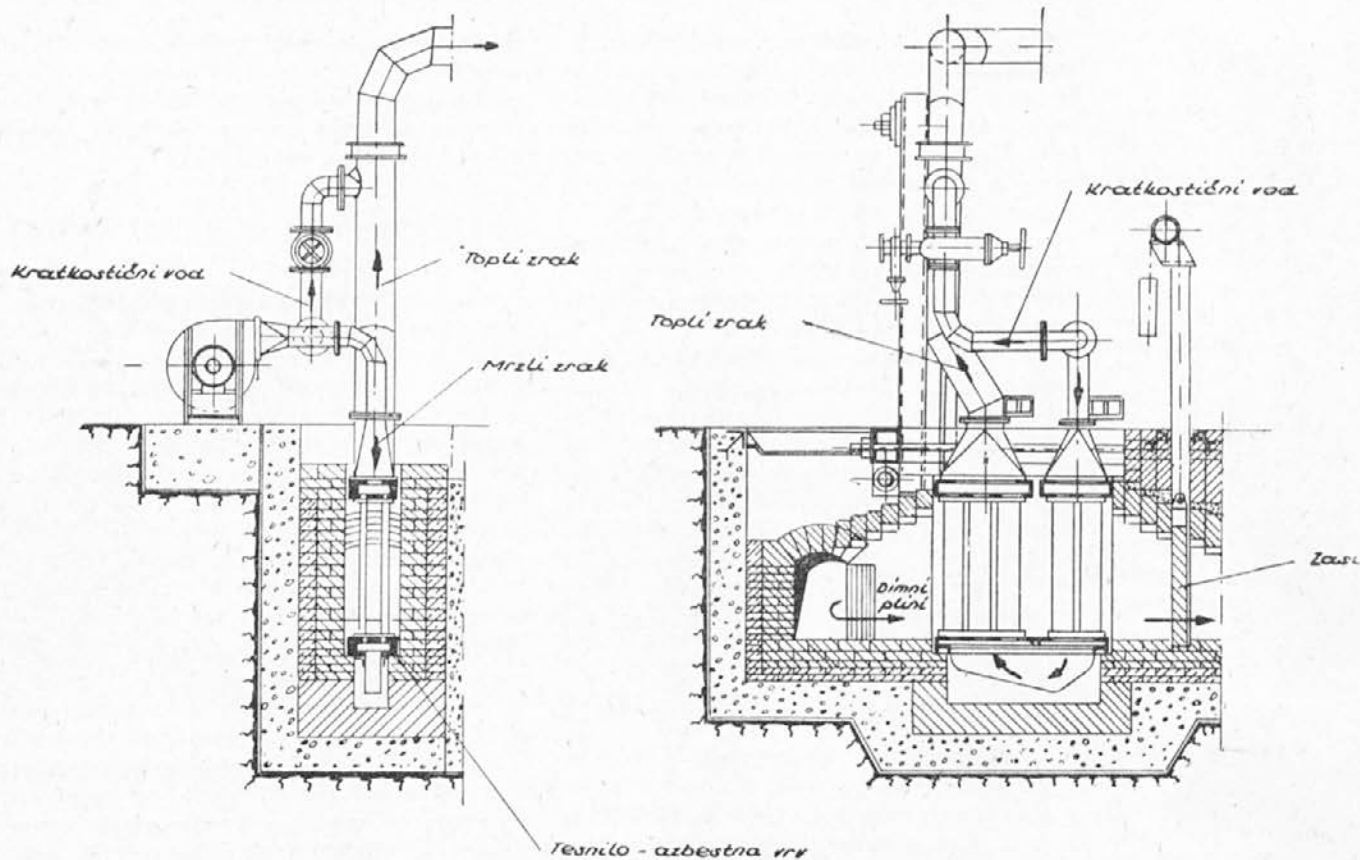

Sl. 5
Namestitev rekuperatorja RIM-1 na kovaški peči krčilnega stroja

pri montaži popravljati elemente ali z varjenjem s specialnimi elektrodami, ali z mehansko obdelavo. Zelo važno je, da so prirobne cevi mehansko obdelane (ni potrebno fino) ter da globina utora ni manjša od 2,5 mm. V nasprotnem primeru se rekuperator težko zatesni. Razlika v dolžini elementa ne sme biti večja od 2–3 mm pri dolžini 800 mm in 3–4 mm pri dolžini 1640 mm. Posebno je treba paziti na to, da ne bi bil vgrajen element, ki je izkrivljen, ker se pri takih elementih termične napetosti še bolj povečajo. Tesnenje rekuperatorja predstavlja največje težave, zato se poklanja temu problemu vedno največ pazljivosti. Samo tesnenje ne bi bilo tak problem, če ne bi bilo povezano s problemom termične dilatacije pri velikih temperaturah in s tem z velikimi pritiski na tesnilno sredstvo. Res je, da temperatura stene rekuperatorja pri temperaturi dimnih plinov 800–900° C ne presega 500 do 600° C, vendar pa je ravno ta temperaturni interval najbolj nevaren zaradi velikih sil, ki pri tem nastajajo vsled velike trdnosti elementov. Zaradi teh razlogov je treba preiskave tesnilnih sredstev vršiti pri temperaturi 500–600° C. V praksi je že preizkušenih nekaj od teh sredstev za tesnenje pod temi pogoji.

Najboljše rezultate je dala naslednja zmes:

V razmerju 2:1 (po teži) se pomeša drobn prah, ki nastane pri brušenju ingotov na rafamah, t. j. jeklo-karborundski prah z grafitom v vodnem steklu (specifične teže 1,40–1,45). Dobljeno maso se za tem pomeša z drobno rezano žilindrino volno v isti teži kot karborundski prah in grafit. Taka masa se nalepi na prirobnice, t. j. v žleb na prirobnici. Maso je treba pripraviti tik pred montažo elementov, ker se hitro strdi. V primeru nižjih temperatur sten rekuperatorja (400–450° C) se lahko uporabi namesto specialne mase azbest,

natopljen v vodnem steklu, ki ravno tako zadovoljuje.

Na sliki 6 je prikazan montiran rekuperator konstrukcije avtorja. Ta rekuperator se nekoliko razlikuje od opisanih in je v fazi raziskave.

Vgrajen je na kovaški peči 35 t pred enim in pol leta. Do danes niso na njem opažene nobene spremembe niti glede funkcionalnosti, niti glede tesnenja. Predpisana mu je velika življenjska doba (računamo okoli 10 let) in do sedaj niso bila potrebna niti

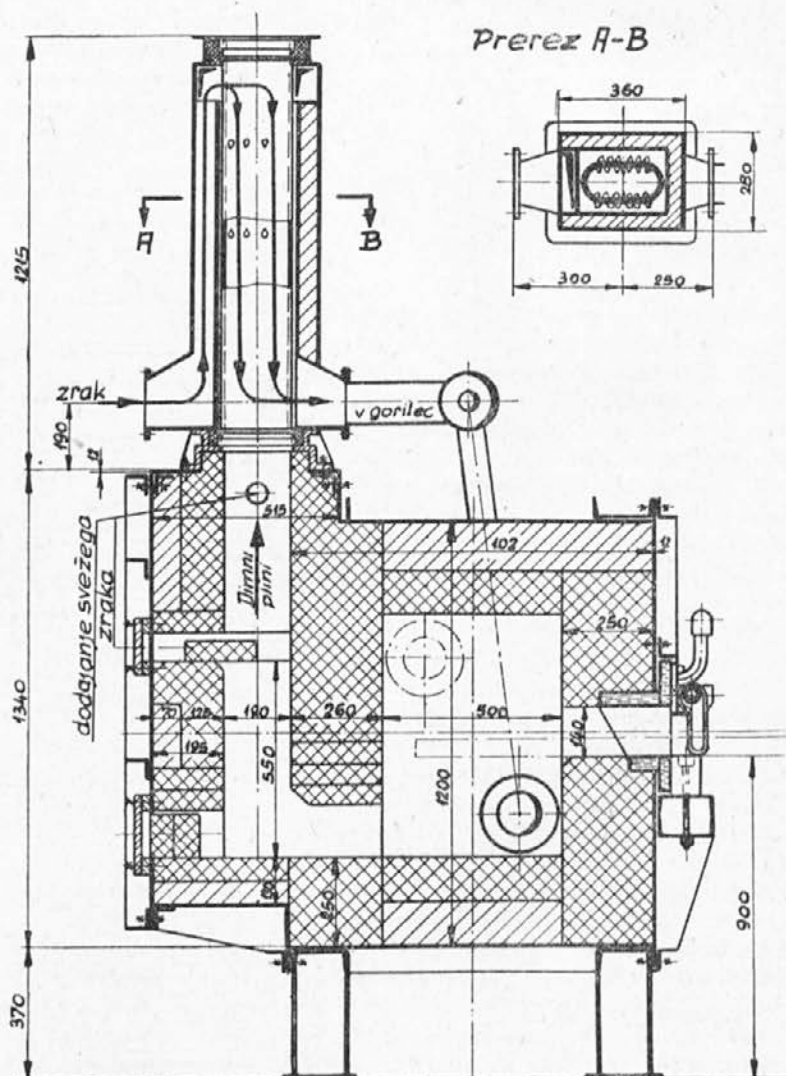

Sl. 4
Vgraditev rekuperatorja v dimni kanal peči



Sl. 6

najmanjša popravila. Temperatura dimnih plinov pred rekuperatorjem ne presega 800° C.

Ta rekuperator ni konstruiran toliko za dosego velikega efekta, kolikor zaradi tega, da se utrdi življenjska doba in pravilnost konstrukcije. Slaba lastnost rekuperatorja je kompliciranost montaže. V obratovanju se je odlično pokazal pri izredno velikih temperaturnih nihanjih, saj je za ta namen konstruiran. Elementi so elastično vezani preko vzmeti za okvir, tako da dovoljujejo velike temperaturne razlike posameznih cevi in pri tem odlično tesnijo.

Za brezhibnost delovanja se moramo v veliki meri zahvaliti odlični montaži naše mehanične delavnice (ključavničarski oddelek). Upamo, da bo to eden naših največjih uspehov na tem polju, ko dobimo končne rezultate čez kakšno leto dni.

Življenjska doba rekuperatorjev in njihova eksploatacija

Na življenjsko dobo rekuperatorja vpliva zelo veliko faktorjev, tako da jo je težko predvideti. Važno pri vsej stvari je to, da se skoro vsak rekuperator (iz jeklene ognjeodporne litine) amortizira v 7 mesecih, večji pa celo v 5 mesecih. Niso redki primeri, da rekuperator »pregori«, preden se amortizira. Na njegov rok službe odločilno vpliva čezmerno povišanje temperature dimnih plinov pred njim. Da bi se temu izognili, se pred rekuperator montirajo signalne naprave, ki signalizirajo nevarne temperature, zatem se dovaja sveži zrak pred rekuperator in na ta način zniža temperaturo dimnih plinov.

Povprečna življenjska doba rekuperatorja je okoli 3 leta, zatem pa se zamenja prva vrsta cevi, t. j. tista vrsta, ki je izpostavljena najvišjim temperaturam. Ostale cevi ostanejo v uporabi pa mnogo dalj, celo do šest let.

Sl. 7
Jeklena krtača za čiščenje elementov

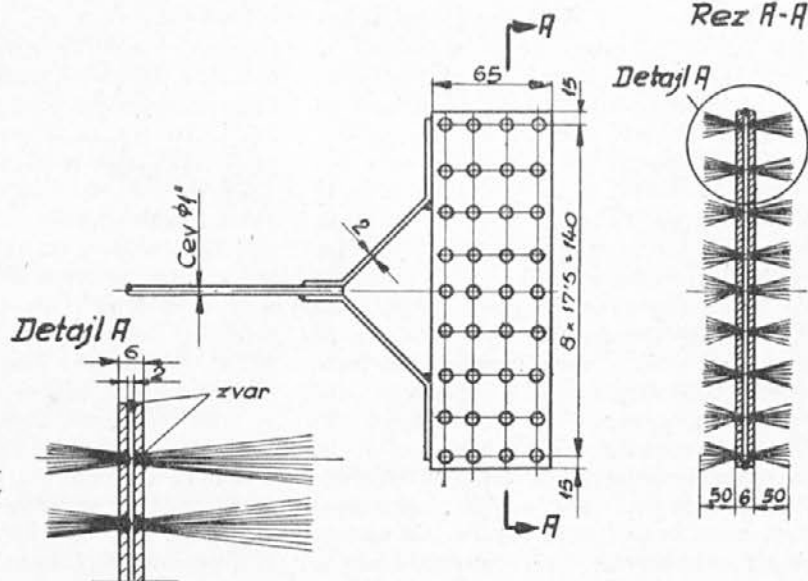

Niso redki primeri, da je rekuperator služil (z nekaterimi popravki) celo 10 let. Vsakih 1,5 do 2 leti je treba rekuperator demontirati in ponovno zatesniti. Saje in

prah čistimo z elementov vsakih 8—10 mesecev s posebno jekleno krtačo, prikazano na sl. 7.

Peter Dornik, Ljubljana

»KMEČKI« AKORD — ali kaj več?

Imamo prednost, da smo pridobili pojasnjevalno besedo o aktualnem problemu — oblikovanja oziroma razdeljevanja osebnih dohodkov — s strani urednika »Delavske enotnosti«, ki je z razgledom po vsej delavnosti toliko bližji v tolmačenju.

Verjemite, dragi bralci, v zadregi sem bil, ko me je urednik »Koroškega fužinarja«, tovariš Kuhar, nagovarjal, naj bi se lotil tega pisanja. Kako naj povem kaj novega k praktičnim rešitvam, ki ste jih pri vas že našli na tem področju, sem ugovarjal. Urednik pa: »Napiši, le napiši svoje misli, povej, kako delajo drugje, saj si že obiskal nešteto tovarn in spoznal različne načine nagrajevanja.« Nagovarjanju sem ustregel, vendar se zavedam, da bom s tem pisanjem marsikoga razočaral, kajti bralec bo dejal: »To sem že slišal na sestanku, to prebral v časopisu ali v reviji.«

Res, o načinu oblikovanja in razdeljevanja osebnega dohodka v zadnjih dveh, treh letih veliko govorimo. In to ni slučajno. Razvoj, ki smo ga v zadnjem času dosegli na področju delitve dohodka, tako med podjetji in družbo kot tudi v posameznih podjetjih, je tolikšen, da je to še vedno »tema dneva« in bo še dolgo. S tem, ko so delavci prevzeli gospodarske organizacije v upravljanje, ko je delitev čistega dohodka in določanje meril za delitev res povsem domena kolektivov, so postali delavci tisti družbeni činitelj, ki skrbi za to, da v procesu dela in proizvodnje dosežemo kar najoptimalnejšo produktivnost vseh proizvodnih činiteljev: osnovnih sredstev, reprodukcijskega materiala in delovne sile. Toda na tem področju še nismo dosegli vsega, kar bi morali. Na to nas je med drugim opozoril tovariš Edvard Kardelj na II. plenumu Zveznega odbora SZDL Jugoslavije, ko je dejal:

»Naslednja velika naloga, ki nas čaka, je problem notranjih odnosov podjetij. S sistemom delitve, ki ga sedaj uvajamo, smo upostavili odnose delitve med kolektivom in družbo in tako ustvarili okvir, v katerem posamezni kolektivi lahko upostavijo naprednejše notranje odnose delitve. Treba pa je reči, da je razmeroma majhno število podjetij zares doumelo svojo nalogo v tem smislu. Geslo nagrajevanja po učinku so dostikrat razumeli in uporabili v smislu prostega materialnega stimuliranja dela na delovnem mestu, prek norm, akorda itd. To pa ni isto kot sistem delitve po delu. Sploh je treba razčistiti tudi nekatere termine.« Ne gre več za »nagrajevanje po učinku«, kajti učinek na delovnem mestu naj postane samo merilo za individualni delež v skupnem dohodku podjetja...«

Takrat, ko gradimo način oblikovanja in razdeljevanja osebnih dohodkov, gre torej za to, da je ta res čim celovitejši, gre za to, da je učinek posameznika na posameznem delovnem mestu samo merilo za individualni delež v skupnem dohodku podjetja. Če pa hočemo zgraditi takšen način oblikovanja in razdeljevanja osebnih dohodkov, si moramo najprej odgovoriti na vprašanje:

— kaj hočemo z njim doseči, kajti šele s tem dobimo odgovor,

— kako uresničiti smoter, s kakšnimi merili, s kakšnimi sredstvi.

Pred leti, ko si je nagrajevanje po delu komaj začelo utirati pot, je bilo »moderno«, da so v nekaterih podjetjih začeli uvajati tako imenovano nagrajevanje »po enoti proizvoda«. Ta način delitve osebnih dohodkov pa je bil domala povsod enostranski. V čem je bila ta enostranost?

Enostranost je bila v tem, da so v nekaterih gospodarskih organizacijah enostavno ugotovili le, koliko prejemkov so



STANKO ČEH,

predsednik občinskega odbora SZDL Ravne na Koroškem, je bil na zadnjem kongresu izvoljen tudi v Glavni odbor SZDL Slovenije. Uglednemu funkcionarju, ki se je razvil iz mladinskih vrst železarnice k izvolitvi v vrhni forum slovenske republike iskreno čestitamo.

padnikov KP. Mladi rod je bil prepuščen samemu sebi in ni imel pred seboj nobene perspektive. Vajenci in vajenke so bili največ hlapci in deklice pri svojih mojstrih. Le poedinci — otroci premožnejših krajanov, so lahko obiskovali srednje in druge višje šole. Delavski otroci, čeprav še tako nadarjeni, niso mogli študirati ali se učiti poklica, ker starši niso imeli sredstev, štipendij pa takrat ni bilo. Če so si nekateri srečneži le priborili učno mesto v železarni ali kje drugje, so le težko napredovali, ker so mnogi skrivali pred mladimi svoje znanje, ker so se v stalni gospodarski krizi bali za svoja delovna mesta.

Na tej osnovi se je tudi pri nas razvnela razredna borba. Odrasli in mladi so iskali izhod iz teh težav. Prežihov Voranc je takoj prepoznal to stanje in zbiral stare in mlade revolucionarje. Eden prvih in najboljših njegovih sodelavcev je bil Ivan Ditinger, ki je bil med vojno zaposlen v Nemčiji. Ustanovila sta KP, ki je delovala v Mežiški dolini pod imenom »Sever«. Takoj so se vključili najbolj borbeni domačini, med prvimi: Gradišnik Matija-Tiče, Zore Jože, Lepko Franc, Metarnik Anton, ki je bil tudi delegat na kongresu v Vukovarju, od koder je prinesel napotke za nadaljnjo delo.

Organizacija »Sever« je imela zveze z vsemi industrijskimi in rudarskimi centri Slovenije. Smernice za delo je dobivala tudi neposredno od najvišjega foruma. V emigraciji v SZ sem spoznal člana CK KPJ Viktorja Kolečo, s katerim sva se srečavala tudi v internacionalnih brigadah španske republikanske vojske. Pravil mi je, da je večkrat prihajal v Guštanj na sestanke. Organizacija »Sever« je torej odigrala v delovanju KPJ dokajšnjo vlogo. Bila je sposobna, da je najvišji forum njenim članom zaupal in poveril odgovorno zgodovinsko nalogo — organiziranje III. kongresa SKOJ leta 1926. Razvozanje zgodovine pa prikazuje, da je bilo v tem zakotnem mlinu še več konferenc in sestankov. Sedaj je že dognano, da je bil tukaj tudi II. kongres SKOJ od 24. do 26. junija 1923 v pogojih stroge ilegalnosti. Na njem so bili predstavniki Srbije, Hrvatske, Slovenije, Bosne in Hercegovine ter razpravljali o gospodarskem boju mladine, medtem ko je bil od 20. do 22. avgusta 1922 I. kongres SKOJ v Ljubljani in se tudi imenuje Ljubljanski kongres, ki je v številnih sklepih in resolucijah konkretiziral naloge iz področja politike, taktike in organizacije SKOJ. Podrobno je razpravljal o prilagojevanju ilegalnim pogojem dela, o gospodarskem boju mladine in o pripravah za ustanovitev legalne mladinske organizacije »Savez radniške omladine Jugoslavije« in njenih legalnih listov. V tej zvezi mimogrede še omenim, da je bil IV. in zadnji kongres SKOJ leta 1948.

Delo KP in SKOJ se v tistih časih seveda ni odvijalo tako kakor sedaj v ZKJ. Sestankov, kakor jih imamo sedaj, ko se zbero vsi člani osnovne organizacije, takrat ni bilo. Partija in SKOJ sta delovali po manjših skupinah tako, da druga za drugo ni vedela, niti člani posameznih skupin niso imeli v partijskem delu nobenih stikov, čeprav so bili sicer dobri znanci. To je bilo potrebno zaradi konspiracije, ki je bila tako utrjena, da smo naloge izvrševali, ne da bi spraševali, kaj pravzaprav delamo in kaj se dogaja.

In kaj so bile glavne naloge organizacije Sever?

Kot obmejna organizacija je bila naša glavna naloga spravljanje propagandne literature in pošte čez državno mejo, katero smo morali skrbno skriti, dokler je nismo spravili v notranjost države. Smo pa tudi študirali in se udeleževali na kulturno-prosvetnem področju.

Ko je bil avgusta 1921 izdan zakon o zaščiti države, se je morala KP umakniti v

ilegalo. Člani so se zelo težko sestajali, vendar pa jih je bilo treba seznanjati z dogodki v svetu. Za to je bilo treba čimveč literature. Ker pa so bile vse tiskarne v državi pod strogim nadzorstvom, ilegalne tiskarne pa te velike naloge niso zmogle, je bilo treba propagandno literaturo tiskati tudi v inozemstvu. Nekaj tega so opravljali v Avstriji, kjer so tiskali za Jugoslavijo v slovenskem in hrvaškem jeziku. Ta material pa je bilo treba spraviti preko meje.

Tisti čas sva delala v isti skupini z Ivanom Ditingerjem, ki je po partijskih direktivah pustil delo v železarni in šel delat v premogovnik na Holmec, kjer je organiziral prvo partijsko celico in poiskal možnosti za dobivanje propagandnega materiala iz Avstrije. Omenil bi še, da sem posegel v partijsko delo kot ključavničarski vajenec v železarni. Kuhar me je uvajal v ilegalno politično delo s tem, da me je kot vodja organizacije »Sever« uporabljal za kurirja med člani in simpatizerji in med njim, pozneje pa me je že pošiljal z važno pošto na razne javke v Avstrijo, dokler me ni zadolžil za spravljanje propagandnega materiala iz Avstrije v Jugoslavijo.

S tem so bile velike težkoče. Bilo je treba iznajdljivosti in požrtvovalnosti. Z Ditingerjem sva imela z najino zadolžitvijo veliko truda in skrbi. Največ literature sem znosil v nahrbtniku po raznih poteh na holmeški in libeliški strani. Seveda je bilo to mogoče le ponoči; meja je bila vedno dobro zastražena, saj so se po graničarskih poteh stalno kretale patrolje. Po uvedbi januarske diktaure leta 1929 je bilo tega dela še več. Nešteto krat sem moral v eni sami noči po dvakrat iz Jugoslavije v Avstrijo. Pretežno obložen se nisem mogel dovolj spretno premakniti na meji med graničarji. Lažje sem nosil težje breme pozneje, ko sem bil že toliko oddaljen od meje, da se mi ni bilo več treba skrivati pred graničarji. Kar sem dvakrat prinesel



Pogled čez stari središnji in severni predel Raven. Največje stare hiše so šola, Jagrova gostilna (sedaj Zadrudni dom in kino) ter spet tolstovrška šola. V ospredju slike označujejo strehe Partizansko cesto in trg. Novih hiš je tu še malo vmes, a v načrtu je, da se bo stari del odličnih parcel dogradil še za tri tisoč prebivalcev, preden bomo morali iti na zasedbo takó že ptičih okoliških ravnin.

čez mejo, sem lahko enkrat odnesel v skrivališče.

Včasih sem si skušal to delo tudi olajšati in spremeniti način. Tako je pogumna Tičetova žena nekoč prinesla po glavni cesti na Holmcu preko meje literaturo v čebelnem panju in je bila tudi sama prepričana, da nosi čebele. Ko sem se vrnil iz vojske, me zaradi nezanesljivosti v železarni niso sprejeli v službo in sem delal kot dninar v grofovski vrtnariji. Takrat sem skrival pisma v cvetlične lonce, ki so jih vozili v pliberško graščino, se odpeljal v Pliberk z vlakom, tam pobral pošto iz loncev in jih oddal na dogovorjeno mesto. Nekoč pa sem se pripeljal iz Celovca v Pliberk z velikim svežnjem literature, ki sem ga skrbno zavil v papir, potipkan z notami za instrumente, ki so zastopani v godbi na pihala. Po čudnem naključju mi je ta zavitek pripeljal čez mejo sam grof Thurn v svojem avtomobilu. Takšnih prigod bi lahko še precej naštel.

Za zbiranje materiala smo si pripravili razna skrivališča. Eno tako skrivališče smo imeli v nekem starem kozolcu na Rimskem vrelcu, drugo pa na Tolstem vrhu blizu mojega doma nad železnico v neki podzemeljski jami. V jamo smo nanosili smrekovih vej, da papirja ni kvarila vlaga. Ko je bilo zbrano nekaj sto kilogramov literature, smo signalizirali v Maribor, od koder so prihajali po njo z avtomobilom. Od tovarišev, ki so prihajali po material, sem poznal le Franceta Klopčiča. Da bi avto ne bil stal predolgo na cesti, smo material že prej na smrekovih vejah potegnili po hribu navzdol pod železniški viadukt. S tovariši smo se prepoznavali s parolami, avto pa smo spoznali po opisu. Da nas ne bi kdo zalotil pri nakladanju, smo nastavili na obeh straneh straže na kolesih. Manjše količine sem moral dostikrat sam odnesti v Maribor.

Poleg tega sva z Ditingerjem spremljala čez mejo tudi posamezne borce za pravice vedno bolj izkoriščenega delavskega razreda, ki so se po letu 1929 s svojim protirežimskim političnim delovanjem tako zelo kompromitirali, da so se morali umakniti iz domovine, sicer bi jih doletela ista usoda,

kot toliko drugih političnih delavcev, ki so žrtvovali svoja življenja za boljšo bodočnost izkoriščenega ljudstva. Komuniste, ki so se umikali čez mejo v našem okolišu, smo skrivali tudi na mojem domu in pri raznih zanesljivih družinah v okolici Guštanja.

Da so iste naloge, kot midva z Ditingerjem, opravljale tudi nekatere druge skupine, sem izvedel pravzaprav šele veliko pozneje.

Do leta 1929 smo tudi študirali. V letih 1925 in 1926 smo ustanovili šolo esperanta, ki jo je vodil starejši komunist, ključavničar Ignac Teršek, ki je leta 1930 pobegnil v SZ in tam kmalu umrl. Pod pretvezo esperanta pa smo študirali pod vodstvom idejno najbolj podkovanega komunista v našem kraju politiko. Ta predavanja so obiskovali po skupinah vsi komunisti in simpatizerji, ki so nam nekateri nudili tudi denarno pomoč, če nam je bila ob kaki akciji nujno potrebna.

Prva leta smo imeli tudi sestanke, vendar smo bili zelo previdni. Ključavničarji smo se sestajali na Navrškem vrhu ali pa kar v delavnicah, običajno v kotlarni, ki jo je vodil komunist Matija Gradišnik-Tiče. Od treh kotlov je bil eden stalno v popravilu. S čiščenjem kotlovec smo pohiteli in tako dnevno pridobili kako uro za študij, ki smo ga imeli kar v kotlu. Zunaj smo imeli stražo, ki nas je z udarcem po kotlu opozorila, če je grozila nevarnost. V kotlarni smo se čutili precej varne. Saj je bila kotlarna na levem bregu Meže, torej z reko ločena od ostalih obratov, kotlarski mojstri in delavci pa so bili vsi naši. In res ni nikoli nikdo zvedel, da smo v kotlih študirali.

Da je KP s svojimi nauki lažje prodirala v široke ljudske množice, je razširila svoje delovanje tudi na kulturno področje. Spominjam se, da sta imela partija in SKOJ nalogo, da naj vplivata na svoje člane, da bi aktivno sodelovali pri Svobodi, sindikatih in drugih organizacijah in društvih. Pri nas smo člani KP in SKOJ to nalogo dobro izpeljali. Svoboda, ki je bila najbolj množična organizacija v Guštanju, je bila popolnoma v naših rokah. Imela je dramsko, telovadno, pevsko in tamburaško

sekcijo. Godba na pihala je bila sicer tovarniška, a popolnoma pod vplivom Svobode, Svobodo pa je vodila KP. Vse sekcije so bile zelo delavne. Najbolj slovesno smo vse do leta 1927 proslavljali delavski praznik — 1. maj. Naslednje leto nam tega niso več dovolili.

Vesti o množičnem udejstvovanju članov organizacije »Sever« na kulturno-prosvetnem polju so šle v svet. Najvišji partijski forum je priznaval tudi tiho požrtvovalno delo članov organizacije, ki si je priborila tako zaupanje, da so nam zapali svoje najboljše ljudi in nam poverili, da izvedemo materialni del organizacije II. in III. kongresa SKOJ.

Že večkrat sem omenjal kotlarskega mojstra Matijo Gradišnika, ki smo mu rekali Tiče. Živel je s svojo družino prav v Kefrovem mlinu na Brdinjah, v tej skriti dolinici ob Kotuljščici, krog in krog obdani s smrekovimi gozdovi, vendar pa po skritih poteh kaj lahko dostopni z ravenske in hotuljske strani. Delal je v tovarni, poleg tega pa še z ženo počasi mlet žito okoliškimi kmetom v tem mlinu, ki ga je imel v najemu s stanovanjem vred.

Leta 1926 mi je Kuhar nekega dne povedal, da bo prišlo v Kefrov mlin več gostov, katere bo treba neopazno pripeljati sem ter skrbeti za njihovo varnost in za prehrano.

Imeli smo skrbi in dela čez glavo. Dva ali tri dni so prihajali na vse bližnje postaje od Slovenjega Gradca do Prevalj z vsemi osebnimi vlaki neznani moške. Ne da bi vedeli drug za drugega, smo menjaje se hodili na vse te postaje in med potniki lovili naše goste in jih vodili v mlin. Spominjam se, da sem iz Otiškega vrha pripeljal dva tovariša, enega pa iz našega postajališča. Delegate smo spoznali po cvetlici, ki so jo imeli zataknjeno v gumbnici. Ko sem opazil potnika s cvetlico — barve in vrste se več ne spominjam — sem se mu neopazno približal in mu pošepetal, naj mi sledi. Razen tega mi je Kuhar naročil, naj se povežem s Tičetom in izvršim vse, kar mi bo naročil. Tako sem prevzel tiste dni zadolžitev prav posebne vrste. Na Ravnah, Prevaljah in v Dravogradu sem kupoval meso, mesne izdelke in še razne druge živilske artikle. Prinašal sem jih na prostor, ki mi ga je Tiče pokazal v gozdu nad mlinom. Kakor sem izvedel pozneje, so take naloge takrat izvrševali še tudi nekateri drugi tovariši. Razen tega sva morala takrat z Ditingerjem dosti postopati po trgu. Pravzaprav sva stražila žandarje in pazila, kod hodijo, v katero smer se odpravljajo patroljirat, da bi skrivnostno družbo v mlinu takoj obvestila, če bi krenili proti Tičetovi domačiji. Zlasti ponoči pa smo mlin stalno stražili, dobro skriti v gozdu.

Po osvoboditvi smo nekajkrat obiskali starega Tičeja in po njegovi smrti njegovo vdovo. Starka nam je pripovedovala, da se je v njegovi hiši večkrat zbiralo več ljudi in da so dostikrat koga tudi po več dni prenočevali, dokler ni odšel dalje — verjetno preko meje. Neko poletje, v času, ko so kosili seno — letnice se ni spominjala — ie pripovedovala, da se je v mlinu zbralo kakih 35 do 40 ljudi in da so to bili možje v najlepših letih. Poznala ni nikogar. Po imenu se je spominjala le tov. Klopčiča,



Z občinskega zbora ZB. Na čelu je zapisan letošnji spomin.

kateri se ji je dozdeval najmlajši in je držal zvezo med njimi in kuhinjo. Od časa do časa je prihajal tudi Lovro Kuhar, ki pa se ni nikoli zadržal dalje časa. Vsi ti ljudje so se stisnili v zgornji prostor nad mlinom in ostali tam 3 do 4 dni. Prav posebno skrb je pripravljalo Gradišnikovi materi to, da so gostje kadili močne cigarete, da se je kar kadilo izpod škodljaste strehe in sumljivo dišalo daleč naokoli. Prosila je Klopčiča, naj jih posvari. Skrivnim gostom je kuhala. Vse, kar je potrebovala, ji je prinesel v kuhinjo njen mož, odkod je prinašal, pa ni vedela. Pohvalila se je, da so bili s hrano najbolj zadovoljni takrat, ko nekoč ni bilo mesa in jim je skuhalo pristne koroške štruklje in krompirjevo juho in solato. Štruklje je delala vso noč. Ponoči je tudi pekla kruh, ker si podnevi ni upala, da bi je ne presenetil kakšen obisk. Pripovedovala je še, da zbranih ljudi ni dobro videla. Mimogrede si jih je ogledala le takrat, ko so prihajali in odhajali in ko je bila večkrat med njimi v sobi, da je pobrala jedilni pribor. Staro ženico je bilo strah še takrat, ko nam je to pripovedovala. Čudila se je, da si je mož upal to izvesti. Pokojni Tiče mi je nekoč pripovedoval, da so na kongresu veliko pisali in da je ves ta napisani material imel skrit, dokler ni nekoč pozneje prišel Jakob Žorga in ga odnesel.

Ko smo tovariše srečno pospremili na

železniške postaje in je bilo vse mimo, smo šele zvedeli, da smo organizirali III. kongres SKOJ. To našo akcijo je Voranc ocenil za »Generalno vajo v mlinu«, ker smo z njo preizkusili predanost in sposobnost.

Ti in tem dogodkom enaki so se odvijali v času, ko se je iz leta v leto stopnjevala gonja vladajočih samozancev proti borcem za pravice izkoriščenega ljudstva. Med tisoči, ki so za svobodo žrtvovali svojo kri, življenje in mladost, je padel sekretar CK KPJ Džuro Džaković in 7 sekretarjev SKOJ. Toda njihovi vrstniki in sodelavci se niso ustrašili žrtev, delali so dalje še z večjo vnemo.

Dolga in težka je bila borba Partije in SKOJ, težke so bile žrtve, toda tem lepše in bogatejše je obrodil sad. Partija in SKOJ sta se borila proti imperializmu na eni strani, po drugi plati pa očistilo svoje vrste frakcionaštva in oportunističnih elementov ter pod vodstvom Tita izšla iz borbe zmagovita, trdna in prekaljena. S svojim delom je KP dokazala vsemu ljudstvu, da je edino ona tista, ki nosi svojim narodom odrešenje in jim kaže pot k popolni osvoboditvi, kar je tudi izvedla. Danes gradimo pod vodstvom ZKJ socializem in smo že dokazali, da smo sposobni, izvršiti tudi to veliko zgodovinsko nalogo.

Delu čast in oblast!!

Naj živi ZKJ! Naj živi LMJ!

Naj živi naš generalni sekretar tov. Tito!«

Prof. Stanko Kotnik:

SPOMENIK NA POBOČJU

Pod vzhodnim pobočjem Brinjeve gore se na kakor jezik iztegnjeni polici med drevjem belijo zidovi. Goli, opustošeni zidovi nekdanjega selišča. Nad hišo se več ne kadi. Ne več od tistih vigrednih, majniških dni leta 1944, ko je bilo tod dima prepolno, da se je duhal daleč naokoli.

»Gorelo je, da se je čulo pokanje po vsem lesu; žito je gorelo cel teden,« vedo povedati sosede, ki so takrat tesnobno strmeli sem gor, na prizorišče drame, katere zadnje dejanje so v grozi lahko le slutili. Slutili in se spraševali: kdo bo naslednji?

Priplazilo se je od vseh strani, skrunčelo veličastno lepoto rojevajočega se jutra. Priplazilo pohlepno in maščevalno, oboroženo do zob, kakor da gre zares v tvegan, srdit spopad na življenje in smrt. Pa sta bili le mati in hči, nebolgljeni sinici pred stoglavim zmajem.

Ujeti v objemu strupene zelene kače se v srce trgajoči bolečini brez besed pogovarjata le z voloma, ki vlečeta z doma zmagoslavno osvojeni plen. Pogrebni sprevoz je že pri daljnem sosedu, ko se mati ozre in v otroškem začudenju razpre oči: »Pepa, poglej, pri nas pa gori!« Stisnjeno grlo komaj izdavi besedo.

V presušeno ostrešje pa se lakotno grize rdeči petelin. Plahuta z žarečimi peruti in razpihuje ogenj. Up in skrb, znoj in ponos rodov izgoreva v krvavi bakli. Zmaj pa se roga in igra burko usmiljenja: vlačí na prosto stroje, vozove,

opravo..., da jih otme plamenu! Sod iz kota, ki je bil nanj ponosen gospodar, se zakotali po strmini in obleži v grapi — razbitina. Pijana zloba uprizarja orgije.

Večerne sence, ki se plaho pritipljejo do domačije, najdejo tod spet mir. Življenja pa ni več, le prasket ognja na pogorišču trga tihoto. Krog razvalin preplašeni tavajo koraki starea; doma, ki mu je nudil gostoljubno streho, ni več... ni več ljudi, ki so mu bili kakor domači. Zbegane misli ne morejo doumeti, zakaj.

Bilo je davno, ko se je prvi rod ustavil tod in se odločil: tu bomo živeli. In so si v potu postavili zavetje. Potem je življenje izmenjavalo rodove in gospodarje. Tak je zakon narave.

Nekega dne pa so ta zakon najbolj grobo pomendrali. Poteptali v imenu zlaganega nadčloveka, z zločinom nad Človekom. Človekom, ki je ljubil svojo zemljo, svoj rod in narod in se ponosen ni dal upogniti. Treba ga je bilo streti.

Pod pobočjem se svetlikajo zidovi. Španarjevine pa ni več; mati in hči sta do-trpeli v tuji zemlji, sin se je daroval za svobodo.

Boleč je ta spomin in radi bi, da bi bil kot daven. A vendar tudi večno svež, neizbrisen, z opominjajočim napisom: Poglej, popotnik, ruševine, ki ti vse povedo...

Obiskali smo Španarjevo. Sredi med pogoriščem je zrastle drevje z bujnimi poganjki vitko in pokončno, kakor da je zrastle iz grobov.

ZA 20-LETNICO VSTAJE

Naš narod izkoriščevani,
po svetu prej le malo znani,
visoko se je že povzpел,
odkar se dvigat je začel.

Napredno pot smo nastopili,
ko so voditelji sklenili
pričeti in voditi boj
za svobodo, za naš obstoj.

Takrat nas davili so Švabi,
te groze narod ne pozabi;
prej pa brezdelje, beda, glad,
po krivdi vseh domačih vlad.

Tedaj — in danes, ta razlika!
prej ljudstva beda, zdaj omika.
Zavest pri tem ponos navda,
vsak poje hvalo iz srca.

Blaž Mavrel

ŠPORT

Naše, na vseh področjih agilno in menda v kraju tudi najbolj številno društvo — ŠD FUŽINAR je za nadaljnje delo izvolilo sledeče funkcionarje:

Kukec Lado — predsednik
inž. Borštner Jože — podpredsednik
Cesar Pavel — podpredsednik
Hecl Majda — tajnik
Štor Stanko — blagajnik
Fišer Boris — gospodar
Matvoz Stanko — pomočnik gospodarja
Filipančič Štefan — tehniški vodja
Marchiotti Stanko — odbornik
inž. Geršak Jože — odbornik
Kavčič Jože — zastopnik gimnazije
Kokal Maks — zastopnik MIŠ
Wlodyga Ervin — propaganda in referent za plavanje
Mahorčič Katica — referent za odbojko
Rožanc Filip — referent za nogomet
Fanedl Karel — referent za smučanje
Žunko Ivan — referent za rokomet
Leš Otmar — referent za namizni tenis
Hafner Oto — referent za kegljanje
Cesar Pavel — referent za atletiko
Kaker Albin — predsednik disc. odbora
Potočnik Anton — član disc. odbora
Tasič Tomo — član disc. odbora
Draksler Rado — preds. nadz. odbora
Rutar Anton — član nadzornega odbora
Marchiotti Jože — član nadz. odbora
Kos Dominik — član nadzornega odbora
Resnik Jože — član nadzornega odbora
V gospodarskem odboru za smučarsko kočo pa so:

Koštunik Viktor predsednik ter Lesjak Herman, Gašper Tone in Šumer Betka kot člani.

Dolga vrsta prizadevnih ljudi, ki so mladi oziroma prizadevno gredo z mladino.

— Še najboljša poročila o nesrečah so ruska.

— Zakaj?

— O vsakršnih takih katastrofah poročajo namreč vedno malo pozneje, ko je vse skupaj že nekoliko potolaženo.

Albert Vodovnik, načelnik oddelka za gospodarstvo in finance ObLO

NAGRAJEVANJE V TRGOVINI

Formiranje in delitev osebnega dohodka po učinku dela v trgovinskih in gostinskih gospodarskih organizacijah

Veliko je že bilo govora o formiranju in delitvi osebnega dohodka po učinku dela v trgovinskih gospodarskih organizacijah, ni pa do danes v tej smeri dosežen zaželeni uspeh, vsaj ne na območju naše občine.

Res je, da so predpisi za delitev dohodka za trgovinske gospodarske organizacije zelo nepovoljni in delujejo destimulativno na kolektiv, kljub temu pa bi lahko krenili z mrtve točke. Delitev osebnega dohodka je v trgovini mogoča v glavnem po kompleksnem učinku (poslovalnica, prodajalne itd.).

Termin za kompleksno nagrajevanje po učinku v industriji in delno v kmetijstvu je več ali manj jasen. Ni pa tako v trgovinskih gospodarskih organizacijah. Tu se takoj vprašamo, kaj je kompleksno nagrajevanje in njegova vsebina. Odgovor bi bil lahko sledeč:

— Osebni dohodki so odvisni od raznih osnovnih momentov, ki vplivajo na uspešno poslovanje in rezultate gospodarske organizacije, od uspeha na tržišču, od kvalitete in sortimenta blaga, kakor tudi od celotne poslovne politike gospodarske organizacije.

— Vsi zaposleni v trgovinskih gospodarskih organizacijah so živo zainteresirani ne samo za osebne dohodke na svojem delovnem mestu, temveč tudi za uspeh celotnega podjetja, ker se zavedajo, da je od tega odvisen njihov osebni dohodek.

— Zato naj zajame delitev osebnega dohodka vse zaposlene v gospodarski organizaciji.

— Uspeh tistih obračunskih enot, kjer se ne da meriti učinek, se povezuje z rezultatom tiste enote, ki neposredno sodeluje pri prometu.

Zaradi specifičnosti poslovanja v trgovini se ne more meriti individualni uspeh, kar se v večini primerov — ekonomsko gledano — ne izplača, zato je skupinski uspeh osnova za nagrajevanje po učinku.

Dosedanja praksa delitve osebnega dohodka po učinku dela v gospodarskih organizacijah notranje trgovine daje več metod za merjenje po učinku. Od teh naj se pogosteje uporabljajo sledeče:

— stimuliranje na finančni ali fizični obseg prometa,

— stimuliranje na povečani obseg prometa ob istočasnem znižanju stroškov poslovanja,

— stimuliranje na povečani obseg prometa ob istočasnem racionalnejšem izkoriščanju obratnih sredstev — koeficient obračanja,

— stimuliranje na povečani obseg prometa na razne druge kombinacije in druge uspehe poslovanja (boljši poslovni uspeh in to finančni, tehnični in drugo).

Ker se je pretežni del trgovinskih gospodarskih organizacij odločil za stimuliranje na povečani obseg prometa, bomo tudi mi v glavnem obravnavali navedeno metodo.

Po metodi stimuliranja na finančni ali fizični obseg prometa trgovinske gospodarske organizacije je vsakemu oddelku, prodajalni, poslovnemu ali delovnemu mestu normirano sledeče:

a) višina prometa,

b) število zaposlenih delavcev in uslužbencev, izraženo v višini osebnega dohodka po tarifni postavki.

Norme prometa so različne, kar zavisi od strukture prometa blaga, sezonskega posla, od same lokacije obratovanja in drugih okolnosti.

Na podlagi obsega prometa in zbira tarifnih postavk ugotovimo koeficient, ki ga uporabljamo za izračun osebnega dohodka po učinku dela.

Kljub temu, da je ta način ugotavljanja osebnega dohodka po učinku dela zelo enostaven, je vsekakor velik koraj naprej. To predvsem zato, ker dosedanji način delitve osebnega dohodka ni dovolj stimulativen in celo neupravičen, ker ne urejuje osebnih dohodkov poedincev na rezultat, ki ga je ustvaril sam, ali obrat oziroma podjetje kot celota. Tu moram pripomniti, da so

nekatero trgovinske gospodarske organizacije uvedle za nekatere individualne norme. To predvsem v prodajalnah, kjer je zaposlen samo eden (prodajalna tobačnih izdelkov, prodajalna sadja in zelenjave), kar je vsekakor mnogo boljše.

S tako metodo stimuliranja se doseže večji uspeh v produktivnosti dela, kar izražajo nekateri ekonomisti v trgovini s sledečo formulo:

$$\text{Produktivnost dela} = \frac{\text{Promet blaga}}{\text{Število zaposlenih ali višina osebnega dohodka po tarifni postavki}}$$

Ta način izračunavanja ni najboljši, kljub temu pa se uporablja v trgovini.

Večina podjetij, pri katerih temelji osebni dohodek na podlagi prometa, spremljajo promet po finančnih pokazateljih, le manjši del trgovinskih gospodarskih organizacij spremlja promet po količinskih pokazateljih.

STIMULIRANJE PROMETA NA PODLAGI FINANČNIH POKAZATELJEV

Stimuliranje prometa v trgovinskih gospodarskih organizacijah je možno uvesti oziroma izračunati s pomočjo dveh formul in sicer:

A. Koeficientni način:

Osebni dohodek po učinku dela = ostvarjeni promet × koeficient.

$$\text{Koeficient} = \frac{\text{Tarifna postavka}}{\text{Planirani promet}}$$

Osebni dohodek po učinku dela = 2,400.000 × koeficient.

$$\text{Koeficient} = \frac{15.000}{2.000.000} = 0,0075.$$

Osebni dohodek po učinku = 2,400.000 × 0,0075 = 18.000 din.

B. Proporcionalni način:

Osebni dohodek po učinku dela = $\frac{\text{Tarifna postavka} \times \text{odstotek ostvarjenega prometa}}{100}$

$$\text{Odstotek ostvarjenega prometa} = \frac{\text{Ostvarjeni promet} \times 100}{\text{Planirani promet}}$$

Osebni dohodek po učinku dela = $\frac{15.000 \times \text{odstotek ostvarjenega prometa}}{100}$

$$\text{Odstotek ostvarjenega prometa} = \frac{2.400.000 \times 100}{2.000.000} = 120\%$$

Osebni dohodek po učinku = $\frac{15.000 \times 120}{100} = 18.000$ din

Tarifna postavka = 15.000 din

Planirani promet = 2,000.000 din

Ostvarjeni promet = 2,400.000 din

Navedena metoda se lahko uporablja za izračun osebnega dohodka po učinku za poedince, skupine ali celotno gospodarsko organizacijo.

Primer: din

Planirani promet podjetja 50,000.000

Ostvarjeni promet podjetja 60,000.000

Odstotek izvršitve plana 120%

Pod upravo gospodarske organizacije spadajo navadno: direktor, gospodarsko-računski sektor, splošni sektor, skladiščna

služba, transportna služba in druge organizacije.

Na analogni način izračunamo osebni dohodek tudi za poedince ali poslovne enote.

Recimo, da ima gospodarska organizacija pet poslovalnic:

Poslovna enota	Plan prometa	Izvršitev plana	% izvršitve plana
Poslovalnica 1	10,000.000	12,800.000	128,0
Poslovalnica 2	8,000.000	9,000.000	112,5
Poslovalnica 3	11,000.000	10,800.000	98,0
Poslovalnica 4	12,000.000	15,400.000	128,0
Poslovalnica 5	9,000.000	12,000.000	133,0
Skupaj:	50,000.000	60,000.000	120,0

Primer za poslovalnico:

Delovna mesta	Tarifna postavka	Planirani promet	Izvršitev plana	% ostvarjenega prometa	Osební dohodek po učinku
Poslovodja	20.000	10.000.000	12.800.000	128,0	25.600
I. pomočnik	17.000	4.000.000	5.900.000	147,5	25.075
II. pomočnik	16.000	3.500.000	4.600.000	131,4	21.024
III. pomočnik	15.000	2.500.000	2.300.000	92,0	13.800
Blagajnik	14.000	10.000.000	12.800.000	128,0	17.920
Skupaj:	82.000	10.000.000	12.800.000	128,0	103.419

128 % od 82.000 iznese 103.419 din, kar je vsekakor več, kot prikazujejo skupni osebni dohodki po tarifnih postavkah. V nekaterih primerih dobimo razliko negativno. V takem primeru je osebni dohodek po učinku nižji — proporcionalno na doseženi promet.

V našem primeru smo za prodajalno predvidevali, da ima vsak zaposleni svoj plan. Lahko pa izračunamo osebni dohodek za vse zaposlene v poslovalnici brez razdelitve plana na posameznike.

Iz navedenega primera se vidi, da osebni dohodek po učinku raste ali pada za toliko, kolikor je prekoračen plan oziroma pade za toliko, za kolikor plan ni dosežen.

Najvažnejši element pri tej metodi je promet blaga.

Ta moment je važen predvsem zaradi tega, ker se na podlagi realnega plana prometa izdela obračun.

Praksa je pokazala, da odnos planiranega in ostvarjenega prometa ne more biti popolno realno merilo produktivnosti dela, kot tudi ne merilo pravilne razdelitve osebnega dohodka.

Navedene motnje v teh odnosih nastanejo zato, ker dohodki za osebne dohodke ne rastejo v enakem odstotku, kakor promet. Prav zaradi teh in sličnih odnosov je nujno potrebna sprememba uredbe o delitvi celotnega dohodka v trgovinskih gospodarskih organizacijah, sicer bodo trgovinske gospodarske organizacije v večnih težavah pri ostvarjanju osebnega dohodka in ostalih skladov, ki so pri tej delitvi zelo minimalni. Razlog temu je progresivna lestvica za doprinos iz dohodka družbene skupnosti.

Vsi navedeni momenti narekujejo, da mora trgovinska gospodarska organizacija izdelati temeljito analizo o možnostih delitve osebnih dohodkov po predvideni metodi.

Da bi se izognili nevarnosti zaradi navedenih disproporcij prometa in čistega dohodka, so mnoge trgovske gospodarske organizacije uvedle interne instrumente za ugotavljanje dohodka za osebne dohodke. Na ta način trgovinska gospodarska organizacija zagotovi izplačilo osebnih dohodkov po učinku dela ter istočasno sprovede v življenje zaključke I. kongresa delavskih svetov Jugoslavije, ki pravijo, da mora delavec že vnaprej vedeti, kolikšen bo njegov osebni dohodek za opravljeno delo.

Najbolj znani interni instrumenti so:

- manjši koeficient,
- različni obračunski osebni dohodki,
- regresivno-degresivne skale.

MANJŠI KOEFICIENT

Nekatere trgovinske gospodarske organizacije ne vzamejo za izračunavanje oseb-

nega dohodka po učinku celotno tarifno postavko, ampak samo del tarifne postavke. Na ta način se dobi manjši koeficient.

Na primer: Namesto navedene formule, na podlagi katere se obračunava obračunski koeficient, je vnešena celotna tarifna postavka v odnosu na planirani promet, t. j.:

$$\text{Koeficient} = \frac{\text{Tarifna postavka}}{\text{Planirani promet}}$$

se vzame samo del tarifne postavke, n. pr.:

$$\text{Koeficient} = \frac{\text{Tarifna postavka}}{2} \div \text{Planirani promet}$$

S takim zniževanjem koeficienta dobi trgovinska gospodarska organizacija manjši znesek osebnih dohodkov po učinku dela.

RAZLIČNI OBRAČUNSKI OSEBNI DOHODKI

Nekatere trgovinske gospodarske organizacije delajo z drugo formulo za izračun osebnega dohodka po učinku dela, t. j.:

$$\text{Osebni dohodek po učinku dela} = \frac{\text{Tarifna postavka} \times \text{odstotek izvršitve plana}}{100}$$

Za obračun se vzame del tarifne postavke (50, 40, 30, 20 %) ali pa tarifne postavke iz leta 1959 oziroma 1958, ki so za ca. 15 % nižje.

Za obračun lahko vzamemo tudi minimalni osebni dohodek, ki je v letu 1960 nižji za 20 % od tarifnih postavk. Na ta način se dobijo manjši osebni dohodki, delavci pa kljub temu vedo, kolikšen bo njihov osebni dohodek za opravljeno delo po učinku.

RELATIVNO-DEGRESIVNE SKALE

Kot z vsemi primeri, tako tudi s tem primerom omogočimo delavcem in uslužbencem, da imajo vnaprej določeno orientacijo o svojih osebnih dohodkih, istočasno pa se osigurajo sredstva za osebne dohodke vsled nesorazmernih proporcij ostvarjenega prometa in ostvarjenega dohodka za osebne dohodke po učinku dela.

Takemu internemu instrumentu so posamezne trgovinske gospodarske organizacije pristopile šele po temeljiti analizi svojega finančno-ekonomskega poslovanja.

Nekatere trgovinske organizacije so na ta način zagotovile delavcu za 1 % prekoračitve plana 0,80 % nad tarifno postavko. Druge zopet 0,50 % itd.

Ako doseže poslovalnica planirani promet v sledečem odstotku

se poveča ali zmanjša postavki v sledečem odst. osebni dohodek po tarifni postavki v sledečem %

do 100%	—
od 101% do 110%	od 100,5% do 105%
od 111% do 120%	od 106 % do 110%
od 121% do 130%	od 111 % do 115%
od 131% do 140%	od 116 % do 120%
od 141% do 150%	od 121 % do 125%
od 151% do 160%	od 126 % do 130%
od 161% do 170%	od 131 % do 135%
od 171% do 180%	od 136 % do 140%
od 181% do 190%	od 141 % do 145%
od 191% do 200%	od 146 % do 150%
itd.	itd.

OSTALI INTERNI INSTRUMENTI ZA OBRAČUN OSEBNIH DOHODKOV PO UČINKU DELA

Poleg navedenih internih instrumentov, kot so: manjši koeficient, različni obračunski osebni dohodki, relativno-degresivne skale, so uvedle poedine trgovinske gospodarske organizacije tudi druge načine osiguranja osebnih dohodkov po učinku dela.

Sem spada sprememba plana (manjši—večji). Na tak način se deli nižji odstotek prekoračitve plana, kar vpliva na manjše osebne dohodke.

Formiranje rezervnega sklada je odvisno prav tako od internih instrumentov. Ta način je zaželen predvsem v podjetjih, kjer je velika dinamika poslovanja. Na ta način si gospodarska organizacija zagotovi sredstva za osebne dohodke za nesezonske mesece itd.

Nekatere trgovinske gospodarske organizacije določajo tudi gornjo mejo, za koliko se prekorači plan, recimo 130 % ali 150 %.

Ta način se vedno bolj opušča in se prehaja na realnejše planiranje ali na relativno-degresivne skale, ki nimajo samo opravičila, ampak se uveljavljajo kot nujno potrebno.

STIMULIRANJE NA PROMET POSLOVANJA OB UPOŠTEVANJU ZNIŽEVANJA STROŠKOV POSLOVANJA

Stimuliranje na povečani promet ob istočasnem zniževanju stroškov poslovanja se izračunava po sledeči formuli:

$$\text{Ekonomičnost} = \frac{\text{Skup. ustvarjeni promet}}{\text{Skup. porabljeni faktorji}} = \frac{\text{Skupno ustvarjeni uspeh}}{\text{Osebni dohodki} + \text{stroški poslovanja}} = \%$$

S tako stimulacijo želimo doseči večji uspeh poslovanja ob nižjih stroških in večjimi osebnimi dohodki.

V trgovini imamo nekaj stroškov, ki so fiksni in niso odvisni od prometa, drugi stroški pa zopet padajo ali rastejo z dvigom ali padcem prometa. Vsekakor je ta stimulacija zelo nevarna. To znižanje ne sme škodovati kulturni potrebi (da se ne uporablja ovojni papir, uporaba električne energije itd.).

Poleg tega imamo stroške, na katere kolektiv ne more vplivati (najemnina, nekateri stroški uprave itd.).

	1956	1960
Osnovna sredstva	100 %	239,3 %
celoten dohodek	100 %	193,5 %
dohodek	100 %	235,6 %
čisti dohodek	100 %	238,8 %
osebni dohodki	100 %	214,4 %
skladi podjetja	100 %	985,5 %
narodni dohodek	100 %	213,4 %
čisti dohodek na 1 zaposlenega	100 %	201,6 %

Posebno velik je odstotni porast pri skladih podjetja. Iz tega se vidi, da se je naša gospodarska organizacija vedno močno zavedala pomembnosti vlaganja sredstev v gospodarjenje. Veliko smo vlagali v gradnjo gozdno-kamionskih cest in gozdnih vlak, ker smo se vedno zavedali, da zahteva napredno gozdno gospodarstvo urejeno cestno omrežje. Samo na področju občine Raven smo zgradili v zadnjih letih 23,75 km gozdno kamionskih cest in 17,61 kilometrov gozdnih vlak ali skupaj 41,36 kilometrov gozdnih komunikacij. Na območju celega podjetja, ki leži še na področju občin Slovenj Gradec, Radlje in Dravograd, smo zgradili v zadnjih letih 43,32 km cest in 56,08 km gozdnih vlak ali skupaj 99,40 km gozdnih komunikacij. Od tega smo samo v tej občini zgradili 52 % vseh komunikacij, v Radljah 12 % in v Slovenjem Gradcu 36 %.

Tudi v zgradbe družbenega standarda smo usmerili vsa sredstva, ki nam jih je dopuščala možnost. Zgradili smo 4.365 m² površine družbenega standarda, od tega v ravenski občini 2.246 m² ali 48,5 %, v občini Dravograd 250 m² ali 8,5 %, v občini Slovenj Gradec 1397 m² ali 33,3 %, v občini Radlje pa 472 m² ali 9,7 %. Zavedamo se, da bomo morali v prihodnje v ta namen usmeriti še več sredstev. Tudi tu je naš delavec zaostal za industrijskim. Sigurno ga bodo lahko te ceste tudi duhovno približale drugim našim delavcem, saj bo po slej z motornimi sredstvi lažje prišel na svoje delovišče, v širna področja gozdov. Zato smo se namenili graditi gozdarska naselja, kjer bodo delavci strnjeni lažje vrskavali vse pridobitve naše dosedanje socialistične izgradnje. Odmaknjeni v grupe in razstreseni vsaksebi so se vse preveč zapirali in izolirali od pozitivnih dejanj in so kar težko sledili temu naglemu napredku pri nas. Naš izobraževalni center, ki je vzoren v jugoslovanskem merilu, bo prav tu našel bogato torišče dela. Pripravljamo sedaj profil gozdnega delavca, da bo tudi v tem deležen tiste stopnje izobrazbe, ki danes delavcu v naši domovini pripada. In pri vsem tem delu so nam potrebne ceste, ki bodo pomagale premostiti ta presledek.

Tudi naše gospodarjenje smo decentralizirali. Od oktobra letošnjega leta že gospodarimo po ekonomskih enotah in delavce plačujemo po enoti proizvoda. Zankrat smo še edino gozdno gospodarstvo v Sloveniji v tej obliki gospodarjenje in plačevanja. Prepričan sem, da se bo ta oblika uspešno razvila, ker bodo lahko tako gozdni obrati po posameznih občinah razvili svojo dejavnost v interesu gospodarjenja v poedini komuni. Delavsko samoupravljanje se bo s tem še poglobilo. Obratni DS bodo postali pravi gospodarski činitelji poedine ekonomske enote. S tem

se bodo seveda morali obratni DS tudi tesneje povezati z vsemi gospodarskimi problemi v občini. Uprava podjetja bo tako ostala le koordinator in registrator dejavnosti in gospodarjenja poedinih ekonomskih enot.

Prav je, da se naj v bodoče tudi komune bolj zanimajo za gospodarjenje na svojih področjih, vendar menim, da bi bilo razkosanje gozdnih gospodarstev na manjša občinska gozdna gospodarstva škodljivo. Dolga leta so se gozdno-gospodarske organizacije trudile, da so vpeljale dobro organizirano gospodarjenje, danes so naše ekonomske enote organsko povezane v načrtnem in smotrnem gospodarjenju — vsak poseg v cepljenje te organske enote bi pustil globoke rane v gospodarjenju z našimi gozdovi. Mislim, da se prav vsi, ki smo danes tu zbrani, zavedamo, da so gozdovi naše veliko narodno bogastvo. Vendar to bogastvo ni neizčrpno, vsi se moramo truditi, da to bogastvo očitamo in ga pošteno in gospodarsko koristimo v prid naše socialistične družbe. Komune bodo prav lahko to nalogo izpolnjevale preko obratnih delavskih svetov naših ekonomskih enot. Kar zadeva gospodarjenje v gozdovih privatnega sektorja, menim da je Koroško gozdarsko podjetje že dosedaj nudilo mnogo oblik sodelovanja.

Vsem vzgled je naša sekcija za urejanje gozdov, ki je znala svojo nalogo zadovoljivo rešiti v obeh sektorjih. Tudi naš izobraževalni center bo nudil izobrazbo po sodobnih metodah na delovnem mestu vsem gozdnim delavcem obeh sektorjev. V bodoče se bomo trudili, da bo teh oblik sodelovanja čimveč, da bodo kmetijske zadruge lažje reševale težko nalogo, ki se jim postavlja z ukinitvijo Gozdarskih poslovnih zvez pri gospodarjenju z gozdovi v privatnem sektorju.

Upam, da mi niste zamerili, če sem ob tej slovesnosti povedal tudi nekaj naših gospodarskih problemov, prijemov in načrtov. Storil sem to v iskreni želji, da se organizacija Koroškega gozdarstva reši v zadovoljstvo in v prid spodbudnejšem in uspešnejšem gospodarjenju.

Ta gozdno-kamionska cesta naj pomaga tudi našemu delavcu, da se bo iz dima in saj hitro povzpela v svežino in zelenje, kjer bo črpal energijo za kovanje naših čudovitih perspektiv. Našega turista naj pripelje v globače polne iskrivih lepote, da bo v polni meri lahko deležen prelesti, ki jih išče. Tudi sosedom onstran meje, ki bodo koristili mali obmejni promet, naj ta cesta poleg impozantnega Čečovja pove, da se zbira v ljudeh s socialistično miselnostjo močna energija in slast, nuditi gospodar-



Slavoloki na cesti

Razstava kluba fotoamaterjev

Dolgo pričakovana priložnost za javno kritiko slabega slikanja na Koroškem

V januarju so člani našega fotoamaterskega kluba razstavljali končno spet na Ravnah. Nekaj prej so namreč priredili razstavo v Črni, tik prej pa v Mežici. Glede pogostosti prikazovanja teh stvari po naši soseski torej ni kaj reči, čeprav same Ravne že dolgo niso bile na vrsti.

Imeli smo potemtakem priložnost ogleda svojevrstne umetniške zvrsti (če fotografiranje, ki mora prikazati resnico, po sodobni terminologiji sploh smemo takó pomenovati), predvsem pa priložnost, da si uženemo jezo in »fotografiranje« koroškega kraja po svoje oberemo. Skozi smo namreč s to zadevo navzkriž, kajti neke poštene fotografije bodi po aktualnosti, motivno ali po izdelavi tu skoro ne dobiš oziroma so zelo redke. Tako smemo reči vsaj iz uredništva »Koroškega fužinarja«, ki bi rad sicer bolj dolgočasno vsebino odtehtal vsaj z izbranimi slikami. Vedno moraš za kaj boljšega klicati fotografa od drugod, kar človeka še posebej jezi, ker se takrat zmerom mudi.

Poglejmo torej na razstavo, kdo so ti ljudje, ki se s tem pečajo, in če imajo kaj prida. Za prireditev v Mežici so ljudje rekli, da je bila v redu. Razstavljenih je bilo preko 60 posnetkov. Na Ravnah so razstavili le 32 slik, in sicer v nezakurjeni učilnici brez žive duše. Že to ni bilo prav. Eden ali drugi tak forum bi moral pomagati, da bi bilo tudi okolje prijetnejše in bolj privlačno oziroma vsaj vzdržno tudi za to lepo spodbudo, tako pa si res čim prej zmrznil skozi vrata. Ali pa razstavlajte poleti in nekoliko aranžirajte tudi sam prostor.

Slike je razstavilo šest fotoamaterjev v zadosti lepih razstavnih stojalih, zadosti velike, z zadosti vidnimi pojasnili, čeprav morda ne čisto smiselno razporejene.

Na razstavi sami zaradi mraza ni bilo mogoče beležiti ničesar; šele pozneje smo ujeli slike že na kupu za bližje obiranje. Vtis s kupa pa je predvsem za slike čisto drugi, kot pa z razstave. Moramo reči, da se je cela stvar na razstavi lepše odražala, čeprav tudi pri tem ne ponujamo svojega mnenja, temveč je razstavo ocenil vsak zase. Pričujoča kritika je torej le čisto lastna iz jezavega uredništva. Nekam se namreč nezadovoljstvo z našim slikovnim materialom mora izliti, pa naj se zlije na te dobrovoljne ljudi, ki v tem smislu sploh

stvu in človeku prevoz v socialistično sožitje, polno možnosti za napredek in razvoj.

Dovolite mi še, da se v imenu uprave Koroškega gozdarskega podjetja prav iskreno zahvalim vsem, ki so v delo za izgradnjo te gozdno-kamionske ceste vložili mnogo svojega truda, znanja in znoja.

Naj bo odsek te gozdno-kamionske ceste Ravne-Smučarska koča naravni pušlec prizadevanj KGP, podarjen naši republiki FLRJ za njen rojstni dan — 29. november.

Gozdarji, hvala, pa kar tako naprej! Gozdov, gorskih domov in puš in ruš pa tudi lepote je v koroških gorah še za nekaj cest.

kaj naredijo. Naj ti vseeno marljivi ljudje ne zamerijo nestrokovnjaku svobodnega gledanja in svobodnega, čeprav trmastega ocenjevanja njihovih del.

Takole bi rekli za posamezne slike:



S tako razglednico nas je pozdravil Janez Kališnik, ki je napravil tudi za Ravne že vrsto lepih slik.

Takega psa, kot ga je na razstavi pokazal Ivan Novšak, bi sploh ne slikal, ali pa bi slike vsaj ne razstavil. Tak je kot Disney-ev potepin, a ta ima vsaj zgodbo, ki povešeno uho upraviči. Ničesar taka slika ne pove, čeprav je sicer lepo izdelana. Često narobe pa je pri otroku na travi, kar bi bilo zelo v redu, a je slika (obraz) čisto neizdelana. Tisti pogled z Javornika na Ravne čez trg je sicer resničen, vendar ne vzbudi ničesar. Fotograf mora iskati ustreznejši kôt in svetlobo. Zamegljena, nejasna slika ni umetnost. Preč vržen papir.

Herbert Gigerl je pokazal samo »Premišljevanje«, toda to interesantno cigansko dekle za ta leta le preveč premišljuje. Zmrdano čelo komaj vzdržuje.

»Zimsko jutro« Štefana Vevarja se je kar skladalo z mrazom v prostoru. Bogata zimska slika, le sneg in nebo se ne ločita, čeprav se v resnici morata ločiti. Kôt doma je lepa slika, za objave v časopisu pa seveda pretopla. »Prvi otroški koraki« so spet v snegu, a vse skupaj kljub tolikim

tem korakom zadosti interesantno. Vevar je s svojo kamero pogumen in upamo na vedno več.

Franc Kamnik je bralcem »Koroškega fužinarja« med vsemi razstavljalci najbolj znan. Menda kar vse pokazane slike smo že objavili. »Zima v tovarni« je v pogledu zime zadosti v redu, čeprav je motiv neznanško dolgočasen. Najlepši so »Linearni kontrasti« — počezni in navpični elementi priprave vložka. »Gradimo« je motivno in po aktualnosti gotovo najlepša slika, kajti žerjav pikira točno na vrh Uršlje gore, le nejasna je slika in preveč hlač ima. »Simbolika pred tovarno gre«, ni pa nič posebnega, da bi jo človek želel videti na taki razstavi. »Spomladanska radost« piše pod sliko in so otroci seveda v redu, kakor zmerom, trava naokoli pa je že precej starejša kot bi smela biti na vigred. »On in njegova sestra« sta v prozi lepša kot na sliki, čeprav bi moralo biti toliko narobe, da bi podpis pod sliko sploh ne potrebovali. Zadeva ni v okolju čisto nič pripravljena. Franc Kamnik je našemu listu že veliko pomagal in dal prekrasne pokrajinske slike (posnetki Strojne, naše gore itd.), pa tudi drugega kaj, zato od njega toliko več pričakujemo in ga toliko bolj kregamo, da nima vsega, kakor in kar potrebujemo. Predvsem njegova skromnost pri izkoriščanju njegovega znanja je preskromna.

France Kogelnik je čistilec, zato so njegovi »Rezalci jekla« lepa slika, če ne bi prezrl nereda v delavnici. Kar navzkriž delajo, kakor v resnici nikoli ne bi smeli. »Mačko« smo že objavili ter je zadovoljiva, kakor pač vsaka taka igrava rusasta mucka. »Žetev« je strašno zmešano izbran motiv napol izgotovljenih ajflov, kjer latovje ven štrli, kakor ne bi smelo, slika pa je tudi povsem neizdelana. Tista poza »V čistilnici« je preveč poza in premalo kaka delovna impozantnost.

Na prvih okvirjih je bil prof. Stanko Kotnik, zato ga tu obiramo bolj zadnjega. Tudi njegove slike bralci »Fužinarja« že poznamo. Poglobile so se in razvedrile vsekakor. Na razstavi začena z »Na zdravje, mama«, kakor se spodobi. Sklepali pa bi, da je prizor ponavljal, kajti mama je za naziv oziroma za namen skoro že kar preveč disciplinirana. Slika je zelo lepa. »Strast« kajenja je zato zadosti poglobljena. Vse je koncentrirano v prižiganje pipe, okoli katere so se nabrali prvi rahli dimi, kakor to pač mora biti pri kajenju in pri fotografiranju. To je pri pravem kadilcu tudi poglobilni užitek, zato so trepalnice zaprte, kakor pri petju aprilskega trubadurja. »Dan mladosti« z dekleti v cvetoči naravi pač mora biti lep, posebno še, ker je slika jasna kot nebo. Isto velja za »Pomladno razkošje«, le da cvet ni žlahten. »Vedrino« — dekle izpod Volinjaka smo gledali v zadnjem »Fužinarju« na prvi strani in smo zadevo že s tem ocenili. Tudi »Raševino« — naš bukovnik, neobriti Blaž Mavrel in njegova srajca iz hodnega prta smo videli v zadnjem »Fužinarju«, kakor že prej enkrat »Nedeljski počitek« pri čebelnjaku v Topli. »Rahli valčki« — z dekletom čez vodo pokažejo fotografa, ki zna najti motiv in slikati. Vse to so imenitni posnetki domačega dáha. Zaključuje simpatična »Majda«, nekaka »Vedrini« sestra, na zelo

osvetljeno stran pa so na razstavi dali tisto »Na vetru«, ki smo jo danes z vso pravico objavili tudi mi. Prof. Stanko Kotnik je zares prinesel na Koroško novega fotografskega vetra. Že objavljene slike v našem listu ter omenjena razstava so to potrdile. Če pa povemo, da vzgaja profesor še mlade fotoamaterje na prevajški šoli, ki so tudi že kaj pokazali, vidimo, da bo kje kaj iskati.

Kakor na zadnji razstavi z likovnimi umetniki, se je pojavil naš zdravnik **dr. B. Celcer** tudi pri fotoamaterjih. Čisto tiho je, a povsod dela. »Sonce in sneg« z drevesom sta v redu, pokrajina pa je zadosti pusta. »Večerno sonce« ob neki baraki je menda namerno snemanje zmešnjave, »Maja« je

lep otrok, skrbno izdelan detajl. »Idila« s kočijo čez most je seveda naše gore list, spominja pa na česti zaključek filmov Charla Chaplina — torej na dr. Celcerjevo svojstveno stran.

Tako!

Ničesar nismo preveč grajali, ničesar hvalili. Enega in drugega se človek naveliča brati. Za zaključek velja klic: dajte lepe in zanimive slike!

Odkritosrčno pa hočemo in moramo pohvaliti zanimanje in trud in pripravljenost za stroške vse razstavljalce od kraja, ki delajo na tem področju in dopolnjujejo tudi v našem kraju nekaj, česar do sedaj zares ni bilo niti za potrebo, kaj šele za olepšavo in čast.

ške kotline. Komaj so posedli, zaslišijo močno detonacijo in kar zatem opazijo, kako se je dvignil velikanski oblak dima v smeri Sinče vesi. Naknadno smo zvedeli, da so Titovci napadli vlak, ki je vozil nafto in bencin. Za vse gledalce je bil ta prizor velik užitek in kurir Gašper je pripomnil: »Nemški stroj in fašizem že crkujeta.« Vse je navdal prijeten občutek.

Prvi maj je šel h kraju. Po dobri večerji so aktivisti, ki so bili na sedežu okrožja, polegli v listje pod mogočne bukve in kmalu zaspali, ker so vso prejšnjo noč prebedeli. Le stražar, naslonjen na že prhel jamove, je bedel in poslušal sove, k'šo skovikale po hribih. Oznanjale so dobro mostovno leto.

Na slične načine so aktivisti dravogradskega okrožja vsak na svojem območju od Koprivne do Pohorja proslavljali 1. maj leta 1945 — zadnji v času okupacije.

Beno Kotnik

Spomini na 1. maj 1945

Sonce je že zahajalo za Peco, ko se je končala konferenca dravogradskega okrožja, katerega sedež je bil takrat na Kozarnici v globači kakih 500 m pod Eiletzovim spomenikom. Vodil jo je zadnji sekretar Krivčev Tone-Jasko, ki je bil doma nad Legnom pri Slovenj Gradcu. Začela se je že v jutranji uri. Pozvani sekretarji okrajev in člani okrožja so posedli v odcvetajoče spomladansko vresje, važne stvari pa so kar zapisovali na kolenih v svoje beležnice. Mnogo materiala je bilo pripravljene za obravnavo, kajti bližala se je že tako zaželena svoboda, bližal se je pa tudi največji mednarodni delavski praznik — 1. maj. Za vse to je bilo treba primerno pripraviti teren.

V centrih je bila tisti čas že precejšnja

zmeda. Fašisti so slutili, da prihaja tudi zanje kmalu pravičen obračun, le policija na Rimskem vrelcu še ni mirovala. Posebno so jo vznemirili mnogoštevilni kresovi na predvečer 1. maja, ki so zagoreli po vseh hribih, od Velike kope do Svinjske planine. Še na 1. maj so zato šli na hajko. Pri tej hajki se je opazilo, da je tudi tej bandi minil pogum, ker niso več stikali po gozdovih za bunkerji, ampak so se držali le bolj cest.

Podeželsko ljudstvo je na 1. maj počivalo. S terenci smo v dobrem razpoloženju prebili skoro celo noč.

Na praznik 1. maja so nekateri aktivisti okrožja odšli na Ravnjakov vrh, odkoder je lep razgled na Pohorje in proti Koroški v Podjuno, Svinjsko planino, tja do celov-

Blaž Mavrel:

KUKAVICA

Vigred se vrnila je,
zapela kukav'ca,
vedno bo in bila je
glasilka ljubljena.
Zapela v našo je radost,
budila starost in mladost.
Kuku, kuku,
tako je kukala.

To je nova tretja oziroma zadnja kitica Mavrelve »Kukavice«, ki je po starem besedilu uglasbena v Mohorjevi pesmarici. S stari besedilom pa avtor ni bil zadovoljen, zato ga je v celoti predelal.

Ker »Koroškemu fužinarju« prostora zmerom primanjkuje, naj zapoje tu vsaj zadnji predelani kukavičji spev.



Peti oziroma zadnji skupni razred guštanske osnovne šole, ki so ga morali obiskovati do absolvece tudi »ta večji« do leta 1918. učiteljica v tem zadnjem letu prve svetovne vojne je bila že Olga Pečnikova, ki je potem vzorno potegnila na šoli še dvajset let. Tudi celo vrsto teh naših takratnih šolarjev še razpoznamo. Tista fletna bunka zadaj je Kamnikova Pavla, pa Bevčeva je zraven in Mrkvova. Spredaj sta Jamškova Marta in Kostweinova Lizika. Pri »moških« sta zadaj Stanko Štor in Viternik — Maks Viternik s tem dopolnilom, da je pri vratih na levi tudi bodoča oziroma sedanja njegova soproga. Med fanti jih sicer manj razpoznamo. V prvi klopi čisto desno je Goryjev (takratnega direktorja sin) pa menda Osiandrov Kurt. Tam zadaj je še Blatnikov Ernst in menda še Aschenbrennerjev — sedaj zdravnik v Celovcu, ki rad zdravi žolčne kamne tudi našim dekletom in priporoča v ta namen učinkovito zdravilo — Rogaško slatino.



NAŠI ARABCI

Med tistim, kar se svetu dopade, so tudi naši mošti

Junija lani so prišli k nam na prakso prvi trije Arabci iz prijateljske Združene arabske republike — ZAR, in sicer:

— modelni mizar El Alfi Mohamed, roj. leta 1928 v Mansuri,

— livar Zareh Ahmed, roj. leta 1930 v Kairu, in

— livar El Masri Mahmut, roj. leta 1926 v Tanti.

Prišli so, da se utrdijo v svojem poklicu in si pridobijo še večjega znanja, da bodo kos nalogam, ki jih čakajo v njihovi domovini. Tam bodo opravljali dolžnosti učiteljev praktičnega in teoretičnega pouka na nižjih strokovnih šolah.

Vsi jih poznamo in radi imamo, posebno ženski svet se je skrajno hudo sukal za njimi. Pač nov pojav v deželi. Da bi se še bližje spoznali, smo jih vprašali take stvari, na katere so radi in veselo odgovorili.

Iz Kaira so prileteli z avionom v Beograd že maja 1960. Najprej so šli za mesec dni v Vrnjačko banjo na jezikovni tečaj. Njihov slovar je obsegal 200 besedi. Priznati moramo, da so se v tem času kar dobro naučili srbohrvaškega jezika, če pomislimo, da v arabščini ni niti ene podobne besede. Potem so si še dodobra ogledali znamenitosti Beograda in že 13. junija prispeli na Ravne.

Prva dva meseca so stanovali v Domu železarjev, potem pa so se zaradi zadosti visokih cen preselili v samski dom. Po razporedu sta prišla oba livarja v ročno livarno, modelni mizar pa v modelno mizaro. Njihov razpored prakse predvideva delo v vseh oddelkih livarne, topilnice, čistilnice, tehnološkega oddelka in laboratorija. Torej zadosti možnosti za izpopolnitev v stroki. Njihova praksa bo trajala predvidoma 11 mesecev, potem pa se bodo vrnili zaenkrat na svoja prejšnja delovna mesta. Alfi gre v Damjato, Zareh v Kairo, Masri pa v Port-Said.

To so taki strokovni podatki. Mi pa smo jih seveda vprašali še o drugih, bolj sočnih stvareh:

Kako se vam dopade naše pokrajina, naši hribi...?

— Pokrajina in ljudje se jim dopadejo. Čeprav niso dolgo dopovedovali in dokazovali, so rekli iskreno. Tudi na nas so napravili moške najboljše vtis že prve dni. Po cesti se je vil pogreb, kakršni so pač na Ravnah, da ga ni konca ne kraja. Odkrili so se, nekaj časa gledali s strani, potem pa stopili v sprevod in šli za neznanim človekom v pozornost vzbujajoči pieteti.

Kaj pa rečete mrazu in snegu?

— Prvič so vse to doživeli, zato smo predvidevali zanimiv odgovor. Res, kakor so se hitro privadili naravi in šegam naših ljudi, tako so se težko znašli ob mrazu in obilici dežja. Zaradi mraza so v novembru in decembru izostali od dela nekaj dni z enostavnim izgovorom, da jih zebe. Prvi sneg jih je presenetil, a nazadnje so šli celo že na sankanje. Pravijo, da jim bodo ostali nepozabni smuški skoki v Črni, katero so si ogledali z velikim zanimanjem. Nazadnje so se tudi mraza nekako »privadili« in so prihajali na delo celó z odprto srajco. Kaj se lahko pripeti na snegu, je imel priložnost doživeti Alfi, ki mu je neko jutro na poti na delo spodrsnilo na Čečovju, pa je drseč po zadnjem delu telesa končno srečno pristal v dolini.

Kaj pa naša voda — v primeri z vašo?

— Voda pa je tu pretrda in premrzla, pravijo. Mi to razumemo, kajti pitna voda v njihovi deželi mora biti res pohlevna napram biseru alpskih dežel.

In naša hrana?

— Na hrano so se hitro privadili. Pravijo pa, da je v naši hrani premalo zelenjave, a preveč krompirja in svinjskega mesa. To jim radi verjamemo, kajti naša skromnost je to, ki je včasih res tudi že prenaveličana.

Sedaj pa poglobitno: kaj pa pijača?

— Tu smo enostavno vprašali tudi, koliko dobrega naravnega vina prenese pri

njih tak pošten možak, da mu še ni treba po vseh štirih. Rekli so, da ne morejo razumeti, zakaj naši ljudje toliko pijejo. Oni najrajši pijejo čaj, kavo ali kokto. **Zelo dopade se jim dober mošt, ki ga bodo nesli po steklenico seboj.** Vina pijejo zelo malo. Če ga popije kdo tričetrt litra, je že dodobra okajen. Tu nas torej Arabci ne bodo!

Kaj vam je pri nas najbolj všeč?

— Najbolj jim je všeč pri nas lepa raznolika zelena narava ter red in disciplina pri delu. Na tem opazovanju in oceni se torej naši fužinarji ponosno uče.

Kaj pa vam je bilo najmanj všeč?

— Najmanj všeč jim je pri nas draginja in pa začetek dela ob 6. uri zjutraj. Pravijo, da bi bilo bolje začeti z delom ob 8. uri in delati do 16. ure. »Nezadovoljni« so tudi z vratarjem, ki točno ob 6. uri zjutraj zapre vrata in zamudnike zapiše. Vidite, s takim portirjem pa smo zadovoljni mi vsi in boste morali tak red uvesti povsod, če boste hoteli prav delati.

Ko smo vprašanja izčrpali, so povedali še, da so si do sedaj ogledali že nekaj podjetij oziroma Slovenije. Bili so v rudniku Velenje, pri Iskri v Kranju, v Litostroju, Postonjski jami, v Portorožu, v Kopru, na Bledu, v Bohinju, v Rogaški Slatini, pri MTT v Mariboru, ogledali so si vse dravske hidrocentrale, tovarno aluminija v Kidričevem, našo Muto in pilarno na Prevaljah. Bolj od Srbije in Hrvaške se jim dopade slikovita Slovenija.

Dobro prakso, lep spomin in srečno bodočnost v domovini!

Medtem pa so se naši Arabci že poslovili. Takole so nam napisali:

Zahvala

Ko končujemo našo prakso v Železarni Ravne, kjer smo preživeli deset mesecev, bi se radi najtopleje zahvalili vodstvu tovarne za vso odgovornost in delo, ki so ga imeli z nami.

Vračamo se v domovino z mnogo večjim znanjem in izkušnjami, pa tudi z zavestjo, da prinašamo svojemu ljudstvu tople in prijateljske želje jugoslovanskih narodov.

Zahvaljujemo se tudi prijaznim prebivalcem mesta Ravne, ki so ravnali z nami tako, da smo se počutili kot doma. Ne bomo pozabili prijaznosti, s katero so nas sprejeli delavci v vseh oddelkih tovarne. Bili so vedno prijazni, pomagali so nam in s tem veliko olajšali naše delo. Vsem še enkrat najlepša hvala za vse. Iskreno upamo, da se bo prijateljstvo in sodelovanje med arabskim in jugoslovanskim ljudstvom še bolj utrdilo pod vodstvom obeh predsednikov Tita in Naserja.

El Alfi Mohamed
El Masri Mahmud
Ahmed Zareh

Njihovo zadovoljstvo je tudi naše.

KOROŠKA

Hribi in jezera, pesmi ter junaška zgodovina, zibel slovenske kulture; dežela bajk in zgodb o kralju Matjažu, dežela ljudskih pevcev in ubranega petja, po čez, na kratko jo urežejo in sliši se daleč, daleč. Še pomnijo starega rusastega citraša Lisičjaka, ki je s citrami prekrizal deželo ter citral in prepeval svoje pesmi.

To je Koroška! Pa tudi to: prijazne vase med hribi in holmci, kot biseri bleščeča jezera, Vrbsko s tajinstvenim zvonjenjem potopljenega mesta, Baško s svojo večno lepo melodijo »Gor čez jizaro...«, Osojsko s skrivnostjo mutca Osojskega — Boleslava kralja poljskega, Klopinijsko...

Tisoč let in več živi naš človek na tej zemlji v Zilji, Rožu, Podjuni, pod Dobračem, Stolom, Obirjem, Peco in Uršljo goro ter še tja preko Drave do Diekš. Ljubijo to zemljo, nagnjeno z lastnim znojem in krvjo, prelito v mnogih borbah za svobodo. Ni še dolgo, ko so še v nekaterih krajih možeje iz žene, fantje in dekleta prihajali ob žegnanjih opravljeni v narodne noše.

Vsaka dolina je poznala svoje značilnosti, kot je različna njih lega in slikovitost, kot jim je bil tudi različen družbeni razvoj. Različna jim je tudi melodija govora; v Zilji govore kot bi peli, podobno v Rožu in Podjuni, v strminah pa je govor počasen, enakomerno padajoč. To je dežela mehkih src, lirizem Franca Ellerja, pa tudi dežela Drabosnjaka, porednega pavra, ki se je iz samega cesarja norca delal in je znal ponosno zabrusiti:

»Vino pije moj sovražnik,
naj gra še prato jiest,
jas mam pa glih tui duora,
da mam ano mirno viest«.

Dežela bukovnikov je to, bukovniške tradicije, iz katere je zrasla beseda Prežihovega Voranca pod Uršljo goro, pa je prerasla Obir, Podjuno in segla do Svaten. To je dežela Prežihovih samorastnikov, njih žilave borbe in kletve, njih borbenosti in njih ponosa. Vse to in še veliko ljubezni

in topline v srcih koroškega človeka pa še fletne dečve, vse to je Koroška!

Srečal pa sem tudi drugačno Koroško. Žal in hudo mi je bilo. Govoril sem z mladimi fanti in dekleti. Kolikokrat se je zgodilo, da smo se pogovarjali dvojezično; nemško si mi pripovedovali, slovensko sem jim odgovarjal. Razumeli smo se, saj doma govore »svoveji«. Pa so mi razlagali: »Veste, mi pač bolj grdo slovenske besede govorimo, še nemške besede uporabljamo, nam je nerodno, ker ne znamo prav slovensko, pa raje kar ne govorimo, bi se nam še smejali...« Plod nemških šol je to, plod nemške razlage. Desetletja že vtepajo v glavo, da je njih koroški govor — daleč od »prave« slovenščine itd. Tako zastrupljajo zavest mladim in jim vcepljajo občutek, da je njih slovenski marenj že nekaj skaznega.

Morda že med fanti in dekleti ni veliko takih, so pa in kadar srečaš katerega, ti je težko. Ko bi se zavedali, kako lepo jih je poslušati, kadar po domače »marnejo«! Njih govor je še brez modernih tujk, nedomačih stilizmov — se nahaja, se bo vršil, tekom leta, dotični se naj zglesi — brez te neslovenske navlake. Res so jim med govorom tudi nemške besede — spačenke. Toda, saj so spačenke posejane (žal!) tudi v drugih narečjih, če niso nemške, so pa italijanske in madžarske, a nihče zato ne dvomi, da bi to ne bila slovenska narečja. Prav tako kot gorenjsko, dolensko, štajersko idr. ima tudi koroško narečje svoj delež v s k u p n e m knjižnem jeziku.

Ribenčani tudi kar »siho robo« prodajajo po svetu in jim na misel ne pride, da bi ne bilo slovensko ali celo, da bi bilo grdo. Na Koroškem pa dvojezične šole često pačijo pravilen odnos med narečjem in knjižnim jezikom.

Tako sem doživljal Koroško.

Prof. Tone Sušnik

Človeštvo se bo samo uničilo — napoveduje dr. Heinz von Forster, profesor in predavatelj elektronike na univerzi v Illinoisu. Znanstvenik je enostavno izračunal, da niti tehnika ne

bo mogla več držati koraka z neznanjskim naraščanjem prebivalstva na svetu. »Naši nasledniki ne bodo umrli zaradi pomanjkanja hrane, temveč bodo enostavno drug drugega pomečkali,« pravi profesor. Kratko in malo ne bodo imeli niti več kje stati, toliko jih bo teh mežgačev mežgastih, če te usode ne bo kmalu preprečila pamet.

Na Rusovskem bo pa baje drugače — napoveduje sovjetski znanstvenik Strumilin, ki načenna problem prenaseljenosti oziroma mejo človekovega razmnoževanja. Danes pride na svetu povprečno 22 ljudi na kvadratni kilometer. To še kar gre. Toda če bo prebivalstvo naraščalo tako divje naprej in naprej, bo že čez 500 let prišlo na en kvadratni meter (torej velikost take male mizice) 22 ljudi. Pa poizkusite, če se da še tako stati, kaj šele živeti! No, in približno tedaj bodo šele ljudje spoznali, kaj se pravi delati si težave. Toda Rus modruje naprej, da bodo ljudje enkrat le spredeli pretiranost razmnoževanja in se bodo ugnali. Predvsem je računati, da se bo na Rusovskem vse uskladilo in se bodo zakoni natalitete prilagodili sami od sebe. Ljudje bodo dosegali tam starost celó 100, 150 in leta 2236 celó že 200 let. In od tistega leta naprej bo baje število rojstev enako odstotku umrljivosti — torej 1 za enega.

PREVALJSKA »VIGRED«

— glasilo literarnega krožka tamkajšnje osnovne šole, nas je spet razveselila in kar presenetila z vsebino druge letošnje številke.

Na prvi strani se pogovarjajo s pisateljem-jubilantom Francem Bevkom, ki jih bo obiskal. Potem pa sodelujejo po vrsti: Mirko Pikalo, Lenka Ramšak, Jože Pečovnik, Marija Tomažič, Ana Valente, Jožica Plazl (celo s fotografijo), Niko Kolar, Zdenka Božič, Ernest Berložnik, Maks Murko, Marija Hancman in Urška Kogelnik s kratkimi prijetnimi prispevki svojega razgleda, le Niko Kolar se je lotil težje stvari.

»VIGRED« se je že kar ustalila, kar je tudi nekaj, in jo po prevaljskih domovih že kar sproti čakajo.

MUZEJSKA ZBIRKA SE BO SPET RAZŠIRILA

Kakor vsako leto kaj, se obljublja tudi letos taka dopolnitev naše muzejske ustanove. Kmetijski so takrat obljubili in bodo baje letos stvar realizirali: kmečka kašta bo — kakršna koli — s takim orodjem in posodjem, ki postaja sedaj že zgodovina, da bo ponazarjala obris obstanka svoje dobe.

Vsi skupaj se kmetijcem za zamisel oziroma izvedbo v naprej zahvaljujemo.

للتقدير
حارة انزلاء فدية تدريباً من مصنع أبقا للمصنعة الذين تصانوه من المؤسسة أ - هر تدبيرا لإلتفهم لبقدر
إلى إدارة المصنع وإلى جميع المسؤولين فيه . وانا إذ تعود إلى يوردا دتمه تحمل الكثير من المعلومات تحمل كذلك
المورد والتقدير من مصنع نوموسلانا المصنعة إلى جمهورية لبرية لبرية . كما تحضر المصنوع جميع
أصناف أبقا التديب كانوا يسا من معاملتهم كما بنا أبقا دتمه . ولتفضل الرؤساء المخلصين الذين دنا
فيهم انصار دتمه لهم . ولنا أنه سنومعه الكثير دتمه لاسر لاسر هذا الخليل . ولتقدير كذلك من تعاديه
صا من تخسبه الرجال والنا . ومن أبقا لبروسه عظيم فلو ما انه دتمه تلك المصنعة وذلك لوفاد
بهم لبروسه اليوم . ومن المعروف أنه قيادة الرئيسيه بنو دناصر .

محمد الوليد
محمد المعطي
اصه دالم

To je pa original pisanja (zahvala), ki so ga naši Arabci izročili kolektivu ob svojem odhodu nazaj v sončno domovino. Arabska pisava ima menda kar preko 4000 črk oziroma znakov, pa se je nauči, če se je moreš.

Iskreno priznanje in zahvala!

Dragi tovariš direktor!

Petnajst let Tvojega vodstvenega sodelovanja pri naši delovni skupnosti je samo taka priložnost, da se bliže spomnimo dobrega odnosa, predvsem pa Tvojega dela in prizadevanja za napredek fužin. V teh letih smo tu zgradili dejstvo, ki je docela preobrazilo življenje ljudi in kraja ter utemeljuje srečno bodočnost.

V teh načrtovanih in zmagah je veliko Tvojih idej in Tvojega truda, kar Ti skupnost polno priznava in za kar se Ti ob tem bližjem trenutku toplo zahvaljuje. Priznanje in zahvalo Ti izražamo s toliko globljim čustvom in veseljem, ker vemo, da si storil vse v zvestobi in ljubezni do kolektiva in kraja ter v pravi zavesti svoje odgovornosti do domovine.

V imenu organov samoupravljanja, sindikata in tovarniške organizacije ZKS Ti ob petnajstletnici sodelovanja pristrčno čestitamo, se Ti za vse storjeno iskreno zahvaljujemo in toplo stiskamo roko za srečni naprej.

Srečo!

Sledijo podpisi predstavnikov samoupravnih organov in organizacij podjetja.

To je besedilo listine, ki smo jo izročili direktorju Gregorju Klančniku na zasedanju delavskega sveta 21. marca 1961 — ob petnajstletnici njegovega prihoda na Ravne.

Zbor toplega odnosa za zaslužen priznanje!

Malo je namreč delavnosti in krajev, ki bi v tem času tako napredovali, kot so napredovale Ravne, še manj pa je prvozadolžencev, ki bi petnajst let nepretrgoma tako zvesto in uspešno delali na poverjenem mestu.

KOROŠKA SOSESKA - kje bo sedež?

»VEČER« je 17. februarja objavil tako razpravo bolj poklicanih in bolj informiranih ljudi o združitvah občin v koroškem kotu. Tam podpisani dm je priporočil čim širšo razpravo med prebivalstvom, preden bi dokončno odločili, pa bi spomnili na to reč tudi v našem listu.

Še sedaj smo zadovoljni, ker smo ob prevalu okrajev zapisali, da naj bi slovenje-graški kar ostal, ker bi se sedaj lahko opredelil v veliko občinsko skupnost Treh dolin. Slovenj Gradec je sicer kraj, ki ga nihče kako posebej ne »dela« (še čudno, da smo takrat iz Dravograda — iz pravega središča Treh dolin — prenesli okraj tje), vseeno pa Slovenj Gradec privablja. Nekaj je tam takega. Ni čuda, že naše prednike je vleklo tje, saj je tu najstarejše neprekinjeno naselje v naših krajih menda že skozi 3000 let.

In še poglejte: v bolnišnici urediš, kar pač imaš — pregledi, zmerom kaki obiski itd., na sodišču opraviš, z zemljiškim katastrom je vedno kaj, odvetnik je tam,

jetična ambulanta, z gozdarsko upravo se pogovoriš, banko že imajo, pa kamnoseka tudi kar naprej potrebujemo za ureditev nagrobnih kamnov in tako dalje. Ko pa si vse opravil, si lahko ogledaš še muzej NOB oziroma Sokličevo zbirko. Trgovine pa so v Slovenjem Gradcu ter bodo še sto let boljše kot kjerkoli drugod, medtem ko so gostilne na žalost menda že povsod izenačene (žlobudre na mizah!) In prejšnji okraj je tam za vse dobro delal.

Tako se je Slovenj Gradec uveljavil, čeprav ga pravi Korošci po starem žargonu kot »štajersko mesto« nikoli nismo marali in nam je bil ljubši Pliberk.

Sedaj je — po omenjenem članku v »Večeru« — menda na tem, da bomo združili kake občine tudi na Koroškem, kakor pravimo temu predelu. Ne bo moglo mimo, kajti povsod so že napravili takó. Zasukalo naj bi se potemtakem nekako spet v okraj (velika občina) s krajevnimi odbori okoli naokoli, kakor to pač mora biti oziroma ni niti treba, da bi bilo drugače. Gre torej le

BORCEM

za 20-letnico vstaje

To bil je naš krvavi čas;
morilci so nad nas privreli,
iztrebiti so nas hoteli
na volka Hitlerjev ukaz.

Za puško zgrabil je Sloven,
sovrage hrabro je napadal,
mraz tŕpel borec je in stradal,
napor ga strašil ni noben.

Napori, borbe noč in dan;
preganjal borec je sovrage,
vse znane so sijajne zmage;
junak je bil naš partizan.

Trdó boril se naš je sin.
Junaškim borcem, ki živijo
in vsem, ki mirno v zemlji spijo
na veke slava, blag spomin!

Blaž Mavrel

za to, kam se bo kaj združilo — za sedež združene velike občine (prej nekako okraj).

Za Slovenj Gradec smo že rekli, kaj vse vleče tje.

Dravograd pa je dobesedno središče. S štirih predelov pripeljejo vlaki točno tje (iz našega Labota, po Dravski dolini gor, iz Mislinjske in iz Mežiške doline). Tudi ceste se tam stekajo. Samo v Ljubljani je menda na Slovenskem še takó. Ali naj torej v Dravogradu čakamo in presedamo še za kam drugam? Ne, Dravograd je izredno središče, zato je v zgodovini to zmerom po svoje bil že za Marije Terezije, v stari Jugoslaviji in predvsem kar od kraja v socialistični Jugoslaviji. Dravograd je torej izbran kraj za oblast, predvsem za ljudsko oblast.

Za Radlje ob Dravi je rečeno tudi v omenjeni razpravi, da so že zadovoljne z Dravogradom.

Ravne na Koroškem so seveda jeklarska metropola, ob kateri je potem vsega, če je pri fužinah vse v redu — in domovina že dolgo ve, da je tu takó. Zaradi tega Ravne že takrat — mimo središnjih Prevalj za Mežiško dolino — niso bile čisto čisto izbrane za najbolj primerni sedež občine. Kajti na Ravnah nečesa čisto nič ni — prostora, da smo še za pokopališče v stiski, medtem pa je nečesa: dimov, plinov, prahu, ropota, svetlikanj in mežikanj že preveč. Ravne torej ni treba, da bi bile središče naselij in uradov velike občine, temveč je dovolj, da ostanejo dobra industrija v občini.

V omenjeni obravnavi gre za občine Radlje, Dravograd, Slovenj Gradec in Ravne. Tu bi zapisali, da smo kar za dokončno združitve vseh štirih občin naenkrat. Tako bomo bolj praktični, tudi v revnejših predelih bolj močni in zato tudi bolj pravični.

(Potem pa naj v taki veliki občini ustanovimo tudi »Koroški glasnik« — glasilo Treh dolin, kakor jih imajo svoje Primorska, Gorenjska, Dolenjska, Zasavje, Prekmurje in še kje.)

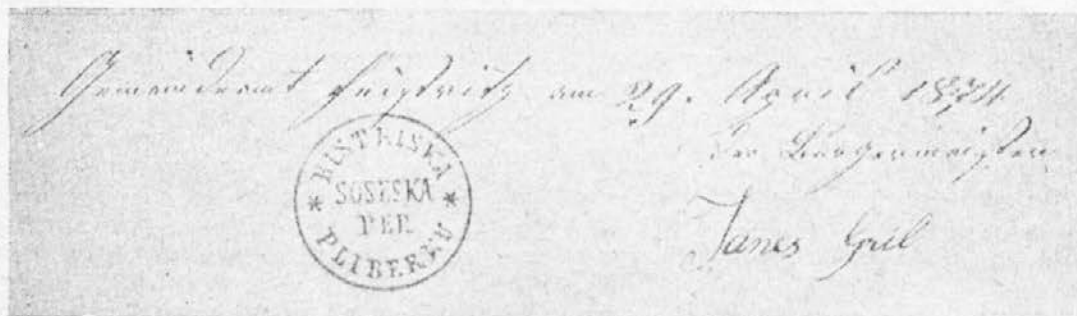

Poglejte letnico in kraj! Ampak občina se je imenovala »Bistriška soseska per Pliberci...« in župan je bil Janez Gril. Torej soseska! Škoda le, da vsaj eno izmed naših, komuna, občina ali krajevni odbor ne poimenujemo več takó.



SPOMENIK PRI JURČKU

Tisti dan — 31. decembra 1944 so torej Nemci pobijali Slovence na nicinski strani Uršlje gore. Enostavno so policisti rinili do visoko ležeče slovenske domačije, tam pa so zasačili skupino partizanov-aktivistov takratnega okraja Guštanj-Prevalje. Vnela se je borba na življenje in smrt, kajti Slovenci, ki še nikoli niso motili miru po rajhovskih domačijah, so vsekali nazaj.

V borbi so padli:

Ivan Pratnekar — Protičev sin z Brdinj, takrat sekretar okrajnega komiteja,

Albert Gorenšek — Štručev sin z Brdinj, kurir,

Ferdinand Samec s Sel ter neznani borec iz trboveljskih revirjev.

Čez teden dni pa so Nemci pobijali Slovence, zato ker so bili Slovenci in so vsaj tako ljubili in branili svojo domovino, ka-

kor smatrajo Nemci zase to za dolžnost in prav, na sončni strani — pri Sv. Neži. Takrat so namreč postrelili:

Ferdinanda Gostenčnika — p. d. Jurčka st.,

Ferdinanda Gostenčnika ml. — Jurčkovega sina,

Andrejčka Kotnika — Juričevega sina z Dobrij in

Kančevega Jaka-Čičo — tesarja pri Kanču v Podgori,

katero so takrat ujeli pri Jurčku ter odpeljali začasno še na muko v dravograjске gestapovske zapore.

Kje so kaj sedaj tisti Nemci? Ali so le povedali svojim otrokom, da so pobijali domoljube po slovenskih domovih? Morda svojim otrokom celó dopovedujejo, kako je treba domovino ljubiti in se zanjo boriti (česar pa Jugoslovani ne bi smeli).

proti naši volji in želji. Delavstvo ni imelo pravice odločanja.

Prebujena pa je bila sila, ki je organizirano nastopila pri volitvah v občinski odbor leta 1923 ter zmagala z dvetretjinsko večino. Nismo se varali v pričakovanju, saj se je socialističen občinski odbor z vso silo zavzel za rešitev najbolj perečih problemov. Najaktivnejši odborniki so bili učitelj Vinko Möderndorfer ter rudarji: Matevž Novak, Franc Blatnik, Leopold Ozimic, Martin Komar, Jurij Libnik, Filip Grabner, Jože Golob, Anton Polajner, Jože Prevalnik in drugi.

Najbolj pereč problem je bila šola. Za rešitev te naloge je bilo zainteresirano vse prebivalstvo Mežice zaradi dejstva, ker je bilo staro šolsko poslopje, zgrajeno leta 1877, že pretesno z ozirom na rastoče število šolarjev, saj se je stiskalo v učilnicah po 60—80 otrok. O modernizaciji vzgoje ni bilo govora, akoravno je bilo učiteljstvo sposobno.

Novi občinski odbor je sklenil, da zgradi novo osnovno in meščansko šolo. Na javnih sestankih in zborovanjih se je utemeljevala gradnja šole zlasti z dejstvom, da je delavski mladini višješolska izobrazba v pretežni večini nemogoča zaradi visokih študijskih stroškov za oddaljeni kraj, ki jih slabo plačano delavstvo ne zmore. Enako je veljalo za kmete. Ker pa bo življenjska borba zahtevala od naših otrok več znanja in sposobnosti, naj ji občinstvo pomore, kolikor po veljavnih zakonih more. Prebivalstvo je zahtevalo, naj bi meščanska šola poleg teoretičnega nudila čimveč praktičnega pouka. Javne razprave so dvignile tudi duševni vaški nivo na razveseljivo višino, tako da si je delavski občinski odbor v Mežici s svojim političnim vodjem Vinkom Möderndorferjem na čelu zagotovil moralno oporo in simpatije vse rodoljubne in napredne javnosti Mežiške doline. Te simpatije in opora so se kmalu pokazale kot potrebne.

Ko so namreč Angleži prevzeli rudnik leta 1921, so v svojstvu novega gospodarja marsikaj obljubili, toda kmalu so pokazali, da od svojega določenega profita ne bodo odstopili.

Čim je novi občinski oziroma šolski odbor začel uresničevati sklep za gradnjo šolskega poslopja, je rudnik storil vse, da onemogoči finansiranje, ker bi kot največji davkoplačevalec v občini moral nekaj več prispevati na račun svojih dobičkov. Posluževal se je pri tem obljub, groženj, pa tudi podkupovanja in pritiska na delavstvo, da bi preprečil gradnjo šole v planiranem obsegu, saj bi menda po njihovem zadostovala za Mežico skromnejša osnovna šola — kakor v kaki koloniji.

Angleži so našli tudi med prebivalstvom svoje »Čombeje«; akoravno niso znali govoriti angleško, so se razumeli na funtšterlingski jezik.

Kmalu so nad dramatično borbo, ki jo je vodil Vinko Möderndorfer z delavstvom proti kolonizatorstvu, pozabili na vse nacionalne potrebe našega naroda, naše mladine, ter pomešali svoj duševni nivo, da bi dokazali, da živijo na višjem moralnem plafonu kot delavski razred. Delavstvo ni klonilo v tej borbi in na čast obmejnim koroškimi Slovincem povedano, je moralna opora rastle. V svoji prirojeni poštenosti

Borba za zgradnjo šole v Mežici

Kakor iz težke móre se je prebudilo delavstvo Mežiške doline po prvi svetovni vojni, po štirih letih klanja na frontah in gladovanja doma. Odpihnilo je vso avtoriteto mogotcev, ki so se znali ohraniti pri koritu skozi vso vojno. Čim pa so začeli prihajati sestradani vojaki s front, nato pa še iz ujetništva, je bila pokopana vsaka možnost, da se obdrži staro na položajih.

Takoj v prvi dobi po vojni se je sprostil vsa politična aktivnost doslej zatiranega

in omalovaževanega delavstva in buhtela kakor nova pomlad, ki prebujajo speče sile v novo življenje. Tako sem doživljal tisti čas tudi jaz ter pričakoval, da se bo zgodilo karkoli še pomembnejšega, prijetnejšega tudi pri nas v Mežici in upal, da se bo tudi naš kraj dvignil.

Nekoliko smo bili razočarani, ker je tisto prijetno, kar bi se moralo zgoditi, izostalo. Angleži so prevzeli rudnik svinca, kar se je zgodilo brez našega sodelovanja in celó

Franc Sušnik, univerzitetni asistent

POČITEK RASTLIN

Podobno kot večina živali tudi rastline pozimi počivajo. (Kar spomnimo se na zimsko spanja in podobna stanja pri vretenčarjih in drugih živalih.) Počitek rastlin se začne celó precej pred živalskim. Že poleti naglo pojema dotlej bujna pomladna rast in se v avgustu pri večini dreves in grmov popolnoma ustavi. Debla in veje se nehajo debeliti. Novi brsti ne nastajajo več. Razen pri iglavcih in še pri nekaj izjemah orumenijo in odpadejo lesnatim rastlinam listi. Zelnatim trajnicam se posušijo vsi nadzemni deli. Občutljivi zeleni organi rastline so torej odmrli in prezimili bodo le proti mrazu odporne tvorbe: debela in veje dreves, odebeljene korenine, korenike, gomolji, čebule in podobni organi z nakopičenimi zalozami hrane, ki jih prst varuje pred zmrzjenjem.

Opisani pojavi in spremembe pa so le zunanji odraz globokih notranjih sprememb, ki se dogajajo v tem času v rastlini. Znano je, da raste rastlina na vršičkih korenine, stebela in vejic. Tam je namreč posebna skupina celic, ki se neprestano delijo; to so zarodna tkiva ali meristemi. Nekoliko pod vrhom se te mlade celice iztezajo v dolžino, kar opazimo kot rast. Že pozno poleti pa se delitev teh celic kot tudi iztezanje v dolžino popolnoma ustavi in rast s tem preneha. Podobno povzroča debelitev lesnatih rastlin posebno zarodno tkivo med skorjo in lesom, ki ga imenujemo kambij. Ker se tudi celice kambija proti jeseni ne delijo več, preneha ob tem času rast debela v širino. Seveda mirujejo zarodna tkiva v jeseni in pozimi tudi pri rastlinah, ki so sicer v zimski dobi obdržale liste.

Vzporedno ali že pred tem pojavom začno rastlinske celice izgubljeni vodo. Plazma postaja čedalje gostejša. Iz prejšnjega bolj tekočega stanja prehaja v slabo tekoče gostemu kleju podobno stanje. Tudi veliki votli prostori v plazmi, ki so napolnjeni z raztopino soli in sladkorjev, oddajo iz nje precejšen del vode. Koncentracija celičnega soka se zaradi tega močno

zviša. Ker bolj koncentrirana raztopina zmrzne pri nižji temperaturi, zniža se ledišče, se na ta način poveča odpornost rastline proti mrazu.

Rastline vzdržijo potemtakem ob času zimskega počitka nižje temperature kot poleti. Primer: Listi cemprina (Pinus cembra — vrsta planinskega bora) prenesejo v decembru brez škode mraz — 40° C, medtem ko junija ali julija zmrznejo že pri — 10 C! Podobna, čeprav morda nekoliko manj izrazita zakonitost velja tudi za druga — celo sredozemska — drevesa in grme.

Skupaj s prenehanjem rasti in izgubljanjem vode iz celic se začno ustavljati tudi vsi drugi življenjski procesi. Dihanje je komaj še opazno, enako fotosinteza (pojav, pri katerem si rastlina pripravlja sladkor iz vode in ogljikovega dvokisa s pomočjo svetlobne energije, ki jo vsrkava klorofil). Isti list bo jeseni dihal celo desetkrat počasneje kot spomladi in ustvarjal pri fotosintezi celo do 20-krat manj sladkorja in škroba kot spomladi. Zelo zmanjšano je tudi pripravljanje ostalih hranilnih snovi (maščob, beljakovin), ki je itak v tesni zvezi s tvorbo sladkorja. Kljub

temu ostanejo zalozge hrane, ki si jih je v jeseni pripravila rastlina, še do pomladi skoro nespremenjene, saj sta poraba in izgorevanje hrane zaradi počasne presnove malenkostni.

Pojemanje dihanja in fotosinteze je v najožji zvezi z nedelavnostjo fermentov na jesen. Fermenti so nekakšni celični katalizatorji, ki omogočajo v plazmi posamezne kemične procese. Pri dihanju kot pri fotosintezi sodeluje cela kopica fermentov, vsaka izmed njih pa povzroča prav določeno kemično reakcijo. Verjetno je v jeseni onemogočeno delovanje fermentov zaradi izgube vode v celici.

Podobno kot s fermenti se zgodi jeseni s hormoni. Hormoni so organske spojine, ki urejajo take življenjske pojave, kot so rast, razmnoževanje ipd. Za en sam življenjski pojav so potrebne dolge vrste kemičnih reakcij. Množina hormonov, ki pospešuje rast, se na jesen zelo zmanjša, naraste pa množina hormonov, ki rast zavirajo.

Podobno stanje je v semenih. Dozorela semena večine naših dreves v jeseni ne kale, ker so v njih precejšnje količine snovi, ki preprečujejo kalitev. Na spomlad te

so vsi slutili, da bje delavstvo v Mežici pošteno borbo.

Leta 1926 je bila nova šola vendarle zgrajena, tako osnovna kot meščanska. Medtem ko se je stekala reka učencev v moderno opremljene prostore dan za dnem iz vse Mežiške doline, borba delavstva s kolonijalci ni prenehala. Padale so žrtve, Vinko Möderndorfer je moral v zapor, gospodarska sila in kriza je potisnila Ozimca in Blatnika v tujino za kruhom, občutili pa so tudi drugi, da velja v kolonijah le tak suženjski red.

Napisal sem te spomine okoli šole zato, da ne pozabimo, pod kakšnimi pogoji in težavami jo je delavstvo izbojevalo, pa tudi v spomin onih, ki jim je bilo plačilo za prestane žrtve zavest, da so trdovratno vztrajali pri svoji socialistični zavesti. Danes te zavesti ni treba dokazovati, saj gradi šole ves narod.

Ivo Travnekar



Tudi Črna na Koroškem

Kar naprej slikamo in objavljamo našo Črno v pogledu proti Topli — kakor da bi se fotografirali hoteli premakniti kam drugam. Tale slika pa je enkrat vsaj pošten pogled tega lepega gorskega naselja proti javorški strani (čeprav je posnetek sam spet po koroško slab).

snovi izginejo in seme vzkali. Če odstranimo tisti del semena, kjer so nakopičene te snovi (endosperm, močnato telo), bodo semena kalila že v jeseni.

Ravno nasprotne so razmere ob pomladanskem prebujanju rastlin, ob brstitvi. Fermenti začno spet delovati, hormonski pospeševalci rasti spet prevladajo nad zaviralci. Celice naglo vpijajo vodo, plazma postaja redkejša, tekočina v vakuolah manj koncentrirana. Dihanje in fotosinteza dosežeta največjo storilnost. Celica se začne živahno deliti in iztezati v dolžino. Posledica je naglo odpiranje popkov, močna rast vejic ter debelitev vej in debel.

Če primerjamo spremembe, ki nastanejo ob jesenskem počitku pri rastlinah, z onimi, ki jih doživijo živali med zimskim spanjem, moramo ugotoviti, da gre v bistvu za iste pojave. V obeh primerih je močno znižana presnova, kar je v zvezi z izgubami ravnotežja v korist tistih, ki zavirajo le-to.

Kje so potem vzroki jesenskemu in zimskemu počitku, ali so v rastlini sami ali izven nje? Ali rastlina počiva zato, ker je podobno kot človek ali žival zvečer, ko gre spat, »utrujena« in izčrpana od živahnega življenjskega udejstvovanja spomladi in poleti, ali pa jo k počitku prisilijo mraz in drugi neugodni vremenski pogoji (pomanjkanje svetlobe, zimska suša). Če so vzroki izven rastline — kot na prvi pogled izgleda — potem bi pač njen počitek lahko poljubno krajšali, daljšali ali celo odpravili enostavno tako, da bi odstranjevali tiste zunanje vplive, ki bi ga domnevno povzročali. Če bi bil n. pr. vzrok mraz, bi pač morali imeti rastlino stalno na toplem, da ne bi izgubila listov.

Tako enostavna pa ta reč seveda ni. Mlademu grmiču bodo v ogrevanem rastlinjaku odpadli listi skoraj ob istem času kot zunaj v naravi. Gola vejica, ki jo v jeseni odrežemo in damo v topli sobi v vodo, sploh ne bo vzbrstela. Pri nekaterih vrstah okrasnega in sadnega drevja bo poskus sicer uspešen, toda le, če odrežemo vejico šele v decembru. V tem primeru bo okoli novega leta vzcvetela. Kljub toploti torej počivanja nismo mogli preprečiti, pač pa smo ga v drugem primeru le skrajšali.

Da mraz ni glavni vzrok počivanja rastlin dokazuje tudi dejstvo, da večina naših lesnatih rastlin neha rasti in začne izgubljati liste že konec poletja, to je še v času, ko vlada sorazmerno še visoka temperatura. Zvonček, žafran, pasji zob, močvirski tulipan, trobentica, črni teloh in še druge zgodnje pomladanske cvetlice cveto in razvijajo liste še v zimskem mrazu, počivajo pa v toplem poletnem in jesenskem času.

S poskusi so tudi ugotovili, da pomanjkanje svetlobe v jeseni le zelo malo vpliva na počivanje rastlin. Pač pa ima večji pomen dolžina dneva. Kratek jesenski dan pospeši začetek počitka, dolg pomladanski dan ga skrajša. Kar opazujemo vejico akacij ali topolov ob uličnih svetilkah, ki bodo rastle še v jeseni in listi na osvetljenih mestih bodo kljub mrazu odpadli eden do dva meseca kasneje kot na neosvetljenih delih.

Ne smemo pa misliti, da bi trajna osvetlitev preprečila počitek, temveč ga lahko — podobno kot višja temperatura — samo skrajša.

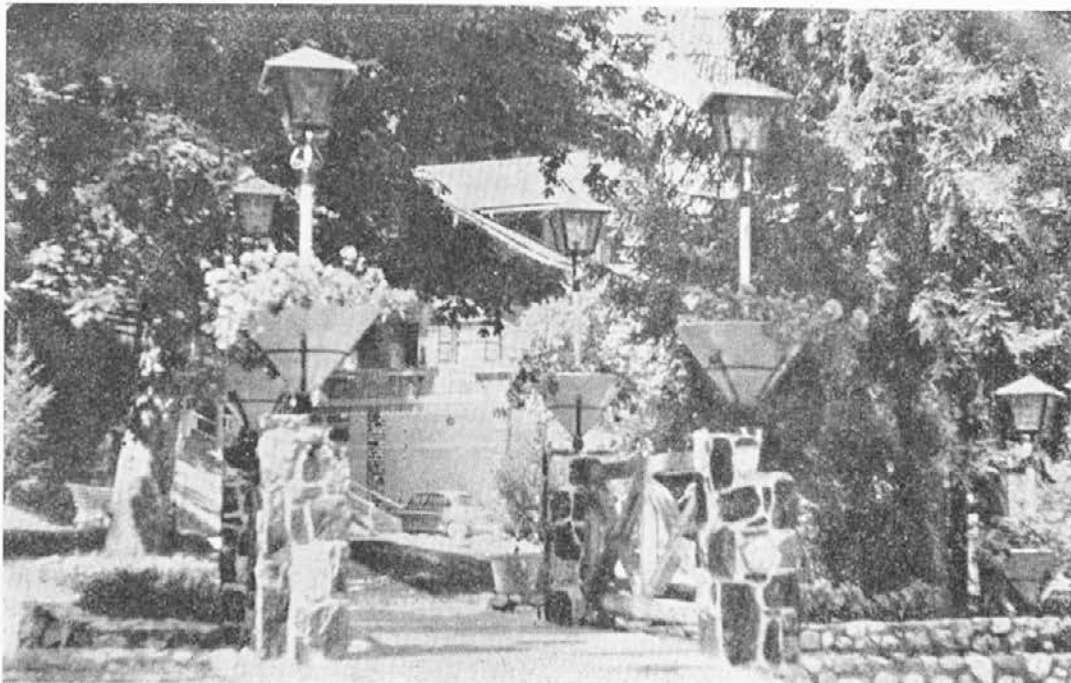

Iz parka na Rimskem vrelcu. Taka je sedaj tam ta reč — iz leta v leto nove lepote.

Podobno je z drugimi vremenskimi spremembami. Huda poletna vročina in suša povzročita, da rastline včasih izgube liste že v juliju in začno že takrat tudi počivati. Ta pojav opazimo pri nas v sušnih letih zlasti ob posebnih suhih mestih, ob cestah, ker tam drevju najbolj primanjkuje vode. Popolnoma normalen pa je tak pojav v nekaterih vročih predelih s hudo poletno sušo in zimskimi padavinami. Tam izgublja drevje listje in počiva pozno spomladi ter poleti, brsti in cvete pa pozimi.

Tudi če imamo rastlino stalno v primerini in enakomerni temperaturi, vlažnosti in svetlobi, bo prej ali slej začela počivati. Nekatera naša drevesa, ki so jih zasadili na Javi, Kanarskih otokih ali Azorih, kjer so skoraj skozi vse leto enaki vremenski pogoji (enaka temperatura in vlažnost, ista dolžina dneva itd.), so izgubile liste približno ob istem času kot pri nas; tudi brstele niso nekoliko prej. Celo rastline, ki so v takih enakomernih zunanjih pogojih, doma od časa do časa počivajo. Počitek pri teh seveda ni vezan na letni čas: ob istem času dobimo gola, brsteča, cvetoča drevesa iste vrste. V enem koledarskem letu se zvrsti pogosto več počitkov, tako da je isto drevo dva- do štirikrat na leto golo.

Iz prej omenjenega lahko s popolno gotovostjo zaključimo, da zunanji vremenski pogoji — mraz, toplota, suša, dolžina dneva itd. lahko vplivajo na dolžino počitka, ne morejo pa ga preprečiti. To so spoznali že zgodaj zlasti vrtnarji, ki so poskušali prisiliti rastline, da bi brstele in cvetele jeseni in pozimi, ko ima cvetje najvišjo ceno. Res se je posrečilo brez posebnih težav zbuditi rastline pozimi, zelo redko in težko pa v jeseni. Uspeh je bil tem boljši, čim kasneje, to je čim bližje normalni brstitvi je bil poskus izvršen. Znana je cela vrsta poskusov in kemičnih snovi, s katerimi so prisilili rastline k zgodnejši brstitvi. Najzanimivejši so gotovo poskusi s hormoni, ki pospešujejo ali pa zavirajo rast. Z dodajanjem določenih hormonov bo španski bezeg vzcvetel že jeseni, obratno

pa, če želimo, da bi vskladiščen krompir ne vzbrstel, ga potresemo z določenimi hormoni, ki to preprečujejo.

V vseh primerih pa je uspeh siljenja tem manj zanesljiv, čim bolj zgodaj je izvršen in se v pozni jeseni silno redko posreči. Rastlina je svoj počitek v precejšnji meri prilagodila neugodnim življenjskim razmeram. Prav tako počivajo tudi zimzelene rastline, z izjemo le, da so pri njih posamezni organi prilagojeni neugodnim vremenskimi razmeram. Listi so navadno usnjati — debeli, listne reže so vgreznjene, in še vrsta podobnih prilagoditev.

In ob koncu bi lahko to preprosto in v prispodobni razložili takole: Počitek je rastlini nujno potreben, ker spomladi in poleti živahno dela (asimilira, diha, raste, se razmnožuje itd.). Že poleti pa je zaradi tega tako utrujena in izčrpana, da v jeseni popolnoma obnemore in začne počivati. Približno v začetku zime se že toliko odpohi, da bi v ugodnih razmerah že začela z aktivnim življenjem, zaradi neugodnih razmer (hud mraz, prekratek dan) pa še nekako dremlje do pomladi, ko ji toplo sonce omogoči, da spet polno zaživi.

Prošnja šoferjem

Ponavljamo: Nikar vozniki vsaj ob največjem peš-prometu (ob izmenah v tovarni, ob začetku in koncu šol itd.) ne dirajte tako strašno po cestah. Počakajte tisti trenutek, ničesar ne boste zamudili, prihranili pa veliko škode in nejevolje. Prašiti in ogrožati ob največjem takem prometu niti ni treba, niti ni dostojno. Pa tudi sicer ne dirkajte tako po tem kratkem trgu, kakor da bi šlo res samo za prah. Izjemo gasilcev, reševalnega voza in zdravnikov pa bomo že pretrpeli, toda še ti so ob takih potrebah zadosti počasni.

LISTNICA UREDNIŠTVA

Spet smo dobili na uredništvo toliko prispevkov, pa tudi zanimivih slik, da vseh stvari ne moremo takoj objaviti. Pa še od prej jih nekaj čaka. Prosimo za potrpljenje, vse bo prišlo na vrsto.

Posebej naprošamo sodelavce in krajanje za spomine ob 20-letnici revolucije, profesorju pa, ki je napovedal opis vseh spomenikov NOB v občini, se za pripravljenost v delo vnaprej zahvaljujemo.

O revščini, o pomoči in o razmnoževanju ljudi na svetu

V 7.—12. številki lanskega letnika našega lista smo zapisali take misli: Naslov je bil: »Jeklo v jutrišnjem svetu...«, vsebine pa nekaj več. Leto bo sedaj naokoli, a moremo reči, da se na svetu medtem nič drugega ni dogajalo oziroma zgodilo, kakor pa iskanje in ukrepi v takrat povedanem smislu. Vse, kar je bilo dobrega, je šlo za tem in vse, kar je bilo hudega, je bilo povzročeno v tem iskanju; celó umori imajo kal v tem prizadevanju.

Danes bi spet nekaj takega zasledovali. To so namreč elementarne stvari, ob katerih vse drugo nič ni.

Najprej pa bi postavili naše stališče. Naša država še ne spada med države v izobilju z napetimi blagajnami, predvsem pa ni bila to pred petnajstimi leti, vendar je naše razgledano vodstvo že od kraja opozarjalo na potrebno in dolžno pomoč nerazvitim deželam ter smo se tudi prvi vključili v te akcije. Ves tisti svet, o katerem je in bo tu govor, nas zato spoštuje, kajti ti novi pogledi in ta nova dejstva svetovne politike so takó tudi del našega prizadevanja, prizadevanja našega državnega vodstva, zato smo na poti v bodočnost na svetli, na pravi cesti.

Takó mi iz človečanskega bistva in razuma? Kako pa drugi?

Počasneje so prišli neki na to, a sedaj si toliko nestrpnije prizadevajo in povsod po svetu samo to ukrepajo.

Takole je nedavno govoril poglavar neke bogate države ter klical zavest in blagajne na neizbežne akcije, če si hočejo zagotoviti predvsem tudi svojo lastno bodočnost: »... Borba proti lakoti na svetu je iz političnih (!) in človeških ozirov prvi problem. Vsi veste, da doživljajo razvijajoče se dežele (kar vsa Afrika, Azija in tudi Južna

Amerika — op. uredništva) naravnost razmnoževalno eksplozijo. Neprepredljivo naraščanje milijonov lačnih ljudi je usodno vprašanje našega časa. Jasno je, da sožitje med sitimi ljudstvi, pri katerih se dnevno pokvari ali zavrže tisoče ton živil, ter med stradajočimi in z vsemi mogočimi bedami in neznanjem bičanimi milijonskimi masami za trajno ni mogoče. Tako kot je brat soodgovoren za brata, tako si morajo medsebojno pomagati tudi ljudstva. Če te zapovedi ne bomo upoštevali, utegne ta nerešeni problem ogroziti vso našo civilizacijo...«

Tak je bil poziv tega državnika. Niti ni važno poreklo niti nočemo zaznati osti oziroma blokovske bojzani ali demagoško natolcevat na dobroto iz samoljubja, kajti vse skupaj je strahovito res in tudi docela odkrito. Vsa ta razprava namreč nosi najbolj odkritosrčen naslov: »Pot teh ljudstev določa tudi naša bodočnost...« Pripomnili bi le še enkrat, da so se neki začeli tega zavedati precej pozno oziroma šele silom prilik, medtem, ko so prej stvar vsaj zamenjali, če ne že prezirali. Omenjena revščina tolikih ljudstev je obstajala namreč že prej.

Kakšna je torej stiska na svetu?

Takole nadaljuje člankar: »Revščina je v večini razvijajočih se deželah taka, da si je iz naših razmer niti ne moremo prav predstavljati. Kako daleč so ta ljudstva materialno za nami, morejo tudi številke samo delno prikazati.

— Visoko razvite dežele in dežele z naprednejšim razvojem na zemlji, v kateri biva skupno le ena tretjina vseh ljudi, proizvajajo tri četrtine vsega živeža in kar pet šestin vseh indu-

strijskih proizvodov na svetu. Ta manjši del ljudi na svetu zasluži pet šestin vsega svetovnega dohodka.

Večina oziroma dve tretjini ljudstva na zemlji, ki prebiva v tako imenovanih razvijajočih se deželah, pa se mora torej zadovoljiti z eno četrtno živilske produkcije, z eno šestino industrijskih proizvodov in z eno šestino svetovnega dohodka.

— Toda te številke še premalo povedo. Pokažejo sicer, da imajo ljudje v industrijskih deželah kratkomočno toliko in toliko več dobrin, ne pokažejo pa tistega, česar ljudstva v mnogih razvijajočih se deželah sploh nimajo: zagotovitev vsakdanjega kruha. Stradati ali sit biti se ne da ponazoriti z nobenimi številkami.

Potem navaja razprava vrsto takih razlik, kako na primer dočaka človek v Zapadni Evropi povprečno že 63 let, medtem ko umirajo v razvijajočih se deželah v povprečju ne dosti nad 30 let. Mleka na primer producirajo v Indiji 43 litrov, v Pakistanu 75 litrov, na Malaji 3 litre, na Ceylonu 13 litrov na leto in prebivalca, medtem ko ga pride v Zapadni Nemčiji 334 litrov na leto in prebivalca. Pisec navaja katastrofalne razlike v drugi pridelavi in potrošnji, primerja železniško omrežje oziroma promet, proizvodnjo električne energije, proizvodnjo in potrošnjo železa, ki je nekako merilo industrializacije naše dobe, in ki znaša n. pr. v USA 620 kg na leto in prebivalca, v Angliji 330 kg, v Zapadni Nemčiji 300 kg, v razvijajoči se deželi Egiptu pa 15 kg na prebivalca in leto. Vse skupaj torej sploh ni več nobena »primerjava«, kajti večinski svet v primerjavi z nami navedenih dobrin skoro sploh nima. S takimi dokazi zaostalosti večinskega sveta ponazarja razprava prepad med nimi in drugimi.

Zakaj tu boljše, tam pa slabše?

Člankar postavlja potem vprašanje, zakaj tako; zakaj pri večini sveta tak nič in samo ponekod nekaj, ter zelo zanimivo na to vprašanje tudi odgovori. Čeprav so izvajanja ožja dognanja pisca (veliko paralelnih vzrokov namreč obide), pa je na trditvah veliko stvarnosti, kajti slonijo na elementih. Tako-le dokazuje:

— »Bogati« narodi bivajo z malo izjemo na severnem delu zemeljske oble, »revne« dežele so večinoma na jugu. To ne more biti slučaj. Če torej pogledamo in zavrtimo globus, ugotovimo, da bivajo »revni« narodi večinoma v vročem pasu ob ekvatorju med severnim in južnim povratnikom, »bogate dežele pa so skoro brez izjeme v vročinsko znosnejši klimi. Ker ima ta zmerna severna cona razmeroma veliko zemlje v svojem severnem delu, v južnem pa razmeroma zelo malo, moremo res reči, da ležijo »bogate« dežele v glavnem na severu, »revne« pa na jugu. Ni potrebno velike fantazije, da spravimo to okolnost v zvezo z vplivom klime na človeka. Izredna poletna vročina tudi pri naši stopnji kolikor toliko duši veselje do dela in učenja.

Toda tu ne gre samo za onemoglostni

GORI!

STARŠI, PAZITE NA OTROKE IN JIH POUČITE!

Ko beremo o požarnih nesrečah po deželi, tolikokrat zvemo za ponavljajoči se vzrok: poseg oziroma nevednost otrok. Tudi pri nas smo še čisto nedavno gasili dva taka požara.

Kako resno je to opozorilo!

In če hočemo tu zaradi opozorila nekoliko pretirano povedati, je imel v mesecih suhe trave (marec, april) pri nas vsak otrok škatlo vžigalic in nož. Hodili so naokrog kar v tropah, prižigali tisto suhoto ter oškrutili tudi še kako sadiko.

Kaj otroci vedo in kaj morejo vedeti, če jim pa roditelji nočejo ničesar povedati oziroma takih stvari prepovedati?!

Ne samo brezbriznost nekih roditeljev, temveč tudi tisto nevzgojno prilizovanje — bojazen, da bi se otroku zamerili, opuščata nujno vzgojo v tem nujnem smislu. Pa tisto neznačajno zanašanje oziroma obremenjevanje drugih in drugih, saj niso redki primeri, ko reče mati otroku: Bebica, že, že, jaz ti vse dovolim, a tovarišica učiteljica bo huda... Morda samo toliko, da še ne rečemo: Miljenček, zaradi mene lahko imaš vžigalice in netiš, jaz te imam rada, le vlada tega ne pusti...

Tak način »vzgoje« ni nič in kaže samo brezbriznost do otroka.

Otroka je treba določeno in direktno poučiti ter mu take stvari določeno in direktno prepovedovati, pa ne bo treba prizadetja in vpitja ter gledanja ob lizanju ognja, kje in kaj je pripravila vlada za omiljenje nesreče.

Skrbimo prej in sproti in kar naprej za požarno varnost predvsem sami!

vpliv vročine. Tisoč in tisočletja je prav ta tropska klima mnogo olajševala tamkajšnjemu človeku njegov obstoj, kot pa je bil to prirodni plus za naše prednike, ki so se morali leto za letom pripravljati na ostre zime. Naši predniki — kakor sedaj tudi mi — so bili torej primorani na gospodarjenje z zalogami. Človek je pri takih razmerah kmalu začel misliti dalje, kot pa samo za en dan. Morali so izumiti tehniške pripomočke, da so mogli vzdržati v borbi z ostro naravo.

Medtem pa sta se v vročih, tedaj še navidezno »bogatejših« in od narave neposredno protežiranih predelih zemlje, misel in tehnika že od nekdanj oddaljevali realnim smislom življenja ter se povečali največ le onostranstvu, na tem svetu pa samo uživanju in dosegi lepega, ki zadovoljuje človeka. Zaradi tega tam zelo zgodnji nastanek visokih kultur z velikopoteznimi podvigi v filozofiji, čisti znanosti in arhitekturi — v času, ko so naši predniki v mrzlih krajih kulturno še primitivno živeli.

Nadaljnji faktor naj bi bil tudi svetovni nazor. Islam, mohamedanska vera, ki prevladuje v mnogih razvijajočih se deželah, uči v kismetu: Človek je proti alahovi volji brez moči — torej filozofija, ki iniciativo in zavest lastne odgovornosti vsaj čisto nič ne podpira. In v Indiji, v deželi hinduizma? Največja čednost pravega vernika ni toliko v tem, da življenje premaguje, temveč veliko bolj, da v njem potpi.

V tej zvezi ugotavlja razprava dejstvo: Kar nek človek, kar nek narod doseže, ni odvisno toliko od nadarjenosti ali sposobnosti. To določajo predvsem šele smotri, ki si jih človek oziroma narod postavi. Seveda je ta trditev prav v tej zvezi skoro očitno očitajoča in ponekod očitno krivična, ker prezre take okolnosti, resnična pa je le. Hoče namreč reči: Delaj, delaj! kakor smo morali in moramo mi. Delo pa res ne ustvarja slabo.

In tu vmes pove pisec te razprave o našem bistvu nekako takole: Toda tisoč- in tisočletja v Indiji, v preostali jugovzhodni Aziji in na indonezijskih otokih zlepa kdo ni trpel lakote. Zakaj je torej danes drugače? Število ljudi zadnje čase strahotno narašča — in kot nalašč najbolj v teh zemljah. Naraščanje prebivalstva je pač elementarno in na vse brezobzirno. Nekaj je pomagala tudi zdravstvena intervencija Evrope in Amerike, zaradi katere je zmanjšana vsaj umrljivost novorojenčkov. Ob tem plusu pa poljedelska in industrijska produkcija zaostajata in tako se je življenjska baza zožila. Za manj ljudi je bilo bajno ali vsaj dovolj, za stotilijonske mase je obstoj ob prevelikem razmnoževalnem divjanju ogrožen. To je tisto.

Kako pomagati?

Po takih razglabljanjih dopove razprava, da bi bilo s prehrabnimi itd. »darili« malo pomagano. Severna Amerika na primer pridela veliko več žita, kot pa ga morejo tam porabiti. Iz leta v leto so ogromni presežki, ki jih mora pokupiti država, da obdrži pridelovalcem cenó. Samo vskladiščevanje žre strahovite milijone. Ali ne bi bila imenitna ideja, s temi neizmernimi zalogami pšenice potešiti lakoto Afrike in Azije? Ne, prvič so zaloge

ameriške pšenice, čeprav ogromne, vseeno pa ne take, da bi mogle za trajno reševati lakoto jugovzhodne Azije. Drugič bi požrli transportni stroški velike denarje. Tretjič si sploh ni mogoče zamisliti, da bi veliki narodi morali trajno živeti od daril nekih drugih ljudstev oziroma, da bi bili odvisni od njih. Pri vsem tem pa bi vse skupaj prizadelo domače proizvajalce žit, ker bi cene padle pod mero lastnih stroškov domačega pridelka.

Pomoč mora biti torej v bistvu drugačna. Razprava priporoča poseg od spodaj navzgor, in sicer takole:

- pomagati je treba s strokovnim izobraževanjem teh ljudstev;
- izboljševati je treba njihove poljedelske-proizvajalne metode;
- pomagati je treba pri upostavitvi sposobnega rokodelstva, obrtništva in skozi to drobne industrijske delavnosti;
- pomagati pri modernizaciji njihovega prometa, trgovine in javne uprave;
- pomagati je smotrni upostavitvi energetskih naprav in težke industrije;

— pomagati izgradnji racionalnega koriščenja rudnih bogastev
itd. Torej: pomagati, pomagati, pomagati.

Na koncu spet dopove, kako bo to dobro le oziroma tudi za nas ter izpodbija mnenje nekaterih v industrijskih deželah, češ: če bodo Brazilija, Indija itd. same proizvajale avtomobile, ne bodo mogle industrijske države nikamor z robo. Pove jim, da lahko kupi avto samo tisti, ki ima denar. V neki deželi, kjer je osebni dohodek morda 200 mark letno, ne bo mogel nihče kupiti veliko avtomobilov, pa čisto vseeno, če so domačega ali uvoženega izdelka. Le v napredku teh dežel je naš skupni napredek.

In sedaj mnogi tisti zamudniki hitijo. Hitijo dopovedati in ukrepati. USA na primer odpira v afriških deželah 14 veleposlaništev in stega pšenično ter dolarsko roko menda kar v vse te dežele. Rusi gradijo v razvijajočih se deželah nad 200 industrijskih objektov. Zapadna Nemčija je povabila predstavnike tridesetih dežel in deželic kot goste na zadosti angažiran izlet po svoji industriji. Vsi samo: pomoč,



Naši predniki so se morali leto za letom pripravljati na ostre zime. Njihovo gospodarstvo je bilo torej vezano na oskrbo zalog. Oskrbeti so si morali tehniške pripomočke itd. V razvijajočih se deželah, ki ležijo skoro vse v vročih predelih sveta, je zrastle vse, kar so potrebovali za svojo prehrano, tako rekoč brez posebnih lastnih naporov... Tako pravi razprava in prikazuje indijsko vas Calkuto, ki kar izginja v bujni rasti.

KOROŠKA BOLEZENSKA ZADEVA

Redka smrt, malo bolnih, pa veliko bolehanje

Tako je nekdo hudomušno zasukal naš odnos do teh stvari. Logično bi bilo obratno: kjer je veliko bolehanja, jih mora biti precej bolnih in bi morali tudi pogosteje umirati. Toda Korošci smo si to zadevo uredili tako, da je znosnejše: bolezenski izostanki se še nekam prenašajo, bolan biti je zguba, umreti pa prava neumnost.

Da, bolezenskih izostankov je po naši delavnosti preveč. Kaj je le to?! Takle pregled staleža delanezmožnih zavarovancev smo prejeli od podružnice socialnega zavarovanja na Prevaljah za zadnjih nekaj let.

Podjetje	1955	1956	1957	1958	1959	1960
Železarna Ravne	5,50 %	5,50 %	5,39 %	5,57 %	6,12 %	5,32 %
Rudnik Mežica	?	6,01 %	7,99 %	7,96 %	6,67 %	6,24 %
Gradis Ravne	6,42 %	6,18 %	4,94 %	3,99 %	4,63 %	3,75 %
Koroško gozdno gosp., obrat Ravne	8,46 %	4,46 %	5,57 %	4,84 %	5,19 %	5,38 %
Koroško gozdno gosp., obrat Črna	?	?	?	?	4,45 %	7,27 %
Tovarna pil, Prevalje	7,25 %	6,04 %	6,27 %	8,01 %	7,28 %	4,99 %
Gradbeno podjetje Prevalje	?	?	2,98 %	5,14 %	6,12 %	4,04 %
Tovarna lesovine in lepenke, Prevalje	5,10 %	3,25 %	3,97 %	3,37 %	6,43 %	4,77 %
KZ Črna na Koroškem	?	?	?	?	4,52 %	4,67 %
KZ Prevalje	6,35 %	3,89 %	4,60 %	2,62 %	2,11 %	3,40 %
Podružnica skupno	?	5,21 %	5,66 %	5,25 %	5,57 %	4,94 %

? — pomeni, da se je stvar takrat šeleformirala, ali pa ni bilo mogoče postaviti določenega odstotka.

Vidimo torej resnično bolj zmešan odstotek bolnih. Pada in raste iz leta v leto, nikjer ni pravzaprav neke ustaljenosti na bolje, kar bi pri tako vsestransko izboljšani zdravstveni službi nazadnje moralo biti. Vseeno pa je zabeležila prevaljska podružnica leta 1960 prvič povprečje pod 5 % (4,94 %), kar le nekaj pove.

Kratko: Hudo je, če si bolan. Toda vsaj tisti, ki jim ni treba, naj ne bi stali kar naprej po ambulantah, pa bi bil bolezenski odstotek tudi na Koroškem precej nižji.

pomoč — neki pa žal, tudi še drugače. vsiljujejo to pomoč za vsako ceno.

Da, novi čas je tu. Naša domovina ga je,

kot smo že rekli, pomagala uveljavljati od vsega početka in iz osnov — z vsemi razvijajočimi se deželami smo prijatelji.

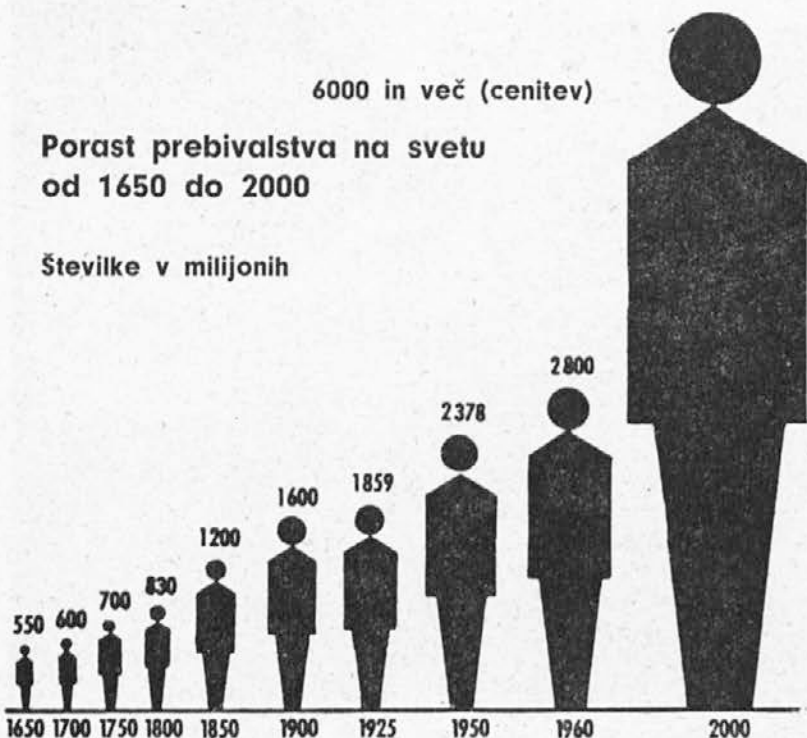

Ljudje pa kar naprej, kar naprej...

Leta 1650 nas je bilo 550 milijonov, leta 1960 pa že 2800 milijonov.

Tako naglo narašča prebivalstvo sveta. Tisti, ki se rodijo sedaj, bodo še dočakali, ko bo za prikaz takratnega števila prebivalstva cela ta stran papirja premajhna, pa toliko bolj vsestransko tesno tudi okoli njih.



JOŽE KOLMANČIČ,

nositelj prvoodgovorne funkcije sekretarja tovarniškega komiteja ZKS. Z njemu lastnim svetlim tovariškim odnosom, stvarnostjo in objektivnostjo je graditelj pozitivov dela in življenja, zato pa tudi nositelj nedeljenega zaupanja v kolektivu.

POSEBNOST NA RAVNAH Zadolžitve ob plemenitih jeklih

Ni še dolgo, ko je bila pri železarni izvedena uspešna in koristna akcija za poglobitev znanja vsega vodilnega strokovnega kadra. Vsi inženirji in tehniki, obratovodje in vodje oddelkov so morali zagovarjati poverjene zadolžitve s posebnimi strokovnimi referati. Te pismene obravnave so poglobile strokovnost in opozorile na marsikaj, predvsem pa služijo dela tudi novim kadrom za nujno bližino naši praksi.

Nekateri teh elaboratov so bili tudi splošno uporabni in so pozneje izšli kot knjiga.

STROKOVNA POSVETOVANJA

Sedaj je pred nami nova taka direktorjeva odredba, ki utemeljuje: »Naša železarna s svojim specialnim programom plemenitih jekel zavzema vedno važnejšo vlogo v celotnem jugoslovanskem gospodarstvu. Izredno pester program in širok sortiman žlahtnih jekel narekujeja intenzivno zasledovanje tehnološkega postopka.

Zlasti sedaj po uveljavljenju izpopolnjenega gospodarskega sistema, ko se bo na naše cene na tržišču občutil večji zunanji vpliv, bomo morali z izpopolnjevanjem tehnologije dela izboljšati kvaliteto naših proizvodov, da bi lahko utrdili primat naših jekel na jugoslovanskem trgu.

Za ta namen odrejam:

— Oddelek tehniške kontrole (OTK) mora prirediti vsak zadnji četrtek v mesecu ob 17. uri v učilnici izobraževalnega centra strokovno posvetovanje.

— Za ta strokovna posvetovanja se določi referent. Temo posvetovanja je razglasiti vsaj 14 dni prej.

— Posvetovanj se morajo udeleževati vsi strokovni sodelavci na delovnih mestih s predpisano višjo strokovno izobrazbo. Vsi udeleženci se morajo na objavljeno temo strokovno pripraviti.

Posvetovanja so se že začela in so pokazala že prva interes in koristnost.

Torej posebnost Raven, ki dokumentira posluh za pogoje napredka, ki so predvsem v znanju.

V skupnosti jugoslovanskih železarn

RAVNE ŠE NA ČELU

borbe proti nesrečam pri delu

V prejšnji številki smo napovedali prikaz uspehov oziroma neuspehov borbe proti nesrečam pri delu za preteklo leto, in sicer za vso našo delavnost — črno metalurgijo v državi. Medtem smo podatke že zbrali za vsa podjetja, pa objavljamo to nesrečno sliko za spomin in opomin.

Kljub še vedno hudi nesreči in škodi moramo najprej hvalevredno ugotoviti, da pri podjetjih Združenja jugoslovanskih železarn, železarskih rudnikov in koksarn — torej pri naši težki industriji (da kdo rezultatov ne bi primerjal z mero pri manj ogroženi delavnosti), pogostost nesreč iz leta v leto pada. Podatki za zadnjih sedem let so naslednji:

Leto	Odstotek nesreč letno na stalež
1954	31,6 %
1955	29,4 %
1956	23,4 %
1957	20,8 %
1958	19,9 %
1959	18,8 %
1960	17,9 %

Medtem torej, ko je v tistih letih izgradnje in vključevanja nesorazmerno veliko novih, neukih kadrov, utrpel nesrečo še nekako vsak tretji železar na leto, utрпи poškodbo danes le še manj kot vsak peti na leto.

To je velik pozitiv. In če vemo, da je ta odstotek pri tradicionalni evropski železarski industriji sedaj skoro že kar enak našemu, ponosno ugotovimo, da so naši železarji dosegli znosnejšo varnostno mero v razmeroma kratki dobi.

Tako skupno in v povprečju.

Pri posameznih podjetjih pa je rezultat za preteklo leto takle:

Podjetje	Odstotek nesreč letno na stalež
Ravne	8,6 %
Štore	9,6 %
Lukovac	10,3 %
Ljubija	10,5 %
Vareš	14,2 %
Zemun	14,7 %
Zenica	17,1 %
Sisak	17,6 %
Jesenice	18,2 %
Nikšić	22,0 %
Alipašin most	23,1 %
Smederevo	30,0 %
Ilijaš	37,2 %

Ravne so obdržale torej prvo mesto tudi še v preteklem letu. Zapisali smo »še«, kajti v letošnjem prvem četrtletju smo na Ravnah takó grdo pokvarili, da smo že sedaj padli na četrto mesto. Ali je tega treba?

Priznanje koroškimi fužinarjem gre pa vsai za nazaj, ko so nezgodnostni element med vsemi sorodnimi podjetji najbolj potokli. Kar strah nas je pomisliti, kje smo bili pred desetimi leti, ko je pri pogostosti 36,6 % nesreč letno na stalež utrpel ne-

zgado več kot vsak tretji naš železar na leto, medtem, ko utрпи poškodbo sedaj le še vsak enajsti sodelavec na leto.

— To je uspeh — in zahvala fužinarjem! Čeprav je ta hvala samolastni interes slehernega med nami, toda, kar je tu, gre delavcem samim.

Toda nesreče je zmerom še preveč.

In zakaj je pri nas zadnja leta in še lani vsaj še tako šlo?

Samo zato, ker se je vzbudila prava delavska zavest, zavest in odgovornost, da je uspeh borbe proti nesrečam pri delu mogoč le tedaj, ko bodo vsi sodelovali, ne pa čakali na nekega referenta, ki sam ničesar ne more napraviti.

Tak je bil ton skrbstva za delovno varnost s strani forumov delavske samouprave, uprave podjetja in sindikata. Takó so stvar razumeli vsi tehniški vodje dela in takó so razumeli in ukrepali sodelavci na delovnih mestih oziroma jih je takó razumevalo, sodelovalo in ukrepalo vedno več. Samo zato je šlo in samo takó bo šlo. Slabši rezultati v letošnjih prvih mesecih je povzročilo samo zrahljanje te zavesti oziroma sodelovanja.

Značilno je namreč, da imajo najboljše rezultate v podjetjih, kjer je čim manj teh referentov (da bi se nanje izgovarjali in trpali važno skrbstvo, katerega vsi skupaj komaj zmoremo, samo njim), največ nezgod pa tam, kjer je teh »poverjenikov« največ.

Sodelovanje vseh je ključ do boljših rezultatov, razbremenjevanje pri tem skrbstvo oziroma čakanje samo na nekoga »drugega«, ki naj bi vse to naredil, pa je cokla v tem skrbstvu.



Spomenik NOB v Črni je eden najlepših teh spomenikov na Slovenskem. Poglejte nazaj — v našem listu smo ga že pokazali na naslovni strani, tu pa ga vidimo že v prostoru.

IGNAC TERŠEK

Spomin na revolucionarja

V vseh takih zapiskih za naš kraj se omenja Ignac Teršek kot najbolj razgledan in dosleden boljševik tistega časa na Ravnah. Mimo teh omemb pa do danes o tem možu še nihče kaj več ni zapisal. To je tak dolg in lahko ostane vrzel, kajti leta tekó, zato smo v zadnji številki povabili njegove delovne tovariše in politične sodruge tistega časa, pa čakamo.

Naj za ta čas povemo vsaj o njegovem pojavu v starem Guštanju ter o takih sledih, ki bodo morda bližje spodbudile in spomnile na dolžnost besede o tem možu.

Kakor pač tolikokrat s kom, je prišel Voranc tisti dan k naši bajti z novim možakom. Stopila sta kar k nam v travnik. Prišlec je prijel za vile ter pomagal basati seno. Čisto nobenih takih hipov — kakor da bi že čakali nanj. Tisto uro se je vživel. Z očetom sta bila kar skupaj. Občutili smo, da je tekel razgovor bolj kot običajno pri takih nepoznanih »dogonih«. Ostal je do mraka, potem smo pomolili in povečerjali, pa je spet šel.

Oče ga je že obrajtal: »Pa še kaj pridiš...« Mati pa seveda brez vsega, kakor vse, ki so prihajali z Vorancem. Midva z bratom, ki sva dosledno vsakega obrača in potem Vorancu natolcevala, kak je ta »ded«..., sva bila nekako v škripcih. O Teršekcu se ni dalo kaj reči — spoštljiv pojav, neprisljilen odnos in pametna beseda. Občutili smo, da je tudi Voranc za spoznanje drugače opredelil pozornost do tega »berkovca«, čeprav je bil izmed vseh takih obiskov najbolj delavniški.

Potem je še večkrat prišel — tudi sam.



Na Kiseli vodi v Kotljah — na visoki soli prave gostinske oskrbe in postrežbe — bodo spet začeli vsaj 15. majnika. Delavci iz Istre so s svojim počitniškim domom v našem kraju vsako leto bolj zadovoljni, toda Hotuljci sem in tje le preveč opuščamo lepo priložnost, kajti gostišče mora večkrat tudi po jajca in zelenjavo celo v — Maribor.

Malo je kaj pomagal, potem pa vzel s seboj mleko za Voranca. Vse sta načela z očetom, le o boljševizmu Teršek menda nikoli ničesar ni spregovoril. Take »poti« so bile to...

Od Voranca smo nekoliko čuli in več zaznali ter po Guštanju je šlo: »Teršek pa Teršek«. Menda je bil že povsod tam prvi. Rekali so, da je znal imenitno povedati nasprotnikom. Držal pa se je zmerom najbolj skromno in zadaj.

Tak večer je bil pri Milovniku v zadnji sobi. Klemenčič je takrat prišel. Šel sem z Vorancem. Slučajno se je znašel tam, seveda s primerno zamudo in celó z vprašanjem: »Kaj pa imate?« tudi Teršek ter sedel v kot. Klemenčič je opredelil zadevo, kakor je bilo treba, vsaj Vorančeva miza je bila zadovoljna. Po nekkih pripombah pa je le še bilo potrebno nekaj takega dognati. Tedaj se je dvignil Teršek... Ko je končal, ni bilo več pripomb. »A si ga videl...!« je rekel Voranc.

Nekoč smo se peljali kar tako za nedeljsko popoldne v Črno. Ne vem, čigava kočija oziroma tak lojterski voz — sam Voranc in mesar Ivartnik sta ga zavzela polovico, potem še zaborj z vzorci klobas, pa žene, tako da sem visel komaj še na zavori. Nekoliko pod Likebičem se je slučajno znašel Teršek. »Kam pa, kam? Čas imam, pa bi se potegnil malo z vami, teh krajev še nisem videl...« V Mežici je zlezal z voza. Ko smo se vračali, je bil spet slučajno na cesti. Ujel sem, da je bilo »vse v redu...«

Za Lojna ne bi rekel, toda Voranc je prišel s predlogom, da bi šli na lepo nedeljo na Homec pri Šmartnem. Taka cerkva je tam sredi gozdička, a na dan podružničnega patrona se je zbralo na hribu vedno veliko ljudi. »Pa Teršek bo šel zraven, ker bi rad videl te kraje...« Grede smo blizu Starega trga zavili na dom k ne-

kemu dekletu. Čudno, je že pričakovala in predvsem poznala tudi Terška. Pa kakšna punca! Ko sem oponesel, če so zmešali za svojo stvar tudi že taka dekleta, se je Voranc na glas nasmejal, Teršek pa seveda preslišal. Res, da na Homecu niso šli naravnost v cerkev, a večina je takó stala po hribu zunaj naokoli in imela tudi svoje marnje vsekakor do konca opravila.

Dogodek, ko je bilo treba spraviti takega kandidata, ki je čakal na Poilenovem in napravil menda celici precej skrbi, čez mejo, smo v našem listu že omenili. Takrat sem še bližje zaznal Terškovo veljavo. Medtem, ko Voranc le ni mogel skriti nekega vznemirjenja v zvezi z omenjenim primerom in sem moral Terška vprašati, če naj vseeno »ven pride«, je ta suho rekel: »Naj bo doma na dopustu!«

Sicer pa je ta skromni fužinarski delavec učil v Guštanju vejo esperantske pisave — oido. Često pa se je slučajno pojavil na takih sestankih in spregovoril. Takrat so vsi nekaj čutili. Kmalu so neki rekali, da ni to noben ključavničar, temveč da je stranka namenoma poslala v Guštanj prekvalificiranega advokata.

Nekoč sem ga naravnost in zadosti nemumno vprašal, kako je treba govoriti na shodih, da je efekt večji (ker so njega ob vsakem takem nastopu omenjali kot posebej prodornega-osvojljivega). »Najprej je treba nekaj znati, vedeti, doživljati...«, je zadosti kratko zaključil.

In tistega majnika 1930, ko je res vse govorilo: »Voranc, Voranc« ter sodoživljalo njegovo usodo pobega, se je moral umakniti tudi Teršek. Izginil je tiho, zase. Še danes ni povedal nihče, kje in kod. Umrl je na Rusovskem.

Tisti, ki ste Terška oziroma njegovo delo bližje doživljali, imate prednost, zapisati in ohraniti bližji spomin na tega moža svojih zaslug svojega časa.

Povest o Čečovju

Čečovje naj bi bilo torej sestavljeno iz naplavine davnega jezera, ki je pokrivalo velik predel Mežiške doline. Skoraj 50 metrov debela plast samega gramoza, ki sestavlja južno planoto starega dela mesta Raven, da slutiti, da ima ta navedba realno podlago. Dolga obdobja potem so bile na tej planoti lepe njive, travniki, pašniki. Lastniki teh so bili imovitejši krajani. Tu so pasli krave, želi, kosili ter pridelovali razne poljedelske kulture. Takrat je bil na Čečovju še star kozolec, kapelica je stala tam in vozne poti za vprego so šle čez; ta glavna je šla naprej proti Uršlji gori. Ob zapadnem robu Čečovja je bila ozka pešpot ter ob njej zanemarjena vodna struga. Na južnem robu je bil majhen ribnik poln žab in drugih živalic. Tudi sadnega drevja je bilo precej. Pastirji so pekli v svojih poljskih ognjiščih sadje, krompir ter koruzne storže, ki so jim bili najbolj všeč. Pri tem so pastirji večkrat pozabili na živino, ki se je najraje pasla na tujih njivah. Tako je bilo vseskozi dolga desetletja, da, celo stoletja. Šele naša ljudska oblast je spremenila podobo Čečovja.

Ljudska revolucija in delovni ljudje so po osvoboditvi domovine vsepovsod krepko

prijeli za delo. Bilo je treba obnoviti porušeno domačijo ter trdo delati za boljše dni. Tako so tudi delavci naše železarnice z vsemi silami vlagali svoj trud v to, da bi podjetje dobro gospodarilo in napredovalo v korist kraja in domovine. Ta trud ni bil zaman. Zraslo je mogočno podjetje — Železarna Ravne, ki je temelj vsemu gospodarskemu, političnemu in kulturnemu dogajanju kraja. To podjetje se je iz leta v leto bolj in bolj širilo ter zaradi tega tudi potrebovalo novih delavcev-ustvarjalcev novih dobrin. Ti pa so morali imeti stanovanja in želeli so si boljša stanovanja, kot so jih imeli prej. Saj so mnogi od njih prebivali po grapah v raznih mlinih in šupah, v starih in dotrajanih kmečkih kočah in podobno. Vsi ti in drugi so del svojega zaslužka, poleg države — vložili v to, da bi dobili v kraju svojega službovanja lepša, moderna in zdrava stanovanja. Tako je Železarna Ravne že leta 1947. začela s prvimi gradnjami stanovanj na Čečovju. Toda, ko so bile gotove prve stavbe za vselitev, se družine niso niti rade vselile na Čečovje. Bilo jih je treba še prositi in prepričevati. Mnogi so govorili in povzročali bojazen, češ kako mrzlo in vetrovno bo na Čečovju

in da se bodo tako velike stavbe sesule ali podrle, ker so zgrajene na gramozu itd. Le s težavo in nejevoljo so se končno le vselili. Tako so se iz leta v leto gradila nova stanovanja in so se vanje vseljevali delovni ljudje z vedno večjim veseljem, saj se je prvotni strah pokazal popolnoma neuteemeljen.

Potrebe vedno večjega števila družin na Čečovju pa so pokazale, da so samo stanovanja premalo in da potrebujejo še marsikaj drugega. Tako je železarna zgradila še moderen Dom železarjev s kavarno, restavracijo, letnim vrtom in hotelom. Tu se hranijo in razvedrijo samci, pa tudi družine. Tudi samci niso imeli stanovanj. Zato so zgradili še dva samska doma ter moderen internat Metalurške industrijske šole. Nov in sodoben Trgovski dom oskrbuje prebivalce Čečovja z vsakodnevnimi potrebščinami. Na nekdanjih travnikih prebiva danes že preko 600 družin in 450 samcev. Naselje šteje danes preko 4000 prebivalcev, ki prebivajo v 36 stavbah. Število stavb na Čečovju je sicer malo, to pa zaradi tega, ker so to v večini višoke

stavbe z dvema, tremi in celo z desetimi nadstropji.

Toda delovni ljudje, stanujoči na Čečovju, niso le čakali na to, kaj jim bo družba dala. Tudi sami so zgrabili za lopate, krampe in grablje ter začeli urejevati okolico stavb. Tako je ob vsestranskem prizadevanju vseh postalo novo naselje ponos vseh krajanov. Lepe enosmerne ceste, poti, zelenice okrog stavb ter na njih lepotično grmičevje, na oknih oziroma balkonih pa še rože in tudi moderna cestna razsvetljava, vse to je plod trdega dela in prizadevanja vseh, ki so jim naše mesto, kraj in domovina pri srcu. Zaradi tega moramo vse to pravilno ceniti in spoštovati, pri tem pa tudi po svojih močeh pomagati, da bo Čečovje ostalo lepo in ga napraviti še lepšega!

Svobodna domovina in njeni delovni ljudje so na nekdanjih travnikih in njivah zgradili dostojen spomenik našega časa. Tako prehaja zgodovina Čečovja v novo, sodobno dobo — najvrednejšo med vsemi.

Ivan Globočnik

PREŽIHOVA ZNAČKA

Knjiga je naša zvesta spremljevalka od otroških let pa do pozne starosti. Pa ne le spremljevalka — prava prijateljica nam je, zdaj razveseljevalka, zdaj spet pomočnica ali tudi tolažnica. Ni kar tako zapisal v življenju trdo preizkušeni ruski pisatelj Maksim Gorki:

»Ljubite knjigo! Olajšala vam bo življenje in vas naučila ceniti človeka in sebe... Čim več sem bral, tem bolj so me knjige približevale življenju in tem jasneje sem spoznaval življenje.«

Je pa vprašanje, ali res vsi ljudje najdejo pot do dobre knjige, pravi odnos do nje, da bi jim bila v duševni in duhovni prid. Saj vemo, kako jo nekateri sploh nekako odrivajo in zapostavljajo, večkrat v korist dosti cenenih užitkov, kako se zopet drugi tešijo z manj vredno vrsto literature in kako se tretji pri dobrih delih sami prikrajšajo s površnim hlastanjem, požiranjem »napete« vsebine.

Marsikatera korenina takega početja ima svojo kal prav v mladostnih letih, ko sta doraščajoči fant ali dekle ostala brez primerne spodbude in razumnega vodstva. Še več, tudi šola sama jima je knjigo s svojo zahtevo po obveznem domačem branju kdaj celo priskutila, zlasti če se je vse končalo pri površno opravljenem mehaničnem delu.

Kako temu odpomoči? Znan naš publicist je nekje zapisal, da je treba knjigi kot nosilki višje kulture in posredovalki novih vrednosti na vse načine utirati pota med ljudi.

In eden izmed takih načinov naj bi bila tudi ustanova Prežihove značke, v naši domovini pač novost in prvi poskus.

Namen podeljevanja Prežihove značke je v pravilniku označen takole:

V našem mladem rodu budimo:

— smisel za poglobljeno, kritično branje dobrih sodobnih domačih literarnih del v prozi in verzih, da bodo vzljubili lepo knjigo;

— sposobnost, da bodo znali knjigo vrednotiti in jo uporabljati za svojo nadaljnjo rast;

— estetska in etična čustva, zlasti ljubezen do socialistične domovine, do delovnih ljudi in razumevanje za njihov boj.

Zajeto je torej v poglavitnih potezah vse tisto, kar resen bralec pričakuje od dobre sodobne knjige.

Prežihovega imena ustanova ne nosi le zato, ker je Voranc velik sodobni naš pisatelj in revolucionar, temveč posebej še zato, ker se je zamisel rodila prav na koroških tleh, v Prežihovi dolini. Toda pobuda prevaljske osnovne šole si je v trenutku pridobila širok krog prijateljev, segla iz Mežiške doline še v Mislinjsko in del Dravske, kolikor področja zajema naš

slavistični aktiv, ter tako združila štiri občine: ravenško, dravograjsko, slovenjegraško in radeljsko, katerih ljudski odbori so obljubili pomoč. Že pa se čujejo glasovi iz Maribora, da se nam žele pridružiti.

Kako je ustanova Prežihove značke zamišljena? To naj bi bilo plemenito tekmovanje mladine na kulturnem področju, določno v spoznavanju in globljem razumevanju sodobnih slovenskih književnih del, katerega uspeh bi bil na zunaj nagraden s podelitvijo posebne značke z izkaznico.

Predvidene so štiri starostne stopnje, zajemajoče mladino od tretjega razreda osnovne pa do zadnjega letnika srednjih šol (9.—19. leto). Vsak seznam obsega po 5—10 starostni stopnji primernih sodobnih del, med katerimi naj bi bilo zmeraj vsaj po eno Prežihovo. Izbor knjig ima enoletno veljavo, pravico spreminjanja pa ima odbor ustanove na predlog komisij.

Kandidati, ki se potegujejo za značko, predložijo komisiji, sestavljeni iz zastopnikov družbenih organizacij in učiteljev, v določenem roku zapiske o prebranih delih. Ti naj obsegajo stopnji primerno kratko vsebino, misel dela, označitev glavnih oseb, zapiske o jeziku, slogu in pisatelju, na nižjih stopnjah seveda le del tega.

Kandidat, čigar zapiski so sprejeti, z ustno skušnjo-pogovorom o prebranih delih dokaže, da izpolnjuje zahteve in je upravičen, da prejme značko.

Komisije se ustanove na vseh popolnih osnovnih in na srednjih šolah področja. Podelitev značk naj bi bila slovesna in javna vsako leto na dan Prežihove smrti, 18. februarja.

Značke so sledeče: za prvo stopnjo bronasta, za drugo patinirana srebrna, za tretjo srebrna in za četrto zlata. Imajo obliko kvadrata s stranico 16 mm in je na njih reliefno upodobljena Prežihova glava. Osnutek je napravil akademski slikar Karel Pečko, izdelali pa so jih v Zagrebu. Izkaznice z Vorančevim portretom, napisom PREŽIHOVA ZNAČKA, nazivi sodelujočih občin in s prostorom za podatke je natisnila Mariborska tiskarna.

(Nadaljevanje na strani 34)



Za god

Marjan, Bojan pa Božek in spet Bojan — od leve na desno. Ampak razločno se vidi, kdo je gostitelj. Torta je le dobra reč — in je ni kar tako pustiti iz rok, čeprav so gostje sami fletni bratrančki.

ZNIŽANJE POGOSTOSTI NESREČ PRI DELU OZIROMA IZBOLJŠANJE VARNOSTNE STOPNJE JE EDINA ČISTA PRODUKTIVNOST VSAKE DELAVNOSTI

Ko Jamnica zeleni . . .

Marsikdo bi tej pesnitvi našega lovca ne verjel oziroma bi jo smatral za višjo latinščino. Toda tako je! Tudi Finžgarjev klasični »Petelin« pri nas nič ni in velja le za beraške revirje, kjer visi cela pokrajina na enem samem ptiču. Pri nas je v tem smislu pravi kurnik in lahko en lovec prisluškuje tudi desetim trubadurjem.

Toda ne silite zaradi tega sem, temveč ostanite čim dalje preč, da bo dolgo tako ostalo.

Pravkar je šele odbila ura v vaškem zvoniku polnoč in že se oglasi skrbno naravnana in navita budilka. Ni časa za pomišljanje ali pretegovanje; urno se spravim iz postelje, kolikor mogoče tiho, da ne bi zbudil žene in otrok. Čez pol ure že stojim na dogovorjenem mestu, po desetminutnem čakanju prideta še Ivan in Leo. Po kratkem pomenku se odločimo, po kateri poti bomo šli.

Noč je precej temna, čeprav na nebu ni niti oblaka. Hodim prvi, kajti rad stopim precej naglo, kar pa mojima tovarišema ni po volji. Menjamo položaje in moram hoditi zadnji. Kmalu imamo polovico poti za seboj, malo postojimo in pokadimo. Eden ponuja steklenico. Po vonju ugotovim, da bo nekaj precej močnega. »Le potegni ga,« pravi tovariš, »saj ti ne bo na škodi!« Po krepkem požirku sem imel solze v očeh. Kot bi požrl ježa, me je požgalo. Spet vzamemo pot pod noge, kajti za nami je šele polovica poti; toda ostala polovica bo lepša.

Kmalu smo na mestu, kjer »petelinariji« ugotavljamo, kakšno bo jutro, saj je pogled prost do Pohorja, na Podjuno in delj. Tu je pravi macesnov gaj, nasadil ga je neki advokat, ki je bil lastnik posestva. Ubiramo zadnji del poti, ta pa je najbolj strm, saj se skoraj grizeš v kolena. Tudi tega je konec. Sedaj hodimo skoraj po prstih mimo posestva, pa ne zaradi petelina, marveč da nas ne bi obregal pes.

Značke se bodo podelile letos prvič. Zaradi nekaterih tehničnih težav (zlasti ni mogoče trenutno dobiti vseh knjig v zadostni količini) je rok tokrat pomaknjen sicer nekoliko naprej, prihodnje leto pa bo tekmovanje že mogoče izvesti pravočasno.

Delo, ki smo se ga lotili, bo seveda zahtevalo od nas še dosti naporov in žrtvovanja. Toda kadar se bomo srečali z mladim človekom, ki se mu bo na prsih ponosno svetila značka, v prsih pa mu bo gorel plamen za vse lepo, plemenito in človeško na svetu, ki ga bodo podžigala dela naših najboljših pesnikov in pisateljev, bomo srečni.

Prof. Stanko Kotnik

»Tukaj smo,« pravi eden od tovarišev. Pogled na uro — pol treh kažeta kazalca. Vstopimo v hlev in sedemo kar v jasli. Tukaj si upamo spet glasno govoriti. Malo se pokrepčamo in bliže domenimo.

»Ti pojdeš po zgornji poti do puše, jaz po srednji, ti boš šel pa v gmajno, ker jo bolj poznaš.« Vsi smo zadovoljni, saj že komaj čakamo, da po dolgem letu spet slišimo tega nepopisno lepega svata. Še določimo čas, kdaj se dobimo, potem pa krenemo vsak na svojo stran.

Ker imam najdaljšo pot, se precej podvizam. Že sem na razpotju. Od tu naprej je treba hoditi bolj previdno. Vsakih nekaj korakov stojim in poslušam v gluho noč — vse tiho. Le tu in tam medlo blešči na poti lisa snega, Jamnica in puša nad njo se je pravkar otresla beline. Iščem suh prostor, snamem nahrbtnik in sedem. Okrog in okrog grobna tišina. Daleč pod mano se oglašava sova, kmalu ji odgovori še druga, potem je spet vse tiho. Nenadoma me skoraj vrže pokoncu, tik nad mano zaboka srnjak, ki je zaslutil nevarnost v bližini in se kar ne more umiriti. Najraje bi zavpil, da bi pregnal razgrajača, pa ni potrebno, ker se po nekaj skokih, ki jih dobro slišim, oddaljuje in medtem tudi utihne.

Sedaj že razločim obrise drevja in počasi posamezne veje. Še nekaj časa je vse tiho, nato se oglasi taščica — verjetno jo je prebudil srnjak.

Dih mi zastane — ali je res ali pa se mi samo zdi: »telek« in spet čisto rahlo: »telek, telek«. »Kar pogumno!« si mislim. Kakor bi razumel moje misli, jo kar ubere s celo kitičo in jo nadaljuje.

Srh me spreletava od razburjenja. Razločno slišim, kako škrtca s kljunom in kako padajo iztrebki. Kure se še ne oglašajo, pa saj jih tudi ne bi mogel videti. Pozneje se pa kar sprehajajo in s svojim »dok, dok, dok« vabijo ženine.

Slišim, kako se »ženini« spreletavajo, od časa do časa tudi kateri zakleplje, a namesto da bi zapel do kraja, pa samo nekako zakreše.

Še nekaj časa lahko gledam v čedalje svetlejši sivini mladega jutra, kako se lepotec na veji skoraj brezskrbno počuti, kljub temu pa vsak trenutek posluša in opreza. Kmalu se mu pridruži še drugi, v neposredni bližini. Dobro moram odpreti ušesa, da razločim, kdaj poje prvi in kdaj drugi. Najlaže ju ločim po glavnem udarcu — drugi sledi trenutek pozneje kot prvi. Pustim ju pri miru in ne naskakujem, saj menim samo ugotavljati, koliko petelinov poje. Zato vstanem in kolikor mogoče tiho zapustim mesto, kjer sem sedel. Leva noga

mi je zaspala in mravljinici jo le počasi zapuščajo. Srh me spreleti, ko stopim na suh borov češarek, na srečo pa petelina tega ne slišita.

Po dobrih sto korakih slišim, da se oglašava že tretji, zunaj na hribu še dva in še spodaj v jami dva. Zadovoljen, kot bi prejel največjo nagrado, počakam kar tu kraj poti, da se zdani in »svatje« prenehajo peti.

Sedaj so se spravili na zajtrk. Streljaj daleč vidim, kako prestopa eden po veji in pridno obira borove iglice. Skoraj jih ne doseže več, ker se veje pod njegovo težo upogibljujejo, tako da mora včasih že kar loviti ravnotežje. Potem naenkrat odleti — verjetno se je spomnil, da bo treba tudi kaj popiti.

No, pa tudi jaz lahko pretegnem svoje že čisto zaspane noge, saj se mi zdi, da niti ne morem vstati. Kmalu mine tudi ta nevesečnost.

Pogledam na uro — saj sem že skoraj zamudil dogovorjeni čas, ko se snidemo z ostalima tovarišema.

Medtem je oživel ves gozd in skozi veje sili lahna zarja, ki je pregnala že zadnjo obledelo zvezdo. Tenek mrazek me skoraj ščiplje v prste, ker nisem nataknil rokavic.

Tudi moja tovariša nista nič zaostajala, še več, slišala sta klepati še enega pevca zgodnje pomladi več in me tako prekosila.

Po izdatni malici krenemo vsi veseli in zadovoljni proti domu v zavesti, da bodo naši gostje lahko uživali edinstveno veselje lovca in če bodo imeli mirno roko, se jim ne bo treba vračati praznik rok.

Res se jim ni bilo treba, saj so vsi odšli nekaj dni zatem z lepo trofejo in nepozabnim doživetjem, dva med njimi celo v Ameriko.

Žal mi je, da nimajo vsi lovci priložnosti, doživeti vsaj enkrat kaj takega. Kdor je bil le enkrat »na petelina«, nad prebujajočo se in zelenečo Jamnico, tega bo pač vsako leto vleklo tja. Pa če je zaradi kakih težav zadržan, se mi tak lovec zdi, kakor ptica s porezanimi krili, ki jo žene neka nevidna sila, a se ne more dvigniti, da bi odletela.

G. K.

NI DRUGE POMOČI

Čeprav je v veljavi zakon, katerega namen je, da bi ljudje pili samo naravna, zdrava vina — torej vina iz grozda, narejene žlobudre pa čim manj in le pod pogojem, da gostinci v svojih točilnicah vidno označijo: Jaz, ta in ta... točim tudi še žlobudre, dobrih vin vsaj v našem grabnu malo okusimo. Menda te stvari kljub omenjenemu zakonu ne bo mogoče zbiti skozi. Nekje še zmerom kuhajo take vražje juhe, neki gostinci — kakor zakleto — jih še zmerom odkupujejo za svoje goste.

Sedaj je predlog, da bo moral vsak tak vinski ponudnik-dobavitelj najprej popiti pred gostincem pišker ponujenega vina iz pripeljane cisterne in šele potem govoriti o prodaji oziroma nakupu. Na drugi strani pa bi bilo zelo dobro, da bi moral potem tudi gostinec popiti gotovo mero vina, ki ga prodaja, in sicer pred gosti in vsak dan. Tako bo vinska prodaja v pravih stiku s potrošniki ter življenjsko zainteresirana za nakup oziroma prodajo samo naravne zdrave in dobre pijače v zadovoljstvo obojemalcev oziroma vsaj v svoje zadovoljstvo.

Kdaj se bo to uveljavilo, pa še ne vemo.

RADI DOPOLNJUJEMO

V objavi novega odbora ravske Svobode v zadnji številki našega lista je izostala navdoba oziroma zasedba gospodarja. To funkcijo opravlja že vrsto let z vso vestnostjo in iznajdljivostjo pravega gospodarja Anton Godec.

NOV PREMIJSKI RAZPIS ZA UTRDITEV VARNOSTI PRI DELU

Delavski svet je na zasedanju 22. marca 1961 odobril nadaljnji premijski razpis za sodelovanje v borbi proti nesrečam pri delu. Odobrena je premija

v znesku din 5000.—

katero prejmejo sodelavci fizičnega dela ter za varnost prizadevni mojstri, ki v letu 1961 niso in ne bodo utrpeli, povzročili ali sopovzročili nesreče pri delu, in sicer po že uveljavljenem razpisu upoštevajoč ogroženostno stopnjo (neke lažje kategorije prejmejo polovično premijo, zgolj nameščenci brez fizičnega dela pa od tega premiranja izpadejo).

To je ukrep kolektiva, da bi čim bolj odvrnili nesrečo in škodo za posameznika in za skupnost še z dodatno spodbudo.

Zelimo, da bo ob koncu leta deležnih te premije čim več fužinarjev in da boste tudi vi med njimi.

NJENA ŽELJA

Krstna predstava

8. marca je bila na Ravnah krstna predstava igre Njena želja. Igro je napisala naša domača javna delavka Marija Hribrškova, ki se je leta ukvarjala z novinarstvom in je napisala že marsikak feljton iz naših krajev. Zdaj pa nas je presenetila z igro in sicer kot pisec in režiser, saj je sama pripravila delo za oder.

Življenje je narekovalo snov, življenje v našem času. Prav zaradi tega je še bolj vredna pozornosti. Mlado, naravno, inteligentno dekle (Manica), povezano z družbeno stvarnostjo pri nas se je poročilo s kmečkim fantom (Nacetom), ki ga je vojaščina — vsaj trenutno in navidez osvobodila gruntarske zastarelosti in mogočnosti. Na Poljančevem, kamor se je Manica priženila, je gospodarila Poljančka, trdna gruntarica, ki nikakor ne more v korak z novim časom; ni sovražno razpoložena do nove stvarnosti, le novotarij se z gruntarsko trmo brani in ne prenese strokovnih nasvetov. Tako so delali njeni predniki in tako dela ona. S tem je dan problem, ki je jedro igre. Nasproti si stojita Poljančka — zastopnik stare morale, stare družbe, in Manica, ki bi naj bila nekaj protagonist novega humanizma. Škoda, da ta trenja niso močnejše nakazana, ker bi s tem igra idejno pridobila. Tako pa se igra v glavnem omejuje na prikazovanje določene epizode iz življenja. Tudi to ima svojo vrednost in prav je, da vidimo, kako še naša žena tu in tam ne uživa tistih pravic, ki bi jih morala. Avtorica bi morala ob tem pokazati stanje naših žena, pravice, ki jih uživajo v naši družbi in ob to nato postaviti obravnavano zgodbo, ki bi morala izstopiti vendarle kot epizoda.

Lepo pa je pokazano, kam privede ozko-srčna morala. Mat Poljančka je videla samo delo, polje, grunt, po strani gleda bajtarske pa tudi mestnih ne trpi. Nikakor se ne more navezati na Manico, morda bi se prepad zmanjšal ali celo odstranil, če bi Manica rodila moškega potomca. Doslej je rodila tri deklice, pričakuje četrtega otroka. Ali bo sin? To bi jo zblížalo možu in Poljančki. Sin, sin! To je njena želja.

Toda spet je deklica. Manico živčno stre in v tej bolečini umre. Nace in Poljančka se šele ob mrtvi Manici zavesta svoje krivde. Morda bi moralo biti to prerojenje zavesti močnejše nakazano.

Staro ne odmre tako gladko, sicer odмира, a Manico so zastarela moralna načela strla. Nace je bil preslab in tudi novo mu še ni bilo prav v zavesti, da bi lahko on prepričal mater in Manico zaščitil, čeprav je imel javnost ob sebi.

Hribrškova nam je uspela preprosto, nevsiljivo pripovedovati zgodbo.

Ljudska igra je to in bo dobrodošla ljudskim odrom, posebno še za praznik žena.

Igralci so svoje vloge solidno odigrali, gledalcem, pa tudi režiserki v zadovoljstvo.

Prof. Tone Sušnik

Janko in Metka

ponovno na ravenskem odru

Lea Ferkova je ponovno razveselila naše cicibane in pionirje s pravljичno igro Janko in Metka.

Dva meseca se je dogajalo:

»Metka malo glasneje, tako ja, dobro, Janko, kje si zgubil glas; nesrečnež, zakaj si se dal tako postriči; godba je preglasna, zakaj ni prišel na vajo... Saj je za znoreti; kdo bo pa še delal, če ne pridete vsi. Na šoli me niso spustili.«

Dva dni pred premiero smo:

»Sele prvič gremo skozi vsa dejanja; o krucitirkn, kje se me glava drži. Alo, medvedki na oder; žaba, glej sem, pa sem skoči, tako bo prav. Vi, zakaj pa mi ne osvetlite drugega kota? Tako, dobro. Tovariš Vocovnik, luč sploh ne velja. Dajte mi rdečo luč na streho. No, vidite, saj gre!

Fantje, bolj hitro postavljajte kulise, če boste tako počasni, bodo odmori celo uro trajali...«

Tako je šlo dneve in dneve.

Premiera, ploskanje, igra je uspela.

Glas v prvi vrsti: »Mamica, jaz bom šla po zajčka, glej žabica...«

Z drugega kota: »... Glej, čarovnico, ali bo pojedla Janka...«

Otroci so zaživel z igro. To je večje priznanje vsem, ki so se trudili pri uprizoritvi, kot še take ali drugačne besede kritikov.

Gozd je bil pravljичno razsvetljen, vile so lahko poskakovale. Janko in Metka sta bila prisrčna, zdaj bolj eden, zdaj drugi bolj, palčki so bili razposajeni. Živali so se lepo razporedile po prostoru in nič več ni bilo trkanja kot pri vaji.

Vsi so dobro zaigrali, pred vsemi pa je bila čarovnica (Cesarjeva Milka), grozotna v igri in glasu.

Dve uri sta potekli. Gledalci gredo zadovoljni domov, videli so prisrčno, dobro na-

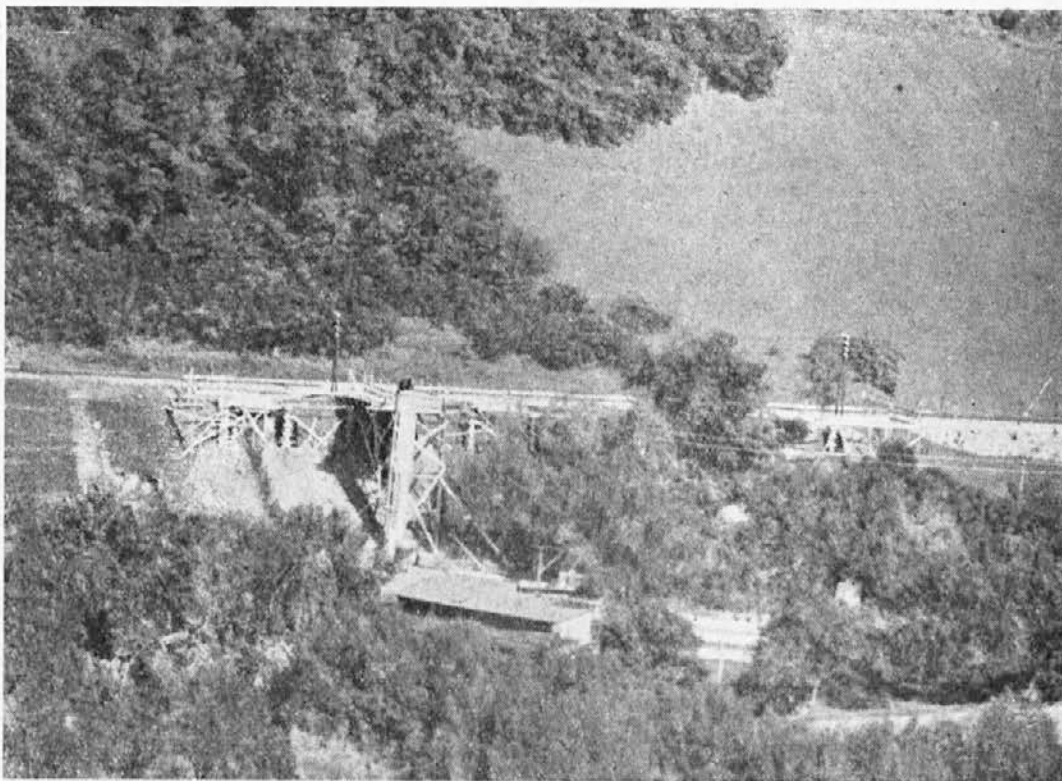

Tudi ravenski kolodvor bo nekoč dograjen. To so začetki od lani.

Pečovnik Kristl, direktor zavoda za zaposlovanje, Dravograd

ODLOČITEV ZA POKLIC

Prednosti in motnje

Poklicne odločitve absolventov osnovnih šol so posledica dalje časa trajajočega zorenja in razvoja njihovih nagnenj, interesov in sposobnosti v šoli, družbe in v domačem družinskem življenju. Pogoji in vzroki za razvoj poklicnih odločitev delujejo predvsem o učencih samih. Pri mnogih učnih predmetih v šoli, v razgovorih doma ter v življenju med delovnimi ljudmi spoznavajo učenci ugodne in neugodne strani posameznih poklicev in sposobnosti zanje. Učenci svoje spoznanje o poklicih prilagajajo svojim interesom in željam po tem ali onem poklicu. Le tista nagnenja, sposobnosti in interesi oblikujejo poklicno željo, ki so dovolj kakovostno motivirani, samonikli, močni ter samostojni. V razgovorih s posameznimi učenci lahko ugotovljamo te pogoje prave poklicne želje, poglobljamo kakovostno njeno motivacijo, ovrednotimo njeno samoniklost. Tako okrepiamo v učencih poklic kot njihov pomemben življenjski cilj.

Nastajanje poklicnih želja in odločitev

Nekateri doživljajo in dogodki iz učencevih osnovnošolskih let so slučajni, v katerih se v zadnjih letih šolske obveznosti, včasih tudi že prej, zavestno uveljavijo poklicne želje, ki so združene s čustvi ugodja in globokega zadovoljstva. Učenec H. A. nam tak nastanek poklicne želje ilustrira v naslednjih stavkih: »Postal bom kmetijski tehnik. Do te odločitve me je pripeljalo naključje. Zanj se moram zahvaliti svojemu prijatelju. Od tega bo že tri leta. S prijateljem sva tedaj obdelovala za njihovo hišo košček zemlje, ki je bil ravno primeren za majhen vrtiček. Tu sva marsikaj posadila in posejala. Bilo je nekaj solate, malo čebule in mnogo cvetlic. Najin vrtiček je bil res pisan. Veselja, ki sva ga imela s prijateljem, ko so iz zemlje prikukali lističi solate, ne morem opisati. Skrbno in zavzeto sva hodila okoli vrtička, ga zalivala, okopavala in ga tako vsestransko negovala. Ko pa so pognale iz zemlje tudi prve cvetice, ni bilo najinemu veselju ne konca ne kraja. Že takrat je v naju dozorel sklep, da postaneva kmetovalca. Za naju ni bilo in tudi ni lepšega poklica, kot je poklic kmetovalca. Za naju so bili prvi uspehi vzpodbuda za nadaljnje delo. Moj prijatelj že študira na srednji kmetijski šoli. Letos se mu bom pridružil tudi jaz. Skupaj bova po opravljenem šolanju pomagala pri dvigu našega kmetijstva!«

Tudi ovire učvrste poklicno odločitev

Pri večini učencev osnovne šole nastopajo že ob pričetku poklicnih želja ovire, ki pa jih le utrde v njihovih poklicnih

študirano pravljico igrò. Otroci so se pogovarjali o medvedih in čarovnici.

Igralci z režiserko so veseli uspeha, menijo le, ko bi le vsi merodajni imeli potrebno razumevanje za vse razne težave.

Prof. Tone Sušnik

ciljih ter odločitvah. Ugodje, ki je združeno s predstavo bodočega poklica, je v njih tako globoko motivirano in silno, da se raje uspešno bore s težavami, kakor da bi opustili svoj poklicni cilj. Borba učencev s težavami v sebi ali v okolici, zlasti s stališči staršev, običajno učvrsti nagnjenje do bodočega poklica. Učenka K. Z. nam svojo prvo oviro na poti do poklicne odločitve opisuje takole: »Zelo rada bi postala medicinska sestra. Toda za poklic imam kar precej ovir. Prva in največja ovira so slabi redi. Druga ovira je v mišljenju staršev, da za poklic medicinske sestre nimam sposobnosti. Vedno mi prigovarjajo, da naj grem raje na pošto. V poklicu medicinske sestre po njihovem mnenju ne bom vzdržala, ker se že sedaj držim kisló, če se kdo rani in bežim, ko zagledam kri. Res sem mehkega srca, a polagoma se bom privadila ranam. Ravno medicinska sestra mora imeti dobro srce in usmiljenje s trpečimi. Edino teta me vzpodbuja v moji poklicni odločitvi. Upam, da bom z vztrajnim učenjem in s prigovarjanjem staršem postala medicinska sestra, kar je meni najlepši poklic.«

Kvalitetne motivacije za poklicno odločitev

Večina učencev motivira svojo poklicno odločitev tudi z družbenega stališča. Koristiti želi skupnosti, biti delovni ljudje, čim več žele doprinesti k dvigu domovine in slično. Nastajanje družbenih motivov za izvrševanje nekega poklica ob osebnih motivih je nedvomno izraz socialistične vzgoje. Socialistična vzgoja ne poudarja zgolj pomena posameznika kot poedinca, ampak predvsem kot člana določene družbene skupnosti: kolektiva, komune, države.

V nekaterih redkih primerih je pomanjkanje kvalitetne motivacije vzrok, da učenec ne pride do poklicne odločitve. Učenec



IVO ČERČE.

dosedanji predsednik sindikalne podružnice Železarne Ravne, se bo torej za čas poslovil — za obisk višje šole. Prav za njega in za družbo, toda iz občutja kolektiva: žal! Kajti v živem dogajanju potrebujemo takih ljudi morda mnogo bolj zdaj, kakor pa jih bodo potrebovali kdaj pozneje. Šola naj le da, kar hoče, a že doživeta bližina do človeka naj ostane.

S. A. se izraža v naslednjih stavkih: »Za poklic se še nisem odločil, ker je mnogo raznih poklicev. Želim imeti poklic, v katerem bi čimbolj živel. Ker je mnogo poklicev, se še vedno ne morem odločiti, kateri bi bil lažji in boljši. Ko premišlujem o kakem poklicu, si mislim, da so drugi poklici še boljši.«

Nedovršena osnovna šola ovira poklicno odločitev

Učenci osnovnih šol se zavedajo, da nedovršena osemletna osnovna šola zmanjšuje možnost izbire poklica. Ker morajo učenci z nedovršeno osnovno šolo to svojo pomanjkljivost splošne izobrazbe upošte-



S krsne predstave »NJENA ZELJA«.

vati pri izbiri poklica, prihajajo pozneje in težje do odločitve za poklic. — »Ne vem, če bi me kje sprejeli v uk z nepopolno osemletko?«

Nekateri pripovedujejo: »Ne vem, nisem se še odločila za poklic, ker imam še premalo razredov osnovne šole. Prosim, svetujte mi, za kateri poklic se naj odločim?« — »Kakšen poklic si lahko izberem s šestimi razredi osnovne šole?« — »Za poklic se še nisem odločila, ker imam premalo razredov osnovne šole.« — »Rada bi vedela, kakšne možnosti imam za učenje obrti, če ne dokončam popolne osemletke.«

Nekaterim učencem so dobri učni uspehi v šoli motivacija za poklicno željo in ustrezno odločitev. Pri nekaterih učencih je močna poklicna želja motivacija za upornejšo, vztrajnejšo in uspešnejšo učenje v šoli. Nedvomno je obojestranska povezanost med učnim uspehom in poklicno željo ter odločitvijo učinkovitejša pri srednjih in boljših učencih kot pri slabših. **Preveč subjektivna stališča staršev večkrat otežkočajo otroku poklicno odločitev**

Stališča staršev do poklicne usmeritve lahko otroku mnogo pomagajo ali pa ga močno ovirajo pri uveljavljanju lastnih sposobnosti v območju poklicnih ciljev. V svojih stališčih do otrokove poklicne želje so starši v večini slučajev subjek-

tivni, kar zavira razvoj otrokove pravilne poklicne odločitve. Nekateri starši žele pri svojem otroku videti uresničenje tiste poklicne želje, ki jih sami niso mogli realizirati. Takšna, po starših motivirana poklicna odločitev običajno ne sovпада z otrokovimi sposobnostmi in željami ter zahteva od otroka prilagoditev, ki zavira njegov sproščeni razvoj sposobnosti in sil.

Učenec M. V. nam oviro in svoje znanjenje v težki situaciji ob poklicnem odločanju prikazuje takole: »Najbolj me veseli tehnika. Sam pri sebi sem že dolgo časa mislil, da bom šel v srednje tehnično šolo, v strojni oddelek. Ko sem to svoje mnenje povedal staršem, niso bili s tem zadovoljni, svetovali so mi vpis v srednjo kmetijsko šolo, ker imamo doma posestvo in ga bodo izročili nekoč meni kot edinemu sinu. Ker do kmetijstva nimam veselja, sem še kar naprej vztrajal pri svoji odločitvi. Zaradi tega smo se doma večkrat skregali. Pri sebi sem mnogo razmišljal o starših, ki jih imam rad, ter o vseh besedah, ki so mi jih govorili. Ko sem uvidel, da s svojo željo ne bom mogel uspeti, sem raje popustil. Ubogal sem starše in se odločil za srednjo kmetijsko šolo. S tem sem starše zelo razveselil. Sam pa takrat nisem bil vesel. V srcu me še vedno mika tehnika.«

Originali iz čistega jekla

Franc Apohal



Imamo grdo navado, da zapišemo o kakem človeku kaj šele, ko umre. Sicer je to le tak izhod, kajti živih je preveč in bi prišlo do težav, vseeno pa hočemo to reč nekoliko omiliti. Gre za originale med nami, ki svojstveno barvajo krajevno bit in so zmerom bolj redki. Tak je tudi Franc Apohal.

Dvakrat je že sam nekaj napisal v našem listu ter podpisal »Apohal«. Obakrat se je centralna biografska ustanova zanimala, kdo je ta kratki »Apohal«, ko sicer zlepa za kakim avtorjem ne vpraša. Apohal kratko pove, a vredno pove. Tak je bil vedno in je tudi danes.

Rodom je s Prevalj. Oče je bil 40 let fužinar, mati pa Predovska hči. Združuje torej oba rodova — rod klasičnih garačev po teh grabnih in rod klasičnih garačev po bregovih te dežele. V tovarno je vstopil novembra 1908 ter delal v kovačnici 4 leta, pri žarilnih pečeh 3 leta, v topilnici pri globinskih pečeh 4 leta, potem pa v valjarji 36 let. Vmes je bil kratko na praksi v Kapfenbergu. Mojster valjarne je postal po osvoboditvi (v romanu »Požganica« pa je za zmerom zapisano, zakaj Apohal to že prej ni bil). Ko je bilo skupno 47 let, je 1. januarja 1956 zaprosil za pokoj.

Po svojem značaju Franc Apohal v življenju nikoli drugega ni iskal kot delo, resnico in pravičnost ter lepoto in izobrazbo v knjigah, ki jih je prebral cele skladovnice. Odkrito je bil socialist in šest let tajnik tovarniške organizacije SMRJ (predsednika Luka Juh in Schmidhofer) ter odbornik Bratovske skladnice. V našem žargonu bi še veselo pripomnili, da dokazuje njegovo resnost tudi to, ker se je tako pozno poročil (z 38. leti).

Skoro smo se mu zamerili, ko smo rekli: 47 let! ter dali slutiti tako vprašanje... »Ne, ničesar takega nimam. Garal sem 47 let in ostal čist proletarec. Imam, kar potrebujem, več ni treba.« Vseeno pa ima Franc Apohal zelo veliko — ima zaupanje ljudstva. Že nekaj let je predsednik društva upokojencev, ki jih je tu 285, je predsednik hišnega sveta, član poravnalnega sveta, odbornik krajevne podružnice socialnega zavarovanja ter delegat okrajne

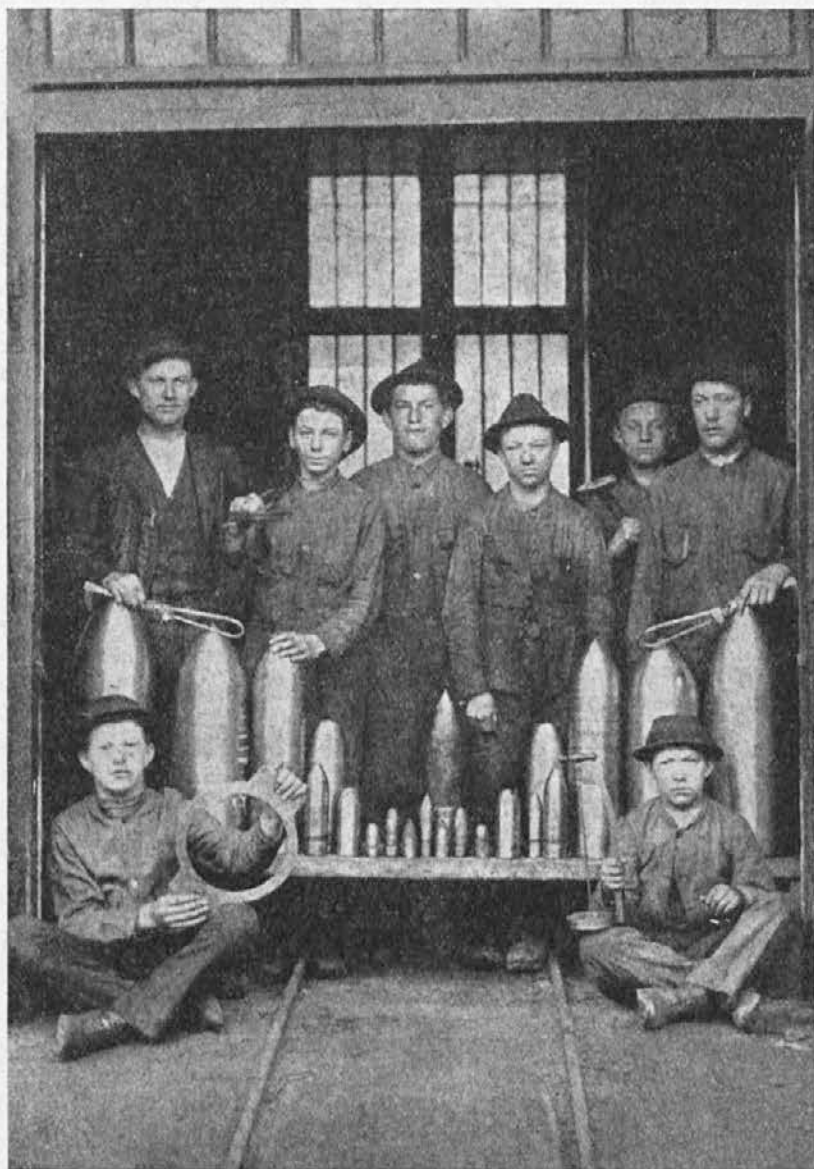

Spedicija pred prvo svetovno vojno.

Tudi take reči so delali na Ravnah tisti čas. Treskali so na italijanski fronti in so Lahi poroklo takoj spoznali. Danes ne izdelujejo na svetu nikjer več tega — temveč mnogo modernejša ubijala. Toda eno je napad, drugo pa obramba.



Večletni razgledani in marljivi naš sodelavec Bogomir Homovec se je nedavno poslovil od naših fužin in prevzel mesto tehniškega direktorja Železarne Jesenice. Ko smo ga ob odhodu vprašali, kako mi, kako Jesenice, je spet po svoje opredelil: »Delo tukaj, delo tam, povsod je naš prelepi železarski svet.«

skupščine socialnega zavarovanja, porotnik okrajnega sodišča v Slovenjem Gradcu, s svojo strokovnostjo pa še pomaga pri tehniški kontroli v železarni. Taka je torej Apohalova »upokojitev«. Ljudje že vedo zakaj. V tem zaupanju je njegovo premoženje.

☆

Našega originala smo vprašali še za takimi spomini na takratno delo in življenje, da bi jih hkrati tu zapisali.

»V tovarni je bilo ob njegovem vstopu 450 delavcev, 7 nameščencev, 9 mojstrov in en kurir. Pisalnih strojev in telefona ni bilo. Delovni čas je trajal 12 ur, ob nedeljah pa 18 ur brez odstotkov. Ograje okoli tovarne ni bilo. Bolniških izostankov skoro ni bilo. Če je imel zdravnik več kot pet bolnikov na dan, je že vzrožil. Tovarna je imela svoj konzum, kjer so se dobili skoro vsi prehrabeni artikli na knjigo ali tudi brez nje. Odtegnjeno je bilo potem od plače. Hrana je bila z ozirom na zaslužek razmeroma zelo draga (za 1 kg mesa si moral delati na primer 3 ure), tekstil in obutev pa jako poceni. Ker pa takrat ni bilo otroških doklad, so družine z več otroki komaj izhajale, če delavec ni bil kvalificiran. Poznal sem delavca, ki je svoje otroke poslal že kar majnika na kmete, brez ozira na šolo (velike počitnice so bile v tistih časih šele septembra in oktobra zaradi paše). Kaznovati ga niso mogli, ker ni imel nikoli ničesar.

Pijača je takrat precej vrtoglavila. Mošt in vino so imeli večinoma vsi kar doma. Te reči so bile razmeroma poceni. Za 1 liter vina je bilo treba delati samo 30 minut, za liter mošta 20 minut (računano po meri zaslužka na uro), če si pijačo nabavil zunaj; po gostilnah je bila stvar seveda tudi trikrat dražja.

Mladini v mojem času je bilo vse sorte. Pri nas je bilo šest otrok. Neke nedelje sem nesel očetu kosilo v tovarno. Bil sem seveda v cokoljah. Ko smo se potem z drugimi fanti igrali z vozičkom v tovarni, je prišla cokolja pod kolo in je šla. Tedaj je bil tam Lampreči Franc (umrl v Ameriki) in me nekako izsmejal, da bi lahko že davno imel čevlje, kot si jih je priskrbel on na kegljišču. V tistih časih je bilo namreč vse

polno kegljišč, pa so otroci postavljali keglje in nekaj dobili. Lesjak Filip, Rebernik Ivan, Reven Ivan in še drugi so pomagali očetom rezati odpadke v valjarni in so imeli že vsi čevlje. To je rešilo tudi mene. Že naslednjo nedeljo sem šel pomagat rezati platine v kovačnico. To je bilo mehko železo iz Donawitza za vložek v globinske peči. Po treh urah je kar curljalo od mene. Ob malici mi je dal Zagrevač Anton požirek mošta, Skrivarnik pa časopis »Arbeiterwille«. Sam ni znal nemško čitati, pač pa njegova žena. Smilil sem se mu in je on pomagal nekaj časa rezati, potem pa sta spet prišla malo počivat. Prisedla sta še strugar Dorn in Pipan. Prebiral sem, kar so rekli. Dorn je rekel, da takrat, ko bodo socialisti na vladi, otroci ne bodo smeli več delati v tovarni, ampak bodo drugače oskrbljeni in bodo imeli delovni ljudje boljše življenje ter 8-urni delavni čas. Nisem verjel, so pač sanje... Tako sem

delal tri nedelje po 7 ur in na moj 11. rojstni dan sem prvič obul čevlje, ki sem si jih sam zaslužil. Pozneje sem tudi očetu pomagal rezati v »rafudi«, jeseni pa sem pasel pri stricu v Šibovju, ki mi je vedno dal za knjige, po vrhu pa še bukove hlače in srajco iz hodnega prta. Tu je bil nekako moj drugi dom. Tako sem dočakal 14. leto.

Nadučitelj Jurkovič je predlagal Miloša Lečnika (danes upokojeni odvetnik) in mene, da bi šla naprej študirat. Lečnik je šel. Njegova mati je bila dekla in so ubogi študenti dobili neko podporo, pri nas pa je bila mala bajta in okrog nekaj zemljišča in tako za podporo nisem bil zrel. Neka čudna vera, ki še kar naprej obstaja, vsaj, kar se tiče otroških doklad. Ker nisem mogel naprej študirati, sem s 14. leti šel delat v tovarno.

Dočakal sem uresničenje tistih sanj in sem zadovoljen.«

Resničnost in sen

Nekoč sem brala, da je hoja po hribih priljubljen šport intelektualcev, ker pušča duhu prosto pot, ker ne zahteva posebne zbranosti in ga opravljamo skoraj mehanično, istočasno pa daje dosti snovi za razmišljanje, ki brez njega intelektualca tako in tako ne more biti.

Lahko bi dodala — hoja po hribih je tudi šport za sanjače. Sanje so tolikokrat lepše od resničnosti ali morda — tolikokrat naša najmočnejša resničnost.

Drobna pravljica iz mojega življenja — ne bom povedala, kdaj se je zgodilo, da ne bi kdo segel vanjo — to je pravljica o planinah, o njem in o meni.

Dolgo delovno leto je bilo: zjutraj budilka, zajtrk na hitro, vedno ista ulica z istimi uslužbenci in dijaki, pisarna. Morala bi obogatiti svoje življenje. Ljudje smo pač v toliko bogati, v kolikor znamo iz »nič« nekaj ustvariti, ne samo iz »nečesa«. In jaz sem to storila.

Vedno ob isti uri mi je prišel naproti isti moški. Precej starejši od mene, to se pravi v letih, ko si moški spet zaželijo sanj in še bolj tega, da bi se sanje uresničile. Lahko sem domnevala, da tudi on misli name vsako jutro okoli dvajset minut do sedme. Izdelala sva sijajen sistem prikritih pogledov, nasmehov, komaj opaznih želj, vprašanj, žalitev in odpuščanj, bila je to harmonijska istočasnega merjenja z očmi, zgovorna pesem brez besed.

Neznanec je imel prijeten obraz in z nekoliko detektivskega in psihološkega daru sem ugotovila, da je zelo dober človek, pošten soprog in nežen oče, ki se ne bo spuščal v ostvarjanja, čeprav bi to morda tudi zaželel. In jaz... jaz ne vem, zakaj ne bi poskusila, se pravi, vedela bi, zakaj ne, ... toda vseeno.

Potem pa se je vse pretrgalo. Prišlo je poletje in odšla sem v planine.

Ali je kje kaj lepšega od te svobode, ki jo daje samota v naravi? Človek hodi, ne da bi moral kam priti, ne da bi vedel, kam bo prišel in kaj bo videl. Obzorja se sama odpirajo in v pravljicnih daljavah, kot v potrdilo za čudovito moč njegovega po-

gleda, se širijo oceani gozdov in grebenov, ležijo negibne ceste, vasi, cerkve na višinah, vijugaste reke, doline, pašniki, slapovi, vse to ima človek v oblasti, pod lastnimi nogami. In tam daleč, kjer se stikata nebo in zemlja, slutimo v čudni, okameneli prikazni snežne meline in bele oblake.

Nisem sama hodila tod. Po igrivem naključju je bil z menoj tudi on, moj jutranji znanec. Naravo je ljubil kot jaz. To naju je zbližalo. Od kraja sva hodila v primerni razdalji in se tu in tam sklonila in približala glavi nad kakšnim modrim metuljem ali nad redko cvetlico. Najine reakcije na lep razgled, na cepljenje neznanih steza in na izbiro poti, na utrujenost, na mravlje in meglo — na vse — so bile vedno enake pri obeh. Tisti, ki so se ljubili, vedo, kakšna je ta skladnost in jaz pišem to pravljico samo zanje, ki to dobro vedo. Čez teden dni sva sedela na nekem podrtem deblu in strmela v modrikasto večnost.

— Najti pravega tovariša, pomeni najti sebe — sem mu rekla.

— Ti si moj najdeni jaz.

Naokoli je bila trava, nebo in mir.

— Ti si uresničenje mene, opravičenje mojega obstoja, ti si tisto, s čimer lahko spoznam svojo vrednost, sposobnost, svojo moč.

— Pogledaj, kakor da so se oblaki razmaknili tam... tam, kjer je obzorje presekanost v neskončnost! Glej, tam stoji granitna stena, pokrita s snežno obleko, brez podstavka, na samem nebu.

— ... Vez, ki me spaja s teboj, je širša od tega sveta pod nama, globlja od te tišine. Ne morem razumeti, kakšno je bilo doslej življenje brez tebe. Vedel sem, da te pričakujem, pripravljaj sem se za tvoj prihod, moja brezmejno ljubljena, vendar je bilo to tako dolgo, tako negotovo čakanje! Zakaj si me tako dolgo pustila čakati? —

Naslednje dni sva šla še više v hribe. Smejala sva se svojemu nerodnemu alpinizmu in jedla borovnice. Iz bližnjih planin so se pojavljale daljne in za temi druge še dalj. Obstal je čas, obstalo je po-

letno sonce nad nama in vrhovi jelk se niso niti ganili.

— Ali je mogoče najti zadnjo, največjo srečo v takšni ljubezni? —

— Zakaj ne bi bilo mogoče? —

— Sreča bi bila samo popolno, popolno združenje, za vedno. In tega ni mogoče doseči. Vedno ostane majhen, nezdržen delček in ta delček bo vedno žaloval za svojim dvojčkom. —

— Vse, tudi najbolj nemogoče, bom naredil za najino srečo. Ali nisva postala bogova v svojih najvišjih čustvih? —

— In misel o koncu? Vsako slovo je vendarle konec.

— Poslušaj: ta svet je, na srečo, tak — in to so rekli največji vedeži —, da v njem ne propade niti atom energije niti atom materije niti dih energije. Ali se torej more moč, ki naju je združila, spremeniti v nič? Vedi in veruj: v kar koli se že bo spremenilo po smrti to, kar sva zdaj midva

— naj bodo že beljakovine, mezoni ali fotoni, nek delček mene bo vedno ljubil nek delček tebe, do konca vseh časov. —

Od tedaj sva bila nesmrtna zaročenca.

... Samo to sem hotela povedati: ta mesec dni je bil edina stvarnost v najinem tako imenovanem poznavstvu. Vse je bilo prav tako, kakor sem povedala — tako sem želela in tako sem tudi doživela. Potem pa je prišlo mnogo mesecev jutranje megle, dežja in blatnega pločnika in spet sem ga videvala, s kupljenimi kifeljčki v torbi, z otečenim licem, z žvrgolečo hčerko pod roko; ovijal je okoli vratu zelen šal proti vetru in sanjal, morda o morski obali pod toplim soncem. In spet ga tedne in mesece nisem videla in četudi bi ga bila rada videla, to ni bilo mogoče, ker to ni bila več moja resničnost, temveč sen, odlomek tuje in neznanega življenja, sam izkrivljen privid, ki nad njim človek nima moči.

Dr. phil. Irena Grickat-Radulović

BLIŽE K PRIRODI

Ravenski ljubitelji narave težijo za tem, da dosežejo primerno raven in utrdijo svojo taborniško organizacijo, obenem pa da pomnožijo svoje vrste z novimi člani, predvsem z najmlajšimi, ki jih v taborniškem jeziku imenujemo čebelice in medvedki.

Januarja je preteklo leto dni, odkar je bila na Ravnah ponovno ustanovljena taborniška enota. Že takrat se je učlanilo okrog 250 članov, med njimi lepo, razveseljivo število naših najmlajših. Vključilo pa se je prav tako lepo število mladine in tudi starejših, od katerih so mnogi z voljo pričeli pomagati odboru reševati naloge taborniške organizacije.

Tako veliko zanimanje za taborniško organizacijo, katere načelo je: vzgojiti vzorne člane in jim zbuditi čut, da bodo znali ceniti lepote naše domovine, ki je eno samo veliko področje čudovitih naravnih kontrastov, pa je dala Ravenčanom kar najbližja okolica sama.

Narediš nekaj korakov iz mesta in odpre se ti povsem nov svet, svet gozdov, travnikov in veselo žuborečih potokov, iznad vsega tega pa se ponosno dviga v vsej do-

stojanstvenosti zadnji obronek Karavank, 1696 metrov visoka Uršlja gora, ki je en sam velik predel naravnih lepot, katerega delajo številne ljubke gozdne živalice in tajinstvena pesem vetra nekje v krošnjah stoletnega drevja, še lepšega in privlačnejšega. Na samem vrhu se ljubitelju narave nudi edinstven razgled širom po Koroski, vse tja do Celovca, Pohorja, Kamniških planin in dalje.

Po letu dni vztrajnega dela je »Odred koroških jeklarjev« kljub temu, da ni imel na razpolago klubskega prostora niti zadostnih finančnih sredstev, zabeležil dobre uspehe. Prva naloga jim je, usposobiti zadostno število vodnikov, ki so neogibno potrebni v vsaki taborniški enoti. Usposobili so preko 15 članov za vodnike, ki so nato prevzeli svoje vode. Odred so razdelili na štiri čete, le-te pa na vode ter pričeli z rednimi vodovnimi sestanki, na katerih so se taborniki in tabornice seznanjali z vsebino, potrebno za prvi in drugi taborniški izpit, poleg tega pa še o raznih taborniških spretnostih in zabavnih igratih. Imeli sotudi več skupnih vodniških sestankov in izletov ter so priredili 2- do

3-dnevne poučne tabore v bližnjo okolico. Veliko pozornosti pa so posvetili najmlajšim, saj je le-ti potrebujejo največ, kajti od prvih korakov zavisi, če bodo iz njih postali čez nekaj let pravi taborniki in tabornice, ki bodo znali ceniti lepote naše domovine in bodo uspešno vodili »Odred koroških jeklarjev vnaprej.

V letošnjem januarju je Odred zaradi nezadostnega števila vodnikov poslal še štiri člane na vodniški tečaj, ki je bil na Boču pri Poljčanah. Pričeli so si urejevati tudi klubski prostor in delavnico; prostor za to so dobili na gimnaziji. Prostor ni velik, vendar bo kljub temu dobrodošel, saj jim bo veliko pripomogel pri njihovem nadaljnjem delu in nalogah. Za večjo razgibanost Odreda pa bo veliko pripomogla finančna pomoč naše Železarne, saj bodo lahko povečali svoj inventar: šotore, športne rekvizite in taborniške kroje. Lepo je, če srečaš skupinico tabornikov kje v naravi v enotnih krojih s taborniškimi našitki in znakom enote, h kateri spadajo.

Da pa bi bilo življenje Odreda pestrejšje in privlačnejše, so se zedinili v tem, da prično v marcu izdajati svoj list »Samorastniki« s pestro in poučno vsebino. Za praznik delovnega ljudstva — 1. maj — bodo na Smrekovcu organizirali skupen tabor »Odreda koroških jeklarjev«. Količkor bodo razpolagali z zadostnimi finančnimi sredstvi, pa bodo v letnih počitnicah organizirali 14-dnevni tabor ob največjem naravnem biseru naše domovine — Jadranskem morju.

V letošnjem letu si bo Odred prizadeval, da pridobi nove člane in jih usposobi v raznih spretnostih (v postavljanju šotorov, orientacijskem pohodu); s tem bodo le-ti lahko tudi svoj Odred uspešno zastopali na taborniških tekmovanjih in mnogobojih ter prav tako na tradicionalnem pohodu: »Ob žici okupirane Ljubljane«.

Prav bi bilo, da si Odred oskrbi svojo oglasno desko. Čez leto jo bodo verjetno že postavili, saj je le-ta eden nepogrešljivih delov vsake taborniške enote. Preko nje ne obvešča upravni odbor samo svojih članov, temveč vse občane, saj je med njimi mnogo takšnih, ki jih življenje in delo taborniške enote zanima.

Morda bi bilo prav, če si bo »Odred koroških jeklarjev« na primernem prostoru, nekje v okrilju gozdov pod Uršljo goro, postavil po možnosti »kladaro«, ki bi v zimskih mesecih, ko tabori ne pridejo v poštev, bila dokaj pripravna za gozdne živali, saj je taborniška dolžnost, da skrbi pozimi za gozdne prebivalce. Ustanovil pa bi se lahko še vod »gorske straže«, ki bi imel v zimskih mesecih dolžnost, skrbeti za divjad, poleti pa za zaščiteno planinsko floro in druge naravne lepote na področju Uršlje gore.

Res je »kladara« zahtevna stvar, vendar sem prepričan, da bi jim priskočile na pomoč pri tem delu razne organizacije, sami pa bi s tako številnim članstvom lahko tudi precej naredili. Lastnik primernega prostora bi jim verjetno rad odstopil potrebno zaplato, saj kladara ne bi bila ponos samo tabornikom, temveč tudi ostalim. Obenem pa bi kladara še tesneje zbližala tabornike in jih navdala še z večjim veseljem do dela v taborniški enoti, pa tudi zagotovila trd-

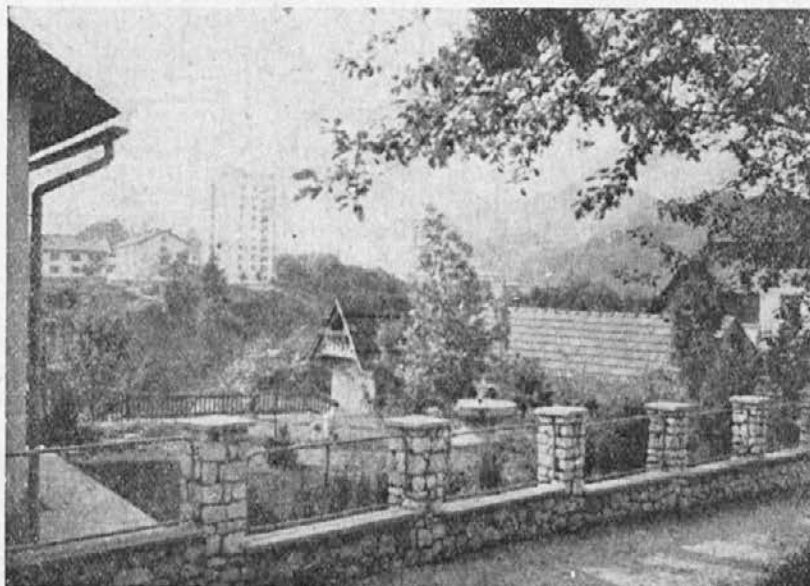

Pogled iz Wlodygove rezidence

Pregled štipendij v naši občini za šolsko leto 1960-61

Štipendirajo	število			socialno poreklo			Skupna sred. za štipend.
	moških	žensk	skup.	delav.	zmoč.	namoš.	
Občinski ljudski odbor Ravne na Kor.	20	47	67	37	8	22	4,917.000
Železarna Ravne	36	15	51	34	8	9	3,800.000
Rudnik Mežica	21	7	28	19	—	9	2,388.000
Zdravstveni dom Ravne na Kor.	—	4	4	3	1	—	360.000
Gradbeno podjetje »Stavbenik«	2	—	2	2	—	—	300.000
Kmetijska zadruga Prevalje	4	1	5	—	4	1	420.000
Tovarna lesovine in lepenke Prevalje	1	—	1	—	—	1	108.000
Kmetijsko gospodarstvo Javornik	2	—	2	1	1	—	168.000
Kmetijska zadruga Tolsti vrh	1	—	1	—	1	—	108.000
Kmetijska zadruga Kotlje	1	—	1	—	1	—	282.000
Bolnišnica Črna	1	5	6	3	2	1	498.000
Kmetijska zadruga Črna	4	—	4	1	3	—	402.000
Zdravstveni dom Črna	2	2	4	3	—	1	152.000
Skupno:	95	81	176	103	29	44	13,903.000

Prvi semester je za nami

Pomagalo je samo znanje.

Še pred zaključnim izpitom so nas lansko leto obiskali predstavniki Kluba koroških študentov. Zbrali smo se in pokramljali o našem bodočem študiju in univerzi.

Marsikdo od nas se še takrat niti ni dobro zavedal, da je pred vrati zaključni izpit in za njim resni študij na univerzi, ki nas bo usmeril v življenje. Lepo je bilo pomisliti: »Postal bom študent-akademik, nikoli več ne bom dijak, nikoli več ne bom kot dijak odpiral vrat naše gimnazije.« Res, lepo je bilo misliti na to, brez pomisleka na ovire, ki jih je bilo treba prehoditi in jih premagati pred uresničenjem lepih misli, ki so se skrivale za rahlim ponosom. Takrat, ko so nas obiskali naši predhodniki — študentje, so te naše skrite želje še bolj izstopile. Med študenti, ki so nas obiskali, so bili taki, ki jih nismo poznali, čeprav so nekaj let pred nami hodili v iste razrede kot mi, bili pa so tudi taki, ki so maturirali samo leto dni pred nami. Veliko stvari so nam vedeli in imeli povedati. Tako je bilo, kot je na letošnji skupščini KKŠ dejala študentka: »Pametno je bilo, da smo se zbrali, saj smo se pomenili o vsem, tako rekoč od tega, kaj je indeks in do tega, kako se v menzi jé.« Vsak od nas si je iz srca zaželel postati študent; tak, ki je vreden svojega imena. Hkrati, ko smo si želeli to, smo se dobro zavedali, da je treba še pred tem opraviti zaključni izpit. Za domačo nalogo smo morali žrtvovati precej sončnih popoldnevov, ki so bili prežeti s skrbjo in mislijo na zaključni izpit. Velikokrat smo bili v pravi krizi, ki jo je bilo treba odpraviti s čisto vestjo pred samim seboj. Kljub vsemu so dnevi ob zaključnem izpitu hitro tekli, od nas pa so zahtevali svoj davek. Drug drugega smo tolažili s praznimi frazami, ki niso nobe-

nemu nič pomagale; pomagalo je samo znanje.

Po zaključnem izpitu so nastopile nove težave in skrbi. Poskrbeti smo morali za poslovilni večer, priboriti si denar za končni izlet in pomagati pripravljati gradivo za Almanah. Skrbi pa še vedno ni hotelo biti konec. Iskanje dokumentov za štipendijo, za stanovanje v študentskem naselju, za vpis na univerzo je še zmeraj grenilo počitnice, ki naj bi bile zares čisto brezskrbne. Čeprav so bile še take skrbi, smo vendarle, navidezno brezskrbno, po hiteli počivat na najrazličnejše konce naše domovine. Toda kaj, ko pa tisto, kar naj bi trajalo večno, mine, in se zopet spremeni v čas, ki zahteva več skrbi, na katerega se zmeraj jezimo in si želimo, da bi bil čimprej mimo.

Odpraviti se na študij v Ljubljano, je vrelo v nas. Že ob sami besedi »univerza« nas je spreletel mrz in v glavo so se prikrdle najrazličnejše prisposode. Za taka premišljevanja ni bilo veliko časa. Odpotovati v Ljubljano, urediti si tam nov kotiček za študij in prijeti za delo. Začeti s študijem že prvi dan, postati pravi študent in s tem že prenehati biti bruc. Ljubljana ni tako majhno mesto kakor Ravne, vsak dan lahko greš poslušat predavanja, ki jih prirejajo najrazličnejše kulturne ustanove. Veliko takih in drugih prireditev bi lahko naštel, toda kljub temu je najvažnejši le študij. Zavedamo se tega in vemo, da je treba najprej na predavanja, potem šele v kino ali kam drugam.

Začela so se predavanja, začelo se je delo. Kot neboljani otroci, res bruci, smo sedeli pred predavatelji in jih poslušali z očmi in ušesi. Lepo je poslušati človeka, ki veliko ve, lepo ga je gledati pred seboj in si domišljati, kakšna čast je, da ga lahko poslušam. Velikokrat se zgodi, da bi se na predavanju najraje skrtil, da ne bi pokazal svoje nevednosti. Toda hočemo se zravnati! Prvi semester se je začel morda s prijetnostjo ali nasprotno, kakorkoli že, treba ga je bilo premagati in v njem tudi pokazati, kdo smo in kaj znamo.

nejše temelje taborniški organizaciji v metropoli Mežiške doline — na Ravnah na Koroškem.

S prirodo k novemu človeku!

Ivan Logar

Spoznati se z novimi obrazi, zaživeti z njimi novo življenje — to je opravil prvi semester, pretrgal je zadržanost in spustil bruce tudi med druge študente. Še veliko semestrov bo minilo, preden se bomo vrnili z diplomo, toda zmeraj je treba začeti pri nizki številki, gledati in težiti pa moramo za višjimi.

Marija Vačun

Marca smo vse pokvarili

Rezultat borbe proti nesrečam pri delu bi mogel in moral biti v I. četrtletju 1961 boljši — tako pa je slabši kot kdajkoli.

Takole se je nabirala nesreča in škoda:

januarja	13 + 5 nesreč
februarja	14 + 6 nesreč
marca	24 + 1 nesreča
skupaj	51 + 12 nesreč

(S + so označene nesreče izven tovarne.)

Če bi torej januarja in februarja še bila vsaj nekaka mera, je prinesel marec pravo katastrofo, ki nas je vse zbolela (bistveno naše so namreč nesreče v tovarni). Nesreča pa je toliko večja, ker tudi aprila dalje kvarimo.

Poglejmo, koliko nesrečnih primerov bi lahko izostalo:

— samo, če bi prizadeti uporabljali pri takih delih zaščitna očala, bi bilo **6 nesreč manj**;

— če bi dvignili z žerjavom breme po predpisu šele tedaj, ko se je privezovalec zadosti odmaknil, **bi odpadle 4 nesreče**;

— če bi take sklade oziroma vozičke za transport prav naložili, **bi odpadli 2 nesreči**;

— če bi za prijeme bremen z žerjavom uporabljali vsaj prav dimenzionirane klesce, **bi odpadli dve nezgodi** itd.;

— kaj šele, če bi bila povsod na mestu zavestna lastna previdnost!

Če bi odpadli samo ti primeri direktnih napak, bi bilo nesreče in škode za **14 primerov manj**.

Že samo s toliko manj nezgodami bi Ravne tudi ostale na prvem mestu med vsemi železarnami v državi, tako pa smo zleteli s prvega na peto mesto.

Kaj to pomeni, vedo prizadeti in ve ves kolektiv.



»Brž ko sem čula, da ste zadeli glavni dobiček na loteriji, sem imela občutek, da ste moj tip.«

Ing. Šipek:

TEHNOLOŠKI PROCES V ČRNI METALURGIJI

(Konec)

Kovani in valjani izdelki morajo imeti pravilno trdoto, da bi bili sposobni za obdelavo, zato jih je treba žariti. Žarenje se vrši v pečeh, ki so kurjene s plinom, nafto ali električno v temperaturnem območju 500—1000° C. Po žarenju se izdelki kontrolirajo na trdoto, površinski izgled bilo s pregledom ali magnetskimi metodami ter na izgled jedra in preseka pod vidno površino s pomočjo ultrazvoka.

Problematika v žarilnici daleč zaostaja za ono v predelovalnih obratih. Nastopa pa plinska obremenitev in nevarnost poškodb pod visečimi bremenii.

Liti izdelki se morajo očistiti peska in nevšečnih robov. Ta posel opravlja posada v čistilnici. Čiščenje se vrši z vodnim curkom pod pritiskom 100 Atm, s pnevmatskimi dletii, z brušenjem z brusilnimi kolutii. Nalivki se odrezujejo z avtogenimi gorilci, z acetilenom ali z električnim lokom, defekti na površini se popravljajo z varjenjem avtogeno ali električno, litina se v plinsko ali električno ogrevanih pečeh žari, nato pregleda in odpremi. Delo v čistilnici litine je dokaj naporno, saj nastopa plinska obremenitev, nevarnost eksplozije plinskih steklenic, opekline, nevarnost eksplozije brusilnih kolutov, velika količina metalnih delcev, ki odletavajo pri brušenju in dletenju, obremenitev oči pri varjenju, možnost opeklin pri žarjenem vložku, ogromna količina prahu SiO₂ pri čiščenju, nevarnost visečih bremen, možnost eksplozije kalilnih sredstev, močan ropot itd.

Poboljšanje jekla je bistveni poseg, ki da jeklu plemenite lastnosti. Poboljšanje je pojem, ki združuje običajno dve operaciji, t. j. kaljenje in naknadno napuščenje. Kaljenje izvajamo z ogrevanjem izdelka na temperaturi 750 do 900° C in hitrim ohlajanjem v vodi, olju, soli ali na zraku, kar zavisi od vrste jekla in želenih lastnosti. Napuščamo pa s ponovnim ogrevanjem kaljenega izdelka na določeno temperaturo. Ogrevanje vršimo največkrat v električno ogrevanih pečeh v enem ali več terminih. Pri kaljenju jekla zadobi martenzitno strukturo, ki je izredno trda, krhka. Pri napuščenju pa ta struktura sčasoma preide v mehkejšo, odvisno od časa in temperature napuščenja.

Brzorezna jekla moramo ogreti visoko do 1300° C, da bi raztopili karbide v osnovni masi, da pa se izognemo razogljčenju izdelka, jih ogrevamo v raztopljeni soli (n. pr. karboneutral). Soli kot sredstva za prenos toplote od grelnega telesa na predmet uporabljamo tudi v področju nižjih temperatur.

Jekla, ki imajo nizek procent C, moremo površinsko utrditi tako, da v površino uvajamo C v atomarni obliki. Tak postopek imenujemo cementiranje. Cementiranje moremo vršiti v ogljenem prahu oziroma organskih snoveh in karbonatih. Pri ogrevanju na ca. 900° C se izloča C v obliki CO in prodira v površino izdelka. Višji procent C v površinskem sloju daje po kaljenju izdelku stekleno

trdoto na površini, medtem ko je jedro mehko in žilavo, saj je C nosilec trdote po kaljenju zaradi tvorbe martenzita (Fe₃C). Cementiranje v prahu je dolgotrajen posel, pa se danes bolj uporablja cementiranje v solni kopeli, ki vsebuje C.

Pri kaljenju jekla nastajajo v izdelku ogromne mehanske napetosti, ki morejo povzročiti, da izdelek pri kaljenju počii, kar ima za posledico porušitev izdelka ali pa celo poškodovanje ljudi v bližini. Ni redko, da je nekaj dni po kaljenju valj

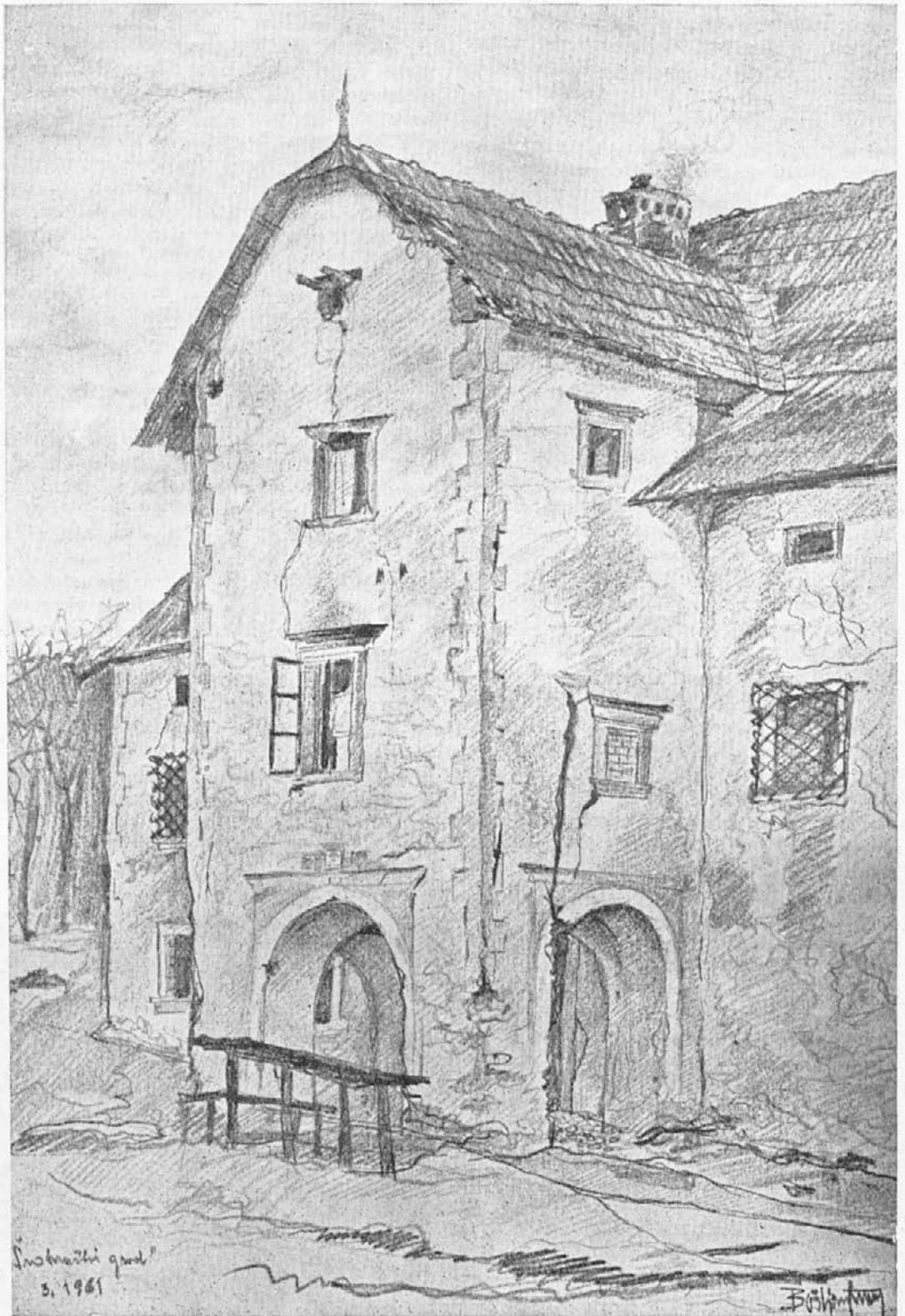

Franc Boštjan: Sratnek

Domala pet sto let stoji tu v svojih današnjih obrisih — spomenik, kakor ga takega ni v dolini, spomenik na fevdalne čase: na ráboto, tlako, desetino... »Kačjek« so mu nekdanj rekli (gotovo ne daleč od barona Schlangenberg, v katerega lastnini so bile nekoč tudi ravske fužine), »Šrétnek« mu pravijo danes Hotuljci, »na Sratnéci«. Še v hotuljskem romanu nastopa — tedaj že davno pomirjen. Tje so namreč zatavali tisti pijanci s pokopališča in Olekar, njegov zadnji lastnik, je tisto neprestano trobilo: »Tri dni pa oleja ni...«, ki je pri petindvajseti steklenici piva na en večer izgubil stavo z župnikom Virejem.

Zgradba! Arhitekt je gotovo jemal obrise po Uršlji gori, kajti samo taka mogočnost je mogla tedaj nekaj biti na tej prekrasni ravnici v njeni sosedščini. Sedaj se graščina že sto let ruši.

eksplozirali v skladišču kot srednje težka granata. Na vsak način se morajo predmeti po termični obdelavi še ravnati.

Večkrat opustimo utrdjenje površine s cementiranjem, pa vsilimo v površino dušik — nitriramo prav tanko plast pri mnogo nižjih temperaturah (500°C), tako se izognemo izkrivljenju.

Vse solne kopeli vsebujejo C, N itd. in so velika večina strupi. Zaradi tega moramo kalilnicam pripisati sledeče spremeljevalce: srednje velika vročina, plinska atmosfera, ako je kurjava plinska ali nafta, oljni hlapi, nevarnost eksplozije kaljenih predmetov, nevarnost zastrupitve s solmi, brizganje kopeli, viseča vroča bremena.

Da bi bili izdelki res uporabni, je moderna raziskovalna tehnika poleg klasičnih preiskav uvedla še moderne metode preiskave materiala brez porušitve. Semkaj moremo prištevati metodo ultrazvoka, rentgena in izotope Co^{60} , Ir^{192} , CS^{137} .

Kolmanov oče

7. IX. 1878—29. XII. 1960

Na starega leta dan so v Šentanelu pokopali Matevža Šipka, po domače Kolmana.

Bil je kakor častitljiv patriarh, ko je hodil med svojimi njivami in se sklanjal nadnje kakor nad oltar. Vekovne zvestobe modrost in dobrota je bila nabrana v njem, mir in mera, in beseda mu je bila cekin in besed ni znal, ki se penijo v puhlih dišavah, sto za pet par.

Šel je zadnji izmed trdobačnikov, ki se niso bili dali ne pliberškemu »pecirku« ne velikovškemu okrajnemu glavarju ne celovski deželni vladi, in je vsa Podjuna tedaj v tistih še Francožefovih časih gledala in poslušala, kako se bo pravda za slovenščino v Šentanelu obrnila. Sta bila prišla iz Pliberka dva nemška petelina, dva nedeljska jagra, ko sta se pri Rifeljnu najedla in napila, sta prešerna stopila za ljudmi v cerkev prevpijat tisti »prosi za nas« z nemškim »bitt für uns«, duhovnik se je obračal, »bitt für uns« je bil vse glasnejši, »prosi za nas« vse tišji, duhovnik se je zmedel, toda to ni bil »bitt für uns«, bil je »bik pa junc«, »bik pa junc«, vse jasneje izpod kora in s kora je basiral »bik pa junc« — takih litanij v Šentanelu ni bilo ne prej ne poslej in še po hribu dol so za jagroma grmeli basi: »bik pa junc«...

Ali pravda za slovenščino v Šentanelu je bila daljša ko te litanije. Prihajali so okrajni adjunkti in žandarji, slovenski akti, ki so jih pošiljali šentanevski občinski možje na glavarstvo v Velikovec, so frleli nazaj:

»... sind in deutscher Amtssprache einzureichen...«

Šentanevska občina zopet nazaj:

»... zategadelj, ker je pri Sv. Danijelu nad Pliberkom uradni jezik slovenski« — in Velikovec nazaj v cesarsko kraljevem imenu:

»... in deutscher Amtssprache einzureichen...«

Pri delu z ultrazvokom ne nastopa posebna nevarnost, ker so intenzitete vibratorjev premajhne, da bi bistveno vplivale na organizem, medtem ko je delo z radioizotopi dovolj odgovorno, saj operira laborant z izotopom jakosti 2 C in intenziteto γ sevanja 1,3 MeV.

Predpisi zvezne nuklearne komisije regulirajo delo z radioizotopi in zahtevajo kvalificirano osebje.

Tudi pri delu z rentgenom operiramo s trdimi žarki vsekakor nad 100 KeV pa vse do 1 MeV ali celo do 30 MeV pri uporabi betatrona za pregled jeklenih debelostenskih izdelkov.

Kontrola kemične sestave jekla, ki se mora vršiti tekoče, je danes pri nas v glavnem navezana na klasične metode preiskav, ki vlečejo s seboj probleme poškodb in zastrupitev s kemikalijami itd., vendar se danes uvajajo spektrografске analize s popolnoma avtomatiziranimi aparati — quantometri, kjer je delo hitro, sigurno in brez nevarnosti.

in šentanevski trdobačniki, prezentirano, vpisano, žigosano, nazaj cesarski oblastniji:

»... zategadelj, ker je pri Sv. Danijelu uradni jezik slovenski...«

Pravda se je obrnila Šentanevcem v prid: v prvi svetovni vojski so jim gospodje iz Celovca in Velikovca odpustili vso slovenščino zavoljo dobrega slovenskega kruha, ki ga rodijo šentanevska polja.

Zadnjič se je tedaj na starega leta dan podal rajni Kolman po hribu navkreber, po tolikokrat prehojeni poti, na sredo vasi, ko jata belih in sivih golobov je v soncu in okoli pokojnih grobov mornje živa soseska in je srečanje življenja in smrti vsakdanje in pojejo tod nedelna srca na ta tretko in čriez ko nikjer v dolini in cve-tejo naokoli moštovke, zorijo, umirajo v zlatih solzah, žlahtno napajajo ovseti in sedmine.

In ostala je za njim svetla podoba dobrega človeka.

dr. F. S.

RAZVESELJIVA VEST

Rdečega prahu nad dolino ne bo več

Kjer je tako delo, se pač tudi še kadi in praši. Posebej se kadi in praši v črni metalurgiji, kjer pretvarjamo rudninske gmote v zlato naše dobe — železo in jeklo.

Povsod ob takih procesih je torej črna, toda v zadnjem času samo več ali manj črna. Kajti tehnika je že našla prijeme tudi za odpravo te pomanjkljivosti oziroma kvara in nevšečnosti ter jih uvaja na takih delovnih mestih.

Tako so n. pr. tudi v železarni Donawitz zajeli velik del tega prašenja in kajenja. Afero pihanja s kisikom so rešile tudi že mnoge evropske železarne, na Rušovskem pa je ta »praho-način« sploh prepovedan in uveden modernejši z istim ali še boljšim učinkom.

Seveda je povsod vprašanje možnosti (investicijska sredstva), vendar napredno dejstvo je tu in zagovorniki »nujnega« dimljenja in prašenja ne bomo več popularni. Čista ozračja v in nad železarnami so že in bodo v bodoče torej tudi paralelni dokaz napredka tehnike in naprednih tehnikov v posameznih podjetjih.

To nas samo veseli.

NOVA PESEM

(3. kitica)

Mirno, srečno naj usodo
ljudstva si povsod ravnajo;
nas ponosne na svobodo,
borce zanjo vsi poznajo.
Z miroljubnimi je sloga
našega rodu vodilo.
Delo naša je naloga,
to nam blagor bo rodilo.

Takrat smo objavili Blaža Mavrela »Novo pesem«. Sedaj je dodal še tretjo kitico. Z naših gora je vse skupaj pa radi objavimo.

Izdaja: upravni odbor Železarne Ravne — Urejuje uredniški odbor — Tiska: Mariborska tiskarna v Mariboru — Odgovorni urednik: Avgust Kuhar



Tudi Združenje strojnikov, podružnica Ravne na Koroškem, je razvilo svoj prapor. Večina članov je na odgovornih mestih notranjega prometa železarne.

Vsakdanja srečanja

Štirinajst dni je minilo, odkar sem obiskala prijateljico. V vlaku sem poslušala enakomerno drdranje koles. Za mano je sedela skupina ljudi, se pogovarjala o glasbi in o skladateljih, ki so jim najbolj všeč. Prisluhnila sem njihovem razgovoru. Glasil se je približno takole:

»Radi poslušate koncerte?« je vprašal prileten moški svojo sosedo.

»Oh, da! Zelo rada!« je ta odgovorila.

»Povedal vam bom dogodek z nekega koncerta. Še nikoli se nisem tako smejal kot takrat.«

»Prosim povejte!« so dejali ženska in še ostali sopotniki.

»Takole je bilo. V M... sem ga poslušal,« je rekel mož. Začel je nekaj jecljati o Beethovnu in o »opusu številka 2«. Nastala je mučna zadrega, potem pa je brez zveze začel pripovedovati o dveh »damah«, ki sta na simfoničnem koncertu kar naprej stikali glavi. Ko je orkester nenadoma utihnil, je pol dvorane slišalo živahno čebljanje: »Stepeš dva jajčka, narežeš pol čebulice in malo petršiljčka...«

Družba se je zasmejala, mož pa je posedel še pet minut in se naglo poslovil od vesele družine, ki se je bučno smejala njegovemu pripovedovanju. Sama ne vem, kaj je bilo tako smešnega v tem pripovedovanju. Morda so se mu smejali zato, ker je včasih po ribniško zavlil. Iz njegove govorice se je poznalo, da mora biti iz Ribnice ali pa iz okolice.

Potem so začeli po vrsti pripovedovati razne anekdote. Najbolj pogosto so omenjali Bernarda Shawa. Vsak je hotel, da bi bil ob pripovedovanju resen, toda nihče ni mogel zadržati smeha.

Postaje so se vrstile. Vlak je enakomerno drdral svojo pesem. V vagon so prihajali novi ljudje in ga tudi zapuščali. Vlak se je ustavil in spredovnik je zaklical: »Ljubljana!« Zapustila sem pisano družino in odšla svojo pot.

G. Rozman

Malo zamerimo

Vsak narod ima tudi sicer svoje svetlobe. Skoro najbolj jih vidimo, občutimo oziroma okusimo take pri gostinstvu.

Naše gostinske postojanke — od skromne podeželske pa do izbrane mestne in množične so veljale in veljajo za čiste, ustrezljive, domačnosti. Še bolj pa so prednjačile na svetu naše kuhe, naše specialitete in naše porcije. Če si se najedel na Slovenskem, si lahko potem potoval brez malice do Alaske.

Temu ne more nihče oporeči.

Večina gostinskih obratov to slovensko prednost, to našo navado in čast še drži. Oporeči pa moramo pri nas gostinskemu obratu, ki je zares in prehudo obrnil to slovensko čast. Na primer naša svetovno znana jed: krvavice z zeljem, ki je do nedavna še buhtela in dišala, da so se pocedile slinice in si se nasitil z običajno porcijo do odpenjanja pasu, je postala jetično črevo z žlico opranega zelja. Druga taka specialiteta, ki je dišala čez Karavanke: pečenica z zeljem, je dobila obliko dveh črnih evkekov z opranim zeljem.

STROŠKI »KOROŠKEGA FUŽINARJA«

Clen 33 zakona o tisku predpisuje, da morajo izdajatelji časnikov, časopisov, revij oziroma kakoršnih koli takih publikacij objaviti ob zaključnem računu v svoji publikaciji obračun stroškov za list.

Stroški za naše tovarniško glasilo v prvi obvezni dobi take objave (štev. 1-3/61) so bili naslednji:

1. Mariborska tiskarna — izdelava klišejev	58.250 din
2. Mariborska tiskarna — tiskanje in odprema	243.740 din
3. Honorarji za prispevke	12.460 din
Stroški skupaj	314.450 din

Uporabljajmo zaščitne čelade!

Vsa odgovornosti se zavedajoča železarska industrija na vseh kontinentih je danes v čeladah. Nihče ne sme na določeno delovno mesto, če nima čelade, nihče ne sme niti na ogled v tovarno, dokler ni nataknil zaščitne čelade, pa če je to tudi Sofija Loren.

Tako je povsod in v tem smislu se bo prej ko slej izpopolnila tudi varnost v naših železarnah, ki jih upravlja železar sam za svoje dobro. Naše glave namreč predvsem niso niti manj domiselne niti manj vredne. Zakaj ne bi bile tudi pri uvedbi te zaščite Ravne prve?!

Nikoli tega piskróvja ne bi natikali, če ne bi bilo potrebno. Raje bi delali prosto — to je tudi cilj, vendar dokler tehnika procesov težke industrije še ne more varovati drugače, se moramo varovati pač tako.

Osem hudih poškodb smo utrpeli v zadnjih osmih letih samo v naši tovarni, ki bi bile gotovo omiljene, če bi bili prizadeti opremljeni z zaščitnimi čeladami.

Nihče pa teh natikal ne nosi rad. Pač misli, da bo že še šlo... Ko pa nesreča dokaže, da le ni šlo..., je za prizadetega že prepozno. S pravimi zaščitnimi sredstvi je pač tako. Težko je prepričati o nujnosti nošnje, kajti zanimanja je največ le za artikle preskrbe.

Tudi drugod je bilo takó in so zadevo omalovaževali. Zanimiv je način, kako je neka železarna v svojem listu raje na vesel način dopovedovala o važnosti glave, za katere zaščitno gre. Ker je način dopovedovanja vesel, smo ga povzeli. Z njim se nasmejmo in zresnimo ter vpeljimo čim prej zaščito tudi naših koroških železarskih glav (glej zadnjo stran).

Zamerimo, ker je to jemanje časti narodovemu gostinstvu. Na ta način se ne sme skrivati cene, ki pa je tudi za sedanje cveke zadosti visoka. Nismo niti prevzetni, niti požeruhi, temveč gre za kvaliteto, za dišavo in porcijo v pridobljeni narodovi gostinski slavi, pa je lahko stvar za dinar dražja, samo, da ostane slovensko popularna.

Zamerimo bolj gostinski postojanki, ki je te cveke uvedla oziroma jih naročila ter jih odkupuje od mesarjev take, ker smo prepričani, da bi jih mesarska obrt ne delala, če bi jih kdo ne naročil oziroma prevzemal.

Tudi marsikatero druge naše jedi so se zožile, da so že kar podobne »celovškim«, kakor temu rekamo pri nas.

IMENITNO!

Letos se je spet zgodilo, da je odpadel nadaljnji tak »tradicionalni« ples na Ravnah. Ob skoro vsakodnevnih in že kar preveličanih takih priložnostih, tiste okostenele, guštanjske ločene »tradicionalne« plesne prireditve sicer izginjajo druga za drugo in bi omemba ne bila potrebna, vendar je letošnjo požrla zanimiva okolnost.

Vselej gre največ za »pripravo dvorane« — in vse naj bi že napravila fabrika, pa je gradbeni remont enostavno rekel: ne! Zasluga je torej na naših industrijskih in gradbenih zidarjih, na tesarjih, mizarjih in pleskarjih, ki že svoje redno delo komaj zmagujejo.

ČESTITAMO!

Naša prej že večletna sodelavca Jože Geršak in Ferdo Medl sta nedavno diplomirala na strojniški fakulteti Univerze v Ljubljani za strojna inženirja. Na pridobljeni časti oziroma znanju jima iskreno čestitamo.

KVALIFIKACIJA

A: »Kaj misliš, kdaj je zidarski vajenec popolnoma izučen?«

B: »Tedaj, ko zna tako počasi hoditi, da se mu predpasnik več ne maje.«

V VLAKU

A: »Kk-am p-p-pa se se p-p-p-peljete?«

B: »Vv-v Ber-Ber-Ber-lin.«

A: »Potem ogorčen vseka sopotnika za uho, misleč, da se norčuje iz njegove jecljavosti. Šele pozneje ugotovi, da je tudi B jecljač.«

NA MESTNEM TRGU

A: »Vvi-vi-vi, kkje pa je-je je tu z-z-za tako po-po-po-pot-rrebo?«

B: »Taml!« in polkaže za ogel.

A: »Je-je-je že že pre-pre-p-p-pozno.«

ŠE ENA JECLJAŠKA

Mož take motnje pride v gostilno in naroča: »Dd-ajte m-m-mi liter ta ta črn-č-čr-črn... pa hudiča, kar bel-bel-belega mi prinesite!« V. Z.

PO PLAČILNEM DNEVU

— Oprostite, tovariš šef, obljubljena po- višica je izostala...?!

— Oprostim, dragi prijatelj!

80 FOTOGRAFOV — PA NIČ SLIK.

Fotoamaterski klub Ravne na Koroškem ima skupno že 80 članov, in sicer: moških: 32 delavcev, 2 vajenca, 16 inženirjev in tehnikov, 3 prosvetne delavce, 13 ostalih nameščenec, 1 obrtnika, 4 dijake in 1 študenta. Ženske pa so zastopane po 1 inženirki in 7 nameščenkah. Lepa reč, ampak slik premalo. Tudi na razstavi je bilo zastopanih samo 6 članov.

SLIKE ZA TO ŠTEVILKO SO PRISPEVALI

naši že znani sodelavci s slikovnim materialom: prof. St. Kotnik, ki je tudi avtor naslovne slike, Franc Kamnik, Ivan Očepek, Maks Dolinšek, inž. Budav, Stanko Marchiotti in Peter Šetina.

Slikovna plat se vseeno popravlja, česar smo vsi veseli in sodelavcem hvaležni.

Posnetke za prihodnjo številko pošljite vsaj do 15. junija 1961.

Redakcija te številke je bila zaključena 12. aprila 1961.

BREZ GLAVI NE GRE...



Prvič:

Tvoja glava je vsekakor lepa!
Pa tudi, če nisi noben filmski lepoteč
in prav nič nečimuren, moraš pri-
znati,
da je človek brez glave nekaj ne-
dovršenega.



Po glavi lahko raz-
ločimo celo pri
ženski v vrečasti
obleki, kje je spre-
daj in kje zadaj.

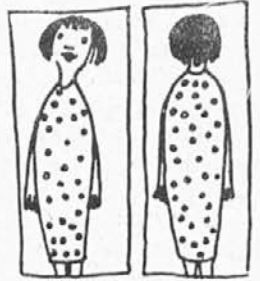

Drugič:

Tvoja glava
razveseljuje!
Z njo več vi-
diš...

več čutiš



in jih več slišiš.

Uporablajmo



Tretjič: Tvoja glava je koristna! Izmisliš si lahko kaj. Potrebujes
jo kot vhod za raznovrstna jedila.



Tudi pivo je šele zavse-
ma v redu, če teče skozi
glavo



za tarokiranje pa je sploh
nepogrešljiva.

zaščitne čelade!



Četrtrič: Glava je edini del telesa,
s katerim se lahko smeješ.

Če se razbije, se smejejo kvečjemu
tvoji dediči!!



Ze naši predniki so spo-
znali pomen zdrave bu-
tice...

Nosili so čelade z ali brez
rogov — odvisno od muh
zakonskih žena.



Tudi danes je treba
marsikje nataktni
zaščitno čelado, da
bomo imeli več od
televizorjev in — glej
zgoraj.

