

KOROŠKI  
*svžinar*  
GLASILO RAVENSKIH ŽELEZARJEV

Leto IV.

Ravne na Koroškem, 10. februarja 1954

Štev. 1–2

*Drugi narodi in kraji  
nimajo dokumentarnih  
kulturnih vrednot več  
kot mi, temveč so jim  
posvetili pravo pozornost  
samo prej kot mi.*

ZNAMENIT TEHNIŠKI SPOMENIK  
STARODAVNO VODNO KLADIVO

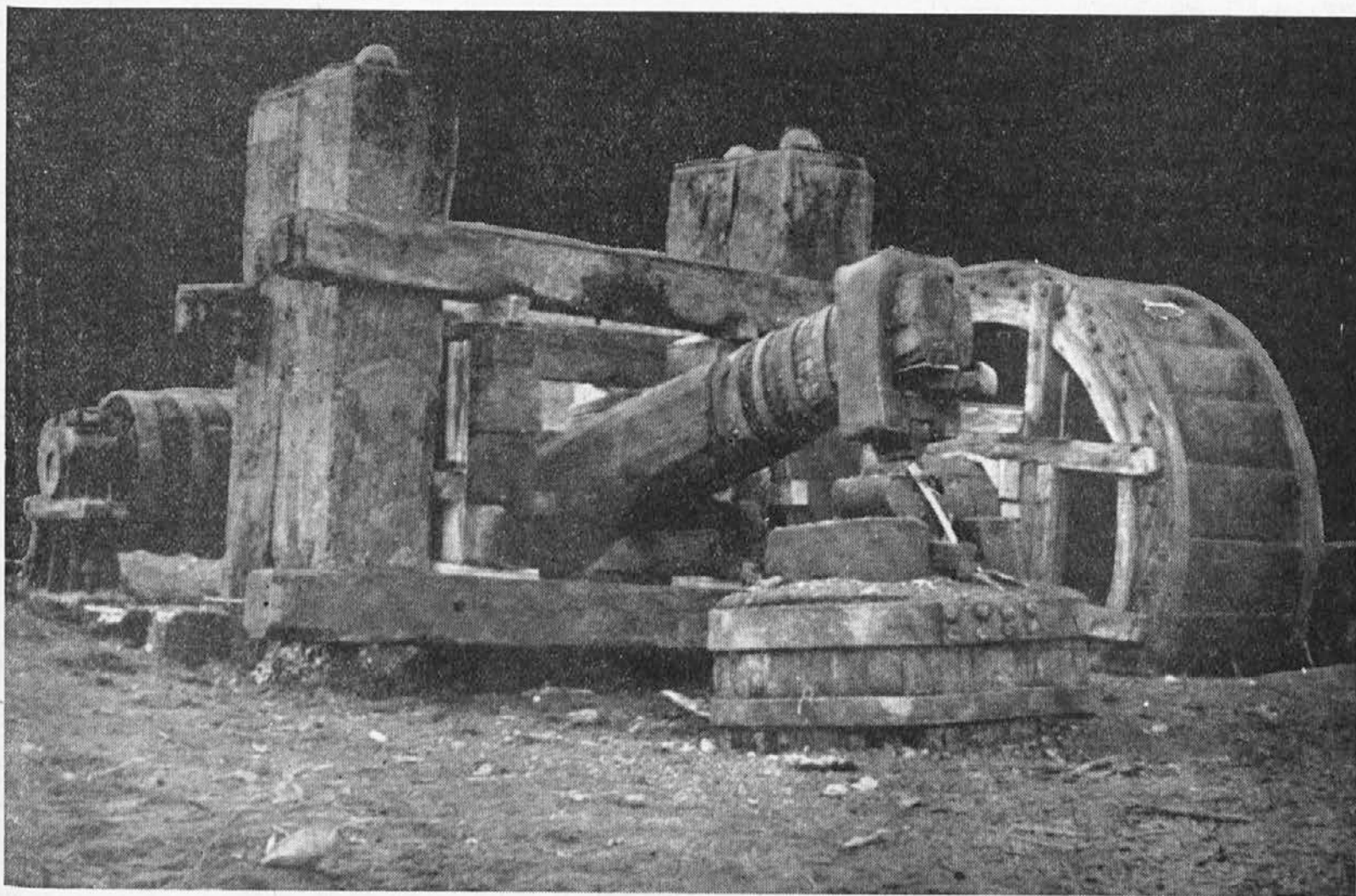

Repač — prvi zunanji objekt tehniškega muzeja na Ravnah

## POZITIVNA BILANCA:

## Uspeh poglobljenega družbenega upravljanja

(Iz govora direktorja Klančnika na zboru kolektiva ob zaključku poslovnega leta 1953)

Osmič imam prilike, dolžnost in čast, da z zaključno besedo ob koncu leta prekinem delo in s tem — teokrat — zaključim poslovno leto 1953.

## PRIZADEVANJE ZA MIR

Tudi v preteklem letu smo tako na političnem kakor na gospodarskem področju: država kot celota, naša republika ter naš ožji ekraj in kraj zabeležili znatne uspehe rasti in razvoja socializma. Svetovno-politični dogodki so se razvijali še vedno v dokajšnji živčni vojni, tako da je včasih zgedalo, da mirnega sodelovanja na svetu ne bo lahko doseči. Pri vseh teh trenjih sta bili direktno in indirektno vidni največ le dve sili: Združene države Amerike in Sovjetska Rusija. Značilna in vplivna pa je v tem dogajanju postala tudi sila, ki jo lahko imenujemo tretjo silo, to je sila enotnosti svobodeljubnih držav, ki nasprotujejo agresivni in kolonialni politiki. Med temi je naša socialistična država posebno važna. Bolj kakor kdaj, smo v tem letu s svoje načelne politike enakopravnosti vseh narodov postali vzor vsem majhnim in večjim državam. Prav ta tretja sila je bila važen činitelj pri pomirjenju nasprotujočih si taborov, ki je spet oživele proti koncu leta in ki nam daje upanje na daljše mirno obdobje mednarodnega sodelovanja.

## RAST IN RAZVOJ SOCIALIZMA

Pri našem notranjem razvoju smo v tem letu s razvojem socialistične demokracije dosegli skokovit napredek tako na gospodarskem kakor na političnem področju.

Dogodki okrog tržaške krize kakor tudi zadnje volitve so pokazali, da je socialistična miselnost pri nas postala svojina ljudskih množic in da smo v trenutku, ko je naša socialistična država v nevarnosti, železno enotni in podprti od vsega delovnega ljudstva, kmetov in delovne inteligence. To minulo leto je posebno značilno po napredovanju naše notranje demokracije. Kljub mnenju nekaterih, da je možno napredovanje le s centralističnim diktiranjem, se demokracija pri nas nenehno razvija. Ta je zlasti značilna v samostojnem gospodarjenju posameznih gospodarskih organizacij, ki so prav s to pridobitvijo in z medsebojno konkurenco v tem letu pokazale skokovit napredek. Naš novi gospodarski sistem, ki je v preteklem letu prvič prišel do razmaha in sprostil naše gospodarstvo, je v tem letu deloval še z začasnimi predpisi. Družbena evidenca, vedena v narodnih bankah, je sicer prinesla viden napredek pri obračunu obratnih sredstev, je pa pokazala tudi svoje negativne plati in zato bila tudi med letom ukinjena. Na podlagi izkušenj in predlogov iz gospodarskih organizacij so bili izdelani osnutki novih gospodarskih predpisov, ki bodo regulator gospodarstva v prihodnjih letih.

## BILANCA ZADOVOLJIVA

Kakor deslej vsake leto, lahko tudi letošnje poslovno leto z zadovoljstvom zaključimo. Slika kronološkega snimanja gospodarjenja pri našem podjetju preko leta kaže skokovit napredek. Četudi smo na raznih sejah, sestankih in konferencah

med letom prvenstveno podčrtavali naše notranje slabosti, kar nam je vsekakor pomagalo pri napredovanju, je bilanca našega dela za preteklo leto zadovoljiva. Ne oziraje se na to, da smo plane — kakor vedno — postavili na naše objektivne možnosti, so ti plani tako v finančnem kakor v splošno gospodarskem pogledu v celoti doseženi; dosežen pa je tudi znaten napredek v primerjavi s prejšnjimi leti. Če prve pogledamo naše finančne rezultate, dobimo sledečo sliko:

prodane in fakturirane robe je bilo za 40% več kakor leta 1952;

inkaso je znašal za 45% nad inkasom v letu 1952;

dohodek je bil v primeri z letom 1952 za 55% večji.

Čeprav se v teh številkah delno skrivajo spremembe cen, je porast naše proizvodnje popolnoma jasen. Težave, ki so se pojavile v začetku leta po povečanju cen uveženim artiklom, ter zima, ki so izredno negativno vplivale na naš dohodek, so bile v sledečih desetih mesecih v glavnem odpravljene in se je proizvodnja odvijala enakomerno v vseh zadnjih treh kvartalih. Rezultati na vseh področjih proizvodnje so tako v primerjavi s planom kakor v primerjavi s preteklimi leti zadovoljivi.

## IZPOLNITEV DRUŽBENEGA PLANA

Če upoštevamo predvideno proizvodnjo zadnjih dveh dni, ki v prikazu ob tej uri še ni vračunana, bomo letos estvarili:

plan skupne proizvodnje po količini,  
plan skupne proizvodnje po vrednosti,  
plan blagovne proizvodnje po količini



Skupina sodelavcev elektro-peči.

z nad 100 %. Le s planom blagovne proizvodnje po vrednosti za nekaj odstotkov zaostajamo.

Še ob polletju smo imeli plan skupne proizvodnje po količini izpolnjen komaj z 92,7 %, blagovne po količini pa s 93,6 %. Že takrat smo nakazali, da je od zavzemanja celotnega kolektiva možno do konca leta stedsotno izpolniti plan in popraviti slabše delo v prvem kvartalu. To se je povsem uresničilo. Zaestali smo le v vrednosti (blage), kar pa ne daje prave slike, ker so to povprečki. Saj pekaže fakturirana realizacija celo milijardo več kot je vrednost estvarjene blagovne proizvodnje po povprečnem pokazatelju.

Čeprav je izpadel dobršni del serijske proizvodnje (osi, podkve, krogle, kolski slog), smo uspeli nadoknaditi v valjarni, livarni in s povečano prodajo surovega jekla ter tako estvarili plan blagovne proizvodnje.

Razen lahke kovačnice (osi, krogle), ki ni obratovala skezi vso dobo zaradi pomanjkanja naročil, ter livarne, ki je imela slabo proizvodnjo v prvem kvartalu (naročila, zima), so glavni obrati

topilnica,  
valjarna,  
kovačnica in  
mehanska obdelava

družbeni plan skupne proizvodnje po količini prekoračili, kar je pripomoglo k ostvaritvi plana celotnega podjetja.

Prav tako so presegli oziroma izpolnili plan blaga po količini vsi obrati, razen lahke kovačnice, ki ga ni izpolnila zaradi objektivnih razlogov (izpad naročil za podkve in krogle).

#### REKORDNA PROIZVODNJA

V primerjavi z letom 1952 smo izdelali skoro 9000 ton več SM surovega jekla in prekoračili mejo za 700 ton. Prav tako smo prekoračili mejo v elektrojeklu in povečali proizvodnjo naprav lani za 3400 ton.

S tem uspehom smo v letu 1953 največji producent elektrojekla v državi.

Sumarno smo v proizvodnji jekla v primeri z letom 1947, ko smo imeli pri takratnih postrojenjih rekordno proizvodnjo, v letu 1953 za 245 % nad takratno tonažo.

Praktično imajo v letu 1953, razen lahke kovačnice, rekordno proizvodnjo vsi obrati. Faktor za posamezna leta izgleda takole:

Obrat (produkt)	Faktorji		
	1947	1952	1953
Surove jekle . . . . .	1	1,50	2,45
Jeklotitina . . . . .	1	1,40	1,80
Valjarna . . . . .	—	1,00	1,30
(gotovo blage)			
Kladivarna, težka . . . . .	1	1,60	3,00
(gotovo blage)			
Meh. obdelava . . . . .	1	1,90	2,20
(z vzmetmi)			
Blago za prodajo . . . . .	1	1,40	2,30
(z ingoti)			
Blago brez ingotov in katrana . . . . .	1	1,26	1,28

Podjetje prehaja vedno bolj v izdelavo končnih produktov, zaradi tega v blagu ni izrazitejših razlik proti letu 1947, ko

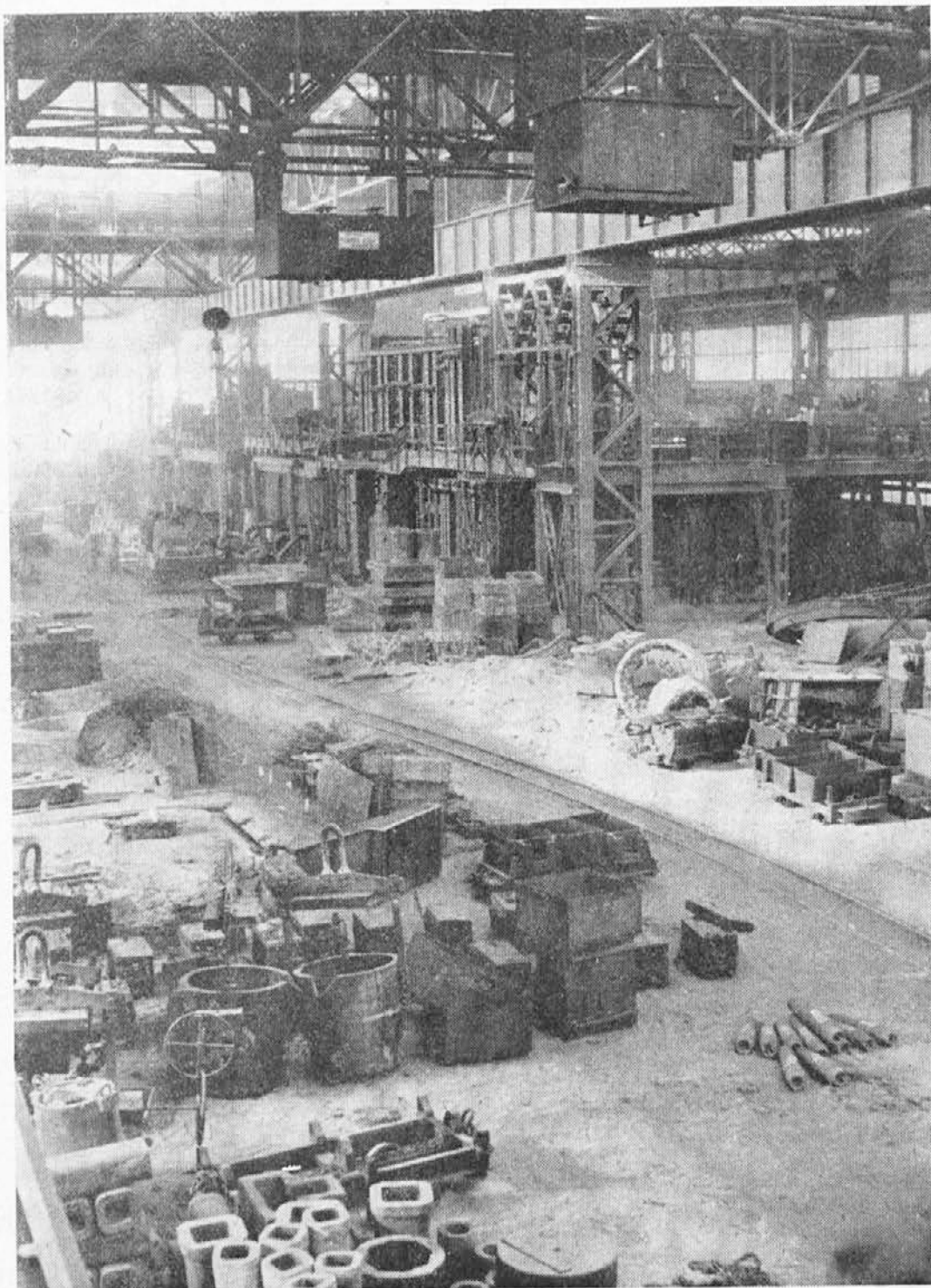

V jeklarni.

se je prodalo veliko valjanega, kevanega in litega blaga — neobdelanega.

#### REALIZACIJA

Realizacija natančno po zaključnicah, ki je bila konec polletja komaj 66-odstotna, konec tretjega kvartala 84-odstotna, se je znatno popravila. Najslabše odrežeta tu livarna in kolski slog. Od večjih obratov zaestaja še kladivarna z 92 odstotki — v glavnem zaradi okvare na stiskalnici.

Realizacija odpreme je stodsotna in je v tem pogledu to poslovno leto doslej med najboljšimi.

#### PRODUKTIVNOST DELA

Produktivnost dela v skupni proizvodnji se je proti lanskemu dvignila za 26 % enote, kar je predvsem pripisati porastu proizvodnje surovega jekla. Najboljša primer-

java te kvalitete pa je primerjava v blagovni proizvodnji po odbitku katrana in ingotov. Tudi tu dobimo za 4 % večjo produktivnost kakor prejšnje leto in kljub izpadu pretežnega dela serijske proizvodnje, kjer je produktivnost najvišja.

Produktivnost so povečali vsi obrati, razen v krogelni, kjer igra vlogo sortiment pri manjši proizvodnji. V največji meri so dosegli porast proizvodnosti kladivarna in elektro-peči (stiskalnica in ureditev peči).

Praktično so vsi obrati izpolnili sklep delavskega sveta o povečani proizvodnosti.

#### IZMEČEK NAS ŠE ZADOLŽUJE

Tudi sklep in prizadevanje za zmanjšanje izmečka sta rodila uspeh. Izmeček je za 1,5 % nižji od lani. Vendar to ni zadovoljivo, ker se je izmeček v nekaterih obratih v drugem polletju dvignil namesto zmanjšal (livarna, mehanična).

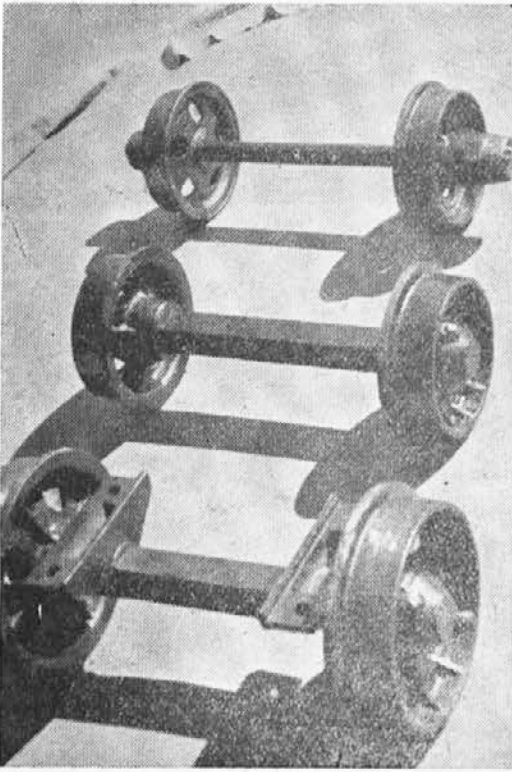

Ravenski kolesni stavki za rudniške in gradbene vagonete.

### PREVISOK Odstotek BOLEZENSKIH IZOSTANKOV

Norme so se v povprečju presegale za 7,2 % in beležimo proti letu 1952 porast za 0,4 %.

Delovna disciplina, izostanki, dopusti — ni izrednosti. Izostanki zaradi bolezni so se v povprečju sicer znižali, vendar so še v kljub temu visoki, zlasti boleznimi do sedem dni. Tu mora naš kolektiv storiti odločnejšo popravo in so v tej smeri prav v zadnjem času podvzeti ukrepi izboljšanja.

### RAZŠIRITEV PROIZVODNJE

Tudi v tem letu je podjetje razširilo svoj sortiment proizvodnje, deloma na starih napravah, deloma z dograditvijo novih kapacitet — visokofrekvenčnih peči.

Osvojili smo izdelavo ingotov za Sisak, uspeli izdelati nizkolegirana CrNi jekla ter utopna jekla. V el-oblečnih pečeh smo izdelali nekaj novih vrst jekla, prav tako v visokofrekvenčnih pečeh. V livarni smo prešli na veliko serijsko izdelavo odlitkov, ki pa je povzročila in še povzroča precej težav tako iz objektivnih (surovine, naprave) in subjektivnih (premahnja preciznost pri izdelavi) vzrokov. Pač pa se je v livarni izboljšala ročna litina, vendar pri tem še ne smemo ostati.

Mehanična je uvedla lažji tip kolesnih stavkov, napravila prve večje serije pnevmatskega orodja, ki se je obneslo v rudnikih. V izdelavi so večje serije brzoreznega orodja. Poleg tega pa smo prešli pri obdelavi litine na avtomate, kar je občutno znižalo čas obdelave.

Valjarna je uvedla šest novih profilov, kovačnica pa je izpopolnila kovanje na preši.

Iz gornjega sledi, da je podjetje letes kljub objektivnim težavam (mraz, premog, otežkočene nabave, izpad staleža itd.) uspešno izpolnilo družbeni plan tako v kakovostnem kakor v količinskem pogle-

du. Nelegirano blago se polagoma opušča in podjetje vedno bolj razširja svojo proizvodnjo kvalitetnih jekel. Vse to je nemajhna zasluga poglobljenega družbenega upravljanja.

### SKRB ZA ČLOVEKA

Preteklo leto je značilno tudi v povečani borbi za skrbstvo za človeka na delovnem mestu, ki je bila kronana z znatnimi uspehi. V primerjavi z letom 1952, ko smo imeli pri enakem staležu 639 obratnih nezgod, smo v letošnjem letu pri še nekoliko večjem staležu, večji mehanizaciji in večjem tempu dela uspeli znižati število nezgod na 535, to je za več kot 100, ali šteto na stalež letno za 17 %. Tudi v pogledu števila izgubljenih dni smo v letu 1953 izgubili 1300 delovnih dni manj kot lani, kar kaže izboljšanje za 13 %. Poleg dviga varnostne izobrazbe vseh sodelavcev smo v tem letu uspeli dopolniti naše notranjo higiensko ureditev. Vzpostavljena je sodobna higienska naprava za dokajšnji del staleža, dopolnili oskrbo higienske pijače, dopolnili zaščitno opremo, uredili moderno rešilno postajo, pridobili prednost zdravniške ordinacije v tovarni. Vse to so neposredne pridobitve za delovnega človeka na delovnem mestu. Bližja obravnava primerov in posegi na delovnih mestih so pokazali že v kratkem času prednost tega skrbstva in je odstotek bolovanj za spoznanje nižji že po enem mesecu zdravniškega skrbstva v tovarni.

Borbo za znižanje obratnih nesreč bomo morali v prihodnjem letu nadaljevati še z večjim prizadevanjem. Uvedba nove mehanizacije, povečanje tempa proizvodnje in sprejemanje novincev na delo so vse-kakor objektivni pogoji za nove nezgode, zato moramo še z večjim prizadevanjem, kakor do sedaj, podkrepiti varnostni pouk in vključevati varnostno tehniko, da se bomo približali vsaj meri nezgodnega elementa v sorodni dejavnosti industrijskih dežel. Pri nas se še vedno poškoduje 28 od sto ljudi na leto, medtem ko je to sorazmerje v industrijskih deželah 12 do 20 od sto.

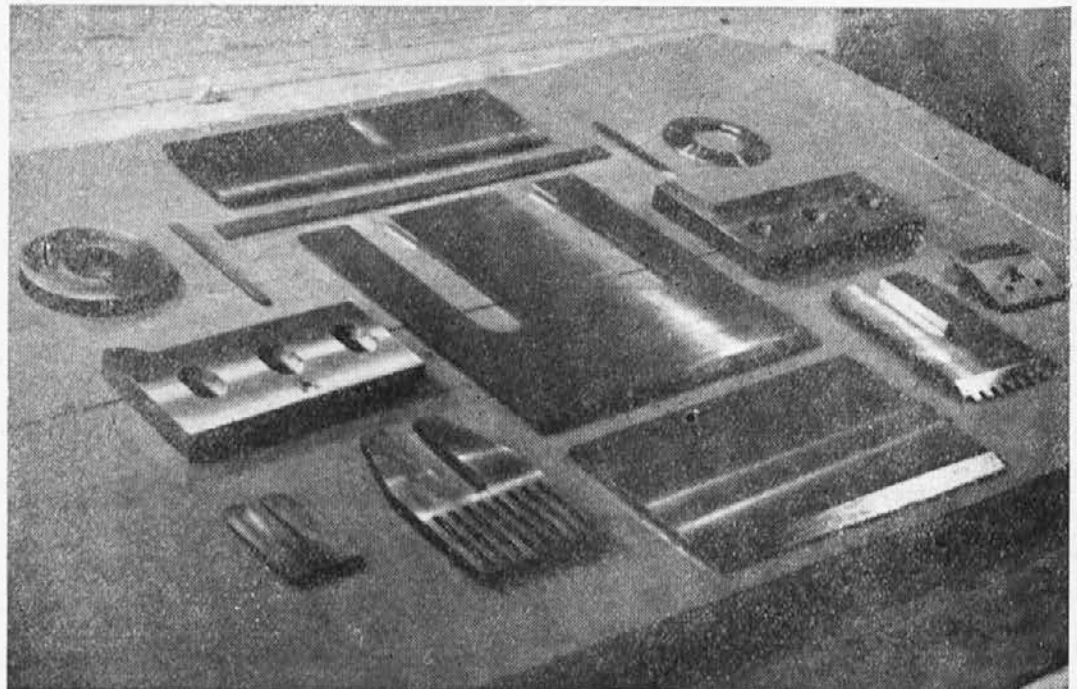

Naš čislani izdelek: industrijski noži za papirno, celulozno, furnirsko, lesno, tobačno, usnjarsko in kovinsko industrijo.

### INVESTICIJSKA DEJAVNOST

Tudi naša investicijska dejavnost se je zadovoljivo razvijala. Bila je usmerjena na dovršitev in dopolnitev obstoječih starih in novih obratov. Zgrajena in montirana je bila nova transformatorska postaja, dovršena hala jeklarne, zgrajeno odpremno in modelno skladišče, izpolnjena notranja transportna mreža, izvršena adaptacija mehanske obdelovalnice, mehanizirano čiščenje jeklene litine in notranji promet.

Poglavitna težava v tem letu je bila v pomanjkanju finančnih sredstev. Z različnimi posredovanji nam je uspelo pridobiti povešanje investicijskih kreditov, tako da je delo teklo večinoma nemoteno. Kritično pa je ostalo pomanjkanje deviznih sredstev za v inozemstvu naročeno opremo. Ker je ta oprema bistveno važna za napredovanje naše proizvodnje, tako oprema za transformatorsko postajo, šaržirni žerjav, priprava peska, je nujno potrebna. Vseeno pa se nam je v teku leta posrečilo izpopolniti naše obrate poleg domače nekaj tudi z inozemske opremo. Dobili smo vrsto obdelovalnih strojev, hidrokemoro, več elementov prometa ter važno aparaturo za laboratorij.

### DVIGNIMO TUDI NAŠO KULTURO

Tudi gradbena dejavnost na objektih družbenega standarda je bila zadovoljiva, saj smo v tem letu dovršili in dali svojemu namenu prvi del Doma železarjev, vselili tri nove bloke po 12 stanovanj, dokončali samski dom s 150 posteljami, dovršili vodovodno in kanalizacijsko omrežje novega naselja, začeli z urejevanjem cestišč in nasadov ter nadaljevali z gradnjo treh nadaljnjih blokov po 12 stanovanj. Zavedamo se, da ta gradbena dejavnost še vedno ne zadošča za zadovoljivo rešitev stanovanjske krize našega kraja. Kljub temu, da je napredek pri gradnji stanovanj take na kolektivni kakor na individualni podlagi viden, se prav zaradi stanovanjske krize pojavlja miselnost o nezadostni in prepočasni gradnji. Smelo pa smemo trditi, da je bilo na izgradnji stanovanj po osvo-

boditvi napravljeno več kakor pri kulturnem dvigu stanovalcev na višino, primerno tem stanovanjem. Razni pokazatelji: obisk na predavanjih ljudske univerze, obisk študijske knjižnice, naročila knjižnih zbirk in časopisov, udejstvovanje pri kulturnih, prosvetnih in drugih društvih, sodelovanje z organi ljudske oblasti itd. nam kažejo, da je pri nas na Ravnah nastala disproporcija med kulturnimi stanovanji in kulturnim odnosom njihovih stanovalcev. Ne samo metanje odpadkov po hodnikih, nepravilna uporaba kopalnic, zanemarjanje stanovanj itd., temveč tudi splošno kulturno in družbeno udejstvovanje se znak te naše »kulture«, zato bo tudi v tem pogledu treba napraviti več ter to neskladnost odpraviti.

#### ZA KVALITETNEJŠE DELO — ZA DOMOVINO IN KRAJ

Pred nami je novo poslovno leto. Upoštevajoč plodove investicijskih del, nove obrate, nove agregate, povečanje mehanizacije itd. nam plan za prihodnje leto predvideva novo povečavo proizvodnje za 6%. Zavedamo se, da je napredek možen le v borbi in da je relativno prenizko postavljeni plan plodno polje za razvijanje oportunitizma, smo, kakor vedno, tudi za prihodnje leto planirali našo proizvodnjo po objektivni možnosti, zato bo za doseg plana nujno tudi naše celoletno polno prizadevanje. S tehnološkim procesom bomo merali težiti k izpopolnitvi obstoječih naprav in obratov ter k povečavi proizvodnje na obstoječih kapacitetah, zato bo tudi naša investicijska dejavnost v tovarni usmerjena na dokončanje in izpopolnitev obratov in obratnih naprav, zunaj pa prvenstveno usmerjena na gradnjo stanovanj. Gospodarsko leto 1954 se bo razvijalo regulirano po novih gospodarskih predpisih, ki so plod dosedanjih izkušenj. Ti predpisi so bili izdani pred kratkim, sicer kot začasni, ter bodo začeli veljati od 1. januarja. Glavna značilnost teh predpisov je, da se z istim merilom merijo vse gospodarske organizacije in podjetja in ne, kakor do sedaj, ko so se postavljale stopnje akumulacije individualno za posamezna podjetja. Enaka obremenitev, ki bo v obliki obresti za osnovna in obratna sredstva, davka na promet in davka na dobiček, ter pravilna odmera amortizacije po vrednosti osnovnih sredstev, bo odpravila neenakomernosti med podjetji in razvila široko konkurenčno dejavnost med vsemi kolektivi.

Prav zato mora biti prihodnje leto leto povečave izkoriščanja proizvodnih naprav in povečanja proizvodnje. Če bomo hoteli to doseči, bomo morali še izpopolniti naš tehnološki proces, izboljšati tehnološko in splošno disciplino, nadaljevati borbo za znižanje obratnih nezdolžnosti in obolenj sploh ter izboljšati notranji red.

Napredek našega kraja je odvisen od napredovanja naše proizvodnje, od gospodarjenja v naši tovarni, od zavesti nas vseh. Z zaupanjem v našo predanost in sposobnost smelo stopamo v novo poslovno leto z željo, da bi gospodarska in kulturna rast našega kraja in domovine napredovala še bolj kakor doslej, se zahvaljujem za storjeno delo in želim

srečno novo leto!

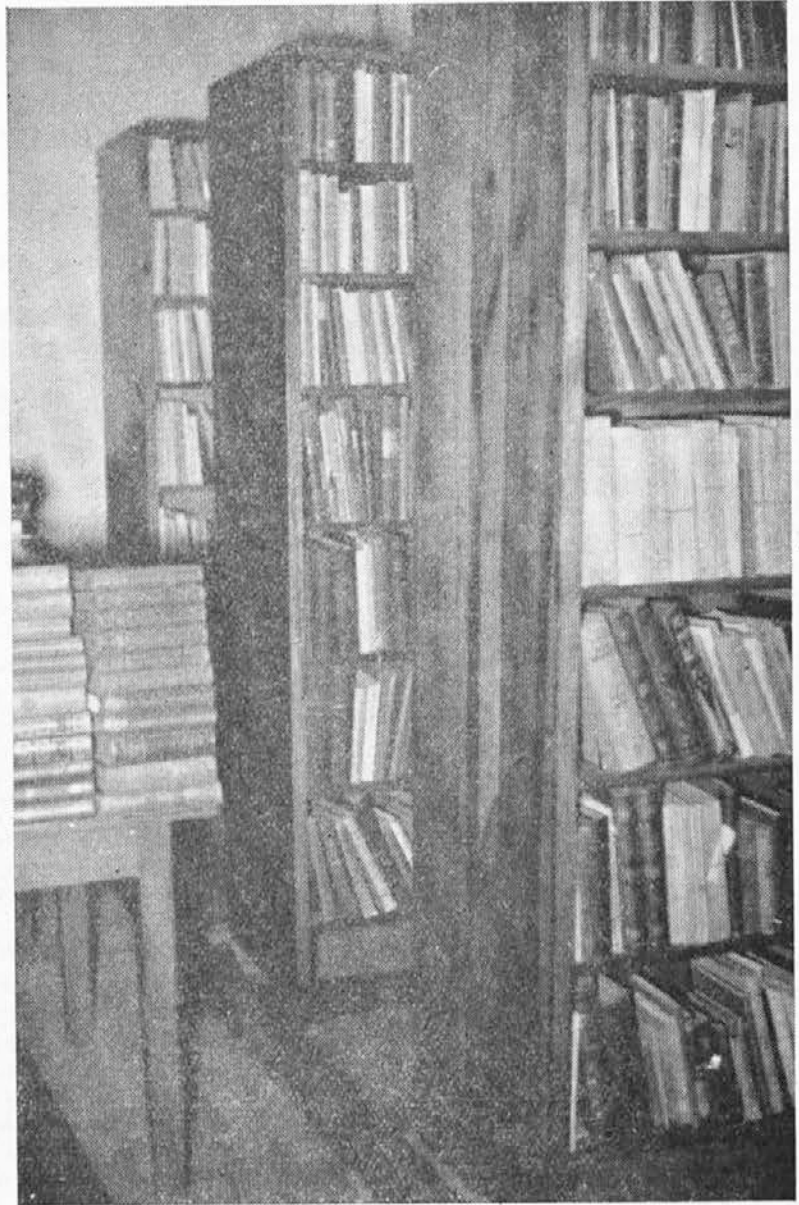

Študijska knjižnica na Ravnah je sedaj tudi po prostorih in opremljenosti odlika koroške dežele. OLO vsa zahvala.

## „Fužinar“ gre v četrto leto

Nekje smo nedavno brali, da izhaja neki list na Kitajskem že tisoč let. V primeri s tem je »Fužinarjeva« starost res brezpomembna in lahko takoj nehamo o tem govoriti.

Vseeno pa smo zasledili tudi že pri mlajših listih kot je naš »Fužinar«, da že po čisto kratki dobi izhajanja razpišejo ankete in vprašujejo bralce, kako jim je list všeč, kaj jim ne ugaja, kakšen naj bi bil, da bi bil boljši itd. Take ankete niso slabe. Poznamo primer, ko je urednik neke revije za žene in gospodinje pri nas leta 1939 na domu obiskal vseh sedem tisoč naročnic in se z njimi pogovarjal o tem, kakšna naj bo vsebina, da bo revija še bolj zadovoljila. To je strahovita pozornost in so v primeri z njo vse pismene ankete daleč zadaj.

Kako je bil sprejet in kako je priljubljen naš list?

Radi bi vseeno vedeli. To drži, kajti tisti, ki nekaj daje, vedno rad izve, kako je tisti, ki to dobi, s tem zadovoljen. Nekoč sem v malem rudarskem kraju v Lotaringiji kupil klobuk (pravzaprav mi ga je podjetni trgovec vsilil), pa me je potem ta trgovec, ki je neprestano stal na vratih trgovine, tudi neprestano in vsak

dan spraševal, kako sem s klobukom zadovoljen. Trgovina je bila namreč ob cesti, da si moral tam mimo, pa če si šel v oštarijo ali v cerkev, na davčno upravo ali na pokopališče, k rejcem malih živali ali v službo. In še, ko sem po dveh letih obiskal ta kraj, me je mož odkril med množico in me vprašal po pri njem kupljenem klobuku, čeprav sem iz previdnosti skrival klobuk pod pazduho in že tekel. Trgovčeva vztrajnost »ankete« pa še ni nehala. Ko smo se prerivali na velesojmu v Nancyju, da bi videli prezidenta Dumerja, me je nekdo ljubeznivo potrepljal po rami in vprašal — po zadovoljstvu s klobukom. Najbrž je nekoliko kriv tudi ta trgovec, da sem prehitro šel iz Francije in da se še danes izogibljem vsake francoske delegacije odnosno veliko hodim brez klobuka.

Te vztrajne ankete se spomnim vedno, kadar bi bilo treba vprašati, kako je kaj z ustreznostjo »Fužinarja«.

»Fužinar« ni bil slabo sprejet. Ko je izšla prva številka, je bila zanimiva, pa če bi bil tudi samo papir. Tisti dan je tudi zadolženi urednik nekoliko bolj široko hodil po cestah: no, kaj pa rečete »Fužinarju...«? Kmalu pa je to razpoloženje

# „REPAČ“ NA RAVNAH

KAKO JE ZAČELA RASTI KULTURNA USTANOVA, KI BO NEKOČ IMENITNO PREDSTAVLJALA DELOVNO KULTURO NAŠEGA KRAJA IN BO V PONOS DOMOVINI

Čisto tako se je zgodilo:

Mežiška dolina je ena izmed trojice krajev z industrijskim značajem in tradicijo. Gorenjski kraji (Jesenice, Železniki, Kropa, Tržič), Idrija in Mežiška dolina, Mežiško dolino navajamo ob vsakem razgovoru o zgodovini industrijske delavnosti na Slovenskem.

Na te kraje se je zato razumljivo usmerila tudi prva spodbuda Tehniškega muzeja Slovenije, ki je na Jesenicah, v Kropi, v Idriji in tudi v Železnikih že precej uspela, medtem ko pri nas šele začenja.

In kaj nas uvršča v ta imenitni razpored krajev?

Poleg svinčenega bogastva in rudnika v Peci, je bila in je v Mežiški dolini znana tudi železarska obrt in industrija. Težko je pravzaprav in brez zamere reči, katera industrijska panoga tu jačje zveni in kdo je dal naši dolini industrijski značaj prvi.

Čisto gotovo je svinčeni akcent močan in star, ker ima osnovo v gori, kjer je svinec seveda prav tako star »kot Peca«, česar za železo pri nas le ne moremo reči. Svinčarsko industrijo je dala torej kar gora, medtem ko je morala železarstvo v naših krajih dati neka druga okolnost.

Po glomasti in priročnosti ima torej vse prednosti svinec. Vseeno pa je vprašanje,

zmotil slučaj. Po neki stari navadi je že prvi dan izida lista dobil od nekod klobaso, zavito v — list »Fužinarja«. Tako! Kaj hočete. Mir in zdravje naših ljudi sta čudovita.

Ne kaže torej dosti vpraševati, zvedeli bi to, kar itak vemo: prav dober je list in spet slab, radi ga imamo in spet ne, prav bi bilo, če bi bil boljši in — cenejši. Izid ankete je znan v naprej in si jo zato lahko prihranimo.

Za zdaj je rečeno, da bomo šli naprej po načrtanem programu, po možnostih, potrebi in koristi. Možnosti za dober list so v podeželskem kraju majhne, zato smo morali tudi odstopiti od namena čisto strokovne revije. Potrebe pa seveda ne zaostajajo, tako da prave skladnosti nikoli ni. V programu »Fužinarja« je prva misel domovina. Potem smo v kraju, ki je v svojem bistvu malo obdelan in moramo tako reči tudi kaj domačega. Dalje vemo vsi, da izobrazba za kvalitetno delo ne more priti vsa s Tolstega vrha in sama od sebe. Predvsem pa vemo, da temelji vsa naša rast na rasti človeka — torej:

- domovina,
- koroški kraj,
- kvalitetno delo in
- kulturna rast.

Tak je bil naš program in tak naj bi za sedaj tudi še ostal. Tisti, ki smo v uredniškem odboru bliže zadolženi, se bomo potrudili, vendar sami veliko ne zmoremo, zato prosimo, pomagajte — in res pomagajte s prispevki, da bomo izpolnili namen in prav uporabili strošek izdajatelja.

Urednik

ali so začeli v Mežiški dolini prej vrtati za svincem, ali pa so v teh krajih prej kovali in topili železo. V predmetnih razpravah, ki jih pišejo rudarji, je začetek svinčarstva razumljivo odločno pomaknjen za stoletja pred prve sledove železarskega dela. V razpravah pa, ki jih pišejo železarji, je ta razlika iz stanovske časti seveda mnogo manjša ter izgleda nazadnje, da sta mežiški rudar in železar tam pred 400—500 leti že kar skupaj šla na prvi siht. Natančna ugotovitev najbrž tudi ni mogoča, ker na neraziskanem terenu še vedno kdo kaj najde v svoj prid, vendar smo rekli, da je treba to, sicer simpatično rivalstvo prednosti industrijske tradicije v našem okraju enkrat in na neki način končati, pa če se potem odkrije tudi še vse kaj drugega.

### Ustanovni ukrep velike in trajne vrednosti

Tako smo potem naprosili in imeli prednost, da se je zgodovine industrializacije Mežiške doline lotil strokovnjak, ki mu v tej branži ni para. Ta knjiga Ivana Mohoriča izide te dni in bo v vsakem oziru velika pridobitev za nas in za celoto. Razen avtorju gre za to zahvala predsedniku Gospodarskega sveta OLO Slovenj Gradec tov. Jožetu Slaviču in

direktorju Železarne tov. Klančniku poleg ustanov tudi čisto osebno.

To je bilo torej prvo, nekako ustanovno delo Tehniškega muzeja v Mežiški dolini, pa je prostorno, potem zbirka v Koprivni ali pa na Ravnah in kjer koli. Ker pa so Ravnah priročne in to, kar so in imajo imenitni prostor že na razpolago, smo odnoso so rekli: na Ravnah. Ravnah s tem niso dobile samo neke prednosti, temveč dodatno dolžnost za ves kraj.

### Brez sodelovanja ljudstva ni česa in ne gre

Potem smo vrtali naprej. S predavanji, z zgodovinopisi, s ponatimi iz rokopisov zgoraj omenjene knjige in z direktnimi vabili smo popularizirali to reč — upamo, da do take mere, da danes že vsak ve, kako potrebna je ta kulturna ustanova (Tehniški muzej) v našem kraju.

### Pot do — prve zbirke

Gimnazija je dala prostor za zbirni urad in pomoč prvega iskanja in zbiranja. Studentje so nekaj zbrali, sicer pa smo večidel le ugotavljali, kako tega in onega ni več. Ugotovili smo tako tudi, da so med okupacijo odpeljali iz železarne cel vagon takih železarskih zanimivosti — za muzej v Leobnu itd. Kar smo dobili, smo



Repač v parku na Ravnah je gotovo najbolj obiskovana zanimivost našega mesta.



Tudi nekaj loncev posebnega starega načina pridelave kvalitetnega jekla in več žigov, s katerimi so opremjali pošiljke ravenskega jekla, je naša muzejska zbirka še ujela in rešila pozabi.

znašali v tisti naš prostor. Veliko sta pomagala tov. Močnik in Kotnik.

Veliko pa ni hotelo priti. Sploh je bilo zanimivo to delo. Obstajal je menda celo neki odbor. Ljubljanski muzejski odbor nas le ni vedno pustil na miru. Dobivali smo celo tiste nesramne formulacije, kamor moraš zapisati, kaj si zbral in celo do podrobnosti, kako se tisto naziva, iz kakega materiala je in tako dalje. Ne da bi ne vedeli, le bilo ni ničesar takega v zbirki. Ker pa so dali tudi kak denar, je bila zveza le potrebna, čeprav smo tiste ficke nalagali kar v banko, kam jih boš pa trosil, če ne delaš dosti. Zanimivo je bilo samo delovanje tega »odbor«. Kadar je bilo treba kaj napraviti, je »predsednik« odstopil dr. Sušniku, pa je že spet kako šlo in vse, kar je šlo, je šlo pač tam.

Lani pa se je s poletjem stvar zaostri. Prof. Baš, ravnatelj Tehniškega muzeja Slovenije, je kar naprej stal tu. Na daljavo še gre nekako: ne pišeš, ali pa že kako poveš, da je mir. Zelo hitro pa je pogruntal, da če obisk najavi, takoj dobi sporočilo, da v Mežiški dolini nobenega ne bo doma — in začel je prihajati nenačakovano. To je bilo zelo stisnjeno, kar naprej se tudi ne moreš izmikati. Nazadnje pa ti obiski le niso bili tako slabi. Pritisnili so ta »odbor« ob zid, predsednik pa je pritisnil naprej in pomagala sta prof. Baš in ravnatelj dr. Sušnik. Prof. Baš je obhodil vse naše centre in dobil predvsem pri direktorju Klančniku ter na Muti in tudi v Mežici taka zagotovila, da je bilo mogoče misliti naprej, samo če bo kdo hotel malo bolj delati.

Dr. Sušnik je organiziral upostavitev prve zbirke tehniškega muzeja in jo dal

izpopolniti z zanimivimi tlorisi in mapami. Delalo se je tudi že na maketah, pa tako hitro to le ne gre. Ko so študentje znosili stvari v razstveni prostor in ko je tov. Lenka Ličen-Sušnikova izdelala še načrte ter stvar smotno uredila, je postala zbirka naenkrat lepa in že zanimiv kot naše delovne in druge zgodovine. Železarna je dala tisto, kar je bilo potrebno in tako smo dobili prvo razstavo zbirke tehniškega muzeja na Ravnah.

Že sedaj in morda ne bo več dolgo, ko bomo tudi pri nas lahko s ponosom pokazali vsakemu obisku našo delovno in kulturno tradicijo in morda ni več daleč, ko bodo razni obiski naše domovine le smatrali za potrebno, da bodo pogledali tudi to kulturno ustanovo v našem do sedaj v tem pogledu tako neinteresantnem kraju.

To je bilo eno.

#### Nadaljnji obisk iz Ljubljane

Izogibanje prof. Baša pa je imelo slabo posledico v tem, da se je agilni ravnatelj te spodbude v Sloveniji enostavno sestajal z našim livarskim veteranom, tov. Torkarjem, ki nima samo tehniškega talenta, temveč je videl veliko te dragocene pozornosti v svetu, ve, kaj pomeni in rad pomaga tej spodbudi tudi pri nas. Tako sta nekoč ob prihodu »predsednika« že javila, da je sklenjeno, da mora dobiti muzejska zbirka na Ravnah tudi impozantni zunanji simbol in da je to »repač« z Mute. Tako! O tem repaču sva že nekoč razpravljala s profesorjem Černetičem, ki je od začetka veliko pomagal snovanju muzeja ter je že vozil prva »drva« detajle tega kolosa. Opustili smo prevoze in namen, ker smo ugotovili, da so tam tudi take stvari, da jih vrag ne bi mogel več zmežiti. In sedaj spet »repač«.

#### Prevoz

Tov. Torkar je šel na ogled. Pa kaj, ko je bilo pri njem namenoma vse nekaj ton lažje. Potem sva šla do direktorja Klančnika: tak je namen, pa... Na

voz in na Muto. Pri vsem talentu in volji pomagati zgraditi kraju tudi ta del, ki ga s takim ponosom ohranjuje in gradi vsaka temeljna delavnost na svetu, vzdih: »ali je kje v Jugoslaviji morda le kako manjše kolo...«

Da, take dimenzije, če pomisliš na prevoz — in tako smo začeli. Predvsem Železarna Ravne in tudi Mežica: da, tudi Gradis: da in Muta za nakladanje in vse: da. Ob taki miselnosti, moralni in dejstveni podpori bi bilo človeka sram zaspiti in tov. Torkar je še posebej pazil, da ne bomo zaspali. Tehniški muzej iz Ljubljane je opazoval, storil in pomagal v vsem.

Težava pa je nastopila prej, kot smo mislili: Repaç je kolos. Ne samo nakladanje in razkladanje, temveč predvsem nesejo naši mostovi na najbolj kritični točki le šest ton. Šest ton pa mora imeti že vsak pošten avto sam. In širina in dolžina take, da pobereš vse ozke profile, če bi kako vozil naokoli po vaških cestah. Ali naj gremo čez Avstrijo?

In vse je šlo. Muta od direktorja pa do kovačev in livarjev. Kako radevolje in iznajdljivo so pomagali. Bilo je na vrsti že kolo. Takrat se bo treba skriti. In naloženo je bilo in prišlo kakor na izletu. Nazadnje gred. Nekdaj je ta hrast rasel v Kotljah in so ga dva dni vozili na Muto. Toda sedaj je ta kolos okovan s tonami železja, iz katerega ga ne moreš izluščiti. Ton ne moreš skriti. Na mali voz ne gre, veliki pa ima sam enajst ton.

Delavci na Muti in Torkar so predlagali: tako kot tam davno iz Kotelj, tako naj gre sedaj po cesti nazaj. Nekaj komisijskih ogledov in mogočni furmanski voz, mesto konj pa traktor — na mostu toliko na vrvi, da bo teža deljena.

Državni praznik 29. novembra je bil datum postavitve repača in otvoritev prve razstavne zbirke.

#### Postavitev

Menda 17. novembra — nekaj dni prej — smo šele pripeljali zadnji kos. Sedaj oskrbeti izkope, pribor in montažo. Spet



V svoji prvi številki leta 1951 je »Fužinar« podčrtal prednost nove kulturne ustanove — Tehniškega muzeja — v našem kraju. Na sliki prva razstava zbirnega urada muzeja na Ravnah, odprta 29. novembra 1953.

# HOTULJSKA KISLA VODA

Pomembna krajevna vrednost in zanimivost. Zdravilna pijača svojstvenega učinka in nekdanj evropskega slovesa

»Kotuljska slatina je izvrstna zdravilna voda zoper bolezni ledvic: izločanja sluzi, gnoja, krvavitve in pri tvorjenju ledvičnega peska. Pomaga pri obolenju sečnega mehurja: katarju, bolečinah, krvavitvi. Priporoča se pri ženskih boleznih, dalje za slabokrvne, za diabetike in rekonvalescente. Posebno zdravilno vpliva Kotuljska slatina pri obolenju živčnega sistema, predvsem pa pri obolenju dihalnih in prebavnih organov; nadalje pri prsnem, požiralnem, želodčnem in črevesnem katarju. Izredno zdravilno vpliva pri otrocih...«

(Besedilo z etikete na steklenicah)

Pri pogledu po zanimivostih, posebnostih in lepotah naše koroške dežele moramo reči besedo tudi o naši »Kisli vodi«. Seveda nimamo namena sestavljati tu osnutkov za neki propagandni propekt zdravilišča, to je stvar drugih. Čisto pa pri tem le ne moremo mimo, kajti, če je neka stvar lepa in dobra, ne more v našem popisu postati grda in slaba. Namen je bil, da bi поблиže pokazali nastanek in razvoj tega zdravilnega studenca in letovišča v našem kraju, vendar so podatki, katere imamo, dokaj pičli in bo ves popis res le bolj »prospekten«.

## »RIMSKI VRELEC« — ŠELE DOBRIH 75 LET

Od kdaj tam taka voda teče, kdaj so odkrili njeno zdravilno svojstvo, kdaj postavili ob studencu najprej klopi, potem ute in hiše in hotele, verjetno torej nihče kako točno ne ve. Če pa hočemo za naše kraje vsaj za dosegljive stvari kaj toč-

so študentje, razred za razredom pomagali. Bilo je mrzlo kot še nikoli, pa so delali in peli. Ravnam in kraju so pripravljali novo znamenitost. V soboto, dne 22. novembra, je prišel mojster Kolč, ki je repača nekoč demontiral. Ta ga bo tudi postavil nazaj. V ponedeljek so prišli naši tesarji. S takim veseljem in razumevanjem, da je to prijetno podčrtati, ker je v tem dokaz pravega razumevanja in jamstvo za uspeh bodočega dela. In naši vozači, kadar koli je bilo kaj potrebno, vedno radi in takoj, od vodstva prometa do šoferja. Ko smo kje obtičali, so že zabrneli motorji v pomoč. Kdo bi rad ne delal, ko vidi tako razumevanje delovnih ljudi. V ponedeljek, torek, sredo in četrtek do pred praznik in repač je bil pri vsej svoji ritasti nerodnosti tam, kjer je moral biti, in tak, kakršni so bili njegovi predniki pred štiri sto in več leti ter tak, kot je bil sam, ko je vrtel in udarjal na Muti. Istočasno je bila do predvečera praznika gotova tudi zbirka. Tov. Marhiotti je veliko pomagal. Tov. Torcarsi je izmislil še škajo. Ta je bila natrošena okrog repača zadnji hip in dala pravi izraz prostoru kovačije.

### Praznik

Veseli smo bili: repač je stal, muzejska zbirka urejena in Študijska knjižnica, ki je je že same za cel praznik, v prenovljenih

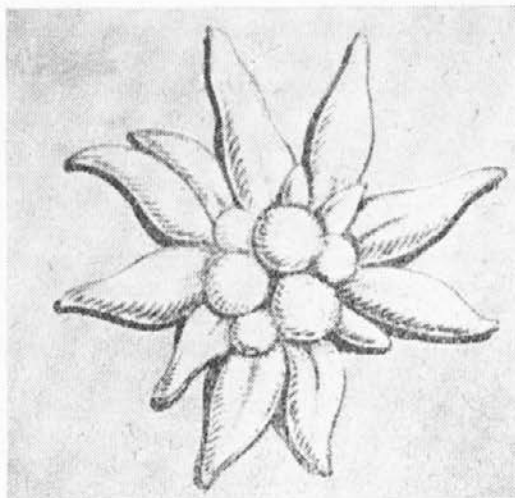

Zaščitna znamka kotuljske zdravilne vode je bila cvet planike. Zaščitnih mark torej v našem kraju ne manjka — pa vse so lepe.

nejšega ugotoviti, pa je vsaj vsak važejši zapisek nekje v Celovcu. Voda najbrž teče tam taka kar od pamtiveka. Pri vodi nazadnje za kak datum tudi ne gre. Za poznavalce našega kraja in naših ljudi pa je bilo že ves čas verjetno, da so morali ta studenec, posebno pa še zdravilni učinek te vode odkriti precej pozno. Nihče namreč tu ob takih moštih ne pije vode rad in je že to kazalo, da je moral biti pri odkritju zraven nekdo bolj potrebnih, ali pa bolj pametnih. Vsi smo radi puščali to odkritje drugim, ob nazivu »Rimski vrellec«, ki se

prostorih in v novi opremi. Zraven te smo nameravali odpreti ta dan tudi te naše muzejske zadeve.

Še bolj pa smo bili veseli, ko so k otvoritvi prišli sekretar okrajnega komiteja in predsednik SZDLJ, ing. Pavle Žavcer-Matjaž, predsednik Gospodarskega sveta OLO; Jože Slavič in načelnik prosvetnega oddelka OLO Vojko Simončič. Ta prisotnost in pozornost je dala skromno namenjeni proslavi pečat kulturnega dogodka vsega okraja in dokazala, da ima kulturno delo vse priznanje in pomoč naše ljudske oblasti. Prišli so še prof. Baš iz Ljubljane, ki je bil vidno zadovoljen z ravensko zagonetko, ravnatelj Pokrajinskega muzeja iz Maribora, prof. Bogo Teply, Prežihova, naš župan Ivan Korkal, člani Sveta Študijske knjižnice z agilnim predsednikom Francijem Cvitaničem, predsednik Sveta za kulturo in prosveto, prof. Avgust Černetič, člani akcijskega odbora za izgradnjo gimnazije, predstavniki uprav in sindikatov naših podjetij in še in še — vse v manj oficialnem in bolj prisrčnem, družinskem razpoloženju.

Pa smo tako odprli vse od kraja in izročili Ravnam, da bo tu ohranjeno in da se bo tu naprej in naprej zbiralo vse, kar je pomembnega v delovni zgodovini naše dežele — vse od Pece do Fale in Mislinj.

je za kotuljsko Kislo vodo dolgo prav trmasto uveljavljala, pa — naj bo — tudi Rimljanom. Skozi Kotlje je šla namreč tako zvana »rimska cesta«, ki je vezala Celejo (Celje) in Virunum (na Koroškem), glavno mesto starega Noricum, katerega lege menda še do danes nismo točno ugotovili. Ko so na Kisli vodi gradili novo letoviško poslopje, so naleteli tudi na več takih ostankov iz rimske dobe. Vse se je torej skladalo s to »rimsko« domeno.

Rimski naziv za našo Kislo vodo pa nazadnje le ni tako star. Podjetni lastnik Steinhäubl, ki je napravil na Kisli vodi prve korake za večji razvoj ter leta 1877 pošteno zajel studenec tudi z namenom eksportiranja vode, je samo kopališče poimenoval po nekih vojvodskih zvezah z »vojvodsko kopeljo«, celotno letoviško postojanko in kraj pa prav po zgoraj omenjeni občestni legi in najdbah za »Rimski vrellec«.

Od takrat dalje se je za kotuljsko Kislo vodo uveljavljalo in uveljavilo ime »Rimski vrellec«, odnosno »Koroški Rimski vrellec« — tako za kraj, kakor za samo vodo. Ta Steinhäubl pa le ni moral biti tako »trdobučen«, kakor ga predstavlja njegovo ime, čeprav pri drugih po- in preimenovanjih v okolici ni imel toliko sreče. Kozarinovo sotesko je namreč istočasno poimenoval v »Vojvode Heinriha klisuro«, tamkajšnji slap pa po njegovi ženi v »Weideck-slap«. Ti Heinrihi in Weidecki se v Kotljah niso prijeli. Ker je staro letoviško poslopje postavljeno na samem studencu in je tam prizidek polnilne in eksportne naprave za vodo, znači, da je bilo torej to tisto »zajetje« studenca in da je potemtakem to poslopje zgrajeno tam okoli omenjenega leta. Prvotno je imelo to poslopje verando še okrog in okrog tudi v prvem nadstropju in je bilo vse pročelje imenitno rezljano.

### RAZVOJ LETOVIŠČA

Kdaj se potem menja lastništvo in kdaj je prevzel stvar Schütz, se uredništvo »Fužinarja« ni zanimalo, vsekakor pa velja, da je Steinhäubl prvi resneje in širše začel, Schütz pa potem sam in v nasledstvu vsaj tako uspešno dalje poganjal. Za drugo glavno letoviško zgradbo velja, da je bila postavljena v letu 1896. (Tudi taki enostavni podatki so seveda zopet najmanj nekje v Pliberku.) Tu nekje je moral začeti že Osiander. Schütz je namreč spravil letovišče tako daleč, da je imel že upravnika letovišča. Ta upravnik — namreč Osiander — se je izkazal za zelo sposobnega. Najprej je poročil — Schützovo hčerko, potem pa uspešno nadaljeval, prevzel in vodil postojanko ter jo spravil na dokajšnji sloves.

Iz tistega časa je cela vrsta prospektov, ki prikazujejo kotuljsko Kislo vodo odnosno Rimski vrellec kot pomembno zdravilišče, kot biser in bodočnost koroške dežele, kot vir zdravja in kar kot pravilni kraj za krepitev telesa in duha. Lastnik je izdal celo posebno knjižico z zbirkami pravljič in pesmic, ki krožijo okrog Rimskega vrelca. Tako beremo: Pri-povedko o Rimskem vrelcu, o izginulem jezeru, o sv. Uršuli in o zmajevi luknji (Šmohorica), o kraljici kač, o Šratneku,



sanje o Prežihovem vrhu itd. Tej vsebini je pridružil navdahnjene izjave ozdravljenih gostov, na koncu pa so celo oglašali kotuljskih in guštanjskih gostiln. Tako oglašajo gostilna pri Vastlu, gostilna Ledinek (pri Matevžu) in gostilna »Pri zelenem vencu« (Šrob) v Kotljah ter gostilne Tšcharre, »Pri kroni« in »Pri pošti« v Guštanju. Zanimivo je, da so te gostilne oglašale takrat tudi tujske sobe. Vsi prospekti, ki vsebujejo poleg analize in priporočil zdravilne vode, imajo tudi vrsto najbolj ugodnih ugotovitev zdravniških kapacitet ter seveda še več izjav rekonvalescentov, ki so bivali na Kisli vodi in — ozdraveli.

Takrat je dobila naša Kisla voda naziv in glas pravega zdravilišča in letovišča. Urejene so bile tudi tople kopeli v zdravilni vodi. Kot posebnost omenjajo tudi naravno potočno kopalnico v sobi — torej kabina, skozi katero je tekla potočna voda, kakor zunaj v naravi. Vodo so izkoriščali in izvažali na veliko. V prospektu je navedeno, da je dajal vir do 15 litrov, s črpalko pa do 47 litrov vode na minuto. Po kolodvorih in vlakih so visele reklame in vabila v nemškem, francoskem in italijanskem jeziku. Kotuljska kislina voda je bila znana kot najboljša namizna voda po vseh restavracijah v Celovcu, v Grazu in na Dunaju. Tik pred vojno je šla vagonška pošiljka Kotuljske slatine tudi v Ameriko. Kotuljska slatina, ali kakor so jo takrat registrirali: »Koroški Rimski vrelec«, je imela posebej značilno in ponosno zaščitno značko — cvet planike. Steklenice so bile nižje od današnjih slatinskih. Na Dunaju so našo vodo prodajali celo v apotekah. Veljava kotuljske slatine je šla tako daleč, da so iznesli vest, da pije stari Franc Jožef samo še to vodo in da more le zato čil in zdrav kljubovati visoki starosti.

Osiander je izposloval Kotljam tudi pošto — seveda za letovišče. Tik pred koncem prve svetovne vojne pa je zdravilišče prodal in kupil Javornik.

#### POSTOJANKA ZA ZIMSKI ŠPORT

Prva leta po tedanji svetovni vojni Kisla voda ni mogla nikamor. Precej je bilo tudi razdejanega. Počasi pa se je stvar upostavljala in se je postojanka do pred drugo svetovno vojno že zopet precej uveljavila. Modernizirali so nekatere stvari, napravili lastno elektriko itd. Zopet so prihajali



Letovišče Kisla voda v Kotljah na Koroškem. Levo stari hotel nad študencem, desno novo letoviško poslopje — vse skupaj s sliko vred staro že nad petdeset let.

letoviščarji in iskalci zdravilne vode, predvsem pa so se lastniki potrudili v zvezi z razvojem zimskega športa in so uspeli upostaviti že kar priznano zimovišče, kjer je bil na razpolago tudi pouk v smučanju.

#### GRDA DOBA

Potem je prišla okupacija. O gestapovcih se nam že kar gabi govoriti. Ta svinjarija se bo vračala ob rasti človečanstva samo njim, ki so jo počeli, da jih bo večno sram. Tu je bila namreč postojanka strahovalnega SS bataljona, sestavljena iz rojenih in šolanih poklicnih zločincev, katerim so menda prej razširili želodce za večjo oblagovnost in boljši voh, kar je dalo toliko večjo vnemo za hladno ubijanje in ropanje kmetskih ljudi in kmetskih domov po teh skromnih, a narodu zve-

stih domačijah lirčno lepe koroške dežele.

#### BODOČNOST

Po osvoboditvi je bil na Kisli vodi nekaj časa internat industrijske šole, sedaj pa se ta lepa postojanka postopoma vrača v službo koristi in namena, za katerega ima najboljše pogoje.

Naša koroška slatina bo pomagala prvenstveno oživiti tujski promet v našem kraju, kar bo dobro za tiste, ki bodo prišli k nam in tudi za nas.

S Kisle vode se obeta vzpenjača na Črni vrh, v bližini pa tudi nova cesta Slovenj Gradec—Ravne. Preblizu naj bi ta cesta le ne šla prav zaradi bodočnosti tega našega zdravilišča, da bi mu ne vzela njegove največje privlačnosti, to je — miru.

## Zdravilna vrednost hotuljske slatine — izjava domačina

Kakor smo že rekli, domačini kisle vode sploh ne pijejo radi. Menda nikjer ob slatinah ne. To pač zato, ker je domača. Zaradi tega na njej tudi nič takega ne morejo ugotoviti.

Za razliko pa prinašamo naslednjo oceno domačina, našega brivskega mojstra tovariša Miroslava Tassotte, ki pravi:

»Našo domovino je narava bogato obdarovala z zdravilnimi vrelec, ki so osrečili že marsikatero bolnika. Naša slatinska zdravilišča so znana širom po svetu. Obiskujejo jih od blizu in daleč.

Jaz bi rad povedal nekaj o naši kisli vodi, kotuljski slatin, o Rimskem vrelcu v Kotljah. Skoro osem let sem bolehal na jetrih in črevesju. Iskal sem zdravniške pomoči in hodil po raznih zdraviliščih. Tako sem prišel v roke tudi primariju dr. Leskovarju v Mariboru, ki me je takoj napotil na pitje naše kisle vode. Predpis je bil kratek: trikrat na dan po 3 del

kotuljske slatine, počasi po požirkih, in to skozi šest tednov. Za prehlajena črevesa pa močno toplo. Ubogal sem in, evo, primarijeva napoved se je uresničila. Bolečine so popustile in počutim se zdravega.

Odslej trdno verjamem v zdravilnost te naše vode. Nikoli nisem mislil, da bom prišel tako hitro in tako poceni do zdravja. Primariju dr. Leskovarju sem hvaležen nad vse, ker me je napotil k tako cenenemu zdravljenju, vsem pa našo vodo najbolj priporočam. Vsi, ki trpite na tem, poizkusite moj primer in držite se predpisov...«

Veselimo se obnove te naše zdraviliške postojanke tako v zdravilnem kot v letoviškem in tujsko-prometnem smislu, krajani pa še kot vabljive točke prijetnih sprehodov in razvedrila v miru in lepoti uršljegorskih gozdov.



Takšne reklame v več barvah in jezikih so visele po kolodvorih in vlakih Srednje Evrope in opozarjale na našo »Koroško slatino« že pred petdesetimi leti.

# OB OGNJU PLEMENITIH JEKEL

## Kaj morajo vedeti sodelavci pri naših elektropečeh

(Nadaljevanje)

### Montaža elektrod

a) Ko nastavljaš novo elektrodo, moraš poprej dobro spihati prah, magnezit in ostalo nečistočo iz navojev obeh elektrod, kakor tudi s površine elektrode, ker drugače ni dobrega stika in elektroda se bi segrela.

b) Elektrodi se morata tesno prilegati, da je spoj močnejši (glej sliko 1).

c) Elektrode morajo biti pritrjene naprično, sicer je možnost lomljenja večja.

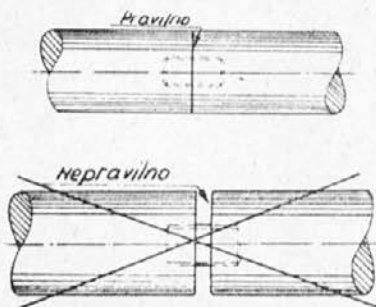

Slika 1.

### Vzdrževanje peči

Pogoj za čimvečjo trajnost peči so redna in dobra popravila — vzdrževanje peči. Tu je treba gledati na naslednje:

a) Takoj po izlitju iz peči je treba očistiti žlindro z dna.

b) Ako so v dnu luknje, je treba iz njih dobro očistiti železo, sicer bo pri drugi šarži magnezit, ki smo ga nametali v luknjo, odtrgalo, ker se železo pod njim raztopi in razširi.

c) Ko smo peč dobro očistili železa in žlindre, zadelfamo s sintermagnezitom vse luknje in zajedena mesta. Če so zajedena mesta večja, jih zadelfaj najprej do polovice in pusti, da se magnezit zapeče, nato zadelfaj do konca.

d) Preden začnemo zalagati na popravljen dno, namečemo nekaj apna in ostružkov tako, da ne pokvarimo dna s težkimi komadi.

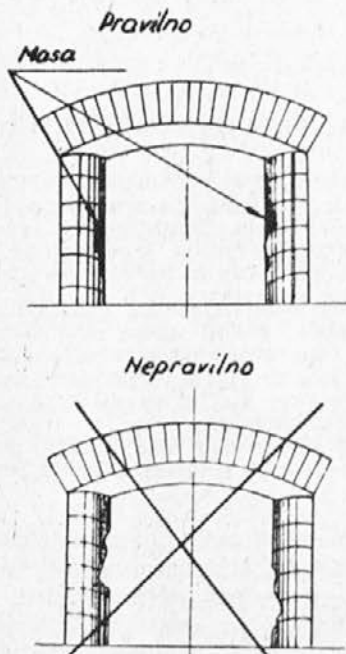

Slika 2.

e) Ako so se okrušili stebrički, moramo napraviti magnezitno maso in jih lepo zamazati z leseno žličko (glej sliko 2).

### Delo na probnem žlebu

a) Probodna odprtina mora biti točno v sredini in dovolj velika (glej sliko 3). Ako je odprtina premajhna, se šarža pri izlivanju zelo ohladi in žlindra ostane v peči, če ni dobro tekoča. Če pa je odprtina na strani, curek jekla zajeda steno žleba in ga uničuje.

b) Žleb mora biti dobro zamazan in osušen, tako da ima čimbolj gladko dno — brez ostankov železa.

c) Zajedena mesta v obzidavi žleba zamazi s šamotno maso in zgladi s polirno žličko.

d) Prebodno odprtino dobro očisti železa, nato jo šele zabij s sintermagnezitom.

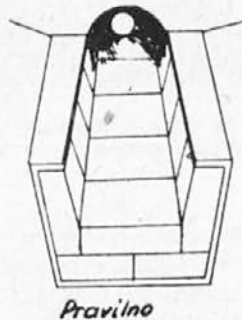

Pravilno

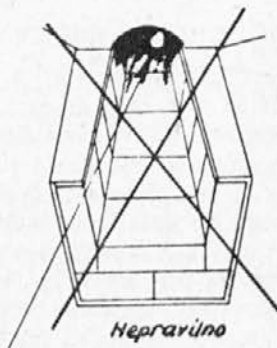

Nepravilno

Slika 3.

### Čuvanje oboka

Tudi s čuvanjem oboka lahko znižamo proizvodne stroške jekla in si tako povišamo plačo.

a) Vsaj enkrat na dan se mora z oboka izpihati prah, da se obok bolj hladi; prah je namreč toplotni izolator.

b) Pazi, da peči ne segreješ preveč, če ni potrebno.

c) Ako moraš v peči doseči veliko temperaturo zaradi določene kvalitete, lahko peč čuvaš z dobro žlindro. Žlindra se nikdar ne sme svetiti, ampak mora biti vedno motna. Na žlindro meči grafit, tako da se bo vedno z nje kadilo, ker dim zadržuje toplotne in svetlobne žarke.

### Ravnanje z orodjem

Ako boš z orodjem pravilno ravnal, bo njegova trajnost večja.

a) Kadar vlečeš žlindro, grebljico dobro zažlindra in ne potapljaš je v železo, sicer

se bo že pri prvem vlečenju uničila. Ko je grebljica že vroča, jo moraš ohladiti, očistiti in poravnati, nato pa zopet nadaljevati z vlečenjem.

b) Za mešanje šarže ne uporabljaj drogov že dotrajalnih grebljic in probnih ponovčk. Za to so posebni drogovi, kateri so zvaljani iz odpadnega jekla (jeklo, ki ni za drugo uporabo), dočim so probne žlice in grebljice kovane iz dobrega jekla. Na drog, ki je večkrat okaljen, se težko navari nova grebljica.

c) Kadar jemlješ probe, probno žličko najprej dobro zažlindra. Preden zajameš jeklo, pogledaj, ako je žlica res dobro zažlindrana, sicer se ti bo žlica raztopila.

d) Ne trgaj z lopato svinje od plošč, katero dobiš pri vlivanju prob.

### Jemanje prob

Ako jemlješ probo nepravilno, tudi analiza ne bo točna. Pred jemanjem probe moraš žličo dobro zažlindra.

a) Preden vzameš probo, dobro premešaj šaržo, nato z žličo zajemi jeklo iz sredine kopeli, da dobiš srednji vzorec.

b) Ko probo vlivaš, vrzi v probno žličko malenkost Al, da jeklo dezoksidiraš, ker sicer del C izgori in ne dobiš točne probe.

c) Probo izbijaj na čistem, ne na mestu, kjer je bil prej grafit, mangan ali kake druge legure.

d) Kovaške in lunker probe dajaj na ta način, da probno žličko nasloniš na opeko, katero položiš pred probno kokilo in tako boš lahko enakomerno vlival. Kovaške probe lij brez dodatka Al. Vlivaj lepo centrično, da ne uničiš kokile.

### Nameščanje hladilnikov

a) Hladilnike namesti tako, da se ne naslanjajo ob elektrode.

b) Strogo je paziti, da se hladilniki med seboj ne dotikajo, sicer nastane oblok med enim in drugim hladilnikom in se uniči (ga prežge).

c) Dovodne in odvodne cevi hladilnika izoliraj z azbestnim trakom, da se onemogoči kratek stik.

d) Spoj med hladilnikom in dovodnimi ter odvodnimi cevmi mora biti tesen in nepropusten, sicer voda, ki teče na spoju, pada na obok in to škoduje opeki.

### VIII. NAVODILO ZA DELO V LIVNI JAMI

#### Priprava kap Nabijanje kape

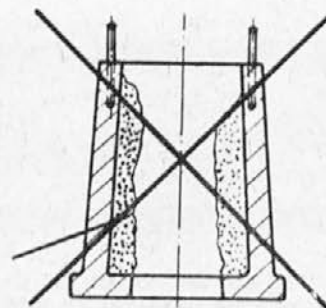

Takšno kapo moramo izločiti iz uporabe. Treba jo je na novo nabiti.

Centriranje in nameščanje kap

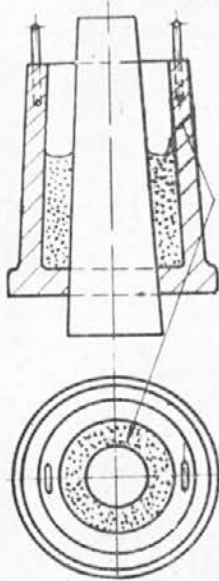

Da se tanke plasti dobro nabijejo, se nabita zglajena površina nareže tako, da se naslednja plast mase dobro sprime.

Obzidava kape.

Kape za bloke se izzidajo iz šamotnega materiala format 2H2G. Vse špranje (stiskalne površine) morajo biti majhne, tako da je potrebna za vezivo samo šamotna masa. Notranja površina mora biti zelo gladka in brez špranj.

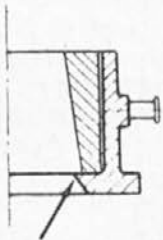

Napačno vzdana opeka. Rob ni prekrit.

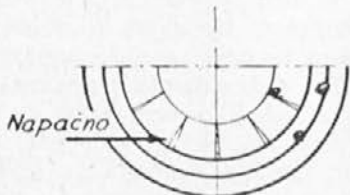
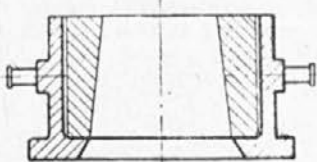

Obe špranji sta nepravilni. Opeka se mora lepo prilegati — tesno in enakomerno druga k drugi.

Mazanje kokil

Kokile se mažejo zaradi tega, da bi ingot imel čim bolj gladko površino in da bi ga potem čim lažje izvlekli iz kokile. Mazanje se vrši na segrete kokile pri temperaturi 60 do 100° C in se maže s tankim enakomernim slojem.

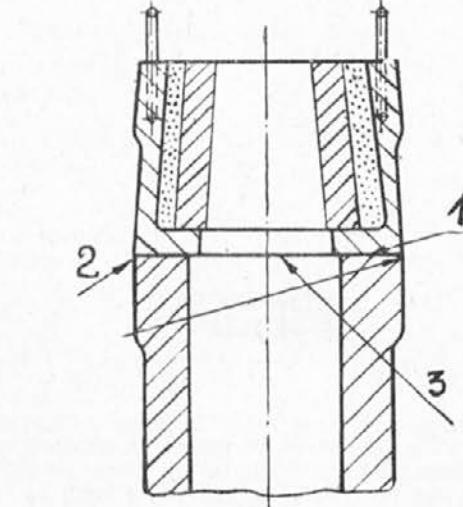

1. Popolnoma očiščena kokila in kapa se dobro prilegata.
2. Točno — pravilno centrirana kapa na kokilo.
3. Vse premazati z grafitnim premazom.

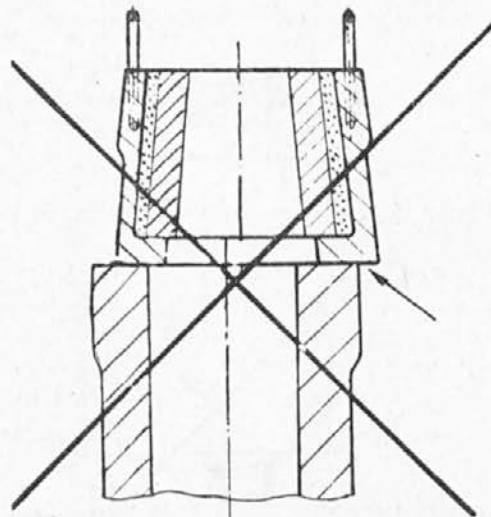

To pa je nepravilna postavitev kape na kokilo. Ni centrično.

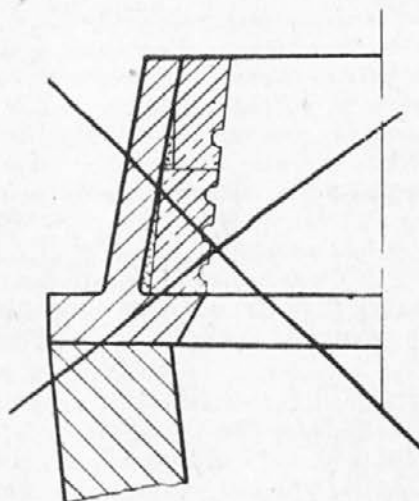

Surova kapa se ne sme nameščati, ker pri vlivanju vre. Pri vrenju raztrga kapo, ingot se obesí in vrže jeklo ven, nato se napravi perut, ki uniči kapo in pretrga ingot.

Premaz naj vsebuje minimalno količino plinov, sicer se jih jeklo preveč navzame.

Pri direktnem vlivanju naj bo lak za premazovanje kokil redek, a pri sifonskem litju (na lijak) nekoliko gostejši. Čimprej se kokila napolni, tem tanjši mora biti sloj premaza. Torej kokile z malim premerom

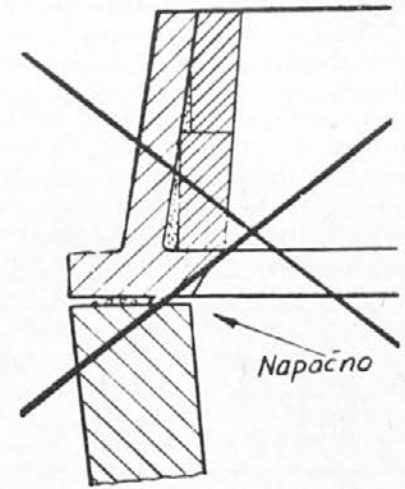

Kapa ne leži tesno na kokili. Vmesni prostor (perut) se zalije ter povzroči razpoke ingota.

Priprava lijaka.

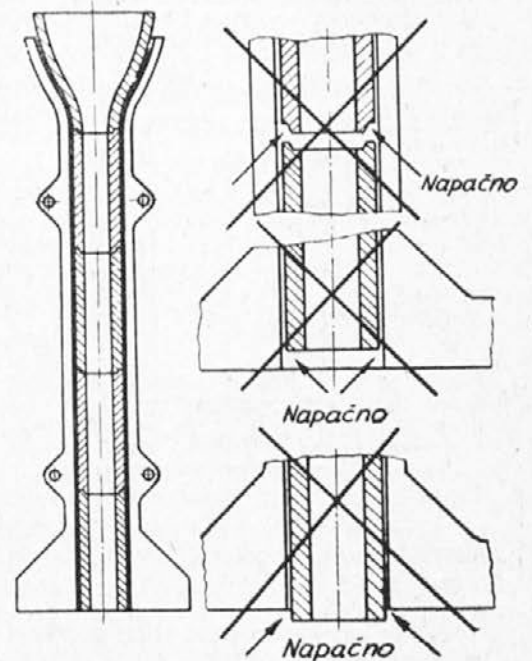

Lijak mora biti pripravljen tako, da med opeko ni velikih špranj. Prostor med steno lijaka in opeko mora biti tesno napolnjen. Spodnja ploskev mora biti popolnoma ravna. Lijak se mora z lesenim drogom, ki je nekoliko tanjši od odprtine lijaka, dobro brusiti, da se odstrani odvišna šamotna masa.

Izzidavanje livnih plošč.

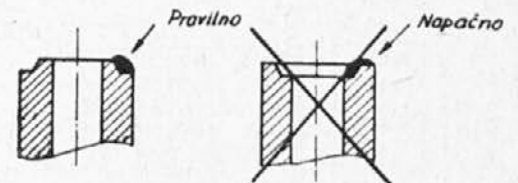

Pri sestavljanju opeke v kanalih se mora masa dodati na patrico opeke (ne na matrico).

premaži zelo tanko, dočim kokile z večjim premerom premaži nekoliko debelejšje.

Mazanje se vrši tako, da se kokile najprej očistijo z žično ščetko, nato šele premažejo. Pred postavitvijo se še enkrat premažejo, tako da je na kokili moker premaz.

Hišo ali tovarno postavimo tudi v enem letu. Drevo pa potrebuje deset in desetletja, preden zraste tako daleč, da ga obiraš in koristiš — ter sto in stoletja do lepote in impozantnosti, da jo občuduješ in ceniš.

Pa vseeno v samem mestu podiramo drevesa (ne morda grmovje), da postavljamo hiše in smo čisto hladnokrvno posekali starodavno turško lipo, da smo »po liniji najmanjšega odpora« razširili ovinek na cesti.

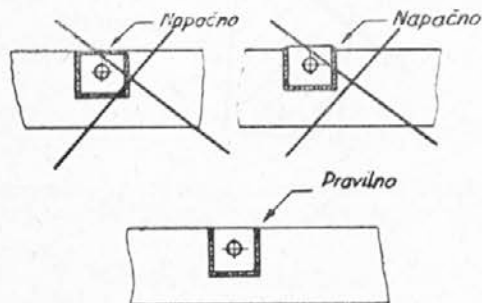

Pravilno izzidanje livnih plošč za sifonsko vlivanje je to, da je okrog šamotne opeke nasut suh šamot — mivka. Le vrhno odprtino zamažemo s šamotno maso.

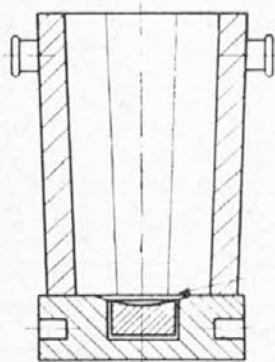

Ta površina mora biti vedno popolnoma gladka tako na podložni plošči, kakor na kokili.

Postavljanje podložnih plošč in centriranje kokil na plošče.

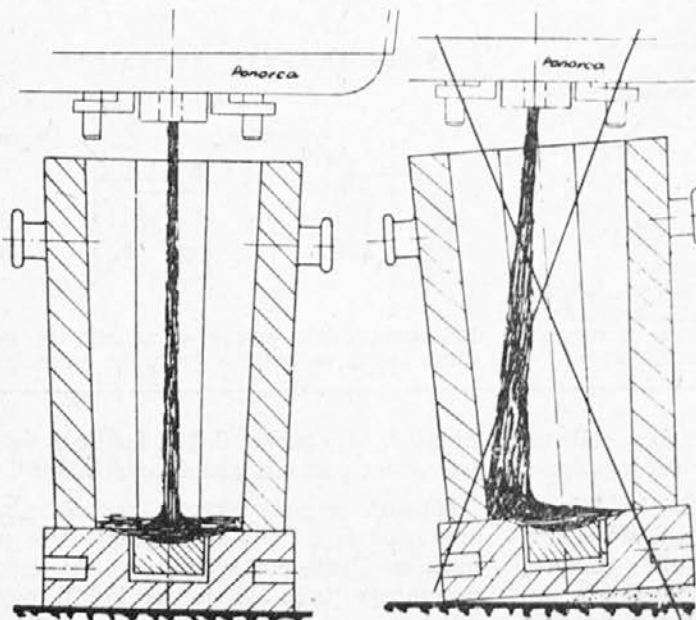
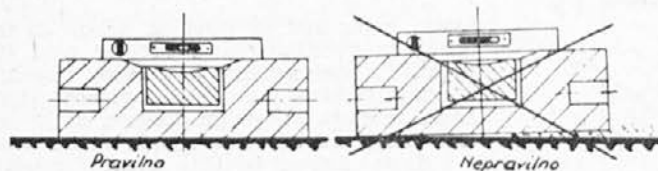

Od spodaj se ingot zalije in se ne da izvleči iz kokile. Potrebno je potem izbivanje, kar škoduje kapi in kokili ter je samo po sebi nevarno, zato nikoli ne postavlja kokil na ta način.

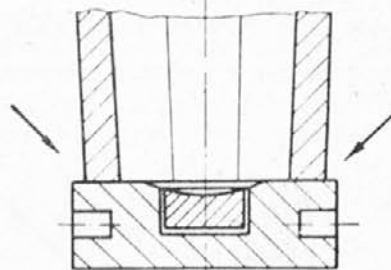

Tako je kokila pravilno centrirana na podložno ploščo.

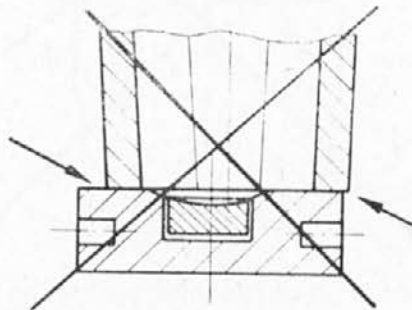

Nepravilno centrirana kokila na podložno ploščo. Tako torej ne delaj.

Podložna plošča mora ležati trdno in vodoravno, tako da stoji kokila na plošči navpično. Ako stoji kokila poševno, razjeda pri litju curek jekla steno kokile in kokilo uniči.

Pravilno

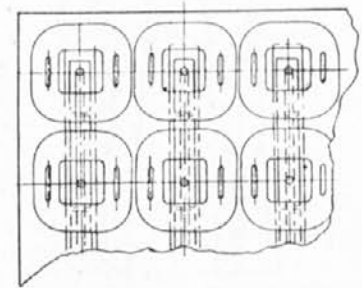

Nepravilno

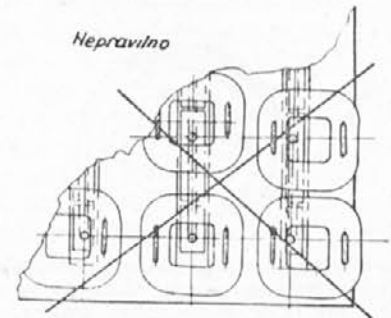

Še en primer centriranja kokil na livno ploščo. Kokile je treba postaviti točno nad kanalne odprtine. Če jih postavimo tako, da pride rob kokile na odprtino, bo kokilo takoj razjedlo in bo uničena.

Neuporabljive kokile.

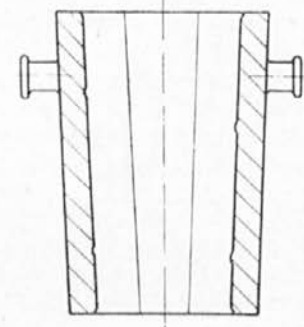

Pri zaokroženem robu se ingot obes. Prav tako se obes pri zajedeni kokili odnosno na vsaki njeni uliti napaki, zato takih kokil ne uporabljajmo.

Zidanje ponovce

Pri zidanju ponovce moramo paziti in biti zelo previdni. Če nam ponovca pri litju odpove, je ves trud pri izdelavi jekla zaman in nastane ogromna škoda. Ponovca bo pravilno in kvalitetno izzidana le, če jo boš zidal vestno po predpisih.

Preden začneš zidati, nasuj na dno šamotne moke, tako da opeke lepše ležijo. Med opeko daj čim manj šamotne malte, tako da je med opekami čim manjši presledek (špranja). Ko zidaš drugi sloj, nalogaj opeko tako, da se dve fugi ne prekrijeta. Pri zidanju sten pomakneš vsak sloj opeke nekoliko ven, tako da dobiš lepo konično obliko. Prostor med opeko in plaščem ponovce izpolni s komadi opeke ter zalij s poltekočo šamotno maso. Opeka »LO«, to je konusna opeka za namestitev izlivka »AC«, vzdaj fiksno, vodoravno in centrično nad odprtino v dnu ponovce.

Priprava zamašnega droga

Šamotne cevi na drogu morajo biti dobro stisnjene. Zamašek na drogu ne sme biti preveč nategnjen, ker sicer zamašek počí, ko napolnimo ponovco z železom. To pa zaradi tega, ker se drog bolj širi kot šamotni material.

# Poročilo komisije HTZ za leto 1953

V borbi proti obratnim nesrečam so bili v preteklem letu doseženi naslednji rezultati:

## ŠTEVILO OBRATNIH NEZGOD

	1952	1953	in izven tovarne
januarja	59	67	—
februarja	42	43	7
marca	58	51	6
aprila	60	44	—
maja	49	32	1
junija	44	50	2
julija	39	37	2
avgusta	66	37	4
septembra	66	36	2
oktobra	46	32	—
novembra	49	48	4
decembra	61	27	3
Skupaj	639	504	31

Pogostost nezgod je v primerjavi z letom 1952 v kljub novi mehanizaciji, ki je še niso vsi vajeni, vkljub večji tonaži in povečanemu tempu dela manjša in smo imeli pri celo nekoliko večjem staležu za nad sto obratnih nesreč manj kot prejšnje leto.

## IZPAD DNIN ZARADI OBRATNIH NEZGOD

	1952	1953
januarja	1008	1039
februarja	1138	840
marca	1067	1005
aprila	1149	769
maja	959	594
junija	730	878
julija	767	784
avgusta	864	767
septembra	777	701
oktobra	683	659
novembra	753	715
decembra	846	725
Skupaj	10741	9476

Tudi izpad dnin zaradi obratnih nezgod je za okrog 1300 delovnih dni manjši kot prejšnje leto.

To je prvi uspeh in je bil dosežen zato, ker je v borbi proti obratnim nezgodam sodelovalo vedno več sodelavcev in niso samo čakali, da bi jih kdo na ogroženost šele opozoril (to je navadno prepozno). Ostrina nezgodnega elementa je zmanjšana zato, ker se posamezniki povečali lastno previdnost, ker so sproti odpravljali ogroženosti na delovnih mestih in ker je pri večini narasla zavest odgovornosti za osebno varnost ter se je tako dvignila varnostna disciplina posameznikov in celotne naše fužinarske skupnosti.

Stanje pa je še vedno kritično in moramo v novem letu borbo proti obratnim nesrečam še zaostri. Številke in posledice obratnih nesreč so še vedno take, da postavljajo naš kolektiv pred vsemi železarnami na črno desko. To ne more in ne sme biti.

Težki primeri obratnih nesreč, ki so prizadeli naše delovne tovariše in njihove družine, so prizadeli celotni naš kolektiv ter so nas še bolj opozorili in še bolj zadelžili za odločnejšo borbo proti obratnim nezgodam. Večina sodelavcev se je te dolžnosti polno zavedla in rezultati kažejo, da se estrina nezgodnega elementa s takim sodelovanjem da odbiti in zmanjšati.

Komisija bo tudi v tem letu sproti poročala in bo v ta namen urejena razglasna deska.

Nerazumljivo visoko je tudi število poškodb izven tovarne (padci na poti, pasji ugrizi, poškodbe pri škrtljanju doma itd.), tako da so nam že očitali: zakaj pa takrat, ko gre k frizerju, nobeden ne pade. Tudi tu ne vemo drugega kot vabiti in vabiti na previdnost in zopet previdnost. Ali veste, da nekateri tudi za te nezgode dolžijo upravo podjetja in kolektiv? Pa ne gre nazadnje za dolženje in odpuščanje, gre za zdravje in življenje delovnih ljudi, za delazmožnost in za preprečenje škode narodnemu premoženju. Korošci, tu ne smemo več bremeniti kakor drugod, in sedaj še več bremenimo. Ni izgovora tu na oddaljenost stanovanj itd. Na Jesenicah n. pr. se vozi z vlakom ali s kolesi v službo nad 2500 ljudi iz oddaljenih krajev, pa komaj nanosijo tako število domačih poškodb.

Želimo res debesedno srečno novo leto posameznikom in družinam, da bi jih nezgodni vrag nikoli ne prizadel.

## KRIVCA SE NISO NAŠLI . . .

V dobi 175-letnega obstoja odn. neodvisnosti Združenih držav Amerike, to je od leta 1776 do 1951, je padlo v raznih vojnah 1 milijon 4000 Amerikancev.

Toda samo v zadnjih 60 letih, ko se je pojavil na cestah avto, je v Ameriki izgubilo življenje zaradi prometnih nesreč tudi milijon ljudi.

Združene države Amerike so v 19 mesecih vojne na Koreji izgubile 17.800 padlih državljanov. V istem času pa je izgubilo življenje 56.500 Amerikancev samo zaradi prometnih nezgod. Krivca za to še niso našli. Ali so morda ljudje krivi? To pa res ni mogoče, saj je vendar kje kak referent.

Žalibog je promet taka reč, kjer se odvisnost od lastnega ravnanja neizpodbitno dokazuje in se ne da oportunistično zanikati. Tu ne moreš nobenega drugega kriviti, če pa ga že, je spet ali avtomobilist, ali pasant. Tu se ne moreš zanašati, da bi nekdo drugi opozarjal in varoval, temveč moraš ravnati in ravnati sam, kakor pač ravnati. Prav tu se očitno kaže, kako ravna človek sam in kako potrebno je, da človek sam bolje ravna.

Večina nezgod je takih, da bi mogle izostati, če bi ljudje sami bolje ravnali in manj čakali na to, da jih kdo na pamet šele opozori.

Tako je povsod in tudi po industrijah.

## Knjiga o našem kraju

### INDUSTRIALIZACIJA MEŽIŠKE DOLINE

je sedaj končno tako daleč, da mora biti vsak čas na knjižnem trgu. Ne more biti drugače, član uredništva jo je videl tako daleč in ne bo pomagalo nobeno zavlačevanje več, ker bi moralo založništvo oz. tiskarna, ki jo natisne, falitno gospodariti, če bi naložen stavek in denar tako dolgo ne vnovčili.

Knjiga bo torej tu in v zadosti majhni nakladi 1200 izvodov, zato naj si jo zainteresirani oskrbijo takoj. Na Prevaljah v knjigarni gotovo bo, vendar priporočamo, da si jo zagotovite pri ZALOŽBI OBZORJA, Maribor, poštni predal 73. To priporočamo zato, da ne bo potem iskanja in kreganja, ko bo knjiga razprodana.

Naše mnenje je, da jo mora imeti vsak napredni krajan odtod vsaj vsak naš dom.

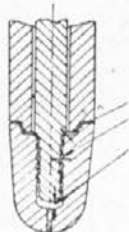

Pravilno: Tu mora biti razor za razliko širjenja šamota in železa.

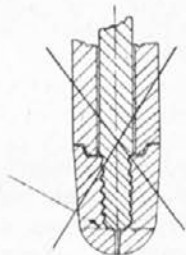

Nepravilno: V tem primeru bo zamašek počil pri glavi, ker se železo bolj širi kot šamot. — Najprej zamašek dobro zategni, potem pa malo popusti.

## Priprava ponovce pred uporabo

Po odlitju šarže dobro očisti žlindro z dna, nato ponovco počasi hladi. Ko je ponovca že ohlajena, preglej stene in dno, če je kje v fugah železo, katero se mora izstrgati. Ako se ga ne izstrga, potem ko ponovco lijemo, se nam železo v fugi raztopi in posledica tega je, da prežge plašč in izmeček je neizbežen.

Vse fuge in zajedena mesta dobro zamaži z rumeno nabijalno maso.

Pri nameščanju izlivka in zamaška moramo biti najbolj previdni. Preden vzidaš izlivek, ga moraš vskladiti z zamaškom, to pa napraviš tako, da zamašni drog pritrdiš v primož in izlivek tako dolgo ribaš po zamašku, da se zamašek povsod prilaga na robove izlivka, nato šele vodoravno vzidaš izlivek. Zamašek močno pritrdi na vodilo in ga namesti za malenkost ekscentrično proti plašču, tako da zamašek vzdrkne v sedišče izlivka.

Ko postavljaš ponovco na gretje, pazi, da ne zadeneš z zamašnim drogom ali z vodilom v podstavke ognjišča.

Ako ti ostane v ponovci svinja, ne hladi je z vodo, ker to škoduje opeki. Opeka absorbira H, kateri potem preide v jeklo. Vodik (H) škoduje jeklu.

## Kontrola ponovce pred uporabo.

Preden ponovco uporabimo, se moramo prepričati o njeni sposobnosti, t. j. kontrolirati moramo zamašek. To napravimo na ta način, da k izlivku vržemo peska, tako da vidimo, če zamašek ne propušča. Ko si ugotovil sigurnost zamaška, preglej vzvodni drog in vodilo za zamašni drog ter dobro premaži (z odpadnim oljem), da boš lahko narahlo odpiral in zapiral.

(Izveček iz skript, ki jih je izdalo obratvodstvo jeklarne.)

Beri še in še!

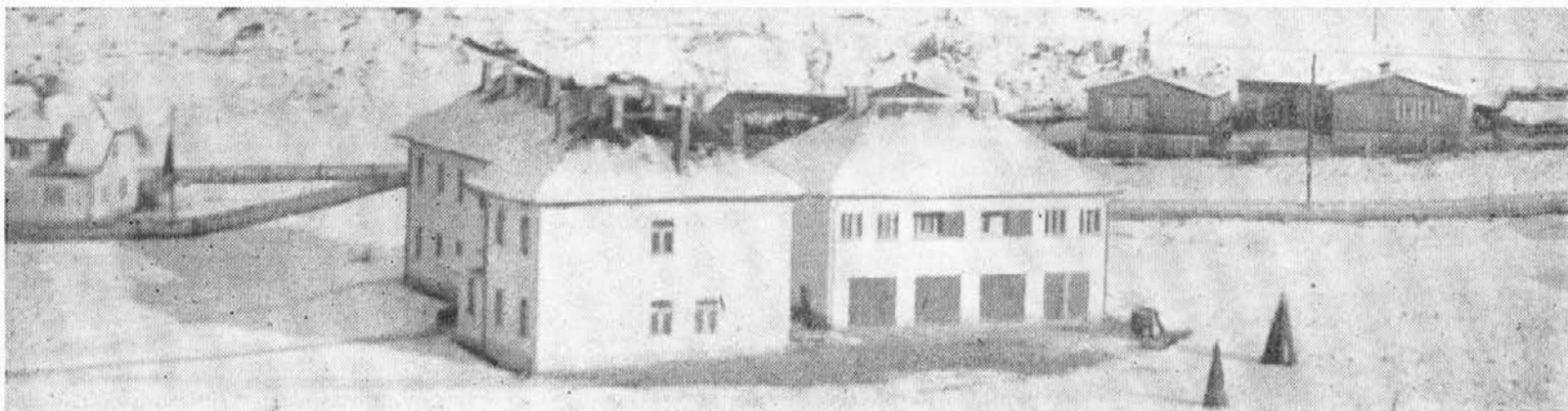

Sektorska ambulanta in Reševalna postaja v Suhi.

## Dve zahvali pod kateri se podpišemo vsi

ob delovnem jubileju dr. B. Erata

Že v zadnji številki smo povedali, da je bil ob sektorski ambulanti dograjen in urejen sedaj tudi Dom naše reševalne postaje.

To je po pomenu, po potrebi, ureditvi in opremlitvi taka ustanova, da smo se je vsi razveselili.

Menda je res slučaj hotel, da je bila ta ustanova tako mogočno pod streho in v taki pripravljenosti prav do zadnjih dni aktivnega službovanja njenega ustanovitelja tov. dr. Boštjana Erata.

Reševalna postaja na Ravnah je bila ustanovljena leta 1923 v okviru takratnega Rdečega križa Guštanj-Ravne, katerega predsednik je bil dr. Erat, tajnik pa pokojni Rajko Kotnik, in ki je veljal kot eden najbolj delovnih odborov Rdečega križa Slovenije.

Agilni odbor Rdečega križa je uvidel potrebo in pridobil prvi reševalni avto že leta 1925 ter je imel do druge svetovne vojne že tri vozove. Rdeči križ je leta 1932 izdejstvoval tudi zgraditev kopališča v Suhi, ki je še danes polno ustrezno in velika pridobitev mesta in kraja.

Leta 1946 se je Reševalna postaja ločila od Rdečega križa kot samostojna ustanova in od takrat dalje je njen »spiritus agens« tov. Ervin Wlodiga. Povedal nam je o delu in prizadevanjih prej in sedaj ter rekel: če boste kaj pisali, napišite zahvalo, zahvalo predvsem Okrajnemu ljudskemu odboru Slovenj Gradec za uvidevnost in sredstva, ki so pomagala uresničiti smoter in zadostiti potrebi. Vodstvo Reševalne postaje se zahvaljuje za pomoč tudi Mestnemu ljudskemu odboru Ravne na Koroškem in pa Železarni Ravne, ki je kupila Reševalni postaji moderni in res ustrezni rešilni avtomobil.

Izpopolnjujemo željo vodstva Reševalne postaje in tudi dolžnost javne zahvale, pod katero se podpišemo vsi krajanje.

Reševalna postaja je priročno in gospodarno nameščena in opremljena. Iz starih vozov bo upostavila možnost ločnega prevoza primerov nalezljivih bolezni, kar je nadaljnji zdravstveni podvig v našem kraju.

Reševalna postaja in vse naše zdravstveno skrbstvo pa je imelo v teh dneh še drugi pomemben dogodek. Njen ustanovitelj in dolgoletni upravnik in izvrševalec vsega zdravniškega skrbstva pri nas, tov. dr. med. univ. Boštjan Erat, zapušča aktivno službovanje in stopa v pokoj.

Dr. Erat je koroški rojak in tržaški maturant iz Ukve na Koroškem — vasi v Kanalski dolini višarskega predela. Na Ravne je prišel iz Ljubljane in Slovenjega Gradca jeseni leta 1919. Torej samo v našem kraju 35 let službovanja.

35 let zdravnik in sam v enem kraju — je tak svet, da ga v enem sestavku ne moremo niti v obrisih popisati. Industrijski kraj in dežela, beračija in letovišče, globače in gora, krasni mošti in koroške specialitete, obupi, veselje, sovraštvo in ljubezen, mir in vojske — vse to je doživljal z nami in doživljal kot zdravnik, kjer ne moremo za njim. To je strašanska praksa, izkušnje in spoznanje kraja. Ni čudno, toliko anekdot ga obkrožuje. Povsod je pravo zadel. Najbolj se nam dopade tista: nekdo potrka in vstopi, dr. Erat

piše in je obrnjen s hrbtom. »No, od kod pa ste...« Pacient začne praviti, kaj mu je, in take nevšečne stvari, zaradi katerih pač greš k zdravniku. »Povejte mi samo, od kod ste, ali z Brdin, ali Zelovca, ali Navrškega vrha.« In ko mu je pacient povedal, da je iz Kotelj, je dr. Erat takoj povedal, kaj mu je in že pisal recept — ne da bi ga bil videl. Tako je dr. Erat spoznal in poznal svoje ljudi in svoj kraj.

Dr. Erat je pri vsej preobremenjenosti (saj je znano, da je imel kot zdravnik dolgo največje letno povprečje obiskov v Sloveniji) ostal nezrušljivo dobre volje in je dajal poleg receptov vedno tudi vrsto veselih, ki so včasih še bolj pomagale. Ni pa menda anekdota, da je bil dr. Erat edini zdravnik širom po deželi, ki ni nikdar prepovedal mošta — seveda, če je bil mošt dober.

O dr. Eratu kot partizanskem zdravniku sta napisala že Voranc in Beno Kotnik. Tu ni bila lahka. Sumili so ga in mu očitali, da on »tako brez skrbi hodi povsod okoli...« Pa jim je odrezal: Se nimam kaj bati; če si vi ne upate, ste pač figarji... Namesto jeze so morali prasniti v smeh. Pri načelnosti pa jim ni mogel uiti: Po vesti in prisegi moramo zdravniki pomagati vedno in vsakemu... Oni pa: to ne rečemo in tega ne prepovedujemo, zahtevamo samo, da zdravniki to pomoč — prijavite. Vseeno mu niso mogli blizu, sumili



Dr. Erat v krogu ožjih sodelavcev

pred parkom Reševalne postaje.

# Muzejska delavnost v našem kraju

## Ustanovitev Okrajnega muzejskega društva Slovenj Gradec

Glej starosvetno grčo ali rdečelične lesene device na Uršlji gori, glej ritasti repač na gimnaziji, šratneško zidovje ali predsmrtno pismo padlega partizana — v vsem je duša: trpljenje in vera, veselje in življenje in zmaga iz davnin v nas: dediči smo, prevžitkarji ne. (s)

Kolikokrat slišimo priznanja in hvale, kako imajo drugi narodi in kraji odlične zbirke, kako znajo ohraniti in pokazati zanimivosti narodovega dela in življenja. Toliko kdo, ki vsaj nekoliko in mimogrede pogleda ven, že rad pove, kako tam vse drugače znajo in koliko več in kaj vse imajo, česar mi nimamo in ne moremo pokazati. Pa čisto enostavne stvari, a vendar tako pomembno in dragoceno.

Da, zunaj, samo zunaj . . .

Prav tako smo že večkrat slišali in si lahko mislimo, kako še do nedavna nihče ni čutil potrebe, da bi za ogled kake zgodovinske zbirke prišel v naš kraj, da bi od nas in pri nas kdo kaj takega pričakoval. Če že kje drugod, nam kaj takega ni nihče pripisoval. Naša revščina je bila znana. Kaj boš vrednega iskal po teh krajih, kjer ponekod tam, kjer vlak obstane, niti kolodvora ni in so namesto postaj transparentni napisali toliko, da se ti imena ne zmešajo.

Gotovo je tudi, da smo se lotili dokaj nepopularne teme še danes, kajti nekateri že vnaprej zanikajo potrebo kakega brskanja po »stari šari«, ga smatrajo za preuranjenega in predpostavljajo nujnost izgradnje eksistence za možnost dostojnega življenja. Proti temu težko kaj rečeš, ker je to zelo potrebno. Vendar pa je zelo verjetno, da tudi pri drugih ljudstvih eksis-

pa so ga po najdenem receptu, kar je bilo zadosti, da so ga odpeljali v Dravograd in potem v Celovec

Ta naš popularni zdravnik odhaja sedaj iz aktivne službe v pokoj. Dr. Erat bo deloval le še v privatni ordinaciji. Sicer nikoli ni gledal na ure. To je bil zdravnik, ki smo ga lahko klicali tudi razvajeno. Kjer keli si dr. Erata dobil in kdaj koli, je ustregel. To je za samega zdravnika v kraju tudi nujno, a to je bil pri dr. Eratu njegevc značaj.

Imamo torej še eno zahvalo, ki jo je naročilo vodstvo Reševalne pestaje in ki jo čutimo vsi: Tovariš dr. Erat, bili ste naš zdravnik tako rekoč skozi vso dobo Vašega in našega življenja. To je po letih, po delu in predvsem po značaju Vašega dela tako veliko, da zahvale za Vašo pomoč ne moremo izraziti z besedo, temveč jo lahko samo čutimo. In to zahvalo, tovariš dr. Erat, čutimo vsi od fužin pa do najbolj oddaljene globače in do najvišjega vrha našega kraja.

Pri nadaljnjem bolj mirnem delu Vam želimo nadaljnjih uspehov in za dobro voljo tudi nadaljnjih anekdot, ki jih name-rava FUŽINAR zbrati vsaj za 50-letnico Vašega dela v kraju. Do takrat pa iskreni: srečno!

stenca še ni bila povsod brezhibna in na parketih, ko so narodovim kulturnim vrednotam že posvetili pozornost. Res je dalje tudi, da človek ne sega samo od žlice do ust. Tam se človek šele začne, narod pa še prej, zato ne moremo verjeti, da bi ostalo za kulturo samo tisto, kar je čez usta.

Ob vseh teh negativnih predsodkih pa se lahko vsi veselimo dejstva, da je danes miselnost drugačna in da prihaja spodbuda i za eno i za drugo delo paralelno od naše ljudske oblasti.

### Spodbuda OLO

Tako so se na pobudo Okrajnega ljudskega odbora odnosno iniciativnega odbora muzejskega društva, ki je bil upostavljen pod okriljem okraja, zbrali dne 9. decembra 1953 v posvetovalnici OLO v Slovenjem Gradcu številni prijatelji muzejskega dela na ustanovni občni zbor.

Ustanovni občni zbor, kateremu je prisostvoval sekretar Okrajnega odbora SZDLJ, tov. ing. Pavle Žavcer, in katerega so se udeležili od zunaj: direktor Tehniškega muzeja Slovenije, tov. prof. Franjo Baš, ravnatelj Zavoda za spomeniško varstvo LRS, tov. Edo Turnher in ravnatelj Pokrajinskega muzeja v Mariboru, tov. prof. Bogo Teply, je otvoril in vodil predsednik iniciativnega odbora, tov. prof. Bogdan Žolnir. Občni zbor je bil vseskozi bogata in lepa — kulturna beseda in je samo škoda, da je ni slišalo vse naše ljudstvo.

Iz posameznih nagovorov bomo mogli prinesiti le kratke izvlečke.

### Referat prof. Baša

V imenu Tehniškega muzeja Slovenije je pozdravil občni zbor ravnatelj prof. Baš in med drugim povedal tudi to-le: »Ustanovitev muzejskega društva v Slovenem Gradcu je hvale vredna gesta in

nujna zadeva, saj se v okraju Slovenj Gradec nahaja ogromno najrazličnejših zgodovinskih spomenikov, ki so prebivalstvu premalo znani in še v zemlji. To se pravi, da se nudi muzejskemu društvu obilica posla. Spomenike je treba odkopati, čuvati in jih podvreči temeljitemu študiju.

Doba, ko se je zgodovina študirala in obravnavala samo na podlagi pisanih virov je minila. Na današnji stopnji našega razvoja je nujno, da se pri tem opiramo na pisane, predvsem pa na materialne vire, ki jih je treba proučevati z gledišča današnje stopnje razvoja ter na podlagi njih sklepati na duhovni in materialni razvoj naših prednikov oz. na način njihovega življenja.

Med zgodovinske spomenike spadajo gotovo vsi predmeti, ki imajo zgodovinsko vrednost. Za take predmete je treba najti možnost ohranjanja, da bi postali last skupnosti in sestavni del ljudske miselnosti. Pogled v preteklo dejavnost ljudi na podlagi spomenikov, bo ustvaril enotno kulturno miselnost. S pronicanjem historične kulturne dejavnosti bo ustvarjen nov tip človeka, ki bo zrastel iz lastne preteklosti.

V okraju Slovenj Gradec že obstajajo razne zbirke kot n. pr. zbirka gradiva iz NOB, nadalje umetnostne zbirke župnika Sokliča in zbirka tehničnega muzeja na Ravnah. Vse te zbirke kažejo dejavnost slovenjegraške okolice, predvsem pa dejavnost svobodne Koroške v preteklosti. Te omenjene ustanove morajo biti vedno v najožjem stiku. Za bodoče organizacije je treba z ozirom na formiranje Okrajnega muzejskega društva šele najti ustrezajoče oblike in sicer, kakor bo narekovala potreba dela na terenu.

Prva naloga muzejskega društva je koordinacija dela že obstoječih zbirk. Pri tem pa je treba misliti, da je muzejska



Repač s prevaljške strani

dejavnost v Slovenjem Gradcu nujno povezana z muzejsko dejavnostjo LRS. Zato mora to društvo imeti trdno zvezo z rep. društvom zgodovinarjev, saj bo obojestranska pomoč nujno potrebna.

Iskanje, pridobivanje in čuvanje zgodovinsko važnih predmetov naj ne bo delo samo ozkega kroga ljudi. Pri tem naj sodelujejo najširše množice, vsi oni, ki imajo veselje za takšno delo. Delo za muzej torej ni samo naloga zgodovinarjev, ampak prosvete sploh, sindikatov in industrije. Ljudi je treba zaktivizirati za tako delo, vzbuditi pri njih ljubezen in spoštovanje do zgodovinskega gradiva, kajti samo na takšen način ustvarjeni muzej bo lahko družbeno deloval. Odbor društva naj bo le upravni in iniciativni aparat, zbirajo pa gradivo vsi, ki imajo za to veselje. Zbranega materiala se bodo lahko v največji meri posluževale naše šole, ki bodo na ta način lahko najbolj zadostile nazornosti pouka na podlagi materialnih zgodovinskih virov iz naše okolice, kot n. pr. kako je vplivala na našega človeka uvedba parnega stroja na Ravnah, uvedba železnice ali pa uvedba detelje in krompirja na našega kmeta. Študij naših domačih stvari bo dokazal našo današnjo stvarnost kot nujnost. *Mi lahko obravnavamo naše probleme na podlagi naših domačih virov, ne pa, da smo vedno vezani na tujino. Če smo se lahko politično osvobodili, se lahko tudi kulturno.* Muzej mora imeti literaturo in dosedanje arhivalije kot osnovo za nadaljnje delo. Kot že rečeno, se lahko pouk v šoli razvije najbolj nazorno na podlagi predmetnih virov iz okolice, seveda pa se pri tem, če obravnavamo predmetne vire, ne sme zanemarjati literatura.

Naloga zgodovinarjev se z ustanovitvijo muzeja razširijo. Oni morajo tolmačiti ljudem razne predmetne vire, ki so jim sicer nejasni, kot n. pr. zakaj je sv. Florjan naslikan z vedro in gasi gorečo hišo. To je doba, ko še ni bilo gasilskih društev, pa so se ljudje zatekali v misticizem in v njem iskali rešitev.

Naloga muzejskega društva je, ohraniti kulturne predmetne vire z vsem njihovim

okoljem, kot n. pr. neko kmečko hišo, ki ima zgodovinsko vrednost, je treba očuvati na mestu, kjer ta stoji. Današnja doba je tudi historična, to se pravi, da je treba, recimo pri gradnji novega mesta ali novih stavb, pred tem teren fotografirati, da se pozneje lahko dokumentira.

Prof. Baš je izrazil veselje nad ustanovitvijo društva in obljubil vso pomoč pri delu.

#### *Nagovor ing. Pavla Žavcerja*

Občni zbor, namen in delo Muzejskega društva je pozdravil sekretar OO SZDLJ tov. ing. Pavle Žavcer, sekretar okrajnega komiteja Slovenj Gradec, ki je poudaril, da mora biti v današnji družbeni stvarnosti nosilec kulturnih dobrin ljudstvo. Delo in življenje društva bo povrednotilo pomen tega društva. Vse njegovo delo je ogromen prispevek h kulturnemu dvigu širokih plasti naroda. Naša revolucija je omogočila, da se lahko tako društvo formira in dela prav z namenom, da služi širokim ljudskim množicam.

#### *Pozdrav in predlog ravnatelja prof. Boga Teplyja*

V imenu Pokrajinskega muzeja v Mariboru je pozdravil občni zbor ravnatelj tov. prof. Bogo Teply, ki želi, da bi bilo sodelovanje med njimi in društvom kar najtesnejše. Predlaga, da bi se med drugim rojstne hiše naših velikih mož, kot so Prežihov Voranc, proglasile za kulturne spomenike, ali pa bi se na njih vzdale spominske plošče (kiparju Bernekarju, zgodovinarju Trstenjaku in drugim).

#### *Izvajanja ravnatelja Eda Turnherja*

Tov. Turnher, ravnatelj zavoda za spomeniško varstvo v Ljubljani, čestita k ustanovitvi muzejskega društva v Slovenjem Gradcu in pravi nadalje:

»Področje slovenjegraškega okraja je silno bogato na umetnostnih spomenikih. Topografsko je obdelanega v okraju Slovenj Gradec polovico tega dela. Kar se tiče arheologije iz prazgodovine, se še ni našlo ničesar, pač pa so našli precej stva-

ri iz rimske dobe v Starem trgu in na starem gradu. Mnogo naših arheoloških predmetov je šlo v tujino. Odkopavanje se mora vršiti sistematično, kakor je šel zgodovinski razvoj. V našem okraju se nahajajo najrazličnejši spomeniki, med drugimi tudi razni gotski in baročni spomeniki, imamo mnogo plastike, predvsem gotske. Etnografski spomeniki propadajo zelo hitro in jih je težko obvarovati. Kot že omenjeno, spadajo med zgodovinske spomenike tudi rojstne hiše naših velikih mož, ki jih imamo v slovenjegraškem okraju kar precej, kot n. pr. Prežihov Voranc, kipar Bernekar, baročni slikar Štravs in Skobelj. Zelo bogat je muzej NOB; tako lepega in bogatega muzeja z gradivom iz NOB še nikjer drugje ni. To je predvsem zasluga tov. Žolnirja. Na žalost moramo reči, da ravnajo spomeniki iz NOB zelo hitro propadajo, ker so večinoma iz lesa in in to v krajih in na mestih, kjer je vlažno in tako les hitro trohni. Zato je nujno, da se taki spomeniki vsaj evidentirajo. Ohranitev spomenikov iz NOB je važna tudi zato, da lahko našo NOB prikažemo tujcem, ki se zelo zanimajo za našo borbo. Nadalje spadajo v področje spomeniškega varstva tudi prirodne znamenitosti (parki).

Tradicija spomeniškega varstva je pri nas še majhna. Kot že rečeno, marsikateri spomeniki kot n. pr. kipi propadajo na terenu, ker zavod za spomeniško varstvo v Ljubljani ni vedno v stanju, da jih takoj zaščiti. Zato bi bilo dobro, da bi pri tem delu pomagala muzejska društva, pa tudi okraji in občine bi morale tej stvari posvetiti vso pozornost. Pri vsakem svetu za prosveto in kulturo bi se morale ustanoviti komisije za varstvo spomenikov. V tej komisiji naj bi bili načelnik prosvete, zastopnik ZB in zastopnik muzejskega društva, mogoče pa tudi zastopniki občin. Dobro bi bilo, da bi v tej komisiji bil tudi zastopnik komunale.«

#### *Poročila o obstoječih zbirkah v okraju*

O zbiranju za tehniški muzej na Ravnah je poročal ravnatelj dr. Franc Sušnik. O tej zbirki pišemo tudi na drugem mestu. O muzeju NOB v Slovenjem Gradcu, ki je eden najbolj dokumentarnih te vrste v republici, je poročal njegov iznajdljivi in zaslužni zbiratelj prof. Bogdan Žolnir. O takozvani Sokličevi muzejski zbirki pa lastnik, župnik Jakob Soklič sam. Bogata privatna zbirka, ki predstavlja vrednost mesta in kraja in dokumentira pridno kulturno udejstvovanje, je po njegovi izjavi zavarovana po njegovi smrti za skupnost.

Na občnem zboru je bila iznesena značilna pripomba Amerikanca-letovišarja, ki se je začudil, da moremo imeti v tako malem gnezdu kot je slovenjegraško mesto, take umetnine in vrednote, kakor jih je videl v tamkajšnji cerkvi. Omenjen je bil tudi učinek razstave jugoslovanske umetnosti v Parizu pred dvema letoma. Ko so naš gledali morda še skozi zamršene obrvi in niso mogli verjeti, da bi ti »hitri« ljudje sploh kaj dali na umetnost, kaj šele jo imeli, so bili vsi obiskovalci izredno presenečeni nad našo narodno kulturno globino.

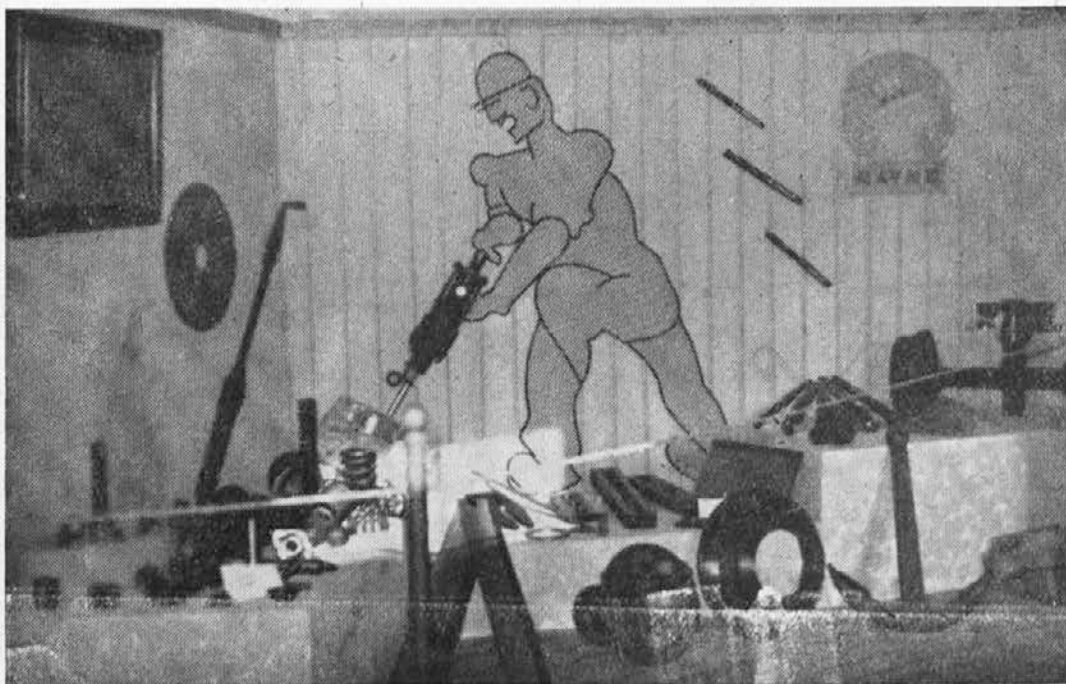

Naša »blejska« razstava je sedaj v muzejski zbirki.





Planinska koča in cerkev na Uršlji gori. Cerkev je znameniti kulturni spomenik — menda najvišje ležeči spomeniški objekt v državi.

### Izvolitev

Odbor Okrajnega muzejskega društva Slovenj Gradec je bil sestavljen tako-le: prof. dr. Franc Sušnik, ravnatelj gimn.

Ravne na Koroškem — predsednik; prof. Stane Hribernik, ravnatelj gimnazije Slovenj Gradec — podpredsednik; prof. Bogdan Žolnir, upravnik muzeja NOB — tajnik; prof. Ivan Grobelnik, prof. gimn. Slovenj Gradec — blagajnik.

V odbor pa: Ciril Vončina, Mežica; Ivan Kerec, Muta ob Dravi; Viktor Vavp, Slovenj Gradec.

Zastopniki obstoječih muzejskih zbirk: Jakob Soklič za muzejsko zbirko Soklič, Slovenj Gradec; urednik »Fužinarja« za zbirko Tehniškega muzeja Ravne na Koroškem; Bogdan Žolnir za Okrajni muzej NOB, Slovenj Gradec.

V nadzornem odboru pa so:

Andrija Jovan, magister, Dravograd; Gregor Klančnik, dir. Železarne Ravne; ing. Pintarič, tehn. dir. Rudnika Mežica; Srečko Stanič, ravnatelj gimn. Vuzenica.

Po končanem občnem zboru so si prisotni ogledali muzejske zbirke in napravili

ekskurzijo v Stari trg, kjer je prof. Baš razlagal razne zanimivosti iz zgodovine tega kraja.

### Formiranje sekcij in povabilo dopisnih članov

Prvo sejo je imel odbor 9. jan. 1954. Delo je bilo razdeljeno na sekcije, in sicer:

1. stara doba — obdelujejo slovenjegraški profesorji;
2. umetnostna zgodovina — Jakob Soklič;
3. NOB — Bogdan Žolnir;
4. etnografska veja — Marija Suhadolčeva;
5. foto — mag. Jovan;
6. prirodoslovje (še nedoločeno);
7. tehnika — Ciril Vončina, urednik »Fužinarja«, Ivan Kerec;
8. spomeniki — dr. Franc Sušnik.

Odbor je sklenil povabiti dopisne člane društva ter zaupnike vseh občin v okraju, o čemer bomo poročali prihodnjič.

*Ne samo oblast, ne samo resorni uradi, ne samo odbor in člani tega društva, temveč vsi v okraju in deželi moramo storiti vse, da bo naš kraj v prej zanemarjenem smislu hitro zrasel in pokazal naše bogastvo, da se ne bo treba čuditi le tujemu.*

## Nekaj umetnostnih spomenikov

V seznamu umetnostnih spomenikov v našem okraju, ki je sestavljen na podlagi dosedanjih terenskih pregledov Zavoda za spomeniško varstvo LRS in za izdelavo umetnostne topografije koroškega in ostalega slovenjegraškega predela, so navedeni naslednji umetnostni spomeniški objekti:

**Sv. Ana nad Pamečami** — zanimiva gotška arhitektura z dvema koroma

**Sv. Boštjan pri Dravogradu** — poznogotska arhitektura z zanimivim kamnoseškim okrasjem in opremo

**Dev. Marija na Kamnu** — gotška arhitektura z zanimivo skupino poznogotske plastike

**St. Janž nad Dravčami** — gotška arhitektura z izredno zanimivimi istočasnimi freskami

**Dravograd — proštijaska cerkev** — triladijska renesančna arhitektura in baročna oprema

**Dravograd, Sv. Vid** — romanska arhitektura iz 12. stoletja z značilnim vzhodnim zvonikom, freske, baročna oprema

**Ravne na Koroškem, župna cerkev** — poznoromanska arhitektura iz 13. stoletja z baročno opremo, slikami in nagrobniki

**Ravne na Koroškem, Sv. Anton** — gotška arhitektura iz 14. stoletja

**St. Ilj pod Turjakom** — od stare stavbe je ohranjen zgodnjegotski vzhodni zvonik

**St. Janž na Suhem vrhu** — velika baročna

stavba iz sredine 18. stoletja s kvalitetno baročno opremo in gotsko plastiko

**Sv. Jedert pri Dravogradu** — zanimiva zgodnjegotska stavba s kamnoseškim okrasjem in gotsko plastiko

**St. Janž pri Dravogradu** — gotška arhitektura

**Sv. Jurij na Legnu** — romanska arhitektura z vzhodnim zvonikom

**Sv. Peter na Kronske gori** — velika baročna arhitektura z vrsto slik domačega slikarja Strausa

**Sv. Lenart na Platu** — interesantna poznogotska cerkev z gotskim ravnim stropom v ladji in gotskim datiranim zvonikom

**Leše** — dve zelo pomembni cerkvi iz gotске dobe z zanimivo koroško vplivno kriptno in bogato opremo

**Libelice** — romanska kostnica na pokopališču, eden redkih spomenikov te vrste pri nas

**Sv. Magdalena pri Dravogradu** — gotška arhitektura s freskami in gotsko plastiko

**Radlje** — župna cerkev ima ohranjen gotski presbiterij s freskami iz 16. stoletja in pomembnim oltarjem 17. stoletja

**Muta** — podružnica cerkve sv. Janeza je ena najzanimivejših stavb na Slovenskem in je časovno opredeljena vsaj v visoki srednji vek, freske iz 14. stoletja

**Sv. Duh na Ojstrici** — zanimiva arhitektura 16. stoletja s pozneje vpostavljenimi lesenimi stropi

**Okarje** — cerkev sv. Ahaca ima gotško arhitekturo z renesančnimi freskami in zanimivo zunanjščino z lesnim nastrešnim stolpičem

**Uršlja gora-Plešivec** — za Lovčenom najvišje ležeči kulturni spomenik v Jugoslaviji. Zanimiva stavba v gotski tradiciji iz konca 15. stoletja z renesančno opremo

**Poljana pri Prevaljah** — arhitektura z zanimivimi freskami in oltarno plastiko

**Prevalje** — župna cerkev — ima od stare stavbe iz 13. stoletja ohranjen zvonik in pod njim rebrasto obokan presbiterij

**Ribičje** — podružnica je s kvadratnim presbiterijem in zazidanimi okni v južni steni ladje spomenik poznogotskega sloga

**Sele** — poznogotska arhitektura je v presbiteriju poslikana s freskami iz 17. stoletja, pomembna oprema

**Slovenj Gradec, župna cerkev**, je po arhitekturi spomenik od romanike iz 17. stoletja s pretežnim izrazom pozne gotike, veliki oltar je eden najpomembnejših svoje vrste iz leta 1734, vrsta gotških in renesančnih nagrobnikov, slike domačih mojstrov (Skobel, Stravs)

**Slovenj Gradec, Sv. Duh** — enotna gotška stavba iz leta 1424 se veže na ime celjskih grofov in je v celoti gotško obokana, dve vrsti gotških fresk z znamenitim pasionom iz srede 15. stoletja, gotške plastike in opreme.

**Stari trg — cerkev na gradu** — je edinstven spomenik v Sloveniji iz 13. stoletja

**Smartno pri Slovenjem Gradcu** — župna cerkev je bila iz starejše osnove v pozni gotiki razširjena v triladijsko

**Sv. Vid nad Vuzenico** — enotna stavba iz 14. stoletja s celotnimi rebrastimi oboki

**Gornja Vižingra** — stavba je zanimiv primer arhitekture v gotski tradiciji

**Vuzenica** — spada kot celotnostni spomenik med najpomembnejše v Sloveniji: romanska, banjasto obokana kapela na severni strani, romanski glavni portal, glavna stavba z vzhodnim zvonikom iz prehodnega sloga in kamnoseškimi detajli, obokana v začetku 18. stoletja, več plasti gotških fresk, pomembna baročna oprema.

Zavod za spomeniško varstvo LRS bo ta seznam dopolnil z nadaljnimi študijami in pregledi.

### UPRAVA »FUŽINARJA« SPOROČA

da so pevssem pošle štev. 10-12 letnika 1952 ter štev. 11-12 letnika 1953.

Prosimo posameznike, ki lista ne hranije, da ti dve številki odstopijo, da jih lahko damo interesentom.

Vse druge dosedanje izdaje »Fužinarja« pa posamezniki še lahko dobijo za izpolnitev letnikov — seveda, dokler bomo imeli zalego.

Vobovnik Drago:

## Ravne morajo dobiti knjigarno

Lansko leto so v začetku februarja po vseh večjih krajih Slovenije proslavljali Teden slovenske knjige. Tudi na Ravnah smo ga. Ob teh dnevih so založbe, knjigarne in knjižnice priredile razstave knjig in publikacij. Naši kulturni delavci pa so prirejali kulturne večere in poučevali ljudi o našem knjižnem trgu, o vrednosti branja knjig itd. z željo, da bi tako naša knjiga laže prodrila do našega človeka, do delavskega razreda, o katerem govorimo, da je nosilec nove kulture in napredka.

Tudi letošnje leto bodo po vsej verjetnosti organizirali Teden slovenske knjige. Ravenčani imajo poleg tega na vidiku še en teden, to je Prežihov teden, ki bo sledil prvemu. Za ta dva »tedna« se bo treba temeljito pripraviti, da bosta zapustila vsaj nekaj sledi v našem javnem in kulturnem življenju.

Ni moj namen razpravljati v tem stavku o naših »tednih«, ker sem si izbral povsem drugo temo, ki pa je v trdni zvezi s prej nakazanim vprašanjem, to je: zapisal bi rad nekaj o naši knjigarni, ki je še ni. Bralec pa naj ne misli, da so naslednja izvajanja morda moje iluzije, pač pa je to želja vseh, ki čutimo potrebo po slovenski knjigi in se zavedamo posledic krize slovenskega knjižnega trga.

»Ljubljanski dnevnik« je v začetku februarja lanskega leta objavil krajši članek z naslovom »Ravne potrebujejo knjigarno«. Tri dni pozneje pa smo brali v članku »O kulturnem delu na Ravnah« v »Ljudski pravici« izpod peresa pisca tega članka med drugim naslednje:

»Na Ravnah čedalje bolj čutimo potrebo po lastni knjigarni... Ravne bi morale knjigarno že davno imeti in bi jo imele, če bi bilo pri odgovornih forumih dovolj razumevanja za to važno kulturno ustanovo. Upamo, da jo bomo v najkrajšem času tudi dobili!«

»Upali« smo vse leto! Rezultata nobenega...

Ko je začel z lanskim letom izhajati mesečnik »Knjiga 53« namesto prejšnje bibliografske publikacije slovenskih založb »Slovenski knjižni trg«, je eden najvidnejših sodobnih slovenskih publicistov, Božidar Borko zapisal v 2. številki »Knjiga 53« v članku »Ob tednu slovenske knjige« med drugim naslednje:

»... s knjigo je treba prodreti med ljudstvo, treba je zlasti med našim industrijskim delavstvom vzbuditi željo po znanju, po nenehnem razširjanju obzorij, po plemenitem uživanju lepe besede, željo, ki bo potlej sama po sebi privabila ljudi h knjigi, ki bo delavčeva osebna last.«

Iz tega citata je jasno razvidno, da je treba v današnjem času prodreti s knjigo prav do jedra našega delovnega ljudstva, kajti le-ta jo najbolj potrebuje, hkrati pa je lahko njen največji kupovalec in reši zastoj na našem knjižnem trgu, ki se lansko leto kljub velikemu prizadevanju založb in knjigarn ni bistveno izboljšal od predlanske »suše«. In kako naj v kulturnem in industrijskem centru ob naši severni meji vzbudimo med

ljudstvom »željo po znanju«, če mu ne nudimo najbolj potrebnih »učiteljic in svetovalk«?

Pa mi bo morda kdo oporekal, češ zakaj pa imamo potem Študijsko in Sindikalno knjižnico?

Vse lepo in prav. Izkoriščajmo obe, kolikor se le da! Treba se je pa zavedati, da Študijska knjižnica ni sindikalna, da bi lahko vse knjige, kolikor jih ima, izposojala na dom. Poleg tega pa je njen izposojevalni oddelek še zelo reven in ni misliti, da bo lahko vedno zadostila potrebam naših bralcev. Tudi to ni njen namen, kajti knjižnica zasluži le takrat naziv »študijska«, če lahko kdor koli in kdaj koli dobi zaželeno knjigo ali revijo. Zato je nujno, da vsaj po en izvod vsake knjige stoji vedno na polici v knjižnici. Sindikalna knjižnica bi lahko v tem oziru mnogo storila, toda dvomim, da lahko vsakdo najde v njej zeleno knjigo.

Še dvoje stvari nas opravičuje, da lahko postavimo zahtevo po ustanovitvi knjigarne.

Prvič, vsaka literatura in splošno kultura rabi za svoj razvoj določene materialne pogoje, ki ji omogočajo, da ne doseže stopnje stagnacije, kar pomeni v literaturi nazadovanje in ne napredek. S tem pa ne mislim reči, da je knjiga neko pro-

dajno blago, nasprotno, knjiga je »steber kulture, kultura pa je eden izmed stebrov socialistične družbe«, kot jo je jasno in točno formuliral pisec Uvoda v 12. številki »Knjige 53«.

Drugič, praksa nas uči, da so poleg študijskih in sindikalnih knjižnic potrebne tudi tako imenovane osebne ali družinske knjižnice, v katerih so dobre knjige vedno na dosegu roke. Samo na tak način je lahko knjiga človeku »uslužna svetovalka in prijetna prijateljica«. — (»Knjiga 53«, štev. 12.)

Vsi tisti, ki ljubimo knjigo — »ta najplemenitejši in najobčutljivejši produkt človekove dejavnosti« — bi se morali zavedati, da je slovenska knjiga kot nositeljica premnogih vrednot nujno potrebna vsakemu našemu človeku in zaklicati v en glas: knjigarno Ravnam!

To je zelo resen in važen problem v našem kraju in mu bo treba v bodoče posvetiti več pozornosti. Mnenja sem, da bodo odgovorni forumi razumeli in podprli ta predlog, kajti šele z ustanovitvijo knjigarne, knjižnimi izložbami itd. bomo lahko vzbudili v našem človeku zanimanje in potrebo po branju ter kupovanju knjig, kar bo brez dvoma velika kulturna pridobitev za naš kraj. Delavski razred pa naj podpre to prizadevanje in s tem uresniči svojo voljo, »biti mecen slovenske kulture, njen pospeševalec in spremljevalec njenih najboljših sadov« (»Beseda« 1953), pa bo naša želja uresničena...

## ODŠLI SO NA PRAKSO

Kakor smo poročali že v prejšnji številki Fužinarja, je direktor Klančnik izposloval pri švedskih jeklarnah prakso za osem naših fužinarjev, in sicer tako, da nas to ne stane nobenih deviz. Na Švedsko so šli Florjančič, Dretnik, Ivartnik, Hriberšek, Polanc, Radušnik in Razgoršek. Nekaj dni prej sta šla po štipendiji mednarodne pomoči na prakso v Porurje tudi Ošlak in Slennik. Zelimu jim velikih pridobitev za dobro naših fužin!

V torek, 5. januarja, zjutraj po 5. uri smo odrinili z Raven proti Dravogradu in državni meji. Tam so ugotovili, da imamo vse papirje v redu, pregled pa je bil samo v pogledu denarja. Tudi to je bilo v redu. Edini veselejši prigovor s strani carine je bil, da ima nekdo od nas preveč hrane s seboj in da mu jo bodo morali zacarinirati vsaj z 200 din. Ko smo cariniku pojasnili, da bomo potovali skupaj kar 66 ur ter da bomo ves ta čas tudi jedli, je carina odpadla. Pregled ni bil predolg, potem pa smo jo ucvrli do avstrijske carinarnice. Prosili smo za hiter pregled, da ne bi zamudili motornega voza. Uvaževali so to in od 16 kovčkov prtljage pregledali samo en kovček. Drugi so že spet tekli dalje na postajo, tovariš Florjančič pa je počakal še na izpis podatkov iz vseh potnih listov, ki jih ni bilo ravno malo. Do postaje je bilo en kilometer. Tudi sam Florjančič ni več verjel, da je še za tek, to progo pa je »podelal« v rekordnem času in vstopil eno sekundo pred odhodnim časom. Na tej tekalni progi je hitela tudi stara mamica, ki je šla k

svojcem v Straßburg. Florjančič ji ni mogel kdo ve kaj pomagati, opozoril in prosil pa je motorovodjo, da hodi še stara ženica in da naj jo počaka. Tudi to je bilo napravljeno.

Voz je potegnil in šli smo spet proti Dravogradu ter skozi naše Ravne proti Pliberku. Na Ravnah smo seveda spet vsi viseli na oknih in gledali, če nam bo še kdo pomahal v slovo. Čeprav je Milan objavil, da bo stal nekje na »rafudi«, ga pa le ni bilo. Za povečanje veselja smo morali v vlaku doplačati karte, ker se je vlak podražil. Tako smo potrošili za to skoro vse razpoložljive šilinge. Preko Celovca smo prišli do Beljaka, kjer smo izstopili, ker je imel vlak iz Jugoslavije, tako imenovani »Tauernexpress«, nekoliko zamude. Šli smo v čakalnico, kjer smo se najedli (žene dajo ponavadi v kovčke veliko boljše stvari kot pa sicer doma na mizo, zato tak kovček hitro kje odpreš). Tone je seveda takoj škilil za pivom — pač obupna navada. Vstopili smo v krog in izračunali, da bi bil vrček, če bi zložili vse šilinge skupaj. Tone pa na tak beraški cvenk ne pije (in je zanj vrček tudi premalo). Ni hotel tako. Pozneje se je izkazalo, da je bilo le prav, ker smo prihranili nekaj šilingov drobiža.

Z vlakom preko Podrožce bi moral priti še tov. Ivan z Jesenic. Vlaka pa ni bilo. Čakati nismo mogli, zato smo se vsedli v direktni vagon za Hamburg in se odpeljali ob pol enih popoldne. Alpski svet v vseh lepota in strahotah. Električna



Iz šole in nastopov plesno-folklorne skupine. Članice in mladinke.

železnica se naglo vzpenja proti Malnitzu — tunel za tunelom. Badgastein, Hofgastein, znane letoviške in zimovališke postojanke. Ugasnili smo že luči v kupeju in hoteli malo dremati, pa nas predrami petje s hodnika. Florjančič, ki je bil pri vratih, pogleda, in glej: »sveti trije kralji«, oblečeni v lesketajoče obleke, so peli potnikom. Kako naj jih neki odpravimo? Prepričevati jih, da nam ni treba peti, je bilo prepozno, ker se je pesem že bližala koncu. Treba je bilo vseeno nekaj ukreniti. Dali smo jim vsak po en šiling in premaknili so se spet za kupe dalje. Petje je bilo bolj monotono, bolj žalostno. Kralji so izstopili v Schwarzach. Eden naših je pripomnil: kolikor je to pisana navada, ki barva kraj, je eno, kolikor pa je to potreba po cvenku, pa je hudo... Izrazili pa smo željo, da bi se na avstrijskem kraju naj ne pojavili več, ker bi jih mogli obračunati potem le še z markami, kar pa bi bila že hujša valuta.

Avstrijsko-nemško mejo smo prešli tako, da so nam pri Salzburgu pritisnili žige na potne liste. Naš Boris je bil že kar pol obmejnega organa, pripravil je vse potne liste in jih podajal s kupa drugega za drugim tako, da se je obmejni organ zahvalil in želel lahko noč in srečno pot. Pregled je trajal eno minuto. V Schwarzach nas je dohitel Tauernexpress, pa je moral spet Boris ven, da poišče Ivana. Odkril je ga je kmalu in naša skupina je šla sedaj osem potnikov.

V Münchenu smo šli iz vagona in do točilnice. Nihče še namreč ni potoval skozi München, ne da bi pokusil sloveče pivo. To je nemški Brančurnik. Bilo je nekaj mark in predvsem Tone je prišel na svoj račun. Okrog 11. ponoči smo odrinili dalje. Dremali smo. Skozi Nemčijo smo se podnevi peljali le nekaj ur in videli še ruševine iz pretekle vojne.

V Hamburg smo prišli ob 10. dopoldne z zamudo. Skandinavia-Express jo je že

popihal. Počakali smo na drugi vlak ob pol enih. Tu smo se spet malo okrepčali; bifeji so seveda povsod pri roki in je to po ugotovitvi celotne ekipe lep mednarodni standard. Vlak je peljal samo do danske meje. Okrog 10. ure zvečer smo prišli v Flensburg. Tu smo morali z vso prtljago skozi carinarnico. Ker je bilo do odhoda vlaka za Dansko le nekaj minut, so pregled skrajšali in smo pokazali samo potne liste. Spustili so nas na ograjeni peron, na katerega je privozil ekspresni vlak. Vlak je imel samo vagoni I. in II. razreda ter spalne vozove, mi pa smo imeli karte za III. razred. Sprevodnik nam je v vagonu II. razreda pokazal kupe, ki je imel na steklu na vratih pritrjen listek z rimsko trojko. Tam smo rinili notri. Potem smo si ogledali zadevo dalje. Ugotovili smo, da je naš kupe enako lep in udoben kakor ostali kupeji II. razreda in smo tako videli, kako uvidevni so Danci tudi za take potnike, kot smo bili mi — s karto III. razreda in brez danske krone v žepu. Res lepa pozornost in si Danci tako prihranijo vsako prerekanje ter pridobijo prvo priznanje tudi takih potnikov. Pozabili smo povedati, da nas je na danski meji tudi pozdravil obmejni organ, prosil za potne liste, pogledal, želel srečno pot — to je bilo vse.

Preko prve morske ožine, ki loči oba otoka danske dežele, zapelje vlak, in sicer spalne vagoni zapeljejo na ladjo direktno, drugi pa smo morali izstopiti in peš do barke. Zravnali smo prtljago na palubo in opazovali, kako se je ladja odmikala od obale. Postajalo je vse bolj mrzlo, briti je pričela burja. Veselo nemško dekletko, ki nam je delalo družbo, je omenilo, da bi bilo dobro popiti nekaj toplega. Najbrž je dala to pripombo zato, ker so že vsi drugi potniki odšli v restavracijo I., II. in III. razreda na ladji. Rekli smo ji, da pridemo kmalu za njo, ker moramo še prej zamenjati nemške marke za krone.

Na žalost pa na ladji ni bilo menjalnice (naši fantje gotovo niso vedeli, da zamenja vsako valuto na svetu na ladji vsak pikolo, seveda z rizikom, da se na račun najbolj ne spozna — opomba uredništva) in smo tako ostali zunaj ter gledali peneče se morje in ladje, ki smo jih srečavali. Po morju so plavalii galebi, se dvigali, krožili in spuščali tudi čisto blizu nas. Čeprav nas je zeblo, je bilo tudi to lepo. V salone nismo kukali preveč, da si nismo delali skomin. Tista Nemka, ki se je peljala na delo na Švedsko, je prišla vprašati, zakaj ne pridemo doli. Hotela nam je napraviti uslugo in zamenjati nekaj mark za krone. Kron je imela tudi ona samo za nekaj čajev, nas pa je bila cela četa. V pol drugi uri smo prišli do obale. Dobili smo prostor v vlaku za Kopenhagen. V Kopenhagnu nismo imeli zveze z ladjo, ki pelje do Malmöja, in smo se peljali z vlakom III. razreda, ki ga je vzela s seboj ladja preko Viborga, tako da nam ni bilo treba prestopati vse do Stockholma, kamor smo prišli ob pol 11. uri dopoldne.

Javili smo se na našem poslaništvu, si malo ogledali mesto, zvečer ob pol sedmih pa se odpeljali v Smedjebacken, naš cilj, kamor smo prispeli po 66 urah vožnje ob četrti na 11. uro ponoči (datum naj izračuna seveda uredništvo).

Predstavnik železarne nas je pričakoval in sprejel zelo prijazno ter nas z avtomobili spravil do stanovanja. Naslednji dan smo bili na sprejemnem uradu, dan pozneje pa smo šli že na delo: dva v čistilnico, trije v valjarno in trije v martinarno.

Lepo pozdravljamo vse fužinarje. O delu pa bomo povedali drugič.



# EN DAN NA AHERCU

Kako se je Voranc skrila in pobegnil čez mejo pred 23 leti

Prežihov Voranc se je vrnil iz emigracije in ilegale v domovino točno po petnajstih letih — in to celo na isti datum, kot je moral prej bežati: 19. maja. Sicer je tudi medtem kdaj stopil na jugoslovanska tla, vendar v strogi ilegali.

19. maja 1930.

Žena je bila v bolnišnici, on pa je hodil tiste dni bolj pogosto domov k staršem. Tako se je tudi tega dne vračal v tovarno s Prežihovega vrha. Bilo je zgodaj zjutraj. »Rana ura, zlata ura«, pravijo, in tokrat je bila zanj res zlata, kajti če bi bil prišel nekoliko pozneje, bi se mu ta reč drugače zasukala.

Sel je čez trg in dalje proti stanovanju odn. v urad bratovske skladnice. Nekje pred tovarno pa ga je moral nekdo opozoriti, da je pred njegovim stanovanjem precej policije.<sup>1</sup> Voranc je zavil v urad, premislil, odločil in izginil.

Nekaj hipov za tem se odprejo vrata v gostilni pri Lečniku, katero je imel v najemu Alojz Raspet. Takrat je bil vstop še iz veže. V gostilni sta bila samo Raspet in Lečnik. Voranc pokaže na Lečnika in mu pomiga, da pride ven. Lečnik je bil pri svojem najemniku (Raspet je bil član organizacije komunistov) takih miganj že nekoliko vajen, vendar je bilo danes vse skupaj zelo zgodaj in Voranc na vratih.

<sup>1</sup> Ker niso zaupali vsem domačim orožnikom, je prišla policija iz Maribora. Opozoril ga je menda res orožnik Cebren.

**Mrak** — in bajta  
**Pokeršnik** — in bajta  
**Konečnik**  
**Koneška bajta**  
**Gruber** — čisto na vrhu  
**Gruberjeva bajta**  
**Jelen**  
**Zagernik**  
**Leskovec**

## NAVRŠKI VRH

Večjega vrha kot je vrh, ki je na vrhu, si ne moremo misliti, zato smo ga napisali posebej. Ni tudi več nikake zveze s Tolstim vrhom, čeprav je povsod vrh, vendar je Navrški vrh spadal vedno pod občino Guštanj-Ravne.

Navrški vrh začne pravzaprav že na Čevovju (odnosno, kakor to nekateri pišejo: na Čičovju — po Anici Čičevi). Tu bi morali sedaj popisati celo mesto, zato bomo šli kar v strmino:

**Ozimčeva bajta**  
**Koren**  
**Janet**  
**Danijel**  
**Ulšek**  
**Kamernik** — Kamnik  
**Navršnik**  
**Rebernik**  
**Osovnikar**  
**Tisovnik**  
**Tevoz**  
**Avguštin**

**Lobas** — Lubas — znana zadruga in znana postojanka iz časov NOB — Zadrugar Beno Kotnik-Zupančev — dolgoletni zvezni narodni poslanec in sodelavec našega lista.

Na mapi Navrškega vrha, kamor bi po legi ne mogla spadati že zadnje navedena, so vrisani še Rožej, Trobej in Hribernik. To pa je že Podkraj, ki je bil imensko že popisano.

»Lepo te prosim, skrij me, policija mi je za petami...«

Lečnik mu pokaže »tiho« in naprej — in že gre pred njim po veži in po stopnicah na gumno. Tam so stanovale na desni še stranke. Ko je odpiral Vorancu vrata na skedenj, je z drugo roko držal kljuko stanovanjskih vrat, da bi kdo ne pokukal po neumnem ven. Voranc je tiho izginil v temo, Lečnik pa je robantil pri vratih, da je opravičil rožljanje s kljuko: »Kako, da se danes ne dajo prav odpreti vrata...«, voščil smeje »dobro jutro«, zaprl in šel po opravkih na gumno. Vse je šlo v redu.

Tam sta postavila lestvo in zlezla na »petra«. Voranc je predlagal, da bi lezel dalje na Cvitaničev skedenj, vendar sta to namero opustila, ker bi bilo treba rušiti vmesni zid in bi se videla novina. Lečnik je spravil Voranca potem na aherc nad hodnik in šel na kamuflačo.

Odpeljal se je v tovarno in vpraševal za Vorancem, da ga potrebuje za to in to. V uradu so ga pomilovalno pogledali in rekli, da je bil, pa je šel morda tja in tja. Lečnik vztrajno naprej: kje je Voranc, ker se mora z njim to in to pomeniti. Ko je prehodil več uradov in ko so mu nazadnje rekli, da je verjetno šel na pošto, kamor zjutraj rad gre, se je Lečnik odpeljal s kolesom nazaj proti trgu. Pri Porijski je zagledal domačega orožnika. Še do tega bo treba stopiti in ga vprašati po Vorancu. In res. Orožnik je pokazal na »pst« in rekel, da ga tudi oni iščejo. Lečnik se je obregnil, »kaj imajo spet za ene komedije...« in se odpeljal proti domu.

Kamuflača je bila dobro izpeljana. Šel je h gostu na aherc in mu povedal, da gre res zares. Spravil je Voranca dalje v prizidek v oglu gumna, kamor je bilo mogoče zlesti samo skozi nizko luknjo ter je bilo treba za to odmetati krmo. Voranc

se je v tisti luknji bolje počutil, čeprav je bilo mogoče vztrajati samo »po dolgem«.

Sedaj je hotel Lečnik povedati Raspetu, ki je bil Vorančev zaupnik, da je Voranc na dobrem in da naj mu oskrbi, kar je treba, da se bo gost v hiši udobno počutil. Voranc je zahteval tudi pisalne potrebščine in stik z gotovimi osebami za ureditev domačih in poslovnih zadev. Lečnik se je vračal s košem z gumna, tedaj pa je, kakor brez sape, pritekkel skozi vežo in na dvorišče tisti orožnik od Porijski. Rekel ni nič, kaj naj tudi reče, saj je Lečnik šele pred kratkim Voranca sam iskal. To je bilo torej več kot dobro. Lečnik pa je šele nekoliko pozneje zvedel, da je ta orožnik omenjal slučaj v trafiki, kjer je bilo več ljudi. Tina je Lečniku povedala, da je neka ženska, ki je bila takrat v trafiki, čisto mirno rekla orožniku, da to le ni mogoče, ker je Voranca še pred kratkim videla, da je šel — k Lečniku. Torej sled.

Lečnik je šel po poslu in se vračal na dvorišče s severne strani, kjer je klel nad zaprtimi vrati. Ko jih je odprl, sta stala zadaj orožnik in policist. Sakramentiral je nad slučajem in šel domov. V sobi za kuhinjo spet policija ter zastopnik občine. »To se pa že neha...«, ali sem kak protidržavni element ali kaj...« Lečnik je jezno tresel glavo. Seveda so orožniki dobro vedeli, da je Lečnik sam iskal Voranca, zato je bil sum manjši, vsekakor pa po izblebetu tiste ženske dovolj velik.

Lečnikova hiša je bila obkoljena in sledila je preiskava na drobno. Ko so potem šli na Poilenovo in na dom na Prežihov vrh, je Voranc povedal, da so šelestili in vrtali čisto ob luknji. Prijetnega občutka Voranc ni imel in tudi ne Lečnik.

Šele nato je mogla slediti malica in pisarije. Voranc je uradoval do take mere, da je Raspet komaj odnašal in prinašal. Anton Čop pa je bil klican in prišel kar v Vorančevo »sobo«. Tudi domov k staršem so prinesli dve pismi iz te luknje, da je bilo urejeno za »pot«. Pismo za ženo in družino in poslovne zadeve.

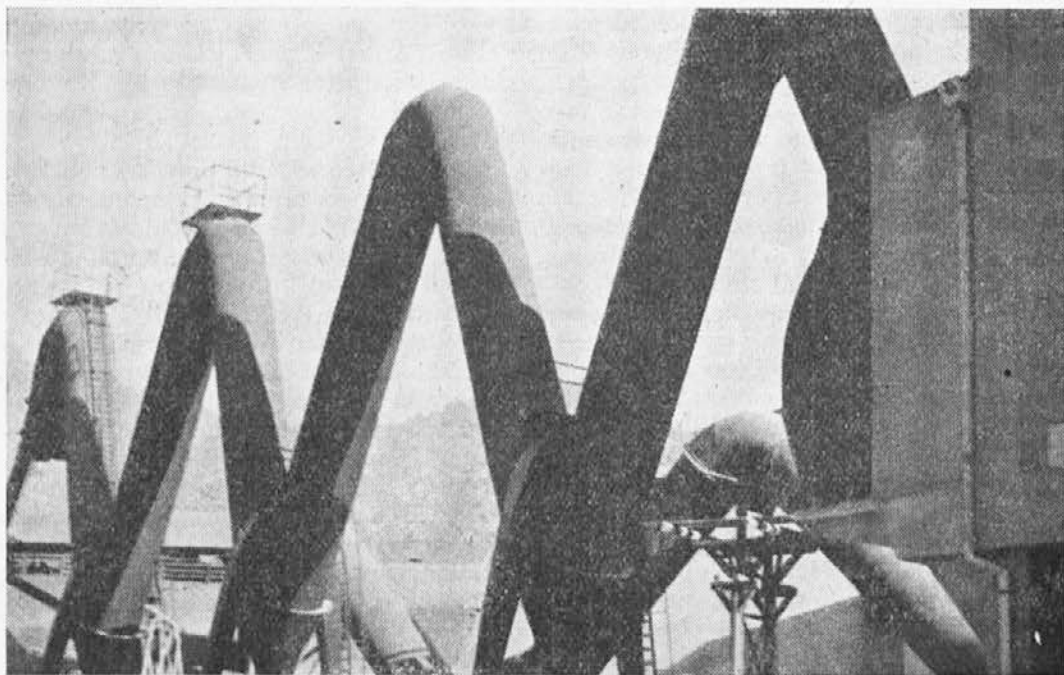

To pa je karakteristični mežiški »cik-cak«. V Zerjavu je vse v obliki gore in tako tudi plinovodi.

# Proti toči zvoni ● ● ●

Francoski general 100 let za Strojanci

Takrat nas je bilo vedno strah.

Zvonjenje v planinskem kraju je čudovit svet. Za vse, ki jih niso in ne bodo doživeli, nadomešča kompozicije in stvaritve mojstrov ter je pravzaprav njihov neizčrpan vir. Ko si ga doživel, ga nikoli več ne izgubiš; še ko postajaš gluhi, se ti vrača in zvoni, zvoni, kakor bi odvijal magnetofon, navit tam v mladosti.

Nekje na spodnjem travniku smo spravljali, ko se spomnim prvih zvonov. Pritrkavalo je k julijskemu prazniku lepe nedelje. Vsi smo obstali. Ozračje je bilo polno prečiste godbe in naša srca so pritrkavala zraven. Vse: oče, mati, Jernej, voz, voli, travnik, dežela, gora in nebo se mi je vtisnilo v spomin kot katedrala skladnosti in krasot.

Tudi ko so zvonili umrlim, to ni bilo tako. Včasih čisto hladna novica, ugibanje in ker pač že dolgo niso zvonili mrliču. Pri znanih in bližnjih topla povezanost in slovo vsega kraja. In še, ko sem šel naročit Justi, da pozvoni sedaj tudi že moji materi, in so zvonovi zapeli, ko sem bil še na vasi, je odmevalo iz te glasne tolažbe svojstveno občutje miru, čeprav so se glasovi takrat bolj trgali.

Ko pa je viselo nebo za hudo uro in so zazvonili, zvonovi niso bili več naši. Temni oblaki in spremenjeno nebo je na kmetih huda grožnja. Tisti, ki se bo samo umaknil v vežo ali v delavnico, tega nikoli tako ne doživi. V nekaj minutah lahko vzame vse. Pa ne samo, da more vzeti kruh in dom, srce občuti več: to lepo žito, to sadje, smreke, dražneki — vse bo trpelo . . . Če bi obstoj tudi izgubil ob lepem vremenu in lepem postopku, bi ne bilo tako težko. Iz lin je takrat vpi- lo. Čisto proti sluhu, čisto proti smislu: neki protest je bil v tem ječanju, neka borba, ki je od tam niso bili vajeni. Če so zvonovi, ko so se oglasili, sprva še opozorili in povabili strmine in globače

Odločeno je bilo, da gre čez mejo in Lečnik je šel spet v akcijo: Žagar! Tam in tam bo prišel, tam in tam ga počakaj, tam in tam idita. Ni pa bila ta stvar tako enostavna. Voranc ne sme iz luknje po isti poti. Lečnik ga je spravil nad keg- ljišče, tam sta odprla strop. Gostitelj mu je spodaj podstavil mizo in gost je smukal skozi odprtino, skozi katero ga je Lečnik napol vlekel in spodaj pristregel. Ko sta bila na mizi objeta, se je Voranc prvič nasmejal. Potem Lečnik naprej, Voranc za njim do struge Suhe. Lečnik je že prej pripravil lestvo za čez potok. Tam in tam te čaka, tam in tam bosta šla, pa srečno pot . . . Dolgo sta se držala za roke. Voranc se je poslovil in šel proti javorniškemu hribu, kjer je na robu gozda čakal Žagar. Bila je že noč.

Pod pečjo čez Mežo, takoj za vlakom na progo, potem do Oražma in naprej gor mimo Tičlerjev Krajgerja, Španerja do Merkača. Pri Merkaču je vstopil Voranc sam. Nekaj pred polnočjo. Bil je utrujen in tih. Vlegel se je na posteljo, zaprosil nekaj robcev in rekel, da gre. Določeno

na skupno prošnjo za odvrnitev hude ure, so se ob vsipu iz oblakov čisto spremenili v protest proti nebu in utihnili, kakor človek, ki je zameril.

Redkokdaj sem potem v svetu ob poslušanju glasbe ujel kak tak podoben glas. Malo je komponistov, ki so prinesli s seboj te glasove in ta občutja, čeprav so nevihte vsi slišali. Kak čisto sam podeželski citraš jih je še kdaj pa kdaj najbližje zadel, ko so mu strune jaidkovele.

\*

V 4. do 6. številki »Fužinarja« iz leta 1952 smo povedali, kako je bilo s streljanjem proti toči z Brinjeve gore. Čeprav je na svetu že dolgo znano, da pride vse, kar je hudega od hudiča in ljudi in da nebo vsemu temu ni krivo, je bilo ob takratni vzgoji in domnevanju le precej korajžno, tresniti direktno proti nebu. Zvonjenje za tako priložnost je vseeno še čisto nekaj drugega. Vse premisleke je morala pobiti neka izkušnja, neka preizkušena znanost. Pa smo se nazadnje vsemu temu smejali kot nekemu zapeljavnemu obredu, katerega bi najraje popisal med vražami.

Sedaj bomo pa spet streljali. Pravzaprav že streljajo. V Franciji so začeli, lani pa tudi že pri nas. Seveda je danes vse to bolj moderno in jače. Raketni topiči so pripravljani na višinah najbolj ogroženih dežel, ali pa tudi na motornih vozovih, da ustrelje pod oblake. Zadetih je namreč treba jedro oblaka, ki nosi točo.

Danes to ni več vraža, temveč dokazana zadeva. V vseh listih ste o tem že brali. Na novo je stvar utemeljil neki francoski letalski general, ki se je med vojno podil v oblakih. Čista znanost, obrazložena do podrobnosti v knjigah in preizkušena v borbi z oblaki, kjer so morali ti že tolikokrat kapitulirati.

je bilo, da ga spremlja čez mejo Merkačev hlapec Anton Strmec. Časa ni bilo preveč, morala sta proti Strojni in meji . . . Voranc je to slovo od domačega kraja popisal sam v »Borbi na tujih tleh«.

(Anton Strmec je bil potem v neki drugi zadevi mož meddržavnega spora. Jugoslovanski orožniki so se preoblekli in ga šli iskat čez mejo v Libeliče ter so ga pripeljali v arest. Proti temu je Avstrija protestirala in za represalijo ni pustila koroških pevcev v Jugoslavijo. Strmca so morali izpustiti. O tem sporu so pisali uvodniki slovenskih listov.)

Žagar je poročal in Lečnik si je oddahnil. Vseeno pa je prišlo s časom na dan, da je bil Voranc tisti dan skrit pri Lečniku in da je od tam pridno uradoval. Zopet so ga prijemali, potem pa brez dokazov zaprli Raspeta, ki je bil iste branže. Tudi on ni priznal in je bil tisti aherc več ali manj neznana stvar vse do osvoboditve.

Tiste dni sta šla potem tudi Teršek in Zori, kateremu je kmalu sledila vsa družina.

O 19. maju 1945 pa drugič.

Proti toči streljajo po dveh vidikih. Raketo izstrelijo v jedro točonosnega oblaka. Najprej počni na tleh, potem počni v oblaku, ko se razleti raketa. To pa so samo stranske pridobitve te borbe. Poglavitno je to, kar dajo v raketo. V oblak hočejo namreč spraviti snov, ki se bo razpršila v toliko nepojmljivo nešteti in nešteti drobnih kristalov, da bo preprečena tvorba toče. Taká snov je srebrov jodid. Namesto toče dobimo torej droben dež, kar je na zemlji bolj sprejemljivo.

To je torej preračunani in namenjeni učinek. Stvar je bila menda že do sedaj zelo učinkovita in smemo misliti na to, da bo prišel čas, ko bomo točo čisto pahnali.

Pri vsem tem pa trdijo tudi ti moderni borci proti toči to, kar so vedeli že naši predniki in tudi strelci na Brinjevi gori, namreč: da tudi sam pok uniči vrtnice v oblaku, vzvalovi in razredči zrak in napravi vakuum, v katerega vdre zunanji zrak — torej procese, ki razorožujejo prvotno vražjo kuhinjo toče.

Pomaga torej tudi ta smer — in zvonjenje ima podoben učinek rahljanja oblakov, zato naj okrajji podeželja predvidijo v tem pravilniku tudi ta starodavni običaj in potrebo.

## PROMETNE ZVEZE

Prometne zveze veliko pomenijo, omogočajo predvsem tudi vso nadaljnjo preobrazbo in rast na danih osnovah v kraju. Kaj so po osnovi sedaj naše Ravne, vemo. Toda vlakovnih zvez imamo danes manj, kot jih je bilo prej in manj kot pred prvo svetovno vojno. Brzovlaka, ki je za Mežiško dolino precej pomenil, tudi ni več. Eno, sicer ozkotirno in bolj tovorno progo pa smo celo pobrali, namesto da bi jo dopolnili.

Avtobusni promet je v kraju veliko veliko napravil. Povezal je ta kot vsaj med seboj in vsaj do neke mere. To, kar je, je sijajno, je pa še in že premalo. Ob nedeljah je ta zveza okrnjena. Posebno ustrežna bi bila zveza s Slovenjim Gradcem, kjer je naša bolnišnica. Dalje bi ustrezala zveza vsaj Prevalje—Ravne—Kisla voda.

Raven kraj vse dotlej ne bo mogel koristiti kot kulturnega središča, dokler to središče z velikimi možnostmi ob nedeljah in dela prostih dneh ne bo imelo ustrežnejših prometnih zvez. Seveda od tega ne bodo imele koristi samo Ravne, Ravne kvečjemu samo večjo dolžnost (prireditve itd.), korist bo imel na ravenski osnovi celotni naš kraj.

Tisti, ki urejate to reč in delujete na prometu, pogledajte v to smer!

## POKOPALIŠČE

To je res bolj huda reč na svetu, nihče o tem rad ne govori, kaj šele piše. Je pa tako: vsi do sedaj so šli tja in vsi bomo zlezli za njimi. To je res nekak skupni in neizbežni in dobesedni »cilj«.

Pri nas je pokopališče sedaj že kar čisto v tovarni. Za tako povečano gnezdo ljudi je danes tudi zdaleka premajhno. Potrebno bo novo in že iščemo in izbiramo prostor. Pri nas je za tak prostor težje. Pokopališče kar tako nekje ne more biti, pa so potem to gome ali pa kje tudi žare. Predložen je prostor na ravnici pri Sv. Barbari. To bi bil lep mirogoj i za Ravne i za Prevalje. Ta prostor mora biti vedno lep. Kjer na svetu ni tako, tam niso napredni, temveč nemarni. Pravijo pa, da je malo daleč in v breg. Seveda pri obstoječih okolnostih. Če pa bodo tam zgrajene žale (kakor v Ljubljani) in če bodo dane možnosti rednega prevoza, potem tudi ne bo predaleč in ne previsoko.

Ko bomo torej odločali in prenašali pokopališče, moramo oskrbeti prej te pogoje. Sliši se v tej zvezi že, da bomo kupili tramvaj do podnožja hriba. To bi bil važen pogoj.

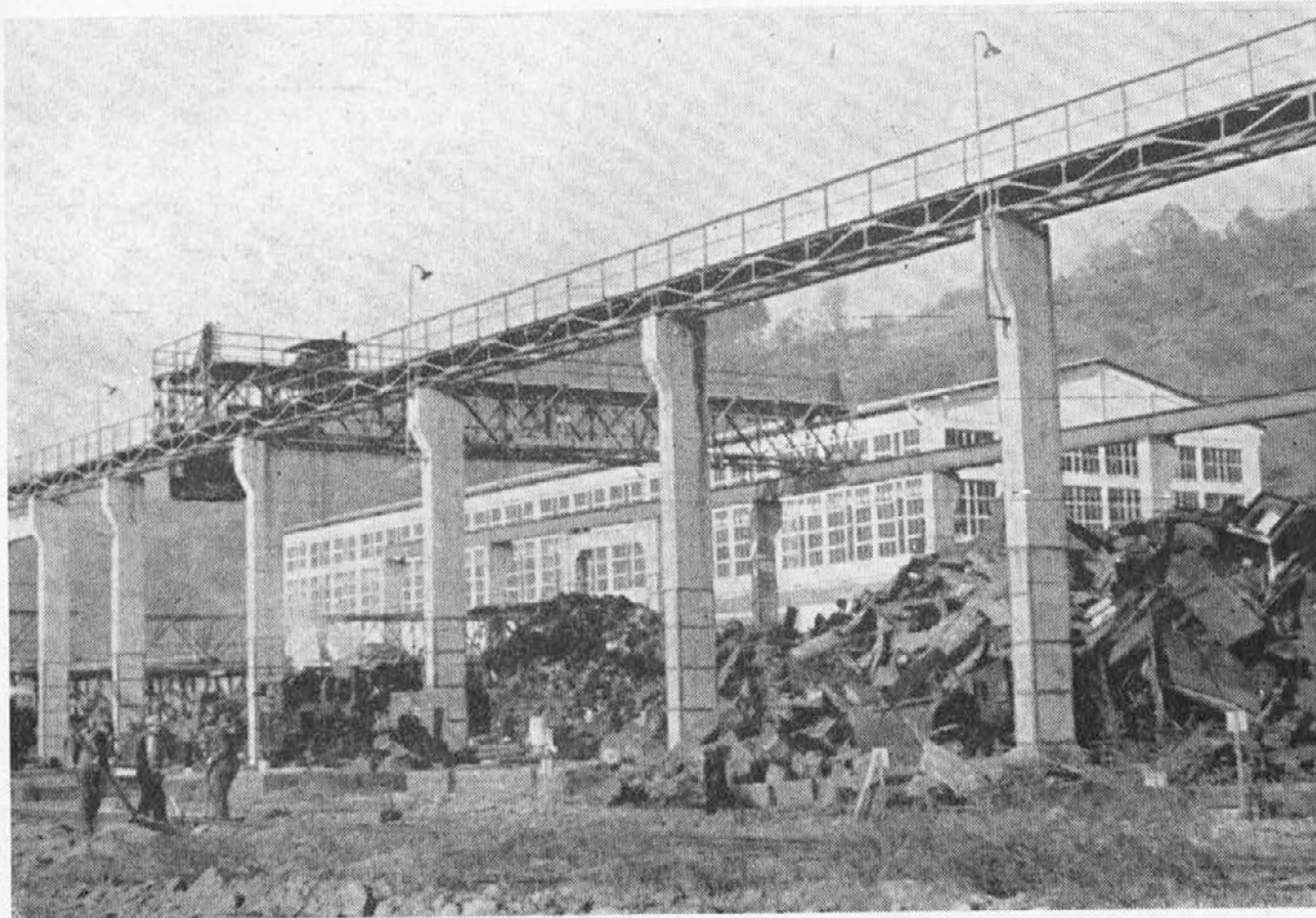

Tu vidimo na isti sliki začetek in konec tovarne: V ospredju del skladišča starega železa na dohodu, zadaj pa novo odpremno skladišče železarnice.

## Priznanje Ravnam

### priznanje delu in napredku socialistične Jugoslavije

V 13. številki z dne 17. januarja 1954 je celovška »DIE NEUE ZEIT« (v podnaslovu: »Organ delovnega ljudstva Koroške«) posvetila Mežiški dolini kar celo stran. Od začetka piše o naši rudarski delavnosti v Mežici, prav tako objektivno in priznalno sledi pa beseda o Ravnah.

Pod naslovom »V jeklarni gorijo ognji« piše med drugim: Mežiški dolini ne daje izraza samo delavnost svinčenega rudnika, temveč tudi razširjena jeklarska industrija. Jeklarna je odraz dela 1800 žilavih in sajastih mož. V tej jeklarni gorijo ognji v metalurških pečeh, hrnijo valjarne in livarne in njih ognji odsevajo po deželi, medtem ko iskre pri litju in šaržah, pri kladivih in obdelavi ponosno švigajo okrog oznojenih postav. Imeli smo srečo, pravi članek dalje, da smo bili prisotni šaržu ene izmed martinških peči, iz katere je teklo belosijoče železo v obliko velikanskega kolesa. Krasen prizor v Mežiški dolini, kjer so bile izdelane tudi prve železniške tirnice Evrope.

Jeklarna je kar »na visokih turah«, kakor nam je povedal direktor Klančnik, ki je delal že prej v Železarni na Jesenicah kot konstrukcijski tehnik. Klančnik je namreč znan tudi v evropskih športnih krogih, je član mednarodnih smučarskih forumov in je bil sam med dolgoprogaši nekajkrat prvak svoje dežele. Kdor je obhodil tovarno z okrog 450 delavci pred vojno, jo bo danes komaj še spoznal. Uvrstiti jo je med najmodernejšje jeklarne Evrope in proizvaja

nad sto kvalitetnih vrst. Produkcija je v primeri s predvojno narasla skoraj za petkrat. S ponosom so nam pokazali socialne ureditve in predvsem nove stanovanjske zgradbe. Medtem ko je imel Guštanj prej le dve stanovanji s kopalnicama, je sedaj na Ravnah nad tri sto velikih stanovanj s kopalnicami. Dalje je na Ravnah tudi popolna gimnazija. Poslopje je v gradnji in bo to krasna šolska zgradba. Prav tako je bila v sodelovanju z občino, oblastmi in jeklarno odprta v nekdanjem Thurnovem letoviškem gradu študijska knjižnica ter v novem delavskem naselju predani svojemu namenu lokali, ki bi bili lahko v čast vsakemu velikemu mestu. Na vratih po obratih visijo izstopajoči plakati z opozorili na varnost pri delu. Število nezdod, ki se zdi previsoko, hočejo znižati. Opozorilo in vabilo je naslovljeno na »Koroški železarji«. Prebivalstvo stare Koroške nazivajo v Sloveniji vedno kot Korošce za razliko od Kranjcev itd.

V Mežiški dolini polje življenje močnejše kot kdaj koli. Stara obratovališča za svinec in jeklo so se razvila v velika industrijska središča nove Jugoslavije, ki je že v stanju, da daje drugim deželam gospodarske kredite. Svinec in jeklo iz Mežiške doline sta postala proizvod za jugoslovanski eksport...

To je lepa beseda lista sosednje dežele in takih odnosov smo veseli, dokaz so pameti in jamstvo mednarodnega sodelovanja in miru na svetu.

## Imenitni dokazi

Res je, da pri nas igralska zadeva ne gre zadovoljivo. Medtem ko se na primer na Jesenicah kar tri igralske družine tako rekoč tepejo za dvorane, kje in kdaj bodo nastopile, pri nas zelo ustrezna gledališka dvorana preveč in preveč sameva. Celo po sosednih vaseh bolj pogosto nastopajo.

Kaj je le temu krivo? Dvorana ne, ker je tu. Sposobnost še manj, ker so prireditve, ki so, na taki višini, da nam to priznavajo celo poznavalci, ki gledajo centralne gledališke itd. predstave. Recimo: prireditve našega »Koroškega festivala«, prireditve lani za občinski praznik, prej »Rokovnjači«, p. vski in godbeni koncerti in nedavno »Snežulčica«. Kar je, je vse tako na višini, da vsi priznavajo. Vse to so imenitni dokazi, da sta na Ravnah osnova in sposobnost.

Ker se pa ta sposobnost ne da deliti in jo imajo samo tisti, ki so z njo obdarjeni, ne kaže drugega kot to, da naprosimo to sposobnost za pogostejše nastope. Seveda pa je to veliko lažje nekemu reči, kot pa drugemu pri polni zaposlitvi dodatno delati, zato moramo tej prošnji priključiti še zagotovilo in dejstvo vse pomoči in vsega priznanja. Uspele prireditve kažejo, da tudi to je.

Krivda, da takih nastopov na Ravnah ni več, je torej samo namišljena.

Talenti ste na vrsti, vsi drugi pa na dolžnosti pomagati.

## Knjižarna bo

Na Ravnah še nimamo knjižarne — prodajalne knjig, revij itd. To ni dobro in je bil zaradi tega že marsikdo neprijetno presenečen. Vse naenkrat ne more biti, to pa bi že lahko bilo.

V zvezi s predmetnim sestavkom v našem iistu, kjer je stvar podrobneje utemeljena, pa že moremo javiti, da se dela na uresničenju. Ko list zaključujemo, čakamo samo še na odgovor Državne založbe Slovenije. Če bo ta količkaj ugoden, bo na Ravnah v kratkem odprta tudi knjižarna in prodajalna pisalnih in sličnih potrebščin.

Pripis: Odgovor je bil manj ugoden, ker DZS ne ustanavlja več podružnic, kar bi bilo enostavno. Morali smo ubrati drugo pot.

# Ustanovitev in razvoj gasilstva na Ravnah

KRONIKA 75 LET

O gasilstvu smo v »Fužinarju« že veliko pisali (glej prispevke v prvi in drugi številki prvega letnika). Naslednja kronika bi morala biti objavljena ob 75-letnici PGD na Ravnah, pa takrat še ni bila v vsem zbrana. Marsikaj krajevno zanimivega pove — dobre strani in pomanjkljivosti kronike pa nas opozarjajo, da bi bilo zelo prav, če bi posamezne ustanove take zapiske res točno vodile in tudi ohranjemale. Cisto povsod se ta spis s prejšnjimi navedbami ne sklada, vendar bo več podatkov nazadnje le pomagalo najti pravega. (Uredništvo.)

Ravensko gasilstvo ima za seboj lepo dobo: 75 let delovanja. Če vemo, da sega organizirano gasilstvo v Srednji Evropi šele do okrog 100 let nazaj, vidimo, da smo bili pri nas zgodaj zraven.

Naše gasilsko društvo je bilo ustanovljeno 12. oktobra 1878 (ta datum je že navzkrižen s prejšnjimi navedbami), in sicer na sestanku v gostilni Kleinlercher (sedaj Cvitančič). Med ustanovitelji na tem sestanku so v kroniki imenovani naslednji takratni tržani, ki so si določili tudi že prve funkcije:

Kleinlercher Jožef, gostilničar in pivovarnar — predsednik;

Prosen Jakob, pivovarnar in gostilničar (kjer je sedaj mestna mehanična delavnica) — poveljnik;

Grasselli Johan, trgovec — tajnik;  
Grasselli Vincenc, učitelj — blagajnik;  
Samec (Samitz) Jožef, čevljar — gospodar;  
Sokol (Szkoll) Johan, trgovec in mesar — odbornik.

Čez nekaj mesecev so dobili pravila ter so dokončno izvolili upravni in nadzorni odbor, in sicer:

Prosen Jakob — predsednik (takrat so mu rekli »hauptman«);

Kleinlercher Jožef — predsednikov namestnik in poveljnik;

Grasselli Johan — tajnik;  
Sokol Johan — blagajnik;  
Grasselli Vincenc — gospodar;  
Samec Jože — namestnik;  
Husar Johan — namestnik;  
Širnik (Schiernigg) Jožef — namestnik.

Odborniki pa so bili: Sumah (Schumach) Filip, Sevt Franc, Hlade Anza, Dobrovnik M., Karner Martin, Čas (Čahs) Johan, Kučer Florjan, Reichl Teodor in Kraiger Filip.

Sprva je bilo vpisanih 24 članov, dobro leto pozneje pa so imeli že 50 mož. Kot prvo gasilsko orodje so imeli malo »berglovko«, nekaj metrov cevi, eno navadno lestvo in 15 čebrov za donašanje vode. To orodje je bilo shranjeno v hiši učitelja Böhma. Že čez dve leti so si postavili gasilski dom s stolpom. Dom je imel izmero 5 kvadratnih metrov. Blagoslovitev doma so na veliko proslavili. Odbor je dobil prve znake uniforme: bluže in kape.

Leta 1885 so si nabavili prvo ročno brizgalno, čelade ter za vse gasilce paradni krov. Grof Pandolfi, ki je bil takrat na Javorniku, je kupil društvu gasilski voz za moštvo.

Leta 1895 so gasilski dom podaljšali za 10 metrov. Nabavili so si dalje prvo strešno lestvo ter dve kljukasti lestvi za okna in še okoli 200 m cevi. Na tej proslavi je tudi prvič nastopila gasilska godba, ki je štela 18 mož. (Ali vedo naši godbeniki, da lahko praznujejo prav kmalu že 60-letnico?) Takrat so bila razdeljena tudi že prva odlikovanja gasilcem za posebne zasluge.

Leta 1897 je društvo dobilo in na veliki okrožni proslavi razvilo svoj prvi gasilski prapor.

Leta 1903 je društvo praznovalo 25-letnico ustanovitve. Takrat so omenjeni kot vodilni funkcionarji društva: Jožef Böhm, dr. Krasnik, Johan Strudl, Teodor Riedl, Jurij Šater, Vincenc Brundula, Vincenc Vutti, Johan Čujež, Ivan Senica, Peter Tšcharre, Karol

Umschaden, Anza Hlade, Franc Jop, Martin Karner, Jakob Prosen, Johan Husar in Filip Kraiger.

Leta 1905 so dobili drugo mehanično lestvo (na kolesih), leta 1910 pa drugo ročno brizgalno — izdelka Rosenbauer iz Celovca — ter še 250 m cevi. Članstvo je naraslo na 85 mož. Pridobitev opreme so praznovali z veliko proslavo, katere so se udeležili tudi gasilci iz oddaljenih krajev. Prireditve izkazuje precejšen dobiček.

Leta 1914 je julija izbruhnila svetovna vojna in so bili vpoklicani skoro vsi gasilci, tako da je delo do leta 1919 bolj počivalo. Po združenju Srbov, Hrvatov in Slovencev v skupno državo Jugoslavijo je bila ustanovljena nova gasilska organizacija in gasilstvo razdeljeno v društva, župe, zveze in pozneje v zajednice, nazadnje pa še v Gasilsko zvezo v Beogradu. V zvezi z novo organizacijo gasilstva se imenujeta Barle in Bergman iz Ljubljane.

Leta 1929 so ravenski gasilci praznovali že 50-letnico. Takrat so kupili prvo motorno brizgalno. Tovarna jim je prezidala gasilski dom. Prizidek je bil v izmeri 4,5×18 metrov. Društvo je imelo takrat že 126 članov. Skoraj vsi so imeli nove paradne uniforme in nove delovne obleke. Dobili so dalje 400 m novih cevi. Ob tej proslavi so omenjeni kot voditelji društva naslednji člani: Franc Kavc, Ivan Zmavcer, Anton Konečnik, Karel Bevc, Jožef Vidrih, Kamnik, A. Potočnik, A. Skutnik, I. Milovnik, Ivan Verčko, F. Hartman, Jožef Sikora, Fr. Tasotto.

Do tega leta se je pobirala članarina vsak mesec v drugi gostilni, in to vsako prvo nedeljo v mesecu popoldne. Prej je o tem vedno trobil trobentač po trgu in pozival na plačilo članarine. Gasilci so prišli v gostilno v uniformah.

Leta 1931 je društvo dobilo prvi avtomobil — star, predelan, katerega pa so naslednjo leto že zamenjali za grofovega Steyrja.

Leta 1933 je društvo nabavilo drugo zastavo. Stvar je bila izvedena spet z veliko proslavo. Imeli so kar 24 botric, tovarna pa je za gasilce spet nekaj prispevala.



Predsednik PGD Ravne na Koroškem v jubilejnim letu, tov. M. Tassotto.

Za spremembo vrstnega reda proslav je meseca junija 1935 v samo enem dnevu v tovarni trikrat gorelo: enkrat v valjarni, potem premog in nazadnje še v »rafudi«. Gasilci so vse tri požare ukani.

Na gasilskem kongresu leta 1938 v Ljubljani so nastopili tudi ravenski gasilci z naraščanjem.

Leta 1939 so proslavili 60-letnico obstoja društva. Takrat je bilo že 165 članov. Napravili so veliko vajo z vsem orodjem. Naraščaj, katerega je vodil tov. Mirko Tassotto, je nastopil s prostimi vajami. Pritegnjene so bile tudi že članice — in sicer 12 po številu.

V letih 1939 in 1940 so si gasilci nabavili 85 kubikov lesa in 9 vagonov opeke ter drugega gradbenega materiala z namenom postavitve odgovarjajočega gasilskega doma, pa je prišlo drugače. Okupator je društvo razpustil in postavil 36 mož gasilstva. Opeka in gradbeni material sta bila raznošena na vse kraje in tako je delo do leta 1945 spet počivalo.

Leta 1945 so spet stopili skup vneti gasilci in začeli z novim delom. Začeli so popravljati motorke, avto ter lepiti cevi, kolikor jih je še bilo, tako da je bilo za prvo silo pripravljeno za primer požara. V letih 1949 in 1950 je novi gasilski zakon dal vso vzpodbudo in delo je šlo zopet z veseljem od rok.

Leta 1951 se je naše društvo razcepilo. Nastali sta dve, mestno in železniško PGD. V tovarni je bilo namreč ustanovljeno lastno IPGD.

Leta 1952 si je društvo nabavilo 42 delovnih in 30 paradnih oblek ter dobilo okrog 400 m novih cevi. Popravljeno je bilo vse orodje. Sprožena je bila spodbuda, da bi skupno z železarno postavili prepotrebni gasilski dom novega mesta.

V letu 1953 si je društvo nabavilo novo motorno brizgalno in dobilo tretji gasilski prapor. Prapor je podarila Mestna občina. Društvo je imelo ob 75-letnici 70 članov, od tega 16 članic, dalje 10 mladincev in 18 pionirčkov. Društvo je bilo na tekmovanju proglašeno za okrajnega prvaka. 75-letnico je društvo praznovalo z delovno in svečano prireditvijo, o kateri je »Fužinar« že obširneje poročal.

Ob 75-letnici je imelo PGD Ravne na Koroškem naslednji upravni in nadzorni odbor:

Miroslav Tassotto, brivski mojster — predsednik;

Jožef Smid, čevljarjski mojster — poveljnik;  
Gabrijel Jovan, čevljarjski mojster — podpoveljnik;

Jakob Vajs, nameščenec železarne — tajnik;

Gino Roncelli, zidarski mojster — blagajnik;

Jožef Škof, pekarski mojster — adjutant;  
Alojz Slojč, mehanik — orodjar;

Blaž Kauc — tovarniški delavec — orodjar;  
Ivan Zunko, sedlarski mojster — prosvetar;

Franc Drogenik, tesar — desetar;  
Alojz Nabernik, tovarniški delavec — desetar.

V nadzornem odboru pa so bili: Karel Bevc kot predsednik, Jožef Zmavcer, Oto Gradišnik in Viktor Ulc kot člani.

## POŽARI, POPLAVE

Leta 1878 je mali Guštanj s fužinami vred skoro do polovice pogorel (sedaj že razumemo datum ustanovitve društva). Od takrat pa do letos je mogla pocveteti le še kaka posamezna hiša. Skupno beleži kronika od leta 1878 pa do 1953 103 požare, od teh večjih požarov 21. Samo gozdnih požarov je bilo 58. Ravensko gasilstvo pa je pomagalo gasiti tudi izven kraja in okraja, tako v Šmohorju v Ziljski dolini, kjer je leta 1898 gorelo kar pet dni skupaj. Dalje leta 1896 v Kotljah, leta 1903 v Slovenjem Gradcu, ko je pogorela vsa Cerkevna ulica in je gorelo dva dni. Nastopili so tudi v Črni leta 1900, ko je pogorela polovica vasi. Leta 1905 so pomagali pri velikem požaru v Mežici, dalje v Dravogradu v tovarni olja, v papirnici na Prevaljah leta 1937 24. in 25. decembra pri 29 stopinjah mraza ter pri manjših požarih na različnih krajih.

Gasilci so nastopali tudi ob sili poplav. Prva večja poplava v Guštanju v tej dobi



Naša plesno-folklorna skupina je našo koroško bit že mnogokje uspešno predstavila in prinesla Ravnam sloves tudi na tem polju udejstvovanja. Največji uspeh do sedaj je bila turneja po Dalmaciji in pa republiška prireditev v Kranju, kjer je izmed 11 nastopajočih plesnih skupin Slovenije osvojila ravenska prvo mesto.

Nastopi »koroške folklore«, kakor že kar splošno imenujemo to družino, so vedno privlačna točka prireditev po okraju, doma pa skoro ni več prireditvenega programa, kjer ne bi vključili tudi plesalk in plesalcev te delavne sekcije »Svobode«. In vedno so dobri, vedno pokažejo tudi kaj novega.

Kako je neki to mogoče? Ne, ni ta stvar lahka in enostavna, kot bi človek hotel na hitro misliti, ker operira z elementi glasbe in gibov in slik in kostumov, ki že sami po sebi ugajajo. Tudi talent vsega takoj ne more zajeti in dati ter je od nerodnega pretegovanja do skladnosti in umetnosti dolga pot dela, hotenja in požrtvovalnosti. Da so ta dekleta in ti fantje prišli do take višine priznanja tudi na izbirnih tekmah, je pripisati torej talentu in delu odnosno šoli. Plesno-folklorna skupina torej dela, študira, se vadi in vadi. Ta svoj ključ do uspeha bi lahko zapala n. pr. tudi našim nogometašem, ki nikamor ne morejo, pa je njihovo področje dela in nastopa prav tako mlado in simpatično ter bi se njihovega dela vsi razveselili, Ravne pa bi lahko imele lovotriko več.

Plesna sekcija »Svobode«, katero vodi naša talentirana in požrtvovalna tovarišica Hedviga Jamškova, goji narodne plesne in balet. Njena šola je v odnosih simpatična, v zahtevah razumevanja vsebine, značaja in drže prikazanega pa trda in dosledna. Njena odlika je tudi: nov in nov program iz bogatega narodnega zaklada. V šoli nikoli ne popusti, po dva- do trikrat tedensko in redno. Plesna skupina šteje danes skupaj okrog 20 članic odnosno članov in otrok. Med člani nastopata najdlje tt. Štefan Robač in Ivan Plazovnik, med članicami pa Štefica Fišerjeva.

In nazadnje: od plesno-folklorne skupine zahtevamo vedno in povsod najboljše, pomagamo pa ji malo, čeprav zasluži po delu in uspehu pomoči prva.

je bila leta 1884, druga junija 1900, tretja novembra 1929 in zadnja hujša avgusta 1936.

#### VAJE IN OBIČAJI

Društvo je skoro vsakih pet let proslavilo obletnico. Vsako leto je do prihoda okupatorja proslavljalo pomladanski gasilski dan (Florjanovo) z velikimi vajami, tombolami, srečolovom itd. Po trikrat na leto je imelo društvo 3 do 4 mokre in do 12 suhih vaj. Pozno v jeseni je zaključilo vaje z generalnim čiščenjem vsega orodja za depo čez zimo. Ob priliki vsake večje prireditve so položili venec na grob umrlih članov.

Do leta 1925 je bil pri gasilcih na Ravnah običaj, da je moral vsak novosprejeti gosilec seči v roko predsedniku ter s pogledom v oči slovesno obljubiti, da bo zvesto in po vseh svojih močeh izpolnjeval naložene mu naloge. Za ravensko gasilstvo velja tudi tisti znani »riti proti lipi...« Uvedel ga je baje poveljnik Kavc, ki je spremenil komando in si je pri obračanju vrst pomagal z orientacijo po 700 let stari lipi, ki je rasla ob domu na sejmišču. Kroniko zbral Miroslav Tassotto

## Lepota ni nikdar odveč

neprestano delo pa tembolj nujno



Štefica Fišerjeva.

#### »OD MEŽE DO POLJANE...«

##### Kdo bo napisal še nadaljnjo pot?

Tisti Vorančev potopis »Od Meže do Poljane«, ki smo ga brali tudi v FUŽINARJU, odkriva vse sorte zanimivosti našega kraja. Neha pa se prerano — na Poljani.

Od Poljane pa do Tople in Bistre je še toliko sveta. Kdo bo nadaljeval to pot in nam odkril ta vražji in nebeški kot?

Uredništvo FUŽINARJA razpisuje nagrado za to nadaljevanje. Kdor koli bi znal in hotel iti in pripovedovati od Poljane dalje v Vorančevem smislu, naj pošlje svoj prispevek.

Posebna komisija bo izbrala, kar bo najboljšega in bo objava še posebej honorirana. Voranc pa zaradi tega ne bo prav nič hud, da skušamo nadaljevati tam in tako, kjer in kakor je on pokazal in končal.

V našem kraju smo pri vsej kritiki napravili gotovo veliko in mnogo več za rešitev stanovanjske stiske in za zgraditev stanovanj — kot pa smo v istem času napravili za to, da bi bili vsi tudi vredni tako lepih in kulturnih stanovanj!

(Ugotovitev na množičnem sestanku)

# Dva lepa kulturna dogodka

## »SNEGULJČICA« NA RAVENSKEM ODRU

Z železno voljo in toplo ljubeznijo do stvari so morali biti oboroženi prireditelji in igralci zahtevne pravljicne igre »Sneguljčica«. Tako mrzlo je bilo, da je zeblo še plotove ob cesti, a vsakokrat je bila predstava deležna obilnega obiska in glasnega odobravanja, živahnega aplavza. Doba od pisanja vlog pa do predstave je bila rekordno kratka, a vse je prevečala zavest, da mora »Sneguljčica« postati najpriskrbenje darilo otrokom za Novoletno jelko. Le, kdor je sam že režiral obsežno delo, bo znal pravilno vrednotiti, koliko ur je posvetila »Sneguljčici« tov. Lea Ferk — še dobro, da ima v oporo tako močnega moža. Tudi odrski mojster Franc Gradišnik, dirigent Marijan Tancer, koreografinja tov. Jamškova in Klunova, scenograf Valentin Jevšnikar, razsvetljevalec Franc Vucovnik so bili tisti nekje za kulisami skrbeči faktorji, ki so napravili predstavo nepozabno lepo. V dobrih štirinajstih dneh so se uvezbali igralci, balet vil in deklic, orkester in palčki, živalce in vsi ostali. Veste, kaj se to pravi? Ko bi nekje beležili uspehe iger po obdobjih priprav, bi ravenški prireditelji prejeli eno prvih nagrad odnosno priznanj. Morda bi kdo menil, da je pri tem trpela kvaliteta — morda jezikovno ali v mimiki? Ne. Delo je bilo na višini, kakršne smo že vajeni pri režiserjih večjega formata. — (Zelo zelo škoda je le, da tako redkokdaj pride kaj na naš oder — vsak mesec eno tako delo ne bi bilo preveč za naše mesto!)

Pa pojdemo k naši lepi spevoigri. Čeprav fabulo že iz otroških dni domala vsi poznamo, nam je vedno sveža, lepa, nova. Še vedno nam pomaga sovražiti zlo in ljubiti dobro.

Kraljico-lepoticco s črnim srcem je odlično podala tov. Milka Cesarjeva. Bila je ošabna, zvita in sladka — vnovič nas je mogla prepričati, da je talent, kakršnih ni veliko. Tudi Sneguljčica — Darja Čargonjeva — je bila zvesta zahtevni vlogi. Vseskozi je ohranila ljubko otroškost, priskrbenost in je bila kos svoji vlogi tudi v prav težkih scenah. Ivan Logar je igral Maršala — s svojim likom je dobro padal v mračno okolje intrig in hudobije, v katerem je manifestiral kljub svoji visoki službi pri kraljici svoj stud nad njenim početjem.

Kakor da je moral ing. Mitja Šipek res ubiti nedolžno deklico, se nam je zdelo. Vživel se je tolikanj v svojo vlogo skrbnega rednika obilne družine in pravičnega moža hkrati, da smo z njim vred bili v svojih srcih borbo: bi ali ne bi...

Pravijo, da je bil mladi kraljevič — Filip Rožanc — tokrat prvič na odrskih deskah. Če mu to k uspehu prištejemo, moramo reči,

da je bil kar prepričljiv lik. Tudi njegov paž Krpačev je bil prav dober.

Mali in veliki se radi smejemo, ko sta se pa pojavila iz podzemlja razbojnika Frice (Aleks. Thuma) in Frace (Jakob Schauer), je dvorana kar odmevala smeha in razigranosti. Boljših pač menda v mestu in okolici ne bi mogli najti.

In palčki! Kaj bi bila »Sneguljčica« brez njih? Bili so posrečeni ljubeznivi mali delavni možje — skrbeči za njihovo deklico. Naj razkrijem, kdo se je skrival za vsemi temi sedmimi dolgimi bradami: Emil Vuga, Ferdo Kutnik, Albert Gostenčnik, Valentin Grabner, Mirko Volčanšek, Jože Vras in Trauda Apohal.

Spletične — prelepe dame, dvorjanke, dvorjani, v pravljicni dvorani — živalce: medvedi, volkovi, žabe in zajčki sredi zasneženih gozdov — tudi to je bila »Sneguljčica«. Tihi statisti, brez katerih si pa ne moremo te igre zamisliti. Dajali so ton vsemu delu. Tudi njih imena naj navedem, saj ni nobena vloga v igri nepomembna. — Elca Petrač, Vera Konečnik, Mira Arnold, Zlatka Vuga, Janez Kotnikov, Milan Kosmač, Janez Virk, Robert Jamšek, Janez Marovšek, Borut German, Albin Bobek, Peter Paradiž, Marija Bolte.

Pred kraljično je v prvi sliki skladno zaplesalo lep balet šest deklet (Marija Gostenčnik, Sonja Volčanšek, Alojzija Breznik, Marta Pfau, Micika Šuler in Lojzka Hudrap). Te je uvezbala tov. Klunova. Ko je pa Sneguljčica spala v gozdu, so jo obiskale tajinstvene vile in čar gozdne idile še povečale s svojim baletnim plesom, delom tovarišice Hedvike Jamškove. (Ples so izvajale: Ana Marovšek, Štefka Fišer, Majda Hecelj, Ana Dobaj, Marija Klančnik in Albina Janet.)

Vse delo je pa spremljal orkester pod taktirko tov. Marijana Tancerja, našega direktorja glasbene šole. In pevci so tudi sodelovali.

Čeprav so tekle vse priprave na to igro — kakor je že navada v malih mestih — v tesnih finančnih prilikah, je bila vendarle vsa scenerija nekaj prepričljivega, res lepega. O, dokler nam bosta z roko v roki tako pridno delala za oder tov. Gradišnik in očka Jevšnikar, se ravenška »Svoboda« pogumno lahko loti še težjih del. Sreča je tudi, da je isralska družina uspela dobiti kostume iz Narodnega gledališča v Mariboru — take bogatije drugače sami ne bi zmogli. M. H.

## KONCERT NAŠIH PEVCEV

Se najdejo pri nas ljudje, ki pravijo: »Svoboda« spi. Trdijo, da nobena odsek nič ne

delo. Ko jih spomniš na neutrudno godbo, ti zamahnejo z roko: no ja, godba — to je pa tudi vse... Tem in tistim, ki se za kulturno življenje sploh ne zmenijo, v veselje — je pred nekaj tedni pevska družina »Svoboda« — mešani zbor pod vodstvom tov. Satlerja in moški pod vodstvom tov. Krivca — priredila tak koncert, da ga bodo na Ravnah še dolgo pomnili. Trajal je več ko dve uri in je bil tako pester, da je mogel biti vsakomur vsaj v nekaterih točkah močno povseči. Dolgi tedni, če ne celo meseci vztrajnega dela, so bili skriti v tem nastopu.

Ne bi naštevati vseh pesmi. Resnici na ljubo: tu in tam je celo kateremu — posebno v moškem zboru — zdrknilo, a vendarle je bil efekt celega večera sijajen. Odlično so podajali pesmi: »Izgubljeni cvet« (Vodopivec), »Prelepa je Selška dolina« (Kramolc), Simonitijsvo makedonsko »Bolen mi leži«. Čudovita je bila tista »Naše gore« (Foerster), pa tista o morju Adrijskem. Kramolčeve so na Ravnah postale kar doma — tokrat so jih zapeli kar pet. So pač tiste pristne koroške, ob katerih človeku srce zaigra in bi še sam zraven zapel. Pa tista »od nedeljskih — pravzaprav — od gučtanjskih jagrov«. Gotovo sem jih še kaj spustila — človek je na stara leta pozabljiv. Nič ne marajte, saj jih je ujel naš vrli Kumrov Jože na magnetofonski trak in kadar hočete, vam jih zavrti.

Škoda le, da še nimamo naprave, s katero bi ujeli tudi takole spotoma razgovore o predvajanih delih. Prišli bi do morda še bolj pravične ocene.

Prav bi pa bilo, ko bi se ob takih priložnostih fotograf (ki je pevec kar dobro ujel) obrnil tudi doli po dvorani in slikal udeležence. Kajti marsikdo, ki se šteje k več ali manj »kulturnim ljudem«, takih lepih prireditvev ne obiskuje in dvorana je na pol prazna. To je pa naš kulturni škandal. Posebno naših delavnih ljudi je premalo — in prav njim so prireditve v prvi vrsti namenjene kot nekakšno duhovno plačilo za njihov trud.

Hriberškova

## Društvo prijateljev mladine

Na Ravnah ustanovljamo novo društvo. Gre za nekaj živega, za nekaj, kar je naše bolj kot kar koli: za naše otroke!

Društvo si je stavilo tako širok program, da se mora to v gotovem času poznati i na otrocih i na nas samih, njihovih starših.

Marsikdo je potarnal, da je bila letos Novoletna jelka v materialnem pogledu bolj klavrna. Res je bila. Podjetja niso mogla mnogo nuditi iz svojih sredstev, kakor smo bili tega prejšnja leta vajeni. Kar bi namreč dali, bi šlo iz fonda plač. Ko bi bilo »Društvo prijateljev mladine« že delalo, ko bi vsaj že bili i (štirinajst dni prej je bil šele izvoljen iniciativni odbor!), bi bili morda napravili širšo nabiralno akcijo in vsaj kako pošteno čajanko pripravili. A sešla se je dobra desetina dobronamernih ljudi — nismo pa imeli niti ficka za pričetek delovanja. Vendarle smo korajžno stopili v novo leto s takimle programom:

Društvo bo kot celota in po posameznih sekcijah skrbelo, da se ustanovi v mestu čim več vzgojnih sredstev (otroška igrišča, zabavišča in mladinski športni prostori, pionirske knjižnice, mladinski oder, mladinski pevski zbor). Pomagalo in sodelovalo bi pri organizaciji kulturnih zabav, letovanj in taborjenj ter podpiralo vse družbene organizacije, ki vse to organizirajo. Podprlo bo tudi akcijo Novoletne jelke in vse dobrodolne mladinske pokrete za njen kulturni in socialni dvig.



# JOSIP MRAVLJAK

(† 1. nov. 1953)

Josip Mravljak, pohorski vojak, vuzeniški narodnjak in zgodovinar, sedem let honorarni profesor na ravenski gimnaziji, si je izklesal trajan spomin.

## Oris življenja

Rojen 8. marca 1892 v Vuzenici. Klasično gimnazijo dovršil 1912. leta v Mariboru. V letih 1912/13 opravil »enoletno prostovoljstvo« pri topničarjih v Novem Sadu, potem se je vpisal na Eksportno akademijo na Dunaju. 1914 je bil vpoklican v vojsko in bil večinoma na soški fronti. 1919 je bil nekaj mesecev med Maistrovimi borci. Medtem mu je januarja 1919 umrl oče Anton, dober mesec nato pa še mati Julijana. Opustil je misel na visoko šolo in ostal doma; silno je bil navezan na domačo Vuzenico. V tistih 20 letih (1920—1941) je opravljal posle občinskega tajnika, župana, tajnika posojilnice, načelnika Sokola in Gasilskega društva, bil vodja orkestra itd. Ta raznovrstna zaposlitev njegovim duhovnim potrebam ni bila dovolj. Lotil se je domače zgodovine, obredel zato knjižnice in arhive v Celovcu, Grazu in na Dunaju ter dopisoval z ravnatelji teh ustanov. Konec aprila 1941 so ga nemški okupatorji aretirali in junija z družino vred izselili v Brajkovac v Srbiji.

Po osvoboditvi, od oktobra 1945 do septembra 1952, je bil honorarni profesor na Ravnah, nato na vuzeniški gimnaziji.

## Pregled njegovih spisov

### a) Brošure:

1. Vuzenica v srednjem veku, 1927;
2. Nadžupnija in dekanija Vuzenica, 1928;
3. Vuzenica II, 1929;
4. Šolstvo v Vuzenici, 1930;
5. Dravograd I, 1932;
6. Kmečki upori;
7. Kmečki stan do jožefinskih reform;
8. Gasilski katekizem.

### b) V mariborskem Časopisu za zgodovino in narodopisje:

- Let. XXII.: Vuzeniški urbarji - Češka velikonočna pesem - Bratovščina splavarjev v Vuzenici - Zadnji lov na volkove na Pohorju

Posebno skrb bo društvo posvečalo mladinski — družinski vzgoji in bo po svojem članstvu in tudi po posebni sekciji v tesnih in stalnih stikih s starši in šolo. Reševalo bo neposredno s starši, kakor tudi na roditeljskih sestankih vsa pereča vzgojna vprašanja. Posebno skrb posveča mladini, ki živi v moralno in socialno ogroženem okolju in bo iskalo vse možnosti in sredstva, da se mladini izboljša milje, v katerem živi. Poiskati in odstraniti mora kvarne vzroke za nepravilni razvoj take mladine.

Društvo bo zbiralo materialna sredstva, da bo moglo nuditi šolam, otroškim vrtcem in dijaškim domovom, kuhinjam, pionirskim mladinskim organizacijam itd. izdatno pomoč, da jih moralno in materialno podpre v njihovih delovnih naporih in tako vzpodbuja mladi rod k lepemu društvenemu delovanju.

Težke in skrajno delikatne vzgojne probleme, zlasti ogrožene mladine iz društvene območja (ki je območje ravenske občine), bo društvo po svojih članih iznašalo na množičnih sestankih, zborih in skupščinah ter bo posredovalo v takih primerih tudi pomoč celokupne javnosti in ljudskega odbora. (Primer: oddaja otroka — če

- Let. XXIII.: Muta - Osemletna pravda v Vuzenici - Sajkarstvo v Vuzenici - Nekaj drobtinic iz starotrškega arhiva
- Let. XXIV.: Marenberg 1257/59 in 1272, dvoje spornih vprašanj
- Let. XXV.: Kmetijski polprazniki
- Let. XXVI.: Iz vuzeniške zgodovine I
- Let. XXVI.: Doneski k zgodovini kmetijstva v Dravski dolini v XVII. stol. - Iz vuzeniške zgodovine II - Guštanjski rokodelski ceh
- Let. XXVIII.: Početki Guštanja
- Let. XXX.: Iz vuzeniške zgodovine III
- Let. XXXI.: K zgodovini uprave šentpavelske posesti na Fali - Plavž pri Sv. Primožu na Pohorju
- Let. XXXII.: Vulgarna imena kmetij v vuzeniškem okolju
- Let. XXXIII.: Iz vuzeniške zgodovine IV - Sodna uprava v Dravogradu

### c) Drugod:

Clanki v »Gasilecu«, »Gasilskem koledarju«, »Taboru«, »Mariborskem večerniku«, »Življenju in svetu«, »Ilustriranem Slovencu« in v »Koroškem Fužinarju«.

### d) Rokopisna zbirka listinskih prepisov:

1. Gradivo za zgodovino podložništva in davkov; 2. Miscellanea (h kulturni zgodovini Dravske in Mislinjske doline); 3. Monumenta de Gutenstein; 4. Muta; 5. Monumenta Marenbergensia; 6. Dravograd; 7. Slovenj Gradec; 8. Razno (deloma koroško); 9. Vuzeniška župnija; 10. Vuzeniške Richterraitungen; 11. Gülterschätzungen 1542 (za posesti v Dravski in Mislinjski dolini); 12. Ottocars Reimchronik; 13. Spodnja Mežiška dolina; 14. Regesti (za Muto, Vuhred, Šuštanj, Vitanje); 15. Trije koroški urbarji (za Dravograd in Črno); 16. Rokopis »Spomin na težke dni« (doživljaj ob ponesrečeni mobilizaciji 1941); 17. Hugo Wolf (biografski podatki); 18. Razno (prepisi iz aktov za Vuzenico, Muto in Bukovje).

### Beseda za spomin

Bil je navdušen Slovenec in Jugoslovan — eden stare garde slovenještajerskih narodnjakov, ki so se prav tako složno tolkli proti germanizaciji, kakor so bili složni pri taroku, in so se lepo razumeli med seboj.

Bil je kulturni delavec »na terenu« in ni zapadel v omejenost, ki se ji obzorje neha

je res nepopoljšljiv) v vzgojni državni zavod itd.

Za izobrazbo svojega članstva bo skrbelo s tem, da bo našlo dovoljno pedagoško literaturo. Stopilo bo v stik z našimi pedagogi, katere bo prosilo za strokovne navete in predavanja. (Samo da bi Ravenčani raje hodili na taka koristna predavanja.)

Enotna smernica društvenega dela pa bo *pravilna vzgoja in rast mladine v telesno zdrave in kulturne, domoljubne državljane naše socialistične domovine.*

Vsi, ki res ljubite mladi rod, pristopite k temu društvu. Združimo se v isti težnji!

Pristopne izjave za članstvo ste nekateri na ravenski gimnaziji že prejeli na roditeljskem sestanku ali po svojih otrocih. Te dni bodo naši odborniki iniciativnega odbora obiskali še domove Raven in okolice ter zbirali članstvo. Izpolnite pristopne izjave in se vključite v »Društvo prijateljev mladine«. Začetkom februarja bomo imeli občni zbor, takrat pa pridite in zberite iz svoje srede sposobne, delovljane ljudi za vodstvo v društvu!

Za iniciativni odbor:

Tajnik: Hriberšek Marija.  
Zmavc Tomo, l. r.

za prvim plotom, niti v domišljavost, ki je prevzvišena za drobno kulturno delo na vasi.

Bil je odkrit poštenjak in je imenoval lumparijo, neumnost pa neumnost, na človeka pa v srečo ni znal biti hud.

Bil je dober učitelj. Svojo življenjsko dovršitev je našel kot honorarni profesor ravenske gimnazije: vanjo je vnesel svojo kulturo, svojo silno ljubezen do domačega kraja in okraja in dar svojega pedagoškega optimizma.

Bil je dober človek!

dr. F. S.

## Železarna Ravne razpisuje 21 štipendij

Koristen način sodelovanja med prakso in šolo in pomoč pridnim študentom.

Upravni odbor našega podjetja je na 140. redni seji obravnaval razpis štipendij za visoko- in srednješolce-tehnike.

Sklenjeno je bilo, da bo naše podjetje razpisalo 16 štipendij, in sicer za naslednje šole in stroke:

### Visoka šola:

- 6 metalurgov,
- 5 strojnikov,
- 1 kemika,
- 1 elektroinženirja,
- 1 gradbenika,
- 1 ekonomista.

### Tehniška srednja šola:

- 5 za strojni odsek,
- 2 za metalurški odsek,
- 1 za elektrooddelek.

Štipendije bi se izplačevale na visoki šoli za prvo leto 4000 din, za drugo leto 4500 din, za tretje leto 5000 din, za četrto leto 5500, za peto leto in naprej pa po 6000 din mesečno. Štipendije za slušatelje Tehnične srednje šole bi bile po 4000 din mesečno, in to za vsa štiri leta enako.

O razpisu štipendij bosta obveščeni TVŠ in TSS in bodo podeljene z ozirom na učne uspehe.

Z uživalci štipendij bodo pogoji regulirani s pogodbami.

Ker se bodo namenu (članki v LJUDSKI PRAVICI-BORBI in v DELAVSKI ENOTNOSTI) in potrebam odzvala gotovo tudi druga podjetja, je zaželeno, da bi bili naši štipendisti doma iz našega okoliša.

## POPRAVEK

Mi popravkov nimamo radi. Čeprav so potrebni, pa le niso vedno harašo. Tudi v našem listu je precej takih in takih napak. Najraje jim rečemo »tiskarski škrat«. Neizbežne so, dokler liste urejujejo ljudje, ljudje pa so samo več ali manj, navadno manj. Če boste torej kaj takega videli, kar odпустite, samo, da ne škoduje. Trudili se bomo, da jih ne bo preveč.

Podpis pod sliko nove transformatorske postaje v zadnji številki pa moramo popraviti, sicer bo kdo mislil, da se šalimo. Praviini podpis pod tisto sliko je torej: **Centralna transformatorska postaja 110,5 kV, 10MVA, s prostozračno 110 kV ter notranjo 5 kV transformacijo — v montaži.**

# Prešeren in naš čas

(Govor za Prešernov dan)

Prešernov dan je za nas predvsem praznik slovenske kulture, tiste kulture, ki nas je povzdignila iz brezpomembnega, siromašnega ljudstva v narod, v narod s svojo politično in kulturno zavestjo.

Tako hočejo proslave, ki se vrše ta dan po vsej slovenski zemlji, izpričati našo kulturno zavest. Proslavljam pesnikovo nesmrtno delo, s katerim in ob katerem smo Slovenci postali v družini kulturnih narodov enakopraven član.

Ogromna je literatura o Prešernu, vzel bi lahko le nekaj stavkov Stritarju, Cankarju, Župančiču, Prijateljju, Kidriču, Slodnjaku in izpolnil bi enovečerno predavanje: vsi naši pomembni kulturni delavci so govorili o Prešernu s priznanjem in občudovanjem. Drobna knjižica Poezij hrani koncentrat miselnega bogatstva, iz katerega črpajo življenjskih vrednot najrazličnejša pokolenja.

Prešerna njegova slovenska okolica v veliki večini ni bila zmožna razumeti. Usoda mu ni naklonila spoštovanja in prijetnosti, dala mu je velike darove: izredno dojemljivost in ustvarjalnost, ali zaradi tega mu je nastlala življenjsko pot z mnogimi tegobami in razočaranjem (borba za materialno zagotovljenost, brezdomstvo, pomanjkanje blage ženske roke, razbita ljubezenska pričakovanja). Neprestano se je moral boriti z okoreleži zoper njihove predsodke za drugačno koncepcijo slovenskega življenja (nasprotovanje pretiranih moralistov zaradi ljubezenskih pesmi, Kopitarjevo nasprotovanje književnosti za izobrazbeno, črkarska pravda, ilirci).

Zastavljam ob Prešernu eno, čimbolj aktualno in konkretno vprašanje: kako se povezuje Prešeren z nami, ljudmi precej drugačnega časa, kakor je bil njegov, kakšna je njegova zveza z našimi stremljenji?

Vse Prešernovo delo, tako tudi poezija, poteka iz globoko občutenega doživljanja resničnega življenja. Tako se je tudi njegov pogled na jezik, na narodno kulturo, na družbo in na svet izoblikoval ob največjem upoštevanju stvarnih pogojev in dejstev. Izhajal je iz največje povezanosti z lastnim ljudstvom in iz najgloblje življenjske zakoreninjenosti.

Slabo bi proslavljali Prešernovo naprednost, če sami ne bi bili napredni in perspektivni. Označil bom v glavnih potezah Prešernovo naprednost v njegovem času, ki tudi nam na svoj način govori.

## 1. Stvarno pojmovanje zgodovine.

»Viharjev jeznih mrzle domačije / bile pokrajne naše so...« Tako je Prešeren prikazal slovensko zgodovino: jezni viharji, zla usoda, tlačanska preteklost. S to označitvijo je Prešeren pokazal zelo globoko umevanje slovenske narodne preteklosti, vse drugače kot različni romantični našopirjenci, ki so v želji za bliščem in sijajem potvarjali zgodovinska dejstva (Hanka, Koseski i. dr.).

Res objektivnemu opazovalcu, tako tudi Prešernu, slovenska zgodovina ni mogla pokazati nikakih blestečih vladarskih postav, nikakih zmagovitih osvajanj oziroma ropanj, s kakršnimi se postavljajo drugi narodi in z njimi dokazujejo svoj zgodovinski pomen in celo neko poslanstvo.

Prešernova narodna zavest je daleč od Kollárjevega romantičnega pojmovanja slovanstva. Kollár (Slave hči) dolži Nemce, da so krivi slovanske nesreče, Prešeren vidi povsem našo krivdo (pozneje tako tudi Levstik, Naša nesreča, in Njegaš v Gorskem vencu: Bog se dragi na Srbe razljuti za njihova smrtna sagrašenja... naši cari zakon pogažiše, zabaciše vladu i državu... velikaši raspre seme posijaše grko).

Obložile očetov razprtije / s Pipinovim so jarmom sužno ramo.

## 2. Demokratična zavest in svobodoljubje.

Prešeren je prvi reševal slovensko vprašanje brez Avstrije. V svoji najbolj programatični pesmi Zdravljica zahteva, da oblast, / in z njo čast, / obilnost bodo naša last.

Borbo za svobodo je postavil za najvišjo nalogo, ki ji je treba podrediti vse osebne interese: nočemo biti suženjsko, smo svobodoljubno ljudstvo. To je Prešeren povedal s tistimi besedami, ki so jih naši borci v letih 1941–1945 tako pogosto ponavljali in šli tudi v smrt z njimi:

Manj strašna noč je v črne zemlje krili, / kot so pod svetlim soncem sužni dnovi.

S prevodom pesmi Theodorja Körnerja, ki je padel v protinapoleonskem nemškem osvobodilnem boju, odgovarja Prešeren na vprašanja o smislu žrtvovanja: Spreminja smrt lica, zapira oko, / junaško srce ne trepeče pred njo; / saj prostost iz smrti izvira.

Prešernovo delo pomeni v svojem času slovensko zgodovinsko manifestacijo; dokaz svetu, da nismo samo dedna avstrijska provinca. Značilno je, da je tista leta, ko je imel Koseski polna usta hvalisanja in ponarejene hvale na račun epileptičnega Habsburžana Ferdinanda, imel Prešeren največ dela z avstrijsko cenzuro ob Zdravljici. V Prešernovih pesmih ne najdemo niti najmanjšega klanjanja avstrijski vladarski hiši, v svoji Zdravljici ne zajema fevdalne in absolutistične Avstrije, ko da bi mislil — kar so takrat le redki zmogli misliti — da si Slovani lahko uredimo svoje življenje tudi brez Avstrije.

V nasprotju z ilirci je Prešeren odločno vztrajal pri slovenskem knjižnem jeziku, pri slovenski narodni samobitnosti. Zavedal se je, da je slovenska kultura samorodno pognala iz ljudskih osnov, da to ni neka kranjska lokalpatriotična vnema, provincialno prenašanje tujih primerov, temveč je to duševno izživljanje narodnega elementa, ljudskega umefniškega čuta, njegove

tvornosti in miselne ostroumnosti, skratka, da je to logična življenjska nujnost samobitnega naroda. (Cankar vidi v tem, da je postavil slovensko književnost »na granitni temelj narodnega jezika«, Prešernovo največjo zaslugo za slovensko književnost in kulturo.)

## 3. Zavest o življenjski važnosti kulture v narodnem življenju.

Prešeren čuti, da je treba vzbuditi zaspansko množico, da se bo otresla svoje malomarnosti do domačega kulturnega življenja, svojega dobičarskega odnosa do narodnih in kulturnih vrednot.

Da bi nebesa milost nam skazale! / Otajaj krajna našega sinove, / njih in Slovencev vseh okrag rodove, z domačimi pesmami Orfeja poslale.

Treba je bilo postaviti prodirajoči nemški moči slovenske branike, zakoreniniti je bilo treba nastajajoči izobraženi sloj v slovenskem narodnem duhu, v zvestobi do rodne zemlje in jezika.

Njegovo delo porajajo »želje, da zbudil bi slovenščino celo, / da bi vrnili k nam se časi sreče... Da bi nam srca vnel za čast dežele, / med nami potolažil razprtije / in spet zedinil rod slovenske cele.

Prešeren je bil tisti orfični pevec, ki je s svojo pesmijo prerodil slovenstvo, mu dal daljnosežne koncepte za prihodnost. V njem je dozorel slovenski narodni kulturni in politični program, pred njim ga nikdo ni tako jasno izrazil. Bilo je potrebno dati temu ljudstvu, ki je šele doraščalo v narod, zgodovinsko perspektivo in program.

## 4. Človečanska zavest.

Prešernova slovenska in slovanska zavest ni nikak prenapet šovinizem, ki vidi le lasten narod in bi zaradi tega preziral druge:

Žive naj vsi narodi, / ki hrepene dočakat dan, / da koder sonce hodi, / prepri iz sveta bo pregnan.

Bil je človek svetovnega razgleda, poklican, da svoje precej zaostalo ljudstvo popelje na pot večje kultiviranosti. Zanj velja isto, kar je sam rekel o Čopu: Ti nam otel si čolnič, si mu z jadrami krmo popravil, / ti mu pokazal si pot pravo v deželo duhov.

Če je Prešernov dan proslava slovenske kulture, je predvsem važno, da ob vseh teh besedah, ki jih tako slovesno in občuteno postavljamo, doženemo in začrtamo svoj odnos do kulture (in do vsega, kar je s kulturo v neposredni zvezi: do šole, do izobrazbe, do knjig itd.).

Ne bom ponavljal besed, ki so jih zadnje čase polni časopisi o premajhnem zanimanju našega občinstva, posebej še delavstva, za knjigo in književnost. Poudariti želim le nekaj osnovnih misli.

Kultura ni neko blago pribežališče, zapečkarstvo zavetje medlih ljudi; to je področje, kjer se prav tako zahtevno kot, recimo, v produkciji preizkuša življenjska moč posameznikov, kolektivov, narodov in držav.

Narod, ki bi dandanašnji zanemaril kulturo in izobrazbo, bi bil obsojen na propad. To je neizprosna logika zgodovine. Za napredovanje vsake proizvod-

Prežihov Voranc:

## Ob versajskih plotovih

Globača, po kateri teče naša Drava od Zvabeka do Traberka, nima nobenega pravega zemljepisnega imena; koroška Podjuna se zemljepisno pravzaprav konča že pri Zvabeku, a tako imenovana Dravska dolina nekdanje štajerske dežele se pričinja šele pod Spodnjim Traberkom. Sosedje pravijo temu svetu na kratko: za Dravoj. Kljub temu, da je ta ped zemlje pravzaprav brez imena, so jo gospodje na versajski mirovni konferenci vendarle iztaknili. In ker so jo iztaknili, so jo razdelili na dva kraja, čeprav je ta svet živel v skupnosti od kar stoji. Pa ne, da bi ga razcepili po narodnostni meji, ki teče najprej severno od Drave od Gorenč čez Legerpuh in od tam k ustju Labodnice, ki se v Labodu izteka v Dravo, ter od tod spet dalje proti severu na vrh Košnjaka. Niti ga niso razcepili po meji, ki jo je v teku tisočletij izgrizla v naravo reka Drava, temveč so ga precepili pošev in počez in potegnili mejo od Strojne na jugu, do Košnjaka severno od Drave.

Že kot pastir sem strmел z naših bregov in hribov proti temu skrivnostnemu svetu, o katerem mi doma niso vedeli povedati kaj drugega, kakor to, da se tam začnejo že Nemci. Njegova skrita lega me je mikala, dasiravno sem čutil pred njim neko čudno tesnobo, kakor jo čuti človek z vrhov pred globačami. Tiste štiri fare, ki so jih Versajci pripojili slovenski zemlji osemnajstega leta, sem pozneje dobro spoznal, saj je bil med njimi tudi Traberka s svojimi velikimi sejmi, kamor sem hodil z očetom spoznavat Juda, Nemca in Kranjca. Bil je na tem koščku zemlje tudi črneški Sveti Križ, kamor smo

nje je nujno potrebno izobraževanje. Vsako zapostavljanje ali odvrivanje izobrazbe je hkrati oviranje proizvodnje. Na šolo pade iz dneva v dan v naši družbeni ureditvi čedalje večji poudarek.

Najbolj postavlja ob stran kulturna stremljenja in prizadevanja suhi prakticizem, ki živi s staro parolo: iz rok v usta, od danes do jutri. Tistim zgovorno govori Prešernova elegija:

Kranjc, ti le dobička iščeš, / bratov tvojih ni ti mar, / kar ti bereš, kar ti pišeš, / mora dati gotov dnar. / Kar ni tuje, zaničuješ, / starih šeg se zgublja sled, / pevcev svojih ne spoštuješ, / za dežele čast si led.

Mnogim, premnogim tudi danes velja ta Prešernova tilha tožba, ta očitek. Mnogim je njegovo bogastvo še nepoznano, mnoge moramo še prepričevati, da brez izobrazbe ni napredka, da nam je knjiga potrebna kot kruh. Ne stremimo le za tem, da damo ljudem dostojne delovne pogoje (kar je seveda prvenstveno), prav tako želimo, da vsakega našega človeka navežemo na knjigo, da ga seznanimo z velikimi pridobitvami človeškega duha, posebej še s stvaritvami naših velikih ljudi. Sodelovanje umskega in ročnega dela je glavna garancija našega napredovanja.

Štefan Barbarič

hodili od doma po odpustke za naše grešno življenje. Onih pet far pa, ki so jih v Versaillesu dali Avstriji, pa nisem nikoli dobro poznal in bi jih brez pomoči šestega januarja najbrž tudi nikoli ne bil spoznal. Tej pomoči se imam torej zahvaliti, da sem pregledal skrivnosti tudi tega dela zadravojske globače.

Pol ure od Traberka ležijo na desnem bregu Drave tihe Črneče. Skrite so v vznožju Tolstega vrha ali Črneške gore, kakor se imenuje severna plat tega hriba, in opaziš jih šele, ko se jim že čisto približaš. Cerkev in grad kipita v zrak s svojimi začrnelimi zidovi. Iz starih časov o tej vasi ni nič znanega. Tembolj pa so slovele Črneče pred kakimi osemdesetimi leti, ko je v gradu gospodaril graščak Lušin. Možak je bil zelo bogat in je imel prečudno navado, da je vsem svojim dničaricam hotel segati pod krila. Včasih je zažvižgal na prste in poklical dničarice domov. Vse ženske, stare in mlade, so takoj zapustile delo in jo pocedile kar čez polje proti gradu. Katera je bila prva pri graščaku, ji je segel pod krilo, zato pa je dobila pet rajnišev. Tako je delal leta in leta, in ko se je tega opravka naveličal, se je ustrelil, nato so mu zvonili v vseh cerkvah, kar jih je videti iz graščine. V današnjih hudih časih si človek takega prešuštnika težko predstavlja. Kaj bi se zgodilo, ako bi danes, ko ženske nimajo niti za sol, komu padlo na misel žvižgati in razdajati zlate in srebrne rajniše za tako majhen trud?

Iz Črneč dalje se vije pot ob vznožju Črneške gore. Vso ozko dolino napolnjuje močan, enakomeren šum, kakor bi skozi njo odmevala daljna večna pesem. To je Drava, ki je ne vidimo, ker je skrita v svoji globoki strugi, njeni vrtinci in njeni kolovrati šumijo in bučijo skozi tiho deželo danes kakor nekdanj, ko so te kraje pokrivali še gozdovi in je sredi njih visoko v bregu stoloval grad Tribenj, od koder so tribenjski graščaki, za njimi pa njihovi dediči, vovberški grofje, prežali na trgovce in kupčevalce, ki so nosili svoje tovore skozi Dravsko dolino. Danes ni od tega gradu nobenega sledu več, le na kamnu, ki je iz njegovih razvalin zdrknil v dolino do ceste, se samotni popotnik lahko spočije. Še malo prej pustimo za seboj mogočno Sušnikovo posestvo, imovina nekdanjega svobodnjaka v tem kraju. Pred dvema rodovoma je tedanji Sušnik, ki so ga imenovali »der windische Minister«, s svojim prijateljem Einspielerjem zasajal po teh krajih slovenske mejnike. Njegovi dediči pa, ki jih je napredek pognal z rodne grude, nadaljujejo zdaj njegovo delo z druge strani in skušajo zabijati mejnike velikega življenjskega prostora našega sosednjega naroda.

Za Tribnjem se svet kmalu odpre in pred popotnikom se razgrne prelepo libeliško polje, na čigar koncu sameva velika in lepa vas Libeliče ali, kakor ji pravijo domačini, Nebliče. Več kakor tisoč let so Libeliče živele svoje življenje pod vznož-

jem Libeliške gore, sredi gozdov, rženih in ajdovih polj in ob večnem šumenju sosednje Drave, dokler ni naposled prišlo do versajskega miru. Ob plebiscitu je velika večina Libeličanov glasovala za priključitev k Jugoslaviji. Navzlic temu je bila občina priključena k Avstriji. Ko pa so se temu Libeličani uprli, jim je razmejitvena komisija, sestojeca iz peterih vellesil, začela deliti njive, travnike in pašnike ter je prebivalcem te kotline napravila novo mejo tako, da sta vas in dobra polovica občine pripadli Jugoslaviji, ostali del pa Avstriji. Ljudje, ki so živeli nad tisoč let skupaj, so se ločili, in njive, ki so toliko časa skupaj rodile, so se razdelile. Zdaj gre versajski plot tik za vasjo.

Libeliče pa niso belile glav le versajskim mirotvorcem in mironoscem, temveč tudi našim državotvorcem iz časov šestojanuarskega režima. Zasluga za to gre hlapcu Antonu Stermicu, ki je bil zaradi razmejitve libeliške občine pristojen hkrati v oba njena dela. Temu primerno je seveda živel zdaj na naši, zdaj na nemški strani. Menda pred kakimi desetimi leti je hlapčeval pri prvem kmetu onstran meje. Tedaj se je po slovenskem delu Libelič raznesla novica o čudni navadi tega hlapca: ponoči, kadar drugi posli po nornem delu počivajo, tihotapi ta Stermic iz nekega prečudnega navdušenja nekako literaturo, bombe in granate čez mejo, skratka vse, kar je potrebno za revolucijo.

Ta stvar ni na slovenski strani versajskega platu dala pokoja nekaterim januarcem. Zato so neke noči vdrli čez mejo v hlev, kjer je Stermic počival, ga zvezali in ga kakor medveda pripeljali na svojo stran. Hlapca so torej takorekoč ukradli. V Evropi je zaradi tega nastal velik škandal. V dunajskem parlamentu je naglo zasedala komisija za zunanje zadeve, časopisje je pisalo dolge uvodnike in znani Otto Bauer je grozil, da bo stvar spravil pred Društvo narodov, videč v tem dejanju kršitev teritorialnosti. Stermicu se ni zgodilo kakor Cankarjevemu Šimnu Sirotniku, ki je umiral na meji med dvema občinama, ker ga nobena ni hotela spoznati za svojega občana. Medtem ko sta se prej obe državi otepali Stermica ter mu nobena, niti Jugoslavija niti Avstrija, ni hotela priznati državljanstva, češ da razmejitve ni natančno določena, kam ta siromak spada, se mu je zdaj sreča nenadoma na ves glas zasmejala: obe državi sta se pulili zanj, trdeč, da je državljan obeh mejašev. Temu se je Stermic najbrž imel zahvaliti, da je čez leto dni spet odnesel svoje kosti nazaj v avstrijski del Libelič...

Koj za Libeličami prestopi popotnik, ki sme hoditi po cesti, državno mejo. Preden prideš v Potoče, drugo središče razdeljenih Libelič, greš mimo mogočnega libeliškega gradu. Gradovi so od nekdanj merili zgodovino našemu slovenskemu ljudstvu tudi v teh krajih in grad mu je tudi zdaj določil novo mejo. Človek sicer ne razume, zakaj se graščak ni odločil za monarhijo na tej strani, ampak za demokratično republiko na oni, vendar je bilo tako, da je dal potegniti mejo za svojim hrbtom. Najbrž je že takrat vedel, kaj so demokratične republike in kaj lahko postanejo.

Kmalu se prikažejo Potoče. Toda vas, skrita v zatišju Libeliške gore, nas ne zanima, saj je podobna neštetim drugim vasicam po naši zemlji. Bolj nas zanima lepa kmečka, skoraj veleposestvu podobna domačija kraj Potoč. Čeprav vzbuja večina kmetij tod okrog videz trdno stoječih hiš, se ta, o kateri govorimo, zelo razlikuje od svojih sosed tako po prostranosti in urejenosti poslopij, kakor tudi polj okrog njih. Tu domuje prvi naseljenec iz rajha, ki mu je celovški Heimatdienst v smislu narodne enakopravnosti priskrbel dom na naših slovenskih tleh. V Turingenu, kjer je premalo zemlje za kmete, ker je imajo graščaki preveč, je prodal svojo prezadolženo zemljo. Z denarjem, ki mu je ostal, bi tam doma ne mogel kupiti poštene bajte, tukaj na Koroškem pa je s pomočjo raznarodovalne institucije kupil posestvo za trideset glav živine.

Stopimo torej k temu modernemu kolonistu. Mož je že več kakor petdesetleten; ne govori mnogo, ni prijazen, kakor so sicer tod domači prebivalci, je prej celo osoren. Človek, ki pride k njemu že tako poln predsodkov, postane še bolj nezapljud. Toda kmalu se izkaže, da ima mož čudno skorjo na sebi. Čisto po svoje in takorekoč brez občutka govori, kolikor govori. Razlaga, da se ukvarja z mlekarstvom in s krompirjem. Hvali zemljo. O domačinih trdi, da so dobro ljudstvo, da pa ne znajo dobro gospodariti. O politiki ne zine besede. Pri sosedih izvemo tudi, da se za politiko ne briga kaj prida in da so tisti, ki so ga z velikim upanjem poslali semkaj za versajski plot, zaradi tega z njim nezadovoljni. Svoje poslanstvo na tem ozemlju pa le opravlja, čeprav čisto po svoje. Znano je v okolici, da je kljub pomoči Heimatdiensta do vratu zakopan v dolgove. Podobno se godi tudi večini njegovih rojakov, ki jih je kakih tri do štiri sto naseljenih ob koroškem versajskem plotu.

Od Potoč dalje teče pot proti skriti Suhi. Bregovi strojanskega hribovja segajo tu ponekod prav do Drave in njen šum

je zato mestoma močnejši, silnejši. Polja je malo ravninskega, a navzlic temu ima tudi Suha svojo graščino, kakor vsaka druga vas na levem bregu te dravske globače. Od Suhe proti Žvabeku se vije cesta visoko nad Dravo skozi gozdnato pobočje, ki se imenuje Flegarca. V prejšnjih časih so pliberški flegarji, upravniki in opravniki takratne posvetne gosposke, ob tej cesti oprezali za prekupčevalci in kmetje, ki so hodili s sejmov, ter jih ropali. Kmetje so tej gospodi postavili večen spomenik s tem, da so ta del sveta imenovali Flegarca. S kajžarjem, ki ima sredi Flegarce svojo kajžo, sva se o tem pogovarjala.

»Danes tega le ni več!« hočem jaz pohvaliti napredek novejšega časa.

»Seveda!« se mi pomenljivo nasmehne kajžar. »Danes so to drugače napravili. Davčni urad so kar v Pliberku napravili...«

Pól ure dalje je že Žvabek, vas, znamenita zaradi tega, ker je pred svetovno vojno vedno soglasno volila kandidata slovenske narodne stranke, medtem ko je pri plebiscitu tretjina glasovala za Avstrijo... V prejšnjih časih so prebivalci Mežiške doline v trumah romali k žvabeškima podružnicama na Sveto mesto in k Sveti Luciji. V prvo so se zatekali splošni pregrešniki, v drugo pa na obeh bolni romarji. Tudi temu romanju so napravili konec versajski mejniki, kajti brez obmejne izkaznice te niti bog ne more več uslišati.

Zgoraj nad Suho, na najvišjem vrhu razvodnega grebena med Dravo in Mežo, leži Strojna, stara hribovska naselbina, slavna zaradi predobrih hruševih moštov, katerim marsikatero vino ni kos. Odkar je pripadla Jugoslaviji, se je proslavila še z enim rekordom, ki je gotovo svetovnega pomena. Na strojansko enorazredno ljudsko šolo so namreč nastavili učitelja, ki si je moral seveda sam kuhati, ker takrat ni bilo gostilne v kraju, učitelj pa je bil samec. Ko se iz šolskega dimnika nekaj dni ni pokazal dim, je učitelj prišel h kmetu Janežu in prosil gospodinjjo, naj

mu napravi izdatno jajčno jed, češ da že nekaj dni ni ničesar dal v usta.

»Iz koliko jaje pa?« ga je vprašala kmetica.

»Iz trideset!« se je odrezal mož.

»Ali ne bo nekoliko preveč?« je podvomila kmetica, boječ se, da ni prav razumela naročila.

Ker je mož vztrajal pri svojem naročilu, se je gospodinja spravila na delo in mu ocvrla jajčne jedi iz trideset jajc, ki jih je izgledovani učitelj urno pospravil z dobršnim kosom kruha in stvar poplaknil z nekaj litri ozimicevca. Nato ni bilo učitelja spet nekaj dni na spregled in celo šolski otroci, ki so prihajali k pouku, ga niso mogli nikjer iztakniti. Strojanci so vdrli v učiteljevo stanovanje, ki so ga pa našli praznega. Strojanski učitelj je izginil neznano kam in vse poizvedovanje za njim je bilo zaman. V njegovem zapuščenem stanovanju niso našli drugega kakor nekaj starih jedilnih listov iz vseh samostanov, kar jih premore Slovenija. Nekdo se je lotil študija jedilnikov in ugotovil, da z najboljšim razpolagajo trapisti v Rajhenburgu. Nos je nos, odšli so za to sledjo in res so našli pobeglega učitelja pri trapistih, kjer je zapečatil tragiko svojega stanu. — — —

In nekega pomladnega jutra leta tridesetega sem tudi jaz stal vrh Strojne in ogledoval, kje bi se pognal čez versajski plot. Za menoj se je namreč gnal šest januar v svojem prvem zaletu. In tako sva kraj majnika meseca naposled pridirjala na Strojno, to se pravi, da sem jaz že stal pred mejniki na vrhu strojanskih hribov, medtem ko se je šest januar šele poganjal za menoj iz doline. Bilo je še zelo zgodaj, nekako ob tistem času, ko na vzhodu še ni svita, a ko ga je vsak čas pričakovati in ga zvezdnato nebo s svojim begajočim utripanjem tako rekoč že napoveduje. To napovedovanje neba pa more razločiti le kraja vajeno oko.

Po dolinah in kotlinah je ležala debela vigredna megla in pet prostranih sivkastih jezer se je razprostiralo pred menoj: prvo tako jezero je zalilo ozko in krivantasto mežiško dolino, en zobčasti zaliv je segal čisto sem pod vnožje Strojne, drugo jezero se je razprostiralo proti jugovzhodu, kjer je pod njim ležala skrita mislinjska kotlina, na severu, takoj pod grebeni strojanskih hribov, je megleno jezero pokrivalo dravsko globačo od Traberka do Žvabeka, skozi komeljske prelaze na zahodu se je videl kos morju podobne bele prostranosti, ki ji ni bilo mogoče videti kraja, in to je bila Podjuna. Dalje proti severu je ležalo še eno jezero, a pod tem je počivala laboška dolina. — Med temi belimi morji in okrog njih so se dvigale gorske pošasti Uršlje gore, Pece, Raduhe in Smrekovca na jugu, Kozjaka, Pohorja in Košenjaka na vzhodu, Golce in Svinje na severu, medtem ko meglenost na zapadu ni imela meje in je le od južne strani padala vanjo senca Obirja in Karavank...

Spustil sem se na štor in sem se zatopil v razgrnjeni svet okrog sebe. Bolj kakor z očmi sem gledal s srcem, vse, kar je bilo tedaj videti in vse, kar je bilo skrito, se je ta hip zrcalilo v mojem srcu. Skoraj me je hotela premagati neka bridkost. Ali bo res treba zapustiti vse to, kar leži



Na tovarniški rešilni postaji.

tostran mejnikov? Dvajset let mladostnih sanj, vsa leta svetovne vojne, med katero je srce iz daljave hrepenelo po tej prečudno lepi skoposti in deset let dela in truda za še večjo lepoto teh krajev in njihovega življenja...

Svet, sredi katerega sem sedel, je bil tih, niti najzgodnejši in najnemirnejši ptički se še niso oglasili. Prisluskujem cesti, ki gre po grebenu od vzhoda proti zahodu. Tudi tam je tiho. Nobena vejica se ne gane, le tu in tam prav težko kane kaka rosna kaplja na mlado brst, ki se potem strese in skoprni v negibno tihoto. Dolgo sedim tako sredi samote in prisluskujem versajskemu plotu, ki gre tam na robu ceste. Pravzaprav prisluskujem svojemu srcu, ki postaja vedno bolj nemirno, ki se še bori z nevidnim sovražnikom. Potem mi uide pogled proti mežiški dolini. Zdi se mi, da se površina meglenega jezera širi in dviga sem proti meni. Možakasti Peca in Uršlja gora toneta nekam v modrikast soj. Medtem ko dotlej iz bele dravske globače nisem slišal nobenega glasu in se je zdelo, kakor da je na severni strani tik pod Strojno brezdanji prepad, zaslišim nenadoma kratek, a razločen šum. Kaj je to...? To je Drava na dnu globače. Eden izmed njenih neštevilnih kolovratov je izgubil ravnotežje in pljusnil premočno. Da... Saj se čuje kakor rahlo udarjanje valov. Kaj se godi v človeku, ki sedi v višini nad tisoč metrov in sliši pljuskanje dravskih valov sedem sto metrov pod seboj...?

Tedaj sem vstal in se ozrl še enkrat proti jugu in proti vzhodu, zraven pa mi je prišlo na misel: Da, iti moraš, šesti januar je lahko vsak čas za teboj in tako je bolje, da se mu ogneš. Če poneseš s seboj v srcu vso lepoto, ki jo zdaj vidiš in jo slutiš, in če poneseš s seboj vse dosedanje življenje, te ne bo konec niti onstran versajske meje. Povsod boš našel brate... Previdno sem se bližal cesti, globoko zadihal in z enim samim korakom preskočil versajski plot. Šum, s katerim me je sprejela hosta na oni strani, je ostal brez odmeva. Tedaj so zapele prve ptice in za Pohorjem je mižiknila prva zarja, zadnja v domovini...

Pod Flegarco je brod čez Dravo. Struga je polna vodovja, kajti v Tirolah in v Turah se je topil sneg in so se pričeli tajati ledeniki. Vrtinci in večni kolovrati, razdraženo pljuskanje, šum vodovja odmeva visoko med strme bregove. Kako lepa, kako silna je ta voda Drava... Počasi se odmika star, razšvedran brod od brega. Zaradi deročega toka ima brodar polne roke dela. Sam star in siv se zrača s sivo vodno površino in s sivo jutranjo okolico. Od daleč sem najbrž tudi jaz ves siv. Brod zajame sredina struge in škripajoč se pomika proti drugemu bregu.

Zdaj sva že izven nevarnosti, ker je brod zaplul v širok, miren zaliv. Brodar, ki mi skraja na vprašanje niti ne odgovarja, postane zdaj vedrejši in zgovornejši. Medtem ko le sem in tja zamahne z veslom, mi pripoveduje nekaj iz svojega življenja. Tudi on ni iz tega kraja in tudi njega je poslal sem Heimatdienst. Toda ker ni bil mož doma s Švabskega ali iz Turingena, temveč iz soboških hribov tam za Košenjakom, mu niso priskrbeli doma-



Naši nogometaši, ko so bili še zmagoviti.

čije za trideset glav govedu, temveč bajto za dva repa in star brod, ki se z njim razen tihotapcev in potepuhov skoraj nihče ne vozi. Kot obmejnič je že zdoma govoril oba jezika in se zato počutil domačega med suškimi domačini. Ko ga vprašam, kako se počuti sicer, mi odgovori:

»Nič ne rečem, toda rad bi dočakal to, da bi se mi, kadar zaidem v krčmo, ne bilo treba usedati k mizi za vrata, ampak da bi smel sedeti tja kamor sedajo spodobni ljudje...«

Ker sem mu stisnil v roko dvojno prevoznino, se je tako zavzel, da je še dolgo stal na robu broda in strmел za menoj, dokler mu nisem izginil v grmovje nad bregom.

Pri Pirkšmidu, obcestni gostilni na Dromlji, se človek ne naveliča poslušati starega krčmarja, ki tod že skoraj štirideset let roko ven moli. Ta kraj je pred vojno spadal k nemški obmejni občini Legerpuh. Krčmar je bil tiste vrste slovenskih naseljencev, ki so dolga desetletja pred vojno naseljevali izumirajočo labodsko dolino vse od Laboda pa gori mimo Volšperga. Nemški kronisti, ki so bili v skrbeh za nemški značaj tega prelepega kota koroške dežele, so nekoč s strahom ugotovili, da je že vsaka tretja kmetija v slovenskih rokah. Njih strah pa je bil popolnoma neutemeljen, kajti nekaj je pripomogla nemška kultura, nekaj okolje, največ pa slovenski oportunist, da so se ti naseljenci že v drugem rodu utopili v nemški večini. Utopili se niso le tisti, ki so prišli v nemško celoto, temveč tudi tisti, ki so se naselili na levem dravskem bregu med tamošnjo slovensko večino.

Pirkšmid pa ni bil oportunist, ampak je mislil, da je vseeno, če iz njegove hiše roko ven moli Slovenec ali pa ponemčeni Slovenec. Zato je ostal, kar je bil še takrat, ko je prišel semkaj od nekod s Pohorja. Toda to svojo zмотo je moral korenito poplačati. Skoraj v dveh letih je petkrat menjal gospodarje. Med koroškimi obmejnimi boji se ni umaknil iz hiše,

čeprav je bil nekaj časa sredi med obema frontama. Nemški Heimwehr je iz njegovega hleva napravil gnezdišče za strojne puške, nakar so slovenske čete hlev zažgale z bombami. Nato so ga oboji opletili, toda Pirkšmid je ostal, kjer je bil.

Nekega dne, ko je slovenska oblast zbežala proti Traberku, so navalili v njegovo hišo okoličani iz Legerpuha, s Cale in drugod. Večinoma takih, katerih očetje, če ne še sami, so nekdanj ovce pasli po Kozjaku, Pohorju in drugih slovenskih gorah. Bila jih je polna hiša in Pirkšmid je pričakoval, kdaj se bo začel obračun. Vdal se pa ni.

(dalje)

## DROBNE

Ker bolniški stalež pri nas še ni zadosti visok, smo pribavili na Ravne tudi še interesantno bolezen. Huda je ta reč, vendar je treba pameti in odpraviti prvo napako, ne pa se odpovedati pameti in potem teže odpravljati drugo, tretjo in četrto težavo, ki si po skreganju s pametjo sledijo kot srake. Raje in več v Studijsko knjižnico.

\*

Naš kraj je slikovno še zelo malo obdelan. Redki so celo fotoamaterji, ki hočejo kaj pokrajinsko lepega — domačega — videti in dati, da ne govorimo o umetnikih, ki slikajo radi samo Martuljek, Bled in kvečjemu še ljubljansko okolico. Veliko bo treba še tu napraviti, da bomo potem šele na tem lahko kaj drugega vrednega napravili.

\*

Ni še dejstvo napredka, če se ti zdi, da moraš zahtevati parketno stanovanje. Dejstvo je šele, če ga hočeš prav vzdrževati in če se ti istočasno zdi, da moraš naročiti vsaj eno knjižno zbirko ter veš, kje so vrata v knjižnico in kaj je bila prejšnja kulturna prireditvev v kraju.

\*

Kropo je oblast zaščitila kot kulturni spomenik v celoti. Sedaj se bo tam nehala vsako egoistično bežanje po lepotah in vrednotah. Pri nas imamo turške šance, ki so bile kar pokrajinska fortifikacijska linija za obrambo vse Koroške. Če bi imeli to drugi narodi, bi jih raztegnili na prospekte in pobirali ob njih tujsko-prometno vstopnino. Mi pa smo ob gotški stavbi in v vencu starodavnih turških lip postavili svinjake.

# KORAK ZA KORAKOM K UGLEDNEMU KRAJU

VAŽNOST VSEH ŠPORTNIH PANOG

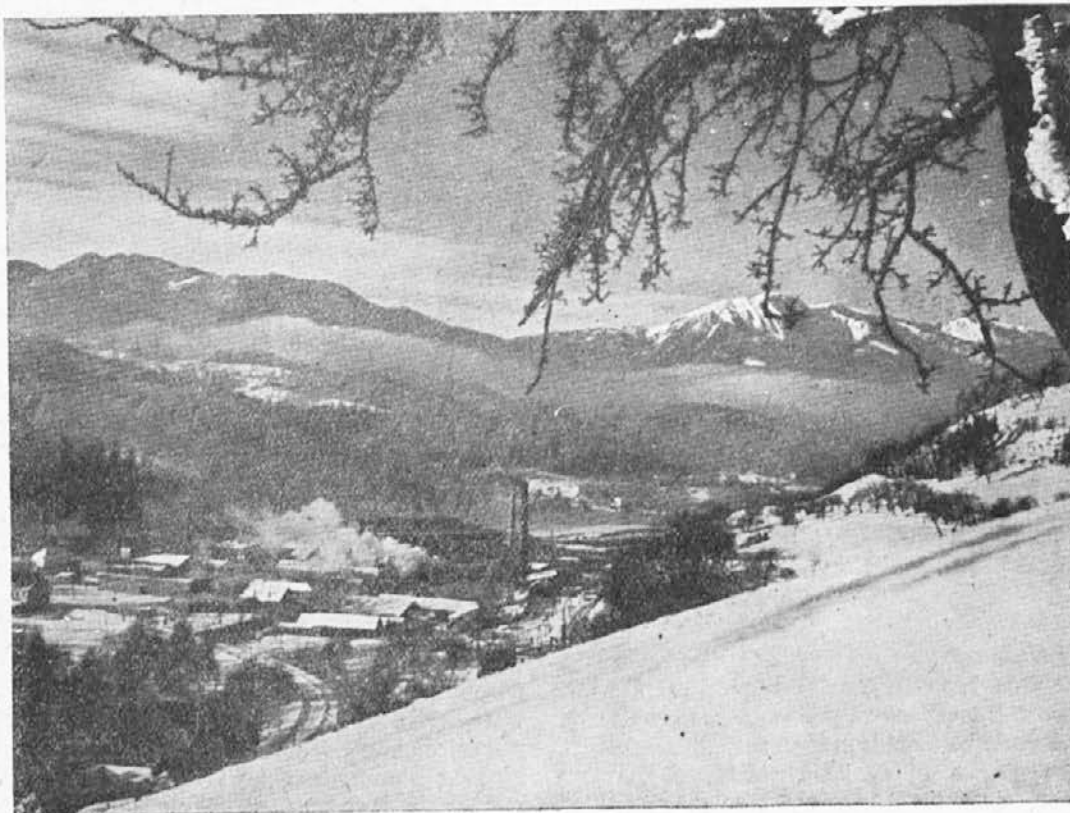

## Smučarji na čelu

Ravne na Koroškem so že zaslovene kot športni kraj. Direktor Klančnik dela tudi tu Gorenjsko. Za zdaj gre ta zasluga največ smučarskemu športu, medtem ko drugi srednje delajo ali pa premalo delajo. Odbojka vadi, ping-pong vadi, boksarji pridno vadijo in nastopajo, nogometaši pa ne morejo nikamor, čeprav so simpatični. Premalo vaj in premalo vaj doma in potem šele drugam.

Radi bi in naša dolžnost je, da z objavo pridnega in naprednega dela naših športnikov podpremo ta prizadevanja, ki so del važne kulture ter v korist in čast vsemu našemu ljudstvu. Naprosili smo športnika, ki bo šel po teh družinah in v prihodnji številki povedal o naših športnih panogah kaj več.

Danes o smučarjih. Poglejte, čisto kratko, pa zelo veliko:

## I. mednarodne smučarske tekme metalurških podjetij

12. do 14. februarja 1954

### RAVNE NA KOROŠKEM

12. februarja (petek):

SVEČANA OTVORITEV ob 13.45 pred Domom železarjev na Čečovju  
TEK na 12 km ob 14. uri s startom istotam  
KONCERT GODBE NA PIHALA ob 20. uri v prostorih Doma železarjev

13. februarja (sobota):

SMUK z začetkom ob 10. uri. Start nad smučarsko kočo pod Uršljo goro  
SLALOM z začetkom ob 14. uri. Start nad smučarsko kočo pod Uršljo goro  
KONCERT SLOVENSKEGA OKTETA ob 19.30 v Titovem domu

14. februarja (nedelja):

ŠTAFETNI TEK 3 × 8 km z začetkom ob 9. uri. Start na Čečovju  
SKOKI z začetkom ob 13. uri na skakalnici v Dobji vasi  
ZAKLJUČNA PRIREDITEV z začetkom ob 19. uri v Domu železarjev:  
razglasitev rezultatov  
razdelitev nagrad in diplom  
kulturni spored: duet narodnih pesmi — izvajata sestri Štrucelj — nastop plesno-folklorne skupine in družabni ples

POZDRAVLJAMO SPODBUDO NAŠIH SMUČARJEV IN SKUPNO Z NJIMI VSE SMUČARJE IN PRIJATELJE ZIMSKEGA ŠPORTA, KI BODO PRIŠLI TE DNI NA NAŠE RAVNE IN V NAŠ LEPI KRAJ!

## Sprejmimo koroške študente!

Sredi februarja (verjetno 17., 18. in 19. II.), ko bodo imele visoke šole svoje semestralne počitnice, pridejo med nas naši študentje z univerze. V Ljubljani so si organizirali v »Klubu koroških študentov« svoj koroški študentovski pevski zbor, ki ga vadi in vodi šentanelski rojak prof. Luka Kramolc. Nastopili bodo na Ravnah, na Prevaljah, v Mežici, Črni, Vuzenici in v Slovenjem Gradcu.

Vsaj tri noči bodo prenočevali pri nas — nekateri doma, kakih štirideset pa jih bomo morali Ravenčani spraviti pod streho kot naše goste. Vabimo Ravenčane, da pomagajo rešiti vprašanje prenočišč na Koroškem svojstveni in znani način gostoljubnosti: povabimo jih na domove, za te tri dni bo že kako šlo.

Ko bodo zbirali prijave, naj bo na Ravnah takih vabil več kot pa je študentov.