

LITIJSKI predilec



GLASILO PREDILNICE LITIJA

Litijski predilec izhaja enkrat mesečno. Urejuje uredniški odbor: Branko Bizjak (glavni in odgovorni urednik), Albin Ankon, Martina Kralj, Marjan Sonc, Niko Stamatovski, Alojzija Vehovec, Marija Zore, Rafaela Mele in Matic Malenšek. List dobijo člani kolektiva in upokojenci brezplačno. Tisk in klišiji: Gorenjski tisk, Kranj. Naklada — 1700 izvodov.

Leto XVIII.

Litiya, maj 1977

Številka 5

TITOVA POT — NAŠA POT

Na skupni seji zveznega zbora ter zbora republik in pokrajin skupščine Jugoslavije, v torek, 17. 5. 1977 so delegati enoglasno podprli predlog zvezne konference SZDL Jugoslavije, ki je izražal misli in želje vseh Jugoslovanov, da tovarišu Titu tretjič podelijo odličje narodnega heroja. Odličje je nastalo med vojno, natančneje 15. avgusta 1943. Prvikrat je tovariš Tito postal narodni heroj že med vojno, na seji predsedstva AVNOJ 19. decembra 1944. Takrat je dejal, da to priznanje ne pripada samo njemu, kot vrhovnemu komandantu, ampak tudi vsem tistim, ki so prelivali kri po vsej Jugoslaviji. V to priznanje je vtkana vsa njihova požrtvovalnost in prizadevanje v NOB.

Pred petimi leti, za svoj osemdeseti rojstni dan, je postal narodni heroj drugič. V treh desetletjih od 1944 do 1972 je bil in je ostal simbol hrabrosti in požrtvovalnosti v boju za napredek samoupravljanja, politike nevrščenosti in miru v svetu. Milijonom zatiranih po svetu je njegovo ime postala luč, ki jim je kazala pravo pot v svobodo. Ko je na svečanosti, 24. maja leta 1972 sprejemal visoko odlikovanje, je prav tako, kot leta 1944 dejal, da je to priznanje za vse naše delovne ljudi, za vse njegove sodelavce. Skupaj so se dolga leta bojevali za srečnejše življenje bodočih generacij.

Zvezna konferenca SZDL Jugoslavije je predlagala v letošnjem letu jubilejev, da tov. Tito tretjič dobi RED NARODNEGA HEROJA. Predlog je delegatom obeh zborov obrazložil predsednik ZK SZDL Jugoslavije, Dušan Petrovič. Tov. Tito ga mora dobiti zato, ker je osebnost, ki ne pripada samo nam, marveč vsemu svetu. Tu je skupna vsebina tisoč predlogov, ki še vedno prihajajo iz tisoč kolektivov, od tisoč posameznikov, iz tisoč krajev. V vseh teh predlogih je Tito opisan kot največji borec in vizionar preteklih in današnjih dni. Vse predloge povezuje rdeča nit neizmerne ljubezni in zahvale tovarišu Titu za vse, kar je storil za lepše življenje vseh narodov in narodnosti Titove Jugoslavije, kakor imenujejo našo državo v marsikaterem delu sveta. Tito — to smo mi vsi.

Naše bratstvo in enotnost, samoupravni socializem, neodvisnost in vsi uspehi, ki jih dosegamo, so povezani z njegovim imenom. Jasne, nedvoumne in odločne so njegove besede, s katerimi nas usmerja na pot sa-

moupravljanja, nevrščenosti in svobode — na pot mira. Srečen narod smo, ker nas vodi taka osebnost.

Za zgodovino KPI so značilna tri obdobja: pred letom 1941, od 1941 do 1945 in od 1945 do danes. Vse kar smo dosegli na naši revolucionarni poti v teh razdeljnih je plod njegovega vodstva. Tovariš Tito se je prvokrat spopadel z besedami: kapitalizem, proletarij, delavski razred, socializem, v delavni ci mojstra Nikole Koraza v Sisku, pri katerem se je učil za ključavničarja. Pomočnik Gašparič je mlademu Josipu zaupal odgovorno nalogo, da je zbiral prostovoljne prispevke za »Slobodno riječ« socialdemokratski časnik. Zaradi tega je postal resen bralec političnih sestavkov. V njih se je pogosto pojavljala beseda, ki jo je fant poznal že od mladih nog: izkoriščanje. Že takrat je odkril respico, usodno za vse življenje prihodnjega revolucionarja. Ni bil sam — pripadal je delavskemu razredu.

Ko se je izučil, se je pričela njegova romarska pot za delom. Vrstila so se mesta: Zagreb, Kumrovec, Ljubljana, Trst, zopet Zagreb, Kamnik. Povsod je videl izkoriščanje in brezupno bedo delavcev. Ko je tovarna v Kamniku propadla ga je peljala pot na Češko, v Nemčijo v Pošurje. Nato je prišel čas, ko je moral služiti vojsko. Kot bister, spreten si je kmalu pridobil spoštovanje nadrejenih in jih pripravil do tega, da so mu morali priznavati nedvomne vrline. Čeprav mu niso bili naklonjeni. Sodeloval je v prvi svetovni vojni in bil ruski ujetnik. Leta 1917 je bilo zanj zelo pomembno. Pazljivo je spremljal dogodke oktobrske revolucije, se učil ruščine in mnogo bral. Doumel je težnje in smotre te vroče bitke. Tudi bojeval se je v rdečegardističnem odredu. Leta 1920 se je vrnil domov. Na meji so sprejeli ujetnike hladno, nezaupno in neprijazno. Zastopniki oblasti so se trudili, da bi med priselci odkrili Leftinove pristaše. Ideje oktobrske revolucije niso bile dobrodošle na naših tleh. Tovarišu Titu je bilo popolnoma jasno, da delavci ne morejo pričakovati od kraljovine SHS nič dobrega. Kmalu po vrnitvi v domovino je postal član sindikata in KPJ. V teh letih so se vrstile stavke, ljudi so zapirali. Prepovedali so KP. Po tem se je za tov. Tita začelo večno potovanje za iskanjem službe. Povsod, kjer se je ustavljal, je razdeval delavcem resnico o

njihovem izkoriščanju in jih vodil v stavke. Videl je, da je bilo delavsko gibanje brez pravega vodstva. Spoznal je, da se morajo najprej boriti proti frakcionaštvu, za čisto partijo. Boj za čiščenje partije je trajal vse do leta 1937. V vseh teh letih je bil večkrat zaprt. Po sojenju v Zagrebu je bil zaprt v Lepoglavi. Po temni je bil premeščen v skupno sobo v kateri je začela delovati revolucionarna šola. Tov. Tito je ves čas porabil za branje in učenje ter se pridno pripravljaj za prihodnji čas. Premestili so ga v Maribor, nato v Ogulin. Izpustili so ga marca 1934. Odredili so, da mora živeti v Kumrovcu. Temu odloku se ni podredil, ker bi bil predalec od torišča boja. Bil je preveč potreben partiji. Sel je v ilegalo, najprej v Sombor, nato v Zagreb. Postal je član pokrajinskega komiteja za Hrvatsko, stopil v CK KPJ in bil izvoljen za organizacijskega vodja. Prizadeval si je, da bi bilo partijsko vodstvo čim bližje osnovnim organizacijam in v neposrednih stikih z njimi. Jeseni 1937. je postal sekretar CK KPJ. Tedaj se je začelo novo poglavje v zgodovini naše partije. Novo vodstvo so sestavljali mladi ljudje, ki so zrasli od spodaj, iz ljudstva. To vodstvo je bilo sposobno in enotno. Partija je bila pripravljena na svojo najtežjo bitko.

Komunisti so spoznali fašistično in nacionalistično nevarnost. Ko so 6. aprila sovražniki napadli Beograd so kralj in člani vlade zbežali v tujino in svoj narod pustili brez vodstva. To so prevzeli komunisti. Na seji politbiroja centralnega komiteja 4. julija 1941 v Beogradu je bil sprejet sklep, da se prične vstaja. To je pričetek narodnoosvobodilne borbe.

Tovariš Tito je že od ranega začetka z zavestljivo roko vodil veliko bitko. Vsak naš mladinec in pionir pozna to slavno epopejo naših očetov in dedov. Spominimo se samo nekaj dogodkov in bitk v katerih je bil Josip Broz neposredno udeležen: ustanovitev 1. proletarske brigade, bitka na Neretvi, Sutjeska, kapitulacija Italije, II. zasedanje AVNOJ-a, napad na Drvar, Vis. Tov. Tito je z zavestljivo roko leta 1945 prikrmaril ladjo revolucije v pristanišče. Zavladal je mir. Pričela se je obnova domovine. Med dolgimi vojnimi leti v naši domovini ni ostalo prav

Nadaljevanje na 2. strani

Titova pot — naša pot

Nadaljevanje s 1. strani

nič nedotaknjena, celega, ohranjenega. Danes si težko zamislimo, kakšna je bila dežela potem, ko so se po nji štiri leta valili tanki, ko so letala na gosto sejala bombe, ko so požgali in uničili toliko domov in tovarn. Deželi je grozila lakota, ker je med obdobjem setve še divjala vojna. Zopet je bil tovariš Tito tisti, ki je poiskal rešitev.

hkrati pa zahtevali, da oni spoštujejo našo neodvisnost, in da se ne vmešavajo v našo politiko. Sovjetska zveza je zaradi tega povečala pritisk, celo odkrito grozila, če se ne bomo odpovedali svoji poti. Čeprav v najtežjih okoliščinah povojne graditve in v skrbi, kako bomo nahranili vse ljudi, je tov. Tito odgovoril z odločnim: »NE!« Povečali so pritisk, a naleteli še na trdnejšo, jekleno odločnost. Leta 1950 so dobili delavci tovar-

danes pogledamo te ogromne napore delovnih ljudi, ki vedo kaj hočejo, kaj imajo v glavi in kaj v rokah, vemo, da smo dosegli velikanski uspeh.«

Naša notranja politika je bila v teh letih usmerjena v utrjevanju bratstva in enotnosti naših narodov. Tov. Tito ob vsaki priložnosti poudarja, da so lahko le složni in strnjeni ljudje vseh narodov in narodnosti dovolj močni, da ubranijo pridobljeno. Apetiti tujih držav še niso prenehali. V vseh naših ljudeh je trdno zasidrana misel: TUJEGA NOČEMO — SVOJEGA NE DAMO.

Našo zunanjo politiko pa usmerja tov. Tito pravzaprav preko svojih dveh gesel: miroljubno sodelovanje in neuvrščenost. Titova zamisel o neuvrščenosti je postala ena najbolj dragocenih vrednosti povojnega obdobja. Zato ni moglo biti drugače, kot da je bila prva konferenca neuvrščenih držav prav v Beogradu. To je bil prvi korak, da so se začeli neuvrščeni, tisti, ki si želijo, da bi se narodi spoštovali in živeli v prijateljstvu, združevati.

Tita po svetu upravičeno imenujejo »poslanca miru«, saj je med številnimi mirovnimi poslanstvi prepotoval skoraj ves svet, in se srečal s stotinami najpomembnejših ljudi na svetu!

V letošnjem letu poslavljamo njegov 85. rojstni dan in 40. obletnico prihoda na vodstvo KPJ. Proslave bodo potekale v znamenju novih delovnih zmag, počastitev spomina na dogodke v NOB in kovanju načrtov za nadaljnjo krepitev in rast SFRJ.

S Titom bodo praznovali vsi narodi Jugoslavije z zavestjo, da bodo čuvali vse dosedanje pridobitve in jih tako ohranili za bodoče rodove.

M. Malenšek



16. 4. 1977 smo v Litiji sprejeli zvezno Titovo štafeto. Na košarkarskem igrišču smo prebrali pozdrave našemu dragemu maršalu in priredili kratek kulturni program. Nato so pohiteli še v mnoge druge kraje.

Pozval je na delo mladino, katere geslo je bilo: »Ne bo počitka, dokler bo trajala obnova!«

Obnavljali smo domovino in hkrati šli po lastni poti v socializem. Želeli smo si in tudi sklepali prijateljstvo z vsemi državami,

ne v upravljanje. Samoupravljanje je doseglo tak uspeh in obrodilo tako uspešne sadove, da je tov. Tito leta 1971, na velikem kongresu samoupravljalcev dejal: »Lahko smo zadovoljni s tem, kar smo dosegli. Mnogo smo se morali mučiti v teh letih. Toda če



Prevzem štafetne palice na meji naše občine.



Štafeta zapuša Gabrovko — hiti proti Litiji.

VSEBINA

STRAN 1

— Titova pot — naša pot

STRAN 3

— Koliko zaslužim
— Prvo tromesečje

STRAN 4

— Predilni stroj BD 200 RC
in OE — rotorsko predenje

STRAN 5

— obveščanje delavcev ...

STRAN 6

— Letovanje
— Požar v sukalnici

STRAN 7

— Alarmna znamenja
— Prometno gospodarstvo ...

STRAN 8

— Poškodbe ...
— Kadrovske vesti

STRAN 9

— Upokojili sta se
— Promet v Ljubljani

STRAN 10

— Šport in razvedrilo

STRAN 12

— Križanka



Z letošnjega prvomajskega srečanja Litijanov na Sitarjevcu — pri TV pretvorniku



Koliko zaslužim?

»Samo pomisli: elektri-ka 700 din, RTV 92 din, stanovanje 820 din, vrtec 700 din, sinu moram kupiti hlače, hčerki čevlje in možu jopico. Pa živeti tudi moramo, mesec je dolg.«

»Pa misliš, da boš lahko vse to kupila s plačo? Ali veš, koliko boš zaslužila, da lahko tako naprej planiraš? Jaz razdelim denar šele potem, ko ga dobim.«

»Res je. Ves mesec delam, pa ne vem, koliko bom zaslužila.«

Prisluhnil sem ondan temu »nenavadnemu« pogovoru in se zamislil. Saj smo vendar samoupravljajci, razpolagamo z družbenimi sredstvi, ustvarjamo dohodek. Na sestankih dolgo razpravljamo o celotnem dohodku, bruto in neto, o skladih, poslovanju, o izvršitvah planov, o investicijah. Poslu-

šamo, razpravljamo, izprašujemo, glasujemo! O milijonih in milijardah teče beseda. Pa da bi si delavec ne znal izračunati svojega osebnega dohodka? Poklepetal sem s sodelavci, postavil sem jim eno samo vprašanje: **ALI BI SI ZNALI IZRAČUNATI OSEBNI DOHODEK ZA TA MESEC?**

Preberite odgovore! Pomislite, kako bi vi odgovorili!

Tov. MILKA NOVAK ve, da je osebni dohodek odvisen od dosežene norme, drugih komponent ne pozna. Rada bi si znala izračunati osebni dohodek.

Marjan Vrbovšek: pozna več tvorcev, ki vplivajo na višino dohodka. Naštel je naslednje: število ur, točkovni sistem, nočni dodatek, redni dopust. Ti in ostali elementi vplivajo na bruto osebni dohodek. Da dobimo čisti dohodek, moramo nekaj odšteti. Koliko in kaj odštujemo, ne ve. Odtegljaje prebere na plačilni listi.

»Osebni dohodki so odvisni od točke, ta pa od proizvodnje in prodaje,« je povedal VRATAR, JAKOB SKUBIC. Obračun plač je zanj zelo zapleten, tudi na plačilnem seznamu se težko znajde. Pravi, da je bilo včasih bolj enostavno. Vedno je vnaprej vedel, koliko bo zaslužil.

Tov. Valentina Sernel in Anica Benc ne vesta kako izračunajo osebni dohodek, in nista nikoli o tem razmišljali. Radi pa bi vedeli, da bi si znali vnaprej izračunati. Tov. Benc je predlagala, da bi to objavili v našem glasilu. Zaupam ji lahko, da je to tudi končni cilj tega razgovora in da bo lahko brala natančne podatke o izračunavanju osebnega dohodka v eni naslednjih številki glasila Litijski predilec.

Tudi tov. **ANTON KRIVEC** ne razmišlja o tem, kako bi si vnaprej izračunal dohodek. Ve, da je odvisen od proizvodnje in prodaje preje, ter od njene kvalitete. Zanima pa ga, kako to, da sedaj ob koncu tromesečnega obračuna ne dobi več razlike, kot je to bilo še lansko leto.

»Višina plače je odvisna od višine točke, sama pa si je ne znam izračunati. Mislim, da bi to lahko napravila, če bi vedela, koliko dobim od kg sukane preje ali od metra. Zanimivo bi si bilo znati izračunati osebni dohodek.« Tako je povedala tov. **Rezika Dragar** in pristavila, da pravijo, da je višina plače odvisna od proizvodnje v prejšnjem mesecu. Samo tega ne ve.

MARIJA BARTOLJ je snažilka v sukalnici. Vsak mesec dobi približno enak osebni dohodek in ne razmišlja, kolikšen natančno naj bi bil.

Tov. Silvo Blaj iz zaborne ve, da je osebni dohodek odvisen od dela, ne ve pa, kako bi si ga izračunal. Pravi, da je bilo včasih bolje, ker so imeli normirano delo. Čas bi

Nazadnje sem vprašal še sebe in dobil pritrdilen odgovor. Da, sam si vnaprej izračunam osebni dohodek.

Že zaradi gotovosti družinskega proračuna, dolgoročnega načrtovanja dopusta in večjih nakupovanj je prav, da vemo, na koliko denarja lahko računamo 13. v mesecu.

Prav je, da vemo, kako se oblikuje naš neto osebni dohodek, koliko zaslužimo za opravljeno delo, koliko od tega dobimo izplačano in za kaj prispevamo razliko.

Vsak samoupravljajec bi moral poznati tvorce, ki vplivajo na osebni dohodek, da bi si ga lahko sam izračunal. Ti razgovori pa kažejo premajhno osveščenost delavcev v tej smeri. Vedo, da lahko zaupajo ljudem, ki opravljajo to odgovorno nalogo, da izračunajo vsake-

Prvo tromesečje — za silo

Z letošnjim letom ponovno prehajamo v obdobje, ko je mogoče primerjati finančne dosežke s predhodnim letom. Nov način obračunavanja dohodka se je v vsakdanji praksi uveljavil, prav tako Zakon o obveznem zavarovanju plačil. Težje pa je rezultate primerjati z več leti nazaj, ker so bila merila za obračun drugačna. Tudi primerjava s prvim tromesečjem preteklega leta je le približna, ker lani za to obdobje nismo delali finančnega obračuna.

Finančni plan za letošnje leto smo postavljali pogumno, z nekoliko višjimi cilji kot lani, saj smo upravičeno pričakovali, da bodo najkasneje v prvem tromesečju povišane cene preji. To vprašanje pa še do danes, čeprav smo že proti koncu maja, ni rešeno. Znatno je vplivalo že na rezultat prvega tromesečja, čeprav smo delno predeležovali še surovine, kupljene po starih cenah. Še z večjo zaskrbljenostjo pričakujemo obračun polletja, ki bo zajel še nekatere dodatne stroške prvega tromesečja.

Finančni uspeh prvega tromesečja je naslednji: (v 000 din)

	1976	1977	Indeks
celotni dohodek	102.000	98.134	96
amortizacija	4.729	4.729	100
dohodek	27.200	25.087	92
osebni dohodki	17.425	17.205	100
ostanek dohodka	2.812	1.176	41

Ostane dohodka je pičel, tudi amortizacijo smo obračunali le po minimalnih stopnjah.

Proizvodnja bombažne preje se je v tem obdobju v primerjavi z lanskim letom povečala za 23,7 %, stanične znižala za 28 % in česane znižala za 59 %. Tudi proizvodnja sintetične preje je manjša za 2,5 %. Celotna proizvodnja preje je večja za 4 % od lanskih 1.666 ton, na letos proizvedenih 1.736 ton, predvsem na račun zelo povečane proizvodnje bombažne preje. Vsekakor pa tak asortiman proizvodnje ni ugoden z dohodkovnega vidika; zato je bila že v marcu zastavljena akcija za spremembo asortimana v korist sintetične in česane preje, ker pri bombažni skoraj nič ne zaslužimo, zaradi drage surovine.

Prodaja v tem letu dobro teče. Prodali smo vso proizvodnjo letošnjega leta in še nekaj lanskih zalog, za kar smo iztržili 101 milij. din.

Izvozili smo 142 ton preje, kar je več od planirane količine, vendar za 192 ton manj kot lani. Vso prejo smo izvozili na konvertibilno področje.

Zaloge gotovih izdelkov so minimalne, komaj v višini enodnevne proizvodnje. Prodano prejo so kupci v večini plačevali z gotovino v zako-

nitih rokih, le manjši del prodaje je bil krit z menicami. Lahko rečemo, da ima nov plačilni sistem ugodne posledice.

Prav to nam je omogočilo, da smo lahko nakupili večje zaloge surovin. Vežejo nam sicer 113 milij. din obratnih sredstev, vendar je denar v surovinah pametno naložen, saj cene tem stalno naraščajo.

Prodaja lanskoletnih zalog (50 ton) je ugodno vplivala na ostanek dohodka v prvem tromesečju, ker smo del stroškov teh zalog pokrili že z lanskoletnim dohodkom.

Sprejete proizvodne naloge so zahtevale večje število delavcev. Poprečno število je ob koncu tromesečja naraslo na 1179 delavcev, ali za 12 oseb.

Zanimivo pa je, da je bilo v primerjavi z lanskim obdobjem letos v prvih treh mesecih koriščenega manj rednega dopusta, manjši pa so bili tudi bolniški izostanki.

Osebni dohodki so v odnosu na lansko tromesečje nekoliko višji, gledano na poprečje leta 1976, pa so večji le za 1 %. Poprečni mesečni osebni dohodek je 3.630 din.

A. K.



Vsak mesec, dan pred plačilnim dnevom, si ogledamo plačilno listo. Od kod so vse te številke?

tudi že bil, ko bi se osebni dohodek dvigal hkrati z dviganjem življenjskih stroškov.

»Ne veva, kako bi si natančno izračunal plače. Nimava norm in zato ne možnosti, da bi zaslužili kaj več. V informacijah bereva, da smo dobro poslovali, osebni dohodek pa se ni povečal. Prosiva, da nas na preprost način obvestite, kako naj osebni dohodek izračunamo.« To je bila želja **TOV. LJUDMILE ŠTEMPIHAR IN HEDVIKE RINK.**

Izmed dvanajst sodelujočih je edino električar **DUŠAN BABIČ** pritrdilno odgovoril na moje vprašanje. Povedal je, da si osebni dohodek izračuna takole: pomnoži vrednost točke s številom ur, številom točk in s 67,95.

mu izmed 1200 članskega kolektiva pravičen osebni dohodek. Toda, ali ni prav preveliko zaupanje, (naj to ne zveni kot nezaupnica odgovornim), pripeljalo nekatera podjetja do prepozna ugotavljanja nepravilnosti. Kdo še ni slišal sodelavca, ki je tiho mrmral vase: »Ne vem, če je vse to čisto točno, od kod so vse te številke, na to se čisto nič ne spoznam.«

Želje in pripravljenost večine, ki so sodelovali v tem razgovoru je, da se bolje spoznamo z »zapleteno« problematiko izračunavanja osebnega dohodka in prav je tako. Vse tako negotovanje in nezaupnice bi odpadle, če bi delavec sebi izračunal dohodek vnaprej, ob izplačilu pa primerjal.

Matic Malenšek

Predilni stroj BD 200 RC in OE — rotorsko predenje

Za predenje bombažnih, celuloznih in sintetičnih vlaken, se danes uporabljajo skoraj izključno prstančni predilni stroji, ki so se v zadnjih letih zelo izpopolnili, vendar se že kažejo meje, do katerih se lahko razvije klasični prstančni predilni stroj. Faktorji, ki onemogočajo nadaljnji razvoj prstančnih predilnih strojev so:

- dosežena je gornja meja obratov vreten;
- dosežena je gornja meja hitrosti travelerjev;
- napetost preje je med predelavo na meji pretrga;
- z večjimi obrati prstančnih predilnih strojev nastajajo še drugi nezaželjeni efekti, kot ropot, vibracije itd.

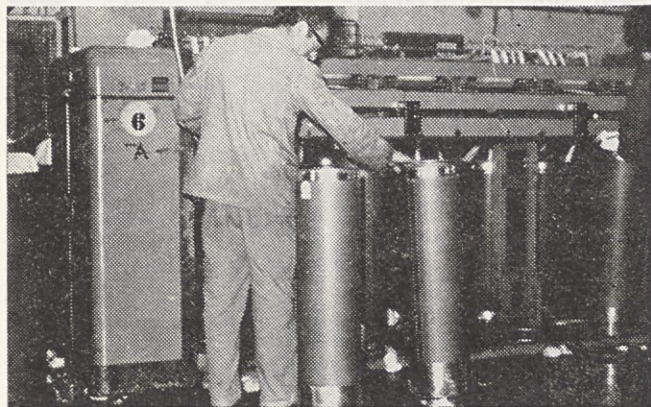

Raztezalko Ingolstadt smo uredili tako, da se pramen lahko uporablja kot predpreja na brezvretenskem stroju BD-200 RC.

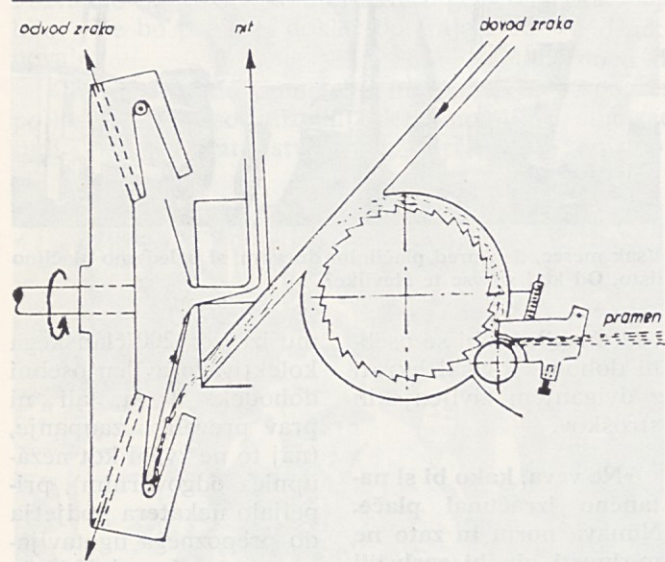

Shema predilne naprave

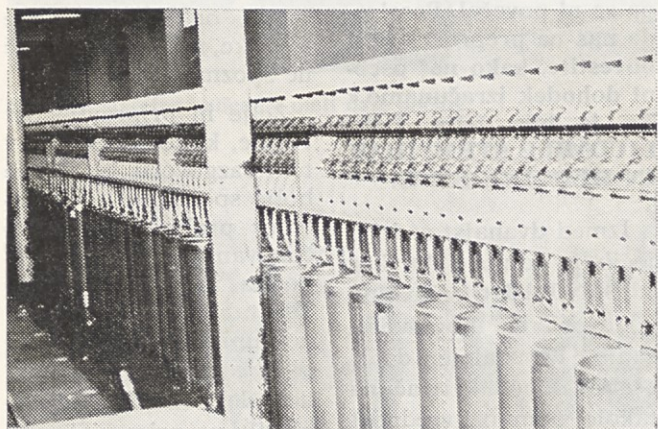

Brevretenska predilna stroja, ki smo ju postavili v predilnici I, že obratujeta.

ŽELEZNIŠKI VOZNI RED / velja od 22. maja 1977. do 27. maja 1978/

Litija - Ljubljana			Ljubljana - Litija		
odh.	prihod	op.	odh.	prihod	op.
4,39	5,14		2,50	3,21	
5,05	5,39	1	4,35	5,075	
5,175	5,54		5,30	6,01	
5,52	6,24	3	6,25	6,525	
6,045	6,34		6,35	7,085	
6,13	6,46	2	9,25	9,575	
6,49	7,20		10,55	11,27	
7,35	8,06		12,50	13,225	
8,235	8,55		13,20	13,485	
9,20	9,52		13,31	14,07	3
11,175	11,50		14,20	14,46	1
12,46	13,18		14,35	15,08	
14,50	15,19		15,05	15,38	1
15,03	15,36		15,40	16,09	
16,29	17,04		17,00	17,305	5
17,18	17,49		17,40	18,11	
19,285	20,02		18,40	19,11	
19,56	20,25		19,30	20,04	
21,015	21,31	4	20,32	21,07	
21,505	22,23		22,27	23,025	
23,22	23,50				

Opombe :

- 1 vozi ob delavnikih razen ob sobotah
- 2 ne vozi ob sobotah nedeljah in praznikih in še od 1. VII. do 31. VIII.
- 3 vozi ob delavnikih
- 4 vozi ob nedeljah in praznikih
- 5 vozi ob petkih razen 22. VII. ,voz' pa še 21. VII.

Zaradi vseh teh faktorjev se tudi proizvodnja, oz. produkcija na prstančnih predilnih strojih, ne more več povečati, to pa je glavni razlog, da so začeli proizvajalci tekstilnih strojev iskati nove poti izdelave preje. Že leta 1807 je Samuel Williams v Londonu patentiral sistem OE postopek predenja. Uvajanje tega novega postopka pa je zasluga češkoslovaškega bombažnega inštituta v Usti nad Orlico. Bistvo tega OE postopka predenja (to je sistem predenja z odprtim koncem), je v tem, da se dovajana, razvlaknjena vlakna prisukavajo k že sprednemu (odprtemu) koncu preje, s pomočjo rotacijske naprave, pri tem pa se preja tudi vije.

Stroje za to vrsto predenja je začela najprej izdelovati češkoslovaška tovarna Elitex, danes pa imamo v svetu že nekoliko proizvajalcev, ki se ukvarjajo s proizvodnjo teh strojev npr. Krupp, Zinser (ZRN), Ritter (Švica), Platt (V. Britanija), Toyoda, Howa (Japonska) itd. Tako imajo različni proizvajalci različne izvedbe. Razlike med posameznimi tipi strojev so predvsem v dovajanju pramena, kanalu za dovajanje vlaken, rotorski turbini, in odvajanju preje iz rotorskega telesa. Vendar pa se izpredena preja po OE postopku, kljub omenjenim razlikam, v principu bistveno ne razlikuje.

Delovanje stroja BD 200 — RC

Brevretenska predilni stroj BD 200 — RC, katerega smo nabavili v podjetju, je izde-

lek češkoslovaške tovarne Elitex, in je izpopolnjena inačica prvih tovrstnih strojev BD 200. Stroj lahko prede preje od Nm 16 do Nm 60, največji možen razteg je do 200 kraten, premer navitka pa je 250 mm.

Proces izdelave preje na tem stroju lahko grobo razdelimo na:

- dovajanje predpreje
- predenje
- navijanje preje na križno navitke.

Kot predpreja se uporablja pramen raztezalka, ki je v loncih pod stroji, torej poteka proces predenja od spodaj navzgor. Pramen iz lonca se dovaja do podajalnega ustja. Tu pridejo vlakna v območje izčesalnega valjčka, ki se vrti z okoli 8000 vrtljajev na minuto. Podajalno ustje je sestavljeno iz lijaka in podajalne mizice, ki pritiska na podajalni valjček; izčesalni valjček pa pobira s svojo žagasto oblogo vpeta vlakna iz podajalnega ustja. Tako nastane pod podajalnim in izčesalnim valjčkom do 1000 × razteg. Vlakna, ki jih nosi izčesalni valjček, se snemajo, in s pomočjo zračnega vleka vodijo v turbino, oz. komoro, ki se vrsti s 36.000 vrtljajev na minuto. Pri tem nastane še do 10 × razteg vlakna pri vstopu v predilno komoro. Zaradi centrifugalne sile se vlakna enakomerno razporedijo po obodu komore. Predilna turbina nosi vlakna večkrat naokrog, in zaradi tega se vlakna zgoštujejo. Vlakna v tem zgoščenem pasu morajo priti v stik z že izpredenim koncem pre-

je, in vlakna se zaradi rotacije prisukajo okrog, že izdelanega, konca preje, in na ta način se tvori preja. En konec vlakna je že prisukan v prejo, medtem ko je drugi konec še v stiku z vrtečo površino predilne komore, ki vrtil prejo okrog svoje osi in na ta način dobi preja pri vsakem obratu turbine en zavoj.

Spredena preja se odvaja skozi odprtino v sredini separatorja do odvajalnih valjčkov in se nato na zgornjem delu stroja navija na križno navitke, ki se nato lahko uporabljajo že direktno v tkalnici.

Če se preja pretrga, se dovajanje predpreje ustavi, turbina in česalni valjček pa tečeta naprej. Vlakna, ki so na poti v turbino, moramo pri pretrgu s pomočjo čopiča odstraniti iz turbine. Pretrgi pa nastanejo zaradi nečistoč v predpreji, slabih mest v predpreji itd.

V prostoru, kjer so nameščeni brezvretenski predilni

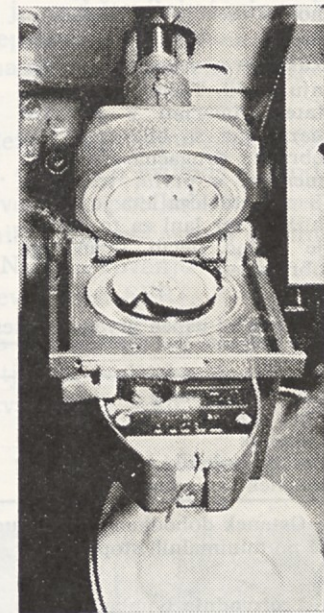

Odprto predilno telo. Vidi se predilna turbina in separator.

stroji, so zelo pomembni klimatski pogoji. Predivo se najbolje predeluje pri 22 do 24°C in pri relativni zračni vlagi 65—75%. Ti stroji mo-



Služba vzdrževanja je pravčasno poskrbela za popravilo strešne kritine skladišča cev. Adaptirati bo potrebno še napušč nad rampo ob industrijskem tiru.

rajo tudi biti ločeni od ostalih strojev, da prah, ki ga povzročajo drugi stroji, ne povzroča motenj v turbinah, kar je lahko vzrok pretrgom in pa kosmati preji.

Nekatere razlike med prstančnim predilnim strojem in brezvretenskim predilnim strojem

Razlike med PPS in brezvretenskim predilnim strojem so tako v načinu izdelave preje, kot tudi v sami konstrukciji stroja. Omenili bi samo najznačilnejše razlike med tema strojema:

— postopek prstančnega predenja temelji na tem, da se od vlakna preko baterskega runa in mikalnikove ko-

prstančnimi predilnimi stroji, to pa zaradi razlike v načinu vitja,

— na prstančnem stroju se preja navija na navitke, pri OE strojih pa se navija na križne navitke. Zaradi tega odpade faza previjanja in se taka preja lahko uporabi že direktno v tkalnici,

— produkcija OE strojev je do 3-krat večja, pri prstančnem stroju,

— varnost pri delu je zagotovljena v večji meri, kot pri klasičnih PPS, kjer imamo nekaj izrazito nevarnih mest, kot so npr. vretena, kljuka za dvig vretenškega voza itd.

Obveščanje delavcev v združenem delu in organov v DO po zakonu o združenem delu

Pravočasno in pravilno obveščanje je sila važen moment v javnem življenju. Posebno nas zanima ureditev po ZZD (zakon o združenem delu), ki je zajeta v tretjem poglavju citiranega zakona. Organizacije združenega dela morajo preko določenih organov zagotoviti redno, pravočasno, resnično, popolno ter po vsebini in obliki dostopno obveščanje delavcev o celotnem poslovanju, tako tudi materialno-finančnem stanju, o pridobivanju in delitvi dohodka. Nadalje morajo biti delavci obveščeni o uporabi sredstev, o rezultatih, doseženih z združevanjem sredstev iz minulega dela v vseh oblikah združevanja dela in sredstev. O pripravah za splošno ljudsko obrambo, o uresničevanju družbene samozaščite, kakor tudi o drugih vprašanjih, ki so pomembna za opravljanje, odločevanje in uresničevanje samoupravne delavske kontrole. Zakon pravi, da imajo delavci pravico in dolžnost zahtevati, da so obveščeni o delu in izvrševanju sklepov delavskega sveta in izvršilnega organa, ter o delu poslovodnega organa (direktorja temeljne organizacije) in drugih organizacij. Prav tako lahko sindikat zahteva, da so delavci obveščeni o delu in izvrševanju sklepov prej omenjenih organov.

Obveščanje mora biti vsakemu delavcu pristopno, da se lahko seznanijo s poročili, jih prouči in tudi lahko poda svoje mnenje, oz stališča. Način in roke za obveščanje delavcev, vprašanja o katerih morajo biti delavci obveščeni ter kateri organi so odgovorni za obveščanje delavcev, urejajo zakon in drugi samoupravni splošni akti organizacije združenega dela.

Če pogledamo, kako je obveščanje doslej urejeno v naši delovni organizaciji, vidimo, da je ta snov urejena v statutu v členih 76 do 90. O sistemu obveščanja smo pisali že v številki 4 v letu 1976, zato ne bi teh stva-

ri podrobneje navajali, ker bodo morale biti urejene na novo v statutu ali drugem samoupravnem splošnem aktu. Ne glede na to, bomo morali upoštevati določila ZZD, ker ta že veljajo od 11. 12. 1976.

Obveščanje po določenih statuta v glavnem zajema vso snov, o kateri morajo biti delavci obveščeni po ZZD, prav tako je urejena odgovornost organov in oseb, ki so zadržani za obveščanje. Sredstva za obveščanje oz. načini so tudi vpisana, to so sestanki delovnih skupin ali zbori delovnih ljudi, razne konference in tribune za vse delavce, seminarji, najsi bodo uvaljalni ali izobraževalni. Ta način obveščanja je neposreden, posredna sredstva obveščanja pa so objavljane poročila na oglasnih deskah, opozorilni napisi in lepaki, razne okrožnice in dnevne informacije, diagrami o gibanju proizvodnje, in v veliki meri glasilo Litijski predilec.

Nova je obveznost po ZZD, da mora biti o obvestilih, ki so dana delavcem, obveščena tudi samoupravna delavska kontrola in sindikat. Samoupravna delavska kontrola je že doslej sama dala zahteve o seznanjanju, zlasti z zapisniki samoupravnih organov in nekaterih komisij. Novo je tudi, da mora delavski svet in poslovodni organ obveščati delavce in sindikat o opozorilih, ugotovitvah in odločitvah druž-

benega pravobranilca samoupravljanja, službe družbenega knjigovodstva, organa, ki je pristojen za nadzorstvo nad zakonitostjo dela organizacije sodišč, organov družbenopolitičnih skupnosti oz. sindikata, če ti to zahtevajo.

Neizpolnjevanje dolžnosti obveščanja delavskega sveta in drugih organov, delavcev in sindikata, pomeni kršitev pravic delavcev, poslovodni organ pa je odgovoren za kršitev take obveznosti. Če je opuščen obveščanje, ali se je dalo neresnično obvestilo, in zaradi tega ni bil sprejet sklep, ali pa je bil sprejet škodljiv sklep, odgovarja poslovodni organ tudi materialno, in v takem primeru se združi disciplinska in materialna odgovornost.

Iz vseh teh, na kratko navedenih določil, je razviden namen in pomen pravnega, pravočasnega, resničnega in popolnega obveščanja za delavce, kot to zahteva zakon o združenem delu. Obveščanje ima prav gotovo velik pomen za pravilnost poslovanja, pa tudi uspešnost, saj če bodo delavci pravilno obveščeni, bodo tudi lahko pravočasno in tudi pravilno odločali oz. se osebno izjavljali, najsi bo na referendumu, zborih ali sestankih. Obravnave vprašanj, ki bodo zajete z referendumom, so obvezne po ZZD, ker bi sicer lahko bil referendum neuspešen in neveljaven.

A. A.

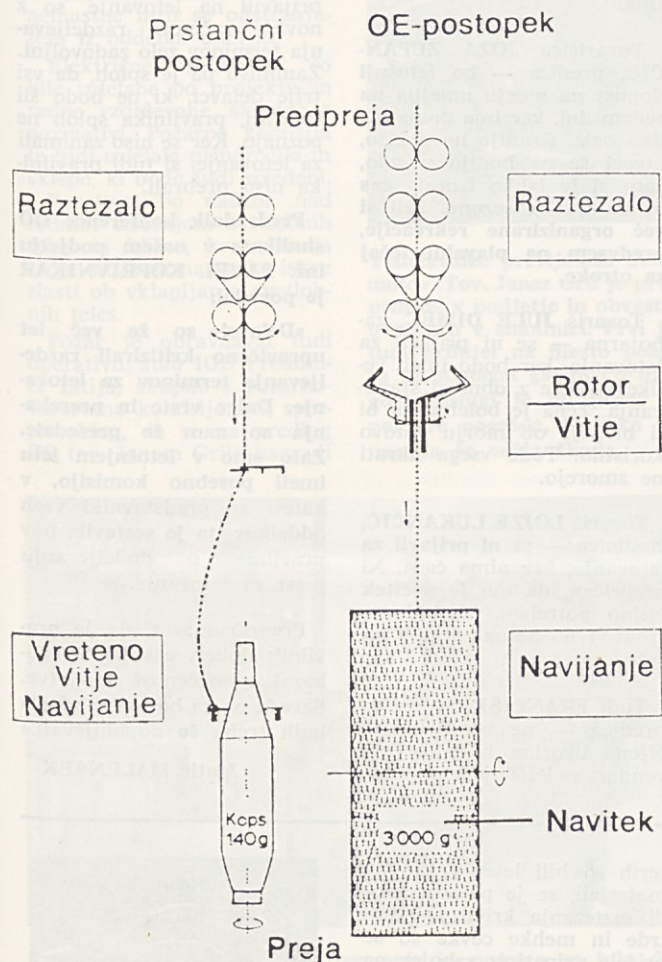

Primerjava konvencionalnega prstančevega postopka in predilnega postopka OE z rotorjem odnosno predilno turbino.

prene, preko pramena na raztezalkah, flyerjih in prstančnih strojih vedno bolj razteza — tanjša, in na ta način dobimo prstančno prejo. Na OE strojih pa se posamezna vlakna odvezemajo in zlagajo, oz. prisukavajo na vrtljivi, odprti konec preje,

— pri OE postopku odpade vmesna faza izdelave predpreje na flyerju,

— preja, izdelana po OE postopku ima drugačne lastnosti, kot preja, izdelana na prstančnih predilnih strojih. Preja spredena po OE postopku, je bolj voluminozna, večja so prazna mesta med posameznimi vlakni, ni pa tako trdna, kot je preja, spredena po postopku s

Zaključek

Število strojev za predenje z odprtim koncem je še malo, vendar se ta način predenja že uspešno uveljavlja v predilnicah bombaža in sintetike. Čeprav je s temi stroji mogoče prestati zaenkrat le nizke in srednje številke preje, je produkcija le-teh veliko večja, kot pri klasičnih prstančnih predilnih strojih, tako, da lahko pričakujemo še večji razmah teh strojev.

A. K. in J. R.



Zaradi povečanega hrupa v oddelku sukalnice morajo posluževalke strojev uporabljati stekleno vato ali ušesne čepke. Na fotografiji vidimo previjalko, kako si namešča vato.

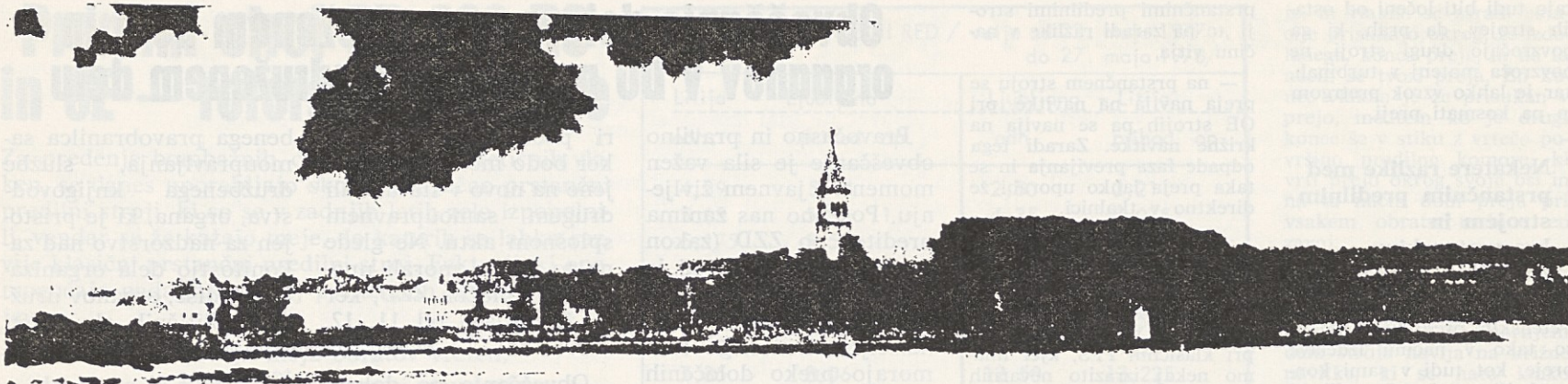

Letovanje

V mesecu maju počasi, neopazno upada naša delovna storilnost. Iz dneva v dan se počutimo bolj utrujeni, neazinteresirani, pogosteje imamo glavobole. Vse nam je odveč, ne najdemo si mesta, dela ne opravljamo več tako hitro in spretno. Najraje bi nekam odšli in nekaj dni nikogar videli in nič slišali. Telo se je izčrpalo, potrebuje počitek in novo energijo. V takem razpoloženju pričnemo planirati dopust. V naših razmišljanjih si predstavljamo morje, sonce, dolgo spanje. Da, letos zagotovo ne bomo gledali na uro in zgodaj bomo hodili spat, in več bomo z družino in . . .

Največ naših delavcev bo preživelo dopust v Novigradu, kjer imamo počitniške hišice. Prijetno urejeno naselje v borovem gozdičku privablja leto za letom številne dopustnike. Med delavci v podjetju završi pravo dopustniško razpoloženje že sedaj, ko dopust in čas bivanja še planirajo. Vsak član uskladi čas bivanja z dopustom moža ali žene, s šolskimi počitnicami in časom svojih prijateljev, s katerimi bi želel letovati. V skladu z novimi pravili so o letovanju v počitniškem domu Predilnice Litije prošnje že napisane, roki za posameznike že znani.

Obvestila so prosilci dobili. Kdor je menil, da njegova razporeditev ni bila pravična,

se je lahko pritožil. Vse podrobnosti o tem so bile objavljene v informacijah.

Pri razporejanju letovanja ni bilo od 311 prosilcev možno ugoditi osmim delavcem in upokojencem PL. Od teh en delavec ni dobil prostora v Puli, dva delavca in pet upokojencev pa v Gozd Martuljku.

Od prve razdelitve letovanja dalje, razpolaga s prostimi hišicami in jih dodeljuje delavec, upokojenec in drugim, uprava obrata družbene prehrane. Prijave sprejema tov. Marjana Remec.

Zanimalo me je, kaj mislijo o novem pravilniku v našem kolektivu. Sogovornike sem si izbral med pobudniki za ta pravilnik, med prijavi-

ljenci in med člani kolektiva, ki bodo dopust preživeli doma.

Tovariš VINKO KERZAN, vodja oddelka za ekonomske analize — je dobil predvideni rok in mesto dopusta. Meni, da bi bilo prav, če bi v pravilnik vnesli še dodatno določilo, po katerem naj bi imeli prednost pri izbiri časa dopusta tisti delavci, ki si zaradi službenih obveznosti ne morejo izbirati prostih dni.

Tovariš ANTON JANČAR, čistilec sanitarnih prostorov — je zelo zadovoljen z novim načinom razdeljenja terminov, ker sedaj ni več prekanja. Sam je napisal dva različna datuma. Na morje bo šel predvsem zaradi otrok.

Temu mnenju se je pridružila tudi tovarišica HERMINA KRIVEC, predica. Zelo rada gre v Novigrad zaradi lepe plaže, urejenega okolja. Tudi s hrano je bila do sedaj zadovoljna. To so njeni edini brezskrbni dnevi in zanjo dovolj počitka in užitka. Misli pa, da bi mlajši lahko imeli malo več organizirane rekreacije in zabave.

Tovarišica JULIJA KOLMAN dela na raztezalkah. Novi pravilnik ji je všeč

predvsem zato, ker ni potrebno stati toliko časa v vrsti. Zaupa komisiji, da bo upoštevala določila pravilnika. Zelela je v Novigrad julija ali avgusta in mesto tudi dobila.

Tovarišica JOŽA ZUPANČIČ, predica — bo letošnji dopust na morju omejila na sedem dni, ker ima doma veliko dela. Gradijo novo hišo, otroci še ne hodijo v šolo, zato si je lahko izbrala čas ob zaključku sezone. Želi si več organizirane rekreacije, predvsem pa plavalni tečaj za otroke.

Tovariš JULE DIMEC, zabojarna — se ni prijavil za letovanje, ker bodo imeli velike stroške z obnovo stanovanja. Žena je bolehnna in bi ji bivanje ob morju gotovo koristilo. Toda vsega hkrati ne zmorejo.

Tovariš LOJZE LUKANČIČ, čistilnica — se ni prijavil za letovanje, ker nima časa. Ni prepričan, da mu je počitek nujno potreben. Med dopustom si bo doma zgradil garažo.

Tudi FRANČIŠKA ČEŠEK, predica — ne gre letovati. Njena družina bi rada šla, vendar v letošnjem letu fi-

nančno tega ne bi zmogli, ker imajo preveč posojila. Dopust bodo preživeli doma. Hodili bodo na krajše izlete.

Vsi sogovorniki, ki so se prijavili na letovanje, so z novim načinom razdeljevanja terminov zelo zadovoljni. Zanimivo pa je sploh, da vsi trije delavci, ki ne bodo šli letovati, pravilnika sploh ne poznajo. Ker se niso zanimali za letovanje, si tudi pravilnika niso prebrali.

Predsednik konference OO sindikata v našem podjetju inž. PAVEL KOPRIVNIKAR je povedal:

»Delavci so že več let upravičeno kritizirali razdeljevanje terminov za letovanje. Dolge vrste in prekanja so nam že presedale. Zato smo v letošnjem letu imeli posebno komisijo, v kateri so predstavniki vseh oddelkov, ta je sestavila nov pravilnik o dodeljevanju mest za letovanje.

Prepričan sem, da je pravilnik dober, čas pa bo pokazal upravičenost te trditve. Seveda pa ga bo v prihodnjih letih treba še dopolnjevati.«

Matic MALENŠEK

Požar v sukalnici

Ob poltretji uri je nočna izmena v sukalnici prenehala z delom. Stroji in druge delovne naprave, ki povzročajo ropot, so obnemele.

Zaposleni so zapustili oddelek. Mojster nočne izmene v sukalnici, Vojko Koderman, je s pomočjo stikal izključil fluorescentne svetilke in zapustil oddelek. Vsi so hiteli proti domu, vabile so jih tople postelje.

Janez Gril, vzdrževalec previjalnih avtomatov, je šel domov skupno s Šepcem Francem. Nehote se je ozrl proti zgradbi sukalnice, katere zgradba je pogreznjena pod asfaltno cesto. Okno na zidni steni sukalnice je bilo ožarjeno. Zareč sij plamena je zajemal severozahodni del oddelka.

Nemudoma je stekel proti vratarnici in o požaru obvestil vratarja Skubica Jakoba. Vratar je ob 2. uri 7 minut telefonsko obvestil o požaru dežurnega gasilca Podkrajška Karla, ki je bil v gasilskem domu. Takoj je odhitel proti sukalnici.

Ob 2. uri 40 minut so prvi pritekli na kraj požara: Gril Janez, Podkrajšek Karel, Tomažič Alojz in Ajdonik Stane. Slednja dva sta na poti z dela na dvorišču zaslišala prasketanje plamena. Gril Janez, ki je priteklo od vratarnice, se je napolnil v sukalnico.

Na severozahodni strani so ob zidni steni zagorele papirnate cevke, pomet, jermenice iz bakelita, leseni zaboji in naoljena vretena sukalnih strojev.

Plamen je segal do stropa, kjer je odletelo steklo fluorescentne svetilke.

Gril, Ajdonik in Tomažič so takoj ob prihodu pričeli gasiti ogenj z ročnimi gasilnimi aparati na ogljikov dionis, brez večjega uspeha.

Pričele so se topiti stene vozička iz aluminija. Prečno kotno železo predalov, v ka-

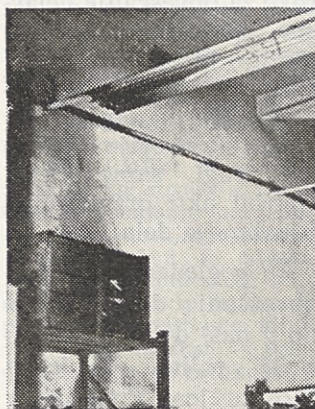

Zanetek požara je verjetno povzročila iskra, nastala ob kratkem stiku dovodnega kabla fluorescentne svetilke.

terih so bili leseni zaboji z materiali, se je pričelo zaradi raztezanja kriviti. Goreče trde in mehke cevke so se pričele usipati iz zabojev na hrastov parket. Goreče bakelitne jermenice so padale v voziček. Požar se je širil tudi po stenskem električnem kablu proti vskladiščnim zabojem preje. Zapiskale so požarne sirene v posameznih oddelkih. Delavec v predpreditelnicu je sprožil notranji alarm.

Vodja izmene čistilnice, tovariš Jože Zupančič, je ustavil posamezne stroje, in delavec napolnil v sukalnico.

Bil je že zadnji čas za pogasitev požara. Dežurni gasilec je odredil napad z vodo iz treh zidnih hidrantov s pomočjo tlačnih gumiranih cevi C.

Curki vode iz ročnikov so uspešno zajezili požar.

Oddelek je zajel dim in sopara. Kar je ostalo lesa od zabojev je pooglenelo. Na



kraj požara so pritekli delavci: Podbregar Alojz, Čož Ivan, Kurent Ivan, Slapničar Ivan, Juvan Marjan ml., Zupančič Jože, Koleša Alojz, Pajk Ivan, Zaman Jožef, Cegljar Alojz, Lovše Feliks, Žibert Ivan, Cirar Franc in Femc Pavel.

O zanetku požara je bil telefonsko obveščen direktor proizvodnega sektorja tovariš Peterca Brane, ki je prišel v podjetje od doma.

Požar je bil pogašen ob 3. uri. »Zaradi vročine, dima in naglice pri gašenju smo bili vsi utrujeni in premoče-

ni,« je v razgovoru kasneje izjavil Tomažič Alojz.

Ob 6. uri je posebna komisija skupno z organom LM na samem mestu ugotovila:

— da je zgorel zaboj bakelitnih jermenic, dva zaboja trdih cevki in posamezna transportna sredstva. Poškodovana in deformirana so bila vretena od sukjalnih strojev Allma, ki so bili zloženi v zaboj kot nadomestni deli. Uničen je tudi del dovodnega električnega kabla za osvetlitev, fluorescentna svetilka in hrastov parket v neposredni okolici požara.

Upoštevaajoč amortizacijo, to je obrabo uničenih predmetov, znaša skupna škoda 119.707,00 ND.

Domneva se, da je nastal požar zaradi kratkega stika v dovodnem delu fluorescentne svetilke. Pomet (odpadne nemastne niti) se odstranjujejo iz oddelka dnevno.

Električne instalacije so bile izdelane po projektu in redno vzdrževane, skladno z normativi. Požarna komisija je tudi izdelala priporočila in sklepe, ki bodo tudi izvedeni.

Poostren bo nadzor nad rednim čiščenjem svetlobnih teles in klime, ker obstaja večja možnost nastanka iskre zlasti ob vkapljanju svetlobnih teles.

Požar je obravnaval tudi operativni štab IGD Predilnice Litija; skupno s požarnovarstveno komisijo DS, sprejel sklep, da se na predlog DS tov. Janeza Grila nagradi

zaradi pravočasne prijave požara in sodelovanja pri gašenju.

S tega mesta izrekam priznanje v imenu IGD Predilnice Litija in požarnovarnostne komisije tudi dežurnemu gasilcu Karlu Podkrajšku in vsem, ki so uspešno pogasili požar v sukalnici.

Franc LESJAK

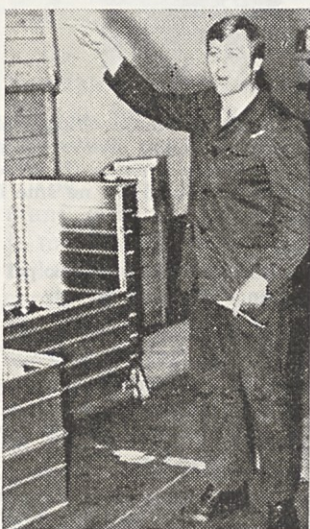

Vzdrževalec previjalnih avtomatov. Tov. Janez Gril je prvi prihitel v podjetje in obvestil o požaru v sukalnici. Prvi je tudi prihitel na mesto požara in pomagal gasiti. Po njegovi zaslugi je bil požar v pol ure pogašen, in tako ni nastala še večja škoda.



Pri gorenju cevki, bakelitnih jermenic in pometa so bila deformirana vretena sukjalnih strojev, topile so se aluminijaste stene vozička, prečno kotno železo regalov se je zaradi raztezanja ukrivilo.



V neposredni okolici nastanka požara je vskladiščenih nad 20 ton preje, trdih cevki in sukane preje. S pravočasno intervencijo smo obvarovali oddelek sukalnice.

Alarmna znamenja

1. NEVARNOST ZRACNEGA NAPADA		zavijajoč zvok siren s trajanjem 60 sekund
2. NEVARNOST NAPADA Z JEDRSKIMI, BIOLOŠKIMI ALI KEMIČNIMI SREDSTVI		zavijajoč zvok siren s trajanjem 3 krat po 20 sekund s 15 sekund trajajočimi presledki
3. POŽAR (velja tudi v miru)		enakomeren zvok siren v trajanju 3 krat po 20 sekund s 15 sekund trajajočimi presledki
4. NARAVNE NESREČE		enakomeren zvok siren v trajanju 20 sekund, zavijajoč zvok s trajanjem 20 sekund in zaključni enakomeren zvok v trajanju 20 sekund brez presledkov
5. PRENEHANJE VSEH NEVARNOSTI (v miru tudi preizkus siren vsako soboto ob 12. uri)		enakomeren zvok siren v trajanju 60 sekund

Člane kolektiva opozarjamo, da so predpisani novi alarmni znaki.

Zaradi spremenjenega znaka za požar je ustrezno spremenjen 57. člen Pravilnika o varstvu pred požarom Predilnice Litija.

Nove alarmne znake natančno proučimo in si jih zapomnimo, da bomo znali ukrepati ob posamezni nevarnosti.

F. LESJAK

Prometno gospodarstvo in dražje gorivo

Po nedavnem sklepu zveznega izvršnega sveta s katerim so občutno povečane cene tekočega goriva, se nam vsiljuje vprašanje: kako bo to učinkovalo na stanje posameznih gospodarskih dejavnosti, zlasti prometne? Moramo priznati, da sama podražitev ni nikogar presenetila, ker se je o njej v zadnjem času večkrat govorilo. Toda procent povečanja cene 86 oktanskega motornega bencina za 36,7 %, je za marsikoga pomenil neprijetno presenečenje. Ne smemo pa pozabiti, da se cene goriva v naši državi skoraj tri leta niso spremenile, čeprav se je cena surove nafte na svetovnem tržišču v tem času že dvakrat povečala. (Od celotne količine nafte, ki jo potrošimo, je 70 odst. iz uvoza).

Z veliko verjetnostjo lahko trdimo, da bodo nove cene goriva najbolj vplivale na položaj posameznih prometnih panog. Pričakujemo namreč, da bo korektura cen neposredno vplivala na usmeritev potnikov in blaga iz cestnega na železniški promet, posebno na večjih razdaljah. Navsezadnje je eden od stratejskih ciljev novega družbenega dogovora o prometni politiki Jugoslavije, ki je trenutno v javni obravnavi, racionalnejša in ekonomičnejša poraba vedno dražjih tekočih goriv. Niso potrebne večje analize, da pridemo do spoznanja, kakšno veliko škodo nam prinašajo tovornjaki, ki vozijo na razdaljah od petsto, tisoč in tudi več kilometrov (pogostoma prazni v eno smer), in to na linijah vzporednih z železniško progo. Ob tem pa železniške zmogljivosti niso dovolj izkoriščene, kljub nižjim cenam, kot v avtomobilskem prometu. Po ocenah bo železnica zaključila poslovno leto 1976 z izgubo v višini ca. šest milijard dinarjev. Najbolj verjetno je, da bodo nove cene goriva prisilile gospodarstvo, da se obrne k ekono-

mičnejšemu prevozniku — železnici in rečnemu transportu. Seveda bodo podražitve prizadele tudi ti dve prometni dejavnosti. Železničarji, na primer, vzporedno s pričakovanjem povečanega blagovnega prometa, opozarjajo na podatke, da železnica, predvsem za potrebe dieselskih lokomotiv porabi letno okrog 180 tisoč ton goriva. Na drugi strani pa bo prišla naša največja rečna transportna delovna organizacija »Jugoslovensko rečno brodarstvo«, ki sicer posluje zelo uspešno, v resne težave (omenjajo celo izgubo), če ne bo tako, kot železnica, oproščena temeljnega davka na promet z gorivi. V težak položaj jih lahko privede tudi močnejša konkurenca ostalih osmih podonavskih dežel.

Gotovo bo sklep o podražitvi tekočega goriva najbolj prizadel podjetja, ki opravljajo dejavnost javnega cestnega prometa. Statistični podatki kažejo, da ta podjetja porabijo okrog pol milijona ton

goriva. Po prvih grobih ocenah bo povečanje cen dieselskega goriva povečalo stroške avtoprevoznih podjetij za približno 600 milijonov dinarjev. Večina teh podjetij vidi edini izhod iz težkega položaja v povečanju cen storitev, ki so sicer pod družbenim nadzorom.

Tako ne bomo presenečeni, če bodo podjetja, ki opravljajo mestni promet v večjih mestih, kmalu dala na dnevni red vprašanje cen svojih storitev. Če k temu dodamo, da je skupščina združenja JŽ pred nedavnim vložila zahtevo za povečanje cen svojih storitev za 12,4 in JAT za okrog 15 procentov, obstaja upravičena bojazen, da bodo povečane cene goriva izzvale veržno povečanje v celotni prometni dejavnosti. Na odgovor, ali je takšna bojazen upravičena ali ne, nam ne bo treba dolgo čakati.

V. Gošič, Tanjug
Prevod. D. Grubor

P.N.

18300Pirota

ZDRA 70

61270 LITIJA

SLOVENIJA

Pirota 6.5.77

"PREDILNICA LITIJA"

Kadrovski oddelek...

Prijemite prav lepe pozdrave iz lepega in daljnega PIROTA. Tukej imamo zelotoplo in lepo vreme. Pozdravite vse delavce na 4 posadi v čistilnici.

Vojak: Loka Alojz
V.P. 8297/13

VOJAKI PIŠEJO

Iz Pirota, kjer služi vojaški rok, se nam je oglasil Alojz Loka. Za razglednico se lepo zahvaljujemo in mu želimo, da bi mu vojaški dnevi čimprej minili.

Poškodbe v mesecu aprilu

Po vsaki večji poškodbi se razvije debata med sodelavci poškodovancev. Obravnavajo vzroke in okolnosti pri vsaki poškodbi posebej. Zal moramo ugotavljati, da je končni vzrok posameznih poškodb opustitev varnostnih ukrepov. »Stroje čistimo in odstranjujemo napake med obratovanjem in to toliko časa, dokler nismo poškodovani.« Tako je izjavil kvalificirani delavec, ki vzdržuje delovne stroje in priprave.

Ali ni to malomaren odnos do lastne varnosti in tudi do družbe v kateri živimo?

Rozina Ivan, posluževalec strojev v oddelku čistilnice, je 1. 4. 1975 utrpel težjo poškodbo, ker je odstranjeval odpadke med obratovanjem stroja. Prisebnosti, da je lahko še pravočasno s pomočjo varnostnega stikala ustavil stroj, se ima zahvaliti, da mu otepalni valj ni zdrobil desne roke.

11. 5. 1977 mi je tov. Rozina Ivan v razgovoru izjavil:

»Nikdar več ne bom odstranjeval odpadkov med obratovanjem stroja. Sem preveč »nastradal« ob zadnji poškodbi. Poškodovana roka

me še vedno boli. Sedaj si vedno vzamem toliko časa, da pred čiščenjem stroj ustavim. Zdravje je več vredno kot vse bogastvo.« Tako Rozina Ivan.

Ali nas morajo šele lastne poškodbe in invalidnost motivirati za varno delo?

Zelo umesten je predlog priznanega strokovnjaka za varstvo pri delu, da bi moral vsak posluževalec in vzdrževalec strojev »okusiti« posledice poseganja z rokami v nevarno območje strojev. Ta strokovnjak je predlagal, da bi moral vsak novosprejeti delavec med mirovanjem stroja vtakniti roko med valja, ker se bo posluževalec strojev le tako zavedal posledic opustitve varnostnih ukrepov.

Na izmenah so odgovorni za izvajanje varnostnih ukrepov vodje izmen in mojstri. Ali lahko pričakujemo, da bodo posluževalci izvajali varnostne ukrepe, če te ukrepe sami dosledno ne izvajajo in ne vodijo strokovnega nadzora nad delom posluževalcev. Upajmo, da počasi tudi posluževalci strojev in mojstri spoznava, da je

varnost pri delu ključna točka vsakega dela.

S strani direktorja proizvodnega sektorja, so bili v mesecu maju izdani ukrepi, ki bodo povečali delovno disciplino, odgovornost in varnost pri delu.

Obratne poškodbe

1. Kirm Jožef — transportni delavec

Opis poškodbe:

Kranjc Ivan je z viličarjem dostavil kartone s prejo v odprto skladišče. Transportni delavec je kartone preje odstranjeval iz palet in jih sortiral.

Pri vzvratni vožnji po rampi odprtega skladišča je voznik ob dovozu na glavno transportno pot viličar naglo obrnil in z zadnjim delom vozila zadel poškodovanca in mu poškodoval levo nogo.

Vzrok: Nepredvidnost voznika viličarja in tudi poškodovanca.

Varnostni ukrep: Vodja transporta in vozniki vozil, so bili opozorjeni na izvajanje varnostnih ukrepov v transportu in pri nakladanju vozil.

2. Vidregar Milena — posluževalka česalnih strojev

Opis poškodbe:

Med posluževanjem česalnih strojev so se nabrala na česalu kratka bombažna vlakna. Poškodovanka je med odstranjevanjem kratkih vlaken pomotoma s pomočjo ročice pognala stroj. Česalo jo je zagrabilo za kazalec desne roke in ji ga poškodovalo.

Vzrok: Čiščenje in odstranjevanje vlaken med obratovanjem stroja

Varnostni ukrep: Poškodovanka je bila opozorjena na dosledno izvajanje varnostnih predpisov pri posluževanju česalnih strojev.

3. Menegalija Marjan — posluževalec mikalnikov

Opis poškodbe:

Med posluževanjem mikalnikov se je poškodovancu zamašil obodni boben. Posluževalec je šel po izpahovalni aparat in ga namestil v nosilca. Pri izpahovanju je vrglo izpahovalni valj iz nosilca, pri tem je konec valja udaril poškodovanca v glavo.

Tov. Menegalija se ne spominja, kako je prišlo do poškodbe. Odlomljen nosilec za izpahovalni valj, pretrgana gumirana vrstica za pogon valja in odkrušen rob jermenice izpahovalnega valja utemeljuje domnevo, da je nastala poškodba pred, oziroma med izpahovanjem mikalnikovega bobna.

Vzrok: Opustitev varnostnih ukrepov, ker smeta z vednostjo brusarja izpahovati mikalnikovo garnituro 2 izpahovalca (čl. 72, točka 5 pravilnika o varstvu pri delu).



Periodično čiščenje obloge mikalnikovih valjev (izpahovanje) smeta opravljati dva v ta namen izobražena delavca, pod nadzorstvom brusarja (72. člen pravilnika o varstvu pri delu). V nobenem primeru ne sme izpahovati samo en posluževalec strojev.

4. Jančič Jože — delavec pri remontu elektromotorjev

Opis poškodbe:

Proti koncu izmene je nameraval poškodovanec popraviti orodje, ki je ležalo na delovni mizi. Skočil je proti mizi, pri tem se je spotaknil ob rob lesenega podstavka, in z nogo udaril ob podstavek ter si poškodoval palec desne noge.

Vzrok: Neprimerna in odprta obutev poškodovanca.

5. Jelnicar Anton — mizar

Opis poškodbe:

Pri žaganju smrekove letve na krožni žagi se je odkrnila nekaj cm dolga iver ter se s hitrostjo zadrila poškodovancu v palec desne roke.

Vzrok: Nepredvidevanje nevarnosti.

Varnostni ukrep: Pregled krožne žage po poškodbi.

6. Ceglar Alojz — posluževalec čistilnih in rahljajnih agregatov

Opis poškodbe:

Med čiščenjem agregata za predenje staničnega vlakna je padel poškodovancu zaščitni pločevinasti pokrov jermenice pri otepalu na levo nogo.

Vzrok: Izrabljen zatič zaščitnega pokrova, nepravilno nameščen zaščitni pokrov.

Varnostni ukrep: Takoj po poškodbi je bil s strani službe VD vodja remonta opozorjen na pomanjkljivo zaščito pri zaščitnem pokrovu.

Franc LESJAK



Večja tovorna vozila večkrat poškodujejo strešne žlebove odprtega skladišča ob kotlarni. Po izvršeni adaptaciji nakladalne rampe industrijskega tira bo razširjena transportna pot.

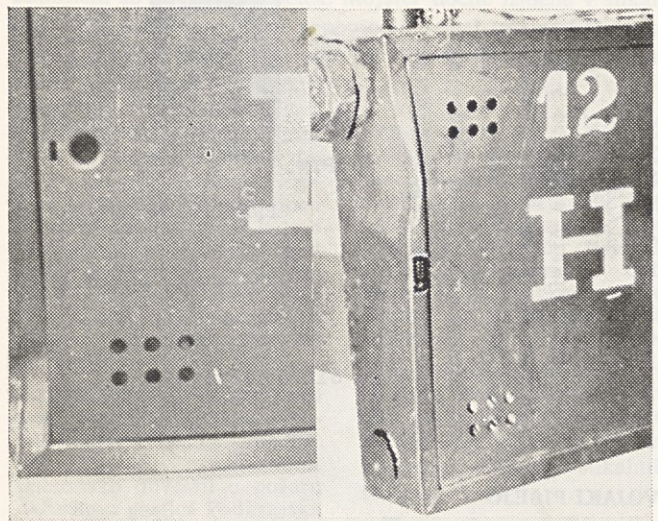

Posamezne vodne hidrante v oddelku sukalnice bomo morali očitno zavarovati z dodatno zaščito.

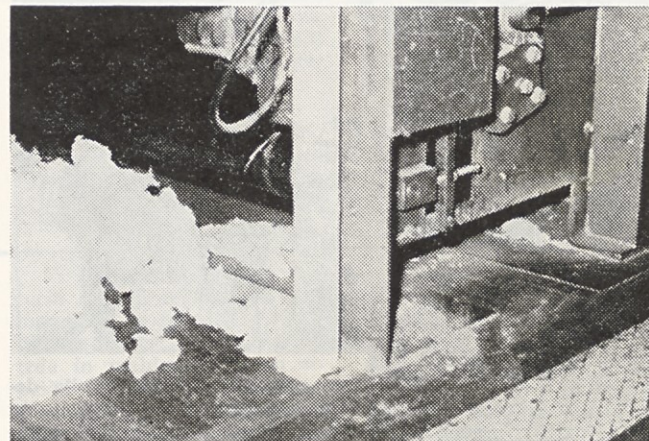

Med obratovanjem čistilnih strojev ne smemo posegati po stroje, ker lahko pride do težjih poškodb. Vrteči valji transportnih trakov so še posebno nevarni, kar dokazuje primer obratne poškodbe vodje izmene na rahljaču bal v bombažni čistilnici (TEMAFA).

Kadrovske vesti

Prišli v mesecu aprilu 1977

4. 4. 1977 Gligorjevič Rosa, Litija, Levstikova 8 — predpreditelca 4. izmena

4. 4. 1977 Perčič Marija, Litija, Parmova 1 — čistilna kolona predilnice sintetike

Odšli v mesecu aprilu 1977

28. 3. 1977 Fazlić Mirsada, Trbovlje, Kolodvorska 14 — v poskusnem delu na željo delavke

5. 4. 1977 Gligorjevič Rosa, Litija, Levstikova 8 — v po-

skusnem delu na željo delavke

8. 4. 1977 Brne Ana, Litija, Grumova n. h. — upokojitev

13. 4. 1977 Medved Olga, Trbovlje, Zabjek 22 — v poskusnem delu na željo delavke

23. 4. 1977 Bedenk Barbara, Litija, Trg na Stavbah 1 — upokojitev

9. 4. 1977 Džanković Fadila, Trbovlje, Kolodvorska 12 — pismeni sporazum

J. Tomc

Upokojili sta se

V mesecu aprilu sta se upokojili dve naši sodelavki, **Barbara Bedenk** in **Ana Brne**. Nobena ni dosegla polnih pokojninskih let. Obe sta se starostno upokojili.

Tov. Barbara ima skoraj 30 let delovne dobe. Od tega je delala 21 let na mikalnikih. Zaradi bolezni, imela je astmo, so jo za nekaj let premestili v stročarno. Tu je lahko kdaj pa kdaj šla na svež zrak, kjer ni prahu. Ko se je njena bolezen izboljšala, je pričela delati zopet v predpredilnici — tokrat na raztezalki. Povedala je še: »Ko sem prišla leta 1947 v Predilnico v službo, je bilo marsikaj drugače, kot je sedaj. Delovne razmere so bile precej slabše.

Doma sem iz Spodnje Slivne. Odkar sem zaposleni v Predilnici, stanujem v Litiji. Večkrat obiščem sinovo družino v Moravčah. Iz Litije do tja, preko Vač, ne bi bilo daleč; toda tod ne vozi avtobus. Moramo iti preko Domžal. Sedaj, ko sem v pokoju, jih bom večkrat obiskala.«

Tov. Ana ima malo manj delovne dobe, saj je morala službo prekiniti, ker ni imela varstva za otroke. Tako se je upokojila z malo manj kot 24 službenimi leti. Doma je iz Spodnjega loga. Z družino je stanovala v Litiji, na Stavbah. Ko so zgradili svojo hišo na Graški Dobravi, so se preselili, in lepo živijo s hčerkino družino. Ima tri vnuke.

Zelo rada jih ima, in jih bo sedaj lažje popazila.

V službi se je dobro počutila, delala je v sukalnici. S kolegicami se je razumela. Nikoli ni prišlo do nesoglasij. Tudi ona je pritrčila, da so bile v začetku njenega službovanja precej težje delovne razmere.

Obema tovarišicama želimo še mnogo zdravih let.

M. M.



Tečaj za voznike koles s pomožnim motorjem

S sodelovanjem AMD Litija smo v našem podjetju organizirali tečaj za voznike koles s pomožnim motorjem, za naše delavce. Prijavljenih je bilo 44 kandidatov, predavanja pa se je, na žalost, udeležilo le 22 kandidatov. Kljub temu bo potrebno pohiteti z opravljanjem izpita, saj bodo miličniki strogo kontrolirali potrebne dokumente. Na sliki: Udeleženci tečaja in predavatelj tov. Ivan Simonič.



Promet v Ljubljani

V tem sestavku bomo obravnavali tretjo »disciplino«, parkiranje. Beseda bo stekla o javnih parkirnih površinah, na katerih je parkiranje časovno omenjeno in so nameščene ure za plačanje uporabnine za parkirni prostor.

Vozniki morajo, ko parkirajo osebni avtomobil na takem mestu, plačati uporabnino, ki znaša en dinar za 20 minut, oziroma tri dinarje za eno uro parkiranja.

Voznik, ki je z enim, dvema ali tremi dinarji »navil« parkirno uro, ima pravico parkirati na tistem mestu toliko časa, dokler kazalec na parkirni uri ne prekorači čas »0« minut. Ura sicer tik—taka še nekaj minut in kazalec se pomika po rdečem polju številčnice, vendar je to že prekoračen čas dovoljenega parkiranja. Ta čas, ki traja nekako 5 minut se smatra za tolerantni čas, ki omogoča vozniku, da se lepo, brez nepotrebne naglice z vozilom odpravi naprej, iskat »parkirno srečo« drugam.

Pooblaščen uradne osebe bodo zatikale kazenske listke na vsa tista vozila, ki bodo še ostala na tistem mestu še potem, ko se bo avtomatska parkirna ura že povsem ustavila. Za voznike je pomembno tudi to, da nima pravice še enkrat aktivirati parkirno uro, ampak mora po preteku iztečenega časa vozilo s parkirnega mesta umakniti.

Obveznost plačevanja uporabnine je vsak delavnik od 6. do 20. ure. Kdaj bo uveljavljen tak način plačevanja uporabnine, bo objavljeno kasneje, ob uveljavitvi predpisa.

Tovorna motorna vozila in avtobusi smejo parkirati na območju mesta Ljubljana samo na parkirnih prostorih, ki so za to določeni in označeni. Tak parkirni prostor je že urejen in že funkcionira za potrebe tovornega in avtobusnega prometa ob obvoznici »Nemški« cesti na Ježici.

Uporabnina za parkiranje znaša za:

tovorno vozilo ali avtobus 2,00 din na uro,

tovorno vozilo s prikolico 3,00 din na uro.

Na mestnih vpadnicah se že dlje časa postavljene posebne obvestilne table, ki označujejo prostor, kje se ta parkirni prostor za tovornjake in avtobuse nahaja.

Izjemoma se lahko začasno dovolji parkiranje tovornih vozil tudi na drugih lokacijah izven parkirnega prostora na Ježici. Pravico uporabe začasnih parkirnih prostorov na posameznih lokacijah lahko pridobe organizacije združenega dela, ki se bavijo s transportno dejavnostjo in ki se pogodbeno obvežejo, da bodo zagotovile minimalno zadrževanje posebnega parkirnega prostora, sofinancirale razširitev parkirnega prostora na Ježici oziroma parkirišča ob Dolenjski cesti, in plačale mesečno uporabnino 200 din za vsako tovorno vozilo po številu rezerviranih mest.

Znano je, da so prav tovornjaki razrili marsikatero neutrjeno površino, posebno pločnike, dele zelenic in podobno. Prav zaradi tega in še zaradi marsikaj drugega pričakujemo, da bodo odgovorni v delovnih organizacijah in tudi vozniki sami razumeli smisel novega prometnega režima v zvezi s tovornim prostorom in se po tem tudi ravnali.

Gotovo je eno, kapacitete parkirnih mest so se z novim režimom v ožjem središču mesta zmanjšale za 643 mest. manjšanje gre na račun uvedbe kolesarskih pasov, novih peščevih površin in vnašanje določenega reda v parkiranje.

Končno naj bo predpisan še tak red mirujočega prometa, se bo vedno našel kdo, ki se na to poživlja in parkira vozilo po svoje, ne glede na to ali je pri tem kdo oviran, ogrožen ali je vozilo na zelenici, pločniku, kolesarski stezi itd. Zoper tako samovoljo pa se bori »pajek«, ki od jutra do večera »pometa« prometne površine namenjene pešcem in odvaža tiste avtomobile, ki so na prepovedanih mestnih njegov lahek plen.

Kako je pravzaprav z odvažanjem osebnih avtomobilov?

Takole: »Če najde pooblaščen uradna oseba vozila:

na mestu, kjer ni dovoljeno ustavljanje oziroma parkiranje,

na rezerviranem parkirnem prostoru.

odredi, da se vozilo odstrani na stroške voznika ali lastnika oziroma imetnika pravice uporabe. (22. člen odloka o ureditvi cestnega prometa v Ljubljani). Lastnik oziroma uporabnik odpeljanega vozila

je dolžan plačati stroške za odstranitev vozila v višini 500 dinarjev ob prevzemu vozila, poleg tega pa še kaznen za prekršek.

Marjan Metljak



Delo pri stroju za odvijanje predpreje

TRIM

Vsi na kolo za zdravo telo

V nedeljo, 15. 5. 1977, je zveza telesnokulturnih organizacij Litije priredila akcijo TRIM — KOLESAR. Prevoziti je bilo potrebno 16 km: Litija—Sava—Litija. Čas vožnje ni bil omejen. Prireditve se je udeležilo 165 ljudi. Organizacijo so brezplačno izvedli člani SŠD Predilec — Litija.



Štart je bil pred osnovno šolo na Rozmanovem trgu



Kontrolni žig na Savi



Najstarejši in najmlajši udeleženeec

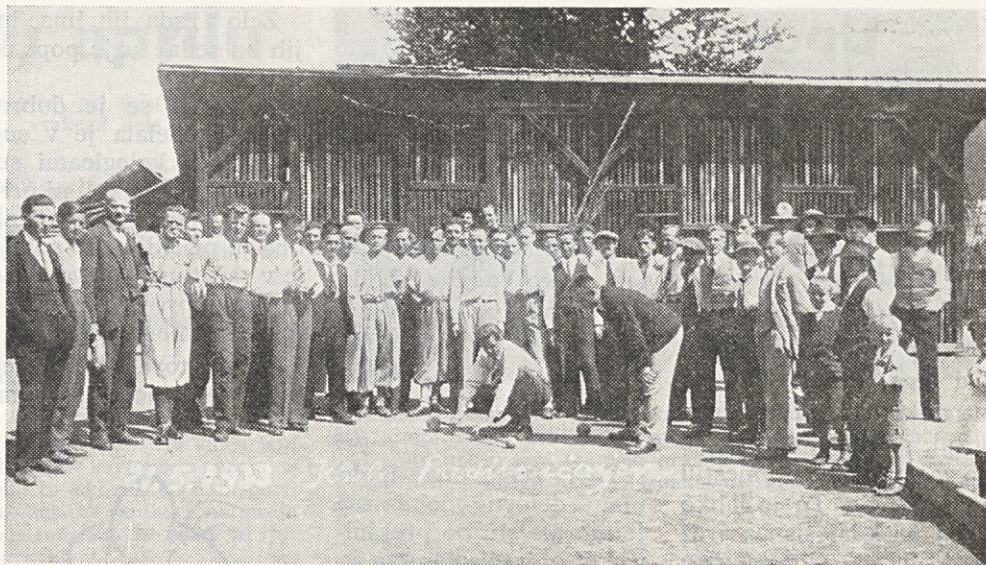

Prav te dni, pred 44 leti, 21. maja 1933, je nastal gornji posnetek, na katerem so zbrani takratni litijski, predilniški balinarji. Tekmovali so pred, sedaj že porušeno »Stalo«. Na sliki so še sedaj zaposleni Novak Franc (predpredilnica) tretji z desne, takrat star 6 let, Nejedly Ludvik (vratar), 13 z desne.

Delavske športne igre v balinanju

Dne 23. aprila 1977 so se vršila na balinišču ribiškega društva Litija balinarska tekmovanja v okviru DŠI. Za tekmovanja so se prijave štiri ekipe: Gradmetal, Lesna industrija, Predilnica Litija in ekipe združenih obrtnikov. Tekmovanje je potekalo po sistemu vsak z vsakim en set do 21. Rezultati so sledeči:

I. kolo: Obrtniki : Gradmetal 21:17, Predilnica : Lesna 21:17; **II. kolo:** Gradmetal : Lesna 19:21, Obrtniki : Predilnica 16:21; **III. kolo:** Predilnica : Gradmetal 21:11; Lesna : Obrtniki 8:21.

Lestvica je naslednja: Predilnica 6 točk, Obrtniki 4 točke, Lesna 2 točki, Gradmetal 0 točk.

Naša zmaga je velik uspeh, ker smo se zbrali pet minut pred tekmo in še s takimi tekmovalci, ki balinajo samo včasih. Za ekipo so nastopili Mešič

Franc, Škoberne Franc in Vizlar Jože. Seveda pa gre hvala tudi vnetim navijačem, ki jih ni bilo malo, in so nas bučno podpirali.

Tekmovanje

SODELUJUČE EKIPE

- | | |
|-------------------|---------------------|
| 1. IUV I. | 8. MIZARSTVO LITIJA |
| 2. IAK | 9. LESNA LITIJA |
| 3. GRADMETAL | 10. TRGOVCI |
| 4. PRESAD | 11. GOSTINCI |
| 5. IUV II. | 12. PREDILNICA I. |
| 6. OŠ GABROVKA | 13. KOVINA |
| 7. PREDILNICA II. | 14. SKS LITIJA |

I. kolo 22. in 25. II. 1977

Gostinci : Predilnica I.	1500:1626
Trgovci : Lesna	1590 : 1513
IUV I. : IAK	1561 : 1382
Gradmetal : Presad	1543 : 0
Predilnica II : Mizarstvo	1580:1624
IUV II. : OŠ Gabrovka	1380 : 1478

II. kolo 1. in 3. III. 1977

Kovina : SKS Litija	1262 : 1356
Presad : Predilnica II.	1198 : 1547
OŠ. Gabrovka : Gostinci	1449 : 1466
Predilnica I. — IUV I.	1610 : 1499
Mizarstvo : Trgovci	1508 : 1546
Lesna : IUV II.	1578 : 1419
IAK : Gradmetal	1342 : 1575

III. kolo 8. in 11. III. 1977

Lesna : Gostinci	1640 : 1471
IUV II. : Mizarstvo	1458 : 1541
Presad : SKS Litija	1373 : 1521
IUV I. : OŠ Gabrovka	14880 : 1473
Trgovci : Kovina	1565 : 1248
Predilnica II. : IAK	1578 : 1409
Predilnica I. : Gradmetal	1605 : 1568

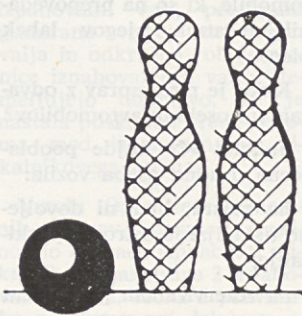

Za razvedrilo

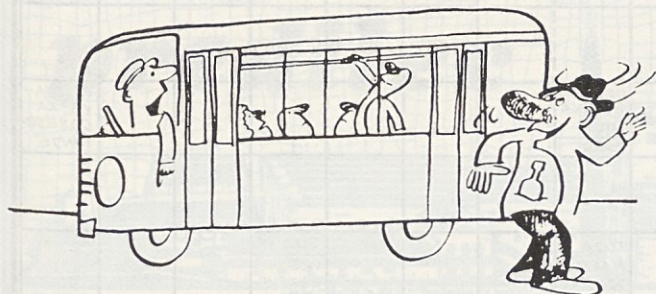

— Greste z nami domov?
— Ne, domov že pridem, jaz imam večje težave, kako naj pridem od doma.

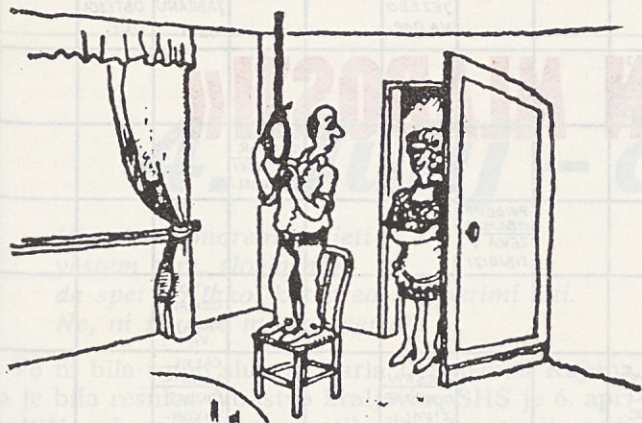

— Boš pohitel, dragi? Stol potrebujem.

V restavraciji

— Natakar, ta jed ima pa res smešen okus!
— Zakaj se pa potem ne smejeje?



Pri mizarju

— Potrebujem zaboj, velikosti, 30 m × 10 cm × 10 cm.
— Kaj boste z njim?
— Nekomu bom poslal cev za škropljenje vrta.



— Kako živíš?
— Poprečno: z dohodki pod poprečjem, z izdatki pa nad njimi!

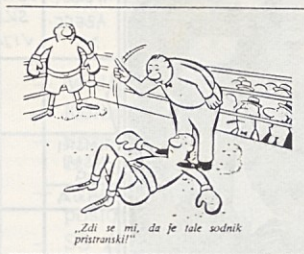

„Zdi se mi, da je tale sodnik pristranski!“



SPRESEMANO TUDI ČEKE

O. REISINGER, Vjesnik

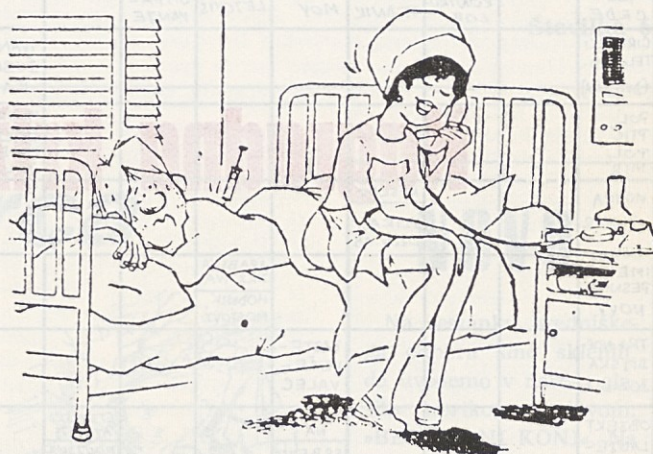

— Ne, ne, nič nujnega nimam. Kar pripoveduj!

00 sindikata

IV. kolo 15. in 18. III. 1977

Kovina : Gostinci	1391 : 1363
Mizarstvo : Presad	1563 : 704
OŠ Gabrovka : Gradmetal	1511 : 1478
Lesna : IUUV I.	1565 : 1631
Trgovci : IUUV II.	1496 : 1416
Predilnica I. : Predilnica II.	1627 : 1539
IAK : SKS Litija	1378 : 1442

V. kolo 22. in 25. III. 1977

Gostinci : Trgovci	1444 : 1580
Gradmetal : Lesna	1545 : 1567
Predilnica II. : OŠ Gabrovka	1592 : 1483
SKS Litija : Predilnica I.	1450 : 1603
Presad : IAK	1121 : 1533
Kovina : IUUV I.	1340 : 1526

VI. kolo 29. 3. in 1. 4. 1944

IUUV II. : Gostinci	1450 : 1445
Mizarstvo : IAK	1489 : 1469
OŠ Gabrovka : SKS Litija	1459 : 1538
Predilnica I. : Presad	1643 : 1327
Lesna : Predilnica II.	1581 : 1540
Kovina : Gradmetal	1343 : 1523
Trgovci : IUUV I.	1544 : 1568

VII. kolo 5. in 8. IV. 1977

Gostinci : Mizarstvo	1440 : 1502
Gradmetal : Trgovci	1560 : 1483
Presad : OŠ Gabrovka	1335 : 1461
IAK : Predilnica I.	1524 : 1626
SKS Litija : Lesna	1539 : 1592
IUUV I. : IUUV II.	1515 : 1417
Pred. II. : Kovina	1540 : 1377
Mizarstvo : Kovina	1539 : 1369

Lestvica po odigranih sedmih kolic pa bi bila sledeča:

Številke v kolonah pomenijo: 1. kolona število tekem, 2. število zmag, 3. število neodločenih tekem, 4. število porazov, 5. razliga v kegljih in 6. število točk.



Naša 1. ekipa

1. PREDILNICA I.	7	7	0	0	11340	: 10407	14
2. IUUV I.	7	6	0	1	10780	: 10331	12
3. LESNA	7	6	0	1	11136	: 10735	12
4. MIZARSTVO	7	6	0	1	10766	: 9566	12
5. GRADMETAL	7	4	0	3	10792	: 8851	8
6. SKS LITIJA	6	4	0	2	8846	: 8667	8
7. PREDILNICA II.	7	4	0	3	10916	: 10299	8
8. TRGOVCI	7	4	0	3	10804	: 10357	8
9. OŠ GABROVKA	7	3	0	4	10314	: 10314	6
10. GOSTINCI	7	2	0	5	10129	: 10638	4
11. IAK	7	1	0	6	10037	: 10392	2
12. IUUV II.	6	1	0	5	8540	: 9053	2
13. KOVINA	7	1	0	6	9330	: 10412	2
14. PRESAD	7	0	0	7	7058	: 10761	—1

Naši kegljači so se v tem tekmovanju dobro držali, predvsem prva ekipa saj vodi brez poraza v polovici prvenstva. Druga ekipa pa bi z malo več sreče zaslužila višje mesto. Za prvo ekipo so nastopali naslednji tekmovalci: Janez Belec,

Franci Žnidar, Toni Kos, Janko Kos, Milan Švarc in Jože Vizlar. Povprečje ekipe je 450 podrtih kegljev.

Za drugo ekipo pa so nastopali: Glušič Alojz, Franci Mešič, Franci Škoberne in Janez Hauptman. Povprečje druge ekipe je 389,8 podrtih kegljev.

Kegljanje je precej drag šport. Zato so tudi rezultati sad in prizadevanje vsakega posameznika, vezani za njegov lastni žep, kajti sindikalna organizacija plača samo tekmovanje. Treningi in copate pa gredo na račun vsakega posameznika.

Vemo, da je v našem kolektivu precej ljudi, ki bi radi kegljali, zato bi moral sindikat najti sredstva za plačilo steznine, vsaj dve uri tedensko. To bi bila tudi neke vrste rekreacija, saj drugih možnosti za rekreacijo, zaradi pomanjkanja objektov in sredstev, tako in tako ni.

Za konec želimo tekmovalcem v nadaljevanju tekmovanja čim več podrtih kegljev, da bi dostojno zastopali barve naše onsove organizacije.

Jože Vizlar



4. ČRKA ABECEDE	LETALSKI VIJAK	PISEC SATIR	STAR PEVEC SERENAD	ITALIJA	VEČERNA OBLEKA	JASEK ZA ODPRAKE	ŠPA NIJA	DROBEN DEL SNOVI	ZAPOR JEČA	VELIKO REŠE TO	ŠPORTNI AKTIVNIS	REKA V SEV. ITALIJI	ITALIJSKI NOGOM. KLUB	URU - GVAJ
RIMSKI HIŠNI BOG TONA				PIJACA S. SLOV. ZATEC IVAN			GRŠKA GORSKA VILA BOR							PRIPRAVA ZA ODSESOVANJE
ST. SLOV. ŽENSKO IME								TUTA NAFTNA DRUŽBA			JUDURSTA RAZCVETJA			
5. ČRKA ABECEDE	PREGLEDNIK KONTROLOR	BIVŠI SLOVEN. TEDNIK	DELIATO - MOV	BELGIJSKO LETOVIS	DEL DINA RJA OTI PA - VANJE		EDVARD KAR - DELJ				DRŽAVA V AZIJI NAMAZANO Z OLJEM			
ČIRKUŠKI TELOVAD. (DVOJINA)						IVAN DOBLE - KAR		PREPOV. STARIH PLEMEN UJEVIČ			HATRIJ JEZERO NA GOR.		OTOK V JADRANU VELI....	ŠPANJSKA OBTIŽČA NCI.
POLPTIC POLMIS	NAGRADNA KRIŽANKA »DAN MLADOSTI«													
MOJCA VILHAR														
IME PESNIČE NOVI					ARABSKA DRŽAVA HODNIK, MOSTOVZ		NARODNI MAGAZIN KDOZ MEČKA				PRIDEV. OBLIKA REKA V SIBIRIJI			
TRI NOR - DJIŠKA BOŽANST.					RAZTE - LEŠE - VALEC			RIKO M. IME POMOŽNI GLAGOL						AVTO OZNAKA SARAJEVA
OBJEKT LADIE - DELNICE					LJUBIJA - NA SRBENJE		ETIOPSKI ATLET POLJSKA MEJNA REKA			IVO V BROVC GRŠKI OTOK		EVA SRŠEN GOZDNE ŽIVALI		KAREL LOBNIK LJUBLJ. POLKOP.
ORA - NYE				JORJALNA VRIČA GRŠKA B. NESREČE			JUGOSL. KOŠARKAR MAREŠ. KOLO				POCUTS SNEGOM POBREDNI VEZNIK			
KEMIJSKI ZNAK ZA ŠVEPLO	NADAV EDVARD KARDJELJ				MESTO NA TROŠKI BOSNI UNITED NATION.			ČAZALNI ZAI MEK BORUT AHČIN			VLADAR. ZNAMENI. TRAFI POSTATA			ITALIJA OSO - VINA
HUDA IN - TERCIJSKA BOLEZEN								MESTO PRI TULONU J. FRANC.					PREPROSTO STRELNO OROŽJE POLMER	
JAPONSKI NAČIN UREJANJA CVETIC								OČANEC OČAK.		REŠITE TO, NI TEŽKA	PRE - TRESA - NYE			SESTAVIL JOŽE VIZLAR

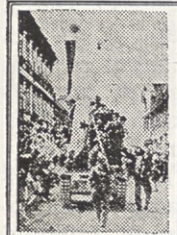

PLANIR DVOJICA	TVZE ZENSKI IME	KORU PUNA KRALJ	IME ŽENSKA	6. ČRKA ABECEDE	SAR - ZENSKI	SESTVO ŽENSKO	KOZU PLEŠE ANČI	ZSKA - KLAD OLJE	ANA CCO - LAC	CELES - MIŠKI	ODBE - LAKA	ODZER - NAKA	ANDRI - JAVNA	NOJTI - BOLJAN
P R V I M A J P R A Z N I K	D E L A P O L I C A J K A	B A N K O V E C P I O N	E D S K O T I T E V U	C A R A E N A Č A J	A R M A L N U N E E K	P R I P I S K I K I	A P A Č S N L	S K A F A N D E R	A A R M A I N E	B A J K A	K A	A	A	Z
OL ZATOPAC	POKOZI KODEŽI NEKES	P KONNA JA EN - KANJE	ŠKARPA PRAVILNOST	INAPAD AMERKA NASKOP	POŠTARNA 1946GA OBLAKA	GERMANI OŠKVA KESTJA	INVAKA OŠKVA OŠKVA	USA V ZDA	SEJALN AMEL MOŠO IME	IVO ZAN	PRANCI RAZON TRACJA	PRICE - ZEM. ŠIKOK		
S J E N I C A	V U Z E N I C A	D B S O N E T A	B L O K K V A R	O N I O T	M L A D O S T N A Š A	I R A C A N	N A V J E	P O E N	O N I O T	Z N A Š A				
IN VALI D A E D L M T O V A P A	T A N A R O D N U Č I T E L J	E Š E H M I S T E R I J D E E	L A C O E V A K E C A L T T	J O K M O N A R H J A Č A N J E	I R A C A N N A V J E P O E N									
KAZALNI ZAI MEK	6. ČRKA ABECEDE	43. ČRKA ABECEDE	ZOKANJE	PREDAVATELJ RAKA	6. ČRKA ABECEDE	PREDAVATELJ RAKA	PREDAVATELJ RAKA	PREDAVATELJ RAKA	PREDAVATELJ RAKA	PREDAVATELJ RAKA	PREDAVATELJ RAKA	PREDAVATELJ RAKA	PREDAVATELJ RAKA	PREDAVATELJ RAKA
I N V A L I D A E D L M T O V A P A	T A N A R O D N U Č I T E L J	E Š E H M I S T E R I J D E E	L A C O E V A K E C A L T T	J O K M O N A R H J A Č A N J E	I R A C A N N A V J E P O E N									
M L A D O S T N A Š A	I R A C A N	N A V J E	P O E N	O N I O T	Z N A Š A									
V B T R T A R I	N I Š A	R A K	B O D O Č N O S T											

Rešitev in izid žrebanja nagradne križanke

Do ponedeljka, 9. maja 1977, smo do 12. ure prejeli le 11 rešitev. Žrebanje je bilo v ponedeljek, 9. maja ob 12.30. Pri tem so sodelovali: Joža Tomc, Milan Kaplja in Magda Šraj. (Vsi splošni sektor.)

- Izžrebani so bili:**
1. Mirko Cvek (upokojenec) 50.— din
 2. Mimi Cvek (upokojenka) 30.— din
 3. Miro Tišler (česalnica) 20.— din

Končno smo potokli rekord, toda v slabem pomenu besede. Tokrat je oddalo rešene križanke najmanjše število reševalcev. Verjetno tiči vzrok v tem, da ste vsi dobili naše glasilo po pošti, na dom — in so rešene križanke, pozabljene, ostale doma. Prav gotovo je število reševalcev veliko večje.

Vabimo vse člane kolektiva, da sodelujejo tudi s sestavljanjem križank, katere bomo objavili v našem glasilu.

NAGRADNA KRIŽANKA

Rešitev nagradne križanke oddajte v skrinjico glasila Litjski predilec do srede, 8. junija 1977, do 12. ure.

NAGRADE:

1. nagrada 50.— din
2. nagrada 30.— din
3. nagrada 20.— din

Križanko rešil:

Ime in priimek:

Oddelek, naslov: