



GLASILO DELOVNE ORGANIZACIJE GOZDNO GOSPODARSTVO SLOVENJ GRADEC R. O.

LETO XXV — ŠTEVILKA 5

MAJ 1993

POŠTINA PLAČANA CENA 95 SIT

IZ PROGRAMA RAZVOJA GOZDOV IN GOZDARSTVA V SLOVENIJI

Ohranitev gozdov in kakovosten les postajata v Evropi nenadomestljiva in dragocena. Slovenija sodi v Evropi med dežele z največjo gozdnatostjo, gozdnate pa je skoraj 80 % slovenske krajine. To je naša potencialna prednost, ki jo moramo izkoristiti.

Slovensko gozdarstvo stopa v novo razvojno obdobje z razmeroma dobro podlago, ki je rezultat skrbnega in načrtnega gospodarjenja z vsemi gozdovi ne glede na lastništvo in odločilnega prispevka gozdarske znanosti, lastnikov gozdov in gozdarske prakse.

S sistematičnim strokovnim delom v sozvočju z naravo je gozdarski stroki uspelo okrepiti gozdni potencial, saj se je lesna zaloga v gozdovih v povojnem obdobju skoraj podvojila, prav tako prirastek lesa.

Gozdarstvo je v Sloveniji ena redkih dejavnosti, ki organsko povezuje varstvo okolja in gozdarsko dejavnost, zavedajoč se, da uspešne prihodnosti ne

more biti brez kakovostnega lesa in zdravega okolja.

Slovensko gozdarstvo ni pričakalo krize okolja nepripravljeno. Skrb za varstvo okolja je ves čas sestavina razvoja gozdarstva. Pomen gozdov in slovenskega gozdarstva za varstvo okolja ter njun dosednji prispevek k temu pa je bil do slej v družbenih dokumentih premalo poudarjen.

Mnogi ukrepi za varstvo naravnih dobrin in človekovega okolja so razumljivo predvsem omejitveni, saj skušamo z njimi ustaviti negativne posege v naravo in okolje.

Prav redke pa so gospodarske dejavnosti, ki obenem s krepitvijo svojih gospodarskih dejavnosti lahko krepijo tudi varovanje človekovega okolja. Mednje sodi na prvo mesto gozdarstvo, ki hkrati s svojo gospodarsko dejavnostjo opravlja še veliko drugih (splošnokoristnih) nalog. Sočasnost in soodvisnost gospodarskih in splošnokoristnih nalog

gozdov sodi med temeljne značilnosti gospodarjenja z gozdovi.

Družbene zahteve po vseh dobrinah gozda in gozdnate krajine se nenehno večajo. Zato se zavedamo, da moramo izoblikovati takšno optimalno gospodarjenje z gozdovi, katerega cilj je trajno, nenehno in najustreznejše izrabljanje zmogljivosti gozdnih rastišč, povečanje vrednosti gozdov ter izboljšanje splošnokoristne vloge gozdov.

Proizvodnjo lesa načrtujemo in uresničujemo skladno z naravovarstvenimi načeli gospodarjenja z okoljem. Do takega odnosa do gozda se je gozdarstvo dokopalo z dolgotrajnim strokovnim in znanstvenim delom, ki je v praksi dalo praktične dosežke, takšne, ki so v sozvočju z družbenimi načeli o varstvu okolja. Gozdarska stroka je s trudom razvila in v veliki meri tudi v praksi uveljavila obzirne načine dela z naravo, s katerimi prihaja po gmotno in energetsko varčni, toda intelektualno zahtevni poti do lesa in hkrati do krepitve naravnega okolja.

Za pravilno razumevanje vloge gozda in gozdarstva je zato pomembno, da vedno znova opozarjamo na funkcije, ki jih ima gozd poleg proizvodnje lesa. Med številne funkcije gozda, ki ponašajo resnični pomen gozdov in gozdarstva pri varstvu okolja prištevamo zlasti:

- varstvo človeka in njegovih stvari pred naravnimi pojavi in ujmami, kot so erozija in degradacija tal, hudourniki, visoki vodostaji in plazovi,
- varstvo pred negativnimi vplivi civilizacije, kot so hrup, prah, onesnaževanje voda, pomanjkanje kisika,
- vlogo gozda kot edinega večjega ohranjenega ostanka narave in s tem pomembnega socialnega dejavnika pri iskanju stikov človeka z naravo,

(Nadaljevanje na 2. strani)

Slovenjegraški gozdarji postavljajo mlaj.



(Nadaljevanje s 1. strani)

— vlogo gozda kot temeljnega ograda krajin v Sloveniji, ki je regeneratorska življenjske moči v krajini, naravno najobstojnější krajinski element in protiutež v vse bolj tehnicirani krajini,

— pomen gozda kot glavnega oskrbovalca Slovenije s čisto vodo, saj je večina vodnih virov v gozdovih, v katerih je vpliv kemičnega onesnaževanja vode minimalen zaradi filtracijskega delovanja gozda in zaradi minimalne uporabe mineralnih gnojil.

Krepitev splošnokoristne vloge gozdov v Sloveniji praviloma skoraj v ničemer ne omejuje proizvodnje lesa, temveč postaja njen celostni del. Vendar pa tudi splošnokoristni učinki gozda niso brezplačni dar narave, temveč dosežek načrtnega in dolgoročnega gospodarjenja z gozdovi.

Gospodarskega pomena gozdov in gozdarstva ni mogoče ocenjevati po njegovem deležu v družbenem proizvodu in podobnih kazateljih. Dejanski neposredni gospodarski pomen gozdov je odvisen zlasti od stopnje, s katero se gozdarstvo neposredno ali posredno vključuje v splošni gospodarski razvoj ter še posebej od stopnje povezanosti gozdarstva z lesnopredelovalno industrijo. Vrednost gozdnih sortimentov se s predelavo bistveno poveča. Gozdovi dobijo dejanski pomen šele z razvito lesnopredelovalno industrijo.

Veronikine Rož'ce



Veronika Plešej

Letos pomladi je izšla v samozaložbi zbirka pesmi naše znanke Veronike PLEŠEJ pod naslovom *Moje rož'ce*.

Knjiga je dejansko »posuta« z rožami, vedrino, življenjem. Zbrala in uredila jih je Iva Potočnik in v predgovoru napisala:

»Vedrine in šegavosti je v njih več kot obupa.

Življenja več kot smrti.

Pomladi več kot jeseni.

V naravi je zaznala to, kar je mnogim skrito: utrip čebel, ptic, zeleneče trate, vsega, kar spomladi zaživi, v jeseni zamre in v preprosti verzifikaciji ta večni krog živega ubesedila.«

Objavljamo pesem z naslovom zbirke *Moje rož'ce*:

*Ko zalivam svoje rož'ce
dragi fant, jaz mislim nate,
ko se nagelj bo razcvetel,
pridi, dragi, k meni v svate.*

*Razcvetel se nagelj je rdeči,
roženkraut in rožmarin,
se dragi znašel je v nesreči,
ostal mi nanj je le spomin.*

*V duhu šopek mu navežem,
duhtečih rožic vsakih dam,
s srcem k njemu v grob se uležem,
v grob prerani — grob hladan.*

I. R.

GOSPODARJENJE

SPOZNALI SMO DELOVANJE STROJNEGA KROŽKA PODJUNA NA AVSTRIJSKEM KOROŠKEM

Avstrijsko kmetijstvo je za 30 % dražje kot v deželah članicah Evropske skupnosti. Ker bo Avstrija kmalu postala članica ES, obstaja strah, kako ohraniti dosedanje raven subvencioniranja. Kljub vsemu se kmetje pospešeno pripravljajo na padec cen kmetijskih pridelkov za približno 30 %. Cene mleka bodo znižali s 5,6 šilingov na 4 šilinge za liter, ceno govejih pitancev pa z 28 na 20 šilingov za kilogram žive teže. Problem avstrijskega kmetijstva je visoka zadolženost, ki se je v zadnjih treh letih povečala z 20.000 na 28.000 šilingov na hektar kmetijske zemlje. Zaradi tega vlaganja v kmetijstvo zmanjšujejo. Nenehne so težnje po iskanju dodatnega zaslužka izven kmetijske dejavnosti, prav tako pa v okviru dopolnilnih dejavnosti. Opisane razmere v kmetijstvu zahtevajo organizirano delovanje avstrijskih kmetov. Ena takšnih oblik so strojni krožki, ki v avstrijskih pokrajinah različno dolgo delujejo. Nekateri krožki delujejo 15 in več let, drugi nekaj let.

Strojne krožke so kmetje v Avstriji ustanovili zaradi:

1. znižanja stroškov strojev po hektar-

ju. Ko se znižuje strojni kapital, je možno povečati število letno opravljenih strojnih ur stroja, ki je na voljo strojnemu krožku in je last posameznega kmeta, ki z njim opravlja storitve drugim kmetom članom krožka;

2. vzajemne sosedске samopomoči. Na kmetijah primanjkuje delovne sile. S tem, ko kmetija najame stroj, najame tudi poceni delovno silo;

3. izmenjave izkušenj pri racionalizaciji tehnične opreme.

Za kmete z občine Slovenj Gradec, ki so pokazali zanimanje, da spoznajo prednosti strojnih krožkov pred strojnimi skupnostmi, je govederejsko društvo skupaj s svetovalno službo organiziralo predstavitev delovanja strojnega krožka Podjuna, ki ga vodi poslovodja Franz Wutte ter ogled kmetije last Friderika Kumer, ki je član strojnega krožka Podjuna.

V strojni krožek Podjuna je včlanjenih 150 članov. Ustanovljen je bil pred petimi leti. Pokriva 1.200 ha kmetijske zemlje. V lanskem letu je izmenjava del s stroji znašala v skupni vrednosti 2.400.000 šilingov. V povprečju je vsak član koristil 84 ur storitev iz strojnega

krožka. Krožek mora ustvariti vsaj 1.000 šilingov prometa z izmenjavo del s stroji na hektar, da dobi 60% državne pomoči za poslovanje. Razliko pokrivajo s članarino in z dotacijami od zadrug, posojilnic itd. Šele, ko je v krožek včlanjenih 400–500 članov, dobi poslovodja profesionalno zaposlitev, sicer opravlja delo honorarno. Dodatno se izobražuje na seminarjih. V veliko pomoč so mu informacije iz Deželne koroške zbornice.

Podatki o strojih, ki so na voljo strojnemu krožku za skupne potrebe in so last posameznega kmeta, ki z njim opravlja storitve drugim kmetom, so zbrani v letni brošuri, strojnega krožka Podjuna. Nov stroj, ki ga član krožka želi kupiti in ga dati na uslugo strojnemu krožku, lahko kupi šele po posvetovanju s poslovodjem, ki ve, kakšne so potrebe po strojih. Stroj, s katerim kmet opravlja storitve v krožku, investira sam. V krožku želijo s kvalitetnimi storitvami in znanimi cenami spodbuditi zdravo konkurenco in znižati strojni kapital ter povečati, oziroma polno izkoristiti stroj v krožku.

Cene za storitvene ure pripravijo državne institucije. Dokončno ceno pa do-

(Nadaljevanje na 3. strani)

NOVA ŽAGA ZA RAZREZ HLODOVINE

Zaradi vse večjega števila gozdnih posestnikov, ki želijo sami razrezati svoj les in ga tako oplemeniti z lastnim delom in zaradi zahtev tržišča po kvalitetno rezanem lesu so se na GG Slovenj Gradec, Transport in servisi odločili izdelati in tržišču ponuditi nov izdelek, horizontalno žago za razrez hlobovine, ki bo glede ekonomičnosti (stroški investicije, vzdrževanje, kvaliteta razreza) z izjemo polnojarmenikov, boljša kot konkurenčne žage.

Horizontalna žaga bo primerna za gozdne posestnike, kjer produktivnejše in precej dražje žage (polnojarmeniki) ne bi bile izkoriščene.

Horizontalna žaga je prikazana na sliki. Okvir žage z jarmom in pogonom se enakomerno in kontinuirano pomika po tračnicah v obe smeri, naprej in nazaj

(Nadaljevanje z 2. strani)

loči občni zbor strojnega krožka. Člani lahko ceno po lastni presoji dvignejo, oziroma znižajo za 25 % od okvirnih cen, ki jih določi država. Cene so objavljene v letni brošuri strojnega krožka Podjuna.

Strojni krožek nima pridobitnih interesov. Cena strojne ure se giblje v okvirih lastne cene strojne ure. Kmetijam, ki opravljajo storitve preko strojnega krožka, lahko storitev predstavlja dopolnilno dejavnost, ustvarjen dohodek pa ne sme presegati 110 % bruto dohodka kmetije, hkrati je kmet preko krožka zavarovan za delo na drugi kmetiji. Plačilo opravljenih storitev poteka preko banke.

Storitve preko strojnega krožka lahko koristijo tudi nečlani. Za storitev plačajo 10 % višjo ceno. Članom morajo vedno odstopiti prednost.

Po predstavitvi delovanja dvojezičnega strojnega krožka v Podjuni se je razvil živahen pogovor. Z razgovorom smo nadaljevali na kmetiji. Gospod Friderik Kumer je predstavil kmetovanje onstran meje z vsemi omejitvami, ki so določene od države, do trženja in iskanja novih oblik zniževanja stroškov.

Zaključne misli

Dohodek iščemo tudi na področjih, na katere lahko sami vplivamo. Preko strojnega krožka lahko strojni kapital znižamo, povečamo ali polno izkoristimo stroj z opravljenimi storitvami v strojnem krožku. Delo je zaradi zdrave konkurence in želje po usposabljanju bolje opravljeno. Z medsebojno osebno in tehnično pomočjo tudi izboljšujemo eksistenčno osnovo članov.

Država Slovenija je pripravljena organiziranost podpreti. Izkoristimo priložnost.

Marija Plazovnik

(žaga reže v obe smeri). Pogonja jo elektromotor z močjo 5.5 KW, podajanje — pomik žage pa je brezstopenjsko, nastavljivo.

Jarem z listoma in razmik med listoma je vertikalno nastavljiv z navojnim vretenom.

Zmogljivost žage je ca. 2000 m³ v eni izmeni na leto.

Horizontalna žaga bo prvič predstavljena na sejmu »PREZENTA 93«, v Slovenj Gradcu od 4.—6. junija 1993, pred tem pa si jo bo mogoče ogledati in o njej dobiti natančnejše informacije na GG Slovenj Gradec Transport in servisi, telefon: 0602 42-061.

ALOJZ ČEVNIK

NOVO NOVO

ŽAGA HORIZONT

žaga za vsak žep

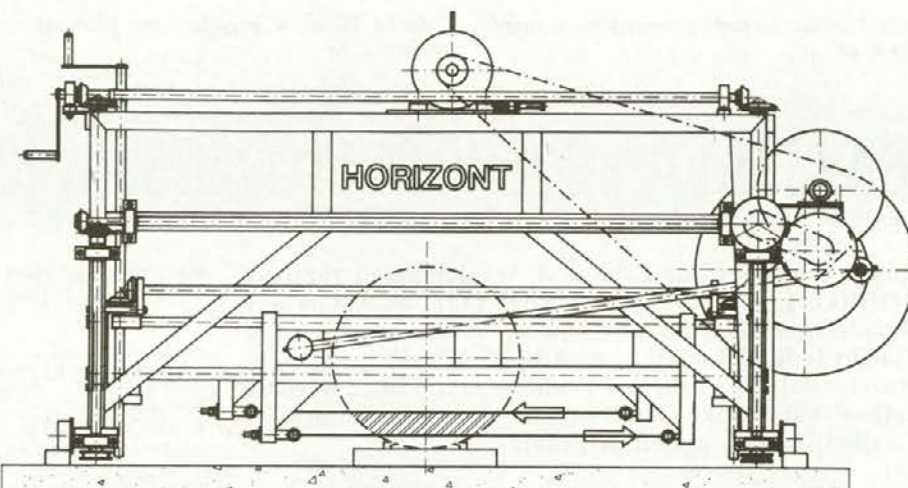

Tehnični podatki:

- Moč 5,5 kW
- Število obratov 1450 o/min
- Podajanje brezstopenjsko nastavljivo 2,7 do 16,2 mm/sek
- Rezalna hitrost 4 m/sek
- Brezstopenjska nastavitvev reza do 180 mm
- Max. debelina hloda 600 mm
- Dolžina hloda poljubna, odvisna od dolžine vodil
- Debelina lista 1,8 mm
- Zmogljivost cc.5m³ na 8 ur
- Širina med vodili 2270 mm
- Dolžina 1400 mm
- Višina 1500 mm
- Širina 2850 mm
- Dva lista

NOVO

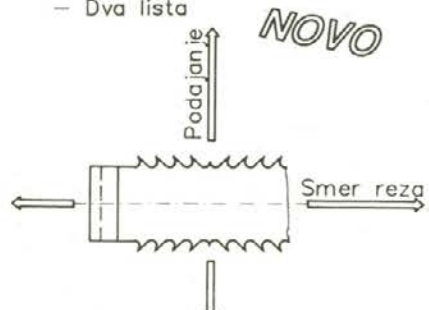

INFORMACIJE na:

GG — Slovenj Gradec
Transport in servisi Pameče
62380 Slovenj Gradec
Telefon: 0602 42-061
Fax: 0602 42-170



Jožica Turičnik — zlato priznanje za koruzni-
ajdov kruh



Zdenka Ošlak je prejela zlato priznanje za
mešani kruh



Darinka Prevolnik — zlato priznanje za slad-
ko smetano

RAZSTAVA »DOBROTE SLOVENSКИH KMETIJ« PTUJ 93

Letos je na Ptuj potekala že 4. tradicionalna razstava »DOBROTE SLOVENSКИH KMETIJ«, na kateri je s 767 izdelki sodelovalo 498 kmetij. V razstavo pa se je vključilo tudi 43 kmetij iz vseh štirih koroških občin, ki so razstavljale 30 krušnih, 14 suhomesnatih in 12 mlečnih izdelkov. Vsi izdelki so bili predhodno strokovno ocenjeni, najboljši pa so prejeli priznanja.

Primerjava števila razstavljalcev in njihovih izdelkov ter števila priznanj v koroški regiji:

Občina	Število proizvodov			skupaj	Število razstavjalcev	Število priznanj		
	krušni	mesni	mlečni			ZL	SR	BR
RAVNE	9	9	3	21	13	2	3	3
SLOV. GRADEC	8	3	3	14	6	2	2	2
RADLJE	12	—	4	16	13	2	1	5
DRAVOGRAD	1	2	2	5	2	—	1	2
SKUPAJ:	30	14	12	56	34	6	7	12
po letih:								
1990	4	4	1	9	6	2	2	1
1991	9	19	7	33	11	1	6	10
1992	21	24	6	51	22	1	7	16
1993	30	14	12	56	34	6	7	12

Nagrajence v letu 1993 pa vam poimensko predstavljamo:

I. KRUSNI IZDELKI:

Komisija je ocenila 30 izdelkov 26 proizvajalcev in podelila 5 zlatih, 5 srebrnih in 10 bronastih priznanj.

ZLATO PRIZNANJE

Rženi kruh

PAVŠE Marjana, p.d. Ravnjak Kot 8, Prevalje
Kmetija JAKOPIČ, Onkraj 4, Mežica

Mešani kruh

OŠLAK Zdenka, p.d. Ošlak Paka 84, Mislinja

Koruzni kruh, Ajdov kruh

TURIČNIK Jožica p.d. Urh

Hudi kot 94, Ribnica na Pohorju

SREBRNO PRIZNANJE

Rženi kruh

Kmetija PEČNIK
ŠUMNIK Veronika, p.d. Žaže

Šentanel 29, Prevalje
Stražišče 31, Prevalje

Mešanik kruh

LENART Tončka, p.d. Močivnik
PLEVNIK Marija, p.d. Plačnik

Podgorje 121, Podgorje
Brde 16, Šmartno

Sadni kruh

PANZI Elizabeta, p.d. Lupnik

Mlake 1, Muta

BRONASTO PRIZNANJE

Rženi kruh

KRECENBAHER

Zalika, p.d. Sp. Ovčar
ČREŠNIK
Ferdinand, p.d. Primož
PIKO Angela, Ivan p.d. Golak
VALTL Anica p.d. Ižek

Vas 16, Podvelka

Branik, Muta
Dolga Brda 25, Prevalje
Branik nad Muto, Muta

Bel kruh s sezamom

KOGELNIK

Marjana p.d. Klančnik

Podklanc 5, Dravograd

Potice

HAVLE Jožica p.d. Smolak

Stražišče 21, Ravne na Koroškem
Podgorje 121, Podgorje

LENART Tončka p.d. Močivnik

Pletenica z makom

KARAT Marija p.d. Miklavc

Orlica 57, Ribnica na Pohorju

Domači keksi

JEHART Brigita p.d. Prednik

Misl. Dobrava 96, Šmartno

Medene plošče

GERHOLD

Kristina p.d. Modrej

Pernice 1, Muta

II. SUHOMESNATI IZDELKI

Komisija je ocenila 14 izdelkov, od tega 11 salam, 2 želodca in 1 klobaso. Prejeli smo 3 priznanja in sicer:

SREBRNI PRIZNANJE

ČERU Oto in Majda, p.d. Zajnsnik iz Ojstrice, Dravograd ter SONJAK Katarina in Franc iz Belšaka 8, Prevalje, za suhe domače salame

BRONASTO PRIZNANJE

KOTNIK Amalija in Franc, p.d. Jug iz Dobrij 7, Ravne na Koroškem, za suhe domače salame:

III. MLEČNI IZDELKI

Komisija je ocenila 11 vzorcev 6 proizvajalcev in podelila 1 ZLATO in 1 BRONASTO priznanje.

ZLATO PRIZNANJE

PREVOLNIK Darinka iz Misl. Dobrave 75, Mislinja za sladko smetano,

BRONASTO PRIZNANJE

ROTOVNIK Tončka, p.d. Brdnik iz Otiškega vrha pri Dravogradu za poltrdi kravji sir.

Vsem dobitnikom priznanj še enkrat iskreno čestitamo, vsem ostalim pa se zahvaljujemo za sodelovanje. Obenem vabimo še vse ostale kmetije, ki bi želele sodelovati na tej razstavi prihodnje leto, da se prijavijo svojim svetovalkam.

Svetovalke za kmečko družino in dopolnilne dejavnosti:

Amalija CEKLIN
Bernarda RAVNJAK
Danica ONUK



Marjana Pavše iz Kota pri Prevaljah je za ržen kruh že tretjič prejela zlato priznanje



Oto in Majda Čeru sta prejela srebrno priznanje za suhe domače salame

KMETIJSKE ZADRUGE

V Viharniku gospod Ajnžnik piše o zadruzi Prevalje. To me je spodbudilo, da napišem to, kar mi je že dolgo na duši, namreč moja opažanja in spomini na zadruge do danes.

Po vojni so Šentiljčani z Malo Mislinjo ustanovili kmetijsko zadruzo. Vodili so jo sposobni kmetje sami. Za strokovna mesta v trgovini in odkupu lesa so najeli usposobljene ljudi. O vseh stvarih tudi najmanjših, in problemih so se sestajali in skupno odločali v prijateljskem ozračju. Zato so bili sestanki v zadovoljstvo vseh in polnoštevilno obiskani. Taka mala zadruza je prištedila za gradnjo zadrugnega doma, ki je današnji veliki skupni zadruzi v breme in bi ga najrajši kar podarila nekemu na vrhu. Sledovi tega se že kažejo. Graditelji so večinoma pomrli ali pa so onemogli in ostareli, ovira k temu so še redki živeči in par res pametnih kmetov. Kmetija

je takšna, kakršen je njej gospodar in družina. Isto velja za zadruzo. Kakršni člani, takšna zadruza. Če člani sami ne gospodarijo z zadruzo, ki je njihova, ampak zadruzi in njim gospodarijo tisti, ki jim zadružniki režejo kruh, je to hudo narobe. Tako je bilo v preteklih letih.

Zato gospod Ajnžnik upravičeno toži, da kmetje zadruzi ne zaupajo. Naj se otresejo hlapčevstva in strahu pred vodstvom zadruge, ki bi morala služiti njim samim in plesati tako, kakor bi godli člani. Je pa ravno narobe. Treba je izvoliti v upravni odbor prave nepodkupljive ljudi, ki jih bodo predlagali kmetje, ne pa vodstvo zadruge. Tako se ne bodo ustvarjali ozki krogi previligirancev, ki so v preteklosti posneli smetano, če je je sploh kaj ostalo, pa so dobili ostali. Občni zbor naj vodi kmetje sami in obsodijo vse, kar se je na vrhu dogajalo brez njihovega dovoljenja in vednosti. Do se-

daj so bili občni zbori takšni, kakršne je vodilo vodstvo zadruge ne pa kmetje. Na njih je treba razčistiti vse, kar se je zunaj na terenu pred leti šušljalo in pisalo celo v časopisu. To je o barantanju zadružne zemlje in druge imovine, deljevanje nepovratnih sredstev članom brez vednosti ostalih članov in tako dalje, nadalje o uporabi zadrugnih sredstev, ustvarjenih iz žuljev kmetov za namene, ki jih niso odobrili le ti na svojih sestankih, ki ne služijo članom, ampak le gotovim posameznikom. Namesto knjig in drugih kulturnih dobrin za izobrazbo mlade generacije jim gradijo bifeje in prodajajo alkohol. Vse to bi morali na sestankih razčistiti, ali so te govorice resnične, ali pa so klevete in tako dati prizadetim zadoščenje, v nasprotnem primeru pa krivce poklicati na odgovornost. Krek je v tistih časih ustanavljal kmečke zadruge, da bi le te konkurirali privatnim trgovcem, izkoriščevalcem kmeta. Danes pa je ravno narobe.

(Nadaljevanje na 6. strani)

PO TRAGEDIJI NA POHORJU

Momova kmetija iz Frajhajma pri Šmartnem na Pohorju je rahlo prislomljena v pohorske strmine. Na 47 ha velikem posestvu že nekaj let pridno gospodarita 56-letni Ivan in 51-letna Marija Lunežnik, v veliko pomoč pri gospodarjenju pa sta domači sin Branko in njegova žena Majda, katero je leta 1985 pripeljal iz Haloz in bosta na Momovi kmetiji naslednika. Pri Momovih pa imajo tudi dva vnučka: devetletno Tanjo, ki je že od rojstva na invalidskem vozičku ter pet- in polletnega Primoža. Ko malo Tanjo odpeljejo čez teden v šolo na Ptuj, kjer obiskuje prvi razred, ostane mali Primož sam in se lahko igra le z sosedovimi sovrstniki.

Druga aprila letos pa se je na Momovi kmetiji zgodila tragedija, ki je boleče odjeknila daleč na okoli. Do tal je zgorelo gospodarsko poslopje in ostrešje stanovanjske hiše. »Bilo je okoli devete ure dopoldne, ko je vnukec Primož priteknel v hišo in povedal, da gori. Sin Branko in mož sta takoj skušala ogenj pogasiti, vendar se ni dalo več pomagati. Reševati sta začela živino in hvala Bogu, uspelo jima je, da sta rešila živino in tudi traktor, vsi ostali stroji in orodje pa je zgorelo. Zgorelo je tudi vse žito in nekaj lesa. Ne morem vam povedati, kako je bilo hudo, ko je hkrati pogorelo tudi ostrešje stanovanjske hiše. Naša kmetija je visoko v strminah Pohorja in prav tiste dni je bil še sneg in snežni zameti, zato je bilo tudi gasilcem, ki so prišli na požarišče zelo otežkočena vožnja. V ognjene zublje smo nemočni zrlji, kako nam uničujejo več letni trud,« pripoveduje gospodinja Marija Lunežnik. Ko povprašamo, kako je prišlo do požara nam gospodinja Marija s solznimi očmi pove:

»Ob tem hudem udarcu pa nas tolaži to, da so nam takoj po tragediji priskočili na pomoč dobri ljudje. Pomagati so nam začeli sosede, ki so vzeli v oskrbo živino, pa gasilci in ljudje iz daljnih krajev, da smo z obnovno sta-

DOBRI LJUDJE NAM POMAGAJO . . .



Momova družina iz Frajhajma pri Šmartnem na Pohorju. Gospodar Ivan in gospodinja Marija Lunežnik, sin Branko z ženo Majdo ter vnučka Tanja in Primož

novanjske hiše najprej pričeli, da bomo imeli vsaj streho nad glavo, potem pa se bomo lotili še gradnje novega gospodarskega poslopja, saj mora biti zgrajen do jeseni, da bomo lahko vanj shranili krmo in živino.«

Pri Momovih ob tej hudi tragediji, ki jim je uničila več letni trud, niso ostali osamljeni. Ljudje, ki imajo dobro in plemenito srce, so jim priskočili na pomoč in jim pomagajo po svojih močeh, zato so jim Lunežnikovi še kako hvaležni. Nekaj dni po požaru pa si je požarišče ogledal tudi predsednik skupščine občine Slovenska Bistrica Ivan Pučnik in obljubil pomoč. V nabiralno akcijo pa je takoj po nesreči priskočila tudi krajevna skupnost Šmartno na Pohorju in tako zbirala prispevke v denarju in lesu. Seveda pa pri Momovih pričakujejo pomoč tudi od države, zlasti iz naslova demografsko ogroženih področij.

Pomagala bo tudi kmetijsko svetovalna služba in drugi.

Pri Momovih bodo morali tudi potem, ko bodo zgradili novo gospodarsko poslopje še nekaj let pridno delati, da bodo lahko nadoknadili vsaj del uničenih kmetijskih strojev in orodja. Gospodar Ivan pravi, da so njihove življenjske korenine zrasle na Pohorju, zato so še tembolj navezani na »grunt« in zemljo, kateri je treba v teh strmih rebrih žrtvovati velikokrat tudi zadnjo kapljo znoja.

Tudi potem, ko bosta sin Branko in njegova žena Majda prevzela kmetijo, bo njuna prva skrb, da bosta na kmetiji pridno in sodobno gospodarila, na nesrečo pa bosta morala z leti pač pozabiti. In življenje tu zgoraj mora teči naprej.

F. Jurač

(Nadaljevanje s 5. strani)

Privatniki konkurirajo zadrugi. Ko jo bodo uničili, bodo popolni gospodarji nad kmetovimi žulji kot so bili v Krekovih časih. Tedaj se bo kmetu slabo pisalo in se bo na zadrugo še rad spominjal. Kmetje tega ne smejo dopustiti. Zato morajo mladi kmetje, ki, hvala Bogu, danes radi prevzemajo kmetije, vzeti vodstvo zadruge v svoje roke, ozdraviti plašne kimavce, strahopetneže, ki še tlačanijo tistim na položajih, odstraniti iz zadruge stremuhe, previligirance, nepoštenjake in druge negativne osebnosti, pa bodo zadruge odigrale svojo vlogo Krekovih zadrug. Zaposleni v zadrugi morajo delati po navodilih članov, ne pa obratno kot se je dogajalo v preteklosti. Vsako odločitev in investicijo morajo odobriti vsi zadrugi. Kmečke zveze in Ljudska stranka bi morale zadrugi dati več podpore, kot sedaj. Bolj jima bo koristilo to, kot kričanje pred skupščino. Zadrugi pomagaj si sam in Bog ti bo pomagal! Tako razmišljam v svojih 75 letih brez namena, da bi komu solil pamet.

Jože Krajnc



Pri Momovih so tiste dni, ko smo bili pri njih, popravljali ostrešje stanovanjske hiše, potem pa je na vrsti gradnja novega gospodarskega poslopja

SPOMIN NA GOSPODA JAKOBA SOKLIČA

Vedno je bilo tako, ko človek rahlo pride v leta s spominom poseže v dneve svojega otroštva in se spomne predvsem lepih trenutkov in ljudi, ki so v teh trenutkih prisotni. Tako sem se spomnil mestnega župnika in častnega dekana mesta Slovenj Gradca Jakoba Sokliča.

Spomnim se ga predvsem iz otroških let, čeprav sem ga srečeval tudi pozneje. Čisto slučajno sem naletel na njegov kratek življenjepis, za katerega malokdo ve in nekje na dnu srca čutim, da bo dobro, če nekaj skromnih besed napišem o tem dobrem človeku.

Rodil se je 7. maja 1839 v kraju Mlin blizu Bleda. Svoj rojstni kraj je zapustil, ko je šel na študij v Ljubljano. Duhovniški poklic ga je premetaval iz kraja v kraj in se je leta 1933 znašel v Istri. V nadaljevanju se je službeno znašel v Hrušnici, na Klancu in v Škednju pri Trstu. Ko je zapuščal Sv. Vida pri Ptujju je prišel v Slovenj Gradec.

Ko so Nemci 10. aprila 1941 leta vdrl v mesto, so kar hitro prišli ponj in ga odpeljali v zbirno taborišče v Šmartno. Od tam so ga premestili v Maribor, Brestanico in nato v Zagreb. V Stični je vodil zavetišče za starejše duhovnike in po končani vojni prišel takoj nazaj v Slovenj Gradec.

V spominu mi je ostal tudi njegov muzej, ki ga je raje razkazoval predvsem ljudem, ki so se zanimali za zgodovino. Delo in njegova dobrosrčnost je vsem, ki smo ga poznali, dobro poznana in ohranil sem ga tudi v takšnem spominu.

Upam, da se ga boste spomnili tudi vsi, ki ste ga poznali dragi bralci, ko boste brali moj članek.

Zlatko Škrubej

PEKA KRUHA IN PECIV



Kot v več krajih na štajerskem in Koroškem so se tudi na Pernicah zbrale kmečke žene in dekleta na enodnevnih tečajih peke raznih vrst kruha in peciv. Tečaje je vodila učiteljica Marija Prajner iz Maribora. V peki raznovrstnih kruhov so se urile pri kmetu Pehtu, peciva in slaščice pa so pekle pri Reberniku.

Njihove specialitete smo lahko videli na razstavi v Ptujju, kjer so poželi tudi nekaj priznanj in plaket. Z vso vnemo se je tečajev udeleževala tudi 72 letna Elizabeta Panzi, ki je iz babičnih receptov spekla kruh in z njim na razstavi prejela srebrno plaketo. Podobnih tečajev si kmečke gospodinje želijo še v prihodnje.

Ludvik Mori

OČISTIMO ONESNAŽENO OKOLJE

»NARAVA NAS JE OBDARILA Z LEPOPAMI. ČISTO IN UREJENO OKOLJE JE NAŠA DOLŽNOST DO NAŠEGA ZDRAVJA IN ŽIVLJENJA TER NAŠA OBVEZA DO BODOČIH GENERACIJ.«

Aktiv invalidov Stari trg je dne 27. 3. 1993 organiziral očiščevalno akcijo potoka »Suhodolnica.« K sodelovanju v akciji je povabil več društev v Starem trgu, SŠ Slovenj Gradec, Tovarno Kosi kape, NTU-Naue, Blagovnico Name in Pekarno Slovenj Gradec.

Veseli smo bili, da so kljub slabemu — mrzlemu vremenu akciji prisluhnili in se je udeležili — krajevna skupnost Stari trg, gasilsko društvo Stari trg, športno društvo Stari trg in SŠ Slovenj Gradec —

vsem iskrena hvala. Posebno se zahvaljujemo tovarni Kosi kape, NTU — NAUE ter Blagovnici Nama Slovenj Gradec, da so prisluhnili in nudili finančno pomoč.

Menimo, da bi morali organizirati še več takih akcij, da bi tudi druga društva prisluhnila temu in organizirala akcije, saj le tako bomo ohranili zdravje sebi, predvsem pa moramo misliti na naše otroke, da bomo živeli bolj v čistem okolju.

Aktiv invalidov
Stari trg



KDO BI JIH PREPOZNAL NA PRVI POGLED

Pomlad je čas spominov na preteklost, na nekdanje prijatelje in sodelavce, ki še živijo ali pa so že odšli od nas. Ko gledam spomladi zeleneče travnike in brsteče drevje, se rad v spominu vrnem v svoja šolska in mladeniška leta, ko sem doživljal prva srečanja s prostiranimi plešivškimi gozdovi in ljudmi, ki so tam živeli in delali. Tedaj se mi vedno zdi, da me še zmeraj obdaja omamen vonj pareče se smrekove in macesnove stelje, ki se je razširjal preko obširnih posek in frat v Kopi na Malem vrhu ali na Kalu. Udarci sekir in zvenčanje žag se je mešalo s pličjim petjem in bučanjem pomladanskih vetrov ter je ustvarjalo svojevrstno razpoloženje tistemu, ki mu je znal prisluntni.

V tistih časih, pred dobrimi 50 leti, ko sem bil že šole prost, sem tudi sam pričel iskati zaslužka in dela pri takratnem lastniku Plešivca, in ker so takrat ravno urejevali svoje gozdne načrte in elaborate, sem dobil delo pri izmeri gozdnih sestojev in oddelkov. S sošolcem in prijateljem Planinšekom Justijem sva opravljala to delo od 6 ure zjutraj do 6 ure zvečer za plačilo 2 dinarja na uro, ali povprečno 20 dinarjev na dan, s čemer sva bila kar zadovoljna, ker si si s tem lahko kupil že kar dobro srajco. Bilo pa je to naporno in utrudljivo delo, ker je bilo treba od drevesa teči, da je bilo opravljenega čim več dela, drugače pa te je lahko skupinovodja pri plešivškemu upravitelju zatožil, in si bil lahko takoj ob delo. To delo je bilo primerno samo za mlade in zdrave fantje, ki so bili utrjeni, kar smo takrat bili skoro vsi. Najraje so imeli take, ki so ravno dokončali osnovno šolo.

Pri tem delu sem se srečeval tudi s pravimi gozdnimi delavci ali »holcarji«, kot smo jim navadno rekli. To so bili sami močni, zdravi in utrjeni kmečki in najemniški fantje in možje, ki jim je bil gozd edini vir zaslužka in preživljanja, poleg male njive in vrta ter morebiti kravice, kar pa so že redki premogli. Takrat ni bilo nobenih prevozov na delo, ne delovnih oblek in čevljev ali plačanega dopusta. Moral si imeti dobro žago, ostro sekuro in cepin, v nahrbtniku pa dve leseni »keli«, kos kruha in malo slanine, in seveda dobro mero zdravja in moči, pa si lahko poskusil svojo srečo v gozdarskem poklicu.

V tistih časih, to je pred dobrim pol stoletjem, ali natančneje l. 1940 je v plešivških gozdovih bila posneta tudi tale slika, na kateri se dobro vidi, kakšno gozdarsko orodje je bilo takrat najbolj v rabi. To

je ročna žaga, zaradi kroni podobnih zobov imenovana »kronarica«, široka sekira za kleščenje ali »malarin«, cepin in kresalo, imenovano »širfar«. Na sliki pa je ena izmed takrat najboljših delovnih skupin v revirju Plešivec s svojim revirnim gozdarjem. Slikano je v Kopi v oddelku 19 prav na vrhu pri motorni uti ali kot smo pozneje rekli pri vili »Prepih«. To je bila lesena baraka za hrambo motorja in vitle, s čemer so po preprosti progi vlačili les iz ravenske strani Kope na vrh, od koder so ga potem ročno spravljali na plešivško stran po drčah v »Jame« ali k »Roki«, kjer so bila velika gozdna skladišča.

Gozdovi v Plešivski Kopi so se v 50 letih temeljito spremenili. Prav v njeno osrčje prihajajo sedaj težki tovornjaki po les, namesto ročnih žag pojejo motorke, in namesto klicev delavcev pri ročnem spravilu lesa hrumijo težki gozdni traktorji, ki potegnjejo les s še tako težavnega terena. To so neizprosni zakoni napredka in sprememb.

Tudi od takratnih gozdnih delavcev, kot so bili Ruprehti, Triplati, Sovinci, Juvani in Jugi, le še nekateri živijo. Danes uživajo zaslužni pokoj pri svojih naslednikih, sinovih, vnukih in zetih, katerih večina nadaljuje njihovo tradicijo in delo v plešivških gozdovih.

RUDI REBERNIK



Delovna skupina »holcarjev« posneta v revirju Plešivec na vrhu Kope v oddelku 19, leta 1940 ali pred 53 leti. Slika je posnel takratni upravitelj Plešivca g. Nemtztyzky Ivan. — Za tiste, ki jih niste spoznali, navajam njihova imena: od leve proti desni revirni gozdar Matija Apohal, Anžlak Valentin, Jože Sovinc, Karel Ruprecht.

Dan po materinskem dnevu

— Ne bom vstala, pa če pokliče gospodar k meni kar pet veterinarjev. Lahko me našopajo s tabletami DEPRIM. Ne, ne bom vstala.

— Si ponoči zbolela?

— Da. Bolna sem. Celo noč nisem spala. Čisto sem sfrustrirana in deprimirana. Ne morem vstati. Pa tudi iritirana sem.

— In kaj te je tako prizadelo?

— Poslušaj: Moja prapraprababica mi je pravila, kako ji je v njenih najvitalnejših letih bilo lepo. Vsaj enkrat na leto, včasih celo dvakrat, jo je kmet povedel k sosedovemu biku. Bil je lep mladeček, ves vroč in strasten. V njegovo okroglo mednožje je moja prapraprababica kar buljila, tako je bilo bogato. Ovohaval jo je in vmes ljubko mukcal. Ko se je zleknila pred njim, ji je vso kri pobralo iz glave, da jo je potem gospodar vso omotično odvedel domov.

— Kaj takega? O, srečna tvoja prapraprababica. Pa se ji je potem še dolgo vrtelo?

— Ne dolgo. Kvečjemu do doma. Potem je čez devet mesecev povrgla ljubkega, zdravega telička, ga lizala, ovohavala, dojila in ga občudovala, kako je iz dneva v dan postajal večji. Ko ni hotel več sesati, jo je gospodinja molzla. Bil je pravi užitek, ko ji je gospodinja gladila vime in potem z ritmičnimi gibi iziskavala mleko. Proti koncu se je v golidi kar penilo.

— Ne dolgo? Kvečjemu do štedilnika. Skuhala ga je in z njim nahranila svoje otro-

ke. Kar ga je ostalo, ga je predelala v maslo, sir in skuto. Nekaj ga je tudi prodala. Ljudje so radi povpraševali za njim. Bilo je lepo belo, gosto, mastno, dišeče. Hvalili so njeno mleko, gospodinja pa svojo kravo.

— Kaj takega? O, srečna tvoja prapraprababica. Praviš, da jo je gospodinja kdaj tudi pohvalila, morda tudi kdaj pobožala. Zdaj se nam kravam kaj takega ne zgodi zlepa, morda še kje kakšni zakotni hribovski buši.

— Zato sem pa danes vsa sfrustrirana, deprimirana in iritirana. Vso življenje nisem videla bika, kaj šele skusila. Namesto njega pride veterinar, čisto nič biku podoben. Namesto v bikovo okrogolino buljim v njegovo oglato torbo, iz katere izvleče nekakšen pisker, iz njega pa spet nekaj, kar ni ničemer podobno. Še ozreti se nimam časa, že sari po meni in mi naredi telička. Edino kar še imam skupnega z mojo prapraprababico je tistih devet mesecev do telitve. Potem mi telička takoj odzamejo, mleko pa izvlečejo z gumijastim sesalnikom, kot bi z nategu vlekli iz sode kislo najgo.

Tu pri mleku pa so pravzaprav vsi vzroki mojih težav. Namesto, da bi ga bili vsi veseli, se gospodinja jezi, ker ga s težavo proda mlekarni za piškavo ceno, v mlekarni se jezijo nanj, ker imajo preveč ponudbe, denarja pa premalo, država se jezi na mlekarno, ker so vse v izgubi. Da bi težavo razvozlati čim bolj modro, izglasujejo poslanci cenik, ki prizna

kmetu le osemdeset procentov stroškov pridelave. Ni kaj, računanje jim pa res gre od rok: daj mi tolar, vrnem ti osemdeset desetinov. Po stanovanjskih blokkih se pa otroci derejo, ker bi radi pili mleko, pa jim ga brezposelni socialni podpiranci ne morejo kupiti dovolj, ker je v trgovini predrag.

Naše kravje poslanstvo je do kraja erodirano, podobno kot ugled poslancev, kakor je včeraj rekel gospod Bučar. Pa saj mu nihče ni v redu prislunil, vsak je želel zdrveti čim prej domov in to naravnost domov. Tako jim je skozi vrste levitov svetovala gospa poslanica Kožuh-Novakova, ker je bil ravno materinski dan. So pa res »pol zlodeja« ti današnji moški, da jim mora nekdo skozi državne mikrofone zabičati, naj še tisti večer poiščejo skupaj gumbe po vsem stanovanju in jih prišijejo tja kamor spadajo, naj napolnijo pralni stroj, naj skuhamo večerjo in pomijejo piskre, naj pometejo in tako naprej. Povrh vsega pa je bil ta dan še Marijin praznik, pa čeprav nezapovedan. Kljub temu pa en sam »švic« pozno v noč, drug dan pa spet na sejo v Ljubljano.

Tudi za ponoči jim je svetovala, naj ne spijo kot kakšne klade, ampak naj se malo bolj živahno posvetijo svojim ljubim polovicam. Tudi to, zadnje, mi je ponoči zbudilo travmatične asociacije na pripovedovanje moje prapraprababice, saj je tudi v zvezi z mlekom.

Ne. Ne bom vstala, ne!

Andrej Šertel



Člani in gostje na občnem zboru — Foto: F. Jurač

ZAKON O GOZDOVIH IN ŠE MARSIKAJ

Člani SLS podružnice Slovenj Gradec so se zbrali na svojem rednem občnem zboru, katerega so se udeležili tudi predsedniki sosednjih koroških podružnic, mednje pa je prišel tudi dr. Franc Zagožen, predsednik Slovenske kmečke zveze.

Na občnem zboru so člani kritično pregledali dosedanje delo podružnice in pri tem ugotovili, da je bilo delo namenjeno konkretnim problemom in težavam, s katerimi se ta čas kmetijstvo sooča. V razpravi so se na občnem zboru zavzemali za učinkovito reševanje kmetijskih problemov, mednje vsekakor sodi zakon o gozdovih, na katerega gozdarji čakajo že nekaj let. Opozorili so tudi na problem gozdnih cest in pri tem povedali, da gozdne ceste vidno propadajo, zato bo nujno potrebno za njihove vzdrževanje najti finančna sredstva in način stekanja denarja.

Za predsednika podružnice so na občnem zboru izvolili Mirka Tovšaka, za podpredseka in predsednika SKZ in SLS Feliksa Kneza, za drugega podpredsednika in predsednika GZ pri SLS pa dr. Toneta Krajnca. Imenovali so tudi 21-članski upravni ter 5-članski nadzorni odbor.

F. Jurač

Če zapoje rdeči petelin

V letošnji zgodnji in sušni pomladi skoro ne mine dan, da ne bi čitali v časopisih ali gledali na televiziji požare vseh vrst, največ pa seveda gozdnih, katerih vzrok pa je, na žalost, še vedno največkrat človeška neprevidnost. Koliko stotin hektarov, s trudom in znojem vzgojenega in negovanega gozda vsako leto uničijo požrešni plameni gozdnih požarov! Kakšna pa je škoda, pa najbolje ve tisti, ki ve koliko truda in prizadevanja je treba še predno posajeno drevesce zaživi, se prime in prilagodi novemu okolju. Kakšno pa je zadovoljenje, če po desetih ali petnajstih letih pogledaš tako mladje, ki veselo sili kvišku in veš, da je tu vložena tudi del tvojega dela. To lahko občuti samo tisti, ki je sam pri tem sodeloval. Potem pa se samo zaradi majhne neprevidnosti zelene površine naenkrat spremenijo v sivorjavo, ožgana drevesa štrlijo v nebo, in namesto cvetnega prahu se vrtničijo oblaki pepela in dima. To je pogled, ki vsakega ljubitelja gozdov potare in razžalosti.

Vedno, kadar čitam ali vidim take stvari, ki so v zvezi z ognjem ali požari, se spomnim raznih dogodkov iz mojega življenja, ki so bili tako ali drugače povezani s tem.

Prvega velikega gozdnega požara na takratnem grofovskem veleposestvu Plešivec se spominjam še iz otroških let, ko še nisem hodil v šolo. Moralo je biti tam okrog leta 1930, takrat je gorel gozd na desni strani Kaštelskega grabna, v sedanjih oddelkih 26, 28, in 29 Planšakovo in Potoško. To so zelo strmi, kamniti in na nekaterih mestih skoraj nedostopni predeli, takrat še brez vsake gozdne steze ali poti. Spominjam se pripovedovanja, da so opazili ogenj na takem mestu, kjer so lahko hodili samo gamsi in divje koze, in kjer sploh ni bilo mogoče gasiti. Pri gašenju so morali pomagati obvezno vsi za delo sposobni ljudje, ki so živeli na grofovskih kmetijah, in šele močno spomladansko deževje je popolnoma pogasilo požar.

Drugi gozdni požar v Plešivcu, ki se ga spominjam, je bil nekaj let pozneje, ko je gorelo v oddelku 15, Verjanškov vrh, to je predel od Križana pa do Kotnikovega križa nad cesto. Tudi tega so morali pogasiti gozdni delavci in prebivalci Plešivca. Ta požar je doživela tudi moja žena, ki je takrat živela v Plešivcu s svojimi starši, in je morala nositi očetu na pogorišče vodo in hrano, ker je moral

tam stražiti dokler ni bil ogenj popolnoma ukročen.

Posebna nevarnost za gozdne požare je včasih obstajala, ko so ljudje požigali frate in delali novine ali kar na kratko »nov'ne«. To je dopuščal tudi takratni lastnik Plešivca, ker se je s tem izboljševalo gozdno rastišče. Na goloseku ali »frati«, kakor se je v tistih časih največ sekalo, se je v jeseni, ko je bil les spravljn, vse vejevje, skorja in drugi odpadki od sečnje, lepo enakomerno razmetalo po sečišču, da se je dobro osušilo, potem pa ob primernem, mirnem, najbolje oblačnem ali meglenem vremenu se je »nov'na« žgala. Požigati se je začelo od zgoraj tako, da se je suhljad prižgala po celi širini frate, nato pa so se ogorki z železnimi »kavlji«, nasajenimi na dolge ročaje, počasi spravljali navzdol, tako da je vse sproti lepo izgorevalo. To je bilo narporno delo pa tudi odgovorno in nevarno, ker se je lahko vreme naenkrat sprevrglo, da je nastal močan veter in bi lahko ogenj zaneslo kam drugam. Zato je moralo biti pri takem delu vedno dovolj ljudi, da so bili pri roki, če je bilo treba. Ko je bilo požiganje končano, se je moralo dobro ohladiti, najbolje je bilo, če je to naredil močan dež. Pogorišče je bilo treba dobro in globoko prekopati, nato pa so posejali, največkrat rž. Spominjam se, da so pripovedovali, da sta tudi ajda ali pa krompir lepo uspevala na takih površinah. Navadno so morali med žitno seme pomešati semena gozdnega drevja, katerega je priskrbel plešivški gozdar, največkrat smrekovo seme, in tako so nastali potem enodobni, čisti smrekovi sestoji, katerih je več okrog Plešivca. Tako so si včasih grofovski najemniki ali »štantmani« in pa gozdni delavci še dodatno pridelali kruh, katerega je vedno primanjkovalo.

Prvega hišnega požara v Razboru se spominjam, ko sem še hodil v šolo, in je pogorela domačija pri kovaču in malem kmetu Grabnarju, in so si lahko rešili samo gola življenja. K sreči jim je ostala kovačnica, ki je stala malo oddaljena ob potoku, in kjer so potem prebivali, dokler si niso uredili novega doma. Kljub temu pa lahko rečem, da je bilo takrat v primerjavi z današnjimi časi takih nesreč veliko manj.

Mnogo pozneje, par let po vojni, pa je taka nesreča doletela tudi mene in mojo družino, ko nam je pogorela hiša na »Pistoti« v Razboru. Bilo je 10. marca pred 40 leti. Tudi takrat je bila zgodnja, suha in mrzla pomlad. Vsak dan so pihali mrzli in močni vetrovi iz Šentvida, in pistoška domačija jim je bila še posebno izpostavljena. Marca je bilo tisto leto že povsem kopno, same ceste in poti pa se zaradi mraza niso osušila in so ostala zaledenela. Tisto noč in v jutro 10. 3. 1953 pa je veter postal pravi vihar, tako da nisem šel na delo v gozd, ker bi zaradi močnega vetra ne bilo mogoče podirati.

Tisti dan smo ostali vsi doma, kot bi bili slutili, da se nam pripravlja nesreča. Veter in burja pa je pihala tako silovito, da je stara, pol zidana, pol lesena hiša škripala in pokala na vseh oglih. Žena se je pripravljala k peki kruha in je že zgodaj zakurila v prostorno krušno peč, otroci pa so se igrali v »hiši« na topli peči. Ker je naju z ženo skrbelo za streho in ostrešje, sem šel na podstrešje, da bi videl, če je vse v redu. Komaj sem prišel na vrh stopnic sem že zaslišal čudno prasketanje in pokanje. Ko pa sem odprl vrata na podstrešje, sem videl, da so bile že cele zaplate stare škodlaste strehe v ognju. Morale so se vžgati saje v starem kamnitem dimniku, da so goreče iskre padale na streho, ki je bila zaradi močnega vetra takoj cela v ognju. Ker ni bilo druge vode na razpolago kot malenkost v živinskem koritu na dvorišču, sem takoj vedel da bo nemogoče pogasiti, in da je treba spratu (Nadaljevanje na 10. strani)



Stara hiša in kašta na Pistoti v Razboru sta 10. marca 1953 do tal pogoreli — Foto: R. R.

(Nadaljevanje z 9. strani)

viti otroke na varno. Ker je veter pihal enakomerno v eno smer, in to hvala Bogu stran od hleva, je žena spravila otroke na toplo v hlev jaz pa sem hitel po pomoč k sosedom,

seveda k najbližjim, k Prevolniku in Grbišniku, in nisem niti opazil, da sem tekkel kar v nogavicah, dokler se nisem vrnil. Ko sem se čez dobre četrte ure vrnil s sosedi je bila že cela streha v plamenu in se je ogenj selil že na zraven stoječo leseno kašto. Hlev se zaradi

smeri vetra in pa ob pomoči sosedov ni vžgal in nam je ostalo vsaj malo imetja.

Star pregovor pravi, da v nesreči spoznaš pravega prijatelja. To smo jaz in moja družina spoznali tisti dan. Skoraj ni bilo hiše iz Zgornjega Razbora, od koder ne bi bili prišli pomagat. Prevolska oče in mati pa sta nas vzela pod streho in nam nudila stanovanje in hrano, dokler si nismo uredili zasilnega bivališča doma v velbani kuhinji, ki se ni zrušila, da smo lahko čimprej pričeli z obnovo.

Naše posestvo pri Pistotniku je bilo agrarno posestvo, to se pravi brez lastnega gozda, zato je bila gradnja in obnova še toliko težja. Vendar pa smo s pomočjo gozdne uprave iz Slov. Gradca in pa dobrih sosedov, ki so nam priskočili na pomoč z lesom, prevozi in delom imeli spet kmalu streho in pa dom. Življenje je teklo naprej in tudi te rane so se zacelile. Ko se danes spominjam teh časov, se vedno spomnim tudi s hvaležnostjo ljudi, ki so nam takrat pomagali. Danes že skoraj vsi počivajo na razborškem pokopališču in uživajo zaslužen počitek, pred kratkim pa se jim je pridružila še dobra Novakova mati, ki nam je v tistih časih tudi veliko pomagala. Nikoli jih ne bomo pozabili.

Časi in razmere so se v 40 letih zelo spremenile. Mimo Pistote pelje sedaj dobra cesta, na domačiji gospodarji gozdni delavec Tone Jelen, ki se vozi z avtom na delo, in zemljo obdeluje z modernimi kmetijskimi stroji. Želim njemu in njegovi družini, da bi ga taka nezgoda nikoli ne doletela. Rudi Rebernik.

KADROVSKE VESTI — SOCIALNA PROBLEMATIKA — REKREACIJA

NAŠI JUBILANTI

MESECA MAJA PRAZNUJEJO
10. let dela
Rujejd HADŽIČ, Gradnje

30. let dela
Franc JUVAN,
GO Slovenj Gradec

POGLEJTE, UGANITE IN POVEJTE

Na objavljeno sliko »deček s psom« v prejšnji številki Viharnika smo dobili nekaj zanimivih besedil in izmed njih izžrebali dva, ki bosta dobila nagradi:
Mateja KARLATEC, Vuhred 77, VUHRED in
Slavko VETRIH, SP. Dolič 13, VITANJE.
Nagrade bosta dobila po pošti.
Čestitamo Uredništvo

OBVESTILO

Iniciativni odbor Kluba upokojenih koroških gozdarjev pripravlja USTANOVNO SREČANJE, ki bo v petek, 18. junija 1993 ob 10. uri, v Kotljah na Ivarčkem jezeru.

Oblikovali bomo organizacijo kluba in naše delo v njem. Ob tem bomo malo pokramljali, prisluhnili lepi pesmi, besedi in glasbi ter skupaj katero rekli.

Več nas bo, lepše bo.

odbor

BLAGOSLOVILI SO KONJE

Ko minejo velikonočni prazniki, goduje sv. Jurij. Korenine Zelenega Jurija, ki prinaša pomlad, segajo v indoevropsko pradavnino in skupaj z ostanki drevesnega kulta pomenijo eno najstarejših obredij, ki so se na naših tleh ohranila do danes. Nekoč so na ta dan blagoslovili tudi konje. Prav živahno pa je ob letošnji jurjevi nedelji bilo pri cerkvi sv. Jurija na Legnu. Konjeniški klub Slovenj Gradec in Legen sta letos prvič pripravila »žegnanje« konj, ta obred pa prikazuje tudi naš posnetek.

F. J.



Žegnanje konj na Legnu



Naši solidni

V soboto, dne 3. 4. 1993 je bilo v Kokrici pri Kranju 2. državno tekmovanje »MLADI IN KMETIJSTVO«, katerega se je skupaj z navijači udeležila tudi ekipa s Prevalj. Koroško so zastopali Damjan SMOLAK, Mojca Obretan in Danilo Libnik, vsi člani Društva podeželske mladine Prevalje.

Na tekmovanju se je pomerilo 10 ekip iz cele Slovenije, katere so predhodno zmagale na regijskih kvizih. Tekmovanje je bilo ves čas zelo napeto, saj so imele kljub precej zahtevnim vprašanjem do predzadnjega kar štiri ekipe enako število točk. Med njimi je bila tudi naša. Seveda smo pričakovali uvrstitev v finale in potihem celo zmago. Negativen odgovor na predzadnje vprašanje nas je »stal« kar precej mest, saj smo se na koncu uvrstili na 5–8 mesto. Prva je bila ekipa iz Posavja, ki bo prihodnje leto organizirala državni kviz. Kljub temu velja pohvaliti vse mlade, ki so sodelovali. Pokazali so veliko znanja in borbenosti, kar vemo, da je pogoj za uspešno kmetovanje. Ekipa s Prevalj je solidno zastopala »KOROŠKO« kot regijo in pokazala da obstajamo, kajti do letos so nas prištevali kar k celjski regiji, kjer ima namreč naša svetovalna služba svoj sedež. Torej čestitke naši ekipi kot tudi navijačem, ki so jo ves čas tekmovanja glasno vzpodbujali.

Mentor C. A.



VINKU V SLOVO

nam. Ko si po napornem delu odločil motorno žago in sekuro, si vse ob pravem času postoril še doma. Bil si pravi pohorski veseljak, zlasti tedaj, ko si veselo potegnil svojo fraj-tonerico, ob kateri pa si našel tudi svojo sprostitvev in veselje.

Bil si mojster svojega poklica. Vsakršno delo si opravil in tudi drugim si rad pomagal, svojega znanja in spoznanj nisi skrival zase. Zato smo bili radi v tvoji družbi. Prijetno se je bilo pogovarjati s teboj, rad si se pošalil in velikokrat tudi zapel. Zdaj si zavedno utihnil in tvoj veseli nasmeh je za vedno obnemel. Tvojim sodelavcem ne bo lahko, saj je med njimi za teboj ostala velika praznina. Med nami boš ostal v lepem in trajnem spominu.

F. Jurač

Vinko Gotovnik z Legna. Imeli smo te in bil si kakor viharik sredi pohorskih gozdov. Na Matvozovi domačiji na Legnu ti je leta 1939 stekla življenjska zibel in že kot otrok si čutil veselje do dela. Ko si iskal delo, si prišel med pohorske »holcarje« in si našel delo v Gozdnem gospodarstvu TOZD Gozdarstvo Sl. Gradec. Petnajst let si dan za dnem hodil na »siht« v širni pohorski svet pod Veliko in Malo Kopo in se razdajal pohorskim strmi-

RDEČE ROŽE

*Imel sem mamico ljubečo,
zelo, zelo sem imel jo rad,
tudi ona me je imela rada,
za njo sem bil jaz žarek zlat.*

*Ko sem zlezal ji v naročje,
me božala je po laseh,
pela mi je lepe pesmi,
na obrazu njenem bil je smeh.*

*Ko bil je sončen majski dan,
smo se peljali na izlet,
ogledovali si naravo,
kako spomladi vse cveti,
bila so drevesa bela,
kot da na njih še sneg leži.*

*Nato je močno zagrmelo,
nesreča se zgodila je,*

*za mene ugasnilo je sonce,
mi mamica umrla je.*

*Na grob vsadil sem rdeče rože
s solzami zalivam jih,
ob grobu njenem rad postajam,
doma je prazno, moj dom je tih.*

*Kjerkoli vidim rdeče rože,
bi najraje vse pobral,
rože so simbol ljubezni,
na grob bi mamici jih dal.*

*Mamica, še enkrat hvala,
za vse, kar si me naučila,
v mislih vedno bom s teboj,
kjerkoli pot me bo vodila.*

Ivan Hamun



ŽALOST PRI MAROVTU NA BRDINJAH



Mesec marec 1993 je bil letos za Marovčovo domačijo na Brdinjah pri Kotljah usoden in žalosten.

6. marca 1993 je v domu upokojencev v Črnečah umrla v 88 letu življenja, stara Marovčinja, Marija Zabev, roj. Knez. Doma je bila od Spodnjega Kotnika v Zgornjem Razborju. Na Brdinje k Marovtu je prišla po smrti prve žene, ki je zgodaj umrla. Pri Marovtu je preživela polovico svojega življenja. Marija je bila pridna za delo, poštena, gostoljubna ženska in gospodinja. Svojih otrok ni imela. Zato pa je lepo skrbelo za otroke iz prvega zakonca.

Bila je rada vesela in dobre volje. Poleg dela, je rada deklamirala. Znala je zapeti stare ljudske pesmi, take, kakršnih nihče več ne zna. Ena takšnih je tudi tista o »Vinu in vodi«.

*Vino in voda sta žlahtni dve stvari.
Brez nobene bit' mogoče ni!
Vino, hoče gospod biti.
Voda, se ne da ukloniti!
Hud prepri med njima je!*

Samo 14 dni pozneje, 31. marca 1993 letos pa je zadela Marovčovo hišo na Brdinjah še hujša, mnogo težja nesreča.

Po 5 letnem trpljenju in brezupnem boju je junaško, brez tožbe, podlegel in umrl mladi Marovt, gospodar Ivan Zabev, star komaj 52 let in dva meseca.

Marovčeva domačija se je odela v žalost in črnino. Vsi, ki smo Ivana poznali in radi imeli, smo bili globoko pretrešeni ob žalostni novici. Ivana smo vsi spoštovali in radi imeli. Bil je dober, perspektiven gospodar. Njegova prezgodnja smrt je strahovit udarec za njegovo družino in Marovčovo domačijo. Usodni uda-

rec je še toliko težji, ker je bil Ivan kmet z dušo in telesom, poln načrtov, ki jih je mnogo že uresničil. Predan kmetijstvu je bil svoji domačiji in njenemu napredku.

Nas, ki Marovčovo domačijo poznamo, ki poznamo Marovčeve ljudi, tolaži samo to, da je Ivan v svojem mnogo prekratnem življenju uspel ustvariti take pogoje, da bodo tudi njegovi nasledniki: žena Stefka in sinova Ivi in Marko lahko nadaljevali njegovo delo, njegovo tradicijo. Prepričani smo, da se bo pri Marovtu na Brdinjah nadaljevalo Ivanovo delo tako, kakor da bi on sam živel in delal.

Prepričani smo, da bo ostala Marovčeva hiša tudi naprej tako gostoljubna, kot je bila vsa leta, odkar jo poznamo, da bo razvijala naprej napredne ideje in jih vnašala v prakso pri delu na kmetiji.

Dragi Ivan! Tvoje delo ni bilo zaman! Ostalo bo in živelo naprej v tvoji ženi in sinovih! Živelo pa bo tudi v naših spominih nate, na dobrega, pridnega človeka, znanca in prijatelja!

Kakor, da bi bil Ivan slutil, da ne bo dolgo živel, je za svojo 50 letnico lastnoročno napisal vsem povabljenim prirsčno povabilo, katerega začetne črke dajo njegovo ime.

*Imel bom rojstni dan,
Vse drage vabim na ta dan,
Abrahama bom slavil,
Na zdravje z vami rad bi pil.*

*Za mano 50 je let,
A pred mano še neznan je svet.
Bom optimist in bom vesel,
Enainpetdeseto leto sel,
Vse vas takrat bi rad objel.*

Rok Gorenšek



POGREB HOTULJSKEGA ŽUPNIKA — ZLATOMAŠNIKA LUDVIKA LAJNSČEKA

V petek, 2. aprila 1993 so v Kotljah slovesno pokopali umrlega župnika, zlatomašnika Ludvika Lajnsčeka.

Zaro s pepelom umrlega so položili v grob hotuljski gasilci. Blagoslovil in pokopal pa jo je mariborski nadškof dr. Kramberger ob asistenci 21 duhovnih sobratov. Gospod škof je imel v cerkvi zelo lep govor o življenju umrlega župnika, ki je prišel tudi v slovensko literaturo.

Pogreba se je udeležilo veliko število hotuljskih faranov, sorodnikov, prijateljev in znancev umrlega.

Pogreb je organiziral in vodil sedanji hotuljski župnik Avguštin Raščana.

V Prekmurju, na Ravenskem, kjer so ravna polja in zori zlata pšenica, se je v Rakičanu v številni družini Lajnsčevih, 6. junija 1912 rodil deček, ki so mu pri krstu dali ime Ludvik.

Zivljenjska pot rajnega gospoda župnika Ludvika Lajnsčeka je bila zares pestra in zanimiva.

Na gorečo materino željo je odšel v šole in bil 3. julija 1938 v mariborski stolnici posvečen v duhovnika.

Že kot študent in mlad duhovnik, je bil modernega, naprednega mišljenja. Skrbela ga je usoda »malih ljudi« — delavcev, kmetov in siromakov. Prišlo je usodno leto 1941. Prekmurje so okupirali Madžari. Povezal se je z OF-Slovenije. Kmalu je postal sumljiv. Madžari so ga internirali v notranjost Madžarske. V Prekmurje se je vrnil šele skupaj z zmagovito rusko armado.

Takoj je poiskal zvezo s partizani in pričel aktivno delati in pomagati povsod, kjer je bilo treba.

Potem so se začela njegova službena mesta: Tomaž pri Ormožu,

Grad, Turnišče, Loka pri Zidanem mostu. Tam je pričel delati tudi v kmetijskem zadrugi in v Socialistični zvezi. Bil je član upravnega odbora kmet. zadruge in predsednik SZDL. Nato so sledile Slovenske Konjice in nazadnje Kotlje, kjer je ostal in postal naš za vedno.

V letih 1948 do 1951 je bil tudi član glavnega odbora zadruge kat. duhovnikov v Ljubljani. Leta 1950 je bil tudi med soustanovitelji Ciril-Metodovega društva slovenskih duhovnikov, kot član ustavnega odbora.

Po smrti župnika Ivana Serajnika leta 1954 je bil imenovan za župnika pri nas v Kotljah. K nam v Kotlje je prišel nekega grdega, oblačnega in sneženega dne v začetku marca 1955. Spominjam se, kako je pripovedoval s kakšnimi slabimi občutki je prvič ob oblačnem in snežnem vremenu peš prišel iz Dravograda v Kotlje. Med potjo je premišljeval: »Le kam grem, kje so te Kotlje pod Uršljo goro? Kakšen dolg čas, sami gozdovi. Človek nikamor ne vidi. In kakšni so šele ljudje? Ti samosvoji trmasti Hotuljci!«

Ko sva se prvič srečala in pozdravila, mi je dejal: »Rok, tu pri vas v Kotljah že ne bom ostal!« Ni mi verjel, da vsak, ki prvič pride k nam, zatrjuje, da tu že ne more ostati in živeti. Potem pa ostane za vedno. Postane celo Hotuljec in Korosec bolj kot tisti, ki so rojeni pri nas. Naš star hotuljski pregovor trdi, da je zato kriva voda. Kajti, kdor se napije naše hotuljske vode, ostane pri nas za zmeraj. Tudi gospod Ludvik se je počasi zvil. Vzljudil je Kotlje, Hotuljce in Korosko in ostal za vedno.

Seveda pa je bil sprva pri nas tudi lahko razočaran. Znašel se je v pravih faroških ruševinah. Ni bil župnik in gospod. Bil je faroški hlapec.

Bil je župnik, ki ga ljudje pomnijo, da je poiskal farovško zemljo, jo obdeloval in gospodaril z njo. Posestvo 6 ha obdelovalne zemlje in 2 ha gozda, je bilo zanemarjeno.

Poleg župnijskih opravil je postal kmet. Včlanil se je v kmetijsko za-

drugo v Kotljah in pozneje na Prevaljah. Da bi prišel do prepotrebne denarja, se je odločil za saditev hmelja. Res si je za prvi dobiček od hmelja kupil moped, s katerim se je potem vozil. Na posojilo pa si je kupil traktor. Kidal je gnoj, vozil s kravami, nobenega dela se ni sramoval! Lotil se je najnujnejših del obnove župnišča in hleva. Polovico ostriša na hlevu je dal narediti novega. Hlev in župnišče je prekril z opeko, ki so jo med vojno odpeljali iz Kotelj Nemci v Ravne. On pa jo je uspel dobiti nazaj. Opeke je bilo nad 7000 kom.

V župnišču je preuredil in usposobil za bivanje sobe in kuhinje. Zgradil je centralno kurjavo.

V župnišču je napeljal vodovod. Nakupil vse gospodinske stroje: hladilnik, hladilne skrinje, štedilnik, radio, televizor in telefon. Obnovil je fasado cerkve in zvonika od zunaj, prebelil notranjost cerkve.

Največja zasluga gospoda župnika Ludvika Lajnsčeka pa je gotovo ta, da je kljub intrigam in spletkam v zameno za staro dotrajano meznarijo uspel dobiti v župniško last novo stanovanje v novem hotuljskem stanovanjskem bloku ob Hotuljščici. Samo svojemu ugledu, ki ga je užival in svojem odločnem nastopu pri oblasteh, gre zahvala, da se je to zgodilo. Če gospod Lajnsček tega ne bi naredil: Hotuljci danes najbrž ne bi imeli takšnega župnika, kot ga imamo v osebi gospoda Avgusta Raščana. Ko bo njegovo delo končano, potem bodo šele Kotlje postale prijeten kraj za bivanje hotuljskih župnikov.

Gospod župnik Lajnsček je župnišče toliko popravil, da je ostalo in ni razpadlo. Gospod Raščana pa ga bo popolnoma preuredil po sodobnih načelih. Poleti, julija 1988 je doživel gospod župnik Ludvik Lajnsček veliko slavo in počastitev. Od daritvi sv. maše, ki jo je daroval mariborski gospod škof, je postal »zlatomašnik«. To je bila velika čast zanj osebno, kakor tudi za Hotuljce.

Isto leto 1988 v jeseni, meseca oktobra, so življenjske okoliščine narekemale, da sta gospod župnik

in kuharica Justa odšla v dom upokojencev v Črneče pri Dravogradu. Tam sta bila deležna popolne oskrbe. V Kotljah enostavno nismo več imeli koga, ki bi bil lahko skrbel za njiju.

Dragi gospod župnik, zlatomašnik Ludvik Lajnsček. Ko sedaj po 38 letih življenja v Kotljah in Črnečah, med Korošci odhajate za vedno, ostaja za vami velika praznina.

Z vami odhaja od nas človek, župnik, mož pokončne drže, ki se je znal tako zživeti v duše svojih faranov, da je postal eden od njih. Bili ste fakultetno izobraženi, a vas nikoli ni bilo sram delati.

Spoštovali ste delo, delavce in kmete povsod kjer ste bili. Bili ste naš prvi župnik, kar pomnimo, ki si je v potu svojega obraza in svojimi rokami prideloval vsakdanji kruh.

Vaše življenje vsa leta med nami je vsak dan sproti dokazovalo, kako velik, kako inteligenten človek ste. Imeli ste tanek posluh za težave drugih. Zato ste najrazličnejše zadeve, ki so se porajale znali reševati zmeraj inteligentno, razumno in konkretno, vedno pošteno in človeško.

V dolgih letih, ki smo jih skupaj preživeli, je bilo mnogo dobrega, hudega in slabega. Bilo je tudi nekaj vsečloveških slabosti in napak, ki pa nikakor ne odtehtajo vse oblike dobrega, kar ste v svojem dolgem življenju naredili in s čemer ste obdarili predvsem nas, svoje Hotuljce.

Za konec naj povem še šalo iz tistih časov, ko je gospod župnik sodeloval s hotuljsko kmetijsko zadrugo s hmeljem. Nekega dne je prišel na njivo direktor zadruge in vprašal: »No, kako je kaj, gospod župnik. Imate veliko dela s hmeljem?« »Ti veš kaj, direktor!« mu je odgovoril gospod župnik: »V hmelju moram dosti več klečati kot v cerkvi!«

Hvala vam gospod župnik, zlatomašnik za vse, kar ste nam lepega in dobrega dali v svojem življenju!

Hvala! Za delo in sodelovanje s kmetijsko zadrugo. Za članstvo pri Zvezi borcev Kotlje, Rdečemu križu Kotlje, pri hotuljskih gasilcih, kjer ste bili dolgoletni častni član. Hvala za vse, kar ste naredili za našo hotuljsko cerkev, za župnišče in za vse farane. Naj vam Bog vse to obilno povrne!

Rok Gorenšek



FURMANOVO SLOVO

Fural, vozil je največ lesa za nekdanje lesne trgovce: Veržuna, Pernata, Zabrnika, Cehnerja in druge.

Kljub garaškemu, težkemu delu je bil Gustl dober človek, dobičnik. Bil je velike močne postave. Njegov globok, močan glas, je vzbujal spoštovanje. Korenina, kakršen je bil, je še, ko je bil star že čez 80 let, sam krmil živino, vozil iz hleva gnoj in opravljal vsa druga dela.

Svoji, sorodniki, sosedje, znanci in prijatelji ga bomo ohranili v lepem spominu.

Zdaj konjički nič več ne bodo rezgotali,

Šipke v okencih ne bodo več cingljale,

zdaj nikoli več ne bo prišel moj furman domov.

Pri sv. Roku na Selah bo počival,
se od dolge vožnje odpočival.

Rok Gorenšek

Na Selah je v skromni hišici, ki si jo je postavil sam s svojimi rokami, 9. aprila 1993 umrl in se tiho poslovil Avgust Proprat, Pernjakov Gustl, po domače.

Z njim je za vedno odšel eden redkih nekdanjih poklinih voznikov furmanov, ki so s konji in vozovi vozili les iz naših planin. Vozili so ga na železniške postaje in v Dravograd na splave, nato pa je potoval po Dravi navzdol. Gustl je nad 50 let opravljal ta težki in nevarni poklic. Zaznamovalo ga je zgodnje vstajanje, krmljenje konj, vzdigovanje težkih bremen, vročina, mraz in mokrota.



Kolesa Lipnikovega mlina se le občasno zavrtijo. Kolo je zavarovano pred izsušitvijo in drugimi vremenskimi vplivi.



KRISTINA SKOČIR- Pošelova mama 1919—1993

Pred kratkim smo se na šentiljskem pokopališču poslovili od Kristine Skočir — Pošelove mame, ki je bila poznana daleč naokrog kot dobra sosedica, žena, mati in babica.

Skočir Kristina, rojena Borovnik, se je rodila 21. 10. 1919 leta. Pred dobrimi 73 leti je zagledala luč sveta na Sopolšekovi kmetiji v Razborci. Že v rani mladosti, stara komaj leto in pol je izgubila mater in ostala sama. Usojeni ji je bilo življenje pod tujo streho brez materinske nege. Najprej je živela pri stricu na Kučejevem. Na tej kmetiji je preživela večino svoje mladosti ob naporu delu na kmetiji. Pozneje si je vsakodnevni kruh služila po različnih pohorskih kmetijah. Življenjska pot jo je zanesla tudi v Savinjsko dolino, nato v Podgorje, vendar jo je želja po svoji rodni pohorski zemlji kmalu pripeljala nazaj v Razborco.

Nastanila se je v Brešarjevem mlinu in epopeja dninarke po Pohorju se je nadaljevala. Tu je pričakala tudi drugo svetovno vojno. Kot zavedno Slovenko so začeli kaj kmalu obiskovati partizani, ki jim je pomagala na vse možne načine, ko so se premarženi in lačni vračali po skrivnih poteh v temačne pohorske gozdove.

Leta 1945 se je življenje Kristine Skočir spremenilo. S sinom Jožetom, ki se je pred tem rodil, sta spoznala dobrega človeka, Pošelovega

Simona. Kristina se je poročila in preselila sta se na Pošelovo kmetijo. Prvič v življenju, po trnovi poti, so jo obdali občutki, da je končno v življenju na svojem in da ve, za koga dela. Zadovoljstvo in srečo v zakonu so povečali še štirje otroci, sin Ivan in hčerke Marija, Trezika in Florjana.

Delo na kmetiji ni bilo lahko, treba je bilo »trgati«, da so pridelali dovolj za vse. Vedno pa je delo opravljala dobre volje, saj ji grenka mladost ni zagrenila življenja. Izoblikovala se je v osebnost polne dobrote in močne volje. Pripravljenost je bila pomagati vsakemu, ki je bil pomoči potreben ali je pomoči iskal. Veliko zahvalo pričajo številni venci in cvetje, ki so jih hvaležni prinesli od blizu in daleč h krsti in na grob. V življenju se je veselila vsakega uspeha. Vesela je bila, ko sta si z možem ob mukah in znojem postavila novo hišo. Kako otroško veselo so se ji iskriale oči, ko so buldožerji orali cesto proti njeni domačiji in ji prinesli novo okno v svet. Neizmerno je bila ceste vesela. »Veste, lažje bom prišla do zdravnišnice,« je rada govorila, kot da je slutila, da jo razjeda bolezen. Zli slutnji se je pridružila še smrt moža, ki jo je zelo prizadela in pospešila bolezen. Tudi močna volja, ki jo je Pošelova nosila skozi življenje, ni pomagala in v četrtek je prišla na konec svoje poti, ko jo je smrt premagala v slovenjgraski bolnišnici.

V našem spominu bo živela še dolgo!

Ivan LEKŠE



SVEČKO LENART 1944—1993

je in se zaposlil na naši gozdni upravi Mislinja. Med tem časom si je ustvaril družino, poročil se je s Cvetko Založnik in v zakonu sta imela 2 otroke, sina Iztoka in hčerko Tanjo.

Dva dni pred praznikom dela smo se zadnjič poslovili od našega dolgoletnega sodelavca Lenarta Svečka. Smrt nas je presenetila toliko bolj, saj je še zadnjega januarja letošnjega leta zadovoljen zapuščal »šiht«. Ko je odhajal k zdravniku, niti sam, niti sodelavci nismo slutili, da v močnem in klenem telesu skriva tako zahrbtno bolezen, ki ga je v slabih treh mesecih izčrpala in uničila. Delo bodo morali v skupini, kjer je delal, dokončati brez njega in njegova motorka bo utihnila za vedno.

Lenart Svečko se je rodil 30. 10. 1944 v Glažuti, sredi pohorskih gozdov v 12-članski družini gozdnega delavca Franca Svečka in matere Matilde. Lenart, kot šesti otrok po vrsti, je obiskoval osnovno šolo v Mislinjskem jarku in nato moral takoj prijeti za delo. Kot mlad fant je pasel živino, pripravljal drva in krmo za živino na planini, največ pa je pomagal očetu pri prevozu in spravi luči. Ko se je ponesrečil oče, je delo pri prevozu opravljal kar sam.

Vedno se je želel redno zaposliti v gozdu, pa dela ni bilo za vse. Odšel je iskat delo drugam, najprej se je zaposlil na žagi Mušenik, po opravljeni vojaški dolžnosti pa v rudniku Velenje. Vendar ga je gozd in delo v njem vedno bolj privabljal, zaposlil se je na gozdni upravi na Koroškem, nato v Črni. Leta 1981 se je spet vrnil nazaj na Pohor-

je in se zaposlil na naši gozdni upravi Mislinja. Med tem časom si je ustvaril družino, poročil se je s Cvetko Založnik in v zakonu sta imela 2 otroke, sina Iztoka in hčerko Tanjo.

Takoj po prihodu v Mislinjo so si začeli graditi stanovanjsko hišo in leta 1983 so se vanjo že vselili. S skupnimi močmi in spretnimi Lenartovimi rokami so hišo ob naporu delu v gozdu zgradili v rekordnem času. Lenart pa je še vedno našel čas, da je pomagal drugim, predvsem pri gradnjah hiš je bil njegov nasvet dobrodošel.

Osemdeseta leta so bila tudi leta nesreče za njegovo družino. Pred tem mu je leta 1965 umrla mati, od leta 1981 naprej pa oče in trije bratje.

Lenart Svečko je bil delavec, ki je vsa dela opravljal vzorno in odgovorno. Vedno je bil tudi član raznih odborov, svetov in komisij, kjer je velikokrat obveljala njegova trezna in pravična beseda. Pri vseh skupnih akcijah je sodeloval, tudi letošnji mlaj za praznik dela smo postavljali brez njega in njegovih izkušenj.

Hudo je, če se moramo posloviti od znanca, prijatelja, sodelavca, še mnogo huje pa je, če se moramo posloviti od nekoga, ki nam je bil blizu po svoji dobroti, človečnosti in pripravljenosti, da vedno pomaga. Tak človek je bil Lenart Svečko in tak nam bo ostal v spominu. Odhajamo in se vračamo, vedno nas kdo pričakuje, je pa ena pot, iz katere ni vrnitve. Lenart Svečko je moral prehitro na to pot.

Ivan LEKŠE



ELIZABETA OČKO 1904—1993

jih kvatirih. A s trdim delom in preudarnostjo sta premagala začetne težave, ter se s privarčevanim kapitalom nastanila kot najemnika na Ravnjakovi kmetiji pod Košenjakom, kjer so si zastavili cilje in dobro in uspešno gospodarili. Težke razmere ob strogem obmejnem pasu so družini oteževale življenje in sklenili so se preseliti v dolino, kjer so si s prihranki kupili košček zemlje ter postavili lasten dom, zgrajen z ljubeznijo in napori.

Komaj je družini zasijalo sonce sreče, že se je pripodil temen oblak, ko je kot mlado drevo v najlepših letih začel hirati sin Dolfi za sklerozo in mu kljub skrbni materinski negi ni bilo pomoči, omahnil je v najlepših letih življenja. Kljub trdemu delu in težavam, ki jih je prineslo življenje, je Elizabeta ohranila blag značaj. Vsak, kdor jo je obiskal, je bil deležen vaše prijazne in tople besede. Ob skrbni negi hčerk Julke in Tinke v družbi pravnikov ste se v mislih radi vračali pod rodni Košenjak.

Ohranili vas bomo v lepem spominu.

Ludvik Mori

Dne 23. 11. smo se ob množici svojcev, sorodnikov, prijateljev in znancev na pokopališču Muta—Vučenica poslovili od pokojne Elizabete OČKO, ki jo je gospodar življenja na pragu nove pomladi poklical k sebi na vrt miru, da se spočije od svojega dolgega delovnika, v častitljivi starosti 89 let.

Elizabeti je leta 1904 stekla zibelka v številni Savačnikovi družini v Goriškem vrhu pod Košenjakom. Tam je med štirimi sestrami in štirimi brati preživljala svoja otroška leta in mlada leta ob trdem kmečkem delu, katerega je sprejela kot doto in pogoj za pošteno življenje. V najlepših dekliških letih jo je zasobil mlad fant Žizpretov Jaka, s katerim sta živela v zakonski skupnosti polnih 46 let in v tem času podarila življenje štirim otrokom, od katerih je ena deklica že v otroštvu umrla.

Trd in težak je bil začetek mlade družine, v letih svetovne krize in tu-



ANTONIJA ŠKORJANC

Številni prijatelji in znanci so se na šmiklavškem pokopališču poslovili od dobre žene, ljubeče matere in prijateljice Antonije Škorjanc. Trdo in težko je bilo njeno življenje še zlasti takrat, ko je že z enajstimi leti izgubila očeta, ko je dopolnila dvanajst let, pa ji je umrla tudi mama. S tremi brati je ostala sama in skozi življenje se je težko prebijala. Ko je dopolnila 18 let, jo je kot življensko sopotnico popeljal pred oltar Franc Robovnikov, kjer sta si obljubila zakonsko zvestobo in si tako ustvarila družinsko ognjišče, v katerem sta se jima rodili dve hčerki Zvonka in Zdenka. Vzgojila sta ju v pridne in poštene.

Tudi Antonija je bila vse življenje delovna in pridna. Rada je šiva-

la in pletla ter skrbela za dom in družino. Čeprav je Antonija bila vseskozi veselega in vedrega značaja, dolgo ni potožila, da ji je življensko moč in vedrina načelnja zahrbtna bolezen. Prenašala je tegobe hude bolezni ob pomoči moža Franca in hčera ter zeta Milana. Kljub sodobni medicini za njeno bolezen ni bilo zdravlila, zato ji je izpila življensko moč.

Vsi, ki smo Antonijo Škorjanc poznali, smo jo imeli radi in jo cenili. Njeno vse prerano slovo ne bo huda izguba samo za domače, pogrešali jo bodo vsi tisti, ki so z njo živeli in delali. Naj ji bo lahka domača zemlja, katero je pokojna Antonija vse življenje cenila in ljubila.

F. J.



RUDOLF ZALOŽNIK 1925—1993

Dne 24. aprila smo se poslovili od Rudolfa Založnika, našega dolgoletnega sodelavca na gozdni upravi Mislinja, ki je preminul v slovenjgraški bolnišnici. Dolgo časa se je upiral zahrbtni bolezni, ki dela rane med ljudmi. Tudi močno in kleno telo Rudolfa se tej bolezni ni moglo dolgo upirati. Premagala ga je prav na dan, ko bi moral med svojimi domačimi praznovati 68. rojstni dan. Namesto veselja je prišla v hišo žalost.

Življenjsko pot je Rudolf Založnik začel 22. aprila 1925. leta. Rodil se je v številni družini gozdnega delavca na Sovičevem, ki je štela kar 10 članov, zato so morali prijati za delo vsi, tudi otroci, da so lahko zaslužili in pridelali vsakdanji kruh. Rudolf je preživel mladost tu na Pohorju, med pašniki in gozdovi, šole seveda ni obiskoval, zato pa je rasel po vzoru očeta v pridnega in vzornega delavca, ki ga je odlikovala poštenost in skromnost. Že v rani mladosti je kazal veliko veselje do muzike in petja, zato si je kupil harmoniko, ki mu je bila zvesta spremljevalka skozi celo življenje. Zelo rad je z njo razveseljeval ljudi in njegove »vive« na harmoniki so se razlegale daleč po obronkih Pohorja.

Rudolfa Založnika je tu na Sovičevem doletela tudi druga svetovna

vojna. Že kar leta 1941 je bil mobiliziran v nemško vojsko in tako se je začela njegova trnjeva pot frontnega vojaka, ki se je končala šele leta 1946. Prišel je v angleško ujetništvo, prešel med borce slovenske partizanske vojske in pomagal osvobajati Gorenjsko. O tem trpljenju ni rad govoril, saj mu ga ni mogel nihče olajšati, vesel je bil, da se je živ in zdrav vrnil med svoje na Pohorje.

Po zaključeni vojaški obveznosti se je takoj zaposlil na gozdni upravi Mislinja, kajti dela v gozdu je bil najbolj vešč. Tu je opravljal gozdna dela, meril les in sodeloval pri vodenju del. Povsod je zalegla njegova odločna in pravična beseda, skratka bil je zelo cenjena oseba.

Cepprav so zgoraj na Sovičevem živeli mirno, jih je dolina vedno bolj privabljala in vlekla v dolino. Težko življenje v planini je napravilo svoje in v Mislinji so začeli graditi stanovanjsko hišo. Leta 1978 so hišo dogradili in se tako preselili v dolino. Iz gozda je odšel na delo v lesno skladišče, pozneje pa je bil merilec lesa. Na tem delovnem mestu je ostal vse do upokojitve leta 1981.

Mirno je užival zasluženi pokoj, hodil gobarit po Pohorju, pa tudi nam je še pomagal, če smo njegovo pomoč še potrebovali. Za vse, kar je storil dobrega, se mu v imeni vseh najlepše zahvalujemo.

Ivan LEKŠE



MAJDA SEDOVNIK 1955—1993

Zavest o smrti nas spremlja vse življenje. Odrivamo jo iz misli in jo pustimo ždeti v naših najglobljih koticah, ker je ne moremo razumeti. Trezni nas v vsakdanjem pehanju za nečem večjim in boljšim. Posmehuje se nam skozi sočno pomladno popje, lebdi nad razbeljeno poletno zemljo, poigrava se z zlatim jesenskim listjem in nas plaši v iskrih zimskih nočeh.

Nenehno je z nami in je v nas.

Ko pa nekega dne umre kdo naših, žalostni in osupli zastanemo. Prevzame nas nejasen občutek opeharjenosti. Kot da nam je nekdo storil hudo krivico, kot da se nam to že ne bi smelo zgoditi. Skušamo se tolažiti, da je smrt prav tako del življenja kot rojstvo, da se je umiranje slehernega med nami začelo v trenutku, ko smo zapustili toplo materino notranjost. Vsakdo izmed nas ve, da je to jalova tolažba.

Tolažbe ni. Naše misli so jasne in ostre in za njih ni tolažbe. Za ranljivost ni utehe. Na koncu poti ostane človek vselej sam.

Takšne misli so nas obdajale, ko smo se v torek 23. 3. 1993 na šentiljskem pokopališču poslavljali od matere, žene, gospodnje Majde Sedovnik, stare komaj 38 let. Vest o smrti se je v nedeljo, na prvi pomladni dan, hitro širila po obronkih Pohorja in Mislinjski dolini z vprašanjem: Ali je to mogoče? Vprašanje smo si zastavljali vsi, ker je prišla smrt v to hišo prehitro in nenadoma. Prehitro za vse, ki smo jo poznali, posebej pa za družino, saj le ta izgublja ženo, komaj odrasli otroci svetovalko za življenje, nedorasla otroka pa skrbno mater.

Na pot življenja je stopila 26. avgusta 1955 v Selnici ob Dravi v delavski družini, ki je štela 6 članov. Skozi življenje, ki ni bilo rožnato, so se prebijali tako, da je oče delal v tovarni dušika, mati pa je skrbela za otroke. V našo dolino je prišla leta 1968 in se zaposlila pri zasebni

gostilničarki Cebular. Kmalu po prihodu v naš kraj se je poročila s Stankom Sedovnikom in si ustvarila svojo družino. Zaposlila se je v tovarni konfekcije v Mislinji, v zakonu so se jima rodili štirje otroci: sina Slavko in Drago ter hčerki Martina in Karla.

Na njeni življenjski poti je letnica 1979 prelomna. Tega leta sta namreč z možem Stankom prevzela Sedovnikovo domačijo: kmetijo z lepo lego na obronkih Pohorja, od koder se razprostira lep pogled na Mislinjsko dolino in daljne planine. Tudi bela Peca kaže na to kmetijo svoj obraz.

Kmetijo, ki sta jo mlada zakonca prevzela, je skozi čas spremljala bolj nesreča kot sreča! Splet okoliščin je bil kriv, da je nekdanja mogoča kmetija hitro brzela navzdol. Le z vztrajno in močno voljo so premagovali začetne težave in posledice preteklosti. Poravnali so obveznosti in kot mravlje so se vsi na posestvu, od otrok do odraslih, zagrizli v delo in začeli voz na kmetiji vleči navgor. Občudovanja vredno je bilo opazovati, kako kmetija spreminja podobo. Prišla je cesta, v hiši je zagorela elektrika, čreda v hlevu je rastla, stroji na posestvu so postajali vse glasniji! Zrasla je nova sodobna stanovanjska hiša, pred leti pa so začeli postavljati najsoodobnejši hlev in gospodarsko poslopje. Kmetija je popolnoma spreminila svojo podobo. Vsi, ki smo dnevno hodili mimo kmetije in hodili v hišo — vsak je bil dobrodošel — smo se z njimi skupaj veselili napredka. Nič jim ni bilo prehudo ali pretežko. Koliko težkih in bridkih ur, koliko odpovedovanja, brez praznikov, je bilo potrebnih, da je kmetija tako spreminila svojo podobo.

Zdaj, ko bi že počasi prišel čas malo večjega počitka; pa tudi nekaj razvedrila bi se prilegelo; pa ta nerazumljiva smrt spremeni v trenutku vse. Podre smisel in vse načrte: začetni bo potrebno drugače in spet znova.

Naj bo Majdi lahka domača gruda in večer mir, domačin pa močna volja za premaganje bolečine v teh težkih trenutkih.

Ivan LEKŠE

Glasilo VIHARNIK izdaja delovna organizacija Gozdno gospodarstvo Slovenj Gradec. Urednica: Ida ROBNIK, lektorica: Majda KLEMENŠEK, tehnični urednik: Bruno ŽNIDERŠIČ.

Naklada: 2100 izvodov.

Tisk: GZP MARIBORSKI TISK Maribor, Tržaška cesta 14, 62000 Maribor, 1993

Na podlagi mnenja Ministrstva za informiranje z dne 30. 1. 1992 se šteje Viharnik med proizvode informativnega značaja iz 13. točke tarifne številke 3, za katere se plačuje petodstotni davek od prometa proizvodov.



ZAHVALA

Mnogo prežgodaj nas je po kratki bolezni za vedno zapustil naš dragi mož, oče, sin in brat

MIRAN TRIGLAV st.
Jakčeva ulica št. 13 v Slovenj Gradcu.

Z bolečino v srcih se iskreno zahvalujemo vsem sorodnikom, sosedom, prijateljem in znancem, ki so nam v najtežjih trenutkih stali ob strani, nam pomagali, sočustvovali, darovali vence, cvetje, sveče in darovali za svete maše ter vsem, ki so ga v tako velikem številu pospremili na njegovi zadnji poti. Hvala sodelavcem in vodstvu TIP Otiški Vrh za izkazano pomoč, prav tako se lepo zahvalujemo govnornikom, gospodu BALIŠU in gospodu KUHELNUKU za izrečene poslovilne besede.

Zahvalujemo se gospodu župniku za opravljen pogrebni obred.

Njegovi žalujoči



ZAHVALA

Ob težki izgubi dragega moža, očeta in brata

FORTUNANDA ŠTINEKA
iz Mislinje

se vsem, ki so ga spremljali na zadnji poti ter mu darovali vence, cvetje, sveče in za sv. maše, najlepše zahvalujemo. Hvala tudi dr. Kotniku ter stražnemu osebju internega oddelka slovenjgraške bolnišnice, osebju zdravstvenega doma Mislinja, posebno pa še dr. Tilki Prevornik ter g. župniku Tinetu Tajniku za pogrebni obred.

Žalujoči: žena Lenka, sin Ferdo, brat Anton z ženo Marijo ter vsi ostali



ZAHVALA

Ob boleči izgubi našega dragega moža, skrbnega očeta in dedija

RUDOLFA ZALOŽNIKA
iz Mislinje

se vsem, ki so ga spremljali na njegovi zadnji poti ter mu darovali vence, cvetje, sveče in za svete maše iskreno zahvalujemo. Posebna zahvala velja sosedu Toniju Vodovniku in vsem, ki so nam kakorkoli pomagali v najhujših trenutkih. Prisrčna hvala dr. Tilki Prevornik in patronažni sestri Majdi Zajc, ki sta pokojniku lajšali bolečine v zadnjih trenutkih, govnorniku Ivanu Lekšetu za ganljivo izrečene besede slovesa ob odprtem grobu, pihalnemu orkestru Slovenj Gradec ter g. kaplanu Poldetu Koratu za pogrebni obred.

Žalujoči: žena Anica, sin Albert z družino, Zvonko z mamo, bratje, sestra in ostali sorodniki.



ZAHVALA

29. marca nas je v 74. letu starosti zapustil naš ljubi mož, oče, brat in dedek

VINKO VINŠEK
Gradišnikov oče
iz Trbonj

Iskreno se zahvaljujemo vsem sorodnikom, sosedom, prijateljem in znancem, ki so ga pospremili na njegovi zadnji poti, mu darovali cvetje, sveče in za sv. maše ter pisno ali ustno izrazili sožalje. Hvala zdravstvenemu osebju zdravstvenega doma Dravograd in bolnišnice Slovenj Gradec za lajšanje bolečin. Hvala tudi nekdanjim sodelavcem železničarjem, kolektivu Livarne Vuzenica, pevskemu zboru, godbi na pihala iz Trbonj, govornici Žvikartovi ter g. župniku Berniču za pogrebni obred. Prav lepa hvala pa Karlu Orniku, Ančki Razbornik, Tončki Pinter, Milki Mihelčič, Heleni Kreft in Vlasti Sušek.

Žalujoči: vsi njegovi

SPOMIN
ZAHVALA

10. maja mineva leto žalosti, od kar nas je mnogo prezgodaj zapustil, naš dragi sin, brat in stric

JOŽE GOLOB ml.
iz Loma 20, Mežica

Hvala vsem, ki stojite ob njegovem preranem grobu, mu nosite rože in prižigate svečke. Pogrešamo te!

Tvoji najdražji



ZAHVALA

Ob boleči in nenadomestljivi izgubi naše nadvse drage mame in omice

ANTONIJE ODER
iz Mislinje

se vsem, ki so jo spremljali na zadnji poti ter ji darovali cvetje, vence, sveče in za sv. maše najlepše zahvaljujemo. Hvala govorniku Marjanu Križaju za besede slovesa, šentiljskim pevcem za zapete žalostinke ter g. župniku Tinetu Tajniku za pogrebni obred.

Žalujoči: sin Ivan in hčerka Vera z družinami ter vnuk Slavko.

ZAHVALA

Ob boleči izgubi dragega moža, očeta in dedija

VINKOTA GOTOVNIKA st.
1939—1993
iz Legna 171

se vsem, ki so ga spremljali na zadnji poti ter mu darovali vence, cvetje, sveče in za svete maše, najlepše zahvaljujemo. Hvala gozdarskemu obratu Slovenj Gradec, pihalnemu orkestru Slovenj Gradec, pevcem za zapete žalostinke, govornikom Metodu Sekirniku, Radotu Kresniku, Albertu Konečniku za poslovljene besede ter gospodu kaplanu za pogrebni obred.

Žalujoči: žena Marija, hčerki Marijica in Ivica ter sinova Vinko in Stefan z družinami

Kako zelena je (bila) moja dolina

Bil je 22. april 1993 in bil je »Svetovni dan Zemlje« in bili smo mi: učenci in dijaki, naravovarstveniki, ekologi, inšpektorji. Ja, bili so tudi predstavniki »Zelenih.«

Trudili smo se, da vam in nam prikažemo probleme, s katerimi se moramo ukvarjati zaradi malomarnega odnosa vseh do okolja, katerega sestavni del smo.

Želeli smo vam odgovarjati na vprašanja, z vašo pomočjo najti nove ideje in elan za nadaljne delo...

Kje ste torej bili, ko smo poskušali zbuditi vaše zanimanje?

»Ko bi naša mladina akumulirala vsaj del zdravega odnosa do okolja, kot ga ima sedaj, bo Zemlja čez dve ali tri desetletja očiščena vse svinjarije in ne bo se več govorilo o topli gredi in podobnem.«

To je bila le misel, ki se mi je utrnila ob učenčevih predstavitev projektov, s katerimi se ukvarjajo ti mladi.

Ampak, žal, saj smo tudi odrasli bili nekoč mladi in polni entuziazma!

In kaj je od tega ostalo?!

Skrb za naravo, katere sestavni del je človek, je ostala le v rokah otrok, naravovarstvenikov, gozdarjev ipd.

Z majhnimi koraki (okrogle mize, akcije čiščenja, ...) poskušamo stopiti od besed (ki jih imajo vsi polna usta) k dejanjem. S svojim delom želimo doseči, da bi ljudje pričeli drugače gledati na življenje.

Sprejetje celostnega pojmovanja kvalitete življenja v zdravem, humanem, človeka vrednem okolju je namreč nujen pogoj za človekov vsestranski razvoj.

Dejstvo je, da dvig našega standarda ni le v dvigu materialnega blagostanja, temveč tudi v zadovoljevanju drugih potreb.

Kam se bomo torej odpeljali iz umazanega mesta z avtom v prostih dneh, ko bomo postopoma uničili še preostali del čistega podeželja?

*Kako je hiša prazna,
odkar tebe v njej več ni.
Prej bila tako prijazna,
zdaj otožna, tuja se nam zdi.
Ne mine dan, ne noč
med nami spomin na te
vedno je navzoč.*

ZAHVALA

Ob boleči in prerani izgubi naše drage žene, mame, babice in sestre

ANTONIJE ŠKORJANC
iz Šmiklavža

se iskreno zahvaljujemo vsem, ki so se ji prišli pokloniti in jo spremljali na njeni zadnji poti, darovali vence, cvetje, sveče in za svete maše. Hvala vsem sorodnikom, sosedom in znancem ter kolektivom Gozdno gospodarstvo TOŽD Gozdarstvo Slovenj Gradec, Gradbenemu podjetju in Nieros Slovenj Gradec za pomoč. Hvala osebju zdravstvenega doma Slovenj Gradec in internega oddelka slovenje-graške bolnišnice za lajšanje bolečin. Hvala šmiklavškemu pevcem za zapete žalostinke, pihalnemu orkestru Slovenj Gradec, govornikom Vinku Šmonu in Avgustu Holcu za ganljivo izrečene besede slovesa ter gospodu kaplanu Poldetu Koratu za pogrebni obred.

Njeni žalujoči: mož Franc, hčerki Zvonka in Zdenka z družinama, brata Viktor z družino in Andrej.

Vodotoki, ki so viri življenja in o katerih bistrosti so govorili v pesmih skozi ustno izročilo že naši pradedi, so pitni le še ob svojih izviri. Ob njihovem toku v dolino jih onesnažimo z odpadki, s človeškimi iztrebki ozaljšamo njihovo barvo.

Še pred desetletjem ali dvema smo se lahko brez skrbi ustavili ob studencu in zajeli vodo, da bi si potešili žejo. Danes bo to lahko storil le še planinec, ki se bo ustavil na svoji poti visoko v planinah.

Odpadkom kmetij, planinskih postojank, »prijaznih« stanovalcev nižin, kanalizacij si so pridružile MHE, ki niti v enem samem procentu ne upoštevaajo predpisanega biološkega minimuma vodotoka in tako povzročajo izsuševanje strug in posledično umiranje flore in favne.

Tudi drugačni posegi v prostor, recimo s črnimi gradnjami, ne ostajajo brez posledic. Posegi na plodno zemljo so v takšnih primerih prej pravilo kot izjema.

Vsekakor pa ponavadi nimajo izdelane niti greznice za kanalizacijo, ki se nato veselo priključi potoku, predtem pa onesnaži še del travnika ali gozda.

Ceprav se sliši neverjetno, toda tudi zaradi prevelikega kontinuiranega dotoka človeških odpadnih voda (primer Holmec) so se sušila drevesa.

Da z uničevanjem narave uničujemo tudi sami sebe, najbrž nihče ni pomislil.

Železnica, parni stroji, telefon, elektrika, nova in nova okdritja, ki so pomenila preobrazbo človeštva, so, v primeru, da naredimo po vzgledu ekonomistov analizo, prinesla več slabih kot dobrih stvari. Nazadnje se bomo vendarle morali strinjati, da je bilanca negativna.

Da pa se v to prepričamo, ni potrebno več, kot pa da si v spomin priključimo Žerjav.

Še pred slabim stoletjem je bil poraščen z gozdom, ki se sicer ne bi mogel primerjati s pohorskimi, a vendar!!! V »dolini smrti«, ki je svojevrstni spomenik in opomin sodobnemu človeku, je še pred nekaj desetletji živel kmetijca.

Takšnih in podobnih primerov je v naši dolini vse preveč. Lahko jih zasledimo na vsakem koraku, a njihovo naštevanje že marsikomu preseda.

Ne glede na vse, moramo vendarle priznati, da se je na Koroškem, v Meziški dolini, nekaj vendarle storilo za naravo, čeprav tega ni prehaliti, ker ljudje vse preradi zaspimo na preteklih lovoriških.

Zahvala pri tem ne gre v prvi vrsti vladnim institucijam, temveč zavednim posameznikom, ki se z naravo vsakodnevno srečujejo in zaradi lastne vesti in zavesti ne morejo mimo njenih ran, ne da bi jih videli.

S tem svojim pisanjem nočem nikomur pripisovati krivde za ekološko katastrofo, ki nam pretli. Posredovati želim le misel o eksistenčni nujnosti širjenja ekološkega vrednotenja, ekološke zavesti, ki mora postati temelj ob vseh naših posegih v naravno dogajanje.

Ekološki vidik gledanja na svet, v katerem živimo, je predpogoj za vsestranko pretehtanje vsakdanjega obnašanja nas vseh, za kvaliteto življenja, ki je ne sme označevati le večanje materialnih dobrin.

Naš planet Zemljo smo dobili na posodo naših prednikov. Svojim otrokom ga moramo ohraniti vsaj takega, da bodo lahko živeli človeka vredno življenje.

Poskušajmo si zapisati v možgane misli učenca šestega razreda in se poskušajmo ravnati po njih:

»Danes varujemo svet za jutri! Veliko dela bo!

Torej pričnimo takoj danes, pa čeprav po malem in s skromnimi močmi!«

Naj ne bo le en dan na leto Dan Zemlje, vsak dan pomislimo in morda celo storimo kaj zanjo.

Meta Tasič



Hlodi ob križu — foto: F. Jurač

VZORNO UREJENA KOROŠKA KMETIJA

Imate kmetijo, ki jo urejate po svojih najboljših željah in močeh? Si prizadevate, da je vaša hiša in njena okolica najlepše zasajena in okrašena s cvetjem in zelenjem? Vam ni vseeno, kakšen vtis naredi vsča kmetija na obiskovalca? In sploh vam ni vseeno, v kakšnem domu živite in na kakšni kmetiji delate?

Če ste vse to odgovorili z »da«, potem se pač morate prijaviti za našo akcijo VZORNO UREJENA KOROŠKA KMETIJA.

S spodbujanjem vsakega posameznika želimo v letu turizma doseči, da se začnemo zavedati, da so tudi dvorišča, hiša, hlev in gospodarsko poslopje ter travniki, polja in gozdovi tisti elementi, ki oblikujejo naš podeželski prostor.

Zato smo se odločili, da razpišemo akcijo ocenjevanja urejenosti naših kmetij. Ocenjevali naj bi se trije sklopi in sicer:

1. izgled celotnega dvorišča
2. izgled hleva
3. izgled hiše

V okviru teh pa še pospravljenost dvorišča, urejenost spremljevalnih objektov, usklajenost fasad in kritin, ohranjena arhitektura ter zasaditev s cvetjem in zelenjem.

Potek akcije

Vse prijavljene kmetije bo obiskala za to izbrana komisija, ki si bo ogledala vašo kmetijo, se z vami pogovorila in vam na vašo željo tudi svetovala. Nato bomo za vse udeležence akcije organizirali izlet in hkrati objavili vzorno urejene kmetije Koroške.

Vse kmetice in kmete prav lepo vabimo, da se s svojimi prijavi in predlogi javite Kmetijsko svetovalni službi:

Slovenj Gradec,	tel. 43-293	(Danica Onuk)
Ravne na Koroškem,	tel. 31-781	(Amalija Ceklin)
Dravograd,	tel. 83-441	(Bernarda Ravnjak)
Radlje ob Dravi	tel. 71-401	(Bernarda Ravnjak)

ali pa kar na uredništvo Viharnika, tel. 43-332 (Ida Robnik) najkasneje do 2. junija 1993.

OGLASI TUDI V VIHARNIKU

Dobrote slovenskih kmetij — pod tem naslovom je bila na Ptuju razstava slovenskih dobrot. Na razstavi so sodelovale tudi kmetije z vseh štirih koroških občin.

