

Leto XXV
Junij 1991
Številka 1/235

PIONIR

glasilo kolektiva gip pionir novo mesto



Most čez Krko v Novem mestu



Podpis pogodbe za Hotel na Madžarski



Podpis pogodbe za dela v Rusiji



Sanitarni kompaktor SK 15

Glasilo ostaja

Današnji časi niso nič kaj rožnati, prej bi lahko zanje rekli, da so sivi, če ne celo mračni. Ob vsesplošni krizi na vseh področjih se vse bolj pogloblja tudi gospodarska kriza. Zaradi prepolovljene oziroma skoraj usahnjene investicijske dejavnosti pri nas je v vse težjem položaju tudi gradbeništvo. To med drugim čutimo tudi pri naših plačah in ob občasnem čakanju, saj ni dela dovolj za vse. Če povemo po pravici je nas gradbincev v tem trenutku odločno preveč, zato smo primorani iskati delo v tujini, če seveda sploh hočemo preživeti. Seveda pa se je treba na vseh področjih tudi gospodarno obnašati. Zato so marsikje že prenehali izdajati glasila. Pri Pionirju smo se odločili, da tega ne storimo, kajti zdi se nam, da se je

ta že preveč usidral v naših srcih in da bi ga preveč pogrešali. To nam med drugim kaže tudi stalno povpraševanje, kdaj bo naše glasilo spet izšlo. Da pa bi tudi tu kaj prihranili, bo glasilo PIONIR odslej izhajalo le štirikrat letno. Upamo, da vas bomo kljub temu lahko dovolj obveščali o vsem, kar se bo dogajalo, seveda pa vam bomo morali ostale aktualne zadeve posredovati na drug način – ustno na sestankih, z dopisi, oglasnimi deskami in podobno. Številka, ki je pred vami, zaradi časovne stiske seveda še ni takšna, kot smo si želeli, pogrešamo tudi vaš odziv, zato vas vabimo, da dopisujete v svoje glasilo, pri tem pa upoštevajte, da bo naslednja številka izšla septembra.

Uredništvo

Slabši začetek — dober konec?

Kako smo poslovali v prvem tromesečju

Gospodarska recesija se nadaljuje tudi v letošnjem letu. Nelikvidnost je še vedno kritična, trgi se zapirajo, proizvodnja pada, po enoletnem obdobju umirjene inflacije, pa je v letošnjem letu tudi ta ponovno pričela kazati zobe. To so v zelo grobih obrisih nakazane osnovne značilnosti gospodarskih gibanj v letošnjem prvem tromesečju.

Dela za gradbince vse manj

V takih gospodarskih razmerah je seveda malo podjetij, ki bi dosegali kaj več kot za golo preživetje in zagotavljanje osebnih dohodkov. Investicijska dejavnost na domačem trgu je skoraj zamrla, s tem pa je dala za gradbince, pa tudi za nekatere ostale dejavnosti vse manj.

Prvi trije meseci tudi za nas niso bili lahki. Zasedenost proizvodnih kapacitet je bila slaba. V področju gradbeništva so bile kapacitete zasedene med 57 % in 72 % in prvič smo bili prisiljeni poslati večje število delavcev (v povprečju okoli 600) na čakanje, ker za vse ni bilo mogoče zagotoviti dela. Nekoliko ugodnejše razmere so bile na področju specializiranih programov, kjer je v obravnavanem obdobju bilo nekaj več problemov z zasedenostjo v TEG Program lesnih izdelkov (predvsem žaga), potem v TEG Keramika in finalizacija (predvsem obrati v Metliki) ter v TEG MKO (gradbena galanterija), medtem ko so ostale dejavnosti uspele, tudi po zaslugi nastopa v tujini, zagotoviti kolikor toliko zadovoljivo zasedenost svojih zmogljivosti. Povsem brez problemov torej tudi v teh dejavnostih ni šlo. S polno zasedenostjo se v prvih treh mesecih lahko pohvali le delniška družba Avtohiša.

Rdečim številkam se ni dalo izogniti

Uvodoma nakazane neugodne gospodarske razmere in nepopolna zasedenost proizvodnih zmogljivosti v večini naših dejavnosti, so se negativno odrazile tudi na doseženih poslovnih rezultatih.

Ustvarjena bruto realizacija, ki v prvih treh mesecih znaša na ravni podjetja 320,5 mio din, dosega komaj 10 % letnega plana, ne dosega pa niti kumulativnega plana. Planirano realizacijo je s področja gradbeništva dosegla le TEG Mehanizacija in NG, s področja specializiranih programov pa nobena TEG. Še najbližje planu sta TEG MKI in MKO, ki sta realizirali nad 90 % kumulativnega plana.

URESNIČEVANJE PLANA PRIH., ODHOD. IN DELITVE BRUTO DOBIČKA ZA OBDOBJE I – III 1991

	Plan 1991	Dosež. I–III 1991	IND
Prihodki od prodaje	2,995,000,000	232,660,603	8
Izredni prihodki	60,000,000	9,909,404	17
Prihodki od financiranja	145,000,000	14,649,241	10
A) PRIHODKI SKUPAJ	3,200,000,000	257,219,248	8
Materialni stroški, nematerialni stroški	2,166,298,400	144,457,948	7
Amortizacija	33,701,600	11,785,003	35
Vkalkulirani BOD	450,000,000	78,467,157	17
Odhodki od financiranja	220,000,000	55,374,596	25
Izredni odhodki	60,000,000	25,435,505	42
Zaloge	70,000,000	2,201,615	3
B) ODHODKI SKUPAJ	3,000,000,000	317,721,824	11
C) BRUTO DOBIČEK (A–B)	200,000,000	(60,502,576)	
D) DELITEV BRUTO DOBIČKA	200,000,000	(60,502,576)	
– davki in prispevki iz dobička	80,000,000	0	0
– akumulacija, sk. por.	120,000,000	0	0
– IZGUBA	0	0	
Prihodki CDN za nakazane zastoje	23,069,216		
IZGUBA	0	(37,433,360)	

STRUKTURA LC II PLAN ZA LETO 1991 (GIP PIONIR)

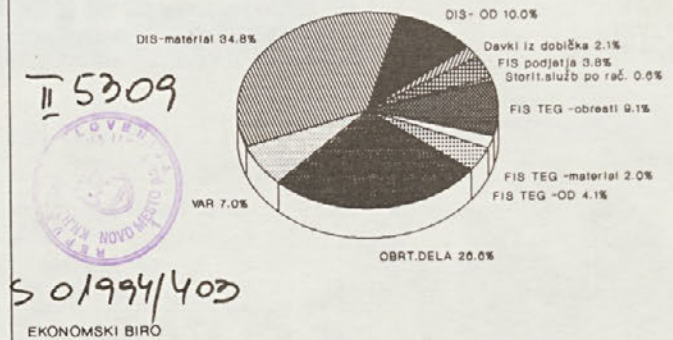

S takim obsegom realizacije seveda ni bilo mogoče pokrivati vseh direktnih in indirektnih stroškov. Zlasti slednji so izredno visoki predvsem zaradi stroškov obresti, zaradi česar so bile rdeče številke v končnem rezultatu neizbežne. Sicer pa si rezultate nekoliko bolj podrobno lahko ogledamo iz priloženega tabelarničnega in grafičnega pregleda.

Finančni problemi

Pomanjkanje del spremljajo tudi hudi finančni problemi, ki jih je dodatno zaostri la restriktivna monetarna in kreditna politika izvršnega sveta. Nelikvidnost se je pojavila že v preteklem letu in v zvezi s tem smo v septembru lani sprejeli tudi sanacijski program, vendar pa moramo ugotoviti, da se stanje na finančnem področju ni popravilo. Večina kazalcev finančne stabilnosti in likvidnosti je pod povprečjem, doseženem v panogi in bistveno odstopa od optimalnih razmerij. Nelikvidnost se je v tem tromesečju nekajkrat zaostri la do te meje, da ni bilo mogoče v rednem roku zagotoviti niti izplačila osebnih dohodkov, z velikimi zaostanki pa so poravnane tudi ostale obveznosti.

Osebnih dohodki

Povprečni neto osebni dohodek na delavca v obdobju januar–marec letos znaša za podjetje 5.283,61, medtem ko znaša v področju gradbeništva 4.881,40, v področju specializiranih programov pa 5.713,84 din. Z uvedbo meril splošne kolektivne pogodbe v sistem nagrajevanja, smo se z osebnimi dohodki vsaj približali povprečju panoge, za katerim smo nekoliko zaostajali. Primerjalnih podatkov za panogo v obravnavanem obdobju še nimamo, pač pa razpolagamo le s podatki za prva dva meseca letošnjega leta. Povprečni neto osebni dohodek v panogi v tem obdobju je znašal 5.501,00 din.

STRUKTURA LC II DOSEŽENO I–III 1991 (GIP PIONIR)

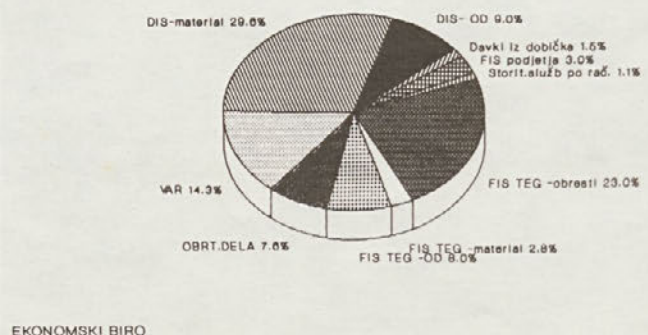

Zaposlenost

Tudi v letošnjem letu se nadaljuje negativni trend števila zaposlenih. Po stanju 31. 3. 1991 je bilo v podjetju zaposlenih 3.488 delavcev, kar je za 11,0 % manj kot v enakem obdobju preteklega leta, od katerih je bilo v povprečju 259 na projektih v tujini. Močnejši padec zaposlenosti je v področju gradbeništva, kjer se je število delavcev v enem letu znižalo za 14 %, manjši pa v področju specializiranih programov, kjer se je zaposlenost zmanjšala za 2 %. Samo v zadnjem tromesečju se je število zaposlenih v podjetju znižalo za 4,5 %, oziroma za 162 delavcev. Žal, se z zmanjševanjem zaposlenosti slabša tudi kvalifikacijska struktura, kar pa z razvojnega vidika ni zaželeno.

Se lahko z deli na tujem rešimo?

Kljub nekaterim grozečim napovedim, da ekonomsko politična kriza pri nas še ni dosegla vrhunca in da se bo gospodarstvo v drugi polovici leta otepalo s še večjimi težavami kot doslej, ne bi smeli zapasti v prepričanje, da se pač ne da ničesar več narediti. K temu nas zavezujejo tudi planski cilji, ki smo si jih zastavili v gospodarskih planih za to leto. Doseženi rezultati v prvem tromesečju sicer niso vspešni, vendar ti ne morejo biti realno merilo za naprej, saj je potrebno upoštevati, da so v prvih treh mesecih običajno slabši dosežki zaradi sezonskega vpliva, v letošnjem letu pa se je k temu pridružilo še izrazito pomanjkanje del. Glede na predviden obseg del v tujini, kar je bilo tudi izhodišče za gospodarski plan in ob upoštevanju v zadnjem času že pridobljenih projektov v tujini, obstajajo možnosti za bistveno boljše dosežke v naslednjih mesecih. Ob večjem obsegu del in ob pozitivnih učinkih pred kratkim izvedene devalvacije, pri prodaji naših zalog, pa pričakujemo tudi rahlo izboljšanje finančne stabilnosti in likvidnosti.

Čeravno slab začetek ne pomeni nujno dobrega konca, pa vendar ob upoštevanju nakazanih možnosti pričakujemo, da bi tokrat moralo biti tako; pri čemer pa seveda ne bi smeli zanemariti aktivnosti, ki so bile zastavljene že s sanacijskim programom.

Ekonomski biro

Učinkovitost in uspešnost

Našo organiziranost moramo stalno dopolnjevati

Sodobna organizacija mora vsebovati naslednja dva strateška cilja:

- a) učinkovitost navznoter,
- b) uspešnost navzven,

Oba cilja nam morata biti vodilo pri dopolnitvah organizacije podjetja v letošnjem letu.

Leto 1991 je »prelomno leto«. V tem letu bo namreč postala Slovenija samostojna in neodvisna država, kar vse bo v marsičem vplivalo na poslovne procese in tudi na organizacijo oziroma organiziranost. Poleg tega ne smemo pozabiti, da nekateri zakoni, ki so že veljavni, zahtevajo preoblikovanje dosedanjih podjetij v bolj gibke tvorbe. Ne gre tudi zanemariti dejstva, da so v pripravi nekateri zakoni, ki bodo bistveno vplivali na pogoje gospodarjenja znotraj naše organizacije in tudi širšega gospodarskega prostora.

Leto 1991 bi na splošno lahko imenovali »prehodno leto«, ko bomo morali v določenih primerih že uveljaviti predpisane novosti, v nekaterih primerih pa tudi pripraviti nove rešitve za leto 1992. Tako je na primer zlasti fleksibilno koncipiran naš sklop delniških družb. Glede na lastne potrebe in zahteve okolja, se bomo dinamično odzivali, ter

tako postopoma oblikovali posamične družbe. Pri tem bomo pazili, da bo GIP »Pionir« še vedno deloval kot trden gospo-

darski subjekt, ki bo deloval po skupno določenih ciljeh in pravilih.

Sicer pa bomo morali pri dopolnjevanju naše organiziranosti upoštevati naslednje značilnosti:

1.) Večja poslovna zaokroženost poslovnih, oziroma temeljnih enot Pionirja. Tako te enote opremljamo s funkcijami, ki so normalno potrebne za poslovno življenje gospodarskega subjekta.

2.) Večja povezanost temeljnih enot podjetja s podjetjem kot celoto. GIP »Pionir« je namreč samo kot celota pravna oseba in dobiček se navzven prikazuje samo na ravni podjetja. Navznoter pa se dobiček ugotavlja tudi po posameznih temeljnih enotah.

3.) Razvijanje koncepta policentričnega razvoja Pionirja, ki temelji na načelih poslovnega sožitja delov in celote. V tem smislu je sprejet princip vsklajene avtonomnosti posamičnih poslovnih subjektov Pionirja.

4.) Policentrični razvoj Pionirja in z njim povezana avtonomnost, povečujeta motiviranost poslovnih kadrov za boljše odločanje in večjo poslovno agilnost.

5.) Centralizacija in decentralizacija poslovnih funkcij nista dejavnika, ki sta kot pola medsebojnega delovanja osamosvojena na določenih odločitvenih ravneh, temveč se optimalno med seboj prepletata glede na smotrnost in ciljno usmerjenost medsebojnega delovanja.

6.) Odločitveni procesi morajo biti hitri in se načeloma izvajajo tam, kjer nastajajo.

7.) Organizacijska klima, pod katero razumemo predvsem norme medsebojnega obnašanja, temelji na medsebojnem spoštovanju in poštenju.

8.) Lestvica vrednot Pionirjeve organizacije se začneja pri kvaliteti življenja delavcev, kjer so pravice in obveznosti do dela izenačene, in konča pri kvaliteti naših izdelkov in storitev, ki naj zadovoljijo naše poslovne partnerje in kupce.

9.) V procesu iskanja najboljših rešitev, postavljanju diagnoz in iskanju prognoz, se uveljavlja maksimalni pluralizem iskanja novih inovativnih smeri in poti.

10.) Prav tako izgrajujemo enotno dolgoročno vizijo, misijo in strategijo. Ta enotnost pa se optimalno razvija v pluralizem iskanja novih inovativnih smeri in poti.

11.) Lahko rečemo, da je zasnova naše organiziranosti predvsem dinamična; tako »trda« kot »mehka«. »Mehka« v tem smislu, da dinamično prilagajamo svoje resurse situaciji na tržišču in krepimo predvsem svoje človeške in umske potencialne, »trda« pa v tem smislu, da disciplinirano, točno in natančno izpolnjujemo svoje obveznosti. »Mehka« je torej v procesu diagnoze, reševanja problemov in ocene, »trda« pa v akciji in izvajanju.

12.) Naša organiziranost skratka ne sme biti pretirano birokratska, linijska in rigidna, temveč odprta in inovativna, ki daje vedno nove možnosti prilagajanja in razvoja.

mag. Janez Gabrijelčič



Tujina nam spet daje kruh

Danes, ko je doma pomanjkanje investicijskih del več kot očitno, gradnja objektov za trg pa zahteva dolgoročno vlaganje dragih finančnih sredstev, naše podjetje uspešno koristi dolgoletne izkušnje pri izgradnji različnih objektov v tujini, kjer v povezavi z različnimi inženiring podjetji skupno uspešno pridobivamo dela.

Skupna vrednost pogojenih del, ki se trenutno izvajajo v tujini, znaša preko 40 mil. USD, od tega je vrednost v letošnjem letu pogojenih del preko 21 mil. USD. Na gradbiščih v SZ in na Poljskem dela trenutno preko 300 naših delavcev.

Naše največje gradbišče danes v tujini je nedvomno izgradnja Sanatorija v mestu Nebug na obali Črnega morja (SZ). Sanatorij bo namenjen zdravljenju obolelih ob črnonobilski katastrofi. Skupna vrednost del, ki smo jih pogodili s Smeltom in vključuje tudi vrednost izdelave arhitektonskega dela izvedbene projektno dokumentacije, znaša 11,5 mil. USD.

Z deli smo začeli že lani, ko smo izvedli pripravljala dela skupaj s postavitvijo delavskega naselja za 300 delavcev in začeli z deli na 12 km magistralnem vodovodu za potrebe sanatorija in samega mesta Nebug. V začetku tega leta pa smo začeli z izgradnjo samega objekta, površine preko 30.000 m². Dela morajo biti končana do konca aprila 1992.

Mesto Krasnojarsk je milijonsko mesto v osrednji Sibiriji – preko 4000 km oddaljeno od Moskve. V letošnjem in naslednjem letu bodo naši delavci v tem mestu izvajali dela na

rekonstrukciji proizvodnega objekta (velikosti 19.000 m²) in izgradnji 120-stanovanjskega 15-nadstropnega bloka. Vrednost del po pogodbi z Metalko Inženiring znaša preko 8,0 mil. USD. Zaradi izjemne oddaljenosti gradbišča in težkih pogojev, predstavlja navedeni projekt zahtevno delo za naše strokovne službe, ki so zadolžene za odpremo materialov in mehanizacije oz. za obdelavo tehnoloških postopkov gradnje.

Poleg navedenih gradbišč trenutno naši delavci v SZ izvajajo dela še na dveh gradbiščih, in sicer v mestu Solikamsk, kjer po pogodbi s Smeltom izvajajo gradbeno-obrtniška dela na objektu Porodnišnica in v mestu Erevan, kjer izvajajo instalaterska dela na objektu Protetični center po pogodbi s Slovenijalesom. Dela na obeh gradbiščih bodo končana v drugi polovici tega leta.

Letos smo v SZ dokončali dela že po dveh pogodbah z Metalko Inženiring, in sicer v mestu Puščino, kjer smo od leta 1988 v dveh gradbenih fazah izvajali gradbeno-obrtniška dela na več objektih Bioorganskega kemijskega inštituta in v mestu Riga, kjer smo v slabega pol leta izvedli zaključna dela na objektu

Hotel Kristaly Šarvar

Gradili bomo na Madžarskem

Pogodba za izgradnjo hotela je podpisana s podjetjem YU-STIP INŽENIRING iz Celja, s katerim smo ta posel obdelovali že dlje časa. YU-STIP ima na Madžarskem mešano firmo, ki je investitor za glavnega koristnika hotela.

Hotel bomo gradili v mestu Šarvar, ki je od avstrijske meje oddaljeno 50 km ali 300 km od Novega mesta. Bo velikosti 14.990 m² s 320 ležišči; to je 120 dvo-posteljnih sob in 10 apartmajev, restavracijo z 80 sedeži, nočni bar, snack-bar, terapijski program s termalno vodo, savne in bazeni. Pogodbeno vrednost je 19.000.000 DEM in zajema izvedbo gradbenih, obrtniških in instalacijskih del.

Za zunanjo ureditev s hortikulturo in komunalne priključke bo sklenjena dodatna pogodba.

Pogodba je sklenjena v DEM, plačila pa bodo delno v dinarjih, delno v forintih, glede na potrebe po vrsti sredstev. Z deli naj bi pričeli sredi junija in jih dokončali ter predali investitorju 15. maja 1992, to je v 11 meseceih, kar je zelo kratek rok.

Hotel-samski dom za pomorščake s 190 ležišči.

Del uspeha Pionirja pri izgradnji hotelov na Poljskem lahko pripišemo prav gotovo tesnemu in uspešnemu sodelovanju z Imos Inženiringom iz Ljubljane, ki nastopa kot nosilec poslova za sklenjene pogodbe na tem tržišču in dobrim poslovnim odnosom z mešano firmo WAWEL-IMOS iz Krakova, ki nastopa kot investitor.

Lani smo dokončali rekonstrukcijo hotela Grand v Krakovu v hotel A kategorije s 130 ležišči, do konca maja pa bomo dokončali dela na hotelu Krak (tudi v Krakovu) A kat. s 460 ležišči. Navedena hotela predstavljata nova dva kamenčka v mozaiku uspešnih in referenčnih objektov hotelskega tipa, ki jih je Pionir zgradil tako doma kot v tujini in pomenita uspešno vrnitev Pionirja na poljsko tržišče po nekajletni prekinitvi.

Izgradnja hotela Krak se je začela v juliju lani in bo končana ob koncu maja, to je v pičlih 11 mesecih. Hotel, ki obsega skoraj 10.000 m² površin, bo namenjen predvsem turistom in poslovnežem, zato sta program in notranji ambient prilagojena v prvi vrsti navedeni strukturi gostov. Oba navedena hotela sta bila pogojena po sistemu »ključ v roke«, to je od pridobitve potrebnih soglasij in dovoljenj, komunalne opremljenosti zemljišča, preko izdelave projektne dokumentacije in izgradnje objekta do dobave zadnje žlice na mizi.

Pravočasno in kvalitetno izvršena dela so Pionirju omogočila pridobiti nova dela na Poljskem, in sicer na rekonstrukciji in dograditvi hotela Juventur z 290 ležišči v zimsko-športnem središču Zakopane, kjer je Pionir

pred skoraj 20 leti že zgradil hotel Kasprowy lux kategorije s 1200 ležišči, in hotel Demel v Krakovu s 130 ležišči. Skupna vrednost izgradnje novih hotelov – prav tako po sistemu »ključ v roke« – znaša skoraj 20,0 mil USD. V kolikor bosta finančni konstrukciji uspešno zaključeni, bomo z deli začeli še pred poletjem in jih dokončali v prvi polovici naslednjega leta.

Poleg navedenih novih pogodb ima Pionir sklenjeno tudi pogodbo v vrednosti preko 85,0 mil. USD za izgradnjo hotela Juventur v Varšavi lux kategorije s 1018 ležišči. Žal pa so težave z zagotavljanjem potrebnih finančnih sredstev premaknile začetek del predvidoma v drugo polovico leta.

Kot smo že v uvodu zapisali, vidimo perspektivo Pionirja v pridobitvi novih del v tujini. Poleg intenzivne obdelave ruskega in poljskega tržišča, kjer se nam odpirajo realne možnosti za pridobitev novih del, smo v lanskem letu po spremembah političnih in gospodarskih sistemov začeli z obdelavo tudi češkega in madžarskega tržišča. Naše možnosti vidimo predvsem pri novih investicijah, podprtih s kapitalom iz zahodnoevropskih držav.

Z namenom dodatnega intenziviranja obdelav tako zahodnoevropskih kot tudi vzhodnoevropskih tržišč za zaposlitev gradbenih kapacitet in kapacitet specializiranih programov, spremljanja finančnih tokov, predvsem v smeri zahod-vzhod ter pridobitve novih virov za nabavo ustreznih surovin, materialov in opreme za vse naše programe, bomo predvidoma še do poletja ustanovili lastno podjetje v tujini.

Bojan Bučinel



Adaptacija več kot 200 let starega Grand hotela v Krakovu

PIMEX – naša trgovina

Trgovina kot samostojna organizacijska enota je pričela s poslovanjem v prvi polovici preteklega leta in sicer s prodajo lastnih izdelkov preko trgovskih predstavništva v Novem mestu, Ljubljani, Reki in Zagrebu ter s prodajo blaga v tranzitu. Ker se je v podjetju izoblikovala potreba po širitvi trgovske dejavnosti, smo si do konca leta 90 zastavili program razvoja trgovine gradbenega materiala z imenom »PIMEX«.

V skladu s programom poteka adaptacija in ureditev veleprodajnega in maloprodajnega skladišča na obstoječih objektih na delu sedanjega centralnega skladišča v Bršljinu. V sklopu skladišča urejamo tudi prostor za eksponate lastnih proizvodov ter eksponate drugih proizvajalcev kot so: Krka, Opekarna, Izolirka, Samoborka, JUB Ljubljana, Gorenje, IGM Zagorje, Prevent, KOLPA, LIP Bled. V tem razstavnem prostoru bomo kupcem in projektantom nudili na enem mestu celotno paleto last-

nih proizvodov in ostalega gradbenega materiala.

Prodajni asortiman zajema poleg prodaje gradbenega materiala in lastnih izdelkov, prodajo nekurantnega blaga ter prodajo naših storitev: tesarske enote, železokrivnice, betonarne, prevozne..., za elektro in vodovodni material pa je predvidena trgovina TEG MKI na Cikavi.

V skladišču bomo imeli minimalno zalogo zaradi maloprodaje, osnovni poudarek pa bo na grosistični prodaji. Z ustanovitvijo lastne stanovanjske zadruga bi članom nudili ugodnejši nakup blaga ter izvajalska in nadzorska dela.

Razvoj trgovine in širitev asortimana prodaje bo prilagojen potrebam tržišča, načrtujemo pa tudi poslovno sodelovanje s tujimi partnerji. Pričetek poslovanja veleprodajnega in maloprodajnega skladišča predvidevamo v sredini letošnjega junija.

Danica Puljak



Urejanje prodajnih prostorov Pimexa v Bršljinu

PIONIR TOURS d.d.

Turistična agencija – od ideje do realizacije

Preteklo je slabega pol leta, ko smo v jubilejni številki časopisa PIONIR izdani ob 45-letnici obstoja zapisali, da si želimo ustanoviti lastno Turistično agencijo kot delniško družbo, ki naj bi postala nosilec razvoja turizma na Dolenjskem. Ker je naš slogan »OD IDEJE DO REALIZACIJE«, nismo ostali kratkih hlač in smo projekt uspešno zaključili.

Turistična agencija PIONIR-TOURS d.d. je bila ustanovljena 1. marca in takoj pričela z realizacijo zastavljenih ciljev in programov. Usmeritev, ki je zvenela idealistično je pričela postajati resničnost. Agencija je na tržišču našla svoje mesto in pričela prevzemati iniciativo pri razvoju turistične dejavnosti na Dolenjskem. Pot do prevzema primata ob že uveljavljenih agencijah in gostinsko turističnih organizacijah je še posejana s trnjem, vendar ji program in aktivnosti, ki jih izvaja, zagotavljajo realizacijo ideje »korak pred drugimi«. Družba se v okviru svoje dejavnosti ukvarja s turističnim posredovanjem, posredovanjem gostinskih in nastanitvenih uslug, transportnih uslug, prevoza potnikov, renta car, storitev s področja reklame in propagande in trgovino z živilskimi in neživilskimi proizvodi. Družba pa se pojavlja tudi kot zastopnik in posrednik v zunanji trgovinski promet.

T.A. PIONIR-TOURS d.d. si želi s svojimi programi čim bolj približati željam in potrebam potencialnih koristnikov ob zasledovanju ideje izvirnosti in ekskluzivnosti. Trenutno se agencija posebno angažira pri izvedbi dveh projektov in sicer: AKADEMIJA ZA ŽIVLJENJE IN »TISHA AND PIONIR – TOURS CLUB«.

Projekt AKADEMIJA ZA ŽIVLJENJE je sad skupnih prizadevanj družbe, hotela grad Otočec in fakultete za šport iz Ljubljane. Projekt je namenjen osnovnošolcem in srednješolcem in je vrhunska tovrstna ponudba, ki jo je moč zaslediti na domačem tržišču. Vodilna misel: zdravje, znanje, uspeh je najboljša popotnica, ki jo lahko starši zagotovijo svojim otrokom. Poletna šola tujih jezikov, tenisa in zdravega življenja bo potekala pod strokovnim vodstvom najbolj priznanih strokovnjakov.

Projekt, ki se izvaja pod imenom »TISHA AND PIONIR-TOURS CLUB« v prvi fazi predstavlja uveljavitev kreditne plačilne kartice kot sodobnega plačilnega sredstva v prometu blaga in storitev. V drugi fazi pa pomeni uveljavitev in izvedbo časovnega zakupa (»TIME SHARING«) turističnih kapacitet s katerimi razpolaga družba in kapacitet tujih partnerjev, tako da bo članom kluba z zakupom kapacitete omogočeno kolobarjenje oziroma zamenjava letovskih destinacij v okviru kluba.

Predstavljeni programi in aktivnosti so le del obsežno zastavljenih ciljev, ki naj bi družbi zagotovile vodilno vlogo v turistični dejavnosti.

Marjan Šonc

turistična agencija

PIONIR TOURS d.d.

novο mesto

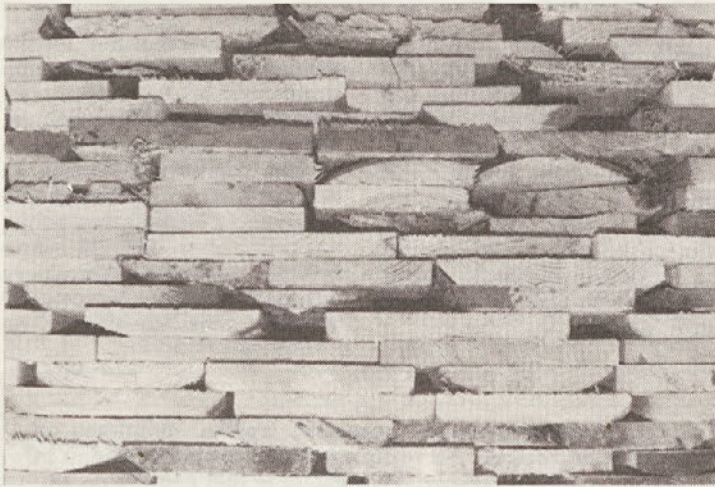

Tudi lesarji gredo na tuje

Zmanjšanje prodaje na domačem trgu, ki je prisotno že daljše obdobje, je pospešilo, da smo se začeli intenzivneje prebijati na zunanji trg.

Specifičnost programa predelnih sten, ki se v glavnem izdeluje komadno in po naročilu, zaenkrat še ni najbolj primerna za sodelovanje s tujimi partnerji, bo pa v prihodnosti verjetno prišlo tudi do tovrstnega pretoka blaga. Zato smo poiskali dodaten program. Osnova pri tem nam je bilo znano pravilo postopnosti od enostavnejšega k zahtevnejšemu, od lažjega k težjemu. To pomeni postopoma, toda vseeno hitro osvojiti zahtevne programe, ki imajo manjši krog konkurence iz celot-

nega vzhodnega dela Evrope in so zaradi tega bolj konkurenčni in veliko bolje plačani.

Imamo pa pri tem preusmerjanju vrsto težav. Največje je pomanjkanje investicijskega denarja. Zaradi nerešenih posameznih tehnoloških pozicij imamo veliko dodatnih stroškov in izgube časa. Težave imamo tudi z že večkrat omenjenim problemom prostora. Primanjkuje nam skladiščnih in proizvodnih prostorov. V planu imamo širjenje veliko premajhne lakirnice, toda v katerokoli stran se obrnemo, moramo vzeti prostor nekje drugje, ki ga pa tako in tako povsod primanjkuje.

Franc Medle

PIONIR-ALU – novi opazni sistemi

Razvoj tehnologije gradnje je usmerjen v hitro in kvalitetno gradnjo. V GIP PIONIR smo na osnovi dolgoletnih izkušenj razvili opazni sistem PIONIR-ALU, ki nam omogoča sodobno izvedbo vseh vrst konstrukcij v litem betonu. Opazni sistem PIONIR-ALU predstavljajo aluminijasti opaži za stene, stebre in plošče.

PIONIR-ALU ZA STENE

Opazni sistem PIONIR-ALU za stene je izdelan iz posebnih aluminijastih profilov, na katere se pritrdi 22 mm debela opažna plošča. Zaradi tega je njegova teža za 50 % manjša od kovinskega opaža in je primeren tudi za montažo brez žerjava.

Izredno je prikladen za opaževanje spreminjajočih se tlorisov, posebno tam, kjer po enkratni uporabi opaž razstavimo in ponovno sestavimo za drugo obliko tlorisa. Enako primeren je za opaževanje daljših sten, kjer opaž brez razstavljanja premeščamo z etaže na etažo.

Osnovna višina opažnega elementa je 275 cm in širina 100, 75, 50 in 25 cm, možno pa ga je nadvišati za 100 cm. Elementi se med seboj spajajo s posebnimi sponami, ki hkrati zagotavljajo ravnost opaža.

potrebujemo še klasične gradbene podpore, glave podpore in primarne nosilce, ki nosijo osnovne opažne elemente. Razlike, ki nastanejo pri opaževanju plošč premostimo s salonitnimi trakovi ali pa s klasičnimi lesenimi elementi.

PIONIR-ALU ZA STEBRE

Na aluminijaste okvirje opažnega sistema PIONIR-ALU za stebre se privijači 22 mm debela opažna plošča. Opaž je namenjen opaževanju stebrov dimenzij od 20 / 20 cm do 60 / 60 cm, v koraku po 5 cm. S podaljševanjem opaža je možno zaopažiti tudi steber dimenzije do 120/60 cm v koraku po 5 cm. Višina opaža je 2,70 m vendar se ga lahko nadviša za 90, 120 ali za 270 cm. Opaž je dimenzioniran tako, da ga lahko naenkrat napolnimo z betonom do standardne višine 2,70 m.

Glavne odlike in prednosti novih opažnih sistemov so:

- majhna teža
- hitra montaža in demontaža
- enostavno podaljševanje opaža po vertikali in horizontali
- prilagodljivost spreminjajočim se debelinam sten in stebrov
- velika nosilnost
- enostaven transport.

PIONIR-ALU ZA PLOŠČE

Opazni sistem PIONIR-ALU za plošče je izdelan iz posebnih aluminijastih profilov na katere se pritrdi 21 mm debela opažna plošča. Namenjen je za opaževanje plošč na objektih do debeline 60 cm.

Osnovni dolžini opažnih elementov sta 150 in 120 cm, širine opažnih elementov pa so 75, 60, 45 in 30 cm. Za postavitev opaža

Opazni sistemi PIONIR-ALU so dosežek sodobne tehnologije na področju razvoja opažev, ki nam zagotavljajo hitro in kvalitetno izvedbo vseh vrst AB konstrukcij. Potrditev za to so tudi priznanja, ki smo jih dobili na sejmu gradbeništva v Gornji Radgoni. Za opaž sten in stebrov smo prejeli zlato plaketo, za opaž plošč pa priznanje.

Samo Guštin

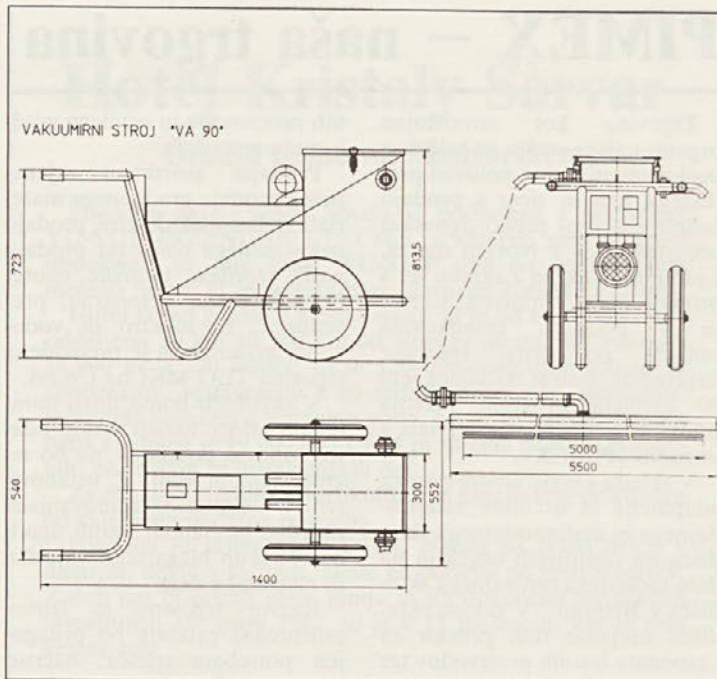
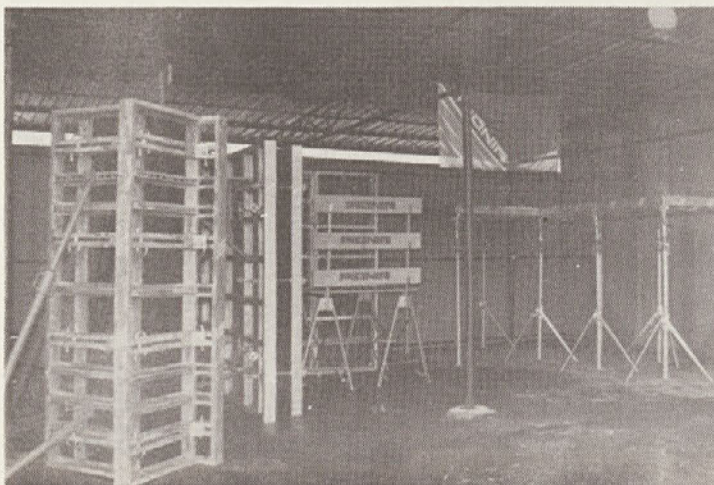

Stroj za vakumiranje VA-90

Vakumirni stroj VA-90 je samo eden od uspešnih Pionirjevih izdelkov za nego betona, oziroma za vgrajevanje betona. Začeli smo z jeklenimi opaži, katere smo nadomestili z Alu opaži, ki predstavljajo naš paradni izdelek. Izdelali smo vibracijske letve, krožne gladilce na elektro in bencinski pogon. Lani pa smo izdelali vakumirni stroj VA-90.

Po betonu položimo filtrsko tkanino, katera ima na spodnji strani mrežico, ki služi za distanco med tkanino in betonom, obenem pa se po njenih kanalih pretaka kapljevina. Dimenzija tkanine je 5 x 5 m. Vse skupaj pokrijemo z neprodušno ponjavo, ki ima po sredini trak z mrežo, ki vodi do centralnega odvoda kapljevine. Cevovod Ø 40 mm pelje do rezervoarja

To je dejansko močna vakumska črpalka, montirana na dvokolesni voziček. Na vozičku je tudi popolnoma vodno in zračno tesnen rezervoar. V kompletu je tudi ponjava dimenzij 5 x 5 m. Ta se sestoji iz filterske tkanine, plastične diferencne mrežice in neprodušne ponjave. Za povezavo med ponjavo in vakumsko črpalko služi gibljiva cev.

Bralce zagotovo zanima, čemu vakumirni stroj sploh služi: Najbolj preprosti odgovor je, da posesamo odvečno vodo iz betona, ter s tem skrajšamo čas strjevanja. Obenem pa lahko takoj pričnemo obdelovati beton z gladilcem.

Stroj ima sledeče delovne karakteristike:

- moč motorja je 4,6 kW
- sesalna kapaciteta je 110 m³/h kapljevine
- podtlak je do 40 mbar
- izpusni tlak je 1013 mbar

Stroj je primeren za obdelavo estrihov.

Postopek dela s strojem je sledeč:

katerega moramo pred zagonom stroja napolniti z vodo. Črpalka deluje le, če je napolnjena z vodo. Z zagonom motorja (črpalke) se postopek prične. Vodo sesamo toliko časa, dokler ne vidimo, da voda ne priteka več iz črpalke.

Stroj je na sejmu v Gornji Radgoni vzbudil veliko zanimanja, zanj pa se zanimajo tudi tujci. Priznanje PIONIRJU NI BILO DODELJENO ZAMAN.

In kaj načrtujemo v razvoju za v naprej?

Najprej je na vrsti dvopropeleški gladilec, nato rezalni in brusilni stroj. S tem bi našo ponudbo tudi zaokrožili.

Jože Majes

Sanitarni kompaktor SK 15

Ekološko osveščanje postavlja problem odlaganja urbanih in industrijskih odpadkov vedno bolj v ospredje. Ne samo zaradi onesnaževanja okolja, temveč tudi zato, ker je to ne nazadnje v veliki meri problem prostorske uvelavitve okolja.

Problematika odpadkov iz ekološkega vidika ni pomembna samo zaradi klasifikacije o stopnji nevarnosti za okolje, ampak tudi zaradi volumskega zagotavljanja ustrezne deponije. Bistven podatek za življenjsko dobo deponije je dosežena gostota odpadkov, ki se giblje pri prostem nasutju 0.66 t/m^3 in na kompaktorsko utrjenih deponijah do 1 t/m^3 .

Količine in stopnje rasti odpadkov naraščajo v zadnjih letih za približno 3–4 utežne procente in za 6–8 prostorninskih procentov na leto. Proizvodne in potrošne napovedi za blago, ki konča v gospodinjskih in neuporabnih odpadkih kažejo na upočasneni trend rasti.

Usedanje odpadkov ima veliko skupnega z usedanjem zemlje, s tem da dokončni volumen določa več časovno zaporedno potekajočih dogodkov. Razdelimo jih lahko v štiri faze, in sicer:

- ZACETNO USESANJE – kompaktorsko utrjevanje, ponovno zrahljanje
- PRIMARNO USESANJE – biološko razpadanje, mineralizacija
- SEKUNDARNO USESANJE – izpiranje veznih sestavnih delcev

– MIROVANJE

Potek in čas sesedanja je odvisen od tehnike vgrajevanja, utrjevalne opreme, oblike deponije, vremenskih pogojev in prometa. Vprašanje je, zakaj je prisilno utrjevanje sploh potrebno. Ugotovljeno je, da na čas usedanja lahko vplivamo samo v začetni fazi, s tem, da čim bolj zmanjšamo efekt zrahljanja oziroma, da je čas mirovanja čim krajši, kar predstavlja daljšo življenjsko dobo deponije.

Vsi ti podatki, pobude in zahteve iz prakse ter intenzivne raziskave potreb v našem okolju so bistveno vplivali na začetek razvoja lastnega sanitarnega kompaktorja.

Kompaktor SK15 je namenjen za obratovanje na organiziranih manjših in srednje velikih depo-

velika zanesljivost so glavne značilnosti tega motorja.

Kompaktna črpalka s poševno ploščo, grajena za hidrostatična gonila je srce hidravličnega sistema. Konstrukcijsko je zavarovana proti preobremenitvam. Črpalka poganja kompakten, visokotlačni počasno tekoči motor v radialnobotni izvedbi z visokim vrtilnim momentom in skupnim izkoristkom. Motor je enostavne konstrukcije, neobčutljiv na zunanje vplive in ima tihi tek. Hidrostatični sistem s tremi hidromotorji in aksialno batno tlačilko je vgrajen enostavno in pregledno ter preko sklopke direktno povezan s pogonskim agregatom. Za izenačevanje različnih vlečnih razmerij služijo specialni regulacijski hidravlični elementi.

Glavne lastnosti kompaktorja SK15 so učinkovito odvajanje, učinkovito komprimiranje, udobnost in varnost, nizki stroški obratovanja in nizki stroški vzdrževanja.

nijah. Če gre za razstiranje, drobljenje, mešanje ter zbijanje industrijskih in urbanih odpadkov vseh vrst in nadaljnje prekrivanje z zemljo, je tak kompaktor za gotovo najučinkovitejše orodje.

Pogonski agregat je Torpedo v dieselski, zračno hlajeni motor, moči 88 kW, s turbopolnilnikom, opremljen s hladilnikom za hidravlično olje. Majhna poraba, velik vrtilni moment, elastičnost skozi široko območje vrtiljavev, tiho delovanje in

Sanitarni kompaktor je opremljen s planirno desko, ki je prilagojena zmogljivostim stroja in predpisom za transport v cestnem prometu. Široka je 2500 mm in visoka 1380 mm. Gibljivost po višini je 100 mm

Delovnemu mestu voznika smo posvetili veliko pozornost. Prostornost, elastična nadgradnja, hidravlično dušen sedež, velika preglednost, toplotna regulacija, gretje, prezačevanje, in dostopnost so lastnosti, ki so jih vozniki uživali od sedaj le v osebnih avtomobilih, ne pa tudi v kompaktorjih.

pod nivojem in 400 mm nad nivojem gibanja.

Najvažnejši sestavni del kompaktorja so kolesa, ki razen visokih vlečnih sposobnosti prenašajo tudi statično silo stroja na odpadke, te drobijo in zbijajo. Opremljena so z drobilnimi zobmi. Širina zbijanja odpadkov 2450 mm v enem prehodu omogoča sistematično zgoščevanje. Majhno število prehodov pri ploskovno pokrivnem zbijanju pomeni pridobitev na času in s tem večjo gospodarnost.

Enostavno krmiljenje povečuje delovno sposobnost voznika in zmanjšuje riziko nesreč. Z enostavnim, enoročnim upravljanjem naprej–nazaj ter dviganjem odzivne deske, regulacijem hitrosti, pregledno namestitvijo kontrolnih instrumentov v vidnem polju voznika nudi stroj udobnost, ki pomaga vozniku premagovati in obvladovati težko delo, ki ga opravlja.

Velike zahteve po varnosti pri delu s kompaktorji so bistveno vplivale na koncept izvedbe stroja. Vgrajeni varnostni elementi so:

- stabilni varnostni lok,
- samodejna parkirna zavora na zadnja kolesa,
- visoka stabilnost zaradi nizkega težišča,
- varnost življenjsko pomembnih delov v kompaktno zgrajeni konstrukciji v obliki okvirja.

Časi vzdrževanja v veliki meri vplivajo na obdobja, ko je možno kompaktor uporabljati. Da bi to dosegli, smo upoštevali naslednje:

- kvalitetno izdelavo,
- dober dostop do vseh vgrajenih komponent,
- zračno hlajeni motor,
- ločen pogonski sistem za vožnjo, odzivno desko in krmiljenje,
- najfinejše filtriranje celotne količine hidravličnega olja.

Primerjava med uspešnostjo obratovanja in stroški predstavlja kazalnik gospodarnosti deponije. Z že navedenimi prednostmi je pri kompaktorju SK15 doseženo zelo ugodno razmerje med stroški in učinki in s tem visoka gospodarnost.

Celoten razvojni cikel je trajal približno eno leto. Prepričani smo, da smo z razvojem sanitarnega kompaktorja SK15 ustvarili dobre osnove za proizvodnjo kvalitetnega stroja, ki bo tudi ekonomsko učinkovit.

Toni Sečen

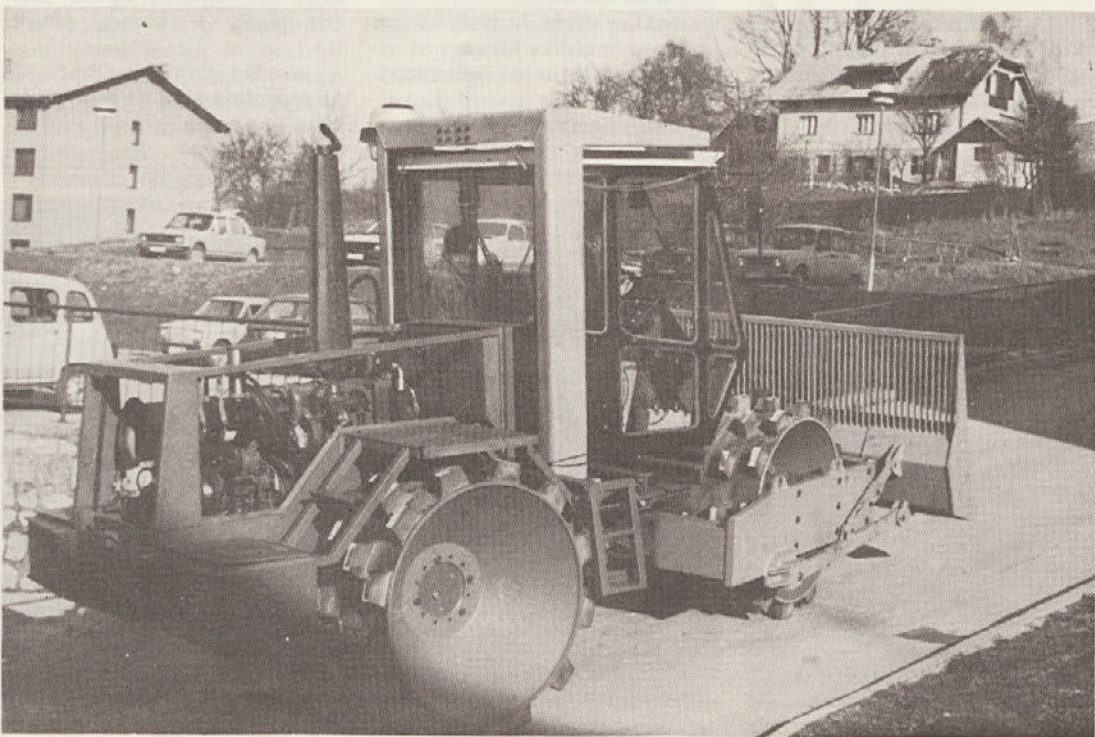



Kiosk »Piki«

Kiosk »Piki« smo začeli izdelovati pred dvema letoma, sprojehtiral ga je g. Pretnar in to zelo uspešno.

Namenski objekt PIKI 2,4 in 3,6 sestavlja moderna samonosična varjena konstrukcija iz hladno valjanih profilov. Oba modela s svojo velikostjo in medsebojnimi kombinacijami omogočata željeno sestavljenko. Širina in dolžina objekta PIKI so večkratniki dimenzije 120 cm. Zunjše mere sestavljenih objektov iz PIKI 2,4 in 3,6 so neomejene; standardna višina je 3,0 m. Objekt je možno dopolniti po želji z: elektro instalacijami 220 V ali 380 V, sanitarnimi instalacijami, instalacijami prezračevanja ali klimatskimi napravami, centralnim ogrevanjem in notranjo opremo.

Kiosk PIKI je uporaben za: paviljone, toalete, umivalnice in kopalnice, postaje prve pomoči, vratarnice, čuvajnice, čakalnice, okrepčevalnice, »fast food«, butike, bifeje, slaščičarne, prodajalno sadja in zelenjave, spominkov itd.

Obe samostojni enoti, PIKI 2,4 in 3,6 je možno dostavljati - kompletno izdelani. Elementi (nadstreški, kupole, pulti) katerih transportna širina je večja kot normalna, se dostavljajo posebej. Montaža je enostavna, zanjo ni potrebno posebno orodje, največja teža enote je 1800 kg.

Kiosk PIKI smo že večkrat razstavljali na sejmi in to: v Gornji Radgoni, Zagrebškem sejmu, Beograjskem sejmu in na Gospodarskem razstavišču v Ljubljani.

Rastoča hiša

V današnjih zaostrenih ekonomskih razmerah že sama misel na gradnjo družinske hiše zahteva pogum in optimizem. Zato Pionir skuša pomagati pri uresničitvi sanj z novim programom

Rastoča hiša.

Enodružinske hiše velikosti od 50 m², preko 70 in 100 m², pa do modelov z izkoriščeno mansardo velikosti 110 in 175 m² so že na razpolago, snujemo pa tudi

nekaj vmesnih možnosti, ki bodo še popestrile izbiro.

Osnovni prednosti, po katerih je PROGRAM RASTOČA HIŠA dobil svoje ime sta:

- Obstaja tehnično-tehnološka možnost enostavne postopne gradnje. Velikost objekta, ki ustreza trenutnim finančnim možnostim, je prva faza izgradnje, kasneje pa se »hiši« lahko doda poljubno število prostorov,

- izbira notranjih finalnih obdelav

- izbira vrste vrat, oken in senčil

- ureditev neposredne okolice
- možnost podkletitve objekta

OSNOVNI TEHNIČNI PODATKI:

- material nosilnih sten je OPEKON, izdelan iz opečnih agregatov,

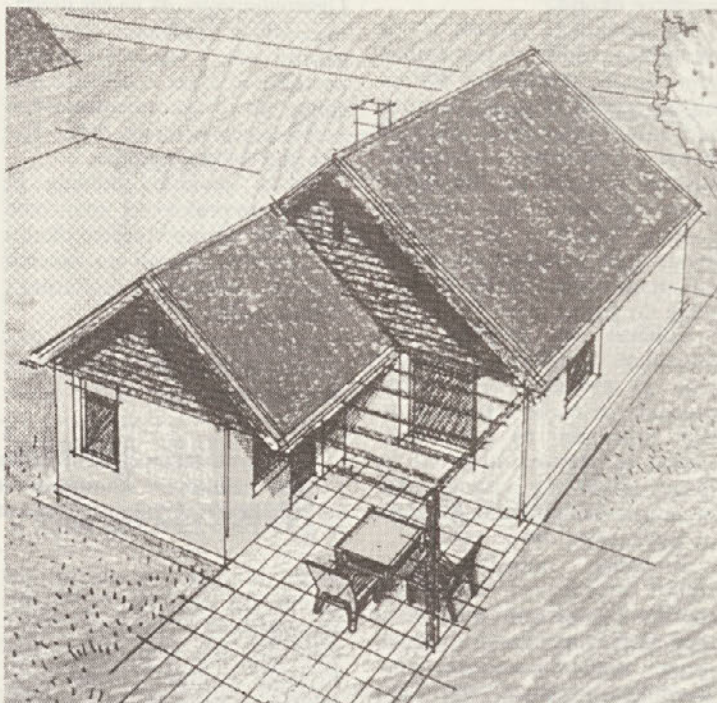

ki povečajo komfort doma, ali omogočijo udobno življenje povečane družine.

- zaželeno in možno je sodelovanje bodočega koristnika pri oblikovanju in projektiranju notranjščine in zunanega izgleda. Na ta način se lahko prilagajajo:

- izbira »regionalnega stila« glede na lokacijo

- naklon strehe in vrsta kritine

- vrsta in oblika fasade

- velikost in delno tudi razpored prostorov

- način ogrevanja

- oblikovni modul je sicer 60 cm (120, 180, 240, 300...), vendar so možne interpolacije tudi vmesnih mer,

- uporabljeni so »čvrsti« materijali, kot je na primer armirano-betonski strop,

- strešna konstrukcija je lesena,

- material predelnih sten je po dogovoru (siporex, opeka, mavčne plošče - komcel plošče, itd.),

- izvedba izkoriščene mansarde ali izgradnja kleti na željo bodočega koristnika.



Gradnja Petrolovega bencinskega servisa v Krškem

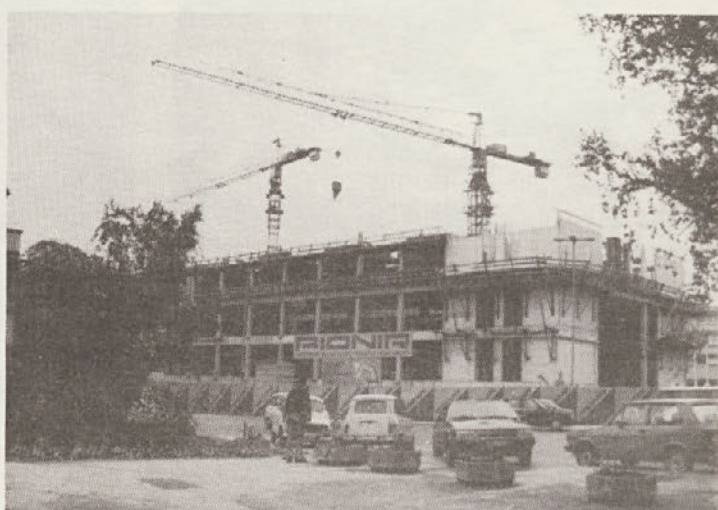

Gradnja trgovskega centra Novi trg v Novem mestu

Vtisi s Frankfurtskega sejma

Po mnogih letih se mi je skupaj s kolegi letos ponudila priložnost za ogled ISH sejma v Frankfurtu, na katerem je bilo razstavljeno vse kar nekaj pomeni na področju ogrevalne, klimatizacijske, sanitarne in bazenske tehnike. Ker je vsaka stvar za nekaj dobra, se je tudi nam po začetnem zapletu, ko bi skoraj ostali doma, pokazalo da je potovanje v lastni režiji krepko cenejše od agencijske organizacije, pa tudi v ničemer slabše. Ker je ta sejem izrednih razsežnosti, časa za ogled pa smo imeli le dva dneva, smo si morali področja porazdeliti in naknadno strniti vtise.

Za vse eksponate velja skupna ugotovitev, da so izdelani izredno kvalitetno in lepo oblikovani. Če pogledamo po posameznih področjih pa je opaženo predvsem sledeče: Iz vodovodnih inštalacij je skoraj že izginila pocinkana cev, nadomestila jo je večinoma plastična pa tudi bakrena in nerjaveča. Spojni material je večinoma narejen za montažo s tesnili in objemko in to tlaka do 16 barov, kar pomeni veliko hitrost montaže in zanesljivost obratovanja. Pri plastičnih ceveh je zanimivo, da se večinoma polagajo kot električni kabli v rebraste plastične cevi, ki istočasno pomenijo tudi toplotno izolacijo. Pri veliki izbiri sanitarnih predmetov je pa opazno predvsem to, da so ti večinoma konzolno montirani na zid zaradi čiščenja.

Kanalizacija je plastična, keramična, pa tudi litoželezna, v tem primeru pa je tesnejše z gumijastimi tesnili in nerjavečimi objemkami, kar v primerjavi z našo na »mufe« pomeni izredno hitro in enostavno delo in zamenjavo.

Bazenska tehnika nudi poleg raznovrstnih bazenov in ustrezne

filtracije bazenskih vod, predvsem mnogo dodatkov za rekreacijo in vzdrževanje kondicije, saj je večina namenjena privatnim hišam.

Pri centralnem ogrevanju seveda niso mogoče revolucionarne spremembe, je pa zato izbira od ogrevalnih teles, keramičnih peči do kotlov in gorilcev tako rekoč nepregledna in to vse v vrhunski izdelavi in maksimalnih izkoristkih. Poleg standardnih izvedb sem videl tudi precejšnjo zastopanost dvocevne sistema razvoda v tlaku, podobno kot enocevni sistem. Iz stanovanjskega razdelilca se vodijo plastične cevi do vsakega radiatorja posebej, kot vodovod v zaščitni cevi, s čimer se doseže boljša regulacija po posameznih prostorih.

Ker so Nemci zelo varčni, je pri njih seveda povsod prisotno merjenje kakršnekoli porabe energije, kakor tudi tople in hladne vode, tudi za vsak umivalnik posebej, če je potrebno.

Regulacije sistemov ogrevanja in klime v klasični obliki tudi praktično ni bilo več videti, sedaj prevladujejo integrirani sistemi, tako imenovane DDC regulacije, nekaj velikih svetovnih proizvajalcev.

Klimatizacija in ventilacija pa predstavlja večji del sejma. To sedaj ni več področje kleparstva ampak bele tehnike po izgledu teh naprav, vgrajeni elementi pa zaslužijo še višjo oceno. Principi so seveda ostali isti, pač pa lahko ugotovimo, da se bistveno znižuje velikost naprav pri katerih se že vgrajujejo sistemi za povratek energije že od 300 m³/h dalje in to večinoma s ploščatimi rekupektorji. Velik poudarek je dan tudi sistemom medsebojnega spajanja in pa hrupnosti naprav oziroma dušenju zvoka.

Seveda na sejmu tudi ni manjkalo računalniških sistemov in programske opreme in to po mojem mnenju zelo sprejemljivih cenah, saj stane najnovejši program za računanje klimatskih naprav 7600 DEM.

Ko takole na koncu ugotovljam kje smo sedaj mi napram razvitemu svetu, se mi zdi še najboljše primerjava z avtomobil-

sko industrijo, npr. Zastava proti Audiju. Zaenkrat mi našo tehniko še lahko prodajamo na vzhod, čeprav smo zaradi zastarelosti prepočasni in s tem predragi, ker tudi še vzhodni predpisi poznajo le železne cevi; ko se bodo pa spoznali z zahodnimi dosežki, ne bo več dela za nas, če se do takrat ne bomo temu prilagodili.

Jože Malenšek

Zaslužen v pokoj

ŽERJAV LIEBHERR LM – 45 je bil nabavljen leta 1961, ko je bil razstavljen na Gospodarskem razstavišču Ljubljana. V začetku so ga prevažali na lastnem podvozju – vlekel ga je tovornjak. Z njim smo gradili vse višje objekte – v Ljubljani, Zvorniku, Domžalah, na Cresu, v Poreču, zadnjih devet let pa je deloval na deponiji v Ločni.

Letos mu je poteklo uporabno dovoljenje; novega atesta pa ne dobi predvsem zaradi dotrajane cevne konstrukcije roke. V staro železo odhaja z 38000 delovnimi urami. Preden se od njega dokončno poslovimo, povejmo še njegove tehnične podatke: višina 0 do 62 m, dolžina roke 33 m, nosilnost na koncu roke pa 1500 kg.

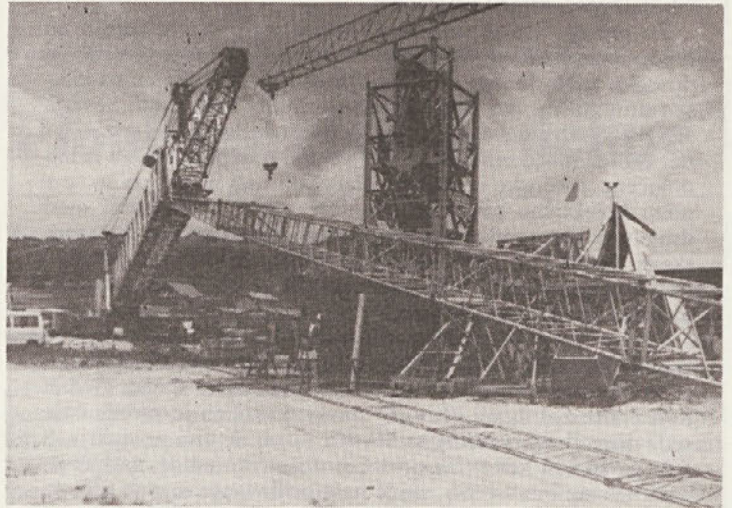

Mojster za vzgled

»PIONIR« AVTOHIŠA, d.d. servisno prodajni center v Ločni 48, ima na oddelku servisa za vozila Renault mojstra, ki je resnično lahko mnogim za vzgled. Vljudnost, prijaznost, ustrežljivost, predvsem pa velika strokovnost je vrlina kakršno ima delovodja tega oddelka mojster g. Ivan Klobčar.

Strankam, ki pripeljejo svoja vozila na servis oziroma popravilo, je kljub obilici dela vedno pripravljen prisluhniti ter svetovati kaj bo potrebno ukreniti, da bo vozilo zopet delovalo tako kot mora. Z svojim izrednim strokovnim občutkom zelo hitro ugotovi napako. Kot se za mojstra spodobi zatem svojim podrejenim naroči kaj in kako morajo k delu pristopiti. Nema lokrat pa tudi sam poseže v vozilo, da se napaka odkloni. Po opravljenem delu se vedno s tes-

tno preizkusno vožnjo prepriča o pravilnem delovanju vozila. Stranki nato preda vozilo in se kot dober poslovnež priporoča, da se zopet oglasimo v njihovem servisu. Saj so vedno pripravljene karkoli je potrebno urediti. Ker je v zadnjem času precej privatne konkurence, je pristop kot ga ima mojster Klobčar več kot zadovoljiv in uspešen. Tako pohvalno poslovanje je vedno odvisno od človeka, ki je zato sposoben, razumen in vsestransko razgledan, kar imenovani nedvomno tudi je.

V praksi je žal takih mojstrov zelo malo. »Pionir« Avtohiša je lahko upravičeno ponosna na svojega mojstra. O resničnosti njegovih vsestranskih vrlin so se že mnogi, ki so imeli opravka z njim, prepričali.

Hvaležni koristnik servisnih uslug



Z našega razstavnega prostora na sejmu Alpe-Adria na Gospodarskem razstavišču v Ljubljani.

KAJ?? ŠTRAJK???

SAJ VEHAR HISMO UČITELJI?...



Večdnevni stavki ob rob

Vse težji socialni položaj gradbenih delavcev, njihovih družin, pomanjkanje dela, zamujanje plač, ukinjanje nekaterih dodatkov, ter govorice, ki se v takšnih razmerah hitro širijo in razpihujejo, so verjetno botrovala, da se je tudi del Pionirjevih delavcev odločil za stavko.

Že precej časa je minilo od takrat, zato v tem zapisu ne bomo razmišljali o tem, kdo je vse to skuhal, kaj se je s stavko doseglo, zakaj je bilo vse skupaj izvedeno na ta in ne na kakšen drug način, niti zakaj je vse to trajalo toliko dni. Seveda so bile zahteve delavcev po višjih osebnih dohodkih upravičene, tega ni nihče zanikal, čeprav veljajo tudi pri izplačilu le teh določene zakonske omejitve. Marsikdo tudi ne ve, da so se z novo kolektivno pogodbo nekatere stvari spremenile, med drugim se je zmanjšalo število tistih, ki so upravičeni do terenskega dodatka. Kako je z izplačili drugih dodatkov in povračil stroškov v teh časih, ko ni denarja niči za plače, pa itak sami občutimo iz meseca v mesec.

Ob vsem tem se seveda zavedamo, v kakšnem položaju smo vsi skupaj. Ker pa bi želeli, da se iz njega tudi izkoplje, skušamo na te zahteve izrečene tudi ob nedavni stavki, gledati tudi malce z drugimi očmi. O stavki, kakršnih je zadnje čase tudi drugod vse več, so se seveda razpisali tudi novinarji. S tem pa smo si kot firma pridobili negativen imidž, za kar pa nam ne sme biti vseeno, saj je naše poslovanje vezano tudi na ugled, ki ga uživamo v javnosti. Od vse te pisarije in govorjenja vsi skupaj v Pionirju nismo ničesar pridobili. Novinarski članki namreč ne morejo nadomestiti tega, kar, čeprav upravičeno, zahtevamo. Prej bo držalo, da smo precej izgubili. In to ne samo na ugledu, izgubili smo delovne ure, medsebojno zaupanje in še kaj.

In če za konec zapišemo besede, ki jih je ob stavki v svojem poročilu izrekel novinar slovenske televizije Janez Pezelj: »Iz lonca, v katerem ni ničesar, je težko še kaj zajeti.« Zato bi bilo prav gotovo prav, da se vsak na svojem področju oziroma delovnem mestu trudimo, da bi bil Pionirjev lonec vedno poln in da bi iz njega lahko vsi, ki si to zaslužimo, tudi dobro jedli.

Irena Vide



Poročilo sindikata

Sindikata podjetja je v obdobju od aprila lani do maja letos deloval na podlagi programskih usmeritev sprejetih na seji izvršilnega odbora, ko so bili konstituirani organi sindikata podjetja.

Akcija preverjanja članstva z podpisovanjem pristopnih izjav je bila pričeta v aprilu 90 in je po svoji naravi trajna naloga. Izvaja se na podlagi kongresnih sklepov in statutarnega določila, ki pravi da je članstvo v sindikatu prostovoljno. To pomeni, da je odpravljen automatizem (neprostovoljnost), ko je vsak, ki je zaposlen član sindikata. Istočasno je omogočena pluralnost sindikalnega organiziranja.

Po stanju 31. 3. 1991 je od 3559 zaposlenih v GIP Pionir v Sindikatu podjetja včlanjeno 1794 delavcev ali 50 % zaposlenih. Pri tem je treba poudariti, da je število članov v posameznih TEG različno in se giblje od 0 % v TEG GO Zagreb do 96 % v TEG GO Ljubljana. Izpad včlanjevanja na TEG GO Zagreb je nastal iz razloga nejasnosti v zvezi z teritorialnim povezovanjem in zaradi neaktivnosti izvoljenega odbora osnovne organizacije oz. sindikalne skupine.

Ocenjujem, da je tako opredeljena organiziranost ustrezna in omogoča prilagajanje vsem spremembam v podjetju. Pri tem ugotavljam, da se v nastalih odnosih v tržnem sistemu med delodajalcem (podjetjem) in delojemalcem (delavcem) največje zahteve in naloge postavljajo pred Sindikalnega zaupnika in preko njih na izvršilni odbor in predsednika sindikata podjetja. Iz dosedaj pridobljenih izkušenj ugotavljam potrebo po dvigu usposobljenosti in specifičnem strokovnem znanju sindikalnih aktivistov in sindikalnih zaupnikov.

Podjetniške kolektivne pogodbe v GIP PIONIR še nimamo sklenjene. To pa iz dveh razlogov:

– Ni še sklenjena panožna (branžna) kolektivna pogodba (pogajanja so v zaključni fazi).

– V družbenih podjetjih podjetniška kolektivna pogodba ni obvezna, ker jo lahko nadomestijo interni splošni akti.

Zato je sindikat podjetja aktivno sodeloval pri obravnavi osnutkov in predlogov splošnih aktov in sicer preko odborov sindikalnih skupin, sindikalnih zaupnikov, izvršilnega odbora in predsednika sindikata podjetja. V teh obravnavah so bile oblikovane pripombe, dopolnila, mnenja, stališča in zahteve za sledeče akte:

– Pravilnik o delovnih razmerjih,

– Pravilnik o disciplinski in materialni odgovornosti delavcev,

– Pravilnik o stanovanjskih razmerjih,

– Pravilnik o ugotavljanju in razreševanju presežnih delavcev,

– Predlog prve razporeditve v tarifne razrede po splošni kolektivni pogodbi,

– predlog pogodbe o zaposlitvi.

Ocenjujem da je s tem bil dosežen ustrezen vpliv na zagotavljanje in uveljavljanje pravic delavcev. Menim, da bi ta vpliv bil še večji, če bi kot sindikat imeli več sposobnosti in strokovnih znanj in več možnosti sodelovati že v fazi priprave osnutkov splošnih aktov ali pa jih v celoti sami oblikovati in predlagati.

Zaradi neskljenjene panožne kolektivne pogodbe in premalo definiranih pogojev za delo sindikata v podjetju, skozi zakone in splošno kolektivno pogodbo, je sindikat podjetja predlagal podjetju sklenitev pogodbe o pogojih za sindikalno delo v podjetju. Ista je bila obojestransko usklajena in podpisana v marcu 1991. Pripomniti velja, da je to prve tovrstna pogodba na Dolenjskem.

Sindikata je v mejah možnosti zagotavljal varovanje pravic članov in uveljavljal interese članov tudi z neposredno udeležbo sindikalnih zaupnikov in predsednika sindikata podjetja na sejah disciplinske komisije, sejah komisije za pritožbe in sejah delavskega sveta podjetja.

Sindikalni zaupniki in predsednik sindikata ter drugi člani so se aktivno vključevali v delo sindikata na višjih ravneh organiziranosti (območni odbori dejavnosti, območni svet, republiški odbor dejavnosti, komisije in odbori pri RO) kjer so se med ostalimi zadevami obravnavali:

– organiziranost sindikata dejavnosti in zveze svobodnih sindikatov Slovenije,

– socialno ekonomski položaj delavcev,

– osnutke in predloge sistemske zakonodaje,

– predlog splošne kolektivne pogodbe,

– predlog panožne kolektivne pogodbe za gradbeništvo.

Z doseženimi rezultati ne moremo biti v celoti zadovoljni vendar je pri tem potrebno upoštevati, da se sindikat tako kot podjetje in družba spreminja in prilagaja, da je pod vplivom težkih razmer v družbi in gospodarstvu v celoti ter da nas vse aktivnosti, če tudi niso najbolj uspešne učijo in usposablajo.

Predsednik sindikata podjetja:

Stane Celesnik

Planinci po planu

Za leto 90, si je sekcija planincev GIP »PIONIR« pred pričetkom planinskih pohodov natančno pripravila svoj urnik in načrti po njem so bili v celoti izpolnjeni.

S prvim vzponom smo pričeli že v zgodnjih pomladanskih dneh in sicer 25. marca, ko smo se vključili v enodnevni že tradicionalni pohod na Porezen. Namen pohoda je počastitev spomina padlih junakov iz leta 1945. Do tja nas je vodila pot z avtobusom skozi Škofjo Loko, kjer smo si po krajšem postanku nabrali še zadnjih moči in naprej po Selški dolini do Podbrda, od tu dalje pa peš po strmih gozdnih poteh v škofjeloško hribovje na 1630 m visok Porezen, kjer smo se pri tamkajšnji koči okrepčali. Čeprav nam vreme ni bilo preveč naklonjeno, v dolini je bila namreč prava pomlad, na vrhu Porezna pa pravi zimski metež, smo se kljub temu v večernih urah zadovoljni vrnili domov.

Druga pot nas je vodila 18. maja z avtobusom preko Ljubljane in Škofje Loke po prelepi Poljanski dolini in naprej do zadnje vasi, kamor je še lahko prispel naš avtobus. Pokrajina je bila odeta v čudovito cvetočo pomlad, zato je lahko razumeti, zakaj si je tudi slovenski pisatelj Ivan Tavčar izbral prav te lepote za pripoved svojega romana »Cvetje v jeseni.« Od tu smo pričeli svojo 4-urno peš pot med krošnjami smrek in naprej po prostranih bukovih gozdovih, ki so s svojo svežino komaj pričeli kazati dih pomladi. In že smo bili na zeleni livadi, kjer smo pred sabo zagledali planinsko postojanko Blegoš. Povzpeli smo se še malo višje do samega vrha 1562 m visoko. Tu so se nam ponujali prekrasni razgledi prek škofjeloških vrhov, Polhograjskih in Posavskih hribov do Trnovskega gozda in Selške doline. Pri planinski koči na Blegošu smo se v prijetni družbi, ob veseli pesmi dodobra okrepčali.

Ker se je sonce že nagibalo v poznopopolodne in pustilo obsijane le še vrhove gora, smo se s težavo poslovili in spustili nazaj v dolino. Ob povratku proti domu smo si v Škofji Loki ogledali znamenitosti grajskega muzeja.

In že smo se podali na tridnevni planinski pohod v obsežne Julijske Alpe. Z avtobusom smo se 24. avgusta v vročem petkovem popoldnevu odpeljali skozi Ljubljano in Jesenice do Kranjske gore in levo Pod Poncami v dolino Tamar. Tu, kjer je planinski dom, smo našli prenočišče, zato smo se za dva dni poslovili od avtobusa. Naslednjega dne v zgodnjih jutranjih urah je pred nami v višavah blestel pogled na 2645 m visok Jalovec, ki je bil tega dne obsijan s srebrnimi sončnimi žarki in niti verjeti nismo mogli, da ga imamo namen osvojiti. Pogumno smo se podali na trnovo in zelo zahtevno pot med skalovjem, prek sipin, ledenikov in grap ter se po 6 urah povzpeli na najvišjo točko najlepšega vršca Julijcev. Z vrha Jalovca je blestel pogled na prelepe doline Tamarja, Trente in Koritnice.

Po fotografiranju in žigosanju planinskih knjižic smo se podali nazaj pod vznožje Jalovca in se usmerili na pot do zavetišča pod Špičkom, kjer smo se pošteno okrepčali. Od tu se je potovanje nadaljevalo po strminah in brežinah, nad vznožjem doline Trente in naprej do gorskega cestnega predora Vršič, kamor smo prispeli precej utrujeni okrog 20. ure zvečer. Torej je bila tega dne naš peš pot dolga rekordnih 12 ur.

Na Vršiču nas je ponovno pričakal avtobus, zato smo ga v nedeljskem sončnem jutru izkoristili za nadaljevanje planinske turneje. Spustili smo se v dolino Trente, si ogledali izvir in bistrino reke Soče, najlepše slovenske reke ter potovanje



Z izleta na Jalovec

podaljšali vse do 2679 m visokega Mangrta. Po slabih dveh urah hoje smo prišli na sam vrh, od koder je bil prekrasen pogled po Mangrtskih jezerih na Italijanski strani in po vseh drugih vrhovih Julijskih Alp. Postanek, razvedrilo in okrepčilo nam je

nudila koča pod Mangrtom, od koder smo preke Bovca, Mosta na Soči in Idrije s krajšimi postanki med potjo, čeprav precej utrujeni, a še vedno zadovoljni v poznih večernih urah srečno pripotovali domov.

Jože Vidic

Pionirjev zbor še deluje

Letos bo praznoval desetletnico

Mešani pevski zbor »PIONIR« ima zadnjo sezono za seboj kar veliko dejavnosti. Na začetku je že kazalo, da se bomo pevci kar razšli, z vztrajnostjo in dobro voljo smo se zopet postavili na noge, poiskali pevce iz MPZ Otočec in ker je splošno znano, da »pevci vkup tiščimo« smo se združili in s skupnimi močmi našega zborovodje Francija Možeta ter zborovodkinjo Romano Križman sestavili nov zbor. Prvi nastop smo tudi na proslavi za jubilate našega podjetja, vendar pa še ni bil ta prvi, zato smo odšli v decembru na intenzivni pevski vikend v Bohinj. V petek popoldne, celo soboto ter v nedeljo dopoldne smo v zasneženem Bohinju mučili naša grla ter živce pevovalke Francije, korepetitorice Romane ter ušesa takratne upravnice doma Lavrencije. Veliko smo se naučili in sklenili smo oditi še na en takšen vikend – tokrat na Veliko Planino.

Med tem časom smo dobili še nekaj mladih pevcev iz vrst zbora Srednja šola tehničnih in zdravstvene usmeritve iz Novega mesta. Ponovili smo stare pesmi, se naučili nekaj novih in že je bil tu prvi nastop, koncert z MPZ Litostroj v Ljubljani. Poslušalcev sicer ni bilo veliko, zato pa je bilo naše zadovoljstvo toliko večje, saj smo prvič v takšni

zasedbi zapeli in to zelo lepo. Že je bil na vrsti drugi koncert in sicer v Dolenjskih Toplicah skupaj z mlajšim ženskim PZ iz Ptujja. Število gledalcev je naraslo, prav tako tudi naše navdušenje. Nastopili smo še v Straži, ko smo mi gostili MPZ Litostroj iz Ljubljane, pred dnevi pa smo nastopili že na 13. Srečanju gradbenih delavcev Slovenije v Slovenskih Konjicah.

Sedaj smo že prav lepo upet zbor in tudi sicer sijajna družba. Stalnih članov nas je 28, vendar pa se stalno dogaja, da nas je na nastopu manj. Skoraj bi pozabila omeniti še revijo pevskih zborov v Domu kulture v Novem mestu ter nastop v KS Otočec. Vidite, toliko nastopov, da jih kar pozabljamo. Do konca sezone nas čaka še pevski tabor v Šentvidu pri Stični, kjer bomo nastopili prvič in nastop ob otvoritvi turistične sezone v naselju Stinica pri Jablancu.

Jeseni bomo praznovali naših prvih deset let obstoja. Načrtujemo samostojni koncert v Domu kulture v Novem mestu. Vmes pa so še počitnice in tako nas septembra čaka še veliko vaj.

Vabimo vse, ki si želijo petja, da se nam pridružijo. Prav tako pa vse prav lepo vabimo na naše nastope.

Mojca Draginc

Plan izletov Planinska sekcija

- 24. marec — zimski pohod na Porezen
- 25. maj — Javorniški rovt, Golica
- 22. junij — Monte Cavallo
- 30. avgust — Črna prst, Rodica, Razor planina (3 dni)
- 25. september — Valvasorjev dom — Stol
- Kališče — Štoržič (varianta)
- 12. oktober — zaključni izlet v neznano

Vodja sekcije:
Marko Rems

Kaj tare pionirjevce?

Že v uvodniku smo zapisali, da je pri nas vsesplošna kriza – politična, gospodarska, socialna in še bi lahko naštevali. Da bi slišali kako jo preživljajo in doživljajo naši delavci in kako na vse to gledajo smo jih obiskali s fotoaparatom in beležnico.

da bo v takšni državi kot je Slovenija, vsak pošten delavec lahko našel delo zase. Zato mislim, da bom pri Pionirju ostal vse do penzije, čeprav to ni več Nemčija, kot so moji sorodniki iz Cazina doslej mislili. Delo pa je le, to pa je tudi veliko v teh časih.



Milan Pintarič

Kljub temu, da me je strah, da bo dela vse manj, sem optimist in mislim, da se bo Pionir rešil iz krize, vendar bo moral precej delavcev odpustiti. Sam se nekako znajdem in si kaj prislužim s priložnostnim delom, saj lahko le tako preživim štiričlansko družino. Osamosvajanje Slovenije se mi sicer dopade, vendar se mi zdi, da bo težko, ker nimamo kapitala in bomo premala država.



Muharem Hamulić

Pri Pionirju sem že od leta 69, še vedno neporočen, živim pa v samskem domu. Plača je vsak dan slabša, opažam pa tudi, da je med nami delavci vse več grupiranja in nezaupanja zaradi strahu pred izgubo delovnega mesta. V domu ni več pravega življenja kot je bilo včasih, vsak se drži bolj zase, ni več zabave, rekreacije. Kar se osamosvajanja tiče me ni strah, saj menim,



Dragomir Stanković

Že 22 let sem pri Pionirju, sicer pa sem iz Leskovca v Srbiji, kjer imam družino. Vsak mesec jim pošljem vso plačo, sebi pustim le toliko denarja, da imam za vozno karto do doma. Tako si lahko predstavljate, kako živim. V samskem domu in na delu je vse tako kot je bilo, jaz ne čutim nobenih razlik in nihče me ne ogroža ali gleda po stani. Za politiko se ne zanimam, saj sem star 60 let, zato si želim le, da bi čimprej dočkal penzijo, se pa bojim, da se bo spet kaj spremenilo na tem področju.



Milan Jamnikar

Če ne bo slabše, bo še nekako šlo. Želim si le, da bi doma imeli dovolj dela in da ne bo potrebno iti delat v tujino. Kajti tudi tam so naši delavci slabo plačani, saj zajemamo iz iste sklode. Mene bi to še posebej prizadelo, saj

Stanje zaposlenih v GI na dan 31. 5. 1991

P10

II 5309/1991

TEG, SLUŽBA	DOMA	T U J I N A							T U J I N A SKUPAJ	V S I SKUPAJ
		S O V J E T S K A Z V E Z A								
		POLISKA KRAK	NEBUG	SOLI-KAMSK	PUSČINO	RIGA	EREVAN	LIBIJA		
VODSTVO PODJETJA	7								7	
TEHNIČNA SLUŽBA	42		1					1	43	
INŽENIRING	6								6	
PROJEKTIVNI BIRO	73								73	
TEG GO NOVO MESTO	655	41					1	42	697	
TEG GO LJUBLJANA	420		3	8	7	1		19	439	
TEG GO KRŠKO	523		165					165	688	
TEG GO ZAGREB	263		6					6	269	
TEG ME – NG	187		37	2				39	226	
INŽENIRING ZA OPREMO	4								4	
TEG MKO	161		2					2	163	
TEG MKI	246	26	11				1	38	284	
TEG KERAMIKA IN FIN.	127	9		2				11	138	
TEG PR. LESNIH IZDELKOV	89								89	
MARKETING SLUŽBA	85								85	
KADROVSKO PRAVNA SL.	59								59	
FINANČNO RAČUNOV. SL.	97								97	
SL. ZA ORG. IN RAZVOJ POSL.	22								22	
SKUPAJ	3066	76	225	12	7	1	1	323	3389	
DELNIŠKE DRUŽBE										
AVTOHIŠA	102								102	
PIONIR – TOURS	4								4	
DELNIŠKE DRUŽ. SKUPAJ	106								106	

V času od 1. 1. 1991 do 31. 5. 1991 je v podjetju na novo nastopilo delo 15 delavcev, 172 delavcem je delovno razmerje prenehalo, od tega se jih je 54 upokojilo.

Pripravila: Anica BUČINEL

imam doma nekaj zemlje in delam hišo. Pogrešam pa, da je vse manj informacij in da skoraj ni več sestankov. Glede slovenske države bi težko kaj rekel, zdi se mi, da nova oblast precej zapravlja in veliko potuje. Morda bi bilo bolje, da bi ostali skupaj, vendar da bi se jugoslovanska in tudi naša država pocenila in bi imeli med sabo čiste račune.

vidim pa, da je pri mnogih zelo hudo, baje pa bo še težje. Tako bomo kot kaže imeli svojo državo, izgubili pa delo.

RAZSTAVA

Vida Slivnikar-Belantič, vse bolj priznana slovenska likovna ustvarjalka bo predstavila svoje akrile na platnu iz ciklusa Vrtovi, konec junija v avli naše poslovne stavbe v Novem mestu; Vabimo vas na ogled.



Milan Novak

25 let sem že pri Pionirju in se mi zdi kar smešno, da moramo »mi nastari« delat, medtem ko mladi nimajo zaposlitve. Težko si tudi predstavljam, da bi moral iti pri teh letih delat v Rusijo ali kakšno drugo državo. Doma imam namreč nekaj zemlje, vinograd in živali, tako da bi le težko vse to zapustil. V družini smo k sreči za zdaj še vsi zaposleni, tako da nam ni hudega,

PIONIR

Glasilo GIP »PIONIR«
Novo mesto

glavni urednik:
mag. Jani Gabrijelčič,

odgovorna urednica:
Irena Vide,

tehnični urednik:
Jani Kovačič,

Uredniški odbor:
Marija Jurekič, Avgust Murn,
Bojan Saje, Marjan Berkopec,
Jože Vidic, Zvone Vidmar

Grafična priprava in tisk:
TISKARNA Novo mesto



tiskarna novo mesto

Ragovska 7a, Novo mesto
Tel.: 068/24-498

TISKARNA

DOLENJSKA ZALOŽBA

Knjige za Vaš dom, knjižnico, za darila in nagrade, ki jih Vam toplo priporočamo iz zbirk in programa Dolenjske založbe – junij 1989.

Zbirke in naslovi	Avtorji	Cena (v din)
1. MONOGRAFIJE IN VODNIKI		
- BOŽIDAR JAKAC (1988) (monografija)	Milček Komelj in drugi avtorji	1.550,00
- NOVO MESTO IN DOLINA GRADOV (1991) (kulturnozgodovinski vodnik)	Janko Saje	180,00
2. SIGA – literarna zbirka		
- VISOKO SO ZVEZDE (1987)	Vinko Blatnik	40,00
- NEKAJ PODOBNEGA PESMI (1989)	Ladislav Lesar	40,00
- PODOBICE (1989)	Milan Markelj	40,00
- DOBRA JE TA ZEMLJA (1987)	Jože Dular	40,00
- SVINČENI REZ (1989)	Franci Šali	40,00
- VPISI TESNOBE (1987)	Ivan Zoran	40,00
- OBČUTJA IN VIDENJA (1991)	France Režun	280,00
- RAZKLANI PRAG (1991)	Jože Sevljak	280,00
- BARVE (1991)	Jože Kastelic	300,00
3. UTVA – literarna zbirka		
- ČLOVEK Z BOMBAMI (1991)	Anton Podbevšek	300,00
- PESNIK NA VEČERNI POTI (1991)	Severin Šali	390,00
- IZ DOLENJSKE PRETEKLOSTI (1991)	Karel Bačer	250,00
4. GORJANSKI ŠKRAT		
- DOBER DAN, PALČKI (1991)	Ivan Sivec	500,00
- ZLATI GRAD (1991)	Vesna Pečaver	300,00
5. SEIDLOVA ZBIRKA		
- BELOKRANJSKE VODE (1988)	Dušan Plut	250,00
- DOLENJSKI KRAŠKI SVET (1990)	Andrej Kranjc	250,00
6. IZVEN ZBIRK		
- MOJIH SEDEM SVETOVNIH TEKMOVANJ	Leon Štukelj	210,00
- PESMARICA	Stane Peček	10,00
- I. BIENALE SLOVENSKE GRAFIKE	več avtorjev	500,00
- PO ŽUMBERKU IN GORJANCIH (v slovenskem in srbohrvaškem jeziku)	več avtorjev	60,00

ZALOŽBA DAJE TUDI POPUST (večji nakupi, šole ipd.).

NAROČILNICA

Naročam (naslov knjige):

Knjigo(e) pošljite na naslov:

_____ štev. izv. _____

_____ štev. izv. _____

_____ štev. izv. _____

_____ štev. izv. _____

_____ štev. izv. _____

_____ štev. izv. _____

_____ štev. izv. _____

Podpis: