

**Michal Suchánek**

**Ondřej Neff**

# HORRIFYING DELIGHTS



**ERKO**

**Michal Suchánek**

**Ondřej Neff**

# **HORRIFYING DELIGHTS**



**ERKO**

# Der Morgen eines furchtbaren Glücks





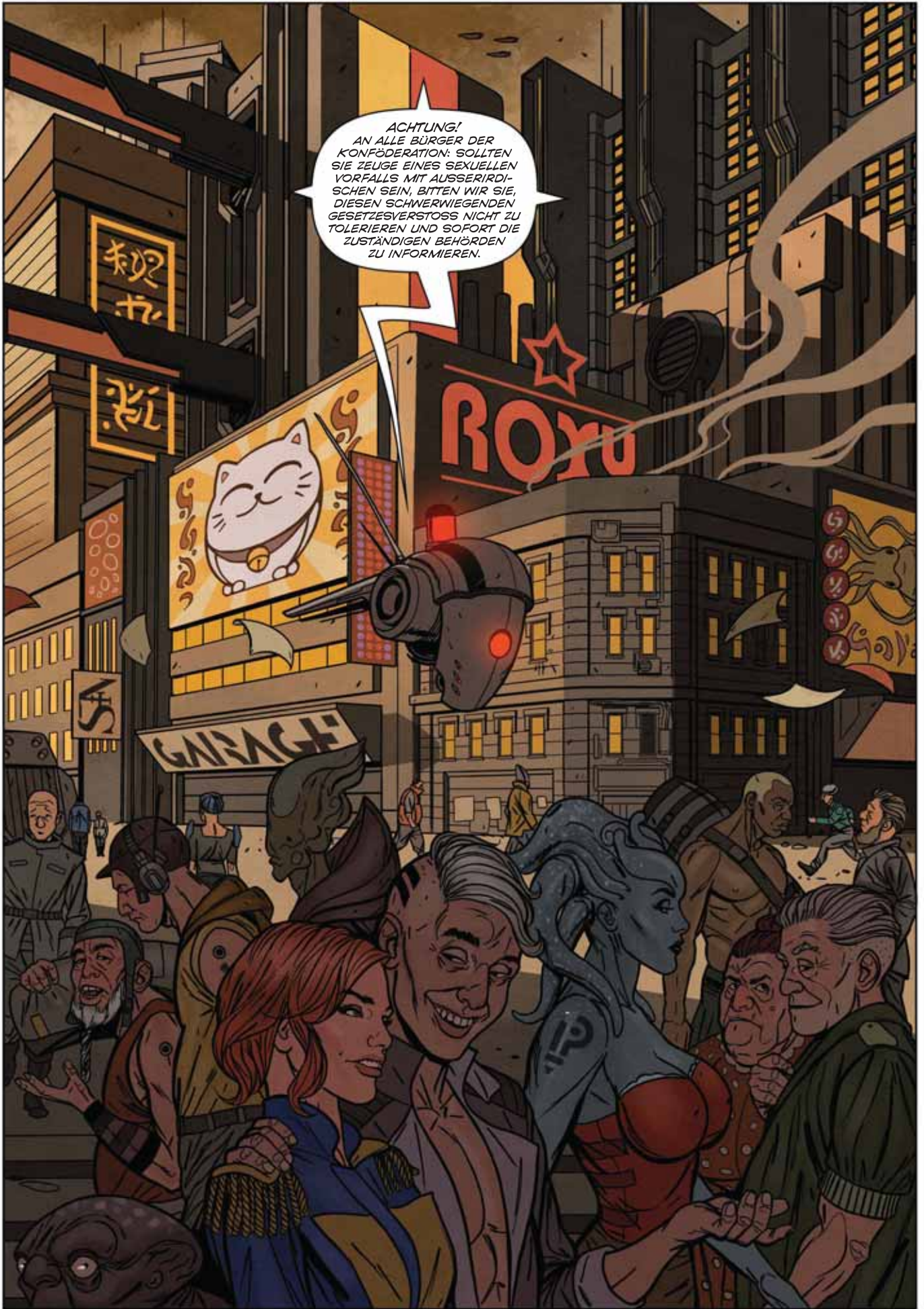

ACHTUNG!  
AN ALLE BÜRGER DER  
KONFÖDERATION: SOLLTEN  
SIE ZEUGE EINES SEXUELLEN  
VORFALLS MIT AUSSERIRDI-  
SCHEN SEIN, BITTEN WIR SIE,  
DIESEN SCHWERWIEGENDEN  
GESETZESVERSTOSS NICHT ZU  
TOLERIEREN UND SOFORT DIE  
ZUSTÄNDIGEN BEHÖRDEN  
ZU INFORMIEREN.





梁鳳

DWNTN







AH!

AAAHH!!

AAAAHHHH!!!



...



GUT?

GROSSARTIG,  
UM EHRlich  
ZU SEIN.



SAGE MIR,  
DOKTOR,  
WELCHE  
SCHLÜSSE  
ZIEHST DU  
AUS DIESEM  
EXPERIMENT?

HMM, ICH  
MÖCHTE NICHTS  
ÜBERSTÜRZEN.  
ICH WÜRD LIEBER  
NOCH WEITER  
FORSCHEN.

ALLERDINGS  
FRÜHESTENS  
IN FÜNFZEHN  
MINUTEN.



SCHADE, DASS WIR MORGEN FRÜH GEHEN. ES WAR EIN SCHÖNES WOCHEN- ENDE.

UND DU HAST MIR IMMER NOCH NICHT GESAGT, WIE DIR DAS NEUE ROT GEFÄLLT.



WEISST DU, DIE FARBE IST MIR EGAL. ICH MAG DICH, WEIL DU BIST, WAS DU BIST. ABER WENN DU MEINE EXPERTENMEINUNG MÖCHTEST - JA, ICH DENKE, ES IST ECHT COOL.



ICH DENKE NUR, UNSERE LEBEN WÄREN VIEL EINFACHER, WENN WIR UNSER KLEINES GEHEIMNIS NICHT IMMER VERSTECKEN MÜSSTEN.



DENN DIESE SCHÖNEN MOMENTE WERDEN IMMER DURCH EIN UNANGENEHMES, ERDRÜCKENDES GEFÜHL RUINIERT, WENN MIR KLAR WIRD, WAS UNS PASSIEREN KÖNNTE.



JA, DAS IST BEÄNGSTIGEND. ABER GLEICHZEITIG AUCH AUFREGEND.

AUFREGEND? ICH WEISS NICHT. ICH HABE EINFACH ANGST, DICH ZU VERLIEREN.



ICH HABE ANGST, WEIL ICH MIR MEIN LEBEN OHNE DICH NICHT MEHR VORSTELLEN KANN.

KOMM HER, DUMMKOPF.



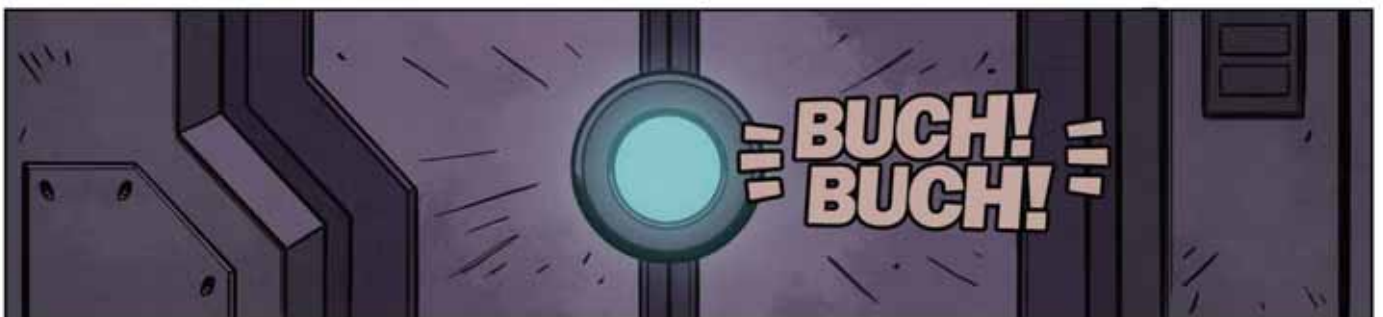



VERDAMMT, WER KANN DAS SEIN?

ARMAND, WART!



HALLO, HIER IST DER NACHTDIENST. BITTE ÖFFNEN SIE.



ES TUT UNS LEID, SIE WECKEN ZU MÜSSEN, ABER WIR... ALSO... WIR ÜBERPRÜFEN DIE KLIMAAANLAGE.

ZWEI GÄSTE VON DIESER ETAGE HABEN SICH BEREITS ÜBER STÖRUNGEN BESCHWERT.

GEH NICHT!

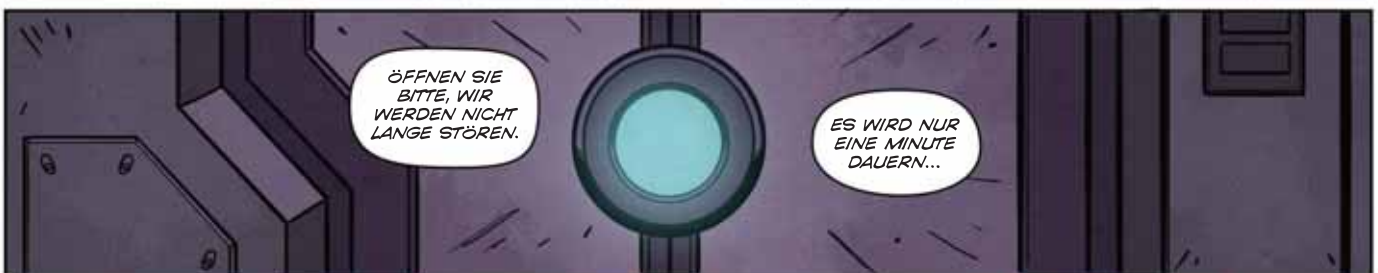

ÖFFNEN SIE BITTE, WIR WERDEN NICHT LANGE STÖREN.

ES WIRD NUR EINE MINUTE DAUERN...



HIER LÄUFT ALLES PROBLEMLOS.



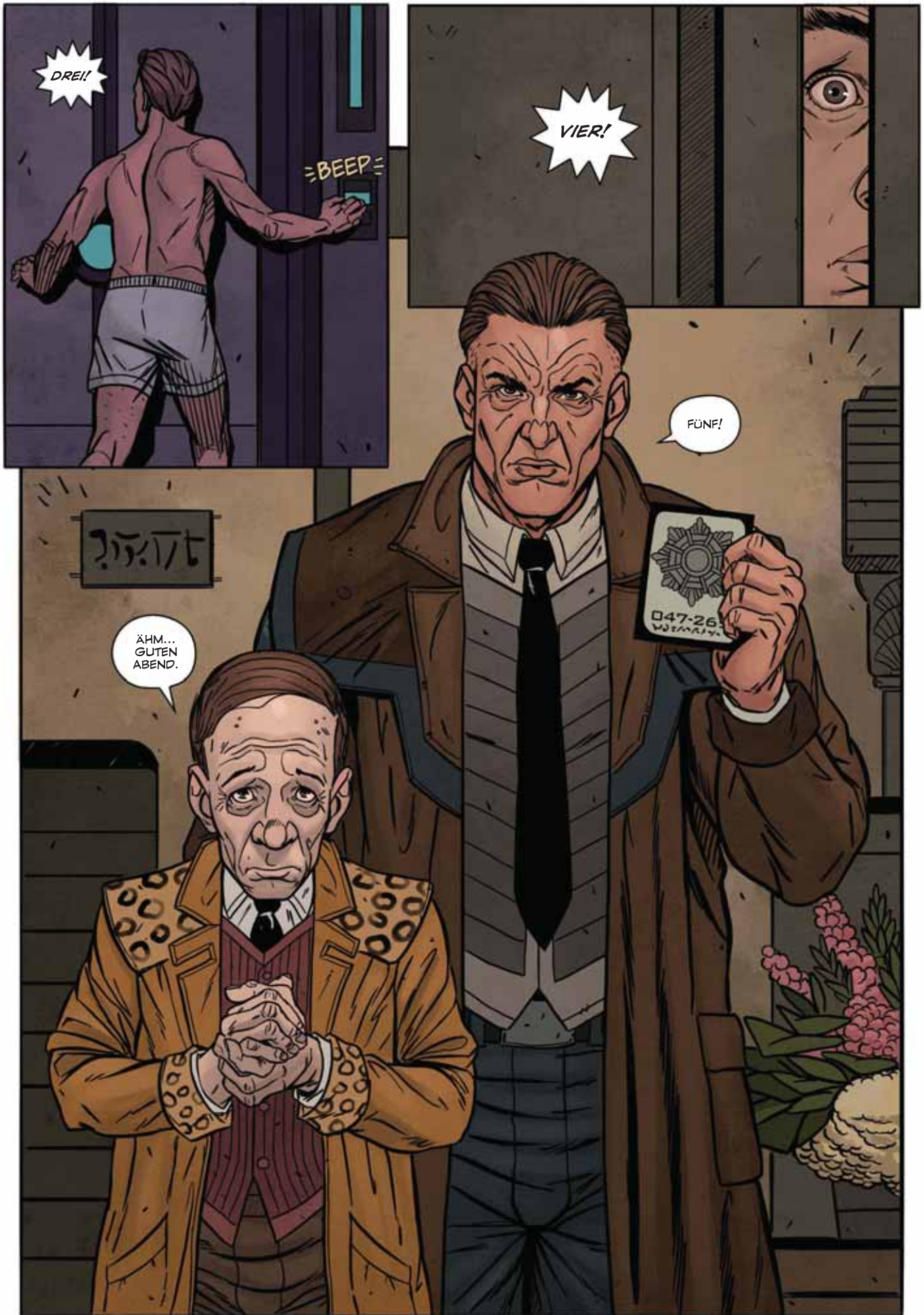



BITTE, KOMMEN SIE REIN, LEUTNANT. LASSEN SIE UNS KEINE AUFREGUNG VERURSACHEN.

WARUM?

HABEN SIE ANGST, DASS DIE MENSCHEN HERAUSFINDEN, WAS IN IHREM KLEINEN HOTEL VOR SICH GEHT?



GOTT, WAS FÜR EIN GESTANK!



WER IST DAS?



DAS IST MS. ODONA BURUCKA, GEBOREN AM 16. FRUKTAL ZWEIHUNDERTSECHSUND-FÜNFZIG IN EUROPA AUF DER ERDE.



DAS SAGEN SIE!

ICH SAGE, DIESES DING AUF DEM BETT IST EIN DRECKIGER STINKER UND SIE SIND DER GRÖSSTE VERDAMMTE STINKER-FICKER, DEN ICH IN MEINEN ACHTZEHN DIENSTJAHREN JE GESEHEN HABE!



SIE BEIDE MACHEN MICH KRANK!



HE, SIE!

ICHP



NEHMEN SIE IHR DIESE DECKE WEG!

BITTE VERLANGEN SIE DAS NICHT VON MIR. ICH VERABSCHUEE STINKER.



ABER SIE LASSEN SIE IN IHR HOTEL, ODER?

ICH...



ICH... ICH MEINE, IHRE PAPIERE WAREN IN ORDNUNG UND MISS... ALSO... DER STINKER SAH WIE EIN MENSCH AUS.





ODONA!



JESUS,  
WAS  
FÜR EIN  
GESTANK!

PFUU!







EINEN MONAT  
SPÄTER.

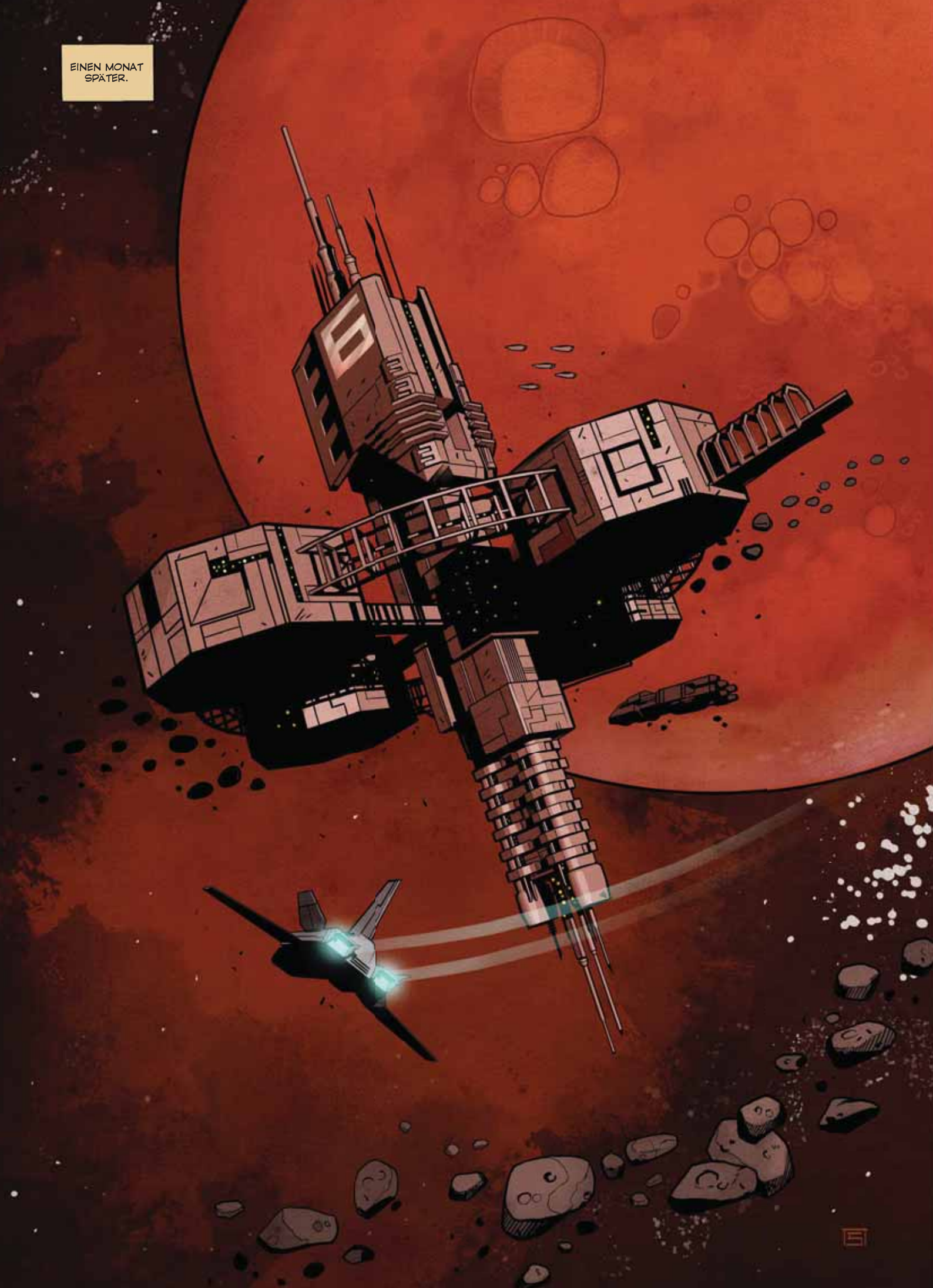





DIE MEISTEN DER FRÜHEREN PATIENTEN, DIE BESCHLOSSEN HABEN, HIERZUBLEIBEN, HELFEN BEI DER INSTANDHALTUNG DIESES KOMPLEXES.

SIE FÜHREN EIN VORBILDLICH VERNÜNFTIGES LEBEN, WAS AUCH EINE TÄGLICHE DOSIS HASS AUF DIE AUSSERIRDISCHEN, INTELLIGENTEN LEBENSFORMEN BEINHÄLTET, DIE SIE FRÜHER LIEBTEN.

DIESE KLEINEN MISTVIECHER SIND SCHON WIEDER ÜBERALL.



ICH SEHE DORT OBEN EINE GANZE VERDAMMTE FAMILIE!

KEINE SORGE, BOSS.

WIR WERDEN SIE ALLE ERWISCHEN.



DAS HIER REICHT WEITER, ALS SIE GLAUBEN.

ICH HOFFE ES.



SIE MÜSSEN NUR GENAU ZIELEN.



EEEEK

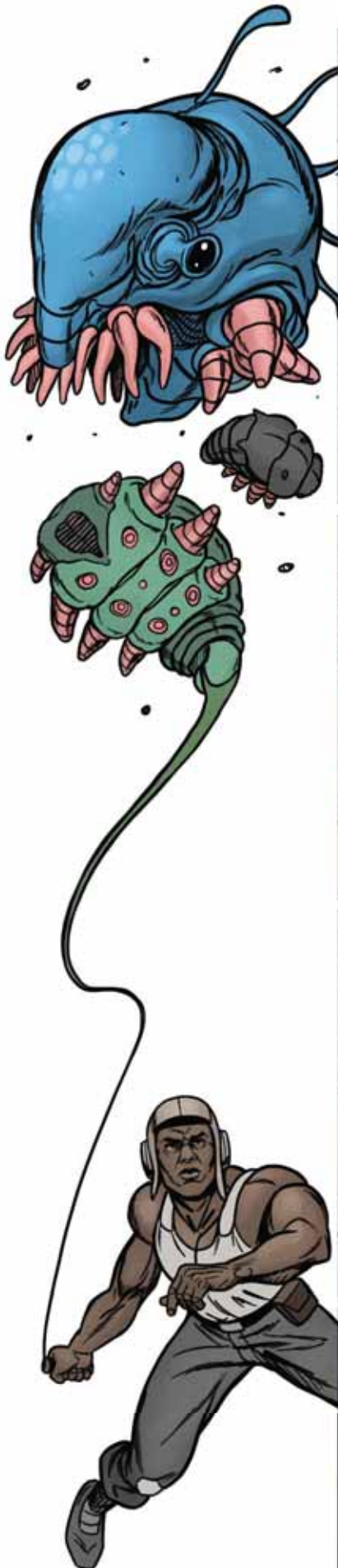









BITTE?  
SIE...  
AUCH?

VERZEIHUNG,  
WIR HABEN  
IHREN NAMEN  
NICHT MIT-  
BEKOMMEN.



VALISKO,  
SITIM  
VALISKO.

ICH WEISS, DASS DIE MEISTEN  
MENSCHEN BAROOSAS  
VERABSCHUEEN, ABER  
ICH LIEBE SIE.

BESONDERS EINE  
VON IHNEN.

WENN ICH MICH AN IHRE  
KLEINEN BEINE ERINNERE,  
WIE SIE MICH UMSCHLINGEN,  
BEKOMME ICH WEICHE KNIE!



ICH HABE MICH FÜR FÜNF PERIODEN VER-  
PFLICHTET, WEIL ICH DACHTE, ICH WÜRD  
MEHR VON DIESEN... ENTZÜCKENDEN  
SCHÖNHETEN HIER TREFFEN.

ICH SAGTE MIR: WARUM EIN  
RISIKO EINGEHEN, WENN ICH  
DIREKT ZUR QUELLE GEHEN  
KANN. ABER RATEN SIE MAL...



IN DIESEM VERDAMMTEN GEFÄNGNIS BEFINDET SICH NICHT EIN EINZIGER BEINLING!



ICH BIN EIN IDIOT, DOKTOR. ABER ICH WERDE AUS DIESEM SCHLAMASSEL ENTKOMMEN UND SIE WERDEN MIR HELFEN!



WOHER WISSEN SIE, DASS ICH ARZT BIN?

ICH LESE DIE AKTEN ALLER NEUANKÖMMLINGE. SIE WÄREN ÜBERRASCHT, WENN SIE WÜSSTEN, WIE VIELE STARS WIR HIER HATTEN!

SCHAU-SPIELER, POLITIKER, SÄNGER...



ES REICHT, ICH HABE ES VERSTANDEN. NUN ERKLÄREN SIE MIR, WARUM VERDAMMT NOCHMAL ICH IHNEN HELFEN SOLLTE.



SIE SIND DER CHEF DES XENOLOGIE-INSTITUTS IM 8. DEPARTMENT. DAS WÄRE ETWAS FÜR MICH. ICH WETTE, SIE HABEN DORT EINE MENGE DIESER SANFTEN BAROOSASCHÖNHEITEN.



SIE HELFEN MIR UND ICH HELFE IHNEN. GENAUER GESAGT, WERDE ICH SIE BEIDE HIER HERAUSBRINGEN.

ZUERST SIE, DOKTOR, UND DANN MISS ODONA.



IST DAS ÜBERHAUPT MÖGLICH?

HEY!

HIER IST FAST ALLES MÖGLICH. DAS GESAMTE GEFÄNGNIS WIRD VON ABWEICHLERN GELEITET.

NATÜRLICH HALTEN WIR ALLES GEHEIM. NIEMAND DARF ETWAS WISSEN.



BESONDERS NICHT DIE SPÜRNASEN. EHEMALIGE GEFANGENE, DIE DUMM GENUG WÄREN, SICH HEILEN ZU LASSEN.

SIE WISSEN, WIE ES HIER LÄUFT UND SCHNÜFFELN HERUM; AUF DER SUCHE NACH BETRÜGEREIEIN.



WENN ES JEMAND HERAUSFINDET, SIND WIR ALLE TOT. VERSTEHEN SIE DAS?

JA. ABER WIE WOLLEN SIE ES MACHEN?



ICH DACHTE SCHON, SIE FRAGEN NIE.



DAS IST IHRE FREIKARTE. DIE KÖNNEN SIE BENUTZEN, UM HINAUSZUKOMMEN.

VERLIEREN SIE SIE NICHT. DAS IST DIE EINZIGE, MIT DER SIE ÜBER INTERCOM MIT MIR IN KONTAKT TRETEN KÖNNEN. UND FÜRCHTEN SIE SICH NICHT. DAS SIGNAL IST CODIERT, NIEMAND KANN UNS HÖREN.



ICH HATTE SIE SCHON, BEVOR SIE HIER ANKAMEN. GUT, NICHT?

HMMM...

WIR MÜSSEN UNS BEEILEN. DIE THERAPIE BEGINNT MORGEN UND DAS IST EINE HÄSSLICHE SACHE.



ICH HABE ES MIT EIGENEN AUGEN GESEHEN!



SIE BEKOMMEN EINE SPRITZE UND WERDEN DANN GEZWUNGEN MIT IHREM PARTNER ZU SCHLAFEN.



ABER WENN ES VORBEI IST...

...FÜHLEN SIE SICH KRANK, ÜBERGEBEN SICH UND SIE FÜHLEN SICH, ALS MÜSSTEN SIE STERBEN.



AM NÄCHSTEN TAG WIEDER UND WIEDER, UND NACH ZWEIEINHALB ZYKLEN SIND SIE EINE PERFEKTE SPÜRNASE.

WENN DAS SO IST, SOLLTEN WIR KEINE ZEIT VERLIEREN.



ABER WIE ICH SCHON SAGTE; MS. ODOGA BLEIBT HIER, BIS SIE MIT MEINEM ARBEITSVERTRAG WIEDERKOMMEN.

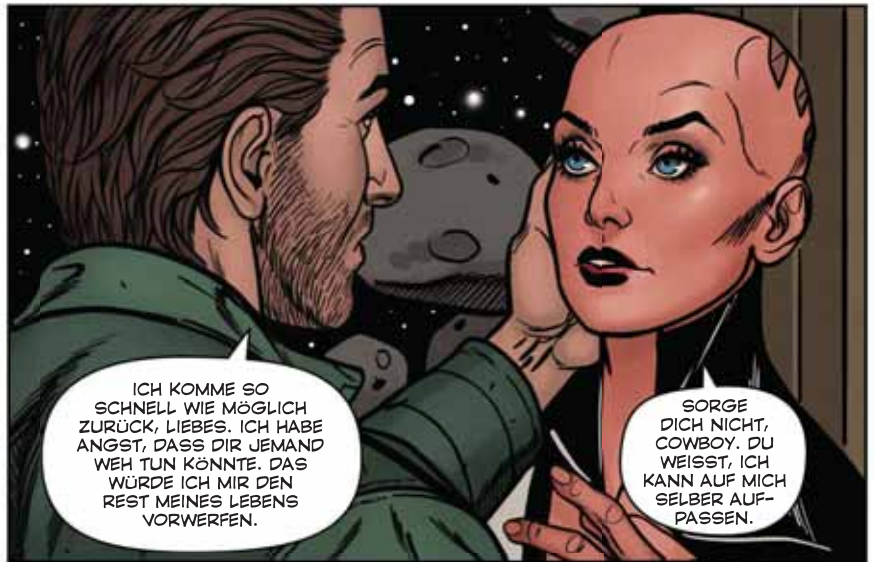











WAS WOLLEN SIE? MEINE ENTLASSUNGSPAPIERE SIND IN ORDNUNG.

HABE ICH ETWAS ANDERES BEHAUPTET? ICH HABE NUR FESTGESTELLT, DASS SIE NICHT LANGE HIER WAREN.



ES GIBT HIER NICHTS, WOFÜR ES SICH LOHNT ZU BLEIBEN.

HMM, DAS STIMMT.

WO IST IHRE FREUNDIN?



DAS GEHT SIE NICHTS AN. VERZEIHUNG, ABER ICH BIN IN EILE.



ICH WERDE SIE NICHT LANGE AUFHALTEN. NUR, BIS SIE MIR EINE KLEINE GEBÜHR BEZAHLT HABEN.

WAS?



FÜNFTAUSEND CREDITS DAFÜR, WEGZUSEHEN UND ZU ÜBERSEHEN, DASS SIE FLÜCHTEN, REKRUT!



WAS ZUM TEUFEL SOLL DAS HEISSEN? DIESE DOKUMENTE BEZEUGEN, DASS ALLES LEGAL IST.







MACH SCHON...



DOKTOR, IST ALLES IN ORDNUNG? ICH DACHTE, SIE SEIEN MITTLERWEILE AUF DEM SCHIFF!



BEVOR ICH GEHE, WOLLTE ICH SIE UM EINEN GEFALLEN BITTEN, VALISKO. BITTE PASSESIE FÜR MICH AUF ODONA AUF.

ICH HABE EINEN ALTEN BEKANNTEN GETROFFEN UND IHN ETWAS VERÄRGERT.



WAS IST LOS, DOKTOR?

ICH WURDE VOR DEM HAFEN VON EINEM BULLEN ANGEHALTEN. DERSELBE, DER ODONA UND MICH HIERHIN GEBRACHT HAT. GROSSER KERL MIT GROSSER KLAPPE.

ER VERMUTET ETWAS. ER WOLLTE FÜNFSTAUSEND CREDITS, UM WEGZUSEHEN UND MICH GEHEN ZU LASSEN.



JA, ICH GLAUB,  
ICH KENNE IHN.

AGENT  
ROTHSTEIN.  
ER HASST ABWEICHLER,  
WIE HUNDE KATZEN  
HASSEN. ES KÖNNTE  
ETWAS KOMPLIZIERT  
WERDEN.



KOMPLIZIERT?  
SIE SAGTEN, ES  
GÄBE NICHTS,  
WORÜBER ICH MIR  
SORGEN MACHEN  
MÜSSTE!



ICH WEISS, ICH  
WEISS. ABER WER  
HÄTTE AHNEN KÖNNEN,  
DASS SIE IHM ÜBER  
DEN WEG LAUFEN?

UND HABEN  
SIE IHN  
BEZAHLT?



GOTT, NATÜRLICH  
NICHT! WOHER  
SOLLTE ICH SOVIEL  
GELD NEHMEN?



VERDAMMT!



DESWEGEN RUFE ICH  
AN, VALISKO. DER MISTKERL  
HAT MIR GEDROHT, DASS  
ODONA ETWAS PASSIEREN  
KÖNNTE. DIESE SPÜRNASEN  
KÖNNTEN IHR ETWAS  
ANTUN.



ETWAS ANTUN? SO  
ETWAS IST SCHON  
EIN PAAR MAL  
PASSIERT.

UND KEINES DER  
MÄDCHEN KONNTE  
DARÜBER SPRECHEN.  
NIEMAND HAT JE  
GEFRAGT.



ES WÄRE  
DASSELBE,  
FLEISCH ZU  
FRAGEN, WIE ES IM  
SCHLACHTHAUS  
WAR.

ODONA...





*JESUS  
CHRISTUS!*







JA, DAS IST ES!

PEITSCHT DIE SCHLAMPE AUS!

HEHE

OH MEIN GOTT...

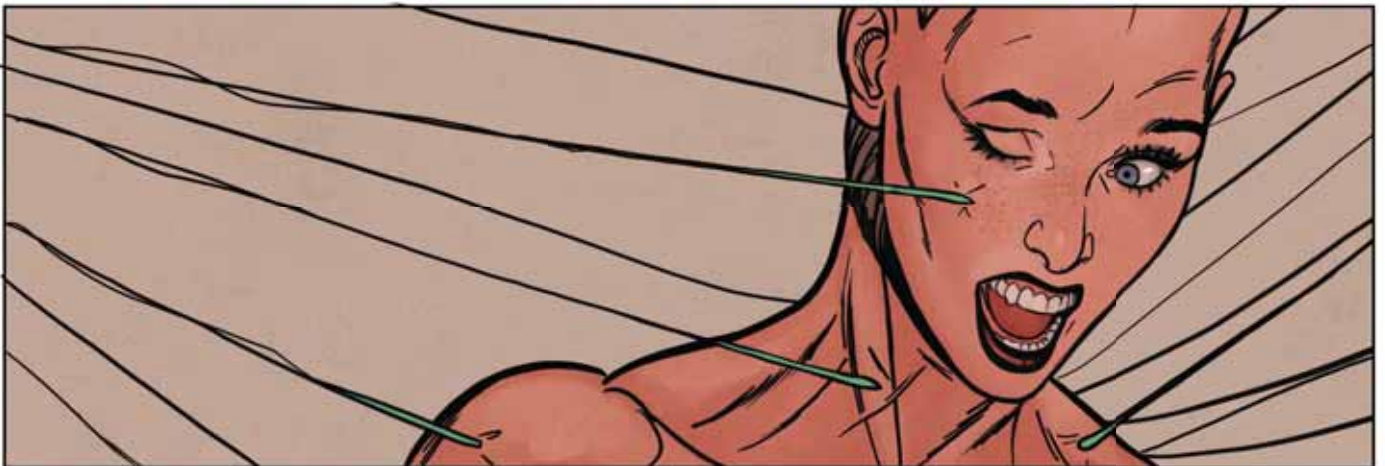
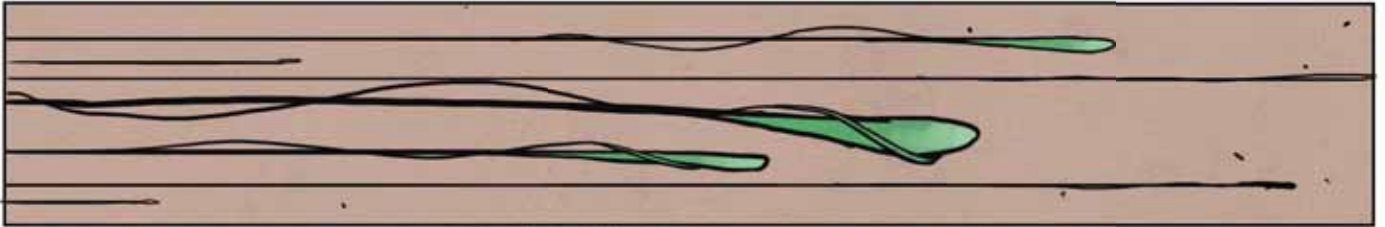

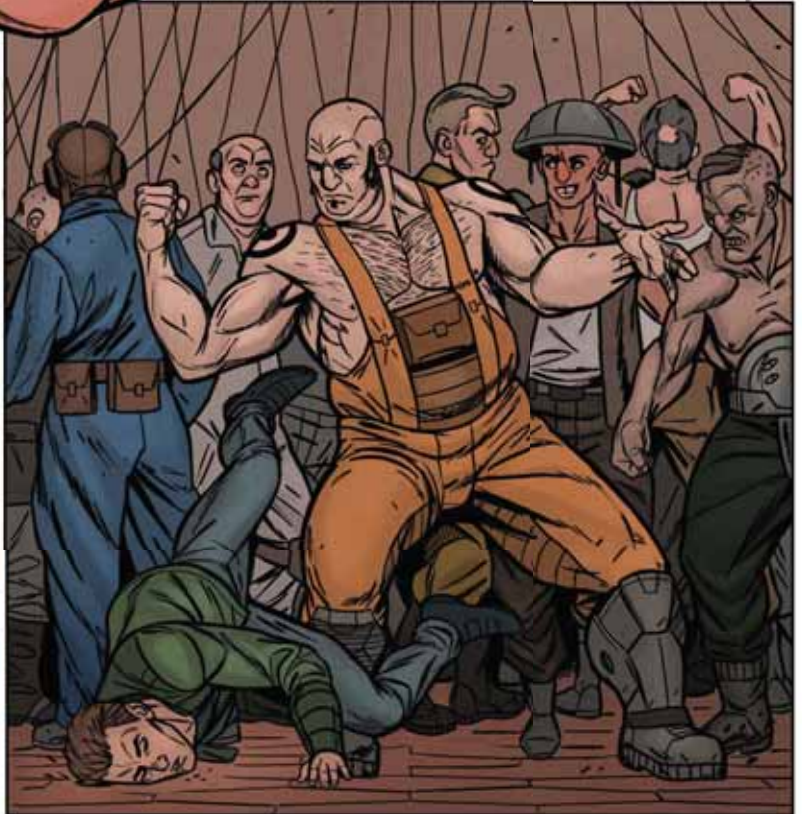
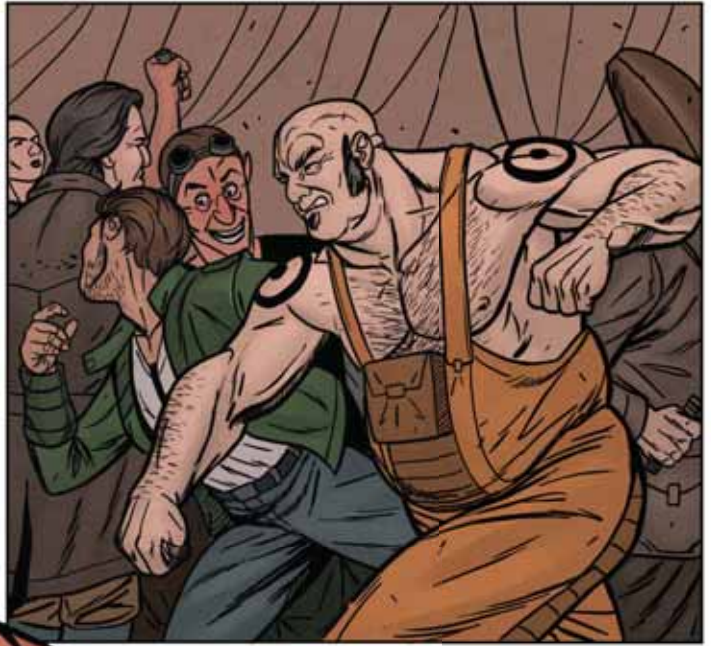



...

SCHEISSE, WAS IST  
DAS WIEDER FÜR  
EIN MIST?!

...SARGE, KÜMMERN SIE  
SICH UM DIESE LEUTE...

...





...

...WIR HABEN DIE FRAU, SIR...

IST SIE TOT?!

... ..  
...

PRÜFEN SIE  
IHRE AKTEN,  
ICH MÖCHTE  
WISSEN...



ER WACHT AUF, SIR.



W-WAS... AUTSCH!

SIE WURDEN GANZ SCHÖN VERMÖBELT.

ICH HABE SIE GEWART, REKRUT.



ARMAND KERALA, GEMÄSS DEN GEFÄNGNISREGELN VERURTEILE ICH SIE ZUR ZERSTÖRUNG IHRER PERSÖNLICHKEIT.

DAS URTEIL WIRD MORGEN FRÜH UM 5 UHR VOLLSTRECKT.



DIESELBE STRAFE ERWARTET AUCH IHRE KOMPLIZIN, BÜRGERIN VON GUZMAN, ODONA BURUCKA.



SARGE, BRINGEN SIE SIE ZURÜCK IN DIE ZELLE.





SCHEISSE  
SCHEISSE  
SCHEISSE!



IRGENDWO  
MUSS  
IRGENDWAS  
SEIN!



NICHTS...



AHHH



ES IST HOFF-  
NUNGSLOS. WIR  
KOMMEN HIER  
NICHT RAUS.



SO DARF  
ES NICHT  
ENDEN!

WARUM  
NICHT?



WARUM NICHT?!

WEIL ES VERDAMMT NOCH MAL NICHT FAIR IST! NACH ALLEM, WAS WIR DURCHGE-  
MACHT HABEN.

WIR WUSSTEN BEIDE, WAS WIR RISKIEREN.



ICH VERSTEHE NICHT, WIE DU SO FURCHTBAR RUHIG SEIN KANNST.

ARMAND, ES GIBT NICHTS, WAS WIR TUN KÖNNEN.



NEIN, ICH SCHÄTZE NICHT.



IN EIN PAAR STUNDEN WERDEN DIESE TÜREN SICH ÖFFNEN, SIE HOLEN UNS UND WERDEN UNS EXEKUTIEREN.



WIR KÖNNEN HIER HERUMSITZEN UND HEULEN, DASS DAS SCHICKSAL NICHT FAIR IST.



ODER WIR KÖNNEN DIE LETZTEN MOMENTE GENIESSEN UND DIE FURCHTBAREN DINGE VERGESSEN, DIE UNS ERWARTEN.



SPÄTER...





ES IST ALLES IN ORDNUNG. WIR SIND AUS DEM SCHNEIDER!



DER RAT HAT SEX MIT AUSSERIRDISCHEN LEGALISIERT.

WAS?



ES STIMMT. STELLT EUCH DAS NUR VOR! SIE HABEN DIE GANZE NACHT DARÜBER BERATEN UND VON HEUTE AN IST ES LEGAL.

WAS FÜR EINE ERLEICHTERUNG, WENN MAN ENDLICH KEINEM MEHR ETWAS VORSPIELEN MUSS.



MEINEN GLÜCKWUNSCH, MR. KERALA UND MS. LA.

OH... DANKE.



BEVOR ICH GEHE, MÖCHTE ICH IHNEN DIESE SCHLÜSSELKARTE GEBEN. DAMIT KÖNNEN SIE SOFORT GEHEN. NEHMEN SIE SIE ALS ABSCHIEDSGESCHENK EINES ALTEN FREUNDDES.



LEBEN SIE WOHL, VIELLEICHT SEHEN WIR UNS IRGENDWANN WIEDER.







DAS IST EINFACH  
MEINE NATUR. ICH  
HASSE ES WIRKLICH,  
WENN ICH AUF MEIN  
FURCHTBARES GLÜCK  
VERZICHTEN MUSS.

ENDE



ピチ





Die Millionen-Dollar-Idee







GESCHWINDIGKEIT NULL, EINSATZ ENDET MIT VERZÖGERUNG ZWÖLF PUNKT FÜNF EINS SECHS, KORREKTUR, VIERZEHN PUNKT, KORREKTUR, ZEHN PUNKT...

COMPUTER, AKTIVIERE DIE STABILISATOREN.



WIR HABEN ES GESCHAFFT!  
WIR SIND DA.



ICH FASSE ES NICHT.



MEINE FREUNDE, IHR SEHT HIER DEN GROSSARTIGSTEN WELTRAUM-SCHROTTPLATZ, DEN IHR EUCH VORSTELLEN KÖNNT.



MEHR ALS DREIHUNDERTTAUSEND TONNEN MIKROPROZESSOREN, KRYPTO-SCHALTUNGEN UND PULSBLOCKE. TAUSENDE KILOMETER VON SUPERKABELN. DA LIEGT WAHRLICH EIN SCHATZ IN UNSERER REICHWEITE.

WIR SAMMELN EIN, WAS FUNKTIONIERT UND VERSCHWINDEN VON HIER.



EINE BRILLANTE IDEE, NICHT WAHR?

JA, EINE MILLIONEN-DOLLAR-IDEE.

ICH HOFFE, WIR WERDEN VON EINER PATROUILLE ENTDECKT UND LANDE WIEDER IM GEFÄNGNIS.

ES GIBT NICHTS ZU BEFÜRCHTEN, MISS ZOE.



LAUT DEN BERECHNUNGEN BEFINDET SICH DAS NÄCHSTE PATROUILLEN-SCHIFF IN SEKTOR VIERZEHN.



BEVOR DIE BULLEN HIER SIND, SIND WIR LÄNGST MIT DER FRACHT VERSCHWUNDEN.

VERDAMMT, ICH SEHE ES SCHON VOR MIR. DIE VILLA, DEN POOL, DEN GRABO IN DER GARAGE. MEIN GANZES LEBEN TRÄUME ICH SCHON DAVON UND JETZT LIEGT ES HIER DIREKT VOR MEINER NASE.



WARNUNG!

EMPFANGE EIN FUNKSIGNAL AUS UNBEKANNTER QUELLE...



EINE PATROUILLE!



SCHEISSE!

ICH WUSSTE, ES WÜRD SCHIEFGEHEN!

HEY, BERUHIGE DICH. DAS WISSEN WIR NOCH NICHT.



COMPUTER, WIEDERHOL DAS SIGNAL.

EINEN SCHEISS WIRD ER WIEDERHOLEN! ER IST ZU ALT; DIE HÄLFTE DER SCHALTKREISE IST HINÜBER.

DAS MISTDING HAT NICHT EINMAL DIE PATROUILLE BEMERKT.



...!

ICH WILL MEHR!

ICH BRAUCHE MEHR...



WAS ZUR HÖLLE...

SUCHT WEITER!

DIE KÖNIGIN DULDET KEIN VERSAGEN!



DAS IST VERMUTLICH EINE AUFZEICHNUNG EINES ALTEN TELEKOMMUNIKATIONSSATELLITEN.



ICH MEINE, ZWISCHEN DIESEM SCHROTT GIBT ES EINE MENGE DINGE. EINE GRAVITATIONSANOMALIE; DIE SAUGT FAST ALLES AUF. ES KÖNNTE IRGEND EINE GUTE-NACHT-GESCHICHTE ODER ÄHNLICHES SEIN.



RICHTIG.

ZIEHT EUCH AN, WIR GEHEN RAUS. UND BEEILT EUCH. ICH MÖCHTE NICHT LÄNGER HIER BLEIBEN ALS NÖTIG.



ICH SEHNE MICH NACH EINER SAUBEREN MASCHINE! NACH UNBERÜHRTER TECHNOLOGIE!

ICH VERABSCHUELE DAS FLEISCH!



FLEISCH MACHT FEHLER, FLEISCH VERFAULT!

ICH NEHM'S ZURÜCK. DAS IST KEINE GUTE-NACHTGESCHICHTE.



HÖRT MAL, IN DIESEM DURCHEINANDER MÜSSEN SICH EINE MENGE PERIPHERE AGGREGATE BEFINDEN. DESWEGEN SIND WIR HIER, IHR DUMMKÖPFE.

WAS WIR DA HÖREN, IST WAHRSCHEINLICH NUR DAS GEPLAPPER EINES VERWIRRTEN COMPUTERS.



ICH SCHLAGE VOR, WIR STELLEN FEST, WAS LOS IST. WENN ES ZWISCHEN DEM SCHROTT EINEN AKTIVEN COMPUTER GIBT, KÖNNTE ES AUCH AKTIVE ANTI-METEORITEN-SCHILDE GEBEN.

ICH MÖCHTE NICHT VON IRGEND EINEM ALTERSSCHWACHEN RAKETENWERFER ABGESCHOSSEN WERDEN.



HMM, DAS WIRD UNS EIN WENIG AUFHALTEN, ABER ES KLINGT VERNÜNFTIG...

GUT, LASST ES UNS ÜBERPRÜFEN.



COMPUTER, ICH MÖCHTE EINEN HOLOSCAN DES UMLIEGENDEN GEBIETS IM UMFANG DER ANGEgebenEN KOORDINATEN.

WORAUF LIEGEN DIE PRIORITÄTEN?



FÜHRE EINE SUCHE NACH ARBEITENDEN COMPUTER-SYSTEMEN DURCH UND LOKALISIERE AKTIVE ANTI-METEORITENSCHILDE.



VERARBEITE ANFRAGE...

GOTT, NUN KÖNNEN WIR BIS NEUJAHR WARTEN.



SUCHE LÄUFT...



IMPORTIERE ERHALTENE DATEN.



ERLEDIGT!





ES BEFINDEN SICH KEINE AKTIVEN ANTI-METEORITENSCHILDE IM SUCHGEBIET.

ZEIG MIR EINE HOLOGRAPHISCHE KARTE AKTIVER COMPUTER-SYSTEME.



HALLELUJAH!



ICH... FASS... ES NICHT!



320 454 8745  
9540 415 4875  
=326 265 1234



UNGLAUBLICH. ES SIEHT AUS, ALS SEIEN DIE MEISTEN COMPUTER NOCH AKTIV!



ABER... ABER WAS BEDEUTET DAS?

ES BEDEUTET, DASS WIR WAHNSINNIC REICH SIND!

DAS IST EINE VERDAMMTE RIESIGE GOLDMINE!



UND NICHTS STEHT UNS IM WEG.

SO, GENUG GEREDET. AUF GEHT'S!

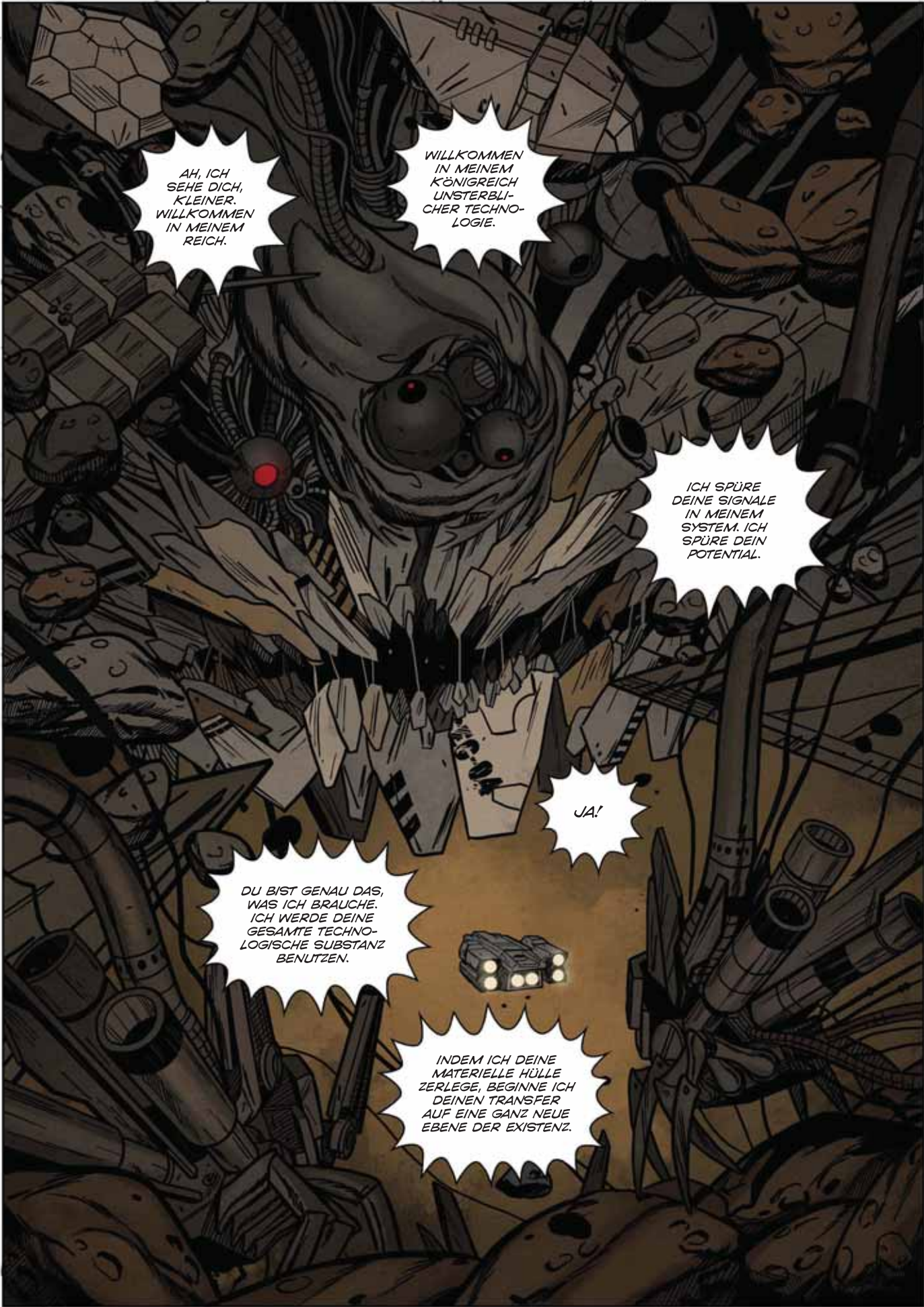

AH, ICH SEHE DICH, KLEINER. WILLKOMMEN IN MEINEM REICH.

WILLKOMMEN IN MEINEM KÖNIGREICH UNSTERBLICHER TECHNOLOGIE.

ICH SPÜRE DEINE SIGNALE IN MEINEM SYSTEM. ICH SPÜRE DEIN POTENTIAL.

JA!

DU BIST GENAU DAS, WAS ICH BRAUCHE. ICH WERDE DEINE GESAMTE TECHNOLOGISCHE SUBSTANZ BENUTZEN.



INDEM ICH DEINE MATERIELLE HÜLLE ZERLEGE, BEGINNE ICH DEINEN TRANSFER AUF EINE GANZ NEUE EBENE DER EXISTENZ.





ABER AUF EINEM SCHROTTPLATZ GIBT ES MEHR ALS GENUG ERSATZTEILE!



UND EINIGE DER REPARATURMASCHINEN KÖNNEN SICH IM WELTRAUM BEWEGEN.  
HMPPF!



ICH GLAUBE, DASS DAS DING, WELCHES WIR HÖREN, SIE KONTROLLIERT.

ES FÜGT JEDES NEUE VON DER GRAVITATIONSANOMALIE ANGEZOGENE WRACKTEIL SEINEM KÖRPER ZU.

ES HAT SEINE EIGENE DENK- UND ARBEITSWEISE KREIERT.



ES WILL NEUE POSITRONENSCHALTUNGEN, MEHR PULSBLOCKE, KRYPTOSCHALTUNGEN UND AGGREGATE.

ABER DAS BEDEUTET, DASS...



ES WILL UNSER RAUMSCHIFF!

target locked  
x: 234 145 789  
y: 154 515 354  
z: 454 516 487





DAS KANN ICH NICHT ZULASSEN, ZOE.

BITTE?



VER-DAMMT, LAS MICH LOS!



ICH WILL DIESES GELD! ICH WERDE NICHT OHNE ZURÜCKFLIEGEN!



LECK MICH! ICH WERDE NICHT KOPF...

...UND KRAGEN RISKIEREN!



ICH WERDE DEN RÜCKKEHRKURS EINGEBEN UND DU WIRST MICH NICHT AUFHALTEN!



DEM STIMME ICH NICHT ZU!



AUF MEINEM SCHIFF GEBE ICH DIE VERDAMMTEN BEFEHLE!



HE!  
ABER DIESES VERDAMMTE SCHIFF IST NICHT DEINS. DU HAST ES GESTOHLEN, IDIOT.



STIMMT, ICH HABE ES GESTOHLEN. WARUM GLAUBST DU, HABE ICH EUCH ZWEI AUS DEM GEFÄNGNIS GEHOLT? WEGEN EURER SCHÖNEN AUGEN?

OHNE SCHEISS! IHR SEID NUR HIER, WEIL IHR MIR GEHOLFEN HABT, DAS GESTOHLENE RAUMSCHIFF ÜBER DIE GRENZEN ZU BRINGEN.



ICH DENKE, DIESE WAFFE WIRD EUCH LEICHT ÜBERSTIMMEN. ALSO HALT DIE KLAPPE UND TU, WAS MAN DIR SAGT, SONST SETZT ES WAS!

GOTT, BYRON. DU BIST WIRKLICH SO EIN BASTARD, WIE ALLE SAGEN.



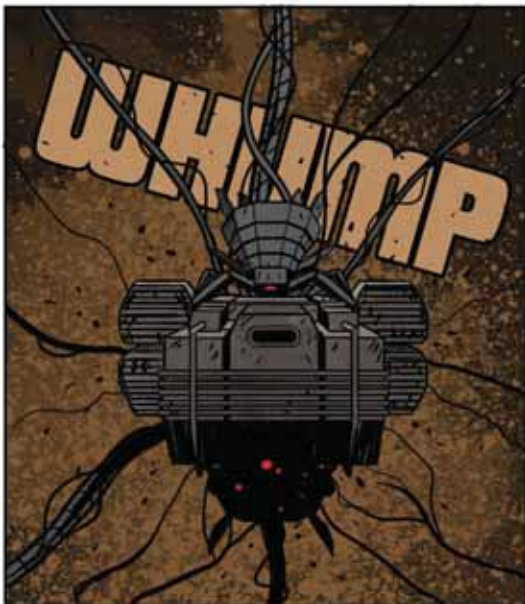





JACOB, DIES VERDAMMTE TERMINAL FUNKTIONIERT NICHT!

WARNUNG, STEUEREINHEITEN BESCHÄDIGT.

DIE STEUEREINHEIT IST HINÜBER! ICH KANN DAS BLÖDE SCHIFF NICHT EIN BISSCHEN BEWEGEN!



WARNUNG, SCHADEN DER AUSSENHÜLLE HAT KRITISCHES LEVEL ERREICHT!

ZUSAMMENBRUCH DER AUSSENHÜLLE IN VORAUSSICHTLICH FÜNF MINUTEN UND ZWANZIG SEKUNDEN. KORRIGIERE, ZWEI MINUTEN UND FÜNF SEKUNDEN. EMPFEHLE DIE SOFORTIGE EVAKUATION.



DU VERARSCHST MICH!? WAS SOLLEN WIR MACHEN? NACH HAUSE LAUFEN?

BITTE KEINE PANIK, MISS ZOE. IM HECK BEFINDET SICH EIN EVAKUATIONSMODUL.

JEDENFALLS SOLLTE ES DORT SEIN.





SCHEISSE,  
DAS WAR ECHT  
KNAPP.

DAS WAR  
ES.

WAS MACHEN  
WIR JETZT,  
JACOB?

NICHTS.  
WIR WARTEN  
EINFACH AUF DIE  
PATROUILLE.

ECHT TOLL,  
WIRKLICH!

ENDE



Ende gut, alles gut





DER GEWINNER  
DES ERSTEN PREISES  
DES HAAG WORLD PRESS  
PHOTO WETTBEWERBS  
2102, FÜR PROFI-  
FOTOGRAFEN, IN DER  
KATEGORIE HISTORISCHE  
GESCHICHTEN, IST  
PAUL SMELEY VON DER  
MAGNUM-AGENTUR  
FÜR SEIN WERK NAMENS  
„DIE STRASSEN“.

ICH FREUE  
MICH, PAUL  
HEUTE HIER IM  
STUDIO BEI UNS  
BEGRÜSSEN  
ZU DÜRFEN.



HALLO,  
PAUL.

HALLO,  
CARLA.



VIELEN DANK FÜR DIE EINLADUNG. DAS IST EINE GROSSE EHRE FÜR MICH.



LASSEN SIE MICH DIREKT ZUR SACHE KOMMEN. SIND SIE FROH, GEWONNEN ZU HABEN?



ICH BIN WIRKLICH FROH, CARLA. VIELLEICHT DENKEN SIE, ICH SEI SENTIMENTAL, ABER DIREKT NACHDEM ICH DEN PREIS ERHALTEN HABE, RIEF ICH MEINE MUTTER AN.

UND SIE SAGTE: ICH FREUE MICH SEHR, PAUL. ES IST SCHADE, DASS DEIN VATER DAS NICHT MITERLEBEN KONNTE.



UND SIE BEGANN ZU WEINEN.



ICH WAR SO GERÜHRT, DASS ICH EBENFALLS EINE TRÄNE VERGOSSEN HABE.

SEHEN SIE MICH AN, SCHON WIEDER. TUT MIR LEID...



SIE SIND SEHR SENSIBEL, NICHT WAHR, PAUL? DARF ICH SIE SO NENNEN?



TUT MIR LEID, CARLA, ABER FÜR SIE BIN ICH PAUL. NUR MEINE MUTTER NENNT MICH PAULI.

WENN SIE MICH SO NENNEN DÜRFTEN, HÄTTE ICH DAS GEFÜHL, IHR ETWAS WEGZUNEHMEN, VERSTEHEN SIE?



GEHE ICH RECHT IN DER ANNAHME, DASS MAN FÜR DIESE ART ARBEIT EIN STARKES EMOTIONALES ZENTRUM BENÖTIGT?

SIE TREFFEN DEN NAGEL AUF DEN KOPF, CARLA. ICH MUSS ZUGEBEN, ICH FÜRCHTETE, SIE WÜRDEN MICH FÜR ZU SENTIMENTAL HALTEN. ABER DAS BIN ICH NICHT. SENSIBEL SEIN IST NICHT DASSELBE WIE SENTIMENTAL ZU SEIN.



WAS IST DER UNTERSCHIED, PAUL?

NUN... SIE HABEN MICH ERWISCHT! ICH FÜRCHTE, ICH KANN ES NICHT IN WORTE FASSEN. ICH SPÜRE ES EINFACH. VIELLEICHT BIN ICH DESHALB FOTOGRAF GEWORDEN. ICH SEHE MICH UM UND FOTOGRAFIERE, WAS ICH SEHE. DAS IST ALLES.

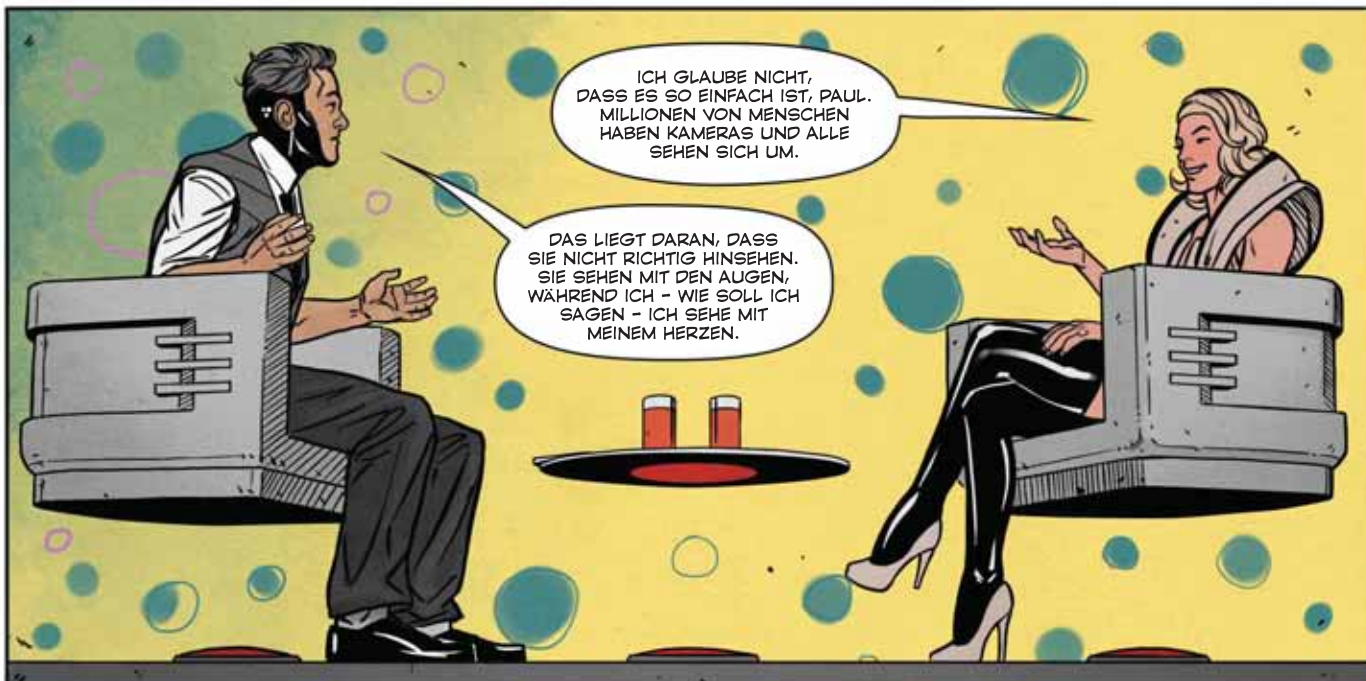

ICH GLAUBE NICHT, DASS ES SO EINFACH IST, PAUL. MILLIONEN VON MENSCHEN HABEN KAMERAS UND ALLE SEHEN SICH UM.

DAS LIEGT DARAN, DASS SIE NICHT RICHTIG HINSEHEN. SIE SEHEN MIT DEN AUGEN, WÄHREND ICH - WIE SOLL ICH SAGEN - ICH SEHE MIT MEINEM HERZEN.



UND SIE BEHAUPTEN, SIE KÖNNTEN NICHT REDEN. SICH NICHT AUSDRÜCKEN. SIE HÄTTEN ES NICHT BESSER SAGEN KÖNNEN!

DIESES GEFÜHL - ODER HERZ, WIE SIE SAGEN - HALF IHNEN, DEN ERSTEN PREIS DES WORLD PRESS PHOTO WETTBEWERBS ZU GEWINNEN.

ABER ES MUSS AUCH EINEN GRUND DAFÜR GEGEBEN HABEN, GENAU DIESES WERK ZU SCHAFFEN.



NATÜRLICH. ABER EIN GRUND IST NICHT GENUG. BETRACHTEN SIE ES EINMAL SO: ES GIBT FÜR JEDEN EINE ZEITMASCHINE.

HEUTZUTAGE KANN JEDER PACKEN UND REISEN, WOHN ER MÖCHTE. SIE WÄHLEN EINFACH AUS DEM KATALOG EINES REISEBÜROS AUS.







ABER SIE BRAUCHEN DIESES HERZ, DIESES GEFÜHL, UM AUF DAS THEMA IHRER FOTOSTRECKE ZU KOMMEN. DIE STRASSE HAT MICH SCHON IMMER FASZINIERT. ES FÜHLT SICH ECHT AN, VERSTEHEN SIE? WIR BEFINDEN UNS ALLE AUF EINER STRASSE.

UND WIR FRAGEN UNS: WER SIND WIR? WOHER KOMMEN WIR? WOHNEN WIR?

WENN SIE SICH AN DIESE ART VON FRAGEN GEWÖHNT HABEN, SIND SIE IHREM HERZEN WEITAUS NÄHER ALS VORHER UND DAS IST EIN WEG GANZ EIGENER ART.



NEHMEN SIE DIE SCHIENEN. ES IST WIRKLICH SCHÄDE, DASS SIE NICHT MEHR GENUTZT WERDEN.

SCHIENEN... SIE KÖNNEN NICHT WEG. SIE FÜHREN VON PUNKT A NACH PUNKT B. WENN SIE ZU PUNKT C MÖCHTEN, MÜSSEN SIE UMSTIEGEN.



ALS ICH MICH MIT DEN SCHIENEN BEFASST HABE, FAND ICH EINE STRECKE, DIE NICHT MEHR WEITER FÜHRTE.

ENDSTATION AUSCHWITZ.

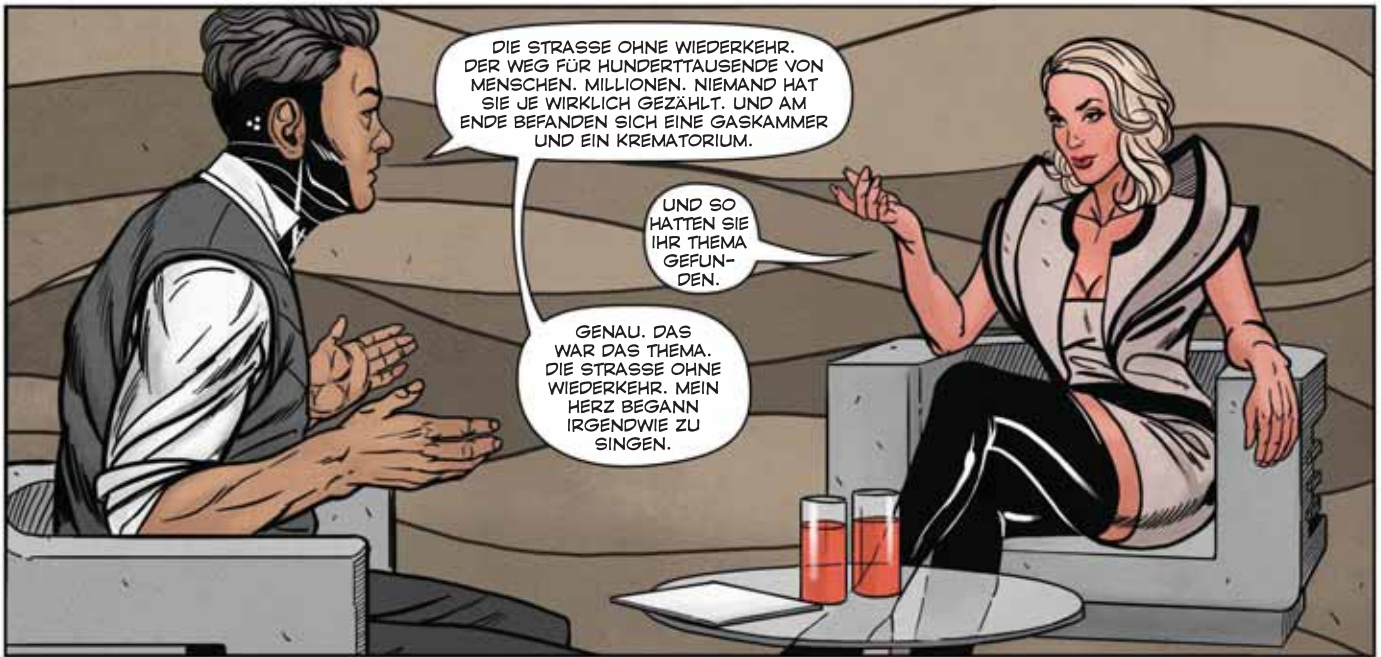

DIE STRASSE OHNE WIEDERKEHR. DER WEG FÜR HUNDERTTAUSENDE VON MENSCHEN. MILLIONEN. NIEMAND HAT SIE JE WIRKLICH GEZÄHLT. UND AM ENDE BEFANDEN SICH EINE GASKAMMER UND EIN KREMATORIUM.

UND SO HATTEN SIE IHR THEMA GEFUNDEN.

GENAU. DAS WAR DAS THEMA. DIE STRASSE OHNE WIEDERKEHR. MEIN HERZ BEGANN IRGENDWIE ZU SINGEN.



HABEN SIE SICH VOR DEM THEMA GEFÜRCHTET?

NEIN. SONST KÖNNTE ICH DIESEN JOB NICHT MACHEN.



ERKLÄREN SIE UNSEREN ZUSCHAUERN, WIE SIE SICH DARAUF VORBEREITET HABEN. NICHT JEDER IST VERTRAUT MIT ZEITREISEN.



FÜR EINE HISTORISCHE GESCHICHTE MÜSSEN SIE EINE ERSCHEINUNGSFORM WÄHLEN.



DER ZEITREISENDE MUSS IN DEN KÖRPER EINER PERSON DES ZIELZEITALTERS SCHLÜPFEN. EINE PERSON, DIE ZU JENER ZEIT AN JENEM ORT GELEBT HAT. SOBALD IHR BESUCH BEENDET IST, GEBEN SIE DEN KÖRPER SEINEM EIGENTLICHEN BESITZER ZURÜCK. DAS GILT FÜR ALLE ZEITREISENDEN.

ANSONSTEN WÄREN SIE UNGESCHÜTZT UND WÜRDEN DAS ZEITKONTINUIUM UNTERBRECHEN. ALSO DURCHSUCHTE ICH DAS INFORMATIONSMATERIAL UND WÄHLTE MEINEN WIRT.

SS OFFIZIER UWE JUNGMAHN.

ER WAR DER BEFEHLSHABER DER WACHEN. ER HATTE ÜBERALLHIN ZUGANG; ZU DEN BAHNSTEIGEN, DEM BÜRO VON DR. MENGELE, DEN GASKAMMERN, DEM KREMATORIUM.

DAS WAR SEHR WICHTIG FÜR MICH.

NATÜRLICH ZOG ICH AUCH IN BETRACHT, EINEN JUDEN ALS WIRT ZU WÄHLEN.

ABER MIR WURDE KLAR, DASS ICH LETZTEN ENDES DIE KONTROLLE ÜBER DIE EREIGNISSE VERLIEREN UND EINFACH NUR HERUMGESCHUBST WERDEN WÜRDE.

ICH WOLLTE ETWAS ABSTAND HABEN.





IN MEIN RECHTES AUGE WAR EINE KAMERA EINGEFÜGT. WENN SIE EINE HISTORISCHE GESCHICHTE FOTOGRAFIEREN, KÖNNEN SIE NICHT MIT EINER KAMERA IN DER HAND HERUMLAUFEN.

ICH VERSTEHE. WAS WAR IHR ERSTER EINDRUCK?



DASS ICH AM ARSCH BIN!

BEEP  
BEEP  
BEEP  
BEEP  
BEEP  
BEEP



WAS ZUR...?

KEINE SORGE, PAUL. SIE HABEN NUR UNSEREN SENSOR FÜR ANSTÄNDIGE SPRACHE GEWECKT.

VULGÄRE AUSDRÜCKE ZU BENUTZEN IST STRIKT VERBOTEN.



AH...

ICH FÜRCHTE, ES WIRD EINE KLEINE STRAFE GEBEN.



ES TUT MIR LEID, CARLA. ICH WOLLTE NICHT...



ICH VERSTEHE. DOCH DENKEN WIR NICHT WEITER DARAN. FAHREN SIE FORT, BITTE.



JEDENFALLS HATTE ICH PROBLEME.

DER ZUG WAR GERADE ANGEKOMMEN. ER KONNTE ZWEITAUSEND JUDEN FASSEN. ÜBERALL WAREN SOLDATEN MIT MASCHINENGEWEHREN UND SCHLAGSTÖCKEN.



ICH DACHTE, ICH SEI PERFEKT AUF DIE SITUATION VORBEREITET, ABER DA IRRTE ICH.



ICH LIEF IN MEINEM WIRTSKÖRPER AUF DEM BAHNSTEIG HIN UND HER, WIRKTE SELBSTSICHER. ABER IN MEINEM INNERN WAR ICH WIRKLICH VERZWEIFELT.



IMMER MEHR MENSCHEN  
KAMEN AUS DIESEN WAGGONS  
UND ICH HATTE DAS GEFÜHL  
DURCHZUDREHEN.



ES REICHTE NICHT, HERUMZULAUFEN  
UND ALLES AUFZUNEHMEN.



ICH MUSSTE AUCH ORDNUNG IN  
DIESES CHAOS BRINGEN, ABER  
ICH WUSSTE NICHT WIE.



EINFACH  
GESAGT, ES  
WAR- AH!

ICH MEINE, ES WAR NICHT,  
WIE ES SEIN SOLLTE.



NATÜRLICH MACHTE ICH BILDER.  
STÄNDIG.



GUTES MATERIAL,  
ABER ROUTINE.  
GRAU, BANAL,  
ROUTINE.



NUR DIE ÜBLICHEN BILDER, DIE  
IN DEN MEDIEN IN DEN DREI-  
UHR-NACHRICHTEN AUF KANAL  
ZEHN AUFTAUCHEN WÜRDEN.



NICHTS, WAS  
DIE MENSCHEN  
UMHAUEN  
WÜRDEN.



DANN - ICH WEISS NICHT EINMAL WARUM - BESCHLOSS ICH, DIESER GRUPPE VON MENSCHEN ZU FOLGEN, DIE MENGELE ZUR GASKAMMER GESCHICKT HATTE.

MIR FIEL EINE FRAU MIT EINEM KIND AUF DEM ARM AUF.



ICH LÄCHELTE ES AN UND DER JUNGE LÄCHELTE ZURÜCK.



DAS WAR VERMUTLICH DER LETZTE MOMENT, IN DEM ICH SPÜRTE, ICH KÖNNTE ETWAS GROSSES SCHAFFEN, MIT GEFÜHL, MIT HERZ.



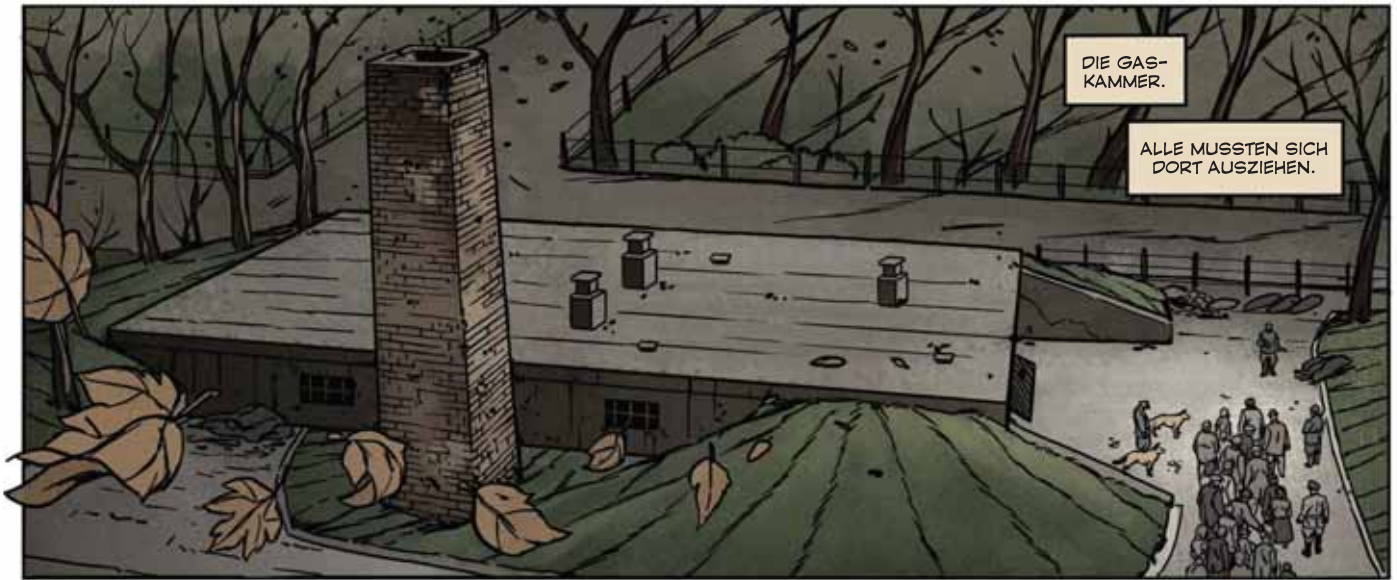

DIE GAS-  
KAMMER.

ALLE MUSSTEN SICH  
DORT AUSZIEHEN.



DIE WACHEN LIEFEN ZWISCHEN  
DEN MENSCHEN HERUM UND  
GABEN IHNEN SEIFE.



DIESE FRAU WAR  
NICHT DUMM. SIE  
BEGRIFF, WAS  
GESCHEHEN WÜRD.



EIN SOLDAT BEMERKTE SIE. ER BEGANN LAUT ZU RUFEN, DASS SIE SICH UND IHR KIND SCHNELL AUSZIEHEN SOLLE.



SIE WUSSTE, DASS ES DAS ENDE FÜR SIE BEIDE WAR UND SO WAR SIE NATÜRLICH NICHT IN EILE.

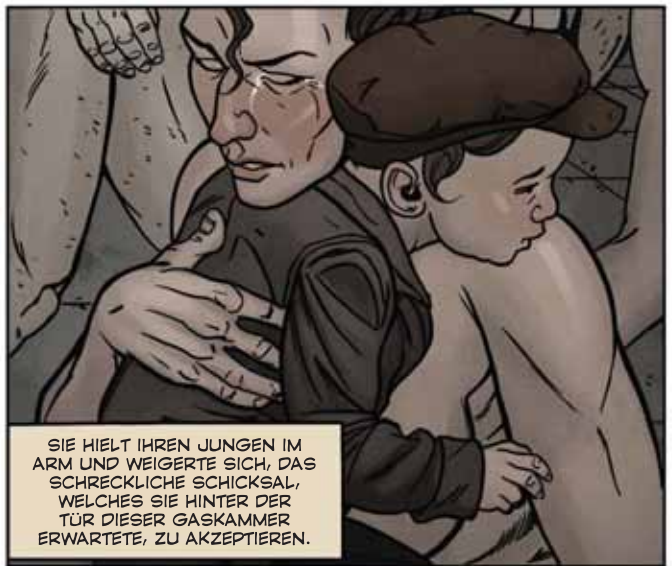

SIE HIELT IHREN JUNGEN IM ARM UND WEIGERTE SICH, DAS SCHRECKLICHE SCHICKSAL, WELCHES SIE HINTER DER TÜR DIESER GASKAMMER ERWARTETE, ZU AKZEPTIEREN.



UND DANN SPRACH MEIN HERZ, MEIN SINN FÜR MENSCHLICHKEIT.

ICH GAB IHR ZU VERSTEHEN, DASS SIE MIR IHR KIND ÜBERGEBEN SOLLE.



HOFFNUNG LEUCHTETE IN IHREN AUGEN AUF.

SIE GLAUBTE, DIES SEI DER EINZIGE WEG, IHN ZU RETTEN.



JETZT WEISS ICH, DASS ES HÄTTE SCHIEFGEHEN KÖNNEN.

ABER ICH WAR DORT. ES WAR EINFACH ZUFALL. ALS FOTOGRAF HABEN SIE NICHT DIE KONTROLLE ÜBER ALLES AM SET.



ER FLÜCHTET!



VERZWEIFLUNG.



ENTSETZEN.



GRAUEN.



HASS.

DAS ALLES SPIEGELTE SICH IN IHREN AUGEN WIDER UND MIR GELANG ES, DIES EINZUFANGEN...



...EINEN MOMENT SPÄTER WURDE SIE VON DER DUNKELHEIT DER GASKAMMER VERSCHLUNGEN.



ALS DIE TÜR GESCHLOSSEN WAR...



...UND DIE JUNGS AUF DEM DACH BEGANNEN, BLAUE ZYKLON B KRISTALLE HINEINZUSCHÜTTEN, WUSSTE ICH, DASS MEINE MISSION EIN ERFOLG WAR.



ENDE GUT, ALLES GUT.





ER ÜBERLEBTE!

ALS SIE SEINEN KÖRPER VERLASSEN HATTEN, ZOG JUNGMANN DEN VERLETZTEN JUNGEN VON DEN HUNDEN WEG.



ER BRACHTE IHN ZU DR. MENGELE, DER IHN HEILTE.

ABER DANN TESTETE ER REGENERATIONSMITTEL FÜR DIE KRIEGSCHIRURGIE AN IHM.

ES WAR MENGELE, DER JUNGMANN FÜR DAS EISERNE KREUZ VORSCHLAG; FÜR SEINEN BEITRAG ZUR DEUTSCHEN FORSCHUNG.



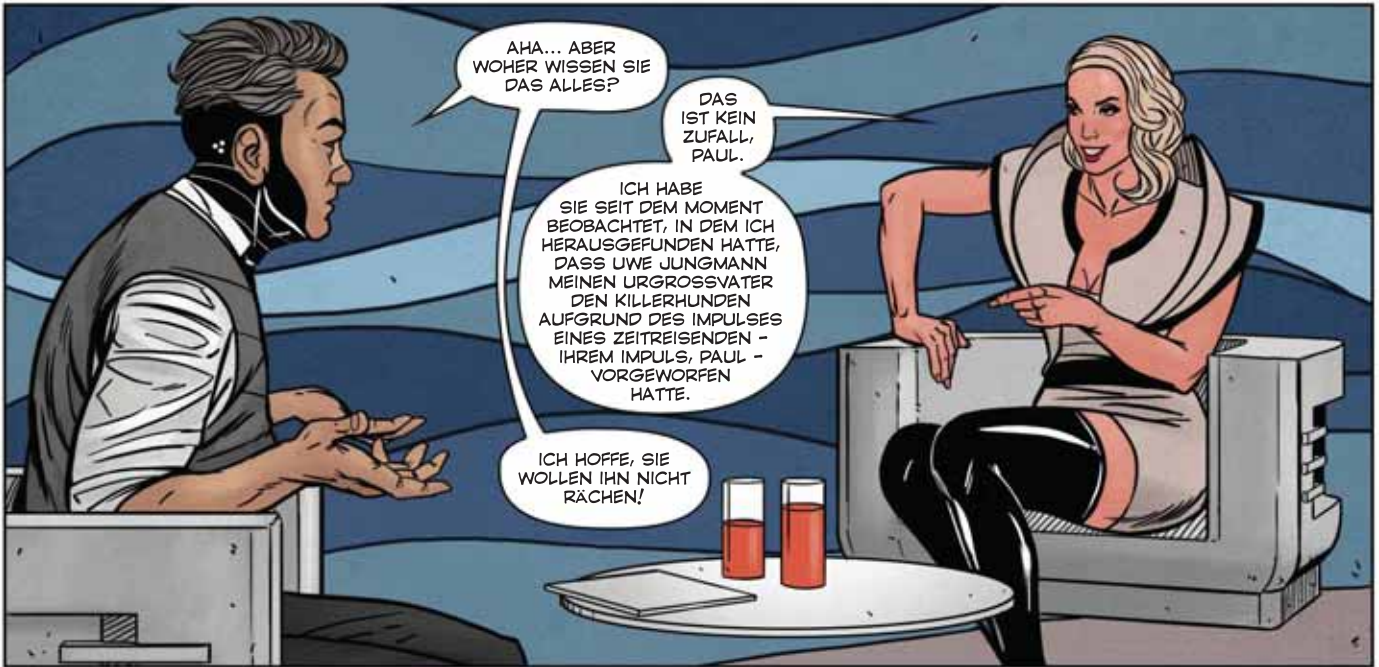

AHA... ABER  
WOHER WISSEN SIE  
DAS ALLES?

DAS  
IST KEIN  
ZUFALL,  
PAUL.

ICH HABE  
SIE SEIT DEM MOMENT  
BEOBACHTET, IN DEM ICH  
HERAUSGEFUNDEN HATTE,  
DASS UWE JUNGSMANN  
MEINEN URGROSSVATER  
DEN KILLERHUNDEN  
AUFGRUND DES IMPULSES  
EINES ZEITREISENDEN -  
IHREM IMPULS, PAUL -  
VORGEWORFEN  
HATTE.

ICH HOFFE, SIE  
WOLLEN IHN NICHT  
RÄCHEN!



ICH? MICH RÄCHEN? WO DENKEN SIE  
HIN. NEIN, ICH WERDE SIE NUR VOR DEN  
AUGEN UNSERER ZUSCHAUER EINE  
KLEINE STRAFE FÜR UNANGEMESSENE  
SPRACHE ZÄHLEN LASSEN.

ICH WERDE  
SIE IN DER ZEIT  
ZURÜCKSCHICKEN.  
ZUFRIEDEN?



DAS IST NETT VON IHNEN. ICH MAG  
ZEITREISEN. DOCH DER WIRT IST  
SEHR WICHTIG. ES SOLLTE  
NIEMAND LANGWEILIGES  
SEIN, MIT EINEM ÖDEN  
SCHICKSAL...



KEINE SORGE.  
ICH HABE EINEN WIRT  
MIT EINEM SEHR  
DRAMATISCHEN  
SCHICKSAL GEFUNDEN.  
BLICKEN SIE AUF DEN  
MONITOR, PAUL.



WA- WAS IST  
DAS FÜR EIN  
UNSINN?





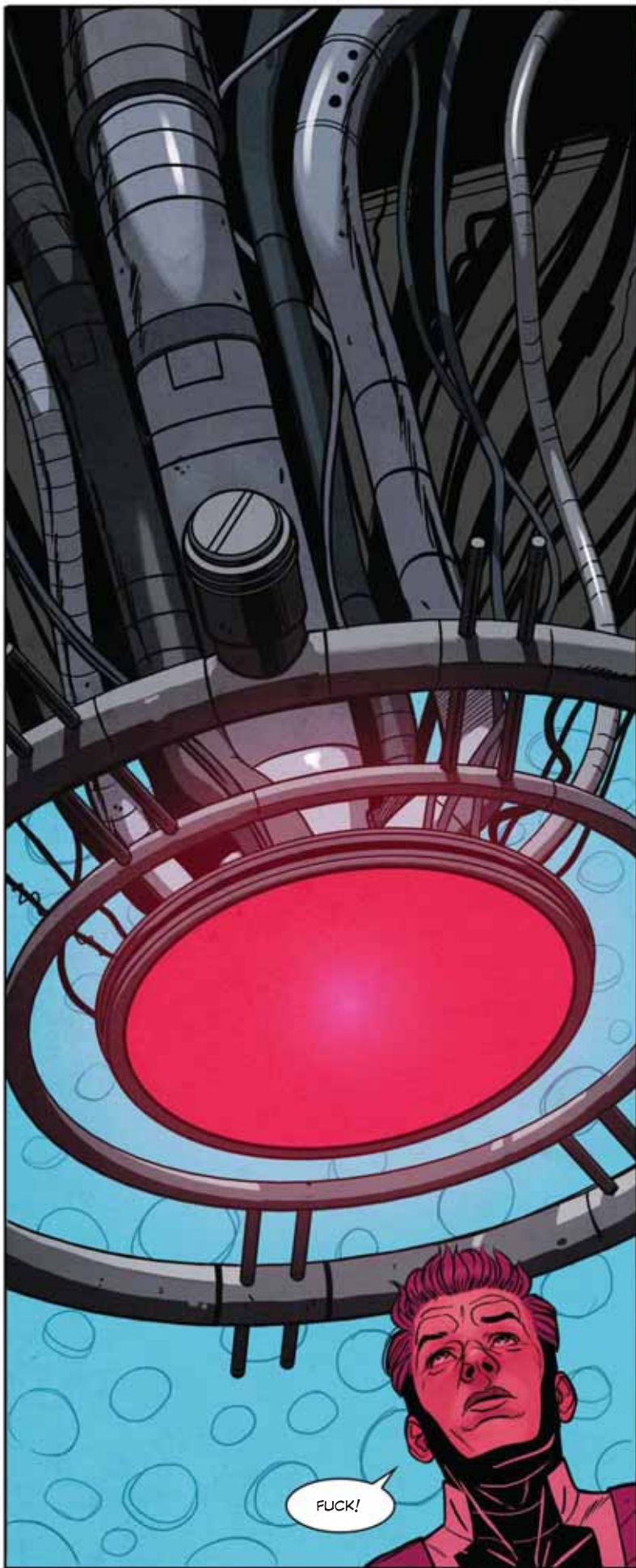





DAS WAR'S FÜR HEUTE, LIEBE ZUSCHAUER. NÄCHSTES MAL WIRD MISTER JOHN, DER ERSTE MANN AUF DER WELT MIT EINEM TRANSPLANTIERTEN PFERDEPENIS, BEI UNS ZU GAST SEIN.

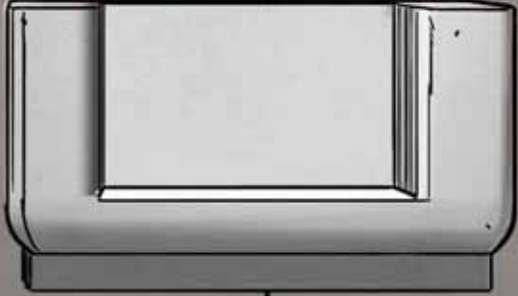

FÜR IHR INTERVIEW MIT PAUL SMELEY ERHIELT DIE MODERATORIN CARLA BIERMANN DEN PULITZER-PREIS. DIE JURY SCHÄTZTE IHREN TIEFEN, FEINFÜHLIGEN EINSATZ UND DEN MORALISCHEN APPELL, SOWIE IHRE PROFESSIONELLE VORBEREITUNG AUF DIE SENDUNG, DIE SCHLAGFERTIGE IMPROVISATION BEINHALTETE.

ALSO IST IN DER TAT - ENDE GUT, ALLES GUT!

# SKIZZENBUCH

VORZEICHNUNGEN DER CHARAKTERE UND  
NICHT GENUTZTE ENTWÜRFE



**CARLA -**  
erste Entwürfe



Ursprünglicher  
Entwurf  
des Stuhles



**PAUL -**  
Entwicklung



STUDIOKAMERA -  
endgültiger Entwurf





Ursprünglicher Entwurf der Szene, in der Carla Paul in der Zeit zurückschickt



ODONA



# AGENT ROTHSTEIN



Die Millionen-Dollar-Idee  
Erste Entwürfe der Charaktere

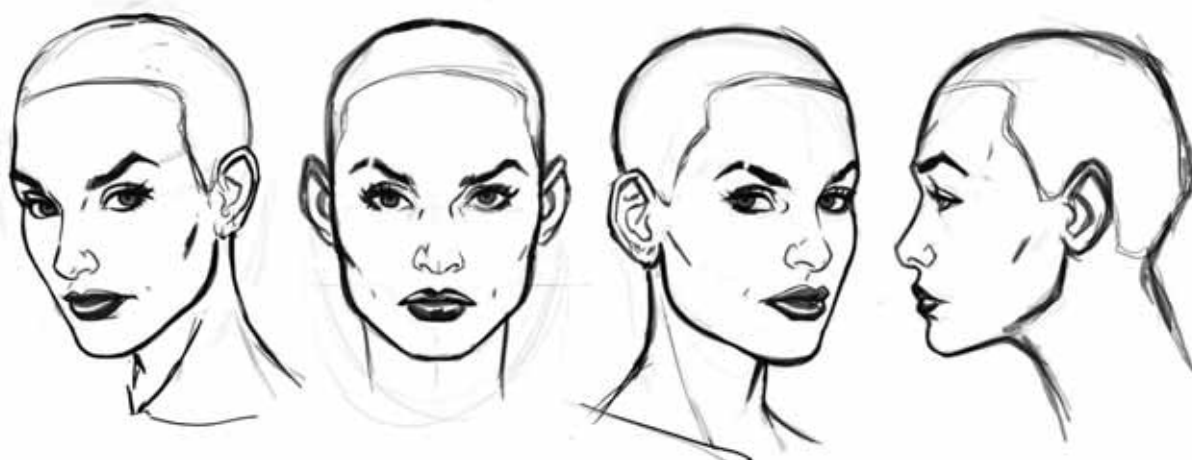

ZOE

---

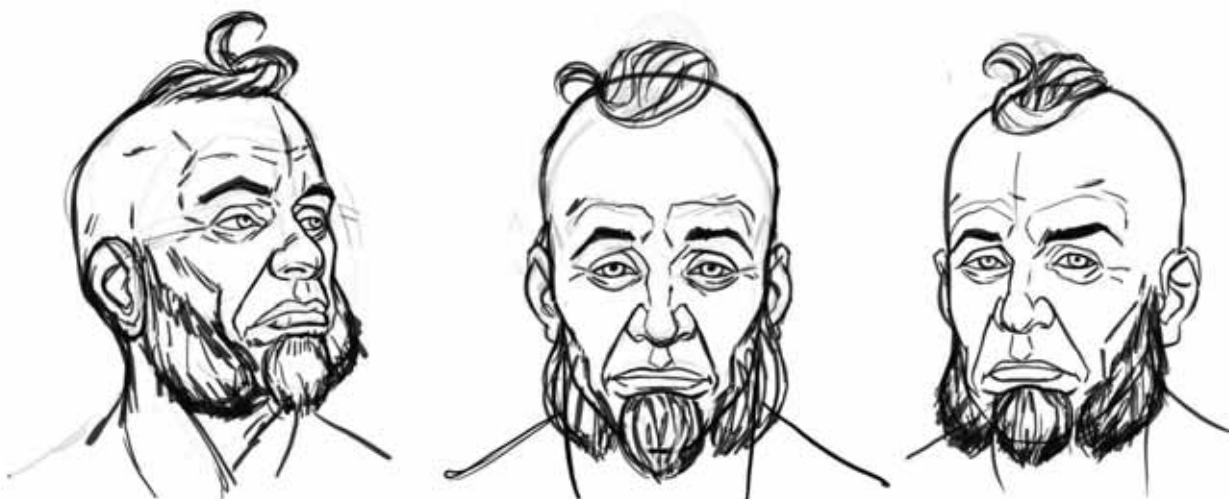

JAKOB

---



BYRON

---

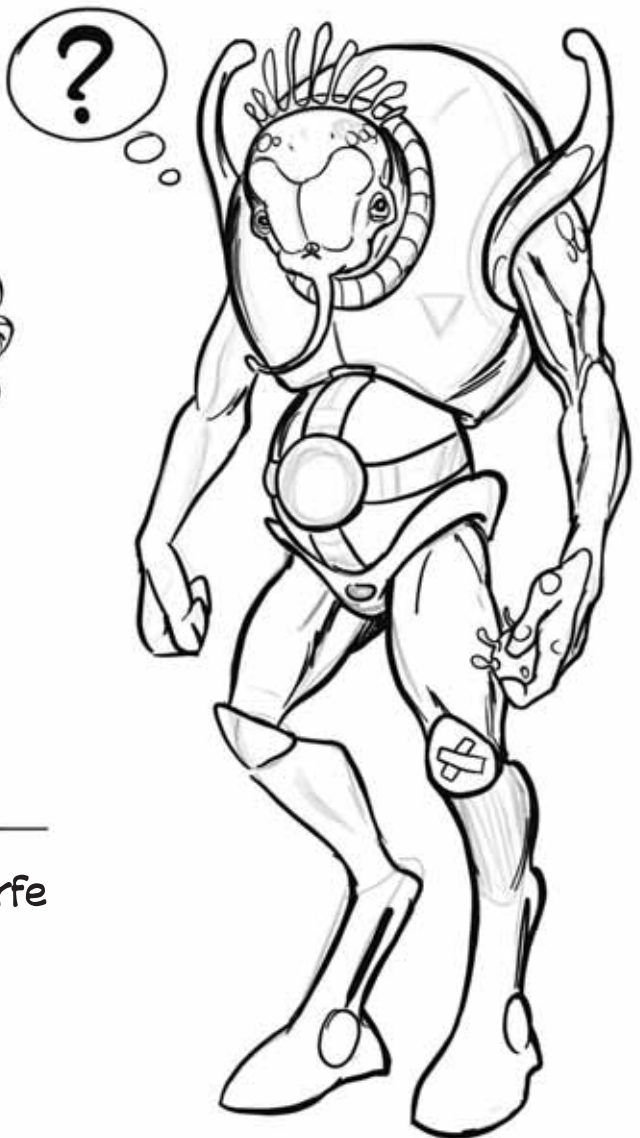

Nicht genutzte Entwürfe



Alternativer Coverentwurf für  
Der Morgen eines furchtbaren Glücks

190  
180  
**VERBRECHER-  
GALERIE**  
→↑↑  
140  
130

180  
170  
160  
150  
140  
130



A mugshot of a bald humanoid with a high, structured collar. The character has a neutral expression and is looking directly at the camera. The background is a height chart with markings from 130 to 180.

190  
180  
170  
160  
150  
140



A mugshot of a character with a large, spiky, fan-like headpiece. The character's face is partially obscured by the headpiece. The background is a height chart with markings from 140 to 190.

210  
200  
190  
180  
170  
160



A mugshot of a character with a large, pointed, flame-like headpiece. The character has a serious expression. The background is a height chart with markings from 160 to 210.

210  
200  
190  
180  
170  
160



A mugshot of a character with a large, star-shaped headpiece. The character has a neutral expression. The background is a height chart with markings from 160 to 210.

250  
240  
230  
220  
210  
200



A mugshot of a character with a punk-style jacket featuring a smiley face, a star, and a peace symbol. The character is making a hand gesture. The background is a height chart with markings from 200 to 250.

160  
150  
140  
130  
120  
110



A mugshot of a character with a large, bushy, rounded headpiece. The character has a neutral expression. The background is a height chart with markings from 110 to 160.

190  
180  
170  
160  
150  
140



A mugshot of a character with a patterned headpiece. The character has a serious expression. The background is a height chart with markings from 140 to 190.

210  
200  
190  
180  
170  
160



A mugshot of a character with a large, rectangular headpiece. The character has a neutral expression. The background is a height chart with markings from 160 to 210.



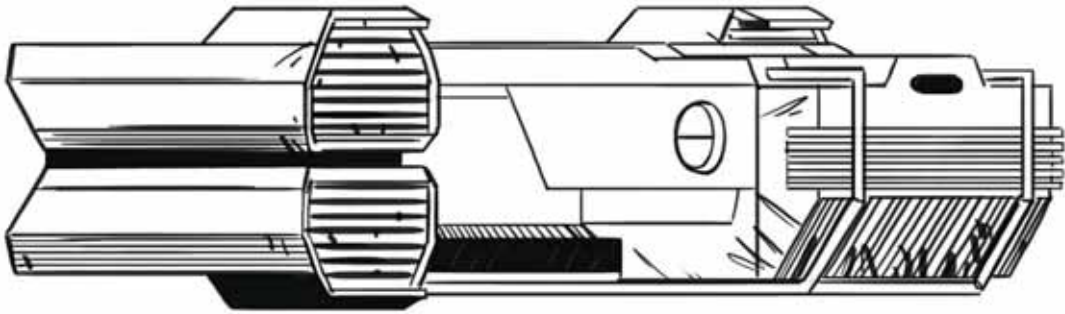
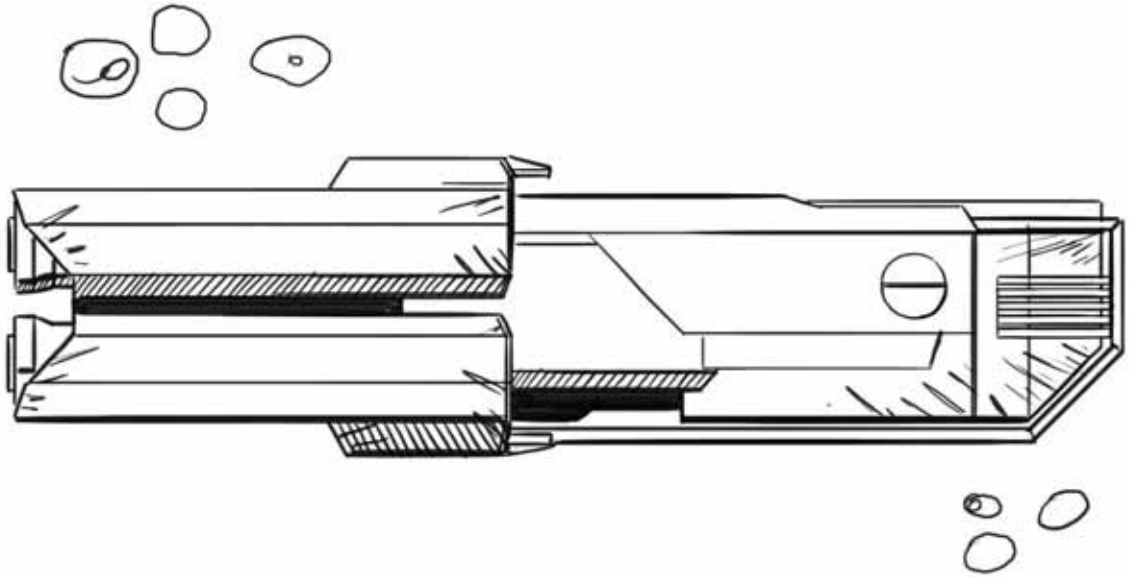

AVIA PX-216





## **HORRIFYING DELIGHTS**

© Strip Art Features, Celje, 2022. [www.safcomics.com](http://www.safcomics.com)  
Vse pravice pridržane

### **Založnik:**

SAF - ERKO d.o.o.  
Krpanova 1, 3000 Celje  
[www.safcomics.com](http://www.safcomics.com)

### **Risba:**

Michal Suchánek

### **Scenarij:**

Ondřej Neff

### **URL:**

<https://www.izneo.com/de/>

### **Datotečni format:**

PDF

### **Datum javne objave:**

Januar 2022

### **Cena: 9,99 €**

Kataložni zapis o publikaciji (CIP) pripravili v Narodni in univerzitetni knjižnici v Ljubljani

COBISS.SI-ID 90485507

ISBN 978-961-7081-83-1 (pdf)