

tehniški
šolski
center
maribor

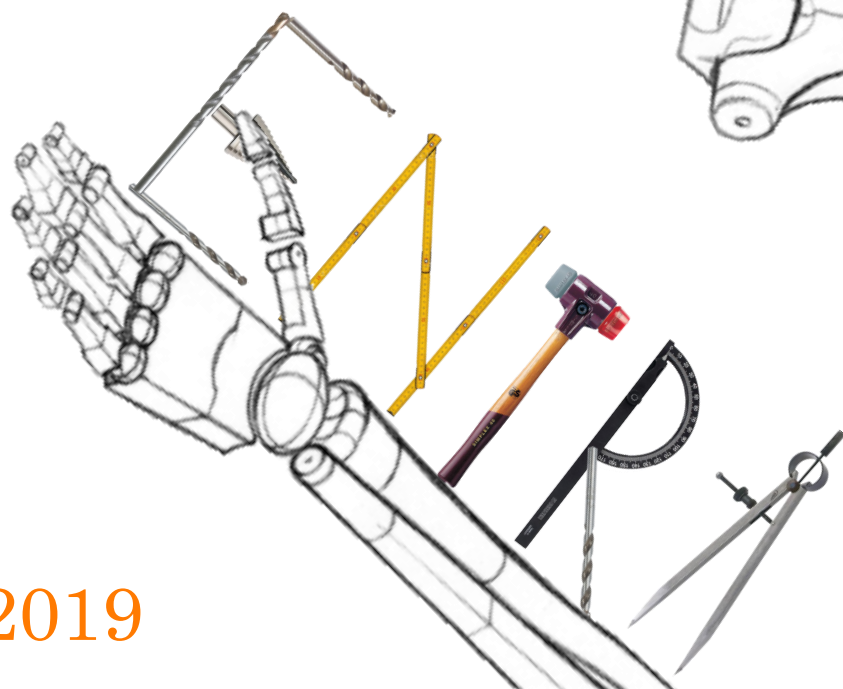
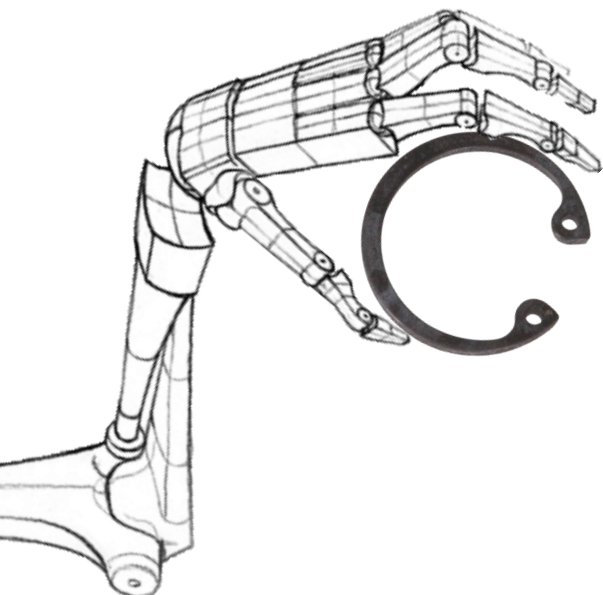
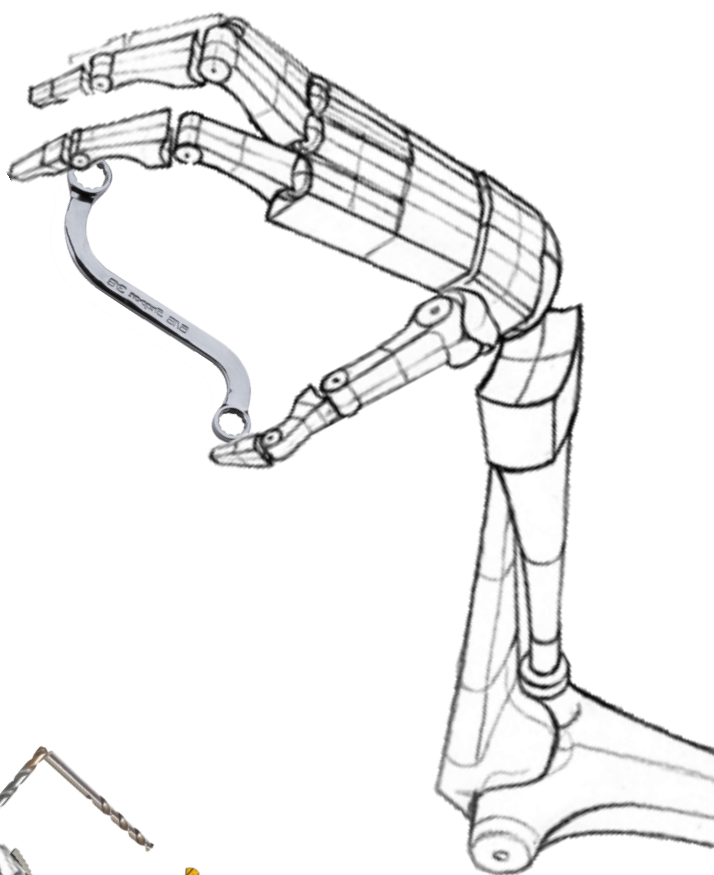
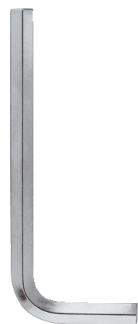

Šolsko leto 2018/2019

Kazalo vsebine

Kolofon	II.
TŠC- moja izbira1	1
Nov začetek	2
Zakaj sem se vpisal na TŠC	3
Nagovor ravnatelja	4
Kaj mi pomeni šola	5
100 Ljudi 100 Čudi	6
100 Ljudi 100 Čudi: Odvisnost.....	8
Erasmus	9
Erasmus 2018	10
EKO KVIZ 2018.....	14
Dnevi fizike v TMS Bistra	15
AVTOKAROSERIST-MOJ POKLIC	16
Praktično usposabljanje pri delodajalcu	17
Industrijsko oblikovanje	18
Predstavitev dijakov	20
Miha Kropec	20
Julian Velišček	21
Ronja Štampar	22
Jure Šparaš.....	23
Ljubezen do športa	24
Kamorkoli že greš, vse poti je potrebno na novo začeti	25
Moj razred v katerem se počutim dobro, če ne celo odlično.....	26
Iz šolskih klopi	27
Naj učenec 1. a/1.....	28
1.a/1–razred "po domače"	28
Naj izjava tedna v 1. a/1	28
Smeh v 1. a/1 je poln znanja	29
Opis razrednika 2. b/2	29
Cvetke učiteljev	30
1. e/2	31
1. b/2	31
1. a/2	31
Dijaki 1. b/1	32
Haiku	34
4. b/1–Prijatelji z življenjsko garancijo	35
V šoli življenja.....	36
Moj pri hod v Maribor.....	38
Sama med 18 dečki; res imam rada svoje fante in jih ne bi Zamenjala za nič na svetu	40
Pesmi	41
Spoznavanje sveta robotike.....	44
Zakaj je potrebno ravnati tako, kot je prav	46
Dijaški dom.....	47
TŠC V SLIKI	48

Kolofon

Šolsko glasilo Glas centra, TŠC Maribor, Zolajeva 12,
2000 Maribor

Urednica: **Anka Jemenšek**

Uredniški odbor in računalniška
obdelava:

- **Erik Filip Hauptman**
- **Oliver Meglič**
- **Renato Žaberl**
- **Liza Kisilak**



Mentorice prispevkov:

- **Živa Brumec Zadravec, Laura Dobrin, Zdenka Sabolek, Vlasta Marjanovič, Anka Jemenšek**

Lektoriranje glasila:

- **Živa Brumec Zadravec, Anka Jemenšek**

Fotografije: **Tim Peršak**

Ilustracije: **Ines Korošec**

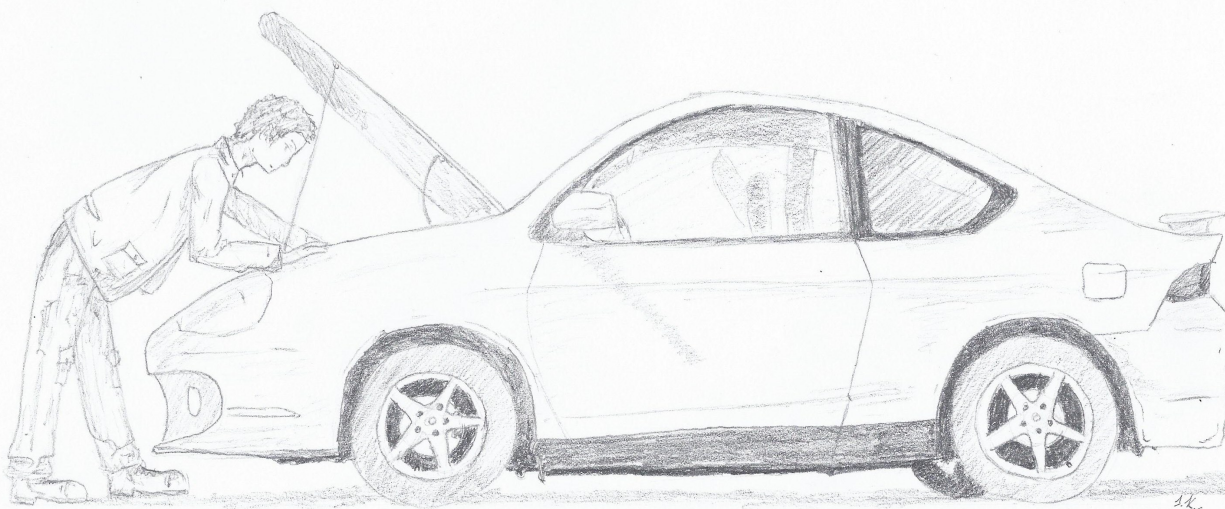

TŠC - moja izbira

Zakaj je TŠC moja izbira? Že kot otrok sem se zanimal za mehaniko, motorje in avtomobile, takrat še za majhne avtomobilčke. Moj oče se je izučil za avtoserviserja in zato je svoje znanje delil z menoj, ko sem bil še otročaj. In ker je v meni videl potencial, me je začel učiti; najprej na majhnih stvareh kot je menjava žarnic, menjava olja ipd. Tako rečeno mi je bila ta izbira položena v zibko. Ko sem malo odrasel, sem se začel bolj podrobno zanimati za avtoindustrijo in popravilo avtomobilov. Takrat me je oče naučil še težjih stvari in tako sem že kot nadobudni najstnik pridobil znanje in izkušnje.

Tu se moja zgodba ne zaključí, saj sta se na TŠC vpisala tudi moja dva bratranca, ki sta me navdušila z uspehi na šoli in novicami iz šolskih klopi. Seveda sem takrat še obiskoval osnovno šolo, v kateri sem že razmišljal in sanjal o moji prihodnosti, ki sem jo že od šestega razreda videl samo na TŠC Maribor. Moja brihtna in vztrajna bratranca pa sta me vsak dan bolj navdihovala, zato sem seveda nestrpno čakal, da uspešno zaključim deveti razred. Odšteval sem mesece, tedne, dneve. In končno dočakal 3. 9., prvi šolski dan na strojni šoli, ki je bil zame zelo vznemirljiv. Sedaj šolo obiskujem štiri mesece in vidim, da je bila moja izbira prava. Rad obiskujem TŠC, zato mi ni žal, da sem se vpisal sem.



Dijak 1. letnika

IKŠ nekoč



TŠC Maribor
leta 2019

Nov začetek

Vsak konec pomeni začetek nečesa novega. Pred letom in pol sem bil tudi jaz prvič na koncu osnovnega šolanja in na začetku novega izobraževanja. Obrnil sem nov list v svojem življenju in se odločil za svoj sanjski poklic, postati avtoserviser. Odločitev ni bila težka, saj me že od malih nog spremlja ljubezen do jeklenih konjičkov. Prvi šolski dan je bil nov začetek in kot vedno je bilo to nekaj tujega. Zavedali smo se, da je zdaj vse drugače, novi učitelji, nova šola, novi predmeti, nova ocenjevanja novo okolje ... Prvi dan so nas označili za »fazane«, ali lepše povedano, novince. Po šoli smo se potikali polni radovednosti in bili nerodni pri vsem. Počasi smo se zbrali pred našo matično učilnico in se spogledovali. Polni razburjenja in pričakovanja smo pričakali svojega novega razrednika. Končno smo ga dočakali in mirno odšli v učilnico. Posedli smo se in bili zelo tiho.

Sprva smo se ga bali, saj nismo vedeli, da bo tako dober razrednik. Sedaj, po letu in pol šolanja, lahko delim zelo veliko izkušenj. Vsak po svoje je poseben in tvori celoto razreda. Pri praksi so nekateri bolj nadarjeni, drugi bolj pri teoriji, nekateri pa so briljantni v športu. Smo dokaj poseben in edinstven razred, ki smo stopili skupaj, in mislim, da bomo še naprej dobro sodelovali in radi obiskovali šolo v takšnem okolju.

Jan Horvat, 2. b/2



Zakaj sem se vpisal na TŠC?

1. Ker so me navdušili višji letniki.
2. Zaradi informativnega dne, saj me je privlačil določen program.
3. Ker je poklic dobro plačan in je smer fleksibilna.
4. Zaradi prihodnosti poklica in kariere.
5. Ker je prijetno.
6. Ker menim, da je poklic zanimiv.
7. Ker sta blizu Lidl in Hofer in ker se rad pogovarjam z dečki.
8. Ker me poleg strojništva zanima še elektrika.
9. Ker me nič drugega ne zanima.
10. Ker sem vedel, da je ta šola moja prava izbira in ker lahko grem na morje pozimi in julija.
11. Za TŠC sem se odločil zaradi nasmejanih in zanimivih profesorjev, ki vedno prisluhnejo dijakom in jih razumejo.
12. Na to šolo sem se vpisal, ker me zanimata mehatronika in programiranje.
13. Ker se mi ni potrebno daleč voziti.
14. Ker so zaposlitvene razmere dobre.
15. Zaradi prihodnosti.

Dijaki 1. c/1



Nagovor ravnatelja

Spoštovane dijakinje, dijaki, sodelavke, sodelavci, spoštovani starši.

Ponovno imamo pred seboj številko glasila, plod dela naših dijakinj, dijakov in njihovih mentorjev. Ponosno lahko prebiramo prispevke, ki kažejo, da naši dijaki počnejo še marsikaj razen obiskujejo pouk. Kreativni so na tako na strokovnem kot tudi umetniškem področju.

Vsako leto znova nas presenetijo s svojimi dosežki. Pokažejo svoje skrite talente in interese in ni jim žal časa, da to pokažejo.

Redno sodelujejo in dosegajo uspehe tako na področju mladih raziskovalcev in inovatorjev, športnem področju ali pa se izkažejo na kulturnem področju. Seveda gre velika zahvala mentorjem, ki jih usmerjajo in spodbujajo pri njihovih aktivnostih. Prav tako ne smemo pozabiti zaslug njihovih staršev, ki jih pri tem spodbujajo in jim pomagajo. Zelo radi se tudi pohvalimo z našimi zlatimi maturanti, ki jih je vsako leto več.

Dijaki so najboljši ambasadorji naše šole. Zavedam se, da mora biti šola veliko več kot samo pouk. Gre za celoto vzgoje in izobraževanja, s pomembnim poudarkom na vzgoji. V času šolanja dijakinje in dijaki dozoriijo in odrastejo v odgovorne člane naše družbe. S svojim delom in znanjem okolje sooblikujejo in družbi ter okolju vračajo, kar je družba vložila v njihov razvoj.

Nenazadnje s svojo mladostjo in energijo plemenitijo tudi nas, ki smo del tega procesa, ohranjajo nas mlajše, kot smo. To je zgodba, ki se neprestano ponavlja, vendar se je nikoli ne naveličamo. Zagotovo se v času šolanja dogodi tudi kaj manj prijetnega, morda se kdaj rodi tudi kakšna zamera, a pomembno je, da, ko se ozremo nazaj, obdržimo lepe spomine, slabe stvari pa odrinemo na stran. Upam, da se boste v svojem življenju radi spominjali šole in učiteljev ter boste ambasadorji naše šole, ki jo gradite in ustvarjate tudi vi. Ni dobre šole brez dobrih dijakov in ni dobrih dijakov brez dobrih učiteljev. Skupaj smo celota, ki drug drugega dopolnjuje in potrebuje.

Vesel sem, da sem ravnatelj dijakom, ki lahko kaj pokažejo. Upam in verjamem, da bo tako tudi v prihodnje.



Še enkrat čestitke za lepo pripravljeno glasilo.

Direktor TŠC Maribor

Darko Kukovec

Kaj mi pomeni šola

Po vseh teh letih šolanja, ki sem jih dal skozi, sem začel razmišljati, kaj mi šola sploh pomeni? Glavni namen je šolanje oziroma pridobivanje novega znanja, ki je pomembno za naše življenje. Ko bomo končali šolanje, se bomo zaposlili in nekatera od teh znanj bomo res potrebovali, nekatera pa ne. Najbolj pomembni pa so profesorji, saj nam podajajo znanje in nas učijo življenjskih modrosti. Dijaki TŠC smo lahko srečni, kaj vse profesorji storijo za nas in kako zelo nam v letih odraščanja pomagajo. Če česa ne razumemo, nam profesorji rade volje pomagajo. Šola je pomembna, saj če je ne bi bilo, bi bili ljudje nepismeni in posledično tudi neizobraženi.

Šolamo se za boljšo prihodnost!!!

Rene Capl, 2. a/1

Knjiga, ki obeta, da se naučiš kakšnega jezika brez truda že v nekoliko dneh, ne govori resnice. Ne obetamo, da se naučite iz te slovnice nemškega jezika brez truda in že v nekoliko dneh, pač pa, da se naučite s kolikor mogoče majhnim trudom in v kolikor mogoče kratkem času.

Predpogoj za vsakega, ki se hoče iz pričujoče slovnice naučiti nemškega jezika, je, da ima vsaj toliko izobrazbe, kolikor je daje naša ljudska šola, in da ima neko gotovo mero pridnosti in potrpežljivosti. Predvsem pa svetujemo:

1. Uči se do kraja in ne izpusti ničesar! Če si kaj izpustil, prideš kasneje do točke, kjer si ne znaš dalje pomagati.
2. Ne preskoči nobenega pravila, dokler ga nisi dobro razumel in si ga zapomnil.
3. Ker tvori znanje besednega zaklada in oblikoslovja podlago uspešnega učenja kateregakoli jezika, se moraš naučiti vseh nemških besed, ki se nahajajo ali v zgledih ali v vajah. Ne nadaljuj, dokler jih nimaš dobro v spominu! Besedni zaklad, ki je porabljen v tej slovnici, je zajet predvsem iz vsakdanjega življenja, torej obsega izraze, ki jih v pogovoru največ potrebuješ.

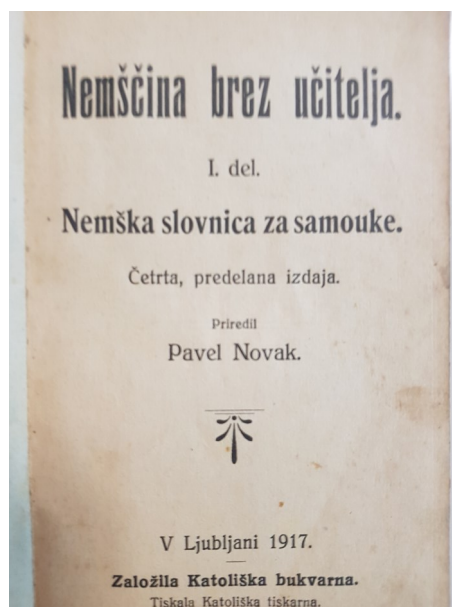

Po knjigi priredil:

Renato Žaberl, 1. c/1

100 LJUDI 100 ČUDI

Natečaj ZPM 100 ljudi 100 čudi vzgaja za STRPNOST DO DRUGAČNIH

Zveza prijateljev mladine Maribor je v tednu otroka, v mesecu oktobru, v okviru programa za mladostnike, Leteči avtobus, tudi letos izvedla projekt medkulturnih delavnic.

Cilj tega tradicionalnega natečaja je ozaveščanje mladih o kočljivih temah v družbi, vsako leto zato en mesec posvetijo dogodkom na izbrano temo. V oktobru so tako na petih lokacijah v Mariboru gostili pogovore z Mitjo Duhom, ozdravljenim odvisnikom in avtorjem knjige Tek za življenje, in udeležilo se jih je več kot 700 mladih. Pogovarjali so se o možnih poteh iz začaranega kroga odvisnosti od drog in drugih oblik odvisnosti. Ogledali so si tudi predstavo o odvisnosti Forum teatra, ki so jo pod mentorstvom Jelene Grobler, praktikantke psihodrame, ustvarili prav mladi.

Tudi dijaki TŠC Maribor so sodelovali v delavnicah, ki so bile 25. in 26. 10. 2018 na šoli in pri pisanju kreativnih sloganov 12. natečaja 100 ljudi 100 čudi.

Vsi smo od česa odvisni - socialna omrežja, igre na srečo, alkoholne pijače, cigareti, poživila, kava, sladkarije ... Kje je meja, ko te drugi označijo, da si »odvisnik« in kako si takrat drugačen?

Pri predmetu OPO, POR in OPD smo razmišljali o tej problematiki, izzivih sodobnega sveta, pogledali številne spletne povezave na temo in ustvarili zmagovalni slogan.

Do 9. novembra smo tako zbirali slogane proti nestrpnosti. Naši dijaki so jih napisali okoli 240 od skupno 568, ki so prispeli na naslov Zveze prijateljev mladine. Komisija je imela težko nalogo med mnogimi dobrimi izbrati najboljše.



TŠC je dosegel odlične uvrstite. Bravo mi!

Zmagovalec Luka Celcer
in g. Mitja Duh

1. mesto: »Pojdi raje v naravo in pusti doma slabo navado.« Luka Celcer, 2. d/1
3. mesto: »Ljubezen nas sestavi, droga pa razstavi.« Enis Murtić in Armin Dropić, 2. c/2
5. mesto: »Z alkoholom razpade vse, ne samo jetra.« Niko Fišer Blatnik, 2. a/2

Zaključna prireditev letošnjega natečaja je bila **16. novembra 2018** (Mednarodni dan strpnosti), ob 18. uri, v gledališki dvorani v Domu ustvarjalnosti mladih (Razlagova ulica 16). Ogledali smo si gledališko predstavo Forum teatra, prisluhnili okrogli mizi na temo, kjer so svoja stališča, delo in usmeritve predstavili predstavniki nevladnih organizacij.

Dogodek se je zaključil s podelitvijo nagrad avtorjem najboljših sloganov, pogostitvijo in neformalnim druženjem ter mreženjem.



Delajmo še naprej dobro, vzgajajmo druge in sebe, bodimo odgovorni in se ozaveščeno spopadajmo z izzivi sodobnega življenja.

Mentorica:

Jolanda Lep



100 LJUDI 100 ČUDI: ODVISNOST

Ta natečaj, ki ga je letos že 12. leto zapored pripravila ZPM, je po mojem mnenju vzbudil veliko pozornosti, saj je bila tema odvisnost. Dandanes je veliko ljudi (tako mladih kot tudi starejših), ki so odvisni od nečesa, npr. od trdih drog, trave, cigaret ...

Pri mladih je najpogostejša odvisnost od televizije, računalnika, telefona, nezdrave hrane itd. Ampak največ odvisnosti je seveda od drog, zato je letos tudi ZPM pripomogla k temu, da mladim sporoči, kako nevarna je. Ta tema mi je bila zelo všeč, zato sem (smo) tudi v šoli pri predmetu Poslovanje in organizacija napisal (napisali) nekaj sloganov. Glasili so se:

- »Bodi kul, pij vodo, ne vodke.«
- »Nebesa so zmaga, pekel je poraz.«
- »Pojdi z glavo na zabavo.«
- »Od alkohola si agresiven, od vode poln energije.«

In slogan, ki je bil letos zmagovalen, se je glasil: »Pojdi raje v naravo in pusti doma slabo navado«. S tem sloganom sem želel povedati, tako sem napisal že zgoraj, da se večina mladih zadržuje v hišah, visijo na računalnikih, gledajo televizijo in posledično postanejo od tega odvisni, iz tega se potem lahko razvije odvisnost od drog, zato sem želel povedati, naj gredo mladi v naravo, ko je lepo vreme, se zabavajo, športajo, gredo na pohod, kolesarijo, gredo na sprehod, se družijo s prijatelji in tako ostanejo dobre volje in veseli ter predvsem zdravi.

Ta slogan sem napisal tudi zaradi tega, ker sem sam skavt že 9. leto in pri skavtih smo z otroki in mladimi veliko v naravi, učimo jih tudi preživetja v naravi, kako za kuriti itd. V glavnem, ko so skavtska srečanja, so otroci in mladi veliko v naravi in nimajo časa za karkoli drugega.

S tem bi se rad zahvalil ZPM za fantastično nagrado in vesel sem, da sem s svojim sloganom pripomogel k temu natečaju.

Zmagovalec natečaja: Luka Celcer, 2. d/1

100 ljudi 100 čudi

ERASMUS

Ko so nam v tretjem letniku prišli predstaviti program Erasmus plus, sem videl priložnost za iskanje novih izkušenj in pridobivanja novega znanja.

Seveda sem se prijavil in nestrpno čakal, ali bom izbran. Ko sem opravil vse prijave in razgovor, sem bil presrečen, ko sem ugotovil, da mi bo omogočeno izobraževanje v Italiji, v mestu Forli.

Tja smo se odpravili učenci naše šole in Biotehniške šole Maribor.

V zgodnjih jutranjih urah smo se s kombijem odpravili na dolgo pot in v Forli smo prispeli okoli poldneva. Tam so nam razkazali, kje bomo stanovali in kje bomo jedli, nato smo lahko razpakirali stvari in imeli počitek. Vikend smo imeli prost .

Potem je prišel ponedeljek. Vsak je z mentorjem iz Uniserja odšel do podjetja, kjer je delal. Tam smo se dogovorili za delovni čas in vse podrobnosti. Tako smo delali vsak teden.

Hrano smo imeli organizirano v bližnji restavraciji, le ob nedeljah smo morali sami po nakupih. Tako smo preživeli tri tedne in imeli smo se prav lepo. Edine težave smo imeli s sporazumevanjem, saj zelo malo Italijanov govori angleško, Zato smo se sporazumevali v pantomimi podobnem jeziku.

Cel program nam je omogočil pridobitev novih izkušenj in referenc za prihodnost.

Kristjan Brezovšek, 4. a/1



ERASMUS 2018

(Italija)

Za letošnjo prakso sem se odločil delati v tujini. Za to sem se odločil, ker s tem projektom ne opravljaš samo prakse, ampak nas tudi preizkuša, kako se znajdemo sami v neki situaciji. Moraš se znajti s prevozom do podjetja, kamor te dodelijo, ter z vsakdanjimi opravili.

Imel sem dokaj enostavno delo. Delal sem večinoma na CNC in brusilnem stroju. S pridnim delom in spoštljivim odnosom do nadrejenih sem lahko zadnji teden varil in pomagal pri sestavi. S trdnim delom sem tudi nekaj zaslužil, čeprav to za podjetje ni bila obveza.

Matic Kuhta, 4. a/1

Forli

Mobilnost sem preživel v Forliju, mestu z bogato zgodovino in lepo okolico. Tam smo stanovali tri tedne, v katerih se je zgodilo veliko stvari. Vsak dan smo šli v bližnjo gostilno na večerjo, kosilo smo si kuhali sami. Živeli smo v sedemnadstropnem bloku skupaj z drugimi ljudmi, ki so bili v Forliju na izmenjavi, tam delali ali študirali. V podjetju, kjer sem delal, je bilo dokaj podobno kot v Sloveniji. Delo je bilo včasih bolj, drugič manj zanimivo, sem se pa odlično razumel z zaposlenimi. Na delo sem se vozil z avtobusom. Posebnost v Italiji je, da moraš šoferjem avtobusa pomahati, drugače ne ustavijo.

Vreme nam je bilo naklonjeno, tako da smo se lahko sprehajali po mestu.

Matic Mlaker, 3. a/1



ERASMUS 2018 (Berlin)

Sem Andraž Mohorko, star sem 17 let, prihajam iz 3. a/1 in se izobražujem za poklic strojnega tehnika.

V letošnjem šolskem letu sem opravljal praktično usposabljanje z delom (PUD) v Berlinu (Nemčija). Na dveh sestankih pred mobilnostjo sem spoznal preostale dijake in dijakinje, s katerimi sem se v Berlinu družil dobre tri tedne.

V soboto, 6. oktobra 2018, ob 10.35 smo z letalom družbe Easy Jet vzleteli z letališča v Gradcu. Na letališču v Berlinu smo pristali ob približno 11.50. Na letališču nas je čakal gospod Stefano, eden izmed zaposlenih pri Erasmusu.

Do hostla, v katerem smo stanovali, smo se peljali z javnimi prevozi. Stanovali smo v Kreuzbergu, ki je v središču Berlina, in sicer v Metropol hostlu Berlin. Imeli smo tri sobe. V eni smo bili fantje, v drugi dekleta in v tretji spremljevalka oz. spremljevalec. Kar se tiče hrane, smo imeli zjutraj od sedmih do desetih zajtrk, namesto kosila smo imeli lunch pakete, zvečer pa smo šli jest v restavracijo.

V lunch paketih smo vsak dan dobili dva sendviča, ki sta bila sprva zelo suha in neokusna. Ko smo se pritožili nad njimi, so nas upoštevali in smo bili nato večinoma z njimi zadovoljni. Prvi teden smo jedli v grški, drugi teden v mehiški in tretji teden v indijski restavraciji. Zaradi zelo začinjene hrane v indijski restavraciji smo se zadnji teden odločili, da bomo raje hodili v grško restavracijo.

Naslednji dan, v nedeljo, je vsak sam odšel do svojega podjetja, da prvi delovni dan ne bi bilo s tem težav. Jaz sem opravljal prakso pri podjetju CNC Bearbeitung Schaler GmbH.

Podjetje ima skupaj približno 20 CNC strojev in 30 zaposlenih. Ker se nahaja bolj na obrobju Berlina, sem vsak dan potreboval eno uro, da sem prišel do podjetja. Moj delovnik je trajal od 8. do 16. ure.



Delo, ki sem ga opravljal, mi je bilo všeč, saj mi ni bilo potrebno čistiti in pometati. Edina slabost je bila, da je bilo delo zelo monotono. Veliko srečo sem imel, da znam nemško, saj sem se lahko z zaposlenimi pogovarjal samo v nemščini.

Rekli so nam, da se bomo v podjetjih pogovarjali v angleščini, ampak ker je ta del Berlina, kjer se nahaja podjetje, некоč bil Vzhodni Berlin, so se vsi učili rusko in ne angleško.

Za vikende smo bili prosti. Ta čas smo izkoristili za ogled kulturnih znamenitosti. Ogedali smo si Alexanderplatz, kjer se nahaja televizijski stolp, visok 368 metrov. Če smo želeli, smo lahko šli na vrh tega stolpa, s katerega smo videli cel Berlin z okolico.

Ogedali smo si tudi Brandenburška vrata, Berlinski zid, Olimpijski stadion. Prav tako smo si ogedali Tehniški muzej in Muzej človeške zgodovine.

Zadnji vikend smo se s tramvajem odpeljali do jezera Wansee in do kraja Potsdam, kjer smo občudovali vile in graščine iz 18. in 19. stoletja.

Mobilnost se je bližala koncu, mi pa smo polni doživetij in spominov čakali, da spet vidimo svoje bližnje.

Iz Berlina smo se vrnili v ponedeljek, 29. oktobra, pozno popoldan. Celotna mobilnost se mi je zdela super, saj sem videl veliko novega, razširil svoja obzorja, precej pa sem tudi izboljšal svojo nemščino, ki sem jo kar precej uporabljal.

To izkušnjo bi vsekakor priporočal vsem, ki razmišljate o njej. Vsak, ki se je udeleži, lahko zelo veliko odnese od nje, če le pokaže zanimanje.

Andraž Mohorko, 3. a/1



ERASMUS 2018 (Praga)

Sva dijaka TŠC Maribor in sva z evropskim projektom Erasmus+ odšla na prakso v tujino, ki je potekala v Pragi. Z mednarodnim avtobusom Flixbus smo se v soboto, 6. 10. 2018, odpravili proti Pragi. Ko smo prišli v to češko mesto, nas je sprejel zastopnik organizacije Eppas in nas pospremil do našega stanovanja.

V ponedeljek zjutraj smo imeli prvi sestanek s podjetji, kjer so nam pokazali, s čim se ukvarjajo in razložili, kaj bomo delali.

Jaz, Andraž, sem delal v podjetju 3Demon, ki se ukvarja s 3D tiskalniki in njihovimi popravili, z modeliranjem novih izdelkov in s 3D tiskanjem po naročilu. Delo je bilo zelo zanimivo in razgibano, na praksi sem zelo užival in se veliko naučil.

Jaz, Simon, sem delal v Futlabu, kar je makerspace. Na delu sem vzdrževal in nadgrajeval 3D tiskalnike in CO2 laser, modeliral, pomagal pri izobraževanjih ter 3D tiskal po naročilu. Na mobilnosti sem pridobil veliko znanja, ki ga že zdaj koristim pri delodajalcu in za osebne projekte.

Andraž Kolar,

Simon Lončarič

3. a/1



EKO KVIZ 2018

Že vrsto let dijaki TŠC Maribor tekmujejo v znanju EKOLOGIJE. Pred petimi leti smo tekmovanje nadgradili s sodelovanjem na EKO kvizu.

Letos je šolsko tekmovanje potekalo 14.12.2018. Tekmovalo je 57 dijakov v programih SSI in SPI.

Najboljši trije iz vsakega programa se bodo udeležili državnega tekmovanja, ki bo 13. 2. 2019 v Ljubljani.

Letošnji zmagovalci so:

SSI program:

Kristjan Mihael Reisman, 4. c/1

Tilen Račnik, 4. c/1

Rene Fras, 2. c/1

SPI program:

Tilen Vrbnjak, 2. a/2

Jan Horvat, 2. a /2

Nejc Skela, 1. c /2



V petek, 15.12.2018, sem se z dvema sošolcema udeležil tekmovanja EKO kviz, tekmovanje je potekalo 7. šolsko uro. Letos sem prvič sodeloval na tem tekmovanju. Vprašanja so bila povezana z naravo, rešil sem vsa vprašanja. Veliko je bilo potrebno razmišljati, lahko sem uporabil znanje biologije in kemije, ki se je med seboj povezovalo, snov je bila obširna, vprašanja so bila o soncu, podnebnju, rastju in prilagajanju planetov. Tekmovanje je bilo zanimivo in vesel sem, da sem se ga udeležil.

Aktiv naravoslovja

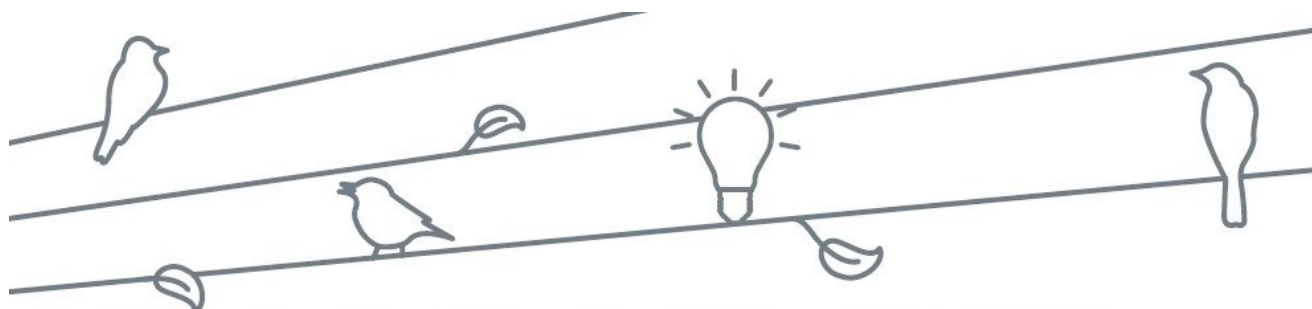

EKOKVIZ

ZA SREDNJE ŠOLE

Dnevi fizike v TMS Bistra

V Tehniškem muzeju Slovenije v Bistri pri Vrhniki vsako leto potekajo DNEVI FIZIKE. Študenti Fakultete za fiziko Univerze v Ljubljani in študenti Fakultete za fiziko in naravoslovje Univerze v Mariboru predstavijo eksperimente z različnih področij fizike.

Že nekaj let sodelujemo kot gostje tudi dijaki naše šole. Letos smo sodelovali:

Jure Žunkovič, 1. c/1

Tilen Ekart, 1. c/1

Tim Hasičič, 1. b/1

Borut Vešnik, 2. b/1

Miha Ferlič, 2. b/1

Žiga Iršič, 2. b/1



V Bistru smo se odpravili v petek, 28.10.2018.

Predstavili smo eksperimente s področja svetlobe, mehanike, elektrike, magnetizma in toplote. Po predstavitvah smo si tudi mi ogledali eksperimente, ki so jih predstavili študenti Fakultete za fiziko iz Maribora. Ogledali smo si tudi stalne zbirke v muzeju. Najbolj nas je pritegnila zbirka starih avtomobilov.

DNEVE FIZIKE je obiskalo veliko učencev osnovnih in srednjih šol, ki so bili nad izvedenimi eksperimenti navdušeni.

Miha Ferlič, Borut Vešnik, 2. b/1



TEHNIŠKI MUZEJ SLOVENIJE

AVTOKAROSERIST- MOJ POKLJC

Misli mi bežijo leto nazaj, v marec 2018, ko smo skupaj s socialno delavko osnovne šole izpolnjevali obrazec o vpisu v srednjo šolo. Na seznamu najstniških želja je bilo kar nekaj zanimivih poklicev.

Nekje v sedmem razredu sem imel vizijo postati mojster robotov, seveda v misli, da bom iz lego kock sestavljal robote in z njimi upravljal funkcije, spet v osmem sem se videl v veterinarski ordinaciji.

Odločitve pa od nikoder. Informativni dan in predstavitev šol ter programov je bil kot nalašč, da mi odpre obzorja, kam in kako naprej.



Odločil sem se in izbral TŠC-Maribor, smer avtokaroserist. Avtomobilizem mi kot fantu predstavlja izziv in dolgoročno vizijo v nadaljnjem šolanju. Samo delo mi ni tuje, kajti že moj oče in oba strica opravljata ta poklic. Doma imamo tudi komoro za lakiranje in pripadajočo delavnico za celoten proces dela.

V poletnem času med počitnicami sem samoiniciativno pristopil k delu in pomagal očetu pri karoserijskih delih. Delo avtokaroserista se mi zdi zanimivo in se navezuje oziroma dopolnjuje z avtokleparjem. Avtoklepar avto pripravi s pomočjo ravnalne mize dosledno določene linije. Avtoličar pa delo dokonča. Če so avtodeli vozila novi, je delo avtokaroserista lažje.

Delo avtokaroserista je namreč celotna menjava in popravilo šasije karoserijskih delov, če je vozilo zelo poškodovano. Dober avtokaroserist mora dobro oceniti barvno lestvico pri delnem barvanju vozila in pripraviti barvo za nanos. Opravi tudi druge lepotne popravke avtomobila, kot so antikorozijska zaščita platišč in podobno. V času, v katerem živimo, poseben izziv predstavljajo vozila na električni pogon, ki pa so okolju prijazna. Delo avtokaroserista nima cenovnega vrha v lepotnem izgledu vozila; bolj opremljen je avto, višjemu cenovnemu razredu pripada.

Želim si postati dober avtokaroserist in nadaljevati šolanje, kajti glede na moje zmožnosti sem si pustil malce rezerve pri usklajevanju treningov in karierne poti.

Kevin Kolar, 1. c/2

Praktično usposabljanje pri delodajalcu

Praktično usposabljanje z delom, v nadaljevanju (PUD), je obveznost, ki jo mora opraviti dijak ali dijakinja v času poklicnega ali strokovnega izobraževanja pri določenem delodajalcu. V vseh izobraževalnih programih za pridobitev poklicne in strokovne izobrazbe je določeno število učnih ur, ki so namenjene spoznavanju posebnosti poklica in usposabljanju za delo v izbranem poklicu. Praktično usposabljanje se terminsko izvaja v skladu z letnim delovnim načrtom šole in se odvija v določenih letnikih šolanja.



Na praktičnem usposabljanju se dijaki in dijakinje vključijo v neposredni delovni proces in se praktično usposabljujejo za delo, ki ga bodo morda opravljali naslednjih nekaj desetletij. Dijak ali dijakinja mora za zaključek napraviti poročilo, ki ga pregleda mentor in le na podlagi njegovega pisnega mnenja oziroma ovrednotenja uspešnosti dijaka lahko ta dijak ali dijakinja zaključi obveznosti, ki so pogoj za napredovanje v naslednji letnik ali zaključek izobraževanja.

Izbira delodajalca, kjer se bo opravljalo praktično usposabljanje, je že v prvem letniku zelo velikega pomena. Le s pravilnim pristopom lahko izberemo delodajalca, v katerem bodo lahko dijaki spoznali lepote in posebnosti svojega poklica. V ta namen se najprej srečam z vsemi dijaki, nato pa še s starši ali skrbniki. Na srečanjih jim predstavim samo praktično usposabljanje in način izbire delodajalcev, nato pa nadaljujem z obiski vse do začetka prvega izvajanja praktičnega usposabljanja.



Namen mojih srečanj je, da bi dijaki v svojem podjetju našli in čim bolj izpolnili svoja pričakovanja. V preteklem šolskem letu so opravljali PUD dijaki Srednje strojne šole v več kot 200 različnih podjetjih, katerim se ob tej priliki zahvaljujem za enkratno sodelovanje.

To je eden od načinov, ko skupaj s podjetji vzgajamo in usposabljammo dobre nove sodelavce.

Organizator praktičnega usposabljanja

Sandi Vudler

Industrijsko oblikovanje

Oblikovanje (dizajn) je prisotno na vsakem koraku, ker je vse okoli nas oblikovano: avtomobili, oblačila, pohištvo, spletna stran, itd. Vsaka oblikovana stvar nosi svojo zgodbo, zgodbo kot si jo izmisli oblikovalec ali dizajner, in seveda tudi kupec. Vendar je pot od ideje do končnega produkta zahtevna in terja od nas ogromno predanosti in časa. Za oblikovanje sem se začel zanimati pri 12ih letih, ko sem na avtomobilski oddaji "Avtomobilnost" prvič slišal za najuspešnejšega slovenskega avtomobilskega oblikovalca Roberta Leš-



nika. Takoj sem se navdušil nad delom, ki ga opravlja. Risal sem sicer že od mladih nog, vendar še takrat nisem bil navdušen nad risanjem avtomobilov. Takrat, pri 12ih letih, sem združil svoji dve strasti, risanje in avtomobilizem. Risbe so iz leta v leto postajale boljše. V 2. letniku sem se odločil pripraviti seminarsko nalogo na temo industrijskega oblikovanja. V seminarski nalogi sem dal poudarek na oblikovanje avtomobilov in na Roberta Lešnika. Seminarska je dobila dodatno vrednost, ko sem k sodelovanju povabil Roberta Lešnika, ki je k temu privolil. To leto sem imel tudi svojo prvo razstavo lastnih risb na šoli.



S svojo strastjo bi rad nadaljeval in svoj hobi kasneje spremenil v poklic. Tudi sam imam velike ambicije, saj bi rad postal eden glavnih oblikovalcev v katerem izmed avtomobilskih gigantov. Kot največja želja mi je pustiti svojo sled v avtomobilski industriji in se podpisati pod številne avtomobilske modele.

Oblikovanje avtomobila je ena največjih atrakcij v poklicu industrijskega oblikovanja.

Vendar je postopek oblikovanja zelo dolg naporen in stresen. Vsak avtomobil oblikuje skupina oblikovalcev, ki jo vodi vodja oblikovanja.

Pri oblikovanju sodelujeta dve ekipi, in sicer ekipa za zunanjo in ekipa za notranje oblikovanje. Vodja oblikovanja je zmeraj najbolj izkušeni oblikovalec, ki pozna smernice in filozofijo podjetja. Ostali člani ekipe so tudi študenti, ki opravljajo svojo prakso ali želijo izdelati diplomsko delo. Tako je začel tudi Robert Lešnik. Eden najboljših avtomobilskih oblikovalcev zadnjih petih let je definitivno Franz von Holzhausen, ki je v svojih začetkih že oblikoval novega hrošča. Svoj vrhunec pa je dosegel, ko je oblikoval Teslo, model S in model X.

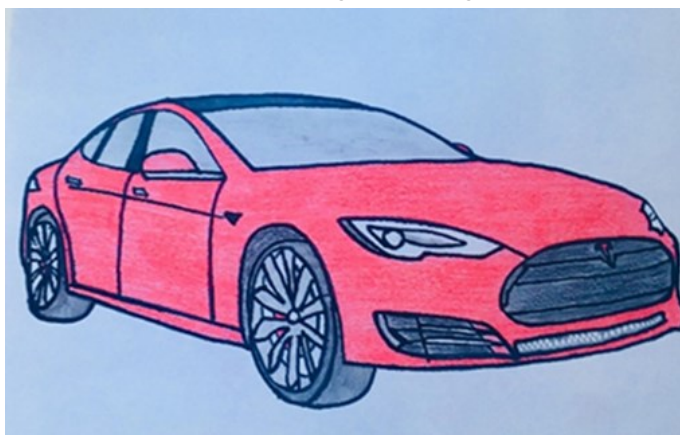
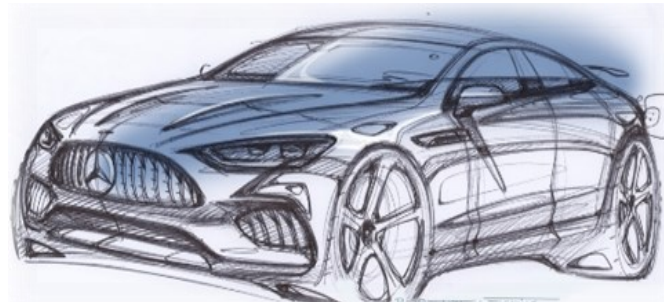

Robert Lešnik velja za zelo uspešnega oblikovalca, saj se je podpisal pod več kot 35 modelov. Vendar je vsak projekt zanj nekaj posebnega, neka nova izkušnja. Zato je vsak projekt edinstven.

Glede na to, kateri je njegov najljubši projekt, je izjavil: »Vsak avtomobil, na katerem si delal in ga vidiš na cesti, je nekaj posebnega. A vsak na svoj način. Le eden je bil prvi, drugi je mogoče najbolj ekskluziven in najdražji. Tretji najbolj prodajan itd.« Vsak projekt se začne z risbo, nato risba dobi model. Naprej v pomanjšanem merilu, nato pa še v naravni velikosti. In če ga upravni odbor sprejme, gre model v prototipno delavnico ali proizvodnjo. Zato meni, da je za uspeh projekta potrebno funkcionalno in emocionalno oblikovanje. Kljub temu, da je vsak avtomobil edinstven, je trenutno njegov najljubši novi Mercedes AMG GT door Coupe.

Bennet Markovič, 3. b/1

Predstavitev dijakov

Miha Kropec

Pozdravljeni!

Sem Miha Kropec, dijak 3. a/1. Pri šestih letih sem se začel učiti diatonično harmoniko pri harmonikarju ansambla Modrijani, Roku Švabu. V tem času sem obiskal mnogo tekmovanj po Sloveniji, osvojil nekaj lepih nagrad in sodeloval z različnimi slovenskimi glasbeniki (Modrijani, Poskočni muzikanti, Ansambel Petka, Gasilec Sašo) ter igral v nekaj ansamblih, v kratkem pa se na slovenski narodno zabavni sceni predstavim s svojim ansamblom.

Že trikrat sem nastopil tudi na največjem narodno

zabavnem dogodku pri nas, na Noči Modrijanov.

Moja največja želja je bila, da bi se lahko preizkusil kot mentor mladim harmonikarjem in jim predal svoje znanje. To se mi je tudi uresničilo, ko sem septembra 2018 začel učiti harmoniko v svoji glasbeni šoli. To delo me res veseli in osrečuje in upam, da si bom lahko nekoč s tem služil kruh.



Julian Velišček

Sem Julian Velišček, star sem 18. let. Rodil sem se 1. 11. 2000 v Mariboru. Moja starša sta se spoznala preko glasbe. Moj oče je imel takrat glasbeno skupino, ki se je imenovala Savana Band. Igrali so v večjih mestih, državah in pokrajinah in so takrat iskali pevko. Ko so nastopali v Nemčiji, je prišla do skupine moja mama. Sprejeli so jo v skupino. Tako se je začela glasbena kariera mojih staršev. Moja oče in mati sta se takrat zaljubila in začela skupno glasbeno pot, ki je trajala 20. let.



Pri osmih letih sem se vpisal na Konservatorij za glasbo in balet Maribor, kjer sem se šest let učil harmoniko in hodil k nauku o glasbi. Prvič sem nastopil pri devetih letih, leta 2009. Nastopal sem z mojo mamo v duetu, kar počnem še danes. Po končanih šestih letih harmonike sem se vpisal na Konservatorij za glasbo in balet, na klasično petje, kamor še zdaj hodim. Leta 2016/17 sem spoznal tudi Slavca Kovačiča, imenovanega tudi Spidi. Z njim sem nastopal na različnih prireditvah, mestih in zabavah, na primer Bumbar talentih. Bil sem tudi na radiu Slovenske Gorice in na televiziji BKTv. Sodeloval sem na šovu Slovenija ima talent. Vesel sem te lepe izkušnje. Upam, da mi bo v petju uspelo, ker je tudi moja največja želja. Rad bi se s tem preživljal in pisal ter pel svoje pesmi. Treniram tudi judo, že 10 let, v klubu Branik Broker Maribor. Nastopal sem na tekmah in pel slovensko himno. Pred kratkim sem pel Zdravljico na Evropskem prvenstvu v judu.

Po osnovni šoli sem se vpisal na Tehniški šolski center Maribor v program avtoserviser. Tudi na šoli sem nastopal na več prireditvah, kot so informativni dnevi, kulturni dnevi, maturantski plesi ... Po končanih treh letih sem se vpisal na PTI program. Po končani šoli bi rad šel na Pedagoško fakulteto, ker bi po poklicu rad bil učitelj glasbe na osnovni šoli ali profesor glasbe na srednji šoli.



Ronja Štampar

Ronja Štampar je učenka 2. letnika v programu tehnik mehatronike. Veliko časa posveti odbojki. Letos je namreč začela igrati v 1. ligi pri klubu OK Formis.

Kdaj si začela igrati odbojko?

Začela sem v 2. razredu pri klubu NKBM, pred petimi leti pa sem začela igrati pri OK Formis.

Kako to, da si se odločila prav za odbojko?

Odbojko sem si zbrala, ker je to šport, pri katerem nimaš fizičnega kontakta z nasprotnikom.

Kdo te je najbolj podpiral na tvoji poti?

Na moji poti sta me najbolj podpirala starša.

Kaj ti je pri odbojki najbolj všeč?

Najbolj mi je všeč, ko stopim na igrišče in me preplavi adrenalin. Rada imam tudi željo po dobri igri.

Kakšni so občutki, ko treniraš pri 1.ligi?

Super je, da sem končno dokazala sebi in drugim, česa sem zmožna. Izplačale so se tudi vse ure, vsi napori, ves trud, ki sem ga vložila v ta šport.



Pripravila:

Liza Kisilak 2. c/1

Jure Šparaš

Veslanje je olimpijski šport, ki je v programu OI moderne dobe od samega začetka, to je od leta 1896. V Sloveniji ni najbolj razširjeno, saj ga trenira nekaj sto tekmovalcev iz sedmih klubov po vsej državi.

V zgodovine samostojne Slovenije je veslanje najuspešnejša športna panoga po številu osvojenih medalj na večjih tekmovanjih. Veslaške velesile pa so Velika Britanija, Nova Zelandija in Nemčija. Večja tekmovanja so pod okriljem Mednarodne veslaške zveze imenovane FISA, ustanovljene leta 1892.



Luka Špik in Iztok Čop

Čolni so večinoma iz karbona, starejši tudi iz lesa, in so široki od 30 do 60 centimetrov ter dolgi od 8 do 20 metrov. Na dnu je majhen gredelj za večjo stabilnost čolna. Zaradi velike pogostosti fotofiniša je tudi zaradi varnosti ob morebitnem trku na premcu čolna bela gumijasta žogica, premera 4 centimetre. Na čolnu je tudi valobran, ki preprečuje valovom zalivanje čolna in oseb v njem. Vesla so votla in so na čoln pritrjena s prilagodljivimi podporami. Veslo je dolgo od 3 metre za enojce do 3.8 metra za osmerce.

Zaveslaj je sestavljen iz zamaha ali prijema, ko veslač vesla potopi v vodo. V potegu najprej stegne noge in se s pomičnim sedežem zapelje nazaj. Temu sledi nagib hrbta nazaj in priteg rok k telesu. Takrat vzame vesla iz vode in se z vesli plosko nad vodo zapelje naprej po sedežu in znova začne zaveslaj. Povprečno se v enojcu v vsakem zaveslaju glede na okolico premakneš za 12 metrov. Na veslaški tekmi oziroma regati moraš v čim manjšem času preveslati 2000 metrov dolgo progo.



Jure Šparaš

Treniram v Veslaškem klubu Dravske elektrarne Maribor v Brestrnici, kjer sem začel trenirati na začetku šestega razreda, pri starosti 11 let. Od takrat redno obiskujem dvourne treninge vsak dan od ponedeljka do sobote, izjeme so le kakšni posebni treningi kot je plavanje, pohodi, tekme in testiranja.

Sezona se prične v začetku aprila, konča pa oktobra v Ljubljani. Državno prvenstvo se vsako leto izvaja na Bledu septembra ali oktobra, naša domača mednarodna regata pa je po navadi v sredini septembra, če le razmere dopuščajo potek tekme.

Ljubezen do športa

Pojem ljubezni je zelo širok. Ljube so nam lahko stvari, osebe, živali, svojo ljubezen lahko poklanjamo čemur koli.

Moja največja ljubezen je motokros. Ta šport imam res rad, saj me sprošča; počutim se živega, hkrati pa pozabim na skrbi in obveznosti, ki me čakajo.

Ta ljubezen se je pri meni razvijala postopoma že od malega. Motorji so mi postali všeč, ko me je še majhnega prvič na njem popeljal stric. Nato sem dobil svoj mini motor. Ko sem v OŠ šel vozit na progo za motokros, je bila to res samo sprostitev. Sčasoma sem postajal vse spretnejši, hitrejši, boljši. Lahko sem se začel kosati z marsikaterim dobrim voznikom. Ta moj napredek, rivalstvo in konkurenca so me pripeljali do stanja, v katerem sem zdaj: motokros sem začel resneje trenirati in v prihodnji sezoni bom najbrž tudi tekmoval.

Večina ljudi tega ne razume, zdi se jim nevarno in nesprejemljivo. Ampak ko si enkrat v motokrosu, je rohnenje motorja glasba za tvoja ušesa in vonj po bencinu edina stvar, ki jo želiš vonjati. Proga postane tvoj dom in ko to doživiš, ne moreš več nehati.

Sam treniram trikrat na teden v fitnessu, zraven pa so še treningi na motorju. Tako motokrosu prilagajam svojo prehrano, šolske obveznosti, treninge, prosti čas. Sliši se zelo zahtevno, vendar če to delaš s srcem in imaš to stvar res rad, sploh ni nobenih težav.

Rad bi povedal, da ima lahko vsakdo strast do nečesa, samo odkriti je to treba. Jaz sem našel strast v motokrosu in ga ne bi zamenjal za nič na svetu.

Domen Raušl, 2. b/1



»KAMORKOLI ŽE GREŠ, VSE POTI JE POTREBNO NA NOVO ZAČETI.«

Tone Pavček

Razmišljam, da moramo dobro razumeti samega sebe. Torej moramo vedeti, kaj si želimo in kaj je naš cilj. Mislim, da imamo mladi danes toliko energije, toliko volje in še zmeraj toliko podpore staršev, da zmoremo veliko več, kot so zmogle prejšnje generacije. Če so cilji jasni, potem se vse da z vztrajnostjo, s trdno voljo, pogumom in prijatelji, ki te vzpodbujajo. Že v osnovni šoli sem imel težavo z odločanjem. Preprosto nisem poznal tiste prave poti, ki jo moram izbrati. Pa sem sprejel težko odločitev, ki je vplivala na moje delovanje in osebnostno rast. Kljub nepredvidljivi izbrani življenjski poti, vem, da moram uresničiti svoje cilje. Družina mi stoji ob strani in me podpira pri mojih odločitvah.

Življenje je nepredvidljivo. Tako bom kmalu spet postavljen pred bistveno odločitev. Študij ali ne, doma ali v tujini ... Želel bi, da bi poznal pravi odgovor. Še boljše bi bilo, da bi videl v prihodnost in izvedel, katera odločitev bi bila najboljša. Ampak v resnici vem, da sta obe izbiri pozitivni in hkrati negativni. Vem, da bi se mi v domačem kraju, kjer bi prav tako lahko nadaljeval študij, lepo godilo, bil bi blizu svojih domačih ... V tujini bi imel mogoče boljše možnosti študija, bil bi pa ločen od domačih in prijateljev. Dejstvo je, da moram odločitev sprejeti sam zase. Čeprav bi z veseljem rad videl, da mi nekdo prišepne tisto pravo - najboljšo. Vendar je to nemogoče, kajti takšna v mojem primeru ne obstaja. Obe sta lahko dobri ali slabi ... in obe sta lahko pravi. Z eno bom pridobil drugačne izkušnje in znanja kot pa z drugo. Vse pa je odvisno samo od mene.

Moji vrstniki se trenutno srečujejo s podobnimi preglavicami. Morda ne čisto identičnimi, ampak prav zagotovo ravno v našem obdobju odraščanja trenutno sprejemamo najpomembnejše odločitve našega življenja. To je obdobje velikih možnosti in je polno sprememb in težkih odločitev.

Za začetek se moram znebiti strahu pred napačno izbiro. Moram samo izbrati in se potem boriti naprej, ampak ne smem se več obračati nazaj. Moram biti usmerjen v prihodnost in ob tem ne smem obupati. Pomembno je, da si zastavljam visoke cilje, kajti le ti me bodo pripeljali do uspeha. Morda se bom večkrat spotaknil, padel, kar pa me bo še dodatno okrepilo.

Saj vem, najlažje bi bilo izbrati takšno pot, na kateri zagotovo ne bi nič izgubil. Vendar žal na varni poti prav tako ne bi veliko pridobil. Hkrati pa včasih varne poti ne obstajajo. Prav zato moramo kdaj pa kdaj pogumno sprejeti tvegane odločitve. Zavedam se, da bodo tiste z več ovirami bogatejše z življenjskimi izkušnjami.

»Zato ker je vsak človek zase svet - čuden svetel in lep, kot zvezda na nebu. Vsak tiho zori, počasi in z leti, a kamorkoli že greš, vse poti je potrebno na novo začeti.« (Tone Pavček)

Rene Družovec, 4. b/1

» Moj razred, v katerem se počutim dobro, če ne celo odlično.«

1. a/1 se je prvič srečal 3. 9. 2018 v učilnici C103, kjer smo se spoznali in zadali cilje za nadaljnja štiri leta.

Tako kot vsi razredi je tudi moj sestavljen iz fantov različnih karakterjev: nekateri so bolj poslušni, drugi manj. Vsi sošolci so iz okolice Maribora, kar nam omogoča lažje sporazumevanje "po domače". Le dva sošolca sta iz Prlekije in Prekmurja, ki pa vedno poskrbita za smeh z narečnimi besedami. Potrebovali smo nekaj časa, da smo se navadili na njuno narečje. V razredu nas je 23 in takoj smo se dobro ujeli, navaditi pa smo se morali na nove predmete in učitelje oziroma profesorje. Med odmori se zabavamo, si govorimo šale, pogovarjamo se o puncah, ki jih seveda v naši šoli skoraj ni. Včasih pa sedimo tiho na klopeh in "buljimo" v telefone.

Menim, da smo nadpovprečen razred, seveda se kdaj pa kdaj komu zgodi, da dobi "cvek", vendar ga tudi hitro popravi. Najraje imamo športno vzgojo, kajti športniki smo po naravi. Največkrat igramo nogomet, košarko in namizni tenis. Poleg športne pa komaj čakamo tudi na praktični pouk, kjer se učimo novih veščin in spoznavamo stroje. Seveda nam je po godu, če odpade kakšna ura, predvsem zadnja. Pri pouku se nam nevede zgodi, da smo malce preveč vihravi in nas morajo profesorji in profesorice utišati, včasih tudi s kakšno cvetko, ki pa nas spet spravi v smeh.

To je moj razred, v katerem se počutim dobro, če ne celo odlično ...

Jakob Šantl, 1. a/1



Iz šolskih klopi ...

Šola je resna stvar, sploh pa srednja šola, čeprav si jo izberemo sami. Včasih pa se vendarle malo pozabavamo, da so ure zanimivejše.

Bil je prvi dan šolskega leta 2017/18, zame tudi prvi dan v srednji šoli. V razredu sem poznal samo enega učenca, ki je bil moj sošolec že v osnovni šoli. Ob koncu dneva smo bili že vsi utrujeni, saj veste, vsak začetek je težak. Midva sva se spontano odločila, da se malo pozabavava, in sicer tako, da si zamenjava imeni. Ko naju je profesorica poklicala, se je v mojem imenu javil on, jaz pa v njegovem. Še cel mesec je profesorica mislila, da sem jaz on, on pa jaz. Nisva se spomnila, da bi ji povedala resnico. Ko pa sva se neko uro zadaj po svoje zabavala in se smejala, naju je profesorica ustavila tako, da je k spraševanju hotela poklicati mene, izrekla pa je njegovo ime. Vprašan je bil on, znal ni, oceno pa sem dobil jaz. Veselja je bilo v trenutku konec, nasrkala sva oba.

Maj Rozman, 2. b/1



Naj učenec 1. a /1

Mahir Mumanović:

- ker je rekel: »Pol pa sem v temi, ne? Jaz bi moral iti med gimnazialce...«,
- ker se mu smejimo zaradi njegovega smeha; včasih zaradi njegove nevednosti traja smeh nekoliko dlje,
- ker je vedno optimističen glede ocen in kadar je jezen ti v »faco skoči«.

Luka Grahovnik:

- ker mi je všeč njegova osebnost in disciplina pri vsem, kar ni povezano s poukom. Če bi se v šoli potrudil pol toliko kot pri osvajanju deklet, bi bil blesteči odličnjak,
- ker reče: »Tota je ziher zvit.«, »Toti je malo bolj bogi.«,
- ker se smeji kot sraka in ker je njegovo povprečje ocen odvisno od tega, kakšen dan ima,
- ker ima lepo frizuro in veliko punc, skratka, je naš »loverboy«.

Nik Rojko:

- ker me vsak dan nasmeji.

Leon Gomolj:

- ker sodeluje pri urah in gradi svoje sanje.

Jakob Šantl:

- ker te imamo preprosto radi.

1. a/1, razred »po domače«

»Glede ocen pa nismo fejest uspešni, vendar ocena je samo število.«

Mahir Mumanović

»Mi smo fejest pridni razred in imamo učence vseh stopenj učenosti.«

Tadej Semenič

»Mi smo bolj bogi, samo tak bogi pa ne, da ne bi mogli biti 1. a/1.«

Nepodpisan

Naj izjava tedna v 1. a/1

»Profesorica Zelenc ni več v tako fizični pripravljenosti, zato delamo na fizični moči mi.«

Tadej Semenič

Smeh v 1. a/1 je poln znanja

Dijak: »Lahko grem na WC?«

Učitelj: »Pojdi, če si upaš.«

Dijak se zaleti v radiator.

Učitelj: »Ne bo ti uspelo, je prišraufan.«

Opis razrednika 2. b/2

Naš razrednik je Tomislav Horvat. Je precej strog ter nas s svojo strogostjo kot tudi prijaznostjo vodi iz leta v leto, saj si želi, da vsi uspešno končamo šolanje, zato nam tudi svetuje, če se znajdemo v težkih situacijah.

Tilen Vrbnjak, 2. b/2



Cvetke učiteljev:

Franci Jakopič:

»Pojdi nazaj v osnovno šolo se računat naučit.«

» Napiši, kaj vidiš, če ne, pa rožice nariši.«

»Pa naj stara mama prinese, če ti ne moreš.«

»Pojdite korenčke lupat, pa župice kuhat. Pošteno? Pošteno!«

Vlasta Marjanovič: »Za bodočega intelektualca je to premalo.«

»Seštej 15 odstotkov odsotnosti ...«

»Ura še ni tema, tak da se usedi.«

Viktorija Šijanec: »Dečki, nooo, aloo!«

Bogdan Pernek: »Ne, to je tak ne.«

Cvetke so zbrali dijaki

Razred: šport, cilji

Naš razred 2. b/2 je precej športen, ker skoraj ni učenca v našem razredu, ki se ne ukvarja s športom. Cilji našega razreda so, da postanemo uspešni avtoserviserji ali pa še kaj več. Jaz imam cilj, da bi naredil triletno in da bi še nato naredil PTI program, nato pa imel svoje podjetje.

O razredniku

Naš razrednik zna biti glasen in hud, sploh če kaj ušpičimo. Razkuri pa se zaradi tega, ker nas hoče nekaj naučiti in da bi bilo iz nas še kaj več. Pri njem ura hitro mine, ker me ta predmet veseli in nas tudi dobro nauči.

Profesorji.

Prof. Krepša je smešen, ker po vsaki povedi reče: »Ne.«

Prof. Jakopič ima smešne izjave: »Bejži, glej, idi štet snežinke.«, »V šolo hodiš samo na malco pa na toplo.«

Patrik Omerzel, 2. b/2

Anka Jemenšek:

Dijak: »Gospa profesor, kje je Strike?«

Prof.: »Veš, kje je Lidl?«

Dijak: »Ja.«

Prof.: »No, tam ni!«

1. e/2

Kaj želimo doseči v življenju?

Prepričan sem, da nas večina načrtuje in razmišlja o svoji prihodnosti. Vsak ima svoje načrte in ideje. V življenju lahko imamo veliko dosežkov, saj vsak dan dosežemo nekaj novega. Večina nas ima skupni cilj, ki ga želi doseči. Ta cilj je, da postanemo izobraženi, sposobni mehatroniki operaterji. Radi bi izumili nekaj novega, kar bi nam in drugim v življenju koristilo. Radi bi si poiskali dobro službo z dobro plačo. Večina nas zagotovo želi imeti tudi družino, zavarovanje, hišo, avto in zdravje.

1. b/2

Za poklic avtoserviserja smo se odločili zato, ker nas zanimajo avtomobili in vse v zvezi z njimi. Na srednji šoli se počutimo veliko bolje kot na osnovni, saj smo tukaj povezani s strastjo in bomo ob koncu šolanja opravljali poklic, ki nas veseli. Tukaj bomo, ali pa smo morda že, spoznali prijatelje, ki jih bomo imeli za vedno. Srednja in osnovna šola se razlikujeta tudi po tem, da imamo lahko na hodnikih telefone in nam profesorji nič ne rečejo. Vsi profesorji, ki nas učijo, so vredni, dokler jih ne "razkurimo" s klepetanjem. Čeprav je snov zahtevnejša kot v prejšnjih letih, bomo z malo truda zbrali dovolj za pozitivno oceno. Najboljši na tej šoli pa je seveda praktični pouk, ki ga imamo enkrat tedensko. Tudi malica v šoli je zelo dobra, ampak je v jedilnici velika gneča, zato ne moreš pojedeti v miru. Čeprav smo na tej šoli šele pol leta, smo jo že vzljubili.

1. a/2

Zakaj smo se odločili za ta poklic?

Za ta poklic smo se odločili, ker bi radi postali avtoserviserji. Že od nekdaj smo radi vijačili in ta poklic se nam je zdel zanimiv. Želimo se nekaj novega naučiti in priti do zaslužka z delanjem tistega, kar nas zanima. Imamo veliko izbiro delovnih mest in verjamemo, da nam bo delo prineslo svetlo prihodnost. Radi imamo avtomobile in si želimo odpreti svojo delavnico, pri tem bi bili tudi šefi drugim. Umazane roke so dokaz čistega denarja.

DIJAKI 1. b/1

GNEČA V TRGOVINAH MED GLAVNIMI ODMORI

Vsak dan v šoli je popolnoma enak. Pouk sem nam začne ob 7.30 in po navadi konča ob 14.30. Zjutraj nekaj na hitro pozajtrkuješ in že greš v šolo. Ure hitro minejo, zato je veliko učencev po treh urah sedenja za klopmi zelo lačnih. Seveda izkoristijo oba dvajsetminutna odmora na šoli in gredo v trgovino ali pekarno. Verjetno je pet minut pred glavnim odmorom najbolj pogosto vprašanje: »Lidl ali Hofer?« Učencev na šoli je približno petsto, zato si lahko samo predstavljam, kakšna gneča bo v trgovini. Vsi taktično razmišljamo, kaj je za nas boljša izbira. Ne bi znal povedati, kje je večja gneča, saj kjerkoli si, izbereš hrano v tridesetih sekundah in nato čakaš pet minut v vrsti. Poleg lakote je verjetno še kakšen razlog, zakaj so trgovine tako popularne: nobena od trgovin ni tako draga ali oddaljena, zato učenci še toliko raje zavijejo tja. Najbolj prodajana roba v trgovini so vse vrste štručk in razni pekovski izdelki, ki te dovolj nasitijo, da preživiš do konca pouka. Verjetno pa učenci nikoli ne bomo razumeli, zakaj je v trgovini štirideset učencev in imajo vseeno odprti le dve ali tri blagajne od skupno šestih. In ko je takšna gneča, lahko gre kaj tudi narobe. Na primer, da čakaš pri zaprti blagajni v upanju, da se bo odprla. Čakaš 5 minut in ugotoviš, da se nikoli ne bo, ter po vsej možnosti zaradi tega tudi zamudiš pouk. Imam občutek, da bomo med glavnimi odmori doživeli še veliko zanimivih stvari.

Urban Frangež

MOJA IZBIRA POKLICA

Za TŠC sem se odločil na podlagi mojih zanimanj ter tega, kar so mi povedali znanci, ki so šolo obiskovali pred mano. Šola ponuja veliko programov. Na šoli je veliko delavnic in strojne opreme, ki zelo pripomore pri šolanju. Zahtevano znanje je na višjem nivoju kot v osnovni šoli, zato je treba tudi delati več. Šola mi je v štirih mesecih dala veliko novega znanja, zato niti malo ne obžalujem svoje odločitve. Mislim, da bodo štiri leta na tej šoli v tako zabavnem razredu minila hitro.

Tin Leskovec

AVTOMOBILIZEM

Sem dijak 1. letnika, in sicer v programu strojni tehnik. Na šoli sem šele štiri mesece, vendar sem se naučil že ogromno stvari, saj smo dobili nekaj novih predmetov kot so: TEK (tehnično komuniciranje), OBG (obdelava gradiv), OBK (obdelovanje kovine), LPO (lastnosti in predelava materialov). Vsi ti predmeti so zelo zahtevni in tudi vsi ostali predmeti postanejo veliko bolj zahtevni, vendar imaš še poleg vsega učenja in domačih nalog čas še za eno stvar, za predmet, ki ga ni na urniku, za predmet, ki te ga ne naučijo učitelji, temveč tvoji sošolci. Ta predmet v bistvu nima nekega imena, ampak jaz mu pravim avtomobilizem. Odkar obiskujem TŠC Maribor, sem se skorajda največ naučil o avtomobilih, saj to je v večini fantovska šola in veliko fantov, med njimi tudi jaz, je tako rekoč nora na avtomobile, vendar do sedaj nisem bil ravno strokovnjak na področju avtomobilizma, prepoznal sem model avtomobila in osnovne stvari, to pa je bilo vse.

Te štiri mesece na strojni šoli smo se pa, v večini med odmori ali ko smo čakali avtobus, pogovarjali o avtomobilih, in prav med odmori sem se naučil marsikaj novega o avtomobilih in o vrstah avtomobilov. Naučil sem se, kaj pomenijo kratice RS, GTR, GTI, TDI. Tako sem se na primer naučil, da ne obstaja samo Ford Focus, ampak tudi Ford Focus RS, ki je veliko bolj športna in hitrejša verzija tega avtomobila. Izboljšal sem tudi znanje o modelih, ki jih že poznam, npr. Porsche cayenne, ki sem ga poznal že od prej, toda nisem vedel, da obstaja več različic, kot so Cayenne S, Cayenne Turbo in Cayenne E Hybrid. Verjetno bom, ko zaključim šolanje na TŠC, postal že pravi mojster na področju avtomobilizma. Tri četrtine razreda že ve, kateri bo njihov prvi avto, kakšen motor bo imel, kdaj bodo šli delat izpit itd. Meni so te teme izredno zanimive in se rad pogovarjam o njih, zato so odmori odlični in minejo 1, 2, 3.

David Bratuša

SREDNJA ŠOLA

V zadnjem mesecu osnovne šole sem se moral odločiti, kam se bom vpisal naprej. Odločal sem se med Tehničnim šolskim centrom Maribor in Srednjo elektro računalniško šolo. Za TŠC Maribor sem se odločil dva tedna pred prvim vpisnim rokom. Minevale so počitnice. Imel se mešane občutke. Veselil sem se, da bom spoznal nove sošolce in razrednika. Upal sem, da bom imel dobre sošolce. Napočil je prvi šolski dan. Zbudil sem se zgodaj, saj me je do šole peljal avtobus. Prispel sem do šole. V avli šole sem zagledal plakat, na katerem so bile objavljene učilnice prvih letnikov. Poiskal sem svoj novi razred. Pred njim je čakalo nekaj učencev. Ker eden drugega nismo poznali, se še nismo veliko pogovarjali. Ob osmi uri je do razreda prišla naša nova razredničarka in nas povabila v razred. Izvedel sem, da naš razred šteje 23 učencev. Razredničarka nas je seznanila s šolskimi pravili. Najprej smo se predstavili. Izvedel sem, da nekateri moji sošolci prihajajo iz krajev blizu mojega doma. Po tem, ko smo se predstavili, nas je razredničarka peljala na ogled šole. S tem se je zaključil prvi šolski dan. Naslednje jutro, ko sem prišel v šolo, se je začela prva ura. Že v prvem tednu sem spoznal veliko profesorjev. Iz razreda so se trije dijaki izpisali, saj so ugotovili, da jih strojništvo ne veseli. Sedaj naš razred šteje 20 dijakov, ki se dobro razumemo ter si pomagamo.

Davorin Janžič





dijakov 3. b/1

Naš profesor Kos
obožuje polena,
tudi sekance.
(Žan Cmagar)

Ko bo polnoč in
ti boš sladko spala, te
jaz bom varoval.
(Kristjan Veberič)

Drevo suhljato
in nebo temačno je
prišlo na vsakdan.
(Gregor Polc)

Najraje delam
na veliki stružnici,
ker me veseli.
(Matic Zadavec)

Ko malica res
ni tak dobra, gremo na
kebap pašo peš.
(Marsel Temlin)

Danes na šoli
informativni dnevi,
spet smo vsi tukaj.
(Domen Šnajder)

Najboljša šola
je naš TŠC MB,
pridruži se nam.
(Aleks Harl)

Rdeča je luč na
črnem semaforju. Stop!
Kaj, če poskusim?
(Tilen Kranclbinder)



4. b/ 1- Prijatelji z življenjsko garancijo

Ljudi je pogosto strah stopiti iz cone udobja. Vsi se radi držijo usklajenega ritma in si ustvarjajo rutine, v katerih se počutijo varno. Zdi se, da milni mehurček zapustijo le najbolj drzni. Sam mislim, da temu ni tako. Vsi mladi se velikokrat srečujemo z novimi situacijami, v katere smo vrženi in iz katerih se moramo z veliko mero iznajdljivosti sami rešiti.

Ena takih izkušenj je bila zame srednja šola. Varnost domačega kraja in starih prijateljev je zamenjal tuj svet. 20 različnih poti se je združilo v eno novo s skupnim ciljem, ki se danes zdi že na doseg roke. Kljub spremembam in turbulencam, ki smo jim bili priča, smo premagali ovire, vsakem izzivu bili kos in smo lahko nase ponosni. Velikokrat razmišljam, da mi najverjetneje brez podpore moje družine in prijateljev ne bi uspelo biti to, kar sem danes.

Ljudje smo rojeni kot nepopisan list, katerega zgodbo krojimo sami ob pomoči bližnjih. Izkušnje nas krepijo in nam dajejo nekaj najpomembnejšega; spomine. Spomini mi pomenijo veliko, ker so velikokrat edino, kar ostane od krajev, ljudi in dogodkov. Najlepše pa je to, da nam jih ne more nihče vzeti. Ko se bom kot starec zazrl v svoje življenje za sabo, upam, da mi bodo na misel prišli le lepi spomini. Tako namreč živim; trudim se ustvarjati lepe in nepozabne pečate. Vsekakor bo pa svetla točka mojega življenja srednja šola - brezskrben čas, ki mi je poleg veliko znanja za življenje prinesel še prijatelje z življenjsko garancijo. In seveda čudovite spomine.

Žan Smej, 4. b/1



V šoli življenja

Besedna zveza »šola življenja« ne pomeni dobresedno šole, ki jo obiskujemo, temveč vse tisto, kar nas pripravlja na življenje. Vključuje vse ovire, napake in situacije, v katerih se kaj naučimo. Naša usoda ima za nas različne poti in namene. Včasih moramo tudi pasti oziroma se nam mora v življenju zgoditi kaj slabega, da se iz tega nekaj naučimo.

Življenje nas preizkuša tudi z najbolj skrajnimi preizkušnjami, kot je na primer smrt v družini. To je največja izguba v življenju, ker je dokončna. Ljudi postavi pred resno preizkušnjo, ki jo zmorejo prestatati le z močno podporo najbližjih.

Preizkušnje v življenju so tudi ljubezen, zakon in družina. V vseh teh življenjskih prelomnicah so dobre in slabe stvari, mi pa se moramo potruditi, da iz njih izvlečemo najboljše.

Pomembno vlogo ima v življenju tudi šola, ki jo obiskujemo, saj nas izobražuje za poklic in pripravlja na življenje.

Pred nami je prva služba, ki pomeni velik korak, saj je od nje veliko odvisno. Mogoče bomo opravljali delo, pa se zanj nismo izobraževali, kljub temu pa ga bo potrebno opravljati odgovorno, saj bo od te odgovornosti odvisno, koliko bomo zaslužili. Od tega pa bo odvisno še marsikaj drugega.

Še pred težjo preizkušnjo se bomo znašli, če službe ne bomo dobili. Kako bomo preživljali družino? Črnoglede misli ..., toda pustimo jih in bodimo optimisti. Glejmo na stvari pozitivno: če se bomo borili za vse dobro, se morajo stvari dobro izteči.

Aljaž Geršak, 4. a/1



Smo generacija z neomejenimi možnostmi za izobraževanje. Znanje nam je na dosegu roke kot še nikoli doslej. Kljub temu pa ga mnogi zavračajo. Veliko je takšnih, ki tehnologijo uporabljajo v drugačne namene kot za razširjanje svoje razgledanosti. Pravzaprav je danes znanje pri nekaterih ljudeh slabo cenjeno. Kljub temu je izobraženost visoka. To velja za mladostnike v tistih državah, v katerih je za izobraževanje dobro poskrbljeno.

Mnogi mladi po svetu nimajo takšne sreče zaradi vojn in naravnih katastrof. Njihovo šolanje je zelo oteženo. Zato je mnogo potencialnih znanstvenikov omejenih zaradi slabih razmer v njihovi državi. Njihov potencial ostaja tako neizkoriščen.

Srečni smo lahko, da pri nas ni vojn in nas narava ne ogroža v takšni meri, da bi onemogočala naš stil življenja. Konec koncev pa smo mi tisti, ki si krojimo svojo usodo. Sami smo tisti, ki začenjamo vojne in škodujemo sočloveku. Mi smo tudi tisti, ki uničujemo naravo, brez katere pa vseeno ne moremo živeti. Kljub svoji izobraženosti in razgledanosti smo zelo naivni in si zatiskamo oči pred hudodelstvi, ki se dogajajo po svetu. Zato bi se vsak posameznik moral zamisliti, kaj lahko postori za lepše življenje vseh in omogoči lepši jutri.

Amadej Gosak, 4. a/1



Moj prihod v Maribor

V Maribor sem prišel 27. novembra 2017. Ko sem se želel vpisati na šolo, so mi povedali, da me ne morejo sprejeti, ker je vpisanih že preveč dijakov, zato sem bil malo jezen in nisem en mesec nič delal. V tem času sem počival, spoznal prijatelje, hodil v mesto. Prijatelji so mi povedali, da lahko delam v Sloveniji preko študentskega servisa. Ker mi je bilo dolgčas, sem vprašal za dovoljenje očeta in mamo, ki sta mi dovolila, da grem delat. Poklical v McDonald's, kjer so mi rekli, naj pridem na razgovor. Šel sem tja, vendar so mi odgovorni rekli, da me ne morejo zaposliti, ker ne znam slovensko. Odšel sem domov. Čez eno uro so me že klicali, naj pridem delat. Delo mi je bilo všeč, saj so bili skoraj vsi sodelavci stari toliko kot jaz. Naučil sem se tudi nekaj slovenščine. Tam sem delal šest mesecev. Čez počitnice sem šel na dopust v Bosno, ko sem se vrnil, pa se je že začela šola.

Sedin

V Maribor sem prišla 29. decembra 2017. Ob prihodu sem bila zelo vesela, ker naj bi šla v novo šolo in spoznala nove prijatelje. Šla sem se vpisat, ampak so mi rekli, naj počakam do naslednjega septembra. Zaradi tega sem bila žalostna, ampak sem imela dovolj časa, da boljše spoznam mesto, v katerem bom živela. V neznanem mestu, polnem ljudi, nisem imela nikogar razen sestre. Bila je zima, zato sem večino časa preživela v stanovanju. V januarju je na obisk prišla prijateljica iz Bosne in ostala tri tedne. Hodili sva v mesto, na Pohorje in v Europark. Bilo je zabavno in lepo. Ko je prišel čas, da se vrne v Bosno, sem šla z njo obiskat svoje sorodnike in prijatelje. Ko sem se vrnila v Maribor, sem šla za dva tedna na tečaj slovenščine, kjer sem se nekaj naučila. Jezik mi je bil na začetku zelo zanimiv in malo čuden. Zdaj hodim v šolo in sem vesela, ker sem spoznala nove prijatelje in ker imam najboljšo razredničarko.

Azra

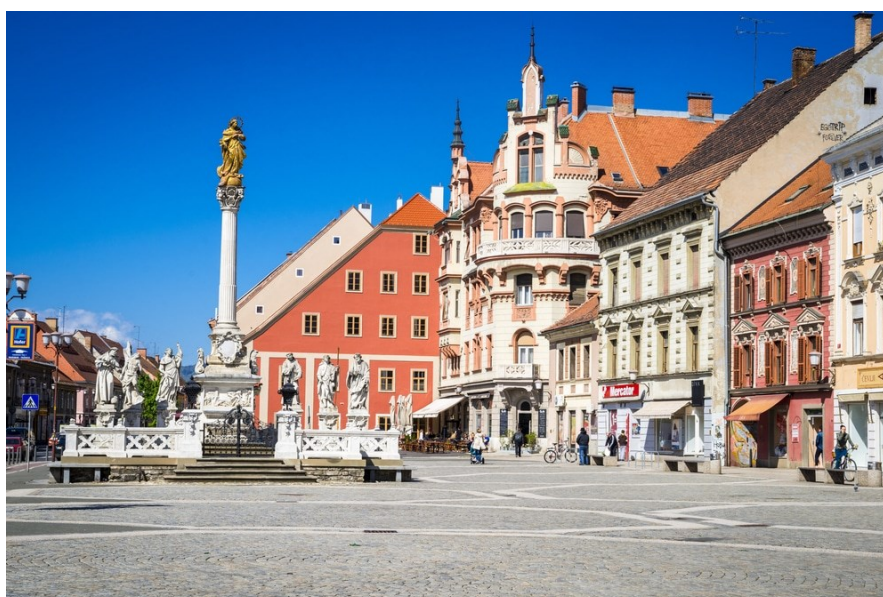

Vse je zgodilo zelo na hitro. Slišal sem mamo, ki je rekla, da bomo šli v Slovenijo, ampak nisem bil prepričan, če je to res. Nekega dne, ko sem končal s treningom, me je mama poklicala in mi povedala, da gremo zares v Slovenijo. Minilo je nekaj časa, da smo odšli. Ko sem prišel v Maribor, je bilo zame vse novo, nisem znal jezika, začela je šola in bilo mi je zelo težko, ker nisem imel prijateljev. Začeli smo s tečajem slovenščine, kjer sem se veliko naučil. Tja hodim že tri mesece in mi je zelo všeč. Imam tudi najboljšo profesorico, ki se postavi za vse nas.

Ilija

V Slovenijo sem prišel 1. septembra. Na začetku mi je bilo zelo težko, ker še nisem znal slovenskega jezika. Ko sem prišel prvi dan v šolo, sem se dvakrat izgubil. Ob prihodu v razred so me vsi gledali, ker sem bil nov. Bilo mi je veliko lažje, ko sem videl, da sta z menoj v razredu dva Bosanca in sem se z njima lahko pogovarjal. Ko je minilo nekaj časa, je bilo lažje, začel sem hoditi na tečaj slovenščine. Tja hodim že tri mesece in pol in sem se že veliko naučil. Zdaj je v šoli veliko bolje, saj razumem vse, kar profesorji povedo. Profesorji so v redu, saj imajo razumevanje do tujcev.

Stefan

Ko sem prišel v Maribor, je bilo vse zelo nenavadno. Jezik je bil čuden. Bil sem samo v hiši in nisem nikamor šel. Bilo me je zelo strah, ker sem tujec, v Sloveniji tudi nisem imel prijateljev, bila sva le jaz in moj brat. Ko sem prvič prišel v šolo, so vsi govorili "japonsko", vsaj tako se mi je zdelo. Mislim sem, da mi ne bo nihče hotel pomagati. Po prvem mesecu se stvari niso spremenile. Potem je ravnatelj šole povedal, da moramo tujci hoditi na tečaj slovenščine. Ne vem zakaj, ampak profesorico, ki vodi tečaj, sem razumel bolje od ostalih. Mogoče zato, ker je govorila počasi. Zdaj hodim na tečaj dva meseca in mi je že od začetka pri pouku lažje. Tudi profesorji imajo razumevanje za nas, tujce. Upam, da bom jezik kmalu bolje obvladal in ne bom več potreboval tečaja.

Imad



Sama med 18 dečki; res imam rada svoje fante in jih ne bi zamenjala za nič na svetu.

V drugi polovici prvega letnika so moji fantje doživeli šok, ko me je v razred dostavila gospa Ana in me predstavila kot novo sošolko. Nikoli ne bom pozabila njihovih velikih oči, ko so me zagledali. Prvi, kot naš razredni »džentelmen«, se mi je predstavil Brin, kasneje so mu sledili še ostali, ampak nekoliko bolj zadržano. Nikoli si na začetku nisem predstavljala, da me bodo kdaj sprejeli medse, saj sem le bila punca, ki se je iz frizerske šole zelo pogumno vpisala na strojno tehnično šolo in so na



začetku malo čudno gledali name, saj sem tudi tri leta starejša od njih. Ampak skozi leta smo se navadili en drugega in priznam, da si ne znam predstavljati, kako bi bilo v kakšnem drugem razredu.

Moram priznati, da ko sem se vpisala na šolo, se mi še sanjalo ni, kaj me čaka. Ni bilo lahko, morala sem se učiti stvari, ki so bile zame popolnoma nove, saj mi je prej bila krtača bolj poznana od rezkalne glave ali svedra. V teh letih sem se naučila toliko novih stvari in pri praktičnem usposabljanju v podjetju pridobila ogromno izkušenj in si zaslužila tudi kadrovske štipendije v podjetju Aluminium Ketty Emmi v Slovenski Bistrici. Kar mi daje še večji zagon in motivacijo za zaključevanje šole in da uradno postanem strojna tehničarka. Čeprav strojna šola ni moderna pri dekletih, je vsako leto vedno več vpisa in naše število se večja. In prav je tako, da tudi ženske dokažemo, da strojništvo ni samo za moške in da če se potrudimo, smo na nekaterih področjih lahko celo boljše. Profesorji so do deklet na šoli zelo uvidevni in prijazni, včasih morajo biti tudi potrpežljivi, ampak kot pravijo: "Lepa beseda lepo mesto najde". Ko povem, da obiskujem srednjo strojno šolo, me vsak vpraša: "Kako pa zdržiš med samimi fanti?" Povem vam, da je stokrat boljše kot med dekleti.

Res imam rada svoje fante in jih ne bi zamenjala za nič na svetu. Prirasli so mi k srcu in pogrešala jih bom, ko bomo letos zaključili borbo s srednjo šolo in šli vsak svojo pot, eni naprej v šolo, drugi v službe. Zelo se veselim tudi našega maturantskega plesa, ki bo letos marca, malo manj pa mature, ki bo potrkala na glavo že maja. Ampak vse se da, če smo 4. b, samo potruditi se moramo.

Sabina Rebernak, 4. b/1

Pesmi

Sanje

Bilo je pozimi, obdano z zvezdami,
bila si tam, za sedmimi poljanami,
lepotica najlepših sanj.
Bila si moja in jaz sem bil tvoj,
bila sva midva, le midva sama
proti prestolu sveta.
Plesala sva,
plesala sva tam med zvezdami,
po Orionu ter celotni mlečni cesti.
A kar na enkrat vse propadlo je
in ugotovil sem, da so to le sanje bile.

Benjamin Borko, 3. b/1



Strojna

Srednja strojna je šola za me,
na njej res fino življenje nam gre.
V razredu smo mirni in tihi vsi,
razen takrat, ko nam ni.

Odmori so kratki,
prekratki za me,
a kaj bi se jezil,
prav dobro nam gre.

Strojna je zakon,
to je šola za me.
Pridruži se nam,
že čakamo te.

Renato Žaberl, 1. c/1

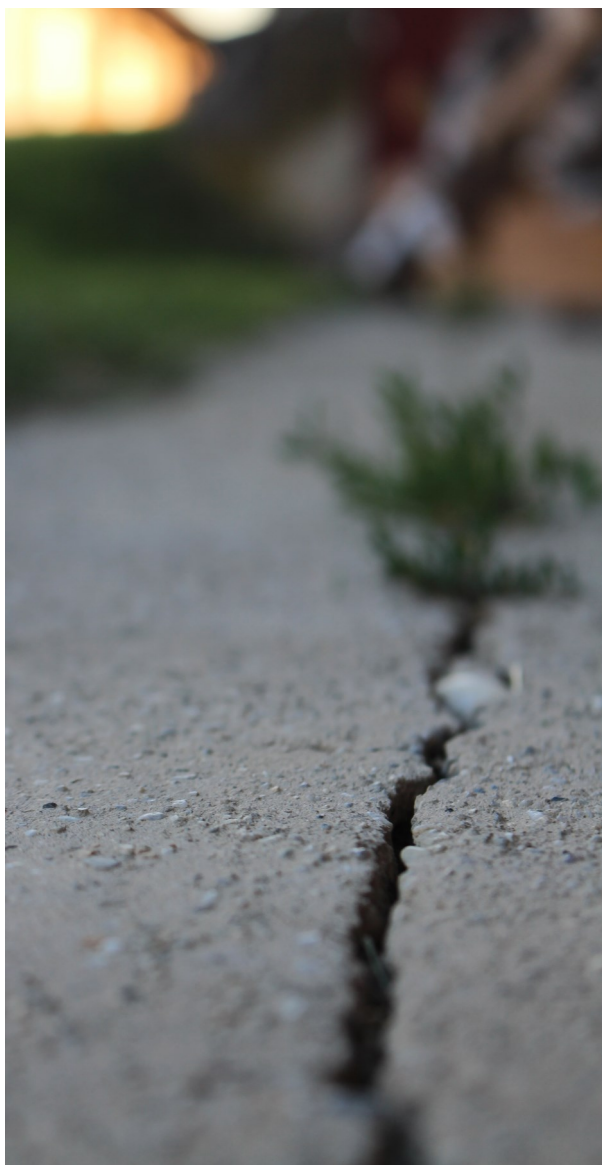

Človek in čas

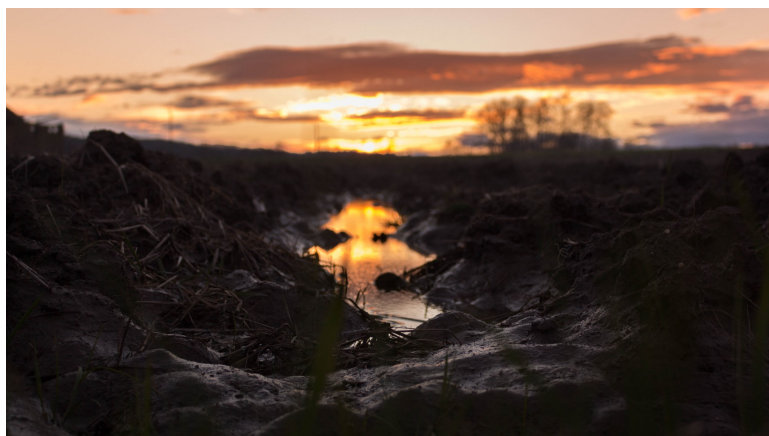

Prebudi se človek!
Čemu zdaj še spiš?

Sanje so mimo,
zakaj ne bediš?

Življenje je veter,
zakaj ne slediš?

Pojdi za njim, zakaj še ležiš?

Čas se premika, se sladko smeji,
poglej ga tam spredaj, kje si pa ti?
Ne bodi neumen, ne beži drugam,
če čas te povozi, trud je zaman.

Prebudi se človek!

Prihodnost te čaka.

Verige preteklosti naj ne vežejo te,
saj lepa prihodnost čaka te.

Čas je mogočen,

ustavlja se ne,

zato zagrabi priložnost,

glej v prihodnost,

pusti preteklost, izberi srce

čas te že kliče,

človek– zbudi se!

Renato Žaberl, 1. c/1

MISLI

Misliti pomeniti ne vedeti.
Nekaj, kar lahko narediš danes,
ne odlašaj na jutri.

Ni važno kolikokrat padeš,
temveč kolikokrat se dvigneš.

Bodi to, kar si.

Jure Šparaš, 2. a./1

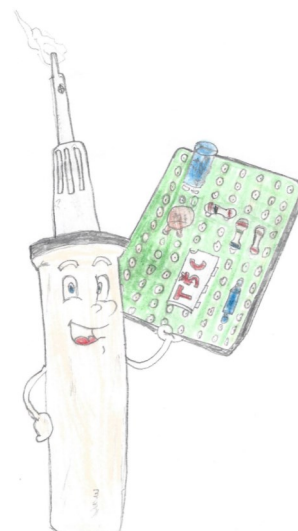

Patrik

Kot najpametnejši v tem razredu prevladuje,
Patrik se tale gospod imenuje.

Pri praksi najraje Patrik vari,
pri pouku pa same petice vrsti.

Pred testom k njemu po znanje hitimo,
saj vemo, da lahko ga le tam dobimo.

Čeprav večino časa on njive obdeluje,
mu za učenje prav nič časa ne primanjkuje.

Ko pa se mu s traktorjem zelo mudi,
njegov telefon nesreča doleti,
saj se pod kolesom v koščke razleti.

Njegova jeza hitro prekipi,
ko kateri od sošolcev neumno izjavo pritrdi.

Pa čeprav se včasih prehitro razjezi,
ga vseeno radi imamo vsi.

Mihael Verdnik, 2. a/1

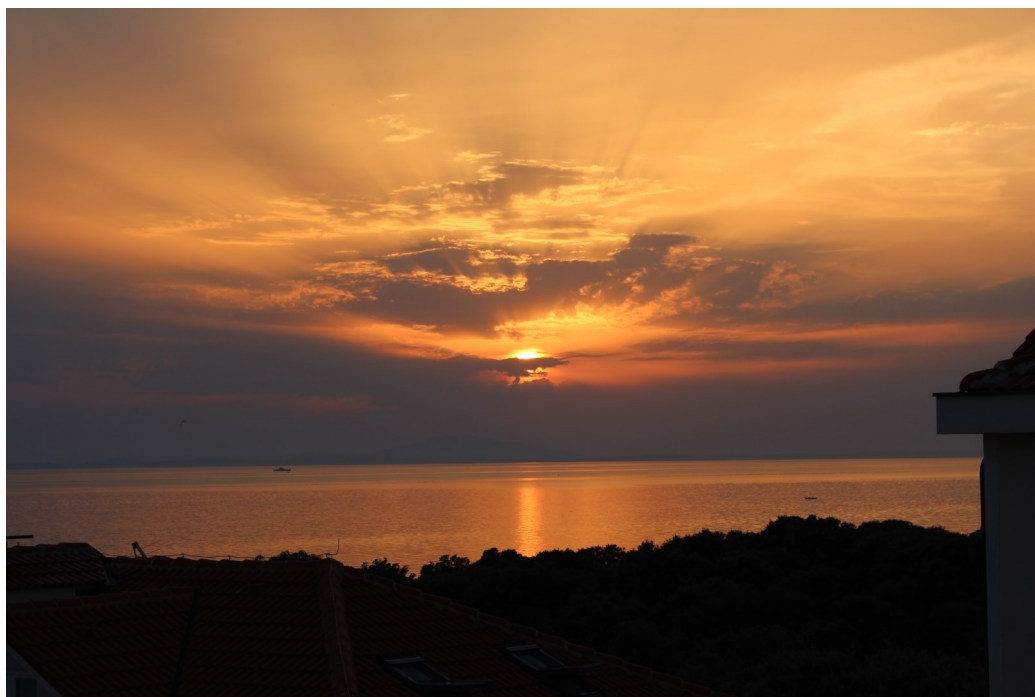

Spoznavanje sveta robotike

Sem dijak 4. letnika programa Strojni tehnik na Tehniškem šolskem centru Maribor. Kot bodoči strojnik sem se z osnovnimi pojmi avtomatizacije in programiranja srečal že v 2. letniku, ko sem pridobival znanje programiranja in dela s CNC stružnicami in CNC rezkalnimi stroji, in pri predmetih, ki so zajemali znanje elektrotehnike, kjer smo programirali kartične računalnike.

Prvič sem tisto pravo robotiko spoznal v 4. letniku pri predmetu Avtomatizacija in robotika. Tukaj sem tudi prvič delal in vodil pravega industrijskega robota. Hitro sem spoznal, da robotika zajema veliko znanja elektrotehnike, programiranja, strojništva in tudi nekaj drobcev drugih poglavij.

Robotika je v poenostavljeni razlagi mesto, kjer se na pol poti srečata strojništvo in elektrotehnika, ki nato z roko v roki učinkovito rešujeta probleme v industriji in hkrati premikata meje mogočega.

Pri urah tega predmeta se učimo o zgradbi robotov, prednostih in slabostih posameznih izvedb, kje katere uporabljamo, s kakšnimi težavami se lahko srečamo itd. Seveda pa se učimo tudi najpomembnejšega! To je upravljanje in vodenje robota, kjer je precejšnji poudarek na sami varnosti, saj lahko pri večjih robotih ob nepravilnem ravnanju pride do resnejših poškodb. Tukaj spoznavamo varnostne ukrepe, predvsem preventivno varnost, možne okvare in pravilno ravnanje ob pojavu le-teh.

Pri predmetu mi je zelo všeč, da je veliko praktičnega dela in ne samo teorija, za katero vsi vemo, da se jo je lahko naučiti, še lažje pa pozabiti. Sistem učenja s pomočjo prakse je pri urah zelo dobro nastavljen.

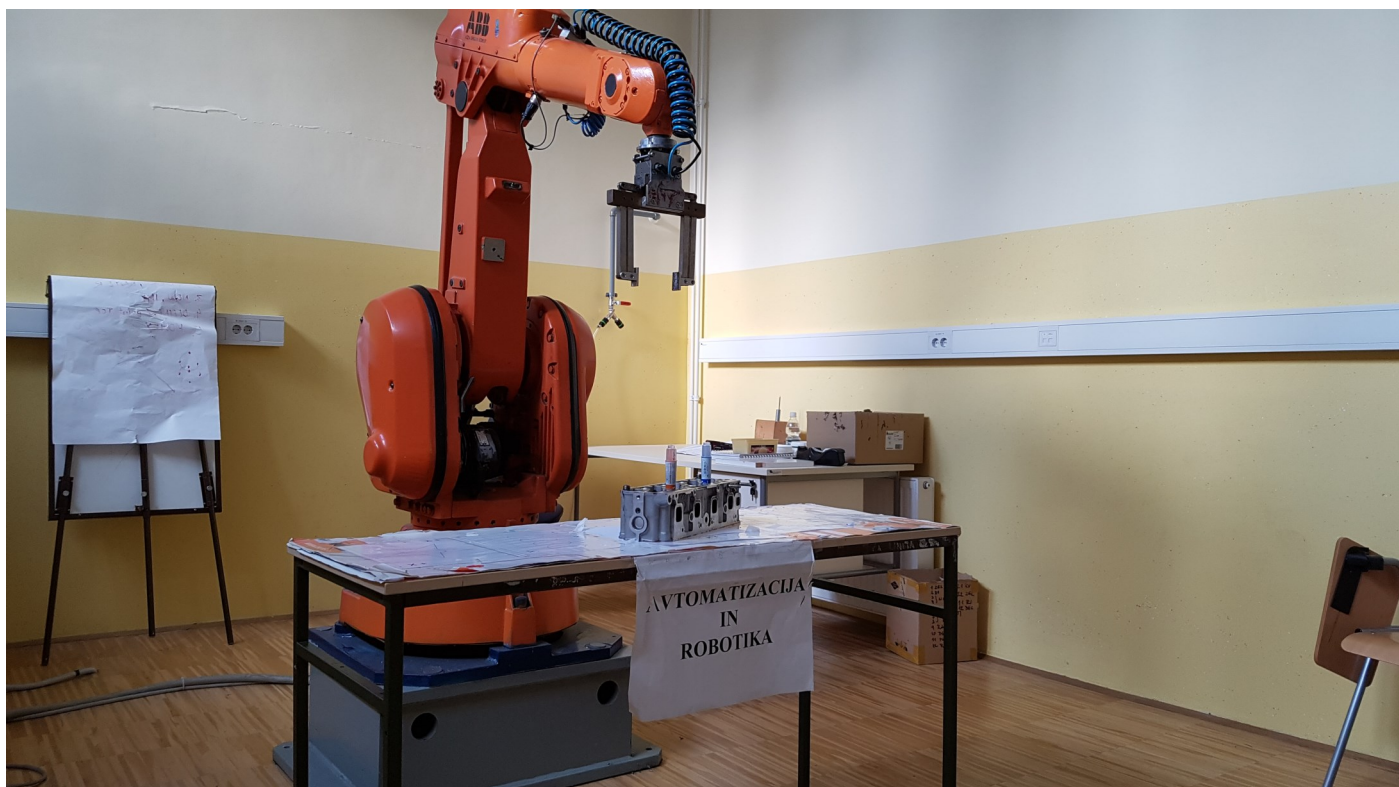

Celotna snov je sestavljena iz posameznih vaj, ki jih mora na robotu izvesti prav vsak dijak. Ko ta opravi vajo, uči naslednjega dijaka, ki pride k robotu in tako se nadaljuje, dokler vsi ne opravimo vaje. Seveda pa ob nepredvidenih problemih oz. nerazumevanju postopka priskoči na pomoč profesor.

Sledi še pisanje poročila za določeno vajo, da je tako znanje še bolj utrjeno in da imamo tudi nekaj oprijemljivega pri roki, če se nam zgodi, da kakšno malenkost pozabimo.

V decembru 2018 je bila v sklopu tega predmeta organizirana tudi strokovna ekskurzija v Celje, kjer smo si na dnevu odprtih vrat podjetja Fanuc ogledali njihove inovacije in robote, nekaj pa je bilo tudi takšnih, ki smo jih lahko preizkusili.

Tam smo spoznali smo tudi novo vrsto robotov, o katerih smo se kasneje pogovarjali tudi pri urah.

Mislim, da je ta predmet zelo pomemben tudi za našo stroko - strojništvo, saj je že pred več leti digitalni svet začel vdirati v analognega in ga še danes vedno bolj izpodriva, tako že v samem strojništvu razen ročne obdelave ni ostalo nič, v kar ne bi bila vpletena robotika ali avtomatizacija.

In ta dva pojma tudi vedno bolj stopata v veljavo. Če samo pogledamo v industrijo, so dandanes roboti nekaj povsem normalnega, kar kaže na to, da bomo to znanje vedno bolj potrebovali in prav je, da znanje pridobivamo že zdaj.

Matic Smogavec, 4. b/1



Zakaj je potrebno ravnati tako, kot je prav?

Prav ali napačno, to je vprašanje, ki si ga ljudje pogosto zastavljajo; je vprašanje, ki deli ljudi zaradi različnega mnenja o tem, kaj je prav.

Simon Žist, 2. b/1

Pravilno ali napačno, kaj bi izbrali vi? Seveda je predstava pravilnega in napačnega drugačna pri vsakem posamezniku. Vsakdo ima svojo predstavo o tem in se v različnih situacijah ravna po tej svoji predstavi.

Menim, da se vsak ravna po svojem moralnem kompasu. Vsako dobro dejanje nam da nekakšen občutek sreče, veselja, notranjega samozadovoljstva. Nasprotno pa nas slabe odločitve in ravnanja od tega občutka oddaljujejo. Pogosto se zgodi, da kdo v trenutku jeze, žalosti ali zmedenosti prezre in prestopi pri sebi zarisano črto med prav in narobe.

Slabo ravnanje pa ni slabo v vseh primerih. Včasih se zgodi, da tudi ljudje z najboljšimi nameni kaj storijo narobe, prekršijo kako napisano ali nenapisano pravilo. Tudi v vsaki dobri stvari lahko najdemo kakšno slabost. Črta med dobrim in slabim je tanka. Hitro se lahko znajdeš na drugi strani.

Mitja Gajić, 2. b/1

Ravnati je treba pravilno, da življenje teče mirno. Čeprav je to težko, se moramo potruditi, predvsem v šoli in v javnosti. Če ravnamo pravilno, ravnamo tako po vzgledu ljudi pred nami, pri tem pa smo sami vzgled mlajšim. Ravnati prav pomeni tudi, da pred vsako odločitvijo premislimo, zakaj bi bilo prav in zakaj posledično narobe.

In zakaj ravnamo narobe? Včasih po pomoti, ker se nam zdi to mogoče prav. Včasih pa ravnamo žal narobe tudi nalašč, ko si ne vzamemo časa za razmislek o tem, kakšne bodo posledice takšnega napačnega ravnanja. Slej ko prej pa se oglasi vest. Naj bo tega čim manj.

Mitja Kvas, 2. b/1



Dijaški dom

Zgodovina

Dijaški dom je bil ustanovljen leta 1945. V svoji bogati zgodovini je bil večkrat renoviran, današnjo podobo pa je dobil leta 1984, ko je bila zgradba, v kateri so jedilnica in upravni prostori, temeljito obnovljena. Druga zgradba, ki je s staro povezana z vmesnim hodnikom, je bila zgrajena na novo. V zadnjem času so bili obnovljeni kopalnice, kurilnica, streha in družabni prostori. Oprema dijaških sob v eni zgradbi doma je obnovljena. Okolico doma obdajajo igrišča, ki so jih v preteklosti gradili dijaki in še vedno služijo svojemu namenu.



V domu mi je dobro, saj sem spoznal veliko novih prijateljev. Imam veliko časa za učenje in imam zato boljše ocene. S prijatelji se tudi veliko družimo. V domu imamo tudi fitnes, ki ga redno obiskujem in treniram. Lahko gremo tudi v mesto ali v telovadnico. Imamo tudi učne ure, ko se učimo in delamo domačo nalogo.

Mihael Robek, 1. b/1

V domu je prijetno, saj se lahko družiš in učiš brez motenj. Najraje imam, da je čas posvečen posebej učenju, saj se tako lahko zberem. Velikokrat tudi igramo nogomet v dvorani, kar je zelo priročno. Dom ima tudi fitnes, da si lahko spočiješ glavo. Najbolj pogrešam družino, razen tega pa je tu res vse.

Nik Rantaša, 1. c/1

Novoletne voščilnice na TŠC

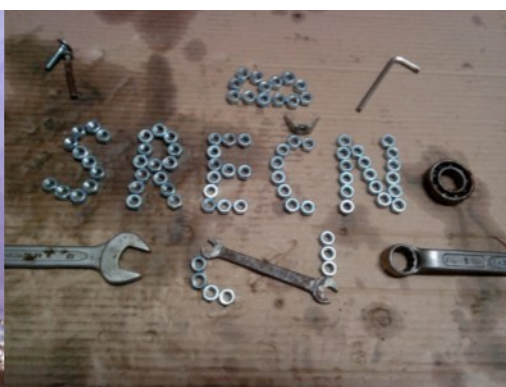

TŠC V SLIKI

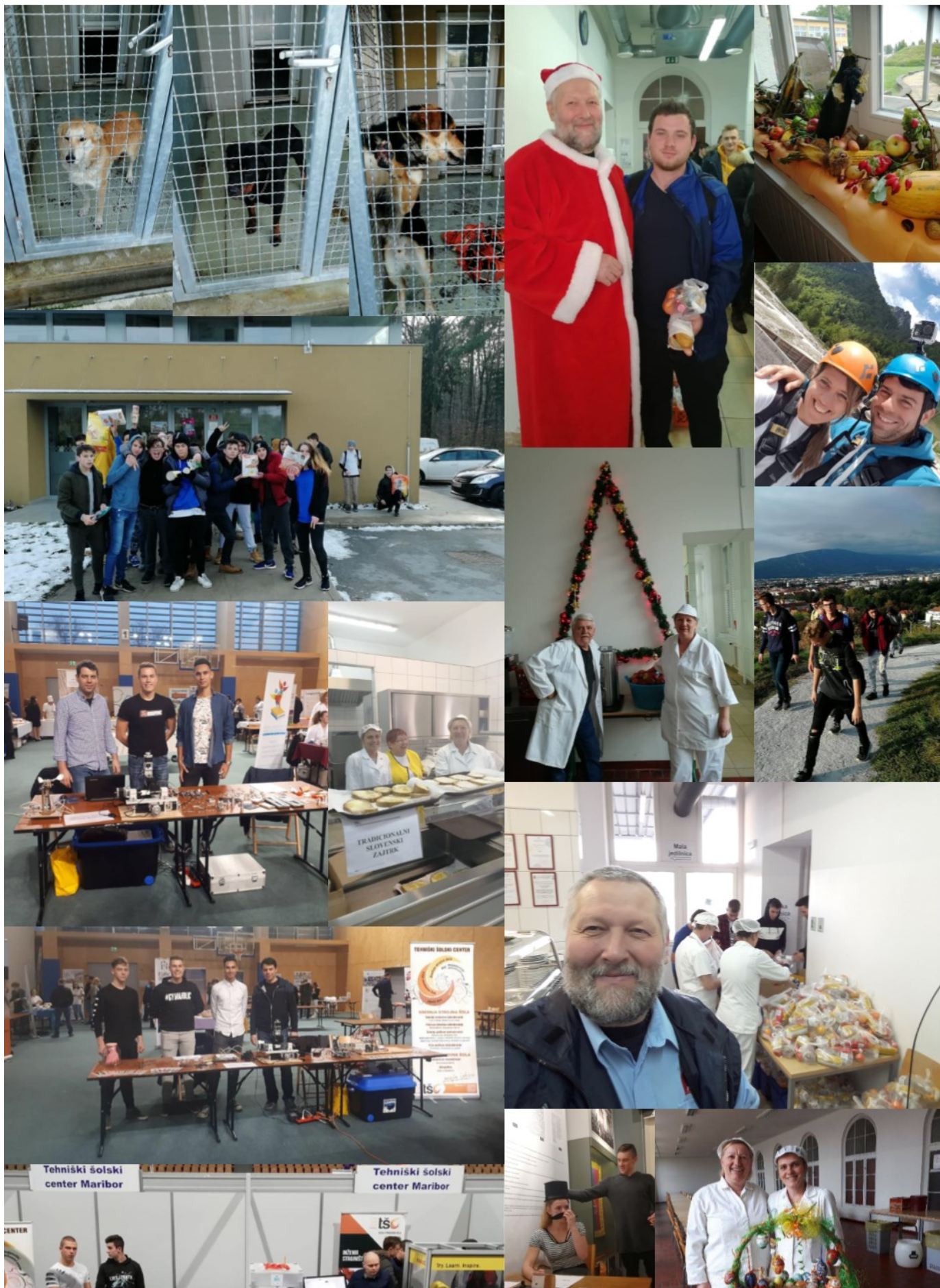



Maturantski ples 2018





TEHNIČNI ŠOLSKI CENTER MARIBOR
Zolajeva ul. 12



Življenje najbolje uporabimo, če ga porabimo za nekaj,
kar traja dlje kot življenje samo.

William James

Nikoli ne gre za to, kaj še lahko pričakujemo od življenja,
marveč za to, kaj življenje pričakuje od nas.

Viktor E. Frankl