

MLADO JUTRO

št. 34

V Ljubljani, dne 25. avgusta 1940

Leto XI.

V BOJU ZA PRAVICO POVEST S SLIKAM



Zgledalo je, da poročnik O'Connor res ni videl skritega Bobbyjevega prijatelja. Vso svojo pozornost je moral namreč osredotočiti na čoln, katerega ni bilo preprosto krmariti med deročimi tokovi reke, ki so se prav na tem mestu zelo približali bregu. Sedaj sta bila že skoro pod drevesom in nehoti se je Bobby dvignil s svojega sedeza. Pognala ga je nedoločna slutnja, ki mu je pravila, da se bo nekaj zgodilo.

Naenkrat ga je O'Connor ostro pogledal. Šele sedaj je opazil, da je Bob-

by zaposlen s povsem drugimi stvarmi kot z veslanjem. Toda bila je že prepozno. Dve rjavi, žilavi roki sta se stegnili iz vejevja Bobbyju nasproti. Pomisljal ni niti za hip, temveč je krepko pograbil za ponujeno oporo, kolikor je pač mogel trdno, ker je imel roki uklenjeni. Istočasno se je z vso silo odbil od dna čolna s prožnim poskokom v višino in izginil med vejami. Presenečeni poročnik niti ni imel časa, da bi premišljeval, kaj se je zgodilo. Lahki čolniček se je zaradi Bobbyjevega odskoka tako nevarno zazi-



bal, da je imel občutek, da se bo gladko prekučil.

Vesela in zadovoljna, čeprav malce zasopla zaradi napora sta sedela prijatelja sedaj drug poleg drugega na debeli veji, ki je molela daleč proti sredini reke. Ko je Bobby končno prišel do sapa, je stisnil iz sebe: »Rdeči jelen, tukaj ne smeva in ne moreva ostati. O'Connor bo kmalu pristal ob bregu in ne bo minila minuta, pa bo že tula! Namestu odgovora mu je Indijanec pokazal z roko po reki navzdol in se nasmehnil; ko si je Bobby napravil med gostim listjem nekaj razgleda, ie

videl, da se je Ircu kljub njegovim naporom in sposobnosti čoln obrnil in

da je sedaj napenjal vse sile, da bi prišel na drugo stran reke.

Vekoslav From, dijak:

Zob za zob

Nadaljevanje iz 31. št. ki je doslej pomotoma izostalo.

★

»Kdo bi si le kaj takega mislil! Zmesalo se mu je!«

»Njej siroti bo treba povedati!« je zaklical nekdo. Poštar in Figovec sta se odločila opraviti to mučno stvar. Bila sta najboljša pokojnikova prijatelja. Medtem je nekaj moških zlezlo na drevo. Vsevprek so leteli nasveti: »Previdno odrežite!« — »Pazite, da vam ne pade is rok!«

Mežnar, povzročitelj vsega, je kar na lastno pest zlezal v zvonik. Vsi so se odkrili, ko je prišel pritrkavati farni zvon.

Štefuc je zbudilo glasno trkanje.

»Vraga, že na vse zgodaj ne pustijo človeka pri miru!« Žene ni hotel poklicati. »Naj spi, sirota, včeraj je res šel posel!« se je odločil in šel odpirat.

V zgodnje jutro je odjeknil krik poln groze in presenečenja, ko se se je pojavil Štefuc med vrati. Križ se je vrstil za križem. Krčmarju je bilo kmalu dovolj. »Tesh, kakšna komedija je vendar to! Stojita tu kot dva junca in ne zineta niti besedice. Sem mar prišel vajine križe gledat!« je zarohnel.

»Kako si prišel vendar sem!« je izdaval mesar. Iz njegovih vedno rdečih lic je izginila vsa kri. Ako bi mogel, bi takoj zbežal, toda strah ga je pribil na mesto. »Korenka te je našla na hrastu!« je dopolnil poštar z medlim glasom.

»Baba nori! Alo, gremo pogledat!« Končno sta se le prepričala, da je prijatelj živ in zdrav, samo zaspan! Ko so prišli bliže, jih ljudje niso opazili.

Štefuc je zastrmel na drevo. Tam je visel on sam, oblečen v izginulo obleko in čevlje, še celo kravato je imel lično zvezano. »To je napravil Mezgec!« je zarohnel.

Med ljudmi je prav tedaj završalo. Požarjev fant, ki je hotel previdno odrezati obešenca, je zabrundal ter zamahnil z nožem. Lutka je zanihala, nato pa zdrvela nizdol. »Jezus, kaj si znorel!«

Tisti hip je med ljudmi, ki so se gnetli okoli nagačenca, zavladala tišina; nato

pa se je sprožil nezadržljiv krohoh. V vseh tonih in odtenkih glasov je vriskalo in piskalo, tulilo in se krohotalo. Skozi ob padcu preparane šive je namreč sršela slama... »Kdor nas je potegnil, nas je res pošteno!« je zakričal nekdo.

Pozornost se je takoj nato obrnila na nesrečnega Štefuca. Od vseh strani so letele zbadljivke.

»Škoda, da nisi bil pravi, tako sem se veselil sedmine!«

»Je bil lep razgled?« je poizkusil nekdo postati duhovit.

»Trebuh je bil mnogo premajhen!«

Tedaj se je prerinil do krčmarja mežnar, ki je zasledoval iz line v stolpu razvoj dogodka. Razprostrl je roke v objem.

»Oh, Štefuc, prijatelj moj! Tako lepo še nobenemu nisem zvonil!«

»Strela! Ti si bil in nihče drugi, ki je to storil!«

»Jaz? Noriš?« se je začudil le-ta.

»Eh, mene ne boš!« ga je potrepjal krčmar. »Rečem ti pa — pošteno si mi vrnil!«

Ta dan je šele navrelo ljudi k Štefucu. Litri in štefani so se praznili drug za drugim v spomin krčmarjevega čudežnega ozdravljenja.

Kadar pogleda od tedaj Štefuc na hrast, pa če je še tako slabe volje, vedno mu gre na smeh.

Pes in mačka

Truden od ponočne straže
Pik na pragu spi,
mačka z vrta se priplazi
ga za rep vlovi.
Nezaslišana predrznost,
to se Piku zdi,
kakor blisk pokoncu plane
in za njo zdrvi.
Dirkata čez travnik, cesto
slabo mucl se godi,
kot oaza v puščavi
drog ob cesti se ji zdi.
Hitro se po njem požene
s poslednjimi močmi,
rešena je — toda spodaj
Pik neznansko se jezli!

Anton Pišek, dijak
Semič 85

A. Š.:

Prestreljenik

(Bovški motiv)

Zgornja Soška dolina je polna divje planinske krasote. Ob pogledu nanjo je privrela našemu »Goriškemu slavčku« iz srca vsem poznana pesnitev »Soči«. Bovec je v tem čudovitem svetu največji kraj. Od vseh strani ga obdajajo skalnate gore. Res, kakor v pravljici! In da bo pravljica še bolj pravljica, stoji na zapadni strani 2503 m visok Prestreljenik, ki ima pod vrhom velikansko votlino. Iz daljave izgleda hrib, kakor bi bil prestreljen. Od tod njegovo ime. Ljudska domišljija je spleta o postanku te luknje značilno pripovedko.

Povem vam jo.

Ko si je Mati božja izbrala Sveto goro pri Gorici in so ji ljudje postavili na njej romarsko cerkev, je hudobo močno zaskrbelo, da ne bo imela več dostopa v deželo. Menila je:

»Vsaj s severne strani se moram za-

varovati. Višarje morajo biti moje. Z njih bom videla na vse hribe in v doline.«

Mati božja je to čula, pa je hotela hudobo prehiteti. Brž se je napotila s Svete gore proti Višarjam. Nastala je prava tekma med obema. Hudoba se je zakadila s Furlanske ravnine kakor vihar in lomastila proti cilju. Zapo-vrstjo so vstajale pred njo gore kakor visoke pregrade, ena višja od druge. Onstran Stola se je dvigal pod nebo Prestreljenik. Hudoba se je pognala kar skozenj in ga predrla. Vse zaman, Višarij le ni dosegla. Mati božja je že stala na njih in zaznamovala mesto, kje naj ji postavijo ljudje božji hram.

To pripovedko poznajo tudi Beneški Slovenci. Izpremenjena je le toliko, da Mati božja ni šla s Svete gore proti Višarjam, ampak s Stare gore nad Čedadom.

No-Mi. dijakinja:

Anza

Anza je bil vaški zvonar. Star je že bil ta Anza, a njegova sloka in koščena postava ga je delala še starejšega. Bil je širokega koščenege obraza, visokega čela, na katerega mu je padal šop gostih kostanjevih las. Klobuk s širokimi okraji mu je pokrival glavo. Poleti in še pozno v jeseni je hodil bos. Pa ne mislite morda, da ni imel čevljev? O, še lepe in močne čevlje je imel Anza, samo, da jih je nosil zavezane preko ramen kot deseti brat. Pa če si ga vprašal zakaj hodi bos, ko ima vendar take lepe čevlje, je vedno dejal: »Ja, je še zima na svet, Anza mora čevlje šparat!«

Revež je bil ta Anza. Govoril je vedno v tretji osebi. Kadar je šel po cesti s čevlji preko ram in ga je iz kakšne hiše poklicala gospodinja: »Anza, pridi, pridi ti bom nekaž dala«, se je rade volje odzval povabilu in dejal: »Res, Anza je lačen, ni še nič jedel.« In ko je poje-del, se je ulegel na travo ali pa kar na stopnice in je ležal. Če si ga vprašal, ali

mu je slabo je dejal: »Anza je bolan, umrl bo Anza, pa saj sem že rekel jaz Anzi, Anza kar umri ko si tak revež.«

Da, res Anza je bil bolan. V seno se je zaril in ležal po cele dneve. Samo na večer, ko je bilo že čas zvoniti, je vstal, ni pustil, da bi kdo drug namesto njega zvonil. Če si mu dejal, da naj gre v bolnico, ni hotel nič slišati o tem in je rekel: »Je, kdo bo pa pol zvonil, ko mene ne bo.«

In revež res ni več dolgo zvonil...

Ko sem prišla letos spet domov na počitnice, sem ga kmalu pogrešila, a ko sem vprašala za njega neko tamošnjo prijateljico, mi je rekla, da je umrl.

.....

Listnica uredništva

V prihodnji številki zaključimo natečaj ter objavimo imena nagrajencev. Posebno presenečenje smo pripravili za tiste, ki si žele postati pilotje! Opozorite že zdaj prijatelje in znance na našo prihodnjo številko!

Skodelica smetane

Mati je hranila v shrambi polno skodelo smetane. Mlajša sestra in jaz sva vedeli za to skrivnost. Neko popoldne sva bili sami doma. Sestra se je spomnila smetane. Ze je bila pri vratih, a jaz sem ji ubranila vstop. Ko je uvide-la, da ne pride do smetane, se je vrnila h knjigi. Tudi jaz sem se dalje učila. Toda misli so uhajale le k smetani in oči so se poželjivo upirale v vrata shrambe. Sestra je zopet začela: »No, ti skopuška, samo malo naj povoham tisto mamino smetano!« Tedaj je tudi mene zamikalo.

Stopili sva v shrambo. Sestra je nekaj časa samo vohala sladko dišečo smetano. Nenadoma je vtaknila prst v smetano in ga slastno obliznila. Mene je to zaščegetalo. Še jaz sem poskusila s prstom. Sestra je že stekla po žlico. Jedli sva z veliko žlico, kakor bi zajemali žgance. Potem sva se pa oblizovali kakor maček, ki se je tudi nalizal smetane. Šele ko je nekdo potrkal, sva zbežala iz shrambe.

Mama ni ničesar opazila. To naju je

še bolj opogumilo. Takoj drugi dan, ko sva bili nekaj časa sami, sva se spravili nad smetano. Pozabili sva na mamo, na greh in sva samo jedli in jedli sladko smetano. Ko smetane ni bilo več, se je pričela oglašati vest. Nekega dne mi je sestra dejala »Kaj bo, če mama zve, da sva pojedli smetano?« Nisem vedela odgovora. Usta so ostala nema, a vest je grizla in pekla.

Prišel je nesrečni dan. Mama je hotela narediti pogačo, a smetane ni bilo. Strogo me je vprašala, kje je smetana. Jaz sem odvrnila, da jo je gotovo pojedla mačka. Sestra se je potuhnila v kot in molčala. Mama je še enkrat vprašala, kje je smetana. Tedaj je sestra pokazala name. Hotela sem se upirati, a glas mi je zastal v grlu. Čutila sem se krivo. Mama mi je odpustila. Jaz pa sestri nisem mogla odpustiti njene hudobnosti. Skupaj sva grešili in skupaj bi morali biti kaznovani. Zato sem se maščevala, ko sva bili zopet sami, sem ji temeljito navila ušesa.

Parnik na kolesa

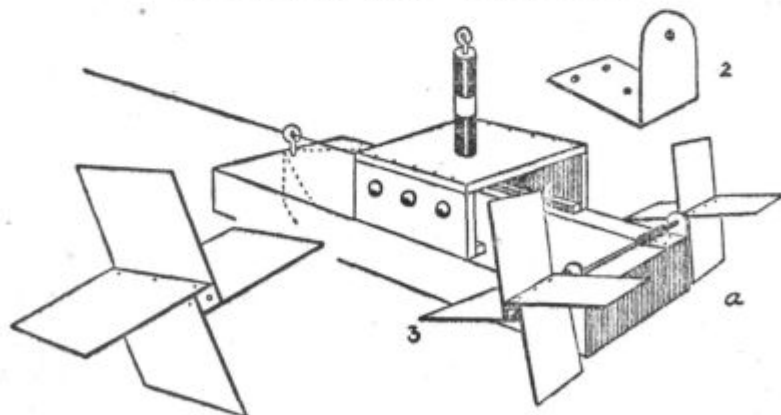

To igračo ni težko izdelati. Ogradje ladje iztešemo iz debelega kosa lesa. Pri tem se ravnamo po sliki, ki nam kaže tak izdelan parnik na kolesa. Kolesna naprava sestoji iz dvojice lopatastih koles. Lopate izžagamo iz dveh četrkotnih kosov lesa in nanje pribijemo pločevino. Kako je podrobneje izdelano kolo, kaže slika št. 1.

Skozi dolžino kolesnih osi zvrtno primerno luknjo. Delo je treba opraviti zelo natančno, drugače nam kolesi ne bosta pravilno delovali. Os sama je lahko lesena pletenka, ležaje pa izrežemo iz pločevine, ki jo primerno upognemo. Na sliki št. 2 vidimo tak ležaj. Ležaja, kakor je razvidno s slike št. 3, pribijemo na obe strani ogrodja, vložiti

mo leseno os (pletenko), na obe strani pa natakneмо lopatasti kolesi, ki ju zagostimo ali pa trdno prilepimo. Primerno je, vložiti med kolo in ležaj kovinski kolut, da preprečimo medsebojno drgnjenje. Ležaje namažemo z vazelinom in skrbimo, da se kolesa vrtijo čim lažje.

V sredino lesene osi zvrtnamo z razžarjeno žico primerno luknjo, skozi katero potegnemo tanko, močno vrstico. Pritrjeno na os podaljšamo vrstico vzdolž ladijske palube skozi medenina-sto kljuko na sprednjem koncu ladje. Iz tankih deščic zgradimo vrh trupa še enostaven pokrit prostor, vrh tega pribijemo ali prilepimo dimnik, ki smo ga lepo pobarvali in mu zgoraj zavrtali enako kljuko, kakor smo jo uporabili na palubi.

Sedaj je ladja pripravljena za plovbo. Najbolje se nam bo obnesla v ozki strugi z deročo vodo.

Vožnja proti toku

Deček na naši spodnji sliki se igra s svojim parnikom na kolesa. Na sredo potoka je trdno zasadil močno rogovilasto vejo in navil na os, ki spaja kolesi, nekaj metrov močnega, črnega sukanca, in to na ta način, da je vrtel eno izmed koles v pravo smer. Drugi konec sukanca je povlekel skozi kljuko na sprednjem koncu palube in nato skozi kljuko vrh dimnika ter jo končno privezal na vejo pritrjeno sredi potoka. Parnik plava s tokom vode navzdol, kolesi se enakomerno vrtita in sukančeva nit se odvija. Ko je ves su-



kanec odvit, se parnik ustavi. Deček izmakne nit iz kajuke vrh dimnika in obrne parnik proti toku. Polagoma se začne to svojevrstno vodno vozilo pomikati proti toku k veji. Tok obrača počasi kolesi, nit se navija in skrajšuje in parnik plove navzgor. Če uporabljamo močan, črn sukanec, ne bomo iz nekoliko večje oddaljenosti niti videli, kaj vleče parnik proti toku. Na nepoučenega opazovalca bo učinek kar osupljiv.



JUTROVČKI

PIŠEJO ...

Dragi stric Matie! Zopet se Ti oglašam v »Mladem Jutru«. Na natečaj »Pozor Jutrovčki«, Ti odgovarjam sledeče:

Tvoja slika predstavlja na drogu mačko in spodaj psa, ki jezen upira svoje oči v tovarišico. Zakaj? — Vsi vemo, da sta si pes in mačka sovražnika. V tistih lepih časih, ko so bile vse živali domače in se medsebojno pogovarjale; da, takrat sta si bila tudi pes in mačka dobra prijatelja. Ob obronku zelenega hriba sta prebivala, kraj bistrega potočka. Imela sta lepo hišico. Njune shrambe so bile že dokaj polne in preskrbljene za zimo. Vse živali so ju zavdale. Nekoč sta se zopet namenila iskat hrane. Zgodaj zjutraj sta se odpravila. Pes je hodil že delj časa težko pot, a si je zato nabral obilo hrane. Mačka se je kaj kmalu vrnila domov. Mislila je in mislila dokler ni prišla do naklepa, da si bo raje naredila novi dom in tam sama kraljevala. Hišico je že našla, a tudi vsa hrana je bila kmalu znošena na njen novi dom. Kmalu se je vrnil pes domov bogato obložen. Ko je videl, da sta dom in njegova shramba prazni, je šel ves jezen iskat mačko. Mačka je ravno tedaj glodala kosti. Ko je zapazila čez okno psa je v strahu stekla iz hiše, čez drn in strn. Pes je tekel za njo. Vsa utrujena od dolgega letanja sta pritekla do vasi. Mačka spredaj, pes zadaj. Mačka je zagledala v bližini sebe drog. Hitro je splezala nanj, saj je dobro vedela, da bo tukaj na varnem. Pes je stopil k drogu in poskušal priti do nje. Ni se mu posrečilo. Ta prizor nam kaže slika v »Mladem Jutru«. Odslej sta si pes in mačka sovražnika. Lepo Te pozdravlja s sokolskim pozdravom »Zdravo!«

Elica Resman, dij. II. mešč. raz.
Sv. Florijana ulica št. 22.

Dragi stric Matie! Dolgo se že nisem udeležil Tvojega natečaja v »Mladem Ju-

tru«. Ker sem pa imel ravno čas, sem sklenil, da Ti pišem »Kaj bi rad postal, ko bom velik?«

Moja največja želja je, da postanem pilot in da bi čuval našo lepo Jugoslavijo. Veselilo bi me, ko bi gledal z višav naše lepe planine, med katerimi bi se dvigal mogočni Triglav, ki nudi turistom lep razgled na vse strani.

Da bi mi bil krajši čas, bi prišel striček Matiček po Tebe, ter bi skupno poletela na naš lepi Bled, kateri je kras naše lepe domovine. Zraven bi tudi vzel mojo harmoniko, s katero bi navduševal mlade Jutrovčke s sokolsko koračnico »Le naprej brez miru, za sokolskim praporom.«

S tem končujem svoje pismo ter Ti kličem sokolski pozdrav »Zdravo!« Te pozdravlja in prosi nagrade

Visočnik Milan, dij. II. raz. mešč. š. Črešnjevce, p. Slov. Bistrica.

Dragi stric Matic! Odgovarjam Ti na Tvoj natečaj — opisati ljubko in pestro zgodbo, ki jo nam predstavlja slika na zadnji strani »Mladega Jutra«. Evo ti je: V farnem zvoniku je odbilo sedem. Mali kuža Piki je pritekel h kuhinjskim vratom in z drobno tačico popraskal po njih. Na ta poziv so se vrata odprla in Piki je ves vesel pritekel k Miciki, svoji največji ljubiteljici. Ta mu je brž ponudila mlečka in Piki je srečen začel srebat sladko tekočino. Ko je bil najbolj zaverovan vanjo, je nekaj zaropotalo in že je čutil na smrčku kremplje muce Godrnjavke. Ker je hotela začeti srebat mleko, je Pikitu zavrela kri in je besen planil vanjo. A tudi muca ni bila počasna. Kot blisk ga je še enkrat oplazila po smrčku, potem pa se je spustila v divji beg.

Piki pa, ne bodi len, je zdiralj za njo in tako sta se podila kot blisk po vasi. Godrnjavki je že slaba predla in se je z zadnjimi močmi rešila na brzovajni drog ob cesti. Ker Piki ne more za njo, boste morali pač počakati, kdaj se bo mačka Godrnjavka spustila z droga in šla gledat, kako ostre zobe ima kuža Piki.

Te pozdravlja

**Dušan Ivo Repovš, dijak
Ia klasične gimn. v Ljubljani,
Poljanska c. 15, stop. X.**

Zgodba o naivnem psu in navihani mački. V neki ljubki gorenjski vasič sta se nekega dne srečala gospod Jago, plemeniti meščanski pes in gospodična Maca, čisto navadna vaška mucka. Srečanje ni ostalo brez posledic. Maca je vzbočila hrbet, izvlekla krempljčke iz blazinic in jih pomolila tja pod nos Jagotu. Pes Jago je zarenčal in hotel planiti nad Maco, ta pa ne bodi lena, hitro čez cesto in na bližnji drog. Poredna Maca je v varnem zavetju kaj grdo izzivala ubogega psa, ki je ves presenečen obstal pod drogom, in prav

neumno lajal v plen, ki se mu je tako hitro izmuznil. Z lajanjem je hotel Maci dopovedati, naj vendar že pride doli, kajti račun morata vendar poravnati kot se med poštenjaki spodobi. Veste, Maca je namreč, ko je psu pomolila krempljčke tja pod nos, prišla z njimi le preblizu Jagovega gobčka, in v hipu se je, joj, počedila kri.

Oh, kako je to peklo! Le če bi ta presneta muca prišla doli, to bi jo poplačal! Tako bi jo šavsnil tja po hrbtu, da bi videla luno in vse zvezde, pri belem dnevu! Mucka se pa za te ljubeznive misli še zmenila ni! Še korenček mu je začela strgati in pri tem tako nedolžno zavijala oči, češ, kaj sem pa jaz kriva, če ti gor ne moreš?

Od nekod se je začul žvižg. Pes je prisluhnil, se obrnil, kot blisk je švignila mucka z droga, ugriznila psa v stegno, in še preden je presenečen pes kakšno bevsknil, je bila navihanka že zopet na drogu.

V onemogli jezi je pes Jago tako zarenčal, še enkrat zaničljivo premeril mucko na drogu in žalostno odtacal v smeri gospodarjevega žvižga.

Drago Zadnik — dijak, Št. Vid nad Ljubljano, Vižmarje 124

Dragi stric Matic! Jaz večkrat mislim na Tebe, dragi stric. »Mlado Jutro« zbiram in ga jako rad čitam. Pred tremi tedni sem se pripravil, da Ti napišem par vrstic. Spravim se v sobo, da bi imel mir, da mislim, kaj naj Ti pišem, ko prihiti mama in mi z veseljem pove, da grem v sokolsko gozdno šolo pri Mozirju. Oprosti mi, ker sem na Tebe takoj pozabil in hitel sem, da se pripravim za odhod. Od radosti nisem bil ne lačen ne zaspan več. Ne morem popisati, kako je bilo lepo in prehitro mi je šel čas naprej. Jako rad bi, da bi tudi Ti, stric Matic se spoznal s tem lepim krajem. Ne bo Ti žal, če prideš kakšen dan. Za kosilo ne skrbi, ker Te z veseljem postrežejo bratje in sestre. Prosim Te sedaj, dragi stric Matic, če mi napišeš v »Mlado Jutro«, da se prav lepo zahvaljujem vsem, ki so pripomogli, da sem bil sprejet brezplačno med brate Sokole v gozdno šolo. Tebi se že naprej tudi zahvaljujem in Te pozdravljam in kličem »Zdravo« vsem bratom, sestram in vsem Jutrovčkom.

**Svetozar Črepinšek, dijak
Dečkova c. 8, Celje.**



Za naše čitateljice

Ovratna pentlja

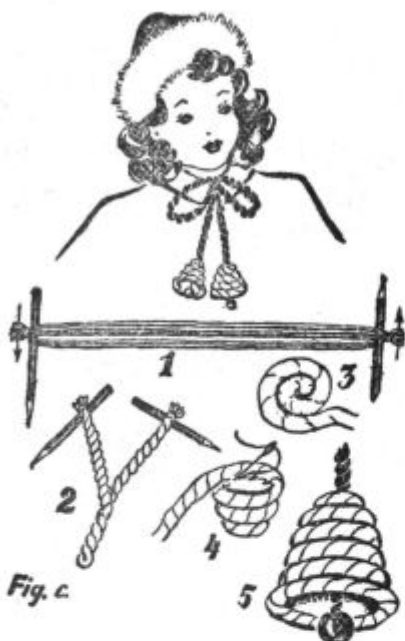

Fig. c

Za sestrico ali lutko si morete napraviti prav lepo ovratno pentljo iz zelene ali rdeče volnene preje, s čimer pa ni rečeno, da ne bi smele uporabiti tudi odpadkov preje druge barve. Koliko preje nam bo potrebne, odloča velikost zvoncev, vedno pa moramo dolžino delovne vrvice pri merjenju preje vzeti trikrat. Ko smo tako izračunale količino preje, ki jo rabimo, vzamemo šest enako dolgih kosov preje (— 1 —), ki jih na obeh koncih zvežemo skupaj. Poiščimo si pomočnika ali pomočnico in vtaknimo, kakor kaže slika, med niti preje dve paličici, bodisi igli ali dva svinčnika. Sedaj začnemo prejo zvižati, in sicer vsaka v drugo smer in v enakem tempu. Zvijamo tako dolgo, dokler se vrvica sama ne zviže nazaj, če malo popustimo (— 2 —). Oba konca okusno sešijemo. Nato zvijemo vrvico (— 3 —) v obliki polževe hišice in pritrđimo posamezne navoje s finimi šivi. Ko smo že precej napredovale, pritegnemo vrvico nekoliko bolj na trdo (— 4 —), pa nam bo nastala pravilna oblika zvonca. V izdelane zvonce (— 5 —) všijemo primerno veliki

perli za kemblje, nato pa zvonca pritrđimo na oba konca precej dolge vrvice.

Čudežno drevesce

Ne bomo ga sicer mogli primerjati z božičnim drevescem, toda zanimanje boste z njim vsekakor zbudile pri svojih tovarišicah. Napravite ga iz dolgega papirnatega traku, širokega približno 15 cm. Trak najprej zvijemo, toda ne pretrdo. Nato zarezemo večkrat z ostrimi škarjami v zvitek, in sicer ta-



4
Fig. b.

ko, da segajo urezi približno nekaj nad polovico dolžine zvitka. Sedaj rahlo ovlažimo kazalec, ga potisnemo do približno polovice v luknjo zvitka in previdno potegnemo notranji zavoj papirnatega traku ven, pri tem pa istočasno držimo z levico zvitek na nenarezanem koncu. Z nadaljnjim potegom bo nastalo lepo drevesce, ki vam bo v zabavo in veselje.



Kdo ve največ?

Za starejše naše prijatelje bo tale igra kar zabavna, čeprav je treba pri njej resno misliti. Sestaviti moramo daljšo vrsto vprašanj prilagojenih starosti in duševnim sposobnostim igrancev; ta vprašanja napišemo na levo polovico strani, tako da ostane desna prazna za odgovore. Vsak, ki se udeležuje reševanja tekmovalne naloge, dobi tak list, na katerem je zapisano deset za vse igralce enakih vprašanj. Dolžnost tekmovalcev je sedaj,



da v 10 minutah napišejo odgovore. Pri tem se ne smejo med seboj posvetovati, ali pa iskati odgovore v knjigah, še manj pa je dovoljeno, skrivaj prepisati odgovore od soseda. To ne bi bilo častno. Kdor je odgovoril na vsa vprašanja, ta se bo lahko postavil, da ve največ; ker pa je pri takih igrah mnogokrat odvisno veliko od sreče, kakšna vprašanja so slučajno na sporedu, je prav, če igro večkrat ponovite z novimi vprašanji in šele nato ugotovite, kdo med igralci je odgovoril na največ vprašanj.

Kot primer, kako naj se taka vprašanja približno glasijo, smo zbrali naslednjih 10:

1. Katero je glavno mesto moravske banovine? (odg.: Niš)
2. Koliko mlečnjakov zraste človeku v običajnih okoliščinah? (odg.: 20)
3. Kdo je prvi prišel na Severni tečaj? (odg.: Peary l. 1909)

4. Koliko držav je združenih v Združenih državah Severne Amerike? (odg.: 48)

5. Kako se imenuje najstarejši med vladajočimi kralji v Evropi? (odg.: Gustaf V., kralj Švedske — roj. l. 1858)

6. Od kod smo dobili krompir? (odg.: iz Južne Amerike)

7. Kako se imenuje glavno mesto Irana (Perzije)? (odg.: Teheran)

8. Kako se glasi kemična formula za vodo? (odg.: H₂O)

9. Kdo je iznašel dinamit? (odg.: Alfred Nobel)

10. Kako daleč je do Meseca? (odg.: 384.450 km)

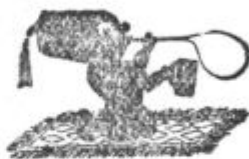

A. Francevič:

Kocomat

Kocomat ponoči blodi
in po pasje tuli: hov!
Kdor sedaj od zunaj hodi,
naj le hitro gre domov.

Si poljanar ali gmajnar,
urno k mami v hram se skrij,
da ne zgrabi te peslajuar,
kadar laja skoz vasi.

Kocomat je kakor moški,
v glavo pa je kakor volk,
rad odgrizne nos otroški,
kadar ta se zdi mu dolg.

Če pa dete mamo sluša,
Kocomat ga ne ujé,
blizu priti ne poskuša,
saj ne sme, ne sme, ne sme.

*Kocomat je bajno otroško strašilo na Igu.

Rešitev križanke

Voderavno: 3. sir, 6. lat, 7. Šibenik, 10. Mali vitez, 11. rek, 12. tek.

Navpično: 1. mišar, 2. Rakek, 4. rilec, 5. lev, 6. liter, 8. bik, 9. nit.