



Loguške NOVICE

LOGATEC 6. X. 1971 — ŠT. 9

GLASILO KOLEKTIVA KOMBINATA LESNE INDUSTRIJE — LOGATEC

ZAKAJ TOLIKO STOLOV

Obrat drobnega pohištva je bil po sklepu delavskega sveta že v avgustu zadolžen, da izdela v rednem, nadurnem in v času prostih sobot 30 000 stolov mesečno.

Za povečano proizvodnjo v avgustu sta sedaj nastopila dva glavna vzroka in sicer:

1. sklenitev novih, dodatnih pogodb z novimi kupci;

2. predvidena stavka pristaniških delavcev po vsej Ameriki.

Nove pogodbe smo si želeli pridobiti zaradi stalne povečave naše proizvodnje in pa večje gotovosti v prodaji. Prav tako so se prenesle pogodbe iz drugih podjetij v naše podjetje. Tako da sedaj v Sloveniji, kot nam je znano, proizvajamo to vrsto stolov samo mi. Taka situacija pa zahteva nemoten servis do naših kupcev in tudi posrednikov. V kolikor ne bomo spoštovali sklenjenih pogodb, se bodo začeli stari in novi kupci obračati na druga podjetja, kar pa ni zaželeno, saj bi se ponovila situacija iz letošnje pomladi.

Stavka pristaniških delavcev je že dolgo napovedana. Še vedno je verjetno, da bo ta stavka v oktobru. Prekinitev dela lahko traja — po sedanji ameriški praksi — več mesecev. Pristaniški delavci napovedujejo stavko zato, ker jim potečejo pogodbe z delodajalci. Sindikati, ki zastopajo želje delavcev, pa imajo zelo velike zahtevke. Zato želijo imeti naši kupci čim več izdelkov v svojih skladiščih pred stavko. Mi pa se moramo kot sestavni del njihove prodaje ravnati po gibanjih, ki so pri njih, ta pa so mnogokrat v nasprotju z našimi proizvodnimi in osebnimi željami.

Oba momenta, ki sem jih omenil sta tako močna, da sta narekovala vodstvu podjetja in delavskemu svetu, da sta se odločila za take ukrepe. Obratvodstvo v obratu drobnega pohištva je organiziralo delo tako, da so delali vsi delavci pri stro-

jih ali na delovnih mestih v proizvodnji stolov v rednem, nadurnem ali nočnem času, pa tudi v prostih sobotah, če je delo tako narekovalo.

Za opravljeno delo in prizadevnost, ter razumevanje v trenutni tržni situaciji lahko pohvalimo vse, ki so sodelovali pri realizaciji te proizvodnje.

Naš cilj ni bil samo proizvesti stole, ampak smo jih morali tudi odpremiti iz skladišča. Kajti skladišča morajo biti prazna, da bi naslednje mesece lahko proizvodnja normalno tekla.

Pri proizvodnji stolov moramo posvetiti veliko pozornost še kvaliteti. Kvaliteta se ne sme podrediti količini. Zadovoljive kvalitete na žalost še nismo dosegli. Vse preveč imamo odstopanja pri barvi, posebej pri »pine finišu«. Pri tej površinski obdelavi ne moremo nikakor doseči enotne barve in enotnega tona. »Pine finiše« je ton barve, ki je podoben struk-

turi borovega lesa. Zahteva pa določeno tehnološko disciplino. Druga podjetja so v tem pogledu pred nami. Zaradi nekvalitetne proizvodnje je imel obrat drobnega pohištva veliko izgubljenih delovnih ur, ker so morali delavci prebirati proizvodnjo, ki je bila že pripravljena za odpremo. Žal nam je te napake odkrivala kontrola izven podjetja, mi sami in tudi naša kontrola ni na tem področju opravičila svojega dela. Zaradi takega načina dela nam produkcija pada, s tem v zvezi pa tudi enota proizvodva, od katere je odvisen naš osebni dohodek.

Tržišče nam prizna v vsakem primeru samo kvaliteten izdelek. V zadnjem času pa se je zahteva po kvalitetnih izdelkih še povečala. Ta zahteva je normalna v vsakem tržnem gospodarstvu. Posebej pa je ta zahteva močna pri mednarodni delitvi dela, katerega sestavni del smo tudi mi.

Posebno skrb moramo posvetiti še kompletaži stolov, kajti sedaj proizvodnja odpremi v skladišče nekompletne dele stolov. Saj imamo na zalogi za posamezne stole več plošč, manjkajo nam ostali elementi. Za druge tipe stolov pa je ravno obratno. Kar pomeni, da vlagamo delo tja, kjer se nam ne pozna. Nekompletnih stolov ni moč odpremi, kljub temu če je skladišče polno. Prav tako pa jih naš sistem plačila po enoti proizvodva ne prizna kot osebni dohodek, kar se zopet pozna na naših plačah.

Če bo priprava dela in vodstvo obrata napelo vse sile, da se bo kvaliteta stolov izboljšala, da se bodo proizvajali enakomerno vsi deli in bo prizadevnost članov kolektiva enaka kot je bila v avgustu lahko pričakujemo, da bo cilj 30 000 stolov lahko tudi v bodoče dosežen.

inž. Anton Antičević



Zaščita na stroju varuje delavca

Stroje imamo dokaj nepopolno zaščitene, vendar še tistih zaščitnih sredstev, ki jih imamo, ne uporabljamo vedno najbolj prav.

To neprijetno dejstvo me je spodbudilo, da ponovno opozorim vse tiste, ki delajo na stroju, kaj je pravi namen zaščite in kako se mora stroj uporabljati, da resnično varuje delavca pred poškodbami.

Zamislite si, kako bi se začudili, če bi v strojnem oddelku opazili, da so vse zaščite s strojev odstranjene. Zdelo bi se nam, da obstajajo večje nevarnosti, da se delavci poškodujejo. Nič pa se ne čudimo, ko vidimo, da so stroji opremljeni z zaščitami, a te zaščite niso pravilno nameščene. V takih primerih obstajajo podobne nevarnosti za poškodbe.

Vzemimo si za primer zaščito krožne žage. Za potiskanje obdelovalca in razžagovanje uporabljamo obe roki. Ena roka potiska obdelovanec naprej, druga pa obdelovanec prislanja na vodilo. Za potiskanje se v večini uporabljajo pripomočki, »potiskači« tako, da se ta roka ne približa nevarnemu območju rezil. Vprašanje je torej, kako zavarovati roko, ki prislanja obdelovanec ob vodilo. Ta roka med žaganjem drži obdelovanec in potrebna je le majhna nepazljivost pa pride do poškodbe.

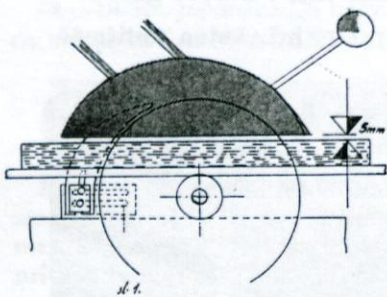

Tej nevarnosti pa se izognemo le s pravilno nizkonameščeno zaščitno kapo. Ta kapa mora biti le toliko nad obdelovancem, da katerikoli prst roke ne more pod njo do rezila. Širina odprtine ne sme presegati 5 mm. Le taka zaščita služi svojemu namenu. Težiti pa moramo k temu, da bo prilagoditev oziroma namestitev čim prikladnejša za delavca, kajti fiksne zaščite služijo le v serijski proizvodnji, ko se dimenzije obdelovancev ne spreminjajo. Zato je v proizvodnji, kjer se na enem stroju dela več delovnih operacij ali več artiklov, problem, kako ob vsaki spremembi dela najhitreje in najenostavneje spremeniti tudi višino zaščite.

Prav temu problemu moramo posvetiti splošno skrb tudi pri

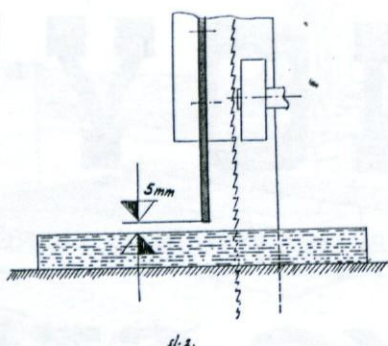

Gibljiva zaščita tračne žage

nas, kajti imamo stroje, kjer je način namestitve zaščite neprimeren, pa celo fiksna. Pogosto so zato take zaščite nepravilno nameščene. Delavcu ni dosti do tega, da si pred delom uredi zaščito, ker ga to dodatno obremenjuje. Poiskati si mora orodje za spremembo višine zaščite, to premikanje je trdo izvedeno, nesolidna izdelava itd.

Delavec se zanaša na svojo »izurjenost« in svojo »pazljivost«. Gre pa samo za posledico slabe varnostne vzgoje delavca.

Namreč zanašati se na pazljivost je silno tvegano dejanje, kajti človek je živo bitje, ki vedno greši in popusti. Toda tudi pazljivost ne more biti vedno zadostna. Od tega ga odvrta notranji ali zunanji vplivi.

Večkrat mi kdo pove, da se še nihče ni namerno poškodoval in vtaknil hote roko v rezilo. Večkrat pa slišimo, da je pač človeku nesreča usojena. Menim, da je taka misel zelo brezbržna in v ničemer ne prispeva k izboljšanju varstva pri delu. Pripomore pa k temu, da se poškodb le bojimo, da pa ničesar ne ukrenemo, da bi teh poškodb ne bilo. Zakaj je torej varnostna vzgoja eden najvažnejših elementov v boju proti poškodbam; zakaj je torej tako potrebno varnost »vzgojati« v slehernemu delavcu?

Vsakomur se zdi razumljivo, da moramo znati plavati, če želimo v globoko vodo. Tako so nas naučili že od malega. Torej se bo človek znal in mogel upirati očitni nevarnosti.

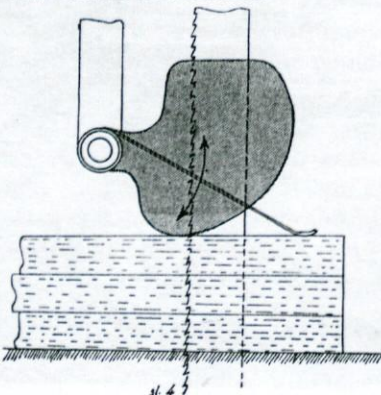

Pri delu na stroju pa na to večkrat pozabljamo. Navajeni smo starih metod, da se drugače pač težko dela oziroma ne poskrbimo za to, da bi se stroji zavarovali tako, da do poškodbe ob normalni pazljivosti ne more priti. Vsi ljudje imamo to slabo lastnost, da si skušamo delo čim prej in na najlažji način urediti. Zato večkrat uporabljamo vse vrste improvizacije, seveda, na škodo lastne varnosti. Tako improvizirano delo si lahko privoščimo le posameznik, toda organizirana delovna enota z ustaljenim programom dela, z določeno tehnologijo, s sredstvi za delo, ki natanko vsakdo ve, kaj početi, pa si tega ne more privoščiti. V vsako plansko delo je treba vnašati tudi program varnosti. Dobra zaščita pa vsebuje več zahtev, če hočemo, da služi svojemu namenu. Take zaščite pa ni lahko izdelati. Predvsem mora zaščita dajati možnost:

- učinkovite zaščite,
- hitrega in enostavnega nameščanja,
- vsestranske uporabe (za različne delovne operacije),

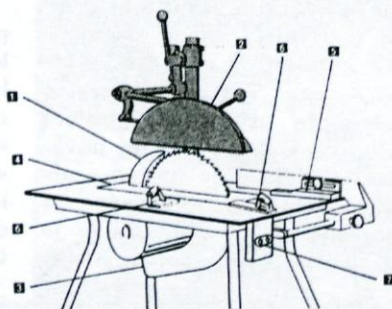

1. razporni klin; 2. zaščitna kapa; 3. odsevalno ustje za žagovino; 4. vložek; 5. vodilo; 6. pripomočki za potiskanje; 7. stikalo

Zračnih električnih vodov ne bo več

V okviru predvidevanj za ureditev podjetja KLI je elektro delavnica odstranila zadnji nizkonapetostni prosti vod za prenos električne energije v našem podjetju. V cevi, ki so bile v zemljo položene že pred štirimi leti in tečejo od kotlovnice do obrata plastike, so povlekli zemeljski kabel. Pri polaganju kabla je delo zelo naporno, kajti vsa dela potekajo v jaških in kanalih pod zemljo. Na dela prost dan so električarji prevzeli obrat za plastično preobleko lesa na kabel ter s tem omogočili odstranitev prostega voda, ki je potekal od galvane mimo plastike do stare žage. Nič več drogov, ki so ovirali promet, pa tudi delavci na kopah bukovih

- enostavne konstrukcije (cenenost),
- da ne ovira delavca pri delu.

Strokovnjaki inštituta »SUV« iz Švice so izdelali zaščitno kapo krožne žage, ki ustreza gornjemu programu. Ta kapa se prosto premika navzdol in navzgor ter lahko v vseh višinah tudi ostane. Delavcu je tako omogočena prestavitev zaščitne kape v vseh višinah, to je tako, da v vsakem momentu lahko prilagodimo višino kape glede na višino obdelovanca z ravnim pomikom kape višje ali nižje.

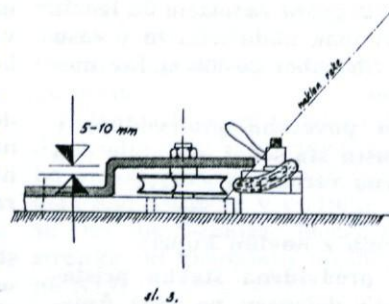

Tudi pri izdelavi šablon in pripomočkov za delo je potrebno upoštevati zaščito rezila in šablone prirrediti zahtevani višini zaščite, to se pravi prirrediti način vpenjanja v šablono tako, da ta mehanizem ne ovira zaščite rezila.

S pametno podporo pri izpolnjevanju in učinkovitejšem razvoju z zaščitami na strojih bomo prispevali k razvoju naše organizacije. S takimi ukrepi si moramo prizadevati, da bi čim bolj solidno zavarovali stroje in tako obvarovali delavce pred nesrečami pri delu.

Marjan Lapanje

desk se brez skrbi zavravnajo, kajti nad njimi ne visijo več grozeče žice elektrovoda.

Andrej Seljak

Tvoj

Tvoje ustnice so krljli mandarin, drobne so, nemirne in ko me poljubiš sem ves tvoj...

A. Žigon

Logaške NOVICE — Glasilo kolektiva Kombinata lesno predelovalne industrije Logatec. Ureja uredniški odbor: Ing. Anton Antičević, dipl. ing. Rudi Povšič, dipl. ing. Marija Horvat, oec. Tatjana Leskovec, Marjan Lapanje, Janez Maček, Olga Mihevc. Odgovorni urednik: Albin Čuk. Tisk: Učne delavnice, Ljubljana, Bežigrad 8

O dolgoročnem razvoju SR Slovenije

V začetku septembra je bil v Logatcu regionalni posvet gospodarstvenikov, predstavnikov občin in družbeno-političnih organizacij ter republiških poslancev občin: Vrhnika, Logatec, Idrija in Cerknica. Na posvetu so razpravljali o izhodiščih o dolgoročnem razvoju SR Slovenije.

V prihodnjih petnajstih letih bo razvoj v SR Sloveniji, ki je od 30. 6. 1971 država (20.251 km² in 1.726.000 prebivalcev), še naprej zahteval koncentracijo vseh ustvarjalnih sil slovenske družbe. Razvijati moramo tiste gospodarske in družbene dejavnosti, ki imajo največ možnosti, da se konkurenčno pojavljajo na svetovnem in domačem trgu.

Ekonomski razvoj je in bo čedalje bolj odvisen od kvalitete človeškega faktorja.

Nedograjenost ekonomskega sistema ovira hitrejši razvoj slovenske in jugoslovanske družbene skupnosti. Nerazvitost blagovne proizvodnje in delitev dohodka po rezultatih dela, slaba organizacija proizvodnje, nizka produktivnost dela itd. povzročajo deformacije tržnih odnosov, zapiranje v lokalne in regionalne okvire itd.

Nesodoben sistem izobraževanja, tehnološko in organizacijsko zaostajanje, dokajšnja prostorska razdrobljenost proizvodnih obratov, kadrov in kapitala, večkrat neuspešne investicije, nizka stopnja urbaniziranosti prebivalstva, zaostajanje pri dopolnjevanju infrastrukture, prevelike razlike v stopnji razvitosti posameznih regij, spreminjanje biofizičnega okolja, ki nevarno poslabšuje pogoje dela in življenja, vse to so poglavitni problemi prihodnjega razvoja SR Slovenije in posameznih njenih regij.

Razreševanje omenjenih problemov bo terjalo več prizadevanja, znanja, odločnosti in poguma pri odločitvah.

Treba bo intenzivirati gospodarjenje na vseh področjih, razvijati politiko odprtega gospodarstva, čimvečje mednarodne konkurence in neogibne selekcije. Treba bo široko odpreti možnosti vsem oblikam združenega dela, da se na načelih dohodka in racionalnega gospodarjenja ne samo s tekočim ampak tudi v preteklosti opravljanim delom — čim bolj vsestransko povezujejo in sodelujejo tako s kapitalom kot tudi z delovnimi, organizacijskimi, znanstvenimi in tehničnimi izkušnjami; razvijati moramo sodobne metode in kriterije organizacije in sistema dela v vsaki

organizaciji združenega dela, ki so lastni visoko razviti industrijski tehnologiji in hkrati ustrezajo samoupravni socialistični družbi.

Poiskati in uveljavljati bo treba optimalne oblike izobraževanja za vse delovne profile in izobraževanja nenehno »reformirati«¹ ter ga prilagajati novo nastalim pogojem. Poleg tega bo treba razvijati raznovrstne oblike stalnega dopolnilnega izobraževanja in obveščanja o vsem, kar se na posameznih področjih pomembnejšega dogaja pri sosedih in v svetu.

Brez znanja, ki je ustvarjalno in ne samo rutinsko, dinamično in ne statično in ki se kot individualno vključuje v kolektivno, si po spoznanjih ni mogoče zamisliti napredka.

Raziskovalno delo se bo moralo zlasti usmeriti v odkrivanje novega znanja o človeku, o družbi in naravi, ki naj omogoča oblikovati družbeno zavest in dvigati raven izobrazbe, v proučevanje zdravstvenih, socialnih in kulturnih pogojev življenja, razen tega pa mora neposredno vplivati na organizacijo dela, izpopolnjevanje tehnologije in sodelovanje pri snovanju družbenega razvoja.

Podlaga gospodarskega razvoja bodo predvidoma še vedno: rast industrije, zlasti predelovalne, primerno razvejane in naslonjene na sposobnejše nosilce gospodarske rasti, razvijanje optimalnih kapacitet z visoko produktivnimi delovnimi mesti, vsestransko povezovanje in fleksibilnost ter naravnost na ves jugoslovanski trg na zunanja tržišča; hitrejši razvoj terciarnih dejavnosti zlasti trgovine, transporta, servisnih dejavnosti in še zlasti izrabljajna komparativnih prednosti pomembnih za razvoj domačega in tujega turizma.

S povečanim obsegom infrastrukture, boljšo prometno in energetsko povezanostjo in z razvojem policentričnega urbanističnega sistema, ki bo omogočal večjo naselitveno integracijo zlasti ob prometnicah, se bo slovenski nacionalni prostor zлил v bolj homogeno celoto in dobil boljše pogoje za razvoj industrije, terciarnih in drugih dejavnosti.

V prihodnjem obdobju bo kmečko prebivalstvo še nadalje zapuščalo kmetijstvo in se zaposlovalo v neagrarnih dejavnostih. Opuščanje kmetijstva ima lahko zlasti v hribovitih predelih dalekosežne negativne vplive na krajinsko podobo Slovenije, kar je z vidika turizma in

rekreacije posebej zanimivo. Da to preprečimo, je treba zlasti na področjih, ki so za agrarno in turistično dejavnost ekonomsko tehnično primerna, učvrstiti novo kmetijsko strukturo.

V preteklih petindvajsetih letih je delež kmečkega prebivalstva padel od 49 % na 23 %. Potrojilo se je število zaposlenih, obseg družbenega proizvoda na prebivalca pa se je povečal za več kot dvainpolkrat. Slovenija je iz pretežno agrarne dežele postala večji del industrijska z narodnim dohodkom okoli 1000 USA \$ na prebivalca.

Politika kvalitetnega in intenzivnega zaposlovanja terja racionalno usmerjanje, usposabljanje in mobilnost prebivalstva ter zmanjševanje zunanjih migracijskih tokov.

GOSPODARSKI RAZVOJ

Slovensko naravno bogastvo je dokaj omejeno, saj razen gozdov, premoga slabše kakovosti ter nahajališč nekaterih rud, nimamo na voljo pomembnejših naravnih bogastev, ki bi narekovali usmerjenost naše proizvodnje. Razteza pa se Slovenija na ugodni zemljepisni legi, kar bo specifično vplivalo na naš dolgoročni razvoj.

Akumulirano bogastvo, ki ga ima Slovenija, bo v naslednjih 15 letih treba povečati in modernizirati.

Pod pogoji uspešnega gospodarjenja, racionalnega izrabljajna kapacitet, večje produktivnosti, boljših delovnih navad, polne zaposlenosti, stabilnih gospodarskih odnosov in optimalnih razmerij v mednarodni in medregionalni menjavi, bo družbeni proizvod narastel od 18.000 milijonov dinarjev, kolikor je znašal leta 1969, računano po cenah iz leta 1966, na 49.200 milijonov dinarjev v letu 1985, računano prav tako po cenah iz leta 1966. Poprečna stopnja rasti družbenega proizvoda bi znašala 6,6 % letno. S tako stopnjo rasti bi verjetno dosegli leta 1985 družbeni proizvod v višini 3000 USA \$ na prebivalca.

Pri mednarodni menjavi izhajamo tudi iz spoznanja, da bomo morali razviti širše sodelovanje s tujimi partnerji na podlagi skupnih vlaganj in interesov za tekoče tehnično izpopolnjevanje, za uvajanje nove proizvodnje in skupno razvijanje surovinskih odnosov ter uvoznih in izvoznih poslov.

(Nadaljevanje na 4. str.)



Brez besed

O dolgoročnem razvoju . . .

(Nadaljevanje s 3. str.)

V prihodnjih 15 letih bodo znašale skupne bruto investicije v osnovna sredstva gospodarstva predvidoma 83.600 milijonov dinarjev, na zamenjavo obstoječih zmogljivosti bo šlo od tega 31.100 milijonov dinarjev. Vsota bruto investicij za negospodarske dejavnosti bi znašale za 15-letno obdobje 27.400 milijonov dinarjev. Investicije v obratna sredstva bodo letno naraščale po 5,9 %.

Obseg blagovnega in neblagovnega izvoza Slovenije, ki znaša sedaj okoli 31 %, bi zajel v letu 1985 okoli 36 % družbenega proizvoda. Zato je mogoče računati, da bomo v celotni menjavi s tujino izravnali primanjkljaj, lahko pa bi dosegli že določene presežke. Slovensko gospodarstvo bo tudi v prihodnje močno navzoče na enotnem jugoslovanskem trgu. Leto 1966 je znašala prodaja iz Slovenije v druga področja Jugoslavije 63 odstotkov družbenega proizvoda, nakup iz drugih področij pa 53 %.

V globalni koncepciji po sektorjih proizvodnje in drugih družbenih dejavnostih lahko pričakujemo v naslednjih 15 letih tole:

Primarni sektor: (kmetijstvo, gozdarstvo) bo sicer povečal svojo proizvodnjo, vendar po sorazmerno nižji stopnji rasti.

Kmetijstvo bo zahtevalo družbeno intervencijo, in sicer tudi za premagovanje socialnih razlik.

Zaradi rastočega primanjkljaja v oskrbi z lesno surovino je v gozdarstvu potrebna usmeritev k povečanju proizvodnega potenciala naših gozdov in k njegovemu boljšemu in bolj intenzivnemu izrabljanju.

Sekundarni sektor: (industrija, gradbeništvo, proizvodna obrt) se bo razvijal po obsegu proizvodnje hitreje od poprečja, njegov delež pri ustvarjanju družbenega proizvoda bo narasel od 55 % na 58 % v l. 1985, zvišal pa se bo tudi delež zaposlenih od 39 % na 45 % v letu 1985. Sekundarni sektor bo še naprej najpomembnejši sektor ustvarjanja družbenega proizvoda. Če ocenjujemo perspektivo naših industrijskih vej s stališča že dosežene razvojne stopnje in pa s stališča razvitosti teh vej industrije v Zahodni Evropi, če torej realno ocenimo možnosti njihovega konkuriranja na tržišču, pridemo do sklepa, da so kovinsko predelovalna, elektroindustrija ter lesna in kemična industrija veje z ugodno perspektivo.

Terciarni sektor: (promet, trgovina, gostinstvo, turizem, storitvena obrt, stanovanjska komunalna dejavnost itd.) bo stopnoma povečal svoj obseg. Njegov delež v družbenem proizvodu se bo, kot kažejo predvidevanja, povečal od sedanjih 32 % na 37 %. Zlasti se bo v terciarnih dejavnostih povečal delež zaposlenih, in sicer od sedanjih 15 % na 25 %.

Znano je, da je SR Slovenija dežela majhnih naselij. Le 39 % prebivalstva živi v mestih. Imamo dvoje mest z nad 100.000 prebivalci (Ljubljana s petimi občinami šteje skupaj 247.000 prebivalcev, Maribor pa 172.200 prebivalci). Zunaj mest živi 61 odstot. prebivalcev, kmetiskega prebivalstva pa je še 23 %.

Poleg Ljubljane in Maribora se je izoblikovalo še nekaj deset večjih in manjših gravitacijskih središč, v katerih živi sedaj skoraj polovica slovenskega prebivalstva. Ta središča so bila poglaviti nosilci povojnega gospodarskega in družbenega razvoja. Zato se je naša dolgoročna regionalna urbanistična strategija odločila za

POLICENTRIČNI RAZVOJ

Predvideva se, da bo leta 1985 živele v mestih in v urbaniziranih območjih 68 do 70 % vsega prebivalstva v SR Sloveniji.

Pričakovati je, da se bodo tudi v prihodnjih 15 letih uveljavljale družbene in gospodarske zakonitosti, ki vplivajo na mobilnost delovne sile na družbeno-gospodarsko preobrazbo prebivalstva. Doseljivanje iz drugih jugoslovanskih območij bo potekalo ob istočasnem manjšem odhajanju slovenskih delovnih ljudi v tujino. Z ekonomskimi in političnimi ukrepi bomo odpravljali vzroke, ki vzpodbujajo odhod v tujino, in z vsemi možnimi sredstvi pospeševali vračanje zaposlenih iz tujine. Navedene predpostavke nakazujejo, da se bo ob aktivni demografski politiki, ki naj rezultira v povečanju števila rojstev in zmanjšanju umrljivosti, skupno število prebivalstva do leta 1985 povečala od sedanjih 1.726.000 na 1.930.000. Za tako rast in stanje bo treba posvetiti večjo skrb za družino in varstvo otrok, izboljšati zdravstveno zaščito prebivalstva, storiti potrebne ukrepe za višanje realne življenjske ravni prebivalstva, kar bo vse vplivalo na podaljšanje poprečne življenjske dobe ljudi.

Odločneje se bomo zavzeli za aktivno demografsko politiko.

Zanjo obstoje objektni pogoji, ker postojamo čedalje bogatejša družba.

Mehanizacija kmetijstva in tehnični napredek, ki jo spremlja, borba v slovenskem kmetijstvu bo do leta 1985 sprostila okoli 100.000 delovnih ljudi, ki jih bo treba zaposliti v nekmetijskih dejavnostih. Več delovne sile bo zaposlil tudi razvitejši nekmetijski sektor. Predvideva se, da bo v naslednjih 15 letih znašala poprečna stopnja rasti delovnega prebivalstva v Sloveniji okoli 1 %.

Spremembe v gospodarski strukturi se bodo kazale predvsem v nadaljnjem relativnem zmanjševanju podeželskega pre-

bivalstva. Število mestnih prebivalcev se bo v naslednjih 15 letih povečalo od sedanjih 650 tisoč na okrog 860.000.

Dvig življenjske ravni vsega prebivalstva bo stalna skrb vseh za to odgovornih dejavnikov, zlasti za tiste prebivalce, ki so sedaj na najnižji ravni. S tem se bodo zmanjševale socialne razlike. Predvideva se približno trikratno povečanje sredstev osebne porabe. Do leta 1985 bo v strukturi osebne potrošnje narasel delež za kulturo in rekreacijo od sedanjih 8,6 % na 11,2 %, delež vseh storitev po od sedanjih 14 % na približno 18 %.

Drago Debeljak

Novice iz drobnega pohištva

Obrat drobnega pohištva je v svoj proizvodni program vključil KLOP 40. Z novim izdelkom si je obrat pridobil novega kupca, to je SILMARCO, ki je na zahodni obali Amerike. Spomla-

stružene stebričke in dve prečki, druga pa ima samo eno hrbtno prečko in struženi stebrički so zamenjani z daljšimi ploščatimi sulicami.

Z novim artiklom si je obrat

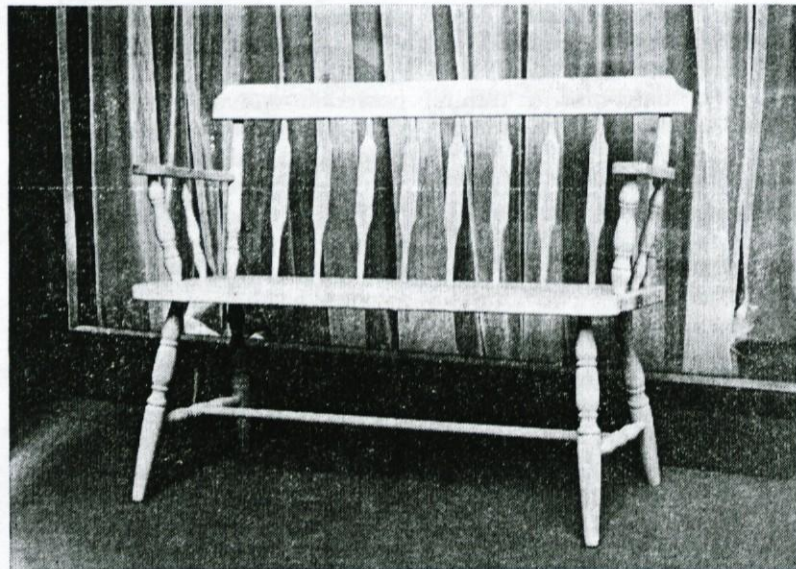

di letos se je kazala stagnacija naših stolov, imenovanih grupa 21, zato je bilo nujno poiskati nov artikel, da bi se praznina, ki bi se pojavila v proizvodnji, izpolnila. Do te praznine ni prišlo, vendar smo kljub temu prvo serijo klopi že izdelali in poslali kupcu. Osnovne mere klopi so:

dolžina 39⁵/₈"
 širina 16¹/₄"
 višina 34¹/₂"

Za naš tehnološki postopek in za izdelavo je ugodna, ker ima stebričke, spodnje krajše vezi in noge, kot jih imajo naši tipski stoli. Klop se izdeluje in odpremlja v surovem stanju, nadaljnje finaliziranje opravlja kupec.

Klop nastopa v dveh variantah. Prva ima na hrbtni strani

še bolj zagotovil zasedenost proizvodnje in v smislu tega se za jesen pripravlja tudi proizvodnja novega stola; o tem stolu pa drugič.

Ing. Franc Lenaršič

Obvestilo

Občinski odbor Rdečega križa Logatec obvešča vse krvodajalce in ostale, da zaradi epidemije zlatenice v občini Logatec, odpade krvodajalska akcija, ki je bila napovedana za 8. oktober 1971.

Akcija bo prihodnje leto, datum bomo še objavili. Če sedaj prosimo, naj bi se krvodajalci priglasili v čim večjem številu.

Obč. odbor RK Logatec

Sofinanciranje nadaljnje gradnje kliničnega centra v Ljubljani

Občinski sveti zavarovancev in skupščina skupnosti zdravstvenega zavarovanja delavcev Ljubljana so na svojih sejah obravnavali in sprejeli sklep, da se z prispevkom sofinancira nadaljnja gradnja že začelih objektov novega kliničnega centra.

Zaradi nerešenih vprašanj nadaljnje financiranja graditve je bila že resno ogrožena uresničitev tega načrta. Zaradi podražitve in drugih okoliščin po letu 1964 se je prvotni finančni načrt znatno spremenil.

Po cenah letošnjega januarja znaša predračun celotne investicije skupaj z opremo

429.482.000 din

Prvotno zagotovljena investicijska vsota po finančnem programu je bila 191.600.000 din

Nova predračunska vrednost je torej večja od prvotne za 237.882.000 din

Sredstva, ki so bila dosedaj vložena, so bila v pretežni meri porabljena za izgradnjo posteljnih zgradb in šele nadaljnja izgradnja štirietažne zgradbe za diagnostične, terapevtske, rehabilitacijske, učne raziskovalne in oskrbno servisne dejavnosti bo pripomogla k popol-

nemu funkcionalnemu delovanju novega kliničnega centra.

O nadaljnem financiranju izgradnje se je že razpravljalo v široki javnosti. Skupščine občin so podprle predlog, da se sredstva za izgradnjo zagotovijo s povečanjem stopnje prispevkov za zdravstveno zavarovanje.

Po osnutku sporazuma o financiranju in programu za nadaljnjo gradnjo kliničnega centra naj bi SRS in skupnosti zdravstvenega zavarovanja delavcev Ljubljane, Kranja, Novega mesta in Klinične bolnice v Ljubljani zagotovile sredstva za dokončanje začete delo, in sicer:

	din
1. Klinične bolnice v Ljubljani	11.500.000
2. SR Slovenija	90.552.700
3. Skupnost zdravstvenega zavarovanja	135.829.300
Skupaj	237.882.000

Skupnosti zdravstvenega zavarovanja delavcev bodo zagotovile plačevanje prevzetih obveznosti po osnutku sporazuma s povišanjem stopnje prispevka za zdravstveno zavarovanje delavcev, in sicer 0,5 % od 1. januarja 1972 do konca februarja 1975.

Tatjana Štirn

Ali dovolj skrbimo za enoto stavbnega pohištva

Prepričan sem, da je to zares nenavadno vprašanje, vendar ko sem v avgustu stopil v lakirnico stavbnega pohištva, kjer se v poletni vročini pri 31°C v prostoru polnem dušičnih hlapov, brusi, brizga, drugače rečeno: trdo dela, moram pritrditi naslovu tega članka, kajti pogoji dela poleti pri delovnih 30°C in pozimi le pri 4°C to opravičujejo naslov.

Beseda teče, o tovarni stavbnega pohištva, njenih problemih in nerešenih vprašanjih. V začetku avgusta, je ta kolektiv imel zbor delovnih ljudi, na katerem so obravnavali aktualna vprašanja tega obrata. Kritično se je ugotavljalo, zakaj produktivnost v primerjavi z lanskim letom ne raste, razpravljalo se je o disciplini, redu in še marsičem drugem. Pa poglejmo, kaj ta obrat doživlja letos.

Takoj v začetku leta smo pričeli z novo proizvodnjo oken za inozemskega kupca »Kauppa«. Nova proizvodnja se pač ponša z novimi problemi, predvsem začetnimi. Proizvodnja teh oken

se je počasi umirila, tako da danes lahko ugotavljamo, da je ta tip oken pri nas osvojen.

V juliju pa smo pričeli z osvajanjem že novih oken, prav tako za izvoz v zahodno Nemčijo, kupec pa je »OKAL«. Poiskusna serija oken je bila dana v proizvodnjo in seveda z njo grenak grižljaj, katerega okuša ta obrat. Težave pri tem so velike. Zahteve so zelo visoke glede kvalitete in še na posebno pedantnost in zahtevnost zahodnih kupcev. Največja ovira pa je vsekakor kvaliteten les.

Zahteva po tako kvalitetnem lesu je za nas nenormalna in prav na tej poti bomo imeli tudi v prihodnje zelo velike težave. Ta okna so za nas interesantna zato, ker je to prvokrat, ko govorimo o izvozu finaliziranih, to je lakiranih oken. Interesantne so tudi serije, ki bi mesečno zavzemale polovico naše lakirne proizvodnje. V kolikor se nam bo uspelo vključiti v ta posel, bo predvidena polovica proizvodnje lakiranih oken prodanih v inozemstvo.

Tretja večja novost leta v stavbnem pohištvi, je uvažanje oken iz programa KLI 1971. Tudi ta poskusna serija oken je že v proizvodnji, in kakor z vsemi prejšnjimi, nas tudi tukaj verjetno čakajo težave in presenečenja. Kakšne bodo te težave ne vemo, kajti pokajale se bodo šele sproti, kljub temu da so detalji preštudirani.

Ne nazadnje pa se lahko vprašamo, kakšni bodo osebni dohodki tega obrata in kako bodo vse te novosti vplivale na dosežek plana in norm? Verjetno bodo obrati, ki teh problemov nimajo, delili v procentih že 13. plačo, ko se bo tovarna stavbnega pohištva še borila z zgoraj omenjenimi problemi in se skušala vključiti v delitev osebnih dohodkov po delu in enoti proizvoda.

Konec sestanka je pripadal počitniški dejavnosti KLI. Ni nam jasno, zakaj je SINDIKAT, pod čigar okriljem je do sedaj tekla ta dejavnost, letos naenkrat v vsem popustil.

Ako se namreč ozremo v pretekla leta, so se organizirali izleti, dopusti na morju, dopusti v

planinah itd. Ugotavljalo se je tudi, da so bili po liniji SINDIKATA poslani na okrevanje nekateri člani, ki so bili v referendumu v preteklem letu proti graditvi lastnega počitniškega doma in niso bili pripravljeni žrtvovati nobene proste sobote za graditev tega doma.

Pred kadrovsko službo podjetja je bila postavljena zahteva, naj še enkrat prouči in poišče poti, da bi ta naš 1000-članski kolektiv vendarle dobil prostorček na soncu ob naši lepi obali.

Potegnimo sedaj črto pod vsem tem, pa lahko ugotovljamo, da smo kolektiv, ki ve, kaj hoče, kolektiv, ki bi bil rad enakopraven ostalim, le da pri tem nima sreče in se more spoprijeti s težavami, katere nam prinašajo faktorji, na katere ni od strani kolektiva mogoče vplivati, ter tržne razmere, katere nam onemogočajo industrijsko, visokoserijsko proizvodnjo.

Želeli bi le še več posluha za naše težave v celotnem podjetju in pomoč, s katero bi hitreje prebrodili težave.

Ing. Miro Gantar

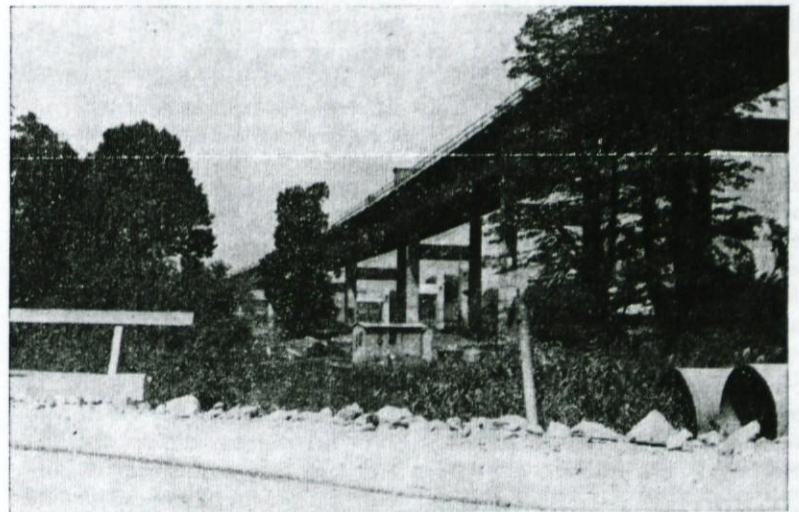

Gradnja nove ceste napreduje

Amandmaji k ustavi SR Slovenije

Spremembe v našem družbenem razvoju, ki jih vsebujejo amandmaji (dopolnilne spremembe) k ustavi SFRJ, ki veljajo od 30. 6. 1971 dalje, zahtevajo spremembe v ustavi SR Slovenije.

Spremenjena vloga federacije postavlja zahtevo za spremenjen položaj in vlogo republike v federaciji. To pa terja opredelitev SR Slovenije kot države in samoupravnih skupnosti, ki temelji na suverenosti slovenskega naroda in na oblasti ter samoupravljanju delavskega razreda in vseh delovnih ljudi Slovenije.

V razpravi je besedilo osnutka ustavnih amandmajev od 25. do 47. amandmaja opredeljuje SR

Slovenijo kot državo, ki temelji na suverenosti slovenskega naroda in na oblasti ter samoupravljanju delavskega razreda in vseh delovnih ljudi.

Amandma 26 pravi, da je temelj socialističnih samoupravnih odnosov družbeno-ekonomski položaj delovnega človeka v družbeni reprodukciji, ki mu zagotavlja, da s svojim delom s sredstvi reprodukcije v družbeni lastnini ter s tem, da neposredno in enakopravno z drugimi delovnimi ljudmi v združenem delu odloča o vseh zadevah družbene reprodukcije v pogojih in odnosih medsebojne odvisnosti in solidarnosti, uresni-

(Nadaljevanje na 6. str.)

Amandmaji k ustavi SRS

(Nadaljevanje s 5. str.)

čuje svoj osebni materialni in moralni interes in pravico, da uživa uspeh svojega dela itd.

Amandma 28 pravi, da delavci svoje delo in sredstva družbene reprodukcije v temeljnih organizacijah združenega dela prosto združujejo v podjetjih, zavodih in drugih delovnih organizacijah ali drugih oblikah združenega dela, všteti tiste, ki opravljajo kreditne in bančne ter zavarovalne posle itd.

Amandma 28 govori o samoupravnem sporazumevanju in družbenem dogovarjanju, s ka-

terimi delavci v temeljnih in drugih organizacijah združenega dela urejajo medsebojne interese pri družbeni delitvi dela in družbeni reprodukciji, določajo osnove in merila, po katerih usklajujejo svoje posebne interese s skupnimi interesi in določajo medsebojne pravice in odgovornosti ter ukrepe za njihovo uresničevanje.

Amandma 30 ureja vprašanja samostojnega osebnega dela občanov z delovnimi sredstvi v njihovi lastni, ki opravljajo kmetijsko, obrtno, gostinsko in turistično dejavnost in z zakonom določeno drugo gospodarsko in negospodarsko dejavnost.

(Nadaljevanje v naslednji št.)

Pomembno za lastnike motornih vozil

LASTNIKI MOTORNH VOZIL

53. člen zakona o varnosti cestnega prometa (Uradni list SRS, št. 17/71) uvaja obvezno odjavo motornega vozila pri organu, ki je registriral vozilo. Tako je potrebno odjaviti vsako motorno vozilo, za katerega ni zahteval lastnik v predpisanem roku podaljšanja veljavnosti prometnega dovoljenja (najkasneje v enem mesecu po preteku veljavnosti), če je lastnik prodal vozilo v drugo občino ali republiko ali če se je preselil v drugo občino in če je bilo vozilo uničeno ali odpisano. Po 8. točki 78. člena in 7. točki 80. člena tega zakona je za kršitelje predpisana denarna kazen.

Za vsako prodano vozilo je potrebno napisati v 3 izvodih kupoprodajno pogodbo, ki jo overi vsak lastnik na vložišču in pri upravi za dohodke.

VOZNIKI MOTORNH VOZIL

Voznik motornega vozila mora zahtevati podaljšanje vozniškega dovoljenja pred potekom veljavnosti ali vsaj 1 leto po poteku. Po poteku enega leta se voznik črta iz registra voznikov motornih vozil. Za ponovno pri-

dobitev vozniškega dovoljenja mora kandidat ponovno opravljati vozniški izpit.

VOZNIKI KOLES S POMOŽNIM MOTORJEM

13. člen zakona o varnosti cestnega prometa določa, da lahko vozi kolo s pomožnim motorjem v prometu le tisti, ki je star najmanj 14 let in ima potrdilo, da pozna predpise o varnosti cestnega prometa.

Ker republiški sekretar za notranje zadeve SR Slovenije še ni izdal natančnejših predpisov o organizaciji in preizkušanju znanja ter izdaji ustreznih potrdil, se ta člen zakona do nadaljnjega še ne izvaja. Ko bo predpis izšel, ga bomo objavili.

Opozarjamo pa na 55. člen pravilnika o pravilih cestnega prometa (Uradni list SFRJ, št. 5/70), ki določa, da voznik kolesa, kolesa s pomožnim motorjem in motornega kolesa ne sme sedeti izven sedeža, ki je določen za voznika, da ne sme voziti, ne da bi se vsaj z eno roko držal za krmilo, in da ne sme voziti brez opiranja nog na pedala oz. tako, da bi spreminjal oporo za noge. Ti vozniki morajo obvezno voziti svoje vozilo okobal.

V prihodnji številki bomo objavili nekaj podatkov o zgodovini žage Logatec in pogojev, ki so narekovali njeno rušenje.

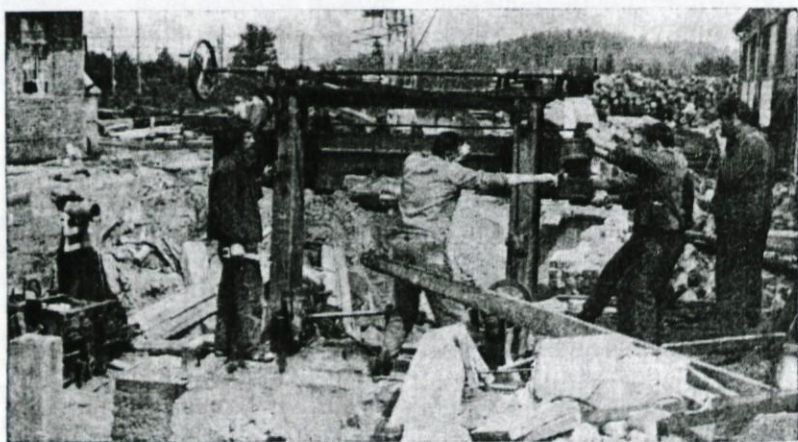

Ob 20-letnici smučarskih skokov v Logatcu

Začetki smučarskih skokov se gajo še v predvojni čas, ko je pokojni Lojze Kralj s svojimi prijatelji pripravil na Sekirici preprosto skakalnico. Vojna in Kraljeva smrt sta preprečili nadaljevanje smelih načrtov.

Skupina skakalnih navdušencev, ki jih je organiziral še vedno neutrudno delujoči Zoran Mrak, je poleti 1950 začela z gradnjo 20-metrsk skakalnice. Spočetka je bilo važno skočiti čimdlje; kako je kdo skočil, ni bilo pomembno.

Po teh začetkih se je število skakalcev vse bolj množilo: od pionirjev preko mladincev do članov. Začela se je resna vadba, skakalci so se začeli udeleževati tekem na 40 in 50-metrskih skakalnicah.

Prav zato se je kazala potreba po izgradnji večje skakalnice. Leta 1957 je inž. Stanko Bloudek projektiral 50-metrsko skakalnico, ki so jo skakalci s skromno podporo družbe, zato pa s toliko več dobre volje zgradili na Sekirici. Na otvoritveni tekmi so bili logaški tekmovalci med najboljšimi.

Uspehi so se množili, logaški skakalci so se pojavljali na vseh medklubskih, republiških, državnih in mednarodnih tekmovanjih in tod dosegali zavidljive uspehe. Iz vrst skakalcev so se razvili pravi strokovnjaki: sodniki, trenerji in organizatorji. Omenimo naj samo odlično organizacijo mednarod-

nega tekmovanja za pokal Kongsberg doma in že drugič zapored izvrstno organizacijo poletov za Poldov memorial v Planici.

Dvajsetletnico so logaški smučarji še posebej proslavili, ko so v svoji sredi lahko čestitali republiškem in državnemu mladinskemu prvaku Miru Turku.

Za nadaljnji razvoj smučarskih skokov v Logatcu je nujna izgradnja večje skakalnice, zanj se je skakalni klub odločil in že začel z deli v Logaških Žibršah.

V počastitev občinskega praznika je skakalni klub pripravil razstavo, ki naj bi zgovorno pričala o uspešno preleteni poti.

Razstava je prikazala 20-letni trud smučarskega skakalnega športa v Logatcu. V tem času je poskušalo svoje sposobnosti nad 600 skakalcev, ki so priborili svojemu klubu nad 250 trofej, teh si je največ prislužil Janez Loštrek, nato Miro Turk ter Franc Tršar. Vsekakor velja omeniti tudi to, da je klub dal v minulem obdobju 8 republiških in enega državnega prvaka.

Široka dejavnost ne potrebuje posebnega komentarja, pač pa več razumevanja in pomoči, meni neutrudni vodja logaških skakalcev Zoran Mrak.

Zato ob lepem jubileju skakalcem in skrbnemu vodstvu iskrene čestitke!

M. Š.

V Lazah še vedno polno nerešenih problemov

Pretekli mesec je KSP Logatec dogradil most čez Unico pri Lazah. Vrednost investicije je skupaj 30 starih milijonov, gradnjo pa je financiral občinski cestni sklad. Tako so končno Laze ponovno dobile povezavo s Planino.

Problemi Lažanov pa še vedno obstojajo...

Laze so v vsem povojnem obdobju stagnirale, celo nazadovale. Vsako leto jim voda na polju uniči večino posevkov. Voda se zadržuje dva, tri, štiri ali več mesecev. Pred tremi leti je zgorela žaga Ravnik in s tem je odpadel zaslužek kmetom-prevoznikom (prevoz lesa iz gozda do glavne ceste oz. žage).

KZ Laze že več let ne obstoja. Poizkus predelave eteričnih olj ni uspel.

Več kot polovica prebivalcev ima televizijski sprejemnik, vendar ga ne morejo uporabljati zaradi kota, ki preprečuje vezanje na oddajnike, ki posredujejo program RTV Ljubljana.

Povrhu vsega pa je še celotna električna napeljava za Laze in Jakovico skrajno slaba; potrebna je temeljita rekonstrukcija celotnega omrežja.

Občani so za rešitev omenjenih problemov s prostovoljnimi prispevki zbrali 6.400,00 din in 80 m³ lesa. To pa je 1/6 sredstev, kolikor jih potrebujejo za nujno rešitev le nekaterih od omenjenih problemov.

Pa zakaj si žalostna, mama, saj te imam rad

Mnogo pišemo o vzgoji in izobraževanju otrok, vendar te besede včasih izvenijo v prazno. Starši se vse premalo zavedajo svojih dolžnosti, kajti tisto, kar je otrokova pravica, je za starše dolžnost. Ta dolžnost pa je vse do vstopa v šolo na njihovih ramenih, šele potem jo delijo z vzgojitelji in pedagogi. Če otrok obiskuje vrtec in malo šolo, mu to samo koristi, starši pa morajo napore vzgojiteljev podpirati, ne pa zavirati. Tako se otrok pogosto ne znajde, ne ve kaj je prav in kaj ni, če učiteljica reče tako, mama in oče pa drugače. Če je otrokova pravica imeti igračo, se igrati z vrstniki, mu to dovolite, če ima otrok pravico do pravilne vzgoje mu jo dajte, to je vaša dolžnost.



Gozdovi so naše bogastvo, ki ga ne znamo ceniti

Koliko sreče nudi pričakovanje še nerojenega otroka, ve samo tista žena, ki je tudi mati, in da se to pričakovanje spremeni v veliko skrb še pred rojstvom, ve tudi edino le mati. Koliko skrbi povzroča, že ko je v košari, ko napravi prve korake, ko prvič pade in še in še. Potem leto in vaš otrok mora v šolo. Skrbi se tedaj še povečajo. Prve črte, ki nikakor nočejo biti ravne, črke, ki silijo iz vrste in ... mati je seveda tista, ki naj bi poleg učiteljice prva pomagala otroku. Mnogokrat se jezite, včasih opravičeno, mnogokrat po nepotrebem. Potem, ko je vse hudo mimo, ste zadovoljni.

Živijo pa otroci, ki so drugačni kot ostali. Ob različnih priložnostih starši opažajo, da je njihov otrok v marsikaterem pogledu drugačen. Morda

v svoji posteljici, se ne smehlja, je brez zanimanja, vedno slabe volje.

Verjetno ne bi nikoli napisala teh vrstic, če mi ne bi na začetku študija neka mati dejala: »Kaj, z neumnimi se boš ukvarjala?« Nisem vedela, kaj naj odvrnem, nisem se takoj znašla. Preveč je vsega, da bi lahko povedala v nekaj stavkih. Ljudje vse premalo vedo. Življenje jih nauči marsičesa, vsega pa vendar ne. Tako tudi zelo malo ali pa skoraj nič ne vedo, kako lahko pomagamo otroku, ki je duševno prizadet.

Najprej bi vam rada čisto preprosto povedala, kakšna je razlika med duševno prizadeto in duševno bolno osebo. Duševno prizadeta oseba je »revež, ki ne bo nikoli obogatel«, duševni bolnik pa je »bogataš, ki je izgubil vse svoje premoženje in tako postal revež«, je torej človek, ki je bil nekoč zdrav, pa mu je bolezen vzela vse kar je bogatilo njegovo bit. Duševno prizadeta oseba je včasih že ob rojstvu zaznamovana z nejasno prihodnostjo, nikoli ne bo obogatila sebe, niti okolice.

Vzroki za duševno prizadetost so različni: bolezen matere med nosečnostjo, bolezen še nerojenega otroka, poškodbe, ki nastanejo med porodom, boleznimi in poškodbe, ki nastanejo v zgodnjem otroštvu in mnogo drugih. Starši imajo mnogokrat nejasen občutek, da so sokrivi stanja svojega otroka. Iščejo krivdo pri samem sebi ali pri zakonskem drugu. Ti očitki, tudi če niso bili izgovorjeni, lahko zastrupijo celo dotlej najsrečnejšo zakonsko skupnost. Vsakemu očetu in materi želim, da bi se otresla občutka krivde in prenehala s samoočitki, saj prav nič ne koristijo in vrhu tega ne zadenejo resničnega vzroka otrokove okvare.

Duševno prizadetost razdelimo na tri stopnje:

I. debili — lažja oblika prizadetosti, dosežejo nivo 6—10 let starega normalnega otroka;

II. imbecili — srednja oblika prizadetosti, dosežejo nivo do 6 let starega normalnega otroka;

III. idioti — težka oblika prizadetosti, dosežejo nivo od rojstva do 2 let starega normalnega otroka.

Otrok na stopnji debilnosti je sposoben za učenje pod posebnimi pogoji in metodami v posebni osnovni šoli.

Otroci imbecili preživijo svojo šolsko obveznost v zavodih za

usposabljanje, kjer jih s pomočjo treninga in ponavljanja nauče osnovnih življenjskih akcij, ki se normalnemu človeku zde same po sebi umevne (hranjenje, oblačenje, osvajanje higienskih navad.)

Otroci idioti so prepuščeni v oskrbo različnim zavodom in ustanovam. Sami zase ne morejo ali skoraj ne morejo skrbeti.

Pri nas obstaja zakon, po katerem imajo otroci na stopnji debilnosti pravico obiskovati posebno šolo, imbecili pa lahko obiskujejo zavod za usposabljanje. Šolska obveznost traja ravno tako osem let. Starši so takega otroka dolžni poslati v šolo oziroma zavod.

Prav tako kot normalni otroci, tudi prizadeti otrok preživi vse faze razvoja, čeprav skoraj vedno malo kasneje. Tak otrok kasneje shodi, kasneje spregovori, je telesno neokreten in ročno nespreten, opazimo različne telesne nakaze, lahko je duševna prizadetost povezana s prizadetostjo vida ali sluha.

Kaj pomeni tak otrok za mater, ve samo tista mati, ki ga ima. Mati zdravega otroka tega ne more razumeti, čeprav se trudi. Četudi bi žive la nekaj časa skupaj z otrokom, si ne bi mogla ustvariti prave slike o načinu življenja z njim.

Starši! Ko opazite ali izveste, da je vaš otrok duševno prizadet je za vas samo neznatna tolažba, če veste, da niste edini, ki imate takšnega otroka. V prvem času mislite, da se takšna nesreča ni pripetila nobenim drugim staršem. Zato se čutite

izobčene iz kroga staršev normalnih otrok.

Dejstvo je, da so vsi starši prestrašeni in pretreseni, ko opazijo, da bo otrok, na katerega so gradili svoje upe in za katerega so delali velike načrte, predvidoma vse življenje potreben pomoči. Duševna prizadetost ni bolezen, ampak določeno stanje. S takim otrokom morate ravno tako k zdravniku, ne pričakujte pa, da bo zdravnik ozdravil duševno prizadetost. Tega ne zmore noben zdravnik, kajti duševna prizadetost je danes medicinsko neozdravljiva. Zdravilno sredstvo se imenuje vzgoja. Seveda se ne smete predati upanju, da boste mogli z vzgojo odpraviti prizadetost, lahko pa stanje izboljšate. Izkušnje kažejo, da je celo pri idiotih očitna razlika med vzgojenim in nevzgojenim. Starši ste najvažnejši vzgojitelji svojih otrok, pa naj bodo zdravi ali prizadeti. Velika in lepa naloga vas čaka. Samo vi jo lahko rešite, od vas je odvisno kakšno življenje bo imel vaš prizadeti otrok. Za izpolnitev te naloge ne potrebujete nobene diplome: vaše potrpljenje, razumevanje, ljubezen, vaša vroča želja, pomagati otroku, je mnogo važnejša.

Pri svojem ravnanju pa niste sami. V mnogih, predvsem večjih krajih, deluje mobilna ortopedagoška služba.

Ortopedagog obiskuje na domovih otroke, ki so kakorkoli prikrajšani za pomoč. Tako lahko starši sproti rešujejo svoje probleme, otrok pa se ob strokovni pomoči pravilneje usposablja.

R. Kavčič



Poletni dnevi na naših košenicah ...

Nagradna križanka

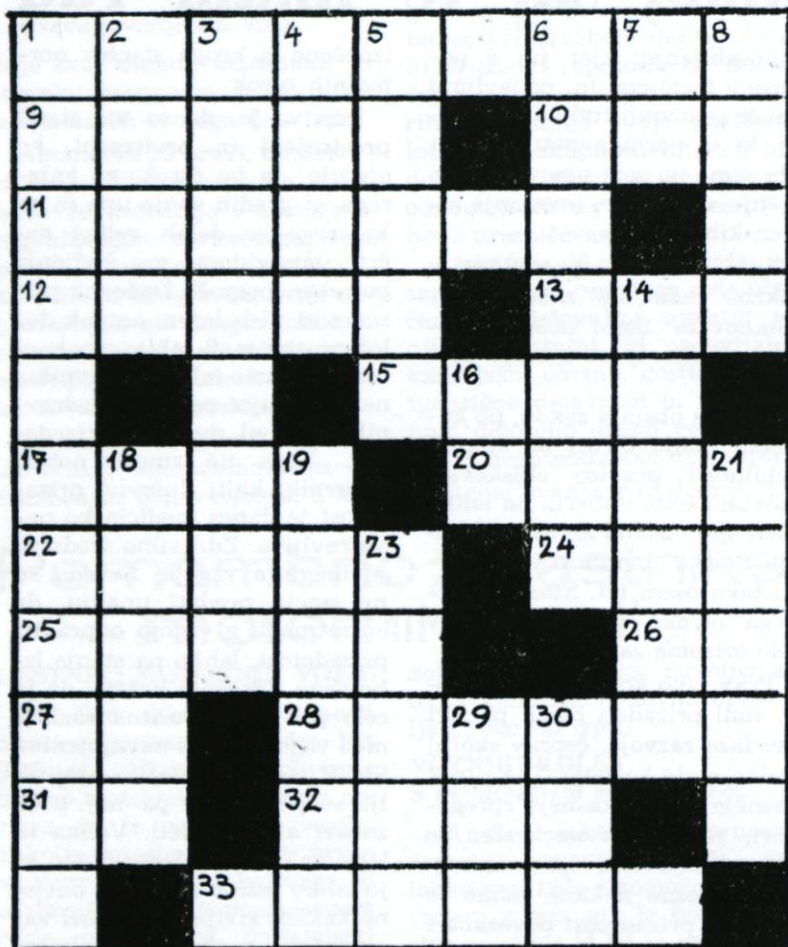

Vodoravno: 1. bolezen, ki razsaja po Logatcu; 9. del pohištva; 10. glavno mesto sosednje države; 11. oblika nagovarjanja; 12. hotel v Kranjski gori (žensko ime); 13. čut; 15. gora poleg Triglava; 17. pokrivalo; 20. države v Mali Aziji; 22. gosli; 24. žensko ime; 25. zamorka; 26. začetnici imena in priimka našega sušilničarja; 27. samoglasnika; 28. prebivalec države pod 20. vodoravno; 32. inča; 33. grmičevje.

Navpično: 1. kraj pri Logatcu z vrinjenim č; 2. turški gospod; 3. država v Aziji, ki sta jo prizadela državljanska vojna in poplave; 4. riževo žganje; 5. srbski folklorni ansambel; 6. vrsta tkanine, ki se ne mečka; 7. enaka samoglasnika; 8. pol zdravja; 14. veletok v Južni Ameriki; 16. osebni zaimek; 18. dejanje; 19. pomanjševalnica imena pod 24 vodoravno; 21. Sinatra; 23. igra s kartami; 29. če; 30. presežnik; 31. različna soglasnika.

Reševalci naj pošljejo svoje rešitve do vključno 20. 10. 1971 kadrovske socialnemu sektorju.

PREDSTAVIL SE JE LOGAŠKI OKTET

Na svečani seji občinske skupščine v Logatcu in ob otvoritvi mostu v Lazah je nastopil Logaški oktet v polnem sestavu. Oblikovanje okteta je trajalo od lanske jeseni. Oktet sestavljajo: Janez Gostiša, Cveto Maček, Peter Grom, Marcel Štefančič, Lojze Maček, Tomo Uršič, Franc Mihevc in Jože Maček. Praznično

razpoloženje je oktet ustvarjal s prijetnim nastopom in slikovitimi kostumi narodnih noš. Oktet ima pred seboj dovolj ambiciozne namene, predstaviti želi logaško pevsko ustvarjalnost tudi navzven. Upamo, da tako tudi bo. Vsekakor velja poudariti pevski smisel in dobro voljo; oboje je treba široko podpreti.

KADROVSKE VESTI

Delovno razmerje je v mesecu avgustu 1971 bilo sklenjeno z dvema delavcema, in sicer:

nu Černetu. Ivani Klavžar, Francu Nagodetu roj. 1953. leta, Francu Nagodetu roj. 1943. leta,



Janezom Čukom, ki je bil razporejen v DE drobno pohištvo in Viktorjem Škrbcem, vrnil se je iz JA in je bil razporejen v DE Žaga.

Delovno razmerje je prenehalo v mesecu avgustu 12 delavcem, in sicer:

— na lastno željo, sporazumno s podjetjem: Antonu Dolencu, Marjanu, Gorjancu, Anto-

Alojzu Maroltu, Frančiški Slabe in Francu Arharju;

— invalidsko je bila upokojena: Ivanka Matičič;

— samovoljno sta zapustila delo: Alojz Kenda in Marija Žakelj.

Konec meseca avgusta 1971 je bilo skupno zaposlenih v podjetju KLI Logatec 1007 delavcev. Prepeluh

Filmski program

6. X. ameriška barvna komedija KATARINA VELIKA.

8.—10. X. ameriški barvni vestern PRISILNI UBIJAVEC.

9.—10. X. ameriška barvna kriminalka DIPLOMEC.

13. X. ameriški avanturistični film TARZAN ZMAGUJE.

15.—17. X. ameriški barvni vestern PLAVOLASI MAŠČEVALEC.

16.—17. X. ameriški barvni vestern OBESITE GA BREZ MILOSTI.

20. X. francoska barvna komedija VESELE POČITNICE.

22.—24. X. ameriška barvna komedija MRTVI NE PLAČUJEJO DAVKOV.

23.—24. X. ameriška barvna kriminalka ŠERIF V NEW YORKU.

27. X. špan.-franc. barvni zgodovinski film CERVANTES.

29.—31. X. ameriški barvni vestern KRVAVI MESEC.

30.—31. X. francoska barvna komedija OSKAR JE KRIV ZA VSE.

Še je čas za nagradni natečaj

Poslovni odbor podjetja KLI Logatec je na seji, dne 24. 8. 1971 sklenil, da razpiše nagradni natečaj za izvedbo konstrukcije Eslinger in omarice s platneno zavezo.

Pogoji razpisa:

1. Natečaja se lahko udeležijo vsi člani kolektiva KLI Logatec in zunanji sodelavci.

2. Konstrukcija omaric naj bo izvedena tako, da je možna adaptacija omarice na okna novega programa grundirnega in lakiranega tipa tako, da jo montira kupec sam.

3. Vsi tehnični podatki so na razpolago v pripravi dela stavbnega pohištva.

4. Udeleženci natečaja morajo predložiti naslednjo dokumentacijo:

- tehnični opis
- načrt z detajli in skico montaže
- kalkulacijo

Zaželeno je, da se izdela prototip omarice.

Prototip bo plačan posebej.

5. Nagrade:

- nagrada 3000 din
- nagrada 2000 din
- nagrada 1000 din

6. Članom kolektiva, ki so po svoji službeni dolžnosti zadolženi za konstrukcijo stavbnega pohištva in ki neposredno delajo na tem področju se nagrada zmanjša za 20 %.

7. Komisija si pridržuje pravico, da v primeru neuspelega natečaja ne podeli katerikoli izmed nagrad.

8. Natečaj je anonimen.

9. Rok predložitve dokumentacije je 2. november 1971 do 12 ure na naslov:-

KLI LOGATEC — POSLOVNI ODBOR pod oznako »nagradni natečaj«.