

# KRALJEVINA JUGOSLAVIJA

UPRAVA ZA ZAŠTITU



INDUSTRIJSKE SVOJINE

Klasa 34 (2).

Izdan 1 juna 1934.

## PATENTNI SPIS BR. 10959

**Ing. Schueller Otto, građevni savjetnik, Villach, Austrija.**

Higijenski sadržać za izdavanje robe po komadu prema slobodnom izboru.

Prijava od 8 avgusta 1933.

Važi od 1 decembra 1933.

Pronalazak se tiče nekog sadržaća za robu, napose za jestiva, sa pokretnim stalkom smještenim u nekom čvrstom prozirnog kućištu, naročito za privremeno prolazno izlaganje robe na sportskim igralištima, željezničkim stanicama, parobrodima, u kupalištima, u kinu, pozorištima, zatim u hotelima, kavanama, seoskim gostionama i t. d., koji služi za izdavanje robe po komadima prema slobodnom izboru te je podešen tako, da je sprečeno opipavanje uskladištene robe prigodom njezinog pregledavanja prije izuzimanja i da je nemoguća samovoljna izmjena robe.

Poznate su već različite naprave za izdavanje jestive robe, među ostalim i neki cilindrični stolni stalak, koji je providen jednim nosačem sa po više jedna iznad druge smještenih ploča u jednakim razmacima i sa nekim kućištem u vidu  $\frac{3}{4}$  jednog staklenog valjka, koji je gore i dolje zatvoren te se može postrance zatvarati pomoću posničnih vratiju, pri čemu se nosač i kućište mogu pokretati svako zase ili istovremeno nakon iskopčanja nekog zatvora, a da se ne otvore vrata. I ako taj sadržać dopušta slobodno biranje robe, on je po svom cijelom podešenju prilično skup te ima još i tu manu, da je potrebno za izuzimanje izabrane robe i za povraćanje svih njegovih sastavnih djelova u njihov polazni položaj, da se izvede vrlo mnogo neprilichnih i vremenatrosnih rukovata. Poznati su i izda-

vači robe na jedan sprat sa zatvorenim dnom, čije valjkasto kućište ostaje nepomično te je podjeljeno na sektorke predjele, koji se nakon ubačenja novca mogu pokretati i čiji sadržać je providen jednim bočnim otvorom širine jednog sektora. Takvi izdavači robe omogućuju ulaganje samo male zalihe i samo približno jednako velikih komada kao i jednake vrste robe te ne dopuštaju biranje izvesnih komada; pošto su provideni zatvorenim dnom, ne može se privadati zatvorenoj robi svjež vazduh niti se može roba odzdo hladiti.

Predmet pronalaska je neki higijenski sadržać za izdavanje robe po komadu prema slobodnom izboru, providen uobičajenim, nepomičnim, prozirnim kućištem sa bočnim otvorom. U tom dolje otvorenom polukugljastom kućištu sa izrezom u vidu klina, smješten je jedan pokretni stalak sa po više spratova a kućište počiva svrsishodno na nekom trokrakom podnožju. Dalje je smještena prema pronalasku na najdonjoj ploči stalka jedna opruga, koja se povlači prigodom pokretanja stalka na nekom nazubljenom zavornom vijencu, koji je čvrsto smješten na podnožju sadržaća.

U nacrtu prikazan je primjerice jedan izvedbeni oblik predmeta pronalaska i to na fig. 1 naličje a na fig. 2 pogled odozgora. Na trokrakom podnožju 1 sjedi kao kućište polukugljasto, dolje otvoreno

stakleno zvono 2 sa klinastim izrezom 3, koji služi kao otvor za izuzimanje robe. U staklenom zvonu nalazi se stalak, providen sa po više spratova 5, 6, 7, koji su pregrađeni pomoću radijalnih pregrada 9 na po više radijalnih prostora tako, da je pristupačan po jedan sektor svakog jedan iznad drugog raspoređenih spratova istovremeno preko klinastog izreza 3 staklenog zvona. Pojedini tanjuri 5, 6, 7 poduprti su distancnim cijevima 8 i čvrsto spojeni sa pokretljivom osovinom 4, pri čemu se potonja može pokretati sa spoljašnosti pomoću ruče 10. U svrhu, da bi se mogao pokretati stalak samo u jednom smjeru, povlači se jedna opruga 11, koja je pričvršćena na najdonjoj ploči 7 te se s njom zajedno pokreće, na nekom čvrsto smještenom nazubljenom zavornom vijencu 12, koji je pričvršćen na trokrakom podnožju 1. Taj nazubljeni zavorni vijenac providen je, na način poznatih zavornih točkova na posmičnim vratima, sa tolikom količinom zubaca, koliko ima sektorskih prostora na pokretljivom stalku te je podešen tako, da zahvati na pokretljivom stalku pričvršćena opruga 11 u jedan zubac u onom trenutku, u kojem se postavi otvor jednog sektora tačno napram otvoru za izuzimanje.

Sadržać sa po više spratova prema ovom pronalasku omogućuje dakle izuzimanje robe po slobodnom izboru iz svih spratova stalka te je providen predjelima različite veličine prema veličinama i vrsti pojedinih komada robe, odlikuje se dalje vrlo jednostavnom konstrukcijom i rukovanjem kao i time, da se može rastaviti na pojedine sastavne djelove te dopušta direktno prozračivanje a prema potrebi i

hlađenje unutrašnjosti kućišta odzdo.

Hoće li se uzeti izabrana roba iz sadržaća, treba da se samo pokreće stalak pomoću ruče 10 dopuštenim smjerom, dok dospije sektor dotičnog sprata sa željenom robom pred otvor za izuzimanje.

Slidanjem ruče 10 i staklenog zvona 2 postaje pristupačnim pokretljiv stalak 5, 6, 7, najhitnije za punjenje ili za čišćenje.

Prirodno, da pronalazak nije ograničen samo na opisani primjer izvodenja te je skroz moguće, da se preduzmu po obliku ili veličini promjene na pojedinim sastavnim djelovima, a da se time ni najmanje ne bi udaljilo od duha ili obsega opisanog sadržaća, kao što da se može podesiti u vezi sa njime i neki sadržać za kovani novac, n.pr. centralno oko pokretljive osovine 4, na inače poznati zanatski način, koji dopušta pokretanje stalka pomoću ruče 10 tek nakon ubačenja novca.

#### Patentni zahtevi:

1. Higijenski sadržać za izdavanje robe po komadima prema slobodnom izboru, sa čvrsto stojećim prozirnim kućištem providenim bočnim otvorom, naznačen time, da je smješten neki pokretljivi stalak (5, 6, 7) sa po više spratova u kuglastom, dolje zatvorenom kućištu (2), koje je provideno jednim klinastim izrezom (3) te počiva svrsishodno na trokrakom podnožju (1).

2. Sadržać po zahtjevu 1, naznačen time, da je pričvršćena na najdonjoj ploči stalka (7) jedna opruga (11), koja se prigodom pokretanja stalka (5, 6, 7) povlači na nekom čvrsto smještenom, na podnožju (1) sadržaća pričvršćenom nazubljenom zavornom vijencu (12).

Fig. 1

Ad patent broj 10959

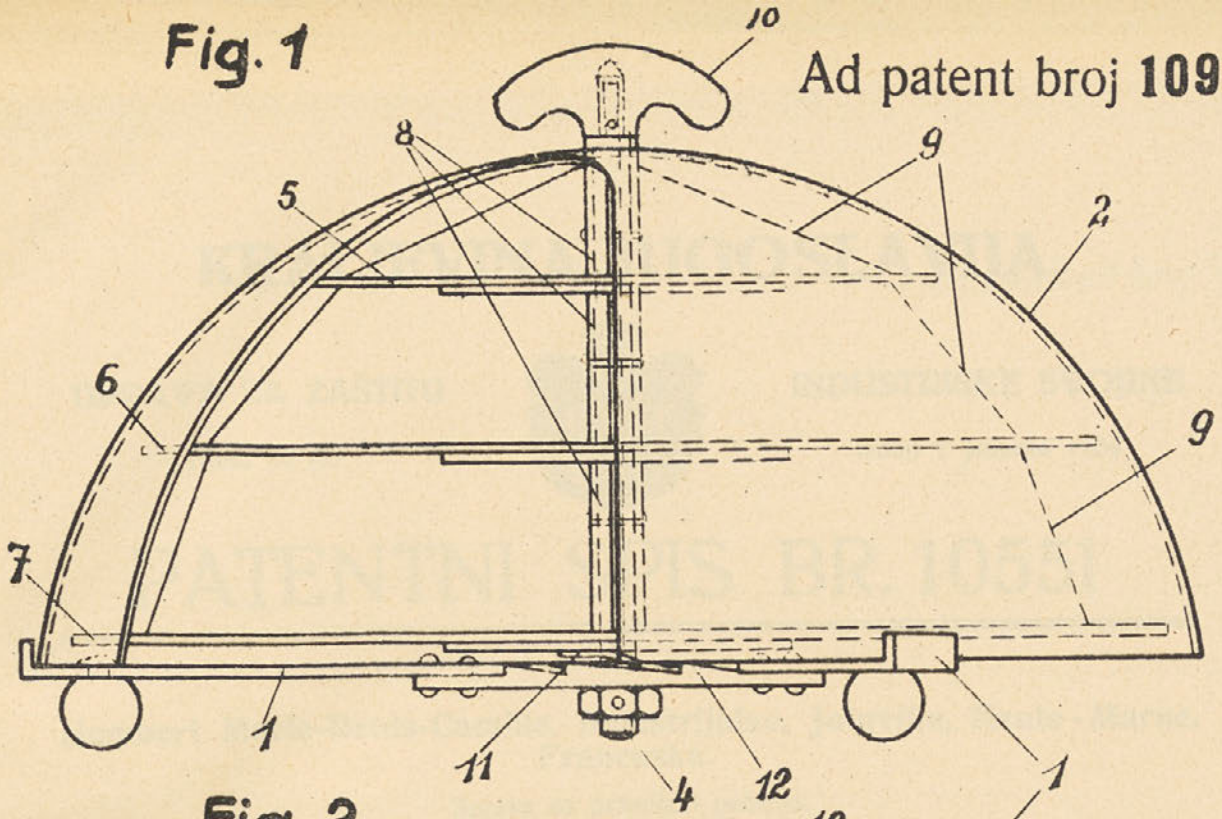

Fig. 2

