

ANNALES

Anali za istrske in mediteranske študije
Annali di Studi istriani e mediterranei
Annals for Istrian and Mediterranean Studies
Series Historia et Sociologia, 14, 2004, 2





ISSN 1408-5348



9 771408 534091



ANNALES

Anali za istrske in mediteranske študije
Annali di Studi istriani e mediterranei
Annals for Istrian and Mediterranean Studies

Series Historia et Sociologia, 14, 2004, 2

KOPER 2004

Annales, Ser. hist. sociol., 14, 2004, 2

ISSN 1408-5348

UDK 009

Letnik 14, leto 2004, številka 2

UREDNIŠKI ODBOR/ prof. Furio Bianco (IT), Tomaž Bizajl, dr. Milan Bufon,
COMITATO DI REDAZIONE/ dr. Lucija Čok, dr. Lovorka Čoralić (HR), dr. Darko Darovec,
BOARD OF EDITORS: dr. Goran Filipi (HR), dr. Vesna Mikolič, Aleksej Kalc, dr. Avgust
 Lešnik, prof. John Martin (USA), dr. Robert Matijašič (HR),
 dr. Darja Mihelič, prof. Edward Muir (USA), prof. Claudio
 Povolo (IT), dr. Drago Rotar, Vida Rožac-Darovec, dr. Mateja
 Sedmak, Salvator Žitko

Glavni urednik/Direttore responsabile/Chief Editor: dr. Darko Darovec

Odgovorni urednik/Redattore responsabile/

Responsible Editor: Salvator Žitko

Uredniki/Redattori/Editors: Alenka Obid, dr. Mateja Sedmak

Lektorji/Supervisione/Language Editors: Lea Kalc Furlanič (sl.), Richard Harsch (angl.), Nina Novak (sl.)

Prevajalci/Traduttori/Translators: Petra Berlot (it./sl., sl./angl.), Breda Biščak (sl./angl.), Ester Časar
 (sl./it.), Violeta Jurkovič (sl./angl.), Sergio Settomini (sl./it.),
 Tullio Vianello (sl./it.)

Oblikovalec/Progetto grafico/Graphic design: Dušan Podgornik

Prelom/Composizione/Typesetting: Franc Čuden - Medit d.o.o.

Tisk/Stampa/Print: Grafis trade d.o.o.

Izdajatelj/Editori/Published by: Univerza na Primorskem, Znanstveno-raziskovalno središče
 Koper / *Università del Litorale, Centro di ricerche scientifiche
 di Capodistria / University of Primorska, Science and Research
 Centre of Koper*, Zgodovinsko društvo za južno Primorsko /
Società storica del Litorale

Za izdajatelja/Per gli Editori/Publishers represented by: dr. Darko Darovec, Salvator Žitko

Sedež uredništva/Sede della redazione/ Univerza na Primorskem, Znanstveno-raziskovalno središče

Address of Editorial Board: Koper, SI-6000 Koper/Capodistria, Garibaldijska/Via Garibaldi
 1, p.p. /P.O.Box 612, tel.: ++386 5 66 37 700, fax 66 37 710;

e-mail: annales@zrs-kp.si, **internet:** http://www.zrs-kp.si/

Ponatis člankov in slik je mogoč samo z dovoljenjem uredništva in navedbo vira.

Redakcija te številke je bila zaključena 30. 11. 2004.

Sofinancirajo/Supporto finanziario/ Ministrstvo za šolstvo, znanost in šport Republike Slovenije,

Financially supported by: Ministrstvo za kulturo Republike Slovenije, Mestna občina
 Koper, Občina Izola, Občina Piran, Banka Koper ter drugi
 sponzorji

Annales - series historia et sociologia izhaja dvakrat letno.

Annales - series historia naturalis izhaja dvakrat letno.

Letna naročnina za obe seriji je 7000 SIT, maloprodajna cena tega zvezka je 2500 SIT.

Nenaročenih rokopisov in drugega gradiva ne vračamo. Rokopise in naročnino sprejemamo na sedežu uredništva.

Rokopise lahko pošiljate tudi članom uredništva.

Naklada/Tiratura/Circulation: 700 izvodov/copie/copies

Revija Annales je vključena v naslednje podatkovne baze / Articles appearing in this journal are abstracted and
 indexed in: Historical Abstract and America: History and Life (ABC-CLIO, USA); Sociological Abstracts (USA),
 International Medieval Bibliography, University of Leeds (UK), Referativni Zhurnal Viniti (RUS).

VSEBINA / INDICE GENERALE / CONTENTS

- Maša Sakara Sučević:** Arheološko gradivo iz Jame nad Brežcem št. 5415 pri Podgorju, občina Koper 229
Archaeological material from Jama above Brežec no. 5415 near Podgorje, municipality of Koper
Materiale archeologico proveniente dalla grotta 5415 di Brežec presso Podgorje, comune di Capodistria
- Verena Vidrih Perko:** Oljke in olje v antiki. Columella, *De re rustica*, 5. 8. 1: *dea quae prima omnium arborum est* 243
Olive trees and oil in roman times.
 Columella, *De re rustica*, 5. 8. 1: *dea quae prima omnium arborum est*
L'olivo e l'olio d'oliva nell'antichità.
 Columella, *De re rustica*, 5. 8. 1: *dea quae prima omnium arborum est*
- Maja Breznik:** Some thesis for social history of culture during Italian Renaissance. Culture as "gift exchange" 257
Nekaj tez o družbeni zgodovini kulture v italijanski renesansi. Kultura kot "menjava daru"
Alcune tesi per la storia sociale della cultura all'epoca del Rinascimento italiano. La cultura come "scambio di doni"
- Anja Zalta:** Katari – heretiki v kontekstu zgodovine Zahoda 269
Cathars – heretics in the context of western history
I catari – eretici nella storia dell'Occidente
- Mojca Terčelj:** La integración cultural y multiculturalismo. La políticas indgenístas en México, en el siglo XX 279
Kulturna integracija in multikulturalizem. Mehiške socialne politike za indijance v 20. stoletju
Cultural integration and multiculturalism. Mexican social policies for Indians in the 20th century
- Mateja Sedmak:** Dinamika medetničnih odnosov v slovenski Istri: avtohtoni versus priseljeni 291
The dynamics of interethnic relations in Slovene Istria: autochthonous vs. immigrant
Dinamica dei rapporti interetnici nell'Istria slovena: autoctoni contro immigrati
- Marina Furlan:** Regionalne razlike v vrednotah gimnazijcev ali: do kod sega globalizacija? 303
Regional differences in the values of grammar school students or: what is the extent of globalisation?
Differenze regionali presenti nei valori dei ginnasiali ovvero: fino a dove arriva la globalizzazione?
- Mitja Skubic:** Prevzete besede in kalki na zahodnem slovenskem jezikovnem območju 315
Loan words and calques in the western Slovene linguistic area
Prestiti e calchi nell'area linguistica sloveno – occidentale
- Luciano Rocchi:** Per una stratificazione del lessico dialettale capodistriano: l'elemento slavo... 323
Za stratifikacijo besedišča koprškega narečja: slovanski element
For a stratification of the Capodistriano dialectal lexis: the Slavic element
- Irena Stramljič Breznik:** Germanizmi v zahodnem slovenskogoriškem podnarečju 331
Germanisms in the western subdialect of the Slovenske gorice region
Germanismi nel subdialetto occidentale di Slovenske gorice
- Barbara Baloh:** Seznanjanje s slovenščino v italijanskih vrtcih na narodnostno mešanem območju v Slovenski Istri 337
Getting acquainted with Slovene in Italian kindergartens of the ethnically mixed area in Slovene Istria
L'incontro con lo sloveno negli asili italiani del territorio nazionalmente misto dell'Istria slovena

Anja Zorman: Razvoj osnovne pismenosti kot dvoredne strategije (de)kodiranja 343 <i>The development of early literacy as a dual (de)coding strategy</i> <i>Sviluppo dell'alfabetismo di base come doppia strategia di (de)codificazione</i>	POLEMIKE IN OCENE <i>POLEMICS AND REVIEWS</i> <i>POLEMICHE E RECENSIONI</i>
Bogdana Borota: Poskus prepoznavanja znanja v pevskem ustvarjanju učencev v drugem razredu devetletke 353 <i>An attempt at identifying knowledge through the musical creativity of 2nd grade pupils in 9-year primary schools</i> <i>Prova d'identificazione delle cognizioni nella creatività canora degli alunni della seconda classe della scuola novennale</i>	Stanko Flego: Pejca v lascu: zakaj in čemu? (Diskusija k članku T. Fabca) 431 <i>D. V. Grammenos (ed.): Recent Research in the Prehistory of the Balkans (Alenka Tomaž) 433</i> <i>Vinicio Tomadin: Le ceramiche medievali e rinascimentali del Museo civico di Gradisca d'Isonzo (Zrinka Mileusnić) 434</i> <i>Maja Sunčič – Brane Senegačnik (eds.): Antika za tretje tisočletje (Jadranka Cergol) 436</i>
Majda Cencič: Nujnost poklicnega učenja za pouk mlajših otrok 361 <i>The necessity of professional learning for teachers of young children</i> <i>La necessità della formazione professionale per l'insegnamento ai bambini</i>	<i>Wilfried Loth: Katholiken im Kaiserreich (Egon Pelikan) 438</i> <i>Dean Komel (ed.): Kunst und Sein (Jan Bednarik) 443</i> <i>Hilary Putnam: The Collapse of the Fact / Value Dichotomy and Other Essays (Nijaz Ibrulj) 444</i>
Vida Medved Udovič: Branje slikanice: med besednim in vizualnim 371 <i>Literary knowledge and the young reader: between the word and the visual</i> <i>Lettura di libri illustrati: fra parola e immagine</i>	<i>Peter Kivisto: Multiculturalism in a Global Society (Nijaz Ibrulj) 445</i> <i>Linda Martin Alcoff – Eduardo Mendieta (eds.): Identities. Race, Class, Gender, and Nationality (Nijaz Ibrulj) 446</i> <i>John R. Searle: Consciousness and Language (Nijaz Ibrulj) 446</i> <i>Rima Shore: Rethinking the Brain: New Insights into Early Development (Joca Zurc) 447</i>
Rado Pišot, Franc Cankar: Opinion of pupils with different motor performance on their physical education teachers 377 <i>Mnenja različno motorično sposobnih učencev o njihovih športnih pedagogih</i> <i>Le opinioni degli alunni con capacità motoriche differenti sui loro insegnanti di educazione fisica</i>	<i>Jelena Hladnik – Nataša Bratina Jurkovič – Tanja Simonič (eds.): Mi urejamo krajino (Tina Šturm) 449</i> <i>Navodila avtorjem 451</i> <i>Istruzioni per gli autori 453</i> <i>Instructions to authors 455</i>
Milan Čoh: Motorično učenje 385 <i>Motor learning</i> <i>Apprendimento motorio</i>	<i>Kazalo k slikam na ovitku 457</i> <i>Indice delle foto di copertina</i> <i>Index to pictures on the cover</i>
Manca Plazar Mlakar: Uporabnost teorije grafov kot metodološkega orodja pri urejanju prostora 395 <i>Applicability of graph theory as of a methodological implement in spatial planning</i> <i>L'utilità della teoria dei grafici come strumento metodologico per la sistemazione del territorio</i>	
Boštjan Bugarič: Procesi v mestnih jedrih. Primer umeščanja univerzitetnega programa v historično mestno jedro Kopra 409 <i>Programs in city centres. The case of the inclusion of the university program into the historical city centre of Koper</i> <i>I processi nei centri storici. L'esempio dell'inserimento del programma universitario nel centro storico di Capodistria</i>	

izvirni znanstveni članek
prejeto: 2004-06-08

UDK 903:904(497.4-14)"637/652"

ARHEOLOŠKO GRADIVO IZ JAME NAD BREŽCEM ŠT. 5415 PRI PODGORJU, OBČINA KOPER

Maša SAKARA SUČEVIĆ

Univerza na Primorskem, Znanstveno-raziskovalno središče Koper, SI-6000 Koper, Garibaldijska 1
e-mail: masa.sakara@zrs-kp.si

IZVLEČEK

Nabrano gradivo iz Jame nad Brežcem št. 5415 na Bržanijsko-kraškem robu opredeljuje obdobja od zgodnje bronaste do zgodnje železne dobe in rimsko obdobje. Keramični odlomki predstavljajo značilno gradivo jam in gradišč Tržaškega in matičnega Krasa ter Istre. Izstopa dvojni ročaj (ansa bifora) z ohranjenim delom ostenja bikoničnega lonca, ki predstavlja oblikovno posebnost na območju Caput Adriae.

Ključne besede: arheološki artefakti iz jame, naključne najdbe, bronasta doba, železna doba, rimska doba, dvojni vodoravni ročaj – ansa bifora

MATERIALE ARCHEOLOGICO PROVENIENTE DALLA GROTTA 5415 DI BREŽEC PRESSO PODGORJE, COMUNE DI CAPODISTRIA

SINTESI

Il materiale rinvenuto nella grotta 5415 a Brežec, sul ciglione carsico della Bersania, risale al periodo che va dalla prima età del bronzo all'inizio di quella del ferro e al periodo romano. Frammenti ceramici rappresentano il materiale tipico proveniente dalle grotte e dai castellieri della zona di Trieste, del Carso e dell'Istria. Spicca l'ansa bifora con frammento di vaso biconico, una forma peculiare nel Caput Adriae.

Parole chiave: artefatti archeologici provenienti da grotte, ritrovamenti casuali, età del bronzo, età del ferro, epoca romana, doppia ansa verticale – "ansa bifora"

Jama nad Brežcem s številko 5415 jamarskega kastrata leži na Bržanijsko-kraškem robu nad vasjo Brežec pri Podgorju (sl. 1). Dobro viden vhod v jamo se odpira 2,5 metra visoko v skalnati steni in je ovalne oblike: je 1,70 metra visok, do 1,40 metra širok. Vhodu sledi 7 metrov dolg rov podobne velikosti kot vhod. Stene in strop so skalnati, tla pa zemljena. Položno vzpenjajoči se rov vodi v prvo dvorano, ki je velika 3x7 metrov. Po petmetrskem dolgem hodniku se pride v drugo dvorano, ki je približno enako velika kot prva. Ob severozahodnem kotu se odpira vhod v raven položen rov, ki se po 12 metrih konča z oknom v steni. V severovzhodnem kotu pa je vhod v nizek, vzpenjajoč manjši rov. Na tem mestu se dviga kamin, ki pripelje v prvo dvorano (sl. 2).¹

V neposredni bližini je nekaj prazgodovinskih naselbin na vrhovih vzpetin in v jamah. Znana, čeprav neraziskana, so: gradišče Mojbma nad Zazidom (Osmuk, 1979, 278),² gradišče Mozar pri Črnem kalu, Gradišče Marija Snežna, gradišče na Hribu Stena, Gradišče pri Podpeči in gradišče v Zanigradu. Jame z arheološkim gradivom pa so Jama v Ladnici oz. Jama v Valah, Bobalova jama oz. Jama velikih Podkovnjakov, Ločka jama (Stokin, 1997, 140–150).

Jamo nad Brežcem št. 5415 (v lit. tudi Br3) so prvič obiskali in evidentirali člani društva Jamarski odsek SPD Trst Bratoš Klavdijo, Sancin Izidor in Sancin Stojan leta 1984 ter ob tej priložnosti v prvi dvorani pobrali nekaj odlomkov keramike. V drugi dvorani pa so na majhni polici tik ob vhodu v manjši rov v severovzhodnem kotu našli zlatnik, dva velika srebnika in enajst majhnih srebrnikov iz 13. in 14. stoletja. Vse skupaj so izročili Pokrajinskemu muzeju v Kopru (Župančič, 1990, 19–26).

Jama nad Brežcem št. 5415 sodi v skupino jam slovenskega in tržaškega Krasa, ki vsebuje gradivo od bronaste dobe do sodobnosti.³ V članku je predstavljeno gradivo, ki sta ga v Pokrajinski muzej Koper prinesla Daniel Božič in arheologinja Bojana Rozman. Ta je povedala, da je gradivo s površine jamskih tal in da v jamo zahajajo domačini ter iz nje odnašajo zlasti keramiko.⁴

Odlomki keramičnih posod okvirno izvirajo iz ar-

heoloških obdobjih bronaste dobe, železne dobe ter rimskega obdobja.

Posode na nizki nogi se na območju Caput Adriae prično pojavljati že v srednjem in poznem neolitikumu (Montagnari Kokelj, Crismani, 1997, 82, fig. 7: 49–50; 27: 247–248). Pogosteje pa jih je srečati ob koncu bronaste in na začetku železne dobe ter v zreli železni dobi.⁵ Dno manjše posode na nizki nogi (sl. 5: 12) je podobno neolitskim posodam na nogi, vendar se po fakturi v ničemer ne razlikuje od ostalega gradiva iz jame in ga zato umeščamo v obdobje od pozne bronaste dobe do zrele železne dobe.

S prehodom iz eneolitika v zgodnjo bronasto dobo so v jamah na Krasu zastopani odlomki posod, ki se jih vzporeja s klasično ljubljansko kulturo (Govedarica, 1988–1989, 401ss; Montagnari Kokelj, Crismani, 1996, 86s). Za to kulturo so značilni lonci s pokončnim plastičnim rebrom kot na sl. 6: 4 in večji lonci z ravno odrezanim pokončnim ustjem (sl. 5: 1; Montagnari Kokelj, Crismani, 1997, 86, fig. 9: 62; 36: 343; 47: 436; Cannarella, 1973–74, 75s, fig. 4: 3).

Izkopavanja na gradišču Monkodonja pri Rovinju kažejo, da se je poseljevanje gričev in gradnja t. i. kaštelirjev pričela že v mlajši stopnji zgodnje bronaste dobe (Hänsel et al., 1997, sl. 46). S srednjo bronasto dobo pa pride do povečane poselitve vzpetin v Istri in na Krasu, poseljene, najverjetneje le kot začasna bivališča, pa so tudi jame.⁶

Temu času se lahko pripiše predvsem s kanelurami okrašene odlomke ostenja ter tunelasti ročaj (sl. 6: 3). Okrasi plitkih, širokih kanelur v obliki koncentričnih krogov okrog bradavice (sl. 6: 5–6, 8) ter enake kanelure v različnih oblikah (sl. 6: 7, 9–10) so značilni za srednjo bronasto dobo. Na gradiščih Monkodonja in Gradac Turan so tovrstni okrasi, ki naj bi prišli iz Podonavja, uvrščeni v mlajši del srednje bronaste dobe.⁷ Nekoliko spremenjene so znane še v pozni bronasti dobi (Cardarelli, 1983, 94, tav. 17: 154; Mihovilič, 2001, 49s, sl. 42; Hänsel et al., 1999, 89, 91, 95, sl. 46).

Tunelasti ročaji (sl. 6: 3) naj bi bili značilnost t. i. kaštelirske,⁸ predvsem kulture srednje bronaste dobe.

1 Za podatke se avtorica članka zahvaljuje Franju Droleju z Inštituta za krasoslovje v Postojni. Opis dostopa do jame in opis ter načrt jame v celoti povzema po zapisniku gospoda Sancina Stojana iz Jamarskega odseka SPD Trst, dne 7. 4. 1984, in se mu na tem mestu zahvaljuje za dovoljenje za objavo.

2 Gradišče ima lepo oblikovano obzidje, vendar v notranjosti na površju ni moč zaznati prazgodovinske keramike (ustno Matej Župančič, kustos Pokrajinskega muzeja Koper).

3 Kronološko je skušal jame na podlagi številnega gradiva s pomankljivo dokumentacijo, opredeliti že Leben (1967, 77). V novejšem času vodi kritično revizijo jamskega gradiva s tega področja predvsem za obdobji neolitika in eneolitika Emanuela Montagnari Kokelj s sodelavci (Gilli, Montagnari-Kokelj, 1993; 1994; Montagnari-Kokelj, Crismani, 1997).

4 Avtorica članka se zahvaljuje Mateju Župančiču, da ji je omogočil obdelavo gradiva in za strokovno pomoč pri članku.

5 Castelliere C. Marchesetti v plasteh 2 in 3 (Stacul, 1972, 158, fig. 3: 10–11); grobišče S. Barbara pri Miljah (Montagnari Kokelj, 1996, tav. 1: 8; 3: 18); Duino (Maselli Scotti, Paronuzzi, 1983, 159, tav. 5: 5; Maselli Scotti, 1978–80, fig. 7: 11).

6 Poseljena naj bi bila Trogrla Pečina (Čović, 1983, 234). Povsem drugačna poselitvena slika pa se kaže na Krasu (Leben, 1967, 77; 1970, karta 2–3; 1971, 63ss; 1974, 243ss).

7 Čovićeva stopnja Istra III (Čović, 1983, 233–241), ki opredeljuje srednjo bronasto dobo je na podlagi podatkov, pridobljenih z izkopavanji na Monkodonji in Gradac-Turnu, razdeljena v starejši in mlajši del (Hänsel et al., 1999, 95).

8 O "kaštelirski" kulturi glej Gabrovec, Mihovilič, 1987, 293; Gabrovec, 1989, 117.

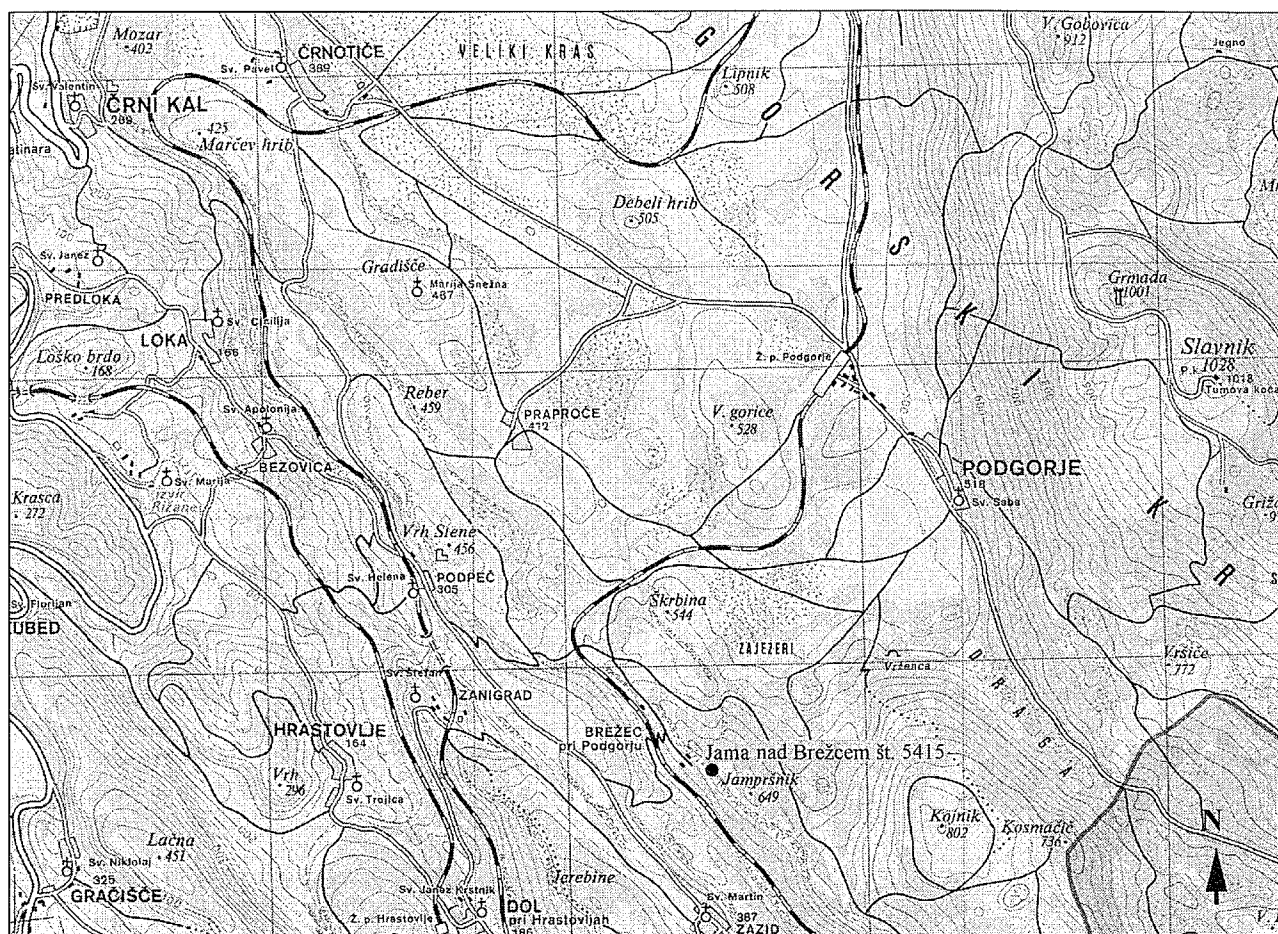

Sl. 1: Lega Jame nad Brežcem št. 5415 (Atlas Slovenije, M 1:50.000).

Fig. 1: Lay of Jama above Brežec no. 5415 (Atlas Slovenije, M 1:50.000).

Pojavljajo se na območju Furlanije, Tržaškega in Goriškega Krasa, Posočja in Notranjske v času od srednje bronaste dobe do starejše faze pozne bronaste dobe (Svetličič, 1997, 52; Cardarelli, 1983, 94s, tav. 19: 100; 20: 99; Lonza, 1973–74, fig. 6: 15, 21). V pozni bronasti dobi jih zasledimo tudi v Trentinu in v Benečiji, kjer so običajno pripeti na trebuh velikih trebušastih posod brez vratu, z rahlo izvihanim ustjem (Bagolan, Leonardi, 1998, fig. 6: 1; Padova Prae., 1976, tav. 2: 4; 4: 2, 3). Istočasno se pojavljajo v Istri, in sicer na ostenju velikih skled z izvihanim ustjem tipa 52b in 52c po Sakara Sučević (2004, 87s, sl. 11; Mihovilič, 2001, 49s).

Iz srednje bronaste dobe je verjetno tudi odlomek ostenja trebušaste skodele z vodoravnimi kanelurami na ramenu (sl. 6: 2). Oblikovno in ornamentalno ustreza

tipu 90B po Cardarelliju (1983, 93s, tav. 17: 90B).

V pozno bronasto in pričetek železne dobe se lahko uvrsti velike lonce z ravnimi fasetami na notranji strani izvihanega ustja, tipa 81 po Sakara Sučević (sl. 4: 1–2, 5; 2004, 137s, sl. 14).⁹ Najpogosteje nastopajo na severnem delu Istre v kontekstih pozne bronaste in zgodnje železne dobe.¹⁰ Takšni veliki lonci predstavljajo podonavski žarnogrobiščni element (Müller-Karpe, 1959, Abb. 23: 38).¹¹ V obdobju pozne bronaste dobe (Ha A–Ha B stopnje po srednjeevropski kronološki shemi) so te vrste lonci razširjeni na širokem območju od Bosne, Like, celotnega slovenskega ozemlja, prek Istre do tržaškega Krasa in zahodne Furlanije (Marič, 1964, 25, t. 2: 1–3, 9–10, 14, 17; Benac, 1959, 40s, t. 17: 1; 18: 5; Govedarica, 1982, 121s, 129–131, 153, t. 7: 2; 16: 12; Čović,

9 Ustje lonca (sl. 3: 3) na notranji strani nima ravnih faset, vendar je oblikovno zelo podobno ustju s fasetami s Srmina (Svetličič, 1997, t. 27: 8) in ga zato uvrščamo med velike lonce s fasetami.

10 Brežec (Vitri, Steffé De Piero, 1977, tav. 32: 10); Srmin (Svetličič, 1997, t. 27: 7; 39: 18); Kaštelir pri Novi vasi (Sakara Sučević, 2004, t. 27: 488, 490); Štramar (Mizzan, 1997, tav. 7: 3) Gradac-Turan (sl. 29: 6) (Mihovilič, 1997, t. 9A: 2).

11 Brinjeva gora (Müller-Karpe, 1959, fig. 23: 38; 22: 24); Ormož (Lamut, 1988–89, t. 2: 7; 13: 6, 11)

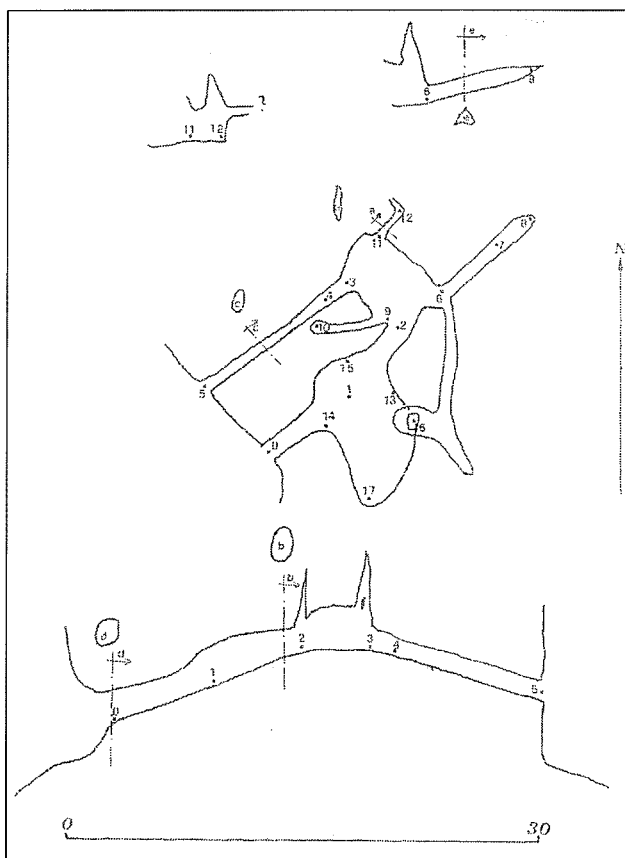

Sl. 2: Jama nad Brežcem št. 5415; tloris in prerez (Sancin, 1984).

Fig. 2: Jama above Brežec no. 5415; ground plan and cross-section (Sancin, 1984).

1979, 34, sl. 12: 2–5, 7–10; Drechsler-Bižić, 1970, 101, 113, t. 3: 7; 6: 4–5; 8: 13, 15; Pettarin et al., 1996, 356, fig. 8: 6, 10; Vitri et al., 1991, fig. 8: 4; Leben, 1991, t. 1: 9, 10, 11).

Odlomek ostenja sklede z vtisi nohtov pod klekom (sl. 6: 1) najverjetneje sodi v pozno fazo pozne bronaste dobe in začetek železne dobe. Oblikovno je odlomek podoben skledam tipa 12a po Sakara Sučević, ki so značilne za severni del Istre in jih v ta čas umešča okras izveden v tehniki vtiskovanja psevdovrvice (2004, 79, sl. 11).

Na prehod pozne bronaste v zgodnjo železno dobo se lahko uvrsti tudi dvojni vodoravni ročaj (*ansa bifora*) z ohranjenim delom ostenja (sl. 7: 5). Ročaje, ki jih

Andrea Cardarelli opredeljuje v tip 115 (1983, 96, 100, tav. 20: 115), je bilo do sedaj zaslediti na gradiščih Istre in tržaškega Krasa (sl. 3): Castelliere di Cattinara (Lonza, 1973), Castelliere di Monte Castellier degli Elleri (Usco, 1997, tav. 18: 13), Kaštelir pri Novi vasi/Brtonigla (NHMV, inv. št. 16433), Sv. duh pri Novigradu (Cardarelli, 1983, tav. 16), Beram, grob 85 (Kučar, 1979, t. 10: 9), Monkodonja (Buršič-Matijašič, 1999, t. 20: 348), Vrčin,¹² Limska gradina (Buršič-Matijašič, 1999, 120, t. 14: 260), Nezakcij (Mihovilić, 2001, t. 127: 1–3). Dvojni vodoravni ročaji, nekoliko gracilnejši in z drugače oblikovanim delom ročaja med luknjama, ki bi se lahko glede na območje razprostranjenost imenovali "dalmatinski" tip, so znani iz Kočevja, severne Dalmacije, Like ter z grobišča Osteria dell'Osa v Laciju (sl. 3; Velušček, 1996, 64, sl. 4, t. 35: 16; Turk, 1998, 405).

Ročaji iz jame št. 5415 nad Brežcem, s Kostela nad Kolpo in iz Cerovačke donje spilje so ohranjeni z delom ostenja, ki nakazuje, da gre za velik, morda nizek bikoničen lonc elipsastega oboda.¹³ Medtem ko so ti ročaji v osrednji Italiji pripeti na skledi na nogi (Bietti Sestieri, 1992, 349, tav. 32/106, fig. 3c. 72/13).

Cardarelli uvršča ročaje tipa 115 na podlagi analogij s podobnimi ročaji iz pokrajine Marche v srednji Italiji v zgodnji del pozne bronaste dobe. Na Castelliere di Monte Castellier degli Elleri je bil najden v plasti iz mlajše bronaste dobe (Usco, 1997, 103). Grob 85 iz Berma je poleg dvojnega ročaja vseboval še svaljkasti ročaj, ki je značilen že za mlajšo in pozno bronasto dobo v severni Italiji, znani pa so na območju Caput Adriae in v Dalmaciji (Kučar, 1979, t. 10: 9–10; Rizzetto, 1976, 157, fig. 16: 8).¹⁴ Gradivo iz Cerovačke donje spilje, s tem tudi dvojni vodoravni ročaj, pa v večji meri sodi v zgodnji in morda razviti del zgodnje železne dobe (Drechsler-Bižić, 1970, 103). Skleda z dvojnimi vodoravnimi ročajem iz groba 601 na grobišču Osteria dell'Osa je na podlagi oblike uvrščena v 7. st. pr. n. š. (Bietti Sestieri, 1992, 349).¹⁵

Velik bikonični lonc z dvojnimi horizontalnimi ročajem (sl. 7: 5) v obravnavanem prostoru predstavlja povsem nov element, saj ga ne zasledimo v predhodnem obdobju srednje bronaste dobe, niti med žarnogrobiščnimi elementi, ki v tem času prodirajo iz Podonavja. Gre za posebno obliko posode, ki je verjetno služila določeni uporabi, glede na obmorsko (Cattinara, Monkodonja, Vrčin, Nezakcij) in obrežno (Kostel, Kaštelir/Nova vas, Brtonigla) lokacijo najdišč (sl. 3).

12 Na Vrčinu je bilo odkritih 6 ročajev tega tipa (Buršič-Matijašič, 1999, 120).

13 Popolna rekonstrukcija največjega oboda posode ni možna, saj so vsa ostenja deloma deformirana zaradi oblikovanja ročaja. Približen premer največjega oboda je od 22 do 34 cm. Zaradi debeline ostenja (0,9–1,2 cm) in robustnosti ter izjemne velikosti ročaja (15x5 cm) s precejšnjo gotovostjo lahko domnevamo, da gre za velike lonce.

14 Primerki svaljkastih ročajev so dokumentirani še na Kaštelirju pri Novi vasi (Sakara Sučević, 2004, t. 1: 1–5), v Dalmaciji (Čović, 1983, 238, op. 15).

15 Za podatke o dvojnimi vodoravnimi ročajih se avtorica članka zahvaljuje dr. Petru Turku.

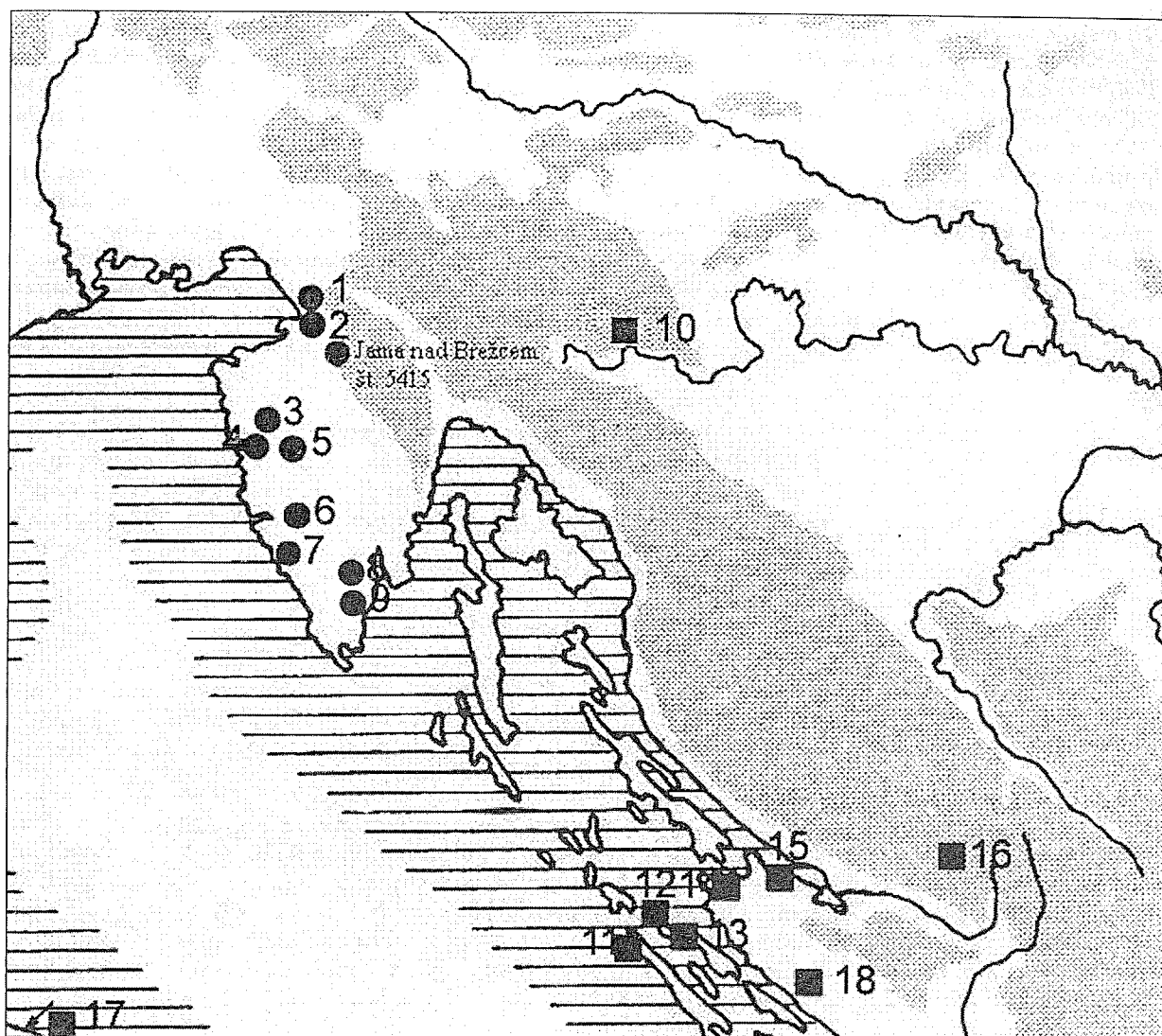

Sl. 3: Razprostranjenost dvojnih vodoravnih ročajev (dopolnjeno po Velušček, 1996, sl. 4): krog-tip 115 po Cardarelli (1983, Tav. 29); kvadrat – "dalmatinski" tip. 1 – Cast. di Cattinara, 2 – Cast. di M. Castellier degli Elleri, 3 – Beram, 4 – Sveti duh, 5 – Kaštelir pri Novi vasi, 6 – Limska gradina, 7 – Monkodonja, 8 – Vrčin, 9 – Nezakcij, 10 – Kostel, 11 – Kruna u Božavi, Dugi otok, 12 – Gračinica, Sestrunj, 13 – Gračina, Sestrunj, 14 – Nin, 15 – Beretinova gradina, 16 – Cerovačka donja spilja, 17 – Osteria dell'Osa, 18 – Vrčevo u Gorici.

Fig. 3: Extent of double horizontal handles (completed as per Velušček, 1996, fig. 4): circle-type 115 as per Cardarelli (1983, table 29); aquare – the so-called "dalmatinski" type 1 – Cast. di Cattinara, 2 – Cast. di M. Castellier degli Elleri, 3 – Beram, 4 – Sveti duh, 5 – Kaštelir pri Novi vasi, 6 – Limska gradina, 7 – Monkodonja, 8 – Vrčin, 9 – Nezakcij, 10 – Kostel, 11 – Kruna u Božavi, Dugi otok, 12 – Gračinica, Sestrunj, 13 – Gračina, Sestrunj, 14 – Nin, 15 – Beretinova gradina, 16 – Cerovačka donja spilja, 17 – Osteria dell'Osa, 18 – Vrčevo u Gorici.

V zgodnjo ali razvito železno dobo sodijo lonci z izvihanim ustjem in žlebom za pokrov na notranji strani (sl. 4: 8). Pogosti so na istrskem polotoku¹⁶ ter na

tržaškem Krasu, kjer se pojavljajo že v zgodnji železni dobi.¹⁷ V Furlaniji pa jih poznamo iz časa 5.–4. stol. pr. n. št.¹⁸

16 Kaštelir pri Novi vasi (Sakara Sučević, 2004, t. 27: 492, 493); Nezakcij, severna bazilika (Mihovilič, 1984–85, 10, t. 3: 14); Smin (Svetličič, 1997, t. 27: 23); Jelarji (Borgna, 1997, 108, 111, tav. 21: 6).

17 Na gradišču C. Marchesetti pri Slivnem se pojavi že v 9. stol. pr. n. št. (Rigonat, 1997–98, IV-2).

18 Santa Ruffina (Palse di Porcia) (Pettarin et al., 1996, 357, fig. 9: 21).

V rimsko obdobje je uvrščen odlomek oljenke (sl. 7: 3), odlomek ostenja lonca, okrašen v tehniki metliččenja (sl. 7: 4) in železni žebli (sl. 7: 1–2).

Oljenka sodi med oljenke afriške *terre sigillate* tipa VIII A2b, ki so razprostranjene v Alžiriji, v Egiptu, v Italiji (predvsem na otokih) in v Tuniziji, kjer sodijo v tretjo četrtino 4. stol. Italijanske emisije v Kartagini pa so datirane v 5. stoletje. V Sloveniji se ta tip pojavlja v emonskem starokrščanskem centru (Plesničar-Gec, 1983, 66s, t. 33: 11; 37: 3; 42: 3); v Predjami (Korošec, 1956, t. 15: 2) ter na Hrušici (Ulbert, 1981, 91s, taf. 44: 10–11), kjer so opredeljene v 4. stoletje.

Odlomek grobozrnate keramike (sl. 7: 4) je zaradi slabe ohranjenosti kronološko težko opredeliti. Železni žebli rimske vrste (sl. 7: 1–2), ki se običajno nahajajo v grobovih in na naselbinah, datacijsko niso občutljivi (Plesničar-Gec, 1983, t. 1: 6–7; 2: 2; 5: 5–6, 14–27; 6: 13–16; 7: 1–8, 16–27).

Gradivo iz Jame nad Brežcem št. 5415 vsebuje za istrska in kraška najdišča dokaj značilne keramične oblike, ki povezujejo ta prostor v različnih obdobjih s širšim področjem vzhodne Jadranske obale, Podonavja in severne Italije.

ARCHAEOLOGICAL MATERIAL FROM JAMA ABOVE BREŽEC NO. 5415 NEAR PODGORJE (MUNICIPALITY OF KOPER)

Maša SAKARA SUČEVIĆ

University of Primorska, Science and Research Centre of Koper, SI-6000 Koper, Garibaldijeva 1
e-mail: masa.sakara@zts-kp.si

SUMMARY

The article deals with a distribution of exhibits, mostly ceramicware, recovered from the no. 5415 cave above Brežec, which contains archaeological material from the period extending from the early Bronze Age to the Roman Era. Jama no. 5415 is part of a network of caves in the area extending from Bržanija to Kraški rob, where many archaeological finds have proven that man inhabited this region during various specific historical periods. The exhibits, lacking a context of their own, have been classified by means of comparison with more clearly defined material recovered from caves and castelleri in the Trieste area, the main Karst and Istrian areas and other regions. The majority of shards are typical of "Castellier" pottery, which characterized the historical periods between the end of the early Bronze Age and the beginning of the Iron Age. Only a few artifacts found belong to the late Roman period.

Key words: archaeological artefacts from the cave, random findings, the Bronze Age, the Iron Age, the Roman Era, double horizontal handle (the so-called *ansa bifora*)

KATALOG

Pri opisu keramičnega gradiva se je avtorica posluževala priročnika Milene Horvat (1999). Barve površine in primesi v lončarski masi je določila s prostim očesom.

Glajena površina: mokro površino keramičnega predmeta so pred sušenjem "brisali" brez uporabe vode.

Na površini so vidne smeri "brisanja". Površina je groba.

Brisana površina: mokro površino predmeta so pred sušenjem brisali s pomočjo vode. Opazne so sledi zagladitve z orodjem. Površina je gladka.

Polirana površina: poltrdo (delno sušeno) površino so enakomerno zagladili, spolirali z gladkim ravnim predmetom. Površina je spolirana, to je sijajna (Horvat 1999, 25).

Grobozrnato glino sestavljajo glineni kosci, vidni s prostim očesom, in primesi, večje od 0,5 milimetrov. Visoka koncentracija primesi je posebej označena. Drobozrnata glina je bolje prečiščena, glineni kosci niso vidni s prostim očesom, primesi so manjše od 0,5 milimetra. Finozrnata glina je dobro prečiščena lončarska masa brez primesi.

Rdu: premer rekonstruiranega ustja; Rdo: premer rekonstruiranega oboda; Rdn: premer rekonstruirane noge; Rdd: premer rekonstruiranega dna.

Vsi predmeti se hranijo v depoju Pokrajinskega muzeja Koper brez inventarnih števil.

Sl. 4: 1

Odlomek izvihanega ustja velikega lonca. Groba brisana površina temno rjave barve. Na notranji strani je izdelana ravna faseta. Izdelan iz grobozrnate gline s primesjo redkih drobnih koščkov kalcita. Ohr. vel.: 45x10 mm. Rdu: 334 mm.

Sl. 4: 2

Odlomek izvihanega ustja velikega lonca. Groba brisana površina temno rjave barve. Na notranji strani ustja sta izdelani dve široki ravni fasti. Izdelan iz grobozrnate gline s primesjo redkih drobnih delcev kalcita. Ohr. vel.: 47 x 16 mm. Rdu: 271 mm.

Sl. 4: 3

Odlomek izvihanega ustja lonca. Glajena površina rdeče barve. Izdelan iz grobozrnate gline z velikimi koščki kalcita in drobnimi koščki kremena. Ohr. vel.: 47 x 13 mm. Rdu: 168 mm.

Sl. 4: 4

Odlomek ustja posode. Brisana površina temno sive barve. Izdelan iz grobozrnate gline s primesjo kremena. Ohr. vel.: 19x7 mm. Rdu: 108 mm.

Sl. 4: 5

Odlomek izvihanega ustja lonca. Brisana površina temno sive barve. Na notranji strani sta ohranjeni dve ravni faseti. Izdelan iz grobozrnate gline z redkimi večjimi kosi kalcita.

Ohr. vel.: 37 x 39 x 8 mm.

Sl. 4: 6

Odlomek izvihanega ustja lonca. Glajena površina temno sive barve. Izdelan iz grobozrnate gline s primesjo redkih drobnih koščkov kalcita. Ohr. vel.: 60 x 35 x 10 mm.

Sl. 4: 7

Odlomek izvihanega ustja lonca. Brisana površina svetlo rjave barve. Izdelan iz grobozrnate gline s primesjo velikih koščkov kalcita. Ohr. vel.: 41 x 22 x 12 mm.

Sl. 4: 8

Odlomek izvihanega ustja lonca. Groba glajena površina svetlo rjave barve. Izdelan iz grobozrnate gline s primesjo redkih drobnih koščkov kalcita. Ohr. vel.: 79 x 44 x 15 mm.

Sl. 5: 1

Odlomek ustja z ostenjem lonca. Glajena groba površina rdeče barve. Na zunanji strani so vidni sledovi barve (?). Izdelan iz grobozrnate gline s primesjo redkih velikih koščkov kalcita. Ohr. vel. 75 x 10 mm. Rdu: 230 mm.

Sl. 5: 2

Odlomek izvihanega ustja lonca. Brisana površina temno rjave barve. Izdelan iz grobozrnate gline s primesjo velikih koščkov kalcita. Ohr. vel.: 62 x 39 x 13 mm.

Sl. 5: 3

Odlomek ustja sklede. Glajena površina temno sive barve. Izdelan iz drobozrnate gline s primesjo kremena. Ohr. vel.: 54 x 7 mm. Rdu: 168 mm.

Sl. 5: 4

Odlomek ustja lonca. Brisana površina temno rjave barve. Izdelan iz drobozrnate gline s primesjo malih koščkov kalcita in kremena. Ohr. vel.: 43 x 8 mm. Rdu: 150 mm.

Sl. 5: 5

Odlomek ustja večjega lonca. Brisana površina svetlo rjave barve. Izdelan iz grobozrnate gline s primesjo redkih velikih koščkov kremena in kalcita. Ohr. vel.: 75 x 92 x 17 mm.

Sl. 5: 6

Odlomek ustja lonca. Brisana površina sive barve. Izdelan iz grobozrnate gline s primesjo manjših koščkov kremena. Ohr. vel.: 48 x 50 x 7 mm.

Sl. 5: 7

Odlomek izvihanega ustja sklede z nakazanim ročajem. Brisana površina sivo rjave barve. Izdelan iz grobozrnate gline s primesjo redkih večjih koščkov kalcita. Ohr. vel.: 60 x 55 x 12 mm.

Sl. 5: 8

Odlomek ustja lonca. Brisana površina rdeče barve, znotraj pa temno sive. Izdelan iz grobozrnate gline s primesjo večjih koščkov kalcita in pogostih manjših koščkov kremena. Ohr. vel.: 40 x 34 x 11 mm.

Sl. 5: 9

Odlomek vratu posode. Groba brisana površina temno rjave barve. Izdelan iz grobozrnate gline s primesjo večjih koščkov kalcita. Ohr. vel. 33 x 11 mm. Rdo: 126 mm.

Sl. 5: 10

Odlomek izvihanega ustja posode. Glajena površina svetlo rjave barve. Izdelan iz grobozrnate gline s primesjo velikih koščkov kremenca. Ohr. vel.: 33 x 34 x 9 mm.

Sl. 5: 11

Odlomek dna lonca. Glajena groba površina rjavo sive barve. Izdelan iz grobozrnate gline s primesjo redkih velikih koščkov kalcita in kremenca. Ohr. vel.: 85 x 31 x 12 mm. Rdd: 88 mm.

Sl. 5: 12

Odlomek noge posode. Glajena površina temno sive barve, znotraj pa svetlo rdeče. Izdelan iz grobozrnate gline s primesjo velikih koščkov kremenca. Ohr. vel.: 29 x 11 mm. Rdn: 40 mm.

Sl. 6: 1

Odlomek ostenja globoke sklede s klekom. Glajena groba površina rdečkasto sive barve. Pod klekom je okras izdelan v tehniki vtiskovanja nohtov. Izdelana iz grobozrnate gline s primesjo večjih koščkov kalcita. Ohr. vel.: 68 x 13 mm. Rdo: 87 mm.

Sl. 6: 2

Odlomek ostenja globoke sklede. Polirana površina temno sivo rjave barve. Na ramenu je okras izdelan v tehniki vrezovanja širokih kanelur. Izdelan iz drobnozrnate gline s primesjo drobnih redkih koščkov kalcita. Ohr. vel. 60 x 7 mm. Rdo: 80 mm.

Sl. 6: 3

Tunelasti ročaj. Brisana površina svetlo rjave barve. Izdelan iz grobozrnate gline s primesjo redkih velikih in malih koščkov kalcita. Ohr. vel.: 63 x 87 x 12 mm.

Sl. 6: 4

Odlomek ostenja lonca. Groba brisana površina temno sive in črne barve (lisasta), znotraj pa temno rdeče. Na ostenje je pritrjeno navpično plastično rebro. Izdelan iz grobozrnate gline z redkimi velikimi koščki kremenca. Ohr. vel.: 83 x 90 x 8 mm.

Sl. 6: 5

Odlomek ostenja posode. Brisana površina rdeče in rjave barve (lisasta). Okras je izdelan v tehniki apliciranja plastične bunke in vrezovanja koncentričnih širokih kanelur. Izdelan iz grobozrnate gline s primesjo kremenca in kalcita. Ohr. vel.: 67 x 111 x 14 mm.

Sl. 6: 6

Odlomek ostenja posode. Brisana površina rjave barve. Okras je izdelan v tehniki vrezovanja širokih kane-

lur. Izdelan iz grobozrnate gline s primesjo kremenca in kalcita. Ohr. vel.: 46 x 54 x 10 mm.

Sl. 6: 7

Odlomek ostenja posode. Brisana površina rdečkasto rjave barve, znotraj pa črna. Okras je izdelan v tehniki vrezovanja širokih kanelur. Izdelan iz grobozrnate gline s primesjo kalcita in kremenca. Ohr. vel.: 73 x 63 x 11 mm.

Sl. 6: 8

Odlomek ostenja posode. Brisana površina rjave barve. Izdelan iz grobozrnate gline s primesjo manjših koščkov kremenca in kalcita. Ohr. vel.: 39 x 30 x 9 mm.

Sl. 6: 9

Odlomek ostenja posode. Brisana površina temno sive barve. Okras izdelan v tehniki vrezovanja globokih kanelur. Izdelan iz grobozrnate gline s primesjo veliko kremenca in kalcita. Ohr. vel.: 53 x 59 x 8 mm.

Sl. 6: 10

Odlomek ostenja posode. Brisana površina temno sive barve. Okras je izdelan v tehniki vrezovanja širokih kanelur. Izdelan iz grobozrnate gline s primesjo večjih koščkov kremenca in kalcita. Ohr. vel.: 44 x 47 x 12 mm.

Sl. 7: 1

Železni žebelj s pravokotnim presekom igle in ploščato glavico. Vel.: 63 x 16 x 8 mm.

Sl. 7: 2

Železni žebelj z ovalnim presekom igle in stožčasto glavico. Vel.: 88 x 16 x 8 mm.

Sl. 7: 3

Odlomek oljenke. Brisana površina svetlo rdeče barve. Na robu je okras izveden v tehniki vrezovanja kanelur. Izdelan je iz fino-zrnate gline s primesjo redkih majhnih koščkov kalcita in sljude. Ohr. vel.: 31 x 31 x 5 mm.

Sl. 7: 4

Odlomek ostenja lonca. Zaglajena površina temno sive barve. Okras je izveden v tehniki metličenja. Izdelan iz grobozrnate gline s primesjo veliko drobnih koščkov kremenca in sljude. Ohr. vel.: 32 x 34 x 4 mm.

Sl. 7: 5

Odlomek dvojnega vodoravnega ročaja z delom ostenja velike posode. Ohr. vel.: 176 x 100 x 11 mm.

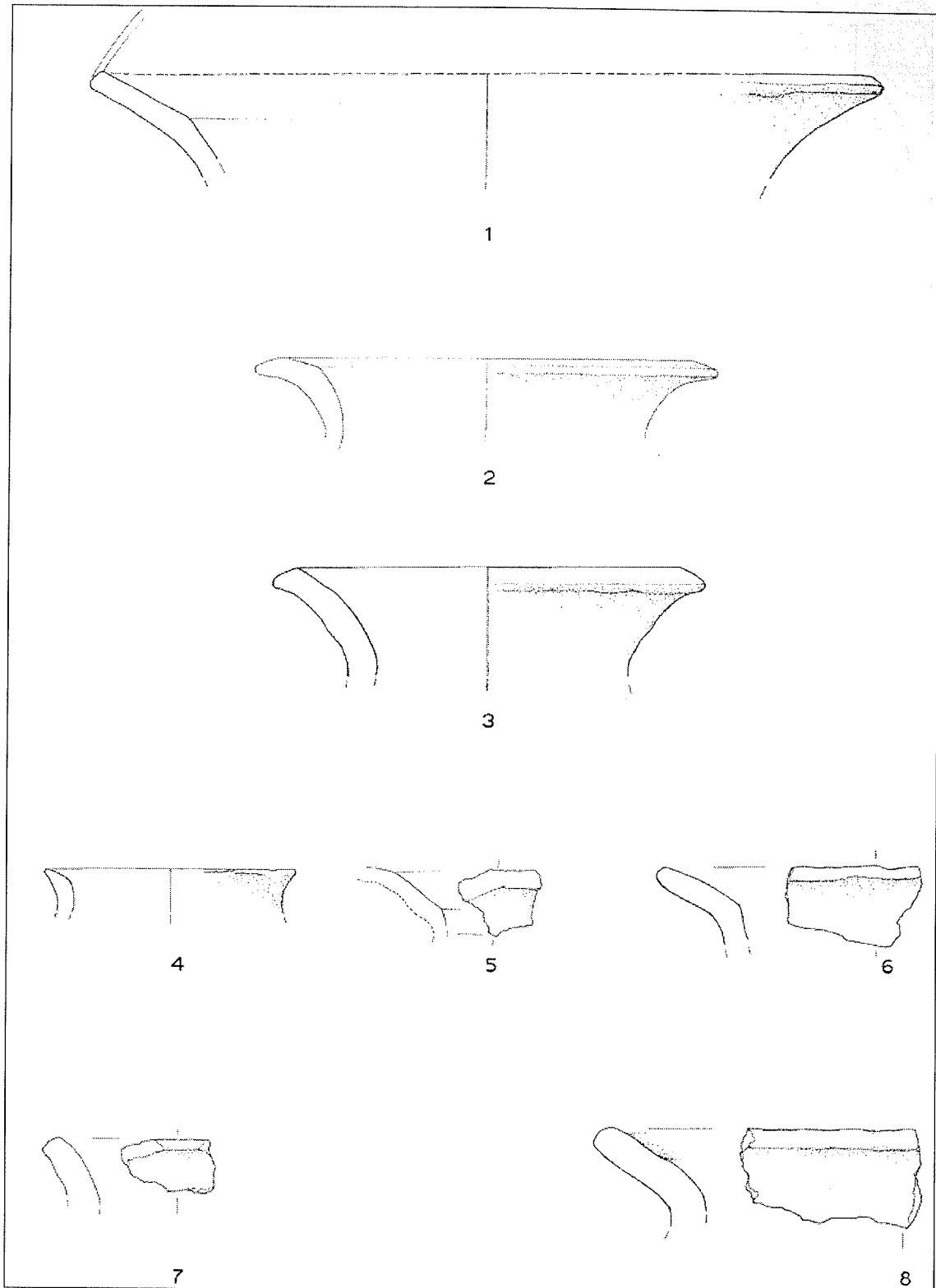

Sl. 4: Jama nad Brežcem št. 5415; vse keramika, M 1:3.
Fig. 4: Jama above Brežec no. 5415; all ceramics, M 1:3.

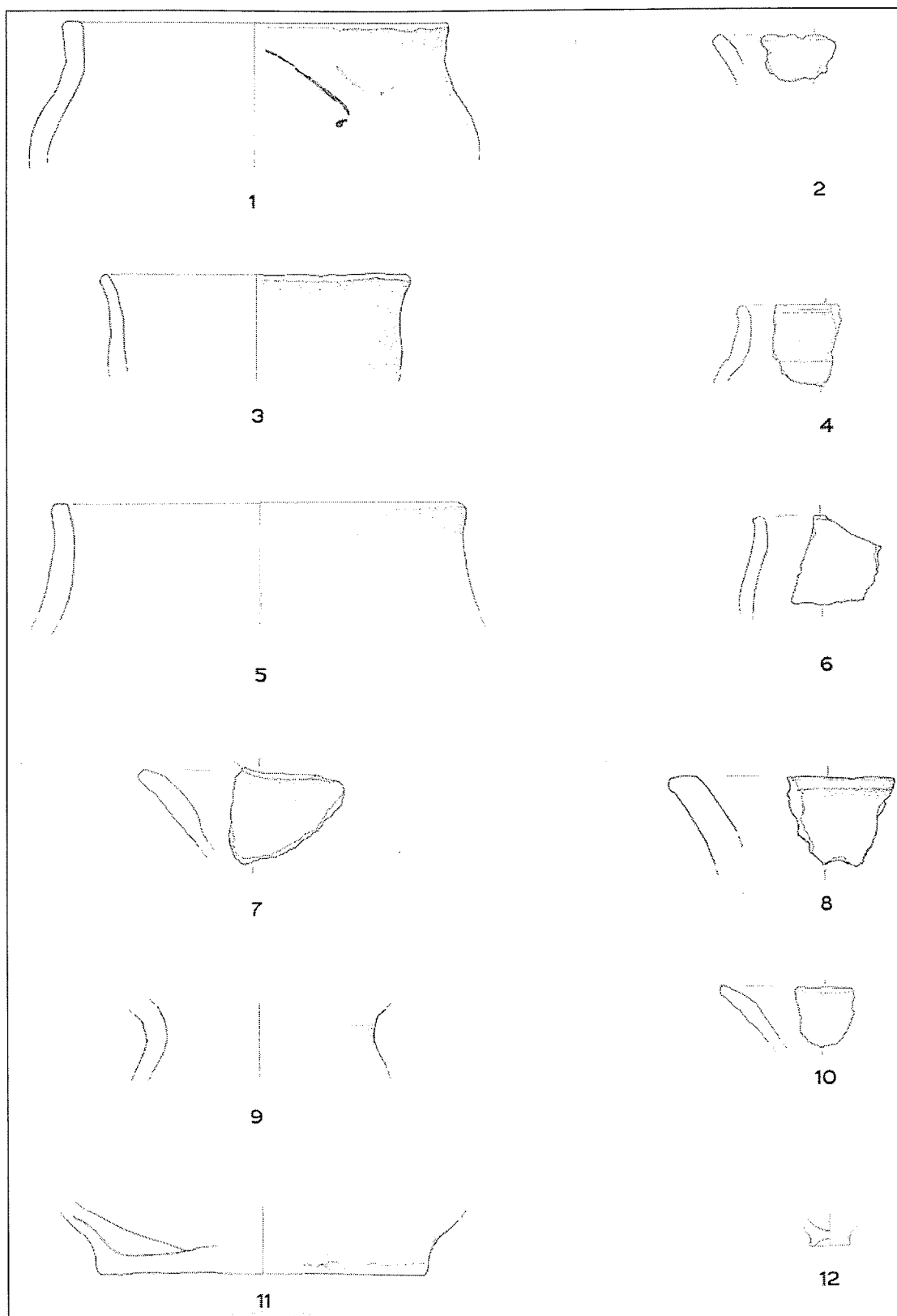

Sl. 5: Jama pod Brežcem št. 5415; vse keramika, M 1:3.
Fig. 5: Jama above Brežec no. 5415; all ceramics, M 1:3.

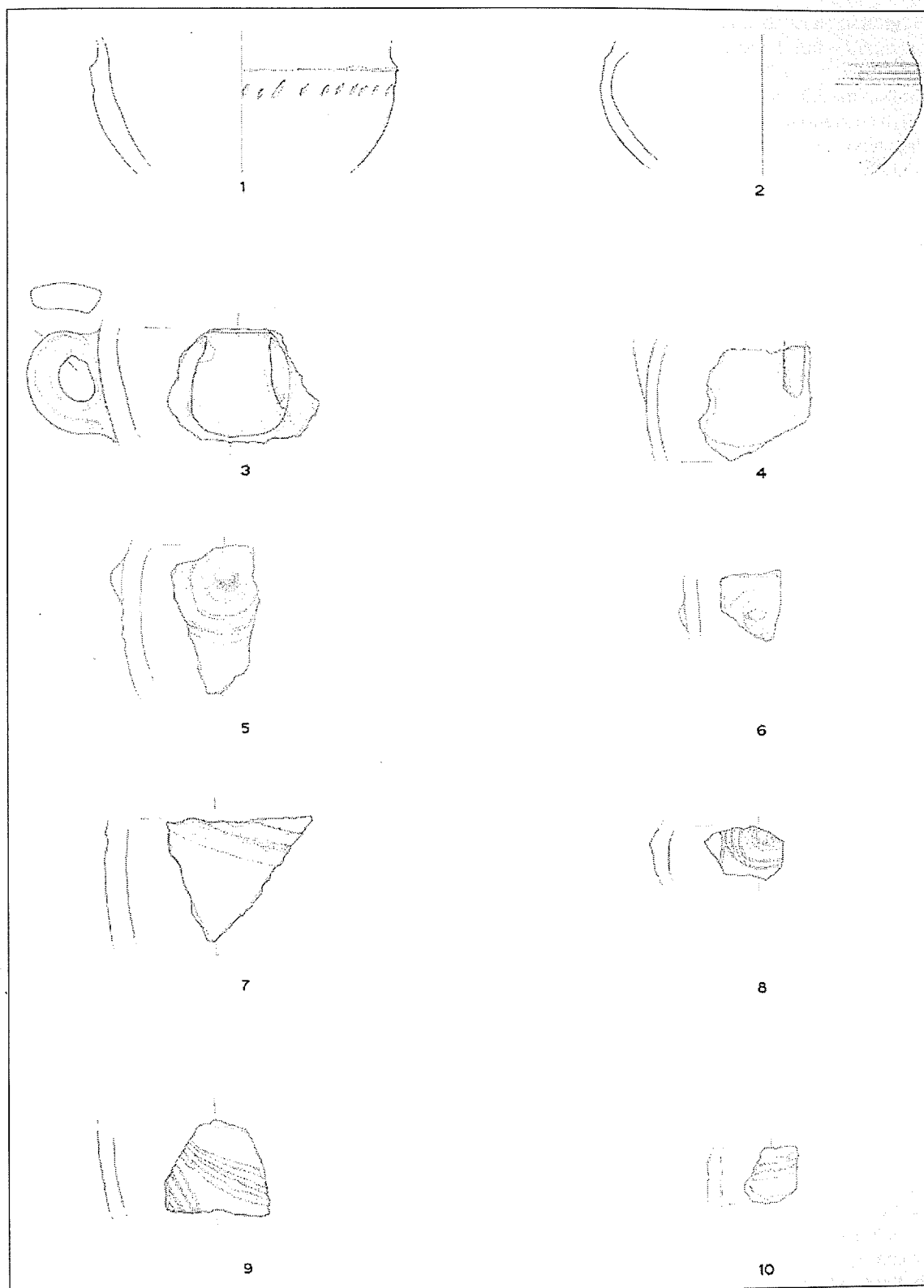

Sl. 6: Jama nad Brežcem št. 5415; vse keramika, M 1:3.
Fig. 4: Jama above Brežec no. 5415; all ceramics, M 1:3.

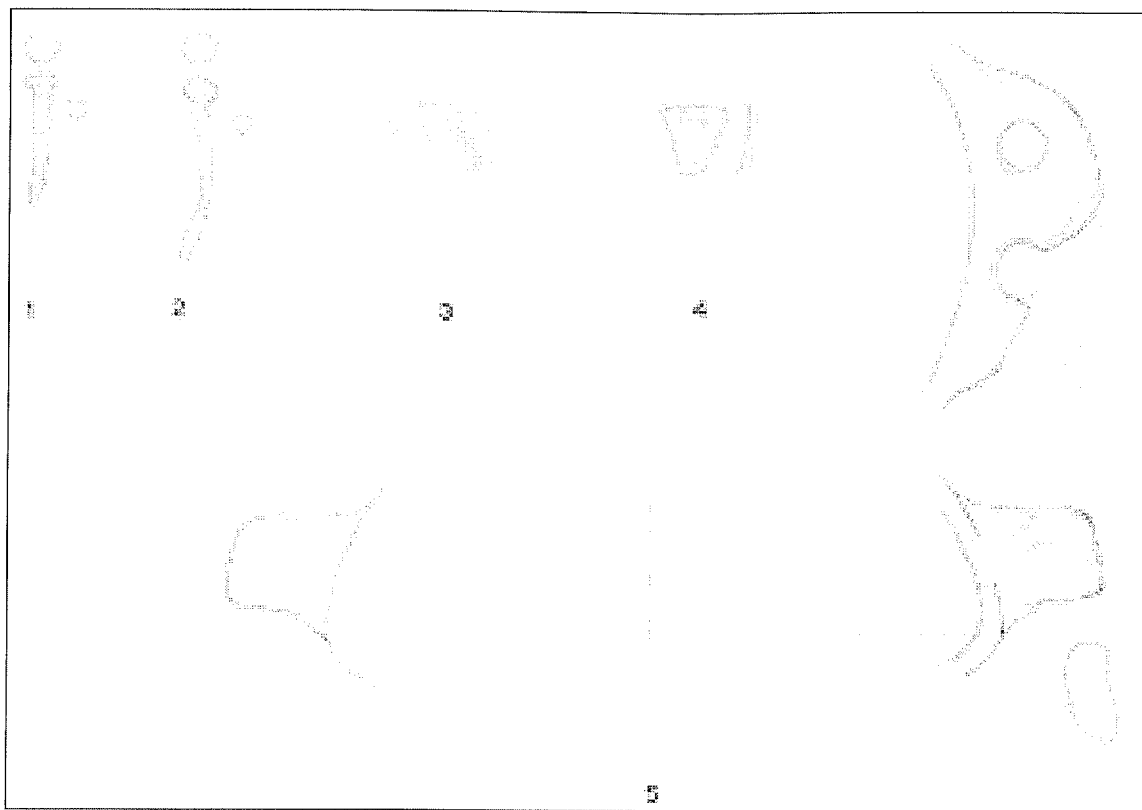

*Sl. 7: Jama nad Brežcem št. 5415; 1–2 železo, ostalo keramika, M 1:3.
Fig. 7: Jama above Brežec no. 5415; 1–2 iron, other ceramics, M 1:3.*

LITERATURA

ANSL (1975): Arheološka najdišča Slovenije. Ljubljana.
Bagolan, M., Leonardi, G. (1998): Montebello Vicentino e la facies culturale veneta nel tardo Bronzo. *Archeoalp-Archeologia delle Alpi*, 5. Trento, 231–258.
Batović, Š. (1970): Istraživanje Liburnskog naselja u Ninu 1969. godine. *Diadora*, 5. Zadar, 33–70.
Benac, A. (1959): Slavonska i ilirska kultura na prehistoriskoj gradini Zecovi kod Prijedora. *Glasnik zemaljskog muzeja*, 14. Sarajevo, 13–51.
Bietti Sestieri, A. M. (1992): La necropoli Laziale di Osteria dell’Osa. *Soprintendenza archeologica di Roma*, 1. Roma, Quasar Roma.
Bernabò Brea, M., Cardarelli, A. (1997): Le terramare nel tempo. *Le Terramare, La più antica civiltà Padana*. Modena, 15. 3.–1. 6. 1997, 295–594.
Buršič-Matijašič, K. (1999): Gradina Monkodonja. *Katalog i monografija*, 9. Pula, AMI.

Cardarelli, A. (1983): Castellieri nel Carso e nell’Istria: cronologia degli insediamenti tra media età del bronzo e prima età del ferro. *Preistoria del Caput Adriae*. Trst, 87–112.
Čović, B. (1979): Kneževski grobovi glasinačkog područja. *Beograd, Naučni skup*.
Drechsler-Bižić, R. (1970): Cerovačka donja spilja (izkopavanja 1967. godine). *VAMZ*, 3. ser., 4. Zagreb, 93–104.
Dular, J. (1982): Halštatska keramika v Sloveniji. Prispevek k proučevanju halštatske grobne keramike in lončarstva na Dolenjskem. *Dela*, 23. Ljubljana, SAZU, *Inštitut za arheologijo*, 12.
Dular, J. et al. (1991): Utrjena prazgodovinska naselja v Mirenski in Temeniški dolini. *Arheološki vestnik*, 42. Ljubljana, 65–203.
Gabrovec, S. (1973): Začetek halštatskega obdobja v Sloveniji. *Arheološki vestnik*, 24. Ljubljana.

- Gabrovec, S. (1989):** Bronasta doba v Sloveniji – stanje raziskav in problemi. *Arheološki vestnik*, 39–40. Ljubljana, 115–126.
- Gabrovec, S., Mihovilić, K. (1987):** Istarska grupa. *Prastorija jugoslavenskih zemalja, željezno doba*. Sarajevo, 293–338.
- Gilli, E., Montagnari-Kokelj, E. (1993):** La Grotta dei Ciclami nel Carso Triestino (materiali degli scavi 1959–1961). *Atti della Societa per la Preistoria e Protostoria della regione Friuli – Venezia Giulia*, VII. Trst, 65–162.
- Gilli, E., Montagnari-Kokelj, E. (1994):** La Grotta delle Gallerie nel Carso Triestino. *Atti della Societa per la Preistoria e Protostoria della regione Friuli – Venezia Giulia*, VIII. Trst, 121–194.
- Govedarica, B. (1982):** Prilozi kulturnoj stratigrafiji prastorijskih gradinskih naselja u jugozapadnoj Bosni. *Godišnjak*, kn. 20, CBI kn. 18. *Djela Akademije nauka i umjetnosti Bosne i Hercegovine*. Sarajevo, 111–188.
- Govedarica, B. (1988–89):** O kulturnom i hronološkom položaju nalaza ljubljanske kulture na jadranskom području. *Arheološki vestnik*, 39–40. Ljubljana, 401–412.
- Guštin, M. (1976):** Libna. Brežice, Posavski muzej Brežice, 3.
- Hänsel, B. et al. (1999):** Monkodonja–utvrđeno protourbano naselje starijeg i srednjeg brončanog doba kod Rovinja u Istri. *Histria Archaeologica*, 1997, 28. Pula, 37–109.
- Horvat, M. (1999):** Keramika: tehnologija keramike, tipologija lončenine, keramični arhiv. Ljubljana, Znanstveni inštitut Filozofske fakultete.
- Kučar, V. (1979):** Prahistorijska nekropola Beram. *Histria Archaeologica*, 10/1. Pula, 100–150.
- Korošec, J. (1956):** Arheološke ostaline v Predjami. *Dela SAZU* 1, 4/1. Ljubljana.
- Leben, F. (1967):** Stratigrafija in časovna uvrstitev jamskih najdb na Tržaškem Krasu. *Arheološki vestnik*, 18. Ljubljana, 43–110.
- Leben, F. (1970):** Značilnosti in pomen nekaterih arheoloških jamskih najdišč na področju jugovzhodnih Alp. *Adriatica praehistorica et antiqua*. Zagreb, 409–433.
- Leben, F. (1971):** Arheološko vrednotenje jamskih najdb na Slovenskem Krasu. *Naše jame*, 12 (1970). Ljubljana, 63–72.
- Leben, F. (1974):** Jamska arheologija matičnega krasa. *Acta carsologica*, 6/17. Ljubljana, 24–256.
- Leben, F. (1991):** Veliki zjot, bakreno in bronastodobno jamsko bivališče v Beli krajini. Poročila o raziskovanju paleolita, neolita in eneolita v Sloveniji, 19. Ljubljana, 169–193.
- Lonza, B. (1973):** Il villaggio protoveneto presso Cattinara e guida alla preistoria di Trieste. Trieste.
- Lonza, B. (1973–74):** La ripresa degli scavi nella grotta Cotariova sul Carso Triestino. *Atti della Societa per la Preistoria e Protostoria della regione Friuli – Venezia Giulia*, II. Trieste, 69–81.
- Lonza, B. (1977):** Appunti sui castellieri dell'Istria e della provincia di Trieste. *Atti della Societa per la Preistoria e Protostoria della regione Friuli – Venezia Giulia*, II. Trieste.
- Marić, Z. (1964):** Donja dolina. *Glasnik Zemaljskog muzeja Bosne i Hercegovine*, 19. Sarajevo.
- Maselli Scotti, F. (1978–81):** Il bronzo finale e il primo ferro a Cattinara. *Atti dei Civici Musei di Storia ed Arte di Trieste*, 12/1. Trieste, 133–160.
- Maselli Scotti, F., Paronuzzi, P. (1983):** Abitato protostorico di Duino Scavi 1983. *Preistoria del Caput Adriae*, convegno di Studi. Trieste, Sala degli Stemmii del Castello di S. Giusto 19–20 novembre 1983. Trieste, 148–160.
- Mihovilić, K. (1972):** Nekropola gradine iznad Limskeg kanala. *Histria Archaeologica*, 3/2. Pula, 7–67.
- Mihovilić, K. (1984–85):** Rezultati sondažnog istraživanja u sjevernoj bazilici u Nezakciju (1977. godine). *Histria Archaeologica*, 15–16. Pula, 5–29.
- Mihovilić, K. (1997):** Fortifikacija gradine Gradac-Turan iznad Koromačna. *Izdanja Hrvatskog arheološkog društva*, 18/1997. Zagreb, 39–59.
- Mihovilić, K. (2000):** Starije željezno doba Istre. *Doktorska disertacija*. Ljubljana, Univerza v Ljubljani, Filozofska fakulteta, Oddelek za arheologijo.
- Mihovilić, K. (2001):** Nesactium. Pula, Monografije i katalozi, 11.
- Mizzan, S. (1997):** L'età dei castellieri. Muggia, Il civico museo archeologico di Muggia, 39–43.
- Müller-Karpe, H. (1959):** Beiträge zur Chronologie der Urnenfelderzeit nördlich und südlich der Alpen. *Römisch Germanische Forschungen*, 22. Berlin.
- Montagnari Kokelj, E. (1996):** La necropoli di S. Barbara presso il Castelliere di Monte Castellier degli Elleri (Muggia – Trieste). *Aquileia Nostra*, 67. Aquileia, 9–26.
- Montagnari Kokelj, E., Crismani, A. (1997):** La Grotta del Mitreo nel Carso Triestino. *Atti della Societa per la Preistoria e Protostoria della regione Friuli – Venezia Giulia*, 10 (1996). Trieste, 7–98.
- NHMW – Naturhistorisches Museum Wien.**
- Osmuk, N. (1979):** Gradišče Mojbrma. *Varstvo spomenikov*, 22. Ljubljana, 278.
- Padova Praeromana (1976):** Padova praeromana. *Katalog razstave*. Padova.
- Pettarin, S. et al. (1996):** Materiali preistorici e protostorici da San Tomè di Dardago (Budoia – Pordenone). *Atti della Societa per la Preistoria e Protostoria della regione Friuli – Venezia Giulia*, 10 (1996). Trieste, 151–196.
- Plesničar-Gec, L. (1983):** Starokrščanski center v Emoni. *Katalogi in monografije*, 21. Ljubljana, Narodni muzej.
- Pogačnik, A. (2000):** Tolminsko grobišče. *Diplomska naloga*. Univerza v Ljubljani, Filozofska fakulteta, Oddelek za arheologijo.
- Rigonat, M. C. (1997–98):** La ceramica dell'età del Ferro nel Castelliere C. Marchesetti presso Slivia. *Diplomska naloga*. Università degli studi di Trieste, Facoltà di let-

tere e filosofia, Dipartimento di scienze dell'Antichità. Trieste.

Sakara Sučević, M. (2004): Kaštelir. Prazgodovinska naselbina pri Brtonigli. *Annales mediterranea*. Koper, Univerza na primorskem, Znanstveno-raziskovalno središče Koper, Inštitut za dediščino Sredozemlja (v tisku).

Sancin, S. (1984): Zapisnik jamarskega odseka SPD. Trst, 7. 4. 1984 (neobjavljeno gradivo).

Stacul, G. (1972): Il Castelliere C. Marchesetti presso Slivia, nel Carso triestino. *Rivista di Scienze preistoriche*, 27/1. Firenze, 145–162.

Stare, F. (1954): Ilirske najdbe železne dobe v Ljubljani. Dela 9. Ljubljana, SAZU, Sekcija za arheologijo, 7.

Stokin, M. (1997): Razširjenost arheoloških najdišč v zaledju Sermina. Seznam najdišč. V: Horvat, J.: Sermin. Opera Instituti Archaeologici Sloveniae, 3. Ljubljana, Znanstvenoraziskovalni center SAZU.

Štibernik, G. (1999): Arheološka izkopavanja na Libni 1993. Diplomaska naloga. Univerza v Ljubljani, Filozofska fakulteta, Oddelek za arheologijo.

Svetličič, V. (1997): Drobne najdbe. V: Horvat, J.: Sermin. Opera Instituti Archaeologici Sloveniae, 3. Ljubljana, Znanstvenoraziskovalni center SAZU.

Svoljšak, D. (1974): Tolmin, La necropole de l'âge du fer ancien. Beograd, *Inventaria Archaeologica Iugoslavica*, 18.

Turk, P. (1998): La necropoli Laziale di Osteria dell'Osa (prikaz). *Arheološki vestnik*, 49. Ljubljana, 403–405.

Ulbert, T. (1981): Ad Pirum (Hrušica), Spätromische Passbefestigung in den Julischen Alpen, Der deutsche Beitrag zu den slowenisch-deutschen Grabungen 1971–1973. München, *Münchener Beiträge zur Vor- und Frühgeschichte*, 31.

Usco, P. (1997): Catalogo, Età del bronzo recente. Muggia, Il civico museo archeologico di Muggia.

Velušček A. (1996): Kostel, prazgodovinska naselbina. *Arheološki vestnik*, 47. Ljubljana, 44–142.

Vitri, S. et al. (1991): Udine dall'età del bronzo ad età altomedievale. *Preistoria e protostoria dell'alto Adriatico*. Udine, *Attnichità Altoadriatiche*, 37.

Vitri, S., Steffé De Piero, G. (1977): Materiali sporadici e privi di riscontro. La necropoli di Brežec presso S. Canziano del Carso. Trieste, 119–124.

Župančič, M. (1990): Arheološka podoba Brega s Kraškim robom. *Kraški rob in Bržanija*. Obratovalnica IMO, Turistično Posredovanje – Skupščina občine. Koper, 19–26.

izvirni znanstveni članek
prejeto: 2003-10-17

UDK 904:665.327.3(37)

OLJKA IN OLJE V ANTIKI.
*COLUMELLA, DE RE RUSTICA, 5. 8. 1: OLEA QUAE PRIMA OMNIUM
ARBORUM EST*

Verena VIDRIH PERKO
Gorenjski muzej Kranj, SI-4000 Kranj, Tomšičeva 44
e-mail: verena.perko@guest.arnes.si

IZVLEČEK

Oljka je bila ob vinu in žitu ena od treh temeljnih agrarnih kultur antičnega gospodarstva. Širjenje feničanske, grške in rimske kulture je tesno povezano s širjenjem oljkarstva. Rimskodobna proizvodnja oljčnega olja je dosegala polovico sodobne. Bila je del državne politike in je igrala v oskrbi vojske s prehrano pomembno vlogo. Uporaba oljčnega olja je bila povezana s procesom romanizacije in je odražala sistematično državno oskrbo vojaških postojank.

Ključne besede: rimskodobno oljkarstvo, oljčno olje, uporaba oljčnega olja, prehrana, libacija, severna Afrika, Libija, Istra, *Laecanius Bassus*, *Calvia Crispinilla*, amfora, žigi, *tituli picti*, steklena embalaža, konzervirane oljke, transport, Emona, Celeja, Petoviona, *annona*, državna oskrba s prehrabnimi izdelki, romanizacija

L'OLIVO E L'OLIO D'OLIVA NELL'ANTICHITÀ.
COLUMELLA, DE RE RUSTICA, 5. 8. 1: OLEA QUAE PRIMA OMNIUM ARBORUM EST

SINTESI

Assieme al vino e al grano, l'olivo era una delle tre colture principali dell'antichità classica. L'espansione delle culture fenicia, greca e romana fu collegata a quella dell'olivicoltura. La produzione di olio al tempo di Roma raggiunse la metà di quella odierna. Era parte della politica statale e rivestiva un ruolo importante nell'approvvigionamento alimentare dell'esercito. L'uso dell'olio d'oliva era collegato all'espansione della civiltà romana, come conseguenza del rifornimento sistematico dei presidi militari da parte dello stato.

Parole chiave: olivicoltura al tempo di Roma, olio d'oliva, uso dell'olio d'oliva, alimentazione, libazione, Africa settentrionale, Libia, Istra, *Laecanius Bassus*, *Calvia Crispinilla*, anfora, marchio, *tituli picti*, contenitori di vetro, trasporto, Emona, Celeia, Petovio, *annona*, approvvigionamento statale di generi alimentari, romanizzazione

Oljka je prva izmed vseh dreves, je trdil rimski pisec Kolumela, ki ga danes poznamo po spisih o kmetijstvu. Ljudem starega sveta je bil pomen njegovih besed nedvomno mnogo jasnejši, današnji preučevalci antične dobe pa se moramo zelo potruditi, da bi dobili vsaj približen vpogled v antično kmetijstvo in oljkarstvo. Pričujoči prispevek bo na kratko prikazal proizvodnjo in trgovino oljčnega olja ter njegovo vlogo v antičnem gospodarstvu; na samem začetku pa bomo skušali pojasniti nenadomestljivo vlogo oljčnega olja za tedanjega človeka.

Oljka je bila v Sredozemlju sveto drevo. Veličastna starost, ki jo drevesa lahko dosežejo in njena neobičajna trdoživost, sta ljudi od pradavnine navdajali z občudovanjem. Povezovali so jo z vero v onostranstvo in življenjem po smrti, saj celo do tal posekana ali požgana drevesa vedno znova odženejo mladike, se popolnoma obrastejo in ponovno obrodijo. Najbolj znano drevo starega veka je bila sveta oljka v Atenah, ki se je po katastrofalnem požigu mesta v perzijskih vojnah leta 480 pred Kr., ponovno obrasla in s tem postala simbol rasti blaginje, obnove mesta in hegemonije Aten (Herodot, 8. 55).

Stara ljudstva so pripisovala oljčnemu drevesu nesmrtnost. Nedvomno je s tem občudovanjem oljčnega drevesa povezana tudi uporaba oljčnega olja v ritualne in sakralne namene. V sredozemskih deželah je bil splošno razširjen običaj, da so, preden je plug zarezal prvo brazdo, izlili nanj oljčno olje in s tem simbolično ponazorili akt oploditve in ritualno izklicali plodnost razorane zemlje. Podobna navada je bila še do nedavnega razširjena tudi v Istri.¹

Znano je, da je bilo libacijam namenjeno vino. Obrednemu odlivanju dela pijače ali izlitju celotne vsebine čaše, v dar bogovom pred slovesnimi dogodki, so rabila najboljša vina in le redkokdaj je bilo za tovrstne obrede uporabljeno olje. Nasprotno pa so olja služila pri obredih maziljenja. Pogosto so v ta namen pripravljali dišavna olja in razna mazila, ki so bila v rabi tudi za balzamiranje trupel, v starem veku zelo razširjenem običaju. V grških grobovih klasične dobe pogosto najdemo okrašene vrčke, imenovane *lekithoi*, ki so jih napolnjene z oljem darovali duhovom umrlih.

Mnogo sakralnih in obrednih običajev starih sredozemskih kultur se je ohranilo v krščanstvu, v katerem ima olje še danes posvečeno vlogo, oljka pa prav posebno mesto (Clark, 1996, 319). V nekaterih sredo-

zemskih deželah, tudi v Istri in Slovenskem primorju, so ohranjeni obredi oljčne nedelje in procesije z oljčnimi vejicami. Vejice se hranijo v hiši vse naslednje leto, da bi odvrnile nesrečo in prinesle blagostanje.²

V arheoloških krogih prevladuje mnenje, da oljka izvira iz Palestine in Sirije, domorodna pa je tudi na Kreti, kjer so jo gojili pred več kot 2500 pred Kr. (Brothwell, 1998, 154). V palači na Knososu so bili ohranjeni številni pitosi, velike lončene posode za shranjevanje olja. Oljčno olje je bil glavno bogastvo kretskih kraljev in je predstavljalo tudi glavni izvor dohodkov. Neolitske in zgodnje bronastodobne najdbe v Italiji kažejo, da se je tja razširilo poznavanje gojenja oljke iz Sirije. Izkopavanja v pristanišču Ugarit so odkrila veliko število keramičnih vrčev za olje, ki so ga izvažali v zahodni Mediteran.

K razširjenju oljkarstva v zahodnosredozemskem bazenu v prvi polovici 1. tisočletja pred Kr. so največ prispevali Feničani in Grki z ustanavljanjem kolonij, verjetno pa tudi Etruščani (Mattingly, 1996, 218).

V času nastanka rimskega cesarstva je bilo gojenje oljk razširjeno že po vsem Sredozemlju. Vendar je izjemen porast oljkarstva in pridelovanja olja moč zaznati predvsem v zadnjih dveh stoletjih pred in prvih dveh stoletjih po Kr.

Rimljani so oljko dobro poznali, posebej njeno nestalno rodnost, zato so oljke gojili skupaj z žitom in vinsko trto. Ohranjena so številna besedila z nasveti o umnem gospodarjenju, ki navajajo kako velik naj bo nasad oljk, da je slabo letino še mogoče nadomestiti s prihodki od vina ali drugih poljščin.³ Katon, Varon in Kolumela, tako imenovani 'agronomi', so pogosto svetovali kmetovalcem, koliko delavcev naj zaposlijo na oljčnih nasadih določene velikosti, kakšno orodje in posodje naj uporabljajo, kako naj shranjujejo pridelke.⁴ Njihova zapažanja se nanašajo na klasična poznorepublikanska posestva s suženjsko delovno silo v Kampaniji, Laciju in Etruriji. Kolumela svetuje, naj bodo shrambe za olje na toplem, ker pomrznjeno olje kaj hitro postane žaltavo. Ogrevanje shrambenih prostorov pa resno odsvetuje, ker se olje hitro navzame smradu po dimu; shrambe naj bodo raje na topli južni ali zahodni strani gospodarskih poslopij (Humphrey, Oleson, Sherwood 1998, 83). Nadalje svetuje, naj tisto leto, ko oljke

1 Na običaj me je opozorila Rozana Košťál, za kar se ji prisrčno zahvaljujem.

2 V hudih poletnih neurjih je vršiček velikonočne oljčne vejice sežgan na ognjišču odvrčal udar strele.

3 Katon svetuje za čimbolj ekonomično izrabo zemljišč in suženjske sile; nasad oljk, velik 60 hektarov, naj obdelujejo poleg nadzornika in nadzornice posestva (*villicus*) še dva hlapca za govedo, eden za osle, eden za prašiče, pastir in pet delavcev, kar je skupaj 13 sužnjev. Gotovo pa je tako posestvo poleg oljk imelo tudi žitna polja in zelenjavne nasade za preživljanje delovne sile na vili (*Cato, De agri cultura* 10–11).

4 Zares pomembna dela so nastala v času pozne republike in zgodnjega cesarstva, kasnejša pa so predvsem kompilacije starejših avtorjev.

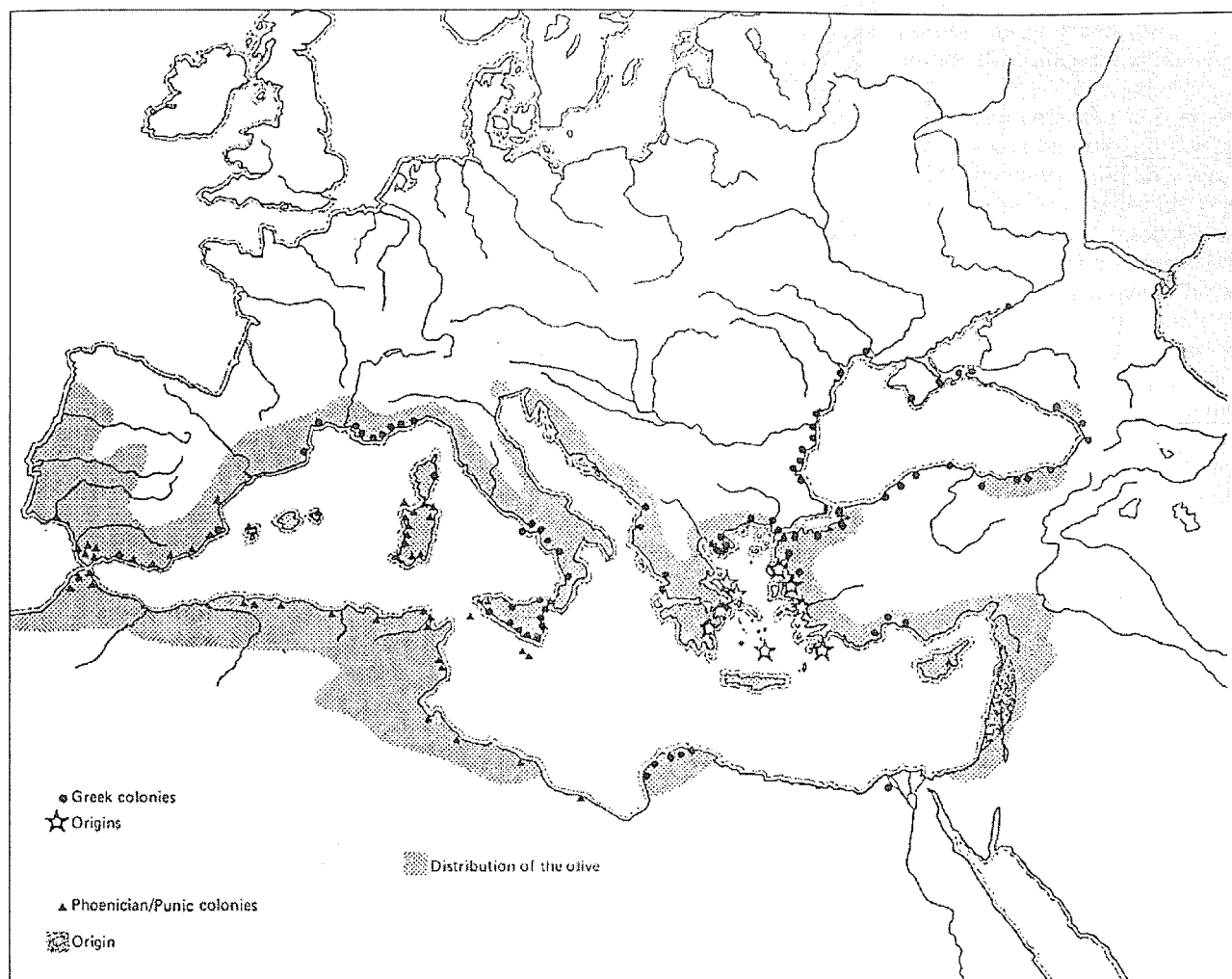

Sl. 1: Predrimске sredozemske civilizacije od 8. do 6. st. pred Kr. Grške in feničanske kolonije obrobajo obale Sredozemskega in Črnega morja. Razširitev obeh civilizacij sovпада z razširjenjem sredozemske agrarne polikulture – gojenjem žita, vinske trte in oljke; izmenično sajenje in njihovo posrečeno dopolnjevanje je najbolj pospešilo razvoj civilizacij. V Italiji se je do 5. st. pred Kr. razprostirala etruščanska kultura in razcvetela so se mnoga mesta. Rimsko cesarstvo se je začelo širiti tik pred prelomom tisočletij (povzeto po Green, 1986).

Fig. 1: Pre-Roman Mediterranean civilisations from the 8th and the 6th century BC, Greek and Phoenician cities almost encircled the Mediterranean and Black Sea, from homelands around the Aegean and the Levant. It is noticeable that they coincide to a large extent with the areas of 'Mediterranean polyculture' – the cultivation of cereals, grapes and olives; alternated planting and their effective complementing was what most vigorously accelerated the development of the civilisations. Till the 5th century BC Etruscan culture permeated Italy and many cities flourished. The Roman Empire began to expand just before the break of the millennia (Green, 1986).

ne cvetijo obilno, med drevesa posejejo žito in na ta način uravnotežijo donos pridelkov (Humphrey, Oleson, Sherwood, 1998, 121).

Varon svetuje ročno obiranje, ki je po njegovem veliko boljše od klatenja sadov; nad dosegom rok pa uporabo šibe, saj s kolom zlahka polomimo veje. Če oljko močno poškodujemo, izgubimo pridelek za nekaj let! Nadalje svetuje, naj se sad, ki ga ne moremo takoj stisniti, posuši na zraku. Oljke so shranjevali med plastmi soli v košarah iz šibja. Po tridesetih dneh so jih oči-

stili soli, naphali v keramične vrče, zadelali s posušenim janežem in zalili z moštom. Nekateri so izbrali raje mošt, mešan s tretjino medu, drugi pa kis (Humphrey, Oleson, Sherwood, 1998, 160).

Plinij pripominja, da je pridelovanje olja bolj zahteven posel kot pridelovanje vina, kajti navsezadnje vsaka oljka obrodi drugačen sad!

Rimljani so zelo cenili olje iz zelenih, nezrelih oljk. Olje, stisnjeno pred zimo, se je imenovalo poletno in je bilo grenkasto. Decembra se je začelo stiskanje 'zele-

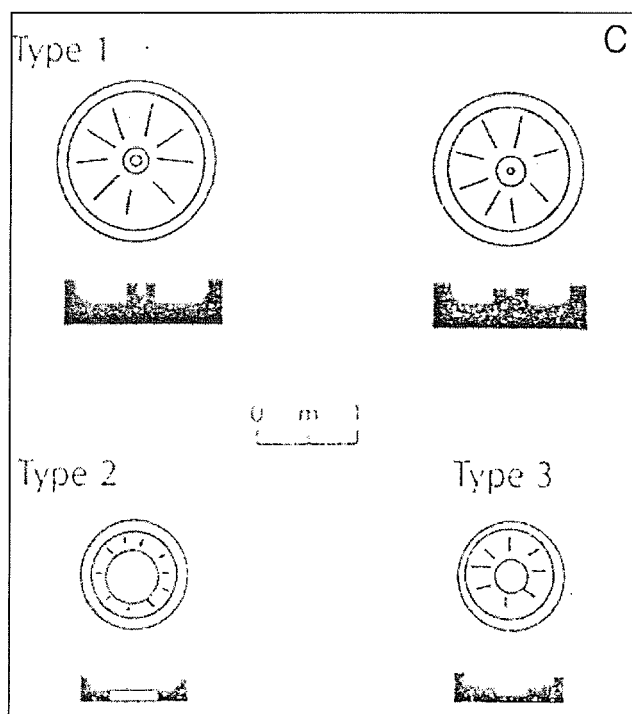
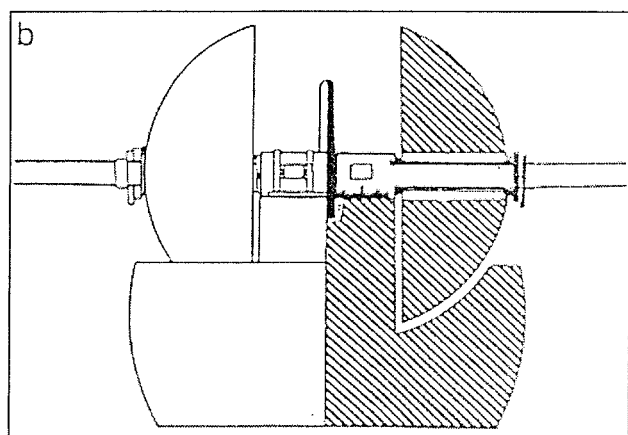

Sl. 2: *Trapetum*, mlin za oljke, kot ga je opisal Katon. (Povzeto po Leveau, Sillières, Vallat, 1997).

Fig. 2: *Trapetum*, olive press, as described by Cato (Leveau, Sillières, Vallat, 1997).

nega' olja, za tem pa 'zrelega' (Humphrey, Oleson, Sherwood, 1998, 160).

Trapetum, mlin s prečno osjo, je bil že grški izum. Rotirajoči mlinci, *molae*, pri katerih so lahko razmik prilagodili debelini sadežev in s tem preprečili drobljenje koščic, so bili po mnenju mnogih bolj primerni kot *trapeta*; vendar je bilo delo z mlinci na prečno os mnogo lažje.

Očiščene oljke so morale čimprej v stiskalnico. Plodove s še nepopokano lupino so stiskali v na novo stkanih vrečah. Če pa je lupina že popokala, so oljke običajno stiskali z dodatkom soli, prav tako v na novo

stkanih vrečah, vendar med deščicami. Za pridelovanje najkakovostnejšega olja, je moral pridelovalec imeti tri bazenčke v kleti, kjer so se ločeno zbirala prvo in vsa nadalje stisnjena olja. Kolumela je opisal stiskanje celih plodov, ki je negotovo poznano tudi Pliniju, ki pa je zelo natančno opisal postopek hitrega stiskanja v vreli vodi namočenih oljk. Toda za ta postopek morajo biti plodovi še celi. Omenjeni postopek je dal veliko več olja. Šele zatem so plodove zmleli v *trapetumu* in ponovno stiskali (Plinij, Nat. hist. 15.23; Humphrey, Oleson, Sherwood, 1998, 161).

Zelo sodobno zveni Plinijeva ugotovitev, da sta dve pomembni tekočini, ki človeku posebej dobro deneta, vino, ki je dobro za znotraj, olje pa za zunaj. Kljub kategorični Plinijevi ugotovitvi, da je olje najboljša za mazanje kože, pa velja, da so olje in oljke predstavljali temelj sredozemske prehrane. Olje v antični kuhinji ni služilo za pripravo hrane kot npr. danes, ko uporabljamo olje predvsem za cvrtje, temveč je bilo sestavni del jedi. Z dodatki najboljših olj so bile pripravljene npr. razne ribje omake, imenovane *garum*, *liquamen* ali *alec*. S pomočjo olja so konzervirali razna živila, iz ohranjenih receptov in napisov na amforah poznamo v prvi vrsti konzervirane oljke; a te so shranjevali tudi v sladku, moštu in kislu, neredko pa tudi v slanici.

Vendar tudi manj vrednih ostankov stisnjenih plodov niso zavrgli. *Amurca*, mastni, pastozni ostanek sprešanih oljk, je služil mnogim namenom. Vtirali so jo v pode shramb, kar je odvrčalo mravlje in mrčes. Tudi zidove in glinaste premaze bivališč so premazali z usedlino olja; z njim so mehčali povodce, usnje, čevlje, s prevreto usedlino so oljili kolesa pri vozovih, pa tudi bronaste predmete, ki so jim na ta način dali lesk in preprečili propadanje bronca (Humphrey, Oleson, Sherwood, 1998, 369). Kjer je bila proizvodnja olja zelo obsežna, so s pogačami iz usedline krmili živali ali celo dognojevali polja.

Kato je zapisal, da so oljke z ječmenovim kruhom predstavljale glavno hrano kmečkega stanu, najrevnejši pa so se pogosto hranili tudi z ostanki stisnjenih oljk. Oljke so hranili v posodah med plastmi janeža, zadelanih s smolo mastike, pistacijevga drevesa, ali celo v slanici, ki so ji včasih dodali še kis. *Columbades* je bil priljubljen dodatek jedem, posebej perutnini; pripravljali so ga iz zmletih črnih oliv z dodatkom morske vode.

Vložene oljke in najboljše, prvo stisnjeno olje so bili namenjeni petičnim kupcem.

Iz Plinijevih zapisov vemo, da je bilo najbolj cenjeno oljčno olje iz južne Italije, takoj za njim pa sta bili po kvaliteti enakovredni, olji iz Španije in Istre. Istrsko je slovelo po prijetni aromi in lepi zelenkasti barvi.

Drugo stisnjeno olje in ostanki pa so veljali za slabše vrste. Najslabše olje so uporabljali predvsem za razsvetljavo. Preizkus z rimsko oljenko je pokazal, da je za 134 ur razsvetljevanja potreben liter olja; preprost izračun pokaže, da bi mesto z 10 000 prebivalci za samo eno

uro razsvetljave dnevno porabilo okoli 27 000 litrov olja letno (za primerjavo antična Celeja je imela približno devet tisoč prebivalcev). V Rimu pa je prebivalstvo že v času zgodnjega cesarstva preseгло milijon, izračuni pokažejo, da so porabili za osnovno razsvetlavo okoli 3 milijone litrov olja letno (Mattingly, 1996, 224).

Olje pa so poleg žita v Rimu razdeljevali tudi iz političnih razlogov.

Lakote so bile v antiki pogoste, največkrat kot posledice slabih letin, kužnih bolezni, vojn ali viharjev. Prebivalstvo se je v stiskah pogosto zatekalo v Rim. Sem so se stekale tudi trume brezposelnega proletariata in obubožanih kmetov, katerih posesti so zaradi slabe ekonomske politike postale plen veleposestnikov. Za vzdrževanje miru in zagotavljanje politične lojalnosti, je že v času Gracchovih agrarnih reform (123 pred Kr.) država subvencionirala določeno količino žita in pekla poceni kruh za privilegirano skupino državljanov, imenovanih *plebs frumentaria*. Ti so imeli pravico do nakupa omejenih količin žita ali kruha po močno znižanih cenah. Njihovo število je že v času Avgusta presežalo dvesto tisoč! Cesar Septimij Sever pa je ob koncu 2. st. začel kot prvi brezplačno razdeljevati tudi olje (Garnsey, 1988, 206).

Arheološki dokazi o mogočnem dotoku olja iz provinc v Rim so osupljivi. V bližini pristanišča in skladišč na Tiberi, ob vhodu v mesto, je iz črepinj razbitih amfor za olje skoraj dve stoletji in pol nastajal grič, danes poznan kot Monte Testaccio (Gora črepinj). Raziskovalec Rodriguez-Almeida ocenjuje, da so to črepinje najmanj 53 milijonov amfor za olje, ki so ga prvažali z ladjami iz španske Betike. V pristaniških skladiščih so iz zajetnih 70-litrskih amfor vsebino pretakali v manjše posodje in olje razdeljevali ljudstvu. Odvečno embalažo, amfore, pa so sproti razbijali in odmetavali na isto mesto. Po približni oceni števila rimskega prebivalstva je obveljalo mnenje, da ostanki na Monte Testaccio predstavljajo le malce več kot polovico vsega posodja za olje, ki je prihajalo v Rim. Pa vendar je že približna ocena količine olja, ki je prišlo samo v amforah iz Monte Testaccia, osupljiva, saj presega 6 000 milijonov litrov!

Preseneča uradniška natančnost, s katero je vodila rimska državna uprava nadzor nad uvozom poceni olja in njegovo razdelitvijo. Na amforah iz Monte Testaccia so ohranjeni številni zapisi, *tituli picti*, ki navajajo po imenih nadzornike dobave, *praefectus annonae*, in trgovce, ki so kupčevali s španskim oljem ter ga prevažali, *negotatores olearii*. Nedvomno pa je v prestolnico dotekalo tudi mnogo olja, ki je bilo v prosti prodaji po tržnih cenah, nikakor pa ne gre pozabiti, da so premožni lastniki s svojih posestev, npr. v Španiji ali Afriki, dovažali prehranske izdelke za lastno uporabo. Iz

ostankov transportnega posodja ali na kateri drug arheološki način teh tokov rimske ekonomije ne znamo razlikovati.

Oceniti porabo olja v rimskem cesarstvu je izjemno težko. Poraba v Sredozemlju, kjer je bilo olje od nekdanje osnova prehrane, je bila neprimerljiva s porabo v severnih provincah. Posebej staroselsko prebivalstvo je zagotovo uporabljalo predvsem živalske maščobe in različna druga rastlinska olja, npr. repično, laneno itd. Znano je, da je Mezopotamija vse do zgodovinskih časov uporabljala največ sezamovega olja, pri Hetitih so cenili mandljevo, pri mnogih starih ljudstvih pa se je rabilo predvsem laneno olje, saj je lan ena najstarejših kulturnih rastlin (Brothwell, 1998, 153). Kljub vsemu približne ocene porabe oljčnega olja obstajajo in se gibljejo okoli 20 do 50 litrov letno na prebivalca (Mattingly, 1996, 239). Sledeč tej oceni že preprost izračun pokaže, da je na vrhuncu moči rimska država proizvajala – in porabila – 25 do 50 milijonov litrov olja letno, kar predstavlja vsaj četrtino, če ne že polovico moderne proizvodnje!

Navsezadnje se mora raziskovalec rimske dobe vprašati, kaj je botrovalo tej veliki porabi oljčnega olja.

Njegova uporaba je bila vsesplošna in mnogo širša, kot si danes predstavljamo; v medicini, kozmetiki in parfumski industriji, veterini in tehniki, za impregnacijo, kot maziva, v tekstilni proizvodnji in barvarstvu, za zaščito usnjenih izdelkov in lesa itd. Predvsem so se ogromne količine olja porabile za razsvetlavo. Seveda so v ta namen uporabna tudi druga rastlinska olja ali celo živalske maščobe, a kot je Herodot naravnost povedal, olivno olje pač najmanj smrdi.

Cesar Septimij Sever, po rodu Afričan, je s posebnim odlokom obvezal rimske senatorje, da so dobičke investirali v nakup velikanskih zemljišč v severni Afriki.⁵ V zaledju Cezareje, Sabrathe, Lepcis magne, Kartagine, če naštejemo le največja afriška mesta ob sredozemski obali današnje Libije, Tunizije in Alžirije, so se od konca 2. st. dalje naglo širile obdelovalne površine. Na tem področju, ki so ga že v času Kartažanov opisovali kot severnoafriške cvetoče vrtove, so nastala obsežna žitna polja, nasadi vinske trte in oljk.

In prav intenzivne arheološke terenske raziskave teh področij severne Afrike so bistveno dopolnile naše vedenje o rimskodobnem kmetijstvu in državni ekonomiji. Na aerofotografijah, ki so jih posneli piloti francoske zračne flote med drugo svetovno vojno, so odkrili v tunizijskem Sahelu fosilizirana antična polja. Na poljih, natančno razmejenih po načelih antične centuriacije, so

5 Najnovejše raziskave so pokazale, da je redna oskrba z afriškim oljem v Rim dotekala najverjetneje že v hadrijanski dobi (117–138), zagotovo pa v času antoninskih vladarjev (138–161, 161–180) (Panella, 1993, op. 70).

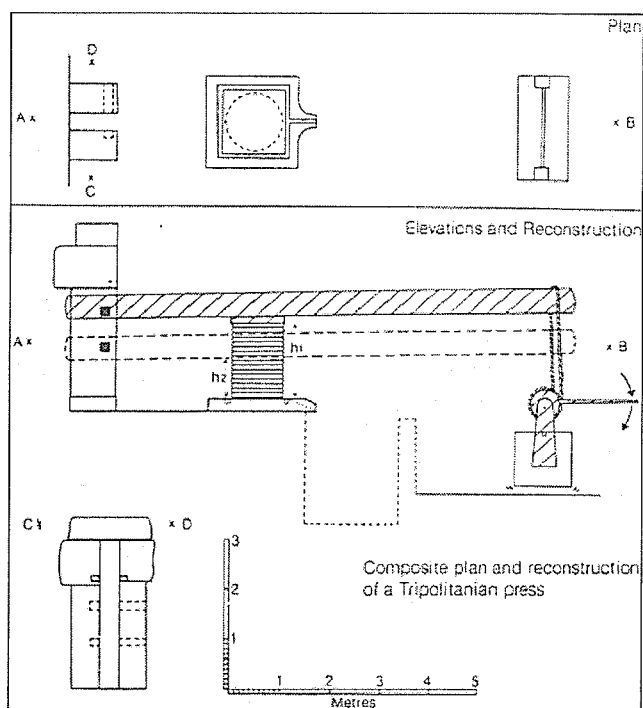

Sl. 3: Standardna oblika stiskalnice na vzvod, ki so jo običajno uporabljali v rimskih provincah severne Afrike (povzeto po Mattingly, 1988).

Fig. 3: The standard form of lever press in use in Roman Africa (Mattingly, 1988).

ohranjene vdolbine na tistih mestih, kjer so nekoč bila posajena drevesa; oljčni nasadi so tu namreč predstavljali več kot 60% obdelovalnih površin.

Še trdnejši dokazi o vzgoji oljk v tem področju pa so številni ostanki antičnih stiskalnic, odkriti pri intenzivnih terenskih pregledih.

Ostanki nekaterih pokončnih opornikov za stiskalnice so dosegli tudi do 9 metrov višine in dajejo danes napol puščavski pokrajini videz megalitskih spomenikov. Poleg stiskalnic in mlinov je bilo odkritih tudi veliko namakalnih naprav in cela vrsta ruralnih naselij, povezanih s cestno mrežo z obsežnimi skladišči v pristaniščih Kartagine (Mattingly, 1996, 239).

Iz odkritih arhitekturnih ostankov, stiskalnic in drugih priprav je moč rekonstruirati tristopenjski postopek predelave oljk. V prvi fazi so plodove zmlili, sledilo je stiskanje zmlete mase, ki so jo v pletenih košarah postavili pod kamne v stiskalnicah. Sledila je še faza ločevanja olja od usedlin, ki so jo opravili s pomočjo flotacije v bazenčkih z vodo. Zanimivo je, da so v mlinih zmlili ne le meso sadežev, ampak tudi koščice. Dobro zmleto maso iz koščic in mesa so stiskali; ostri drobcji koščic pa so proces iztiskanja olja pospešili.

Na podlagi števila odkritih stiskalnic so bili narejeni izračuni o pridelavi olja v pokrajini El-Amud, v odročnih, napol puščavskih predelih današnje Libije.

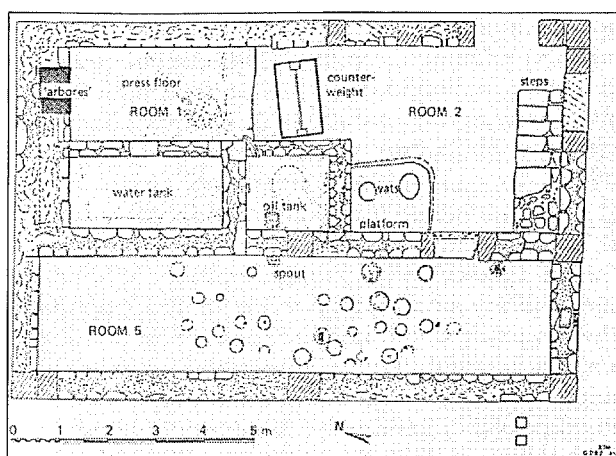

Sl. 4: Tloris rimskodobnega gospodarskega poslopja iz Libije z ostanki stiskalnice za oljke: soba 1, prečno bruno je bilo pritrjeno na dva nosilca (arbores), s pomočjo kamnite uteži (soba 2) so ga potiskali navzdol in iztiskali olje iz zmečkanih oljk. Olje je odtekalo v bazenček, kamor so potrebi speljali tudi vodo, da so olje lažje ločevali od usedlin. Prvo stisnjeno olje so shranjevali v kadi poleg bazena, preostalo pa je odtekalo skozi lijak v veliko skladišče. V glinastih tleh skladišča so se ohranili luknjasti odtisi amfor (povzeto po Barker, Jones, 1984).

Fig. 4: An olive-processing building from Libya. In room 1, the transversal timber beam was fixed to two arbores by means of a stone counter-weight in room 2; the timber was pushed downwards, squeezing oil from crushed olives. The oil flowed into a small pool, tank, where water would be used to float it clear of sediment. The oil of the first press was kept in a tub next to the pool, while the rest of it ran off through a spout into the repository in room 5, where it was loaded into amphorae whose bases had left impressions in the floor (Barker, Jones 1984).

Letna proizvodnja je bila ocenjena na dva do tri tisoč litrov. Tudi izračuni iz predelov v osrednji Tuniziji, kjer se dandanašnji širijo puščavske peščine, so dali preseñetljive izračune. Na tisoč petsto kvadratnih kilometrih je bilo odkritih kar 350 ostankov ogromnih stiskalnic, kar je približno po ena na vsake 4 kvadratne kilometre. Očitno je bila v rimski dobi celotna pokrajina usmerjena v intenzivno pridelavo olja.

Posebej velike količine olja so pridelali v puščavskih rečnih dolinah, imenovanih wadi.

Obsežno agrarno zaledje je pripadalo pristaniškim mestom na obali. Njihov mestni teritorij je bil za rimske razmere nenavadno obsežen in očitno usmerjen v gojenje oljk, ki je doseglo vrhunec tik pred samim propadom rimske države v 5. st. Mestni teritorij tripolitanske Lepcis Magne je obsegal okoli do 5 000 kvadratnih kilometrov in glede na število odkritih stiskalnic je tamkajšnja letna

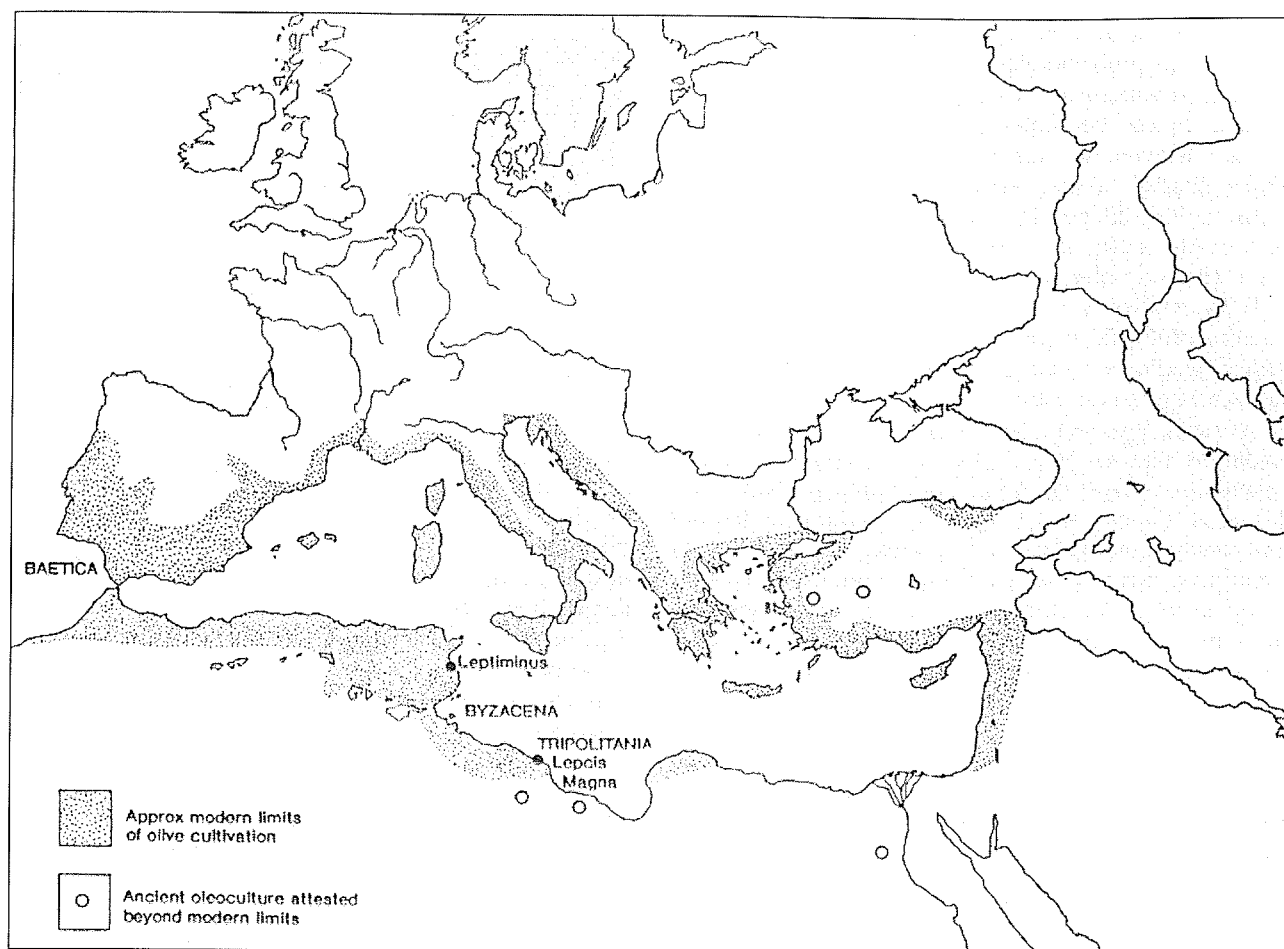

Sl. 5: Področja in meje sodobnega oljkarstva v Sredozemlju z označenimi območji rimskodobnih oljčnih nasadov in imeni pokrajin Betika, Bizacena in Tripolitania, od koder so izvažali velike količine oljčnega olja po imperiju (povzeto po Mattingly, 1988).

Fig. 5: Modern limits of olive cultivation in the Mediterranean world. Also indicated are the principal Roman oil-exporting regions of the West Mediterranean: Baetica, Byzacena, and Tripolitania (Mattingly, 1988).

proizvodnja olja ocenjena na milijon litrov olja. V obilnih letinah pa je bila lahko tudi desetkratna.

Celoten agrarni sistem je temeljil na zapletenem državnem sistemu pobiranja dajatev v naravi, organiziranih in iz državne blagajne subvencioniranih najemniških prevozov in distribuiranja prehrabnenih izdelkov v mesta in vojaške postojanke širom celega imperija. S tem sistemom pa je bila neločljivo povezana tudi oskrba prostega tržišča, ki je temeljila na ponudbi in povpraševanju. Ob dobro organizirani agrarni produkciji, od države vzdrževanem pomorskemu transportnem sistemu in distribuciji pridelkov so poleg nujno potrebnih delavnic transportnega posodja zrasle tudi številne delavnice fine keramike. Obsežni lončarski obrati v severni in srednji Tuniziji so dosegali velikost manjših sodobnih industrijskih centrov. Ostanke afriškega posodja pa so bili odkriti malodane na slehernem delu poznega rimskega cesarstva. Vendar se moramo ob tem nujno za-

vedati, da ostanke keramičnih izdelkov izpričujejo samo en vidik obsežne trgovine in z njo tesno povezane proizvodnje.

Le-ta je nedvomno obsegala tekstilno, usnjarsko in parfumsko proizvodnjo, za katerimi pa se je zabilasla takorekoč slehernar arheološka sled

Istrsko olje, ki ga Plinij omenja takoj za najodličnejšem italiskim, kot enakovredno španskemu, je slovelo po lepi zelenkasti barvi in prijetnem vonju (Matijašič, 1998, 334).

Rimskodobno oljkarstvo v Istri je bilo obsežno in je sorazmerno dobro raziskano (Matijašič, 1998, 334–343). Ruševine vil in pripadajočih gospodarskih poslopj na Brionih so bile odkrite že konec 19. st. Znani so tudi številni ostanke vil vzdolž istrske obale, posebej pogoste

so v bližini Pulja in Poreča (Matijašič, 2001, 299–301). Vile so bile proizvodnji centri sredi obsežnih oljčnih nasadov in vinogradov, kjer so gojili tudi žito in ostale kulture. Že več kot stoletje so znani tudi ostanki lončarskih delavnic v Fažani, kjer so izdelovali amfore oblike Dressel 6B za okoliške pridelke olja s posesti Lajkanija Basa (Bezeczky, Pavletić, 1996; Vidrih Perko, 2000, 428, sl. 10). Sodeč po žigih na amforah je njemu pripadala tudi obsežna posest z oljčnimi nasadi in razkošno obalno vilo v zalivu Verige na Brionih (Bezeczky, 1998). Po napisu na mejniku, odkritem v Materiji v Brkinih, je njegova posest obsegala tudi obsežne pašnike v notranjosti Istre.

Ime Lajkanija Basa omenjajo številni antični viri. Najstarejši član družine, *C. Laecanius Bassus*, je najprej opravljal sodniško službo (*praetor urbanus* za leto 32 po Kr.), kasneje je postal nadomestni konzul (*consul suffectus* za leto 40). Napis, ki omenja njegovo posest na Materiji, je iz časa cesarja Klavdija in vse kaže, da je bil v poznih letih član *sodales Augustales Claudiales*; njegovo ime najdemo na seznamu iz leta 64. Istega leta je postal njegov istoimenski sin *consul ordinarius*. Nazadnje najdemo kratko notico pri Pliniju, kjer omenja, da je mlajši Lajkanij Bas umrl nenadne smrti leta 77 ali 78.⁶ Najverjetneje je bil to vzrok, da je že priletni oče Lajkanij posvojil *Caecina Paetusa*, sina ugledne družine. Najbrž tiči razlog, da je lastništvo nad veliko družinsko posestjo prešlo v roke cesarja Vespazijana, v smrti osemnajstletnega posinovljenca (Bezeczky, 2001, 422).

Kot že omenjeno, so bile številne amfore za olje s posesti Lajkanijev, opremljene z žigi z lastniškim imenom in imeni oskrbnikov posesti. Žigi nudijo še veliko natančnejšo evidenco; najstarejši žigi izhajajo iz srednje ali poznoavgustejskih plasti s Štalenske gore. Poznamo pa tudi imena zadnjih Lajkanijevih oskrbnikov. Oskrbniški imeni (*vilicus*) CLYMEN in PAGANUS se na amforah najprej pojavljata z Lajkanijevim imenom (*dominus*), malo kasneje pa z oznako IMP, kar pomeni, da je posest že prešla v cesarsko last. Raziskovalci sklepejo, da se je to zgodilo neposredno po smrti starega Lajkanija leta 79. Zadnji žigi so iz časa cesarja Hadrijana, ko je istrska proizvodnja olja v tako velikem obsegu ponehaval. Vzrok krize ni poznan. Dokazano je, da so delavnice v Fažani še naprej izdelovale transportno posodje. Vendar manjše amfore, ki jih še srečamo med gradivom 2. st. na najdiščih Panonije in Norika, ne nudijo nobene epigrafske evidence več (Bezeczky, 1998).

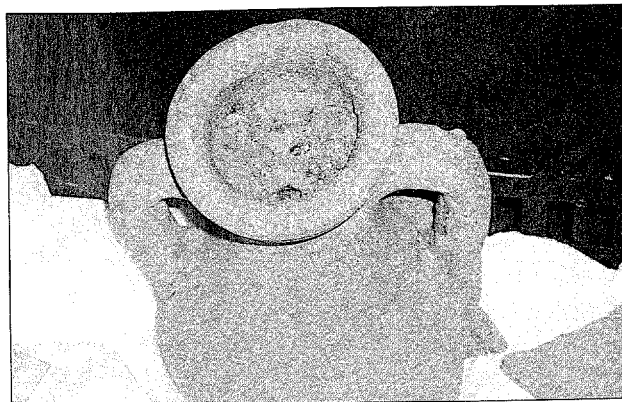

Sl. 6: Mala fažanska amfora za olje z ohranjenim originalnim pokrovčkom, odkrita v ruševinskih plasteh cestninske postaje in rečnega pristanišča Romula, v Ribnici na Dolenjskem. Posoda je bila glede na ohranjen zapečaten pokrovček najbrž razbita pri prekladanju transporta (foto: V. Perko).

Fig. 6: A small oil amphora from Fažana with a preserved original lid, found in the rubble layers of the Romula road station and river port, Ribnica na Dolenjskem (photo: V. Perko).

Drugi mogočen proizvodni center je bil odkrit v Loronu.⁷ Pripadal je Kalviji Krispinili in je podobno kot Lajkanijevo posestvo prešel iz neznanih razlogov konec 1. st. v cesarsko last (Tassaux, Matijašič, Kovačić, 2001). *Calvia Crispinilla* je dobro poznana iz opravljenih kronik visoke družbe, zbrane na dvoru cesarja Nerona (Tassaux, 2001, 315, op. 81). Podrobnosti njenega škandaloznega življenja v Rimu so znane iz Dijonovih opisov (52, 12, 1), Tacit pa opisal njene posle z močno izpovednim izrazom *magistra libidinum Neronis* (Hist., 1, 73). Na stara leta je Kalvija zaslužek slabega slovesa spretno vlagala v posesti na jugu Italije, v Rimu, Dauniji in Venosi, Tarentu, Brindiziju in morda tudi Afriki. Njena obsežna posestva v Istri nas ne čudijo, saj študije zelo zanesljivo kažejo na njen istrski ali, manj verjetno, tržaški izvor (Tassaux, 2001, 316). Poleg Lorona in Vižinade je bila domnevno njena last tudi razkošna vila v Barkovljah (Tassaux, 2001, 319). Nazadnje je tudi njena posest prešla v cesarske roke; kot je izpričano z žigi na amforah, se je to zgodilo za časa Domicijana, najverjetneje po letu 84, ko je cesar pridobil vzdevek GERMANICUS. Loronske figline so proizvajale amfore za olje še nadaljnja štiri desetletja; številno posodje z imperialnimi žigi je bilo odkrito na najdiščih Norika, Panonije in Mezije. Kasneje se je proizvodnja občutno zmanjšala, posodje pa je brez epigrafske evidence. Razlogi za spremembe niso poznani.

6 Kronologija je predmet obsežnih epigrafskih, historičnih in arheoloških raziskav številnih avtorjev, med njimi sta najpomembnejša F. Tassaux (Tassaux, 1982) in T. Bezeczky (Bezeczky, 2001).

7 Raziskave v Loronu so predmet prispevka V. Kovačića v tem zvezku (Tassaux, Matijašič, Kovačić, 2001).

Do nedavnega je veljalo, da so bili v rimski dobi najbližji nasadi oljk predvsem v Istri. Zadnji čas pa arheološka odkritja na obronkih Goriških Brd pričajo, da je bilo gojenje oljk razširjeno verjetno tudi v Vipavski dolini. V okolici Neblega pri Medani so bili odkriti ostanki lončarske proizvodnje. Med keramičnimi odlomki so bile poleg opekarških izdelkov identificirane tudi nekatere oblike preprostega posodja. Najdeni pa so bili tudi številni odlomki malih amfor in odlomki ostenja velike posode za shranjevanje, imenovane dolij. Vse odkrite posodje kaže iste makroskopske značilnosti gline in so ga očitno izdelovali za potrebe lokalnega prebivalstva. Očitno so bile tudi male amfore izdelane za transport vina ali olja do bližnje Akvileje. Amfore teh oblik so bile razširjene v drugi polovici 1. in prvi polovici 2. st., izdelovali so jih na širšem področju padске nižine in ni natančneje poznano za transport česa so služile. Oblikovno pa dejansko izhajajo iz oblik transportnega posodja za olje, imenovanega Dressel 6B. Ob dejstvu, da je bilo še v 20. st. znano oljkarstvo na Goriškem in Vipavski dolini, ne bi smeli izključevati možnosti, da so oljke gojili v teh krajih tudi v rimski dobi (Vidrih Perko, Žbona Trkman, 2005). Proizvodnja gotovo ni bila primerljiva s špansko ali z istrsko, gotovo pa ni bila zanemarljiva in brez dvoma, bila je pomembna v letih, ko je bil pridelek v bližnjih centrih manjši.

O uporabi olja, trgovini in oskrbi tržišč v rimski dobi na slovenskih najdiščih, lahko sklepamo le posredno iz odkritega transportnega posodja in napisov ter žigov na njem (Vidrih Perko, 1994). Zaradi neposredne bližine je razumljivo, da prevladujejo amfore za olje iz obeh istrskih centrov. Seveda pa so bila tržišča oskrbovana tudi iz ostalih severnoitalskih in drugih proizvodnih centrov (Bezeczky, 1994). Kot mnogi drugi izdelki je bilo tudi olje transportirano po rekah in povezovalnih kanalih v male jadranske luke in s kabotažnim, obalnim prevozom redno dostavljano v skladišča Akvileje in od tam distribuirano po cestah in plovni rekah v notranjost (Nonnis, 2001). Za zahodni del današnjega slovenskega ozemlja, ki je bil vključen v italško Deseto regijo, je bila najpomembnejša povezava prek Okre in Hrušice do Nauporta, kjer je glavnina tovora prešla na rečni transport po Ljubljani do Save ter Donave in njenih pritokov. Iz istih ekonomskih razlogov je treba razmišljati tudi o izrabi reke Vipave v transportni povezavi s cesto do Nauporta. Za oskrbo tržišč panonskega zaledja so gotovo v veliki meri služila kvarnerska pristanišča ter njihove zaledne cestne in rečne povezave.

Najstarejše amfore za olje odkrite na našem ozemlju so znane iz obalnih najdišč. Odkrite so bile v Koprju, Piranu in Serminu in so datirane v 1. st. pred Kr. (Horvat, 1997). Pojavljajo pa se tudi ob trgovskih poteh in najstarejših postojankah v notranjosti, npr. na Nauportu,

in v najstarejših plasteh Emone in Petovione (Bezeczky, 1994). Med njimi prevladujejo oblike Dressel 6B severno italške proizvodnje, včasih pa je moč srečati tudi starejše posodje za olje tipa Brindizi (Vidrih Perko, 2000, 427, sl. 7).

Lep primer zgodnje amfore za olje je bil odkrit v Ljubljani na Vrhniku (Horvat, 1990). Skoraj gotovo je predstavljala del tovora, ki je bil na vozovih pripeljan do plovne reke in nato pretovorjen na ladjo. Kam je bil tovor namenjen, ne vemo. Istrske in italške amfore za olje pa so bile odkrite tudi na dačanskih in mezijskih najdiščih v današnji Romuniji in Bolgariji (Bjelajac, 1996; Ardeț, 1998). Vendar so poleg olja na tržišče prihajale tudi konzervirane oljke. Shranjevali so jih v amforah s širokim ustjem, na posodi pa je bila z rdečo ali s črno barvo označena vsebina. Poznali so črne ali svetle olive, konzervirane pa so bile v sladju, moštu ali kisu. Mnogo tovrstnega posodja je bilo odkritega v Emoni, Celeji, Petovionu, a tudi v manjših upravnih in carinskih postojankah s priseljenim uradništvom, npr. v Romuli na Dolenjskem.

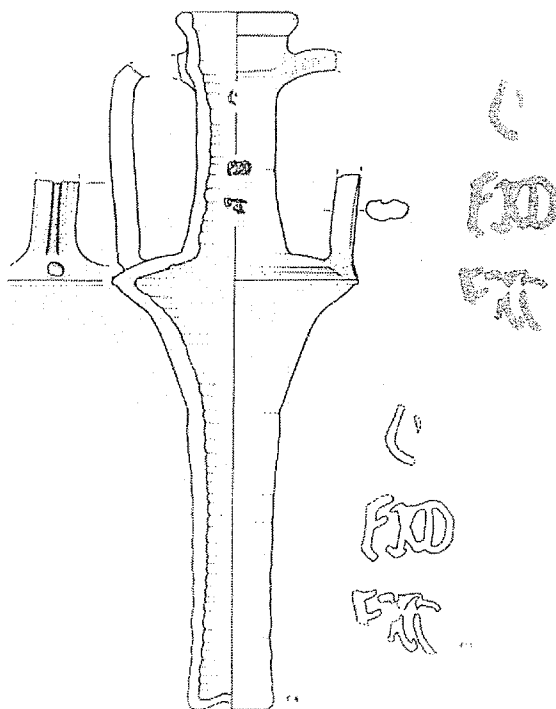

Slika 7: Amfora za konzervirane oljke z napisom OLIVA ALBA EX DULCIS EXCELLENS, odkrita v zgodnjeantičnih plasteh Knežjega dvora v Celeji (risba: arhiv ZVKD Celje).

Fig. 7: Amphora for olive preserves with the inscription OLIVA ALBA EX DULCIS EXCELLENS, discovered in the early Roman layers of the Princely Court of Celeia (drawings: archives of the Institut for the Protection of Cultural Heritage, Celje).



Sl. 8: Bronasta, bogato figuralno okrašena posoda za dišavno olje iz Emone (foto: arhiv Mestnega muzeja v Ljubljani).

Fig. 8: A bronze container for perfumed oil from Emona, richly decorated with figures (photo: archives of the Ljubljana City Museum).

○ splošni uporabi oljčnega olja v mestih in na podeželju moremo sklepati tudi po najdbah številnih oljenk v naselbinah in grobovih.

Številne so tudi najdbe stekleničk za parfumska olja, kozmetični pribor in posodje, ki je služilo za uporabo olj v kopalniščinah. Tovrstne posode so ponavadi spremljale antičnega človeka tudi kot popotnica v onostranstvo in jih pogosto odkrivamo tudi na grobiščih. Parfumska olja so sežigali skupaj s truplom na grmadah, večkrat pa najdemo tudi parfumske stekleničke, *unguentaria*, ki so bile pridane pokojniku v grob.⁸ Na emonskem grobišču je bil npr. odkrit bogat ženski grob iz 3. st. Pokojnico sta v onostranstvo spremljale poleg razkošne jantarne in zlate ogrlice tudi dve podolgovati steklenički. Analize njunih usedlin so pokazale, da sta bili napolnjeni z oljem (Petru, 1972, tab. CXV, 6–13). Ena najdragočenejših najdb Emone je bronasta posoda z bogatim tolčenim okrasom v obliki levjih figur. Posoda naj bi služila za shranjevanje olja (Plesničar, 2002).

Sredi 2. st. je na naših najdiščih opazen padec deleža istrskih in italjskih amfor za olje. Ne vemo, kaj je povzročilo krizo oskrbe tržišč s tamkajšnjim oljem. Morda so temu botrovale gospodarske razmere, hude pozebe oljčnih nasadov ali kaj drugega. Dejstvo je, da v tem času istrske amfore deloma nadomesti špansko transportno posodje iz Betike, kjer so bili obsežni oljčni

nasadi. Vendar se glede na to, da so španske amfore sorazmerno redke na našem prostoru, zastavlja upravičeno vprašanje, ali se ni morda za transport istrskega olja uporabljalo drugačno posodje, npr. kvadratne steklenice ovite v slamo, ki so bile kaj pripravne za tovorjenje na konjskem hrbtu ali na vozovih. Ker pa so odpadno steklo v antiki organizirano zbirali in predelovali, se v nasprotju s keramičnim posodjem, ostanki steklenega večidel niso ohranili.⁹

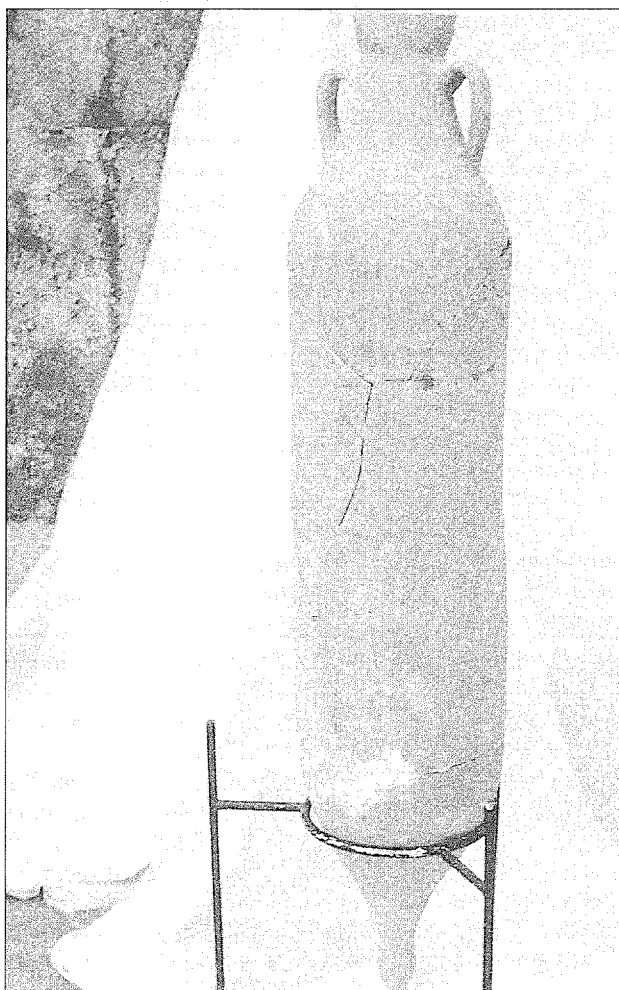

Sl. 9: Poznoantična severnoafriška amfora za olje iz Petovione (foto: M. Vomer Gojkovič).

Fig. 9: North African cylindrical amphora from Petovio (photo: M. Vomer Gojkovič).

8 Keramične unguentarije so izdelovali najverjetneje v južni Italiji, v Capui. Kot omenja Plinij, so tam pridelovali veliko zelo kvalitetnega rožnega olja. Po sredini 1. st. po Kr. so keramično parfumsko embalažo izpodrinili stekleni balzamariji in razne specialno izdelane stekleničke.

9 Od 2. st. dalje ima namreč skoraj vsako manjše rimsko mesto steklarske delavnice za izdelavo steklenih izdelkov iz recikliranega stekla (Pesavento Mattioli, 2000; Taborelli, 1993–94).

S španskim oljem, transportiranim v amforah oblike Dressel 20, so že od vsega začetka redno oskrbovali v prvi vrsti vojaške postojanke na britanskem in remskem limesu (Vidrih Perko, 2000, 434, sl. 21). Za oskrbo vojaških postojank in administrativnih centrov je, kot že omenjeno, organizirano skrbela država s posebno institucijo, poznano iz antičnih virov kot *annona* ali *frumentatio*. Uvoz španskega olja na naših najdiščih sledimo vse do konca 3. st., ko ga nadomestijo (ali izpodrinejo?) importi iz Afrike; od tedaj dalje se namreč špansko olje pojavlja redkeje in v precej manjših amforah oblike Dressel 23. Tovrstno posodje je sorazmerno redko odkrito na tleh Slovenije (Vidrih Perko, 2000, 435).

V poznoantičnem obdobju prevladujejo na najdiščih današnjega slovenskega ozemlja afriški importi. Med njimi domnevno velik delež pripada transportnemu posodju za olje (Vidrih Perko, 2000, 435, sl. 24–26). Ker je Egipt postal po ustanovitvi Konstantinopla v začetku 4. st. glavna žitnica vzhodne prestolnice rimskega imperija, so obsežna agrarna področja na področju današnje Libije, Tunizije in Alžirije morala oskrbovati ves preostali zahodni del imperija (Panella, 1998). Poleg oskrbe Rima so z žitom, oljem in vinom (in gotovo tudi ribjimi omakami) redno oskrbovali tudi številno vojaštvo na mejah. V Sloveniji je bilo odkritih veliko amfor prav na področjih, ki so imela veliko strateško vlogo pri obrambi Italije. Pogoste so najdbe transportnega posodja v Emo-ni, na poznoantični trdnjavi na Hrušici in v Ajdovščini (Ulbert, 1981). Med tem posodjem je zagotovo veliko amfor za olje, povsem zanesljivo pa jih ne moremo razpoznati, ker je poznoantično transportno posodje večnamensko.

Padec zahodne rimske države leta 476 so preživela le obalna mesta z redkimi izjemami v zaledju. Na obali se je neprekinjeno nadaljevala antična kultura in z njo nespremenjen način življenja in prehranjevanja. Pregled pisnih virov in materialne kulture dokazuje, da je bizantinska država, kot prava naslednica rimskega imperija, obdržala sisteme državne oskrbe. Mestne centre je redno oskrbovala s prehrabnenimi izdelki iz severnoafriških provinc in vzhodnega Mediterana.

Transport po morju je postal cehovski posel, prevzemale so ga *corpora naviculariorum*, ki so bile pod kontrolo *pretorijskih perfektov* ali *praefecti annonae* iz Afrike in Aleksandrije (Jones, 1992, 827). Članstvo v cehovskih gildah je bilo hereditarno in je bilo odvisno od lastništva zemljišč. Ne le afriška področja, tudi v Palestini, Mali Aziji in vzhodno od Antiohije, kjer je sedaj puščava, so v 5. in 6. st. zrasli veliki oljčni nasadi. Intenzivna agrarna proizvodnja je razvidna iz številnih ostankov stiskalnic, pristaniških struktur in ostankov transportnega posodja, odkritega širom imperija (Jones, 1992, 823; Pacetti, 1995). Tudi v tem primeru ne znamo ločevati med privatno trgovino in državno oskrbo.

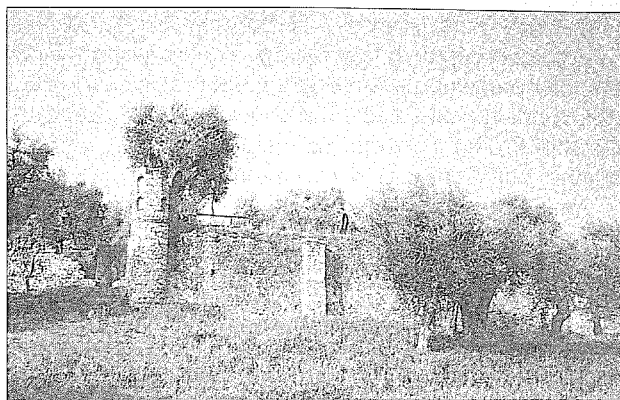

Sl. 10: Oljčni gaj v neposredni bližini ruševin rimsko-dobne vile Settefinestre, severno od Rima (foto: V. Perko).

Fig. 10: An olive tree grove in the immediate proximity of the ruins of a Roman villa, Settefinestre, north of Rome, Italy (photo: V. Perko).

Ostanki transportnega posodja prevladujejo v plasteh poznoantičnega Kopa, Pirana in Trsta, kar je povsem primerljivo s številnimi drugimi sredozemskimi mesti (Kajfež, Josipovič, 2000; Cunja, 1996; Vidrih Perko, Župančič, 2005).

Vendar je morala biti tudi v času pozne antike istrska proizvodnja olja opazna, saj jo v svojih pismih iz Ravene večkrat omenja Kasijodor, senator in perfekt vzhodnogotskih kraljev (Matijašič, 1988; 1998, 346).

Kaže, da je množičen uvoz prehrabnenih izdelkov iz sredozemskih centrov bil pretrgan šele sredi 7. st. kot posledica arabske zasedbe severne Afrike; trgovinski stiki so bili močno oslabljeni in neustavljivemu širjenju islamske vere so sledile velike politične in gospodarske spremembe. Na agrarnem področju so se spremembe kazale kot drastično propadanje obsežnih obdelovalnih površin in sistematično iztrebljanje vinske trte. Zane-marjene namakalne naprave in obširne propadajoče oljčne nasade v severni Afriki so sčasoma prekrili peski hitro napredujočih puščav, ali, kot se je s pomenljivim zapažanjem izrazil najvidnejši italijanski arheolog in poznavalec rimskega gospodarstva Andrea Carandini; ko je presahnil dotok oljčnega olja, so ugasnile luči rimske civilizacije (Carandini, 1982).

ZAKLJUČKI

Oljkarstvo, ki se je razširilo v sredozemski in črnomorski bazen s feničansko in grško kolonizacijo, je doseglo največji razmah v rimskem času. O pridelovanju olja pričajo številni zgodovinski in epigrafski viri ter arheološke raziskave, ki so dale presenetljive podatke o razsežnosti oljkarstva, o sistematični oskrbi mest in vojaških postojank ter o organiziranem transportu. Mnogo dragocenih novih podatkov o transportu so dala sistema-

tična raziskovanja potopov v Sredozemlju (Parker, 1992). Za naše področje je bila v času zgodnjega cesarstva pomembna proizvodnja istrskega olja. Raziskana sta velika proizvodna centra v Fažani in v Poreču. Nova odkritja v Goriških Brdih pa kažejo, da moramo razmišljati tudi o oljkarstvu na Goriškem in v Vipavski dolini.

Analize arheoloških najdb posodja za olje na slovenskih najdiščih so pokazale obsežno uporabo olja v mestih, primerno manjša pa je morala biti na podeželju, kjer se je med staroselci zagotovo obdržala ustaljena uporaba živalskih maščob in nekaterih drugih vrst olj rastlinskega izvora.

Med poznoantičnimi najdbami prevladuje severnoafriško transportno posodje.

Toda četudi je olje zagotovo predstavljalo pomemben del pri uvozu prehrane, se amfore za olje le negotovo razločujejo od posodja za ostale prehranske izdelke. Množina ostankov amfor izstopa na najdiščih, kjer je bila prisotna vojska, oskrbovana s prehrabnimi izdelki, kar je opazno posebej na področju obrambnega sistema Klavster na področju zahodne Slovenije.

Od razpada zahodne rimske države lahko opazujemo uvoz olja le še v obalnih mestih, ki jih je bizantinska država redno oskrbovala z vzhodnomediterranskimi in afriškimi prehrabnimi izdelki. Po arabski zasedbi sredozemskih dežel pa je prej živahna trgovina usahnila in s tem tudi obsežna agrarna področja.

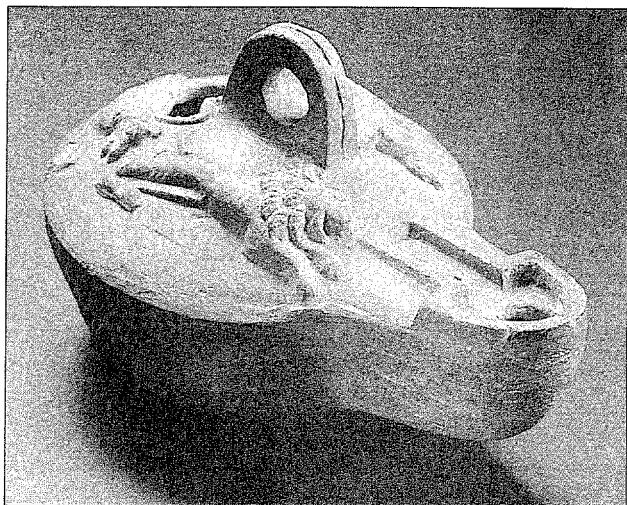

Sl. 11: Reliefno okrašena oljenka iz Brezij, Gorenjski muzej Kranj (foto: T. Lauko).

Sl. 11: Decorated oil lamp from Brezje, Regional Museum Kranj (photo: T. Lauko).

Najnovejše raziskave so s pomočjo analiz uvoza oljčnega olja razkrile tudi kulturno-antropološko razsežnost fenomena uporabe oljčnega olja v rimskem času. Poglobljene študije napisov in žigov na španskih amforah, odkritih v najsevernejših predelih rimskega imperija, so ponudile zanimiva antropološka spoznanja v zvezi z uporabo oljčnega olja (Carreras Monfort, Funari, 1998). Očitno so s španskim oljem v Britaniji oskrbovali v prvi vrsti vojaške postojanke in vojaške uslužbenke, ki so bili predvsem tujci, največkrat sredozemskega izvora. Olivno olje, distribuirano v tolikih količinah v najsevernejšo rimsko provinco, je skoraj gotovo služilo za prehrano in ne za razsvetljavo, saj so v teh področjih poznali številne maščobe, ki so lahko odlično in poceni nadomestile drago špansko olje (Carreras Monfort, Funari, 1998). Rimska državna uprava je namreč z organizacijo oskrbe z olivnim oljem aktivno podpirala mediteransko kulturno identiteto državnega aparata. Upoštevati je treba, da prehrabne navade, skupaj z oblačenjem, jezikom in načinom prebivanja, predstavljajo kompleksno kulturno ločnico rimskega in barbarskega sveta. Uporaba olja je torej vidni znak romanizacije in Rima, ki si podreja barbarski svet.

Tudi napisi na amforah so gotovo odigrali veliko vlogo v političnem življenju, kjer se je aliteracija enačila z barbarskim svetom, ki je tonil v močnih sunkih romanizacije. Meja med obema svetovoma je tekla tudi po ozki razmejivni črti pismenosti med osebjem rimske administracije in romaniziranega domorodnega plemstva ter nižjim slojem nepismenih staroselcev, ki so politično največkrat predstavljali tretjerazredni sloj peregriinov. Pismenost pomeni torej skupaj z uporabo olja in mediteranskim načinom prehranjevanja vidno razredno klasifikacijo v rimskem imperiju in s tega vidika lahko razumemo tudi številne importe širom celotnega imperija.

In to je morda tudi najpomembnejše spoznanje, ki so ga v zadnjem času dale raziskave oljkarstva v rimskem času.

ZAHVALA

Iskreno se zahvaljujem kolegoma T. Bezczekemu za plodno diskusijo in prijatelju M. Župančiču za natančno branje, številne nasvete in utemeljene pripombe.

OLIVE TREES AND OIL IN ROMAN TIMES.
COLUMELLA, DE RE RUSTICA, 5. 8. 1: OLEA QUAE PRIMA OMNIUM ARBORUM EST

Verena VIDRIH PERKO

Gorenjski muzej Kranj, SI-4000 Kranj, Tomšičeva 44

e-mail: verena.perko@guest.arnes.si

ABSTRACT

Olive growing spread to the Mediterranean and Black Sea coastal regions with the Phoenician and Greek colonisations, reaching its apex in the Roman period. Interdisciplinary research has revealed an unexpected extent of Roman era production, a systematic supply of cities and military strongholds, and a complex transport organisation. It has been proven that today's Slovenian area was at the time of the early Roman Empire supplied with Istrian and Italic oil. The latest research shows that olive cultivation existed as far inland as the Gorica region and the Vipava Valley.

Studies of amphorae have indicated an extensive use of oil in the cities; in rural areas, which were characterised by a long-established consumption of vegetable oils and animal fats, less olive oil was undoubtedly used.

In the Late Roman period, imports from North Africa predominated, most evidently in the *Claustra Alpium Iuliarum* area in the western part of today's Slovenia, where the army regularly received supplies or was paid by *annona* – provisions and equipment.

From the end of the 5th to the middle of the 7th century the import of oil was mostly limited to coastal towns, which regularly received supplies from the Byzantine state.

The cultural-anthropological extent of the phenomena of olive oil use in Roman times indicates that the supply of olive oil provided by the state represented active support of the Mediterranean cultural identity by the state apparatus. Together with the style of clothing, language and habitation, dietary habits represented a complex cultural dividing line between the Roman and the barbaric worlds; thus, the use of olive oil translated as a clear symbol of Romanisation, which subjugated the barbaric world.

Key words: Roman era olive growing, olive oil, use of olive oil, diet, libation, North Africa, Libya, Istria, *Laecanius Bassus*, *Calvia Crispinilla*, amphora, seals, *tituli picti*, glass containers, olive preserves, transport, *Ocra*, *Emona*, *Celeia*, *Petovio*, *Claustra Alpium Iuliarum*, *annona*, Romanisation

LITERATURA

Ardeț, A. (1998): Römische Amphoren in Dazien (II – IV Jh. n. Ch.). Das Resümee der Doktorarbeit. Cluj–Napoca.

Barker, G. W. W., Jones, G. D. B. (1984): The UNESCO Libyan valleys survey VI: investigations of a Romano-Libyan farm, part I. *Libyan Studies*, 15. London, 1–70.

Bezeczky, T. (1994): Amphorae from the forum of Emona. *Arheološki vestnik*, 45. Ljubljana, 81–93.

Bezeczky, T. (1994a): Amphorenfunde vom Magdalensberg und aus Pannonien. Ein Vergleich. *Kärntner Museumschriften*, 74. Celovec/Klagenfurt, Verlag des Landesmuseum für Kärnten.

Bezeczky, T. (1998): The *Laecanius* Amphora Stamps and the Villas of Brijuni. *Denkschriften / Österreichische Akademie der Wissenschaften, Philosophisch-historische Klasse*; 261. Wien, Österreichische Akademie der Wissenschaften.

Bezeczky, T. (2001): The Chronology of the End of the *Laecanius* Workshop. V: *Carinthia Romana und die römische Welt. Festschrift für Gernot Piccottini zum 60.*

Geburstag. Aus Forschung und Kunst, 34. Klagenfurt, 421–424.

Bezeczky, T., Pavletić, M. (1996): New objects from the *figlina* of C. *Laecanius Bassus*. *Jahreshefte des Österreichischen Archäologischen Institutes in Wien*, 65. Wien, 143–163.

Bjelajac, L. (1996): Amfore gornjo mezijskog Podunavlja. *Monografije Arheološkog Instituta*, 30. Beograd, Arheološki institut.

Brothwell, D., Brothwell, P. (1998): Food in Antiquity. A survey of the diet of early peoples. Baltimore – London, J. Hopkins University Press.

Carreras Monfort, C., Funari, P. P. A. (1998): *Britannia y el Mediterráneo: estudios sobre el abastecimiento de aceite bético y africano en Britannia*. *Collectio Instrumenta*, 5. Barcelona, Publicacions Universidad de Barcelona.

Clark, G. (1996): *Cosmic Sympathies: nature as the expression of divine purpose*. V: *Salmon, J. B., Shipley, G.: Human Landscapes in Classical Antiquity: Environment and Culture*. Leicester – Nottingham Studies in Ancient, 6. London, New York, Routledge, 310–329.

- Cunja, R. (1996):** Poznorimski in zgodnj srednjeveški Koper. Arheološko izkopavanje na bivšem kapucinskem vrtu v letih 1986–1987 v luči drobnih najdb 5. do 9. stol. Koper, Zgodovinsko društvo za južno Primorsko – Znanstveno Raziskovalno-središče Republike Slovenije – Pokrajinski muzej.
- Garnsey, P. (1988):** Famine and food supply in the Graeco-Roman world. Responses to risk and crises. Cambridge, Cambridge University Press (Rep. 1993).
- Green, K. (1986):** Archaeology of the Roman Economy. London, B. T. Batsford.
- Horvat, J. (1990):** Nauportus (Vrhnik). Dela SAZU, 33. Ljubljana, SAZU.
- Horvat, J. (1997):** Sermin. Prazgodovinska in zgodnj rimska naselbina v severozahodni Istri. Opera Instituti archaeologici Sloveniae, 3. Ljubljana, Ljubljana, Znanstvenoraziskovalni center SAZU – Inštitut za arheologijo.
- Humphrey, J. W., Oleson, J. P., Sherwood, A. N. (1998):** Greek and Roman Technology: a Sourcebook. London – New York, Routledge.
- Kajfež, T., Josipovič, D. (2000):** A contribution to the knowledge of the Late Roman and Early Middle-age imported ceramics of the island of Koper. Annales – Anali za istrske in mediteranske študije, Series Historia et Sociologia, 10, 2000, 2 (22). Koper, 51–62.
- Leveau, Ph., Sillières, P., Vallat J.-P. (1997):** Campagnes de la Méditerranée Romaine. Paris, Hachette.
- Matijašič, R. (1988):** Kasiodorova pisma kao izvor za poznavanje kasnoantičke povjesti Istre (Cass. Var. XII. 22. 23. 24.). Zgodovinski časopis, 42, 3. Ljubljana, 363–371.
- Matijašič, R. (1998):** Gospodarstvo antičke Istre. Arheološki ostaci kao izvori za poznavanje društveno-gospodarskih odnosa u Istri u antici (I. st. pr. Kr. – III. st. posl. Kr.). Pula, "Žakan Juri".
- Matijašič, R. (2001):** Loron e le ville dell'Istria. V: Tassaux, F., Matijašič, R., Kovačič, V.: Loron (Croatie): un grand centre de production d'amphores a huile istriennes, Ier-IVe s.p.C. Bordeaux – Paris, Ausonius – Diffusion De Boccard, 299–301.
- Mattingly, D. J. (1988):** Megalithic madness and measurement: or how many olives could an olive press? Oxford Journal of Archaeology, 7, 1988, 2. Oxford, 177–195.
- Mattingly, D. J. (1996):** First fruit? The olive in the Roman world. V: Salmon, J. B., Shipley, G.: Human Landscapes in Classical Antiquity: Environment and Culture. Leicester – Nottingham Studies in Ancient, 6. London – New York, Routledge, 213–253.
- Nonnis, D. (2001):** Appunti sulle anfore adriatiche d'età repubblicana: aree di produzione e di commercializzazione. Strutture portuali e rotte marittime nell'Adriatico di età romana. Antichità Altoadriatiche, 46. Coll. de l'École Française de Rome, 280. Trieste – Roma, 467–500.
- Pacetti, F. (1995):** Appunti su alcuni tipi di anfore orientali della prima età Bizantina. Centri di produzione, contenuti, cronologia e distribuzione. Agricoltura e commerci nell'Italia antica. Atlante tematico di topografia, I. Suppl. Roma, Quasar, 273–296.
- Panella, C. (1993):** Mercè e scambi nel Mediterraneo tardoantico. V: Carandini, A., Ruggini, L. C., Giardina, A. (eds.): I luoghi e le culture. Storia di Roma, 3. L'età tardoantica, II. Torino, Einaudi, 613–697.
- Panella, C. (1998):** Anfore e archeologia subaquea. Archeologia subacquea. Come opera l'archeologo. Storie dalle acque. V: VIII Ciclo di Lezioni sulla Ricerca applicata in Archeologia Certosa di Pontignano (Siena), 9–15 Dicembre 1996. Firenze, G. Volpe, 531–559.
- Parker, A. J. (1992):** Ancient Shipwrecks of the Mediterranean Roman Provinces. BAR, International Series, 580. Oxford, Tempus Reparatum.
- Plesničar Gec, L. (2002):** The figural vessel from Emona. From the parts to the whole. V: Acta of the 13th International Bronze Congress, Cambridge, Massachusetts (May 28-June 1, 1996). Journal of Roman Archaeology, Suppl. Ser. 39, Vol. 2, 248–255.
- Shipley, G. (1996):** Ancient history and landscape histories. V: Shipley, G., Salmon, J. (eds.): Human Landscapes in Classical Antiquity. London – New York, Routledge, 1–15.
- Taborelli, L. (1993/1994):** Indagine preliminare sui contenitori in vetro per il trasporto e la conservazione del vino e del garum. Opus, 12/13. Firenze.
- Tassaux, F. (1982):** Laecanii, Recherches sur une famille sénatoriale d'Istrie. V: MEFRA 94. Roma, 227–269.
- Tassaux, F., Matijašič, R., Kovačič, V. (2001):** Loron (Croatie) Un grand centre de production d'amphores à huile istriennes (I^{er} - VI^e s. p. C.). Bordeaux – Paris, Ausonius – Diffusion De Boccard.
- Ulbert, T. (1981):** Ad Pirum, Spätromische Passbefestigung in den Julischen Alpen. Münchner Beiträge zur Vor- und Frühgeschichte, 31. München, C. H. Beck'sche Verlagsbuchhandlung.
- Vidrih Perko, V. (1994):** Poznoantične amfore v Sloveniji. Doktorska disertacija. Ljubljana, Univerza v Ljubljani, Filozofska fakulteta.
- Vidrih Perko, V. (2000):** Amfore v Sloveniji, Annales – Anali za istrske in mediteranske študije, Series Historia et Sociologia, 10, 2000, 2 (22). Koper, 421–456.
- Vidrih Perko, V., Župančič, M. (2005):** Amphorae in Western Slovenia and in Northern Istra. 1st International Conference on Late Roman Coarse Wares, Cooking Wares, and Amphorae in the Mediterranean: Archaeology and Archaeometry (Barcelona, 14-16 March 2002) (v tisku).
- Vidrih Perko, V., Žbona Trkman, B. (2005):** Trgovina in gospodarstvo v Vipavski dolini v času rimske dobe; Interpretacija na primeru najdišč Neblo, Loke, Bilje in Ajdovščina (v pripravi za tisk).

review article
received: 2003-05-27

UDC 930.85:7.034(450)"14/15"

SOME THESES FOR SOCIAL HISTORY OF CULTURE DURING ITALIAN RENAISSANCE. CULTURE AS "GIFT EXCHANGE"

Maja BREZNIK

SI-1000 Ljubljana, Trubarjeva 75

e-mail: maja.breznik@guest.arnes.si

ABSTRACT

The authoress demonstrates the existence of parallel social exchanges in Italian proto-capitalist city-states – commodity exchange and gift-exchange. At that time cultural goods were vitally involved in the first exchange as "commodity" and the second as "gift". In the circles of gift exchange money travelled from the poor social strata to the rich, while art and culture were offered in "exchange"; money therefore went one way, art and culture the other, forming a circle of social "gift exchange". But the article shows too that art patronage was a deformed gift, a gift to be finally kept by the donor: the artwork was offered to the public but the donor retained the cultural goods for her/his private purpose after the donation.

Key words: social history of culture, history of Italian Renaissance, market of cultural goods, conspicuous consumption, art patronage, gift-exchange

ALCUNE TESI PER LA STORIA SOCIALE DELLA CULTURA ALL'EPOCA DEL RINASCIMENTO ITALIANO. LA CULTURA COME "SCAMBIO DI DONI"

SINTESI

L'autrice illustra la contemporanea esistenza di due tipi di "scambio sociale" all'epoca delle città – stato precapitalistiche: lo scambio di merci e lo scambio di doni. All'epoca i beni culturali erano profondamente connessi al primo sotto forma di "merce" e al secondo in veste di "dono". Il cerchio dello scambio sociale si completava con il passaggio del denaro dai gruppi sociali poveri a quelli ricchi, che in cambio offrivano arte e cultura; il denaro, dunque, faceva un percorso, l'arte e la cultura quelli inverso. Il contributo dimostra inoltre che il mecenatismo nell'arte era un falso dono; infatti, restava comunque nelle mani del donatore: egli offriva l'opera artistica all'ammirazione del pubblico, ma dopo averla "donata" essa rimaneva di sua proprietà.

Parole chiave: storia sociale della cultura, storia del Rinascimento italiano, mercato delle merci culturali, consumo dei beni lusso, committenza artistica, scambio di doni

INTRODUCTION

The production of cultural goods through the system of "gift exchange" is meant as a complementary system to the commodity exchange of the early modern European societies. Contrary to the conclusion of Richard Goldthwaite, the introduction of conspicuous consumption did not require relatively equal demand of art objects but rather effected the prodigal investments into art by the scarce richest strata of merchants or nobility while the more populous poorer strata of society was ousted from the patronage of art. The constitution of art object as commodity has therefore the specific social effect of preserving the patronage of art for the most privileged social groups – as the researches completed by Cohn and Bec demonstrate (Cohn, 1996; Bec, 1981).

Besides abstract commodity exchange, the same societies discovered art patronage and the philanthropy, which found great favour with Renaissance merchants and princes. So I became interested in what kind of social exchange patronage and philanthropy contributed to the formation of the whole social-economic system. The thesis was therefore that besides the abstract money mediated exchange, which permeated all veins of early modern societies to become 'generalised', some other type of social exchange existed, which I named, after Marcel Mauss, the "gift exchange". From the beginning I was liberated from the illusion that "gift exchange" was maybe opposed to commodity exchange by social effects it brought to being: that it produced the effect of inclusion instead of exclusion, or solidarity instead of rivalry. It is quite obvious that the system of "gift exchange" made things – religious objects, cultural goods, philanthropic activities or simply money as treasure – circulate all over the society, creating, simultaneously, social relations. What form of relations this social exchange created and what they have to do with 'ordinary' commodity exchange we intend to discover by looking

behind the mystery of Renaissance art patronage and philanthropy.

Since I am not interested in analysing the problem of gift exchange in its phenomenal aspects, I will actually speak little about patronage or the act of giving-receiving-and-giving-back itself. I will speak little about the practices of gift giving; instead I will try to determine the domain of gift exchange, of which art patronage and philanthropy probably were a part.

STATISM OF RICH CITIZENS

To support the idea that an economic depression prevailed during the high Renaissance¹ Robert Lopez gives the example of the prosperous thirteenth century when economic opportunities for advantageous merchants were promising and profits were high in the trade between the eastern Mediterranean and western Europe; in addition, the textile industry was flourishing. At the same time political egalitarianism in the city-states of northern Italy reached its peak. The *Popolo* partly or wholly, temporarily or permanently, imposed its political power in the northern Italian city-states, articulated through guilds (*arti*), which primarily assumed their political role in resistance to the *nobilità*. Rich merchants and bankers were their allies but soon, as the power of the *popolo* became a bit more established, they found more secure partners in the *nobilità*. Speaking of the *popolo* actually means that political rights were reserved for the members of the *arti* and excluded, besides the nobility, also the wage labour force.² Popular governments were therefore squeezed between wage labour force and nobility, on one hand, and entertained an insecure partnership with the rich strata of citizens, on the other.³

Lauro Martines, in *Power and Imagination*, argues against those historians who are inclined to see the city-states under popular governments in crisis, because they supposedly did not 'respect' law and institutions, and

1 Robert S. Lopez and Harry A. Miskimin developed the theory about economic depression during the high Renaissance in which they combat the general belief in the interdependence among economic growth and the blossoming of art. *Investment in culture*, supposed to be at its peak at the time of the Italian Renaissance in the Quattrocento and beyond – approximately since Brunelleschi's cupola of Santa Maria del Fiore till Michelangelo's chapel for the Medici family – was not accompanied, as Lopez and Miskimin firmly insisted, by prosperous economic growth. Their thesis is nowadays questioned by a series of historians like Carlo M. Cipolla, Fernand Braudel, David Herlihy and others; nonetheless, the critique is still provocative.

2 See *Ordinamenti di giustizia* from Florence, 1293.

3 Two well-known rebellions of the labour force, or *sottoposti*, found a way out of this situation, first in Florence in 1378 with the rebellion of the *ciompi*, who demanded a part in the political decision-making process for themselves. To safeguard their political power, they established three additional guilds - *tintori*, *fassetai* and *ciompi* – through which they participated in the political sphere, but these guilds were abolished one year later when the old system was reinstated. The argument against the assumption that there was an economic depression was the economic position of the working class at the time of the revolt, which was supposed to be higher in the second half of Quattrocento than in any period before or after. The revolt supposedly aimed at keeping the high economic standard by political means because the labour force feared losing economic benefits if they would give up the right to participate in the political decision-making. (Cf. Brown, 1989).

The second important revolt was *repubblica ambrosiana* between 1447 and 1449, which broke out in Milano after the death of Duke Filippo Maria Visconti. *Repubblica* fell apart itself a little later because of inherited financial difficulties and internal treachery.

hence increased violence and instability.⁴ Historians subsequently represent citizens as willing to accept even dictatorship in return for peace and stability. Martines disagrees with this view, arguing that popular governments contributed significantly: 1. to the development of general educational institutions, which provided general qualification for commercial skills; 2. to the development of taxation systems with the abolition of old privileges of the nobility; and 3. to the improvement of governmental institutions. Later on, when an oligarchy or tyrant took over the government, they simply inherited these institutions along with their benefits.

Nicolai Rubinstein very suggestively described a minor episode in this common political transformation from popular government to oligarchy (Rubinstein, 1971). He wrote about Florentine 'parliamentary' politics since 1433, when Cosimo de' Medici was exiled briefly to Padua, to 1494, when the Medici were expelled once again and the republic was restored. By detailed reconstruction of electoral and decision-making processes he actually rewrote Karl Marx's *Eighteenth Brumaire of Louis Bonaparte* for the fifteenth century. As Marx before him, Rubinstein impressively exposed the economic and political elite at that time, which usurped political power without having but once transgressed the frame of 'law', while yet entertaining the fiction that the transfer of power from the *popolo* into the hands of one family was voluntary.

To achieve this goal the Medici family used the *accoppiatori*, an institution used already at the time of urgent 'political crisis': the *accoppiatori* appeared after the suppression of the *ciompi* rebellion in 1382, and again in 1433 when Albizzi, his rival, expelled Cosimo de' Medici from Florence; but finally the institution he introduced expelled *him* and recalled Cosimo to Florence. The Medici family, then, did not invent the institution of *accoppiatori* but rather managed to use it most wisely.

The amazing effect of this political institution was that it struck at the foundations of the old communal electoral system, but at the same time left the electoral system untouched on the surface. As before, inhabitants of Florence still voted in every town district and kept the bags of votes with the names of candidates at the sacristy of Santa Croce church. When they needed new candidates for state functions they brought bags into

Palazzo della Signoria as before, where the *podestà* drew names out of bags randomly. The candidates were subjected to many restrictions under which they could execute public office, and only after having been scrutinized, they were nominated as public officials.

The *Accoppiatori* had to do their job in between these two phases: before the *podestà* drew lots, they made a preliminary selection of appropriate candidates and removed all eventual political rivals. The institution of *accoppiatori* made possible direct control over the selection of candidates for the most important offices: it paved the way to *election control* by the Medici. Rubinstein demonstrates the effects of the *election control* system by its circulation of the same names through most important political positions. A complementary institution to the *accoppiatori* was the *balia*, an emergency committee of a sort, a political institution gathered *ad hoc* in extreme political conditions. In fact, it became quite an established institution after 1434 with a wide range of authority. It partly overtook the authority from the old popular institutions such as the *Consiglio del Popolo* and the *Consiglio del Comune*, with which it continued to be in constant conflict and not always in control of. In 1452, the two *consigli* succeeded to ban the *balia* until 1458 when it was restored by force: Cosimo de' Medici arrived with an armed suite to the square in front of Palazzo della Signoria, and with the ambassador from Milan at his side symbolically representing the military support of Francesco Sforza and the Milanese army, the greatest fear of Florentines.

So they restored the *balia* in 1458 and, additionally, established the *Consiglio del Cento* to further weaken the *Consiglio del Popolo* and the *Consiglio del Comune*. The political oligarchy continued to expand its immediate power into new domains: in 1458, they more or less controlled the *Ufficiali del Monte*, the public financial institution, the *Ufficiali del Catasto*, the taxation system, the *Otto di Guardia*, the police forces, and so on. Consequently, they had very strong means with which to enforce their authority. They could not evade new upheavals of republicans who wanted to reintroduce the system of elections *per sorteggio*, but with constant improvements of electoral and decision-making processes it became easy for them to pacify new rebellions such as those in 1460 and in 1466.⁵

4 Cf. Martines, 1981, 86: "Tutta l'età comunale fu, nella prospettiva di storici autorevoli, un'età di crisi: le istituzioni erano profondamente instabili, la violenza e l'instabilità proliferavano e la legge era flagrantemente rifiutata."

5 Among such improvements we find the system of *polizze*, votes with names of candidates, which were kept in bags [*borse*] for election by lot for important state offices. Candidates who had already served in office could have more *polizze* and so they were more likely to be drawn again. In this way the circulation of the same group of people was guaranteed. Another such intervention was to change rules for voting from two-thirds majority to simple majority, when the *balia* could not obtain a decision favoured by the oligarchic strata. Later on they introduced even more direct provisions: in 1471, they proclaimed 40 members of the *Consiglio del Cento* for permanent members, in 1476 they established a new *Consiglio dei Settanta* when the oligarchy was going to lose its supremacy in the *Consiglio del Cento*. Rubinstein quotes Pope Pius II, who said that political decisions about Florentine state matters were made in Cosimo's palace. The *accoppiatori* actually held their meetings in his palace in via Larga at least twice, in 1459 and in 1463. We can take as a response to this a provision of *Signoria* in 1466 that all political activity had to be executed in Palazzo dei Signori.

The Medici's politics were otherwise cautiously based on the respect of 'civil ideology', passionately modelled in the Florentine conflict with Milanese dukes of Visconti in the late fourteenth and early fifteenth centuries. Rubenstein provides an excellent description of Cosimo's method of conducting political matters when he recounts an episode from the debate in Palazzo dei Signori in 1446: on that occasion deputies debated whether they should follow the 'exceptional' political system of the *balia* or return to the old system. Facing a difficult problem, they addressed themselves to Cosimo de' Medici, as they held him to be a bright and tolerant man, for his opinion. His response was a pathetic defence of the elections *per sorteggio* that "principes civitatis in hoc concordēs essent" (cf. Rubenstein, 1971, 172) and was approved by applause, so he was appointed a member of the special committee whose task was to develop the arguments for one or the other solution. Ten days later the committee, while presenting its report, defended the opposite solution, arguing for elections *a mano* and for the *accopiatori*, because the political situation was supposedly not stable enough to return to the old elections *per sorteggio*. When Florence was not involved in wars that would justify such arguments – the Peace of Lodi was concluded on 11th April, 1454⁶ – they used as an argument illustrating an 'unstable situation' the deficit of public finances, over which, as we will see, only the economical and political elite had control.

While the Trecento and the early Quattrocento, the "golden age" of the first Italian economic expansion, was a classical age of Italian early republicanism, the political pressures upon lower classes were obstinate during the "silver age".⁷ The political "decline" of republicanism cannot be ascribed only to economic weakening, nonetheless the hypothesis that there was an economic depression during the high Renaissance has been significantly revised lately as well (Cf. Brown, 1989). The "economic weakening" of the Italian economy was the consequence of the awakening of European rivals; so, logically, it could not enjoy such absolute advantage in European trade and production as before. The internal political consolidation of oligarchies had to have the deepest roots and causes, which we intend to analyse now.

Enterprise as feudal tenancy

The "golden age" is supposed to end with the fall of the three strongest Florentine banks, Peruzzi in 1343,

Bardi in 1346, and a bit later the bank of Acciaiuoli. The banks of Peruzzi and Bardi collapsed because they could not compensate the lost loan of 1.5 millions florins to the British king Edward III – perhaps they were victims of overextension, but in fact they were forced to make risky deals with European sovereigns, since actually a good deal of financial and commercial operations were then based on feudal tenancy. As compensation for loans, sovereigns extended to merchants and bankers the right to tax farming, exploit mines, and gather income from colonies, and so on. Bankers had to give loans to sovereigns although they were well aware that sovereigns were mostly unable to repay their debts; yet they could expand new capitalist enterprises only in the frame of the feudal mode of production. Feudal tenancy was still a dominant mode of commercial and financial operations in the sixteenth century when Genoese merchants gave loans to Spanish kings in exchange for American gold and silver, and the Fugger family gave loans to Charles V in exchange for exploitation of mines. And like Peruzzi and Bardi in Trecento, the Genoese and Fuggers in the Cinquecento disappeared from the world economy together with their protectors.

Feudal tenancy as a dominant mode of executing commercial and financial operations put the main capitalist protagonists into the hands of capricious sovereigns; from this 'dependence' bankers and merchants could benefit enormously or be sunk at the first reversal of fortune. They were fortune-hunters like their ancestors who were seeking their fortunes on trips to the near East – but, in general, it was less difficult for merchants and bankers to raise a fortune than to keep it, because they were tied to old feudal bonds and dependence on sovereigns. To keep the situation at least partly under control, they used their branches spread through Europe and the near East as informants from local courts; but this improvised strategy did not defend them properly against feudal ties and dependencies.

From this it may be much easier to understand why republican communities such as Florence, Lucca, and Siena, if we put aside Venice and Genoa as particular cases because of their patrician republicanism, tended to change their republics into oligarchies. Beyond the class conflict between different social strata, between rich merchants and bankers, the so called *arti maggiori*, on one side, and *arti minori* and wage labourers, on the other, this political turn was possibly rooted in a transformation from the communitarian *modus vivendi* into the more complex form which Marvin Becker called the

6. The Peace of Lodi did not completely eliminate war from the Apennine Peninsula (wars after the conspiracy of Pazzi in 1478, for example, or the atrocious revenge of Montelfeltro's soldiers upon the inhabitants of Volterra after their surrender, for which Lorenzo de' Medici himself was blamed), but the relative equilibrium among the powers helped to consolidate the internal stability of "sovereigns" and oligarchies, with their mutual support as Medici and Sforza, for example.

7. "Golden age" and "silver age" are expressions invented by Harry A. Miskimin, which meant to describe the economic prospect of particular epoch (cf. Miskimin, 1969, 151).

"territorial state" (Becker, 1968; cf. Arrighi, 1996). It is possible that the rise of oligarchies went hand in hand with the constitution of the "territorial state".

But Becker's term "territorial state" is deceptive because the distinctive feature of such a state is not so much that it is outward-oriented and keen upon territorial expansion, as the term might suggest, as subordinating statecraft to the needs of economical enterprises. The state actually became the largest enterprise. By subordinating the state to the domination of the economy, merchants and bankers freed themselves from customary feudal bonds and took control over their own conditions. Oligarchies used statecraft: 1. to control labour force by jurisdictional and police institutions, 2. to enforce redistribution of wealth through fiscal policy, which resulted in accumulating capital from the small taxpayers into the hands of the wealthiest social strata, 3. to introduce mercantilist provisions in order to protect domestic industry and commerce, and so on. Accordingly, we have more reason to call this a "proto-capitalist state" than a "territorial state".

In the first volume of *The Modern World-System*, Immanuel Wallerstein analyses the European economy in the sixteenth century,⁸ when, based on the capitalist mode of production, it grew to global proportions. He perspicaciously notices the contradiction that the frame in which the capitalist world-economy was developed, was the ideological frame of *statism*, not of *liberalism*:

"The reigning ideology was not that of free enterprise, or even individualism or science or naturalism or nationalism. These would all take until the eighteenth or nineteenth century to mature as worldviews. To the extent that an ideology seemed to prevail, it was that of statism, the *raison d'état*. Why should capitalism, a phenomenon that knew no frontiers, have been sustained by the development of strong states? This is a question, which has no single answer. But it is *not* a paradox; quite the contrary." (Wallerstein, 1974, 67)

We certainly have to be careful here with such expressions, because the "reigning ideology" in the fifteenth and sixteenth centuries was quite certainly Catholicism. The "reigning ideology" enabled the Medici to

threaten with excommunication clients who did not repay their debts. They wielded this instrument because the pope himself was one of their major clients⁹ – but Venetian doges, too, often used the threat of excommunication to compel their debtors to reimburse them, even though they probably did not have such firm financial ties with the church as the Medici. This demonstrates that the "reigning ideology" and the "ideology of reigning classes" were interwoven; it is often impossible to separate one from the other, but the "ideology of reigning classes" – that is to say, the ideology of merchants and bankers¹⁰ – was certainly "statism", as Wallerstein claims. "Statism" is unfortunately too often seen as flat ideological propaganda against foreign enemies, like the famous Florentine campaign against Milanese conquerors; yet though "statism" was above all intended against native inhabitants, and also as ideological combat. First of all it was about to impose one mode of exchange to the members of the community or, to put it more resolutely, it regarded the subjugation of its members to the community's economy as essential. This "struggle" is perfectly articulated in the frescoes of Brancacci chapel in Santa Maria del Carmine in Florence, where the dispute about "statism" and the obligatory participation in state financial institutions is actually presented. Two frescoes, *Tribute* and *Distribuzione dei beni*, persuasively display a defence of Florentine taxation and their redistribution system, comparing it to narratives from the Old Testament: *Tribute* shows God's command to pay taxes with Jesus commanding St. Peter to pay taxes to a toll man and *Distribuzione dei beni* shows God's condemnation of tax avoidance, representing Ananias and Sapphira struck by God's rage because they incorrectly declared their income. Over the bodies of Ananias and Sapphira we see St. Peter distributing the wealth among poor men. St. Peter was probably paralleled by the Florentine republic that used this right to redistribute the collected wealth among their citizens. The iconographic set in Brancacci chapel interprets and justifies the right of the Florentine republic to collect and redistribute the taxes – and it also presents the Florentine community as an ideal Christian society.

8 The Braudel's so called prolonged "sixteenth century" from 1450 to 1620/1640.

9 In the most prosperous times of the Medici bank, the revenue from the branch of the pope's curia, as it was called, presented one half of the whole revenue of all Medici branches, including the home bank in Florence. Cf. Rubinstein, 1971.

10 Sometimes merchants and bankers also behaved as an 'aristocracy', sometimes the aristocracy acted as merchants and bankers. Landowners, i.e., mostly aristocrats, were in the sixteenth century "a key intermediary in the accumulation of capital" (Wallerstein, 1974, 83). The demand for grain increased in the sixteenth century in the biggest economic centres, such as Spain, Holland, and Italy, so the prices of grain and other agricultural products was augmented (cf. Miskimin, 1977). This impelled the creation of a process called "refeudalisation" in eastern Europe, especially in Poland, where landowners tied men to land by new feudal bonds to increase the production of grain for western Europe. At the same time, the process of expropriation of smaller farmers began with the notorious "ships eating men" due to production of wool (England, Spain); and nonetheless slave labour was used in America. Wallerstein derived from this the important conclusion that all these different modes of production belong to the same capitalist world mode of production, because core economies over determine the mode of production in semi peripheral and peripheral zones. Even the "refeudalism" was not a residue of the old economy, since it was no longer production for local markets only, not a self-sustained economy, but a new one, producing large quantities of agricultural harvest (grain) for the world market.

RENAISSANCE SOCIETIES "GIFT-EXCHANGE"

Because the oligarchy tried to avoid the open conflict, the representation of this political combat, as in the Brancacci chapel, is rare. While popular governments used political means for opposing the aristocracy,¹¹ they established the realm of politics as a potent social sphere. The advent of oligarchies undermined the realm of politics: empty rhetoric replaced political action and oligarchies substituted hidden politics for the former open realm of politics. Oligarchies tried, in one word, to realize their political and economical goals by non-political means, mostly through the realm of economy. We were speaking about the generalisation of commodity exchange and the introduction of abstract money mediated exchange at the time of Renaissance, but now we have entered into the domain of some other mode of social exchange, which I named, after Marcel Mauss, the gift-exchange. My hypothesis is that commodity exchange and gift-exchange were parallel social exchanges, which the early states used for 'locomotion' similarly to the way humans use their legs.¹² I impute such crucial importance to gift-exchange because my presumption as to where we should search for gift-exchange surpasses the classical approaches.¹³ Gift-exchange is not only found in the non-contractual exchanges among sovereigns and subjects, or among the family members or within the social group with the same interests, although such mutual exchanges were important in establishing social nets of client-ships. Gift-exchange during the Renaissance was more than that, since the important counterpoint to abstract money mediated exchange was the public fiscal and financial policy. I dare to regard the tax as a "gift", because it is truly "contractual" like money mediated exchange, yet many gift-exchanges are contractual since they are in fact repayments with delay or, in other words, the alienation of goods by credit. In this case the gift-exchange is in fact conceived as commodity exchange, except that repayment is delayed. The subjection to taxation is contractual as well, although not as evidently as maybe it seems

today. All participants take part in the communal financial policy freely under certain rules until they decide to change the rules. Taxes are taken by force to certain extent, it is true, but in the conditions of 'perfect' gift-exchange the 'gift' is exacted too, since in native ideologies – like the Maori informant relates in Mauss – sickness or madness strikes persons who 'forget' to return the gift – these societies also encounter the phenomenon of communal violence against the individual. If we take the instances of Renaissance states or "primitive societies", the gift (like the tax) is always "taken" by force. Money mediated exchange is an act of free will by which those involved make the mutual contract without outside enforcement, while the system of gift-exchange is a social contract and consequently is enforced socially. So the contractual or non-contractual condition cannot be the distinctive feature between money mediated exchange and gift exchange – since in truth they are both contractual.

But the "tax payment" has a feature very pertinent for "gift-exchange". What we are going to talk about is an important finding by Maurice Godelier related in his book *L'énigme du don* (cf. Godelier, 1996, 64ss). He disputed Mauss and Lévi-Strauss at the point where they both claim that the gift is pushed into social circulation because it sustains the secret force *hau* (an expression taken from Maori theology), which compels the receiver to return the gift since otherwise *hau* threatens the disrespectful receiver with sickness or madness. Godelier, on the contrary, refused to generalise the local Maori belief-system to the universal level: the gift, he said, is given to the receiver only to be used and not to be 'alienated' as in the case of commodity exchange. By commodity exchange the purchaser receives the goods for use and for definite 'alienation'; with 'gift-exchange' the receiver gets the goods (a wife, for example) only for use but not to enjoy her unconditionally as property. With the gift, the use of goods and property rights are separate: while the receiver has the right to use the goods, the donor retains the property rights even after the donation. The donor retaining the rights over 'the gift', she or he com-

11 In the book *Power and Imagination* by Lauro Martines we find the history of various political regimes in northern Italian city-states from the tenth century on. First town administrations were run by bishops or *consuli*, which both actually represented the supremacy of an aristocracy. Everyday town life was then controlled by *consorterie*, aristocratic clans, who had a part of the city under their dominion. They defended themselves against other *consorterie* by houses built as fortresses with towers and further protected themselves via a rigid system controlling the members of their own clan. The symbolic action made by popular governments was the destruction (or at least suspension) of such private military constructions inside the city and co-opting the monopoly of violence (into the hands of city-state government). Popular governments of *arti* in the thirteenth century therefore replaced aristocratic administrations. Later either popular leaders took power over the city and neighbourhood, such as Este in Ferrara, Gonzaga in Mantua, the Carrara in Padua, the Bentivoglio in Bologna, Malatesta in Rimini, and Montefeltro in Urbino, or the oligarchy or plutocracy of high bourgeoisie took over the government and sometimes turned it into a principate, the Medici in Florence.

12 Contractual exchange and non-contractual exchange were supposedly the double foundation of very early human societies (cf. Godelier, 1996, 53).

13 An example in which the "gift" is taken seriously in its phenomenal aspect and the numerous ways of giving gifts are described one after the other is the work *Il dono: vita familiare e relazioni pubbliche nella Francia del Cinquecento* [The Gift in Sixteenth-Century France] by Natalie Zemon Davis.

pels the receiver to give him or her something back, but what the receiver gives back, after Godelier, is not a 'giving back', but a new donation, a re-donation. The gifts are put into circulation because donors retain the 'property rights' after the donation. The taxpayer and the tax receiver are in a quite similar situation: although the tax receiver extracts certain contributions from the taxpayers, the taxpayers retain their rights over their contributions long after their 'donations'. For these reasons public fiscal policy is probably the largest system of gift-exchange known even up to today.¹⁴

The Italian oligarchies of republican city-states abused this system expertly and exploited the resources of public finances for their benefit. As we will see, they soon managed to instrumentalise it by the very early invention of public debt, which was also used to accumulate wealth in their own hands and weakened the opposition of the *arti minori* and *sottoposti*.¹⁵

Florentines exhibited the anxiety about the policy of public debt frankly in 1470, fully aware of the concentration of power in the *Monte*, the state financial institution. When the reputation of *Monte* officials was in decline, the state took the initiative to protect them: "The *Monte* is the heart of this body which we call city... every limb, large and small, must contribute to preserving this heart as the guardian fortress, immovable rock and enduring certainty of the salvation of the whole body and government of your State."¹⁶ Statism was therefore the rhetoric, while the state was organising itself as an enterprise.¹⁷ Among the enterprises, states were definitely the largest, not in competition with pri-

vate enterprises, but in providing the main protagonists of the capitalist economy protection, 'respect' and a share in the state enterprise.¹⁸ Merchants and bankers went even further in implementing "state enterprise" by forcing European sovereigns to follow their example and to style their states as enterprises: if they wanted to receive loans, sovereigns had to offer as insurance their fiscal policy, which should be strong enough to sustain loans. At that time merchants and bankers demanded and found protection, which Bardi and Peruzzi could not receive – and so the interesting paradox arose that the state became the base upon which trade and industry grew to extend into a world economy.

The internal instrument, which guaranteed the domination of the plutocracy, was the policy of public debt. It was mainly practiced in the three most important Italian republics of Venice, Genoa and Florence. The invention of public debt goes back to 1167, to the first notice of a loan, received by the republic in Venice. Since that early practice of public debt the indebtedness grew constantly: in Genoa in 1274 it was 304,691 lire, in 1407 it was already 3,000,000 lire; in Florence in 1303 the public debt was 50,000 gold florins, in 1343 it was already 600,000 florins, in 1364 1,500,000 florins and in 1400 approximately 3,000,000 florins (Cipolla, 1988a, 61).

In Genoa in 1407 the public debt was consolidated in an institution of private loan-givers to the state, called the *Casa di San Giorgio*, which obtained the right to administer a great part of tax revenue in exchange for continuous credits to the state. The bank offered to private investors *luoghi*, the titles (*titoli di debito pubblico*)

14 When we linked the examples from anthropological literature with the proto-modern societies, the expression "gift" turned out to be unsuitable since it masks the compulsory nature of the phenomenon. Behind the expression "the gift" is the irony that since it is literally used in the sense of "free will of giving under constraint".

15 *Repubblica ambrosiana* found itself faced with the unfortunate problem of financial deficit, which it could deal with but ineffectually (cf. Lauro Martines, 1981, 182-193). like half a century later *Repubblica fiorentina* after 1494 (cf. Marks, 1954).

16 "... il cuore di questo nostro corpo, che si chiama città... ogni membro piccholo et grande contribuischa quanto commodamento ciaschuno può alla conservatione di tutto il corpo: come presidi et rocca firmissima et stabilimento certo della salvatione di tutto il corpo et governo di stato nostro." Italian text from *Registri delle provvisioni*, quoted after Marvin B. Becker (1968, 135); English quotation from Marks, 1960. About the role of a particular *Monte* in the Istrian town Koper/Capodistria see: Darovec, 1999.

17 Marvin B. Becker in the article "The Florentine Territorial State and Civic Humanism in the Early Renaissance" exposes some main features in the process of creating the Florentine "territorial state", i.e., what we have found to be an entrepreneurial state. As a first feature of this process he gives the restriction of privileges of nobility, which made aristocratic families resort to abolition of their status in the first half of fourteenth century. Aristocrats could renounce their aristocratic origin: it was done in communal court in a ritual manner and thereafter they were proclaimed to be *populares et non magnates*; they changed their names and gained taxation benefits as citizens. Secondly, he gives as an example proto-mercantilist provisions for the protection of domestic manufacture and commerce, which made the import of foreign textiles more difficult in early October, 1393. Thirdly, growing number of officials, in charge of collecting many different taxes, supervising the maintenance of public buildings, executing administration of public debt consolidated in the *Monte*, immensely enlarged the bureaucracy. Fourthly, imposition of immense tax obligations on the countryside (*contado*), which in the first half of the fourteenth century represented one tenth of the whole city revenues, in the second half of the same century already one fifth, and in 1402 one half of the whole city revenues. The *Contado* thus had to support in great part the financial needs of the new oligarchy. Fifthly, the territorial expansion by military conquests of Volterra, Arezzo, Pisa, Cortona, and the most praised purchase of Livorno in 1421 from Genova with which they gained access to the sea. The *Contado* and defeated cities had to bear enormous financial burdens imposed by their conquerors, but a great part of taxation went back to the conquered cities as military bases, largely pointed towards its own citizens.

18 "Under the sway of this new economic system affluent citizens had become the major shareholders of a giant corporation that might be termed the 'Renaissance state'." (cf. Becker, 1968, 135)

in the public debt fund, each estimated to be worth 100 lire. The interests of *luoghi* were variable, because the source of dividends came from collection of taxes and so they were closely connected to the good health of the state: in wartime they were low, in peacetime they were higher.¹⁹

Similarly to the Genoese debt, the Florentine state debt too was consolidated between 1343 and 1345 as the *Monte Comune*, and similarly the titles in public debt (*luoghi*) could be bought and sold freely on the market, which independently determined the price. The credits were collected by *prestiti forzosi* or *volontari*, but in general they were attractive investments, because of considerably high and secure interest coming from the titles.²⁰ But all the citizens did not have sufficient means to participate in their benefit, so in 1390 citizens had a chance to decide whether to pay off all forced loans or only a half; in the latter case, credit did not enter into the *Monte comune*. As a consequence the richer citizens augmented their share of titles from the *Monte comune*.²¹

Following the politics of constant indebtedness for vertiginous sums of money, the state barely supported the burden of rapidly growing public debts. To deal with the problem, *Monte delle doti* was established in 1425, mainly to alleviate the financial pressures of the old debts: parents could change the titles from *Monte comune* to the new *Monte delle doti* to the benefit of their daughters. The principle was that titles multiply themselves gradually, since interests were used for the acquisition of new titles. Titles in *Monte delle doti* were paid off when marriage was consummated and took the form of the usual dowry (Cf. Marks, 1960). This service was much requested, so it was a successful attempt to decrease the stock of the ordinary *Monte*; however, the state took over a delicate responsibility for marriageable girls and placed their futures into dependence on the

vagaries of state financial oscillations.²²

The practices of public indebtedness are described by Frederic C. Lane, a scholar of Venice Renaissance history, in his article "Public Debt and Private Wealth: Particularly in Sixteenth Century Venice" (Lane, 1973, 317–325). He concludes that: "For many decades the well-to-do paid less in taxes than they were paid in interest and redemption of principal." The system was advantageous to the Venetian rich who contributed little to the Venetian state budget; instead, taxpayers from Venetian colonies and the Terraferma had to suffer higher tax obligations. In the middle of the sixteenth century, Venice paid to bondholders of various *Monte* 300,000 ducats, twice as much as what Venetian residents paid in the form of direct taxation to the state budget – they thus received much more back in the form of interests than what they paid in the form of taxes. For illustration: they paid 150,000 ducats of taxes, while 550,000 ducats came from indirect taxes on consumption; thus, Venice itself together contributed 700,000 ducats, while overseas colonies contributed 500,000 ducats and the Terraferma 800,000 ducats to the state budget.

Deposits in various *monte* (*Monte vecchio*, *Monte nuovo*, *Monte novissimo*, *Monte di sussidio*...) offered not only interests which were higher than any other investments, but since bonds were negotiable, rich strata better supplied with liquid money could buy bonds on markets at a low price and receive interests and benefits for par value. In such a financial system war was highly profitable for creditors, especially when it offered the opportunity for favourable short-term loans at high interest rates. The Florentine fiscal system was full of artful and ingenious solutions, but the Venetian system was more solid, since it did not defer the financial burden on future generations, which seemed to be a constant problem in Florence. Basically it was a system of accumulation of wealth in the hands of an economic and

19 Besides *luoghi*, the bank also practiced *moltiplichi*, also a kind of *luoghi*, though the incomes from titles went directly into acquisition of new titles, *luoghi* (cf. Cipolla, 1988, chapter "Note sulla storia del saggio d'interesse").

20 When Cosimo de' Medici was organising his escape from Florence on the 30th of May, 1433, he deposited 3000 ducats in San Miniato al Monte to be safeguarded by Benedictine monks; he entrusted another 5877 ducats to the Dominican monastery of San Marco. The same day "tavola" from Florence transferred 15,000 florins to the account of the Medici's branch in Venice. Cosimo and his brother Lorenzo sold to the branch of Rome their titles in the *Monte comune*, 10,000 florins. The high value of the titles in the *Monte comune* shows the importance of such investment (cf. Raymond de Roover, 1988, 79).

21 Giovanni Cavalcanti criticizes in *Istorie fiorentine* this attitude: "These newcomers were too coarse for the great questions of state. They were avaricious men who made money on the unpaid salaries of soldiers and who bought up the debts of the Commune." (Quoted after Martines, 1963, 28).

22 *Monte delle doti* too served for the accumulation of capital of the rich families since one of every two rich girls had a credit in the *monte delle doti*, while only one of every seven poor girls had benefited from this kind of public service. On the list of *monte delle doti* were, for example, 113 girls of the Strozzi family, 104 girls of Medici, 94 girls of Rucellai, and 51 girls of Adimari. The fact that 1% of Florentine families had 43% of all credits in *monte delle doti* shows that the services of *monte delle doti* was prevalently exploited by rich families. The practice was also that rich families kept an account in *monte delle doti* in the name of girl orphans from *Ospedale degli innocenti* instead of paying directly for their services. Additionally, it was generally prohibited to foreigners to be inscribed into *monte delle doti*, but 68 girls were excepted from 1425 until 1565, among them the girls of the Bentivoglio family from Bologna, the ally of Florence at that time (cf. Molho, 1968, 147-170).

political elite, wealth that was taken away from agrarian domains and conquered countries.

In all the three city-states we have seen that the state financial policy was subordinated to the credit system and that it made the state budget a fertile field for financiers.²³ Since all three republics founded their financial policy on the credit system and entrusted great power to the *Monte* officials, they became more and more dependent on the credits of rich men and consequentially let plutocracy overtake the political sphere. Marks significantly emphasises the final effects of this policy on Florentine economics: "The impact on the economic life must have been a continual draining of the capital from the lower orders of citizens and a rapid accumulation in the higher ranks."²⁴

We were speaking about statism as the ideology of the reigning class, which through a certain brand of statecraft created the conditions of its own existence, or, truly, dominance. A famous description of a concurrent artistic and intellectual movement is "civic humanism", coined by Hans Baron in his book *The Crisis of the Early Italian Renaissance* and by Eugenio Garin in his various works (cf., for example, Garin, 1993). The main presupposition of "civic humanism" is that "out of the struggle [political conflict and war between republicans and Italian unionists during the transition from the fourteenth century to the fifteenth century, i.e., conflict between "Milan" and "Florence"] had come the decision that the road was to remain open to civic freedom and the system of independent states became a part of the culture of the Italian Renaissance" (Baron, 1966, 45). Arnold Hauser, Lauro Martines and Marvin Becker, among others, in their various works contributed a sharp critique of Baron's and Garin's comprehension of "civic human-

ism", by accurately merging it with the term "statism". Hauser, Martines and Becker judge the new intellectual class (*humanists*) as strongly dependent on the political and economic elite, who used them for their pragmatic contributions as state officials or for their scientific endeavours.²⁵ Their task was supposedly to bring *statism* as a "popular ideology" into the veins of social life, veiling its actual nature as the ideology of the reigning class. Intellectuals and the economic elite were part of the same venture, for which Arnold Hauser coined the saying that humanists, aristocratic in spirit, had joined the old aristocracy in blood as well as fortune.²⁶

But the position of intellectuals among the circles of aristocracies was not unassailable; certain inconveniences could not be overcome, so the new class of intellectuals unavoidably ended up "uprooted", a "destructive element" in the eyes of the economic class, as Arnold Hauser underlined (Hauser, 1969, 412). Interestingly, we find this problem already in the oft-criticized book, *The Crisis of the Early Italian Renaissance*, by Hans Baron. The passionate defence of the republic and the contribution to 'civic humanism' of Coluccio Salutati are proverbial, but not completely consistent nor without controversy. While Coluccio Salutati was passionately defending republicanism in his correspondence as state secretary, he was privately writing *De Tyranno*, a sort of defence of monarchy; and as an active politician defending *vita activa civilis* he wrote *De Seculo et Religione*, a panegyric to the solitary monastic life. Baron tried to solve the contradiction, describing Salutati as an early humanist, forerunner of the real fifteenth century humanism; and because he was not a complete humanist himself, Salutati (after Baron) mistakenly allowed the remains of medieval thought some

- 23 Republics themselves were afraid of consequential trickling out of the capital, so they developed many obstacles to the acquisition of titles by strangers in order to keep the capital at home; however, these prohibitions did not really prevent foreigners from buying titles. Although Florentine citizens were prohibited from selling titles to strangers, special exemptions often allowed strangers to purchase titles from the Florentine *Monte comune*. The exceptions were made either because of financial or political reasons, or both. In 1409 a concession was made with John I of Portugal, in 1427 with the brothers Colonna, nephews of pope Martin V., in 1432 pope Eugenio IV with the permission of the Florentine government assumed possession of the Colonnas' titles. Florentine law also prescribed interests and nobody was allowed to receive higher rates. But in the case of these two examples we meet a practice "in duplo crediti" by which they ignore the prohibition: it means that both actually received the prescribed interests, but the real sum of money invested was inscribed in the *Monte* as double. For 50 florins they got title worth 100 florins and so they actually receive double interest (cf. Kirshner, 1969).
- 24 The new Florentine republic was not able to question this financial system in 1494, but confronted state financial difficulties by reducing the interest rate to 1%, while in the beginning of the 15th century it was 5%. Instead Savonarolians directed their rage against landowners, *rentiers*, whom they thought produced nothing yet received incomes from possessions; meanwhile merchants contributed to the development of economics and consequentially to the well-being of the republic. By tax *decima* they put under higher taxation landed properties and excluded from taxation financial capital (cf. Marks, 1954).
- 25 Cf. Martines, 1981, 274: "La filologia, il sapere classico e la metodologia storica nacquero nell'ideologia: alla luce dei valori, dei desideri e delle amplificazioni prodotte dal potere e dagli interessi sociali. Il movimento verso l'obiettività era filtrato dai valori della classe superiore, ma era *dentro* le discipline che si andavano sviluppando, nei nuovi modi di fare un certo tipo di lavoro intellettuale."
- 26 "Merchants are the cream of our citizenry, the foundation of our power. Without them the Republic would be nothing", was declared in December 1404. Society founded on merchandise ideology, as were more or less all-northern Italian cities, nevertheless if they were republics or principates, personal wealth was considered as a contribution to the glory of the state as, for example, the facades of private palaces, because they provide a better look for the city (quoted after Martines, 1963, 33); Commissioni di Rinaldo degli Albizzi.

times to emerge in his own writings.²⁷ When Baron distinguishes in Salutati's work medieval thought from humanistic, "authentic elements" from the old, he, firstly, adapts historical data to the interpretation which he would like to demonstrate, but, secondly, he also refuses to see Salutati's work as a whole. A strong desire to enforce a concept of "civic humanism" in its purity disables Baron; he therefore fails to see subtle details and the inconvenience of the protagonists of "civic humanism". Salutati in *De Tyranno* introduced the important jurisdictional distinction between tyrant "by the practice of his rule" */tyrannus ex parte exercitii/* and tyrant "for the lack of a title to his position" */tyrannus ex defectu tituli/*, by which he opened the way to Machiavelli's *Il principe* a century later, which announced the rise of a man from anonymity. This man shall, after Salutati and Machiavelli, bring back peace, the necessary base upon which civil republican institutions should be built or restored. From this point of view, a tyrant was a pragmatic tool aiming to reach concord among citizens and civil institutions. He was therefore not an expression of political 'convertism', but rather a critic of the Florentine republic from, we can say, an orthodox republican point of view. And if he was a child of his own epoch, we could not blame him for that.

CONCLUSION: ART PATRONAGE IN THE FRAME OF THE "GIFT-EXCHANGE"

"Rational exchange", money mediated exchange, is paralleled by what we describe as gift-exchange, after Marcel Mauss, from his *Essai sur le don* (Mauss, 1996). But we could not interpret the two modes as absolutely opposed to each other, as maybe it could be wrongly understood from Marcel Mauss. Through our exposition of arguments, we certainly cannot derive the impression that they form an opposition between, on one hand, the "rational exchange" of alienated society and, on the other, "gift exchange" as a social sphere of cohesiveness and solidarity. We can, quite to the contrary, conclude from our exposition that the "gift exchange" of proto-modern societies actually included both types of exchanges: it was initiated as a "gift exchange" (either as forced or voluntary loans to the state or "loans without reimbursement") and it ended up as "rational exchange" because of the "citizen's right" to receive interests on

state loans, which Florentines, for example, defended as the essence of a republic. "Gift exchange" was transmogrified because it was initiated as "gift exchange" but ended up as "rational exchange" because the obligation to give was in the process (when most of population was already excluded) transformed into the right to profit.

A known expression for "gift exchange" is also "potlatch", the practice of Northwest Indians in winter, in which they spend, during continued feasting and sharing, the goods collected during the summer time. The word "potlatch", interestingly, signifies at the same time a "place of being satiated", on one hand, and "destroying of wealth", on the other. The "gift exchange" therefore goes from 1. destroying of goods (I make a feast to satiate you) to 2. feasting on "someone else's account" (and I oblige you to return me the same, or more, later). Mauss explains the same process also in three steps: 1. to give a gift, 2. to receive a gift, 3. the obligation to render a gift. "Gift exchange" is therefore based on "postponing of repayment" or on "consumption with delay"; for the giver the gift is an insurance that the receiver will return it in the future, particularly when the giver will need help (Mauss, 1996).²⁸

If we look at "gift exchange" through its all-embracing effects, we find an amazing mechanism of reconciliation and separation at the same time: it unites its participants since they all contribute to it with a share, and deepens the differences between them since most of them receive small recompense, while a few receive enormous returns. Mauss proceeds too quickly through various societies because he wants to prove that "gift exchange" is "total social fact" in most primitive societies, so he underestimates the fact that "gift exchange" is capable of uniting and dividing their members, at least in societies which divided the giving and the receiving into two separate actions.²⁹ Mauss sees that it sometimes acquires an antagonistic character, but is unable to explain this antagonism because he always reduces it to the same act of giving.

Our question is of course whether art and culture are also part of the social "gift-exchange" and, if so, how. It is tempting to conclude that money accumulated as wealth in the hands of a few rich, while cultural, intellectual and religious products went in the opposite direction from rich sponsors to more unlucky citizens. But it was not that simple: like in the case of public finances,

27 Baron describes a "medieval tradition", coming from Petrarca, for example, who was an admirer of Cola di Rienzo and the author of "Africa", but he later joined the defenders of monarchy by writing the biography of Caesar. Baron then mentions Vergerius from Padua, born in Koper/Capodistria, who made the same conversion as Petrarca before him, from republicanism to monarchism (the author of *Petri Pauli Vergerii de principibus Carrariensibus et gestis eorum liber*), and also his teacher Giovanni Conversino.

28 On pages 67-68, note 130, we find a good example of "potlatch", described by Boas: Indian organises the "potlatch" where he distributes most goods collected in long years. He does so to repay abundantly old debts and/or simply delivers important gifts to his relatives, friends or neighbours. This ritual is a kind of insurance for him and his family that they will receive help when needed.

29 Actually he finds explanation for it in domestic thought, which do not divide "selling" and "buying"; both operations are for indigenes one and the same thing.

where we noticed the break of the "gift-exchange" at some point to be overruled by "money mediated exchange" – at that moment the taxpayers disguised themselves as creditors and public finances as ordinary banks – similarly, we noticed deformity of gift-exchange in the art arena. Art patronage is mysterious since it has a capacity to retain all benefits of the creation of works of art, while creating the impression of being a gift for the public: the mystery of art patronage is in its retaining the goods while 'giving them away'. The family chapels, which encircled the church, were part of the public space, but they were at the same time private, clearly separated from the public, from the anonymity of the religious communion and meant to honour the private family. Nonetheless, private chapels in the church represented the usurpation of public space for private purposes. If we take another example, Giotto's painting cycle from the Scrovegni chapel in Padua was commissioned as an indulgence by Enrico Scrovegni for his father's practice of usury, but the conspicuous investment into art and religion was again vague in terms of the public and private spheres. What I mean by public and private I can illustrate by the two entrances to the chapel: the first was for the 'public', and the second for the Scrovegni family – the entrance that linked the chapel with the family palace. Another example is the list of 'gifts' which, after Lorenzo de' Medici, the Medici family contributed to Florence: among the enumerated objects we find the façade of their private palace, since

it supposedly contributed to a more beautiful panorama of the city and to the glory of the city-state. Here the indistinctiveness between private and public is even more evident and illustrates the use of 'patronage' as euphemism for personal empowerment. The mysterious effect of patronage is similar to the paradox of gift-exchange from the anthropological studies by Annette Weiner, who labelled it "keeping-while-giving" (Quoted after Godelier, 1996). The mysterious act by which the patron gets to keep artistic and cultural objects for her or himself even after the 'donation' is actually an essential characteristic of Renaissance patronage.

Was it really the love for art and science itself that drove the rich to invest in art or science? We find a clear correlation with Walter Benjamin's formula that cultural monuments are monuments of barbarism (Benjamin, 1974, 82). Since we have thrown some light upon the complexity of this "social exchange", we can conclude that "love" for art and science itself was perverse even when "love" really existed.

ACKNOWLEDGEMENTS

The text was written during the post-doctoral research at the Università degli studi di Padova. I would like to take this opportunity to express my deepest gratitude to the Department of Sociology at Padua for the hospitality and to Prof. Laura Verdi for inspiring guidance.

NEKAJ TEZ O DRUŽBENI ZGODOVINI KULTURE V ITALIJANSKI RENESANSI. KULTURA KOT "MENJAVA DARU"

Maja BREZNIK

SI-1000 Ljubljana, Trubarjeva 75
e-mail: maja.breznik@guest.arnes.si

POVZETEK

Avtorica razpravlja o družbenem mestu kulturne in umetniške produkcije v času italijanske renesanse 15. in 16. stoletja in skuša opisati družbeno vpetost kulturne in umetniške produkcije v ekonomijo in politiko. Kot izhodišče je vzela provokativno tezo iz zgodovine ekonomije, da se je obdobje vrhunca renesanse dogajalo hkrati z ekonomsko recesijo. Znana teza je doslej spodbudila že mnoge poskuse iz raznih disciplin, da pojasnijo "protislovje"; tako so nastale številne študije, kakor, denimo, ideja o razkazovalni porabi (Arrighi), civilnem humanizmu (Baron), trgu kulturnih dobrin (Goldthwaite) in teritorialni državi (Becker). Avtorica je pazljivo proučila teoretske okvire teh odgovorov, iz česar izpelje sklep, da so bile kulturne dobrine v tistem času povezane z dvema oblikama družbene menjave. Prva menjava je 'racionalna' denarna menjava, v kateri so kulturne dobrine ki obravnava kot vsa druga blaga. Drugo družbeno menjavo pa imenuje "menjava daru". V renesančnih mestnih državah je "menjava daru" potekala tako, da je denar prehajal od revnejših družbenih skupin k bogatejšim, ki so v nadomestilo nudile umetnost in kulturo: denar je potoval torej v eni smeri, umetnost in kultura pa v drugi, vse skupaj pa se je sklenilo v krog družbene menjave

daru. Navkljub navidezni nedolžnosti te družbene igre, pa kultura in umetnost živo stopata v procese, ki so v ekonomski teoriji znane kot primarna akumulacija kapitala in v politični teoriji kot oblikovanje modernih držav. Podpiranje umetnosti v renesansi pa je še toliko bolj dvoumno, saj je dar le vzbujal videz daru, v resnici pa je darovalec zadržal kulturna blaga zase in za svoje zasebne namene.

Ključne besede: socialna zgodovina kulture, zgodovina italijanske renesanse, trg kulturnih dobrin, razkazovalna poraba, podpiranje umetnosti, menjava

BIBLIOGRAPHY

- Arrighi, G. (1996):** The Long Twentieth Century. London – New York, Verso.
- Baron, H. (1966):** The Crisis of the Early Italian Renaissance. New Jersey, Princeton University Press.
- Bec, C. (1981):** Cultura e società a Firenze nell'età della rinascenza. Roma, Salerno editrice.
- Benjamin, W. (1974):** Istorijško-filozofske teze. Beograd, Nolit.
- Brown, J. C. (1989):** Prosperity or Hard Times in Renaissance Italy? Renaissance Quarterly, XLII, 4. New York, 761–780.
- Becker, M. B. (1968):** The Florentine Territorial State and Civic Humanism in the Early Renaissance. In: Rubinstein, N. (ed.): Florentine Studies. Politics and Society in Renaissance Florence. London, Faber & Faber.
- Cipolla, C. M. (1988a):** Tra due culture: introduzione alla storia economica. Bologna, Il Mulino.
- Cipolla, C. M. (1988b):** Saggi di storia economica e sociale. Bologna, Il Mulino.
- Cohn, S. K. Jr. (1996):** Piété et commande d'oeuvres d'art après la peste noire. Annales, May – June, 3. Paris, 551–573.
- Darovec, D. (1999):** Odzemi revežu, daj bogatašu: Monte di Pietà v Koprju [Take away from the poor, give to the rich: Monte di Pietà in Koper]. Acta histriae VII. Koper, Znanstveno-raziskovalno središče Republike Slovenije, – Zgodovinsko društvo za južno Primorsko, 479–494.
- Garin, E. (1993):** Spisi o humanizmu in renesansi. Ljubljana, ŠKUC – Znanstveni inštitut Filozofske fakultete.
- Godelier, M. (1996):** L'énigme du don. Paris, Fayard.
- Goldthwaite, R. (1995):** Ricchezza e domanda nel mercato dell'arte in Italia dal Trecento al Seicento, la cultura materiale e le origini del consumismo. Milano, Edizioni Unicopli.
- Hauser, A. (1969):** Socialna zgodovina umetnosti in literature [Sozialgeschichte der Kunst und Literatur], 1. Ljubljana, Cankarjeva založba.
- Kirshner, J. (1969):** Papa Eugenio IV e il Monte Comune. Firenze, Archivio storico italiano – Leo S. Olschki.
- Lane, F. C. (1973):** Public Debt and Private Wealth: Particularly in Sixteenth Century Venice. In: Histoire économique du monde méditerranéen 1450–1650. Toulouse, Privat, 317–325.
- Marks, L. F. (1954):** La crisi finanziaria a Firenze dal 1494 al 1502. Firenze, Archivio storico italiano – Leo S. Olschki.
- Marks, L. F. (1960):** The Financial Oligarchy in Florence Under Lorenzo. In: Jacob, E. F. (ed.): Italian Renaissance Studies. London, Faber & Faber.
- Martines, L. (1963):** The Social World of the Florentine Humanists. London, Routledge & Kegan.
- Martines, L. (1981):** Potere e fantasia. La città stato nel rinascimento. Roma, Editori Laterza.
- Mauss, M. (1995):** Esej o daru in drugi spisi. Ljubljana, Studia humanitatis, 5–157.
- Miskimin, H. A. (1969):** Economy of Early Renaissance, 1300–1460. Englewood Cliffs (New Jersey), Prentice-Hall, Inc.
- Miskimin, H. A. (1977):** The Economy of Later Renaissance Europe, 1460–1600. Cambridge – London – New York – Melbourne, Cambridge University Press.
- Molho, A. (1968):** Investimenti nel Monte delle doti di Firenze, un'analisi sociale e geografica. Quaderni storici, April, 61, 147–170.
- Roover, R. de (1988):** Il banco Medici dalle origini al declino (1397–1497). Firenze, La Nuova Italia, Strumenti.
- Rubinstein, N. (1971):** Il governo di Firenze sotto i Medici (1434–1494). Scandicci (Firenze), La Nuova Italia Editrice.
- Zemon Davis, N. (2002):** Il dono: vita familiare e relazioni pubbliche nella Francia del Cinquecento. Milano, Feltrinelli.
- Wallerstein, I. (1974):** The Modern World-System. Capitalist Agriculture and the Origins of the European World-Economy in the Sixteenth Century. New York – San Francisco – London, Academic Press.

izvirni znanstveni članek
prejeto: 2004-08-23

UDK 284-1:930.85(4)"653"

KATARI – HERETIKI V KONTEKSTU ZGODOVINE ZAHODA

Anja ZALTA

Univerza na Primorskem, Znanstveno-raziskovalno središče Koper, SI-6000 Koper, Garibaldijska 1
e-mail: anja.zalta@zrs-kp.si

IZVLEČEK

Prispevek predstavlja gibanje katarov, ki je kot vplivno socialno-zgodovinsko gibanje od 11. do 13. stoletja v različnih delih Evrope resno ogrožalo prvenstvo Katoliške cerkve. Središče katarske herezije sta bili pokrajini Provansa in Languedoc v južni Franciji. Prispevek obravnava socialni in družbeni kontekst srednjega veka, družbeno-zgodovinske dejavnike, na podlagi katerih je vzcvetelo katarsko gibanje, ter vzroke, ki so privedli do konfrontacije s cerkveno institucijo. Zaradi oznake "dualistična herezija", pod katero je obtičalo gibanje katarov, je nujno treba razložiti obe predpostavki – pomen besede "herezija" v času in prostoru ter razumevanje "dualizma" znotraj katarske dogmatike.

Ključne besede: katarji, herezija, bogomili, gnoza, srednji vek

I CATARI – ERETICI NELLA STORIA DELL'OCCIDENTE

SINTESI

Il contributo presenta i Catari, influente movimento storico – sociale che tra l'XI ed il XIII secolo minacciò seriamente in varie parti d'Europa il primato della chiesa cattolica. Epicentro dell'eresia catara erano le regioni di Provenza e Linguadoca, nella Francia meridionale. Sono presi in esame la realtà sociale del Medio Evo, i fattori storico – sociali che permisero l'espansione del movimento e le ragioni che condussero allo scontro con la Chiesa. Per la denominazione "eresia dualistica", com'era indicato il catarismo, è indispensabile illustrare le due voci: il significato del termine "eresia" nel tempo e nello spazio e la cognizione di "dualismo" nell'ambito della dogmatica catara.

Parole chiave: Catari, eresia, Bogomili, gnosi, Medio Evo

UVOD

Katare mnogi povezujejo z "balkanskimi" bogomili, drugi pa njihove izvore iščejo tudi v manihejstvu. V zadnjih desetletjih so nekateri, kot npr. Jean Duvernoy, potrdili celo "origenske" korenine (Duvernoy, 1987, 366–377). Duvernoy domneva, da so primerjavo priskrbeli že menihi, ki so sodelovali pri razpravah o origenstvu okoli konca četrtega stoletja in jih je kasneje, leta 553, Justinijan obsodil. Te spekulacije, ki jih ne moremo ne potrditi ne ovreči, katarizem "požlahtnijo", saj kot izhodišče ne izpostavijo Balkana, temveč Aleksandrijo, trdnjavo klasične modrosti. Vendar pa zgodba v nobenem primeru ni zaključena, saj katarske ideje nedvomno vsebujejo manihejske primesi ter tudi zgodovinsko in dogmatsko pogojenost z gibanjem bogomilov. Dvom o izvoru dualističnih heretičnih prvin na Zahodu naj bi bil, kot meni Steven Runciman, danes odpravljen (Runciman, 1947, viii). Zahodni dualizem po mnenju mnogih črpa z Vzhoda.¹ Iskanje izvorov torej še ni zaključeno. V vsakem primeru je potrebna primerjalna študija idej, ki jih zagovarjajo pavlikanci, bogomili in katari, saj bi ta pokazala fenomenološko skladnost med idejami navedenih in skupni "gnostični" okvir. Po drugi strani gibanja v doktrinalnih stvareh ohranjajo določeno avtonomnost. Seveda obstajajo podobnosti med manihejsko hierarhijo in tisto pri katarih: manihejci so poznali "izbrane" (*electi*), ki se niso poročali, drugi pa so bili poslušalci (*auditores*). Po Avguštinu naj bi manihejski izbrani polagali roke na glavo poslušalca, medtem ko je ta klečal pred njimi. Praksa naj bi, po besedah Antoina Dondaina, spominjala na katarski krst Svetega duha (Fichtenau, 1992, 109). Konec koncev pa je bogomilom in katarom lahko služil kot model tudi krščanski obred posvetitve. Takoj po drugi svetovni vojni je najdba katarske *Knjige dveh principov* (Liber de duobus principiis) ponovno odprla razpravo. Steven Runciman ostro razlikuje med manihejstvom poznega klasičnega obdobja in srednjeveškim "krščanskim dualizmom", ki sta po njegovem mnenju dve različni in ločeni religiji (Runciman, 1947, vii). Runciman hkrati verjame, da imajo omenjena srednjeveška gibanja več skupnega z Manijevim sistemom kakor s krščanstvom, zato so, kot je zapisal, tudi vse dualiste v srednjem veku imenovali manihejci. Duvernoyovo delo *La religion des Cathares* se začne z naslednjim stavkom: "Katarstvo je bila ena izmed najbolj razširjenih religij človeštva, ki je imela vpliv od Bližnjega vzhoda do Atlantika od 10. do 14. stoletja, zakaj katarstvo moramo razumeti kot prepletenost z bogomilstvom Slovanov in Bizantincev" (Duvernoy, 1986). Vendar pa ne obstajajo gotovi podatki, ki bi potrdili obstoj katarstva kot takega pred letom 1140.

Nekaj besed o hereziji

Pred soočenjem s katarsko mislijo je treba razjasniti pomen besede "herezija", predvsem njen etimološki izvor in to, kar je beseda označevala v kontekstu zahodne zgodovine.

Beseda "herezija" izhaja iz grške besede *hairesis* in v sebi skriva široko paleto pomenov, vključno z "izbiro", "možnostjo", "določenim delovanjem" in "razpravo". Svoj pomen je ohranila skozi vsa obdobja grške kulture. *Hairesis* se je prav tako nanašala na katerokoli skupino ali posameznike s popolnoma izdelano doktrinalno identiteto, npr. na filozofsko šolo ali versko ločino. Pri nekaterih grških filozofskih šolah, kot so bili skeptiki, je izraz prinašal celo poseben ugled. "Če je nekdo izpovedal *hairesis*, tj. koherentno in artikulirano doktrino, izoblikovano na razumu temelječih principih, je to pomenilo, da je posameznik intelektualno buden in zrel za filozofsko razpravo" (Simon, 1979, 101–116). Kljub temu zgodnjemu pomenu *hairesis*, pa so krščanske avtoritete izrazu že zelo zgodaj pridahnile slabšalen pomen. Euzebij (u. ok. 340) in Klemen Aleksandrijski (u. ok. 215) govorita o hereziji kot o "sklopu napačnih verskih predstav oziroma o združbi zmotnih tistih, ki verujejo" (Simon, 1979, 106–107). Tej krščanski predstavi je bližje grški izraz *heterodoxia*, kar pomeni "motiti se o stvari oz. biti drugačnega, zmotnega mišljenja o tej stvari". Določen čas sta v krščanskem izrazoslovju izraza *hairesis* in *heterodoxia* veljala za sinonima: oba sta zaznamovala vse, kar je bilo v nasprotju s predstavami, ki jih je Cerkev potrdila za pravilne, v srednjem veku pa so se razmere spremenile, saj je za herezijo v nasprotju s heterodoksijo veljalo, da je izšla iz same cerkvene institucije. Če je še Avguštinu delala beseda *hairesis* pomenske preglavice, pa je bila srednjeveška Cerkev že dodobra oborožena s teorijo o sintagmi besede. Veljalo je, da je herezija posledica (zmotnega) človeškega dojetja, ki temelji na Bibliji, je v nasprotju s cerkvenim učenjem in pravili, v javnosti deluje neprikrito in je trdovratno uporna.

Kljub temu, da je za krščanske hereziografe pozne antike beseda herezija še zmeraj označevala "izbiro", pa se je izgubila grška pozitivna konotacija, kar je lepo razvidno iz Tertulijanovega obrazca. Tertulijan (155–222) pravi: "Izraz 'herezija' v grškem jeziku pomeni 'izbiro' (*ex interpretatione electionis*), izbiro torej, za katero se posameznik odloči, ko sprejme drugačno učenje ... Vendar pa nam ni dovoljeno, da bi častili stvari po lastni izbiri, temveč le tiste, ki nam jih je razkril Kristus s pomočjo apostolov" (Simon, 1979, 115).

1 Katarske povezave z bogomili je prikazala Bozóky (1990), ki se je med drugim ukvarjala s povezavo bogomilsko-katarske literature z zgodnejšimi gnostičnimi viri.

Zaton helenističnega pluralizma zaznamuje eno največjih transformacij intelektualne zgodovine Zahoda, v kateri obramba ortodoksije postane eno izmed prevladujočih prizadevanj. Kje tičijo korenine besede *orthodoxia*? Grški besedi *ortho* in *doxa* pomenita "pravilno" oz. "zakonito" prepričanje. Klasična grščina postavlja besedo *doxa*, ki pomeni prepričanje in temelji na čutnih zaznavah, nasproti *episteme*, resničnim znanjem oz. resnično realnostjo (Henderson, 1998, 18–19). Ironično je, da je imela *haireisis* v predkrščanski antiki pozitivnejšo in bolj cenjeno konotacijo kot *orthodoxia*.

V rimski in bizantinski družbi je herezija postajala vse bolj prisotna. Za kristjane pozne antike je bila razlika med ortodoksijo in herezijo, predvsem v multikulturnem, večetičnem in multilingvističnem Bizantinskem cesarstvu, najvažnejša družbena ločnica.² Gregor iz Nise je konec četrtega stoletja podrobno opisal razmere ob vse večji navzočnosti arijanstva³ in teoloških razprav, ki so privedli do sledeče situacije v bizantinski metropoli: "Če si v mestu (Konstantinoplu) želel izvedeti kaj o kakovosti kruha, si dobil odgovor, 'Oče je višji, Sin je nižji', če si omenil, da si želiš kopeli, so ti povedali, 'da ni bilo ničesar pred Sinovim stvarjenjem'."⁴

Vendar pa ljudi niso zanimale zgolj teološke doktrine in razprave same po sebi, temveč so se večkrat tudi aktivno udeleževali postopkov, po katerih so doktrine razglašali za ortodoksne ali heretične, kar pomeni, da zgodnjekrščanski hereziografski spori niso bili toliko teološke, ampak bolj politične in socialne narave.⁵ Cesarska in cerkvena politika, osebni spori in verjetno tudi razredni in etnični spopadi so igrali pomembno vlogo pri razreševanju in oblikovanju dogmatičnih vprašanj. Večji kot so bili konflikti in bolj kot so bili napadalci (borci) nekompromisni, bolj so se verski in ideološki problemi vpletali v sam spopad. Georg Simmel pravi, "da so neosebni spopadi, ki transcendirajo osebno, večinoma mnogo bolj radikalni in neusmiljeni kot konflikti, ki se neposredno dotikajo osebnih vprašanj" (Coser, 1964, 112). Če skupina, kot je npr. ločina, popolnoma okupira osebnost svojih privržencev, so spori ostri in nasilni, predvsem takrat, ko takšna totalitarna skupina zasluti nevarnost, ki ji grozi od znotraj, kar se je zgodilo prav v primeru herezij. "Simmel trdi, da notranji "sovražnik", odpadnik ali heretik, ne postavi pod vprašaj zgolj vrednot in interesov skupine, temveč ogrozi njeno enovitost" (Coser, 1964, 68–69).

Strah, ki se je širil vzporedno z razmahom herezij, je bilo mogoče zajezičiti le s poznavanjem posameznih herezij. Čeprav že Stara zaveza sviri pred krivimi preroki, so se krščanska dela s protiheretično vsebino pojavila šele v Novi zavezi. Najznamenitejši v svojem bičanju odpadnikov in shizmatikov je gotovo sv. Pavel, ki med drugim pravi: " ... varujte se tistih, ki delajo razprtije in pohujšujejo v nasprotju naukom, v katerem ste bili poučeni: izogibajte se jih!" (Rim 16,17). Sledeč kanonom Nove zaveze se v drugi polovici drugega stoletja pojavijo krščanska dela s hereziološko vsebino. Prvo izmed njih je delo Justina Mučenca, ki je bil leta 165 ubit v Rimu. *Sintagma ali Izvleček proti vsem herezijam* je prva knjiga, v kateri se s terminom *haireisis* označi divergentne težnje znotraj krščanstva. Kljub temu, da je Justinijanovo delo danes izgubljeno, je navdihnilo mnogo naslednikov, najbolj neposredno Ireneja Lyonskega, ki ni bil le prvi sistematični teolog krščanske tradicije, temveč tudi avtor prvega krščanskega hereziološkega dela, ki se je ohranilo. *Adversus omnes haereses* (Proti vsem herezijam), napisano okoli leta 185, nadaljuje Justinijanovo delo in se istočasno bori z dvema najbolj prisotnima in razširjenima herezijama tistega časa, z gnostiki in markioniti.⁶ Kasnejša dela hereziološke narave, vključno z Avguštinovo *De haeresibus* (428), črpajo iz zgodnejših del, ne zgolj zaradi izjemne informativne vrednosti o posameznih miselnih sistemih, temveč ponujajo tudi vpogled v ideje in razumevanje predstav ortodoksije in herezije v zgodnejših cerkvenih obdobjih. S Konstantinovo spreobrnitvijo in z institucionalizacijo krščanstva v Cesarstvu je lahko Cerkev svojo skrb glede zunanjih sovražnikov zanemarila in je svoje moči usmerila v iskanje notranjih odpadnikov.

Ne spreglejmo dejstva, da ortodoksija ni nastala sama od sebe, v zgodovinskem vakuumu, temveč je svoje dogme in teologijo oblikovala v odnosu z drugačnimi miselnimi strujami. Kalcedonski koncil (451) se postavlja kot mejnik pri oblikovanju ortodoksije pri kritičnih kristoloških in trinitarnih vprašanjih, vendar pa ostaja vprašanje, kaj se je dogajalo v obdobju tristoletij, ki so pretekla od pisanja prvih krščanskih teologov. Je res ortodoksija predstavljala resnično in neovrgljivo interpretacijo evangelijev ali pa so bili njeni zagovorniki umsko sposobnejši kot njihovi oponenti, čeprav je že Avguštin potrdil nadarjenost in celo genialnost nekaterih svojih heretičnih nasprotnikov (Henderson, 1998, 43).

2 Vincent iz Lérinsa, zgodovinar iz petega stoletja, govori o strahu bizantinske vlade, ki se je herezije bala bolj kot oborožene vstaje (Henderson, 1998, 7).

3 Ariji, pesnik in asketski duhovnik, rojen okoli leta 250 v Aleksandriji, drugem mestu rimskega imperija, se je leta 319 z aleksandrijskim škofom zapletel v besedni spopad o Kristusovi naravi – kako je lahko Oče zaplodil oziroma ustvaril Sina, če pa je ta bival že pred stvarjenjem sveta in časa. Arija je Cerkev izobčila in ga postavila ob bok Simonu Magu in Markionu, njegov nauk pa se danes imenuje monarhijanizem, tj. prepričanje, da sta Sin in Sveti duh podrejena Očetu (Clifton, Chas, 1992, 14–15).

4 Gregor iz Nise, *De filii deitate* (Henderson, 1998, 8).

5 Ciril Aleksandrijski piše v prvi polovici četrtega stoletja, da je "prebivalstvo Efeza demonstriralo noč in dan, da bi obranilo Marijo kot *Theotokos* (mater Boga) (Henderson, 1998, 8).

6 Obširen pregled zgodnjekrščanskih hereziologov sta pripravila Hultgren in Haggmark (1996).

Če sta bili resnica, ki jo je ponujala ortodoksija, in genialnost njenih zagovornikov nepremagljivi, zakaj sta njen razvoj zasenčila arijanstvo in gnosticizem? Walter Bauer trdi, da so krščanske predstave, ki so jih kasneje označili za heretične, prevladovali v različnih geografskih prostorih. "Med kristjani drugega stoletja je bilo priljubljeno markionitsko zavračanje Stare zaveze, v začetku četrtega stoletja so v severni Afriki predstavljali večino ortodoksnega prebivalstva donatisti in ne "Katoliška" cerkev, v sredini četrtega stoletja pa je izgledalo, da bo arijanstvo obveljalo kot edina dopustna krščanska veroizpoved" (Henderson, 1998, 43). Celó po Kalcedonskem koncilu so herezije uspevale in tudi občasno prevladovali v bizantinskem cesarstvu. Monofiziti, ki so nasprotovali kalcedonski formuli o dveh naravah Kristusa, niso pridobili le vladarjeve podpore, temveč so ob koncu šestega stoletja prevladovali na območju "od Črnega morja pa vse do izvira Nila" (Frend, 1972, 49), ki je bilo bolj prostrano kot območje bizantinskega in latinskega krščanstva skupaj. Zato je jasno, da je večina "heretičnih" skupin sebe razumela in pojmovala kot ortodoksijo, arijanci pa so "pravoverne" nasprotnike pojmovali celo kot "osamljene ekstremiste". Zmagoslavje "ortodoksije" je zatorej lažje razložiti s pomočjo političnih in socialnih faktorjev kot pa na podlagi teoloških vzrokov. Kot pravi Bauer, je imela rimska cerkev odlične sposobnosti, da je svoj vpliv razširila tudi drugam. Heretične skupine na teh območjih, čeprav so bile v večini, niso bile med seboj združene in kot take niso imele moči, da bi se upirale osvajalcem. Zato je po Bauerjevem mnenju treba prav te ortodoksne "dosežke", tj. prevlado nad zgodnjimi oblikami krščanstva, razumeti kot heretične (Hultgren, Haggmark, 1996, 5–6). Če torej sprejmemo Bauerjevo trditev in predpostavimo, da so herezije obstajale na različnih območjih pred ortodoksijo, lahko z gotovostjo rečemo, da heretični pogledi segajo neposredno do najzgodnejših interpretacij Jezusovega učenja, v tem primeru pa je seveda nujno, da tovrstna stališča pojmujejo vsaj kot alternativna, ne pa kot zmotna oz. "heretična".

Rim se lahko za svojo institucionalno karizmo zahvali predvsem izjemnim posameznikom, kot sta bila hereziolog Justin Mučenec in Irenej, ki predstavljata temeljni kamen pravoverne cerkvene tradicije; položaj Rima kot rabsodnika in zapovedovalca ortodoksije pa se je utrdil v petem stoletju, ko je papež Leon I. (440–461) razglasil, da papeževa oblast izhaja iz papeževega nasledstva svetega Petra. Rimska ortodoksija ni bila znana le po svojih povezavah z apostoli, mučenci in cerkvenimi svetniki, temveč je odigrala glavno vlogo tudi v razkrivanju herezije. Prav v Rimu je legendarni heretik Simon Mag (čarodej Simon) izzval svetega Petra. Dela

zgodnjekrščanskih hereziologov (Justina Mučenca, Ireneja, Hipolita in drugih) so z Rimom tesno povezana, ob tem pa rimske cerkvene avtoritete žanjejo še slavo brezmadežne ortodoksije, zaradi katere so se nanje obračale tudi cerkvene avtoritete grškega Vzhoda, če so slučajno zašle v teološke spore.

Hereziografske shematizacije herezije večinoma prikazujejo kot statične entitete, ki jim primanjkuje razvojne dinamike. To bi lahko mogoče držalo za posamezne herezije, nikakor pa ne za herezijo kot celoto. Po teh hereziografskih opisih vse herezije izhajajo iz istega vira in se nato pod različnimi vplivi razvijajo na različnih lokacijah. Enoten vir, iz katerega naj bi herezije izhajale, je ortodoksija razumela v moralnem oziroma doktrinalnem smislu. Avguštin je trdil, da vse herezije nastajajo zaradi pomanjkanja milosti, medtem ko je Leontius, bizantinski hereziolog iz šestega stoletja, razglasil, da so vse štiri velike, njemu znane herezije (arijanci, nestorjanci, sabelijanci in monofiziti) nastale zaradi zmede in nepoznavanja Kristusove hipostaze (Henderson, 1998, 135).

Vendar pa hereziologi ne iščejo vzrokov za izvor in razvoj herezije znotraj krščanstva zgolj pri teh karizmatičnih začetnikih krive vere, kot je bil npr. Simon Mag ali Markion, temveč sledijo njenim izvorom vse do poganskih oz. predkrščanskih religij in filozofij.⁷ Mnogi zgodnji krščanski hereziografi se ne obremenjujejo z iskanjem izvorov krščanskega krivoverstva znotraj poganskih religij in filozofskih šol, temveč se navdihujejo pri sv. Pavlu ("*Toda tudi če bi vam mi sami ali pa angel iz nebes oznanjal drugačen evangelij, kakor smo vam ga mi oznanili, naj bo preklet!*" Gal 1, 8), in vztrajno propagirajo stavek *Corruptio optimi pessimum est* ("Zabloda najboljših je najhujša"). Herezije po tej teoriji v neki meri še vedno vsebujejo resnico, saj izhajajo iz "pravega" izvora, vendar pa je ta resnica le delna, kar je lepo razvidno iz odobravanja in sprejemanja zgolj nekaterih svetih tekstov. Po Ireneju na primer ebioniti sprejemajo le Matejev evangelij, markioniti Lukovega, valentinci Janezovega, nekateri drugi gnostiki Markovega ipd.

Vendar pa, če ima zmota svojo vzgojno vrednost, potem imajo tudi tiste skupine, ki se motijo (t. i. socialni devianti) svojo družbeno vlogo. Nevarnost, tako realna kot imaginarna, med skupinami krepí solidarnost in določa meje, priskrbi pa tudi grešnega kozla, zaradi katerega je bila skupina ogrožena. "Prikaže napake svojih sovražnikov, ne da bi priznala svoje lastne," pravi Lewis Coser (Coser, 1964, 71). Po drugi strani pa so seveda hereziografi in ne heretiki tisti, ki transformirajo goli prekršek v nekaj družbeno koristnega; izkoristijo herezijo za definiranje meja, razvijejo solidarnost med pripadniki skupine ipd., včasih pa si herezijo (ali po-

7 "Tertulijan povezuje grške filozofske šole s krščanskimi herezijami in trdi, da Valentin pripada Platonovi šoli, medtem ko je Markionov bog prevzet od stoikov" (Henderson, 1998, 138).

dobno obliko deviacije) celo sami izmislijo. Michel Foucault kaže na ta zgodovinski fenomen na primeru gobavosti: "Gobavosti ni bilo, bolnišnice za gobavce so (skoraj) izginile iz spomina, ohranile pa so se zgradbe. Pogosto v na teh prostorih prebivali obrazce za izključitev, tako kot so jih pred dvema ali tremi stoletji. Ubogi potepuhi, kriminalci in "zmešanci" so stopili na mesto gobavcev ... Z drugačno vsebino, v popolnoma drugačni kulturi, oblike ostajajo iste – v bistvu tista neusmiljena delitev, ki predstavlja socialno izključitev ..." (Foucault, 1998, 18). Kar hereziografija ohranja, ni bistvena značilnost herezije, temveč karikatura. Včasih ta karikatura preprosto zreducira herezijo na niz možnosti, ki zanikajo ortodoksijo. In kako je s herezijo v srednjem veku?

HEREZIJA NA ZAHODU

Pojav dvoma

V srednjem veku je bila v zahodni Evropi le ena cerkev – Katoliška. V visokem srednjem veku je bil katolicizem že etablirana religija Britanskega otočja, Francije, tistih delov severne Španije, ki so jih osvobodili izpod Mavrov, Italije, Nemčije, Madžarske, Češke, Poljske, Skandinavije, Irske, tudi slovenskih dežel, Istre, Dalmacije ... Dejansko je bil vsak prebivalec teh dežel del Cerkve. Edine izjeme so bile judovske skupnosti in muslimani v tistih delih Španije in Sicilije, ki so jih pridobili od Saracenov. Seveda pa to, da so skoraj vsi prebivalci srednjeveškega Zahoda izpovedali katoliško vero, ne pomeni, da so ji bili tudi popolnoma predani. Srednjeveška Cerkev ni bila močna zato, ker bi bili vsi njeni pripadniki zvesti katoliki, temveč zato, ker je prevečala vse družbene sloje. Vsi pripadniki zahodne Cerkve so bili podrejeni enemu samemu zakonu – kantskemu, ki ga je razglasil Sveti sedež. Ta zakon se je dotaknil vsakega, saj je uravnaval poroke in testamentarne zakone ter celo vrsto spokorniških disciplin. Skupna liturgija v latinščini, ki je bila v uporabi po vsej zahodni Evropi, je združevala vse predstavnike družbe, ne glede na raso, spol ali razred. Cerkev je zasedala vodilno vlogo tudi v administrativnem in gospodarskem življenju. V stoletjih, ki so sledila razpadu Rimskega cesarstva, se je Cerkev kot edino sredstvo civilizirane tradicije v barbarskem svetu vključila v socialne in politične aktivnosti, ki pa seveda niso bile njeno osnovno poslanstvo. Ker je bil torej skoraj vsak posameznik v zahodni Evropi katolik, je Cerkev nadzirala vse faze posameznikovega življenja. Krstila je novorojence, blagoslavljalala poročene, obiskovala ženske po porodu, vršila zadnje obrede za umirajoče, pokopavala mrtve in molila za duše vernih. Cerkev se je udeleževala tudi pri mnogih pomembnih javnih dogodkih: kralja je okronal škof, vitezi so sprejeli investituro ob verski ceremoniji, fevdalne in pravne zaprisege je vodila duhovščina – pri-

segalo se je na relikvijah ali evangelijih, župnijska duhovščina je v molitveni procesiji vsako leto blagoslovila polja itn. Vsak, ki v zahodni Evropi ni bil musliman ali jud, je bil krščen ob rojstvu, ob smrti pa je bil deležen katoliškega obreda. Ta minimum podrejenosti katoliški praksi je bil univerzalen. Kljub zavzetim družbenim aktivnostim pa je bilo mnogo ljudi slabo seznanjenih z osnovami svoje veroizpovedi, kar je bilo med drugim posledica slabe izobrazbe večine nižje duhovščine. Šolanje duhovščine so izvajali posamezni škofi in v nekaterih škofijah so bile te možnosti minimalne. In kjer se širi nepoznavanje vere, se razširja tudi religiozni dvom. Primer iz knjige *Le Roya Laduriea, Montailou – katari in katoliki v francoski vasi, 1294–1324*, predstavi dva južnofrancoska kmeta, ki se pomenkujeta na glavnem trgu v vasi Rabat v prvih letih 14. stoletja. Eden izmed njiju, Bernard d'Orte, pripoveduje:

"Potem, ko smo se nekaj časa šalili, sem odvrnil Williamovi ženi Gentili, medtem ko sem ji kazal svoje prste: Naj ponovno oživimo s tem mesom in s temi kostmi? Kakšna misel! Ne verjamem." (Ladurie, 1978, 320)

Takšne in podobne debate v "visokem" srednjem veku niso bile nič nenavadnega. Prav tako kot danes so družbo prevečali globoki dvomi o nekaterih osrednjih dogmah krščanske religije. Pod vprašaj so najpogosteje postavljali deviško rojstvo, vstajenje telesa in doktrino transsubstanciacije – tistih doktrin torej, ki so v nasprotju s splošno človeško izkušnjo. Vendar dvoma, po Hamiltonu, ne smemo zamenjati s herezijo. Herezija vsebuje pozitivno zavračanje nekaterih delov ali kar celote cerkvenega učenja, medtem ko dvom izhaja iz pomanjkanja prepričanja o resnici oz. pravilnosti nekaterih ortodoksnih doktrin (Hamilton, 1989, 15). Cerkev je dvom razumela kot endemično slabost, ki je del človeške šibkosti: celo apostoli nanj niso bili imuni in papež Gregor VII. (1073–1085) je menil, da skoraj vsak v določenem obdobju svojega življenja izkusi temeljni dvom o resnicah krščanske vere (Hamilton, 1989, 15). Religioznega dvoma v srednjem veku torej niso obravnavali kot prekršek, temveč so ga razumeli kot skušnjavo. Vendar pa je dvom v srednjeveški družbi postal močno orožje za "krivoverski" napad na ortodoksno prepričanje.

Čeprav so se dvomi o določenih verskih sklepih močno razširili, pa je le malo ljudi tudi dejansko zavrnilo katoliško religijo v celoti. Eden izmed razlogov za to je bil v tem, da srednjeveški katolicizem ni bil le sistem določenih verskih predstav, temveč je hkrati ljudem razlagal naravo sveta, v katerem živijo. Cerkev je učila, da je svet ustvaril Bog ter da sta zlo in nepopolnost posledica padlih angelov, ki jih je vodil Lucifer, ki je Vsemogočnemu napovedal vojno in umazal njegovo kreacijo. Ta pogled na svet vsebuje izčrpen pogled na človeško zgodovino, ki se prične v vrtu Eden in konča s poslednjo sodbo. Cerkev je učila, da ima vsak

posameznik nesmrtno dušo in je odgovoren pred Bogom za potek svojega življenja. Njegova večna usoda, v peklu, vica ali raj, je odvisna od stopnje božje milosti, ki jo je bil posameznik pripravljen sprejeti za časa svojega življenja. "Skladišče" božje milosti, ki jo je Kristus ponudil vsem ljudem, je bila Cerkev. Kljub temu, da je bilo mnogo ljudi skeptičnih o globalni sliki univerzuma, ki ga je ponujala Cerkev, alternativnega modela ni bilo. Čeprav so se nekateri trudili, da bi živeli brez pomoči Cerkve, so si le redki upali umreti brez maziljenja, saj je Cerkev svojo moč črpala tudi iz sposobnosti obvladovanja človeških iracionalnih strahov. Deloma je to izhajalo iz zavesti o mogočnih silah, ki obstajajo v tem, kar bi danes poimenovali nezavedno, temu pa se je pridruževal tudi strah o navidez iracionalnih silah, ki delujejo v naravi. Krščanski srednji vek je tovrstne psihološke in naravne fenomene razumel kot posledico delovanja nadnaravnih sil zla, ki poskušajo zavladati svetu. Seveda je bila to zgolj racionalizacija razpoloženja, ki je bilo mnogo starejše od krščanstva.

Da bi se obranili pred zlom, so se ljudje zatekali k duhovščini, ki je bila izšolana za duhovni spopad: razpolagala je z relikvijami svetnikov, s sveto vodo, z eksorcističnim in drugim primernim obredjem, s katerim so duhovniki izkoreninjevali sile zla ter preprečevali psihološke in naravne katastrofe, ki so grozile posameznikom ali skupnosti. Kljub temu pa so obstajali tudi redki posamezniki, ki jih je dvom spodkopaval do te mere, da so zavrnili pomoč duhovnika. Družba, kot je bila srednjeveška, ki je temeljila na verski gotovosti, na pojmovanju Cerkve kot osnovnega in nujnega življenjskega elementa in ne zgolj kot možnosti, ni ugodno okolje za raznovrstne špekulacije. Res je, da so obstajali v srednjeveški zahodni družbi tudi t. i. akademski heretiki, vendar pa je bila večina njihovih špekulacij za širše občestvo prezapletenih, zato za Cerkev niso predstavljali prevelike nevarnosti. Nevarni so bili tisti, ki so hoteli reforme institucionalne Cerkve, s čimer so seveda napadali tudi ves družbeni ustroj. Prav tukaj se pojavijo katari, samozvani pravi kristjani, katerih apostolski način življenja silovito nagovori množice in ogrozi prvenstvo Cerkve.

Kot smo že omenili, je mnogo mislecev herezije interpretiralo z manifestacijo religioznih fenomenov v navezavi s fenomeni na področju družbenih odnosov, ekonomije in politike. Preprosta razlaga bi bila, da socialnoekonomski odnosi povzročajo in poganjajo ves razvoj. Herezije se je tako kmalu razumelo kot prikriti poskus spreminjanja družbene ureditve. Celo George Duby je zapisal, da je herezija zbrala žrtve fevdalne družbe (Duby, 1985, 132–133). Kako je s katari?

Proti koncu 12. stoletja je bilo katarstvo v Languedocu že močno uveljavljeno. Podpirala ga ni le podeželska aristokracija, temveč tudi Roger Trencavel II., vikont Béziarsa in Carcassonna; Raymond-Roger, grof iz Foixa, ter Raymond VI., toulouški grof. V nasprotju s

prevladujočim razpoloženjem v zahodni Evropi je bil Languedoc pomembno središče "renesanse dvanajstega stoletja" in zibelka trubadurske lirike, ki je vzcvetela pod pokroviteljstvom plemiških dvorov, vključno s premožnim dvorom Rajmonda VI. (1194–1222), ki je bil tudi sam pesnik. V Languedocu je bila verska klima nenavadno strpna. Judje so v Languedocu uživali vso podporo. Toulouški grofje so jim kljub kritikam zagotavljali visoka mesta v javnih službah, v 12. stoletju pa so provansalski judje doživeli kulturni in verski razcvet, ki se je najbolj manifestiral v objavi *Bahirja*, prve klasične knjige srednjeveške kabale. Kljub strpnemu okolju pa so se zaostrovali konflikti med Cerkvijo in plemstvom. Konflikti, ki so se dotikali predvsem cerkvene desetine in vprašanja zemljiških posesti, so seveda pripomogli k razširitvi proticerkvene katarske države. Katari so si zagotovili podporo mnogih languedoških plemičev, ki so jih vabili na svoje gradove, kjer je asketska katarska misel cvetela skupaj s trubadursko dvorsko ljubeznijo (Paterson, 1993). Medtem ko je dvorska ljubezen navdihovala viteško čaščenje izvoljene dame, so si katari pridobili naklonjenost mnogih languedoških plemkinj, ki so stopile v njihove vrste. Med njimi sta bili tudi Filipa in Esklarmonda, žena in sestra katoliškega grofa iz Foixa. Za razliko od nekaterih plemkinj, kot je bila Esklarmonda, ki so prejele obred posvetitve oz. krsta, so njihovi moški plemiški zaščitniki mnogokrat *consolamentum* prejeli šele na smrtni postelji. O toulouškem grofu Rajmondu VI. so se celo razširile govorice, da sta ga spremljala dva katarska *perfecta*, ki bi mu ob smrtni nevarnosti nudila *consolamentum*.

Ker na katere naletimo v urbanem okolju, na deželi, med plemstvom in celo med duhovščino, pri katarskem gibanju ne moremo izpostaviti razrednega spopada. Katarski "verujoči" niso bili zavezani uboštvu, zato so lahko bili tudi (bogati) trgovci, v kasnejšem času celo bankirji. V vitalnem okolju južne Francije, na podlagi soočanja z mnogimi kulturnimi tradicijami, lahko razumemo katarstvo v veliki meri kot potrebo po preseganju dvoma, po zastavljanju temeljnih vprašanj – predvsem vprašanja o izvoru zla – ki pripeljejo do spoznanja, ki ga bomo v tem kontekstu imenovali gozoa.

Katarski nauk

Dualizem, ki ga s katarstvom neposredno povezujejo, v svoji najbolj eksplicitni obliki odgovarja na vprašanje o izvoru zla s tem, da predstavi dva kreativna principa. Arno Borst je menil, da dualizem ni posledica "zgodovinske tradicije, temveč upor proti svetu," ki se pojavi, ko nastane duhovni ali politični konflikt. "Narava" dualizma se spreminja glede na časovne in prostorske okoliščine, ločine pa se pojavijo zaradi različnih vzrokov. Šele potem, ko se religiozne izkušnje razvijejo v dogmo, postane pomembno izročilo (Borst, 1991, 65–66). Borst je to ugotovitev navezal na odnos med katari

in bogomili in ugotovil povezave med njimi, vendar pa je bil mnenja, da bogomili in katari niso bili identični ... "Dogme, besedila, misionarji so lahko prihajali z Vzhoda, vendar pa je od začetka našega tisočletja naprej herezija na Zahodu sledila svojim lastnim zakonom" (Borst, 1991, 71). Ortodoksno krščanstvo je uporabljalo mnogo imen, s katerimi so opisovali heretike 12. in 13. stoletja. Ime "katari" se po Borstu prične uporabljati po letu 1163 (Borst, 1991, 240–253), vendar pa so heretiki sami sebe imenovali "kristjani" oz. "dobri ljudje", ta izraz pa je bil namenjen *perfektom*, imenovanim tudi "izbrani" ali "potolaženi". Krščanski pisci se še naprej označevali heretike z "arijanci" ali "manihejci", saj so domnevali, da so katari neposredni potomci teh zgodnjih tradicij. V severni Evropi se pojavi ime "publikanci", ki je preureditev imena "pavlikancev", za katere so na Vzhodu slišali križarji (Wakefield, Evans, 1991, 245). Izraz "patareni" se je prav tako uporabljal v 12. stoletju v severni Evropi, najbolj pa je bil razširjen v Italiji, v Franciji pa je ime "bolgari" (pogovorno "bougres") kazal na povezave z Balkanom. Bogomili so vtisnili neizbrisni pečat v evropsko religiozno dogajanje in v inkvizicijske arhive, kjer je zahodna herezija večkrat imenovana *Heresis Bulgarorum*, katari pa so bili v kronikah znani tudi kot *Bulgares*, *bogri*, *bugres* ali *bougres* (Stoyanov, 1947, 184–185). Vendar pa se do začetka 13. stol. najbolj uveljavi izraz "albižani", po mestu Albi v južni Franciji.

Katari so sebe razumeli kot pravo Božjo cerkev, ki je skozi stoletja ohranjala Kristusove nauke in krst, ki ga je podaril svojim učencem. Cerkev je pomenila način življenja njenih pripadnikov in ne les ali kamen, ki ga je oblikoval človek. Kristus je s pomočjo molitve in krsta svoji cerkvi zagotovil moč odpuščanja grehov, s pomočjo katerih posameznik vstopi v skupnost pravih kristjanov. Krst, imenovan *consolamentum*, je prinašal odrešitev od greha, ki je povzročil padec duše iz nebes in ponovno obudil vodstvo duha. Nobeno drugo dejanje, po njihovem, ni imelo te učinkovitosti. Obred *consolamentum* je preprost in ima dejansko mnogo podobnosti s krstom zgodnje Cerkve (Wakefield, Evans, 1991, 43). Kako je preživel oz. se je obnovil, ni jasno, čeprav je res, da so katari mnogo stvari prevzeli od bogomilov.

Najprej je inician moral skozi poskusno obdobje, v katerem je spoznal asketsko disciplino in nauke, ki jih bo poučeval in branil do smrti. Ko je bil pripravljen, se je udeležil dvodelnega obredja *perfektov*. Med svojim prvim nastopom je dobil pravico, da je lahko povedal Očenaš s pravim razumevanjem. Dejanski *consolamentum* je sledil takoj za tem. V tem obredu je prosilec zaprosil za krst in obljubil, da ga bo ohranjal neomadeževanega, nato so perfekti na njegovo glavo položili roke, medtem ko je prosilec nad svojo glavo držal evangelij, ponavljal določene obredne prošnje in bral sedemnajst verzov iz prvega poglavja Janezovega evangelija (Wakefield, Evans, 1991, 465). Na takšen način so postali perfekti tako moški kot ženske in s tem

prevzeli strogi način življenja, ki je prepovedoval fizični stik med spoloma, določal prehranjevalne navade (prepoved uživanja mesa, mleka, jajc, sira), v določenem času je bilo zapovedano celo postenje. Popolni katari so živeli na način, ki se je mnogim zdel nevzdržen, zato je večina verujočih s krstom počakala tik do smrti, ko so lahko *consolamentum* prejeli v skrajšanem obredu.

Verujoči so bili dobrodošli pri dnevni molitvah in mesečnih spovedih, lahko so bili prisotni tudi pri *consolamentumu*, pogosto pa so se udeleževali obreda lomljenja kruha pred obroki. Kadarkoli je verujoči srečal perfekta, sta izmenjala *melioramentum*, obredni pozdrav, v katerem se je verujoči večkrat globoko priklonil, prosil za blagoslov in za molitev, da bi lahko svoje življenje končal kot krščen. Perfekt je odgovoril s kratko molitvijo. Katoliški opazovalci so občasno ritualni pozdrav napačno tolmačili in ga imenovali "čaščenje", dejansko pa je *melioramentum* predstavljal zaobljubo verujočega, da se bo krstil še pred smrtjo. Sredi 13. stoletja se ta obljuba imenuje *covenensa* oz. *convenentia* in omogoča verujočemu uteho krsta celo, če izgubi dar govora (Wakefield, Evans, 1991, 303–306).

Brez dvoma so katarski perfekti živeli skrajno asketsko, kar je sodobne avtorje privedlo do zaključka, da je katarski nauk ogrožal moralne sponе družbe in zagovarjal osvoboditev izpod spon in apetitov telesa. Seveda je res, da se je, tako kot pri drugih ljudeh, tudi pri katarih intenzivnost predstav in izpolnjevanje moralnih zakonov spreminjala od katara do katara. Vendar pa moramo biti pri izpostavljanju kaznovanja nemoralnosti med katarskimi verujočimi pozorni na splošno srednjeveško sliko in nikakor ne smemo prezreti moralnih norm, ki jih je učila oz. zapovedovala Cerkev. Že če preletimo samo odnos med spoloma, vidimo, da tovrstne moralne norme niso bile v tistem času nič nenavadnega, zato je posploševanje oz. izpostavljanje katarske strogosti popolnoma neumestno. Pojava, kot je katarizem, nikakor ne smemo osamiti in ga nato secirati, temveč ga moramo postaviti v časovni in kulturni okvir. Šele nato dobimo sorazmerno popolno sliko.

SKLEP

Kako lahko katare razumemo danes? Katarstvo se še vedno označuje za skrajno pesimistično religijo, ki je zagovarjala individualni in kolektivni samomor. Vendar pa v ohranjeni katarski literaturi zaman iščemo opise trpljenja v svetu, ki bi bili morbidnejši od opisov Kristusovega trpljenja. Rečeno je bilo, da bi uspeh katarstva pomenil razkroj moralnosti ter razmah anarhije, ki bi uničila zahodno civilizacijo. Po drugi strani pa mnogi v katarstvu danes odkrivajo globoko duhovnost in razumejo izničenje katarov kot osiromašenje Zahoda. Je bilo katarstvo zgolj upor proti katolištvu ali pa je bilo popolnoma tuja oziroma druga religija? Če opazujemo katarskega perfekta z očmi laika tistega časa, nepod-

kovanega v nikejski dogmatiki, vidimo v njem Kristu-sovega naslednika, ki ga vodi evangelij, njegova celibat in strogost predstavljata samostanski ideal, njegova kritika ortodoksne duhovščine ni bolj ostra od kritike, ki je značilna za Jezusa in (druge) reformatorje, njegov prezir do materialnega sveta pa se kosa s prezirom puščavnikov, katerih svetost je spoštovala Cerkev. Do te stopnje je katare zaznamoval srednjeveški Zahod. Vendar pa so bili v celotni katarski dogmatiki elementi, ki so bili glavnim tokovom zahodnega verskega razvoja tuji. Zatakne se pri krščanski dogmatiki o zlu kot (zgolj) pomanjkanju dobrega.

Doktrina *privatio boni*, ki jo predstavi Avguštin v enajsti knjigi svoje *Božje države (Civitas dei)*, ne ponudi zadovoljivega odgovora, saj se zlu kot realno prisotnemu izogne. Tukaj nastopi katarska "gnoza", ki se zlu ne izogne, temveč ga izpostavi in ga s pomočjo mitologije predstavi množicam. Predstava o dveh bogovih je na nek način premostila prepad med individualno izkušnjo trpljenja in razlago, ki jo je za to izkušnjo ponujala religiozna misel. Katari se niso spraševali samo, od kod zlo, temveč tudi, zakaj dobri Bog dovoljuje, da se zlo v svetu vedno znova pojavi. Odgovor na slednje vprašanje je bil, da Bog ne nadzoruje svetovnih dogodkov, da nad njimi nima moči. Katarski dualizem je bil racionalen odgovor, ki se je ponujal znotraj kozmološkega in znanstvenega okvira tistega časa. Kljub temu, da katari svoje predstave razlagajo na podlagi mitologije, pa je ta po naši ugotovitvi podlaga za razumevanje psiholoških procesov. V tem kontekstu lahko razumemo tudi njihovo pojmovanje demiurga kot stvarnika nepopolnosti, saj ga kot mitološko aplikacijo povežejo z institucionalnimi odnosi, v njihovem primeru predvsem z odnosom do Katoliške cerkve, z njenim aparatom vladanja in nadzorovanja. V poglavju *O volji v Knjigi dveh principov* eksplicitno navajajo apostola Pavla (Ef 6,12): "*Zakaj naš boj se ne bije proti krvi in mesu, ampak proti vladarstvu, proti oblastem, proti svetovnim gospodovalcem te mračnosti, proti zlohotnim duhovnim silam v nebeških področjih.*" Hkrati pa ga kot osebni konflikt doživljajo tudi na osebni, ti. mikroravni. Konflikte, ki se pri posamezniku pojavijo kot posledica poskusov ločevanja in razumevanja dobrega in zla, poskušajo katari zaježiti z asketskimi praksami, kot sta vzdržnost v spolnosti in prehrani, posebno mesto oz. največjo učinkovitost v katarski dogmatiki pa ima obred

duhovnega krsta, *consolamentum*. Kljub spoštovanju asketskih praks posameznik postane popolni oz. *perfekt* šele s krstom. *Consolamentum* kot uteha ne predstavlja črtanja nasprotij, temveč prej njihovo sprejetje in zavestno predelavo.

Videli smo že, da je mnogo pripadnikov plemstva gibanje podprlo ali pa so celo sami postali verujoči oz. perfekti. To je bilo gotovo izjemnega pomena, saj sta njihova politična moč in bogastvo pomenila zaščito in finančno podporo gibanju. Na tem mestu se zastavlja vprašanje, kako dolgo se lahko gibanje, pa čeprav zagovarja ideal svete uboščine, obdrži brez takšne podpore. Ne smemo pozabiti, da so bili poleg plemičev katarski verujoči tudi trgovci in kmetje, ki so perfekte oskrbovali s hrano in jim nudili zatočišče, podobno, kot je npr. v mjanmarskem budizmu teravadske smeri poskrbljeno za budistične menihe. Tovrstna socialna struktura, ki pozna sloj menihov brez lastnine, v primeru perfekto celo potujočih pridigarjev, se lahko, kot kaže budistični primer, ohrani dolgo časa. Ali bi se brez podpore plemstva katarska usoda drugače razpletla? Pri tem vprašanju je treba izpostaviti predvsem albižanski križarski pohod, ki je leta 1209 združil severnofrancosko plemstvo. Je bil dualizem res tako moteč ali pa so bili apetiti po rodovitnih vinogradih južne Francije tisti, ki so zbrali tako veliko vojsko? Južnofrancosko plemstvo je bilo dovolj neodvisno, da je lahko samo izbiralo svoje verske predstave. Biti katar je pomenilo biti nekonformist. Tako kot mnogi drugi primeri nekonformizma v evropski družbi, lahko tudi katarstvo razumemo kot odgovor na relativno nestabilnost življenja v Languedocu: socialni in ekonomski pritiski na nižjo aristokracijo, nezščitenost novega urbanega proletariata in negotovost o moralnosti novega trgovskega razreda so predstavljali nove družbene izzive, na katere je bilo treba poiskati odgovore. Katarstvo se je tej potrebi odzvalo – ljudem je pomagalo vzpostaviti nadzor nad spreminjajočim se okoljem in ponovno ovrednotiti vlogo posameznika v skupnosti. Svoje izkušnje o krutosti in spremenljivosti sveta so želili omiliti s tem, da so svojo usodo vzeli v svoje roke. S svojim načinom življenja – z iskanjem odgovorov na že omenjena vprašanja, z asketskim obvladovanjem telesa in duha, s prehranjevalnimi zapovedmi, postenjem, z molitvami, s potujočim pridiganjem in z uboštvom – niso ločevali med retoriko in prakso.

CATHARS – HERETICS IN THE CONTEXT OF WESTERN HISTORY

Anja ZALTA

University of Primorska, Science and Research Centre of Koper, SI-6000 Koper, Garibaldijeva 1

e-mail: anja.zalta@zrs-kp.si

SUMMARY

The article deals with the Cathars, the self-proclaimed real Christians, who Western history considers medieval "dualistic" heretics. Although the centre of the Cathar heresy lies in Provence and Languedoc in southern France, they had a big impact on the whole European cultural history and they also marked the cultural identity of Europe. The article is trying to solve the problem of the etymological and socio-cultural roots of the word "heresy", which marked the Cathar movement, and the meaning of the epithet "dualistic". The article is also introducing the consolamentum, the most important Cathar ritual. We can understand consolamentum as a psychological attempt to overpass their conception of dualism. The best demonstration of their philosophy was their exemplary way of life, which at that time attracted many followers and sympathizers from different social classes.

Key words: Cathars, Heresy, Bogomils, Gnosis, Middle Ages

LITERATURA

- Berlioz, J., Hélas, J. C. (1998):** Catharisme: l'édifice imaginaire. Collection Heresis, 7^{ème} session d'histoire médiévale. Arques, Centre d'études Cathares.
- Biller, P., Hudson, A. (1996):** Heresy and Literacy, 1000–1530. Cambridge, Cambridge University Press.
- Bjelovučić, Z. (1926):** Bogomilska vjera od XII.–XVI. vijeka. Dubrovnik, Štamparija Jadran.
- Borst, A. (1991):** Die Katharer. Wien, Herder.
- Bozóky, E. (1990):** Le livre secret des Cathares, Interrogatio Iohannis, Apocryphe d'origine bogomile. Paris, Beauchesne.
- Caesarius, H. (1929):** The Dialogue on Miracles. Brodway Medieval Library. London, Routledge & Sons.
- Clifton, C. S. (1992):** Encyclopedia of Heresies and Heretics. New York, Barnes & Noble Books.
- Coser, L. (1964):** The Functions of Social Conflict. New York, The Free Press.
- Costen, M. (1997):** The Cathars and the Albigensian Crusade. Manchester & New York, Manchester University Press.
- Duby, G. (1985):** Trije redi ali imaginarij fevdalizma. Ljubljana, Studia Humanitatis.
- Duvernoy, J. (1996):** Guillaume de Puylaurens: Chronique 1145–1275. Toulouse, Pérégrinateur.
- Duvernoy, J. (1986):** La religion des Cathares. Toulouse, Privat.
- Duvernoy, J. (1986):** L'histoire des Cathares. Toulouse, Privat.
- Erbstösser, M. (1984):** Heretics in the Middle Ages. Leipzig, Edition Leipzig.
- Fichenau, H. (1992):** Heretics and Scholars in the Middle Ages 1000–1200. Pennsylvania, The Pennsylvania State University Press.
- Fine, J. V. A. (1975):** The Bosnian Church: A Study of the Bosnian Church and Its Place in State and society from the 13th to the 15th Centuries. New York, East European Quarterly, Columbia University Press.
- Foucault, M. (1998):** Zgodovina norosti v času klasicizma. Ljubljana, *cf.
- Frend, W. H. C. (1972):** The rise of the Monophysite movement: Chapters in the History of the Church in the Fifth and Sixth Centuries. Cambridge, Cambridge University Press.
- Griffe, M. (1997):** Les Cathares. Chronologie de 1022 à 1321. Le Cannet, Édition T.S.H.
- Hamilton, B. (1989):** The Medieval Inquisition. New York, Holmes & Meier Publishers.
- Hamilton, J., B. (1998):** Christian dualist heresies in the Byzantine world c. 650 – c. 1450. Manchester, Manchester University Press.
- Henderson, J. B. (1998):** The Construction of Orthodoxy and Heresy. New York, State University of New York Press.
- Hultgren, A. J., Haggmark, S. A. (1996):** The Earliest Christian Heretics, Reading from Their Opponents. Minneapolis, Fortress Press.
- Irénée, de L. (1952):** Contre les heresies. Paris, Édition du Cerf.
- Kelly, J. N. D. (1973):** Early Christian Doctrines. London, Adam & Charles Black.
- Ladurie, E. L. R. (1990):** Montaillou; Cathars and Catholics in a French village. London, Penguin Books.

- Lambert, M. (1998):** *The Cathars*. Oxford, Blackwell Publishers.
- Lieu, S. N. C. (1994):** *Manicheanism in Mesopotamia and the Roman East*. Leiden – New York – Köln, E. J. Brill.
- Loos, M. (1974):** *Dualist Heresy in the Middle Ages*. Praga, Academia.
- Luscombe, D. (1997):** *Medieval Thought*. Oxford – New York, Oxford University Press.
- Martin, H. (1998):** *Mentalités Médiévales, XI–XV siècle*. Paris, Presses Universitaires de France.
- Moore, R. I. (1995):** *The Birth of popular Heresy*. Toronto Buffalo London, University of Toronto Press.
- Moore, R. I. (1987):** *The Formation of a Persecuting Society: Power and Deviance in Western Europe, 950–1250*. Oxford, Basic Blackwell.
- Nelli, R. (1994):** *Dictionnaire du Catharisme et des hérésies méridionales*. Toulouse, Privat.
- Nelli, R. (1958):** *La Vision d'Isaïe*. Paris, Cahiers d'études cathares, XXXIII.
- Nirenberg, D. (1996):** *Communities of Violence: Persecution of Minorities in the Middle Ages*. New Jersey, Princeton University Press.
- Oldenbourg, Z. (2001):** *Massacre at Montségur: A History of the Albigensian Crusade*. London, Phoenix Press.
- Paterson, L. M. (1993):** *The World of the Troubadours, Medieval Occitan Society, c. 1100 – c. 1300*. Cambridge, Cambridge University Press.
- Rottenwöhler, G. (1996):** *Zeichen der Satansherrschaft: die Katharer zu Verfolgung, Mord und Strafgewalt*. Stuttgart, Kohlhammer.
- Runciman, S. (1947):** *The Medieval Manichee, A Study of the Christian Dualist Heresy*. Cambridge, Cambridge University Press.
- Simon, M. (1979):** *From Greek Hairesis. V: Schoedel, W. R. et al.: Early Christian Literature and the Classical Intellectual Tradition*. Pariz, Éditions Beauchesne.
- Southern, R. W. (1953):** *The Making of the Middle Ages*. London, Hutchinson's University Library.
- Stoyanov, Y. (1994):** *The Hidden Tradition in Evrope, The secret history of medieval Christian heresy*. London, Arkana, Penguin Books.
- Tellenbach, G. (1996):** *The church in western Europe from the tenth to early twelfth century*. Cambridge, Cambridge University Press.
- Thouzelier, C. (1973):** *Livre des deux principes. Les Editions du Cerf, 29*. Paris, Bd de Latour – Maubourg.
- Wakefield, W. L., Evans, A. P. (1991):** *Heresies of the High Middle Ages, Selected sources*. New York, Columbia University Press.
- Zerner-Chardavoine, M. (1979):** *La croisade Albigeoise*. Paris, Éditions Gallimard – Julliard.
- Zerner, M. (1998):** *Inventer l'hérésie? Discours polémiques et pouvoir avant l'inquisition*. Nice, Collection du Centre d'études médiévales de Nice.

LA INTEGRACIÓN CULTURAL Y EL MULTICULTURALISMO. LAS POLÍTICAS INDGENÍSTAS EN MÉXICO, EN EL SIGLO XX

Marija Mojca TERČELJ

Universidad de Primorska, Facultad de Estudios Humanísticos Koper, SI-6000 Koper, Glagoljaška 8
e-mail: mojca.tercelj@guest.arnes.si

SINTESI

L'articolo presenta la questione etnica e nazionale nell'America Latina e, soprattutto, la politica sociale per gli amerindiani – il cosiddetto indigenismo – varata dal Messico dopo il Primo congresso indigenista interamericano di Pátzcuaro, nel 1940. Nella prima parte del saggio si cerca di far luce sul concetto d'identità etnica, di identità nazionale e di stato nazionale da un punto di vista generale, europeo e specificatamente americano. Sono presentate, in sintesi, anche le componenti che hanno portato alla formazione dei vari tipi di stato nazionale nell'America Latina. Nella seconda parte sono presentate, ed analizzate, le tre principali direttrici teoriche e pratiche della politica sociale messicana a favore degli amerindiani nel XX secolo: il corporativismo, l'integrazionismo e il partecipazionismo; nella terza parte si passa all'analisi critica della loro realizzazione e s'illustrano le ragioni del loro insuccesso, dovuto ai problemi globali dello stato del Messico.

Parole chiave: corporativismo, integrazionismo, partecipazione, integrazione culturale, politica sociale per gli indios, *indigenismo*, stato nazionale, etnicità, omogeneità, culturalismo, multiculturalismo, pluriethnicismo, pluriculturalismo

CULTURAL INTEGRATION AND MULTICULTURALISM. MEXICAN SOCIAL POLICIES FOR INDIANS IN THE 20TH CENTURY

ABSTRACT

The article presents problems related to the ethnic and national issues in Latin America with special emphasis on the social policy for Indians, i.e., indigenismo, which the state of Mexico introduced in 1940, after the First American Congress of Indigenists in Pátzcuaro. The first part of the article defines the terms ethnic identity, national identity and nation-state from the general, European and specifically American points of view, and provides a brief presentation of the basic principle lying behind the formation of the models of nation-states in Latin America. The second part presents and analyses the three principal theoretical and practical Mexican social policies for Indians in the 20th century: corporativism, integrationalism and participation policy. The third part includes a critical analysis of their practical implementation, and explains the causes of their inefficiency, which are related to global problems of the Mexican state.

Key words: corporativism, integrationalism, participation, cultural integration, social policies for Indians, *indigenismo*, nation-state, ethnicity, homogeneity, cultural issues, multiculturalism, multi-ethnicity, multiculturality

La existencia de naciones multiétnicas suscita ciertas discusiones en la definición de la identidad nacional y no raras veces causa múltiples problemas en su aplicación política. La persistencia del populismo, integracionismo, corporativismo y otros modelos latinoamericanos para la construcción de la nación no implica que el esfuerzo ideológico de la identidad nacional ya esté hecho o sea fácil de hacer. El proceso no ha terminado; hasta el día de hoy, las naciones latinoamericanas se están "rehabiendo" y sus proyectos de construcción nacional están en una fase de la transformación manifiesta.

I

El concepto de nación está intrínsecamente ligado a la formación del Estado moderno y asociado por lo general al nacimiento del capitalismo mercantil. La idea nacional, con su indicio de soberanía colectiva surgió en el siglo XVII.¹ Partiendo de esta idea y consolidando su validez, la Revolución Francesa por vez primera en la historia estableció la equivalencia entre los conceptos "nación" y "Estado". Poco después, la identificación de las dos condiciones o entidades, a veces tan discrepantes, se transformó en un prototipo, un paradigma llamado "Estado – nación" (Južnič, 1993, 307). La política oficial sobre el papel y la situación real pueden ser muy lejanas, pues la construcción nacional francesa se culminó aún en los principios del siglo XX, cien años

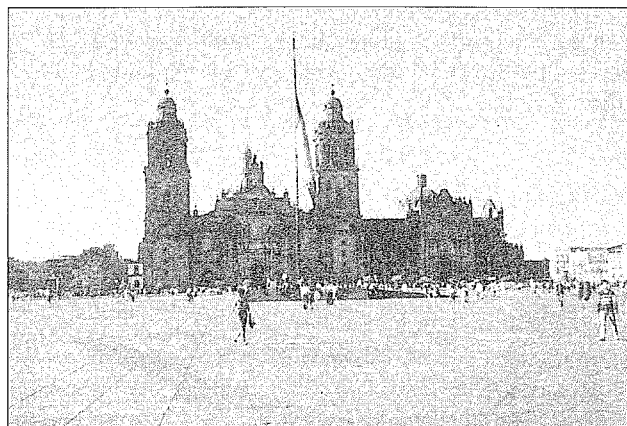

Fig. 1: Bandera mexicana en la plaza de Zocalo, Ciudad de México (foto: M. Terčelj, 1990).

Sl. 1: Mehiška zastava na glavnem trgu Zocalo, Ciudad de México (foto: M. Terčelj, 1990).

después de su proclamación. Qué vamos a decir entonces de otros procesos que tardan más de cien años?

Los procesos inacabados de consolidación nacional causaron en Europa una verdadera obsesión durante todo el siglo XIX. Semejantes situaciones están presentes aún a fines del siglo XX en aquellas partes del mundo donde las naciones todavía no existen, pero también en donde las naciones se están rehaciendo. La identidad nacional no se ha aclarado ni se ha estabilizado por su simple omnipresencia y primacía: no todos los Estados modernos son también naciones. Esto queda evidentemente claro en sus ineficaces pruebas de "amalgamación" e integración étnica.

Parece que la unión o consolidación de las pequeñas "unidades", territorios y grupos étnicos a las más grandes y sólidas ha sido un proceso inevitable. El proceso de la construcción nacional y de la creación de su identidad se basa en los criterios de "pertenencia" y "distinción" de las siguientes categorías: el territorio, la etnicidad, la cultura (incluyendo el idioma y la religión) y la conciencia colectiva (la imaginación y la memoria colectiva).

Cultura, como el proceso de adaptación al medio ambiente y transformación del mismo, es el complejo sistema de las acciones humanas, el modo de vivir en su más amplio sentido. Según la definición de la UNESCO, la cultura es el sistema dinámico de valores aprendidos, con sus expectativas, convenios, creencias y normas, que ponen a los miembros del grupo en condiciones de realizar los contactos mutuos, comunicándose y desarrollando sus potenciales creativos (Južnič, 1993, 179).

Según la antropología clásica de los cincuenta, el concepto de la etnicidad se define por la idea de la identificación entre el "grupo étnico" y su "cultura", con la hipótesis de cierto aislamiento cultural entre diferentes grupos.² Pertenencia a la misma cultura fue entonces la idea clave en la definición étnica. Se consideraba al grupo étnico como la forma y a la cultura, como su contenido. La pertenencia al mismo grupo étnico, para sus sujetos significaba al mismo tiempo la pertenencia a la misma cultura. Este concepto incluía la hipótesis de la continuidad de los grupos étnicos.

Barth (1969) considera que la distinción étnica no proviene de la diversidad cultural, sino de la determinación de fronteras de los grupos étnicos, pues diferentes grupos pueden compartir la misma cultura, el mismo modo de vivir, o también porque dentro del mismo grupo puede haber diferencias individuales. etnicidad, sino el resultado de su organización social. La

1 En la época medieval en Europa, el término designaba la afiliación a los diferentes grupos estudiantiles, según su origen de nacimiento (Južnič, 1993, 306).

2 El término *ethnicity* fue introducido en los años cincuenta por la sociología y antropología cultural estadounidense y en sus principios denominaba la "pertenencia al grupo que no tenía raíces anglosajonas". Más tarde, el antropólogo noruego Fredrik Barth cambió el concepto de la etnicidad, demostrando que la pertenencia étnica no era una categoría invariable, atada inevitablemente a las características culturales, sino una categoría preliminar a la cultura.

definición del grupo étnico viene dada por sus fronteras, su estructura interna y sus organizaciones sociales. Los grupos étnicos establecen y fijan sus identidades determinando y manteniendo las fronteras de comunidad. Estas fronteras se crean en interacción con otros grupos bajo los criterios de pertenencia y distinción, de identidad y rechazo.

La pertenencia a un grupo étnico se manifiesta por sus símbolos colectivos, por un lado y sus valores y normas éticas por el otro. Entre los símbolos colectivos, el idioma juega el papel más elemental en la formación étnica: es la categoría constante de su identificación y, al mismo tiempo, una línea divisoria con otros grupos lingüísticos. El idioma es el elemento de cohesión más importante y casi insustituible por otros elementos. En algunos casos, el idioma como símbolo elemental de identidad es sustituido por la religión.

Ahora bien, regresando al nivel nacional, tenemos que aclarar la diferencia entre los términos: "nación", "nacionalismo" e "identidad nacional" para no caer en una trampa conceptual metodológica. Los tres términos a menudo se usan indistintamente, sin embargo, una simple "idea de nación" debe distinguirse de "nacionalismo" – la ideología que casi siempre la acompaña – y ésta, de las ideas e imágenes vividas por los individuos, es decir, las identidades nacionales (Radcliffe, 1999, 35) Según Giddens (1991, 250), la nación es la unificación de administración y poder en un territorio específico, subrayando la infraestructura del Estado nacional en lugar de su significado para los ciudadanos.

El nacionalismo ha sido definido como una ideología o un movimiento por el cual símbolos o creencias contribuyen a la comunión de experiencias de la gente dentro de una categoría étnica o regional (Giddens, 1991). Realmente, en la historia hemos notado dos tipos de nacionalismo: uno que es creativo – creando, fortaleciendo y manteniendo la idea del "Estado-nación" – y otro que esta misma idea destruye desde su punto de vista separatista (Južnič, 1993, 318).

La identidad nacional puede ser considerada como una categoría más amplia y más multidimensional que el nacionalismo. La identidad nacional puede existir dentro de los sujetos sin que haya un proceso de movilización en torno a un objetivo específico. Las identidades nacionales pueden significar cosas distintas para cada persona. Sin embargo, sus definiciones tienen que ver con el hecho de compartir el sentido de pertenencia a un territorio determinado. En fin, siempre hay que tener en cuenta que existe la diferencia entre lo que define e impone el aparato del poder y lo que imagina la gente.

La identidad nacional es el producto de un largo proceso histórico y tiene una estabilidad más fija, por cuanto se desarrolla sucesivamente: parte de un sentido de identidad étnica hacia el de identidad nacional y, finalmente, estatal. Sin embargo, podemos afirmar que

en la historia de la formación de los "Estados-nación" conocemos muy pocos ejemplos de un desarrollo espontáneo y "natural". Un ejemplo que integra la larga formación del Estado con la consolidación de la identidad nacional hasta alcanzar una verdadera homogeneidad, seguramente es Francia y, con resultados mucho menos eficaces tal vez España y Gran Bretaña. Por otro lado, conocemos los Estados que, a pesar de su larga duración histórica, nunca lograron establecer una identidad homogénea. Basta recordar el Imperio Austro-Húngaro, que colapsó después de la Primera Guerra Mundial o la Unión Soviética y Yugoslavia, que se desintegraron después del año 1991.

El tercer ejemplo de establecimiento de una homogeneidad de "Estado-nación" es el intentado en los Estados poscoloniales, que se formaron dentro de las fronteras coloniales arbitrarias, integrando a distintos grupos étnicos. En general, en estos Estados, el proceso de



Fig. 2: Monumento de la Revolución Mexicana, Ciudad de México (foto: M. Terčelj, 1990).

Sl. 2: Spomenik mehiške revolucije, Ciudad de México (foto: M. Terčelj, 1990).



Fig. 3: Subcomandante Marcos, líder carismático del EZLN entrando a la sala de negociación; San Cristóbal de las Casas, a 7. de noviembre de 1996 (foto: M. Terčelj).

Sl. 3: Subkomandant Marcos, karizmatični vodja EZLN vstopa v dvorano za mirovna pogajanja; San Cristóbal de las Casas, 7. november 1996 (foto: M. Terčelj).

nivelización ha tardado por falta de aparatos ideológicos eficientes.

Si bien el paradigma "Estado-nación" nació en Europa con su Revolución Francesa y en América con la Independencia de los Estados Unidos, en los dos continentes, la idea de la "igualdad" de sus *ciudadanos* tomó diferentes caminos en cuanto a la cuestión étnica y sus proyectos de construcción nacional. El nacimiento de las naciones americanas estuvo marcado por un fuerte movimiento descolonizador.

América Latina, por su parte, se configuró como una región muy específica y muy compleja. Con su colonización e independencia tempranas, los países latinoamericanos tienen una larga historia postcolonial y proyectos de construcción nacional que muestran diferencias en cuanto al tiempo y el contexto en com-

paración con Europa, Asia y África. "En lo económico y cultural, el colonialismo, el capitalismo y luego el neoimperialismo, incorporaron a la región en un conjunto de relaciones capitalistas y discursivas que ayudaron a elaborar identidades históricas y contemporáneas, las mismas que han sido formadas por las prácticas y 'estructuras de sentimiento y actitud' del neoimperialismo y están estrechamente relacionadas a ellas" (Radcliffe, 1999, 36).

En los años treinta podemos hablar de tres modelos principales para la nación en América Latina: propuestas intelectuales, proyectos militares y proyectos políticos (Radcliffe, 1999, 25, 26). Entre las propuestas intelectuales se encuentran varias alternativas radicales: las propuestas comunistas latinoamericanas, las ideas de Haya de la Torre y las de Mariátegui. Las primeras sugirieron la necesidad de que existieran naciones indígenas separadas con sus propios derechos, la idea que hoy en día se está presentando bajo formas modificadas, quizás más realizables. Por otro lado en la misma época, Haya de la Torre propuso una alianza populista entre las clases trabajadoras y la burguesía peruana, dejando de lado el gran sector campesino indígena. Otro escritor peruano, Mariátegui, propuso integrar a los grupos indígenas en la sociedad nacional para formar una nación, superando las divisiones sociales, étnicas y económicas.

Los más conocidos intentos para lograr la homogeneidad nacional han sido el corporativismo peruano del régimen de Velasco, que intentó movilizar a los ciudadanos desde las altas a las bajas esferas, y el populismo que se encarnó en el Peronismo de Argentina, basado en la idea de reunir diversos grupos de la comunidad nacional construida en torno a las ideas del "pueblo" y lo "popular".

Más tarde, después de los cincuenta, los esfuerzos para nivelar la homogeneidad nacional abrieron otros caminos de integración económica, étnica y cultural, especialmente en los países latinoamericanos multiculturales y multiétnicos. México por ejemplo, ha desarrollado varios modelos de construcción nacional integracionista, marcados y apoyados por la antropología indigenista que últimamente, después de los ochenta y terminándose el siglo XX, incluye hasta los conceptos y prácticas del indigenismo participativo, una nueva perspectiva política y cultural, tanto para el Estado como para los pueblos indígenas. A pesar de sus notables cambios, este indigenismo no ha logrado todas las expectativas y está sumergido hoy, principios del siglo XXI, en una tremenda crisis no sólo de carácter conceptual, sino también organizativo.

II

El indigenismo del siglo XX deriva de los elementos del previo y largo proceso de recomposición y ajustes

constantes entre las sociedades dominantes y la resistencia agraria y cultural de los pueblos indios. En el siglo XX continuaron presentes muchos rasgos del pasado, pero también se produjeron transformaciones importantes, entre las cuales se pueden contemplar al menos tres campos de cambio: la cuestión agraria, la educación y el concepto de la integridad. Antes de exponerlos retomemos algunos rasgos históricos para mejor aprehensión.

En los últimos suspiros de la época colonial y en el principio de la Independencia Mexicana, la situación económica y política no fue nada favorable para los pueblos indígenas. Mientras que en la política de la Colonia temprana, los indios por lo menos fueron protegidos por leyes especiales,³ el siglo XIX no mostró ninguna atención hacia los pueblos "inútiles" en su desarrollo mercantil. La primera Constitución Mexicana de 1824 ni siquiera los menciona!

Durante la etapa de "modernización" con los Borbones del siglo XVIII, la Nueva España había vivido un período de crecimiento. Se incrementaron el comercio y la producción agrícola y minera. Este auge benefició al Estado y a las clases patronales, no a los trabajadores novohispanos ni a los pueblos indígenas. Siguiendo el ejemplo de los Borbones, los liberales del porfirismo automáticamente llegaron a pensar que, con el desarrollo del ferrocarril, la industria y la banca, los indios se beneficiarían con el progreso económico del país y no fue así (Montemayor, 2001, 81).

Si bien los líderes de la Independencia imaginaron a todos los mexicanos como ciudadanos iguales, en la práctica las divisiones sociales y étnicas dieron experiencias muy diferentes a blancos e indios. El mestizaje no había sido el resultado armonioso y equilibrado de la fusión cultural y social de las poblaciones, sino el resultado de la incorporación de la población indígena a los cauces occidentales o criollos. No se trataba entonces de un país pluricultural, sino de una sociedad donde las diversas culturas se definían en una sola frontera de desigualdad social y política. La pluriculturalidad era, en realidad, una especie de frontera de exclusión (Montemayor, 2001, 81).

La idea de la creación de los organismos especializados en los asuntos indígenas en los países americanos con numerosa y densa población indígena surgió en el Primer Congreso Indigenista Interamericano en Pátzcuaro, Michoacán en abril de 1940. "El propósito de la política indigenista formulada en Pátzcuaro era la integración del indio a la sociedad nacional, con todo y su bagaje cultural, proporcionándole los instrumentos de la civilización necesarios para la articulación dentro

de una sociedad moderna." (Aguirre Beltrán, 1976, 27)

En México, el Instituto Nacional Indigenista (INI) fue creado por ley en 1948, en la administración de Miguel Alemán, bajo la dirección de Alfonso Caso, declarándose "como un organismo descentralizado del Estado con la tarea de dar satisfacción a las necesidades generales de la población indígena del país, mediante procedimientos técnicos aconsejados por la antropología" (Iturriaga, 2000, 22).

En principio tenía objetivos y propósitos relativamente claros: en primer lugar se consideraba que era necesario para acelerar y consolidar la integración nacional; en segundo lugar, las políticas indigenistas servirían para promover el desarrollo económico y social de las comunidades indígenas, generalmente marginalizadas frente al progreso material que se daba en otras regiones y sobre todo en los centros urbanos.

Con la esperanza de que las políticas indigenistas contribuyeran a sacar a las comunidades indígenas de su "atraso secular", Alfonso Caso (1971, 139) – fundador del indigenismo mexicano – escribió en 1955: "... el fin claro y terminante que nos proponemos es acelerar la



Fig. 4: Instalación de la Comisión de seguimiento y verificación. Un acto histórico, en la negociación para la paz entre EZLN y el Gobierno mexicano, con la presencia de COCOPA, CONAI y los escritores mexicanos. Teatro Zabedua, San Cristóbal de las Casas, Chiapas; miércoles, a 7 de noviembre de 1996 (foto: M. Terčelj).

Sl. 4: Ustanovitev komisije za spremljanje in overovitev. Historično dejanje v procesu mirovnih pogajanj med uporniško vojsko EZLN in mehiško vlado, na katerem so sodelovale mirovne skupine COCOPA, CONAI in neodvisni mehiški pisatelji. Gledališče Zabedua, San Cristóbal de las Casas, Chiapas; sreda, 7. novembra 1996 (foto: M. Terčelj).

3 Las "Leyes de Burgos" (1512-18) establecieron los primeros relatos entre la Corona Española y la así llamada "República de los indios". Más tarde, en 1542 fueron legalizados por la Corona las "Leyes Nuevas" que definieron las condiciones y derechos para los indios de Nueva España.



Fig. 5: Uno de los observadores más sabios en la Instalación de la Comisión de seguimiento y verificación llegó de Guerrero. San Cristóbal de las Casas, a 7 de noviembre de 1996 (foto: M. Terčelj).

Sl. 5: Eden najstarejših opazovalcev ustanovitve komisije za spremljanje in overovitev je prišel iz Guerrero. San Cristóbal de las Casas, 7. november 1996 (foto: M. Terčelj).

evolución de la comunidad indígena para integrarla cuanto antes – sin causar una desorganización en la propia comunidad – a la vida económica, cultural y política de México; es decir, nuestro propósito es acelerar el cambio, por otra parte inevitable, que llevará a la comunidad indígena a transformarse en una comunidad campesina mexicana y, a la región indígena, en una región mexicana con todas las características que tienen las otras regiones del país."

Si durante el porfiriato, la actitud predominante del Estado hacia los indios fue la de segregación, a mediados del siglo XX fue la de incorporación. Sus protagonistas usaban términos: *asimilar*, *incorporar*, *desindianizar*, *castellanizar*, categorías que a la vez tenían la intención de un cambio radical y una aclaración "sin causar la desorganización en la propia comunidad".

El Instituto Nacional Indigenista instauró sus centros de acción, llamados *Centros de Coordinación Indígena* (CCI) por todo el país, empezando con el "CCI Tzotzil – Tzeltal" creado en 1951 en San Cristóbal de las Casas, Chiapas. En las primeras décadas de su existencia, los CCI tenían tres funciones básicas: agraria, agrícola y económica. Los centros coordinadores debían estar dirigidos por un antropólogo con un conocimiento amplio de los problemas indígenas del país y un consejo, integrado por los representantes del gobierno del Estado y de los grupos indígenas de la zona en que operaba. Cada centro contaba con un equipo de profesionales: antropólogos, lingüistas, maestros, trabajadores sociales, abogados, médicos, agrónomos, etc. La aplicación de los programas se llevaba a cabo a través de indígenas capacitados, a los que se llamaba "promotores" y tenían la función de promover el cambio en sus comunidades. Los promotores fueron habilitados como auxiliares del médico, del agrónomo y del procurador de pueblos, convirtiéndose así en los agentes de la cultura nacional.

Aunque la expresión de "incorporar al indio" se hizo de uso general en las primeras décadas del indigenismo, no siempre tuvo el mismo sentido extremista, ya que hubo voces que se pronunciaron en favor de un enfoque más humano y comprensivo (Villa Rojas, 1986, 154). El indigenismo de los setenta llegó al concepto de integración.

La ocupación del puesto de director del INI por Gonzalo Aguirre Beltrán, en 1970 trajo cambios sustanciales tanto en la conceptualización como en la organización indigenista. Beltrán definió la meta del indigenismo integracionista: "El indigenismo no está destinado a procurar la atención y el mejoramiento del indígena como su finalidad última, sino como un medio para la consecución de una meta mucho más valiosa: el logro de la integración y el desarrollo nacionales, bajo normas de justicia social, en que el indio y el no indio sean realmente ciudadanos libres e iguales" (Villa Rojas, 1986, 155).

La actitud integracionista tiende a lograr un equilibrado sistema cultural en que participen los más valiosos elementos de la tradición indígena. La nueva orientación ha dado origen a un marcado resurgimiento del movimiento indigenista, multiplicando las obras y proyectos divergentes dentro del INI: se construyeron escuelas, albergues escolares, caminos, clínicas, cooperativas de consumo y producción, campos de experimentación agropecuaria, introducción de fuerza eléctrica, servicio de agua y demás recursos de la vida moderna (Villa Rojas, 1986, 156).

En los años setenta, el Gobierno Mexicano estableció otros proyectos concordantes o incluidos en la política y la organización institucional del Instituto Nacional Indigenista: en 1971 se estableció la Dirección General de Educación Indígena, en 1972 se inició la instalación de albergues escolares en varios Estados de

la República, en 1977 se formó la Coordinación General del Plan Nacional de Zonas Deprimidas y Grupos Marginados (COPLAMAR); al mismo tiempo se realizaron convenios con el Instituto Mexicano del Seguro Social con la finalidad de establecer y operar el programa de solidaridad social; en 1979 se creó el Proyecto Radiofónico Cultural Indigenista (hoy el Sistema de Radiodifusoras Culturales Indígenas).

Posteriormente, el indigenismo de la integración ha sido criticado por sus criterios conceptuales que realmente resultaron ser problemáticos. El criterio de valorar los elementos culturales dividiéndolos en los "más" y "menos" valiosos, "más" y "menos" "positivos", no es aceptable desde una perspectiva antropológica y política moderna; pues repite un error histórico juzgando a los indios según nuestras propias categorías y valores.⁴ Cómo se puede decir que la música indígena es más valiosa para el logro de la integración y el desarrollo nacional que su religión?

Desde comienzos de los años ochenta se empieza a notar una crisis de las antiguas concepciones que regían las políticas y las acciones indigenistas. Se renuncia a las nociones sobre la "integración" de las culturas indígenas en una cultura nacional y se empieza a hablar sobre la necesidad de fortalecer la diversidad cultural de la nación y de impulsar la organización comunitaria (Itturiaga, 200, 62).

Se establecieron los términos siguientes: "multiculturalismo" en lugar de "culturalismo", "interculturalidad" ("relaciones interculturales", "diálogo intercultural") en lugar de "integridad" y "Estado plural" en vez de "Estado homogéneo".

En 1986 fueron establecidos nuevos mecanismos de participación de las comunidades indígenas en la elaboración, aplicación y evaluación de la política indigenista. Se crearon los comités comunitarios de planificación, los cuales fueron considerados como órganos de participación básica y directa de las comunidades indígenas. Estos comités tenían representación ante los consejos técnicos de los Centros Coordinadores. La representación indígena alcanzaba hasta el nivel central del INI, a través del Consejo Consultivo Nacional (Itturiaga, 200, 62).

En el año 1995 el INI elaboró un documento rector para la política indigenista llamado Nueva Relación Estado-pueblos indígenas donde reconoce a México como un país pluriétnico y multicultural. También se afirma que la desigualdad que afecta a los pueblos indígenas es un fenómeno estructural, histórico y por lo tanto integral. "No se trata de un fenómeno residual producido por la falta de integración de los indígenas a una supuesta sociedad mayor. Por el contrario, se deriva de un modelo de integración asimétrico y desventajoso.

La desigualdad se manifiesta en todas y cada una de las relaciones que vinculan a los pueblos indígenas con otros sectores de la sociedad. Se expresa tanto en las relaciones de poder político, como en las de orden económico, ideológico y cultural" (Itturiaga, 200, 64).

Actualmente, el indigenismo vive una crisis existencial, a pesar de las muchas innovaciones y resultados que trajo la nueva orientación participativa. Llevará esta crisis al indigenismo hacia su nueva redefinición conceptual y nuevas formas de organización o la institución del orgullo mexicano ha fracasado definitivamente?

III

Desde hace aproximadamente una década México vive un momento muy agitado e inquieto, lleno de cambios políticos, económicos y legislativos. La nueva realidad mexicana está marcada por la entrada al libre comercio, por los levantamientos y movimientos indígenas, los cambios constitucionales y legislativos y su nuevo discurso nacional, entre otros.

En cuanto a la compleja problemática sobre la cuestión indigenista, podríamos buscar algunas explicaciones básicas de su crisis. Una de las causas tal vez está en la divergencia entre su conceptualización teórica y la práctica real. La institución del INI se ha hecho vieja. La inercia operativa ya no alcanza a los esfuerzos discursivos que impone la actual época, quizás demasiado emergente, cambiante e indefinible para mostrar y reformular un problema. En muchos casos, los empleados del instituto siguen aplicando métodos



Fig. 6: La marcha zapatista en Tuxtla Gutiérrez – Chiapas pasando por el edificio de la Universidad de Chiapas; octubre de 1996 (foto: M. Terčelj).

Sl. 6: Protestni pohod privržencev zapatističnega gibanja koraka mimo univerzitetne zgradbe Chiapasa v Tuxtli Gutiérrez-u; oktober 1996 (foto: M. Terčelj).

4 La actitud de un "humanismo" de patrocinio nos recuerda a las reducciones jesuíticas o a la "ciudad utopía" del siglo XVII.



Fig. 7: Mujer Quiché en el mercado de Sololá, Guatemala (foto: M. Terčelj, 1991).

Sl. 7: Žena Quiché (Kiče) na tržnici v Sololá v Gvatemali (foto: M. Terčelj, 1991).

antiguos envueltos en nuevo embalaje, llamado "diálogo intercultural".

"Lo único que se conserva del INI es esa estructura, que como tal no es una cosa física, sino una forma de pensar y recrear la institución desde dentro y desde fuera de ella. Pero, ¿a partir desde qué momento se perdieron las riendas de su rumbo, cuándo abandonó el discurso de autoidentificación indigenista, cuándo su discurso empezó a distanciarse de su práctico, cuándo el discurso dejó de tener contenido ideológico cultural para ser cada vez más neutro, cuándo su práctica se fragmentó en acciones programáticas y metas anuales, cuándo dejó de ser indigenismo y pasó a ser política social, cuándo la inercia operativa empezó a regir los asuntos institucionales por encima del discurso?" (Araujo, 2001, 4).

Otra causa estará en la contradicción conceptual entre el sujeto y el objeto de la misma política participativa, en la cual el grupo indígena es a la vez el sujeto de una política gubernamental con sus intenciones nacionales y el objeto de la misma. De repente, el indígena se encuentra en una posición ambigua, discrepante e incomoda, más todavía, porque ni siquiera la relación "Estado – indígena" está bien definida.

En la sociedad indígena está emergiendo un nuevo sector intermedio, llamado "retornados" o "intelectuales indígenas". "Algunos consideran a estos indígenas no sólo como producto del indigenismo, sino también como una expresión de una nueva estrategia del Estado para cooptar a los movimientos independientes mediante la formación consciente de una nueva élite de 'etnarcas' y 'seudolíderes' leales al régimen. Según otros críticos, los nuevos intelectuales indígenas no representan una nueva estrategia indigenista de cooptación, sino, al contrario, su fracaso" (Dietz, 2000, 22).

La verdadera causa fundamental para la crisis mexicana está en la cuestión nacional. El Estado Mexicano



Fig. 8: Las mestizas y las indígenas en el mercado de Sololá, Guatemala. La vestimenta como el símbolo de identidad social y étnica (foto: M. Terčelj, 1991).

Sl. 8: Mestike in Indijanke na tržnici v Sololá v Gvatemali. Način oblačenja kot simbol etnične in socialne identitete (foto: M. Terčelj, 1991).

acaba de vivir un proceso legislativo mediante el cual ha reformado su Constitución Política con la finalidad de reconocer en ella los derechos de los pueblos indígenas. Sin embargo, la reforma constitucional quedó lejos de lo que se había expuesto en las propuestas e iniciativas elaboradas tanto por las instituciones gubernamentales como por grupos civiles. Se hizo la reducción máxima de lo elaborado, sin prestar atención a las críticas de la comisión para la mediación, los partidos y los intelectuales. Los derechos indígenas fueron reducidos a un restringido reconocimiento de nuevos sujetos de derechos – con derechos específicos.

Lo controvertido en el proceso legislativo que se dio fue que con la reforma se buscaba resolver sólo las causas que dieron origen al levantamiento de los indígenas chiapanecos agrupados en el EZLN, según disposición de la Ley para el Diálogo, la Conciliación y la Paz Digna en Chiapas (López Bárcenas, 2001, 2). En concreto se trataba de cumplir lo pactado en los *Acuerdos sobre Derechos y Cultura Indígena*, conocidos como *Acuerdos de San Andrés*. A base de dichos acuerdos, la Comisión de Concordia y Pacificación (COCOPA) en noviembre de 1996 elaboró una propuesta de reforma constitucional que los zapatistas aceptaron, pero que el Gobierno rechazó y por eso no se envió al Congreso hasta diciembre de 2000.

Es bastante obvio que la reforma sanaba la crisis chiapaneca y no hizo una reflexión global. No pensó en un cambio hacia nuevos conceptos de nación, sino que defendió los intereses del Estado, un aparato de "imponer" y "otorgar" a los que son diferentes, haciendo imposible su propio desarrollo. Los movimientos indígenas de diferentes tipos (no necesariamente rebelde), sus reivindicaciones, sus demandas y peticiones nos



Fig. 9: Mujer Quechua de la región de Cuzco, Peru (foto: M. Terčelj, 2000).

Sl. 9: Žena Quechua (Kečua) iz okolice Cuzca v Peruju (foto: M. Terčelj, 2000).



Fig. 10: Mujer Aymara del Altiplano boliviano (foto: M. Terčelj, 1993).

Sl. 10: Žena Aymara (Ajmara) z bolivijske visoke planote (foto: M. Terčelj, 1993).

hablan de algo más, nos hablan de que ellos mismos ya están preparados para un verdadero diálogo intercultural, incluso para un discurso político.⁵

No obstante, fue por primera vez desde que se formó el Estado Mexicano, que se reconoció a los pueblos indígenas como parte fundante de la nación. Sin duda, el levantamiento armado del Ejército Zapatista de Liberación Nacional (EZLN) aceleró la urgencia de una nueva relación entre el Estado y los pueblos indígenas, pues a partir de enero de 1994 queda clara la necesidad de un cambio político y legislativo.

En fin, la nueva ley sobre derechos indígenas, que finalmente fue aprobada en agosto de 2001 "obedece a la misma mentalidad del grupo hegemónico. Si declara concederles derechos, lo hace dentro de la misma estructura política y jurídica de un Estado-nación homogéneo. Muchos legisladores probablemente aprobaron la ley creyendo dar satisfacción a las demandas indígenas, pero no entendieron lo fundamental: no se trataba de *conceder* derechos dentro de nuestra idea del Estado-nación, sino justamente de poner en cuestión esa idea, y *reconocer* el derecho de los distintos pueblos para determinar, junto con nosotros, una nueva idea de nación" (Villoro, Jornada, sept. 2001).

CONCLUSIONES

A partir de los noventa aparece un nuevo discurso político por todo el ámbito latinoamericano proclamando la multiculturalidad del Estado o pluriethnicidad de la sociedad. Se ofrece una variedad de fórmulas constitucionales que trajeron consigo nuevas expectativas, sin

embargo no hay novedades apreciables. Muchos países acometen reformas indígenas garantizando su validez, aunque en realidad no han cambiado sus prácticas coloniales. El mismo multiculturalismo constitucional, hoy bastante común por Latinoamérica como reto de reforma del Estado, resulta un fraude si así se proclama para una sociedad aún constitutivamente colonial.

Con sus proyectos de indigenismo incorporativo, integracional y hasta del participativo, México ha mostrado constantes intenciones políticas de construir una nación homogénea, lo que se puede considerar como una herencia colonial y poscolonial. No se trataba de un país pluricultural, sino de una sociedad donde las diversas culturas se definían en una sola frontera de desigualdad social y política. La pluriculturalidad era, en realidad, una especie de frontera de exclusión. Desde siempre, los criollos y mestizos de la sociedad han juzgado a los indios según sus categorías y valores.

México se encuentra en una crisis política. Al haber asumido el carácter multicultural del Estado-nación, México se vio obligado a cumplirlo, a hacer la nueva construcción nacional. Introducir el multiculturalismo implica reestructurar el Estado; éste debe pasar de un Estado homogéneo a un Estado plural. La unidad del Estado plural es el resultado del acuerdo entre los pueblos que lo componen y en él conviven. Un Estado multicultural exige entonces una estructura política y jurídica distinta a la del Estado homogéneo: pluralidad de espacios autónomos y pluralidad de sistemas jurídicos en una diversidad de territorios. Aceptar el carácter multicultural de un Estado-nación quiere decir: cambiar el concepto de nación.

⁵ Hay mucha diferencia entre los movimientos indígenas: algunos tomaron el camino rebelde, como los mayas de los Altos de Chiapas por ejemplo; pero la mayoría son de carácter pacífico, más propensos a un diálogo.

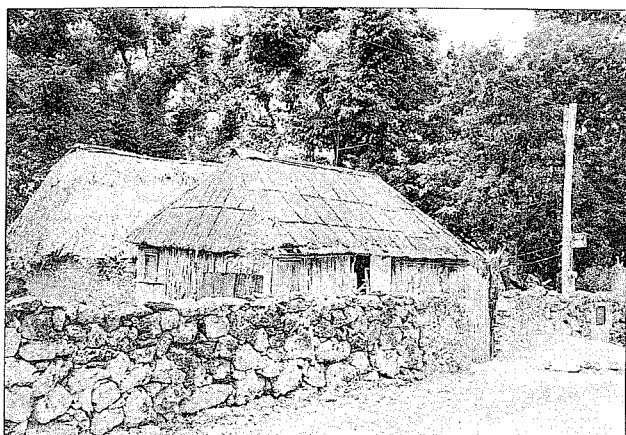

Fig. 11: Casa maya; la arquitectura tradicional maya de Yucatán, México (foto: M. Terčelj, 2001).

Sl. 11: Majevska hiša; tradicionalna arhitektura Majev z Jukatana v Mehiki (foto: M. Terčelj, 2001).

Cambiar el concepto de nación es salir de la idea de un "Estado-nación" homogéneo, ponerla en cuestión. No se trata entonces de "conceder derechos dentro de la idea del Estado-nación, sino justamente de poner en cuestión esa idea, y reconocer el derecho de los distintos pueblos para determinar, junto con nosotros, una nueva idea de nación".

Cambiar la idea de nación exige cambiar también el indigenismo. Cambiarlo quiere decir "descolonizarlo". El indigenismo -como una antropología aplicada- trata de entender al "otro" para dominarlo. Todos los proyectos indigenistas han sido así: se hicieron numerosos estudios sobre las comunidades indígenas para cambiarlas, assimilarlas, integrarlas, hasta convertir a sus miembros en los protagonistas del proceso de su propia muerte.

Como hemos mencionado, los grupos étnicos marcan sus identidades determinando y manteniendo las fronteras de comunidad. Estas fronteras se crean en interacción con otros grupos, bajo los criterios de pertenencia y distinción (la identidad y el rechazo). La persistencia étnica y cultural de los indígenas de México lo ha demostrado. Por esto la idea de cambiar al indio sigue siendo una ilusión. Ellos mismos decidirán lo que si van a aceptar (apropiar a su cultura) y lo que no.

La única manera de construir un Estado-nación moderno -multicultural y pluriétnico- es incluir todas las culturas y grupos étnicos en un verdadero diálogo intercultural; con igualdad de derechos, autonomía de espacios de poder y pluralidad de sistemas jurídicos. Realmente, "algunos países lo han logrado! Y es verdad lo que dijo nuestro informante maya:

"El diálogo intercultural! Nosotros lo manejamos quinientos años, ustedes tienen que aprenderlo."

KULTURNA INTEGRACIJA IN MULTIKULTURALIZEM. MEHIŠKE SOCIALNE POLITIKE ZA INDIJANCE V 20. STOLETJU

Marija Mojca TERČELJ

Univerza na Primorskem, Fakulteta za humanistične študije Koper, SI-6000, Glagoljaška 8
e-mail: mojca.tercelj@guest.arnes.si

POVZETEK

V zgodovini formiranja nacionalnih držav poznamo le malo primerov spontanega razvoja, ki bi pripeljali do želenih homogenih nacionalnih identitet. Istovetenje koncepta nacije z državo in narodom, ki se utrdi s francosko revolucijo, se v primeru ustanavljanja postkolonialnih držav sooči s specifičnimi, zahodni Evropi neznanimi problemi. Postkolonialne države so se oblikovale znotraj arbitrarnih kolonialnih meja in vključile različne, med seboj neskladne, etnične skupine. V teh državah je zaradi pomanjkanja lastnega ideološkega aparata in odvisnosti od evropskega modela zaostajal proces političnega, socialnega in etničnega usklajevanja. Na obeh celinah, v Evropi in Ameriki, je ideja "enakosti državljanov" ubrala različne poti tako s stališča socialnega in etničnega vprašanja kot tudi z nacionalnimi projekti, povezanimi s tem. Rojstvo ameriških narodov je bilo zaznamovano z intenzivnim dekolonizacijskim gibanjem.

Latinska Amerika je v tem pogledu zelo specifično in kompleksno območje. S svojim zgodnjim političnim osamosvajanjem so si njene države pridobile daljšo zgodovinsko izkušnjo v kreiranju lastnih nacionalnih projektov, ki se časovno in idejno razlikujejo od azijskih in afriških. Proces oblikovanja nacionalnih identitet se ni zaključil, nasprotno: latinskoameriške države doživljajo korenite transformacijske procese navkljub in prav zaradi trdovratnih preostankov populizma, korporativizma, integracionizma in drugih modelov družbenopolitične in etnične homogenizacije.

V tridesetih letih 20. stoletja so se v Latinski Ameriki izoblikovali trije modeli nacionalnosti, s strani intelektualcev, vojaških sil in politikov. Intelektualci so predlagali radikalne rešitve: komunistične ideje, ideje Haya de la

Torreja in ideje Mariáteguija. Glede vprašanja indijanskega etničnega problema so se komunisti zavzemali za ločene indijanske narodnosti, z lastnimi pravicami in zakonodajo (kar danes spet stopa v ospredje prizadevanj). V istem obdobju je Haya de la Torre predlagal populistično zvezo med delavskim in meščanskim razredom Peruja, pri tem pa pozabil na množico indijanskega kmečkega prebivalstva. Drugi perujski pisatelj Mariátegui je predlagal, da se indijanske etnične skupine integrirajo v nacionalno družbo, s čimer bi se oblikovala nacija, ki bi prešla socialna, ekonomska in etnična razlikovanja.

Najbolj odmevna prizadevanja za nacionalno homogenizacijo so se izrazila v t. i. korporativizmu perujskega vojaškega režima generala Velasca, ki je uspel zbuditi zanimanje med najnižjimi in najvišjimi socialnimi sloji, in seveda v populizmu, ki je dosegel svoj vrh v argentinskem peronizmu – ta je namreč temeljil na ideji "ljudstva" in "ljudskega", na združevanju različnih socialnih skupin v nacionalno enoto.

Kasneje, v drugi polovici 20. stoletja, je Latinska Amerika odprla nove možnosti vzpostavljanja nacionalne homogenosti, zlasti v državah, ki so imele in ohranjajo večkulturni in večetnični značaj, med njimi Mehika, Peru in Ekvador. Mehika je v tem obdobju razvila dva vidna modela nacionalne izgradnje, integracionističnega in participativnega, oba podprta s strani t. i. "indigenistične" antropologije. Vendar pa vsa prizadevanja vladnih socialnih politik za vključevanje Indijancev v nacionalno družbo (indigenismo) niso obrodila načrtovanih rezultatov, saj ob vstopu v 21. stoletje ta vprašanja ostajajo še vedno nerešena in odprta; uradne institucije t. i. indigenisma pa so v hudi konceptualni in organizacijski krizi.

T. i. indigenismo ima svojo teoretsko in praktično zasnovo v dolgotrajnem kolonialnem dialogu med dominantno evropsko in kreolsko družbo ter upirajočimi se podložnimi skupinami Indijancev. Avtohtono ameriško prebivalstvo je bilo v kolonialnem obdobju zaščiten s posebnim "indijanskim pravom" ("Zakoni za Indijance" iz leta 1681 so Kolonijo razdelili v dve pravni enoti, "špansko republiko" in "indijansko republiko"). Ustave novo nastalih nacionalnih držav 19. stoletja so Indijance uradno pojmovali kot "državljanke", sicer pa so jih obravnavale kot "nepotrebne", zlasti s stališča ekonomskega razvoja. Prva mehiška ustava iz leta 1824 jih praktično ne omenja.

Ideja o vzpostavitvi posebnih vladnih organizacij, ki bi se posvečale socialni politiki za Indijance in njihovemu uspešnemu vključevanju v nacionalne družbe v vseh tistih državah Latinske Amerike, ki imajo številno avtohtono prebivalstvo, se je rodila na Prvem inter-ameriškem kongresu indigenistov v Pátzcuaru v Mehiki, leta 1940. Predlog udeležencev kongresa je bil jasen: "Vključitev Indijancev v nacionalno družbo, z vsem svojim kulturnim blagom vred" (Aguirre Beltrán, 1976, 27).

Mehiški Nacionalni inštitut za indijanska vprašanja (Instituto Nacional Indigenista – INI) je bil ustanovljen leta 1948. Prvi direktor in duhovni vodja inštituta Alfonso Caso je namene in naloge ustanove opredelil z naslednjimi besedami: "... jasen cilj, ki smo si ga zadali, je pospešiti razvoj indijanskih skupnosti in čimprejšnja integracija Indijancev – brez večjih posledic pri njihovi notranji organizaciji – v gospodarsko, kulturno in politično življenje Mehike ..." (Caso, 1971, 139).

Medtem ko je imela socialna politika za Indijance v petdesetih letih 20. stoletja še izrazito korporacijski značaj (zlitje, adaptacija in hispanizacija indijanskega prebivalstva), je v sedemdesetih letih mehiška vlada razvila bistveno drugačen pristop do avtohtonih – etnično, kulturno in gospodarsko – različnih skupin. Aguirre Beltrán (1970) poudarja, da "indigenismo ne pospešuje razvoja indijanskih etničnih skupnosti, temveč deluje kot posrednik v integracijskem procesu." Integracionizem si je skozi številne praktične projekte prizadeval vzpostaviti ravnotežje med nacionalno kulturo in tistimi "pozitivnimi" elementi indijanske tradicije, ki so se vanjo lahko nemoteno vključevali. Ta politika je ostajala na vzvišeni, očetovski poziciji. Njeni kritiki se sklicujejo na zmotnost kriterija t. i. "pozitivnih" in "negativnih", "več" in "manj" vrednih kulturnih elementov posameznih etničnih skupin.

V osemdesetih letih 20. stoletja se je uveljavil koncept kulturnih različnosti. Družboslovne vede začnejo uporabljati izraze "multikulturalizem" namesto "kulturalizem", "interkulturalnost" ("medkulturalni odnosi", "medkulturalni dialog") namesto "integriteta"; "pluralistična država" namesto "homogena država". Leta 1986 Mehika utemelji novo participacijsko politiko, ki vključuje indijanske voditelje v izvajanje in evaluacijo svojih programov.

Participacijska politika je po eni strani Indijancem omogočila osvajanje političnega znanja, zahodne izobrazbe in vplivala na rast zavesti o etnični pripadnosti, po drugi strani pa ustvarila konceptualno protislovje samega "indigenizma". Iz vrst indijanskih političnih aktivistov so se oblikovali tako kulturni spreobrnjenci (t. i. "retornados" ali "povratniki") kot voditelji novih neodvisnih etničnih in revolucionarnih gibanj.

Mehiška socialna politika za Indijance je v trenutni eksistencialni krizi. Eden od vzrokov je neskladnost njene teoretične zasnove in dejanske prakse. Operativna izvajanja Nacionalnega inštituta za indijanska vprašanja ne dohajajo sodobnega družbenega diskurza. Drugi vzrok je v konceptualnem protislovju med subjektom in objektom participacijske politike, v kateri indijanske etnične skupnosti po eni strani igrajo vlogo subjekta vladne politike, ki si še vedno prizadeva za homogeno enotnost, po drugi strani pa vlogo objekta prav iste politike. Ob vstopu v 21. stoletje so se Indijanci znašli v dvoumnem, neprijetnem položaju.

V zadnjem desetletju Mehika doživlja nemirno obdobje gospodarskih, političnih in pravnih sprememb. Novo

obdobje je zaznamovano z vstopom na prosto mednarodno tržišče, s številnimi revolucionarnimi vstaji, socialnimi in etničnimi gibanji, ustavnimi in zakonodajnimi spremembami in novim nacionalnim diskurzom. Dejanski vzrok mehiške krize je v nerešenem nacionalnem vprašanju. Vlada je v zadnjih letih izvedla temeljno ustavno reformo, v katero so bili vključeni tudi predlogi nove indijanske zakonodaje. Prav pri tem se je zataknilo, saj parlament večji del predlaganih zakonov ni sprejel, in ustavna reforma je ostala daleč od prvotno zastavljenih načrtov. Osnovna napaka zakonodajnega procesa je dejstvo, da je ustavna reforma poskušala reševati le vzroke indijanske vstaje v Chiapasu, ki jo od leta 1994 vodi Ejército Zapatista de Liberación Nacional (Zapatistična vojska za nacionalno osvoboditev). Mehiška vlada je z reformami poskušala mašiti le vrzeli chiapaške krize, namesto da bi se lotila globalne nacionalne problematike, ki jo sicer zahtevajo sklepi Sporazuma iz San Andrésa (*Acuerdos sobre Derechos y Cultura Indígena*, znani tudi kot *Acuerdos de San Andrés*) in številne druge listine.

Nova ustava se sicer sklicuje na večetnični in večkulturni značaj mehiške države, ni pa utegnla izpolniti svojega resničnega preoblikovanja. Spremeniti koncept nacionalnosti bi pomenilo opustiti idejo o homogeni državi in jo postaviti pod vprašaj. Ne gre torej za odobritev pravic znotraj nacionalne države, ampak za priznanje pravic različnih etničnih skupin v skupnem določanju idejne zasnove nove pluralistične države.

Spremembe nacionalnih idej zahtevajo korenite spremembe na področju socialne politike za "indijanska vprašanja". Spremeniti koncept indigenisma pomeni dekolonizirati ga. Indigenismo, kot aplikativna antropološka smer, poskuša razumeti "drugo" in drugačno zgolj zato, da ga lahko obvladuje in nadzoruje. Vsi projekti, ki jih je ta politika do zdaj izvajala, so imeli namero asimiliranja, integriranja in celo spreminjanja Indijancev v protagoniste procesa lastne etnične in kulturne smrti.

V Mehiki je kljub petstoletnim poskusom etnične, jezikovne, kulturne in socialne represije svojo istovetnost obdržalo več kot petdeset etničnih skupin. Zato je edini način oblikovanja moderne večkulturne in večetnične države v vzpostavitvi resničnega medkulturnega dialoga. Na vprašanje, kako to uresničiti, pa je najbolje odgovoril naš terenski informator, majevski učitelj iz Valladolida na Jukatanu:

"Medkulturni dialog! Mi ga izvajamo že petsto let, zdaj je čas na vas, da se ga naučite."

Ključne besede: korporativizem, integracionizem, participacija, kulturna integracija, socialna politika za Indijance, "indigenismo", država, etničnost, homogenost, kulturalizem, multikulturalizem, plurietničnost, večkulturnost

LITERATURA

- Aguirre Beltrán, G. (1976):** *Obra polémica*. México, Instituto Nacional de Historia y Antropología, Secretaría de Educación Pública.
- Araujo M., R. (2001):** *Indigenismo: otro proyecto inacabado*. Apuntes para ver el indigenismo del INI. Chetumal, manuscrito.
- Barth, F. (1969):** *Ethnic Groups and Boundaries. The Social Organization of Culture Difference*. London, George Allen & Unwin.
- Bermejillo, E. (2002):** *Liquidación del indigenismo*. Ojarasca, 57. Ciudad de México, 1–3.
- Caso, A. et al. (1971):** *Indigenismo*. México, Instituto Nacional Indigenista.
- Dietz, G. (2000):** *Comunidades indígenas y movimientos étnicos en Mesoamérica: una revisión bibliográfica*. Boletín Americanista, 50. Barcelona, Universidad de Barcelona, 15–38.
- Giddens, A. (1991):** *Modernity and Self-identity*. Cambridge, Polity.
- Iturriaga, E. (2000):** *Instituciones y acciones indigenistas en Yucatán. Reconstrucción histórica y presente, 1948–2000*. Primera parte. Mérida, Unidad de Ciencias Sociales, Universidad Autónoma de Yucatán, manuscrito.
- Južnič, S. (1993):** *Identiteta*. Ljubljana, Fakulteta za družbene vede.
- Leirana Alconcer, S. C. (2000):** *Identidad étnica y políticas culturales: el auge de la literatura maya yucateca contemporánea*. Tesis que para obtener el grado de Maestra en Ciencias Antropológicas. Mérida, Universidad Autónoma de Yucatán.
- López Bárcenas, F. (2001):** *Reforma Constitucional y Derechos Indígenas en México*. México.
- Montemayor, C. (2001):** *Los pueblos indios de México hoy*. Editorial Planeta.
- Radcliffe, S., Westwood, S. (1999):** *Rehaciendo la Nación. Lugar, identidad y política en América Latina*. Quito, Abya – Yala.
- Terčelj, M. M. (2001):** *Identidades Étnicas y Relaciones Interculturales en Yucatán: una investigación antropológica*. Mérida, Unidad de Ciencias Sociales, Universidad Autónoma de Yucatán. Manuscrito.
- Villas Rojas, A. (1986):** *El resurgimiento del indigenismo mexicano*. V: *La Quiebra Política de la Antropología Social en México (Antología de una polémica) II*. México, Universidad Nacional Autónoma de México, 153–164.
- Villoro, L. (2002):** *Multiculturalismo y derecho*. V: Krotz, E. (ed.): *Antropología jurídica: perspectivas socioculturales en el estudio de derecho*. México, Universidad Autónoma Metropolitana, Anthropos Editorial.

izvirni znanstveni članek
prejeto: 2004-09-30

UDK 316.73:323.1 (497.4-14)

DINAMIKA MEDETNIČNIH ODNOSOV V SLOVENSKI ISTRI: AVTOHTONI VERSUS PRISELJENI

Mateja SEDMAK

Univerza na Primorskem, Znanstveno-raziskovalno središče Koper, SI-6000 Koper, Garibaldijska 1
e-mail: mateja.sedmak@zts-kp.si

IZVLEČEK

Prispevek obravnava enega ključnih fenomenov multikulturnih oz. multietničnih območij – medetnične odnose. Narava in dinamika medetničnih odnosov je prikazana na primeru obmejnega in večkulturnega območja slovenske Istre, pri tem pa je posebna pozornost posvečena razlikam, ki izvirajo in avtohtonega oz. priseljeniškega statusa obravnavanih etnij v stiku. Medetnični odnosi so prikazani kot posebna oblika insider-outsider relacij. Analiza medetničnih odnosov temelji na rezultatih dveh empiričnih raziskav, ki sta bili izvedeni med letoma 2002-2003 na reprezentativnem vzorcu polnoletne populacije in srednješolcev iz slovenske Istre. Pri tem se je med drugim ugotavljal tudi medgeneracijski transfer stališč, ki se nanašajo na medetnične odnose oziroma medgeneracijske razlike.

Ključne besede: medetnični odnosi, etničnost, večkulturnost, avtohtonost, priseljenci, meje, obmejnost, Slovenija, slovenska Istra

DINAMICA DEI RAPPORTI INTERETNICI NELL'ISTRIA SLOVENA: AUTOCTONI CONTRO IMMIGRATI

SINTESI

Il contributo prende in esame uno dei fenomeni fondamentali delle aree multiculturali o plurietiche, quello dei rapporti interetnici. La loro natura e dinamica sono illustrati attraverso il caso della regione frontiera e multiculturale dell'Istria slovena; particolare attenzione è stata data alle differenze originate dallo status di autoctonia o di immigrazione delle etnie a contatto. I rapporti interetnici sono illustrati come una forma particolare di relazioni insider/outsider. L'analisi è basata su due ricerche empiriche, realizzate tra il 2003 ed il 2004 su un campione rappresentativo di popolazione adulta e di studenti di scuola media dell'Istria slovena. Si è constatato pure un transfer intergenerazionale di opinioni riguardanti i rapporti interetnici, o meglio le differenze intergenerazionali.

Parole chiave: rapporti interetnici, etnicità, multiculturalità, autoctonia, immigrati, confini, status frontaliero, Slovenia, Istria slovena

UVOD

Skladno s teorijo teritorialne etnične koncentracije/ razpršenosti v sodobni Evropi prevladujejo tri območja, v okviru katerih prevladuje višja stopnja etnične in jezikovne heterogenosti oz. večkulturnosti, in sicer: obmejna območja, pretežno industrializirana in urbanizirana območja oz. nacionalne entitete, ki privlačijo imigrantsko populacijo in večnacionalne države (Susič, 1977). V Sloveniji se med omenjena območja uvršča predvsem t. i. območja v stiku oz. obmejna območja, kot sta območji slovenske Istre in Prekmurja, območja, ki so bila v preteklosti privlačna predvsem za delavske imigrante iz območij nekdanje Jugoslavije (npr. Jesenice, Trbovlje, Velenje) in urbanizirana ter ekonomsko visoko razvita območja, ki so privlačna za širši krog priseljencev (npr. Ljubljana).

Z etničnega vidika uvrščamo Slovenijo v narodno relativno homogena območja. Zadnji popis prebivalstva leta 2002 tako beleži 1.631.363 (83,1%) Slovencev/k in le 144.208 (7,3%) pripadnikov drugih etničnih skupin. Pri tem je potrebno upoštevati tudi število neopredeljenih in tistih, ki so se opredelili regionalno (188.465 ali 9,6%).

V Sloveniji je status avtohtone manjšine priznan italijanski in madžarski skupnosti. Iz tega naslova so manjšinama zagotovljene normativne obče in specifične pravice na državni in lokalnih ravneh, ki se nanašajo na vprašanja javne rabe jezika in dvojezičnosti, kulturne dejavnosti, (dvojezičnega) izobraževanja, političnega zastopstva in organiziranja ter drugo. Ostale neslovenske etnične skupine pa predstavljajo pretežno narodi nekdanje Jugoslavije, ki so v Slovenijo emigrirali predvsem zaradi ekonomskih razlogov, še posebno množično v 60-ih in 70-ih letih prejšnjega stoletja. Se pa skladno z velikimi družbenopolitičnimi spremembami zadnjih let (dezintegracija Jugoslavije, osamosvojitve Slovenije, vstop Slovenije v EU) in občimi globalizacijskimi trendi pričakuje, da se bo v prihodnjih letih etnična struktura države še dodatno pluralizirala.

V pričujočem prispevku se bomo v nadaljni razpravi osredotočili na enega ključnih fenomenov multikulturnih oz. multietničnih območij, tj. na medetnične odnose. Narava in dinamika medetničnih odnosov bo prikazana na primeru slovenske Istre, pri tem pa bo posebna pozornost posvečena predvsem razlikam, ki izvirajo in avtohtonega oz. priseljeniškega statusa obravnavanih etnij v stiku. Dodatno se bo ugotavljalo, ali so si stališča in odnos mladih (srednješolcev) in odraslih iz slovenske

Istre do (drugih) etničnih skupin sorodna oz. različna. Povedano drugače, ugotavljalo se bo ali smo v primeru slovenske Istre priča medgeneracijskemu transferju vrednot, ki se nanašajo na etnična vprašanja in medetnične odnose, ali morda medgeneracijski diskontinuiteti.

Prikaz in analiza medetničnih odnosov bo temeljila na rezultatih dveh empiričnih raziskav, izvedenih na območju slovenske Istre med letoma 2002–2003. Raziskavi sta bili z vsebinskega vidika zasnovani širše, saj sta obravnavali vprašanja etnične heterogamije, medetničnih odnosov, etnične in multikulturne identitete prostora, jezikovne fenomene idr., za namen pričujočega članka pa bo obravnavan zgolj tisti del rezultatov, ki se neposredno navezuje na obravnavano temo.

V nadaljevanju bodo tako predstavljeni rezultati:

raziskave "*Identiteta slovenske Istre*" (Sedmak et. al., 2002), ki je bila izvedena v okviru širše zastavljenega projekta z naslovom "*Narodna in kulturna identiteta na območju slovensko-italijanskega kulturnega stika v procesih evropske integracije*";¹ v okviru raziskave je bilo izvedeno anketiranje na reprezentativnem vzorcu 458 polnoletnih prebivalcev slovenske Istre in raziskave "*Identiteta slovenske Istre – mladi*" (Sedmak, 2003a; 2003b),² izvedene leta 2002 na reprezentativnem vzorcu srednješolske populacije (N= 313) iz obravnavanega območja. Raziskava je vključevala tako izvedbo kvantitativne (anketiranje) kot kvalitativne (intervjuji) raziskave; za namen pričujočega prispevka in zaradi primerljivosti z raziskavo, izvedeno med odraslo populacijo, pa bodo predstavljeni predvsem rezultati ankete.

MEDETNIČNI ODNOSI KOT OBLIKA INSIDER – OUTSIDER ODNOSA

Medetnični odnosi predstavljajo posebno obliko *insider-outsider odnosa*,³ ki temelji na dihotomiji pripadnik-nepripadnik, na delitvi na nas in njih ter na videnju drugega kot drugačnega, tujega, nam nelastnega, kot *outsiderja*. Vsaka etnična skupina v stiku se hkrati nahaja v poziciji, ko se pripadniki skupine v odnosu do pripadnikov drugih skupin dojemajo kot *insiderji*, istočasno pa so z vidika drugih etnij v stiku videni kot *outsiderji*. Za ta odnos pa se kot ključna kaže neena-komerna porazdelitev družbene moči.

Z vidika etnične stratifikacije pripada avtohtonim etničnim skupinam v primerjavi s priseljenjskimi skupnostmi ponavadi, ne pa nujno, večja družbena moč. Kot ključen in relevanten se tako izkaže položaj in gledišče avtohtone skupnosti, ki postane orientacijska točka, na

1 Raziskavo, ki se je izvajala med letoma 2001-2003, je financiralo Ministrstvo za kulturo RS in Ministrstvo za šolstvo, znanost in šport RS.

2 Raziskavo sta financirala Ministrstvo za šolstvo, znanost in šport RS in Mestna občina Koper.

3 Termina *insider* in *outsider* opredeljujeta pripadnika oz. nepripadnika dani (etnični) skupini. Vendar zgolj element nepripadnosti ne označi dovolj dobro kompleksne narave *outsiderstva*, kot jo ponuja angleški pojem. Biti *outsider* tako vključuje različne pomene: biti nepripadnik, biti nesposoben razumeti življenjski svet in rutino vsakdanjega življenja *insiderja*, imeti nižjo socialno moč; na *outsiderstvo* se a priori navezujejo negativne konotacije in biti *outsider* pomeni v skladu s Schutzevim pojmovanjem (1987) tudi biti *tujec*.

osnovi katere se določa *outsiderje*. Kot *outsiderji* v plurietnični družbi so tako označeni pripadniki priseljskih skupnosti oz. pripadniki skupin z nizko družbeno močjo. Na spremenljivo naravo opredelitve *outsiderja* pa opozorita tudi Bregerjeva in Hillova (1998), ko izpostavita, da dejstvo, kdo je *outsider*, variira glede na subjekt, ki definira; subjekti, ki so v proces označevanja oz. definiranja vključeni, pa se razlikujejo tako glede na družbeni razred, spol, generacijsko pripadnost kot glede na narodnost, raso in religioznost.

Insidersko-outsiderskim odnosom se v empirični študiji, izvedeni na območju Winston Parve (Velika Britanija), posvetita Elias in Scotson (1994). Kot ključne elemente teh odnosov avtorja izpostavi stopnjo etabriranosti, kohezivnosti skupin v stiku in stopnjo kolektivne identifikacije (ki se izrazijo v neenakem razmerju družbene moči med soočenimi skupinami). Moč in superiornost (etnične) skupine v odnosu do drugih skupin v stiku namreč temelji prav na visoki stopnji notranje povezanosti in socialne kontrole, ki jo skupina goji v odnosu do svojih članov.

Etnična skupina z višjo pripadajočo družbeno močjo goji v odnosu do ostalih (etničnih) skupin odnose segregacije, stigmatizacije in izključevanja, ob istočasni interni kontroli nad stiki pripadnikov z nepripadniki. Študija Eliasa in Scotsona nazorno prikazuje, da lahko tudi

številčno manjšinska avtohtona skupina, če je le bolje organizirana in notranje povezana, izvaja moč nad manj (notranje) kohezivno večino. Procesi socialne segregacije, izključevanja in stigmatizacije *outsiderske* skupine pa so učinkovito sredstvo, ki se ga skupina z večjo družbeno močjo poslužuje za vzdrževanje in potrditev lastne identitete in lastnega nadrejenega položaja.

Insidersko-outsiderski odnosi so posebno zanimivi prav v primeru odnosa med staroselsko, avtohtono populacijo in imigrantskimi skupinami. Avtohtono/e etnijo/e navadno opredeljuje visoka stopnja notranje kohezivnosti (ki ji botruje čas skupnega bivanja na določenem geografskem teritoriju in medgeneracijska povezanost družin), ekskluzivni dostop ter kontrola nad ključnimi položaji v lokalni skupnosti (lokalna oblast, kulturne in društvene dejavnosti, cerkvena organizacija itd.). V odnosu do priseljeniških etničnih skupin avtohtona etnična skupina lahko izvaja s ciljem lastne legitimizacije procese stigmatizacije in izključevanja iz rutinskih praks vsakodnevnega življenja. Imigrantsko populacijo pa po drugi strani označuje nizka stopnja medsebojnega poznavanja in posledično povezanosti. Prav element medsebojne tujosti članov priseljeniških skupin pa onemogoča uspešno konsolidacijo in učinkovito konkuriranje etabrirani poziciji moči avtohtone skupine oz. skupine.

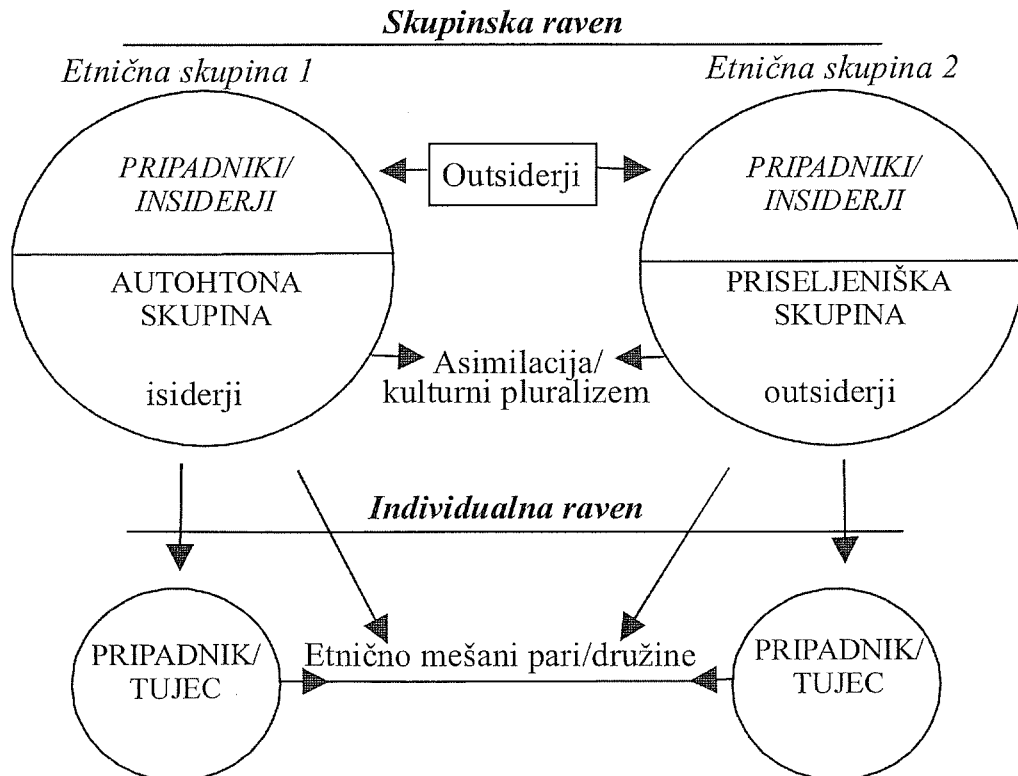

Sl. 1: Medetnični odnosi kot oblika insiderskih-outsiderskih odnosov (prirejeno po Sedmak, 2001, 118).
Fig. 1: Interethnic Relations as a Form of Insider-Outsider Relations (Edited as per Sedmak, 2001, 118).

Neenakomerno razmerje moči med *insiderji* in *outsiderji* se v skrajni instanci konceptualizira v procesu, v katerem skupina z močjo (*insiderska*) *outsiderski* skupini v celoti pripiše karakteristike njenega najslabšega dela; in obratno, samopercepcija etablirane *insiderske* skupine se oblikuje na podlagi generalizacije manjšinskega dela najboljših članov te skupine. Na tej točki se soočimo s skupinskimi predsodki, stereotipi in nadalje z nacionalističnimi in ksenofobičnimi izrazi ter procesi stigmatizacije, v najradikalnejši obliki pa tudi s prepovedjo stikov s pripadniki *outsiderske* skupine.

Slika 1 ponazarja grafično upodobitev *insiderskih-outsiderskih* odnosov na skupinski in individualni ravni. Vsaka etnija v soočenju a priori dojema drugo etnično skupino kot *outsidersko*, s tega gledišča so vse etnične skupine istočasno *insiderske* in *outsiderske*. Skladno z višjim družbenim položajem in družbeno močjo ter večjo stopnjo notranje kohezivnosti in etabliranosti pa ponavadi avtohtoni skupnosti pripada pravica definirati *insiderje* v relaciji do *outsiderjev*. V tem oziru so kot *outsiderska* skupina označene priseljeniške skupine. Na individualni ravni se zgodba ponovi; vsak posameznik se avtopercepira kot pripadnik etnične skupine, istočasno pa pozameznika – pripadnika druge etnične skupine dojema kot tujca. Če se na individualni ravni medetnična fuzija izrazi v etnično mešanih zakonih oz. družinah, se na skupinski ravni medetničnih stikov izrazi bodisi v procesih kulturne asimilacije ali kulturnega pluralizma.

Končno, potencialno nenaklonjene oz. sovražne odnose, ki jih *insiderska* skupina goji v odnosu do *outsiderjev*, je potrebno razumeti v kontekstu elementa "grožnje". Avtohtona skupina doživlja imigrantsko kot grožnjo lastnemu že vzpostavljenemu in samoumevnemu načinu življenja. Z namenom samozaščite in zaščite temeljnih skupinskih norm in vrednot staroselci pred priseljence postavijo socialni zid, s tem pa redefinirajo lastno skupinsko identiteto in potrjujejo lastno (superiorno) pozicijo.

Vsi *outsiderji* pa niso dojeti kot enako tuji. Nekatere skupine oz. pripadniki le-teh se dojema kot bolj domače, njihova prisotnost je bolj tolerirana in njihove kulturne prakse morda celo občudovane. To pa vodi v t. i. hierarhijo sprejemljive tujosti (Bregar, 1998). Hierarhija tujosti je zasnovana tako, da se etnične skupine, katerih kulture so sorodne kulturnim vzorcem avtohtone skupine, dojemajo kot nevtralne ali celo pozitivne. Te etnične in imigrantske skupine ponavadi prihajajo iz ekonomsko in politično močnih držav. Posebno zaželena pa je tudi fizična oz. vizualna sorodnost. Na dnu hierarhije sprejemljive tujosti se tako nahajajo tujci, katerih kultura je dojeta in videna kot popolnoma tuja in različna od kulture avtohtone skupine, pri katerih so fizične karak-

teristike etnične pripadnosti in identitete jasno razvidne in ki izvirajo iz družbenih sistemov, ki državi imigracije niso pomembni ekonomski partnerji, poleg tega pa so relativno politično in ekonomsko nepomembni tudi v širšem mednarodnem okolju (Ibid.). Četudi gre v primeru klasifikacije sprejemljive tujosti za vpliv elementa medskupinske in medkulturne distance, pa ni nujno, da so bolj sprejeti pripadniki tistih etnij oz. kultur, ki so avtohtoni skupini sorodnejše oz. med katerimi je socialna distanca manjša. Kot relevantni dejavniki se v tem oziru izkažejo tudi zgodovinsko-politične okoliščine in aktualni družbeni dogodki (naj kot primer izpostavimo medetnične stike med etnijami, živečimi na območju nekdanje Jugoslavije po dezintegraciji nekdanje skupne države).

Skladno s hierarhijo sprejemljive tujosti lahko tujec zaseda položaj relativne sprejetosti, v primeru, če je z vidika *insiderske* skupine dojet kot *eksotični drugi*. Pri soočanju s konceptom eksotičnega drugega Kohn (1998) izpostavi, da ta pooseblja vse tiste attribute, ki so pripadnikom skupine nelastni. V tem kontekstu se eksotičnost pojmuje kot pozitivna lastnost tujcev. Assenson in Assenson (1998) izpostavita povezavo med eksotičnim drugim in spolnimi stereotipi, pri čemer se eksotičnega drugega, personificiranega v moškem pripadniku *outsiderske* skupine, dojema kot še posebno privlačnega, močnega, možatega, ženska inačica eksotične tujke pa pooseblja attribute strastne in skrivnostne zapeljivke.

DINAMIKA MEDETNIČNIH ODNOSOV V SLOVENSKI ISTRI: AVTOHTONI VERSUS PRISELJENI STATUS

V nadaljevanju bodo prikazani rezultati predhodno omenjenih raziskav (Sedmak et al., 2002; Sedmak, 2003a; 2003b), ki ponazarjajo dinamiko in naravo medetničnih odnosov v slovenski Istri. Ob primerjavi odgovorov mladostniške in odrasle populacije pa se bo istočasno ugotavljalo stopnjo medgeneracijske transmisije vrednot in stališč, ki se nanašajo na medetnične odnose. Pri analizi in interpretaciji rezultatov se bomo prvenstveno osredotočili na dualno kvalifikacijo avtohtone versus priseljeniške etnije, zato so posamične priseljeniške skupine (Hrvati, Srbi, Makedonci idr.) obravnavane pod skupinim imenovalcem "priseljeniške skupine".

Začnimo na intimi, medosebni ravni. Skladno s pričanjem preučevalcev medetničnih odnosov sodi pripravljenost vstopiti v zakonsko zvezo s pripadnikom druge etnije med izraze največjega sprejemanja prav te etnije (Štrukelj, 1986). Ko smo mladostnike s slovenske Istre povprašali, ali bi se bili pripravljeni poročiti s predstavniki nekaterih drugih etničnih skupin, smo prejeli naslednje odgovore:

Tabela 1: Ali bi se poročil/a z/s (mladina):⁴**Table 1: Would you marry a/an (youth):⁵**

	ZAGOTOVO BI SE		VERJETNO BI SE		VERJETNO NE BI		ZAGOTOVO NE BI		NE VEM	
	f	f%	f	f%	f	f%	f	f%	f	f%
SLOVENCEM/KO	219	70	60	19,2	5	1,6	5	1,6	24	7,7
ITALIJANOM/KO	118	37,8	123	39,4	32	10,3	8	2,6	31	9,9
HRVATOM/ICO	91	29,2	125	40,1	45	14,4	13	4,2	38	12,2
MAKEDONCEM/KO	50	16	66	21,2	82	26,3	60	19,2	54	17,3
ČRNOGORCEM/KO	54	17,4	69	22,3	69	22,3	63	20,3	55	17,7
SRBOM/KINJO	66	21,2	67	21,5	67	21,5	64	20,5	48	15,4
ALBANCEM/KO	39	12,6	54	17,5	64	20,7	95	30,7	57	18,4
BOŠNJAKOM/INJO	50	16,2	66	21,4	64	20,8	73	23,7	55	17,9
S PRIPADNIKOM/CO Z. EVROPSKE DRŽAVE	82	26,4	134	43,1	26	8,4	17	5,5	52	16,7
ROMUNOM/KO	54	17,4	79	25,4	66	21,2	51	16,4	61	19,6
AMERIČANOM/KO	98	31,4	114	36,5	31	9,9	13	4,2	56	17,9

Tabela 2: Ali bi se poročil/a z/s (odrasli):**Table 2: Would you marry a/an (adults):**

	ZAGOTOVO BI SE		VERJETNO BI SE		VERJETNO NE BI		ZAGOTOVO NE BI		NE VEM	
	f	f%	f	f%	f	f%	f	f%	f	f%
SLOVENCEM/KO	315	72,4	94	21,6	2	0,5	5	1,1	19	4,4
ITALIJANOM/KO	181	41,6	164	37,7	30	6,9	29	6,7	31	7,1
HRVATOM/ICO	158	36,6	175	40,5	38	8,8	21	4,9	40	9,3
MAKEDONCEM/KO	96	22,2	121	27,9	85	19,6	74	17,1	57	13,2
ČRNOGORCEM/KO	90	20,8	119	27,5	83	19,2	80	18,5	61	14,1
SRBOM/KINJO	100	23,1	118	27,3	74	17,1	81	18,7	60	13,9
ABANCEM/KO	75	17,4	89	20,6	82	19,0	131	30,3	55	12,7
BOŠNJAKOM/INJO	81	18,8	106	24,6	77	17,9	112	26,0	55	12,8
S PRIPADNIKOM/CO Z. EVROPSKE DRŽAVE	121	28,1	167	38,8	47	10,9	41	9,5	54	12,6
ROMUNOM/KO	84	19,4	121	27,9	71	16,4	90	20,8	67	15,5
AMERIČANOM/KO	116	26,9	165	38,2	43	10,0	51	11,8	57	13,2

Odgovori nakazujejo, da med mladimi obstajajo jasne preference, ki se nanašajo na potencialne maritalne kandidate: med najbolj zaželenimi so tako Slovenci, Italijani, Hrvati, pripadniki zahodnoevropskih držav in Američani. S predstavniki omenjenih narodov bi velika večina mladih bila pripravljena vstopiti v zakonsko zvezo, in sicer skupaj "zagotovo" in "verjetno" s Slovencem/ko 89,2%, z Italijanom/ko 77,2%, s Hrvatom/ico 69,3%, s pripadnikom/co zahodnoevropske države 69,5% in z Američanom/ko 67,9%. V primeru navedenih narodnosti zasledimo tudi najnižje odstotke izprašanih, ki se z njihovimi pripadniki/cami ne bi bili pripravljeno poročiti.

Predstavniki/ce ostalih narodnosti sodijo med manj

zaželene poročne kandidate, med katerimi lahko kot najmanj zaželene izpostavimo pripadnike albanske etnične skupine. Z Albancem bi se tako "zagotovo/verjetno" poročilo najnižje število mladih (30,1%), "zagotovo/verjetno ne" pa hkrati najvišji odstotek mladih (51,4%). Pri Makedoncih/kah, Črnogorcih/kah, Srbih/kinjah in Bošnjakih/njah pa so si odstotki pripravljenih vstopiti in ne pripravljenih vstopiti v zakon s pripadniki omenjenih skupin relativno podobni, pri čemer je nekoliko višji odstotek tistih, ki se s predstavnicami/ki navedenih narodov ne bi poročili. Skupaj se tako z Makedoncem/ko "zagotovo/verjetno ne bi" poročilo 45,5% mladih ("zagotovo/verjetno" pa bi 37,2% mladih), s

4 V celotni analizi vprašanj so vedno upoštevani zgolj veljavni odgovori.

5 The entire analysis of questions takes into account valid answers only.

Črnogorcem/ko "ne bi" skupno 42,6% (skupno "bi" 39,7%), s Srbom/kinjo "ne bi" 42% (istočasno "verjetno/zagotovo bi" 42,7%), z Bošnjakom/injo "ne bi" sklenilo zakonske zveze skupno 44,5% mladih ("bi" pa 37,6%). Tudi Romuni/ke sodijo v slednjo skupino manj zaželenih partnerjev, vendar je pri tej skupini odstotek tistih, ki bi se z njimi poročili, višji od odstotka tistih, ki se ne bi, in sicer "zagotovo/verjetno bi" se z njimi poročilo 42,8% mladih, "ne bi" pa 37,6%.

Odstotki neopredeljenih so najnižji pri skupinah bolj zaželenih partnerjev: pri Slovencih/kah (7,7%), Italijanih/kah (9,9%) in Hrvatih/cah (12,2%).

Prejeti odgovori v celoti odslikavajo odnos do posamičnih skupin maritalnih kandidatov med odraslo populacijo (Glej tabelo 2). V tem primeru je medgeneracijski prenos vrednot in stališč, ki se nanašajo na zelene in manj zelene partnerje z vidika narodne pripadnosti, nedvoumen.

Tabela 3: V javnem življenju slovenske Istre (mediji, prireditve, javne funkcije) je italijanska manjšina:

Table 3: In the public life of Slovene Istria (the media, entertainment, public offices) the Italian minority is:

	odrasli		mladina	
	f	f %	f	f %
premalo opazna	43	9,4	38	12,3
ravno prav opazna	302	66,1	154	50
preveč opazna	49	10,7	65	21,1
ne vem	63	13,8	51	16,6
SKUPAJ	457	100	308	100

Tabela 4: V javnem življenju slovenske Istre (mediji, prireditve, javne funkcije) so priseljeniške skupnosti iz republik nekdanje Jugoslavije:

Table 4: In the public life of Slovene Istria (the media, entertainment, public offices) the immigrant communities from the republics of former Yugoslavia are:

	odrasli		mladina	
	f	f %	f	f %
premalo opazne	82	24,8	53	17,2
ravno prav opazne	166	50,3	84	27,3
preveč opazne	76	23	67	21,8
ne vem	6	1,8	104	33,8
SKUPAJ	330	100	308	100

Dalje smo si ogledali kako izprašani ocenjujejo prisotnost oz. opaznost drugih etnij v okolju bivanja, ali ocenjujejo, da so pripadniki avtohtone italijanske manjšine oz. priseljeniških skupin v javnem življenju slovenske Istre premalo, preveč ali ravno prav opazni?

Pri odgovorih je opazna razlika med mladimi in odraslimi. Namreč, višji delež odraslih meni, da je italijanska manjšina v javnem življenju "ravno prav opaz-

na", in sicer 66,1% proti 50%, istočasno pa več mladih meni, da je le-ta "preveč opazna" (21,1% proti 10,7%).

Slika je nekoliko drugačna, ko se vprašanje nanaša na priseljeniške skupine: 50% odraslih meni, da je prisotnost le-teh v javnem življenju ravno pravšnja (in le 27,3% mladih). Višji so tudi odstotki odraslih, ki menijo, da je le-ta "premalo opazna" (24,8% proti 17,2%) in da je le-ta "preveč opazna" (23% proti 21,8%). Mladi pa so glede tega vprašanja tudi v bistveno večji meri nedoločeni (33,8% izbere odgovor "ne vem").

Odnos do jezika, kot osrednjega kulturnega elementa vsake etnije, pomembno odraža odnos do druge etnične skupine na splošno. Slovenska Istra je uradno dvojezično območje slovenskega in italijanskega jezika, v sferi vsakdanjega življenja preučevanega območja pa je moč zaslediti jezikovni pluralizem in jezikovna prepletanja slovenskega, italijanskega in hrvaškega oz. srbohrvaškega ter drugih jezikov. Kakšen je odnos izprašanih do jezikovnih vprašanj in jezikovnega pluralizma, nakazujejo naslednji odgovori:

Tabela 5: Dvojezični javni napisi v obalnih mestih so po tvojem mnenju:

Table 5: Bilingual public signs in coastal towns are in your opinion:

	odrasli		mladi	
	f	f %	f	f %
nujni	160	35,5	82	26,5
potrebni, a ne nujni	268	59,4	180	58,1
nepotrebni	23	5,1	28	9
ne vem	0	0	20	6,5
SKUPAJ	451	100	310	100

Dvojezični napisi so po mnenju večine (mladih in odraslih) "potrebni, a ne nujni" (58,1% in 59,4%) in za kar 26,5% mladih in 35,5% odraslih "nujni". Da so "nepotrebni", meni le manjšina, četudi je le-teh med mladimi skoraj enkrat več.

Tudi pri naslednjem vprašanju se je merilo odnos do italijanskega jezika in posredno odnos do italijanske etnije.

Tabela 6: Za tistega, ki živi v obalnih mestih, je znanje italijanščine:

Table 6: For people living in coastal towns the knowledge of Italian is:

	odrasli		mladi	
	f	f %	f	f %
nujno	83	18,4	75	24,2
potrebno, a ne nujno	355	78,7	210	67,7
nepotrebno	13	2,9	13	4,2
ne vem	0	0	12	3,9
SKUPAJ	451	100	310	100

Tako mladostniki kot odrasli, živeči na območju slovenske Istre, v večini menijo, da je znanje italijanskega jezika za lokalne prebivalce "potrebno, a ne nujno" (67,7% in 78,7%). Nezanemarljiv delež pa ocenjuje, da je to znanje kar "nujno", in sicer nekoliko več mladih (24,2%) kot odraslih (18,4%). Da je znanje italijanskega jezika nepotrebno meni izrazita manjšina anketiranih.

Če prejeti odgovori nakazujejo relativno naklonjenost jeziku avtohtone italijanske manjšine, pa ta naklonjenost upada, ko je govor o jeziku neavtohtonih etnij. O tem priča analiza spodnjega vprašanja:

Tabela 7: Poučevanje hrvaščine na šolah v slovenski Istri se vam zdi:

Table 7: Teaching Croatian at schools in Slovene Istria is to your mind:

	odrasli		mladi	
	f	f %	f	f %
nujno	10	2,4	14	4,5
potrebno, a ne nujno	246	58,4	101	32,6
nepotrebno	165	38,2	144	46,5
ne vem	0	0	51	16,5
SKUPAJ	421	100	310	100

Iz tabele 7 je razvidno, da se odgovori mladih nekoliko razlikujejo od odgovorov odraslih, saj mladi v največji meri ocenjujejo, da je poučevanje hrvaškega jezika v šolah "nepotrebno" (46,5%), medtem ko se za ta odgovor odloči nekoliko nižji, vendar še vedno relativno visok delež odraslih (38,2%). Se pa odrasli v večji meri nagibajo k odgovoru, da je poučevanje hrvaščine "potrebno, a ne nujno", in sicer s kar 58,4% (mladi z 32,6%).

Nekatera vprašanja so bila zastopana zgolj v raziskavi namenjeni mladostnikom oz. zgolj odraslim. Z naslednjim vprašanjem se je tako meril odnos do hrvaškega jezika med mladimi:

Tabela 8: Ali se strinjaš z naslednjo trditvijo: "Na obalnem območju bi moral biti poleg slovenskega in italijanskega jezika uradni tudi hrvaški jezik." (mladi).

Table 8: Do you agree with the following statement: "Aside from Slovene and Italian, Croatian should be one of the official languages in the Littoral." (youth)

	f	f %
se popolnoma strinjam	14	4,6
se strinjam	47	15,4
se niti strinjam, niti ne strinjam	112	36,6
se ne strinjam	74	24,2
se sploh ne strinjam	59	19,3
SKUPAJ	306	100

Velik odstotek mladih je glede vprašanja neoprede-

ljenih, in sicer kar dobra tretjina vprašanih (36,6%), sledita pa odgovora "se ne strinjam" (23,2%) in "se sploh ne strinjam" (19,3%).

Te odgovore dopolnjujejo tudi odgovori na naslednji dve vprašanji, ki sta bili zastavljeni tako mladim kot odraslim prebivalcem slovenske Istre:

Tabela 9: Ali menite, da je okolje, v katerem živite, strpno do priseljencev iz republik nekdanje Jugoslavije?

Table 9: Do you find the environment in which you live tolerant towards immigrants from the republics of former Yugoslavia?

	odrasli		mladi	
	f	f %	f	f %
da, zelo strpno	64	14,1	27	8,7
še kar strpno	205	45,1	75	24,1
niti strpno, niti nestrpno	114	25,1	103	33,1
ni strpno	58	12,7	73	23,5
zelo je nestrpno	14	3,1	33	10,6
SKUPAJ	455	100	311	100

Mladi stopnjo strpnosti svojega lokalnega okolja do priseljencev iz republik nekdanje Jugoslavije ocenjujejo ambivalentno. Večina jih je neodločenih in izbere odgovor "niti strpno, niti nestrpno" (33,1%), medtem ko se tudi odgovori "(zelo) strpno" in "(zelo) ne strpno" relativno enakomerno porazdeljujejo.

Vendar pa odrasli istočasno ocenjuje svoje okolje bivanja kot bolj strpno do priseljeniških skupin. Tako skoraj polovica izprašanih meni, da je okolje "še kar strpno" (45,1%) do priseljencev iz republik nekdanje Jugoslavije in dodatnih 14,1%, da je "zelo strpno". Četrtnina (25,1%) jih je neopredeljenih in le manjšina meni, da je okolje nestrpno.

So pa stališča mladine sorodnejša stališčem odrasle populacije pri naslednjem vprašanju, ki izraža zelo radikalno stališče v odnosu do priseljeniških skupin.

Tabela 10: Ali se strinjate z naslednjo trditvijo: "Lokalna oblast bi morala sprejeti omejitve priseljevanja ljudi iz republik nekdanje Jugoslavije."

Table 10: Do you agree with the following statement: "Local authorities should implement restrictions for immigrants from the republics of former Yugoslavia."

	odrasli		mladi	
	f	f %	f	f %
se popolnoma strinjam	45	9,8	34	10,9
se strinjam	117	25,6	57	18,3
se niti strinjam, niti ne strinjam	113	24,7	118	37,9
se ne strinjam	122	26,7	63	20,3
se sploh ne strinjam	60	13,1	39	12,5
SKUPAJ	457	100	311	100

Odgovori vseh izprašanih so kot rečeno sorodni in hkrati ambivalentni, sorodni odstotki izprašanih se z navedeno trditvijo "(popolnoma) strinjajo" in "(sploh) ne strinjajo", prav tako pa je visok odstotek neopredeljenih "se niti strinjam, niti ne strinjam" (37,9% in 24,7%).

Naslednja tri vprašanja so bila zastopana zgolj v raziskavi odrasle populacije. Skladno s prejetimi odgovori se odrasli v veliki večini strinjajo s tem, da morajo imeti uradno priznane manjšine (torej italijanska in madžarska manjšina) zagotovljene posebne pravice. S tem se "strinja" kar 44,9% in "popolnoma strinja" 19,3% izprašanih. Neodločenih je 19,8%, manjšina pa izraža nestrinjanje.

Tabela 11: Ali se strinjate z naslednjo trditvijo: "Uradno priznane manjšine morajo imeti za svoj obstoj zagotovljene posebne pravice." (odrasli)

Table 11: Do you agree with the following statement: "The existence of officially acknowledged minorities should be guaranteed by special rights." (adults)

	f	f %
se popolnoma strinjam	87	19,3
se strinjam	202	44,9
se niti strinjam, niti ne strinjam	89	19,8
se ne strinjam	56	12,4
se sploh ne strinjam	16	3,6
SKUPAJ	450	100

Tabela 12: Italijanska manjšina v našem okolju ima (odrasli):

Table 12: The Italian minority in our area has (adults):

	f	f %
premalo pravic	29	8
ravno pravšnje obseg pravic	258	70,9
preveč pravic	74	20,3
ne vem	3	0,8
SKUPAJ	364	100

Istočasno velika večina izprašanih ocenjuje obstoječi obseg posebnih pravic, ki so dodeljene italijanski manjšini kot ravno pravšnji (70,9%); nezanimljivih 20,3% jih meni, da je obseg pravic "prevelik", vendar istočasno 8% odgovarjajočih meni, da je obseg pravic še "premajhen".

Ponovno se narava odgovorov spremeni, ko se pride na vprašanje pravic neavtohtonih, torej priseljenjskih skupin. Kot prikazuje tabela 13, se večina odgovarjajočih ne strinja s tem, da bi država morala zagotoviti šolanje v lastnem jeziku vsem narodnim (etničnim) skupinam, ne glede na dobo njihovega bivanja v Sloveniji. S tem "se ne strinja" kar 43,9% in "sploh ne strinja" 19,6% izprašanih; neopredeljenih glede tega vprašanja je 19,4%, strinjanje pa izraža skupno 17% izprašanih.

Tabela 13: Ali se strinjate z naslednjo trditvijo: "Država bi morala zagotoviti šolanje v lastnem jeziku vsem narodnim skupnostim ne glede na dobo njihovega bivanja v določenem prostoru." (odrasli)

Table 13: Do you agree with the following statement: "The state should assure to all ethnic minorities an education in their own language, independent of how long they have been living in a determinate area." (adults)

	f	f %
se popolnoma strinjam	17	3,8
se strinjam	60	13,2
se niti strinjam, niti ne strinjam	88	19,4
se ne strinjam	199	43,9
se sploh ne strinjam	89	19,6
SKUPAJ	453	100

Naj ob zaključku za dodatno pojasnitev medetničnih odnosov v slovenski Istri podamo še prikaz medetnične bližine oziroma sorodnosti med večinsko slovensko kulturo/etnično in ostalimi kulturami, ki sobivajo na območju slovenske Istre, kot ga ocenjujejo mladi.

Mladi kot medsebojno podobni ocenjujejo predvsem slovensko in italijansko ter slovensko in hrvaško kulturo. Kar 60% mladih namreč meni, da je hrvaška kultura slovenski "še kar podobna" in dodatnih 9,4%, da ji je "zelo podobna". Za italijansko kulturo pa 48,4% mladih meni, da je "še kar podobna" slovenski, in 7,1%, da ji je "zelo podobna". Najmanjšo podobnost v odnosu do slovenske kulture pripisujejo bošnjaški oz. muslimanski kulturi (61,4% jih meni, da "ni podobna" slovenski) in albanski kulturi (58,9% jih meni, da "ni podobna" slovenski). Manjšo mero podobnosti s slovensko kulturo mladi izražajo tudi v odnosu do makedonske (49,4% jih meni, da "ni podobna" slovenski) in črnogorske kulture (49,2% jih meni, da "ni podobna" slovenski). Relativno visoki odstotki pri odgovoru "ne vem" pa izpričujejo relativno nepoznavanje predvsem makedonske, črnogorske, albanske, srbske in bošnjaške kulture.

To subjektivno percepcijo medetnične bližine/distance lahko razložimo z geografsko bližino hrvaške in italijanske državne entitete in pa dejstvom pogostih in kontinuiranih zgodovinskih stikov s Hrvati in Italijani. Pri tem pa ne smemo pozabiti, da mladostniki, vključeni v raziskavo, predstavljajo starostno kohorto, ki se je rodila v poznih 80-ih letih prejšnjega stoletja, neposredno pred osamosvojitvijo Slovenije in dezintegracijo nekdanje Jugoslavije. Ta starostna kohorta je zaobšla izkušnjo skupnega življenja z drugimi narodi Jugoslavije in ideološkega promoviranja ter dejanskega izkustva "medetnične enakosti in bratstva". Posledično mladi dojemajo in ocenjujejo kulture drugih narodov nekdanje Jugoslavije kot relativno različne od slovenske oz. se o (ne)sličnosti zaradi nepoznavanja prav teh kultur ne morejo opredeliti, o čemer pričajo prav visoki odstotki tistih, ki izberejo odgovor "ne vem".

Tabela 14: Če primerjaš slovensko kulturo z ostalimi kulturami okolja, v katerem živiš, kako zelo se ti zdi podobna naslednjim kulturam (mladi):

Table 14: If you compare Slovene culture to other cultures present in the environment in which you live, how similar to the following cultures do you find it to be (youth):

	ZELO PODOBNA		ŠE KAR PODOBNA		NI PODOBNA		NE VEM	
	f	f %	f	f %	f	f %	f	f %
italijanski	22	7,1	149	48,4	87	28,2	50	16,2
hrvaški	29	9,4	188	60,8	45	14,6	47	15,2
makedonski	0	0	24	7,8	152	49,4	132	42,9
srbski	8	2,6	63	20,4	140	45,3	98	31,7
črnogorski	6	1,9	26	8,4	152	49,2	125	40,5
bošnjaški/muslimanski	5	1,6	16	5,2	189	61,4	98	31,8
albanski	3	1,0	13	4,2	182	58,9	111	35,9

ZAKLJUČEK

Četudi raziskave javnega mnenja in drugih raziskav slovenske Istre izpričujejo relativno visoko mero medetnične strpnosti in sprejemanja ter interkulturno držo prebivalcev slovenske Istre, smo v pričujočem članku želeli izpostaviti, da sta odnos do drugih kultur in jezikov in narava medkulturnega sprejemanja spremenljiva glede na determinanto avtohtonega oz. neavtohtonega (priseljenskega) statusa. Študija primera slovenske Istre izpostavi, da pripadnikom avtohtone etnije (v tem primeru pripadnikom italijanske manjšine), četudi številčno manjši skupini v primerjavi s priseljeniški skupinami, pritiče poseben status in posebne pravice, ki izvirajo iz avtohtonega statusa *per se*. Tudi druge raziskave tega območja (Sedmak, 2002a) poleg tukaj predstavljenih (Sedmak et al., 2002; Sedmak, 2003a, 2003b) izpostavijo, da tako avtohtoni Slovenci kot pripadniki priseljeniških skupin (načelno) priznavajo italijanski avtohtoni manjšini večje pravice, ki se nanašajo na njihovo etnično pripadnost, natančneje, večjo pravico do uporabe maternega jezika in izobraževanja v maternem jeziku, do kulturne in jezikovne ohranitve, do kulturnega, političnega in ekonomskega organiziranja itd., kot priseljeniškim skupinam. V primerjavi s priseljeniški skupinami je italijanska avtohtona etnija ne glede na (ali pa ravno zaradi) svoje številčne majhnosti izredno kohezivna in dobro organizirana skupnost z močno neformalno interno povezanostjo in kontrolo. V lokalni skupnosti zaseda italijanska skupnost relativno visok družbeni položaj in poseduje socialno moč, ki iz omenjenega statusa izhaja. Z vidika *insider-outsiderskih* odnosov kot posebne oblike medetničnih odnosov je tako italijanska etnija očitno privilegirana. Pripadniki priseljeniških skupin so namreč dvakratni *outsiderji*, *outsiderji* v odnosu do drugih etnij v okolju (vsaka etnija v medetničnem stiku se istočasno nahaja v poziciji *insiderja* in *outsiderja*) in *outsiderji* kot prišleki, kot neavtohtona, razpršena in notranje neorganizirana in nekohezivna skupina, ki jo odlikuje visoka stopnja interne raznoli-

kosti in medsebojnega nepoznavanja. In prav slednja značilnost prišlekom (v novo kulturno okolje) onemogoča, da bi se etablirali kot notranje kohezivna skupina in zagovarjali svoje posebne potrebe in pravice, izvirajoče iz etnične pripadnosti.

Privilegirano pozicijo in odnos lokalnih prebivalcev do italijanske manjšine pa se lahko razume tudi v kontekstu razmišljanj o občih odnosih Slovencev do drugih narodov. Tako kot vsak narod imajo tudi Slovenci izoblikovan hierarhični odnos do drugih narodov glede na nekatere pozitivne (npr. prepoznavna in dolgoletna kulturna tradicija, mednarodno ugleden politični in ekonomski položaj, kulturna sorodnost, tradicija dobrih mednarodnih odnosov idr.) in negativne (relativna politična in ekonomska nepomembnost v mednarodnem

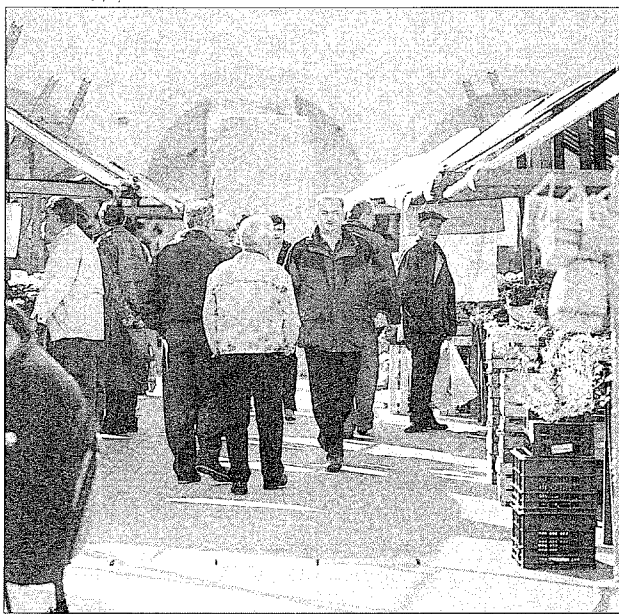

**Sl. 1: Vrvež na koprski tržnici (foto: D. Podgornik).
Fig. 1: Hustle and bustle at the Koper market (photo: D. Podgornik).**

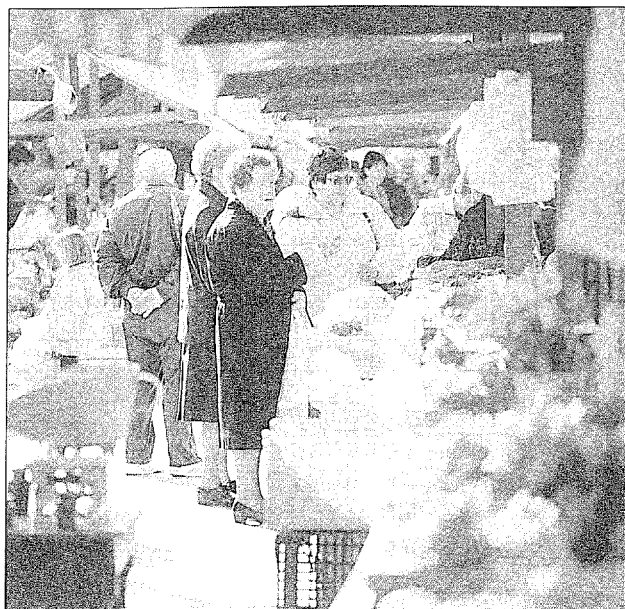

Sl. 2: Kraj srečanj in izmenjav (foto: D. Podgornik).
Fig 2: A meeting and trading place (photo: D. Podgornik).

prostoru, splošna ekonomska nerazvitost, kulturna oddaljenost idr.) kazalce. Na lestvici pozitivnega-negativnega vrednotenja pripadnikov drugih narodov se Italijani uvrščajo na pozitivni pol, skupaj z drugimi narodi predvsem zahodne Evrope, medtem ko se narodi vzhodne Evrope in Balkana umeščajo med relativno manj "cenjene" narode. Omenjeni obči odnos do narodnih skupnosti se tako neposredno odraža tudi v odnosu do posamičnih imigrantskih skupin, ki so se naselile na preučevanem območju slovenske Istre. To tezo posredno potrjuje tudi razlika v družbenem položaju italijanske

in madžarske manjšine. Četudi se obe manjšini uvršča med avtohtone, je stopnja njihovega sprejemanja in njihovo vrednotenje s strani prebivalcev lokalnih skupnosti različno. Če povzamemo, italijanski manjšini relativno visok družbeni položaj (in pravice, ki iz njega izhajajo) ne pritiče zgolj in samo zaradi njenega avtohtonega statusa, temveč tudi zaradi pozitivnega vrednotenja Italijanov kot narodne skupine v primerjavi z narodi nekdanje Jugoslavije.

Nenazadnje, predstavljena analiza prejetih odgovorov izpostavi, da je kljub zaenkrat še relativni sorodnosti stališč mlajše in starejše populacije, skladno s katero lahko govorimo o medgeneracijski transmisiji vrednot in stališč, ki se nanašajo na medetnične odnose in vprašanja etničnosti, opaziti trend nižje stopnje sprejemanja priseljeniških skupin med mladimi. Če so stališča mladine in odraslih prebivalcev slovenske Istre, ko je govor o italijanski avtohtoni manjšini dokaj sorodna, pa se leta pričnejo diverzificirati pri vprašanih, ki se nanašajo na odnos do in pravice priseljeniških skupin. Razlog za omenjeni stališčni razkorak je moč iskati v dejstvu, da je v raziskavo vključena mladina starostna kohorta, ki je bila socializirana v postosamosvojitvenem obdobju in v duhu razločevanja od (nekdanj skupne) kulture ostalih narodov nekdanje Jugoslavije. Skladno s tem mladi iz slovenske Istre (in tudi celotne Slovenije) zaznavajo večjo kulturno (in socialno) distanco med narodi nekdanje Jugoslavije v primerjavi s starejšimi generacijami, ki jih odlikuje izkušnja življenja v nekdanji Jugoslaviji. Na omenjeno razliko v stališčih pa vpliva tudi dejstvo, da se znotraj odrasle populacije, vključene v raziskavo, nahaja višje število imigrantov prve generacije, ki so na preučevano območje emigrirali iz območij nekdanje Jugoslavije (18% od vseh anketiranih), medtem ko je med mladimi imigrantov prve generacije le 8,7%.

THE DYNAMICS OF INTERETHNIC RELATIONS IN SLOVENE ISTRIA: AUTOCHTHONOUS VS. IMMIGRANT

Mateja SEDMAK

University of Primorska, Science and Research Centre of Koper, SI-6000 Koper, Garibaldijska 1
 e-mail: mateja.sedmak@zrs-kp.si

SUMMARY

The article deals with one of the key phenomena of multicultural and multiethnic areas—interethnic relations. The nature and the dynamics of interethnic relations are illustrated using the example of multicultural border area of Slovene Istria, with special attention laid on the differences stemming from the autochthonous or immigrant statuses of the examined ethnicities. The interethnic relations are treated as a special form of insider-outsider relations. The

analysis of interethnic relationships is based on the results of two empirical studies carried out between 2002 and 2003 on a representative pattern of the adult population and secondary school students from Slovene Istria. One of the aims of the study was to quantify the inter-generational transfer of opinions regarding interethnic relations in order to determine any differences between the two generations that may exist.

The results of the research have shown that members of autochthonous ethnic groups (in this case members of the Italian minority), although less numerous than those of the immigrant groups, appear to justly enjoy a special status and special rights originating from the status of autochthony *per se*. In fact, autochthonous Slovenes and members of immigrant groups both (in principle) concede to the Italian autochthonous minority greater rights related to their ethnic affiliation (such as the right to use one's mother tongue and receive education in one's mother tongue, the right to cultural and linguistic preservation, the right to organize for cultural, political and economic purposes etc.) than they do to the immigrant groups.

The second major finding of this analysis is that despite the current relative affinity of the opinions between the youth and the adult generation (according to which it is possible to talk about inter-generational transmission of values and opinions related to interethnic relationships and ethnicity issues), it is possible to notice a trend toward a lower level of acceptance of immigrant groups among the youth. The views of the youth and the adult population of Slovene Istria seem quite similar when referring to the Italian autochthonous minority, but they tend to diversify a lot more in questions referring to the relations with and rights of immigrant groups.

Key words: interethnic relations, ethnicity, multicultural environment, autochthony, immigrants, borders, border character, Slovenia, Slovene Istria

LITERATURA

- Alex-Assenson, Y., Assenson, A. B. (1998):** The Politics of Cross-Cultural Marriage: An Examination of a Ghanaian/African-American Case. V: Breger R., Hill R. (ur.). Cross-Cultural Marriage. Oxford – New York, Berg, 101–112.
- Breger, R., Hill, R. (1998):** Cross-Cultural Marriage. Oxford – New York, Berg.
- Breger, R. (1998):** Love and the State: Women, Mixed Marriages and the Law in Germany. V: Breger, R., Hill, R. (eds.): Cross-Cultural Marriage. Oxford – New York, Berg, 129–152.
- Elias, N., Scotson, J. L. (1994):** The Established and the Outsider. London – New Delhi, Thousand Oaks – SAGE Publications.
- Eriksen, T. H. (1993):** Ethnicity and Nationalism – Anthropological Perspectives. London – Chicago, Pluto Press.
- Kohn, T. (1998):** The Seduction of the Exotic: Notes on Mixed Marriage in East Nepal. V: Breger, R., Hill, R. (eds.): Cross-Cultural Marriage. Oxford – New York, Berg, 67–81.
- Mikolič, V. (2003a):** Makro in mikro struktura družbenega odnosa do italijanske manjšinske skupnosti in dvojezičnosti v slovenski Istri. Annales – Analī za istrske in mediteranske študije, Series Historia et Sociologia, 13, 2003, 2. Koper, Univerza na Primorskem, Znanstveno-raziskovalno središče Koper – Zgodovinsko društvo za južno Primorsko, 373–388.
- Mikolič, G. V. (2003b):** Jezik kot odraz etnične oza-veščenosti v narodnostno mešanem prostoru slovenske Istre. Doktorska disertacija. Ljubljana, Univerza v Ljubljani, Filozofska fakulteta, Oddelek za slovenski jezik in stilistiko.
- Schutz, A. (1987):** Tujec: socialnopsihološki esej. Nova revija, 6, 1987, 65–66. Ljubljana, 1620–1628.
- Sedmak, M. (2001):** Narodnostno mešane zakonske zveze kot oblika interpersonalnega kulturnega soočanja. Doktorska disertacija. Univerza v Ljubljani, Fakulteta za družbene vede.
- Sedmak, M., Furlan, M., Gomezel Mikolič, V. (2002a):** Ekonomski položaj italijanske manjšine v Sloveniji, poročilo raziskave. Koper – Piran, Znanstveno-raziskovalno središče Republike Slovenije – Center za pospeševanje podjetništva Piran.
- Sedmak, M. et al. (2002b):** Identiteta slovenske Istre, 1. Delovni zvezek – predstavitev rezultatov raziskave. Koper, Znanstveno-raziskovalno središče Republike Slovenije.
- Sedmak, M. (2002a):** Kri in kultura. Etnično mešane zakonske zveze v slovenski Istri. Koper, Zgodovinsko društvo za južno Primorsko – Znanstveno-raziskovalno središče Republike Slovenije.

Sedmak, M. (2002b): Etnično mešane zakonske zveze kot oblika medkulturnega soočenja: primer Slovenske Istre. Družboslovne razprave, 18(39): 35–57.

Sedmak, M. (2003a): Dinamika kulturnih in identitetnih medgeneracijskih transmisij pri otrocih etnično mešanih družin. Annales – Anali za istrske in mediteranske študije, Series Historia et Sociologia, 13, 2003, 1. Koper, Univerza na Primorskem, Znanstveno-raziskovalno središče Koper – Zgodovinsko društvo za južno Primorsko, 71–86.

Sedmak, M. (2003b): Stališča mladih slovenske Istre do (med)kulturnih fenomenov okolja bivanja. Annales – Anali za istrske in mediteranske študije, Series Historia et Sociologia, 13, 2003, 2. Koper, Univerza na Primorskem, Znanstveno-raziskovalno središče Koper – Zgodovinsko društvo za južno Primorsko, 405–424.

Susič, E. (1977): Mešani Zakoni. Gorica, Goriška Mohorjeva družba.

Štrukelj, I. (1986): Mešani zakoni – sociološke in socialno-psihološke razsežnosti narodne eksogamije in jezikovne heterogamije. Raziskovalno poročilo. Ljubljana, Inštitut za sociologijo.

izvirni znanstveni članek
prejeto: 2004-09-24

UDK 316.75:373.54(497.4)

REGIONALNE RAZLIKE V VREDNOTAH GIMNAZIJEV ALI: DO KOD SEGA GLOBALIZACIJA?

Marina FURLAN

Univerza na Primorskem, Znanstveno-raziskovalno središče Koper, SI-6000 Koper, Garibaldijska 1
e-mail: marina.furlan@zrs-kp.si

IZVLEČEK

S pričujočo študijo sem želela ugotoviti, ali lahko govorimo o skupni vrednotni orientaciji gimnazijcev iz petih kulturno in jezikovno mešanih območij (Prekmurje, slovenska Obala, avstrijska Koroška ter italijansko "Zamejstvo" s Trstom in z Gorico), kjer ob drugih narodih avtohtono živijo tudi Slovenci. Rezultati raziskave kažejo, da so si vrednotne orientacije omenjenih mladostnikov sorodne le glede vrednotnih kategorij, ki so mladostnikom najmanj pomembne, medtem ko je pri ostalih vrednotnih kategorijah (od najpomembnejših do srednje pomembnih) mogoče zaznati večji vpliv različnosti družbenih struktur (vzorci izhajajo iz različnih držav) okolij, v katerih živijo izprašani mladostniki.

Ključne besede: mladostniki, vrednote, Schwartzova lestvica vrednot, medkulturne razlike

DIFFERENZE REGIONALI PRESENTI NEI VALORI DEI GINNASIALI OVVERO: FINO A DOVE ARRIVA LA GLOBALIZZAZIONE?

SINTESI

Con questa ricerca ho voluto scoprire se si possa parlare di un comune orientamento di valori tra ginnasiali provenienti da cinque zone culturalmente e linguisticamente miste (l'Oltremura, Litorale sloveno, Carinzia austriaca e "Regione d'oltreconfine" italiana con Trieste e Gorizia), dove, accanto agli altri popoli, vivono autoctoni anche gli sloveni. La ricerca ha dimostrato che gli orientamenti di questi adolescenti sono affini soltanto nel caso di categorie di valori che essi ritengono meno importanti, mentre per le altre (dalle più importanti a quelle di media importanza) si registra una notevole influenza da parte delle differenti strutture sociali (i campioni provengono da Stati diversi) dell'ambiente in cui vivono i giovani intervistati.

Parole chiave: adolescenti, valori, Scala di valori di Schwartz, differenze interculturali

1 UVOD

Kljub temu, da so se razni misleci z vrednotami ukvarjali že od antike naprej (npr. Aristotel, ki je vrline porazdelil v dve skupini: umske in etične, nato zagovorniki krščanske vere, ki so promovirali vrednote: pulchrum, verum, bonum, t. j. lepo, resnično in dobro), se je njihovo empirično raziskovanje razmahnilo šele v 60-ih letih dvajsetega stoletja. Glavne zasluge za razmah empiričnega raziskovanja vrednot ima Milton Rokeach.

1.1 Pojmovanje vrednot

Kaj pravzaprav so vrednote? Enotne, splošno sprejete definicije vrednot še vedno ni, saj gre za pojav, ki ga avtorji različno opredeljujejo. Razen po stopnji splošnosti se opredelitve vrednot med seboj razlikujejo predvsem po tem, ali jih posamezni avtorji pojmujejo kot osebne kategorije doživljanja in torej subjektivno doživete pojave ali pa za objektivne danosti. K prvim lahko na primer uvrstimo definicijo vrednot že omenjenega Rokeacha, ki meni, da so vrednote "/.../ zaželjeni cilji različne stopnje pomembnosti, ki jih ljudje upoštevajo kot vodilne principe v različnih življenjskih situacijah" (Rokeach, 1973, 51) in opredelitev M. Nastran Ule, ki meni, da "o vrednotah govorimo kot o centralnih življenjskih idejah, ciljih in normativnih vodilih posameznikov, ki nudijo posameznikom oporo in razloge za njihov življenjski stil /.../ si jih posamezniki 'skujejo, sami v sklopu prizadevanj po definiranju osebnega življenjskega stila in prepoznavne osebne identitete" (Ule, 1996, 235). Med druge vrste definicij pa sodi na primer definicija iz psihološkega slovarja *The Penguin Dictionary of Psychology* (Reber, 1986, 810), s pomočjo katerega ugotavljamo, da je vrednota: "/.../ abstrakten in splošen princip, ki se nanaša na vedenjske sheme znotraj specifične kulture ali družbe in ga člani te družbe usvojijo skozi proces socializacije ter ga visoko cenijo. Te družbene vrednote, kot jih pogosto imenujejo, tvorijo

osrednje principe, na osnovi katerih lahko pride do integracije individualnih in societalnih ciljev."

Tudi definicijo J. Muska (Musek, 1994, 206), ki meni, da so vrednote: "/.../ posplošena in relativno trajna pojmovanja o ciljih in pojavih, ki jih visoko cenimo, ki se nanašajo na široke kategorije podrejenih objektov in odnosov in ki usmerjajo naše interese in naše vedenje," lahko uvrstimo med "objektivne" opredelitve. V tem smislu pomenijo vrednote nekakšne motivacijske cilje. Tako pojmovanje vrednot pa je zelo blizu pojmovanju Shaloma H. Schwartza ter njegovih sodelavcev, ki menijo, da se vrednote medsebojno razlikujejo prav glede na motivacijske cilje, ki se v njih odražajo (Musek, 1994; Schwartz, Bilsky, 1987; Schwartz, Bilsky, 1990).

Definicijo vrednot, ki sta jo podala Schwartz in Bilsky, lahko ponazorimo tudi s shemo 1 (povzeto po: Schwartz, Bilsky, 1987, 553).

Kot je razvidno iz shematske predstavitve opredelitve vrednot po Schwartzu in Bilskyju, omenjena avtorja tako kot J. Musek menita, da se vrednotni motivacijski cilji razporejajo na več ravneh, obenem pa podobno kot Musek opredeljujeta tudi same vrednote. Vrednote so torej "pojmovanja ali prepričanja o zaželenih končnih stanjih ali vedenjih (v tem primeru bi lahko rekli, da gre za t. i. "terminalne vrednote"; op.av.), ki presegajo specifične situacije, usmerjajo in vodijo izbiro ali pa oceno ravnanj in pojavov (t. i. "instrumentalne vrednote"; op. av.) in so urejena glede na relativno pomembnost" (Musek, 1994, 207; Schwartz, Bilsky, 1987, 551).

Glede na to, da nas v pričujočem tekstu zanima obstoj morebitnih podobnosti/razlik med vrednotnimi usmeritvami gimnazijcev iz različnih političnogeografskih okolij, bomo na tem mestu omenili še definicijo vrednot, ki so jo že leta 1962 oblikovali Krech, Crutchfield in Ballanchey (cit. po Musek, 1993), po kateri so vrednote "verovanja" subjektivnega značaja, ki "reflektirajo družbeno strukturo /.../, člani družbene skupnosti si jih na široko delijo" (Musek, 1993, 76), kar naj bi pomenilo, da se v vrednotah zrcali družbeni ustroj da-

VREDNOTA JE INDIVIDUALNO POJMOVANJE TRANSITUACIJSKEGA

CILJA

(terminalnega)

(instrumentalnega)

KI ODRAŽA

INTERESE

POVEZANE Z

(individualistične)

(kolektivistične)

(obojne)

MOTIVACIJSKIM

PODROČJEM

IN GA OCENJUJEMO V STOPNJAH

(uživanje ... moč)

POMEMBNOSTI

(od zelo pomemben)

(do nepomemben)

KOT VODILNO NAČELO V SVOJEM ŽIVLJENJU.

Shema 1: Definicija vrednot po Schwartzu in Bilskyju (1987).

Fig. 1: The definition of values after Schwartz and Bilsky (1987).

nega okolja ter da so razlike med vrednotnimi sistemi tem večje, čim večje so razlike med družbenimi strukturami, medtem ko so si vrednote pripadnikov iste družbe oz. kulture sorodne.

Kot smo že omenili v zvezi z raziskavami Schwartza in Bilskyja, so vrednote tesno povezane z motivacijskimi cilji, ki človeka vodijo tako pri presojanju kot pri ravnanju. Za motivacijske cilje in z njimi povezane vrednote lahko rečemo, da se razporejajo po več ravneh in tvorijo hierarhično strukturo, ki je med raziskovalci vrednot široko priznana kot način pojmovanja njihove razporeditve znotraj človekovega psihičnega prostora. Tako imamo v Schwartzevem pojmovanju vrednot na najvišjem nivoju splošnosti dve bipolarni dimenziji vrednot: samopreseganje nasproti samopoudarjanja in konservacijo nasproti odprtosti za spremembe, na srednjem vrednotne kategorije oziroma tipe, torej nivo vrednot srednjega obsega, na najnižjem nivoju pa posamezne vrednote (združene v vrednotne kategorije).

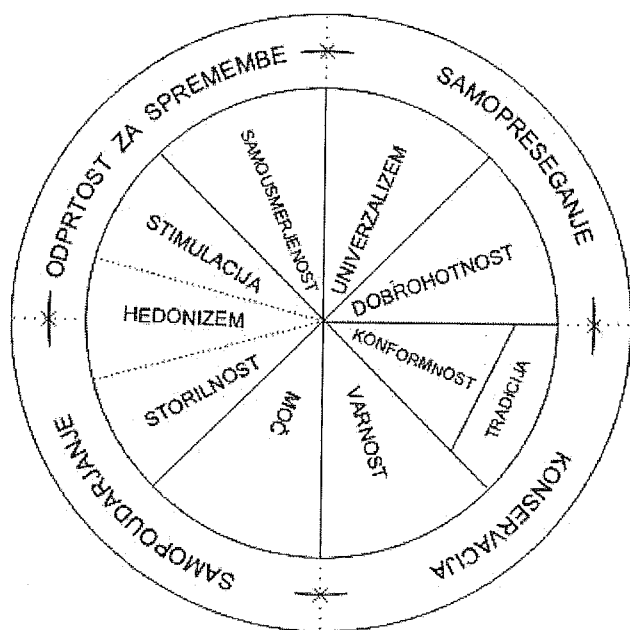

Slika 1: Schwartzeva prototipska struktura vrednotnega prostora (Schwartz, 1999).

Picture 1: Schwartz Prototype Structure of Value Space (Schwartz, 1999).

Slika 1 prikazuje Schwartzovo krožno strukturo vrednotnega prostora, v kateri so druga nasproti drugi postavljene vrednotne kategorije (tipi), ki so vsebinsko nezdržljive oz. v konfliktnem odnosu, medtem ko se kompatibilne oz. komplementarne vrednotne kategorije nahajajo druga ob drugi. Večja je prostorska oddaljenost med njimi (v katerokoli smer), manjša je njihova kompatibilnost, kar pomeni, da so vrednotne kategorije, ki se nahajajo na nasprotnih straneh krožne sheme, praviloma nekompatibilne (kar pa vedno ne drži v praksi).

Na začetku sta Schwartz in Bilsky (Schwartz, Bilsky, 1987) na podlagi razpoložljive literature o potrebah, socialnih motivih in podobnem ter na podlagi Rokeacheve lestvice vrednot teoretično predpostavila obstoj sedmih univerzalnih in motivacijsko ločenih vrednostnih področij, kasneje pa je Schwartz v sodelovanju s Sagivom (Schwartz, Sagiv, 1995) prišel do sklepa o obstoju desetih osnovnih kategorij vrednot, ki so jima jih sugerirali rezultati raziskav, izpeljanih na 155 vzorcih v 55 državah (v vzorec držav so bile vključene države z vseh celin, med ostalimi tudi: LR Kitajska, Avstralija, Brazilija, Izrael, Italija, Japonska, Nova Zelandija, Zimbabve, Poljska itd.). Rezultati raziskave so pokazali, da omenjenih deset tipov vrednotnih kategorij obstaja v večini upoštevanih kultur in da je odnos med posameznimi tipi vrednot v različnih kulturah soroden. V 45 izmed 55 upoštevanih držav je v različnih kulturah enak tudi pomen posameznih vrednotnih kategorij. Medkulturno sorodnost omenjenih podatkov si Schwartz in Bilsky (Schwartz, 1992) razlagata s tremi osnovnimi človekovimi potrebami (biološke potrebe, usklajena družbena interakcija in skladno delovanje ter preživetje skupin), ki naj bi bile skupne ljudem iz različnih kulturnih in družbenih okolij.

Kasneje je Schwartz s sodelavci (Schwartz, 1999, cit. po Furlan, 2001) nekaterim tipom vrednot spremenil naziv, drugim dodal ali spremenil posamezne opredeljujoče vrednote, k vsemu pa aprioristično dodal še duhovne vrednote, ki predstavljajo kategorijo zase, saj naj bi se v prostoru umeščale k vrednotam samopreseganja oziroma k vrednotam konservacije, pa čeprav jih avtorica pričujočega teksta ni zasledila v nobenem izmed Schwartzevih krožnih prikazov vrednotnega prostora – morda zato, ker se ne pojavljajo pri vseh kulturah oziroma zato, ker lahko tudi znotraj iste kulture zavzemajo različne položaje in s tem tudi različne pomen.

V nadaljevanju bodo našteje Schwartzeve vrednotne kategorije/tipi (z dodatkom kategorije vrednot duhovnosti, ki je Schwartz prostorsko ni umestil v prototipsko strukturo), motivacijski cilji posameznih vrednotnih kategorij in nekaj primerov vrednot, ki se najpogosteje pojavljajo v omenjenih kategorijah:

1. samousmerjenost (angl.: self-direction); cilji: neodvisno mišljenje, samostojno izbiranje, ustvarjanje, raziskovanje itd.; vrednote: radoveden, izbira lastnih ciljev, neodvisen;
2. stimulacija; cilji: vznemirjanje, novosti, raznolikost; vrednote: raznoliko življenje, vznemirljivo življenje ipd.;
3. hedonizem; cilji: uživanje v življenju in čutnosti; vrednote: uživaštvo, uživati;
4. storilnost (angl.: "achievement" oziroma "dosežki" v: Musek 2000); cilji: doseganje osebnega uspeha z dokazovanjem družbeno podprte kompetentnosti, iz česar izhaja odobravanje s strani družbe; vrednote: uspešen, inteligen, ambiciozen ipd.;

5. moč; cilji: pridobitev družbenega položaja in ugleda ter kontrola (ljudi in virov); vrednota moči obstaja v večini kultur, saj povsod prihaja do odnosov nadrejenosti/podrejenosti, zato da ljudje to sprejmejo, pa mora obstajati moč kot vrednota; vrednote: družbena moč, avtoriteta ipd.;
6. varnost; cilji: doseganje občutka osebne (npr. zdravje) in družbene (npr. državna varnost) varnosti; vrednote: nacionalna varnost, družinska varnost, družbeni red ipd.;
7. konformnost (*predhodno: restriktivna konformnost*); cilji: vzdržanje od dejanj, misli ipd., ki niso v skladu s splošno veljavnimi pričakovanji in normami; vrednote: ubogljiv, samodisciplina, spoštljivost do staršev in starejših ipd.;
8. tradicija; cilji: sledenje tradicionalnim pravilom, ki jih družba predpisuje svojim članom, s čimer jih tudi povezuje (tradicija je skupek simbolov in dejanj, ki predstavlja skupno izkušnjo določene skupine ljudi); vrednote: spoštovanje tradicije, vernost ipd.
9. dobrohotnost (ožje opredeljen tip vrednot, ki je bil prej imenovan *prosocialne vrednote*); cilji: dobrobit oseb, s katerimi je posameznik pogosto v stiku (zrela ljubezen, odgovornost, iskrenost itd.); vrednote: pošten, odgovoren, pravo prijateljstvo, zrela ljubezen ipd.;
10. univerzalizem (*prej: zrelost*); cilji: motivacijski cilji tega tipa vrednot se pokažejo, ko pride posameznik v stik z osebami, ki niso del njegovega najožjega kroga (kar je sicer značilno za "dobrohotnost"), in se pri tem zaveda, da je pomembno, da vsi delujemo za dobrobit vseh in celotnega planeta; čeprav je lahko ta tip vrednot tuj majhnim in odročnim ter vase zaprtim kulturam, pa v večini ostalih obstaja; vrednote: zaščita okolja, enakost, mir na svetu ipd.;
11. duhovnost; (primeri vrednot: harmonija, duhovnost ipd.).

Na tem mestu naj še omenim, da je uvrščanje duhovnosti med vrednote umestno le, če menimo (kot to trdijo Coles (1990), Niebuhr (1935), King (1954); povzeto po Furlan, 2001), da spada potreba po odgovoru na vprašanje o smislu človekovega življenja med osnovne človekove potrebe. Kljub temu pa je z druge strani vprašljivo, ali lahko duhovnost res uvrščamo med univerzalne vrednote, in sicer iz 3 razlogov:

- a) razmišljanje o duhovnosti zaradi iskanja življenjskega smisla zahteva sposobnost zelo zapletenega in globokega razmišljanja, kar pa ni značilno za širše množice, ki se zadovoljujejo z vrednotami tradicije, varnosti in konformnosti,
- b) različnim skupinam pojem duhovnost pomeni različno, kajti sestavljen je iz različnih posamičnih vrednot,
- c) pojem duhovnosti ni enoznačen (kot so ostale kategorije tukaj upoštevanih vrednot) za vse kulture.

Ali torej omenjeni tipi vrednot obstajajo v vseh kulturah, kar naj bi pomenilo, da so univerzalni?

Moč, storilnost, tradicija so tipi vrednot, ki so se v raziskavah Schwartza in sodelavcev do leta 1992 (Schwartz, Bilsky, 1992) pojavili v vseh preučevanih državah.

Hedonizem, samousmerjenost, univerzalizem in *varnost* so se pojavili v 95% držav, v katerih so Schwartz in sodelavci izvajali svoje raziskave do leta 1992 (Schwartz in Bilsky, 1992).

Stimulacija, dobrohotnost, konformnost so tipi vrednot, ki so jih Schwartz in njegovi sodelavci odkrili v 90% preučevanih držav.

Za razliko od omenjenih se *duhovnost* ni izkazala kot vrednota, ki bi jo lahko umestili med univerzalne tipe. Schwartz predpostavlja, da zato, ker ljudje iščejo življenjski smisel (motivacijski cilj vrednot duhovnosti) ter zadovoljujejo potrebo po njegovem odkritju tudi skozi druge tipe vrednot. Schwartz (Schwartz, 1992) meni, da obstaja več tipov vrednot duhovnosti, ki sestojijo iz različnih skupin vrednot; ti tipi vrednot pa so sorodni v kulturah, ki so si podobne po veri, tradiciji, zgodovini ali drugih vidikih, ki lahko vplivajo na pojmovanje in iskanje življenjskega smisla.

Za zaključek je glede strukture vrednot potrebno poudariti, da je potrebno veliko previdnosti pri posploševanju in primerjavi raziskovalnih izsledkov, na kar opozarja že sam Schwartz: "/.../ ne verjamemo, da je katerakoli struktura vrednot lahko resnično univerzalna, kar pomeni, da ne smemo nediskriminirano generalizirati na nove vzorce" (Schwartz, 1992, 47).

Če na tem mestu začasno privzamemo definicijo kulture kot skupka norm in pravil, ki so v veljavi znotraj nekega družbenega sistema oziroma neke družbe nasploh, lahko rečemo, da igrajo vrednote zelo pomembno vlogo pri uravnavanju medosebnih odnosov in torej tudi pri uravnavanju odnosov med različnimi skupinami, pri tem pa seveda izhajamo iz prepričanja, da gre pri vrednotah pravzaprav za pojmovanje dobrega in zla, ki ga v danem okolju podpira in odobrava celoten družbeni sistem. V tem smislu vidimo, da se vrednote in kultura dokaj tesno povezujejo in da lahko pričakujemo obstoj nekaterih razlik med vrednotami pripadnikov različnih kultur in sicer to kljub temu, da naj bi po izsledkih Schwartza in sodelavcev obstajala dokaj univerzalna struktura vrednot v smislu obstoječih vrednotnih tipov in odnosov kompatibilnosti/nekompabilnosti med njimi.

Kot meni Zupančičeva (Zupančič, Justin, 1991, 208), ki obravnava vrednote mladostnikov: "V deželah, ki so v kulturnem smislu podobne, imajo mladostniki podobne vrednote. Po svojih vrednotah pa se močneje razlikujejo mladostniki tistih dežel, ki se med seboj kulturno bolj razlikujejo. To seveda jasno pokaže, da na izbor vrednot, ki jih ponotrja mladostnik, močno vpliva kulturno okolje". Medkulturne razlike v vrednotni hierarhiji so včasih zelo velike, to pa še posebej velja, če med seboj primerjamo tradicionalne kulture ali pa tradicionalno kulturo z moderno (Zupančič, Justin, 1991). Tako je lahko

nekaj, kar je v moderni kulturi vrednota in zavzema zelo visok položaj v vrednotni hierarhiji (npr. socialni ugled) katere izmed tradicionalnih kultur (npr. pri nekaterih indijanskih plemenih, ki so izrazito kolektivistična), popolnoma neznan pojem ali celo neke vrste "grešna misel".

V zvezi s tem Schwartz meni (Schwartz, 1992), da se strukture vrednot spreminjajo in razvijajo vzporedno s spreminjanjem družbenih okoliščin, da pa se lahko spremenijo tudi veliko hitreje, če pride do večjih tehnoloških, ekonomskih, političnih in varnostnih preobratov (tako npr. univerzalizem in vrednoti nacionalna varnost ter družbeni red niso v konfliktnem odnosu v državah, v katerih poteka revolucija proti totalitarnemu ali kolonialnemu sistemu). Vendar gre v takih primerih pogosto tudi le za začasno spremembo strukture vrednot, na kakršno je na primer v času osamosvajanja Republike Slovenije naletel Musek (2000) in sicer v smislu nenadnega porasta patriotskih vrednot.

1.2 Razvoj vrednot in vrednote pri mladostnikih

Poglejmo si sedaj, kako se vrednotni sistem razvija pri posamezniku in kateri so tisti dejavniki, ki prispevajo k razvoju vrednot. Osnovni predpogoj za oblikovanje vrednotnega sistema pri posamezniku je stopnja kognitivne razvitosti, ki omogoča preseganje konkretne ravni miselnih operacij, to pa je stopnja formalno-logičnih operacij. To stopnjo naj bi otroci okvirno dosegali med 10. in 11. letom starosti oziroma na začetku pubertete, kar naj bi pomenilo, da bo mladostnik šele od tega razvojnega obdobja dalje pričel z oblikovanjem lastnega vrednotnega sistema. Kot opozarja P. Lešnik-Musek (Lešnik-Musek, 1996), so posameznikove zmožnosti formalno-logičnega mišljenja pomemben pogoj za razvoj vrednot prav zato, ker je za njihov nastanek potrebna sposobnost abstrahiranja in generaliziranja, ki se razvije šele v tem obdobju. Človekov vrednotni sistem vsebuje namreč predvsem vrednote, ki se nanašajo na abstraktne objekte, t. j. na pojave, s katerimi posameznik nima direktnih, konkretnih izkušenj, ki pa so potrebne za razumevanje pojavov na predhodni, t. j. konkretno-logični stopnji razvoja. To obenem pomeni, da otrok, čigar mišljenje se nahaja na nižji razvojni stopnji, ni sposoben vrednotno presojeti abstraktnih objektov in torej ne zadovoljuje osnovnih pogojev za razvoj lastnega vrednotnega sistema.

Poleg družine, v kateri se otrok že v fazi primarne socializacije (od rojstva pa do vstopa v šolski sistem) prvič srečuje z vrednotami in vrednotnimi sistemi družbe, v kateri živi, spadajo prav gotovo tudi šola in druge izobraževalne ustanove, pristočasne dejavnosti ter mediji med okolja, ki vplivajo na otrokovo in kasneje mladostnikovo kulturno usmerjenost ter s tem tudi na njegove vrednote. Poleg obstoječih implicitnih shem, ki jih otrok pridobi prek stika s svojo kulturo in kulturnim okoljem, odkoder jih, ne da bi se tega zavedal, po-

notranji, vplivajo na oblikovanje posameznikove vrednotne hierarhije tudi njegove osebne izkušnje. Če se na tem mestu omejimo na vrtec oziroma šolo kot okolje, ki vplivata na mladostnikovo oblikovanje vrednotnega sistema, vidimo, da gre za socialno in kulturno okolje, v katerem vzgojitelji – učitelji skozi vzgojne in izobraževalne prijeme mladim posredujejo znanje in izkušnje, posredno in neposredno pa tudi vrednote. Le-te lahko mladi sprejmejo v celoti ali pa le deloma, vsekakor pa so lahko vrednote, s katerimi prihajajo v stik v okviru organiziranega izobraževanja, drugačne od tistih, ki so lastne njihovemu družinskemu okolju. V vrtcih in šolah se namreč mladi srečujejo tudi z osebami (tako vrstniki kot odraslimi), ki izhajajo iz bolj ali manj drugačnih socialnih in kulturnih ozadij, kar pomeni, da so lahko nekatere vrednote, ki jih usvojijo izven družinskega kroga, celo v kontrastu z "domačimi", kar lahko predvsem pri mlajših povzroča določene dileme glede "resnične" vrednosti posameznih vrednot. V obdobju, ko so mladostniki že sposobni oblikovanja lastnega vrednotnega sistema oziroma v obdobju, ko začnejo vrednote, ki so jih dotlej le prevzemali od odraslih, postavljati pod vprašaj ter se spraševati o njihovem smislu, pomenu ipd., pa začnejo k predhodno prevzetim vrednotam dodajati še vrednote, ki jih sami oblikujejo na osnovi lastnih izkušenj, potreb in želja, ki so značilne za njihovo starost in po vzoru resničnega vrednotnega sistema vrstnikov ter tistega, kar jim pod to krinko ponujajo mediji.

Posameznikove vrednote postanejo relativno stabilne šele po trinajstem letu starosti (Zupančič, Justin, 1991), kljub relativni stabilnosti pa se vrednote in vrednotna hierarhija – tako pri mladostnikih kot pri odraslih – spreminjajo skozi vse življenje. Razlike so opazne tako med starejšimi in mlajšimi mladostniki kot med mladostniki in odraslimi, odraslimi srednjih let in starostniki ipd. Musek ugotavlja (Musek, 2000), da so pomembne razlike med starostnimi skupinami predvsem tiste, ki se povezujejo z vrednotami, ki so odraz dejanskih razlik v življenjskih okoliščinah, bolj ali manj značilnih za določena življenjska obdobja. Življenjska področja, s katerimi se veliko ukvarjamo in vanje vlagamo veliko energije, postanejo vrednejša in jih začnemo vrednotiti višje že zato, da sami pred sabo upravičimo trud, ki ga vlagamo vanje. S tega vidika je na primer povsem pričakovano, da mlajše odrasle osebe, ki se borijo zato, da si postavijo temelje za uspešno kariero, najvišje cenijo vrednote, ki so povezane z uveljavljanjem, ugledom ipd., mladostniki, ki se v šoli borijo za dober šolski uspeh, v zasebnem življenju pa za lastno mesto pod soncem, pa najvišje cenijo storilnost in samousmerjenost (Furlan, 2001). Prav slednja, ki jo označuje težnja k ovrednotenju lastne individualnosti, lastnih ciljev, radosvednosti, ustvarjalnosti ipd., pa je tudi sicer že nekje od začetka devetdesetih let prejšnjega stoletja dokaj značilna za mladino – tako drugje v razvitem svetu kot tudi v Sloveniji (Ule, 1996). Kot dokazujejo raziskave (Ule,

1996; Ule, 2000), so se v devetdesetih letih mladim v Sloveniji zdele najpomembnejše vrednote oziroma vrednotne orientacije, povezane z varnim in mirnim osebnim življenjem (družinska varnost, mir v svetu, svoboda mišljenja ipd.), takoj za njimi pa vrednote, povezane z varnostjo na univerzalnem nivoju (varnost naroda, varovanje narave, red in stabilnost v družbi ipd.).

2 METODA

2.1 Udeleženci

V raziskavi je sodelovalo 446 gimnazijcev iz zadnjih letnikov gimnazij iz petih različnih političnogeografskih območij: Prekmurja (Slovenija), slovenske Obale (Slovenija), Trsta (Italija), Gorice (Italija) in Celovca (Avstrija). Večina (60%) izprašanih gimnazijcev je bila v času izvedbe raziskave stara 18 let (268 dijakov), 17-letnikov je bilo 103 (23,1%), 19-letnikov 47 (kar predstavlja 10,5%), 16- in 20-letnikov pa le 28 (6,3%). Povprečna starost sodelujočih je bila torej: 17,8 let.

2.2 Hipoteze

V okviru pričujoče raziskave sem želela ugotoviti, kakšne so vrednotne prioritete gimnazijcev, ki živijo na območju, o katerem se pogosto govori kot o "slovenskem kulturnem prostoru". Gre za prostor, v katerem Slovenci živijo kot avtohtoni prebivalci – pa najsi gre za območja znotraj kot tudi izven meja današnje Republike Slovenije. Zanimalo me je predvsem, ali imajo vrednotni sistemi gimnazijcev s teh območij iste prioritete in ali lahko torej z vidika vrednot mladostnikov to območje resnično pojmujejo kot kulturno enovito – vsaj kar se tiče mladostniške subkulture, ali pa se vrednote mladostniških skupin med seboj tako razlikujejo, da na preučevanih območjih ne moremo govoriti o skupni vrednotni orientaciji mladostnikov.

Z namenom, da bi odgovorila na zgoraj zastavljena vprašanja sem oblikovala naslednji hipotezi:

1. Hierarhije vrednot skupin gimnazijcev iz različnih okolij se med seboj ne razlikujejo.
2. Korelacije med rangi vrednotnih kategorij iz različnih okolij so statistično pomembne.

2.3 Instrumenti in spremenljivke

Za namene raziskave je bila uporabljena Schwartzeva lestvica vrednot v treh jezikih: slovenščini, italijanščini in nemščini. Uporabljena lestvica je v vseh jezikih razen v nemškem vsebovala 57 vrednot, medtem ko je nemška različica vsebovala eno dodatno vrednoto (le-ta bi se prevedena v slovenščino glasila: "razvajati se" z razlago v oklepaju: "zase storiti kaj dobrega"). Število v lestvici navedenih vrednot torej ni v vsakem okolju enako, ker Schwartzeve predpostavke dopuščajo možnost prilaga-

ganja lestvice specifičnim kulturam ter dodajanja specifičnih vrednot v kulturah, za katere so dane vrednote značilne.

Navodila za ocenjevanje vrednot sodelujoče opozarjajo, naj se pri odločanju o položaju, ki ga posamezne vrednote zavzemajo v njihovem življenju, vprašajo: "Katero vrednote so zame pomembne kot vodilo v življenju in katere vrednote so zame manj pomembne?" Sodelujoči podajajo odgovore na devestopenjski lestvici (od -1 do 7). Pomeni posameznih stopenj so naslednji:

nasprotna mojim vrednotam	nepo- membna			pomembna			zelo pomembna		izredno pomembna, vodilna vrednota
	0	1	2	3	4	5	6		
-1	0	1	2	3	4	5	6	7	

Za računanje končnega rezultata preizkusa je treba najprej ugotoviti, kakšna je struktura vrednot pri danem vzorcu, nakar se seštevajo posamezne ocene pomembnosti vrednot, ki se združujejo okoli določenih motivacijskih ciljev (oziroma vrednotnih kategorij/tipov), nakar je na podlagi rezultata možno ugotoviti, kakšna je vrednotna hierarhija določenega vzorca.

2.4 Postopek zbiranja in obdelave podatkov

Dijaki, ki so pristali na sodelovanje pri raziskavi, so pri njej sodelovali skupinsko, in sicer med šolsko uro, ki mi jo je odobrilo ravnateljstvo vsake gimnazije posebej. Testatorka sem v vseh primerih najprej glasno prebrala navodila za izpolnjevanje lestvice, v času samega izpolnjevanja pa sem bila dijakom na razpolago za morebitna dodatna vprašanja. Vsak dijak je lestvico izpolnjeval sam. Sodelovanje v raziskavi je bilo anonimno.

V prvi fazi so bili podatki obdelani s pomočjo Guttman-Lingoesove metode multivariantne analize, imenovane "analiza najmanjšega prostora" ali, Smallest Space Analysis (odslej SSA), ki je omogočila umestitev posameznih vrednot v vrednotne kategorije za vsako okolje posebej. Sledil je izračun srednjih vrednosti vrednotnih kategorij za vsako posamezno okolje, kasneje pa še rangiranje vrednotnih kategorij glede na okolja in izračun korelacij med vrednotnimi orientacijami gimnazijcev iz posameznih okolij.

3 REZULTATI IN DISKUSIJA

3.1 Združevanje vrednot v vrednotne tipe za nadaljnjo obdelavo podatkov

Na podlagi SSA analiz sem posamezne vrednote združevala v vrednotne tipe po principih, ki jih opisuje Schwartz. Ob upoštevanju rezultatov 36 medkulturnih raziskav, na katerih so Schwartz in sodelavci uporabili Schwartzovo lestvico vrednot (Schwartz, 1992), sem torej posamezne vrednote vključila v določene vrednotne

kategorije le, če so se v omenjenih raziskavah znotraj letih pojavile vsaj 25-krat (Schwartz, 1992, 29 in 30).

Kot je bilo že omenjeno, se v posameznih vzorcih vrednote razporejajo različno, tako da sem iste vrednote v primeru nekaterih vzorcev upoštevala in jih umestila v

določen vrednotni tip, v primeru drugih vzorcev pa sem jih iz nadaljnje obdelave izpustila, ker se njihova umestitev ne sklada s Schwartzevimi kriteriji.

Empirična razporeditev vrednot po vrednotnih tipih je torej za posamezna okolja naslednja:

Tabela 1: Prikaz umestitve vrednot po vrednotnih tipih (kategorijah) za podatke, zbrane na Slovenski Obali.
Table 1: Presentation of value scale by value type (category) for data gathered in Slovene Littoral.

KATEGORIJE VIŠJEGA REDA	VREDNOTNI TIP (motivacijsko področje)	POSAMEZNE VREDNOTE
samopoudarjanje	moč	bogastvo, avtoriteta, moč
	storilnost	sposoben, uspešnost
odprtost za spremembe	hedonizem	zadovoljstvo, uživati, uživaštvo
	stimulacija	razburljivost, pestrost, drzen
	samousmerjenost	ustvarjalnost, svoboda, neodvisen, radovednost
samopreseganje	univerzalizem	narava, ekologija, enakost, socialna pravičnost, svobodomiseln
	dobrohotnost in tradicija	pošten, pomagati, lojalen, odpuščanje; skromen, zmeren, sprijaznjen, vernost
konservacija	konformnost	spoštljiv, vljudnost, ubogljivost, samodisciplina
	varnost	nacionalna varnost, socialni red, urejenost, družinska varnost

Tabela 2: Prikaz umestitve vrednot po vrednotnih tipih za podatke, zbrane v Trstu in v Gorici.
Table 2: Presentation of value scale by value type for data gathered in the Trieste and Gorizia regions, Italy.

KATEGORIJE VIŠJEGA REDA	VREDNOTNI TIP (motivacijsko področje)	POSAMEZNE VREDNOTE
samopoudarjanje	moč	bogastvo, avtoriteta, mnenje, moč
	storilnost	prizadeven, uspešnost, sposobnost, vpliven
odprtost za spremembe	samousmerjenost	lastni cilji, neodvisen, radovednost, ustvarjalnost
samopreseganje	duhovnost	harmonija, smiselnost, duhovnost
	univerzalizem in dobrohotnost	narava, modrost, lepota, enakost, mir, soc.pravičnost, ekologija, svobodomiselen; odpuščanje, pošten, lojalen, odgovornost, pomoč drugim
konservacija	konformnost	samodisciplina, ubogljivost, spoštljiv
	tradicija	vernost, zmeren, sprijaznjen
	varnost	urejenost, družinska varnost, nacionalna varnost

Tabela 3: Prikaz umestitve vrednot po vrednotnih tipih za podatke, zbrane v Prekmurju.
Table 3: Presentation of value scale by value type for data gathered in the Prekmurje region, Slovenia.

KATEGORIJE VIŠJEGA REDA	VREDNOTNI TIP (motivacijsko področje)	POSAMEZNE VREDNOTE
odprtost za spremembe	samousmerjenost	lastni cilji, radovednost, neodvisen
	stimulacija	drzen, pestro življ., razburljivo ž.
samopoudarjanje	moč	moč, bogastvo, avtoriteta
	storilnost	prizadeven, uspešnost, sposoben
konservacija	tradicija	sprijaznjen, ubogljivost, zmeren
	konformnost in dobrohotnost	vljudnost, spoštljiv, samodisciplina; puščanje, lojalen, pošten, pomagati
samopreseganje	duhovnost	smiselnost, duhovnost
	univerzalizem	svobodomiselen, ekologija, socialna pravica, enakost, mir, modrost, narava, lepota
konservacija	varnost	druž. varnost, nac. varnost, soc. red, vzajemnost

Tabela 4: Prikaz umestitve vrednot po vrednotnih tipih za podatke, zbrane v Celovcu.
Table 4: Presentation of value scale by value type for data gathered in Klagenfurt, Austria.

KATEGORIJE VIŠJEGA REDA	VREDNOTNI TIP (motivacijsko področje)	POSAMEZNE VREDNOTE
samopoudarjanje	moč	avtoriteta, moč, bogastvo
	storilnost	uspešnost, sposoben, vpliven, prizadeven
	hedonizem	zadovoljstvo, uživati, uživaštvo
odprtost za spremembe	stimulacija	razburljivost, pestrost, drzen
	samousmerjenost	svoboda, neodvisen, lastni cilji, ustvarjalnost
samopreseganje	univerzalizem in dobrohotnost	narava, ekologija, lepota, enakost, svobodomiselen, mir, soc. pravičnost; odpuščanje, pomoč drugim, pošten, odgovornost, lojalen
konservacija	tradicija	sprijaznjen, vernost, tradicija, zmeren, skromen
	varnost	socialni red, nacionalna varnost, urejenost

Tabela 5: Srednje vrednosti vrednotnih kategorij preizkušancev po posameznih okoljih.
Table 5: Average values of value categories of the students tested in individual regions.

	V	M	S	SA	T	K	DU	U	U + D	ST	H	K + D	D + T
Obala	4,40	2,10	5,13	4,91		4,01		4,40		3,88	4,35		3,71
Trst	4,22	2,26	4,00	4,67	2,75	3,78	4,61		4,51				
Gorica	3,87	1,87	3,63	4,61	2,04	3,64	4,58		4,66				
Celovec	3,67	1,99	4,16	5,29	2,73				4,84	3,95	4,97		
Prekmurje	4,04	2,44	4,94	4,62	3,50		4,28	4,37		4,20		4,57	

LEGENDA: H : hedonizem; S : storilnost; M : moč; V : varnost; K : konformnost; T : tradicija; D : dobrohotnost; U : univerzalizem; ST : stimulacija; SA : samousmerjenost; DU : duhovnost; U + D : univerzalizem in dobrohotnost; K + D : konformnost in dobrohotnost; D + T : dobrohotnost in tradicija.

Tabela 5 prikazuje srednje vrednosti, ki so jih gimnazijci dosegli v posameznih vrednotnih kategorijah v vsakem okolju posebej (slovenska Obala, Trst, Gorica, Celovec, Prekmurje). V skladu s pričakovanji, ki izhajajo iz teorije, se določene vrednotne kategorije v nekaterih okoljih sploh ne pojavljajo (npr. tradicija, duhovnost, hedonizem itd.), medtem ko se v drugih okoljih ne pojavljajo samostojno, pač pa v kombinaciji z drugo vrednotno kategorijo, s katero se tako tesno prepletajo, da tvorijo sestavljeno kategorijo vrednot (npr. D + T, K + D itd.).

Iz tabele 5 je mogoče videti tudi, da je kategorija samousmerjenosti med vsemi kategorijami v vseh obravnavanih okoljih dosegla najvišjo povprečno vrednost (pripisali so ji jo izprašanci iz Celovca) in da drugo najvišje povprečje dosega kategorija storilnosti, ki je obenem najbolj cenjena vrednotna kategorija na slovenski Obali. Visoka (najvišja v Celovcu) povprečna vrednost pri samousmerjenosti potrjuje spoznanja o pomenu, ki ga imajo za "današnjo" mladino možnost samostojnih izbir, ustvarjalnost, svoboda izražanja ipd., ki se kaže pri vseh vzorcih, medtem ko je visoko povprečje pri kategoriji storilnosti dokaj specifično (zelo visoko so ga

ocenili tudi izprašanci iz Prekmurja) za gimnazijce s slovenske Obale, ki jim očitno sposobnost, uspešnost in druge vrednote, ki bi jih lahko uvrstili mednje, veliko pomenijo. Glede na to, da so bili v raziskavo vključeni predvsem maturantje, je razumljivo, da zavzemajo vrednote storilnosti pomembno mesto predvsem v vrednotni orientaciji maturantov iz Slovenije, kjer je vpis v željene univerzitetne programe v veliki meri odvisen od posameznikovega uspeha v srednji šoli in na maturi.

Najmanj cenjeni tip vrednot so vrednote moči, ki jim najnižjo povprečno numerično vrednost pripisujejo izprašanci iz Gorice.

3.2. Hierarhije vrednot po posameznih okoljih

Na podlagi podatkov iz tabele 6, je mogoče videti, da prihaja med posameznimi vzorci do precejšnjih razhajanj ne le glede na tipe vrednot, ki se pojavljajo v posameznih okoljih (kar je razvidno že iz tabele 5), pač pa tudi glede stopnje pomembnosti, ki jo posameznim vrednotnim kategorijam pripisujejo gimnazijci iz različnih okolij.

Tabela 6: Pozicije, ki jih znotraj posameznih okolij na lestvici rangov zavzemajo vrednotne kategorije.
Table 6: Rank positions on the value scale held by value categories within individual regions.

OKOLJA	SLOVENSKA OBALA	TRST	GORICA	CELOVEC	PREKMURJE
Vrednotne kategorije					
V	3,5	4	4	6	7
M	9	8	8	8	9
S	1	5	6	4	1
SA	2	1	2	1	2
T		7	7	7	8
K	6	6	5		
DU		2	3		5
U	3,5				4
U + D		3	1	3	
ST	7			5	6
H	5			2	
K + D					3
D + T	8				

(Za legendo glej tabelo 5)

Največje soglasje glede pomembnosti/nepomembnosti kategorij je mogoče zaslediti pri vrednotnem tipu samousmerjenosti, ki pri vseh vzorcih zavzema prvo ali kvečjemu drugo mesto v hierarhiji vrednot, pri vrednotah moči, ki jih gimnazijci iz vseh okolij uvrščajo med najmanj pomembne vrednote, in pri vrednotah tradicije, ki jih v vseh okoljih najdemo na predzadnjem mestu vrednotne hierarhije. Glede ostalih vrednotnih kategorij je skladanje med izprašanci iz različnih okolij manjše. Podobnosti je mogoče zaslediti predvsem pri vzorcih, ki izhajajo iz iste države, kar potrjuje izsledke drugih avtorjev, ki ugotavljajo, da so razlike med vrednotnimi sistemi tem večje, čim večje so razlike med družbenimi strukturami, v katerih bivajo izprašane osebe. Tako je mogoče videti na primer:

- da so vrednote storilnosti na prvem mestu po pomenu bodisi pri vzorcu s slovenske Obale kot pri vzorcu iz Prekmurja, medtem ko se pri ostalih vzorcih nahajajo precej nižje v hierarhiji;
- da kljub nekoliko spremenjenemu vrstnemu redu prva tri mesta pri obeh vzorcih iz Italije zavzemajo vrednote samousmerjenosti, duhovnosti ter sestavljena kategorija vrednot univerzalizma in dobrohotnosti (U + D);
- da so pri obeh vzorcih iz Italije vrednote varnosti na četrtem mestu ipd.

Na podlagi povedanega je torej možno sklepati, da prva hipoteza, ki sem jo oblikovala v pričujoči študiji in po kateri se hierarhije vrednot skupin gimnazijcev iz različnih okolij med seboj ne razlikujejo, drži le glede vrednotnih kategorij, ki se nahajajo na obeh ekstremih vrednotne hierarhije, t. j. glede najbolj in najmanj pomembnih vrednotnih tipov, ne drži pa za vrednotne

kategorije, ki so za izprašance srednjega pomena.

Pa pogledimo, kako je dobljene empirične podatke možno razložiti na podlagi dognanj nekaterih drugih avtorjev. Coleman in Husen (Ule, 1996) sta v osemdesetih letih prejšnjega stoletja ugotovila, da sta se sredi osemdesetih let med mladino v razvitih družbah pojavili dve glavni vrednotni usmeritvi: ekspresivna (najpomembnejše so vrednote, ki omogočajo samoizpolnitev, samoizražanje, možnosti svobodne izbire, kakršne so na primer: varnost, široka izobrazba ipd.) in informacijska (prevladujejo vrednote, ki so na različne načine povezane z značilnostmi informacijske tehnologije; sem spadajo uspeh, tekmovalnost, pripravljenost na tveganje, delo kot vrednota itd.). Če si naše, na osnovi Schwartzevega pristopa zbrane rezultate, razlagamo ob upoštevanju njunih ugotovitev, vidimo, da sicer v vseh preučevanih okoljih prevladuje nekakšen "vrednotni miks", kot sta ga imenovala že Coleman in Husen (Ule, 1996), kljub temu pa je možno v zabeleženih hierarhijah zaslediti nekakšno težnjo k lateralizaciji tudi pri vzorcih, zajetih v raziskavo. Pri obeh vzorcih iz Slovenije (s slovenske Obale in iz Prekmurja) najdemo na prvih dveh mestih vrednotne hierarhije kategorije iz Schwartzeve domene vrednot samopoudarjanja in odprtosti, na tretjem mestu pa nekakšen "miks" vrednot konservacije in samopreseganja, medtem ko pri ostalih treh vzorcih (Trst, Gorica in Celovec) na teh mestih prevladujejo vrednote, ki kažejo na težnjo h konservaciji in k odprtosti za spremembe. Medtem ko lahko pri prvih dveh vzorcih predvsem "po zaslugi" vrednot storilnosti zasledimo močnejšo težnjo k informacijski usmeritvi, ki vključuje večjo tekmovalno naravnost, pripisovanje večjega pomena delu in uspehu ter manjšega pomena

prostemu času, zanimanje za bolj specializirano in poglobljeno izobraževanje in podobno, pa lahko pri zadnjih treh (vzorci iz Gorice, Trsta in Celovca, torej vzorci, ki izhajajo iz okolij izven slovenskih državnih meja) opazimo, da prevladuje težnja k ekspresivni vrednotni usmeritvi, h kateri po Colemanu in Husenu (Ule, 1996) spadajo: odpor do tekmovalnosti in formalnih avtoritet, široki izobraževalni interesi, potreba po prostem času, močnejša težnja po varnosti itd. Narava omenjenih razlik med preučevanimi vzorci nakazuje možnost, da gre razloge zanje iskati predvsem v do pred kratkim zelo različni politično-družbeni organiziranosti okolij, iz katerih izhajajo preučevani vzorci (na eni strani nekdanji socialistični družbeni ustroj, na drugi pa že desetletja trajajoči kapitalizem) ter da niti v tem smislu z vidika vrednot ni možno govoriti o enoviti vrednotni orientaciji gimnazijcev.

Če se sedaj ne glede na našo prvo hipotezo osredotočimo le na podatke, ki smo jih (spomladi 2000) zbrali med gimnazijci iz Slovenije, lahko le-te primerjamo še z rezultati raziskav Mladina '98 iz leta 1998 (Ule, 2000). Primerjava (seveda je le-ta lahko le aproksimativna, saj je v naši predstavitvi rezultatov prikazana hierarhija vrednot po vrednotnih kategorijah, v prikazu Uletove (Ule, 2000) pa najdemo odstotek odgovorov, po katerih naj bi bile posamezne vrednote za respondente "zelo pomembne") omenjene raziskave z rezultati naših vzorcev iz Slovenije kaže, da je pri slovenski mladini od konca devetdesetih let pa do začetka novega tisočletja prišlo do spremembe težišč vrednotne orientacije v smeri od medosebnih odnosov in družine k višjemu vrednotenju storilnosti in torej aktivnega udejstvovanja, ki jo je Uletova pogrešala pri respondentih iz leta 1998 (Ule, 2000, 185–187). Taka sprememba je morda rezultat vedno večje tekmovalnosti na tržišču dela in spremljajočega zavedanja mladih, da je brez visoke storilnostne naravnosti in usposobljenosti težko na delovnem trgu najti "svoje mesto pod soncem". Visoka usposobljenost pa je še toliko bolj pomembna, če si oseba želi delovno mesto, ki omogoča izražanje ustvarjalnosti, samostojno izbiranje, dovolj prostega časa ipd. Visoko na lestvici se namreč tudi pri "naših" respondentih uvrščajo vrednote, ki kažejo na težnjo po ustvarjalnem življenju, ki naj bi omogočalo možnost samouresničevanja, uveljavljanja lastnih izbir, neodvisnosti (vrednote iz kategorije samousmerjenosti) itd. Vrednote, ki spadajo h kategoriji univerzalizma ter k vrednotam dobrohotnosti pa najdemo med pomembnejšimi vrednotnimi kategorijami bodisi pri slovenskih izprašancih iz naše raziskave kot tudi pri mladih, ki so sodelovali v raziskavi Mladina '98. Gre za vrednote, ki kažejo na pripisovanje visokega pomena dejavnikom, ki prispevajo k individualni (npr. pravo prijateljstvo) in "svetovni" blaginji (zaščita narave, mir v svetu, modrost ipd.). V tem smislu lahko tudi na podlagi rezultatov, ki smo jih zbrali leta 2000, zaključimo, da se proces individualizacije, ki ga

je Uletova (Ule, 2000) med mladimi v Sloveniji opazila v devetdesetih letih, nadaljuje tudi v začetku 21. stoletja – z že omenjeno razliko na področju storilnosti, ki pa je nismo zasledili pri vzorcih izprašancev, ki živijo izven meja Republike Slovenije (pa čeprav so med njimi tudi pripadniki slovenske narodnostne manjšine). Le-ti pripisujejo namreč storilnosti manjši pomen, kot ji ga pripisujejo njihovi vrstniki iz Slovenije. Ta razlika je lahko posledica razlike v hitrosti prehajanja od manj k bolj tekmovalno naravnani družbi, po kateri se slovenski vzorec razlikuje od ostalih v raziskavo vključenih vzorcev. Lahko bi rekli, da je med slovenskimi mladostniki v zadnjih letih prišlo do "nenadnega" odkritja storilnosti kot sredstva za boljši uspeh, medtem ko so mladi v ostalih dveh, že dlje časa tržno naravnanih državah, to fazo že "prebrodili".

Najbolj izstopajoča podobnost, ki jo je mogoče zaslediti med rezultati iz Mladine '98 in rezultati vseh naših vzorcev je nizek pomen, ki ga mladostniki pripisujejo vrednotam tradicije in vrednotam moči. Videti je, da se mladi ob zaključevanju gimnazijske izobraževalne poti dejansko za ti življenjski področji ne zanimajo. Tudi sicer so vrednote tradicije v nasprotju z mladostniškim iskanjem lastne identitete, področje moči pa spada med tista področja, ki pridobijo na pomenu, ko se z njimi veliko ukvarjamo, vanje vlagamo veliko energije ipd. (Musek, 2000). V obdobju mladostništva potreba po moči še ni v ospredju, zaradi česar se mladostniki z njo ne ukvarjajo in vanjo ne vlagajo lastne energije, zato je tudi ne cenijo visoko. Kot je ugotovil Musek (Musek, 2000), izstopa potreba po moči v zgodnji odraslosti, ko si mladi poskušajo ustvariti kariero.

3.3 Ali so si vrednotne orientacije preučevanih vzorcev sorodne?

Iz tabele 7 vidimo, da obstajajo statistično pomembne korelacije med rangi vrednotnih kategorij nekaterih vzorcev. Statistično pomembno korelacijo najdemo med vrednotnimi rangi s slovenske Obale in Prekmurja, iz Trsta in Gorice ter Trsta in Celovca, iz Gorice in Celovca ter iz Celovca in Prekmurja, medtem ko je prav zanimivo dejstvo, da kljub geografski bližini nismo zasledili nobene korelacije med vrednotnimi rangi izprašancev s slovenske Obale na eni ter izprašancev iz Trsta oziroma Gorice na drugi strani. Vidimo torej, da tudi v tem primeru lahko hipotezo, na katero se nanaša to podpoglavje (2. hipoteza), deloma ovržemo in deloma sprejmemo. Drži namreč, da obstajajo statistično pomembne korelacije med rangi vrednotnih kategorij vzorcev iz iste države (velja bodisi za vzorca iz Slovenije bodisi za vzorca iz Italije) oziroma iz držav z zgodovinsko sorodnejšim tipom gospodarsko-politične strukture (pomembnost korelacij med rangi iz Italije in Celovca), medtem ko ni statistično pomembnih korelacij med rangi iz okolij z različno tradicijo gospodarsko-

Tabela 7: Korelacije med rangi vrednotnih kategorij respondentov iz različnih okolij.

Table 7: Correlations between the ranks of value categories of students from different regions.

	OBALA	TRST	GORICA	CELOVEC	PREKMURJE
OBALA	1,000	,700	,400	,600	,899*
TRST	,700	1,000	,905**	,943**	,657
GORICA	,400	,905**	1,000	,886*	,657
CELOVEC	,600	,943**	,886*	1,000	,943**
PREKMURJE	,899*	,657	,657	,943**	1,000

* korelacija je statistično pomembna na nivoju 0,05 verjetnosti.

** korelacija je statistično pomembna na nivoju 0,01 verjetnosti.

politične ureditve. Glede na to, da so bili v vseh okoljih v raziskavo vključeni tudi izprašanci, ki so pripadniki manjšin (italijanske na slovenski Obali, madžarske v Prekmurju ter slovenske v Italiji in Avstriji), je morda ključ interpretacije sorodnosti med ugotovljenimi vrednotnimi hierarhijami ravno politika odnosov med večinskimi in manjšinskimi narodom v posameznih okoljih. Leta je namreč sorodna na celotnem ozemlju Republike Slovenije (dokaj odprta manjšinska politika z uradno priznana dvojezičnostjo in torej manjšim pritiskom na pripadnike manjšine ter manjšo stigmatizacijo dvojezičnosti kot uradno priznanega pojava), medtem ko se od slovenske razlikuje v obeh "zamejstvih" (v Italiji in Celovcu), ki pa kažejo znake medsebojne podobnosti (enosmerna dvojezičnost, ki velja le za pripadnike slovenske manjšine, bolj izrazita trenja med narodnostno manjšino in večino ipd.).

Iz povedanega je torej možno zaključiti, da tedaj, ko govorimo o hierarhiji vrednot gimnazijcev (paziti moramo namreč, da rezultatov neupravičeno ne posplošujemo na celotno populacijo mladostnikov, saj smo v raziskavo zajeli le vzorec gimnazijcev) državni ustroj in manjšinska politika v primerjanih okoljih delujeta bolj od dejavnika geografske bližine med izprašanimi skupnostmi.

Od vsega, kar je bilo doslej povedano, pa odstopa pomembna korelacija med vrednotnimi rangi izpra-

šancev iz Celovca in iz Prekmurja, ki si jo na osnovi razpoložljivih informacij in v luči dosedanjih interpretacij lahko le težko razložimo. Gre za vzorca, ki živita v različnih državah, sta geografsko gledano oddaljena in si le deloma delita (v Avstriji tisti del, ki pripada slovenski manjšini, v Sloveniji pa celoten vzorec) isti jezik: slovenščino. Za boljše razumevanje omenjene sorodnosti vrednotnih hierarhij bi bilo treba izvesti dodatno in bolj poglobljeno raziskavo s ciljem pojasniti visoko korelacijo med omenjenima vrednotnima hierarhijama.

4 SKLEPI

Na podlagi rezultatov izpeljane empirične raziskave sklepam, da z zornega kota vrednotnih orientacij in ob upoštevanju odgovorov gimnazijcev ni možno govoriti o enoviti vrednotni orientaciji gimnazijcev iz t. i. "slovenskega kulturnega prostora" (ki naj bi poleg mladostnikov, živečih v Sloveniji, zaobjemal tudi mladostnike, ki živijo sicer izven meja Republike Slovenije, a še vedno znotraj slovenskih narodnostnih meja). Očitno je namreč, da imajo razlike med družbenimi strukturami, v katerih omenjeni mladostniki živijo, pri oblikovanju njihovih vrednotnih orientacij še vedno večjo vlogo kot globalizacijski trendi, na podlagi katerih bi lahko sklepali, da "že vsi mladi mislijo in se vedejo enako".

REGIONAL DIFFERENCES IN THE VALUES OF GRAMMAR SCHOOL STUDENTS OR:
WHAT IS THE EXTENT OF GLOBALISATION?

Marina FURLAN

University of Primorska, Science and Research Centre of Koper, SI-6000 Koper, Garibaldijeva 1
e-mail: marina.furlan@zts-kp.si

SUMMARY

The article deals with the problem of adolescents' values in five geographically more or less distant regions (the Prekmurje region, the Slovene Littoral, the Austrian Carinthia, and the Italian Trieste and Gorizia border regions), the common denominator of which is the fact that in these regions both the Slovenes and members of other nations live as autochthonous settlers. The author has based her hypotheses on the premise that the adolescents under study have similar value orientations, since at first glance it seems that the life style of the adolescents from these regions is quite uniform and in this sense marked by globalisation trends.

The results of the research have shown that the greatest coincidence regarding the importance/unimportance of the categories can be observed in the values related to self-direction (which in all the patterns ranked first or second in the hierarchy of values), the values related to power (considered the least important by grammar school students in all the regions involved in the research), and tradition related values (which can be found in all the regions in the next to last place on the value scale). With regard to other value categories, similarities in the hierarchy of values can be observed mostly in patterns belonging to one and the same country. The influence of the state system on the values of grammar school students from the same country (although from different towns, distant from one another, within the country) is also evident in higher correlations among the ranks of value categories of the grammar school students from the mentioned regions.

Key words: adolescents, values, Schwartz's value scale, intercultural differences

LITERATURA

- Furlan, M. (2001):** Mladostnikova osebnost in njegove socialne vrednote v dvojezičnem okolju. Doktorska disertacija. Ljubljana, Filozofska fakulteta.
- Lešnik Musek, P. (1996):** Vrednote v različnih življenjskih obdobjih. *Anthropos*, 28, 5–6, Ljubljana, 122–135.
- Musek, J. (1993):** Osebnost in vrednote. Ljubljana, Educy.
- Musek, J. (1994):** Vrednote, življenjski cilji in ideali. V: Lamovec, T. (ed.): *Psihodiagnostika osebnosti 2*. Ljubljana, Znanstveni inštitut Filozofske fakultete, 205–268.
- Musek, J. (2000):** Nova psihološka teorija vrednot. Ljubljana, Educy – Inštitut za psihologijo osebnosti.
- Nastran Ule, M. (1996):** Vrednote. V: Nastran Ule, M. (ed.): *Mladina v devetdesetih. Analiza stanja v Sloveniji*. Ljubljana, Znanstveno in publicistično središče, 235–260.
- Reber, A. S. (1986):** *The Penguin Dictionary of Psychology*, 810. Aylesbury – Bucks, Penguin Books.
- Rokeach, M. (1973):** *The nature of human values*. New York, Free Press.

- Schwartz, S. H., Bilsky, W. (1987):** Toward a Universal Psychological Structure of Human Values. *Journal of Personality and Social Psychology*, 5, 550–562.
- Schwartz, S. H., Bilsky, W. (1990):** Toward a Theory of the Universal Content and Structure of Values: Extensions and Cross-Cultural Replications. *Journal of Personality and Social Psychology*, 58, 878–891.
- Schwartz, S. H. (1992):** Universals in the Content and Structure of Values: Theoretical Advances and Empirical Tests in 20 Countries. V: Zanna, M. P. (ed.): *Advances in Experimental Social Psychology*, 25, 1–66.
- Schwartz, S. H., Sagiv, L. (1995):** Identifying culture-specifics in the content and structure of values. *Journal of cross-cultural psychology*, 26 (1), 92–116.
- Ule, M. (2000):** Otroci svobode ali vrednotni obrat mladih v devetdesetih. V: Ule, M. (ed.): *Socialna ranljivost mladih*, 71–82. Maribor, Ministrstvo za šolstvo in šport, Urad Republike Slovenije za mladino – Založba Aristej.
- Zupančič, M., Justin, J. (1991):** *Adolescenca (mladostništvo)*. Radovljica, Didakta.

izvirni znanstveni članek
prejeto: 2003-05-09

UDK 811.163.6:811.132'282.8(497.4-15)

PREVZETE BESEDE IN KALKI NA ZAHODNEM SLOVENSKEM JEZIKOVNEM OBMOČJU

Mitja SKUBIC

Univerza v Ljubljani, Filozofska fakulteta, SI-1000 Ljubljana, Aškerčeva 2

IZVLEČEK

Avtor se v članku ukvarja s prevzetimi besedami in kalki, ki so jih Slovenci na zahodnem slovenskem jezikovnem območju prevzeli iz furlanščine in ki so značilni samo za omenjeno območje. Posebno pozornost posveča kalkiranju, "nevidnemu izposojanju", ker je pogoj za kalk samo neposredni stik, tj. sobivanje več etnij na istem območju. Avtor meni, da je kalkiranje pomembnejše od prevzemanja besed.

Ključne besede: furlanski govori, slovenski govori, jeziki v stiku, kalki, zahodna Slovenija

PRESTITI E CALCHI NELL'AREA LINGUISTICA SLOVENO – OCCIDENTALE

SINTESI

Nel suo articolo, l'autore prende in esame i prestiti e i calchi che gli sloveni dell'area linguistica sloveno – occidentale hanno ricevuto dal friulano e che sono caratteristica esclusiva della zona in questione. Particolare attenzione è dedicata al fenomeno dei calchi ("prestiti invisibili"), poiché condizione per la nascita di un calco è soltanto il contatto diretto, cioè la coabitazione di più etnie nella stessa regione. L'autore è dell'opinione che il calco sia più importante del prestito linguistico.

Parole chiave: parlate friulane, parlate slovene, lingue a contatto, calchi, Slovenia occidentale

1.

Izhajamo iz prepričanja, da je v stiku dveh ali več etnij medsebojno jezikovno vplivanje samo po sebi razumljivo, kakor je tudi razumljivo, da tako vplivanje ne more biti čisto enake teže. Jeziki so si jezikoslovno enakovredni, vsi so celostne enote in vsak od njih je popoln v smislu, da jezikovno izražanje zadovolji potrebam po glasovni ostvaritvi psihičnega dogajanja v človeku in sveta okoli njega, kolikor ga pač posameznik ali etnija potrebuje. Vendar pa si jeziki niso enakovredni sociolingvistično: raba nekaterih močno presega njihove siceršnje državne, politične meje, pri tem pa se večja njihov pomen; v teku časa se seveda zunajjezikovna veljava, in s tem mogoči vpliv na jezike v stiku, lahko močno spreminja.

V duhu našega znanstvenega srečanja bomo precej zanemarili jezikovni vpliv italijanščine na slovenski knjižni jezik, kar je seveda zaznavno tudi v zahodnih slovenskih narečjih, je pa dovolj znano in dognano, saj je v preteklih stoletjih italijanščina dala svoj leksikalni prispevek slovenščini, in seveda ne samo slovenščini, vsej kulturni Evropi v prenekaterem pomenskem polju. Dovolj je pomisliti na besedno umetnost, literaturo, glasbo, gledališče, slikarsko in likovno umetnost, na stavbarstvo, pa tudi na manj vzvišene manifestacije človeškega duhá, kot so vojaštvo in denarništvo, ali tudi moda in kuharska spretnost.

Ta del besednega zaklada je dokaj skupen slovenskim narečjem in knjižnemu jeziku. Bolj nas zanimajo tisti romanski vplivi, ki so značilni samo za zahodno slovensko jezikovno območje. Tu imamo v zavesti, da je bil precejšen del slovenskega zahodnega ozemlja v času med obema svetovnjima vojnima pod Italijo, skrajni zahodni del, denimo, zahodno od Idrijce, torej Rezija, Benečija, dolina Tera, pa že kmalu po združitvi Italije v drugi polovici 19. stoletja. Kar zadeva jezikovno situacijo celo prej, v stoletjih pod Beneško republiko, in zaradi tega pod italijanskim kulturnim in tudi jezikovnim vplivom, pa pravzaprav od političnega konca posvetne oblasti Oglejskega patriarhata. Pri tem je odvečno navesti, da je bila slovenščina v Italiji, in ne šele pod fašizmom, pritisnjena k tlom: Špeter Slovenov je na primer izgubil svoje dotedanje uradno ime, San Pietro degli Schiavi, furlansko Sampieri dai sclâs, in s kraljevim dekretom št. 4820 z dne 7. 1. 1869, torej le nekaj let po priključitvi ozemlja prejšnje Beneške republike, postal San Pietro al Natisono. Dvajsetletje fašistične oblasti je potenciralo tudi jezikovno poenotenje vse države: slovenščine v javnem življenju, šoli, upravi, v stikih državljana z oblastjo, z administracijo, dovolj je pomisliti na poitalijančevanje krajevnih in osebnih imen in priimkov, tako rekoč ni bilo; v majhni meri, v mestih malo, na deželi bolje, se je slovenščina obdržala v cerkvi in v ustanovah, ki jih je imela Cerkev npr. v Goriški Mohorjevi družbi. Onstran meje je danes italijanščina urad-

ni jezik in jezik javnosti in je premočna, kljub formalni zaščiti in dejstvu, da je slovenščina ob italijanščini v nekaterih občinah uradni jezik, kljub resničnim ugodnostim, ki jih v demokratični Italiji uživa, kljub zgledni razvejanosti v šolstvu; in še nismo upoštevali v zadostni meri tistega pojava, ki sta ga Susič in Sedmak v svoji dragoceni knjigi poimenovala *tiha asimilacija*. Tostran državne meje pa so nekdanji šoloobvezni Slovenci (in tako tudi Hrvati v Istri) skozi vsa leta šolanja pridobivali znanje v tujem jeziku in ta je vplival in pravzaprav še vpliva na jezik najstarejše generacije. Sedanja (tudi tostran državne meje) pa seveda vsesava italijanščino, razen z osebnimi stiki, predvsem preko TV. Če je, na primer, drugod v Sloveniji jezikovni vpliv sodobne italijanščine občuten samo v kakšnem izrazu: *čao*, *pica*, *kapučino*, je na Primorskem drugače: na osrednji slovenski televiziji smo na primer pred nekaj leti ob elementarni nesreči na Bovškem iz ust očitno primorske novinarka slišali: *Zdaj čakamo na električiste*.

Prava poplava romanskega besedja v zahodnih narečjih ni presenetljiva in je tudi ni mogoče zaježiti. Skušamo pač ugotoviti, kaj je iz romanskega sveta prišlo, in še posebej, ali je mogoče kak jezikovni pojav pripisati neposrednemu stiku tudi starejših dob, ne le zadnjih desetletij. In pa, kadar je to mogoče, prepoznati neposredni romanski vir. Ta se večkrat dokaj jasno pokaže v glasovni podobi: prof. Tine Logar je v svojih izčrpnih anketah v Reziji in Benečiji ugotovil, da govori stara generacija čaza, kaže torej furlansko glasovno podobo, mlajša pa ne.

Najstarejši in najbolj dragocen vir je seveda anketa, bolje, veriga anket, ki jih je izvedel med svojimi številnimi in plodnimi obiski ob koncu 19. stoletja v Reziji in v Terski dolini poljski jezikoslovec Baudouin de Courtenay: *Materialien* prinašajo za slovenščino teh dveh ozemelj bogato, pristno gradivo, z vseh polj človeškega življenja.

Slovinci smo v preteklosti na zahodu mejili na "Ladine" (rabim izraz, ki ga je zapisal tržaški slovenist in raziskovalec slovenskih zahodnih narečij Pavle Merku), ne na Italijane; dandanes pa je furlanščina kaj šibka, ravno na ozemlju, ki meji na slovensko: v Trstu jo je v zadnjih dvesto letih uničila triestinščina, se pravi varianta beneškega narečja italijanščine (Gianfranco Folena, 'veneziano de là da mar'); jezikovno pomembni *Dialoghi piacevoli dell'antico dialetto triestino* (Giuseppe Mainati) so bili objavljeni v letu 1821 po izrecni izjavi avtorja, da bi se ohranil spomin na govor, ki izginja. V Gorici je furlanščina izrinjena na rob mesta, nekako tako kot slovenščina: prevladujoči govorniki jezik je iz Trsta vrinjena triestinščina. (Doria, Pellegrini: "catapultata"). Slovenščina je zaradi stika z uradno, literarno italijanščino, (Furlanija gleda kulturno v Italijo od 15. stoletja dalje ali vsaj od smrti zadnjega goriškega grofa iz družine Thurn und Pusterthal, leta 1500, oziroma od razdelitve ozemlja na Goriško grofijo pod Habsburžani in

ozemlja zahodno od Idrije pod oblastjo Beneške republike, s sporazumom v Noyonu, 1516), že deloma v jezikovnem stiku z italijanščino, vendar na Goriškem močneje s furlanščino.

2.

Naš namen je opozoriti predvsem na kalke romanskega izvora; ti se nam zdijo pomembnejši kot prevzete besede. Vendar ne smemo zanemariti leksikalnih vplivov: treba je reči, da je v besedju dokaj romanskih prvin, ni pa zmeraj mogoče ločiti furlanskega vpliva od beneškega ali italijanskega, razen tam, ko to razlikovanje omogoča glasovna podoba prevzete besede.

V nekaterih pomenskih poljih besedja je romanski vpliv še posebej zaznaven; v dokaz bomo navedli le po nekaj primerov. Mislimo na:

človeka in njegovo duhovno življenje:

- dišpiet 'nagajanje' <frl. dišpiet: *Ji /noni/ runam dišpiete* (Trinkov koledar, 1984, 135);
- fadija 'muka' <frl. fadie: *Brez maltre, težave an fadije* (Matajur);
- karitât 'usmiljenje' <frl. caritât: *Tu je na karitât pa jito* (De Courtenay, 1895, 295);
- langač 'jezik' <frl. lengaz: *Boge langač naš* (Matajur);
- mizerija 'revščina' <it. miseria: *Je z enim "ma" povedal Duceju, da je tu Mizerija* (Cuffolo, 20. 9. 1938)

značajske poteze:

- potonir 'vaški kurbir' <frl. putanîr: *Ka to biu dêm potonir* (De Courtenay, 1895, 1030);
- šuperbija 'oholost' <it. superbia: *An vsa njegova šuperbija* (Trinkov koledar, 1973, 83);
- žlancjo 'vnema' <it. slancio: *So imeli din lipi lipi žlancjo* (Steenwijk, 1992, 19).

zunanji videz; človeško telo:

- bave 'slina' <frl. bave: *Anu ne da na predicála, na je mela fin bave* (Matičeto, 1973, 85);
- boča 'usta' <frl. bocie: *S fajfo tu boče* (De Courtenay, 1895, 489);

socialni odnosi na vasi:

- kapo 'glava, poglavar' <it. capo: *Alora a rékal ti, ke bil kapo* (Matičeto, 1973, 60);
- zornada 'dnina' <frl. zornada: *Je hodu u zornade pog.*;
- paja 'plača' <frl. paja: *Ni majo dobro pajo alboj zornado* (De Courtenay, 1895, 298);

funkcije in dolžnosti:

- podestâ 'župan' <it. podestâ: *Povabili so na občino bivše podestâ* (Cuffolo, 23. 11. 1943);
- šindik 'župan' <frl. sindic: *Šindik gor s kantoniere, sekretar, meštri Žefu* (Matajur);

poklici in dejavnosti:

- marigon 'tesar' <frl. marangon: *Kristuš je marigon dielau* (Trinkov koledar, 1973, 65);
- cialar 'čevljar' <frl. cialiâr: *On dila cialar* (Matajur);

šola in prosveta:

- maeštro 'učitelj' <it. maestro: *Tu Plastiščah njemamo derita za mjet maeštro* (De Courtenay, II, 1904, 61);
- žornal 'časopis' <it. giornale: *Je pošlû tisto fotografijo u adan velik žornal* (Trinkov koledar, 1960, 86);

giornalin (Vartac, 1994);

vojaštvo:

- klaša 'letnik' <it. classe: *Obedna druga klaša se ne more pohvaliti, da se lahko tako hitro zbere* (Matajur);
- alpin 'alpinec' <it. alpino: *To bila fantarija, bili alpinavi* (Steenwijk, 1992, 4);

ljudski prazniki:

- jiba grasa 'debeli četrtek' <frl. jóiba grassa: *Te den na to Jibo-graso* (Steenwijk, 1992, 19);

cerkev in verski svet:

- plavan 'župnik' <frl. plavân: *Be, miša to je, jo reče plavan* (Steenwijk, 1992, 18);
- dutrena 'veronauk' <frl. dutrina: *Be, dutreno ni so nas wučili* (Steenwijk, 1992, 18);

preklinjanje:

- maladivat 'preklinjati' <frl. maledî: *Maladyna štrija jita* (De Courtenay, 1895, 200);
- *dio povero!, orko dindio* itd., pog.;

demonske sile:

- štrija 'vešča' <frl. stria: *A zene oblečejo kutuline na robe, za de na pride tuča al pa de štrjoni se nastaknejo* (De Courtenay, 1988, 15);

življenje na vasi:

politika:

- voto 'glas' <it. voto: *Glasovi, voti naših ljudi* (Matajur);

gospodarstvo:

- marčat 'trg' <frl. marciât: *V soboto je v Čedadu marčat* (Trinkov koledar, 1986, 68);

prevoz, promet:

- makina 'avto' <it. macchina: *Makine s fureštimi targami* (Matajur);

pravne in upravne zadeve:

- gauža 'pravni spor' <it. causa: *So meli no gaužo, an an bil zgubil no gaužo ziz ni drugi kumunon* (Steenwijk, 1992, 2);
- oficij 'urad' <frl. ofizzi: *Nie oficiha v Čedadu in Vidne, od sodišča do paražona, od sudajškega distreta do oficiha diela in do raznih patronatu, kamor bi ne šu pre Mario* (Trinkov koledar, 1992, 81);

zdravstvo:

- miedih 'zdravnik' <frl. miedi(c): *Urniki miedihu v Nadiških dolinah* (Matajur);

hrana, prehrana:

- pašta 'testenine' <frl. pasta: *Pa w minještro an ni bilu riza, somo djali suk, ko ni pašte* (Steenwijk, 1992, 5);

kuhinja:

- tont 'kročnik' <frl. tont: *An tont paštašjute* (Dom);
- plat 'kročnik' <frl. plat: *Nji oča prodaje plate anu mužüle ta dole Krowacje* (De Courtenay, 1895, 319);

oblačila, tkanine:

- breheše 'hlače' <frl. braghessis: *An žnidar, an šiva ábite, brehése* (De Courtenay, 1895, 328);

obutev:

- scarpe 'čevlje' <it. scarpe: *Ni maju mu djat pa čirivje, scarpe, ne?* (Steenwijk, 1992, 3);

hiša in okrog nje:

- džardin 'vrt' <frl. giardīn: *Den lipi paleč fis tuw sridi jsega džardina* (Matičeto, 1987);

živina, prireja:

- mandrija 'pašnik' <frl. mandria: *mandrija*, pog., tudi ledinsko ime;

denar, mere:

- palanka 'majhen denar' <frl. palanca: *Ti /Pust/ si nam snidal wse palanke, wse bečiče* (Steenwijk, 1992, 10);
- eto 'hektogram' <frl. eto(gram): *Ice je pezalo glih dva eta* (Matajur);

prosti čas, zabava:

- škerc 'šala' <frl. scherz: *Nie biu ku an škerc* (Dom);
- kope, baštoni 'igralne karte pri briškoli': *As od kope. Fant od baštonov*, pog.
- bala 'krogla' <frl. bala: *bala, balin*, pog.

živali:

- woča 'gos' <frl. ocia
- dindja 'puran' <frl. dindia: *Taw kokošarju na mela woče, dindje, race* (Matičeto, 1987);
- čingjale 'merjasec', <it. cinghiale: *Kartuče ki imajo paleton za čingjale* (Matajur);
- lokej 'polž' <frl. lacai: *Ruhac; tí ka nyma hiše, to lokéj* (De Courtenay, 1895, 945);

gozd:

- maša 'butara' <frl. mazza: *Se je spovedala, da je ukradla 'nu mašu'* (De Courtenay, 1988, 5);

rastline, rože:

- fruga 'sadeži, letina' <lat. fruges, stfrl. fruga: *De bi maria ta prechista diviza dala objuno frugo* (Bratuž, 1993, 16, 41);

vinograd, vinarstvo:

- vendema 'trgatev' <vendema: *Wso vandemo somo meli ta-pod jerpargo* (Steenwijk, 1992, 7);
- šiempla 'čebrič' <frl. semplā: *šiempla*, pog.
- vrste vina, Pirona 1935: *cividin, merlot, voštan* (frl. avostan), *merican* ('izabela'), *pinot, pikolit, kabernet, rafuoš* (frl. rafuoš), *rebula, teran*;

neživa narava, geografski izrazi:

- čamin 'dimnik' <frl. ciamin: *Dèm; hre karje dima wos čamín* (De Courtenay, 1895, 376);
- valada 'dolina' <frl. valada
- bošk 'gozd' <frl. bosc: *Par starih tinpah valada Muzca ne ba pokrita od na velicaa boška* (Vartac, 1994).

3.

Izbrali smo samo majhen del gradiva, kjer je vidno

izposojanje iz romanskega jezikovnega okolja; zlasti iz furlanščine, kakor to večinoma dokazuje pisna podoba, in ta je gotovo dokaj zvest odraz glasovne. Posebej pa bomo navedli izraze za sorodstvo, pri čemer bomo ločili tiste za krvno od tistih za pridobljeno sorodstvo (po svaštvu ipd.) in pa seveda izraze za osebe zunaj pravega sorodstvenega odnosa, vendar na posameznika tesno vezane:

- parantat 'sorodstvo' *Ne so invidali wse nje parantat* (Trinkov koledar, 1968, 127);
 <frl. parintât *Te boune, an te bohe, ne majo malo parantade* (Matajur);
- famea 'družina' *Na famea na Osojah* (De Courtenay, 1895, 472);
 <frl. famea *fameia* (Logar, 1975);
- nono 'ded' *None so ponovile navuodan* (Matajur);
 <frl. von *Nonul je dal nonolnu* (Dom);
 <it. nonno *Moj non bis* (Vartac, 1994); *Bisona Veronica* (Matajur); *Tista s karakterističnim facuolan na glavi je prababica (bisona)* (Matajur); *bižinona*, pog.; *Od mih očé dét to je moj bazawon, te stari dét. Bazovésa* (De Courtenay, 1895, 947); *Navuodi in pravniki (pronipoti)* (Matajur);
- navuod, frl. nevuôt *To j ma nječa. To je moj nawolt* (De Courtenay, 1895, 153);
 gnecia *Še sadalà moja njanja perè glavó takuo, s pokrivami* (Vartac, 1994); *Tuoj kužin Nino Kabasu. Ženina kužina* (De Courtenay, 1895, 201);
 njanja, frl. gnagna *Ni moja taté nu kužine* (Steenwijk, 1992, 16); *Ni sta bila žemulina* (De Courtenay, 1895, 838);
- kužin, frl. cusin *To je muš ot mi sastré, to je muš mi sastré, kunjat. Kunjada* (De Courtenay, 1895, 153); *Se poguarjam z Fõnzonom, muojim vaščan an kunjadan* (Matajur);
- žemulin, frl. gimul *Je le nuveč a je pustyl wse jimplantanu* (De Courtenay, 1895, 425);
- kunjat, frl. cugnât *Anu njaga nuviča ga je čakala* (De Courtenay, 1895, 25); *Dva purtona za dva para novičev* (Matajur);
- nuvič, frl. nuviz, -ič *Nuna. Ta nuna Lena. Non je iti ki darži na karstu* (De Courtenay, 1895, 1341);

	<i>Ti ti ne znaš več tvi'a nuna Barlem</i> (Matičetov, 1985); <i>Anu issò dóltnost majo núnovi dardi itadéi, ki gneh fiózhovi majò potribo</i> (De Courtenay, 1913, 61);
fijoč, frl. fioč	<i>Ja be tela radi pry na vaše žanytke, na ma fijoča žanytke</i> (Trinkov koledar, 1968, 124);
santol, frl. santul	<i>Ti, ka ha je dâržal na kârsto, santol</i> (De Courtenay, 1895, 1341);
bajica, frl. bae	<i>Kambe ste dala Ježuša? - Ja se ga dala bajice</i> (Trinkov koledar, 1977, 117);
komare, frl. comari	<i>Pa tudi ve komare, ki ste že v letih</i> (Trinkov koledar, 1973, 81);
moros, frl. moròs	<i>Pride an liep moros jutre</i> (De Courtenay, 1988, 19).

Eno od intimnih semantičnih polj, rodbina, je bilo nenavadno močno pod tujim, romanskim vplivom. Glasovna podoba kaže skoraj zmeraj furlanski vpliv. A časopisni jezik je dandanes krepko izpostavljen literarni italijanščini in odtod dvojnice: *navuodi/pronipoti, baze/bisnona*.

4.

Na splošno velja, da so samostalniki in od teh še posebej izrazi za konkretne reči v tujih jezikih lažje sprejemljivi. Ravno zato se zdi, da dokazuje tesno povezanost zahodnega dela slovenske etnije z romanskimi sosedi dokajšnje število prevzetih pridevnikov, ti pa so po svoji naravi izrazi za abstraktnost, kot npr. *braf* 'dober, sposoben', *dišpetoven* 'prepirljiv', *flapast* 'uvel, onemogel', *forešt* 'tuj, nedomač', *furbast* 'zvit', *kapac* 'sposoben', *pront* 'pripravljen', *savih* 'moder', *stuf* 'naveličan', *šutast* 'neumen', *žvelt* 'nagel'. Večina se uporablja tudi kot prislov.

Izdatna je tudi bera prevzetih glagolov. Romanske glagolske osnove se brez težav vklaplajo v oblikoslovni sistem slovenščine na zahodu. Celo neosebne glagolske oblike, tako deležniki: *Ka ni ni cejo, ka to je proibino* (De Courtenay, 1895, 211), *La montagna na ni so- vencionana* (Steenwijk, 1992, 17). Z redkimi izjemami, zaradi glasovne podobe, največkrat ni mogoče ugotoviti, ali gre za furlanski ali italijanski vir. Tudi ni mogoče trditi, da bi bilo število prevzetih glagolov kaj manjše v današnjem jeziku, ko knjižna norma v slovenščini zagotovo vpliva na jezik, saj je večina časopisnega jezika v knjižnem jeziku. Prevzete glagole najdemo v pridigah nadškofa Attensa: *Bandisaite od sebe te perchleti nachiašti grech* (Bratuž, 1993, 10, 60), v obilju v anketah De Courtenaya: *Ja ti augurawan den dobar vijač* (De Courtenay, 1895, 8); *Hči se ma mužit, anu žané bajät. Se bajä te male uotroké* (De Courtenay, 1895, 69).

Najdemo jih v ljudskem izročilu: *To se čakaralo karje karje naa tympa* (Matičetov, 1973, 176), *Je vidu ta pod no čariešnje tri tatí, ki su se partil* (Tomasetig, 1981, 23), v otroških spisih, *Moj paiz to de lipe, a me plaže karje; No nediejo popudan sin pituravala ne dizenje od škuole; Ja e šinjè pensan na mo malo znankinjo* (Vartac, 1994), in močno zastopane v časopisnem jeziku, naj že gre za stare jezikovne vplive, *Jih ima štier/namreč nonne/ an vsi na videjo ure jo varvat an kokolat*, ali pa za čisto moderne zadeve, *Še prej ko so angleži žbarkal* (Matajur); *Nečejo pezat al bit na pot drugim* (Dom); *Iz številkk o prebivalstvu, ki jih publikamo* (Dom).

Razen prislovov načina iz pridevnikov jih je najti kar nekaj za izražanje časa: *Alora so bili pasove* (Matičetov, 1973, 60); *Fratant, od vilje piernahta, so judje spravljale pouno vej okou vjenahtske brine* (Steenwijk, 1992, 19); *Ali ste mai čul kajšnega resnično reč: "Jes san žleht?" - Jest mai* (Matajur) in tako še *simper, muč tympa, na volta: Gresta no volto, Kristus an sv. Petar* (Trinkov koledar, 1987). Manj za izražanje prostorske razsežnosti: *Pujte, pujte, gotrica, indavent* (Matičetov, 1987), veliko za izražanje načina: *Hrete dret* (De Courtenay, 1895, 142), *Tana Solbice romunymo najboe frank ta met wsemy Rozejani* (De Courtenay, 1895, 311); *Nanče na'a kilometra na narejan avanti* (Matičetov, 1985); *Za "tutelo" so tudi oni dakordo* (Dom).

Najdejo se tudi izrazi za nedoločene količine: *Ben, njan da gremo dan fregulčec nutor w tinel* (Matičetov, 1987); *Pa kar je masa je masa!* (Matajur); *To ni miga ne zawo koj pruset* (Steenwijk, 1992, 18). Celo priredni vezniki *ma, pero, altroke, dunča, magari*, redkeje podredni: *Či, ja ba ni tela bit mati od ti utruk, ki so njan, nenci ba ni mi dali* (Steenwijk, 1992, 8).

5.

Posebno pozornost bomo posvetili kalkiranju, "nevidnemu izposojanju". Prepričani smo namreč, da kalk omogoča samo neposredni stik ali tudi sobivanje dveh ali več etnij na istem ozemlju, in pa seveda dolgotrajna simbioza teh etnij.

Znano je, da kalk, 'kalup', ni prav star términ. Še G. I. Ascoli, véliki italijanski jezikoslovec, je uporabil samo glagol "kalkirati" (AGI, IV). A pojav je zaznal že eden znamenitih Slovencev, Jernej Kopitar, ko govori o skupnih jezikovnih črtah v treh genetično nesrodnih balkanskih jezikih: bolgarščini, romunščini ("walachisch"), albanščini. Sto let kasneje je danski jezikoslovec Kristian Sandfeld to jezikovno situacijo srečno poimenoval *linguistique balkanique*. Kopitar je našel skupne jezikovne črte, torej kalke, v zapostavljanju določnega člena, tudi svojilnega zaimka, v šibki rabi nedoločnika, in s tem, za romunščino predvsem, v drugačni zgradbi analitičnega futura, ne z modalnim glagolom obveze, *habere*, kot je to običajno v vseh romanskih jezikih, ampak z glagolom 'hoteti'.

Za jezikovni vpliv stičnega jezika se nam zdi kalkiranje pomembnejše od prevzemanja besed. Pri tem je dobro razlikovati med pomenskim in skladenjskim kalkom. Pri prvem je iz tujega jezika posnet pomen: neki término, neka beseda je privzela pomen, ki ga sicer v našem jeziku nima; pri tem pa zgradba sintagme, kadar gre pač za sintagmo, ni načeta: sintagmo "dobra igra" v slovenščini prav lahko uporabimo, vendar ne pomeni istega kot pri balinanju, kjer je tehnični término. Struktura je obstala, a privzela je pomen, ki ga sicer nima; *dobra igra* ima po našem mnenju svojo pomensko utemeljitev v furlanskem izrazu *pala de bon zuc* (Pirona, 1935): balinar zaluča svojo kroglo, pridržuje pa si pravico, da jo vzame nazaj, kot da ni bila igrana, če bi se pri natančnejšem merjenju izkazalo, da bi mu krogle ne bilo treba vreči. Balinanje so najbrž na Kranjsko prinesli furlanski delavci, na Kranjskem se je bolj kegljalo.

Še enkrat romunščina: je edini romanski jezik, ki pozna ljubeznivi jutranji pozdrav *buna dimineata*, povsod drugod se sliši samo *bon jour*, *buenos días*. Razlog bo skoraj gotovo psihološki, Rimljani so bili na moč vraževerni in zaželeli komu "dobro jutro", bi pač pomenilo pokvariti mu dan. Romuni, ali bolje romanizirani Daki, so ga že morali prevzeti iz slovanskega sveta.

Za skladenjski kalk imamo strukturo, ki v jeziku ni znana. Ker je izražanje časa za normo v slovenščini drugačno kot pri Primorcih, moramo imeti "ob štirih in pol" za romanski jezikovni vpliv. Tudi ta struktura v slovenščini eksistira, a ne v tem pomenu. To je torej semantični kalk, kot je "tirare sù i bambini" kalk po nemškem vzorcu, kar je pojasnil že Ascoli. Prav v Kopru so me pred leti opozorili na pojasnilo TV: *je padla linija*, kar je kalk po it. "è caduta la linea".

Kalkiranje imamo za pomembnejšo črto pri medsebojnem vplivanju. Izhajamo iz prepričanja, da je kalkiranje mogoče samo ob neposrednem stiku etnij in s tem dveh jezikov. Za romansko-slovanske stike vemo, da je, če izvzamemo romunščino, ki je že dolga stoletja poplajena v slovansko morje, dandanes edino stično ozemlje italijanska samostojna dežela Furlanija-Julijaska krajina v svojem najbolj vzhodnem delu, torej v pokrajinah Trst, Gorica in Videm, tu vsaj na vzhodu, in pa zahodna obala Istre. Torej precej drugače kot germansko-romanski stični jezikovni svet; drugače pa tudi po številnosti pojavov, ki so razločljivi samo z vplivom tujega, stičnega jezika.

Tu jemljemo v pretres samo stično slovensko-romansko situacijo in še to omejeno na Goriško in na slovenske zahodne govore v Videmski pokrajini, torej v Kanalski dolini, Režiji in dolini Tera. Bilo je že povedano, kaj vse so jezikoslovci dognali; zanima nas predvsem skladenjski vidik, in za tega lahko iz našega gradiva navedemo kar nekaj jezikovnih pojavov, kjer se zdi, pri kalku je prepričanost mnogo manjša kot pri prevzetih besedah, da gre za romanski, predvsem za furlanski jezikovni vpliv. Vodilo je zmeraj eno in isto:

neka raba oblike ali neka struktura, sintagma se v našem gradivu pojavi, a osrednja slovenščina take sintagme ne pozna, pač pa jo lahko ugotovimo v stičnem romanskem jeziku, v furlanščini, v beneščini ali v normirani italijanščini. Sintaktične pojave je kot prvi izčrpno obdelal Pellegrini že leta 1969; morda je kaj pripisal romanskemu vplivu, kar je že znano v govorjenem jeziku, največkrat v osrednjih slovenskih narečjih, npr. slabljenje dvojine in slabljenje srednjega spola. Ta dva pojava nista omejena na zahodna narečja.

Za kalke po romanskem vzoru imamo tele skladenjske pojave:

- rabo določnega, včasih tudi nedoločnega člena ob samostalniku:

Tou Bardskem kamunu to more kontate te jude na ne roke (Matajur);

Da vas is celliga serza aku en otsha svoiga jedainiga senu jubim (Bratuž, 1993, 9, 8);

- ženski spol mestnih imen:

Bengasi je četrtič menjala *gospodarja* (Cuffolo, 31. 1. 1942);

Dolenji Barnas: nova beneška Medjugorje (Matajur);

- množina samostalnika v moškem spolu za izraz več oseb, zlasti pa za zakonsko dvojico:

Moji noni se spomnijo (Vartac, 1994);

Gospodarji so jih /Kristusa in sv. Petra/ sparjel tu hišo (Trinkov koledar, 1948, 136);

So se bratje (na objavljeni fotografiji so 3 sinovi in eno dekle) *nazaj srečal* (Matajur);

- drugačna zgradba za odnose, ki jih v normirani slovenščini izražajo skloni:

Ta sgrableni nasrečni sin od evangelia (Bratuž, 1993, 18, 32);

Sveta Maria od Zdravja ... sv. Maria zdravja (Matajur);

Telega stagiona jo na morta narest (Matajur) ("Odkrimo pokrú");

Naši puobi, komandant u glavi, *so se pokadili po listnjakih* (Matajur);

- stava pridevnika ob samostalniku:

Trawa zelena. Arbol zalen (De Courtenay, 1895, 1098);

Imeu je oci in mater že parlietne (Trinkov koledar, 1981, 103);

Niesan hodu u šuolo slovejnsko (Dom);

- drugačna zgradba za izraz časovnih razsežnosti:

So bile dénijsst wor (Steenwijk, 1992, 7);

So že deset liet, ki hoden na Mlado briezo (Matajur);

- zaimek zlasti ob meteoroloških glagolih:

To ne lije, to se će prignat (De Courtenay, 1895, 89);

Alora to stalo no nuč, to svitilo no hermallo (Matičev, 1985);

To če karje karje caffellatte za jest šterc (Steenwijk, 1992, 11);

- nenaglašeni zaimek ob glagolu, tudi če je osebek izražen:

- Onde sin an se je uzel* (De Courtenay I, 1895, 1);
Buh on se obarnuw, pobraw to podkow (Trinkov koledar, 1970, 94);
 - nenaglašeni zaimsek za povzemanje sicer izražene-ga predmeta:
Toninacu mu se je mudilu (Logar, 1993);
Danielo jo pozna puno judi iz naših dolin (Matajur);
 - zadrege ob glagolskem vidu in vrsti glagolskega dejanja:
Novico smo bli že tekrat napisal. Seda objavimo fotografijo an jim ponovmo naše voščila (Matajur);
An se je polamentú (De Courtenay, 1988, 14); (Matajur);
Alora slama je popensala an moment (Logar, 1993);
 - nenavadna raba reflektivnega glagola in obratno:
Kapučeto roso se je zabla tuo, kar je ne mama rakomandala (Logar, 1993);
San se začeu pliest gor po adni lindi (Dom);
Tudi za me Mlada Breza je končala, pa za me je končala za nimar (Matajur);
 - vezava glagola:
Ja wan prosin no gracjo (Matičetov, 1985);
Kocher David je jokal Absalona (Bratuž, 1993, 8, 15);
V Milanu, Turinu in Veroni so ljudje žvižgali nemške vojake (Cuffolo, 30. 1. 1941);
 - drugačna vrednost glagolskih paradigem:
 se vidimo, se slišimo, pog.;
 - pogostna raba glagolskih perifraz:
Ste skoro reval čarte pysat (De Courtenay, 1895, 524);
Ko končamo smučat, pog.
Kaj hočete, da vem jaz, je odgovoril čemerno naktar (Čuk na pal'ci, 1923);
Kdo hočete, da vam piše? (Pahor, 1955, 145);
Sen takuo utrujena, da ni potrebno nič za me stuort zaspal (Matajur);
 - v stavku, neodvisnem ali odvisnem, ni upoštevan običajni besedni red:
Do po pot Toninac je sreču nu petjarcu (Logar, 1993);
- An dan an jager je hodu če po ni host* (Tomasetig, 1981, 25);
Sporočamo vam, da naši uradi bojo zaprti od ponedeljka, 24., do ponedeljka, 31. decembra (Matajur);
Vino je bilo slabo; ga smo pustili na mizi, pog.;
 - isto velja za sestavljene glagolske paradigme:
Sem poslušal z zanimanjem (Merkù, govorjeno);
Sem prebral, kar je izšlo napisano, (Rebula, zapisano);
 - svojska zgradba nikalnih stavkov:
Za srečo, nie biu ku an škerc (Dom);
Ne vsi partizani so se mogli umakniti čez Nadižo (Cuffolo, 6. 6. 1943);
 - upoštevana je romanska, oz. latinska sosledica časov:
Mož je parsegu da je stau tu na svoji zemlji (Trinkov koledar, 1974, 75);
Farmošter je pridgu, pa nie blo videt de žene so se jokale (Trinkov koledar, 1974, 99);
An se je zmisnu, de zluodi dol u kripi je biu pun prahu (Tomasetig, 1981, 45);
 - pogostna raba nedoločniškega odvisnika:
An ju je peju nazaj damu brez baka videt (De Courtenay, 1988, 17);
Za pret skuhat je kurila s slamo (Logar, 1993);
Toninac, tiste videt, je teu von s kože od fote (Trinkov koledar, 1977, 98);
 - izbira glagolske paradigme v obeh delih hipotetične periode:
Če želodi so bli valic ku muloni, sada si biu martu! (Tomasetig, 1981, 42);
Bej tu bilo tup tedne, ni tešov račet mišo tana Subice (De Courtenay, 1895, 948);
Ma hcy je wzela Muceša, tahá staraha deda, ke ha ni (tešon) tehon, baj an bi bil mél wso Rezjo, ja ha ni jímahon, njaha (De Courtenay, 1895, 577);
Bešemo vedeli, ko za dna ušjawa, skuljawa krepa ma prejte skuza Učjo, tešemo cesto naredit (Matičetov, 1992);
Ma ci bešajo paršle ti drugi, nemici, ni tešajo ga wstrilit (Steenwijk, 1992, 12).

LOAN WORDS AND CALQUES IN THE WESTERN SLOVENE LINGUISTIC AREA

Mitja SKUBIC

University of Ljubljana, Faculty of Arts, SI-1000 Ljubljana, Aškerčeva 2

ABSTRACT

Since the idioms of the western Slovene linguistic area have for centuries been exposed to the strong linguistic influence of the Romance languages, the fact that they possess a great number of Romance linguistic elements is to be expected. The aim of the article is to present the current situation and stress in particular that aside from

numerous loan words there are also many calques, semantic and syntactic, and it is precisely this fact that proves how powerful the linguistic influence of the Romance environ has really been. The article argues that the vital condition necessary for an imitation of a foreign linguistic pattern to take place – unlike a simple adoption of foreign words – is coexistence of ethnicities in the same territory in a continuous and centuries long contact.

Key words: Friulian idioms, Slovene idioms, languages in contact, calques, western Slovenia

VIRI IN LITERATURA

Ankete Logar – Ankete prof. T. Logarja. Dostopne na SAZU.

Benacchio, R. (1994): Peculiarità morfosintattiche del dialetto resiano. Firenze.

Bratuž, L. (1993): Karel Mihael Attems, Slovenske pridige. Trst, Založništvo tržaškega tiska.

Cuffolo, A. (1985): Moj dnevnik: z važnimi dogodki od leta 1938 do leta 1946. Udine, Società Cooperativa Editrice Dom.

Czörnig, C. (1987): Gorizia, la Nizza austriaca. Gorizia, Cassa di risparmio di Gorizia.

Čuk na pal'ci (1923–24): Čuk na pal'ci: humoristični list. Gorica, Narodna tiskarna.

De Courtenay, J. B. (ed.) (1895): Materialien zur südslavischen Dialektologie und Ethnographie., I: Resianische Texte. Sankt Petersburg, Tipografija Imperatorskoj Akademii nauk.

De Courtenay, J. B. (ed.) (1904): Materialien zur südslavischen Dialektologie und Ethnographie, II: Sprachproben in den Mundarten der Slaven von Torre in Nordost-Italien. Sankt Petersburg, Buchdruckerei der Kaiserlichen Akademie der Wissenschaften.

De Courtenay, J. B. (ed.) (1913): Materialien zur südslavischen Dialektologie und Ethnographie, III: Resianisches Sprachdenkmal "Cristjanske uzihilo". Sankt Petersburg, Buchdruckerei der Kaiserlichen Akademie der Wissenschaften.

De Courtenay, J. B. (ed.) (1988): Materiali, 4. : per la dialettologia e l'etnografia slava meridionale / za južnoslovansko dialektologijo in etnografijo : testi populari in prosa e in versi raccolti in Val Natisone nel 1873 / Ljudska besedila v prozi in verzih zbrana v Nadiških dolinah leta 1873. Trieste / Trst, Editoriale stampa triestina e Centro studi Nediza.

Dom (1985–1991): Dom: kulturno verski list. Čedad, Most piccola società cooperativa.

Frau, G. (1984): I dialetti del Friuli. Udine, Società Filologica Friulana.

Francescato, G. (1985): Elementi romanzi nella parlata slovena di Mersino alto (Udine). V: Zbornik u čast Petru Skoku. Zagreb.

Francescato, G. (1987): Per lo studio dei contatti tra friulano e sloveno. Romania e Slavia adriatica. Festschrift für Žarko Muljačić, Hamburg.

Godini, N. (1984): Sulla penetrazione dei prestiti romanzi nello sloveno. Linguistica 24.

Logar, T. (1975): Slovenska narečja. Ljubljana, Mladinska knjiga.

Matičeto, M. (1973): Zverinice iz Rezije. Ljubljana, Mladinska knjiga, Trst, Založništvo tržaškega tiska.

Matičeto, M. (1985): Žužufet. V: Trinkov koledar. Čedad, Zadruga Lipa, 122–149.

Matičeto, M. (ed.) (1987): 3 lisičke gotrice. Pravil Štifen taw mlinu, prepisal M. Matičeto.

Matičeto, M. (1992/93): Od koroškega gralva 1283 do rezijanskega krajaua 1986. JIS 38, 5, 168–174. Ljubljana.

Merkù, P. (1970/71): Sprehod skozi tersko besedišče. JIS 16, 8, Ljubljana, 259–260.

Novi Matajur (1985–1990): Novi Matajur: tednik Slovencev videmske pokrajine. Čedad, Založništvo tržaškega tiska.

Pahor, B. (1955): Mesto v zalivu. Koper, Lipa.

Pellegrini, G. (1972): Contatti linguistici slavo-friulani, Saggi sul ladino dolomitico e sul friulano. Bari.

Pirona-Carletti-Corgnali (1935): Il nuovo Pirona – Vocabolario friulano. Udine, Bosetti.

Skubic, M. (1997): Romanske jezikovne prvine na zahodni slovenski jezikovni meji. Ljubljana, Znanstveni inštitut Filozofske fakultete.

Spinozzi Monai, L. (1995): Kategorija spola v nadiškem narečju: nekaj vprašanj. SR, 43, Ljubljana, 411–425.

Steenwijk, H. (1992): The Slovene dialect of Resia: San Giorgio. Amsterdam, Rodopi.

Šturm, F. (1927): Refleksi romanskih palataliziranih konzontov v slovenskih izposojenkah. ČJKZ VI, Ljubljana.

Tomasetig, A. (1981): Pravce mojga tat an moje mame. Trst, Založništvo tržaškega tiska.

Trinkov koledar (1959–1994): Trinkov koledar, I–XIV. Čedad, Lipa.

Vartac (1999): Vartac: slovenska narečna besedila in risbe otrok iz Videmske pokrajine / Testi dialettali sloveni e disegni dei ragazzi della provincia di Udine. Špeter, Beneški študijski center "Nediža".

Weinreich, U. (1974): Lingue in contatto. Torino, Boringhieri.

original scientific article
received: 2003-12-14

UDC 811.131.1'282(497.4 Koper)

PER UNA STRATIFICAZIONE DEL LESSICO DIALETTALE CAPODISTRIANO: L'ELEMENTO SLAVO

Luciano ROCCHI

Università di Trieste, Scuola superiore di lingue moderne per interpreti e traduttori, IT-34132 Trieste, Via F. Filzi 14
e-mail: rocchi@sslmit.univ.trieste.it

SINTESI

Il presente contributo di L. Rocchi ha lo scopo di valutare criticamente l'elemento slavo attestato nel dialetto (istroveneto) di Capodistria nella prima metà del '900. I lessemi così esaminati, assommanti a una cinquantina, sono tratti dal Dizionario storico fraseologico etimologico del dialetto di Capodistria di G. Manzini e L. Rocchi (autore della parte etimologica). L'A. ha quindi proceduto a un'indagine tipologica di questi prestiti, classificandoli sia in base alla loro distribuzione areale sia in base al campo semantico di appartenenza. Dalle risultanze emerse, L. Rocchi ha potuto concludere che i prestiti non mediati, quelli cioè che certamente si devono a contatto diretto coi parlanti sloveni, arrivano a una trentina e riguardano per la gran parte il mondo agricolo o concetti ad esso collegati. Ciò evidenzia chiaramente come il mondo cittadino capodistriano rimanesse socialmente distante dal retroterra slovenofono, i rapporti col quale erano mantenuti soltanto dai cosiddetti paolani, i 'coltivatori diretti'.

Parole chiave: dialetto capodistriano, prestiti slavi, classificazione tipologica

FOR A STRATIFICATION OF THE CAPODISTRIAN DIALECTAL LEXIS: THE SLAVIC ELEMENT

ABSTRACT

The aim of this article is to make a critical evaluation of the Slavic element documented in the (Istro-Venetian) dialect of Capodistria (Koper) in the first half of the 20th century. The analysed lexemes, counting some fifty examples, were taken from the Historical Phraseological Etymological Dictionary of the Capodistriian Dialect (Dizionario storico fraseologico etimologico del dialetto di Capodistria) by G. Manzini and L. Rocchi (author of the etymological portion). Rocchi has proceeded with a typological analysis of the mentioned lexemes, classifying them on the basis of their spatial distribution as well as the semantic field to which they belong. The results have shown that the non-mediated loan words (those unquestionably evolved from direct contact with Slovene speakers) amount to around thirty examples and mostly refer to the world of agriculture or related concepts. This clearly indicates that the urban world of Capodistria remained socially separate from the Slovenophone hinterland; only the so-called paolani (the direct cultivators) maintained with the latter a form of relationship.

Key words: Capodistriian dialect, Slavic loan words, typological classification

1. INTRODUZIONE

Un corpus lessicale può essere studiato da diversi punti di vista, tra i più importanti dei quali v'è sicuramente quello relativo alla formazione storica del detto corpus mediante prestiti successivi da varie fonti, ovverossia la sua stratificazione. Avendo chi scrive curato la parte etimologica del dizionario del dialetto (s'intende quello storico, veneto) di Capodistria di Giulio Manzini, abbiamo ritenuto – dato l'argomento del convegno a cui oggi partecipiamo – di prendere in esame in questa sede l'elemento di origine slava, in senso lato, presente nel dialetto capodistriano, facendone una valutazione critica. A tal fine il nostro lavoro è strutturato nella maniera seguente: dapprima (2.) presenteremo il corpus degli slavismi capodistriani sulla base del lemmario di Manzini-Rocchi (1995), poi (3.) cercheremo di classificarli tipologicamente secondo un duplice parametro, l'uno di carattere areale, l'altro di carattere semantico, quindi seguirà un commento (4.) e infine (5.) si esporranno le conclusioni alle quali siamo pervenuti.

2. CORPUS

Baba 'donna matura e chiacchierona' < slov. *bába* 'anus, avia' (Bezljaj, 1976–95, 1, 7).

Bàisa (piuttosto spreg.) 'donnone, donna dalle misure abbondanti' < slov. *bájs* 'grassone, ciccione' (Snoj, 1997, 22; l'accezione di 'porco' da noi data in Manzini-Rocchi (1995, 10) è dialettale).

Brašda 'solco dell'aratro' < slov. *brázda* 'sulcus', panslavo (Bezljaj, 1976–95, 1, 39).

Brècola 'frutticino, specie di minuscola nespola' < slov. *bréka* 'Sorbus torminalis' (Bezljaj, 1976–95, 1, 41).

Brítola 'coltello a serramanico, in uso per lo più fra i marittimi' < slov. *brítva* 'rasoio; (dial.) coltello da tasca, temperino' (Bezljaj, 1976–95, 1, 45).

Chibla 'grande vaso' < slov. *kíbla* 'bigoncia, bugliolo' < ted. *Kübel* 'mastella, tinozza; secchia' (Bezljaj, 1976–95, 2, 30).

Coborísa 'secchia usata per portare il pasto ai lavoratori impegnati lontano da casa' (hapax, Deponte, 1920) < slov. *káblica* 'secchia', dim di *kebèl* 'vrsta posode' (Bezljaj, 1976–95, 2, 27).

Comàto 'collare di cuoio imbottito, elemento essenziale del finimento più comune per equini da tiro' < slov. *komât*, prob. < medio altoted. *komât* 'id' (Bezljaj, 1976–95, 2, 60).

Coríto/curíto 'trogolo' < slov. *koríto* 'id.' (Snoj, 1997, 261).

Cranso 'carniolino; (fig.) zotico', attestato a Cap. fin dal 1554 (*commercio dei Cranci*) < slov. *kránjec* (gen. *kránjca*) 'carniolino', der. da *Kránj* 'Carniola' (Bezljaj, 1976–95, 2, 81).

Crepalína 'essere moscio, depresso, avvilito o fisicamente debole' < slov. *krepalína* 'carogna; animale ma-

gro, debole', der. da *krépati* 'crepare', prestito dall'italiano (Bezljaj, 1976–95, 2, 89).

Cròta 'ranocchia; tipo di pesca rossa' < slov. *króta* 'rospo' < medio altoted. *krote* 'id.' (Bezljaj, 1976–95, 2, 100).

Cuborísa (rar.) 'vaso per la produzione del burro', allotropo di *coborísa* (q.v.).

Domàcio 'nostrano, locale, domestico'. "Usato per lo più dall'elemento slavo che parla in istroveneto" (Manzini) < slov. *domáč* 'domestico, casalingo' (Bezljaj, 1976–95, 1, 108).

Gràia 'groviglio di arbusti, rovi e altre piante spon-tanee, per lo più a formare siepe ai margini di prati, *cavedagne*, proprietà, sopra fossi a formare confini. La resa con "cespuglio" è riduttiva', prob. < slov. (obs.) *grája* 'recinto, cinta, siepe viva' (Bajec et al., 1994, 256).

Grípisa 'carro a traino equino, con pianale, sponda e cassetta; (scherz.) carrozza malandata' < slov. *krípica* 'sorta di carro', der. da *krípa* 'cestone, benna' < medio altoted. *krippe* 'greppia' (Bezljaj, 1976–95, 2, 93).

Iusa/iusca 'contadina dell'entroterra slavo che portava in città il latte fresco (nella apposita *marmíta*), vegetali e uova' < slov. *Jučka* risp. *Jučka* (termine quest'ultimo che nello slov. del Carso ha assunto il significato di "contadina giovane un po' malvestita": Cossutta, 1972–73, 73), secondo Tekavčič (1997, 89) non dim. di *Jovana*, come scritto in Manzini-Rocchi (1995, 112), ma di altri nomi quali *Justa*, *Justika*, o *Julija* ecc.

Lašívó (nel contado) 'imbroglione, bugiardo' < slov. *lažnív* 'bugiardo', der. da *lágati* 'mentire' (Bezljaj, 1976–95, 2, 119).

Lòle 'persona svagata, stupidina' < slov. *lòle* 'sempliciotto, minchione', prob. dal bav.-austr. *Lalle* 'uomo tardo e lento' (Bezljaj, 1976–95, 2, 149), che però pensa piuttosto a una onomatopea).

Lupa 'rimessa (per lo più in campagna) per deposito di carri, macchine agricole, attrezzi pesanti' < slov. *lôpa* 'atrio, vestibolo; capannone, hangar' < ant. altoted. *loubá* 'pergola(to)' (Bezljaj, 1976–95, 2, 150).

Mali 'mozzo; specie di birillo da bocciare o avvicinare, in vari giochi di ragazzi' < cr. *mālī* (*od broda*) 'mozzo' (Vidović, 1984, 268).

Mèrlena 'carota' < slov. dial. *merlin* < medio altoted. **mör(h)elîn*, dim. di *mor(h)e* 'carota' (Cossutta, 1972–73, 129–30).

Muci 'taci!' < cr. *muči*, imper. di *múčati* 'tacere', panslavo (Skok, 1971–74, 2, 474).

Patòc/potòc(o) 'torrente; solco'. "Usato nelle zone d'influenza linguistica slava" (Manzini-Rocchi, 1995) < slov. *pòtok* 'ruscello, torrente' (Snoj, 1997, 478).

Pèc 'fornaio, panettiere'. "Termine non autoctono" (Manzini-Rocchi, 1995) < slov. *pék* < ted. austr. *Peck* (lingua lett. *Bäcker*) 'id.' (Bezljaj, 1976–95, 3, 21).

Pèsterna 'bambinaia' (col derivato *pesternàr* 'dedicarsi ai bambini') < slov. dial. *pèstna* 'id.', der. da *pèstovati* 'accudire (un bambino)' (Bezljaj, 1976–95, 3, 29).

Petisa 'monetina del tempo di Leopoldo II' < cr. *pètica* 'moneta da cinque soldi', der. da *pêt* 'cinque' (Skok, 1971-74, 2, 647).

Pișdónicola (scherz., spreg.) 'donna di poco conto'. "Piuttosto raro, ma comune a Puzzele" (Manzini-Rocchi, 1995) < slov. *pízda* 'cunnus' + suff. lat. *-unculu-*.

Pișdrúl 'persona relativamente piccola e debole' < slov. *pízda* 'cunnus' + suff. dim. *-ul* e *r* epentetica.

Polegàna 'prudente accortezza, maniera gentile, prudente e accorta' < cr. *polàgān* 'lento; piano', *polàgāno* 'adagio, lentamente' (per l'etimo, v. infra).

Prèšnis 'presniz, dolce a ciambella (a chiocciola) di pasta sfoglia, con ricco ripieno a base di noci grattugiate' < slov. dial. *prèšnec* 'pane azzimo; sorta di focaccia pasquale' (Bezljaj, 1976-95 3, 114).

Putisa 'specie di ciambella dolce, simile, ma più povera, al *prèšnis*' < slov. *potica* 'torta, focaccia' (Bezljaj, 1976-95, 3, 96).

Ribòta 'lavoro gratuito a favore della comunità' < slov. *rabòta* 'lavoro servile, corvée; prestazioni in natura (per la comunità)' (Bezljaj, 1976-95, 3, 141).

Robída/rubída 'rovo' (*Rubus fruticosus*) < slov. *robída* 'id.', dal lat. (*o*, per meglio dire, da un suo continuatore neolatino *rubētum* 'roveto' (Bezljaj, 1976-95, 3, 188).

Rosísa 'ciascuno dei quattro paletti leggermente divergenti, posti sul carro - due anteriormente e due posteriormente - a sostegno delle bande e del carico' < slov. *ročica* 'manina; manico; montante del carro', der. da *róka* 'mano' (Bezljaj, 1976-95, 3, 193).

Scadàgno/scadàno (rar.) 'fienile, granaio' < slov. *ske-dènj* (< ant. altoted. *scugina*) '(aia del) granaio; fienile' (Bezljaj, 1976-95, 3, 241-42).

Schériba 'scheggia di dente' < slov. *škřba* 'dente rotto, avanzo di dente' (Snoj, 1997, 637).

Schérbo 'sdentato' < slov. *škřb* 'id' (Snoj, 1997, 637).

Siba 'bacchettina'. "Termine usato nelle zone d'influenza slava" (Manzini-Rocchi, 1995) < slov. *šiba* 'verga' (Snoj, 1997, 632).

Šima 'freddo pungente'. "Termine importato e non frequente" (Manzini-Rocchi, 1995) < slov., cr. *zíma* 'inverno; freddo' (Snoj, 1997, 748).

Sínberla 'susina gialla o selvatica, frutto del prugnolo' (*Prunus spinosa*) < slov. dial. *cimbor(a)* 'prunus insititia' < medio altoted. **ziber*, **ziper* (Cossutta, 1972-73, 235-36).

Šmètana (rar.) 'panna del latte che si forma superficialmente dopo il riposo successivo alla bollitura; sporcizia' < slov. *smètana* 'panna, fior di latte' (Bezljaj, 1976-95, 3, 270).

Šmòla 'colla da calzolaio, pece' < slov. *smóla* 'pece' (Bezljaj, 1976-95, 3, 273).

Strusa 'filone di pane' < slov. *štruca* (< ted. dial. *Strutz*) 'filone di pane di forma ellittica' (Snoj, 1997, 648).

Stura 'pinna (*Pinna nobilis*), mollusco bivalve' < cr. *lòstura* (con molte varianti) 'id.' (Vinja, 1986, 2, 391).

Sundro 'straccio logoro; persona spregevole' < slov. *cundra* 'cencio, straccio; prostituta' (Snoj, 1997, 64).

Zupàn (scherz.) 'sindaco, podestà' < slov. *župàn* 'id' (Snoj, 1997, 767).

3. TIPOLOGIA DEI PRESTITI

3.1 Classificazione areale

Dopo il simbolo • riportiamo le località o le aree linguistiche dove la voce (con le sue eventuali varianti) risulta attestata; spiegazioni e commenti, ove ritenuti utili, vengono aggiunti dopo il simbolo #.

Naturalmente la ripartizione seguente, per quanto riguarda le parole elencate sotto 3.1.3 (per cui nostra fonte principale è stata Cossutta, 1972-73) e 3.1.4, va presa con cautela. Come si sa, molti dialetti istriani sono stati indagati in modo superficiale e i dati al loro riguardo sono largamente incompleti; nulla di strano quindi che una voce slava da noi considerata di diffusione limitata un domani si scopra invece documentata in un territorio ben più vasto.

3.1.1 Termini attestati anche al di fuori dell'area istroguliana (9)

Baba • Trieste ('donna piuttosto anziana e volgare, ciana; donna chiacchierona e volgare; donna, amante, moglie': Doria, 1991, 44), Pirano, Friuli (*bàbe* 'levatrice, pettegola': Pirona et al., 1935, 29), Rovigno, Dignano, Valle, Fiume, Cherso, Veglia, Zara, Venezia ('*zia*': Cortelazzo, 1984, 74), Trentino ('pettegola; comare; chiacchierona': Prati, 1968, 7). # Sulla diffusione di questa voce avrà influito pure il cr. *bàba* 'avola, nonna; vecchierella; donna, donnaccia', anche se in certa misura bisogna tener conto di una possibile irradiazione secondaria dal triestino. Comunque per il Cortelazzo (l.c.) i termini del veneziano e trentino non sono necessariamente d'origine slava in quanto formazioni elementari di questo tipo - classici esempi di "Lallwort" - si riscontrano un po' ovunque.

Brítola • "Fortunatissimo slavismo (...) che dalle Tre Venezie si è ampiamente esteso nella limitrofa area lombarda fino ad arrivare nella Svizzera italiana" (Cortelazzo, 1984, 69). Cfr. pure Meyer-Lübke, 1935, 1317 e Battisti-Alessio, 1950-57, 603.

Comàto • Gran parte dell'area istriana, giuliana, dal-mata (zar. *comacio*), veneta, trentina, engadinese, ladina e friulana (qui fin dal 1042, "Duas spatas, duos cultellos, unam balistam, unam planetam, cum uno comatho": Pellegrini-Marcato, 1988-92, 1, 413). # "[*Comato*] è un prestito di necessità, di mediazione in parte slava in parte germanica (Grigioni) e probabilmente d'origine ultima asiatica (turca?)" (Crevatin, 1984, 38).

Muci • Trieste, Pirano, Rovigno, Valle, Venezia, Feltre, Belluno, Bologna, Abruzzo-Molise (per quest'ultima

regione, v. la cartina pubblicata in Muljačić, 1986, 137). # Il termine ha un illustre antecedente letterario, in quanto viene adoperato da Carlo Goldoni nella sua celebre commedia "Sior Toderò brontolon" (II, 4), [Cecilia] Zitto, zitto – [Nicoletto] Mucchi, mucchi (= /mutʃi/). Nell'Italia centro-meridionale esso è stato irradiato dalle colonie slave appenniniche. Non accettabile il tentativo di Prati (1968, 109) di accostarlo all'it. (toscano) *bucil*, di base onomatopeica.

Petisa • Venezia (*petizza* 'ant., XIX sec., numism.; a Venezia, moneta di 15 carantani dell'Impero e moneta di 15 soldi coniata dalla Repubblica': Battisti-Alessio, 1950–57, 2880), Trieste (ant., 'moneta del valore di un terzo di fiorino'), Friuli (*petizze*, *pitizze*), Verona (gergo, 'monetina').

Polegàna • Area istrogiuliana e veneta in genere, con attestazioni in Emilia, Lombardia, Piemonte, Liguria e perfino in Sicilia (*pulianu* 'moinardo, lezioso': Farè, 1972, 321), con significati oscillanti tra 'calma, flemma, arte di saper fare' e 'uomo scaltro, soppiatone'. # La derivazione dal croato, proposta dallo Schuchardt (Meyer-Lübke, 1935, 6633) e comunemente accettata, è stata messa in dubbio da Cortelazzo (1984, 74), il quale rileva sia la difficoltà di giustificare il raro passaggio da aggettivo a sostantivo, sia l'inspiegabile presenza della voce in siciliano, circostanza quest'ultima che aveva fatto scrivere al Farè (l.c.) "Non sarà dunque la voce slava, essa stessa di provenienza italiana?". La risposta non può che essere negativa, posto che *polàgan* deriva da una contrazione di *polàgahan*, il cui etimo slavo pare incontrovertibile (< **lbǫkb* 'levis, facilis': Skok 1971–74, 2, 262).

Šima • Pola e, con affricata iniziale, Trieste, Gorizia, Grado, Chioggia, Agordo, Verona (gergo).

Strusa • Grado, Buie, Parenzo, Dignano, Valle; *struza* a Trieste, Gorizia, Canfanaro, Fiume e nel veneto-dalmata, *stroùsa* a Rovigno, *struzi*, *struzete* a Venezia.

Stura • Trieste, Grado, Muggia, Cittanova, Rovigno. Varr., *astura* (Venezia, Fiume, Lussinpiccolo), *ostura* (Trieste, Cherso), *lastura* (Pirano, Zara), *lostura* (Cherso, Zara), *nastura* (Parenzo), *rastòra* (Rovigno), *šturë*, *štore* (Abruzzo).

3.1.2 Termini attestati solo nell'area istrogiuliana (26)

Bražda • "Nella parte centro-meridionale e parte di quella settentrionale dell'Istria per indicare il solco e la terra di riporto si usa la voce croata *bražda*" (Crevatin, 1973–74, 32, ma nel contado capodistriano si tratta indubbiamente di una mutuazione dallo sloveno).

Brècola • Albona, Pirano (*brìncola*), Friuli occ. (*brì-chigna*); per l'agro capodistriano Rosamani (1958, 115) attesta pure il der. *brecolar* 'Sorbus terminalis'. # Per Albona è presumibile l'intermediazione del cr. *brèkulja*.

Chibla • Trieste, Pirano, Pola, Fiume, Cherso, Gorizia, Rovigno (*cheibula*) sempre nel significato di 'bu-

gliolo, seggetta', a Valle *chib(o)la* vale anche 'boccale di vino', a Grado *chibela* 'secchio delle immondizie'. # Il tipo *chibel* e varr. dei dialetti veneti alpini è un tedeschismo diretto.

Corìto/curìto • Trieste, *corìto* a Parenzo e Lussingrande, *curìto* a Montona, Verteneglio e Grisignana. # In queste località (tranne ovviamente Trieste) la voce dipende dal cr. *kòrito*.

Cranso • Trieste (assieme a *Cranzo*), Rovigno (anche nei significati di 'lattaio' e 'uomo rozzo, ignorante'), Dignano, Valle. Rosamani (1958, 262) cita ancora i soprannomi *Cranso* e *Cranseto* per Buie, *Cransa* per Parenzo, *Cranzo* per Pirano.

Crepalína • Pirano, Parenzo, Fiume, Lussingrande; a Trieste col valore di 'pelle di capretto morto, usata in calzoleria'. # Slavismo diffusosi anche tramite il cr. *krèpalina* 'carogna; uomo fiacco'.

Domàcio • Trieste (*domacia*, femm.), Fiume, veneto-dalmata. # In queste due ultime aree dal cr. *dòmācī*.

Gràia • Trieste, Muggia (Pellegrini-Marcato, 1988–92, 2, 553), Pirano, Umago, Rovigno, Dignano, Valle, Pola, nonché nel bisiacco e nel veneto-dalmata. # Anche qui come veicolo del prestito sarà intervenuto pure il cr. ciacavo *grâja* 'fratta, siepe; septum, sepimentum' (Daničić et al., 1880–1976, 3, 374). Il Vidossi proponeva invece una base latina **cratālia* (Meyer-Lübke, 1935, 2300) che non sembra molto convincente.

Grìpisa • Trieste (*grìpiza*, *crìpiza* 'carrozzella rustica'), Valle, Fiume. A Pola fig. 'persona vecchia e malandata'. "D'area abbastanza estesa" (Rosamani, 1958, 458). # Anche dal cr. dial. *grìpica*, *krìpica* 'gospodska kočijica' (Skok, 1971–74, 1, 619).

Lòle • Trieste, Lussingrande.

Mali • Grado (quest. dell'ALI; cfr. però quanto scrive Rosamani (1975, 99): "*Mali*, anche se conosciuto da qualche *pescaor de Gravo*, non è voce di Grado").

Mèrlena • Trieste (con la var. *mèrlin(o)*), Fiume (*mèrlin*), Umago. # La voce fiumana deriva dal cr. dial. *mèrlin*, *mèrlin* (Skok, 1971–74 2, 409), quella umaghesa è un probabile triestinismo.

Patòc/potòc(o) • Trieste, Parenzo, Albona, Fiume, bisiacco e tergestino. # Oltre che dallo sloveno, il termine si è diffuso dal cr. comune *pòtok* 'rivus, torrens, fluvius'.

Pec • "D'area molto diffusa nella Venezia Giulia" (Rosamani, 1958, 753). # In città come Pola e Fiume la voce è giunta certamente dal triestino, dato che non è credibile una mutuazione dal cr. (caicavo!) *pek*.

Pèsterna • Trieste, Pirano (*pèstrina*: Cortelazzo 1972, 37), Lussingrande, Gorizia, bisiacco (*pèstena*). Da notare che il deriv. *pesternàr* ricopre un'area ancora più vasta, arrivando a Pola, Fiume, Cherso, Veglia, Rovigno (qui *pastranà*). # Su queste voci si vedano Doria, 1989–90, 82–84 e Rocchi, 1992, 125–127.

Pišdrul • Trieste, Pola, Fiume, Gorizia, bisiacco, veneto-dalmata.

Prèšnis • Trieste, Pirano, Fiume, bisiacco (dappertutto *prèšniz*). # A Fiume sicuro triestinismo.

Putísa • Trieste (*putiza*, *pořica*), Pola, Fiume, Zara, bisiacco. # A Pola, Fiume e Zara la voce è giunta per via indiretta.

Ribòta • Trieste ('corrispettivo che si deve all'Ente Porto, e da questo alle Compagnie Portuali, per un lavoro prenotato a "ordinar la compagnia" e poi non fatto eseguire': Doria, 1991, 994), Gorizia (*rabot(e)* 'corvée'), Rovigno (*rabuòta* 'lavori pubblici non pagati': Deanović, 1954, 63), Valle (*rebòta* 'id.'). # Nell'istrioto dal cr. ciacavo *rabòta* 'labor gratuitus' (Daničić et al., 1880-1976, 12, 840).

Rosísa • Grisignana (pl. *rosíze*), Valle (pl. *rucíse*), Friuli (*ruřice*, *ruřizze* 'catena di ferro, lunga circa due metri, (...) con cui si congiungono a due a due le sommità delle sbarre anteriori e posteriori del carro rustico', Pirona 1935, 907). Rosamani 1958, 898 riporta il lemma *rossiřa* per Pirano e Capodistria nel senso di 'stiva, stegola dell'aratro'. # Nel vallese si tratta indubbiamente di un prestito dal cr. *ruřice* 'kolčiči, ili kolci, ili řto slično na kolima' (Daničić et al., 1880-1976, 14, 220).

Scadagno/scadàno • Pirano, Isola (*scadan*); nel senso di 'tettoia per i carri' Rosamani (1958, 953) attesta *scadagno* per Doltra e *scadan* per Pinguente.

Scherbo • "D'uso nell'Istria interna" (Rosamani, 1958, 67).

Siba • Trieste, Monfalcone, Rovigno, Valle, Albona, Fiume, Lussingrande, Cherso, veneto-dalmata. # Nelle aree non a diretto contatto con lo sloveno il prestito dipende dal cr. *řìba* 'verga, bacchetta'.

Sínberla • Trieste (*zimbolo* 'susina selvatica o di macchia'), Muggia (*simberle* 'mirabella, susina damascena'), Pirano (*zimbòrta* 'prugnola'), Cormons (*zimbars* pl. 'prugne selvatiche': Pirona et al., 1935, 1402), Pola (*simberna* 'susino'). # La voce polese sarà più facilmente uno slovenismo indiretto che non un (foneticamente e arealmente) problematico prestito da termini croati dialettali quali *ciborica* o *cibulja* 'prunus insititia' (Skok, 1971-74 1, 259).

řmètana • Trieste (*řmètina*, *řmètena*), Pirano, Parenzo, Fiume (*řmètina*), Muggia, bisiacco (*řmètena*). # A Parenzo e Fiume con ogni probabilità triestinismo.

řmòla • Trieste, Rovigno, Valle, Dignano, Veglia, Friuli (*řmole*, *řmuele*). # A Veglia e nell'istrioto ovviamente dal cr. *řmòla*.

3.1.3 Termini attestati solo nell'Istria settentrionale o in aree comunque confinanti col territorio slovenofono (5)

Cròta • Trieste, Muggia, Gorizia; *cróte* nel friulano. # Forme quali *crot* (Friuli), *crote* (Vicenza), nonché il *crota* trentino, sono tedeschismi diretti.

Iusa/iusca • Trieste (*iuza*, *iuzca*), bisiacco (*iuzca*).

Piřdóncola • S. Croce (Trieste), S. Lucia di Portorose (qui nella var. *pāřdúnkla*), in ambedue le località solo come fitonimo 'dente di leone' (*Taraxacum officinale*).

Schérba • Trieste.

Sundro • Trieste (*zundra* 'baldracca, prostituta').

3.1.4 Termini attestati nel solo territorio capodistriano (7)

Bàisa

Coborísa

Cuborísa

Lařívo

Lupa

Robída/rubída

řupàn

3.2 Classificazione semantica

3.2.1 Fenomeni atmosferici (1)

řima

3.2.2 Configurazione del terreno (2)

Graia, *patòc/potòc(o)*

3.2.3 Corpo umano (1)

Schérba

3.2.4 Casa (vita casalinga, arnesi, recipienti) (7)

Brítola, *chibla*, *coborísa*, *domàcio*, *pèsterna*, *siba*, *sundro*

3.2.5 Vita sociale (in senso lato) (9)

Baba, *cranso*, *muci*, *pec*, *petísa*, *polegàna*, *ribòta*, *řmòla*, *řupàn*

3.2.6 Difetti, termini ingiuriosi (7)

Bàisa, *crepalína*, *lařívo*, *lòle*, *piřdóncola*, *piřdrúl*, *schérbo*

3.2.7 Cibi (3)

Prèšnis, *putísa*, *strusa*

3.2.8 Animali (1)

Cròta

3.2.9 Terminologia agricola (in senso lato) (13)

Braşda, brècola, comàto, cuborísa, coríto/curíto, grípisa, iusa/iusca, lupa, mèrlena, rosísa, scadàgno/scadàno, sínberla, şmètana

3.2.10 Piante spontanee (1)

Robída/rubída

3.2.11 Marineria e fauna marina (2)

Mali, stura

4. COMMENTO

In base alla loro distribuzione areale, quasi tutti gli slavismi del primo gruppo (3.1.1) sono mediati, giunti a Capodistria per irradiazione secondaria da Venezia o Trieste, e solo per *comàto* si può eventualmente pensare a una mutazione diretta. Triestinismi più o meno recenti appaiono anche parecchie voci elencate sotto 3.1.2 (p.es. *chibla, lole, mèrlena, pec, pèsterna, pişdrul, prèşnis, putísa* e forse qualche altro; probabilmente importato da Lussino è l'interessante croatismo *mali*), sicché i prestiti che con ragionevole certezza si possono ascrivere al contatto coi parlanti sloveni del contado capodistriano assommano a una trentina.

Dal punto di vista semantico, le categorie nozionali interessate da questi imprestiti diretti si riferiscono per lo più al mondo agricolo e alla vita dei campi in genere: persone legate a questo mondo (*iusa*), animali (*cròta*), paesaggio campestre (*graia, patòc, robída, brècola, sínberla*), aratura (*braşda*), mezzi di trasporto e concetti collegati (*grípisa, rosísa, comàto, lupa, scadàgno*), suinicoltura (*coríto*), latticini e loro produzione (*şmètana, cuborísa*); abbiamo poi voci che concernono la casa (*coborísa, domàcio, siba, sundro*), la vita sociale (*cranso, ribòta, şmòla, zupàn*), difetti fisici o morali (*bàisa, crepalína, laşívo, pişdóncola, schérbo*), il corpo umano (*schérba*, a meno che non si tratti di un triestinismo). Va

però detto che parecchie di queste voci hanno un uso limitato, diatopicamente e/o diastraticamente (vedi sopra le osservazioni del Manzini riguardo a *domàcio, laşívo, patòc, pişdóncola, scadàgno, siba, şmètana, zupàn*); notevole è la coppia di allotropi *coborísa* e *cuborísa*, entrambi documentati come hapax, il primo da una lettera di A. Deponte del 1920, il secondo dall'inedito *Glossarietto del dialetto di Capodistria* (Manzini-Rocchi, 1995, 275).

5. CONCLUSIONE

L'adstrato sloveno presente nel dialetto storico di Capodistria testimonia in modo preciso sia la vicinanza 'fisica' sia, nel contempo, la distanza 'sociale' che intercorreva tra il tessuto urbano della cittadina istriana e il suo retroterra. In effetti, delle quattro "caste", come le chiama il Manzini, che componevano la popolazione capodistriana – *sióri, artisti, pescadóri* e *paolani* – soltanto questi ultimi, i "coltivatori diretti" che si recavano quotidianamente in campagna a lavorare la terra di cui erano proprietari, avevano rapporti immediati e continui con i *cortivani*, contadini e coloni quasi tutti slovenofoni. È dunque attraverso i *paolani* che si inserisce nel lessico cittadino la stragrande maggioranza dei prestiti suelencati, quasi tutti di necessità, volti a indicare referenti sostanzialmente estranei alla vita urbana (anche *ribòta* rinvia a un'organizzazione del lavoro tipicamente slava). E per quanto riguarda i prestiti cosiddetti di 'lusso', sono per lo più usati in senso scherzoso, ironico o ingiurioso, cosa del tutto ovvia se pensiamo all'universale modo in cui i cittadini guardano ai campagnoli, specie se alloggiati.

Da ultimo non possiamo fare a meno di ricordare che il quadro che abbiamo tracciato in queste pagine rispecchia la realtà del mondo capodistriano, riflessa nella sua parlata, così come essa si presentava nella prima metà del Novecento; con gli sconvolgimenti storici e politici succedutisi alla seconda guerra mondiale si tratta di un mondo ormai irrimediabilmente perduto.

ZA STRATIFIKACIJO BESEDIŠČA KOPRSKEGA NAREČJA: SLOVANSKI ELEMENT

Luciano ROCCHI

Università di Trieste, Scuola superiore di lingue moderne per interpreti e traduttori, IT-34132 Trieste, Via F. Filzi 14
e-mail: rocchi@sslmit.univ.trieste.it

POVZETEK

Cilj prispevka je bil znanstveno preučiti slovanski element, prisoten v zgodovinskem (istrskobeneškem) koprskem narečju. Za temelj analize je Rocchi vzel seznam slovarskih gesel Zgodovinskega frazeološkega in etimološkega slovarja koprskega narečja, katerega avtor je Giulio Manzini (soavtor pri etimološkem delu pa sam Rocchi) in iz njega izločil vse besede slovanskega izvora, prevzete posredno ali neposredno. Tako se je izoblikoval korpus okrog petdesetih leksemov, ki jih je avtor navedel v drugem delu svojega prispevka skupaj s kratko razlago etimona za vsak leksem (npr. kopr. *chibla* 'velika posoda' < slov. niž. pog. *kĭbla* 'vedro' < nem. *Kübel* 'škaf, čeber; vedro'; kopr. *robĭda/rubĭda* 'robida (*Rubus fruticosus*)' < slov. *robĭda* 'id.', iz latinščine (oz. njenega neolatinskega nadaljevalca) *rubĕtum* 'robidovje'). V naslednjem delu prispevka (3.) je avtor sposojenke obdelal s tipološkega vidika ter jih razvrstil glede na prostorsko razširjenost in semantično polje. Glede na prvi kriterij je besede razdelil v štiri skupine: prvo skupino (3.1.1.) tvori devet terminov korpusa, ki se pojavljajo tudi izven istrsko-julijske regije, v drugo skupino (3.1.2.) spada šestindvajset izrazov, katerih raba je potrjena samo v istrsko-julijski regiji, tretjo (3.1.3.) predstavlja pet izrazov, ki se pojavljajo samo v severni Istri ali na območjih, ki mejijo na slovensko govoreča ozemlja, v četrti (3.1.4.) pa je sedem izrazov, ki jih je moč zaslediti samo na ozkem koprskem območju. Po semantičnem kriteriju (3.2.) pa so se sposojenke razvrstile v enajst različnih razredov: na vremenske pojave se nanaša en izraz, na obliko terena dva, na človeško telo eden, na dom sedem, na družbeno življenje devet, na pomanjkljivosti in napake sedem, na hrano trije, na živali eden, na poljedelstvo trinajst, na nekulturne rastline eden ter na pomorstvo in morske živali dva. Rezultati obeh klasifikacij so pokazali, da je neposrednih sposojenk slovanskega izvora – takih, ki so v koprsko narečje prišli z neposrednim stikom s slovenskimi govorci – le okrog trideset in da so povečini semantično omejene na kmetijstvo in naravo na splošno; v manjši meri so prisotne tudi med izrazi, ki opisujejo dom, družbeno življenje ter fizične pomanjkljivosti in moralne slabosti. Na podlagi teh ugotovitev je avtor prišel do zaključka, da slovenski adstrat zgodovinskega koprskega narečja priča o družbeni distanci – kljub "fizični bližini" – med mestnim življenjem (ki je bil v jezikovnem pogledu beneški) in njegovim slovenskim zaledjem. Samo t.i. paolani ("neposredni obdelovalci") so imeli vsakodnevne delovne stike s svojimi cortivani (koloni, ki so bili povečini Slovenci); jasno je torej, da so skozi take stike v (istrskobeneško) koprsko govorico lahko vstopili le "kmetijski" izrazi v širšem pogledu oz. taki, ki so bili mestnemu življenju tuji, ali pa besede, ki so se uporabljale s šaljivo, ironično ali žaljivo konotacijo, v skladu z univerzalnim stereotipnim odnosom, s katerim meščani gledajo na ljudi s podeželja.

Ključne besede: koprsko narečje, slovanske sposojenke, tipološka razvrstitev

FONTI E BIBLIOGRAFIA

Bajec, A. et al. (1994): Slovar slovenskega knjižnega jezika. Ljubljana, Slovenska akademija znanosti in umetnosti.

Battisti, C., Alessio, G. (1950–57): Dizionario Etimologico Italiano, 1–5. Firenze, Barbera.

Bezlaj, F. (1976–95): Etimološki slovar slovenskega jezika, 1–3. Ljubljana, Slovenska akademija znanosti in umetnosti.

Cortelazzo, M. (1972): Tracce dell'antico dialetto veneto di Pirano. *Linguistica*, 12. Ljubljana, 31–40.

Cortelazzo, M. (1984): Gli slavismi nel veneto. *Est Europa*, 1. Udine, 67–78.

Cossutta, R. (1972–73): Parole d'origine slava nel dialetto triestino. Tesi di Laurea. Università di Trieste.

Crevatini, Fr. (1973–74): Una pagina di storia linguistica istriana. *Bollettino del Centro per lo studio dei dialetti veneti dell'Istria*, 2. Trieste, 31–42.

Crevatini, Fr. (1984): Tra tardo antico e alto medioevo: il contributo della linguistica. In: Vineis, E. (ed.): *Latino volgare, latino medioevale, lingue romanze*. Atti del Convegno della Società Italiana di Glottologia (Perugia 28–29 marzo 1982). Pisa, Giardini, 23–44.

Daničić, Đ. et al. (1880–1976): Rječnik hrvatskoga ili srpskoga jezika, 1–23. Zagreb, Jugoslavenska akademija znanosti i umjetnosti.

- Deanović, M. (1954):** Voci slave nell'istrioto. Ricerche slavistiche, 3. Roma, 51-68.
- Doria, M. (1989-90):** Etimologie triestine, veneto-istriane e istriote, II. Incontri Linguistici, 13. Pisa, 81-85.
- Doria, M. (1991):** Grande dizionario del dialetto triestino. Trieste, Edizioni "Trieste Oggi".
- Farè, P. A. (1972):** Postille italiane al "Romanisches etymologisches Wörterbuch" di W. Meyer-Lübke comprendenti le "Postille italiane e ladine" di Carlo Salvioni. Milano, Istituto Lombardo di Scienze e Lettere.
- Manzini, G., Rocchi, L. (1995):** Dizionario fraseologico storico etimologico del dialetto di Capodistria. Collana degli Atti, n. 12. - Centro di Ricerche Storiche Rovigno. Trieste-Rovigno, Mosetti Tecniche Grafiche.
- Meyer-Lübke, W. (1935):** Romanisches etymologisches Wörterbuch. Heidelberg, Carl Winter Universitätsverlag.
- Muljačić, Ž. (1986):** Elementi slavi nei dialetti italiani. Elementi stranieri nei dialetti italiani, 1. Atti del XIV Convegno del C.S.D.I. (Ivrea 17-19 ottobre 1984). Consiglio Nazionale delle Ricerche - Centro di Studi per la Dialettologia Italiana. Pisa, Pacini, 127-145.
- Pellegrini, G. B., Marcato, C. (1988-92):** Terminologia agricola friulana, 1-2. Udine, Società Filologica Friulana.
- Pirona, G. A., Carletti, E., Corgnali, G. B. (1935):** Il nuovo Pirona. Vocabolario friulano. Udine, Società Filologica Friulana.
- Prati, A. (1968):** Etimologie venete. Venezia - Roma, Istituto per la Collaborazione Culturale.
- Rocchi, L.:** Ancora su triestino e istriano *pesterna* "bambinaia" e sulle voci slave corrispondenti. Incontri Linguistici, 15. Pisa, 125-127.
- Rosamani, E. (1958):** Vocabolario giuliano. Bologna, Cappelli.
- Rosamani, E. (1975):** Vocabolario marinaresco giuliano-dalmata. Firenze, Olschki.
- Skok, P. (1971-74):** Etimologijski rječnik hrvatskoga ili srpskoga jezika, 1-4. Zagreb, Jugoslavenska akademija znanosti i umjetnosti.
- Snoj, M. (1997):** Slovenski etimološki slovar. Ljubljana, Mladinska knjiga.
- Tekavčić, P. (1997):** Recensione a Manzini-Rocchi 1995. Filologija, 28. Zagreb, 87-91.
- Vidović, R. (1984):** Pomorski rječnik. Split, Logos.
- Vinja, V. (1986):** Jadranska fauna. 1-2. Split, Logos.

izvirni znanstveni članek
prejeto: 2004-03-12

UDK 811.163.6'373.45(497.4-18)

GERMANIZMI V ZAHODNEM SLOVENSKOGORIŠKEM PODNAREČJU

Irena STRAMLJIČ BREZNIK

Univerza v Mariboru, Pedagoška fakulteta, SI-2000 Maribor, Koroška cesta 160
e-mail: irena.stramljic@uni-mb.si

IZVLEČEK

Na podlagi avtoričine jezikovne kompetence in besednega gradiva, zbranega bodisi v celoviti monografski obdelavi bodisi le v posameznih točkah zahodnega slovenskogoriškega podnarečja, je bilo z vidika morfoloških prilagoditev analiziranih približno sto samostalniških germanizmov. Opazovali smo spremembe, ki jih doživijo besede jezika dajalca, v tem primeru nemščine, med prilagajanjem v jeziku prejemniku, tj. v enem izmed slovenskih govorov, in po metodologiji, uveljavljeni v kontaktni lingvistiki, ugotavljali postopke, po katerih se morfološki zakoni jezika prejemnika odražajo v prevzeti besedi.

Ključne besede: jeziki v stiku, narečje, germanizmi

GERMANISMI NEL SUBDIALETTO OCCIDENTALE DI SLOVENSKE GORICE

SINTESI

Sulla base della competenza linguistica dell'autrice e del materiale orale, raccolto in ricerche monografiche o solo su di alcuni aspetti del subdialetto occidentale di Slovenske gorice, sono stati analizzati, dal punto di vista dell'adeguamento morfologico, circa un centinaio di sostantivi di origine germanica. Si sono osservati i cambiamenti subiti dalle parole della lingua emittente, in questo caso il tedesco, durante l'adeguamento alla lingua ricevente, in questo caso una delle parlate slovene e, tramite la metodologia applicata alla linguistica di contatto, abbiamo stabilito i procedimenti attraverso i quali le leggi morfologiche della lingua emittente si riflettono nella parola acquisita.

Parole chiave: lingue a contatto, dialetto, germanismi

UVOD

V prispevku izhajamo iz govora vasi Metava. Kraj se prvič omenja v letih okrog 1220–1230 v zvezi *in Metowe*. Zanimiva je Bezlajeva (1982, 180–181) etimološka razlaga, saj naj bi šlo za ime močvirja, torej star hidronim, ki je postal tudi toponim. Danes je to razloženo naselje v jugozahodnem delu Slovenskih goric z okrog tristo prebivalci v dveh zaselkih, to sta Metavski Vrh in Zabрге. Pripada krajevni skupnosti Malečnik–Ruperče, ki je s šolo, dvema cerkvama zdravstvenim domom in večjim športnim igriščem Berl tudi središče. Pred leti je bilo na vzhodnem delu Metave zgrajeno odlagališče posebnih odpadkov. Kraj je v preteklosti veljal za izrazito kmetijsko področje, ki je dajalo prednost poljedelstvu in živinoreji. Ti dve panogi se danes še komaj kje ohranjata. Glavna usmeritev manjšega dela prebivalcev, ki se še ukvarjajo s kmetijstvom, je sadjarstvo in vinogradništvo, tako da skozi kraj poteka Mariborska vinska cesta, ob kateri se je mogoče ustavit na mnogih lepo urejenih vinotočih.

Omeniti velja, da je bil od tod doma Gašper Rojko (1744–1819), ki je bil profesor in rektor praške univerze (SBL III, 1960–1971, 129).

SLOVENSKOGORIŠKO NAREČJE

Kraj leži na območju, ki je po Ramovšu (1935) in po Logar-Riglerjevi Karti slovenskih narečij (1990) tradicionalno poimenovano kot goričansko narečje. Zaradi pomanjkljivih podatkov je bil ta narečni prostor ponovni predmet raziskav Mihaele Koletnik, ki je na podlagi magistrskega (Bregant, 1995) in doktorskega dela, objavljenega v znanstveni monografiji (Koletnik, 2001), utemeljila dve novosti. Zaradi možnega zamenjevanja s poimenovanjem govorov na Goričkem je predlagala, da se namesto goričanskega narečja vpelje izraz slovenskogoriško narečje. Z natančnimi fonološkimi, oblikoslovnimi in skladenjskimi opisi posameznih govorov je dokazala enotnost tega narečja, ki jo potrjujeta dvoglasnika *ei* in *ou* za stalno dolgi *jat* ter stalno dolga *o* in nosni *o*. Ramovševo mejo Marija Snežna–Kremberk–Sv. Trojica – vzhodno od nje naj bi se po njegovi oceni nahajali prleški govori – pa je s črto do Dvorjan pred Vurberkom postavila kot mejo, ki ločuje zahodno slovenskogoriško podnarečje od vzhodnega.

Glede na pravkar predstavljene novejša dialektološka raziskave je Metava kraj, ki leži na delu zahodnega slovenskogoriškega podnarečja. Govor vasi je natančno dialektološko obdelala Zinka Zorko (1993, 204).

GERMANIZMI

Germanizem je iz nemščine prevzeta jezikovna prvina, najpogosteje besedna (*merkati*) ali skladenjska (*hoditi k nogam*), in v knjižno normo ni sprejeta (Toporišič,

1992, 47). V slovenskem jeziku se germanizmi pojavljajo kot rezultat večstoletnih stikov z nemškim jezikom, ki je bil jezik upravno-politične oblasti. Knjižni jezik in narečje se bistveno razlikujeta glede na prepustnost tujejezičnih elementov, saj se zakonitosti knjižnega jezika raziskujejo in kodificirajo, kar vodi v normativnost in zavestno uravnavanje jezikovnega razvoja, ki ima lahko tudi dve skrajnosti, znani kot pretirani purizem 19. stoletja na eni strani in velika liberalizacija, zlasti z vidika anglicizmov, v sodobni slovenščini na drugi strani. Seveda ima tudi narečje svojo normo, ki jo gradi na tradiciji in relativni stalnosti sestavin, kar je pogoj za opravljanje sporazumevalne vloge. Toda za sosednjejezične vplive je narečje veliko bolj odprto, ker je narečnemu govorcu pogosto znan le prevzet izraz oz. ga uporablja pogosteje kot njegovo knjižno vzporednico, za katero ni nujno, da jo sploh pozna (Stramljič Breznik, 1999, 176).

Zgodovinska dejstva kažejo, da je o stikih z germaniskim svetom mogoče govoriti že od karolinških osvobjev naših krajev, ki so pomenila uvedbo fevdalnega sistema, hkrati pa izgubo politične samostojnosti, in da so trajali celih 12 stoletij tja do prve svetovne vojne s ponovnimi poskusi načrtne germanizacije tudi v času druge svetovne vojne. Šele po obeh vojnah se je slovenski politični prostor usmeril k južnim Slovanom vse do politične osamosvojitve leta 1990. Toda ves čas je na severu ostajala germanska meja, torej fizični stik med obema jezikoma ni bil nikoli prekinjen.

Na podlagi lastne narečne kompetence in že zbrana gradiva (Koletnik, 2001) je bilo za analizo izbranih okrog sto pogostejših samostalniških germanizmov iz metavskega govora. Pri njihovem zapisu ne upoštevamo dogovorjene dialektološke transkripcije, saj bomo prilagajanje germanizmov opazovali le na morfološki ravni.

MORFEMSKO PRILAGAJANJE

4.0 Jezikovni stiki so postali predmet jezikoslovnega raziskovanja šele v 19. stoletju, za pionirja tega področja pa velja Hugo Schuchardt. Pri Slovencih na tem področju ni mogoče prezreti raziskovalnega deleža Franca Miklošiča, saj je bil velik del njegovih jezikoslovnih razprav namenjen prav medjezičnim stikom in njihovim posledicam na leksikalni in slovnični strukturi posameznih jezikov. Razprave so bile na eni strani usmerjene na odkrivanje slovanskih prvin v drugih jezikih, po drugi pa na odkrivanje tujih prvin v slovanskih jezikih (Miklošič, 1867).

4.1 Ta analiza morfološkega prilagajanja obsega opazovanje sprememb, ki jih doživijo besede jezika dajalca, v tem primeru nemščine, med prilagajanjem v jeziku prejemniku, tj. v enem izmed govorov zahodnega slovenskogoriškega podnarečja, in procesa, v katerem se morfološki zakoni jezika prejemnika uveljavljajo v pre-

vzeti besedi po metodologiji Rudolfa Filipovića (Filipović, 1986).

Pri morfemski prilagoditvi lahko razlikujemo dve ravni. Prva zadeva čisto oblikoslovne kategorije, kot so spol, število ... Na drugi ravni pa lahko opazujemo spremembe oz. prilagoditve na ravni tvorbenih morfemov, kar sodi na področje besedotvorja.

4.2 Transmorfemizacija (Filipović, 1986, 119) ali premorfemizacija je nadrejen pojem za množico zamenjav, ki potekajo na morfološki ravni. Obsegajo lahko tri stopnje.

4.2.1 Ničta premorfemizacija je stopnja, ko jezik prejemnik po predhodni transfonemizaciji sprejme prevzeto prvino brez sprememb.

4.2.1.1 Ohranitev spola: *oma* (die Oma), *švoger* (der Schwager), *jager* (der Jäger, srvn. *jeger*; Bezljaj (1977, 216)), *koh* (der Koch), *muzikant* (der Musikant), *virt* (der Wirt), *šnitlah* (der Schnittlauch), *štingl* 'pecelj' (der Stengel; bair.-öster. *stingel*; Striedter-Temps, 1963, 230), *farof* (der Pfarrhof), *špegl* (der Spiegel; mhd. *spiegel*, ahd. *spiagal*; ST, 223), *šporhet* (der Sparherd), *cuker* (der Zucker), *mošt* (der Most), *šnops* (der Schnaps), *šlic* (der Schlitz), *šuh* (der Schuh), *knof* (der Knopf), *corp* 'večja pletena košara' (der Korp; mhd. *korbe*; ST, 155), *štam* (der Stamm), *cigl* (der Ziegel), *germ* (der Germ), *gries* (der Grieß), *jesih* (der Essig), *šlafrok* (der Schlafrock), *hamer* (der Hammer), *plük* (der Pflug), *rigl* (der Riegel).

4.2.1.2 Sprememba spola: *pant* (das Band), *glit* (das Glied), *klošter* (das Kloster), *glaš* (das Glas), *protrohr* (das Bratrohr), *štamperl* (das Stamperl), *klecnpot* (das Kletzenbrot), *fürtoh* (das Vortuch), *gvant* (das Gewand; mhd. *gewant*; ST, 133), *klat* (das Kleid), *edlvajs* (das Edelweis), *šnicl* (das Schnitzel), *puter* (die Butter).

4.2.1.3 Sprememba števila: *dile* (die Diele; bair.-öster. *diele*; ST, 109).

Kot kaže gradivo, prevladujejo primeri, ko se iz nemščine prevzeta beseda, ki je predhodno glasovno prilagojena, končuje na konzonat. Taki samostalniki, podobno kot v knjižnem jeziku, tudi v narečju dobijo ničto končnico, zaradi česar se uvrščajo v prvo moško sklanjatev. Zanimivo je, da se poleg samostalnikov, ki zaznamujejo človeško, v moškem spolu ujema tudi večina drugih prevzetih samostalnikov. Spremembo spola v narečju doživijo zlasti tisti zgledi, ki se po zgornjem pravilu zaradi soglasniškega izglasja razvrščajo med moškospolske, v nemščini pa so večinoma srednjega ali ženskega spola. Le en primer kaže na ohranitev spola, toda spremembo števila. Gre za besedo *dile*, ki je v narečju samomnožinski samostalnik ženskega spola.

4.2.2 Kompromisna transmorfemizacija predstavlja

vmesno stopnjo prilagoditve besed v jeziku prejemniku. Prevzeta beseda v takih primerih ohranja obrazilo iz jezika dajalca, npr. iz angleščine *dribbl-er* > *dribl-er*, *train-ing* > *tren-ing* (Filipović, 1986). V narečju bi bil lahko podoben primer beseda *val-unga*, kjer se na besedo *val* dodaja sicer spolsko prilagojeno prevzeto obrazilo *-ung*.

Tu velja opozoriti, da velja za iz nemščine prevzeto obrazilo tudi *-inga* (Striedter-Temps, 1963, 75–76), ki je postalo tvorno, zlasti v narečjih ob prevzeti podstavi (*foringa*, *rajtinga*, *štrajfinga*), uveljavilo pa se je tudi ob domači podstavi (*prepiringa*). Ista avtorica je mnenja, da je večja verjetnost, da je slovensko obrazilo *-inga* nastalo s prepletom nemških obrazil mhd. *-unge* (ahd. *-unga*) in mhd. bair. *-inge* (ahd. bair. *-inga*) kot pa iz nem. *-ung*, kot to razlaga Bajec (1950).

Morda bi glagol *am vzeti* se kazal na prevzeto predpono ob domači glagolski podstavi v pomenu 'biti pozoren na kaj', pri čemer gre za pomenski premik glede na nemški glagol *annehmen*. Zanimivo pa je, da je podobno kot v nemščini tudi tukaj predpona ločljiva, npr. *vzemi se am*.

4.2.3 Pri popolni transmorfemizaciji prihaja do prilagoditev vezanih morfemov prevzetih besed do te stopnje, da v celoti ustrezajo morfemskemu sestavu jezika prejemnika. Te morfemske prilagoditve lahko opazujemo na dveh ravneh, to je na oblikoslovni in besedotvorni.

4.2.3.1 Oblikoslovna prilagoditev

4.2.3.1.1 Podomačenje končnice in ohranitev spola iz jezika dajalca:

koleg-a (der Kollege), *flanc-a* (die Pflanze), *mürk-a* (die Gurke; öster. *omorken*, *umurke*, steir. *Murke*; ST, 182), *marul-a* (die Marille), *špajz-a* (die Speise), *hal-a* (die Halle), *hut-a* (die Hütte; ahd. *hutt(e)a*; ST, 138), *totnkamr-a* (die Totenkammer), *šajb-a* (die Scheibe), *štejg-a* (die Stiege; mhd. *stēge*; ST, 228), *van-a* (die Wanne), *flaš-a* (die Flasche), *kangl-a* (die Kanne), *fül-a* (die Fülle), *žup-a* (die Suppe), *bluz-a* (die Bluse), *ketn-a* (die Kette; ahd. *ketina*, mhd. *keten(e)*; ST, 148), *kling-a* (die Klinge), *pump-a* (die Pumpe), *püt-a* (die Bütte; bair.-öster. *putte*), *štang-a* (die Stange).

4.2.3.1.2 Dodajanje domače končnice in ohranitev spola iz jezika prejemnika:

fabrik-a (die Fabrik), *kibl-a* (die Kübel), *gajžl-a* (die Geißel; ahd. *geisla*, *geisila*, *kaisila*; ST, 126), *lojtr-a* (die Leiter), *šaf-l-a* (die Schaufel).

4.2.3.1.3 Dodajanje domače končnice in sprememba spola glede na jezik dajalec:

štal-a (der Stall), *kajl-a* (der Keil).

Pri oblikoslovnih prilagoditvah je predvsem opazna

končnica *-a*, ki jo dosledno dobijo vse ženskospolske iz nemščine prevzete besede. Pri nekaterih (*huta*, *ketna*) obstaja možnost, da so bile prevzete iz stare visoke nemščine, ko so še imele končnico *-a*. Če se ženskospolski samostalniki iz nemščine končujejo na soglasnik, se jim rada dodaja končnica *-a*, s katero se utrjuje spolska prepoznavnost. Redkeje se dodaja ista končnica na prevzete samostalnike moškega spola (*štala*, *kajla*), zaradi česar prihaja tudi do spremembe spola. *Kolega* se z *a*-jevsko končnico samo razvršča v drugo moško sklanjatev. Beseda *štala* je prevzeta iz italjanščine *stalla* (Snoj 1997, 645), sicer pa je potrjena tudi starovisokonemška beseda *stal* (Striedter-Temps, 1963, 227). Glede na naglas v besedi *fabrika* je v večji meri verjetnejši prevzem iz nemščine, medtem ko naj bi *fábrica* izhajala iz it. *fábrica* (Striedter-Temps, 1963, 112; Snój 1997, 119).

4.2.3.2 Besedotvorna prilagoditev

4.2.3.2.1 Dodajanje domačega besedotvornega morfema in ohranitev spola jezika dajalca v primerih: *jop-ca* (die Joppe), *žnur-ca* (die Schnur), *kahl-ca* (die Kachel), *švogr-inja* (die Schwagerin), *lorb-ek* (der Lorbeer, mhd. *lorber*; Striedter-Temps, 1963, 171), *küm-ič* (sln. *kum* iz bav. avstr. *kümm*, starejše *kumm*; Bezljaj (1982, 110)), *žmah-alo* (der Geschmack), pri čemer ne gre za modificiran pomen tvorjenk, marveč jasnejšo umestitev v slovenski besedni sestav prav na podlagi tipičnih (kdaj tudi glasovno reduciranih *-(i)ca*) obrazil.

Pri primerih, kot so: *hantl-ar* (der Händler), *tandl-ar* (der Tändler), *petl-ar* (der Bettler), *raufnkirar* (der Rauchfangkehrer), *žnid-ar* (der Schneider), *tišl-ar* (der Tischler), *miks-ar* (der Mixer), *hozntręgar* (der Hosenträger), *treg-ar* (der Träger), je s sinhronega vidika mogoče pogojno govoriti o nadomeščanju *-er* z *-ar*, saj je bilo obrazilo *-ar* za osebe, ki opravljajo določeno dejavnost, v slovenščino prevzeto s tujimi besedami, potem pa postalo zelo produktivno ob domačih podstavah (Striedter-Temps, 1963, 73–75). Navedene zglede bi namreč bilo mogoče razlagati tudi kot rezultat transfonemizacije v primerjavi s primeri, kjer se *-er* ohrani (*švogor*, *jager*), glej točko 4.2.1.1.

4.2.3.2.2 Dodajanje domačega besedotvornega morfema in sprememba spola glede na jezik dajalec: *fas-l* (das Faß, mhd. *vaz*, ahd. *faz*; Kluge 251), *tringlaz-l* (das Trinkglas), kažeta na redukcijo obrazila *-élj* (Bajec, 1950, 34), ki pa v tem primeru nimata manjšalnega pomena.

Bajec je namreč mnenja, da je obrazilo v slovenščino prodrlo z nemškimi izposojenkami z obrazilom *-lin*, danes *-lein*, ki imajo manjšalni pomen, na kar kažeta primera *lad-l* (die Lade), na katerega opozarjata Striedter-Temps (1963, 164: der Deminutivform *ledelin*, bair.-öster. *Lädlein*) in Bezljaj (1982, 118), ter *oring-l* (der Ohrring), po Bezljaju (1995, 181) iz bav. dial. dem. *Ohringel*.

4.3 Posebne prilagoditve

4.3.1 Med zbranim besedjem je bilo mogoče opaziti posebne prilagoditve, ki so posledica transfonemizacije, zaradi česar je tako preoblikovana beseda iz jezika dajalca izgubila jasno prepoznavne morfemske meje in s tem pogosto zloženskost ali sploh tvorjenost:

pušpan < der Buxbaum, srvn. *buhsboum*), *imegrin* < das Immergrün, *gatroža* < die Gartenrose, *farof* < der Pfarrhof, *raufank* < der Rauchfang, *pojštercigar* < der Polsterüberzug, *rajsnidl* < der Reißnagel, *farcajg* < das Feuerzeug, *pungred* < der Baumgarten, mhd. *boumgarte*; in *pungrat* wurde der zweit Teil des Wortes nach slov. *grad* umgebildet; ST, 204) *taberh* < der Tagewerk; *fürtoh* < das Vortuch.

4.3.2 V narečju je pogosta ohranitev in prilagoditev le prvega zloženkinega dela prevzete besede, ki postane tvorna za izpeljavo z domačimi obrazili: *pantovec* < die Bandweide, *ajnprenošnica* < die Einbrennsuppe, *unteršnica* < das Unterkleid, *fehnoba* < die Feuchtigkeit.

4.3.3 Redkejši so primeri ohranitve in prilagoditve drugega zloženkinega dela prevzete besede: *štauk* < der Türstock, *pejtl* < das Kinderbett.

Vključevanje prevzetih prvin v tvorbeni model jezika prejemnika

4.4.1 Prevzete besede, ki so v narečju že zelo dolgo in so se tudi glasovno dovolj prilagodile, so sposobne oblikovati ustrezne tvorjenke oz. celo besedite družine. Nekaj primerov za posamezne besedne vrste:

4.4.1.1 Samostalniki: die Pflanze > *flanca* > *flanc-ati*; der Beutel > *petlar* > *petlar-iti*, die Schaufel > *šafila* > *šafil-ati*, der Schleife > *žlajf* > *žlajf-ati*; der Ring > *rink* > *rink-ec*.

Za gornje primere je enak tvorbeni vzorec mogoče najti tudi v nemščini, čeprav ni zmeraj jasno, ali obstaja najprej samostalnik in iz njega tvorjen glagol (Kluge 1995, 626): *die Pflanze* (<10. Jh.). Mhd. *pflanze*, ahd. *pflanza* /.../. Verb: *pflanzen* ali glagol in iz njega tvorjen samostalnik (Striedter-Temps, 1963, 252): *žlajfat* 'schleifen'; *žlajf* 'Schleife, Wagenbremse' /.../.

4.4.1.2 Pridevniki: *schnell* > *šnel-arca*, *bucklig* > *püklavi* > *püklav-ec*, *krumm* > *krümpavi* > *krümpav-ec*.

Striedter-Temps (1963, 203) sicer navaja samostalnik *pukel* 'Buckel', aus bair.-öster. *Puckel*, nhd. *Buckel*, iz česar pa je nastala izsamostalniška tvorjenka *pükl-ec*, ki je v narečju tudi živa.

4.4.1.3 Glagoli: *reißen* > *resati* > *res-ar*, *putzen* > *pucati* > *s-pucati*, *stutzen* > *štucati* > *po-štucati*, *spielen* > *pri-od/za-na-/prešpilati*. Pri glagolih je ravno na

podlagi zadnjega primera opazna velika možnost predponjena s slovenskimi predponami.

ZAKLJUČEK

Analiza omejenega gradiva samostalniških germanizmov enega izmed govorov zahodnega slovenskogoriškega narečja je potrdila tri temeljne skupine morfoloških prilagoditev, ki v veliki meri kažejo težnjo po čim večjem približevanju prevzetih prvin narečnemu sestavu. Pri t. i. ničti premorfemizaciji je temeljna prilagoditev potekala na fonetični ravni, zato gre v tem primeru le za spolsko uvrstitev takih samostalnikov. Zanimivo je, da tudi v narečju prevladujejo zgledi, pri katerih se ohranja spol prevzetih besed. Drugo zelo izrazito skupino predstavljajo besede s popolno prilagoditvijo na oblikoslovni ravni, kjer gre za podomačenje oz. dodajanje domačih končnic s težnjo po ohranitvi istega spola, kot je v jeziku dajalcu, ter na besedotvorni ravni, kjer gre na eni strani za prilagajanje besedotvornih obrazil oz. velika fone-

tična prilagoditev zabrisuje jasne morfemske meje in s tem tvorjenost prevzetih besed, na drugi strani pa gre za vključevanje prevzetih prvin v domač tvorbeni model. Poudariti velja, da je lahko opazovanje besedotvornih prilagoditev izjemno težko, saj je razpeto med etimološkim diahronim načelom, kdaj in kako je bila beseda sprejeta, in med besedotvornim sinhronim načelom, po katerem je mogoče o tvorjenki govoriti le, če obstaja izrazna in pomenska povezava med njo in podstavo istodobno.

Na prvi pogled se zdi, da je germanizmov veliko, vendar bi za natančno oceno potrebovali raziskavo, ki bi ocenila, kolikšen je njihov dejanski delež v leksikalnem sestavu tega govora. Morda je vtis navidezne številčnosti pogojen s pomenskimi polji, kot so človek, rastline, predmetnost, v okviru katerih se pojavljajo. To je namreč besedje, pri katerem je število pojavitev oz. njihova frekvenca pričakovano najvišja, ker zadeva temeljna vsebinska področja vsakdanjega sporazumevanja.

GERMANISMS IN THE WESTERN SUBDIALECT OF THE SLOVENSKE GORICE REGION

Irena STRAMLJIČ BREZNIK

University of Maribor, Faculty of Education, SI-2000 Maribor, Koroška cesta 160

e-mail: irena.stramljic@uni-mb.si

ABSTRACT

An analysis of a limited range of noun Germanisms in one of the idioms of the western subdialect of the Slovenske gorice region has confirmed three basic groups of morphological adjustments reflecting a strong tendency among adopted elements to strongly resemble the established dialectal structure. In the so-called zero prefixation the basic adjustment takes place on the phonetic level and therefore only represents a gender classification of such nouns. It is interesting to observe that in the majority of examples the gender of the borrowed word is maintained in the dialect as well. The second explicit group is represented by words completely adjusted on the morphological level, where we speak of naturalization (adding native suffixes) with the tendency of preserving the same gender as that in the source language. The third group consists of adjustments on the level of word formation, where on the one side we can notice an adjustment of derivational morphemes, or sometimes phonetic adjustments that even blur the clear morphemic boundaries together with the derivation of the borrowed words as well; while on the other side we notice the incorporation of the adopted elements into a native derivational model. At first glance the number of Germanisms appears quite large, but for an exact assessment it would be necessary to conduct a survey that would show what share of the lexical structure of this subdialect they really represent. The apparent abundance of the borrowed words may be conditioned by the sense groups (e.g., man, plants, objects) in which they are used. This is the type of vocabulary in which their frequency of occurrence is – as expected – the highest.

Key words: languages in contact, dialect, Germanisms

LITERATURA

- Bezlaj, F. (1977):** Etimološki slovar slovenskega jezika I/A–J. Ljubljana, Mladinska knjiga.
- Bezlaj, F. (1982):** Etimološki slovar slovenskega jezika II/K–O. Ljubljana, Mladinska knjiga.
- Bezlaj, F. (1995):** Etimološki slovar slovenskega jezika III/P–S. Ljubljana, Mladinska knjiga.
- Bregant, M. (1995):** Severozahodni goričanski govori. Magistrska naloga. Univerza v Ljubljani, Filozofska fakulteta. Ljubljana.
- Filipović, R. (1986):** Teorija jezika u kontaktu. Uvod u lingvistiku jezičnih dodira. Zagreb, Školska knjiga.
- Kluge, F. (1995):** Etymologisches Wörterbuch der deutschen Sprache. Berlin.
- Koletnik, M. (2001):** Slovenskogoriško narečje. Zora 12. Maribor, Slavistično društvo Maribor.
- Logar, T., Rigler, J. (1990):** Karta slovenskih narečij. Ljubljana, Mladinska knjiga.
- Miklošič, F. (1867):** Die Fremdwörter in den slavischen Sprachen. Wien.
- Ramovš, F. (1935):** Historična gramatika slovenskega jezika VII. Dialekti. Ljubljana, Učiteljska tiskarna.
- SBL III (1960–1971):** Slovenski biografski leksikon III. Gašper Rojko. Ljubljana, Zadrúžna gospodarska banka, 129.
- Snoj, M. (1997):** Slovenski etimološki slovar. Ljubljana, Mladinska knjiga.
- Striedter-Temps, H. (1963):** Deutsche Lehnwörter im Slovenischen. Berlin.
- Stramljič Breznik, I. (1999):** Besedotvorne značilnosti narečja ob primeru beltinskega prekmurskega slovarja. V: Zorko, Z. et al.: Logarjev zbornik. Zora 8. Maribor, Slavistično društvo Maribor, 160–179.
- Toporišič, J. (1992):** Enciklopedija slovenskega jezika. Ljubljana, Cankarjeva založba, 47.
- Zorko, Z. (1993):** Daljšanje akuta v severovzhodnih slovenskih narečjih. Slavistična revija XII/1. Ljubljana, 193–207.

pregledni znanstveni članek
prejeto: 2004-09-15

UDK 373.23/.24:811.163.6'246.2(=1.497.4=50)

SEZNANJANJE S SLOVENŠČINO V ITALIJANSKIH VRTCIH NA NARODNOSTNO MEŠANEM OBMOČJU V SLOVENSKI ISTRI

Barbara BALOH

Univerza na Primorskem, Pedagoška fakulteta Koper, SI-6000 Koper, Cankarjeva 5
e-mail: barbara.baloh@guest.arnes.si

IZVLEČEK

V prispevku je predstavljen model seznanjanja s slovenščino kot jezikom okolja v vrtcih z italijanskim učnim jezikom kot se kaže v Dodatku h Kurikulumu, ki je namenjen pripadnikom italijanske in madžarske narodnostne skupnosti v Sloveniji. V tovrstnih institucijah je po smernicah Kurikuluma predvideno seznanjanje s slovenskim jezikom, kar pomeni, da vzgojiteljice premišljeno in strokovno utemeljeno izbirajo vsebine in oblike dela ter načrtujejo dejavnosti, ki otrokom omogočajo seznanjanje z drugim jezikom. Gre za igralne in raziskovalne dejavnosti, metode in tehnike dela, ki spodbujajo interes za spoznavanje jezika in razvijanje sporazumevalne zmožnosti. Že na predšolski stopnji se tako začne razvijati izobraževalni model, ki pripadnikom italijanske narodnosti omogoča receptivno poznavanje jezika druge etnične skupine. Učenje drugega jezika lahko spodbuja celostni razvoj otroka. Če je metodična pot ustrezna in so vsebine primerne, utrjujejo otrokovo potrebo po odkrivanju jezika ter tako nudijo priložnost za uzaveščanje jezikovnih oblik, odnosov in razmerij. Prispevek prinaša tudi nekatere kritične poglede na cilje in napotke v Dodatku h Kurikulu za vrtce na narodno mešanih območjih.

Ključne besede: jezikovni stik, dvojezičnost/zgodnja dvojezičnost, slovenščina kot drugi jezik, seznanjanje z drugim jezikom, razvijanje jezikovne zmožnosti

L'INCONTRO CON LO SLOVENO NEGLI ASILI ITALIANI DEL TERRITORIO NAZIONALMENTE MISTO DELL'ISTRIA SLOVENA

SINTESI

È qui illustrato il modello di incontro dello sloveno come lingua d'ambiente negli asili con lingua d'insegnamento italiana, come previsto nell'Integrazione al curriculum per gli appartenenti alle comunità nazionali italiana ed ungherese in Slovenia. In queste istituzioni, sulla base del curriculum, è previsto l'incontro con la lingua slovena: le educatrici, in maniera ragionata e professionale, scelgono i contenuti e le forme di lavoro e pianificano le attività che permettono ai bambini di entrare in contatto con un'altra lingua: attività ludiche e di ricerca, metodi e tecniche lavorative che stimolano l'interesse per l'apprendimento della lingua e sviluppano la capacità di comunicazione. Già a livello prescolastico inizia così a svilupparsi un modello d'istruzione che assicura agli appartenenti della nazionalità italiana la conoscenza recettiva della lingua dell'altro gruppo etnico. Lo studio dell'altra lingua può stimolare lo sviluppo complessivo del bambino. Se il percorso metodico è conforme e i contenuti adeguati, cresce nel bambino il bisogno di scoprire la lingua e si offre l'opportunità di acquisire consapevolezza delle varie forme linguistiche, dei loro rapporti e delle loro proporzioni. L'articolo contiene anche alcuni cenni critici sui traguardi e gli indirizzi contenuti nelle Integrazioni per il curriculum degli asili nei territori nazionalmente misti.

Parole chiave: contatto linguistico, bilinguismo/bilinguismo precoce, lo sloveno quale lingua seconda, incontro con l'altra lingua, sviluppo delle capacità linguistiche

Na območju Slovenske Istre že skozi stoletja sobivata dva naroda, slovenski in italijanski, ki uporabljata dva jezika. Slovenščina je na tem območju državni in uradni jezik, položaj uradnega jezika pa zaradi prisotnosti italijanske narodnostne skupnosti pripada tudi italijanskemu jeziku.

V vseh treh obalnih občinah poleg vzgojno-izobraževalnih enot s slovenščino kot učnim jezikom in italijanščino kot jezikom okolja delujejo tudi vzgojno-izobraževalne enote, v katerih poučevanje poteka v italijanskem jeziku, zato lahko govorimo o dvosmerni dvojezičnosti. Med izobraževalnimi enotami z italijanskim učnim jezikom je 9 vrtcev, 3 osnovne šole s podružnicami in 3 srednje šole. Izobraževanje v jeziku narodnosti se izvaja bistveno drugače kot je to značilno za vzgojno-izobraževalne ustanove na narodnostno mešanem območju v Prekmurju.¹ V italijanskih vzgojno-izobraževalnih ustanovah v Slovenski Istri ima slovenščina status drugega jezika. Za vzgojno-izobraževalne programe z italijanskim učnim jezikom veljajo vzgojno-izobraževalni programi v Sloveniji, v katere so poleg ciljev, določenih s predpisi na področju vzgoje in izobraževanja, umeščeni še specifični cilji, ki prispevajo k ohranjanju in razvijanju jezikovne in kulturne identitete pripadnikov italijanske narodnostne skupnosti. Poleg specifičnih ciljev sta za vzgojno-izobraževalne programe z italijanskim učnim jezikom prilagojena tudi šolski predmetnik in Kurikulum za vrtce. V osnovnih in srednjih šolah je slovenščina kot drugi jezik učni predmet. V vrtcih z italijanskim učnim jezikom je v Dodatku h Kurikulu, ki je namenjen pripadnikom italijanske in madžarske narodnostne skupnosti v Sloveniji, predvideno seznanjanje s slovenskim jezikom. Kot določa Dodatek h Kurikulu, morajo strokovne delavke, ki seznanjajo otroke s slovenskim jezikom, obvladati oba jezika in imeti strokovna ter specialna didaktična znanja² za seznanjanje otrok z drugim jezikom (Dodatek h Kurikulu, 2002, 4).

Dodatek h Kurikulu za vrtce na narodno mešanih območjih je Strokovni svet RS za splošno izobraževanje sprejel leta 2002. Zakonski izhodišči, na katerih temelji

omenjeni dodatek, sta Zakon o vrtcih in Zakon o posebnih pravicah italijanske in madžarske narodne skupnosti na področju vzgoje in izobraževanja. Zakon o vrtcih določa, da "se na območjih, kjer živijo pripadniki slovenskega naroda in pripadniki italijanske narodnostne skupnosti in so opredeljena kot narodnostno mešana območja, v skladu s posebnim zakonom o vrtcih, v katerih poteka vzgojno delo v slovenskem jeziku, otroci seznanjajo z italijanskim jezikom, v vrtcih, v katerih poteka vzgojno delo v italijanskem jeziku, pa s slovenskim jezikom" (Zakon o vrtcih, 1996, 5. člen).

V zvezi s tem določilom se nam poraja prva dilema, in sicer razumevanje pojma seznanjanje. Gre za vprašanje, ki zadeva tako teoretike kot tudi praktike, vendar si v razumevanju tega pojma niso enotni. V povezavi z razvijanjem sporazumevalne zmožnosti v nekem jeziku govorimo o dveh procesih, o usvajanju in učenju jezika. Usvajanje jezika poteka nenačrtno, v okolju, kjer ta jezik obstaja in v njem poteka celotna komunikacija. Kot tako je značilno za pridobivanje jezikovne zmožnosti v prvem jeziku. Učenje jezika pa je načrtna dejavnost, značilna za pridobivanje jezikovne zmožnosti drugega ali tujega jezika, navadno v skonstruiranem okolju. Kam pa bi v procesu pridobivanja jezikovne zmožnosti umestili seznanjanje z jezikom? Seznanjanje je proces, v katerem si posameznik uzavesti, da poleg maternega jezika ob njem obstaja še neki drug jezik. Sicer pa seznanjanje poteka predvsem na receptivni ravni, vendar načrtovano in ne spontano. To pa pomeni, da vzgojiteljice premišljeno in strokovno utemeljeno izbirajo vsebine in oblike dela ter načrtujejo dejavnosti, ki otrokom omogočajo seznanjanje z drugim jezikom. Gre za igralne in raziskovalne dejavnosti, metode in tehnike dela, ki spodbujajo interes za spoznavanje jezika in razvijanje sporazumevalne zmožnosti. V igri je otrok svobodnejši. Svobodno se giblje, išče, odkriva in spoznava sebe ter druge, izraža čustva, rešuje morebitne konflikte, sprošča napetosti in odganja strah.

V času seznanjanja z jezikom je otroku potrebno ponuditi dovolj časa, da:

- 1 V Republiki Sloveniji velja, da ima dvojezično izobraževanje glede na jezikovno manjšino, geografsko območje in potrebe posameznikov za vsako narodnostno skupnost (italijansko in madžarsko) različen model, različne programe in izobraževalne institucije. Na območju Slovenske Istre se izobraževalne institucije nahajajo na omejenem območju, ki je pravno in politično definirano. Cilj tovrstnih institucij je združevanje in ohranjanje integritete narodnostne skupnosti, predvsem tako, da je učni jezik v njih italijanščina in da otroke, učence in dijake vzgajajo v duhu italijanske kulture in civilizacije, vendar pa se do neke mere priznava tudi jezikovna in narodnostna pluraliteta območja, na katerem se izobraževalna institucija nahaja.
- 2 Otrokovo življenjsko okolje je vse kompleksnejše. V njem se prepletajo posamezni kulturni vplivi, srečuje pa se tudi z jezikovno različnostjo. V družini se sicer najpogosteje še uveljavlja en jezik (materni/očetov/izvorni), v neposrednem življenjskem okolju pa otrok srečuje tuje, bolj ali manj oddaljene jezikovne vzorce. V narodnostno mešanem okolju opazuje in spoznava drugi jezik tako doma kot zunaj doma. Priložnosti in spodbude za njegovo rabo dobiva iz neposrednega okolja. Te so lahko enako močne in pogoste ali šibkeje in manj pogoste kot spodbude za rabo materinščine. Ker otrok v vrtcih z italijanskim učnim jezikom jezik šele spoznava, še ni motiviran s težnjo po znanju jezika. Zato vztraja le, če se zabava. Najbolj ga zabavajo igralne, gibalne, domišljajske in ustvarjalne strategije ter dejavnosti, zato je strokovna usposobljenost delavcev v tovrstnih ustanovah izrednega pomena.

- "usvoji melodijo novega jezika,
- razume preproste besede in sporočila,
- se s petjem, z mimiko, rezljanjem, lepljenjem besed in slik igra z glasovi,
- zbira besede in jih postavlja v svoj vrednostni sistem.

Besedila, ki jih otrok posluša in "bere"³ v obdobju seznanjanja z jezikom, so preprosta, razumljiva, prijetna, igriva. Pogosto gre za pesmi, izštevanke, prstne igre, lažje prozne tekste in preprosta neumetnostna besedila. Preko igre otrok spoznava in razlaga prve preproste besede in besedne zveze v drugem jeziku. Te so na začetku povezane z otrokovim spoznavnim svetom in njegovimi osnovnimi potrebami. Postopoma bo otrok prešel na "branje zapletenejših besedil", daljših in zapletenejših povedi, samostojno se bo vključeval v pogovor. Vse to so dejavnosti, ki jih otrok počne tudi pri maternem jeziku, vendar jih v okviru seznanjanja z jezikom počne s ciljem razumeti in vzljubiti drugi jezik" (Zorman, 2001, 1).

Že na predšolski stopnji se tako začenja razvijati izobraževalni model, ki pripadnikom italijanske narodnosti omogoča receptivno poznavanje jezika druge etnične skupine. Seznanjanje z drugim jezikom lahko spodbuja celostni razvoj otroka. Če je metodična pot ustrezna in so vsebine primerne, utrjujejo otrokovo potrebo po odkrivanju jezika in nudijo priložnost za uzaščanje jezikovnih oblik, odnosov in razmerij. Strategije seznanjanja s slovenščino kot drugim jezikom v Slovenski Istri so v tem trenutku bela lisa v uresničevanju ciljev iz Kurikula in bodo v prihodnje predmet naše podrobnejše raziskave.

Usvajanje jezika je ustvarjalen proces, na katerega vplivajo notranji (predispozicija, motivacija) in zunanji dejavniki, ki so lahko socialni (interakcija med učečim se in okoljem) in sociološki (status, družinsko okolje). Otrok je v procesu usvajanja jezika aktiven dejavnik in ima v njem pomembno vlogo, kar pride na dvojezičnem območju, kjer se vzorci govornega vedenja pridobivajo v družinskem okolju pa tudi skozi številne družbene stike v okviru širšega družbenega okolja in z mediji, še posebej do izraza. Novejši pogledi na usvajanje drugega jezika poudarjajo, da bo učeči se šele takrat uspešno usvojil drugi jezik, ko njegova temeljna naloga ne bo učenje jezikovnih pravil, temveč razvijanje sporazumevalnih zmožnosti o zanimivih temah v drugem jeziku. Govor je torej o komunikativnem učenju jezika. "Glavni končni cilj takšnega učenja je zmožnost učečega, da se bo lahko v tipičnih ali manj tipičnih situacijah v slovenskem okolju jezikovno sporazumel, to je tvoril takšna besedila, ki so na začetku potrebna za njegovo preživetje, pozneje (na višjih stopnjah spora-

zumevalne zmožnosti) pa morda tudi za vključitev v družbeno okolje (Ferbežar, 1999, 420).

Oba procesa, seznanjanje z jezikom in usvajanje jezika, na dvojezičnem območju dolgoročno vodita v dvojezičnost ali bilingvizem. S problemom dvojezičnosti se ukvarjajo številne vede: psihologija, sociologija, etnologija, jezikoslovje in vsaka od teh ved v zvezi z dvojezičnostjo postavlja v ospredje svoje vidike, tako da do danes še ni izdelana splošna, vse vidike zajemajoča, definicija dvojezičnosti.

Po Chomskem (Chomsky, 1957) je idealni dvojezični govorec tisti, ki popolnoma obvlada dva jezika z lingvističnega stališča (kompetenco in performanco) in je osvojil ter uglasil tudi tiste pogosto razlikujoče se oblike mišljenja, navade, ki označujejo dve kulturi in so zgoščeno podane v jeziku. Čas pa je pokazal, da je razmišljanje Chomskega le utopija, saj je dvojezični govorec tudi oseba, ki je le delno usvojila drugi jezik in tako le delno prestopila "kulturne meje".

Z vidika psihološke teorije dvojezičnosti sta dva jezika dve različni vrsti aktivnosti, v kateri so vpleteni isti organi. Dvojezičnost je torej sporazumevalna zmožnost v dveh jezikih, ker pa gre za dva ločena jezikovna sistema, so v okviru jezikovnega stika možne tudi interference, vplivi enega jezika na drugega. "Dvojezičnost obsega možnost enakovredne izbire jezikovnih kodov v vseh govornih položajih (formalnih in neformalnih), jezikovno performanco (funkcionalno vlogo dvojezičnosti), hkrati pa tudi sposobnost istovetenja z obema jezikovnima skupnostma, tako da se ohrani lastna kulturna identiteta, h kateri se doda drugojezično kulturo" (Bernjak, 1990, 23). Delitev jezikovne dejavnosti na dva jezika omogoča govorce, da ohrani dva ločena jezikovna sistema in s tem tudi strukturalno enovitost vsakega izmed njiju.

Na dvojezičnem in kulturno mešanem območju v Slovenski Istri se otrok zelo zgodaj srečuje z drugim jezikom in z drugo kulturo, zato se splošno pogosto pojavljata dva tipa zgodnje dvojezičnosti: taka, ki se istočasno ali zaporedno razvije v družini, in zgodnja dvojezičnost, ki nastane z usvajanjem enega jezika v družini, drugega pa izven družine, in sicer spontano ali organizirano v vzgojno-izobraževalnih institucijah. Izrazita jezikovna specifičnost pa se kaže prav v vzgojno-izobraževalnih institucijah narodnosti, saj le-te niso ustanove zaprtega tipa, ki bi bile omejene le na pripadnike italijanske narodnosti. Od popisa prebivalstva leta 1910 do leta 1975 se je populacija v vzgojno-izobraževalnih institucijah z italijanskim učnim jezikom manjšala, zato so kasneje vanje dovolili vpis tudi nepripadnikom italijanske narodnosti. Otroci, ki obiskujejo vrtce z italijanskim

3 "Brati" na tej stopnji pomeni izvajati različne dejavnosti, ki so povezane s predopismenjevanjem.

učnim jezikom, tako izhajajo iz jezikovno zelo različnih družin: njihov materni jezik ni vedno italijanski, saj gre v mnogih primerih za dvojezične družine (italijanski in slovenski ali italijanski in hrvaški jezik) ali celo za izključno slovenske družine, v nekaterih primerih pa v družini ne govorijo niti italijansko niti slovensko, pač pa kakšen drug jezik, običajno hrvaški ali srbski. Učni jezik otrok pa je italijanski jezik, zato je načrtovanje seznanjanja s slovenščino kot drugim jezikom izrednega pomena, še posebej, ker gre za razvijanje komunikacijskih zmožnosti otrok z različnim jezikovnim predznanjem, z različnim odnosom staršev do slovenskega jezika, in ker ima vrtec za spodbujanje razvoja otrokovega govora pravzaprav drugačne možnosti, kot jih ima kasneje šola. Otrokov govor namreč v tem obdobju še ni zaključen, otrok je še izredno sugestibilen in elastičen, proces usvajanja pa ciljno in dejavnostno še ni tako ostro zamejen. Pri tem je prav gotovo potrebno upoštevati različno hitrost otrok in globino pri seznanjanju z določenimi jezikovnimi spretnostmi, torej morajo dejavnosti v večji meri potekati tako, da so prilagojene predznanju, sposobnostim in željam posameznika, obenem pa mora preko njih potekati seznanjanje z drugimi kulturami in civilizacijami (življenjskimi navadami, tradicijami, običaji, praznovanji ...), kar nudi osnovo za vzgajanje medsebojne strpnosti in spoštovanje drugačnosti.

Če ponovno citiram Dodatek h Kurikulumu za vrtce: "Vzgojnoizobraževalno delo v vrtcih na narodno mešanih območjih v celoti temelji na Kurikulumu za vrtce. Pri izvajanju Kurikuluma na narodno mešanih območjih je potrebno upoštevati cilje in primere dejavnosti z vseh področij dejavnosti, zapisanih v Kurikulu.

Ob tem pa je potrebno posebej izpostaviti določene cilje Kurikula za vrtce in dodati nove, ki izhajajo iz posebnosti vzgojno izobraževalnega dela na teh območjih, ter navesti nekaj primerov dejavnosti, ki so primerne za uresničevanje teh ciljev. Vsebinsko se cilji in primeri dejavnosti navezujejo še posebej na področja dejavnosti Jezik, Družba in Umetnost.

Strokovne delavke strokovno odgovorno načrtujejo dejavnosti, ki bodo pripomogle k zavesti otrok o sobivanju dveh narodov, dveh jezikov in dveh kultur ter za pridobivanje ustrezne jezikovne zmožnosti v prvem in drugem jeziku" (Dodatek h Kurikulumu, 2002, 5).

Glede na prej navedeno specifično jezikovno situacijo v vzgojno-izobraževalnih ustanovah z italijanskim učnim jezikom in glede na to, da je seznanjanje z jezikom proces uzaveščanja o nekem drugem jeziku, postavljam pod vprašaj tudi nekaj ciljev iz Dodatka h Kurikulumu. Vsekakor ostaja v zgodnjem seznanjanju s slovenščino kot drugim jezikom v italijanskih vrtcih na narodnostno mešanem območju še veliko nedorečenega, kar mora nujno postati predmet bodočih raziskav, še posebno v tako aktualnem času, kot je vstop Slovenije v Evropsko unijo, ko je slovenščina postavljena ob bok drugim evropskim jezikom.

Predvsem pa je potrebno upoštevati, da mora biti izobraževanje narodnostnih skupnosti kot vsaka druga pedagoška dejavnost zasnovano na poznavanju realnosti, v kateri tovrsten proces poteka, temu ustrezno pa bi ga bilo potrebno spremljati in prilagajati novejšim družbenim in zgodovinskim dogajanjem, še posebej, če je cilj izobraževanja na dvojezičnem območju ohranjanje identitete neke narodnostne skupnosti.

GETTING ACQUAINTED WITH SLOVENE IN ITALIAN KINDERGARTENS OF THE ETHNICALLY MIXED AREA IN SLOVENE ISTRIA

Barbara BALOH

Univerza na Primorskem, Pedagoška fakulteta Koper, SI-6000 Koper, Cankarjeva 5

e-mail: barbara.baloh@guest.arnes.si

ABSTRACT

Learning a language is a creative process, which is influenced by internal (predisposition, motivation) or external factors, which can be both social (interaction between the learner and the environment) and sociological (status, family's environment). In the process of learning a language a child represents an active factor with an important role especially in a bilingual environment, where a child learns on the pattern of his family's environment, media and social relations in general.

In a bilingual environment such as Istria, children are exposed to a second language and culture in a very early stage, therefore there are two kinds of early bilingualism: simultaneous or parallel bilingualism, developed in the family's environment and early bilingualism, where a child learns one of the languages in the family environment and the second outside the family's environment, either spontaneously or in educational institutions.

In the Slovene part of Istria there are both educational institutes, where Slovene is being thought as the native language and Italian as the learning language and educational institutes (kindergartens, 3 primary schools and 3 secondary schools), where the lessons are held in Italian language. Although Prekmurje is a bilingual area, the language education concept differs a lot from language education in Istria. In Italian educational institutes in Istria the Slovene language has the status of a second language. According to the curriculum for both Italian and Hungarian nationalities in Slovenia, children in kindergartens with lessons in Italian should be informed with the Slovene language. Therefore teachers should choose appropriate language learning activities on a professional base. Learning activities should be conceived on playing and researching, on methods and techniques to excite the children's interest in learning a language and to develop communications skills. This education model, which is developed in a very early stage, gives people of Italian nationality the opportunity to learn the language of another ethnic group. The learning of a second language stimulates the integral child's development. If methods and contents are suitable, they stimulate the child's need of exploring a language and help children to realize communication forms and relations.

Key words: linguistic contact, bilingualism/ early bilingualism, Slovene as a second language, getting acquainted with a second language, developing linguistic competence

VIRI IN LITERATURA

- Baloh, B. (2003):** Vzorci govornega vedenja pri pripadnikih italijanske narodne skupnosti v Slovenski Istri. Magistrsko delo. Univerza v Ljubljani, Filozofska fakulteta.
- Bernjak, E. (1990):** Kontrastivna obravnava dvojezičnosti s posebnim poudarkom na slovensko-madžarski dvojezičnosti na narodnostno mešanem območju Prekmurja. Magistrska naloga. Univerza v Ljubljani, Filozofska fakulteta.
- Čok, L. (1999):** Zgodnja večjezičnost in izobraževanje. Osnove za oblikovanje modela. *Annales – Analiza za istrske in mediteranske študije, Series Historia et Sociologia*, 9, 1999, 1 (16). Koper, 111–126.
- Dodatek h Kurikulu (2002):** Dodatek h Kurikulu za vrtce na narodno mešanih območjih. http://www.mszs.si/slo/solstvo/pdf/vrtec_Dodatek%20-%20narodnostno%20mesana.pdf, 10.06.2004.
- Ferbežar, I. (1999):** Merjenje in merljivost v jeziku (Na stičišču jezikoslovja in psihologije: nekaj razmislekov). *Slavistična revija*, 47, 1999, 4. Ljubljana.
- Kranjc, S. (1996):** Notranji in zunanji vplivi na slovnico zmožnost otrok v zgodnjem obdobju razvoja govora. V: Vidovič Muha, Ada (ed.): *Jezik in čas*. Zbornik. Razprave filozofske fakultete. Ljubljana, Znanstveni inštitut Filozofske fakultete Univerze v Ljubljani.
- Kranjc, S. (1996/97):** Govorjeni diskurz. *Jezik in slovnost*, XXXII, 7. Ljubljana, 307–319.
- Kranjc, S. (1999):** Razvoj govora predšolskih otrok. Razprave Filozofske fakultete. Ljubljana, Filozofska fakulteta.
- Kranjc, S. (2003):** Pouk slovenskega jezika v osnovni šoli. V: 39. seminar slovenskega jezika, literature in kulture. *Slovenski jezik, literatura in kultura v izobraževanju*. Ljubljana. Univerza v Ljubljani, Filozofska fakulteta, Oddelek za slovenistiko, Center za slovenščino kot drugi/tuji jezik.
- Kranjc, S. (2003):** Izražanje prostora v govorjenih besedilih otrok. Zbornik referatov za trinajsti mednarodni slavistični kongres. V: *SLR, posebna številka*. Ljubljana.
- Kurikulum za vrtce (1999):** Kurikulum za vrtce. http://www.mszs.si/slo/solstvo/05/pdf/vrtci_kur.pdf, 10.06.2004.
- Marjanovič Umek, L. (ed.) (2001):** *Otrok v vrtcu*. Priročnik h kurikulu za vrtce. Maribor, Založba Obzorja.
- Prebeg-Vilke, M. (1995):** *Otrok in jeziki*. Materinščina in drugi jeziki naših otrok. Ljubljana, Sanjska knjiga.
- Schiavi Fachin, S. (ed.) (1996):** *Activity packs for Language Teachers*. Tempus joint european project, 3767. Udine, Kappa Vu.
- Štrukelj, I. (ed.) (1998):** *Usvajanje in učenje jezika*. Uporabno jezikoslovje. Tematska številka, 5. Ljubljana, Društvo za uporabno jezikoslovje Slovenije.
- Titone, R. (1975):** *Psicolinguistica applicata. Introduzione psicologica alla didattica delle lingue*. Roma, Armando editore.

Titone, R. (1993): Bilinguismo precoce ed educazione bilingue. Roma, Armando editore.

Titone, R. (1996): La personalita' bilingue. Milano, Studi Bompiani.

Zakon o vrtcih (1996): Zakon o vrtcih.

[Http://www2.gov.si/zak/zak_vel.nsf/zakposop/1996-01-0569?OpenDocument](http://www2.gov.si/zak/zak_vel.nsf/zakposop/1996-01-0569?OpenDocument), 10. 06. 2004.

Zorman, A. (2001): Italijanščina kot jezik okolja na predšolski stopnji na narodnostno mešanem območju, (Program stalnega strokovnega spopolnjevanja), neobjavljeno gradivo.

izvirni znanstveni članek
prejeto: 2004-09-15

UDK 372.41/.46:372.880

RAZVOJ OSNOVNE PISMENOSTI KOT DVOREDNE STRATEGIJE (DE)KODIRANJA

Anja ZORMAN

Univerza na Primorskem, Pedagoška fakulteta Koper, SI-6000 Koper, Cankarjeva 5
e-mail: anja.zorman@pef.upr.si

IZVLEČEK

V prispevku je predstavljen model branja, na podlagi katerega so bila oblikovana teoretična izhodišča in model začetnega opismenjevanja v prvem, drugem in/ali tujem jeziku. Predstavljeni model branja je osnovan na strategijah, ki ju otrok uporablja za dekodiranje pomena prebranega: leksikalna strategija otroku omogoča neposreden dostop do pomena besede in jo uporablja pri branju znanih in pogosto rabljenih besed; glasovno strategijo pa uporablja pri branju neznanih in/ali redkeje rabljenih besed. Dvoredni model branja temelji na podmeni, da je branje proces, v katerem se dejavniki branja razvijajo vzajemno, pri čemer se dekodiranje pomika v smeri od pretežno glasovnega proti sočasnemu glasovnemu in leksikalnemu dekodiranju.

Ključne besede: razvoj osnovne pismenosti, začetno opismenjevanje, prvi jezik, drugi/tuji jezik, dvoredni model branja

SVILUPPO DELL'ALFABETISMO DI BASE COME DOPPIA STRATEGIA DI (DE)CODIFICAZIONE

SINTESI

È qui presentato un modello di lettura, sulla base del quale sono stati formulati dei principi teorici e un modello di alfabetizzazione iniziale nella prima lingua, nella seconda e/o in una straniera. Il modello di lettura presentato si basa sulle strategie usate dal bambino per decodificare il significato di quello che ha letto: la strategia lessicale, che gli permette di arrivare direttamente al significato della parola ed usata nella lettura delle parole conosciute e usate di frequente e la strategia fonologica, usata nella lettura di parole sconosciute e/o usate meno di frequente. Il doppio modello di lettura si basa sul presupposto che la stessa sia un processo nel quale gli elementi della lettura si sviluppano vicendevolmente e quindi la decodificazione si sposta da quella principalmente vocale a quella simultanea vocale/lessicale.

Parole chiave: sviluppo dell'alfabetismo, alfabetizzazione iniziale, prima lingua, lingua seconda/straniera, doppio modello di lettura

DOSTOP DO OZNAČEVALCA PRI BRANJU IN PISANJU

Pri branju je glavni bralčev namen razumevanje prebranega, ki temelji na procesih dekodiranja pisnih znakov v govor (glasovne reprezentacije), bralnem razumevanju, interpretaciji in drugih miselnih procesih. Pisanje pa temelji na kodiranju govora v pisne znake (pravopisne reprezentacije).

Do pravopisne ali glasovne reprezentacije bralec dostopa po dveh poteh: lahko ju priključijo neposredno iz notranjega leksikona (dolgoročnega spomina) oziroma semantičnega sistema (*neposredna semantična pot*). V semantičnem sistemu so shranjeni podatki o pomenu ali pomenih besede (označenem), o njeni pravopisni in glasovni podobi (označevalcema) ter podatki o njeni umeščenosti v sistemu jezika na paradigmatski osi in možnosti povezovanja na sintagmatski osi. Iz dolgoročnega spomina tako bralec priključijo reprezentacije besed, ki jih je predhodno že vidno in slušno analiziral, pri čemer so se podatki o zapisu (pravopisna reprezentacija) in izgovorjavi (glasovna reprezentacija) shranili v semantičnem sistemu.

Pri besedah, ki jih ne pozna, so redkeje rabljene ali pa jih zgolj še ni vidno in slušno analiziral (njihov pomen in jezikovne ter sporočanje funkcije pa pozna), poteka dostop do pravopisne ali glasovne reprezentacije po *posredni glasovni poti*. Besede najprej razčleni na glasove ali črke in skupine črk, ki ponazarjajo posamezne glasove, le-te nato poveže z ustreznimi pisnimi ustreznicami oziroma glasovi in jih spoji v pravopisno oziroma glasovno reprezentacijo.

Teza o dvojnem dostopu do pravopisne ali glasovne reprezentacije izhaja iz dvorednega modela branja (*an. dual routes model*, *it. modello a due vie*), ki sta ga izdelala Harris in Coltheart (2003) in je danes najbolj razširjen model branja in pisanja (*standardni model branja in pisanja* po Scalisi, Pelagaggi, Fanini, 2003), v svojih raziskavah so ga uporabili in preizkušali številni raziskovalci (Scalisi, Pelagaggi, Fanini, 2003; Giovanardi Rossi, Malaguti, 1994; Chall, 1983 v Pinto, 2003 in drugi).

DVOREDNI DOSTOP DO GLASOVNE REPREZENTACIJE

V dvorednem modelu besednega branja oziroma prepoznavanja besed poteka dostop do glasovne podobe besede in do njenega pomena po dveh poteh. Prva pot bralec omogoča neposreden dostop do *pravopisnega besedišča* (pravopisne reprezentacije) in s tem do njenega pomena (semantične reprezentacije) v *leksikalnem sistemu*. Dostop do pravopisne in semantične reprezentacije pogojuje dostop do *glasovne reprezentacije* (*post-besedna ali post-leksična reprezentacija*) in ne obratno. Bralec lahko besedo prebere narobe (pravo-

pisne posebnosti, homografi) ali je sploh ne izgovori na glas (tiho branje), pa vseeno razume njen pomen. Priključijo glasovne reprezentacije besede je torej mogoč le potem, ko bralec iz leksikalnega sistema priključijo njeno pravopisno podobo in pomen. Po tej poti bralec dostopa do pomena in glasovne podobe že znanih besed, ki so uskladiščene v dolgoročnem spominu oziroma v leksikalnem sistemu.

Po drugi poti poteka dekodiranje besed, ki jih bralec ne prepozna hitro in/ali jih sploh ne prepozna (neznane in/ali redkeje rabljene besede). Preden zaporedje črk poveže z leksikalnim sistemom, ga analizira v *glasovnem sistemu*, v katerem se odvijajo postopki členjenja na glasove, zloge ali druge glasovne enote, postopki pretvarjanja pisnih ustreznic na glasove in postopki spajanja manjših glasovnih enot v glasovne enote naraščajoče velikosti: glasove v zloge ali začetke in konce (*an. on-set and rime*), zloge ali začetke in konce v besede. Po končanem spajanju se izoblikuje glasovna reprezentacija, ki aktivira dostop do pomena (*pred-besedna ali pred-leksična reprezentacija*). Bralec torej besedo razume šele, ko jo je glasovno dekodiral (puščici od glasovnega sistema do pred-leksične glasovne reprezentacije in do semantičnega sistema).

Dostop do pomena besede in (post-leksične) glasovne reprezentacije je po glasovni poti torej *posreden*, prek glasovne analize zaznanega dražljaja. Bralec besede najprej glasovno analizira (abecedno branje v glasovnem sistemu) in jih pri sebi tiho prebere (pred-leksična glasovna reprezentacija), kar aktivira priključijo semantične in glasovne reprezentacije iz spomina (leksikalnega sistema).

Vendar besede, ki jih bralec dekodira prek glasovnega sistema, ne vodijo nujno do popolnega dekodiranja v semantičnem sistemu (črtkana črta od glasovne pred-leksične reprezentacije do semantičnega sistema). Pri branju besed ali besedila v drugem in/ali tujem jeziku, včasih pa tudi v prvem jeziku, pred-leksična glasovna reprezentacija ne aktivira semantične reprezentacije v semantičnem sistemu, ker bralec ne pozna pomena besede. Besedo pravilno izgovori, kar mu omogočajo razčlenjevalne sposobnosti, poznavanje asociativnih zvez med glasovi in pisnimi ustrezniciami ter sposobnosti spajanja. Lahko tudi sklepa o njeni umeščenosti na paradigmatsko in sintagmatsko os v sistemu jezika, glede na njeno obliko in funkcijo v povedi. S tem, ko se seznanja tudi z njenim pomenom, izpopolnjuje leksikalni sistem, kar mu bo omogočalo, da bo v prihodnosti besedo hitreje prepoznal (puščica od leksikalnega sistema k pravopisni reprezentaciji in zaznavi).

Neznane besede, izvete iz konteksta, pa tudi po končani glasovni analizi in spajanju ne aktivirajo dostopa do leksikalnega sistema. Bralec besedo izgovori, ne da bi poznal njen pomen, slovnične značilnosti ali vedel, da je besedo pravilno izgovoril (pravopisne posebnosti, homografi).

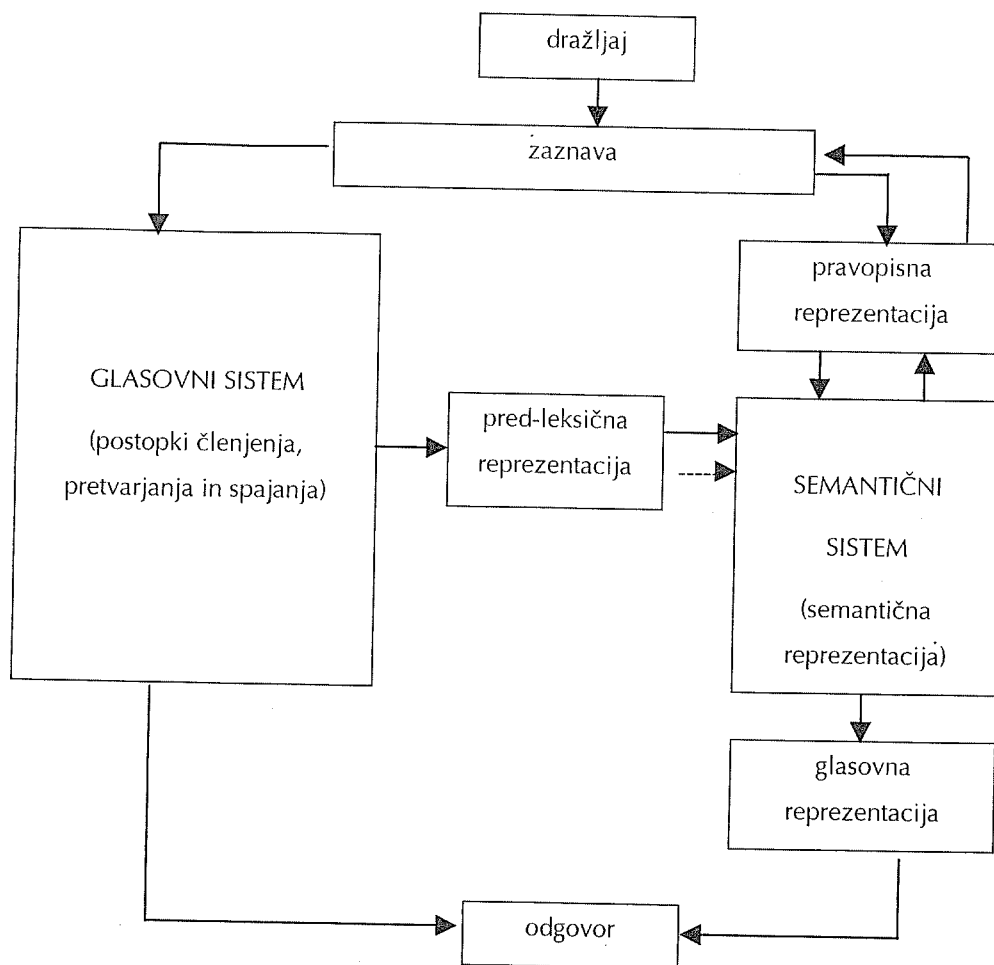

Sl. 1: Dvoredni model branja po Harrisovi in Coltheartu (2003).

Fig. 1: Dual route reading model according to Harris and Coltheart (2003).

DVOREDNI DOSTOP DO PRAVOPISNE REPREZENTACIJE

Dvoredni model, ki sta ga Harris in Coltheart (2003) izdelala za ponazoritev procesov pri branju, se danes uporablja tudi v teoriji o procesih, vključenih v pisanje. Teoretiki ob tem izhajajo iz spoznanj nevropsiholoških raziskav, ki kažejo na to, da sta branje in pisanje sorodna procesa, ki temeljita na podobnih kognitivnih mehanizmih (miselnih procesih), spretnostih, sposobnostih in znanjih (Scalisi, Pelagaggi, Fanini, 2003).¹

Pri branju pretvarjamo vidna znamenja v zvočna, ki jih nato glasno izgovorimo (glasno branje) ali ne (tiho branje). Tudi pri pisanju "[...] to, kar želimo zapisati, najprej izgovorimo (na glas ali 'v mislih'), šele nato zapišemo. Zato pravimo, da je pisanje pretvarjanje

določenih znamenj (glasov, besed, povedi, besedil) iz zvočne v vidno obliko" (Križaj, 2000, 27). Pri obeh oblikah dekodiranja sta prisotni (pravo)pisna in (pred)leksična in/ali post-leksična glasovna reprezentacija, prehajanje od ene na drugo poteka v obeh smereh: od pravopisne reprezentacije do pred-leksične in/ali post-leksične glasovne reprezentacije pri branju ter od glasovne reprezentacije do (pravo)pisne reprezentacije pri pisanju.

Vendar pa pisanje ni zgolj zrcalna podoba procesov pri branju. Temeljna razlika med (de)kodiranjem pri branju in pisanju je v tem, da je pri branju dostop do pomena pogojen z dostopom do pred-leksične glasovne reprezentacije besede, medtem ko je pri pisanju (že znanih besed) dostop do pomena neposreden in neodvisen od poznavanja pravopisne reprezentacije besed.

¹ Scalisi (Scalisi, Pelagaggi, Fanini, 2003) meni, da je raziskovanje branja bolj razširjeno kot raziskovanje pisanja, ker sta branje in pisanje sorodna procesa, poleg tega se težave pri pisanju le redko pojavljajo ločeno od težav pri branju.

Ob vstopu v šolo otrok tako razume, ustrezno izgovarja in uporablja nekaj tisoč besed, pravopisno ustrezno pa jih zna napisati nekaj deset (McGuinness, McGuinness, 1998), ali pa sploh ne zna pisati (Križaj, 2000) oziroma še ni razvil razumevanja sistema pisave na ravni abecednega sistema pisanja (po Ferreiro, Teberosky, 1985).

Po neposredni *leksikalni poti* pisec torej kodira besede, katerih pravopisno reprezentacijo je že uskladiščil v leksikalnem sistemu, po *glasovni poti* pa kodira neznane besede in besede z znanim pomenom. Pri slednjih dostopa do glasovne reprezentacije in do pomena po leksikalni poti, nakar se dekodiranje iz leksikalne poti preusmeri na glasovno pot. V glasovnem sistemu besedo členi na glasove, glasove pretvori v pisne ustreznice in le-te spoji v pisno obliko, ki je post-leksična in *pred-pravopisna reprezentacija* kodirane besede. Med izvedbo naloge (pisanjem) je zaporedje črk ali črkovnih sklopov, ki so pisne ustreznice glasov, shranjeno v delovnem spominu (*grafemski buffer* po Scalisi, Pelagaggi in Faini, 2003). Šele ob povratni informaciji o ustreznosti zapisa se ta skupaj z glasovno reprezentacijo, s pomenom besede in z njenimi slovničnimi značilnostmi shrani v leksikalnem sistemu ter ob kasnejšem stiku piscu omogoča neposreden dostop do njene pravopisne reprezentacije.

RAZVOJ OSNOVNE PISMENOSTI V DVOREDNEM MODELU BRANJA IN PISANJA

Sodobno preučevanje branja izhaja iz podmene, da je branje *proces*,² v katerem iz pisnih znakov tvorimo *pomen*. Tvorjenje pomena vključuje procese bralnega razumevanja, interpretacije in druge miselne procese, prej kot zgolj obvladovanje tehnike pretvarjanja pisnih znakov v govor (Magajna, 1995–96).

Glavni bralčev namen je *razumevanje prebranega*, torej prevajanje grafičnih znakov v polnopomenske predstave (reprezentacije). Podatke iz zaznanega dražljaja bralec uporabi, da iz spomina priključuje ustrezne informacije, pri čemer mu pomagajo znanje in izkušnje.

Procesi dekodiranja besed (prepoznavanja in rekog-

nicije)³ in razumevanja prebranega vključujejo vidne in glasovne procese, spomin, jezikovne sposobnosti (glasovno osnovane, semantično osnovane in slovnično osnovane sposobnosti po Vellutino, Scanlon, Smith in Tanzman, 1991) in druge kognitivne sposobnosti, ki omogočajo branje na različnih ravneh razumevanja.

Razumevanje prebranega je pri otroku v *začetnem obdobju učenja branja* in pisanja omejeno z jezikovnim in miselnim razvojem, pogojuje pa ga sposobnost prepoznavanja besed, medtem ko je *pri izkušenih bralcih* razumevanje prebranega vezano bolj na miselne procese, ki omogočajo sklepanje, vrednotenje, utemeljevanje in druge višje ravni razumevanja (Vellutino, Scanlon, Smith in Tanzman, 1991).⁴

Izkušen bralec na podlagi delnih informacij razbere, za katero besedo gre. *Sposobnost zaznavanja nepopolnih informacij*, ki se dodobra razvijejo v starosti petih, šestih let, bralcu omogoča, da prepozna stvari, tudi če o njih dobi nepopolne informacije (Pečjak v Križaj Ortar, Magajna, Pečjak in Žerdin, 2000), s čimer zapolni vrzeli v zaznavanju (Magajna 1995/96). Dostop do pomena prek leksikalnega sistema torej vključuje *predrazumevanje* kot priključitev "tistih vidikov znanja ali izkušenj, ki se nam zdijo pomembni za razumevanje prebranega"⁵ (Magajna, 1995–96, 63)".

Izkušenemu bralcu je pri dekodiranju neznanih ali nesmiselnih besed v pomoč tudi razvita sposobnost *analogije* kot alternativno sredstvo glasovni analizi besede (Marsh, 1981, v Magajna, 1995a).

Pojasnila o tem, kako se v tem procesu *razvijata* leksikalna in glasovna strategija dekodiranja besed, so raznolika (Magajna, 1995a). Večina raziskovalcev meni, da v začetnih fazah prevladuje ena od obeh strategij, ki se kasneje postopoma umika drugi strategiji, tako da pri izkušenem bralcu delujeta obe (Torgensen, 1998). Zgovorniki ene in druge strategije kot prevladujoče pri začetnem branju podpirajo svoje domneve s podatki iz raziskav,⁶ pri čemer večina podpira tezo o prehodu *iz pretežno glasovnega dekodiranja proti hkratnemu dekodiranju v glasovnem in leksikalnem sistemu*.

2 To pojmovanje izhaja iz konstruktivističnega pogleda na učenje, v katerem je otrok v ospredju procesa usvajanja ali konstrukcije znanja.

3 Pečjak (1995) ločuje med prepoznavanjem kot *identifikacijo* (prepoznavanjem črk v besedi ali celih besed, s katerimi se bralec še ni srečal) in *rekognicijo* (ponovnim prepoznavanjem že znanih črk v besedi ali že znanih besed).

4 Vellutino in sodelavci (1991) so ugotovili, da je med bralnim in slušnim razumevanjem pri začetnih bralcih nizka soodvisnost, pri izkušenejših bralcih (učencih šestega in sedmega razreda) pa je ta soodvisnost visoka. Razumevanje prebranega je pri začetnem bralcu torej omejena s hitrostjo prepoznavanja besed, kasneje, ko je spretnost povezovanja pisnih ustreznice in glasov že avtomatizirana in je veliko besed že uskladiščenih v leksikalnem sistemu, pa je odvisna od višjih ravni miselnih sposobnosti, enako kot slušno razumevanje.

5 Poleg glasov v besedi, njene dolžine in drugih zaznavnih lastnosti, se predrazumevanje izoblikuje tudi na podlagi podatkov iz besedilnega in/ali sporočanja konteksta, in sicer pomena predhodnega besedila, vrste besedila, naslova besedila in podobnih indicov. "Včasih priključimo napačne stvari in se aktivirana znanja spopadejo z vsebino prebranega, saj smo pričakovali nekaj drugega (Magajna, 1995–96, 63).

6 Magajna (1995a) nudi podroben pregled raziskovalnih spoznanj v prid vsake posamezne teze.

Večina raziskovalcev torej meni, da na začetku bralnega razvoja prevladuje *glasovno dekodiranje* (abecedna strategija branja), branje poteka pretežno po glasovni poti. Vsako uspešno dekodiranje⁷ in dostop do pomena besede (označenega) pomeni napredek v razvoju branja. Poznavanje pomena besede vpliva na hitrost njenega prepoznavanja (rekognicije) ob prihodnjih zaznavah in obratno, hitro dekodiranje pravopisne reprezentacije besede (rekognicija) omogoči hitrejši dostop do glasovne reprezentacije in do pomena. Z izkušnjami se dolgoročni spomin bogati, vendar pa so njegove zmožnosti omejene,⁸ zaradi česar si ne moremo enostavno zapomniti vseh besed, ki jih v življenju vidno zaznamo. Neposredno dostopamo do pomena le najpogosteje rabljenih besed in tistih 'nepravilnih' besed, ki se jih zavestno učimo in jih najpogosteje uporabljamo, pri branju ostalih besed pa je odločilnega pomena sposobnost hitrega prepoznavanja (rekognicije) besed.

Sorazmerno z razvojem avtomatizacije členjenja, pretvarjanja glasov v pisne ustreznice in spajanja, z bogatenjem besednega zaklada in drugimi izkušnjami, ki jih otrok pridobiva z učenjem na različnih področjih, postaja branje vedno hitrejše in natančnejše. Otrok vedno več besed prepozna že ob nepopolni zaznavi, zmanjšuje se pojav napak, ki izvirajo iz pričakovanega pomena prebranega (napačno predrazumevanje).⁹

STADIJI V RAZVOJU OSNOVNE PISMENOSTI

Stadiji¹⁰ v razvoju pismenosti se delijo na dve temeljni obdobji, in sicer na *obdobje učenja branja* in *obdobje branja za učenje* (Pečjak, 1999). V prvem obdobju se razvija bralna pismenost na ravni besednega branja in branja preprostih znanih besedil. Avtomatizacija tehnike branja, ki jo otrok razvije v prvem obdobju razvoja pismenosti, mu omogoči, da preide od preprostega prepoznavanja besed na branje skupin besed¹¹ in razumevanje prebranega. S tem se prične drugo obdobje, obdobje razvoja branja za učenje, ki

temelji na višjih miselnih procesih.

V modelu razvoja bralne pismenosti, ki ga je izdelala Firth (1985),¹² je razvoj začetne bralne pismenosti razdeljen na tri stadije:

1. *Logografski stadij*, v katerem otrok bere in piše besede kot podobe, globalno. Ločuje med enakimi in različnimi besedami, pri čemer si pomaga z vizualno podobo besede oziroma njenimi grafičnimi značilnostmi (na primer blagovne znamke). Ob tem pa zaporedje črk v besedi ni pomembno (otrok bo besedo prebral, tudi če bo zamenjan vrstni red črk ali kakšna črka dodana oziroma izpuščena), glasovni dejavnik je drugotnega pomena (otrok bo besedo prebral, potem ko jo bo prepoznal). Besede z netipično grafično podobo ne bo želel prebrati, ali pa bo na osnovi sobesedilnih in drugih pragmatičnih informacij, na primer na osnovi slikovnega sobesedila (pri branju napisov v slikanicah ipd.) in drugih nebesednih kodov ter zunajjezikovnega znanja, ki ga je pridobil ob spoznavanju okolja, v kateremu živi (na primer napis 'mleko' na embalaži mleka), ugibal, za katero besedo gre.

2. *Abecedni stadij*, ki se nanaša na poznavanje in uporabo glasov ter črk (kot pisnih ustreznic glasov) in asociativnih zvez med njimi. Ta spretnost je analitična spretnost in vključuje sistematični pristop pri dekodiranju (dekodiranje zaporedja črk). Razvoj abecednega stadija je pogojen z razvojem procesov vidnega zaznavanja in usvajanjem temeljnih znanj o pojmu pisnega jezika, in sicer vedenja o tem, da je črka ali skupina črk oblika stvarne ponazoritve glasu in da je povezava med njima dogovorjena, arbitrarna. Zaporedje črk in glasovni dejavniki imajo torej ključno vlogo pri abecednem dekodiranju besede. Ta strategija otroku omogoča dostop do pred-leksične glasovne reprezentacije neznanih besed in besed brez pomena (otrok te besede izgovarja na osnovi znanja o asociativnih zvezah med glasovi in njihovimi pisnimi ustreznici, vendar ne nujno pravilno, na primer pri branju homografov ali nepravilnih besed).

3. *Pravopisni stadij*, v katerem se razvije avtoma-

7 Spomnim se, kako je bila moja hčerka pri branju prvih besed presenečena ob vsakem dostopu do pomena: "Mama, tu piše šola!". Sledilo je obdobje, ko je poskušala prebrati čim več napisov, pri čemer je besedo najprej členila in sproti spajala ter shranjevala po delih v kratkoročni spomin. Ko je besedo dokončno dekodirala, pa jo je znova razstavila na glasove: H – H, I, HI – Š – H, I, Š, HIŠ – A – HIIIŠŠŠŠ – A – HIŠA. HIŠA – H-I-Š-A.

8 McGuinness in McGuinness (1998) navajata, da si otrok v povprečju zapomni dva do tri tisoč besed, odrasel človek pa lahko iz spomina priklči v povprečju dva do pet tisoč besed. Za prepoznavanje ostalih besed pa so ključnega pomena dobro razvite sposobnosti razčlenjevalnega poslušanja, avtomatiziran mehanizem pretvarjanja glasov v pisne ustreznice in pisnih ustreznic v glasove in sposobnost členjenja.

9 Te napake se pri dekodiranju neredko pojavljajo tudi ob koncu prvega leta organiziranega učenja branja in pisanja (Giovannardi Rossi in Malaguti, 1994). Razvoj glasovnega sistema je namreč vezan na različne podspretnosti, ki se v prvem letu začetnega opismenjevanja še razvijajo.

10 V stroki se uporabljata tudi termina faze ali stopnje (Pečjak, 1999).

11 Ta prehod je za Gatesa (1947 v Pečjak, 1999) ključna bralna stopnja, ki pogojuje razvoj branja na višjih zahtevnostnih stopnjah (ocenjevanje in vrednotenje, povzemanje, primerjanje, urejanje in preurejanje besedila ipd.).

12 Na tem mestu predstavljam model Ute Firth, ki je najbolj znan model razvoja branja in pisanja v začetnem obdobju bralne pismenosti. Njena razdelitev je skladna z razdelitvami v modelih, ki opisujejo celoten potek pismenosti, od predbralnega in predpisalnega stadija do stadija branja, ki temelji na zahtevnejših miselnih procesih (modeli so podrobneje opisani v Pečjak, 1999, 61–77).

tizacija tehnike branja. Otrok besede ob vidni zaznavi takoj analizira kot pravopisne enote (neposredni dostop po leksikalni poti), ne da bi besedo glasovno analiziral. Te pravopisne enote odgovarjajo morfemom besede (osnovam, predponam, priponam, končnicam), ki tako predstavljajo omejeno število enot, s kombinacijami katerih tvorimo skoraj neomejeno število besed. Razvoj pravopisnega stadija je torej pogojen s sposobnostjo členjenja in spajanja večjih glasovnih enot, s čimer se pravopisni stadij razlikuje od abecednega (ki temelji na členjenju in spajanju glasov). Od logografske strategije, ki temelji na vizualnem prepoznavanju, pa se razlikuje v tem, da je analitična in sistematična strategija, ki temelji na hitrem prepoznavanju pravopisne reprezentacije predhodno že glasovno analiziranih besed (rekognicije). Leksikalna strategija pogojuje tudi branje in pisanje homografov, homofonov in nepravilnih besed. V pravopisnem stadiju otrok uporablja abecedno strategijo le še pri dekodiranju težjih in/ali redkeje rabljenih besed ter neznanih besed (Torgensen, 1998), z izkušnjami pa se abecedna strategija postopoma umika strategiji analogije (po Marshu v Magajna, 1995a; Firth, 1985).

Porajanje in razvijanje strategij branja in pisanja, ki so značilne za posamezne stadije razvoja začetne bralne pismenosti, je pogojeno z razvojem določenih spretnosti, sposobnosti, razumevanjem določenih konceptov in uzaveščanjem določenih znanj. Otrok na primer ne more razvijati abecedne strategije branja in pisanja, dokler se v njem (vsaj delno) ne razvijejo sposobnosti členjenja vezane govorice.

Mnenja o tem, kdaj se začne razvoj osnovne pismenosti na ravni abecednega sistema pisanja (po Ferreira in Teberosky, 1985), so deljena. Nekatere raziskave so pokazale, da se začne že zgodaj, pri štirih letih, sočasno z razvojem otrokovih razčlenjevalnih sposobnosti (Žagar, 1995), in da pred vstopom v šolo otroci že znajo pisati krajše (dvozložne in enozložne) besede s preprosto glasovno sestavo (CV-CV, V-CV, CVC), v katerih enemu glasovno ustreza ena črka (asociativne zveze med glasovi in pisnimi ustreznici, ki pripadajo temeljnemu kodu) (McGuinness, McGuinness, 1998). Praksa pa kaže, da še vedno veliko otrok prestopi šolski prag, ne da bi znali brati in pisati (Križaj Ortar, 2000)¹³ oziroma ne da bi se kakor koli seznanili s pojmom pisnega jezika (Vellutino, Scanlon, Pratt, Sipay, Small, Chem, Denckler, 1996).

IMPLIKACIJE ZA ZAČETNO OPISMENJEVANJE V PRVEM, DRUGEM IN/ALI TUJEM JEZIKU

Razumevanje prebranega, ki je temeljni bralčev namen pri branju, je v začetnih fazah bralnega razvoja primarno pogojeno z glasovnim dekodiranjem besed (*prepoznavanjem in rekognicijo besed*), pri izkušenih bralcih pa primarno z *višjimi ravnmi procesov razumevanja* (miselnih procesov) (Vellutino, Scanlon, Small, Tanzman, 1991). V začetnem obdobju učenja branja in pisanja so za razumevanje prebranega bistvenega pomena razvite sposobnosti razločujočega in razčlenjujočega poslušanja, poznavanje asociativnih zvez med glasovi in pisnimi ustreznici, razvit mehanizem preslikovanja pisnih ustreznici v glasove in leksikalno znanje. Sčasoma, ko se mehanizem pretvarjanja pisnih ustreznici v glasove avtomatizira, postaja besedni zaklad vedno pomembnejši dejavnik pri prepoznavanju besed, ta pa je poglaviten dejavnik bralnega razumevanja na višjih ravneh miselnih procesov (sklepanje, vrednotenje, utemeljevanje).¹⁴

Razvoj glasovnega sistema in razvoj miselnih procesov, ki sodelujejo pri branju, so medsebojno soodvisni. Sposobnost glasovnega dekodiranja je prek predrazumevanja odvisna od bralčevega znanja in izkušenj ter vpliva na hitrost in kakovost bralnega razumevanja. Ob tem, ko beremo, pa se bogatijo tudi naše izkušnje in vplivajo na razvoj predrazumevanja. "Z nadaljnjim branjem postaja predrazumevanje vse boljše, in ker predrazumevanje vodi dekodiranje, postaja tudi samo branje čedalje bolj tekoče (Magajna, 1995–96, 65)".

Prepoznavanje besed je v največji meri vezano na slušne procese, manj pa je pogojeno z vidnimi procesi (Vellutino, Scanlon, Smith, Tanzman, 1991). Spretnost *glasovnega procesiranja jezika* vključuje vse psiholingvistične vidike procesiranja jezikovne informacije: zaznavanje, trenutni spomin, kratkoročni in dolgoročni spomin. Sestavljajo jo *glasovno zavedanje*, *glasovno rekodiranje v leksikalnem dostopu* in *glasovni delovni spomin* (Magajna, 1995b).

Preučevanje soodvisnosti med različnimi sposobnostmi, spretnostmi in znanji, ki so nujni za dekodiranje besed, in razvojem osnovne pismenosti je pokazalo, da na razvoj začetnega branja in pisanja najpomembneje vplivajo (i) sposobnosti metaglasovnega procesiranja jezika, in sicer razčlenjevalne sposobnosti, sposobnosti

13 Avtorica meni celo, da večina otrok pred vstopom v šolo še ne zna brati in pisati (Križaj Ortar, 2000, 13).

14 Magajna (1995a, 1995b) je ugotovila, da je v prvem razredu oziroma v prvem letu učenja branja in pisanja sposobnost glasovne analize (spretnosti členjenja, spajanja in opuščanja) v tesni povezavi s hitrostjo priklica glasovne reprezentacije besede, v drugem razredu pa je soodvisnost med njima šibka in neznatna. Avtorica meni, da so v drugem letu učenja branja in pisanja otroci že usvojili glasovne podobe besed, s katerimi upravljajo v šoli, in da je sposobnost nadaljnega hitrega poimenovanja odvisna od sposobnosti avtomatizacije, ki je kognitivna sposobnost, in najbrž ni povezana z metakognitivno sposobnostjo glasovnega zavedanja. Avtorica je preučevala razvoj komponent glasovnega procesiranja jezika pri enojezičnih in dvojezičnih otrocih, omenjene razvojne značilnosti korelacij med glasovnim zavedanjem in sposobnostjo priklica glasovne reprezentacije besede so značilne za obe skupini otrok.

spajanja in pretvarjanja pisnih ustreznice v glasove (glasovno zavedanje), glasovno rekodiranje v dostopu do leksikalnega pomena in kratkoročni glasovni spomin (Orsolini, Maronato, 2001; Chard, Dickson, 1999; McGuinness, McGuinness, 1998; Lozzino, Campi, Paolucci Polidori, 1998; Barrus Smith, Simmons, Kmeenui, 1995; Vellutino, Scanlon, Smith, Tanzman, 1991) ter (ii) besedni zaklad (Barrus Smith, Simmons, Kmeenui, 1995) in hitrost dostopa do pomena.

Številne raziskave so pokazale, da je soodvisnost najtesnejša med začetnim branjem in sposobnostjo členjenja besed na glasove, sposobnostjo hitrega pretvarjanja glasov v pisne ustreznice in pisnih ustreznice v glasove, sposobnostjo spajanja glasov v besede in sposobnostjo manipuliranja z glasovi (fonemično zavedanje) (Chard, Dickson, 1999; McGuinness, McGuinness, 1998; Lozzino, Campi, Paolucci Polidori, 1998; Vellutino, Scanlon, Smith, Tanzman, 1991).

Zatorej ne preseneča dejstvo, da je v zadnjih tridesetih letih¹⁵ na področju raziskovanja branja pridobilo največ pozornosti prav preučevanje soodvisnosti med glasovnim procesiranjem jezika, učenjem branja in pisanja ter bralno pismenostjo. Ob tem je najbolj razveseljivo spoznanje, da je mogoče najpomembnejše ravni glasovnega procesiranja jezika razvijati skozi skrbno načrtovano poučevanje in da ima to razvijanje pomemben vpliv na otrokove dosežke pri učenju branja in pisanja.

Ob teh spoznanjih so se razvili sodobni pristopi k

začetnemu opismenjevanju v materinščini, drugem ali tujem jeziku, ki utemeljujejo pomen glasovnega zavedanja za izboljšanje osnovne pismenosti in torej za vnaprejšnje preprečevanje morebitnih težav pri branju in pisanju. Ti pristopi temeljijo na razvijanju metaglasovnega procesiranja jezika in na stalni slušni ter vidni zaznavi glasov in pisnih ustreznice ter v tem smislu niso eklektični, saj pomenijo odklon od tradicije celostnega ponotranjanja pisnega označevalca določenega pomena (globalna metoda)¹⁶ in tradicije učenja črk ter njihovega povezovanja z glasovi, učenja pravil in izjem pri izgovorjavi glasov, ki jih črke in skupine črk 'proizvajajo'¹⁷ (fonična metoda).¹⁸ V angleško govorečih državah (ZDA, Velika Britanija, Avstralija) z dolgoletno tradicijo celostne in fonične metode opismenjevanja so opismenjevalni pristopi, ki temeljijo na sistematičnem učenju povezav med glasovi in njihovimi pisnimi ustreznici, in torej vključujejo tudi razvijanje glasovnega procesiranja jezika, dosegli izjemne rezultate.

Na glasovnem procesiranju osnovani programi začetnega opismenjevanja tako izhajajo iz raziskovalnih spoznanj, ki kažejo na to, da uspešno in učinkovito učenje branja temelji na treh dejavnikih, in sicer, na razvijanju *fonemičnega zavedanja* (sposobnosti členjenja besed na glasove in spajanja glasov v besede), *grafofoničnega zavedanja* (poznavanja črk in povezav med glasovi in črkami oziroma skupinami črk v funkciji pisnih ustreznice glasov) in *zgodnjem uvajanju* v začetno opismenjevanje.¹⁹

15 Prve raziskave glasovnega zavedanja so bile opravljene v sedemdesetih letih prejšnjega stoletja.

16 Globalna metoda opismenjevanja temelji na celostnem sprejemanju (recepcija) in posredovanju (produkcija) besede, ne da bi jo otrok pred tem vidno in/ali slušno analiziral. V tem smislu globalna metoda spodbuja začetno strategijo branja pri otroku, ko se ta besede uči na pamet oziroma ugiba, za katero besedo gre na podlagi posamezne informacije ali več informacij oziroma značilnosti besede, na primer prva črka in/ali oblika besede in/ali dolžina besede in/ali zadnja črka (*lingvistično ugibanje* in *ugibanje s pomočjo diskriminacijske mreže* po Marshu v Magajna, 1995a). Pri ugibanju si pomaga tudi z besednim ali nebesednim kontekstom, v katerem se beseda nahaja, poveže jo s pomenom in/ali sintaktično funkcijo ter se nanjo lažje odziva (če je beseda izvzeta iz konteksta, je morda ne bo sposoben 'prepoznati'). Večina otrok to strategijo ob vedno večjem številu besed in razvoju miselnih procesov 'prerese'. Pri tistih otrocih, ki pa (tudi s pomočjo globalne metode) jo uporabljajo tudi v drugem letu učenja branja in pisanja ter kasneje, se ta strategija sčasoma izkaže kot neučinkovita. Človekova sposobnost pomnjenja je namreč omejena (povprečen človek hrani v dolgoročnem spominu dva do pet tisoč besed) in tako se tudi pri otrocih, ki v prvih razredih osnovne šole nimajo težav pri branju in pisanju najkasneje v četrtem razredu te začnejo pojavljati (McGuinness, McGuinness, 1998). Tudi Torgensen (1998) ugotavlja, da normalen bralni razvoj v prvem letu učenja branja in pisanja sam po sebi ne zagotavlja nadaljnega normalnega razvoja brez ustreznega usmerjanja v drugem razredu in višjih razredih.

K razumevanju neučinkovitosti globalne metode opismenjevanja so prispevale raziskave, ki so preučevale soodvisnosti med začetnim branjem in pisanjem ter različnimi podspretnostmi branja in pisanja. Pokazale so, da je začetno opismenjevanje v tesni povezavi z glasovnimi procesi, manj z vidnimi (Vellutino, Scanlon, Smith in Tanzman, 1991), ki pogojujejo celostno, globalno procesiranje besede.

17 "Instead of teaching children the sounds that letters make, we recognize that *letters do not make sounds, they represent sounds*. It is no subtle distinction" (McGuinness, McGuinness, 1998, 13).

18 V angleščini se mora otrok naučiti 26 povezav med črko in glasom, pravila in izjeme k tem pravilom. Fonična metoda se je izoblikovala na podmeni, da je angleški sistem pisave zapleten in tako nejasen, da se mora učenci se branja in pisanja v angleščini naučiti pravil, načel rabe in možnosti povezovanja glasov v glasovnih družinah. "Never did the innovators of phonics ask if maybe it was the rules that were confusing, rather than the written code" (McGuinness, McGuinness, 1998, 7). Uporaba arbitrarnih kombinacij, sosledičnih pravil (an. *propositional logic* "if...than that"), ki imajo več pravil kot enot (šestdeset odstotkov) je povzročila, da se je kar polovica abecednega koda poučevala po metodologiji, ki je logično neustrezna za otroka, mlajšega od devetih let. Razvojni psihologi vedo, da otroci pred devetim letom niso zmožni razumevanja in uporabljanja sosledične logike. V poznih sedemdesetih letih prejšnjega stoletja, ko je fonični pristop k začetnemu opismenjevanju prevladoval v Združenih državah Amerike, se je nepismenost ameriškega prebivalstva gibala okrog 33 odstotkov (prav tam).

19 Začetno opismenjevanje se običajno začne v starosti petih (ZDA) ali šestih let (Slovenija, Italija).

Ti programi so osredinjeni na otroka, upoštevajo njegov razvoj miselnih procesov in sporazumevalnih zmožnosti. Pri otroku najprej razvijajo sposobnosti glasovnega procesiranja jezika in šele nato spretnosti preslikovanja glasov v pisne simbole (pisne ustreznice). Razvijanje spretnosti poslušanja in glasovnega zavedanja pred učenjem pisnih simbolov, ki ponazarjajo glasove, je utemeljeno predvsem s tem, da se otrok vključuje najprej v govorno besedno komunikacijo in šele kasneje v pisno. Zanj je torej pot od glasov do pisnih simbolov veliko razumljivejša in lažja kot pa učenje črk in njihovega povezovanja z glasovi, ki jih posamezne črke 'proizvajajo' (fonična metoda).²⁰ Na glasovnem procesiranju osnovani programi opismenjevanja zato izhajajo iz tistega, kar otrok že pozna (glasovi), in na tem gradijo tako, da otroke najprej učijo manipuliranja z glasovi (členjenje in spajanje), nato preslikovanja teh glasov v simbole oziroma pisne ustreznice (asociativne zveze med glasovi in pisnimi ustreznici).

ZAKLJUČEK

Pri učenju branja in pisanja, ki ga razumemo kot proces, sodelujejo različni dejavniki, ki so med seboj vzajemno in vzročno povezani ter se v medsebojni soodvisnosti tudi razvijajo. Preučevanje branja in pisanja v abecednem sistemu pisave ter povezav med osnovno pismenostjo, začetnim opismenjevanjem in različnimi

dejavniki razvoja osnovne pismenosti je pokazalo, da je v začetnih fazah učenja, ko je branje predvsem abecedno (*glasovni sistem dekodiranja v dvorednem modelu oziroma glasovno kodiranje v delovnem spominu ali identifikacija besede*), smiselno sistematično in eksplicitno razvijati sposobnosti glasovnega procesiranja jezika. Razvite razčlenjevalne sposobnosti in sposobnosti spajanja ter avtomatizirani mehanizmi pretvarjanja glasov v pisne ustreznice pogojujejo hitro dekodiranje besede (označevalca) in njeno povezovanje s pomenom (označenim). Ob bogatenju leksikalnega sistema se povečuje hitrost prepoznavanja besed in dostopa do informacij o njej (*leksikalni sistem dekodiranja v dvorednem modelu ali rekognicija*), s čimer se povečuje tudi hitrost branja in razumevanja prebranega.

Premik v pojmovanju branja in pisanja kot sistemov za ustvarjanje pomena ali kot obliki prirejanja pomenu in ne zgolj kot tehnike pretvarjanja iz enega sistema reprezentacije pomena v drugega je povzročil premik tudi pri razumevanju vsebine in postopkov opismenjevanja ter vloge učitelja in učenca v tem procesu. Učitelj bi moral biti seznanjen z razvojem pismenosti, kot se razvija v otroku, s stadiji razvoja in predvsem z vzvodi, ki omogočajo prehajanje na kvalitativno višjo fazo, saj mu le poznavanje in razumevanje teh vzvodov omogoča izbiro ustreznih strategij, s katerimi vodi učence skozi ta proces.

THE DEVELOPMENT OF EARLY LITERACY AS A DUAL (DE)CODING STRATEGY

Anja ZORMAN

Univerza na Primorskem, Pedagoška fakulteta Koper, SI-6000 Koper, Cankarjeva 5
e-mail: anja.zorman@pef.upr.si

ABSTRACT

The dual route reading model explains the strategies used by children in the early stages of literacy acquisition and the development of those strategies that may be used as a basis for the formation of theoretical principles in the development of literacy in the first, second and/or foreign language. On the alphabetic writing system level a child uses two strategies of (de)coding, phonological and lexical. Lexical strategy or rapid word recognition strategy allows him to access phonological representation (reading) and orthographic representation (writing) of the perceived stimuli directly. This strategy is used to decode familiar and frequently used words that appear in familiar context, so that a child comprehends the word perceived on the basis of his experience and world knowledge. When decoding unknown and/or infrequently used words as well as non-words a child uses the phonological strategy.

20 "The sounds in our language existed long before the letters. The written symbols of our language were invented to represent the sounds we had been speaking for centuries. This direction of instruction [op. from letters to sounds] fails to allow the child to use what he already possesses, the sounds. [...] For him to learn to read, he needs instructional activities which encourage him to learn the symbols that were invented to represent [op. those] sounds. [...] phonics was correct in recognizing the importance of teaching the phonetics of the English writing system. And that is precisely all it was correct about From that point on, phonics is confusing, often wrong, and developmentally inappropriate to young children" (McGuinness, McGuinness, 1998, 10–11).

Firstly, he analyses the word phonologically to be able to access their phonological or orthographic representation. Early literacy development researches have made note of the phonological strategy being the prevailing (de)coding strategy in the early stages of alphabetic writing system literacy acquisition. In accordance with the development of factors involved in reading, decoding shifts from predominately phonological reading, typical of initial reading stages, to the simultaneous phonological and lexical decoding. From researching correlations between abilities, skills and knowledge involved in word decoding and early literacy development it emerged that early literacy is crucially influenced by abilities to process language phonologically, namely segmenting and blending abilities and ability to convert sounds to letters (phonological awareness) phonological recoding in lexical access and short-term phonological memory. Besides the abilities to process language phonologically, early literacy is significantly influenced by vocabulary and lexical access speed. Based on these findings, a development of abilities to process language phonologically in early stages of organized literacy acquisition is founded as to allow for a congruent development of early and higher levels of literacy as well.

Key words: literacy development, literacy instruction, first language, second/foreign language, dual route reading model

VIRI IN LITERATURA

- Barrus Smith, S., Simmons, D. C., Kameenui, E. J. (1995):** Synthesis of Research on Phonological Awareness: Principles and Implications for Reading Acquisition. <http://idea.uoregon.edu/~ncite/documents/techrep/tech21.html>, 12. 7. 2001.
- Carr, T. H. (1985):** The Development of Reading Skills. San Francisco, Washington, London, Jossey-Bass.
- Chard, D. J., Dickson, S. V. (1999):** Phonological awareness: Instructional and Assessment Guidelines. *Intervention in School and Clinic*, 34, 1999, 5. Austin, Texas, PRO-ED, 261–270.
- Čok, L. (2001):** Zaključno poročilo ciljnega raziskovalnega programa "Opismenjevanje kot prirejanje 1999–2001". Koper, Znanstveno-raziskovalno središče RS.
- Čok, L., Skela, J., Kogoj, B., Razdevšek-Pučko, C. (1999):** Učenje in poučevanje tujega jezika: smernice za učitelje v drugem triletju osnovne šole. Koper, Znanstveno-raziskovalno središče RS.
- Čok, L. (1995):** Upovedovanje in učenje drugega jezika v otroštvu. Doktorska disertacija. Ljubljana, Filozofska fakulteta.
- Ferreiro, E., Teberosky, A. (1985):** La costruzione della lingua scritta nel bambino. Firenze, Giunti Gruppo Editoriale.
- Firth, U. (1985):** Beneath the surface of developmental dyslexia. V: Patterson, K. E., Marshall, J. C., Coltheart, M. (ed.): *Surface dyslexia*. London, Lawrence and Erlbaum Associates, 301–330.
- Giovanardi Rossi, P., Malaguti, T. (1994):** Valutazione delle abilità di scrittura. *Analisi dei livelli di apprendimento e dei disturbi specifici*, 6 voll. Trento, Erickson.
- Harris, M., Coltheart, M. (2003):** L'elaborazione del linguaggio nei bambini e negli adulti. Bologna, Il Mulino.
- Hempstall, K. (2000):** Beyond phonemic awareness: The Role of Other Phonological abilities. *Education News* 5/9/2000. http://www.educationnews.org/beyond_phonemic_awareness.htm, 12. 7. 2001.
- Lozzino, R., Campi, S., Paolucci Polidori C. (1998):** Validità predettiva per la diagnosi di difficoltà di lettura e scrittura in prima elementare del livello di consapevolezza fonemica rilevato nel corso dell'ultimo anno di scuola materna. *I care*, 23, 1998, 1. Roma, 2–5.
- Lozzino, R. (ed.) (1998):** Prova per la valutazione delle abilità metafonologiche. *I care*, 23, 1998, 1. Roma, 6.
- Križaj Ortar, M., Magajna, L., Pečjak, S., Žerdin, T. (2000):** Slovenščina v 1. triletju devetletne osnovne šole. Trzin, Izolit.
- Magajna, L. (1993):** Psihogenetski pristop k razvoju pismenosti. *Psihološka obzorja*, 2, 1993, 3/4. Ljubljana, 117–122.
- Magajna, L. (1995a):** Razvoj bralnih strategij: vloga kognitivnega in fonološkega razvoja ter fonološke strukture jezika. Doktorska disertacija. Ljubljana, Filozofska fakulteta.
- Magajna, L. (1995b):** Phonological Processing Development in Monolinguals and Bilinguals. *The school field*, VI, 1/2. Ljubljana, 63–84.
- Magajna, L. (1995–96):** Razvojne teorije branja in pisanja kot osnova za sodobne pristope k začetnemu opismenjevanju. *Jezik in slovstvo*, 41, 1995/96, 1–2. Ljubljana, 61–73.
- Malaguti, T. (2000):** Insegnare a scrivere con il metodo FOL. Un programma fonologico ortografico lessicale, 6 voll. Trento, Erickson.
- McGuinness, C., McGuinness, G. (1998):** *Reading reflex*. New York, The Free Press.
- McGuinness, D. (1998):** *Why Children can't read and what we can do about it: a Scientific Revolution in Reading*. London, Penguin.
- Orsolini, M., Maronato, C. (2001):** *Rischi di difficoltà*

nell'apprendimento della lettura. *Infantiae.org.*, Newsletter n. 50, 12. 09. 2001. [Http://www.infantiae.org/crimrischi.htm](http://www.infantiae.org/crimrischi.htm), 28. 11. 2001.

Pečjak, S. (1995): Spiralni model kot oblika razvijanja bralnih sposobnosti učencev v osnovni šoli. Doktorska disertacija. Ljubljana, Filozofska fakulteta.

Pečjak, S. (1999a): Osnove psihologije branja: Spiralni model kot oblika razvijanja bralnih sposobnosti učencev. Ljubljana, Znanstveni inštitut Filozofske fakultete.

Pečjak, S. (1999b): Koncept sodobnega opismenjevanja v luči novejših psiholoških (spo)znanj. V: Poljanšek, A. (ed.) Kongres psihologov Slovenije z mednarodno udeležbo (3; 1999; Portorož). Povzetki prispevkov. Ljubljana, Filozofska fakulteta, Oddelek za psihologijo – Društvo psihologov Slovenije.

Pinto, G. (2003): Il suono, il segno, il significato. Psicologia dei processi di alfabetizzazione. Roma, Carocci.

Scalisi, T. G., Pelagaggi, D., Fanini, S. (2003): Apprendere la lingua scritta: le abilità di base. Roma, Carocci.

Torgensen, J. K. (1998): Catch them before they fall. *American Educator*, Spring/Summer 1998, 30–37.

Vellutino, F. R. (2003): Response to Intervention as a Vehicle for Distinguishing Between Reading Disabled and Non-Reading Disabled Children: Evidence for the Role of Kindergarten and First Grade Intervention. Responsiveness-to-Intervention Symposium, December 4–5, Kansas City, Missouri. [Http://nrcl.org/html/symposium2003/vellutino/vellutino1.html](http://nrcl.org/html/symposium2003/vellutino/vellutino1.html), 15. 6. 2004.

Vellutino, F. R., Scanlon, D. M., Small, S. G., Tanzman, M. S. (1991): The linguistic bases of reading ability: Converting written to oral language. V: Horowitz, R. (ed.): *Studies of Orality and Literacy: Critical Issues for the Practice of Schooling*. Berlin – New York, Mouton de Gruyter, 99–132.

Yopp, H. K., Singer, H. (1995): Test of Phonemic Segmentation. [Http://teams.lacoe.edu/reading/assessments/yopp.html](http://teams.lacoe.edu/reading/assessments/yopp.html), 12. 7. 2001.

Zorman, A. (2004): Raziskovanje glasovnega zavedanja pri pouku drugega/tujega jezika. / *Researching phonemic awareness in second/foreign language teaching*. V: Cotič, M. et al. (eds.): *Izvillečki*. Koper, Univerza na Primorskem, Pedagoška fakulteta Koper, 40–41.

Zorman, A., Kragelj, N., Mršnik, S., Vran, V. (2003): Gioco e parlo parlo e gioco: Lettere in allegria: priročnik za učitelje. Koper, Znanstveno-raziskovalno središče RS.

Zorman, A., Čok, L., Mršnik, S. (2001): Suoni in sintonia: delovni zvezek za razvijanje slušne spretnosti v italijanskem jeziku s priročnikom. Koper – Ljubljana, Znanstveno-raziskovalno središče RS – Ministrstvo za šolstvo, znanost in šport.

Zorman, A., Mršnik, S. (2001): Vloga slušne zaznave in glasovnega zavedanja pri začetnem opismenjevanju v drugih/tujih jezikih. *Razredni pouk*. 4. letnik, 1/01. Ljubljana, Zavod Republike Slovenije za šolstvo, 11–13.

Žagar, F. (1995): Razčlenjevanje besed na glasove oz. iroma črke pri šolskih novincih. *Pedagoška obzorja*, 3–4. Novo mesto, 53–57.

pregledni znanstveni članek
prejeto: 2004-09-07

UDK 372.878-053.5:159.95 (497.4)

POSKUS PREPOZNAVANJA ZNANJA V PEVSKEM USTVARJANJU UČENCEV V DRUGEM RAZREDU DEVETLETKE

Bogdana BOROTA

Univerza na Primorskem, Pedagoška fakulteta Koper, SI-6000 Koper, Cankarjeva 5
e-mail: bogdana.borota@pef.upr.si

IZVLEČEK

Namen raziskave je preveriti način zbiranja in obdelave podatkov, ki so rezultat otrokovega pevskega ustvarjanja. S kvalitativno metodo obdelave podatkov so indikatorji opredeljeni v dve kategoriji: kategorija "razmerje med besedno in glasbeno vsebino" ter kategorija "glasbena vsebina". Analiza prve kategorije kaže na veliko uspešnost učencev pri memoriranju besedila, deležu uglasbitve besedila in prenosu besednega ritma v glasbeni ritem. Analiza druge kategorije potrjuje ugotovitve raziskovalcev, da sedem- in osemletniki usvajajo pravila, ki pa v njihovih ustvarjalnih dosežkih še niso razvita v polni meri. Metoda dela in rezultati kažejo na možnost uporabe postopka, preverjenega v tej raziskavi, na znanstvenem in vzgojno-izobraževalnem področju.

Ključne besede: glasbena vzgoja, pevsko ustvarjanje, transkripcija melodije

PROVA D'IDENTIFICAZIONE DELLE COGNIZIONI NELLA CREATIVITÀ CANORA DEGLI ALUNNI DELLA SECONDA CLASSE DELLA SCUOLA NOVENNALE

SINTESI

La ricerca intende verificare il metodo di raccolta ed elaborazione di una serie di dati, risultanza dalla creatività canora del bambino. Con il metodo qualitativo d'elaborazione dei dati, gli indicatori sono distinti in due categorie: "rapporto tra contenuto testuale e musicale" e "contenuto musicale". L'analisi della prima categoria indica un alto grado di successo degli alunni nel memorizzare il testo, nella sua musicazione e nella trasposizione del ritmo testuale in quello musicale. L'analisi della seconda categoria conferma quanto appurato dai ricercatori, cioè che i bambini di sette, otto anni acquisiscono certe regole, che nelle espressioni della loro creatività non sono ancora pienamente sviluppate. Il metodo ed i risultati dimostrano la possibilità di un impiego di tale procedimento (verificato in questa ricerca) in campo scientifico e educativo-istruttivo.

Parole chiave: educazione musicale, creatività canora, trascrizione della melodia

UVOD

Glasbena vzgoja je v kurikulumu za devetletko opredeljena z dejavnostmi in vsebinami, ki izhajajo iz glasbe kot umetnosti. Med njimi ima pomembno mesto ustvarjalnost, ki jo je B. Oblak¹ kot metodo razvila ter vpletla v modele poučevanja in učenja. Ni naključje, da se ob tem v šolsko polje prenaša terminologija, ki smo jo bili vajeni razumeti v drugih kontekstih. Proces ustvarjanja in rezultati ustvarjalnih dejavnosti so otrokovi dosežki in pokazatelji njegovih zmožnosti. Ne vrednotimo jih z vidika umetnosti odraslih in umetnin trajnega značaja. V vsakodnevni šolski praksi mi ponujajo način in možnost, kako se izogibati normativnosti.

Ta vidik izogibanja normativnosti želim uporabiti v tem prispevku. Na primerih pevske ustvarjalnosti v drugem razredu devetletke sem preizkusila možnost prepoznavanja in posledično vrednotenja rekonstrukcije učenčevega znanja.² Poseben izziv je tudi iskanje ustrezne poti oz. načinov, ki bi bili za učitelja enostavni in funkcionalni. Izhodišča, ki mi to omogočajo, so: poznavanje glasbeno razvojnih zmožnosti otrok, pojavne oblike glasbenih vzorcev v našem socialno-kulturnem okolju in iz tega izhajajoč učni načrt za glasbeno vzgojo v devetletki.

VPLIV USTVARJALNEGA POUČEVANJA IN UČENJA NA GLASBENE DOSEŽKE

Učiteljica, ki otroke vodi skozi prvo triado, se pri izvajanju glasbene vzgoje opira na didaktični komplet Glasbena slikanica avtorice Brede Oblak. Pomembni vsebinski značilnosti kompleta sta vizualizacija zvočnega dogajanja in ustvarjalnost kot glasbena dejavnost in metoda dela. Učiteljeva ustvarjalnost se kaže pri načrtovanju in izvajanju procesa učenja ter pri razvijanju oz. preizkušanju novih modelov poučevanja.

Ustvarjalno učenje temelji na usvajanju glasbenih vzorcev in uporabi le-teh v novih situacijah. Z metodo ustvarjalnega učenja ne nastaja umetnina, temveč dosežki v glasbenih znanjih, sposobnostih in spretnostih. Otrok svoje glasbene izkušnje preoblikuje v nove kombinacije znotraj glasbe ali jih povezuje z drugimi umetnostmi (Oblak, 1987). Vzporedno se odvija proces dograjevanja glasbenega besednjaka in glasbenih pojmov. Ta model ustreza razvojni stopnji glasbenega mišljenja t. i. figuralnemu načinu glasbenega mišljenja, ki je povezano z intuicijo in predvidevanji (Motte-Haber, 1990). Na tej stopnji otrok glasbeno delo sprejema kot celoto, v kateri opazuje spreminjanje posameznih elementov, ugotavlja ustreznost nadaljevanja in pravilnost združe-

vanja posameznih elementov. Kvaliteta figuralnega mišljenja je odvisna od raznovrstnosti glasbenih doživetij, ki jih otrok aktivno ali pasivno zaznava. Akumulirani glasbeni vzorci istočasno izgrajujejo glasbeno-estetski okvir, ki ustreza določenemu socialno-kulturnemu okolju. Tako se začno oblikovati načela, po katerih bo razmišljal in deloval. Ta proces vodi v novo obliko glasbenega mišljenja – formalni način mišljenja, ki je podprt z znanjem o glasbi kot sistemu. Prve izkušnje s to obliko mišljenja si otrok pridobiva v drugi triadi.

Hargreavesov in Galtonov model umetniškega razvoja (Delige, Sloboda, 1996) prikazuje ustvarjalnost v tem obdobju kot shematično fazo, za katero je značilna konzervacija melodičnih značilnosti in gradnja kompozicije po pravilih "domače" glasbe.

Skupne ugotovitve raziskovalcev ustvarjalnosti in otrokovega glasbenega razvoja v tem obdobju so, da otrok prične usvajati pravila, ki veljajo za glasbo, ki ga obdaja. V otrokovih ustvarjalnih dosežkih pa še niso razvita v polni meri.

PEVSKI USTVARJALNI DOSEŽKI OTROK V DRUGEM RAZREDU DEVETLETKE

V drugem razredu devetletke je ena izmed oblik ustvarjalnosti izmišljanje melodije na dano besedilo. Ta dejavnost je bila izvedena tudi za namene raziskave. Besedilo so učenci najprej memorirali, ga doživeto interpretirali in izrazili z ustvarjalnim gibom. Besedna vsebina pesmi je bila tako dobro osvojena. Naloga učenca je bila, da besedni vsebini doda glasbeno vsebino.

Temeljni cilj pilotske raziskave je ugotoviti, kakšne so možnosti spremljanja in ugotavljanja pojavnih oblik otrokovega glasbenega razvoja skozi njegove glasbeno-ustvarjalne dosežke. Pri tem sem se omejila na področje pevskega izvajanja oz. pevskega ustvarjanja, ki je temeljna in najpogostejša glasbena dejavnost v zgodnjem obdobju učenja.

CILJI RAZISKAVE

Raziskava, ki smo jo izvedli v drugem razredu devetletke junija 2003, ima naslednje cilje:

- poiskati in preveriti ustrezen postopek prepoznavanja učenčevega na novo uporabljenega znanja,
- v učenčevi pevski ustvarjalnosti ugotoviti skladnost besedne in glasbene vsebine,
- določiti indikatorje otrokovih glasbeno-razvojnih zmožnosti in
- kvantitativno predstaviti ugotovljene indikatorje.

1 Dr. Breda Oblak je redna profesorica na Oddelku za glasbeno pedagogiko na Akademiji za glasbo v Ljubljani. Postavila je temelje didaktiki glasbe kot znanstveni vedi. Je avtorica didaktičnih kompletov za glasbeno vzgojo v celotni vertikali osnovne šole. Že nekaj desetletij je osrednja osebnost na področju slovenske glasbene pedagogike.

2 Znanje, ki ga je učenec usvojil, uporabi v novi situaciji.

METODOLOGIJA

S pilotno empirično raziskavo preverjam možne načine ugotavljanja in spremljanja pevskih zmožnosti in nekaterih glasbenih znanj otrok v drugem razredu devetletke. Pri tem sem uporabila deskriptivno raziskovalno metodo.

Pri raziskavi so sodelovali učenci drugega razreda devetletke, stari od sedem do osem let, med njimi je bilo 13 dečkov in 12 deklic. Raziskavo sem izvedla na enostavnem slučajnostnem vzorcu, ki sem ga dobila z loterijskim načinom izbire. Za obdelavo sem uporabila vzorec desetih melodij. Te melodije je zapelo pet dečkov in pet deklic.

ZBIRANJE PODATKOV

Podatke sem zbrala s pomočjo digitalnega snemanja učenčeve pevske ustvarjalnosti. Zvočno gradivo za raziskavo je bilo zbrano junija 2003 na eni izmed ljubljanskih devetletk. Snemanje je izvedla učiteljica razrednega pouka v svojem razredu. Z vsakim učencem je bilo izvedeno eno snemanje. Petje učenca niso poslušali učenci, katerih petje še ni bilo posneto. Tako je bilo onemogočeno posnemanje melodičnih vzorcev drugih učencev. Posnetki so se shranjevali na minidisku, kasneje so bili presneti na zgoščenko.

Posnete melodije sem s pomočjo računalniškega programa Melodyne pretvorila v digitalno obliko in jo z računalniškim programom Sibelius transkribirala v notni zapis. Pisna oblika podatkov je bila podlaga za opredeljevanje značilnih elementov in struktur, ki se pojavljajo v pevskem ustvarjanju otrok. Ta postopek je bil potreben tudi zaradi kasnejše kvantitativne obdelave podatkov. V ta namen sem kodirala melodije po postopku, ki ga je predlagal za poenotenje glasbenih zapisov finski muzikolog Ilmari Krohn in se danes pogosto uporablja na področju etnomuzikologije. Kodirana melodija omogoča statistično obdelavo in primerjavo.

OBDELAVA PODATKOV

Kvalitativna metoda obdelave podatkov mi je omogočila opredeliti indikatorje v dve kategoriji: kategorija "razmerje med besedno in glasbeno vsebino" ter kategorija "glasbena vsebina". Pri izvajanju besedne vsebine sem določila tiste indikatorje, ki so podlaga za uspešno izvajanje glasbenih vsebin. Pri glasbenih vsebinah pa sem dobila vpogled v možno opredeljevanje indikatorjev pevskih zmožnosti in nekaterih glasbenih znanj.

Pri kvantitativni metodi obdelave podatkov sem uporabila naslednje statistične postopke: frekvenco atributivnih spremenljivk in modus, aritmetično sredino, standardni odklon ter najmanjšo in največjo vrednost numeričnih spremenljivk.

REZULTATI IN INTERPRETACIJA

Ugotovitve bom predstavila najprej z vidika kvalitativne analize, katere rezultati so kategorije in področja opredeljevanja podatkov. Analitičen pregled in statistično obdelavo bom prikazala s kvantitativno obdelavo podatkov.

Kvalitativna analiza razmerja med besedno in glasbeno vsebino

Za namene raziskave sem izbrala pesem, ki je vsebinsko in jezikovno primerna starosti otrok. Pesem Polžek je napisala Anja Štefan, objavljena je bila v reviji Cicido septembra 1998.

POLŽEK

Mali polžek postopač,
buci – buci – bac,
hodi na okrog brez hlač,
buci – buci – bac.

Kar brez čevljev, brez klobuka,
izpod svoje hiške kuka,
buci – buci – bici – bac,
buci – buci – bac.

Za potrebe raziskave so bili ponavljajoči verzi "buci – buci – bac" zamenjani z verzom "buci – buci – buc". S to modifikacijo sem skušala učence razbremeniti miselnega navora pri izvajanju ustreznega zaporedja vokalov v brezpomenskih besedah.

Pesem ima enakomeren ritem in dvodobno mero. Učenci so najprej prisluhnili deklamaciji učitelja in nato doživetje ob poslušanju pesmi izrazili besedno in z gibi. Sledilo je memoriranje besedila, ki naj bi nudilo dobro podlago za ustvarjanje melodije na dano besedilo.

Zanimalo me je, kakšna je kvaliteta reprodukcije besedila pri pevskem izvajanju, razmerje med besedno in glasbeno vsebino ter vpliv pevskega ustvarjanja na besedno ustvarjanje.

V tej kategoriji sem, na podlagi izbora, definirala naslednje relevantne pojme:

- memoriranje in reprodukcija besedila,
- ustvarjanje (variranje) besedila,
- delež uglasbitve besedila,
- prenos besednega ritma v glasbeni ritem.

Kvantitativna analiza razmerja med besedno in glasbeno vsebino

a) Kvantiteta memoriranja in reprodukcije besedila pri pevskem izvajanju

Pri pevskem izvajanju je bilo naučeno besedilo reproducirano:

	V celoti	V celoti, z zamenjavo verzov	Delno – izpuščena do dva verza
f	6	1	3

60% učencev je reproduciralo besedilo v celoti in v pravilnem zaporedju verzov. Le eden je zaporedje verzov poljubno kombiniral, izmenjuje s ponavljajočim verzom. Ta pojav omenja tudi Moog. V treh primerih je bila prva kitica izvedena brez ponavljajočega verza. Kljub dobremu memoriranju je prihajalo do manjših težav pri reprodukciji besedila predvsem v povezavi z izvajanjem nepomenskih besed.

b) Variiranje oz. ustvarjanje besedila pri pevskem izvajanju

	Variiranje besedila v enem verz	Variiranje besedila v dveh verzih	Brez variiranja
f	3	2	5

Najpogostejše variiranje besedila je nastalo kot posledica spreminjanja števila ponavljanj besede "buci". Iz analize posnetkov je razvidno, da je podaljševanje verza z večkratnim ponavljanjem besede "buci" nastalo iz potrebe po ustreznem zaključku melodičnega motiva. V enem primeru je bil verz skrajšan prav tako zaradi potrebe po ustreznem zaključevanju melodičnega motiva. V enem primeru je učenec uporabljal drugačno obliko pomanjševalnice "hiške – hišice". Zanimivo je, da ta sprememba opazno vpliva na spremembo glasbenega ritma, ki ga je učenec uspešno izvedel. Splošna ugotovitev je, da variacija besedne vsebine nastane zaradi prilagajanja le-te glasbeni vsebini. Učenci so v te namene najpogosteje uporabljali nepomenske besede. Z njimi je lažje izraziti oz. dokončati glasbeno vsebino, ker ni potrebno vzpostavljati povezave z besedno vsebino. Tudi B. Oblak (1987) omenja, da otrok v težnji po ohranjanju glasbenega vzorca besede krajša, podaljšuje ali dodaja svoje.

V vseh primerih je bila izgovorjava besedila oz. besedna dikcija jasna in razumljiva.

c) Delež besedila, ki mu je dodana melodija

	Uporabljeno besedilo je bilo v celoti zapeto	Uporabljeno besedilo je bilo delno zapeto (do dva verza govorjena)
f	9	1

Opazovano je bilo razmerje med zapetim in govorenim besedilom ne glede na vrsto uporabljenega besedila. Pri tem je "uporabljeno besedilo" tisto, ki ga je

učenec memoriral ali na novo ustvaril ali variiral. Iz podatkov je razvidno, da je bilo besedilo delno zapeto le v enem primeru. Prišlo je do transferja glasov v besedi, verjetno pod vplivom pogosto izgovorjene besede "buc". Zamenjana je bila beseda "kuka" z besedo "kuca". Učenec je to napako zaslišal, za trenutek obstal in nadaljeval z govorno reprodukcijo. V celoti je ugotovitev zelo vzpodbudna, saj glede na dolžino besedila (osem verzov) učenci izkazujejo dobre glasbene zmožnosti pri ustvarjanju melodije na dano besedilo.

d) Besedni in glasbeni ritem

Učenci so v vseh primerih besedni ritem uspešno prenesli v glasbeni ritem. Poudarki v besedi so sovpadali s poudarki glasbenih motivov oz. s poudarki v melodiji. Peli so v štiridobnem taktovskem načinu, kar je kvantitativno enakovredno metriki enega verza. Glasbeni ritem izhaja iz dobe in njene podelitve. Pavze nastopajo v funkciji vdih.

Kvalitativna analiza glasbene vsebine

Dokumentarno gradivo za analizo so avdioposnetki pevskega ustvarjanja otrok. Petje je v vseh primerih konsistentno. Pojavilo se je vprašanje, kako interpretirati nekoliko daljše premore, predvsem med motivi na prehodu med prvo in drugo kitico besedila. Prvi verz druge kitice je besedno zahtevnejši in je zahteval od učencev večjo koncentracijo. Premor, v glasbenem smislu, se je podaljšal za približno pol dobe oz. eno dobo. Če bi take predahe vključevala v ritmično shemo melodije, bi prišlo do ritmične asimetrije in popolne nelogičnosti. Zato sem ta problem rešila z razlago daljšega vdih oz. korone na pavzi.

Drugo, bolj zahtevno vprašanje se je pojavilo na melodičnem področju. Po večkratnem poslušanju posnetkov sem ugotovila, da bo transkripcija melodij izredno zamudna in podvržena subjektivni presoji. Petje učencev je intonacijsko neprecizno, kar je za to razvojno stopnjo sprejemljivo. Je pa kot tako problematično za zapisovanje v diatoničnem sistemu. Pri transkripciji je bil potreben kompromis, ki se je pogosto javljal kot težnja po tonalnem zapisovanju motivov. Ob preverjanju zapisanega sem ugotovila, da so motivi sestavljeni iz mikrintervalov v tolikšni meri, da jih ni mogoče zapisati na klasični način. Slušna analiza se je izkazala kot nezanesljiva. Tudi Moog (1968) navaja, da večje število mikrintervalov daje vtis večje podobnosti z diatoničnim sistemom.

Transkripcijo zapetih melodij sem nato opravila z računalniškim programom Melodyne. S tem programom lahko intonacijo beležimo na nekaj centov natančno.³ Zapis melodije je objektivni, saj je v vsakem primeru

3 100 centov je polton.

uporabljen isti način določanja približkov tonskih višin. Program oceni, v katero smer gre tendenca zapetega tona. Pri raziskavi sem dosledno upoštevala transkripcijo melodije, transkripcijo ritma pa sem prilagodila z večjo toleranco tudi zato, ker ritem ni primarno vezan na raziskavo.

Naslednji primer kaže rezultat računalniškega izpisa zapete melodije. Zapis je zelo natančen, saj je zabeleženo vsako intonacijsko nihanje. Če primerjamo avdio-posnetek z notnim zapisom, ugotovimo, da je zapisana kromatična struktura predvsem posledica težav učencev pri petju oz. ponavljanju istega tona. Veliko dvozlaznih besed so učenci peli z intervalom prime. Natančen računalniški program je beležil odstopanja, ki so bila minimalna, vendar dovolj velika, da jih je program zabeležil kot kromatični polton.

Pojavilo se je vprašanje, kateri del ustvarjene melodije temelji na strukturi določljivega motiva. Ugotovila sem, da sta struktura in intonacija najbolj določljivi in jasni na začetku melodije. To je prvo dvotaktje, ki sovpada s prvim in z drugim verzom besedila. V nadaljevanju rezultati temeljijo na analizi prvih dveh dvotaktov vsake melodije.

Zanimalo me je, katere indikatorje učenčevega pevskega izvajanja je možno določiti na osnovi analize melodij (dvotaktov), ki so bile zapete po metodi ustvarjanja melodije na dano besedilo. Izziv mi je pomenil tudi način merjenja indikatorjev, ki bi posredno omogočal statistično obdelavo.

V tej kategoriji sem, na podlagi izbora, definirala naslednje relevantne pojme, ki jih Ravnikar (1985) uvršča v skupino primarnih parametrov⁴:

- obseg melodije,
- število različnih tonov,
- najpogosteje izvajan ton in srednja vrednost tonov,
- razgibanost melodije.

Kvantitativna analiza glasbene vsebine

Za potrebe kvantitativne analize sem uporabila digitalni zapis melodije, ki določa, kakšna mora biti frekvenca nekega tona oziroma kakšna naj bi bila v idealnem primeru (Ravnikar, 1985). Kodiranje sem opravila po metodi, ki jo je uporabil Ravnikar pri analizi ljudske glasbe.⁵

V spodnji tabeli so prikazane številčne vrednosti za določene tonske višine. Po istem postopku lahko vsaki tonski višini določimo ustrezno številčno vrednost.

Višina tona	es ¹	e ¹	f ¹	fis ¹	g ¹	as ¹	a ¹	be ¹	h ¹	c ¹	cis ¹
Številčna vrednost	-4	-3	-2	-1	0	1	2	3	4	5	6

Sl.1: Primer transkripcije zvočnega posnetka s pomočjo računalniškega programa Melodyne.
Fig 1: Example of sound recording transcription by the Melodyne computer programme.

4 Primarni parametri so tisti, ki izhajajo neposredno iz zapisa melodije oziroma njene ustrezne kodne predstavitve (Ravnikar, 1985, 13).
5 Izhajajoč iz predloga finskega muzikologa Ilmari Krohna, ki je za sklepní ton (tonus finalis) predlagal ton g¹, je Bruno Ravnikar priredil številčni niz tako, da je ton g¹ izhodiščni ton številčnega sistema, ki ima vrednost 0.

a) Obseg analiziranih motivov

Obseg (ambitus) je razdalja med najnižjim in najvišjim tonom melodije.

Primer	1.	2.	3.	4.	5.	6.	7.	8.	9.	10.
Ambitus	b – f ¹	cis ¹ -fis ¹	b – d ¹	gis – e ¹	b – f ¹	cis ¹ -e ¹	g – d ¹	b-ges ¹	c ¹ -g ¹	b – d ¹
Interval	č5	č4	v3	m6	č5	m3	č5	m6	č5	v3

Najbolj pogost obseg melodije je kvinta. Na podlagi poznavanja značilnosti ljudske in otroške pesmi bi lahko sklepali, da gre v okviru ambitusa za primaren odnos med toniko in dominantno. Vendar te težnje ne moremo potrditi. Pozorni moramo biti na dokaj nizko (primer 1, 5, 8, 10), v nekaterih primerih prenizko (primer 3, 4, 7), lego petja. Obseg otroškega glasu v tej starosti je od d¹ do c² (Groebming) oz. c¹ do c² (Voglar).

b) Število različnih tonov

Primer	1.	2.	3.	4.	5.	6.	7.	8.	9.	10.
Interval	č5	č5	v3	m6	č5	m3	č5	m6	č5	v3
Št. različnih tonov	7	6	5	6	4	4	4	5	6	5

V diatonični glasbi (dur, mol) nam interval pove število lestvičnih stopenj oz. število diatoničnih tonov med spodnjim in zgornjim tonom. V 1., 2., 3., 6., 9. in 10. primeru pa je to število preseženo, kar pomeni, da je melodija sestavljena tudi iz kromatičnih tonov, ki ne sodijo v tonalno opredeljevanje motivov. Sklepamo lahko o slabem intoniranju in premalo razviti sposobnosti tonalnega občutenja.

c) Najpogosteje izvajan ton (modus – Mo) in srednja vrednost tonov (aritmetična sredina – M)

Primer	1.	2.	3.	4.	5.	6.	7.	8.	9.	10.
Mo	d ¹ , f ¹	d ¹	d ¹ , c ¹	d ¹	d ¹ , f ¹	cis ¹ , e ¹	h	b, c ¹ , cis ¹	f ¹	c ¹
M	-5,14 (d ¹)	-3,9 (es ¹)	-7,14 (c ¹)	-3,8 (es ¹)	-4,14 (es ¹)	-4,5 (es ¹)	-8 (h)	-6 (cis ¹)	-3,26 (e ¹)	-7,5 (c ¹)

d) Razgibanost melodije

Primer	1.	2.	3.	4.	5.	6.	7.	8.	9.	10.
Mo	d ¹ , f ¹	d ¹	d ¹ , c ¹	d ¹	d ¹ , f ¹	cis ¹ , e ¹	h	b, c ¹ , cis ¹	f ¹	c ¹
M	-5,14 (d ¹)	-3,9 (es ¹)	-7,14 (c ¹)	-3,8 (es ¹)	-4,14 (es ¹)	-4,5 (es ¹)	-8 (h)	-6 (cis ¹)	-3,26 (e ¹)	-7,5 (c ¹)
σ	2,17	1,75	1,5	3,15	2,14	1,48	2,4	3,15	1,85	1,28

Merilo za razgibanost melodije je standardna deviacija (σ). Višje vrednosti standardne deviacije pomenijo tudi večjo gibljivost tonov oz. razgibanost melodije.⁶ Rezultati so pokazali na sorazmerno nizko vrednost standardne deviacije. Sklepamo lahko, da je pri analiziranih primerih melodija pogosto sestavljena iz sekund in terc. To sta tudi pogosta intervala v otroški pevski literaturi.

Modus nam pove višino tona, ki jo učenec največkrat zapoje oz. uporabi pri svojem ustvarjanju. Srednja vrednost tona (M) nam pove tonsko višino, okrog katere so razpršeni drugi toni melodije. Iz tabele je razvidno, da

sta ti vrednosti pogosto enaki (primer 1, 3, 7, 8, 10) ali pa se minimalno razlikujeta (primer 2, 4, 5, 6, 9). Iz teh podatkov lahko sklepamo o uporabi ponavljajočih se melodičnih intervalov, ki so po obsegu majhni.

ZAKLJUČEK

Ustvarjalnost je pomembna dejavnost v modelih poučevanja in učenja. V tem kontekstu so rezultati ustvarjalnosti učenčevi dosežki v glasbenih znanjih, sposobnostih in spretnostih. Učenčevi pevski dosežki, ki so nastali kot rezultat izvajanja metode ustvarjanja me-

6 V knjigi *Osnove glasbene akustike in informatike* (Ravnikar, 2001) je tabela, ki prikazuje potek standardne deviacije skozi glasbena obdobja. Rezultati kažejo na razlike v razgibanosti melodije: najmanj razgibane so melodije v renesansi, najbolj razgibana pa je glasba 20. stoletja.

lodi je na dano besedilo, so lahko pokazatelji določenega nivoja glasbenega razvoja oz. znanja. V raziskavi so sodelovali sedem- in osemletniki, katerih razvoj strokovnjaki uvrščajo v fazo figuralnega mišljenja, ki je povezano z intuicijo in s predvidevanji.

V raziskavi se je digitalno snemanje učenčeve pevске ustvarjalnosti pokazalo kot primeren način zbiranja podatkov. Sama obdelava podatkov je potekala s pomočjo računalniškega programa Melodyne in Sibelius. Postopek obdelave podatkov je prezahteven za uporabo v vzgojno-izobraževalnem procesu. V te namene bi bilo treba izdelati programsko opremo, ki bi učitelju na enostaven način omogočala zbiranje in analizo podatkov.

Analiza razmerja med besedno in glasbeno vsebino je pokazala na veliko uspešnost učencev pri memoriranju besedila, deležu uglasbitve besedila in prenosu besednega ritma v glasbeni ritem.

Iz rezultatov pevске ustvarjalnosti učenca lahko na področju glasbenih vsebin določimo naslednje primarne parametre: obseg melodije, število različnih tonov, najpogosteje izvajan ton in srednjo vrednost tonov ter razgibanost melodije. Rezultati so pokazali dokaj nizko lego petja učencev. V okviru diatonične glasbe lahko v

pevski ustvarjalnosti ugotovimo neusklajenost med obsegom melodije in številom različnih tonov. Vrednosti najpogosteje izvajanega tona in srednja vrednost tona sta pogosto enaki, iz česar lahko sklepamo o uporabi ponavljajočih se intervalov in posledični majhni razgibanosti melodije.

Uporabnost postopka zbiranja in analiziranja glasbenih vsebin, ki ga je za potrebe etnomuzikologije razvil Bruno Ravnkar, se kaže tako na znanstvenem kot na vzgojno-izobraževalnem področju. Uporaba omogoča spremljanje otrokovega glasbenega razvoja, njegovih oblik figuralnega mišljenja in vplive glasbe okolja na glasbeno mišljenje. Na vzgojno-izobraževalnem področju nam je lahko v pomoč pri načrtovanju in evalvaciji vzgojno-izobraževalnega dela ter pri diferenciaciji in individualizaciji pouka. Pomeni tudi izviren način prepoznavanja učenčevih glasbenih sposobnosti, spretnosti in znanj.

Uporabljeno metodo raziskave bi lahko nadgradili v smislu primerjave učenčevih izvedenih motivov z motiviko, ki je značilna za glasbo našega okolja. Rezultati bi potrdili ali ovrgli tezo o vplivu glasbenih vzpodbud iz okolja na glasbeni razvoj otroka.

AN ATTEMPT AT IDENTIFYING KNOWLEDGE THROUGH THE MUSICAL CREATIVITY OF 2ND GRADE PUPILS IN 9-YEAR PRIMARY SCHOOLS

Bogdana BOROTA

Univerza na Primorskem, Pedagoška fakulteta Koper, SI-6000 Koper, Cankarjeva 5
e-mail: bogdana.borota@pef.upr.si

SUMMARY

The results of a child's music creativity help us identify the forms of reconstructed knowledge. The data has been gathered through digital recordings processed with the Melodyne and Sibelius computer programmes. For the purposes of the research, 2nd grade pupils of the 9-year primary school were asked to create a melody for a given eight-verse text. In the category titled "relations between verbal and musical contents" the following relevant concepts were defined: text memorization and reproduction, text creation, share of text set to music and transfer of textual rhythm into musical rhythm. The pupils showed a high level of success in the memorization of the text and the transfer of textual rhythm to musical rhythm. The category titled "musical contents" encompassed the following concepts: range of motifs, number of different tones, the most frequently used tone and average tone value, and variety in melody. The results in this category showed a preference for low pitch singing and an underdeveloped tonal perception. The motifs were based on repeated intervals, which consequently led to unvaried melodies. A direct transfer of the results into school practice would contribute to a successful differentiation and individualisation of classes. The research procedure itself, on the other hand, could be used for educational as well as science-and-research purposes.

Key words: music classes, vocal/ singing creativeness, transcription of melody

VIRI IN LITERATURA

Avdioposnetki – Avdioposnetki otrok iz OŠ Nove Fužine, Ljubljana. Posneto junija 2003. Posnetki so shranjeni pri avtorici.

Borota, B. (2002): Interakcija med pedagoškim in umetniškim delovanjem vzgojitelja. Magistrska naloga. Ljubljana, Univerza v Ljubljani, Akademija za glasbo.

Borota, B. (2004): Izhodišča didaktične zasnove glasbene vzgoje v Sloveniji. Glasba v šoli, VIII, 3–4, Ljubljana, 5–7.

Delige, I., Sloboda J. (1996): Musical beginnings. Origins and development of musical competence. Oxford – New York – Tokio, Oxford University Press.

Gordon, E. (1997): A Music Learning Theory for Newborn and Young Children. Chicago, GIA Publications.

Mesec, B. (1997): Metodologija raziskovanja v socialnem delu. Ljubljana, Univerza v Ljubljani, Visoka šola za socialno delo.

Moog, H. (1968): Das musikerleben des vorschulpflichtigen Kindes. Mainz, B. Schott's Söhne.

Oblak, B. (1987): Ustvarjalno učenje v glasbeni vzgoji na stopnji razrednega pouka osnovne šole. Doktorska

disertacija. Ljubljana, Univerza v Ljubljani, Akademija za glasbo.

Oblak, B. (1995): Izvor in pojmovanje strukture učnega načrta za splošni glasbeni pouk. Glasbeno-pedagoški zbornik Akademije za glasbo, 1. Ljubljana.

Oblak, B. (2000): Glasbena slikanica 2. Priročnik za učitelje. Ljubljana, DZS.

Oblak, B. (2000): Glasbena slikanica 2. Učbenik za drugi razred devetletke. Ljubljana, DZS.

Ravnikar, B. (1985): Analiza melogramov z metodami teorije o informaciji. Doktorska disertacija. Ljubljana, Univerza v Ljubljani, Fakulteta za elektrotehniko.

Ravnikar, B. (2001): Osnove glasbene akustike in informatike. Ljubljana, DZS.

Sagadin, J. (1991): Razprave iz pedagoške metodologije. Ljubljana, Znanstveni inštitut Filozofske fakultete.

Sagadin, J. (1991): Študija primera. Sodobna pedagogika, 42, 5, Ljubljana, 465–472.

Voglar, M. (1987): Otrok in glasba. Ljubljana, Državna založba Slovenije

Yin, K. R. (1994): Case study research. Design and Methods. Thousand Oaks, SAGE Publications.

izvirni znanstveni članek
prejeto: 2004-09-29

UDK 371.12:373.32(497.4)

NUJNOST POKLICNEGA UČENJA ZA POUK MLAJŠIH OTROK

Majda CENCIČ

Univerza v Ljubljani, Pedagoška fakulteta, SI-1000 Ljubljana, Kardeljeva ploščad 16
Univerza na Primorskem, Pedagoška fakulteta Koper, SI-6000 Koper, Cankarjeva 5
e-mail: majda.cencic@guest.arnes.si

IZVLEČEK

Mlajši učenci, ki vstopajo v devetletno osnovno šolo, imajo številne značilnosti in posebnosti, ki jih morajo učitelji poznati in upoštevati pri organizaciji pouka. Poleg individualnih značilnosti vsakega otroka morajo učitelji upoštevati tudi kurikulum in sodelovanje s starši, okoljem in sodelavci. Za poznavanje in upoštevanje vseh novih zahtev je potrebno stalno poklicno učenje učiteljev. Da bi ugotovili, katere oblike ali strategije poklicnega učenja razredni učitelji najpogosteje porabljajo, smo v študijskem letu 2003/04 s pisnim vprašalnikom povprašali skupino učiteljev razrednega pouka, ki se formalno izobražujejo na Pedagoški fakulteti v Ljubljani (izredni dodiplomski in izredni podiplomski študij). Ugotovili smo, da uporabljajo različne oblike ali strategije poklicnega učenja, med katerimi izstopa branje strokovne literature, najmanj pa se poslužujejo supervizije, možnosti poklicnega učenja, ki jo učitelji slabo poznajo.

Ključne besede: pouk, mlajši učenci, poklicno učenje, razredni učitelji, izredni študij, oblike ali strategije poklicnega učenja

LA NECESSITÀ DELLA FORMAZIONE PROFESSIONALE PER L'INSEGNAMENTO AI BAMBINI

SINTESI

I piccoli scolari che entrano nella scuola elementare novennale hanno in sé una gran quantità di caratteristiche e particolarità, che gli insegnanti devono conoscere e utilizzare nella stesura del piano d'insegnamento. Oltre alle caratteristiche individuali, gli insegnanti devono prendere in considerazione pure il curriculum e la cooperazione con i genitori, l'ambiente ed i colleghi. Per conoscere e tener conto di tutte le nuove esigenze è indispensabile una continua formazione professionale degli insegnanti. Nell'anno di studio 2003/04, attraverso un questionario, abbiamo chiesto ad un gruppo d'insegnanti di classe che studiano presso la Facoltà di Pedagogia di Lubiana (studi di laurea e post laurea fuori corso), quali fossero le forme o le strategie di aggiornamento professionale che gli insegnanti di classe usano di più. Si è scoperto che esse sono molteplici, con una prevalenza per la consultazione della letteratura attinente, mentre minimo è il ricorso alla supervisione, poco conosciuta dagli insegnanti quale opportunità d'aggiornamento professionale.

Parole chiave: insegnamento, piccoli scolari, formazione professionale, insegnanti di classe, studi fuori corso, forme o strategie di formazione professionale

UVOD

V devetletno osnovno šolo vstopajo leto dni mlajši učenci, zato se pred učitelji postavlja številna vprašanja, npr. kakšne so značilnosti in posebnosti mlajših učencev, kako organizirati pouk, kako razvijati učenje, kako jim prilagoditi poučevanje, kako razvijati sodelovanje med njimi ipd. Mlajši učenci niso le pomanjšana različica starejših otrok, ampak se od njih razlikujejo po številnih značilnostih in posebnostih, ki jih je treba poznati in upoštevati pri organizaciji pouka. Kot navaja tudi Žagar (1998, 8): "Učenci v šolskem razredu se močno razlikujejo med seboj, kljub enaki ali podobni kronološki starosti. Različni so v nekaterih telesnih lastnostih, sposobnostih, znanju oziroma predznanju, učnih in spoznavnih stilih, socializaciji in čustvovanju ter v motivaciji. Te značilnosti učencev pomembno vplivajo na učenje in zahtevajo ustrezno individualizacijo pouka."

Ker so to mlajši učenci, jim morajo biti prilagojene tudi metode in oblike dela učiteljev. Kar je veljalo za sedemletnike, ne velja tudi za šestletnike. Primernost učnih metod in oblik dela se ne spreminja le v povezavi z vsebino predmeta, ampak tudi s starostjo otrok, predvsem pa z otrokovo sposobnostjo razumevanja (Fullan, Hargreaves, 2000, 44).

Članek poudarja pomen poklicnega učenja za pouk mlajših otrok. Poklicno učenje je tisto učenje učitelja, ki se začne, ko učitelj začne opravljati učiteljski poklic. Glede poklicnega učenja je predstavljenih nekaj oblik, strategij ali učnih aktivnosti, ki so najbolj pogosto zastopane pri skupini razrednih učiteljev, pa tudi tiste, ki se jih učitelji le občasno poslužujejo. Najprej pa je podanih nekaj ugotovitev o pouku mlajših otrok in poklicnem učenju učiteljev.

POUK MLAJŠIH UČENCEV

Poučevanje mlajših učencev je ena najpomembnejših in najtežjih dejavnosti učiteljev, saj poznavanje in upoštevanje značilnosti mlajših otrok ni dovolj. Poleg tega morajo učitelji poznati in upoštevati tudi ostale dejavnike, kot so npr.:

- socialne, emocionalne in intelektualne potrebe razvijajočega se otroka, ki ga označuje navdušenje in energija,
- kurikulum, ki je načrtovan za mlajše otroke, toda le malo pozornosti posveča metodam, s pomočjo katerih otroci pridobivajo znanje, spretnosti in navade,
- možni in raznovrstni nesporazumi s starši,
- šolsko in širše okolje, ki ga je treba sprejeti, upoštevati, in tudi vključiti njegove spodbude (Edwards, Knight, 1996).

To pa še ni vse. Lahko dodamo, da postane organizacija pouka posebno zahtevna takrat, ko so vključeni otroci s posebnimi potrebami ali otroci iz drugega je-

zikovnega okolja. Učitelji jim morajo po potrebi prilagoditi učno gradivo, metode dela, skrbeti pa tudi za socialno sprejetost takih otrok v skupini.

Ne smemo pa zaobiti niti sodelovanja med učitelji, v prvem razredu devetletke najpogosteje sodelovanje med vzgojiteljico, ki bi jo lahko imenovali predšolska učiteljica, in učiteljico.

Z navajanjem teh dejavnikov, ki vplivajo na pouk, lahko pritrdimo, da sta organizacija in vodenje pouka zelo zahtevno delo učitelja. Dodajajo, da ne le zahtevno, ampak tudi resno delo, ki pa mora biti tudi zabavno, posebno ko so vključeni mlajši učenci (Edwards, Knight, 1996, 36). Zato govorijo o učenju z igro. Igro smo dolgo pojasnjevali kot dejavnost, ki je značilna za otroštvo, ali kot aktivnost, ki povzroča veselje in ki je notranja otrokova potreba (Bognar, 1987, 49). Staro pojmovanje pa je, da je učenje nekaj, kar je nasprotno igri, kot prisilna dejavnost, ki se razvija nenaravno. Učenje otrok naj bi potekalo čim bolj naravno, svobodno, kot neka nujna dejavnost, ki bi bila notranje motivirana. To pa se lahko doseže tudi s pomočjo igre. Čeprav so učinki igre na učenje znani in pozitivni, pa moramo učence po drugi strani navajati tudi na prehod od učenja prek igre k samostojnemu učenju. Pri tem pa je pred učitelji dodatna naloga, kako narediti ta prehod otrokom čim bližji.

Pri tem se lahko opremo na različne teorije o poučevanju in učenju (npr. kognitivne, konstruktivistične, humanistične, behavioristične ipd.), ki jih pri pouku mlajših otrok moramo poznati in glede na potrebe vključevati. Katerokoli teorijo izberemo, mora upoštevati in razvijati individualni razvoj posameznega otroka. Izhodišče je torej otrok, ne pa metode, oblike ali teorije poučevanja.

Glede na navedene dejavnike je uspešno poučevanje mlajših otrok povezano z uspešnim učenjem učencev, uspešno analizo kurikula, uspešnim razvojem institucije in uspešnim sodelovanjem s starši in sodelavci. Medsebojna povezanost in prepletenost dejavnikov se izraža na različne načine, tako da:

- so učinkoviti učitelji sami učinkoviti učenci,
- so učinkovite institucije učeče se institucije,
- je učinkovito poučevanje odvisno od učinkovite analize kurikula in
- učinkovito poučevanje ne more potekati brez upoštevanja procesa učenja pri učencih (Edwards, Knight, 1996).

Omenjeni dejavniki usmerjajo pozornost na učenje in učeče, ki postajajo središče vsakega učinkovitega pouka. B. Marentič Požarnik (1998, 365) navaja tudi misel, da postaja bistvenega pomena "v učenca in učenje usmerjen" in ne več "v učitelja" oziroma v "snov" usmerjen pouk. Učenci so s svojim predznanjem, idejami, pričakovanji ipd. "ključ do učenja". Sprememba pozornosti od poučevanja k učenju pa ne izrinja učitelja iz šole. Spreminja se le vloga učitelja, ki se od podajanja

gotovega znanja prenaša na izzivanje razmišljanja, nudenja podpore pri učenju, omogočanja samostojnega in aktivnega doseganja znanja in ustvarjanja socialnega vzdušja za proces učenja tudi v socialni interakciji med učenci in med učenci in učiteljem. Sprememba paradigme od poučevanja k učenju zahteva tudi spremenjeno vlogo učitelja. Nove vloge pa se mora tudi učitelj učiti.

POKLICNO UČENJE UČITELJEV

Za vse dodatne zahteve oz. za spremenjeno vlogo učitelja v učnem procesu dela z mlajšimi učenci je potrebno stalno poklicno učenje učitelja, ki se začne, ko učitelj začne opravljati učiteljski poklic. Trditev potrjuje, da z zaključkom študija ni konec učenja, ampak da se učenje nadaljuje.

Glede na memorandum o vseživljenjskem učenju (Memorandun, 2000) je poklicno učenje¹ le del vseživljenjskega učenja, ki je povezan tudi z drugimi sestavinami vseživljenjskega učenja, posebno z osebnostnim, pa tudi z družbenim in državljskim učenjem. Povezavo izpostavljata tudi Schalekamp in Krige (2000), ki menita, da je spodbujanje učiteljevega poklicnega razvoja, ki se ne usmerja le na znanje o predmetu in na učne spretnosti, ampak tudi na "mehkejšo spretnosti" ali kompetence, ki se nanašajo na osebni odnos in vrednote, ki so osnova teorije čustvene inteligence in ki lahko vodijo do višjih nivojev motivacije, morale, zupanja, lojalnosti in njihovega uresničevanja v šoli, nuja sedanjega časa.

Shema 1: Povezava vseživljenjskega – vserazsežnostnega življenja (European Report, 2002, 79).

Fig. 1: Relation between lifespan and all-encompassing learning (European Report, 2002, 79).

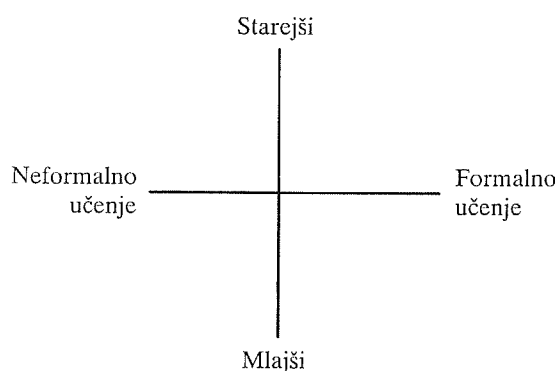

Ker je poklicno učenje del vseživljenjskega učenja, so tudi učne aktivnosti (strategije ali oblike učenja) podobne, kot je navedeno tudi v memorandumu (Memorandun, 2000), ki navaja formalno učenje: dodiplomsko in podiplomsko izobraževanje, module, stalno strokovno spopolnjevanje ali po novem programi profesionalnega usposabljanja, ki jih vsako leto razpiše Ministrstvo za šolstvo, znanost in šport ipd. Formalno učenje se zaključi z neko formalno stopnjo izobrazbe ali potrdilom (certifikatom) o opravljenem izobraževanju ali usposabljanju. V nasprotju z njim pa se neformalno učenje ne zaključi s potrdilom ali certifikatom. Kot primer neformalnega učenja bi lahko navedli timsko delo, raziskovanje ipd. V memorandumu pa lahko zasledimo tudi govor o priložnostnem učenju kot o sestavnem delu vsakodnevnega življenja. Priložnostno učenje ponavadi ni namensko učenje ali učenje z določenem ciljem in ga pogosto niti ne zaznavamo kot pravo učenje. To so lahko obiski šol ali drugih institucij, razstav ipd.

Včasih je zelo težko razmejiti, kaj je neformalno in kaj priložnostno učenje, toda bolj pomemben kot klasificiranje različnih učnih aktivnosti poklicnega učenja je rezultat učenja – znanje učiteljev, njihov spremenjen odnos, stališča, vrednote ipd., kar vse vpliva na poklicni razvoj na delovnem mestu.

Da bi ugotovili, katere učne strategije poklicnega učenja uporabljajo razredni učitelji pri svojem delu, smo izpeljali manjšo neeksperimentalno empirično raziskavo.

RAZISKAVA

Opis raziskave, tehnike zbiranja in metode obdelave podatkov

Vemo, da učitelji vključujejo različne učne aktivnosti, strategije ali tudi t. i. oblike poklicnega učenja. Ker je teh veliko, nas je zanimalo, katere so najbolj prisotne med našimi učitelji, če predpostavljamo poklicno učenje kot dejstvo, ki je prisotno in nujno za pouk mlajših učencev. V ta namen smo izpostavili le dve raziskovalni vprašanji.

- Katere oblike poklicnega učenja največ uporabljajo razredni učitelji, ki se formalno izobražujejo na Pedagoški fakulteti v Ljubljani, v študijskem letu 2003/04?
- Kje so razlike med navedenimi oblikami učenja med razrednimi učitelji, ki se izredno dodiplomsko in podiplomsko formalno izobražujejo?

¹ Uporabljamo slovenske izraze, kot so poklic, poklicno učenje, poklicni razvoj, poklicno usposabljanje ipd. namesto tujk kot so profesija, profesionalni razvoj ali profesionalno učenje, ker med njimi ne vidimo posebne pomenske razlike, kljub temu, da tudi naše ministrstvo za šolstvo, znanost in šport govori o "profesionalnem usposabljanju" ipd.

Do podatkov o poklicnem učenju razrednih učiteljev smo prišli z delno strukturiranim vprašalnikom. Vprašalnik je vključeval številčno ocenjevalno lestvico, z odgovori od 0 do 5, pri čemer je "0" pomenilo, da oblika ne vpliva na poklicni razvoj učitelja, "5" pa, da oblika močno vpliva na poklicni razvoj učitelja, ki je izpolnjeval vprašalnik. Navedene so bile naslednje oblike: stalno strokovno spopolnjevanje (po katalogu) ali po novem programu profesionalnega usposabljanja, usposabljanje znotraj institucije, kjer so zaposleni, udeležba na konferencah ali strokovnih srečanjih, študijske skupine (oz. mreže šol), timsko delo, supervizija, branje strokovne literature, znanstveno raziskovanje, visokošolski ali magistrski študij na PeF ali kakšni drugi šoli. Nazadnje pa so lahko sami dopisali še kakšno obliko, ki je prisotna pri njihovem poklicnem učenju. Učitelji so imeli možnost napisati tudi komentar na temo, npr. želje, potrebe, probleme, težave ipd., na koncu pa so bila dodana še vprašanja o spolu, starosti, izobrazbi in delovnem mestu.

Vprašalnik pred uporabo nismo posebej preizkusili, bil je tudi sorazmerno kratek, zato je pokazal le zmerno stopnjo zanesljivosti, saj je bil Cronbachov koeficient alfa 0,71 (Ferligoj, Leskošek, Kogovšek, 1995). Vprašalnik so izpolnjevali učitelji, ki se formalno izobražujejo na Pedagoški fakulteti v Ljubljani. Vzorec je bil tako namenski neslučajnostni in je vključil 54 razrednih učiteljev, od tega je bilo 27 učiteljev diplomskega študija s povprečno starostjo 41,78 let, med katerimi sta bila dva moška. Čisto slučajno je bilo vključenih tudi enako število učiteljev, le učiteljic, podiplomskega študija, to je 27 učiteljic, s povprečno starostjo 28,89 let.

Podatke smo zbrali decembra 2003 pri skupini učiteljic prvega letnika podiplomskega študija za poučevanje na razredni stopnji. Pri učiteljih diplomskega študija pa smo podatke zbrali januarja 2004.

Rezultati so prikazani grafično. Obdelani so z uporabo opisne statistike: računanje srednjih vrednosti (aritmetične sredine – M) in mer razpršenosti (standardni odkloni – SD) ter uporaba inferenčne statistike. Zaradi majhnega vzorca (54 vseh učiteljev) je bil uporabljen neparametrični Mann-Whitneyjev U -preizkus (U) za dva neodvisna vzorca, pri katerem smo lahko poiskali tudi statistično pomembne razlike med skupinama diplomskih in podiplomskih razrednih učiteljev. Dodani so tudi komentarji učiteljev.

Rezultati in njihova razlaga

Katere oblike so najbolj pogosto prisotne pri obeh skupinah učiteljev, vidimo iz stolpičnega grafa 1.

Iz grafa 1 vidimo, da je najbolj prisotna oblika poklicnega učenja pri vseh učiteljih branje strokovne literature ($M = 4,19$, $SD = 0,97$), sledijo po pogostosti za-

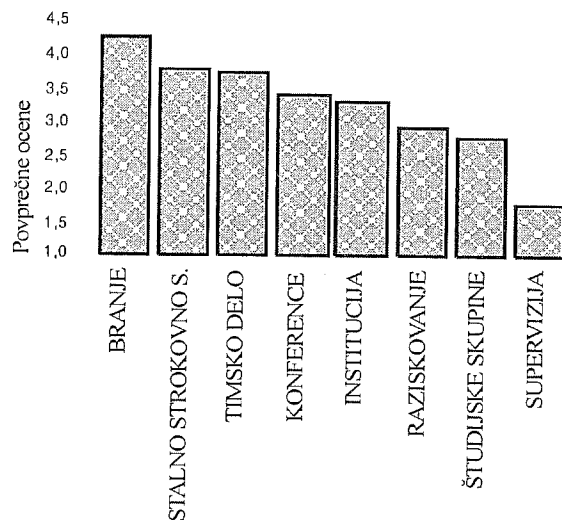

Graf 1: Povprečne ocene razvrstitve oblik poklicnega učenja glede na zastopanost pri skupini učiteljev razrednega pouka, ki se je formalno izobraževala na Pedagoški fakulteti Ljubljana v študijskem letu 2003/04.

Fig. 1: Average estimates of the classification of professional study forms according to their representation in the group of teachers who received formal education at Ljubljana Faculty of Education in the academic year 2003/2004.

stopanosti stalno strokovno spopolnjevanje (programi profesionalnega usposabljanja) ($M = 3,72$, $SD = 1,28$), timsko delo ($M = 3,67$, $SD = 1,36$), udeležba na konferencah ($M = 3,36$, $SD = 1,35$), seminarji in druge oblike na institucijah ($M = 3,24$, $SD = 1,13$), znanstveno raziskovanje ($M = 2,80$, $SD = 1,98$), študijske skupine (mreže šol) ($M = 2,78$, $SD = 1,51$), kot najmanj prisotna in znana oblika pa je na zadnjem mestu pristala supervizija ($M = 1,69$, $SD = 1,98$).

Rezultati potrjujejo pomen branja kot tiste oblike, ki je učiteljem najbolj "pri roki", ko se pojavijo kakšni problemi v razredu. Oblika je priročna tudi zato, ker lahko poteka v prostem času, v družini, na različnih mestih in ob različnem času. Morali bi se vprašati tudi, katero strokovno literaturo učitelji uporabljajo in ali branje spreminja tudi vrednote, stališča in prakso učiteljev.

Po pričakovanju se je na zadnjem mestu pojavila supervizija kot neformalna oblika vseživljenjskega učenja, proces, v katerem si pridobimo boljši vpogled, podporo in s tem večjo poklicno kompetenco (Kobolt in Žorga, 1999, 13). Marsikateri učitelj sploh ni poznal samega pojma, kar kaže na to, da supervizija še ni dosegla naših razrednih učiteljev in da je glede na to, da se pri nas pojavlja že od devetdesetih let naprej, verjetno bolj znana med svetovalnimi delavci.

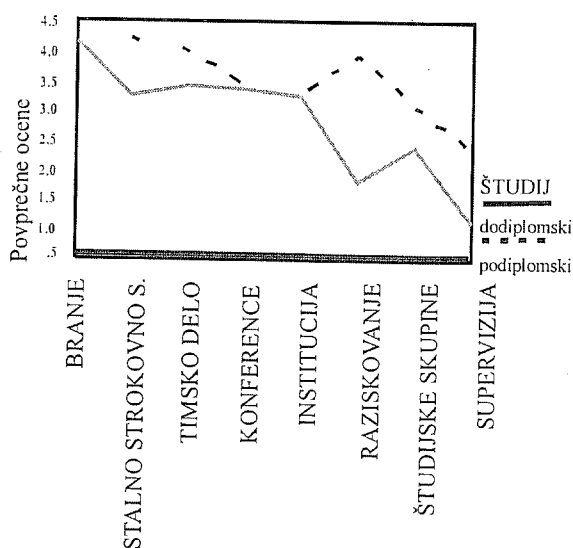

Graf 2: Primerjava oblik poklicnega učenja med skupinama učiteljev dodiplomskega in podiplomskega študija razrednega pouka na Pedagoški fakulteti Ljubljana v študijskem letu 2003/04.

Fig. 2: Comparison of forms of professional studies between the teachers attending undergraduate and those attending post-graduate studies of class teaching at Ljubljana Faculty of Education in the academic year 2003/2004.

Graf 2 kaže, kje so razlike v odgovorih med skupinama učiteljev. Kjer smo dobili statistično pomembne razlike med skupinama učiteljev razrednega pouka dodiplomskega in podiplomskega izrednega študija so dani tudi rezultati Mann-Whitneyjevega U-preizkusa.

Graf 2 nudi bolj razgibano sliko z večjimi in manjšimi razlikami med učitelji dodiplomskega in podiplomskega študija.

Pri branju strokovne literature ne opažamo nobenih razlik med navedenima skupinama učiteljev. Pri obeh skupinah razrednih učiteljev je bilo branje označeno kot najbolj uporabna učna aktivnost poklicnega učenja, ki bi ga lahko še več uporabljali. Npr. mnenje učiteljice dodiplomskega študija: "Še največ pridobim z branjem strokovne literature, za katero mi pa zaradi ostalega balasta največkrat zmanjka časa."

Ostaja pa vprašanje "strokovnosti" prispevkov, na katere je opozorila učiteljica podiplomskega študija: "Branje strokovne literature je priporočljivo, le da včasih v t. i. strokovni literaturi (revijah) objavljajo tudi zelo nestrokovne članke." Verjetno se je med učitelji že izoblikovalo mnenje, katere revije prinašajo bolj strokovne oz. znanstvene članke in katere ne. Toda kljub precejšnjemu številu revij, ki so namenjene pedagoškemu področju, pa ni nobena specializirana prav za poučevanje in učenje mlajših otrok.

Nasprotno vidimo pri stalnem strokovnem spopol-

njevanju po katalogu (ali programi profesionalnega usposabljanja), ki ga izvaja ministrstvo za šolstvo, znanost in šport, med učitelji dodiplomskega in podiplomskega izrednega študija razrednega pouka vidne razlike, ki so se pokazale kot statistično pomembne ($U = 207,00$, $2P = 0,004$) (povprečje za dodiplomske študente je bilo 3,26, za podiplomske pa 4,19). Kljub temu, da so izredni učitelji podiplomskega študija stalno strokovno spopolnjevanje označili kot bolj uporabno aktivnost poklicnega učenja, pa so bili do njega tudi kritični, kar kaže mnenje dveh učiteljic podiplomskega študija: "Pri stalnem strokovnem spopolnjevanju opažam upad kakovosti. Občutek imam, da se teme razvlečejo /.../." In tudi: "Imam občutek, da vse manj znanja pridobim na seminarjih stalnega strokovnega spopolnjevanja in na študijskih skupinah. Mnogokrat poslušamo ene in iste stvari ne glede na naslov izvedbe." Nad trditvami bi se morali zamisliti organizatorji in izvajalci, saj upad kakovosti izvajanja slabo vpliva na željo po vključevanju v učne aktivnosti, ki bi morale temeljiti na zanimanju posameznega kandidata, ne pa na potrebah šol, na kar je opozorila tudi učiteljica dodiplomskega izrednega študija: "Vsakemu učitelju bi moralo biti zagotovljeno stalno strokovno spopolnjevanje na področjih, ki ga zanimajo v zvezi s strokovnim delom. Ravnatelj naj ne bi bil tisti, ki bi učitelja usmerjal na področja za katera meni, da so pomanjkljivo pokrita na šoli. Menim, da je učitelj lahko učinkovit samo na tistem področju, ki ga zanima oz. ima zanj interes." Za pouk mlajših otrok je izredno pomembno, da jih poučujejo le tisti, ki imajo veselje delati z njimi in jih delo z mlajšimi otroki zanima.

Nekoliko manjše razlike, ki tudi niso statistično pomembne so razvidne pri timske delu ($U = 272,00$, $2P = 0,096$). Pomen timskega dela potrjuje tudi mnenje učiteljice dodiplomskega izrednega študija: "Najbolj mi koristi delo v timu, kjer si izkušnje delimo." Da pa je to učna aktivnost, ki se šele razvija, kaže tudi mnenje učiteljice podiplomskega izrednega študija: "Menim, da je še vedno premalo poudarka na razvijanju pravega timskega dela. Mislim, da se moramo tega sistematično naučiti vsi učitelji." Ker je timsko delo najbolj izpostavljeno prav pri delu z mlajšimi otroki, bi morali posebno pozornost nameniti ne le učenju s timskim delom, ampak tudi učenju samega timskega dela, kar naj bi vplivalo tudi na spremembo odnosa ali stališč do timskega dela in odnosa med dvema učiteljicama ali učiteljico in vzgojiteljico.

Udeležba na konferencah ali strokovnih srečanjih, kaže podobne rezultate med učitelji podiplomskega in dodiplomskega študija, kar potrjuje tudi izračun ($U = 343,00$, $2P = 0,883$), s to razliko, da so podiplomski študenti to obliko ocenili za malenkost višje ($M = 3,41$), dodiplomski pa nekoliko nižje ($M = 3,31$).

To učno aktivnost vseživljenjskega učenja omenjajo tudi drugi avtorji, npr. Wilkins (1997) in Wallace (1998).

Tudi naši učitelji se radi udeležujejo konferenc ali strokovnih srečanj, tudi s svojimi prispevki, čeprav kot omejitve navajajo pomanjkanje finančnih sredstev, časa in previsoke cene kotizacije.²

Podobne odgovore med skupinama učiteljev lahko opazimo tudi glede ocen usposabljanja znotraj institucije, kjer so zaposleni (seminarji ali delovne skupine) ($U = 327,00$, $2P = 0,493$). Nekateri omenjajo "neustrezni kader" znotraj institucij, ki naj bi skrbel za strokovno spopolnjevanje, drugi slabo organizacijo, npr.: "Usposabljanja znotraj institucije so dostikrat slabo organizirana, poudarek je na teoretiziranju, ki ga malokdo vpelje v prakso." Mnenje kaže, da če pričakujemo od učiteljev, da bodo v pouk vključevali aktivne oblike učenja, ki so nujne pri delu z mlajšimi učenci, učiteljem ne moremo podajati gotovih dejstev ali jih frontalno poučevati. Mnenje tudi opozarja, da če učitelje učimo, da ne smejo zanemarjati znanja in izkušenj učencev, ne smemo zanemarjati znanja in izkušenj učiteljev. Kar pomeni drugačne oblike in metode učenja tudi v formalnem poklicnem učenju učiteljev.

Hkrati pa ima učenje na instituciji številne prednosti glede časa, finančnih sredstev ipd., zato tudi apel učiteljev: "Več izobraževanja in seminarjev bi bilo treba vključiti direktno v šolo, npr. ob konferencah in podobno."³

Največje razhajanje pa opazimo pri ocenjevanju znanstvenega raziskovanja ($U = 155,50$, $2P = 0,000$), ki ga, kot kažejo rezultati, veliko več uporabljajo podiplomski učitelji izrednega študija ($M = 3,89$) kot dodiplomski ($M = 1,70$). Čeprav vedo za njegov pomen, kot je zapisala tudi učiteljica: "Menim namreč, da je pedagoško raziskovanje pomembno tudi zato, ker z njim učitelj začne razmišljati o svojem delu, začne spoznavati tudi sebe, kar je pomembno tudi za njegovo osebno rast."

Zanimiva je primerjava naših odgovorov z odgovori na vprašanje, ali je naloga učiteljev tudi raziskovanje (Pavlinić, 2002, 47). V tem primeru je tričetrt vprašanih učiteljev razrednega pouka nekega priložnostnega vzorca pritrdilno odgovorilo, da je naloga učiteljev tudi raziskovanje. Rezultati kažejo, da se učitelji zavedajo pomena raziskovanja za svoj poklicni razvoj, da ga pa malo uporabljajo. Res je, da je znanstveno raziskovanje zahtevno in dolgotrajno delo, ima pa številne oblike in se ga lahko tudi timsko izvaja, kar ima tudi prednost, saj se delo lahko porazdeli med vključenimi člani tima.

Ugotovitve o pomenu raziskovanja potrjujejo tudi tuji avtorji, ki navajajo, da raziskovanje lahko vpliva na

poklicno življenje učiteljev (npr. Edwards, Talbot, 1994, 3) in da lahko učitelje celo motivira za njihov poklic (Brown, Dowling 1998, 162). Ali da je refleksija, ki jo omogoča npr. akcijsko raziskovanje, med najučinkovitejšimi načini ne le za reševanje problemov v praksi, ampak tudi za stalno izboljševanje in razvoj učiteljev (Wallace, 1998, 1). Avtor nadaljuje (prav tam, ista stran), da raziskovalni pristop ni za vsakogar, ker zahteva kar nekaj časa, pa tudi zbiranje podatkov o delu mora potekati na bolj objektivni način ali bolj nepristransko, kot navadno delamo. Razmišljanje sklene z ugotovitvijo, da nam je, če najdemo čas, energijo in primeren raziskovalni pristop, raziskovanje lahko v pomoč pri poklicnem razvoju.

Pri utemeljitvi pomena raziskovalnega pristopa pa ne smemo spregledati še enega razloga. Če se pričakuje, da bodo učitelji v pouk vključevali raziskovanje, morajo sami imeti nekaj izkušenj s tega področja.

Odgovori skupin učiteljev so se razlikovali tudi pri ocenitvi pogostosti uporabe študijskih skupin (mreže šol ali strokovni aktivni). Učitelji podiplomskega izrednega študija so jih ocenili višje ($M = 3,07$) kot učitelji dodiplomskega izrednega študija ($M = 2,48$), a razlike se niso pokazale kot statistično pomembne ($U = 280,00$, $2P = 0,137$). Majhno zanimanje za študijske skupine je rezultat kritičnega mnenja učiteljev dodiplomskega in podiplomskega izrednega študija.

Nekaj kritičnih mnenj učiteljev dodiplomskega izrednega študija:

- "Študijske skupine so popolnoma "neuporabne", zgolj neka predavanja, ne pustijo učiteljev, da bi povedali svoja mnenja, vprašanja – držati se moramo le dnevnega reda."
- "Študijske skupine so se razformirale in dobile drugačno obliko, ki mojih potreb ne zadovoljuje – prej sem obiskovala skupino za kombinirani pouk, družile smo se učiteljice s specifičnim delom, tega pa sedaj ni več."

Podobno kritična so tudi mnenja učiteljev podiplomskega izrednega študija:

- "Ponavadi na študijskih skupinah ne izvemo popolnoma nič novega (oz. zelo malo), in zato se mi poraja vprašanje, ali bom v prihodnje sploh še hodila."
- "Na študijskih skupinah se informacije dobi prepozno, ko učni proces že poteka in je težko spremeniti stvari "za nazaj". Premalo je tudi konkretnih usmeritev – preveč se prepušča "splošni iznajdljivosti" učiteljev ter njegovi lastni iniciativi in pri-zadevnosti."

2 Morda bi morali biti pri organizaciji različnih posvetov še bolj pozorni, da bi vključili večje število učiteljev. Tudi prvi mednarodni znanstveni sestanek Pedagoške fakultete v Kopru, maja 2004, z zgovornim naslovom *Vpliv sodobnih znanstvenih dosežkov na zgodnje učenje*, je po mojem mnenju dosegel in privabil premalo učiteljev oz. učiteljic in vzgojiteljic, ki poučujejo mlajše učence. S predstavitvijo svojega znanja in izkušenj bi močno obogatile sam posvet.

3 Na nekaterih šolah organizirajo tudi programe stalnega strokovnega spopolnjevanja, tematske konference ipd. (npr. Černe, 2004).

- "Študijska skupina ne predstavlja presežka /.../ (velikokrat se pogovarjamo o banalnih temah, ki naj bi bile že jasno opredeljene, npr. kako naj bo oblikovana osebna priprava) in ne pripomorejo k osebnemu (poklicnemu) razvoju."

Kritična mnenja, ki se nanašajo na neprimerne teme, ki se obravnavajo, in na pasivne oblike učenja potrjujejo nizke ocene ali slab vpliv aktivnosti na poklicno učenje učiteljev. Verjetno bi bil drugačen odziv, če bi se pojavljale teme o učenju in poučevanju mlajših otrok.

Najslabše pa je bila ocenjena supervizija. Kot smo omenili, je bilo za vse ocenjevalce povprečje le 1,69, s tem da je bilo na dodiplomskem izrednem študiju povprečje ocen 1,04, na podiplomskem pa 2,33 ($U = 231,50$, $2P = 0,012$). Redki učitelji, ki se z njo srečajo, jo pozitivno ocenijo, saj je aktivna oblika učenja, ki vpliva tako na poklicni kot tudi na osebni razvoj posameznika, temelji na učenju prek izkušenj, na podpori strokovnjaka in na spremljanju dela. S supervizijo bi si tudi razredni učitelji lahko pomagali pri preprečevanju neprijetnih situacij na delovnem mestu, ki povzročajo stiske, stres in tudi izgorevanje učiteljev.

Povzamemo lahko, da so vse oblike, pri katerih so se pokazale razlike med učitelji dodiplomskega in podiplomskega študija, bolje ocenili učitelji podiplomskega študija, ki so bili v povprečju tudi več kot 10 let mlajši in ženskega spola. Podatek kaže, da se mlajši učitelji pogosteje poslužujejo različnih učnih aktivnosti poklicnega učenja, da pa tudi ostali učitelji tega ne zanemarjajo, potrjuje tudi mnenje učiteljice dodiplomskega izrednega študija, ki je zapisala: "Kljub pogosti stiski s časom menim, da je nujno treba spremljati novosti in obnavljati, dograjevati znanje, ki nadgrajuje osebni razvoj."

Učitelji so navedli tudi nekatere druge učne aktivnosti, ki so prisotne pri njihovem poklicnem učenju, npr.: prostovoljno delo, sodelovanje v društvih, udeležba v projektih, tečaji (v tujini), delavnice, okrogle mize ipd.

Izpostavimo lahko še najbolj zanimiva mnenja, ki so jih navedli učitelji:

- "Kdor se sam ne uči, ne more učiti drugih."
- "Življenje, otroci, skupnost – vse se spreminja in z vsem tem se moramo tudi učitelji."
- "%.../ učitelj si ne sme nikoli privoščiti, da bi starši več vedeli o novostih v šolah kot učitelji."

Učitelji so tudi predlagali:

- da bi imeli možnost prekiniti delovno razmerje, npr. za eno šolsko leto in se formalno izobraževati,
- da bi lahko bolj izkoristili čas počitnic za organizirane oblike izobraževanja in usposabljanja,
- da bi predstavili vsem učiteljem pomembna dognanja in novosti v šolstvu, ne glede na to, ali so za to zainteresirani ali ne,
- da bi razvili debatne krožke o širših problemih vzgoje in izobraževanja,
- da bi ustanovili društvo razrednih učiteljev, "ki bi

bilo močno, samostojno, suvereno in strokovno, tako da bi se Ministrstvo glede sprememb na strokovnem področju obračalo najprej na to društvo" ipd.

Lahko bi navedli še kakšen predlog, omenjeni pa kažejo, da se učitelji zavedajo pomena poklicnega učenja in ker jim za to primanjkuje časa, predlagajo v ta namen tudi čas poletnih počitnic. Seveda morajo biti oblike in metode učenja ter tudi teme predvsem pri formalnem poučevanju prilagojene učiteljem. Poleg teh oblik pa bi lahko več razvijali in upoštevali tudi neformalno in priložnostno učenje, ki ga spremljajo npr. obiski šol, izmenjave med učitelji in druge oblike vse-razsežnostnega poklicnega učenja.

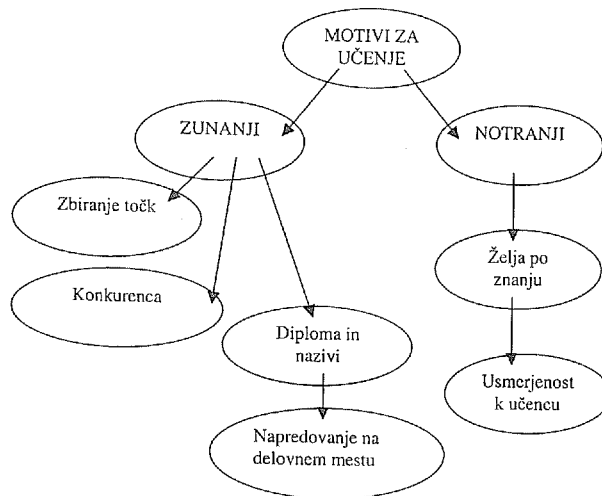

Shema 2: Motivi za učenje (Radikon, 2004).

Fig. 2: Learning motivation (Radikon, 2004).

RAZPRAVA

Čeprav smo ugotovili, katere oblike so bolj in katere najmanj prisotne pri poklicnem učenju, morda to sploh ni najpomembnejše, saj vsaka oblika pomaga k boljšemu poznavanju in pouku mlajših otrok. Veliko večjo vlogo vidimo v razvijanju motivacije ali interesa za poklicno učenje, ki bi moralo postati nuja učiteljskega poklica. Kot je ugotovila na študiju primera študentka (Radikon, 2004), je za poklicno učenje pomembna tako notranja kot zunanja motivacija, čeprav na žalost pogosto prevladuje zunanja motivacija, pri kateri je prisotno zbiranje točk za napredovanje in s tem za višji osebni dohodek, manj pa notranja motivacija, ki vodi k znanju, spoznavanju novega, in je usmerjena k učenju. Navedeno lahko potrdim tudi z besedami (Shema 2) Fullana in Hargreavesa (2000, 74), ki menita, da je pri poučevanju največji problem, kako ustvariti in vzdrževati motivacijo učiteljev na vsej poti njihove kariere. Za pouk mlajših otrok je razveseljiva tudi ugotovitev, čeprav dobljena le na eni šoli, da je bila priprava na

delo v prvem razredu devetletke "najbolj celovita", saj so se učiteljice izpopolnjevale skozi module in v prvem razredu nove devetletke skozi vse leto sodelovale s svetovalko ZRSŠ ter timsko oblikovale letno pripravo" (Černe, 2004, 644).

ZAKLJUČEK

Značilnosti mlajših otrok so zelo raznovrstne, zato je tudi delo učitelja zahtevno in odgovorno. Da lahko učitelji sledijo spremembam in novostim na področju učenja in poučevanja mlajših otrok, se morajo stalno učiti. Pomena učenja se zavedajo tudi nekateri učitelji,

saj je neka učiteljica zapisala: "V današnjem času je vse večja potreba po izobraževanju zaradi hitrega razvoja, zato je včasih težko slediti napredkom, novostim. Zaradi tega bi bilo treba predstaviti vsem učiteljem pomembna dogajanja in spremembe v šolstvu, ne glede na to, ali so učitelji za to zainteresirani ali ne." V skladu s to mislijo so oblikovani tudi moduli, med njimi je tudi modul za poučevanje mlajših otrok.

Poleg zunanje zahteve pa je treba razvijati notranjo motivacijo za poklicno učenje ali željo po znanju in po spoznavanju novega ter mnenje, da dodiplomsko izobraževanje še zdaleč ni dovolj, posebno ne za pouk mlajših otrok.

THE NECESSITY OF PROFESSIONAL LEARNING FOR TEACHERS OF YOUNG CHILDREN

Majda CENCIČ

University of Ljubljana, Faculty of Education, SI-1000 Ljubljana, Kardeljeva ploščad 16

University of Primorska, Faculty of Education of Koper, SI-6000 Koper, Cankarjeva 5

e-mail: majda.cencic@guest.arnes.si

ABSTRACT

Children one year younger than the first graders of the former 8-year primary schools enter the 9-year primary schools. Younger pupils have many qualities and particular features that have to be taken into account in the organization of their lessons. They differ from older pupils not only in physical but also cognitive characteristics, the knowledge they possess, their learning and apprehending styles, social and emotional features and motivation. The teachers must know all these qualities and particularities of younger children and suitably adjust their lessons. In addition to the special traits of each child they also have to comply with the curriculum and take into consideration the need for co-operation with parents and colleagues, as well as immediate and broader environments. To meet all these demands the teachers have to continually undergo professional studies, which are part of a lifetime learning process and can be taken in a formal, informal and even occasional manner. A small-scale study has been conducted with the aim of finding out which forms or strategies of professional studies teachers avail themselves of most often. The research was carried out in the academic year 2003/2004 and included two groups of teachers receiving formal education at the Faculty of Education of the University of Ljubljana, each counting 27 class teachers, enrolled in undergraduate and post-graduate programmes, respectively. The data were obtained by means of a fill-in questionnaire, a combination of a numerical grading scale and an opinion poll. The results have shown that teachers use different forms and strategies of professional learning. The two groups of teachers enrolled in part-time studies at the Ljubljana Faculty of Education displayed no statistically important differences in choosing reading as one of the most widespread forms of professional learning, in questions related to conference attendance and continuing their education within the institution of employment. Statistically prominent differences were noticeable in the attendance of permanent professional advanced studies, in the use of research as a form of learning, and in supervision, which among teachers is the least known possibility of professional study. All these forms and strategies in which statistically important differences were noticeable were more frequently registered with teachers enrolled in post-graduate studies, who were also on average younger than the (mostly female) teachers attending undergraduate studies at the Faculty of Education in Ljubljana. Regardless of the differences between the two groups of teachers the opinion prevails that continual professional learning for teachers is a necessity of our time, especially for teachers of young children. The form of education chosen is thus less important than the awareness of how significant advanced

professional learning is, and the fact that in deciding on a particular form of professional learning the teachers are not influenced by external motivation (e.g., desire for a greater salary), but rather by internal motivation: a desire to learn, and the desire to discover and try new methods.

Key words: lessons, young pupils, professional studies, class teachers, part-time studies, forms or strategies of professional studies

LITERATURA

- Memorandum (2000):** A Memorandum on Lifelong Learning. [Http://www.mszs.si/slo/solstvo/vsezivljenjsko.asp](http://www.mszs.si/slo/solstvo/vsezivljenjsko.asp), 15. 10. 2002.
- Bezjak, I. (1999):** Osebna in strokovna rast zaposlenih. Vzgoja in izobraževanje, XXX, 2. Ljubljana, 42–46.
- Bognar, L. (1987):** Igra pri pouku na začetku šolanja. Ljubljana, Državna založba Slovenije.
- Brown, A., Dowling, P. (1998):** Doing Research/Reading Research: A Mode of Interrogation for Education. London, Washington D.C., The Falmer Press.
- Cencič, M. (2004a):** Poklicno učenje razrednih učiteljev. Pedagoška obzorja, 19, 2. Novo mesto, 15–24.
- Cencič, M. (2004b):** Poklicno učenje učiteljev – sestavni del vseživljenjskega učenja. Sodobna pedagogika, 55, posebna izdaja. Ljubljana, 90–100.
- Cencič, M. (1999):** "Raziskovalno poučevanje" mlajših otrok. V: Hytonen, J. et al.: Izobraževanje učiteljev za prenovljeno šolo. Ljubljana, Univerza v Ljubljani, Pedagoška fakulteta, 31–38.
- Commeyras, M., DeGroff, L. (1998):** Literacy Professionals' Perspectives on Professional Development and Pedagogy: A United States Survey. Reading Research Quarterly, 33, 4. Boston, 434–472.
- Černe, B. (2004):** Izpopolnjevanje učiteljev – proces izgrajevanja znanja z lastno aktivnostjo – kdaj in kako? V: Marentič Požarnik, B.: Konstruktivizem v šoli in izobraževanje učiteljev. Ljubljana, Univerza v Ljubljani, Filozofska fakulteta, Center za pedagoško izobraževanje, 641–657.
- Černe, B. (2000):** Stalno strokovno spopolnjevanje učiteljev za nove potrebe. Vzgoja in izobraževanje, XXXI, 5. Ljubljana, 33–39.
- Day, C. (1999):** Developing Teachers: The Challenges of Lifelong Learning. London, Philadelphia, Falmer Press, Taylor, Francis Group.
- Dufeu, B. (1994):** Teaching Myself. Oxford, Oxford University Press.
- Edwards, A., Knight, P. (1996):** Effective Early Years Education: Teaching Young Children. Bingham, Philadelphia, Open University Press.
- Edwards, A., Talbot, R. (1994):** The Hard-Pressed Researcher: A Research Handbook for the Caring Professions. London, New York, Addison Wesley Longman.
- European Report (2002):** European Report on Quality Indicators of Lifelong Learning. Brussels, European Commission.
- Ferligoj, A., Leskošek, K., Kogovšek, T. (1995):** Zanesljivost in veljavnost merjenja. Ljubljana, FDV.
- Fullan, M., Hargreaves, A. (2000):** Za kaj se je vredno boriti v vaši šoli. Ljubljana, Zavod Republike Slovenije za šolstvo.
- Jalongo, M. K. (1991):** The Role of the Teacher in the 21st Century: An Insider's View. Bloomington, Indiana, National Educational Service.
- Kagan, D. D. (1992):** Professional Growth Among Pre-service and Beginning Teacher. American Educational Research Journal, 2, 2. Washington, 129–169.
- Kobolt, A., Žorga, S. (1999):** Supervizija. Ljubljana, Pedagoška fakulteta.
- Lifelong Learning (2001):** Lifelong Learning: new Communication from the Commission, http://europa.eu.int/comm/education/policies/lll/life/index_en.html, 3. 12. 2001.
- Marentič Požarnik, B. (1998):** Kako pomembna so pojmovanja znanja, učenja in poučevanja za uspeh kurikularne preнове, Sodobna pedagogika, 49, 3–4. Ljubljana, 244–259, 360–370.
- Mentorship Program (1999):** A Model Project. Edmonton, The Alberta Teachers' Association.
- Osterman, K., Kottkamp, R. (1994):** Rethinking Professional Development. V: Bennett, N. et al.: Improving Educational Management through Research and Consultancy. London, The Open University, Paul Chapman Publishing Ltd., 46–57.
- Pavlinič, S. (2002):** Odnos učiteljev razrednega pouka do raziskovalnega dela: Diplomsko delo. Ljubljana, Pedagoška fakulteta.
- Radikon, S. (2004):** Motivi odrasle osebe za izobraževanje: Seminarska naloga. Ljubljana, Pedagoška fakulteta.
- Schalekamp, S., Krige, H. (2002):** Raising the Personal and Professional Self-Awareness of Teachers, Paper

presented at the International EQ Conference, Durban, 19.–21. junij 2002.

Seymour, R. (1995): Skrb za razvoj sodelavcev. Vzgoja in izobraževanje, XXVI, 1. Ljubljana, 20–23.

Smith, K. (2003): So, What About the Professional Development of Teacher Educators? European Journal of Teacher Education, 26, 2. London, 201–215.

Svinicki, M. D. (1996): When Teachers Become Learners. Featured Article.

<http://www.ntlf.com:80/html/pi/9603/article1.htm>, 31. 5. 2001.

Wallace, M. J. (1998): Action Research for Language Teachers. Cambridge: Cambridge University Press.

Wideen, M. F., Mayer-Smith, J. A., Moon, B. J. (1996): Knowledge, Teacher Development and Change. V: Goodson, J. F. et al.: Teachers' Professional Lives. London, Washington, Falmer Press, 187–204.

Wilkins, P. (1997): Personal and Professional Development for Counsellors. London, Thousand Oaks – New Delhi, SAGE Publications.

Žagar, D. (1998): Razlike med učenci, na katerih temelji individualizacija pouka. Vzgoja in izobraževanje, XXIX, 6. Ljubljana, 8–12.

izvirni znanstveni članek
prejeto: 2004-09-10

UDK 028.5:159.95

BRANJE SLIKANICE: MED BESEDNIM IN VIZUALNIM

Vida MEDVED UDOVIČ

Univerza na Primorskem, Pedagoška fakulteta Koper, SI-6000 Koper, Cankarjeva 5
e-mail: vida.udovic@guest.atnes.si

IZVLEČEK

Razprava osvetljuje dva pola komunikacijske situacije, in sicer: med mladim bralcem in besedilom oz. med mladim gledalcem in likovnim sporočilom. Komunikacija v literaturi oz. tudi v likovnosti je proces, ki spodbuja in uravnava odnos razkrivanja in zakrivanja sporočilne ravni besedilnega oz. slikovnega dela slikanice. Kar je v besedilu oz. sliki zakrito, spodbudi bralca oz. gledalca k vzpostavljanju domišljjskih svetov, ki jih nadzira to, kar je v besedilu in sliki že razkrito. Na Pedagoški fakulteti v Kopru smo naredili manjšo raziskavo, v kateri smo preverili, kako zgodbenoslikovna naracija v slikanici M. Amalittija Maruška Potepuška (1977) spodbuja otrokovo pripovedno zmožnost. Estetski učinek slikanice je predstavljen glede na dialektično soudeležbo mladega "bralca" in gledalca ter njegovo interakcijo.

Ključne besede: literarna veda, mladinska književnost, mladi bralec, slikanica, komunikacija

LETTURA DI LIBRI ILLUSTRATI: FRA PAROLA E IMMAGINE

SINTESI

L'articolo tratta due condizioni di comunicazione nei più piccoli: quello fra chi legge e la parola scritta e quello fra chi guarda e le illustrazioni. La comunicazione nelle due condizioni è un processo che stimola e parifica il rapporto fra il messaggio rivelato e quello nascosto del libro illustrato. Ciò che è nascosto nel testo, o nell'illustrazione, stimola il lettore, o chi guarda, alla creazione di mondi di fantasia, regolati in base a quello che il testo e l'immagine esprimono chiaramente. Presso la Facoltà di Pedagogia di Capodistria è stata effettuata una piccola ricerca, che ha verificato come la narrazione letteraria e figurativa del libro illustrato Maruška Potepuška (1977) di M. Amalietti, possa stimolare la capacità narrativa del bambino. L'effetto estetico del libro illustrato è presentato in relazione al rapporto dialettico fra il giovane "lettore" e chi guarda e la relativa interazione.

Parole chiave: disciplina letteraria, letteratura per ragazzi, lettore in erba, libro illustrato, comunicazione

Slikanico je mogoče preučevati glede na funkcijo slikovnih znakov in funkcijo besed. Slikovni znaki predstavljajo kraj/čas dogajanja, osebe in njihova razpoloženja z likovnimi elementi, kot so linija; barva, svetloba, sence, oblike, struktura in kompozicija. Funkcija besed pa se uresničuje v pripovedovanju zgodbe s konvencionalnimi znaki, na linearni način, tj. od leve proti desni. Interakcija med besedo in sliko omogoča med bralci in slikanico več vrst komunikacije. M. Nikolajeva (2003, 8) piše o različnih možnostih interakcije med slikovnim in besedilnim delom v slikanici, in sicer:

- a) "Simetrična interakcija dopušča enakovredno recepcijo slikovnega in besedilnega dela, sporočilo slikanice je posredovano povsem enakovredno v dveh različnih kodih, tj. slikovnem in besednem, gre za nekakšno podvajanje sporočila;
- b) stopnjevana interakcija postavlja v ospredje slikovni del, ki presega besedilnega, lahko pa tudi obratno pridobi vodilni pomen besedilo;
- c) kontradiktorna oz. nezdržljiva interakcija se usmerja v zlitje besedilnega in slikovnega dela, vendar pa pomen in smisel celovitega sporočila dopuščata različne možnosti bralčeve interpretacije sporočilnega namena".

Razpon besedno-slikovne dinamike v slikanicaх sega od knjig z maloštevilnimi ilustracijami do slikanic s skopo odmerjenim besedilnim delom in številnimi ilustracijami, zato je smiselno razlikovati med ilustriranimi knjigami in pravimi slikanicami ter zasnovati tipologijo ilustriranih knjig in slikanic. Nikolajeva uvršča v prvo skupino ilustrirane knjige znanih pravljic svetovnih in domačih avtorjev ter številne znane ljudske pravljice, za katere je značilno, da se njihovo besedilo ne spreminja. Različni ilustratorji navedenih pripovedi lahko le-te upodabljajo tudi ne povsem skladno z dogajalno nitjo pripovedi, saj na bralni proces in opomenjanje besedila ne vplivajo bistveno. Povsem drugače poteka recepcija pretežno slikovnega dela slikanice z manjšim deležem besedila ali celo brez njega. Prav slikanice brez besedila se med seboj opazno razlikujejo. Slikovno naracijo lahko razvijajo nezapleteno brez časovnih preskokov, tako da ji otrok zlahka sledi, saj ne vsebuje nikakršnih pravih belih lis oz. vrzeli, ki bi jih mladi bralec s svojo domišljijo moral zapolniti. Popolno nasprotje so slikanice, v katerih je likovna naracija prepredena z opaznimi časovnimi preskoki. Prav ti rahljajo narativni časovni tok, vmesni neoznačeni dogajalni čas namreč ustvarja bele lise oz. vrzeli, kar zahteva od mladega bralca, da jih zapolni z ustvarjanjem svoje zgodbe, vpete v časovno razrahljan likovnozgodbeni okvir. V slovenski tradiciji slikanic je prva slikanica brez besedila izšla šele leta 1977, izdal jo je Marjan Amalietti pod

naslovom *Maruška Potepuška*. T. Pregl v knjigi *Slovenska knjižna ilustracija* poudarja, da se je "M. Amaliettiju posrečilo poenostaviti strip v likovno pripoved dogajanja, kjer si predšolski otroci lahko sami izmišljajo besede, pri stripu napisane v oblačkih, s čimer je likovno brez dvoma na ravni resnične inovativnosti pri nas" (Pregl, 1979, 51).

Na Pedagoški fakulteti v Kopru smo naredili manjšo raziskavo, v kateri smo želeli preveriti, kako zgodbenoslikovna naracija spodbuja otrokovo pripovedno zmožnost. Izbrali smo prvo slovensko slikanico brez besedila *Maruško Potepuško* (1977) Marjana Amaliettija, za katero po M. Nikolajevi velja posebna tipološka opredelitev, tj. slikanica s stopnjevano interakcijo, v kateri je v ospredju slikovni del. M. Avguštin uvršča likovno izraznost M. Amaliettija v najštevilnejšo skupino slovenskih ilustratorjev 2. polovice 20. stoletja, tj. skupina avtorjev, ki je vztrajala v bolj ali manj realističnem ponazarjanju literarnih vsebin (Avguštin, 2003, 44).

V likovni naraciji slikanice *Maruška Potepuška* se izmenjujejo likovne dogajalne enote, ki se odvijajo brez časovnih presledkov na nezapleten način, tako da jim otrok zlahka sledi, in likovne dogajalne enote z opaznimi prostorskimi/časovnimi preskoki. Pravzaprav so likovno zasnovane dogajalne enote izpeljane po načelih sodobne pravljice. Uvodni in sklepni obojestranski ilustraciji prikazujeta otrokov realistični vsakdanjik v varnem družinskem okolju, vložna likovna naracija pa razvija domišljijsko, pravljичno pustolovščino deklice Maruške, ki se je odpravila na smučarski potep. Vložna likovna zgodba je v likovni naraciji skratka prepletena z belimi lisami oz. vrzeli z opaznimi prostorskimi/časovnimi preskoki, ki jih mladi "bralec" zapolnjuje z ustvarjanjem svoje zgodbe.

Raziskava je bila opravljena na OŠ Janka Premrla Vojka v Kopru, pod mentorskim vodstvom podpisane jo je izvedla absolventka razrednega pouka Jasna Fras.¹ V raziskavo je bilo vključenih 20 naključno izbranih otrok 1. razreda osemletne OŠ, različnih kulturnih sredin. Učenci so bili razporejeni po številkah, njihove pripovedovane likovne sekvence so bile vodene pod določeno številko. 5 učencev je izhajalo iz neslovensko govorečih družinskih okolij (srbski oz. hrvaški jezik). Pripovedovanje otrok je študentka snemala na magnetofonski trak, ob tem je opazovala neposredne neverbalne odzive učencev (mimika, čustveni odzivi).

Iz raziskave, ki je bila naslovljena *Pripovedovanje ob slikah*, povzemamo nekatere bistvene poudarke, ki se nanašajo na izjave otrok, iz katerih lahko ugotavljamo:

1. dosežke govorne zmožnosti (pripovedovanja) realistično zasnovane uvodne in sklepne likovne naracije glede na prostorsko/časovno razsežnost, stopnje-

¹ Raziskavo je Jasna Fras predstavila v diplomskem delu z naslovom *Razvijanje jezikovne zmožnosti v prvem razredu osnovne šole* (1997), pod mentorskim vodstvom mag. Vide Medved Udovič in dr. Franceta Žagarja.

vanje dogajanja v prvem uvodnem nizu štirih slik ter čustveno in doživljajsko identifikacijo s književno osebo;

2. dosežke govorne zmožnosti (pripovedovanja) domišljijско/pravljіčno zasnovane likovne naracije osrednjih dveh likovnih prizorov glede na zapolnjevanje belih lis oz. vrzeli ter čustveno in doživljajsko identifikacijo s književno osebo.

Slikanica se začne z dvema likovno prikazanima prigodama, ki ju je Frasova poimenovala *Maruška čaka na sneg* in *Maruška se odpravi od doma*, sklene pa se tudi z dvema likovnima prigodama, naslovljenima *Maruška pride domov* in *Večerja z družino in odhod k počitku*.

V raziskavi smo si v uvodnih likovnih dogajalnih enotah zastavili predvsem vprašanje, ali se učenci v dogajanju zavedajo stopnjevanja, ki na štirih zaporednih sličicah sekvencah prikazuje Maruškinо zdolgočaseno pričakovanje snega ob oknu svoje otroške sobe. V drugi likovni situaciji pa smo bili pozorni predvsem na uporabo poimenovanj za smučī, smučanje in uporabo dvojine (dve naslikani vrani). Manj pozornosti je bilo sprva namenjenih prostorski/časovni umeščenosti likovnih sekvenc, ki razvijajo likovno naracijo. Glede stopnjevanja dogajanja lahko iz analize dosežkov povzamemo naslednje ugotovitve:

8 učencev je navedlo, da Maruška nekaj čaka, in 6, da pravzaprav nestrpno pričakuje sneg, 3 učenci pa so stopnjevanje pričakovanja izrazili s trikratno ponovitvijo čaka ("čaka, čaka in čaka").

Časovni umestitvi zgodbe sicer sprva nismo posvečali toliko pozornosti, v raziskavi je navedena le rabo prislovov učencev ("pol, potem, kar naenkrat, nena doma, končno"), kar glede na dogajalni potek sekvenc posredno razkriva časovni okvir, ki poteka v nekaterih delih zgodbe brez časovnih preskokov.

Pri prostorski umestitvi obeh slikovnih dogajalnih enot je treba posebej osvetliti rabo besedilnih signalov otrok, ki v prvi likovni situaciji nakazujejo dogajanje pred oknom v otroški sobi, saj je Maruška v pričakovanju snega ves čas zazrta skozi okno v nebo, v drugi likovni situaciji pa se dogajalni prostor premakne v zasněženo pokrajino. Pregled pripovedovanja dogajalnih sekvenc prve likovne situacije zgovorno potrjuje, da mladi pripovedovalci niso imeli težav s prostorskim umeščanjem, saj je v svojem pripovednem toku kar 18 otrok uporabilo poimenovanje okna kot besedilni signal, ki se nanša na naslikano otroško sobo (pretežno "gleda skozi okno", "je gledala skozi okno"). V naslednji likovni situaciji pa so prostorski premik iz sobe v zasněženo pokrajino, prostor Maruškinеga potepa, opisali takole: "daleč" (2 x), "ven" (2 x), "ven od hiše" (3 x), "zunaj", "predaleč od hiše", "(šla) naprej",. Vseh deset navednih otrok je upoštevalo tudi časovno umestitev: "in potem" (5 x), "pol" (5 x)". Osem učencev je izjavilo, da gre Maruška smučat in pozdravlja sosede (1 x) ter reče

mami, če lahko gre (7 x), medtem ko je eden izmed učencev izjavil: "Maha ji, ker gre domov. In tu so ga kosi, vid'li ko gre domov." Učenec je bil prepričan, da gre deklica domov, in ni povezal predhodne likovne okoliščine s pričujočo v smiselni dogajalni potek, skratka, obeh likovnih dogodkov ni opomenil smiselno glede na nedvoumni potek dogajanja. Samo eden izmed učencev je opozoril na narisano markacijo z oznako 3 ure, in sicer: "Zdaj se je šla smučkat. Je bl'a ena strelica in kažejo te strelice, kam mora it'."

Čustveno in doživljajsko identifikacijo s književno osebo je mogoče opaziti v zvezi z navezanostjo na starše, kar je v interpretaciji tudi poudarjeno. Mamo omenja kar 9 učencev, očeta pa eden. Mati v 5 primerih izraža skrb, npr.: "Potem je vprašala mamo, ali lahko gre smučat, in ona je rekla: 'Ja, samo ne daleč'. In je šla."

Slikanica je sklenjena z dvema obojestranskima ilustracijama z naslovoma *Maruška pride domov* ter *Večerja z družino in odhod k počitku*.

Dosežki govorne zmožnosti (pripovedovanja) realistično zasnovane sklepne likovne naracije glede na prostorsko/časovno razsežnost ter čustveno in doživljajsko identifikacijo s književno osebo so pokazali, da je večina otrok sklepni del likovne naracije prostorsko/časovno smiselno umestila, saj je kar 13 otrok uporabilo ustrezna poimenovanja za izražanje književnega časa in prostora, npr.: "In ko je prišla domov in potem so jo pozdravljali. Mama je rekla: 'Pridi, pridi!' In potem je šla nona ven in nono in potem ji je bilo mrzlo, ki ni imela nič, mama se je ustrašila in potem ji je tekla po plašč." Čustvena in doživljajska identifikacija se zrcali v otrokovi močni navezanosti na družinsko okolje, saj so mladi pripovedovalci poudarili skrb družine (15 učencev), poimenovanji "zaskrbljen", "skrbeti" pa so uporabili 4 učenci. Vsi mladi pripovedovalci se zavedajo, da je dom vrednota, kar še posebej potrjujejo njihove izjave o sklepni likovnem položaju, npr.: "So bl'i veseli, zato, ker je prišla. Konec.", "Babica je rekla: 'Sinka moja, toliko čas, pa te nisem videla. Dej, sinka moja, malo pojej, da nisi tol'ko lačna'. A dedek drži pipo v ustih, mama tortico, punčka juhico. Očka gleda, a babica mucko, a kužek spod stola. Potem se je spravila sušit' vse in je šla lepo spat. Konec." J. Fras poudarja, da so otroci srečni konec izraziteje izrazili neverbalno z mimiko in nasmejanimi obrazi kot pa besedno. 13 učencem je pripovedovanje likovno zastavljene zgodbe povsem uspelo, upoštevač dogajalni potek, umeščenost glavne književne osebe v dogajalni prostor in čas, 7 učencev pa je dogajalne sekvence brez časovnih preskokov opisovalo z nedosledno uporabo poimenovanj za prostorsko in časovno umestitev realističnih, že znanih okolij.

Dosežke govorne zmožnosti (pripovedovanja) domišljijско/pravljіčno zasnovane likovne naracije dveh osrednjih likovnih prizorov *Maruška in gozdne živali* ter *Maruška se poslovī* glede na zapolnjevanje belih lis oz. vrzeli ter čustveno in doživljajsko identifikacijo s knji-

ževno osebo je treba povezati s predhodno likovno dogajalno enoto *Maruška in volkovi*. V njej Maruško zasledujejo volkovi, pa jim pokaže jezik, da prestrašeni zbežijo. Nekateri otroci so domišljijsko povezali obe likovna prizora, ki sta pravljичno vtkana v vso likovno naracijo. V prvem prizoru nastopajo pravljичne živali, tj. krdelo volkov, kot sovražniki/nasprotniki glavne književne osebe, v drugi pa množica prijaznih gozdnih živali kot njeni pravljичni pomočniki. Izrazito pravljичno nasprotje hudobnih in dobrih pravljичnih živalskih likov, ki glavno književno osebo ogrožajo, pa se je prestrašijo, ko jih na pravljичno zviti način užene, so otroci zaznali in tudi ustrezno ubesedili. Večina otrok (16) je nasmejene gozdne živali povezala s svojim veseljem, da jih je Maruška obvarovala pred strašnimi volkovi in se sedaj z njo veselijo. Nekateri pa so oba prizora tudi sicer povezali, vendar drugače, saj sta dva učenca menila, da so volkove pravzaprav odgnale živali, dva pa sta izjavila, da Maruška joka, ker se boji volkov, in nista opazila Maruškinoga poguma. Eden izmed učencev pa je obratno ob srečanju z volkovi posebej poudaril njen pogum takole: "In je rekla: 'Jaz pa se nihčega ne bojim!' in jim je pokazala jezik."

Zanimivo je, kako so nekateri otroci zapolnili bele lise oz. vrzeli v slikovnem prizoru veselih živali na gozdni jasi, predvsem glede na frazema *smejati se do solz* in *valjati se po tleh od smeha*, in sicer: "In druge živali so se ji zahvalili, se jokali in se smejali". "Cele živali so se od smeha padle po tleh, vse so se smejale." Likovni prizor je časovno neomejen, gre za časovni preskok iz dinamične likovne naracije, kjer se je dogajanje časovno hitro odvijalo, sličice so si sledile v logičnem zaporedju, medtem ko je v pričujočem prizoru neomejen pravljичni čas, ki ga otroci zapolnjujejo s svojim vživljanjem v Maruško in gozdne živali – prijatelje in pomočnike.

V likovnem prizoru *Maruška se poslovila* so otroci uporabili izraze, ustrezne poslavljanju, največkrat (6 x) so uporabili pozdrav, značilen za Primorsko, čav (ciao): "Vsi so tekli za punčko. Ona je rekla: Čav."

V prvem delu prispevka smo opozorili na dosežke otrok glede govorne zmožnosti (pripovedovanja) realistično zasnovane uvodne in sklepne likovne naracije, upoštevajoč prostorsko/časovno razsežnost. Predvsem upodobljen prostor, tj. prizorišče, je bistveni sestavni del zgodbe. Funkcija prizorišča v slikanici *Maruška Potepuška* je vzbujanje pričakovanj glede na spremembo prizorišč: notranje (Maruškinoga soba, Aljažev stolp, Maruškin dom) in zunanje prizorišče (zasnežena pokrajina, vzpon na Triglav, vratolomni spust v globel s "padalom", pravljичna jasa v zasneženem gozdu, obronek z zasneženo vasjo) s svojimi nenadnimi spremembami napelejejo mladega bralca, da zazna prehod iz vsakdanjega sveta v pravljичni svet in seveda obratno. Tudi dogajalni potek zgodbe, če je zastavljen s kontrastnimi spremembami prizorišča, vpliva na dodatna pričakovanja, tako

tudi v slikanici opazno vstopa dinamika z nasprotjem doma kot varnosti in odhoda od doma kot nevarnosti.

Likovne podobe prizorišč mlade bralce poučujejo in mu bogatijo predstave o oddaljenih in težko dostopnih krajih (npr. Aljažev stolp na Triglavu); imajo pa tudi simbolni pomen, npr. gozd ponazarja strah in nevarnost (krdelo volkov), gozdna jasa pa idiličnost (živali prijatelji).

Nikolajeva navaja, da se "slikanice v upodabljanju prostora poslužujejo številnih likovnih rešitev, na primer panoramskih pogledov (zlasti na uvodnih straneh), pogledov od daleč, srednje razdalje in od blizu ter tako imenovanih multiprizorišč, to je več prizorišč znotraj enojne ali dvojne strani. Ilustrator lahko na levi in desni strani knjige upodobi tudi dve kontrastni prizorišči" (Nikolajeva, 2003, 11). Slikanica *Maruška Potepuška* najpogosteje upodablja prostor na stripovski način z dogajalnimi sekvencami logičnega časovnega zaporedja, le pri nekaterih obojestranskih ilustracijah gre za likovni princip panoramskega pogleda. Gibanje najučinkoviteje likovno ponazarja s t. i. simultano sukcesijo, posebno risarsko tehniko, v kateri gre za zaporedje upodobitev človeške/živalske figure v časovno ločenih trenutkih, ki jih gledalec dojema sicer kot celoto, ki se odvija v strogo določenem zaporedju. Spremembe, ki jih opazimo v naslednji sličici, kažejo na časovne razlike med prejšnjim in naslednjim likovnim prizorom (npr. 4 zaporedne likovne položaje - Maruška čaka na sneg). Sličice znotraj iste dvojne strani pomagajo mlademu bralcu/ gledalcu pri razumevanju časovnih, pogosto tudi vzročnih razmerij med osebami in dogodki. Ponavljanje tega vzorca tudi na drugih obojestranskih straneh spodbuja mladega uporabnika slikanice k iskanju časovnih in vzročnih povezav v zgodbi (krdelo volkov ogroža Maruško), saj je Maruškinoga zimska pustolovščina prikazana na preprost realistično pripovedni način, duhovito in privlačno. Slikanico *Maruška Potepuška* (1977) Marjana Amaliettija (1923) je mogoče primerjati s slikanico brez besedila angleškega avtorja Raymonda Briggsa (1934) *Snežni mož* (1978, v slovenščini izšla 2001). M. Avguštin ugotavlja, da je "Briggsova likovna pripoved polna otroške domišljije, slikana v akvarelni tehniki v majhnih pravokotnih sličicah, ki ustvarjajo poetično rapoloženje, medtem ko je Amalietti v Maruški Potepuški stvarnejši" (Avguštin, 2004, 44). Amaliettijeva slikanica je namreč oblikovana "v koroliranih risbah v obliki nizanja prizorov v pravokotnih sličicah ali v eno in dvostranskih prizorih" (isto), v katerih se, kot smo že zapisali, izmenjujejo stvarni in domišljijski likovni prikazi Maruškinih dogodivščin.

Pomen slikanice je za razvoj otrokove pismenosti izjemen, saj je otrokovo predbralno obdobje v t. i. slikaniški starosti (picturbook age, Bilderbuchalter) čas pridobivanja pozitivnih izkušenj s knjigo, ko ga nago-varjajo slikovne zgodbe, ki jih dešifrira, skladno s svojim horizontom pričakovanj, vse dotle, dokler jih "tehnično

bralno ne preraste in se obrne k tipu knjige z obsežnejšim tekstom; angleška stroka pravi: ko picture book nasledi story book" (Kobe, 2004, 41).

Slovenska zakladnica slikanic se je od 60. let do 90. let prejšnjega stoletja lahko kosala s svetovno, kar potrjujejo analize strokovnjakinj M. Kobe, M. Avguštin in

drugih v prispevkih simpozija *Slikanica v mladinski književnosti* (2003) v Mariboru. Simpozij pa je hkrati opozoril na upad proizvodnje izvornih slovenskih slikanic, odsotnost vrednostnih kriterijev in potrebo po uvedbi praznika in nagrade *Izvirna slovenska slikanica*.

LITERARY KNOWLEDGE AND THE YOUNG READER: BETWEEN THE WORD AND THE VISUAL

Vida MEDVED UDOVIČ

University of Primorska, Faculty of Education of Koper, SI-6000 Koper, Cankarjeva 5
e-mail: vida.udovic@guest.arnes.si

ABSTRACT

New views of literary science sharply reject the literary criticism that ranks youth literature in the category of theoretically less interesting literary art. The importance of youth literature appears among other things also in relation to the particularities of the young reader, i.e., her or his openness, reception, of the "double reading" of a child with parents, minders, teachers and other experienced readers. Picture books are a special form among a child's first books.

A picture book only develops its effect when there is a fusion of visual/art and text/story. Its effects and responses to it cannot only be observed in its textual part or only in relation to its visual part. The importance of a picture book is achieved only in a simultaneous reading and visual process. The sense of the text is constituted on the basis of the reading process, and the visual part constructs its meaning on the basis of following the artistic message. It is thus necessary to analyse the aesthetic impact of a picture book in the dialectical interaction of text, art and the young reader. On the theory of effect, W. Iser writes that this is confronted with the problem of how it is possible to process and generally to understand facts that have so far been unformulated and, conversely, the theory of reception has at least to deal with readers who are historically conditioned and whose responses enable us to experience literary meaning. The theory of effect is rooted in text and the theory of reception in the readers' judgements.

An attempt is made in the discussion above all to shed light on two poles of the communication situation, namely: between the young reader and the text or between the young viewer and the artistic message. As W. Iser writes, the reading of a literary text is an activity directed at the text, which the reader starts, and on whom what is processed in this procedure has in turn an effect. Literary science does not of course provide firmer support for mere events during the reading process, so W. Iser bases the special relationship between the text and the reader on the aspect of various types of interaction in relation to researching communication structures in social psychology and psychoanalytic discussions. He stresses that both the interaction theory of social psychology and psychoanalytical research of communication are useful for evaluating the interaction between text and reader. Such functionality can also, of course, be transferred to the interaction between the artistic message and the viewer. Communication in literature, and also in art, is thus a process which encourages and regulates the relation of discovering and concealing, and is not automatic. What is concealed in a text, encourages the reader to the setting up of textual worlds controlled by what is already revealed in the text.

Key words: literary knowledge, youth literacy, young reader, picture book, communication

LITERATURA

- Amalietti, M. (1977):** Maruška Potepuška. Ljubljana, Mladinska knjiga.
- Avguštin, M. (2003):** Ob 50-letnici knjižnih zbirk Sinji galeb in Čebelica: likovno razmišljanje. *Otrok in knjiga* 30/57, Ljubljana – Maribor.
- Avguštin, M. (2004):** O slovenski slikanici. *Otrok in knjiga* 31/59, Ljubljana – Maribor.
- Binda, R. (1994):** Progetto Cetem. *Lingua italiana per la classe terza*. Milano, C. E. T. E. M.
- Fras, J. (1997):** Razvijanje jezikovne zmožnosti v prvem razredu osnovne šole. Diplomsko delo. Pedagoška fakulteta, Koper.
- Grosman, M. (2003):** Novi pogledi na mladinsko književnost. *Otrok in knjiga* 30/57, Ljubljana – Maribor.
- Iser, W. (2001):** Bralno dejanje: teorija estetskega učinka. Ljubljana, Studia humanitatis.
- Kobe, M. (2004):** Uvodna beseda o slikanici. *Otrok in knjiga* 31/59, Ljubljana – Maribor.
- Medved Udovič, V. (2000):** Igra videza: teoretična izhodišča branja dramskih besedil v osnovni šoli. Ljubljana, Rokus.
- Medved Udovič, V. (2001):** S slikanico se igram in učim: priročnik k učbeniku in delovnemu zvezku za prvi razred devetletne osnovne šole. Ljubljana, Mladinska knjiga.
- Nikolajeva, M. (2003):** Verbalno in vizualno. Slikanica kot medij. *Otrok in knjiga* 30/58. Ljubljana – Maribor.
- Pregl, T. (1979):** Slovenska knjižna ilustracija: ob razstavi Slovenska knjižna ilustracija 1979/1980. Ljubljana, Mladinska knjiga.

izvirni znanstveni članek
received: 2004-09-13

UDC 372.879.6:371.124(497.4)

OPINION OF PUPILS WITH DIFFERENT MOTOR PERFORMANCE ON THEIR PHYSICAL EDUCATION TEACHERS

Rado PIŠOT

University of Primorska, Faculty of Education Koper, SI-6000 Koper, Cankarjeva 5
University of Primorska, Science and Research Centre of Koper, SI-6000 Koper, Garibaldijeva 1
e-mail: rado.pisot@pef.upr.si

Franc CANKAR

The National Education Institute, SI-1000 Ljubljana, Poljanska 28
e-mail: franc.cankar@ztss.si

ABSTRACT

The perception of motor performance is one of the essential factors of pupils' subjective interpretation of the physical education experience. In accordance with this the pupil experiences and also assesses the behaviour of his PE teacher. 485 primary school pupils of both sexes were measured with a battery of tests for motor skills and morphologic characteristics. At the same time pupils evaluated the didactical behaviour of their PE teachers. Pupils with a positive model of motor skills perceived and evaluated the behaviour of their teachers as expected. In perceiving and evaluating didactic behaviour of PE teachers male pupils differed from female pupils in certain essential dimensions.

Key words: physical education, motor skills, pupils, primary school, PE teacher

LE OPINIONI DEGLI ALUNNI CON CAPACITÀ MOTORICHE DIFFERENTI SUI LORO INSEGNANTI DI EDUCAZIONE FISICA

SINTESI

La facoltà di comprendere le capacità motoriche è uno dei fattori cruciali dell'interpretazione soggettiva dell'alunno riguardo all'esperienza concernente l'educazione fisica. In base a tale esperienza l'alunno sente ed anche valuta la competenza del suo insegnante di educazione fisica. Sono state testate e studiate le capacità motoriche e le caratteristiche morfologiche su un campione di 485 alunni che frequentano la scuola elementare di tutti e due i sessi. Contemporaneamente gli alunni hanno valutato la competenza didattica dei loro insegnanti di educazione fisica. Gli alunni con buone capacità motoriche hanno capito ed anche valutato la competenza dei loro insegnanti conformemente alle aspettative. Per quanto riguarda il capire ed il valutare la competenza didattica degli insegnanti di educazione fisica i ragazzi si sono differenziati dalle ragazze in modo considerevole.

Parole chiave: educazione fisica, capacità motoriche, scuola elementare, insegnante di educazione fisica

INTRODUCTION

In school physical education the pupil expresses himself or herself with exercise. Physical activity and confirmation of motor skills can produce feelings of ease that prove foundations for judging the worth of their PE teachers. On the other hand, however, the level of motor performance also influences the response of others and their expectations and behaviour. On this basis the pupil has at his or her disposal a system of wishes and therefore expects that the behaviour of the PE teacher is in accordance with his or her model of teacher. Comparisons will demonstrate whether pupil expectations are in fact in accordance with teachers' actual behaviour. The matching of expectations to responses is to a large degree linked to a model of performance ascribed by the pupil. The perception of motor skills is one of the essential factors of individual subjective interpretation of the physical education experience. We can therefore surmise that pupils with positive model of motor skills will mark their teacher's behaviour as expected, whilst those with poor model of motor skills will perceive a mismatch in expectations.

In the complex relationships a pupil has towards his body and his motor abilities various conceptions and experiences from the past are reflected as well as expectations for the future. The attitude to one's body and to one's motor abilities is not only the essential part of a pupil's personal image and the perception of one's value, but also the issuing point of one's understanding of the universe and reality, and it is an important part of emotions and social relations with other people.

Perhaps it is foreseeable that the identification of important didactic dimensions include pupil impressions expressed with marks given by the pupils interdependent of their general attitudes to teachers. The theory that the pupils' attitude and position to physical education to a considerable degree is conditional on their PE teacher, is confirmed by the pupils' positive or higher marking of the methods of his behaviour. Negative or lower evaluation of the latter proves just the opposite.

We partly dispose of the empirical proofs that school children with their positive model of motor abilities estimate actions of their PE teacher as anticipated, and pupils with less sports experiences detect disproportion's in their expectations. There is no literature available to explain what components of motor efficiency form a pupil's positive model of motor abilities and how it is linked with different forms of pedagogic actions of PE teacher.

PRINCIPAL DETERMINANTS OF PHYSICAL EDUCATION TEACHER ACTIONS

When observing different teachers in similar situations we can see that they react very differently. Differences in their behaviour can be explained with the fact

that a teachers actions can be understood as a result of subjective reasons, which depend on a given situation. Teachers understand and interpret similar "objective" situations slightly differently. They create various situation imagery, which consequently lead to different actions. Imagery of given situations are derived from a personal inner self (personal model) and from outside circumstances (external model) (compare Nitsch, Allmer, 1976).

Personal model on one hand contains evaluation of a teacher on the basis of his capabilities and abilities (Widmer, 1978), linked to the assignments and requirements of the physical education and formation process (capability model). On the other hand the evaluation of a teacher is based on his readiness or rather his acceptability (acceptability model). It is determined by a structure of motives conditioned by different pedagogical approaches. The model of "capability" and the model of "acceptability" are not independent from each other, they rather mutually influence and link a teacher's actions.

The model of external world (external model) is composed from the model of a pupil and a model of a teacher. They are both, the pupil as well as the teacher, in the interaction with the model of a lecture.

In case of the pupil – model it is not a question of teacher's evaluation of a pupil, which is reflected in the teacher's anticipation of a pupils reactions in certain circumstances. A teacher makes for himself a personal picture of each pupil taking into account pupil's capabilities and physical condition.

A model of a teacher determines his actions from the point of view of educational and formation assignments. Every teacher creates a personal model of a lecture, which is in line with the level of difficulty, encouragement and challenge of a given situation.

Personal model and the model of external world help to approve a teachers expectations based on calculation processes, directing him towards the realisation of the proposed or personally imposed objectives, which leads also to the decisions of how he is going to react.

From this issuing point a pupil disposes with a system of wishes, expecting that the actions of a PE teacher are going to be in line with his model of a teacher. Comparison will show, whether a pupil's expectations are compatible with the actual actions of a teacher or not.

THE PURPOSE AND THE OBJECTIVE OF THE RESEARCH

If we agree that the efficiency of a PE teacher is limited with a context and a situation, we can accept the issue that the pupil's reaction is identical with those conditions. This is the essence of the pupil's opinions, views and wishes in connection with their PE teacher. Such

real and ideal picture of pupils most certainly is a variable, which in a long term affects their images and interests for sports. If for instance a pupil considers his teacher to be too severe, as a person, who does not respect their initiative, and if the process of physical education is conceived in an invariable manner, with little diversity, that kind of socialisation environment shall imprint mostly negative attitudes towards sport. It is quite different if a PE teacher, who is familiar with a pupil's expectations, respects them.

It is possible to foresee that the identification of important teacher's dimensions is captured in the pupil's impressions. They are expressed with the signs and marks given by the pupils. The thesis that the attitudes of a pupil depend significantly on their PE teacher is confirmed from the point of view of the pupil's positively or highly evaluated ways of his actions. Their negative and lower evaluation is just the opposite of the above said.

We attempted to clarify in the study certain appearances of forms of interdependent connection between pupil motor skills and morphological characteristics and methods of didactic behaviour of their PE teachers. We set the following objectives:

1. To establish the existence and definition of models of motor skills and morphological characteristics of pupils characteristically influencing their perception and evaluation of methods of didactic behaviour of their PE teachers.
2. To establish the connection between the motor skills and morphological characteristics of pupils and the dimensions defining individual methods of the didactic behaviour of their PE teachers.
3. To establish the differences in connection between motor skills and morphological characteristics of pupils and the dimensions defining individual methods of the didactical behaviour of their PE teachers.
4. To find the extent of the influence of motor abilities and morphological characteristics of male and female pupils on the criteria variables, which define particular ways of pedagogical actions of their PE teacher.

STUDY METHODS

485 pupils of both sexes from the sixth and seventh grade of primary school were included in the study. When selecting schools which were frequented by pupils involved in the research we respected to a large extent the specificity of the residential area. Schools were selected in rural areas, in the areas with separate industrial plants and rural background, in cities and in exclusively industrial areas, to get this way a representative sample in regard to geographical and economic characteristics.

Girls evaluated their female PE teacher, boys their male PE teacher. At the same time pupils were tested

with a battery of tests measuring their motor skills and morphological characteristics. Didactic behaviour of the PE teachers was evaluated using five instruments defining:

- encouraged interpersonal relations and understanding (A)
- open and clear communication (B)
- specific professional competence (C)
- educational strategy (D)
- leadership (E)

The measuring characteristics of all five instruments defined with 65 standardised variables are accurately presented in the study entitled *The forming of instruments for measuring behavioural forms and methods of PE teachers* (Cankar, Ambrožič, 1991). The coefficients of the reliability of all five instruments varied from 0.70 to 0.85.

To measure motor abilities and morphological characteristics of female and male pupils involved in the study we implemented a battery of eleven measuring procedures (Strel, Šturm, 1981).

1. body height – longitudinal dimension of the body (BH)
2. body weight – volume of the body (BW)
3. skin fold – quantity of fat under the skin (SF)
4. touching plates with the palms – speed of alternating movements (TPP)
5. jumping a distance – explosive power (JD)
6. overcoming a barrier backwards – co-ordination of the whole body's movement (OBB)
7. lifting the trunk – muscle endurance of the trunk (LT)
8. bending to a bench – mobility (BB)
9. hanging from a beam – muscle endurance of the shoulder blades and arms (HB)
10. 60 metre sprint – sprint speed (SS)
11. 600 metre run – endurance in submaximum, continuous effort (ES)

The measuring characteristics of the battery of eight motorical and three morphological tests are accurately presented in the study entitled *The reliability and structure motorical and morphological characteristic six year old pupils* (Strel, J., Šturm, J., 1980). The coefficients of reliability of the tests varied from 0.75 to 0.90. The data were processed using canonical correlation analysis and the orientation and size of relationship between dimensions of PE teacher behaviour and pupil motor skills and morphological characteristics were determined.

RESULTS AND DISCUSSIONS

The algorithm for determining the canonical correlation between variables of motor skill and dimensions defining the five methods of PE teacher behaviour was confirmed on one characteristic root only of the canonical equation at 00 level of risk. The other two factors were at the border of interpretability and with boys was

only characteristic at 0.2, and girls 0.3. The structure of the block of motor and morphological variables (tables 1 and 2) define the measuring procedures with boys and girls that define the motor skills and morphological characteristics as a complex structure activated when it is necessary to perform certain motor tasks.

Table 1: The structure of canonical factors isolated in the area of motor and morphological variables – boy pupils.

Tabela 1: Struktura kanoničnih faktorjev, izoliranih v prostoru motoričnih in morfoloških spremenljivk – dečki.

	1	2	3	4	5
BH	-.074	-.428	-.456	.446	-.025
BW	.073	-.194	-.322	.463	-.184
SF	.378	.236	.060	.511	-.028
TPP	-.165	-.114	.306	-.101	-.111
JD	-.545	-.265	-.303	.139	.243
OBB	.385	.154	.003	.036	-.307
LT	-.127	.176	.192	.399	-.091
BB	-.426	-.251	.482	.054	.505
HB	-.133	.106	-.143	-.449	.146
SS	.456	.513	.014	-.105	.389
ES	-.826	-.216	.184	-.046	.260

Table 2: The structure of canonical factors isolated in the area of motor and morphological variables – girl pupils.

Tabela 2: Struktura kanoničnih faktorjev, izoliranih v prostoru motoričnih in morfoloških spremenljivk – deklice.

	1	2	3	4	5
BH	-.098	.041	.165	.162	-.272
BW	-.195	-.347	.043	.663	-.082
SF	-.055	-.256	-.337	-.485	-.238
TPP	.053	.139	.258	.123	-.288
JD	.743	.205	.145	.083	-.054
OBB	-.336	-.018	-.138	.198	.526
LT	.216	.107	.466	-.247	-.314
BB	.348	.596	-.091	.574	-.087
HB	.099	.610	.525	-.236	-.011
SS	-.132	-.045	-.426	-.288	.417
ES	-.602	.169	-.609	.004	-.087

There is a specially high correlation coefficient from the first canonical factor with the boy pupil variable 600 metre run representing a typical energy type of regula-

tion of motor activity. This model of motor skills is complemented by explosive power and sprinter speed with medium to high correlation coefficients. Both well represent the general factors of motor skills. The following two variables with significant coefficients complimenting the first canonical factor are bending to a bench and overcoming a barrier backwards. They manifest motor skills of mobility and co-ordination of the body and according to their functionality are information-orientated components of movement. Finally there are the motor skills with low coefficients, the three variables defining speed of alternating movement, muscle endurance of the shoulder blades and arms and endurance of the trunk. The movements manifested by these tests express relatively simple but unusual factors that are not commonly used in everyday life. The latter are also not so dominant in physical education lessons and are not decisive in measuring complex pupil motor performance. It is not surprising that compared to the first factor fat under the skin and body weight coefficients are equally low. The effect of too much fat under the skin and with this the linked volume of the body is not positive for certain components of physical education.

With girls the motor skills are similarly defined as with boys but with special peculiarities. Unlike with the boys, jumping a distance stands out followed by endurance in submaximum continuous effort. The exception at the other end of the scale is the low coefficient provided by the 60 metre sprint. Variables with a little lower coefficient than with boys are also bending to the bench and overcoming a barrier backwards. There follow variables of raising the trunk and alternative touching of plates with the palms, both with very low coefficients.

The structure of the second block of the first pair of canonical factors (tables 3 and 4) for boys and girls define the dimensions of didactic behaviour of their PE teachers. Correlation coefficients of these dimensions are comparatively high and are higher with boys than with girls.

Table 3: The structure of canonical factors isolated in the area of latent dimensions of didactic behaviour of PE teachers – boy pupils.

Tabela 3: Struktura kanoničnih faktorjev, izoliranih v prostoru latentnih dimenzij pedagoškega ravnanja športnih pedagogov – dečki.

	1	2	3	4	5
A	-.647	-.714	-.061	.110	.236
B	-.330	-.873	-.342	-.070	-.091
C	-.509	-.268	.719	.068	.384
D	-.752	-.347	.208	-.518	-.049
E	-.823	-.449	.240	.111	-.228

Table 4: The structure of canonical factors isolated in the area of latent dimensions of didactic behaviour of PE teachers – girl pupils.

Tabela 4: Struktura kanoničnih faktorjev, izoliranih v prostoru latentnih dimenzij pedagoškega ravnanja športnih pedagoginj – deklice.

	1	2	3	4	5
A	.550	-.409	.250	.080	.679
B	.779	-.472	-.197	.184	.313
C	.384	-.878	.087	-.259	.091
D	.343	-.795	.223	.434	.110
E	.727	-.489	.452	.145	.083

The largest canonical correlation coefficients with the first canonical factor are the didactic dimensions leadership and educational strategy along with the encouraged interpersonal relations and understanding. With medium high coefficients there follow specific expert competence and open and clear communication. In this segment too it is unthinkable to consider individual dimensions of didactic behaviour separately. The emphasis is on concord and intertwining of individual components and not a hierarchical arrangement.

Both with the boys and girls the quality of the methods of social relations expressed in the dimension leadership is one of the most important methods of PE teacher behaviour. Impressions and perceptions of PE teacher behaviour to a large degree also influenced whether pupils enjoyed physical education or sport and whether they would continue with it in later life. Pupils therefore placed the social behaviour of their PE teacher highest where their motor skills were dominated by endurance in submaximum continuous effort, explosive power and fine movement regulation. This means that this method of PE teacher behaviour was marked highest by boys and girls with an emphasised energy component not neglecting the information-orientated component. These are essentially those motor skills enabling success at those recreational and sporting activities achievable by most of the population.

With boys long runs, fast sprints and jumps in the process of physical education frequently confirm the teacher's encouragement and integrated social grasp and lead them to competitive success. With girls the method of PE teacher leadership is also fundamental and a highly marked behaviour. In spite of this, however, there are those whose model of motor skills emphasises explosive power and endurance in submaximum continual effort who place open and clear communication highest among dimensions of PE teacher behaviour. Boys are more likely to mark this dimension higher than girls. This means that success in physical education at this age is more the result of motor performance with boys than with girls. Apparently there are differences between

them in their understanding of movement confirmation. Girls of this age are not looking for physical leaders among their peers. They are more related to their PE teacher who with her behaviour brings them connotation and understanding that are more important messages for girls (compare Messing, 1989). The prevailing points of mutual perception, acceptance and evaluation with girls are not the result of PE teacher teaching strategies or specific professional competence but their perception of her openness and sociability. In this an important role is played by a number of social factors.

The following dimension in addition to the high marks given to the method of social behaviour of their PE teacher, mainly by those pupils with energy components of motor performance, is the learning strategy. Girls tended to mark this dimension lower than boys. An important reason for the difference in marking is the teacher's grasp based on selecting, determining and solidifying didactic goals and use of different teaching methods. This is understandable as we know that boys at this age are very motivated towards sport, their motor skills are highly developed and they are full of energy that they most like to direct towards sports. This is reflected by their high marks in endurance in submaximum continuous effort, explosive power, success at short sprints and optimum regulation of movement. Girls do not generally keep up with the boys in this area. Greater emphasis is on their general need for movement and fun (compare Miethling, 1977; Martens, 1978). Their enthusiasm for competition is less than with boys. Probably their success, conditional on better motor performance, does not bring with it a higher status among their peers. A significant distinction in this is shown by measures of endurance in submaximum continuous effort that is strong with girls but not as developed as in boys, and their attention is directed to the didactic methods of PE teacher behaviour. Perhaps we can presuppose their performance motivation is orientated elsewhere and their motivation and position with regards to sport is already formed at this age (compare Pierson, Cheffers, 1988). Such a developmental orientation in girls must be taken into account when planning and directing the didactic process. Perhaps we can say the school curriculum and its realisation accommodate the interests of boys above those of girls. Girls need greater variegation and less agonistic and more playful expression of movement, especially variegated elements and forms of dance.

The dimension of didactic PE teacher behaviour, encouraged interpersonal relations and understanding, pupils of both sexes marked moderately when compared with other dimensions. This can easily be understood as this behaviour should be present in every situation. This dimension is linked especially to endurance in submaximal continuous effort, explosive power, especially in boys sprinting speed and in both sexes fine regulation

of movement and co-ordination of body movement - all those motor skills enabling variegated and efficient functioning in sports encountered most frequently in physical education lessons. Too high a body weight in boys and too high levels of fat under the skin in girls are not advantageous as certain activities are less pleasant for them, and this is apparently linked to their teacher's personal behaviour and attitudes.

The last but not least significant dimension of didactic PE teacher behaviour is specific professional competence. Pupils marked this dimension lower but its still significant canonical coefficient demonstrates this method of behaviour is also important.

CONCLUSIONS

The study confirms the theory on "The Mirrored Self" (Cooley, 1956) according to which each compares himself to others and other people compare him with themselves and others. The findings confirm the hypothesis set as they demonstrate that pupils with positive models of motor skills perceive and evaluate the behaviour of their PE teacher as expected. Their interpretation of the games experience also conforms to expectations and to a large extent is dependant on the level of motor skill development. The study confirms the finding that in their perception and evaluation of their PE teacher's behaviour, boy pupils differ from girl pupils in certain essential dimensions.

From the point of view of functional conception of motor abilities it is difficult to talk of a hierarchic classification of motor abilities model, as the general motor efficiency of the girls and boys is determined by all the components of motor abilities. From the point of view of correlation between the perception of self motor efficiency and the perception of teacher's actions derived from it, we can isolate capabilities, which to a large extent influence the perception of the ways of a PE teacher's behaviour. From this we can assume that certain motor abilities and morphological characteristics of

twelve years old pupils determine certain experiences and significance's in the experiencing and evaluating of ways of mutual co-operation with their PE teachers.

This at the same time approves the process of physical education emphasising the development of principal energy and involves at the same time the development of information components of sports activity of twelve years old female and male pupils.

The research has confirmed the finding that when perceiving and evaluating the ways of pedagogical actions of a PE teacher male pupils differ from female pupils in certain essential dimensions. The reasons can be sought for in the developmental differences, in particular in motor development, in the socialisation influences as well as in the doctrine of physical education at schools. All this affects the development of a system of value judgement and attitudes, and with it also the motives for sports participation which seems to be quite stabilised at that age.

Yet, for directing of physical education and formation processes even general recognition's about the age and gender differences and differences in motor abilities of pupils cannot be decisive. It is much more important to know and to respect a pupil's individual differences and situational behaviour of a teacher and a pupil. For teachers already working at schools those recognition's help to compare and analyse their ways of actions and to direct their physical education process from the point of view of better motivation of pupils. Discrepancies in the cognition of mutual expectations and in the motor efficiency of pupils can be partly reduced through the education process by introducing more flexible methods of work, which are based on uniting pupils into more homogenous exercise teams. Theoretical and practical values of cognition established in the study must gradually be reflected in supplementary programmes of staff schools, in permanent professional training of physical education teachers and in upgrading other components of the physical education curriculum.

MNENJA RAZLIČNO MOTORIČNO SPOSOBNIH UČENCEV O NJIHOVIH ŠPORTNIH PEDAGOGIH

Rado PIŠOT

Univerza na Primorskem, Pedagoška fakulteta Koper, SI-6000 Koper, Cankarjeva 5
Univerza na Primorskem, Znanstveno-raziskovalno središče Koper, SI-6000 Koper, Garibaldijska 1
e-mail: rado.pisot@pef.upr.si

Franc CANKAR

Zavod Republike Slovenije za šolstvo, SI-1000 Ljubljana, Poljanska 28
e-mail: franc.cankar@zrss.si

POVZETEK

Z namenom, da se ugotovi korelacija med motoričnimi sposobnostmi in morfološki značilnostmi učencev in domenzijami didaktičnega procesa njihovih učiteljev telesne vzgoje, je bilo testiranih 485 učencev obeh spolov šestega in sedmega razreda osnovne šole. Dimenzije didaktičnega procesa učiteljev telesne vzgoje so definirane z naslednjimi petimi instrumenti: spodbujevalni medosebni odnosi in razumevanje, odkrita in jasna komunikacija, posebna strokovna sposobnost, vzgojna strategija in vodstvene sposobnosti.

Motorične sposobnosti in morfološke značilnosti učencev, ki so ocenjevali didaktični proces svojih učiteljev telesne vzgoje, so bili ugotovljani tudi z enajstimi merilnimi enotami. Podatki so bili obdelani z analizo kanonične korelacije. Študija je pokazala, da dečki in deklice z visoko vzdržljivostjo, eksplozivno močjo in dobro koordinacijo gibov spoštujejo večino svojih učiteljev telesne vzgoje, ki med svojim vodenjem zahtevajo visok nivo medosebnih odnosov. Učenke tudi zelo cenijo odprtost in odkrito komunikativnost svojih učiteljev, učenci pa njihovo didaktično strategijo. Ugotovitve raziskave so pokazale, da so pri učencih tolmačenja njihove izkušnje telesne vzgoje in zatore pričačovanja, kar zadeva njihove učitelje telesne vzgoje, v veliki meri odvisna od razvojne ravni njihovih lastnih motoričnih sposobnosti.

Ključne besede: športna vzgoja, motorične sposobnosti, osnovna šola, športni pedagog

BIBLIOGRAPHY

- Cankar, F., Ambrožič, F. (1991):** Making Instruments for Measuring Forms of Behaviour and Methods of PE Teacher Behaviour. Ljubljana, Institute for Kinesiology.
- Cankar, F., Tušak, M. (2002):** Examination and Grading in Physical Education – Measurement or Judgement. International journal of physical education 39, 3. Schorndorf, Hofmann, 22–29.
- Cooley, D. (1956):** Social Organisation. Human Nature and Social Order. Glencoe, Free Press.
- Fischer, K. (1996):** Entwicklungstheoretische Perspektiven der Motologie des Kindesalters. Schorndorf, Hofmann.
- Kiemiecik, J. M., Allison, J., Duda, J. (1986):** Performance Satisfaction, Perceived Competence and Game Outcome: the Competitive Experience of Boys' Club

Youth. International Journal of Sport Psychology. Roma, International Society of Sports, 13–18.

Martens, R. (1978): Joy and Sadness in Children's Sports. Illinois, Human Kinetics publishers, 20–26.

Messing, M. (1980): Der gute und der schlechte Sportlehrer aus Schulersicht. Berlin.

Miethling, W. D. (1977): Lehrer und Scholverhalten im Sportunterricht. Bad Homburg.

Mosston, M. (1980): Teaching Physical Education. Ohio.

Nitsch, J. R., Allmer, H. (1976): Zur Theorie der sportlichen Beanspruchung. Bad Homburg, Limpert.

Pieron, M., Cheffers, J. (1988): Research in Sport Pedagogy. Schorndorf, Hofmann.

Pišot, R. (1998): Nosilci motoričnega izobraževanja otrok. FIT – revija gibanja športa za vse, 3. Ljubljana, 12–14.

Strel, J., Šturm, J. (1980): Proposed Information System for Finding and Monitoring Motor Skills and Morphological Characteristics of School Youth in the Republic of Slovenia. Ljubljana, Institute of Kinesiology.

Trebels, A. (1990): Bewegungsgefühl. Der Zusammenhang von Spuren und Bewirken. Sportpädagogik, 14, 4, 12–18.

Varstala, V., Pauku, P., Telama, R. (1999): Teacher and pupil behavior in P.E. classes. The foundation for promotion of physical culture and health, 47–57.

Volger, B. (1990): Lehren von Bewegungen. Ahrensburg bei Hamburg: Czwalina.

Widmer, K. (1978): Kompetenzprobleme des Sportlehrers. In: Sportunterricht 27, 27–32.

Wuest, D., Cheffers, J., Champion, L., Zaichkowsky, L. (1992): Multidimensional analysis of teaching. In: Pieron, M., Cheffers, J.: Studying the teaching in physical education. AIESEP, 103–111.

pregledni znanstveni članek
prejeto: 2004-09-13

UDK 159.953:612.76

MOTORIČNO UČENJE

Milan ČOH

Univerza v Ljubljani, Fakulteta za šport, SI-1000 Ljubljana, Gortanova 22
e-mail: milan.coh@sp.uni-lj.si

IZVLEČEK

Motorično učenje ima specifične značilnosti in zakonitosti, ki jih moramo upoštevati v raznih pojavnih oblikah gibalne dejavnosti človeka. To je proces pridobivanja, izpopolnjevanja in uporabe gibalnih informacij, znanj, izkušenj in gibalnih programov. Gibanje je mogoče izvesti le takrat, ko zanj obstaja ustrezen motorični program. Gibalni proces se začne z določanjem zaželenega rezultata gibanja in poteka v treh med seboj povezanih fazah: faza osnovne koordinacije gibanja, faza natančne koordinacije gibanja in faza stabilizacije gibanja v spremenljivih in oteženih okoliščinah. Predpogoj učinkovitega motoričnega učenja je čim bolj natančna predstava gibanja, ki temelji na vizualnem in nato na kinestetičnem procesiranju informacij.

Ključne besede: motorično učenje, faze učenja, motorični programi, motorični spomin, shema gibanja

APPRENDIMENTO MOTORIO

SINTESI

L'apprendimento motorio ha caratteristiche e regole specifiche, che vanno rispettate nelle varie forme in cui si presentano nell'attività motoria dell'uomo. E un processo di acquisizione, perfezionamento e impiego di informazioni, cognizioni, esperienze motorie e di programmi motori. Il processo motorio inizia con lo stabilire il risultato desiderato e procede in tre fasi interconnesse: quella della coordinazione grezza del movimento, quella della coordinazione fine del movimento e quella della stabilizzazione del movimento in circostanze variabili e difficili. Presupposto per un apprendimento motorio efficace è una quanto più precisa rappresentazione del movimento, basata sull'elaborazione dapprima visuale e poi cinestetica dell'informazione.

Parole chiave: apprendimento motorio, programmi motori, memoria motoria, schema del movimento

UVOD

Uradna definicija učenja (UNESCO/ISCED, 1999) se glasi: "Učenje je vsaka sprememba v vedenju, informiranosti, znanju, razumevanju, stališčih, spretnostih ali zmožnostih, ki je trajna in je ne moremo pripisati fizični rasti ali razvoju podedovanih vedenjskih vzorcev". Učenje spremlja človeka vsakodnevno v različnih oblikah in situacijah. Z učenjem spreminjamo samega sebe kot osebnost, to je proces sprejemanja, pridobivanja, spoznavanja, razvijanja in širjenja življenjskega obzorja. Z vprašanji, kaj je bistvo učenja, katere so osnovne oblike učenja, kateri so pomembni pogoji, da do učenja sploh pride, katere so najučinkovitejše metode učenja, so se v zadnjih desetletjih ukvarjali številni psihologi in pri tem oblikovali preko 50 teorij učenja. Najbolj znane so: asociativistične, behavioristične, gestaltistične, kognitivno-konstruktivistične, humanistične in kibernetično-informacijske teorije učenja (po Marentič Požarnik, 2000). Kljub vsej raznolikosti teh teorij pa jih povezujejo dileme, kot so razmerje med deli in celoto, ali je učenje spoznavno-razumski proces ali individualni proces, kjer se neločljivo prepletajo čustveni in socialni elementi. Med oblikami učenja ima nedvomno motorično učenje specifične značilnosti in zakonitosti, ki jih moramo upoštevati v raznih pojavnih oblikah motorične dejavnosti človeka.

PROCES MOTORIČNEGA UČENJA

Motorično učenje (gibalno učenje, ang. motor learning) je proces pridobivanja, izpopolnjevanja in uporabe gibalnih informacij, znanj, izkušenj in gibalnih programov (Adams, 1976). To je proces, ki je tesno povezan s psihičnimi sposobnostmi, gibalnimi sposobnostmi, predznanjem, kognitivnimi, konativnimi značilnostmi posameznika in poznavanjem teoretičnih osnov tehnike gibanja. Glede na biomehanske študije Haya (1985) se lahko ugotovi, da pri teku, kot najbolj elementarni obliki človekove motorike, sodeluje več kot 80 mišičnih skupin in 46 kosti lokomotorne sistema. Da bi prišlo do pravilne izvedbe gibalne akcije, pa je nujno potrebna optimalna uskladitev gibanja. Abernethy in sod. (1997) razlikujejo v procesu motoričnega učenja tri osnovne faze: verbalno-kognitivno fazo, ko je potrebno novo gibalno strukturo najprej spoznati in jo razumeti; asociativno fazo, ko je potrebno več elementov gibalne strukture povezati v celoto in jo prilagoditi spreminjajočim se razmeram, ter avtonomno fazo, ko pride do povsem avtomatiziranega gibanja z majhnim številom napak. V prvi fazi izvaja začetnik vrsto nepotrebnih gibov, aktivira tudi tiste mišice, ki so nepomembne za izvedbo gibanja, ne obvlada potrebnega ravnotežja. Posledica je nepravilen začetni položaj, ritem gibanja in zakrčenost. Ta stopnja motoričnega učenja traja 15 do 30 ur. Na drugi asociativni stopnji je kakovost gibanja

že bistveno boljša. Gibanje je že bolj povezano in sproščeno, odvečnih gibov je vedno manj. V motoričnem delu centralnega živčnega sistema se ustvari predstava v obliki gibalnega stereotipa. Ta stopnja traja 3 do 5 mesecev. Tretja avtonomna faza je stopnja avtomatizacije gibanja, kjer so posamezni kinematični in dinamični parametri gibanja optimalno usklajeni v celoto. Traja več let in ni nikoli povsem zaključena. Gibalni stereotip se jim poruši le v skrajno nepredvidljivih pogojih, kot so velika utrujenost, izjemna odgovornost ali stres.

Magill (1993) opredeljuje motorično učenje preko sedmih stopenj mišične aktivnosti:

- izbor in inervacija mišic, ki so potrebne za učinkovito izvedbo gibanja,
- sekvencioniranje (pravilno zaporedje aktivacije mišic), časovno strukturiranje gibanja (trajanje aktivnosti posamezne mišice v celotnem gibanju),
- gradacija (doziranje količine moči mišic, ki so vključene v gibanje),
- timing (prilagajanje strukture gibanja glede na zunanje pogoje),
- alternativna gibanja (izbor najoptimalnejše gibalne strukture glede na trenutno situacijo),
- kontrola gibanja (avtomatizacija gibanja in prilagajanje gibanja v nestandardnih okoliščinah).

Gibanje je mogoče izvesti le takrat, ko obstaja zanj ustrezen motorični program. Schmidt (1977) opredeljuje motorični program kot množico ukazov, ki gredo iz centralnega živčnega sistema do mišic in so definirani že pred gibanjem. Avtor pri tem razlikuje kratkotrajni in dolgotrajni motorični spomin. Kratkotrajni motorični spomin registrira vidne, zvočne kinestetične in druge dražljaje iz okolja. Uporaben je za trenutni proces kontrole gibanja. Gre za delovni spomin, ki traja le 30 sekund. Dolgotrajni motorični spomin hrani dobro naučene in avtomatizirane gibalne naloge. Za motorično učenje sta pomembna oba spomina, prvi zlasti v začetni fazi učenja.

Nobeno motorično učenje ni idealno ali vselej enako učinkovito. Večino gibalnih struktur je potrebno izpopolnjevati in z motorično kontrolo prilagajati novim okoliščinam. Pri motorični kontroli se loči sistem zaprtega in odprtega kroga (Schmidt, 1991). Tista gibanja, ki trajajo do 200 milisekund (refleksna, balistična gibanja) so nadzorovana centralno (sistem odprtega kroga). Za ta gibanja mora biti motorični program vnaprej definiran z vsemi detajli. Gibanje ali posamezni deli gibanja niso odvisni od povratne informacije, ampak kontrola gibanja poteka nezavedno v višjih centrih centralnega živčnega sistema. V procesu realizacije tega programa niso več mogoče korekcije. Pri tistih gibanjih, ki trajajo dlje časa, to je več kot 200 milisekund (sistem zaprtega kroga) pa je mogoče morebitne napake korigirati (slika 1). Za izvedbo gibanja je pomembna priprava programa in kontrola njegovega poteka. Vsak gib

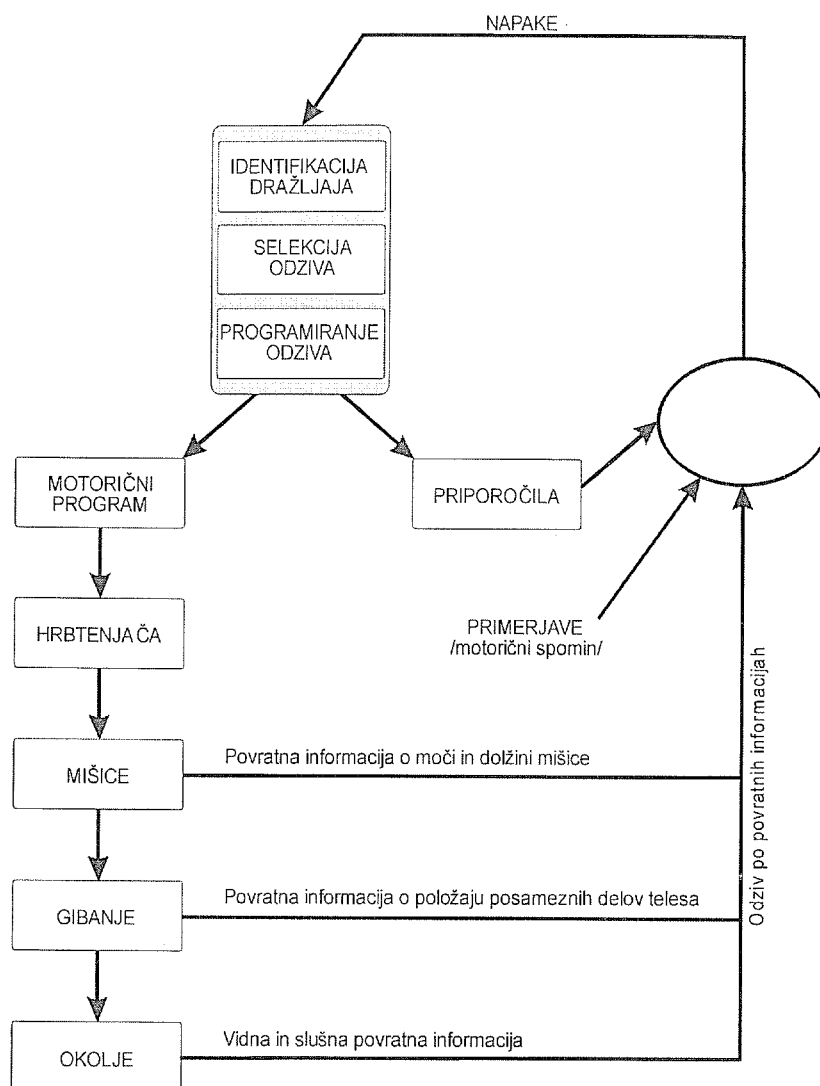

Sl. 1: Kontrola gibanja na osnovi sistema zaprtega kroga (Schmidt, 1991).
Fig. 1: Movement control based on a closed loop system (Schmidt 1991).

se realizira v zaključenem sistemu prostorskih in časovnih koordinat. Še posebej pomembni so kinestetični receptorji, ki uravnavajo potek gibanja z regulacijo tonusa mišic in tetiv (golgijski tetivni receptorji) ter rufinijevi prosti živčni končiči in pacinijeva telesa, ki se nahajajo v sklepih in ob sklepnih tkivih (Enoka, 1998).

Za motorično učenje športne tehnike je potreben določen načrt, ki ga je Schmidt (1977) poimenoval kot "shemo", ki jo je potrebno uskladiščiti v motorični spomin. Shemo gibanja sestavljajo štiri elementi:

- začetni pogoji, to so informacije o okolju, o položaju posameznih delov telesa, o položaju rekvizita (npr. palice, loparja, žoge), prijem, informacije o ravnotežju,
- informacije o hitrosti zamaha, amplitudi zamaha, moči zamaha,

- informacije, ki jih posredujejo kinestetični receptorji o poteku gibanja,
- informacija o uspešnosti odgovora glede na postavljeni cilj.

Gibalni proces se začne z določanjem zaželenega rezultata gibanja in z določanjem začetnih pogojev. Na osnovi informacij, ki so uskladiščene glede na predhodne gibalne izkušnje, se pričinja izvedba gibalnega programa. Predpogoj učinkovitega motoričnega učenja je čim bolj natančna predstava gibanja. Izoblikovanje predstav gibov poteka na temelju vizualnega in nato gibalnega zaznavanja skupaj z govorno in miselno dejavnostjo ob aktiviranju že obstoječih predstav, ki obstajajo pri posamezniku (Tancig, 1996). Pojem gibalnega programa pa je povezan s procesiranjem informacij v času izvajanja same gibalne naloge. Pri tem obstaja

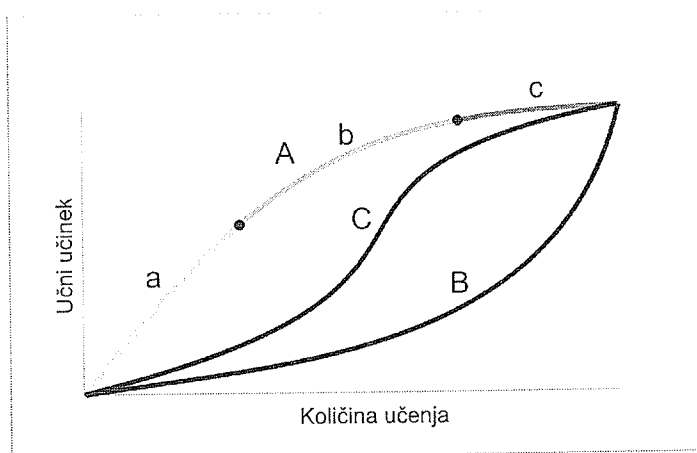

Sl. 2: Krivulje motoričnega učenja.
Fig. 2: The curve of motor learning.

velika razlika pri zavestnem izvajanju gibalne naloge (verbalno-kognitivna faza) ali pri avtomatizirani izvedbi gibanja. Pri avtomatiziranem gibanju odpadejo številne posredne stopnje, prehod od senzorne informacije do izvedbe giba poteka neposredno brez simbolične interpretacije, ki je bila v začetku nujna. V procesu motoričnega učenja sta pomembni dve obliki povratnih povezav: senzorna povratna povezava in indirektna povratna povezava. Senzorna povratna povezava omogoča kontrolo gibanja zlasti v začetni fazi motoričnega učenja. Te informacije prenašajo različni receptorji:

- eksteroreceptorji (oko, uho),
- taktilni receptorji (receptorji v koži dlani in prstov),
- proprioreceptorji (receptorji v mišicah, sklepkih, tetivah, vezivnih ovojnicah).

Indirektna povratna povezava je bolj prisotna v drugi in tretji fazi motoričnega učenja in temelji na poznavanju rezultata izvedbe gibanja. Natančno poznavanje izvedbe gibanja, izkušnje, zelo diferencirani taktilni in kinestetični občutki ter anticipacija zunanjih okoliščin so tisti dejavniki, ki omogočajo igralcu izvedbo optimalne tehnike tudi v nepredvidljivih pogojih tekme. Sposobnost motoričnega učenja pri posamezniku je lahko zelo različna. Odvisna je od zaznave informacij, primerjave in obdelave informacij, starosti, motivacije, gibalnih izkušenj kratkotrajnega (delovnega) in dolgotrajnega spomina. Motorično učenje je proces shranjevanja informacij v dolgotrajni spomin z vadbo oziroma ponavljanjem gibalnih nalog (Keele, Summers, 1976).

Slika 2 prikazuje krivulje motoričnega učenja oziroma spreminjanje učnega učinka zaradi učenja. Abscisa prikazuje količino učenja, ordinata pa učinke tega učenja. Količina učenja se lahko izrazi s časom učenja ali številom udarcev, učni učinek pa s številom pravih odgovorov – pravih udarcev. Krivulje motoričnega učenja so lahko različne oblike. Pri učenju elementarnih gibanj je najpogostejša krivulja z negativno pospešitvijo

(krivulja A). Učni učinek sprva raste hitro (a), nato počasi (b) in končno doseže plato motoričnega učenja (c). Takšno obliko krivulje definirajo različni dejavniki. Začetnik se sprva uči lažjih gibov, deloma že znanih gibov, v manjši hitrosti ob veliki motivaciji za učenje. Ko vpliv teh dejavnikov ni več tako močan, krivulja narasča počasneje. Praviloma se krivulja konča z platojem, to je s fazo, ko ni več napredka pri učenju (Schmidt, 1976).

Najpogostejša krivulja v motoričnem učenju je C-krivulja, ki ima obliko črke "S" z negativno in pozitivno cono. Ta krivulja učenja je značilna za tiste motorične naloge, ki se jih praviloma izvaja prvič in se zanje nima nikakršnih izkušenj in motoričnega programa. Med te nedvomno spadajo: gimnastika, smučanje, tenis, golf. V prvi fazi je napredek relativno majhen, začetnik nima ustreznih gibalnih izkušenj in predstavlja. Napredek je mogoč le s povečanjem frekvence vadbe ob primerni motivaciji, koncentraciji, razumevanju gibanja in ustreznih motoričnih sposobnostih. Krivulja s pozitivno pospešitvijo (krivulja B) je manj pogosta v motoričnem učenju.

DELOVANJE MOŽGANSKIH HEMISFER IN MOTORIČNO UČENJE

Nevrofiziološke raziskave v zadnjih desetletjih so dale močan pečat proučevanju procesov učenja, tudi motoričnega, v različnih športnih panogah. Možgani namreč niso enovita celota, ampak so sestavljeni iz dveh različnih polovic, leve in desne hemisfere. Celotno živčevje predstavlja izredno visoko organiziran in zapleten sistem. Kateri deli živčevja oziroma možganov so odgovorni za uspešno motorično učenje? Na to vprašanje kljub številnim raziskavam še vedno ni zadovoljivega odgovora. Ve se, da so različni deli možganov odgovorni za določene funkcije. V možganski skorji velikih možganov se nahaja motorični center, ki je odgovoren

za gibalne funkcije človeka. Tudi možganski polovici – hemisferi ne delujeta simetrično, ampak imata vsaka svojo specializirano funkcijo. Učenje poteka najbolje, kadar hemisferi povezano delujeta. Komunikacijo med obema omogoča živčni most – corpus callosum. Pri večini ljudi obvladuje desna možganska polovica gibe in občutke leve polovice telesa in obratno. Pri tem ni simetrične delitve funkcij, saj je znano, da je 90% ljudi desničarjev. Že raziskave R. Sperrya (1971) so pokazale, da gre za dva načina mišljenja, za govornega in negovornega. Leva polovica je "zgovorna", desna pa je "nema". Ves izobraževalni sistem in zahodna civilizacija dajeta prednost funkcijam leve možganske hemisfere in zapostavljata delovanje desne možganske polovice. Dejavnost leve hemisfere je povezana z analitičnim mišljenjem, logiko, branjem, pisanjem, govorom, štetjem in računanjem. Dejavnost desne hemisfere pa je povezana z intuicijo, prostorskimi predstavami, celostnim dožemanjem, gibanjem, risanjem, ritmom, čustvenostjo, kreativnostjo in sanjami. Pri motoričnem učenju sodelujeta pri kontroli gibanja obe možganski polovici, toda zaznavne in informacijsko posredovane funkcije izvirajo bistveno bolj iz desne možganske hemisfere. Desna hemisfera je pristojna za celostno prostorsko zaznavanje, za vizualno predstavo globine prostora, za ritem, za prepoznavanje vzorcev gibanja ter za sočasno predelavo mnogih vstopnih informacij, ki potekajo na osnovi hkratnih in zaporednih gibov (Bouchard et al., 1992). Leva polovica možganov je "pametna", medtem ko je desna polovica "spretna". Veljavnost teorije o funkcijah ene in druge polovice možganov ni povsem dokazana, vendar ponuja mnoga zanimiva razmišljanja v zvezi z motoričnim učenjem.

Najbolj ugodna leta za motorično učenje so do šestega leta starosti (Bompa, 1999; Marjanovič Umek et al., 2004). V tem času obe možganski hemisferi delujeta v tesni povezavi druga z drugo. Kolikor bolj odraščamo, toliko bolj ozko specializirani postajata. Šolski sistem začne izrazito favorizirati logično sklepanje, učenje na pamet, matematiko, branje in učenje jezikov. Pri tem je vse manj intuicije, domišljije, igre, ritma, glasbe in gibalne ekspresije. Vse več je kalupov, zakonov in pravil. Po mnenju H. Abrahama (1985) je vrhunska športna kreacija v kakšnem koli športu domena desne možganske hemisfere. Kot poročajo nekateri vrhunski športniki, je spremljalo njihovo vrhunsko igro ali športno izvedbo svojevrstno razpoloženje, podobno transu. Njihova igra ali tekmovalna izvedba je bila mirna, brez napa, imeli so vseskozi občutek lahkotnosti, njihove misli so bile kristalno jasne.

Da bi v motoričnem učenju uveljavili te sposobnosti, je treba prebuditi desno možgansko hemisfero in tako samemu sebi omogočiti hitrejšo in učinkovitejšo učenje. Šele s prebujanjem desne možganske polovice bodo izkoriščene vse človekove umske zmogljivosti in sproščene bodo že obstoječe sposobnosti. Za večje sodelo-

vanje desne možganske hemisfere H. Abrahama (1985) predlaga naslednja priporočila:

- Pri motoričnem učenju se doseže optimalne učinke tedaj, ko se uspe aktivirati poleg leve tudi desno možgansko hemisfero. Spontanost in intuitivnost naredita vadbo zabavno. Kadar posameznik uživa v gibanju, tudi hitreje napreduje.
- Začetniki grešijo, ko poskušajo nadzorovati svoje gibe z navznoter usmerjeno zavestjo. S tem zaposlijo levo, analitično možgansko polovico, kar sproži v telesu celo vrsto ukazov, ki praviloma zmotijo celostno usklajenost gibanja. Usklajevanje gibanja je primarna funkcija desne možganske polovice.
- Preveliko število napotkov bo prav tako aktiviralo samo levo polovico možganov. Prišlo bo do blokade centra za analizo gibanja. Naučiti se je potrebno usmerjati svoje misli proti želenim učinkom.
- Celostno dožemanje gibanja je funkcija desne možganske hemisfere. Učenje gibanja je lažje, če se ga obravnava kot celoto, ne pa kot sestavljenko iz mnogih posameznih delov.
- Napake so sestavni del učenja. Dovoliti je treba samemu sebi, da se dela tudi napake. To je normalen pojav, do katerega naj se ne bi gojilo preveč negativnih emocij. Ne sme se dopustiti, da le-te znižujejo samozavest in samozaupanje. Takojšnje razsojanje in analiziranje napak močno zaposli delovanje leve možganske polovice, kar lahko deluje uničujoče na izvedbo gibanja.
- Vizualizacija gibanja in gibalna predstava sta predpogoja učinkovitega motoričnega učenja. Miselna predstava pomaga pri izvedbi določene gibalne naloge. Naučiti se je treba opazovati gibanje, ritem in usklajenost le-tega. Posebna oblika takšne prakse je "opazovanje" lastnega gibanja. Gibanje v mislih je treba večkrat ponoviti (ideomotorni trening). Miselna vizualna predstava ni koristna samo kot psihična priprava, ampak aktivira tudi mišice in mišično-živčne poti, ki sodelujejo v realnem gibanju. Z miselnimi predstavami se prebudi desno možgansko hemisfero, zmanjšuje strah in dviguje stopnjo samozaupanja.

FAZE MOTORIČNEGA UČENJA

Proces motoričnega učenja je dolgotrajen in se ga po svojih učinkih lahko razdeli na tri osnovne faze (Harre, 1982): fazo osnovne koordinacije gibanja, fazo natančne koordinacije gibanja in fazo stabilizacije koordinacije gibanja v spremenljivih in oteženih okoliščinah.

Faza osnovne koordinacije gibanja

Je tista faza učenja, ko se posameznik spoznava z osnovnim gibanjem in ga lahko izvaja le v ugodnih pogojih pri močni zavestni koncentraciji. Rezultati so dokaj skromni, kajti tehnika je slabo razvita in neeko-

nomična. Gibalna predstava in gibalni občutki so grobi, medli, nepopolni, včasih tudi napačni in niso usklajeni z dinamičnimi in časovnimi komponentami optimalnega gibanja. Začetnik ne loči bistvenih in manj bistvenih prvin in faz gibanja. Praviloma začetna prestava temelji na demonstraciji učitelja, sliki ali video posnetku. Vključen je prvenstveno tako imenovani zunanji senzorični signalni sistem ali vid, ki nam posreduje optično informacijo. Poleg optične je v tej fazi gibalnega učenja pomembna tudi verbalna informacija oziroma razlaga učitelja, ki mora biti jasna, konkretna in razumljiva. Na osnovi vizualne in verbalne informacije si začetnik najlažje oblikuje osnovno gibalno predstavo, ki je temelj za izvajanje gibanja. Ko začne začetnik izvajati gibanje, se vključi na nivoju centralnega živčnega sistema motorični spomin, v katerem so shranjeni določeni motorični programi – motorična predznanja (Piek, 1998). V primeru učenja zahtevnejših gibalnih nalog (tenis, smučanje, golf, gimnastika) so ti programi zelo skromno zastopani v motoričnem spominu, zato ni potrebno biti razočaran nad prvimi poskusi, ki praviloma ne vodijo k uspehu. Med začetniki so seveda velike razlike zaradi različne stopnje gibalnega predznanja in gibalnih izkušenj, motoričnih sposobnosti, miselne koncentracije, motivacije in prizadevnosti. Pomembno funkcijo imajo tista motorična predznanja (motorični programi), ki so posredno povezana z elementi tehnike v določeni športni zvrsti. Po Bernsteinu (Latash, 1998) obstaja močan transfer (prenos gibalnih znanj in sposobnosti) med sorodnimi gibalnimi situacijami. Na primer: nekatera gibalna znanja s področja gimnastike, atletike, tenisa zelo pozitivno vplivajo na učinkovitost učenja smučanja, košarke, nogometa in obratno. Več kot ima posameznik gibalnih znanj, izkušenj in motoričnih programov, tem lažje se bo učil novih tehnik gibanja tudi drugih športov.

V tej fazi začetnik pogosto misli, da izvaja nalogo pravilno, v resnici pa dela površno ali povsem napačno. Zakaj? Zato ker ima zelo šibko kontrolo lastnega gibanja. Sposoben je nadzorovati gibanje le preko vizualnega signalnega sistema. Oči so najpomembnejši optični analizator, vendar pa ne zadosten. Najpomembnejšo funkcijo pri uravnavanju gibanja imajo kinestetični receptorji (Shmidt, 1991). To so čutilna telesa v sklepkih, vezeh in kitah, ki zaznavajo položaj in spremembe posameznih delov telesa, kotov v sklepkih in napetosti v mišicah. Kinestetični analizatorji imajo pri začetnikih bistveno manjšo funkcijo, ker so odvisni od izkušenj in že osvojenih motoričnih programov in motoričnega spomina. Tako je povratni informacijski tok zelo šibak, informacije nepopolne, približne in nepravčasne. Če se hoče, da bi začetnik razumel verbalne informacije (razlago), mu je potrebno pomagati z optično kontrolo. Učitelj mora zato posamezne tehnične elemente nazorno demonstrirati, jih po potrebi večkrat ponoviti tudi v manjši hitrosti, poudariti ključne točke izvedbe in te

povezati z ustrežno razlago. Pri razlagi pa je potrebno paziti, da začetniku selektivno posredujemo samo tiste informacije, ki so za izvedbo določenega gibanja nujno potrebne. Prevelika količina začetnih informacij lahko negativno vpliva na koncentracijo in motivacijo posameznika.

Glavna značilnost te faze motoričnega učenja je okornost gibanja, ki se manifestira v nezmožnosti selekcije pravih od nepravilnih gibov, neustrezni amplitudi gibanja, zakrčenosti in nesproščenosti, neustreznem tempu izvedbe in nepovezanih gibih v celoto. Osnovni razlog tiči v fenomenu "iradiacije" v motoričnem korteksu centralnega živčnega sistema (Bernstein po Latash, 1998). Prihaja do nekontrolirane aktivacije mišic, ki v določenem gibanju sploh ne sodelujejo. V svojem delovanju si posamezne mišice in mišične skupine medsebojno nasprotujejo in se medsebojno ovirajo. Posledica tega je velika psihična in fizična utrujenost tistih, ki vadijo. Ta se prej ali slej manifestira v zmanjšani sposobnosti koncentracije za vadbo. Temu se pogosto pridruži še strah pred neuspehom, ki lahko dodatno blokira funkcije procesa učenja. Navdušeni začetnik ne sme biti pod pritiskom, da mora na vsak način uspeti in takoj uresničiti svoje pogosto previsoko zastavljene cilje in ambicije. Učitelj v tej fazi ne sme biti pretirano kritičen, prinašati mora pozitivno energijo in vzpodbude na vadeče, osredotočiti se mora na popravljanje le ključnih napak. Ne sme obremenjevati posameznika s preveliko količino informacij. Znano je, da začetnik lahko kontrolira le enega ali največ dva elementa v posameznem gibalnem poskusu.

Da bi zagotovil ustrežno začetno uspešnost motoričnega učenja, mora učitelj razmisliti tudi o možnosti izvajanja gibanja v olajšanih okoliščinah z asistenco, z manjšo hitrostjo ali z manjšo silo. Hkrati mora analizirati igralno tehniko z vidika posameznikovih motoričnih sposobnosti. Napake imajo v mnogih primerih primaren razlog ravno v neustreznih gibalnih sposobnostih. In nenazadnje, za uspešen začetek motoričnega učenja je pomembna ugodna delovna atmosfera, ki se kaže v medsebojnem zaupanju, motivaciji, primernosti okolja, ugodnih klimatskih in temperaturnih razmerah ter ustreznih rekvizitih.

Faza natančne koordinacije gibanja

V tej fazi je posameznik sposoben v normalnih okoliščinah izvesti gibanje že zelo kakovostno, glede na optimalen vzorec tehnike. Napake so še prisotne, vendar so manj očitne in pojavljajo se z manjšo frekvenco. Zaradi mnogokratnega ponavljanja se rezultat igralca izboljšuje. Gibanje postane bolj usklajeno, posamezne gibalne faze so medsebojno povezane, ustvari se dobra in prefinjena koordinacija gibanja. Napredovanje v osvajanju tehnike vendarle ni kontinuirano in je pogojeno z individualnimi značilnostmi in sposobnostmi po-

sameznika. Po mnogih zelo uspešnih izvedbah tehnike se lahko pojavi trenuten zastoj, ki pa je praviloma kratkotrajne narave. Izvajanje nekvalitetnih ponovitev ima lahko tudi dolgoročne posledice, ki se kažejo v nehotenem utrjevanju napak. Čim večkrat se napako ponovi, tem bolj se ta avtomatizira, tem težje jo je mogoče kasneje odpraviti. Zato imajo razni "samouki" v tenisu, smučanju, plavanju, golfu velike težave pri učenju s usposobljenim učiteljem ali vaditeljem, ker so v njihovem motoričnem spominu napačne gibalne predstave, napačni motorični programi in iz njih izhajajoče napake. Pri tem pride do pojava interference (Bernstein po Latash, 1998), ko se navidezno podobni, v bistvu pa različni programi med seboj ovirajo in motijo in s tem otežujejo pravilno izvedbo tehnike.

Sicer pa je za to fazo motoričnega učenja značilno, da so gibalni programi bistveno bolj natančni in povezani predvsem s kinestetičnimi receptorji. Učinkoviteje se povezujejo vsi trije signalni sistemi: verbalni, senzorni in kinestetični, ki tako kot celota oblikujejo precizne gibalne predstave, usklajene z zunanjimi prostorskimi in časovnimi koordinatami. Gibanje se opravlja na temelju natančnega usklajevanja med želenim in stvarnim. Izrazito se v tej fazi izboljša anticipacija (predvidevanje) gibanja na osnovi notranjih in zunanjih dejavnikov. Zmanjšuje se zavestni nadzor gibanja. Gibanje izvajamo "podzavestno", subjektivno bolj lahkotno in sproščeno. Poleg povratne kinestetične in senzorne kontrole se v tej fazi formira tudi ustrezen miselni in simbolni sistem. Športnik prevede konkretne gibe v pojme, izraze ali fraze, kar mu omogoča razumsko kontrolo gibanja in boljše sporazumevanje z učiteljem. Sposoben je natančno opisati lastno gibanje, posamezne faze in njihove ključne trenutke. Kinestetični občutki so vse bolj izostreni in povezani s spremembami okolja in rekvizitov. V metodiki učenja naj bo v tej fazi poudarjena vadba tehnike v normalnih okoliščinah. Ko so ugodne razmere, uspe igralec praviloma doseči dobre rezultate. V težjih, nepredvidljivih in spremenljivih okoliščinah pa nastanejo napake in se tehnika lahko povsem poruši, kar ima lahko dolgoročne negativne posledice za igro. Učenec in učitelj si morata postaviti za cilj, da bo izvajanje tehnike konstantno pravilno v standardnih okoliščinah.

Faza stabilizacije natančne koordinacije gibanja v spremenljivih in oteženih okoliščinah

Vadeči je sposoben izvesti optimalno tehniko tudi v spremenljivih in najtežjih razmerah z visoko stopnjo stabilnosti. V tej fazi je motorični program povsem avtomatiziran in konstanten. Prisotni so zelo subtilni kinestetični občutki, povezani z verbalnimi in senzoričnimi informacijami. Dosežena je visoka uporabnost tehnike gibanja v tekmovalnih okoliščinah. Gibalni program je prilagojen posameznikovim sposobnostim in značilnostim in vključuje visoko stopnjo anticipacije gibanja z

možnostjo korekcije gibanja. Poleg zanesljivosti in konstantnosti je takšen motorični program tudi prilagodljiv na različne nepredvidljive zunanje in notranje razmere. Igralec lahko izvaja pravilno tehniko kljub nekaterim šumom, kot so psihični pritisk, fizična ali psihična utrujenost, tekmovalni stres, veter, neugodne vremenske razmere in podobno. Športnikova tehnika, ki ni prilagojena spremembam, je povsem neuporabna. Zato se v metodiki učenja izvaja gibanje v oteženih in spremenljivih okoliščinah pri stalni kontroli in korekciji. Izoblikovati je treba visoko raven natančne koordinacije gibanja z elastičnim in prilagodljivim programom na zunanje in notranje spremembe. Le takšna tehnika lahko zagotavlja pričakovane športne dosežke. Strokovnjaki ugotavljajo, da je potrebno za popolno stabilizacijo in avtomatizacijo tehnike (tenis, smučanje, golf) izvesti 40.000 do 50.000 ponovitev določene gibalne naloge. Pomembna metoda vadbe tehnike gibanja v tej fazi postaja "trening tekma", kjer gre za simulacijo tekmovalnih razmer in tekmovalne taktike za doseg želenega tekmovalnega rezultata.

Ena od najpomembnejših komponent učenja in izvajanja tehnike v tekmovalnih okoliščinah je koncentracija. Koncentracija je pravzaprav proces, ki lahko traja le nekaj minut ali nekaj ur. Športnik se mora osredotočiti na izvedbo gibanja, svoje misli in razmišljanje mora usmeriti točno v določeno smer. V mislih naj večkrat ponovi shemo gibanja (ideomotorni trening). Na ta način se utrjuje gibalni vzorec in motorični spomin. V zavest si lahko priključijo tudi nekatere pretekle "dobre gibalne vzorce" (Singer, 1981). Ustvari naj pogoje za pozitivno razmišljanje in pozitivno predstavo o pravilnem udarcu. Iz spomina je potrebno črtati napake, ki so bile storjene v preteklosti. Čim prej je potrebno pozabiti na "slabe gibalne vzorce" saj nam le-ti zmanjšujejo potrebno samozavest in zaupanje v lastne sposobnosti. Tik pred izvedbo gibalne naloge se mora igralec osredotočiti na eno stvar, vse ostale misli mora izključiti. "Prihodnosti in preteklosti ni, je samo sedanjost in jaz" (Bernhard Langer, eden najboljših profesionalnih igralcev golfa na svetu). Visoka koncentracija pa je povezana z ogromno porabo mentalne energije, ki je na določenem nivoju športnikove priprave omejena. Bolje kondicijsko pripravljene športniki lažje in dlje časa vztrajajo v stanju visoke koncentracije (Glyn, 1992). Kot vse druge veščine je potrebno tudi to sposobnost resno in sistematično trenirati.

POMEN MOTORIČNEGA UČENJA V CELOSTNEM RAZVOJU OTROKA

Otrok spoznava in doživlja svet na različne načine. Pri tem predstavlja specifična motorična dejavnost za njegov normalen razvoj in oblikovanje zrele osebnosti nenadomestljiv vir izkušenj. Poseben pomen ima spoznavanje in osvajanje različnih načinov gibanja, ki so v

večini filogenetsko pogojena (hoja, tek, lazenja, plazenja, plezanja, skoki meti). Druge oblike gibanja so specifična in pogojena zaradi prostora dogajanja in načina izvedbe (igre z žogo, plavanje, smučanje, drsanje). Prva so prirojena (filogenetsko pogojena – gibalni vzorci) in se bodo prej ali slej pojavila (vsak otrok bo shodil, stekel in se plazil ali plezal), drugih, ki so ontogenetsko pogojena (gibalni stereotipi), pa se mora človek naučiti (Pišot, Zorc, 2004). Zato je pomembnost uvrščanja teh vsebin v delo z otrokom samoumevna in tudi življenjsko pomembna. Elementarna gibanja, ki temeljijo na gibalnih vzorcih, so osnova za razvoj gibalnih stereotipov. Motorični razvoj poteka od prvih refleksno pogojenih gibalnih vzorcev, ki šele omogočajo vzdrževanje položaja telesa, kasneje pokončno držo in hojo (lokomocijo), pa do osvajanja hotenih, kompleksnih in problemsko zastavljenih gibalnih nalog po določenih zakonitostih. Pot od grobe oblike gibalnih vzorcev pa do zahtevnih gibalnih stereotipov, ki jo spremljajo številne korekcije in neuspeli poizkusi, je možna le skozi številne izkušnje, ki se smiselno nadgrajujejo. Pri tem pa ne gre pozabiti tudi na izredno pomembno vlogo, ki jo ima v psihomotoričnem učenju otrok motorični transfer – vertikalni, lateralni in bilateralni. Prenos informacij pri osvajanju novih gibalnih nalog iz že usvojenih gibalnih nalog na druge podobne gibalne naloge omogoča otroku hitrejšo napredovanje in bogatenje motoričnega spomina (Pišot, 2003).

Premajhno prisotnost ali popolno odsotnost gibalne dejavnosti v vzgoji odraščajoče mladine v kasnejšem obdobju ni mogoče v celoti nadomestiti, saj je vpliv gibalnih stimulusov z napredovanjem otrokove rasti in zorenja vse manjši. Pomanjkanje izkušenj in možnosti sodelovanja pri gibalni aktivnosti lahko upočasnijo tako motorični kot intelektualni razvoj otroka (Kelly, 1985; Humphrey, 1991). Otrok je v zgodnjem otroštvu izredno dojemljiv na impulze okolja. Vpliv gibalnih aktivnosti na njegov celosten razvoj je v tem obdobju največji (do 5. leta), kasneje pa se postopoma umiri in upada. Za mlajšega otroka je gibalna aktivnost izrednega pomena, ker omogoča vključevanje vseh področij njegovega izražanja od motoričnega, kognitivnega, konativnega pa do čustveno-socialnega. Vsa ta področja pa imajo (kot podkrepitev) izredno pomembno vlogo tako v samem spoznavnem procesu (Gardner 1995; Pišot, 1998) kot pri oblikovanju celotne otrokove osebnosti.

Povezanost med motoričnimi in kognitivnimi sposobnostmi in njen pomen v regulaciji motorike je treba razložiti tudi skozi fenomen otrokovega celostnega razvoja. H. Gardner (1995) v svoji "teoriji o več inteligencah", v kateri razglablja o razsežnostih človekovega uma, med drugimi opredeljuje tudi telesno-gibalno in-

teligenco. Predstavlja jo kot zmožnost uporabe lastnega telesa na različne spretnne načine in zmožnost spretnega ravnanja s predmeti. Tudi F. Bartlett (po Gardner, 1995) poudarja pomen omenjenih povezav pri gibalni aktivnosti. Trdi namreč, da za velik del tistega, čemur se običajno reče mišljenje, velja isto načelo, kot so ga strokovnjaki razkrili pri očitno fizičnih dokazovanjih gibalnih spretnosti. Tudi ugotovitve nevropsihologov lahko podkrepijo to povezanost, ki je pri otroku še toliko bolj prisotna. R. Sperry (po Ewerts, 1973) je v svojih raziskovanjih vključevanja možganskih hemisfer pri motorični aktivnosti opozoril, da je treba umske dejavnosti obravnavati kot sredstvo za izvrševanje dejanj. Možganske procese je potrebno jemati kot sredstvo, s pomočjo katerega se v motorično vedenje vnese dodatno stopnjo podrobnosti, povečano usmerjenost proti ciljem in večjo splošno prilagodljivost. Pri otroku je treba tako razvoj gibalnih sposobnosti jemati bolj splošno in ne le v povezavi s telesnimi dejavnostmi, temveč ob upoštevanju vseh vrst spoznavnih operacij. Za učinkovito izvajanje gibalnih struktur je potrebno usklajeno delovanje mehanizmov za sprejem, predelavo in analizo aferentnih in reafertnih informacij v centralno-živčnem sistemu, delovanje zunanjega in notranjega regulacijskega kroga ter najvišjih kortikalnih struktur v obeh hemisferah. Hierarhija omenjenih mehanizmov sooblikuje sestavine ustvarjalnosti, ki se pri otroku odraža na različnih področjih, pri tem pa ima gibalna aktivnost v otrokovem miselnem razvoju pomembno vlogo. Cilj gibalne aktivnosti otroka ni le v telesni aktivnosti, ampak v estetskem doživljanju, sporočanju in prenašanju informacij.

ZAKLJUČEK

Motorično učenje je kompleksen in kontinuiran proces, ki poteka v več fazah. Meje med posameznimi fazami so običajno zabrisane. Osnova motoričnemu učenju je ustrezen motorični program, ki se oblikuje v motoričnem korteksu na osnovi zunanjih in notranjih informacij. Bistvo učinkovitega motoričnega učenja je pravilna predstava o gibanju. Pri začetnikih je gibalna predstava bolj groba, nepopolna, včasih celo napačna in neuskklajena z realnimi časovnimi in prostorskimi parametri tehnike gibanja. Uporaba metod motoričnega učenja je odvisna od biološke in koledarske starosti, predznanja, gibalnih izkušenj in gibalne informiranosti. Pozoren je treba biti predvsem na vzroke napačnega gibanja in ne na posledice. Najpogostejši vzroki neracionalnega gibanja so napačna predstava, pomanjkanje motoričnih sposobnosti in neugodna morfološka konstitucija posameznika.

MOTOR LEARNING

Milan ČOH

University of Ljubljana, Faculty of Sport, SI-1000 Ljubljana, Gortanova 22

e-mail: milan.coh@sp.uni-lj.si

SUMMARY

Motor learning is a specific type of learning with specific characteristics and norms that must be taken into account when dealing with the different forms of motor activity in humans. This is a process of acquiring, completing and using motor information, knowledge, experience and motor programmes. A movement can only be carried out when there exists a suitable motor programme for it. A motor process begins by determining the desired result of movement, and develops in the course of three interrelated phases: basic coordination of movement, exact coordination of movement, and stabilisation of movement in changeable and difficult circumstances. The precondition for effective motor learning is having as exact a mental picture of the movement as possible. The creation of the images of movement develops on the basis of visual and, later, motor perception – these in concurrence with the development of speech and mental activities in an individual. The most favourable age for motor learning is from 0 to 6 years. During this period both hemispheres of the brain still function in close correlation; later, with age, they become increasingly specialized: the activity of the right hemisphere is related to intuition, spatial visualisation, comprehension, rhythm, emotions and creativity, while the left hemisphere is responsible for analytical and abstract thinking and logic. Optimum results in motor learning will thus be achieved only when we have succeeded in activating both hemispheres of the brain.

Key words: motor learning, learning phases, motor programmes, motor memory, movement diagram

LITERATURA

- Abraham, H. (1985):** Skiing Right. PSIA, Inc. USA.
- Adams, J. (1976):** Issues for a closed-loop theory of motor learning. V: Stelmach, G. E.: Motor Control. New York, Academic Press, 87–107.
- Abernethy, B., Kippers, V., Mackinnon, L., Neal, R., Hanrahan, S. (1997):** The Biopsychical Foundations of Human Movement. Champaign, Human Kinetics Books.
- Bompa, T. (1999):** Periodization, Theory and Methodology of Training. Champaign, Human Kinetics Books.
- Bouchard, C., Barry, D., McPherson, D., Taylor, A. (1992):** Physical Activity Sciences. Champaign, Human Kinetics Books.
- Enoka, R. (1998):** Neuromechanical Basic of Kinesiology. Champaign, Human Kinetics Books.
- Ewatts, E. (1973):** Brain Mechanisms in Movement. Scientific American, 229. New York, 103–110.
- Gardner, H. (1995):** Razsežnosti uma – teorija o več inteligencah. Ljubljana, Tangram.
- Glyn, R. (1992):** Motivation in Sport and Exercise. Champaign, Human Kinetics Books.
- Harre, D. (1982):** Trainingslehre. Berlin, Sportverlag.
- Humphrey, H. (1991):** An Overview of Childhood Fitness. Springfield, Charles C. Thomas Publisher.
- Hay, J. (1985):** The Biomechanics of Sport Techniques. Englewood Cliffs, Prentice-Hall, Inc.
- Keele, S., Summers, J. (1976):** The structure of motor programs. V: Stelmach, G. E.: Motor Control. New York, Academic Press, 109–142.
- Kelly, T., Kelly, B. (1985):** Physical Education for Pre-School and Primary Grades. Springfield, Charles C. Thomas Publisher.
- Latash, M. (1998):** Progress in Motor Control – Bernstein's Traditions in Movement Studies. Champaign, Human Kinetics Books.
- Magill, R. (1993):** Motor learning: Concepts and Applications, 3rd. ed. Madison, WCB Brown & Benchmark.
- Marentič Požarnik, B. (1980):** Dejavniki in metode uspešnega učenja. Ljubljana, DDU Univerzum.
- Marentič Požarnik, B. (2000):** Psihologija učenja in pouka. Ljubljana, DZS.
- Marjanovič Umek L. et al. (2004):** Razvojna psihologija. Ljubljana, Rokus.
- Piek, J. (1998):** Motor behavior and Human Skill. Champaign, Human Kinetics books.
- Pišot, R. (1998):** Nosilci motoričnega izobraževanja otrok. FIT- revija gibanja športa za vse, 3. Ljubljana.
- Pišot, R., Zurc, J. (2003):** Influence of out-of-school sports/ motor activity on school success. Vpliv izven-

šolske gibalne/športne aktivnosti otrok na učni uspeh. *Kinesiologia Slovenica*, 1. Ljubljana, 42–54.

Pišot, R., Zurc, J. (2004): Gibalna/športna aktivnost pri učencih in učenkah drugega vzgojno-izobraževalnega obdobja osnovne šole. *Pedagoška obzorja*, 1. Novo mesto, 28–37.

Schmidt, R. (1976): The schema as a solution to some persistent problems in motor learning theory. V: Stelmach, G. E.: *Motor Control*. New York, Academic Press, 41–65.

Schmidt, R. (1976): The search for invariance in skilled movement behavior. *Research Quarterly*, 2, 56. Washington, D.C., 188–200.

Schmidt, R. (1977): Schema theory: Implication for Movement Education. *Motor Skills: Theory into Practice*, 2. New York, Academic Press.

Schmidt, R. (1991): *Motor Learning & Performance*. Champaign, Human Kinetics Books.

Singer, R. (1981): Task classification and strategy utilization in motor skills. *Research Quarterly*, 1, 52. Washington, D.C., 100–16.

Tancig, S. (1996): Razlage psihomotoričnega učenja. Teorija motoričnega programa, teorija sheme in neo-piagetova teorija. *Psihološka obzorja*, 4. Ljubljana, 105–116.

UNESCO/ISCED (1999): *Classifying Educational Programmes. Manual for ISCED-97 Implementation in OECD Countries, 1999 Edition*. OECD. [Http://www.oecd.org/dataoecd/7/2/1962350.pdf](http://www.oecd.org/dataoecd/7/2/1962350.pdf), 9. 10. 2004.

izvirni znanstveni članek
prejeto: 2003-11-14

UDK 711.1:519.17

UPORABNOST TEORIJE GRAFOV KOT METODOLOŠKEGA ORODJA PRI UREJANJU PROSTORA

Manca PLAZAR MLAKAR

Univerza na Primorskem, Znanstveno-raziskovalno središče Koper, SI-6000 Koper, Garibaldijska 1
e-mail: manca.plazar@zrs-kp.si

IZVLEČEK

Teorija grafov, ki sodi v področje diskretne matematike, omogoča preprosto reševanje nekaterih problemov, ki jih lahko prikažemo kot množico objektov in njihovih medsebojnih povezav. Uporabna je tudi kot metodološko orodje pri urejanju prostora. Avtorica z opisno metodo (študijo primerov) prikaže dva primera uporabe teorije grafov pri krajinskem in prostorskem planiranju: pri načrtovanju poti v krajinskem parku in pri urejanju povezav in porazdelitvi dejavnosti v regionalnem omrežju naselij. V zaključku avtorica strne ugotovitve o prednostih in slabostih uporabe teorije grafov pri urejanju prostora: poglobilni prednosti metode sta natančnost in preprostost pri reševanju problemov, poglobilna slabost pa poenostavitev problema v procesu matematičnega modeliranja.

Ključne besede: teorija grafov, metodološko orodje, prostorsko planiranje, krajinsko planiranje

L'UTILITÀ DELLA TEORIA DEI GRAFICI COME STRUMENTO METODOLOGICO PER LA SISTEMAZIONE DEL TERRITORIO

SINTESI

La teoria dei grafici che è inclusa nell'ambito della matematica discreta, permette la soluzione di alcuni problemi, che possono essere presentati come un insieme di oggetti e di loro collegamenti reciproci. Viene usata anche come strumento metodologico per quanto riguarda la sistemazione dell'ambiente. L'autrice applicando il metodo descrittivo (lo studio degli esempi) mostra due esempi di uso della teoria dei grafici per quanto concerne la pianificazione paesaggistica e del territorio: la pianificazione del sentiero nel parco regionale e la sistemazione dei collegamenti; la distribuzione delle attività nella rete regionale ed urbana. Nella conclusione l'autrice riassume i vantaggi e gli svantaggi che derivano dall'uso della teoria dei grafici riguardo alla sistemazione del territorio: I vantaggi essenziali del metodo sono la precisione e la semplicità nel risolvere i problemi, il difetto essenziale consiste nella semplificazione del problema nel processo del modello matematico.

Parole chiave: teoria dei grafici, strumenti metodologici, pianificazione del territorio, pianificazione paesaggistica

1. PREDSTAVITEV PROBLEMA

Pri prostorskem, krajinskem ali urbanističnem planiranju pogosto srečujemo naloge, ki obravnavajo objekte in njihove medsebojne povezave. Pri reševanju problemov, kako najti najkrajšo pot med dvema mestoma v zapletenem omrežju, kako sestaviti obhod naravnega parka, pri katerem se po vsaki od 200 poti sprehodimo samo enkrat, ali kako pobarvati zemljevid s samo nekaj barvami, nam je teorija grafov lahko v veliko pomoč, saj omogoča preprosto reševanje opisanih problemov. Teorija grafov, ki sodi v področje diskretne matematike, se ukvarja z objekti in zvezami med njimi (Wilson, Watkins, 1997).

Uporabna je na številnih področjih, od kemije in lingvistike do operacijskih raziskav in družbenih znanosti (Wilson, Watkins, 1997). Omogoča, da se številni problemi iz različnih znanstvenih področij formulirajo in rešujejo na enoten način. Razširjena je uporaba teorije grafov v elektrotehnikih in komunikacijskih omrežjih (Končan, 1998), arhitekturi (Šmuc, 1996), kemiji (Bončina, 1999; Perdih, 1993), ekonomiji (Parkin, 2000; Parkin, 2001; Trančar, 2000), pri dodeljevanju frekvenc (Šparl, 2001; Kuonen, 1996), v računalništvu (Jeran-Blažič, 1984).

Na področju elektrotehnike in komunikacijskih omrežij (Končan, 1998) je teorijo grafov mogoče uporabiti pri analizi električnih vezij in pri načrtovanju komunikacijskih omrežij. Teorijo grafov je mogoče uporabiti pri sistematičnem določanju zank. Graf vezja vsebuje vse veje in vsa spojišča v vezju. Pri načrtovanju komunikacijskih omrežij je mogoče uporabiti graf, imenovan "*najcenejše vpeto drevo*", ki ga avtor poišče s postopki *Kruskalov algoritem*, *Primov algoritem* in *Floydov algoritem*.

V arhitekturi (Škuc, 1996) je prikazan primer reševanja konkretnih arhitekturnih problemov s pomočjo teorije grafov. S pomočjo grafov je mogoče usklajevati različne zahteve glede združljivosti posameznih prostorov in na podlagi danih omejitev sestaviti tlorisni načrt. Na primeru danega načrta stavbe in plana medsebojnih delovnih obiskov uslužbencev jih je mogoče s pomočjo teorije grafov razporediti po prostorih tako, da je njihova skupna prehojena pot pri delovnih obiskih čim manjša.

Možnosti uporabe teorije grafov v kemiji so zelo široke (Bončina, 1999). Kemijski sestavi se že tako ali tako prikazujejo z diagrami. Razvoj teh diagramov je tesno povezan z razvojem koncepta valence, ki izhaja iz znanega dejstva o kemijskih ekvivalentih elementov. Vodik ima na primer valenco ena, ogljik valenco štiri. Uporaba istega izraza valenca je rezultat povezanosti med kemijo in teorijo grafov. Teorija grafov je izjemno uporabna tudi pri proučevanju in razlaganju izomerizma (molekul z isto kemijsko formulo in različnimi lastnostmi), pri čemer avtorica prikaže metodo štetja z "*drevesi*". Grafi so bili uporabljeni tudi pri mnogih drugih

kemijskih problemih, kot so: predstavitev policikličnih ogljikovodikov z grafi ogljikovih atomov, ki vsebujejo cikle, uporaba idej iz teorije grafov za poimenovanje molekul in za opis molekul v obliki, primerni za shranjevanje v računalniku – matrika grafa sosednosti ogljikovih atomov, uporaba grafov za zapis kemijskih reakcij, kjer točke ustrezajo molekulam, povezave pa reakcijam med temi molekulami, ter reševanje stereokemijskih problemov.

Pri dodeljevanju frekvenc (Šparl, 2001; Kuonen, 1996) je pomemben optimizacijski problem za načrtovanje celičnega sistema za mobilno telefonijo prireditev frekvenc celicam. Ena pomembnejših nalog pri planiranju celičnih omrežij je dodeljevanje frekvenc oddajnikom brez nedovoljene interference. Celične mreže so običajno predstavljene kot podgrafi neskončne trikotniške mreže. Nalogo porazdeljenega dodeljevanja frekvenc se lahko predstavi kot nalogo večbarvanja uteženih heksagonalnih grafov, kjer vektor uteži predstavlja številno klicev, ki naj bodo dodeljeni posameznim točkam.

V računalništvu (Jeran-Blažič, 1984) so prikazane metode za merjenje vzporednosti v računalniških programih, ki za analizo algoritmov uporabljajo programske grafe. Časovne enačbe za vzporedno in zaporedno izvajanje računalniških ukazov so konstruirane za dva modela računalniške arhitekture, krmiljene s pretokom podatkov. Razmerje med enačbami je uporabljeno kot merilo in ocena o obstoječih vzporednostih v računalniškem algoritmu. V kratkem so podane osnovne značilnosti računalnikov, krmiljenih s pretokom podatkov.

Metoda je uporabna tudi pri risanju zemljevidov, reševanju logističnih problemov, problemov razporeditve dejavnosti, distribucije npr. prometa, pri iskanju poti iz labirinta in podobno (Wilson, Watkins, 1997).

Razlog za razširjeno uporabo grafov je nedvomno v njihovi skrajni preprostosti. Graf ali digraf je zelo primeren in naraven način predstavitve informacij o zvezah med objekti – vse, kar je potrebno narediti, je, da se predstavi objekte s točkami, odnose med njimi pa z usmerjenimi (digraf) ali neusmerjenimi (graf) povezavami. Obstaja veliko različnih primerov takih predstavitev (Wilson, Watkins, 1997). V mnogih primerih je slikovna predstavitev vse, kar se potrebuje. Že predstavitev v tako preprosti slikovni obliki je pogosto dovolj, da se dobi vso potrebno informacijo o problemu. Uporaba take predstavitve pomaga poudariti za problem pomembne značilnosti.

Večino problemov, ki se jih lahko rešuje s teorijo grafov, se da opisati na štiri različne načine. Rešuje se lahko eksistenčne probleme (npr.: ali obstaja pot? ali je mogoče podpreti ogrodje?), konstrukcijske probleme (če obstaja, kako se jo da konstruirati?), probleme preštevanja (koliko obstaja in ali jih da prešteti?) in optimizacijske probleme (če jih obstaja več, katera je najboljša?).

K reševanju nalog, ki obravnavajo objekte in njihove medsebojne povezave, se pristopi s pomočjo predlagane

metode. Prvi korak k rešitvi problema je formulacija naloge v takšni obliki, da se jo lahko obravnava s tehnikami teorije grafov. Proces se imenuje matematično modeliranje. Problem se prikaže v obliki točk in njihovih medsebojnih povezav. Ustrezno formulirano nalogo se obravnava s pomočjo teorije grafov.

Uporabnost teorije grafov kot metodološkega orodja pri prostorskem planiranju je prikazana z dvema primeroma: pri načrtovanju krajinskega parka ter pri iskanju najkrajše poti v omrežju naselij. Teorija grafov in sistem matematičnega modeliranja nista podrobno opisana; prikazan je zgolj način njune uporabe v obeh primerih.

2. HIPOTEZA

Teorija grafov se zaradi izjemne preprostosti in natančnosti uspešno uporablja na številnih področjih. Teorijo grafov je mogoče uporabiti tudi kot metodološko orodje pri prostorskem planiranju. Primerna je pri obravnavi nalog, ki se ukvarjajo z objekti in povezavami med njimi. Originalni problem se z matematičnim modeliranjem pretvori v obliko, ki se jo lahko obravnava s teorijo grafov. Objekte se predstavi s točkami, odnose med njimi pa z medsebojnimi povezavami.

3. METODA

Uporabnost teorije grafov kot metodološkega orodja pri prostorskem, krajinskem in urbanističnem planiranju je prikazana z dvema primeroma.

Prvi primer predstavlja uporabo teorije grafov pri krajinskem načrtovanju. Uporabnost teorije grafov je prikazana s primerom uporabe pri načrtovanju omrežja poti v krajinskem parku. Iskanje najkrajše poti v omrežju naselij je drugi primer, ki dokazuje uspešnost uporabe predlagane metode.

Primer sta izbrana tako, da prikažeta čim bolj širok spekter možnosti, ki jih ponuja teorija grafov, in hkrati tako, da z zadostno preprostostjo problema omogočata razumevanje postopkov matematičnega modeliranja (abstrahiranje problema, njegovo pretvorbo v matematični jezik) dejanske problemske situacije in njihovo obravnavo s pomočjo teorije grafov. Vsebinsko sta primera izbrana tako, da vključujeta tako področje krajinskega in urbanističnega načrtovanja kot prostorskega planiranja. Za prikaz uporabnosti teorije grafov bi bilo mogoče izbrati katerikoli drug problem pri urejanju prostora, ki se ga da prikazati s pomočjo točk in njihovih medsebojnih povezav.

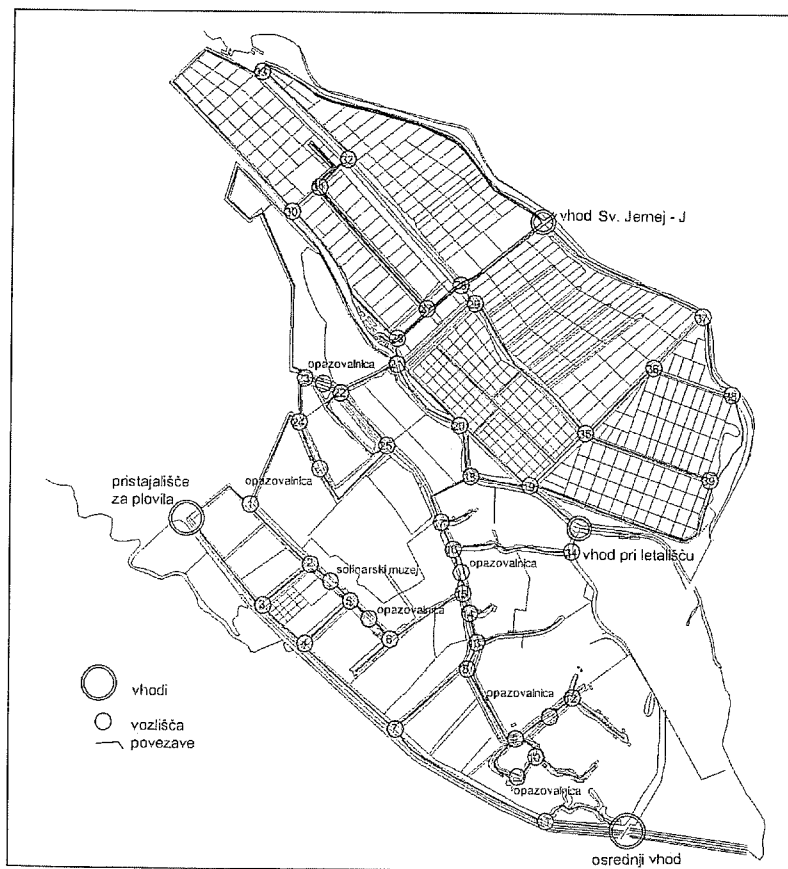

Sl. 1: Shema solin z vrisanimi potmi, opazovalnicami, muzejem, vhodi.

Fig. 1: Schema of the salt pans with marked paths, observation points, entrances, and the museum.

4.1.4 Določitev obhoda solin

Drugi del naloge predstavlja določitev takšnega obhoda solin, pri katerem bi se obiskovalec sprehodil po vsaki od 74 poti samo enkrat. Tak obhod bi omogočil obiskovalcem prijeten, ravno prav dolg sprehod po parku, med katerim bi si lahko ogledali vse znamenitosti.

S pomočjo teorije grafov se lahko preveri, ali je tak obhod sploh mogoče sestaviti.

Imenuje se enostavni obhod. Graf, ki bi ustrezal postavljenim zahtevam, bi bil Eulerjev graf, saj je po definiciji tisti povezan graf, v katerem obstaja enostavni obhod, na katerem so vse povezave grafa. Tak obhod se imenuje Eulerjev obhod.

Po izreku 6.1. je povezan graf G Eulerjev natanko takrat, ko ima vsaka točka sodo stopnjo. Če je G Eulerjev, potem ima vsaka točka sodo stopnjo, je potrební pogoj. Če ima vsaka točka sodo stopnjo, potem je G Eulerjev, je zadostni pogoj.

Graf G , ki ponazarja shemo solin, ima točke lihe stopnje, torej ni Eulerjev graf. V njem potemtakem ne obstaja enostavni obhod, na katerem bi bile vse povezave grafa.

Odgovor na vprašanje, ali je mogoče določiti tak obhod solin, da se obiskovalec sprehodi po vseh poteh in po vsaki le enkrat, je torej negativen.

4.1.5 Določitev najkrajših poti med štirimi vhodi

Tretji del naloge predstavlja določitev najkrajših poti med štirimi vhodi v krajinski park: med osrednjim vhom (GV), vhomom pri letališču (VS), vhomom pri J. (VJ) ter pristajališčem za plovila (P). Vsaka pot mora vključevati obisk v solinarskem muzeju (S). Razdalje med temi vhodi so kar precejšnje in zaradi velikega števila križišč poti slabo pregledne, kar zlasti nekoliko starejšim

obiskovalcem in otrokom onemogoča ogled parka. Z določitvijo najkrajših poti med štirimi vhodi, ki bi vključevale tudi obisk muzeja, bi se po eni strani povečalo obisk v muzeju, po drugi strani pa skrajšalo sprehode po parku, ki so za velik del obiskovalcev predolgi.

Graf ima toliko točk in povezav, da se da pri tej nalogi pomagati si z razdelitvijo grafa na posamezne sklope – podgrafe. Graf je tako sestavljen, da se že po hitri presoji lahko ugotovi, kateri podgraf ne more vsebovati najkrajših poti, zato se ga izloči in obravnava le podgraf, v katerem se nahajajo najkrajše poti.

Išče se povezave med štirimi vhodi, poti pa morajo vključevati točko S (solinarski muzej). Išče se torej najkrajše povezave med točkami P in GV, P in VJ, P in VS, GV in VJ, GV in VS ter VJ in VS, ki vključujejo S.

Ker se dejansko išče najkrajše poti med vhodi in S, se lahko problem zastavi kot iskanje unije najkrajših poti med vhodi in S. Ker mora vsaka pot vsebovati S, se lahko dejansko poišče najkrajše poti med P in S, GV in S, VJ in S ter VS in S. V naslednjem koraku posamezne odseke poti med sabo združujemo z unijo poti. Paziti moramo le, da se posamezna odseka ne prekrivata, saj potem unija ni več pot.

Prve tri najkrajše poti: med P in GV, P in VJ, P in VS, se je poiskalo z *algoritmi najkrajših poti*. Tako se je našlo tudi najkrajše poti med P in S, GV in S, VJ in S ter VS in S.

Druge tri najkrajše poti, GV in VJ, GV in VS ter VJ in VS, se je poiskalo z unijo najkrajših poti med P in S, GV in S, VJ in S ter VS in S. Pri tem se je preverilo, ali se poti ne križajo.

4.1.5.1 Pot med P in GV

Pri iskanju najkrajše poti med P in GV se je priredilo smiselni podgraf. Išče se po algoritmu najkrajših poti v podgrafu.

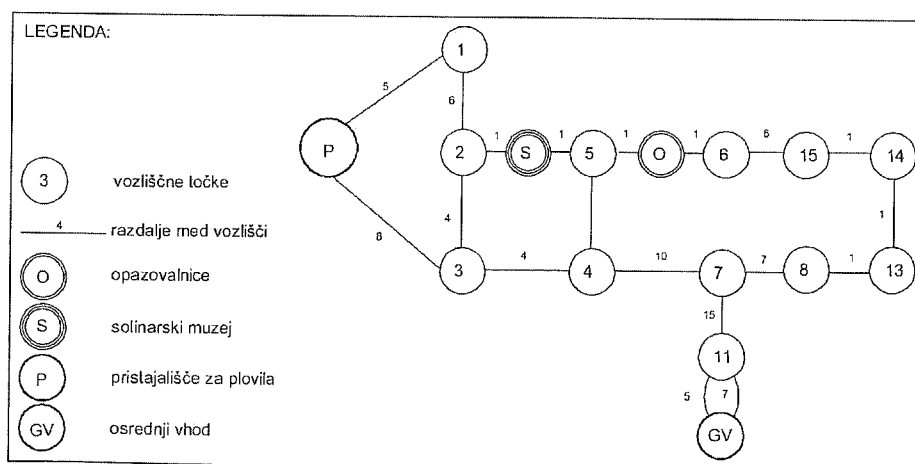

Sl. 3: Shema podgrafa P-GV.
Fig. 3: Schema of subgraph P-GV.

Tabela 1: Algoritem najkrajših poti med P in GV.

Table 1: Algorithm of the shortest routes between P and GV.

točke	P	1	2	3	S	4	5	O	6	15	14	13	8	7	11	GV
P	0	5		8												
1		5	11													
2			11	12	12											
S ¹ , 3				12	12		13									
5,4						17	13	14						27		
O								14	15							
6									15	21						
15										21	22					
14											22	23				
13												23	24			
8													24	31		
7														27	42	
11															42	47
GV																47

¹Izbere se pot preko S zaradi zahteve, da pot mora vključevati S.

Najkrajša pot od P do GV in obratna, ki vključuje S, je pot P-1-2-S-5-4-7-11-GV dolžine 47.

Rezultat se lahko izrabi tudi za prikaz najkrajše poti od P do S in od GV do S. Najkrajša pot od P do S je P-1-2-S dolžine 12. Najkrajša pot od GV do S je GV-11-7-4-5-S, dolžine 35.

4.1.5.2 Pot med P in VJ

Pri iskanju najkrajše poti med P in VJ se je priredilo smiselni podgraf. Išče se po algoritmu najkrajših poti v podgrafu.

Najkrajša pot od VJ do P (in obratna), ki vključuje S, je pot VJ-28-27-26-30-23-24-1-2-S-5-4-3-P, dolžine 91.

Rezultat se lahko uporabi tudi za prikaz najkrajše poti od VJ do S. Hkrati se prepriča, ali je pot najkrajša pot P-S, do katere se je prišlo v točki a, enaka tukaj dobljeni najkrajši poti med P in S.

Najkrajša pot od P do S v tem primeru je P-3-4-5-S, dolžine 17. Najkrajša pot od VJ do S je VJ-28-27-26-30-23-24-1-2-S, dolžine 74. Kot je videti, je bilo potrebno izbrati novo najkrajšo pot med P in S, ker povezave 1-2-S vključuje že najkrajšo pot med VJ in S.

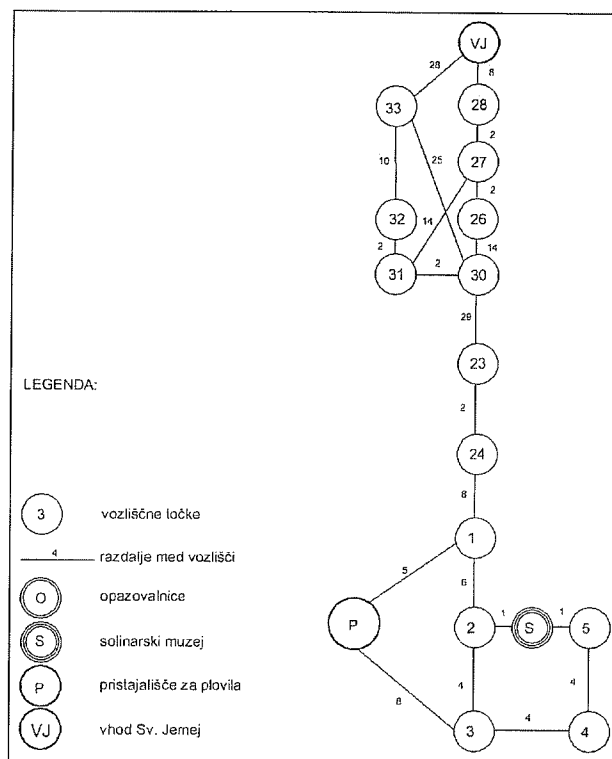

Sl. 4: Shema podgrafa P-VJ).

Fig. 4: Schema of subgraph P-VJ).

Tabela 2: Algoritem najkrajših poti med P in VJ.
Table 2: Algorithm of the shortest routes between P and VJ.

točke	VJ	28	33	27	26	30	32	31	23	24	1	2	S	5	4	3	P
VJ	0	8	28														
28		8		10													
27				10	12			24									
26					12	26											
30						26		28	55								
31,33			28			53	30	28									
32							30										
30 ¹						26			55								
23									55	57							
24										57	65						
1											65	73					70
2												73²	74			77	
S													74	75			
5														75	79		
4															79	83	
3																83³	91
P																	91³

¹Pot je potrebno nadaljevati preko točke 30, saj povezava 30-23 predstavlja začetek mostu do P. Izbere se manjši začetni potencial, torej 26. ²Izbrati je potrebno pot 1-2 in ne 1-P, ker je treba vključiti še S. ³Izbrati je treba večji začetni potencial, ker vključuje še S.

4.1.5.3 Pot med P in VS

Pri iskanju najkrajše poti med P in VS se je priredilo smiselni podgraf. Išče se po algoritmu najkrajših poti v podgrafu.

Najkrajša pot od VS do P (in obratna), ki vključuje S, je pot VS-34-16-O-15-6-O-5-S-2-1-P, dolžine 34.

Rezultat se lahko uporabi tudi za prikaz najkrajše poti od VS do S. Hkrati se prepriča, ali je to najkrajša pot P-S, do katere se je prišlo v točki 4.1.5.1, enaka tukaj dobljeni najkrajši poti med P in S. Najkrajša pot od P do S v tem primeru je P-1-2-S, dolžine 12 in je enaka najkrajši poti iz točke 4.1.5.1. Najkrajša pot od VS do S je VS-34-16-O-15-6-O-5-S, dolžine 22.

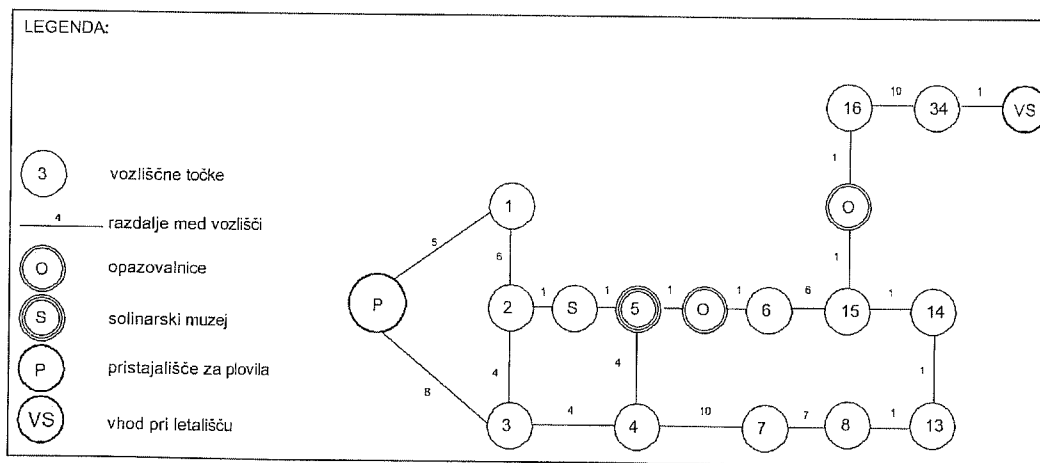

Sl. 5: Shema podgrafa P-VS.
Fig. 5: Schema of subgraph P-VS.

Tabela 3: Algoritem najkrajših poti med P in VS.
Table 3: Algorithm of the shortest routes between P and VS.

točke	VS	34	16	O	15	14	13	8	7	4	6	O	5	S	1	2	3	P
VS	0	1																
34		1	11															
16			11	12														
O				12	13													
15					13	14					19							
14						14	15											
13							15	16										
8								16	23									
7									23	33								
4										33								
5																		
O																		
6																		
O																		
5																		
S																		
2																		
3																		
1																		
P																		

4.1.5.4 Pot med GV in VJ

Najkrajšo pot med GV in VJ se izbere z unijo najkrajših poti med GV in S ter VJ in S, saj je najkrajša pot od GV in VJ, ki vključuje S, seštevek najkrajše poti med GV in S ter S in VJ. Pri tem se preveri, če se obe najkrajši poti ne križata.

Najkrajša pot od GV do S je GV-11-7-4-5-S, dolžine 35. Najkrajša pot od VJ do S je VJ-28-27-26-30-23-24-1-2-S, dolžine 74. Poti se ne križata, ker nimata skupnih povezav.

Najkrajša pot med GV in VJ je torej GV-11-7-4-5-S-2-1-24-23-30-26-27-28-VJ, dolžine 109.

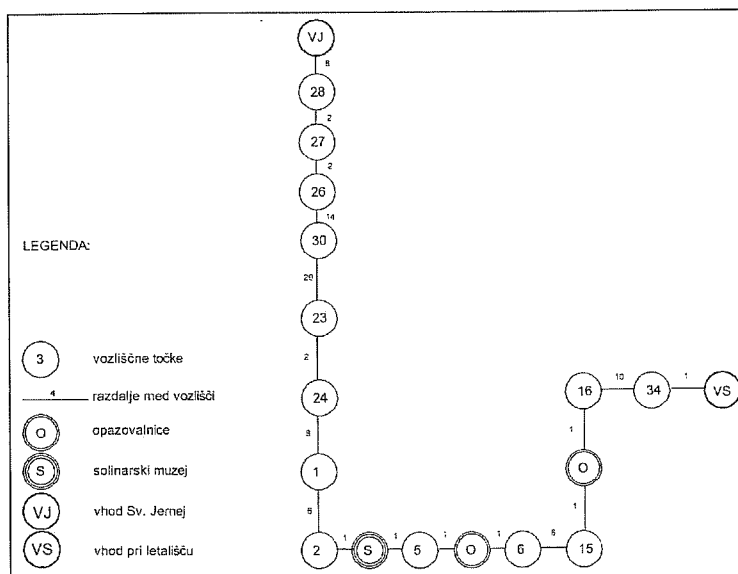

Sl. 6: Shema podgrafa GV-VJ.
Fig. 6: Schema of subgraph GV-VJ.

4.1.5.5 Pot med VS in VJ

Najkrajšo pot med VS in VJ se izbere z unijo najkrajših poti med VS in S ter VJ in S, saj je najkrajša pot od VS in VJ, ki vključuje S, seštevek najkrajše poti med VS in S ter S in VJ. Pri tem se preveri, ali se obe najkrajši poti ne križata.

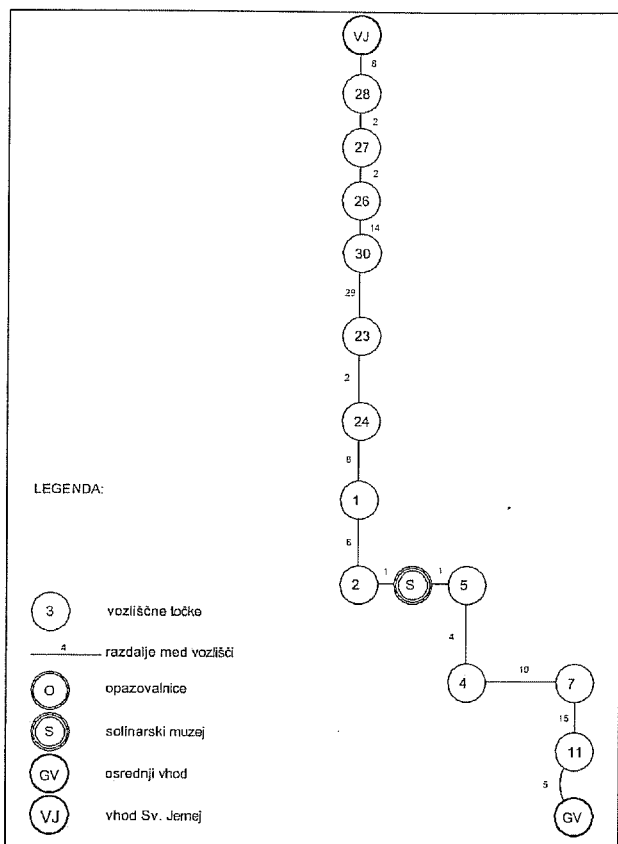

Sl. 7: Shema podgrafa VS-VJ.
Fig. 7: Schema of subgraph VS-VJ.

Najkrajša pot od VS do S je VS-34-16-O-15-6-O-5-S, dolžine 22. Najkrajša pot od VJ do S je VJ-28-27-26-30-23-24-1-2-S, dolžine 74. Poti se ne križata, ker nimata skupnih povezav (lahko pa bi imeli skupno vozlišče).

Najkrajša pot med VS in VJ je torej VS-34-16-O-15-6-O-5-S-2-1-24-23-30-26-27-28-VJ, dolžine 96.

4.1.5.6 Pot med VS in GV

Najkrajšo pot med VS in GV se izbere z unijo najkrajših poti med VS in S ter GV in S, saj je najkrajša pot od VS in GV, ki vključuje S, seštevek najkrajše poti med VS in S ter S in GV. Pri tem se preveri, če se obe najkrajši poti ne križata.

Najkrajša pot od VS do S je VS-34-16-O-15-6-O-5-S, dolžine 22. Najkrajša pot od GV do S je GV-11-7-4-5-S,

dolžine 35.

Najkrajša pot med VS in GV bi bila torej VS-34-16-O-15-6-O-5-S-5-4-7-11-GV, če se povezuje 5-S ne bi dvakrat ponovila, zaradi česar sta poti nezdružljivi, saj njuna unija ni več pot. Poišče se drugo najkrajšo pot med GV in S, ki nima povezave 5-S. Sta dve možnosti: GV-11-7-4-3-2-S, dolžine 37 in GV-11-7-4-3-P-1-2-S, dolžine 54. Izbere se prvo možnost, ki je krajša, poleg tega pa ne prečka točke P.

Najkrajša pot med VS in GV je torej VS-34-16-O-15-6-O-5-S-2-3-4-7-11-GV, dolžine 61.

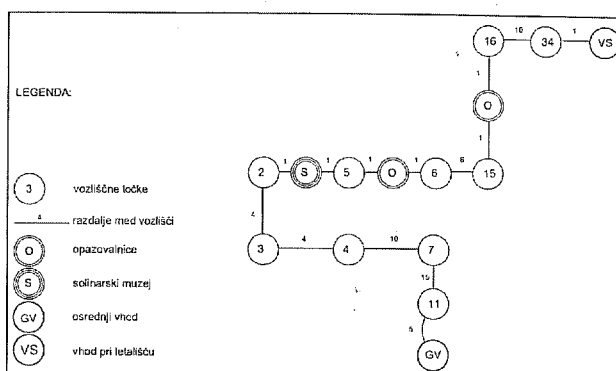

Sl. 8: Shema podgrafa VS-GV.
Fig. 8: Schema of subgraph VS-GV.

4.2 Načrtovanje stikov v omrežju naselij

V razvejanem regionalnem omrežju petnajstih naselij je potrebno poiskati najkrajše poti med kraji A, B in C. Med temi tremi kraji je potrebno poiskati najprimernejšega za gradnjo nove osnovne šole. Kriterij izbora je dostopnost do vseh ostalih štirinajstih naselij v regiji. Izbere se kraj, do katerega je seštevek vseh ostalih poti najkrajši.

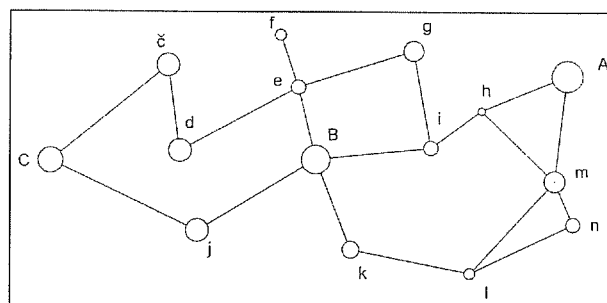

Sl. 9: Shema regionalnega omrežja naselij.
Fig. 9: Schema of the regional network of settlements.

4.2.1 Naloga

Prvi del naloge predstavlja prikaz omrežja naselij in njihovih medsebojnih povezav s pomočjo grafa. Naselja

se prikaže s točkami, povezave med naselji pa z nesmerjenimi povezavami. Drugi del naloge predstavlja iskanje najkrajših poti med kraji A, B in C. Išče se s pomočjo *algoritma najkrajših poti*. Tretji del naloge je najbolj kompleksen. S pomočjo *algoritma najkrajših poti* se išče povezave med kraji A, B in C in ostalimi naselji. Za določitev najugodnejšega položaja nove šole v enem od treh krajev se sešteje dolžine najkrajših poti za vse tri primere.

4.2.2 Oblikovanje omrežja točk in povezav in prikaz grafa F z matematičnim modeliranjem

Prvi del naloge predstavlja prikaz omrežja naselij in njihovih medsebojnih povezav s pomočjo grafa. Naselja se prikaže s točkami, povezave med naselji pa z nesmerjenimi povezavami. S pomočjo matematičnega modeliranja se omrežje točk (naselja) in povezav prikaže z grafom.

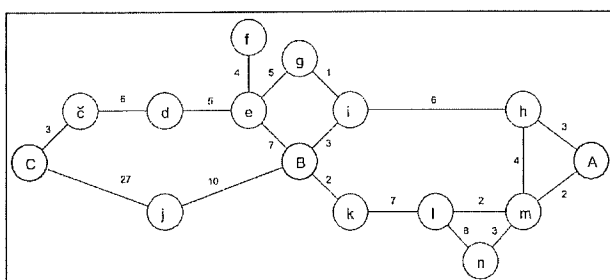

Sl. 10: Shema grafa s prikazanimi dolžinami povezav.
Fig. 10: Schema of the graph with connection distances.

Graf F ima 15 točk in 19 povezav. Stopnje točk so prikazane z d.

Graf F:

$n = 15$

$m = 19$

$d = (1, 2, 2, 2, 2, 2, 2, 2, 2, 3, 3, 3, 4, 4, 4)$.

Po *lemi o rokovanju* je vsota stopenj točk 38 enaka polovici $m = 19$.

Graf je povezan, saj po definiciji obstaja pot med poljubnima točkama grafa F.

4.2.3 Določitev najkrajših poti med naselji A, B in C

Drugi del naloge predstavlja iskanje najkrajših poti med kraji A, B in C. Pomagati se da z *algoritmom najkrajših poti*.

Graf F se razdeli na smiselne podgrafe, saj ima graf F veliko točk in povezav. Graf F je tako sestavljen, da se da že po hitri presoji ugotoviti, kateri podgraf ne more vključevati najkrajših poti med štirimi kraji.

4.2.3.1 Pot med A in B

Pri iskanju najkrajše poti med A in B je bil prirejen smiselni podgraf.

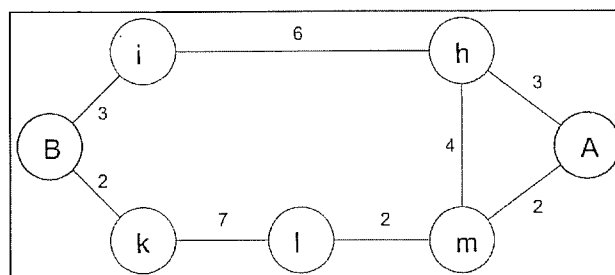

Sl. 11: Shema podgrafa A-B.
Fig. 11: Schema of subgraph A-B.

Ugotovitev je, da najkrajše poti ni potrebno iskati z algoritmom, saj že prireditev smiselnega podgrafa jasno pokaže, da obstajata le dve možni poti od A do B: A-h-i-B, dolžine 12 in A-m-l-k-B, dolžine 13. Najkrajša pot med A in B je torej pot A-h-i-B, dolžine 12.

4.2.3.2 Pot med B in C

Tudi pri iskanju najkrajše poti med B in C je bil prirejen smiselni podgraf B-C.

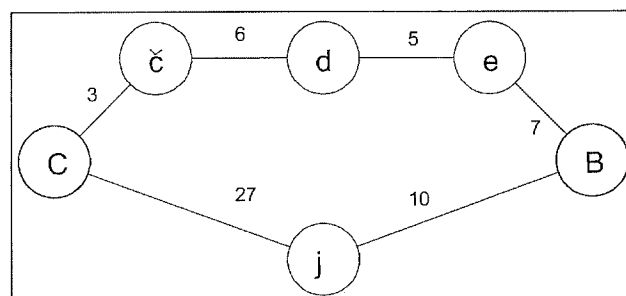

Sl. 12: Shema podgrafa B-C.
Fig. 12: Schema of subgraph B-C.

Ugotovitev je, da najkrajše poti ni potrebno iskati z algoritmom, saj že prireditev smiselnega podgrafa jasno pokaže, da sta le dve možni poti od B do C: B-e-d-č-C, dolžine 21 in B-j-C, dolžine 37. Najkrajša pot med B in C je torej pot B-e-d-č-C, dolžine 21.

4.2.3.3 Pot med A in C

Prirejen je bil smiselni podgraf. Povezava A-m-l-k-B je bila izpuščena, saj se je ugotovilo, da je daljša od povezave A-h-i-B, ki je sestavni del podgrafa A-C. Prav tako se je smiselno izpustilo povezavo B-j-C, saj je dokazano daljša od povezave B-e-d-č-C, prav tako dela tega podgrafa.

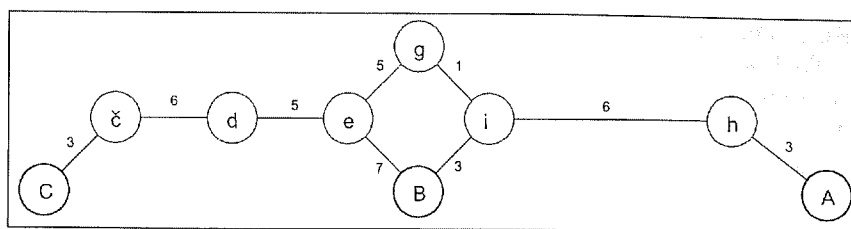

Sl. 13: Shema podgrafa A-C.
Fig. 13: Schema of subgraph A-C.

Tudi pri podgrafu A-C najkrajše poti ni bilo treba iskati z algoritmom, saj se je s pomočjo grafičnega prikaza smiselnega podgrafa ugotovilo, da gre ponovno le za dve možni poti med A in C: razcep i-g-e, dolžine 6 ali razcep 1-B-e, dolžine 10. Najkrajša pot med A in C je A-h-i-g-e-d-č-C, dolžine 29.

4.2.4 Določitev najugodnejšega položaja nove šole v krajih A, B ali C glede na prometno povezanost z omrežjem naselij

Najugodnejši položaj nove osnovne šole v krajih A, B ali C je določen glede na seštevek oddaljenosti vseh krajev od vsakega od krajev A, B in C.

4.2.4.1 Oddaljenost od kraja A

Bližnje točke se lahko določi s pomočjo grafa. Pomagajo ugotovitve najkrajših razdalj med A, B in C.

	B	C	č	d	e	f	g	h	i	j	k	l	m	n	Seštevek najkrajših poti
Odd.	12	21	18	12	7	11	4	9	3	10	2	9	11	14	187

4.2.4.2 Oddaljenost od kraja B

Bližnje točke se lahko določi s pomočjo grafa. Pomagati se da z ugotovitvami najkrajših razdalj med A, B in C.

	A	C	č	d	e	f	g	h	i	j	k	l	m	n	Seštevek najkrajših poti
Odd.	12	29	26	20	15	19	10	9	3	22	11	4	2	5	143

Ugotoviti se da, da je kraj B primernejši za postavitev nove šole od kraja A, saj je vsota najkrajših razdalj posameznih krajev krajša do kraja B.

4.2.4.3 Oddaljenost od kraja C

	B	A	č	d	e	f	g	h	i	j	k	l	m	n	Seštevek najkrajših poti
Odd.	29	21	3	9	14	18	19	38	32	27	31	38	23	26	328

Razdaljo C-h se npr. dobi kot unijo najkrajših poti C-B in B-h = 38.

Ugotovi se lahko, da je kraj C najmanj primeren za postavitev nove šole. Najprimernejši je kraj B, saj je vsota najkrajših razdalj posameznih krajev do njega najmanjša.

5. REZULTATI IN RAZPRAVA

Teorijo grafov je mogoče uporabiti pri načrtovanju prostora. Metoda je bila preizkušena v dveh primerih. Pri načrtovanju krajinskega parka Sečoveljskih solin je bila želja najti tak obhod krajinskega parka, da bi se

obiskovalec sprehodil po vsaki od 74 poti parka samo enkrat, ter najkrajše povezave med štirimi vhodi v park, ki vključujejo obisk v solinarskem muzeju. S pomočjo matematičnega modeliranja je problem poenostavljen, abstrahiran in prikazan v obliki grafa. Vozlišča, opazovalnice, vhodi in solinarski muzej so prikazani s toč-

kami, poti med njimi pa z neusmerjenimi povezavami. S pomočjo izreka 6.1 (Wilson, Watkins, 1997) je bilo dokazano, da v krajinskem parku ni mogoče sestaviti zahtevanega obhoda, saj graf s točkami lihe stopnje ni Eulerjev graf, v katerem bi obstajal enostavni obhod. Najkrajše povezave med posameznimi vhodi, ki vključujejo obisk v solinarskem muzeju, so poiskane s prireditvijo smiselnih podgrafov in algoritmi najkrajših poti.

V drugem primeru, pri načrtovanju stikov v omrežju naselij, se je iskalo najkrajše poti med kraji A, B in C. Med temi tremi kraji je bilo potrebo izbrati najprimernejšega za gradnjo nove osnovne šole po kriteriju trajnosti – najkrajših dostopov iz ostalih naselij regionalnega omrežja. Tudi tu je problem s pomočjo matematičnega modeliranja poenostavljen, abstrahiran in prikazan v obliki grafa. Naselja so prikazana s točkami, povezave med njimi pa z neusmerjenimi povezavami. Najkrajše povezave med kraji A, B in C so bile poiskane s prireditvijo smiselnih podgrafov. Že slikovni prikaz je bil dovolj nazoren, tako da algoritma najkrajših poti ni bilo potrebno uporabiti. S podobnim postopkom so bile izračunane razdalje posameznih krajev do A, B in C, seštete in kot najprimernejšo lokacijo za postavitev nove osnovne šole je bil predlagan kraj B, saj je bila vsota najkrajših razdalj posameznih krajev do njega najkrajša.

Ugotoviti se da, da je teorija grafov lahko v veliko pomoč pri prostorskem planiranju pri reševanju problemov, ki se jih lahko prikaže s točkami in povezavami med njimi. Ugotovi se lahko, da teorija grafov res ponuja izjemno natančne in preproste metode pri rešitvi prostorskih problemov, ki so bili do sedaj rešljivi le s poskušanjem in ugibanjem. V članku so prikazane zgolj nekatere možnosti uporabe teorije grafov, ki seveda predstavljajo le "vrh ledene gore" možnosti, ki jih ponuja.

Prednost uporabe grafov je v njihovi skrajni preprostosti. S pomočjo matematičnega modeliranja se problem toliko poenostavi, da ga lahko prikažemo v obliki točk in njihovih medsebojnih povezav. Rekli bi lahko, da se ga prenese iz realnega v matematični prostor. Ko je problem prikazan v tej obliki, se ga obravnava s pomočjo algoritmov. Poglavitna prednost metode je natančno, hitro in zanesljivo reševanje nekaterih vprašanj, ki so bila do zdaj možna le s poskušanjem in ugibanjem. Avtorica meni, da je teorija grafov uporabna kot metodološko orodje pri prostorskem načrtovanju. Primerna je predvsem zaradi natančnosti in relativne preprostosti uporabe.

Poleg prednosti uporaba teorije grafov kot metodološkega orodja seveda prinaša tudi nekaj pomanj-

kljivosti. Predvsem zahteva nekaj osnovnega znanja diskretne matematike, področja, v katerega sodi. Proces matematičnega modeliranja, ključen pri formulaciji naloge v obliko, ki se jo obravnava s teorijo grafov, ima določene omejitve in originalni problem lahko posname zgolj do določene stopnje. Druga omejitev metode je, da je kvantitativna in ne kvalitativna. Z njo se da zajeti osnovni problem brez posameznosti (lahko se prikaže dolžino poti, ne pa neprehodnosti ali lepega razgleda). Zaradi tega so številni problemi preveč kompleksni in je zanje model z grafi preveč enostaven. Pri reševanju kompleksnih problemov s številnimi, tudi subjektivnimi ali kvalitativnimi vidiki, je metoda manj uporabna. Pri urejanju omrežja poti v solinah na primer se lahko v matematični model vključi dolžino poti, ne more pa se lepote razgleda ali pretežkega vzpona. Če se na primer želi modelirati pretok prometa po cestah majhnega mesta, potem je potrebno upoštevati še toliko dodatnih dejavnikov (kot so hitrost prometa, ozka grla, prometne nesreče), da je vsak zaključek, ki se ga naredi iz grafa, neustrezen za opis dejanskega stanja. Seveda tudi vključitev subjektivnih dejavnikov v proces modeliranja ostaja eden od izzivov, ki jih bo mogoče reševati v prihodnje.

Teorija grafov je uporabna tudi v drugih znanostih, povezanih s prostorskim planiranjem. Široke možnosti ponuja zlasti v socioloških znanostih, pri iskanju uravnoveženosti in simetričnosti odnosov (Wilson, Watkins, 1997). Uporabna je pri načrtovanju porazdelitve in izključenosti prometnih tokov, v elektrotehnik in komunikacijskih omrežjih (Končan, 1998), arhitekturi (Šmuc, 1996), kemiji (Perdih, 1993), ekonomiji (Trančar, 2000), pri dodeljevanju frekvenc (Šparl, 2001; Kuonen, 1996), v računalništvu (Jerman-Blažič, 1984) in sploh povsod, kjer obstajajo problemi, ki se jih lahko prikaže kot množico točk in njihovih medsebojnih povezav.

Teorija grafov je hitro razvijajoče se področje diskretne matematike, ki ponuja vedno nove možnosti praktične uporabe. Tudi zaradi tega je morda smiselno uvesti nekatere preprostejše metode, ki jih ponuja, tudi na področje prostorskega planiranja. Seveda so vse možnosti še odprte. V prihodnje bo potrebno predvsem skušati vključiti tudi subjektivne dejavnike v proces matematičnega modeliranja.

ZAHVALA

Zahvaljujem se prof. dr. Alešu Založniku, ki me je kot mentor spodbujal na poti v svet grafov in mi ponujal trdno teoretično oporo pri pripravi tega članka.

APPLICABILITY OF GRAPH THEORY AS OF A METHODOLOGICAL IMPLEMENT IN SPATIAL PLANNING

Manca PLAZAR MLAKAR

University of Primorska, Science and Research Centre of Koper, SI-6000 Koper, Garibaldijeva 1

e-mail: manca.plazar@zrs-kp.si

SUMMARY

Graph theory is highly applicable as a methodological implement in spatial planning. As part of discrete mathematics it deals with objects and connections between them. It enables a simple solution of problems occurring during planning, which can be presented as a multitude of points and their interconnections and have been till now solvable merely through guesswork.

The author presents two cases of spatial planning in which the graph theory was used. In the planning of Sečovlje Salina Nature Park she attempts to find a specific round of the park that would require a visitor to walk along each of the 74 paths, each only once, as well as the shortest links between the four entrances to the park, which must include a visit to the Museum of Salt-making. With the aid of mathematical modelling, she presents the problem in the form of a graph: intersections, viewing platforms, entrances, Museum of Salt-making with points, and paths between them with undirected linkages. She proves that no required round can be delineated in the park, for in the graph with points of odd degree a simple round is not possible. The shortest linkages between separate entrances, which include a visit of the Museum of Salt-making, are established through arrangement of logical sub-graphs and with algorithms of the shortest paths.

In the second case, i.e., planning of contacts and distribution of activities in the network of settlements, the author looks for the shortest paths between places A, B and C. Amongst these places, the most suitable one is to be chosen for the construction of a new primary school according to the constancy criterion – the shortest accesses from other regional network settlements. The problem is presented with the aid of mathematical modelling in the shape of a graph: the settlements with points and the connections between them with undirected linkages. The shortest connections between places A, B and C are obtained through arrangement of logical sub-graphs. But the graphic presentation itself was so evident that no algorithm of the shortest paths was necessary. With a similar procedure, the distances of separate settlements to places A, B and C are calculated and then added up. The author proposes place B as the most suitable locality for the construction of a new school, as the sum of shortest distances of separate settlements to it was the lowest.

In the conclusion, the author presents her assessments of the advantages and weaknesses of the graph theory as a methodological implement. It is exceptionally applicable in the solving of those problems in spatial planning that can be presented as a multitude of points and their interconnections, for it offers highly accurate and simple methods in solving the problems that have till now been solvable merely through guesswork. The major deficiency of this method is simplification of the problem in the process of mathematical modelling.

Key words: graph theory, methodological implement, spatial planning, landscape planning

VIRI IN LITERATURA

Bončina, M. (1999): Zgodovinski razvoj teorije grafov. Ljubljana, Univerza v Ljubljani, Pedagoška fakulteta in Fakulteta za matematiko in fiziko.

Jerman-Blažič, B. (1984): Uporaba programskih grafov pri ugotavljanju vzporednosti v računalniških algoritmih. Informatica 2/84. Ljubljana, Slovensko društvo Informatika, 20-23.

Končan, T. (1998): Uporaba teorije grafov v elektrotehniko in komunikacijskih omrežjih. Ljubljana, Pedagoška fakulteta Univerze v Ljubljani.

Kuonen, P. (1996): Graph theory applied to mobile network optimization. Elektrotehniški vestnik, 2/96. Ljubljana, Elektrotehniška zveza Slovenije, 69-72.

Perdih, M. (1993): Uporaba teorije grafov pri reševanju nekaterih stereokemijskih problemov. Ljubljana, Fakulteta za kemijo in kemijsko tehnologijo Univerze v Ljubljani.

Plazar Mlakar, M., Mlakar, A. (2000): Prostorski ureditveni posegi v Krajinskem parku Sečoveljske soline. *Annales* 10/00. Koper, Zgodovinsko društvo za južno Primorsko – Znanstveno-raziskovalno središče Republike Slovenije Koper, 263-280.

Šmuc, V. (1996): Uporaba teorije grafov v arhitekturi. Ljubljana, Pedagoška fakulteta Univerze v Ljubljani.

Šparl, P. (2001): Uporaba teorije grafov za naloge deljevanja frekvenc. Občni zbor Društva matematikov,

fizikov in astronomov Slovenije, 53/01. Ljubljana, Društvo matematikov, fizikov in astronomov Slovenije, 45.

Trančar, V. (2000): Tehnična analiza delnic in njena uporaba v praksi. Maribor, Ekonomsko-poslovna fakulteta Maribor.

Wilson, R., Watkins, J. (1997): Uvod v teorijo grafov. Ljubljana, Društvo matematikov, fizikov in astronomov Slovenije.

izvirni znanstveni članek
prejeto: 2003-11-09

UDK 711.523:711.47(497.4 Koper)

PROCESI V MESTNIH JEDRIH. PRIMER UMEŠČANJA UNIVERZITETNEGA PROGRAMA V HISTORIČNO MESTNO JEDRO KOPRA

Boštjan BUGARIČ

Univerza na Primorskem, Znanstveno-raziskovalno središče Koper, SI-6000 Koper, Garibaldijeva 1
e-mail: bostjan.bugaric@zrs-kp.si

IZVLEČEK

Praznjenje historičnega mestnega jedra v Kopru je posledica neskladnega prostorskega planiranja. Družbene vsebine se selijo na mestno obrobje, ker se tam nahajajo cenejša zemljišča v primerjavi z zemljišči v mestnem jedru. Članek obravnava umestitev programa univerze v historično mestno jedro Kopra. V razvoju univerzitetnega mesta igra ključno vlogo revitalizacija posameznih lokacij v mestnem jedru. V okviru scenarija univerzitetnega mesta je na študiji primera predstavljena možnost alternativnega pristopa prenavljanja degradiranih ambientov. Študija primera obsega območje Servitskega samostana, na katerega je aplicirana strategija oživljanja opuščenih ambientov. Uporabljen je pristop reševanja težav "od spodaj navzgor", kjer se v proces planiranja vključuje lokalno skupnost, lokalne akterje ter širšo javnost.

Ključne besede: historično mestno jedro Kopra, gentrifikacija, konzervacija, turistifikacija, Servitski samostan

I PROCESSI NEI CENTRI STORICI. L'ESEMPIO DELL'INSERIMENTO DEL PROGRAMMA UNIVERSITARIO NEL CENTRO STORICO DI CAPODISTRIA

SINTESI

Lo svuotamento del centro storico di Capodistria è stato causato da una pianificazione urbanistica inorganica. I contenuti sociali si sono trasferiti ai margini della città, dove i terreni sono meno cari. L'articolo esamina la collocazione dei programmi universitari nel centro storico. Nello sviluppo della città universitaria, la rivitalizzazione di alcuni luoghi giocherà un ruolo chiave. Lo studio sulla futura città universitaria presenta la possibilità di un approccio alternativo al rinnovo degli ambienti degradati. Lo studio riguarda l'area del Convento dei Serviti, per la quale si propone un recupero dei locali abbandonati. Il metodo impiegato è quello della soluzione dei problemi "dal basso verso l'alto", al quale – nel processo di pianificazione – partecipano la comunità locale, i soggetti locali e l'opinione pubblica più generale.

Parole chiave: centro storico di Capodistria, gentrificazione, conservazione, turistificazione, convento dei Serviti

1. UVOD

Sodobni prostor oblikujejo nestabilni procesi ekonomskih, političnih in družbenih sprememb. Zaradi dinamike odnosov se v mestnih ravneh oblikujejo različne programske smernice razvoja. Vse večji poudarek je na razvoju komunikacijskih sistemom. Z njimi se zagotavlja hiter dostop in povezava med lokacijami. Prometna omrežja hitrih cestnih povezav ustvarjajo nove prostorske ravni, ki jih najpogosteje napolnjujejo komercialni programi. Zakaj komercialni program prevzema vse več mestnega prostora? Razvoj prostora potrošnje je vsekakor rezultat ustrezne programske ponudbe in atraktivnosti dogajanja. Tako zasnovan prostor dobiva večjo naklonjenost uporabnikov in zaradi tega tudi večjo obiskanost. Tudi preostale programske vsebine se namesto v programsko opuščeni mestnih jedrih oblikujejo in krepijo v komercialnih ravneh mesta, ki se nahajajo na mestnem obrobju. Historično mestno jedro postaja identifikacijsko neprepoznavno, zaradi česa se izgublja atraktivnost za razvoj novih družbenih vsebin.

Članek obravnava tematiko razvoja sodobnega mesta. Osnovni cilj je dokazati in upravičiti prenovo mestnih jeder z ustreznimi družbenimi vsebinami. Poleg tega so podani odgovori na naslednja vprašanja: kakšno je sodobno mesto, kdo so njegovi akterji in katere strategije so primerne za prenovo degradiranega mestnega jedra? Reševanje problematike je smiselno obravnavati na principu reševanja težav "od spodaj navzgor". Strategija omogoča vključevanje degradiranih mikro lokacij v sistem mesta. Koliko in kako uspešen je tovrstni način prenove podaja analiza lokacije Servitskega samostana v Kopru.

2. PODOBA IN IDENTITETA MESTA

Razvoj mestnega značaja je odvisen od kvantitativne razporeditve programa v določenih mestnih ravneh. Za ustrezno prezentacijo mestne podobe je pomembna predstavitev zgodovinskega mestnega jedra, ki se mora programsko dopolnjevati s sodobnim mestom. To povezuje zgodovinski in moderni del v enotno doživljajsko sliko, ki zajema fizično komponento in procese na kulturni, upravni, izobraževalni, potrošni in zabavišni sferi. Kvalitetna prenova mestnih jeder omogoča vzpostavitev osnovnega značaja mesta, ki ga oblikuje njegove značilne poteze.

Identiteta celotnega mesta je rezultat predstav, ki jih o njem ustvari opazovalec. Stanič (1991) jo definira kot vsoto različnih zgodovinskih, socioloških, ekonomskih, umetnostnih, etnoloških ipd. občutkov, ki so v funkciji zadovoljevanja potreb opazovalca v času njegovega

potovanja skozi mesto, prihoda v mesto, bivanja v njem ali drugega spoznavanja mesta. Vizualni elementi mesta oziroma njegova arhitektura so potemtakem zunanji elementi identitete, ki dajejo opazovalcu osnovno prepoznavno oznako prostora. Opazovalec si o mestu ustvari svojo lastno sliko, ki temelji na mentalnih podobah, spominu, vtisih in občutkih, ki jih dobi v mestu. Slika o mestu ni samo zrcalna podoba realnega stanja, ampak jo sestavljajo tri različne komponente, ki jih zaznava opazovalec: *kognitivna komponenta* zaznava neločljivo združene lastnosti opazovanega objekta, *afektivna komponenta* se pogojuje z naklonjenostjo opazovalca v skladu z lastnim vrednostnim sistemom, *akcijska komponenta* združuje splet odzivov nasproti objektu glede na zaznavne atribute (Stanič, 1991). Vse te komponente se združujejo v enotno mestno podobo, ki je za uporabnika posebnega pomena, saj se na njeni osnovi začne gradnja mestne identitete. S tem pridobi mestno jedro¹ svojo atraktivnost, ki je ključnega pomena za razvoj novih družbenih vsebin v njem.

Mesto se obravnava tudi kot "materializirano obliko spleta najrazličnejših pojavnih oblik človekove dejavnosti v preteklosti, ki projicirana v sedanost in daje nezamenljivo in neponovljivo bivalno in delovno okolje, obenem pa je odprta knjiga materialnih pričevanj pojavnih oblik človekove dejavnosti v preteklosti" (Mikuž, 1991, 21). V mestnem jedru Kopra se kaže zgodovinski razvoj družbenih struktur skozi oblike bivanja. Danes se v mestnem jedru koncentrirajo arhitekturna neskladja, ki so posledica ekonomskih, političnih, demografskih in kulturnih razvojnih procesov. Osnovna težava prenove mestnih jeder je v pomanjkanju komunikacije med družbenimi vsebinami in grajeno strukturo. Za boljše uravnavanje posegov prenove je potrebno poiskati in definirati razloge za neskladja, morebitne omejitve in usmeritve pri definiciji vrste sprememb (Mikuž, 1991). Prenova je proces, ki obsega študijo primera in povezovanje na različnih področjih z interdisciplinarnim sodelovanjem različnih strok (arhitektura, sociologija, ekonomija, itd).

Pomanjkanje medsebojne komunikacije med različnimi strokami predstavlja razvojno slepo ulico za prenovo. Primer koprškega mestnega jedra kaže na agresivni razvoj kapitala in naglo ekspanzivno rast novih vsebin na mestnem obrobju, ki se iz historičnega mestnega jedra selijo v te ekonomsko ugodnejše cone. Historično mestno jedro izgublja reprezentativni značaj, saj ostaja s časom programsko izpraznjeno in za obiskovalce neatraktivno. Za ponovno vzpostavitev komunikacije med izpraznjenim mestnim jedrom in komercialno naravnanim obrobjem je potrebno definirati razvojno programsko shemo mesta. Znotraj te sheme se

¹ Mestno jedro obsega območje primarnega zgodovinskega mesta, iz katerega se je mesto kasneje razvijalo, mestno središče pa je centralni del posamezne mestne ravni. Mesto ima na podlagi takšne razdelitve eno mestno jedro in več mestnih stedišč, ki se oblikujejo neodvisno od mestnega jedra v različnih mestnih ravneh (npr. v potrošnem, spalnem delu mesta).

mora oblikovati sistem fizične prenovе mesta, zasnovan na interesih in potrebah vseh akterjev v mestu.

3. PRENOVA MESTNIH JEDER

Arhitekturni del prenovе je v osnovi najbolj opazen, saj obsega prenovо stavbnega fonda. Ta je v starih mestnih jedrih dotrajan in neustrezno komunalno opremljen. Neprimerne cestne povezave in pomanjkanje parkirnih površin v mestnem jedru so eden izmed glavnih vzrokov za iskanje novih območij izven mestnih jeder, ki imajo kvalitetnejše zasnovano infrastrukturo. Vsebine se skupaj z novim centrom, bodisi nakupovalnim, poslovnim ali turističnim, seli izven mestnega jedra, ki postaja spalna četrt z vedno nižjim stanovanjskim standardom in nizkim socialnim slojem prebivalstva. Programske smernice so v mestnem jedru prilagojene zahtevam in potrebam trenutne družbene strukture. Zaradi sprememb v strukturi prebivalstva v mestnem jedru je neizoblikovana njegova kulturna in fizična identiteta.

Za ustrezno prenovо mestnih jeder je pomembno integralno varstvo kulturne dediščine. Po definiciji resolucije Sveta Evrope zajema to "vrsto ukrepov, ki naj zagotovijo ohranjanje dediščine, njeno vzdrževanje kot del določenega življenjskega okolja, njeno uporabo in njeno prilagoditev potrebam družbe" (Fister, 2000).

Pristopi k obravnavanju in reševanju spomenikov v mestnih jedrih se delijo glede na naravo posegov in na način obravnave posameznega zazidalnega tkiva. Pri prenovi je potrebno upoštevati družbene dejavnike, predvsem potrebe uporabnikov nove arhitekture. Zahteve, ki po merilih ne ustrezajo sodobnemu načinu življenja, ne pripomorejo k pozitivni obravnavi območja prenovе. Prav tako se morajo prilagoditi in uskladiti zahteve po materialih, ki ne ustrezajo načinu bivanja. Prenova večjega stavbnega tkiva tvori ravnovesje posegov in zajema strukturne ter vsebinske spremembe, potrebne za normalno uporabo stavb (Mikuž, 1991). Za vnos novih materialov in za bistvene spremembe videza spomenika morajo veljati smiselno kompatibilni vsebinski, fizikalni, kemični in ekološki posegi. Zaradi finančnih razlogov, ki ne upravičujejo drobnih stihjskih posegov na mestnih jedrih, je smiselno oživljati širši mestni prostor. Fister (1979) obravnava komplekse kot žive ambiente, pri katerih je poleg zgodovinsko-estetskih kvalitete pomembna predvsem kvaliteta vsebine.

Upoštevanje teh zahtev mora poleg formalne zaščite zagotoviti tudi družbeno prenovо mestnih jeder. V nasprotnem primeru je javnost izključena iz procesa revitalizacije. Socialna degradacija ima na stanje mesta enako močan negativen vpliv kot fizična, saj so družbene vsebine pomemben dejavnik prenovе, ki pripomorejo k atraktivnosti mestnih jeder in k ustvarjanju konstantnega mestnega utripa.

Vplivne gospodarske ustanove in lokalna oblast si prilaščajo monopol nad posegi v prostor. Smiselno je, da

se v procese planiranja vključi tudi akterje iz vrst javnosti. Potreba po tem se kaže predvsem zaradi upravičenega nezaupanja politikom ali načrtovalcem, ki ne strokovno analizirajo probleme in predlagajo rešitve, ki dajejo prednost potencialnemu dobičku, medtem ko je ekološki, družbeni in socialni razvoj mesta zapostavljen.

Javnost predstavljajo skupine ljudi, oblikovane zaradi soočenja z določenim problemom, ki ga poskušajo rešiti z razpravo (Javornik, 1998). Grunig (1984) opredeljuje javnost kot skupino ljudi, ki deli določen problem, ki je problem spoznala in se organizira z namenom, da bi problem rešila. Vključevanje javnosti v procese planerskega odločanja je možno samo pod pogojem, da je interesna skupina dovolj dobro motivirana in je z obravnavanim problemom povezana. Javnost je obširen pojem, ki se v procesu prostorskega planiranja razdeli na več segmentov. Ti se med seboj povezujejo v mrežo, kjer se združujejo interesi prizadetih prebivalcev, vladnih in nevladnih organizacij, lokalnih skupnosti, državnih institucij, strokovnjakov itd. Javornik (1998) definira šest segmentov javnosti.

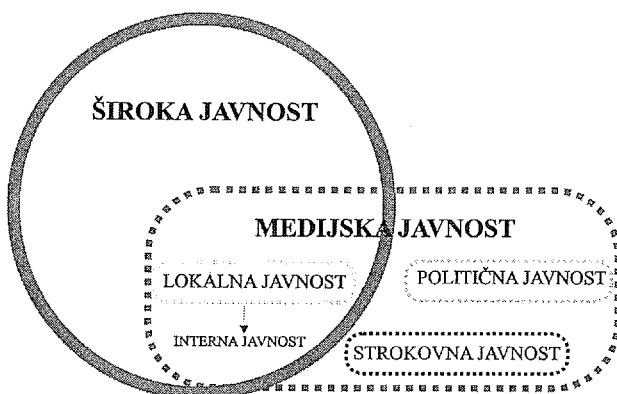

Sl. 1: Razdelitev segmentov javnosti (prirejeno po Javornik, 1998).

Fig. 1: Division of segments of the public (adapted from Javornik, 1998).

Najsplošnejši okvir komunikacijskega procesa predstavlja široka javnost, s katero se posameznik identifikira. Medijska javnost združuje aktivne udeležence, ki pošiljajo informacije in recipiente, ki so pri procesu komuniciranja udeleženi posredno. Pri tem segmentu se prekrivajo politična, strokovna in lokalna javnost. Politično javnost sestavljajo vsi, ki so vključeni v proces političnega odločanja (vlada, politične stranke, občinski svet, svet krajevne skupnosti itd.). Njihova vloga je pomembna, saj po fazi strokovne preveritve odločajo o sprejetju predlogov. Strokovna javnost se deli na dva dela: strokovnjake, ki so aktivno vključeni v projekt in imajo v njem strokovno vlogo, in strokovnjake, ki niso profesionalno vezani na projekt. Segment javnosti, ki je pri projektu aktivno udeležen, je interna javnost. Pred-

stavlja vse segmente, ki so aktivno vključeni v določen projekt. *Lokalna javnost* predstavlja populacijo, ki je zaradi fizične bližine bivanja ali lastništva določenega prostora najbolj neposredno prizadeta z načrtovanim posegom v prostor.

Komuniciranje z javnostjo dobiva pomembno vlogo pri planiranju, saj lahko prinese nove, včasih neformalne, rešitve problemov. Strategija komuniciranja pri javni razgrnitvi obsega naslednje korake (Javornik, 1998, 92):

- informiranje o začetku javne razgrnitve in o postopku zbiranja in obravnave pripomb,
- informiranje o poteku javne razgrnitve in javne razprave,
- javno razgrnitev,
- javno razpravo,
- zbiranje pripomb in informacij o stališčih do pripomb ter o rezultatih javne razprave.

V strategiji je premalo poudarka na mehanizmi, ki omogočajo alternativne oblike vključevanja javnosti in s tem razvoj akcijskega planiranja. To omogoča dobro medijsko obveščenost glede dogajanja o posegih v prostor. Vloga medijev v javnosti mora biti informativnega in izobraževalnega značaja. Proces komunikacije z javnostjo poteka v več korakih. Za prvi korak Javornik (1998) predlaga identifikacijo ciljne javnosti. Drugi korak definira cilj komunikacijskega procesa – posameznim tipom javnosti določimo specifične cilje komuniciranja. Z lokalno skupnostjo so cilji komuniciranja vezani na pridobivanje podpore za načrtovan poseg in obsegajo spreminjanje ustvarjenega mnenja javnosti, doseganje zanimanja javnosti za ogled javne razgrnitve, spodbujanje odzivov na javni razpravi ali aktivno sodelovanje pri iskanju rešitve. V naslednjem koraku je pomembna strategija, ki opredeli cilje za posamezne skupine akterjev. Na podlagi akcijskega načrta se izdelata komunikacijski načrt, ki odpira poti komunikacije akterjev z javnostjo ter posreduje primerna sporočila. Zaključni korak strategije je doseganje namenov po merilu 5U (utemeljenost, uspešnost, ustvarjalnost, učinkovitost in upravičenost).

Strategije prenove mestnih jeder temeljijo na konceptih *gentrifikacije*,² *konzervacije*, *turistifikacije* in *sitizacije*.³ Kombinacija vseh štirih strategij ustvarja ugodne pogoje za prenovo mestnih jeder. V okviru koncepta gentrifikacije je potrebno upoštevati družbene dejavnike, predvsem potrebe uporabnikov mesta, zato je komunikacija z neposredno in posredno prizadeto javnostjo potrebna in nujna. Pri definiranju konfliktnih točk, identifikaciji starih in novih vsebin ter vključevanju izkušenj in želja prebivalcev pomaga socialno demografska analiza. Na podlagi te se lahko izdelata mreža

najpomembnejših akterjev prenove v enovitem sociogramu. Akterji se v sociogramu grobo razdelijo na stroko, politiko in prebivalstvo. Cilj prenove je usklajena polifunktionalnost prostora, ki združuje stanovanjski del, kulturo, znanost, šolstvo, šport, trgovino, turizem, zabavo ipd. (Kos, 1995). Za razvoj mesta je poleg družbenega razvoja pomemben tudi ekonomski vidik. Raznovrstnost mestnih akterjev ponuja večjo intenzivnost razvoja. Pritegovanje interesa investorjev je pomemben korak pri zmanjševanju zapuščenosti prostorov v mestu. Vlaganje kapitala v zapuščene objekte pa hkrati zahteva vnos novega programa v mestno jedro.

3.1 Koncept gentrifikacije

Oplemenitenje populacije oziroma *gentrifikacija* je kriterij revitalizacije, ki se uporablja zaradi socialnega opustošenja mesta. Pri tem procesu gre za akcijsko delovanje, kjer se v stara mestna jedra poskuša vrniti srednje in višje sloje prebivalcev in osvežiti enolično demografsko strukturo. Gentrifikacija predstavlja najpogostejše izvajanje in teoretično obravnavan koncept prenove, ki je definiran kot "proces fizične asanacije, nove izgradnje in socialno-slojevske preobrazbe, izjemoma tudi popolne populacijske zamenjave. Bistvo tega koncepta je, da se z močnimi kapitalskimi investiranji v nižjeslojevskih in/ali imigrantskih stanovanjskih predelih starih mestnih jeder ustvarijo pogoji za transformacijo v kvalitetno bivalno območje, kamor se seli del višjih družbenih slojev" (Hočevnar, 1998, 85).

3.2 Koncept konzervacije

Konzervatorski pristop obsega zaščito kulturno-zgodovinskih prostorov in objektov. Tak koncept zagovarjajo akterji specializiranih strokovnih krogov (arheologi, delavci spomeniškega varstva). Posebna pozornost je namenjena ohranjanju kulturno-zgodovinskega mestnega jedra. To mora ostati "estetsko, funkcionalno in simbolno verno duhu časa zgodovinskega nastajanja" (Hočevnar, 1998, 84). Varstveni režimi spomeniške zaščite se običajno ne skladajo z dinamiko družbenih potreb. Koncept konzervacije ponavadi vsebuje stroge režime zaščite objektov, v katere ni možno posegati z modernizacijo vsebin. Konzervacija kot prevladujoč koncept revitalizacije vodi k muzealizaciji mesta, kjer se v prenovljene objekte vstavlja družbene vsebine, ki ne omogočijo razvoja vsakdanjega življenja v mestu. Konzervacija se osredotoča predvsem na posamezne objekte, saj za konzervacijo večjih mestnih predelov primanjkuje finančnih sredstev. Večji predeli mestnih jeder

2 Gentrifikacija izhaja iz angleškega pojma "gentrification", ki so ga ameriški in angleški sociologi začeli uporabljati v sedemdesetih letih za akcijsko delovanje pri vračanju srednjih in višjih slojev v stara mestna jedra in dele mest s problematično demografsko strukturo (Hočevnar, 1998, 83).

3 Sitizacija izhaja iz besede "city" in pomeni spreminjanje mestnega jedra v poslovni predel.

se prenavljajo s pomočjo investicij s strani mednarodnih organizacij, kot na primer UNESCO. Primer je prenova historičnega jedra v Mostarju, ki se vrši sočasno s prenovno porušenega mostu. Objekti se prenavljajo po spomeniško – varstvenih kriterijih, vendar se v objekte vnaša komercialni program, ki oblikuje povsem novo vlogo mestnega jedra. Na izpostavljenem primeru se kaže vdor komercializacije družbenih vsebin, ki v dolgoročnem obdobju ne povzročijo željenega učinka revitalizacije.

V okviru koncepta konzervacije je pomembno poudariti pozitivne smernice, ki so jih začrtale nedavno sprejete mednarodne listine. Leta 1987 je bila kot dopolnilni dokument Beneške listine sprejeta mednarodna listina o zaščiti zgodovinskih mest.⁴ Prvič v zgodovini je prenova namenjena ne le specialistom temveč tudi prebivalcem. Listina govori o vključevanju prebivalcev v prenovitvene posege. Poudarja tudi, da morata varovanje in prenova dediščine postati sestavni del urbanističnega planiranja, prav tako morajo postati konzervatorski programi sestavni del urbanistične in planerske dokumentacije. Kot ugotavlja Miheličeva (2001), je listina določila načela, metode in sredstva za varovanje zgodovinskih središč.

V osemdesetih letih se tudi pri nas začne oblikovati nova razvojna paradigma, imenovana trajnostni razvoj. Strategija vzpodbuja krepitev ambientalnih vrednot za prihodnje rodove in višanje življenjske ravni za vse prebivalce različnih socialnih skupin in geografskih področij. S sprejetjem zelene karte o urbanih ambientih⁵ leta 1990 je trajnostni razvoj dobil institucionalno obliko. S karto se je poudarilo zahtevo o reviziji politike coninga in uvedbo novih strategij v mestno načrtovanje, ki naj vzpodbuja mešane dejavnosti in omogoča življenje blizu svojega delovnega mesta.

3.3 Koncept turistifikacije

"Turistična industrija je postala najpomembnejši vir dobička" (Graafland, 2000, 215). Prekomerno razvijajoče se turistične aktivnosti povzročajo programske spremembe prostorov v mestnem jedru. Zaradi precejšnje vključenosti komercialnih akterjev velja koncept turistifikacije za najmočnejši dejavnik revitalizacije mestnih jeder. Pri konceptu **turistifikacije** je bistvena prostorsko-funkcionalna preobrazba prostorov v namene turistične ponudbe (Hočevar, 1998, 84). Turizem naj bi v čim krajšem času prinesel visok ekonomski dobiček ne glede na mnenje prebivalcev. Takšen trend je najbolj izražen v mediteranskih in obalnih mestih, kjer atraktivnost prostora obeta velik dobiček. Posledice opuščanja masovnega turizma so nezasedeni hoteli in prazna parkirišča,

ki predstavljajo odvečen strošek za upravitelja ali državo. Obiskanost krajev pogojuje ponudba atraktivnih in zabavnih dogodkov, ki stimulirajo potrošnika in mu omogočajo sprostitev. Atraktivnost originala je izrinjena, če nima ustrezne vsebine, ki bi vzdrževala stalnost obiska.

3.4 Koncept sitizacije

Pri konceptu **sitizacije** oziroma *poslovne revitalizacije* se mestno jedro spremeni v poslovni center. Ta koncept omogoča, da se ekonomski kapital koncentrira na določen mestni predel. Zaradi visoke cene prenove objektov v mestnih jedrih je ta možna le s pomočjo premožnih investitorjev. Teh prestižnih mestnih akterjev ne zanimajo potrebe po raznovrstnosti družbenih vsebin, ampak se osredotočajo zgolj na produkcijo in dobičkonosne posle. Proces sitizacije pozitivno vpliva na fizično prenavo mestnih jeder, ima pa tudi negativne posledice: zmanjšuje se atraktivnost lokacij za ostale dejavnosti, lokacije postajajo nedostopne zaradi zviševanja najemnin, javni prostori se (pol)privatizirajo in praznijo v večernih urah, ko se delovnik konča. Sitizacija povzroči opuščanje malih in vzpodbuja razvoj velikih dejavnosti. Oblikuje zaprto enklavo, ki zadovoljuje potrebe poslovnega sloja. Značilnost takšnih predelov je umetno ustvarjen utrip, ki se zaključi ob koncu delovnih ur. Podoben utrip je opaziti v mestu potrošnje. Iz mestnega jedra je zaradi interesa vlagateljev ter uporabe političnega vpliva in ekonomske moči izrinjena bivalna funkcija, z njo pa tudi določeni sloji prebivalstva. Predvsem pa gre za spremembo namembnosti stanovanj v pisarne ali upravne dejavnosti. Verlič Christensen (1999) ugotavlja, da se s konceptom sitizacije v mestnem jedru izgublja kulturna dejavnost, ker nima svojih uporabnikov. "Središče mesta je velik del dneva in ponoči osamljeno, izpostavljeno delinkvenci in kriminalu, in ne prinaša dovolj dohodka v mestno blagajno" (Verlič Christensen, 1999, 59). Mestno jedro, prej nosilec identitete, postane zaradi neustrezne izrabe lokacij in izseljevanja prebivalcev siva cona.

4. KONCEPT PRENOVE KOPRSKEGA MESTNEGA JEDRA

Osnovne poteze identitete koprškega mestnega jedra se lahko oblikujejo na podlagi naravnih in kulturnih kvalitet mestnega jedra, ki je z odlokom kot naselbinsko območje razglašeno za urbanistični spomenik (Guček, 2000, 19). Koprsko historično mestno jedro obsega območje nekdanjega otoka, ki ga vidimo na sliki 2, posneti leta 1917.

4 ICOMOS Charter for the Conservation of Historic Towns and Urban Area; sprejeta 1987 na plenarnem zasedanju ICOMOS v Washingtonu.

5 Commission of the European Communities (1990). Green Paper on the Urban Environment, Brussels.

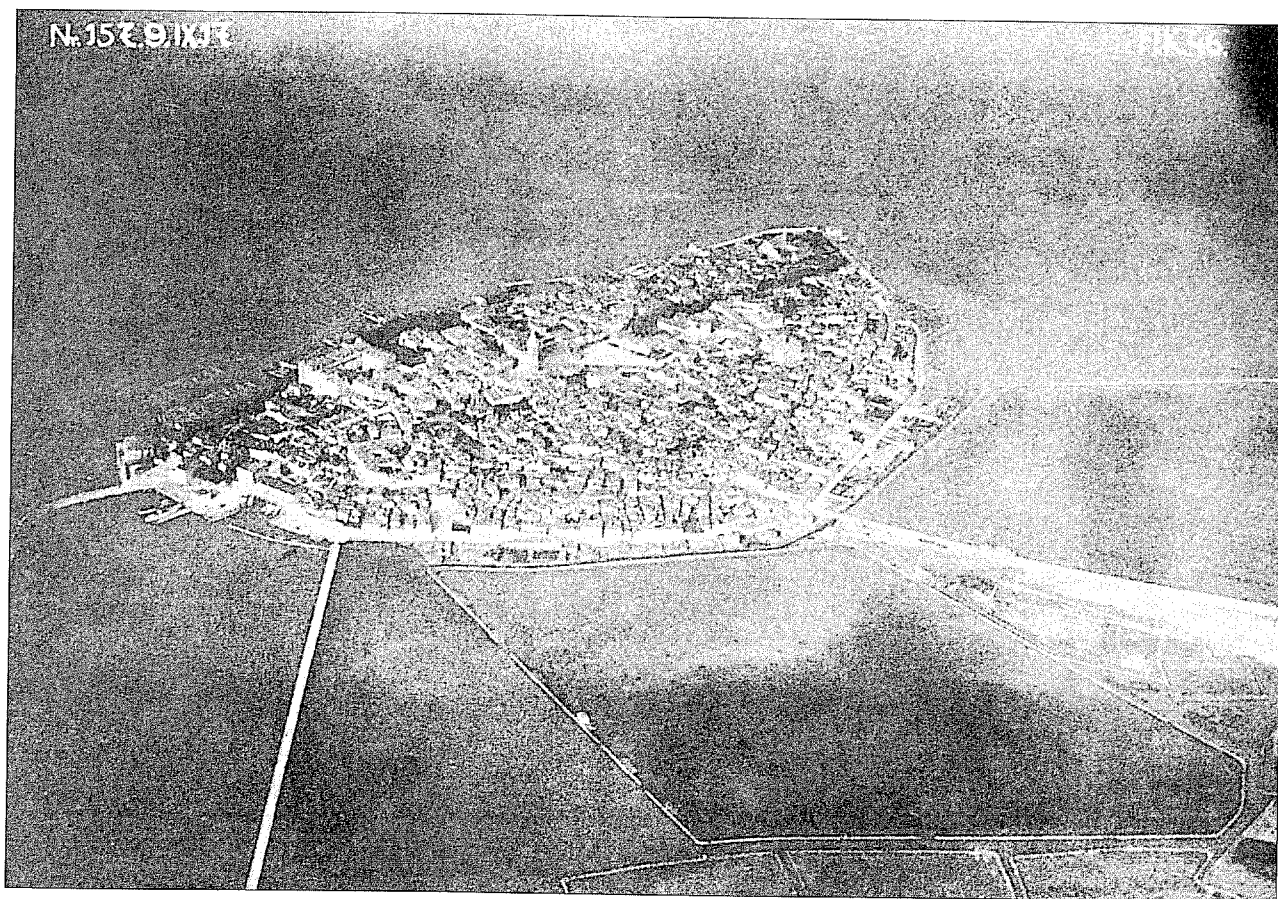

Sl. 2: Koper, pogled iz zraka, leta 1917 (150 let fotografije na Slovenskem 1839–1919, 1998).
Fig. 2: Koper, aerial view, 1917 (150 let fotografije na Slovenskem 1839–1919, 1998).

Danes obsega mesto Koper območje, ki je po kvadraturi precej večje od historičnega jedra. Poleg historičnega jedra vključuje mesto Koper industrijsko območje ob hitri cesti Bivje-Žusterna, športno rekreacijski predel Bonifika, območje spalnih naselij Markovec, Semedela, Olmo in Šalara, turistično-stanovanjski predel Žusterna, območje naravnega rezervata Škocjanski zatok in poslovno-trgovski del, ki se na novo razvija ob naravnem rezervatu. Velik in pomemben dejavnik prostorskega in ekonomskega razvoja predstavlja Luka Koper, ki pa je od mestnega jedra ločena tako programsko kot fizično.

Varovanje mestnega jedra in njegove vsebine se začne z definicijo stanja posameznih spomenikov ali delov mesta v trenutku obravnave. Najstarejše definicije prenove mestnih jeter se omejujejo na zunanjo podobo mest, s poudarkom na fizični prenovi prostora. Funkcionalistična miselnost je poudarjala posamezne objekte – kulturne spomenike, ki so v mestni strukturi nosili določene funkcije.

Najprimernejša strategija za oživljanje mestnega jedra Kopra mora na podlagi atraktivnih ambientov vključevati načrt, ki bo degradiranim območjem poiskal ustrez-

ne družbene vsebine. Smernice za razvoj mesta so podane v asanacijskem načrtu iz leta 1974, študiji Koper 2020 in rešitvah planerskih delavnic. Razen študije Koper 2020, se vse rešitve ukvarjajo izključno s formalno sliko prostora. Razvoj ustreznih družbenih vsebin je potisnjen v ozadje. Fizična prenova obsega prenovu prostorov, družbena pa omogoči, da ti prostori funkcionirajo.

Ključni element, ki je koprsko mestno jedro privedel v obstoječe stanje, so velike družbene spremembe, predvsem migracije prebivalcev iz mestnega jedra. Dodaten vzrok stagnacije oziroma degradacije večine prostora v mestnem jedru je problematika lastništva. Zaradi neurejenega lastništva ostaja veliko število javnih prostorov brez ustreznih družbenih vsebin. Po predlogu smernic upravljanja s poslovnimi prostori v lasti Mestne občine Koper je Odbor za prenovu starega mestnega jedra Kopra ugotovil, da so prostori v lasti občine pretežno stari in slabo vzdrževani, saj se je intervencijsko vzdrževanje izvajalo s skromnimi sredstvi. Poslovni prostori nimajo urejene dokumentacije in upravnega dovoljenja, zato ostajajo prazni.

Analize⁶ kažejo, da se je demografska struktura prebivalcev v mestnem jedru Kopra temeljito spremenila. Historično mestno jedro ima demografsko strukturo, v kateri prevladujejo starejši, socialno in ekonomsko šibki prebivalci. Koncept gentrifikacije zagovarja načrtno poseganje v populacijsko preobrazbo mestnega jedra Kopra, in sicer z namenom oplemenitenja enolične demografske strukture. Po ugotovitvah Mlinarja (1998, 63) je delež priseljencev po drugi svetovni vojni 54%. Prva generacija priseljencev po letu 1945 izvira s podeželja. To pomeni, da okrog 90% prebivalcev mestnega jedra, priseljenih iz Istre, Slovenije in drugih republik SFRJ, ne razlikuje ruralnega od urbanega načina življenja (Bratkovič, 2002). Zaradi nenehnih migracij je onemogočen razvoj kolektivne identitete, ki se izoblikuje v krajih s stalnim prebivalstvom. Bratkovič (2002) poda razdelitev uporabnikov mestnega jedra na tri kategorije: prebivalce, zaposlene in uporabnike storitev, zaradi katerih se dviguje nivo prireditvev, gostinske, trgovske ponudbe.

Po drugi svetovni vojni se je struktura uporabnikov mestnega jedra temeljito spremenila, kar je povzročilo nazadovanje določenih družbenih vsebin. Zaradi hitrega razvoja Luke Koper se je povečala potreba po novi delovni sili. Za ta namen so v mestnem jedru oblikovali nove nastanitvene možnosti. Mlinar (1998) ugotavlja, da so bile stanovanjske zgradbe grajene na podlagi standardnih vzorcev stanovanj za samskega delavca. Razmere v teh stanovanjih so za življenje veččlanske družine nesprejemljive. Primer tovrstne arhitekture predstavljajo enostanovanjske enote v visokih blokih, zgrajenih na obodu mestnega jedra.

Enostavna ureditev vsebin za potrebe družbene strukture povojnega mesta je povzročila stagnacijo v programski shemi mestnega jedra. Avtohtono italijansko prebivalstvo se je iz mestnega jedra izselilo v Italijo, vanj pa so se naselili delavci iz republik bivše Jugoslavije. Nastala so tudi nova spalna naselja na Markovcu, v Semedeli in v Olmu, ki so imela boljši stanovanjski standard kot mestno jedro. Zaradi preseljevanja je postala struktura prebivalcev v mestnem jedru enolična in manj zahtevna glede spremljevalnega programa (kulturni, športni, izobraževalni). To dejstvo je glavni vzrok za opuščanje programske pestrosti in dejavnosti v mestnem jedru.

Mlinar (1998) je na podlagi raziskave javnega mnenja ugotovil, da se med prebivalci Kopra kaže potreba po organizaciji bivanja, ki omogoča poudarek človeške individualnosti in zasebnosti. Na vprašanje, kako bi si želeli stanovati, je največ vprašanih odgovorilo, da v hiši z vrtom, najmanj pa, da v stolpnici.

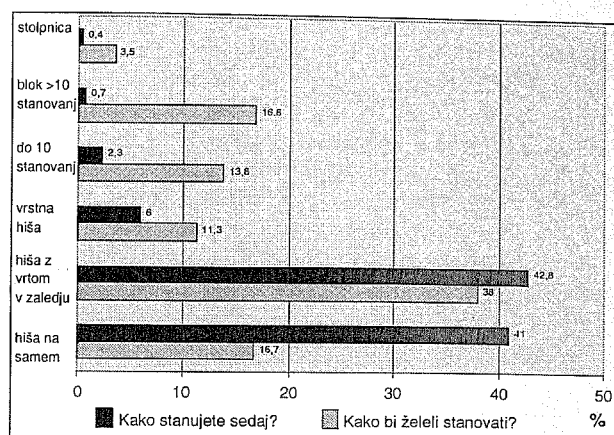

Sl. 3: Rezultati ankete *Kako stanujete sedaj in kako bi želeli stanovati?* (prirejeno po Mlinar, 1998, 61).

Fig. 3: Results of the survey: *How do you live now and how would you like to live?* (adapted from Mlinar, 1998, 61).

Mestno jedro je zaradi neustrezno komunalno opremljenih ali slabo vzdrževanih objektov postalo območje naseljevanja nižjih slojev prebivalstva. Njihov interes ni zagotavljal razvoja družbenim vsebinam (npr. kulturnim prireditvam, športnim dogodkom), saj so bile potrebe te populacije izključno potrebe po izboljšanju stanovanjskega standarda. Zaradi izgube interesa po spremljevalnem programu se je začelo zamiranje življenjskega utripa v mestnem jedru. Stanovanjska problematika v mestnem jedru se je slabšala. Neustrezna strategija oživljanja mestnega jedra je povzročila pomanjkanje obnovljenih objektov, saj je bilo mogoče propadajoče objekte prenavljati samo z velikimi investicijami. Investitorji, ki lahko omogočijo takšne posege, so iz vrst pomembnih akterjev (organizacije, podjetja). Socialno šibkejši posameznik je zaradi tega deprivilegiran, saj si zaradi visokih cen stanovanj ne more privoščiti bivanja v mestnem jedru.

Sedmak (2000) opiše proces oživljanja mestnega jedra Kopra in njegovega zaledja kot kompleksen problem, ki se poleg prostorskih problemov dotika tudi ekonomskih, političnih, demografskih in kulturnih vidikov. Usklajevanje nasprotujočih si potreb in možnosti, ki jih mesto nudi, je težavno. Pomembno je usklajevanje potreb razvoja infrastrukture mesta in usmerjanje gospodarskega napredka v skladu z zahtevami ekološkega ohranjanja obalnih površin. V mirnem bivalnem okolju mestnega jedra se mora ugoditi zahtevam občanov. Ti pa lahko nasprotujejo zahtevam turistične ponudbe, ki predstavlja pomemben del prizoriščnosti mesta.

6 Več o tem v Razvojnem projektu Koper 2020 (Trček, 1998; Čok, Plazar, 1997).

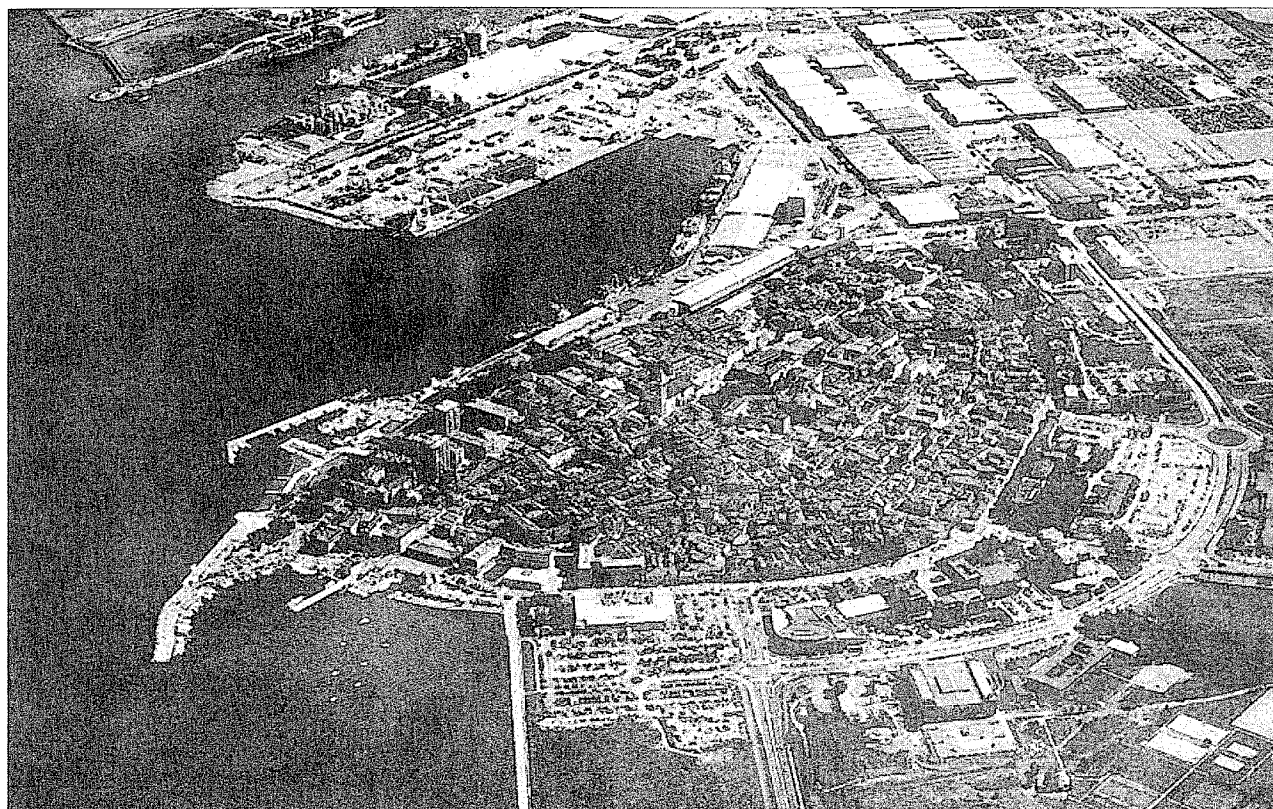

Sl. 4: Historično mestno jedro Kopra; pogled iz zraka danes (Guček, 2000, 13).

Fig. 4: Historical city centre of Koper: aerial view today (Guček, 2000, 13).

5. PRIZORIŠČNOST KOPRA

Prizorišče je "kraj, prostor, kjer se kaj dogaja" (SSKJ, 1997). Vsako prizorišče je napolnjeno s prizori, ki so "del stvarnosti, dogajanja, kot ga kdo v trenutku vidi" (ibid). Prizorišča gledališkega odra se od urbanih prizorišč razlikujejo po značaju in namenu dogajanja. "S sintagmo urbano prizorišče pojmuje: celoto funkcijskih, simbolno-pomenskih, formalno-oblikovnih razsežnosti performativnega delovanja ter določen način družbene (re)produkcije prostorov v mestu" (Hočevar, 2000, 140). Urbana prizorišča so kraji z namensko in nenamensko konstruiranimi dogodki, ki se realizirajo v odprtih ali zaprtih javnih prostorih ter zasebnih prostorih z javnim dostopom. Vanje umeščene začasne ali trajne prostorske situacijske postavitve večajo atraktivnost.

Osnovno vodilo tukaj zastavljene revitalizacije Kopra je uporaba izbranih degradiranih lokacij v mestu za novo programsko definicijo urbanega prostora. Zapušeni ambianti dobijo s tem novo namembnost in značaj. Spodbujanje dogajanja pripomore k večji obiskanosti mestnega prostora.

V historičnem jedru Kopra se nahaja veliko število

ambientov, ki se zaradi opuščeniosti programa in neustrezne urbane politike spreminjajo v degradirana območja. Tovrstna območja je mogoče aktivirati z umeščanjem družbenih vsebin, ki omogočijo ustvarjanje nove urbane prizoriščnosti. Hočevar (2000, 140) opredeljuje urbano prizoriščnost kot osrednjo družbeno-prostorsko značilnost pospešene preobrazbene dinamike sodobnih postmodernih mest.

Razvoj mestne silhuete kaže, kako se je v primeru koprškega mestnega jedra spremenila tudi oblika mestnega prostora. Silhueta koprškega mestnega jedra se je sredi šestdesetih let spremenila zaradi novih asanacijskih predlogov. Z novogradnjami se je zabrisala slika izboklega profila historičnega jedra, včasih otoka. Povojno obdobje razvoja mesta je problematiko opuščanja območij historičnega mesta reševalo z umeščanjem nove družbene strukture – delavskega razreda. V okviru delavske populacije so določene družbene vsebine (kulturne, izobraževalne, gostinske ipd.) izgubile prostor v mestnem jedru, zaradi česar je postalo nezanimivo tako za razvojne *developerje*⁷ kot tudi za uporabnike mestnega jedra, ki se s temi družbenimi vsebinami niso mogli identificirati.

⁷ Developer je strokovnjak ekonomske izobrazbe, ki se ukvarja s trženjem in razvijanjem prostorskih potencialov.

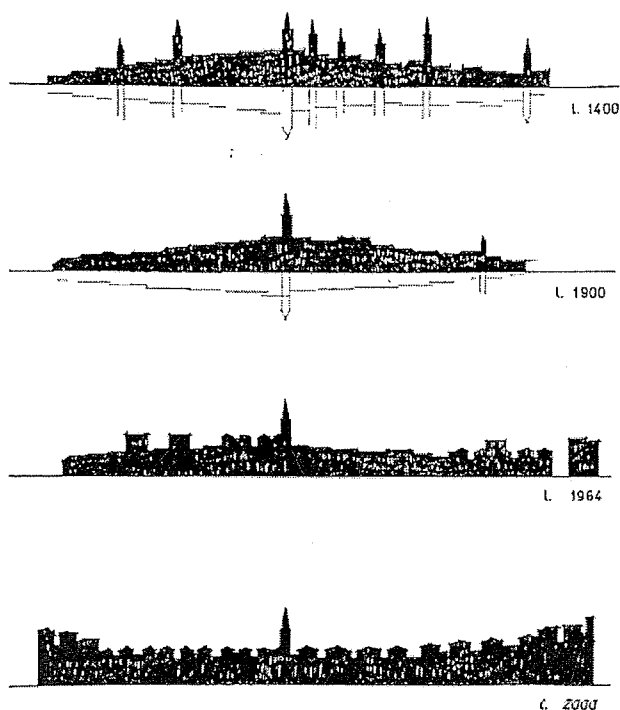

Sl. 5: Predlog asanacije mestnega jedra Kopra – razvoj silhujete (Guček, 2000, 18).

Fig. 5: Asanation proposal for the city centre of Koper – development of the silhouette (Guček, 2000, 18).

Prostorska slika Kopra kaže značilnosti neustreznega urbanega coniranja. Gre za monofunkcionalno razdelitev prostora, kjer se oblikujejo spalna naselja ter poslovni deli, historično jedro pa izgublja funkcijo centralnosti. "Degradacija koprškega starega mestnega jedra je posledica predvsem bivanjske in nato v večji meri tudi funkcijske radialno – frontalne širitve (rasti) mesta proti zaledju, kjer so se postopoma izoblikovali sorazmerno samozadostni (sub)lokalni centri" (Hočevar, 1998, 79).

Graditeljska prenova, pomemben del celovite prenove mesta, lahko z ostalimi strategijami prenove pripomore k oživljanju historičnega mestnega jedra. V procesu oživljanja se stremi k dinamizaciji odnosov med novimi in starimi družbeno-prostorskimi vsebinami. Ob upoštevanju zahtev družbene dinamike, posameznika in grajenih struktur je potrebno mestnemu jedru zarisati nove razvojne smernice. Dinamičnost utripa se lahko aktivira z različnimi vrstami stalnih ali občasnih prizoriščnih dejavnosti. Atraktivni dogodki različnih vsebin (sejmi, konference, kulturne, športne prireditve) se lahko nadlokalno in nadnacionalno vključujejo v omrežja evropskih mest (Hočevar, 1998). Drugo možnost, celo izjemno priložnost, v kontekstu oživljanja mestnega jedra in vključevanja Kopra v mrežo evropskih mest, predstavlja nastajajoča univerza. Ta lahko z umestitvijo svojega programa v mesto pomaga k oblikovanju atraktivnega mestnega značaja. S tem se odpre možnost samo-

organizacije spremljevalnih programov (gostinski, športni, nastanitveni ipd.), ki jih bo za svoje delovanje potrebovala študentska populacija v mestnem jedru Kopra.

Zaradi pomanjkanja vsebin so spomeniško zaščiteni objekti danes prepuščeni propadu. Aktivna zaščita predstavlja možnost reševanja krize spomenikov v mestnem jedru Kopra in izhod iz procesa muzealizacije. Univerzitetne vsebine se povezujejo z mestnimi, zato so najbolj primerne za revitalizacijo zapuščenih objektov.

6. NOVE DRUŽBENE VSEBINE V MESTNEM JEDRU – UMESTITEV UNIVERZE V STARO MESTNO JEDRO KOPRA

V postmodernih mestih se je moč srečati s krizo prostorskega planiranja. Planerski principi obsegajo toga načela oblikovanja prostora, značilnosti sodobnega prostora pa zahtevajo tudi nepredvidljive spremembe znotraj planerskih norm. "Ena glavnih značilnosti sodobnega prostora je njegova vse hitrejša spremenljivost; dinamičen, neprecizen, vedno bolj aformalen in nepredvidljiv nastajajoči novi prostor razodeva se kot raznovrsten scenarij, izpostavljen neskladjem, spremembam, mešanju in premikom" (Gausa, 1996, 80). Spremenljivost urbanega prostora zahteva potrebo po demokratičnem in odprtem planiranju, v katerem se združujejo potrebe vseh akterjev določenega prostora. Zaradi programskega opuščanja se v mestnih jedrih pojavlja vse več urbanih praznin. Predstavljajo programsko izpraznjene predele mesta, kjer se lahko začnejo izvajati samoorganizacijski procesi neodvisnega razvoja. Potrč (2001) jih obravnava kot pozitivne praznine, divjo naravo mesta, ki jo ustvarja mesto samo. V funkcionalizmu se je na te predele gledalo kot na območja osamitve, ki so potrebna zdravljenja, danes se v njih išče možnosti za nove prostorske umestitve, saj obsegajo določene prostorske kapacitete.

Prostorsko planiranje je velikokrat parcialno. Kaže se močan vpliv nekontrolirane gradnje. Urbanistična zasnova se ne oblikuje na podlagi razvojne vizije mesta, ampak izključno po diktatu investitorjev. Ustrezna pot za združevanje javnih (politika, stroka) in zasebnih (lastniki, uporabniki, obiskovalci) interesov je v vzpostavljanju dialoga. Osnove odprtega planiranja, ki vključujejo sodelovanje vseh mestnih akterjev, pripomorejo k odpravljanju konfliktov med izvajalci in uporabniki. "Organizacija sodobnega urbanizma naj teži k oblikam, podobnim dinamično organiziranim sistemom v stanju blizu roba kaosa, kjer razvoj usmerja neprestano in nepredvidljivo gibanje. Novi urbanizem je demokratičen, naslonjen na lokalno tradicijo, je pluralističen in legalističen. Ključna načela tega urbanizma so razmreženje, samoorganizacija in zdržni odnos do naravnih virov" (Čerpes, 2002, 57).

V nadaljevanju je na študiji primera predstavljena aplikacija strategije prenove, ki vzpostavlja komunikacijo med javnostjo in stroko. Umestitev začasnih dogodkov v degradirane lokacije pripomore k predstavitvi

te lokacije. Študija obravnava lokacije, ki so v mestu označene kot degradirana in opuščena mestna območja ali objekti.

6.1 Scenariji prenove

Težava prostorskega planiranja je v tem, da je velikokrat odsev parcialnega načrtovanja, kjer se kaže močan vpliv nekontroliranih gradenj. Urbanistična zasnova se razvija mimo razvojne vizije mesta, ker se ravna po načelih ekonomskih investicij in vlaganja kapitala, ki se ne ozira na revne sloje. Poiskati ustrezno pot za združevanje javnih (politika, stroka) in zasebnih (lastniki, uporabniki, obiskovalci) interesov je v vzpostavljanju njnega stalnega dialoga. Osnove odprtega planiranja, ki vključujejo sodelovanje vseh mestnih akterjev, pripomorejo k reševanju konfliktov med izvajalci in uporabniki.

Za določanje problemov v prostoru je potreben ustrezen pristop. "Temeljni pogoj dobre komunikacije med stroko in nestroko je spremljanje probrazbe pasivne publike v aktivnega akterja. Nestrokovnjake je treba usposabljanje za presojo tehnično zahtevnih elementov projekta ali pa soglasno izbrati človeka (skupino), ki bo presojal kompetentno in neodvisno od investitorja" (Kos, 2002, 126). Vključevanje javnosti lahko v določeni fazi urbanega načrtovanja opredeli ustrezno strategijo prenove. Scenariji razvoja se lahko oblikujejo na podlagi usklajevanja mnenj in potreb vpletenih akterjev. "Participacija javnosti terja tudi uvajanje prožnejših oblik in tehnik načrtovanja: nenačrt (nonplan), akcijski urbanizem, inkrementalno načrtovanje (načrtovanje po delih), svetovalno načrtovanje, strukturalni načrt ipd. Uveljavljeni urbanizem, ki sloni na generalnem dolgoročnem načrtu prostorskega razvoja, postavlja prostorski vzorec za planski cilj, kar po opredelitvi izključuje različne javnosti iz načrtovalskega procesa" (Čerpes, 2002). Družbena moč odločanja mora iz kroga politikov in strokovnjakov (arhitektov, urbanistov) postopoma preiti v roke dejavne populacije v okviru lokalne skupnosti.

Kako lahko scenarij univerzitetnega mesta s programom fakultet, obštudijskih dejavnosti in študentske nastanitve pripomore k prenovi lokacij v mestnem jedru Kopra?

V začetni fazi umeščanja tovrstnega programa je potrebna temeljita inventarizacija prostorov v mestnem jedru in definicija njihovih zmožnosti. Na osnovi praznih in opuščenih lokacij se nato ugotavlja količine in vrste programa, ki je primeren za posamezne objekte. Raznolikost populacije zahteva potrebe po dodatnih družbenih vsebinah v mestu. Te vsebine obsegajo poleg univerzitetnih tudi trgovsko, kulturno in športno področje. Pomembno je, da se družbene vsebine med seboj dopolnjujejo in terminsko enakomerno razdelijo pretok akterjev v mestnem jedru.

Z univerzitetnim programom se ustvarja konstanten tok dogajanja. Model univerze v mestu predvideva večjo

obiskanost novega mestnega prizorišča, kjer se združujejo univerzitetne potrebe s potrebami obštudijskih in mestotvornih programov, ki oblikujejo novo mestno podobo. Poleg univerze se zaradi atraktivnosti ambientov in dinamiziranega družbenega karakterja v mestnem jedru pojavijo interesi novih investicij, ki nosijo kapital za razvoj dodatnih dejavnosti (trgovski, gostinski, kulturni program). Danes se te dejavnosti razvijajo na obrobju mesta.

Univerzitetni kampus je smiselno oblikovati z zgoščevanjem programskih jeder. Razvoj univerzitetnega kampusa izven mestnega jedra povzroča preveliko razpršenost vsebin, kar ne pripomore k družbeni revitalizaciji. Na primeru bežigradskega kampusa v Ljubljani je razbrati negativen učinek dislociranosti kampusa. Kampus v Bežigradu je samozadostna enota, ki vsebuje določeno število fakultet, študentsko nastanitev in obštudijski program. Študentska populacija ima zagotovljene bivalne pogoje in možnost opravljanja športnih, kulturnih, ipd. aktivnosti znotraj zaprtega sistema. Zaradi tega ostaja s strani tega dela študentske populacije ponudba aktivnosti v mestnem jedru neizkoriščena.

V nadaljevanju bo v okviru scenarija univerzitetnega mestnega jedra osrednja tema strategija prenove degradiranih območij v mestnem jedru Kopra. Kot študijo primera bodo na Servitskem samostanu predstavljene prednosti in slabosti umeščanja programa knjižnice v mestno jedro. Strategija prenove je predstavljena kot možnost alternativnega pristopa prenavljanja degradiranih ambientov v mestnih jedrih in poteka v štirih fazah:

- faza vključevanja v celovit strateški plan,
- faza preverjanja možnosti,
- faza procesa planiranja,
- faza prizoriščenja.

Prenova temelji na povezovanju mestnih akterjev, ki na podlagi obravnave določene lokacije izpostavijo interese, ter oblikujejo različne predloge rešitev obravnavanega problema. Uresničevanje strategije prenove se odvija na principu reševanja težav "od spodaj navzgor". Lokalna skupnost oblikuje in predlaga ustrezen program revitalizacije, nato poskuša potrebe lokalnih akterjev predstaviti in spodbuditi k njihovem uresničevanju na izvedbeni ravni.

6.2.1 Samostan

Kako reagira strategija prenove, je najbolje podati na konkretnem primeru. Obravnavana je lokacija kompleksa Servitskega samostana, ki se nahaja v zazidalnem kareru na terasi nad Carpaccievim trgom med Santorijevo, Kolaričevo, Pobočno, Župančičevo in Kettejevo ulico.

Zgodovinski pregled uporabe objekta skozi različna obdobja kaže pestro sliko. Samostan je bil ustanovljen 25. 1. 1453. Takrat je obsegal ožje območje, kjer se je nahajala cerkva sv. Martina in nekaj hiš. Servitski red je samostan razpustil 1772 leta. Leta 1792 je mestna

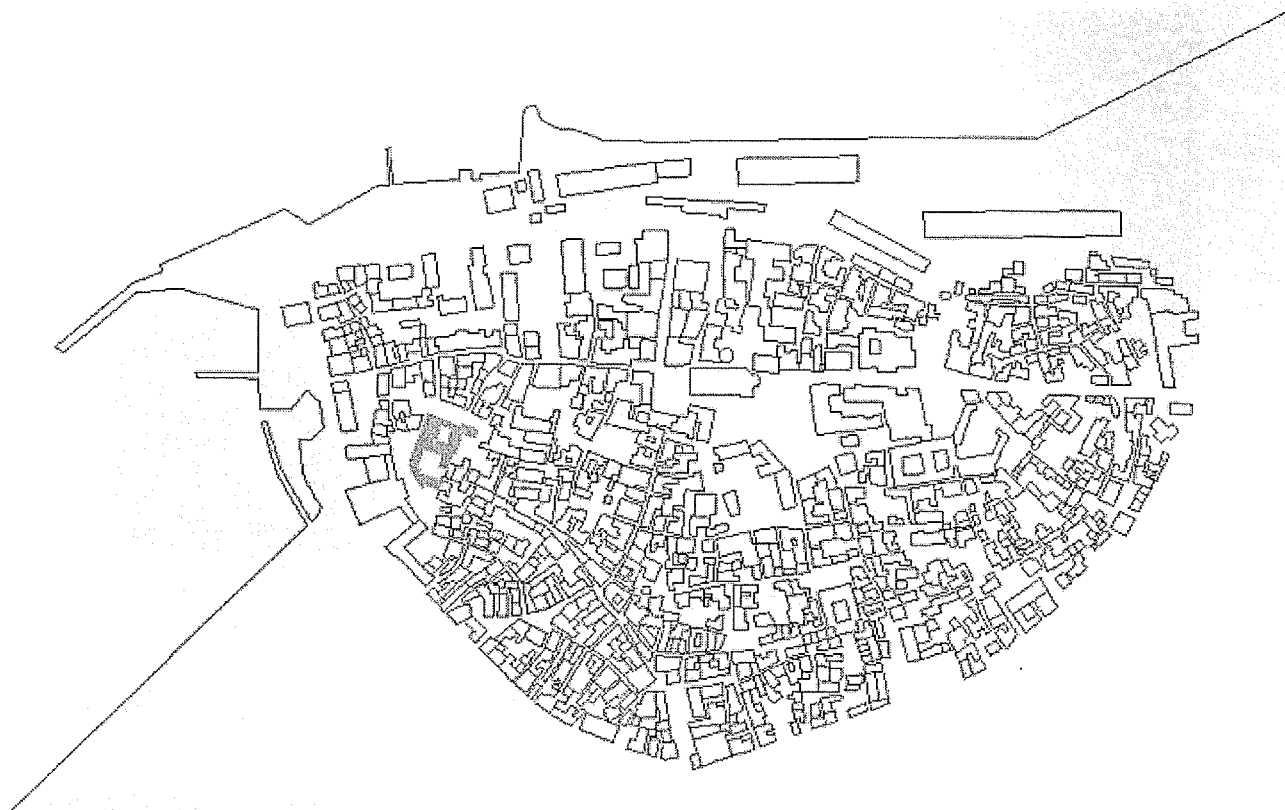

Sl. 6: Lokacija kompleksa Servitskega samostana (Bugarič, 2001, 27).
Fig. 6: Location of the complex of the Servit Monastery (Bugarič, 2001, 27).

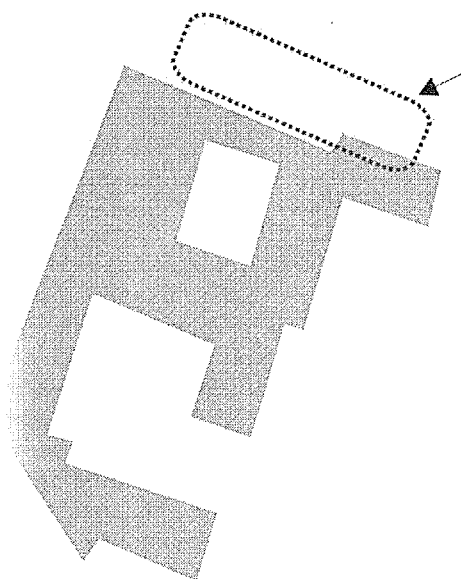
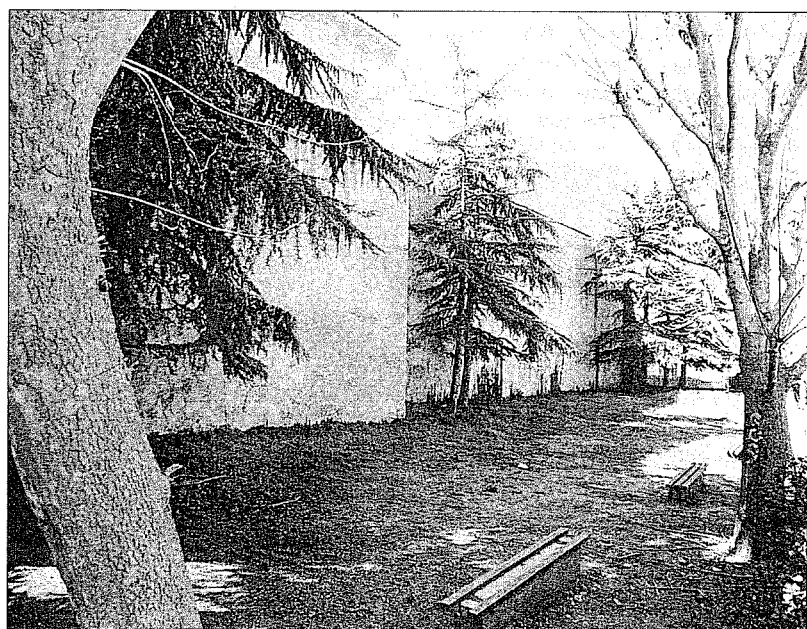

Sl. 7: Na severnem dvorišču je bila včasih cerkev (Hoyer, 2000).
Fig. 7: There used to be a church in the northern yard (Hoyer, 2000).

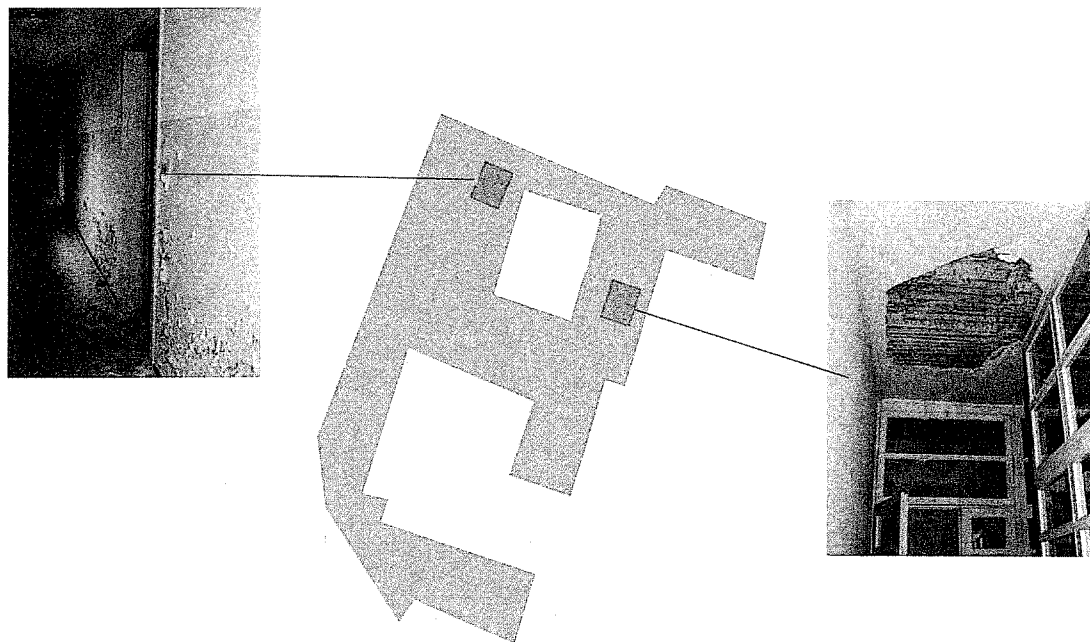

Sl. 8: Propadanje notranjosti kompleksa samostana zaradi neuporabe (foto: Bugarič, 1998).

Fig. 8: Dilapidation of the interior of the complex of the monastery as a result of non-use (photo: Bugarič, 1998).

bolnišnica zaprosila za dovoljenje za uporabo samostanskih poslopjij, vendar je v njih začela delovati šele leta 1810. Po razpustitvi samostana so izpraznili Cerkev Marije milostne na severnem delu lokacije, leta 1806 so vso opremo prenesli v koprsko stolnico. Leta 1850 so cerkev predelali v skladišče, nato pa v privatno vinsko klet. Temu namenu je služila do leta 1963, ko jo je uničil požar (Hoyer, 2000, 53–56).

Na prostoru, ker je stala cerkev, se danes nahaja park z utrjenim nasipom. Kljub delovanju služb spomeniškega varstva, je bil kompleks samostana leta 1957 temeljito predelan. Takrat so v severnem atriju dozidali kotlovnico, na fasadah notranjega dvorišča pa so povečali odprtine in vstavili večja okna.

Leta 1996 so bolnišnične oddelke preselili v nove prostore, zato je kompleks danes prazen, razen pritličja traktov ob križnem hodniku, kjer deluje ambulanta za odvisnike od trdih drog. Edini ohranjeni primer redovne servitske arhitekture v Istri in širšem beneškem zaledju je prepuščen propadu, saj ostaja brez ustreznih vsebin prostorsko neizkoriščen. Cilj prenove kompleksa Servitskega samostana je izoblikovati navezavo stare in nove arhitekture. Način realizacije mora upoštevati novo uporabnost, ki se podreja prostorskim zmožnostim kompleksa samostana.

Stele (1953–54) ugotavlja, da z ukrepi prenove zgolj podaljšamo materialno življenje spomenika. Z njimi ga nikakor ne moremo obnoviti do ponovne popolnosti, ne v tehničnem, formalnem in tudi ne estetskem smislu. Pravo ohranjanje objekta pomeni ohranjanje starih in spodbujanje novih zmožnosti in namenov, ne pa restav-

riranja v domnevno prvotno obliko. Pri posegih je potrebno upoštevati, da se estetski potencial ne izraža samo po vidni in otipljivi zunanjščini umetnine. "Estetski potencial namreč ne temelji v golem liku kakega spomenika, ampak v sozvočju med likom, gradivom ter okolico. Z namenom, ki mu je odredil življenjsko vlogo, mu odvzamemo tudi estetsko hrbtnico zato moramo spomeniku, ki mu je življenje tako vlogo vzelo, poiskati novo, ki bo sestavinam njegovega estetskega potenciala dala novo oporo" (Stele, 1953–54, 8).

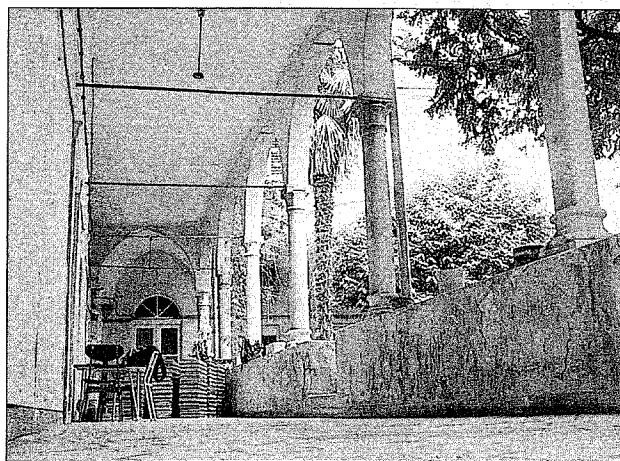

Sl. 9: Križni hodnik v južnem krilu kompleksa (foto: Rot, arhiv KUD C3, 2003).

Fig. 9: Cloisters in the southern wing of the complex (photo: Rot, archives KUD C3, 2003).

Prenova propadajočih objektov z ekonomskega vidika kratkoročno ni smiselna. Dolgoročno pa se zadošči tudi ekonomskim vidikom. Ko objekt prenovimo in priredimo za ponovno uporabo se lahko enači z novogradnjo. Z nacionalnega vidika to predstavlja velik prihranek, saj gradnja novega objekta ni potrebna. "Z vidika ohranjanja nacionalnih virov je cena prenove nižja od cene novogradnje. Investiranje v obstoječi gradbeni fond je tudi eden izmed vidikov širše strategije regeneracije urbane ekonomije" (Črepinšek, 1993, 4).

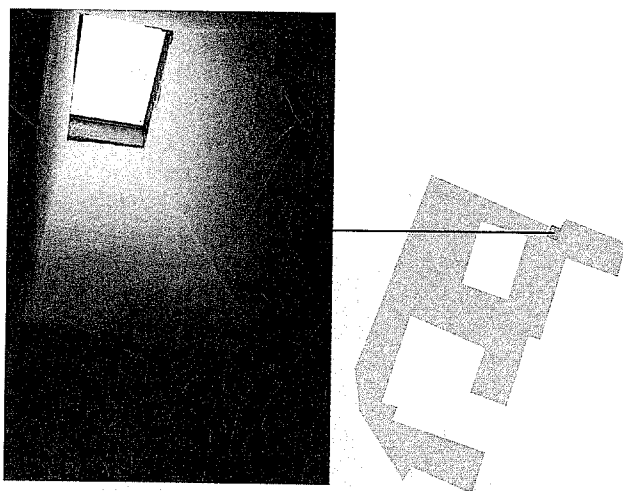

Sl. 10: Domnevni zvonik cerkve po prezidavi kot prezračevalno okno nad WC-jem (foto: Bugarič, 1998).

Fig. 10: Supposed bell tower of the church after rebuilding as a ventilation window above the toilet (photo: Bugarič, 1998).

Umestitev novega programa v neizkoriščen kompleks odpira možnosti nove uporabe kompleksa in pripomore k njegovi revitalizaciji. Pozitivni učinki pri umestitvi novega programa se kažejo na več ravneh. Program ponuja aktivnosti, ki se prepletajo z vsakdanjim življenjem. Z ustrezno fizično prenovo se hkrati prepreči propadanje spomeniško zaščitene stavbe in pridobi nove prostorske kapacitete za univerzo v mestu. V širšem prostoru predstavlja prenova kompleksa možnost oblikovanja nove mestne identitete. S tem je nova rešitev in ponovna uporaba pozabljenega spomenika smiselna, ker dolgoročno prinese tudi večjo obiskanost objekta in posredno mesta, kar upraviči stroške prenove. Prenova Servitskega samostana v historičnem mestnem jedru je pomemben korak k združevanju kvalitetnih mestnih ambientov v vitalno in homogeno mrežo univerzitetnega mesta.

6.2.2 Opis strategije oživljanja degradiranih območij v mestnih jedrih

Strategija prenove je razdeljena na štiri faze:

1. faza vključevanja v celovit strateški plan,
2. faza preverjanja možnosti,
3. faza procesa planiranja,
4. faza prizoriščenja.

V prvi fazi (**faza vključevanja v celovit strateški plan**) se oblikuje obširno bazo podatkov, znotraj katere se analizirajo arhitekturni in družbeni dejavniki prenove. Na podlagi njihove celostne analize se izoblikuje sinteza obstoječega stanja. Pri tem imajo pomembno vlogo parametri, ključni za nadaljnji monitoring: arhitekturno-urbanistični, socio-demografski, ekološki in ekonomski parametri. Na podlagi planerskih smernic in ugotovitev spomeniškega varstva se ovrednoti stanje ter potrebe in možnosti prenove objekta. V svoji dolgi zgodovini je bil servitski samostan podvržen številnim spremembam. "Najmlajši posegi v kompleksu so bili izvedeni v času, ko je objekt služil kot porodnišnica. Novogradnja na vzhodnem dvorišču iz šestdesetih let in kurilnica v severnem atriju sta za novi program knjižnice neustrezni in neumestni zaradi prostorske stiske in neugodne lege. Kompleks samostana je bil včasih ustrezno prehodan. Zaradi prezidav pa danes spominja na opuščen labirint ozkih in temačnih prostorov, ki so med seboj nelogično povezani. S tem so onemogočeni tudi prehodi skozi kompleks. Zaradi nekvalitetne prezidave se na več mestih nahajajo leseni stropovi, ki zaradi slabe nosilnosti onemogočajo umestitev novih, zahtevnejših programov" (Bugarič, 2001).

Analizi prostorskih potreb sledi obravnava spomeniško varstvenih kriterijev. Konservatorski program prenove MZVNKD Piran (Hoyer, 2000) razdeli kompleks v štiri varstvene kategorije. Prva varstvena kategorija zahteva najstrožje varstvene režime spomeniško – varstvene prezentacije in rekonstrukcije. Druga varstvena kategorija predvideva režim preureditve notranjščin z rušitvami novejših funkcionalnih prizidkov. Za tretjo varstveno kategorijo se predvideva preureditve arhitekture in vrta glede na novo namembnost. Četrta varstvena kategorija pa dovoljuje podzemno ali nadzemno novogradnjo. Določila spomeniškega varstva zahtevajo, da je pri prenovi nekdanjega samostanskega kompleksa oziroma bivše kopske porodnišnice pomembno upoštevati ustrezno namembnost, hkrati pa predstaviti in ohraniti redovno arhitekturo servitskega reda. Konservatorski program zagovarja način predstavitve prostorov in ambientov, ki obiskovalcu predstavijo arhitekturo in njeno zgodovinsko podobo.

Druga faza strategije oživljanja degradiranih območij (**faza preverjanja možnosti**) je iskanje ustreznih arhitekturnih in urbanističnih zasnov. Ustrezno rešitev se izbere na podlagi javnih in zasebnih interesov. K temu pripomorejo ugotovitve strokovnih urbanističnih in arhitekturnih delavnic, javnih natečajev in javnih strokovnih razprav.



PREREZ D-D 1:200

Sl. 11: Idejna rešitev Fakultete za management (idejni projekt AD studia Koper, 2003).

Fig. 11: Idea for the solution of the Faculty of Management (idea project of AD Studio Koper, 2003).

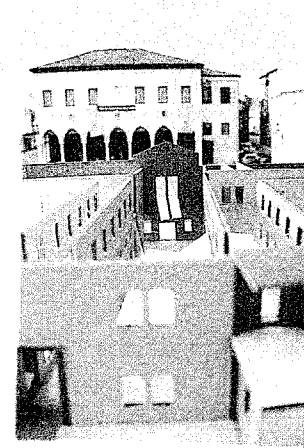
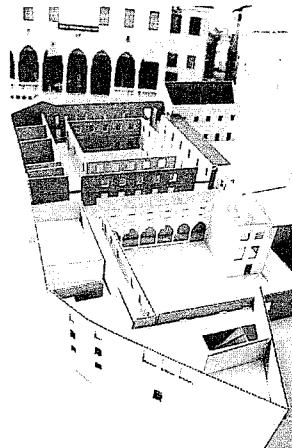
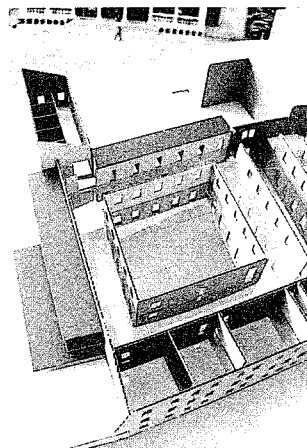
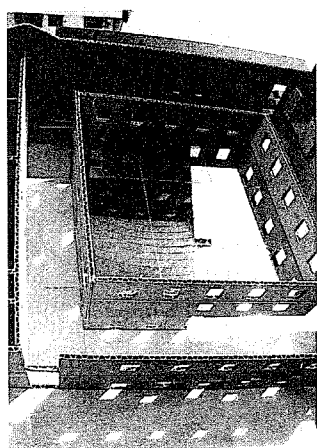
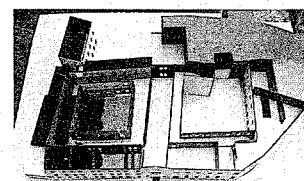
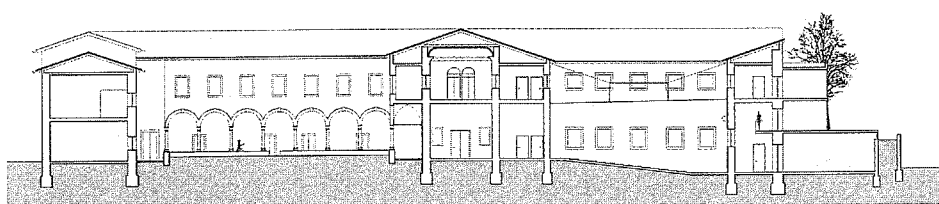

Sl. 12: Umestitev Fakultete za humanistiko v kompleks servitskega samostana (Visokošolsko središče v Kopr, mentor Aleš Vodopivec, 1999).

Fig. 12: Inclusion of the Faculty of Humanities into the complex of the Servit Monastery (University Centre, Koper, mentor Aleš Vodopivec, 1999).

V nadaljevanju predstavljeni primer ureditve je širše zasnovan in obravnavan v diplomski nalogi "Univerzitetna knjižnica v kompleksu Servitskega samostana v Kopru" (Bugarič, 2001). Naloga je bila predstavljena županu Mestne občine Koper in širši javnosti na razstavi v Osrednji knjižnici Srečka Vilharja v Kopru. Za primerjavo sta bili na isti lokaciji izdelani še dve rešitvi, ki sta pokazali možnost uporabe kompleksa za namene fakultet (Fakulteta za humanistiko in Fakulteta za management). Prva rešitev za Servitski samostan je bila izdelana na arhitekturni delavnici Visokošolskega središča

v Kopru pod mentorstvom prof. dr. Aleša Vodopivca leta 1999, druga pa kot idejna rešitev za Fakulteto za management Studia AD Koper leta 2003 (avtorji: Kinkela, Žibert, Bugarič).

Kompleks Servitskega samostana lahko deluje kot presečišče interesov univerze in mesta. Predlagana rešitev zagovarja scenarij razvoja univerzitetne knjižnice. Program knjižnice je s funkcionalnega vidika za kompleks Servitskega samostana najustreznejši, saj fizična struktura objekta in razporeditev prostorov nista primerni za umeščanje velikih amfiteatralnih predaval-

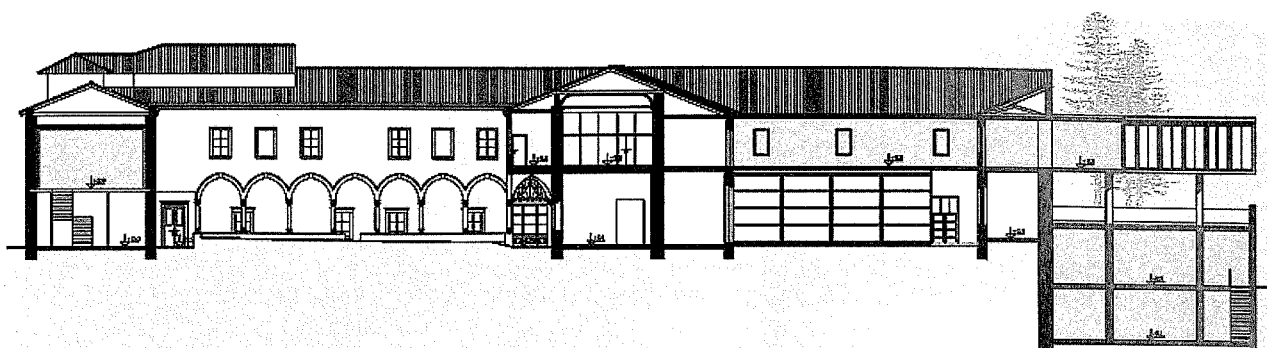

Sl. 13: Prez rezitve prenove samostana (Bugarič, 2001).

Fig. 13: Profile of the proposed restoration of the monastery (Bugarič, 2001).

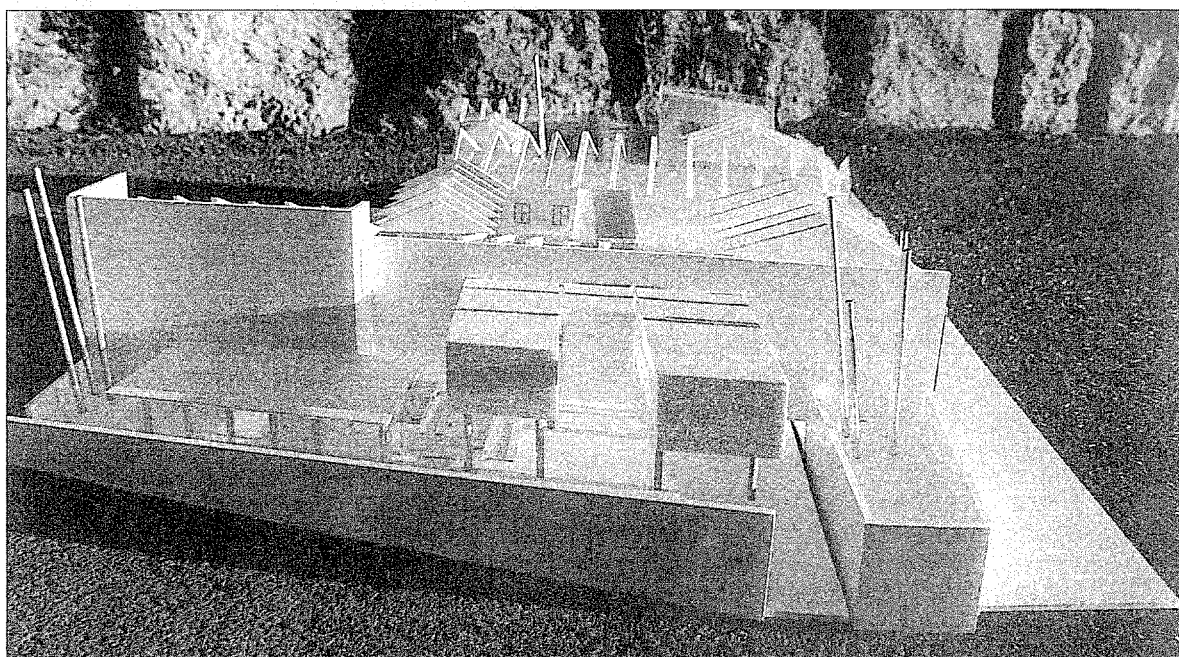

Sl. 14: Maketa rešitve prenove samostana (foto: Grögl, 2001).

Fig. 14: Model of the proposed restoration of the monastery (photo: Grögl, 2001).

nic. Za potrebe nove namembnosti je predvidena odstranitev novejših predelav, arhitekturno jedro pa se ohranja po določilih spomeniškega varstva. "Objekt predstavlja okvir novemu programu. V prostorih s programskimi ali tehnološkimi težavami se izvajata dva tipa prenove. Prvi način prenove je predviden na mestih, kjer so zidovi spomeniško zaščiteni in se zato preuredi samo notranjščina objekta. Gre za celotno južno krilo samostana. Drugi način prenove se pojavi v severnem delu samostanskega kompleksa, na preboju stene porušene cerkve. S tako prenovo se odpirajo nove prostorske možnosti za potrebe dodatnega programa knjižnice" (Bugarič, 2001, 21).

Projekt prenove kompleksa Servitskega samostana se naslanja na zgodovinski razvoj objekta in išče kvalitetno

izrabo obstoječega prostora za knjižnični program z upoštevanjem ambientalnih značilnosti kompleksa. Program knjižnice ni namenjen samo univerzi, ampak se odpira tudi mestnemu jedru. Tako komunicira z univerzitetnim delom mesta, hkrati pa ponuja dodatne prostorske možnosti za razvoj kulturnega utripa v mestnem jedru.

Tretja faza (**faza procesa planiranja**) vodi na pot fizične prenove. Ključna je dobra komunikacija med vsemi akterji in vzpostavitev interakcije med stroko in "nestroko". Kos predlaga spreminjanje pasivne publike v aktivnega akterja, ki lahko o problemu presoja kompetentno in neodvisno od investitorja. "Pri vseh zahtevnejših, dolgotrajnejših projektih, posebej pri tistih, kjer ni mogoče dovolj natančno predvideti posledic, je

priporočljiva ustanovitev tripartitnega sveta, ki združuje predstavnike stroke, politike (stranke) in civilne družbe (društva, neformalne skupine itd.)" (Kos, 2002, 127). Ta novo nastali organ nadzora ima vlogo preverjanja izpolnjevanja standardov pri komunikacijskih dejavnostih in vlogo neodvisnega ravnatelja pri sporih. Izrazito povezovanje prenove lahko pripomore k uspešni predpripravi naslednje faze.

Zadnja, četrta faza (**faza prizoriščenja**), vključuje strategijo ambientalnega oživljanja, ki obsega predstavitev degradiranih ambientov, namenjeno širši javnosti. Reaktivacija propadajočih ambientov vključuje akterje lokalne oblasti, gospodarskih podjetij in univerze. Ti morajo za izvedbo projekta zagotoviti ustrezno finančno in strokovno podporo. Specifične ambiente se izkoristi kot nove prostorske potenciale mestnega jedra. Umestitev začasnih dogodkov pripomore k medijski odzivnosti in obveščanju širše javnosti o problematiki degradiranega območja.

Faza prizoriščenja vključuje hitre in improvizirane umestitve začasnih vsebin, ki odprejo izolirana degradirana območja za javnost in s pomočjo medijev povečajo prepoznavnost teh lokacij. V tej fazi se uporablja vzorčni model za uveljavljanje celotne strategije. Poudarek te faze je na vzpodbujanju senzibilizacije javnosti.

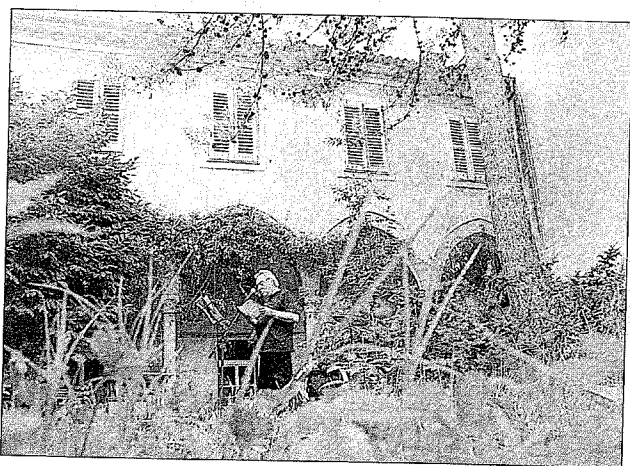

Sl. 15: Predavanje Andreja Medveda v ambientu opuščenega Servitskega samostana (foto: Rot, arhiv KUD C3, 2003).

Fig. 15: Lecture given by Andrej Medved in the abandoned Servit Monastery (photo: Rot, archives KUD C3, 2003).

Primer prizoriščenja degradirane lokacije je dnevni kulturno – izobraževalni seminar, ki je potekal v

Servitskem samostanu. Obiskovalcem dogodka se je predstavilo podoba današnjega stanja objekta, njegov zgodovinski razvoj ter alternativne možnosti novih rešitev. Javnost je preko faze prizoriščenja seznanjena z dejanskim stanjem kompleksa.

Projekt v Servitskem samostanu je dosegel pozornost medijev. V Soboti, prilogi osrednjega primorskega časnika Primorske novice, je dogodek komentiran: "Precej abstraktna ugotovitev, da bo univerza poživila življenje v historičnih mestnih jedrih istrskih mest, bo dobila telo predvsem z umeščanjem univerzitetnih ustanov v palače in poslopja, ki zdaj čakajo boljše čase" (Dravinec, 2003, 32). Avtor članka ugotavlja tudi naslednje: "Odpiranje degradiranih mestnih con, zlasti očem zakritih umazanih biserov, je dobrodošel koncept in nenazadnje praktični prikaz vstopa na teritorij temeljčnega razmisleka v lastno okolje" (ibid). Tovrsten komentar v dnevnem časopisu o prostorski problematiki informira in izobražuje široko nestrokovno javnost.

Umetniški vodja Obalnih galerij, pesnik in filozof Andrej Medved, je predstavil modele povezovanja nove univerze s kulturnim programom. Za lokacijo Servitskega samostana Medved zagovarja možnost umestitve univerzitetne knjižnice: "V Servitskem samostanu si predstavljam univerzitetno knjižnico. Vanj se lahko umesti izjemno knjižnico, ki jo hranijo naše galerije. V njej so vključene dragocene publikacije, ki v drugih knjižnicah, niti v NUK-u, niso dosegljive. V knjižnici bi lahko našli prostor tudi zbirka Francesca Conza, ki nam jo želi pokloniti zbiratelj iz Verone, in arhiv umetniškega gibanja Fluxus iz 40. in 50. let. Hkrati bi se v križnem hodniku sprehajali študentje s profesorji in se pogovarjali o univerzitetnih stvareh, se pravi o večnih dilemah in vprašanjih" (Bugarič, 2003, 10).

Poleg predavanja Andreja Medveda se je obiskovalcem prireditve preko umetniškega performansa prikazalo obstoječe stanje objekta. Odprta javna predstavitev in razprava je poskušala analizirati alternativne možnosti razvoja tega prostora. Na podlagi reakcij obiskovalcev je možno ugotoviti, da javnost ni dovolj informirana glede urbanističnih posegov v mestnem jedru. Pomanjkanje informacij je posledica stihijskega planiranja in vdora interesov kapitala, ki organizira prostor mimo interesa prebivalcev.

Vse opisane faze v proces prenove vključujejo tudi javnost. Omogočajo vzpostavljanje odnosov, kjer se poleg interesa institucij izpostavljajo tudi interesi posameznikov. Najpogostejše konfliktna situacije v koprskem mestnem jedru so tipa NIMBY,⁸ kar kaže na nepovezanost prostorskih posegov in potreb mestnih akterjev. Terminalska razdelitev posameznih faz strategije

8 NIMBY, angleška kratica, Not in my backyard – ne na mojem dvorišču. "Označuje zelo pogoste situacije, ko se večina načeloma strinja, da je nek prostorski poseg potreben, celo nujen, nikakor pa ne pristaja na lokacijo v svoji bližini, kar seveda močno ogroža izvedbo" (Kos, 2002, 101).

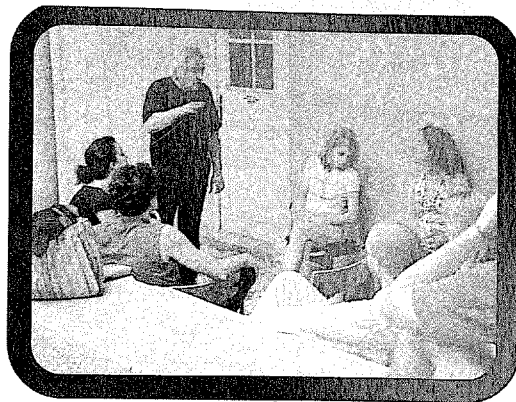
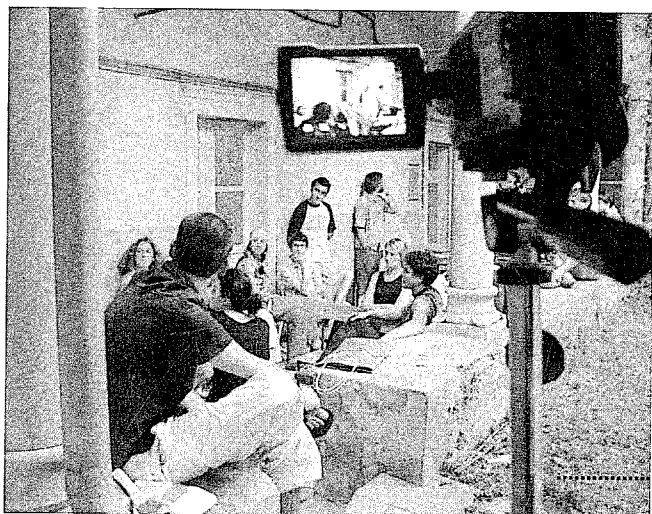

Sl. 16: Simulacija knjižnice s predavanjem Andreja Medveda poskuša javnosti približati problematiko in prostorske možnosti opuščene območja v mestnem jedru (foto: Rot, arhiv KUD C3, 2003).

Fig. 16: Library simulation and lecture given by Andrej Medved, who is trying to acquaint the public with the problems and spatial opportunities of the abandoned area in the city centre (photo: Rot, archives KUD C3, 2003).

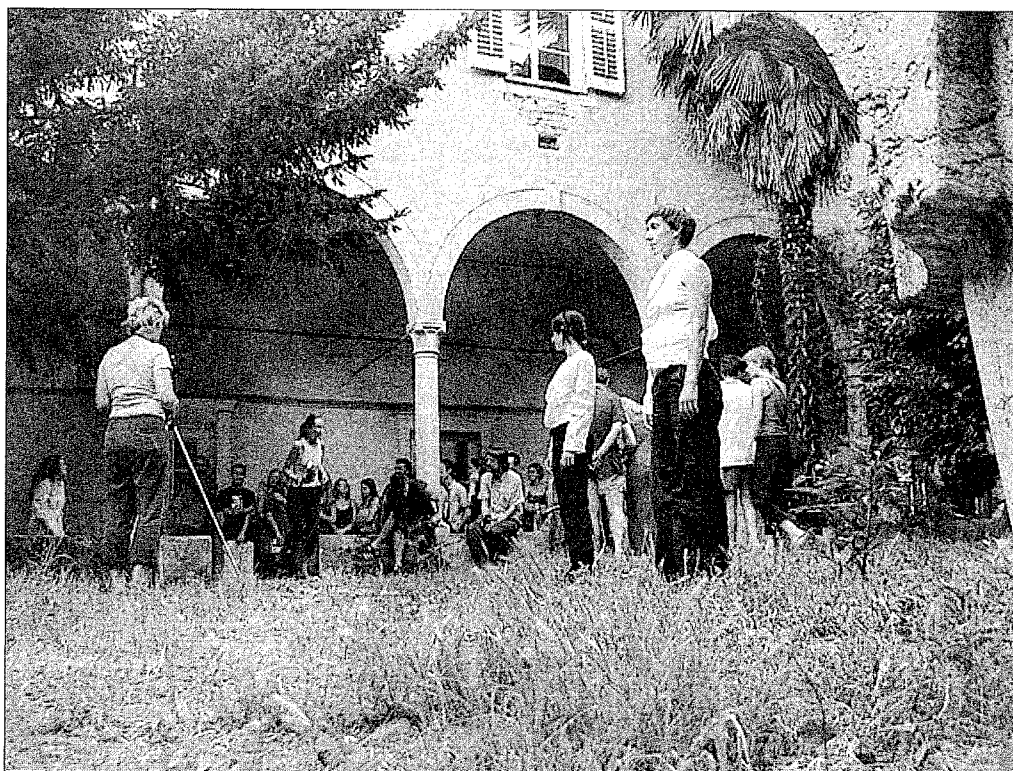

Sl. 17: Drugi dan simulacije knjižnice v Servitskem samostanu (foto: Rot, arhiv KUD C3, 2003).

Fig. 17: Second day of the library simulation in the Servit Monastery (photo: Rot, archives KUD C3, 2003).

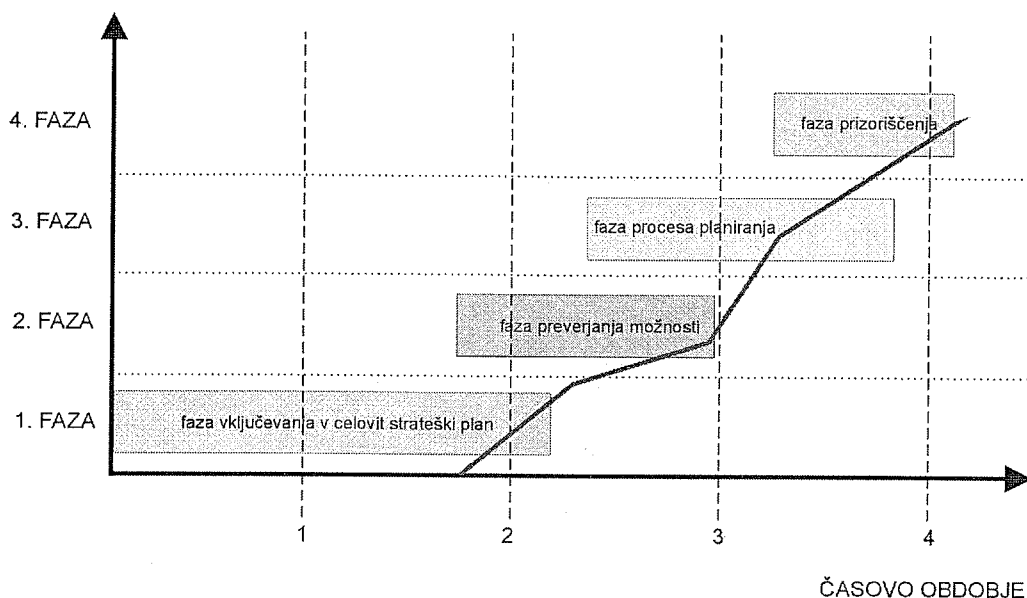

Sl. 18: Termični prikaz strategije oživljanja degradiranih območij v mestnih jedrih. Rdeča krivulja predstavlja doseganje pogojev za celovito prenovo.

Fig. 18: Term graph of the strategy for the revitalization of degraded areas in city centres. The red line indicates the necessary conditions for an integrated restoration.

je predstavljena na sliki 18. Prenova degradiranega objekta je na podlagi te strategije rezultat medsebojnega prepleta štirih faz. Preko delovanja po fazah narašča interes javnega in zasebnega sektorja, kar lahko oblikuje vse potrebne pogoje za uspešno prenovo objekta.

Primer Servitskega samostana kaže, da mesto Koper potrebuje novo strategijo vrednotenja prostora. Z umestitvijo novih stalnih in začasnih prizorišč v mestnem jedru se uravnava obiskanost tega prostora. V mestnem jedru se poskuša s pomočjo prizoriščenja degradiranih območij ovrednotiti prostore, ki bi jih lahko zapolnili programi nove univerze.

7. ZAKLJUČEK

Za oživljanje koprškega historičnega mestnega jedra je potrebno določiti ustrezne smernice družbenega in programskega razvoja. Z umestitvijo ustreznih mestno tvornih vsebin se prepreči muzealizacija historičnega mesta, saj se odnosi med novimi in starimi družbeno-prostorskimi vsebinami dinamizirajo. Vzpostavi se ravnovesje programa med periferijo in historičnim jedrom.

S študijo primera na lokaciji Servitskega samostana je prikazan scenarij razvoja opuščanih predelov v mestnem jedru Kopra. Priporočena je vpeljava strategije

prenove, ki temelji na štirih fazah in v proces planiranja vključuje tudi javnost. Z umestitvijo nove prizoriščnosti, ki obsega stalne in začasne dogodke v mestnem jedru, se uravnava obiskanost tega prostora. V mestnem jedru se s pomočjo prizoriščenja degradiranih območij poskuša ovrednotiti prostore, ki jih lahko zapolnejo programi nove univerze. Pri sami strategiji prenove je bilo ugotovljeno, da je poleg umeščanja ustreznega programa za razvoj mestnega jedra pomembno, da:

- razvija ustrezno ureditev komunikacij in ureditev parkirnih mest,

- kot univerzitetno mesto pridobi ustrezne pravice, ki ga zavarujejo pred nenadnimi praznjenji programa zaradi vpliva ekonomskega sektorja,

- se zaradi majhnih razdalj v mestnem jedru omogoči organizacijo tega območja kot peš cone,

- se poveže delovanje vseh urbanih akterjev,

- se z urbanim odločanjem vključi v proces potrebe javnosti, ki pripomore k vnosu novih družbenih vsebin v mestno jedro.

Načela tovrstne strategije omogočajo večjo atraktivnost in obiskanost mestnega območja, kar je ključnega pomena za vnos kapitala investitorjev in urbanih akterjev.

PROGRAMS IN CITY CENTRES. CASE OF THE INCLUSION OF THE UNIVERSITY PROGRAM INTO THE HISTORICAL CITY CENTRE OF KOPER

Boštjan BUGARIČ

University of Primorska, Science and Research Centre of Koper, SI-6000 Koper, Garibaldijska 1
e-mail: bostjan.bugaric@zrs-kp.si

ABSTRACT

Unsuitable conditions lead to a reduction of programs in historical city centres. Newly constructed parts of the city suburbs do not have a similar inherent character. The suburbs are taking over the functions of the city centre, resulting in a reduction of activities in historical city centres. Therefore, to revive city centres the inclusion of suitable programs is necessary.

The restoration has to begin with an integrated plan for changing the way space is used. It will be more efficient if it is carried out through the interactive cooperation of several disciplines, which takes into consideration elements of social dynamics, individuals and extant structures. The objectives of the restoration include a harmonized poly-functionality of the space, integrating the living areas, culture, science, sport, commerce, tourism, entertainment, etc. The revitalization of a city centre must not turn into its 'museumization' but into the dynamization of the relations between the new and old social-spatial contents. Thus, concomitant to their physical restoration, individual ambient units of the city are endowed with a content structure.

A significant factor that strengthens the recognition of a city is its individual character. Differently from the suburbs, the old historical centres already have their characters, which need to be disclosed and further developed. The continual implementation of new events in the historical city centre will enrich it with a higher degree of attractiveness, leading to higher numbers of visitors to the area.

The restoration strategy is based upon the creation of new local global that connect all urban actors of the city. A case related to such a strategy is presented on the basis of the Servit Monastery in Koper. In the long-term, the restoration of the monastery represents an economic savings for the city and the vast area of the monastery can become a recognized representative element of the university program in the historical city.

Key words: historical city centre of Koper, gentrification, conservation, touristification, Servit Monastery

VIRI IN LITERATURA

Bratkovič, A. (2002): Strategija oživljanja starega mestnega jedra. Tipkopis predsednika odbora za oživljanje starega mestnega jedra, Koper.

Bugarič, B. (2003): Medved, Andrej. "Kulturnost" univerzitetnega mesta. Gledga, poletje 2003, 3, 10–11.

Bugarič, B. (2001): Univerzitetna knjižnica v kompleksu Servitskega samostana v Kopru. Diplomsko naloga, mentor prof. dr. Aleš Vodopivec. Ljubljana, Univerza v Ljubljani, Fakulteta za arhitekturo.

Čerpes, I. (2002): Teze za deregulacijo urbanizma v luči prenove zakonov s področja urejanja prostora. Urbani izziv, 1, 56–60.

Črepinšek, M. (1993): Prenova stavbne dediščine v Sloveniji. Ljubljana, Restavratorski center RS.

Čok, L., Plazar, M. (1997): Razvojni projekt Koper 2020: razvojni projekt za področje družbene dejavnosti. Koper, Znanstveno-raziskovalno središče Republike Slovenije, Koper.

Jakomin, L. et al. (2002): Elaborat o Univerzi na Primorskem. Koper.

Dravinec, S. (2003): Iskanje sožitja med strateškimi mestnimi jedri in univerzitetnimi ustanovami; Trnjulčica čaka na princa. Sobota, 16. 8. 2003, 32.

Gausa, M. (1996): Metapolitacija in nova percepcija – novi sodobni prostor. Arhitektov bilten, XXVIII, 141/2. Ljubljana.

Gogala, A. (1997): Slovar slovenskega knjižnega jezika. Slovenska akademija znanosti in umetnosti, Ljubljana.

Graafland, A. (2000): The Socius of Architecture; Amsterdam. Tokyo. New York. Rotterdam, 010 Publishers.

- Grunig, E. J. (1984):** *Managing Public Relations*. Orlando, FL: Holt, Rinehart and Winston.
- Guček, M. (2000):** Anonimna arhitektura v prenovi Kopra. Knjižnica Anales Majora. Koper, Zgodovinsko društvo za južno primorsko – Znanstveno-raziskovalno središče RS, Koper.
- Fister, P. (2000):** Od kulturnih do materialnih vrednot vernakularne arhitekture. <http://www2.arnes.si/aa/2000/fist00cl.html>, 1. 9. 2003.
- Fister, P. (1979):** Izkušnje in naloge pri revitalizaciji (prenovi) spomeniško pomembnih mestnih in vaških jeder. *Varstvo spomenikov*, 22. Ljubljana, 21–53.
- Hočever, M. (2002):** Ljubljana: konec ali začetek urbanosti?. *Sociološke podobe Ljubljane*. Ljubljana, Fakulteta za družbene vede.
- Hočever, M. (2000):** Novi urbani trendi: prizorišča v mestih – omrežja med mesti. Ljubljana, Fakulteta za družbene vede.
- Hočever, M. (1998):** Analiza revitalizacijske problematike koprskega mestnega jedra; fizični prostor in družbene vsebine. *Annales*, 12/98. Koper, Zgodovinsko društvo za južno Primorsko – Znanstveno-raziskovalno središče Republike Slovenije, Koper, 79–94.
- Hoyer, S. A. (2000):** Konservatorski program za prenovu nekdanjega Servitskega samostana v Kopru. Tipkopis z grafičnimi prilogami. Piran, MZVNKD.
- Javornik, L. (1998):** Proces komuniciranja in odločanja o posegih v prostor. *Urbani izziv*, 9, 2. Ljubljana, 90–95.
- Kinkela, D., Žibert, A., Bugarič, B. et al. (2003):** Idejna rešitev AD studia za Fakulteto za management. Koper.
- Kos, D. (2003):** Postmoderno prostorsko planiranje? <http://www.trajekt.org/magazine/?rid=1&tid=1&id=30>; 9. 9. 2003.
- Kos, D. (2002):** Praktična sociologija za načrtovalce in urejevalce prostora. Knjižna zbirka Teorija in praksa. Ljubljana, Fakulteta za družbene vede.
- Kos, D. (1995):** Sociološki vidiki prenove starih mestnih jeder. *Annales* 6/95. Koper, Zgodovinsko društvo za južno Primorsko – Znanstveno-raziskovalno središče Republike Slovenije Koper, 25–28.
- Mihelič, B. (2001):** Urbanisti: konsevtorji-sto let razhajanj in sodelovanja. *Varstvo spomenikov*, 39. Ljubljana, 213–219.
- Mikuž, J. (1991):** Pomen in problem avtentičnosti in originala v mestni prenovi. *Urbani izziv*, 16/17. Ljubljana, 20–24.
- Mlinar, Z. (1998):** Nekateri sociološki vidiki družbeno-prostorskih sprememb v mestni občini Koper. *Annales*, 12/98. Koper, 61–78.
- Potrč, M. (2001):** Po sledih urbane živali. *Likovne besede*, 57–58. Ljubljana, 28–33.
- Sedmak, M. (2000):** Odgovornost in optimizem: Je oživitve mestnega jedra Kopra sploh mogoča?. *Glasnik ZRS Koper*, 8/00. Koper, Znanstveno-raziskovalno središče Republike Slovenije, Koper, 78–80.
- Stanič, I. (1991):** Značaj, identiteta, slika o mestu. *Urbani izziv*, 16/17. Ljubljana, 25–26.
- 150 let fotografije na Slovenskem 1839–1919 (1989):** 150 let fotografije na Slovenskem 1839–1919. Zbornik. Ljubljana, Mestna galerija Ljubljana.
- Stele, F. (1953–54):** Estetika in dokumentiranost v restavriranju spomenikov. *Varstvo spomenikov*, V. Ljubljana, Zavod za varstvo naravne in kulturne dediščine RS.
- Trček, F. (1998):** Razvojni projekt Koper 2020, Delovno okolje v mestni občini Koper: stanje, problemi, razvojni trendi, 9. Ljubljana, Fakulteta za družbene vede – Mestna občina Koper.
- Verlič Christensen, B. (1999):** Revitalizacija mest skozi teorijo vrednostnih razlik. Knjižna zbirka Profesija. Ljubljana, Fakulteta za družbene vede.

POLEMIKE IN OCENE
POLEMICHE E RECENSIONI
POLEMICS AND REVIEWS

POLEMIKE
POLEMICHE
POLEMICS

Stanko FLEGO

PEJCA V LASCU: ZAKAJ IN ČEMU?
(DISKUSIJA K ČLANKU T. FABCA)

Pred kratkim je izšla daljša razprava arheologa Tomaža Fabca (2003), v kateri avtor navaja jamska najdišča iz mlajše kamene dobe na Tržaškem krasu oziroma na slovenskem etničnem ozemlju v upravnih mejah Republike Italije.

Avtor poskuša odgovoriti na še prenekatera odprta vprašanja, povezana s pojavom mlajše kamene dobe na Tržaškem krasu. Ocenio študije prepuščam drugim, sam bom na tem mestu izrazil nekaj misli o imenu jame *Pejca v Lašci* pri Nabrežini, morda najvažnejše jamske arheološke postojanke na Tržaškem krasu, o imenih drugih jamskih najdišč v Tržaški pokrajini pa ob kakšni drugi priložnosti. Jamo je avtor preimenoval v *Pejco v Lascu* in tako vnesel v arheološko literaturo dodatno zmedo, kot da bi je pri imenih jam v tržaškem zaledju že ne bilo dovolj.

Omenjena *pejca* (tako namreč imenujejo domačini na Krasu votline) se odpira na dnu impozantne udorne doline z navpičnimi stenami, približno 500 m SZ od Nabrežine. Še danes poznajo domačini vrtačo z imenom Lašca, pečino v njej pa kot *Pejco v Lašci*. Dno vrtače so nekoč lastniki obdelovali.

Kot arheološko najdišče je pečina zaslovela ob koncu 19. st. ob izkopavanjih L. K. Moserja, ki ji je tudi posvetil levji delež monografije "Der Karst un seine Höhlen" (Moser, 1899). Moser je pečino na začetku svojih raziskovanj dosledno imenoval "Lašca Höhle" (Moser, 1888, 16-17), kasneje pa predvsem "Vlašca pečina" (Moser 1899, 53) ali Vlašca jama (Moser 1899). Do variante z začetno črko "V" pri imenu jame je prišlo po letu 1895, ko je Moser povabil na ogled pečine konservatorja za Kranjsko dunajske Osrednje spomeniške komisije prof. Simona Rutarja. Moser takole poroča: "... Den wahren Namen "Vlašca" erhielt diese Felsenhöhle erst im October 1895, als ich in Gegenwart des Eigentumers mit Conservator Prof. S. Rutar aus Laibach die Höhle besuchte und dieser als Slavist aus der Aussprache erkannte, dass die Höhle "Vlašca" genannt werde, von dem Worte Vlah, plur.: Vlaši, Fremde (Wälsche), welche diese Höhle einst bewohnt haben sollen ..." (Moser, 1899, 51). Jami je Moser dal tudi nemško različico imena, in sicer "Rothgartl Höhle" po taščici, ptici, ki ga je stalno spremljala pri delu. Italijani so to prevedli v "Caverna del Pettiroso".

Zanimivo je tudi pričevanje V. Kodriča v Jadranskem koledarju: "... Ne morem si kaj, da se ne bi ustavil pri

Pejci v Lašci tudi še v pogledu njenega imena! Od domačinov sem čul imena: Pejca v Lašci, Pejca v Pertotovi Lašci in Pejca v Jakobovi Lašci..." (Kodrič, 1956, 151) Kodrič sicer v nadaljevanju članka predlaga za izvor imena vrtače (in pečine) ime gomoljaste rastline "laščica – t.j. topinambur"- lat. *Helianthus tuberosus*, ki naj bi jo bili nekoč gojili v vrtači. Rutarjeva teza, ki jo je Moser osvojil in takoj apliciral, je bila povod, da se je tudi v italijanski literaturi začelo občasno pojavljati ime Vlaška jama; po njej je ugledni angleški avtor L. Barfield poimenoval kraški facies srednjega neolita kot kulturo "Vlašca" (Barfield, 1972).

Ime "Lašca", ki ga domačini uporabljajo še danes, v člankih in študijah navajajo tudi avtorji z obeh strani meje (Leben, 1967; Petaros, Levak, Budal, 1978; Merku, 1990; Bufon, Kalc, 1990; Flego, Rupel, 1993; Pertot, 1996; Velušček, 1997).

Zakaj in od kod torej kar nenadoma *Pejca v Lascu*?

Na toponomastičnem zemljevidu tržaškega ozemlja iz leta 1978 (Petaros, Budal, Levak, 1978) je približno 800 m SV od Nabrežine oznaka Lašca in Pečina v Lašci, ki dejansko ustreza legi vrtače na terenu. Približno 1500 m SZ proti Sesljanu, pred železniškim nadvozom, pa srečamo na karti na levi strani ceste imeni Lazec, Za Lazcem, na desni pa Pri Lazcu in Pejca v Lazcu! Skoraj isto zasledimo tudi na drugem toponomastičnem zemljevidu, ki prikazuje nabrežinsko katastrsko občino (Pertot, 1996).

Že za nekatera nova jamska najdišča, ki so se v literaturi pojavljala samo z italijanskim imenom, sem pred leti poiskal in našel potrditev točnosti še živega toponima v zemljiških knjigah iz druge polovice 19. stol.. Nekaj primerov: Grotta del Pettine – Pečinka, 3890 VG (Flego, 1983; Flego, Župančič, 1999), Grotta dell'Edera – Stenašca, 5143 VG (Flego, Rupel, 1993, 223); Grotta Gialla – Pejca v Gorenjih Rujah, 932 VG (Župančič, Flego, 2003). Tako sem storil tudi v tem primeru in za veliko število parcel, med temi tudi za vrtačo Lašca (parc. št. 1744, vložek 169, 3. knjiga k.o. Nabrežina), našel oznako "Per lasci" (brez strešice). S tem toponimom so namreč v zemljiških knjigah k.o. Nabrežina označili vse parcele v okolici te vrtače. Gre namreč za tako imenovani "ledinski okraj", kateremu je udorna dolina Lašca dala imenski pečat. Ko sem naposled med mnogimi zapisi našel tudi zapis neke parcele z imenom "Per lašci" (s strešico) (št. 1725/1 in 1726/1, vložek 273, 4. knjiga), so bili morebitni dvomi, da gre pri oznaki "Per lasci" za narečno obliko knjižnega "Pri lazcu", dokončno odpravljeni. Še posebno, ker sem na več mestih našel oznako "Lasc" (št. 1327, 1329, vložek 252) ali celo "V lascu" (št. 1330, 1331, 1332, vložek 247) za parcele, ki ležijo okrog 1500 m proti SZ.

Legi "Pejce v Lazcu" na zemljevidu (Petaros, Levak, Budal, 1978) ustreza jami, ki jo poznamo v italijanski speleološki literaturi kot "Grotta delle Torri di Slivia" (22 Cat. Reg. – 39 VG) in ni arheološko najdišče. Je bila

torej bližina (čeprav ne ravno neposredna) ledine z imenom "Lazec" povod za nedopustno povzročeno nerodnost in zmešnjavo? Ali pa je napako pripisati avtorjevemu preveč samozavestnemu in nekritičnemu zaupanju publicistu Pinu Guidiju, o katerem piše "... Dober pregled imen jam Tržaškega krasa, ki ga v večini primerov tudi sam uporabljam, ponuja P. Guidi (1996) ..." (Fabec, 2003, 76, op. 5)?

Kaj pa izvor imena Lašca? Čeprav nisem jezikoslovec, se bolj nagibam domnevi, da se za imenom "Lašca" skrivajo Vlahi, Lahi, staroselci namreč, na katerih sledove (zidano strukturo, skeletni grob, rimske kovinske in keramične najdbe ter koščen glavnik) je Moser naletel na začetku svojih izkopavanj. Lastnik zemljišča je Moserju tudi posredoval ustno izročilo o zlatem zakladu, ki naj bi ga hranila pečina. O Vlahih - Lahih imamo ohranjeno ledinsko ime nedaleč od Nabrežine v Kriškem bregu, kjer so na ledini "Lahovec" na začetku 19. st. odkrili zgodnjersrednjeveško grobišče in rimske najdbe (Flego, Rupel, Župančič, 2001).

Iz vsega navedenega ne glede na izvor sledi, da je "Pejca v Lašci" edino pravilno ime za to arheološko najdišče in ga kot malokje drugod potrjujejo bodisi historični viri (zemljiške knjige, Moserjevi zapisi) bodisi še živo izročilo pri domačinih. Zato spreminjanje toponima dela škodo, ki si jo Slovenci delamo sami pri že tako ali tako težavnem ohranjanju krajevnih imen.

LITERATURA

- Barfield, L. (1972):** The first neolithic cultures of Northern Italy. *Fundamenta* A/3, 7. Köln – Wien.
- Bufon, M., Kalc, A. (1990):** Krajevni Leksikon Slovencev v Italiji, Tržaška pokrajina. Trst, Založništvo tržaškega tiska.
- Fabec, T. (2003):** Neolitizacija Krasa. *Arheološki vestnik* 54, Ljubljana, 73–103.
- Flego, S. (1983):** Zgodnjersrednjeveški grob v jami Pečinki pri Gabrovcu. *Primorski dnevnik*, 293, 14. 12. 1983. Trst, 3.
- Flego, S., Rupel, L. (1993):** I castellieri della Provincia di Trieste. Trieste, EST.
- Flego, S., Rupel, L., Župančič, M. (2001):** Contributo alla conoscenza dei siti archeologici sul declivio tra Sistiana e Grignano. *Annales, Series historia et sociologia*, 11, 2001, 1. Koper, 157–180.
- Flego, S., Župančič, M. (1999):** Arheološka podoba / L'aspetto archeologico. V: *Občina Zgonik / Il Comune di Sgonico*. Zgonik, Občina, 81–94.
- Guidi, P. (1996):** Toponomastica delle grotte della Venezia Giulia. *Quaderni del Catasto regionale delle grotte del Friuli Venezia Giulia*, 6. Trieste, Catasto regionale delle grotte del Friuli Venezia Giulia.
- Kodrič, V. (1956):** Prakraševce, njegovo življenje in nehanje. *Jadranski koledar*. Trst, 145–154.
- Leben, F. (1967):** Stratigrafija in časovna uvrstitev jamskih najdb na Tržaškem Krasu. *Arheološki vestnik*, 24. Ljubljana, 43–83.
- Merkù, P. (1990):** La toponomastica del comune di Duino Aurisima. Fagagna.
- Moser, K. (1888):** Untersuchungen prähistorischer und römischer Fundstätten im Küstenland und in Krain. Wien.
- Moser, K. (1899):** Der Karst und seine Höhlen. Triest, F. H. Schimpff.
- Pertot, A. (1996):** Zemljevid Nabrežine in okolice z ledinskimi imeni v Nabrežina skozi stoletja. Nabrežina.
- Petaro, R., Levak, K., Budal, G. (1978):** Tržaško ozemlje – seznam imen, Ljubljana – Trst.
- Velušček, A. (1997): *Impresso keramika iz jame Pejca v Lašci pri Nabrežini*. *Annales, Series historia et sociologia*, 7, 1997, 1. Koper, 11–18.
- Župančič, M., Flego, S. (2003):** La "strada dei castellieri" sul Carso Triestino: nuove considerazioni topografiche. V: *Atti del Convegno "Carlo Marchesetti e i castellieri 1903-2003"* (in stampa).

OCENE
RECENSIONI
REVIEWS

D. V. Grammenos (ed.): RECENT RESEARCH
IN THE PREHISTORY OF THE BALKANS.

Publications of the Archaeological Institute
of Northern Greece, 3. Thessaloniki, Archaeological
Institute of Northern Greece, 2003, 537 str.

Pred nami je publikacija, ki bo dobrodošla za vse, ki jih zanima prazgodovina Balkanskega polotoka. Zaradi preglednosti in sistematičnosti lahko služi tudi kot študijski pripomoček študentu, ki je šele na začetku svoje raziskovalne poti.

Demetrios V. Grammenos je v zborniku zbral prispevke 13 avtorjev, ki predstavljajo raziskave prazgodovinskega obdobja v devetih državah Balkanskega polotoka. Publikacija seveda ni prva s to tematiko, v bližnji in tudi bolj oddaljeni preteklosti jih je bilo kar nekaj na to temo – med drugim v seriji *American Journal of Archaeology* izdana publikacija za področje Grčije in sosednjih dežel. Pričujoča publikacija se od ostalih razlikuje predvsem v obširnosti predstavljenega ozemlja. Prvič je vključena tudi Madžarska, ki je brez dvoma povezana z dogajanjem v egejskem prostoru. Časovni okvir – prazgodovina – in geografski okviri posameznih prispevkov so jasni, dobrodošla pa so tudi prizadevanja, da se predstavijo predvsem najnovejše raziskave in odkritja.

Prvi v seriji prispevkov je članek Dragija Mitrevskega, ki je predstavil prazgodovinsko obdobje v Republiki Makedoniji (F. Y. R. O. M). Najpomembnejša odkritja makedonske prazgodovine so nanizana v kronološkem zaporedju od paleolitika pa vse do železne dobe. Vsako obdobje je predstavljeno s karto najdišč, obširneje so orisana najpomembnejša najdišča, prikazane pa so tudi najbolj odmevne najdbe.

Sledi besedilo Nenada in Nikole Tasića, ki sta predstavila prazgodovinske raziskave v Srbiji v 1990-ih. Katalog najdišč, raziskanih v zadnjih desetih letih 20. stoletja, sta organizirala po obdobjih, pri čemer sta podrobneje predstavila najdišča, ki sodijo v paleolitsko, mezolitsko in neolitsko obdobje, medtem ko sta eneolitskim, bronastodobnim in železnodobnim raziskavam namenila le pregledna poglavja. Poleg zgoščenega pregleda najnovejših odkritij in prikaza izbranega gradiva besedilo ponuja tudi kritičen pogled na razmere v 'srbski' arheologiji in njeno vpetost v tradicionalne okvire.

Zorko Marković in Kornelija Minichreiter sta orisala raziskave prazgodovinskih najdišč na Hrvaškem med leti 1990 in 2002. V tem obdobju so bila raziskana številna arheološka najdišča, avtorja pa sta ponudila pregled 38 najpomembnejših. V prispevku je poleg kratkega spremnega besedila predstavljen dokaj obširen katalog najdišč, v katerem so obravnavana najdišča nanizana zaporedno

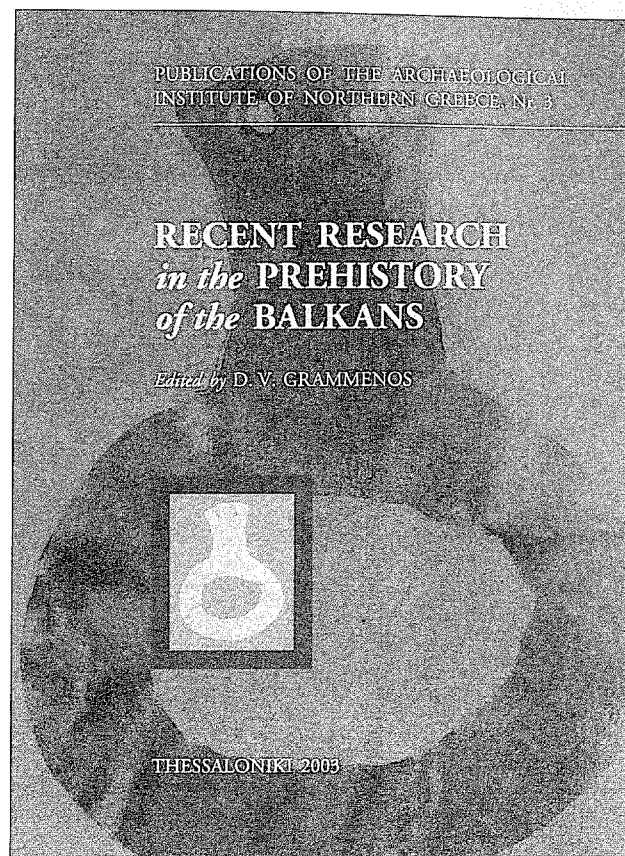

glede na svojo geografsko lego – od zahoda proti vzhodu. Orisi posameznih najdišč so opremljeni z referenčno literaturo, predstavljen pa je tudi manjši izbor gradiva.

Simona Petru in Mihael Budja sta se omejila le na delni pregled raziskav starejše prazgodovine v Sloveniji. V prvem delu besedila je predstavljen tradicionalen oris raziskav paleolitskega obdobja, ki je obogaten s karto najdišč, ozkim izborom gradiva in s popisom literature. V nadaljevanju besedila je več pozornosti namenjeno neolitskim in eneolitskim raziskavam v Sloveniji, pri čemer so bolj kot pregled dejanskih raziskav predstavljeni nekateri teoretski okviri in pristopi, v katerih se je razvijala slovenska arheološka misel.

V nadaljevanju zbornika je Muzafer Korkuti predstavil najnovejše raziskave v Albaniji. Besedilo je sestavljeno iz dveh delov. V prvem delu so predstavljene rezultati terenskih pregledov oziroma izkopavanj štirih različnih projektov, ki so bili izvedeni ob mednarodnem sodelovanju z grškimi, s francoskimi, z ameriškimi in britanskimi arheologi. V drugem delu besedila pa so predstavljeni povzetki nekaterih študij neolitskih in bronastodobnih industrij, ki so bile objavljene v reviji 'Iliria' v 90-ih, sedaj pa so predstavljene tudi širši javnosti.

Prazgodovino Bolgarije je v zgoščenem in preglednem besedilu predstavila Henrieta Todorova. Posamezna poglavja so namenjena različnim obdobjem prazgodovine od paleolitika, mezolitika in neolitika do

eneolitika in pozne bronaste dobe, s katero se zaključuje prazgodovina v Bolgariji. Besedilo je razmeroma obširno, predstavljene pa niso samo raziskave zadnjih nekaj let, ampak tudi splošen oris prazgodovine bolgarskega prostora. Pomembnejša najdišča so navedena v besedilu, prikazani pa so tudi časovni okviri posameznih obdobij. Predstavljeni oris dopolnjuje še izbor drobnega gradiva in referenčna literatura.

Mehmet Ozdoğan je predstavil prazgodovinske raziskave v severozahodni Turčiji. V jedrnatem besedilu so navedeni osnovni podatki o obravnavanem prostoru, zgodovina raziskav, pregled najnovejših raziskav s katalogom raziskanih najdišč in strnjeni povzetki kulturnih sekvenc, ki so prikazani ločeno po kronoloških obdobjih. Obravnavan je tudi problem kronoloških umestitev s poudarkom na neskladju med balkanskimi in anatolskimi kulturnokronološkimi shemami. V prispevku je razmeroma obsežna zbirka referenčne literature, kulturno kronološka preglednica, karta arheoloških najdišč, prikazan pa je tudi izbor arheološkega gradiva.

Zelo podrobno in na široko sta neoneolitsko arhitekturo Banata, Transilvanije in Moldavije predstavila Magda in Gheorghe Lazarovici. Natančen pregled prazgodovinskih arhitekturnih ostankov posameznih najdišč sta nanizala v kulturnokronološkem zaporedju, hkrati pa sta bralca seznanila tudi z osnovnimi podatki o kulturnem vidiku obravnavanega. Arhitekturno členitev in interpretacijo arheoloških ostankov sta ponazorila z obsežnim slikovnim gradivom in referenčno literaturo.

Madžarsko prazgodovinsko arheologijo je orisal Janos Makkay s sodelavci. Poleg zgodovine raziskav so v prispevku predstavljeni še kratki povzetki izsledkov raziskav iz tako rekoč vseh prazgodovinskih obdobij, od paleolitskega obdobja do 'Keltov'. Najpomembnejša odkritja ter njihova vpetost v kulturnokronološke sheme je predstavljena v strnjenem besedilu, ki je obogateno s kulturnokronološkimi preglednicami, karto najdišč, z izborom arheološkega gradiva in referenčno literaturo. Za širši krog bralcev je najzanimivejša ravno zgodovina raziskav oziroma 'osnovni pregled trendov v madžarski arheologiji', saj je to prvi po dolgem času objavljen pregled raziskav madžarske prazgodovine v tujem jeziku.

Kljub temu, da so posamezni prispevki pisani zelo raznoliko in da je sicer podobna tematika obravnavana s povsem različnih zornih kotov, ponuja publikacija zanimiv in zgoščen pregled raziskav prazgodovinskega obdobja na Balkanskem polotoku. Hkrati je pomembno tudi, da je izdana v angleškem jeziku, kar ji daje mednarodno veljavo, saj je dostopna širšemu krogu bralcev. Priznati je namreč treba, da so bila besedila, ki se dotikajo balkanske prazgodovine, do sedaj v večji meri pisana v matičnih jezikih avtorjev in zaradi tega nedostopna tujim bralcem.

V prispevkih je prikazan pregled prazgodovinske arheologije zelo širokega geografskega prostora. Na žalost v zbornik niso vključeni pregledi treh pomembnih

regij Balkana – Črne gore, Bosne in Hercegovine ter Grčije –, ki bi geografsko zaokrožili obravnavani prostor.

Alenka Tomaž

Vinicio Tomadin: LE CERAMICHE MEDIEVALI E RINASCIMENTALI DEL MUSEO CIVICO DI GRADISCA D'ISONZO. Collana di studi Storici e Artistici del Museo della Città 1. Gradisca d'Isonzo, Comune di Gradisca d'Isonzo, 2004, 307 ss.

Želja po oblikovanju serije, ki bi združevala raziskave o preteklosti in umetnosti na področju občine Gradišče ob Soči/Gradisca d'Isonzo, se je uresničila z novo serijo Collana di studi Storici e Artistici del Museo della Città. Prva v seriji je knjiga Vinicia Tomadina, ki je posvečena srednjeveški in novoveški keramiki. Kot pravi v predgovoru, je cilj knjige podati kataloški pregled keramike in jo ovrednotiti, torej določiti njen izvor in funkcijo. Le s pomočjo pravilne interpretacije lahko razkrijemo delce zgodb iz vsakdanjega življenja v preteklosti.

Objavljeni so najbolj značilni keramični predmeti iz muzejske zbirke, ki izvirajo z različnih lokacij v mestu. Pomen objave je v tem, da je večji del zbirke enotno obdelan, javnosti pa je tudi prvič predstavljena zbirka, ki pomaga razumeti srednjeveško in novoveško keramično produkcijo.

V uvodu avtor govori o različnih zbirkah v Italiji, kjer so ohranjene velike količine keramike. Dolgo časa je prevladovalo mnenje, da takšno gradivo ni dovolj zanimivo za znanstveno obdelavo. Novejše raziskave so spremenile odnos do teh najdb, ki so tako postale odlično sredstvo za preučevanje preteklosti. To še poudarja dejstvo, da je prav keramika najbolj številno zastopana med najdbami arheoloških izkopavanj, saj je zaradi krhkosti pogosto nadomeščana z novim posodjem. Tako nam največkrat prav keramika pomaga časovno opredeliti izkopane plasti.

Na začetku naslednjega poglavja avtor na kratko predstavi zgodovinsko ozadje. Dominacijo Serenissime potrjujejo številne najdbe keramike beneškega izvora. Starejšega datuma je le manjše število odlomkov, vendar dokazuje poselitev v času, ki je slabo izpričan v pisnih virih. Viri (iz leta 967 in 1176) in keramični odlomki naj bi potrjevali obstoj vasi na tem mestu že pred dominacijo Serenissime in izgradnjo njihove utrdbe. V nadaljevanju opozarja, da v mestu in okolici niso bile opravljene sistematične arheološke raziskave, zaradi česar nimamo kvalitetnih podatkov.

Naslednje poglavje predstavi najbolj pomembne lokacije, s katerih izvira obdelano gradivo. Keramika je bila odkrita pri skoraj vseh zaščitnih arheoloških posegih v mestnem jedru.

Za objavo je avtor izbral 132 odlomkov keramike, ki so razdeljeni v dve skupini: 19 odlomkov grobe keramike brez premaza in 113 odlomkov keramike s premazom. V nadaljevanju so predstavljene osnovne skupine keramike in značilnosti skupin, ilustrirane z navajanjem obdelanih odlomkov.

Srednjeveška groba keramika predstavlja razvojno fazo pred pojavom loščene keramike. Izdelana je na lončarskem vretenu iz gline z veliko primesi črne ali oranžne barve. Črna barva keramike je posledica redukcijskega žganja in direktnega stika z ognjem, kar kaže, da so posode uporabljali za kuhanje hrane. Posode oranžne barve, prav tako del kuhinjskega inventarja, so bile uporabljene za shranjevanje različne hrane, vina, vode itn. Oblika, ki prevladuje med kuhinjskim posodjem, je lonec, včasih okrašen z vrezanimi geometričnimi motivi. Objavljeni odlomki grobe keramike so bili v uporabi v času od 12. do začetka 14. stoletja. V mlajših obdobjih je med grobo keramiko opazen pojav novih in odprtih oblik, kot so kotli in kozice. Proizvodnja in uporaba tovrstnega posodja se je nadaljevala do 18. stoletja.

Naslednje poglavje je posvečeno renesančni keramiki, ki je nadaljevanje proizvodnje arhaične keramike s premazom, značilne za čas 13. in 14. stoletja. Značilen je pojav različnih oblik posodja, uporaba premaza, lošča in bogato okraševanje s slikanjem in z vrezovanjem. Na podlagi uporabe različnih premazov razdeli avtor obdelano keramiko v nekaj skupin, ki jih predstavi v podpoglavjih.

Za keramiko, ki sodi v skupino majolike, je značilen premaz s primesjo kositra, ki ustvari gladko belo podlago, primerno za slikanje. Objavljeni odlomki predstavljajo različne tipe, kot npr. tip "Bianchi di Faenza", "berretina" z značilnim premazom modre barve itn., ki so bili v času 16. in 17. stoletja uvoženi iz Faenze ali z območja Veneta. Zanimivost predstavlja odlomek bokala z napisom VIN BON, ki bi lahko bil del inventarja gostilne.

V skupino loščene keramike brez okrasa sodita dve manjši posodi. Starejša posodica iz 16. stoletja je bila del kuhinjskega posodja za shranjevanje, mlajša pa sodi v čas 18. in 19. stoletja.

Naslednjo skupino tvorijo odlomki keramike, premazane z engobo in loščem, med katerimi prevladujejo odprte oblike. Kronološko segajo v čas 15. in 16. stoletja, z izjemo večje skledice iz 19. stoletja.

Keramika z enakim premazom, okrašena s slikanjem ali razlivanjem barve, tvori naslednjo skupino. Večina tako okrašene posodja sodi v čas 16. in 17. stoletja, nekaj odlomkov predstavlja proizvodnjo 18. in 19. stoletja.

Najbolj številna je gravirana keramika z značilnim engobo premazom, v katerega je vrezan okras z loščem in s slikanjem. Čeprav je na območju Furlanije znanih več centrov proizvodnje gravirane keramike, ni izključena možnost uvoza iz Benečije in Romagne.

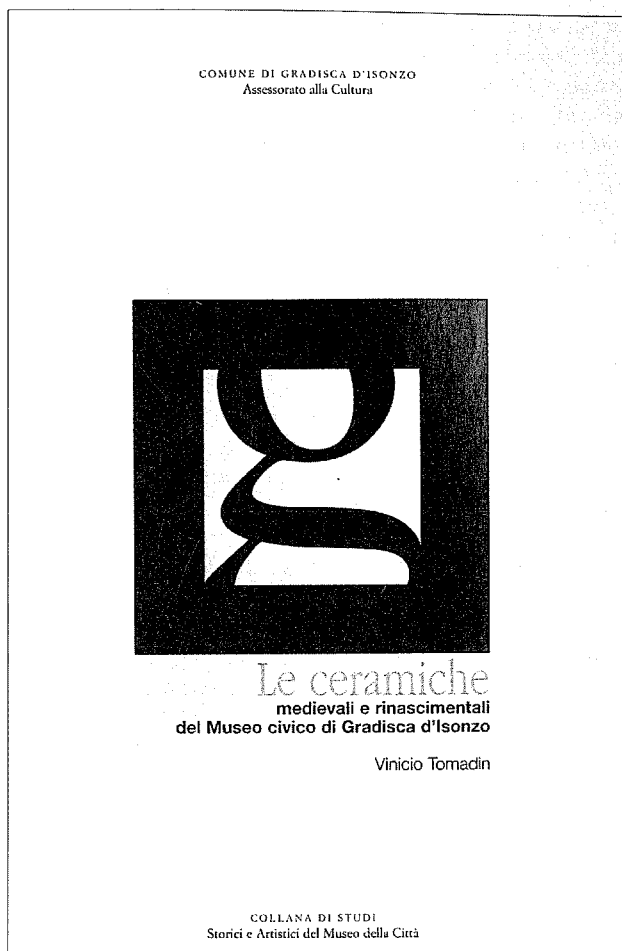

Avtor predstavi keramiko znotraj oblikovnih skupin: krožniki, skledice, "bacini" in vrči. Različno okrašeni primerki predstavljajo proizvodnjo značilno za čas od 15. do začetka 17. stoletja.

S tem pregledom avtor zaključuje osrednji tekstualni del. V nadaljevanju sledi obsežen kataloški pregled 132 keramičnih posod. Vsaka posoda je prikazana s fotografijo, večina posod tudi z risbo in s kataloškim opisom.

V zadnjem delu knjige je pred seznamom literature krajši slovar.

Knjiga Vinicia Tomadina je uporabna za vse, ki se ukvarjajo z raziskovanjem srednjeveške in novoveške keramike. Obsežen katalog keramičnega gradiva predstavi značilnosti lokalne proizvodnje, vplive in uvoz keramike iz drugih centrov, v pomoč pa bo tudi pri obdelavi gradiva z drugih najdišč s poudarkom na najdiščih Primorske. Pri navajanju standardnih podatkov v kataloških opisih je dobrodošlo opisovanje namembnosti posod. Tako izvemo, ali je bila posoda del kuhinjskega ali namiznega inventarja in za kaj so jo uporabljali (npr. za kuhanje na ognju, shranjevanje začimb ali barvil, shranjevanje ali serviranje vina in vode ...). Iz tako oblikovanih opisov je razvidno, da je

avtor hotel knjigo narediti zanimivo tudi za širšo publiko, ki ji klasične analize tipoloških in tehnoloških značilnosti ne pomenijo veliko. Tej skupini bralcev so namenjena tudi poglavja na začetku knjige, v katerih se avtor manj ukvarja z analizami keramike, iskanjem analogij, potencialnih delavnic in izvora, saj več pozornosti usmeri v razlago osnovnih značilnosti posameznih skupin keramike, njeni uporabi in delno tudi prehranjevalnim navadam. Tako ustvari tekst, podoben učbeniku, ki ga z lahkoto prebere študent humanističnih strok ali ljubitelj zgodovine oz. keramike. Čeprav bo tako oblikovan tekst pritegnil pozornost širše publike, je za arheologe specialiste presplošen. Tudi terminološki slovarček ponuja le osnovne informacije.

Na koncu ne smemo pozabiti, da je knjiga izšla kot prva v novi seriji, namenjeni študijam, ki se ukvarjajo z zgodovino in umetnostjo. Presenetljiva in pohvalna je izbira teme prve številke. Namesto kakšne "imprezivnejše" teme je izbrana objava drobcev, ki so bili dolgo časa "manj vredno" gradivo, vse pogosteje pa postajajo osrednja tema znanstvenih objav, npr. podobno gradivo iz Pirana in Svetega Ivana je bilo predstavljeno leta 2004 v knjigi, objavljeni v seriji *Annales Mediterranea* v Kopru. Knjigi sta dokaz, da lahko tudi iz gradiva v odpadnih jamah in premešanih plasteh izvemo marsikaj o predmetih in navadah iz vsakdanjega življenja v preteklem času.

Zrinka Mileusnić

Maja Sunčič – Brane Senegačnik (eds.):
ANTIKA ZA TRETJE TISOČLETJE. Ljubljana,
Založba ZRC, 2004, str. 280.

"Čeprav je grška kultura do konca 18. stoletja pomenila vir celotne evropske kulture, je morala klasična filologija pogosto opravičevati svoj pomen ali celo goli obstoj. Prehod v novo, tretje tisočletje, ki z vidika astronomske znanosti ni nič posebnega, je bil za vse humanistične in družbene vede ter za vsa področja kulture vključno z religijo priložnost premisleka o njihovi perspektivi v prihajajočem tretjem mileniju. Tako so se od leta 1999 v svetu kar vrstili znanstveni sestanki s temi, kakor so *Eстетika na pragi tretjega tisočletja*, *Aristotel danes* in podobno. Tako tudi *Istitutum Studiorum Humanitatis*, Fakulteta za podiplomski humanistični študij, Ljubljana, in Društvo za antične in humanistične študije nista zamudila te priložnosti, kairosa, in sta leta 2001 pripravila kolokvij *Antika in 3. tisočletje*."

Že sam posvet 29. novembra 2001 je imel nepričakovano množičen obisk profesorjev, raziskovalcev in študentov, kar dokazuje, da je zanimanje za študij antike še živo. S tega posveta je izšla ideja za zbornik, ki je gledal luč ravno pred kratkim in doživel svojo

predstavitev na nedavnem Knjižnem sejmu v Ljubljani, kar je še dodatni pokazatelj zanimanja za problematiko s tega področja znanja. Glavno vprašanje, na katero sodelavci odgovarjajo, je: "Kaj s študijem antike v tretjem tisočletju?" Avtorji se ukvarjajo z zelo različnimi problemi, povezanimi z antičnim svetom, in so poleg tega tudi izvedenci na različnih področjih: proučevalci grške in rimske literature ali jezika, prevajalci, filozofi, muzikologi, teologi, zgodovinarji, jezikoslovci idr., vsi pa so na svojem področju povezani s študijami antičnega sveta. Pogledi na študij antike v tretjem tisočletju so si zato med sabo zelo različni, občasno celo nasprotujoči, zato pa je branje zbornika toliko bolj zanimivo in privlačno, ne samo za izvedence, ampak tudi za širšo publiko. Vsekakor pa je "refleksija tega stanja pomemben dejavnik miselne pristnosti in znanstvene relevantnosti."

Prvi sklop prispevkov je povezan s problematiko teoretizacije v tej disciplini in jo v glavnem postavlja pod vprašaj: ali znanost o antiki potrebuje teorijo? Na to dilemo odgovarjata Svetlana Slapšak in Marko Marinčič; prva razčlenjuje nekatere probleme glede definiranja teoretičnih pristopov v sodobnem proučevanju antike in svetuje zato večjo interdisciplinarnost ter širjenje znanja antike; Marinčič pa s pomočjo nekaterih primerov novejših interpretacij antične poezije ugotavlja, da je teorija sicer lahko koristno orodje, ampak le če je cilj interpretacija; ko pa je teorija cilj, postane le "potrata besed in morda še kaj hujšega." Brane Senegačnik se ustavi ob pomenu strukturalne analize besedila in psihologije pesniškega izkustva, ki sta bili v zadnjih časih zanemarjeni ali celo prezrti, ostajata pa bistveni iztočnici za razumevanje antičnih literarnih umetnin.

S področja teorije in klasične filologije prehajajo pisci prispevkov v svet filozofije in teologije. Valentin Kalan dokazuje, da "brez grške filozofije tretje tisočletje ne bo zgodovinska epoha v pravem pomenu besede, ker bi brez nje izgubilo svoj zgodovinski spomin," in opozarja na vrednote, ki jih celotna zahodna filozofija dolguje grškim velikanom, kot sta Platon in Aristotel. Pri svojem razmišljanju se Kalan sicer prvenstveno posveča Aristotelu in njegovi fiziki, ki nam lahko še danes pomaga prodreti v eksistencialno razumevanje same narave. Z Alešem Maverjem in Miranom Špeličem se naše obzorje razširi v čas pozne oz. krščanske antike, kar je morda del študij, ki je še najbolj potisnjen ob rob, kljub temu da je lahko krščanstvo vezni člen med starim in srednjim vekom, lahko pa nam tudi "ponudi zavest širine in utemeljenosti pri razvoju sodobne teološke in antropološke misli v najširšem pomenu besede." V svojem prispevku se Špelič osredotoča na smernice, ki bi pospešile delovanja in obudile nujnost po splošnem poznavanju antike v njeni krščanski razsežnosti, njenem ovrednotenju in prevajanju zgodnjekrščanskih besedil; prav tako tudi Maver ugotavlja, da je neprimerno razglašati pozno antiko kot dobo propada, nasprotno, saj se ravno v njeni kaotičnosti opaža visoko privlačnost.

Zbornik vsebuje tudi zanimiv pregled slovaropisja klasičnih jezikov, tako v splošnem evropskem pogledu kot tudi na slovenskih tleh, izpod peresa Mateja Hriberška, ki ugotavlja, da je znala filološka stroka primerno odgovoriti na potrebe računalniško-internetne dobe, in svetuje, naj se na poti digitalizacije in elektronizacije nadaljuje v zastavljeni smeri. Z računalniškim orodjem se ukvarja tudi Božidar Slapšak, ki svoje zanimanje usmerja k predstavi krajine kot medija izmenjave med človeškim in naravnim.

Naslednja dva prispevka nas vodita v zgodovino in arheologijo. Matjaž Babič se osredotoča predvsem na vprašanje mikenologije, ki je sicer posredovala pomembna odkritja k poznavanju antične zgodovine, sama pa zaradi svoje specifičnosti ostaja še vedno nekoliko nedostopna. Marjeta Šašel Kos želi s simboloma Zlatoroga in Lupe Capitoline razkriti situacijo nepoznavanja slovenskega področja v rimskem času, pri čemer izpostavi nujnost in potrebo po sistematičnih in preglednih objavah najrazličnejšega gradiva.

Najbolj pesimističen in destruktiven članek v zborniku je prispevek Dubravka Škiljana, ki provokativno opozarja, da je "antika danes pred izginotjem in da lahko realno pričakujemo, da je v 3. tisočletju sploh ne bo več." Čeprav je avtor to tezo nastavil predvsem kot provokacijo, dodaja k temu še misel, "da se v zadnjih letih vse bolj približuje prepričanju, da bi ta teza lahko bila v veliki meri tudi resnična." Škiljan na podlagi lastnih izkušenj ugotavlja, da vedenje o antiki stalno upada, da gre za t. i. "gradatio in minus," saj obstaja le še peščica posameznikov, ki se z njo ukvarja, splošno znanje o njej pa je zelo šibko, površno, "polno napačnih in nezadostnih konceptov."

Zadnji sklop člankov je bolj usmerjen v recepcijo antike v drugih literarnih oblikah in današnji popkulturi. Nada Grošelj v sodobni književnosti analizira motiv boga Verturna, najvišjega etruščanskega božanstva, ki je imel svoje svetišče tudi v Rimu, in pri tem ugotavlja, da sta dve izmed štirih funkcij, ki so jih pripisovali temu bogu, preživeli, "čeprav je seveda smer, v katero se antični nastavki razvijejo, odvisna od avtorja." Vlado Kotnik se osredotoča na izazito nagnjenost do vnašanja antičnih mitov v svet opere. K tej tematiki se usmerja tudi Martin Žužek Kres, ki pa vzpostavi še paralelo s sodobno popularno kulturo, v kateri pa "je vse dovoljeno in niti ni želje ne potrebe, da bi se prikazovalo tako, kot je bilo." To povzroča, da so pravzaprav "zgodovinska neskladja in faktografski nesmisli pravilo," zato predlaga, da bi bile antične študije sodobnega časa občutljive tudi na to, kako se vnaša antiko v sodobnem času. Vulgarizaciji antike je namenjen še zadnji prispevek Maje Sunčič, ki podrobno uokvirja zelo različne primere kolonizacije antike z ekonomskega vidika, od filmih uspešnic Gladiatorja ali Troje do zvenečih imen emonskega

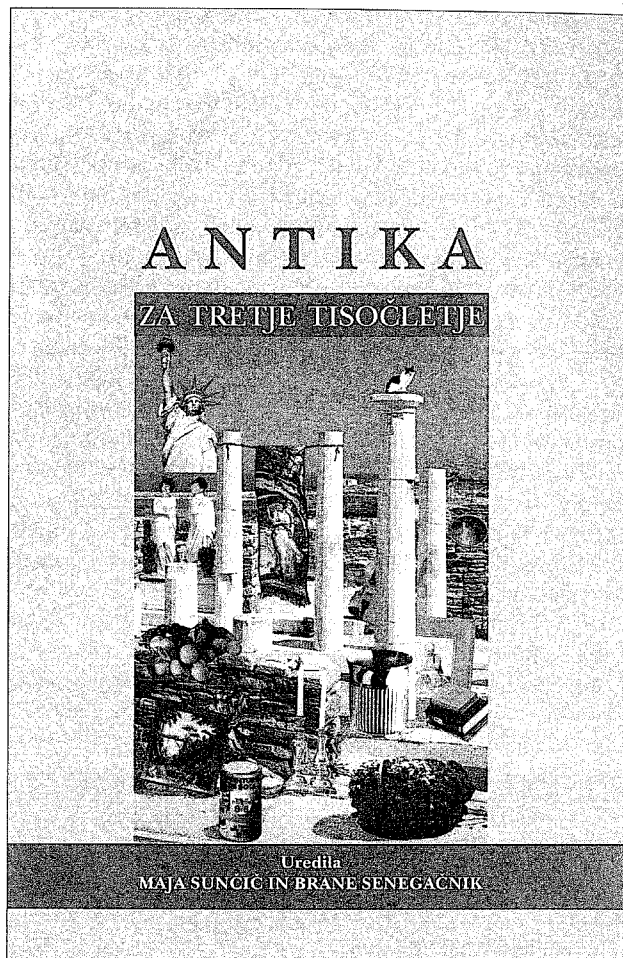

sira Jazona in Argonavtskih dnevov. Ironični smeh vzbujajo primeri iz medijske komunikacije, ki jih navaja avtorica in v katerih pridemo celo do tega, da Aristotel v svoji Poetiki ni mislil na tragedijo, ko je spregovoril o katarzi in umetniško najbolj dovršenem delu, temveč o nogometu! Tovrstnih primerov v članku Sunčičeve ne manjka, kar brez dvoma izraža, da je zanimanje za antiko kljub vsemu na precej visoki ravni; vprašljivo pa je seveda, kakšna je ta antika. Avtorica zaključuje svoj prispevek z mislijo, da je "nov val zanimanja za apropiacijo antike več kot dobrodošel, da spet poskušamo raziskati, kaj je antika hic et nunc."

V zborniku Antika za tretje tisočletje se razgrinja široka paleta mnenj in pogledov na položaj antike v tretjem tisočletju, odpira pa se prav toliko vprašanj in dilem, ki postavljajo na dlan več možnih rešitev in predlogov, kako v prihodnosti znanstveno in strokovno osveščati ljudi za pravo vzpostavitev komunikacije z antiko in njeno permanentno sporočilnostjo v našem vsakdanjiku.

Jadranka Cergol

Wilfried Loth: KATHOLIKEN IM KAISERREICH.
Düsseldorf, Droste, 1984, 446 str.

Študija predstavlja temeljno delo o zgodovini političnega katolicizma v Nemčiji. Govori o idejni in politični zgodovini enega najpomembnejših nemških političnih taborov pred prvo svetovno vojno. Wilfried Loth, ki velja v Nemčiji za enega največjih strokovnjakov za zgodovino nemškega političnega katolicizma, je v slovenski literaturi s tega področja pravzaprav neznan. Tudi to je razlog za (nekoliko pozno) predstavitev enega njegovih temeljnih del.

Če govorimo o političnem katolicizmu v Nemčiji in odnosu stroke do vprašanj, ki so z njim povezana, moramo ugotoviti, da so si mnogoteri stališča, v sicer široki paleti različnih mnenj o zgodovinski vlogi političnega katolicizma, pogosto diametralno nasprotna. Če poenostavim, lahko (glede na sicer zelo obsežno nemško literaturo) razhajanja v stroki ponazorim v dveh glavnih opredelitvah:

- eni poskušajo v nemškem političnem katolicizmu videti frontalen spopad z modernizacijo;
- drugi ga proglašajo za utemeljitelja ("Wegbereiter") parlamentarne demokracije.

Po Lothovi interpretaciji vzpona (in zatona) političnega katolicizma je ta v Nemčiji črpal moč iz ultramontanističnega miljeja, ki je bil od združitve Nemčije pogojen z dvema procesoma. Po eni strani je izhajal iz pohoda zmagovitega integralističnega ultramontanizma, katerega najboljši primer je razglasitev papeževe nezmožljivosti na I. vatikanskem koncilu leta 1870, po drugi strani pa je izhajal iz težav družbe z modernizacijo, kakršno je prinašala s seboj malonemška združitve. Nekaj izhodiščnih tez:

1. Ultramontanizmu je pravo moč dajala večplastna sestava nemškega političnega katolicizma, v prvi vrsti boj za ohranitev tradicionalnih prvin cerkvene avtonomije, ki jo je omogočala poprejšnja razdrobljenost prostora na nemške kneževine (odpor proti centralni oblasti v imenu "starih" pravic Cerkve).

2. Tradicionalne katoliške elite (plemstvo, aristokracija, veleposest, visoko meščanstvo), ki so se čutile ogrožene zaradi zahtev nacionalne države so se gibanju priključile.

3. Gibanje je povezoval "upor razsvetljski paradigmi", ki naj bi jo poseblyala nova nacionalna, racionalistična, protestantska itd. država.

4. Cerkev so ogrožale načelno svobodomiselnost in tudi zelo konkretne zahteve liberalnega meščanstva, ki je od nove nacionalne, centralizirane države zahtevalo svoboščine.

5. Nižji družbeni sloji – malo meščanstvo in predvsem kmetje – so se za politiko ultramontanizma hitro opredelili, saj jih je bilo strah modernizacije in vseh težav, ki jih je ta prinašala s seboj.

6. Katoliško delavstvo je v političnem katolicizmu videlo vsaj delno varstvo pred neupravičenimi zahtevami liberalnega kapitalizma.

7. K tem skupinam je treba prišteti še nekatere skupne poteze nasprotovanja novi situaciji, kot je npr. odpor do pretežno protestantskih vodilnih slojev nemške družbe v državni upravi, kulturi in znanosti.

8. Pomembno je bilo tudi tradicionalno nasprotje južnonemških in "welfskih" pokrajin ter pruske hegemonije.

9. Nenazadnje pa velja omeniti tudi opozicijo aljaško-lorenskih in poljskih predelov nove države nemški nacionalni državi sploh.

Seveda se politične skupine (in razlogi), ki jih zgoraj navajam in iz katerih je nemški politični katolicizem črpal svojo moč, medsebojno prepletajo in so kot ideološke sestavine hkrati prisotni v različnih družbenih slojih. Te raznolike skupine, ki so izhajale iz sicer potencialno nasprotujočih si družbenih slojev, so bile tudi geografsko razporejene zelo različno po ozemlju nove nemške države in so predstavljale ideološko podlago političnemu gibanju Centruma. V nemški politični sredini se je prepletalo več idejnih in političnih usmeritev, povsem v skladu z znanim Bismarckovim rekom, da nemški politični katolicizem oziroma stranka "nima

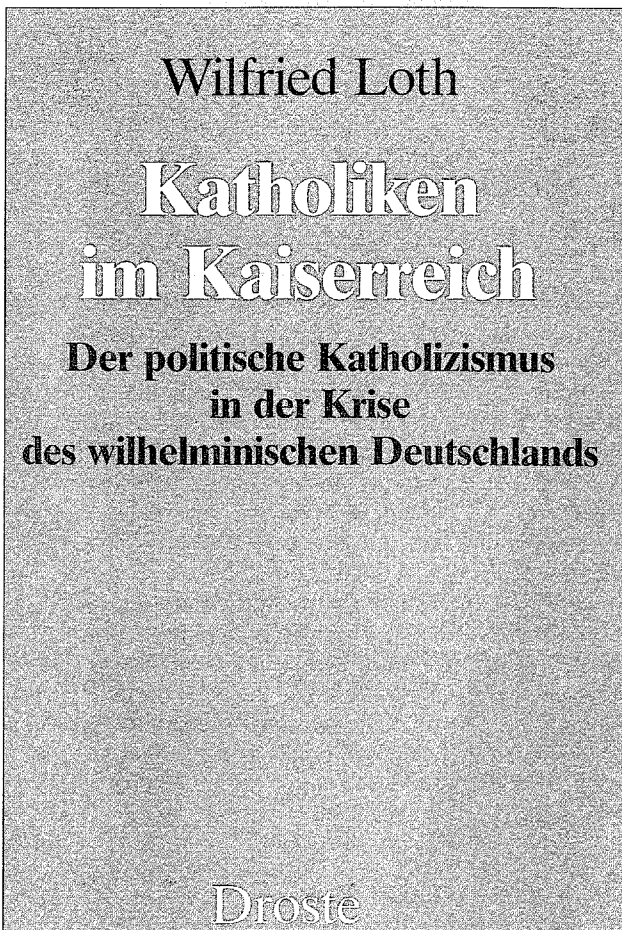

samo dve duši ampak sedem idejnih usmeritev, ki odsevajo v vseh barvah nemške politične palete: od skrajne desnice do radikalne levice ..."

V nemškem političnem katolicizmu se idejne usmeritve in konkretna politična pričakovanja srečujejo v paleti naziranj, ki sega "od kmečke veleposesti do malomeščanske buržoazije, od fevdalnega romaticizma do stanovsko-cehovske zaplankanosti ...".

Vendar se je v Nemčiji kmalu pričel proces, ki se znotraj političnega katolicizma nikjer v Evropi ni odvijal tako hitro in radikalno. Vse več katoličanov se je z vzponom nemške industrializacije znašlo med podjetniki – na strani kapitala. Na drugi strani se je seveda (številčno) še povečala množica katolikov, ki so se znašli med delavstvom, tj. v delavskih množicah. Družba je doživljala hiter vzpon industrije, tiska itd., staro meščanstvo je propadalo, novo je stopalo na njegovo mesto, v desetletjih pred prvo vojno je Nemčija doživela tako bliskovito družbeno, gospodarsko, kulturno idr. preobrazbo, da se je za ta čas uveljavil termin "drugo razsvetljsko obdobje" (Zweite Aufklärung). To obdobje je pod vprašaj vse bolj postavljalo stare samoidentifikacije, stare pripadnosti in seveda tudi politične opredelitve.

Konzervativni katoliki so se znašli v precepu. Nekakšna katoliška obnova sveta po integralističnih/ultramontanističnih predstavah ni bila mogoča, enako nemogoča pa se je zdela tudi nekakšna stanovsko-korporativistična preureditev družbe po "srednjeveškem vzoru" v novi preobleceni.

V cesarski Nemčiji se je proti koncu 19. stoletja znotraj političnega katolicizma, ki je imel svoje prvotno izhodišče v gibanju konzervativne katoliške aristokracije in Cerkvene hierarhije, iz omenjenih idejnih in političnih smeri postopno izoblikovalo troje glavnih idejno-političnih struj:

1. meščansko-emancipacijska,
2. populistično obarvana struja malih kmetov in malega meščanstva
3. in nazadnje delavsko katoliško gibanje – za katero je značilno, da je bilo najmočnejše tam, kjer sta se prepletali tradicionalna in istočasno industrijska družbeno-realnost.

Kako so se omenjene tri struje medsebojno sporazumevale in kako so notranjepolitične in zunanjepolitične razmere definirale idejni in politični razvoj, nam v natančni študiji nemškega političnega katolicizma opisuje Wilfried Loth v knjigi, ki je pred nami.

1. Meščanska struja

Meščanska struja znotraj političnega katolicizma ima svoje začetke v 40-ih letih 19. stoletja. Izvorno so jo predstavljali tanki sloji lokalnih veljakov iz vrst katoliških akademikov, višjih uradnikov in podjetnikov, ki so se pri volitvah naslanjali na intervencije cerkvene hierarhije, ki jim je pomagala pri agitaciji med nižjimi sloji.

Ta skupina se je po začetku velike konjunkturne dobe, ki jo omejujemo z letnico 1896, zelo povečala. Vse več katolikov se je uveljavilo med velepodjetniki, v trgovini in bančništvu, kjer so predstavljali vse pomembnejši družbeni sloj. Prav tako se je hitro povečeval odstotek katolikov med visokimi uslužbenci državne uprave, odvetniki in zdravniki ter med tehnično inteligenco. Za to skupino je značilno hitrejše soočanje z realnostjo industrijske liberalne demokratične družbe in njihova velika samozavest, ki je izhajala iz njihove nove družbene vloge. Za to skupino je značilna tudi kritika stanovsko-korporativističnih utopij in kritika zaostalosti ideologije političnega katolicizma. Ta skupina ni več postavljala v dvom celotnega modernega razvoja družbe, v razvoju tehnike in industrije npr. ni več videla pojave, ki "ogroža družbeno harmonijo" itd. Društva, stranke, parlament in drugi pojavi moderne družbe zanj niso več predstavljali ovir za izgradnjo stanovskega družbenega ideala, temveč možnost za uveljavitev ljudstva v sodobni družbeni organizaciji. Izrecno se je ta struja izoblikovala okoli intelektualcev na vsenemški ravni, kot so bili Julius Bachem, Herman Cardauns, Georg von Hertling in vrsta drugih, ki so ustanovili Görresovo družbo (Görres-Gemeinschaft), ki naj bi skrbela za razvoj znanosti v katoliški Nemčiji. V tem času se je v teh krogih političnega katolicizma uveljavila značilna parola, s katero je leta 1906 Julius Bachem naslovil svoj članek v *Historrisch-politischen Blättern* – "Wir müssen aus dem Turm heraus ..." –, članek, ki je sprožil živahne diskusije. Podobno vlogo sta igrala intelektualca kot sta bila Franz Hitze ali August Pieper, ki sta katolikom na podlagi sodobnega demokratično-liberalnega kapitalističnega reda zapovedovala uveljavljanje v družbi.

Bolj na robu, a z značilnimi poudarki, so v tem času delovali "teologi reformisti", kot Franz Xaver Kraus, v letih 1886–1900 avtor vrste anonimnih pisem v časopisu (pseudonim *Spectator*), v katerih je napadal ultramontaniste, ali njegov sodobnik Hermann Schell, ki je leta 1897 v zahtevi o povezavi Cerkve s sodobno znanostjo svoj programski spis naslovil "Katolicizem kot princip napredka" (*Der Katholizismus als Prinzip des Vortschritts*). Istočasno so cerkveno cenzuro in moralne sodbe o sodobni literaturi in umetnosti obsojali Carl Muth in vrsta njegovih sodelavcev ter Martin Spann. Ta krog katoliških intelektualcev je od nemških katoličanov zahteval, naj se končno sprijaznijo z prusko-malonemško državno ureditvijo.

Glavni organ tega gibanja je bil časnik "Hochland", ki ga je leta 1903 ustanovil omenjeni Carl Muth, vanj pa so pisali pristaši gibanja.

Za ta krog je bila značilna (vsaj v javnosti) tudi distanca do teoloških vprašanj, da ne bi po nepotrebnem prihajali v konflikte s hierarhijo Cerkve (kar pa se je vseeno dogajalo).

Glede novonemškega nacionalizma lahko za to sku-

pino rečemo, da je precej heterogena. Enako heterogen je pri tej skupini tudi odnos do obstoječega liberalno-demokratskega reda v Nemčiji. Antiliberalna ali antisemitska tradicija političnega katolicizma se je tudi v tem taboru kazala v različnih kombinacijah. Nekateri so se v luči lastnih karier bolj sprijaznili z novo državno ureditvijo, drugi – predvsem politični voditelji Centruma – pa so se zavedali, da je njegova trajna moč možna samo, če bo njegova notranja heterogenost presežena. Za večino v tej skupini lahko rečemo, da je verjela, da je za izhodišče nadaljnega političnega, družbenega in vsakršnega političnega dela katolicizma v Nemčiji sploh, treba sprejeti obstoječi buržoazni red. V perspektivi je postajalo skupini jasno, da je uveljavitev Centruma na tej podlagi pomembnejša od zagotavljanja vpliva in moči hierarhije Cerkve v državi.

2. Podeželski nižji sloj (populistična struja)

Ti sloji so predstavljali nekakšno pasivno resonanco ostremu ultramontanizmu, ki je bil sicer volilni rezervoar političnega katolicizma. Konec 80-ih let in v začetku 90-ih let 19. stoletja se je iz tega sloja postopno oblikovala samostojna politična struja znotraj političnega katolicizma oziroma Centruma.

Čez ramena tega podeželskega sloja so prišla gospodarska bremena, socialna odrezanost od družbe, kar so pogojevali hitra industrializacija, razvoj tehnike in meščanske politike v luči t. i. "drugega razsvetljenstva". Srednji kmečki sloj je to vodilo v okrilje političnega katolicizma, sledila mu je mala kmečka posest, rokodelci in obrtniki, mali trgovci. Ti sloji so postopoma odrekli pravico političnega zastopanja dotedanjim politikom in veljakom političnega katolicizma ter so se samostojno oblikovali v poseben sloj s svojim predstavninstvom, ki je idejno združevalo nasprotovanje modernizaciji na eni strani in elementarni demokratični usmerjenosti na drugi strani, za kar je še najboljša oznaka populizem.

Osrednje figure gibanja so bili trierski "Presskaplan" Georg Friedrich Dasbach, zgornjefrankovski "kmečki doktor" Georg Heim in mladi Matthias Erzberger.

Nastop te populistične skupine je bil usmerjen proti vsemu, kar je kakorkoli kazalo na to, da ogroža existenco srednjega in nižjega sloja katoliške populacije: proti sodobni tehniki, prosti tržni konkurenci, sodobni znanosti in tehniki, liberalizmu, borzi in bankirjem, proti judom, ki naj bi se s tem razvojem edini okoriščali, proti birokraciji in aristokraciji, proti strankarstvu, strankam in parlamentu itd.; skratka proti vsem, ki tega sloja niso zmogli zaščititi pred drsenjem na socialni lestvici.

In vendar so se znašli v zanimivih in paradoksnih koalicijskih, npr. z veleposestniki, kjer so se zavzemali za ohranjanje tradicionalnih načinov produkcije, istočasno pa za "pravice malih ljudi", pri tem pa so spet naleteli na nasprotje z modernizacijo v agrarni produkciji velepo-

sesti. Zavzemali so se za dvig zaščitnih carin za kmetijske pridelke, ukrepe proti verižnikom, prepodaji živine in drugih kmetijskih proizvodov. "Mali trgovci" v tej skupini so nasprotovali npr. veleblagovnicam, celo konzumnim zadrugam, rokodelci v tej skupini so se zavzemali za kontrolo in nadzor nad razvojem obrti oziroma kontrolo s strani obrtniške zbornice itd.

Seveda so populistni v teh okvirih zagovarjali udeležbo najširših slojev pri političnem življenju in (istočasno) cesarsko obliko državne ureditve. Tako v parlamentu kakor v obrtniški zbornici naj bi s splošno volilno pravico dosegli večino.

Za vprašanje večjih nacionalnih konceptov v širših dimenzijah niso bili preveč dovzetni. V nekaterih vprašanjih so se nagibali celo na stran socialdemokratov, npr. pri nasprotovanju izdatkom za kopensko vojsko in mornarico.

Kljub temu zadnjemu populistov ni mogoče uvrstiti v skupino, ki bi zagovarjala demokracijo, ali jo celo označevati za demokratični element znotraj tedanjega nemškega političnega katolicizma oziroma nemške družbe. Zaradi antiliberalizma, antisemitizma in antimoderizma so bili zelo dovzetni tudi za avtoritarne koncepte.

Posebno se je ta usmeritev pokazala ob koncu prve svetovne vojne (še posebno npr. na Bavarskem), saj so antirepublikanske in antisocialistične sile imele v tej struji pomembno oporo v nemirnem času po vojni.

3. Delavsko gibanje znotraj političnega katolicizma

Delavsko gibanje ima (tako kot meščanska struja) svoje korenine v začetkih gibanja političnega katolicizma, tj. v 70-ih letih 19. stoletja. Pravo politično težo je gibanje dobilo šele na prelomu stoletja z razmahom sindikalističnega gibanja katoliškega delavstva.

Za to skupino je skupni imenovalac predstavljala identifikacija s katolicizmom, želja po izboljšanju družbenega in materialnega položaja delavstva, elementarna želja po emancipaciji, odprava revščine in zaostalosti katoliškega delavstva, in kar je zelo pomembno – želja po samostojni uveljavitvi brez posrednikov in paternalističnih varuhov.

Za gibanje so značilne predstave o izenačenju razmerij med kapitalom in delom, trgovino in obrtjo, industrijo in kmetijstvom. Vse to pa ni našlo lastne artikularizacije v terminologiji razrednega boja, ampak v zahtevah po "stanovski zavesti", "priznanju družbenega položaja", "soodločanju", "enakopravnosti" itd., skratka v zahtevi po "enakopravni udeležbi pri dvigu materialne in duhovne ravni v razvijajoči se nemški družbi". Kljub temu je katoliško delavstvo postavljalo pod vprašaj obstoječe razmere in relacije pri udeležbi v napredku nemške družbe, tako kot njihovi stanovski socialdemokratsko orientirani kolegi. Še posebej ko so zgoraj opisane zahteve zastopali z lastnimi kadri in so se znebili paternalizma starega vodstva oziroma zastopanja

lastnih interesov s strani tradicionalnih strankarskih veljakov in cerkvene hierarhije.

Idejno je bila ta skupina šibka, saj je izhajala iz stanovske kritike kapitalizma, notranjo idejno dinamiko v delavskem gibanju političnega katolicizma pa je zanimivo opazovati prav v postopnem, a nenehno naraščajočem, primanjkljaju (nezadostnosti) te stanovsko orientirane ideološke kritike kapitalizma. Na drugi strani je značilno vztrajanje pri izrazitem empirizmu in pragmatizmu, občasno pa tudi nekakšna sovražna usmeritev do "teoretiziranja". Delavska struja je zaman upala (oziroma pričakovala) na teorijo in napotke s strani Cerkve in političnega katolicizma, ki bi bolj konkretno zastavil kritiko kapitalizma na podlagi katoliškega nauka. Na eni strani je tako zavračala liberalne predstave o družbeni realnosti kot nezadostne, pri marksizmu pa je zavračala historični materializem, na katerem je temeljil.

Idejno je konkretne impulze še najbolj prevzemala od znanih pragmatičnih sindikatov (Trade Union) v Veliki Britaniji, čeprav je njihov vodilni sloj s študijem marksizma prišel do pomembnega razumevanja logike kapitalistične družbe, trga itd., kar je nazadnje vodilo marsikatero akcijo ali zastavitev konkretnega in dolgoročnega cilja v isto smer kakor pri socialdemokrati – do usmeritve v izgradnjo državne socialne politike, zakonodaje za zaščito delavstva do konkretne organizacije delavske samopomoči, sklepanja tarifnih in kolektivnih pogodb, usklajevanja rasti plač in drugih ukrepov za splošno izboljšanje življenjskih razmer nemškega delavstva.

V katero smer naj bi se razvijala družba in kakšen naj bo končni cilj teh prizadevanj, se v katoliškem delavskem gibanju niso posebej spraševali. Kapitalizem kot družbeni model in ustavna monarhija sta bili stalnici, ki v tem taboru do prve svetovne vojne nikoli nista prišli pod vprašaj. Še najbližje je bilo v času do prve svetovne vojne delavsko gibanje idealu nedefiniranega "nemškega socialnega cesarstva" (Loth), ustavni ureditvi, pri kateri bi se neodvisni monarh in močan parlament vzajemno dopolnjevala, se zavzemala za pravičnost, preprečevala vsakršno izkoriščanje, hkrati pa skrbela za napredek ter razvoj nemške države in družbe. Taka usmeritev je nenazadnje zadostovala za aktivno zavezanje za parlamentarno demokracijo, toliko bolj pa za socialno državo.

Ob povedanem je treba dodati, da je bila delavska smer političnega katolicizma v Nemčiji ena najmočnejših družbenih sil, ki so se zavemale za splošno demokratizacijo znotraj politike in družbe nemškega cesarstva neposredno pred prvo vojno. Kmalu npr. ni bilo več sledu o zavračanju stavke kot sredstva za doseganje delavskih zahtev in uveljavljanje interesov – namesto tega je stopalo v ospredje obsojanje nerazumevanja političnih veljakov (znotraj političnega katolicizma) za delavska vprašanja na eni strani in obsojanje "gospoke morale nemških industrijskih magnatov" na

drugi strani (Loth). V tem smislu je soočanje s politiko socialdemokratov potekalo zadržano, proti poskusom "prekletstva" socialistov in njihovega nauka ter njihovih prizadevanj kot celote pa je večina v katoliškem delavskem gibanju nastopala zelo odločno. V skladu s tem se je del vodstva ob koncu 19. stoletja zavzemal celo za ustanovitev nadstrankarske sindikalne centrale. Ta prizadevanja so – gledana v zgodovinski kontinuiteti – dajala pomemben ton delavski politiki in bila pomembna pri oblikovanju družbenega reda še veliko pozneje, v Weimarski republiki in celo v času po drugi svetovni vojni.

Po prvi vojni je v razmerah vzpenjajočega se nacionalsocializma mogoča zgradba političnega katolicizma v Nemčiji razpadla kakor hiša iz kart.

Politični katolicizem v času do vzpona nacionalsocializma je bil zgolj prehodni pojav, ki pa je širše družbene sloje nemških katoličanov vodil v moderno družbo – od subkulturnih slojev do delavskih, meščanskih, cekvenih, kmečkih. Po prvi vojni so zaradi samostojne interesne integracije postali deli nemškega političnega katolicizma samostojni ter so se razvili v posamezne usmeritve in struje, ki jih ni bilo več mogoče politično poenotiti pod skupni imenovalec. Notranja koherenca in enotno idejno jedro sta se hitro razkrajali in nacionalsocializem ob razcepljenosti nemškega političnega katolicizma z nemško politično sredino ni imel težkega dela.

Pripis (epilog in primerjava)

Nemški zgodovinarji se sprašujejo (danes, ko pogosto govorimo o procesih "dolgega trajanja") ali je Bismarckovemu sistemu politične vladavine (in njegovim "dedičem"), ki je v veliki meri ohranila oblast junkerjev, vojaškega sloja in pruskih birokratov, res uspela transformacija v delujoč (kakorkoli že ohromljen) parlamentarni sistem, pri katerem je pomembno stransko vlogo igral nemški politični katolicizem.

Ali ni bila prva vojna, v katero se je ta sistem "zaletel" ("*ne poznam več strank, poznam samo še Nemce ...*") poskus "bega naprej" iz nerešljivo zamotane situacije? Ali se ni ta koalicija potem "obnovila" v Weimarski republiki, jo zrušila in omogočila, da je na njeno mesto prišel nacionalsocializem?

Če se nemški zgodovinarji sprašujejo v tako dolgem časovnem loku (in glede na argumentacije tudi povsem upravičeno), ali se ni mogoče vprašati nekaj podobnega glede političnega katolicizma na Slovenskem? Deloval je v še krajšem časovnem obdobju. Poleg tega so njegovi nekateri njegovi politiki (npr. Anton Korošec) ali njegovi "ideologieliferanti" (nesporno sta na Slovenskem pri tem vodilna Anton Mahnič in Aleš Ušeničnik) v neposredni osebni kontinuiteti obvladovali slovenski idejni prostor tistih 60 let, za katera lahko rečemo, da pomenijo začetek resne slovenske politične zgodovine. In če je tako, ali lahko govorimo o kontinuiteti sloven-

skega političnega katolicizma od konca 19. stoletja in vse do konca druge svetovne vojne, ko se ta konča s katastrofo političnega katolicizma in z zmago komunistične revolucije na podoben način, kakor nemška historiografija?

Nemški politični katolicizem je imel težave v širokem spektru prepletanja družbenih procesov Wilhelmove Nemčije – od zastopanja stališč malokmečke posesti, prek malomeščanskih elit, do družbenih skupin, ki so še ostale na stališčih fevdalne romantike, ali cehovsko-stanovskih kmečkih in malomeščanskih družbenih skupin.

Slovenski politični katolicizem se je ukvarjal z mnogo manjšimi težavami. Ob svojem zmagovitem nastopu ob koncu 19. stoletja je sprva videl svojo osnovno nalogo v tem, da mora lastno politično bazo v ljudstvu (kmete) ščititi pred modernizacijskimi procesi. Ti so vključevali vrsto za celotno Cerkev problematičnih novosti, na drugi strani pa vrsto vzporednih nevarnosti (liberalizem, nacionalizem, marksizem itd.), ki so grozile z nevarnostjo izgube primata političnega katolicizma v ljudstvu (nastajajočem narodu).

In pozneje v času med obema vojnama velja še posebej za slovenska trideseta leta to, kar je veljalo za nemški politični katolicizem pred prvo svetovno vojno. V osnovni usmeritvi skupne katoliške identitete v skupno identifikacijo je nastajala posebna oblika "mi-diskurza", ki se je nadgrajevala v smeri nostalgичnega in seveda utopičnega "stanovsko-korporativnega srednjeveškega reda", ki se mu je pridružila nacionalno-kmečka ("Blut – Boden – Nation – Religion") ideologija, iz katere se ni moglo razviti nič konkretnega. Zato so slovenski komunisti zlahka nastopali z obljubami o rešitvi nacionalnega, socialnega in drugih modernizacijskih vprašanj.

Za nemško politično sredino konec devetdesetih let 19. stoletja je značilno, da se je iz konzervativne države, ki je obsojala industrializacijo, pojave v moderni kulturi in družbi ter propagirala idiličnost stanovske družbe, že zgodil bistven obrat. Z uveljavljanjem katolikov v vseh družbenih sferah in poklicih se je aktivna vloga katoličanov v družbi (v industrijski družbi sploh), vse bolj in bolj prepoznavala kot možnost družbenega napredka z udejstvovanjem katolikov v industrijskem napredku ali npr. znanosti. V Nemčiji se je v tem času že zdavnaj uveljavila parola "*Wir müssen aus dem Turm heraus ...*"

Seveda nemških katolikov niso (kot na Slovenskem) ogrožali samo liberalci ampak v prvi vrsti protestanti in socialdemokrati (industrializacija) ... Čepenja "v stolpu" si niso mogli privoščiti ...

Sodelovanje z vlado in s cesarjem je Centrumu prinašalo nenazadnje pomembne koristi tudi na cerkvenem področju. Pri tem je seveda šlo za nenehno vezano trgovino – npr. preklic odloka o izgonu jezuitov marca 1904 na eni strani in ob tem strinjanje s von Bülowo vladno politiko izgradnje nemške flote ali še bolj "velikopotezno" uveljavitevijo nemške kolonialne politike

... Parafrazirano je Friedrich Naumann to novo politiko in usmeritev političnega katolicizma v Nemčiji imenoval, namesto "zveza med prestolom in oltarjem" – "zveza med Centrumom in cesarjem".

Zveza pa ni bila tako trdna, kot je izgledala, še posebej zaradi novega izziva – delavskega vprašanja. Izguba ravnotežja v razmerju do vlade bi za nemško politično sredino pomenila tudi izgubo vodilne vloge meščanske struje v njej, najbrž pa tudi ponovno uveljavitev njene najbolj konzervativne struje. V resnici Kettelerjev program ni več zadoščal, vodstvo katoliškega delavstva, ki so ga v politiki zastopali katoliški meščanski politiki ali častni predstavniki iz vrst duhovščine, pa je postajalo vse bolj vprašljivo. Nezadovoljstvo delavstva s "poklicanimi voditelji katoliškega ljudstva", kakor so se radi poimenovali predstavniki Centruma, je povzročalo vse večji "beg" katoliškega delavstva k socialdemokratom.

Načrti, s katerimi bi paternalistično vodstvo Centruma skrbelo za politično predstavništvo delavstva, ki pa mu ni bilo dovoljeno v prvi osebi zastopati samega sebe in svojih interesov, v konkurenci s socialdemokrati ni več vzdržalo, četudi je celo pri ustanovitvi Delavskega društva za katoliško Nemčijo leta 1890 ostalo pri tej paternalistični logiki. Ko so se 90-ih letih pričela ustanavljati katoliška delavska društva in sindikati so politični veljaki Centruma nanje gledali z velikim nezaupanjem in zadržanostjo.

Če se še enkrat ozremo na opisano Lothovo oznako populistov v Centrumu, vidimo, da izhodišča, ki v 90-ih letih in sploh po koncu "kulturkampf" v Nemčiji privedejo v vodstvo katoliškega gibanja populiste (kot najmočnejšo frakcijo Centruma), še najbolj sovpadajo s slovenskimi razmerami. Neuspeh vzpona populistov je bil posledica angažiranja visokega klera v sporu z državno oblastjo, ki je leta 1893 preprečil, da bi nižja duhovščina prevzela vlogo intelektualne elite v imenu populistov, potem ko je bila povsem izgubljena moč konzervativnega plemstva, ki je do tedaj igralo ključno vlogo v Centrumu.

Tudi delavsko strujo in njene t. i. "rdeče kaplane" v nemških delavskih četrtih, ki v svojih idejnopoličnih nastopih močno spominjajo na ideje Janeza Evangelista Kreka na Slovenskem, je doletela podobna usoda. Obe skupini je lastno vodstvo nazadnje onemogočilo, češ da gre gibanje "predaleč". Razlika je v tem, da je v Nemčiji poleg "izdaje" s strani vodstva političnega katolicizma in Katoliške cerkve odločilna radikalna organizacija socialdemokratov, medtem ko je na Slovenskem, poleg prve točke, ki je skupna, bistveni element tudi pomanjkanje delavske volilne baze nasploh. Na mesto obeh so sedaj stopili predstavniki katoliškega srednjega meščanskega sloja.

Če situacijo v nemški politični sredini povzamemo, jo le stežka lahko primerjamo s situacijo med obema vojnama v Sloveniji. Morda na zelo splošni ravni, a s

polstoletnim zamikom: Za Centrum v času Bismarcka je namreč značilno to, kar velja za slovenske razmere pol stoletja pozneje v Kraljevini Jugoslaviji:

- distanca do pruskega državnega vodstva,
- težnja po čim učinkovitejši zaščiti Cerkve v državi in družbi,
- neka splošna ideja o "socialni enakosti", ki je vsakemu nekaj obljubljala in nikoli ni našla konkretne idejno-politične oblike (modela) in
- nekakšna simpatija do masovne politične mobilizacije.

In če se strinjamo z W. Lothom, da je vse to bilo bistveno premalo za soočanje z modernizacijo, industrializacijo in s hitrimi družbenimi spremembami, moramo težavam nemške politične sredine v času Bismarcka (ob primerjavi s slovenskimi razmerami v tridesetih letih) dodati še bistveno odločnejše zastavljeno vprašanje vdiranja marksističnih ideoloških premis v katoliški tabor.

Stanovski korporativizem je bil že v času Wilhelmove Nemčije nesposoben predstavljati družbeno alternativo agitaciji marksizma, še manj pa pol stoletja pozneje v tridesetih letih v Sloveniji.

Nemški politični katolicizem se je kljub široki paleti različnih družbenih skupin, ki jih je integriral in so jim bili skupni samo konzervativizem, strah pred modernizacijo in katolištvo, vendar razvijal v smeri, ki je v razmerah nemškega parlamentarizma bila vse dlje od vplivov hierarhije Cerkve in Vatikana. (Za slovenski politični katolicizem tega ne moremo reči – vse do svojega konca je bil v rokah hierarhije in – ne gre pozabiti – ideologov ter politikov duhovnikov).

Seveda so bile prav te sile, ki so znotraj političnega katolicizma prehajale na instrumentarij sodobnih družbenih pridobitev in ga poskušale uporabljati za ohranjanje lastnih pozicij, obsojene na uspeh.

"Ultramontanizem" je bil v hitro razvijajoči se nemški družbi obsojen na neuspeh. Vrnitev na pozicije pred letom 1789 je bila praktično nemogoča – sekularizacija, razvoj znanosti, industrializacija itd. so prehitro napredovali. Ne tako v Sloveniji – tukaj je vse do prve svetovne vojne še prisotna ideja o nekakšni "oazi" sredi "razkristjanjene, pojudene in pokvarjene Evrope", ki se nadaljuje tudi še v čas po prvi svetovni vojni. Seveda, če govorimo o tistih usmeritvah, ki so znotraj slovenskega političnega katolicizma prevladovale – o Antonu Mahničju, Alešu Ušeničniku, Lambertu Ehrlichu ali Ernstu Tomcu.

V času cesarstva se je v Nemčiji zgodilo to, kar se je pozneje zgodilo v Sloveniji v času med obema vojnama: iz pretežno agrarne dežele je nastajala moderna industrijska družba – pred očmi na kaj takega nepripravljenega političnega katolicizma in Katoliške cerkve. Industrializacija, nova sredstva množičnega obveščanja, t. i. "drugo razsvetljenje", ki je tokrat zajelo najširše množice, je družbo drastično spremenilo. Nastajali so novi socialni sloji in razredi, razpadanje tradicionalnih

socialnih vezi in skupnosti ter vzpostavljanje novih, nove ideologije in nove politične skupine. To pa je zgodba, ki jo bo treba (nekoč) šele napisati.

Egon Pelikan

Dean Komel (ed.): KUNST UND SEIN. BEITRÄGE ZUR PHÄNOMENOLOGISCHEN ÄSTHETIK UND ALETHEIOLOGIE. Orbis Phaenomenologicus. Würzburg, Verlag Königshausen & Neumann, 2004, 248 str.

Fenomenologija ni le filozofska usmeritev, ki je pomembno vplivala na razvoj slovenske filozofije, marveč še vedno oblikuje podobo slovenske misli. Domača recepcija fenomenoloških tem je izoblikovala izostren posluš za sopripadnost estetike in resnice, umetnosti in biti. S tem je v marsikaterem pogledu že v prejšnjih desetletjih v svobodnem, pogumnem soočenju z antitezami svojega okolja in časa razvila teme in povezave, ki so v drugih kulturnih okrožjih šele pred kratkim postale



deležne eksplicitnih raziskav. Danes lahko vzratni pogled osvetli delo treh generacij, ki so si, vsaka na svoj način, prizadevale dosledno raziskati in razvijati različne vidike vzajemnosti fenomena resnice in resnice fenomenov, od etike, psihologije, literarne kritike in eksistencialne filozofije ter vse do rušenja temeljev konstituiranih ideologij.

V tem smislu uvodna beseda prof. dr. Deana Komela k delu *Kunst und Sein* ponuja pregleden oris delovanja glavnih osebnosti slovenske fenomenologije od Franceta Vebra do sodobnikov. Kronološki kriterij ni izključujoč. Vključitev relevantnih tematskih sklopov v širši okvir slovenske kulture, ki obsega predstavitev prelomnih trenutkov v družbenem življenju, znanstvenih naporih in umetniškem ustvarjanju, omogoča živo upodobitev množstva pristopov in pogledov, od katerih živi slovenska fenomenološka misel. Navezava na evropsko sočasno produkcijo in dela njenih najpomembnejših predstavnikov nudi tujemu bralcu sredstvo za razumevanje in interpretacijo temeljnih značilnosti neznanega področja, vključno z spoznavanjem določenih karakterističnih odtenkov slovenske misli.

Izbor tekstov v prvem delu knjige (*Forschungen*) zagotavlja presek raznovrstnih tematik, ki jih je obravnavala fenomenologija na Slovenskem. Odlomke iz del Franceta Vebra, Dušana Pirjevca, Ivana Urbančiča, Valentina Kalana in Andrine Tonkli Komel je mogoče obravnavati kot posamezna poglavja več desetletij dolge filozofske debate, v kateri so se možnosti fenomenološke analize oplemenitile s premislekom o eksistencialni razsežnosti, kakršno razpira izkustvo umetnosti v najširšem smislu. Estetika doživljanja je dopolnjena s premišljevanjem konstitutivne odprtosti človekovega bistva, ki omogoča razgrnitev predmetnosti in izgrajevanje sveta ali svetov pomenov vse do tragične možnosti njihovega nihilističnega zanikanja. Prispevki bralca uvajajo v samostojno premišljevanje obravnavanih tem in ga pozivajo k soočanju z odprtimi vprašanji vsake filozofije: od estetskega čustvovanja do zagonetne strukture evropskega romana, od resnice do lepote, od humanizma do presežnosti besede.

V drugem delu knjige (*Dokumentation*) so na voljo življenjepisi in bibliografije avtorjev prispevkov ter potrebni kritični aparati.

Z delom *Kunst und Sein. Beiträge zur Phänomenologischen Ästhetik und Aletheiologie* je urednik prof. dr. Dean Komel poskrbel za celovit prikaz zgodovine in temeljnih vprašanj fenomenološke misli na Slovenskem. Za tujo strokovno in širšo javnost pomeni knjiga pomemben prispevek k spoznavanju ustvarjalnosti in izvirnosti slovenske misli ter temeljno delo za zadevna fenomenološka področja, za slovensko filozofijo in kulturo pa pretehtano predstavitev nekaterih besedil, ki bodo lahko s prevodom v referenčni jezik kontinentalne fenomenološke tradicije plodno vplivala na sodobno

evropsko diskusijo in tako pridobila tudi mednarodni pomen, ki jim pripada.

Jan Bednarik

Hilary Putnam: THE COLLAPSE OF THE FACT / VALUE DICHOTOMY AND OTHER ESSAYS. Cambridge, Massachusetts – London, England, Harvard University Press, 2003, ix + 190 str.

Ameriški filozof, profesor emeritus s harvardske univerze, avtor številnih knjig s področja filozofije matematike, filozofije znanosti in filozofije logike, med katerimi naj omenimo *Reason, Truth, and History*, *Realism with a Human Face* in *Ethics Without Ontology*, znan kot predstavnik funkcionalizma na področju filozofije kognitivnih znanosti in predvsem kot avtor s področja filozofije jezika (*Meaning of Meaning*), je leta 2003 že drugič objavil (prva objava 2002) knjigo *The Collapse of the Fact / Value Dichotomy and Other Essays*, v kateri se usmerja v klasično filozofsko dihotomijo med sodbe o dejstvih in sodbe o vrednotah (moralnih, etičnih sodbah).

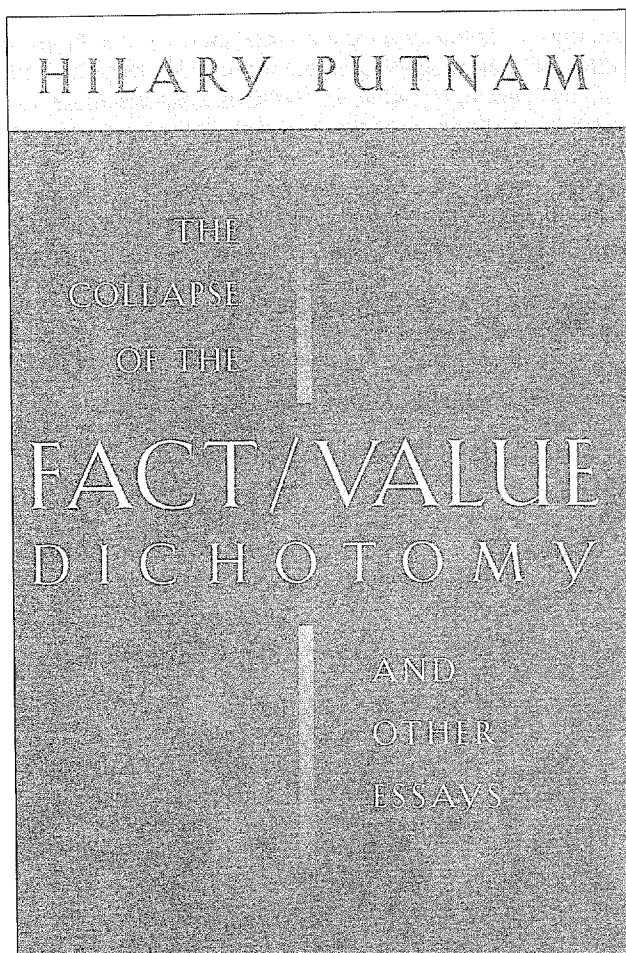

Dihotomija med "treba" in "je", za ukinitve katere se zavzema Putnam, je najbolj jasno podana v t. i. Humovem zakonu, ki temelji na dejstvu, da tisto, kar je *treba* ni možno nikoli izvesti iz tistega, kar že *je*. Na tem temelji tudi dihotomija med dejstvi in vrednotami, med znanstvenimi in moralnimi oz. etičnimi sodbami. Putnam v knjigi dokazuje, da znanstveno raziskovanje vedno predpostavlja sodbe o vrednotah (vrednotenje), čeprav večina filozofov znanosti trdi, da je znanost do vrednot nevtralna. Putnamini bralci pa vedo, da je on takšno mnenje zastopal že leta 1976 v knjigi *Reason, Truth, and History*, kjer si zastavi tudi vprašanje o tem, zakaj je dobro biti racionalen.

Zanimivo pa je, da Putnam svojo trditev o pomembnosti ukinitve dihotomije med *treba* in *je* povezuje z mišljenjem in teorijo Amartyja Sena, profesorja ekonomije, dobitnika nobelove nagrade leta 1998, ki se zavzema za transformacijo klasične ekonomske teorije. V knjigi *Etics and Economics* Amartyja Sen poudarja "capabilities approach" k odgovorom na vprašanja o moči, bogastvu in globalni pravičnosti. Pri tem Putnam interpretira Senov pristop ne samo kot veljavno funkcioniranje, ampak tudi kot pristop k funkcioniranju, ki je združeno z vrednotenjem. V večjem delu drugih esejev, ki so dodani, pa Putnam trdi, da so razumske presoje lahko objektivne in imajo zato tipične lastnosti vrednostnih stavkov. Temeljno načelo, na katerem Putnam gradi svojo argumentacijo, se glasi: "Znanje dejstev predpostavlja znanje vrednot".

Nijaz Ibrulj

Peter Kivisto: *MULTICULTURALISM IN A GLOBAL SOCIETY*. Malden, USA, Blackwell, 2002, x + 228str.

Peter Kivisto, profesor socialne misli in sociologije na univerzi Augustana, v knjigi *Multiculturalism and Global Society* raziskuje in poda karakterizacijo najosnovnejših in najbolj dramatičnih sprememb družbene sociologije na lokalni in globalni ravni. Kivisto je raziskal interaktivne fenomene socialne ontologije, kot so dramatično naraščanje in mobilnost mednarodnega kapitala, revolucija v komunikacijski tehnologiji, migracijski procesi delovne sile in vprašanja identitete, ki se v protislovnem obdobju "glocalizacije" zastavljajo znotraj etničnih, nacionalnih, internacionalnih, rasnih in številnih drugih vidikov. Pojasnitev etničnih teorij v postmodernem obdobju in globalnih idiomov, ki nastanejo v globalnem obdobju, je povezana z razlago nove vsebine konceptov, kot so asimilacija, kulturni pluralizem, multikulturalizem, transnacionalizem, ki se med seboj prepletajo v ekonomskem, političnem in kulturnem sinkretizmu in hibridizaciji.

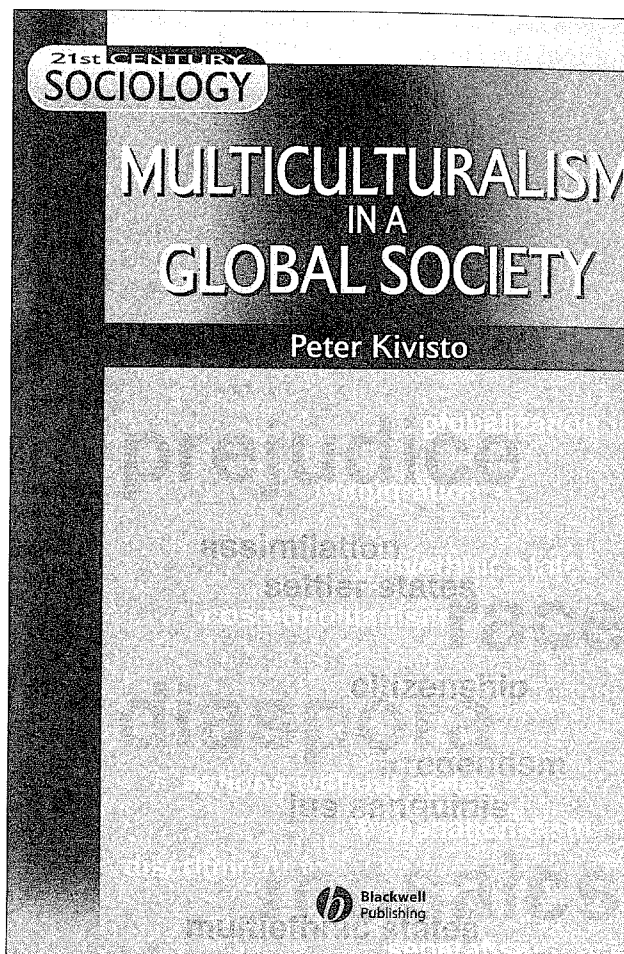

Teoretične značilnosti teh procesov pa Peter Kivisto predstavi v šestih zelo zanimivih t. i. študijah slučajev ali primerov. V ta namen poda študije o etnični dinamiki sodobnih industrijskih nacij, ki so se transformirale predvsem zaradi postmodernih procesov. Gre zlasti za ZDA kot "melting pot", Kanado in Avstralijo kot etnična mozaika z multikulturalnostjo, ki jo podpira država, spremembe, ki jih je občutila Velika Britanija v postkolonialnem svetu, v Evropi pa sta to Nemčija in Francija kot članici Evropske unije, ki sta prehodili zelo zapleteno pot nacionalizma, sovraštva, revolucij in vojnih katastrof.

V zadnji študiji (*Multicultural Prospects and Twenty-first Century Realities*) avtor napoveduje kreiranje bolj odprtega, fluidnega in dinamičnega smisla nacionalne identitete, ki jo bo ustvaril naraščajoči multikulturalizem.

Knjiga *Multiculturalism and Global Society* sodi med zelo zanimive dosežke na področju raziskovanj postmodernih procesov tranzicije, globalizacije in prenov socialnih struktur znotraj socialne in politične ontologije sveta. Posebna vrednost knjige je enakomerna prisotnost konceptualnega in komparativnega raziskovanja fenomenov, ki predstavljajo globalne "stroje" sprememb, kot

so globalna informacijska tehnologija, globalna kultura in globalna politika.

Nijaz Ibrulj

Linda Martin Alcoff – Eduardo Mendieta (eds.):
IDENTITIES. RACE, CLASS, GENDER, AND
NATIONALITY. Malden, USA, Blackwell, 2003,
xv + 428 str.

Linda Martin Alcoff in Eduardo Mendieta sta na enem mestu zbrala in priredila 34 člankov, v katerih avtorji z različnih vidikov konceptualno raziskujejo identiteto v modernem in postmodernem pomenu, in sicer s filozofskega, kognitivnega, psihoanalitičnega, z etničnega, rasnega, razrednega, s spolnega, z nacionalnega, s transnacionalnega, z multikulturnega in epistemkega. Članki so razvrščeni v šest sklopov in se tematsko vežejo na vprašanja, ki se nanašajo na karakterizacijo identitete. Med najbolj znane avtorje, katerih dela so uvrščena v zbornik, sodijo G. W. F. Hegel (*Independence and Dependence of Self-Consciousness*), Karl Marx (*On the Jewish Question*), Sigmund Freud

(*Consciousness and What is Unconscious*), Georg Herbert Mead (*The Self*), W. E. B. Du Bois (*The Conservation of Races*), Stuart Hall (*New Ethnicities*), Georg Lukacs (*Class Consciousness*), E. J. Hobsbawm (*Class Consciousness in History*), Simone de Beauvoir (*Introduction from The second Sex*), R. Radhakrishnan (*Postcoloniality and the Boundaries of Identity*), Edward W. Said (*The Clash of Definitions*) in drugi.

Vprašanja identitete v modernem in postmodernem času so obremenjena ne samo z določenim premikanjem, ki se dogaja znotraj fenomenologije jaza in sodi v njegovo metafizično konstitucijo, ampak tudi s tistim, kar se dogaja v prostorsko-časovnih procesih zunanjega sveta, ki zgublja čvrsto arhitekturo zaradi ukinitve distance ter naraščanja socialnih objektov, dejstev in procesov, ki zgublajo svoje fizične lastnosti in postajajo bolj elektronski in virtualni. Prenovitev identitete se dogaja vzporedno s prenovitvijo materije atom po atom. Enako se dogaja tudi z ustvarjanjem programibilne socialne substance, z ustvarjanjem programibilne fizične in tudi biološke substance. Inženiring znanja, inženiring politične moči in inženiring kapitala ustvarjajo več interaktivnih nivojev manipulacije, znotraj katerih se identiteta znajde pred vprašanjem, ali naj ostane pri tradicionalnem oz. lokalnem okviru in naj se spreminja, ali naj se prenove navzven, ali pa postane mobilna in se spreminja v gibanju za tistimi vrednotami, ki so tudi postale mobilne in sodijo v širši okvir. Pod temi pogoji pa se rasna, razredna, spolna, etnična, nacionalna in množstvena identiteta znajde v precepu med lokalnim in globalnim, med nacionalno kulturo in multikulturalizmom, med nacionalno zavestjo in transnacionalno socializacijo.

Knjiga *Identities. Race, Class, Gender, and Nationality* vsebuje veliko število konceptualnih raziskav in praktičnih podatkov, ki so zelo pomembni za uveljavljanje zelo granulirane in široke mreže pojmov, ki jih potrebuje vsak, ki želi razumeti dejstva in procese, povezane z vprašanji tega stoletja: z vprašanji o identiteti, toleranci in znanju.

Nijaz Ibrulj

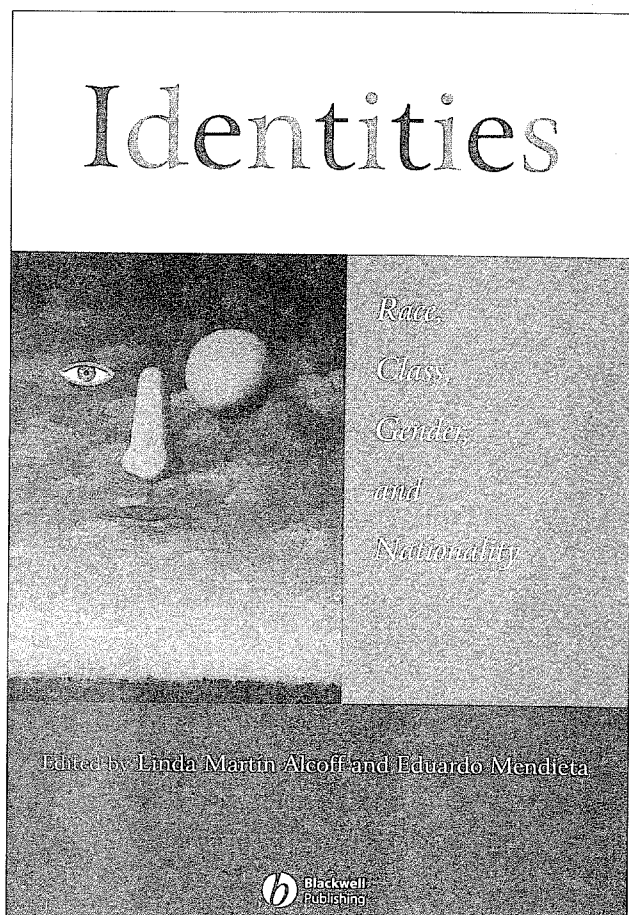

John R. Searle: CONSCIOUSNESS AND LANGUAGE.
Cambridge, Cambridge University Press, 2002, 269 str.

John R. Searle, profesor filozofije jezika, filozofije uma, socialne in politične ontologije s kalifornijske univerze Berkeley, je leta 2002 objavil novo knjigo *Consciousness and Language*. Knjiga je pravzaprav zbirka esejev, ki so bili napisani v obdobju dveh desetletij in kažejo avtorjevo zanimanje za različne filozofske probleme.

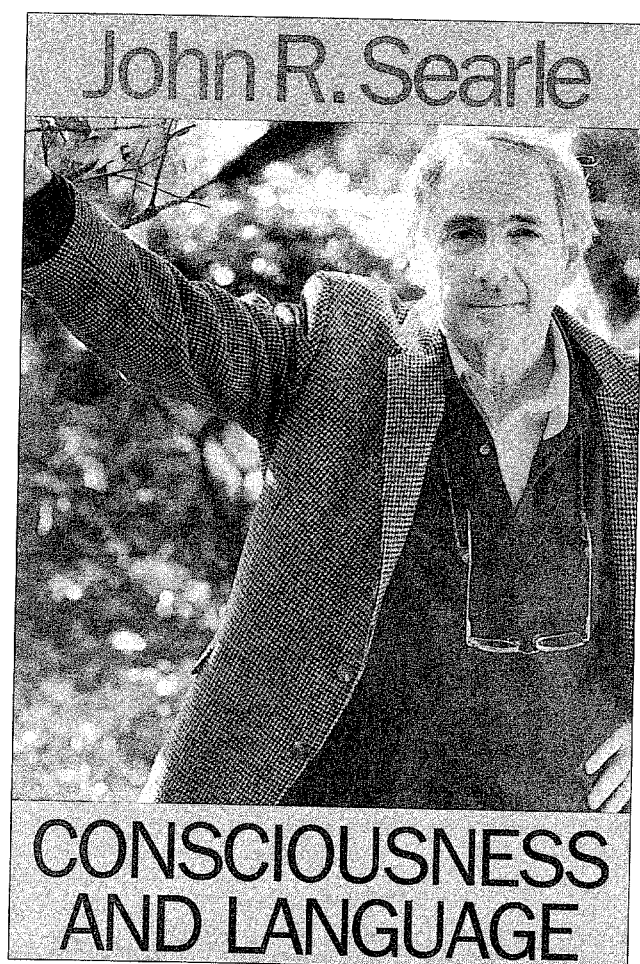

Kot temeljni problem, ki se pojavlja v različnih smereh njegovega raziskovalnega interesa, Searle izpostavlja naslednje: kako imamo lahko enoten in teoretično zadosten opis (razlago) samih sebe in naših odnosov z drugimi ljudmi ter tudi z naravo? Ta problem se granulira na več vprašanj o tem, na kakšen način in pod kakšnimi pogoji lahko obstajajo socialna ontologija, socialni objekti, socialna dejstva in socialni procesi, nekaj, kar lahko obstaja samo zaradi naše volje, ne glede na tisto, kar obstaja "by default" (naravne partikule v polju sil, brutalna fizična dejstva); kako lahko ustvarimo pojem sebe, ki je konsistenten in koherenten z opisom sveta, ki ga podaja naravoslovje, še zlasti fizika, kemija in biologija. Searle meni, da mora filozofija, tako kot naravoslovje, odgovoriti na naslednja vprašanja: Kaj je govorno dejanje? Kaj je zavest? Kaj je intencionalnost? Kaj je družba? Kaj je racionalnost? Mentalna stanja so del naravne zgodovine biološkega življenja, povzročajo jih nevrobiološki procesi v možganih; znanja o tem, kako funkcionirajo fiziološki organizmi, ki imajo možgane, ne smemo zanemarjati. Z navedenimi fenomeni se Searle ukvarja v prvih šestih esejih.

Najpomembnejša vprašanja, ki si jih Searle zastavi v nadaljevanju, so vprašanja, ki sodijo v kognitivno zna-

nost: funkcionalna in anatomsko arhitektura percepcije, razumevanje in uporaba jezika in racionalnega dejanja. Rečemo lahko, da se Searle ukvarja z iskanjem vzročnih razlag, ki se nanašajo na funkcije bioloških organov, kot so človeški ali živalski možgani. S tem v zvezi je predvsem esej *Individual Intentionality and Social Phenomena in the Theory of Speech Acts*, v katerem Searle vzpostavi zvezo med socialnimi objekti kot intencionalnimi objekti, na katere je usmerjeno individualno intencionalno dejanje v govorni reakciji ali v govornem dejanju. V primeru, ko ne obstaja socialna ontologija kot *background*, ki si ga delimo, pride do konflikta med pomenom besed in njihovim razumevanjem.

V knjigi *Consciousness and Language* John R. Searle znova odgovori na omenjena vprašanja, ki temeljijo na nevrobiološki filozofiji, raziskavah logike jezika in logike delovanja.

Nijaz Ibrulj

Rima Shore: *RETHINKING THE BRAIN: NEW INSIGHTS INTO EARLY DEVELOPMENT*. New York, Families and Work Institute, 1997, 92 str.

Novi pogledi na otrokov zgodnji razvoj Rime Shore so delo, ki si zasluži pozornost vseh, ki delajo z otrokom in imajo vpliv na njegov razvoj. Delo je izšlo v okviru ameriške založbe Families and Work Institute, ki je specializirana za izdajanje publikacij, strokovnih del in znanstvenih izsledkov proučevanja otrokovega razvoja, njegovih zakonitosti in omogočanja možnosti za njegov nemoteni potek.

Pobuda za nastanek knjige *Rethinking the Brain* je bila mednarodna konferenca z naslovom *Razvoj možganov pri majhnih otrocih: nove meje za raziskovalce, politike in praktike*, ki je bila organizirana z namenom, da bi opozorila na kritično vlogo zgodnjega razvoja možganov za celotno družbo. Na konferenci, ki je potekala junija 1996 na Univerzi v Chicagu, je sodelovalo 150 vodilnih mednarodnih znanstvenikov s področja nevrofiziologije, otrokovega razvoja in zgodnjega poučevanja.

Delo Rime Shore prinaša najnovejše ugotovitve nevrologov o razvoju možganov, ki so bile predstavljene na konferenci, in jih dopolnjuje s predlogi, kako ta "visoka" znanstvena spoznanja uporabiti v procesu vsakodnevnega zagotavljanja otrokovega razvoja. Delo navaja najnovejša znanstvena spoznanja, hkrati pa se trudi prikazati, kako le-ta znanja uporabiti pri reševanju nujnih razvojnih problemov, s katerimi se srečuje vsak od staršev. Ravno slednji aplikativni vidik "nerazumljivih" znanstvenih teorij v prakso, kar je redkost znanstvenih monografij, daje delu posebno svežino in čas ter s tem veliko vrednost. Kot je zapisal v predgovoru Irving Harris, je *Rethinking the brain* bogato teoretično, znan-

stveno delo, ki hkrati po učinkovitih poteh predstavlja nova vedenja javnosti. Temelj odlične povezanosti med teorijo in prakso prav gotovo predstavlja že sam način raziskovanja, na ugotovitvah katerega temelji delo. Predstavljena spoznanja so namreč, kot poudari avtorica, rezultat stvarnih, zahtevnih in skrbnih raziskovanj v naravoslovnih laboratorijih, ki so preverjena z ugotovitvami razvojnih psihologov in strokovnjakov za otrokov zgodnji razvoj. Povezava med naravoslovno abstraktno znanostjo in družboslovnim vsakdanjim življenjem je magnet, ki lahko pritegne javnost, še zlasti pa strokovnjake in institucije, ki se ukvarjajo z vzgojo najmlajših otrok.

Knjiga je razdeljena na več poglavij. V prvem poglavju predstavlja avtorica najnovejše ugotovitve znanstvenikov o razvoju možganov. Gre za navedbo novih spoznanj, do katerih so prišli strokovnjaki v nevrofizioloških znanostih in na drugih znanstvenih področjih, ki se ukvarjajo z razvojem možganov. Delo se nadaljuje z osrednjim poglavjem, ki nosi naslov *Kaj smo se doslej naučili?* Razdeljeno je na pet podpoglavij, in sicer:

– Človekov razvoj na razpotju medsebojnega vpliva narave (nature) in vzgoje (narture).

– Zgodnja nega in vzgoja ima odločilen in trajen vpliv na človekov razvoj, njegove sposobnosti za učenje in zmožnosti za uravnavanje lastnih čustev.

– Človekovi možgani so se sposobni spreminjati, izboljševati, vendar je pri tem odločilen čas.

– Obstaja obdobje, ko imajo negativne izkušnje ali pomanjkanje primerne stimulacije lahko resne trajne posledice na razvoj možganov.

Zadnje poglavje v knjigi ima naslov *Kam gremo od tukaj?* in je namenjeno razpravljanju o različnih temah, med drugim tudi o prenosu vedenj o otrokovem razvoju v prakso ipd. Delo zaključujejo pojmovno kazalo, priloge, med katerimi velja izpostaviti primer zgodnjega intervencijskega programa, opombe, viri in literatura.

Najzanimivejše je vsekakor drugo oziroma osrednje poglavje, zato v nadaljevanju vsebinsko osvetljujemo nekatere zanimive ugotovitve, ki jih prinaša ta del knjige.

Kot eno izmed glavnih izvirmih odlik dela velja vsekakor poudariti "lovljenje" ravnotežja med otrokovimi prirojenimi zmožnostmi in okoljem – oboji pomembno vplivajo na otrokov razvoj. Navedeno dejstvo je že dolgo znano, vendar je predvsem sprejeto na področju otrokovega socialnega in čustvenega razvoja. Pri kognitivnem razvoju in kognitivnih sposobnostih pa znanstveniki in laiki dajejo prednost prirojenim dispozicijam. Delo Rime Shore poskuša navedeno utečeno, a žal tudi že zastarelo, razmišljanje preseči s primeri spoznanj raziskovalcev različnih disciplin. Skozi vse delo je kot rdeča nit ves čas opazno močno poudarjanje dejstva, da na otrokov kognitivni razvoj deluje veliko različnih dejavnikov, ne le geni, ki jih podeduje od staršev, temveč tudi okolje. V okviru slednjega avtorica izpostavi neposredno otrokovo domače okolje ter tudi širše socialno in ekonomsko stanje lokalnih skupnosti ter države v celoti. V najširšem smislu je tako, meni avtorica, na neki način vsak državljani odgovoren za razvoj posameznega otroka.

Nazoren primer osveščanja bralca o vlogi okolja na otrokov razvoj možganov predstavlja odstavek, v katerem avtorica navaja antropološki pogled o razvoju možganov iz dela z naslovom *Culture and Mind: Cognition, Culture, and the Problem of Meaning* (Bradd Shore, 1996). V navedenem delu je zapisano, da predstavljajo otrokovi možgani ob rojstvu 25 % povprečne teže možganov odraslega. Kar je zelo neobičajno v primerjavi z možgani primatov. Celo človeku najbližji šimpanz je rojen s 45% teže možganov odraslih živali, ostalih 55% pa se začne pri njem razvijati kmalu po rojstvu, a v počasnem tempu. Med primati tako samo človeški možgani nadaljujejo po rojstvu z intenzivno rastjo. Njihova nevrofiziološka izgradnja je kasnejša, a zelo intenzivna skozi prvi dve leti življenja. Milijeni-zacija ni končana vse do 6 leta starosti. Fizični razvoj možganov se tako zaključí šele s puberteto. V primerjavi s primati gre pri otroku za kombinacijo prezgodnjega rojstva in upočasnjene razvoja, kar pomeni, da se kar tri četrtine človeških možganov razvijejo zunaj maternice, v neposredni povezavi z zunanjim okoljem.

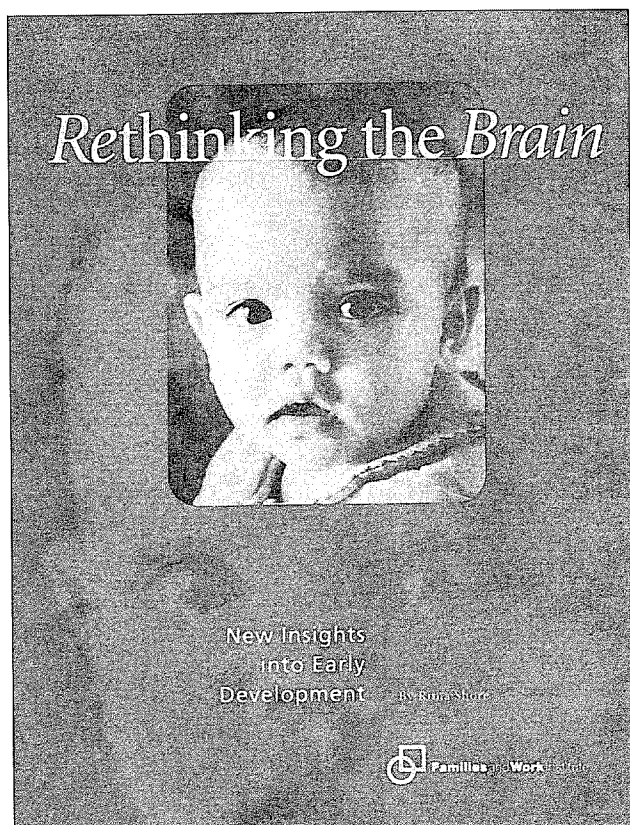

Navedeno kaže na velik vpliv okolja na razvoj možganov skozi vse življenje. Ob tem pa avtorica poudarja, da je pomemben tudi čas. Otrokovo okolje nima enakovrednega vpliva na razvoj možganov vse življenje. Ta vpliv je največji v prvih letih življenja. To je tudi povod, da se ugotovitve in predlogi, predstavljeni v knjigi *Rethinking the Brain*, osredotočajo predvsem na otroka v prvih treh letih življenja. V tem obdobju so človekovi možgani "plastični", zato imajo takrat pozitivni in negativni vplivi spodbud iz okolja resne in trajne učinke na njih. Avtorica z navdušujočim slogom pisanja opozarja na možnosti, ki jih otrokovi možgani potrebujejo za svoj razvoj, hkrati pa poudarja nevarnost negativnih učinkov.

Čeprav delo na kontinuiran način predstavlja vlogo okolja na otrokov kognitivni razvoj, pa je njegova pomanjkljivost v tem, da sistematično ne predstavi dejavnikov iz okolja, ki učinkujejo na razvoj. Predvsem pozitivni dejavniki so zapisani domala med vrsticami. Nekoliko večji poudarek je namenjen negativnim oziroma rizičnim dejavnikom (npr. vloga materinega kajenja, depresije ipd.), predvsem v smislu osveščanja in opozarjanja. Navedeno izogibanje avtorice doslednejši predstavitvi dejavnikov razvoja je razumljivo, saj niti danes ne vemo, kateri vse so to. Zato delo Rime Shore prinaša zgolj ugotovitve dosedanjih raziskovalcev o vplivu doslej preučevanih dejavnikov, ki jih imajo ti na otrokov kognitivni razvoj. Delo ima namen opozoriti na način razvoja možganov in tako spodbuditi tudi druge raziskovalce k preučevanju vloge različnih dejavnikov iz okolja, ki bi lahko imeli možne vplive na otrokov razvoj.

Poudariti pa velja, da je avtorica vse dejavnike otrokovega razvoja iz okolja, ki se jih je dotaknila, predstavila najprej po teoretični plati, v posebej označenih odsekih pa je naredila njihovo preslikavo v prakso. Navedeno že samo po sebi pritegne bralca, prvi hip zaradi barvnega besedila, nato pa zaradi vsebine, ki poskuša najti rešitve vsakodnevnih dilem, s katerimi se srečujemo. Tako avtorica predstavlja razprave na teme *Ali naj matere ostanejo po rojstvu otroka doma? Kaj naj se ukrene glede otrok, ki niso vzgajani z ljubeznijo svojih staršev? Ali naj vztrajamo s trudom pri otrocih, ki zaostajajo v razvoju? Ali naj se pri vzgoji dveh otrok ukvarjamo več z mlajšim otrokom? Dokončnih odgovorov na navedena vprašanja, avtorica ne ponudi, navaja pa več možnih miselnih tokov reševanja dilem.*

Pohvaliti velja tudi grafično oblikovanje knjige. Tekst je privlačno oblikovan (različne barvne podlage, oblike in barve črk), v manjših delih, ki jih prekinjajo fotografije otrok in teoretične predstavitve v slikah. Navedeno daje knjigi dodatno privlačnost in vabljalnost ter predstavlja možnost, da bodo po njej segli tudi ljudje iz prakse (vzgojitelji, učitelji, starši in študentje), ki niso znanstveniki na področju nevrofizioloških znanosti. Ravno slednjim je delo v največji meri tudi namenjeno, saj je njihova vloga v otrokovem razvoju največja.

Menimo, da kljub temu, da delo ni prevedeno v slovenščino, to ne bo ustavilo bralcev, ki delajo z otroki, da ne bi segli po njem. Delo *Rethinking the Brain* je zaradi temeljnih znanj, ki jih prinaša o otrokovem kognitivnem razvoju, prepotrebno čtivo za vse pedagoške delavce, starše in študente, ki imajo vpliv na otrokov razvoj. Predstavljeni pogledi na zgodnje otroštvo nam lahko pomagajo preseči lastne predpostavke o razvoju in tako pomembno vplivati na naše odločitve, ki posredno in neposredno ožijo ali širijo meje otrokovega razvoja.

Joca Zurc

Jelena Hladnik – Nataša Bratina Jurkovič – Tanja Simonič
(eds.): MI UREJAMO KRAJINO. ZBORNİK
PREDSTAVITVENE DELAVNICE. Ljubljana, Društvo
krajinskih arhitektov Slovenije, 2004, 81 str.

Za naslovom *Mi urejamo krajino* se skriva v novembru izdan zbornik, ki predstavlja enega od rezultatov istoimenskega projekta. Ob podpori Ministrstva za okolje, prostor in energijo ter v sodelovanju z Oddelkom



DKAS

Projekt "Mi urejamo krajino"
Društvo krajinskih arhitektov Slovenije

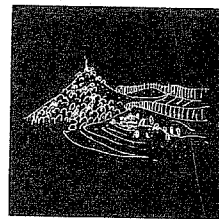

"Mi urejamo krajino"

Zbornik predstavitvene delavnice

Ljubljana
5. novembra 2004

za krajinsko arhitekturo Biotehniške fakultete Univerze v Ljubljani ga izvaja Društvo krajinskih arhitektov Slovenije. Ker želi projekt v prvi vrsti ozaveščati javnost o pomenu slovenskih krajin, obsega še vrsto drugih publicističnih in vzgojno-izobraževalnih aktivnosti. Izšla je serija petih plakatov *Krajine Slovenije* (alpske, predalpske, subpanonske in primorske krajine ter kraške krajine notranje Slovenije) in karta s predstavitvijo izjemnih krajin Slovenije. Del projekta je tudi izvedba likovno-fotografskega natečaja za otroke, ki temelji na opazovanju in predstavitvi krajine v likovnem ali fotografskem izrazu. Razpis za natečaj in prikazi omenjenih plakatov so med prilogami zbornika. Projekt se bo zaključil v oktobru 2005 z mednarodno konferenco *Implementacija Evropske konvencije o krajini v Sloveniji*.

Zbornik vsebuje prispevke desetih avtorjev z različnimi pogledi na krajino. Urednica *Jelena Hladnik* predstavi projekt *Mi urejamo krajino* in različne pomene krajine. *Dušan Ogrin* se dotakne procesov, ki ogrožajo izredne prostorske vrednosti tradicionalnih krajin, in predlaga prednostne ukrepe za njihovo ohranitev. *Evropski konvenciji o krajini*, katere izvirnik je bil objavljen v Uradnem listu RS, št. 19-46/2003 in velja od marca 2004, je posvečen prispevek *Nataše Bratine Jurkovič*. S projektom *Regionalizacija krajinskih tipov v Sloveniji*, ki je bil v šestih zvezkih objavljen leta 1998, in z orodji za neposredno urejanje krajinskega prostora nas seznanja *Ivan Marušič*. *Barbara Mlakar* opozori na tako imenovane dediščinske kulturne krajine in njihovo ohranjanje. O krajini kot prvini varstva narave nas pouči *Jelka Habjan*. Predstavljen je tudi eden uspešnejših naravovarstvenih projektov *Obnova mreže kalov v Istri*. Sledi članek psihologa *Marka Poliča*, ki prikazuje nekatere značilnosti zaznavanja krajine in kratko predstavi raziskavo *Spoznavni zemljevid Slovenije*, ki je potekala od leta 1998 do leta 2000 in je vključila v reprezentativni naključni vzorec dobrih tisoč prebivalcev Slovenije. Druga anketna raziskava, opisana v prispevku *Tanje Simonič*, se loteva doživljajske vrednosti različnih krajinskih prizorišč, zlasti z vidika privlačnosti za določene dejavnosti v prostem času. Na primeru Radenskega polja *Jelka Hudoklin* predstavi analizo krajine, ki je pomemben del priprave strokovnih podlag za prostorske načrte. Sklop člankov zaključuje prispevek o upodabljanju krajine *Lojza Drašlerja*.

Zbornik sicer ne prinaša novih spoznanj s področja raziskovanja kulturne krajine, približuje pa se celoviti predstavitvi dosedanjega delovanja in med drugim odpira nekaj še nerešenih vprašanj. Varovanje krajin je eno izmed njih. Nekateri avtorji zagovarjajo varovanje posameznih izjemnih krajin v dejanskem strukturnem stanju, drugi trdijo, da bi s takšnim ohranjanjem kulturno krajino iztrgali iz sedanjega življenja in njej lastne dinamike razvoja ter ustvarili muzejski eksponat.

Za popolnejšo sliko o publikacijah s tega področja na Slovenskem naj navedemo še nekaj pomembnejših del: zbornik mednarodnega posvetovanja *Tipološka klasifikacija krajine* (1996), dopolnjena izdaja monografije *Slovenske krajine Dušana Ogrina* (1997), delo *Ane Kučan* z naslovom *Krajina kot nacionalni simbol* (1998) ter zbornik 6. letnega srečanja Društva krajinskih arhitektov Slovenije *Kulturna krajina v dinamiki razvoja in varstva* (1999).

Vrnimo se k naslovu projekta in zbornika *Mi urejamo krajino*. Čeprav se lahko "mi urejamo krajino" bere dvoumno, krajinski arhitekti nismo edini, ki urejamo krajino. Še več, kot je zapisano v Preambuli *Evropske konvencije o krajini*, je le-ta ključna sestavina človekove in družbene blaginje. Njeno varstvo, upravljanje in načrtovanje pomenijo pravice in obveznosti vsakogar. V skladu s Konvencijo in z željami sodelujočih pri projektu, da naj bi zavest o pomenu krajine postala del splošnega znanja, bi morala biti predstavljena publikacija lažje dostopna širši javnosti. Slabih 150 izvodov, kolikor znaša naklada, ne zagotavlja ustreznega razširjanja sporočila o pomembnosti in ogroženosti slovenske kulturne krajine. Šele zavest o gospodarskem, ekološkem in kulturnem pomenu krajine, raznolikosti slovenskih krajin in krajinski dediščini nam bo omogočila, da bomo sposobni soustvarjati prostor, ki bo hkrati tudi kvalitetno življenjsko okolje.

Publikacijo lahko naročite v Ljubljani na Uradu za prostorski razvoj, Dunajska cesta 21 (kontaktni osebi: Jelena Hladnik ali Nataša Bratina Jurkovič) in na naslovu DKAS, Jamnikarjeva 101.

Tina Šturm

NAVODILA AVTORJEM

1. **ANNALES:** *Anali za istrske in mediteranske študije* – *Annali di Studi istriani e mediterranei* – *Annals for Istran and Mediterranean Studies* (do 5. številke: *Anali Koprškega primorja in bližnjih pokrajin* – *Annali del Litorale capodistriano e delle regioni vicine* – *Annals of the Koper Littoral and Neighbouring Regions*) je znanstvena in strokovna interdisciplinarna revija humanističnih, družboslovnih in naravoslovnih vsebin v podnaslovu opredeljenega geografskega območja.

2. Sprejemamo prispevke v slovenskem, italijanskem, hrvaškem in angleškem jeziku. Uredništvo ima pravico prispevke jezikovno lektorirati.

3. Prispevki naj obsegajo največ 24 enostransko tipkanih strani s po 30 vrsticami. Na levi pustite 3 do 4 cm širok rob. Zaželjeno je tudi (originalno) slikovno gradivo, še posebno pa oddaja prispevka na računalniški disketi v programih za PC (osebne) računalnike.

4. Naslovna stran tipkopisa naj vsebuje naslov in podnaslov prispevka, ime in priimek avtorja, avtorjeve nazive in akademske naslove, ime in naslov inštitucije, kjer je zaposlen, oz. domači naslov vključno s pošto številko in morebitnim naslovom elektronske pošte.

Uredništvo razvršča prispevke v naslednje **kategorije**:

Izvirni znanstveni članki vsebujejo izvirne rezultate lastnih raziskav, ki še niso bili objavljeni. Dela pošlje uredništvo v recenzijo. Avtor se obvezuje, da prispevka ne bo objavil drugje.

Pregledni članki imajo značaj izvirnih del. To so natančni in kritični pregledi literature iz posameznih zanimivih strokovnih področij.

Predhodno sporočilo in *Gradiva* imajo ravno tako značaj izvirnih del.

Strokovni članki prikazujejo rezultate strokovnih raziskav. Tudi te prispevke uredništvo pošlje v recenzijo in avtor se obveže, da prispevka ne bo objavil drugje.

Poročila vsebujejo krajše znanstvene informacije o zaključenih raziskovanjih ali kratek opis strokovnih in znanstvenih knjig ali srečanj. Taki prispevki ne smejo presežati 5 strani.

Mladinske raziskovalne naloge morajo biti urejene kot strokovna dela.

Komentarji so namenjeni aktualnostim s strokovnega področja. Ne smejo presežati 2 strani.

Obvestila so namenjena društvenemu življenju. Obsegajo 1 stran.

5. Prispevek mora vsebovati **povzetek** in **izvleček**. Izvleček je krajši (cca. 10 vrstic) od povzetka (cca. 30 vrstic) in v nasprotju s povzetkom tudi ne vsebuje komentarjev in priporočil.

V *izvlečku* na kratko opišemo namen, metode dela in rezultate. Navedemo, čemu smo delo opravili ali napisali dokument. Na že objavljeno gradivo se sklicujemo

le, če je to glavni motiv dela. Na kratko opišemo metode in tehnike dela – kolikor je potrebno za razumevanje. Nove tehnike opišemo le, kjer se razlikujejo od že znanih. Če v delu ne opisujemo eksperimentalnega ali praktičnega dela, opišemo vire informacij. Rezultate in zaključke lahko združimo. Kar se da informativno navedemo le, kaj smo ugotovili oziroma odkrili.

Povzetek začnemo s stavkom, ki vsebuje glavno sporočilo dela. Stavki naj bodo popolni in ne predolgi. Pišemo v tretji osebi, le izjemoma uporabimo glagole v neosebni obliki. Uporabljamo pravilni strokovni jezik in se izogibamo slabše znanim kraticam. Ohraniti moramo osnovno informacijo in poudarke iz glavnega besedila. V povzetku ne sme biti ničesar, česar glavno besedilo ne vsebuje.

6. Avtorji so dolžni definirati in pripisati ustrezne **ključne besede** (pod izvlečkom) članka. Zaželeni so tudi **angleški (ali slovenski) prevodi** ključnih besed, podnapisov k slikovnemu in tabelarnemu gradivu. Priporočamo se še za angleški (ali slovenski) prevod povzetka, sicer bo za to poskrbelo uredništvo.

7. V besedilu se po možnosti držimo naslednjih poglavij:

1. Uvod.
2. Pregled dosedanjih objav.
3. Materiali in metode (Dokazni postopek).
4. Rezultati.
5. Razprava ali diskusija.
6. Zaključek (Sklepi).
7. Zahvala – če avtor želi.
8. Priloge – če je potrebno.
9. Literatura (Viri, Bibliografija).
10. Povzetek (Summary).
11. Izvleček.
12. Ključne besede (neobvezno).

8. Ločimo **vsebinske** in **bibliografske opombe**. Vsebinske opombe besedilo še podrobneje razlagajo ali pojasnjujejo, postavimo jih *pod črto*. Z bibliografsko opombo pa mislimo na citat – torej sklicevanje na točno določeni del besedila iz neke druge publikacije (navedemo tudi točno stran, kjer je citat objavljen) ali na publikacijo (članek) kot celoto (točne strani, kjer smo besedilo prevzeli, ne navajamo).

Bibliografsko opombo sestavljajo naslednji podatki:

Avtor, leto izida in – le če citiramo točno določeni del besedila – tudi navedba strani.

Celotni bibliografski podatki citiranih in uporabljenih virov so navedeni v poglavju *Literatura* (Viri, Bibliografija).

Primer citata med besedilom:

(Grafenauer, 1993, 11).

Primer navajanja vira kot celote, brez citiranja: (Grafenauer, 1993).

Popolni podatki o tem viru v poglavju Literatura pa se glasijo:

Grafenauer, B. (1993): Miti o "Istri" in resnica istrskega polotoka. V: Acta Histriae I. Koper, Zgodovinsko društvo za južno Primorsko, 9-52.

Če citiramo več del istega avtorja iz istega leta, poleg priimka in kratice imena napišemo še črke po abecednem vrstnem redu, tako da se viri med seboj razlikujejo. Primer:

(Grafenauer, 1993a); (Grafenauer, 1993b).

Bibliografska opomba je lahko tudi del vsebinske opombe in jo zapisujemo na enak način.

Posamezna dela ali navedbe virov v isti opombi ločimo s podpičjem. Primer:

(Gombač, 1996; Grafenauer, 1993b).

9. Pri citiranju arhivskih virov navedemo najprej arhiv, nato ime fonda ali zbirke in signaturo. V članku navajamo kratico arhivskega vira v oklepaju med besedilom. Kratico pa razložimo v poglavju o virih na koncu prispevka.

Primer navajanja arhivskega vira v oklepaju med besedilom: (PAK. RAG, 1)

Primer navajanja arhivskega vira v poglavju o virih: **PAK. RAG** – Pokrajinski arhiv Koper, Rodbinski arhiv Gravisi, a. e. (arhivska enota) 1.

Podobno poskušamo ravnati pri uporabi časopisnih virov.

10. Poglavje o literaturi in virih je obvezno. Bibliografske podatke navajamo takole:

- Opis zaključene publikacije kot celote – knjige:

Avtor (leto izida): Naslov. Zbirka. Kraj, Založba. Npr.:

Verginella, M., Volk, A., Colja, K. (1995): Ljudje v vojni. Druga svetovna vojna v Trstu in na Primorskem. Knjižnica Annales 9. Koper, Zgodovinsko društvo za južno Primorsko.

V zgornjem primeru, kjer je avtorjev več kot dva, je korekten tudi citat:

(Verginella et al., 1995)

Če navajamo določeni del iz zaključene publikacije, zgornjemu opisu dodamo še številke strani, od koder smo navedbo prevzeli.

- Opis prispevka v **zaključeni publikaciji** – npr. prispevka v zborniku:

Avtor (leto izida): Naslov prispevka. V: Avtor knjige: Naslov knjige. Izdaja. Kraj, Založba, strani od-do. Primer:

Verginella, M. (1995): Poraženi zmagovalci. Slovenska pričevanja o osvobodilnem gibanju na Tržaškem. V: Verginella, M. et al.: Ljudje v vojni. Druga svetovna vojna v Trstu in na Primorskem. Knjižnica Annales 9. Koper, Zgodovinsko društvo za južno Primorsko, 13-51.

- Opis članka v **reviji**:

Avtor (leto izida): Naslov članka. Naslov revije, letnik, številka. Kraj, strani od-do. Primer:

Sedmak, M. (2002a) Etnično mešane zakonske zveze kot oblika medkulturnega soočenja: primer Slovenske Istre. Družboslovne razprave, XVIII, 39, Ljubljana, 35-37.

- opis ustnega vira:

Informator (leto izporočila): Ime in priimek informatorja, leto rojstva, vloga, funkcija ali položaj. Način pričevanja. Oblika in kraj nahajanja zapisa. Primer:

Baf, A. (1998): Alojzije Baf, r. 1930, župnik v Vižinadi. Ustno izporočilo. Magnetofonski zapis pri avtorju.

- opis vira iz internetnih spletnih strani:

www. home page ustanove (leto-mesec izpisa): celoten naslov odstrani. Primer:

www.zrs-kp.si (2000-07):

<http://www.slo-istra.com/koper/zrs/zrs.html>

Članki so razvrščeni po abecednem redu priimkov avtorjev ter po letu izdaje, v primeru da gre za več citatov istega-istih avtorjev.

11. Tiskarski znaki za poudarke naj bodo: podčrtano za **polkrepko**, valovito podčrtano za *ležeče*.

Računalniški zapis naj vključuje ustrezne oznake za bold in italics.

12. Kratice v besedilu moramo razrešiti v oklepaju, ko se prvič pojavijo. Članku lahko dodamo tudi seznam uporabljenih kratic.

13. Pri ocenah publikacij navedemo v naslovu prispevka avtorja publikacije, naslov, kraj, založbo, leto izida in število strani (oziroma ustrezen opis iz točke 10).

14. Prvi odtis prispevkov uredništvo pošlje avtorjem v **korekturo**. Avtorji so dolžni popravljeno gradivo vrniti v treh (3) dneh. Besedilo popravljamo s korekturnimi znamenji, ki jih najdemo na koncu Slovenskega pravopisa (1962), Ljubljana, ali v: Slovenski pravopis 1. Pravila (1990). Ljubljana, SAZU-DZS, 13-14.

Širjenje obsega besedila ob korekturah ni dovoljeno. Druge korekture opravi uredništvo.

15. Uredništvo prosi avtorje, naj navodila vedno upoštevajo. Ob vseh nejasnostih je uredništvo na voljo za vsa pojasnila.

UREDNIŠTVO

ISTRUZIONI PER GLI AUTORI

1. Gli **ANNALES**: *Anali za istrske in mediteranske študije – Annali di Studi istriani e mediterranei – Annals for Istrian and Mediterranean Studies* (sino al numero 5: *Anali Koprškega primorja in bližnjih krajev – Annali del Litorale capodistriano e delle regioni vicine*), sono un periodico scientifico e specialistico multidisciplinare dai contenuti umanistici, sociologici e naturalistici relativi all'area geografica definita nel sottotitolo.

2. La Redazione, che accetta articoli in lingua slovena, italiana, croata e inglese, si riserva il diritto di una revisione linguistica dei testi.

3. Gli articoli devono essere di lunghezza non superiore alle 24 cartelle dattiloscritte con 30 righe per cartella. Il testo deve avere il margine sinistro di 3-4 cm. Sarà gradito anche l'invio di materiale iconografico originale e, soprattutto, la consegna dei contributi su dischetto per Personal Computer.

4. Ogni articolo deve essere corredato da: titolo, eventuale sottotitolo, nome e cognome dell'autore, denominazione e indirizzo dell'ente di appartenenza o, in alternativa, l'indirizzo di casa, nonché l'eventuale indirizzo di posta elettronica.

La Redazione classifica i contributi nelle seguenti **categorie**:

Saggi scientifici originali – riportano i risultati ancora inediti di ricerche compiute dagli autori. La Redazione si riserva il diritto di farli valutare dai *referees*. L'autore s'impegna a non pubblicare altrove il suo contributo.

Compendi (review article) – vengono trattati come i saggi originali. Sono recensioni dettagliate e critiche di testi riguardanti singole discipline specialistiche.

Relazioni preliminari e Materiali – anch'essi vengono trattati come i saggi originali.

Lavori specialistici – sono i risultati di ricerche e lavori specifici. Anche questi vengono valutati dai *referees* e non devono essere pubblicati altrove.

Relazioni – comprendono brevi resoconti di ricerche già concluse o succinte notizie in merito a convegni o pubblicazioni scientifiche. Questi contributi non devono superare le 5 cartelle.

Lavori scolastici di ricerca – vanno redatti come i lavori specialistici.

Commenti – riguardano temi d'attualità relativi alle singole discipline. Non devono superare le 2 cartelle.

Informazioni – riflettono l'attività delle associazioni. Vanno limitate a una cartella.

5. I contributi devono essere corredati da un **riassunto** e da una **sintesi** (*abstract*). Quest'ultima sarà più breve (cca. 10 righe) del riassunto (cca. 30 righe) e senza commenti.

Nella *sintesi* si descriveranno brevemente i metodi e i risultati delle ricerche e anche i motivi che le hanno determinate; ci si richiederà a fonti già pubblicate

soltanto se sono l'argomento principale del contributo; le tecniche di lavoro verranno illustrate sinteticamente nel caso sia necessario e soltanto se si differenziano da quelle già conosciute. Se nell'articolo non viene descritto il lavoro sperimentale o pratico vanno citate le fonti d'informazione. Risultati e conclusioni si possono abbinare. Vanno riportate in maniera sintetica, a titolo d'informazione, soltanto le conclusioni o le scoperte alle quali si è giunti.

Il *riassunto* si apre con la frase che riporta il messaggio principale del contributo. Si scrive in terza persona, usando solo in via eccezionale verbi impersonali. Le frasi non devono essere troppo lunghe. Vanno usati termini scientifici esatti evitando abbreviazioni poco conosciute. Ci si deve attenere alle informazioni basilari ed evitare di riportare conclusioni omesse nel testo del contributo.

6. Gli autori sono tenuti a indicare le **parole chiave** adeguate (alla fine della sintesi). Sono auspicabili anche le traduzioni in inglese delle didascalie delle fotografie e delle tabelle. Si raccomanda pure la traduzione in inglese della sintesi, in caso contrario vi provvederà la Redazione.

7. Il testo deve essere strutturato nei seguenti capitoli:

1. Introduzione.
2. Rassegna dei lavori relativi già pubblicati.
3. Materiali e metodologia (procedimento di dimostrazione).
4. Risultati.
5. Commento o discussione.
6. Conclusione.
7. Ringraziamenti – se necessari.
8. Allegati – se necessari.
9. Bibliografia e fonti.
10. Riassunto.
11. Sintesi.
12. Parole chiave.

8. Bisogna fare una distinzione tra **riferimenti bibliografici e note a piè di pagina**. Queste ultime sono destinate essenzialmente a fini esplicativi e di contenuto mentre i riferimenti bibliografici richiamano un'altra pubblicazione (articolo) (in questo caso non s'indica la pagina da cui è stata tratta la citazione) oppure un brano particolare (qui invece la pagina va indicata).

La nota bibliografica, riportata nel testo fra parentesi, deve contenere i seguenti dati: cognome dell'autore, anno di pubblicazione e, se citiamo un determinato brano del testo, anche la pagina. I riferimenti bibliografici completi delle fonti vanno quindi inseriti nel capitolo *Fonti e bibliografia*. Esempio di citazione nel testo: (*Grafenauer, 1993, 11*). Esempio di riferimento alla fonte, senza citazione: (*Grafenauer, 1993*). I dati completi su questa fonte nel capitolo *Fonti e bibliografia* verranno riportati in questa maniera:

Grafenauer, B. (1993): Miti o "Istri" in resnica istrskega polotoka. In: Acta Histriae, I. Capodistria, Società storica del Litorale, 9-52.

Se si citano più lavori dello stesso autore pubblicati nello stesso anno accanto al cognome va aggiunta una lettera in ordine alfabetico progressivo per distinguere i vari lavori. Ad es.: (*Grafenauer, 1993a*); (*Grafenauer, 1993b*).

Nel caso, in cui gli autori siano più di due, è corretta anche la citazione:

(*Verginella et al., 1995*).

Il riferimento bibliografico può essere parte della nota a piè di pagina e va riportato nello stesso modo come sopra.

Singole opere o vari riferimenti bibliografici in una stessa nota vanno divisi dal punto e virgola. Per es. (*Grafenauer, 1993b*; *Verginella, 1995*).

9. Nel citare le **fonti d'archivio** bisogna indicare in primo luogo la sigla dell'archivio, quindi il fondo o la raccolta e la segnatura. Nel testo verrà quindi riportata solamente l'abbreviazione inserita nel capitolo *Fonti e bibliografia*.

Esempio di citazione fra parentesi nel testo: (ARC).

Esempio di stesura completa nel capitolo *Fonti e bibliografia*: **ARC** – Archivio regionale di Capodistria (ARC). Fondo Gravisi, scatola 117, b. 3.

Nel caso di più documenti relativi alla stessa unità d'archivio, essi vanno distinti riportando accanto alla sigla un numero progressivo che va poi ripetuta nel testo.

10. Il capitolo **Fonti e bibliografia** è obbligatorio. I dati bibliografici vanno riportati come segue:

– Descrizione di un'opera compiuta:

autore/i (anno di edizione): Titolo. Collana, nro. Luogo di edizione, casa editrice.

Verginella, M., Volk, A. & K. Colja (1995): Gente in guerra. Il secondo conflitto mondiale a Trieste e nel Litorale. Biblioteca Annales, 9. Capodistria, Società storica del Litorale.

– Descrizione di un articolo che compare in un volume miscelaneo:

autore/i del contributo (anno di edizione): Titolo. In: autore/curatore del libro: titolo del libro. Luogo di edizione, casa editrice, pagine (da – a). Per es.:

Biondi, N. (2001): Regnicoli, Storie di sudditi italiani nel Litorale austriaco durante la prima guerra mondiale. In: Cecotti, F. (ed.): Un esilio che non ha pari. Gorizia, Libreria Editrice Goriziana, 49-70.

– Descrizione di un articolo in una pubblicazione periodica – rivista:

Autore/i (anno di edizione): Titolo del contributo. Titolo del periodico, volume, nro. del periodico. Luogo di edizione, pagine (da – a). Per es.:

Purini, P. (2000): Analisi dei dati statistici ufficiali italiani riguardanti l'emigrazione dalla Venezia Giulia nel periodo 1921-1938. Annales, 10, 20. Capodistria, 171-190.

– Descrizione di una fonte orale:

Informatore (anno della testimonianza): Nome e cognome dell'informatore, anno di nascita, ruolo, posizione o stato. Tipo di trascrizione della fonte. Luogo della fonte. Per es.:

Bepi Magnacavai (1998): Giuseppe Predonzan, a. 1923, contadino di Parenzo. Testimonianza orale. Appunti dattiloscritti dell'intervista presso l'archivio personale dell'autore.

Descrizione di una fonte tratta da pagine internet:

www. home page dell'intestatario (anno-mese della trascrizione): titolo completo del sito. Per es.:

www.zrs-kp.si (2000-07):

<http://www.slo.istra.com/koper/zrs/zrs.html>

La bibliografia va compilata in ordine alfabetico in base all'autore o alla fonte.

11. Le parti del testo che richiedono un particolare risalto e debbono comparire a carattere spaziato vanno sottolineate.

Quelle che debbono comparire in corsivo vanno sottolineate con una linea ondulata.

Il testo su PC deve comprendere le indicazioni adeguate per **bold** e *italics*.

12. Il significato delle abbreviazioni va spiegato, tra parentesi, appena queste si presentano nel testo.

13. Per quanto riguarda le **Recensioni**, nel titolo del contributo l'autore deve riportare i dati bibliografici come al punto 10, vale a dire autore, titolo, luogo di edizione, casa editrice nonché il numero complessivo delle pagine dell'opera recensita.

14. Gli autori ricevono le prime **bozze di stampa** per la revisione. Le bozze corrette vanno quindi rispedito entro tre giorni alla Redazione. In questa fase i testi, corretti con segni adeguati (indicazioni in merito si trovano alla fine della pubblicazione "Slovenski pravopis", Ljubljana, 1962 e "Slovenski pravopis 1", Pravila, Ljubljana, 1990, pp. 13-14.), non possono essere più ampliati. La revisione delle seconde bozze è svolta dalla Redazione.

15. La Redazione, rimanendo a disposizione per eventuali chiarimenti, raccomanda agli autori di attenersi alle norme di cui sopra.

LA REDAZIONE

INSTRUCTIONS TO AUTHORS

1. ANNALES: *Annals for Istran and Mediterranean Studies – Anali za istrske in mediteranske študije* (up to No. 5: *Annals of the Koper Littoral and Neighbouring Regions – Anali Koprškega primorja in bližnjih pokrajin*) is a scientific and research interdisciplinary review covering the humanities, sociology and natural science in the area as stated in the review's subtitle.

2. Articles (papers) written in Slovene, Italian, Croatian and English languages will be accepted. The Editorial Board reserves the right to have them linguistically revised and corrected.

3. Articles should be written on max. 24 pages with double spacing and on one side of the sheet only. On the left side of each page, a 3-4 cm wide margin is to be left. Original photographs, drawings and tables are welcomed, as well as diskettes containing the texts, together with reference to the programme used.

4. Title page of typescript is to include title and subtitle of the article (paper), author's name, any (academic) titles and name of institution by which employed or personal address with eventual E-mail address.

Articles are arranged in the following eight **categories**:

Original scientific papers containing not yet published results of the author's own research. Such works will be reviewed by scientists chosen by the Editorial Board. Authors oblige themselves not to offer their material to any other journal or magazine.

Review articles bearing the character of original works. These are critical and detailed reviews of literature from various interesting fields of research.

Preliminary communication and *Materials* also bearing the character of original works.

Professional papers presenting results obtained through research. They too will be reviewed, and authors oblige themselves not to publish them elsewhere.

Reports include short scientific information on integral research work or a short description of scientific or specialist books or meetings of experts. Such articles are not to exceed 5 pages.

Youth research compositions are to be presented in the same way as research works.

Explanatory comments include topical issues from various fields of research and are not to exceed 2 pages.

Notices include news from various associations and should not exceed 1 page.

5. Articles should include both **summary** and **abstract**.

Abstract is the shorter of the two (with up to 10 lines) and does not include, in contrast to *summary* (with up to 30 lines), explanatory comments and recommendations.

Abstract is to contain a short description of the purpose and methods of the work and its results. Author should also state why the work has been carried out and why a document has been written about it. References to the already published material are made only if this is the

main purpose of the work. Methods: if necessary, work methods and techniques are to be briefly described (new techniques are to be stated only if differing from the already known ones). If no experimental or practical work is described, sources of information are to be given. Results and conclusions may be incorporated. Findings are to be presented as briefly as possible.

At the beginning of summary the essential points of the carried out work are to be presented. Sentences should be concise and not too long. The text is to be written in the third person; verbs may be used in impersonal form only exceptionally. The not so well known abbreviations are to be avoided. Summary is to retain the basic information from the main part of the text, and should not contain anything that does not appear in the main text itself.

6. Authors are obliged to define and state **key words** (below abstract) in their articles. **English (or Slovene) translation** of key words, texts accompanying figures and tables are welcomed, as well as English (or Slovene) translation of abstracts; if this is not convenient, the Board of Editors will provide for it.

7. Texts should include, if at all possible, the following chapters:

1. Introduction
2. Works published to date
3. Material and methods
4. Results
5. Discussion
6. Conclusions
7. Acknowledgements (if desired by author)
8. Supplements (if necessary)
9. References (Sources, Bibliography)
10. Summary
11. Abstract
12. Key words

8. Two kinds of *notes* are distinguished: those regarding the **contents** of the text, and those referring to **bibliography**. The first elucidate the text in even greater detail and are to appear at the *bottom of the page (under line)*. Bibliographical notes, which are to appear in brackets in the text itself, deal with quotations and refer to a precisely stipulated part of the text from some other publication (the page on which quotation appears is to be therefore stated as well) or to a publication (article) as a whole (in this case no page from which the text has been taken is to be stated).

Bibliographical notes are made up of the following details:

Author, year of its publication, and page (but only if a precisely stipulated part of the text is quoted).

The entire bibliographical data of the quoted and used sources are to be stated under *References* (Sources, Bibliography).

Example of quotation referring to a precisely stipulated part of the text: (Sommerville, 1995, 11).

Example of source quotation as a whole, with no citation: (Sommerville, 1995).

The entire data of this source are to be stated in the references and sources chapter as follows:

Sommerville, M. R. (1995): Sex and Subjection. Attitudes to Women in Early-Modern Society. London-New York-Sydney-Auckland, Arnold.

If a number of works by the same author from the same year are quoted, letters in alphabetical order are to be stated apart from the author's surname and abbreviation of his first name, in order that the sources are clearly divided between each other. Example:

(Sommerville, 1986a); (Sommerville, 1986b).

Bibliographical note can also be a part of the note referring to the contents and is to be written in the same way, i.e. in brackets within the note referring to the contents.

Separate works or source quotations under the same note are to be separated with semicolon. Example: (Sommerville, 1986b; Counce, 1994).

9. When quoting archive sources, the archive is to be stated first, then the name of the fund or collection and shelfmark. The abbreviation of archive source is to be stated in brackets in the text of the article. The abbreviation is to be explained in the references chapter at the end of the article.

Example of citing archive source in brackets in the text itself: (ASV. CSM, 240).

Example of citing archive source in the reference chapter: **ASV. CSM** – Archivio di Stato di Venezia. Cinque Savi alla Mercanzia, fasc. 240.

Review sources are to be stated in the same way.

10. The references and sources chapter is compulsory. Bibliographical data are to be stated as follows:

– Description of **integral publication**:

Author (year when published): Title. Volume – Collection. Place of publication, published by. Example:

Counce, S. (1994): Oral History and the Local Historian. Approaches to local history. London and New York, Longman.

If there are *more than two authors*, the work can be also cited as:

(Matthews et al., 1990, 35)

If a specific part from an integral publication is quoted, the page numbers from which the quotation has been taken are to be added to the above description.

– Description of the **article (paper) in integral publication** – e.g. text in a collection of scientific papers: Author (year of its publication): Title of the paper. In: Author of the book: Title of the book. Volume – Collection. Place of publication, published by, pages from – to. Example:

Matthews, R., Anderson, D., Chen, R. S., Webb, T. (1990): Global Climate and the Origins of Agriculture. In: Newman, L. F. (ed.): Hunger in History. Food Shortage, Poverty, and Deprivation. Oxford-Cambridge, Blackwell, 27-55.

– Description of **article in a journal**: Author (year of publication): Title of article. Name of journal, volume, number. Place of publication, pages from – to.

Example:

Sluga, G. (1996): Identity and Revolution: The History of the "Forty Days" of May 1945. *Annales* 6, 8/96. Koper, 125-140.

– description of personal communication:

Informant (year when communication was given): Name and surname of informer, year of birth, function or position held. Manner of the testimony's presentation. Form and place where record was made. Example:

Baf, A. (1998): Alojzije Baf, 1930, priest at Vižinada. Personal communication. Tape recording at author's place.

– description of source from the Internet websites:

www. home page of institution (year-month when registered): full address of sub- page. Example:

www.zrs-kp.si (2000-07):

<http://www.slo-istra.com/koper/zrs/zrs.html>

If the same author(s) is (are) cited a number of times, the articles are to appear in alphabetical order of the authors' surnames and year of publication.

11. Printer's marks for accentuations are to be as follows:

underlined for **semi-bold**,

undulatory line for *italics*.

Computer notation is to include suitable marks for bold and *italics*.

12. Abbreviations in the texts are to be explained in brackets when appearing for the first time. A list of used abbreviations can be added to the article.

13. When assessing a publication, its author, title, place, publishing house, year of publication and page numbers (or appropriate description from Item 10) are to be stated in the title of the article.

14. First copies of printed articles will be sent to authors for **proof-reading**. Authors are obliged to return them in three (3) days. No new sentences are allowed to be added during proof-reading. The second (printing) proofs will be read by the Editorial Board.

15. Authors are kindly requested to consider these instructions at all times. In case of any indistinctness, please do not hesitate to contact the review's Editorial Board.

EDITORIAL BOARD

KAZALO K SLIKAM NA OVITKU

- SLIKA NA NASLOVNICI: Žena Quechua (Kečua) iz okolice Cuzca v Peruju (foto: M. Terčelj, 2000).
Slika 1: Figura Venere, krog Girolama Campagne; bron, konec 15. stoletja (Pokrajinski muzej Koper, foto: J. Jeraša).
Slika 2: Utrinek iz Rakitovca (foto: V. Rožac Darovec, 2004).
Slika 3: Detajl kamnoseškega dekorja na stranskem portalu koprsk stolnice; konec 15. stoletja (foto: J. Jeraša).
Slika 4: Žena Quiché (Kiče) na tržnici v Sololá v Gvatemali (foto: M. Terčelj, 1991).
Slika 5: Eden najstarejših opazovalcev ustanovitve komisije za spremljanje in overovitev je prišel iz Guerrero. San Cristóbal de las Casas, 7. november 1996 (foto: M. Terčelj).
Slika 6: Majevska hiša; tradicionalna arhitektura Majev z Jukatana v Mehiki (foto: M. Terčelj, 2001).

INDICE DELLE FOTO DI COPERTINA

- FOTO DI COPERTINA: Donna Quechua dai dintorni di Cuzco in Perù (foto: M. Terčelj, 2000). Foto 1: Statua della Venere, circolo di Girolamo Campagna; bronzo, fine del XV secolo (Museo regionale di Capodistria, foto: J. Jeraša).
Foto 2: Immagine da Rakitovec (foto: V. Rožac Darovec, 2004).
Foto 3: Dettaglio decorativo in pietra lavorata; portale laterale della cattedrale di Capodistria; fine del XV secolo (foto: J. Jeraša).
Foto 4: Donna Quiché al mercato di Sololá in Guatemala (foto: M. Terčelj, 1991).
Foto 5: Uno dei più vecchi osservatori della fondazione della commissione per il monitoraggio e la convalida a Guerrero. San Cristóbal de las Casas, 7 novembre 1996 (foto: M. Terčelj).
Foto 6: Un'abitazione maya; l'architettura tradizionale dei Maya dello Yucatan, Messico (foto: M. Terčelj, 2001).

INDEX TO PICTURES ON THE COVER

- FRONT COVER: Quechua woman from the environs of Cuzco, Peru (photo: M. Terčelj, 2000).
Fig. 1: Statue of Venus, circle of Girolamo Campagna; bronze, end of the 15th century (Regional Museum of Koper/Capodistria, photo: J. Jeraša).
Fig. 2: Impression from Rakitovec (photo: V. Rožac Darovec, 2004).
Fig. 3: Decorative stone-carving detail of a side portal of the Koper cathedral; end of the 15th century (photo: J. Jeraša).
Fig. 4: Quiché woman at the Sololá market, Guatemala (photo: M. Terčelj, 1991).
Fig. 5: One of the oldest observers of the foundation of the monitoring and validation commission came from Guerrero. San Cristóbal de las Casas, November 7, 1996 (photo: M. Terčelj).
Fig. 6: A Maya house; traditional architecture of the Yucatan Maya, Mexico (photo: M. Terčelj, 2001).