

NAJČA

NAJČA, GLASILO OSNOVNE ŠOLE GRM, NOVO MESTO

Letnik XV, maj 2003, št. 3, 4



IZ VSEBINE

- ALJANA - KARIKATURISTKA... str. 40
- GOGA - SMRKLJE... str. 52
- MITJA - AVSTRALEČAN... str. 51
- MATJAŽ TANKO - POP... str. 51
- MIRKO ŠTULČER - VAL 202... str. 16
- MLJAC - CMAK
- GRIC - PRIMOŽ SUHADOLČAN - PISATELJ... str. 19
- SLOVO OSMOŠOLČAN... str. 21
- ANGLEŠKE STRANI... str. 33
- GOS... str. 36
- PISMO SREDNJEŠOLCA... str. 37



Pogumni obiskovalci Grma!

Skoraj neizmerno vesela sem, ker ste spet v roke vzeli Najčo. Celó tako vesela, da sem se odločila elegantno prezreti vse očitke in vprašanja v stilu: »Pa kdaj no že enkrat pride ta Najča?!!« Ampak priznajte, zaslužim si Nobelovo nagrado za mir, kajne?! Naslednji razlog mojega veselja je Najča, kajti tako vsebinsko "carske" sama že dolgo nisem videla. V njej boste našli cel kup berljivih prispevkov – od intervjujev z novinarjem Vala 202, z urednico Smrkrlje, z Matjažem Tankom, stalnih, toda še vedno "the best rubrik" ... Čakajte malo, vsega pa vam menda že ne bom v prvih vrsticah izdala! Ja, ja, bo treba Najčo kar prelistati, ljubčki. Lahko vam pa povem, da je tokratna Najča zelooooo medijsko obarvana, tako da zabave ne manjka, nekaj je tudi anket, pa da akcije miss/mister sploh ne omenjam! Aha, zdaj vas pa že kar malo mika, da bi listali naprej, kajne? No, ne bom vas več zadrževala, ampak se bom za trenutek kar malo poslovila ... Dokler seveda v časopisu spet ne najdete kakšnega mojega umotvora! Prijetno branje vam želim!

(za zdaj še živa) Rada Molek

SMO PRIPRAVLJENI NA DEVETLETKO?

Jeseni začenjamo z devetletko tudi v sedmem razredu. Seveda smo se na vstop pripravljali kar precej časa, o tem, kako bo v devetletki z izbirnimi vsebinami, pa nam je nekaj povedala gospa Majda Čengija.

Koliko izbirnih predmetov in katere je ponudila naša šola bodočim sedmošolcem devetletke?

Naša šola je ponudila 14 predmetov. Le-ti so: nemščina, likovno snovanje, računalništvo, sodobna priprava hrane, šport za sprostitev, angleščina, košarka, vzgoja za medije, odbojka, biologija, gledališki klub, ansamblska igra in španščina.

Predmeti so razdeljeni v dva sklopa, družboslovno-humanističnega in naravoslovno-tehničnega. Učenci lahko izberejo največ dva predmeta iz posameznega sklopa.

Kako je potekal izbor?

Učencem smo konec januarja dali brošuro, v kateri so zbrani vsi izbirni predmeti. Učitelji, ki bi poučevali izbirni predmet, so letga opisali in predstavili. Skupaj z brošuro so učenci dobili tudi ankete, s katerimi so izrazili svoje želje. Na osnovi njihovih želja smo naredili izbor štirinajstih predmetov. V marcu pa so se učenci dokončno odločili, katere predmete bodo obiskovali v prihodnjem letu.

Kateri izbirni predmeti so bili izbrani in kdo jih bo poučeval?

Učenci so se največ odločali za drugi tuj jezik, in sicer za nemščino. Ta predmet bo poučevala



ga. Vera Kukovič. Na drugem mestu je računalništvo, ki bo potekalo v dveh skupinah, in sicer pod vodstvom gospe Alenke Spasovski. Dve skupini sta so oblikovali tudi za sodobno pripravo hrane. Učenci bodo kuhali pod budnim očesom gospe Fanike Dragan. Sledi likovno snovanje, kjer bodo nadobudni umetniki ustvarjali s pomočjo g. Branka Šustra. Našteti predmeti so zbudili največ zanimanja. Sledijo pa še nekateri manj številni predmeti. Košarkaške upe bo bodril g. Slavko Seničar, odbojkaške pa ga. Majda Križe. Eni so bodo sproščali z g. Darkom Cujnikom, drugi pa na gledaliških odrih z gospo Ado Stegnar.



Ali je bilo pri pripravah kaj težav?

Pri vsaki stvari, ki jo počnemo na novo, se pojavijo določene težave. Predvsem so to razočarani učenci, ki morajo spremeniti svojo prvotno odločitev, ker ni dovolj prijavljenih za neko skupino. Vedeti moramo, da je normativ (to je najmanjše število učencev, da se oblikuje skupina) petnajst in tako je kar nekaj učencev moralo poiskati drugo skupino. Malo slabe volje pa je povzročila tudi novica Ministrstva za šolstvo in šport, da moramo angleščino kot izbirni predmet opustiti. Ker je skupina že bila oblikovana, so se učenci preusmerili v druge skupine. Moram pa pohvaliti bodoče sedmošolce, da so se naloge izbora lotili pridno in resno. Upam, da so s svojim izbori zadovoljni in da bodo z veseljem obiskovali pouk, saj je namen teh predmetov okrepiti njihove interese.



KARIKATURE: BORUT PEČAR

Uganite, kaj bi mi izbrali v devetletki!

GRMSKI PODJETNIKI

Prvič po nekaj letih je na šoli spet zaživela ideja o podjetniškem krožku. Vanj včlanjeni učenci od šestega do osmega razreda smo se z mentorjem Petrom Goljufom vsak petek zbrali v učilnici biologije. Tam smo se v začetnih urah spoznali in se pogovarjali o podjetništvu. Izmed vseh idej, ki smo jih predlagali, smo izbrali izdelavo in nato tudi tiskanje mladinske revije. Poimenovali smo jo Hudo. Med izdelovanjem smo veliko časa čepeli pred računalniki v računalniški učilnici. Medtem ko so nekateri pisali za časopis, so se drugi lotili izdelave poslovnega načrta, v katerem so predstavljena kritična tveganja pri izdelavi revije, oglaševanje, sponzorji ... V zadnjih urah smo se pripravljali na nastop in predstavitev na 8. podjetniškem forumu 23. 4., ki je potekal v Škocjanu. Izdelovali smo plakate in vadili predstavitev, s katero smo se predstavili drugim podjet-



nikom. Na forumu nismo zmagali, a smo se zabavali. Na koncu nas je obiskala tudi skupina Game Over. Po forumu smo se še nekajkrat dobili, da smo se dogovorili, kam z denarjem, ki smo ga prislužili in ga dobili od sponzorjev ter če bomo revijo še naprej izdajali.

Vsak petek je bil naporen, saj smo ostajali v šoli tudi do pol pete ure, da smo vse končali, a s končnim izdelkom je bil naš trud poplačan.

Urška Smrke, 7. a

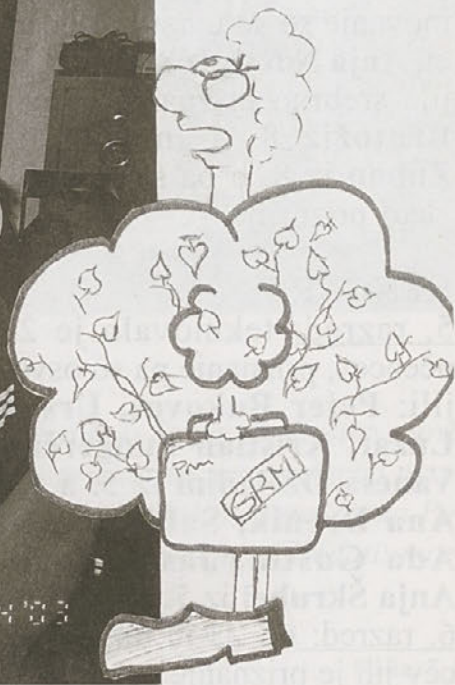

Oblikovala: Psiha

TEKMOVANJA

STEFANOVO TEKMOVANJE IZ FIZIKE

7. razred: bronasto priznanje je osvojilo 8 učencev od 25-ih tekmovalcev. Srebrno priznanje so osvojili: **Maj Valerij, Rada Molek, Andrea Šetina** iz 7. b, **Tjaša Cesar** iz 7. a.

8. razred: bronasto priznanje je osvojilo 8 učencev od 26-ih tekmovalcev.

Na področno tekmovanje se je uvrstilo 8 učencev, srebrno priznanje sta osvojila **Lovro Bobič in Daniela Zupan** iz 8. b.

PREGLOVO TEKMOVANJE IZ KEMIJE

7. razred: bronasto priznanje je osvojilo 10 učencev od 26-ih tekmovalcev. Na državno tekmovanje se je uvrstilo 5 učencev. Le-ti so tudi osvojili srebrno priznanje: **Božo Horvat** iz 7. a, **Maj Valerij, Rada Molek** iz 7. b, **Teja Maksl, Neža Rustja** iz 7. d.

8. razred: bronasto priznanje je osvojilo 10 učencev od 24-ih tekmovalcev. Na državno tekmovanje so se uvrstili 4 učenci. **Anja Novak** iz 8. d je osvojila srebrno priznanje, **Tjaša Bratož** iz 8. a in **Daniela Zupan** iz 8. b pa sta osvojili zlato priznanje.

KENGURU

5. razred: tekmovalo je 27 učencev, priznanje pa so osvojili: **Peter Bukovec, Urška Luzar, Kristian Pungerčar, Vanesa Dželadini** iz 5. a ter **Ana Drenik, Sabina Saje, Ada Guštin, Jasna Turk, Anja Škrubej** iz 5. b.

6. razred: od 23-ih tekmovalcev jih je priznanje osvojilo 7:



Fotografije so iz dokumentarnega filma nomadi sveta.

Marko Drobnjak, Anže Samide, Tjaša Plavec iz 6. a, **Špela Zupančič, Jaka Šuln** iz 6. b ter **Nina Grom in Uroš Zadnik** iz 6. c.

7. razred: priznanje je osvojilo 11 učencev: **Marko Pucelj, Vesna Glavač** iz 7. a, **Maj Valerij, Rafaela Križman, Špela Turk** iz 7. b, **Matej Šmit, Vid Turk, Eva Stopar, Ana Štrasner** iz 7. c ter **Teja Maksl, Marko Tavčar** iz 7. d.

8. razred: priznanje je osvojilo 9 učencev: **Nina Avsec, Andrej Ferlež, Jana Trbojevič, Daniela Zupan** iz 8. b, **Stojan Jaklič, Maja Gorše** iz 8. c ter

Jana Jovič, Živa Gradecki, Mitja Kobler iz 8. d.

TEKMOVANJE IZ ZGOĐOVINE

7. razred: bronasto priznanje so osvojili štirje učenci od 37-ih tekmovalcev.

8. razred: bronasto priznanje je osvojilo 12 učencev od 21-ih tekmovalcev.

Na državno tekmovanje so se uvrstili štirje učenci, od tega so trije osvojili srebrno priznanje: **Jana Bajt, Daniela Zupan** iz 8. b ter **Andrea Šetina** iz 7. b.

CANKARJEVO TEKMOVANJE

Šolskega tekmovanja se je udeležilo 15 osmošolcev, prvih pet pa jih je tekmovalo na vseslovenskem tekmovanju. Zlato priznanje je osvojila **Maruša Umbreht** iz 8. d, srebrno pa **Živa Gradecki, 8. d, Tjaša Bratož, 8. a, Jana Trbojevič, 8. c.**



TEKMOVANJE ZA VE-GOVO PRIZNANJE

Tekmovanja se je udeležilo 16 učencev iz 6., 7. in 8. razreda. Priznanje so osvojili:

6. razred: **Anže Samide, Špela Zupančič in Tjaša Plavec.**

7. razred: **Marko Pucelj, Marko Tavčar, Ana Štrasner, Vesna Horyat in Maj Valerij.**

8. razred: **Živa Gradecki – 2. mesto, Andrej Ferlež, Jana Jovič, Mitja Kobler in Damjan Turk.**

Na državno tekmovanje so se uvrstili: **Živa Gradecki, Andrej Ferlež in Jana Jovič.** Priznanje je osvojila **Živa Gradecki.**

Kaja, 8. c, Špela, 5. b; Rafaela in Tina, 7. b

MIŠOLOVKA

Kriminalka, odigrana po romanu angleške pisateljice Agathe Christie, se dogaja v hotelu zakoncev. Gostje pridejo v dnevno sobo, ko zvedo, da se je zgodil umor v Londonu. Kmalu po radijskem sporočilu potrka na vrata skrivnostni gost, ali kot se sam poimenuje "zgrivnostni gozd" (Jonas Ž.). Kasneje tega dne na vrata potrka še inšpektor iz policijske postaje. Pride kar s smučmi, saj snežni metež zamete vse okoli hotela. Preiskovanje se začne, vse pa se vrti okrog pesmi Tri slepe miši. Kmalu umre ena izmed gostij. Sumljivi so prav vsi ...

Tjaša Plavec



ZNOVA NASTAJA!

Po enoletnem premoru se je neustavljivi duo Stegnar – Šuster znova lotil gledališke predstave. Tokrat ta ni prišla neposredno izpod peresa Branka Šustra, ampak gre za priredbo gledališke igre Žarka Petana Starši naprodaj ... Kaj več vam pa že ne smemo povedati; mor-da le še to, da so tokratna tema zaposleni starši ...

Rada, 7. b

8 MILJ

Zgodba se dogaja v Detroitu. Eminem, v vlogi mladega raperja Jimmyja Smitha mlajšega, se sooča s številnimi težavami, ki jih izraža skozi glasbo. Prebivalci Detroita vedo, da je osma milja mestna meja oz. omejitvev – za Jimmyja je to tudi neke vrste psihološka zapore. Oskarjevka Kim Basinger igra mamo tega mladega talenta, zraven pa sodelujejo še Eugene Byrd, Brittany Murphy, Mekhi Phifer in drugi. Kdor si filma ni uspel ogledati v kinematografih, ga lahko poišče na videokaseti ali DVD-ju.

Ines, 8. a

NADOMEŠČATI JO MORATA KAR DVE NAMESTNICI!

Gordana Sredojević – Goga. Če radi berete Smrklojo in njej sorodne revije, ste za poznano urednico zagotovo že slišali. Mlado mamico smo ujeli še na porodniškem dopustu, vseeno pa je z veseljem odgovarjala na naša vprašanja – kar prek e-maila. Veste kaj, mislim, da bomo najčani diktafone kmalu pometali v smeti! Tale elektronska pošta je namreč prav koristna stvar!



Kako in kdaj ste sploh dobili vzdevek Goga?

Vzdevek Goga sem dobila že v vrtcu, saj sva bili v skupini dve Gordani, zato so mene klicali Goga.



Oblikovala: Kahla, 7. d



Goga
Gordana Sredojević

Ste urednica več revij. Kakšna je pravzaprav pot od novinarja do urednika? V čem se njuno delo razlikuje?

Novinar ima bolj terensko in raziskovalno delo, medtem ko mora imeti urednik tudi voditeljske in dandanes managerske sposobnosti. Določi število strani s pomočjo tiskarne in glede na oglase, usklajuje vsebino z novinarji in skrbi, da je vsebina prodajna, razporeja strani in oglase in vzdržuje stike s poslovnimi partnerji. Pri nas še vedno določa tudi naslove, medtem ko na zahodu to počnejo ljudje, ki imajo v uredništvu samo funkcijo določanja naslovov.

Kakšna je razlika v delu novinarja pri časopisu, na radiu in na TV?

Mislim, da je razlika samo v končnem izražanju. Bolj je odvisno, ali je medij dnevni, tedenski ali mesečni. Tu se namreč izraža, ali je delo podrejeno aktualnim dogodkom ali ne.

Kakšne lastnosti morata po Vašem mnenju imeti dober urednik in dober novinar?

Idealno je, če sta lahko objektivna, saj obnašanje na tržišču večkrat zahteva drugače. Oglaševalci namreč želijo v revijah svoje vsebine. Lepo je, če oba lahko služita ljudem, ki berejo njuno delo, tako da jih obveščata o stvareh, ki se dogajajo in jih nekateri včasih skrivajo. Temu pravimo, da skrbita za skupno dobro. Pisanje in iznajdljivost! Urednik in novinar morata znati poslušati ljudi in jim prisluhniti. Urednik mora prisluhniti tudi svojim zaposlenim.



Trenutno ste na porodniškem dopustu. Pogrešate svoje delo? Kdo Vas v tem času nadomešča?

Nameščata me moji dve namestnici. Ekipo večkrat obiščem in ji svetujem. Ob moji Mili dela prav nič ne pogrešam, res pa je, da delam od doma. Revij ne moreš kar pustiti.



Delo Vam gotovo vzame veliko časa. Kako usklajujete službo in zasebno življenje?

Zelo dobro. Predvsem sem dober organizator in imam dobro ekipo. To je pri urejanju tudi najbolj pomembno. Delo je užitek, zabava, tako da ni težko.

Med nami, najstniki, je Smrklja zelo priljubljena. Kaj menite, zakaj jo tako radi beremo?

Ker je vaša prijateljica. Ker v njej najdete odgovore na svoje težave pa nekaj zabavne vsebine in roko na srce, zveste tudi tisto, česar si ne upate vprašati starše ali učitelje.



Koliko novinarjev sploh dela pri Smrklji in kakšen kolektiv ste?

Dela okoli 15 ljudi. So srednješolci in študentje in smo super kolektiv, pa še radi se imamo.



V reviji pogosto predstavljate znane osebe. Kako sploh navežete stik z njimi?

Preko naših super novinarjev. Drugače pa je to za zvezde reklama, tako da je tudi njim v interesu, da sodelujejo z nami.

Najbrž dobivate v uredništvo veliko pisem bralcev. Ali upoštevate njihove predloge, nasvete, mnenja?

Vedno, saj smo mnenja, da je Smrklja vaša revija.



Ste že kdaj tudi sami poiskali pomoč pri svetovalkah, ki v Smrklji delijo nasvete nam, bralcem?

Osebnostno ne. So pa to moje prijateljice, tako da privatno svetujemo ena drugi.

Ste morda že v OŠ sodelovali pri nastajanju šolskega časopisa?

Ne, v OŠ nisem. V srednji šoli pa sem imela svojo revijo Kakor kdo. To so bili super časi. Spomnim se, da smo v prvi številki zbirali Mistra šole in je za nagrado dobil Stomak Eliminator.



Kaj bi svetovali nam, mladim novinarjem?

Da si močno želite in želje se vam bodo uresničile. Jaz sem že v SŠ vedela, da bom urednica Smrklje. Vsi so mi govorili, da sanjam, jaz pa sem odgovarjala, da sanjajo oni. Kdo je imel prav?

KARIKATURE

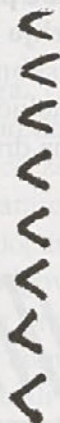

Karikature sicer še niso posebna vrsta umetnosti, so pa zelo priljubljene in jih lahko zasledimo skoraj povsod (časopisi, internet). Čeprav bi marsikdo mislil, da je ustvarjanje karikatur lahko delo, pa je veliko umetnikov nasprotnega mnenja. Že res, da risbe izgledajo manj zahtevne od denimo portretov, vendar je v karikaturi težko ujeti karakter in fizične lastnosti portretiranca. Karikature nas popeljejo v svet legend in znanih zvezd. Znana slovenska karikaturistka je Aljana. Riše predvsem za Slovenske novice. Večinoma upodablja slovenske politike in probleme slovenske družbe. Tudi nekaj grmskih učencev je uspelo narisati karikature in glejte, kaj je nastalo ...

Maja Poljanc, 7. a

ALJANA PRIMOŽIČ,

karikaturistka:

»Karikatura je črta, ki se zviija od smeha.«

Aljana Primožič je od leta 1998 kot karikaturistka zaposlena pri Slovenskih novicah. Karikature so postale njen poklic šele v 80-ih letih, poprej pa je konstruirala embalaže v ISKRI ERO in bila zaposlena tudi v Gorenjskem tisku. Ljubljankanka je uspešno dokončala šolo za oblikovanje in

Pripravila: Katja Božnik, 8. b

dva letnika Likovne akademije. Izdala je mnogo knjig, imela kopic razstav, med drugim tudi v Novem mestu, trenutno pa navdušuje z zbirko karikatur HEKSENŠUSI.

Gospa Aljana se je izredno prijazno odzvala na našo prošnjo za sodelovanje pri Najči. Povedala nam je nekaj o sebi, poslala nam je svoje Heksenšuse – s posebnim posvetilom, za Najčo in Grm pa je narisala kar štiri karikature! Gospa Aljana, še enkrat najlepša hvala!

Med osnovnošolci bi se verjetno našel marsikdo, ki ne ve, kaj sploh je karikatura. Kako bi mu Vi to razložili?

Karikatura je risba z zelo poudarjenimi značilnimi potezami, lastnostmi upodobljene osebe, prikazanega dogodka ... Tako piše v Slovarju slovenskega knjižnega jezika. Meni pa je najbolj všeč razlaga – žal ne vem, kdo je avtor – ki pravi, da je karikatura črta, ki se zviija od smeha.



Kako pravzaprav lahko nekdo postane karikaturist? Kakšne lastnosti, talente mora imeti?

To je zelo enostavno, je že pred desetletji ugotovil Mark Twain: »Poznati moraš notranjo in zunanjo politiko, gospodarstvo, biti moraš načitan, znati moraš risati in imeti smisel za humor.«



Karikaturisti morate biti na tekočem z dogajanjem. Kako Vi ostajate na tekočem z vsem, kar se dogaja pri nas in po svetu?

Na tekočem sicer ostajam s plavanjem, za spremljanje dogodkov pa moram seveda biti "kakor kakšna zajklja v grmu" – se pravi vedno vsaj z enim ušesom in očesom na preži.

Delate pri Slovenskih novicah. Se sami odločate, kaj oz. koga boste upodobili v karikaturi?

Ja, glede tega pa imam pri Slovenskih novicah popolnoma proste roke. V drugih časopisih se morajo karikaturisti navezovati na dnevno temo oziroma komentar, jaz pa se kar sama odločim, kaj bo moja dnevna tema.

Se Vam je morda kdaj zgodilo, da ste ostali brez ideje?

Težave z idejami znajo nastopiti predvsem v poletnem, počitniškem času, "času kislih kumaric", kot se temu reče, saj se nič ne dogaja. A je tudi takrat treba najti idejo, pa četudi jo "potegneš iz petnih žil".

V svojih karikaturah se najpogosteje lotite politikov. Zakaj ravno njih? Kakšni so njihovi odzivi?

To pa je popolnoma razumljivo: zato, ker naredijo največ traparij!

Kako pa sicer ljudje reagirajo na Vaše karikature? Ste kdaj s kom že imeli slabe izkušnje?

Prej nasprotno. Imam zelo dobre izkušnje. No ja, vsaj slabe me še niso doletele ...

Nam lahko naštejete še koga izmed slovenskih karikaturistov? Imate stike z njimi? Vlada med

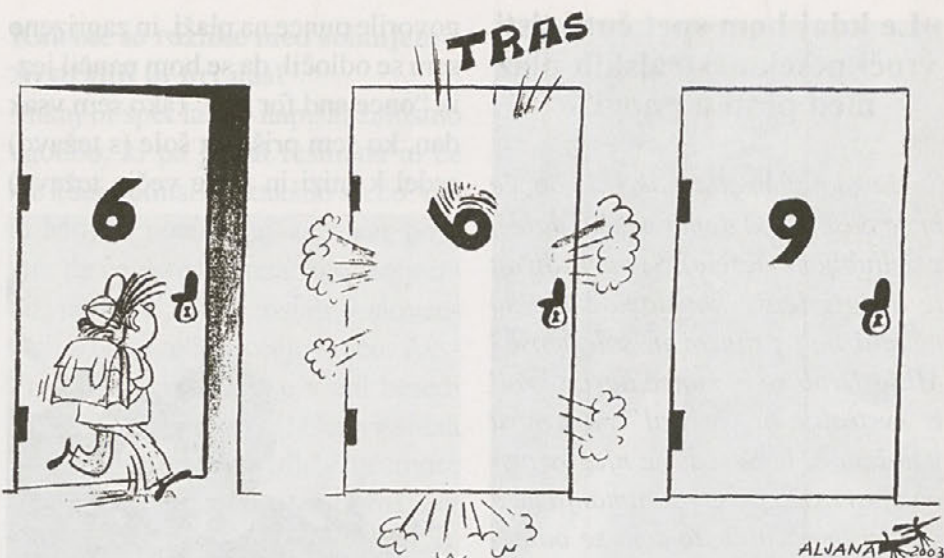

...IN TAKO JE NASTALA DEVETLETKA !!!

vami morda rivalstvo?

Franco Juri riše za Dnevnik, Marko Kočevar za Delo, Tomaž Lavrič za Mladino. To so seveda najbolj dnevno izpostavljeni. Jih je pa seveda še več. Z njimi se posebno ne družim – seveda se pa osebno poznamo – pa tudi s peresi (še manj pa s čopiči) se do bridko narisane konca ne bi obdelali ...

Bi morda najčanom in grmčanom radi še kaj sporočili?

Kar učite se, če ne boste postali karikaturisti/karikaturistke kot jaz ...

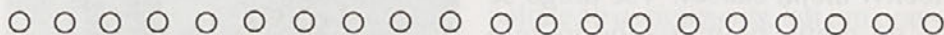

John Hammond with a partially finished painting of a spirit figure dancing in the night sky. John uses a variety of techniques including sponges, various brushes and stencils for his work. (Photo: Mark Trinne)

»Le kdaj bom spet čutil tisti vroči pesek avstralskih plaž med prsti na nogi?«

Ste že kdaj pomislili, kako bi bilo, če bi se odselili od doma nekam daleč, v obljubljeni deželo? Se vam zdi, da je drugje lepše kot doma? Da so učitelji bolj prijazni in šole lepše? Mitja Drab se je konec aprila vrnil iz Avstralije in "pristal" naravnost v našem 8. b. Seveda je njegov prihod povzročil precej zanimanja med učenci in ravno zato smo se odločili, da ga povprašamo o življenju tam daleč – v Avstraliji.

Kdaj in zakaj ste sploh odšli v Avstralijo?

Pravzaprav je vse kar precej komplicirano. Eden izmed glavnih razlogov našega odhoda je bilo srečanje mojega očeta z Deano (ki je po rojstvu Avstralka, a je že od dvanaajstega leta živela v Evropi) leto po ločitvi mojih staršev. Vse drugo se je po mojih pojmih zgodilo zelo hitro. Še preden sem se dobro zavedal, sem natovorjen stal na ogromnem mednarodnem terminalu letališča v Sydneyu. Bilo je novembra 1999.

V katero mesto ste se preselili?

Decembra 1999 smo se vselili v obmorsko mesto Wollongong (po velikosti ga lahko primerjamo z Ljubljano) na obali Novega Južnega Walesa, približno 80 km južno od Sydneya.

Si imel tam kaj težav z jezikom? Kako si jih premagal?

Da, na začetku je bilo kar težko, še posebej, ker je avstralska angleščina tako popačena (čisto nekaj drugega kot tista, ki jo učijo tukaj v šolah). Kakor koli, stvar je prišla do vrhunca, ko nisem imel pojma, kaj so mi

govorile punce na plaži, in zagrizeno sem se odločil, da se bom naučil jezika "once and for all". Tako sem vsak dan, ko sem prišel iz šole (s težavo) sedel k mizi in (s še večjo težavo)

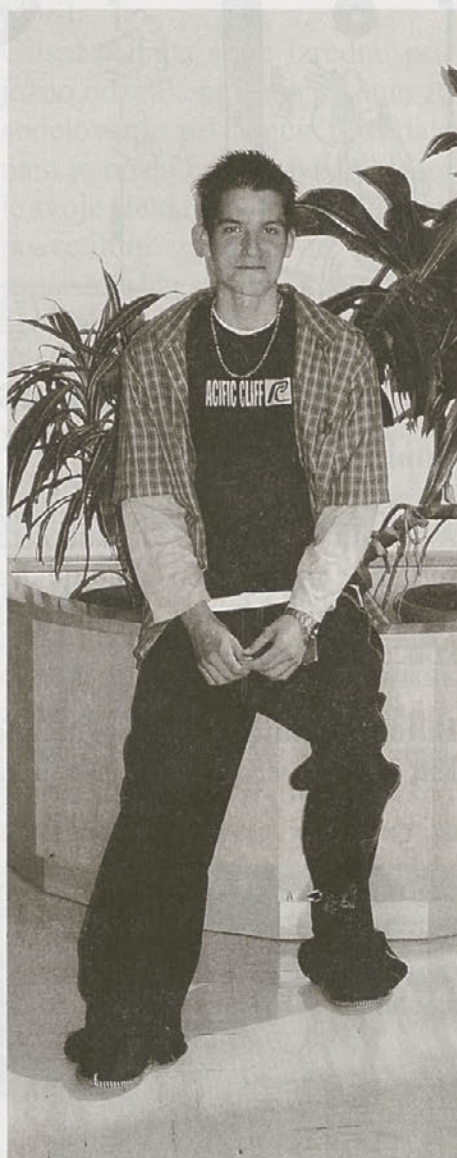

odprl zvezek za vaje iz angleščine. Vajo po vajo, stran po stran. Rezultati – med njimi tudi tisti presneti naglas – so prišli postopoma.

Kakšen je položaj Slovencev v Avstraliji? Kje in kako se tam srečujejo, združujejo?

Sam nisem poznal nobenih drugih Slovencev, razen strica in teto mojega očeta, ki živita v Sydneyu že od polovice prejšnjega stoletja. No ja, enkrat ali dvakrat smo bili z družino v nekem slovenskem klubu v Syd-

neyu (v bistvu je to slovenska restavracija), a tam smo naleteli večinoma na starejše Slovence, ki so v Avstralijo prišli po vojni, in moram reči, da sem bil nemalo razočaran, tudi kar se tiče ohranitve jezika – ogromno fraz in izrazov, ki sem jih slišal med njimi, je bilo avstralskih. Še huje pa je seveda s potomci teh ljudi, saj se z njimi ne moreš pogovarjati v slovensščini.

Ti je bolj všeč avstralski ali slovenski način življenja? Zakaj?

Avstralska družba se vsekakor razlikuje od slovenske, še najmanj pa v potrošništvu. Sledi vpliva globalizacije so vidne takorekoč povsod, pa tudi če to pomeni Mc'Donalds *drive thru* na vsakem drugem vogalu. Saj ne rečem – na začetku je videti zelo zanimivo in celo vabljivo, a se kmalu naveličaš. Sledov kake kulture tam skoraj ni (še Aborigini so bili pregnani v puščavo), kar me je še posebej razočaralo, tako da moram reči, da mi trenutno bolj ugaja slovenski način življenja.

< MITJA

Kako izgledajo šole v Avstraliji?

Ha, ha, tukaj bom najbrž razočaral tiste, ki so gledali preveč filmov in imajo o šolah v onostranstvu mogoče zelo visoko predstavo – realnost je na žalost popolnoma drugačna. V Avstraliji sem hodil v eno osnovno (6. razred) in dve – sicer »kvalitetni« – srednji (7., 8. in nekaj 9. r.) šoli, a le ena od treh bi se lahko kosala z izgledom tukajšnjih šol. Dovolite mi, da torej malo opišem nekaj tistih najbolj opaznih razlik, ki jih ne bi mogel spregledati, pa če bi se še tako trudil (khm): lesene, na kolih stoječe strukture – z zidovi iz mav-



Kakšne so razlike med šolanjem v Avstraliji in pri nas?

Tukaj bi spet lahko napisal žalostno zgodbo, ki pa je žal resnična in če ste kdaj pomislili “kakšno srečo ‘ma ta Mitja’”, potem naj vam kar povem, da če date kaj na svojo izobrazbo, imate vi, ki ste ostali v slovenskih šolah, veliko večjo srečo. Avstralski šolski sistem je v eni besedi in s tremi ločili zanič!!! Ocen v šolah ni, kar pomeni, da nihče ne more nikoli zaostati – oceno dobiš kot ulomek, na primer 6/10 ali 19/20.



ca – so od zunaj in znotraj okrašene z grafiti (mimogrede, pravijo jim učilnice), ostale zgradbe pa se bahajo z delno oluščeno turkizno barvo (ki je pred 40-imi leti morda izgledala prav lepo). Ko se sprehajaš po ozkih zatemnjenih hodnikih, moraš biti seveda vedno previden, da se ne spotakneš ob kupih starih oziroma polomljenih omar in katedrov, ki na prehodih stojijo že bog si ga vedi kako dolgo (ugibaš lahko samo po količini pajčevin ...), medtem ko je preproga “ofucana” in polna madežev. Celo na pohištvo v učilnicah se ne moreš več zanesti. V dobrih dveh mesecih sem bil v mojem razredu priča dvema podobnima incidentoma: sošolki se je meni nič – tebi nič sesedel stol, ko se je usedla nanj na začetku ure, mojemu prijatelju Vincentu pa je med uro matematike zgornji del mize zdrsnil iz ogrodja in s treskom priletel na tla (pozneje smo ugotovili, da je nekdo ukradel vijake, ki naj bi klop držali skupaj ...). Pa še bi lahko našteval. Če me je Avstralija v nekaterih podrobnostih razočarala, bi bil izgled šol definitivno med njimi.



Sistema ustnega spraševanja tam ne poznajo, večinoma dobiš seminarske naloge ali *assignments*, kot jim pravijo. Učna snov je 10-krat manj zahtevna kot tu – v avstralskih šolah je čisto v redu, če nimaš domače naloge, če ne znaš v sedmem razredu na zemljevidu sveta pokazati Afrike in če v osmem razredu trmoglavo trdiš, da je 2 krat $3 + 6 = 18$. Učbenikov tam skoraj ni, večinoma dobivaš le fotokopije, le za matematiko ti šola posodi učbenik, ki ga moraš vrniti ob koncu leta. Fizike, kemije in biologije nimajo posebej, vse to skupaj je en predmet, ki mu rečejo *Science*. Tako se malo učiš o celicah, malo o prebavnem sistemu, malo o kamninah in malo o atomih, kakor se pač zljubi učitelju. Pri angleščini se nikoli ne učiš slovnice, bolj verjetno je, da gledaš kakšen film in moraš potem pisati o njegovih značilnostih, sporočilih in morali. Še eno žalostno dejstvo te “napredne in razvite” države.



no, da lahko stresajo vse mogoče psovke po učiteljih in v nekaterih primerih grozijo s tožbo, če slednji zahtevajo disciplinski postopek.

Z avstralskimi vrstniki sem drugače največ surfal (kar je tam še največja "mrzlica"), se ukvarjal z bodyboardanjem (podobno kot surfanje), cricketom, footballom in plavanjem ali pa sem enostavno poležaval po krasnih peščenih plažah, zahajal v kino po šoli in po partyjih v diskotekah.

Zakaj ste se vrnili nazaj, v Slovenijo? Kje bi ti raje živel?

Glavni razlog naše vrnitve je bil družina, še posebej, ker ima Deana še dva sina iz prvega zakona, ki sta ostala v Evropi. Konec koncev je res kar malo pretresljivo, ko si 24 ur na dan obkrožen z ljudmi, ki so voljni soditi vse od tvojega naglasa pa do



Pravijo, da smo mladi povsod po svetu enaki. Se ti zdi, da je avstralska mladina podobna slovenski? Kako tam mladi preživljajo prosti čas?

Hm, zdi se mi, da ni večjih razlik med najstniki tu in tam, le da je avstralska mladina veliko bolj prepričana, da je središče vesolja in se temu primerno tudi obnaša. Pred kakim letom se je zgodilo, da je bil nek srednješolec v Sydneyu poslan iz učilnice na hodnik, ker je motil pouk. Fant je (namesto da bi mirno počakal pred učilnico) splezal na ograjo balkona, ki je bil v bližini, in padel. Poškodbe so bile tako hude, da je ostal dosmrtni invalid. No, najbolj ironično je potem to, da je fant (s podporo svoje družine) tožil ubogo učiteljico za ogromno vsoto denarja (češ da je ona odgovorna za varnost učencev) in tožbo je tudi dobil. Med avstralsko mladino je že kar normal-



kulturnega ozadja. Ne glede na "visoko avstralsko toleranco do prišlekov" sem moral v zadnjih štirih letih skoraj vedno prenašati težo njihovih postrani obrnjenih pogledov, češ "tale pa ni eden od nas". Mislim, da je zame Slovenija v tem trenutku kar v redu nadomestek in vsekakor nimam večjih pritožb (le kdaj bom spet čutil tisti vroči beli pesek avstralskih plaž med prsti na nogi?...) ob našem prihodu nazaj.

In za konec še vprašanje, ki bo gotovo zanimalo vse naše bralke: imaš punco?

Da.

Ines, Ajša, 8. b

SYDNEY: NA PANORAMSKI FOTOGRAFIJI NIKAKOR NE SMETA MANJKATI OPERA IN PRISTAVNIŠKI MOST.

Tokrat je Najča v svoje kremplje uje-la zelo simpatičnega voditelja dnevnika 24UR – Matjaža Tanka. Intervju z njim smo opravili kar prek e-maila – smo pač moderni novinarji ... Radi pa bi se zahvalili tako gos-podu Tanku, ki se je odzval našemu povabilu, kot tudi gospe Petri Uran-jek, ki je bila zelo prijazna in je ure-dila vse potrebno, da je intervju tudi prišel do nas.

Ste voditelj dnevnika 24UR, ki ga vodite vsakih 14 dni. Kaj počnete v tistem tednu, ko dnevnik vodita Edi Pucer in Darja Zgonc?

Vse, kar počnejo drugi ljudje po službi – domača opravila, sem sodi-jo kuhanje, pomivanje posode, po-spravljanje, čiščenje, sem pa tja po-belim kakšno sobo. Če je lepo vreme, grem v naravo, poleti tudi v gore. Rad smučam, igram tenis, šah, rešujem križanke in predvsem veliko berem. Rad bi se več ukvarjal z vnučkom, žal pa se ne morem vsak dan, ker živi v Celju. Nisem pa prost ves teden, tudi če me ne vidite na ekranu. Ob vodenju oddaje 24UR sodelujem tudi pri našem radiu, ki zalaga s poročili okoli 20 lokalnih radijskih postaj.

ČE NE BI BIL TV VODITELJ, BI BIL POŠTAR!



Dnevnik vodite skupaj s Tamaro Vonta. Vam je delo v dvoje všeč ali ste individualist? Kako se razume-ta s Tamaro Vonta?

Po pravici povedano, sem bolj indi-vidualist. Lažje mi je, v čisto de-lavnem smislu, če oddajo vodim sam. To morda izvira iz začetkov, iz TVS, ko je bil voditelj en sam. Bolj vem, kaj je postrojeno, kaj še moram narediti, kako peljati pogovor ... Res pa je, da je v dvoje lepše, bolj gledljivo in ker se z Tamaro dobro ujemava in razumeva, je delo tako bolj prijetno, pa tudi kakšna ideja se v dvoje lažje doreče.

Najbrž marsikdo misli, da voditelji pridete v službo zvečer, da vas čakajo že pripravljene novice, ki jih le preberete, potem pa je za vas služba končana. Seveda vemo, da ni tako. Kdaj se pravzaprav začne Vaš delovni dan in kako poteka?

Nov delovni dan se začne že takoj, ko se konča oddaja 24UR. Po odda-ji se že pogovarjamo, kaj bomo pripravili naslednji dan, čemu bomo dali poudarek, kateri novinarji bodo imeli nosilne teme. Seveda govorim o stvareh, ki so vnaprej znane. Na nepredvidene dnevne dogodke pa se odzivamo sproti. Uradno pa se za naju delovni dan začne z uredniškim sestankom ob 14. uri. Ker pa mora-mo biti tudi voditelji z vsem na te-kočem, prihajamo v službo že ve-liko prej.

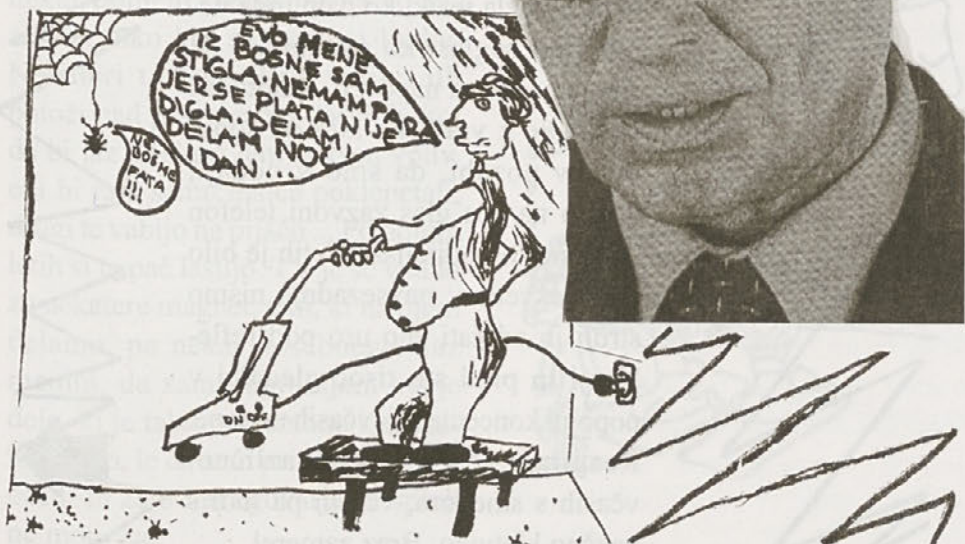

Kje in kako najdete najbolj sveže novice? Kdo se sploh odloči, katere novice bodo objavljene v oddaji 24UR?

Do svežih novic pridemo po več poteh: s pomočjo svetovnih novinarskih agencij, ki nas 24 ur na dan obveščajo, kaj se dogaja po svetu, servisira nas tudi STA, slovenska tiskovna agencija, ki predvsem poroča o dogajanju doma. Povezani smo seveda tudi s tujimi TV-postajami, ki nam zagotavljajo slikovno pokrivanje dogodkov. Po Sloveniji imamo dopisnike in snemalce, ki "pokrivajo" svoja področja, v matični hiši v Ljubljani pa skrbi za vsebino oddaje še nekaj deset novinarjev. Oddaja je, kot vidite, izrazito skupinsko delo. O objavi odloča predvsem kakovost in zanimivost prispevka. V strogo tehničnem ali uradniškem smislu pa odloča dnevni urednik.



Voditelj dnevnika ste že precej časa. Imate še vedno tremo? Kako se jo otresete?

Treme seveda že zdavnaj nimam več. Sem pa pred vsako oddajo malce napet, saj čutim odgovornost do gledalcev, do sodelavcev in končno tudi do sebe. Občutki so podobni kot pri tremi, le da sem zaradi njih še bolj zbran.

Kosmulja, 7. d

S Tamaro Vonta sta pred kamerami vedno lepo usklajena tudi v oblačilih. Kdo poskrbi za to? So Vam tudi sicer blizu kravate in suknjiči?

Za izgled pred kamero skrbi naša stilstika, gospa Slavka Pajk. Kravat in suknjičev v zasebnem življenju ne nosim. So pa seveda izjeme, ki jih terja bonton. Če me takrat žuli ovrtnik, pač potrpim.



Nevaren je prav smeh in včasih ga hočeš nočeš delim z gledalci. V studiju se dogajajo tudi nepredvidene stvari. Včasih ugasne luč, se naenkrat sesede stol, zgrmi po tleh kakšna skladovnica videokaset, pade čudna opazka ... Smejemo se tudi, ko se nam zavozla jezik, ko nam uide nepravilen naglas, ko pozabimo, da smo na vrsti za napoved. Zmoti nas treskanje z vrati, ko kdo od sodelavcev pozabi, da smo v oddaji, včasih na ves glas zazvoni telefon ... V mojih voditeljskih letih je bilo tega že veliko; navsezadnje nismo stroji in zdržati eno uro pod reflektorji in pred sto tisoč gledalci v popolni koncentraciji včasih ne uspe. Reagiram pa na vse to različno; včasih s smehom, včasih pa tudi s kakšno kletvico. Brez zamere!

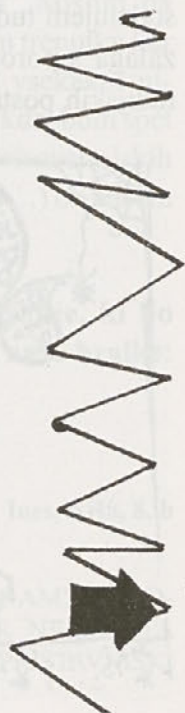

S čim ste pravzaprav začeli svojo novinarsko kariero?

Tako kot še veliko mojih kolegov. Še v času študija s trganjem vesti s teleprinterja in oblikovanjem novic za spikerje. Potem se je težavnost del stopnjevala, učil sem se od izkušenih sodelavcev in na koncu pristal na voditeljskem stolu.

Kako se spominjate svojega prvega nastopa pred kamerami?

Bilo je grozno. V Milanovcu, v Srbiji, sem moral poročati o mednarodnih mladinskih delovnih brigadah. Pri snemanju raporta so se mi roke tako tresle, da mi je mikrofonski padel na tla, ponavljali smo v nedogled, potem pa so bili uredniki v Ljubljani začuda kar zadovoljni.



Ste znana osebnost in najbrž se Vam velikokrat zgodi, da Vas na cesti kdo ustavi in ogovori. Kakšne izkušnje imate s tem?

V začetku mi je bilo nelagodno. Kakšno nasprotje: čeprav se pojavljam na TV, se nerad kažem v javnosti. Dolgo sem potreboval, da sem se navadil na to, da me ljudje pač prepoznajo in da jim srečanje z mano nekaj pomeni. Izkušnje pa so različne, tako kot so različni ljudje. Nekateri te pohvalijo, veliko jih potoži nad programom nasploh, kot da bi jaz imel pri tem kakšen vpliv, eni bi radi samo malce poklepetali, drugi te vabijo na pijačo ... Po dolgih letih si te pač lastijo. TV je še vedno za nekatere magnet, tisti, ki na njem delamo, pa nekaj posebnega. Jaz menim, da samo opravljam svoje delo, ki je tako pomembno kot vsako drugo, le da sem pri njem bolj na očeh. In zato me ogovarjanje sploh ne moti več.

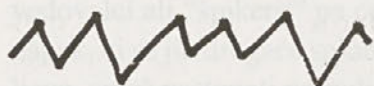

Največja neumnost, ki ste jo storili pred kamero ...

Vesel bi bil, če bi bila že za mano. Nobena pa ni bila usodna.

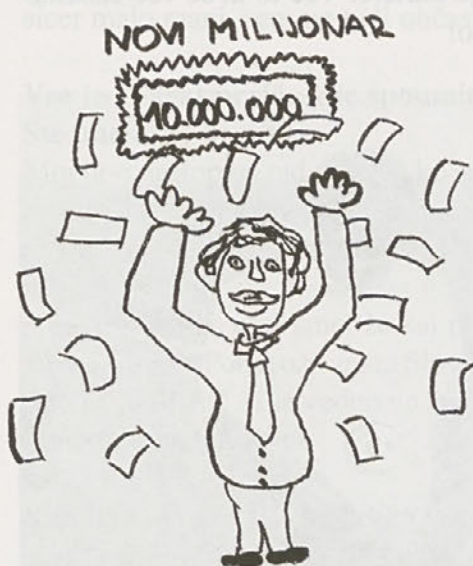

Najlepši dogodek iz Vaše novinarske kariere ...

To, da sem zmagal na kvizu Lepo je biti milijonar in lahko podaril 10 milijonov tolarjev otrokom in Zavodu za usposabljanje Janez Levec. Čisto novinarsko doživetje pa skoraj usodno srečanje s Sadamom Husseinom in bivanje v Iraku pred kakšnimi petnajstimi leti.



Če ne bi bili novinar, bi bili ...

Poštar. Da bi lahko ljudem nosil dobre novice, zaljubljena pisma, voščila, pokojnine. Ja, žal tudi odmere davkov ... Nič ni popolno.

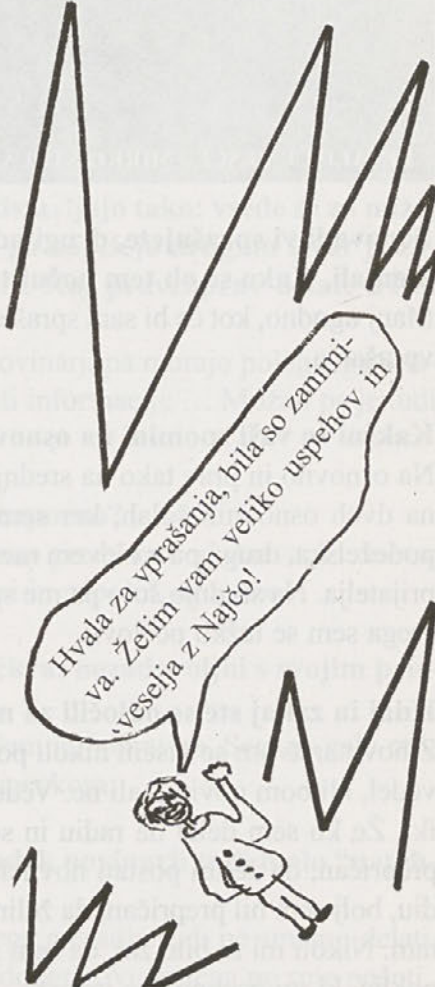
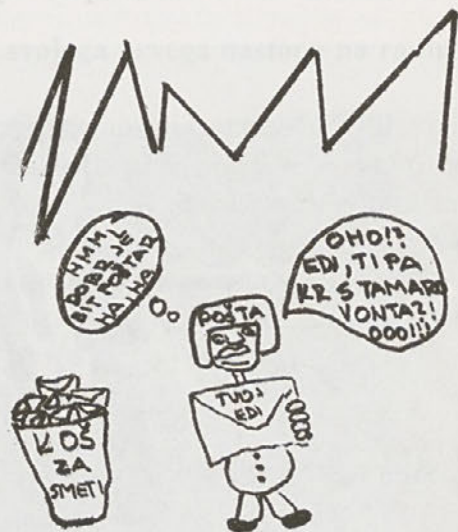

MIRKO ŠTULAR, novinar z Vala 202

» Deja, kako je?«

To so bile prve besede radijskega novinarja Mirka Štularja, ko je prvič nastopal v živo in se pogovarjal z Dejo Mušič visoko nad tlemi. Mirko Štular je novinar Vala 202 in zaupal nam je prednosti in slabosti novinarstva ter razne zanimive izkušnje iz svoje kariere. Vse to in še več ekskluzivno samo za naš šolski časopis, Najčo!



Ponavadi vi sprašujete, drugi odgovarjajo. Danes se bosta ti vlogi zamenjali. Kako se ob tem počutite?

Manj ugodno, kot če bi sam spraševal. Lažje mi je, če jaz komu postavljam vprašanja.

Kakšni so vaši spomini na osnovno in srednjo šolo?

Na osnovno in prav tako na srednjo šolo me vežejo lepi spomini. Bil sem na dveh osnovnih šolah, ker sem se vmes še preselil. Prva je bila bolj podeželska, druga pa v Novem mestu. Na osnovni šoli sem imel dva dobra prijatelja. Na srednjo šolo pa me spominja predvsem zadnji letnik, od katerega sem se težko poslovil.

Kdaj in zakaj ste se odločili za novinarsko pot? Vam je bilo kdaj žal?

Z novinarstvom se nisem nikoli posebej ukvarjal in še v srednji šoli nisem vedel, ali bom novinar ali ne. Vedel sem, da bo moj poklic povezan z jeziki. Že ko sem delal na radiu in sem imel za sabo že avdicijo, nisem bil prepričan, da želim postati novinar. Vendar dalj časa, ko sem delal na radiu, bolj sem bil prepričan, da želim postati novinar in danes sem še vedno tam. Nikoli mi ni bilo žal, da sem postal novinar, ker je to zelo dinamičen poklic, ki mi osebno ustreza.

Nam lahko na kratko predstavite študij novinarstva?

Novinarstvo sem študiral na fakulteti FDV (Fakulteta za družbene vede). Novinarstvo te na FDV-ju pripravi predvsem na teoretični del, manj pa dobiš prakse. Mislil sem, da bomo med študijem dobili več praktičnega znanja.

Kaj so po Vaše prednosti in kaj slabosti novinarskega poklica?

Prednosti so zelo velika dinamičnost, zelo različne vsebine, različne informacije, ki jih dobiš, spoznaš ogromno ljudi, nikoli ne veš točno, kako se bo stvar končala, nikoli ne moraš dan vnaprej splanirati ... Dobra stvar novinarstva je, da se ves čas učiš. Slabosti novinarstva: nimaš čisto osebnega življenja, večna tekma s časom ...

Ste novinar na Radiu Slovenija, natančneje na Valu 202. Kako ste sploh prišli tja? Pot najbrž ni bila enostavna ...

Na Val 202 sem prišel z avdicijo, na katero sem se prijavil zaradi zanimanja, kako sploh to izgleda. Prišlo nas je 350 in jaz sem bil prepričan, da avdicije verjetno ne bom naredil. Čez mesec dni sem dobil pošto, da lahko pridem na drugi del avdicije. Zelo sem bil presenečen. Šel sem v drugi krog. Ker sem se dobro odrezal, so mi rekli, da lahko za en dan pridem poskusit delat na radio. Več ko sem delal, bolj mi je bilo všeč. Tudi oni so bili zadovoljni z mano.

Ste morali opraviti kakšen tečaj knjižnega jezika/govorjenja?

Na Radiu Slovenija morajo pravzaprav vsi napovedovalci, novinarji, sodelavci opravljati neke vrste tečaj, rečemo mu tečaj kulture govora, opravljamo pa ga že takoj, ko smo sprejeti. Razlika pa je, da moramo



novinarji ta tečaj opravljati kakih devet mesecev po trikrat na teden, napovedovalci ali "špikerji" pa celo dve leti. Tam nas odvadijo tistih govornih napak, ki se jih drugače sploh ne zavedamo, kajti le ko so te napake odpravljene, smeš nastopati na radiu.

Ste imeli morda že prej kakšne izkušnje z javnim nastopanjem?

Spomnim se, da sem v osnovni šoli ob vseh praznikih pogosto vodil prireditve, obiskoval sem tudi recitacijski krožek. V srednji šoli je bilo tega sicer malo manj, sem pa tudi občasno delal na Studiu D.

Vse je enkrat prvič... Se spomnite svojega prvega nastopa na radiu? Ste imeli kaj treme?

Moj prvi nastop na radiu je bil, ko sem v neki anketi po nesreči pustil svojo besedo "zakaj", kajti jaz takrat še nisem imel opravljenega tečaja in se me ni smelo slišati. Anketo sem sicer sam pripravil, vendar pa sem jo moral tako zmontirati, da se mojega glasu ni slišalo. Šele ko sem opravil vsaj polovico tečaja, sem smel že kaj povedati. V živo pa sem prvič poročal s terena, ko so v Portorožu znani Slovenci skakali bungee jumping. Intervjuval sem Dejo Mušič in še vedno ne vem, kdo je bil bolj prestrašen: jaz, ki sem prvič nastopal, ali ona.

Kaj je pri Vašem delu tisto, za kar bi lahko rekli, da vam požene adrenalin po žilah?

Pravzaprav vse, še posebej delo v živo, saj nikoli ne veš, kaj bo kako izpadlo. Tak banalen element, ki tudi starim mačkom z radia še vedno požene kri po žilah, je recimo rdeča lučka, ki označuje prehod v eter, pa tudi pogovori s strokovnjaki, saj se bojim, da se jim bodo vprašanja zdela neumna ali smešna, zato se vedno temeljito pripravim.

Mnogi si delo novinarja na radiu predstavljajo tako: vsede se za mizo, pred mikrofonom, prebere prispevek, ki ga napišejo drugi in stvar je zaključena. Seveda ni tako enostavno ... Kaj pravzaprav delate Vi in kako?

To velja predvsem za napovedovalce, novinarji pa morajo poleg tega prispevek tudi zmontirati, ga napisati, zbirati informacije ... Možno pa je tudi delo v skupini.

Bi delo na radiu označili za stresno, naporno?

Delo JE stresno, vendar pa je vse odvisno predvsem od dneva do dneva, nekateri dnevi, celo tedni, so zelo stresni in naporni, drugi ne.

Vse ne poteka vedno v živo ... Ste večkrat nezadovoljni s svojim prispevkom, ko ga poslušate na radiu?

Ne, seveda nisem. Največkrat ga poslušam in popravim. Sem pa zelo redko popolnoma zadovoljen s svojim prispevkom.

Se morda kdaj zgodi, da kakšen dogodek novinarji tudi malo "napihnete"?

Kot radijski novinarji največkrat ne. Tega na radiu tudi ne smemo delati, ker kodeks to prepoveduje in pravi, da dober novinar tega ne sme početi.

Poleg novinarstva ste študirali tudi francoščino. Jo uporabljate pri svojem delu? Je morda znanje francoščine povezano tudi s tem, da vas kdaj pošljejo na teren v druge države? Koliko je znanje jezikov sploh pomembno za novinarje?

Francoščino uporabljam kar precej, npr. ko iščem informacije, dobim sogovornika, ki je Francoz ... Ja, pa tudi na teren te pošljejo, čeprav ne tolikokrat.

Kot novinar se velikokrat srečujete z znanimi osebnostmi. Je morda katera izmed njih na Vas pustila poseben vtis in zakaj?

To je res, veliko ljudi spoznaš, ampak da bi katera naredila name poseben vtis ... Uh, moral bi pomisliti... Mogoče mi je kot sogovornik in kot osebnost najbolj všeč Tomaž Humar.

Kot šolski novinarji vemo, da se je na intervju potrebno dobro pripraviti. Kako se pripravite Vi?

Vedeti moraš, s kom se boš pogovarjal in s čim se ukvarja. Poznati moraš njegov življenjepis, ki ga najdeš ga v arhivih, računalnikih ... Včasih je te dokumentacije na kupe. Dobro je, da veš, ali je ta človek zamorjen, redkobeseden, klepetav, vesel ...

Smeh je pol zdravja ... In najslajše se je zasmejati ravno takrat, ko tega ne smemo ... Se vVam je že kdaj zgodilo, da ste se začeli smejati med oddajo, ki je potekala v živo?

Tudi meni se je že kdaj zgodilo, da sem se začel smejati. Vendar je najbolj pomembno, da se pripraviš in osredotočiš na oddajo in na to, kako bo vse skupaj izpadlo. Lahko se zgodi, da ti nekdo iz režije kaže tudi zijala, ti v slušalke govori kaj smešnega ... Takih zgodbic je veliko.

Najbrž smo Vam zastavljali dokaj klasična vprašanja. Kaj bi Vi še vprašali sami sebe?

Pravzaprav so bila zanimiva vprašanja. Moram povedati eno zanimivo stvar. Prejšnji teden so me povabili na FDV, da bi jim predaval o radiu. Asistentka profesorice mi je po e-mailu poslala vprašanje: Kakšen je Vaš delovni dan? Pa sem si rekel, da tako vprašanje pričakujem od osnovnošolcev. Moram reči, da ste bili boljši od tiste asistentke, ker me tega niste vprašali.

Kaj bi svetovali nam, šolskim novinarjem, če se bomo kdaj odločili iti po Vaši poti?

Pogumno se ukvarjajte z novinarstvom še naprej. Ves čas vas mora nekaj zanimati, v bistvu vas mora zanimati VSE. Okrog morate hoditi z odprtimi očmi, da vidite, kaj se dogaja. Nikoli ne smete biti 100 % prepričani v to, kar vam pove samo en človek.

Hvala za pogovor.



PRIMOŽ SUHADOLČAN PONOVO NA OBISKU PRI NAS

Bralno značko je letos opravilo 423 učencev, kar je približno 61 %. Na zaključni prireditvi bralne značke nas je obiskal Primož Suhadolčan in nas večino spravil v smeh. Na koncu sva mu zastavili še nekaj vprašanj.



Se vam zdi, da sedaj, v dobi računalnikov, učenci in ljudje sploh manj beremo?

Ne, berete samo v drugačni obliki in tiste knjige, ki vas zanimajo.

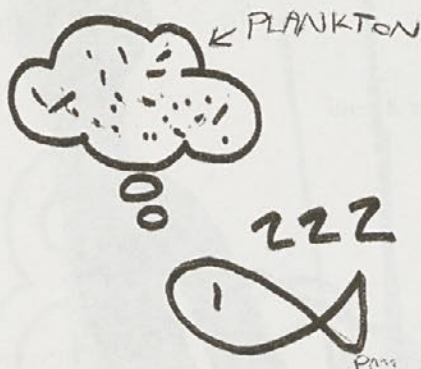
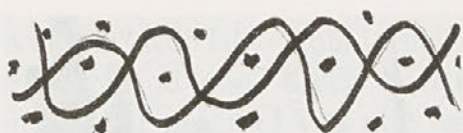

Lahko na kratko predstavite svojo novo knjigo Ribo na glavo pa spat?

Knjiga je nastala tako, da si je moj sin vsak večer zaželel pravljico, ampak ne o čarovnicah ali pa o kakšnih groznih zmajih, temveč o vsakdanjih stvareh, kot so kljuka na vratih, kanta za smeti, smrkelj, nogavica in podobno. Vsi pravijo, da so tiste pravljice, ko koga sežgejo, skuhajo, obglavijo ali razčetrverijo, v redu, če pa kdo v pravljici "prдне ali rigne", pa je to nekaj groznega. In ravno nekaj takega sem hotel sam napisati.

Bralna značka ima že dolgo tradicijo – že več kot 40 let. Njen začetnik je bil vaš oče Leopold Suhadolčan.

Kaj menite, kaj je tisto, kar bralno značko ohranja pri življenju?

Bralno značko ohranjate pri življenju vi, ki radi berete, tisti, ki knjige prodajajo ali pa sposojajo, pa tudi mi, ki jih pišemo. Vsi skupaj moramo delati, da bo bralna značka ostala pri življenju.

Tjaša in Urška, 7. a

No, kako pa nastane Najča?

1. Prva faza ljubega nastanka Najče – sestanki, ideje ipd. V bistvu tu nihče ne ve, kaj počenja. Učiteljica ima na srečo ponavadi že vse po svoje pripravljeno v glavi in potem samo malo manipulira z nami, da pridemo na isto valovno dolžino (saj se hecam, ne jezite se, učiteljica). Resno, v bistvu je to del, pri katerem se vsi mučimo, da bi pridobili vašo velecenjeno pozornost z našimi idejami. No, pa saj nam kar uspeva, se strinjate?
2. Naslednji del je malce manj prijeten. Grozovitost se po domače imenuje razdelitev del. Šele zdaj namreč veliki večini kapne, da bo treba DELATI oz. pisati. Presenečenja in godrnjanja so nepopisna.
3. Po napornem dvomesečnem zafrkavanju si moramo obvezno vzeti dopust. To bi namreč bila tretja faza. Učiteljica se lahko preteguje in skače, kolikor hoče, pa se do tik pred zdajci skoraj nihče ne bo resno zmenil zanjo. Kaj hočemo, življenje je težko ...
4. Panika. Učiteljica se na sestankih že začenja jeziti, če kaj pozabimo, in "ubogi" novinarji se je tudi med odmori raje izogibamo ... Šele sedaj kaj malega napišemo... Verjemite mi, najhuje je, ko doma buljiš v zid in iščeš ideje, ampak ko vidiš nasmeh na obrazu učiteljice, ko ji končno prispevek oddaš, spoznaš – vredno je!

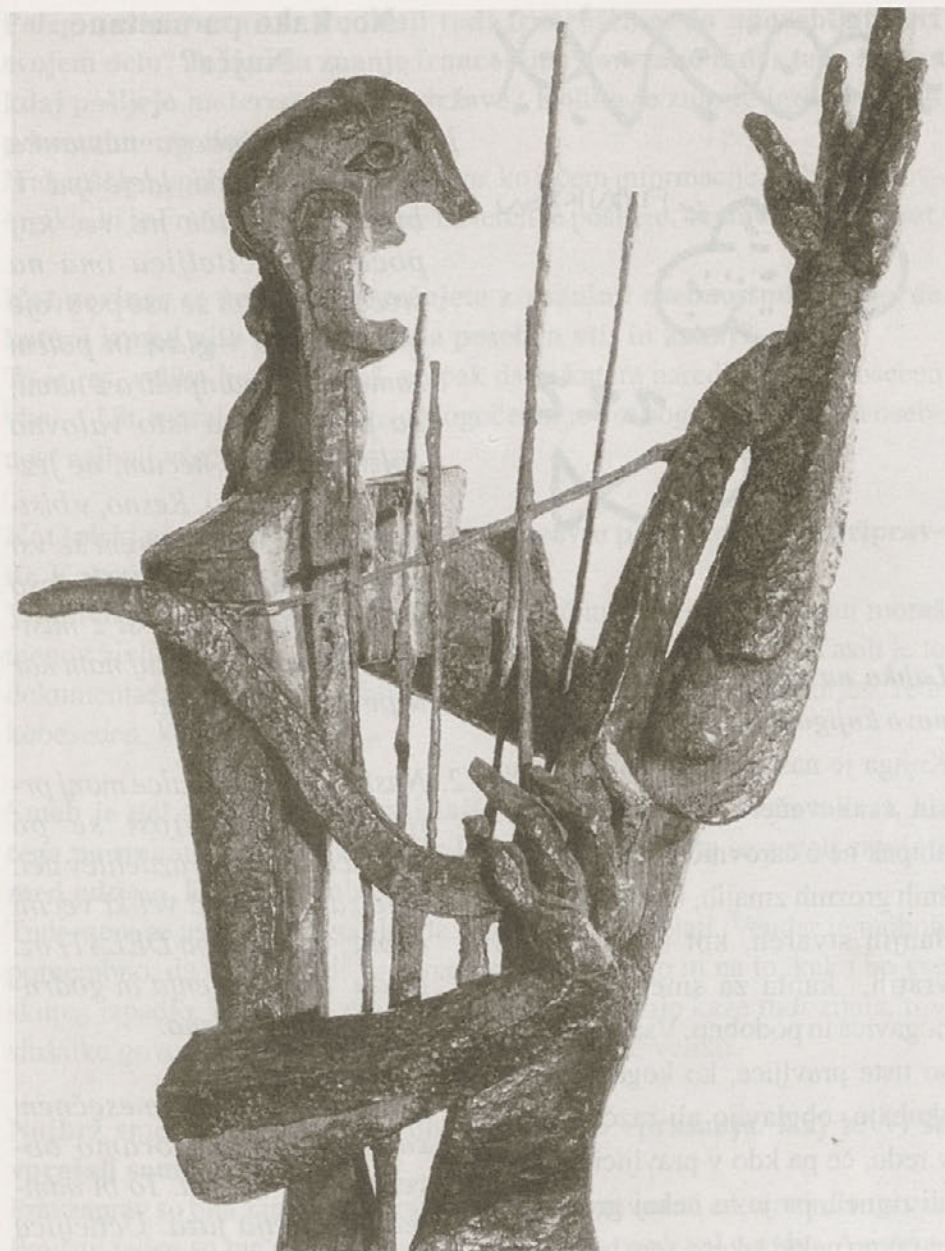

5. Prispevki se nabirajo in učiteljica jih po cele noči cenzurira (kaj hočemo, smo pač žaljivi in perverzni ...), to pa se ji tudi pozna na očkih ... Saj bo mimo ...

6. Računalničarji. Ti v zadnjih trenutkih pišejo z dvojno hitrostjo in oblikujejo prispevke. Važno je seveda, da znajo prebrati našo pisavo (Ja, res se zelo trudimo!) – verjemite, to je umetnost!

7. Gospod Šuster in njegov likovni krožek se lotijo oblikovanja na »tahud«, ročni način. Medtem mi upamo, da ne bodo vsega uničili ... Saj ne zamerite, kajne?!

8. Tisk. Včasih nas vse skupaj prime, da bi šli v tiskarno in počeli s tiskarji stvari, ki jih najdemo le še v nekaterih starih srednjeveških mučilnih knjigah. Počasni so, dragi ipd., vendar pa ... Ko je Najča tu, jim vse oprostimo...

9. Morda mislite, da je tu že konec, vendar pa se gonja s prodajo šele začneja. Učenci, ki sodelujejo pri nastajanju Najče in jo zato dobijo zastonj, prvčki, ki triinpetdesetkrat pozabijo doma vprašati, ali bi naročili Najčo ... O tem še kdaj drugič! Do takrat pa se novinarji veselo, delavno in pogumno umikamo ... Do naslednje Najče in ponovitve vseh prej opisanih faz ...

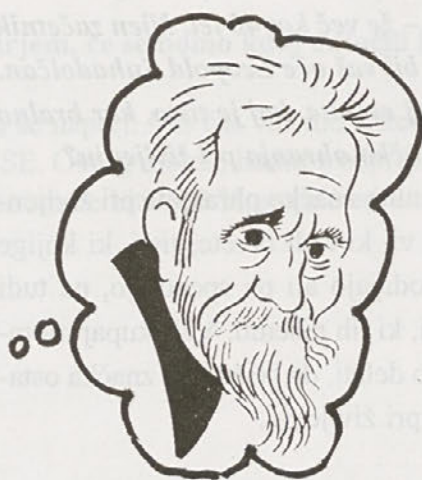

Rada Molek. 7. b



8. a

Spoznali smo se kot prvošolčki z rumenimi rutkami okoli vratov. Prva štiri leta smo se podili po hodnikih, se spoznavali in navezovali stike. Prijatelji smo postali šele v šoli v naravi na Gorjancih, prijateljstvo pa smo poglobili v Vrsarju in Libeličah. V osmih letih smo se vsi spremenili. Postali smo nerazdružljiva celota, strupena mešanica razigranih vražičkov.

Pri nas se mešajo vsi značaji – od tihih posameznikov, sramežljivih bitij, zadržanih sanjačev, površnih nerod do jezičnih vsevednežev, postavnih športnikov, nasmejanih zabavljacev, drznih razgrajacev in razvpitih lutk. Redki so razredi, ki so kljub svoji raznolikosti tako povezani, zato smo nase še posebej ponosni. Smo prijatelji, ki si med sabo pomagamo in se spodbujamo. Včasih se tudi prepiramo, vendar na to hitro pozabimo in že smo pripravljeni na akcijo.

Ko učitelj pomisli na 8. a, ga začne boleti glava. Čas pouka je za nas prej druženje, zabava in sprostitve kot resno delo. Ker dolgih šolskih ur ne znamo več pretrpeti drugače, si jih skrajšamo z najbolj odtrganimi idejami: ves čas (glasno) govorimo, se smejemo, si pošiljamo sporočila, jemo in vse resne stvari obrnemo na zabavo. To kažejo tudi pogosti (za nas smešni) zapisi v zvezku, obupne ocene in že ničkolikokrat sklicani “alarmni sestanki”, nas pa ne ustavijo niti kazni.

Kdo si upa pobegniti učitelju skozi okno? Kdo drug kot mi si je izmislil novega sošolca Bezgovega Toneta, ki ga je hotela spoznati

vsa šola? Kdo lahko dobi še slabšo oceno od naše? Kateri razred je skupaj preživel vso noč na sošolcini zabavi? Nihče drug kot 8. a!

Ines, 8. a

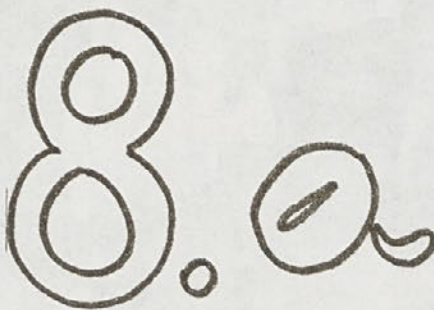

BY BY BY
BY BY BY

8. b

V osmih letih se je naš razred močno spremenil. Prihajali in odhajali so novi sošolci: v drugem razredu smo dobili Tino in Jano T., v tretjem razredu Polono, v petem Andreja F. in v sedmem Filipa. V sedmem razredu so nas zapustili Dejan, Andrej G. in Eva. Letos, prav pred koncem leta, pa se nam je pridružil še nov sošolec Mitja, ki se je vrnil iz Avstralije. Tako ima naš oddelek sedaj 14 punc in 12 fantov + razredničarko.

Naša razredničarka je Fani Dragan. Že ko smo iz 4. pristopicali v 5. razred – v nov svet, poln dogodivščin, in spoznali novo razredničarko, smo vedeli, da se bomo z njo odlično razumeli.

Naš razred je zelo priden in dober po uspehu. Ne trdimo, da smo najboljši na svetu ali v Sloveniji, vendar na naši šoli smo pa PRVI in vemo, da nam ni enakega! V razredu se odlično razumemo, si pomagamo in smo res "the best class".

V teh osmih letih smo se naučili skoraj vseh za življenje potrebnih stvari: kako seštevati zdravje, odštevati žalost, deliti srečo in množiti ljubezen. Sanjali smo o lepši prihodnosti, spravljali učitelje v obup (Bašelj), trepetali pred kontrolkami in spraševanjem ter preživljali leta, ki se jim reče PUBERTETA.

Naša razredničarka je bila z nami zelo dobra, delila nam je nasvete, nam pomagala pri težkih odločitvah in nas kdaj pa kdaj tudi pošteno okregala.

Polonca, Kaj, Šun, Katty, Psiha



Sedaj končujemo osmi razred in pred nami je nova pot. Prava pot. Ta pa vodi vedno naprej. Spremenili se bomo in ostali bodo le obrazi na slikah in globoko v srcih še spomin na glasen smeh, šole v naravi, izlete in vse čudovite stvari, ki so se nam zgodile v teh osmih letih. Prišel bo čas, ko bomo o preteklih letih in sošolcih ter učiteljih govorili le: »BILO JE LEPO, A NE ?«

Jasna, 8. b

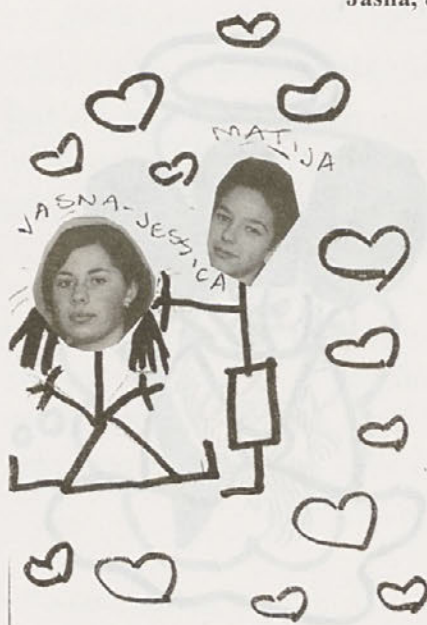

B R E Z I I Z A M E R E I I



CURA

8 x 6 = 20
hm, hm, hm,
hm, hm, hm,
hm, 2 2 2
2 2 2

AJSA



JUTR JE
SLIKANJE
ZA
KOZM-
ICA

PUNCE,
DEJTE
MI
MER
!!!!



JANA T.

LET'S
DANCE

LEJ JO
UNO, KAKU
JE DOBRA
♡ ♡ ♡



MITJA



LOČBO

OBOŽUJEM
TEK



KENC



ŽOKI

JST
SM
ZALU-
BLJENA
♡



KATI



ŠUN

MY
PRESS!



INES

ROK
PRIT
SM!!!
♡



MITO

KOK
STE
VELKI



KAJA

EURA,
TIH
BOT
!!!!



JERO



PSIHA

KJE
JE
JOSE

KAJ
JE PA
TUU



EUMI
CAKAM
TEENING



POLONCA

BLA,
BLA, BLA
BLA, SVES
KAJ JE
NOUGA



JANAB.

KJE
JE
FERLI
222



ANJA



BAŠL

HVALA
VSEM KI
STE GLASOVALI
ZAME, HVALA

TIH
BOT,
KA TE
BOM
POCLA



TINA

MA
KDUKEJ
OD
X-TINE



POLONA



Pravijo, da se nihče ni rodil učen. To pa je vodilo naše starše, da so nas kar hitro postavili pred prag te ogromne stavbe z imenom OSNOVNA ŠOLA.

V nižjih razredih smo učiteljem povzročali manj preglavic kot sedaj, ko smo vstopili v pubertetniška leta. Ta leta pa znajo povzročiti velike težave, ki se jim prav težko izogneš. V teh osmih letih smo se spoznali, si stali ob strani v težkih in lepih trenutkih. Ugotovili smo tudi to, da težave nastanejo hitreje od nas.

V našem razredu je vsak zase posebej in skupaj smo prav nenavadna "banda".

Naša Enisa od četrtega leta kick-boxing obvlada, Kaja in Lea pa sta že od malih nog klapa prava.

Saša in Nika v razredu za smeh poskrbita, največja oboževalka TV nadaljevank pa je Brigita.

Lidija se zna postaviti zase, Anže pa se spraševanju večkrat izmakne.

Gašper, Damjan, Luka in Jan pravi carji za sprehode med poukom so.

Naš Gregor pred tablo najbolj tresse se in Nino včasih zmeden je.

Jana je vedno nasmejana, Barbara pa vedno z veseljem pomaga.

K Lini po nove novice letimo, pri Mancu pa nove ideje dobimo. Tina in Maja sta za pogovore na štiri oči, Stojan pa raje s telefoni zvoni.

Mitja vedno kaj pripomni, pravi računalničar pa je naš Toni.

Za sladkarije naš Damir poskrbi, da si naš razred dovoli energije pridobi.

Osem let šolanja je že za nami, a vendar je še veliko izkušenj pred nami. Vsem, ki ste bili potrpežljivi z nami,



se zahvaljujemo, še posebej pa naši razredničarki Mileni Koprivnik, ki nas je le s težavo krotila.

In še sporočilo staršem in učiteljem: »Majhni otroci – majhne skrbi, veliki otroci – velike skrbi.«

Lea in Kaja, 8. c

8. d

8. d smo razred zase. 13 deklet in 11 fantov, skupaj 24 najstnikov, polnih energije. V osmih letih smo marsikatero ušpičili in povzročili veliko sivih las. Nekaj let smo nosili tudi naziv najhujšega razreda na šoli.



V prvem razredu, ko smo bili še majhni in prestrašeni, nas je pričakala Ada Stegnar, ki je bila štiri leta naša razredničarka. Punce pa smo imele tudi tradicijo, da smo se vsako leto v šoli v naravi skregale.

V razredu imamo nekaj zelo pridnih učencev, večino pa jih že pošteno daje puberteta. Zato je disciplina med poukom slaba, saj preveč klepetamo. Ker se hitro bliža konec šolskega leta, smo vsi nestrpni. Komaj čakamo končni izlet, čeprav se še nismo odločili, kam bomo šli. Važno je samo, da bomo skupaj, ker vemo, da se bomo noro zabavali. V teh osmih letih smo iz sošolcev in sošolk postali tudi dobri prijatelji. Kadar zaidemo v težave, si pomagamo in držimo skupaj. Zadnja tri leta je naša razredničarka Vera Kukovič, s katero se že dobro razumemo, čeprav se na začetku nismo najbolje.

Skupaj bomo še dobra dva meseca, potem pa bomo šli vsak svojo pot. Upamo pa, da se bomo tudi čez nekaj let še poznali, če se bomo srečali na cesti.

Maruša, 8. d

Športni dan malo drugače

Nas, osmarje, je doletela priložnost, da preživimo čisto drugačen športni dan kot prejšnja leta. Mimogrede vam povem, da je bil to za vse nas "športni dan ever", se pravi v vseh osmih letih naj naj. Na izbiro smo imeli dve aktivnosti, in sicer smučanje ali plavanje. Morda bo kdo izmed vas pomislil: »Pa kaj plavanje! So pač čofotali po vodi.« V resnici sem tudi jaz pričakovala to. Toda to je bilo "ful odštekano" čofotanje. Zakaj? Kljub mrazu in snegu smo čofotali kar v zunanjem bazenu! Spuščali smo se po toboganu, se potapljali in vse to samo v kopalkah! Noro! Nepozabno! Enako pa so rekli tudi smučarji.

Kaja J., 8. c



fotali kar v zunanjem bazenu! Spuščali smo se po toboganu, se potapljali in vse to samo v kopalkah! Noro! Nepozabno! Enako pa so rekli tudi smučarji.

Zbiralna akcija starega papirja

Izjavo o zbiralni akciji papirja je podal gospod Troha: »Letošnja zbiralna akcija je bila zelo uspešna, saj smo zbrali precej več papirja kot lani. Vesel sem, da smo tako uspešni, toda rad bi opozoril na to, da šola ne podpira jemanja papirja iz smetnjakov, saj to ni higiensko. Denar bomo porabili za obnovo šolskega ozvočenja in s tem šolskega radia, kamor vabimo vse, ki želite pri tem sodelovati. Rad bi pohvalil tako učence kot učitelje in vas spodbudil k nadaljnjemu zbiranju starega papirja. Zmagovalci pa bodo seveda posebej nagrajeni.«

Še nekaj podatkov o zbiralni akciji ...

- lani smo zbrali 38 840 kg papirja, letos pa kar 50 673 kg
- rezultati razredne stopnje:
 - 1. mesto: 4. d (4522 kg)
 - 2. mesto: 3. c (3519 kg)
 - 3. mesto: 4. a (2079 kg)
- rezultati predmetne stopnje:
 - 1. mesto: 7. d (4941 kg)
 - 2. mesto: 5. c (4460 kg)
 - 3. mesto: 6. a (2721 kg)

Andrea, Sabina, 7. b

INTERESNE DELAVNICE NA KMETIJSKI ŠOLI GRM

Osem tednov je dvanajst učencev naše šole vsak torek obiskovalo delavnice za področje kmetijstva. Delavnice so bile zelo poučne in praktične. Pletli smo košare, aranžirali cvetje, sadili in presajali rože, pekli dobrote in se naučili jahanja. Mentorji so bili prijazni. Zelo ponosni smo bili na svoje izdelke in podobnih delavnic bi se zopet z veseljem udeležili.

Lara Kastelic in Anže Samide, 6. a



ŠTIRINAJSTO JE BILO NOKTURNO

Da, govorim vam o Grmskem srečanju, že štirinajstem po vrsti, z naslovom nokturno z Messiaenom, na katerem smo gostili dva slikarja in plesalko: Mateja Metlikoviča, akademskega slikarja vitražev, ki ga navdihuje Biblija, Janka Orača, znanega Novomeščana, ki se nam je tokrat

predstavil kot umetniški fotograf, in Eva Straminšek, ki je Metlikovičeve umetnine izrazila s plesom. Med pogovorom z gosti, ki ga je vodil gospod Šuster, smo izvedeli mnogo o gostih (med drugim tudi, da Matej Metlikovič ni iz Metlike – kakšen šok!) in o tem, kdo pravzaprav je ta “bavbav” Messiaen, okrog katerega se vse vrti. Gre namreč za Oliverja Messiaena, sodobnega skladatelja in

ornitologa, ki so ga najbolj navdihovale ptice in francoske Alpe, kamor sta se gospoda Orač in Metlikovič (oboževalec Messiaena) odpravila lani, in sicer na vsakoletni Messiaenov festival. Janko Orač je na bližnji gori posnel osupljive fotografije, videli pa smo tudi zanimive diapozitive ob glasbi našega skladatelja, na katero je pozneje vrhunsko zaplesala Eva Straminšek. Samo eno kritiko imam: »Kupite že enkrat diaproyektor, ki DELA pravilno!«

Rada Molek, 7. b



MLADI IN MEDIJI

V tem prispevku bom pisala o vplivih medijev (radia, televizije, časopisov) na mladino. Prebrala sem kar nekaj knjig na to temo, izpostavila pa bi predvsem knjigo *Otrok in mediji*, kjer je res dobro razložen dejanski vpliv medijev na mladostnike oz. ljudi na splošno.

Čeprav raziskave kažejo, da mediji ne vplivajo na obnašanje ljudi, je veliko ljudi mnenja, da imajo na vsakega posameznika vsaj malo vpliva.

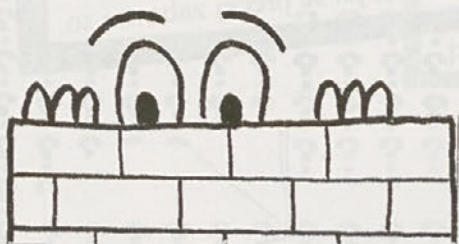

V medijih pogosto slišimo ali preberemo besede, ki nam postanejo všeč, zato jih kmalu – morda celo nevede – prenesemo v svoj vsakdanji govor. Zadnje čase je vse več takšnih besed angleških kletvic ali kletvic nasploh.

Mit o gledanju TV mladih pravi: »Televizija spreminja otroke v brezvoljno gmoto pred njo. Zatira celo zdravo rast možganov, skrajša sposobnost koncentracije in učenci, ki veliko gledajo TV, niso preveč uspešni v šoli.«

Dejstvo pa je, da lahko izobraževalne TV-oddaje otroka spodbudijo tako k fizični kot intelektualni aktivnosti. Ta bi se morala nadaljevati tudi po končani oddaji. Če učenci TV gledajo zmerno, so lahko odlični učenci. Izobraževalne oddaje lahko povečajo trajanje zbranosti, zanimanja za različne tematike in podobno.

Kaj se vam zdi bolj realno – mit ali dejstvo – pa presodite sami ...

Preidimo še k nasilju v medijih. Vam je kaj znano? Pod nasilje štejemo »vsako obliko uporabe fizične sile (z orožjem ali brez), ki ima za posledico bolečino ali smrt«. Takšnih filmov oz. oddaj pa je v najbolj gledanih časovnih terminih kar nadpovprečno veliko (povprečno se nasilni prizori na komercialnih TV-programih pojavljajo na vsake 3 minute). Največ nasilnih prizorov naj bi bilo v risankah(!!!) ter v različnih video igrinah, ki so namenjene otrokom. Vsakršno nasilje v



medijih ima vpliv na gledalca, še posebej, če je to otrok oz. mladostnik. Če pa je gledalec TV že sam po sebi (malo) nasilen, potem je verjetnost, da bodo nasilni prizori iz TV-oddaj vplivali nanj, še toliko bolj verjetna.

V medijih pa ne smemo iskati le slabih stvari, ampak se moramo vprašati, kaj nam lahko prinesejo tudi dobre. Mediji seznanjajo mlade z dogajanjem doma in po svetu, vzgaja-



jo in izobražujejo, soočajo z resničnostjo in z vsakodnevnimi problemi, posredujejo kulturne in umetniške vrednote, zabavajo s sproščenim humorjem, povezujejo mlade iz različnih regij in držav ... Se pravi, da so mediji tudi koristni!

Pred nami so brezskrbni počitniški



dnevi, ko bomo imeli časa na pretek. Odločitev pa je naša: ali bomo doma posedali pred TV, računalnikom ter poslušali radio ali pa bomo raje odšli ven s prijatelji, se zabavali in mogoče celo kaj koristnega naredili.

Bog ne daj, da bi crknil televizor ...

1. Koliko časa povprečno gledaš (iskreno!) televizijo dnevno?

- a) Več kot tri ure.
- b) Manj kot pol ure.
- c) Od ene do dveh ur.

2. Kaj storiš, ko so na sporedu reklame?

- a) Grem iz sobe ali pa preklopim, saj reklam ne maram.
- b) Ne motijo me, počakam in jih gledam do konca.
- c) Gledam jih, ker vedno zvem kaj novega, pa še precej zabavne so.

3. Se s sošolci pogosto pogovarjate o reklamah, ki ste jih videli na TV, v časopisu, slišali po radiu ...?

- a) Da, precej pogosto.
- b) Da, toda redko.
- c) Ne, skoraj nikoli.

4. Če bi imel/-a pred sabo dva izdelka z isto ceno, katerega bi raje kupil/-a, če bi enega že prej videl/-a v reklamah?

- a) Tistega z reklame, saj se mi zdi nekako bolj poznan. Kdo ve, mor-da pa je nekaj resnice v reklamah ...
- b) Vsceno mi je, saj name redkokdaj vplivajo reklame.
- c) Drugega, saj reklamam preprosto ne zaupam.

5. Kakšne se ti zdijo vse te zvezde, ki jih redno vidiš in slišiš v medijih?

- a) Niso ni vseč, saj so samo skomercializirane lutke, ki skupaj z menedžerji prežijo na denar.
- b) Všeč so mi, ker so lepe, kulske in nekako za zgled vsem ...
- c) No ja, snemajo dobro glasbo/filme, to je pa tudi vse.

6. Ali mediji vplivajo na tvoje oblačenje, glasbeni okus, stil življenja ...?

- a) Do neke mere že.
- b) Da.
- c) Ne.



Točkovnik:

	1.	2.	3.	4.	5.	6.
A	0	2	0	0	2	1
B	2	1	1	1	0	0
C	1	0	2	2	1	2

0-4 točke:

Si pa res naiven/-a! Skoraj vsemu, kar vidiš in slišiš v časopisih, na radiu, TV verjameš! Veš, kaj ti svetujem? Malo manj televizije in malo več kritike do ljubih zvezdnikov in novotarij!

**5-8 točk:**

Ni slabo. Sodiš v skupino "tapametnih", ki reklamam in medijem nasploh verjamemo ravno prav. No, OK, razen v kakih kriznih trenutkih in pri tistih novicah (v stilu Ben in J. LO se sploh ne bosta poročila - AAAAAAAAAA!), ki so ravno prav škandalozne, da jim nasedeš. Vseeno, ni slabo ...

9-12 točk:

Bravo, bravo, komerciala te še ni dobila ...!!! Pristrčne čestitke ter upanje, da ti to prepričanje ne prinaša težav in da bi ga čim dlje ohranjal/-a!

Rada Molek, 7. b

F	N	E	P	A	L	Č	B	U	R	S	M	Č	Z
H	H	R	K	Č	N	I	G	E	R	I	J	A	K
N	Č	I	L	E	I	G	I	O	Š	E	C	D	M
D	W	R	N	K	Š	P	O	R	F	Š	P	I	V
S	A	A	F	D	K	A	Y	L	S	D	T	A	I
L	N	N	U	S	I	R	I	J	A	K	G	R	T
O	I	R	S	H	I	J	T	L	N	W	A		A
V	Č	T	C	K	O	T	A	J	S	K	A	R	L
E	Y	S	V	E	A	Š	B	R	E	A	P	S	I
N	M	R	N	A	G	V	S	K	O	N	G	O	J
I	E	B	R	A	Z	I	L	I	J	A	V	M	A
J	D	I	K	J	T	C	P	Z	R	D	K	E	M
A	L	J	A	S	K	A	S	T	Č	A	Ž	N	K
R	M	A	L	I	J	P	N	E	M	Č	I	J	A

V tabeli poišči imena naslednjih držav:

IRAN, SIRIJA, INDIJA, BRAZILIJA, KANADA, EGIPT, IRAK, ITALIJA, ANGOLA, NIGERIJA, ČAD, ČILE, PERU, KONGO, SRBIJA, MALI, SLOVENIJA, ALJASKA, NEPAL, IRSKA, TAJSKA, OMEN, ŠVICA, NEMČIJA, LITVA, DANSKA.

Ines, 8. a

Značilnosti medijev:

- reklame prinašajo medijem velike zasluzke
- mediji nam omogočajo, da pozabimo na sedanost, da pozabimo, kdo smo
- mediji posredujejo svoje junake, glasbo, način obnašanja, oblačenja in ne vplivajo le na to, kaj in kako bomo jedli, temveč tudi, kako bomo mislili o drugih ljudeh
- mediji ne spodbujajo ljudi direktno k nasilnim dejanjem, najbrž le krepijo nasilna ali agresivna občutja pri posameznikih
- o vsebini moramo znati razmišljati s svojo glavo in sprejeti lastno odločitev, če bo potrebno
- če bomo dobro obveščeni in kritični do vsebin medijev, se bomo lahko po svoje odločali in oblikovali svoja mnenja na osnovi dokazov
- v najbolj gledanih časovnih terminih predvajajo filme/oddaje, kjer je nadpovprečno število nasilnih prizorov
- ugotovili so, da je med otroškimi oddajami število nasilnih prizorov naraslo hitreje kot pri ostalih programih

Učinki nasilja v medijih na vedenje otrok:

- mehanizem vzburjenja
- mehanizem sprostitve
- mehanizem posnemanja
- neobčutljivost

Slabe strani medijev:

- TV razkraja družinsko življenje
- TV je skrit konkurent za vse druge aktivnosti
- TV krajša čas, ki ga otrok porabi za igro
- TV onemogoča otrokom iskanje različnih virov informacij
- TV ima negativne učinke na otrokov telesni razvoj
- TV ima negativen vpliv na šolski uspeh



- gledanje TV lahko postane zasvojenost

Internet je kot prijazen virus. Na internetu lahko:

- zbiramo informacije
- se izobražujemo
- brskamo po velikanski knjižnici
- poslušamo glasbo
- si ogledujemo zgodovinske dokumente
- si ogledamo razne zanimivosti sveta
- si izmenjujemo podatke
- se dopisujemo in še in še

ZANIMIVOSTI:

- "težki" gledalci (tisti, ki gledajo televizijo pet ur na dan in več), imajo občutek, da živijo v bolj nasilnem okolju kot tisti, ki ne gledajo televizije
- nuklearna družina = oče + mati + otrok + TV
- internet se je prvič pojavil leta 1969
- 23. april je svetovni dan knjige
- 3. maj je svetovni dan svobode tiska
- 17. maj je svetovni dan telekomunikacij
- 21. november je svetovni dan televizije

VIRI:

- Etika in družba za sedmi razred
- Otrok in mediji

Tina in Klara, 7. b



TV VLADA, SMRKLJA JO ŠE DOHAJA, RADIO PA ZAOSTAJA

Učiteljice so ponovno razdelile anketne listke. Tokrat smo želeli izvedeti, kako mediji vplivajo na nas, učence. Anketiranih je bilo 305 učencev predmetne stopnje. Ugotovili smo, da na nas najbolj vplivata televizija in časopis Smrklja (verjetno so vse punce glasovale za njo ...). O tem, koliko časa na dan približno gledate televizijo, ste najbrž nekateri lagali sto na uro. Kdo pa gleda TV samo 30 min?! Na naši šoli bi morali imeti veliko profesorjev med učenci, kajti zelo so gledane dokumentarne oddaje. Zahvalila bi se vsem tistim, ki ste »normalno« in pošteno odgovarjali na vprašanja, drugim pa priporočam, naj se udeležijo kakšnega seminarja na temo Kako se odgovarja na ankete.

Maja Poljanec, 7. a

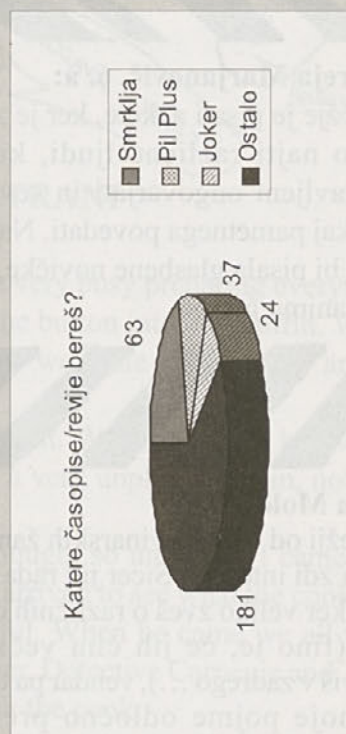
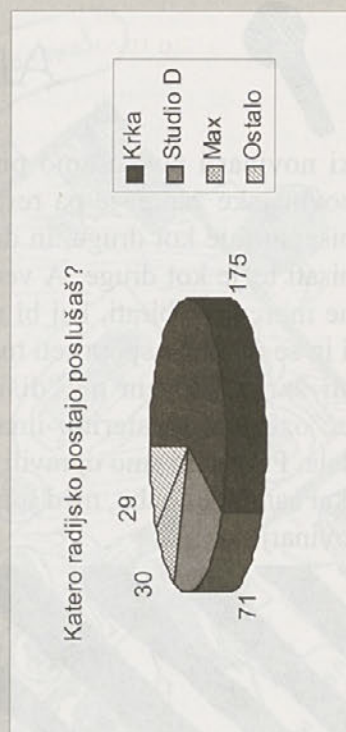
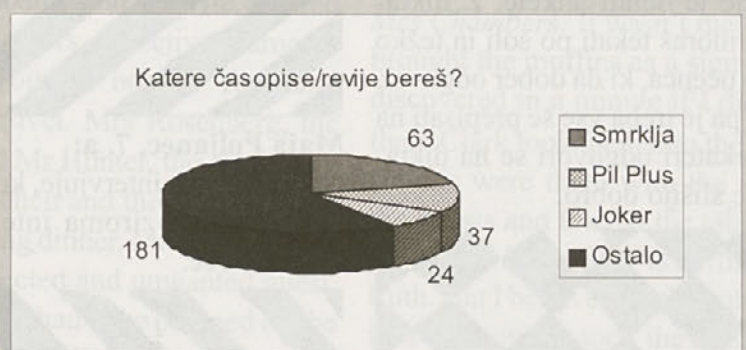
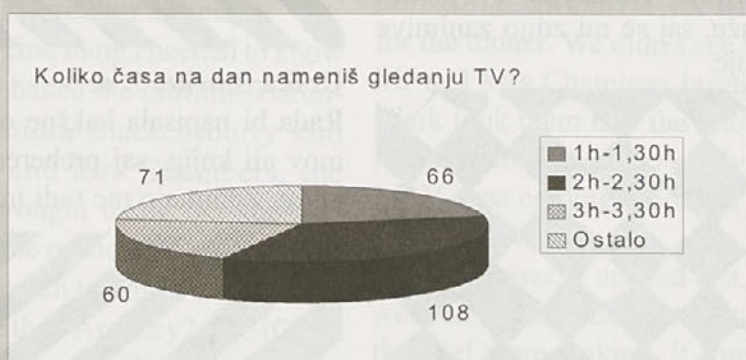
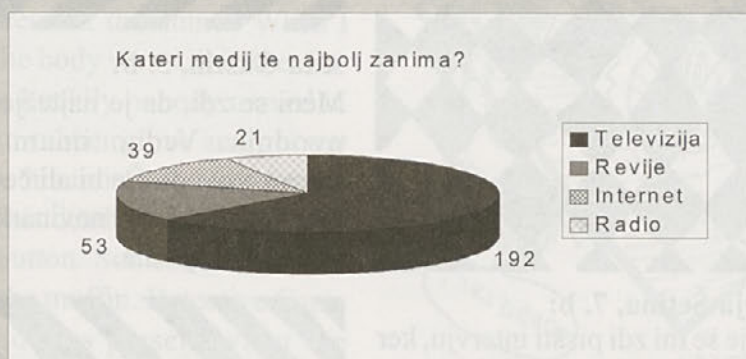

Slovenci preživimo s časopisi, radiom in televizijo več kot sedem ur dnevno. Mediji lahko ustvarjajo neke lažne potrebe, značilne za našo tako imenovano potrošniško družbo, in usmerjajo naše ravnanje po interesih nekoga drugega, ne da bi se mi tega zavedali. Temu pravimo MANIPULACIJA.



ANKETA, INTERVJU, VEŠT...?



Šolski novinarji poskušamo pisati vse novinarske žanre, je pa res, da ene pišemo raje kot druge, in da je ene pisati težje kot druge. A vedno pač ne moremo izbirati, kaj bi radi pisali in se moramo spoprijeti tudi s tistimi žanri, ki nam ne "dišijo" preveč oziroma s katerimi imamo več dela. Prav zato smo opravili anketo kar sami med sabo, med šolski-mi novinarji torej.



Andreja Marjanovič, 6. a:

Najtežje je pisati ankete, ker je zelo težko najti različne ljudi, ki so pripravljeni odgovarjati in seveda tudi kaj pametnega povedati. Najraje pa bi pisala glasbene novičke, saj me zanima glasba.



Rada Molek, 7. b:

Najtežji od vseh novinarskih žanrov se mi zdi intervju. Sicer jih rada delam, ker veliko zveš o različnih osebah (fino je, če jih čim večkrat spraviš v zadrego ...), vendar pa terja za moje pojme odločno preveč priprav. Podatki o tej osebi, skrbno sestavljena vprašanja, prava mera pravokacije, da je intervju sploh še lahko objavljen v šolskem časopisu (tu se vedno zadržujem ...) in ostale stvari, povezane s tem, mi grenijo življenje, ko SKUŠAM "ustvariti" spodoben intervju.



Tjaša Cesar, 7. a:

Najtežje mi je pisati ankete, ker je treba hoditi po šoli in izbirati "žrtve". Polovica le-teh se namreč zraven še zafrkava in ti kaj zapoje, večina pa jih reče, da ne bodo odgovarjali ali pa je odgovor: »Ne vem.« In na koncu jih ostane le še nekaj, ki odgovorijo več ali manj podobno. Kje naj potem najdem "žrtve"?



Andreja Šetina, 7. b:

Najtežje se mi zdi pisati intervju, ker se moraš nanj pripraviti. Kljub temu pa je zanimivo intervjuvati osebo, ki te zanima. Rada pa bi pisala reportaže, saj se mi zdijo zanimive za branje.



Špela Novina:

Najtežje je delati ankete. Z diktafonom moraš tekati po šoli in težko je najti učenca, ki da dober odgovor. Potem pa je treba vse še prepisati na list. Nekateri odgovori se na diktafonu ne slišijo dobro.



Tina Šuklje, 7. b:

Najtežje mi je napisati novico, ker težko skrajšam besedilo oz. ne znam izločiti bistva. Rada bi delala ankete, ker zelo rada izvem različne odgovore in mnenja.



Ada Guštin, 5. b:

Meni se zdi, da je najtežje napisati uvodnik. Vedno imam namreč težave z uvodi. Če bi ali če bom delala kot poklicna novinarka, ga ne bom nikoli pisala.



Urška Smrke, 7. a:

Rada bi napisala kakšne ocene filmov ali knjig, saj preberem veliko knjig. Zanimajo me tudi intervjuji.



Maja Poljanec, 7. a:

Najraje pišem intervjuje, ker se rada pogovarjam oziroma intervjuvam znane osebe.



WHAT REALLY HAPPENED TO MERYLL HILLFIGER?

by Lucky Beth

Mr Meryll Hillfiger died on Friday. He was having dinner at baron Blackensburry's mansion and he choked on a muffin at half past eight in the evening. Was it Mr Hillfiger's mistake or was there something in the muffin?

The day after

No one called the police until the next day because a detective was one of the guests at the dinner. When I arrived the body was still in the diningroom. Luckily nobody moved it. I put on a rubber glove and put my hand into his mouth to look for the cause of his death. I found it. It was a black button. Someone obviously put it in the muffin. Detective Carnegie, who was present when the murder occurred, told me that there were no other clues to follow.

Getting started on the case

The very first thing I needed to know was who baked the muffins. Baroness Prunufora Blackensburry said that Mr and Mrs Chambers, the guests, brought them, but she was sure that the millionaire and his kind wife are much too nice to do something like that. Are they? And if they didn't do it, who did? There were eleven people in the house at that time: the baron and his wife, Mr and Mrs Chambers, detective Carnegie and his younger brother Tony and Lady Esquvel. Mrs Rosenberg, the cook, and Mr Hunter, the chef, were in the kitchen and the butler, Clark, was serving dinner. Mr Hillfiger was an unexpected and unwanted guest. The murder had to be planned on the spot. I asked all of them what they were doing.

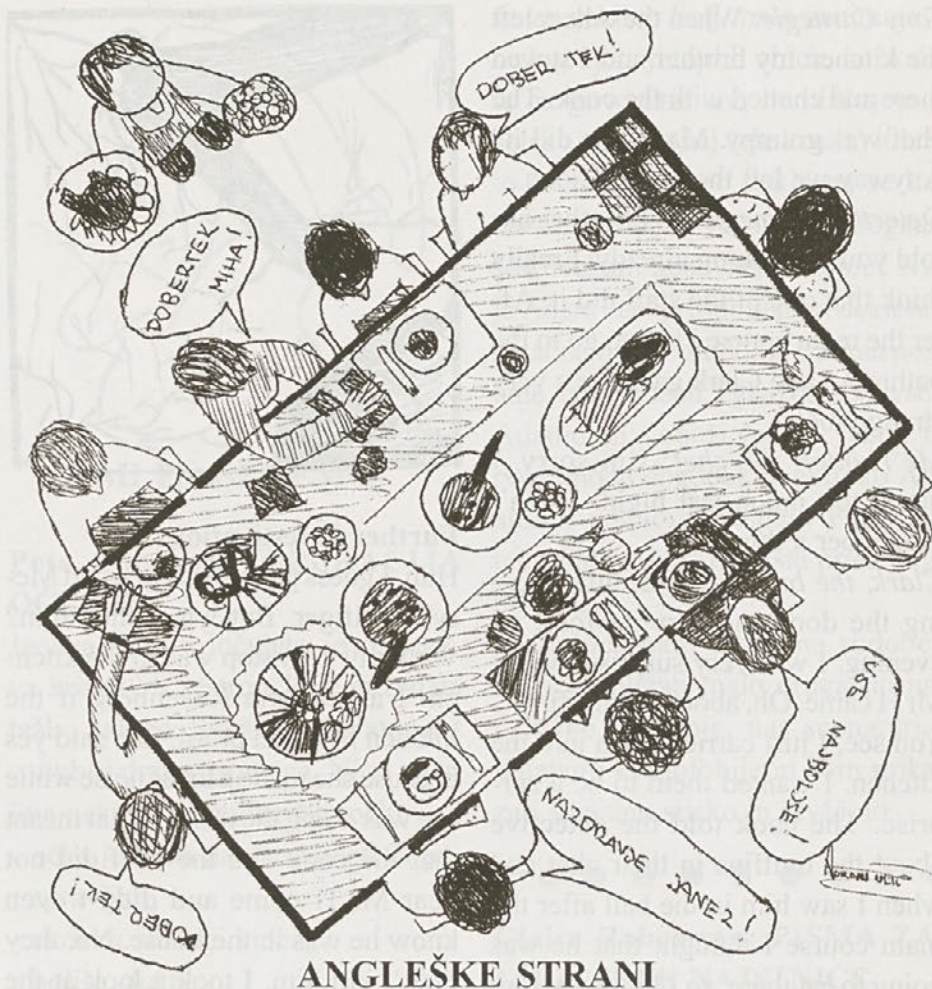

ANGLEŠKE STRANI

Statements

Baron Blackensburry: My wife and I were very busy preparing everything for the dinner. We didn't see who placed the button into the muffin. When Mr and Mrs Chambers brought them (they were the first ones to arrive) Clark took them into the kitchen.

Baroness Blackensburry: My husband is right. We didn't even know that Mr H. was coming – nobody did. He was a very unpleasant man, nobody liked him.

Lady Esquvel: I arrived last. At least I thought so until Mr H came. We were all in the kitchen at the time when he arrived to see what the cook and the chef were making. It smelled wonderful. When he came we all went back to the diningroom and waited for dinner. Detective Carnegie and Tony were the only ones who stayed to chat with the cook.

Mrs Chambers: It wasn't me! I didn't even know that Mr H was coming. I brought the muffins as a sign of gratitude for the invitation. Wouldn't I be discovered in a minute if I did it? I am not that stupid. When we brought them Clark took them into the kitchen. We were there with the rest of the guests and later at the table.

Mr Chambers: She is telling the truth. But I believe that the butler did it. You know, he took the muffins... I don't know what he did with them later.



Tony Carnegie: When the others left the kitchen my brother and I stayed there and chatted with the cook. The chef was grumpy. Maybe he did it? Anyway we left the kitchen soon.

Detective Carnegie: My brother has told you everything already. I really think that one of the staff did it. After the main course I had to go to the bathroom and Clark gave me a very strange look.

Mr Hunter, the chef: I'm sorry. I drank too much last night. I don't remember a thing.

Clark, the butler: I was only opening the door and serving food all evening. I was very surprised when Mr H came. Oh, about the muffins... You see, I just carried them into the kitchen. I wanted them to be a surprise. The cook told the detective about the muffins in their chat and when I saw him in the hall after the main course I thought that he was going to eat them, so I looked at him in a funny way.

Mrs Rosenberg, the cook: The muffins looked perfectly fine when Clark brought them – he didn't do it. After that I put them in the oven to keep them warm and put them out after the soup was served. I was in the kitchen all the time and I didn't even know that Mr H was here. Good thing though. I would probably do something wrong from all the excitement – but not in a good way. He once said that I was a terrible cook. Can you believe that crook?



Further investigation

Huh, I guess people really hated Meryll Hillfiger. But who killed him? Well, my next stop was in the kitchen. I asked Mrs Rosenberg if the kitchen is sound proof. She said yes because she made a lot of noise while she was doing the dishes. That meant that the cook and the chef did not hear Mr H come and didn't even know he was in the house. No, they didn't kill him. I took a look at the "killer muffin". It had no fingerprints on it and no printing of the button in the paste. That meant that it was put into it after it was baked. Mr and Mrs Chambers were innocent. I looked at the button one more time. It matched the ones on Lady Esquivel's coat. Did she kill Mr H? I didn't know and I had to go to the bathroom. I looked in the recycle bin just to be sure that no clue was hidden there and found a rubber glove with the muffin crumbs on it. The case was solved.

The end

I gathered everyone to tell them who the killer was. It was the detective. When he saw Mr H he knew what to do. He pulled off a button from Lady Esquivel's coat. Then he saw the muffins in the oven and asked the cook what she was going to do with them. After the main dish he left the

table saying that he had to go to the bathroom. He put on a rubber glove and cleaned his fingerprints on the button. Then he went to the kitchen. The chef was secretly drinking in the pantry and the cook was cleaning the dishes. She was making a lot of noise and she didn't hear him. He knew that Meryll Hillfiger loved muffins, so he put the button into the biggest one. He was in a hurry so he threw the glove into the bin in the bathroom. Meryll Hillfiger really ate that poor muffin and choked within seconds. What was the detective's motive? It was easy. Mr Hillfiger was having an affair with the detective's wife. He found out about it and promised him revenge. But he was caught. So, always remember: **Crime never pays off!**

Rada Molek, 7. b



FILM REVIEWS

EXTRA TERRESTRIAL

It's about a little harmless and smart extra terrestrial on Earth. The film is a science fiction movie. The main characters are E.T., Eliot and his family. The film takes place in a big city in America. E.T. and his friends land on Earth with his spaceship. When people discover them they run

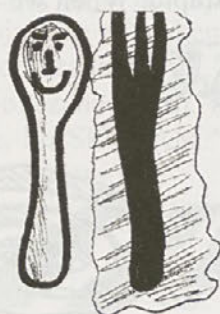

in the space but they forget to take E.T. with them. A small boy finds E.T. and brings him into his house, but he hides him from his parents and others. Luckily, the spaceship comes back and takes E.T. home.

Science fiction films are my favourite type of films.

Tjaša Roženberger, 7. C

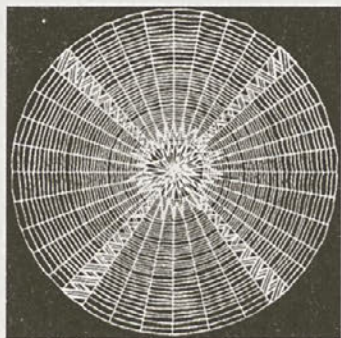

8 MILE

The film is about a poor teenager Jimmy who wants to be a famous rapper. He doesn't want to miss any chances, so he raps in many competitions. He never wins the first prize, that is a studio for a week and making a demo record.

His friends help him a lot, but his mother is an alcoholic and she doesn't take care of her daughter, Jimmy's sister.

Of course, he meets a girl and falls in love with her. But she cheats on him ... Because of that he gets so angry that he easily wins in the next competition.

The film is an excellent drama starring Eminem as Jimmy, Kim Basinger as his mom, the cheating girlfriend is Brittany Murphy, and his best friend is Exibit.

I really liked the film because it shows how poor kids in America live and there is plenty of good rap, too. So I really recommend seeing it.

Petra Božič, 7. c



MI PA BEREMO

Pete Johnson: OPERACIJA OČKA

Joeova starša se ločujeta. Je to njegova krivda? S sestro Claire si zadata težko nalogo. Starša se morata spet zaljubiti drug v drugega. Njun načrt ima nekaj pomembnejših točk:

- očka je treba naučiti kuhati in pospravljati,
- skrb za zunanji videz,
- boljša služba,
- odganjanje maminega prijatelja Rogerja.

Kaj se zgodi, ko se njuna starša po dolgem času spet srečata, pa preberite sami.

Tjaša, 7. a

Janja Vidmar: PRINCESKA Z NAPAKO

Princesko z napako je nam dobro znana pisateljica Janja Vidmar, ki je že obiskala našo šolo, posvetila vsem, ki se ne počutijo preveč dobro v svoji koži.

Glavna junakinja, Fatima Ismailović, med državljansko vojno v Bosni z družino pribeži v Slovenijo, natančneje v Maribor. Živijo v zelo slabih življenjskih razmerah. Starša

se za deklico bolj malo zanimata – ne kupujeta ji toplih oblek, ne hodi ta na govorilne ure, ne plačujeta ji šolske malice (kaj šele kosila) itd. V to revno in ubogo dekle pa se kar naenkrat zaljubi Adam, sin bogatašev. Nekam nenavadno, kajne? Ker je Adam zelo priljubljen pri dekletih, ji začnejo le-te zavidati. Fatima postane, tako rečeno, zgled oz. idol vseh Adamovih "oboževalk". Velik in pomemben dogodek je tudi, ko Adamovi znanci pretepejo Fatimino teto. Fatima in Adam sta priča dogodku ...

Pisateljica nam skuša na sodoben način približati malo drugačno najstniško življenje, nas seznaniti s pojavom ksenofobije in nam prikazati socialno stisko in revščino.

Claire Robertson: PISMA ZALJUBLJENE NAJSTNICE

To je nekakšna zbirka pisem glavne junakinje Gilly Freeborne. Svoji teti Alenki vedno znova pošilja dolga pisma, v katerih ji opisuje svoje težave glede fantov, mozoljev, postave, staršev in podobnega ter jo prosi za nasvete. Stara je 14 let in je, tako kot vsi v teh letih, strašansko nezadovoljna s seboj. A že s tem, ko opiše in se sooči s težavo, jo na pol reši.

Pisateljica, ki letos praznuje 13. obletnico knjige (pri nas osmo), nam skuša prikazati svet najstnikov takšen, kot v resnici je. Če bolje pomisliš, si tudi ti tarča mozoljev, vsak dan moraš prenašati ukazovalne starše, v šoli se ti dan za dnem godi krivica in najboljši osebkni na "svetu" se ne zmenijo zate. Se strinjaš?

Ines, 8. a

G O S

G O S

G O S

V uredništvu Najče smo samo za vas izbrskali izjemno novico! Pevka Natalija Verboten je v mladosti pol leta hodila na našo osnovno šolo! Naši viri pravijo tudi, da je imela same petice in kakšno štirico. Zgledujte se po njej ...

NATI VERBOTEN



Šola namerava zopet odkupiti vrt ob grmskem gradu in ga preurediti v lu-napark. Grmčani bomo karte lahko kupili po polovični ceni.

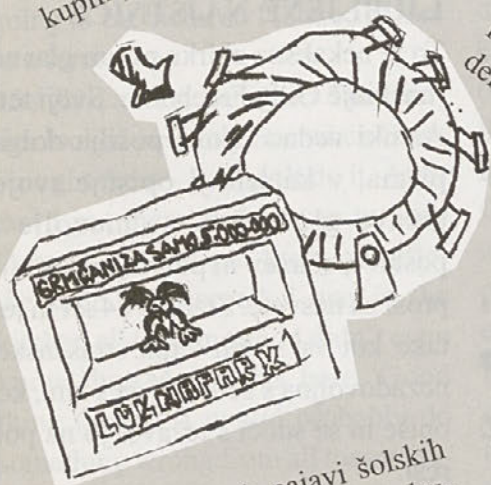

Zaradi ogorčenja ob najavi šolskih uniform se je ravnateljica lotila drugačne poti diskriminacije glede ob-
lek med mladimi – s kodeksom ob-
lačil. Dekleta bodo smela nositi ob-
leke največ 5 cm nad kolenom, hlače
z nizkim pasom in majice, ki od-
krivajo trebušček, ter se znane znam-
ke, vključno z Miss Sixty, Billabong,
Witboy, S'Oliver, Miss selfridge pa
bodo prepovedane.

Sporočamo vam, da bo vsak razred moral enkrat mesečno pomagati v kuhinji. Ob tem družbeno koristnem delu se bomo tudi marsikaj naučili...



Hvala za razumevanje!

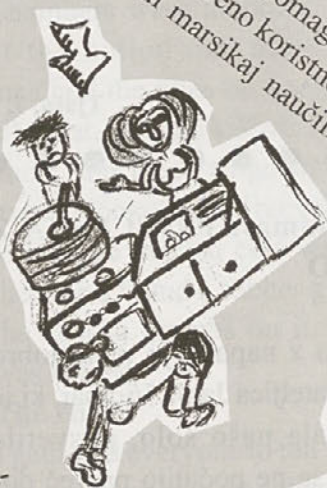

DASMINKA MISS SIXTY GRE BIE BIE!



DASMIN

KRUHIC!!!

ŠPANIJA, MAJ, 30 STOPINJ – UČENJE, KAJ JE TO?

Sporen naslov za starejši kateder najbrž, ampak se ne sekiram pretirano. Lepo pozdravljeni v stalni rubriki nekega gimnazijca, ki ni ne pretirano revolucionarna ne pretirano agrarna, ampak le nekaj misli, zlitih na drugače dolgočasen papir, ki mogoče celo kdaj dobijo kak smisel. Vedno sem se trudil, da bi bila pisma Najči razumljiva, recimo temu “osnovnošolska”, vendar sem ugotovil, da je to do vas mladih umov podcenjujoče in da si zaslužite članke na nivoju. To seveda prinese določeno merico razmišljanja in koncentracije pri branju, vendar verjamem, da je kdorkoli, ki je prilezel do tega stavka, sposoben razumevanja tega besedila. Saj nisem tako kompliciran ... Ali pač?

Ah, gimnazija. Raj nedoraslih najstnic, kvazi športnikov, še bolj kvazi intelektualcev, majhnih tečnob, majhnih kosmatih tečnob, prvih pravih ljubezni, prijateljstev, cvekov in smrdečih WC-jev. Kljub vsemu sem zaljubljen vanjo že od prvega šolskega dne in stara ljubezen ne zarjavi tako hitro, pa čeprav ti pozimi spodrsne na mokrih ploščicah in padeš na levo ritnico pred gručico hihitajočih se fazank in potihno prekolneš vse čistilke na tem svetu. V tretjem letniku nas je končno udaril famozni maturanški izlet v deželi “zeleno, ki te ljubim zeleno” Lorce, Barce, sangrije, tečnih prodajalcev, ritastih deklic in obal, katerih vonj in ostrino peska sanjaš še mnogo poletnih noči. Ne vem, če bi vam opisoval dogodke – to morate doživeti sami, ko bo za to prišel čas. Simbolni pomen maturantskega izleta je namreč osvoboditev od staršev, popolna svoboda osmih dni, kjer si sam sebi edina meja. Nekaterim to uspe preveč dobro, nekateri se tega sploh ne dotaknejo. Drugi se Španije ne spomnijo (khm ...). Zaviti v tančico ritma španskega flamenka in z okusom sangrije na koncu jezika lahko priznam, da je bilo lepo. Lepo bo tudi vam, če boste tako hoteli. Ampak ne pretiravajte. Recimo.

Zadnjič sem bral SMS-e, ki se vrtijo med oddajo Non Stop Music, in postalo mi je rahlo slabo. Najprej sem okrivil mleko, ki je bilo v hladilniku že toliko časa, da je razvilo lastno kosmato kulturo in sem ga zjutraj ponesreči srknil, ampak ni bilo to. Slabo sem se počutil zaradi debilizma, nestrpnosti, nepismenosti in hudobije, ki so veli iz čisto kratkih sporočil, ki so se rolala na dnu ekrana. Ne bom vam jih opisoval, saj je mogoče tudi kateri od vas avtor kakšnega. Ker sem tak človek, ki ob pomanjkanju česa pametnejšega za početi čisto po starševsko skrbi za slovensko mladino, sem pet minut robantil po dnevni sobi, pohodil mačka, ki mi je v zahvalo zasadil kremplje v podplate, brata zaprl v kopalnico in se divje praskal po lasišču (najbrž je bil kriv španski pesek, ki je v kosmih padal z mojega skalpa). Mladina, ki piše taka sporočila, ni vredna, da bo nekoč vodila to državo. Mogoče pretiravam, ampak res si ne želim odvetnika/zdravnika/profesorja, ki je nekoč napisal sporočilo »EMINEM je car vsi ostali suks metalci so



kmetje rapparji so zakon pejte vsi spat«. Lahko da je bilo vse napisano v afektu nekega nadebudneža, ampak teh sporočil je bilo ogromno, bila so še mnogo hujša, in lahko da znova pretiram (to namreč rad počem in s tem strašim sosede), ampak vsi skupaj bi se morali pošteno zamisliti. Mladina izgublja strpnost, izgublja okus, izgublja ljubezen in prijaznost. Sodeč po vseh SMS-ih, pismih v zaupnih rubrikah in ostalih načinih izražanja, se proti prihodnosti vali skupina polinteligentnih, polpismenih bedakov, ki bodo v življenje stopili s plašnicami, nestrpnim izrazom na obrazu in trdo pestjo za uveljavljanje svojega prava. To ni to. Svet je ogromen, svetov je več in smo le delček čudovitega kozmopolitanskega mozaika, katerega koščki so nekaj najlepšega za spoznavati in okušati. Če jih boste uničevali in razdirali, boste padli tudi sami. In kmalu boste samo izgubljena slika v gomili pop kulture in marketinških prijemov, ki klesa mladino po svojih kapitalističnih normah. Ne dajte se, prosim. Odprite oči, ukvarjajte se z umetnostjo, spoznajte druge ljudi, njihov okus za glasbo/film/modo, njihove poglede na svet, njihovo razmišljanje. Vse skupaj bo lepše in bolj zabavno, to vam zagotavljam.

Ah, in počitnice se bližajo. Kjerkoli že boste, uživajte. Ne pozabite pomahati soncu, poriniti najlepšo punco/fanta na plaži v umazano vodo pod pomolom, se naglas smejati najbolj vsakdanjim stvarim in s prsti v mivko risati traparije. Ostale, "resne" stvari, na žalost pridejo. Ampak pozneje. Uživajte v porednih trenutkih razigranosti, ki so vam gotovo še ostali kje v hlačnicah. Bodoče gimnazijke pa – se vidimo. Povprašajte po 4. D ☺.

Nejc Gazvoda, Gimnazija Novo mesto



The Milky Way story as painted by Nami / umetnost avstralskih staroselcev

PREVARANA

*Srčna bolečina je velika,
saj izkoristil si me.
Bila sem kot vaba,
ki pomaga ujeti plen.
To iz glave mi ne gre,
saj prizadel si me.
Zdaj se ne spomnim
niti lepih trenutkov,
ki doživela sva jih.
Nimam prihodnosti nobene,
saj ne vem, kaj iščem.
Mogoče iščem sebe,
saj izgubila sem se.
V tej temi ne najdem se.
Tu so le boleči spomini,
ki sledijo mi iz dneva v dan.
Prevarana v temi sedim brez
prihodnosti in možnosti,
da spet vzljubim!*

LEPOTA

Lepe tvoje so oči,
ko pogledam jih.
Povejo mi, koliko pomenim ti,
zato prosim te, nikoli jih ne zapri!

Ena sama besedna zveza je,
ki pove ti vse.
Ta besedna zveza je:
LJUBIM TE!

Poljub tvoj strasten je,
kar pomeni, da želiš si me!
Ko poljubiš me,
najsrečnejša na svetu sem.

Objem tvoj močan je,
pove mi, da samo tvoja sem.
Kaj bi jaz brez tebe?
Si oseba, ki pomeni mi vse.

Tvoje nežnosti si želim
in to tudi daš mi.
Sladka tvoja duša je,
ko srkam jo vase.

A ljubezen, ki čutim jo jaz do tebe,
za vedno ostala bo skrivnost.
Ta nevidna in neskončna je,
toda vedi, da pomeniš mi vse!

KONEC

Tako, vsega je konec.
Kar naenkrat se je moja "pravljica"
spremenila v najhujšo grozljivko vseh časov.
Vse, kar sem gradila toliko časa,
vsi upi, ki sem jih gojila toliko časa,
in vse sanje, ki sem jih doživljala toliko časa,
so se v trenutku,
kar iznenada in tako hitro,
podrli, razblinili, splahneli.
Zdaj vem, da je vsake stvari,
pa naj bo še tako lepa,
enkrat konec.

In ko se to zgodi,
se ti zazdi, kot da se je vse okrog tebe
porušilo in izginilo neznano kam.
Spet te kruta resničnost
postavi na trdna, nepriljubna, realna tla.

OBUP

Tako ne gre več.
Čisto nič mi ne uspe.
Vse gre ravno obratno,
kot si želim.
Tukaj pa so še osebe,
dodatna težava bi lahko rekli,
ki mi dodatno jemljejo
energijo, čas in potrpljenje.
Zakaj nihče,
čisto nihče,
ne razume, da imam tudi jaz
včasih kar velike težave,
in da tudi jaz
potrebujem koga,
da se "oprem" nanj?

Pikica
Pagumma
peto

ZGODILO SE JE

Zgodilo se je.
Po nestrpnem pričakovanju,
po dolgem hrepenenju,
po natančnem premisleku
in po velikem obotavljanju.
Zgodilo se je kar naenkrat,
tako nepričakovano
in tako hitro.
Bilo je čarobno,
sanjsko,
nepredstavljivo.
A bil je le trenutek,
trenutek mojih dolgih
in neučakanih sanj,
trenutek sreče, zadovoljstva
in "pravljice".

RESNIČNOST

Velikokrat se mi zazdi,
kot da ne sodim v ta svet,
v katerem živim.
Počutim se odrinjeno,
in osamljeno.
Z mislimi ponavadi odplujem daleč stran,
kjer ni prepirov, zaničevanja
in zapostavljanja drugačnih.
Vse je lepše, svetlejšo
in bolj privlačno.
A to so le trenutki sanjarjenja,
življenje tu pa so dolgi dnevi, meseci,
leta in desetletja.

ON

Ta, ki vedno v mojih mislih je,
ta, ki zna nasmejati me,
ta, s katerim rada družim se.
Da, to je on.
Ljubezen mojega življenja,
svetla luč v temi,
nova zvezda večnega neba,
majhna solza strtega srca.

lela + the
chibi

NAŠA MALA NJUČKA

Naš ljubljenec polh

26. 3. se je iz zimskega spanja prebudil naš hišni ljubljenec, polh Riki. Star je približno 2 leti in pol. Dobili smo ga kot mladiča od lovca Staneta Vesela. Polhek mu je kar sam zlezal po hlačah do ramen. Tako smo dobili še eno domačo živalico, saj imamo že psičko Ofelijo in mačkona siamske vrste, ki mu je ime Tikec. A to je že druga zgodba.

MAKS ŠINIGOJ, 2. b



O roži, ki je potovala

Je lepa bila tista roža,
utrgala jo je soseda Boža.
Lepo jo je zavila
in jo zalila.
Ja, kaj bo pa zdaj z njo?
Ah, nekomu jo podarila bo.

JULIJA GAČNIK, 2. b

Naša bralna značka

Tudi mi smo že opravljali bralno značko. Očki in mamice so nam prebrali pet zgodbic, sami pa smo se naučili še pet pesmic. Takšne Ostržke smo si zaslužili za nagrado.

DEVETLETKARJI, 1. a

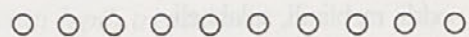

Lepa trobenta

Trobenta lepa je bila,
a mene ni očarala.
Je najlepšo pesem zaigrala,
a lepšo je naredila Zala.

TAJA MORO, 2. b

Smrdljivi cestni znaki

Nekoč so živeli smrdljivi cestni znaki. Tako so smrdeli, da so se ljudje pritoževali. Hoteli so, da jih odstranijo. In zares so znake odstranili. Od takrat naprej so se kar vrstile prometne nesreče. Oprali so vse cestne znake in jih postavili nazaj ob ceste. Promet je lepo tekel in dolgo ni bilo slišati o prometnih nesrečah.

Aljaž Bukovec, 2. a

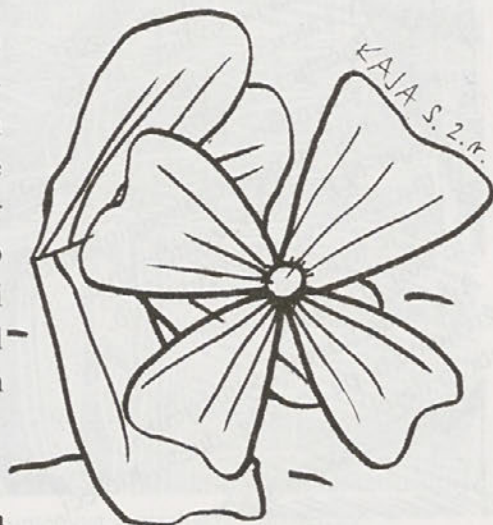



Zaigrali smo glasbeno pravljico "zajčkova hišica" in na koncu zapeli "mi se imamo radi".

(1. b/9)

ŽIVA HIŠA

Nekoč je živela družina, ki se je preselila v nenavadno hišo, ki je bila živa. Pomivala je posodo in vsa kuhinjska dela je opravila sama. Zнала je tudi govoriti in prav lepo je znala peti.

Družina je uživala in hiša je delala, a počasi ji je bilo tega dovolj. »Jaz ne bom več delala!« je rekla in nehala delati.

Vsi v družini so se začudeno spogledali in odšli v hišo ter začeli delati. Delo se jim je zdelo težko. Naslednji dan, ko so se zbudili, so morali skuhati zajtrk in to jim ni bilo prav nič všeč. Tudi kosilo so morali skuhati! Kuhinja je ždela v kotu in veselo gledala, kako kisajo obraze. Smejala se je na vsa usta. Družina jo je grdo gledala in najmanjši jo je hotel kar prebutati, da ga je mama komaj ustavila.

Po prepiru so razbili lonec in pravljice je konec.

Dominik Pavlenič, 2. c

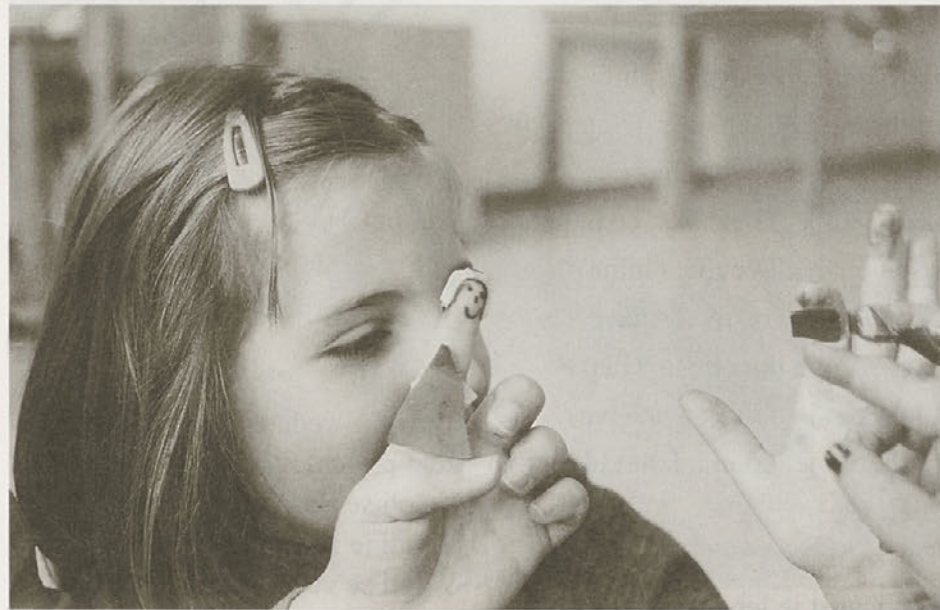

Moje prstne lutke

Brali smo Rdečo kapico. Potem smo izdelali prstne lutke. Igrali smo se gledališče.

(Tjaša, 1. a/9)



Učenci prvih razredov devetletke smo naravoslovni dan preživeli v Dolenjskih pekarnah v Ločni. Na koncu so nas peki obdarili z žemljicami in pecivom.



V 2. b smo razmišljali in razmišljali in razmislili!

Ljubljena deklica že nisem jaz.

(Taja)

Ljubljena deklica je žalostna.

(Lidija)

Ljubljena deklica je Neža. (Neja)

Ljubljena deklica joče, ker si ogleduje lutke v izložbi. (Julija)

Ljubljena deklica je tečna. (Ana)

Ljubljena deklica je zaljubljena v Marka. (Pia)

Ljubljena deklica je lepa in diši kot rožica. (Jolanda)

Ljubljena deklica se je poročila.

(Ivo)

Ljubljena deklica je odpeljala Žana na večerjo. (Žiga)

Ljubljena deklica je zaljubljena vame. (Gal)



Ljubezen je za dva. (Lidija)

Ljubezen je brez meja. (Neja)

Ljubezen je lepa. (Aljaž)

Ljubezen je, ko ne veš, če bi puncu kupil torto ali čevlje. (Julija)

Ljubezen sovražim. (Ana)

Ljubezen je dovoljena. (Pia)

Ljubezen je prava stvar. (Ivo)

Ljubezen je, ko ima fant rad punco. (Gal)

Pravičnost je lepa stvar. (Lidija)

Pravičnost velja tudi zate. (Taja)

Pravičnost ni laž. (Aljaž)

Pravičnost je strah. (Pia)

Pravičnost je taka kot ljubezen. (Maks)

Pravičnost je, da priznaš poraz. (Gal)

Sovrašstvo je grda stvar. (Lidija)

Sovrašstvo jaz sovražim. (Taja)

Sovrašstvo je med mano in Nežo. (Neja)

Sovrašstvo ni dovoljeno. (Ana)

Sovrašstvo me je odpihnilo. (Ivo)

Sovrašstvo ni ljubezen. (Maks)

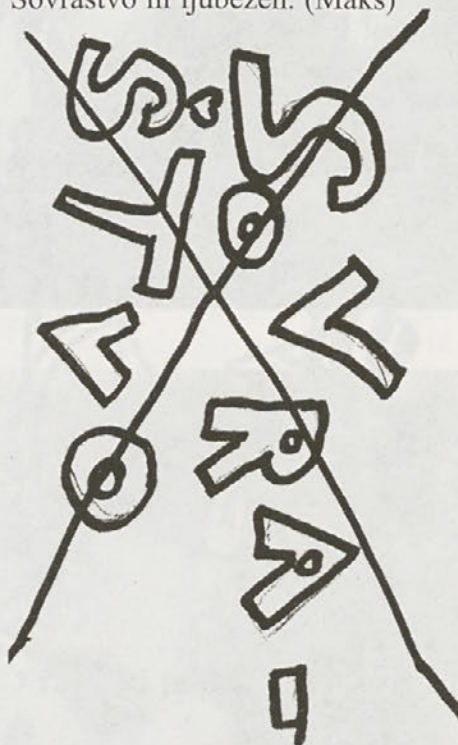

V šoli se vedno najde nekdo, ki je zelo priden. (Žiga)

V šoli se imamo vedno radi. (Ivo)

V šoli je zabavno. (Pia)

V šoli se vedno jezim. (Aljaž)

V šoli vedno jemo kosilo. (Neja)

V šoli se vedno učimo. (Lidija)

V šoli vedno hodim na wc. (Taja)

Na svetu je veliko dobrih in slabih ljudi. (Žiga)

Na svetu je en sam zbežan človek – to sem jaz. (Lidija)

Na svetu je ljubezen. (Aljaž)

Na svetu je zelo veliko družin. (Neja)

Na svetu je milijon ljudi. (Lidija)

Na svetu je tudi naš razred. (Taja)

Na svetu je polno veveric. (Ana)

Na svetu je prijateljstvo. (Urban)

Na svetu je vedno več zaljubljenih. (Maks)

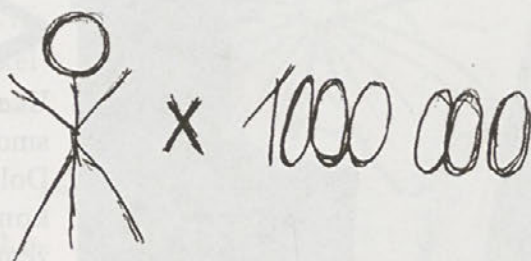
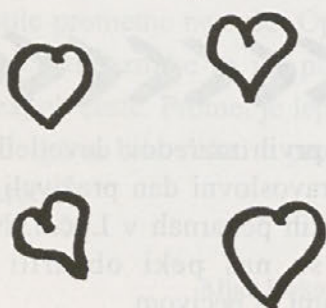
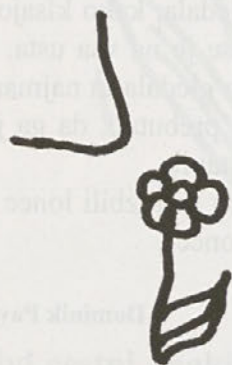

Tramvaj z ritko debelo

Nekoč je živel tramvaj, ki je imel tako veliko ritko, da so mu otroci rekli Tramvaj z ritko debelo. Ko so se otroci z njim vozili, so se ne-prestano smejali. A tramvaj je bil žalosten in je hotel iti na operacijo. Zjutraj je pritekel fantek in mu rekel: »Lahko si natakneš hlače.« Tramvaj je res oblekel hlače in spoznal tramvajčico. Zaljubila sta se in postala lep par.

Karin Grošič, 2. a



Nesrečna ljubezen (akrostih)

Jokal sem zaradi nesrečne ljubezni,
ušla mi je deklica.
Lahko bi ji napisal pismo
in ji sporočil:
Jaz te ljubim.
A kaj, ko si odšla predaleč stran, jaz
pa ne vem ne kod ne kam.

Blaž Rajk, 2. a



Nekoč je živel piškav tovarnjak.
Nekega jutra je piškav tovarnjak
čepel v travi, ko je mimo priletel kos
in rekel: »Priatelj stari, jutri te bodo
odpeljali na odpad.«
Naslednje jutro piškavega tovarnja-
ka ni bilo nikjer. Kdo ve, kam je
zbežal. Kdor ga vidi, naj mi sporoči.

Žiga Bedić, 2. a

Suhcena podmornica

Na dnu morja je živila suhcena pod-mornica. Zelo je bila utrujena, ker je vsak dan vozila ljudi na izlete. Na podmornici so skozi okno opazovali ribe. Potapljači so iskali školjke. Vsi otroci na podmornici so bili srečni. Skozi okno so videli: morskega konjička, polžke, školjke in morsko travo. To je bilo veselje gledati! Vsak večer je varno pripeljala potnike v pristan.

Eva Spudič, 2. a

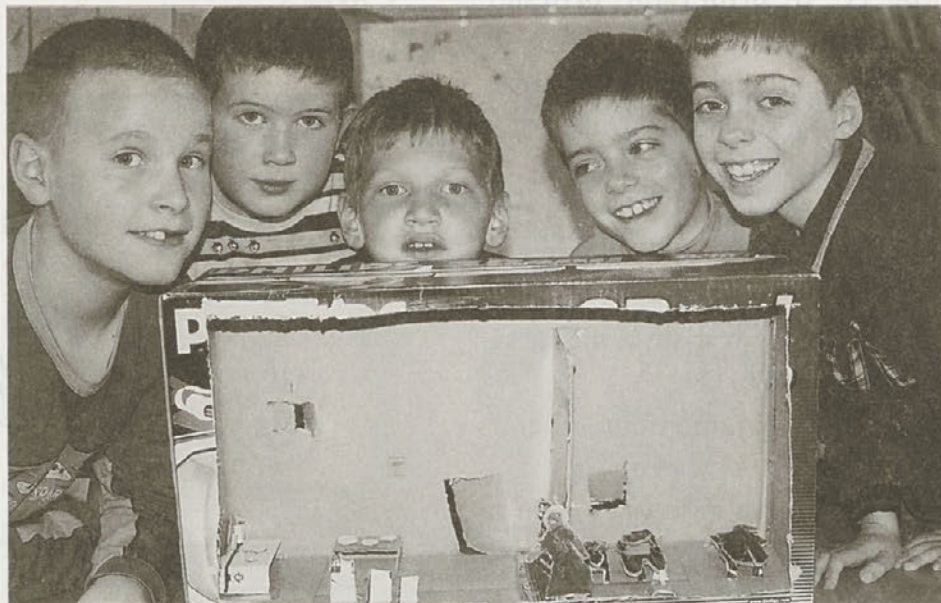

Opis moje mucke

Moji mucki je ime Nika. Dobila sem jo meseca januarja. Zelo mi je pri srcu in rada jo imam. Rada jo imam, ker skače, se igra in se tepe. Včasih pa je zelo zaspana. Zelo sem vesela, da sem jo dobila. Upam, da jo bom imela zmeraj tako rada kot doslej.

JOLANDA VREKAR, 2. b



PEKLI SMO VELIKONOČNE DOBROTE

V petek, 12. 4. 2003, smo pripravili prtičke in velikonočni sadni kruh, da bi razveselili starše. Kako se dela, nam je pokazala Štefka, in tudi pomagala je. Ko smo končali, smo enega od ptičkov razrezali na majhne koščke in ga poskusili. Bil je zelo dober. Na svoje delo smo bili zelo ponosni.

Ana Skobe in Ines Škoda, 2. c



Predstavljamo vam najnovejši izdelek!
To je kolna krema piškomin AB! Vsak dan jo manesete na kolbe in sperete z vodo. Po petih dneh spet naredite isto, podrgnete z kolno ščetko in spet sperete z vodo. Po desetih dneh boste imeli zelo čiste in čvrste kolbe! Vam priporočamo!

Pred uporabo natančno preberite navodilo. V tveganih in nevarnih učinkih se posvetujte z zobozdravnikom. Pozor!

Izdelek dobite samo v izbranih lekarnah po Sloveniji. Rezultat je očiten:

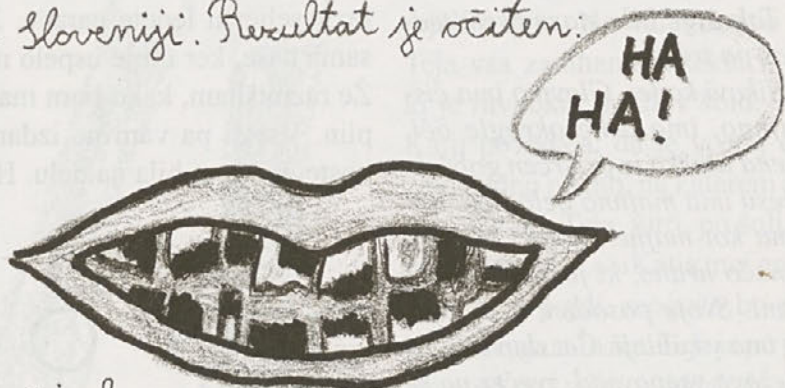

Še več informacij
izveste na internetnem

naslovu: WWW.PISKOMINTABR.COM.SI
TEL: 30 543 333





BIBA

Doma imamo psičko po imenu Biba. Kupili smo jo pred šestimi leti v Trebnjem. Takrat je bila stara osem tednov, jaz pa tri leta.

Je pritlikavi koder. Glavico ima čisto majhno, ima črne okrogle oči, povešena ušeska in prisrčen gobček. Po telesu ima majhno belo liso. Repak ima kot majhen cofek. Najraje je domačo hrano, ki jo skuhata oči in mami. Svoje posodice z vodo in hrano ima v kuhinji. Čez dan se igra in poležava vsepovsod, zvečer pa se najraje stisne k očijtu v posteljo.

Čez tri tedne bo za Bibo in nas prav poseben dogodek. Naša psička bo dobila mladičke. Bili smo pri veterinarju, kjer smo na ultrazvoku že lahko videli mladičke. Bili so trije in zelo živahni. V Bibinem trebuščku počnejo prave vragolije, kaj bo šele, ko pridejo na svet! Tega dne se vsi zelo veselimo, prav posebno pa jaz. Za našo psičko vsi zelo skrbimo in jo imamo radi. Zelo sem vesela, da jo imam, da se stisne k meni, kadar sem žalostna, in se igra z mano, ko sem vesela.

Po mojem mnenju naša Biba ne živi prav nič pasje življenje, kvečjemu živi kot mala princesa.

Pia Hribar, 2. b

Nekega mrzlega večera nisem mogla zaspati. Nekdo se je potikal po moji sobi. Vse bliže in bliže je bil ta strah. Potem pa se je z roko dotaknil mojega nosu. In potem se je zgodilo ...

Hitro sem stekla v spalnico k mami, da bi jo vprašala, če lahko spim pri njej. Mami je začudeno gledala in vprašala, zakaj se ji skrivam. Obrnila sem se in groza! V ogledalu ni bilo moje slike. Razveselila sem se, saj sem postala nevidna. Zunaj se je začelo daniti. Odšla sem na jutranji sprehod. Opazovala sem lepote narave in žalostno ugotovila, da veliko ljudi onesnažuje naravo. Odločila sem se, da jih bom kaznovala. Začela sem kar v gozdičku, kamor je zavaljen gospod pripeljal polno prikolico smrdljivih odpadkov. V glavo mi je švignila imenitna zamisel. Iz kupa smeti sem vzela bananine olupke. Položila sem jih pod kolesa avtomobila. Takrat se je naš možak valjal v lastnem kupu smeti. Verjamem, da se je najedel smrdljivega plina in da tega ne bo več ponovil. Pot sem nadaljevala ob bistrem potočku. Bila sem zelo žejna. Hotela sem spiti požirek vode, pa me je zmotil hrup. Iz debele cevi je pritekla umazana tekočina. Potok se je skalil in skoraj vse ribe so poginile. Vzela sem velik kamen in zamašila cev. Takrat je vsa umazanija brizgnila v tovarno, ki je onesnaževala okolje. Delavci so naredili čistilno napravo. Potoček si je kmalu opomogel in spet razveseljeval lepote narave. Jaz pa sem odšla domov. Bila sem ponosna sama nase, ker mi je uspelo narediti veliko dobrega za naravo.

Že razmišljam, kako bom mašila dimnike, ki v zrak valijo gost in strupen plin. Vsega pa vam ne izdam. Spremljajte časopisne novice in izvedeli boste, kje sem bila na delu. Ha, ha, ha!

Stella Foršček, 4. b



Moja igrača

Moja najljubša igrača je avtomobilček LAMBORGHINI DIABLO. Je velik in rdeče barve. S prihranki sem si ga kupil sam. Prav zato mi je zelo pri srcu. V svoji sobi ga imam na prav posebni polici poleg mize. Zelo rad se igram z njim. Tudi druge makete, ki jih imam, so zelo lepe. Kamor koli grem, vzamem avto s seboj. Ko se igram, pazim, da se ne zvije podvozje in opraska barva. Ko bom velik, ga bom shranil na omaro in obujal spomine na lepa otroška leta.

Žiga Petrinčič, 4. c

MIŠEK NAGAJIVČEK

Mišku je bilo ime Ficko. Šel je na polje pozdravit krta. Skupaj sta se igrala. Postal je lačen. Šel je v meso, da bi našel sir. Vstopil je v veliko in lepo hišo. Splezal je na hladilnik in ga odprl. Notri je zagledal sir. Vzel ga je in stekel ven.

Zjutraj se je družina zbudila. Ko so odprli hladilnik, sira ni bilo več. Ficko je veselo hrustal sir.

Urška Hudoklin, 2. c

MIŠKA JE ŠLA ...

Miška je lezla skozi plot. Strgala si je trebušček. Šla je k čevljarju in ga prosila, naj ji zašije trebušček. Čevljar ji je rekel: »Daj mi črnilo, pa ti zašijem trebuh.« Miška je šla k človeku, ki je delal črnilo. Vprašala ga je, če ji da črnilo. Črnilar je vprašal, kaj mu da ona. Miška je odvrnila: »Dam ti seno.« Strinjal se je s tem in ji dal črnilo. Miška je tekla s črnilom k čevljarju in on ji je zašil trebušček.

Jakob Gazvoda, 2. c

STRAHOPETNA LESKA

Bil je sončen dan. Začela se je pomlad. Na robu gozda je zrasla leska. Ampak to ni bila navadna leska. To je bila strahopetna leska. Nekaj dni kasneje je zapihal močan veter. To strahopetno rastlino ni bilo težko prestrašiti. Tudi iztrgati je ni bilo težko. Veter jo je izpulil in jo odnesel v drug kraj. Vsi so jo imeli za pogumno, saj je prišla od daleč. In res je leska postala pogumna.

David Štine, 2. c



Skrivnostni pisatelj

Nekoč, na neki šoli, so se dnevi bližali valentinovemu in vsi na šoli so to že nestrpnostno čakali. Tudi Teja in njena prijateljica Katja sta se tako kot vsi drugi otroci vsak dan pogovarjali o tem. Na valentinovo pa je Teja vsa zadihana pritekla h Katji, ki je ravnokar prišla v šolo. Teja je Katji povedala, da je včeraj dobila zelo čudno pismo, na katerem je pisalo: »Draga Teja, jutri, po šoli, pridi pred stari mlin.« »Katja, naj grem ali ne?« »Le pojdi, mogoče bo pa kaj zanimivega.« In res. Teja je po pouku šla pred star mlin, a dočkala ni nikogar. Ko je prišla, jo je že nestrpna čakala Katja. Teja ji je povedala, da ni bilo nikogar. »Daj mi malo pismo,« je rekla Katja Teji. Teja ji je dala pismo. Katja je rekla: »Ta pisava mi je pa nekam znana. Saj to je pisava mojega brata Tomaža! Pridi, pojdiva k meni domov, nečesa sem se domislila.« Šli sta h Katji domov in Katja je napisala pismo svojemu bratu. Pokazala ga je Teji. Teja se je zasmejala. Pismo sta mu pustili na mizi in odšli ven. Ko je Tomaž prišel domov, je zagledal pismo, ga odprl in bral: »Taka reva, kot si ti, punce ne dobi!«

KRISTINA KASTELIC, 1. a

(VAOS)

Julija Gačnik, 2. b

POMLADNE UGANKE

Je zob, pa ne grize.
Je ves pasji, pa ne laja,
Spomladi v gozdu razsaja.
(poz i[psa])

So zvončki, a ne zvonijo,
vijolični cvetovi s stebela visijo
in omamno dišijo.
([mucelity])

Peter Dular Sitar, 2. c

Lahek je in majhen zelo,
spomladi cveti in bel je zelo.
([zvo[stoz])

Aleks Gabrič, 2. c

Moje najljubše knjige

Moje najljubše knjige so:

- Babica v supergah,
- Pripovedke iz hišice,
- Nana mala opica in
- O pastirčku in debeli uši.

Najljubše so mi zato, ker imajo zanimive slike, in ker so tudi smešne in poučne. So pa tudi precej debele.

URŠKA ČIBANOVIČ, 2. b

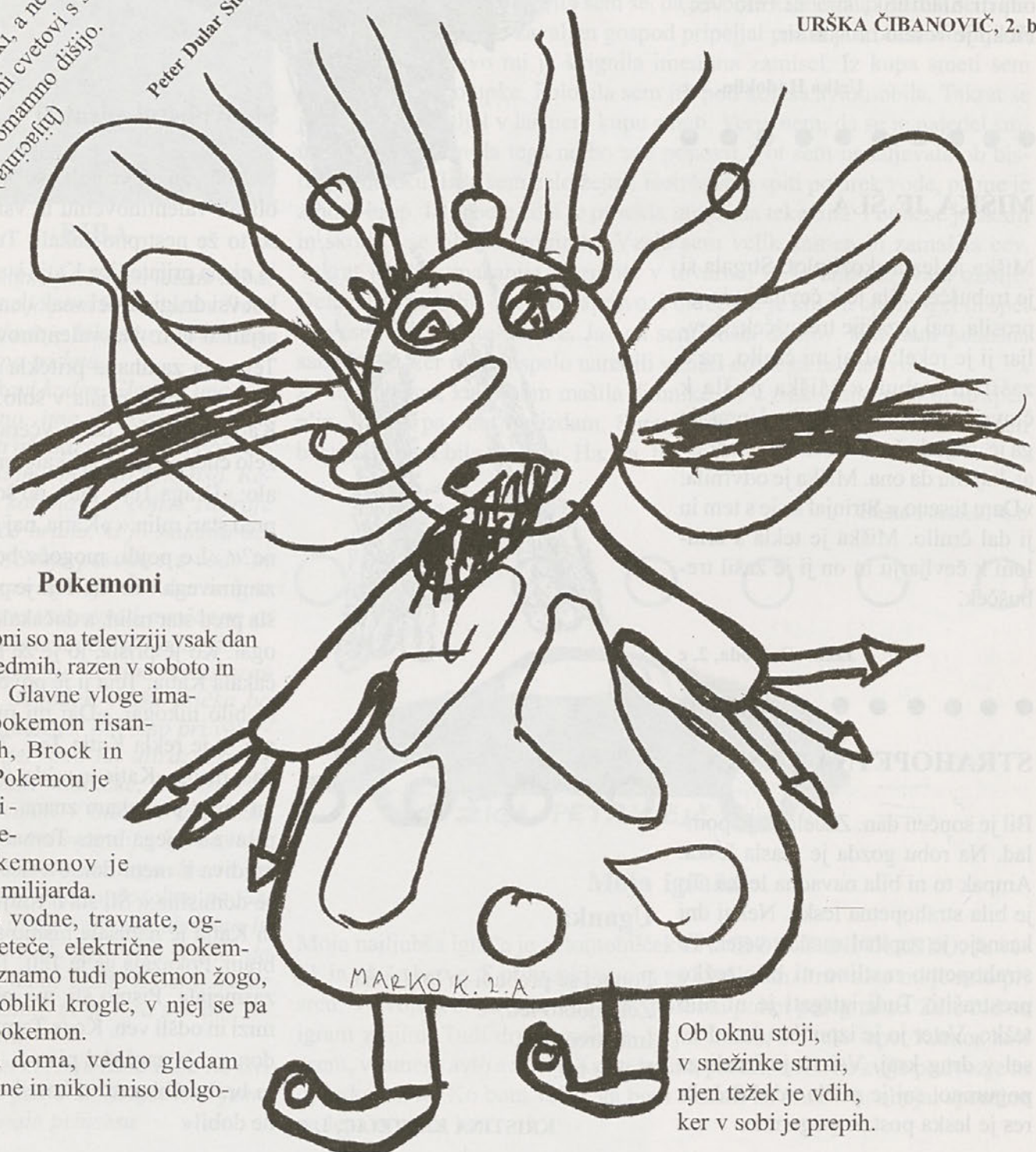

Pokemoni

Pokemoni so na televiziji vsak dan okrog sedmih, razen v soboto in nedeljo. Glavne vloge imajo pri pokemon risankah Esh, Brock in Misty. Pokemon je pravljica beseda. Pokemonov je več kot milijarda.

Ločimo vodne, travnate, ognjene, leteče, električne pokemone. Poznamo tudi pokemon žogo, ki je v obliki krogle, v njej se pa skriva pokemon.

Če sem doma, vedno gledam pokemone in nikoli niso dolgočasni.

Ob oknu stoji,
v snežinke strmi,
njen težek je vdih,
ker v sobi je prepih.

ALJAŽ ŠKRINJAR, 2. b

LARA KOSTIČ, 1. a/9

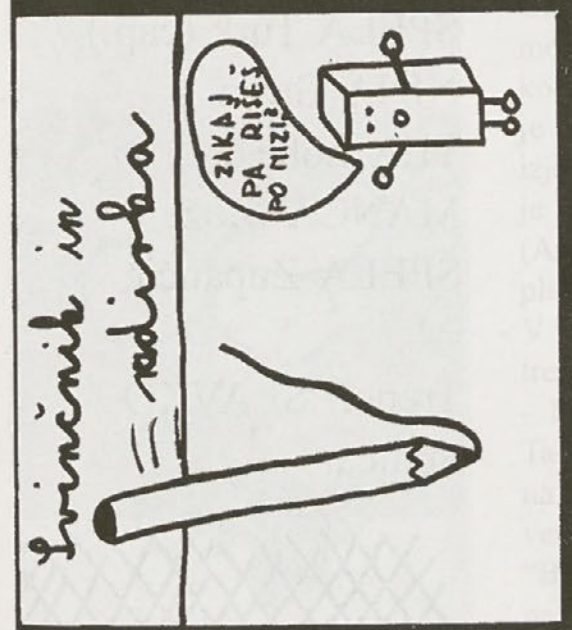
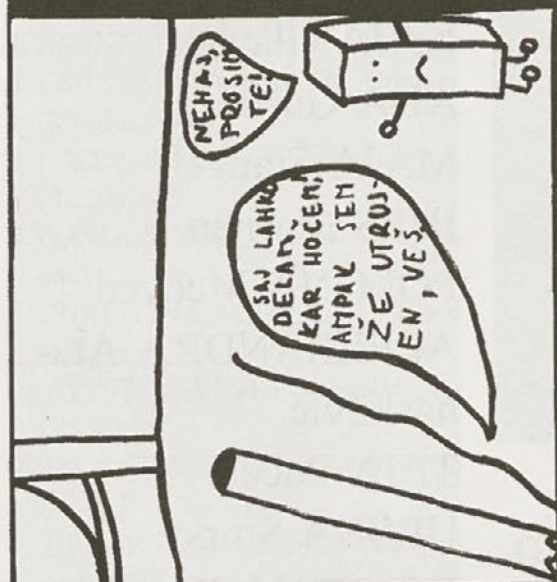
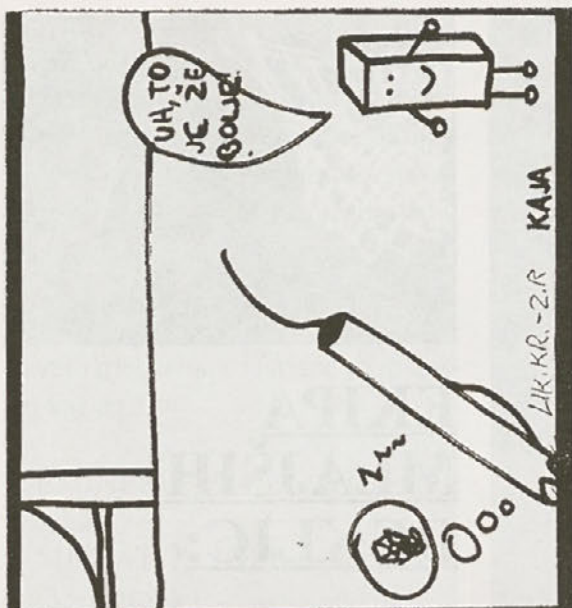

VELIKONOČNA MUZEJSKA DELAVNICA

V torek, 15. 4., smo šli v muzejsko delavnico. Tam smo barvali pirhe. Ko smo vsi pobarvali pirhe, smo naredili še hišico. Potem smo hišico še pobarvali. Pirhe smo položili v hišico. Pirhi so bili izredno lepi. Po končanem delu smo odšli nazaj v šolo.

David Štine in
Urban Bartol, 2. c



Pastirček

Živel je kruti kralj Leon. Vladal je vsak dan. Imel je tudi hčer, ki ji je bilo ime Sonja. Daleč stran je v naravi živel pastirček. Nekega dne je kralj sporočil, da ima njegova hči rojstni dan. Kdor ji prinese živo žival, mu da hčer za ženo. Tudi pastirček je slišal za to novico. Zelo vesel se je odpravil v gozd. Srečal je ranjeno srno. S sabo je imel zdravilo proti ranam. Namazal je srnico z zdravilom in srnica je ozdravela. Rekla je: »Jaz ti bom tudi v pomoč.« In je izginila. Pastirček je razmišljal, katero žival bo dal Sonji. Poklical je srnico. »Z veseljem!« je rekla in šla z njim. Kralj je sklenil, da bo dal pastirčku hčer. Sonja je bila zelo vesela srnice. Kralj se je sprijaznil in srečno so vladali skupaj.

NEJA KOŠMRLJ, 2. b



ALBANA

Decembra je k nam prišla Albana. Ona govori albansko. Doma je bila na Kosovu. Za 8. februar nam je zapela uspravanko v albanskem jeziku.

učenci 1. a
devetletke

KOŠARKA – DEKLETA

(mlajše deklice - letnik 90 in mlajše)

Zmagale so na:

- občinskem prvenstvu
- področnem prvenstvu (uvrstitev na državno prvenstvo)
- četrt finalu

Organizator tekmovanja OŠ Preserje pri Radomljah – 09. 04. 2003

PRESERJE	:	MAKSA PEČARJA	22 : 34
GRM	:	A. GLOBOČNIKA	25 : 13
MAKSA PEČARJA:		A. GLOBOČNIKA	15 : 27
PRESERJE	:	GRM	13 : 49

Razvrstitev pred pol finalnim tekmovanjem:

1. OŠ ANTONA GLOBOČNIKA Postojna
2. OŠ GRM Novo mesto
3. OŠ MAKSA PEČARJA Ljubljana
4. OŠ PRESERJE pri Radomljah

- Polfinale

Organizator tekmovanja OŠ Šentvid – četrtek, 24. 04. 2003

ŠENTVID	:	GRM	32 : 9
ŽIRI	:	CVETKA GOLARJA	27 : 33
GRM	:	ŽIRI	33 : 28
ŠENTVID	:	CVETKA GOLARJA	54 : 16

Vrstni red:

1. OŠ ŠENTVID Ljubljana
2. OŠ CVETKA GOLARJA Škofja Loka
3. OŠ GRM Novo mesto (8. – 12. mesto v Sloveniji)
4. OŠ ŽIRI

Naj strelke: *TEJA PUCELJ*
INES MARIJAN



EKIPA MLAJŠIH DEKLIC:

SARA Gruden
KAJA Glavač
ADA Guštin
MAJA Štangelj
INES Marijan
POLONA Medved
ALEKSANDRA Atanaskovič
TEJA Pucelj
URŠKA Smrke
KRISTINA Krnc
ŠPELA Turk (cap.)
NINA Grom
TEA Lobe
MANCA Može
ŠPELA Zupančič

Trener: SLAVKO
Seničar

GLASBENA LESTVICA

Imamo pa res radi Eminema! Na lestvici se pojavi kar trikrat s skupaj 122 glasovi. Če pogledamo še navzdol po lestvici, ni tam pravzaprav nič presenetljivega: Eminemu sledijo Murat & Jose s 35 glasovi ter 50 CENT s svojim singlom In Da Club, deveto mesto naše lestvice pa si delijo kar trije.

1. EMINEM – *Lose Yourself* (70 glasov)
2. MURAT & JOSE – *Kr' neki* (35 glasov)
3. 50 CENT – *In Da Club* (28 glasov)
4. EMINEM – *8 Mile* (27 glasov)
5. EMINEM – *Sing For The Moment* (25 glasov)
6. t.A.T.u. – *All the things she said* (21 glasov)
7. GAME OVER – *Igra za 2* (19 glasov)
8. CHRISTINA AGUILERA – *Dirty* (17 glasov)
9. AVRIL LAVIGNE – *Sk8er Boi* (15 glasov)
9. MURAT & JOSE – *Od ljudi za ljudi* (15 glasov)
9. BEPOP – *Ne sekiraj se* (15 glasov)

Rafacla, 7. b

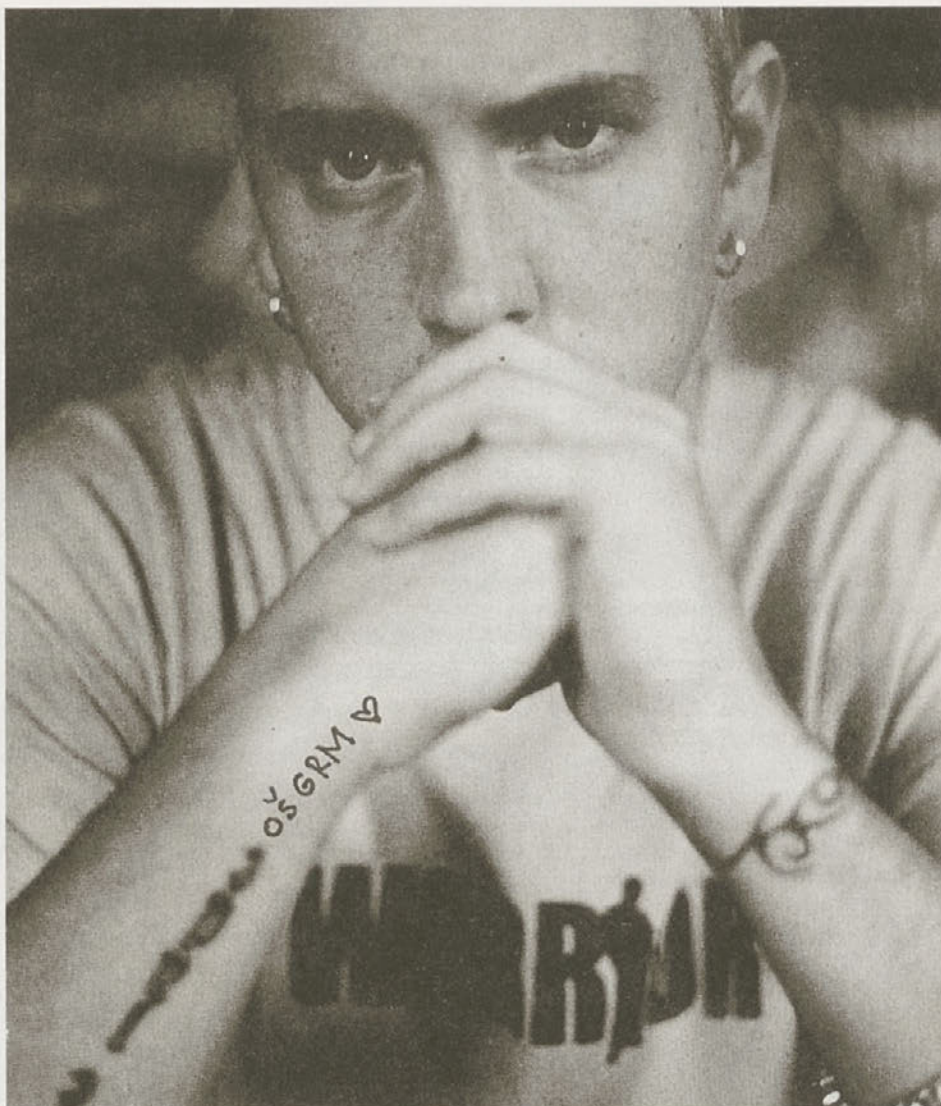

GLASBENE NOVIČKE

- **Christina Aguilera** je postala model za svetovno znano znamko Versace. Donatella Versace je nad njenim sodelovanjem izjemno navdušena, saj pravi, da je X-tinin osebni stil izjemen (Aha!). No ja, končno je nekdo plačal X-tini, da se obleče ...

- V vode pop zvezd je prišel nov trend, ki začuda koristi tudi nam – huda ekologija na koncertih. Tako smo zasledili, da je **Pink** na enem od svojih koncertov ven vrgla vse, ki so nosili krzno. "Bad girl" **Christina Aguilera** pa je na enem od svojih koncer-

tov prepovedala kajenje, vseeno pa so neki hudi carji v zadnji vrsti veselo razkrajali svoja pljuča. Nočemo niti vedeti, kaj se je zgodilo z njimi.

- **Eminem** še vedno veselo služi. Tokrat ne z lastnim singlom, temveč z novim varovancem, ki se imenuje **50 CENT**. Nekdanji diler, ki si hiše ne upa zapustiti brez neprebojnega jopiča in se prevaža v oklepem džipu, ima potencial, da postane nov idol najstnikov. Upam, da ne.

Rada, 7. b

Polona R. M., 8. b

Preveri svoje ljubezenske sposobnosti!

1. V šoli ti je blazno všeč fant/dekle iz višjega razreda. Kaj boš storil/-a glede tega?

- a) Nič, naj on/-a naredi prvi korak, saj je starejši/-a (čeprav veš, da ne bo iz tega nič).
- b) Izbrskaš vse o njegovem/njenem življenju, naučiš se njegov/njen urnik in mu/ji slediš povsod.
- c) Odgovarjaš na njegove/njene nasmehе, vice, povabila ...



2. Sošolci imajo veliko povedati čez tvojega/tvojo izbranca/-ko. Tvoj odziv?

- a) Odločno nasprotuješ in si se pripravljen/-a celo stepsti za čast svojega izbranca.
- b) Pridružiš se skupini, poveš svoje mnenje in odideš.
- c) Pustiš, da govorijo o njem/njej, kar želijo. Ti pa imaš seveda svoje mnenje.

3. Spoznaš, da je tvoj/-a izbravec/-ka že zaljubljen/-a v drugega/druogo. Kaj boš naredil/-a?

- a) Stopil/-a boš do osebe, v katero je zatreskan/-a in jo boš nadrl/-a, naj da »tace stran od njega/nje«.
- b) Nič. Če mu/ji je on/-a všeč, potem nima okusa in te že ne bo izbral/-a. Škoda zanj/-o!
- c) Vdaš se v usodo. Saj bo kmalu mimo in takrat boš nastopil/-a ti!

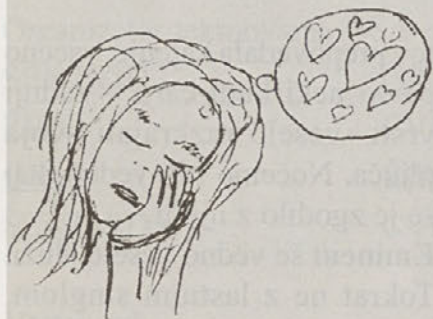

4. Začelo se je poletje in s prijatelji ste se odločili za počitek med vikendom v Dolenjskih Toplicah. Na tvojo (ne)srečo je tam tudi on/-a. Kaj boš napravil/-a?

- a) Spakiraš kovčke in odideš domov, saj si v kopalkah podoben/-a nilskemu konju!
- b) Jupi! Se sploh lahko zgodi kaj boljšega?!
- c) Zapustiš prijatelje in si rezerviraš sobo poleg njegove/njene. Tako boš cel večer poslušal/-a, kako diha!

5. Po telefonu te pokliče fant/punca, ki ti je že dolgo všeč. Povabi te ven. Kako se boš oblekel/-a?

- a) Preprosto, a lepo.
- b) Čim bolj "zaprto" in v pastelne barve. Premišljaš celo, da ne bi šel/šla.
- c) V žive barve – naj se ve, da ti je všeč.



6. Stavek, ob katerem se stopiš, je:

- a) Romantičen/-a bom kot sv. Valentin.
- b) Bi šel/-a smučat z mano čez vikend?
- c) Rad/-a te imam, midva sva večna!



×	1	2	3	4	5	6
a	0	1	2	0	1	0
b	2	0	1	1	2	2
c	1	2	0	2	0	1

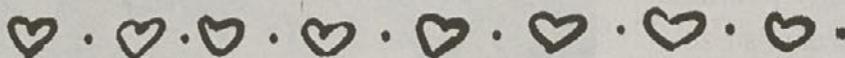

0-5 točk

ZADRŽAN/-A NAJSTNIK/-CA

Že res, da imaš za ljubezen še več kot preveč časa, a vseeno... Se ti ne zdi, da si MALO preveč sramežljiv/-a? Halo!?! Bodi to, kar si in zapomni si: nihče na svetu ni brez svojih čarov! V napad!

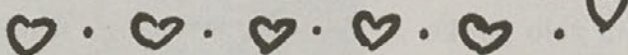

6-12 točk

PREDRZEN/-A SMRKAVEC/SMRKLJA

Čestitam! V ljubezni si podmazan/-a z vsemi potrebnimi "žavbami". Verjetno se ti to tudi pozna v zasebnem življenju! Čestitam!

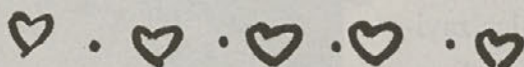

13-18 točk

V VOJSKO S TABO

Tvoje početje bi bilo izvrstno za CIOali FBI, ampak v ljubezni to ni preveč dobrodošlo! Če boš ta postopek zapeljevanja nadaljeval/-, se te bodo še bali! Ja, v napad, ampak ne dobesedno!



Tjaša, 6. a

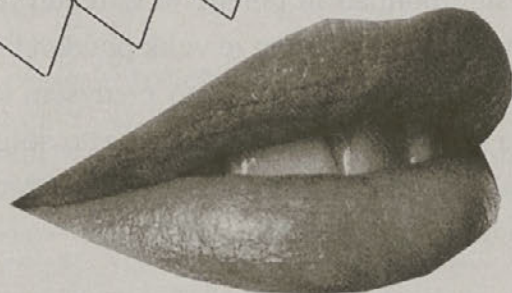
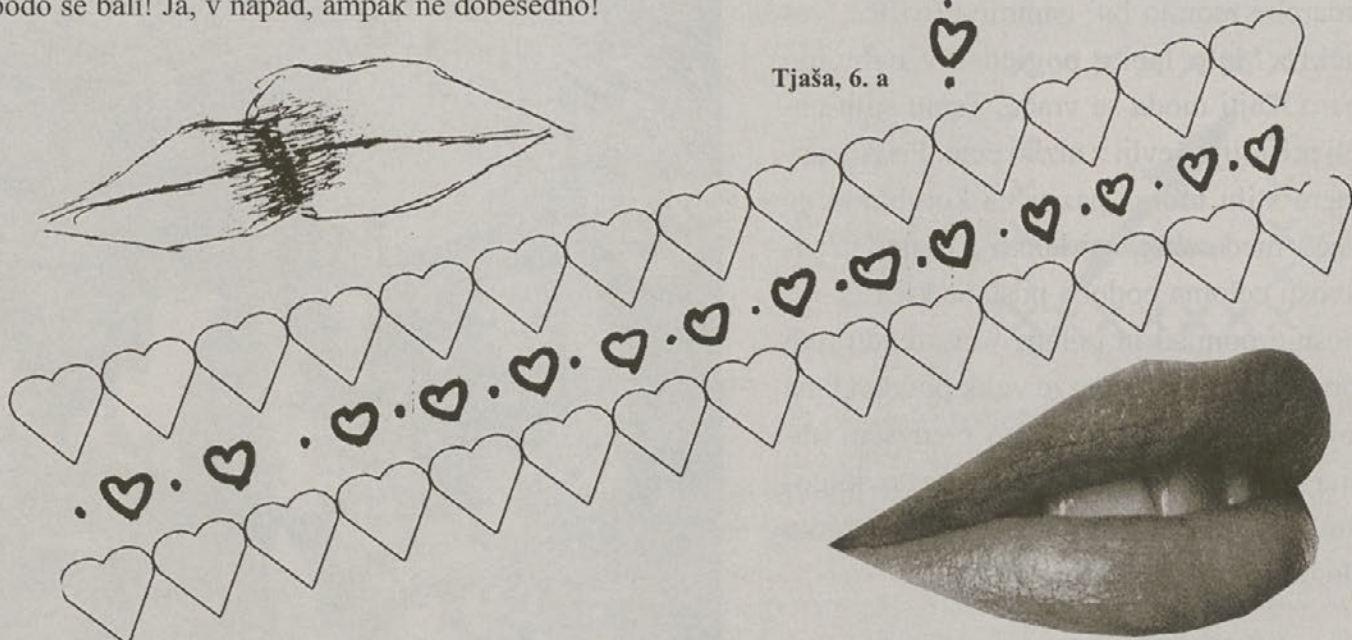

MODA POMLAD/POLETJE



Modne smernice so se močno zasukale v vode vojaških in modrih odtenkov. Možno je, da je modra prišla v modo zaradi vpliva birm in maturantskih plesov ter izpodrinila krvavo rdečo barvo. Stili oblačenja so zelo različni in se razlikujejo od vsakega posameznika. Veliko ljudi ima predsodke glede vojaških vzorcev, ker naj bi spominjali na grozote vojn. Torej, pojavil se je stil vojaško/skejterskega oblačenja. Zasledimo lahko enobarvne ali pisane in zelo široke hlače. Hlače naj bi držali pasovi, podobni skejterskim. Tudi kratka krila niso odveč. Majice lahko prekrivajo eno ramo, druga pa je gola (ali pa sta goli obe – španski stil). Torbice so večinoma na robovih malce zavihane. Letošnja moda pa se vrti tudi okoli romantičnega stila. K njem lahko prištevamo razna krila, obleke, majice in pa seveda srajce, ki so lahko iz mečkanega blaga. Vsi kosi garderobe morajo biti zanimivi (rožice, volančki). Malo lahko pogledaš v babičino omaro, kajti moda se vrača. Temu stilu najbolj pristojijo čevlji z nizko peto. Pri romantičnem stilu moraš paziti na kombiniranje oblačil med seboj, saj lahko z malce nepazljivosti celotna podoba postane kičasta. Letošnjo pomlad in poletje je v trendu tudi športni stil, pri katerem je velik poudarek na udobnosti. Vanj vključujemo predvsem oblačila iz jeansa in bombaža. Namesto dolgočasnih hlač raje obleci zanimive ali pa kratko krilo, ki je spet v modi.

Urška, Maja, 7. a



NAJČIN HOROSKOP

Še zadnjič v tem šolskem letu sem pokukala v vašo prihodnost, dragi grmčani. Nekaterim kaže bolje, drugim slabše, vendar mislim, da se da vsako težavo hitro rešiti, če se je le pravilno lotiš.



Oven

Pred tabo so še zadnji dnevi pouka. Le še kakšna kontrolna naloga in kratko ustno preverjanje, pa bo vsega konec! Zato se le potruj, da si ne boš pokvaril/-a počitnic. Nič ti ne bo, če dan ali dva ne boš šel/šla ven, ker se boš učil/-a. Zdi se mi, da imaš dokaj razumevajoče prijatelje, ki te bodo pri tem 100-odstotno podpirali in ti skušali pomagati. Ljubezen ti zadnje čase ne da dosti miru, kajne? Čeprav ti srce bije le za eno/ene, ti pogled venomer uhaja drugam. Poskusi se osredotočiti le na eno osebo(ice). To boš najlažje osvojil/-a s kakšnimi "lepimi" SMS-i ali sporočili v njenem/njegovem žepu jakne.



Bik

Tvoja soba! To je prvo, kar mi je padlo v oči in nikakor ne morem mimo! Potrebna bo čistilna akcija!!! Tvoje "varno zavetje" je zdaj podobno bombardiranemu območju. Revije v enem kotu, pisma v drugem, obleke so dobesedno zmetane v omaro, za šolske knjige pojma nimaš, kje so ... Ljubezensko bosta prihajajoča meseca naravnost popolna. Vse skrite želje bodo postale realnost. Amorjeva puščica bo silovito priletela naravnost v tvoj srček. Zgrabi priložnost in uživaj, dokler lahko! Ne zapravljaj preveč in vsaj mesec ali dva pusti denarnico pri miru!



Dvojčka

Že kar nekaj časa te vleče k novemu prijatelju, ki pa ni ravno takšen, za kakšnega se kaže. V resnici je precej samosvoje, trmast, hinarovski in povrh še domišljav. Skratka – ni ravno zaupanja vreden. To boš slej ali prej tudi sam/-a ugotovil/-a. Tvoj že dolgo načrtovani ljubezenski "pohod" se bo le posrečil. Svetujem ti, da ne uporabiš spet tistega "obrabljenega" LOVE trika! Poskusi z nečim novim, izvirnim – bodi ustvarjalen/-a. O šoli in tvojih učnih težavah raje ne bom izgubljala besed. Sam/-a najbolje veš, kaj in kako je prav, da se bo vse dobro izteklo. Če boš delal/-a "z glavo", se ti obetajo zaslužene počitnice, če ne pa ...

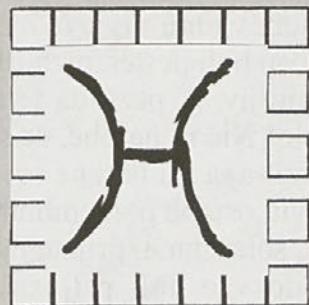

Rak

Kot kažejo moje karte, boš naslednjih nekaj tednov preživel/-a doma. Vzrok temu so lahko slabe ocene, družinske težave ali tvoji osebni problem(čk)i. Ostani miren/-a in ne zganjaj panike! Po vsej verjetnosti se bo vse spravilo v red še pravi čas. Kar lahko storiš, je le to, da svoje težave nekemu zaupaš. Naslednje (šolsko) leto pa bo zate bolj uspešno na vseh področjih. Starši bodo strpnjeji, ocene zadovoljive in mozoljčki bodo začeli izginjati. Dobro, ne? Glede denarnega stanja ti zaenkrat še ni treba izgubljeni živcev. Denarnica ne bo bistveno "tanjša", kot je sedaj – le še kakšen tolar več bo v njej ...

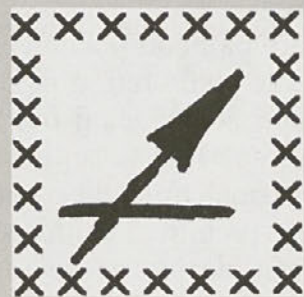

Strelec

Hmm ... Kje naj začnem? V tvoje nič kaj razburljivo življenje bo vstopila neka nova oseba (spola zaenkrat še ne morem prepoznati), ki bo tvoj dosedanji svet popolnoma spremenila. Kar

naenkrat se ti bodo začele dogajati nenavadne stvari. Zate bo vsak dan bolj pester, razburljiv in vznemirljiv. A pazi, da te ne bo zaneslo! Nič ni narobe, če se boš zabaval/-a, a pri tem ne smeš zapostaviti ostalih pomembnih reči, kot so šola, starši, prijatelji. Starši bodo vse bolj prijazni, popustljivi in dobre volje. Za tem se vsekakor nekaj skriva! Svetujem ti, da poskušaš ugotoviti, kaj je pravzaprav za vsem skupaj. Sestavi načrt in potuhnjeno prisluškuj, prebrskaj stanovanje ali prosi brata/sestro za kakšno informacijo o tem.



Kozorog

Še malo, pa bodo počitnice! Poletje je že pred vrati, ti pa moraš poskrbeti še za nekaj ocen. Le potrudi se! Naj te lepi sončni dnevi in smeh prijateljev zunaj ne zavedejo prehitro. Počitnice bodo naravnost idealne za tvoje ljubezenske avanture. Priporočam, da se zbližaš z bikom/ bikico ali s strelcem/strelko. Zgrabi vsako priložnost, ki se ti ponudi!! Čarobna krogla pa namiguje tudi na osebito, ki ti je že dolgo všeč. Če v naslednjem mesecu ne boš nič storil/-a, potem se kar poslovi od nje. Si že opazil/-a, da zadnje čase

veliko svojega denarja porabiš za prijatelje? Se ti ne zdi, da bi lahko tudi kdo drug kdaj plačal pijačo ali kakšno pico? Mislim, da tvoja denarnica potrebuje oddih. Zavedaj se, da pravi prijatelji ostanejo, tudi če jim ne plačaš vedno vsega!



Devica

Vidim, da imaš v šoli že vse urejeno. Bravo! Končno nekdo, ki ne odlaša do zadnjega trenutka. Torej, tukaj ne sme biti več nobenih težav.

Če si do sedaj mislil/-a, da že imaš sorodno dušo, boš kaj kmalu ugotovil/-a, da se motiš. Moja čarobna krogla ti napoveduje, da boš v roku meseca ali dveh resnično spoznal/-a osebo, s katero ne bo nobena minuta izguba časa. Poskušaj odkriti, kdo naj bi ta oseba bila. Ko boš prepričana/-a, da si našel/našla pravo, je ne spusti iz rok! Naredi vse, da bi ostala ob tebi!!! Takšne priložnosti so zelo redke ... Iz denarne krize se moraš izvleči še pred bankrotom! Prosi starše za kakšno "sponzorsko" sredstvo. V zahvalo za njihovo dobrodušnost pa pomij po tleh, pobriši prah ali zlikaj nekaj cunj.



Lev

Zadnje čase te vse bolj privlačijo brezdelje, lenarjenje in pohajkovanje, kajne? Vedi, da to ni pot k uspehu. Za boljše ocene in za boljše odnose s starši boš moral/-a storiti kaj več. Predlagam ti, da si narediš urnik, ki naj vsebuje družbeno koristna dela (pospravljanje), šolska opravila (domače naloge ...) in pravilno razporejen prosti čas. Zadnje čase si nekomu tako zelo všeč, da sploh ne more nehati misliti nate (kmalu boš izvedel/-a zanjo/zanj). Zate bi storil/-a vse. Poskusi biti prijazen/ prijazna do te osebe, ki je obsedena s tabo. Ne pokvari ji že prve minuto vseh upov in sanj, če ti na prvi pogled ni ne vem kako všeč. Mogoče pa boš spoznal/-a, da je v resnici bolj zabavna in prijateljska, kot se zdi.

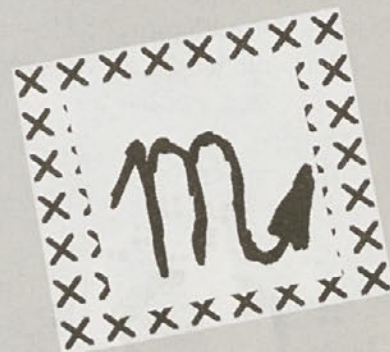

Škorpion

Napovedujem ti obdobje velikega stresa! Pod stresom, ki se mu ne boš mogel/-a izogniti, pa boš

zaradi prevelikih pritiskov v šoli ali zaradi družinskih težav. Tega ti nisem povedala, ker bi te hotela prestrašiti, ampak zato, ker želim, da se pravočasno pripraviš. Za sprostitev ti priporočam poslušanje glasbe (po tvojem izboru), sprehode v naravo ali igranje s hišnim ljubljencem – to so najbolj pomirjujoče stvari. V ljubezni ne boš imel/-a preveč uspehov, saj bo to t. i. stresno obdobje pomenilo zastoj tvojih ljubezenskih dogodivščin. Kar naenkrat boš prenehal/-a misliti na svojo simpatijo ali partnerja ... Nemogoče? Ampak tako bo!

Edino, zaradi česar ti ni treba izgubljati živcev, je denar. Tvoj prašiček bo še naprej v stabilnem stanju.



Ribi

Prihajajo partyji!!! Ne zamudi nobenega! Sedaj, ko bodo tvoji možgani na dvomesečnem dopustu, si lahko privoščiš veliko lenarjenja, pohajkovanja in zabave. Zato pa so počitnice, kajne? Prav te zabave, ki prihajajo, bodo kot nalašč za nova poznanstva in sklepanja novih prijateljev. Zgrabi priložnost in naveži stike s čim več ljudmi. Se spleča! A začelo ti

bo primanjkovati denarnih sredstev. Poskusi se s starši dogovoriti o povišanju žepnine ali pa naredite cenik za hišna opravila (npr. sesanje – 100 sit, 1 h likanja – 150 sit itd.). Med počitnicami pa nikakor ne smeš pozabiti na sošolce!! Večina jih je zelo občutljivih in hitro zamerljivih. Vsaj enkrat na dva tedna jih malo pokliči ali pa skupaj pojdite na pijačo ali pico.

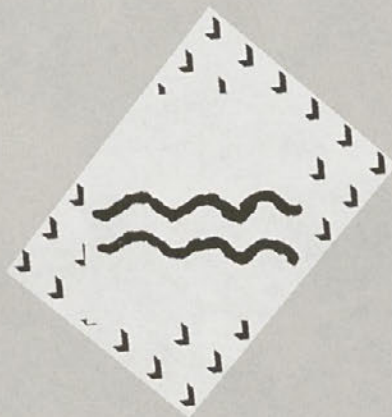

Vodnar

Ta mesec postavi šolo na prvo mesto, prav? Čas je, da popraviš ocene, ki so pod tvojimi zmoglostmi. Največ uspeha boš imel/-a, če se boš učila zvečer oz. pozno popoldne. Po kartah sodeč ti je še vedno močno žal zaradi fanta/ punce, ki te je pustil/-a na cedilu ... Kmalu boš ugotovil/-a, da so kakršne koli skrbi glede tega odveč. Veš, da te nekdo že dalj časa skrivaj opazuje? Predlagam ti, da se posvetiš iskanju te/tega oboževalke/ oboževalca. Sam/-a ti namreč ne upa priznati, kaj čuti do tebe. Tudi če boš obiskal/-a nekaj razprodaj ali dražjih trgovin, se to tvoji denarnici ne bo dosti poznalo. Nanjo pazi raje avgusta! To je mesec, ko se ti obe-ta velika "denarna stiska".

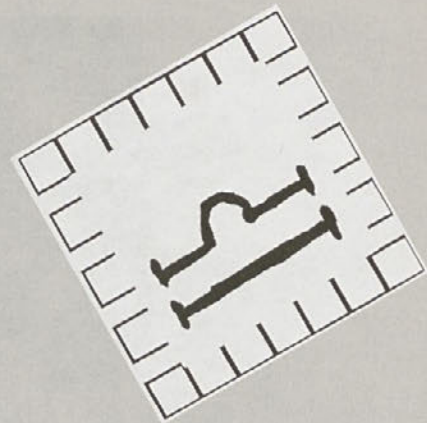

Tehtnica

Praviš, da si srečen/-a, a priznaj, da ti je precej dolgčas. Poskusi z nečim razburljivim, nevsakdanjim. Ti imaš vedno polno idej, zato si vzemi čas in si hitro kaj izmisli! Zdaj, ko se začenjajo počitnice, se pa ja ne boš dolgočasil/-a. Tvoje ljubezensko življenje bo počasi začelo "cveteti". Pripravi se! Dolgo zelena oseba te bo končno opazila, zato se le potruj in jo očaraj. Če ti to ne gre ravno najbolje od rok, prosi za nasvet koga, ki je "profesionalec" na tem področju. Veš, na koga mislim? Tudi nekaj športa ti ne bo nič škodilo. Lepi sončni dnevi so se že začeli, zato ni razloga, da bi poležaval/-a doma. Vidim, da pri tebi denar kar cveti. Le tako naprej.

Vaša napovedovalka prihodnosti iz društva novinark, napovedovalk prihodnosti



UČITELJI OSNOVNE ŠOLE GRM

K R O N I K A

FEBRUAR 2003

4.2.	Učenci, učiteljice 3. r.	Muzical ekspres, KCJT
4.2.	Učenci 8. r., nadzorni učitelji	Poskusno zunanje preverjanje znanja (SL)
5.2.	Učenci 8. r., nadzorni učitelji	Poskusno zunanje preverjanje znanja (MA)
5.2.	Razredniki, starši 1. in 2. r.	Roditeljski sestanek: I. Mohorovič: Otroci s težavami v koncentraciji
6.2.	Učenci, mentorji	Državno tekmovanje iz angleščine
6.2.	Strokovni delavci, starši	Govorilne ure
6.2.	Razredniki, starši 8. r., učenci, socialna delavka	Oddelčni roditeljski sestanek: Informacija o vpisu v srednje šole
6.2.	Učenci 5. r.	Na drugi strani, gled. predstava, KCJT
6.2.	Vodje aktivov, ravnateljica, pomočnik	Sestanek
7.2.	Učenci, razredničarke	Športni dan – sankanje
8.2.	Prešernov dan	Slovenski kulturni praznik
11.2.	Tekmovalci, mentorja	Cankarjevo tekmovanje – šolsko
12.2.	Rokometašice – starejše deklice, trenerka	Državno prvenstvo – četrtfinale, org. OŠ Grm na OŠ Šentjernej
12.2.	Rokometaši – starejši dečki, trener	Državno prvenstvo – četrtfinale, Ribnica
13.2.	Košarkarice – mlajše deklice	Občinsko prvenstvo, OŠ Bršljin
14.2.	Učenci 8. r., starši	Informativni dan na srednjih šolah
15.2.	Strokovni delavci	Strokovna ekskurzija v Egipt
25.2.	Košarkarji – mlajši dečki, trener	Polfinale občinskega prvenstva, OŠ Grm
27.2.	Strokovni delavci	Konferenca UZ: Poročanje iz strokovnih izobraževanj; aktualno v pripravah na devetletko

MAREC 2003

3.3.	Učenci, razredničarka 5. a	Zdravniški pregled (v šoli)
3.3.	Mlajše deklice – košarkarice, mentor	Področno tekmovanje, Črnomelj
4.3.	Učenci, učiteljice RS in PS, komisija	Pustno rajanje, telovadnica
4.3.	Učenci, mentorji – fiziki	Šolsko tekmovanje za Stefanovo priznanje
4.3.	Vodje aktivov, ravnateljica, pomočnik	Sestanek
5.3.	Razredničarke 3. r., starši	Predavanje za starše, gospa I. Mohorovič
6.3.	Mlajši dečki – košarkarji, mentor	Občinsko tekmovanje
6.3.	Učenci, mentorji	Regijsko tekmovanje iz Vesele šole
6.3.	Strokovni delavci, starši	Govorilne ure
6.3.	Razredniki 5. r., starši, ravnateljica, tim za devetletko	Roditeljski sestanek: ŠN – Vrsar, devetletka: izbirni predmeti
6.3.	Člani sveta staršev	Sestanek
8.3.	Mlajši dečki, nogometaši	Občinsko prvenstvo, ŠD Marof
8.3.	Učenci, mentorja	Državno tekmovanje za Cankarjevo priznanje
10.3.	Člani sveta šole	Sestanek
11.3.	Mlajši dečki – odbojka	Občinsko prvenstvo, OŠ Grm
11.3.	Učitelji tehnične vzgoje	Študijska skupina, OŠ Grm
12.3.	Mlajše deklice – odbojka	Občinsko prvenstvo, OŠ Šmihel
13.3.	Organizatorji, javnost	Grmsko srečanje
15.3.	Mlajši dečki – košarkarji, mentor	Področno tekmovanje, ŠD Marof
15.3.	Učenci, mentorji	Regijsko tekmovanje za Stefanovo priznanje
18.3.	Učenci 5. – 8. r., mentorji	Epi reading badge
20.3.	Učenci, mentorji (Kenguru)	Šolsko tekmovanje za Vegovo priznanje
22.3.	Učenci, mentorji – kemiki	Državno tekmovanje za Preglovo priznanje
24.3.	Učenci 7. in 8. r., učitelji	Romeo in Julija, Drama – Lj.
25.3.	Učenci, mentorica	Državno tekmovanje iz zgodovine, OŠ Škocjan
26.3.	Strokovni delavci – razredna stopnja	Ocenjevalna konferenca
27.3.	Strokovni delavci – predmetna stopnja	Ocenjevalna konferenca
28.3.	Osmošolci, starši	Objava stanja prijav na SŠ
29.3.	Učenci, mentorji	Regijsko tekmovanje za Vegovo priznanje

APRIL 2003

1.4.	Začetek obratovanja bazena	
1.4.	Učenci, učiteljice 2. r.	Predstava: Kako postaneš glavni, Dom kulture
2.4.	Učenci, učitelji, ART PRO Lj.	Fotografiranje učencev in kolektiva
2.4.	Učenci 6., 7., 8. r., učitelj zemljepisa	Potopisno predavanje
2.4.	Ravnateljica, pomočnik, vodje aktivov	Sestanek
3.4.	Ravnateljica, pomočnik	Strokovna ekskurzija v Nemčijo
3.4.	Strokovni delavci, starši	Govorilne ure
3.4.	Razredničarke 1.r./9, starši	Roditeljski sestanek
3.4.	Razredniki, starši 7. r., soc. del., psih. – ZZ	Roditeljski sestanek: Pred poklicno odločitvijo
3.4.	Mlajši dečki, trener odbojke	Področno prvenstvo, Žužemberk
3.4.	Mlajše deklice, trener odbojke	Področno prvenstvo, Žužemberk
4.4.	MPZ OŠ Grm, zborovodka	Območna revija pevskih zborov, OŠ Drska
9.4.	Učitelji naravoslovja	Študijska skupina, OŠ Center
10.4.	Podelitev BZ	Gost: Primož Suhadolčan
10.4.	Učitelji kemije	Študijska skupina, Vavta vas
11.4.	Učenci 5. r., spremstvo	Predstava: Na drugi strani
11.4.	Učenci 5. r.	Obvestila staršem o izbirnih predmetih
12.4.	Mladi matematiki, mentorica	Državno tekmovanje za Vegovo priznanje, Šentjernej
12.4.	Učenci, učiteljica, starši 2. c	Športne igre
12.4.	Rokometaši – mlajši dečki, trener	Občinsko prvenstvo, ŠD Marof
12.4.	Rokometaši – mlajše deklice, trener	Občinsko prvenstvo, ŠD Marof
14.4.	Učenci, učiteljice 4. r.	Šola v naravi (Debeli rtič)
15.4.	Zbiranje starega papirja – PS	(enak pristop – enake nagrade)
16.4.	Učenci 5. – 8. r.	Kros – občinsko prvenstvo, KŠ Bajnof
17.4.	Učenci, mentorica	Državno tekmovanje iz ang. jezika
17.4.	Zbiranje starega papirja – RS	(enak pristop – enake nagrade)
17.4.	Svetovalni delavci	Študijska skupina, Vavta vas
17.4.	Vesela šola	Državno tekmovanje
22.4.	Učenci 8. r.	Obveščanje učencev o omejitvi vpisa v SŠ
23.4.	Strokovni delavci šole	Konferenca UZ
23.4.	Člani, mentor podjetniškega krožka	Škocjan: predstavitev dejavnosti
27.4.	Dan boja proti okupatorju	Praznik, prvomajske počitnice do 5. 5.

MAJ 2003

7.5.	Ravnateljica, pomočnik, vodje aktivov	Sestanek
7.5.	Šolski dispanzer, učenci 1. c	Sistematski zdravstveni pregled
7.5.	Učiteljice v 1. triletju	Študijska skupina, OŠ Drska
8.5.	Učenci, učitelji 5. – 8. r.	Kros, športni dan
8.5.	Učenci, učitelji, sodelavci v gled. pred. 5. – 8. r.	Intenzivne vaje, kulturni dan
8.5.	Strokovni delavci, starši	Govorilne ure
8.5.	Starši 4. r., razredničarke	Predavanje: Puberteta, težavno obdobje
8.5.	Starši 1. r./9 (03-04), svet. služba, vodstvo	Sestanek
12.5.	Učenci, učiteljice, spremstvo 1. r./9	Odhod v ŠN, ČŠOD Čebelia, Čatež
14.5.	Učenci – atleti, trenerji	Občinsko prvenstvo v atletiki
14.5.	Otroški pevski zbor, zborovodka	Medobčinska revija OPZ, Krško
14.5.	Skupina učiteljic RS	Seminar: Prometna vzgoja, Ljubljana
16.5.	Mladi tehniki, mentor	Regijsko tekmovanje, OŠ Otočec
16.5.	Učenci 8. r., knjižničarka	Državna pohvala za osem let zvestobe BZ
20.5.	Učenci, razredniki 5. r.	Ekskurzija – Piran
20.5.	Učenci, razredniki 7. r.	Ekskurzija – Bled
20.5.	Učenci 1. in 2. r., spremljevalci	GŠ : Glasbena pravljica, KCJT
20.5.	Učenci 8. r., nadzorni učitelji	Eksterno preverjanje – SL
21.5.	Učenci 8. r., nadzorni učitelji	Eksterno preverjanje – MA
21.5.	Mladinski pevski zbor OŠ Grm, zborovodka	Medobmočna revija MPZ, Brežice
21.5.	Šolski dispanzer, učenci 1. b/9	Sistematski pregled
22.5.	Zmagovalni razred – Zdravi zobje	Prireditev v ŠD Leon Štukelj
22.5.	Učenci, razredniki 6. r.	Ekskurzija – Rogaška Slatina
22.5.	Učenci, razredniki 4. r.	Ekskurzija – Cerknjsko jezero
27.5.	Učenci – atleti, trenerji	Področno prvenstvo v atletiki
27.5.	Strokovni delavci šole	Konferenca UZ
28.5.	Šolski dispanzer, učenci 1. c/9	Sistematski pregled

Janezek je moral za domačo nalogo pri slovenskem jeziku napisati tri stavke. Ker pride drugi dan brez naloge, ga učiteljica pošlje ven in mu naroči, naj pride nazaj, ko bo slišal prve tri stavke in si jih zapomnil. In Janezek res zapusti razred. Pot ga nese v park mimo dveh prepirljivcev, kjer zasliši: »KVA TE BRIGA!« Janezek si zapomni in gre naprej. Zatem sliši stavek: »ZASE SE BRIGAJ!« Tudi to si zapomni in jo mahne še mimo klopi z zaljubljenca, ko sliši, kako fant reče puncici: »Hop, ljub'ca, greva!« Tudi to si zapomni in se vrne v razred. Učiteljica ga vpraša: »No, Janezek, si si zapomnil tri stavke?« Janezek odgovori: »Kva te briga!« Učiteljica se razjezi in pravi: »Janezek, kako pa govoriš?!« »Zase se brigaj,« reče Janezek. Zdaj pa je učiteljica že čisto rdeča ter reče: »Zdaj te imam dovolj in greva k ravnatelju!« »Hop, ljub'ca, greva!« pravi Janezek.

Stranka v veleblagovnici vpraša prodajalca, kje bi lahko dobila popolno lovsko opremo. Ta odgovori: »Orožje in strelivo v drugem nadstropju, obleko v pritličju, obutev v petem nadstropju, nahrbtnik v četrtem, divjačino in ptice pa na živilskem oddelku v kleti.«

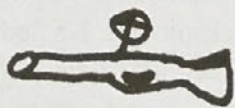

»Uf, kako sem besen!« potoži Gorenjec svojemu sosedu. »Ja, kaj je pa bilo?« ga vpraša sosed. »Na glavniku se mi je odlomil en zob,« mu odgovori. »Zaradi enega zoba boš kupoval nov glavnik?« se mu smeje sosed. »Moram, bil je zadnji.«

»Imam res čudovitega psa!« se hvaleži Ivan prijatelju. »Vsak dan mi v posteljo prinese časopis!« »To pa res ni nič takega!« reče prijatelj. »Kako da ne? Saj sploh nisem naročen na časopis!«



»Rad bi tubo sekundnega lepila!« je rekel kupec. »Žal vam ga ne moremo prodati. Preveč kvalitetno je!« je rekel prodajalec. »Potem ga še raje kupim, če je tako kvalitetno!« »Ne bo šlo, ker se je prilepilo na prodajalno polico!«



»Že dve uri pomerjam vaše modele, pa mi noben ne pristaja!« »Morda bi poskusili v tretjem nadstropju, kjer prodajajo klobuke. Tole so senčniki za svetilke.«

TIK,
TOK



DING,
DONG.

»Janezek je pri uri slovenščine in učiteljica ga vpraša: »Janezek, katerega spola je veter?« »Moškega.« »Pravilno. In zakaj?« »Zato, ker ženskam dviguje krila.«



TA JE DOBER !!!

»Dober dan! Dajte mi očala z dioptrijo -5, prosim!« »Nimamo.« »Kakšna prodajalna pa ste, če nimate očal take dioptrije!?« »Mesnica.«



Lastnica cvetličarne je dobila naročilo za izdelavo venca in njegovo dostavo na pokopališče. Ker je bila sama v cvetličarni, je za čas, ko je venec odpeljala na pokopališče, na vrata nalepila listek z napisom: »Sem na pokopališču!« Ko se je vrnila, je na listku prebrala pripis: »Počivaj v miru!«



»Draga, kje je moja večerja?« je presenečen vzkliknil mož, ko se je zvečer vrnil domov, miza v kuhinji pa je bila prazna. »V kuharski knjigi na strani 15!«



»S temi očali boste zelo dobro videli ljudi, ki vas obkrožajo!« je optik rekel stranki pri odhodu. Čez teden dni je stranka prišla nazaj k optiku in očala položila na pult ter rekla: »Se ne splača!«

Reče komandir policaju: »Od danes naprej mi boš vsako jutro prinesel cajtnge.«

»Seveda,« odvrne policist. Naslednje jutro mu res prinese časopis. In dan za dnem enako. Potem pa se spomni, da bi imel manj težav, če kupi kar pet izvodov časopisa naenkrat in mu vsak dan prinese enega. Po treh dneh pride komandir in reče: »Saj ni čudno, da pravijo, da smo tako butasti. Naš kolega Tone se je že tretjič ta teden zaletel v isto drevo!«



Reče učiteljica v šoli:

»Učenci, narišite poljubno sliko in mi jo oddajte ob koncu pouka!«

Ob koncu vsi oddajo risbe, le Janezek odda prazen list.

Učiteljica ga vpraša: »Kaj si narisal, Janezek?«

Janezek odgovori: »Travo in kravo.«
»Kje tu vidiš travo?« ga vpraša učiteljica.

Janezek odgovori: »Krava jo je pojedla.«

»Kje pa je potem krava?« ga zopet vpraša učiteljica.

Janezek odgovori: »Šla je, ker ni bilo trave!!!«



Pri logopedu:

»Ali vaša hčerka vedno jeclja?«

»Ne. Samo tedaj, ko hoče kaj povedati.«

Tina, 8. b

62



Mihec: »Ata, videl sem dve moški in dve ženski muhi.«

»Kako pa veš, kateri sta bili moški in kateri ženski muhi?« se ata začudi.

»Dve sta lezli po steklenici, dve pa po poštarju,« razloži Mihec.



»Jaz sem najboljši trgovec!« se hvali Miha. »Včeraj sem slepemu prodal televizijo!«

»Jaz sem boljši!« se oglasi Janez. »Gluhemu sem prodal hi-fi stolp!«

»Ne bosta verjela, toda prekašam vaju!« se oglasil Jure. »Včeraj sem nekomu prodal stensko uro s kukavico!«

»Ja, in? To ni nič posebnega!« se oglasita Miha in Janez.

»Kako da ne? Zraven sem mu prodal še 25 kg hrane za kukavico!«



V oddelku z drogerijo ženska vpraša prodajalko: »Ali imate nevidne mrežice za lase?«

»Imamo!«

»Si jih lahko ogledam?«



Trije najstniki se pogovarjajo in lažejo, kateri ima najdebelejšo mamo.

Prvi pravi: »Moja mama je tako debela, da sedi na dveh stolih.«

Drugi pravi:

»To ni nič, moja mama je tako debela, da spi na dveh posteljah.«

In tretji: »To ni nič, zadnjič, ko sem nesel modre v čistilnico, so mi rekli, da šotorov ne perejo.«



BZZZ, HI, HI, BZZZ...

Zastopnik stanovanjskega podjetja vpraša stanovalca:

»Kdaj ste opazili, da streha pušča?«

»Pri kosilu. Skoraj 3 ure sem porabil, da sem pojedel juho.«



V središču Londona je v trgovski hiši odjeknila eksplozija. Naslednji dan je trgovec, lastnik trgovske hiše, na vhodna vrata obesil napis: »Danes imamo bolj odprto kot ponavadi.«

HA,
HA..



MISS, MISTER

Konkurenca – kot vsako leto velika (predvsem pri mistrih), pričakovanja in rezultati ... Čeprav vas popularnost ne zanima preveč, vseeno preberite rezultate ankete za miss in mistra 8. razreda – mogoče pa si zmagovalec/zmagovalka prav ti (možnost 0,01 %!)

MISS

1. Anja Djukič (26 glasov)
2. Ines Šercelj (15 glasov)
3. Jana Bajt (11 glasov)
3. Sara Flander (11 glasov)

MISTER

1. Petja Paj (22 glasov)
2. Luka Spreizer (20 glasov)
3. Simon Lakič (15 glasov)

Tjaša, Urška



IZJAVI ZMAGOVALCEV:

Anja Djukič:

»Čeprav sem miss 8. razreda, se ni čisto nič spremenilo. Vesela bi bila tudi, če ne bi bila izbrana. Hvala pa vsem tistim, ki ste glasovali zame.«

Petja Paj:

»L'Oreal, ker se cenim!«

TJAŠA, URŠKA

Brom	Mf. ganka funkcija	Drevo	Slovensko obla ilo abja jji, eca	Zapor	Pomožnik	Rika Reže z LL	Plazilic	Ovč na Andranu	Skupna grobnica Mesto v Makedoniji	2. rika abecede	OSA brez SA	Sestava suhrov	enako ime	Vrški voditelj Nemarec	Nigrava Za likanje	ACI Brez I	Doma a ival	rika abecede	Kujetan Kovi
Alpki sma ar Miska	Drevo	TV	. rika abecede	Pripono ek za nolenje bremena	Avaz Vokal	Kaslin	Druga kolaja Previsno aradstvo	Samoglasnik	Spremlja zamljo Ove ilna Pja a	Telica Meri as	Pija a mesar. V Z. akonu	e je nekaj napihalo	Pripomo ek za livanje	Gevm. lik Za. etok abecede	RO brez O Ove . pija a	. rika abecede LOKA brez KA	Grika rika Izzatek na glavi	ROJ Brez R	
																			Prisodnik SFRJ
AS A+E	Pojiv na vodi	IN brez I	2. rika abecede	Del letesa Priloga as. Delo	Low brez O 2. rika abecede	Nordica Brez DI Enaki rki	Svetlana Makarovi Sovca...	RADJI Dodatek na kapi	Svejnica zamljo	Mesti as	Pija a mesar. V Z. akonu	e je nekaj napihalo	Pripomo ek za livanje	Gevm. lik Za. etok abecede	RO brez O Ove . pija a	. rika abecede LOKA brez KA	Grika rika Izzatek na glavi	ROJ Brez R	
Cent																			TOK brez OK

NAJČA, GLASILO OSNOVNE ŠOLE GRM, NOVO MESTO

LETNIK XV, maj 2003, št. 3, 4

Glavna urednica: RADA MOLEK, 7. b

Uredniški odbor: novinarji 5., 6., 7. in 8. razreda

Širši uredniški svet: JERICA ERŽEK (odgovorna urednica, lektorica, mentorica)