

Zbornik Selške doline

# Železne niti 2

2005

NI ZA  
IZPOSOJO  
NA DOM



Muzejsko društvo Železniki

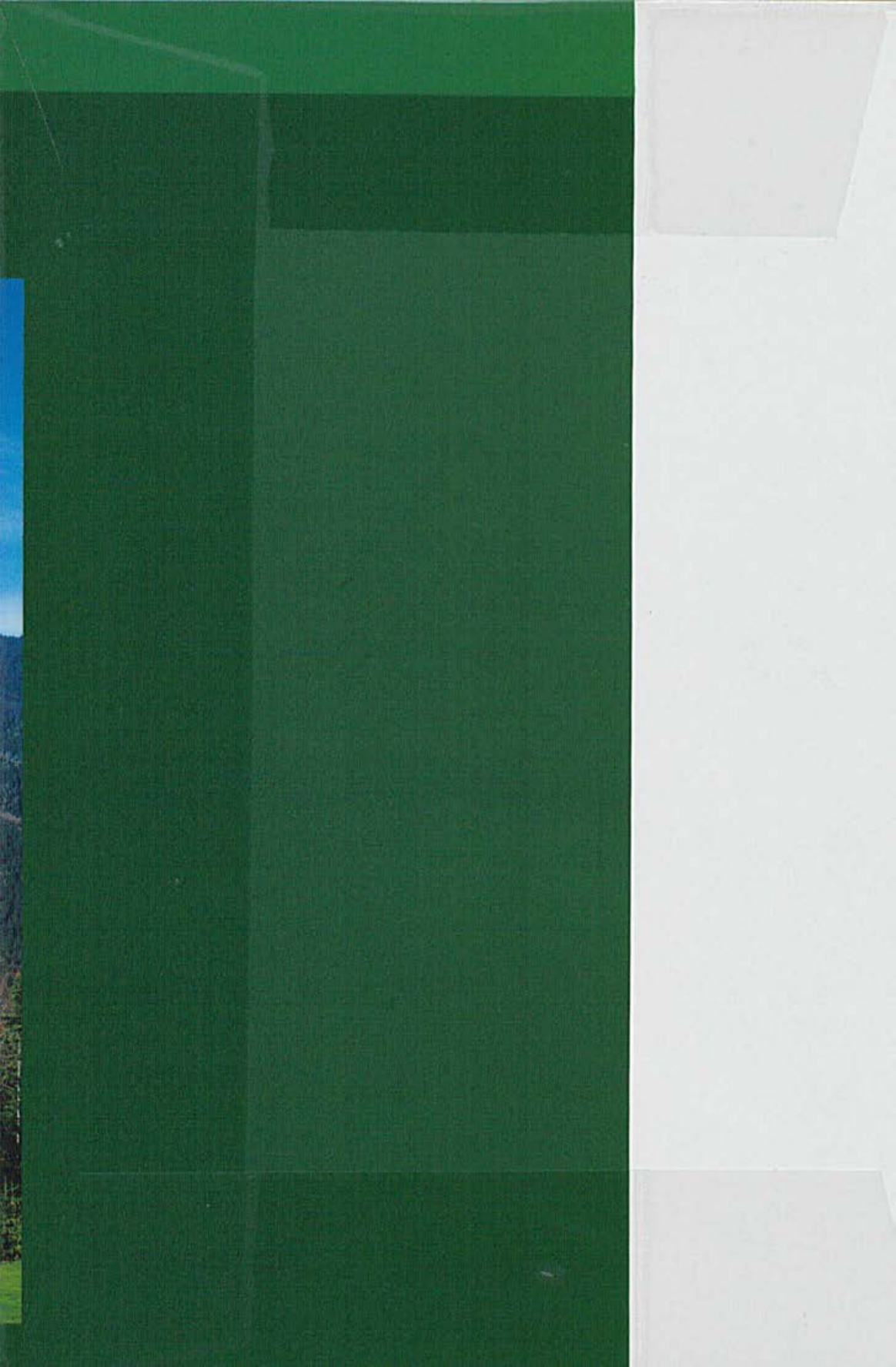

Zbornik Selške doline

Zbornik Selške doline

# Železne niti

2  
2005



Zbornik Selške doline

# Železne niti

2

2005

Muzejsko društvo Železniki

---

Zbornik Seiške doline

**Źelezne niti 2**

2-2005

Izdalo in zaloŹilo:

Muzejsko društvo Źelezniki

Glavni in odgovorni urednik:

PrimoŹ Pegam

Uredniški odbor:

Peter Polajnar, Andrej Bogataj, Ladi Trojar,

Jure Rejec, Jaka Benediĉiĉ, Tadeja Źuštar,

Tone Sedej, JoŹe Dolenc, Bojan RihtarŹiĉ,

Rudi Rejc, Katja Mohoriĉ Bonĉa, AleŹ PrimoŹiĉ

Lektoriranje:

Valerija Trojar

Fotografija na naslovnici:

Ratitovec, foto: Aleksander Ćufar

Oblikovanje in priprava za tisk:

DECOP, d. o. o., Źelezniki

Oblikovanje naslovnice:

Andrej Bogataj, DECOP, d. o. o., Źelezniki

Za vsebino ĉlankov odgovarjajo avtorji.

Tisk:

SCHWARZ, d. o. o., Ljubljana

Naklada:

700 izvodov

ISSN 1581-9329



N 190500918

---

---

# Kazalo

<b>Uvod</b>	7	Uvodna beseda
<b>Železne niti</b>	9	Filip Gartner – kot vrhunsko vino
	31	Pogovor s Tonetom Potočnikom
	49	Alplesovih petdeset let
	81	Ljudje Selske doline
<b>Imeli smo ljudi</b>	87	Spomini na dr. Valerijo Strnad
	95	V spomin Nika Žumra
	105	Antonija Ramovš, častna občanka občine Železniki
	113	Anton Globočnik pl. Sorodolski
	117	Josip Grošelj – Grobljov Joža, podobar, rezbar in restavrador
<b>Zgodovina</b>	125	Zgodba nekega vrta
	135	Furmani in golcarji na Jelovici od 1850 do 1960
	153	Napad na utrjeni nemški postojanki v Selcih in Železnikih (2. del)
	169	Vas Smoleva
<b>Naravoslovje</b>	177	Slapovi v Selski dolini
	185	Jame na Ratitovcu in njihova podzemeljska favna hroščev
	201	Skrilolomi in pridobivanje strešnih ploščic



---

## Kazalo

**Družboslovje** 215 75 let diplomata Željka Jegliča

**Kultura** 233 Kulisne jaslice župnijske cerkve  
sv. Antona Puščavnika v Železnikih  
241 Ob 25-letnici MePZ Domel  
243 10 let MePZ Društva upokojencev  
za Selško dolino, Železniki

**Osnovna šola** 245 Učiteljica Jožica Markelj se spominja ...  
251 Šola v sodobnem ritmu  
255 Tekmovanje v znanju materinščine  
za Cankarjevo priznanje  
261 Potovati, opazovati, doživljati, se izobraževati  
265 Bistra glava nosi čelado  
271 Kaj so kuhale naše prababice

**Kronika** 275 Prispevek h kroniki Občine Železniki

G





## Beseda urednika

*Načrt, da bo Zbornik Selške doline Železne niti izšel vsako leto, smo v tem letu udeležili. Intelktualnega potenciala za pripravljanje in izdajanje zbornika je zadosti, tako da lahko z optimizmom gledam v prihodnost. Optimizem pa vliva tudi dejstvo, da se nam je pridružilo veliko mladih, kar daje delovanju skupine, ki pripravlja Železne niti, poseben pečat.*

*Zgodovinski fenomen krajev, dogodkov in običajev v Selški dolini še ni dovolj raziskan. Tem za raziskovanje in proučevanje je veliko.*

*Naše poslanstvo ohranjanja kulturnega izročila in kulturne identitete se dotika tudi ljudi, ki so krajem naše doline dali pečat in so delovali v lokalnem okolju, na kulturnem in gospodarskem področju. V številki, ki je pred vami, smo o njih kar nekaj napisali.*

*Posebno pozornost moramo posvetiti še drugim živečim pa tudi pokojnim prebivalcem Selške doline, ki so se uveljavili in uspeli v svetu. To je velika obveza vseh nas, to je naša dolžnost, to nas bo povežalo, to bo naša razglednica v svetu.*

*Imamo celo vrsto odličnikov, ki so zaznamovali slovensko zgodovino. Spoštovan profesor je bil dr. France Koblar, velik intelektualec pa tudi prof. Jakob Šolar. Oba sta bila velikana takratnega časa in zavedna Slovenca. Oba gospoda zaslužita posebno mesto v našem spominu. Pozabljen je bil tudi prof. Ivan Tušek. Muzejsko društvo Železniki bo o prof. Ivanu Tušku izdalo knjigo avtorice Marije Gasser.*

*Zanimivo je, da se v Postojni osnovna šola imenuje po Železnikarju Antonu Globočniku pl. Sorodolskem, v kraju pa o njem komaj kaj vemo. O njegovem življenju in delu pišemo v tej številki.*

*V drugi številki Železnih niti objavljamo intervju z uspešnim, svetovno znanim smučarskim trenerjem Filipom Gartnerjem. Spoštovani bralci, veste za še kakšen kraj na svetu, ki je dal svetovnemu smučanju dva takšna velikana, kot sta brata Filip in Aleš Gartner? Jaz takšnega kraja ne poznam, vem pa, kakšno spoštovanje naši sosede Avstrijci in Italijani gojijo do velikanov svetovnega smučanja. Po njih se imenujejo dvorane, smučarske proge ... Imamo lepo športno dvorano, poimenujmo jo Športna dvorana bratov Gartner!*

*Iz Selške doline izhajata tudi tenorist Janez Lotrič, ki po mnenju poznavalcev sodi v sam svetovni vrh opernih pevcev, in svetovno uveljavljeni geolog prof. dr. Anton Ramovš.*

*Tem rojakom svet daje priznanje, njeni sokrajani pa se njihove veličine premalokrat zavedamo. Nanje moramo biti ponosni in ta svoj izraz ponosa moramo tudi osmisliti. Prikloniti se jim moramo že sedaj, z vsem spoštovanjem.*

*Ponovno vas vabim, da se nam pridružite s prispevki ali pa samo s predlogi, o čem moramo še pisati. Vašega sodelovanja bomo zelo veseli! Naša želja je, da Železne niti tke čim več prebivalcev Selške doline.*

*Zahvaljujem se svojim sodelavcem v uredniškem odboru. Postajamo prava ekipa in na to sem še posebej ponosen. Z velikim spoštovanjem in veseljem sem prebiral vaše vsebinsko bogate prispevke, spoštovani avtorji. Polepšali so mi marsikatero urico. Posebno doživetje se je bilo sestajati ali pa samo brati intervjuje z intervjувanci. Za vaše sodelovanje, cenjeni intervjувanci, se vam iskreno zahvaljujem.*

*Zahvaljujem se lektorici Valeriji Trojar, ki si je kljub študiju na Poljskem vzela čas in lektorirala gradiva, kar seveda omogoča današnja tehnologija. Zahvalil bi se rad Tadeji Šuštar, Rudiju Rejcu in Andreju Bogataju, ki z velikim veseljem sodelujejo pri pripravi Železnih niti in organizaciji predstavitve zbornika.*

*Prav tako se zahvaljujem tudi vsem sponzorjem, ki ste omogočili tokratni izid Zbornika Selške doline Železne niti.*

*Za konec, spoštovane bralke in bralci, bi se rad še enkrat zahvalil spoštovanemu tenoristu Janezu Lotriču. Njegov veliki koncert avgusta leta 2004 nam je omogočil, da je izšla prva številka Železnih niti!*

**Primož Pegam**

# Filip Gartner – kot vrhunsko vino

Katja Mohorič Bonča  
Jaka Benedičič

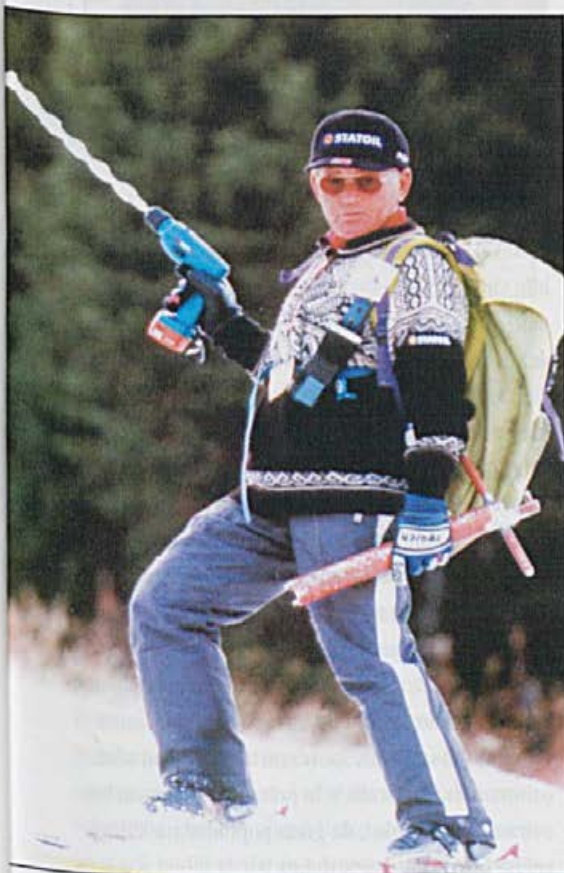

*Verjetno nobena beseda ne označi trenerja Filipa Gartnerja bolje kot prav beseda vrhunsko. Naj gre za vrhunski šport, vrhunske rezultate ali vrhunsko vino, vedno najdemo povezavo s Filipom Gartnerjem. V svoji naduse uspešni trenerski karieri je nekajkrat prepotoval svet in se vedno rad vračal v Maribor, kjer živi, pa tudi na Češnjico, kjer se je maja 1939. leta rodil.*

*O njegovem uspešnem delu najbolj neposredno pričajo odličja, ki so jih dosegle njegove tekmovalke in tekmovalci. Če odštejemo uspehe njegovega amaterskega trenerskega dela v slovenskih društvih in klubih in pogledamo le odličja iz njegove 24-letne profesionalne kariere, zagledamo skorajda nepregledno število medalj. Alpski smučarji jugoslovanske moške reprezentance, avstrijske moške in ženske reprezentance ter norveške moške reprezentance so pod njegovim vodstvom dosegli 9 medalj na olimpijskih igrah, 28 medalj na svetovnih prvenstvih, 4 velike kristalne globuse, 12 malih kristalnih globusov ter 251 stopničk na tekmah svetovnega pokala.*

*Ostanemo brez besed in od tu naprej naj govori trener Filip Gartner sam.*

## Se je podoba Selške doline od vaše mladosti veliko spremenila?

Ko sem bil v osnovni šoli, je bila med Železniki in Češnjico neke vrste bariera. Železnikarji so na nek način živeli drugačno življenje. Mi smo imeli svojo faro, svojo šolo, živeli smo na Češnjici. Jasno, poznali smo kovaštvo in čipkarstvo, Železnikarji pa so hodili na Češnjico po mleko in po druge kmetijske pridelke, ki jih pri njih ni bilo. To je bila neke vrste povezava med naseljema. Vendar smo mi živeli na Češnjici. Kasneje sta se kraja združila in nastalo je mesto, ljudje so se navadili.

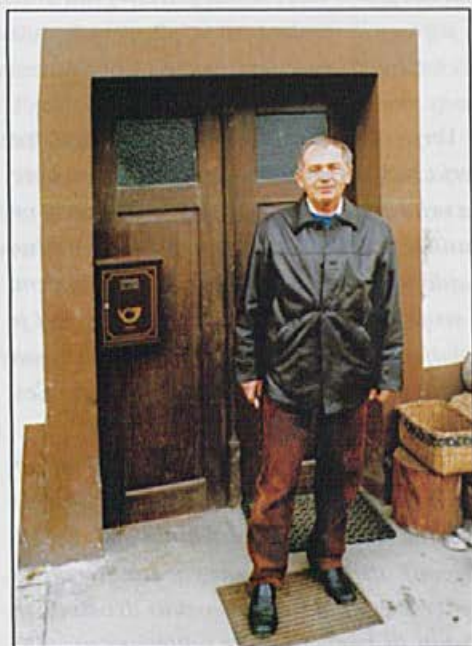

Filip Gartner pred rojstno hišo na Češnjici.  
Foto: Igor Mohorič Bonča

## Kakšne pa imate spomine na okolico kot tako?

Bil sem gozdar in sem spoznal vse kraje od Porezna do Grintovca, kar je kranjskega. Praktično ni ara gozda, v katerem ne bi stal. Razen Brda pri Kranju seveda, ker ga na zemljevidu sploh ni bilo [smeh]. Vsepovsod sem bil in povezal Davčo, Ratitovec, Sorico, Jelovico in Dražgoše z opisi v Svetinovi Ukani, kjer je to fenomenalno opisano. Vse se je ujemalo. Z vsakim gozdom, z vsako potko, tako, kot sem jo po-

znal, z vsakim bunkerjem. Svetina je vse natančno opisal in kot gozdar sem vse to videl v naravi.

## Kaj pa ste mladi takrat počeli?

Nič nismo imeli. Družili smo se, ko smo hodili v Selca v šolo in nazaj, pa smo pač potovali bolj ali manj počasi. To je bilo vse druženje, ko pa smo enkrat prišli domov, je bilo treba delati, tako da se popoldne in zvečer nismo nič družili.



Polde, Janez, Aleš, Tone, Nejc, Filip, Verona, Andreja, Martina, Minca, mama Marija, oče Polde Gartner.  
Foto: arhiv F. Gartnerja

## Ste se potem skozi delo, skozi gozdarstvo navdušili za šport?

Moj oče je bil rojen v Novakih, na Jelovici, Dražgoše 1. Nekaj časa so živeli kar dobro življenje. Seveda so bile vmes prva svetovna vojna, gospodarska kriza, nato druga svetovna vojna; to so bila viharna leta. A del življenja so živeli tako, da so imeli nekaj prostega časa in so se lahko ukvarjali z lovom in s športom. Aktivnosti v naravi so jemali kot šport, kar se mi še vedno zdi fenomenalno. Delo, lov, hoja v hribe, stric Ivan je tudi kolesaril. Skoraj vsi so bili lovci in so nas v tem duhu tudi vzgajali.

Ko sem tako očetu rekel, da se moram učiti, da moram narediti nalogo, ko bi jutraj, še pred šolo, moral iti v Studensko grapo, v Dašnico, na Rudno pregledat pasti, mi je rekel, da se moram razgibati, ker mi to ne bo nič škodilo, samo hitreje bom mislil. To vzgojo, ta smisel za šport sem tako dobil od očeta oziroma družine, staršev. In pri tem nikoli nisem bil oviran. Če sem rekel, da grem popoldne na Ratitovec, se je to štel za zelo dobro.

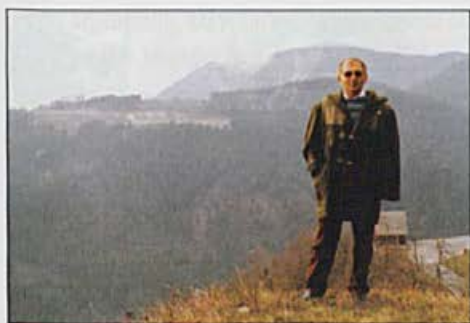

Filip Gartner, v ozadju Novakova domačija.

Foto: Igor Mohorič Bonča

### Skupaj s Stanetom Belakom - Šraufom ste se veliko ukvarjali tudi z alpinizmom.

Z alpinizmom se namenoma nisem začel ukvarjati, ker sem se bal, da me bo potegnilo v to smer. Bil pa sem in sem še vedno navaden hribolazec, za razliko od Šraufa, ki pa ga je potegnilo v alpinizem.



Filip Gartner, Stane Belak in Nejc Gartner na Soriški planini. Foto: arhiv F. Gartnerja

### Potem vas je oče navdušil tudi za smučanje?

Kot otroci smo pod streho v Novakih, pri stricu, našli smuči. Videli smo, da so v Železnikih nekateri smučali, v Selcih so tekli in skakali in to nas je vleklo. Malo smo skakali, nekaj malega tekli, a to še ni bilo nič resnega, vsaj dokler nisem odšel v Ljubljano.

Potem pa smo se pod vodstvom Jožeta Benedičiča organizirali v Telovadno društvo (TVD) Partizan Selca. Postal sem vaditelj smučanja, ne še učitelj, in že takrat sem otroke učil smučati. Največji problem je bil motivirati starše, da so otrokom dali prosto za smučanje. Zato sem, kadar smo prirejali interne tekme, na gostilno obesil listke z rezultati. Potem so starši hodili gledat in primerjat rezultate svojih

otrok. In kar naenkrat so vsi dobili dovoljenje, starši so jih pustili na treninge, že je bila prisotna tekmovalnost v smislu "Moj sin je pa tvojega 'nažgal'". Tako se je počasi pričela razbijati miselnost, da je treba samo delati.

### Zakaj ste se sploh odločili, da greste delat tečaj za vaditelja smučanja?

Za to sem se odločil, ker mi je v Ljubljani manjkalo gibanja. Bil sem v internatu, ki je bil v sklopu gozdarske šole. To so bile barake blizu Litostroja in najprej sem se vključil v TVD Partizan Spodnja Šiška. Takrat je bil Partizan športna organizacija, ki je rekreacijsko in tekmovalno pokrivala skoraj vse športe. In v okviru tega je bil tudi tečaj za vaditelja smučanja v Kranjski Gori oz. na tromeji v Ratečah. Jaz sem naredil ta tečaj in se leta 1957 oz. 1958 vrnil domov. In tako so stvari stekle dalje.

### Ali ste v Selcih začeli trenirati smučanje vi ali se je s tem ukvarjal že kdo pred vami?

Ne spomnim se, da bi kdo pred mano v tem smislu treniral alpsko smučanje. Mi pa smo se lotili tega s stališča smučarske tehnike tako, kot so se drugje po Sloveniji. Potem je šlo hitro naprej, pričeli smo se povezovati, na tekme smo hodili tudi drugam.



Smučanje na Panovnikih. Foto: arhiv F. Gartnerja

**Kje vse ste smučali?**

Smučati smo se učili tu naokoli: v Panovnikih, na Kresu, na oni strani Sore, na Češnjici. Ker pa smo želeli izkoristiti sneg tudi drugje, smo hodili na Rati-tovce. Zjutraj smo šli gor, zvečer dol, vmes smo pa se učili smučati, smučali smo, trenirali smučanje, ampak ne v takem smislu kot sedaj. Potem pa domov. To so bili večinoma enodnevni izleti, samo enkrat ali dvakrat smo šli v kočo na Klom za dalj časa.

**Potem na začetku sploh še niste imeli pravih možnosti za trening?**

Kje pa, mi smo si vse sami zamislili. Boljši treningi so bili popoldne ali v soboto in nedeljo v Panovnikih, na drugi strani Miklavžke gore, dol iz Golice. Običajen trening pa je izgledal tako: pred Prtovčem ali za Dašnico smo šli pod cesto, postavili progo in se peš vračali nazaj na vrh. Trenirali smo tudi pri Rudnem, z majhnimi otroki pa tudi na Kresu.

**Torej ste trenirali, kjer je bil pač prostor, teren?**

Ja, seveda. Sneg smo morali poteptati sami, s smučmi. Pomembna nam je bila perfekcija izvedbe, gledali smo drug drugega in se popravljali. Nazaj na vrh nismo šli z žičnico, ampak smo se vzpenjali peš in razmišljali, kako bomo progo izpeljali naslednjič. Vsak meter, ko si šel više, si moral 'prešvicat'. Perfekcija je bila dosti večja.



Bratje Tone, Filip, Nejc in Aleš Gartner, Janče Šmid in Rajko Žitnik iz TVD Partizan na Češki koči.

Foto: arhiv F. Gartnerja



Filip Gartner leta 1963 na Ratitovcu.

Foto: arhiv F. Gartnerja

**Ste takrat že vedeli, da boste postali profesionalni trener?**

Nikakor ne, daleč od tega. Ko smo s klubom potovali naokrog po tekmah, kar dosti tekem smo tudi zmagovali, smo videli, kaj drugi znajo in kaj drugi imajo. Takrat so v Kranjski Gori in na Krvavcu že imeli žičnice, sodobno opremo ... in to je že bilo pozitivno.

Bil sem v službi na Poslovni zvezi za gozdarstvo v Kranju in sem pri klubu Triglav pomagal pri organizaciji tekem. Tako sem dobil znanja, kako je treba



Filip Gartner s prvo motorno vrtalko, težko 15 kg, ki je dvakrat obšla svet. Foto: arhiv F. Gartnerja

tekmo organizirati, kaj je to, kaj je ono ... Vse to ob službi, od leta 1959 do 1964. Bil sem na odseku za urejanje gozdov, delal sem hitro, tako da sem bil v petek, soboto in nedeljo v glavnem prost, ker sem prej zadosti naredil. Leta 1964 sem dobil študentsko posojilo in šel študirat gostinstvo in turizem na visoko ekonomsko in komercialno šolo v Maribor. Potem so me pa že 'zahapsili' v smučarskem klubu Branik, ker so že poznali moje preteklo delo. Dali so mi skupino 14- do 15-letnikov, stvari so stekle naprej in leta 1967 sem bil že profesionalni trener.

#### Prvi profesionalni klubski trener v Sloveniji?

V moji biografiji, ki jo je napisal dr. Dolfe Ratmajer, sicer tako piše, a mislim, da ne. Zdi se mi, da je bil v Mariboru že pred menoj Stane Rotar profesionallec. Ampak ne dolgo. Tega dr. Ratmajer verjetno ni do bro razčistil.

#### Zakaj so se ravno v mariborskem Braniku odločili, da vzamejo profesionalnega trenerja?

Čeprav sem tam študiral, sem že pet let delal kot gozdar, bil sem že normalno zaposlen, socialno zavarovan in vse. In potem sem med študijem delal več, kot če bi bil profesionallec, in se mi je zdelo butasto, da bi na tak način leta metal stran. Pa sem predlagal, da me vzamejo za profesionalnega trenerja, in so se strinjali.



J. Sevčnikar, D. Javnik, Filip Gartner, G. Bedrač.  
Foto: arhiv F. Gartnerja

#### Potem ste delali kot trener in še študirali?

Ja. Sicer kakih dveh izpitov dolgo, kar par let, nisem opravil, a kasneje sem študij zaključil. Pri tem sem se držal načela, da kar se med študijem učiš, tisto tudi uporabljaš, čeprav se z gostinstvom in turizmom dejansko nisem nikoli ukvarjal.

#### Ste se potem takrat odločili, rekli ne turizmu in da smučanju?

Uspehi pri Braniku so bili tako veliki, da se je to kar vleklo. Leta 1970, šest let po prihodu v Maribor, sem dobil tudi stanovanje. Pa sem si rekel, da bom delal, dokler bodo uspehi, potem pa lahko grem za gozdarja ali ekonomista. Nato je prišla velika potreba, da grem trenirati moško reprezentanco, in tako me je tok povlekel v svetovni pokal.

#### Torej niste nikoli načrtovali trenerske kariere?

Ne, ne, ne. To je bila čisto spontana pot. Vrhunstvo me je vleklo naprej, zanimalo me je, kaj je možno iz tega še narediti. Ko sem bil mednarodno uveljavljen, pa je sploh postalo zanimivo.

#### Kakšni so bili občutki, ko ste iz Branika prišli v državno reprezentanco? Ni šlo več samo za tekme državnega značaja, soočeni ste bili z drugimi smučarskimi reprezentancami.

Nisem razmišljal, da bi bil zvezni trener, niti slučajno. Leta 1976/77, tik preden sem odšel v reprezentanco, sem v Braniku prevzel celo pionirje, ker so tam rekli, da ni nobenih talentov. Bom pa jaz imel cicibane in pionirje, sem dejal. Pokazalo se je, da so talenti bili, samo delali niso prav. V dveh letih sem to dokazal.

V istem času sem že obvladal pripravo in organizacijo tekem, izračun jugo točk, podobno, kot so sedaj FIS točke ... to sem obvladal. Takrat me pokličejo, ali vzamem reprezentanco. Od pionirjev sem šel v svetovni pokal. Jaz sem poznal vse fante, mednarodne trenerje sem poznal, ker sem hodil na mednarodne tekme. Dve leti, ko sem bil s pionirji, malo manj – ampak imel sem zveze. V okviru Brani-

ka sem hodil na FIS tekme od Pirenejev do Kavkaza, na evropsko mladinsko prvenstvo, ker so bili zraven v glavnem branikovci. Vse mi je bilo znano.

Za cilje smo se zmenili. Rekel sem fantom, da sedaj pridem jaz, ampak da se njihova filozofija spreminja. Naš cilj je na vrh. Rekli so, da se strinjajo. Pa je bilo v redu. Tako je bilo. Na ta način smo začeli in smo zadeli. V veleslalomu.

### **Ko ste kasneje postali trener jugoslovanske reprezentance, ste vedno zahtevali najboljšo opremo za tekmovalce.**

Pri doseganju visokih oziroma vrhunskih rezultatov je psiha športnika zelo pomembna. Vsak vrhunski športnik mora preučevati konkurenco, celo bolj kot trener, o konkurenci hoče vedeti vse. Mora vedeti, ali napreduje, zakaj je boljša, zakaj sem jaz boljši ... Ne v smislu, da ga želi kopirati, želi si biti boljši. Išče poti, kako priti do tega.

To mora vedeti tudi trener. In prvi pogoj za to, da nekoga dosežeš ali prehitiš, je, da bolje delaš. Če hočeš bolje delati, moraš ustvariti pogoje za to. In to je naloga trenerja in njegove ekipe oziroma vodstva kluba ali reprezentance. Trener mora zagotoviti najmanj tako dobre pogoje, kot jih imajo drugi, če že ne boljših. Če hitro postaviš prog, če jo postaviš tako,

da koli ne padajo, da se ne lomijo, imaš boljše pogoje kot sosed ali konkurenca. Če si na teren prišel prej in si že nekaj naredil, on pa se je šele 'prigunjal' na trening, imaš ti zagotovo boljši občutek kot on. Če si tu prvi, če si tam prvi, če si tu prvi, če si tu boljši, če si tam boljši, če si tu najboljši, imajo tekmovalci čisto drugačno motivacijo za delo in se čisto drugače počutijo.

Take pogoje sem jaz vedno poskušal ustvarjati in se je ponavadi tudi izšlo. Imeli smo najboljše svedre, najboljše zastavice, že zelo zgodaj – leta 1980, pa smo že imeli raztegljive veleslalomске zastavice, da si tekmovalci niso poškodovali ram.

### **Tako motivacijo ste potem kombinirali z ekstremno težkimi treningi, ki ste jih sami razvili?**

Težki treningi ... Lepši izraz je 'zahtevni treningi'. Zopet sem izhajal iz tekme. Na tekmi si kot trener psihološko obremenjen, saj si na nek način ti zadolžen, da narediš rezultat. Že to je velika zahteva in motnja v psihološkem smislu. Poleg tega pa na tekmi tisti, ki postavlja pogoje, nisi ti, ampak ti jih drugi. Trening lahko organiziraš in ga prilagodiš, a če je tekma ob deseti uri, je tekma ob deseti uri, ob takem vremenu, kot je pač takrat na progi. In hitro se zgodi, da



Jugoslovanska moška reprezentanca. Foto: arhiv F. Gartnerja



tekmovalca presenetijo terenski in vremenski pogoji. Bolj kot je tekmovalec vajen različnih pogojev, manj je obremenjen z njimi, manj šokiran ali celo negativno razpoložen do tekme.

Osnovnih gibov in tehnik v lahkih razmerah se, če imaš le nekaj talenta, hitro navadiš. Stvari, ki jih že znaš, veliko ponavljati pa nima smisla. To se pravi, če pesmico znaš, je ne ponavljaš več. Kvečjemu vse zbrkljaš. Tu je isto. Smučarski šport ni zelo kompliciran, je pa kompleksen. Potrebuješ široko znanje, če hočeš, da te nič ne preseneti, če hočeš, da res obvladaš. Ko znaš osnovno, lahko znanje širiš, najbolje, da v smeri ekstremov. Ekstremno na eno in na drugo stran. Na progi so otežilni pogoji: neumne postavitve, zelo položen ali zelo strm teren, slaba vidljivost, izjemno ledena proga ... Teh ekstremnih pogojev je ogromno.

Lahko si izmislim trening, ki ga vsi krasno obvladajo in izvedejo. Vsi ga opravijo brez napak. Po eni strani so tisti hip vsi zadovoljni, po drugi pa ne, ker niso nič profitirali. Večji talenti trenirajo zato, da nekaj profitirajo, da napredujejo. In tudi trener mora vedeti, da če so bili vsi zadovoljni, nekaj ni bilo v redu.

Tak je moj princip: Najbolje je, kadar 10 do 20 odstotkov športnikov na treningu ni bilo zadovoljnih. Zakaj? Ker ga niso zmogli. Zato pa so lahko tisti res boljši toliko boljši. Najprej na treningu, ker so bolj motivirani, ko vidijo, da nekdo od njihovih lastnih konkurentov ne zmore, zato dobijo še večje veselje do dela in zato bolj napredujejo. Pa še na tekmi so manj šokirani, ker nanjo pridejo bolj pripravljeni. Potem pa so običajno, vsaj pri meni se je vedno tako izšlo, dosežki še večji. Pa ni treba z nikomer nič razpravljati, točno se ve, da so boljši trenirali težje, slabši pa so se po domače posrali. In to dá še boljšo motivacijo za dodatni ekstremni trening. Potem motivacija raste. Rezultati rastejo. Ti pa dobiš pogoje za še dodatni ekstremni trening. Ne vedno, mora pa takšnih treningov biti vsaj 60 odstotkov, po občutku.

### Uporabljali ste tudi druge neobičajne prijeme, npr., tekmovalce ste vozili na strehi kombija, da so se privadili hitrosti.

To niso neobičajni treningi. Iskal sem možnost, da se tekmovalec sooči s hitrostjo, da premaga strah. Saj so plezali tudi na drevesa, mestni otroci ne znajo ničesar takega. Niti hoditi postrani po strmini ne znajo. Ne znajdejo se v gozdu. To se pravi: Moraš iti v gozd, moraš iti na strmino, moraš iti v višino. Če ima nekdo višinsko bolezen, ga ne moreš siliti gor, ker bo lahko padel dol, ampak ... Treba je bilo iti plezat v Mojstrovko, po nevarnih in zavarovanih poteh, v Prisojnik. To vse je narava.

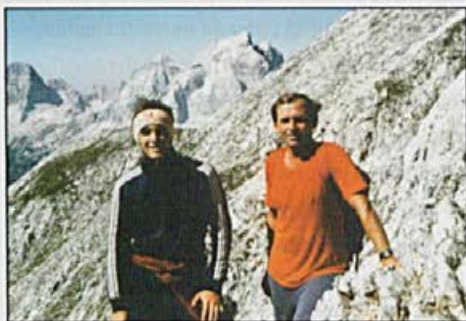

Filip Gartner in Jure Franko na gorski turi Vršič-Razor-Vršič, 1983. Foto: arhiv F. Gartnerja

### Ali so bili taki treningi običajni tudi pri konkurenci?

Ne vem. Mislim, da ne, ker se zdaj vsi izgubljajo v fitnesu, na stadionu, v telovadnici in na tartanu. To je za alpsko smučanje vse napačno, oziroma je 'ne dovolj'. Ne dovolj. Premalo so v naravi. Vedno več je ljudi iz mest, ki imajo lahko genetsko gledano močne sklepe, močna kolena, močne gležnje, ampak so že razvajeni. Njihovi starši so živeli v mestu, oni živijo v mestu, kot otroke jih niso vodili v naravo. Ko pridejo do določene stopnje, se pri takih napredek ustavi, pričnejo se poškodbe.

Tisti, ki je tako ali drugače prišel iz narave ali so starši živeli v mestu pa so hodili veliko v naravo, pa se ne ustavi. Na tak način so več ali manj vzgojeni vsi Norvežani ali pa nekdo, ki prihaja s hribovske kmetije.

Drugi problem pri napredku pa je, če je tekmovalc premalo treniral glavo, to je za alpskega smučarja tudi izredno pomembno. Kompiuter je treba trenirati vzporedno z vsem ostalim.

**Zato ste od svojih varovancev vedno zahtevali tudi, da poleg treniranja hodijo v šolo, se učijo tujih jezikov ...**

Seveda, kompiuter je treba trenirati.

**Ste potem zato na kondicijske treninge pripeljali tudi judoista? Zaradi skladnosti med telesom in dušo, značilne za borilne veščine?**

Tega judoista smo več let imeli na Norveškem. Takoj je razumel, da alpinci morajo trenirati v naravi, ne pa v telovadnici ali fitnessu. Neke malenkosti je seveda kot nujno zlo treba opraviti znotraj, vse ostalo pa trenirati v naravi, na terenu. Alpski smučarji ne tekmujejo na ravnem.

Take spremembe so potrebne, v jugoslovanski reprezentanci je tritedenski kondicijski trening vodil nogometni trener Branko Elsner, naslednje leto je tri tedne vodil kondicijski trening Viktor Krevsel, ki je bil trener odbojke. Oba sta bila tudi dobitnika Bloudkove nagrade. To so bili trenerji z dušo in telesom, ki so takoj razumeli pomen narave, neravnega terena.

**Če se podamo naprej na Norveško. Kakšen je bil položaj alpskega smučanja pred vašim prihodom?**

Norvežani smučanje poznajo že dolgo, ampak so v glavnem tekli na smučeh, čeprav je bilo že prej nekaj dobrih smukačev, slalomistov. Ponosni so na to, da so Vikingi že ne vem kdaj smučali tako ali drugače. Recimo, da so bili turni smučarji.

Ob mojem prihodu so Norvežani smučanje obravnavali kot tek na smučeh, kjer vsak tekač zase trenira za hišo. V svojem rojstnem kraju, po programu, ki si ga izmislil vsak zase. Na nekem sestanku dve leti po mojem prihodu sem zahteval ekipo vsaj petih tekmovalcev. Eden od funkcionarjev mi je jasno rekel, da alpsko smučanje ni šport: gor se pelješ

z žičnico, dol pa s smučmi. Takrat sem bil šokiran. Sicer je bil ta funkcionar nordijski in ne alpski, ampak bil je v Olimpijskem komiteju. Takrat je potem Aleš prišel za mano, ker ni več hotel trenirati žensk v kanadski reprezentanci.

**Kakšen je bil na splošno pogled Norvežanov na alpsko smučanje? Ali so bili navdušeni nad rezultati?**

Oni niso nad ničemer ekstra navdušeni. Ne bom rekel, da so individualisti. Oni so stvarniki. Vsak Norvežan ogromno postori zase, za svoje telo in duha. Nihče tega posebej ne razglašča in ni nekega strašnega navdušenja, če nekdo nekaj velikega naredi. Tudi pri rezultatih Furusetha, Jaggeja, Aamodta ali Kjusa ni bilo nekega blaznega navdušenja. Evforije ni bilo. Saj so pristrčni gledalci, ni kravala, ampak kaj posebnega pa to ni.



Filip in Aleš Gartner, Bojan Križaj in Tone Vogrinec.  
Foto: arhiv F. Gartnerja

**Niso navijači ...**

Seveda niso navijači, ker do sedaj niso imeli nogometu. Kot gledalci, kot navijači imajo sedaj tudi več časa. Srednjeevropske manire kar pridno 'papajo', niso sveti, kar se tega tiče. Od začetka, ko so začeli Furuseth, Jagge, Thorsen, Skordal orati ledino, pa ni bilo nobenega navdušenja. Pred njimi je bil Norvežan olimpijski zmagovalc že leta 1952 – na olimpijskih igrah v Oslu je Stein Eriksen zmagal v veleslalomu in bil drugi v slalomu. Imeli so dobre posameznike, bolj resno pa sva to zastavila z Alešem.



Filip Gartner ob čaju, C. Montana 1987.  
Foto: arhiv F. Gartnerja

**Ali mislite, da bi iz generacije Furusetha, Aamodta, Kjusja ... dobili tako uspešne tekmovalce, kot so bili oni, če ne bi na Norveško prišla vidva z Alešem?**

Bojim se, da ne. Mislim, da ne bi šlo, ker tudi organizacije ni bilo. Midva s Kurtom, kasneje Aleš z Bartshem smo funkcionarje 'gonili', da morajo smučanje zorganizirati. Jaz sem po dveh letih dal odpoved, ker mi niso hoteli dati v ekipo pet ljudi. Aleš je potem začel s tremi, ampak je kmalu razširil ekipo na pet.

Potem pa se je to spreminjalo, šlo je na bolje, ker so prišli drugi funkcionarji, ki so malo drugače gledali na smučanje. To se še vedno vidi pri ženskah – pri njih še vedno trenirajo bolj individualno, po ena, dve ali tri, zato žensko norveško smučanje ni nikoli steklo. Midva pa sva zahtevala, naj bo ekipa čim večja.

**Torej, treningi morajo biti ekipni, čeprav to ni ekipni šport?**

Če delaš samo individualno, težko prideš naprej. Razen z družinskim pristopom – ata Girardelli ali Kostelić. Ampak to je izjema, to ne more biti pravilo. Oseбно mislim, da je bolje, da se trenira ekipno, individualni pristop pa mora biti pri tistih tekmovalcih, ki so nadtalentirani. Izvenserijski. Tam mora biti individualni pristop, s tem, da ekipa čim manj ve za to.

**Dr. Dolfe Ratmajer piše, da imate poseben čut za te izvenserijske tekmovalce.**

Ja, saj če čuta nimaš, tekmovalca izgubiš. Tak tekmovalac se v ekipi izgubi zaradi pravil iger. Zaradi pravil iger je kaznovan enkrat s tem in drugič z drugim. Potem pa odstopi, ker se mu vse skupaj zdi neumno, češ, "dobro, vi tako mislite, jaz pa se tega ne bom



Norveška  
moška  
reprezentanca.  
Foto: arhiv  
F. Gartnerja

šel. Tak tekmovalac ni tako vztrajen, on ne vztraja, ampak ustvarja; ustvarja vrhunske rezultate, če le ima osnovne pogoje. Osnovni pogoj pa je svoboda odločanja, da se sam lahko svobodno odloča. Potem bo naredil maksimalen rezultat. Če vsi padejo, on ne bo padel.



Nierlich, Gstrein po Havajih v Naganu, 1989.  
Foto: arhiv F. Gartnerja

### Kako pa to, da ima tak tekmovalac večjo svobodo, deluje na druge člane ekipe?

Na tekmi jih mora 'nažgati'. Potem je mir. Ostali tekmovalci so tihi, če vedo, da jih bo on že naslednji trenutek premagal. Stvar je čisto preprosta, zato pride tudi rešpekt. Ostali se zavedajo, da bo nekoč prišla težka situacija, ko bodo vsi ostali odpadli, ta izvenserijski pa bo naredil rezultat in bo rešil ekipo kot tako. Pa je stvar izravnana.

### Se lažje soočajo s psihičnim pritiskom?

Seveda. Tako je.

### Če ostanemo še na Norveškem. Potem ste se še enkrat vrnili na Norveško. Je bila to neke vrste obveznost, da bi dokončali Aleševo delo po njegovi smrti, ali bi se mogoče vrnili na Norveško tudi, če Aleš ne bi umrl?

Mislím, da se ne bi vrnil. Jaz sem bil ves čas povezan z Norvežani, že ko je bil Aleš trener, sva ves čas sodelovala. Drug drugega sva strokovno podpirala in dopolnjevala. Kot smo že prej rekli, ekstremne priprave mora biti nad 60 odstotkov. Dostikrat tvegaš, in če dobiš podporo oz. mnenje od nekoga drugega,

stvar toliko lažje izpelješ. Običajno sva si telefonirala: "Jaz imam tako situacijo pa bi naredil to in to. Naj grem v to ali ne?" Pa sva se vedno pogovarjala po telefonu, če se že nisva videla. To je delovalo ne glede na to, da je on delal pri Norvežanih, jaz pa pri Avstrijcih.

Natančno pa sem vedel, kaj je Aleš s posameznim tekmovalcem hotel doseči. Tisto je bilo nekje na pol poti. Pri Aamodtu, pri Kjusu, pri Furusetu, pri Jaggeju, pri Nielsnu, pri Stiansnu. Jaz sem vse to vedel. Pa sem si rekel, dobro, bom pa jaz poskusil to dokončati. Prišel sem nazaj – kljub temu, da je bila smučarska zveza takrat slučajno v bankrotu, ker so, vsaj jaz tako mislim, verjetno preveč razkošno kradli. Tu v Srednji Evropi so se nekateri čudili, da grem v tako situacijo.

Jaz pa sem fante samo vprašal, kaj hočejo, če pridem nazaj. Pa so rekli: "Ti naredi tak program, da bomo imeli take rezultate, kot smo jih vajeni ali še boljše, ker smo vsi na pol poti." Vprašal sem jih, kdo bo to plačal, pa so rekli, naj me to ne zanima, da bodo sami organizirali in pokrili, če ne bo šlo drugače. In so res pokrili del treningov. Pa še plačali so za Buraasa, ki je bil ravno mladinec in sem rekel, da je dober in da bi ga želel imeti. Tako smo naredili in je zadeva tekla dalje.

### Rekli so tudi, da sta bila 'team teorija & praksa'. Aleš je študiral na Fakulteti za šport (takrat DIF), vi pa ste znanje dobili iz prakse.

Do neke mere ja, ni pa to prevladovalo. Običajno sva po končani sezoni zbrala vsak svoje stvari, se dobila na Češnjici ali v Mariboru in si pogledala videoposnetke sezone. To in to se je letos zgodilo. Bistveno pa je bilo, kaj bo drugo leto. Kaj je kdo mislil za naprej, kako to v pripravljalnem obdobju čez poletje postoriti. Nekajkrat sva sicer malo preveč prehitela, razvoj ni šel tako hitro naprej, kot sva mislila.



Filip in Aleš Gartner v Sidneyu, 1989.  
Foto: arhiv F. Gartnerja

### Z Norveško še sodelujete, leta 2003 ste bili tudi na treningu v Švici z njimi.

Ja, bil sem v Švici pa na nekaj tekmah, da smo se videli, malo pokomentirali, kakšne možnosti imajo sedaj. Sedaj, za Miklavža [Op.: Intervju je bil opravljen konec novembra 2004.], grem za en teden gor. A mene sedaj zanimajo trenerji. V športnika se ne moreš vtikati za en dan, dva dni ali šest dni, to tudi ni priporočljivo. V trenerja pa lahko. Poveš, svetuješ, kako potem naredi, pa je njegova stvar. On odloča.

### Potem Norveška še vedno ostaja v vašem življenju?

Nacionalno z Norveško nisem nič povezan, povezan sem z nekaterimi trenerji, s katerimi smo dolga leta skupaj delali, in so veseli, če pridem in kaj pokomentiramo. Potem imam tudi jaz veselje priti. To me ne sili, a vseeno malo spremljam zadevo, po časopisih, internetu, telefonu ... Zaenkrat mi ni še noben problem to povezati, analizirati in svetovati. Zaenkrat še ni, mi bo pa verjetno enkrat zmanjkalo sodobnih informacij. Potem pa ne bom mogel več. To pa sam ugotoviš. Moraš ugotoviti. Nihče ti ne bo nič rekel, ker ima neke vrste respekt do tebe. Sam moraš ugotoviti, ugotoviti, ali imaš še dovolj informacij, da nekaj zineš ali ne, drugi ti ne bodo nič rekli, tudi če drugače razmišljajo.

### Kakšno pa je bilo delo z avstrijsko reprezentanco, kako se je bilo privaditi na delo s tako smučarsko velesilom?

Jaz sem jih zelo dobro poznal. Takrat sem bil že deset let v svetovnem pokalu in sem vedno konkurenco poznal skoraj bolje kot svoje varovance – in to vsakega tekmovalca posebej. Dobro sem poznal njihov način dela, zato mi ni bilo težko začeti.

Treba pa je povedati, zakaj so vzeli ravno mene. Vzeli so me, ker so imeli pri smučarjih vrhunske rezultate, v tehničnih disciplinah pa bolj povprečne, imeli so dobre posameznike, a s tem niso bili zadovoljni. Hans Pum, ki je sedaj generalni šef vsega alpskega pogona, takrat pa moškega, je najbrž vedel, da se bodo rezultati verjetno spremenili, če jaz pridem za trenerja tehničnih disciplin, čeprav mi tega direktno ni nikoli rekel. Rekel sem mu: "Hanzi, točno vem, kaj ti hočeš od mene, samo pazi, na tak način, kot ste delali do sedaj, jaz ne bom delal. Podpreti boš moral moje taktične odločitve." To je bila nekakšna ustna pogodba med nama, od prej sva se že toliko poznala, da nama tega ni bilo treba spraviti na papir. In izkazalo se je za zelo dobro, da sva se o tem že na začetku pomenila.

V Avstriji nisem igral na karto konkurence, kar je tam navada. Trenerji že delajo dobro, a premalo zavzeto, premalo individualno od posameznika do posameznika. Ker je konkurenca tako močna, se mora tekmovalec sam potruditi, da kaj naredi. In pri Nierlichu, Eberharterju, Sykori, Strolzu ... sem vedel, da so to bolj 'nežni' tipi, ki v taki konkurenci ne pridejo do izraza, da jih konkurenca uničuje. Pri meni pa so dobili podporo in so se izvlekli.

Šel sem tudi na še manj snežnega treninga in več ekstremnih treningov, kot je bil moj način. V določenem obdobju, ko smo bili dolgo časa na snegu, sem naredil odmore na Havajih, na Floridi ... Pum je moral to podpreti, kot sva se dogovorila, in res me je stoodstotno podprl, čeprav so bili mnogi avstrijski strokovnjaki skeptični pri takih taktičnih odločitvah. Saj je šlo tudi zanj, tudi on je tvegjal. Če se ne bi izšlo, bi najprej odletel on.



Avstrijska reprezentanca v tehničnih disciplinah. Foto: arhiv F. Gärtnerja

### Sta avstrijska javnost in stroka kaj nasprotovali temu, da je Avstrijce učil smučati Slovenec, Jugoslovan?

Na začetku je dobil Pum ogromno očitkov, češ, kaj je sedaj nekega Balkanca pripeljal v Avstrijo, da bo učil smučati. A sčasoma ... ne, takoj, smo imeli blazno dobre rezultate, posebno v veleslalomu, kjer so si uspehov najbolj želeli. Prvi, drugi, tretji v Alta Badii, prvi, drugi, tretji v Veysonnazu. Potem so bili Avstrijci takoj zadovoljni in ni bilo več tega odpora.

Od mene so tudi na raznih seminarjih in predavanjih izvedeli stvari glede organizacije, materialov, svetrov, načina dela v slalomu, kjer so bili preleni, samo stali so na mestu. Povedati jim je bilo treba, da je treba delati, da je treba imeti dobre količke, ne pa starih ... Danes uživam v Avstriji večji ugled kot doma. Ne bom rekel, da me v Sloveniji ne poznajo, ampak tisti pravi ugled imam v Avstriji.

Se zadnji kritiki pa so dobili po glavi, ko sem šel nazaj na Norveško. Čeprav so bili Avstrijci zelo dobri, so videli, da so Norvežani še nadaljevali z uspehi, ki sva jih jaz in Aleš začela prej. So pa drugače zelo korektni, spoštujejo ljudi, ki nekaj naredijo. Če smo se kaj pritoževali, je letelo le tu in tam na kakega posameznika, drugače pa so to fenomenalni ljudje.

### Kako je prišlo do tega, da ste trenirali še žensko ekipo Avstrije?

V moški in ženski ekipi so leta 1992 menjali celotna vodstva in šef moških se je odločil, da bo vzel drugega trenerja, šef ženske reprezentance, Herwig Demschar, ki je bil že pri meni snežni in kondicijski trener, pa se je odločil zame. Uskladila sva se in zoralo še za dve leti.

Je pa bilo to najtežje delati. Ženske, razen treh ali štirih, niso bile pripravljene delati toliko in na tak način. Zahtevnejših treningov niso bile pripravljene delati, ne bom rekel, da niso hotele. Tudi skozi podjetja, medije, sponzorje so poskušale poskrbeti zase, a pri meni to ni šlo. So mi pa Wachterjeva, Maierjeva, Köllererjeva dale podporo za tak način dela, ker so si želele odličij.

### Saj so poznale vaš način dela ...

Seveda, vse so vedele, že prej. Kljub temu. One so bile navajene vedriti. Biti v reprezentanci – ja, delati za čisto vrhunski rezultat pa ne. Ampak vedele so, da če bodo v reprezentanci, bodo morale biti boljše od konkurence, ki prihaja od spodaj. Ki tudi ni bila dobro zasnovana. Šele sedaj, v zadnjih dveh ali treh letih, se kaže prava ekipa, zastavili so malo bolj.



Avstrijska ženska reprezentanca 1993/94. Foto: arhiv F. Gartnerja

### Kako gledate na obdobje treniranja žensk? Je bilo težje ali lažje?

Ne, nič ni bilo težje. Bilo je specifično, zato ker nekatere niso bile pripravljene toliko delati. Samo zaradi tega. Drugače nisem delal razlik med moškimi in ženskimi treningi, to sploh ni potrebno, ker so to vrhunski športniki. Jasno, da se moraš prilagajati; ker so to ženske, so bile obremenitve v smislu ekstremnosti nekaj manjše, tudi ni bilo potrebno pretiravati, ker konkurenca ni bila tako dobra.

Jaz sem vedno poskušal delati tako, da sem bil sicer spredaj, prvi, ampak ne da bi pretiraval, ker to ni potrebno. Ker te drugi hitro dosežejo, potem pa je vprašanje, če imaš še kaj rezerve. Malenkost spredaj – ja, ampak ne preveč, ni nobene potrebe. Da se narediti stvari, ampak talentirani športniki so izjemno inteligentni v smislu opazovanja konkurence in vidijo, če trener preveč privija, ko ni potrebno. Če privijaš preveč in opazijo, da privijaš preveč, izgubljaš avtoriteto. Vsako privijanje boli. Vso zadevo je treba previdno graditi na neki osnovi, športniku moraš upravičenost dokazati z rezultatom, ker edino merilo je rezultat. Lahko se izgovarjaš: "Boste videli, da bo." Pa ni. "Zdaj bo pa zares." Pa spet ni.

Dobro, če enkrat ni rezultata, če se tekmovalec 'podreka', potem še preboli, dvakrat ali trikrat pa ne. Postane šokiran in z napredkom je konec. Tako se je dogajalo mnogim.

### Ali obstaja kakšna reprezentanca ali posameznik, ki bi si ga želeli trenirati, pa niste imeli priložnosti?

Ne, jaz se s tem nisem nikoli obremenjeval. Vsaki skupini, ki sem jo dobil, sem se na novo prilagodil, na tak način, da sem iz njih največ potegnil. Poznal sem jih tako ali tako že od prej, potem pa sem jih še dodatno preučil, se z njimi uskladi v smislu programa in začelo se je delati.

Nisem želel, da bi treniral kakega Stenmarka ... Z njim smo sicer sodelovali, se pogovarjali. Izjemno dobro sem se razumel z Albertom Tombo, čeprav je bil na mojih progah slabši kot na drugih. Na ritmičnih progah je bil hiter, če je bila pa sprememba ritma ali neritmično postavljena proga, mu pa ni šlo. Z njim se še vedno dobro razumeva, doma je iz Bologne, 'Kalabrežan', ni Južnotirolec, ni iz Centralnih Alp, tako da je neke vrste mestni človek. Je pa človek, ki izjemno rad smuča, tudi še sedaj. Tudi

Stenmark je izjemno rad smučal. Girardelli je izjemno rad smučal zase, za svojo dušo. Pri teh smučarjih ni bilo videti komercialne, se pravi rezultata kot rezultata, ampak so bili to ljudje, ki so šli zgodaj zjutraj za svojo dušo počasi smučat z zgornje postaje na spodnjo, medtem ko so drugi šele vstajali.



Stenmark in Tomba na finalu v Naganu, 1989.  
Foto: arhiv F. Gartnerja

### Ali je to ta svoboda izvenserijskih?

Tako.

### Ker imajo drugačno motivacijo ...

Tako, za svojo dušo. Tombe v italijanski reprezentanci niso marali, ker je bil 'Kalabrežan'. V začetku kariere je zato prišel trenirati k nam, v jugoslovansko reprezentanco. Našim sem takrat rekel: hvala bogu. Če je nekdo dober, ga glejmo tukaj, ne pa, da ga gledamo na drugi strani žičnice.

### Vas je bilo kdaj strah?

Ne, mene ni bilo nikoli strah. Postoril sem vse, kar je bilo možno. Zase sem imel čisto vest. Strah je bilo lahko tistega trenerja, ki je kaj 'zabušil'. Normalno, če je vedel, da v tako težkih pogojih ni treniral, mi smo pa. Če si vse naredil, se nimaš ničesar bati.

### Točno veste, koliko dela ste vložili v kakšno medaljo. Vam je katera še posebej ostala v spominu?

Zagotovo je Juretova (Op.: Gre za Jureta Franka.) medalja iz Sarajeva fenomenalna, čeprav ni zlata, ampak srebrna. V tisti sezoni je bil velikokrat na stopničkih, ampak nikoli ni zmagal. Izmed naših je imel takrat Bojan (Op.: Križaj.) večji potencial za kolajno v slalomu, enak potencial je imel v veleslalomu Boris (Op.: Strel.), ki je zmagal na veleslalomu v Cortini. Z Benedikom vred so bili vsi prvokategorniki. Jure je že kot mladinec štartal na enih olimpijskih igrah prej in je izkušnje že imel. Takrat je imel razlog, da bi bil obremenjen, ker je bil v tisti sezoni velikokrat na stopničkih, a je zdržal. Zato mi je bila najdražja Juretova, ki je bila tudi moja prva medalja na olimpijskih igrah.



Frankova medalja iz Sarajeva.  
Foto: arhiv F. Gartnerja

Najbolj posrečena pa je bila zlata medalja Buderjeve, a to niso bile olimpijske igre. To je bila zlata medalja na SP v Morioki na Japonskem. Dan pred tekmo sem jo nominiral v ekipo iz rezerve, ker 'boljše' do takrat niso hotele priti na izločilno tekmo ob šestih zjutraj v dežju.

Na nek način sem si zapomnil še Buraasovo zmagalo v Naganu 1998. Najprej zato, ker so mu treninge,



ko smo ga vzeli v reprezentanco, finančno podprli sotekmovalci. Drugič pa zato, ker si je upal pred tekmo pobarvati lase, češ, "jaz sem tu glavni". In je zdržal. To je sicer hec, ampak zadeva ni enostavna. Preden je stopil na sceno, se je odprl, da so vsi strmeli vanj. Po navodilih je na nož uspešno odpeljal dva teka.

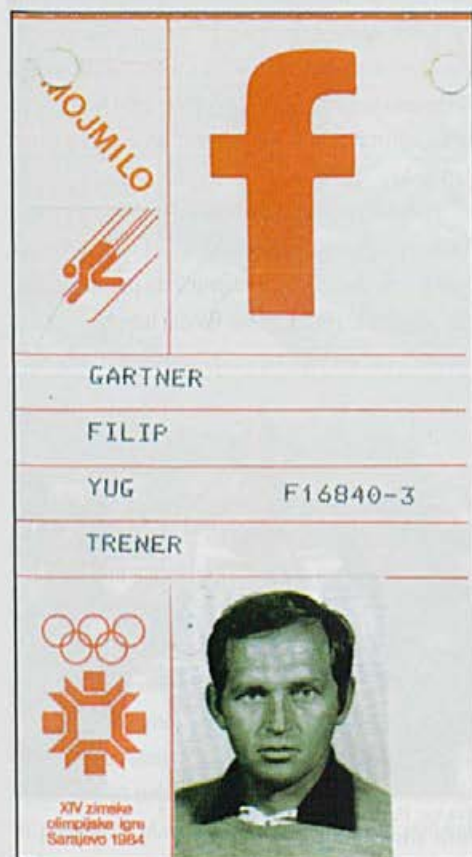

Akreditacija z OI v Sarajevu. Foto: arhiv F. Gartnerja

**Ste bili na OI z jugoslovansko reprezentanco kaj razočarani, ker niste dosegli toliko, kot bi lahko?**

Saj ni bilo tako. Leta 1980 smo bili v Ameriki na OI v Lake Placidu. Bili smo že blizu medalje. Bojan je bil četrti, v veleslalomu pa so bili trije med prvih petnajst. Tu smo videli, da ni tako enostavno, kot smo mislili. Na SP v Schladmingu leta 1982 smo dobili potrdilo, da je to možno, ampak smo bili v svetovnem pokalu in na težkih tekmah že toliko časa, da

smo vedeli, da so OI le nekaj posebnega. Tisti dan odloča in vedeli smo, da ne bo tako enostavno, kot smo imeli mi v načrtu, ki smo ga naredili pred sezono, in v beli knjigi (štiriletni program). Mislim, da se je kljub temu dobro končalo, lahko bi se končalo tudi brez medalje.

**Ni bilo razočaranja?**

Ni bilo razočaranja. Razočaran je bil samo Bojan in njegovi navijači. Bojana sem dobro poznal in sem vedel, da ni nujno, da bo zdržal težke tekme. Če je imel black out v slalomu v Lake Placidu leta 1980, ima lahko black out tudi v Sarajevu. Bojan, kljub temu da se dobro razumeva, ni bil izvenserijski. Le zelo priden, talentiran.

**Ali ste na velikih tekmovanjih tudi trenerji pod pritiskom, tako kot tekmovalci?**

Enako. Najprej vse prileti na trenerja, pritisk medijev na trenerja je večji. Razen če gre za športnike, kot sta Čop ali Stenmark, pri katerih očitki letijo direktno nanje, se pritisk vrši najprej na trenerja. Tu je enaka selekcija kot pri tekmovalcih – če trener ni sposoben zdržati pritiska, ga tudi ekipa ne more. Trener se ne sme 'pokakat'. Ne sme pokazati, da ga je strah, da je nervozen, živčen.



Slalomska razglasitev v Naganu, 1989. Foto: arhiv F. Gartnerja

**Katera pa je vaša najlepša izkušnja v trenerški karieri?**

Najbolj potrjeno posrečena izkušnja je bila razbremenitev s tekmami nasičenih tekmovalcev v zelenem prostoru, na Floridi, na Havajih. Takrat tega

nihče ni praktical. Jaz sem vse prenašal iz svojega občutka. Če je mene zeblo v noge, sem vedel, da druge zebe še bolj. Če sem bil jaz sit bele barve, mraza, močne svetlobe, so bili drugi tega siti še bolj. Potrebnovali so zeleno barvo, morje. Jaz sem to uvidel, jih odpeljal na zeleno in to se je fenomenalno obneslo, čeprav je bilo na nek način škoda časa in denarja.

In ko smo takrat prišli s počitka na naslednje tekme, ni zmagoval nihče drug kot 'havajci'. To je bilo prav očitno. Avstrijci in Norvežani, ki smo bili skupaj na počitku. Z Alešem nama je bilo vseeno, ali je to komu všeč ali ne. Treningov to ni nič zmotilo, z Alešem pa sva bila tako ali tako skupaj in sva se pomenila. To so vsi vedeli in so bili tega že navajeni.



Skupna športna akcija avstrijske in norveške reprezentance na Havajih. Foto: arhiv F. Gartnerja

#### Sta potem ves čas sodelovala?

Ja, ja. Tudi na tekmi sva vedno stala skupaj. Če je bilo več trenerjev skupaj, sva midva stala skupaj in se slovensko pogovarjala. Nihče ni vedel, kaj sva se



Filip Gartner na Tajske, 1980.  
Foto: arhiv F. Gartnerja

zmenila. Potem je bilo pa 6 do 8 najinih tekmovalcev med prvimi desetimi uvrščenimi. In več let je bilo to enako. To je bilo res fenomenalno.

#### Ste potem Havaje in podobno večkrat prakticali?

Tako očitno in ekipno ne več, pač pa posamezno. Takrat smo imeli v Kanadi trening hitrih disciplin, en teden kasneje pa finale SP na Japonskem in tja smo morali iti. Takrat smo bili v dilemi, kaj narediti, ali gremo domov ali kaj, in smo se nato odločili, da je najenostavneje iz Kanade čez Havaje iti v smeri Japonske.

Podobno je bilo, ko je bilo svetovno prvenstvo v Vailu, vprašali so, kaj narediti. Rekel sem, da na pol poti gremo na Florido, in to je bilo že pol aklimatizacije, en teden. Potem so bili v Vailu hitrejši.



Kranjc, Furuseth, Aleš, Nagano 1987.  
Foto: arhiv F. Gartnerja

#### Bili so tudi spočiti.

Seveda, in v zelenem so bili. To je moja najlepša izkušnja. Sedaj jo prakticalirajo. Tisti ta pogumni. Izkušnje je še veliko, ampak ta je nekako najbolj posrečena. Največ je prinesla.

#### Kaj pa vaši hobiji? Kakšne ste imeli med kariero, kakšne imate sedaj, ko ste v pokoju?

V bistvu ni bilo nobenega. Dokler sem bil doma na Češnjici, sem izjemno rad hodil v hribe, ko sem bil še gozdar, sem se izjemno dobro počutil v hribih

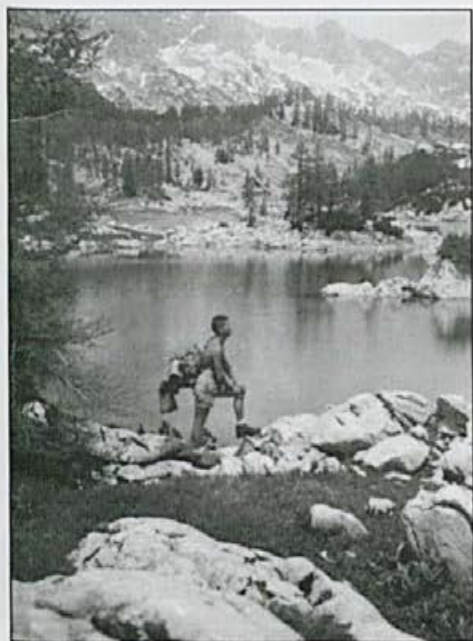

Filip Gartner na Triglavskih jezerih.  
Foto: arhiv F. Gartnerja

nad gozdno mejo. Istočasno pa sem rad hodil na morje, kuhan in pečen sem bil v Portorožu. Do leta 1964, dokler sem bil na Gorenjskem. Rad sem bil v naravi. Hribi nad gozdno mejo in morje. To se je na nek način ujemalo.

Pozneje pa za hobije ni bilo več časa, v Mariboru sem študiral in smučal hkrati. Na nek način sem rad potoval, danes pa niti ne več. Sicer mi ne dela nobenih problemov, če moram potovati, grem. Ni mam pa več nobenega posebnega navdušenja, da bi potoval. V glavnem, takrat sem še rad potoval, in ko smo v Mariboru imeli društvo Branik, kjer je bilo veliko klubov, med njimi tudi smučarski, smo edino mi imeli kombi. Drugi športniki so hodili vsi z avtobusom in z vlakom, če sem bil prost, sem jih pa peljal. Meni je to ustrezalo. Prvič, da sem potoval, drugič pa sem videl, kako delajo pri drugih športih. Tako sem se praktično izobraževal. To mi je bil neke vrste hobi, da sem iskal informacije na vseh koncih in krajih. V pedagoškem smislu, v vodstvenem smislu ... To sem pri svojem delu s pridom uporabljal.

V svetovnem pokalu pa nobene druge stvari, drugega hobija nisem hotel prevzeti, ker me je smu-

čarija prevzela do te mere, da sem že za družino imel premalo časa, tako da mi je bila ta hobi številka ena. Drugih ni bilo.

Proti koncu kariere pa sem izkoristil priliko, da dobim vinograd. Ugotovil sem, da se v tej zeleni barvi krasno počutim. Bil sem sam, lahko sem razmišljal, ni bilo stresno. To je mali vinograd, v katerem lahko vse obdelam sam, pridelam 600 do 800 litrov izjemno dobrega renskega rizlinga. Sam tudi kletarim. To mi je hobi, tisto vino bi z lahkoto kupil, tu ne gre za ceno. Istočasno ima žena na robu vinograda dišavnice in take stvari in tu jih res lahko ekološko vzgaja. 20 minut iz centra mesta sva že sama. Tam se jaz kar dobro sprostim.

Drugega hobija pa ni, ker ga ni moglo biti. Razna predavanja so bila izjemno izbrana in redka, ker se je na to potrebno pripraviti in je šlo na račun dela v reprezentanci. V času, ko sem delal v smučariji, nisem hotel prevzeti nobenega dodatnega dela, pa bi lahko.



Vinograd. Foto: arhiv F. Gartnerja

### Ali mogoče vidite kakšno povezavo med vzgajanjem vinske trte in vzgajanjem tekmovalcev?

Seveda je povezava. Povezava je končni rezultat, vrhunstvo. Jaz se trudim, da naredim čim bolj kvaliteten vino. Skrbeti moram za vse, od osnovne vzgoje trte same, zemlje, trte, optimalne trgatve do dela v sami kleti in vzdrževanja. Rezultat me zanima. Mene ne zanima, kako dobro vino imajo sosledje. No, zanima me že, ampak nič posebej. Trudim se, da naredim to vino pri teh pogojih maksimalno dobro. Tako

kot pri tekmovalcih. Jaz nisem obremenjen s tem, ali ima Čerin ali Hlupič v Podravju pri isti sorti boljše vino in zakaj. Zanima me že, ampak s tem nisem obremenjen.

Lega, kjer je moj hobi vinograd, je mejna, je že precej visoko, nima tako rožnatih pogojev za preživetje, zato je lahko boljši. Obremenitev je zopet podobna. To je spet povezava. Jaz lahko obremenim športnike maksimalno, pa mi živijo komaj dve leti. Lahko pa ga malo obremenim, in ga imam do konca življenje in še kdo za mano ga ima lahko. To je tudi isto. Obremenitev in obdelava. Neke vrste perfekcija. Pridete v ta vinograd, tu je vse čim bolj naravno, nobene plastike, nobenega betona. Zemljo sem dobil čisto, ne pokvarjeno s pesticidi. Onesnaženo je le toliko, kot pride onesnaženosti z dežjem. Tako da ima človek veselje delati. To je na gričku in voda ni mogla ničesar prinesti.

#### **Je to narava, ki ste jo vedno iskali?**

Ja, seveda. Spet sem v naravi, ustvarjam v naravi. Jaz nisem pristaš, npr., fitnesa. To je umetna tvorba, in čeprav je za nekatere nujno zlo, za druge sploh ni potreben. V naravi ne najdeš samo gibanja kot gibanja, ampak tudi tisti duh, ki ti ga narava vrača, ko te pomirja v stresnih situacijah.

#### **Je potem vaš pristop do treniranja in narave nasploh do neke mere podoben umetniškemu?**

To je odvisno od tega, kako nekdo gleda. Za svoj pristop ne vem, ali je umetniški ali kaj drugega, ampak vedno sem poskušal vse reševati tako, da sem najprej spoštoval naravo takšno, kot je, ker je ne moremo spremeniti. Ljudje smo del narave in se ji moramo prilagoditi. In če si tega sposoben, ti ne bo hudega. Tako je moje prepričanje.

#### **Ustalili ste se v Mariboru. Ste se zaljubili v Brnik, v Pohorje, v Maribor ali ste se preprosto zaljubili?**

Ne, o tem niti nisem nikoli razmišljal, ampak mislim, da imam kar solidno sposobnost prilaganja in meni

osebno ne bi bil noben problem vrniti se, recimo, v Železnike na Češnjico. Tudi v Ljubljano, kjer sem preživel pet let, mogoče ne. A zdaj, pri 65 letih, tega ne bi spreminjal. Če bi šel, recimo, v Ljubljano, bi moral najti druge hobije. In to so spremembe, za katere ni nobene potrebe.

Poleg tega imam v Mariboru življenjske kolege, s katerimi sem stik vzdrževal kljub temu, da sem veliko potoval. Sliši se sicer čudno, a tudi ko sem bil na Norveškem, v Avstriji, sem bil na leto kakih 200 dni vseeno doma, kar pa ni malo. Razni trgovski potniki so doma manj, kot sem bil jaz.

Poleg tega sem v Argentini, Avstraliji, na Novi Zelandiji ... srečal veliko Slovencev, ki so dolga leta delali v tujini, v časih Jugoslavije smo veliko časa preživel tudi v takih družinah. Večinoma je šlo za dobro situirane ljudi, ki so mogoče tam imeli več, kot bi si lahko ustvarili tu. Ampak ko smo se poslavljali, so tisti, ki so emigrirali in so mladost preživel v Sloveniji, pa potem mnogo več časa v tujini, vedno dejali, da bi radi prišli nazaj, pa ne morejo, ker imajo otroke, ki se nočejo seliti. In po osamosvojitvi so se mnogi vrnili, a so jih še vedno prezirali, še vedno jih je bilo strah, ker so bili nekateri domobranci in tako dalje. A ti ljudje, ki so emigrirali, so bili večinoma plašni. Nekaj jih je motilo in so raje preprosto izginili in odšli. In po osamosvojitvi so nekateri kljub temu prišli nazaj in so bili razočarani. In sicer zato, ker niso imeli več sovrstnikov, ker jih niso več spoznali ali ker niso bili to, kar so pričakovali. In emigranti so sanjali o teh sovrstnikih več, kot so oni o njih. Ti, ki so ostali doma, so emigrante preprosto pozabili, saj so emigranti odšli, emigranti so bili krivi za pretrganje stikov, ne ti, ki so ostali. In ko so emigranti prišli nazaj, jih mogoče celo niso marali. Zato so bili večinoma zelo razočarani – v tujini niso več hoteli živeti, doma pa niso več mogli. In ko sem jaz to videl, sem si rekel: »Hopla, Filip!« Imel sem ogromno priložnosti, da bi ostal v tujini, povsod so me vabili in povsod bi me sprejeli. A ne, domov sem se vračal vsako sekundo, ko sem lahko, vzdrževati te stike s kolegi ...

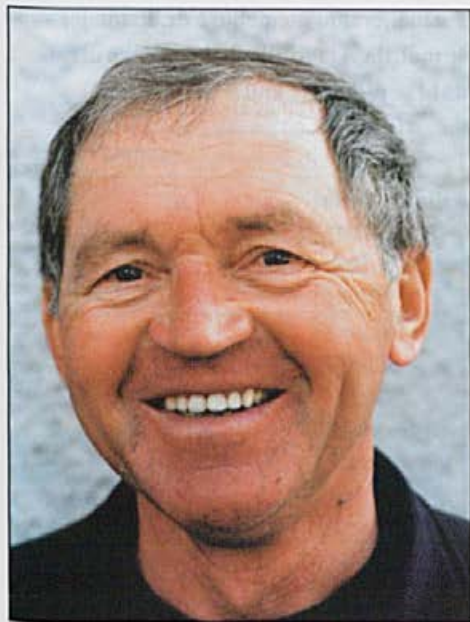

### Socialno mrežo?

Da, vzdrževati socialno mrežo, tako, kot se spodobi. In zdaj mi ni težko, ker imam doma veliko prijateljev. Še vseeno pa lahko grem v Avstrijo ali na Norveško na obisk, tako, kot sem prej šel trenirat. Ampak se vseeno vračam v Maribor, pokličem kolege in naredimo kakšno 'čagico'.

### In čeprav ste se upokojili, še vedno sodelujete z Branikom.

Z Branikom še sodelujem, s smučarsko zvezo pa v glavnem ne, ker sem dve leti aktivno svetoval, a tistega niso uresničili niti v petih odstotkih. Sem pa stalni član kluba Branik in praktično za vsemi mojimi priznanji in nagradami stoji matična organizacija.

Če take organizacije nimaš, te nihče za nič ne predlaga in ti še tak dosežek ne koristi. Včasih se tega sicer nisem zavedal, a zdaj vem, da za vsem stoji klub. Sploh zato, ker sem bil veliko zunaj, v tujini. Ves ta čas sem bil član Branika, vsa ta leta sem deloval kot svetovalec. In to je ta zvestoba. Ker če nimaš take organizacije za sabo, ne moreš dobiti nobenega priznanja, ker te nihče ne predlaga, sam pa se tudi ne moreš. S klubom se dobro razumemo, če je bil

kak problem, so me poklicali, in če sem le mogel, sem prišel na klubsko sejo, potem pa nazaj, recimo, v Innsbruck.

### Pa bi zdržali brez smučanja?

Jaz iščem aktivnosti ... Pravzaprav zanimivo razmišljam in mnogi me ne razumejo: Jaz se s športom zelo rad ukvarjam, a če sem imel namesto njega neko fizično delo, ki sem ga lahko opravil na športen način, se s športom preprosto nisem ukvarjal. Delo sem si vzel kot šport in ga še vedno tako jemljem – organiziram se tako, da spodbudim celoten krvni sistem.

S smučarjijo pa je tako: Če ni nič drugega za početi, grem smučati; če pa imam možnost kake kratke hoje, smučati pač ne grem. Se pravi, da vse, kar je možno, počnem na športen način, vsa naravna gibanja v smislu fizičnega dela, poleg tega pa tam nekaj ustvariš, narediš in si na koncu še bolj zadovoljen. Jaz v športu ne vidim rezultata, ampak rekreacijo, tudi nimam cilja, da bi recimo na Kovaški vrh prišel v 26 minutah namesto v 27. Ne, jaz raje opravim fizično delo, ga opravim dobro in dokončam v neko celoto in sem zadovoljen, da sem nekaj ustvaril za svoj duh.

Čistih športnih aktivnosti je bilo v mojem življenju tako malo ... Zdaj jih je pa še manj. Fizično delo pa je bilo in ostaja. Nekateri so pa zanimivi – radi gredo v fitness, ko pa doma morajo kaj narediti, nasekati drva, pa to sovražijo. In to mi ne gre skupaj.



Na Zlati lisici pod Pohorjem. Foto: arhiv F. Gartnerja

Če zaključimo z vprašanjem: Dr. Ratmajer je v utemeljitvi, zakaj se je lotil pisanja vaše biografije, zapisal, da se je pisanja knjige lotil tudi zato, da bi s tem preprečil, da bi to knjigo napisali sami ...

Ne, saj jaz sam tega tudi ne bi napisal. Toliko sem doživel, toliko sem dosegel, toliko sem naredil in s tem sem zadovoljen, meni to zadostuje. Za druge se mi pa zdi knjigo nesmiselno pisati.

V nadaljevanju utemeljite dr. Ratmajer zapiše tudi, da vi tako ali tako niste taka osebnost, da bi se pisanja te knjige lotili sami.

No, saj [smeh].

Najlejša hvala.

#### Dobitniki medalj trenerja Filipa Gartnerja: olimpijske medalje

Reprezentanca		1. mesto	2. mesto	3. mesto	Skupaj
Jugoslovanska moška - 8 let	Franko		1		1
Avstrijska moška - 4 leta	Tritscher		1		1
Avstrijska ženska - 2 leti	Eder		1		1
Norveška moška - 10 let	Buraas	1			1
	Furuseth		1		1
	Kjus		1	1	2
	Aamodt	2			2
		3	5	1	9

#### Dobitniki medalj trenerja Filipa Gartnerja: medalje na svetovnih prvenstvih

Reprezentanca		1. mesto	2. mesto	3. mesto	Skupaj
Jugoslovanska moška - 8 let	Strel			1	1
	Križaj		1		1
Avstrijska Moška - 4 leta	Nierlich	3			3
	Mayer H.		1		1
	Mader		2		2
	Eberharter	2			2
	Stangassinger		1		1
Avstrijska ženska - 2 leti	Buder	1			1
	Wachter		1	1	2
	Eder			1	1
Norveška moška - 10 let	Kjus	2	5		7
	Aamodt	3	1	1	5
	Stiansen	1			1
		12	12	4	28

## Dobitniki stopničk trenerja Filipa Gartnerja: SP

Reprezentanca		1. mesto	2. mesto	3. mesto	Skupaj
Jugoslovanska moška – 8 let	Križaj	6	9	10	25
	Petrovič	5	2	1	8
	Strel	1	1		2
	Franko			3	3
Avstrijska Moška – 4 leta	Tritscher	1	3	2	6
	Gstrein		3	1	4
	Nierlich	7	5	7	19
	Strolz		5	4	9
	Stangassinger	1	1	1	3
	Eun		1	1	2
	Mader	4	4	8	16
	Kroll	2		1	3
	Mayer H.			2	2
Eberharter			2	2	
Avstrijska ženska – 2 leti	Wachter		8	3	16
	Maier Ulli	5	2	1	8
	Gotschel	5	1		3
	Kronberger	2		1	1
	Buder			1	1
	Köllerer		1		1
Norveška moška – 10 let	Kjus	14	14	14	42
	Aamodt	8	14	13	35
	Jagge	5	2	3	10
	Furuseth	3	3	5	11
	Burraas	1	4	3	8
	Stiansen	1	1	4	6
	Strand Nilsen		2	3	5
		71	86	95	251

## Dobitniki kristalnih globusov trenerja Filipa Gartnerja

Reprezentanca		Veliki	Mali	Skupaj
Jugoslovanska moška – 8 let	Petrovič		1	1
Avstrijska moška – 4 leta	Mader		1	1
	Mayer		1	1
Avstrijska ženska – 2 leti	Wachter	2	2	4
Norveška moška – 10 let	Kjus	2	2	4
	Aamodt		5	5
		4	12	16

## Priznanja Filipu Gartnerju

V letu 1969:

Zveza mladine Slovenije:

**PLAKETA MLADOSTI za požrtovalno delo z mladino**

V letu 1984:

Telesnokulturna skupnost Slovenije:

**BLOUDKOVA NAGRADA**

4. 2. 1986:

SFRJ - Predsedstvo:

**ODLIKOVANJE Z REDOM ZASLUG ZA NAROD  
S SREBRNO ZVEZDO**

18. 5. 2001:

Športno društvo Branik - Slavnostna skupščina:

**PRIZNANJE ZLATA LISTINA - v smučanju**

15. 1. 2004

Športna zveza Maribor:

**PLAKETA MIRANA CIZIJA  
za dolgoletno uspešno strokovno delo  
v alpskem smučanju**



# Pogovor s Tonetom Potočnikom

Tadeja Šuštar



V Zabrdi z  
Blegošem v ozadju.  
Foto: Anton Sedej

*Vedno sem se v sebi spraševal, ali je glasba tisto, kar bi moralo biti moje življenjsko poslanstvo, ker me je in me še vedno toliko stvari zanima. Že od začetka svoje glasbene poti sem pravzaprav iskal globlje smeri v glasbi, ki so izpolnjevale mojo težnjo po nenavadnem, skrivnostnem. Moram reči, da je moj pristop do glasbe celovit, zelo težko bi se odločil samo za eno področje, kar bi bilo sicer mogoče nujno, če bi hotel za vsako ceno nekeje uspeti, postati slaven. Vendar me to ni nikoli vznemirjalo. Vznemirjalo me je to, da bi v glasbi poznal čim več smeri, različnih področij.*

*Vem tudi, da bi sicer lahko nastopil kot samostojen organist ali pianist, a so mi veliko bolj dragocene povezave, to je dragocenejši trenutek, ko se na nek način moraš odpovedovati sebi v dobro drugega, da se z njim povežeš, da ni tisti strašni ego v prvem planu, da nisi sam samozadosten, ampak da se z nekom povežeš. In tu je potrebna velika želja, da nekoga čutiš, in meni je to nekaj najlepšega, saj je povezava človeka z drugim tudi ena izmed izhodiščnih dimenzij človeka. In če se lahko povežeš tudi preko muziciranja, ustvarjanja v glasbi, je to nekaj zelo lepega.*

Tone Potočnik je odličen organist in pianist, ki v sebi združuje poslanstvo glasbenega pedagoga, raziskovalca glasbe, odličnega interpreta ter nasploh velikega ljubitelja glasbe. Njegov uradni naziv je docent na Akademiji za glasbo, kjer poučuje klavir, partiturno igro in gregorijanski koral. Razpet je med Zabrdno, Ljubljano, Bukovico in ostali svet.

**Družina je pogosto odločilnega pomena pri razvoju posameznika. Vplivi so lahko zelo vzpodbudni ali pa tudi ne. Kako je bilo pri vas doma, saj lahko rečem, da si bil rojen v glasbeno družino: oče je bil zborovodja in organist, mama pevka v zboru. Ti je bila glasba tako rekoč položena v zibelko?**

To ni bila glasbena družina v smislu, kot so to družine glasbenikov. Bila je čisto taka, ljubiteljska. Gre za pot mojega očeta, ki je bil v bistvu kmet in je bil na glasbenem področju čisti samouk. In vendar je na svoji poti samouka kar nekaj dosegel in sem ga v tem smislu zares občudoval. Gotovo je, da se nekaj teh darov tudi prejme. Ni bilo kakšnega posebnega

pritiska, da bi se z glasbo moral srečevati tudi jaz. Imam zelo lepe, žive spomine na pevske vaje, ki so jih imeli pri nas doma, saj je imel moj ata cel kup zborov in je tudi sam pisal pesmi zanje. In to se gotovo vtisne v otroško dušo. Predvsem se najbolj spominjam stare mame. Moj oče je vedno govoril, da imamo po tej stari mami eno tako glasbeno posredništvo. Spominjam se je, kako je sedela za pečjo in pela.

**To je bila očetova mama?**

Ja, to je bila očetova mama.

**Kako si svojo glasbeno pot ob glasbenem posredništvu stare mame in v spodbudnem okolju svoje glasbene družine začel ti?**

Dejansko sploh ne vem, kako je prišlo do tega, da je oče sploh začel razmišljati o tem. Spomnim se, da sem igral neke pesmice, tako po posluhu, na harmonij, ker klavirja takrat sploh nismo imeli. In neke je bila želja, ampak se ne spomnim točno, ali je bila moja ali očetova, v glavnem želja, da se moje ukvar-



Družina Potočnik, ko je Tone hodil v 8. razred osnovne šole. Foto: arhiv družine Potočnik

janje z glasbo postavi na neke temelje, torej da bi se šel nekam učiti. Vem, da je oče tehtal, ali bi šel k organistu v Selca ali bi me dal v glasbeno šolo v Škofjo Loko. No, potem se je na srečo odločil za glasbeno šolo. Najprej sem imel sprejemni izpit. Ampak nisem začel tako zgodaj, star sem bil že deset let. Bilo je kar težko, saj se spomnim, da takrat ni bilo veliko avtobusov do Škofje Loke in da sem velikokrat šel peš. Poleg tega doma niti nismo imeli klavirja. So me pa vpisali na klavir. No, potem, po enem letu, ko sem enostavno vadil na harmoniju, so mi ga kupili. Pravzaprav mi je moj stari ata kupil "en klavir, en tak star klavir". No, in potem se je ta pot odpirala. Imel sem zelo dobrega profesorja, Peregrina Capudra, ki je tako odločilno posegel v igranje klavirja, da sem ga resnično vzljudil. Namreč, že sam klavir je bil nekaj tujega za tukajšnje kmečko mentaliteto. In celo moj klavir, ki smo ga imeli v naši "kmečki hiši", je izgledal malo čudno. Takrat nisem imel možnosti, da bi se srečeval prav s klasično klavirsko glasbo. Spomnim se, da so mi bili na začetku najbolj všeč Avseniki. In vem, da mi je moj oče, ko niti v glasbeno šolo še nisem hodil, obljubil nagrado, če se naučim Avsenikovo Na Golici. In sem se jo pač naučil. Takrat sem bil prepričan, da bom celo življenje igral samo tako glasbo. Potem se je to pač počasi spremenilo.

Zelo pomemben se mi je zdel tudi glasbeni pouk v Škofji Loki, ki mi je približal svet opere. Opera me je takrat v osnovni šoli zelo pritegnila. Šli smo si ogledat operno predstavo, kar je bilo zame veliko doživetje. In takrat je bila ena izmed stvari, ki sem si jo želel, da bi znal igrati razne operne arije, tako v smislu priredbe na klavirju.

### **In kako je šlo s študijem klavirja in glasbe naprej? Si bil tudi po osnovni šoli deležen domače spodbude?**

Študij klavirja je imel svoje zahteve, to je bilo v glasbeni šoli v Škofji Loki, kjer sem naredil šest letnikov, zelo urejeno in potem se je odpirala pot naprej. Postavilo se je vprašanje, ali nadaljevati ali ne. No, ta odločitev je bila potem težja. V bistvu moja družina nekako ni bila preveč navdušena, da bi se ukvarjal z glasbo, in takrat sem si moral poiskati štipendijo kot pomoč, da sem lahko šel na srednjo glasbeno šolo.

### **So kasneje tvojo odločitev sprejeli?**

Ja, potem so jo sprejeli. Bilo pa je kar težko, saj smo otroci takrat morali precej delati na kmetiji. In odločilno je bilo, da me je oče takrat "odvezal" od nekaj kmečkih opravil, da sem se lahko posvetil igranju klavirja – tudi v smislu varovanja prstov.



Na prireditvi  
Pokaži, kaj znaš.  
Foto: arhiv  
družine Potočnik



Z mamo pred sliko svoje rojstne hiše.  
Foto: Anton Sedej

**Tvoja mama je omenila, da si bil kot otrok zelo raziskovalno naravnán, da si se včasih kar izgubil. Torej nosiš v sebi neko posebno svobodo?**

Ja, to gotovo, vedno sem se v sebi spraševal, ali je glasba tisto, kar bi moralo biti moje življenjsko poslanstvo, ker me je vedno toliko stvari zanimalo. Z leti se pot vedno bolj izoblikuje, vedno je bilo tako, da kar se tiče šole, nikoli nisem imel nobenih problemov, tu so mi bila pota vedno odprta.

**In po srednji šoli si se vpisal na akademijo za glasbo v Ljubljani, kjer si izbral študij klavirja in orgel. Kdaj pa se je začela tvoja orgelska pot?**

Orgle so postale prisotne, ko sem začel hoditi na srednjo glasbeno in baletno šolo v Ljubljano. Takrat sem najprej nekaj časa stanoval v Ljubljani, v stanovanju na Kodeljevem, ki so mi ga "za lon zrihtali" očetje kapucini, da sem hodil igrat harmonij v cerkev na Bizoviku. Bil sem še čisto mlad, star petnajst let. Tako sem začel spoznavati tudi cerkveno glasbo, kolikor je nisem poznal že od doma, le da



S cerkvenim mladinskim pevskim zborom na koro cerkve sv. Antona v Železnikih.  
Foto: arhiv družine Potočnik

sem jo igral sam. Potem sem se preselil na Vič, kjer sem stanoval v samostanu, in sem postal organist v viški cerkvi. Tam pa so imeli krasne orgle in te orgle so mi postale velik izziv. Moral sem si veliko prizadevati, da sem spremljal tamkajšni zbor, ki je bil dober zbor. V stiku sem bil tudi z zelo znanim slovenskim skladateljem patrom Francetom Ačkom, ki je tam deloval. In tam sem potem začel študirati tudi orgelske skladbe, tako da sem lahko že tudi sam določene skladbe zaigral solistično. Spomnim se tudi, da smo bili s sošolci pravi entuziasti, tako da smo velikokrat igrali v različnih zasedbah, v triu – violina, čelo, orgle, in iskali razne skladbe, ki bi ustrezale različnim prilikam in slovesnostim. Potem sem se odločil, da ne bom več živel v Ljubljani, ampak se bom v šolo



Titularni organist v cerkvi sv. Frančiška v Železnikih.  
Foto: Anton Sedej



Igranje klavirja, ki v Sloveniji stoji najvišje nad morjem. Foto: Anton Sedej

vozil z Bukovice. Takrat pa so me prosili, da bi prišel igrat v Železnike. Povabil me je Tone Arnol, ki je bil eden od fantov, ki so imeli v Železnikih ansambel, takrat pa so ustanovili nov cerkveni mladinski zbor. Tako se je začela moja dolgoletna prisotnost v Železnikih. In ko sem se vpisal na akademijo za glasbo, se je tam ponudila tudi možnost študija orgel, tako sem poleg klavirja vpisal tudi orgle.

#### Si študij orgel tudi zaključil?

Ne, študija orgel nisem končal v Ljubljani, pač pa kasneje v Rimu. Kajti oba instrumenta imata vsak svoje specifične zahteve in vsak zahteva zelo veliko dela. Tako sem se rajši odločil, da se bolj posvetim klavirju. Toda tudi klavirja nisem končal na ljubljanski akademiji, ampak sem se preselil v Zagreb. V Ljubljani sem sicer študiral pri čudovitem profesorju, Marjanu Lipovšku, ampak potem sem spoznal prav tako čudovitega profesorja v Zagrebu, Vladimirja Krpana, in ko sem imel možnost, da me sprejme, sem se odločil zanj. Tako sem se potem v tretjem letniku prepisal na zagrebško akademijo ter delal tretji, četrti in še peti letnik.

#### In končal z odliko.

Ja.

#### Iz Zagreba te je pot vodila v Rim. Kako ti je uspelo priti v Rim? Ali je bila to tvoja dolgoletna želja?

Že v času mojega študija v Ljubljani in v Zagrebu sem hodil tudi na izpopolnjevanja v Avstrijo, na Dunaj. Ob tem sem spoznal, da če bom hotel na tem področju kar koli doseči, bom moral študij nadaljevati in ga postaviti na drugačne temelje. Predvsem sem iskal šolo, ki bi mi omogočila, da bi izboljšal tehnično raven igranja. In za tako nadaljevanje poti si je zelo prizadeval moj profesor v Zagrebu, Vladimir Krpan, ki mi je dal tudi napotke, kaj bi bilo zame najbolje. Začel sem iskati možnost, da bi prišel do štipendije, ki bi mi omogočila študij v tujini, ki ga je takrat urejal Inštitut za mednarodno izmenjavo študentov, ki je bil jugoslovanska fundacija. Kriterijem, ki jih je postavil za štipendijo, sem ustrezal tako glede znanja kot glede spričevala itn. Ampak tisto leto, ko sem končal, sta se odpirali samo dve poti: Poljska ali Italija. Odločil sem se za Italijo. Vseeno ni bilo tako enostavno. Akademija sv. Cecilije je ustanova svetovnega ugleda, na katero si se lahko vpisal, če si uspešno opravil sprejemni izpit. Takrat smo bili uspešni samo štirje. Torej sem bil eden od štirih, ki smo bili sprejeti na ta podiplomski študij.

### **Če je bila Akademija sv. Cecilije tako zelo ugledna, zakaj si se odločil, da študiraš tudi na Papeškem inštitutu za cerkveno glasbo?**

Moj podiplomski študij na akademiji je bil vezan na odličnega profesorja, Vincenza Vitaleja, pri katerem je med drugimi diplomiral tudi Riccardo Mutti, ki je eden najboljših svetovnih dirigentov. Znan je bil predvsem po svojem pristopu do klavirske tehnike in to sem iskal. Potem se je žal zgodilo, da je ta profesor že po nekaj mesecih zapustil akademijo. Z novim profesorjem, ki so mi ga dodelili, nisem bil zadovoljen, mislim, da izmed nas štirih nihče ni bil. In takrat smo izstopili, prekinili naš študij. Iskal sem možnost, da bi lahko nadaljeval študij s profesorjem Vitalejem, in uspelo mi je, da me je učil privatno – in to zastonj, ampak moral sem se voziti v Neapelj. Nekaj časa sem vztrajal, toda ugotovil sem, da to ne bo več mogoče, tudi zaradi njega, bil je namreč že starejši. Nato sem si prizadeval, da bi našel koga, ki pozna ta način tehnike, npr. kakšnega njegovega študenta. In tako sem potem izvedel za profesorja Medorija, prav tako odličnega italijanskega pianista, ki je učil na konservatoriju sv. Cecilije, hkrati pa je učil klavir tudi na Papeškem inštitutu za cerkveno glasbo. Moj vpis na Papeški inštitut za cerkveno glasbo pa je povezan z več okoliščinami. Ena od njih je dejstvo, da sem že od začetka svoje glasbene poti iskal globlje smeri v glasbi, ki so izpolnjevale mojo težno po nenavadnem, skrivnostnem. Že v mladosti so imeli zame čar določeni kraji, ki so izžarevali nekakšno zgodovinskost. Ko sem se v mladosti prvič srečal z utripom samostana v Vipavskem Križu, kjer je kapucinski samostan in kjer sem spoznal tudi pot, ki jo prehodijo menihi v smislu obredov, me je to strahotno pritegnilo.

### **Ali si potem tam bival?**

Ja, tam sem bil na počitnicah. Nikoli nisem mislil tam ostati, ampak imel sem možnost, da sem tam bival, kar me je zelo zaznamovalo. Potem pa samostan Pleterje, ki je še edini od samostanov, kjer celotno obredje tudi pojejo. Njihov način petja me je zelo zelo pritegnil. Takrat je bila namreč še možnost

prijeti v stik tudi s tem samostanom. Danes je to težje, ker so pravila strožja, kar je po svoje pravilno. Kajti ljudje – menihi, so se odločili za povsem kontemplativen način življenja, torej za življenje brez stika z zunanjim svetom. In potem sem bil enkrat v Rimu čisto slučajno deležen koncerta – predstavitev gregorijanskega koral, in takrat sem si rekel, da je to tisto, čemur se moram posvetiti. In ta način, ta glasba se dejansko posreduje prav na Papeškem inštitutu za cerkveno glasbo v Rimu. Drugi razlog je bil čisto materialne narave. Moja štipendija za študij klavirja v Rimu je potekla, ker sem jo dobil samo za dva semestra, in moral sem razmišljati, kako sploh še ostati v Rimu. Potem sem dobil možnost, da bivam v slovenskem domu v Rimu in dobim štipendijo, ki mi omogoči, da imam bivanje v domu zastonj, seveda pod pogojem, da študiram cerkveno glasbo. No, in tretji razlog je bil tisti, o katerem sem že govoril, torej, da je tam učil tudi profesor Medori.

### **Torej kar trije tehtni razlogi so te nagovorili, da študij nadaljuješ na Papeškem inštitutu za cerkveno glasbo. In kako se je potem vila tvoja pot do vrnitve v Slovenijo?**

Nadaljeval sem lahko s svojimi iskanji v smislu klavirja, saj so se na tem inštitutu med sabo srečale različne glasbene smeri. Moram reči, da je moj pristop do glasbe celovit, zelo težko bi se odločil samo za eno področje, kar bi bilo sicer mogoče nujno, če bi hotel za vsako ceno nekje uspeti, postati slaven. Vendar me to ni nikoli vznemirjalo. Vznemirjalo me je to, da bi v glasbi poznal čim več smeri, različnih področij. Tako da nekako kar nisem mogel odnehati, ker se je vedno odpiralo kaj novega, in zato se je moje bivanje v Italiji toliko časa vleklo. Vedno sem namreč mislil, da še nisem dosegel tistega, kar sem pričakoval, kljub temu sem si obenem blazno želel iti domov. Potem je po teh petnajstih letih bivanja v tujini prišlo do trenutka, ko sem v pogovoru s takratnim rektorjem ljubljanske akademije Marjanom Gabrijelčičem rekel, da če bi se mi odprla kakršna koli pot, da bi lahko v Sloveniji živel z glasbo, bi se takoj vrnil domov. In enostavno nisem vedel, da je rektor

moje besede vzel zares. Tako sem v Rimu spet odkril nekaj zanimivega, spoznal sem še enega profesorja za orgle, profesorja Parodija, in sem čisto lepo začel leto. Nakar me je poklicala moja prijateljica in rekla: "Ja, kaj pa delaš, saj so vendar na akademiji napisani tvoji študentje, tisti, ki bodo pri tebi študirali klavir." O tem nisem ničesar vedel, enostavno je bilo že napisano, kdo mi je dodeljen. No, tako sem se potem odločil, da se vrnem, čeprav sem se še eno leto vozil nazaj v Rim.

### Kaj je potem tisto najbolj dragoceno, kar ti je dal Papeški inštitut? Je to gregorijanski koral?

Ja, to je zagotovo gregorijanski koral. V Sloveniji to glasbeno področje, razen ljubiteljskih pristopov v smislu nekaterih zborovskih izvedb, nikoli ni bilo postavljeno na neke temelje in predvsem ni bilo možnosti, da bi to zvrst glasbe študiral. Zato sem si prizadeval, da bi bil ta študij, za katerega menim, da je nujno potreben za vsakega študenta glasbe, mogoč tudi pri nas. In uspelo mi je, da smo gregorijanski koral na akademiji za glasbo uvedli kot študijski predmet.

### Ste ga uvedli s tvojim prihodom?

Ja, z mojim prihodom. Vrnil sem se leta 1990 in potem prvo leto poučeval klavir in partiturno igro. Drugo leto pa smo že uvedli tudi gregorijanski koral.

### Ali gregorijanski koral v Sloveniji do tega časa sploh ni bil poznan?

V času moje mladosti ta zvrst glasbe sploh ni bila poznana zaradi ideoloških razlogov in kot študent glasbe sploh nisem vedel, da imamo tudi pri nas v Sloveniji kar nekaj dragocenih rokopisov, ki pričajo o prisotnosti te zvrsti glasbe. Ta glasba je bila sestavni del liturgije in je bila prisotna predvsem po samostanih, čeprav se je potem v teku časa tudi tam na nek način izgubila. Tako da je sedaj edini samostan, kjer je ta glasba še v živo prisotna, samostan Pleterje.

### Ali v tem samostanu to tradicijo ohranjajo še naprej?

Ja, še vedno. Zadnjikrat sem temu petju prisostvoval predlani na silvestrsko-novoletno noč. Celoten obred se poje, vse je še originalno, kot je bilo v 12. stoletju, ko je bil red ustanovljen.



Ob knjigi z gregorijanskim koralom.  
Foto: Anton Sedej

### Kako poteka sedanji študij gregorijanskega korala?

Odvija se predvsem v okviru Oddelka za cerkveno glasbo, kjer je ta predmet eden glavnih predmetov tega študija. Prizadevam pa si, da je ta zvrst glasbe dostopna tudi študentom drugih smeri. Moram reči, da je med študenti kar precej navdušenja, tako da smo ustanovili poseben zbor in ga poimenovali Schola Cantorum Cantate Domino. Začeli smo načrtno gostovati in poti so se potem začele kar odpirati. Povabljeni smo bili na razne festivale. Nastopali smo na Festivalu Radovljica, predvsem pa v okviru Imaga Sloveniae/Podobe Slovenije, ki nam je organiziral zelo veliko koncertov, predvsem po



Gregorijanski koral in Akademskih dvanajst.  
Foto: Branko Čeak

Sloveniji. Povabila so prišla tudi iz tujine. Imeli smo zelo uspešen koncert v Rimu, potem so nas dvakrat povabili v Furlanijo, v samostan Rosazzo, kjer je šola gregorijanskega koral in kjer nas zelo cenijo. Posneli so plošči naših nastopov. Eno najbolj uspešnih gostovanj pa je bilo na Češkem in na Slovaškem. Seveda med najlepše dosežke, v smislu oživitve pokrajine in zgodovinskosti, sodi doživetje gregorijanskega koral v razvalinah samostana Žiče, ki je bil nekoč glavni samostan kartuzijanskega red v Sloveniji in kjer smo že trikrat izvedli program, ki ga pravzaprav ne morem imenovati koncert, ampak liturgija. In sicer nočna liturgija.

### Je bila vedno nočna?

Ja, vedno. In ravno tako dvakrat v glavni cerkvi v Ptererjah, kjer so nas prišli poslušat celo menihi. In prav zaradi moje življenjske dejavnosti na področju gregorijanskega koral imam jaz osebno še vedno vstop v ta samostan. Moja bolečina pa je, da ne uspeh oblikovati stalne gregorijanske skupine, saj se v mojem zboru študentje stalno menjavajo. Osebno sem v svojem iskanju na področju gregori-

janskega koral vedno v stiku z vsemi najnovejšimi raziskavami in tu se odpira še cela vrsta celo novih pristopov do interpretacij. Ko študiram stare rokopise, sem vedno v stiku s centrom za proučevanje v Cremoni, kjer se srečujejo največji strokovnjaki na tem področju. Tja se odpravim vsako leto najmanj trikrat in moje raziskave so rodile mnoga zanimiva spoznanja. Imam tudi svoj pristop do interpretacije, saj poskušam povezovati koral tudi z vzhodno, bizantinsko tradicijo. Seveda je moja velika želja,

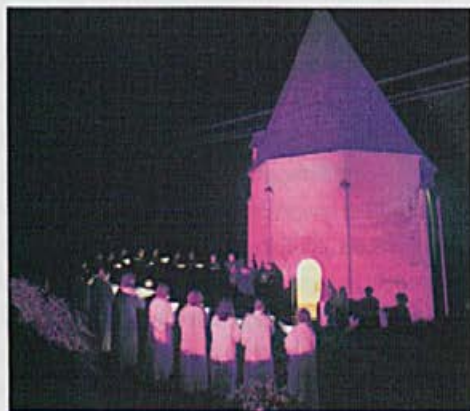

Nočna liturgija. Foto: Branko Čeak



da predstavim svetu te zamisli v obliki posnetkov, ki jih s študenti nismo uspeli dokončati. V zadnjem času poskušam realizirati koral tudi izven akademije. Predvsem z dvema skupinama, to so fantje iz skupine Akademskih dvanajst in skupina deklet z imenom Čarnice. Predvsem fantje so se odločili, da se bodo posvetili tudi študiju koral, tako da mora sedaj končno iziti tudi zgoščenka z vsemi mojimi zamislami.

### **Ali potem ti fantje niso študentje akademije?**

Ne, to niso.

### **So potem ljubitelji koral?**

Ne samo koral. Izvajajo vse zvrsti glasbe in so pač v svoj program uvrstili tudi koral, ki jih je zelo pritegnil, tako da upam, da bomo s tem nadaljevali. Obenem se prebujajo zanimanje tudi v cerkvenih krogih, žal šele sedaj. Izpeljal sem nekaj uspešnih seminarjev za organiste, predvsem na Primorskem, za primorsko regijo. Začel sem sodelovati tudi z Zborom sv. Victorina na Ptuju, ki jih je koral tako navdušil, da se ga želijo naučiti. Pripravili smo že božični nastop in sedaj študiramo program pete postne nedelje. Tako se koral počasi širi.

### **Si v slovenskem prostoru edini strokovnjak na področju gregorijanskega koral?**

Še nekaj glasbenikov je, ki so prav tako študirali glasbo na Papeškem inštitutu, ampak se koralu niso zavezali, šli so v druge smeri. Tam je bilo nekaj duhovnikov, tudi gospod Trošt, gospod Florjanc, gospod Škulj, gospod Smrekar. Predvsem pa je v Sloveniji strokovnjak za gregorijanski koral, v smislu muzikološkega pristopa, dr. Jurij Snoj.

### **Ali izraža koral tvoj odnos do sveta, tvojo življenjsko držo?**

Gotovo je povezan z mojo življenjsko filozofijo. Zapolnjuje težnjo po realizaciji na duhovnem področju. Hkrati pa jo smatram za tako dragocenost, da z njo ne morem biti sam, ampak jo želim posredovati. Absolutno ne na način nekega nasilja. Trudim se,

da bi študentje ob svojem študiju začutili duhovno dimenzijo, razsežnost glasbe. Tej se ne smemo odpovedati, saj je več kot polovica vse glasbe pisana na besedila duhovnega značaja. Koralna glasba absolutno živi z besedo in ta beseda ni navadna beseda, ampak je sveta, je molitev. Študij koral je nujno potreben že zaradi samega zgodovinskega dejstva, saj koral že dva tisoč let obvladuje predvsem naš evropski prostor. To je glasba prvih stoletij krščanstva, katere osnovna značilnost je enoglasje in je živela dalje tudi ob pojavu večglasne glasbe.

### **Je res, da je petje koral veliko močnejše izkustvo kot poslušanje?**

Ja, to je zagotovo res.

### **Menda si tudi prizadevaš oziroma imaš neko idejo o tem, kako bi to zvrst petja ponudil ljudem. Bi bilo to v obliki seminarjev, delavnic? Ali bi bila v tem lahko nevarnost prevelike popularizacije koral?**

Ne, sploh ne. Opažam, da danes mnogi ljudje iščejo in čutijo težnjo po izpolnitvi življenja tudi z nečim duhovnim. No, v tej smeri je vstop gregorijanskega koral možen. Na naših nastopih koral poskušamo vključiti poslušalce, da kot npr. v Žičah z nami hodijo v procesiji.

### **In kako se boš, oziroma se počutiš, ko skozi koral človeka dvigneš in približaš Bogu?**

Mislím, da če imaš milost, da lahko v življenju začutiš tudi te razsežnosti, si jih dolžan tudi posredovati.

### **Ob koralu so orgle izvzete, jih ni. V mislih imam predvsem to, da so orgle področje, na katerem zelo aktivno deluješ. Ljudje te poznajo kot odličnega organista. Kako to dvoje gre skupaj?**

Koralna glasba kot taka se izhodiščno odpoveduje uporabi instrumenta. Čeprav celo za 9. stoletje obstajajo zapisi, da so orgle spremljale to glasbo, pa izhodiščno te glasbe niso spremljali instrumenti. Orgle imajo svojo zanimivo zgodovino. Na začetku

nastopajo celo kot profan instrument, saj so bile prisotne na dvoru in celo v cirkusu. Zanimivo: sv. Cecilijo, zavetnico cerkvene glasbe, upodabljamo, ko igra na orgle. V resnici pa so orgle oziroma instrumenti, ko so Cecilijo peljali na morišče, igrali na strani njenih mučiteljev. Šele kasneje so orgle dobile svoje mesto v cerkvenem prostoru. Jasno so zaznamovale predvsem našo zahodno evropsko kulturo, medtem ko je bizantinska, vzhodna smer ohranila čisti vokal. To pomeni, da njihova cerkvena glasba še danes ne uporablja instrumentov. Vendar se orgelski zvok sam po sebi odpoveduje subjektivnosti organista. Že sama paleta zvokov piščali je tista, ki obvladuje sakralni prostor, ki spregovori sama po sebi, zato ni naključje, da je prav orgelski zvok tako močno zaznamoval krščansko obredje. V smislu svojega zunanjega delovanja sem najbolj znan prav preko orgel. Ko sem se vrnil iz Rima, sem se predvsem posvečal krstnim izvedbam del slovenskih skladateljev za orgle, tako solistično kot v povezavi z radijskim orkestrom in Orkestrom Slovenske filharmonije. V mislih imam predvsem koncerte v Cankarjevem domu. Predvsem sem se specializiral za orgle kot spremljevalni instrument, kar pomeni orgle in vokal, orgle in instrument, npr. trobenta itd. Nastalo je kar nekaj posnetkov, kar nekaj plošč z vokalnimi solisti. Predvsem pa sem veliko spremljal zборе in sem stalni organist zbora Ave, zdaj smo dokončali tretjo samostojno ploščo z orglami.

### **Katera kombinacija je najpopolnejša? Je to z zborom ali z instrumentom?**

Težko rečem. V zavesti našega slovenskega človeka so orgle najbolj prisotne v vlogi, da spremljajo zbor. Mislim pa, da sem na področju orgelske glasbe najbolj zaznamoval slovenski prostor s t. i. kolavdacijo – predstavitev novih slovenskih orgel. Našel sem jih čez petdeset. Spraševal sem se, kako na preprost način predstaviti vso paleto različnih registrov, tako da ljudje, ko prvič prisluhnejo zvoku nekih novih ali restavriranih orgel, pravzaprav lahko na podlagi ustreznih melodij, ki najbolj ustrezajo posameznim registrom, prisluhnejo vsemu, kar se v orglah skri-

va. S kolavdacijami sem se praktično sprehodil po vsem slovenskem prostoru.

### **Ali potem veliko sodeluješ tudi z izdelovalci orgel?**

Ja, seveda, z vsemi pomembnimi slovenskimi delavnicami. Na začetku je bila to delavnica Jenko. Zanimivo je, da je bila moja prva predstavitev novih orgel na Zalem Logu davnega, ne vem, katerega leta. Postavili so čisto majhne orgle, žal pa so vrgli ven prejšnje, ki bi bile danes mnogo bolj dragocene, če bi jih obdržali. Vem, da je bila prva predstavitev orgel z gospodom Gačnikom, ki je bil župnik v Sorici in tudi glasbenik, kar je zaznamovalo glasbeno življenje v Selški dolini.

### **Orgle pa imaš tudi v Zabrdru, kar gotovo ni ravno nekaj najbolj vsakdanjega!?**

Ja, glede tega sem zelo hvaležen in srečen. Imeti orgle doma je velik privilegij. Do takrat sem moral vaditi orgelsko glasbo po cerkvah, tudi pozimi, ko je bilo mraz. Če imaš orgle doma, ti je vedno toplo, lahko vadiš in nikogar ne motiš itd. Na začetku sem imel elektronske orgle. Jasno, da njihov zvok ni tak kot zvok pravih orgel. Potem sem si želel, da bi mogoče imel vsaj en instrument, mogoče vsaj eno piščal, vsaj nekaj, kar bi bilo naravno in ne izumetničeno, mogoče vsaj skromen orgelski zvok. Na koncu koncev se je zgodilo nekaj, česar še verjeti nisem mogel, in sicer da mi je mariborska delavnica omogočila, da sem prišel do pravih orgel, do orgel, ki se imenujejo papeške orgle.

### **Zakaj papeške orgle?**

Poimenovanje izvira iz časa, ko je prišel papež Janez Pavel II. prvič v Slovenijo. Že ko sem študiral v Rimu, sem imel kar nekaj priložnosti, da sem se srečal z njim. Zelo pomembno je bilo prvo srečanje leta 1978, ko je bilo prvo veliko slovensko romanje v Rim. Takrat sem pri tej avdienci igral orgle, in to prav na odru, kjer je dejansko blizu mene sedel papež. Bil je strahotno navdušen nad slovensko prisotnostjo, oziroma lepim petjem Slovencev. Sloven-



Ob svojih orglah.  
Foto: arhiv družine  
Potočnik

ski narod se je res lepo predstavil. In takrat sem se srečal z njim, to je bilo najino prvo srečanje. Prišel me je prav osebno pozdravit, tja k orglam. Srečanje je bilo potem v Rimu še več, tako v sklopu naše šole kot tudi v sklopu slovenskega zavoda itn. Imel sem kar nekaj priložnosti, da sva se večkrat srečala, no, in v tej luči so me potem tudi prosili, da sem sodeloval, ko je prišel v Slovenijo. Igral sem na mariborskem letališču, v mariborski stolnici in potem, ko je bilo srečanje za izobražence, še istega dne. Pred samim obiskom je prišlo skoraj do neke vrste škandala. Vsi so bili namreč strašno jezni name. Torej: Rekel sem, da ne pustim, da bi se na tak trenutek igralo na nek elektronski instrument, ampak da je dogodek tako pomemben, da instrument, na katerega bom igral, mora biti pravi. V spominu sem imel "majhne luštne orgle", ki so jih imeli v Rimu, ko so na avdiencah na

Trgu sv. Petra glasbeni del vedno spremljale prave orgle s piščalmi. In tako sem rekel, da je nemogoče, da bi pri nas obisk svetega očeta spremljali z elektrono, saj slika vendar gre v svet in ne smemo dopustiti, da bi rekli, da Slovenci pa ne zmoremo pravih orgel. Zahteval sem, da na letališču postavijo prave orgle in zaradi tega so bili name strahotno jezni, takrat so me skoraj prekleli. Ampak morali so podreti orgle, ki so jih imeli v glasbeni šoli v Mariboru, torej jih razstaviti in jih potem ponovno sestaviti. Na srečo je bilo vreme lepo, kaj bi bilo, če bi deževalo ... Na koncu koncev se je izkazalo kot zelo posrečena zadeva: videti prave orgle in slišati njihov pristni zvok. Tako se od takrat naprej ta tip orgel imenuje "papeške orgle". In ko je prišel papež drugič na kanonizacijo škofa Slomska, sploh ni bilo več vprašanja, kakšne orgle, ampak so bile tam te orgle.

### Si igral tudi ob drugem obisku?

Tudi takrat, ja.

### Ko ravno govoriva o papežu, bi te vprašala, kako je bilo ob nekem prav posebnem srečanju s papežem, ko sta bolj trčila skupaj, kot pa se srečala?

Torej, ena izmed papeževih potez, ki so bile dejansko zelo inovativne, je bila tudi odločitev, da bo vsako nedeljo, no, vsako nedeljo najbrž ni mogel, torej, da bo obiskal vse rimske župnije. Tako sem se z njim srečal kot organist na eni izmed župnij. Ko sem bil v Rimu, sem se deloma preživljal tudi s tem, da sem igral po raznih rimskih cerkvah, torej poznam ogromno teh cerkva. Seveda sem veliko let tudi stalno igral na eni izmed teh župnij, tudi takrat, ko je prišel na obisk v to župnijo. Papež pa se ni odločil obiskati le župnije, ampak tudi cerkvene zavode, kajti vsak narod si prizadeva imeti v Rimu svoj zavod. Tudi Slovenci imamo svojega, Slovenik. Zavodi omogočajo narodom, da imajo duhovno središče v samem Večnem mestu. In med drugim je papež napovedal tudi obisk slovenskega zavoda. V tem slovenskem zavodu sem precej let prebival in tudi kasneje, ko tam nisem več prebival, so me še vedno vabili na-

zaj, da sem na nek način poskušal oblikovati njihovo petje. Moram reči, da je bilo med duhovniki, ki so tam študirali, zelo veliko izredno izredno dobrih pevcev. Med njimi sta bila tudi moja sošolca, kolega iz tistih časov, sedanji nadškof Alojzij Uran in koprski pomožni škof Jurij Bizjak, ki sta oba fantastična pevca, gospod Bizjak kot eden najboljših slovenskih basov in gospod Uran kot eden najlepših tenorjev. Imeli smo celo vrsto lepih nastopov. Enkrat smo si privoščili celo potegavščino, ko smo nastopili na predstavitvi slovanskih zavodov v Rimu. Med poslušalci so bile tudi zelo eminentne osebe, tudi kardinali. Izvedli smo skladbo, ki sem jo naslovil Pogovor med kardinali, v resnici pa smo izvedli znamenito slovensko skladbo Žabe Vinka Vodopivca. To so bili taki prijetni dogodki. Tisto, o čemer sem prej govoril in kar je postalo že kar moja legenda, pa je najboljša kritika, kar sem jih v življenju dosegel. Zgodila se je ob obisku papeža v slovenskem zavodu. Sistem takih obiskov je zelo strog, saj morajo biti vsi varnostni ukrepi izvedeni že en dan prej. Pride policija, ki vse pregleda, vsa vrata, okna. Vsak ima določeno mesto, kjer lahko stoji, in koliko in kje se sme gibati. Bil sem odgovoren za petje in sem se moral še v zadnjem hipu dogovarjati o poteku. Tako



S papežem  
Janezom Pavlom II.  
Foto: arhiv družine  
Potočnik

se je potem zgodilo, da sem se še pogovarjal v zakristiji, kamor bi moral papež priti, ko so se oglasile sirene, ki so naznanile njegov prihod. In vedel sem, da se moram iz tega prostora čim prej odstraniti, in tako sem tekkel med začudeno množico, ko so bili že vsi na svojih mestih v špalirju. In tekkel sem – sredi med njimi, ko se je na nekem vogalu pred mano pojavila bela oseba in sem se dobesedno skoraj fizično zaletel v papeža. In potem je monsignor Jezernik, ki ga je spremljal, prebledel ter začel nekaj jecljati in je rekel: "Oprostite, Vaša svetost, veste, to je pa naš umetnik, veste, on pa vedno nekaj po svoje počne." In na tisto, kar je potem papež rekel, sem tako ponosen! Rekel je: "Hvala Bogu, da je še kakšen svoboden človek na tem svetu!" Sam sem bil večkrat tudi pri njegovi privatni maši. Papež je zelo povezan s Slovenci. Poznal je Triglav, in ko smo mu peli Oj, Triglav moj dom!, me je med celo pesmijo držal za roko. Teh srečanj je bilo kar nekaj.

**Ves čas tvojega študija in bivanja v Rimu pa nisi prekinil svojega prijateljevanja z Janezom Lotričem in Francetom Čufarjem. Bi rekel, da je to neka stalnica v vašem življenju?**

To je zaznamovala mladost. Skupaj smo prehodili celo vrsto poti, saj smo bili dejansko veliko skupaj. Bil sem leto, dve starejši. In na začetku teh naših poti sem glasbo že študiral, medtem ko sta se onadva

šele odločala. Ampak bilo je strahotno pomembno, ko smo se določene stvari dejansko skupaj naučili. Mi smo se pravzaprav skupaj naučili večglasnega petja. Spomnim se, da smo prvič večglasno pesem zapeli v Suši. Vedno nas je spremljala cela vrsta avantur, takih zdravih avantur v smislu vsega tega petja. Ko sem študiral v Rimu, je bilo težje. Ampak v času počitnic smo se dobivali. No, Janez je v tem času naredil to strahotno pot, en tak strahoten razvoj. In ko sem se vrnil domov in je postal znan, izoblikovan tenorist, sva se lahko srečala v vlogi, jaz kot pianist in on kot tenorist. In potem sva začela to najino pot v tej smeri.

**Načrtujeta kakšen nastop za naprej?**

Ne ravno. Janez je tako zelo zaposlen s temi ponudbami, da težko najde čas za najine recitale, ki jih imava kljub vsemu vsako leto nekaj. Vesel sem, da je tako pozoren do mene, do najinega prijateljstva, da me vedno izbere za pianista, čeprav ima druge ponudbe. Tudi po svetu, ne le v Sloveniji.

**Ali gre v primeru spremljave za neko tvojo značajsko potezo, tvojo značilnost, nek poseben dar, kot bi znal poslušati oziroma spremljati s srcem?**

Ja, mogoče mi je to bližje, ker konkretno vem, da bi sicer lahko nastopil kot samostojen organist ali pia-



Tone, France in Janez na Kredarici, kamor so "izginili za nekaj dni".  
Foto: arhiv družine Potočnik

nist, a so mi veliko bolj dragocene te povezave, to je dragocenejši trenutek, ko se na nek način moraš odpovedovati sebi v dobro drugega, da se z njim povežeš, da ni tisti strašni ego v prvem planu, da nisi sam samozadosten, ampak da se z nekom povežeš. In tu je potrebna velika želja, da nekoga čutiš, in meni je to nekaj najlepšega, konec koncev je povezava človeka z drugim tudi ena izmed izhodiščnih dimenzij človeka. In če se lahko povežeš tudi z muziciranjem, ustvarjanjem v glasbi, je to nekaj zelo lepega. To me nekako spremlja, to željo imam.

### **Ali zadostuje tvoja vživetev v zbor, v pevca ali mora biti obojestranska?**

Nujno mora biti obojestranska. Ravno to pri naju z Janezom pride tolikokrat v poštev, saj enostavno veva, da čeprav stvari izhodiščno, okvirno pripravi, se lahko v trenutku koncerta zgodi, da Janez začuti, da bo nekaj popolnoma drugače zapel, ampak jaz točno čutim, kaj bo naredil. To so pa že te dolgoletne izkušnje, povezanost skozi mladost itn., to se mi zdi zelo pomembno.

### **Kako pa je z vajino skupno ljubeznijo do ptic pevk, do narave?**

Nekaj časa sva se, ne da bi vedela drug za drugega, s tem oba ukvarjala. Mene je to vedno nekako vzne-

mirjalo, saj se na nek način sklada z mojo težnjo po iskanju nečesa, kar je malo drugače. Petje ptic sega že v neke druge sfere in je zaznamovalo tudi pot mnogih skladateljev. Imam celo zbirko znamenitih skladb, v katerih nastopajo ptice. Obstaja tudi cela vrsta študij, posnetkov, plošč z vsem tem petjem. Kljub temu mojemu zanimanju za to področje pa zelo počasi napredujem. Nekako je zelo težko razpoznati določno pevko. Sva pa z Janezom na Pagu lani vstajala ob štirih zjutraj in hodila poslušat ptice, jih snemala in fotografirala. To je področje, ki bi mu lahko posvetil celo življenje.

### **Te poslušanje petja ptic sprošča?**

Petje ptic je mnogokrat k sreči edina zvočna kulisa, prisotnost v mojih trenutkih bivanja v Zabrdi ali pa na sprehodih po Jelovici, ko dejansko ne slišim nič drugega kot petje ptic. To pa je že privilegij, ki si ga danes težko privoščiš.

### **Začenjaš običajno svoja pohajkovanja v Zabrdi?**

To je pot, ki počasi postaja tudi pot neke moje prisotnosti, ker je pot, po kateri poskušam hoditi tudi z neko kvaliteto bivanja, pač z nekimi razsežnostmi, ki jih iščem. Je pot, ki je zaznamovana z neštetihi memorizacijami, to pomeni pot, po kateri se posku-



Koncert na dvorišču Bonceljnove hiše leta 2000, ob 38. Čipkarskih dnevih v Železnikih. Foto: arhiv Anton Sedej



Zabrdo.  
Foto: Anton Sedej

šam učiti na pamet določene melodije, predvsem koralne. In je pač pot, ki me pelje iz Zabrda na mojo planino, na Zgornji Jirn. Ta pot počasi postaja drugačna, postaja na nek način nasičena z določeno energijo, ki pa je povezana z neko mojo osebno potjo, ki sem jo izoblikoval v prvih letih mojega bivanja v Rimu. Takrat sem doživel samoto, saj sem bil oropan svojih najbližjih, ki sem jih imel rad. Srečal sem vso kontrastnost velikega mesta brez občutka za posameznika. Nastala je potreba po smeri, ki bi ti omogočala, da najdeš drugačen odnos do vsega. Ne moreš spreminjati sveta, spreminjaš lahko odnos do njega. Že kot študent sem se na koncu srednje šole v Ljubljani srečal z zanimivo literaturo, kjer so bili na popolnoma drugačen način razloženi principi stvarstva, v smislu povezave z glasbo. To me je takrat strahotno pritegnilo. In tam sem tudi razbral, da obstajajo določene šole, ki bazirajo na teh osnovah,

itn. Tako sem se v Rimu srečal s šolo, ki se imenuje Inštitut za harmonični razvoj človeka. Potem sem izvedel, da odločilno vlogo v tej šoli igra glasba in to predvsem ruska glasba. Vzhod pa je meni vedno predstavljal izziv in kvaliteto. Skladatelj, ki ga obožujem in ga tudi na akademiji poskušam predstaviti študentom in ga sam največkrat izvajam, je ruski skladatelj Skrjabin, ki je bil tudi vizionar in mistik. Z njim sem se srečal že na srednji šoli in me je strahotno pritegnil. Interpretacija njegove Devete sonate je bila odločilna pri moji diplomi v Zagrebu in pri sprejemnem izpitu na Akademiji sv. Cecilije. Kasneje sem izvedel, da je bil Skrjabin povezan tudi z ljudmi, ki so oblikovali pot, o kateri govorim. Na tej poti pa zelo pomembno vlogo igrajo tudi plesi, to so t. i. sveti plesi, od katerih mnogi bazirajo na teh vzhodnih tradicijah, mnogi na derviških, nekateri tudi na bolj oddaljenih, indijskih, tibetanskih.

In ta vrst je mene strahotno zanimala. In sam sem se začel ukvarjati s temi plesi in sem se moral kar nekaj časa ukvarjati z njimi, preden sem lahko začel tudi sam izvajati to glasbo. In postal sem eden izmed redkih pianistov, praktično na svetu, ki izvajam to glasbo. In v zadnjem času se odpirajo neke poti, npr. tudi moja zadnja v London je bila v tej smeri.

### Je to sedaj tvoj študij?

Ne, samo to. Ta glasba, prenesena v naš zahodni prostor, se izvaja v glavnem s klavirjem. Sedaj sanjam o projektu, da bi posnel to glasbo z orglami.

### Ali drugega instrumenta ni? Je samo klavir?

Ne, izhodiščno so še drugi instrumenti. V začetku je bila ta glasba skicirana celo za nekakšen harmonij. Potem jo je ruski skladatelj Hartmann, ki je bil Skrajbinov prijatelj, aranžiral za klavir, saj nudi največ možnosti za ritmične in take impulze, ki jih zahteva ta glasba.

### Kaj je v tej glasbi posebnega?

Na nek način je nekaj podobnega, kot je koralna glasba. Pristop do nje je popolnoma drugačen, ker

zahteva neko duhovno kvaliteto izvajalca, podobno, kot to zahteva petje koral, ki ni zgolj glasbena dimenzija.

### Kaj pa nam kažejo zvezde? Kot pravi tvoj prijatelj France Čufar, si se včasih navduševal nad zvezdami in si pisal horoskope. Kako je s tem?

Ja, mene so strašno zanimale vse te "parazadeve" in ene izmed prvih so bile zvezde. Ampak ne samo zvezde kot zvezde, ampak zvezde v smislu povezave s človekom. Zelo zgodaj mi je med vsemi temi iskanji preko literature prišlo v roke zelo zanimivo delo znamenitega astronoma Keplerja. V njem je govoril tudi o glasbenih aspektih, ko je poskušal vsa ta razmerja med planeti spremeniti tudi v glasbene intervale, to pa je bilo spet nekaj takega, kar me je pritegnilo. Teh iskanj je bilo kar veliko ... Recimo čake na hrbtnici s točno določenimi melodijami, s točno določenimi toni, vse take zadeve in različne stvari preizkušam. Ne vem, če bom uspel. Smeri je namreč ogromno, kot tudi materiala, in vse to kliče po sintezi, če bo mogoča. Tega še ne vem. Tudi ne vem, komu bi to lahko služilo.



Tonetova planina, Zgornji Jirn. Foto: arhiv družine Potočnik



**Ali imaš namen svoja iskanja in dognanja tudi objaviti? Nekje sem prebrala, da bi nekoč rad objavil razmišljanja svojih študentov ob gregorijanskem koralu. Kaj pa tvoja osebna iskanja?**

Mogoče začne človek na stara leta pisati spomine. Še vedno se odpira cela vrsta stvari, moja predavanja niso nikoli stereotipna, nimam nobenih vnaprej pripravljenih programov, ker jih oblikujem glede na potrebe študentov in vsako leto je nekaj drugega. Osnova pa ostaja.

**Ali bo Zabrdlo postalo nekakšen ustvarjalni center?**

Zabrdlo lahko postane nekaj krasnega v tej smeri, nek center, vendar to zahteva pozornost in pripravljenost vseh, ne samo mene, pač pa vseh, ki tam bivajo.

**Zabrdlo ti služi tudi kot nekakšen študijski kotiček?**

Zabrdlo ima sedaj dve kontrastni razsežnosti. Ena je čista moja, mistična, samotarska, s to je združena še možnost študija, da sem tam in me nihče ne moti. Druga je pa potem ta odprtost Zabrdla v smislu, da ljudje pridejo tja in da se tam nekaj zgodi.

**Imaš te tvoje dogodke načrtovane ali se zgodijo povsem spontano?**

Ne, se le zgodijo. Pomembno je, da smo malo iz okvirov ven. Da, ko se stvari zgodijo, se zgodijo. Nikoli

ne vem, kako bo, ko pa se zgodi, pa v tistem trenutku nekaj ustvarimo.

**Kako pa je s fotografijo? Ali gre za trenutni navdih?**

Zelo dolgo sem živel brez vseh pripomočkov, potem pa sem razmišljal, da je škoda, da se kakšna stvar vseeno ne zaobjame, zaustavi. Ko neko stvar fotografiraš, jo iztrgaš, jo ustaviš, ti je omogočeno, da se k njej vračaš, jo podoživljaš. Na teh potovanjih je bila cela vrsta takšnih trenutkov, ki jih potem nosiš s seboj, nihče drug pa jih ne more videti. Zdelo se mi je škoda, da nekateri trenutki ne bi bili zaustavljeni. Vsekakor je možnost ustvarjanja, saj gre za tvojo odločitev, kaj boš zaobjel, kakšen okvir boš naredil, kaj boš izsekal.

**Kako danes teče tvoje življenje, ko v sebi združuješ poslanstvo glasbenega pedagoga, raziskovalca glasbe, odličnega interpreta ter nasploh velikega ljubitelja glasbe z uradnim nazivom docent na Akademiji za glasbo, kjer poučuješ klavir, partiturno igro in gregorijanski koral, in si razpet med Zabrdlo, Ljubljano, Bukovico in ostali svet?**

Dnevi mojega življenja so zapolnjeni z vsem tem, hkrati pa se trudim ohranjati tišino vsaj v svojem srcu in živeti to tišino kot vzporedno razsežnost ob vseh mojih aktivnostih.



Bukovica. Foto: Tine Benedičič



Češnjica. Foto: Tine Benedičič

*Čas nam beži, v preteklost misel se podaja,  
popiše listov kup, da nikdar ne bi pozabili;  
kako je res bilo, to vsem zapisano ostaja,  
saj s časi še ljudje za vekomaj so žal minili ...*

*(Aleš Primožič)*

# Alplesovih petdeset let

Aleš Primožič



(kratek skok v zgodovino s sprehodom od nastanka podjetja do danes)

Foto: Decop

*V letošnjem letu mineva petdeset let od ustanovitve Medzadružnega lesnoindustrijskega podjetja Češnjica, ki so ga skupaj ustanovile tedanje kmetijske zadrug Bukovica, Češnjica, Davča, Martinj Vrh, Selca, Sorica, Zali Log in Luša. Združitev zadrug se je dogodila daljnega 1. julija leta 1955, zato pomeni ta datum prelomnico v dotodanjem združnem razvoju in obenem mejnik za začetek nekega novega obdobja, obdobja in poti, ki jo je podjetje Alples iz Železnikov prehodilo v zadnjih petdesetih letih.*

*Ob jubileju, ki je obenem tudi pomnik vsem ustvarjalcem Alplesove preteklosti, smo pokukali v zgodovino, pobrskali po arhivu in poskusili obuditi spomine. S predstavitvijo neizpodbitnih dejstev in z izpovedmi še živečih ljudi, ki so v preteklih obdobjih popisali liste lokalne zgodovine ter nanje s svojim zanosom in nemara tudi drugačnim razmišljanjem pritisnili pečat z nezbrisno sledjo svojega ustvarjanja, bomo še enkrat prehodili pot od oddaljenih prvih začetkov pa vse do danes: pot z vzponi in padci do dneva, ki je v tem trenutku nedvomno povsem drugačen od tistega v prvih povojih pred petdesetimi in več leti in ki se nikakor ne more primerjati z dnem, kot so ga živeli naši predniki v preteklem in sploh še v vseh prejšnjih stoletjih. S peresom se bomo dotaknili tudi teh, zdavnaj minulih in žal že skoraj pozabljenih časov ...*

Zametki sodobnega podjetja Alples, kot ga poznamo krajani, zaposleni in tudi kupci, segajo po zapiskih krepko pred zadnji mejnik po osvoboditvi leta 1955. Zaradi rudarstva, ki je bilo v 14. in 15. stoletju najpomembnejša manufakturna gospodarska dejavnost, so prebivalci na zdajšnjem območju Selške doline pričeli intenzivno izkoriščati naravno bogastvo gozdov, saj je bilo lesne mase tod okoli v

izobilju. Za delo v rudnikih, za gradnjo stanovanjskih poslopj, fužin in kovačij, imenovanih vigenjci, pa za skladišča in ostale potrebe fužinarjev so bile potrebne velike količine žaganega lesa. Ker je bilo tudi vodne moči dovolj, so v Železnikih, po nemško imenovanih Eisenern, kakor tudi v njihovi okolici kmalu zrasle prve žage. S freisinško listino je dokazano, da je prva žaga na vodni pogon, imenovana Časova žaga, pod Škovinami v Železnikih delovala že daljnega leta 1358, medtem ko so bile drugeje po slovenskem ozemlju do tedaj razširjene le t. i. odriške žage za ročno žaganje, kakršne so naredili že Feničani in so jih nato izpopolnili Egipčani pred dobrimi 3 500 leti. V 14. in 15. stoletju so bili tako pri nas poznani trije tipi žag na vodni pogon: najbolj preprosti augsburški tip z jarmom in vozičkom, venecijanski tip z enim žagalnim listom in lesenim ogrodjem, nekaj kasneje, po revolucionarnem da Vincijevem izumu, pa tudi firenški tip. Leonardo da Vinci je namreč leta 1480 z ročico in ojnico neposredno povezal pogonski mehanizem z žagalnim ter na ta način rešil več kot dvesto petdeset let star problem graditeljev žag. Novi tip žage je bil tako izdelan, da se je brez vsakih dopolnitev ali menjav razširil po celem svetu, principe, po katerih je bil zasnovan, pa tudi pri izdelavi naj sodobnejših polnojarmenikov konstruktorji še vedno upoštevajo. Žagarstvo je bilo v tem času za mlinarstvom in železarstvom tretja najpomembnejša panoga slovenskega gospodarstva, s slednjim pa v Železnikih in Selški dolini vsekakor tudi usodno povezano.

Poleg tega so ljudje po okoliških gozdovih, še zlasti na Jelovici, kuhali oglje, za taljenje surovega železa in kovanje v vigenjcih najpomembnejše ter hkrati edino kurivo. Tako so naši predniki v popolnosti izkoristili vse tri vrste naravnih surovin, ki so bile v teh krajih na razpolago in s katerimi je bil tudi pogojen razvoj železarstva z vsemi spremljajočimi dejavnostmi: vodno moč, gozdove in železovo rudo, ki so jo kopali v Dražgoški gori, na Ratitovcu in po okoliških hribih. Ker so železarji potrebovali ustrezno embalažo za hrambo in transport svojih izdelkov za dolgo pot do kupcev, ki so jih tedaj ve-

činoma predstavljali laški trgovci, se je kmalu pokazala potreba po lesenih transportnih sodih značilne sploščene oblike, imenovanih barigle, obenem pa tudi potreba po vsakovrstnih embalažnih zabojih. V začetku so jih izdelovali predvsem kmetje v Dražgošah, na Rudnem in na Češnjici. Letno so železnikarski fužinarji za svoje žeblje in druge izdelke potrebovali kar okoli pet tisoč enot različnih sodarskih izdelkov. Zato lahko govorimo, da sta bila žagarstvo kot oblika primarne predelave oblega lesa v lesne polproizvode in sodarstvo kot oblika predelave v končne proizvode vse obdobje svojega obstoja v usodni soodvisnosti; kot dejavnosti, spremljajoči razvoj tukajšnjega železarstva, pa sta prav gotovo med najstarejšimi ter hkrati najpomembnejšimi gospodarskimi dejavnostmi v Selški dolini. Ko je z ugasitvijo plavža leta 1902 železarstvo v Železnikih propadlo, je bilo sodarstvo s prilagoditvijo tedanjemu tržišču poleg žagarskih obratov celo edino, ki je preživelo krizno obdobje in tako dajalo vsakdanji kruh marsikateri družini.

Že konec 19. stoletja se je sodarstvo od svojih začetkov razvilo na stopnjo hišne obrti, na prelomu in kasneje v začetku 20. stoletja pa se je s širjenjem ideje zadružništva (v Selško dolino jo je zanesel njen pobudnik in idejni vodja dr. Janez Krek, ki je obiskoval svojo v Selcih živečo mater) dokončno preoblikovalo v obrtno dejavnost. Tako je bila v decembru leta 1897 osnovana in 14. januarja naslednjega leta v zadružni register vpisana Gospodarska zadruga v Selški dolini, registrirana zadruga z omejeno zavezo, s sedežem v Selcih. V njej so se združili sodarji z Rudnega, iz Dražgoš, s Češnjice, iz Kališ, Selc in Ojstrega Vrha, za skupinsko delo pa jim je bila na voljo delavnica, ki je bila v zadružni lasti in se je nahajala v hiši na bivšem Markovčevem gruntu na Češnjici. Kot zanimivost povejmo, da je starejši in srednji generaciji Železnikarjev ta stavba bolj poznana kot Zadruga ali pa gostilna Jelenko, vendar že nekaj desetletij ne stoji več.

Poslanstvo zadruga, ki ji je načeloval posestnik na Rudnem Jakob Šolar, je bilo jasno in dokaj obširno, saj je bila njena naloga predvsem izboljšati

življenjske razmere in blagostanje članov. Takšen cilj je zadruga želela doseči tako, da je:

1. svoje člane oskrbovala z gospodarskimi potrebščinami vseh vrst, še zlasti z živino, krmo, semeni, gnojem, kmetijskimi stroji in podobnim, po najnižjih cenah,
2. po karseda ugodnih cenah prodajala pridelke in izdelke svojih članov,
3. bdela nad domačo obrtjo in skrbela za njen napredek, prav tako pa tudi za napredek kmetijstva,
4. na ustreznih mestih postavljala zadružna skladišča, mlekarne in nasploh vse za zadrugo in članstvo koristne pritlikline.

Zaradi tako obširnega koncepta delovanja zadruge je kmalu prišlo do kresanja različnih mnenj, hotenj, želja in potreb članstva. Jasno je bilo, da so bili interesi nesodarjev, ki so bili povečini kmečki posestniki, povsem drugačni od interesov sodarjev, delavcev brez svojih posestev. Prav zato so se slednji leta 1902 od Gospodarske zadruga odcepili in ustanovili svojo zadrugo, ki so jo v zadružni register vpisali 29. decembra istega leta z imenom Sodsarska zadruga za Selško dolino na Češnjici, registrirana zadruga z omejeno zavezo. Naloge novoustanovljene zadruga so opredelili ože, kot so bile opredeljene pri predhodnici, saj so jih strnili v treh točkah: oskrbovanje članov s sodarskimi potrebščinami, razpečevanje sodarskih izdelkov ter postavljanje in vzdrževanje zadružnih skladišč. Vodstvi obeh zadrug sta si stavbo na Češnjici po uporabnosti razdelili na dva dela: Gospodarska zadruga je obdržala bivalne prostore, Sodsarska pa je prevzela gospodarski del poslopja in ga preuredila v delavnico s skladiščem.

Odborniki novoustanovljene Sodsarske zadruga so postali Valentin Demšar, Jakob Gartner, Alojz in Matevž Lotrič, Franc in Ivan Luzner, Ivan Marenk, Ivan Megušar, Franc Nastran, Aleš in Jakob Šolar, Luka Megušar, za načelnika pa so izvolili Lovra Eržena. Šele tedaj, z ustanovitvijo lastne zadruga, se je pričel pravi in hitrejši razvoj sodarstva v Selški dolini. Poleg skladišča na Češnjici je zadruga v letu

1907 zgradila še skladišče na Rudnem in kupila 40 oralov gozda, da bi lahko priskrbela les tistim svojim članom, ki niso imeli lastnih posestev.

Prva leta obstoja so bila seveda kritična in za novo zadrugo vse prej kot prijazna. Pestile so jo denarne težave, spopadala se je s pomanjkanjem delovne sile in tudi organizacijsko se je morala prilagajati splošni situaciji. Po prebrodenih kriznih letih pa je zadruga prav zaradi požrtvovalnosti članstva in sposobnega vodstva kmalu zaživela in s svojimi izdelki postala znana širom takratne države. Dnevno je sodar lahko zaslužil tri krone, kar je tedaj zadostovalo za preživetje celotne družine. Zaradi solidnosti izdelkov in dobrega poslovanja je promet naraščal, zato so počasi pričeli razmišljati o razširitvi in modernizaciji proizvodnega obrata. Zadruga je zato leta 1912 na mestu, kjer je svojčas stala Ožbica žaga ob pomoči Urada za pospeševanje obrti v Ljubljani zgradila novo stavbo, ki so jo s strokovnim znanjem takratnega ravnatelja inženirja Remca tudi opremili s Francisovo turbino za pridobivanje elektrike. Poleg tega je vodstvo zadruga z lastnimi sredstvi in z delnimi krediti nabavilo še vse takrat obstoječe stroje za potreben prehod od ročne k sodobni strojni obdelavi. Za uresničitev načrtov jim je Deželni odbor za gospodarstvo v letu 1912 nakazal 4 000 kron, v letu 1913 pa še nadaljnjih 2 000 kron podpore ob dejstvu, da jim je tudi država pomagala z odobritvijo 20 000 kron brezobrestnega posojila za dobo desetih let. Poleg stavbe, v kateri je bila velika sodarska delavnica, so postavili še žago venecijanko in celoten obrat poimenovali Centrala. Hidroelektrarna je proizvajala toliko električne energije, da je ob vseh potrebah zadržanih obratov lahko viške oddajala za razsvetlavo prebivalcem v bližnji okolici. V začetku naslednjega leta, meseca februarja in marca 1913, se je v proizvodnih prostorih zadruga odvijal tudi praktični strokovni tečaj, ki ga je vodil Rudolf Rontag z Dunaja. Sodarje je naučil iz hrastovega lesa po načrtih izdelovati posode večjih volumnov, vse do 5 000 litrov velike sode, kar v takratnem času ni bil ravno mačji kašelj. Rečemo lahko, da je zadruga po poti razvoja in napredka sto-

pala z zares velikimi koraki, vendar je njen razmah prekinil izbruh prve svetovne vojne.

Tedaj se je promet zadruga skoraj ustavil in težave so se nadaljevale tudi po končani vojni. Najprej se je bilo potrebno ponovno postaviti na lastne noge po škodi, ki je nastala zaradi medvojne ustavitve vseh dejavnosti obrata. Novoizvoljeni odbor, ki so ga sestavljali Tine Demšar, Anton Gajgar, Janez Megušar, Jakob in Peter Prevc ter Franc Šolar, njihov vodja Primož Lotrič in njegov namestnik Jurij Blaznik z nadzornim odborom v izvoljeni sestavi: Franc Lotrič, Jernej Nastran in Matevž Jelenc, so čakale odgovorne in vse prej kot lahke naloge. Ob pomanjkanju materiala in tudi delavcev so delavnico na Češnjici opustili, tista na Centrali pa je služila za izdelovanje redkih občasnih naročil. V njej so delali v glavnem sodarji, ki svojih hiš ali delavnic niso imeli, članstvo v zadrugi pa je lahko nasledil le eden od praviloma številnih potomcev umrlega zadržnika. Povojni časi so bili za sodarje in njihovo zadrugo res vse prej kot rožnati.

V času med obema vojnama so sodarji največ izdelovali sode iz klanega lesa za zelje, iz žaganega lesa in krajnikov so nastajali sodi za kolomaz in čreslovino, medtem ko za škafe, banje, čebre in podobno posodje enostavno ni bilo naročil. Za svoje potrebe je zadruga imela dve skladišči, v kateri so sodarji praviloma ob sobotah dovažali izdelke: iz Dražgoš in z Rudnega v skladišče na Rudnem, vsi ostali pa v skladišče v poslovni stavbi na Češnjici. Po opravljenem količinskem in kvalitetnem prevzemu so nato sodarjem v pisarni izplačali celoten obračun ali pa le akontacijo, kar je bilo odvisno od sezonske aktualnosti prevzetih izdelkov. Zadruga je nato sode in ostale izdelke dobavljala kupcem z lojtrskimi vozovi, na katere so lahko naenkrat naložili tudi več kot dvesto sodov po petdeset litrov. Za nakladanje je bilo potrebno vsaj pet ljudi, ki so pozimi v snežnih razmerah sode v enakem številu naložili na vprežne sani, namesto na voz. Odprema je namreč v odvisnosti od naročil potekala nemoteno, ne glede na letni čas in vremenske razmere.

Po začetku druge svetovne vojne je delovanje

zadruga močno upadlo in po letu 1942, ko so združne knjige ostale prazne, tudi povsem zamrlo. Ponovno je oživelo šele po osvoboditvi, ko se je bilo treba nasloniti na nove moči in je zato zadruga oktobra leta 1945 v imenu sodarskih vajencev vojaško oblast celo zaprosila za oprostitev vojaške obveznosti. V začetku naslednjega leta je odbor zadruga na sestanku 4. februarja že razpravljal o možnostih združitve s Sodarsko zadrugo Železniki in nato tudi skupne pridružitve k Lesnoproductivni zadrugi na Češnjici. Združitve je bila 16. decembra istega leta res vpisana v zadružni register pri okrožnem sodišču v Ljubljani, formalno pa opravljena šele 1. oktobra naslednjega, 1947. leta.

Ob vrnitvi v zgodovino nekaj desetletij nazaj namreč vidimo, da je bila 16. decembra leta 1910 poleg Sodarske zadruga na Češnjici v takratnem združnem registru cesarsko-kraljevega deželnega kot trgovskega sodišča v Ljubljani vpisana tudi Sodarska zadruga v Železnikih, registrirana zadruga z omejeno zavezo. Pobudniki in ustanovitelji, vsi po vrsti liberalno usmerjeni, so tudi gospodarsko hoteli konkurirati vse večjemu klerikalnemu vplivu na vseh področjih življenja v Železnikih, ki so tedaj utripali v umirjenem ritmu podeželskega trga. Moči so v ta namen združili Karel Dolenc, trgovec in posestnik, Gabrijel Thaler, trgovec, gostilničar in posestnik, Josip Globočnik, lesni trgovec in posestnik, Jakob Dermota, usnjar in posestnik, Ivan Jaške, trgovski sodruženik, Ivan Demšar, lesni trgovec in posestnik, ter nadučitelj Melhior Dolenc, vsi domačini iz Železnikov. Pod svoje okrilje so vzeli vse tri takratne železnikarske sodarje, ki so bili sposobni in večji svoje obrti, vendar brez posestev ter potrebnega denarja za obratna sredstva. V Pravilniku za delovanje zadruga je pobudnik za njeno ustanovitev in prvi načelnik Karel Dolenc zapisal, da je namen zadruga:

- a) razpečevati sodarske izdelke svojih članov,
- b) oskrbovati svoje člane z gospodarskimi potrebščinami, ki so potrebne pri njihovi sodarski dejavnosti,
- c) ustanovljati in vzdrževati zadružna skladišča,

- d) pospeševati sodarstvo pri članih s skrbjo za snovanje naprav za napredek sodarstva svojih članov in jim dajati v teh zadevah koristne nasvete.

Ko je bil naslednje leto na občnem zboru namesto umrlega Ivana Demšarja v načelstvo izvoljen železnikarski sodar Ferdinand Šmid, so iz Dražgoš kmalu poklicali izkušenega sodarja Tomaža Lotriča. Ta naj bi kot predelavec vodil delo in obenem poskrbel za nujni tehnološki napredek, saj naj bi sodarji pričeli izdelovati tudi boljše posodo in ne le najenostavnejše sode za živila in kolomaze. Delo naj bi potekalo v skupni delavnici, v dotedanjem skladišču za les in lesne polizdelke v bližini plavža v zgornjem koncu Železnikov, ki ga je zadrugi v najem oddal Anton Globočnik in v katerega se je po ukinitvi delavnice v letu 1959 in selitvi sodarjev na Češnjico kasneje s svojo proizvodnjo preselila Tehtnica. Zadruga je s takšnim organiziranjem in delom lepo zaživela pa tudi njeno članstvo je zlasti prvo leto hitro naraščalo. Preživljala je vzpone in padce, s poslovanjem pa je nadaljevala tudi med drugo svetovno vojno, vse do kasnejše združitve s Sodarsko zadrugo Češnjica v novo Lesno zadrugo na Češnjici. Podatkov o članstvu in poslovanju v vojnem obdobju na žalost ni, sejna knjiga pa je prav tako zaključena z letom 1941. Načelnika zadruga Karla Dolenca so namreč Nemci izselili, zato se je kot dokument časa ohranil le zadružni blagajniški dnevnik.

Po končani drugi svetovni vojni je delo zadruga ponovno zaživelo in se razmahnilo. Kot rečeno, sta se po pobudi vodstva Lesne zadruga na Češnjici obe sodarski zadrugi, tako Češnjica kot Železniki, sklenili združiti. Pod okriljem Lesne zadruga Češnjica sta v njenem okviru pričeli poslovati kot samostojna sodarska odseka z lastnim odborom. Vodja odseka na Češnjici je bil režijski delavec, v Železnikih pa sprva honorarni in tako je ostalo tudi po reorganizaciji Lesne zadruga v Kmetijsko zadrugo leta 1948. Sodarji so tedaj prešli v sklop Kmetijske zadruga Češnjica, kasneje, leta 1953, pa so oba sodarska odseka združili v enega, ki je ob združitvi štel 33 članov: 22

iz odseka Češnjica in 11 iz odseka Železniki. Sodarji odseka na Češnjici so v začetku večinoma delali doma, člani odseka iz Železnikov pa so si dogradili skupno delavnico, v kateri so sode in ostale izdelke izdelovali vsak zase in z lastnim ročnim orodjem. Naročila, ki so jih dobivali, so železnikarskim sodarjem v izdelavo količinsko razdelili po vnaprej dogovorjenih kvotah, odvisnih od znanja, kvalitete dela in tudi števila družinskih članov, življenjsko odvisnih od zaslužka posameznega sodarja. Pravo skupinsko delo je ponovno zaživelo v stari sodarski delavnici na Centrali jeseni leta 1947, kjer naj bi se v čim širšem krogu že izkušenih sodarjev izučili sodarstva predvsem mlajši ljudje. Pričeli so z izdelki iz trdega lesa, hrastovimi sodi do prostornine 1 000 litrov in kadmi za namakanje, poleg tega pa so iz lesa krajnikov in iz podmetnega lesa smreke ali jelke žagali tudi dogle za sode.

Za sodarje se je že po nekaj letih izučilo veliko mladih ljudi in stara delavnica je postala premajhna. Ker so želeli nekam namestiti tudi starejše in izkušene člane, ki so delali še doma, so združeni združniki v ta namen v letih 1951 in 1952 na Centrali zgradili novo sodarsko delavnico. Že predhodno, leta 1949, je večina sodarjev opravila strokovne izpite za poklic sodar, med njimi tudi tisti starejši na osnovi desetletne prakse. Izkoristili so ponujeno priložnost, saj vsi, ki so se po letu 1913 ukvarjali s so-

darsko dejavnostjo, takšne možnosti za pridobitev kvalifikacije enostavno niso imeli. Lahko rečemo, da je v teh povojnih letih sodarstvo v Železnikih in na Češnjici doživljalo ponovno pomlad in svoj polni razcvet.

Ob podrobnejšem spremljanju obeh opisanih sodarskih združnih tokov zapišimo, da je tedaj teklo že četrto desetletje, odkar so se v Selški dolini pričela združevanja v različne združne organizacije, tako da so na njenem območju poleg omenjenih obstajale tudi še razne druge: gospodarske, obrtne, kmetijskopospeševalne, pašne in hranilno-posojilne zadrage, celo električna strojna ter čevljarska stabi bili med njimi. V njihovih odborih so se domačini usposabljali in pridobivali vodstvene izkušnje, zraven pa spoznavali vse prednosti združnega gospodarjenja in njegove koristi za posameznike s svojim lastnim gospodarstvom. Skozi vsa ta desetletja se je tako združna miselnost globoko zakoreninila v ljudeh in postala del njihovega vsakdana.

Takšna miselnost je tudi več naprednih gozdnih posestnikov in delavcev napeljala k razmišljanju o sodobnem organiziranju in rentabilnejšem gospodarjenju z lesom, največjim naravnim bogastvom, ki so ga predstavljali in ga še predstavljajo gozdovi v Selški dolini. Prav posestnike in gozdne delavce je gospodarska kriza konec dvajsetih in v začetku tridesetih let še posebej hudo prizadela, saj so se



Sodarji iz Železnikov, fotografirani leta 1956 pred delavnico pri plavžu. Avtor neznan



na njihov račun s posredništvom najbolj okoriščali brezštevilni mali trgovci z lesom. Od prodaje jim ni ostalo niti toliko, da bi z izkupičkom poplačali stroške dela. Ker gozdno in lesno gospodarstvo v tem času sploh še ni bilo združeno organizirano, bi jim praviloma morala pomagati Zadruga ali pa Zveza slovenskih zadrug v Ljubljani. Zvezi vzorčnih pravil za organiziranje in razvoj združništva na gozdarsko-lesnem področju enostavno nista imeli, zato jih tudi posredovati nista mogli, kaj šele, da bi prizadetim pametno svetovali. Zato so bili prepuščeni izključno svoji iznajdljivosti in idejam, ki so se kmalu pričele iskriti in botrovati zamisli o ustanovitvi lastne zadruge.

Za širitev zamisli in njeno realizacijo so kmetom – posestnikom, priskočili na pomoč tudi izobraženi rojaki, ki sicer niso živeli v Selški dolini, a jim je to narekovala navezanost na rojstni kraj in skrb za domače ljudi. Njihovi obiski v domačem kraju so bili priložnost za srečanja, kjer so skupaj razpravljali o načinih za boljše in smotrnejše upravljanje z gozdovi, za modernejšo obdelavo in industrijsko predelavo lesa, kar vse bi povečalo zaposlenost, izboljšalo zaslužek ter omogočilo boljše življenje ljudem, živčim v njihovi dolini. Iz kroga teh ljudi so za zaupnika izbrali domačina Alojza Žumra, inženirja in strokovnjaka gozdarsko-lesne stroke, ki je bil takrat upravitelj škofijskih posestev na Štajerskem, v Nazarjah in v Mozirju. K njemu so se v velikem številu zatekli po nasvet in pomoč mnogi posestniki, gospodarji in delavci iz Železnikov in okolice. Med njimi so bili Niko Žumer in Janko Kemperle iz Železnikov, Ivan Prezelj iz Davče, Tone Demšar iz Martinj Vrha, Franc Jelenc iz Smoleve, Filip Gartner, Janko Jelenc in Grogga Šmid iz Dražgoš, Urh Demšar z Rudnega ter Polde Nastran in Jakob Prevc s Studenega, ki je bil tudi poslovodja in načelnik Sodarske zadruge na Češnjici. Po prigovarjanju Franca Kemperla s Češnjice, ki je že leta 1934 brezuspešno poskušal ustanoviti lesno zadrugo, si je inženir Žumer v njihovem imenu zadal nalogo s svojim znanjem, izkušnjami in vizijo poznavalca izoblikovati primerno zamisel, po kateri bi nato na zdravih temeljih zgradili takšno gospo-

darsko organizacijo, ki bi kar najbolj uresničevala želje, predhodno izražene v nevezanih pogovorih ob priložnostnih obiskih izobražencev v rodnem kraju. Inženir Žumer si je zato zamislil obliko zadruge z nekaterimi posebnostmi:

1. namen nove organizacije naj bi bil predvsem smotrnejša gojitev in izkoriščanje gozdov, obenem pa tudi pospeševanje lesne obrti in industrije s posodobitvijo obdelave lesa,
2. nova zadruga naj bi bila organizirana na trdnih osnovah, ki bi zagotavljale maksimalni gospodarski napredek in kar največjo korist za svoje člane,
3. združevala naj bi gozdne posestnike kot gojitelje, negovalce in uporabnike gozdov, žagarske obrtnike kot predelovalce gozdnih sortimentov ter gozdne in lesne delavce kot neposredne izvajalce teh opravil; ker naj bi pred pomembnimi veletrgovci nastopali samostojno in z velikimi količinami, prekupčevalci z lesom in lesni trgovci v zadrugi ne bi bili zaželeni,
4. poslovanje zadruge naj bi določala pravila; med njimi naj bi bilo zanimivo pravilo, da zadruga les od svojih članov prejema na t. i. nečvrsti račun; les nato obdela in proda, dejanskemu lastniku pa izplača pripadajoči izkupiček, zmanjšan za manipulativne stroške in stroške obdelave,
5. član zadruge naj bi postal polnopraven po vplačilu članskega deleža v znesku 1 000 takratnih dinarjev in s prevzemom petkratnega jamstva na to vsoto; takšna višina deležev je bila določena zato, da bi zbrali čim več lastnih sredstev, potrebnih za zagon in likvidno poslovanje zadruge, saj so bili krediti zelo dragi in še težko jih je bilo najeti.

Vsa ostala pravila za delovanje zadruge naj bi bila seveda oblikovana v skladu s splošnimi organizacijskimi pravili, izdelanimi po določilih tedaj veljavnega zakona o zadrukah in združništvu. Zadruga bi lahko pričela z delovanjem, vendar je bilo za njene proizvode potrebno zagotoviti še najbolj pomemben dejavnik – tržišče. V težki situaciji, kakršna

je bila sredi tridesetih let pri nas, se je bilo potrebno znajti – tako ali drugače. Proti Italiji, ki je za Selško dolino predstavljala najpomembnejše in hkrati tudi edino tržišče, so bile zaradi okupacije Abesinije uvedene gospodarske sankcije in zato je bil vsak izvoz lesa v to državo ustavljen. Na žagah po vsej dolini so se pričele kopičiti zaloge rezanega lesa, prodaje ni bilo, s tem pa tudi ne potrebnega denarja za sklenitev reprodukcijske verige. Potrebno je bilo najti izhod iz nezavidljive situacije in preseči okvire ozkosti in odvisnosti od enega samega tržišča, zato je v ta namen inženir Žumer predvidel ustanovitev takšne oblike zadružne prodajne organizacije, v katero bi se lahko poleg podobnih zadrug vključevala tudi velika gozdna posestva s svojimi industrijskimi obrati iz vse Slovenije. Tako bi se zavarovali pred lesnimi trgovci, ki bi s svojo lakomnostjo kaj hitro ogrozili obstoj posameznih zadrug, obenem pa bi lahko zadrugi sami prodrli na zanimiva sredozemska tržišča. Posledica takšne zamisli je bila kasnejša ustanovitev zadružne prodajne organizacije MARAD in njene poslovalnice na reškem Sušaku, s katero je takrat novoustanovljena Lesnoproductivna zadruga za Selško dolino, registrirana zadruga z omejeno zavezo, globoko posegla v slovensko gozdno-lesno gospodarstvo in na široko zadružno razgibala manjše gozdne posestnike in delavce.

Pa ne preHITEVAJMO dogodkov in pojdimo lepo po vrsti!

Inženir Žumer, v imenu Sodarske zadruge na Češnjici njen načelnik Jakob Prevc, poleg njiju pa še nekateri že omenjeni posestniki so 12. aprila 1936 na sestanku pri Žumru v Železnikih sklenili, da bodo šele na letnem sodarskem zboru v širšem zboru razpravljali o nujnih ukrepih, potrebnih za odpravo težke gospodarske situacije. Sodarska zadruga sama ni zmogla prevzeti odgovorne naloge organiziranja in ustanavljanja nove zadruge, o alternativni za reševanje te odgovorne in tvegane naloge pa se zaenkrat tudi še niso dogovorili. Končna odločitev je padla slaba dva meseca kasneje, 3. junija, na vsakoletnem sodarskem izletu. Tokrat so se odpravili v Sušo, kamor so povabili tudi goste,

med katerimi so bili inženir Alojz Žumer, profesor Jakob Šolar in Niko Žumer. Po končani maši v spomin na umrle sodarje se je razvila živahna debata na temo gospodarske krize v dolini in o možnostih za njeno razrešitev. Profesor Šolar je Nika Žumra javno in odločno pozval, da je ustanovitev lesne zadruge njegova naloga, vsi zbrani pa so njegov poziv z odobravanjem sprejeli in Žumra kot zares najprimernejšega za prevzem odgovornosti tudi podprli.

Organizator, ki je nato osnoval pripravljalni odbor za ustanovitev Lesnoproductivne zadruge za Selško dolino, je bil tako izbran. Pod vodstvom Nika Žumra so pričeli s propagandnim delom za pridobivanje članov preko javnih sestankov v Selcih, Dražgošah, Martinj Vrh, Ojstrem Vrh, Podlonku, na Rudnem in na Češnjici. Zbrali so nekaj manj kot devetdeset prijavi, vendar je vse pogoje za včlanitev s plačilom članskega deleža vred izpolnjevala le tretjina prijavljenih. Prav ta tretjina je predstavljala tudi ustanovitelje, ki so na občnem zboru 2. januarja 1937 sprejeli pravilnik Lesnoproductivne zadruge z omejenim jamstvom Češnjica. Za prvega načelnika in poslovodja je bil izvoljen Niko Žumer, posestnik iz Železnikov, odborniki so postali Urh Demšar, Rok Šolar in Jože Žbontar, vsi posestniki z Rudnega, ter Janez Prevc, posestnik s Studenega, v nadzorstvo pa so bili imenovani Anton Demšar iz Martinj Vrha, Filip Gartner iz Dražgoš in Peter Mesec s Češnjice. Napolna dva meseca kasneje, 24. februarja 1937, so zadrugo registrirali in zadružno upravno pisarno imeli v hiši Nika Žumra, ki je prevzel organizacijo in vodenje njenega poslovanja. Njegova desna roka je postal Janko Kemperle, usposobljeni nameščenelec lesne stroke, zadolžen za knjigovodska, pisarniška in trgovska opravila, ustanovnim članom pa so se priključili še Anton Demšar s svojo žago venecijancko v Zadnji Smolevi, Filip Gartner in Gregor Šmid z žagama na Rudnem ter Franja Veber s parno žago na Češnjici in sodarska zadruga z žago prav tam. Strojni park štirih venecijanck in enega polnojarmenika je namreč zadrugi omogočil zagon in začetek takojšnjega poslovanja, del manjkajočih obratnih sredstev, ki so bila poleg članskih deležev še po-

trebna za ta namen, pa je zadrugi kot akontacijo na blago dodelil sam inženir Alojz Žumer, idejni vodja celotnega projekta. Lastnih sredstev je kljub zvrhani meri naklonjenosti za skupno stvar še vedno primanjkovalo, zato sta upravni in nadzorni odbor zadruge sklenila najeti sicer drago posojilo za stalna obratna sredstva. Po treh neuspešnih poskusih s prošnjami najprej pri Zadrugi zvezi v Ljubljani, nato pri Zadrugi gospodarski banki v Ljubljani in še pri podružnici Zadrugne gospodarske banke v Kranju jim je šele v četrtem poskusu uspelo pri Kreditni banki Ljubljana. Po posredovanju bančnega prokurista Antona Janežiča, ki so ga predhodno natančno seznanili z novoustanovljeno zadrugo in njenimi načrti, jim je banko končno uspelo prepričati, da jim je prisluhnila. Posodila jim je potrebni denar in zanje odprla tekoči račun, celotno posojilo pa zavarovala z menico, ki jo je v imenu zadruge kot akceptant podpisal njen načelnik, kot žiranti pa člani obeh odborov, upravnega in nadzornega, od katerih le eden ni izpolnjeval pogojev, določenih z zakonom o kmečki zaščiti. Po tem zakonu je namreč Privilegirana agrarna banka v dvanajstletno odplačilno dobo s triodstotnimi obrestmi prevzela vse dolgove, ki so jih imeli kmetje zaradi predhodnih kreditov pri domačih bankah in posojilnicah. Tako so bili posamezniki kot kreditojemalci sicer zavarovani pred prisilno izterjavo, a jim je bila na ta način odvzeta kreditna sposobnost, najpomembnejši element vsakega nadaljnjega poslovanja.

Po opravljenih vseh organizacijskih formalnostih, registraciji, zagotovitvi prostorov za delo in odobritvi obratnih sredstev je zadruga pričela s poslovanjem. Njena prva in najpomembnejša naloga je bila s prostovoljnim združevanjem članstva zgraditi fleksibilno organizacijo, ki bi bila v vsakem trenutku sposobna korenito spreminjati gozdno-lesno gospodarstvo in delo na tem področju, druga pa po zadrugnih pravilih organizirati poslovanje z druge tako, da bi njeni člani lahko nemudoma pričeli s smotrnim izkoriščanjem gozdov, obdelovanjem lesa in pripravo na izvoz. Od članov so za dosego teh ciljev zahtevali, da svojo miselnost podredijo najviš-

jim interesom zadrugne skupnosti, lastne koristi pa postavijo šele na drugo mesto. Ker je zadruga zajemala območje celotne doline, je bilo zaželeno pozabiti na zgodovinska krajevna nasprotja in obenem kar najbolj krepiti združevanje kot temeljni kamen bodoče industrije. V imenu proizvodnih in prodajnih rezultatov, temelječih na neusmiljenih zahtevah tržišča, so morali člani upoštevati tudi navodila zadrugnih organov za delo in gospodarjenje z gozdovi, vsi ti ukrepi skupaj pa naj bi dolini prinesli takšno stopnjo blaginje, kakršne kmetijstvo samo ni zmoglo zagotoviti.

Lesnoproductivna zadruga naj bi bila s svojo organizacijo in delovanjem nekakšna protiutež kapitalistično organizirani škofjeloški lesni industriji, locirani ob tamkajšnji železniški postaji, ki je v svojih rokah imela vse niti takratne lesne trgovine na področju Škofje Loke skupaj z obema dolinama, Selško in Poljansko. Za ustrezno upiranje tako močnemu nasprotniku pa je Lesnoproductivna zadruga nedvomno zares potrebovala trdne temelje za poslovanje in močno organizacijo, ki jo je bilo potrebno nenehno dograjevati in še izboljševati.

Že ustanovitvena ideja je definirala zadrugo kot izvozno orientirano podjetje, v katerem bi morale žage les razrezovati bistveno bolj kvalitetno, kot so ga doslej. V tej končni fazi proizvodnje bi morali pričeti s paralelno obdelavo, ob tem pa naj bi obdelovance tudi prizirali in čelili. Vse ostalo poslovanje je namreč že v fazah pred razrezom temeljilo na največji možni meri poštenja, ki je izključevalo takšna in drugačna "nategovanja" med prisotnimi v celotnem ciklusu. Pri odkupu lesa so organizirali natančen prevzem v gozdu, sledila je še natančnejša izmera vsake pošiljke s prevzemom v skladiščenje, kot posledica pa seveda točen obračun in izplačilo. Za uspešno poslovanje zadruge so bile poleg vsega drugega še kako pomembne vse pozitivne osebne kvalitete Leopolda Gartnerja, ki je opravljal meritve, obračunovalke Julke Kemperle in seveda izkušenega strokovnjaka Janka Kemperla. Tega leta se je v zadrugo kot prvi med delavci včlanil Anton Rihtaršič s Studenega, svojo hlodovino pa je v za-

družni razrez in vnovčenje kot prva oddala Marija Mohorič, po domače Trojarca z Golice. Za okrogli les je od zadruga dobila obračunano po kubičnem metru približno četrtno več, kot bi dobila zanj na železniški postaji v Škofji loki, pa še tja bi ga morala sama dostaviti. Zadruga se je tako že v prvem letu delovanja izkazala z dobrim poslovanjem, več kot pozitivne številke pa so članom pomenili organizacijski uspehi, glede katerih so izrekli enotno sodbo: "Že samo zaradi doseženega poštenega prevzema v gozdu je bilo vredno ustanoviti zadrugo!" In ravno poštenje je bilo tisto, ki je največ pripomoglo k pridobljenemu velikemu zaupanju in zavidljivemu ugledu zadruga v celi Selški dolini pa tudi širše.

Naslednje leto, leto 1938, je bilo organizacijsko, proizvodno in prodajno gledano samo logična nadgradnja predhodnega. Naraslo je število članov in zaposlenih, povečal se je obseg poslovanja, na novo včlanjeni gozdni posestniki pa so v zaposlitev priporočali tudi svoje potomce, kar kaže na veliko zaupanje in usodno povezanost z novonastalo zadrugo. Gospodarska situacija v dolini se je izboljšala, še nedavno močno prisotno malodušje prebivalstva je izpuhtelo, optimistično vzdušje z občutkom zmernega blagostanja pa je pljusnilo tudi preko meja Selške doline. Zelo zgovoren pokazatelj takšnega stanja je bil stavek spoštovanega škofjeloškega meščana, sodnika Antona Černeta, ki ga je glasno izrekel ob neki priliki: "Kaj le ste v Selški dolini storili, da je utihnil boben za prisilne dražbe, ki se je prej tako često oglašal!?" Kontinuirano izboljševanje je bilo opazno tudi v tretjem, 1939. letu, in prav tako v naslednjem zadržnem poslovnem letu, letu 1940, ko je potekel mandat ustanovnemu upravnemu in nadzornemu odboru. V zadrugo so s Črnega Vrha, Jezerskega in Gorij prihajale prošnje za pomoč pri ustanavljanju in razvoju podobnih podjetij, iz Poljanske doline pa poleg tega tudi prošnje posameznikov za individualno članstvo v njej. Vodstvo zadruga se je na klice redno odzivalo in v teh krajih prirejalo sestanke, na katerih so zadržni predstavniki pojasnjevali njeno organizacijo in poslovno delovanje.

V času priprav na občni zbor leta 1940, ko se je

mandat ustanovitvenemu vodstvu počasi iztekal, je načelnik Niko Žumer zadrugo obvestil, da v prihodnjem mandatnem obdobju ne namerava več kandidirati. Menil je, da je s svojim delom dodal zadosten delež pri organiziranju in utrditvi lesne zadruga na njeni poti do pozicij, kakršne sedaj zavzema, saj bi se v bodoče rad posvetil svojemu poklicu, ki pa seveda z gozdarsko ali lesno stroko nima kaj dosti skupnega. Tudi količine zadržnega lesa v obratovanju so bile tega leta že ogromne in so vodilne v zadrugi zaposlovale v tolikšni meri, da načelstva enostavno ni bilo več mogoče opravljati kot častno funkcijo, pač pa ga je bilo potrebno sistemizirati v konstantno delovno razmerje. Zato so zadržniki med pripravi na zborovanje izdelali predlog poslovanja v prihodnje, izbrali kandidata za novega načelnika in nato na občnem zboru v upravo izvolili naslednje može: načelnik in poslovodja je postal Janez Prevc, posestnik s Studenega, za tajnika so izvolili Janka Kemperla, privatnega uradnika, za člane upravnega odbora so potrdili Franca Bernika, kmeta iz Podlonka, Antona Demšarja, kmeta iz Martinj Vrha, Urha Demšarja, sodarja z Rudnega in Roka Šolarja, gozdnega čuvaja z Rudnega; poleg njih pa so bili v nadzorni odbor imenovani še Luka Markelj, Janez Trojar in Niko Žumer. Zadruga je bila po novi konstituciji nared za nove izzive, čeprav je bilo povsod, tudi na omenjeni zadržni skupščini, že čutili pretečo vojno nevarnost, ki je vsej tedanji konjunkturi v lesni stroki navkljub dosežene ugodne rezultate poslovanja kar nekako zameglila. Nova uprava je sklenila tudi preseliti zadržne pisarne v hišo Leopolda Gartnerja na Češnjici in iz ustvarjenih skladov nakupiti vso potrebno pisarniško opremo.

Med drugo svetovno vojno so nemški okupatorji na Gorenjskem in tako tudi v Selški dolini zavladali s civilno upravo. Lesnoproductivni zadržni so spremenili ime v Holz produktive Genossenschaft m. b. H., njena pravila prevedli v nemščino in Janeza Prevca preimenovali iz načelnika zadruga v njegovega komisarja. Delovanje zadruga med vojno ni prav dobro poznano, saj se ve le, da so hlodovino nabavljali v dodeljenih kontingentih in jo nato pro-

dajali kupcem, ki so za deske dobivali dobavnice, t. i. Bezugscheine. Po osvoboditvi pa se je zadruga hitro prilagodila novim razmeram, s 1. julijem 1945 je pričela obnavljati opravila v gozdovih in dela pri predelavi lesa ter s prodajo blaga zagotavljati dotok denarnih sredstev. Sečnjo v gozdu je opravila še v spomladanskem času in s tem mnoga območja v Sloveniji gospodarsko prehitela za skoraj celo sezono. Vsesplošnega pomanjkanja zato ljudje v dolini niso občutili v tolikšni meri kot drugje po deželi.

Število članov zadruga je naraščalo in v delovnem razmerju z zadrugo je bilo vedno več ljudi, ki so bili večinoma tudi njeni člani. Vendar so bili to le delavci, ki niso bili deležni dodatka za gospodarski uspeh, kot so ga prejeli ostali združni člani, gozdni posestniki. V zadrugi sta se tako izoblikovali dve vrsti članov: "zadružniki delavci" in "zadružniki s hlodi", kar je bil že znak bodočih nesoglasij in zelo verjetnih motenj v poslovanju zadruga. Zadržne skupščine 28. aprila 1946 se je udeležilo le nekaj več kot polovica članov, ki so v želji po spremembah sprejeli sklep o pridružitvi Sodsarske zadruga Železniki in Sodsarske zadruga Češnjica k Lesnoproductivni zadrugi Češnjica. S tem sklepom sta se v razširjeni zadrugi združili sodarska in žagarska obrt ter tako kot glavnina lesne dejavnosti v dolini postali povezani v enotno gospodarsko in proizvodno organizacijo. Na skupščini so iz imena organizacije črtali pridevnik "produktivna", zato je bila zadruga odtlej imenovana Lesna zadruga z omejenim jamstvom za Selško dolino na Češnjici in z novim imenom nekaj kasneje, 16. decembra istega leta, vpisana v ustrezeni register. V primerjavi z lesnimi zadrugami drugje po Sloveniji je bila zadruga na Češnjici s svojim načinom organiziranja članstva nekakšna predhodnica kasnejšega pojava samoupravljanja, saj njeni člani niso bili samo gozdni posestniki, pač pa v zadrugi tudi stalno zaposleni delavci.

Po nekaterih spremembah v upravnem odboru so z novim, svežim vetrom v jadrhih pričeli z investiranjem. Žago venecijanko, stoječo ob zgradbi Sodsarske zadruga in elektrarne, so odstranili in zgradili polnojarmeniški obrat z dvema cirkularkama. Uči-

nek vodne turbine so povečali tako, da so odvodni kanal elektrarne poglobili in razširili, na pogon elektrarne pa priključili po ugodni ceni kupljeni in generalno obnovljeni polnojarmeniški znamke Max Huette. Zmogljivost žage so na ta način bistveno izboljšali, kar so v prvi vrsti narekemale količine v razrez pripeljanega okroglega lesa; te so se od leta 1940 kar štirikratno povečale, od 3 200 do preko 12 000 kubičnih metrov na letnem nivoju. V naslednjem letu, letu 1947, so na žagi Podzavrniki v Selcih montirali polnojarmeniški, Janko Kemperle jim je prodal Kemprlovo parno žago, zgradili pa so tudi novo zabojarno in dogradili sodarsko delavnico v Železnikih pri plavžu. Tako je inventurno stanje Lesne zadruga Češnjica ob zaključku tega leta izkazovalo zavidljivo imovino, ki so jo poleg tovornjakov in opreme dopolnjevale še mnoge pomožne naprave na obratu Centrala. Lesna zadruga na Češnjici je tedaj štela rekordno število 462 članov in se sproti prilagajala splošno veljavnim spremembam v združni organizaciji, kar pa vseeno ni moglo zadržati postopnega prehajanja proizvajalcev lesne dejavnosti v moderne oblike industrijskega združevanja. Tudi sama se je v duhu časa počasi pričela spreminjati v industrijsko podjetje s skoraj 170 zaposlenimi.

V letu 1948 so z direktivami državnega vrha in v duhu tedanje socialistične usmeritve gospodarjenja pričeli izvajati reorganizacijo združništva in pri teh spremembah tudi Lesna zadruga za Selško dolino ni bila izvzeta. Področje njenega delovanja so razdelili na devet novoustanovljenih kmetijskih zadrug, ki so poleg osnovne kmetijske prevzele tudi vse dejavnosti Lesne zadruga, se pravi nakup in razrez hlodovine pa tudi predelavo in prodajo žaganega lesa. Poleg tega je vsaka od novoustanovljenih zadrug Lesni zadrugi prevzela še zadržne člane na svojem območju, skupaj s pripadajočimi gozdnimi površinami in tam stoječimi žagarskimi obrati. Zadruga, ki je tedaj štela natanko 464 članov, je sklep o reorganizaciji prejela na svoji skupščini 4. julija 1948, po državnem dekretu ustanovljene kmetijske zadruga pa so bile odslej v Davči, Sorici, Martinj Vrhu, Dražgošah, Selcih ter Zgornji Luši, na Zalem

Logu, Bukovici in na Češnjici, kjer je na območju Kmetijske zadruge Češnjica ostalo le še 243 članov s pripadajočimi površinami 4 007 hektarov gozdnih površin. V sklopu zadruge so organizirali tri odseke: kmetijskega s področji poljedelstva, živinoreje, sadjarstva in trgovine, prometno-kreditnega ter gozdno-lesnega, ki je z gozdno dejavnostjo, s sodarskimi in žagarskimi obrati, zabojarno in mizarno hkrati tudi edina veja v drevesu razvoja ob spremljanju pričujoče zgodovine nastanka Alplesa.

Novoustanovljena Kmetijska zadruga Češnjica z omejenim jamstvom je od Lesne zadruge prevzela vse obrate na Češnjici in v Železnikih ter tako med vsemi novoustanovljenimi zadrugami v Selški dolini postala najmočnejši lesni industrijski obrat. Načelstvo je prevzel Janez Precv, ki je bil nazadnje upravnik Lesne zadruge, preden se je ta razdelila na kmetijske zadruge. Po odločitvi državnega gospodarskega vrha so že v naslednjem letu pričeli širitev z gradnjo novih obratov za končno predelavo lesa in s prezidavo obstoječega lesenega dela zabojarne, leto kasneje, 1950. leta, pa še z dograditvijo garaž, mehanične delavnice, skladišča za tekoča goriva in začeto novogradnjo kotlovnice s komorami za sušenje lesa. V kotlovnici so nameravali montirati tudi električni generator, ki bi mizarsko delavnico oskrboval z energijo, potrebno za pogon strojev v procesu izdelave stavbnega, kasneje pa tudi sobnega pohištva, medtem ko bi za dovoz surovin in odpremljanje izdelkov služil vozni park, ki je v tistem času štel že pet kamionov. V tako urejenih in organiziranih obratih so tega leta izdelovali žagan les, sode, zaboje in okenske elemente, lesni odsek Kmetijske zadruge pa je poslovanje zaključil s solidnim dobičkom. Razvoj s širitvijo se je nadaljeval tudi leta 1951 na Centrali z dokončno izgradnjo kotlovnice, montažo parne lokomobile in gradnjo sodarske delavnice, pričeli pa so tudi z zidavo zadrúžnega doma na Češnjici. Proizvodni program se glede na preteklo leto ni spreminjal; večje količine naročil okenskih elementov so celo počasi presahnile in zato je mizarna izdelovala pretežno uslužnostna naročila. Pomenljiv je podatek, da je zadrúžni lesni odsek ob

sicer manjšem prometu zabeležil večji dobiček kot prejšnje leto.

V kronologiji dogodkov je naslednjega leta, leta 1952, sledilo povečanje zabojarne in zagon lokomobile z generatorjem, montaža prve sušilne komore za les, obenem pa še izgradnja skladišča sodarskih izdelkov v Železnikih. Za investicije so porabili velik del doseženega dohodka in s 138 zaposlenimi ter 13 vajenci proizvodni program razširili še na sobno pohištvo in kuhinjske garniture. Leta 1953 so nadaljevali z gradnjo kotlovnice, ureditvijo skladišč in podaljšanjem zabojarne, po posameznih obratih pa pričeli vgrajevati tudi naprave za odsesavanje in odzračevanje. Proizvodni program so razširili in obogatili s paletto izdelkov, ki so jo predstavljale šivalne omarice, stojala za revije, telefonske poličke, mizice vseh vrst, obešalniki, ohišja za radioaparate in celo čebelji panji. Promet se je povečal, z njim pa tudi število zaposlenih, ki je v tem letu doseglo številko 210.

Spremembe, ki jih je narekoval nov, drugačen družbeni ustroj, Kmetijske zadruge Češnjica in zaposlenih v njenem gozdno-lesnem odseku seveda niso obšle. Drugje po Sloveniji so bili zaradi prenosa gospodarjenja z vrhov podjetij v njihovo bazo prvi delavski sveti ustanovljeni že v letih 1949 in 1950, v Kmetijski zadrugi Češnjica pa je od vseh organov iz "baze" poleg upravnega in nadzornega odbora obstajala samo skupščina združnikov, ki je zasedala le enkrat letno in takrat oba odbora tudi na novo izvolila. V upravnem odboru, ki je bil pristojen za reševanje vseh pomembnih vprašanj zadruge, so imeli večino kmetje, podobno pa je bilo tudi stanje v nadzornem odboru; razumljivo je torej bilo, da takšen način upravljanja ni ustrezal interesom delavcev, zaposlenih v zadrúžnem gozdno-lesnem odseku. Zato so 4. aprila 1954 na rednem letnem občnem zboru zadruge vsi prisotni in tedaj že v sindikalni organizaciji združeni delavci zahtevali, naj se njihov gozdno-lesni odsek od zadruge odcepi in postane samostojno podjetje, vendar so jih kmetje preglasovali. Kljub temu jim je uspelo na omenjenem zboru vodstvo zadruge zadolžiti, naj o njihovi zahtevi raz-

misli in se o njej izjasni. Na izredni skupščini je tako Kmetijska zadruga Češnjica 25. julija 1954 sprejela sklep o ustanovitvi samostojnega Lesnoindustrijskega podjetja Češnjica s sedežem na Češnjici, na podlagi katerega je bil teden dni kasneje, 31. julija, izdan pismeni Akt o ustanovitvi Lesnoindustrijskega podjetja Češnjica. Volitve v prvi delavski svet so izvedli 2. oktobra 1954, podjetje naj bi do konstituiranja, za katero je bil predvideni rok 1. december 1954, kot direktor vodil Janez Prevc, tedanji upravnik Kmetijske zadruge Češnjica. Odnose med zadrugo in novim podjetjem so uredili s pogodbo, potrjeno na občnem zboru in z delavskim svetom, saj je morala zadruga na podlagi uredbe o kmetijskih zadruгах iz svoje dejavnosti izločiti vso industrijskopredelovalno dejavnost pa tudi v njenem sklopu delujoči trgovino in gostilno. Takratni Okrajni ljudski odbor v Kranju je 15. septembra 1954 na podlagi vseh opravljenih formalnosti dovoljenje za konstituiranje podjetju z odločbo tudi izdal.

V ustanovitvenem aktu podjetja so bile za predmet poslovanja navedene dejavnosti: nakup hlodovine in žaganega lesa, predelava lesa v vsakovrstne izdelke in polizdelke ter prodaja lesa, izdelkov in polizdelkov; ob njegovi ustanovitvi pa so v sestavu podjetja obratovali: žaga s polnojarmenikoma Centrala in Kemperle, zabojarina, mizarna, sodarni Češnjica in Železniki, električni centrali Češnjica in Železniki, kotlarna, mehanična delavnica s skladiščem tekočih goriv in avtopark, seveda z vsemi obstoječimi stroji in napravami vred. Vse je bilo nared za vpis v register podjetij, vendar je kljub temu podjetje s svojimi organi upravljanja v pogodbenem odnosu s Kmetijsko zadrugo Češnjica samostojno delovalo vse od 31. julija 1954 do 30. junija 1955, nekaj manj od polnega koledarskega leta torej.

Medtem so namreč odgovorni v zadrugi prišli do spoznanja, da za Selško dolino oblika podjetja, katerega ustanoviteljica je ena sama kmetijska zadruga, že zaradi oskrbe s surovinami ni najboljša in najprimernejša. Ker so tudi z gospodarsko-političnega vrha prišle sugestije, naj bi vse kmetijske zadruge tega območja pridobili za skupen nastop v

naporih za razvoj lesne industrije v dolini, je Okrajna zadruga zveza Kranj z okrožnico 15. oktobra 1954 vse kmetijske zadruge v Selški dolini pozvala k ustanovitvi medzadružnega lesnoindustrijskega podjetja. Kljub različnim pogledom, zahtevam in predlogom so zadruge kresajoča se mnenja uskladile in reorganizacijo sprejele 24. januarja 1955 z aktom o ustanovitvi Medzadružnega lesnoindustrijskega podjetja Češnjica. Na tej – z današnjega gledišča lahko rečemo – zgodovinski seji medzadružnega odbora so bile s svojimi predstavniki udeležene vse kmetijske zadruge iz Selške doline razen zadruge iz Dražgoš, ki takrat ni sodelovala. Okrajni ljudski odbor je nekaj kasneje, 31. maja 1955, izdal odločbo s potrditvijo sklepa o ustanovitvi podjetja, po nepolnem mesecu pa so 25. junija že izvolili delavski svet, ki je štel 17 članov. Za direktorja je bil z odločbo Občinskega ljudskega odbora Železniki imenovan za to funkcijo že prej predvideni Janez Prevc, direktor Kmetijske zadruge Češnjica, za računovodja pa Ivanka Čufer. Na novo organizirano podjetje z imenom Medzadružno lesnoindustrijsko podjetje Češnjica je tako 1. julija 1955 pričelo s poslovanjem.

Prav 1. julij 1955 je zato tisti prelomni datum, ki je zaznamoval začetek moderne industrijske lesne proizvodnje v Selški dolini, v minulih petih desetletjih še kako tesno povezane z imenom in razvojem podjetja ALPLES iz Železnikov, dediča življenjskega dela vseh svojih predhodnikov z njihovimi hotenji ter željo po napredku.



Polnojarmenik na obratu Centrala.  
Foto: Jože Demšar

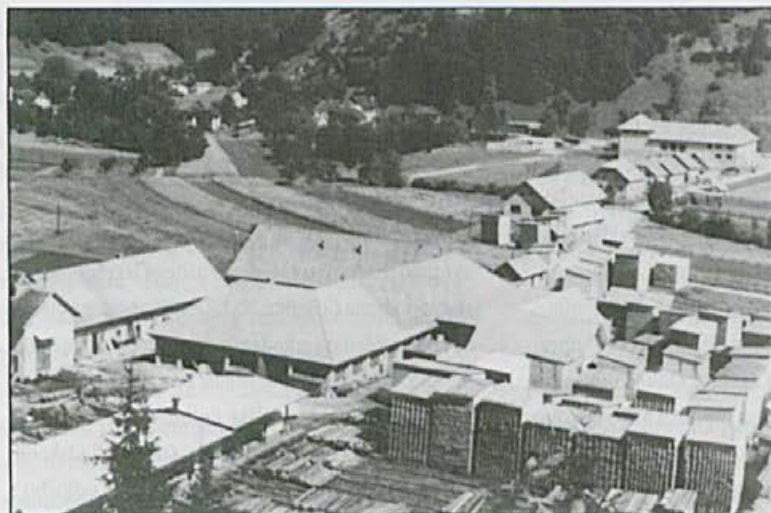

Glavni obrat novo-ustanovljenega podjetja MLIP Češnjica, imenovan Centrala. Foto: arhiv Alpes



Sestavni del MLIP je bila tudi Kemprlova žaga, imenovana obrat Češnjica. Avtor neznan

Poslovanje novega podjetja, skrajšano imenovane MLIP Češnjica, je obsegalo naslednja področja:

- nabavo hlodovine za lastne žagarske obrate in okroglega lesa za potrebno zapolnitev proizvodnih kapacitet sodarskih obratov,
- nabavo pomožnih surovin in materiala za proizvodnjo izdelkov in polizdelkov v ostalih obratih,
- predelavo hlodovine v žagarskih obratih in obratih predelave (v mizarnah, sodarnah in zabojarnah),
- izdelavo vseh izdelkov lesne stroke,
- prodajo izdelkov in polizdelkov na domačem in tujem tržišču,

- proizvodnjo električne energije,
- opravljanje prevozov z motornimi vozili.

Za nemoteno opravljanje vseh naštetih dejavnosti je imelo podjetje v svoji sestavi obratne enote:

- žage Centrala in Kemperle na Češnjici ter Podzavrniki v Selcih,
- zabojarni in mizarni Centrala na Češnjici in Podzavrniki v Selcih,
- sodarni Centrala na Češnjici in pri plavžu v Železnikih,
- sušilnico za les na Češnjici,
- mehanično delavnico in avtopark na Češnjici,
- elektrarne Železniki, Češnjica in Podzavrniki.



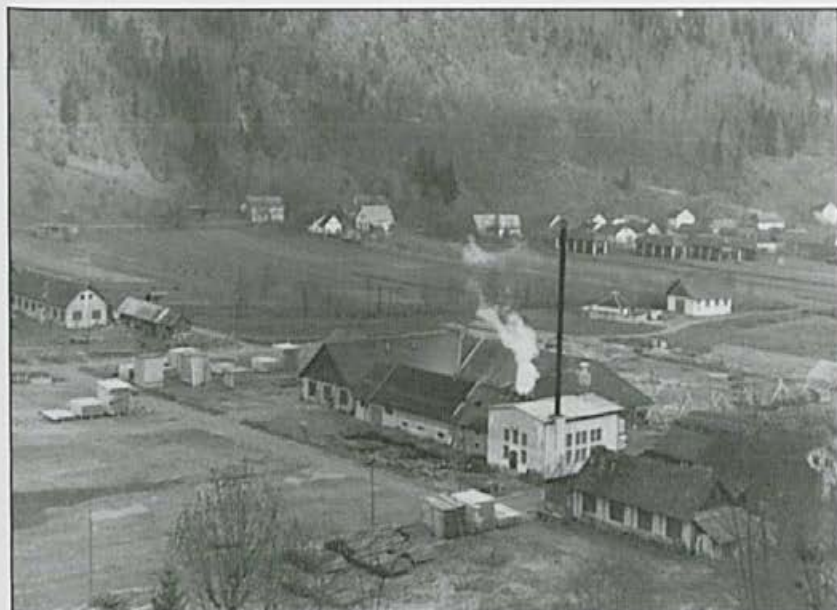

MLIP Češnjica v letu 1961. Foto: Jože Demšar

Odnosi med MLIP-om Češnjica in zadrugami so bili urejeni s pogodbami, v katerih se je podjetje zavezalo, da bo od njih prevzelo vso zbrano hlodovino, zadruga pa so bile po drugi strani obvezane zbrane hlode oddajati izključno MLIP-u. Določeno je bilo, da podjetje brez dovoljenja ali soglasja zadrug ustanoviteljic ne more in ne sme opustiti svoje glavne gospodarske dejavnosti, lahko pa jo dopolni ali razširi. Pogodbena obveza podjetja je bilo tudi odplačilo prevzetih osnovnih sredstev zadrugam s kvartalnimi obroki v roku petnajstih let, skupaj z dogovorjenimi pripadajočimi obrestmi.

Prav številne pogodbene obveznosti so v nadaljnjih letih za podjetje postale posebno breme, ki ga je bilo iz leta v leto težje prenašati. Kmetijske zadruga kot ustanoviteljice svojih sredstev v MLIP Češnjica namreč niso prenesle brez nadomestila, predale so jih le v upravljanje s klavzulo vračila v pogodbenem roku, kar je bila takrat po zadrugnem zakonu za kmetijske zadruga sicer najugodnejša možnost. Na ta način so bila last zadrug ustanoviteljic vsa obratna in osnovna sredstva, vložena v poslovni sklad podjetja; kaj to pomeni, si lahko predstavljamo! Dokler je bil MLIP Češnjica v prvem letu poslovanja oproščen davka na dobiček, je še nekako šlo. Ko pa

je v poslovanju pričel izkazovati dobiček, oprostitev ni bilo več in obveze do ustanoviteljic so postale takorekoč podvojena dajatev ter s tem veliko breme. Po plačilu vseh predpisanih obveznosti do države pa je bilo hkrati potrebno odplačevati še obroke za vložena osnovna in obratna sredstva z obrestmi zadrugam. Takšno stanje je bilo nevzdržno, in čeprav je zelo oteževalo tekoče poslovanje, ga je podjetje v teh letih z dobrim gospodarjenjem znalo in zmoglo preseči.

Po večkratnih neuspešnih poskusih rešitve problematičnega plačevanja obrokov so šele v aprilu leta 1964 s Kmetijsko zadrugo Škofja Loka kot pravno naslednico Kmetijske zadruga Češnjica sklenili dogovor o likvidaciji terjatev, izvirajočih iz prevzema osnovnih in obratnih sredstev ob ustanovitvi MLIP-a Češnjica. Obenem so iz imena podjetja črtali pridevnik "medzadrugo", zato se je podjetje od 1. junija 1964 dalje imenovalo le še Lesnoindustrijsko podjetje Češnjica ali skrajšano LIP Češnjica.

V obdobju od ustanovitve samostojnega podjetja do njegovega preimenovanja v letu 1964 so po obratih izvajali spremembe in predelave, delovne procese pa so izboljševali predvsem z nakupi novih strojev in naprav. Zaradi nenačrtno zgrajenih obra-

tov v letih povojne obnove so pripravili program za rekonstrukcijo in ga leta 1960 začeli uresničevati z nakupom zemljišč in pripravo potrebne dokumentacije za gradnjo nove proizvodne hale, namenjene mizarskemu delu proizvodnje. Naslednje leto so halo zgradili, obenem pa tudi popolnoma adaptirali staro mizarско delavnico. Obe so nato spojili v enoten novi mizarški obrat in v njem z redno proizvodnjo pričeli v marcu leta 1962. Tega leta je stekla tudi proizvodnja prvih omaric za čevlje, ki so bile v za-



TV omarice, radio okviri in šivalne omarice so bili najpomembnejši izdelki MLIP Češnjica.

Foto: Jože Demšar

četku najprej namenjene izvozu na nemško tržišče.

V zgodovini podjetja, posebno še sodarstva kot njegove zelo pomembne in tradicionalne veje, predstavlja enega pomembnih, čeprav žalostnih mejnikov letnica 1963. Tega leta so namreč prenehali s proizvodnjo sodov, ki se jim je kljub veliki želji in naporom posameznikov ni posrečilo ohraniti ali obdržati. Celo tehnološka iznajdba sodarjev Jožeta Blaznika s Češnjice in Jožeta Prevca s Studenega, ki sta pripravila in na desetem sejmu izumov v Bruslju leta 1961 tudi razstavila s posebnim patentom zložljiv in popolnoma poenostavljeno iz smrekovih deščic, imenovanih doge, izdelan embalažni sod, ni mogla zdržati v konkurenčnem boju s sodarskimi izdelki podjetja Savinja iz Celja. Štajerci so svoje sode iz luščenega bukovega furnirja izdelovali na povsem drugačen način in iz drugačnih materialov kot sodarji na Češnjici in v Železnikih, za katere kaj podobnega enostavno ni bilo sprejemljivo. Zaradi pomanjkanja naročil in neustreznih splošnih pogojev za prilagoditev tudi prehod v proizvodnjo drugih vrst sodarskih izdelkov ni bil mogoč. Sodarno so zato ukiniteli in sodarje večinoma zaposlili v novem mizarskem obratu, del njihove proizvodnje pa priključili obratu Podzavrnik v Selcih k že obstoječi proizvodnji zabojev, obojev in vratnih podbojev. Tega leta so ukiniteli tudi žago, polnojarmeniški obrat v Selcih, s tem dejanjem pa se je obdobje sodarstva v Selški dolini nepreklicno končalo. Po preteklih stoletjih, po preživetih mnogih desetletjih spominjajo nanj le še eksponati, razstavljeni v muzeju v Železnikih, in po predalih pozabljene porumenele



Sodarna Centrala s tračno žago. Foto: Jože Demšar



LIP Češnjica leta 1966  
z novo žago v zaključni  
gradbeni fazi.  
Foto: arhiv Alpes



Delo na novi  
žagi tudi v snegu  
in mrazu ni  
zamrlo.  
Foto: Blaž Dolenc

fotografije ter zaprašeni predmeti na podstrešjih bivališč takratnih sodarjev ali njihovih potomcev, kar pa je oboje na žalost dano videti le redkim izbrancem!

Da nas ta zgodovinski utrinek ne bi preveč zanesel, se raje vrnimo k prejšnjemu toku pripovedovanja.

Lesnoindustrijsko podjetje Češnjica je z novim, skrajšanim imenom nadaljevalo začrtano pot napredka in še istega, 1964. leta za tekoče vzdrževanje svojih obratov organiziralo remontno mehanično

delavnico, dogradilo dve komori za sušenje lesa in na javno električno omrežje priključilo mizarski obrat v Selcih, saj zmogljivosti lastne centrale niso več zadostovale njegovim energetskim potrebam. Naslednje leto so dokončno opremili novozgrajeni mizarski obrat na Češnjici in tako zaključili s prvo fazo planirane rekonstrukcije. Hkrati so že pričeli z njeno drugo fazo, ki je zajemala gradnjo popolnoma novega, tehnološko sodobno urejenega žagarskega obrata, opremljenega z najmodernejšo mehanizacijo iz uvoza.

Opravila v zvezi z gradnjo žage in njeno opremo so jih zaposlovala celotno leto 1966, dokler žage naslednjega leta niso končno dogradili in opremili ter jo 29. novembra 1967 s svečano otvoritvijo predali svojemu namenu. Z avtomatiziranim proizvodnim procesom so težko fizično delo s stare žage v veliki meri zmanjšali in ukinili troizmensko delo, delavce, ki jih je bilo kar naenkrat preveč, pa razporedili na druga delovna mesta. Proizvodnja na novi žagi je ob povečanem obsegu postala cenejša in njene usluge kvalitetnejše. V mizarni na Česnjici so tega leta uredili transportne naprave in pričeli z graditvijo sušilnic za les ter ureditvijo razdelilne transformatorske postaje.

Leta 1968 so tako po izboljšavi z modernizacijo proizvodnje v obratu izdelkov in polizdelkov ter namestitvijo uvožene sušilniške opreme zlagoma prišli še do enega od pomembnih mejnikov v svoji zgodovini, do preimenovanja podjetja v naziv, ki ga domala nespremenjenega podjetje nosi še danes. Po sklepu takratnega delavskega sveta z dne 25. novembra 1968 se je podjetje preimenovalo v ALPLES – tovarna pohišta Železniki, to ime so kot uradni naziv začeli uporabljati 1. januarja 1969. Naziv ALPLES je bil za vsakodnevno uporabo v stikih z domačimi in zlasti tujimi partnerji zagotovo primernejši, predvsem pa enostavnejši od prejšnje zloženke. Kako pravšnje ime je bilo takrat izbrano, nam pove že podatek, da se je uradni daljši naziv podjetja v vseh letih do današnjega dne spremenil le v samostalniški podrobnosti: "tovarna" je leta 1973 postala "industrija", pa še to samo zaradi terminološke aktualizacije! V nadaljnjem besedilu bomo zato tudi mi uporabljali skrajšan in danes že vsem, ne samo domačinom, dobro poznani enobesedni naziv – ALPLES torej!

Ob tem prelomnem dogodku v pregledovanju zgodovine podjetja ALPLES in njegovih predhodnikov ne bo odveč zapisati, kako je tedaj izgledalo in na kakšen način je imelo podjetje organizirano proizvodnjo konec šestdesetih in v začetku sedemdesetih let prejšnjega stoletja.

Že takoj v naslednjem letu po preimenovanju je

ALPLES z referendumsko odločitvijo 15. novembra 1969 sklenil na poslovno-tehničnem področju sodelovati s podjetjem Slovenijales iz Ljubljane. Na osnovi medsebojno podpisane pogodbe je Slovenijales za izgradnjo bodoče nove tovarne prispeval del nepovratnih sredstev kot svoj trajni vložek v Alplesov poslovni sklad, z medsebojno zavezo za čim boljše poslovno in tehnično sodelovanje na vseh ravneh. To naj bi se v prihodnje, po 1. januarju 1970, ko je pogodba stopila v veljavo, še utrdilo in razširilo, vse iz sodelovanja izhajajoče obveznosti in razmerja pa so natančno definirali s pogodbenimi določili. Zares se je v sedemdesetih letih prav to začrtano sodelovanje razvilo celo na raven večletnega Alplesovega nastopanja v takratnem SOZD Slovenijales – proizvodnja in trgovina, ko so se pod okriljem Slovenijalesa v duhu takratne politično-gospodarske zakonodaje združila nekatera slovenska lesno-predelovalna podjetja za učinkovitejši nastop pri prodaji na domačih in tujih tržiščih. Zaradi organizacijske spremembe delovanja so morali marca 1974 dopolniti tudi Alplesov uradni naziv z nazivom takratnega največjega pohištenega trgovca iz Ljubljane. Tega leta se je namreč po sprejetju Zakona o združenem delu pričelo združevanje podjetij na vseh ravneh, od temeljne do sestavljene organizacije združenega dela, posledica takšnega združevanja pa so bili takratnim akterjem še vedno dobro znani TOZD-i in SOZD-i. Po nekaj letih so ime Slovenijales s prekinitvijo poslovnega sodelovanja iz Alplesovega uradnega naziva seveda umaknili, termina TOZD in SOZD pa sta se v vsakdanjem poslovanju obdržala še več kot desetletje.

Še ena od prelomnic, ki v nadaljnjem življenju in delovanju Alplesa do današnjih dni ni bila zadnja, se je zgodila leto dni kasneje. V letu 1971 je dokončno zrastle in se v samostojno enoto izoblikovala tovarna ploskovnega pohišta, med primerljivimi zagotovo naj sodobnejša v takratni skupni državi. Po nekajmesečnem poskusnem obratovanju so tovarno 21. julija 1971 slavnostno odprli, finančna konstrukcija projekta pa je bila velik zalogaj celo za tako uspešno podjetje, kot je bil Alples v tistih časih. Kljub temu je



Nova tovarna ploskovnega pohištva ob dnevu slavnostne otvoritve 21. julija 1971.  
Foto: Blaž Dolenc

veljalo poizkusiti, saj je bilo zadoščenje ob kasnejšem spoznanju, da trud vendarle ni bil zaman, še toliko večje.

Konec šestdesetih in v začetku sedemdesetih je tako Alples v svojem sestavu za nemoteno proizvodnjo imel na voljo naslednje enote:

- žago in zabojarno, imenovani Centrala, obrat z najdaljšo tradicijo in obenem prvi med njimi,
- tovarno fonskega pohištva,
- novo tovarno ploskovnega pohištva,
- tovarno podbojev v Selcih,
- pomožno-vzdrževalne obrate.

V času od prvih začetkov delovanja takrat novega podjetja MLIP Češnjica do njegovega preoblikovanja v Alples so se načini in razmere za delo v proizvodnji zelo spremenili, po poti razvoja pa je podjetje stopalo z velikimi koraki. Najbolj opazno drugačen je postal način dela na Centrali, saj so v času obratovanja polnojarmenikov Centrala, Kemperle in Podzavrnik vsa žagarska dela in opravila potekala bolj ali manj ročno: od prekladanja hlodovine, preko robljenja desk in njihovega prevoza v skladišče s konjsko, celo še z volovsko vprego, do zlaganja v do šest metrov visoke kope, imenovane kašte. Kasneje, leta 1964, so nabavili stranski viličar in s spremenjenim načinom zlaganja desk fizični

obseg dela zmanjšali, težaško ročno nalaganje pa je odpadlo. Kmalu zatem so se razmere povsem spremenile, ko je leta 1967 pričela z obratovanjem nova žaga s svojim skladiščem hlodovine, imenovanim krlišče, vodnim izbiralnim bazenom, žagalnico in sortirnico desk. Proizvodnja je postala popolnoma mehanizirana, saj so novi polnojarmenik, robilnik, čelilnik, sortirni žleb in predvsem transportne naprave fizično delo iz proizvodnega procesa povsem izključili. Tega leta so ukinili še žagi Centrala in Kemperle, medtem ko so žagi Podzavrnik ukinili že štiri leta prej. Celoten obseg njihovega dela je prevzela nova žaga in ga s svojo zmogljivostjo celo še povečala. Namesto prej zaposlenih 90 ljudi, ki so skupaj razžagali 18 000 kubičnih metrov hlodovine letno, je sedaj samo 13 ljudi lahko predelalo letno



Tihožitje na žagi: deske v kaštah čakajo nadaljnjo predelavo. Foto: Blaž Dolenc

kar 20 000 kubičnih metrov okroglega lesa. V sušilnih komorah, deset jih je bilo v sklopu obrata, so poleg tega za zabojarno ali pa za zunanje naročnike zmogli umetno osušiti 5 500 kubičnih metrov desk letno. Obratu so leta 1970 priključili iz zabojarne Podzavrnik v Selcih prenešeno proizvodnjo zabojev, ki so jo leta 1962 na Centrali za kratek čas sicer ukinili, leta 1963 pa so nato zaradi pridobitve novih naročil pričeli izdelovati zaboje v obratu Podzavrnik. V največji meri so bili to embalažni zaboji za velikega naročnika, svetovno znanega pridelovalca pomaranč in drugih agrumov JAFFA iz Izraela.

Koraki napredka in razvoja so bili seveda opazni tudi v ostalih sestavnih enotah Alplesa. Tovarna fonskega pohištva, v kateri so z mizarsko dejavnostjo pričeli vzporedno z izdelavo zabojev leta 1948, je v obdobju petindvajsetih let prehodila pot od povsem obrtniške delavnice za proizvodnjo vezanih tipskih oken do takrat najsodobnejšega obrata za izdelavo radijskih in televizijskih ohišij v Jugoslaviji. V tem času so svoje šolsko znanje v prakso prenesli prvi lesni tehniki, kar je bilo v konfliktu z močno ukoreninjeno miselnostjo obrtniškega načina proizvodnje vse prej kot enostavno početje in lahka naloga. Načrtovanje zaporedja delovnih operacij, normiranje ter delitev dela, določanje porabe materialov in kasnejša uvedba kosovnic z detajlnim prikazom konstrukcijskih vezi in dimenzij z oblikami posameznih elementov so bile novosti, ki so med zaposlenimi naletele na velik odpor in nasprotovanje. Vendarle se je z uvajanjem teh novih postopkov v proizvodnjo kvaliteta proizvodov bistveno povečala in se tudi vedno bolj širila ter počasi postajala nekaj samo po sebi umevnega. Zlagoma so prešli na proizvodnjo novih ohišij za televizije in jo še razširili z že omenjeno paletno kosovnega pohištva, osnovne materiale, ki so jih predstavljale vezane in panelne plošče, oplemenitene s furnirjem ter nato lakirane, pa so leta 1967 nadomestili z revolucionarno novostjo: uporabljati so pričeli iverne plošče in na ta način občutno znižali materialne stroške ob pomembnem dejstvu, da se kvaliteta končnih izdelkov zaradi uvedbe cenejših materialov ni niti malo po-

slabšala. Tovarna je prva v Jugoslaviji dokazala, da je mogoče izdelovati fonsko pohištvo ob njegovi nezmanjšani trdnosti in resonančnosti tudi iz ivernih plošč. Takrat so proizvodni program obogatili s prvim ploskovnim pohištvom, izvozu pa namenili velikoserijsko proizvodnjo avdiokabinetov za ameriško tržišče. Večji pomen za proizvodnjo so z razširitvijo izkazali oddelku za pripravo modelov, vzorcev in šablon ter za lažje obvladovanje medfaznega transporta v proizvodnji uvedli valjčne in viseče transporterje. Delovna mesta so postala vnaprej urejena in oskrbovana s komprimiranim zrakom, površinska obdelava je po novem potekala v brizgalni kabini na vodno zaveso, ročno brušenje, poliranje in lakiranje je zamenjalo strojno delo. Drage furnirje so delno nadomestile PVC folije, ki so poleg tega, da so bile cenejše, racionalizirale tehnološke postopke in poenostavile zahtevne površinske obdelave. V obratu so izdelovali tudi vse elemente iz masivnega lesa za svoje potrebe in za novo tovarno ploskovnega pohištva, ki je, kot smo že omenili, pričela s proizvodnjo leta 1971. Tovarna fonskega pohištva je tako funkcionirala kot povsem samostojna, sodobno opremljena in organizirana proizvodna enota.

Novozgrajena tovarna ploskovnega pohištva je bila v tem času s svojimi oddelki mehanske obdelave, furnirnice, površinske obdelave, medfaznih skladišč, montaže in skladišča izdelkov za Alples največja pridobitev. Moderno tehnološko opremljena s sinhronizirano strojno linijo, z obema linijama za furniranje in nanos PVC folije, večfunkcionalno lakirno linijo in montažnimi tekočimi trakovi je bila v vseh pogledih kos proizvodnji pohištva za predso- be, dnevne in otroške sobe, ki so skupaj s fonskim in kosovnim pohištvom predstavljale prepoznavni proizvodni in prodajni program. Skupaj z izdelki tovarne podbojev v Selcih ter za nemoteno obratovanje podprt s storitvami vzdrževalnih obratov, kamor sta sodila mehanična delavnica in avtopark, je Alples predstavljal zaokroženo celoto, ki jo je s tehničnim znanjem in smelimi poslovnimi odločitvami nadgrajeval direktor Janez Šter s svojimi sodelavci. Vodstveno palico je namreč Šter v začetku

leta 1964 prevzel od dotedanjega direktorja Janeza Prevca, ko se je ta upokojil. V tem obdobju je Alples na sejmu pohištva v Ljubljani leta 1969 prejel tudi posebno priznanje za predsobo ALFA, prvo v nizu kasnejših številnih priznanj in nagrad za uspešno delo na področju oblikovanja in funkcionalnosti svojih izdelkov.

Stari časi so novim nepreklicno podali roko in napredek je bilo čutiti v vseh segmentih delovanja tovarne.

Z začetkom proizvodnje v novi tovarni ploskovnega pohištva in posledično s širjenjem proizvodnih kapacitet se je kar naenkrat pokazala potreba po novih delavcih. V dveh letih se je zato število zaposlenih povečalo skoraj za četrtino, s 559 na 696, in kasneje celo doseglo številko tisoč, kar je bilo sploh največje število kdajkoli zaposlenih v Alplesu. Velika večina od teh je v Železnike prišlo delat in živeti iz pokrajine severne in vzhodne Slovenije, v Alplesu pa so našli zaposlitev in tukaj pognali korenine tudi ljudje iz posameznih regij Bosne, Hrvaške ter celo Makedonije. Prav industrijskega delovnega okolja še nevarjena delovna sila je v povezavi z moderno novo tehnologijo predstavljala največji problem, s katerim se je v tem času morale spoprijeti podjetje in ki je ob tedaj splošno razširjenem pomanjkanju

obratnih sredstev najbolj zaznamoval sredino sedemdesetih. Ljudi je bilo najprej potrebno natanko seznaniti s povsem drugačnimi zahtevami ter jih naučiti delati v povsem drugačnih razmerah in s povsem drugačnimi sredstvi, kot so jih poznali še nedavno, s katerimi so še pred kratkim delali ter z njimi živeli. Doseči tako zastavljeni cilj je bilo vse prej kot lahka naloga, kjer bi bil uspeh dosežen čez noč, saj je šlo za kompleksen, nekaj let trajajoč proces, ki je obrodil sadove šele po letu 1976. V tem, recimo, kritičnem obdobju je Alples poleg že omenjenega sodelovanja s Slovenijalesom iskal rešitve tudi z združitvijo v Gozdarstvu in lesni industriji Gorenjske, v t. i. SOZD GLG, ki se je zgodila decembra leta 1974.

Čeprav so bili za poslovanje podjetja to zelo težki časi, je Alples že kmalu po prvem priznanju za program ALFA nato na pohištvenih sejmih v Beogradu leta 1970, 1972 in 1973 prejemal še nadaljnja priznanja: programoma ARTUR in DOMINO je pripadla plaketa za pohištvo leta v Jugoslaviji, programu MIHEC diploma za dober design, vse dokler ni leta 1974 velikega zlatega ključa prav tako v Beogradu prejel program TRIGLAV, leto kasneje pa diplomu beogradskega sejma za dober design še program KOMNA. TRIGLAV je bil s svojo sestavljivostjo in načinom izdelave prav gotovo znanilec in začetnik novega obdobja v Alplesovem nadaljnjem razvoju, obenem pa je na področju prodaje pohištva posta-



Najuspešnejši Alplesov program TRIGLAV je še vedno sestavni del marsikaterega stanovanja.  
Foto: arhiv Alples

vil visoke mejnike, ki jih bo zelo težko preseči. Med vsemi programi v Alplesu je bil resnično "železni program", ki pa se mu v obdobju od predstavitve leta 1996 po številkah vztrajno približuje program za spalnice HARMONIJA. Povedano mimogrede, na pohištvenem sejmu v Ljubljani je prejela posebno priznanje Gospodarske zbornice kot najbolj prodajano pohištvo zadnjega desetletja v Sloveniji. Kako kvalitetna, razširjena in prepoznavna kot pohištveni program je HARMONIJA v resnici, pa nam še najbolj povedo njene številne bolj ali manj uspešne kopije in ponaredki, ki so se v zadnjih letih pojavili na nekaterih tržiščih bivše skupne države.

Pa s pričujočim utrinkom raje zaključimo, da nas pripoved ne zanese predaleč in preveč iz smeri toka dogodkov.

Po prebrodenih težavah beležimo ponovni razcvet Alplesa s širitvami od leta 1976 dalje. Od Janeza Štera, v Ljubljano in nato v Novo mesto je "odšel na novo delovno dolžnost", kot je najraje zapisala takratna uradna terminologija, je medtem leta 1975 vodstveno krmilo prevzel Jože Demšar, ob imenovanju Alplesov tehnični direktor. Domačin in strokovnjak, ki je v podjetje prišel že leta 1962, se je v tedanjem MLIP-u Česnjica zaposlil kot takrat prvi diplomirani inženir. Alples je bil ob nastopu njegovega mandata organizacijsko razdeljen na štiri enote, enake tistim iz leta 1971, le pred vsako od njih je bila navedena oznaka TOZD, kar je pomenilo: temeljna organizacija združenega dela. Skupaj so tako TOZD Tovarna pohištva, Tovarna RTV ohišij, Žaga in stavbno pohištvo z žago, zabojarno in tovarno podbojev ter Storitvene dejavnosti tvorile OZD - Organizacijo združenega dela Alples. Obe tovarni ter žaga sta po vsem zapisanem takorekoč že dobri znanki, le Storitvene dejavnosti zvenijo v kontekstu nekako tuje in novodobno. Ob podrobnejšem pregledu tako vidimo, da so te dejavnosti zajemale vzdrževalne obrate, mehanično delavnico, avtopark, energetiko, samopostrežno restavracijo in dom samskih delavcev, predvsem zadnje tri med njimi pa so bile jasen izraz pozornosti in sredstev,

ki jih je podjetje v skrbi za dobro počutje in kar najboljši standard tedaj namenjalo zaposlenim. V domu samskih delavcev je podjetje razpolagalo s 120 ležišči in imelo poleg samskega doma še petdeset družbenih ter kadrovskih stanovanj. Obenem je v letu 1976 zgradilo tudi na takratne kotlovniske naprave vezan primarni toplovod Alples-Kres-Otoki, kar je omenjeno skrb za ekološko zavestjo ob skrbi za čisto okolje samo še potrjevalo. Prav ta in takšna miselnost se je v Alplesovem nadaljnjem delovanju in razvoju močno ukoreninila, zato se je med njegovimi prvimi ter hkrati najpomembnejšimi nalogami ohranila vse do danes.

Novi proizvodni prostori so skupaj z vgrajeno tehnologijo po letu 1971 poleg tedanje naravnosti v izvoz narekovali tudi nujno potrebno širjenje domačega, se pravi jugoslovanskega trga. V ta namen so v prodaji organizirali t. i. potniško službo, ki se je kot predhodnica današnje operativne terenske komerciale pokazala za izredno učinkovito. Prav s programom dnevnih sob razširjen obseg proizvodnje je bil tudi vzrok preoblikovanja nabavne in prodajne službe v samostojna sektorja, ki mu je po prodajnem uspehu programa TRIGLAV kmalu sledilo razmišljanje o uvedbi računalniške obdelave podatkov. Nabava se je razširila na nova nabavna področja, prodaja pa je z uvajanjem modernih marketinških prijemov hitro ujela korak s tedaj največjimi proizvajalci pohištva v Jugoslaviji in jih kmalu celo prehitela. Nekateri od teh preizkušenih tržnih modelov so, resda modificirani, a vendar, v prodaji novih pohištvenih programov aktualni še danes, zato o njihovi tedanji kvaliteti in uspešnosti zagotovo ne gre dvomiti. Z organizacijo servisne službe, montaže na domu, proizvodnje za znanega kupca in odpreme svojih izdelkov v dogovorjenem roku je Alples že takrat postal vzor v poslovanju, ki je svojo prednost pred drugimi samo še povečeval. Vse sile v prodaji so bile tedaj usmerjene v izvoz, ki ga je narekovala potreba po uvozu materialov in opreme, zaradi splošnega pomanjkanja deviznih sredstev pa tudi takratne družbene potrebe in potrebe dobaviteljev v reprodukcijski verigi. Kljub temu je Alples



razpredel prodajno mrežo svojih pohištvenih salonov s salonoma v Nišu in v Splitu, obseg proizvodnje pa se je posledično večal iz leta v leto.

Razvoj podjetja s širjenjem se je nadaljeval leta 1978 z odprtjem dveh novih obratov: obrata za predelavo masivnega lesa in doslej nepoznanega, v Alplesu povsem tujega področja, obrata kovinske predelave. Z izgradnjo obrata za predelavo masivnega lesa se je predvsem modernizirala tehnologija sušenja lesa, obenem pa sta se tehnološko povezali proizvodnja ploskovnega pohištva in njegovo oplemenitenje z elementi iz masivnega lesa. Povečala in razširila naj bi se tudi proizvodnja masivnega pohištva vseh oblik in namenov, vendar tovrstna proizvodnja v nasprotju s proizvodnjo masivnih elementov za ploskovno pohištvo in drobnega masivnega kosovnega pohištva ni nikoli prav zaživela.

V obratu kovinske predelave, lokacijsko sicer združenem z obratom predelave masivnega lesa, pa naj bi stekla proizvodnja lesnoobdelovalnih strojev in transportnih naprav. Takšna proizvodnja bi omogočila vgrajevanje več kompleksnega znanja in angažiranje kvalificirane delovne sile pri snovanju Alplesovega pohištva od same ideje, preko lastnih produktov za proizvodnjo do njene tipizacije in nato realizacije za kupca v končni posledici. V ta namen in za doseg tega cilja je bilo v Alplesu zaposlenih kar nekaj strokovnjakov s področja strojništva in elektronike, ki so najprej pričeli s proizvodnjo dviznih miz, transportnih naprav in horizontalnih

razrezovalk, kasneje pa prešli k načrtovanju in izdelavi tudi zahtevnejših industrijskih naprav.

V septembru leta 1991, ko je prišlo do reorganizacije takratnega Alplesa, je obrat Strojgradnja v njegovem okviru postal samostojna družba z omejeno odgovornostjo. Kriza v Alplesu jih ni obšla in je prizadela tudi njih, trajala pa je vse do leta 1997, ko so po stečaju s sanacijskim programom vzpostavili pogoje za normalno poslovanje z dobičkom. Kakorkoli že, po preživetih burnih dogodkih v letu 1997 je Strojgradnja kot edina hčerinska firma holdinga Alples v njegovi stoodstotni lasti z novim imenom ALPLES 3E STROJGRADNJA ponovno zaživela. Prejšnji proizvodni program so v povezavi z uveljavljenimi partnerji iz tujine nadgradili s projektiranjem in proizvodnjo opreme predvsem za trge Evropske unije, zato ni odveč poudariti, da danes na te trge izvozijo med sedemdeset in osemdeset odstotkov svoje proizvodnje in da so med njihovimi izdelki tudi dvigala za nemško avtomobilsko industrijo.

V naslednjem letu je bila najprej dograjena in nato v aprilu 1979 tudi predana svojemu namenu nova upravna zgradba, v kateri je poleg uprave in komercialne na nekaj več kot 1 000 kvadratnih metrov dobil svoj prostor salon pohištva, ki se je v nove prostore preselil iz zanj neprimernega podstrešja stavbe kmetijske zadrage. Poleg salona je v posebej prirejenih prostorih kletne etaže s stalno klimo v duhu časa in napredne tehnologije zaživel računalniški center, opremljen s takrat najmoder-



Alples 3E Strojgradnja izdeluje dvizne naprave tudi za nemške proizvajalce avtomobilov. Foto: Decop

nejšim računalnikom ameriškega proizvajalca Digital, povsem v kleti pa je bil prostor namenjen tudi fotoateljju z vsem potrebnim za fotografiranje in predstavljanje Alplesovih novosti strokovni in tudi širši javnosti.

Še istega leta poleti je pričela obratovati najprej novozgrajena toplarna, izredna pridobitev ne le za Alples, ampak tudi za celoten kraj, kmalu zatem pa kot najnovejši dosežek takratne lesnoobdelovalne tehnologije še druga nova pridobitev, proizvodna linija za ploskovno pohištvo v Tovarni pohištva. Oboje je za Alples takrat predstavljalo izdaten finančno-tehnični zalogaj, ki ga je bilo vendarle veliko lažje realizirati ob zavesti in spoznanju, kaj obe pridobitvi pomenita za nadaljnji napredek podjetja, širše pa tudi kraja samega. Moči in finančno konstrukcijo za izgradnjo toplarne, v kateri je bil kot primarni vir za proizvodnjo toplotne energije predviden lesni odpadki, so združili z lokalno skupnostjo in ostalimi podjetji v kraju. Toplarna z novo kotlovnico in dozirnico lesnih ostankov pohištvene proizvodnje je v kombinaciji kurjenja z naftnimi energenti tedaj pomenila ogromno in na področju energetike z vidika varstva okolja že zelo zgodaj nakazala pot v tisto pravo smer, ki je nekaterim še do danes ni uspelo najti. Nekaj kasneje, leta 1985, so za zbiranje lesnih odpadkov in ostankov biomase zgradili še skladišče, sklenili krog proizvodnje toplarne ter na ta način za lastne potrebe in potrebe kraja zagotovili trajno, racionalno in z ekološkega vidika predvsem čisto energijo. Kakšen korak naprej je v tehnološkem razvoju proizvodnje ploskovnega pohištva za Alples pomenila nova linija, pa je že skoraj odveč poudarjati.

To je bilo obdobje, ko je prodajne uspehe in viške doživeljal program TRIGLAV, s sejmskimi priznanji pa sta mu počasi že sledila in ga dopolnjevala programa LJUBLJANA ter DOM, proti koncu osemdesetih pa tudi AL, ki naj bi povsem na novo zasnovan nasledil legendarnega predhodnika. Glavni izvozni program so poleg Triglava od leta 1984 dalje predstavljale knjižne police, največji odjemalec pa je bil ameriški SK Products in ob njem še nekaj manjših

kupcev na ostalih, pretežno zahodnih tržiščih. Leta 1988 se je pričelo obdobje direktnega sodelovanja z ameriškim veletrgovcem Menachemom Baronom in njegovo firmo ELITE INDUSTRIES iz New Jerseyja v ZDA, za katero je Alples pričel izdelovati različne tipe video omaric in drugega kosovnega pohištva. Sodelovanje se je v obdobju razburkanega dogajanja v devetdesetih letih le še poglobilo, v skorajda usodni soodvisnosti so se poslovne vezi utrdile in se z dobrimi prodajnimi rezultati ohranile vse do danes. Sicer pa je Alples sredi osemdesetih let suvereno stopal po že utečeni poti pod vodstvom Stane Čadeža, ki je direktorsko mesto prevzel leta 1983 po dveh zelo uspešnih vodstvenih mandatih Jožeta Demšarja. Demšar je bil namreč "posojen" podjetju Adria v Novem mestu, ki se je znašlo v škripcih in ga je bilo potrebno sanirati, po opravljeni nalogi pa je nato slabi dve leti kasneje s podobno nalogo odšel v IPH, slovensko podjetje iz Žitare vasi na senčni strani Alp.

V duhu časa so v Alplesu z referendumom 20. junija 1985 zmanjšali dotedanje število TOZD-ov in potrdili predlog nove organiziranosti delovne organizacije, ki je po novem izgledala takole:

- TOZD-1 Pohištvo, TOZD-2 Fonsko in garniturno pohištvo ter TOZD-3 Predelava masivnega lesa so bile skupaj z žago, sušilnico in obratom inženiring proizvodnje združene v enovit TOZD Lesna proizvodnja,
- iz TOZD-4 Strojegradnja je skupaj s TOZD-7 Toplarna in pridruženim obratom vzdrževanja nastal nov TOZD Strojegradnja in energetika,
- TOZD-6 Gostinske storitve je s TOZD-5 Promet blaga, v katerem so že bile nabava, prodaja in logistika, sestavljal nov TOZD Promet blaga in storitev,
- četrta v sklopu DO Alples pa je postala DSSS, Delovna skupnost skupnih služb, v kateri so bili tehničnorazvojni, kadrovsko-spolni, gospodarsko-računovodski in informacijski sektor.

Podjetje je nato kljub težki splošni ekonomski in gospodarski situaciji z lažjimi pretresi relativno

dobro poslovalo vse do preloma osemdesetih v devetdeseta leta. Vmes se je 31. decembra 1987 z vsemi tremi TOZD-i in DSSS konstituiralo v enovito delovno organizacijo, ki se je nato 15. novembra 1989 preoblikovala v podjetje s polno odgovornostjo v družbeni lastnini, še leto kasneje, 20. decembra 1990, pa v družbo z omejeno odgovornostjo. Tega leta se je Alples znašel v hudih finančnih težavah predvsem zaradi vpliva visoke inflacije, še bolj pa nekaj kasneje zaradi razpada skupne države in posledično izgube skupnega jugoslovskega tržišča. V zapleteni situaciji je bilo zato nujno potrebno najti rešitev. Takratno vodstvo, direktor je za Stanetom Čadežem prav v tem kritičnem obdobju postal Peter Šmid, se je odločilo, da bo podjetje poskusilo rešiti z decentralizacijo. Po holdinškem principu so septembra 1991 Alples razdelili na sedem manjših podjetij, družb z omejeno odgovornostjo, tako da so ga poleg krovne holdinške družbe, imenovane Alples, industrija pohištva, d.o.o., sestavljala še naslednja hčerinska podjetja: Pohištvo, Lesni program, Žaga, Strojgradnja, Inženiring, Razvojni inženiring in Prodajni center.

Z delitvijo Alplesa na samostojna manjša podjetja so se sorazmerno razdelile tudi obveznosti in terjatve, zato so bile enake možnosti za nadaljnje delo ter obstoj dane vsem njegovim podjetjem. V položaju, v katerem se je poleg Alplesa znašlo mnogo slovenskih podjetij, pa tudi država ni ostala križem rok. Ker je bilo po osamosvojitvi leta 1991 zaradi odvisnosti od tržišča bivše skupne države pričakovati težave mnogih slovenskih proizvajalcev, je vlada Republike Slovenije za pomoč pri njihovem prestrukturiranju ustanovila Sklad za razvoj in mu zagotovila zagonski kapital. Edini izhod z rešitvijo iz nastale situacije se je tako pokazal v prenosu Alplesovega premoženja na imenovani Sklad za razvoj Republike Slovenije, kar se je še istega leta tudi zares zgodilo. Sklad je Alplesu kot svojemu članu, pravzaprav podjetju v njegovi lasti pomagal z odobritvijo kreditov, s katerimi so bili tako v letu 1993 dani najosnovnejši pogoji za nadaljnji obstoj in delo celotne družbe Alples.

V letih od konca osemdesetih do začetka devetdesetih so bili poleg fonskega in kosovnega pohištva Alplesovi najbolj znani že omenjeni programi LJUBLJANA, DOM in predvsem AL, ki je že povsem zamenjal iz proizvodnje odhajajoči TRIGLAV. Po več kot petnajstih letih proizvodnje, uspešne prodaje in utrjevanja blagovne znamke so programi tržno upokojili. Glede na dejstvo, da smo Strojgradnjo z njeno tedanjo proizvodnjo dviznih miz in transportnih sklopov za lesno industrijo že omenili, zaokrožimo tedanjo sliko o poslovanju Alplesa kot celote še z naslednjimi informacijami. Na Žagi so v tem obdobju razzagovali hlodovino za potrebe celotne doline in tudi širše, v Inženiringu pa opremljali turistične objekte ter izpolnjevali želje individualnih naročnikov. Prodajni center, v sklopu katerega je bil poleg že znanega salona pohištva v upravni zgradbi tudi leta 1991 odprti pohištveni salon v novonastalem ljubljanskem nakupovalnem središču BTC, je v obeh svojih enotah poleg Alplesovega prodajal še dopolnilno pohištvo drugih slovenskih proizvajalcev, predvsem stole, ter sedežne garniture in vzmetnice vseh vrst in namenov.

Medtem je leta 1992 Sklad za razvoj Republike Slovenije kot lastnik na direktorsko mesto v Alplesu strateško imenoval Milana Tilija, vendar pod njegovim vodstvom do izboljšanja poslovanja ni prišlo. Ker tudi prestrukturiranje podjetja ni prineslo pričakovanih in potrebnih rezultatov, se je vodstvo Sklada leta 1995 odločilo direktorja Tilija zamenjati. Za sodirektorja krovnega podjetja z enakimi pooblastili sta bila imenovana Marko Tršan in Francelj Zupanc, v okviru Alplesa direktorja Pohištva in Lesnega programa. Skupne zadeve na nivoju holdinga sta reševala sporazumno, vsak od njiju pa je bil poleg tega v holdinškem okviru zadolžen še za vodenje svojega podjetja.

Pohištvo, eno od obeh največjih Alplesovih hčerinskih podjetij, je zaradi napačnih strateških odločitev svojega vodstva kmalu zašlo v položaj, iz katerega ni bilo videti nobenega izhoda ali rešitve. Oplemeniteno iverico kot tradicionalno najpomembnejši element v proizvodnji ploskovnega po-

hištva so namreč zamenjali z masivnimi ploščami, kar se je izkazalo za povsem neustrezno odločitev. V začetku poletja leta 1997 je prišlo do stečajnega postopka in 240 zaposlenih je čez noč izgubilo delo. Od vseh sedmih enot, ki so Alples sestavljale po reorganizaciji leta 1991, je pri življenju ostalo edino njegovo hčerinsko podjetje Lesni program.

Poleti leta 1997 je tako na čelu krovnega podjetja težko in nevhvaležno vlogo kapitana ladje sredi razburkanega morja prevzel Francelj Zupanc, ki je bil do tedaj v prvi vrsti direktor Lesnega programa. Po vsem doživetem v minulih šestih letih so si morali vodstvo in zaposleni skupaj odgovoriti na težko vprašanje in se odločiti pred dilemo: »Kako naprej?« Podjetje se je znašlo v še težjem položaju kot leta 1992, ko je zaradi prehoda proizvajalcev zabavne elektronike z lesenih na plastična ohišja aparatov praktično čez noč ostalo brez naročil. Takrat je podjetje z izdelavo sanacijskega programa postavilo smernice nadaljnjega razvoja in opredelilo iz tega izhajajoče naloge, ki jih je tudi dosledno izpolnjevalo. Z iskanjem novih kupcev in tržišč je postopoma povečevalo proizvodnjo in prodajo ter med drugim pridobilo ekskluzivno proizvodnjo video omaric za že omenjeno ameriško firmo ELITE INDUSTRIES iz New Jerseyja. Na domačem trgu je pričelo nastopati z novim programom pohištva za dnevne sobe TEMPO in nekaj kasneje tudi s sistemom garderobnih omar HARMONIJA, kar je bistveno povečalo dohodkovno donosnejšo domačo prodajo. Stroške na enoto proizvoda je podjetje vseskozi zmanjševalo in s tem povečevalo njihovo donosnost, zato je avgusta leta 1995 lahko pričelo normalno poslovati. Ko je poleti leta 1997 doletel stečaj hčerinsko podjetje Pohištvo, je moral Alples kot krovno podjetje zaradi garancij prevzeti vse njegove dolgove, pogodbene garancije in zapadle obveznosti. Kljub temu, da je večino teh sredstev za svoje delovanje predvsem zaradi slabega poslovanja porabilo Pohištvo, je breme dolga hčeš nočeš padlo na pleča Lesnega programa, edinega preostalega in zdravega Alplesovega hčerinskega podjetja. Proizvodne prostore v zemljiškoknjižni Alplesovi lasti je podjetje Lesni program lahko pre-

vzelo v uporabo, iz stečajne mase podjetja Pohištvo odkupilo zaloge in uporabne stroje, obenem pa tudi zaposlilo sto njihovih odpuščenih delavcev, ki so bili takrat kot iskalci zaposlitve prijavljeni na Zavodu za zaposlovanje. Poleg njih so nekateri od nekdanjih delavcev dobili delo kot Alplesovi kooperanti, drugi pa kot dobavitelji raznih polizdelkov ali ponudniki storitev, tako da posledice stečaja in dejanj posameznikov v preteklosti kmalu ni bilo več občutiti. Vse te smeje poteze je omogočala jasna strategija razvoja, ki jo je skupaj s svojimi sodelavci začrtal in s širjenjem proizvodnega programa pričel realizirati direktor Francelj Zupanc. Pod motom "Posameznik je močan, ekipa je nepremagljiva!" jim je tudi uspelo doseči poravnavo s stečajnim upraviteljem in tako rešiti podjetje Strojegradnja, ki je nato ponovno zaživelo kot Alples 3E Strojegradnja, kakor smo že omenili.

Pomembno vlogo pri naporih vodstva in zaposlenih v podjetju Lesni program v borbi za obstanek in preživetje sta s svojo naklonjenostjo njihovi viziji Alplesove nadaljnje poti odigrala Metod Dragonja in Izidor Rejc, v tistem obdobju ugledna gospodarstvenika in politika, oba izhajajoča s področja dolin na sotočju Selške in Poljanske Sore. Njuno pomoč akterji takratnega dogajanja še danes cenijo in so jima zanjo hvaležni.

V nadaljevanju toka dogodkov je podjetje Lesni program s 1. januarjem leta 1999 svoje celotno redno poslovanje preneslo na krovno podjetje Alples, industrija pohištva, in s tem dejanjem dokončno odgovorilo na vprašanje »Kako naprej?« iz poletja leta 1997. Pričelo se je obdobje intenzivnih investicijskih vlaganj v novo tehnološko opremo in znanje, ki je kmalu pričelo kazati rezultate, izražene v širitvi in hitri rasti proizvodnje s prodajo ter ponovnim osvajanjem tržišč. Domačemu in tujim trgov je podjetje ponudilo povsem nove, tudi prepoznavne pohištvene programe za opremo bivalnih stanovanjskih prostorov, za katera so se na pohištvenih sejnih ter predstavitvah doma in v tujini kmalu pričela vrstiti različna strokovna priznanja in nagrade. TEMPO, HARMONIJA, NOTA, TREND, MEDITERAN,

DIVA, ELITE, EKSPRES in BALADA so imena, ki so konkurenci postala izziv, kupcem pa pojem in sinonim za moderno oblikovano ter kvalitetno izdelano pohištvo, podprto z ustreznim prodajnim servisom. Alples je na pragu novega tisočletja ponovno pričel zavzemati visok položaj, na katerem je že bil, in zlagoma osvajati mesto, ki mu nedvomno pripada: mesto vodilnega in najbolj poznane slovenskega proizvajalca ploskovnega pohištva širšega cenovnega razreda, oboroženega z jasno strategijo nadaljnjega razvoja, z zavedanjem svojega poslanstva in vrednot ter s pogledom, usmerjenim v prihodnost.



ELITE – najprepoznavnejši izvozni program za ameriško tržišče. Foto: arhiv Alples



HARMONIJA – najbolj prodajan pohištveni program zadnjega desetletja v Sloveniji. Foto: arhiv Alples



BALADA – končno prava spalnica! Foto: arhiv Alples

Časi, ki smo se jih v prispevku dotaknili, so razen zadnjega obdobja neizpodbitno minili in se v pričujočih letih, desetletjih ter stoletjih tudi temeljito spremenili. Ob pogledu v preteklost se zazdi, da prve ročne izdelke od današnjih modernih industrijskih produktov ločijo svetlobna leta, in prav takšni občutki prevzamejo opazovalca ob pogledu na sodobne, računalniško vodene proizvodne strojne linije v Alplesu, ko mu pred oči priplava podoba sodarja, ključnega nad smrekovo dogo, ki se mu noče in noče ukloniti. Vsem spremembam v daljnji in bližnji preteklosti navkljub – ali pa nemara prav zaradi njih – lahko ugotovimo, da proces še ni končan in da pravzaprav tudi nikoli ne bo; samo hotenje z željo po novem, drugačnem in boljšem je tisto, ki nas žene z drugačnimi sredstvi in na drugačen način dosanjati tisto, kar so sanjali že rodovi pred nami.

Danes, opiraje se na zgodovinsko tradicijo zagarstva, sodarstva in mizarstva v Železnikih ter v Seški dolini nasploh, lahko s pogledom na vse tvorce njihove preteklosti in akterje sedanosti mirno zapišemo, da Alples ob praznovanju okroglega jubileja, petdesete obletnice ustanovitve, odločno zre

tudi v prihodnost. Kot moderno podjetje z visoko razvito tehnologijo in nivojem znanja ima Alples v svojih stremljenjih jasno začrtano vizijo, pozna svoje vrednote in se obenem zaveda poslanstva, ki ga je iz spoštovanja do prednikov dolžen ohranjati ter še oplemenitenega predajati naslednikom. V skrbi za varovanje okolja, v sožitju, podpori in sodelovanju z lokalno skupnostjo na vseh ravneh, z zmerno in stalno rastjo, s širitvijo trgov, z vzgojo lastnih strokovnih kadrov in skrbjo za ohranjanje delovnih mest, s snovanjem novih proizvodnih programov, imperativom doseganja najboljše vrednosti v razmerju med ceno in kakovostjo, s stalnim povečevanjem produktivnosti in zniževanjem stroškov, s krepitvijo in širjenjem povsod prepoznavne lastne blagovne znamke ter željo po poslovni odličnosti ima podjetje ob jubileju z vsemi svojimi zaposlenimi pred sabo tudi veliko obvezo – ohraniti ime ALPLES takšno, kot je bilo pred petdesetimi leti zasnovano, v preteklih petdesetih razvito in ki bo, takšna je velika skupna želja, v naslednjih petdesetih tudi še nadgrajeno. Ime ALPLES z velikimi črkami in veliko začetnico torej!

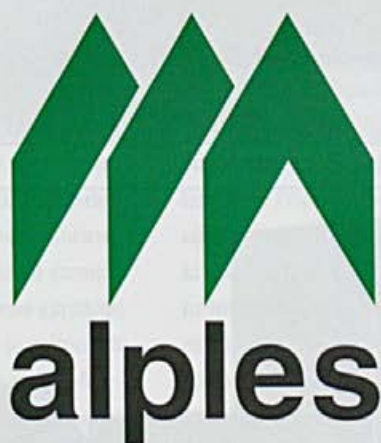

*V celotnem obdobju Alplesovega obstoja so pod njegovim pokroviteljstvom in v njegovem okviru delovala tudi različna društva in organizacije. Prav je, da jih imenujemo in se najpomembnejših od njih na tem mestu spomnimo tudi s fotografijami, ki govorijo same zase.*

Pod Alplesovim pokroviteljstvom so v sedemdesetih in osemdesetih letih nastopali tudi rokometiške in rokometiške; posebno prve so v svojem zlatem obdobju nad vse uspešno tekmoval v takratni zvezni ligi kot daleč najboljša slovenska ekipa in dostojno predstavljale ime pokrovitelja tudi na športnih tere-

nih po vsej skupni domovini. Prav tradicija igranja rokometu v Železnikih in Selški dolini je botrovala odločitvi, da je Alples po nekaj letih nesodelovanja ponovno postal pokrovitelj rokometnega društva, ki nosi njegovo ime, njegovi člani pa uspešno nastopajo v vseh kategorijah druge državne lige.



Del ženske ekipe nekdanj. Foto: arhiv Alples



Rokometna ekipa – člani v športni dvorani. Foto: Alekdander Čufar

Leta 1979 je Alples na pobudo takratnega direktorja Jožeta Demšarja ustanovil pihalni orkester, ki je približno dve leti po začetku aktivnih vaj imel otvoritveni koncert 10. oktobra 1981. Orkester se je z mladostno zagnanostjo svojih članov, kvalitetnim strokovnim vodstvom, stalnim širjenjem zasedbe in

repertoarja ter materialno podporo svojega ustanovitelja ob številnih nastopih po četrtoletja svojega delovanja razvil v kolektiv, nepogrešljiv v vsakdanjem kulturnem utripu Selške doline. Ob jubileju so v letu 2004 izdali tudi lično brošuro z zapisi in fotografijami o svojem četrtoletnem delovanju.



Pihalni orkester Alples ob 25-letnici. Foto: Aleksander Čufar

Od svoje ustanovitve leta 1956 je v okviru podjetja vseskozi aktivno delovalo tudi gasilsko društvo, s polnim nazivom imenovano Prostovoljno industrijsko gasilsko društvo Alples. Člani društva, povečini zaposleni v Alplesu, so z novim orodiščem leta 1978 dobili pogoje za nemoteno delo s pridobivanjem znanja in izkušenj, za katere lahko le upamo, da jim jih v resničnosti ne bi bilo treba nikoli uporabiti.



Pred novim orodiščem. Foto: Blaž Dolenc





Gasilska desetina nekdanj.  
Foto: Blaž Dolenc

### Beseda avtorja:

Poleg naštetih virov in literature sem veliko uporabljenih podatkov in informacij o toku dogodkov izluščil iz pogovorov z nekaterimi od aktivnih udeležencev in sooblikovalcev novejšje Alplesove zgodovine. Moji sogovorniki so bili Lovro Gašjar in Jože Demšar s Češnjice ter Francelj Zupanc iz Dražgoš, z njimi sem se v Železnikih pogovarjal februarja in marca 2005. Kronološko mi je dogodke iz devetdesetih let s svojimi zapiski pomagal osvetliti tudi Brane Bertonec iz Dašnice.

Fotografije o Alplesu po letu 1970 so povečini delo fotografa, dolga leta Alplesovega sodelavca Blaža Dolenca z Racovnika, ki je s svojim bogatim fotografskim opusom

poskrbel, da slikovno dokumentiranih dogodkov in ljudi iz pestre krajevne zgodovine ne bomo nikoli pozabili. Za njegov prispevek se mu zahvaljujem v imenu naslednikov obdobja, ki ga je ustvarjala generacija pred nami; prav tako pa se zahvaljujem tudi vsem, ki so v mozaik tega ustvarjanja po svojih najboljših močeh prispevali se tako majhen ali nepomemben del.

Nekaj svojih avtorskih fotografij proizvodnje in izdelkov iz obdobja MLIP Češnjica je za objavo ljubeznivo odstopil Jože Demšar, dve je prispevala tudi Antonija Galjot s Češnjice. Fotografije Alplesovih izdelkov so del reklamnega materiala, za drobec fotografirane zgodovine pa sem našel v ostanku Alplesovega arhiva, a se tega na žalost ni prav dosti ohranilo ...

### Viri in literatura:

Frenk Kovač: *Zgodovina žagarskih obratov na Slovenskem*. Magistrsko delo. Ljubljana: Univerza v Ljubljani, 2003.

Janez Šter: *Nastanek in razvoj lesne industrije v Selški dolini*. Loški razgledi 1967. Škofja Loka: Muzejsko društvo v Škofji Loki, 1967.

Jože Blaznik, Jože Demšar, Jernej Gortnar, Milka Šmid, Anton Tavčar, Niko Žumer: *Lesna industrija v Selški dolini. Selška dolina v sedanosti in preteklosti*. Železniki: Muzejsko društvo v Škofji Loki, pododbor Železniki, 1973.

Jože Demšar: *MLIP Češnjica in njegov pomen za gospodarstvo Selške doline*. Diplomsko delo. Ljubljana: Univerza v Ljubljani, 1961.



Luč. Foto: Tine Benedičič

# Ljudje Selške doline

Aleksander Čufar

EFIAP/b, PSA\*\*\*\*ND, PSA\*\*\*\*CS, PSA\*\*\*\*PT, MKF FZS, MF FDG



Foto: Aleksander Čufar



Foto: Aleksander Čufar

Največkrat iščem motive v naravi in se izogibam temu, da bi se na fotografijah videla prisotnost ljudi ali njihovih del. Zelo se trudim, da dobim motiv brez ljudi, poti, električne napeljave in podobnih stvari. Seveda ob svojih fotografskih pohajkovanjih srečujem najrazličnejše ljudi, nekateri so mi bolj, drugi manj poznani. Običajno se pogovorimo, medtem pa že iščem kot fotografiranja, v mislih izbiram objektiv, zaslonko, bolj ali manj zabrisano ozadje.

Vsaka fotografija je svoja zgodba. Veliko izvem o ljudeh, kaj se jim je dogodilo v življenju in kaj vse jih tare zadnje dni. Velikokrat so začudeni, zakaj jih tolikokrat fotografiram, zakaj sem izbral prav njih. Običajno delam tako, da naredim čim več posnetkov, potem pa se doma odločim, kateri je tisti pravi. Nekdaj so fotografi naredili samo en posnetek in je bil dober, mi večkrat povedo. Pošalim se, da se jaz še učim, zato moram narediti malo več fotografij.

Ko sem nekoč, da je bil izrez tak, kot sem si zamislil, legel na sveže pognojen travnik, se mi starejši gospod ni mogel načuditi. Tolažil sem ga, da ni tako hudo, ko pa sem v avtomobilu zaradi smrada vozil pri odprtem oknu, sem se še sam sebi zdel malo čuden. Fotografija je lepo uspela, prinesla kar nekaj lepih nagrad in tako tudi na smrad pozabiš.

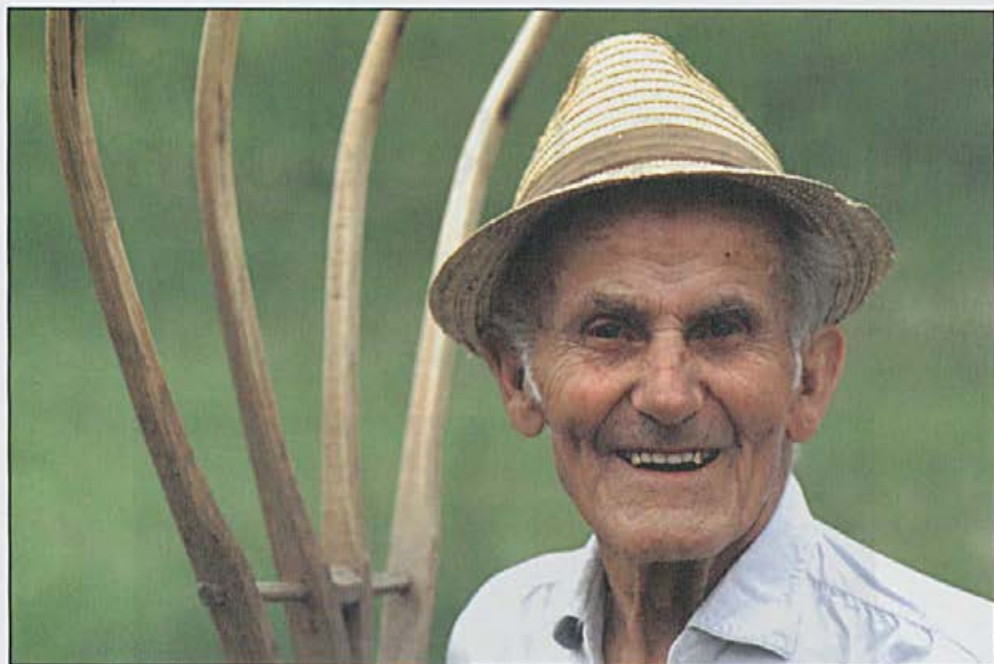
Tokrat sem izbral serijo starejših ljudi, ki so bili vsi fotografirani v Selški dolini. Večina fotografij je bila večkrat nagrajena na različnih razstavah doma in po svetu.



Foto: Aleksander Čufar



Foto: Aleksander Čufar



Foto: Aleksander Čufar



Foto: Aleksander Čufar



Foto: Aleksander Čufar



# Spomini na dr. Valerijo Strnad

dr. Vida Košmelj Beravs

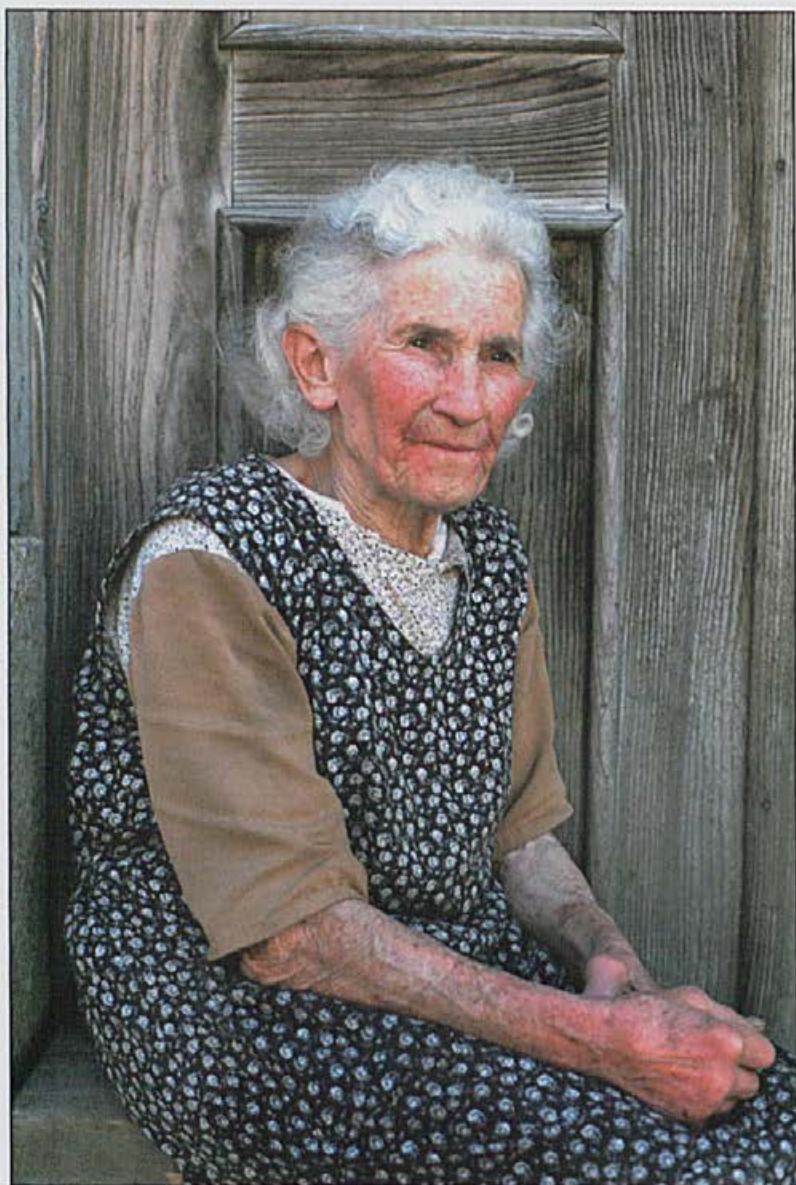

V soboto, 14. 8. 1999, dopoldne je bila pred zdravstveno postajo v Železnikih slovesnost, na kateri so se prebivalci Selske doline poklonili spomenu dr. Valerije Strnad, ki je v letih 1921–1954 službovala v Železnikih. Na pobudo krajevne organizacije Zveze borcev, Društva upokojencev in nekaterih krajevnih organizacij Rdečega križa so odločili, da se poklonijo pokojni dr. Strnadovi s spominskim obeležjem. Bronasti portret na marmornati plošči ob vhodu v zdravstveni dom je ob navzočnosti številnih krajanov odkril zdravnik Janez Podobnik, dr. med., predsednik Državnega zbora. Njeno življenjsko pot so že prej raziskovali učenci zgodovinskega krožka na domači osnovni šoli v šolskem letu 1996/97. Tudi osebno sem podala nekaj podatkov, ker sem zdravnico poznala, odkar pomnim.

Dr. Valerija Strnad se je rodila v Ljubljani leta 1890. Njen oče je bil direktor tobačne tovarne v Ljubljani. To je bila največja tovarna ročno delanih cigar viržink v Avsto-Ogrski. Njen rod izvira iz Češke.



Hiša dr. Valerije Strnad, ambulanta \* je bila v pritličju.  
Risba: Jože Zupanc (Lokačev)

(Strnad je ptič, ki se pozimi približa človeškim bivališčem in ima v češčini in slovenščini enako ime.)

Bila je izjemno bistro dekletce. Osnovno šolo je obiskovala doma v Ljubljani. Tedaj so bile šole za dečke in deklice popolnoma ločene. Srednjih šol za dekleta ni bilo. Sicer je bilo leta 1872 ustanovljeno v Ljubljani žensko učiteljsiše, a če se je učiteljica poročila, je morala takoj zapustiti državno službo. Nekatera dekleta so obiskovala drage privatne samostanske šole, ki so jih vzgajale v glavnem za gospodinje in žene. Pač pa je v Ljubljani obstajala znamenita trgovska Mahrova šola, ki je redko kdaj sprejela tudi kakšno dekle, ta je morala plačevati izjemno visoko šolnino. Te diplomantke so običajno delale v advokatskih pisarnah. (Ena od njih, Minka Košmelj, p. d. Merova, je bila do poroke glavna tajnica predsednika deželnega sodišča dr. Alfreda Levičnika, kar je bilo za tedanje čase pravo čudo.) Gimnazija kot edina predstopnja za univerzo je bila dekletom nedostopna. Dr. Strnadova mi je nekoč pripovedovala, kako si je njen oče domislil, da bi mogla naprej študirati. Priskrbel ji je dragega domačega učitelja. Morala je trdo delati, da sta z učiteljem vsako leto predelala snov za razred gimnazije. Če se prav spominjam, se je šolsko leto končalo 15. julija. Praga gimnazije ženska noga ni smela prestopiti. Tam so

vladali samo moški, s slugom vred. Nekaj dni po končanem šolskem letu so Strnadovo pretihotapili v gimnazijsko poslopje, kjer je polagala razredne izpite in končno tudi maturo z zelo dobrimi uspehi, menda celo z odliko, česar pa ne morem zanesljivo trditi. In kakor so jo pretihotapili noter, tako so jo tudi ven. Vpisala se je na dunajsko medicinsko fakulteto, diplomirala pa na drugi najstarejši evropski univerzi, znameniti Karlovi univerzi v Pragi. Ne spominjam se, kje je poslušala predavanja iz kirurgije v četrtem letniku, na Dunaju ali v Pragi. V letniku so bile tri ženske: Židinja, Poljakinja in Strnadova. Ko je profesor vstopil v predavalnico in pogledal po avditoriju, se je strašno razburil, če je opazil katero izmed trojice. Izjavil je: "Dokler so določeni individuumi prisotni, ne bom predaval." Nato se je obrnil in zapustil predavalnico. Kako je potem polagala izpit iz kirurgije, mi žal ni povedala.

Zadnja dva redna zdravnika na prelomu 19. in 20. stoletja v Železnikih sta bila dr. Johann Dóminik (1894–1899) in dr. Konstantin Hirsche (1901–1921). Dóminikova hči edinka se je v Železnikih tudi poročila, z domačinom. (Ni mi znano, kje je dr. Dóminik pokopan, dr. Hirsche je pokopan v Železnikih. Njegov grob zdaj pripada družini Karla Dolencca.) Po Hirschejevi smrti je država razpisala prosto

delovno mesto zdravnika. Kljub povojnemu velikemu pomanjkanju zdravnikov so se menda javili trije kandidati, med njimi dr. Strnadova. Predložiti so morali svoj pogled na bodočo službo, danes bi rekli plan dela. Izbrana je bila – za tiste čase neverjetno – ženska. (Samo za ponazoritev: Medtem ko so v Železnikih imeli stalne zdravnike že sredi 19. stoletja, je v Poljansko dolino prišel dr. Gregorčič v Gorenjo vas šele leta 1926, v Žiri pa še kasneje.) Kot najstarejše slovenske zdravnice so znane tri: dr. Jenkova, dr. Grossmanova in dr. Strnadova. Slednja je bila menda prva!

Promovirala je leta 1916 na znameniti, drugi najstarejši univerzi v Evropi, ki jo je ustanovil češki kralj Karel Luksemburški. Staž je opravljala v praški bolnici. V letih 1917–1919 je službovala na porodniškem oddelku bolnice v čeških Budjevicah, mestecu na jugozahodnem delu Češke, blizu meje z Avstrijo, znanem po dogodivščinah dobrega vojaka Švejka. Leta 1919 se je vrnila v domovino. Pol leta je delala kot edini zdravnik daleč naokoli v Zaječarju. Leta 1920 je nastopila službo rudniškega zdravnika v Hrastniku, kjer so bili rudarji že več let brez zdravnika. (Kako ji je ob nekdanji mentaliteti med knapi to uspelo, si ne znam predstavljati.) Slišala sem tudi, da se je kot medicinska prostovoljka javila na delo v balkanski vojni leta 1913. V nečloveških razmerah je dalj časa zdržala v bolnici v Nišu.

Ko so leta 1921 v Železnikih izvedeli, da dobijo namesto zdravnika žensko, so bili zlasti moški zelo razburjeni, češ, k ženski pa ne bom šel, da bi se babi razkazoval! Večina moških je bila odločena, da se pritoži pri oblasteh. S svojim nastopom, mirnostjo, strokovnostjo in odločnostjo je že po dveh letih ukrotila najhujše nergače. Spoštovanje, ki so ji ga nato izkazovali vsa nadaljnja leta, je bilo neizmerno. Kot jagenjčki so se obnašali najtrši možakarji, ki jih je po potrebi najprej krepko oštela s pijanci, pretepači itd., nato pa zdravila. Vedno je zahtevala, da smo jo vsi naslavljali z gospo doktor, kar večini ni šlo v glavo. Takšno naslavljanje, ki je danes običajno, je razlagala s tem, da ko dosežeš najvišji akademski naslov, postaneš gospa in pika.

Dr. Strnadova me je poznala od rojstva dalje. Ko sem bila stara štiri leta, sem se hudo opekla. Več zdravnikov, ki so jih poklicali domači, mi je prerokovalo le nekaj ur ali dni življenja. Bila sem brezupen primer, zato me niso poslali v bolnico, da bi doma umrla. Zdravnica me je več kot dva meseca hodila vsak drugi dan previjati in negovat. Kadar sem jo zagledala med vrati, sem pričela kričati, ker so se bolečine med previjanjem še pojačale. Po dveh mesecih sem prvič stopila na noge. Moj oče je bil eden njenih "najboljših" pacientov. Vedno se je kje potolkel, polomil si je skoraj vse kosti, zaletel se je z motorjem, si dvakrat razbil glavo; vsakič ga je pozdravila. Le po zadnjem nesrečnem padcu, ko si je še tretjič razbil glavo, ni bilo več pomoči.

Teren, ki ga je obvladovala, je bil še za moškega težaven. Cesta, ki je tekla po dolini od Škofje Loke do državne meje malo pod Petrovim Brdom, je bila slaba, makadamska, z globokimi kolesnicami, ki so jih napravili težki vozovi. Ti so vsakodnevno vozili hlode in rezan les na železniško postajo v Škofji Loki. Od glavne ceste se je odcepila le ena stranska, in sicer v Bukovščico, iz Železnikov navzgor pa je vodila cesta v Sorico. (Med vojno so naredili Nemci cesto do Spodnjih Danj, po vojni pa okraj in gozdna uprava cesti iz Sorice na Petrovo Brdo in v Bohinj.) Cesto na Prtovc je leta 1938/39 zgradila vojska pri utrjevanju Rupnikove linije, odtod ime Vojaška cesta. Hribovske kmetije so imele največ kolovoze, a še tega ne vse. Tudi hribovski vozovi lojtrniki so bili precej manjši od dolinskih. Ko so prišli iskati zdravnico, so na voz dali otep slame, na katerem je sedela zdravnica. Dokler se je dalo, so jo peljali. Ko ni šlo več, je morala pešačiti. Najhujše jo je čakalo pozimi v podratitovskih vaseh, pod gorami, zaradi debele snežne odeje. Večkrat sem slišala, kako je izgledalo takšno popotovanje. Spredej je gazil kmet z laterno, za njim zdravnica s palico v roki in z do tal dolgim krilom, za njima pa gospodična Micka, enako oblečena, najprej zdravničina kuharica, kasneje pa družabnica in prijateljica. Pravili smo ji 'ta dohtarčna Micka'. Vsakdo od trojice je nosil nekaj materiala in potrebnih instrumentov, zlasti če je šlo za porod.

Ker je dobro poznala vse hiše in vse ljudi po Selški dolini, ni bilo redko, da je ekipa, če so jo poklicali k družinam, kjer razen kopice otrok in revščine niso premogli ničesar drugega, nosila s seboj še rjuhe, plenice, hlebec kruha in podobno.

Hodila je po šolah, ki so bile skoraj v vsaki večji vasi: Zali Log, Martinj Vrh, Sorica, Podlonk, Dražgoše, Selca, Bukovica, Bukovščica, Davča, Železniki in še kakšna. Tam je predavala in v prvem in četrtem razredu cepila otroke proti črnim kozam. Ko je stopila v razred, smo otroci iz strahu in spoštovanja kar otrpnili. Tudi ko nas je zbolelo in smo videli lastno kri, smo molčali, celo največji bojazljivci. A ko je zaprla vrata za seboj, smo vsi po vrsti zatulili in se na vse pretege drli, kot bi nas dajali iz kože.

Kot resnični družinski zdravnik je poznala vse prebivalce in njihove prejšnje bolezni. Zato ni bilo treba pripovedovati o nekdanjih boleznih, ker je t. i. anamnezo za vsakega pacienta vedela sama.

Dr. Strnadova je bila (kot dr. Fajdiga v Kranju) priznana na Gorenjskem kot ena najboljših porodničark. Reševala in rešila je množico porodnic in dojenčkov, ki so pred njenim prihodom masovno umirali. Delala je vse mogoče in nemogoče posege, ki bi si jih danes brez predpriprave in ustrezne specializacije ne drznil izvajati noben zdravnik. Njen najboljši instrumentarij so bile roke, oči in pretanjen sluh. Mavčila ("gipsala") je brez rentgena, punktirala je prsni koš, trebušno votlino, hrbtenični kanal, šivala rane, operirala manjše stvari, drla zobe – brez medicinske sestre, brez anesteziista, brez ustreznega prostora, in poleg tega še sama vodila administracijo. Ker v kraju ni bilo lekarne, je sama izdelovala zdravila in vodila priročni laboratorij, skratka, bila je vsestranska. Čim dlje sem bila v službi, bolj sem jo spoštovala in se čudila njeni spretnosti in pogumu. Le kdo od današnjih zdravnikov bi si danes upal delati brez elektronike, rentgena, ultrazvoka, laserja in dodatnega medicinskega kadra?

O njenem delu je krožilo tudi več anekdot. Kroparji in Železnikarji so imeli podobno delo in podoben način življenja, vendar so hoteli eden drugega nadvladati in so si bili zato stalni nasprotniki. Več-

krat se je zgodilo, da so se mlajši moški srečevali na pol poti v Dražgošah pod Jelenjo, danes Bičkovo skalo. Kroparji so prišli Na peči čez Jamnik, Železnikarji pa posamič po bolj skritih poteh. Beseda je dala besedo, skoraj vedno so se nazadnje še stekli in nemalokrat se je zabliskal tudi nož. Zadnje takšno "srečanje" je bilo menda okoli leta 1950, ko so Kroparji hoteli posvojiti dve Železnikarici. Čeprav nista bili na najboljšem glasu, so se domačini postavili zanj in pretep je bil tu. Kadar so bili ranjenci Kroparji, so jih Železnikarji za silo obvezali in se po skritih poteh in grmovju priplazili do dr. Strnadove. Ta je vedela, koliko je ura. Ranjence je potihoma spravila v ordinacijo, jih zašila, obvezala, nato pa jih po hudi pridigi poslala domov. Računala jim ni nič, saj niso imeli denarja. Tudi administracijo je opustila. Žandarji so sicer slutili, kaj se dogaja, vendar kljub poizvedovanju na obeh straneh niso nikoli nič izvedeli. Ko mi je še v času študija neki Kropar pripovedoval o takšnem "srečanju", in kdo je bil njegov najhujši nasprotnik iz Železnikov, ki ga je pozneje vlekel k zdravnici, nisem mogla verjeti. To je bil izredno miroljuben, tih fant, kasneje najboljši mož in oče, ki niti muhi ne bi storil nič zalega. Za povrh sta se med vojno srečala v partizanih in nekaj časa skupno partizanila kot nerazdružna, stara prijatelja.

Ne vem niti za vse funkcije, ki jih je opravljala dr. Strnadova. Bila je vodja krajevnega Rdečega križa, predavateljica, higienik, oglednik mesa (veterinarjev ni bilo), mrliški oglednik itd. Zelo trdo je držala babico, ki ji je morala poročati o vsakem porodu in jo takoj poklicati, če so nastopile najmanjše komplikacije. Poznala sem dve ženi, ki sta imeli grbo, kar nam je še v bolnišnici pri porodu nagnalo strah v kosti. Zaradi zvite hrbtenice je patološko vedno spremenjena tudi medenica, kar je lahko usodno za mater in plod. No, obedve ženi sta rodili doma pet otrok – pod budnim zdravničnim vodstvom.

Med vojno je Nemci na srečo niso selili, kot so selili žirovskega zdravnika dr. Demšarja in več štajerskih zdravnikov Slovencev. Takoj se je pridružila OF. V bolnišnico Franjo je poslala veliko materiala in instrumentov, sama ponoči kljub policijski uri

hodila na teren od Cerkna pa do Soteske, ozdravila mnogo borcev in težje ranjence poslala naprej v bolnico Franjo, tudi v nemško bolnico Golnik, pod "napačno" diagnozo. Ko je Prešernova brigada leta 1944 napadla Železnike, je najhujši boj potekal Pod Zijavko, le kakih sto petdeset metrov stran od njene hiše. Tam je v strm hrib vsekana cesta, pod približno šest metrov visoko škarpo pa teče Sora. Nemci so potisnili partizane v Soro, padlo je sedemnajst partizanov. Žrtve pa so bile tudi med Nemci. Partizani so soborce reševali iz vode in jih po cesti med svinčeno točo vlekli do zdravnice, ki jih je oskrbela. Ranjenci so bili pomešani med seboj. Krvava sled je vodila od obrežja reke do zdravnišne hiše. V ordinacijo je vdrl esesovski oficir, nastavil dr. Strnadovi pištolo na prsi in zahteval, naj obvezuje samo Nemce, češ da bodo bandite tako ali tako pobili. Zdravnica je pokazala na stani visečo diplomo in Hipokratovo prisego, ki jo zavezuje, da pomaga vsakomur, ki je pomoči potreben. "Zdravila sem vse, tudi Nemce, nikogar nisem vprašala, kdo je, kaj je, moja poklicna dolžnost mi veleva, kaj naj storim. In zdaj me lahko

tudi ustrelite!" Esesovec je ni ustrelil, tako je bil presenečen. Še bolj pa je bil osupel, ko ga je izrinila iz ordinacije in veže ter se lotila obvezovanja ranjenih nemških vojakov. Nekaj ranjenih partizanov je skrila v majhni sobici, ki ji je služila za lekarno in laboratorij, druge pokretne pa je po stopnicah poslala v zgornje nadstropje, od koder so skozi okno poskakali v hrib in izginili. Tako je mnogim rešila življenje. Človek se mora pravzaprav nasmehnuti, kako je slabotna ženska še pred nekaj trenutki nepomirjive sovražnike držala v šahu, da so se pred njo obnašali kot nebojgli otroci. Vsi so se bali za življenje!

Ko sem ji kljub očetovemu nasprotovanju povedala, da sem se odločila za medicino, se je kljub vedno resnemu in strogemu izrazu nasmehnila s koticom očesa. Rekla je, da je to od mene neka-ko pričakovala. Nato mi je naštel kup težav, ki jih bom morala premagovati. Najhujša med njimi pa je ta, da sem ženskega spola. Tedaj se je odprla in razgovorila kot še nikoli. Marsikaj mi je povedala o svojem prebijanju skozi življenje, tudi o tem, kako je napravila gimnazijo. Ko sem diplomirala, mi je pri-



Pohvala ob 30-letnici delovanja.



Za svoje delo je dobila tudi red dela 2. stopnje.

srčno ustno in pisno čestitala ter me kljub mojemu nasprotovanju pričela vikati. Rekla mi je, da sva sedaj kolegici, ki sva se pretolkli skozi težak študij, in da sva si končno enaki. Nikoli, niti danes ne, se z njo ne upam enačiti! Še vedno jo izjemno spoštujem, ne le kot zdravnika, temveč kot človeka, ki je vse svoje moči posvetil prebivalcem Selske doline!

Leta 1954 se je po trinidesetih letih službovanja v Železnikih in osemtridesetih sploh odpravljala v pokoj. Ljudje so bili zaskrbljeni, kako se bodo navadili na "tujega" zdravnika. Prebivalci niso vedeli, kako bi se ji zahvalili in jo počastili. Nikoli ni šla nikamor, edino njeno razvedrilo je bilo, da je včasih v nedeljskem popoldnevu igrala klavir. Komaj so jo prepričali, da je prišla na slovesno poslopitev od pacientov čez cesto v sosednji, za silo popravljeni sokolski dom. Tam so jo čakali zbrani zastopniki vseh vasi doline, Ministrstva za zdravstvo, Okraja Kranj, partizanov, Rdečega križa, gasilcev, šolarjev itd. Dvorana je bila nabito polna. Začuden dr. Strnadovo so posadili v prvo vrsto. Slavje se je začelo z dramo Mire Pucove Operacija, ki so jo zaigrali domači igralci. Po končani igri so jo skoraj prenesli na oder. Delegacije so se vrstile po določenem redu, se ji zahvaljevale in ji prinašale skromne darove. Železnikarji so ji podarili sliko Maksima Gasparija, ki je

prej moral nekajkrat priti v Železnike, da si je ogledal najstarejšo hišo Plnado in skrivoma tudi zdravnico. Naslikal jo je, da kot stara žena stoji na pragu Plnade in iz jerbasa otrokom deli prešče. Ženske so jo zasule s klekljanimi čipkami, otroci pa jecljaje deklamirali naučene pesmice. Nekje so prebivalci izbrskali star cel jedilni servis, kar je bilo za tiste čase že celo premoženje. Nazadnje so jo pretreseno in s solzami v očeh (enkrat samkrat sem jo videla takšno) peljali pred dom. Tam jo je čakal natanko takšen avtomobil, kot so ji ga med vojno vzeli partizani, še celo iste barve, darilo Okrajnega ljudskega odbora v Kranju. Poleg avtomobila je stal njen nekdanji in tudi kasnejši šofer Viko Benedik. Čeprav je pred vojno naredila šoferski izpit, jo je vedno vozil Viko, po njem pa Torkarjev Joža.

Slavje je bilo nepopisno. Ona je samo kimala, govoriti ni mogla. Ljudje so se ganjeno drenjali okoli nje. Vsak ji je hotel stisniti roko, govoriti pa niso mogli. Tršat kmet, Podgrivar iz Davče, ji je po pozdravu poljubil roko, kar je bilo za tedanje čase nekaj posebnega. Mož je živel dalj časa v Ameriki in je bil izjemno razgledan.

O dr. Strnadovi bi se dalo napisati cel roman, vendar vsega, kar je delala in žrtvovala za ljudi, nihče ne bi mogel dojeti. Dobro je, da tudi mladi rod



Slovesna poslopitev od pacientov.

ve, kako je orala ledino v zdravstvu, lepa, visoka, ponosna in samotna žena, slovenska madame Curie! Tisti pa, ki smo jo osebno poznali, se čutimo počaščene, da smo lahko vsaj ob strani spremljali njeno življenje in delo. Šele po smrti se je razvedelo, kakšno osebno tragiko je preživela kot mlado dekle. Verjetno jo je tudi to zaznamovalo, da v življenju ni poznala drugega kot samo delo, in to trdo delo z razdajanjem za druge. Dvomim, da bi celo kakšen izjemno močan moški prenesel oziroma naredil vse to, kar je za dobrobit prebivalstva Selške doline naredila ona.

Umrla je leta 1961 in je pokopana v Železnikih. Pogreb je bil veličasten. Udeležili so se ga hribovci in dolinci s solzami v očeh. Veseli me, da njenih sledi čas še ni zabrisal!



Pogreb  
dr. Valerije Strnad.

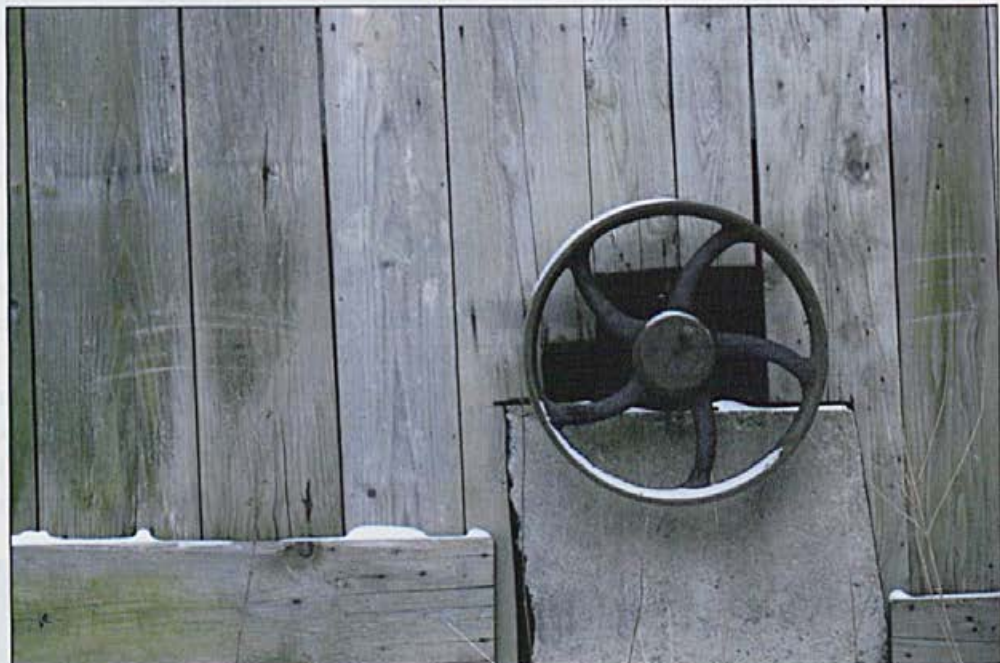

Kolo. Foto: Tine Benedičič



# V spomin Nika Žumra ob 100-letnici rojstva

Peter Polajnar



*Čas naj ne bo tisti,  
ki oblikuje človeka,  
človek naj bo tisti,  
ki oblikuje čas,  
v katerem živi.*

Temu geslu, geslu napredka človeštva je Niko Žumer služil vse svoje življenje, z vso svojo bitjo. Človek in samo človek je bil tisti, katerega je vseskozi postavljaval v ospredje, v katerega je zaupal, se zanj žrtvoval, se zanj izpostavljaval in mu služil s svojim umom in delom.

Ob imenu Nika Žumra v nas zaživi lik gospodarstvenika in humanista, ki se je s svojim delom neizbrisno zapisal v zgodovino svojih rodniških Železnikov, ki jim je posvetil svojo mladost, zrelost, modrost in energijo. Njegovo življenje je nerazdružljivo povezano s krajem, z njegovo preteklostjo, z vzponi in padci, z družbeno bitjo, ki ga je vodila in usmerjala. Ta družbena bit je bil reven, pa vendar pokončen delavski razred. Temu je posvetil vse svoje moči, svojo ljubezen. Njegovo življenje je bila borba za njegovo osvoboditev, za njegove pravice, za njegovo eksistenco, oblast in prosvetljenstvo. Sam, izhajajoč iz delavskih vrst, je tem ostal zvest vse življenje, še več, postal in ostal je pravi delavski simbol. V življenju je bil skromen, skromen zato, ker je vse, kar je imel, znal in ustvaril, delil z drugimi. Družbi, katere del je bil, je zavestno služil in ji ostal zvest do konca svojih dni. V sebi je nosil veliko duhovno moč in bogastvo, ki je dano le redkim posameznikom. Razmere in okolje, v katerem je odrasčal, so vplivali nanj, da se je že zgodaj in dosledno oklenil krščanskosocialistične misli, nazorov in programa znamenitega Selčana dr. Janeza Evangelista Kreka. Bili so mu luč, ki ga je vodila skozi duhovno temo, revščino in bedo, ki je po ugasnitvi zadnje železarske peči gospodovala Železnikom. Sledeč sprejetim nazorom je verjel v razvoj, ki naj bi se spočel in odpiral tako kmetu kot delavcu v prid na osnovah zadružništva, osebnega dela, poštenja ter globlje prosvete in kulture ljudi.

Niko Žumer je najbolj znan kot gospodarstvenik, saj je bilo izhodišče in žarišče njegovega skoraj šestdeset let trajajočega dela prav gospodarstvo. Njegovo osebnost pa dodatno osvetljuje še druga, manj znana stran, ki se ji je razdaljal z nič manjšim zanosom, sejal seme in žel uspehe, to je področje vzajemnosti in kulture. Prepričan je bil, da je kultu-

ra predpogoj za bogatenje posameznika in družbe, da je tista, ki vzgaja in potrjuje človeka za človeka, ki krepi humane medsebojne odnose, ki so osnova uspešnemu skupnemu delu, življenju, sreči in zadovoljstvu.

Bil je človek posebnega kova, posebnih lastnosti, predvsem tistih, ki se na mnogih seznamih najpomembnejših vrlin ponavljajo – bil je mož dejanj, vsestransko odprt, nesposoben praznega govorenja in brezplodnih dejanj. Življenjsko vodilo mu je bilo ideja in delo. Njegov ustvarjalni duh, vedno snujoč, ni poznal ne predaha ne počitka.

Rojen je bil 10. decembra 1905 v obrtniški družini, očetu kovaču Matiju Žumru in materi Mariji, rojeni Čemažar. V njunem zakonu se je rodilo sedem otrok, štirje fantje in tri dekleta, od katerih pa je ena umrla kot trimesečni otrok. Detinstvo je preživel ob nakovalu ob opazovanju dela, kjer sta oče in mati preoblikovala kovine v uporabne predmete. Najmlajšemu med brati, ki so vsi povrsti zavzemali odgovorna mesta v slovenski družbi in so znani pod vzdevkom "bratje Žumer", mu je bilo določeno po očetu prevzeti domačo kovaško obrt. Njegov duh, vedno snujoč in strmeč za napredkom, pa se ni mogel sprijazniti z delom med štirimi stenami, kjer bi s trdim delom mogel ustvarjati pogoje le za skromno preživetje družine. Odločil se je za drugačno pot in krepko zakoračil nanjo.

Njegovo delovanje v javnosti se je pričelo s članstvom v gasilskem društvu, ko je po smrti očeta (1927) nasledil mesto poveljnika gasilske enote. V tej organizaciji se je udeležil do druge svetovne vojne. V tem obdobju se je pristopilo h gradnji novega gasilskega doma in se jo realiziralo. Gradnja je potekala več let. Sicer je bil dom že v letu 1934 toliko dograjen, da je služil svojemu namenu, dokončanje pa je sledilo šele leta 1936, ko je dobil končno podobo. Sredstva, potrebna za gradnjo tega humanega objekta, so bila zbrana izključno s prostovoljnimi prispevki krajanov, za kar je bilo potrebno veliko prizadevanj. Takoj po dograditvi doma se je z zbiranjem prispevkov nadaljevalo, zdaj za nabavo društvu prepotrebne nove, prve motorne brizgalke. Veliki

aktivnosti je pripisati dejstvo, da je bila ta nabavljena le dve leti kasneje, to je leta 1938, kar je odraz velikih prizadevanj ne le vodstva društva (Leopold Košmelj – načelnik, Franc Srebrnjak – tajnik), pač pa vsega članstva.

Niko Žumer je pustil globoko osebno sled in dediščino tudi v kulturi svojega kraja. Prosvetni oder, ki ga je oživil rojak dr. France Koblar z namenom prosvetljanja množic, se je vse do okupacije vzdrževal in razvijal po igralskih in režiserskih sposobnostih Nika Žumra. Odrske deske so mu postale šola javnih nastopov, spoznavanja karakterjev in pristopa pri vodenju ljudi. Tu je zaslediti tudi njegova prizadevanja za dograditev prosvetnega doma – kasneje imenovanega Jegličev dom. Seveda je bilo v tem prosvetnem delu veliko mladostnega zanosa in veselja, bilo pa je tudi požrtvovalnosti in idealizma za tisto, kar se je zdelo lepo, koristno in blažilno. Če nič drugega, je preprosti delovni človek našel nekaj razvedrila, ob tem pa pozabil na vsakdanje skrbi in težave. Morda je ostalo tudi nekaj tistega, česar bi sicer ne mogli imenovati spomin umetnosti, pač pa občutek nad trdo resničnostjo, kar je potrebno ne samo za razvedrilo duha, pač pa kot odmev in odsev nekega globljega življenja. Temu odgovarjajoče je bilo delo in poslanstvo društva. Prireditve so bile za tisti čas dokaj zahtevne tako po vsebini dela kot po zasedbi vlog, izvedene pa do stopnje, da so navduševale gledalce takrat in so bile predmet razprav in spomina še leta po vojni.

Z delom na odru je nadaljeval tudi še po vojni, vendar le krajši čas. Naloge, ki mu jih je narekovala tovarna, so ga popolnoma zasvojile in ga odvrnile od aktivnega udejstvovanja, tako da je s tem delom zaključil. Zrasle so nove generacije igralcev, ki jih je odslej še vedno moralno podpiral, posebno še, ko se je igralstvo razgibano razvijalo znotraj sindikalne organizacije v zadrugi.

Pomanjkanje učnih moči v strokovnem šolstvu – Združenje obrtnikov Selške doline je v kraju imele večerno strokovno šolo za vse poklice s pravico opravljanja strokovnih izpitov – ga je kot obrtnika z več strokovnega znanja uvrstilo med strokovne uči-

telje in vodstvo šole. V letih pred vojno in nekaj let po njej nastopa kot predavatelj strokovnih predmetov, kot so blagoznanstvo, ekonomika poslovanja in vodenje knjigovodstva. Vsa leta pa je bil tudi stalni član izpitne komisije. Način podajanja učne snovi in doslednost pri utrjevanju znanja sta botrovali dejstvu, da je bil vajeniški kader dobro usposobljen ne le za opravljanje izpita, pač pa tudi za delo.

V letu 1933 je bil na kršćansko-delavski listi izvoljen za župana. Na tej dolžnosti ga zasledimo vse do prihoda okupatorja v aprilu 1941. Kot delavski župan se je zavzemal za gospodarske, prosvetne in komunalne izboljšave, vzporedno pa reševal kričeče socialne probleme, ki so jih bili brezposelni Železniki polni. In to do stopnje, da je bilo v prenekateri družini vprašljivo preživetje, še več, vprašljivo je bilo ravnovesje med obupom in življenjem, zakaj prenekatero družino je preživljal klekelj.

Za ublažitev stanja je bil v letu 1933 osnovan t. i. Bednostni fond, v okviru katerega so se pričela izvajati javna dela. Razdeljen je bil na dve smeri: na Zavod za urejanje hudournikov ter Zavod za popravilo cest in njeno zaščito. Tako so bile omogočene občasne zaposlitve, ki so lajšale brezposelnost in jo omilile. Politika župana pri teh zaposlitvah je bila izvajana odločno v korist družinskih poglavarjev, od česar je imel največ koristi najbolj prizadet element bede – otroci.

V letu 1937 so se odpirale nove možnosti zaposlitve s prihodom Štaba za utrjevanje meje (Rupnikova linija) v kraj. Ta je zaposlil veliko domačinov vseh stanov. Tudi pri teh zaposlitvah, kolikor je imel vpliva na odločitve, se politika župana ni spremenila. Še vedno so imeli prednost pri zaposlovanju družinski očetje, medtem ko so bili samci, posebno tisti brez poklica, težko zaposljivi. Zdaj so Železniki lažje zadihali. Obup je počasi plahnel, življenje se je ponovno pojavilo kot vrednota.

Naslednji vir za blažitev socialne stiske krajanov so bila zbrana sredstva t. i. trošarine. To so plačevali trgovci, gostilničarji, obrtniki in ostali poklici v obliki davščine. Zbrana sredstva so pripadala občini, ki jih je namenjala ogroženim družinam v obliki na-

turalij: koruza, pšenica, ječmen. Delitev je potekala po številu glav v družini, odvisno od višine zbranih sredstev oziroma količine blaga.

Uveljavljena je bila še ena oblika pomoči, denarne podpore. Ta se je izplačevala redno mesečno. Namenjena je bila ostarelim, najbolj ogroženim in prizadetim občanom (občinski reveži). Višina podpore je bila določena na trideset dni mesečno na osebo (kilogram kruha je stal 4 dinarje).

Vsesplošno slabo gospodarsko stanje je pritislo tudi kmete. Ti niso bili več sposobni plačila davkov na posest. Do vratu so tiščali v dolgovi. Le redki posamezniki niso spadali mednje. Obstajala je nevarnost, da kmečki živelj popolnoma obuboža, zemljo pa pokupijo veleposestniki. Da bi se to preprečilo, je bila v letu 1937 uveljavljena vsejugoslovanska kmečka zaščita, ki naj bi v osnovi zaščitila kmeta s tem, da mu odloži plačilo davkov in jih spremeni v obročno plačilo za dobo največ dvajset let. Pri tem, kdo je do te zaščite upravičen, je občina odigrala pomembno vlogo. Pripravila je seznam upravičencev in predlog za odplačilo dolga. Kmete je obravnavala diferencirano glede na višino dolga ter velikost, moč in stanje posestva. O zaključkih je izdala odločbo, ki je imela uradno veljavo. Z njenim pristopom reševanja in uveljavljanja tovrstne zaščite se je ohranilo prenekatero domače ognjišče, ki je bilo sicer poslano na boben. Naj za ilustracijo navedem, da je bilo na tak način zaščiteneh tudi več pomembnih kmetij v dolini.

V obdobju velike gospodarske krize, značilne za trideseta leta, ki je botrovala opisu, sta bila vloga župana in njegov pristop pri reševanju zadev za ublažitev posledic še kako pomembna. Z vsestranskim prisluhom je v okviru svojih pristojnosti in danih pogojev v pozitivni smeri pomagal in reševal, kjer koli in kakor koli je bilo mogoče. Prav tu pa se je v polni meri izkazal njegov humanizem, njegov čut za sočloveka ne glede na njegov stan.

Neprecenljiva so njegova prizadevanja za gradnjo šole, ki datirajo še v čas pred vojno, realizirana pa so bila šele v letih po njej. Z njo so bile dokončno porušene pregrade med Železniki in njim sovražno

okolico. Skupna vzgoja mladih generacij in skupno delo so dokončno odpravila številna stoletja trajajoča nesoglasja in združila prebivalstvo v prizadevanjih za iste cilje.

Ohranitev plavža, edinega neizpodbitnega dokaza nekdanje močne železarske dejavnosti v kraju, je dejanje, ki ne sme v pozabo. To njegovo dejanje datira še v čas pred drugo svetovno vojno (plavž ima primat zaščitenege tehničnega spomenika v Sloveniji), ko v kraju še ni bilo sledi o muzejski dejavnosti, ko je sam stal sredi le njemu poznane oaze, okolica pa se mu je nevedna posmehovala. Zastavimo si vprašanje, kako njegovo takratno dejanje ocenjujejo sedanje generacije: Kaj plavž Železnikom pomeni in kaj bi pomenili Železniki brez plavža? Na kaj bi opirali svojo zgodovino? Njegova takrat storjena gesta terja le naše spoštovanje in globoko hvaležnost.

S prihodom okupatorja v aprilu 1941 mu je bilo delo za javnost onemogočeno. Kot delavski tribun in narodno zaveden Slovenec se je že pred njegovim prihodom znašel na listi tistih, ki jih je treba onemogočiti, odstraniti in uničiti. Zato se ni čuditi, da je bil prvi udarec namenjen njemu in njegovi družini. Že prve dni meseca maja so bili deportirani v zbirališče za preseljence v Šentvidu. Po čudnem naključju so bili zaradi posebnih interesov okupatorskih oblasti (Škofijska veleposestva v Gornjem Gradu – Nazarje, ki ga je dotlej upravljal njegov brat Lojze, naj bi posledaj vodil njihov človek, Železnikarjem dobro poznani bivši oskrbnik Egrovega posestva – Iglar.) po nekaj tednih izpušeni domov. Žumer pa ni pozabil siromakov, s katerimi je delil usodo pregnanca. Že v mesecu juniju je bila na njegovo pobudo organizirana skupina zavzetežev za pomoč krajanom, ki jih je doletela usoda pregnancev. Skupno so tvorili posamezniki, predvsem iz večjih naselij – Železnikov in Selc. Prva naloga jim je bila vzpostavitev zvez z nesrečniki. Takoj nato je stekla akcija za zbiranje denarnih prispevkov. Bila je zelo uspešna. S posebnim prisluhom se ji je pridružil in odzval Boris Globočnik. Zbrani prispevki so se sproti preko Vzajemne zavarovalnice v Ljubljani pošiljali na naslove preseeljencev. Prva pomoč se je zbirala še v stari jugoslo-

vanski valuti, še preden se je ta zamenjala v nemške marke (Deutsche Renten Mark). Po zamenjavi je bila pomoč v tej obliki onemogočena, zato je poslej potekala v naturalijah. Čevljarska zadruga Ratitovec je v ta namen iz vira prostovoljnih prispevkov izdelala nekaj obutve, ki je bila prav tako sproti pošiljana pregnanim, takrat v Srbijo.

Nastopilo je leto 1942, poznano kot najbolj krvavo leto okupacije. Partizanske vrste so se krepile in se zadrževale po hribovitih vaseh doline. Prenekateri prestrašeni kmet je zaradi objavljenega terorja in posledic dejanja pomoči ob ugledu in zaupanju, ki ga je Žumer imel pri ljudeh, prav pri njem iskal nasvete, kaj mu je storiti. Njegov nasvet je bil kratek: "Slovenec si, veš, kje ti je mesto, temu primerno se obnašaj." S svojim stališčem je predramil marsikateriga omahljivca, da ni stopil na pot izdaje, in mu na tak način rešil glavo.

Zdaj že organiziran za delo v OF je bil v mesecu avgustu 1943 s strani aktivista OF Mirka Kmeta opozorjen na nevarnost aretacije, ki je postala dejstvo. Zato se je umaknil v ilegalo, pridružil se je partizanom. Zaradi let nesposoben za operativno enoto, zaradi sposobnosti pa uporaben za odgovornejše delo je bil razporejen na terensko delo na teritorij Sora – levi breg. Na tem mestu je deloval do oktobra 1943, ko je bil razporejen na dolžnost referenta za agitacijo in propagando pri štabu Gorenjskega odreda. Na tem delu je že v mesecu dni pripravil in izdal prvo številko odrednega glasila, imenovanega Gorenjski partizan. Po njeni izdaji, ta je bila pripravljena še na terenu, kjer sta bila edina pripomočka le koleno in miza, je v Martinj Vrhu pod zgradbo ljudske šole pripravil za naslednje izdaje boljše pogoje, organiziral je t. i. Tehniko Gorenjskega odreda. Ta je zdaj zaposlovala že štiri ljudi, izboljšali pa so se tudi materialni pogoji. Pod njegovim vodstvom je bilo pripravljenih in izdanih še sedem številčk tega glasila. Skupno torej osem, z naklado sto dvajset kosov in približno mesečno izdajo. Posebnost teh izdaj je brošurana izvedba, kar dotlej ni bilo v praksi, zato je že takrat pomenila posebno vrednoto, občudujemo pa jo tudi še danes.

Na tej dolžnosti je deloval do konca junija, ko je bil razrešen in razporejen na delo pri organu Okraj Selca-Poljane kot referent za kulturo in prosveto. Neposredno je bil podrejen Ivanu Bertonclju - Janošu, odgovornemu za šolstvo pri pokrajinskem odboru OF za Gorenjsko. Po njegovi direktivi je na novi dolžnosti za območje okraja organiziral pouk otrok po vaseh, povsod tam, kjer ni bilo direktnega vpliva okupatorja. Ker učnih moči ni bilo na razpolago, se je te usposabljal na za to hitro pripravljene tečajih. Učni program je zajemal le snov do drugega razreda, le toliko, da so otroci postali pismeni. Pouk je bil največ trikrat na teden, pogosto pa je bil prekinjen zaradi vdorov okupatorja na osvobojeno ozemlje. Novih učnih pripomočkov še ni bilo. Uporabljali so se stari iz prejšnjih obdobj, vse, kar se je dalo dobiti. Samo v naši dolini je bilo dvanajst mest poučevanja. Pogoji in programi so bili za obe dolini enaki.

Zadolžen tudi za kulturo je po vaseh obeh dolin organiziral razne proslave in mitinge. Programe tovrstnih prireditev je izvajala mladina in šolski otroci pod vodstvom učnih moči – učiteljic. Sestavni del teh programov so bili krajši skeči, enodejanke, recitacije, zborovsko petje, kar vse je v bistvu dopolnjevalo učni program šole. Konec novembra 1944 je njegovo delo na dolžnosti prenehalo, sledila je nova razporeditev.

Zdaj je bil razporejen na delo v komisiji za ugotavljanje vojnih zločinov okupatorja in njegovih pomagačev, storjenih na teritoriju Gorenjske, in sicer kot njen predsednik. Komisija je delovala pri Oblastnem komiteju KP za Gorenjsko, neposredno pa je bila podrejena in je s svojim delom odgovarjala vrhovnemu organu Narodnoosvobodilnem svetu Slovenije SNOS. Njeno delo je bilo usmerjeno v zbiranje dokumentarnega gradiva: objav ustreljenih talcev, raznih proglašev in objav okupatorskih oblasti, propagandnega gradiva, ugotavljanja zločinov, storjenih po vaseh, požigov hiš, ustrelitev oziroma likvidacij domačinov itd. Pri delu so se posluževali vsakovrstnih informacij, jih preverjali in ocenjevali ter jih kategorizirali z ozirom na vrsto in težo iz-

vršenega zločina. Zraven je priložnostno predaval vojaški enoti Zaščitnemu bataljonu Oblastnega komiteja. Vsebina predavanj je bila poljudna.

Marčevska ofenziva 1945 – na področje 9. korpusa NOV, trajala je polne tri tedne, je dala dokaj novega gradiva za delo komisije, saj je bila predvsem zločinsko izvajana. V času ofenzive je bilo delo komisije onemogočeno in zato prekinjeno. Njeno delo se je organizirano v polni zasedbi nadaljevalo šele po koncu vojne, ko se je komisija dokončno naselila v Kranju. Zdaj se je njeno delo razširilo na ozemlje celotnega nacističnega sklopa Koroške in Gorenjske (Gau Kärnten und Süd Kärnten, katere vodja je bil vojni zločinec Gauleiter, dr. Friedrich Rainer).

Zdaj so se možnosti za uspešno delo komisije znatno izboljšale. Na razpolago so bili, čeprav delno uničeni, tudi okupatorjevi arhivi. Verodostojno so se odkrivale policijske prijave, vrste zločinov, širina zločinov, kdo ga je izvršil, kdo ga je odobril in določil. Kdaj in kje je bil izvršen in zakaj, na kakšni osnovi. Vse izbrano gradivo se je dostavljalo direktno SNOS-u, od tu pa mednarodni komisiji za odkrivanje in popis vojnih zločinov s sedežem v Londonu.

Popis zločinov, storjenih na ozemlju Koroške, je potekal zdaj že po ustaljeni praksi. Gradivo pa je bilo težje dostopno. Za doslednost in resničnost raziskav je bilo za predele Rož, Podjuna in Zilja pridobljenih in pooblaščenih nekaj sodelavcev, domačinov, poznavalcev razmer, s katerimi smo uspešno sodelovali. Kratek čas naše prisotnosti na Koroškem pa je omogočil popis le na desnem bregu Drave, tako je ostal nepopoln.

Niko Žumer je v vlogi predsednika nekajkrat obiskal te kraje. Na začetku legalno, zadnji obisk, opravljen v mesecu oktobru 1945, pa že ilegalno. Razmere v smislu slovenstva so se hitro poslabšale. Gibanje je bilo mogoče le še ponoči po kurirskih poteh, po zvezah, kar je potovanja postavljalo v veliko odvisnost. Zdaj je bil že izpostavljen sovražnemu razpoloženju domačinov, grožnjam in celo nevarnosti preživetja. To je bil zadnji obisk kakega člana komisije na Koroškem. Komisija se je še naprej trudila obdržati zveze, nekaj časa še dokaj uspešno, vendar

so se vse bolj trgale in končno prekinile, ko je postalo očitno, da je Koroška za nas izgubljena. To svojo humanitarno dejavnost je v mesecu novembru prekinil, razrešen je bil dolžnosti predsednika in odpuščen iz vojske.

Sledila so težka leta graditve temeljev novi industriji, ki naj bi dokončno odpravila značilno brezposelnost in prekinila umiranje kraja. Ta ga je vsega zasvojila, njej se je poslej posvetil z vsem svojim žarom, z vsemi močmi zrelega moža. Na njemu svojstven način je v svoj delokrog še vedno vpletal delo v kulturi in prosveti. Še vedno ga zasledimo kot organizatorja raznih proslav in drugih prireditvev pa tudi še kot igralca in režiserja. Ponovno se je vključil v izobraževanje strokovnih kadrov, zopet kot predavatelj strokovnih predmetov na večerni strokovni šoli. Velika angažiranost v gospodarstvu pa ga je za aktivnejše delo vse bolj ovirala, zato je z njim v veliki meri prekinil.

Čas po vojni je sproščal široke možnosti za organizacijsko delo, tudi za muzejsko. Njegovo nagnjenje, prava posebna potreba sta botrovala ideji, da se v kraju pristopi k organiziranju muzejske dejavnosti. Ocenil je, da je čas dozorel in so za to dani pogoji. Prišel je z zbiranjem somišljenikov, ki so kot on sam čutili potrebo in zaorali prvo brazdo v tej smeri. To je bil zarodek, pravi razvoj pa je sledil šele mnogo let pozneje. V leto 1949 sega izdelava prve muzejske makete: plavža in vigenjca, ki jo je omogočila kovinarska zadruga Niko. Uporabila jo je ob priliki lastne gospodarske predstavitve v Ljubljani, ki je potekala pod geslom "Železniki nekoč in danes". Deležna je bila velike pozornosti in pohval. Imela pa je tudi velik vpliv na kasnejši razvoj dogodkov v zadrugi. Že kmalu pa so izbruhnili nesoglasja in očitki, kako se more zadruga lastiti zgodovine železarstva kraja, češ da je ta last vseh Železnikarjev. Taki očitki akcijam, ki jih je započeval Žumer, so bili med krajani značilni, povzročili pa so dvajset let trajajoče mrtvilo v škodo muzeja in kraja.

V letu 1940 delno porušeni plavž je že celo desetletje kot nezaščitena ruševina propadal na očeh krajanov. Kdo, če ne on, je stopil na čelo akcije, da

se prvi zaščiteni tehnični objekt v Sloveniji – plavž, simbol kraja, sanira. Celotno delo sanacije je vodil sam ob finančni pomoči kovinarjev. Zdaj je plavž na zunaj dobil staro podobo, ni pa bil restavriran v strokovnem smislu. Namesto prej kamnitega oboka, ki je zaključeval vrh objekta v strešno konstrukcijo, je zdaj dobil leseno ostrešje z glinasto streho, s katero smo – očitno – še danes zadovoljni.

Ob zaključku sanacije je bila slovesnost, na kateri so bili kot gostje navzoči vsi takrat še živeči delavci fužin: žebjarji, kovači in ostali železarji, moški in ženske. Da bi bila slovesnost bolj pristna, so v saniranem plavžu zakurili ogenj. Visoke temperature, ki se je ob tem razvila, pa zdaj ni omejeval kamnit obok. Skoncentrirana v ostrešju je povzročila vžig, tako da je bilo potrebno posredovanje gasilne enote. O slavnosti se je vodil zapisnik, ki so ga podpisali vsi navzoči železarji, žal pa se ni ohranil.

Novo slavje, na katerem pa so bile prisotne nove generacije kovinarjev, prav tako pa je dobilo epilogo pred plavžem, je bilo proslavljanje desetletnice ustanovitve Nove industrije kovinarjev NIKO v aprilu 1956. Proslavljanje je bil pravi kulturni manifest, saj je trajalo ves teden. Na sporedu so bile razne kulturne prireditve. Postavljena pa je bila tudi razstava proizvodov novoustanovljene zadruga. Vrh kulturnega tedna je bil dosežen z baklado in povorko celotnega delovnega kolektiva ob spremljavi selške godbe na pihala od Otokov do plavža. V več kot dve urnem nagovoru, ki je bil bolj podoben predavanju, je Niko Žumer orisal zgodovino starih Železnikov, ves čas okupacije s poudarkom na enotnosti, čas obnove ob podarjeni solidarnosti, razvoj, pomen in poslanstvo novonastalega zarodka industrije. S posebnim zanosom je govoril o zavesti in predanosti delu sedanjih generacij, o njihovi ustvarjalnosti, pripadnosti in smelosti. Z njim je tako razgibal množico, da je valovala od navdušenja. Ne samo kovinarji, praznovali so Železniki z okolico v celoti, zavedajoč se, da je beda, značilna za kraj, postala zgodovinska preteklost, da je pred njimi nov dan, nova zarja, polna upanja na boljše prihodnost.

Posebej za to priliko je bilo ustvarjeno gledališko

delo Kovaška ognjišča, katerega vsebina se je nanašala na takratne razmere v kraju. Delo je napisal prof. Ivo Zorman ob soavtorstvu Nika Žumra. Predstavljeno je bilo v okviru kulturnega tedna, izvajali pa so ga izključno igralci kovinarji. Poleg organizacije praznovanja, ki jo je vodil, je posebej zanj pripravil in izdal ciklostirano brošuro Ob desetletnici tovarne. V njej zajema zgodovinski oris Železnikov, znamenite može rojake s kratkim opisom njihovega dela in kratek nastanek in razvoj zadruga Niko skozi deset let njenega obstanka in razvoja. Navedena brošura je danes po šestdesetih letih dragocen dokument, ki nam na neposreden način izpoveduje in ohranja spomin na generacije, ki so s trdim delom, zagnanostjo in osebnim odrekanjem gradili temelje industriji za novo oživitev kraja. Prav to pa je bilo tudi njegovo osebno poslanstvo, njegova življenjska naloga.

Sledila so leta prizadevanj za postavitve spominskih obeležij zaslužnim rojakom, ki so se s svojim delom uveljavili v širšem prostoru znanosti in kulture. S postavitvijo teh obeležij je kraj ne samo obogatil, kraj je s tem pridobil tudi na pomembnosti.

Prva je bila odkrita spominska plošča neumornemu pohodniku, hribolazcu in planinskemu pisatelju Janku Mlakarju. Postavila jo je Planinska zveza Slovenije na pobudo Nika Žumra.

Po smrti velikega slovenskega uma akademika dr. Franceta Koblarja, člana SAZU, kulturnega zgodovinarja, kritika, esejista in osebnega prijatelja, je takoj pristopil k delu za postavitve primerne obeležja na njegovi rojstni hiši. Tudi to svojo zamisel, ki jo je smatral kot dolg kraja do učenjaka rojaka, je uspešno realiziral. Ob njegovi osemdesetletnici rojstva, ko mu je kraj pripravil praznovanje in podelil naziv častnega občana, so vse priprave potekale v njegovi režiji, primerno osebi, ki jo je predstavljal dr. Koblar.

Priznanje za opravljeno javno delo je s strani krajanov s postavitvijo spominske plošče dobil tudi rojak dr. Anton Dermota, politik Masarykovega kova, sotrudnik in urednik Novih zapisov. Postavitve je v celoti potekala na plečih Nika Žumra.

Z njegovim prizadevanjem in odločnostjo je bila obnovljena in na novo odkrita spominska plošča dr. Janezu Ev. Kreku, velikemu Slovencu, poznanemu po svoji socialni politiki, organizaciji združništva, hranilništva in posojilništva. Spominsko ploščo, postavljeno na domu njegove matere v dvajsetih letih prejšnjega stoletja, so okupacijske oblasti že v letu 1941 odstranile. Njeni ponovni namestitvi so v času po vojni politično zelo nasprotovali, a vsa nasprotovanja je vztrajno zavračal in ne oziraje se nanje s svojo železno voljo vztrajal do njenega ponovnega odkritja.

Žrtve narodnoosvobodilnega boja naše doline so po njegovih prizadevanjih v letu 1950 v Dolenji vasi dobile enega najlepših tovrstnih pomnikov v Sloveniji. S slovitim arhitektom prof. Jožetom Plečnikom sta zanj pripravila načrt in ga tudi realizirala. Pomenljivo elegijo padlim je ubesedil in prispeval znani rojak dr. France Koblar. Tudi pri pripravah in postavitvi je bil deležen šikan in posmehovanj. Sporna je bila že prisotnost Plečnika in Koblarja kot neprimernih oseb za postavitev tovrstnega obeležja. Ko so se že kazali obrisi realizacije, pa je po ustaljeni praksi postal v napoto. Pojavile so se sile, ki so ga hotele odriniti in se polastiti njegovega dela, toda ni se uklonil in je vztrajal do končne realizacije in otvoritve pomnika, nakar se je po svoji odločitvi umaknil. Sodelovanje obeh graditeljev – Žumra in Plečnika, je ob graditvi preraslo v pravo družinsko prijateljstvo. V znak tega prijateljstva je arhitekt Plečnik Žumra nagradil z miniaturo slemenske grede spomenika s posvetilom "Spomin na gradnjo, prijateljstvo in topel človeški odnos" ter dodal: "Kot žezlo plodoviti rodbini Žumrov."

Po njegovem prepričanju se Železniki ne morejo sklicevati na tradicijo železarstva in se ponašati z njo, če ta ni podkrepjena z dokazi. In prav iskanje dokazov je bil smisel njegove usmeritve in potrditve. Sorazmerno mlad se je že ob svojem bratu Matiju – vodju katedre za metalurgijo pri Univerzi v Ljubljani – vključil v tovrstne raziskave. Strokovno znanje in vodstvo brata mu je širilo obzorje in ga usmerjalo na to pot. Z bratom sta izrgala pozabi

vse, kar danes poimenujemo zgodovina kraja. Omenili smo že, da zarodki muzeja segajo v leto 1949, ko so bili zaradi zavisti namerno prekinjeni. Takrat osebno zagrenjen pa vsa ta leta v sebi ni našel miru in utehe. Zvest sebi, zavedajoč se poslanstva, ki ga je po lastnem prepričanju dolgoval Železnikom in ga je po bratovi smrti edini mogel realizirati, je po skoraj dvajsetih letih zdaj z novo generacijo somišljenikov, ki so čutili kot on, ponovno prevzel iniciativo in tokrat uspešno postavil temelje sedanji muzejski zbirki, ki datira v leto 1968. Ker ni bilo pogojev, da se registrira kot samostojna pravna oseba, se je ustanovila in poslovala kot Pododbor Muzejskega društva Škofja Loka. Za pridobitev statusa samostojnega društva je bilo potrebnih dodatnih naporov in nadaljna vrsta let. S postavitvijo zbirke je Železnikom zapustil neizmerljiv osebni dar, v katerega je vgradil velik del svojega življenja, svojega duha, svoje ljubezni. Svoje poslanstvo je dosledno udejanjil. S to zbirko oziroma muzejsko dejavnostjo sploh si je postavil neminljiv spomenik med nami sopotniki in znanci. Zgodovina kraja ne bo mogla nemo mimo njegovega deleža.

Že v poznih zrelih letih je ponovno segel po peresu in skupaj s soavtorji pripravil izdajo knjige Selška dolina (izdana je bila leta 1973), katere vsebina je izrazito zgodovinska. Čeprav je bilo soavtorjev več – sam si avtorstva ni nikoli prilaščal – moremo z gotovostjo trditi, da so tri četrtine njegovo delo. Knjiga je trajna vrednota in predstavlja vrh njegove zapuščine.

Občasno se je pojavljal tudi kot pisec člankov v ediciji Muzejskega društva Škofja Loka Loški razgledi, katerega aktiven član je bil vrsto let, članstvo pa mu je prenehalo z ustanovitvijo društva v kraju. Pomemben je seznam izstopajočih mož Selške doline, priobčen v knjigi Selška dolina. Seznam je zajeten, saj navaja imena devetinšestdeset posameznikov, ki izstopajo kot pomembni pravniki, gospodarstveniki, tehniški strokovnjaki, kulturniki, jezikoslovci, duhovniki, slikarji, podobarji, rezbarji ali napredni kmetovalci.

Nikoli si v sebi ni dovolil lokalpatriotizma. Do



lino je v kulturnem pogledu jemal kot celoto in je bil odločno proti temu, da bi se kulturne dobrine osredotočile le ozko na Železnike.

Dosledno temu stališču se je njegova nova ideja osredotočila na akademskega slikarja impresionista, Soričana Ivana Groharja. Ocenjujoč njegov pomen v slovenskem prostoru in njegovo zapuščino je smatral, da mu pripada vidnejše obeležje. Za idejo je pridobil Toneta Logondra, akademskega kiparja, s tem pa je ideja dobila trdno obliko. Zdaj je bilo že jasno, da bo Grohar predstavljen v skulpturi naravne velikosti. Zdaj je bilo le še vprašanje, kako idejo spremeniti v stvarnost. Osrednje vprašanje je postalo, kako zagotoviti potrebna sredstva. Zalogaj je presegal razumne meje normalnega človeka in marsikdo bi od realizacije odstopil, on pa je bil človek drugačnega kova in ni odnehal. V potrditev pravilnosti svoje namere je za idejo pridobil še vaščane Sorice. Bili so navdušeni. Pravi val navdušenja pa je splahnel brž, ko je bilo odprto vprašanje financ. Te naj bi se med drugim zbirale tudi kot prispevki vaščanov. To pa je bil trd oreh, ki ga je zopet mogel streti le on. S svojim zgledom – sam je prvi prispeval znaten finančni znesek – je predramil vaščane in nabirka je nemoteno stekla. Realizacija, ki jo je vodil za to izbrani odbor, je postajala stvarnost in od leta 1980 Sorico krasi in bogati umetnina Toneta Logondra, skulptura Ivana Groharja.

Tudi po dokončanju tega epohalnega dela je bil še poln idej, kaj vse je na tem polju še postoriti. Toda, za to ni bilo več moči, narava je bila močnejša.

Njegov duh in njegova energija sta se umirila, ko

ga je po nepisanih zakonih premagala narava, pred katero je klonil v štiriinosemdesetem letu življenja 24. aprila 1989 na svojem domu.

Na njegovo zadnjo pot smo ga spremili 27. aprila, na dan kovinarjev, prav na dan, ko je pred trinštiridesetimi leti, leta 1946, s somišljeniki ustanovil produktivno zadrugo s svojim imenom.

Široka je paleta njegovega udejstvovanja, prisotna v vseh porah življenja v kraju in širši javnosti. Polnih šestdeset let javnega udejstvovanja se v kratkem ne da predstaviti. To, kar je tu omenjeno, je le ena, vzporedna stran njegovega dela, kruh za dušo, glavni smisel njegovega duha pa je bil usmerjen drugam: graditvi industrije, ki je pregnala siromaštvo in ustvarila pogoje za dostojno življenje, kruh za telo rodnim Železnikom, kar pa ni vsebina tega sestavka in je predmet, vreden posebnega zapisa.

Vse, kar je omenjeno, dokazuje, kako plodno je bilo njegovo življenje, kako vsestransko je bilo izživetje in kako vredno ga je bilo živeti.

Bil si avtoriteta, kateri ni bilo moč oporekati. Pa ne, da bi bili v strahu pred teboj. Tvoja misel je bila tako čista, beseda tako bogata in jasna, da ji ni bilo moč kaj dodati. Bil si pravi voditelj! Srečni mi, ki smo živeli s teboj.



Maček. Foto: Tine Benedičič

# Antonija Ramovš

Častna občanka občine Železniki

Primož Pegam



Tonika Ramovš – portret  
pred zadnjim vhodom v  
muzej ob 90-letnici.  
Foto: arhiv  
Muzeja Železniki

"Rojena sem bila v delavski družini 12. 1. 1905, kakor je trdila mama. Tudi v zdravniški izkaznici piše 12. 1. 1905. V šolskem spričevalu in na matičnem uradu pa piše 13. 1. 1905."

Tako je zapisala Antonija Ramovš - Tonika.

Rodila se je očetu Juriju in mami Katarini Benedičič. Očetu Juriju je bila Katarina druga žena, saj mu je prva kmalu po rojstvu sina Franca, rojenega leta 1895, in hčerke Helene, rojene leta 1898, umrla. Po Tonikinem rojstvu sta na svet prijočila še dva, brat Jožef in sestra Terezija, vendar sta v starosti od šest tednov do enega leta po rojstvu umrla.

Oče Jurij se je leta 1884 v Železnike priselil iz Zapravala v Poljanski dolini. Najprej se je izučil za usnjarskega pomočnika pri Josipu Lavtarju. Kasneje je

petčlansko družino, dva otroka, ki ju je imel s prvo ženo, in Toniko, preživel kot usnjarski mojster z delom v usnjarni Jakoba Dermote v Železnikih, kjer je bil zaposlen nad 50 let. Mama Katarina je bila Gradnikarjeva iz Železnikov.

Tonikin polbrat Franc, izučen za krojača, je prišel iz prve svetovne vojne iz italijanskega ujetništva bolan in je že leta 1924 umrl. Polsestra Helena se je poročila z glasbenikom, sicer sudetskim Nemcem, ki je igral v vojaškem orkestru Dravske divizije. Po nekaj letih v Jugoslaviji zanj ni bilo več dela in odšla sta v Romunijo. Vojna vihra ju je ujela v Sudetih, kjer je Helena leta 1943 v Schwaderbachu umrla. Družina se je razbila. Helena je imela štiri hčere. Olga se je po vojni odselila v Ameriko in tam še vedno živi. Druge

in potresi a drobtinicami. (mandeljni.)  
Rozinova potica.  
 Napravi dobro kvasno testo, vzhajanega razvaljaj in namaži a sledecim nadvom.  
Nadov: Vnesij presno maslo sladkor, rumenjake, pridelni hčr inog belja kov in smotano (poto) po potrebi lahko pridelni malo drobtin. Nadov začušavi a rumom, vanilijo in sladkimi dišavami. Namaži / testo in potresi a obranimi, opranimi in a rumom ali ačanjem začušavim rosinami. Testo svij skupaj in v namazan in a drobtinicami potresen model.  
 Predno daš v peč pomaži a jajcem in nasjijaj.  
17. jedilnik  
 22 sob 19.4.1999.  
 1. Krotka juha in orančni riš.  
 2. Tockani govaji uraki, krompir v kosih, solata.  
 3. Vinski aličniki.

Rokopis  
 recepta za  
 rozinovo  
 potico iz  
 zvezka z  
 recepti.

tri pa so ostale v Nemčiji, ena od njih je Valentine, ki je še živa, druga, Irma, pa je pokojna. To je bilo tudi Tonikino edino bližnje sorodstvo.

Ljudsko šolo je obiskovala v Železnikih, za šolanje v Škofji Loki pa doma ni bilo materialnih možnosti. Tonika se je v mladih letih najprej vključila v čipkarsko šolo, kjer se je naučila klekljanja, kasneje pa se je pridružila prosvetnemu društvu. Stara 22 let je bila izvoljena v odbor prosvetnega društva za knjižničarko. To mesto je imela do okupacije.

V prosvetnem društvu je bila prišepetovalka, opravljala pa je tudi druga dela. Tako je na začetku za večino iger, ki so jih igrali, za vsakega prepisala tekst, tako da se je vsak igralec oziroma igralka lahko naučil/-a svoj tekst. Tako je shranila prepisane tekste za vloge: Čevljarjeva Marta, Lisbet, Pogumni Tonček, Divji lovec, Ptičji kralj in druge, žal pa se celotne igre niso ohranile.

Ko so se pričeli deklški krožki in fantovski odseki, je bila članica krožkovnega odbora, dve leti pa tudi voditeljica telovadbe. Prvo leto je učila tri skupine: mladenke, gojenke in otroke stare od pet do sedem let. Drugo leto pa je imela dve skupini, gojenke je prevzela druga učiteljica. Udeležila se je tudi trimesečnega gospodinjkega tečaja, ki je bil leta 1938 organiziran v Železnikih pod vodstvom Francke Koprivec in njene pomočnice Vere Drolčeve.

Delovanje v prosvetnem društvu, predvsem pa sodelovanje z rojakom prof. dr. Koblarjem, je imelo zanj poseben pomen in je nanjo vplivalo tako, da je začela sama pisati pesmi in igre, v katerih so prizori iz domačega okolja. Tonika je tako verjetno v tridesetih letih prejšnjega stoletja napisala igro Čipkarska božičnica, med drugo svetovno vojno pa igro Čipkarske terenke.

Čipkarska božičnica je igra v treh slikah z domačimi božičnimi običaji. Prikazuje običaje, ki so se v Železnikih ohranili vse do danes. Sicer pa je to igra z izrazito božično vsebino, socialno naravnana, otrokom skozi praznovanje božiča vliiva radosti, poguma in optimizma. Med drugimi je prikazan tudi prizor, kako revnim otrokom delijo cekine, ki jih je župan dobil v dar z Dunaja. V tekstu je zanimiva tudi na-

slednja pesem, ki jo je sestavila avtorica:

*Skozi tiho temno noč*

*jezdi Jurij Plavc*

*sam pri sebi razmišljajoč,*

*koliko je bilo treba*

*potov v Akvilejo*

*in prošnja do patriarha,*

*da uslišal mu je*

*prošnjo smelo,*

*da Železniki samostojna*

*župnija bi postali,*

*nič več pod Selca*

*ne spadali.*

*Na prsih pritiska si roko,*

*kjer hrani pergament*

*s pravico pisano.*

*Tedaj pa – Kaj je to?*

*Široko zastremi oko,*

*pred njim menih stoji,*

*za uzdo konja že drži*

*in s ceste ga čez polje*

*v Soro vodi.*

*Potem po vodi kar naprej*

*mimo Studenega in Češnjice*

*do sred Železnikov.*

*Tam menih izginil je,*

*Plavc pa v minutih par*

*domov prijezdil je.*

*Drugo jutro se raznesla*

*po Železnikih je vest,*

*da sovražniki hoteli*

*so dobiti Plavca v pest,*

*da bi iz zasede ga umorili*

*in pravico pisano mu vzeli.*

*Ko železniški možje*

*so prišli k njemu na obisk*

*in se mu zahvalili,*

*je sam jim razodel,*

*kako se čudovito je orel.*

*Nato so ga vprašali,*

*kaj želi, da bi mu v zahvalo dali.*

*Se Jurij Plavc nasmehnil je*

in rekel je tako:

"Enkrat na sv. večer sem zaspal  
in polnočnico zamudil,  
ker me oddaljen polnočni zvon  
ni zbudil.

Da to bi več se ne zgodilo, želim:

Naj bo, ne meni v zahvalo,  
pač pa v spomin,  
da Železniki samostojna  
župnija so postali:  
da vsak sv. večer,  
dokler bodo Železniki stali,

ko bitje se desete ure čuje

iz cerkvenih lin,

skozi gornji konec Železnikov

bo eden z zvoncem zvonil."

Možje obljubili so veseli,

da bodo željo mu izpolnili.

Od tedaj vsak sv. večer ob deseti uri

mlad fant skozi gornji konec Železnikov

s cerkvenim zvoncem zvonil,

za njim pa zbori mož in deklet

božične pesmi pojo

že več kakor tristo let.

ti je povedala tvoja mati.

Mata: Bom. takega božičnega običaja ni nikjer drugje, kakor pri nas v železnikih. Moja mati mi je pripovedovala takole:

skozi tiho temno noč  
jeedi Jurij Glavec  
sam pri sebi razmišlja;  
koliko je bilo truda  
protov v Akvilejo  
in prosvanja do Patriarha,  
da voljal mu je  
prosvanje srečo,  
da železniki samostojna  
župnija bi postali  
nič več pod laka  
ne spadali.

Na post si prihitel si roko  
kjer hrani pergament

Rokopis začetka  
pesmi iz zvezka s  
pesmimi  
in igrami.

Igra Čipkarske terenke verjetno ni dokončana, predstavlja pa nekaj resničnih slik iz nemške okupacije. Prikazuje neuslišano ljubezen partizana do premožnega dekleta in resnična doživetja ljudi med vojno.

V prosvetnem društvu je bila bogata knjižnica. Tonika je za knjižnico skrbela z velikim veseljem in ponosom. Bila je izredna poznavalka celotne knjižnične zbirke, saj je večino knjig, ki so bile v knjižnici, tudi sama prebrala. Zнала je svetovati ljudem, kaj velja še posebej prebirati.

Posebno pa se je izkazala v času vojne, ko je pogumno rešila knjižni zaklad, ki bi bil sicer uničen. Knjige iz knjižnice je namreč razdelila med ljudi. Te knjige so domačini prebirali še dolgo po vojni, saj so bile takrat edino leposlovno čtivo.

*Da je bila Tonika velika poznavalka slovenske literature, smo se lahko večkrat prepričali bližnji in daljni sosedje. Nemalokrat se je namreč dogodilo, da je Tonika v nedeljskem popoldnevu povsem po spominu z vsemi podrobnostmi kakšnemu "pozabljivemu" učencu ali dijaku pomagala pripraviti obnovo literarnega dela ali pa celo čtivo. Ocene, ki smo jih "pozabljivci" prejeli za tovrstne ob-*

*nove ali čtiva, so bile vselej visoke.*

Bila je tudi izredno narodno zavedna, posebno ljubezen je gojila tudi do slovenskega jezika. Med vojno je veliko otrok učila pisati, računati in brati. Njena največja ljubezen v tem času pa je bilo poučevanje verouka. V letu 1942 je Tonika s pomočjo še treh sodelavk na sveto birmo v Železnikih pripravila več kot trideset otrok. Ker je bil slovenski duhovnik samo še pri Sv. Lenartu, so birmo opravili tam.

Hodila je po hišah in učila otroke ali pa so otroci prihajali k njej. Na Češnjici je skoraj celo vojno obdobje obiskovala družine in poučevala otroke. Lepe spomine na Tonikino učenje imajo Bogatajevi – Skalcovci.

*Tudi jaz sem Toniki hvaležen za učenje krščanskega nauka in pomoč pri izdelovanju nalog za verouk vseh osem let. Vedno, ko sem prišel k Toniki – ali na obisk ali pa z nalogo za verouk, me je sprejela z velikim veseljem. Njene razlage so bile vedno zelo zanimive in zelo življenjske, tako da so mi ostale v spominu.*

Po očetovi smrti 1944. leta, ki je Toniko močno prizadela, sta z materjo ostali sami. Čas po vojni ji ni bil naklonjen. Ko se je leta 1946 pričela druga



Otroci (birmanci) leta 1942, ko so bili na izpraševanju na Sv. Lenartu pri edinem še slovenskem župniku. Tedaj sta jih privatno poučevali (od leve proti desni) Minka Gortnar - Bekš in Tonika Ramovš. Poleg sta še Cirila Logar in Terezija Kristan. Foto: arhiv Muzeja Železniki.

čipkarska zadruga, je bila med ustanovnimi člani in tajnica, vendar je zaradi osebnih razlogov po nekaj mesecih izstopila iz odbora. Globoko verna ženska, kot je bila, novega družbenega sistema ni mogla sprejeti. Ni se mogla vključiti v družbo, kjer ni bilo krščanskih vrednot. Zaprla se je vase. Z materjo sta imeli za preživetje skromno pokojnino po očetu, tako da je bila stiska velika.

Leta po vojni je preživljala v revščini, po materini smrti leta 1949 pa se je stanje še poslabšalo. Ostala je popolnoma brez dohodkov. Preživljala se je s klekljanjem in z varovanjem otrok pri Jelencu – pri Francetovih v Smolevi.

*Nekoč mi je pripovedovala, da se je v tem obdobju preživljala tudi tako, da je na pokopališče hodila pobirat hruške. Talarjev vrt namreč meji na pokopališče in hrušk, ki so padle na pokopališče, seveda ni nihče pobiral, tako da jih je lahko pobrala ona. Ob tem pa jo je vedno težil še občutek, da dela greh.*

Vse to je ni strlo. V sredini petdesetih letih se je nekako le začela vračati nazaj v družbo.

Ob 50. obletnici čipkarske šole leta 1957 je napisala igro Pričetek čipkarstva in čipkarske šole v Železnikih. Ta igra je veliko bolj poznana, kot sta znani prej omenjeni Čipkarska božičnica in Čipkarske terenke. Igra poteka v treh dejanjih in štirih slikah in je resničen prikaz razvoja čipkarstva v Železnikih. S ponovnim vstopom v družbo je pričela dobivati tudi sredstva za preživetje, tako da je življenje postalo znosnejše.

*V tem obdobju je Toniki materialno veliko pomagala družina Jelenc – Francetovi iz Smoleve. Predvsem so skrbeli, da je imela vselej drva, ozimnico in mleko. Materialno stanje pa si je izboljšala tudi z varovanjem otrok Lada in Poldke Pegam.*

Kljub skromnemu življenju, v kakršnem se je znašla, je vedno delila stvari, ki jih je imela, zato je ta zgodba še posebej zanimiva.

*Tonika je ob skromni hiški imela dve drevesi – ringloja, eden je bil posebne vrste. Zanimivo je, da sta ta dva ringloja vsako leto veliko rodila. Potem ko sem Toniki obe drevesi obral, je, ne glede na*

*svoje materialno stanje, celoten pridelek raznesla bližnjim in daljnim sosedom, česar se še danes vsi spominjajo. Na to njeno vsakoletno dejanje ima prijetne spomine tudi daljni sosed, svetovno znani tenorist rojak Janez Lotrič. Spomni se, da jim je Tonika vsako leto prinesla kanglo ringloja, obdarovani pa so bili deležni tudi enkratnih razlag različnih tem iz zgodovine Železnikov.*

*Nekaj posebnega so bili zimski večeri, ki smo jih preživel pri Toniki ob krušni peči. Njene razlage in pojasnjevanja zgodovine so nam vsem ostale v spominu. Še posebej se spomnim, kako nam je kljub temu, da je bila njena večerja že tako skromna, nekaj kuhanega krompirja ponudila v pokušino. Medtem ko nam je pripovedovala doživlja je in zgodbe, je namreč voda v starem, posebnem loncu, v katerem se je v krušni peči kahal krompir, nemalokrat popolnoma povrela, tako da je bil krompir napol kuhan in napol pečen, bil pa je enkratnega okusa!*

Tonika je bila tudi velika ljubiteljica in zaščitnica živali. Vselej je imela po več mačkov, ki so imeli vsi zanimiva imena. Zelo pa jo je razjezilo, če je videla, da kdo kakšno žival muči.

*Na logu, kot pravimo kraju v naselju Na plavžu, kjer danes raste lipa, je bila včasih samo za krajši čas deponija za les. Spomnim se, kako je nekega zimskega dne neki postavni furman pripeljal hlude in jih razložil. Furmani so obvladovali konje na različne načine, nekateri so bili z njimi tudi zelo grobi. Tega dne se je postavni furman z udarci spravil nad konja. Ravno takrat pa je mimo prišla Tonika in ga tako oštela, da se je fant resno zamislil nad svojim dejanjem. Kot so kasneje povedali, so besede, ki jih je slišal od Tonike, obrodile sad in konj ni bil več deležen udarcev.*

V poletnem času so Toniko večkrat obiskale sorodnice iz Nemčije in Amerike. Tonika se je teh obiskov zelo veselila in se nanje vselej temeljito pripravljala. Sorodstvo ji je zelo veliko pomenilo.

*Prvega obiska nečakinj Olge z možem in Irme s celo družino v šestdesetih letih se zelo dobro spominjam, kasnejših pa tudi. Pri Toniki so živeli*



*kakšen teden ali dva, se kopali v Sori in obiskovali kraje po Sloveniji.*

S pričetki muzealske dejavnosti v Železnikih konec šestdesetih let prejšnjega stoletja je bila takoj povabljena k sodelovanju. Poleti leta 1968 je pričela honorarno voditi po muzeju, kustosinja muzeja v Železnikih pa je postala 1970. leta. Podajanje zgodovine in doživete razlage, ki jih je Tonika opravljala v muzeju, so obiskovalca vrnila nazaj v zgodovinski čas. Tudi to delo je kljub skromni plači opravljala profesionalno in z velikim veseljem do leta 1989.

Muzej je bil razen ponedeljka odprt vsak dan dopoldne in popoldne, tudi ob nedeljah in praznikih. Nema lokrat se je zgodilo, da je v muzeju sprejela kakšno skupino ravno v času praznične maše, zato se je maše v večernih urah udeležila v Škofji Loki. Tja je šla z avtobusom ali pa je za prevoz prosila koga od sosedov.

Zgodilo pa se je tudi, da so ravno na ponedeljek, ko je bil muzej zaprt, prišle na ogled muzeja nenajavljene skupine obiskovalcev in so prišli po Toniko na dom. Ona jim je z velikim veseljem šla muzej odpret in obiskovalcem pojasnit zgodovino Železnikov. Ker je govorila tudi nemško, je še poseben vtis napravila na tujce.

Zanimivo je predvsem to, da se je v muzeju zaposlila stara 65 let, vendar je bil njen spomin izreden. Spomnila se je vseh podrobnosti, oseb z imeni in

priimki tako iz posvetnega kot cerkvenega življenja, kar je bilo nekaj posebnega.

V času, ko v muzeju ni bilo obiskov, je Tonika klekljala in vse, kar je naredila, je ostalo muzeju kot zbirka. Za klekljarska dela je bila večkrat nagrajena, predvsem na čipkarskih dnevih.

V muzeju pa je zapisovala tudi običaje in zgodovinske dogodke v Železnikih. Zgodovina razvoja čipkarstva je po njeni zaslugi zelo dobro ohranjena, tako da so mlajše generacije ravno na osnovi Tonikinih zapisov to železnikarsko dejavnost lahko začele strokovno raziskovati in obdelovati. Tudi določeni običaji, ki so železnikarska posebnost, so pisno ohranjeni po njeni zaslugi. Pomemben delež je prispevala zapisovalcem običajev in zgodovine Železnikov, vendar pa zaradi njene skromnosti njenega imena in priimka v teh delih žal ne najdemo.

Po dvajsetih letih neumornega dela v muzeju je v starosti skoraj 84 let prenehala opravljati delo kustosinje. Tudi pri teh letih je bila še izrednega spomina in duha, telo pa je že nekoliko pešalo.

Imenovanje Tonike Ramovš za častno občanko občine Železniki leta 1999 je bila tako logična posledica in priznanje krajanov za njeno življenjsko delo. Na ta naziv je bila zelo ponosna.

Zadnji dve leti življenja je preživela v domu starejših občanov v Škofji Loki, kjer je julija leta 2000 tudi umrla.



Čipkarice iz Železnikov, posnete na otvoritvi razstave Kljekljali so jih moja mati. Takrat so bile to tri najstarejše klekljarice.  
Od leve proti desni:  
Tonika Ramovš (90 let),  
Franciška Sedej (92 let),  
Elizabeta Kosem (90 let).  
Foto: arhiv  
Muzeja Železniki



Tonika Ramovš ob ogledu prenovljene čipkarske zbirke na dan otvoritve 1. 10. 1994.  
Foto: arhiv Muzeja Železniki

*Tonika je imela v svoji hiši veliko slik, predvsem svetnikov. V letih hudih preizkušenj konec petdesetih let prejšnjega stoletja je na hrbtišče dveh slik zapisala, komu naj se ju po njeni smrti*

*izroči. Sliko sv. Lucije, zaščitnice vida in oči, ki je naslikana z očmi na pladnju, ki ga drži v rokah, je podarila gospe Luciji Ramovš – Franckovi ženi z Gabrske Gore, od koder je bil doma njen oče. Gospe Ramovš, ki sedaj živi pri hčerki v Škofji Loki, smo sliko izročili. Nesrečno naključje pa je hotelo, da je gospa danes slepa ...*

Na dolgi, mnogokrat s trnjem posuti življenjski poti smo ji sosedje stali ob strani. Vselej smo ji z veseljem priskočili na pomoč. Spomnim se, kako smo bili otroci ponosni, ko smo ji s koški ponosili naša-gana drva v klet.

V začetku osemdesetih let, ko je fizično nekoliko oslabela, pa sta ji zelo pomagali sosedi Antonija Šuštar in moja mama Antonija, ki sta skrbeli za njeno prehrano. Mama ji je redno kurila v krušno peč in pospravljala, še posebej ob velikih praznikih. Nekaj let pred odhodom v dom, ko ni bila več zmožna sama redno hoditi v cerkev, so bili nekaj posebnega prvi petki, ko je prejela sveto obhajilo. Stanovanje je moralo biti posebej pripravljeno za to slovesnost. Mama ji je zelo natančno poribala pode in pripravila mizo, tako kot je to počela Tonika sama. Ata Anton pa jo je v zadnjih letih z veseljem vozil k svetim mašam, in kamor je bilo potrebno.

Pogovorov z gospo Toniko Ramovš, ki je doživela častitljivo starost, se s ponosom spominjam. Na meni so pustili velik pečat, prepričan pa sem, da tudi na vseh drugih, ki so jo kdajkoli obiskali ali pa se z njo pomenkovali. Zavedam se, da nam je dala veliko, ne samo najbližjim sosedom – tudi celotnemu kraju je zapustila veliko kulturno dediščino. Ne le v materialnem smislu, ampak predvsem v duhovnem.

#### **Viri:**

Utemeljitev za imenovanje častne občanke.

Tonika Ramovš: Osebni podatki. Hrani Muzej Železniki.

Zapuščina Tonike Ramovš, ki jo je uredil Anže Pegam.

# Anton Globočnik pl. Sorodolski

Valerija Trojar



*V času, ko ima slovenski tisočletni sen približno štirinajst let, se obračamo nazaj, v čas, ko je bil še precej mlajši – k človeku, ki je bil, če ostanemo pri metaforiki, eden izmed njegovih krstnih botrov – in naš rojak.*

Anton Globočnik,  
dr. prava, pl. Sorodolski.

Anton Globočnik pl. Sorodolski se je rodil - brez plemiškega naziva - 20. maja 1825 v Železnikih, na Racovniku, v fužinarski družini Globočnikov,<sup>1</sup> očetu Jožefu (1791-1865) in materi Neži.

Pot ga je vodila v gimnazijo v Ljubljano. Že tu ga je njegov sostanovalec L. Jeran (skupaj sta stanovala v letih 1841-42) okužil z narodnim duhom. Njegova vnema se je stopnjevala na Dunaju, kjer je v letih 1844-48 študiral pravo.

Bližalo se je viharno leto 1848, pomlad narodov. Habsburško monarhijo, t. i. ječo narodov, je

razburkalo nacionalno vprašanje, narodi so začeli zahtevati, da se jim priznajo narodni, kulturni in jezikovni identifikacijski znaki, in konflikti z oblastjo so bili neizogibni.

Po vzoru drugih slovenskih intelektualcev in pod vplivom Cigaleta in Kozlerja je na Dunaju tudi Globočnik začel politično delovati. V prvih dneh aprila 1848 je skupaj z M. Semrajcem, prav tako juristom, objavil poziv "Mili bratje Slovenci". V njem je jasno izražena zahteva po združenju Slovencev "pod enim vladarstvom" in razočaranje nad tem,

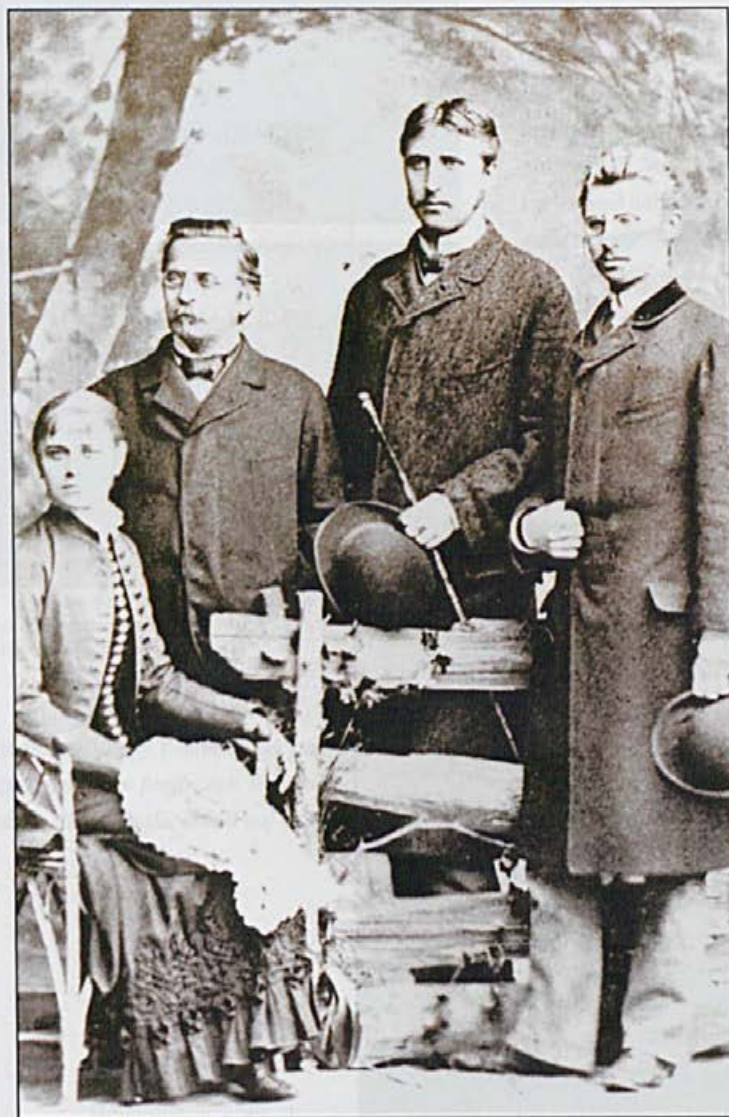

Anton Globočnik, dr. prava, pl. Sorodolski, hči Emilija (1857-1894), sin Vladimir, dr. prava (1860-1939), in sin Rudolf, dr. prava (1859-1885). Sinova nista imela potomcev.

da so predstavniki mnogih narodov na Dunaju že zahtevali nacionalne pravice, slovenskih pa ni od nikoder.

Pridružil se je društvu Slovenija (sestavljali so ga slovenski intelektualci na Dunaju), ki je zagovarjalo naravno pravo: vsak narod ima pravico, da se osvobodi. Predsednik društva je bil dr. Fran Miklošič, Anton Globočnik pa je bil njegov tajnik. Na ustanovnem sestanku 20. aprila 1848 so razglasili za Slovence v 19. stoletju najpomembnejši narodni program, imenovan Zedinjena Slovenija. Zahtevali so združitev slovenskega etničnega ozemlja, večjo vlogo slovenskega jezika v šolah in uradih in ustanovitev slovenske univerze.

Skupaj s Petrom Kozlerjem, pravnikom, ki je leta 1853 "izdelal in na svitlo dal" zemljevid slovenskega etničnega ozemlja, prvi zemljevid v slovenskem jeziku - "Zemljevid slovenske dežele in pokrajin", je na podlagi kranjskega deželnega grba določil belo-modro-rdečo trobojnico za slovenski znak. Na to podlago so leta 1941 našli peterokrako zvezdo, leta 1991 pa slovenski grb.

Skupaj s Stankom Vrazom je bil eden od štirih liberalno usmerjenih Slovencev, ki so se maja 1848 udeležili vseslovenskega kongresa v Pragi. Na njem so se zbrali predstavniki slovanskih narodov in po geslu francoske revolucije zahtevali popolno enakopravnost vseh narodov in preureditev Avstrije v zvezo enakopravnih narodov. Predstavniki posameznih narodov so predstavili svoje narodne programe, Slovenci program Zedinjena Slovenija, in vse programe so navzoči tudi potrdili.

Po viharnem letu 1848 je delal v sodstvu, v Ljubljani, Osijeku, Stubici, Čakovcu. Tu je bil žrtev političnih bojov med Ogrji in Hrvati. Oktobrska diploma je namreč obljubila federalistično ureditev države in tako oživila ogrsko in hrvaško samoupravo. Med Ogrji in Hrvati so se vneli boji za Medžimurje. Globočnik je bil na strani Hrvatov, a Mažari so jih prehiteli, zato je marca 1861 moral odstopiti in Medžimurje je bilo priključeno Ogrski.

Od leta 1863 je bil v Postojni okrajni predstojnik, od leta 1867 pa okrajni glavar. Skrbel je za po-

gozdovanje Krasa in izboljšanje cest, z lobiranjem na Dunaju se je zavzemal za izboljšanje razmer v šolstvu. V letih 1863-85 je upravljal Postojnsko jamo. Globočnikovska podjetnost in revolucionarni duh sta ga vodila, ko je leta 1872 vanjo uvedel prvo jamsko železnico na svetu, leta 1884, ko je evropska mesta še vedno razsvetljeval plin, pa je vanjo napeljal elektriko. Zavedajoč se pomena reklame je - kako sodobno! - veliko svoje pozornosti namenjal tudi njenemu oglaševanju. V jami je prirejal veselice. Pred jamo je uredil park in zvezo jame in mesta z drevoredom. Tudi tukaj ga narodni duh ni zapustil: Leta 1882 je v jami poleg nemških napisov namestil še slovenske. Leta 1884 je preprečil, da bi jama prišla v zasebne roke. V Postojni je tudi pokopan, po njem se imenuje postojnska osnovna šola, od Postojnčanov je prejel tudi naziv častnega občana.

V letih 1885-90 je bil v Ljubljani vladni svetnik deželne vlade. Hkrati je bil po smrti Dežmana predsednik ljubljanskega muzejskega društva. Prizadeval si je za poživitev njegovega delovanja, uvedel je redne mesečne sestanke z znanstvenimi predavanji in debatami. Poleg tega je bil konzervator centralne komisije na Dunaju in narisal je arheološki zemljevid Kranjske.

Leta 1890 je šel v pokoj in za zasluge v uradovanju dobil plemiški naziv. Nadel si je slovenski naziv Sorodolski - po dolini svoje mladosti. Vendar tudi v pokoju ni obmiroval. Leta 1891 je kot poslanec katoliške narodne stranke in zastopnik gorenjskih in notranjskih mest in trgov prišel v državni zbor. Bil je član mnogih odborov: obrambnega, justičnega, montanskega, upravnega, imunitetnega ter odborov za službeno pragmatiko, za državno računovodstvo ter permanentnega odbora za civilno-pravni red, razprav pa se ni udeleževal. 15. februarja 1896 je mandat odložil in se čez štiri leta preselil na Dunaj k sinu Vladimirju, prav tako pravniku. Na Dunaju je tudi umrl, in sicer 2. marca 1912.

Za njim je ostala cela vrsta objav. Na Dunaju je začel objavljati literarne sestavke, večinoma v Novicah in Cigaletovi Sloveniji, ko se je vrnil na Slovensko, pa se je osredotočil na (upravno) pravo in zgo-

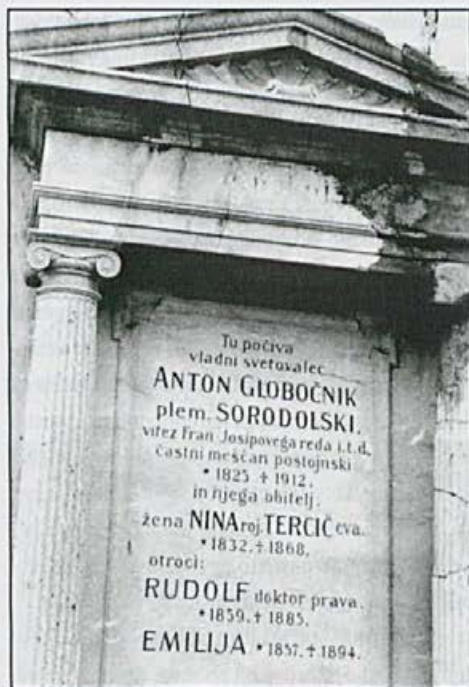

Družinska grobnica Globočnikov v Postojni.

dovino. Seznam njegovih del je obširen in bi ga bilo odveč navajati v celoti,<sup>2</sup> ne moremo pa mimo knjige Rudarski in fužinarski kraj Železniki, ki je izšla leta 1867 v Izvestjih zgodovinskega društva za Kranjsko in hkrati še kot samostojno delo. Gre za povzetek petsto let zgodovine Železnikov od leta 1348 do 1858,<sup>3</sup> ki je rezultat strasti po zapisovanju časa in nedvomno nepogrešljiv vir za razgled po krajevni zgodovini.

### Opombe

<sup>1</sup> O rodbini Globočnikov je bilo že mnogo napisanega, a njihova vloga celostno – ne samo z vidika nekdanjega uboega kovača – ni bila velikokrat predstavljena. Dejstvo je, da so močno zaznamovali Železnike v 19. in na začetku 20. stoletja, tako močno, da jih Miha Naglič v svojih ogledih za Gorenjski biografski leksikon Po ljudeh gor, po ljudeh dol julija 2000 imenuje kar "dinastija". Najbrž z vsem, kar spada zraven.

<sup>2</sup> Vsekakor je vreden ogleda. Najdete ga v Slovenskem biografskem leksikonu.

<sup>3</sup> Od leta 1999 lahko delo beremo tudi v slovenščini, prevedel ga je Jože Dolenc, založila pa založba Pan, Dražgoše.

### Viri in literatura:

Lojze Cafuta: Od kdaj in kakšna slovenska zastava. *Nedeljski dnevnik*, 31. 3. 1991. Str. 8.

*Enciklopedija Slovenije*. 3. zvezek. Ljubljana: Mladinska knjiga, 1989.

Miha Naglič: Po ljudeh gor, po ljudeh dol. Rodovnik Globočnikov. *Gorenjski glas*, 18. 7. 2000. Str. 18.

Miha Naglič: Po ljudeh gor, po ljudeh dol. Anton Globočnik, plemeniti Sorodolski. *Gorenjski glas*, 7. 7. 2000. Str. 17.

*Slovenski biografski leksikon*. 2. zvezek. Ljubljana: SAZU, 1926.

Marjana Triler: Znanstveni in turistični mejniki postojnskega podzemlja. *Delo*, 3. 11. 1979. Str. 25.

*Zgodovina Slovencev*. Ljubljana: Cankarjeva založba, 1979.

Foto: arhiv družine Demšar

# Josip Grošelj – Grobljov Joža, podobar, rezbar in restavrator (1854–1941)

Anton Sedej



Josip Grošelj – okrog leta 1925.  
Foto: arhiv družine Leben, Selca 96

Selška dolina ima v svoji zgodovini kar nekaj dobrih strokovnjakov, ki so se ukvarjali s kiparstvom, rezbarstvom in podobarstvom. Vse premalo pa so nam imena teh domačih umetnikov znana, čeprav so nekateri ustvarili in zapustili dragoceno kulturno dediščino. Nekatera njihova dela so se ohranila, mnoga pa so se žal tudi izgubila ali bila zavržena, ker posamezniki niso znali prav ceniti njihove umetniške vrednosti. Zadovoljni smo lahko, da so se mnogi primerki po zaslugi posameznih domačinov ohranili do današnjih dni.

Med mojstri v Selški dolini, na katere smo lahko upravičeno ponosni, s svojim odličnim opusom izstopa podobar, rezbar in restavrator Josip Grošelj iz Selc. Bil je eden najboljših na našem področju. Rodil se je 15. 3. 1854 kot sin kmečkega obrtnika v Grobljovi hiši v Selcih 61 (na tem mestu ima sedaj novo hišo Danilo Benedik). Domačini so mu rekli "Grobljov Joža". Po osnovni šoli se je šel učiti k podobarju

Štefanu Šubicu v Poljane, kjer je ostal pet let. Dober zglede ter mnogo strokovnih nasvetov je Grošelj dobil tudi pri svojem učitelju – podobarju Marku Peternelju (1819–1905) iz Davče, ki je bil zadnji baročni mojster v Selški dolini. Talent za umetniško ustvarjanje mu je zatem odprl pot v šolo umetne obrti, ki jo je obiskoval v Ljubljani, praktično znanje pa je dopolnjeval pri Francu Zajcu. Naslednja tri leta je delal pri podobarju Ivanu Ozbiču v Celovcu. Nekaj časa se je strokovno izpopolnjeval tudi na Dunaju.

Po vrnitvi v Selca leta 1887 je ustanovil lastno delavnico. Stanoval in ustvarjal je v nekdanji Knefcovi hiši (danes je ta hiša last Marice Tušek in sina Jožeta, p. d. Mesarjevih). Hiša je bila takrat v lasti veleposestnika Egra iz Železnikov in Grošelj je bil samo najemnik. Po prvi svetovni vojni mu je gospodinjala Križova Johana, doma iz Kališ pri Sv. Križu. Nekaj let kasneje pa je spoznal Marijo Luznar iz Kropce, ki je bila vdova. Imela je hčerko Tončko. Skupaj s hčerko sta se preselili k njemu v Selca. Poročila sta se 26. 10. 1919. Žena Marija je bila možu Josipu do-



Josip Grošelj ob izdelanem oltarju pokopališke kapele v Selcih, okrog leta 1907.

Foto: arhiv družine Leben, Selca 96

bra gospodinja in v veliko moralno oporo pri njegovem delu. Zadovoljen je ljubezen ženi in pastorki Tončki vračal. V zakonu svojih potomcev ni imel.

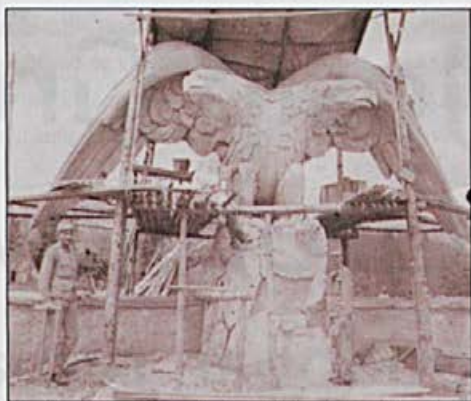

Grošljev posvojenec akademski kipar Jože Urbanija (v sredini) ob izdelavi kipa.

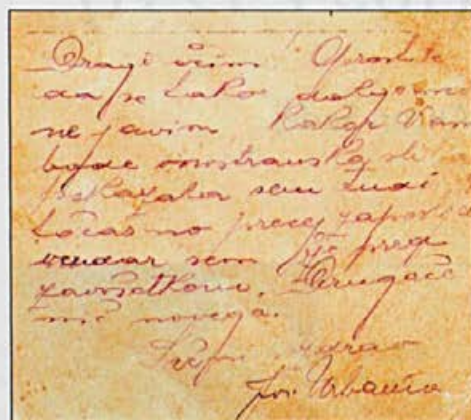

Rokopis Urbanija – pismo očimu Josipu Grošlju.



Knefcova hiša v Selcih, kjer je prebival in ustvarjal Josip Grošelj. Danes je hiša last družine Tušek, p. d. Mesarjevih, Selca 81. Foto: Anton Sedej



Grošelj je bil globoko veren človek, kar se je odražalo tudi v njegovem ustvarjalnem opusu.

V svoji delavnici je izdeloval cerkvene oltarje, kipe iz lesa, kamna in cemetnega prahu, križe in razne lepo oblikovane, izrezljane lesene okvirje. Opravljal je tudi zahtevnejša restavratorska dela na eksponatih drugih umetnikov.

Pri svojem delu, ki mu je posvetil veliko ljubezni in svojega umetniškega navdiha, je bil zelo natančen. Pri njem so v Selcih dopolnjevali svoje strokovno znanje razni umetniki – kiparji in rezbarji tistega časa, med njimi tudi dobro znani Urbanija in Peruzzi. Viri povedo, da je Jožeta Urbanija Grošelj zelo ce-

nil in celo posvojil (rokopis Urbanija na fotografiji s pozdravi očimu - Josipu Grošlju). Z njegovo podporo je Urbanija dosegel naziv akademskega kiparja. V Grošljevi delavnici so izdelovali tudi razne oltarje za cerkve. Tovrstna mizarska dela je v letih 1906 in 1907 opravljal domačin, mizarski pomočnik Metod Debeljak (1883–1965), p. d. Bobkov iz Selc. Pri večjih naročilih je Grošelj večkrat povabil k sodelovanju tudi podobarja Toneta Klemenciča – Plnadarja iz Železnikov.

Josip Grošelj je pustil poseben pečat v domači župnijski cerkvi sv. Petra v Selcih, kjer je izdelal stranski oltar sv. Jožefa in misijonski križ. Njegovo



Kapela na pokopališču v Selcih, zgrajena leta 1905, notranjo opremo izdelali v delavnici Josipa Grošlja. Foto: Anton Sedej



Klop v kapeli na pokopališču v Selcih. Izdelano v delavnici Josipa Grošlja. Foto: Anton Sedej



Detajl zg. dela klopi v kapeli pokopališča v Selcih – lesorez Josipa Grošlja. Foto: Anton Sedej



Oltar v pokopališki kapeli v Selcih – delo J. Grošlja. Foto: Anton Sedej

delo je bila tudi obhajilna miza, ki pa so jo pred leti zaradi uvedbe nove obredne liturgije odstranili. Za pokopališko cerkev v Selcih, ki letos obhaja 100-letnico (leto izgradnje 1905), pa je izdelal celotno notranjo opremo – oltar in klopi, z bogato izrezljanimi okraski.

Grošelj je bil ne samo rezbar in podobar, ampak tudi odličan kipar, kar dokazuje njegov izdelek – kip Janeza Nepomuka na Kapucinskem mostu v Škofji Loki. Kip s podstavkom je tehtal 250 kilogramov in ga je v aprilu leta 1892 montiral kovač Jakob Gašperin iz Škofje Loke. Postaviti so ga dali škofjeloški farani. Na visokem podstavku je spredaj loški mestni grb. Slovesno blagoslovitev kipa je 15. maja 1892 opravil starološki dekan g. Matej Kožuh, domačin. Original kipa, ki ga je po njegovem modelu vliła livarna Leopolda Tratnika v Ljubljani, hranijo v muzejski zbirki škofjeloškega muzeja na gradu v

Škofji Loki. Po tem originalu so pred leti Ločani dali vltiti kopijo kipa, ki sedaj stoji na istem mestu na Kapucinskem mostu.

Zadnje njegovo delo je bil reliefni lesorez sv. Florijana, ki ga je naredil v letu 1937/38 za novo-zgrajeni gasilski dom na Racovniku v Železnikih. Posamezne njegove eksponate z velikim spoštovanjem še danes hranijo pri nekaterih hišah v Selcih. Pri družini Leben, Selca 96, kjer je bila doma njegova pastorka – Tončka Leben, imajo na vidnem mestu razpelo s Kristusom, sliko Srca Jezusovega z bogato izrezljanim in pozlačenim okvirjem ter večji kip Marije. Pri Francu Beštru, p. d. pri Kalanovih, v Selcih 89, hranijo dva njegova kipa: Jezuščka in kip Marije. Oba kipa je Franc Bešter – ki se je nekdanje veliko ukvarjal s fotografiranjem, pogosto uporabil za sceno pri fotografiranju domačih prvoobhajancev in birmancev. Jože Tušek, p. d. Mesarjev, hrani mali



Misijonski križ v župnijski cerkvi sv. Petra v Selcih, delo J. Grošlja. Foto: Anton Sedej



Stranski oltar sv. Jožefa v župnijski cerkvi sv. Petra v Selcih, delo J. Grošlja. Foto: Anton Sedej

kipec dečka iz lesa, ki ga je odkril na podstrešju domače – nekdanj Knefcove – hiše in je verjetno delo Josipa Grošlja.

Njegova dela pa niso samo v Selcih, ampak so prisotna po mnogih cerkvah loškega ozemlja in Gorenjske. Veliko je ustvarjal za Zali Log, Sušo, Škofjo Loko, Železnike, Poljane, Lučine, Šmarno goro, Polje pri Ljubljani, Cerklje, Jesenice, Kokro pri Kranju, Kamnik in Ljubljano. Za Narodno galerijo v Ljubljani je izdelal zelo velike, lepe okvirje, za katere je dobil posebno pohvalo. Podobne eksponate je izdelal tudi za Dubrovnik. Kot odličen kipar je delal tudi v tujini na Češkem, Koroškem in Štajerskem. Po naročilu Centralne komisije na Dunaju je na primer popravil in pozlatal oltarje in prižnico v Dražgošah. Velika škoda je, da se njegov arhiv ni ohranil. Podobarsko delo je bilo trdo. Grošelj je bil skromen in delaven ter s svojim vedenjem za zgled okolici.

Josip Grošelj si ob svojem življenjskem podobarsko-koumetniškem opusu vsekakor zasluži posebne pozornosti, da ga ohranimo v zapisanih spominih kot

odličnega podobarja – kiparja, rezbarja in restavratorka tistega časa.

Umrli je 15. 1. 1941 v Selcih. Pokopan je skupaj s svojo ženo Marijo na selškem pokopališču.

Zbiranje podatkov o življenju in delu Josipa Grošlja je bilo precej težavno. Največ zgodovinskih zapisov o njem je bilo zanesljivo v kroniki župnije Selca. Župnišče je bilo med drugo svetovno vojno 8. septembra leta 1944 minirano in požgano. S tem je bil uničen tudi celotni dragoceni župnijski arhiv.

Vsem, ki so mi pomagali pri zbiranju podatkov, se iskreno zahvaljujem!



Detajl (originala) kipa Janeza Nepomuka, delo J. Grošlja. Kip hrani Loški muzej. Foto: Anton Sedej



Kip (kopija) Janeza Nepomuka na Kapucinskem mostu v Škofji Loki, katerega original je modeliral J. Grošelj. Foto: Anton Sedej



Loški grb na podstavku kipa Janeza Nepomuka na Kapucinskem mostu v Škofji Loki. Foto: Anton Sedej



Kip Marje, delo J. Grošlja.  
Last družine Bešter, Selca 89. Foto: Anton Sedej



Kip Marje z Jezusom (poškodovan), delo J. Grošlja.  
Last družine Leben, Selca 96. Foto: Anton Sedej



Kip Ježuška, delo J. Grošlja.  
Last družine Bešter, Selca 89. Foto: Anton Sedej



Kipec – lesorez, delo J. Grošlja. Hranijo pri Tuškovih, p. d. – Mesarjevih, Selca 81. Foto: Anton Sedej



Križ – lesorez, delo J. Grošlja. Last družine Leben, Selca 96. Foto: Anton Sedej



Detajl okvirja za sliko Srca Jezusovega, odličen lesorez s pozlato, delo J. Grošlja. Last družine Leben, Selca 96. Foto: Anton Sedej



Nagrobna plošča na pokopališču v Selcih, kjer sta pokopana Josip Grošelj in žena Marija. Foto: Anton Sedej



Sv. Florijan – odličen lesorez, ki ga je J. Grošelj izdelal leta 1938 za novi gasilski dom v Železnikih na Racovniku. To je bilo zadnje Grošljevo delo.  
Foto: Anton Sedej

#### Viri in literatura:

- Olga Šmid: *Selca nekoč*. Selca: Turistično društvo Selca, 1973.
- Ivan Sedej: *Podobarstvo na loškem ozemlju v 19. stol. Loški razgledi 8/1961*. Škofja Loka: Muzejsko društvo Škofja Loka, 1961. Str. 92-101.
- France Štukl: *Kamniti most*. Loški razgledi 22/1975. Škofja Loka: Muzejsko društvo Škofja Loka, 1975. Str. 67-72.
- France Štukl: *Podobar Marko Peternefj (1819-1905)*. Loški razgledi 30/1983. Škofja Loka: Muzejsko društvo Škofja Loka, 1983. Str. 48.

#### Informatorji:

- Ciril Debeljak st., p. d. Bobkov, Selca 58.
- Ciril Pogačnik, p. d. Kremljevec, Dolenja vas 42.
- Anton Leben, Selca 18.
- Francka Leben, Selca 96.
- Franč in Anica Bešter, p. d. Kalanova, Selca 89.
- Marica in Jože Tušek, p. d. Mesarjeva, Selca.
- Župnija Selca.
- Upravna enota, Matični urad Škofja Loka, ga. Martina Žagar.

# Zgodba nekega vrta

Ciril Zupanc



Vrt z letnim paviljonom. Foto: arhiv Muzeja Železniki

Julija leta 2002 je Turistično društvo Železniki priredilo že 40. Čipkarske dneve. To je lepa turistična prireditev, ki je v začetku trajala le po nekaj dni, zadnja leta pa se je raztegnila na dober teden. V vrsti prireditev, ki jih tu pripravijo, so podoknice, ki jih navadno odpojejo v petek zvečer. Na te podoknice so povabljeni razni pevski zbori iz bližnje in daljne okolice Železnikov. Pojejo na Vrtni pri zdravstvenem domu, to je v posebno le-

pem okolju, s katerim hoče prireditelj predstaviti ljudem lepo točko, mimo katere hodimo, a jo premalo poznamo. Le trikrat se je doslej zgodilo, da so to prireditev zaradi slabega vremena morali predstaviti v kulturni dom.

No, in tam v starem zidu tega vrta je vzdana letnica 1845 z rimskimi številkami, ki pa jo večina domačinov ne pozna ali ne razume. Pojasnimo to zadevo.



Letnica 1845. Foto: Tone Sedej

### Letnica MDCCCXVI

Pri poznavanju te zanimive letnice je treba poznati rodovnik Globočnikov in njihov gospodarski razvoj.

Jakob Globočnik (1795–1855) in njegova žena Ana Legat (1801–1857) sta imela sedem otrok. Po vrstnem redu so se rojevali takole: Janez (Johan), r. 1822, Jožef se je v letu 1824 rodil in umrl. Franc je bil rojen 1826. leta. Anton se je rodil 1829. leta. Jožefa je bila rojena leta 1830 in Franciška 1832. Najmlajši je bil Leopold, r. leta 1833.

Fantje so rasli in treba je bilo poskrbeti za njihov gospodarski razvoj. Leta 1822, v dneh od 23. do 25. maja, je Železnike, Češnjico in Studeno uničil strahovit požar. Med drugimi stavbami je tedaj pogorela tudi Urbančičeva graščina na Racovniku. Niso je obnavljali, ampak so se odselili na Gorenjsko. Leta 1838 je bila lastnica ostanka tega imetja ga. Magdalena Urbančič. Od nje je Jakob Globočnik okrog leta 1842 odkupil požgano bivšo graščino in na njenih ruševinah na istem mestu zgradil novo hišo sinu Janezu (1822–1901). Ker je pri zidavi Janezove stanovanjske hiše ostalo še precej gradbenega materiala, so ob vrtu, ki ji je nasproti (sedaj Racovnik 41),

zgradili veliko zidano ograjo. Ko je bila ograja dograjena, so vanjo vzdali to znamenito letnico. Nad letnico je vzdan tudi fužinarski grb. Janez je bil lastnik fužinarskih deležev pri obeh plavžih in fužinah, zato je bil upravičen do takega grba. Fužinarski grb se v Železnikih na raznih krajih pojavlja še sedaj, največkrat na pokopališču.

Podobno je bilo treba poskrbeti še za sina Antona (1829–1886). Oče Jakob je zanj, ko je bil ta star že čez 20 let, okrog leta 1850/51, kupil Martinčičevo hišo. Martinčičevi so po znanem požaru hišo obnovili. Iz dveh manjših so pozidali novo stavbo. Kasneje so se iz Železnikov in iz doline izselili. Tako je oče Jakob od dediča Jožeta Martinčiča kupil hišo, ki se sedaj imenuje Antonova (Racovnik 47).

Najmlajši Jakobov sin Leopold (1833–1915) je ostal doma pri Blažicu, kakor so tedaj imenovali sedanjjo Jegličevo hišo (Racovnik 9).

Sin Franc je postal pravnik in je kot notar delal in stanoval na Bledu. Ostal je sam in je tam tudi umrl.

Hčerki sta še mladi umrli. Franciška leta 1848 in Jožefa 1852. Pokojni hčerki Franciška in Jožefa imata nagrobnika vzdana na južni strani Antonove cerkve, kjer je vzdanih še nekaj drugih nagrobnikov. Napis na teh nagrobnikih je vklesan v lepi slo-



venščini. Pokojni Jakob in njegova žena Ana imata velik nagrobnik, ki je prav tako vzdian na Antonovi cerkvi, vendar je že v strogi nemščini. Njima je namreč nagrobnik dal izdelati sin Janez (Johan), ki se je ponemčil, medtem ko so vsi ostali Globočniki ostali Slovenci. Na tej cerkvi je vzdian tudi nagrobnik Martinčičevih staršev, očetu Primožu in materi Mariji. Njun sin Jožef je ta nagrobnik dal postaviti leta 1830. Tudi ta je v nemščini.

Druga veja Globočnikov izhaja iz staršev Jožefa (1791–1865) in Neže Warl (1793–1851). To družino sem podrobneje opisal v reviji Primorska srečanja, št. 188/1996, na strani 1835–1840. Precej velik nagrobnik imajo na pokopališču v Železnikih, ob zidu v drugi niši na levi strani vhodnih vrat. Jožef je bil Jakobov brat in tako so si bili Janez, Anton, Franc in Leopold na eni strani, na drugi strani pa Anton plemeniti Sorodolski in župnik Janez bratrance. <sup>1)</sup>

## Nekaj o vrtu

Poglejmo, kaj je o gradnji tega lepega vrta zapisal g. Niko Žumer.

"Na veleposestvu Johana Globočnika je leta 1903 na Racovniku Avgust Novak pričel graditi vrt, kjer

bi lahko nastalo pravo vrtnarsko podjetje. Na delno travniškem, delno gradbenem zemljišču v izmeri približno 1,6 ha so z zidovi in železnimi ograjami uredili park, sadovnjak in rastlinjak za povrtnino s toplimi gredami, cvetličnjak iz železne konstrukcije in stekla na segrevanje s toplim zrakom, rastlinjak za sadike s parno centralno kurjavo, prostor za divjad, letni paviljon, stanovanjsko hišo za vrtnarja in srambe.

Rastlinjak je bil pritlična stavba v obliki črke U, pokrita z enokapno streho. Notranja streha je bila pokrita z okenskim, zunanja pa z debelim gradbenim steklom. Tako zaprt prostor je bil centralno ogrevan s stoječim parnim kotlom. Vse grede so lahko namakali iz vodovoda in gojili razno rastlinje vseh letnih časov, neodvisno od zunanjih vplivov.

Cvetličnjak je bil posebna gradnja, sestavljen iz dveh pritličnih hiš s steklenimi dvokapnimi strehami. Med njima je bila kurilnica s toplozračnim segrevanjem, ki je bilo potrebno za vzdrževanje stalne temperature za rast rož in za gojenje cvetličnih sadik. V kurilnici je bila nameščena črpalka, ki je po ceveh dovajala vodo pršilcem za zalivanje vsega vrta.

Letni paviljon je bila enonadstropna montažno izdelana lesena zgradba z velikimi zasteklenimi



Vrt z letnim paviljonom. Foto: arhiv Muzeja Železniki

stenami, grajena po tirolskem vzorcu. V prvem nadstropju so bili trije veliki prostori, v pritličju pa družabna kabineta in večji prostor, kjer je bil tudi ličen vodomet.

V ograjenem, a nezazidanem vrtu je bil prostor takole razdeljen: Ob vhodu je bil majhen živalski vrt, kjer so namestili iz okoliških gozdov nalovljene živali: ptice ujede, lisice, kune, podlasice, dihurje in podobno. Precejšen del površine so zavzemali park, velik sadovnjak ter zelenjavni vrt. Tu so pridelovali povrtnino v številnih toplih gredah. V posebnem, tudi ograjenem in z drevjem zasajenem prostoru je bila divjačina iz bližnjih gozdov; jelenjad, srnjad in zajci so se tod neovirano gibali. Skrbeli so le za njihovo hrano. Ta luksuzna vrtnarija je bila zgrajena že po propadu železarstva, vendar so bili veliki kapitali, ki so jih vložili vanjo, zbrani edino od železarske dejavnosti. Graditelj Avgust Novak je bil zagrizen nemčur, ki se je ravnal po politiki Nemcev na Kranjskem. Ta politika je usmerjala tudi njegovo gospodarsko dejavnost. S sredstvi, ki jih je vložil v to vrtnarijo, bi zlahka pokrili stroške za gradnjo velikega industrijskega obrata. S tem bi v Železnikih omilil brezposelnost in revščino ter ustvaril pogoje za ponoven gospodarski vzpon, ki bi zagotovo pomnil hitrejši razcvet vse Selške doline.<sup>2)</sup>

### Še nekaj o Globočnikih

V Železnikih so bili v prvi polovici 19. stoletja fužinski deleži razdrobljeni na večje število fužinarjev. Največ fužinarjev je bilo takih, ki so imeli samo po en fužinski dan ali delež. Leta 1801 je bilo v Zgornjih Železnikih 16 fužinarjev, v Spodnjih Železnikih pa 24 fužinarjev. Fužinarja z največ deleži v Zgornjih Železnikih sta bila Johan in Peter Plautz z 12 deleži in Franc Anton Homan z 10 deleži. Tretji fužinar po številu deležev v Zgornjih Železnikih je bil Jurij Globočnik s 5 deleži. Ker je imel ta fužinar hkrati še 7 deležev pri fužini v Spodnjih Železnikih ter je njegov sin Anton Globočnik imel tudi 3 deleže v Zgornjih Železnikih, je bila rodbina Globočnikov

že v začetku 19. stoletja najuglednejša fužinarska rodbina.<sup>3)</sup>

Fužinski deleži so se sčasoma vse bolj stekali v roke Globočnikov, zlasti v Johanove. Okrog leta 1860 je tako Johan Globočnik pokupil večino fužinskih deležev na obeh plavžih in fužinah. Nekaj deležev sta imela tudi njegova brata Anton in Leopold, nekaj pa tudi Boncelj. Ker pa je bilo tedaj fužinarstvo in z njim železarstvo v Železnikih že v zatonu, so se Globočniki, ki so imeli denar, začeli usmerjati v nakup gozdov, in sicer tako v Jelovici kakor tudi na Blegošu. Večje kmetijskoobdelovalne površine (njive) so si pridobili tudi v Železnikih in okolici.

### Avgust Novak

Okrog leta 1890 je Franci Globočnik (1871-1961) maturiral na gimnaziji v Ljubljani. To je bil sin Antona Globočnika iz drugega zakona, Johan Globočnik je bil torej njegov stric. Vzel ga je k sebi za knjigovodjo, saj ga je nujno rabil. Franci je to delo hvaležno sprejel, vendar je kmalu moral v avstro-ogrsko vojsko na služenje vojaščine. Tam je bil gojenec vojne akademije in postal je oficir. Prvo svetovno vojno je doživljal na soški fronti kot major. Johan Globočnik je moral dobiti novega knjigovodjo. Okrog leta 1892 je med ljubljanskimi Nemci dobil mladega knjigovodjo Avgusta Novaka. Ta se je vestno oprijel dela. Johan Globočnik je eno leto pred svojo smrtjo postal zelo dementen in tako je vodstvo veleposestva že začel prevzemati Novak. V letih 1901 in 1902 je v Ljubljani poslovno sodeloval s tovarno žehljev žičnikov, ki je bila last firme Andritz. Ko je ta firma zašla v neke finančne težave, jo je Novak kupil. S tem si je zelo povečal dohodke svojega veleposestva. Potem se je lotil velike gradbene dejavnosti v Železnikih.

1898. leta je torej ugasnil plavž v Spodnjih Železnikih, to je Za mlečjem na Racovniku. Tako je v nekaj letih Za mlečjem iz bivšega plavža in fužine nastala velika gradbena ruševina. Avgust Novak se je kmalu domislil, kako jo bo uporabil. Čeprav ni

bil njun lastnik, le deleže je imel na bivšem plavžu in fužini, je ta dva objekta sedaj uporabil kot gradbeni material za gradnjo lepega vrta v neposredni bližini.

Leta 1901 je po daljši bolezni umrl Johan Globočnik. Kmalu zatem sta se poročila Johanova posvojenka Marija Ahačič (1852–1921) in Johanov oskrbnik Avgust Novak (1867–1906). S to poroko je Novak postal solastnik vsega Johanovega imetja.

Od Johanove do svoje smrti, to je od oktobra 1901 do aprila 1906, se je Avgust Novak usmeril v veliko gradbeno dejavnost. Z več potovanji v Pariz je poskrbel, da so jeseni 1903 na pokopališču zgradili novo grobnico. V letih 1903–1905 je zgradil lep in dokaj velik vrt ter v njem postavil moderen paviljon. Enak paviljon so tedaj postavili tudi na Mosteh v Jelovici. Novak je računal s tem, da bo tja vodil posebne lovske in tudi drugačne goste. Ob tako razgibani gradbeni dejavnosti je kar čudno, da je imel čas še za svojo hazardersko strast. Zapravljal je ne samo v Parizu, ampak tudi na Azurni obali Francije v Nici. Zgodilo se je, da ni smel iz Nice, dokler ni plačal zaigrane vsote. Žena Marička mu je nekajkrat morala brzojavno nakazati denar. Nekoč je večjo vsoto za poravnavo zaigranega celo sama prinesla v Nico. Nagla Novakova smrt je to neodgovorno kockanje končala.<sup>4)</sup>

Ko je torej v letih 1903 in 1904 Avgust Novak uredil vrt, ga je tudi ogradil. Zgradil je močno škarpo ob reki Sori in zid na vzhodni strani vrta. Škarpa še stoji in služi svojemu namenu, zid pa so na tistem delu, kjer vodi cesta k zdravstvenemu domu, odstranili. S tem zidom je bilo Zamlečje ločeno od vrta.

Ključavničar Franc Benedik (1872–1955) nam je zapustil prelep spomenik, ki nam marsikaj pove o njegovi obrtni sposobnosti. Zadnja dela pri ureditvi tega vrta so bila postavitve varovalne ograje. Po naročilu Avgusta Novaka je ključavničar Franc Benedik v letih 1904 in 1905 to delo prevzel in dokončal. Del ograje, ki je neposredno pred Johanovo hišo (Racovnik 41), je narejen bolj natančno, prav graciozno, del ograje, ki je ob reki Sori, pa je izdelan manj fino.



Del vrtno ograje, Benedikovo delo, "železna čipka".  
Foto: Anton Sedej

Ob urejanju tega vrta je Avgust Novak nekje nabavil tudi dve rdečelistni parkovni bukvi. Posajeni sta bili na začetku vrta v letu 1904 ali 1905. Ti dve rdeči bukvi sta se razrasli v veliki drevesi. Pod njima pojejo podoknice ob Čipkarskih dnevih. Pri opisu vrta in paviljona je navedeno tudi, da je bila v kurilnici nameščena črpalka, ki je po ceveh dovajala vodo pršilcem za zalivanje vrta, in da je bil v pritličju paviljona ličen vodomet. Od kje vse to, ko pa tedaj v Železnikih še ni bilo vodovoda? Zgornja vrtna terasa gre vzporedno s prvim nadstropjem paviljona. Tik pod to teraso, pod betonskim pokrovom, teče bajer. Kovinski cevi iz tega bajerja sta bili napeljani v paviljon in v kurilnico, kjer je okrog 4-metrski padec zadoščal za primeren vodni pritisk. Vrt je vedno imel svojega vrtnarja in to že od leta 1845 naprej. Najdlje je bil tu glavni vrtnar Tomaž Benedičič, Morajnar (1864–1951), ki je vrtnaril nad 40 let, to je od leta 1890 do 1935.

Ko je bil vrt v glavnem dograjen, se je Avgust Novak lotil nove zanimive gradnje. Leta 1905 so zgradili novo hidroelektrarno, prvo v Selški dolini. Vodni jez, ki je še nedavno služil plavžu in fužini Za mlečjem, je sedaj z višine kakih 5,5 metra padal na francisovo turbino nove hidroelektrarne. Vodni tok s 1600 litri na sekundo je bil dovolj močan za ta namen.

## Avgust Eger

Ko je Avgust Novak nagloma umrl, je bil Avgust Eger kot njegov knjigovodja tu komaj 4 leta, to je toliko, da je poslovanje vsega imetja že kar dobro poznal. Marija Ahačič Novak ni bila sposobna voditi tako velikega imetja, bila pa je lastnica. Kmalu sta se poročila in Avgust Eger je postal solastnik. Marija Ahačič Novak je bila tedaj stara okrog 55, Avgust Eger pa morda malo čez 30 let.

V nekaj letih se je izkazal za uspešnega, vestnega in nerazsিপnega gospodarja. Poleg veleposestva v Selški dolini je imel v Ljubljani (pri kolodvoru) uspešno tovarno žebļjev žičnikov, ki jo je bil zapu-

stil že Avgust Novak. Veliko je zaslužil s prodajo rezanega lesa, ki mu ga je dajala Jelovica, in s prodajo žebļjev v Ljubljani. Denar je skrbno nalagal v neko banko v Švici.

Leta 1938 je odpustil svojega dobrega oskrbnika ing. gozdarstva Riglerja in na njegovo mesto postavil nemškega petokolonaša Josipa Hornickega, sudetskega Nemca. Ta je bil maja 1941 že postavljen za župana v Železnikih. V treh letih, kolikor je bil pri Egru, je pripravil daljši seznam oseb in družin, ki jih je potrebno izseliti v Srbijo. Te izselitve so se poleti 1941 takoj začele. 6. avgusta 1941 so partizani Josipa Hornickega kot turista lovca na Mošenjski planini v Jelovici ustrelili. Vsa leta vojne je bil Avgust Eger v tesnih stikih z okupacijsko oblastjo in njen zvest sodelavec. Novembra 1944, ko je 31. divizija napadla orožniško policijsko postajo Železniki in policiste od tod tudi pregnala, je bil Avgust Eger v Ljubljani in se v Železnike ni več vrnil. Za njim je iz Železnikov v Ljubljano pobegnila Marta Pusch, poročena Globočnik, ki je bila približno enako stara kot Eger. Zapustila je moža Jožefa Globočnika (1869–1952) in šla z Egom. Marca 1945 je bila bombardirana železniška postaja v Ljubljani in tedaj je bila porušena tudi Egrova tovarna žebļjev, ki je bila tam v bližini. Po tem dogodku sta Avgust Eger in Marta Pusch, poročena Globočnik, odšla v Gradec. Po vojni sta tu živela z denarjem, ki ga je imel Eger naloženega v Švici. Umrla sta stara okrog 80 let.

## Povojni dogodki

Po vojni se je z vrtnom in v njem marsikaj zgodilo. Ker je bil Eger razglaščen za okupatorjevega sodelavca, je bilo vse njegovo imetje podružbljeno in tako je ta lepi vrt nenadoma postal splošno ljudsko premoženje. Krajevni ljudski odbor Železniki ga je prva leta po vojni oddajal v najem več posameznikom, da so tam pridelovali zelenjavo in sadje. V pritličju paviljona so uredili bife, v nadstropju pa družinsko stanovanje.

Iz Kovinarske zadruge, ki je bila ustanovljena leta 1946, se je razvila tovarna Niko Železniki. Zadruga je preuredila bivše Egrove hleve v tovarniške objekte in nekaj objektov v vrtu prilagodila svoji proizvodnji. Po preselitvi tovarne na novo lokacijo leta 1958 je tovarna Niko prepustila opuščeno stavbo v vrtu Avto-moto društvu Železniki, tu je le-to začelo urejati svoj novi sedež. AMD Železniki je bilo ustanovljeno že leta 1948. Zelo si je prizadevalo, da bi nekje dobili primerne prostore za svoje delo. Ko so tako dobili opuščeno stavbo, so v njej najprej dogradili dve garaži, potem pa so dozidali še nadstropje, kjer so uredili učilnico in prostor za upravo društva (Racovnik 26). Vse to so dogradili in opremili do leta 1965. AMD poleg pouka za voznike A in B kategorije prireja tudi tečaje za traktoriste. Tako so doslej za voznike raznih kategorij vozil usposobili že blizu 5000 voznikov. To je velika pridobitev za vso Selško dolino, saj nazorno govori o tehnični usposobljenosti in opremljenosti ljudi v tej dolini.<sup>5)</sup>

Leta 1962 je bil na tem vrtu dograjen nov zdravstveni dom, v njem pa še zobna ambulanta in lekarna (Racovnik 29). To je z zdravstvenega vidika največja pridobitev za vso dolino. Nekaj let zatem sta ob zdravstvenem domu zrasla dva stanovanjska bloka in tri zasebne stanovanjske hiše. Koliko več imajo sedaj ljudje od tega vrta, ko so v njem vsi ti važni objekti, kot nekoč, ko je vrt služil samo enemu posamezniku.

### Ime vrta

Zemljišče tega vrta se je nekoč blago spuščalo od bajerja proti Sori. Povečini je bil to sadni vrt in v manjšem delu prostor za zelenjavo. Tedaj je bil to Urbančičev vrt. Tako je bilo še po tem, ko so postali njegovi lastniki Globočniki, to je po letu 1845, in skozi vso drugo polovico 19. stoletja. Tedaj je bil to Johanov vrt.

V začetku 20. stoletja je Avgust Novak vrt ogradil s škarpo in zidom ter ga z navozi rodovitne zemlje

terasasto uredil. To je bil Novakov vrt. Kmalu po njegovi smrti se je njegov knjigovodja Avgust Eger poročil z njegovo vdovo in tako postal solastnik vsega njegovega imetja. Tedaj je bil to Egrov vrt vse do konca druge svetovne vojne. 1945 je ta vrt postal družbena last.

V zadnjih 60 letih je vrt doživljal velike spremembe in zelo spremenil svojo podobo. Paviljon sredi vrta je postal bife in stanovanjska hiša. Tu so zgradili lep zdravstveni dom z zobno ambulanto in lekarno, ob njem pa sta zrasla dva večja stanovanjska bloka in nekaj hiš. AMD Železniki si je tu uredilo svojo stavbo, v kateri sta garaži, učilnica in društvena soba. Tako je vrt večinoma pozidan in le parkovni del vrta je ostal še kolikor toliko nespremenjen. Mlajši ljudje sicer vedo, kdo so bili nekoč gospodarji tega vrta, toda vrta ne poimenujejo več po njihovih priimkih. Vrt dobiva novo ime, in sicer: Vrt pri zdravstvenem domu.

### Zamlečje, bajer

Ker želim povedati, kako je nastalo ime Zamlečje, je treba najprej nekaj reči o bajerju, ki teče skozi Racovnik. Pri Dermotovem jezu na Sori priteka vodno razmeroma močan bajer v strugo, ki drži skozi Racovnik. Na razdalji okrog 500 metrov se pri manjši hidroelektrarni izliva nazaj v Soro. Tam je nekoč stal mlin. Padec bajerja je na tej razdalji okrog 11 metrov.

Bajer je nekoč tekkel po odkriti vodni strugi. Od Škarjevca do Štolma so se zvrstili: lesen mostič pri kapelici na Klovžah, lesena baraka – gasilski dom nad bajerjem nekaj metrov od mostiča, in lesen mostič pred Benedikovo hišo. Med Štolmom in Pobčem je bil bajer že pokrit in tak je potem tekkel mimo Antonovega hleva skozi Egrov vrt. Od Zamlečja naprej je tekkel odkrit do izliva v Soro. Na tem spodnjem odkritem delu je bilo nekaj lesenih mostičev in dva zidana obokana mostiča. Prvi tak obokan mostič je bil in je še nekaj metrov pod bivšim plavžem, kar bi bilo sedaj pri pekarni. Drugi obokan mostič pa je

bil in je še med lipama pri vhodu na Jegličevo dvorišče.<sup>6)</sup>

Pri izteku iz Egrovega vrta je bila velika lesena raka, pod njo pa veliko vodno kolo. Raka je bila vodni bazen, ki so ga rabili za ohlajevanje plavža po vsakem topljenju rude. Vodno kolo je poganjalo veliko kladivo v fužini, ki je stala ob plavžu. Iz te rake je 5 metrov globoko padal slap, ki se je tako močno penil, da je bil popolnoma bel. To ni bilo mleko, ampak nekakšno mlečje, torej nekaj belega, mlečnega. Kadar so del slapa usmerili na vodno kolo, se je voda na loputih tega kolesa še posebno penila. Od slapa do mostiča pod njim je nastala rahla meglica in v tej meglici se je pojavljala mavrica. Pet ali šest hiš s plavžem in fužino, kar je bilo onkraj slapa, je bilo torej za mlečjem. Tako je nastalo ime Zamlečje. Na poti izpred Levičnikove oz. Debevčeve hiše je bilo lepo videti ta beli mlečni slap in za njim Zamlečje. Leta 1905 so na desni strani slapa zgradili večjo stavbo, ki je slap delno zakrila. To je bila prva elektrarna v SeLSki dolini.<sup>7)</sup>

Živa tekoča voda skozi naselje in lep slap z mavrico je bila posebna lepota kraja. O tem je v prijateljski družbi večkrat rad kaj povedal ing. Boncelj. Enak slap je bil pri mlinu na koncu bajerja, vendar je bil manj viden, ker ga je zakrivala hiša ob mlinu. Lepo pa ga je bilo videti z nasprotne strani Sore. Ta slap je bil morda do 2 metra višji od tistega pri plavžu.

Vodni tok bajerja, čeprav ni imel posebno velikega padca, so znali naši predniki kar dobro izkoristiti. Že takoj na začetku, na Škarjcu, sta bili Thalerjeva in Egrova žaga. Poganjali sta ju vodni kolesi z nadvodnim tokom. Po 1945. letu so Thalerjevi svojo žago elektrificirali, Egrova žaga pa je prenehala delovati.

Naj pojasnim, od kod ime Škarjcev. Ob Thalerjevi žagi je narejen odtok dela bajerja v Soro. Ker pa je ta odtok še iz časov, ko so Železnikom pravili tudi Lahovše, je bil po italijansko to scarco oziroma nekoliko po naše "škark" in od tod je potem nastalo ime Škarjcev.

Na levi strani bajerja med današnjim gasilskim domom in Pobčevo hišo so bili trije ali štirje vigenjci. Ob vsakem vigenjcu na vodni strani je bilo večje

vodno kolo, ki ga je podlivno poganjal vodni tok. Kolo je s posebno ročico pritiskalo na meh v vigenjcu, meh pa je razpihoval žerjavico na ognjišču.

Ob plavžu na Racovniku je bajer hladil razbeleni plavž po vsakem topljenju rude, vodno kolo pod jezom pa je poganjalo težko kladivo – norca v fužini.

Na desni strani bajerja od slapa pri plavžu proti mlinu je bilo sedem vigenjcev. V bajerju je vsak vigenjce imel vodno kolo, ki ga je poganjala voda podlivno. V letih 1905–1910 je tudi Leopold Globočnik dal ograditi svoj vrt ob bajerju, kjer so nekoč stali vigenjci.

Pri iztoku bajerja v Soro je stal zidan mlin, kjer je nadlivni vodni tok poganjal mlinsko kolo, ki je vrtele mlinske kamne in stope. Leta 1952 je bil zgrajen tlačni cevovod skozi Racovnik. Od tedaj je bajer utesnjen v veliko betonsko cev, s tem pa je izginila lepota žive vode in slapov na njem. Do leta 1950 je občasno še mlet mlin na koncu Racovnika. Zadnji mlinar, ki je mlet okrog 50 let, je bil Matevž Tavčar (1872–1963). Potem so mlinarjevo hišo podrli in na tem mestu zgradili novo elektrarno za potrebe tovarne Niko Železniki.

Ne smemo pozabiti, kako je bajer nekoč izpolnjeval tudi zelo važne sanitarne naloge. Ob njem je bilo več urejenih perišč. Odnášal je razne odpadke in smeti (npr. listje) in na ta način čistil naselje. Občasno pa je bil tudi izvrstno otroško igrišče. Otrokom, mlajšim od pet let, je bil tudi nevaren, saj jih je kar nekaj utonilo v njem.

## Neke obletnice

Začnimo z letom 1845. Z rimskimi številkami je ta letnica vdelana v zid na Vrtu pri zdravstvenem domu. Celo stoletje so se tu vrstili njegovi gospodarji: Johan Globočnik, Avgust Novak in Avgust Eger, in sicer do novembra 1944. 1945. leta pa je vrt doživel veliko lastninsko spremembo, postal je družbena last.

Ker je Avgust Novak v letih 1903–1905 vrt temeljito preuredil, na zgornjem delu vrta posadil manjši park in postavil lep paviljon, je bila v letih 2004 in 2005 stoletnica tega vrta.

Ne smemo pozabiti grobnice na pokopališču. Naročena v neki umetniški delavnici v Parizu in leta 1903 postavljena v Železnikih je torej že leta 2003 doživela sto let. Okrog leta 1987 si je nekdo s tatvino prilastil lesteneč, ki je visel v grobnici. Morda manjka še kaj? Grobnica je objekt posebne zgodovinske in umetniške vrednosti. Zob časa jo je že močno načel in potrebna je temeljitega popravila.

Leta 1905 je bila pod jezom pri bivšem plavžu na Racovniku zgrajena nova elektrarna. To je bila tedaj

za Železnike velika tehnična pridobitev. Sto let je od tega dogodka. Leta 1952 je bila zgrajena druga hidroelektrarna, in to na mestu bivšega mlina, pri slapu na iztoku bajerja v Soro. Od tega dogodka je pred par leti poteklo že 50 let.

Na spodnji terasi vrta je bil leta 1962 dograjen nov zdravstveni dom. V njegovi bližini je v tistih letih nastajal objekt AMD. Ti dve važni stavbi sta že praznovali svojo 40-letnico.

V letih 2003–2005 je torej potekal nekakšen jubilej, ki ga mnogi niso niti zapazili. Je pa to priložnost, da se zamislimo ob dragocenostih, mimo katerih hodimo, pa se jih premalo zavedamo. Kako skrbimo zanje?



Vila v vrtu pred podiranjem.  
Foto: Marko Černivc

## Opombe

- <sup>1)</sup> Največ podatkov o Globočnikih je na nagrobnikih na pokopališču v Železnikih.
- <sup>2)</sup> G. Niko Žumer je v knjigi *Selška dolina* objavil članek *Park in vrtarjarija v Železnikih*.
- <sup>3)</sup> Dr. Marija Verbič je v knjigi *Selška dolina* objavila daljši članek *Železarstvo in žebjarstvo v Železnikih v prvi polovici 19. stoletja*.
- <sup>4)</sup> O Avgustu Novaku mi je nekaj več povedala ga. Draga Globočnik Demšar. Priimek Novak je treba naglašati na prvem zlogu.
- <sup>5)</sup> G. Matevž Trojar je v *Loških razgledih* 35/1988 objavil članek *40 let Avto-moto društva Železniki*.
- <sup>6)</sup> Bajer skozi Racovnik poznam iz lastnega doživljanja. Dr. France Koblar je v knjigi *Moj obračun* zapisal tudi več zanimivosti o tem bajerju. Tudi g. ing. Josip Boncelj (1884–1971) je večkrat kaj povedal o njem.
- <sup>7)</sup> O hidroelektrarni, zgrajeni leta 1905, in o hidroelektrarni, zgrajeni leta 1952, je g. Niko Žumer napisal članek *Elektrifikacija Selške doline*, ki je objavljen v knjigi *Selška dolina*.



V vse smeri. Foto: DECOP



# Furmani in golcarji na Jelovici od 1850 do 1960

Marjan Kokalj

## SPLOŠNI ORIS IN ZGODOVINSKE OSNOVE SELŠKE DOLINE

Hribovje na obeh straneh Selške Sore je poraščeno z gozdom, največ mešanim. Vasi, ki ležijo v tem hribovju, očitno kažejo, da je bilo to področje pred nekaj stoletji poraščeno z gozdom, ki so ga ljudje ob naselitvi izsekali, postavili vasi in gozd začeli krčiti za njive. Lesna tradicija sega torej že v čas prvega vala naselitve doline (še posebej po hribih na levi strani Selške Sore), ki naj bi se po podatkih freisinških škofov vršila od 12. do 14. stoletja. Ob lesni je bila tu že od 14. stoletja dalje prisotna tudi železarska tradicija, ki so jo začeli furlanski priseljenci, ki so se nastanili v zgornjem delu doline v Železnikih in okoliških vaseh. Odkrili so železovo rudo v okoliških hribih, največ v pogorju Ratitovca ter na planoti Jelovica. Ta področja so bila tudi zelo bogata z lesom, ki so ga rabili kot kurivo za plavže. Potreba po lesu je povzročila razvoj oglarstva in drvarstva, soodvisno s tem pa tudi furmanstva ali transportiranja lesne surovine do fužin v dolini, vendar v omejenem obsegu.

Poleg lesa, ki so ga rabili kot kurivo v fužinah, so les sekali tudi že za prodajo, vzporedno s sečnjo za domače potrebe. Dokaz za to je najstarejša žaga v Železnikih, ki je bila zgrajena že leta 1358, ki pa

kmalu ni bila več edina. Do 18. stoletja je bilo v dolini že okrog 30 žag, ob dejstvu, da nekaterih starih ni bilo več. Vse žage so bile last zasebnikov, ki so vodili trgovino z lesom. V lesno trgovino so bili vključeni tudi nekateri fužinarji, npr. rodbina Globočnikov iz Železnikov.

V 19. stoletju je železarstvo v Železnikih začelo propadati, ker ni moglo več konkurirati tujim pridelovalcem železove rude in ker niso posodabljali proizvodnje. Avstro-ogrška monarhija je začela bolj podpirati druge gospodarske dejavnosti, kot sta bili npr. živinoreja in lesna industrija. Tako je v začetku 20. stoletja (leta 1902) ugasnil zadnji plavž v Železnikih. Zdaj je mnogo prebivalcev, ki so živeli od železarstva, izgubilo zaposlitev in najti je bilo treba neko novo gospodarsko dejavnost, ki bi vse te ljudi zaposlila. Precej se jih je tedaj odselilo iz Železnikov, ostali pa so iskali možnosti zaposlitve v obrteh, od katerih je bila najmočnejša sodarska, ki pa je bila seveda močno povezana s predelovanjem lesa. Predelava lesa, sploh pa žagarstvo, je imela vedno večjo perspektivo in je kazala na možnost prezaposlitve delavcev. To so lastniki fužin, ki so začele propadati, hitro uvideli in ukrepali tako, da so denar, prislужen s fužinami, hitro vložili v nakup gozdov in s tem rešili svoj kapital. Poleg tega so v lesni trgovini upali na dobiček. Delavcev, ki niso imeli zaposlitve, je bilo



Del Jelovice. Foto: arhiv Decop

dovolj. Treba je bilo le organizirati delo ter vanj uvesti delavce. Najuspešnejši pri tem je bil bivši fužinar Josip Globočnik, ki si je kupil gozdno veleposest na Jelovici v izmeri cca. 880 hektarov.

Ti veleposestniki so dolino reševali iz gospodarske krize, saj so znali organizirati posek lesa, polpredelavo in trgovino. Delo so dali precejšnjemu številu delavcev.

Delovni proces je zajemal naslednje sosedje: Les je bilo treba posekati, pripeljati do žag, ga razžagati, potem pa transportirati naprej v Ljubljano, po zgraditvi železnice konec 19. stoletja pa do Škofje Loke. Najbolj zahtevna faza je bil prav transport lesa od poseka do žag, še posebno z oddaljene Jelovice, ki še vedno predstavlja najboljše zalogo lesa v Selški dolini. To delo so opravljali vozniki ali furmani, ki so najprej samotež, potem pa s konji transportirali les po slabih in nevarnih poteh v dolino; poleti in pozimi.

## GEOGRAFSKI ORIS JELOVICE

Planota Jelovica je ena od treh velikih slovenskih predalpskih planot s povprečno ok. 1000 metrov nadmorske višine. Nad tektonskim prelomom, ki se vleče od SZ proti JV, je višja (1200–1500 metrov), potem pa počasi pada proti SV (700–900 metrov).

V Selško dolino sega z JV delom tektonskega preloma. Pod tem prelomom ležijo vasi Rudno, Dražgoše, Lajše, Podblica, Jamnik. Na V sega do Kroke, od JV proti Z pa jo omejuje dolina Save Bohinjke, in sicer od Soteske do sotočja obeh Sav, deloma pa tudi od sotočja obeh Sav naprej.

Kameninsko zgradbo Jelovice sestavlja večina triadni apnenec, s čimer so povezani številni

kraški pojavi na Jelovici. Najbolj tipične so vrtače, brezna, skale in manjše vzpetine.

Planota je gosto porasla z gozdom, ki je večinoma iglast. Delno to pogojuje nadmorska višina, delno pa gre za načrtno gojenje iglavcev. Še posebej smreko so zaradi cenjenosti lesa načrtno sadili v 19. in 20. stoletju. Nekateri gozdovi na Jelovici so zato vzorno urejeni.

Zaradi velikih strnjenih gozdnih površin in visoke kvalitete lesa so tu gozdove imeli največji veleposestniki, veliki kmetje, kasneje pa država (še posebej po komunistični revoluciji, po letu 1945).

## FURMANSTVO DO LETA 1870

Beseda furman na Selškem pomeni voznika, in sicer izključno voznika z vozno živaljo, največkrat s konjem, vsaj tako je ta beseda živela med ljudmi. Beseda je nemškega izvora. Verjetno je nastala iz dveh nemških besed: 'fahren' in 'man', torej človek, ki vozi.

Furmanska tradicija je v Selški dolini že zelo stara in temelji na tovarnikih, ki jih Valvasor omenja v svoji Slavi vojvodine Kranjske že v 16. stoletju. Lahko sklepamo, da so tovarniki obstajali že prej, saj je bila v Valvasorjevem času tovarniška trgovina že močno razvita. Furmanstvo se je iz tovarništva razvilo počasi, skladno z razvojem trgovine z lesom in zgraditvijo cest. O furmanih do 19. stoletja ni veliko napisanega. Da je bila tod trgovina (verjetno tudi trgovina z lesom v omejenem obsegu) precej živa, je razvidno iz dejstva, da je tod vodila pomembna trgovinska cesta, ki je povezovala Hrvaško in Ogrsko z Benetkami. Ta cesta je bila pomembna nekako do 16. stoletja. Kasneje so se Železnikarji še vedno

ukvarjali s trgovino, saj so prodajali žeblje v leseni embalaži v obliki posebnih sodčkov, imenovanih barigle. Prodaja lesa v tem času neposredno ni nikjer omenjena, nedvomno pa je obstajala, saj so v tem času že obstajale žage v dolini, od katerih smo najstarejšo datirali v 14. stoletje. Pripovedi o teh starih žagah obstajajo tudi v ustnem izročilu. Ustno izročilo vsebuje tudi spomin na transport lesa, sicer že iz novejšega obdobja. Ljudje vedo povedati, da so les v starih časih spravljali iz gozdov po drčah, nekateri s samotajnimi sanmi, po redkih poteh pa tudi že s konji. Posebnost so bili zlasti delavci, ki so vlačili les v dolino ročno – samotěž na saneh. To so nekateri počeli še konec 19. stoletja (mogoče ponekod še kasneje) in ljudje vedo povedati o njih, kakšni so bili. Značilno zanje je bilo, da so hodili smešno in nerodno, z izrazito navzven obrnjenimi stopali, kar je bila posledica deformacije sklepov, posebno še kolkov. Ob zaviranju navzdol se je vsa teža sani, ki je pritiskala na krmarja, prevesila na noge in jih prekomerno obremenjevala. Po daljšem času opravljanja takega dela je gotovo prišlo do deformacije.

Pravi konjski furmani so se z izgradnjo poti vedno bolj uveljavljali. To je seveda šlo počasi, saj so poti kopali ročno, zato je mreža le-teh nastajala počasi, potrebno pa jo je bilo tudi vedno bolj posodabljati. Na Jelovico so bile osnovne poti napravljene že zgodaj, za kar ima zasluge železova ruda, ki se je tukaj nahajala in so jo železarji iz Železnikov že od začetka izkoriščali. Sama furmanska tradicija je bila torej tu malo starejša kot drugje v Selški dolini.

Velik razmah je furmanstvo in gozdarstvo doživelo v 19. stoletju, ko so začele propadati fužine in so se veleposestniki usmerili v sečnjo ter predelavo lesa. Tedaj je bil status furmana ter gozdarja ali golcarja (iz nem. Holzer – drvar) tudi uradno priznan. Tako jih je obravnaval veleposestnik in lesni trgovec, ki jih je imel kot svoje delavce vpisane v evidenco. Veleposestnik je zanje organiziral delo, in sicer tako, da so golcarji podirali, obdelovali in pripravljali les za transport, furmani pa so ga vozili do žag ali zbirnih centrov v dolini. Tu so les prevzeli drugi furmani, ki so ga vozili do Škofje Loke, do Ljubljane,

pač odvisno od lesnega trgovca in njegove prodaje. Nekaj lesa je seveda vedno ostalo v dolini za domače potrebe in potrebe sodarske obrti.

## FURMANSTVO PO LETU 1870

Leta 1870 je bila zgrajena železnica do Trate pri Škofji Loki, kar je pomenilo pravo prelomnico v razvoju lesne trgovine v Selški dolini. Nastale so večje možnosti za prodajo lesa, kar je pospešilo tudi razvoj žagarstva in vseh dejavnosti v zvezi s tem. Lesni trgovci so v Škofji Loki organizirali zbiralno postajo za les iz Selške in Poljanske doline ter deloma s Sorškega polja. Tu so zgradili tudi žage in kasneje celo terilnice lubja. Smrekovo lubje je bilo še posebej cenjeno zaradi tanina, ki ga vsebuje in služi za potrebe usnjarske obrti in industrije. V Selški dolini so bili konec 19. in na začetku 20. stol. trije pomembni lesni posestniki in trgovci: že znani Globočniki iz Železnikov, ki sta se jim pridružila še Franc Dolenc in Franc Hajnrihar. Ti trije so krojili usodo gospodarskemu razvoju Selške doline tega obdobja. Po podatkih škofjeloškega arhiva so stalno zaposlovali od 160 do 300 delavcev (sem niso šteti številni sezonski delavci) in na ta način reševali problem brezposelnosti. Sicer so iskali lastne koristi in spravili na boben marsikaterega kmeta, ker mu lesa niso plačevali po ceni in so bili prehuda konkurenca na trgu, res pa je, da so pošteno plačevali svoje delavce. Tako so vzpodbujali ljudi za zaposlovanje pri njih.

V skladu z združništvom Janeza Ev. Kreka so se zaposlovanju pri veleposestnikih kmetje upirali in se leta 1912 združili v zadrugo, imenovano Zadruga za vnovčenje lesa, ki pa v začetku ni bila uspešna in je 1920. likvidirala. Ni mogla namreč konkurirati velikim lesnim trgovcem. Zadruga je uspela šele leta 1937, tedaj pa je bila že blizu druga svetovna vojna.

Zaradi takih razmer kmetom in obrtnikom, ki se niso mogli preživljati z domačim delom, ni preostalo drugega, kot da so se zaposlili pri veleposestnikih. Če niso bili zaposleni stalno, so bili vsaj sezonsko; največkrat pozimi, ko ni bilo dela na polju.

Zaposlovali so se kot drvarji ali golcarji, kot fumani, lahko pa tudi kot delavci v lesnih obratih (terilnice lubja in žage).

Na področju Selške doline je bilo najtežje biti furman ali golcar na Jelovici, saj je bilo zaradi oddaljenosti potrebno stanovati kar tam in to v skromnih lesenih bajtah. Te bajte so dali zgraditi veleposetniki, pri katerih so bili golcarji in furmani zaposleni. Prve so bile zgrajene že v drugi polovici 19. stoletja.

## FURMANI IN GOLCARJI

Kdo je postal furman ali golcar?

Poleg uspešnih obrtnikov, ki so se uveljavili (npr. sodarji), in kmetov, ki so imeli dovolj veliko posestvo za preživljanje, je furanje in golcanje v drugi polovici 19. stoletja v Selški dolini postalo najbolj razširjena oblika za preživljanje.

### Furmani

Socialni položaj revnejših kmetov je bil v tem času zelo težak. Preživljati družino z nekaj zemlje in gozda ali pa celo brez tega seveda ni bilo lahko. Kdor se ni mogel preživeti na kmetiji, si je moral poiskati zaslužek drugje. Edina možnost za takega kmeta je bila, da gre furat les na Jelovico; če ne za vse leto, pa vsaj pozimi.

Glede na dobo furanja sta se oblikovali dve vrsti furmanov:

- tisti, ki so bili stalno zaposleni,
- tisti, ki so bili sezonsko zaposleni.

### Stalno zaposleni furmani

To so bili večinoma bližnji domačini pod Jelovico, kar pomeni, da so bili to Dražgošani, Rudničani, Soričani s selške strani ter furmani iz Bohinjske Bistrice in okoliških vasi z bohinjske strani Jelovice. Stalni furmani so bili po večini večji kmetje, ki

so furali sami in poleg tega dajali v zakup še svoje konje. Konje so najraje zaupali manjšim kmetom, ki so znali ravnati z njimi, redko pa so jih zaupali nekmetom.

### Sezonski furmani

Bili so večinoma manjši kmetje, ki so se težko preživljali samo s kmetijo. Spomladi in poleti so opravili delo doma na polju in v svojem gozdu, pozimi pa so odšli furat. Sreča je bila, če je bil doma poleg očeta še kakšen odrasel sin: da je eden odšel furat, drugi pa je v tem času ostal pri hiši.

Furanje je bilo še posebej težko za sezonske furmane, ker takega načina življenja niso živeli vse leto in so se zato morali vsako leto na novo prilagajati furmanskim razmeram. Isti ljudje tudi niso hodili furat vsako leto. Če je bilo v družini več sinov, so se pri furanju menjali. Privajanje na delo je bilo zaradi tega še toliko težje. Prvih štirinajst dni se je furman vedno prilagajal delu in doživljal krizo. Tudi konji so se morali privaditi, saj niso bili vajeni delati neprestano s tako hudim tempom.

### Golcarji

Golcarji ali drvarji večinoma niso bili iz kmečkega sloja. Večinoma so bili to kajzarji, gostači, manjši obrtniki ali pa preprosto ljudje, ki so se od mladih nog specializirali za golcanje in so to delali vse življenje. Med golcarji je bilo precej tudi prišlekov od drugod. Tudi golcarji so bili stalni ali sezonski delavci. Stalni golcarji so bili spet največ domačini in tisti, ki so bili specializirani za to delo, sezonski golcarji pa so bili vsi ostali, s tem da so se še bolj pogosto menjali kot sezonski furmani.

## POTEK FURANJA LESA

Večina furmanov je furala les z Jelovice do žag v dolini. Po dolini v Škofjo Loko so isti furmani vozili le smrekovo lubje, redko tudi plohe in deske z žag. Sicer so bili za plohe in deske zadolženi drugi furmani.

Najtežji del transporta je bil seveda transport od poseka do žage ali zbirališča v dolini. Tako delo so opravljali tudi jelovski furmani.

Stanovali so na Jelovici v gozdarskih kočah, ki so jim rekli bajte in bodo kasneje nekoliko bolj podrobno opisane. Ob sobotah in nedeljah niso furali, tako da so se vračali domov vsak teden ob sobotah. Nekateri so bili precej oddaljeni, posebno sezonski furmani, zato so konec tedna morali do doma prevoziti kar precejšnjo razdaljo. Navadno so sedeli na posmojkah, kar ni bilo preveč udobno.

Furmanski vsakdan se je začel zelo zgodaj. Vstajali so običajno ob štirih zjutraj, ko je bila še tema, pozimi pa malo kasneje. Najprej so nakrmili konje in prinesli vodo iz najbližjega studenca, ki pa ni bil vedno tako blizu. Ob tem so si svetili s svetilko na petrolej, petrolejko ali laterno. Čas, ko so konji jedli, je bil najbolj primeren za to, da so si pripravili zajtrk. To so bili običajno koruzni žganci z belo kavo ali kislim mlekom. Pozajtrkovali so običajno hitro, saj bi predolg zajtrk pomenil dragoceno izgubo časa.

Okrog šestih so zapregli konje in odšli vsak na svoje delovno področje, ta je določil delodajalec. Običajno so furali v skupinah, največkrat po štirje furmani skupaj, da so si medsebojno pomagali pri

natovarjanju in raztovarjanju lesa. Hlodi so bili zloženi na kupe, ki so bili raztreseni po vsej poseki. Pogosto je bil tak kup v kaki vrtači, ki jih je po Jelovici precej. Hlude je bilo treba najprej spraviti do glavnih vlak, razpredenih po Jelovici, nato pa po glavni vlaki do doline. Tako je vsak furman najprej zvozil ali pofural les do glavne vlake, kar je zahtevalo dve do tri vožnje. Če je bil teren težje prevozen, je opravil pač več voženj z manjšo količino lesa.

Nekatera mesta so bila tudi precej oddaljena od glavne vlake in včasih sploh ni bilo nobene poti do tja. Taka mesta so bila večinoma dostopna samo pozimi, ko so bile skale in korenine prekrte s snegom in niso ovirale vožnje.

Na splošno se je furman moral znati največ sam, da bi na čim lažji način prepeljal hlode. Ob tem se je na praktičnih izkušnjah izoblikoval celo sistem dela pa tudi način dela. Sistem dela je določal organizacija furmanov, da je vse potekalo brez večjih zapletov, način dela pa pristop do posameznega konkretnega opravila.

Novinci so se vsemu temu morali prilagoditi, kar je vedno trajalo kar nekaj časa in jih je vedno stalo par krepkih izkušenj. Novinci so bili zaradi neznanja in neiznajdljivosti izpostavljeni tudi posmehu starih furmanov, ki so si jih znali pošteno privoščiti. Tako so novincem zavestno napačno svetovali glede pristopa k posameznemu delu, da so se mučili dvakrat bolj, kot bi se sicer. Nekateri furmani so zaradi takih odnosov precej pretrpeli.

Ko so po vlakah do glavne vlake ali ceste zvozili toliko, da je zadostovalo za en poln transport v dolino, so si tisti furmani, ki so vozili skupaj, pomagali

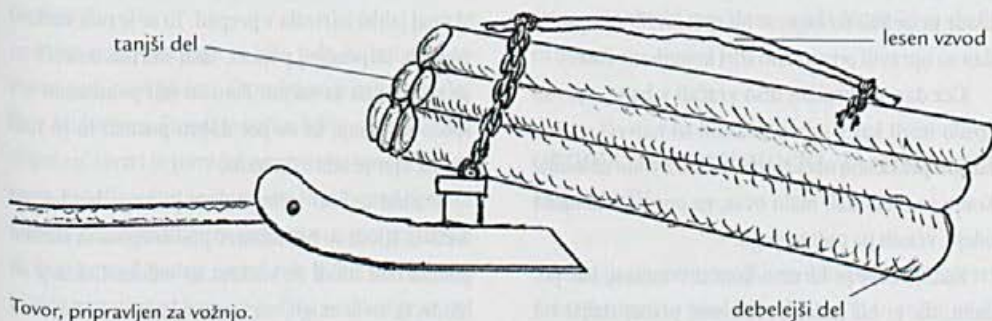

naložiti hlode na sani, imenovane posmojke. Ta količina je včasih znašala tudi 2–3 kubične metre, kar je bilo zelo veliko za enega konja. Vprežen je bil vedno le en konj, ker bi se dva na tako raznolikem terenu težko sorazmerno prilagajala tovoru.

Naložene hlode so furmani na posmojke dobro privezali z verigo, da jih ne bi potisnilo naprej v konja ali da ne bi izostali. Dodatno so jih učvrstili še na ta način, da so skozi verigo v hlode zabili klanfe ali šteklce, pričvrstilni sredstvi iz jekla. Na hlode zadaj so zabili še svoj cepin (cempin), da so v primeru ostrega ovinka lahko krmarili, oz. odnašali tovor.

Hlodi so bili tako s prednjim tanjšim delom pritrjeni na posmojke, z zadnjim debelejšim pa so se vlekli po tleh. Tako se je med vožnjo izrabil debelejši konec in je bila izguba lesa manjša ter izkoristek lesa boljši.

Ko so hlode natovorili, so se odpravili v dolino. Tisti, ki so vozili v Bohinjsko dolino, so se odpravili proti Bohinjski Bistrici, tisti, ki so vozili v Selško, pa proti Rudnu, Češnjici in Železnikom. Princip furanja je bil pri vseh furmanih na Jelovici približno isti, zato se bomo tu omejili le na furanje v Selško dolino.

Za Selško dolino je bila najbližja postojanka golcarjem in furmanom oddaljena od Železnikov kakih 15 kilometrov. Do te in potem naprej še do drugih postojank je bila napravljena dobra vlaka, ki je bila dovolj široka, da se je bilo mogoče na njej srečevati. Bila je precej strma in na nekaterih mestih, posebej pozimi, tudi precej nevarna.

Vožnja v dolino je potekala počasi oz. to je bilo precej odvisno od posameznega furmana, njegovega tveganja, od moči konja in količine tovara. Ko so hlode pripeljali do žage, so jih spet zvalili v kupe. Na dan so opravili povprečno štiri kompletne fure.

Čez dan se furmani niso vračali v bajte, zato so kosilo imeli kar s seboj. Pokosili so največkrat kar na poti pri kakem občestnem koritu z vodo za konje. Konju so tačas dali malo ovsja, ga ogrnili s konjsko odejo, včasih pa tudi izpregli.

Zadnjo furo je furman končal v mraku, kar pomeni, da je bil poletni delavnik precej daljši od

zimskega. V bajto so se furmani vračali vsi utrujeni z eno samo željo, željo po počitku. Pogosto si bil v takih trenutkih od utrujenosti prav brez misli, pravijo furmani. Ko je prispel do bajte, je furman izpregel konja, ga privezal v hlev, napojil in nahranil, pospravil orodje, šele nato je poskrbel zase. Skuhal si je večerjo na ognjišču, in ko je pojedel, je bilo potrebno popraviti polomljeno orodje ali pretrgane konjske jermene, tako da je največkrat zares padel na ležišče od utrujenosti.

**Zimsko furanje** je bilo po eni strani lažje, ker so konji lažje vlekli (les je lepše tekel), po drugi strani pa težje in bolj nevarno. Konje je rado 'pognalo', posebno še, če furman ni bil dovolj izkušen. Furman je moral vedeti, kje je potrebno privezati žlajdro na posmojke in kje jo spet sneti, kje je pod hlode zadaj potrebno namestiti podkladovc, pomožne lahke sani za zadnji del hlodov, ki se je sicer vlekel po tleh. Žlajdra je zavirala, medtem ko je podkladovc zmanjšal trenje na ravnini ali po klancu navzgor.

Pozimi so začeli s furanjem zjutraj okrog sedmih, torej kako uro kasneje kot v letnem času. Bivanje na Jelovici je bilo v zimskem času neprimerno težje kot v letnem. Včasih je zapadlo tudi do 2 metra snega, nekoč celo 3 metre. Poti so si morali delati sami, morali so se znajti, kakor so vedeli in znali, če niso hoteli biti odrezani od sveta. Zato so v nočeh, ko je močno snežilo, poti vso noč gazili, da je ostala vsaj temeljna gaz, ki so jo čez dan razširili z vožnjo. Za nočno gaženje so uporabljali najmočnejše in najsposobnejše konje, ki so jih brez posmojk vodili po poti v dolino in spet nazaj. Včasih je konj sneg gazil do trebuha. To delo je bilo tudi zelo nevarno, ker je sneg zabrisal pot in bi furman, konj ali pa oba skupaj lahko zdrsnila v prepad. To se je tudi večkrat zgodilo, še posebej ponoči. Tudi smrtne nesreče so se zgodile na ta račun. Zato so bili pomembni res sposobni konji, ki so pot dobro poznali in jo tudi slutili, kjer je bila zabrisana.

Pozimi je bilo težko tudi najti kupe hlodov na sečišču. Hlodi so bili namreč pod snegom in snežna gomila nad hlodi se večkrat ni videla. Golcarji so hlode, če so le mogli, razvrstili v logično linijo, toda

te linije je bilo potrebno odkriti. Golcarji so furmanom pri tem pomagali, v pomoč pa so bili tudi leseni drogovi, ki so stali ob nekaterih kupih hlodov. Ko so tak kup hlodov našli in do njega napravili gaz, je bilo treba najprej odmetati ves sneg s kupa. Odmetan vrh kupa je le malo gledal iznad nivoja gazi ali pa je bil sploh nižje. Zato je bilo hlode treba dvigati na posmojke visoko, hkrati pa jih trgati iz snežne ga oklepa, ki je bil včasih tudi poledenel. Hlode so iz snega dvigali večinoma ročno, tako da so štirje furmani zasadili cepine v hlod vsi na enem koncu, zgrabili vsak za svoj kovinski del cepina ter hlod dvignili na ho-ruk. Enako so napravili še na drugem koncu, pri tem pa so pazili, da prvi konec ni zdrknil nazaj. Tako so hlod osvobodili izpod snega in ga dvignili na posmojke. Le najtežje hlode so potegnili iz takega kupa s konjem. Da je konj hotel izvleči tako težo, ga je furman včasih moral pošteno preteptati. V takih trenutkih furmani res niso poznali usmiljenja. Hlode je bilo posebno težko spraviti iz kake vrtače, saj je po klancu navzgor konjem začelo drseti in so včasih izvlekli tovor iz take vrtače napol po kolenih. Sicer so pozimi imeli brušena kopita, ki so se prišla ledu, vendar je konju še vedno spodrsnilo.

Nasprotno kot pri vleki navzgor se je konj po bregu navzdol ves oprl na zadnje noge, ko je zaviral, in se pogosto peljal navzdol po zadnjici.

Glede obremenjevanja konj so imeli različno prakso. Nekateri furmani so konje obremenjevali bolj in več tvegali, drugi so bili spet bolj zmerni pri tem. Nekateri so v stremljenju za čim večjim zaslužkom konje preobremenili, kar je bila pogosto zadnja vožnja. Konja je lahko pognalo čez pot skupaj s hlodi, v takem primeru pa je imel bolj malo možnosti, da preživi.

Furmansko življenje je bilo trdo in je imelo ta sloves tudi med ljudmi. Človeku se je takoj videlo, če je bil furman. Stopal je težko, bil je odrezav, tudi objesten, stvari je povedal naravnost, brez ovinkarjenja. Značilno za stare furmane je bilo med drugim tudi to, da so znali prav grdo in mastno preklinjati. Zato je med ljudmi nastal rek: kolne ko furman. Menda marsikateri furman tudi ni znal biti prav ne-

žen s svojo ženo in otroki, čeprav jih je imel rad. Posebno tiste, ki so dalj časa in stalno furali, je to delo po svoje vzgojilo, dalo jim je svoj pečat. Furmanski zaslužek je bil sorazmerno dober, vendar trdo pri-garan.

## Nesreče pri delu

Največ nesreč je bilo prav v zvezi s konji, in sicer zaradi neodgovornosti ali kake tehnične napake. Neki furman je povedal, da so samo po drugi svetovni vojni na mestih, kjer so furali, pokopali 13 konj, ki so se ubili ali poginili od izčrpanosti ali bolezni. Veliko je bilo tudi primerov, ko si je konj zlomil nogo ali se samo močno ranil vanjo, pa je bil že trajno nesposoben za delo. Za furmana je to v trenutku pomenilo brezposelnost.

Furmani sami so najbolj pogosto zbolevali zaradi bolezni, ki so bile povezane s premraženostjo, kot je pljučnica, omrzline itd. Posebno novi in neutrjeni furmani so pogosteje zbolevali.

Seveda pa se je marsikateri furman poškodoval tudi pri delu. Marsikoga so pogazili hlodi, ki so se sprožili, pogosto pa je hlod komu zlomil ali zmečkal nogo. Nesreče so se dogajale tudi pri delu s furmanskim orodjem. To so bile zlasti poškodbe s cepinom, ki si ga je kdo po nesreči zasadil v nogo ali ponesreči koga udaril z njim.

Nesreče so se dogajale tudi pri vleki po klancu navzgor. Tedaj je furman moral teči pred konjem, da ga je motiviral. Konj se je zagnal za furmanom, medtem pa je furmanu lahko spodrsnilo in v trenutku se je znašel pod konjem in hlodi. Sam konj te običajno ni pohodil, problem so bili hlodi, ki so prišli za njim.

## ORODJA IN PRIPOMOČKI ZA DELO PRI FURMANIH

Orodja in pripomočki so bili prirejani naravi dela. Furmani so sami izbirali tiste, ki so se jim zdeli

bolj primerni, nekateri od teh, kakor so bili npr. cepin, verige, klanfe ter posmojke, pa so bili standardni del furmanske opreme.

Najpomembnejše so bile posmojke, ki so bile zelo praktično sredstvo za transport hlovdov.

**Posmojke** so bile močno ojačane sani, ki jih je vlekel konj, napravljene iz jesenovega in redko tudi hrastovega lesa. Imele so en kozolec, katerega vrhnjo prečko so imenovali opleni. Ta opleni je bil včasih dvojen, tako da je bil zgornji del vrtljiv in pritrjen na spodnjega le z močnim vijakom v sredini. Nekateri opleni so bili statični in so imeli po vsej svoji dolžini nabite železne ali jeklene konice, na katerih so hlodi lepo stali in se niso izmuznili. Na obeh straneh oplena sta bila pritrjena dva železna obroča v premeru kakih 5 centimetrov in sta služila za pritrjevanje verige. Posmojke so bile spredaj ukrivljene navzgor, s tem da ni šlo za enako krivljenje lesa kot pri saneh, pač pa so bile že tako izžagane. Debelina najmočnejšega dela sani, kjer so bile pritrjene tudi jeklene šine, je bila od 15 do 20 centimetrov. Spredaj, kjer so bile posmojke ukrivljene nazvgor, so bile pritrjene na ojnice, v katere je bil vprežen konj.

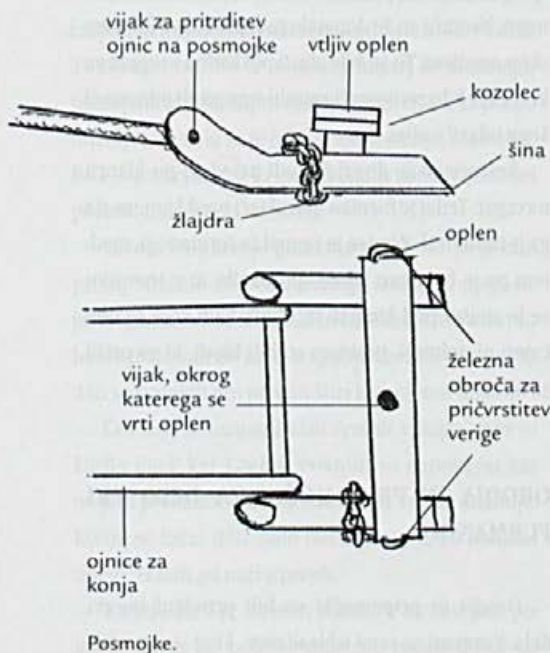

Posmojke.

Poleg posmojk so furmani za prevoz lubja uporabljali **sani**, ki jih je vlekel konj. Sani so bile napravljene iz enakega lesa kot posmojke. Pri saneh je bilo vse šibkeje napravljeno, dolge pa so bile okoli 3 metre. Imele so dva kozolca, na katerih so bile včasih pritrjene deske, drugič spet ne, odvisno od potrebe. Sprednji in zadnji opleni sta imela na vsaki strani po en pokončen drog, ki je držal tovor. Spredaj so bile, podobno kot na posmojke, pritrjene ojnice. Zadaj na levi šini je bil pritrjen maček ali zavora.

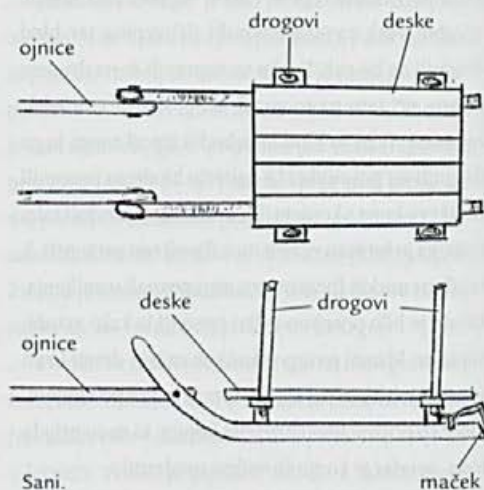

Sani.

Hlode so furmani pričvrstili z verigo. Nekateri so imeli verigo, ki jo je izdelal domači kovač, drugi tako, ki je bila izdelana že industrijsko. Te verige so sprva napeli z lesenim vzvodom, kasneje pa se je pojavil že kovinski vzvod kot del verige. To verigo so furmani imenovali **šponarca**.

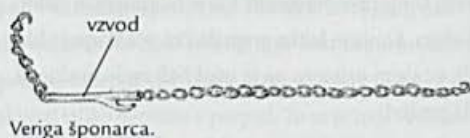

Veriga šponarca.

Poleg verig za privezovanje so uporabljali še eno verigo, in sicer v druge namene. Ta je služila kot zavora in so jo imenovali **žlajdra**. Bila je dolga kakih 80 centimetrov in precej debela. Členi te verige so bili elipsaste oblike, široki kakih 8 centimetrov. Verigo so privezali okrog ene šine pri posmojkah, da je zavirala.





Žlajdra.

Za pričvrstitev verige na hlode so furmani uporabljali jeklena ali železna pritrdilna sredstva, imenovana **klanfe** in **šteklici**. Klanfe so bile napravljene v obliki črke U, šteklici pa so bili podobni velikemu močnemu žeblju. Klanfe so bile dolge povprečno 10 centimetrov, šteklici pa okrog 15 centimetrov. Nekateri furmani so bili vajeni uporabljati klanfe, drugi pa šteklice.

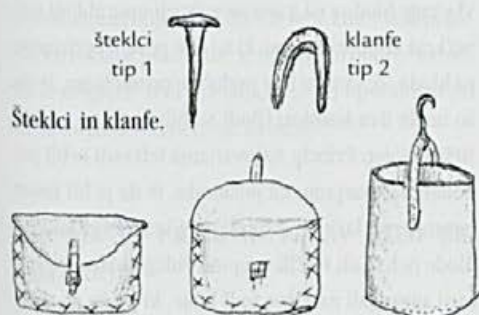

Torbe za šteklice in klanfe.

Osnovno in dejansko edino orodje, ki ga je uporabljal furman, je bil cepin ali **cepin**. Cepin je služil v več namenov. Osnovni namen je bil vlačenje, dviganje in valjenje hlodov. Furmani so ga uporabljali tudi za krmarjenje hlodov pri vožnji, igral pa je tudi vlogo šteklica ali klanfe, če jih niso imeli dovolj. Cepin je bil narejen iz jekla in oblikovan tako, da je imel zelo močno konico, katere najtanjši del je bil napravljen v obliki črke V. Držalo je bilo napravljenno iz lesa, in sicer jesenovega. Hrastov les bi bil namreč pretežak, druge vrste les pa premalo močan. Držalo je bilo na svojem koncu ukrivljeno, da ga je bilo lažje držati in je bilo mogoče vlačiti tudi le z eno reoko. Proti jeklenemu delu se je držalo počasi širilo in bilo v tem delu tudi rahlo upognjeno.

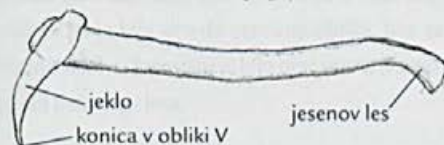

Cepin.

## KONJI

Furman brez konja seveda ni obstajal. Konj je bil tedaj v kmetijstvu tudi najbolj učinkovita delovna sila. Ljudje pravijo, da je konj najbolj pametna žival. Človeku, na katerega je navezan, se redko izneveri. Tudi lastniki so se vedno precej navezali na konje. Z njimi so se postavljali ob praznikih in poleg vsakdanje uporabe konjev za delo na njih tudi jezdili po opravkih ali pa se peljali v 'zapravljivčku'.

Konji se delijo na hladnokrvne in vročerkvne. Vročerkvni so bolj impulzivni in se hitreje utrudijo, težko jih je krotiti, medtem ko so hladnokrvni mirni in vztrajni.

Furmanski konj je zahteval posebno prilagoditev delu. Navaditi se je moral vleke po tleh in novih šumov ob tem, skratka, navaditi se je moral novega načina dela. Za tako delo so bili veliko bolj primerni hladnokrvni kot vročerkvni konji. Poleg tega je bilo za furmanskega konja pomembno, da je bil čim težji in v sorazmerju s tem tudi močan. Ti konji so morali biti čim bolj močni in kratkonogi. Teža konja je pomenila njegovo stabilnost, kratke noge pa so bile močnejše in bolj okretne.

Šola furanja je bila za vse konje precej trda. Gospodarji so jih vzgajali s palico in dobro hrano. Naučili so jih vztrajnosti in poslušnosti. Konji, ki so stalno ali pretežno delali na Jelovici, niso dolgo vzdržali, zato so jih furmani morali precej pogosto menjavati. Povprečno so zdržali do pet let, kakšni izredno močni tudi dlje. Pogosto se je zgodilo, da je konj opešal in ga je gospodar moral prodati, nekaj se jih je pobilo ali poginilo zaradi bolezni.

Najboljše furmanske konje so kupovali v Sremu, zato so jih imenovali sremci. To so bili težki in stabilni konji.

Konje so navadno zamenjali, ko so oslabei, nekaj se jih je pobilo v nesrečah, zbolevali pa so tudi za konjskimi boleznimi, kot so slabokrvnost, nedeljska bolezen, slepota.

Do konjev, ki so imeli izredne kvalitete, so furmani gojili posebno spoštovanje in so bili nanje zelo ponosni.

## GOLCARSKI DELOVNIK

Golcarsko življenje je bilo nekoliko lažje od furmanskega, kar priznajo tudi golcarji sami. Vstajali so kasneje od furmanov, saj zjutraj niso imeli posebnega opravila, le vodo so prinesli.

Ko so pozajtrkovali, je vsak vzel svoje orodje in odšel na svoje delo. Sekali so običajno v bližini kraja, kjer so stanovali (obseg posameznega področja je meril okrog 60 hektarov). Imeli so svoje delovodje, ki so organizirali delo in določali posek. Delovodja je privajal na delo tudi nove golcarje.

Golcarji so imeli določen čas za delo, čas za kosilo in čas za odmor. Kosilo so si skuhalo v bajtah, če so bili kje blizu, sicer pa na mestu, kjer so delali.

Delali so od sedmih zjutraj do mraka, ko so se vračali v bajte. Delo so imeli deljeno znotraj posameznih skupin, v katere so bili razdeljeni. Dva do trije iz skupine so podirali drevesa, ostali pa so podrtu deblo dalje obdelovali, kar pomeni, da so npr. smreko oklestili – ošpacali, jo olupili – omajili, in razprostrli lubje, da se je lepo posušilo. Ko se je deblo čez kaka dva meseca osušilo, so ga razžagali na hlode, dolge do 4 metrov, ki so jih zvlačili ali spehali na kupe, kjer so bili dostopni furmanom.

Drevesa so podirali z dvoročno žago, imenovano amerikanka. Pri podiranju so si pomagali s klini, ki so bili največkrat leseni, včasih pa tudi kovinski. Kline so nabijali z ušesom sekire. Padlo drevo so najprej oklestili s sekiro, nato pa ga olupili s posebnim lupilnikom, imenovanim majovnk. Lubje na deblu so najprej lepo zasekali na želeni razdalji (odvisno, koliko dolge kose lubja so želeli napraviti), tako da je nastal nekakšen zasekan obroč okrog debla, nato pa ga pričeli lupiti. Na ta način je bilo mogoče odlupiti lepe skorje, še posebno na mestih, kjer deblo ni ležalo trdo na tleh. Odlupljeno lubje, ki so ga imenovali tudi kože, je bilo veliko bolj dragoceno kot lubje, odstranjeno v trakovih. Običajno so lupili le spomladi in poleti, ko so drevesa imela dovolj soka. Jeseni, in kadar so sekali pozimi, pa so lupili na drugačen način. To je bilo šepcanje ali drzanje, oz. lupljenje v trakovih. Orodje za to opravilo so imeno-

vali šepcar ali drzovnk. Lubje so odstranjevali na ta način zato, ker se je nerado lupilo. Obdelana debela so nato pustili, da se osušila. Vrh in nekatere veje so pustili pri deblu, da so vlekli sok iz njega in se je hitreje osušilo. Medtem ko so se debela na mestu poseke sušila, so sekali na drugem mestu. Sečnja je bil največkrat prebiralna, včasih tudi golosečnja.

Ko so bila drevesa suha, so jih razžgali na hlode in zvlačili ali spehali na kupe. Te kupe so skušali napraviti v bližini vlak, hkrati pa jih razporediti v logično linijo, ki bi pozimi omogočala lažjo orientacijo furmanov pri iskanju kupov pod snegom. Za vlačenje hloedov na kupe so golcarji uporabljali največkrat samotěžne sani, ki so bile posebej prirejene za hlode. Te sani so bile podobne posmojkam, le da so imele dva kozolca. Hlodi so bili oprti na zadnji, širši kozolec. Princip natovarjanja teh sani je bil podoben natovarjanju na posmojke, le da je bil tovor neprimerno lažji (1–2 hloda). Na kratke razdalje so hlode pehali ali vlačili s cepini. Poleg hloedov so golcarji spravljali na kupe tudi lubje, ki pa so ga prav tako transportirali s samotěžnimi sanmi.

Pozimi običajno niso podirali dreves, pač pa so tisti, ki so ostali v bajtah, postorili manjša dela, kot je bilo spravljanje lubja na večje kupe in pomoč furmanom. Pripravljali so tudi kurjavo v bajtah. Golcarji so odhajali na seznosko delo v pomladanskem in letnem času (ravno obratno od furmanov), zato jih je bilo pozimi na Jelovici vsaj polovico manj. V tem je bil razlog več, da med njimi ni bilo kmetov.

## Nesreče pri delu

Nesreče so bile pri golcarjih največkrat pogojene z nepazljivostjo, včasih pa je vmes prišel tudi nepričakovan dogodek. Ob podiranju dreves je bil najbolj nevaren veter, ki je npr. že skoraj odžagano smreko odtrgal od parobka in jo po svoje zavrtel. Ob tem se je zgodilo mnogo nesreč. Pri lupljenju debela so se debela, ki so bila posekana drugo čez drugega, rada sprožila in pokopala koga pod seboj. Tudi pri pehanju lesa so bile nesreče. Hlod npr. ni nikakor hotel steči, naenkrat pa je prišel na gladko podlago in ga je nenadoma odneslo dalje. Če se je kdo v tistem trenutku nahajal pred njim, je bilo lahko hudo. Nesreče so se dogajale tudi z orodji, ki so jih uporabljali pri delu. Pogosti so bili useki s sekiro.

## ORODJA IN PRIPOMOČKI ZA DELO PRI GOLCARJIH

Golcarji so standardno uporabljali naslednje orodje:

**Žaga amerikanka** za žaganje debel in debelih vej. Žago sestavlja jeklen list z drobnimi zobci in dvema lesenima ročajema na vsaki strani lista. Dolžine teh žag so bile različne, prav tako širine lista. Golcarji so imeli pri roki več različnih žag za različne potrebe.

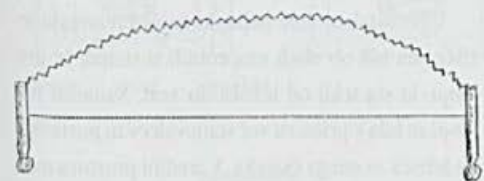

Amerikanka.

**Sekire** so bile večinoma izdelane pri domačih kovačih, zato tudi niso bile standardnih dimenzij. Podobna pa je bila seveda osnovna oblika. Gre za običajno sekiro. Toporišče je bilo običajno iz jesenovega ali bukovega lesa.



Sekira.

**Majovnk** je bila priprava za lupljenje smrekovih debel. Z njim je bilo mogoče odlupiti drevesno skorjo okrog in okrog debela tako, da je lubje ostalo nepoškodovano. Majovnk je sestavljalo jekleno rezilo s kljunastim zaključkom, ki je služilo za prepranje lubja, ter leseno držalo iz jesenovega lesa.

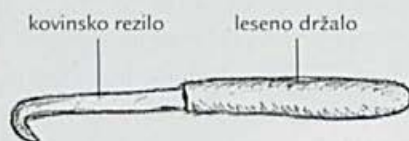

Majovnk.

**Drzovnk** ali šepcar se je uporabljal za odstranjevanje lubja, kjer to z majovnkom ni bilo mogoče ali pa drevo ni imelo dovolj soka za majenje. Drzovnk je bil sestavljen iz kovinskega rezila romboidne oblike, nasajene na dolg lesen ročaj, ki je s svojo dolžino omogočal delo z vzravnano hrbtenico, hkrati pa je dajal zamah.



Drzovnk.

**Klini** so bili leseni, napravljeni iz hrastovega ali jesenovega lesa. Nekateri so bili okrepljeni še s kovinskim obročem na mestu, kjer se udarja po njem. Klini so bili različnih dolžin in širin in so se uporabljali v različne namene. Eni so služili za podiranje dreves, drugi za ohranjanje razporka pri žaganju hlodov, tretji za klanje panov (železni klini).

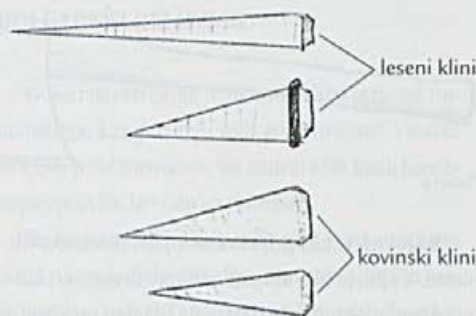

Klini.

Nujno potrebno orodje je bil tudi **campin**, ki je bil popolnoma enak kot furmanski.

Samotežne **sani** za vlačenje hlodov so bile napravljene iz jesenovega lesa in so imele zadnji kozolec oz. opleni daljši, širši in močnejši, ker so bili sem pritrjeni hlodi.

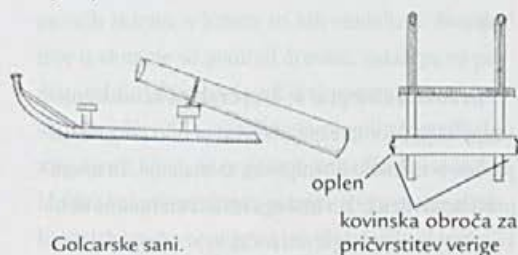

Golcarske sani.

## STANOVANJA GOLCARJEV IN FURMANOV

Furmani in golcarji so stanovali v bajtah brunaricah. Te so bile raztresene po vsej Jelovici v skupinah po tri, štiri ali več. Prve take bajte so bile zgrajene v drugi polovici 19. stoletja.

Furmani in golcarji niso živeli v istem naselju. Furmani so bili nastanjeni na Rovtarici, na Mosteh, na Rastoki, za Blatom, na Ribčevi planini, golcarji pa na nekaterih drugih mestih.

Bajte so bile grajene enako, le da so furmanska naselja imela poleg še hlev za konje ter prenosno kovačnico. Narejene so bile iz brun, ki so bila naložena drugo na drugo in so se v vogalih skladala. V temelju so bile večinoma zidane, kar pa ni bilo stalno pravilo. Prostornina bajte je zavzemala povprečno ploščino 4 x 5 metrov in višino sten okrog 2

metra. Bajta je bila v notranjosti en sam prostor vse do slemena, torej brez stropa. V slemenu je dosegla tudi do 3 metrov višine. Strehe bajt so bile prekrите s skodlami ali navadnimi ozkimi kratkimi deskami, ki so se medsebojno prekrivale. Oken te bajte niso imele. Edini stalni odprtini v bajti sta bili dve luknji, imenovani muši, ki sta bili v višini zgornjega podboja vrat; ena na pročelju, druga na zatrepu bajte.

Vrata so se običajno nahajala na sredi pročelja in se odpirala navznoter. Tik nad vrati se je nahajala tista muša na pročelju. To je bila podolgovata luknja, vodoravno ležeča, široka 10–12 centimetrov in dolga okrog 50 centimetrov. Enako je bila napravljena muša v nasprotni steni. Prvi namen muš je bil odvajanje dima, ki je prihajal z ognjišča v bajti, bili pa sta tudi zračnika, ki sta delovala po principu prevetravanja. Od ene do druge muše sta potekala dva vzporedna lesena droga ali glisti, ki sta bili naslonjeni na bruna v mušah. Glisti sta služili za sušenje drv, obleke in celo za skladišče raznih furmanskih ter golcarskih potrebščin.

Tla v bajti so bila napravljena iz steptane gline, ki je bila včasih prekrita z lubjem. V zadnjem delu bajte je kaka 2 metra zavzemalo ležišče, napravljeno iz desk in prekrito s slamo. Ležišče je bilo 40 centimetrov dvignjeno od tal, napravljeno na lesenem ogrodju. Taka višina je omogočala tudi sedenje na njem in je lahko služilo tudi kot klop. Ko so legli spat, so se pokrili še s konjskimi odejami.

V preostalem delu bajte, ki ga ni zavzemalo ležišče, sta bili ob obeh nasprotnih si stenah še dve klopi, ki sta tekli od ležišča do vrat. Namesto teh klopi so bila v primeru več stanovalcev tu postavljena ležišča za enega človeka. V sredini prostora med klopmi in ležiščem je bilo odprto ognjišče, ki se je nahajalo v pravokotnem okvirju, napravljenem iz brun in visokem 40 centimetrov. Ta leseni okvir je bil napolnjen s stolčeno glino ali peskom, v katerem je bila napravljena v sredini kotanja, v kateri je gorel ogenj. Na stranice zunanosti okvirja (običajno le na daljši dve) so bili pritrjeni pangobarji. To so bili količi, visoki okrog 60 centimetrov, ki so bili pribiti po trije ali več na vsaki dveh daljših stranic ognjiš-

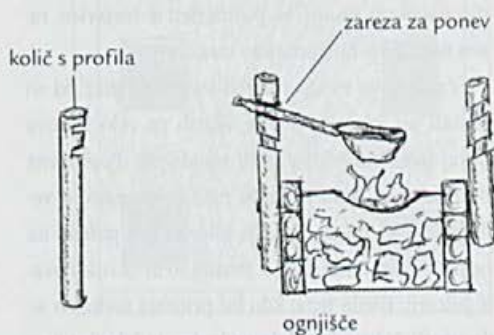
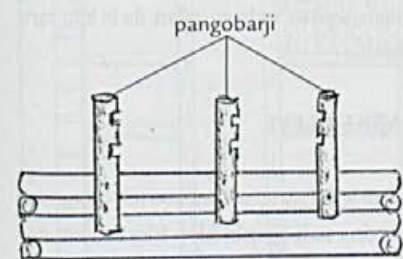
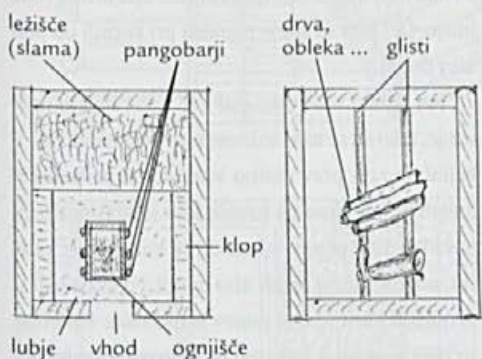
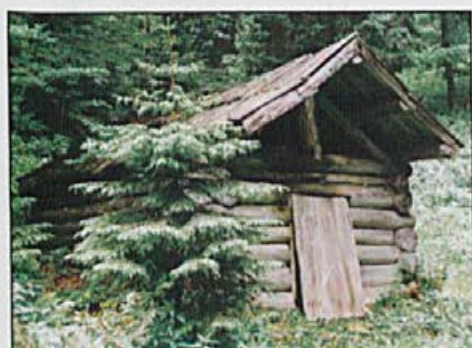

Bajte.

ča. V te količe sta bili pri vrhu zarezani dve posebni zarezki, ena malo višje, druga malo nižje, v razmiku okrog 10 centimetrov. Zarezki so služile kot držalo za ponev, ki bi jo bilo sicer, ko se je kuhala jed, treba z roko držati nad ognjem. Ognjišče ni imelo le funkcije kuhanja in pečenja jedi, pač pa je služilo tudi za ogrevanje prostora, posebno pozimi. Zanimivo je, zakaj je bila višina ognjišča prav 40 centimetrov, torej v višini klopi. Prvi razlog je bil ta, da je bilo tako pri roki, drugi pa ta, da je furmane grelo v kolena, kar je dalo močan občutek toplote. Ognjišče je dajalo tudi nekaj svetlobe, vendar so imeli v bajti tudi namizno laterno na petrolej.

V prostoru so vedno imeli tudi zaboj za hrano, kamor so shranjevali živila, ki so jih prinesli s seboj. Tam so bila na varnem pred mišmi in drugimi živalmi ter tudi pred vodo.

Furmani in golcarji so se malo zadrževali v bajtah, saj so ves dan delali. V bajtah so večinoma le spali, si sušili obleko in si pripravljali hrano. Izjema je bil kakšen deževen dan, ko so morali vedriti.

Življenje v taki bajti ni bilo preveč udobno, čeprav so bile zelo praktično grajene. Velik problem je bil dim, ki se je dvigal z ognjišča in izhajal skozi muše. Če je bilo preveč zakurjeno, muše niso sproti požirale vsega dima in je ta napolnil vso bajto. Do tega je prišlo tudi, če so bila drva vlažna ali če je bilo vreme deževno. Na ognjišču so zato običajno pustili goreti le šibek plamen ob večji količini žerjavice. Pri tem je nastopil drug problem: zaradi šibkosti ognja niso mogli kuhati vsi naenkrat, pač pa so se morali zvrstiti, tako da je vedno kuhal le eden ali največ dva naenkrat. Ponoči so pustili tleti le žerjavico, razen noči, ko je bilo posebno mraz.

Za kurjavo so uporabljali lesne odpadke, ki so nastali pri žaganju, jelova, včasih pa celo bukova drva. Drva so sušili v bajti na glistah. Posebnega oskrbnika za drva in vodo niso imeli, zato je veljalo pravilo, da mora vsak, kdor položi poleno na ogenj, poskrbeti za drugo. Pozimi so drva oskrbovali golcarji. Glede tega, kdo bo prinesel vodo, so se domenili. V bajtah ni bilo vode, ker je Jelovica pretežno apnenčasta in slabo preskrbljena z vodo. Od

bajt je bil tako najbližji izvir oddaljen tudi po več kilometrov, odvisno pač, kje so bile bajte postavljene. Ker je bilo vodo potrebno nositi od daleč, so za transport uporabljali posebne posode, imenovane lempe, ki so bile najprej glinene, kasneje pa že kovinske. Lempa je bila trebušasta zaprta posoda, ki je držala kakih 30 litrov. Tam, kjer se je zadela na hrbet, je bila sploščena in je imela pritrjene konopljene naramnice. Na vrhu je imela ožjo odprtino za vodo. Odprtino je bilo mogoče začepiti.

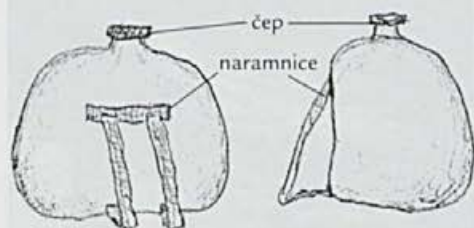

Lempa.

Vode so furmani potrebovali neprimerno več od golcarjev, saj je bilo potrebno napojiti konje. Zato so bila furmanska naselja na krajih, kjer je bila voda bližje. Čez dan so konje napajali pri koritih ob poti ali v dolini.

Ker je bilo vode tako malo, je niso rabili za umivanje, tako da se med tednom niso veliko umivali. V bajtah je zato prav močno smrdelo po prepotenih ljudeh, še posebno po nogah, a so se sčasoma tega navadili. Tudi ponev, v katerih so kuhali in iz katerih so jedli, skoraj nikoli niso oprali. Po vsaki jedi si jo obrisal s kruhom in ponev je bila čista. Podobno so žlico le oblizali, nekateri pa so jo potem zatakneli še za škorenj, da so jo imeli vedno pri roki. Ob vsej tovrstni higieni pa ne vedo povedati, da bi kdo zaradi tega zbolel.

## FURMANSKI HLEVI

Poleg bajt je bil na mestu, kjer so bili nastanjeni furmani, vedno tudi konjski hlev. Hlevi so bili različno veliki, odvisno pač od števila bajt na posameznem mestu. V takem hlevu je bilo tudi do 40 konj.

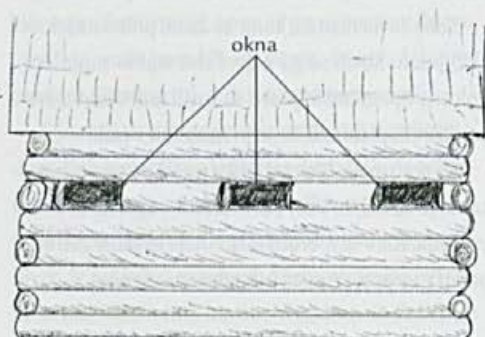
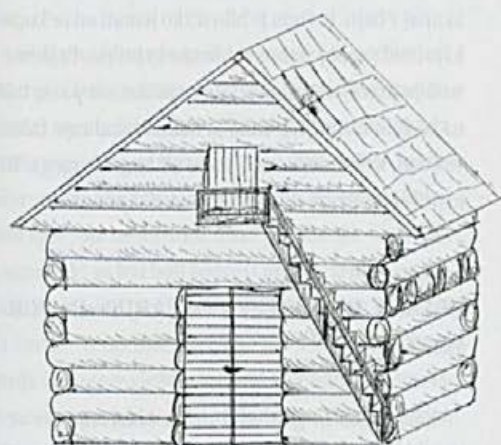
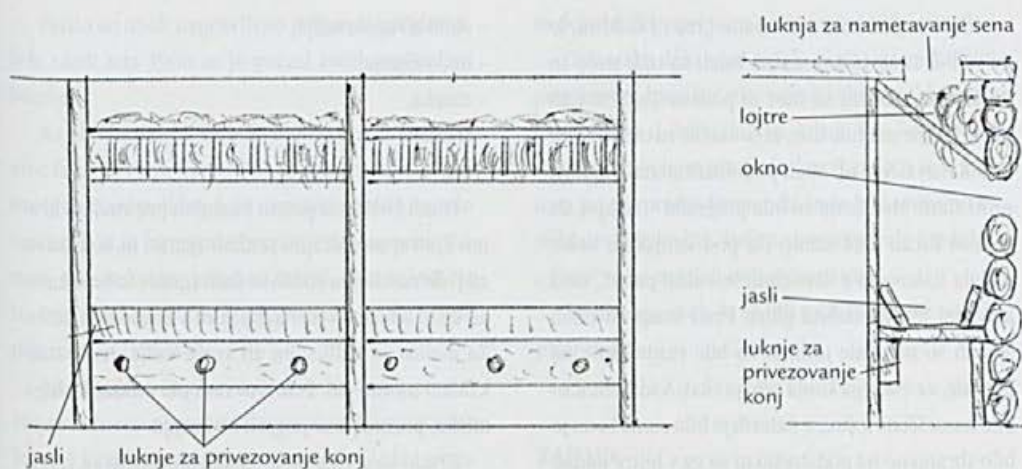

PRITLIČJE

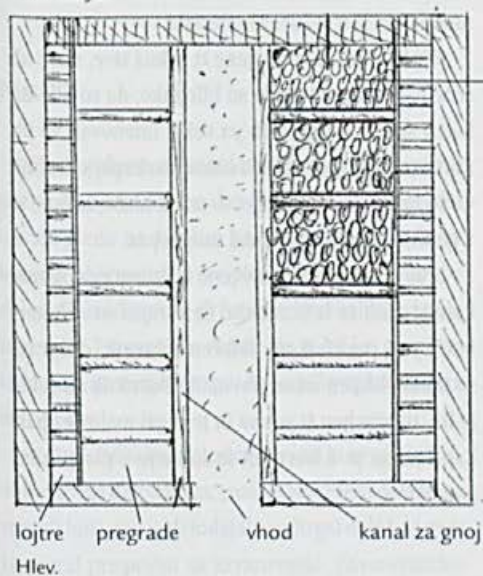

PODSTREŠJE

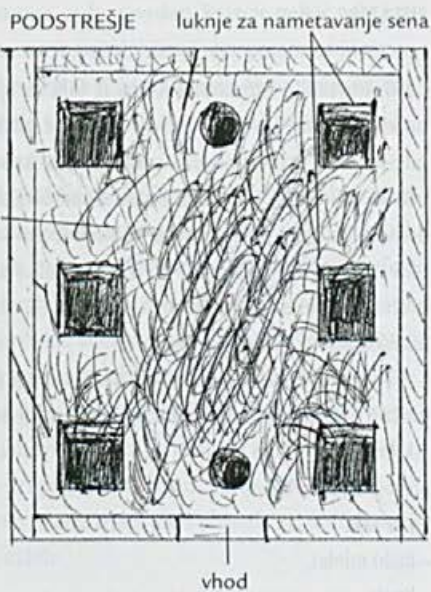

Hlevi so bili enako kot bajte grajeni iz brun, le da so bili širši, višji in daljši. Imeli so tudi strop in bili tako razdeljeni na hlev in podstrešje. V stenah hleva so bile majhne line, ki so služile za okna. Konji so bili razvrščeni ob obeh podolžnih stenah, z glavo proti steni. Med konji so bile pregrade – rampe, da se niso brcali med seboj. Tla pod konjskimi boksi so bila tlakovana z okroglimi lesenimi paniči, med katerimi je bila nabita glina. Pred konji ob obeh stenah so potekale jasli, ki so bile razdeležene na prekate, za vsakega konja svoj prekat. Nad jaslami so bile nameščene lojtre, v katerih je bilo seno. Seno je bilo shranjeno na podstrešju in so ga v lojtre metali skozi prav v ta namen napravljene luknje v stropu. Te luknje so bile enkomerno razporejene, tako da je bila ena namenjena dvema ali trem konjem.

Seno za furmanske konje so kosili poleti na jelovških jasad. Kosili so ga največkrat stalno zaposleni golcarji. Spomladi in poleti so kosili tudi svežo travo po bližnjih planinah, ki so jo nametali v jasli.

Na podstrešje hleva si lahko prišel po stopnicah z zunanje strani, in sicer skozi vratca v zgornjem delu pročelja. Hlev se je zračil skozi okna in skozi dve odprtini v stropu, če nista bili založeni s senom.

## HRANA

Golcarska in furmanska hrana je bila na splošno zelo skromna, vendar je bilo to največ odvisno od socialnih razmer posameznika. Hrana, ki so jo uživali na Jelovici, ni bila nič boljša ali močnejša kot doma. Kvečjemu je bila slabša. Velik problem je bil tudi obstojnost hrane, zato so jemali s seboj suho hrano, ki se ni mogla tako hitro pokvariti. Živila so morala zadostovati za ves teden.

Najpogostejša živila, ki jih je nosil s seboj povprečno situiran furman ali golcar, so bila naslednja:

- koruzna moka (za žgance),
- proja za belo kavo,
- par jajc,
- kislo mleko,
- kruh,

- suho ali sveže sadje,
- malo žganja,
- zaseka,
- sladkor,
- sol.

Iz teh živil so si potem vsak dan pripravljali hrano. Zjutraj so običajno skuhalo žgance in belo kavo ali jedli zaseko, za kosilo so jedli žgance in belo kavo ali kislo mleko, zvečer kako jajce s kruhom in kavo. Za malico so jedli suho ali sveže sadje, redki tudi kakšno mesno jed. Poleti so radi pili odličja kislega mleka, pozimi pa se pogreli ob žganju.

Hrano so si tudi delili, posebno tisti, ki so živeli skupaj v bajti. Pri tem je bilo težko jemati od nekoga, ki je imel s seboj vedno več hrane in boljše. Pri hrani so bile precej opazne socialne razlike, vsi pa so bili na to zelo občutljivi. Tako je nekdo ostal raje lačen ves dan, kakor da bi vzel hrano od koga drugega. Tu je prišel do izraza določen furmanski ponos.

## OBLEKA IN OBUTEV GOLCARJEV IN FURMANOV

Furmanski in golcarski način oblačenja ter vrsta oblačil sta težila k praktičnosti in prilagojenosti razmeram, v katerih so delali. Obleka in obutev sta morala biti iz trpežnega materiala.

Hlače so bile napravljene iz sukna sive, rjave ali črne barve. Napravljene so bile tako, da so bile do kolen široke, na golenih pa ozke. Imenovali so jih rajthoze. Te hlače so nosili običajno skupaj s škornji. Če so imeli obute gozdarje, so nosili hlače, zožane le v gležnju. Hlače jim je držal usnjen pas.

Srajce so imeli napravljene iz domačega platna, kasneje tudi že iz bombaža. Čez srajco so nekateri imeli pod površnikom oblečen telovnik, drugi pa so imeli oblečen samo površnik. Površnik ali reklec je bil napravljen iz sukna in je segal malo čez pas. Zapenjal se je z lesenimi in kasneje s plastičnimi gumbi.



Perilo so imeli napravljeno iz domačega platna, šele okoli leta 1960 se je počasi začel uveljavljati bombaž.

Na glavi so nosili klobuk, napravljen iz klobučevine črne ali rjave barve. Poleg klobuka so nekateri imeli na glavi tudi kapo ali naušnike, če je bilo zelo mrzlo. To je za furmane sicer pomenilo pomehkuženost, a se nekateri, posebno mlajši, niso ozirali na to. Prav tako sramotno kot kapo in naušnike je bilo pozimi nositi rokavice.

Na nogah so imeli oblečene čevlarce in pozimi čez še volnene nogavice. Čevlarce so bile platnene krpe, v katere so zavili noge, in so služile kot nogavice.

Običajno obuvalo za furmane so bili podkovani škornji iz trdega usnja, ki so segali do kolen. Na peti spodaj so imeli pribito majhno podkev, na obodu prednjega dela podplata pa so bili nabiti žebli. Škornje so obuvali z navlačenjem na nogo. Poleg škornjev so nosili tudi težke gozdarske čevlje ali gozjarje, ki so bili bolj pogosti pri golcarjih. Čez gozjarje so pozimi nosili tudi gamaše, da sneg ni mogel za čevlje. Te so bile narejene navadno iz mehkega usnja in so se v gležnju ter pod kolenom prevezovale z usnjenim jermenčkom. Spodaj so imele pritrjen kovinski zatič, ki si ga je nosilec gozjarjev zataknil za trakove pri gozjarjih in so bile tako učvrščene.

## PLAČE

Plače so furmani in golcarji prejeli mesečno pri svojem delodajalcu. Pri furmanih so se obračunavale glede na količino prevoženega lesa v kombinaciji s kilometrino ter plačilom stroškov obrabe delovnih sredstev, če je furman imel svojega konja in orodje. Furmani so verjeli, da je bil les pravično izmerjen, ne verjamejo pa, da so bili poplačani stroški obrabe.

Kdor je bil socialno, zdravstveno in nezgodno zavarovan pri delodajalcu (redno zaposleni delavci so morali biti), mu je delodajalec odtrgal delež, ki ga je ta moral prispevati za zavarovanje. Zavarovalnino

so delodajalci v primeru nesreče slabo izplačevali.

Golcarsko delo se ni moglo plačevati po količini posekanega lesa, ker niso sekali celo leto, hkrati pa je bilo težko določiti, koliko dela je kdo opravil, saj so ga opravljali po planu. Golcarska plača se je ravnala po povprečni furmanski in je bila običajno za polovico nižja od te. Delo se je ocenjevalo kot lažje, s čimer so se strinjali tudi golcarji sami.

Po mnenju vseh, ki so bili tako zaposleni, so bile plače dobre.

## ZABAVA

Ob garaškem življenju pa so furmani in golcarji našli tudi redke trenutke sprostitve in zabave. To je bilo največkrat zvečer, ko so se po napornem dnevu usedli in malo posedeli ob ognju, če niso bili preutrujeni. Utrujenosti tudi niso radi priznavali.

Sprostili so se v pogovoru o novicah v politiki, o dogodkih v najbližji okolici ter dogodkih v preživetem dnevu, o konjih, o plači, pa tudi o svojih ženah in ženskah nasploh. Če je bil med njimi kakšen šaljivec, je poskrbel za zabavo s pripovedovanjem šal, ki so bile včasih tudi mastne. Posebno ob deževnih dnevih so si privoščili malo več počitka in razvedrila. Nekateri vedo povedati, kako je nekoč neki furman za stavo pojedel živo žabo, potem pa je nanjo moral popiti še pol litra žganja. Malo mu je menda še migalo v želodcu, ko je pogoltnil, a se je umirilo, ko je tja prišlo žganje.

Ob vsej šali pa se je marsikdo prehudo opil in se s kom sprl. Razlogi za to so bili različni: od starih osebnih zamer do sprotnih dogodkov, ki so krhali dobre odnose. Tedaj so ju pač drugi pazili, da si nista storila kaj hudega. Furmani so v dolini radi zavili tudi v gostilno. Nekatere izmed njih so postale znane kot furmanske. Posebno ob koncu tedna, ko so odhajali domov, je bil primeren čas, da so stopili tja. Kake druge posebne zabave, ki bi bila lastna le furmanom in golcarjem, niso poznali, saj tudi denarja za to ni bilo.

## VPLIV SOCIALNIH, GOSPODARSKIH IN TEHNIČNIH SPREMENB NA SPREMINJANJE FURMANskega IN GOLCARskega NAČINA ŽIVLJENJA

Kot je bilo omenjeno že v začetku, se je furmanstvo razvilo iz prvotnega tovarništva. Razvijalo se je skladno z razvojem trgovine in je bilo na višku v drugi polovici 19. stoletja in prvi polovici 20. stoletja. Z uvedbo železnice v 19. stoletju je furmanstvo izgubilo svoj tranzitni značaj in je odtlej imelo vlogo transportiranja le do železnice. V sebi se je še vedno razvijalo, saj je trgovina potekala hitreje in je bila zato potrebna hitrejša dobava večjih količin surovin. V ta namen je bilo pri pridobivanju surovin potrebno zaposliti več delavcev in jih primerno organizirati. Tako so se izoblikovali poklicni sloji delavcev, med njimi tudi golcarji in furmani. Način dela se je pri golcarjih in furmanih v skladu s tehničnim in gospodarskim razvojem izpopolnjeval. Tudi socialno so si ob pomoči zadružne mreže dr. Janeza Ev. Kreka precej opomogli, saj je naraslo število srednjih kmetov. Izboljševala se je kvaliteta orodja pa tudi organizacija dela.

V načinu dela so bile opazne razlike šele po letu 1960, ko so načrtno začeli uvajati mehanizacijo. Redke izjeme so bile prisotne že prej. Taka izjema je bila postavitvev treh žičnic ali premzov v začetku 20. stoletja na Jelovici. Postavili so jih privatniki, ki so jih tudi sami skonstruirali. Te žičnice so močno skrajšale pot furmanom, pa vendar so sprejemale mnogo premajhno količino lesa in so le delno vplivale na spremembo načina dela.

### Viri in literatura:

*Selska dolina v preteklosti in sedanjosti.* Železniki: Muzejsko društvo v Škofji Loki, pododbor Železniki, 1973.

*Krajevni leksikon dravske banovine:* krajevni repertorij z uradnimi, topografskimi, zemljepisnimi, zgodovinskimi, kulturnimi, gospodarskimi in tujskoprometnimi podatki vseh krajev dravske banovine. Ljubljana: Uprava Krajevnega leksikona dravske banovine, 1937.

Janez Vajkard Valvazor: *Slava vojvodine Kranjske.*

Škofjeloški arhiv, arhivsko gradivo o furmanih in golcarjih na Jelovici, arhivar dr. France Štukl.

Informatorji v vaseh Dražgoše, Rudno, Češnjica, Bukovica, Topolje.

Skice in risbe: Marjan Kokalj, foto: Bojan Rihtaršič.

Med drugo svetovno vojno se furmanstvo in golcarstvo ni ustavilo, saj so Nemci trgovino vodili dalje. Celo lesne zadrage na Češnjici niso ukinili.

Po vojni se je furmanstvo nadaljevalo, le da so bili furmani in golcarji na Jelovici državni delavci z nižjimi plačami kot prej. Večino posesti na Jelovici je namreč prevzela država. Ostalo je še nekaj privatnih posesti, ki pa so bile z agrarno reformo močno skrčene ali odvzete.

Na Jelovico so začeli prihajati tudi delavci iz drugih republik bivše Jugoslavije, ki so bili pripravljeni delati tukaj za zelo nizko plačo. Tako se je počasi začel izgubljeni značaj in duh starega furmanstva.

V letih 1954 in 1955 so na Jelovici zgradili tudi nove bajte, sicer prav tako iz brun, vendar z lesenim podom in štedilnikom. Za ležišče so služili pogradi z blazinami. Starejši furmani so se le težko privadili na nove bajte ali pa se sploh nikoli niso.

Z uvedbo motorne žage, tovarnjakov, traktorjev in kasneje vlačilcev ter razširitvijo ceste na Jelovico je furmanstvo počasi zamiralo. Skupaj s furmanstvom je zamrlo tudi sezonsko delo, ker se je bilo mogoče zaposliti v industriji. Vlogo furmanov so prevzeli poklicni šoferji tovarnjakov, ki pa spet živijo čisto svoj način življenja, zelo drugačen od furmanskega. Svojo nekdanjo podobo so kolikor toliko ohranili golcarji, le da so z uvedbo motorne žage spremenili način dela. Z uvedbo avtomobilizma so začeli tudi vsakodnevno odhajati domov, zato so bajte na Jelovici začele propadati. Mogoče je najti še redke ostanke starih bajt, še vedno pa živijo stari furmani in golcarji, ki povedo kaj o tem zanimivem obdobju življenja na Jelovici.

Pred šestdesetimi leti

# Napad na utrjeni nemški postojanki v Selcih in Železnikih

(2. del)

Muzejsko društvo Železniki  
Skupina za zgodovino NOB

Vprašanje, kako prehraniti operativne in zaledne enote 9. korpusa, ki so v letu 1944 narasle na 11 000 ljudi, je postalo z vsakim dnem težavnejše. Območje, na katerem so delovale njegove enote, je bilo samo po sebi pasivno in pridelek ni zadostoval niti za potrebe tamkajšnjega prebivalstva, celo brez pogostih roparskih pohodov sovražnika. Prav oktobrska ofenziva pa je bila tista, ki je spravila prebivalstvo osvobojenega ozemlja v še težavnejši položaj. Takrat je sovražnik pobral vse, kar se je dalo odnesti, odgnati ali odpeljati. Požgal je na stotine hiš in gospodarskih poslopij.

Enote 31. divizije 9. korpusa so se jeseni 1944 oskrbovale v pretežni meri iz Dolomitov. Hkrati z oskrbovalno je bila potrebna vojaška akcija. Redki so bili primeri, da tu ni prišlo do spopada z domobranskimi enotami. Tako so v prehranjevalne akcije morali pošiljati ne le intendante, vključno z manjšo enoto, pač pa cele bataljone in cele brigade s štabi na čelu.

Mnogo lažje dostopna je bila hrana v gorenjskem kotu v okolici Bohinja in Bleda. Tu pa je bila prisotna druga, skoraj nepremagljiva težava, in sicer kako prepeljati večje količine hrane preko Jelovice, preko Selške doline na osvobojeno ozemlje Cerkljanskega. Edina vozna pot, ki je omogočala večji transport, je vodila preko Dražgoš, Češnjice, Železnikov, Farjega Potoka in naprej na Cerkljansko. Na tej poti pa je bila prisotna ovira, obstoječa sovražna postojanka v



Železniki pred napadom.

Železnikih, in prav ta je onemogočala boljše oskrbovanje iz še sorazmerno bogatih vasi v tem predelu.

Poglavitni vir hrane 9. korpusa je bila v tem času tako Vipavska dolina in Furlanija. Velika oddaljenost in stalen nadzor, zlasti pri prečkanju mostov, je bila tudi na tej relaciji velika, vendar ne nepremostljiva ovira. Iznajdljivost intendantov jo je najverjetneje uspešno reševala. Razmere pa so se bistveno spremenile v septembru in oktobru, zlasti pa v sredini novembra, ko je v Vipavsko dolino nepričakovano prišla celotna 71. divizija sovražne vojske in se naselila po vseh večjih vipavskih vaseh. Z njenim prihodom je sovražnik začasno prevzel celoten nadzor nad dogajanjem in mu ni bilo težko preprečiti vsakega transporta pa tudi hrane iz Vipavske doline, prek Trnovskega gozda in naprej. To pa je pomenilo, da bo odslej Gorenjska morala priskrbeti hrano ne le za operativne enote kot doslej, ampak tudi za bolnice in ostale zaledne enote 9. korpusa. Če pa se hoče to doseči, je nujno vzpostaviti kolikor toliko zadovoljiv transport, ki mu je ovira postojanka v Železnikih, zato naj se osvoji in uniči. Ta naloga je bila že večkrat izpostavljena in načrtovana, večkrat tudi izvajana, toda doslej neuspešno, kljub velikemu številu žrtev. V tem je bil ves pomen te postojanke in zato je bil napad nanjo neodločljiv. Železniki so v tej situaciji zagotovo imeli večji pomen za partizanske enote kot za sovražnika. Oboji pa so zasledovali isti, vendar nasprotni cilj. Če so partizanske enote potrebovale prost prehod, je bila naloga sovražnika prav preprečitev tega. Železniki so bili torej tista točka, na kateri so se srečevali interesi obeh strani.

Postojanka v kraju je bila po napadu v januarju 1944 dodatno utrjena. Locirana je bila na dveh mestih na Racovniku, na Placu pa zdaj že v treh stavbah in cerkvenem zvoniku. Tako zvonik kot Levičnikova hiša s stolpom sta pomenila zelo učinkovito utrjeno opazovalnico in odporno točko. Od tu so držali pod nadzorom obe pobočji v kraju in vse prehode znotraj naselja. Vse postojanke so bile varovane z ograjami iz bodeče žice, španskimi jezdec, bunkerji in prehodno s strelskimi jarki. Postojanka pri Mucku na Racovniku je bila zdaj oskrbljena že s tremi bun-



Utrjena postojanka v prosvetnem domu.

kerji. Bunker pred Lenartovo hišo in zdaj še novi Za mlecjem sta bila napol zemljanki, napol grajena iz brun, pokrita sta varovala postojanke vsak iz svoje strani. Eden vzdolž Racovnika v obeh smereh, drugi iz smeri Zamlečja. Ta je varoval postojanko s čelne strani. Bunker, naslonjen na samo postojanko, grajen iz brun in zagatnice peska, pa je varoval neposreden vstop v postojanko, smer iz Zamlečja in po Racovniku navzgor. Bunker pred prosvetnim domom je bil dograjen še z betonsko varovanim dostopom od glavnega vhoda v postojanko do bunkerja. Postojanka v župnišču je bila okrepljena še z zadaj stoječo Nacetovo hišo. Iz tega razloga so iz nje izselili vse stanovalce, jo utrdili, jo povezali z vkopanim hodnikom in tako je postala neke vrste predstraža v smeri Gase proti Žnidarju. Okrepljena je bila še z bunkerjem na župnijskem vrtu. Tudi ta je bil napol zemljanka, ograjen z brun in peščeno zagato, vendar odkrit, pripravljen za ogenj iz minometa. Sredi novembra 1944 tik pred napadom je posadka postojanke štela 52 moških zrelih let, med njimi tudi pet Slovencev, enega Francoza in enega Italijana, oboroženih z enim težkim in dvema lahkim minometoma, dvema težkima in sedmimi lahkim strojniciami ter drugim lahkim pehotnim orožjem. Nekatere stavbe so bile varovane z dvojnimi zidovi, vse pa močno utrjene. Obrambna sposobnost stavb se je v primerjavi s prejšnjim napadom le še povečala in tako postala še težje premagljiva.



Del posadke postojanke v Železnikih v l. 1944.

Prednosti in pomanjkljivosti lege Železnikov z vidika napada oziroma obrambe so bile že omenjene. Pomanjkljivost je vsekakor omejena možnost napada iz več strani hkrati in omejena uporaba in učinkovitost težkega orožja. Prednost pa je v tem, da so bili Železniki kot zadnja postojanka ob osvoboditvi ozemlja neke vrste slepa ulica in je bilo resno intervencijsko pomoč sovražnih enot pričakovati le iz ene smeri, tj. iz Škofje Loke, čeprav tudi druge strani niso bile zanemarljive. Najmanjša nevarnost

je napadalcem grozila iz zgornjega konca doline, ki je bil v pogledu prehodnosti praktično mrtev. Lega kraja z vidika obrambe je bila ugodna tudi za branilce, saj je nevarnost napada grozila le iz dveh smeri, na kateri so osredotočili sile obrambe, pobočja pa so bila – neprimerna za napad – dokaj varna. Sicer pa so jih imeli pod nadzorom tako iz cerkvenega zvonika kot iz utrjenega stolpa na Levičnikovi hiši.

V sosednjih postojankah se je zadrževalo omejeno število žandarmerije, policije in graničarjev: v Selcih okrog 40, v Dolenji vasi – nova postojanka na mostu – okrog 30, pri mostu na Praprotnem le okrog 20, v Sorici okrog 15 žandarjev in 60 graničarjev in na Petrovem Brdu okrog 50 graničarjev. Posadke vseh teh postojank pa okolici niso predstavljale resnejše nevarnosti, ker niso imele značaja operativnih enot in zunaj svojih zadolžitve izven postojank niso delovale.

Konec novembra se je nemška 71. divizija, nastanjena v Vipavski dolini, od tam umaknila. S tem je

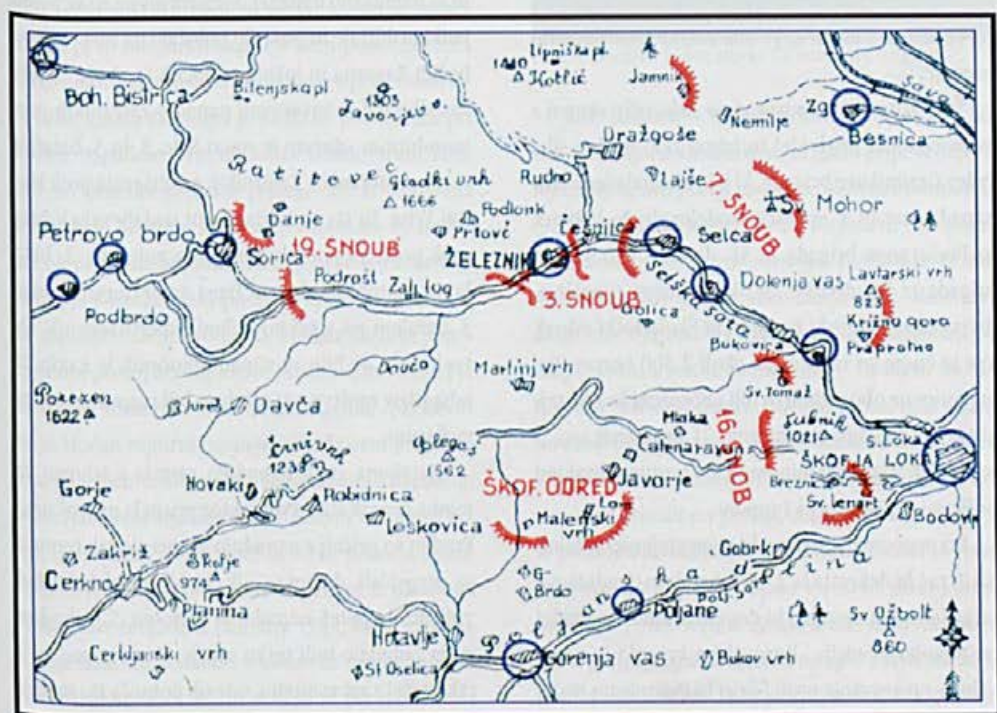

Situacijski načrt napada.

○ sovražnikova postojanka

— naše enote v napadu  
 — naše enote v obrambi

0 1 2 3 4 5 10 km

bila možnost oskrbe iz tega dela ponovno mogoča in vzpostavljena. Vendar je bil sklep o uničenju postojanke v Železnikih že sprejet in je ostal v veljavi.

Naši so predvidevali, da Železnikov ne bo težko osvojiti. Sicer močno postojanko so sestavljali ljudje, ki so jih domačini smatrali za dokaj miroljubne, kako tudi ne, saj njihovim očem ni bilo prikrito, kar se je v kraju dogajalo, saj je bilo delo za partizane očitno, kraj sam pa je dobil naziv "Mala Moskva". Pa se je izkazalo drugače. Čeprav starejši, so se izkazali kot dobri borci, v obrambi napada niso niti malo popustili. Ocena ni vzdržala. Napadalci so uporabili izkušnje iz prejšnjega napada.

Naše enote so se pripravile povsem drugače kot na napad v januarju. Bolje so poskrbele za zavarovanje na vseh straneh doline, s čimer naj bi preprečile vsako presenečenje. Poleg topa in minometov so imele na razpolago dovolj učinkovitejšega orožja za obleganje – piatov, par topov, protitankovskih pušk in razstreliva. Enako kot prej so predvidevali, da Nemci po padcu postojanke ne bodo obnovili, saj je bila ta zadnja, ki je bila zažrta v osvobodeno ozemlje.

Štab korpusa je za napad na Železnike skupaj z zavarovanjem predvidel in izbral zelo močne sile. Poleg Gradnikove brigade, ki ji je bila naložena teža napada, naj bi v operaciji sodelovale še Vojkova in Prešernova brigada iz 31. divizije, Kosovelova brigada iz 30. divizije, del korpusnega topništva, divizijski inžinerijski bataljon in Škofjeloški odred. Vse te enote so združevale okoli 2 300 borcev. Poleg osnovne oborožitve so bili oboroženi še z 31 težkimi, 142 lahкими strojniciami, 71 brzostrelkami, 4 težkimi in 9 lahкими minometi, 24 protitankovskimi puškami, 2 piatom in 1 topom.

Pri neposrednem napadu na postojanko v Železnikih naj bi delovala le 2. in 3. bataljon Gradnikove brigade. 1. bataljon naj bi demonstrativno napadel postojanko v Selcih, Kosovelova brigada je imela nalogo zavarovanja proti Sorici in Petrovemu Brdu, Škofjeloški odred proti Poljanski dolini, s tem da je posedel grebene med Selško in Poljansko dolino, Vojkova brigada naj bi zavarovala prehode na liniji



Top na položaju.

Breznica-Sv. Tomaž v smeri Škofja Loka, Prešernova brigada pa vse od Križne Gore do Jamnika, s čimer bi zavarovala dohode tako iz Škofje Loke kot iz Kranja.

Zadnje dni pred napadom je Gradnikova brigada bivakirala v Leskovici. Od tu so vsi trije bataljoni krenili proti Železnikom in Selcem. 1. bataljon naj bi polkrožno zasedel položaje ob postojanki v Selcih in jo navidezno napadel. Njegove enote so se postojanki približale in posedle položaje na severnih pobočjih Zaverna in južnih pobočjih Sv. Križa. S tako zasedbo naj bi zavarovali napad v Železnikih pred morebitnim vdorom iz smeri Selc. 2. in 3. bataljon sta se postojanki v Železnikih približevala prek Martinj Vrha. Tu sta se ločila in pot nadaljevala ločeno vsak proti svojemu odrejenemu položaju: 2. bataljon v sektor zahodno od Trnja, smer Gorenji konec, 3. bataljon pa v sektor vzhod, smer Racovnik. Od vseh enot je bilo za napad določenih le kakih 20 odstotkov moštva, vsi ostali so bili razporejeni v zavarovanje.

Bataljona sta z napadom pričela s triurno zamudo, čeprav sta v svoj sektor prispela pravočasno. Preden so pričeli z napadom, so pregledali teren in se prepričali, da sovražnik, ki bi mogel kakorkoli vplivati na potek napada, ni prisoten. S prihodom pa je zamujalo tudi težko orožje. Pravi napad se je tako začel z zakasnitvijo, šele ob polnoči. Do jutra je bilo za napadalce premalo časa, da bi lahko dosegli kak vidnejši uspeh. Borci 2. in 3. bataljona so zasedli hiše v bližini postojank, do teh pa, čeprav so bile

le nekaj deset metrov oddaljene, zaradi žičnih ovir in močnega zapornega ognja niso uspeli priti. Sovražnik se je nepričakovano hitro odzval ne samo z ognjem iz strojnic, učinkovito je v obrambo posegel tudi z minometi. Ozka dolina, v njej pa toliko borcev, zato skorajda ni bilo mogoče zgrešiti in zadevati v prazno. Posebno nevaren in učinkovit je bil ogenj iz cerkvenega zvonika, ki je imel v oblasti vse prehode med hišami, pa tudi na širšem območju. Proti temu orožju, ki je na začetku mrtvičil ves napad, pa ni bilo ustreznega protiorožja, ker so topničarji s prihodom zamujali.

Nesrečen slučaj je hotel, da je že kmalu po pričetku napada v bližino komandnega kadra, ki si je hotel od blizu ogledati učinek partopa, padla sovražna mina. Ranjeni so bili skoraj vsi tam stoječi. Posledice so se odrazile takoj. 2. bataljon je v napadu popustil, tako do jutra ni dosegel vidnejših uspehov. Z nasprotne strani proti Racovniku je napadal 3. bataljon. Tja je prispel že okrog 10. ure zvečer. Kljub silovitemu sovražnikovem ognju se mu je posrečilo že prvo noč streti odpor v delu postojanke na Racovniku. Najprej so osvojili bunker pred Lenartovo hišo, kmalu zatem pa je padla še postojanka pri Mucku. Napadalcem so jo napadli s hrbtne strani, tam, kjer so branilci najmanj pričakovali. Iz Egrovega hleva, ki je bil takoj zadaj za postojanko, so namestali otepe slame in jo zažgali. Ogenj se je razširil na poslopje postojanke in posadka jo je bila primorana zapustiti. Zanimivo je, da bunker Za mlečjem v obrambi postojanke sploh ni bil aktiviran. Odslej je bil napad usmerjen le še na postojanko pri Levičniku. Močan zaporni ogenj je napadalcem preprečil še večji uspeh. Z dnem sta oba bataljona z napadom prenehala in se umaknila, 2. bataljon v Gorenji konec, 3. bataljon pa na severno stran pobočja Špika. Štabom je bil še živo v spominu primer 2. bataljona Prešernove brigade iz januarja 1944, ko so ga Nemci nepričakovano stisnili v klešče in mu prizadejali velike izgube. Tudi tokrat se štab ni preveč zanesel na uspešnost zavarovanja in je zato sklenil napadati le ponoči, podnevi pa so enote premestili zunaj območja napada.



Jože Mohorič - Niko, borec Gradnikove brigade.

Jože Mohorič - Niko (Čečkov iz Podlonka), borec 1. bataljona Gradnikove brigade pripoveduje: *V tej enoti so bili poleg mene še: Gabrijel Benedičič (Jeralov s Studenega), Jože Florjančič - Leopard, spomeničar 41, Lojze Nastran (Urbanov iz Bukovščice), vsi pripadniki čevljarških delavnic, ki so bile v jeseni '44 ukinjene, tam zaposleni pa razporejeni v razne bojne enote. Za nami so bili turobni jesenski dnevi. Narava je navrgla kakih 30 centimetrov snega. Vlažen mraz je silil v kosti. Tiste dni smo bivakirali v vasi Robidnica, od koder smo krenili na pohod. Stali smo v vrstah, ko je pristopil komandant bataljona Horvat in nam povedal, da gremo v napad na neko postojanko, na katero, ni povedal. Hrabril nas je in nas pozival k prostovoljstvu med bombaše. Javili sta se le dve mladi dekletki. Zdaj je spremenil ton govora. Prišel je s sramotenjem, kakšni borci da smo, da je za svobodo treba žrtve, če je potrebno tudi lastnih življenj. Dekletki nam je postavljala za zgled. Vse*

govoričenje in opazke nas niso prepričale in ostali smo pri svojem. Krenili smo na pot. Prvi cilj je bil Martinj Vrh, nato smo se podali proti Ojstremu Vrhju in naprej proti Golici. Tudi to smo prešli in se pričeli spuščati po hribu navzdol proti Selcem. Ko smo v megli zagledali sij svetlobe, komandant postane pozoren in vpraša: "Da to ni postojanka? Izgleda, da smo krenili v napačno smer." V dolino bi morali priti po neki grapi, zahodno od postojanke. Vprašuje, če je med moštvo mogoče kdo domačin, ki pozna teren. Javil sem se in tako postal vodič vse naslednje dni. Krenili smo nazaj po poti v Golico in preko sedla pri Rebu navzdol v Studensko grapo. Hoja po zapadlem snegu je bila dokaj utrudljiva. Ob izteku grape smo prišli v dolino vzhodno od vasi Studeno, jo prečkali in pri Jošku dosegli cesto. Kar po njej smo nadaljevali pot do Mlakarja. Zdaj smo že slišali detonacije iz Železnikov. Tudi meni je postalo jasno, da gremo napadat postojanko v Selcih ali pa na zavarovanje prehoda v dolino. Skrenili smo levo in po poraščenem pobočju nadaljevali pot v smeri Selc. Prispeli smo do Jelenčkove hiše. Zadaj po hribu na robu gozda smo posedli položaje. Torej zavarovanje. Bil sem strojničar. Nosil sem lahko bredo. Kot domačina me pokliče komandant bataljona in mi odredi, naj s trojko, ki ji pripadam, nadaljujemo pot k postojanki, se ji čim bolj približamo in jo napademo. Z nami je bil poslan tudi komandir čete. Po uničenju postojanke v Selcih – župnišče in kaplanija – v septembru '44 se je ta naselila in utrdila na odprtem terenu zahodno od Selc, v poslopju šole in v središču naselja v poslopju prosvetnega doma. Kot vse dolje sta bili tudi ti dve postojanki okrepjeni z bunkerji in utrjenimi stražnimi stolpi in zavarovani s pregradami iz bodeče žice.

Skozi naselje smo se med hišami približali tisti v prosvetnem domu in jo zasuli z nekaj nabojniki iz strojnice. Takoj so ugasnili luči. Posadka je bila alarmirana. Z ognjem smo si odkrili naš položaj. Sledil je hiter umik. Krenili smo nazaj skozi naselje in se pridružili borcem na položajih za Jelenčkom. Naš napad je imel le zastrašujoč značaj.

Posadke smo opozorili le na svojo prisotnost in jih spravili v negotovost. Nemci na naše izzivanje niso odgovorili.

Na položajih za Jelenčkom je bataljon ostal le še nekaj časa, nato se je umaknil vse do Studena in posedel nove položaje po pobočjih okrog Joškove hiše. Tu smo ostali preostanek noči. Vso noč smo poslušali streljanje in detonacije iz smeri Železnikov, kar je potrjevalo srditost napada.

Zjutraj, ko se je streljanje poleglo, smo položaje zapustili in se premestili v višje ležečo vas Kališe. Tu smo blokirali vse dohode iz smeri Lajš in Jamnika, da bi preprečili morebitni prihod pomoči iz smeri Kranja. V vlogi zaščite smo vztrajali še ves naslednji dan.

Zadnjo noč napada na Železnike je naš 1. bataljon v napadu zamenjal 3. bataljon naše brigade, ki je že dve noči zapored postojanko napadal iz vzhodne strani. Pod noč smo se spustili iz Kališ proti Češnjici, prečkali Soro in po njenem desnem bregu nadaljevali pot do prvih hiš, tj. do milina na začetku Racovnika. Racovnik je bil tedaj že očiščen. Zadnjo postojanko so Nemci opustili prejšnjo noč. Še vedno pa sta bili aktivni postojanki na Placu. Ti sta bili to noč naš cilj. Da bi varno prišli v njuno bližino, smo dobili vodiča, domačina Miha Šmida (Draboslarjevega Miha). Ta je vodil ne le našo, ampak tudi druge skupine na izhodiščne položaje za napad. Šli smo skozi Racovnik mimo opučenih postojank vse do gasilskega doma. Tu smo posedli položaje s pogledom na most. Naša edina naloga je bila preprečitev morebitnega izpada posadke preko mostu v pobočje gozda. Čakali smo, z ognjem se nismo odkrivali.

Postojanka v prosvetnem domu je slabela. Njen odpor je bil vse šibkejši, dokler ni popolnoma pojenjal. S poružitvijo južne stene doma je bil odpor zlomljen. Branilci niso imeli več pogojev za obrambo, zato so ga zapustili. Nevarnost, da bi bili odkriti, je s tem popustila in počutili smo se dokaj varne. Večja nevarnost je bila vseskozi prisotna s strani napadalcev. Izstrelki njihovega ognja so bili slabo usmerjeni in zato nevarni šir



*šemu prostoru. Tu se je pokazala slaba stran dvo-  
smernega napada, saj se je dogajalo, da je ogenj  
ene strani oleževal napredovanje druge. Na teh  
položajih smo ostali do zgodnjih jutranjih ur, ne  
da bi bili v boju kakorkoli udeleženi. Z nalogo, za  
katero smo bili zadolženi, nismo imeli opravka,  
ker za to ni bilo pogojev. Skozi Racovnik smo se  
umaknili iz kraja in se za Grivo povzpeli na Vo-  
jaško cesto proti Prtovču. Pot smo nadaljevali do  
odcepa za Draboslovice, kamor smo prišli že z  
dnem. Sledil je kratek počitek. Bataljon je pot na-  
daljeval na Prtovč in po soteski Plešaka proti Pri-  
morski. Zaradi bližine doma sem uspel preprosi-  
ti komisarja, da mi je dovolil dvodnevno odsotnost,  
ta pa se je zategnila na ves teden.*

Drugi dan so enote zavarovanja v glavnem pre-  
živele mirno. Le nekaj patrol se je pojavilo na obho-  
du, brez namena vpada v dolino, ki so jih pa zlahka  
zavrnili. Nerazumljivo je dejstvo, da sovražnik ne  
prvi in ne drugi dan ni poslal interventnih enot v  
pomoč, tako, kot je storil obkraj pri prejšnjih na-  
padih. Je smatral, da je napad le zastrašujoč in bo  
posadka zdržala ali se je tako zanesel nanjo v pre-  
pričanju, da bo z napadalci sama opravila? Morda,  
saj se je preko dneva napad prekinil in se je situacija  
popolnoma umirila. To pa je bilo tudi za sovražnika  
zavajajoče.

Z nočjo sta 2. in 3. bataljon ponovno stopila v  
akcijo. Napadla sta z vso silo. Borci 2. bataljona so  
se približali cerkvi in postojankama. Zdaj napade  
vršijo iz Betine hiše, tik ob župnišču. Branilci za-  
slutijo bližino nevarnosti, zato z zažigalnimi naboji  
zažgejo župnijski hlev ob Betini hiši, ki se zaradi bli-  
žine vžge. Od tu se je ogenj razširil na vse hiše, ki  
so strnjene druga ob drugi čepele v podnožju hriba,  
tako da je pogorela vsa Gasa. Spričo požara so se bili  
borci prisiljeni umakniti in se odmakniti iz bližine  
postojanke. Do jutra je ostalo premalo časa, da bi  
bataljon, ki je bil od postojanke odrinjen, to noč do-  
segel kakšen vidnejši uspeh.

Več uspeha je tudi to noč izbojeval 3. bataljon.  
Njegov napad je bil usmerjen k postojanki pri Levič-  
niku. Napad je bil tako silovit, da posadka ni vzdrža-

la in se je umaknila v postojanko na Placu.

Tudi ta noč je bila prekratka za končni uspeh  
in bataljona nista uspela izkoristiti doseženega. Z  
dnem sta se zopet umaknili na izhodne položaje.  
Sile odpora so bile še vedno uporne in še niso po-  
pustile.

Topovski in minometni ogenj sta bila napadal-  
cem v veliko pomoč. Prvi uspeh je bil dosežen že  
s tem, da je bil sovražnik pregan iz zvonika. To je  
borcem znatno olajšalo gibanje. Sledilo je obstrelje-  
vanje bunkerja na župnijskem vrtu, od koder so se  
sovražniki branili in napadali z minometom. Zaradi  
pomanjkanja streliva pa sta aktivnost morala ome-  
jiti, ne da bi opravila svojo nalogo. Vodstvo napada  
je odredilo, da zaradi preutrujenosti in izčrpanosti  
borcev 2. in 3. bataljon, ki sta bila v napadu ude-  
ležena obe prejšnji noči, imela pa sta tudi že nekaj  
izgub, zamenja s svežimi silami. V napad sta bila  
poslana 1. bataljon Gradnikove brigade, ki je bivaki-  
rala v Kališah, in 3. bataljon Kosovelove brigade, ki  
je bil na zavarovanju proti Sorici. 1. bataljon Gradni-  
kove brigade je na položajih zamenjal 3. bataljon te  
brigade vzhodno od naselja, 3. bataljon Kosovelove  
brigade pa 2. bataljon na zahodu.

Sledila je še tretja noč napada. Sovražnikovi po-  
stojanki na Racovniku sta bili zdaj že prazni. S po-  
sadbami, ki so se od tam umaknile, so se okrepile po-  
stojanke na Placu. Borci 1. bataljona so sedaj mimo  
opuščenih postojank prišli do osrednjega dela Trnja  
po obeh straneh Sore. Sovražnik se je po umiku iz  
zvonika zatekel v nižje ležeče poslopje šole tik ob  
cerkvi. Tu je organiziral obrambo in se srdito branil.  
Skoncentrirane sovražne sile so se zdaj branile iz  
štirih stavb: iz šole, župnišča, Nacetove hiše in pro-  
svetnega doma, zavarovanih z bunkerji in žičnimi  
ovirami. Napadalci so že osvojili preddverje cerkve  
in se od tam skušali postopoma približati cilju, tj.  
župnišču. Plazeč se mimo šole so šele spoznali, da so  
tudi v njej Nemci kot predstraža glavni postojanki v  
župnišču. Zasuli so jih z ročnimi bombami in jih od  
tam pregnali. Zdaj so napadalce zasuli s strojničnim  
ognjem iz župnišča. Primorani so se bili umakniti  
nazaj v preddverje cerkve. Imeli so nekaj ranjenih.

Tu so se organizirali za ponovni napad, zdaj skozi osvojeno šolsko poslopje in Štrbencovo hišo. Od tu so metali eksploziv direktno v stavbo župnišča, vendar pa trdno grajeni in dobro utrjeni zgradbi ni napravil posebne škode.

Z zahoda je vso noč napadal 3. bataljon Kosove love brigade. Borci so ponovno posedli prejšnjo noč opuščene položaje v zdaj že požganih hišah in se tako ponovno nevarno približali župnišču, vendar tudi tokrat njihov napad ni bil posebno učinkovit. Okrepljen je bil s sodelovanjem partopa. Nekaj zdetkov je bilo sicer uspešnih, vendar so imeli bolj površinski kot globinski značaj. Enega njegovih zdetkov je bila deležna tudi Pavličkova hiša – Štalcova ob cerkvi. Na njenem zahodnem pročelju je napravila veliko luknjo, kar kaže na to, da to orožje še zdaleč ni bilo gotovo pri dosegu in izbiri ciljev. Močan pritisk napadalcev in učinkovit ogenj težkega orožja je sovražnika prisilil, da se je preko noči umaknil še iz postojanke v prosvetnem domu. Silovite eksplozije zdetkov so porušile zadnjo stran zgradbe, da se je zrušila v Soro. S tem je ta stran stavbe postala nezavarovana in kot postojanka neuporabna za obrambo. Zdaj so posadko ščitili le še notranji tanki zidovi brez strelne zaščite. Zdaj se je sovražnik branil le še iz stavbe župnišča in Nacetove hiše. Odpor je bil s tem močno omejen, zato pa nič manj silovit. Postojanka kot celota se je močno zamajala, še vedno pa ni padla. Zmaga napadalcev še vedno ni bila popolna in še vedno vprašljiva. Nemci so zdržali še tretjo noč, pa čeprav je bila ta zanje najhujša.

Zdani se je in bataljona sta se od postojanke kot prejšnje dni odmaknila. Napad tudi to noč ni prinesel pričakovanega uspeha. Zato je bil predviden tudi še naslednjo noč. Do tega pa ni prišlo. Med tem so se varnostne razmere osvobojenega Cerkljanskega bistveno spremenile. Ker so bile vse brigade odsote, je to ostalo nezavarovano. Zaradi nevarnosti vpada sovražnih enot, ki je bil na vidiku, je štab divizije odredil, da se z napadom na Železnike preneha, enote pa napoti v zavarovanje.

Šele 21. novembra, tj. tretji dan napada, za sovražnike ni bilo nobenega dvoma več. Kar se v Že-

leznikih dogaja, je pravi napad. Zdaj šele je sledila pomoč napadenim. Dve ločeni pohodni koloni sta krenili iz Škofje Loke proti položajem Vojkove brigade. Ti dve koloni z močjo po kakih 70 mož sta imeli bolj nalogo opazovanja in pritegnitve naših sil kot preboja naših položajev. Njihova glavna pohodna kolona, katere naloga pa je bila prebiti se v napadene Železnike, pa je krenila v smeri Križne Gore. Ta prehod je štčila ena od čet 1. bataljona Prešernove brigade. Bataljon jih je pričakal pripravljen, tako psihično kot fizično. Iz lastne izkušnje so vedeli, kaj pomeni zavarovanje in da je prav od prihoda svežih sovražnih enot odvisna uspešnost napada v Železnikih. Z močnim ognjem so borci zadrževali kolono, ki se je razvila v frontalni napad in pritisnila z vso silo. Sledil je umik iz vasi. Ta je bil nujen. Borcem je že primanjkovalo streliva, sovražnik pa je zdaj napadel še z boka in pretela je nevarnost, da jih bo porinil proti Sori. Zato je sledil umik h glavnini bataljona na Lavtarski Vrh. Nemška kolona je vas zasedla in tam prenočila. Že naslednji dan so se nemške enote uspele neopazno prebiti preko Hrastnika, mimo položajev, ki jih je bataljon v teku noči posedel na pobočjih Bukovščice in Pozirna, skozi Ševlje v Selško dolino. Kolona kakih 250 mož je nadaljevala pot skozi Dolenjo vas in se pozno popoldne pojavila v Selcih. Prihajajoča pomoč pa je zakasnila. Prav tedaj je posadka, ki je zapustila Železnike, prispela tjakaj.

Zopet se je ponovila situacija kot pri zadnjem napadu na Železnike, ko Vojkova brigada ni opazila kolone, ki je prodirala v dolino. Tokrat se je to zgodilo 1. bataljonu Prešernove brigade, ki je, misleč, da bo sovražnik nadaljeval pot v smeri Bukovščice, kar bi bilo bolj umevno, zasedel položaje stran od poti, ki so jo izrabili Nemci, in tako kolone, ki je prodirala v dolino, sploh ni opazil.

Psihično uničena posadka postojanke, ki je čakala le še dokončni udarec, je začutila, da je pritisk nanjo popustil. Izkoristila je priložnost in zapustila še svoje zadnje oporišče v župnišču. Splet srečnih okoliščin je poskrbel, da ji je umik uspel brez vsake ovire. Tako so se pod večer 22. novembra hkrati umikali napadalci in napadenci. V raztegnjeni kolo-

ni so krenili iz župnišča po delu Racovnika in nato za Bravčkovo hišo po pobočju Kovaškega vrha vse do postojanke v Selcih. Naši so z umikom prehiteli. Če se to ne bi zgodilo, bi se pot umika za zdaj nezaščiten posadko lahko usodno končala.

Kljub tolikemu obstreljevanju in trajanju napada posadka ni imela izgub. Imela je samo enega ranjenega. To dokazuje dobro utrjenost postojanke in dobro zaščitenost branilcev, po drugi strani pa neučinkovitost napadalcev in neprimernost njihovega orožja, ki je temeljilo predvsem na lahki osebni oborožitvi in izpostavljanju žive sile.

Izkušnje so pokazale, da na papirju slabih borcev, ki jim ni do boja, ni podcenjevati. Branili so se izredno in vzdržali do zadnjih možnosti. Njihov odpor ni temeljil toliko na prepričanju kot pa na strahu. Vdati se niso hoteli, pobegniti pa niso imeli kam vse do momenta, ko je obroč napadalcev popustil. In prav tega so izkoristili, in to uspešno.

Na strani napadalcev tudi tokrat ni šlo brez žrtev. Iz vseh enot je skupaj padlo 13 borcev, od tega jih je samo Gradnikova brigada izgubila 7, 27 pa je bilo ranjenih, od tega 22 gradnikovcev.

Tudi ob tem napadu so se pojavile stare napake in pomanjkljivosti: slabo vodenje, slaba povezava med enotami, slabo obveščanje in alarmiranje. Zagotovo pa je svoj vpliv, ki se je odražal v pomanjkanju vodenja, imela izločitev poveljniškega kadra, ki je bil v večini ranjen in zato izločen že prvo noč napada. Negativne posledice so se odrazile tudi z za-

menjavo enot, ki jih je v dobri veri, da bodo prinesle hitrejšo zmago, izvedlo vodstvo zadnjo noč napada.

Ko so domačini spoznali, da so Železniki prosti, da je zadnja postojanka opuščena, so pionirji pohiteli za umikajočimi našimi enotami, ki so bile že na pohodu proti Primorski. Obvestili so jih o spremenjeni situaciji po izpraznitvi postojanke. Za uničenje posadke je bilo takrat že prepozno. Ta se je že preveč oddaljila od kraja. Del naših enot se je obrnil in pohitel nazaj. Tu so našli le še nekaj orožja in opreme, ki je bežeči niso uspeli odnesti s seboj. Ves arhiv in druge uporabne predmete so umikajoči se Nemci zažgali. Sicer pa niti posadka niti orožje v tem momentu nista bila pomembna, pomembno je bilo samo dejstvo, da je postojanka izpraznjena in da je ni več. Cilj je bil končno dosežen. Pot do hrane proti Gorenjski je bila za nekaj časa prosta.

Prepričani v hitro zmago so pripravljavci napada načrtovali tudi primerno proslavljanje. V ta namen je v kraj prispela tudi godba na pihala 31. divizije. Njena naloga je bila vzpostaviti zmagi primerno vzdušje in dvigniti moralo po opravljenem napadu in tolikih dneh prestanega strahu. Svoje naloge pa ni opravila, ker zato ni bilo pogojev. Tri dni je bivačirala pri Kordežu v Grapi in pripravljena čakala na ugodni moment. Preden se je razširila vest, da je postojanka izpraznjena, se je ta iz kraja že preveč oddaljila in pri povratku naših enot ni bila udeležena.

Prihod naših v kraj je po toliko dneh napetosti in strahu za ljudi pomenilo pravo olajšanje. Žal je



Postojanka na Racovniku, ostanki Levičnikove hiše.

bilo to kratkotrajno. Vse ni potekalo tako, kot bi želeli. Že prvi večer po prihodu so partizani pripravili miting, ki pa se ga je po oceni zmagovalcev udeležilo premajhno število ljudi. Ljudje so bili še vedno pod pritiskom in so si želeli miru. Zmagovalci so to smatrali kot bojkot in polastila se jih je sla po uničevanju. "Če ne marate na ples, boste imeli kres," se je glasila zlohota napoved. In res so še ta večer zagoreli kresovi. Pogoltnili so poslopja postojank, poleg teh pa še preostala poslopja, ki bi omogočila njihovo ponovno vzpostavitev. Že v teku napada je pogorela Muckova hiša na Racovniku, župnijski hlev in vsa Gasa, tj. Betna, Lizina, Bajtarjeva in Štrajnarjeva hiša, vse do Torkarja. Sedaj so zgorele še: Levčnikova hiša, prosvetni dom, mežnarija, župnišče in Nacetova hiša kot postojanke. Drugi večer so bili na vrsti cerkev, šola in sokolski dom. Močno poškodovane so bile hiše na Trnju: Vidmarjeva, Štrbencova in Pavelčkova, na Racovniku pa Bravčkova in Antonova.

Le požrtvovalnim gasilcem, ki so bili pritegnjeni v omejevanje katastrofe, gre zahvala, da ta ni bila še večja. V izredno težkih pogojih gašenja in kljub veliki požrtvovalnosti pa so bili s strani požigalcev deležni teroriziranja, obtožb saboterstva in celo groženj z orožjem. Sla po uničevanju je bila prevelika. Zdaj so se požigalci zavedli svojih dejanj. Toda bilo je prepozno. Ogenj je uničeval in uničil dobršni del Trnja. Zmaga je dobila grenak priokus, srd, ogorčenje in gnev krajanov. Toda greh je bil storjen in nič več se ni dalo popraviti. Osvobojeni Železniki so se znašli v ruševinah. Ljudje so rotili požigalce, naj vendar ne počno tega, rekoč: "A zdaj nam boste pa vse požgali?", pa so bili rezko zavrjeni od nekega poročnika: "Če imamo mi na Primorskem vse požgano in porušeno, pa imajte še vi." Posebno je krajane prizadel požig cerkve.

Napad na Železnike je bil zasnovan na presečenju. Zato varovan v tajnosti. Neka aktivistka v kraju je bila o tem obveščena. Dobila je nalogo, da opozori prizadete sosede, naj se umaknejo na varno. Tega pa ni storila. Tako so bili vso prvo noč napada vsi, nekateri pa vse noči, izpostavljeni ognju,

sicer namenjenemu postojankam, ki pa ni izbiral ciljev. Stiskali so se znotraj domov, ki pa so bili v tem pogledu popolnoma nezaščiteni in niso nudili varnega zavetja. Tisti, ki so imeli možnost umika, so to storili že takoj naslednji dan in se umaknili na varno, bodisi k sorodnikom bodisi k znancem na Racovnik ali v Gorenji konec. Trnje je postajalo prazno. Žal se mnogi od njih, ki so se umaknili, niso imeli več kam vrniti. Mnogim razen golega življenja ni ostalo ničesar.

Valentin Petrač (Betin Tine) pripoveduje: *Gasa se je reklo poti, ki je vodila s Placa zadaj za župniščem proti Žnidarju. Tam sem bil v hiši, ki so ji pravili pri Beti, doma. Z obeh strani je bila obdana s stavbami, zato ji je tako tudi ime. Z leve strani v tej smeri je bilo na začetku župnišče, nato del župnijskega vrta in Nacetova hiša, vzdolž župnijskega vrta, ki je segal vse do glavne ceste, je stala hiša krojača Vidmarja. Z desne strani pa je bil najprej župnijski hlev, naprej po vrsti pa Betna, Lizina, Bajtarjeva in Štrajnarjeva hiša. Bila so to stara*



Gasa, imenovana tudi Cerkvvena pot, pred napadom.

poslopja, zidana, z veliko lesenih opažev. Vse so bile umaknjene v podnožje hriba. Nacetova hiša je bila vključena v sistem zavarovanja postojanke – župnišča, zato so njene prebivalce po drugem napadu na Železnike izselili, jo primerno utrdili in jo z župniščem povezali z vkopanim jarkom. Sredi župniškega vrta je bil zgrajen bunker odkrite izvedbe, ki naj bi služil uporabi minometa. Tudi ta je bil povezan z vkopanim jarkom. Okrog in okrog je postojanko varovala zaščitna ograja iz bodeče žice. Na polti skozi Gaso so bili na obeh straneh župniškega poslopja postavljeni španski jezdec, s katerimi je bil prehod skozi Gaso onemogočen.

V hiši sva z mamó stanovala sama. Bila sva prva soseda župniškemu hlevu in zato nič manj izpostavljena ognju napadalcev kot postojanka sama. Prva noč napada je bila zame najhujša. Preživela sva jo doma. Hiša je nudila le malo varnosti. Vso noč sva prečepela ob stopnišču in pričakovala najhujše. Zunaj so se razletavale mine. Njih jek je bil oglušujoč. Treskalo je, bobnelo, regljale so strojnice. Ogenj napadalcev je bil dokaj razpršen, slabo usmerjen, zato ne bi bilo čudno, če bi pogodil tudi najino hišo. Noč je bila dolga, da nobena tako. Z dnem je streljanje ponehalo in situacija se je umirila. Čeprav še vedno pod vtišom strahu, sva dan pričela kot ponavadi. Nemci so hoteli odpravljat ponoči povzročeno škodo. Popoldne sva z mamó odšla k Torkarju. Mama je vzela punkelj in se kot ponavadi z njim pridružila Jožmanovima Franci in Beti, ki sta tam v prilličju stanovali. Zaradi negotovosti naju ni bilo težko pregovoriti, da sva tam ostala vso naslednjo noč pa tudi še ves naslednji dan. Strah prejšnje noči je bil še vedno prisoten in naju je odvrnil od povratka domov. Poleg tega tudi nismo vedeli, če je bil napad, izvajan prejšnjo noč, opravljen. Tako kot midva so se umaknili tudi stanovalci drugih hiš. Vsi smo iskali zavetja. To noč je bila Gasa popolnoma prazna stanovalcev. Z nočjo se je ponovno pričelo. Zunaj je bil zopet trušč, eksplozije in regljanje strojnic. To noč so napadalci

že osvojili zgornji del Gase in napad izvajali iz neposredne bližine. Nemci ob spoznanju, da sedaj tudi napadalci napadajo izza zidov, ki jim nudijo vsaj nekaj zaklonov, in da niso več živa tarča, z namenom, da jih preženejo iz svoje bližine z zažigalnimi naboji, zažgejo župnijski hlev. Od tu se je ogenj širil naprej na našo hišo, nato pa povrsti z druge na drugo. V teku noči je pogorela vsa Gasa. Ogenj se je razširil tudi na Torkarjevo hišo, vendar ga je Torkarjev oče ne oziraje se na nevarnost, ki je pretila zunaj, uspel ukrotiti. Sreči je botrovala tudi debela snežna odeja. Tako sva zjutraj z mamó ostala brez vsega. Vse, kar nama je ostalo, sva imela na sebi, no, mami je ostal tudi punkelj. To je bila zame noč groze in obupa. Napad je z dnem pojenjal. Nismo pa upali na plano, kaj šele v bližino župnišča, da bi videli, kaj se je zgodilo z našim domom. Sledila je še tretja noč napada. To noč je bil ogenj še hujši. Pojenjal ni niti za trenutek. Česar napadalci niso dosegli v prejšnjih dveh nočeh, naj bi to noč. Zvečer smo bili še vedno pri Torkarju. Tu se nismo počutili več varne. Ponoči smo se skozi zadnja vrata zadaj za hišo umaknili k Žnidarju. Tu smo v njihovi kuhinji, ki je bila tik pod hribom in zato dokaj varna, v strahu prebili in preživeli noč. V hiši in okrog nje so bili vso noč napadalci. Ledena noč jih ni ovirala, da bi v napadu popustili. Nezavarovani pred mrazom, mokri, premrazeni, lačni, neprespani so ščitili drug drugega in se vzpodbujali v boju. Noč je bila dolga, v pogledu detonacij najhujša. Prosvetni dom je bil močno poškodovan in je v teku noči v obrambi popustil. Njegova posadka se je zatekla v župnišče in se odslej branila le še s tega mesta. Zdanilo se je in nastopilo je premirje. Orožje je utihnilo. Oddahnili smo se, srečni, da smo noč preživeli. Še vedno pa si nismo upali iz svojih zavetij. Vseskozi je bilo prisotno vprašanje, kaj bo prinesla naslednja noč, ker postojanka še ni bila premagana in je bila še vedno nevarna. Pozno popoldne se je razširila vest, da se partizani umikajo. To nam je pomenilo konec napada. Kmalu zatem pa druga, da so Nemci zapustili zadnje oporišče in se umaknili

iz kraja. Oddahnili smo se. To nas je pomirilo. Po toliko dneh skrivanja smo planili na plano. Prva pot mi je bila proti domu. Ni ga bilo več. Le ožgani zidovi so stali pokonci in ožgana okna so kot votle lobanje gledala v prazno. Gasa je bila mrtva. Popadla me je groza, kam zdaj. Kaj bo z nami. Otroško srce mi je v strahu in boli zadrhtelo. Brez vsega sva se popolni siroti z mamo podala na Racovnik. Tu naju je sprejel in nudil zaščito mamin brat Polde Dolenc (Crutor).

Umik Nemcev iz kraja je potekal preko mostu ob prosvetnem domu, po delu Racovnika, za Jegličevo hišo in naprej po gozdu do Selc. S seboj so nosili ranjenca, ki ni mogel hoditi. Pri Škorincu so zasegli konja in voznika Janeza Tolarja (Štancarjevega Janeza), ki naj bi ga odpeljal v Selca. Obstajajo trditve, da so tega ranjenca partizani zajeli. Izstopa vprašanje kdo, saj na celotni poti do Selc ni bilo nobene naših enot. Zagotovo pa ranjenca na pot niso poslali brez spremstva. Če bi se spremstvu kdorkoli zoperstavil, bi prišlo do streljanja, to pa se ni zgodilo.

Se isti večer so se Nemci okrepljeni s silami, ki so že prispele do Selc, zopet pojavili v Železnikih. Po desnem bregu Sore so mimo mlina prišli do lip pred Jegličevo domačijo. Naprej niso poskušali. Zadržali so se le krajši čas, izstrelili v smeri Ra-



Zadnje oporišče branilcev, župnišče, po požigu.

covnika nekaj rafalov in se po isti poti vrnil nazaj v smeri Selc.

Takoj prvi večer, ko je naša vojska zasedla Železnike, je organizirala miting. Ta ni bil posebno obiskan, kar so smatrali za žalitev, češ, mi smo

za vašo osvoboditev izpostavljali svoja življenja, zdaj pa do nas tako hladen odnos. Še ta večer so zagorele: Levičnikova hiša, prosvetni dom, župnišče, mežnarija in Nacetova hiša. Že naslednji večer pa: cerkev, šola in sokolski dom.

Naslednji dan smo se podali na pogorišče doma. V upanju, da je ostalo kaj, kar bi se še moglo uporabiti. Razočarani smo ugotovili, da ni ostalo nič, da je vse pogorelo. Ogenj je pogoltnil vse najino skromno premoženje. Ožgani zidovi so nosili sledove borbe. Le prazni tulci so ležali križem po prostorih kot dokaz, da so bili napadalci tu tudi še potem, ko je bila hiša že pogorišče.

Pri stricu sva ostala nekaj dni, toliko, da je največja duševna stiska popustila. Treba je bilo začeti znova. Ne vem, kdo in kako naju je napotil v prazne prostore stare jugoslovanske orožniške postaje. Tja sva se naselila brez vsega. Dobri ljudje so naju oskrbeli z najnujnejšim. Res skromno, toda podarjeno iz skromnih razmer, v katerih so takrat Železnikarji živeli, toplo. Treba je vedeti, da z mamo nisva bila edina pomoči potrebna, na tem so bili vsi zdaj bivši prebivalci Gase.

To stanovanje sem po vojni odkupil in tu stanujem še danes.

Ko sva z mamo stopila v to stanovanje, sva tam našla truplo mladega borca – napadalca na postojanko pri Mucku. Tu je ležal že dolgo, saj je od napada na to postojanko minilo že 7 dni. Vse kaže na to, da so se napadalci prebijali proti postojanki iz hiše v hišo. Tu so se ji že močno približali. Vmes je bila le še ena sama hiša. Iz smeri Strojenca ga je tu prehitel rafal, izstreljen iz lastnih vrst. Ležal je v mlaki krvi. Truplo so kasneje odnesli moški, ki so tudi sicer pobirali trupla padlih v tem boju na celotnem področju Železnikov. Srh se me poloti, ko se spomnim, kako sva z mamo odstranjevala madež krvi, ki so jo suhe deske na podu v toliko dneh vsrkale vase. Zanimivo je, da branilci postojanke pri Mucku bunkerja Za mlečjem ob napadu sploh niso uporabili. Naši so ga ob velikem tveganju samo zasedli in ga zatem uporabljali kot svojo zaščito. Počasi se je situacija umirila. Napetost je

*popustila in zaživele smo času in razmeram primerno kolikor toliko normalno življenje. Vedno novi dogodki so zasenčili prestano gorje, nikoli pa ga niso pahnili v pozabo.*

23. novembra zvečer je zgorela cerkev. Požigalci so podtaknili ogenj na dveh koncih, ob vhodu v zvonik in desni zakristiji. V zvoniku so zgoreli podesti in stopnišča. Ogenj se je dvigal navzgor in zajel obese zvonov, nato pa še ostrešje. Vročina je bila tolikšna, da so se zvonovi topili in v kosih padali na obok preddverja. Najdlje se je upiral veliki zvon, težak okrog treh ton, ogenj je premagal tudi njega. Še vedno cel se je odtrgal od svoje obese in zgrmel v globino. Kar mu je bilo napoti, je vse potegnil s seboj, prebil obok nad preddverjem in tu obležal razbit v kosih. Iz zvonika se je ogenj razširil na kor, kjer so zgorele orgle in vse, kar je bilo lesenega, naprej pa se je razširil še na ostrešje cerkve. Ostrešje je pogorelo v celoti, z njim pa še veliko cerkvenega inventarja in arhivskega gradiva, bander in praporov,



Cerkev v ognju.

del občinskega arhiva in arhivov raznih društev, ki so jih tam v veri, da bodo na varnem pred okupatorjem, shranili ozaveščeni krajanji. Podtaknjeni ogenj v zakristiji je zajel in uničil ves inventar, opremo in



Požgana cerkev in mežnarja.



Izdelava zasilnega ostrešja za cerkev, januar 1945.

obleko, se razširil v t. i. Johanov žagred in tudi tu uničil vse, kar je bilo gorljivega. Ognjeni zublji so silili skozi odprtine v obok prezbiterja. Vročina, ki se je razvila, je bila tako visoka, da je poškodovala tudi sliko na glavnem oltarju.

V Naslednjih dneh so domačini Pavel Tavčar, Jakob Tavčar, Konrad Triler, Mici Primožič - Dvejstka, Marta Pegam (Plajbova) in še mnogo drugih žena in otrok odstranili iz cerkve vse relikvije in preostali inventar in jih prenesli v izpraznjeno garažo Vika Benedika. Cerkev je popolnoma opustela. Odstranjena so bila celo vrata tabernaklja. Le slika na glavnem oltarju, ki je bila poškodovana, je ostala na svojem mestu.

Razbitine zvonov so v strahu, da bi jih okupator odpeljal kot surovino, starejši moški, ki so po mobilizaciji še ostali doma, prepeljali na Jesenovce in jih na mestu, kjer je stala stara fužina, zakopali. Tam so ostali do konca vojne. Da se škoda na cerkvenem objektu ne bi še povečevala, se je takoj pristopilo k zasilni izdelavi ostrešja in njenemu pokritju. Strokovno je delo vodil Matevž Šolar (Muhovc iz Selc), organizacijo pa sta vodila Pavel Tavčar in Jakob Tavčar. Tesarska dela so v celoti opravili Jakob Tavčar in bratje Arnol - Cvetko, Jože in Stane. Morda tudi še kdo drug, če ne drugod, pri njegovi postavitvi. Les so darovali okoliški kmetje, največ pa ga je bilo iz

gozdov Gustava Egra. Potrebne prevoze so opravili imetniki konj. Vse delo je bilo opravljeno brez vsakih nadomestil. V splošno zadovoljstvo ljudi je bila cerkev v februarju zasilno pokrita in tako zavarovana pred nadaljnim propadanjem. Taka je pričakala osvoboditev v maju leta 1945 in taka je ostala še nekaj let.

Vse ostale stavbe, uničene v času napada in po njem, so ostale nezaščitene. Česar ni opravil ogenj, je sedaj opravila zima. Stavbe so bile tako načete, da so se razen prosvetnega in sokolskega doma povojni porušile in odstranile. Jedro Placa se je izpraznilo.

Vojna je še naprej terjala svoj davek. Zdaj naj bi Železniki dali še zadnje, kar so premogli, živo silo. 29. novembra je bila izvedena splošna mobilizacija vseh moških v starosti od 17 do 50 let. To so bili le še možje starejših letnikov, večinoma družinski očetje. Napoteni so bili večinoma v borbene enote, npr. v Brigado Janka Premrla - Vojka, le peščica pa jih je ostala v Škofjeloškem odredu na domačem terenu. Tu so srečneži, ki so preživel, ostali do konca vojne.

Doma so ostali le še otroci in mladina v starosti manj kot 16 let, starčki in žene, brez vsake oskrbe, prepuščeni lastni iznajdljivosti za preživetje. Glad je kot nikoli dotlej botroval prenekateri družini. To so bili trenutki iztreznitve, grenkobe pa tudi razočaranj. Svoboda je terjala davek tudi tega sloja.

Škofjeloškemu odredu je kmalu zatem pripadla častna naloga, da s svojimi enotami zavaruje novo osvobojeno ozemlje, ki ga je 31. divizija s padcem postojanke ustvarila. To nalogo je dosledno opravljal v okviru svojih moči. Postal je njihova domicilna enota.



# Dražgoše

*Razsuto znamenje stoji ob poti,  
Marijin kipec v travi tam razbit,  
tam dalje plot ožgan in zrušen zid,  
le vranov črnih krik tišino moti.*

*Kje zdaj so hrami beli, kje dom moj,  
kje smeh deklet in pesmi so igrive?  
Le Bog na križu sredi božje njive  
strmi v grobove sveže pod seboj.  
Krvavi jezdec so šli tod mimo,  
nesoč le smrt ljudem in ogenj v hiše.  
Sirot nebroj odjokalo je v zimo.*

*Zdaj bratov pest jeklena sodbo piše,  
prokletcem tem grozi: Naš čas prihaja!  
Smo v moči dvignili se k vam – in više!*

Avtor: Vinko, neznan, pisano v l. 1943.  
Ohranila Milica Peternelj, Tonetova iz Selc.



"Krvavi jezdec so šli tod mimo" – Dražgoše, januar 1942.



Okno. Foto: DECOP

# Vas Smoleva

Anica Jelenc



Pogled na Smolevo,  
17. 3. 2005.

Foto: Anton Sedej

*Navadno rečemo, da je najlepše tam, kjer si doma, in to nenapisano pravilo še kako drži. Zato bi vam rada predstavila majhno vasico v zgornjem delu Selške doline, kjer ljudje kljub strmejšim predelom še vedno vztrajajo, živijo, obdelujejo zemljo ... Takih vasi je še kar lepo število, zato mislim, da bi si vsak zaslužil pohva-*

*lo za takšno obliko vztrajnosti. Pričakovali bi, da bo država imela za kanček več posluha za podeželje, da bi le-to ostalo še vedno lepo in skrbno obdelano in tudi poseljeno. Pa temu ni čisto tako. Zdaj pa je čas, da se posvetimo naši vasi in gremo na napovedani potep.*

Če iz škofjeloške strani prihajate v Selško dolino, imate občutek, da se bodo hribi tod tako strnili skupaj, da ne bo več dolgo, ko se bo cesta spremenila v kolovozno pot, ki vas bo popeljala le še do kake samotne kmetije. Pa ni tako, prvi vtis te včasih tudi prevara. Zdaj se pa zapeljimo proti Selški dolini, ki je lahko tako čudovito razgibana: ponekod bolj odprta, ponekod pa res zelo tesna in žlebasta, da je komaj prostor za reko Selško Soro in cesto, ki se vije ob njej skozi vso dolino. V zgornjem delu Selške doline je že močno videti gorski značaj, pa naj si bo proti Dražgošam ali proti Podlonku in Prtovču ter naprej do Ratitovca, ki kar kraljuje nad tem delom doline, ali pa naprej skozi Železnike proti Zalemu Logu, Sorici in Soriški planini, ki temu delu Selške doline daje nek zaključek. Sedaj sem vas pripeljala do Železnikov in bi vam predstavila našo vas, poimenovano Smoleva. Le-ta je od Železnikov odda-

ljena tri kilometre, od samega mesta Železniki je ravno prav daleč, da tu živimo prijetno v miru in nismo preveč oddaljeni od središča, kjer so trgovine, občina, tovarne, zdravstveni dom in podobno. Iz Železnikov pa zdaj pojdimo skozi Ovcjo vas po grapi, nato pa se povzpniimo levo v hrib, kjer leži vas Smoleva. Omenila bi še to, da se obiskovalcu, ki prihaja v Smolevo prvič, ni prav nič lagodno voziti po ozki in strmi cesti. S časom pa tega ne opaziš več, ker se kraja povsem navadiš. Ko prideš v vas ali če se povzpeš še nekoliko višje, ugotoviš, da je tale vas prav prijetna in leži na pobočju, ki ga ponekod bližijo police ali terase. Na teh terasah so si ljudje že nekdanj uredili njive, njivice ali vrtove, kakor koli že imenujemo ta del zemlje, ki je lahko namenjen za vrtnine, poljske pridelke ali pa za košnjo, oz. krmo. Zdaj smo v vasi Smoleva, ki pa je prostorsko razdeljena na dva dela. Prvi del vasi lahko spoznamo že

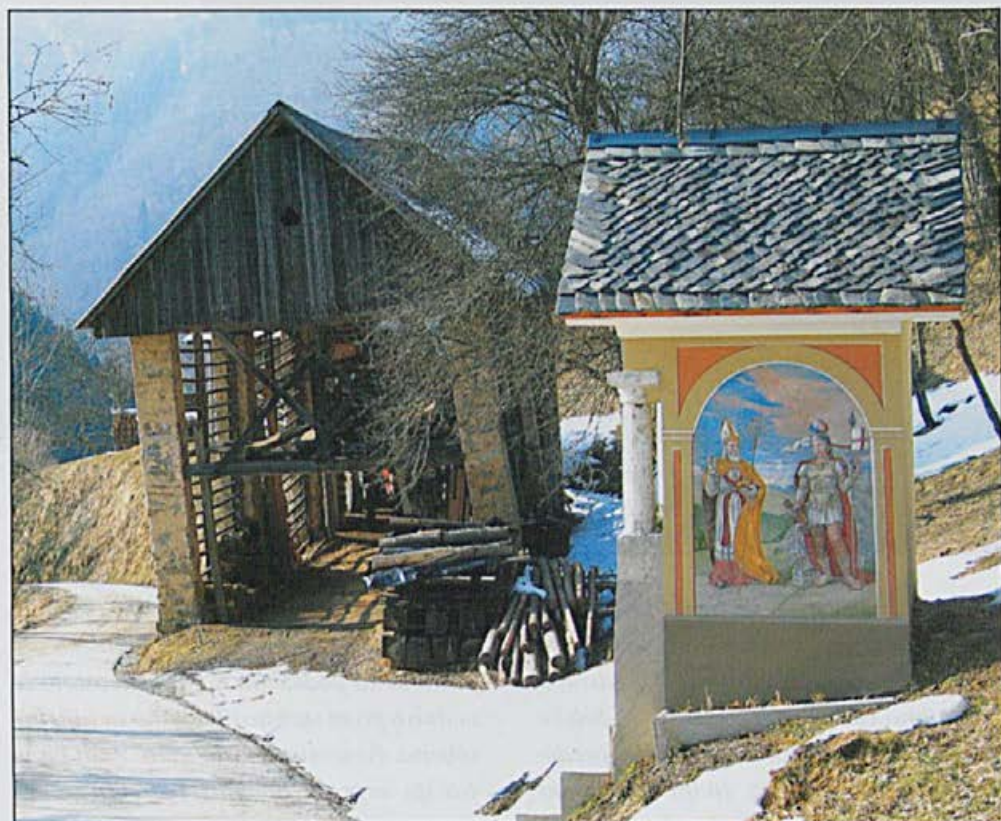

Smoleva – švijov kozolec in vaška kapelica Marije Brezmadežne ob vznožju vasi (najstarejša objekta v vasi).  
Foto: Anton Sedej



Detajl Švijovga kozolca  
toplarja iz leta 1864.  
Foto: Anton Sedej

ob prihodu po grapi, če tod ne zavijemo levo v hrib, pač pa se odpeljemo še kakih sto metrov dalje. Tu je sedem hiš, ki prav tako spadajo pod Smolevo – vse-kakor moram omeniti tudi njih, sicer pa bi dala poudarek delu vasi, ki leži tu zgoraj, v žargonu rečeno "na sončni strani Alp", kjer je še šest stanovanjskih hiš. Res je, lahko se pohvalimo s kar precejšnjo radodarnostjo sonca. Smo na 600 metrih nadmorske višine. Trenutno ima Smoleva 49 prebivalcev.

V letu 2001 nas je ogrožal zemeljski plaz, ki v celoti še ni saniran, zaključena je samo 1. faza – ki je obsegala geotehnične terenske raziskave in izdelavo površinskega odvodnjavanja ter izdelavo dna. Ta aktivni plaz je ogrožal več stanovanjskih in gospodarskih objektov ter dostopno asfaltno cesto do vasi. Glavni povod za plaz je bil po vsej verjetnosti potres leta 1998 v Zgornjem Posočju, ki se ga je dobro čutilo tudi pri nas. Stanje se je nato še poslabšalo po obilnejših padavinah v novembru in decembru leta 2000. Kamnine, kjer je območje plazu, so triasni apnenci in dolomiti, jurskokredni skrilavi glinavci in apnenci. Površje te kamnine prekriva deluvialna preperina. Tu sta prisotna dva preloma kamnin. Posledica plazu nas je prisilila, da smo v vasi zrušili še zadnjo hišo, ki je bila starejše gradnje in že močno poškodovana zaradi plazu. Ta hiša je bila obnovljena leta 1860 in nato še enkrat obnovljena v letih od 1979 do 1985. Omenjena hiša je bila

last Franca Jelenca. Zdaj je to naselje popolnoma obnovljeno. V letu 2005 pa sledi še 2. faza sanacije plazu, ki bo obsegala obnovo asfaltno ceste do vasi in izgradnjo opornih zidov ob sami cesti, kjer je najbolj problematični del terena.

Tudi trije vezani kozolci še stojijo tod. Le-ti so bili včasih nepogrešljive stavbe kmetij, kjer so sušili nekatere poljske pridelke, žita, fižol, deteljo, seno, otavo ..., pa tudi streha jim je prišla prav za razno poljsko orodje in kmečke vozove ter za shrambo sena v podstrešju, ki je bilo navadno obito z lesenimi deskami. Danes so namesto kmečkih voz pod streho kozolcev traktorji. Pravi kmečki vozovi so le še redkost – ponekod samo še za okras.

Enega od teh treh kozolcev, ki so vezani v stilu slovenskega vezanega kozolca – topolarja, pa je prav tako načel zemeljski plaz in ga bomo v letošnjem letu morali rušiti, sicer se bo zrušil sam. Lastnik tega kozolca je Franc Jelenc. Postavljen je bil leta 1864 in je grajen takole: na visokih kamnitih stebrih so položene vodoravne late, potem pa je vezan še s posebnimi stebri, ki se med seboj križajo. Prav to daje pravemu slovenskemu kozolcu posebno obliko. Podstrešje je obito z deskami, ravna linija desk pa je oblikovana v nekakšen vzorec, ki sovpada z obliko lin (odprtini) v tem pažu.

Vas Smoleva je ena izmed najstarejših naselij v železnikarskem kraju, saj je skupaj s Škovinami

omenjena že v dobi prve kolonizacije, ki je trajala od leta 973 do leta 1291. Tedaj so oskrbniki loškega gospostva začeli načrtno naseljevati ljudi po dolini. Takrat so obstajale v Smolevi štiri kmetije, t. i. hube. Navedla bi nekaj zanimivih podatkov iz preteklosti Smoleve. Ti podatki se bodo nanašali na čas pred nekako 200 leti. Hišne številke je uvedla Marija Terezija leta 1740 in so se v Smolevi kar nadaljevale od hišnih števil, ki jih je imelo naselje Martinj Vrh. V času okrog leta 1800 so v Smolevi še vedno štiri kmetije in dve kajži. Kot kmetije so označene Pri Teminc – tedanja hišna številka 38, Pri Janezu (danes Pri Francet) – hišna številka 39, Pestota – hišna številka 41, Pri Šviju – hišna številka 42. Nekmetiji pa sta bili Pri Kajžarju – hišna št. 40, in Maln – hišna številka 43. Za vse hišne številke bi navedla še nekaj lastnikov iz časa okrog leta 1800 pa do danes.

Pri Teminc je bila pred letom 1800 lastnica Agata Megušar, za njo je postal lastnik Johan Mihael Grošelj leta 1815 na podlagi kupne pogodbe, za njim Matija Jezeršek leta 1820 s kupno pogodbo in na podlagi licitacijske razprave, za tem pa Jakob Prezel leta 1828 na podlagi kupne pogodbe, za njim leta 1875 Lorenc Jeram, leta 1901 Franc Demšar s temeljnim razdelilnim sklepom, nato s kupno pogodbo leta 1914 Jožef Trpin, leta 1920 s prisojilno pogodbo Mina Trpin, z izročilno pogodbo leta 1963 Ana Trpin in leta 1976 z darilno pogodbo sedanji lastnika Rafko in Olga Torkar.

Pri Janezu (danes Pri Francet) je bil lastnik kmetije pred letom 1800 Mihael Jelenc, za njim pa je leta 1800 z izročilno pogodbo postal lastnik Johan Zupanc – pravilno Jelenc, potem z izročilno pogodbo leta 1830 spet Johan Jelenc, za njim s prisojilno listino leta 1857 Franc Jelenc, za njim pa Urban Jelenc leta 1906, leta 1954 Franc Jelenc, leta 1968 na podlagi dedovanja Ivana Jelenc in leta 1988 z izročilno pogodbo sedanji lastnik Marko Jelenc.

Pri Kajžaju je bila na podlagi dednega prava leta 1803 lastnica Jera Prezl, za njo je postal lastnik Jurij Benedičič, potem Neža Benedičič na podlagi zapuščinske razprave leta 1822, za njo Mihael Benedičič na podlagi izročilne pogodbe leta 1832, za njim pa

na podlagi prisojilne listine leta 1851 Maruša Benedičič, za njo pa Anton Zupanc s kupno pogodbo leta 1856. Leta 1894 s temeljno izročilno pogodbo prevzame posestvo Luka Zupanc, za njim leta 1951 Antonija Bogataj in nazadnje ga je leta 1982 podedoval sedanji lastnik Franc Bogataj.

V Pestoti sta bila okrog leta 1800 lastnika kmetije Minka Klemenčič in njen mož Primož Markelj, za njima Jurij Trpin, potem je z izročilno pogodbo leta 1801 postal lastnik Pavel Trpin, potem Urban Pfajfar leta 1817 na podlagi licitacijskega protokola, nato s kupno pogodbo leta 1830 Matevž Trpin, za njim pa z izročilno pogodbo leta 1868 Johan Trpin. Leta 1888 prevzame posestvo vdova Elizabeta Trpin, leta 1899 s temeljno izročilno pogodbo Janez Terpin, leta 1948 sledi Janez Trpin na podlagi dedovanja in nazadnje leta 1984 z izročilno pogodbo sedanji lastnik Boris Pokorn.

Pri Šviju je bila lastnica pred letom 1800 Jera Jelenc, potem pa so s prihodom Lorenca Trojar iz Martinj Vrh na izročilno pogodbo leta 1815 postali lastniki s tem priimkom, za njimi leta 1832 Johan Benedičič z zapuščinsko obravnavo, potem njegova sestra Mica Benedičič, za njo Neža Benedičič leta 1853, Johan Čelik s kupoprodajno pogodbo leta 1854, Jera Čelik na podlagi prisojilnega pisma leta 1892. Z izročilno pogodbo leta 1893 postane lastnik Franc Markelj, nato pa se leta 1908 s kupno pogodbo prepriše kmetija na Janeza Jelenca, za njim dobi kmetijo leta 1954 z izročilno pogodbo Jože Jelenc in leta 1985 z izročilno pogodbo sedanji lastnik Franc Jelenc.

V Malnu pa je na podlagi dednega prava od leta 1784 lastnica Helena Sušnik, za njo z izročilno pogodbo leta 1815 postane lastnik Jurij Sušnik – pravilno Pfajfar, za njim sin Gašper Pfajfar z izročilno pogodbo leta 1836, potem pa z izročilno pogodbo Franc Šmid leta 1861, na podlagi kupne pogodbe leta 1908 prevzame posestvo Karol Dolenc, nato pa je bilo 8. 5. 1941 zaplenjeno v korist nemške države za utrditev nemštva. 15. 2. 1946 je prej omenjeni zaznamek izbrisan, tako da je lastnik spet Karol Dolenc, in 16. 12. 1963 na podlagi sklepa o dedovanju

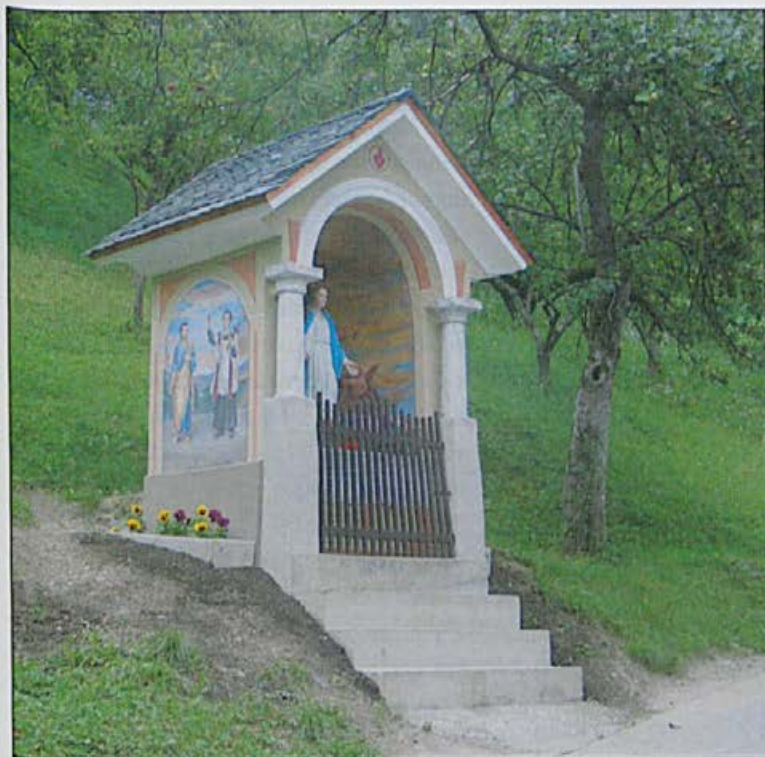

Vaška kapelica Marije Brezmadežne v Smolevi po zadnji obnovi leta 2004.

Foto: Anton Sedej

postane lastnica Ivana Dolenc. Te domačije danes ni več, bila pa je spodaj v grapi, kjer danes stoji drug stanovanjski objekt. Prvotni objekt je namreč leta 1922 odplavila voda.

V zgodovini je Smoleva zelo povezana s fužinarstvom. Tudi tu so na nekaj krajih kopali železovo rudo, ki je sicer ni bilo veliko. Prebivalci so se bavili še z lesom, kuhali oglje in ga vozili v Železnike, kjer so potrebovali zelo velike količine oglja v vigenjnih. Zaradi velike porabe lesa so gozdove za nekaj časa kar preveč izsekali.

Danes so si vaščani prav tako poiskali delo v bližnjih Železnikih, dodatno pa ima skoraj vsak še kmetijo, ki jo obdeluje, in s tem pripomore proti nenehnemu zaraščanju travnatih površin.

Naj omenim in predstavim še vaško kapelico. V letu 2004 smo to kapelico temeljiteje obnovili. Kdaj je bila ta kapelica zgrajena in kdo jo je dal postaviti, žal nismo ugotovili. V pogovornem jeziku se jo je navadno omenjalo kot Švijova kapelica, sicer pa menimo, da je bila postavljena v interesu cele vasi.

V mapni kopiji je vrisana na parceli 79/1, kjer tudi dejansko je. Ta parcela je last Franca Jelenca, kar pomeni, da so jo po vsej verjetnosti dali postaviti predniki, ki so živeli na tej domačiji. Nikjer pa ni zabeleženo, da bi bil že v preteklosti kdaj blagoslov te kapelice. Kapelica je grajena in je nekje med zaprtim in odprtim tipom, zadnja stran pa je cela – zaprta. Osrednji del Marijine kapele, ki stoji ob cesti pod hišo Franca Jelenca, sta dva stebra iz kamnine,



Blagoslovitev obnovljene kapelice v Smolevi, 12. 9. 2004. Blagoslovitev je opravil župnik msgr. Franc Dular iz Železnikov. Foto: Anton Sedej



Desni kamniti stebrič vaške kapelice.  
Foto: Anton Sedej



Detajl desnega kamnitega stebriča.  
Foto: Anton Sedej

kakršne v teh krajih ni.

Kapela stoji na treh zidanih stopnicah. Na njih sta na vsaki strani položeni kocki belkastega, tu in tam blede rožnatega marmoriziranega apnenca oziroma marmorja. Na kockinih zoženih podstavkih stojita po 60 centimetrov visoka v preseku okrogla stebriča. Imata enostavna kapitela, ki ju pokriva marmorna kvadratna plošča. Marmorna stebriča poživljajo različno dolgi in različno globoko razjedeni vegasti pasovi zelenkaste metamorne kamnine, ki je dosti manj odporna kot metamorna kamnina, ki ju obdaja. V prvotnem položaju, ko se je v starem zemeljskem veu usedala sedanja kamnina, so bili glineni zeleni vključki vodoravno odloženi med apnenca, ki so bili spremenjeni v marmor.

Od kod je ta za te kraje nenavadna kamnina? Ta preobražena ali metamorna kamnina kapelinih stebričev ni iz Slovenije. Zelo verjetno je iz metamornih kamnin severnega obrobja Celovške kotline. Podobne kamnine lahko opazujemo v kamnitih izdelkih marsikje po Avstrijskem Koroškem. Veliko jih je tudi v izdelkih iz spremenjenih ali metamornih kamnin v Vektrinju v Avstriji.

V kapelici je lesen kip Marije Brezmadežne, notranjost kapelice je poslikana z motivi angelov, zunanji steni pa sta prav tako poslikani – ena z motivom sv. Miklavža in sv. Florjana, druga pa z motivom sv. Frančiška in sv. Avgušтина. Poslikavo kapelice je opravil akademski slikar gospod Jurij Kalan ob pomoči svojega očeta gospoda Antona Kalana, kar je bilo gradbenih del, smo jih delno opravili sami vaščani, delno pa tesar gospod Franc Pohleven, streho pa je s skrilom pokrnil krovec gospod Jože Benedičič s skrilom z Zalega Loga.

Tako, z našim potepanjem po Smolevi in spoznavanjem njene zgodovine, ki je žal še vse premalo raziskana, smo zdaj pri koncu. Ob zaključku bi rada omenila še to, da vodi preko Smoleve zelo priljubljena pešpot, za katero se navdušuje vedno več sprehajalcev. Čez Smolevo lahko pridete v vas Ojstri Vrh, naprej proti Rovtam, na Lenart, Stari Vrh ... ali preko Kladij v Studensko grapo in naprej na Studeno ali pa se sprehodite samo do nekaj najbližjih vrhov, ki so



nad samo Smolevo. Na vsakem sprehodu se lahko ob pogledu, ki se razprostire proti delu Selške doline, na Miklavžko goro, tja čez Dražgoše, Mohor, Sv. Križ, naprej na Kamniške Alpe, naužijete lepote. Skratka, ponuja se veliko različic sprehodov za manj ali bolj zahtevne sprehajalce. Pridite in se prepričajte, da je pri nas res lepo.

Ob zaključku bi se zahvalila geologu dr. Antonu Ramovšu za informacije o kamnu, iz katerega sta izklesana stebriča pri vходу v kapelico. Nadalje gre zahvala gospodični Saši Lazar, ki mi je dala na vpogled svojo diplomsko nalogo, ki jo je posvetila

prav plazu v Smolevi. Ostali viri podatkov: zborniki Loških razgledov, knjiga Škofja Loka in loško gospostvo dr. Pavleta Blaznika ter zbornik Selška dolina. Za pomoč pri iskanju podatkov bi se zahvalila Zgodovinskemu arhivu Ljubljana, Enota Škofja Loka – fond zemljiška knjiga, Sodišču v Škofji Loki – tehnična enota VII, hvala tudi gospodu Vincencu Demšar za pomoč pri prevodu besedila. Zahvala pa gre še gospodu Antonu Sedeju za fotografov, s katerim mi je priskočil na pomoč, in za vzpodbudo, da sem tale članek sploh napisala.



Notranjost vaške kapelice s kipom Marije Brezmadežne. Foto: Anton Sedej



Gozd. Foto: Tine Benedičić

# Slapovi v Selški dolini

Dr. Anton Ramovš

## Davški slapovi

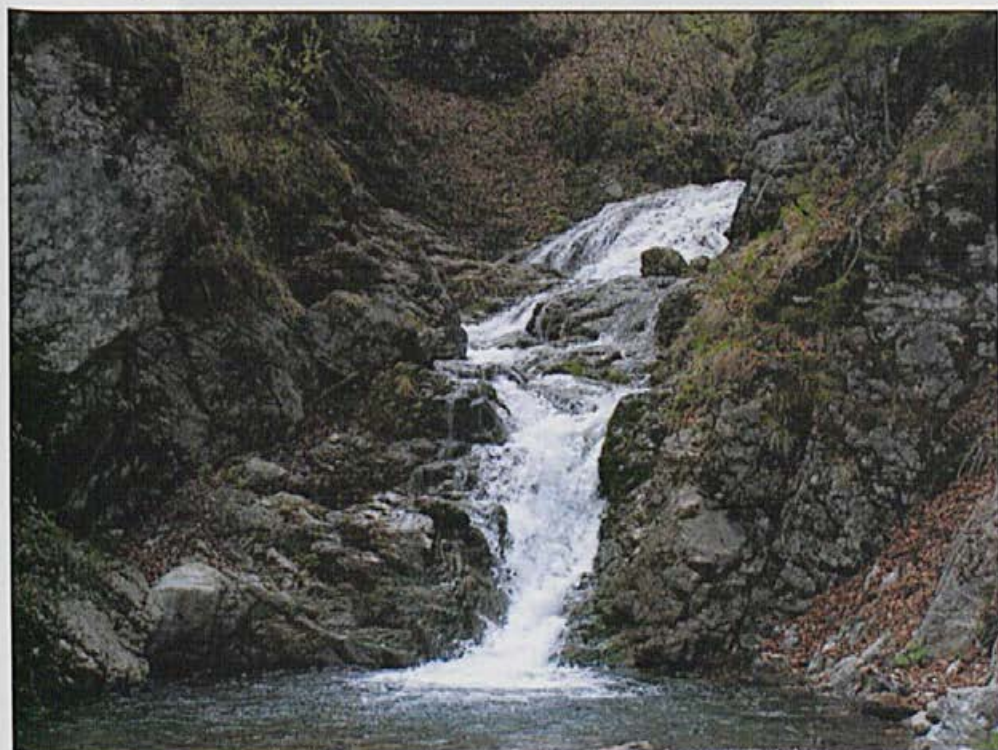

Spodnji slap. Foto: Anže Pegam



Srednji slap.  
Foto: Anže Pegam

Kdo ve zanje? Najbrž le malokdo; celo med domačini so redki tisti, ki so bili že pri vseh. Kdo pa bi tudi poznal vse po prostrani Davči, ki se širi po bregih in slemenih precej daleč južno in severno od več kot 15 kilometrov dolgega potoka Davče. Vendar so slapovi po Davči pravi biseri, skriti v samoti globoke grape, kjer razpenjena voda poje brez prestopka svojo enolično pesem.

Iz Škofje Loke zavijemo v Selško dolino, skozi Selca in staro železarsko naselje Železniki. Pot pelje naprej proti Zalemu Logu. Malo pred Zalim Logom se odcepi proti jugu cesta v Davčo. Približno 12 kilometrov je dolga ozka dolina istoimenskega potoka. Do odcepa k Jemcu, središču Davče, in naprej do odcepa k Jurežu je dobro asfaltirana cesta, do odcepa

proti Poreznu pa je slabša; od tam naprej po dolini se naglo zoži, trava sili z obeh strani proti sredini in tudi med kolesnicama je ozka zelena preproga, ob katero drsi podvozje avtomobila. Ko gremo mimo samotne domačije, ki stoji blizu ceste malo naprej od porezenska križpotja, ni več daleč do kraja dolinske ceste. Tam prečka nov kratek cestni podaljšek potok, se vzdigne po stranski grapi in prav kmalu zavije iz grape proti kamnolomu oziroma peščenim jami na pobočju hriba nad prvim slapom. Belina dolomitne kamnine se razkazuje v dolino. Od tega razpotja je do prvega slapa še dobrih 130 metrov. Po zoženi dolinici se cesta izgublja v slabo zvoženem kolovozu, ki ga od strani zarašča trava. Že kmalu se kdaj pa kdaj pokaže v smeri poti delček belega



Zgornji slap.  
Foto: Anže Pegam

vodnega stržena, šumenje vode narašča in stopnjuje naše pričakovanje. Že pred strmim nekdanjim peskokopom v sivem dolomitu se odpre pogled na prvi slap. Tik pred njim se dolinica zapre in naprej je prostora le še za potok, ki je v milijon letih z neprestanim razjedanjem kamnine in dolbenjem korita ustvaril tri čudovito lepe slapove v globoki soteski. Že prvi slap je tako mikaven, da se ga ne moremo nagledati. Da pa se nam bo pokazal v vsej lepoti, stopimo čez potok na desno stran in dobrih 20 metrov navkreber po kolovozu, ki se vzpenja strmo v pobočje pod dolomitni peskokop. Čudovit je od tam pogled na slap, čudovit, če obdaja belo razpenjeno vodo dveh mogočnih curkov temačnost gozdov in črnih skal, še lepši pa takrat, kadar ga srebre sonč-

ni žarki skozi gosto bukovje, zdaj na enem, zdaj na drugem koncu. Sonce pa objame le levi del slapu, desna polovica je vselej v senci. Ko smo se nagledali te lepote od daleč, stopimo bliže, da bomo spoznali, kaj vse ve povedati slap o svojem nastanku.

Spodnji slap usmerja vodo prek razjedanih, različno strmih in različno širokih skalnih polic v dva glavna stržena, enega ob desnem robu kamnitega korita, drugega ob levem. Vmes se spušča prek skalnih polic tanjši vodni pajčolan. Oba stržena sledita čez skalne police do dna manj odporni kamnini vzdolž dveh manjših in približno vzporednih prelomov. Tam je imela voda lažje delo in zato sta vodni poti k spodnjemu dvojnemu slapu Pod Kotli, kot pravijo domačini temu kraju, tudi nastali. S poti na

desni strani slapu vidimo tudi vse skalne police, čez katere potok nekoliko spreminja smer, sledeč bolj zdobljenim pasovom kamnine.

Zgornja skalna polica je nagnjena za okoli 30 stopinj po strugi navzdol in se prevesi prek nižje stene v neizrazit razširjen tolmun. Sledi naslednja trdna žlebovita skalna polica, ki je sprva široka, a se kmalu zoži in čez njen strmejši sprednji del poskakuje potok na položnejši, razširjeni, neizrazito tolmunasti del. Pred tolmunom je spet trdna kamnina nekaj metrov visoke pregrade, prek katere se spušča spodnji dvojni slap. Ni pa to slap ob navpični steni, marveč se voda prekopicuje čez različno izbočeno in oglodano kamnito pregrado v precejšen tolmun. V njem se spet združuje voda z desne in leve in teče nato kot enoten potok po dolinici. Skalne police in steno slapu odeva mahovje in zato je pogled na slap, posebno če ga osvetlujejo sončni prameni, še lepši. Ob zelo visoki vodi se dvojni slap seveda združi in enoten buči v tolmun.

Oba glavna vzdolžna žlebova je izdolbla voda ob prelomih. Prav tako so nastali spodnji globlji tolmun in oba višja neizrazita poglobljena dela v pretrtih in razkosanih ali celo zdobljenih prelomnih conah, ki se vlečejo prečno čez korito. Najmočnejše je bila prizadeta kamnina pri glavnem tolmunu pod slapom: tudi na obeh straneh so vidne takšne tektonske razkosane in zdobljene kamnine. Tudi ozki razi, ki se zajedajo v pobočji, in razkosan ali celo zdobljen dolomit v peščeni jami pod slapom in v peskokopu nad njim so zgovorne priče razkosavanju in drobljenju kamnine ob prelomih.

In kakšna je kamnina, ki se razlikuje ob slapu in v kamnolomu pred njim? To je siv ali temno siv drobnozrnat dolomit, ki se svetlika na soncu. Zelo je trd, saj vsebuje poleg karbonatov tudi nekaj kremenice. Precej je v njem črnih roženčevih gomoljev, ki se zlahka ločijo od svetlejšega dolomita. Prav takšno kamnino izkoriščajo tudi v kamnolomu v Železnikih in po tem kraju so ji dali tudi ime železnikarski apnenci in dolomiti. Uvrščamo jih v zgodnji trias, stari pa so okoli 210 milijonov let.

Nad spodnjim slapom sta še dva slapova, še večja

in lepša od prvega, sta pa nekoliko težje dostopna, vendar se ju da videti deloma tudi s steze na desnem pobočju. Steza pelje iz dolomitnega peskokopa nad prvim slapom približno v isti višini, kot je peščena jama. Sprva jo je treba iskati, nato pa je dobro shojena.

Okoli 40 metrov nad prvim slapom je drugi, najlepši med vsemi tremi. Kot prvi je tudi ta dvojen, vendar padata oba stržena čez skoraj navpično, kakih šest metrov visoko steno v precej globok in širok tolmun. Voda teče najprej čez zlizan kamniti prag črnega dolomita z roženčevimi gomolji. Nad steno se razdeli v dva dela: levi je mogočnejši in desni manjši. Voda je segla s svojo razdiralno močjo globlje v kamnino spet tam, kjer je bila le-ta manj odporna, tam, kjer so jo razrahljale tektonske moči. Prav tako je nastal tudi tolmun v zdobljeni prelomni coni, ki se vleče čez potok. Razločno se vidi v levem pobočju malo pred tolmunom in seže na desno stran v pobočje po ozkem razu. Vso lepoto neznanega slapu vidimo seveda le, če se spustimo s steze v strugo. Pogled nanj s steze nas bo gotovo mikal toliko časa, dokler se ne bomo spustili po razu med skalnatima grebenoma do njega. Ne bo nam žal.

Ker se na obeh straneh dolomitne stene, čez katero pada drugi slap, vzdiguje strmo skalovje v pobočjih, bo treba po razu nazaj na stezo. Ko gremo po stezi, se kmalu odpre med bukovjem le malo zastrt pogled na tretji, zgornji slap na Davci. Tu pa je pobočje precej bolj strmo kot po razu k srednjemu slapu, zato naj bo vsakdo, ki se bo spustil v korito, skrajno previden. Tla in kamenje sta vselej mokra ali vlažna in trohneče veje pod listjem terjajo še večjo previdnost. Ker pa so tla plitva in kamnina pod njimi vlažna, naj sestopi k slapu le tisti, ki ima dobro obutev in vsaj ustrezno kladivo s konico.

Voda hiti nad tretjim slapom naprej po položni polici, se spusti nato prek srednje strmo ležečih dolomitnih plasti z roženčevimi gomolji in se vklene v zoženo skalnato korito z odsekanima robovoma. Čez pet do šest metrov visoko skalno polico buči slap in pada v globok tolmun, ki ga je izdolbla voda, kot tudi vse druge, v tektonsko zdobljeni coni sicer

zelo trdne kamnine. Zdrobljene kamnine te cone se nadaljujejo na levo in desno v pobočji, kjer nakazujeta njeno smer zajedi oziroma raza. Trdna skalna polica, ki je začrtala slap, pa se strmo vzdiguje v levo in desno pobočje. Tudi v steni slapu so vidni prelomi, ki strmo vise proti strugi, so pa precej zabrisani. Enega bomo videli na levi strani na spodnjem robu slapu; zviija se prek zgornjega dela slapu in se nadaljuje v nasprotno pobočje. Zelena preproga mahovja tudi tu pokriva steno, ki je posebno v soncu čudovita.

Nekaj deset metrov nad zgornjim slapom je sotočje dveh približno enako velikih potokov, ki zbira ta vodovje: levi izpod Porezna in desni izpod Huma in Konjskega brda. K sotočju pripelje tudi steza, po kateri se bomo vrnili.

Ko gledamo potok Davčo pod spodnjim slapom, kar ne moremo verjeti, da ustvarja ta voda tolikšne slapove, ki se sicer po mogočnosti ne morejo meriti s Savico in še z nekaterimi drugimi, po lepoti pa, se mi zdi, za njimi prav nič ne zaostajajo ali katerega celo prekašajo.

## Lomski slap v Železnikih

Čeprav je na Selškem in Poljanskem vse polno grap z večjimi in manjšimi potoki, ki hite s hribovitega sveta proti Selščici ali Poljansčici in premagajo od rojstva do izliva v eno izmed rek višinsko razliko več 100 metrov, nekateri celo več kot 1 000, so slapovi redki. Najlepši so pač trije skoraj zaporedni slapovi na Davči, ki so posebej popisani. Razen teh treh biserov je še nekaj drugih, ki zaslužijo kratek opis. Takšen je tudi slap brez imena v železnikarskih Lomih nad Železniki, ki ga ne pozna niti vsak Železnikar, kako naj bi vedel zanj še kdo drug.

Hribovski potok, ki daje vodo slapu, se rojeva na vzhodnem pobočju 1 145 metrov visokega Štedel vrha, hriba jugovzhodno od Prtovča. Močan studenec priteče na dan blizu 1 000 metrov visoko, premaga na svoji kratki poti kar 500 metrov višinske razlike in se v Gorenjem koncu Železnikov zliiva v

Selščico.

Na plavžu, zahodnem delu Železnikov, zavijemo tik pred Plešeniškim mostom čez Selščico s ceste, ki pelje proti Jesenovcu in naprej proti Zalemu Logu, po ozki asfaltirani cesti mimo naselja navzgor ob Selščici. Tik pred jezom čez Soro se naselje konča. Z leve priteka tam v Soro manjši potok, pa še ta le takrat, kadar je dosti vode. Ozka suha struga z večjimi in manjšimi skalami že takoj na začetku ne obeta kaj prida, gotovo pa ne lepega slapu. Pa vendarle jo mahnimo po poti ob grapi navkreber. Ko pa pot kmalu zavije v levo pobočje, se držimo steze ob grapi ali pa pojdimo kar po grapi. Tudi slab kolovoz, ki zavije iz grape v levo pobočje, nas pripelje nad slap in nanj se odpira pogled od strani skozi gosto bukovje, vendar s te poti ne bomo videli prave lepote slapu.

V grapi in na zaraščeni poti se pokažejo že okoli 80 metrov od Selščice na nekaj metrih temno sivi, skoraj črni drobno ploščati apnenci, ki so deloma celo skrilavi. Po površju ne kažejo nobenih ostankov okamenlega življenja. Dober kilogram te kamnine smo razstopili v očetni kislini in našli v netopljivem ostanku le nepomembne drobne konodontne ostanke takratnega življenja. Čeprav niso značilni, je skoraj gotovo, da je kamnina iz spodnjega dela norijske stopnje, usedala se je v takratnem morju pred kakimi 215 milijoni let ali pa je še malo starejša, iz vrhnjega dela karnijske dobe.

Nad to živo skalo leže po grapi nekaj časa samo navaljeni kosi in bloki temnega apnenca in dolomita. Dostikrat so v kamnini različno debeli pasovi ali gomolji črnega roženca. Ta je seveda še veliko trši od apnenca ali dolomita, voda mu ne more do živoga, zato običajno bolj ali manj mole iz kamnine. V pobočjih po grapi je nagraden apnenčev in dolomitni material v pravo kamnito grobljo, ki je že kar trdno zlepljena med seboj z apnenčevim vezivom. Med različno velikimi ostrorobimi skalami in manjšimi bloki je tudi večji blok, ki se je bil odtrgal nekje s hriba in prigrmel v bližino doline. Pri ogledu groblje bomo takoj opazili, da so med kamnitimi kosi večji in manjši prazni prostori in luknje, rekli bi,



Lomski slap  
v Železnikih.  
Foto: Anže Pegam

zelo nestrokovno napravljen kamniti zid. Nezapolnjeni prazni prostori med kamnitimi kosi nam povedo, da je groblja še mlada in apnenčevo ali peščeno vezivo še ni moglo zapolniti vseh prostorov med nagrmadenimi kosi in bloki. Nastajala je najbrž nekje v pleistocenu, ki se je začel pred približno milijon leti. Takrat so se menjavale v naših krajih ledene in medledene dobe, ki so pustile sledove ledeniške groblje tudi na Jelovici. Morda se je valil material kamnite groblje s prostranega Loma tudi že prej, v pliocenski dobi. Vse to pa so le ugibanja, saj v groblji ni nobenih okamenelih ostankov, ki bi mogli potrditi njeno starost.

Najbrž bo marsikdo, ki ga bodo te vrstice spravile na ogled slapu, prav kmalu rekel sam pri sebi: To bo pa dolgačasna pot in ne obeta se kaj zanimivega. Zato naj povem, da bomo po okoli četrte ure hoje že pri slapu.

Po grapi navzgor se kmalu pokažejo na obeh straneh grape apnenčeve plasti ali plošče in tam teče seveda tudi potok že po površju. V malo zoženem koritu se vrste okoli 12 centimetrov debele plošče, ki so malenkostno nagnjene v hrib. Apnenec je temno siv, nekoliko kremenast in zato zelo trd, med polami pa se vrste tanke glinene ali laporne lezike. Takšen apnenec seveda ne prepušča vode, kot jo prepuščajo



čisti beli ali svetlo sivi apnenci po Jelovici, Julijcih ali na Krasu. In zakaj je potem voda v spodnjem delu grape izginita s površja? Ni šla globoko v podzemlje, skriva se le pod navaljenim gruščem, skalami in bloki in se pod njimi izliva v Selščico.

Naprej po grapi si lahko ogledujemo kamnino že skoraj na vsakem koraku. Vrste se enolični skladi in plošče, temno sivi in črni. V kamnini so le redki črni roženci. Nekoliko više potoček spet poskakuje čez tanjše apnenčeve plasti, ki sestavljajo v strugi majhne police, nekake stopnice. V kamnini ni vidnih ostankov okamnelega življenja, pač pa smo tudi tu našli v netopljivem ostanku nepomembne konodontne ostanke, in sicer iste oblike kot v apnencu v spodnjem delu grape. Kamnina je posebno lepo razgaljena na desnem pobočju, kjer bomo v nekaterih plasteh prepoznali drobne ostanke iglokožcev. Pred nami pa se odpira tudi že pogled na slap in le še nekaj deset metrov je do njegovega podnožja. Med kamninami je proti slapu vedno več dolomita, ki ga bo nešolanemu obiskovalcu odkrilo bolj ostrorobo površje, ki izgleda, kot bi bilo nasekano. Dolomit je tudi navadno za malenkost svetlejši od apnenca in drobnozrnat, medtem ko je apnenec večinoma gost. Najbolj zanesljivo pa bo obe kamnini ločila razredčena solna kislina: če bomo na apnenec kanili nekaj kapljic, bo močno zašumelo, dolomit pa se za kislino še zmenil ne bo.

Kar močen se zdi slap, ko se mu približamo in ko stojimo pod njim, bolj mogočen, kot pravzaprav je (Glej sliko.). Ko ima potok manj vode, se peni stržen slapu le približno po sredini široke kamnite struge, pri visoki vodi pa buči čez steno v celotni izdelani poti. Ko se bomo nagledali lepote, poskusimo razvozlati še nastanek slapu.

Brez težave bomo ugotovili, da kažejo kamnine na levi strani vode poti drugačen položaj, kot ga imajo v koritu. Pri dnu slapu je kak meter debelo ploščastega dolomita, ki visi približno proti severu. Nad njim je kamnina razlomljena in različno premaknjena; plasti ni več opaziti in oglodana kamnina je kot brezoblična masa. Šele v zgornji tretjini se pokažejo spet plošče, ki se vlečejo čez korito in so rah-

lo svodasto izbočene. Na začetku teh plošč postane zgornji, najbolj strm del slapu položnejši, malo niže pa spet strmejši. Ta pregib je povzročil prelom, ki se vleče prav tam čez korito slapu, pretrl je kamnino in zmanjšal njeno odpornost.

Na robu med vodno potjo in skalno steno na levem pobočju se vleče od vrha do dna slapu podolžen prelom. Ob njem je potekalo premikanje, kamina se je pri tem še lomila ali celo drobila. Plasti stoje tam navidez skoraj pokonci in leže približno pravokotno na debelih ploščah ob vznožju slapu. Vzdolžni prelom se vleče med obema skladovnicama naprej proti jugojugovzhodu. Položaj skladovnice v levem pobočju pa še bolj zapleta že omenjeni prečni prelom prek poti slapa in še nekaj vzporednih prelomov višje v steni. Zapletene tektonske razmere so tudi levo od podnožja slapu.

Nad enotnim slapom potok poskakuje čez več skalnih polic, ki so različno nagnjene druga proti drugi. Kamnina je zelo trd, pasnat dolomit in dolomitiziran apnenec s številnimi roženčevimi "škrlicami", ki so razporejene po pasovih. Kamnina vsebuje precej kremenice in je lepo odkrita nad potjo po levem pobočju slapu.

Nad slapom odreže prelom kamnito gmoto od drugačnih plasti, ki sestavljajo okoli 20 metrov visoko steno slapu. Prelom je skoraj navpičen in se vleče prečno čez strugo potoka. Na severni strani preloma so modro sivi in temno sivi apnenčev ali laporni skrilavec, peščen skrilavec, drobnozrnat peščenjak in vmes ploščast temno siv apnenec s polami črnega roženca. Zaradi trših vmesnih plasti je nastala malo više v grapi manjša stena s tremi slapiči. Plasti vise v hrib in so starejše kot pretrta dolomitna gmota stene pri slapu. Ker so skrilave in peščene plasti mehkejše in zato tudi manj odporne, je grapa navzgor sprva zložnejša. Voda je v njih laže in hitreje uveljavljala svoje razdiralno delo in enakomerno poglobila strugo. Ko pa je zadela na trde dolomite ob današnjem glavnem slapu, še naprej proti Selščici enakomerno poglobljati korita ni mogla. Glodanje v živo skalo je ob tej trdi pregradi zastalo, bilo je zelo počasno, komaj opazno. Stena je tako kar rasla v strugi po-



Lomski slap v Železnikih. Foto: Anže Pegam

toka in slap je bil edina rešitev. Seveda nepropustne kamnine prav tako niso mogle pustiti vode ob tej pregradi v podzemlje. Voda je imela tudi v apnencu pod današnjim slapom lažje delo, hitreje je dolbla vanj svojo strugo kot v dolomitno pregrado; nastajala je višja in višja stopnja. Nazadnje pa vse kaže, da se je ozemlje severno in južno od preloma nad slapom vzdigovalo oziroma pogrezalo in prav tako pripomoglo k nastanku slapu.

Zanimivo je, da voda pri tem slapu ni izgledala ozkega in globokega korita, pač pa je njena pot izbočena in sem pa tja vegasta stena. V zgornjem delu je skoraj navpična, na tektonskem pregibu zložnejša in v spodnjem delu spet bolj strma. Steno v vsej dolžini slapu prerašča mahovje, zelo malo pa nastaja lehnjaka.

### Opomba:

Članek Davški slapovi in Lomski slap v Železnikih je povzet po knjigi Antona Ramovša *Slapovi v Sloveniji* (strani 216–224). Izdana je bila pri Slovenski matici v Ljubljani leta 1983.

Zahodno od opisanega in upodobljenega slapu se vleče proti severozahodu ozka grapa, ki je nastala prav tako ob prelomu. Ista dolomitna stena, ki zapre glavno strugo potoka in ustvari slap, pregradi tudi stransko grapo. Čez razkosano dolomitno steno je voda napravila več slapov, ki sledijo drug za drugim. V celoti se pokažejo ti manjši slapovi s poti nad glavnim slapom seveda le takrat, ko je drevje še golo. Spodnji slap pa bomo videli tudi od podnožja glavnega slapu. Ker pa ima pritok po tej grapi zelo malo vode, se običajno vije čez steno le tenak curek kot srebrn pramen. Ob visoki vodi je tudi tam dosti vode, ki buči v obilnem slapu čez skalno steno.

Oba slapova bi lahko postala tudi privlačna izletniška točka za Železnikarje in druge obiskovalce tega starega železarskega kraja. Treba bi bilo napraviti stezo v bližino podnožja slapu, od koder je že lep pogled na večji slap. Steza naj bi bila speljana prečno po levem pobočju od tamkajšnega kolovoza. Nekje ob glavni cesti v Železnikih bi bila potrebna opozorilna tabla in oznaka, da je do slapu le dobrih 15 minut, in seveda nekaj markacij. Prepričan sem, da bi železnikarskemu turističnemu društvu s prostovoljnimi delom krajanov in prispevki tamkajšnjih delovnih organizacij to uspelo napraviti. Razmislite o tem in poskusite izvesti to pobudo.

# Jame na Ratitovcu in njihova podzemeljska favna hroščev

Bojan Kofler

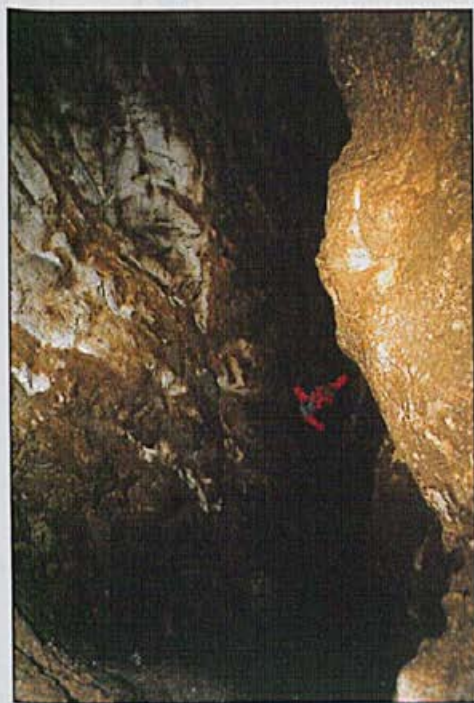

*Ratitovec ni posebno visoka gora. S svojim najvišjim vrhom Altemavrom seže skromnih 1678 m visoko. In vendar obiskovalce preseneti s svojim alpskim izgledom, čudovitimi razgledi na bližnjo in daljno okolico ter z izredno pestrostjo rastlinskega in živalskega sveta. Večini obiskovalcev pa ni znano, da v svojih neдрjih skriva številne jame in globoka brezna z edinstveno favno slepih jamskih hroščev. Nekatere med njimi najdemo samo v Sloveniji in nikjer drugje (slovenski endemiti), so pa celo taki, ki žive zgolj tu (endemiti Ratitovca in bližje okolice).*

Raziskovanje podzemlja.  
Foto: Peter Jeram

## JAME IN BREZNA

V masivu Ratitovca se je izoblikovalo nekaj večjih jam in brezen. Marsikateremu obiskovalcu gore je znano skoraj 150 m globoko brezno Grintloch, ki se odpira na zunanjem robu druge vrtače v smeri proti Zabrdu, le nekaj minut hoda od Krekove kočice na Ratitovcu. Severno od kočice v smeri proti Pečani se nahaja drugo brezno, v katerem so še v 19. stoletju kopali železovo rudo bobovec za potrebe železarjev v Železnikih (Jašek sv. Jožefa in sv. Frančiška). Drugi speleološki objekti so znani zlasti lovcem, gozdnim delavcem in pastirjem. V preteklosti so zlasti jame in brezna na Pečani v poletnih mesecih služili pastirjem kot vir ledu, snega in vode. V posameznih brezni in jamah Ratitovca in bližnje Jelovice pa so, kot je bilo že omenjeno, v preteklosti tudi rudarili.

Jamarji Društva za raziskovanje podzemlja iz Škofje Loke na Ratitovcu in Jelovici raziskujemo že več kot 10 let. Do naših raziskav so bila z vrha Ratitovca in njegove bližnje okolice v Katastru jam Slovenije registrirana naslednja brezna in jame:

JAMA/BREZNO	DOLŽINA	GLOBINA
Brezno Grintloch (Altemaver)	173 m	147 m
Ledena jama na Lavtah (Lavte)	70 m	35 m
Brezno pod Lavtami	?	?
Ledena jama pri Pečani (Pečana)	5 m	5 m
Snežno brezno pri Pečani (Pečana)	6 m	5 m
Snežna razpoka na Ratitovcu	7 m	6 m
Snežna jama	24 m	12 m
Jama s tremi vhodi	30 m	7 m
Snežno brezno pri Jami s tremi vhodi	25 m	20 m

Loški jamarji pa smo v preteklih letih našli in raziskali naslednja brezna in naslednje jame:

JAMA/BREZNO	DOLŽINA	GLOBINA
Jama Kosmatula (Kosmati vrh)	74 m	26 m
Brezno na Kamrci (Kosmati vrh)	130 m	117 m
Brezno Jelenček (Kosmati vrh)	25 m	21 m
Jama pod žičnico (Gladki vrh)	30 m	13 m
Brezno pod žičnico (Gladki vrh)	7 m	11 m
Polhovo brezno (Klom)	35 m	30 m
Klomsko brezno (Klom)	499 m	384 m
Jama Kela	750 m	270 m
Jašek sv. Jožefa in sv. Frančiška	287 m	79 m

Med novoraziskanimi jamami in brezni izstopa kar 384 m globoko Klomsko brezno, ki je daleč najgloblje brezno tega področja. Na območju Ratitovca so bile in so nedvomno še neodkrite jame in brezna, zato so se tu trudili: Walter, Marko in Meta Zakrajšek, Peter Jeram, Simon Primožič, Bojan Kofler, Iris Todorovič, Jože Jenko, Marjan Benedik, Gašper Bogataj in Klemen Vidic. Možnost, da gora skriva v svojih nedrjih še večja speleološka presenečenja, spodbuja k novim iskanjem.

## Klomsko brezno

Klomsko brezno leži severozahodno od Kosmatega vrha, na nadmorski višini okrog 1500 m. V zračni črti je od Kosmatega vrha oddaljeno približno 750 m. Poimenovano je po planini Klom, na kateri se nahaja.

Vhod v brezno je v ne kaj preveč obetajočem podoru. Že takoj na vhodu je okoli 30 m globoko brezno, ki se konča z manjšo ožino. Za njo se brezno cepi v dva dela. Če se spustimo naravnost navzdol, se brezno konča slepo. Potrebno je torej nekaj korakov v desno, da se lahko spustimo do naslednjega sidrišča in preko 35 m globokega brezna dosežemo podorno dvorano, ki se nadaljuje z manjšim labirintom (meandrom). Tu se stlačimo v razpoko. Po 2-3 m se ožina malo razširi, in ko se prerinemo skozi, čepimo na polici nad 100-metrskim breznom, ki se po treh stopnjah (23 m, 22 m, 65 m) konča z morečo ožino. Mogoče jo je preplezati, vendar nas takoj čaka še ena. Končno pridemo pod strop velike podorne dvorane s štirimi parnimi brezni. Dve brezni sta globoki po 40 m, dve pa lepih 100 m. Previdno se spustimo po polici, ki vodi med dvema breznom. Pridemo do križišča treh breznen: v smeri prihoda je 40-metrsko brezno, pogled na levo po ilovnati drči nam pokaže 100-metrsko brezno in pogled med tema dvema nam seže do roba, ki ga moramo prosto preplezati, da pridemo do pravega 100-metrskega brezna. Po njem dosežemo globino 310 m. Brezno se nadaljuje v odkopani ožini skozi manjšo podorno dvoranico do 19-metrskega brezna. Na dnu brezna nas čaka meander. Preplezamo 4-metrsko stopnjo, čez njo pa se spustimo 10 m globoko v večjo dvorano, ki se nadaljuje v 40-metrsko brezno. Ko se spustimo okrog 30 m, izbiramo med levim in desnim breznom - obe nas pripeljeta na globino 384 m.

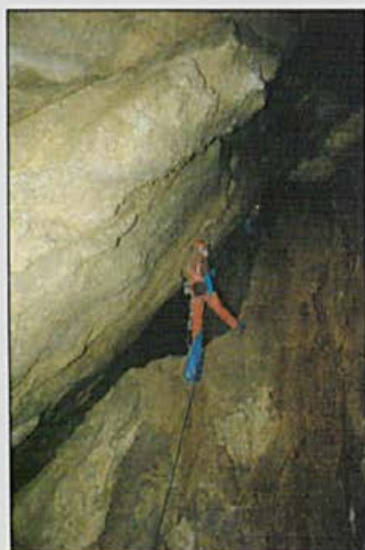

Klomsko brezno. Foto: Peter Jeram

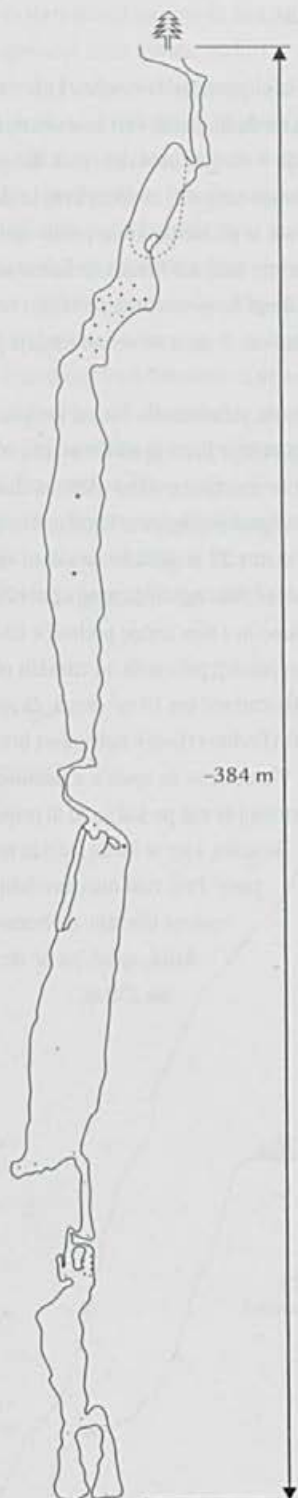

Klomsko brezno.  
(Walter in Marko Zakrajšek, 1997)

## Jama Kela

Jama Kela je pravzaprav brezno, ki je nastalo s podiranjem medtektonskih vezi in z vodno koroziijo. Delimo ga v stari in novi del. Vsak del posebej prepletajo krajši navpični in vodoravni kraki. Stari in novi del sta si po nastanku in eroziji na las podobna. Stari oz. suhi del brezna je hidrološko neaktiven, medtem ko je novi del še vedno zelo moker, torej aktiven. V njem še vedno nastaja jamsko okrasje.

Jama leži na južnem delu Dajnarke planine iz smeri od Zgornjega Jirna proti Kremantu oz. Ratitovcu. Vhod se nahaja na višini 1508 m, dno jame pa pada proti Spodnjemu Jirnu. Vhod meri v premeru 8 m in je skrit v 27 m globoki zaraščeni vrtači. V zimskem času se rado zgodi, da sneg s pobočja vrtače zgrmi v jamo in s tem zasuje prehod v nadaljnje rove. Tako so jamarji pri enem od zimskih obiskov morali odkopati več kot 10 m<sup>3</sup> snega, da so lahko prišli iz vhodne vrtače v notranjost brezna.

Vhodni rov se spušča z naklonom 25 stopinj in nas po kakih 20 m pripelje do križišča, kjer se ločita stari in novi del jame. Prvi vtisi niso navdušujoči in rovi ne obetajo, da bomo prišli daleč, sploh pa ne do globine 270 m.

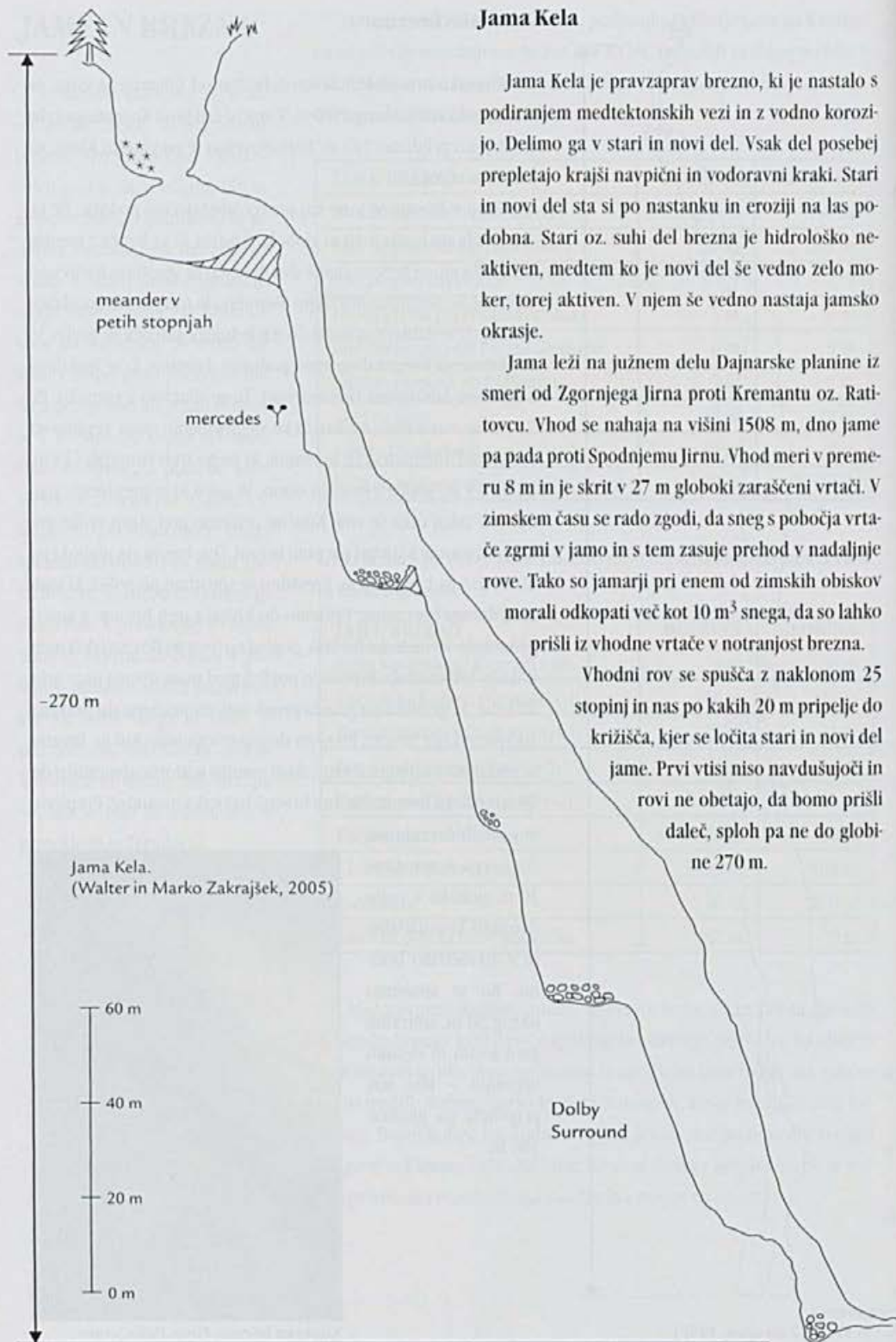

Skozi ves stari del do njegovega dna na globini 120 m nas spremlja suha ilovica, podori in stare, neaktivne jamske tvorbe. Naklon tega dela se giblje od navpičnih 90 do skromnih 25 stopinj. Gibati se moramo pazljivo, saj so stene in skale dokaj načete od starosti in zato krhke. Dno brezna se konča v neprehodnih tleh, polnih grušča, brez kakršnega koli obeta za nadaljnja napredovanja v globino.

V novem delu nas meander, dolg okrog 20 m in človeških dimenzij, vijugasto vodi iz ene lezike v drugo. V zimskem času naletimo tu na večje količine ledu in ledeni kapnik. Meander se prevesi v 15-metrsko brezno oziroma dvorano, ki nas preseneti s svojimi dimenzijami (15 m višine, 25 m dolžine in 6 m širine). Na njenem robu se vidi prehod v spodnjo etažo in iz te nas stopnjasto brezno pripelje 60 m nižje. Dno tega brezna ima premer 5 m in se zaključuje

s skalnimi bloki. Ko sledimo prepihu, nas ta pripelje skozi ožino v novo brezno. Brezno je tektonski prelom med dvema lezikama. Njegov naklon je okrog 60 stopinj in se konča s 40-metrskim previsom. Od začetka pa do dna tega previsa meri razpoka v dolžino kar 135 m. Prva raziskovanja so se na dnu tega brezna končala. Nadaljnje napredovanje je bilo mogoče samo s kopanjem. Skozi prekopano ožino danes pridemo v 10-metrsko brezno, ki pa se žal konča v neprehodni ožini na globini 270 m. Skozi ožino se čuti manjši prepah, kar daje upanje za nadaljnje napredovanje. Tudi v vmesnih etažah je še nekaj neraziskanih razpok, ki bi nas lahko popeljale v kakšno vzporedno brezno. Zaradi navedenega raziskovanje v zaenkrat 270 m globoki in preko 750 m dolgi Keli še ni zaključeno.

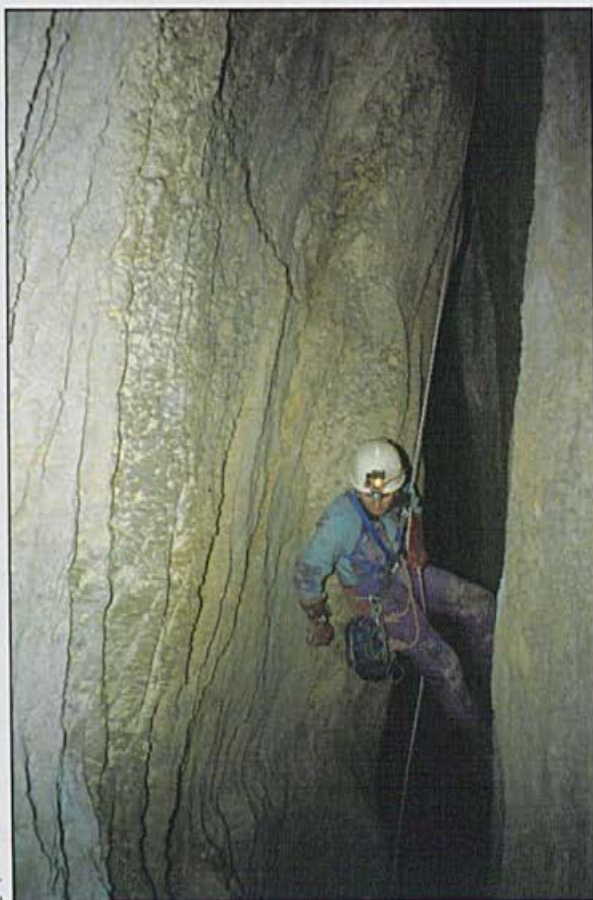

Jama Kela.  
Foto: Peter Jeram

## Jama Kosmatula

Jama Kosmatula leži pod Kosmatim vrhom. Če se na samem vrhu obrnemo proti Dražgošam in se v tej smeri spustimo dobrih 100 m, smo pri vходу vanjo. Vhod je udornega nastanka. Če po skalah splezamo kake 3 m niže, dosežemo vhodno dvorano, ki je dolga 10 m, široka okrog 2 m in visoka do 5 m. V notranjost vodi strm, ozek rov, ki se konča s približno 2 m globoko stopnjo. Jama se razširi v 4 m dolg, 2 m širok prostor z dvema visokima dimnikoma, ki se slepo končata. Tla so pokrita z gruščem, izpod stropa se cedi voda. Ozek rov vodi naprej najprej vodoravno, nato pa se prevesi v ozko 3, 4 m globoko stopnjo. Znajdemo se v zadnji dvorani dolžine 10 m, širine 4 m in višine 5 m, ki je zasigana in se slepo konča.

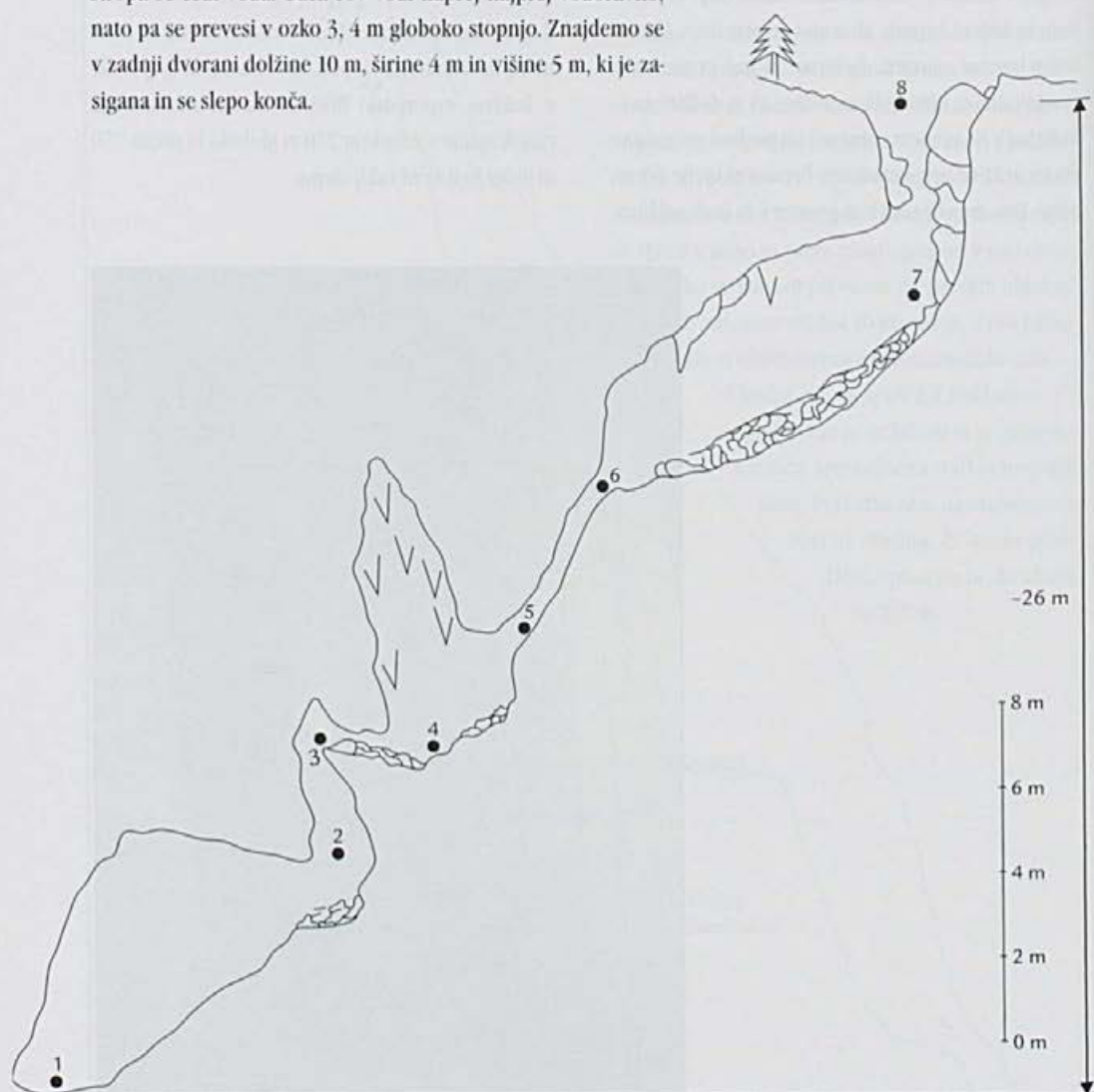

Jama Kosmatula.  
(Walter Zakrajšek, 1996)



## Brezno Jelenček

Brezno Jelenček se nahaja v trikotniku, ki ga tvorijo Kosmati vrh, Jesenovc in Klom. Odpira se na desnem robu vrtače. Vhod je bilo ob prvem obisku potrebno odkopati. Sedaj je to manjša razpoka na robu vdora. Ker je dno pokrito z ilovico, skozi vhod v brezno zdrsnemo kot po toboganu. Tu je več prostora. Dvorana je široka 15–16 m in visoka 17 m. Dno dvorane je pokrito s podornim kamenjem, prstjo, listjem in vejami s površja. Jama se med podornimi bloki še nadaljuje, vendar je napredovanje težavno. Kam daleč se ne da, spodnji del rova je namreč z vseh strani zasut s podornim kamenjem, med katerim je čutiti prepih.

Brezno je dobilo ime po ostankih (lobanja, rogovje) jelena, najdenih v njem. Strokovnjaki so ocenili, da gre za 4 leta starega samca, starost ostankov pa so datirali v čas okrog 1800 let pred našim štetjem.

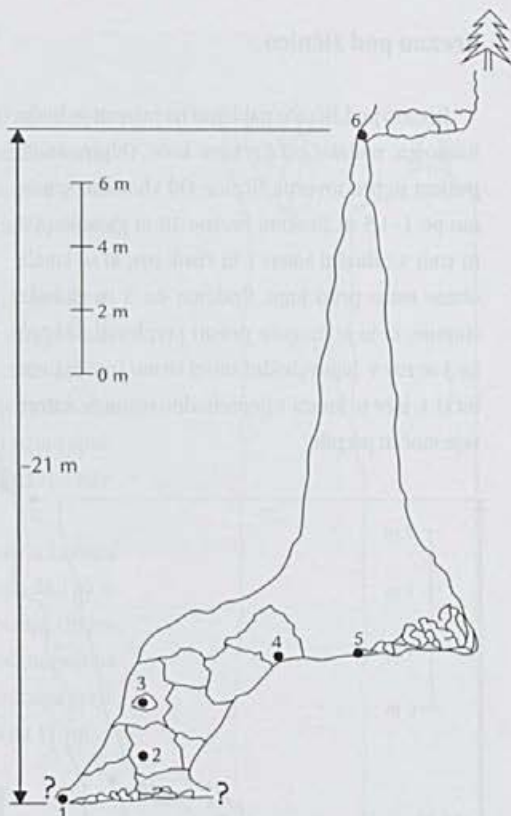

Brezno Jelenček. (Walter in Marko Zakrajšek, 1997)

## Jama pod žičnico

Jama pod žičnico leži v smeri od Krekove kočice proti Torki. Če gremo ob tovarni žičnici proti Torki, naletimo na staro mulatjero. Ob njej je vhod v jamo. Skozi 0,6 x 0,4 m veliko luknjo pridemo v 4,5 m globoko brezno. Na eno stran, proti točki 7, se lahko spustimo nižje, od tam že vidimo dno, vendar se skozi razpoko ni mogoče preriniti. Od točke 6 se zato spustimo na drugo stran proti točki 5, kjer dosežemo dno. Proti jugovzhodu poteka še en rov, ki se po 5 metrih zoži in postane neprehoden. V nasprotno stran, proti severozahodu, vodi rov, ki pripelje pod točko 7, vendar se rov po 2 m konča.

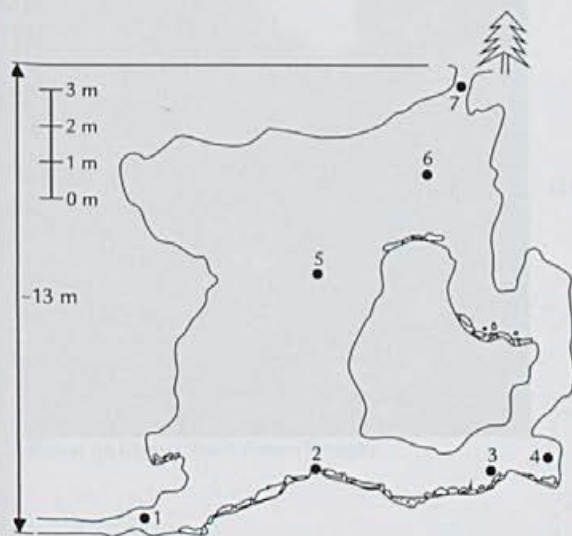

Jama pod žičnico. (Simon Primožič, Peter Jeram, 1995)

## Brezno pod žičnico

Brezno pod žičnico najdemo na južnem pobočju Ratitovca, nedaleč od Krekove koč. Odpira se ob tretjem stebru tovarne žičnice. Od vhoda se spustimo po 1–1,5 m širokem breznu 10 m globoko. Od tu vodi v zahodni smeri 1 m visok rov, ki se kmalu obrne ostro proti jugu. Pridemo do 3 m globoke stopnje, ki jo je mogoče prosto preplezati. Od točke 3 se rov v jugovzhodni smeri strmo spušča proti točki 1, kjer se konča z neprehodno ožino, iz katere veje močan prepih.

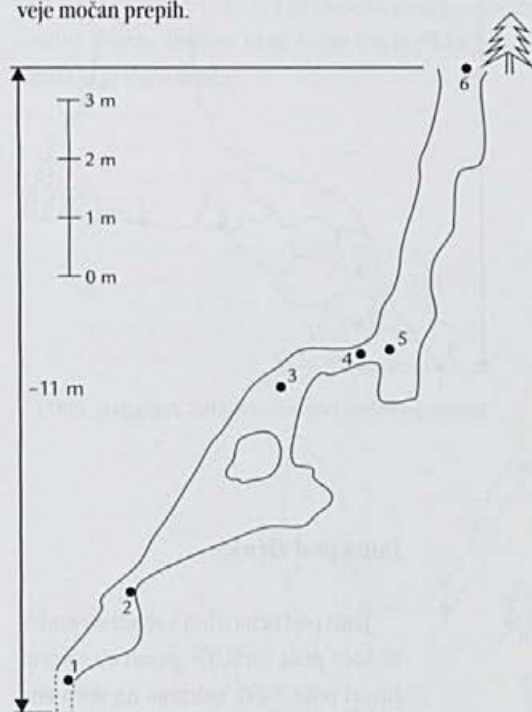

Brezno pod žičnico.  
(Marko Zakrajšek, Peter Jeram, Iris Todorovič, 1995)

## Polhovo brezno

Polhovo brezno se nahaja v gozdu severovzhodno od Kosmatega vrha, nekako na sredini med Klomom in Jesenovcem (1247 m). Jama je značilna erozijsko razširjena razpoka. Vhod je ovalne oblike, ožji del je širok 3 m, širši pa 7 m. Rov se najprej strmo spušča, na koncu pa se prevesi v 25-metrsko vertikalo. Tla so pokrita z gruščem.

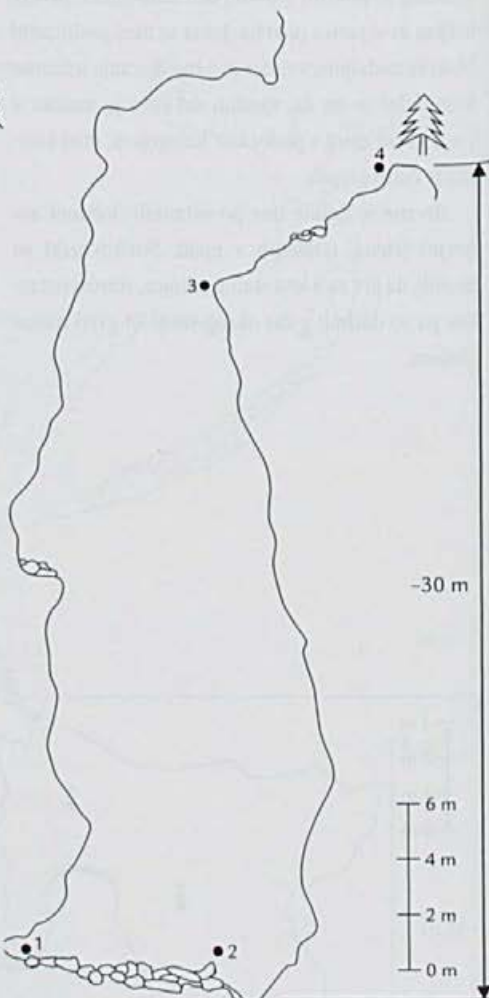

Polhovo Brezno. (Simon Primožič, 1997)

## Brezno na Kamrci

Brezno na Kamrci se nahaja ob poti med Pečano in Kosmatim vrhom. Od Vratc gremo po markirani stezi ves čas ob robu skalne stene. Ko steza zavije na levo proti vrhu gore, ji sledimo samo do prve velike vrtače, nakar se vrnemo nazaj na rob. Sedaj na levi strani opazimo našo vrtačo z breznom.

Brezno na Kamrci ima zgornji vhod tik ob robu sten, ki se na južni strani prepadno spuščajo proti Razorju. Lažji dostop vanj je skozi spodnji vhod, ki ga dosežemo, če se spustimo na dno vrtače, kjer je na njenem jugozahodnem delu vertikalna razpoka – zajeda do vrha vrtače, in tudi vhod v brezno. Vhodni del rova se najprej strmo spušča okrog 10 m in je pokrit z gruščem, od previsa naprej pa rov navpično pada do dna.

Ob prvem obisku, leta 1996, je globina vertikalnega dela znašala 56 m. V spodnjem delu so bile stene zaledenele, na samem dnu pa je ležal sneg, led pa tudi kamenje, zemlja, listje in veje s površja. Ob ponovnih obiskih v jeseni leta 2003 in pomladi leta 2004 ledenega čepa ni bilo več in zaradi taljenja snega in ledu je globina vhodnega vertikalnega dela narasla na 88 m, skupna globina brezna pa na 117 m.



Brezno na Kamrci. Foto: Simon Primožič

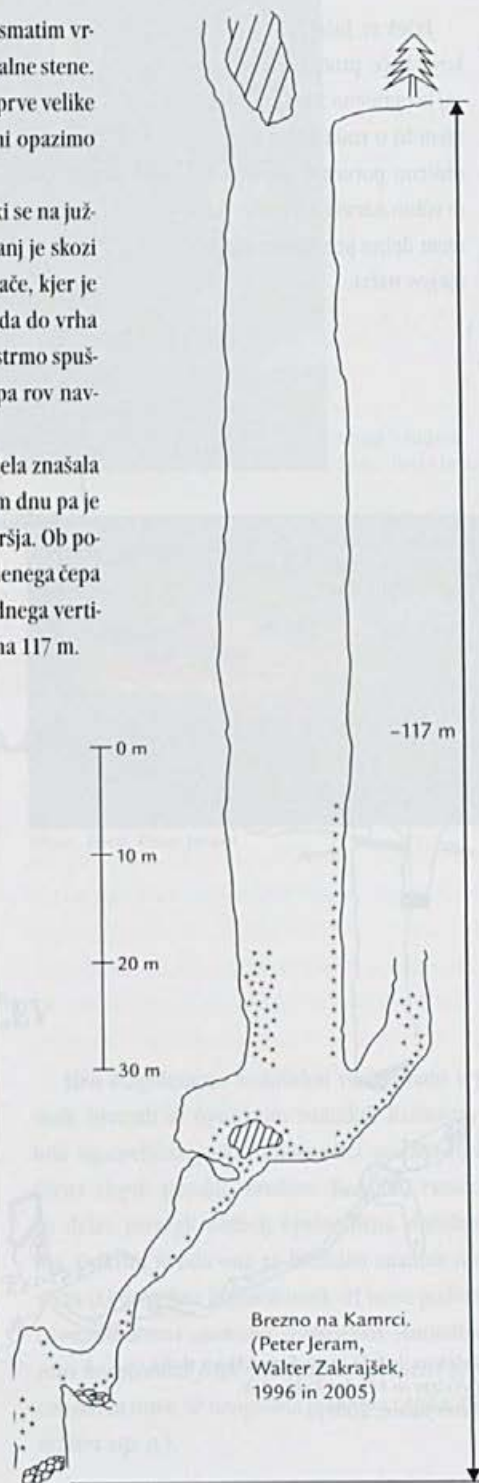

## Jašek sv. Jožefa in sv. Frančiška

Jašek sv. Jožefa in sv. Frančiška je ob poti od Krevkove kočice proti Pečani. Brezno poiščemo zlahka, saj je ograjeno z bodečo žico in označeno s tablo. O njem in o rudarjenju v njem je v Loških razgledih obširno poročal Jože Dolenc. Loški jamarji pa so prvotno naravno brezno, ki so ga ljudje z rudarjenjem delno preoblikovali, točno izmerili in izdelali njegov načrt.

Vhodni del brezna je spolzek in krušljiv. Mimo zagodenih opornih nosilcev se spustimo na dno 40 m globokega vhodnega brezna. Dosegli smo dvorano, iz katere vodijo rovi na vse strani. To so delno odkopani raziskovalni rovi v naravnem toku jame. Po njih se gibljemo stoje, polstoje, čepe, kleče pa tudi po trebuhu. Kmalu smo blatni in mokri. Na nekdanje rudarjenje poleg samih rogov opozarjajo leseni tramovi, deske, leseni most čez brezno, lesena drča za izvlačanje posod z rudo in ostanki železove rude. Jama ima tudi dve notranji brezni globine 28,5 m in 14 m.

Jašek sv. Jožefa in sv. Frančiška – prerež.  
(Walter in Marko Zakrajšek,  
Peter Jeram, 2001)

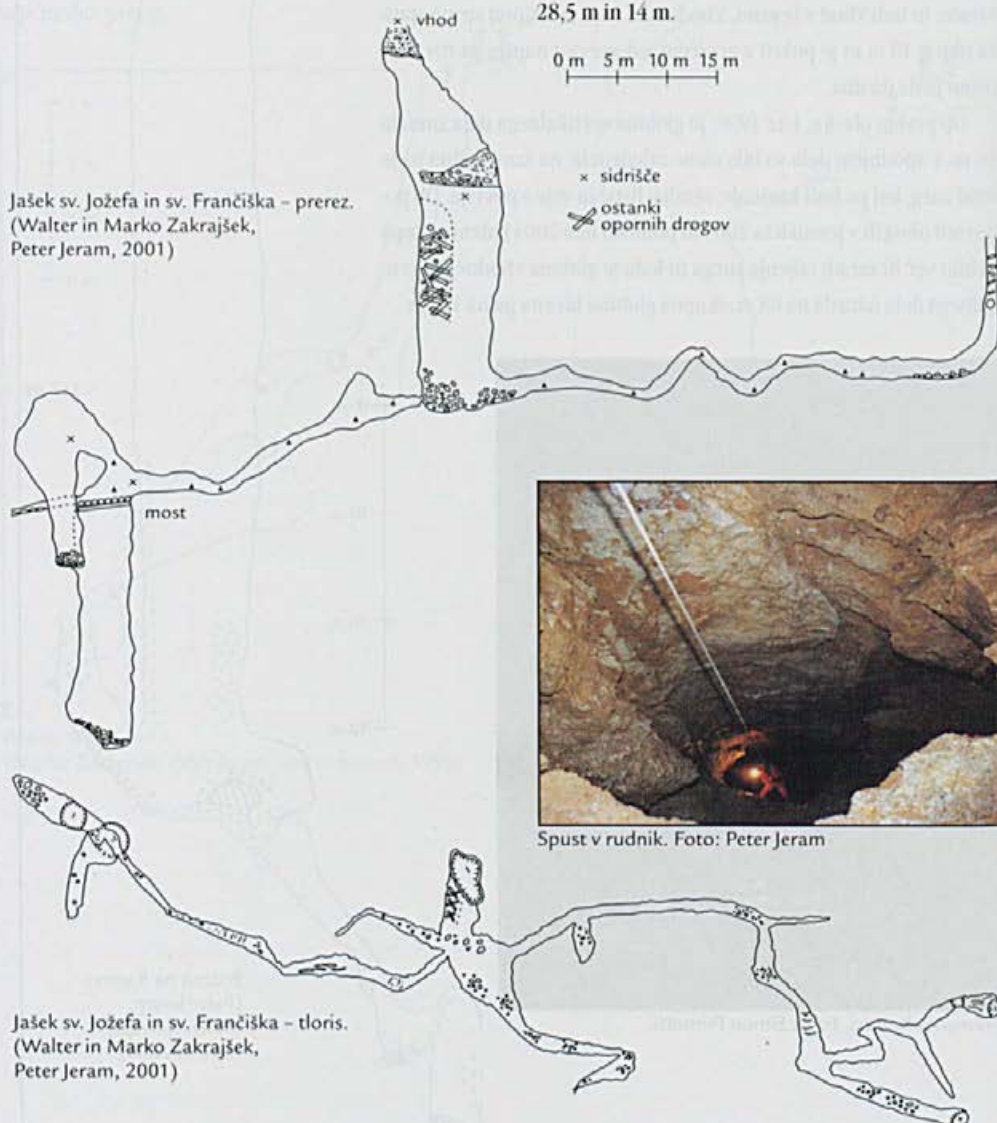

Spust v rudnik. Foto: Peter Jeram

Jašek sv. Jožefa in sv. Frančiška – tloris.  
(Walter in Marko Zakrajšek,  
Peter Jeram, 2001)



Vhod v rudnik.  
Foto: Peter Jeram

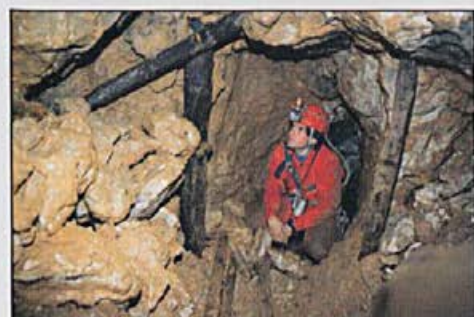

Še vidni podporni tramovi v rudniku.  
Foto: Peter Jeram



Most. Foto: Peter Jeram

## PODZEMELJSKA FAVNA HROŠČEV

Jame so občasna prebivališča in prezimovališča številnih živalskih vrst. V njih pogosto najdemo netopirje, pajke, izopodne rakce, stonoge, suhe južine, paščipalce, maloščetince, kačice, komarje, večče, jamske kobilice, polže itd. Obenem so življenjski prostor pravih jamskih živali. To so na videz drobna, blede bitja z zakrnelimi očmi, dolgimi nogami in podaljšanimi tipalkami. Kljub svoji slepoti se v večni temi odlično znajdejo. Pomagajo si s pretanjenim vohom in tipom. Nekatera med njimi se hranijo z razpadajočim organskim materialom, ki prihaja s površja, spet druga so pravi roparji, ki žro prve.

Med dolgoletnimi biološkimi raziskavami v jamah, brezni in opuščeni rudnikih Ratitovca je bila ugotovljena pestra endemična podzemeljska favna slepih jamskih hroščev. Rezultati raziskav so daleč presegle najbolj optimistična pričakovanja. Odkrita je bila ena za biološko znanost nova vrsta (*Orotrechus koflerianus*), tri nove podvrste (*Anophthalmus ravasinii soriscensis*, *Anophthalmus besnicensis frater*, *Pretneria latitarsis soriscensis*) in nova, še neopisana podvrsta (*Aphaobius milleri ssp. n.*).

*Orotrechus koflerianus*

*Orotrechus koflerianus*  
(naravna velikost: 4,1–4,2 mm).  
Foto: Bojan Kofler

Koflerjev orotrehus je izredno redek endemit (živalska vrsta, ki ima omejeno življenjsko območje in ne živi nikjer drugje) Ratitovca in bližje okolice in zato nedvomno tukajšnja največja biološka posebnost. Ta slepa vrsta iz družine krešičev (*Carabidae*) je bila do pred kratkim znana po samo dveh primerkih (samec in samica), ki sva jih z ženo ulovila v starem rudniškem rovu na Ratitovcu. Koflerjev slepi orotrehus je rumenorjave barve, dlakav, ima izrazito dolgo, razpotegnjeno telo, zelo dolge tipalke in zelo dolge noge. Vrsta je popolnoma slepa. O področjih, ki jih naseljuje, njenem življenjskem ciklusu, pogostnosti in številčnosti vemo zelo malo. Danes si predstavljamo, da naseljuje mikroprostore in globoke špranje v tleh, od koder le izjemoma zaide v večje podzemne prostore (jame, brezna, opuščeni rudniki). Po vsej verjetnosti vrsta poseljuje področje Ratitovca, Soriške planine in Dražgoške gore.

*Anophthalmus ravasinii soriscensis*

*Anophthalmus ravasinii soriscensis*  
(naravna velikost: 5,9–6,8 mm).  
Foto: Bojan Kofler

Na Soriški planini (po njej je tudi poimenovana) in Ratitovcu je endemična, močno razširjena in zelo pogosta posebna podvrsta soriškega Ravasinijevega brezokca. To slepo podvrsto iz družine krešičev (*Carabidae*) je prvi našel Egon Prettnar skupaj z Božidarjem Drovenikom in Petrom Tonkljem v jamah na Soriški planini. Ima veliko, močno, razpotegnjeno telo, dolge tipalke in dolge, močne noge. Je transparentno rumenorjave barve in gosto poraščena z dolgimi, tankimi dlakami. V velikem številu smo jo našli v vseh jamah na Ratitovcu.

*Anophthalmus besnicensis frater*

*Anophthalmus besnicensis frater*  
(naravna velikost: 5,2–6 mm).  
Foto: Bojan Kofler

Endemit Jelovice, Ratitovca in Soriške planine. To slepo podvrsto iz družine krešičev (*Carabidae*) je prvi našel Egon Pretnar na Jelovici, mi pa smo ujele več primerkov v novoodkritih jamah na Ratitovcu, kjer pa ni pogosta. Podvrsta je srednje velika, ima razpotegnjeno, robustno telo, debele tipalke in dolge, krepke noge. Glava in vratni ščit sta rdečerjava, pokrovke pa rumenorjave. Zgornja stran telesa je pokrita z redkimi, zelo kratkimi dlakami.

*Antisphodrus schreibersi*

*Antisphodrus schreibersi*  
(naravna velikost: 12,5–15 mm).  
Foto: Bojan Kofler

Vrsta je slovenski endemit in pripada družini krešičev (*Carabidae*). Živi na Gorenjskem, Štajerskem in Primorskem. Najdemo jo v jamah, pa tudi v gozdovih pod globoko zakopanimi kamni. V jamah jo včasih opazimo, ko lazi po stenah, navadno pa se skriva pod gruščem. Vrsta je temno rjave ali rjave barve. Ni slepa, ima pa že delno zakrnele oči. Vrsto najdemo v velikem številu v vseh jamah v okolici Škofje Loke, v Selški in Poljanski dolini, na Ratitovcu pa ni pogosta.

*Pretneria latitarsis soriscensis*

*Pretneria latitarsis soriscensis*  
(naravna velikost: 2,8–3,3 mm).  
Foto: Bojan Kofler

Slovenski endemit je tudi rod pretnerij (*Pretneria*), ki je dobil ime po našem zaslužnem raziskovalcu jamskih hroščev Egonu Pretnerju. Rod pretnerij živi pogosto skupaj z rodom ploskonožcev (*Oryctes*). Dosedaj so bile opisane tri vrste. V pogorju Triglava, visoko nad drevesno mejo, najdemo Metkino pretnerijo (*Pretneria metkae*), njeno podvrsto Mirina pretnerija (*Pretneria metkae mirae*) pa na Prisojniku in Razorju. Na drugi strani Soče prebiva Saulijeva pretnerija (*Pretneria saulii*). V jamah od Trnovskega gozda do Jelovice živi ploskonoga pretnerija (*Pretneria latitarsis*). Osebki iz jam na Ratitovcu in Soriški planini se razlikujejo od osebkov s Krasa in pripadajo pred kratkim opisani novi podvrsti *Pretneria latitarsis soriscensis*.

*Aphaobius milleri ssp. n.*

*Aphaobius milleri ssp. n.*  
(naravna velikost: 2,5 mm–2,7 mm).  
Foto: Bojan Kofler

Millerjev jajčar je slepi jamski mrharček iz rodu *Aphaobius* (jajčarji). Ima majhno ovalno telo temno rjave, rjave ali rumenorjave barve, zelo dolge noge in tipalnice. Živi tako v jamah kakor tudi pod globoko zakopanimi kamni. Razširjen je skoraj po vsej kraški Sloveniji, sega pa tudi v Avstrijo. Na jugu je rod *Aphaobius* razširjen tudi v naših dinarskih gorah, na Snežniku, Kočevskem in celo na Hrvaškem. Vrsta je zelo variabilna in tako danes poznamo številne podvrste iz raznih delov Slovenije. Osebki z Ratitovca pripadajo novi, še neopisani podvrsti, ki je endemit Jelovice, Ratitovca in Soriške planine.



*Oryotus micklitzii micklitzii*

*Oryotus micklitzii micklitzii*  
(naravna velikost: 2,5 mm).  
Foto: Bojan Kofler

Slepi jamski mrharčki iz rodu *Oryotus* (ploskonožci) so slovenski endemit. Doslej so bile opisane tri vrste. *Oryotus raduhensis* (raduški ploskonožec) živi v jamah na Raduhi (Savinjske Alpe). *Oryotus schmidti* (Schmidtov ploskonožec) je prebivalec Notranjske in Krasa. Tipična oblika *Oryotus schmidti* živi v jamah Nanosa in Trnovskega gozda. Podvrsta *Oryotus schmidti subdentatus* pa v jami Dimnice pri Markovščini. Vrsta *Oryotus micklitzii* (Micklitzijev ploskonožec) naseljuje Julijske Alpe in njihovo predgorje. Podvrsta *Oryotus micklitzii indentatus* je znana iz jame pri Molidniku (Matajur) in iz snežnic na Kaninu. Tipična oblika *Oryotus micklitzii micklitzii* živi v mrzlih jamah in snežnicah Jelovice, Ratitovca in Soriške planine. Našli so jo tudi v jamah in breznih Mežakle, Pokljuke in Pršivca. Ta drobna, slepa vrsta je na Ratitovcu pogosta.

*Trogloorhynchus anophthalmus*

*Trogloorhynchus anophthalmus*  
(naravna velikost: 4-5 mm).  
Foto: Bojan Kofler

*Trogloorhynchus anophthalmus* je endemit Gorenjske in Dolenjske. Ta slepa, temno rjavo obarvana vrsta hrošča rilčkarja je ena od petih v Sloveniji zastopanih vrst rodu *Trogloorhynchus* (*Trogloorhynchus anophthalmus*, *Trogloorhynchus anophthalmoides*, *Trogloorhynchus pretneri*, *Trogloorhynchus celejensis*, *Trogloorhynchus ajdovscanus*). Živi v zemlji, pa tudi v jamah. Tako jo je mogoče najti v gozdovih pod globoko zakopanimi kamni, pa tudi v nekaterih jamah.

Že več kot dvajset let intenzivno raziskujem podzemno favno hroščev na Škofjeloškem. Na vrsto sem doslej naletel le trikrat. Prva najdba datira v leto 1986, ko sem našel en primerek pod globoko zakopanim kamnom v gozdu, prav na vrhu 882 m visokega Špika (Racmanski Kovaški vrh) nad Železniki. Leta 1989 je sledila najdba dveh primerkov v Bohkovem breznu pri Škofji Loki. Zadnja najdba je bila leta 1998, ko se je v opuščnem rudniku Štoln na Altemavru, v neposredni bližini Krekove kočje na Ratitovcu ujel v past en primerek.

## LITERATURA

- M. Zakrajšek: *Zapisnik terenskih ogledov – Klomsko brezno*. DRP Škofja Loka, 1997.
- B. Kofler: Klomsko brezno. *Loški razgledi 47/2000*. Škofja Loka: Muzejsko društvo Škofja Loka, 2000. Str. 25–29.
- M. Zakrajšek: *Zapisnik terenskih ogledov – Jelenček*. DRP Škofja Loka, 1997.
- P. Jeram: *Zapisnik terenskih ogledov – Brezno na Kamrci*. DRP Škofja Loka, 1996.
- W. Zakrajšek: *Dopolnilni zapisnik terenskih ogledov – Brezno na Kamrci*. DRP Škofja Loka, 2005.
- S. Primožič: *Zapisnik terenskih ogledov – Jama pod žičnico*. DRP Škofja Loka, 1995.
- M. Zakrajšek: *Zapisnik terenskih ogledov – Brezno pod žičnico*. DRP Škofja Loka, 1995.
- W. Zakrajšek: *Zapisnik terenskih ogledov – Kosmatula*. DRP Škofja Loka, 1996.
- S. Primožič: *Zapisnik terenskih ogledov – Polhovo brezno*. DRP Škofja Loka, 1997.
- M. in W. Zakrajšek: *Zapisnik terenskih ogledov – Jašek sv. Jožefa in sv. Franciška*. DRP Škofja Loka, 2001.
- M. in W. Zakrajšek: *Zapisnik terenskih ogledov – Kela*. DRP Škofja Loka, 2005.
- F. Šušteršič: Delovni seznam jam severne Slovenije. *Naše jame 37*. Ljubljana: Jamarska zveza Slovenije, 1995. Str. 98–152.
- J. Bole: *Ratitovec*. Vodniki po loškem ozemlju. Ur. A. Ramovš. Škofja Loka: Muzejsko društvo v Škofji Loki, 1978.
- Kataster jam. Ljubljana: JZS, 2003.
- B. Kofler: Presenetljivo odkritje ali nekaj o najdbi nove, redke vrste slepega hrošča *Orotrechus koflerianus*. *Loški razgledi 48/2001*. Škofja Loka: Muzejsko društvo Škofja Loka, 2001. Str. 67–69.
- B. Kofler: Novoodkrite vrste in podvrste hroščev iz okolice Žirov in Železnikov. *Loški razgledi 46/1999*. Škofja Loka: Muzejsko društvo Škofja Loka, 1999. Str. 281–284.
- T. Trilar et al.: *Alpe*. Narava Slovenije. Ljubljana: Prirodoslovni muzej, 2004. Str. 102–108.

# Skrilolomi in pridobivanje strešnih ploščic

Bojan Rihtaršič

*Skril je produkt narave. Skrilavci v Dolenji vasi, Nemiljah in na Zalem Logu so različno stari (Dolenja vas – spodnji permij, Nemilje – srednji trias in Zali Log – kreda). Poleg starosti daje kamnini različne lastnosti tudi sestava in zlog. Strešne ploščice iz zelo fino zrnate kamnine so boljše in odpornejše kot tiste iz bolj grobo zrnate kamnine. Na kamnino so v preteklosti delovale različne sile, ki so jo dvigale, gubale in prelamljale. Nagubana in razdrobljena ni bila primerna za izkoriščanje skrilnih ploščic.*

*Zato so iskali kraj, kjer bi pod plastjo preperine prišli do zdrave, enakomerno plastnate in nerazlomljene kamnine, ki ima enak položaj v večjem obsegu.*

*Še preden se je v Selški dolini začela razvijati skrilarska obrt, so skril že uporabljali v gradbeništvu za izravnave v zidovih, za oboke in tlake notranjih pros-*

*torov. Plošče so uporabljali tudi za šolske table in za podlago pri pranju perila ob potokih.*

*Skrilarska obrt v naših krajih sega v 18. stoletje, saj iz literature razberemo omembe skrilolomov iz tega obdobja. Obrt svoj vrhunec doseže proti koncu 19. in na začetku 20. stoletja. Prej lesene in slamnate strehe so začeli množično menjati s požarno bolj odporno kritino iz kamenja. Tako so iz majhnih skrilolomov nad Zalim Logom, pri Sorici, v Nemiljah in Dolenji vasi kmalu nastali veliki obrati. Okoli teh območij pa so se pojavili tudi manjši skrilolomi, ki so jih uporabljali predvsem za lokalne potrebe.*

*Razcvet obrti ni dolgo trajal, saj je zaton obrti prišel že v prvi polovici 20. stoletja, predvsem zaradi prihajajoče cenejše kritine iz opeke in z njo bolj preprostea polaganja.*

## SKRILOLOMI

Oglejmo si, kje je bil skril dovolj kvaliteten, da so ga začeli izkoriščati v večjih količinah.

### Skrilolom nad Zalim Logom – Strojcevov skrilolom

Najpomembnejši od vseh skrilolomov v Selski dolini je bil Strojcevov skrilolom nad Zalim Logom. Nahaja se na južnem pobočju Grebel vrha, pičel kilometer in pol oziroma uro hoda od Zalega Logu na nadmorski višini okoli 1000 metrov. Tik nad kamnolomom izvira potok Pruharca, ki teče na dveh krajih, na levi in na desni strani, preko sten skriloloma. Na dnu potok ponikne in teče pod plastmi jalovine ter ob vznožju zopet priteče na plano.

Danes do skriloloma pridemo po pešpoti Zali Log–Ratitovec. Nekaj metrov nad senikom, preurejenim v vpisno kočo, zavijemo s poti proti zahodu. Pot nadaljujemo po lovski stezi, v rahlem spustu po dobrih 10 minutah pridemo na travnato ploščad.

Tam se nam odpre lep pogled po dolini. Pod nogami nam ležijo skladovnice neuporabnega skrilavega materiala, za nami pa se dviga še danes mogočna stena nekdanjega kamnoloma.

Skrilolom je širok približno 50 in visok 40 metrov z navpično zadnjo steno. Te dimenzije nam jasno povedo, da so od tod v vseh letih izkoriščanja odpeljali veliko strešnih ploščic. Dno skriloloma je zravnano. Pod skrilolomom so v obliki jezikov jasno vidna nasutja neuporabnega skrila, ki so ga s samokolnico, v zadnjih letih pa z vozičkom na tirnicah, izvozili iz skriloloma. Dele tirnic še danes vidimo v skrilolomu. Na zahodni strani nasipov so razvaline dveh koč, po pripovedovanju naj bi jih v letih naj-intenzivnejšega izkoriščanja obstajalo še več. Bližnji objekt je bil v celoti narejen iz brun in pokrit z deskami, postavljen je bil na ploščad, narejeno iz kamena. Pri bolj oddaljenem objektu še stojijo pokonci zidane stene iz pravilno zloženega skrilavega kamna. Na sliki, ki jo hrani muzej v Železnikih, je lepo vidno, da sta oba objekta krita z deskami.

Po ustnem izročilu domačinov naj bi se prva dela pod Grebel vrhom pričela konec prve polovice pre-

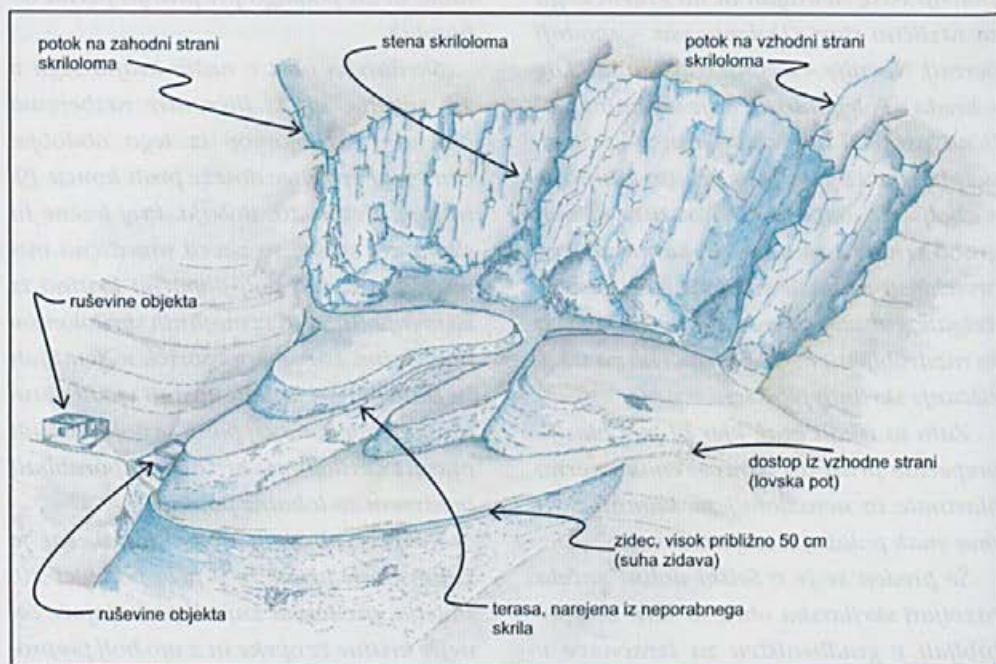

Strojcevov skrilolom danes (brez drevja). Skica: Bojan Rihtaršič

teklega stoletja. Močnejše izkoriščanje se je začelo šele okoli leta 1880 in je trajalo nekako do začetka prve svetovne vojne. Med obema vojnoma so skrilave ploščice tudi v sami bližnji okolici naglo izgubljale na pomenu.

Urban Weber (1847–1893), lastnik posestva Pri Strojencu, je na Rašklanerju odprl skrilolom in pričel pridobivati skrilavo kritino v velikih količinah. Vendar domačini niso znali izdelovati kvalitetnih plošč, zato je Urban Weber najel izvežbanega mojstra s Tirolskega, da je vodil dela, hkrati pa uvajal domačine v to obrt. Tako jim je uspelo doseči kvaliteto in veliko proizvodnjo. Po njegovi smrti se je njegova vdova poročila s Francem Demšarjem, ki je uspešno upravljal Strojencovo posestvo, proizvodnjo strešne kritine pa je celo povečal. V začetku 20. stoletja je bilo v Strojencovem skrilolomu ali pruhu, kot so mu pravili domačini, zaposlenih 70 delavcev.

Po smrti Franca Demšarja je število delavcev v pruhu padlo na 20. Ivan Weber, ki je nasledil Strojencovo posestvo, ni vzdržal razgibane podjetnosti, četudi je skrilolom prinašal dobiček. Leta 1940 je bilo v skrilolomu le še 6 zaposlenih. Zadnje večje količine plošč pa so izdelali leta 1947 in z njimi pokrili streho danes že porušene osnovne šole v Železnikih. Pred drugo svetovno vojno so v skrilolomu delali v večini delavci iz Železnikov.

Kamnina je modrikasto siva oziroma skoraj črna. Glineni skrilavec najdemo na površju kot različno debele plošče. Stena skriloloma poteka v smeri vzhod–zahod, plasti pa izginjajo proti severu v globino. Kje vse se nahaja skrilava kamnina, lepo vidimo na skici, objavljeni v članku dipl. ing. Karla Grada.<sup>1</sup> Strešni skrilavci so nastajali v kredni periodi.

Med krednimi strešnimi skrilavci nad Zalim Logom ne najdemo grobih sedimentov, ker je pač takrat, ko se je tod kopičilo glineno blato, potekala obala krednega morja daleč od teh krajev.

Objekti, pokriti z zalološkim skrilavcem, se nahajajo predvsem v vaseh in zaselkih v zgornjem delu Selške doline. Ker pa je bil ta skrilavec najboljše kvalitete, so strehe pokrite z njim tudi v spodnjem

delu Selške doline. Uporabljali so ga tako za profano kot za sakralno arhitekturo, saj še danes po Selškem in Poljanskem vidimo precej cerkva s takšno kamnito streho. Izven škofjeloškega ozemlja najdemo te strešne ploščice vsepovsod po Gorenjskem. V Ljubljani sta bili nekoč kriti z njim mestna klavnica in realka. Po vojni so pripravili ploščice za osnovno šolo v Železnikih in cerkev na Zalem Logu, ki je bila uničena po požaru.

### Skrilolom pri Sorici – Matevzlov skrilolom

Pri gostilni v Podroštu se odpravimo ob Dajnar-skem potoku navzgor. Pot je danes zelo široka, ker jo uporabljajo za spravilo lesa. Tik nad Podroštom pot prek brvi prečka potok. Ob sotočju Dajnarske in Nidrske grape se odpravimo navkreber ob Nidrski grapi. Ko se pot ponovno poravnava, zasledimo na levem bregu potoka ostanke skrilave kamnine, 20 metrov nad njimi pa opazimo pečine, kjer so na različnih krajih (višinah) lomili in obdelovali skril. Nekaj višje ob strugi na levi strani vidimo luknjo, po pripovedovanju je služila kot 'kevder' za Toncovo hišo, ki je stala še nekoliko višje. Danes o hiši ni več sledu, starejši ljudje pa se je še spominjajo kot zapuščene hiše, prepuščene propadanju.

Skrilolom se nahaja na južni strani 978 metrov visokega hriba Gožel, na levem bregu Nidrske grape.

Kraju domačini pravijo Nave. Zaradi južne lege skriloloma in obilice temnih kamnov so se tu rade zadrževale kače. Da so se jih obranili, so na ognju kurili jajčne lupine in nastajajoči smrad naj bi jih odganjal stran.

V Matevzlovem pruhu, na srenjskem zemljišču pod Spodnjo Sorico pri Toncovi Mici, so lomili skril že zelo zgodaj. Anton Frelih z Zalega Loga 5, rojen v Sorici leta 1906, je v letih pred drugo svetovno vojno v tem skrilolomu delal kot samostojni podjetnik. Njegova dejavnost je trajala do leta 1947.

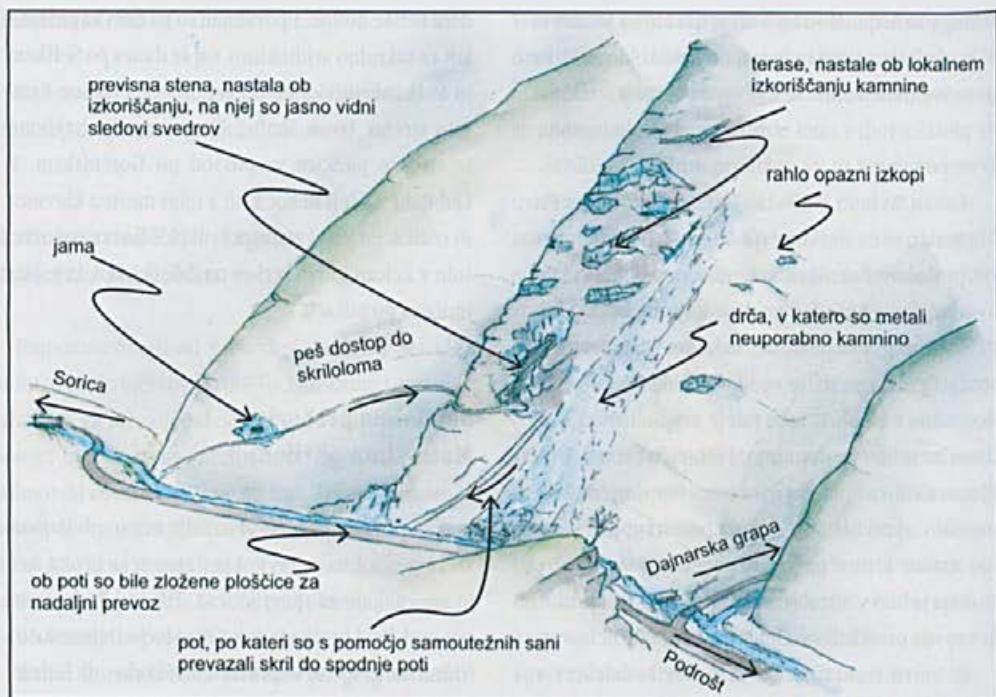

Matevzov skrilolom danes (brez drevja). Skica: Bojan Rihtaršič

28. julija 1947 so na pobudo krajevnih oblasti, Krajevnega ljudskega odbora v Sorici, ustanovili krajevno podjetje Škrilolom v Sorici. Prvi upravnik skriloloma je bil Jurij Grohar iz Spodnje Sorice 24 (1947-1949), nato Štefan Pintar iz Spodnje Sorice 22 (1950-1952) in Anton Frelj iz Spodnje Sorice 16 (1952-?). Podjetje je bilo registrirano za izdelovanje skрила in pokrivanje z njim. V skrilolomu je bilo zaposlenih 6 do 9 delavcev. Podjetje je obstajalo do leta 1958, ko so ga ukinili zaradi nerentabilnosti.

Skrilava kamnina po kvaliteti ne zaostaja dosti za skrilom iz Strojčevcevega skriloloma, saj se nahaja v istem pasu (kreda). Kamen se slabše kolje in zaradi tega je videz strehe bolj grob in tudi teža kvadratnega metra pokrite strehe je večja. Med skrilavci se pojavljajo do meter debeli vložki apnenca, ki ovirajo delo.

Stavbe, krite s tem skrilom, so predvsem v Zgornji in Spodnji Sorici in v ostalih bližnjih vaseh.

Leta 1950 so nalomili skril za osnovno šolo v Podlonku.

### Skrilolom pri Nemiljah – Martinškov skrilolom

Skrilolom se nahaja na severni strani Praprotnega brda (638 metrov visok hrib), tik ob kolovozni poti, dober kilometer iz Nemilj proti Topolam. Ob poti na nasprotni strani teče potok Lipnik<sup>2</sup>, ki ima na nekaterih mestih bregove utrjene z opornimi zidovi iz ostankov skrilnih blokov.

Skrilolom leži tik ob kolovozu in se razprostira okoli 200 metrov vzdolž njega. Danes je precej zasut in zaraščen. Še po drugi svetovni vojni se je videl cel spodmol, dolg in širok 20 metrov in približno 2 metra visok.<sup>3</sup> Do danes se je večji del že porušil in ga je moč videti le še nekaj metrov na vzhodni strani. Tam, kjer danes vidimo škarpo, je nekoč stala zidana baraka (cca. 3 x 6 metrov). V njej so čez teden prebivali delavci, ob slabem vremenu pa so v njej obdelovali tudi ploščice. Pred prvo svetovno vojno je bilo tu več barak.

Skrilolom so začeli izkoriščati v drugi polovici 19. stoletja. Med letom 1885 in prvo svetovno vojno

je doživel največje izkoriščanje. Pred prvo svetovno vojno so v tem skrilolomu delali Selčani, ki so za izkoriščanje skriloloma plačevali Martinškovim iz Nemilj. V njem so delali tudi Trčevi iz Selc. Trčeva mama je nosila iz skriloloma do Blat (kraj na pol poti med Nemiljami in Topolami) v košu po en takratni cent, 56 kg, ploščic. Od tam naprej pa so jih razvozili z vozom ali sanmi.

Nazadnje je lomil skril samo še Urban Lotrič, Muhovc iz Nemilj. Bil je invalid brez noge in slep na eno oko. Skrilave ploščice so po prvi vojni izdelovali le še za popraviljanje skrilavih streh in le v manjši meri za pokrivanje novih. Delo v skrilolomu je prenehalo, ker bi ga bilo potrebno bolj odpreti, vendar je primanjkovalo denarja in sposobnih delavcev.

Domačini pravijo ploščicam iz nemiljskega skriloloma nemiljske skalce.

V okolici skriloloma vidimo na površju temne apnenice, črne glinaste skrilavce, sive drobe in sivkasto zelene glinene skrilavce. Produktivni skrilavci leže med drobami in se lepo koljejo.

Glineno blato, iz katerega so nastali glineni skrilavci pri Nemiljah, se je usedalo na tem prostoru v triasni periodi (v wengnu), to je v spodnjem delu srednjega zemeljskega veka.

Kvaliteta teh ploščic je bila nekoliko slabša od Strojčevcovih z Zalega Loga.

Z njimi so pokrivali strehe predvsem v spodnjem delu Selške doline in v višje ležečih vaseh nad Nemiljami ter v vaseh proti Kranju, Kropi in Podnartu.

## Skrilolom v Dolenji vasi

Skrilolom se nahaja dobrih 20 minut hoje navkreber iz Dolenje vasi proti Stirpniku, v Sokovi grapi, na kraju z imenom V kraju. Do njega se lahko povzpne po novejši poti, ki je narejena ob potoku, ali pa po grebenu na vzhodni strani potoka. Tod se vidi tudi več gozdnih poti, ki so se z leti uporabe ugreznile v zemljo tudi za več kot 2 metra. Po eni od teh poti so nekoč spravljali skril iz skriloloma do vasi.

Danes gozdna pot poteka ob vznožju nekdanjega skriloloma čez nasip jalovine. Med skrilolomom in potokom se vidi kup neuporabljenega skrilavega materiala. Od poti do vznožja skriloloma je v naložen skril narejena 1,5 metra široka in 2 metra globoka pot (glej sliko). Na terasi med skrilolomom in potokom je bilo nekoč več objektov, danes vidimo ruševine samo še od enega.

Skrilolom je bil last Strojčevcovih z Zalega Loga. Tod so začeli iz glinastih skrilavcev izdelovati strešne ploščice v drugi polovici 19. stoletja. Skrilavci so bili pri vrhu nekoliko peščeni in so se pri oblikovanju drobili, precej pa se jih je uničilo pri izdelavi lukenj za žeblje. Šele v nižjem nivoju teh plasti so našli na dober skril. Vendar so tega odkopavali le kratko dobo. Delali so brez stopenj in tako ustvarili previsno steno. Skrilolom je nekaj let pred prvo svetovno vojno zasul zemeljski plaz. Odstranitev plazu bi zahtevala več mesecev napornega dela. Ker so bile hkrati tod ploščice slabše kvalitete kakor zaloške in nemiljske, se dela niso ponovno lotili.



Pot, ki vodi do vznožja zaraščenega dolenjevaškega skriloloma. Foto: Bojan Rihtaršič

Modrosivi glinasti skrilavci so pri vrhu skriloloma nekoliko peščeni ter močno sljudni, mehki in drobljivi, zaradi tega so se drobili in so bili za strešne ploščice neuporabni. Šele globlje so prišli do boljše kamnine. V bližini pa najdemo tudi kremenov konglomerat (domačini mu pravijo hrastovc) in peščenjak. Skrilavce v Dolenji vasi skupaj z obdajajočimi sivimi kremenovimi konglomerati in peščenjaki uvrščamo med permijske sklade.<sup>4</sup> Ta skrilava kamnina je po nastanku najstarejša med skrilovci v Selški dolini, ki so jih uporabljali za pokrivanje streh.

Kakšne so bile razmere ob nastanku teh kamnin? Ob obrežni coni so kontinentalne vode odlagale debelejši material, in sicer v permijski periodi kremenov prod in pesek, ki se je kasneje zaradi silne teže nad njim ležečih mlajših plasti sprijel v trden konglomerat in peščenjak. Glineno blato se je usedalo dlje od obale in se pod vplivom dolgotrajnega pritiska spremenilo v skrilavo kamnino.

S skrilom tega skriloloma so bile pokrite največ hiše in gospodarski objekti v Dolenji vasi, kamor so jih vozili z vozom, pozimi pa s sanmi. V manjši meri so jih uporabljali tudi na Stirpniku, kamor so jih znosili v koših. Danes streh, kritih s tem skrilom, ne vidimo več, saj so ga zaradi slabše kvalitete kmalu zamenjali z boljšim skrilom oziroma največkrat z novejšo betonsko ali opečnato kritino.

### Manjši skrilolom pod Greblovim vrhom

Približno 450 metrov zahodno od Strojcevega skriloloma se v istem skrilastem pasu nahaja še manjši skrilolom, ki je danes že močno zaraščen. Skrilavec tukaj je bil nekoliko slabši, pogoji za prevoz pa zaradi večje oddaljenosti od poti in strmega terena še bolj neugodni. Z delom so tu prenehali že pred drugo svetovno vojno.

## Skrilolom v Ravenski srenji

Pruh v Ravenski srenji je obratoval že v 18. stoletju. Niko Žumer v svojem članku omenja letnico 1750.<sup>5</sup> Dobrih 100 let pozneje, točneje leta 1857, geolog Lipolda v svojem poročilu o raziskovanju geoloških razmer poroča o skrilolomu pri Ravnah pod Ratitovcem. Torej mora biti to do sedaj najstarejši znani skrilolom na tem področju.

Nahaja se na desnem pobočju Pamerpoha. V njem sta nazadnje delala Cenc iz Sorice in Nekelec iz Raven. Z delom sta prenehala leta 1910.<sup>6</sup>

## Skrilolomi v Sorici

Nekaj majhnih skrilolomov je bilo še v okolici Spodnje in Zgornje Sorice. To so bile le večje golice, kjer so tamkajšnji kmetje obdelovali skril za svoje domačije. Ta skril se nahaja v krednem pasu, v istem pasu kot v skrilolomu nad Podroštom in Zalim Logom.

## Skrilolom bližje Nemilj

Bližje Nemilj na desni strani potoka Lipnik se nahaja skrilolom, ki so ga izkoriščali Westrovi oziroma Beštrovi (preimenovani z odlokom leta 1938), po domače Pšecovi. Westrovi so izkoriščali svoj skrilolom sami z vso četico otrok. Franc Pogačnik (sedanji lastnik kmetije) je povedal, da se je Wester rad pohvalil, da je to donosen posel. Skrilolom je bil površinski in ga je že leta 1900 zasul plaz. Skrilolom so odkopali, vendar ga je kmalu zopet zasulo. Po drugem zasutju ga niso več izkoriščali. Če so kritino iz Martinškovega skriloloma uporabljali pretežno v Selški dolini, so ploščice iz tega skriloloma tovorili po Gorenjskem in tudi čez današnjo mejo. Bile so slabše kot ploščice v Martinškovem skrilolomu.



## Ostali skrilolomi

Obdelovanje skrila se ni razvilo le v Selski dolini, marveč je bilo nekaj manjših skrilolomov tudi v sosednji Poljanski dolini in drugje po Sloveniji, zlasti na Pohorju in v okolici Dolskega pri Ljubljani.

## DELO V SKRILOLOMU

Način pridobivanja strešnih ploščic se od skriloloma do skriloloma ni bistveno razlikoval. Razlike so nastajale le zaradi lokacije in obsežnosti dela, saj je v nekaterih skrilolomih delalo le po nekaj delavcev in še ti so ob koncu dneva odšli na svoje domove. V skrilolomu nad Zalim Logom so zaradi oddaljenosti delavci ostajali ves teden. Zato je bil opremljen z vso potrebno infrastrukturo (koče za počitek, kuhinja ...).

## Odstranjevanje jalovine

Da so prišli do produktivne plasti, so kot vsak kamnolom tudi skrilolom morali odpreti, to je od-

straniti vrhnje preperele plasti, ki so ji rekli hrasta. Ker je to opravilo zahtevalo čas in denar, je bil nemiljski skrilolom narejen v spodmol, v Dolenji vasi so naredili previsno steno in tudi soriški skrilolom ima na enem delu steno, kopano v spodmol. Zaradi tega načina je vedno obstajala nevarnost, da se skrilolom zasuje, kar se je pred prvo svetovno vojno zgodilo v Dolenji vasi.

Pri odstranjevanju jalovine so za razstreljevanje kamnine uporabljali dinamit, odvažali pa so jo s samokolnico in kasneje z vozičkom na tirnicah. V zalološkem skrilolomu so še danes vidni deli tirnic. Zaradi velikosti skriloloma se je uporabljalo več vagonov, zaradi tega so imeli na tirnicah narejeno izogibališče, delavci so mu pravili beksel.

## Lomljenje kamna

Ko so prišli do produktivne kamnine, je bilo le-to potrebno lomiti v različno velike sklade skrila. Delavci minerji so si pri tem pomagali s smodnikom. Če bi uporabljali dinamit, bi kamen preveč napokalo in ne bi bil več primeren za nadaljnjo uporabo. V kamen so vrtali ročno in pri tem so potrebovali tri delavce.



Še danes vidna sled izkoriščanja v Matevzlnovem skrilolomu – sled luknje, v katero so dali smodnik.

Foto: Bojan Rihtaršič

Eden je držal sveder in ga pri vsakem udarcu malenkost zavrtil, druga dva pa sta izmenično udarjala z macolo po svedru. Uporabljali so od 1,5 do 2 metra velik sveder in pri tem naredili do dober meter globoko vrtino. Pri vrtanju so uporabljali tudi t. i. šipco, to je ozko žličko za odstranjevanje prahu iz vrtime. V narejeno izvrtino so vtaknili naboj ter luknjo zamašili s kamnitim prahom (prah, dobljen pri vrtanju). Vedno so naredili samo eno izvrtino, pravokotno na plasti. Smodnik je moralo le rahlo raznesti, da je eksplozija skrilavo kamnino samo razrahljala in ne napokala. Nato so kamen s pomočjo vržel in krampov naložili na lesena nosila, imenovana traje, s pomočjo katerih so ga prenesli na mesto, kjer so kamen cepili. Glede na velikost kamna sta nosila morala nesti 2 ali pa tudi 4 ljudje.

### Cepljenje v tanke plošče

Kamnite klade so špoltarji takoj nacepili v tanke plošče (rekli so jim tudi deske), saj se je naravno vlažen kamen najlažje oblikoval. Temu opravilu so pravili špoltanje, oziroma da so se ploščice nakrojile. Pri tem pa uporabljali različno velike cepilnike ozi-

roma špoltarje in leseno kladivo. Pri večjih ploščah so uporabili tudi več cepilnikov naenkrat. Ploščice so vedno krojili iz sredine, tako da se je kamen razpolavljal, dokler niso dobili približno 8 milimetrov debelih plošč nepravilnih oblik. Iz kamnine so lahko dobili tudi plošče velikosti 1 x 1,5 metra.

Pri tem opravilu je delavec vedno sedel na tleh in imel ob boku pristonjeno kamnito klado, ki jo je cepil.

### Obrezovanje in izdelovanje lukenj

Ko so ploščice nacepili, so jih obrezali in iz tega naredili ploščice za streho. Ploščice so obrezovali že v kamnolomu. Oblikovali so jih na klanfi ali priki.

Obrezovalci so te plošče obrezali na različne oblike, potem pa so loherji naredili luknje za žeblje.

Niko Žumer v svojem članku iz zbornika Selška dolina našteva, da so jih tirolski mojstri naučili izdelovati 10 različnih vrst in oblik: fusštajn, bindštajn, nemške plošče, glajhart - leva in desna, špice, fus, kapnik - levi in desni, in glajhač.<sup>7</sup>



Način dela pri cepljenju skrilnih kvadrov. Foto: arhiv Muzeja Železniki



Lopa v Železnikih, pokrita z nemškimi ploščicami in s špicami.

Foto: Bojan Rihtaršič

Obrezovalci so bili med vsemi delavci v skrilolomu najboljše plačani, saj je bilo od njih odvisno, kako dobro bodo znali izkoristiti dani material, da bodo iz njega dobil najboljše plošče. Kakšno ploščo bo izdelal (nemško, špico ali kaj drugega), si je obrezovalec določal sproti.

Vseh ploščic niso do konca obdelali v skrilolomu. Potrebovali so jih za polaganje čela frčal in cer-

kvenih zvonikov in so jih obrezovali ter prilagajali na mestu samem.

Pri pokrivanju strešne ploskve nastaneta dva značilna vzorca – na špico ali nemški način, način izhaja predvsem iz funkcionalne potrebe. Še bolj pa se pokaže možnost umetniškega oblikovanja s skrilom pri čelih frčal, predvsem pa pri cerkvenih zvonikih.



Obrezovanje ploščic. Foto: arhiv Muzeja Železniki

## Prevoz

Pripravljene ploščice so vozili v dolino in naprej do naročnika. Pot v dolino ni bila preprosta, saj se je večina skrilolomov nahajala na strmih pobočjih, do njih pa niso vodile položne poti. Skril so vozili v dolino kar samotež – na velikih saneh, na katere so naložili po več kot 250 kilogramov skrilastih ploščic. Sani so tehtale okoli 35 kilogramov in jih je prevoznik moral prinesiti na ramenih do skriloloma. Približno 1,5 metra dolge in 80 centimetrov široke lesene sani so imele iz desk narejen zaboj. Na sredini so imele odprtino, skozi katero si je prevoznik lažje oprtal sani na ramo, pri prevozu ploščic pa jo je pokrtil z deskami. Sani niso imele kovinskih drsnikov, temveč so drsele po lesenih. Rekli so jim bose sani.



Pozdrav  
iz  
Zalega Loga

Zalega Loga pri Železnikih.

Razglednica Zalega Loga, ki jo je založil Urban Weber.

Na desni strani, pred cerkvijo, vidimo velik objekt, v katerem so shranjevali skril za nadaljnji transport. Lastnik razglednice: Martin Pintar.

Če je bilo potrebno, so prvo vožnjo naredili s skrilavim drobirjem, ki so ga na strmih delih posipali po tleh. Z ostalimi vožnjami pa so potem pripeljali v dolino skril. Kjer je bilo dovolj strmo, je bila nevarnost, da bi sani ušle in se prevrnile z dragocenim tovorom. To so rešili s prej omenjenim posipanjem drobirja. Skril je lahko tako zaviral, da je bilo potrebno sani navzdol celo vleči. Drugače jih je bilo potrebno samo usmerjati. Vleka po manjši strmini pa je bila res težaško delo, pri tem so si pomagali z drogovi, položenimi prečno na pot, po katerih so sani drsele, temu so rekli pobrunca. Da

bi sani še boljše drsele, so šine dodatno namazali s prašičevo mastjo. Prevažali so, kadar je bila pot kopna in suha.

Ko so na Zalem Logu pripeljali sani do skladišča, so jih zapeljali na vago. Prevozniki so bili plačani od teže pripeljanih ploščic. Ploščice so vedno zlagali pokončno in niso bile sortirane.

Zalološke ploščice so naprej prevažali z močnimi vozovi. Tak voz, imenovan tajsel, je vleklo par konj. Na mnoge hribovske kmetije pa so jih znosili kar v koših.



Delavci so delali pod milim nebom, le obrezovalci so imeli narejene preproste strehe. Foto: arhiv Muzeja Železniki

## Delo v skrilolomu

V začetku 20. stoletja je bilo v Strojčevem skrilolomu ali pruhu, kot so mu pravili domačini, zaposlenih 70 delavcev. To so bili: minerji, lomilci skrilavih kvadrov, cepilci ali špoltarji, obrezovalci in vrtalci ploščic ali loherji. V pruhu so delali tudi odvažalci jalovine, kovači in pa prevozniki, ki so plošče na ročnih saneh prevažali po hribovskih drčah v 500 metrov nižje ležeči Zali Log. Delavci v Strojčevem skrilolomu so bili pretežno iz Železnikov, prevozniki pa so bili domačini.

Poleg naštetih del so opravljali tudi pokrivanje in popravila skrilavih streh. Tako so imeli kompletno ponudbo del.

Delavci v skrilolomu so bili razdeljeni v skupine, vendar je vsak delavec lahko opravljal več različnih del. Delavci so delali pod milim nebom, le obrezovalci so imeli narejene preproste strehe. Zaradi takih razmer so bili zelo dovzetni za bolezni. To je razvidno iz dokumentacije, ki obstaja o soriškem skrilolomu, kjer so leta 1951 hoteli zaradi prevelike odsotnosti zmanjšati število zaposlenih z 8 na 4 delavce.

Kakšna je organizacija dela v skrilolomu, nam pove naslednji dopis, ki so ga poslali Izvršnemu odboru OLO Kranj - okolica, ki je hotel ukiniti polovico delovnih mest: "Način dela v škrilolomu je tak, da skupina 8 delavcev doseže sorazmerno mnogo večji delovni učinek kot pa skupina 4 delavcev, ki bi v mnogih slučajih sploh ne mogli delati, zlasti še, če predvidevamo tudi bolezenske slučaje. Prva skupina 3 delavcev je zaposlena namreč pri lomljenju kamna, 2 delavca sta cepilca škrlilja, 1 pa obrezovalec. V tem sestavu se doseže največji učinek dela, oz. največjo produkcijo. 2 delavca sta zaposlena pri popravilih strehe in novih delih. Ker je v zimskem času delo na strehi kot v produkciji večkrat onemogočeno ali vsaj otežkočeno, je treba v poletnem času pospešeno delati na izdelovanju škrlilja, obenem pa tudi pri pokrivanju oz. popraviljanju strehe. V zimskem času se opravljajo trebljenja, prevozi do cest in sl."

Delo v Strojčevem skrilolomu je trajalo od 20. aprila do 31. oktobra. Delavnik je bil dolg 11 ur, razen v ponedeljek, ki je bil skrajšan za čas za nabavo hrane in hojo od Zalega Loga na delovišče, in v soboto, ko so se delavci vračali nazaj v dolino. Delavci so za cel teden odšli od doma. Drugi skrilolomi so bili bližje naseljem in lažje dostopni, tako da so delavci hodili v skrilolom dnevno.

V Strojčevem skrilolomu so si delavci kuhali vsak zase, vendar na skupnem ognjišču. Največkrat so si naredili polento, koruzne žgance in krompirjevo juho. Za malico so imeli zaseko in kruh, pili so vodo, imeli pa so tudi nekaj živine za mleko.

## Kovač

Poleg naštetih delavcev so v kamnolomu nujno potrebovali tudi kovača. Kovač je imel edino nalogo, da jim je ostril svedre in orodja ter opravljal druga popravila (ko je bil sveder mulast, ga je bilo potrebno naostriti). V Strojčevem skrilolomu so za to uporabljali poljsko kovačnico. Za soriški skrilolom je opravljal kovaške storitve Jože Okoren s Podrošta. Njegov znak (JO) vidimo tudi na orodjih (muzej) in tudi na spisku izdatkov podjetja za soriški skrilolom je vpisano njegovo ime.

## Zadnja leta

Po drugi svetovni vojni so se na Zalem Logu mnogi zavzemali za obnovitev skriloloma, pri čemer bi bile potrebne nove strojne naprave, predvsem pa žičnica za lažje spravlanje ploščic v dolino. Pri tem so imeli linijo žičnice že določeno. Spodnja postaja na Zalem Logu naj bi se nahajala nekje pri kozolcih (značilna toplarja na vzhodni strani Zalega Loga). Imeli pa so tudi delovno silo 10 sezonskih delavcev iz Prekmurja, ki bi pomagali skrilolom še bolj odpreti, vendar do večjih del ni prišlo.

## Sklep

Obdelovanje skrila se ni razvilo le v Selški dolini, temveč tudi v Poljanski dolini in drugje po Sloveniji (Dolsko pri Ljubljani, Pohorje). Strehe, pokrite s kamenjem, so poznali tudi na Primorskem. Ker pa so imeli na voljo samo apnenec, ki se ga ne da klati v tako tanke ploščice kot metamorfno kamnino, je ta kritina mnogo debelejša in večja. Tudi sam način polaganja je drugačen, saj pri tem polagajo plošče eno vrh druge. Imenujejo jih skrle.

Ni dovolj, da pokrijemo objekt s skrilonom in ob tem mislimo, da ohranjamo našo kulturno dediščino. Skril iz tujine je trenutno res cenejši, kot če bi se

zopet lotili pridobivanja domačega skrila, in marsikdaj je tudi kvalitetnejši in bolj homogen. Vendar ga moramo uporabljati previdno, saj ravno prevelika homogenost in predvsem drugačni načini prekrivanja pripeljejo do drugačnega izgleda strehe, kot bi ga morala imeti, če želimo, da prikazuje našo kulturno dediščino.

Obsežne teme o skrilarški obrti: tehnike polaganja in vzorci na strehah (na cerkvenih zvonikih, čelih frčad ...), ki so se v preteklosti uporabljali, ostajajo neobdelane. Ker je o tem malo zapisanega, naprošam vse, ki bi karkoli vedeli o skrilarški obrti, da mi to sporočijo.

Avtor

## Slovar

beksel	izogibalšče na tirnicah v skrilonomu, kraj, kjer sta se lahko srečala dva vozička
cepilnik	dleto, ki ima široko ter tanko prečno rezilo (brušeno na strešico)
deske	tanke kamnite plošče
drobniki ali droba	usedlina z drobci starejših usedlin in magmatskih kamnin
hrasta	vrhnja preperela plast kamnine nad produktivno plastjo
klanfa	kovinsko stojalo, na katerem so oblikovali ploščice
loharji	izdelovalci lukenj v skrilarjih ploščicah (za pritrjevanje z žebli)
macola	težko kovinsko kladivo
miner	delavec v skrilonomu, ki je razstreljeval skrilarvo kamnino
mulast	top, neoster, npr. mulasto orodje – neostro orodje
krojiti	cepiti
Nave	loka, travnik ob vodi; ravninski del Nidrske grape – ledinsko ime
nemiljske skalce	kamnita kritina, narejena v nemiljskem skrilonomu
pobrunca	na ravnem delu poti prečno položeni drogovi za lažje drsenje sani
prika	kovinsko stojalo, na katerem so oblikovali ploščice
pruh (izg.: präh)	(iz nemščine: der Bruch, kar pomeni lom) beseda se je uveljavila za poimenovanje skrilonoma
skril ali škrl	plošča iz (glinastega) skrilarca, ki se uporablja zlasti za pokrivanje streh
skrilavec	Metamorfna kamnina z značilno teksturo, pri kateri temni in svetli minerali (posebno sljude) tvorijo sklenjene plasti. Skrilavci so značilne regionalne metamorfne kamnine. Nastajajo iz različnih sedimentnih kamnin, najpogosteje iz glincev, pri različnih stopnjah metamorfoze, zato imajo zelo različno sestavo in strukturo. Razširjeni so po vsem svetu, prevladuje pa skrilaravec, ki je geološko precej stara kamnina.
skrle	kamnite plošče za pokrivanje strehe iz apnenca, uporabljali so jih na Primorskem
skrilolom ali škrlolom	kraj, prostor, kjer se pridobiva skrilaravec

samotežne sani	lesene sani za prevoz hlodovine in drugega tovora (skrilastih ploščic) s pomočjo teže tovora in moči prevoznika
šipca	ozka žlička za odstranjevanje kamnitega prahu iz izvrtine
špolta	cepilnik
špoltanje	klanje kamnine v tanke plošče
špoltarji	delavci, ki so špoltali, oziroma cepili
tajsel	močan voz za prevoz skrilastih ploščic, vleklo ga je več konj
traje	lesena nosila, s pomočjo katerih so prenesli kamniti blok iz kamnoloma na mesto cepljenja
vržela	jeklena palica za klanje kamna

## Viri

Niko Žumer: Obrt in obrtna podjetja po prenehanju železarstva. *Selška dolina v preteklosti in sedanjosti*. Železniki: Muzejsko društvo v Škofji Loki, 1973. Str. 171–172.

Dr. Anton Ramovš: Skrilarska obrt na škofovskem ozemlju. *Loški razgledi* 2, 1955. Str. 81–84.

Dr. Anton Ramovš: Strešni skrilavci v Selški dolini. *Proteus* 7, 1952/53. Str. 174–178.

Dr. Anton Ramovš: Geološki razvoj Selške doline. *Železne niti* 1, 2004. Str. 17–51.

Darja Benedičič, Tatjana Rant: *Razvoj skrilarstva v Selški dolini*. Mentorica: Mateja Hafner Malovrh. Gimnazija Škofja Loka, 1997.

Vilko Novak: *O ljudski kulturi v Selški dolini*. Loški razgledi 4, 1957. Str. 41–46.

Igor Fabjan: *Kritina s 'stoletno garancijo'*. Naša žena 11/2000. Str. 38–39.

Grebenc Alojzij: *Besnica in njenih 700 let*. Besnica: Župnijski urad Besnica, 1991.

Ivan Kejžar: *Soriška ledinska imena*. Loški razgledi 49, 2000.

Zgodovinski arhiv Ljubljana, Enota v Škofji Loki.

Karel Grad: *Kako so notranje zemeljske sile oblikovale Selško dolino*. Selška dolina v peteklosti in sedanjosti. Železniki: Muzejsko društvo v Škofji Loki, pododbor Železniki, 1973.

Ustni viri: Martin Pintar (Železniki), Jože Benedičič (Zali Log), Janez Egart (Spodnja Sorica), Lojze Pintar (Spodnja Sorica) Franc Pogačnik (Nemilje), Pintar Mici, Martinskova (Besnica).

## Opombe

<sup>1</sup>Karel Grad: *Kako so notranje zemeljske sile oblikovale Selško dolino*. Selška dolina v peteklosti in sedanjosti. Železniki: Muzejsko društvo v Škofji Loki, pododbor Železniki, 1973. Str. 61.

<sup>2</sup>Na karti Škofovsko pogorje iz leta 1981 je potok označen kot Muhovčev potok.

<sup>3</sup>Dr. Anton Ramovš: Strešni skrilavci v Selški dolini. *Proteus* 7, 1952/53. Str. 175.

<sup>4</sup>V spodnji permij jih uvršča dr. Anton Ramovš.

<sup>5</sup>Niko Žumer: Obrt in obrtna podjetja po prenehanju železarstva. *Selška dolina v preteklosti in sedanjosti*. Železniki: Muzejsko društvo v Škofji Loki, 1973. Str. 172.

<sup>6</sup>Ivan Kejžar: *Soriška ledinska imena*. Loški razgledi 49, 2000. Str. 21.

<sup>7</sup>Niko Žumer: Obrt in obrtna podjetja po prenehanju železarstva. *Selška dolina v preteklosti in sedanjosti*. Železniki: Muzejsko društvo v Škofji Loki, 1973. Str. 171.



Skril. Foto: Marko Marinko



# 75 let diplomata Željka Jegliča

Jaka Benedičič

*Željko Jeglič, slovenski diplomat, katerega rod izhaja iz Železnikov, je nedavno praznoval svojo 75-letnico. Po izobrazbi je pravnik, po poklicu pa ves čas diplomat, z izjemo nekaj začetnih let, ko je na Televiziji Ljubljana vodil oddaji Obzornik in Dnevnik. Kmalu potem, leta 1958, se je povsem posvetil diplomaciji.*

*Na svoji poklicni poti je bil takratni najmlajši konzul v Avstriji, kjer je delal med slovensko manjšino v Celovcu, kasneje pa pooblaščen minister, namestnik veleposlanika v takrat največjem diplomatskem predstavništvu, veleposlaništvu bivše države v Bonnu. Kasnejša diplomatska pot ga je poleg tega večkrat peljala v ZDA, na druge kontinente, bil je veleposlanik v več državah Afrike, kasneje, v samostojni Sloveniji, pa tudi v Švici in v Kneževini Liechtenstein.*



*Za svoje delo je bil odlikovan z visokimi odlikovanji številnih držav, med drugim je nosilec najvišjega švedskega odlikovanja, polarne zvezde, z nazivom komander 1. razreda švedskega kralja, velikega križa za zasluge Zvezne Republike Nemčije, velikega zlatega odlikovanja za zasluge Republike Avstrije ter priznanj še nekaterih drugih držav, postal pa je tudi častni meščan mesta New Orleans v ZDA.*

*Trenutno je še vedno aktiven, nekaterim bankam in koncernom v več državah in tudi v domovini svetuje na področju mednarodnih odnosov, večkrat ima predavanja v Švici, na ljubljanski univerzi pa je vodil podiplomske študije in seminarje o diplomaciji in zunanji politiki. Z zunanjo politiko se je ukvarjal tudi publicistično, trenutno pa je član predsedstva Slovenskega društva za mednarodne odnose.*

## Čeprav izhajate iz rodbine Globočnikov, se pišete Jeglič, pa tudi vaši hiši se sedaj reče Pri Jeglič. Kako je prišlo do tega?

Hiši se je v 17. stoletju reklo Blažičeva hiša, po lastniku Blaziusu Globočniku. Moja mama Mercedes, rojena Globočnik, pa je poročila znanega pravnika dr. Željka Jegliča in hišo s posestvom in gozdovi nasledila po teti Amaliji, hčerki Leopolda Globočnika, fužinarja in posestnika, po katerem je hiša dobila drugo ime Poldetova hiša. Tudi Amalija se je poročila z Jegličem, takratnim visokim oficirjem avstro-ogrske monarhije Rudolfom Jegličem, a nista imela otrok, zato je hišo podedovala moja mati.

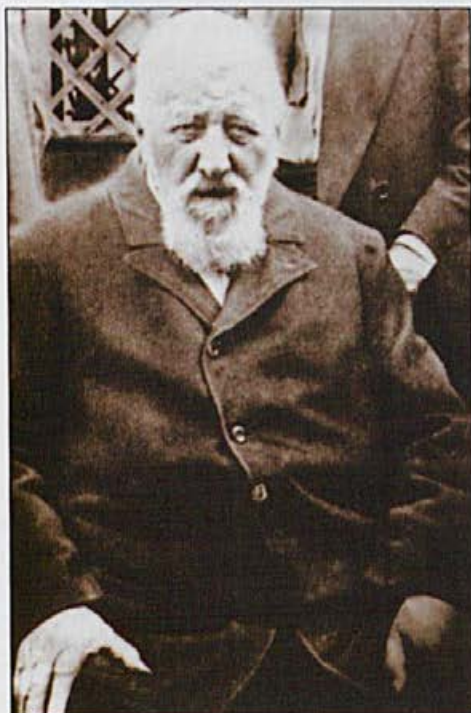

Leopold Globočnik.

Lastnika hiše sva tako postala jaz in moj brat, univ. dipl. ing. Mario Jeglič. Čeprav se piševa Jeglič, sva direktna potomca rodbine Globočnik, ki je bila z rodbino Jeglič, ki izhaja iz Podbrezja na Gorenjskem, tudi v sorodstvenih zvezah.



Jegličeva hiša na Racovniku v Železnikih.

## Ste Jegliči edini potomci te nekdaj ogromne rodbine Globočnikov?

Nikakor ne. Smo pač slučajno zadnji, ki živijo v tej hiši. Globočniki pa so velika, znana in za slovensko zgodovino pomembna družina še sedaj, saj vrsta pomembnih Globočnikov živi prav tu v Železnikih, pa tudi drugje po Sloveniji. V Antonovi hiši živi moj mrzli bratranec, veterinar Tone Globočnik, na Češnjici diplomirani inženir Jože Demšar, ki je bil predstavljen v prejšnji številki zbornika in s katerim imava skupnega pradedca, Antona Globočnika, in še cela vrsta Globočnikov je tu v dolini, v Ljubljani pa tudi drugje po svetu, s katerimi se nadaljuje rod Globočnikov kot zavedne, nadarjene in trdne, nekdaj pa tudi premožne slovenske družine.

"Za Globočnike se ve, da so prišli v Železnike okrog leta 1600 z Gorenjske, verjetno iz Globokega, in kupili prve fužinske deleže od takratnih fužinarjev Plavca, Homana, Martinčiča in Furlanov. Prvi, za katerega se ve, je bil Blazius Globočnik, od tu izvira domače hišno ime sedanje Poldetove oz. Jegličeve hiše, Pri Blažic. Blaziusu Globočniku je sledil Jurij, kasneje pa vrsta drugih, med njimi tudi Anton Globočnik plemeniti Sorodolski, ki je v nemščini napisal znano knjigo o zgodovini Železnikov in je od cesarja dobil plemiški naziv. Ker so bili vsi Globočniki trdni in zvesti Slovenci, si je po svoji želji za plemiško ime izbral slovenski naziv Sorodolski."



Stari oče in mati – Franc Globočnik in Ema, rojena Povše.

### **Izobrazili ste se za pravnika. Ste kdaj tudi delovali kot pravnik?**

Kot pravnik nisem nikoli deloval, ampak sem v začetnem obdobju delal pri takrat novoustanovljeni Televiziji Ljubljana, kjer sem prevzel aktualni oddelk ter oddaji *Obzornik* in *Dnevnik*. Potem sem na povabilo ameriške vlade odšel na dodatna izobraževanja v organizaciji ameriškega zunanjega ministrstva, dodatno pa sem se izobraževal še v Nemčiji in nekaterih drugih evropskih državah.



Prvi nastop na TV Ljubljana, 1958.

### **Ste potem preko televizije, oddaj o aktualnih dogodkih, prišli do zanimanja za diplomacijo?**

Težko je reči. Mogoče sem ravno zaradi zanimanja za diplomacijo televizijo zapustil, čeprav sem vsak četrtek na televiziji vodil oddajo o zunanji politiki. Raje sem se posvetil čisti diplomaciji ter konkuriral za mesta v tujini.



Nastop z intervjujem na TV München.

### **In zakaj ste se odločili ravno za poklic diplomata?**

Zaradi veselja do diplomacije, vse skupaj pa mi je olajšalo znanje jezikov, za kar pa se moram zahvaliti svojim staršem.

### **So vas jezike oni poučevali?**

Skrbeli so za to, da sem se jih naučil. [smeh]

### **Kakšna je bila vaša prva diplomatska funkcija?**

Najprej sem bil konzul v Celovcu, v takratni državi sem bil eden najmlajših konzulov, generalni konzulat v Celovcu pa je bil zaradi tam živeče slovenske manjšine izredno pomembno politično-diplomatsko predstavništvo. In ravno ta Koroška je še danes pravzaprav moja druga oz. tretja domovina in tam imam še vedno veliko dobrih prijateljev.

### Koliko časa pa ste delovali v Avstriji?

Tam sem bil šest let. V diplomaciji so obdobja oziroma termi, kot jim pravimo, ko se diplomati morajo menjati. Nekakšno kislo jabolko v takratnih časih je bilo, da si moral oditi iz dežele, kjer si bil uspešen, vsaj za nekaj časa v Beograd, česar nobeden od slovenskih diplomatov ni napravil brez solze v očesu. Ampak tudi ta čas je minil in si pač gledal, da si bil čim prej spet poslan v zanimivo deželo, kjer si bil lahko uspešen.

Zame je bila to Zvezna republika Nemčija, kamor sem odšel že kot pooblaščen minister, namestnik ambasadorja, in tam preskočil dve stopnji v diplomaciji, kar je seveda po eni strani priznanje v stroki, po drugi pa težka hipoteka, ker si mimogrede pridobiš kup zavistnežev med kolegi, ki ti tega zlepa ne odpustijo.



Slavo od Avstrije in Koroške – s koroškim deželnim glavarjem Hansom Simo v Celovcu, 1970.

### In v čem je bila Zvezna republika Nemčija bolj zanimiva od Beograda?

Tu sploh ni nobene primere, odgovora bi se najraje vzdržal. V tistem času je bila to zunanjepolitično izredno zanimiva dežela, prišlo je do četvernega sporazuma velesil v Berlinu, do rojevanja gospodarsko izredno močne Zvezne republike Nemčije v takratni Evropski gospodarski skupnosti z manjšim številom članov, takrat je bila Zvezna republika Nemčija tudi naš najbolj pomemben zunanjetrgovinski partner. V to, kam pa je nadaljnji razvoj pripeljal današnjo Srbijo in Črno goro, se pa raje ne bi spuščal, saj je vsakomur jasno in je bilo jasno tudi že mnogo prej.

### Kako pa je izgledalo vaše delo na mestu pooblaščenega ministra v Bonnu?

To je bilo pravzaprav eno najbolj izpostavljenih mest v takratni diplomaciji prejšnje države. V Bonnu je bilo največje veleposlaništvo bivše države, med sedeminštiridesetimi zaposlenimi je bilo sedemnajst diplomatov in trije pooblaščen ministri, prvi med njimi pa Slovenec, kar, verjemite mi, ni bilo posebno lahko, vedno si moral računati, če že ne rečem s kakšnim nožem od zadaj, pa vsaj s kakim polenom pod noge ...

### Vam je ta polena vedno uspelo preskočiti?

To, da danes sediva in pijeva dober Simičičev cabernet sauvignon tu v Železnikih, od koder izvira moj rod in kamor se z veseljem vračam, govori, da mi je uspelo.



S soprogo na sprejemu ob slovenskem državnem prazniku v Bernu, 1998.

"Poleg velikega števila prijateljev v vseh deželah in na vseh kontinentih sem v diplomaciji našel tudi svojega najboljšega prijatelja in ljubezen, zakonsko ženo Nevenko Marijo (kličejo jo Žuža), ki je vrsto let kot diplomirani ekonomist delala na slovenskem zunanjem ministru in vodila službo za sodelovanje z Nemčijo. Bila je tudi med prvimi s slovenske strani, ki je skrbelo za slovensko-bavarsko in slovensko-badenwürttenberško mešano komisijo, kar je koristilo obema deželama in državi, bilo pa je tudi pravzaprav eden od začetkov samostojne slovenske diplomacije in zunanje politike, ne vedno na veselje takratnega Beograda."

#### Ste med svojim službovanjem v Nemčiji spoznali kako zanimivo znano osebnost?

Celo vrsto, še danes so nekateri moji dobri prijatelji. Npr., takratna načelnica oddelka za t. i. Vzhodno Evropo, gospa dr. Finke Osiander, kasneje nemška veleposlanica v Belgiji, ki nas še danes rada obišče v Ljubljani ali v Železnikih. Pa Willy Brandt, Helmut Schmidt, zunanji minister Hans Dietrich Genscher, takratni kanclerski kandidat in kasnejši predsednik vlade Schleswig-Holsteina Björn Engholm, ki je še sedaj moj dober prijatelj in je naju z ženo obiskal letos poleti na Korčuli, kjer se zadržujemo v poletnih mesecih, pa še cela vrsta drugih osebnosti, ki so se tako ali drugače vpisale v zgodovino Evrope.

#### Spoznali ste se tudi s švedsko kraljico Silivijo.

Kraljica je izjemno lepa dama, včasih pa je bila lepo dekle in je kot šefica hostes vodila neke vrste protokol na olimpijskih igrah v Münchnu leta 1972, kamor sem bil kot takratni trenutni vodja veleposlaništva v Bonnu, pooblaščen minister v ambasadi, povabljen tudi jaz.

#### Na teh olimpijskih igrah je spoznala tudi svojega bodočega moža, švedskega kralja?

Bolje rečeno, on je spoznal njo, in pravljica se je končala srečno.

#### Ste se spoprijateljili tudi z njima?

Švedska kraljica je izredno ljubezniva in kultivirana osebnost, nikoli pa ne moreš trditi in niti ni vljudno reči, da si prijatelj suverena ali njegove soproge. Rekel pa bi, da smo dobri znanci, da jo res spoštujem in prav tako njenega soproga. Že večkrat smo se srečali, tako ob uradnem obisku predsednika Republike Slovenije v Stockholmu pred nekaj leti kot tudi ob uradnem obisku švedskega kralja Gustava in kraljice Silvije v Sloveniji leta 2004, ko smo imeli res lepo protokolarno večerjo na Brdu, kjer pa takrat nisem bil šef protokola, ampak – kar je vsekakor bolj prijetno – gost.



S švedsko kraljico Silivijo ob uradnem obisku predsednika Republike Slovenije v Stockholmu leta 2000.

#### Pa vam je druženje s takimi eminentnimi osebnostmi kdaj povzročalo probleme?

Moram priznati, da nikoli. Ko sem še v prejšnji državi spremljal princa Charlesa na takratnem potovanju po vsej državi, sva se izredno dobro razumela. Vse, kar danes pišejo o njem: da je večkrat slabe volje, depresiven, žalosten, takrat tega ni bilo. Midva sva se izredno zanimivo pogovarjala in od takrat, če

### So se, potem ko ste vi prenehali z funkcijo, ti odnosi ohranili?

Mislím, da ne. Sedanja država, pri tem ne mislim Slovenije, ampak kar je ostalo od bivše države, torej 'Beograjski pašaluk' - Srbijo in Črno Goro, je v bridkih finančnih stiskah ukínila ta diplomatska predstavništva, ne vem pa za zagotovo.

### Je bilo v tistem času jugoslovanskih veleposlaništev v Afriki več ali je bilo vaše nekakšna baza?

Ne, ne. Bivša država je imela veleposlaništvo skoraj v vsaki afriški državi, sicer mi ni jasno, od kje je jemala denar, se je pa šla močno zunanjo politiko in je vanjo vložila veliko sredstev. Bila je cela vrsta veleposlaništev po celem svetu, kakih šestdeset, sedemdeset. Sedaj se je Slovenija razumno omejila na tiste države, ki jih lahko pokriva s sredstvi, ki jih ima na razpolago, s tem da bi bilo po mojem osebnem mnenju v Afriki poleg sedanjega Kaira in morda kmalu Južnoafriške republike potrebno odpreti še kakšno veleposlaništvo.

### Kako pa ste se nasploh privadili na čisto drug svet v Afriki?

Pravzaprav moram reči, da smo se privadili zelo hitro, klima je bila odlična, na boljše se tako ali tako hitro navadiš. Imeli smo veliko rezidenco, žena mi je ogromno pomagala pri prirejanju družabnih večerov. Ko smo v rezidenci uredili tudi teniška igrišča, pa je naenkrat postala ta naša 'hiša' zbirališče vseh ambasadorjev, ki jih je bilo v Mozambiku, zunanje-politično izredno zanimivi deželi, tako zvani 'front line state', takrat kar šestinštirideset. In vsi so se zbirali pri nas, tako da ti ni bilo treba mnogo hoditi od doma, ampak si lahko zbiral zanimive vesti in nekaj dela opravil kar doma.

Takrat sem si nabral pestro in lepo kolekcijo afriških umetnin in predmetov, ki jih imam v glavnem posojene nekaterim muzejem. Nekaj malega sem igral tudi golf, predvsem pa sem veliko hodil na lov po vsej deželi in v delto Zambežija, in od takrat imam nekaj izjemno redkih trofeji, ki so sedaj v glavnem

v naši hiši v Železnikih. Čeprav pravzaprav res ne spadajo na Gorenjsko, se zelo lepo podajo v starinske prostore.



Lov v delti Zambežija v Mozambiku, 1980.

### Vas je lov zanimal tudi po vrnitvi iz Afrike?

Na lov sem precej hodil že, ko sem bil v Bonnu, takrat smo hodili na lov v Belgijo in Francijo na divje svinje, pa tudi na vrsto drugih specializiranih lovov, prav tako v Avstriji. Kasneje pa me ni več veselilo in tudi tu v Sloveniji se potem z lovom nisem več ukvarjal.

### Kaj pa mislite, da je razlog za ta upad zanimanja? Pomanjkanje časa?

Nasprotno, čas za tako stvar se vedno najde. A nekako sem živali bolj kot za streljanje vzljubil za gledanje.

### **So bile take športno-družabne aktivnosti, kot sta lov in golf, tudi priložnosti za diplomatsko delovanje?**

Prav gotovo. Golf in lov sta bila nekdanje celo skoraj obveza za diplomata, saj se tam najbolj približaš so-govorniku, največ mu lahko poveš ali izveš, ne da bi se spustil na nivo špijoniranja, postaneš njegov prijatelj in ustvariš nekako zaupanje.

### **Bi potem to vaše obdobje v Afriki označili kot delovno, zabavno ali kot združitev dela in zabave?**

Obojega je bilo mnogo! Delo je bilo predvsem zelo zelo zanimivo, takrat smo našim podjetjem preskrbeli velika naročila, v deželi je bilo tudi veliko strateških surovin. Seveda se je na žalost kasneje vse pokvarilo, ampak začetki so bili storjeni, morda se bo to kdaj spet oživilo.

Po mojem odhodu je prišlo do državljanske vojne med gibanji Frelimo in Renamo, dežela je bila opustošena pa tudi naša takratna država je žalostno propadla. Slovenija se brez dvoma zaveda, da interes obstaja, na realizacijo pa bo verjetno treba še malo počakati, ker so to ogromne investicije, tako v izvoz in uvoz na jug Afrike kot tudi investicije v njihova rudna bogastva.

### **Kakšno zbirko predmetov pa ste prinesli iz Afrike?**

Imam precejšnjo zbirko mask, obrednih in drugih, pa tudi kakih dvajset del afriškega umetnika Chisana iz plemena Chisano. Pleme je sedaj prevzelo tudi predsedstvo države, Joaquim Chisano je sedaj predsednik Republike Mozambik, ta njegov daljni sorodnik pa je delal visokoumetniške skulpture iz trdega lesa, ebenovine, in sem ga takrat pripeljal na simpozij naivnih umetnikov v Trebnje, kjer je še vedno na ogled nekaj njegovih del.

Pri tem mi je mnogo pomagal znani slovenski novinar in pisatelj Bogdan Pogačnik, moj sorodnik, ki je vnuk prvega slovenskega predsednika vlade po prvi svetovni vojni, Josipa viteza Pogačnika iz Podnarta. Dolga leta je Bogdan tudi zelo uspešno vodil

Slovenski oktet ter jih nekoč pripeljal čez Angolo tudi v Mozambik. Imeli so koncert in peli so na moji petdesetletnici, kar je bilo nepozabno doživetje.

Kasneje, vmes je Chisano že umrl, pa so njegova dela prišla kot dela edinega afriškega kiparja v lesu v Muzej moderne umetnosti v New York. Ko sem ga iz Mozambika preko Pariza peljal v Slovenijo, v Trebnje, je strmel, kam ga peljem, in strmel je nad dolenskim cvičkom, ki ga je popil toliko, da skoraj ni mogel začeti delati. Šele ko smo mu enkrat rekli, da so takratni miličniki prišli v Trebnje zaradi njega, ker preveč pije, se je zbal in začel delati. Seveda so miličniki prišli iz čisto drugih razlogov.

### **Afriškega umetnika torej ni bilo težko navaditi na naše, predvsem pivske razmere. Kako pa se je bilo vam privaditi na afriško hrano in pijačo?**

Tam smo imeli vse, kar tudi tukaj radi jemo. Najlepše rake, jastoge, ribe, krasno zelenjavo, ker je dežela izredno rodovitna in plodna, raste vse, vse ozeleni praktično čez noč. Valuta tam je bila steklenica vina, ker niso imeli deviz za vino. A mi smo ga dobili z našimi ladjami in ribiči, ki je kdaj pa kdaj dobil steklenico slovenskega vina, je potem kar vsake par večerov prišel in prinesel ogromne sveže škampe.

Seveda je tukaj treba povedati, da smo to jedli radi mi in ostali diplomati, kadar pa smo imeli velike svečane večerje za mozambiške ministre, jim tega nismo smeli ponuditi, saj imajo rakov in rib tam tako v izobilju, da veljajo za hrano za reveže. Takrat smo jih vprašali, kaj se mora ponuditi, in kot najbolj dragoceno in elegantno večerjo so smatrali piščance iz Južne Afrike ali, kot so rekli, chicken.

### **V kakšnem spominu pa imate afriško naravo?**

Zelo zelo sem navezan na afriško naravo, dežela je res izjemna. Še bolj pa sem navezan na ljudi, ki so bili izredno odprti, človeški in prijazni. Prav Mozambik je Vasco da Gama imenoval 'Terra de boa gente' ali Dežela dobrih ljudi. To je bila res dežela, kjer skoraj ni bilo zločina, kako je danes, sicer bolj malo vem.

Ampak ko sem odhajal, so moji afriški prijatelji – eden je bil nočni čuvaj, drugi je bil kuhar, v hiši je eden likal, drugi je bil butler in podobno – vsi jokali in sem jim moral obljubiti, da bom še prišel nazaj. Rekli so tudi, da mi bodo prižgali velik ogenj, da bom videl, kje so in prišel nazaj, kot so rekli gospe Karen Blixen, ki je imela farmo v Keniji in je tudi odšla iz Afrike z zelo težkim srcem, potem pa na stara leta napisala lepo knjigo z naslovom *Out of Africa* – Slovo od Afrike.



Ribolov v Afriki.

### Pa vas kaj vleče nazaj v Afriko?

Pravzaprav ne. Zelo rad bi kontinent seveda še kdaj videl, mogoče bom kdaj napravil kako potovanje, a razmere so se tako spremenile, da to ne bi bilo več tisto, na kar imam tako lepe spomine. Seveda pa nekako veljam med diplomati, morda nezasluženo, tudi za nekakšnega eksperta za Afriko, dogovarjam se z nekaterimi muzeji v Ljubljani, da jim bom odstopil del svojih zbirk, da bomo priredili kako razstavo ali odprli posebno sobo.

"Dober diplomat mora biti kot kokakola: sestavine so vsem že davno znane, skrivnost je v pravilnem doziranju in v razmerjih teh sestavin. Diplomati mora biti politik, imeti mora govore (po možnosti kratke), ocenjevati politične trenutke in ne spregledati nobenega skritega elementa, nastopati v javnosti z enakim veseljem ob pomembnih prilikah in še bolj ob nepomembnih – objemati majhne otroke itd.

Diplomat mora biti dober birokrat – majhno ali veliko veleposlaništvo, da o ministrstvu sploh ne govorimo, je enako zapleten konstrukt smiselnih in nesmiselnih postopkov in pravil, ki jih nima nobenega smisla poskušati spreminjati (edino, kar se da napraviti, je, da ločiš manj važno od nekoliko bolj važnega).

Diplomat mora biti dober gostinec in hotelir ter skrbeti za vsako malenkost, ki bo napravila njegovim gostom ter številnim, največkrat najjavljanim delegacijam in odličnikom iz domovine življenje ljubezno in prijetno ter jih seveda utrdila v prepričevanju, kako zelo so pomembni. Diplomatova skrb se nikakor ne sme omejiti samo na področje hrane in prenočišča, ampak mora seči prav v vse detajle, da npr. kovčkov in podobnega ne pozabimo.

Diplomat mora biti osebnost, ki izžareva komunikativnost, šarm in človeško toplino, človek, ki ga imajo (v glavnem) ljudje radi, on sam pa naj ljudem (vsaj) kaže, kako jih ima rad in kako ga veseli z njimi govoriti.

Vse te sestavine so potrebne – globoka skrivnost, ki iz neuspešnega diplomata napravi uspešno korifejo, pa je v pravilnem doziranju. Kot pri kokakoli."

### V Mozambiku ste bili dobra štiri leta. Zakaj ste se potem vrnili? Ste se naveličali?

Nikakor, taki so pač predpisi. Staro diplomatsko pravilo pravi, da nihče ne sme predolgo ostati v državi, ki mu je res všeč, ker bi se potem navadil in postal ambasador tamkajšnje države, ne pa svoje [smeh].





Z zunanjim ministrom Republike Slovenije Dimitrijem Ruplom in nemškim zunanjim ministrom Hansom Dietrichom Genscherjem v Ljubljani, 1992.

Po mojem povratku sem v precej nevarnih okoliščinah moral zapustiti Beograd, kjer je bil takrat vodja zveznega zunanjega ministrstva skrajnež in izredno zagrižen stalinist, minister Raif Dizdarević, ki je še vedno živ. Slovencev ni prenesel, smatral nas je za 'prozahodne seperatiste'. Še preden bi mi lahko resno škodil ali 'stregel po svobodi', sem zapustil Beograd in odšel v Slovenijo, kjer me je mati domovina prijazno sprejela.

Nekaj časa sem bil predsednik Komisije za manjšinsko politiko do Slovencev v Avstriji in Italiji, takoj po osamosvojitvi pa sem bil med tistimi, ki so imeli čast, da pod zelo uspešnim zunanjim ministrom

dr. Dimitrijem Ruplom vzpostavijo novo Zunanje ministrstvo Samostojne Slovenije in sodelujejo v naporih za mednarodno priznanje Slovenije in za novo slovensko zunanjo politiko.

#### Takrat ste postali šef diplomatskega protokola.

Tako je, stvari so se izjemno zanimivo nadaljevale, saj je bilo potrebno mnogo podvigov, potovanj, idej, znanstev in zvez, da je svet priznal samostojno Slovenijo. Moram priznati, da imam na slovensko zunanje ministrstvo lepe spomine. Takrat sta bila moja šefa zunanji minister Rupel in prijazni zunanji



Z zunanjim ministrom Zvezne Republike Nemčije Klausom Kinkelom in zunanjim ministrom Republike Slovenije Lojzeto Peterletom, 1994.

minister Lojze Peterle, kasneje pa še spoštovani prijatelj minister Boris Frlec.

### Ste kot šef diplomatskega protokola sodelovali pri kakšnem dogodku, ki se vam je še posebej vtisnil v spomin?

Cela vrsta dogodkov, to je zelo težko povedati. Takrat smo imeli obiske z vsega sveta, ki jih je vodil in organiziral diplomatski protokol. Sklenil sem poznanstvo s celo vrsto ljudi – z nemškim zunanjim ministrom Kinklom pa van der Bröckom, holandskim zunanjim ministrom in enim od botrov slovenske osamosvojitve ...

### Botrov?

On je bil eden tistih, ki je takratni slovenski vladi svetoval: "Malo počakajte, tri mesece embarga in osamosvojitve bo vaša," in je bil resnično naš prijatelj.

"V širokem razponu, ki ga nudijo možnosti uporabe diplomatskega in državnega protokola, mora biti ta odraz idej, želja in osebnega stila na eni strani šefa diplomacije, na drugi strani pa šefa države. Nekorektna 'domačnost' in čudaštva si lahko, ampak le včasih, privoščijo velike in močne države. Male si s takimi postopki takoj nakopljejo očitek neresnosti in provincialnosti. Korekten, sodoben in učinkovit protokol je še posebej pomemben za malo in novo evropsko državo, ki želi svetu in gostom takoj na začetku pokazati, da pojmuje svojo državnost in suverenost, ob vsej dolžni skromnosti, resno."

### Nato ste postali veleposlanik v Švici.

Švica je bila prekrasen kontrast Afriki. Zunanjepolitično izredno zanimivo področje, še danes imam tam vrsto prijateljev in se tja rad vračam. Nekateri mislijo, da je to dolgočasna država, lahko pa vam zatrdim, da ni.

### Dokažite.

Spremljajte me na enem mojih potovanj [smeh].

### Rekli ste, da je bil Mozambik nekakšna oaza, daleč stran od birokracije. Vam je bila mogoče zaradi svoje neodvisnosti tako všeč tudi Švica?

Švica mi je všeč, ker ima neke slovenske značilnosti, a na drugačen način. O stereotipu, da bo Slovenija nekoč podobna Švici, je nesmiselno govoriti, saj sta to popolnoma različni deželi. Ne samo, da je dežela izjemno lepa, je tudi izjemo poučna, kar se tiče racionalnosti, pameti, tudi skromnosti ob velikih vsotah denarja, zlata in drugih zalog, ki jih imajo švicarske banke skrite v svojih kletah v Zürichu, Bernu ...

Ampak dežela ne bo nikoli primerljiva s Slovenijo, ker je tudi karakter ljudi drugačen. Se pa da tam mnogo naučiti, od začetka so zelo zadržani, potem pa postanejo res pravi prijatelji in ne mine mesec, da se mi iz Švice ne bi nihče javil.

### Potem še vedno ohranjate stike, jih kdaj tudi obiščete?

Seveda, nekatere finančne in druge kroge zanima, kaj imam povedati o novi uspešni članici Evropske unije, in dokler jih bo zanimalo, jih bom z veseljem obiskoval.



Obisk pri predsedniku Švice.



Obisk Njegove svetosti papeža Janeza Pavla II. leta 1999.

### **Koliko časa pa ste bili v Švici?**

V Švici sem bil štiri leta, ko sem se vrnil v Slovenijo, pa sem prevzel državni protokol Republike Slovenije, in kot že rečeno, je izredno težko povedati, koliko je bilo zanimivih projektov, obiskov, potovanj s predsednikom vlade in šefom države. 'Highlights', oziroma viška, sta bila uradni državni obisk predsednika Združenih držav Amerike Billa Clintona, njegove soproge Hillary in hčerke Chelsea v Ljubljani in na Brdu ter obisk Njegove svetosti papeža Janeza Pavla II. v Mariboru ob posvetitvi Antona Martina Slomška v blaženega. To so res lepi spomini na uspešne obiske in še danes sem ponosen in se čudim, da je prav vse potekalo tako lepo, brez nesreče ali napake.

### **Kateri od teh dveh obiskov pa je bil organizacijsko zahtevnejši, bolj odgovoren?**

Zaradi varnosti je bil mogoče bolj zahteven Clintonov obisk. Izjemno sončen, lep in miren pa je bil papežev obisk. Ampak tudi s Clintonom smo ob robu

vsega uradnega preživeli nekaj prijetnih in kulturnih in človeških minut.

### **Pa imate s Clintonom še kake stike?**

No, jaz se spomnim njega in njegove gospe in upam, da se tudi on morda rahlo spomni mene [smeh].

### **Se vam zdi, da je bila funkcija šefa protokola Republike Slovenije nekakšna možnost, da ste vse svoje dolgoletne izkušnje s področja diplomacije združili v eno funkcijo?**

Ponosen sem, da sem v diplomaciji dosegel najvišjo stopnjo, stopnjo veleposlanika, in povsod po kulturnem svetu velja, da do smrti obdržiš ne samo profesionalnost, ampak tudi naziv, ponekod ta naziv dajo celo na nagrobnik ... Mene naziv na nagrobniku sicer res prav nič ne zanima, se pa počutim diplomata in veleposlanika. Vedno sem se trudil in – tudi v moji publicistični dejavnosti – vedno zastopal stališče, tudi proti odporom, da je diplomacija stroka in profesija. Ko sem delal kot šef državnega protokola,



Obisk Billa Clintona  
v Ljubljani, 1999.

to je bilo brez dvoma zelo zanimivo obdobje, mnogo so mi pomagale prav te diplomatske izkušnje.

Bi pa rad poudaril, da mora ne samo veleposlanik, ampak tudi šef protokola vedno ne samo kazati miren obraz, ampak mir tudi izžarevati in prenašati na svoje sodelavke in sodelavce. In ko te one oziroma oni pogledajo in vidijo, da si miren, vedo, da je

vse v redu, čeprav mogoče vedno ni tako. Tega pa gost večinoma ne opazi oziroma vsaj ne sme opaziti. Stvari pa se skoraj vedno lepo uredijo in na koncu so vsi zadovoljni, kajti protokol mora funkcionirati v čast gosta, v čast gostitelja in na koncu v zadovoljstvo šefa protokola po dobro opravljeni nalogi.



Predaja avstrijskega  
predsedniškega  
odlikovanja s strani  
avstrijskega  
veleposlanika.

"Dober šef protokola mora imeti prav posebne darove, med katerimi sta odlična izobrazba in prava vljudnost, pa tudi izreden smisel za organizacijo, jeklena odločnost in hladnokrvnost, kadar grozi, da bo šlo kaj narobe. Toda resnično dobro usposobljeni diplomati se zavedajo dejstva, da je šef protokola, ki je kot kapitan na ladji, v urah najhujše nevarnosti popolnoma sam – tj. ko se prične uradni obisk ali slovesnost, nima prav nikakršne možnosti, da se častno reši v prisotnosti svojega večnega sovražnika, to je nepričakovanega, nepredvidenega in nepredvidljivega, če ni opremljen ne samo z izobrazbo in vljudnostjo, smislom za organizacijo, odločnostjo in hladnokrvnostjo, ampak tudi s srečo.

Napoleon je, ko je izbiral generale, vedno najprej vprašal, ali je imel ta general prej 'la fortune', oz. srečo, sicer mu ni dal generalske palice. Kajti kogar se drži smola, se ga bo vedno držala."

### **Rekli ste tudi, da ste bili večkrat tudi v Združenih državah Amerike.**

V ZDA sem bil kar osemkrat v različnih obdobjih. Od kratkih službenih potovanj pri Združenih narodih ter ameriški vladi in State departmentu do daljših vabil, najbolj zanimivo je bilo večmesečno vabilo State Departmenta, oziroma ameriškega zunanjega ministrstva. To je bilo tik pred razpadom prejšnje države, ko so Američani očitno gledali okoli sebe, kdo bi bil morda zanimiv, in sem dobil vabilo ameriškega tako zvanega Leader's programa.

To je bilo izredno lepo organizirano obdobje v Združenih državah, kjer si si lahko izbral teme, ki te zanimajo, pa tudi dele Amerike, ki jih želiš obiskati. Spomnim se, da sem takrat kot temo svojega zanimanja izbral ameriški parlamentarni sistem, ameriške politične stranke in manjšine, ki živijo v Ameriki. Pripravili so mi krasen program in o tem izdali celo knjigo. Bil sem v Washingtonu, govoril sem na njihovih radijskih programih, potem pa ob-

iskal tako Florido – Miami, Everglades in dele Amerike, kjer živijo Indijanci Mikumi, kubanski begunci ter davni francoski naseljenci, vsi kot manjšine.

Bil pa sem tudi v nekaterih drugih ameriških državah, iz Amerike sem poleg prijateljstev prinesel veliko vtisov in koristna spoznanja, ki so mi vsaj nekoliko pomagala Ameriko bolj razumeti, docela razumeti pa je nihče od nas Evropejcev ne more.

### **Postali ste tudi častni meščan mesta New Orleans.**

S tem pa je bilo tako: Žal nisem noben ekspert za jazz, za katerega domovino velja slikoviti New Orleans, pač pa sem si to prekrasno mesto izbral, da ga obiščem v okviru tega večmesečnega potovanja po ZDA, ker sem o mestu veliko lepega slišal. To je bilo v letih 1989–1990, ko se je Jugoslavija pričela podirati.

Ko sem prišel v New Orleans, me je župan mesta naprosil za predavanje o tem, kaj se dogaja pri nas in kaj pravzaprav ta Slovenija hoče. Rad sem ustregel in imel v veliki dvorani mestnega sveta za tamkajšnje politike in politično zainteresirane intelektualce dobro obiskano predavanje. Čez par dni so mi svečano podelili častno meščanstvo New Orleansa.

Ko sem potem zasebno vprašal gospoda župana, kaj to pomeni, mi je prijazno povedal, da, prvič, lahko pridem tja in živim z njimi, kadar hočem. Odgovoril sem, da bom verjetno raje ostal kar v domovini, svoji Sloveniji. In drugič, je rekel, če bi slučajno tudi jaz kdaj umrl, imam lahko v New Orleansu gratis gala pogreb v aleji častnih meščanov. "Kar se tega tiče," sem mu odgovoril, "si bom pa – glede na naše cene komunalnih storitev – morda še premislil ..." [smeh]

### **Pa ste mogoče še posebej ponosni na kakšnega izmed svojih dosežkov?**

To naj raje povedo tisti, ki so z menoj delali.

### **V karieri ste gotovo dobili veliko priznanj.**

No, seveda. Najbolj sem bil vesel, kadar so me naši

in tuji kolegi pohvalili, rekli, da so držali fige zame, trepetali, če bo šlo vse po sreči, in da so bili naravnost ponosni na 'svojega' človeka, ker se je vse izšlo, kot bi se moralo, čeprav bi lahko bilo tudi drugače. Tudi nekatere dežele, v katerih sem bil, so mi podelile visoka odlikovanja in priznanja, ki jih je tudi potrebno ceniti.

Cela vrsta držav me je kasneje še povabila, da jih obiščem, in tiste redke, kamor sem utegnil priti, so mi dali tak tretma, da sem lahko sklepal, da taka naklonjenost ni samo protokolarna, diplomatska, službena, ampak tudi prijateljska in človeška.

**Katero izmed vseh oseb, ki ste jih spoznali, pa osebno najbolj cenite, se vam je najbolj vtisnila v spomin?**

To je pri tako velikem številu ljudi zelo težko povedati, težko bi koga navedel. Nekateri so že mrtvi – z Willyjem Brandtom sva bila dobra prijatelja. Septembra sem nekaj malega pomagal v Portorožu

ob srečanju predsednikov vlad Srednjeevropske pobude, kar mi je bilo v veselje. Tam sva se prav dobro razumela s sedanjim avstrijskim kanclerjem Schüsslom, ki sem ga spremljal, bi pa težko še koga posebej izpostavil. Bilo bi tudi neskomno.

**Pa s temi osebami še vedno ohranjate stike, jih povabite k sebi?**

Kot sem že prej povedal, bivši nemški kanclerski kandidat Björn Engholm je bil letos poleti v naši počitniški hiši na Korčuli, tu v Železnikih, pri Poldetu, so že bili nekateri iz Bonna, takratni veleposlanik Danske Michaelsen s soprogo, prejšnji avstrijski veleposlanik v Republiki Sloveniji s soprogo, vrsta njegovih kolegov ambasadorjev iz Ljubljane ter nekaj senatorjev Združenih držav. Nekateri so že večkrat rekli, da bodo prišli, in jaz sedaj upam, da bo pod varno in gostoljubno streho, ki smo jo letos lepo obnovili, še kdo prišel in spoznal našo tako lepo in zgodovinsko bogato dolino in kraj.



Ob podelitvi najvišjega švedskega odlikovanja polarne zvezde I. razreda v Stockholmu.

**Hiša na Korčuli?**

Ko smo bili v Afriki, smo jo postavili, takrat je bilo to še nekaj lažje. Takrat smo bili zaradi pomanjkanja časa zelo poredko tam, sedaj, ko pa imam nekoliko več časa in tiste obveznosti, ki jih še imam, v glavnem opravim med letom, smo poleti dalj časa na Korčuli. Hiša je ob morju in obišče nas precej ljudi, tudi Slovenci, ki se vse bolj posvečajo navtiki in radi pridejo, tako da imam dve gostoljubni točki – v Železnikih in na Korčuli.

**Katera je ljubša vašim gostom?**

Domača, v Železnikih.

**Se potem kljub temu, da ste mnogokrat v Ljubljani, smatrate za Železnikarja?**

Ja, nekaj časa smo praktično že živeli tu v Železnikih, zdaj spet nekaj popravljamo, nekaj še bomo ... Vse v okviru možnosti, veliko stvar smo opravili, ko smo obnovili streho, da ne teče več skozi, prej je voda notri tekla kar na šestintridesetih mestih in smo podstavljali 'ajmarje'. Za naprej pa so nekatere stvari še zelo nujne.

**Potem hišo nameravate obnoviti, kolikor se da, in nekoč v njej tudi zopet živeti?**

Če le Bog da [smeh].

"Stara družinska hiša Globočnikov, oz. Poldetova hiša, je sedaj, kot že rečeno, v lasti mene in mojega brata, Maria Jegliča, univ. dipl. ing. lesarstva in gozdarstva, oziroma najinih družin.

Oba brata z velikim trudom in požrtvovalnostjo hišo obnavljava, kar je težak, drag in dolgotrajen proces, truduva pa se, da se kar najbolj zvesto drživa vsega, kar predpisujejo predpisi spomeniškega varstva. Blažičova hiša, Poldetova hiša ali kasneje Jegličeva hiša je bila poimensko proglašena za zgodovinski spomenik prvega razreda z državnim Odlokom o razglasitvi starega jedra Železnikov za urbanistični kulturni spomenik, objavljenem v Uradnem listu Republike Slovenije v letu 1990. Občudujem tako zavzete domače ljudi in vodstvo kraja, ki se z mnogo občutka in razumevanja trudijo, da ohranijo, kar je v Železnikih lepega in priča o veliki in enkratni zgodovini."

Željko Jeglič, 2014  
Foto: M. Jeglič  
Dokumentacija: M. Jeglič  
Ljubljana, 2014



Mlinček. Foto: DECOP



# Kulisne jaslice župnijske cerkve sv. Antona Puščavnika v Železnikih

Anton Sedej



Pogled na prezbiterij s kulisnimi jaslicami S. Šubica.  
Foto: Anton Sedej

## Zgodovina in opis

Po cerkvah v Sloveniji so tudi jaslice, ki se postavljajo v obliki kulis, pravimo jim kulisne ali ploskovne jaslice. Te so izdelovali tako zvaní mojstri podobarji. Med njimi je bil dobro znan Štefan Šubic iz sosednje Poljanske doline. Šubic je izdelal več kulisnih jaslic po Sloveniji, toda jaslice v Železnikih so

ene redkih, ki so ostale ohranjene in se še danes postavljajo. Podobar Štefan Šubic (1820–1884) jih je za našo župnijsko cerkev izdelal leta 1875, to je eno leto po izgradnji in posvetitvi nove cerkve sv. Antona Puščavnika v letu 1874. V tistem času je bil župnijski upravitelj župnik Jakob Mrak, ki je služboval v župniji od leta 1870 do 1894. Jaslice so montažne, izdelane iz lepljenih smrekovih plošč, le zadnji del



Prizor Rojstvo – osrednja kulisa  
jaslic Štefana Šubica.  
Foto: Anton Sedej

– kulisa Betlehema, je olje na platnu, ki je pritrjeno na večjem lesenem okvirju. Zvezda repatica je masivni lesorez, zaščiten z zlato bronzo. Posamezne poslikane kulise večjih in manjših dimenzij se vstavljajo v podest v obliki ploščatih lesenih čepov ter vodil. Zgornji višji deli so zadaj med seboj povezani z vezniki iz močnejše žice. V sestavu celotne scene sta dva podstavka – podesta, ter sedemintrideset kulis, ki so poslikane z različnimi prizori, ki lepo oblikujejo celoto jaslic, ter tako v svoji izvirnosti prikazujejo zgodovinski dogodek Jezusovega rojstva. Osrednji kulisi: Rojstvo in Prihod Treh kraljev, sta ločeni in se postavljata ob določenem božičnem času. Podobar je motive izredno dobro in domiselno poslikal na kulise v olju, kar daje jaslicam še posebno umetniško vrednost in pester izgled.

### Pomembni dogodki – obnove in dodelave

V času nastanka so bile jaslice izdelane po meri (na širino) za stranski oltar sv. Andreja, tako da je bila s postavitvijo jaslčnih kulis zapolnjena celotna kapela. V času službovanja župnika Valentina Bertoneclja, ki je prišel v Železnike leta 1929, v letu 1930, so bile jaslice prvič obnovljene. Restavratorsko delo je opravil podobar Matija Bradaška iz Kranja. V župnijski kroniki je župnik Valentin Bertoneclj ob božiču 1930 zapisal: *"Po želji župljanov so se dale popraviti že zavržene Šubičeve 55 let stare jaslice. Preslikal jih je slikar M. Bradaška za 3000 Din. Delal je od 5. do 23. decembra 1930. Posebno mudilo se mu ni in tudi predrag je. To je bila splošna sodba. Sicer so pa jaslice sedaj spet kot nove in*



Ozadje jaslíc Štefana Šubica, kulisa Betlehem, olje na platnu. Foto: Anton Sedej

*bodo svojemu namenu lahko služile spet 50 let.* Bradaška je bil poleg Šubica dobro poznan podobar tistega časa, njegovo delo so zelo lepe in dobro ohranjene kulisne jaslice v Predosljah pri Kranju.

Med drugo svetovno vojno, 23. novembra 1944 zvečer, je bila župnijska cerkev v Železnikih požgana. Naslednji dan, 24. novembra 1944, so domačini iz cerkve reševali notranjo opremo, med katero so bile tudi kulisne jaslice. Sodelovali so pretežno ženske in otroci, saj fantje in možje zaradi vojne niso bili doma. Pri reševanju sta sodelovala tudi domačina Konrad Triller iz Železnikov in Janez Tolar z Jesenovca. Povedala sta mi, da so vse predmete in opremo iz požgane cerkve odnesli k bližnjemu sosedu Viktorju Benediku (1907–1988) in jih varno spravili v garažo. Z vnemo in skrbjo zavzetih domačinov so se tako ohranile tudi nadvse dragocene kulisne jaslice. Po pripovedovanju prič je takrat domačin, ki se je štel za pomembnega moža v župniji, izjavil: "Zakaj še ta šara ni pogorela?" Ob tem lahko razmišljamo, da so se zmeraj našli posamezniki – iz-

jeme, ki niso imeli čuta in pozitivnega odnosa do kulturne dediščine v kraju.

Kulisne jaslice so bile deležne ponovne obnove in dodelave v letu 1947. Verjetno je šlo za slikarska popravila, ker so se kulise ob reševanju med vojno poškodovale in je bilo potrebno poškodbe sanirati. Dela je opravil akademski slikar Rudolf Ott, doma iz Bavarske v Nemčiji. Ott je bil v tistem času nemški ujetnik v taborišču na Jesenicah. Takratna občinska oblast v Železnikih je poskrbela, da je prišel začasno v Železnike ter se priključil delovni ekipi pleskarjev domačinov, med katerimi so bili: brata Jože in Franc Benedičič, p. d. Mežnarjeva, Maks Luznar iz Selc in Tone Kalan, p. d. Fajfarjev s Škovin, ki se je še učil poklica. Rudolf Ott je poleg slikarske obnove jaslíc dodelal še dve novi kulisi: Pastirje z ovčko in Pastirja s kamelo. Ott, slikar z akademsko izobrazbo, je zapustil Selški dolini poleg naštetega tudi bogato dediščino oljnih slik in scenske opreme – kulis, ki jih je izdelal za kulturni dom v Železnikih.



Obnova jasličnih kulis 11. novembra 1993 pri Tonetu Sedeju, Racovnik 48 v Železnikih (od leve: Konrad Triller, Tone Sedej in Tone Kalan).  
Foto: Blaž Gregorc

Zadnja večja popravila in dodelave pa so bile na kulisnih jaslicah opravljene po prihodu župnika msgr. Franca Dularja leta 1993. Celotna oprema kulisnih jaslic je bila dolga leta skladiščena za stranski Marijinec oltarjem. Ob izdelavi novih podestov v cerkvenih klopih pri montaži ogrevanja cerkve smo trije domačini (Tone Kalan, Konrad Triller in Tone Sedej) župniku Francu Dularju omenili, da ima župnija kulisne jaslice, ki pa se že dolga leta ne postavljajo več. 9. novembra 1993 smo skupaj z župnikom opravili ogled stanja jasličnih kulis. Očitno je čas naredil svoje, saj je bila večina kulis poškodovanih. Potrebno je bilo mizarško in restavratorsko popravilo. Na prošnjo gospoda župnika Dularja, da bi kulisne jaslice popravili in obnovili, smo vse sestavne dele najprej odpeljali v mojo delavnico, kjer sem jih v celoti mizarško popravil. Pri teh delih mi je pomagal prijatelj Konrad Triller. Zatem je zahtevno delo prevzel Tone Kalan, ki je vse kulise očistil in slikarsko popravil poškodbe. Celotna obnova je bila končana do 15. decembra 1993. Navdušenja nad lepoto jaslic ni manjkalo. 20. decembra 1993 se je župnik Franc Dular odločil, naj se te lepe in dragocene kulisne jaslice postavijo pred glavni oltar v prezbiterij, ker bodo na tem mestu v cerkvi najbolj vidne. Navdušeni nad odločitvijo župnika smo se montaže lotili še isti dan. Treba je bilo izdelatičasne lesene podeste in jih prilagoditi novi lokaciji, kajti stari niso bili več kompletni in več sestavnih delov je tudi manjkalo. Pri teh delih so nam priskočili



Tone Kalan, Trnje 8, Železniki, pri delu – obnovi poškodb poslikave kulisnih jaslic. Foto: Anton Sedej

na pomoč še domačini: brata Janez in Lojze Tolar z Jesenovca, Tone Demšar st., p. d. Karlinca, in takratni kaplan Blaž Gregorc. Montaža nam je uspela šele naslednji dan, 21. decembra 1993. Naše cerkvene kulisne jaslice so po dolgem času za božič leta 1993 spet lepšale notranost župnijske cerkve sv. Antona Puščavnika. Ob prvi novi postavitvi smo ugotovili več pomankljivosti in sklenili, da jih z izboljšavami odpravimo v prihodnosti.

Pri postavitvi jaslic 21. decembra 1994 je Tone Kalan izdelal tri nove kulise: sprednji srednji del, s katerim se je širina jaslične scene povečala za 30 centimetrov, kar je bolj ustrezalo postavitvi v prezbiteriju, in dve cipresi, ki sta zapolnili vrzel zaradi razširitve. Kalan je nove kulise k poslikavi ostalih originalnih kulis izredno dobro slikarsko prilagodil. Ob tej postavitvi se je v prezbiteriju uredila tudi primerna osvetlitev, kar je dalo celotni jaslični sceni še lepši poudarek. Za montažo reflektorjev sta poskrbela domačina Tone Bogataj (Log 75) in Jože Freljih, ključar župnijske cerkve.

Pri postavitvi 21. decembra 1998 sva s Kalanom

prpravila vezne montažne kljuge iz močnejše žice, s katerimi sva trdneje povezala kulise med seboj.

Ob postavljanju jaslic 21. decembra 2000 smo med kulisami namestili štiri fluorescentne svetilke dolžine 120 centimetrov, ki so še dodatno izboljšale notranjo osvetlitev med kulisnimi prizori.

V pripravi na naslednjo montažo sva s Tonetom Kalanom odločila, da se lotiva izdelave dveh novih lesenih podestov, s katerima bi bila postavitve kulis veliko bolj stabilna. 15. oktobra 2002 sva pristopila k delu. Nekaj kvalitetnih smrekovih desk je prispeval Kalan, les sva odpeljala v Martinj Vrh k Lojzetu Trdinu ml., p. d. Mohorču, ki jih je obžagal in poskobljal. Do 17. oktobra 2002 so bili novi podesti izdelani, površinsko pa jih je Kalan zaščitil s primerno akrilno barvo. Na stare podeste se je nekdaj običajno med kulisami polagal tudi mah, kar je povzročalo nevarnost vžiga, ker so bile v neposredni bližini luči ali reflektorji. Z novimi podesti v lepem zelenem tonu pa smo lahko uporabo mahu opustili.

Pred postavitvijo jaslic za božič leta 2002 so osrednjo kuliso Rojstvo restavrirali v delavnici mojstra Kavčiča v Šentjoštu nad Horjulom. Popravilo je bilo potrebno zaradi razpok, ki so nastale v zadnjih letih in so bile posledica temperaturnih sprememb.

Pri zadnji postavitvi naših kulisnih cerkvenih jaslic, 20. decembra 2004, pa nas je Tone Kalan nemalo prijetno presenetil z novimi dodatki. Izdelal je dve kulisi, poslikani z ovčkami, ki sta lepo zapolnili sprednji osrednji del jaslic. Strokovna usmeritev, talent in veliko veselje do jaslic ter čut za kulturno dediščino in osebni odnos do nje so Kalana navdušili za veliko dela, ki ga je vložil v obnovo in dodelavo naših cerkvenih kulisnih jaslic.

## Postavljanje jaslic

Naši veliki umetniki in izdelovalci so nam odkrili, da so jim prav jaslice že v otroštvu prebudile željo po tistem, kar je najlepše, najtoplejše in kar nas tako globoko osrečuje, da se tega ne da izraziti. Obenem pa jaslice prebujajo ustvarjalnost in nudijo ustvarjalno možnost za izražanje bolj s srcem in duhovnostjo kakor s stilom. Tako pravijo ljudje, ki so največ naredili za jaslice na Slovenskem, zanje pa so se navdušili v otroških letih, ko so v domačih družinah zaslutili in odkrivali njihovo blagodejno ustvarjalno, oznanjevalno in spravno moč.

Postavljanje cerkvenih jaslic ima na Slovenskem



Pri postavljanju jaslic, 20. december 2004, od leve: Tone Sedej, Tone Kalan.  
Foto: Konrad Triller



Postavljalci Šubčevih kulisnih jaslic – od leve: Tone Sedej, Konrad Triller in Tone Kalan.  
Foto: Anton Sedej (samosp.)

še poseben pomen. Ponavadi so jaslice postavljali domačini, ki so čutili posebno veselje do tega lepega dogodka ob božičnem praznovanju.

Ob navdušenju nad postavljanjem jaslic v domovih – v Bogkovem kotu, kot so temu takrat rekli, se je to veselje prenašalo tudi na postavljanje jaslic po cerkvah širom domovine.

V Železnikih je to delo daljše obdobje (od leta 1929 do leta 1978) zelo skrbno in požrtvovalno s pomočjo svoje družine opravljal mežnar Blaž Gortnar (1907–1980). Odgovornost je prevzel v času prihoda župnika Valentina Bertoneclja (1895–1981), leta 1929. Bil je izjemen mežnar, ki je bil zavzeto predan temu delu in je ves svoj prosti čas ter dopust namenil urejanju in olepšavi svetišča, tako župnijske cerkve sv. Antona Puščavnika kot sosednje podružnice sv. Franciška Ksaverija na domačem pokopališču. Blaž Gortnar je bil redno zaposlen kot poštar na pošti v Železnikih, poleg tega pa je bil zavzet član muzejskega in turističnega društva v Železnikih. Postavljanje jaslic mu je bilo v posebno veselje. Nepozabno nam domačinom ostaja v spominu, kako lepo in natančno je Blaž postavljал kulisne jaslice v kape-lo stranskega oltarja sv. Andreja. Imel je veliko idej

in smisla, da je z dodatki, kot so lučke, in naravnimi materiali vsako leto lepo pripravil in postavil kulisne jaslice. Poleg tega je v cerkvi sv. Franciška Ksaverija redno postavljал tudi znamenite jaslice iz lesa, ki jih je izdelal domačin, podobar Tone Klemenčič, p. d. Plnadar, (1844–1927). Tudi po prihodu župnika Maksimiljana Ocepka leta 1959 so se kulisne jaslice postavljale v kapelo sv. Andreja še nekaj let. Še vedno je za to lepo skrbel mežnar Blaž Gortnar s svojo družino, vse do leta 1978, ko zaradi bolezni ni mogel več. K sodelovanju je povabil domačina Jožeta Šmida, p. d. Kordežovega, ki ga je zanimalo delo cerkovnika. Jože je bil redno zaposlen v tovarni Niko Železniki. Blaž Gortnar je umrl 20. avgusta 1980, z njim je župnija izgubila vestnega mežnarja in zavzetega postavljalca cerkvenih jaslic.

Postavljanje kulisnih jaslic je bilo dokaj zahtevno delo, zato je novemu mežnarju Jožetu Šmidu (1943–2000) prišel na pomoč Lojze Tolar, p. d. Katarin, z Jesenovca. Lojze Tolar mi je povedal, da sta kasneje kulisne jaslice nekaj let postavljala tudi skupaj s Tonetom Benedičičem (1932–1987), p. d. Gasnim Tončkom, z Racovnika. V tistem času je župnik Maksimiljan Ocepek kupil nove jaslice – kipe iz

gline, pri akademskem kiparju Viktorju Konjedicu v Stražišču pri Kranju. Takrat so v cerkvi postavljali samo ene jaslice in ni bilo v navadi, da bi jih posebej postavljala tudi mladina. Šubičeve kulisne jaslice so tako ostale več let pospravljene za stranskim Marijnim oltarjem.

Po temeljitem popravilu v letu 1993, kot je bilo že omenjeno, pa smo kulisne jaslice pričeli ponovno redno vsako leto postavljati v prezbitერიj. Za ta lep običaj poskrbimo jasličarji: Tone Kalan, Konrad Triller in Tone Sedej. Obnovljene kulisne jaslice podobarja Štefana Šubica so nas nagovorile k ohranjanju te lepe slovenske tradicije. Veliko strokovnih izkušenj smo pridobili tudi v Društvu ljubiteljev jaslic Slovenije, katerega člani smo od ustanovitve 14. novembra 2001. Vzpodbudno in pohvalno je, da se v naši župnijski cerkvi poleg kulisnih jaslic že več let pri stranskem oltarju sv. Jožefa postavljajo še klasične jaslice – kipi iz gline in lesa; za postavitev ponavadi poskrbi kaplan z mladino.

## Odmevi in zaključek

Na drugo adventno nedeljo, 5. decembra 1993, je v 15. številki župnijskega glasila Občestvo župnik Franc Dular zapisal: *"Naši možje obnavljajo naše častiljive Šubičeve jaslice, ki bodo dobile v cerkvi vidno mesto. S tem želimo tudi mlademu rodu vzbuditi spoštovanje do stvari, ki so jih naši predniki naredili z veliko vero, ljubeznijo in čutom za umetnost."*

Ob božiču 1993 pa je v glasilu Občestvo, 18. številka, o jaslicah zapisal: *"Jaslice ponazarjajo osrednji dogodek Božjega učlovečenja. Kakor spada k oltarju križ, tako je prav, da so tudi jaslice v središču svetišča ... Hvala vsem, ki ste se trudili okoli njih ... Prav je, da ta dragocena umetnina, s kakršno se lahko ponaša le malokatera cerkev, ne obleži zavržena ... Oglejte si jih od blizu in daleč!"*

Naše cerkvene kulisne jaslice so dobivale v slovenskem prostoru vse večji odmev. V letu 1995 smo nekaj najlepših kulis dali na ogled na razstavi jaslic, ki je bila v novi galeriji Družine na Krekovem trgu v Ljubljani.



Obe osrednji kulisni jaslic Štefana Šubica, Rojstvo in Prihod Treh kraljev. Foto: Anton Sedej

V letu 1996 so bile posnete na video kaseto. Za snemanje je strokovno poskrbel snemalec Tone Mlaker iz Srakovelj pri Kranju. Video gradivo je bilo naročeno s strani patra dr. Leopolda Grčarja z Brezj, ki je in še vedno raziskuje zgodovino jasličarstva v domovini pa tudi zunaj meja Slovenije. Ob baziliki Marije Pomagaj na Brezjah je pater dr. Leopold Grčar, ki je tudi predsednik Društva ljubiteljev jaslic Slovenije, v sodelovanju s kranjskim muzejem uredil stalno muzejsko razstavo jaslic Sončna pesem. V to zbirko sem 1. oktobra 2002 dodal dva foto posnetka – povečavi detajlov kulisnih jaslic iz Železnikov (Rojstvo in Prihod Treh kraljev).

Pomembno mesto je nekaj eksponatov (kulis) Šubičevih jaslic dobilo tudi na naši 1. Razstavi jaslic (od 1. do 8. decembra 2002), ki smo jo v Železnikih pripravili že omenjeni jasličarji. Razstavo smo slo-

vesno odprli na prvo adventno nedeljo, 1. decembra 2002, v prostorih Jegličevega doma. Zanimanja za Šubičeve jaslice je veliko, še posebej se to odraža v božičnem času, ko prihajajo vsako leto obiskovalci od blizu in daleč na ogled naših cerkvenih kulisnih jaslic.

Ob raziskavi zgodovine kulturno-verske dediščine, kot so kulisne jaslice podobarja Štefana Šubica v župniji Železniki, lahko ugotovimo, da se je v večletni praksi izkristaliziralo vprašanje, na kakšen način zagotoviti tej vrednoti primerno zaščito pred poškodovanjem in pozabo. Najbolj zanesljivo se bodo jaslice ohranile tako, da se bodo redno postavljale, pri tem pa tudi redno vzdrževale in obnavljale. Tako bodo lahko kot del dragocene kulturne dediščine Železnikov ostale v okras in ponos prihodnim rodovom.

### Viri in literatura :

Leopold A. Grčar: *Jaslice: zgodovina jaslic in njihov oznanjevalni pomen*. Ljubljana: Družina, 1997.

Valentin Bertonec: *Kronika Župnije Železniki*.

Odlomek rokopisa iz leta 1930.

Franc Dular: *Župnijsko glasilo* Občestvo. Št. 15, 1993.

Franc Dular: *Župnijsko glasilo* Občestvo. Št. 18, 1993.

Anton Sedej: Osebni kronološki zapisi o kulisnih jaslicah Štefana Šubica.

### Informatorji :

Anton Kalan, upokojenec, Trnje 8, Železniki.

Janez Tolar, upokojenec, Jesenovec 6, Železniki.

Lojze Tolar, upokojenec, Jesenovec 6, Železniki.

Konrad Triller, upokojenec, Racovnik 11, Železniki.

Majda Weiffenbach, Na plavžu 11, Železniki.



# Kdor poje, slabo ne misli

# Ob 25-letnici

# MePZ Domel

Ladi Trojar



25-letnica MePZ Domel. Koncert v Železnikih. Foto: Anton Sedej

Pesem je zvesta človekova spremljevalka. Oglasi se ob zibelki in ga spremlja vse življenje v lepih in težkih trenutkih. Bodri ga v težavah, razveseljuje in z njim vred hrepeni po sreči.

Prav tako smo mislili nekateri navdušenci in se v juniju 1979 na pobudo takratnega direktorja Iskre Železniki Toneta Rakovca zbrali na avdiciji v kulturnem domu. Takole piše v naši kroniki:

"Junij 1979 - Preizkušnja in razporeditev po glasovih. Trema, da se glaski in glasovi tresejo kot nizki C. Kot navadno prevladuje šibki spol. Skupinica je precej majhna in še od tistih jih nekaj, potem ko ugotove, da bo delo resno, odpade. Škoda, tako velika je Sešška dolina, pa tako malo pevcev."

Ko smo po podjetjih nabrali še nekaj pevcev, smo jeseni začeli z delom kot MePZ Iskra. Svoj og-



Ob 650-letnici Železnikov. Foto: Aleksander Čufar

njeni krst smo doživeli v Sorici, in sicer 29. 11. 1979, skupaj z Nonetom Cvetko Golar. Skozi zaveso smo s strahom opazovali, koliko gledalcev se je zbralo. Najbolj smo navdušili s pesmijo njihovega rojaka Naceta Freliha *O slovenska domovina*. To pesem še danes z užitkom prepevamo.

Potem so se nastopi kar vrstili. V goste smo povabili pevce iz pobratene občine Števerjan in si zagotovili gostovanje pri njih. Posneli smo nekaj pesmi za radio Trst in ob prijaznih gostiteljih preživeli čudovit dan.

Ob organizaciji Mirka Polajnarja smo peli tudi v Selah na Koroškem. Kakšen sprejem in v srce segajoča koroška pesem!

Seveda smo nastopali in še nastopamo tudi doma. Peli smo v Sorici, Dražgošah, Škofji Loki, Cerknem, Otaležu, Kranju, Podnartu, na Visokem, v Žalcu in še drugod po Sloveniji.

Tudi danes nastopamo na različnih proslavah in na vsakoletnih občinskih revijah. Vsaki dve leti pa organiziramo letni koncert zbora in nanj povabimo različne goste.

Gojimo umetne pesmi različnih narodov, najraje pa pojemo slovenske narodne. Tako naša pesem zveni zdaj žalostno, zdaj veselo, odvisno od časa in kraja nastopa.

Škoda je, ker je zbor zapustilo veliko pevcev in

nas je zdaj samo dvaindvajset. Večkrat smo si na različne načine prizadevali pridobiti mlade moči, a nismo uspeli.

Kot vsaka ljubiteljska skupina je tudi naš zbor doživljal vzpone in padce. Tudi odrasli smo kot otroci: če ni motivacije – nastopa, delavnost pade. Kadar vemo, da nas čaka prireditev, prihajamo na vaje redno, četudi večkrat tedensko, in dober nastop je kot balzam za naše trdo delo.

Medtem smo se preimenovali v MePZ Domel. Ves čas nas podjetje tudi finančno podpira in veseli smo, da so nas zdaj večkrat povabili, da nastopimo na novoletnem srečanju njihovih upokojencev.

Poleg nastopov skoraj vsako leto organiziramo tudi izlet. Tako smo prekrizirali Slovenijo podolgem in počez. Vedno smo združili prijetno s koristnim in naša pesem je zvenela v prelepih kraških jamah, na gradovih, v muzejih, cerkvah.

Družimo se tudi na novoletnih srečanjih.

In tako je preteklo petindvajset let! Najbrž si nihče izmed nas ni mogel misliti, da bomo res tako dolgo vztrajali, niti naš neutrudni pevovodja France Čufar, ki je z nami od samega začetka.

Vztrajali pa smo zato:

*ker je pesem hrup, je sol, je solza na licu,  
pesem je poljub, je stisk roke,  
PESEM JE SRCE, ČE GA IMAS.*

# 10 let MePZ

## Društva upokojencev za Selško dolino, Železniki

Marija Lotrič

V mešanem pevskem zboru Društva upokojencev za Selško dolino je zbranih 30 pevk in pevcev iz vse doline. Zbor je bil ustanovljen na pobudo društva upokojencev že leta 1994 in štiri leta ga je vodila učiteljica glasbe gospa Veronika Kamenšek. Njeno delo uspešno nadaljuje zborovodkinja gospa Minka Šmid. 28. novembra lani je pevska skupina praznovala 10-letnico delovanja. Jubilejna prireditev je bila v kulturnem domu v Železnikih. Nastopajočim so

bile podeljene Gallusove značke za večletno zvestobo ljubiteljskemu petju.

Zbor združuje prepevanje ljudskih in narodnih pesmi v zborovskih priredbah. Vaje so nam prijetno druženje in vsakotedenska sprostitve. Če pogledamo v našo statistiko, smo v desetih letih imeli 380 pevskih vaj in čez 50 nastopov, žal so bili štirje od teh zadnje slovo od naših prijateljev pevcev in prve zborovodkinje.



10. obletnica MePZ DU za Selško dolino.

MePZ DU  
leta 1996.

Da pesmi prijetno zazvenijo in da lahko nastopamo na raznih prireditvah, nam s svojim znanjem in delovno vnemo omogoča naša zborovodkinja. Seveda pa je za uspeh potrebna tudi dobra volja in vztrajnost. Na različnih prireditvah v občini, na medobčinskih srečanjih pevskih zborov v Škofji Loki in regijskih tekmovanjih smo doživeli veliko lepega. Nepozabna je udeležba na Taboru pevskih zborov v Šentvidu, dvakrat smo peli v Pliberku na Koroškem, vedno pa se udeležimo prireditve v Volčjem Potoku Od Monoštra do Čedadu. Večkrat zapojemo v domovih za starejše občane. Nastopi med starejšimi in onemoglimi nam sežejo najgloblje v srce. Vse leto polnimo šparovček s članarino, da si za zaključek sezone organiziramo izlet ali večerjo, ki nam pomeni intenzivne pevske vaje.

Za poživitev zbora imamo v svoji sredi tudi štiri instrumentaliste, ki znajo razigrati in ogreti poslušalce. Pavle Gartner in Lojze Tolar prešerno raztegneta diatonični harmoniki, France Benedičič se oglasi s klarinetom, s citrami pa Stane Bončina, ki z nežnimi zvoki svojega instrumenta večkrat spremlja solistko Elico Freljih. Med nami je še Jerca Šolar in njene pesmi. Njene zato, ker jih sama napiše, v mislih in srcu pa se ji porodi tudi glasbeni navdih. Dokončno obliko pa pesmi dobijo s pomočjo glasbenih mojstrov Franceta Čufarja in Toneta Potočnika. Pesmi so prirejene zmožnostim zbora in opevajo lepote Selške doline. Radi jih uvrstimo v svoj program. Prepevamo jih z ljubeznijo in ponosom.

Kdor rad poje, slabo ne misli, pravi slovenski pregovor. Pevci pa pravimo, da dobro mislijo vsi, ki nam pomagajo z nasveti in finančnimi sredstvi. Predvsem se zahvaljujemo Društvu upokojencev za Selško dolino, Občini Železniki za vsakoletno dotacijo in vsem sponzorjem, ki so nam omogočili nakup novih oblek in izvedbo koncerta ob 10-letnici našega prepevanja. Prav tako se lepo zahvaljujemo vsem članom našega zbora, ki s svojimi sredstvi omogočajo, da se lahko zapeljemo na nastope, se spominjamo naših okroglih obletnic in se ob tem poveselimo. Zavedamo se tudi ugodnosti, ki nam jo nudi Osnovna šola Železniki. Pevske vaje imamo namreč že vsa leta v topli šolski učilnici. Najlepše se zahvaljujemo Marinki Rejc, ki je kot predsednica zbora že od vsega začetka požrtvovalno skrbela za vse potrebno, da se zbor uveljavlja kot uspešna kulturna skupina. Čisto nazadnje pa iskrena zahvala vsem, ki nas radi poslušate.



MePZ DU leta 1999.

# Osnovna šola Železniki nekoč in danes

## Učiteljica Jožica Markelj se spominja ...

Katja Mohorič Bonča

### Kako vas je pot iz rodnega Tržiča zanesla v Selško dolino?

Takrat, pred skoraj petinpetdesetimi leti, delovna mesta niso bila razpisana, ampak so nas mlade učiteljice po šolanju poslali tja, kamor je bilo pač treba. Niso nas vprašali, ali nam ustreza ali ne. Tako sem se znašla v Selški dolini. Železniki so bili že moje tretje službeno mesto. Začela sem v Gorenji vasi leta 1951, od tam sem bila leta 1952 premeščena v osnovno šolo v Davči in jeseni leta 1953 sem začela poučevati v Železnikih. Tu sem ostala.

### Ste bili v Selški dolini že kdaj prej?

V Selški dolini pred tem nisem bila še nikoli. Ko sem dobila odločbo za službeno mesto v Davči, sem šla v drugi polovici avgusta 1952 pogledat, kje je ta kraj. Peljala sem se kar s kolesom, in to iz Tržiča do Zgaga. Potem pa še eno uro peš do Jemca, kjer naj bi bila šola. Te takrat še ni bilo, ampak so jo ravno začeli graditi.

### Kje pa je potem potekal pouk?

Pouk smo imeli na Jemcovem skednju v za to prirejeni učilnici. Učilnica je bila dokaj skromno opre-

mljena. V njej so bile klopi s črnlnikom. Pisali smo s peresi. K zvezkom je obvezno spadal tudi pivnik, učil je bilo malo: tabla, krede, računalo s kroglicami pa kakšen zemljevid.

### Kako ste organizirali pouk?

V Davči je bilo takrat še vseh osem razredov. V oddelku je bilo okoli dvajset učencev. Pouk je bil kombiniran. Jaz sem poučevala prvi, drugi in tretji razred v popoldanskem času, kolegica pa ostale dopoldne. Delo v takem oddelku je težje, ker je treba učence, s katerimi ne delaš, tiho zaposliti. Telovadbo, petje in risanje, kot smo takrat imenovali te predmete, pa smo imeli z vsemi skupaj. Pri pouku smo uporabljali knjige, ki so bile takrat predpisane. Telovadbo smo imeli na skednju, ko je bilo lepo vreme, pa zunaj. Igrali smo med dvema ognjema. To je bila takrat zelo priljubljena igra, in če je kdo od odraslih med tem časom prišel mimo, se je ustavil in gledal. Športnih dni pa še nismo imeli.

Na koncu leta smo imeli telovadni nastop podružničnih šol Zabrdo, Zali Log, Davča in Sorica v Sorici. Med letom smo na posameznih šolah vadili po navodilih, ki smo jih dobili z zavoda za šolstvo. Na

nastop nas je od Zgaga do Sorice peljal Podhočarjev Tone kar s tovornjakom.

### Česa se iz tega obdobja najbolj spominjate?

Svojih učencev. Svoje nekdanje učence v Davči moram pohvaliti, kako pridno so prihajali k pouku. Kljub temu, da je bilo tisto zimo kar veliko snega, zato ker učencev ne bi bilo v šolo, prav noben dan ni odpadel.

### Ste hodili na izlete, na ekskurzije?

Na ekskurzijo smo šli v bolnico Franjo. Šli smo peš, ker ni tako zelo daleč. Čez Tuškov grič do Novakov in naprej do bolnice Franje. Spominjam se, da sem neko punčko morala nesti čez most do bolnice, ker se je bala iti sama.

Za končni izlet smo se učitelji podružničnih šol zgornjega dela Selške doline zmenili, da gremo skupaj. Želeli smo, da bi učenci čim več videli, in smo se odločili, da gremo na morje, in sicer z vlakom iz Podbrda. Glavni pobudnik je bil Marjan Kne, ki je učil v Zabrdu. Na dan, določen za izlet, so se naši učenci zbrali pri Jemcu. Vreme je bilo slabo in iz Sorice so nam sporočili, da izlet odpade. Midve sva učence poslali domov. Že čez eno uro pa so nas obvestili, da izlet bo, ker se vreme izboljšuje. Na žalost midve v Davči učencev nisva mogli obvestiti, ker so hiše preveč raztresene, in smo ostali brez izleta. Kasneje so nama učitelji ostalih šol povedali, da so bili učenci tako utrujeni, da so jih ob povratku v Podbrdu komaj zbudili.

### Kje pa ste v času poučevanja v Davči stanovali?

Takrat sva bili poslani v Davčo dve učiteljici. Bivali sva v majhni Jemčevi hiši, ki je stala na hričeku nad današnjo šolo. Imeli sva vsaka svojo sobo, jaz spodaj, ona zgoraj. Ta hiša je kasneje pogorela.

Takrat v Davči še ni bilo elektrike. Jemčevi so imeli svojo majhno elektrarno samo za razsvetljavo. Tudi ceste, te, ki sedaj pelje v Davčo, takrat še ni bilo. Če sem hotela iti domov v Tržič, sem morala iti peš do Železnikov. To je bilo kar tri ure hođa. Moja pot je vodila skozi Spodnjo Davčo, do Šoštarja,

čez Bideržen, skozi Zali Log v Železniki in naprej. Takrat smo imeli skupne konference v Kranju in v Železnikih in tudi takrat sem morala vzeti pot pod noge. V tistem času sem kar precej pešačila ...

Imela sem teto v Kranju, ki mi je vedno naročala, da ja ne bom hodila kje sama po gozdu, da se mi kaj ne zgodi. Sploh ni vedela, da se v Davčo drugače kot nekaj časa tudi po gozdu sploh ni dalo priti.



Marija Lotrič, Minka Jemec in Jožica Markelj v Davči leta 1953. Foto: arhiv Jožice Markelj

### Naslednjo jesen ste začeli poučevati v Železnikih ...

Na osnovni šoli v Železnikih sem začela učiti leta 1953. Takrat je bilo na šoli le deset učiteljev. Ravnatelj je bil Jože Zupančič.

### Kako je šola izgledala?

Šola je bila takrat nova, zgradili so jo po vojni na Otokih, na sredi med Železniki in Češnjico. V stavbi je bilo šest učilnic, zbornica, kabinet ter dva velika hodnika. Na spodnjem smo imeli telovadnico, kjer so zaradi hrupa obložili vrata učilnic, da pouk ni bil moten. Zgornji hodnik, kjer je bilo ob stenah dovolj prostora za knjižne omare, je kasneje služil za knjižnico. Na spodnjem hodniku je bil tudi televizor, kjer smo si lahko ogledali kakšne zanimive dogodke. Na vsakem hodniku je bilo tudi stranišče, eno za fante in eno za dekleta.

V šoli je bilo tudi ravnateljstvo in pisarna ter soba za čistilko, ki je opravljala kar veliko dela. Čistila je šolske prostore, pozimi kurila peči v učilnicah in pripravljala šolsko malico.

Hodniki in stranišča niso bila nič ogrevana. Umivalnikov v učilnici ni bilo, bil je le na stranišču. Ko je nekoč razsajala otroška paraliza, so k umivalniku v stranišču namestili lizol, razkužilo. Brisače pa so bile iz blaga in vsi so se brisali v isto brisačo. Težko bi bilo preprečiti otroško paralizo, ampak na srečo je tu ni bilo.

V obdobju, ko sem bila jaz na šoli, so k staremu delu najprej dogradili telovadnico, pa kuhinjo, nato dvakrat prostore za učilnice. Ko sem šla v pokoj, je stari del šole še stal. Sedaj pa tudi tega ni več in je na tem mestu tudi že novo poslopje. To se pravi, da je šola nastajala v več fazah.



Staro šolsko poslopje. Foto: Anton Sedej

### Koliko učencev pa je obiskovalo šolo v Železnikih?

Ne vem točno, mislim pa, da okrog tristo. Osem oddelkov po približno štirideset učencev, enkrat sem jih učila celo štiriinpetdeset. To so bili učenci iz Železnikov, s Češnjice, z Rudna in s Studena, pa še to le pol, pol jih je hodilo v šolo v Selca.

Na začetku je bil za vsak razred en oddelek. Ko so začeli hoditi v Železnike v šolo otroci iz podružničnih šol iz Podlonka, Martinj Vrha in z Zalega Loga, kjer so pouk ukini, pa so že bile paralele. Takrat ko sem učila učence vsa štiri leta, je bila že paralelka.

Število učencev se je z leti povečevalo, saj so učence iz podružničnih šol od četrtega razreda dalje začeli voziti na matično šolo.

### Katere razrede ste poučevali?

V začetku smo se skoraj vsako leto menjavali in izmenično sem učila razrede od prvega do četrtega. Kasneje smo se zmenili, da bi učiteljica spremljala učence od prvega do četrtega razreda. Takrat je bilo na šoli že toliko učencev, da so bile paralele. Tako je en razred poučevala Mojca Kankelj, pouk v paralelki pa sem imela jaz. Moje mnenje je, da je bilo to za učence dobro. V naslednjem razredu smo učence že poznale in smo vedele, pri katerem predmetu ali snovi je bilo treba komu posvetiti več pozornosti. Prav s temi učenci smo v tretjem razredu pri predmetu spoznavanje družbe, ko smo obravnavali domači kraj, izdelali maketo plavža in vigenjcev. Oče enega od učencev jo je odpeljal v Ljubljano na zavod za šolstvo, ki je dal pobudo za ta projekt. Za nagrado so nam poslali material za razvijanje filmov, kar so učenci višjih razredov pridno uporabili, ker je na predmetni stopnji že obstajal fotografski krožek. Moram reči, da so mi prav ti učenci, ki sem jih spremljala štiri leta, ostali najbolj v spominu.

Kasneje se za spremljanje učencev od prvega do četrtega razreda nismo več odločili, pač pa smo učence prvega razreda peljale še v drugi razred.

Učenci nižjih razredov so imeli pouk popoldan, učenci višjih pa dopoldan. Pouk se je pričel ob osmi uri, popoldan pa ob trinajsti uri. Pouk smo imeli tudi ob sobotah.



Jožica Markelj, prof. Stana Thaler in Cilka Sep na učiteljski ekskurziji po Štajerski.

Foto: arhiv Jožice Markelj

### **Kakšni so bili pogoji za pouk? Kakšni so bili učni pripomočki?**

Pri pouku smo uporabljali učila, ki so bila na voljo na šoli. To so bile nagačene živali, slike živali, zemljevidi. Imeli smo tudi diaproyektor. Za predvajanje je bila v kleti urejena posebna učilnica. Na voljo je bilo kar precej diapozitivov, ki smo jih pri pouku lahko uporabljali.

Veliko učil, posebej za prvi in drugi razred, pa smo morale izdelati same. To so bile razne sličice predmetov, ki smo jih uporabljali pri branju in pri pouku spoznavanja narave in družbe. Imeli smo magnetne table, kamor smo z magneti lahko pritrčili sličice. Kasneje so se podobne slike predmetov dobile na večjih kartonih in jih je šola kupila. Treba jih je bilo le odrezati in opremiti z magneti. Na voljo smo imeli tudi že grafoskop.

Knjige so učenci kupovali sami, kasneje se je začela izposoja učbenikov v šoli. Delovnih zvezkov v današnjem smislu še ni bilo.

Posebnost pa so bili zvezki za šolske naloge: Vsak mesec smo pisali eno slovensko in eno računsko šolsko nalogo. Torej vsakih deset na leto. Ti zvezki so bili shranjeni v šoli in so jih učenci dobili šele ob koncu šolskega leta.

### **Kako pa je bilo s športnimi, naravoslovnimi in kulturnimi dnevi?**

Kulturnih in naravoslovnih dni v začetku mojega poučevanja še nismo imeli. Tudi športni dnevi so

bili vpeljani malo kasneje. Takrat smo imeli razne pohode, pozimi pa sankanje in smučanje.

Ko je bil ravnatelj Franc Benedik, je šola za prvošolce organizirala šolo smučanja. V ta namen je šola kupila tudi smuči. To se ni dolgo obdržalo, ker je bilo premalo prijav.

Šolo v naravi v Fažani so uvedli šele okrog leta 1973 ali 1974. Tja so odhajali učenci, ki so v tistem letu zaključili četrti razred, kasneje pa tisti, ki so končali tretjega. Pri šoli v naravi nisem sodelovala, ker sem takrat učila izmenoma prvi in drugi razred.

### **Ste hodili na šolske izlete, ekskurzije?**

V prvem in drugem razredu smo pri predmetu spoznavanje narave in družbe imeli enourne izlete v naravo. Jeseni smo si ogledali poljske pridelke, pomladi smo na travniku spoznavali travniške cvetlice, v gozdu pa smo spoznavali rastlinje, ki je raslo tam.

Največ ekskurzij smo imeli v tretjem razredu, ko smo spoznavali svoj domači kraj ter bližnjo in daljno okolico. Najprej smo si ogledali muzej v Železnikih, ki je bil najprej v Egrovem vrtu, kasneje pa v današnjih prostorih. Obiskali smo Sorico, Petrovo Brdo, Zgornjo Lušo, Lenart. Obiskali smo tudi Poljansko dolino in si ogledali Žiri in Visoko. V Škofji Loki smo se povzpeli na grad, si ogledali muzej, obzidje in mesto ter se spustili do kašče.

V četrtem razredu smo se peljali čez Vršič, ob koncu šolskega leta pa še v Postojnsko jamo, Rakov Škocjan in na Cerčniško jezero.

Za vsak razred je bila določena relacija in kraj. Na ta način smo z učenci obiskali veliko različnih krajev.

Spominjam se še, da smo sodelovali z učenci Osnovne šole heroja Grajzarja iz Trziča. Naši učenci so jih seznanjali z zanimivostmi Železnikov, oni pa so opisovali znamenitosti Trziča. Ko smo imeli končni izlet po Gorenjski, smo se po dogovoru srečali na Ljubelju in odigrali igro med dvema ognjema. Tudi mi smo jih povabili na povratno tekmo.





Dopisovanje z učenci iz Tržiča.

Foto: arhiv Jožice Markelj

### Kakšno je bilo drugo dogajanje na šoli, ki je spremljalo obvezno učno obveznost?

Poleg rednega dela je bil v šoli organiziran dopolnilni pouk za učence, ki so hoteli učno snov, obravnavano pri pouku, še nekoliko utrditi. Poleg tega pa je bil tudi dodatni pouk, če so želeli izvedeti kaj več, kot je bilo možno pri rednem pouku.

Nastajali so razni krožki. Na razredni stopnji sem imela dramski krožek. Učili smo se igrice za proslava ob državnih praznikih.

Ko sem prišla na šolo, delovnih akcij še ni bilo. Kasneje smo začeli z zbiranjem starega papirja in čiščenjem bregov Dašnice, Česnjice in Sore.

Na stenčasu so bili razni prispevki učencev in tudi slike, ki so jih učenci izrezovali iz časopisov.

Časopis oz. šolsko glasilo smo začeli uvajati veliko kasneje. Pri časopisu so sodelovali učenci s svojimi prispevki, tudi prvošolci.

Okrog leta 63/64 smo začeli uvajati bralno značko. Ob zaključku so nas obiskali razni pesniki in pisatelji. Prvi, ki nas je obiskal, je bil France Bevk.



Učiteljci Jožica Markelj in Marjana Ulčar Gabrijelčič z učenci višjih razredov na zagrebškem velesjemu.

Foto: arhiv Jožice Markelj

### Omenili ste, da so tudi kuhinjo zgradili kasneje. Kako je bilo s šolsko prehrano?

Na začetku, ko je bilo otrok še manj, je tudi malico pripravljala čistilka. Na pomoč smo ji priskočile tudi učiteljice in smo malico potem razdelile. Pozneje smo dobili šolsko kuhinjo in tudi kuharico. Ta je pripravljala kar raznoliko hrano: mlečni riž, mlečni gres, žgance, enolončnice in podobno. Z velikimi skledami je prišla na spodnji in zgornji hodnik in učencem, ki so čakali v vrsti, delila malico.

### Kakšne pa so bile slovesnosti na šoli? Kako ste se spomnili praznikov?

Spominjam se sprejema v pionirsko organizacijo, kamor so bili sprejeti učenci prvih razredov. Dobili so rdeče rutke in modre kapice. Tako oblečeni so bili učenci tudi ob proslavah državnih praznikov.

Posebne slovesnosti smo z učenci pripravili tudi ob 8. marcu – dnevu žena, njihovim mamicam, sprva vsak v svojem razredu, kasneje pa vsi razredi skupaj v dvorani v kulturnem domu.

Ko sem prišla na šolo, kakšnih posebnih svečanih zaključkov šolskega leta nismo imeli, razen osmošolcev, ki so zapuščali osnovno šolo, pa še to so uvedli nekoliko kasneje. Drugi pa smo ob zaključku šolskega leta na šoli pripravili razstavo likovnih in pisnih izdelkov, zvezkov in izdelkov, ki so jih učenci izdelali pri tehničnem pouku.

V tistem času, v prvi polovici petdesetih let, smo obnovili tudi običaj pustovanja. Društvo prijateljev mladine je povabilo učitelje na sestanek v Kranj, kjer so predlagali, da bi na šolah obnovili stare šege in navade pustovanja. Na to pobudo smo na pustni torek učenci nižjih razredov imeli pouka prost dan za pustovanje. Vsi otroci so se napravili v maskare. Na začetku je bilo to pustovanje po posameznih razredih, pozneje pa smo krenili v sprevodu v Železnike in na Češnjico. To se je z leti nadaljevalo z rajanjem v telovadnici in izborom najboljših maškar.



Maškarada na pustni torek. Foto: arhiv Jožice Markelj

### Male šole in vrta pa takrat verjetno še ni bilo?

Nekako okrog leta 1969 ali 1970 smo začeli z malo šolo. Učence, ki so bili tisto leto vpisani v prvi razred, je najprej testirala psihologinja, ki je prišla iz Škofje Loke, saj je na šoli še nismo imeli. Ker smo vpisovali tudi otroke, ki so do konca marca dopolnili šest let, je po testiranju psihologinja svetovala, ali naj vstopijo v šolo ali ne. Mala šola je v začetku trajala le tri mesece. Ponavadi smo jo prevzele učiteljice, ki smo naslednje leto poučevale v prvem razredu. V mali šoli smo se predvsem veliko igrali, risali in se privajali na vstop v šolo. Mala šola se je iz leta v leto podaljševala.

Tudi vrtec je bil na začetku v šolski stavbi. Na začetku je bila samo ena vzgojiteljica in ena varuška. Vrtec so šele kasneje preselili v bivšo Šmidovo hišo, ki je bila poleg šole.

### Kateri dogodek vam je ostal še posebej v spominu?

Učiteljice so učenci imenovali tovarišice, včasih kar na kratko tršice. Pozdrav v šoli pa je bil zdrav. Učenci so nas tudi zunaj šole tako pozdravljali. Nekoč sem bila pri mesarju. Prišel je neki učenec, skupaj s staro mamo. Ko me je zagledal, je glasno pozdravil zdravo. Stara mama, ki ni vedela, kako se pozdravljamo v šoli, pa je rekla: "Ti bom dala zdravo, dober dan se reče."

Pa še eden, vendar se mi je pripetil, ko sem bila že v pokoju. Šla sem s Češnjice proti domu. Po klanecu od šole navzdol so pritekale deklice in so rekle, da jim fantje nagajajo. Res so za njimi pritekli še fantje. Rekla sem jim, naj punčkam ne nagajajo. Pa se oglasi eden, če sem jaz učiteljica. Rekla sem, da sem, on pa odvrne, da me v šoli ni še nikoli videl. Ha, ha.

### Če bi se še enkrat odločali za poklic, bi se ponovno odločili za poklic učiteljice?

Ja, vsekakor. Še enkrat bi se odločila za učiteljski poklic, ker me je delo z otroki veselilo. Vsakega njihovega uspeha sem se tudi sama razveselila. Več let sem učila v prvem razredu, kjer se otroci na učiteljico tako navežejo, da včasih naredijo nekaj samo zato, da razveselijo učiteljico. Ko sem jim nekoč rekla, naj doma nek odstavek v berilu petkrat preberejo, je neka deklica rekla svoji mami, da ga bo prebrala desetkrat, da bo tovarišica bolj vesela. To mi je bilo v še prav posebno zadovoljstvo.

### Najlepša hvala.

# Šola v sodobnem ritmu

Tadeja Šuštar  
Primož Šmid

Bum bum bum bum bum ... odzvanja zvok bobna na galeji. Tudi danes v enaindvajsetem stoletju, tu, sredi Evrope, sredi celine, se ti zdi, da potuješ skozi življenje na galeji. Še posebno, kadar se začno dogodki odvijati zelo hitro in ko hočeš za trenutek postati, lahko zaslišiš udarce na boben, ki te priganjajo, kot so priganjali galjote na galejah v srednjem veku. Učenci, učitelji ter njihove družine živijo v ritmu, kot ga narekuje šolski koledar. In če nam je prav ali ne, se vsako leto znova skozi tri ocenjevalna obdobja gibljemo v prav posebnem tempu. In ne da se stopnjuje tempo le proti koncu leta, stopnjuje se tudi iz leta v leto. Osvaja nas ritem, za katerega se človek vedno bolj boji, da krade sanje in nas oropa drobnih pozornosti, od katerih je odvisno dostojno življenje človeka. Pa kaj, ko žrtev ni samo utrip šolskega življenja. Vse življenje na tem svetu se nam živečim v

tem našem delu planeta pač odvija v ritmu, kot ga daje boben sodobne civilizacije. Pa naj se s tem kar sprijaznimo?

Šolsko leto začnemo nekako previdno, zasanjano, z zavestjo, da dokler še ni potrebno čisto zares zagrabit, še ne bomo, ker ko bomo, ne bomo več smeli popustiti do konca in bomo ves čas do grla v delu. To je še čas, ko so dovoljene sanje o tem, kaj in koliko bomo naredili, prebrali, si ogledali, dosegli. Čas, ko se v marsikaj zaletimo z ogromno entuziazma in si prisežemo, da si sanj ne bomo pustili vzeti, da bomo vztrajali do konca in naprej. Pa čeprav nam je nekje globoko v srcu čisto jasno, da bomo že čez nekaj mesecev razmišljali povsem drugače. Učenci, npr., si izberejo celo paletto krožkov, ki jih potem ob obveznem šolskem delu komaj zmorejo oziroma jim pravzaprav ne morejo dati vsega tistega veselja, za-

radi katerega so si jih izbrali, ker je enostavno vsega preveč. Devetletka ima še to posebnost, da preneka-teri prej krožki danes spadajo med izbirne vsebine, ki si jih vsak učenec mora obvezno izbrati. Vsak vsaj dve in tudi tisti, ki jim iz takih ali drugačnih razlogov že tako primanjkuje časa, "krožke" morajo imeti in ti so za povrhu po novem še ocenjeni. Šolsko leto teče, ritem bobna odzvanja v naših ušesih, sanje že izgublajo mavrične barve.

Novo leto je v šolskem življenju prelomnica čisto posebne vrste. Ne gre za začetek nečesa novega, ampak za vstop v drugo obdobje, ki preizkuša tvojo vztrajnost. Vsem, ki so zelo zagnano začeli, ne kaže nič drugega kot vztrajati, saj se je še vsako leto pokazalo, da je le to zagotovilo uspeha. Za vse, ki še niso začeli, se zdaj začena boj za počitnice. Saj če znanja ne začnejo pridobivati z dvojno mero: za nazaj in še za sproti, jim grozi polom in pokvarjene počitnice. Zato ima to drugo obdobje še vedno kar nekaj prostora za sanje in načrtovanje, saj je vsem še kristalno jasno, da je časa za popravke in izboljšave še in dovolj, samo če bosta volja in disciplina trdni in bo prisotna tudi vera, da se učimo za svojo boljšo prihodnost, prihodnost z izbiro. Posebnost drugega obdobja je tudi, da se znajdemo v primežu tekmovanj za različna priznanja in nagrade, ki najbolj talentiranim pokažejo, da so na pravi poti in da znanje nekaj velja tudi zunaj zidov matične šole.

In potem sledi še veliki finale, zaključno obdobje šolskega leta, ko največ in najboljše še vedno ni dovolj, da bi bilo odlično. No, pa na koncu koncev pridemo tudi do odličnih. In na drugi strani velika razočaranja zaradi nedela, ko tudi slabega in še slabšega in skoraj nič kar ne moremo in ne moremo zavrniti kot nezadostno. Pa vendar, poštenu moramo biti do sebe in do drugih. Poštejemo še vsa osvojena priznanja in nagrade, zaključene projekte in izpeljane proslave ter prireditve ter zadovoljni in ponosni prestopimo v čas počitnic in brezdolja. Zadovoljstvo in ponos sta seveda odvisna od količine vložene dela, truda in rezultata na koncu. In preden se učitelji potopimo v počitnice, nas čaka še krajša papirnata vojna, katere trajanje je odvisno od naše celo-

letne zagnanosti za sprotno urejanje dokumentacije oziroma od naše prekomerno optimistične začetne zagnanosti, da smo se zapisali preveč in prezahtevnim področjem; mogoče zato, da uresničimo kakšne svoje sanje ali si zagotovimo nekaj osebnostne rasti, v nobenem primeru pa nam obveznosti potem sproti ne dopuščajo, da bi delali tudi tisto, kar se za kakšen dan, mesec da odložiti. Odložiti tudi na konec leta.

No, pa naj še kdo reče, da ne sliši bobna z galeje, galeje našega življenja, ki nas poganja naprej, da kar pozabimo na sanje. No, pa ne vedno ali vsaj ne vsi. Velja si zapomniti, da nikoli nikomur ne smemo dopustiti, da bi nam vzel sanje. Ne glede na vse moramo prisluhniti svojemu srcu, njegovemu ritmu, pa četudi včasih bije nekam neskladno s sodobnim bobnom. Naj to velja za mlado in staro. Še posebej za mlade rahločutne talentirane duše, ki jih osnovnošolska galeja vozi prvim ciljem nasproti in ki so v tem obdobju še tako zelo dovzetne, občutljive in ranljive. Pa vendar, življenje je neizprosno, čeprav lepo in čarobno ter polno presenečenj, v sebi skriva toliko pasti, da se ritmu bobna, ki nas peha v naglico ter s tem povzroči, da pozabimo, da je edino resnično tukaj in zdaj, ne smemo nikoli povsem predati.

Vsako leto se pokaže, da vsaj del soloobveznih otrok živi čisto svoj ritem in se jim na različnih področjih uspe prebiti iz sive povprečnosti. V šolskem letu 2003/2004 se je na OŠ Železniki izkazala cela paleta talentiranih učencev, ki so prejeli različna priznanja in nagrade. Svoje bogato znanje materinščine so učenci dokazali na tekmovanju za Cankarjevo priznanje, o čemer piše mentorica Dorica Prevc, šolsko leto 2004/2005 smo poleg rednega šolskega dela preživeli tudi ob dveh projektih, ki jih predstavljata mentorici Majda Tolar in Marija Gasser, raziskovalno nalogo učencev 4. razreda o kuharskih spretnostih naših prababic je povzela učiteljica Danica Mohorič. V samem začetku pa je predstavljen celoten pregled dosežkov s tekmovanj, ki jih je zbral pomočnik ravnatelja Primož Šmid.

## Najprej pregled najodmevnejših dosežkov v celoti.

Tekmovanje	Uspehi	Mentor/-ica
<b>SLOVENSKI JEZIK</b> – za Cankarjevo priznanje	Helena Golja, zlato Urša Kačar, zlato Mohor Rihtaršič, srebrno	Dorica Prevc
<b>ANGLEŠKI JEZIK</b>	Katja Jamnik, srebrno	Marija Prevc
<b>KEMIJA</b> – za Preglovo priznanje	Nejc Štalec, zlato Tina Šubic, zlato Irena Pintar, srebrno	Marija Barle
<b>FIZIKA</b> – za Stefanovo priznanje	Nejc Štalec, zlato Rok Rihtaršič, zlato	Alenka Kuhar
<b>MATEMATIKA</b> – za Vegovo priznanje (učenci)	Mohor Rihtaršič, zlato Nejc Štalec, zlato Mohor Gartner, srebrno Jaka Gortnar, srebrno Grega Gortnar, srebrno	Bernarda Kavčič Monika Čemažar
<b>MATEMATIKA</b> – za Vegovo priznanje (učenke)	Milena Berce, srebrno Špela Pohleven, srebrno Rok Potočnik, srebrno Teja Štalec, srebrno	Marija Ločniskar
<b>VESELA ŠOLA</b> (učenci)	Jan Tavčar, zlato Erika Mohorič, zlato Helena Golja, zlato Mohor Rihtaršič, zlato	Marija Ceferin
<b>VESELA ŠOLA</b> (učenke)	Barbara Okorn, srebrno Katja Jamnik, srebrno Janja Mesec, srebrno	Majda Tolar
<b>NEMŠKA BRALNA ZNAČKA,</b> knjižna nagrada	Neva Benedičič Katja Jamnik Helena Golja	Majda Tolar
<b>ANGLEŠKA BRALNA ZNAČKA,</b> knjižna nagrada	Maja Demšar Jan Tavčar Anže Bertoncej	Tadeja Šuštar
<b>ANGLEŠKA BRALNA ZNAČKA,</b> knjižna nagrada	Alja Kavčič Špela Pohleven	Marija Prevc
<b>ANGLEŠKA BRALNA ZNAČKA,</b> knjižna nagrada	Kristina Nastran	Jana Kusterle
<b>ANGLEŠKA BRALNA ZNAČKA,</b> knjižna nagrada	Miha Primožič Marko Bevk Manca Potočnik Nejc Thaler	Polona Rešek
<b>ŠPORT</b>	Atletika – udeležba na državnem prvenstvu OŠ, ekipno Učenci, 11. mesto  Kros, državno prvenstvo Pokal Dela Jakob Pintar, 1. mesto Polona Megušar, 9. mesto  Plavanje, ekipno državno 5. mesto  Gorenjska in področna prva mesta v atletiki in 1. mesto na področnem tekmovanju v plavanju	Jože Reya Valentina Pintar Leopold Nastran

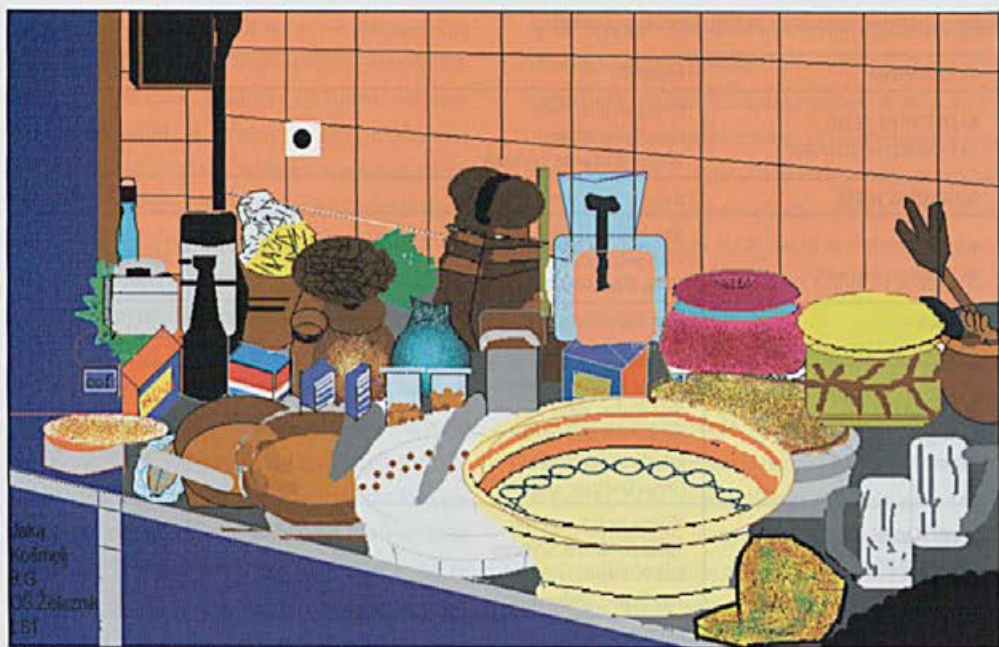

Tihožitje. Avtor: Jaka Košmelj, 8. r., 2004.



Tihožitje. Avtorica: Sabina Šturm, 8. r., 2004.

# Tekmovanje v znanju materinščine za Cankarjevo priznanje

Dorica Prevc

Slavistično društvo Slovenije in Zavod za šolstvo in šport Republike Slovenije vsako leto razpišeta Tekmovanje v znanju materinščine za Cankarjevo priznanje. Tekmovanja se redno udeležujejo tudi učenci Osnovne šole Železniki, kot mentorice pa se izmenjavamo Majda Tolar, Mira Šmid in Dorica Prevc.

Cilj vsake šole je, da bi na državnem tekmovanju osvojila srebrno ali morda celo zlato Cankarjevo priznanje. V Osnovni šoli Železniki se lahko pohvalimo, da smo bili v preteklih letih na tekmovanjih zelo uspešni, saj nam je vsako leto uspelo osvojiti najmanj eno, večkrat pa tudi dve, tri ali – v letu 2000 – celo štiri zlata Cankarjeva priznanja. Na to smo lahko upravičeno ponosni, saj hkrati pomeni, da imamo na Seškem nadpovprečno veliko otrok, ki so na jezikovnem področju izjemno nadarjeni.

V šolskem letu 2003/04 smo se pripravljali na temo Svet o nas in v nas. Čeprav smo bili sprva malce razočarani nad razpisano knjigo Cimre, kriminalnim romanom pisateljice Maje Novak, smo se odgovorno lotili dela in se vse leto pripravljali na tekmovanje. Redno smo se dobivali na dodatnem pouku slovenskega jezika, ponavljali že znano šolsko snov, jo nadgrajevali z zahtevnejšimi primeri nalog ter prebirali in študijsko obravnavali knjigo Cimre.

Najprej smo se pomerili na šolskem tekmovanju. Učenci so – tako kot vsako leto – reševali naloge objektivnega tipa iz jezika in književnosti ter pisali spis, oboje povezano z dano literaturo.

Najboljših pet tekmovalcev se je udeležilo vse-slovenskega tekmovanja, ki je bilo v Kranju. Tudi tokrat smo se veselili uspeha naših talentov, saj sta Urša Kačar in Helena Golja osvojili zlato Cankarjevo priznanje, Mohor Rihtaršič pa srebrno Cankarjevo priznanje. Omeniti velja še to, da smo bili po zaslugi Helene Golja Železnikarji v središču pozornosti, saj je že pri reševanju testa prekosila vse svoje sotekmovalce in so ostali mentorji od nas želeli izvedeti ključ do uspeha. Kot pravi gobarji jim recepta seveda nismo izdali!

Spisi, ki jih prilagam, bodo mogoče površnemu bralcu manj razumljivi, ker so vezani na zahtevano literaturo in odgovarjajo razpisanim kriterijem ocenjevanja. Učenci so namreč morali zapisati, kako inšpektor Hren, ena izmed oseb, ki nastopajo v kriminalnem romanu Cimre, po opravljenem delu prijateljski družbi pripoveduje o raziskovanju umora. Osredotočiti so se morali predvsem na razkritje, kritiko, komentar in zaključno razmišljanje, ob tem pa upoštevati značajske lastnosti vpletenih oseb. Morali so izbirati vsebini ustrezne jezikovne prvine ter seveda paziti na pravopisna in slovnična pravila.

Menim pa, da so priloženi spisi zadosten dokaz, da so naši učenci mojstri peres in da so tudi letos Cankarjeva priznanja šla v prave roke.

## Razkritje

Ko sem na vrat na nos pridivjal do Salamandrove, ko sem dostojanstveno planil po stopnicah in v spalnico, ko sem zagledal stekleno mrtve Murkove oči in ko so moji podrejeni zaslišali očividca, sem vedel, da je Murko priplaval v nebesa s pomočjo svoje nevrotične punce Jane Kranjc.

Preiskavo smo začeli v hipu. Zaposleni so se razkardili po Ljubljani, da bi poiskali morebitne očividce, sam pa sem sprva le stresal kriminalista Benjamina Cimermana, dobrega poštenjaka, ki pa je izgledal nekam odsoten. Tipu nič ne manjka, preveč ima le svoje razvajene sestre Rebeke, ki si domišlja, da je kvalificirana detektivka, ker ima brata policaja. In prav zaradi te neumne ženske se je stvar toliko bolj zapletla. Ne le, da je ugovarjala moji, (MOJI!) logični razlagi, svoj ego je napihnila do te mere, da je začela sama raziskovati zločin. Motil jo je čas, ki sem ga določil na podlagi dolgoletnih izkušenj. Deset minut je nekako raztegnila na nekaj ur. Motil jo je očivdec. Motilo jo je naše delo. Motil sem jo jaz. Najbolj pa jo je motila osumljenka. Naša Jana torej. Ko pa se Rebeka v nekaj zapiči (tako kot sem se jaz, priznam, na uro umora), ne bo odnehala, dokler ne dokaže, da ima prav. Tudi če nima. Resnica je, da dobro strelja, to je pa tudi vse dobro o njej.

Nato je po hitrem postopku zbolel Benjamin. Kmalu se nam je preiskava skoraj zaustavila. A kar nekaj časa je trajalo, da sem doumel, da Rebeka mogoče le ni tako neumna, kot je klepetava ter posmehljiva. Število točk pri meni se ji povečalo, ko je njen ljubi brat prisopilhal v mojo lepo pospravljeni in svetlo pisarno, na mizo vrgel nekaj zmečkanih listov ter se usedel na tla. Že njegov prihod mi je dal misliti. Ker ponavadi vljudno potrka, nato nerodno odpre velika vrata, zardi, se spotakne ob velik kaktus, ki mi ga je pred leti kupila žena.

Ko pa se dokončno primaje do mize, pa mečkajoče in tiho pove svoje želje. Zdaj naj se pa kdo čudi, zakaj sem njegovo hitro pošiljko spregledal v trenutku. In že v naslednjem trenutku me je Rebekino razmišljanje o alternativnih storilcih in o podrobnostih umora popolnoma presenetilo. Da človek, kot je ona, sploh zna misliti, že to je dosežek, ki bi si zaslužil mesto na prvi strani knjige rekordov.

Tako zavzeto sem čital seznam, vse prebral po dvakrat, premislil o njenih ugotovitvah, da sploh nisem opazil, kdaj se je Cimerman pobral. Torej, resda me je Rebeka kar prepričala, a bi bil moj strogo varovani policijski ponos ranjen, če bi ji to priznal. To bi se mi smejali! Veliki in ponosni inšpektor, ki ima sicer zares vedno prav, se klanja nekemu, ki je kot gospodična Cimerman, ki je povrh vsega še Židinja? Ne, hvala. Čeprav sem vedel, da je priznanje o njeni premoči neizbežno, sem zavlačeval, dokler se je dalo, nato pa se zmagovalki približal po diplomatski poti, po načelu: Daj, da vidim, kaj delaš in kako ti uspeva.

A Rebeka me je 'ugotovila'. Kam molim in tiščim svojo taco, ji je bilo takoj jasno. Nekaj časa so med sabo kar tekmovali, kdo me bo bolj kritiziral. Po mojem pogorelem priznanju so stvari stekle. Vsaj zame. Za Rebeko Vsevedno in Vsemogočno so stekle že zdavnaj. S svojima pajdašema, Benjaminom in nekim odvetnikom, Mavricijem, je igro igrala hitro, brez oklevanja. Mene je kar zanemarila. Zato sem ji lepo pustil, da se žene naprej, saj se meni, po pravici povedano, ni dalo. Veliko bolj preprosto bi bilo, če bi brez vsakih kolobocij zaprli Jano, pika, konec. A Rebeka je Rebeka in to mi je ponovno dokazala, ko nas je strpala v stanovanje Janinega bratranca Sama. Že takoj se mi je zadelo, da bo to tisti njen zaključek, tisti 'end show'. Spet sem ji pustil vse vajeti. Sem postal kaj preveč popustljiv? V sobico nas je bilo strpanih okoli deset ljudi. Benjamin in Mavricij, seveda jaz, še dva moja kolega, Jana, njene podnajemnice (razen Tanje, ki so jo umorili) in, za konec, Rebeka. Tista njena odločnost, in njena volja! Ko je spregovorila, je v hipu ciljala na Janine cimre. Kot na morilke. Če ji je katera ugovarjala, je z njo po-



metla v hipu. Nato je razlagala in razlagala o motivih in se zapičila v Albo Schmidt. Potem ko je pometla s Faniko Oblak ter Meri Senečič. Prebadali sta se z očmi, Rebeka in Alba, in postalo mi je neprijetno. Čudno je bilo gledati dve tako močni osebnosti, ki med seboj tekmujeta. Zmagala ni nobena. Vrata so se odprla, v sobo pa je v vsej svoji veličini in ponosu vstopila ženska z velikim, črnim psom, stopila do Albe in ji pomolila povodec. Ta je zaznala Rebekino premoč nad njo, a nemoč nad veliko zverino, spustila je povodec, kratko, bleščečo verigo, pes se je pognal v zrak, Rebeka je zavpila, iz torbice potegnila pištolo (pojma nimam, kje jo je dobila) in ustrelila. Zadonelo je, s psom ni bilo nič. S hitro potezo, tako hitro, kot jo zmore le usposobljeni inšpektor, kot sem tudi jaz, sem izvlekel svojo pištolo, pomeril in ustrelil psa naravnost v tilnik. Naravnost tja, kamor je bil ustreljen Konrad Murko. Rebeka pa je začela histerično vreščati, kot to znajo le ženske, pogledal sem proti vratom in zagledal Albo. Na tleh. S krvavo liso okoli sebe, ki se je že vpijala v preprogo. Sklonil sem se k njej. K ženski, ki je zakrivila dva umora. Bila je pametna, močna in maščevalna. Jo je to gnalo k temu, da naščuva druge k umoru nekdanjega ljubimca? Ali ji je šlo le za stanovanje, ki bi ga dobila v primeru, da bi Jano zaprli? Vsekakor je bila Alba samosvoja oseba. Ukazovalna in zelo drugačna od drugih. Jo je zato Rebeka lažje odkrila? Ker sta si po značaju podobni? Ne vem. Sploh ne vem več. Ničesar.

Ne vem niti, kaj se je zgodilo za tem. Spomnim se, da so Albo zavili v črn polivinil, mi pa smo poklapano odšli. Poklapano, čeprav smo bili zmagovalci, čeprav smo razkrili resnico. Resnica boli. Tudi ta, da je Rebeka odlična detektivka, da odlično razmišlja in sklepa in da bi jo bilo skoraj škoda za odvetnico.

Urša Kačar, 8. d  
(letos že srednješolka)

"Pozdravljena, družba!" je inšpektor Hren pozdravil svoje kolege.

"Tebe pa že dolgo nismo videli! Ali danes ni bil nihče umorjen, da si se spomnil na nas?" so duhovičili.

"Verjeli ali ne, prejšnji teden sem res raziskoval umor. In to kar dveh oseb!" je vzvišeno odgovoril Hren.

"Umorjen je bil Konrad Murko, mlad filmski režiser," je svojo obširno pripoved začel prišlec.

"Ker smo imeli očitca in je Jana Kranjc, njegova bivša, istega dne pri njem pozabila svoje zapiske, se nam je zdelo, da je odgovor na vprašanje, kdo je moril, kot na dlani."

"In kako, da ni ostalo pri tem?" se je pozanimal Miran, ki je Hrena poznal že dolgo vrsto let.

"Kolikor se spoznam na take preiskave, so precej hitro zaključene. In če sploh kdo, navadno v zaporu konča tisti, ki je vse kaj drugega kot resnični storilec."

"Zato, ker je preiskavo vodila mlada pripravnica Rebeka Cimerman. Njen brat je zaposlen pri nas in tudi z Jano se poznata. Toda Rebeka se ne bi vmešala, če njen brat Beno v Jani ne bi videl več kot prijateljico."

"Prijetno punco si je izbral. Morilko!" je bil Miran spet glasen. Hren ga je pogledal, kot bi ga s pogledom hotel zadaviti, in Miranu se je nenadoma namizni prt zdel tako zanimiv, da je še dolgo gledal vanj.

"Kot sem rekel, preden ste me zmotili," se je vmešala Rebeka. "Umor je hitro razrešila in razkrila morilsko navezo treh njenih podnajemnic."

"Bile so njene podnajemnice, pa jih ni motilo, da so ji naprtile UMOR?!" je rekel Filip.

"Ne, ni jih. Ko je 'izgubila spomin', so celo njej sami poskušali vcepiti, da je morilka," se je Hren zgražal nad takim nemoralnim obnašanjem. Jana se ima za oprostitev zahvaliti le Rebeki, Benjaminu in Mavriciju, Rebebinemu fantu."

"Čeprav mi gre vmešavanje nepooblaščenih na

živce," je Hren začutil, da mora malce positnariti. "Da tako mlada pravnica, ki v življenju niti ropa še ni preiskovala, razreši umor, je skoraj nedopustno."

"Komu pa ne moreš oprostiti – njej ali sebi, ker enkrat pač nisi bil glavni?" so se muzali ostali, ki so ugotovili, v katerem grmu tiči zajec. Inšpektor je to sebi na ljubo preslišal.

"Čeprav niso ravno nesposobni, bi takle trio prav lahko vse skupaj še poslabšal," je modro dodal.

"Vse to vam pripovedujem predvsem zato, ker je bilo zaključno dejanje vredno ogleda. Kako hitro jih je Rebeka prelisčila! Mislile so, da se jim niti sanja ne o njihovem početju in da bo na koncu hočeš nočeš prisiljena obtožiti Jano. A ko si Rebeka nekaj zastavi, bo to tudi uresničila."

"Bo to razglabljanje kam pripeljalo ali pa bomo tukaj do penzije?" je bil nestrpen Primož.

"Počasi se daleč pride," mu je Hren odbil žogico. "Sploh pa imaš šele deset let delovne dobe. A sem ostal pri zastavljanju ciljev? Sem? No, dobro. Morile so Alba, Fanika in Tanja. Tanja je bila odgovorna za umor Konrada. Fanika se je na Salamandrovo odpravila po pištolo, oblečena v Janina oblačila. Ker se je Tanja svojega zločina kesala in ni hotela vse priznati, sta se je morali Alba in Fanika kar najhitreje znebiti. Alba je Faniko prisilila, da je zabolja Tanjo kar v lastni sobi. To je bilo potrebno, ker Fanikina krivda pred tem ni bila velika in bi jo od vseh najbolj poceni odnesla. Ko pa je zabolja Tanjo, je postala morilka in kot talki se ji na policiji ne bi najbolje godilo. Alba je bila torej vodja celega projekta! In najbolj zanimivo pri vsem skupaj je, da umorov ni načrtovala zaradi maščevanja do Konrada ali Jane, temveč iz čistega dolgčasa. Tako zelo je bila dolgočasena, da se ji vzeti nekomu življenje sploh ni zdel hud prekršek ..."

"Ko že govorimo o dolgčasu," je začel Miran in pogledal na uro.

"Saj obljudim, da sem že skoraj končal," je Hren milostno prosil za podaljšek. "Bila je dolgočasena, toda neumna ne. In tudi nepredvidna ne. Končalo pa se je tako, da jo je Rebeka ustrelila. Ne nalašč, seveda. Zelo se boji psov in enega izmed njihove družbe,

ki ji je vlivala strah, je hotela ustreliti. Mislim, da je Rebeka vsekakor zelo sposobna in je pravnikom v čast in svetla izjema med njimi," je slovesno zaključil Hren in odpravili so se domov.

Helena Golja, 8. c  
(letos že srednješolka)

Bil je ravno prvi poletni dan. Za inšpektorjem Hrenom so bili naporni meseci in privoščil si je kratek počitek. Po glavi so se mu še vedno motale osebe, ki so bile vpletene v nenavaden umor Konrada Murka. S prijatelji je popival v gostilni in pripovedoval o tem primeru.

Prijatelji so bili nad njim navdušeni in le stežka je odgovarjal na njihova vprašanja. Nekdo ga je vprašal: "Kako ste tako hitro izvedeli za umor in kakaj je bila prva osumljenka Jana oproščena?"

Hren je pojasnil: "Jano Kranjc smo sumili zato, ker za tisti čas, ko naj bi se umor zgodil, ni imela alibija in ker jo je opazil neki vinski bratec, ki je hodil tam okrog. Za umor nam je povedal poštar, ki mu je prinesel pošto. Ker čas, za katerega Jana ni imela alibija, ni bil pravi, smo poiskali vse druge, ki bi lahko bili vpleteni v umor, in izkazalo se je, da je Jana nedolžna." Nenadoma nekdo iz ozadja vpraša: "Ali ni v preiskavi sodelovala tudi detektivka Rebeka Cimerman, poročena Benedik?"

Inšpektor je zaničljivo odgovoril: "Ne maramo zasebnih detektivov, ki se vmešavajo v policijske zadeve in zato tudi Rebeke nismo sprejeli odprtih rok. Če ne bi bila v njeno detektivsko agencijo vključena tudi njen poštene brat Benjamin in slavni ljubljanski odvetnik Mavricij Benedik, bi jo že zdavnaj odslovil. Res je, da je pojasnila umor, vendar bi tudi policija prej ali slej našla podoben zaključek. Od sedaj naprej bomo še bolj pazili, da se nam taki ne mešajo v policijske zadeve, ker se lahko nekoč zgodi tudi kaj nepredvidenega."

"Kdo je sploh zagrešil zločin?" je zanimalo priso-

tnega neznanca.

Gustav Hren je pojasnil: "Kot smo ugotovili, je Konrada Murka ustrelila Tanja Tratnik, ki je potem tudi sama tragično končala. Po Rebebinem mnenju pa naj bi za vsem tem stala Alba Schmidt. Ona je zrežirala celoten umor, ampak pozabila je na nekatere podrobnosti, ki so jo razkrinkale. Vsekakor si za tak zločin zasluži primerno kazen, vendar se mi zdi to, kar se je zgodilo, prehudo."

"Kaj pa se je zgodilo?" zanima prijateljce.

"Ko je Rebeka že končala s svojim razkritjem in je odgovorila že na vsa vprašanja glede umora, je Janina mama Albi pripeljala velikega rotweilerja in ta ga je spustila, da je napadel Rebeko. Ta ga je hotela ustreliti, a je zgrešila, zadela pa je Albo. Rebeko sem rešil šele jaz, ko sem pogumno ustrelil psa in s tem dokazal, da – kljub porazu v streljanju z Rebeko – še vedno znam biti natančen."

"Kaj pa boste storili z Rebeko, saj vam je kljub

temu veliko pomagala pri odkritju morilcev?" je bil nekdo radoveden.

"Rebeka se je na lastno pest odločila, da sodeluje pri preiskavi in nam zato poleg dobrega naredila tudi veliko sitnosti. Od sedaj, kot sem že omenil, ne bomo nikdar več dopustili, da se kdo vmešava v naše posle. Ilkrti pa mi je lahko hvaležna, da sem jo rešil. Njeno razkritje bi znal izvesti vsak in zato ni to nič posebnega," še pojasnjuje Gustav Hren.

Ura tamkajšnje cerkve je odbila deset in na vratih gostilne se je pojavila inšpektorjeva žena s svojima otrokoma ter zavpila:

"Hren! Takoj domov! Najina otroka morata spat in zato jima moraš prebrati pravljico!" Inšpektor se je spoštljivo opravičil prijateljem in moral, hočeš nočeš, domov.

Mohor Rihtaršič, 8. d

(letos že srednješolec)



Moda. Avtorici: Klavdija in Danijela Frelih, 7. r., 2004.

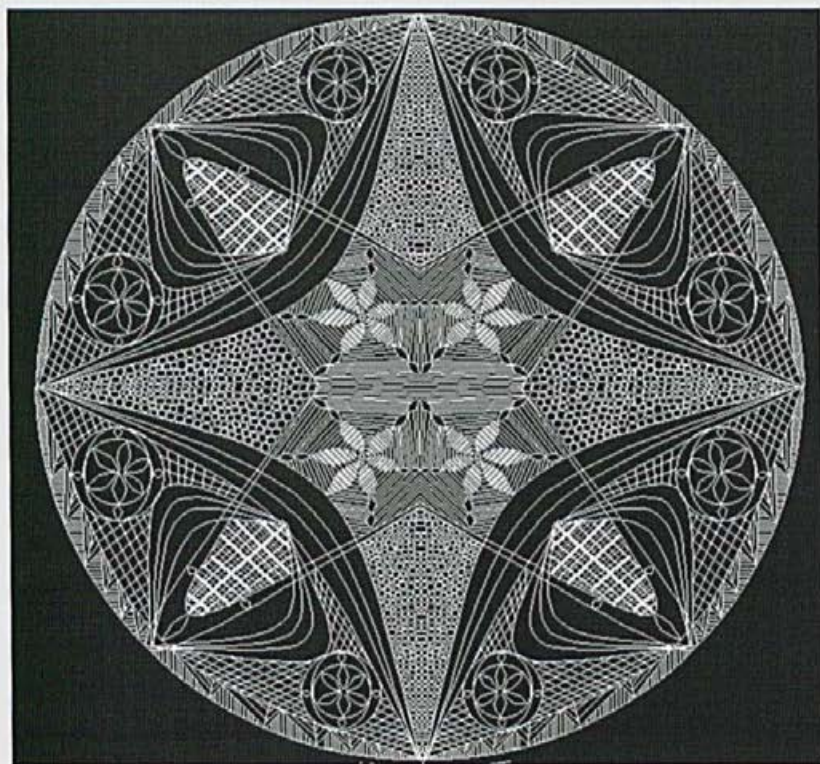

Čipka.  
 Avtorica: Tina  
 Kamenšek, 7. r.,  
 2004.

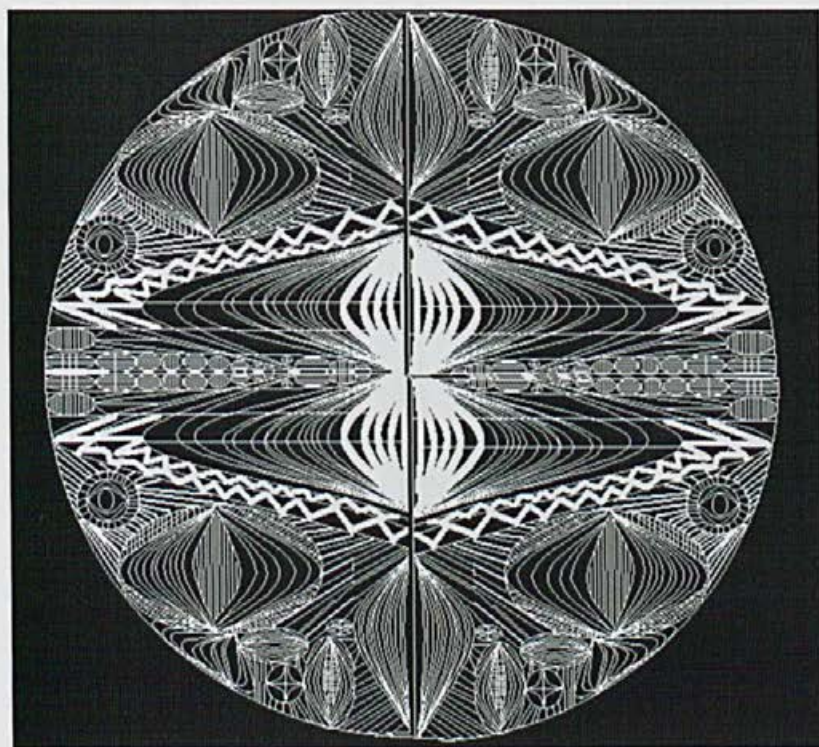

Čipka.  
 Avtor: Simon  
 Koblar,  
 7. r., 2004.

# Potovati, opazovati, doživljati, se izobraževati

Majda Tolar

Potovati, opazovati, doživljati in se ob tem izobraževati je vodilno geslo izobraževalnih bivanj v Brandenburgju in v Sloveniji. Gre za sodelovanje v šolstvu, ki je nastalo na osnovi Sporazuma o sodelovanju v kulturi med Republiko Slovenijo in Zvezno republiko Nemčijo. Na podlagi tega sporazuma je bil podpisan protokol o sodelovanju med Ministrstvom za šolstvo, znanost in šport RS ter Ministrstvom za izobraževanje, mladino in šport Zvezne dežele Brandenburg. Le-ta predvideva poleg izmenjave gradiv in informacij tudi izobraževalna bivanja učiteljev iz Brandenburgja v Sloveniji in učiteljev iz Slovenije v Brandenburgju. Letos se je tam izobraževala že osma skupina učiteljev iz Slovenije, pri nas pa je gostovalo že šest skupin učiteljev iz te nemške dežele.

V skupini učiteljev iz Slovenije, ki je jeseni leta 2003 gostila šesto skupino učiteljev iz Nemčije, sem se znašla tudi sama. Ko je v juniju leta 2003 prispelo povabilo k projektu, sem se ga razveselila in zbala hkrati. Predstavljalo pa je tudi izziv, saj se je do sedaj še vedno izkazalo, da če svoje običajno delo oplemenitim s kakšno dodatno dejavnostjo, me tako delo notranje obogati, prispeva k moji strokovni rasti in navsezadnje popestri moj učiteljski vsakdanjik.

Zato sem povabilo k sodelovanju pri projektu tudi sprejela, kar je pomenilo, da bom že jeseni istega leta gostiteljica učiteljice iz Nemčije.

Napovedanega obiska pa sem se tudi nekoliko prestrašila, saj si nisem mogla predstavljati, kakšno osebo bom cel teden gostila, kako se bo vživela v mojo družino, kakšni bodo njeni interesi, kako se bomo v družini sporazumevali (pasivno obvladajo nemško) ipd.

K sodelovanju sem povabila sodelavko Bernardo Kejžar, ki pasivno obvlada nemško, in skupaj sva oblikovali program. K dejavnostim sva povabili tudi ostale strokovne delavce šole, ki so se lepo odzvali (npr., zgodovinar je pripravil vodeni ogled Škofje Loke, anglistka je prevzela vodenje po krajevem muzeju, precej ostalih sodelavcev se je udeležilo spremljevalnega programa), tako da je gostja lahko doživela utrip kolektiva in izmenjala izkušnje.

Kakšnih posebnih pričakovanj pred prihodom gostje nisem gojila, zavedala pa sem se, da me bo druženje in izmenjevanje izkušenj (od vsakdanjih do strokovnih) z gostjo iz Nemčije osebno nadgradilo in me izpopolnilo v nemščini, kar bo dragoceno za moje nadaljnje delo.

Lahko rečem, da so bila moja pričakovanja presežena. Ob samem druženju z gostjo, primerjanju šolskih sistemov in položaja strokovnih delavcev v obeh državah se je širilo moje obzorje, obenem pa so učenci prišli v pristen stik z rojeno govorko nemškega jezika, kar jim je popestrilo pouk in tudi pomagalo osmisliti učenje nemščine. Hkrati me je skupno delo povežalo s sodelavci.

Po pogovoru z ravnateljem in gostjo smo ugotovili, da želimo sodelovati in se povezovati. Poiskati moramo različne možnosti in načine sodelovanja. Prvi korak je ohranjanje stika (preko elektronske pošte, obiskov), nato iskanje partnerske šole in vzpostavitev sodelovanja. Skupaj naj bi oblikovali načrt prihodnjega sodelovanja.

Natanko čez eno leto pa naj bi v Nemčijo odpotovala skupina učiteljev iz Slovenije in tako vrnila obisk svojim gostom.

Med jesenskimi počitnicami letošnjega šolskega leta pa je napočil tudi čas, ko smo se slovenski učitelji odpravili v deželo Brandenburg. Ponovno srečanje z znanci iz Slovenije in Brandenburga, ki smo sodelovali v tem projektu, je bilo nadvse prisrčno. Po prihodu na železniško postajo v Berlin smo se razkropili po vsej deželi, vsak k svojemu gostitelju. Sama sem bila gostja gospe Elke Engling iz Geltowa,

mesteca blizu Potsdama. Z njo in njeno družino sem preživela čudovit, a tudi naporen teden. Zasnovan je bil tako, da sem imela možnost spoznati nekaj šol, priti v stik z učitelji, učenci ter s starši – skratka, začutiti utrip "nemške šole", obenem pa spoznavati tudi deželo Brandenburg.

Gospa Engling je svetovalka na šolskem uradu v deželi Brandenburg. Njeno delo je vodenje osnovnih šol v okraju. Tako me je povabila na dve izmed teh šol, in sicer na šolo v Geltow in na Osnovno šolo Alberta Einsteina v Caputh. Na vsaki izmed teh dveh šol sem preživela dva dopoldneva. Marsikaj zanimivega sem videla in hkrati ugotavljala, da tudi mi v marsičem ne zaostajamo ali pa jih v nekaterih stvareh celo presegamo.

Že pred potovanjem sem si zastavila nekaj ciljev, ki bi jih rada s tem obiskom uresničila. Eden izmed njih je bil sodelovanje med šolami. Željo o sodelovanju med šolami sem jasno izrazila v pogovorih, ki smo jih imeli na šolah, na šolskem uradu in zadnji dan celo na ministrstvu za šolstvo. Povsod sem naletela na pozitiven odziv, tako da smo se s šolo v Caputhu in v Geltowu že med mojim obiskom dogovarjali o možnostih povezovanja. Bili smo mnenja, da bi bilo dobro, če bi izmenjava učiteljev prerasla v izmenjavo učencev. Realno bi bilo to možno že v šol-



Učitelji v Brandenburg. Slovenski in nemški učitelji v sproščenem pogovoru pred obiskom nemškega parlamenta.

skem letu 2005/2006. Izmenjali bi skupino učencev 7. razreda, v kateri bi bilo deset do petnajst učencev. Ti učenci naj bi bivali pri svojih vrstnikih v Nemčiji. Izmenjava bi trajala en teden. V tem tednu naj bi učenci spoznavali deželo gostiteljev in tudi v delo šole bi se vključevali. V naslednjem šolskem letu naj bi isti učenci gostili svoje vrstnike iz Nemčije.

Učenci naše šole, ki obiskujejo 7. razred in so si izbrali nemščino kot izbirni predmet, so že navezali stik z učenci omenjenih nemških šol. Vsak učenec je napisal kratko pismo, v katerem se je predstavil

in izrazil željo po dopisovanju in spoznavanju. Tudi dogovarjanja glede organizacije izmenjave med vodstvi šol že potekajo.

Upajmo, da bodo prizadevanja obrodila sadove. Če nam bo projekt uspel, bomo mladim dali možnost, da se bodo izpopolnili v nemškem jeziku, spoznali pomen učenja tujega jezika, navezali stik z vrstniki tujih dežel in se ob tem osebno razvili ter spoznali tuje kraje, ljudi, njihov način življenja. Teorijo bomo nadgradili s prakso.



Učenci v Brandenburg. Učenci 2. razreda OS Alberta Einsteina v Caputhu. Foto: Majda Tolar.

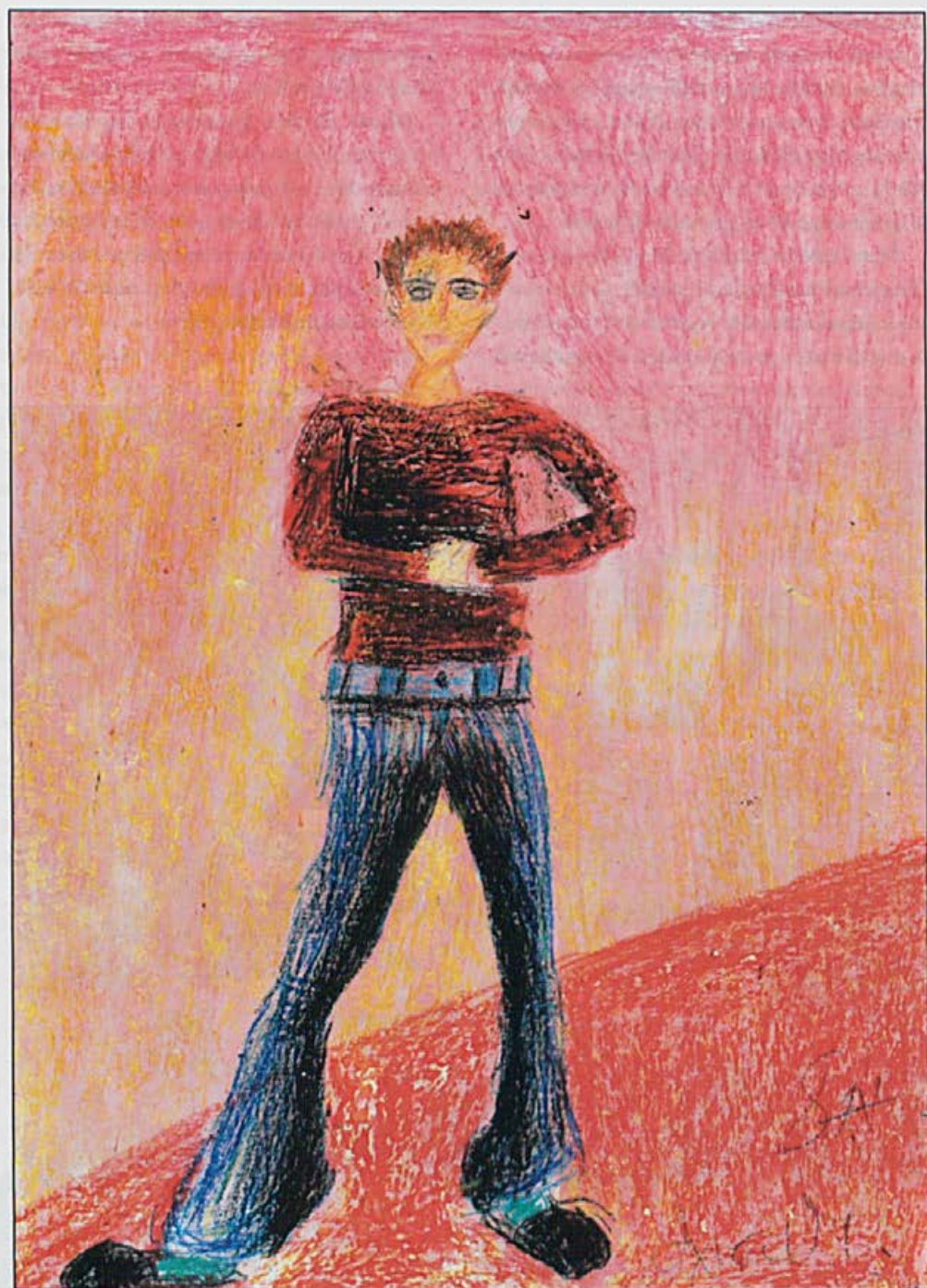

Portret. Avtorica: Ana Mohorič, 8. r., 2004



# Bistra glava nosi čelado

## Projekt Varnost za vse

Marija Gasser

V prispevku predstavljam projekt Varnost za vse, v katerega sem se v šolskem letu 2004/2005 vključila z učenci 5. c razreda. To je mednarodni projekt, ki v štirinajstih evropskih državah poteka že peto, pri nas pa tretje leto. Pobudnik in nosilec sta podjetji Renault Nissan Slovenija in Revoz, sodeluje pa tudi Svet za preventivo in vzgojo v cestnem prometu Republike Slovenije, ki je prevzel vse strokovne naloge pri prilagoditvi gradiv v aktivnosti prometne vzgoje na šolah.

Projekt je namenjen učencem 4. razredov osemletne in učencem 5. razredov devetletne osnovne šole. Spodbuja kakovostno izvajanje programa prometne vzgoje, iskanje novih rešitev za varnejše prometno okolje učencev, sodelovanje staršev ter drugih zainteresiranih institucij pri vzgojno-izobraževalnih prizadevanjih, da bi zagotovili večjo varnost otrok v cestnem prometu. Projekt temelji na celoletnem, načrtnem delu učencev. V ta namen smo dobili zelo kakovostno gradivo z video kaseto, na kateri so predstavljene vse najpomembnejše in najnevarnejše situacije v prometu, v katerih so lahko udeleženi tudi otroci. Komplet je zasnovan tako, da otroci razmišljajo o dogajanju v prometu v svojem okolju in o obnašanju na cesti. Seveda brez podpore in sodelovanja staršev ne bi šlo, saj je prometna varnost želja nas vseh.

Učenci, s katerimi sem se vključila v projekt, smo našemu delu dali naslov Bistra glava nosi čelado. Naše dejavnosti so potekale po načrtu. Poleg reševanja gradiv smo se veliko pogovarjali o odgovornem obnašanju v prometu, ko smo pešci, kolesarji ali sopotniki. Izdelali smo različne naloge. Posvetili smo se varnosti v prometu v našem mestu in v življenju nasploh.

### Kaj vse smo počeli?

1. Otroci so spoznali, da naši možgani presegajo najbolj zapletene računalniške sisteme na svetu. V normalnih okoliščinah niti za hip ne pomislimo na njihovo stalno delo. Preprosto živimo svoje življenje in povsem samoumevno se nam zdi, da možgani delujejo brez težav. Njihove vloge in naloge se zavemo šele, ko nas zadane tragičen dogodek. Otroci so spoznali, da je v možganih center tako rekoč vsega. Z njihovo pomočjo razmišljamo, načrtujemo, skladiščimo v spomin, nadzorujemo vse telesne dejavnosti, kot so npr. hoja, govorjenje, sluh, vid, prehranjevanje, spanje, dihanje ... Zelo pomembno se mi zdi, da otrokom ozavestimo, kaj so možgani, kaj pomeni poškodba glave in da po poškodbi glave ni nikoli več tako, kot je bilo.

Po različni strokovni literaturi smo raziskovali, zakaj je pametno zaščititi svojo glavo. Naredili smo več poskusov. Nastalo je kar nekaj prikupnih literarnih in likovnih izdelkov.

#### KAJ SO IN KAKO DELUJEJO MOŽGANI

V možganih se dogaja vse: mišljenje, načrtovanje in skladiščenje spominov, nadzor vseh telesnih dejavnosti, kot so hoja, govorjenje, nadzor nad čustvi. Naši možgani so povezani z vsem telesom, od prstov na nogi do vrha glave. Delovati morajo pri vsem: mislih, dejanjih, celo pri čustvih, ki se jih komaj zavedamo.

Zaradi poškodbe glave marsikatero od teh dogajanj, ki se nam zdijo tako samoumevna, preneha.

Možgani tehtajo 1300 gramov. V celoti jih obdaja trda, zaobljena, koščena lobanja. Če se možgani za tresejo, se na robovih lahko nesrečno obtolčejo in natrgajo v svojem sprednjem delu. Možganovina je rahlo, mehko tkivo, ki bi ga lahko primerjali s pudingom. Možgane sestavljajo milijarde mikroskopsko majhnih živčnih celic in so zelo občutljivi.

Katja Habjan, Eva Pretnar, Nejc Bevk,  
Jaka Freljih

#### POŠKODBE GLAVE

Naši možgani so primerljivi s sodobnim računalnikom. Najpogostejši vzroki poškodb so prometne nesreče, poškodbe doma, pri delu, športu. Če se preskrba s kisikom prekine za več kot dve, tri minute, bodo možganske celice začele propadati.

Posledice: izguba spomina, trajna poškodba vida, sluha, govora, hoje ... Hitri pospeški ali upočasnitve, do katerih pride v prometnih nesrečah, povzročijo, da se možgani zaletavajo naprej in potem nazaj, udarjajoč ob notranjo steno lobanje. Pri tem se poškodujejo in zmečkajo.

Eva Demšar, Teja Lotrič, Jan Potočnik,  
Jasmin Bajrektarevič

#### POIZKUS S PUDINGOM

Puding smo primerjali z našimi možgani zato, ker je puding enako občutljiv kot možgani. Najprej je učiteljica s pudingom primerjala naše možgane, kako se tresejo, kadar hodimo. Potem je pokazala, kako se možgani tresejo, ko se udarimo v glavo. Z roko je močno udarila po posodi. Puding se je tresel in odlepil od posode. Nato smo puding stresli v večjo posodo. Na pudingu so nastale razpoke. Učiteljica je povedala, da se ob udarcu tako lahko zgodi tudi z našimi možgani. Če se močno udarimo v glavo, se možgani zaletavajo ob lobanjo. Možgani so obtolčeni, popokajo žilice in lahko nastanejo trajne poškodbe. Pri tem poizkusu smo se veliko naučili.

Jernej Primožič

#### POIZKUS Z JAJCEM IN ČELADO

Naše možgane smo primerjali z jajcem. S poizkusom smo pokazali, kako se možgani pri hudem padcu poškodujejo. Če pa nosimo čelado, ta udarec ublaži. Najprej smo preverili, kaj se bo zgodilo z jajcem, ki ga bomo dali v čelado in spustili na tla. Jajce se nam je po nesreči zvalilo s čelade in dobilo "pokico", sicer je ostalo celo. Potem smo z iste višine jajce spustili na tla. Jajce se je razbilo. Ob padcu brez čelade bi se to zgodilo tudi z našo glavo. S tem poizkusom smo dokazali, da bistra glava nosi čelado.

Gregor Sintič



Luknja na cesti. Foto: J. Primožič

2. V našem mestu smo opazovali, kakšne so naše pešpoti in prometne površine, po katerih se gibljemo, in z našimi opažanji seznanili g. župana. Naredili smo prometnovarnostni načrt, ki velja prav za naš razred.



Most – pot šolarjev. Foto: J. Primožič

3. Vsi vemo, da otroci za svojo igro uporabljajo različne prometne površine. Ena izmed naših nalog je bila tudi, da sestavimo didaktično igro za prvošolce.

• Izdelali smo sestavljanke Bistra glava nosi čelado. Naslikali smo različne živali in vsaka izmed njih se ukvarja z različnimi športi, kjer je obvezno zaščititi glavo s čelado. Nastale so prikupne "karte": opica na kolesu, pikapolonica na kotalkah, žirafa na smučeh, zajec na rolerjih, zebra na sankah, želva na rolki, muca na skiroju, veverica na bordu, lisica na motorju, žirafa na gokartu, le medved, ki se mu nič ne more zgoditi, nima čelade, pač pa zeljnato glavo. Igro igramo na različne načine: kot spomin ali kot črnega petra ali pa so preprosto sredstvo za razvijanje govora.

• Druge igre so učenci sestavljali v skupinah. Igrajo se na način igre človek ne jezi se ter vsebujejo različna prometna pravila, ki zadevajo odgovorno obnašanje pešcev, kolesarjev in opremljenost le-teh.



Vsak učenec je izdelal portret s svojo čelado: Urban Lušina, Klemen Kejžar, Eva Pretnar, Teja Lotrič, Tanja Košir, Jasmin Bajrektarevič, Anže Ferlan, Jan Ceferin.



Igra Varna pot. Avtorji: Urban Lušina, Klemen Kejžar, Jasmin Bajrektarevič, Anže Ferlan, Jan Čeferin, Jaka Frelj, Gregor Sintič, Primož Potočnik, Jan Potočnik, Nejc Bevk, Klemen Šturm, Jernej Primožič.



Plakat Bistra glava nosi čelado. Avtorici: Eva Demšar, Tanja Košir.

4. Za zaključek projekta smo izdelali skupinski plakat z našim naslovom.

To je samo delček našega prizadevanja za varnost na cestah. Samo kazni in novi zakoni nam dolgoročno ne bodo prinesli zadovoljivega rezultata, so pa potrebni za izboljšanje stanja, kakršnega imamo trenutno. Spremeniti bo treba miselnost ljudi, jim dopovedati, da je to za dobrobit nas vseh. Življenje je red z jasnimi pravili. Več svobode potrebuje več odgovornega obnašanja.

Stvari bi se morali lotevati drugače, z vzgojo mladih na vseh ravneh šolanja, s poudarkom na

vrednotah. Življenje samo je vrednota, zdravje je privilegij, za katerega se je treba potruditi. Odgovornega obnašanja se je treba naučiti. Z vzgojo lahko vplivamo na mladostnikovo zavedanje ne glede na to, ali ta del vzgoje je v učnem programu ali ne. Z načrtno vzgojo in dejavnostmi bomo dosegli več. Seveda enkrat ali eno šolsko leto ni dovolj. Precej dolgo je treba ponavljati, da se ukorenini in postane rutina.

Obstajajo napisana in nenapisana pravila, ki nam omogočajo skladno skupno življenje v družbi in na cesti. Če nam bo uspelo postaviti dobre temelje, bo naša prihodnost svetlejša.



Sodelujoči učenci 5. c razreda z razredničarko.

(Risba je nastajala en mesec tako, da je vsak učenec vsako jutro narisal tri poteze.)

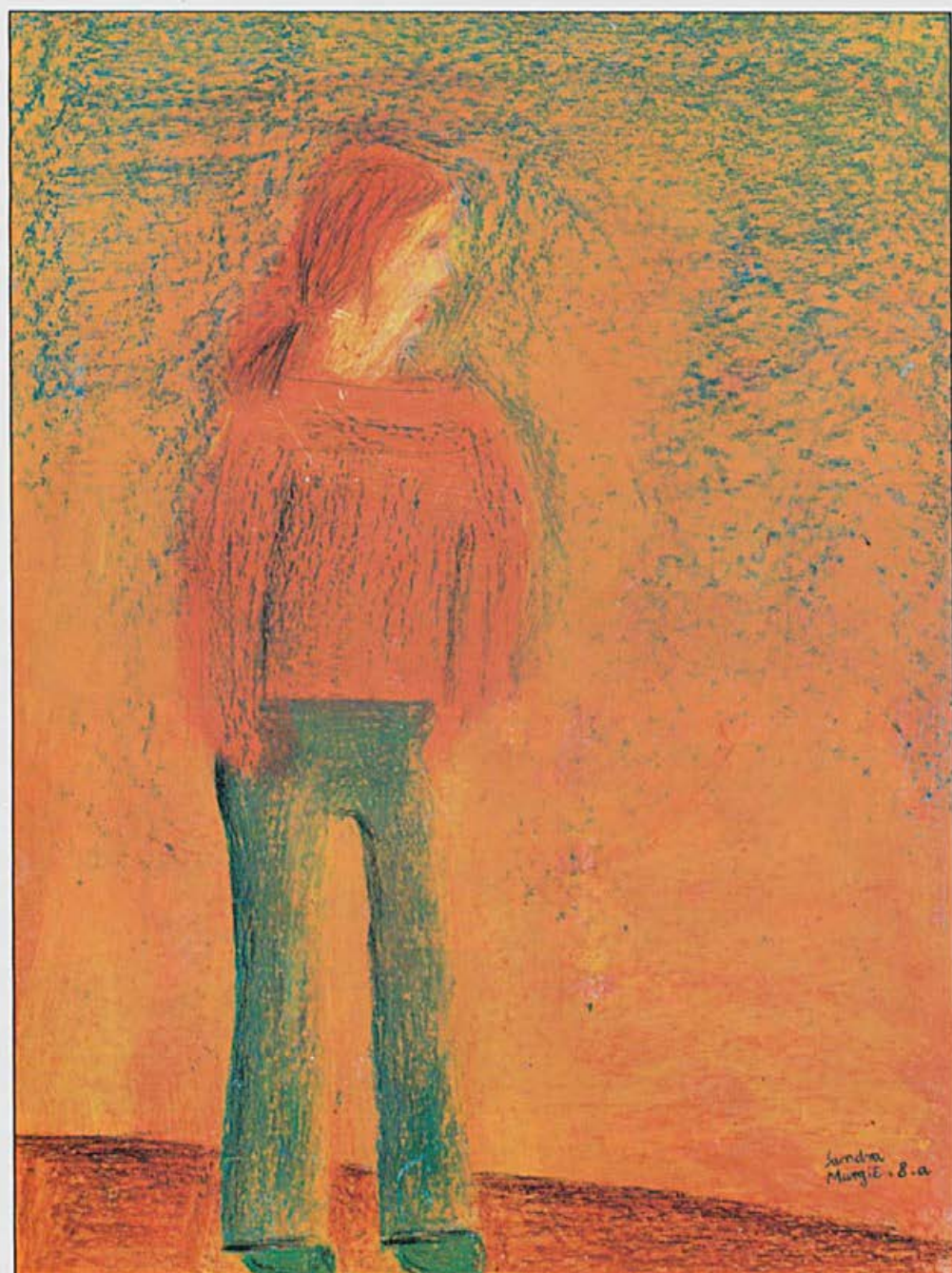

Portret. Avtorica: Sandra Murgič, 8. r., 2004.

# Kaj so kuhale naše prababice

Danica Mohorič

Selška dolina obsega ozko ravno dno, ki ga je nasula Selška Sora med severnimi vznožji Škofjeloškega in Cerkljanskega hribovja ter južnimi vznožji Predalpskega hribovja s planoto Jelovico in Ratitovcem. Na skrajnem zahodnem delu se vzpne iz doline in se čez preval Petrovo Brdo prevesi v Baško grapo.

Zgodovina poseljevanja te doline se začneja po letu 973, ko je Selška dolina pripadla freisinškim škofom. Slovenski naseljenci so ob izlivih potokov in ob njih navzgor ustanavljali gručasta naselja in tako do konca 13. stoletja zasedli vzhodni del doline. Na zahodni, še gozdnati del so začeli leta 1238 naseljevati Tirolce.

Čeprav so se ti sčasoma poslovenili, so se ohranili – običajno v spačeni obliki – njihovi priimki, krajevna in ledinska imena in sledovi v govoricah ljudi. V 14. stoletju so v Selško dolino naselili Furlane, ki so začeli s fužinarstvom. Nazadnje, sredi 16. stoletja, se je začel poseljevati še zgornji desni breg doline.

Zemljiški gospodje, freisinški škofje, so leta 1277 dobili pravico izkoriščati rudo na svojih posestvih. Hitro tekočo Soro v tesnem dnu gozdnate doline so uporabili kot vodno moč za pogon kladiv

in mehov. Zaradi priseljenih prebivalcev so okoličani Železnike imenovali Lahovše. Sprva so talili rudo še v pečeh na veter. V 17. stoletju pa sta že stala dva plavža, dvoje večjih in pet manjših fužin s kladivi na vodni pogon in cela vrsta vigenjcev. Glavni končni izdelek so bili žebli. V drugi polovici 19. stoletja je začela male železarske in kovaške obrate dušiti konkurenca sodobnejše industrije v Evropi. Leta 1902 so v Železnikih ugasnili plavž, 1909. pa se je ustavilo veliko vodno kolo.

Na čas fužinarstva še danes spominjajo značilne hiše z nadstropnimi pomoli in železnimi polknicami. Na zahodnem koncu naselja pa stoji plavž – največji spomenik fužinarjem. Takratno trdo življenje in boj za preživetje pa sta vplivala tudi na pripravo hrane.

MICKA, AL MAŠ ŠE KEJ V RADLCU? MEN ŽE KROP VRE, PA NIMAM KEJ NOTER STREST. Tak pogovor se je večkrat slišal med gospodinjami. Zato v zapisih ne pričakujte receptov za bogato obložene mize, pač pa recepte za skromne jedi. Naj nas v času preobilja hrane z vseh koncev sveta spomnijo, da je možno preživeti tudi na zelo skromen način.

## KAVINA CIKORJA IZ SUHIH FIG

Suhe fige ploskoma nareži in jih deni na pekač. Daj jih v peč, preden nehaš kuhati. Ako fige niso prvič dovolj temno rjave, jih daj še enkrat v ne preveč vročo peč. Ko so fige zadosti požgane, jih stolci v možnarju in shrani na suhem. Pridevaj kavi same kakor drugo cikorijo ali pa jih zmešaj s polovico navadne cikorije.

## JURIJEVA KOPA

V slan krop vsujemo pol kilograma ajdove moke. Kuhamo od pet do deset minut, nato s kuhlalnice kupček predremo, da se moka dobro prekuha. Žganci naj vrejo še petnajst minut, nato polovico žgančevke odlijemo. Žgance dobro zmešamo in jih zabelimo z ocvirki ali z zaseko. Potem jih stresemo v skledo v obliki kope. Pokrijemo jih s stepenimi pečenimi jajci.



Posoda.

## MASOVNIK

**Sestavine:** pol litra kisle smetane, pol litra sladke smetane, štiri žlice moke, štiri jajca, sol.

**Priprava:** obe vrsti smetane in moko razžvrkljamo v širšem loncu, pristavimo na ogenj in med kuhanjem mešamo, da zmes postane gosta. Ko se iz nje začne cediti maščoba, jed odstavimo z ognja in vanjo ubijemo jajca. Osolimo in znova postavimo na ogenj. Med mešanjem segrevamo, toda jed ne sme več zavreti. Ponudimo jo vročo s črnim kruhom ali žganci.

## VLIVANCI

**Sestavine:** tri jajca, trije decilitri mleka, pol male žličke soli, četrt kilograma moke, kilogram jabolk, deset dekagramov sladkorja, cimet in dve žlici masla za pekač.

**Priprava:** Jajca, mleko in sol močno stepemo. Pri-mešamo moko. Testo naj bo malo bolj gosto kot za palačinke. Maslo na pekaču močno segrej. Vlij maso na pekač. Jabolka olupi in naribaj. Po okusu dodaj sladkor. Jabolka potresi in jih z žlico potlači v testo. Po vrhu posuj s cimetom.

## ALELUJA

**Potrebujemo:** 60 dekagramov posušenih repinih olupkov, tri zajemalke suhe juhe, dve žlici moke, tri žlice ocvirkov, sol.

**Priprava:** Posušene, tenko narezane olupke dva dni namakaj v vodi, ki jo vsak dan zamenjaš. Nato olupke skuhaj v suhi juhi in jih drobno nasekljaj. Jed podmeti z moko, naloži na krožnik in zabeli z vročimi ocvirki, ki jih med segrevanjem posoliš.



## ZABELJENA REPA IN KORENJE

Repo olupi in jo nareži na koščke. Prav tako olupi in nareži tudi korenje. Repo in korenje skupaj skuhaj in pretlači. Posebej pogrej ocvirke in zarumeni žlico moke. S tem jed zabeli.

## HRUŠKOVEC

**Sestavine:** suhe hruške, moka, maslo.

**Priprava:** Suhe hruške skuhamo do mehkega. Dodamo moko in vse skupaj prevremo. Premešamo in zabelimo z maslom.

## MLEČNA KAŠA S SUHIMI ČEŠPIJAMI

**Potrebuješ:** eno kilo kaše, mleko, sladkor, suhe češplje.

**Priprava:** V lonec stresemo kašo in mleko. Postavimo na ogenj in počakamo, da zavre. Dodamo sladkor in spet prekuhamo. Na koncu dodamo še suhe češplje.

## MLEKOVA JED

Mrzlim koruznim žgancem se doda mrzlo gosto mleko in vse skupaj zmeša.



Posoda.

## MOČNIK

**Potrebuješ:** liter vode, malo soli, koruzno moko po potrebi, malo masla.

**Priprava:** V posodo damo liter vode in ščepec soli. Ko voda zavre, vzamemo leseno žlico in med mešanjem prisipamo v krop koruzno moko. Dobro premešamo in pustimo še malo vreti. V močnik ne smemo dati preveč moke, da ni pregost. Ko je kuhan, damo v ponev malo masla, da se scvre, in potem z njim zabelimo močnik. Postavimo na mizo in zraven ponudimo kuhano mleko.

## MEŠTA

**Sestavine:** voda, sol, ocvirki, krompir, ajdova moka.

**Priprava:** V lonec nalijemo vodo in jo solimo. Ko zavre, stresemo v krop na koščke narezan krompir in ajdovo moko. Ko je kuhano, zmešamo kot žgance in zabelimo z ocvirki. Zraven ponudimo belo kavo.

## KROMPIRJEVA MEDLA

**Sestavine:** par srednje debelih krompirjev, malo moke, tri žlice ocvirkov, sol.

**Priprava:** Krompir olupimo, zalijemo in postavimo na ogenj, da zavre. Potem dodamo moko. Vre naj še toliko časa, da se do mehkega skuha. Nato odlijemo nekaj vode in vse skupaj zmečkamo, da nastane medla. Če je pregosta, dodamo nekaj vode, ki smo jo prej odlili. Z žlico naredimo jamice, v katere damo ocvirke. Postavimo na mizo in Bog požegnaj.

## JETROVA JED

Najprej skuhamo koruzne žgance. Potem posebej pripravimo omako iz jeter. Na maščobi prepražimo čebulo in moko. Nato dodamo na drobno narezana jetra. Vse skupaj zalijemo z vodo in posolimo. Žgance stresemo na krožnik in čeznje polijemo omako.

## POLIJA

Skuhamo koruzne žgance. Na maslu prepražimo moko in dodamo pinjono mleko. Dobro premešamo in polijemo po žgancih.

## OSUKANEC

V pest moke zmešamo jajce in osukamo. To mešanico stresemo v krop. Nekaj časa kuhamo. Potem pripravimo prežganje – zabelo, in jo dodamo osukancu.

## KORUZNI PODMET

V mrzlo vodo zmešamo koruzno moko in mešamo toliko časa, da zavre. Nato vmešamo malo masla. Na podmet vlijemo toplo mleko.



Slika 1

## DROBKOVA JED

Najprej skuhamo koruzne žgance. Posebej skuhamo kri drobnice (ovce ali kože). Kri kuhamo toliko časa, da se močno strdi. Posebej skuhamo očiščen želodček drobnice. Ko je kuhan, ga narežemo na tanke trakove kot vampe. Zmešamo jih s kuhano krvjo in zabelimo s prežganjem – zabelo. K temu primešamo koruzne žgance.

Vsi recepti so bili zbrani na območju občine Železniki. Hvala učencem četrtilh razredov, ki so mi pomagali pri zbiranju, še posebej pa bi se zahvalila vsem gospodinjam, ki so bile pripravljene sodelovati v raziskovalni nalogi.



Slika 2

# Prispevek h kroniki Občine Železniki

## Od aprila 2004 do aprila 2005

### 16. april 2004

V galeriji muzeja v Železnikih je bila otvoritev razstave male plastike avtorja Janeza Groma z Vrhniko z naslovom Kaj se skriva v kocki. Otvoritev je z nastopom s škotskimi dudami, saksofonom in piščalko popestril Erik Maj Potočnik, z recitacijo pa Martina Sedej. Razstava je bila odprta do 7. maja.



### 23. april 2004

V kulturnem domu v Železnikih so se z zgodovinsko gledališko igro Celjski grofje predstavili člani KUD Smlednik.

Mešani pevski zbor upokojencev za Selško dolino je v Selcih pripravil praznovanje devetdesetega rojstnega dneva Francu Beštru in Cirilu Debeljaku, Kalanovemu in Bobkovemu atu.

### 24. april 2004

KUD France Koblar in sindikati so vabili na prireditev Pomladi nasproti pred športno dvorano v Dašnici. Veliko število nastopajočih je prepodil dež.

### 30. april 2004

Klub študentov Selške doline in Občina Železniki sta pripravila slovesnost ob vstopu Slovenije v Evropsko unijo. Na Rovnu (Selca) so ob Odi radosti v izvedbi Pihalnega orkestra Alpes Železniki dvignili evropsko zastavo. Slavnostni govorniki so bili Ivo Bizjak, Janez Božič ter Miha Prevc, program so oblikovali še nonet Jubilate, Komorni zbor Kremant ter recitatorji.

Slovesnost je bila le del programa prireditve projekta Naj živi 1. maj v organizaciji KSSD. Prireditve so se pričele že 23. aprila in do 11. maja so se zvrstila predavanja o vzajemnih skladih, evropskih skladih ter športna tekmovanja: hokej na rolerjih, pikado, nogomet, lokostrelstvo ...

### 8. maj 2004

Dekliški nonet Jubilate je v kulturnem domu v Železnikih pripravil koncert slovenskih ljudskih pesmi. Kot gosta sta nastopila otroška folklorna skupina iz Selc ter tamburaška skupina Bisernica iz Reteč.

**14. maj 2004**

V galeriji muzeja v Železnikih so odprli razstavo fotografij Stanka Lavriča iz Kočevja z naslovom Narava. V kulturnem programu sta s flauto nastopili Veronika Šmid in Lucija Prevc.

**15. maj 2004**

Pri Šoštarju v Davči je Iniciativni odbor medvojnje zveze slovenske mladine pripravil srečanje nekdanjih mladinskih aktivistov in njihovih svojcev.

**15. in 16. maj 2004**

PO Alpes Železniki je skupaj z Zvezo slovenskih godb organiziral 24. Državno tekmovanje pihalnih orkestrów v 4. in 2. težavnostni stopnji v športni dvorani v Železnikih. Udeležilo se ga je 18 orkestrów ali več kot 900 godbenikov. Domačemu orkestru se je z zlato plaketo uspelo uvrstiti v 3. težavnostno stopnjo.

**21. maj 2004**

V galeriji muzeja v Železnikih je bila predstavitev knjige Babištvo na Loškem avtorja Toneta Koširja, dr. med.

**22. maj 2004**

Športno društvo Senca Zali Log je pripravilo že 3. Tek Suša.

**30. maj 2004**

Zadnjo majniško nedeljo so v Davči pripravili Praznični dan pri davški Mariji z mašo, nastopom vokalne skupine Porezen, komedijo Tolmun in kamen ter ogledom diapozitivov z Dnevov teric.

**5. in 6. junij 2004**

PO Alpes Železniki je ob praznovanju 25-letnice pripravil jubilejni koncert. Predstavili so tudi svojo novo zgoščenko Selška dolina. V nedeljo so praznovanje nadaljevali s srečanjem pihalnih orkestrów Gorenjske.

**11. junij 2004**

V galeriji Muzeja Železniki je bila otvoritev razstave izdelkov učencev Podružnične šole Dražgoše. Otvoritev so z recitacijami in petjem popestrili učenci POŠ Dražgoše in tako pripravili celovit prikaz dejavnosti šole.

**13. junij 2004**

Atletsko društvo Železniki je pripravilo 1. Gorski tek na Hujsko, tekmo slovenskega pokala v gorskem teku gor-dol.

Gasilci iz Dražgoše so odprli nov gasilski dom, zgrajen s prispevki sponzorjev in lastnim delom.

**19. junij 2004**

V Davči so se na gozdarskem dnevu pomerili sekači – lastniki gozdov iz enot Zavoda za gozdove Železniki, Poljane, Tržič, Cerklno, Most na Soči in Bohinj.

**19.–26. junij 2004**

V Sorci je potekal že tradicionalni Groharjev teden.

**24. junij 2004**

Občina Železniki je v sodelovanju s KUD France Koblar Železniki pripravila občinsko praznovanje ob dnevu državnosti. Sodelovali so: PO Alples, Mažoretno društvo Železniki, MePZ domel, MoPZ Niko, HO Niko in člani KUD. Slavnostni govornik je bil župan Mihael Prevc.

Pričelo se je mednarodno tekmovanje jadralnih padalcev Ratitovec–Studeno, ki je v organizaciji Kluba jadralnih padalcev Krok trajalo do nedelje, 27. junija.

**26. junij 2004**

V Spodnjih Danjah je bil štart 9. Teka na Ratitovec.

**30. junij 2004**

V športni dvorani v Železnikih je bila slavnostna akademija ob občinskem prazniku. Oblikovali so jo domači kulturniki. Priznanji občine sta prejela PO Alples Železniki in vodja krajevne enote Zavoda za gozdove Boštjan Škrlep. Župan pa je podelil občinska priznanja učencem in dijakom, ki so v vseh letih šolanja dosegli odličen uspeh.

**1., 2., in 5. julij 2004**

V Železnikih je potekala krvodajalska akcija.

**3. julij 2004**

Prvi pohodniki so odprli pohodniško pot v Martinj Vrh.

**10. julij 2004**

S koncertom kvarteta Saksobija na Bonce-ljevem dvorišču so se pričeli 42. Čipkarski dnevi v Železnikih.

Prav tako so se tega dne pričela tekmovanja za zlato čipko v kolesarjenju, kegljanju, balinanju, tenisu in streljanju.

**14. julij 2004**

V okviru 42. ČD je bila v kulturnem domu v Železnikih na sporedu komedija Roba Beckerja Jamski Človek.

**15. julija**

V okviru 42. ČD so v kulturnem domu v Železnikih odprli razstavo čipk, taborništa in kulinarike, v Plnadi pa razstavo starih čipk iz babičine skrinje.

**16. julija 2004**

V okviru 42. ČD je bil na prireditvenem prostoru pred plavžem otroški živžav z Damjano Golavšek. Vrtca iz Železnikov sta pripravila otroške delavnice. Zvečer pa Punkl rock z domačimi rock skupinami. V Egrovem vrtu na Racovniku pa je bil večer podoknic.

**17. julij 2004**

V okviru 42. ČD je v Njivici potekala tradicionalna nogometna tekma ledik : oženjeni. Zvečer je bila v galeriji muzeja v Železnikih otvoritev letne razstave klekljaric članic TD Železniki, sledila pa ji je zabava z ansamblom Kalamari.

**18. julij 2004**

Zvrstila se je vrsta prireditev v okviru 42. ČD v Železnikih. Cel dan je bilo možno obiskati muzej, si ogledati stojnice s ponudbo izdelkov domače obrti in kuhinje, ogledati spreved konjenikov in klekljaric, spremljati tekmovanje kljekljaric, sodelovati na javni dražbi največje čipke. Podelili so tudi nagrade in priznanja v tekmovanjih za zlato čipko. Za zabavo je poskrbel ansambel Ptujskih pet.

**22. julij 2004**

V Domelu, d. d., Železniki so že desetič podelili ure kakovosti.

**23. julij 2004**

Ob praznovanju 50-letnice povojne izgradnje koč je Planinsko društvo za Selško dolino v predavalnici OŠ Železniki pripravilo prireditev z naslovom Krekova koč v sliki in besedi.

**23. in 24. julij 2004**

Na Jesenovcu je KD Rov Železniki pripravilo že 11. festival Krawal.

**25. julij 2004**

Na Ratitovcu je potekala slovesnost ob 50-letnici povojne postavitve Krekove koč. Člani PD za Selško dolino so slovesno odprli prenovljeno koč, slavnostni govorniki so bili predsednik PD za Selško dolino Železniki Lojze Lotrič, predsednik Planinske zveze Slovenije Franc Ekar ter župan občine Železniki Mihael Prevc. Kulturni program so oblikovali PO Alples Železniki, učenci OŠ Železniki z Mlakarjevim Trebušnikom, Janez Lotrič, Tone Potočnik in Franc Čufer. Podelili so tudi bronasta in srebrni častni znak Planinske zveze Slovenije. Sledilo je tradicionalno rajanje na Ratitovcu za Jakobovo nedeljo.

Avtoklub Bencin adrenalina je pripravil dirke motociklov oltajmerjev ter minimoto in supermoto iz Sorice na Soriško planino z mednarodno udeležbo.

**8. avgust 2004**

V Spodnjih Dajnah so blagoslovili obnovljeno cerkev sv. Marka in odprli nov vodovod, ki je velika pridobitev za to visokogorsko vasico pod Ratitovcem predvsem v požarnovarnostnem smislu.

**14. in 15. avgust 2004**

V Davč pri Vrhovcu je potekala tradicionalna prireditev Dan teric. Popestrili so jo z modno revijo znanih blagovnih znamk, oblačili iz 14., 15. in 16. stol. Kulturni program so oblikovali PO Alples Železniki z mažoretkami, vokalna skupina Porezen ter domžalske narodne noše. Za zabavo so skrbeli Alya in Gašperji.

**22. avgust 2004**

V športni dvorani v Železnikih je Muzejsko društvo Železniki pripravilo predstavitev prve številke zbornika Selške doline z naslovom Železne niti. Velik projekt, ki ga je društvo snovalo nekaj let, je zagledal luč sveta po polletnem delu uredniškega odbora z glavnim urednikom Primožem Pegamom. Predstavitev je popestril naš rojak, svetovno znani tenorist Janez Lotrič, ki je društvu podaril svoj koncert. Spremljal ga je orkester Akord iz Celja, ki ga vodi dirigent Matjaž Brežnik, ter nonet Jubilate pod vodstvom Ane Prevc Megušar. Koncert sta povezovala Andreja Kenda in Jure Rejec. Polna dvorana je navdušeno sprejela nastopajoče in z veseljem kupovala 240 strani debel Zbornik, ki ga je spisalo 29 avtorjev.

**9. september 2004**

V Selcih so slovesno odprli nov odsek ceste mimo pokopališča.

**10. september 2004**

KŠSD je pripravil več prireditev v sklopu projekta Slovo poletju. Na ta dan je bila otvoritev v kinodvorani na Češnjici. Glasbeni gostje so bili skupina Hiša.

V okviru prireditev Slovo poletju v organizaciji KŠSD je bila lutkovna predstava Dva zmerjalca.

**12. september 2004**

V okviru prireditev Slovo poletju je v Egrovem vrtu nastopila Ljoba Jenče.

**17. september 2004**

V galeriji muzeja v Železnikih je bila otvoritev razstave z naslovom Kulturno-umetniško društvo France Koblar se predstavlja. Otvoritev so popestrili učenci dramskega krožka OŠ Železniki z odigranim odlomkom Trebušnikove hoje na Triglav Janka Mlakarja.

**18. september 2004**

V okviru prireditev Slovo poletju je bila na športnem parku Rovn v Selcih prireditev Z glavo na zabavo.

**19. september 2004**

TD Davča je pripravilo otvoritev pešpoti po Davči.

**24. september 2004**

V okviru prireditev Slovo poletju je bil na igrišču v Selcih koncert skupin Levitan, 5. dimenzija ter pevke Alye.

**26. september 2004**

V okviru prireditev Slovo poletju v organizaciji KŠSD je bilo na športnem parku Rovn srečanje obrtnikov, podjetnikov in gospodarstvenikov, popoldne pa koncertni nastop PO Alpes Železniki ter koncert skupine Čuki.

V počastitev svetovnega dneva turizma je v Šimanovem sadovnjaku v Sorici potekala etnografska prireditev Sadovi sadovnjaka.

**2. oktober 2004**

V prostorih KŠSD je bilo v okviru prireditev Slovo poletju potopisno predavanje Vzpon na Artesonraju.

V športni dvorani v Železnikih je bilo 34. Srečanje gorenjskih turističnih delavcev v organizaciji TD Železniki. Podelili so priznanja najlepše urejenim krajem Gorenjske, predstavila so se turistična društva Občine Železniki.

**8. oktober 2004**

V okviru prireditev Slovo poletju je bila v kulturnem domu v Železnikih gledališka predstava Obtoženi volk.

**9. oktober 2004**

V kinodvorani na Češnjici je bil v okviru prireditev Slovo poletju filmski večer.

V športni dvorani v Železnikih je bil dobrodelni koncert domače glasbe pod geslom Spomin na pevca še živi, posvečen 30-letnici smrti pevca Fantov s Praprotna Jožetu Šifrarju. Izkupiček koncerta je prireditelj Radio Sora namenil Sožitju.

#### 12. oktober 2004

V Smolevi so blagoslovili obnovljeno kapelico Marije Brezmadežne.

#### 16. oktober 2004

V galeriji muzeja v Železnikih so odprli razstavo stripov Marka Kocipra. Otvoritev je popestril Janez Lotrič - Keka z recitalom v staroselščini.

#### 17. oktober 2004

V prostorih KŠSD je bilo v okviru prireditev Slovo poletju potopisno predavanje o Keniji.

#### 23. oktober 2004

TD Železniki je pripravilo zaključek že 10. akcije Moja dežela, lepa urejena in gostoljubna v kulturnem domu v Železnikih. Podelili so priznanja za najlepše urejene hiše v KS Železniki in okolici. Prireditev so popestrili člani KUD France Koblar, Grudnove Šmikle in domači ansambel.

#### 24. oktober 2004

V športni dvorani v Železnikih je bil koncert Oliverja Dragojeviča. Gast koncerta je bila skupina Dežur.

#### 29. oktober 2004

ZB NOV Železniki je pri spomeniku na Trnju pripravilo komemoracijo.

#### 7. november 2004

V športni dvorani v Železnikih je bila že 13. misijonska tombola. Izkupiček so namenili misijonarjem z Gorenjske, ki delujejo v jugovzhodnem delu Madagaskarja.

#### 13. november 2004

V kulturnem domu v Železnikih je bila na ogled otroška lutkovna predstava Brundarija v izvedbi Lutkovnega gledališča Papilu iz Ankarana in v organizaciji KŠSD.

#### 27. november 2004

TD Železniki je na Placu pripravilo že 10. Andrejev sejem.

#### 28. november 2004

V kulturnem domu v Železnikih je Mešani pevski zbor Društva upokojencev za Selško dolino Železniki pripravil koncert ob 10-letnici svojega delovanja.

#### 4. december 2004

MePZ Domel je ob 25-letnici svojega delovanja pripravil koncert v kulturnem domu. Kot gostje so nastopili učenci Glasbene šole Škofja Loka, oddelek Železniki, harmonikar Janez Žilih in solist Janez Triler.

#### 26. december 2004

V športni dvorani v Železnikih je PO Alples Železniki pripravil tradicionalni božično-novoletni koncert. Kot gostje so nastopili mažorete Mažoretnega društva Železniki, nonet Jubilate ter igralec Janez Škof. Program je povezoval Jure Sešek.

PD Ivan Grohar Sorica je pripravilo božično-novoletni koncert v združnem domu v Sorici. Nastopila je domača glasbena skupina Orfej z gostjo pevko Diono Dim. Otroci POŠ Sorica pa so odigrali igrico Polžek pride voščit.



**28. december 2004**

V kulturnem domu v Železnikih so člani KUD France Koblar uprizorili dve lutkovni igrici: Palček Piskalček ter Volk, babica in vsi ostali.

**9. januar 2005**

Pri spomeniku v Dražgošah je bila tradicionalna spominska svečanost v spomin na boj Cankarjevega bataljona in okupatorjevo divjanje nad domačini, že 48. prireditev Po stezah partizanske Jelovice. Več kot 6 000 ljudi je pozdravil župan občine Železniki ter poslanec državnega zbora Mihael Prevc, slavnostni govornik je bil dr. Anton Bebler, v kulturnem programu, ki ga je povezoval Jože Logar, so nastopili: PO Alples Železniki, Partizanski pevski zbor iz Ljubljane ter igralca Nadja Strajnar - Zadnik in Ivo Godnič.

**15. januar 2005**

KŠSD je pripravil pravljичno dopoldne v kulturnem domu v Železnikih. Oblikovala ga je pevka in pravljīčarka Ljoba Jenče.

V kulturnem domu v Železnikih je KUD France Koblar Železniki odigralo premiero komedije z naslovom Niti tat ne more pošteno krasti. Ponovitev predstave je bila še naslednji dan.

V cerkvi sv. Antona je bil koncert božičnih pesmi z naslovom Eno dete je rojeno. Sodelovali so MePZ Župnije Železniki, mešani pevski zbor Pr' farci in godalni orkester iz Stare Loke.

RD Alples je v športni dvorani organiziralo dobrodelni rokometni turnir za žrtve cunamija. Nastopile so ekipe RD Termo Škofja Loka, RD Alples, RK Cerklje, RK Radovljica.

**26. januar 2005**

Pričele so se klekljarske delavnice v organizaciji TD Železniki.

**4. februar 2005**

V POŠ Selca so člani KUD France Koblar Železniki ponovili lutkovni predstavi Palček Piskalček ter Volk, babica in vsi ostali.

TD Dražgoše je v dvorani v Dražgošah pripravilo pustovanje.

Članice Društva podeželskih žena Selške doline so pripravile redni letni občni zbor v kulturnem domu v Železnikih, združen s kulturnim programom.

**6. februar 2005**

V zadružnem domu v Sorici je bila prireditev ob slovenskem kulturnem prazniku.

**7. februar 2005**

Na predvečer slovenskega kulturnega praznika je v kulturnem domu v Železnikih KUD France Koblar Železniki pripravil prireditev z naslovom Naj pesem odmeva. Nastopili so: vokalna skupina Čarnice, Mladinski pevski zbor OŠ Železniki, vokalna skupina Grudno-ve Šmikle ter recitatorji KUD France Koblar Železniki. Prireditev je režijsko oblikovala Alenka Bertoncej.

**8. februar 2005**

TD Dražgoše je za pustni torek pripravilo sprevod maškar od trgovine do Šole.

**12. februar 2005**

V kulturnem domu v Selcih je gostovala gledališka skupina KD Brezje z Moderndoferjevo komedijo Vaja zbora.

**19. februar 2005**

KŠSD nas je vabil v kulturni dom Železniki na otroško lutkovno predstavo Kraljična na zrnu graha v izvedbi Boštjana Severja.

**26. februar 2005**

V kulturnem domu v Železnikih je bila na ogled komedija Stric v toplicah v izvedbi gledališke skupine Vagabund iz Reteč.

**2. marec 2005**

Kranjsko gozdarsko društvo je pripravilo razstavo starega orodja in pripomočkov za delo v gozdu v združenem domu na Zalem Logu.

V knjižnici v Železnikih je potekala delavnica za spretne prste Ustvarjalno v pomlad.

**6. marec 2005**

TD Železniki in Društvo Rovtarji iz Škofje Loke sta pripravili Veselo popoldne na Belih tratih v Dašnici. Prikazali so nam smučanje po starem, za veselje pa je igral ansambel Suha špaga.

**10. marec 2005**

Vrtičkarji in učenci OŠ Železniki so v kulturnem domu v Železnikih pripravili prireditev v počastitev dneva žena. Edina prireditev, kjer imajo otroci glavno besedo, je odlično uspela.

**11. marec 2005**

TD Železniki je na predvečer sv. Gregorja pripravilo tradicionalno prireditev Luč v vodo ob bajerju pri Plnadi v Železnikih. Spušcanje gregorčkov so popestrili s kulturnim programom.

**19. marec 2005**

Ob materinskem dnevu so otroci iz Podlonka in Prtovča staršem in starim staršem pripravili praznovanje z naslovom Novice izpod Lonka.

---

*Kronika je sestavljena s pomočjo člankov, vabil in obvestil iz časopisa Gorenjski glas in priloge Ločanka, vabil in obvestil o prireditvah, ki so nam jih posredovala posamezna društva, ter posameznih slučajno vidjenih obvestil in plakatov.*

*Da bi bila KRONIKA za naslednja leta čim bolj natančna, še enkrat prosimo vsa društva in organizacije, da nas redno obveščajo o svoji kulturni dejavnosti in pošiljajo vabila na naslov:*

**Muzejsko društvo Železniki,  
Na plavžu 58, 4228 Železniki.**

S kroniko skozi leto sta se trudila Jure Rejec in Darinka Hajnrihar.

Foto: arhiv Muzeja Železniki

Za pomoč pri izdaji Zbornika Seiške doline Železne niti  
se zahvaljujemo sponzorjem:

**Glavni sponzor:**

ALPLES, d. d., Železniki  
FREISING, d. o. o., Škofja Loka  
OBČINA ŽELEZNIKI

**Veliki sponzor:**

DOMEL, d. d., Železniki

**Sponzor:**

INDRAMAT ELEKTROMOTORJI, d. o. o., Škofja Loka  
NIKO, d. d., Železniki  
DECOP, d. o. o., Železniki

**Mali sponzor:**

TRIIS, d. o. o., Železniki  
MIZARSTVO ŠTIBELJ – ŠTIBELJ NIKOLAJ, s. p., Bukovica  
GOSTIŠČE PRI ZALOGARJU – KOŠMELJ JANEZ, s. p., Dolenja vas  
ZUPANC JURIJ, s. p. – MIZARSTVO, Dolenja vas  
SARIKO, d. o. o., Ljubljana  
GOSTILNA PRI SLAVCU – ŽBONTAR STANKA, s. p., Zali Log  
RAZREZ IN OBDELAVA KOVIN – CUNK IVAN, s. p., Železniki  
ISBA, d. o. o., Železniki  
LOTRIČ, d. o. o., Selca  
LUŠINA, d. o. o., Železniki  
FOTOKOPIRANJE IN RAZMNOŽEVANJE – IGNAC PFAJFAR, s. p., Železniki  
VIBAM – JOŽE MOHORIČ, s. p., Železniki  
EVROŠPED 2001, d. o. o., Škofja Loka  
PREVC SALONI POHIŠTVA, d. o. o., Dorfarje  
TOMA – DEBELJAK TONE, s. p., Dolenja vas  
BAR IN KEGLJIŠČE PRI MERU – KOŠMELJ JOŽE, s. p., Železniki  
LOTRIČ MARKO, s. p. – PREDELAVA PLASTIČNIH MAS, Železniki  
H. D. COMMERCE, d. o. o., Selca  
AVTOLIČARSTVO JEZERŠEK, s. p., Železniki  
ANTON BERNIK, s. p. – AVTOPREVOZNIK, Spodnja Luša  
LENTI PUB – PINTAR BOJAN, s. p., Železniki  
PEKARNA ŽELEZNIKI – SAŠO BERNIK, s. p., Železniki  
MIRAMAR TRGOVINA – FRANGEŽ MARJAN, s. p., Železniki  
FOTO ŠTURM – STANISLAV ŠTURM, s. p., Škofja Loka

P 502 2g

- 19. February 2005  
 19. február 2005  
 19. február 2005
- 26. February 2005  
 26. február 2005  
 26. február 2005
- 2. March 2005  
 2. marec 2005  
 2. marec 2005
- 6. March 2005  
 6. marec 2005  
 6. marec 2005
- 10. March 2005  
 10. marec 2005  
 10. marec 2005
- 11. March 2005  
 11. marec 2005  
 11. marec 2005

**A 2010**

Kranj

P GORENJSKA

zgodovina

ZBORNIK ... železne 2005

908(497 4 Selška dolina)(08)



190500918

COBISS ◦

Železne niti