Машинско писање

ЗА ШКОЛСКУ НАСТАВУ и САМОУКЕ САСТАВИО

Р. РАКУША
НАСТАВНИК СТЕНОГРАФИЈЕ НА
ДРЖ. ТРГОВАЧКОЈ АКАДЕМИЈИ
У МАРИБОРУ



ИЗДАЊЕ ЋИРИЛИЦОМ



НАКЛАДА ТИСКОВНЕ ЗАЛОЖБЕ У МАРИБОРУ ПРЕТСТАВНИК ДР. МИЛОШ ВАУХНИК
СВА ПРАВА ПРИДРЖАНА СВАКО РАЗМНОЖАВАЊЕ ПРЕДЛОЖАКА ЗАБРАЊЕНО ПО АУТОРСКОМ ПРАВУ
ТИСАК МАРИБОРСКЕ ТИСКАРЕ У МАРИБОРУ ПРЕТСТАВНИК СТАНКО ДЕТЕЛА

Највећа је мудрост чврста одлука.
(Наполеон.)

Нећемо се плашити напора, ако радимо с весељем.
(Шекспир.)

Одважност, ако је права, водиће те и преко најтежих препрека.

Не одбаци уџбеник, кад си га обрадио. Увек ће Ти бити поуздан саветник. Тек ћеш накнадно упознати вредност пута што су нагомилане у њем.

СРПСКОХРВАТСКО ИЗДАЊЕ ПРИРЕДИО ЈЕ ВАСИЛИЈЕ МИРК, ПРОФЕСОР ДРЖАВНЕ ТРГОВАЧКЕ АКАДЕМИЈЕ У МАРИБОРУ, УЗ САРАДЊУ ДРА. ФРАЊА ЦРНЕКА, ПРОФЕСОРА ДРЖАВНЕ РЕАЛНЕ ГИМНАЗИЈЕ У МАРИБОРУ.



Преглед грађе.

Увод	3	12. вежба: Интерпункције
Основни појмови	4	13. „ : Велика слова
Упуте за поједине вежбе	5	14. „ : Предлошци
Писаћа машина	9	15. „ : Предлошци
Како уклањамо сметње	9	16. „ : Бројеви
Писаћа направа	9	17. „ : Бројеви
Бојилна направа	10	18. „ : ? ! ; ; / «
Колица	11	19. „ : & § % Размакнути тисак
Направа за устављање	12	20. „ : Матем. знакови
Табулатор за колоне	14	21. „ : Вежбе у брзини
Руковање машином	15	22. „ : Понављање свих правила
Како уклањамо сметње	16	23. „ : Облик писама
Преглед канцеларијске технике	17	24. „ : Званични уложак
Испитна питања	18	25. „ : Обични облик писма; широко
		26. „ : Лепа подела текста
		27. „ : Обични облик писма; уско
		28. „ : Занимљиви бројеви
		29. „ : Меморандум
		30. „ : Табулатор; уреси
		31. „ : Американски облик
		32. „ : Штампани текстови
		33. „ : DIN A 4
		34. „ : DIN 5 и 6
		35. „ : Децимални табулатор
		36. „ : Поправљање
		37. „ : Обликовање
		38. „ : Нацрт правилника

Предлошци:

1. вежба: а с д з ј к л њ
2. „ : г п
3. „ : е у
4. „ : р ж
5. „ : и о
6. „ : т в
7. „ : ч ћ љ њ
8. „ : х м
9. „ : ц б
10. „ : ф н
11. „ : ш џ

У В О Д

Уџбеник за писање машином је неопходно потребан, и то појединцу, који располаже са писаћом машином, као и ђацима оних завода на којима се врши обука ове, у наше доба, тако важне вештине.

По школама се служе предлошцима који не могу удовољити свим захтевима савремене наставе машинског писања, јер су или састављени по застарелим методичким начелима или су вежбе по свом опсегу тако ограничене, те ђацима недостају прави темељи за механизовање појединих захвата. Осим тога, такви су предлошци састављени само за извештај тип тастатуре. Још је положај гори за оне који су се сами вежбали у типкању без икаквог система и начела. Није, дакле, чудо што код нас скоро сваки стенотиписта типка само са два или четири прста.

Овај сам уџбеник саставио по модерним начелима, која важе код сличних радова енглеско-американске односно немачке методичке литературе. Уџбеник прокушан је у дугогодишњој практичној настави те садржи све што је потребно за перфектнога стенотиписту. Будући да је издање троструко, и то српскохрватско (латиницом и ћирилицом) те словеначко, уџбеник уједно ствара основе за јединствени методски поступак, за јединствену терминологију и јединствен облик.

Готово није потребно да подвучем да само типкање са десет прстију омогућује рационалан рад. Напротив, отворено је још питање да ли је боље вежбати типкање са сарадњом или без сарадње вида. Американска школа негује искључиво, а немачка већином другу методу. Из тога следи да је тзв. »слепо« типкање, са свима прстима, најбоље. Оно не само да нам омогућује највећу брзину, већ избегава и све кобне здравствене недостатке, какви се обично појављују код особа које су цео дан запослене типкањем. Главни здравствени недостаци јесу:

1. болови у затиљку и крстима, што их проузрокују дуго седење и неправилно држање тела;

2. главобоља и живчане болести као последица типкања;

3. болести очију стога, што се смер погледа непрекидно мења (од предлошка на тастатуру).

Али типкање без сарадње вида ставља два узета без којих је свако пропагирање ове модерне методе бесмислено. Прво, тастатура машине мора да буде увек иста, т. ј. иста за време обуке а и касније у пракси. Друго, да се вежбамо у слепом типкању, треба нам доста времена. Тешко је одредити извештај број часова, пошто и ту одлучују личне способности, пажљивост и ревност, али ипак морамо да рачунамо са 150 до 180 часова.

Тамо где постоје речена два узета свакако ћемо неговати слепо типкање, а за ово и јесте састављен овај уџбеник. У осталим случајевима задовољићемо се обичним типкањем са десет прстију, а и то значи огроман напредак према досадашњем типкању са два прста. Не смемо, наиме, заборавити жалосну чињеницу да влада код нас, у погледу распореда шуштавих гласова и интерпункције на писаћим машинама, права анархија. Ово нека нам буде опомена, да треба нешто покренути како бисмо дошли до јединствене тастатуре. Стога учење у слепом типкању препоруча се сада ономе који има своју властиту машину и који има доста времена и енергије, потребне за право слепо типкање. Ко га заиста свладава, не само да брже типка него растерећује и дух, у колико се типкање врши сасвим механички.

Баш услед споменуте недоследности у распореду типки, потрудио сам се да пронађем методу која би се могла употребити код сваке машине с универсалном тастатуром. Из основног положаја прешао сам, дакле, најпре на типке којима је на свим машинама положај стално одређен, а тек после прешао сам на типке које по неразумљивој вољи творничара и наших механичара немају одређеног места. Такав распоред материје сматрам за велику предност уџбеника.

Друга је предност избор градива. Већ од 5. вежбе даље ученик вежба само градиво које ће у канцеларији доиста требати. Од какве огромне је важности баш механизовање стручне фразеологије, доказује нам сваки покусни диктат.

Као даљњу предност сматрам избор писама за узорке њиховог облика. Из 22 и 23 вежбе ђак ће научити да пази на све појединости правилнога типкања, док му каснији предлошци дају преглед разних могућности избора у облику. При том сам узео у обзир удомаћене и модерне облике. Изменичне вежбе у преписивању не само што пружају прилику за вежбање већ садрже и много корисних поука и савета за писање машином. Концентрација градива изведена је до крајности.

Од великог је психолошког значаја издање вежби на појединим листовима. Так има пред собом задаћу која је тачно одређена и по садржини и по форми. Настојаће да напише беспрекоран дупликат оригинала, а то је баш оно што ће га водити к исправној и лепу типкању. Јасне упуте, које се налазе у првом делу за сваку вежбу, методички воде к успеху. Предлошци имају формат DIN A 4, т. ј. ширину канцеларијског и висину трговачког формата, те је дакле питање величине истог баш најсретније решено.

Први део уџбеника обухвата опис писаће машине са стручном терминологијом и питањима која се односе на сметње код писања машином. Сlike илустрирају тумачење. Испуштено је све што у пракси није корисно, а споменуто је све што ће типкач(-ица) једном требати.

Преглед канцеларијске технике и испитна питања (баш тако и задњи предложак) имају двоструки значај. Пре свега, желим показати ђацима циљ који им мора бити потстреком у току учења, уједно нека виде како се у модер-

ном рационализованом контоару све то више учвршћују најразличитије машине. А друга важна ствар, то су додаци. Ови нека покажу како се код нас, нажалост, мало придаје важности чињеници да је главни услов или основа неприкорног пословања технички добро школовано контоарско (одн. канцеларијско) особље.

Желим да би овај уџбеник одгојио врло много добрих и савесних стенотиписта и стенотипистиња те да би исправно типкање једнако користило и њима и нашој привреди.

О С Н О В Н И П О Ј М О В И

За самоука је од користи, ако најпре прочита књижицу која је приложена свакој писаћој машини или коју ће добити накнадно од трговца код кога је машина купљена.

А. КАКО УПРАВЉАМО ХАРТИЈОМ.

Пре но што почнемо с 1. вежбом, вежбајмо више пута следеће:

1. Како умећемо хартију у машину. Много хартије ћемо требати док темељито прерадимо свих 40 предложака. Зато ћемо код школских вежби употребљавати јефтину новинску хартију, којој ћемо давати прописани облик. Да се ваљак не квари, уметнућемо увек истодобно 3 комада слабије или 2 комада боље (дебље) хартије. Хартију хватамо левом руком, положимо је страга на плочицу тако да дође леви руб хартије точно на зарез О и вртимо десном руком окретало, док се спреда не покаже хартија.

2. Наравнавање хартије. Ако папир није правилно уметнут, т. ј. ако његов горњи руб није паралелан с пречком, онда можемо да га наравнамо помоћу ослобађача хартије. Ова направа раставља ваљчиће од ваљка. На тај начин папир се даде слободно помицати и ми га можемо удесити како треба.

3. Како се одређује леви и десни рубник. Леви рубник поставимо на зарез 10, а десни на зарез 76, ако има машина иста слова као и предлошци.

4. Употреба ослобађача колица. Палцем десне руке вучемо колица на десно, затим притиснемо десним кажипрстом ослобађач колица и при том укочимо палцем вучну силу погонске направе. Опет повучемо колица на десно, ослобађамо итд. Исто вежбајмо с левим ваљковим ослобађачем, ако га машина има. Ослобађач треба да за време мицања притиштемо чврсто доле, да се не чује чегртање у машини.

5. Употреба скретнице. Скретницом окрећемо ваљак за 1, 2 или 3 удаљености (отстојања) редака. Ова отстојања фиксира удаљивач, који ће код наших вежби бити постављен на 1, дакле за најужу удаљеност. Дво-

струко отстојање редака вежбаћемо међу појединим скупинама, и то на тај начин да употребљавамо скретницу два пута. Већина писаћих машина има скретницу на левој страни. Скретницом поринемо колица на десну страну, а истодобно окрећемо ваљак те с њим уједно и хартију. На леву страну опет мичемо колица њиховим ослобађачем, онда хватамо опет скретницу итд. Добро памти ово: кад си готов с једним ретком, не смеш да се за нови редак служиш окреталом на крају ваљка, већ само скретницом. Окретало нам служи код уметања хартије.

Сада извадимо хартију из колица те почињемо опет с првом тачком, дакле с уметањем папира. Тих 5 тачака вежбајмо више пута да их сасвим механизујемо. Неуредно уметање, равнање и мицање папира захтева сразмерно много времена и у великој мери одузима весеље за посао.

За време вежбања памтимо следеће изразе: ваљак, окретало, зарез 10, 76, ослобађач папира, леви и десни рубник, ослобађач колица, скретница. Осим тога памти још изразе: типка, тастатура, бојилна врпца (пантљика), размакница.

Б. КОНТРОЛА ПРЕ ТИПКАЊА.

1. Је ли хартија правилно уметнута?
2. Је ли ослобађач папира опет у првотном положају?
3. Јесу ли рубници и удаљивач правилно постављени?
4. Је ли бојилна направа у реду?

В. ОСНОВНИ ПОЛОЖАЈ ПРСТИЈУ.

У реченици: на исту типку увек исти прст! лежи језгра десетопрснога типкања. Целокупну тастатуру поделимо на 8 поља а сваком пољу одредимо по 1 од 8 прстију. Оба палца међутим чувамо за размакницу, т. ј. за ону дугу црну типку спреда што прави размаке. Из практичних разлога о размакницу удара само десни палац (а ипак код левака може да служи леви палац). Основни је положај прстију у другом ретку тастатуре спреда те су прсти распоређени овако:¹⁾

¹⁾ Види слику тастатуре на мапи!

л е в а р у к а: мали прст *a*, домал *c*, средњи прст *d*, кажипрст *z*;

д е с н а р у к а: кажипрст *j*, средњи прст *k*, домал *l*, а мали прст *h*.

Прсти почивају лако над својим типкама *асdz jклh*. Типкамо кратким, снажним ударцем. Правилну еластичност ударца постизавамо, ако себи замислимо да је типка усијана. Запешће, рука, лакат и прсти који не типкају, треба да су за време типкања мирни.

Основни положај прстију ваља погодити механички, а да на тастатуру ни не гледамо. Очи упрте у зид, а оба кажипрста пипањем испитивају налазе ли се међу њима још две типке.

Г. ВАЖАН ПРИБОР.

Типкачу(-ичи) могу да олакшају рад и омогућују рационално типкање извесна помагала:

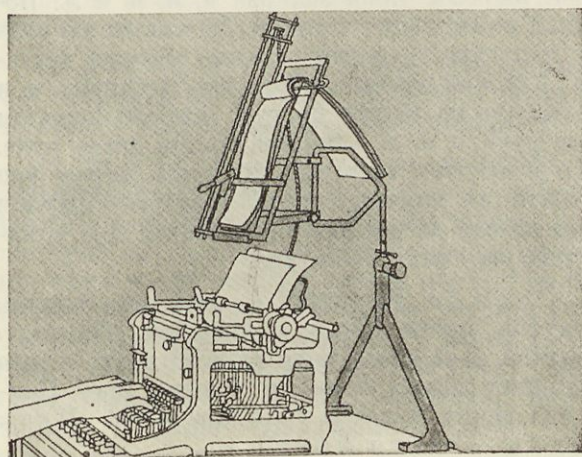

Сл. 1. Практично држало за концепт.

а) посебно држало за концепт; ово се добива данас већ у разним употребљивим облицима;

б) правилно постављена светиљка, која мора да даје довољно, а ипак не прејако светло;

в) посебан сточић (мала столица), да се може код типкања физиолошки правилно држати;

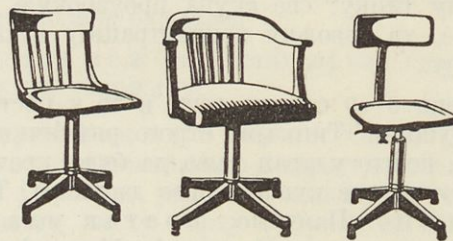

Сл. 2. Стоци на којима се правилно седи.

г) један сто, висок највише 68 *cm*, без ладице и без пречнице, да можемо лепше седети близу његове плоче;

д) коса плоча на тлу, да на њу упремо ноге;

ђ) на левој страни довољан број претинаца за прикладно чување папира и других ствари.

Од ванредне је важности да правилно седимо код типкања. Већ после 2 сата типкања осећају се боли у затиљку, у леђима и у крстима, а што тек бива код целодневног посла и при бржем темпу. Специјалиста за болове звања проф. др. Schrötter дао је тој значајној болести типкача(-чице) посебно име: *Myalgia (interscapularis) hypertonica mechanoscriptorum*. Болест, додуше, није тако опасна као што је наслов дуг, али зато ништа мање досадна и неприлична. Посветимо, дакле, правилном седењу нарочиту пажњу!

УПУТЕ ЗА ПОЈЕДИНЕ ВЕЖБЕ

Примедба. На стражњој страни мале је слика тастатуре у којој је означених само 8 слова која чине такозвани основни положај. Остале ће кругове ученик сам попунити и то постепено од 2. до 11. вежбе а у танчине тачно по својој машини. Будући да се из слике јасно види систем 10-прсног типкања, зато ће се моћи употребити предлошци и за писање оним машинама на којима је можда ово или оно слово друкчије смештено него на модерно опремљеној машини.

1. вежба. Поставимо себи одређени циљ. Први предложак вежбајмо тако дуго док не направимо до тачке једнак препис. Из пређашњег поглавља поновимо темељито сва правила за улагање и урнављање хартије те установимо помоћу контроле да ли је све у реду. Папир канцеларијског формата или, још боље, формата Дин А 4, уложимо код зареза 0, а рубници се налазе код зареза 10 и 76.

Предложак ћемо положити увек на с у и р о т н у страну од ск р е т н и ц е. Како је ова обич-

но на левој страни, то ће у том случају предложак бити на десној. На леву страну машине положићемо мапу тако да је стражња страна мале са сликом тастатуре окренута горе.

Руке у основни положај! Поглед упри на предложак! Претипкаћемо први редак.

Мали прст леве руке удара крепко а кратко и еластично о типку *a*. Остали прсти мирни су над својим типкама. Сада *c*, онда *d* и *z*. Размак врши палац десне руке тим да кратко удара о размакницу. Досадашњи рад пратили смо с истодобним говорењем: *a, es, be, ze, ништа*. Једнако с десном руком: *jклh ништа*.

Тешкоћа лежи у томе што прсти неће да остају у основном положају, већ остављају свој положај. Јаком вољом и устрајним вежбањем брзо ћемо их укротити и тада ћемо постићи први велики успех. Никако не смемо да у почетним часовима губимо срчаност. Та зашто се прсти тако брзо покуравају онима који свирају клавир или гусле? Зато, што су код њих већ тренирани.

1a После четвртог ретка окренемо скретници два пута. На тај начин смо направили два размака (отстојања) између редака. Код поновног претипкавања 1. отсека пазимо да долазе групе слова тачно једна под другу. У првих 5 отсека механизујемо хватања прстију. Распознавање слова на предлошку, у исто време изговарање слова и ударац одређеног прста о одређену типку: све скупа проузрокује да се хватања, уз довољну концентрацију духа, механизују.

Отсеци 6—9 садрже речи и то у постепено већој дужини. Типкајмо строго ритмички! Почетник, пошто ударац ваља да буде кратак и хитар, нехотице куша и брзо да удара. То је погрешно! Памтимо: кратак ударац; а нато изразита пауза! Много ће томе припомоћи и то да код поновног типкања истог отсека заменимо властити диктат с тихим обнављањем какве маркантне корачнице. У правилном ритму је полазна тачка за касније брзо типкање.

Прва је вежба основа за све друге. Не будимо задовољни са половичним успесима! Свако брисање забрањено је, јер код вежбе нема оног смисла. Не попустимо дакле све док немамо преписа без погрешке. Напишимо на њем датум и чувајмо га у посебној мапи.

У пута за »слепо« типкање: Око не сме да остави предлошак ни за час. Тек ћемо на крају ретка да погледамо да ли смо правилно типкали или не. Сакријмо тастатуру; зато има више начина, а најјефтинији па ипак најпрактичнији јесте овај: на канап, који обесимо око врата, причврстимо један картон, велик као предлошак; картон ће висети водоравно у висини сегмента. Тиме је тастатура покривена, а ипак се може и типкати и помакнути колица. Ова упућа вреди за свих 40 вежби!

2. вежба. Кажипрст леве руке раскречимо од *з* на *г*, кажипрст десне руке од *ј* на *п*, али тако да остају други прсти над својим типкама. Упориште за леву руку је *а*, док за десну *ђ*. После ударца премештени прст враћа се одмах у основни положај. Види слику тастатуре на мали! Упиши нова слова! Типкај с еластичним ударцима, а ипак ритмички и полако!

3. вежба. Средњи прст леве руке протеже се од *д* на *е*, док средњи прст десне од *к* на *у*. После ударца одмах натраг у основни положај! Оба су мала прста и опет упориштем те се кроз цело време држе својих типки. Упиши у слику тастатуре нова слова! Први ће редак типкати само лева рука; пази да за то време десна рука не остави основног положаја. У задњем отсеку има већ кратких реченица. Уместо тачака ударамо два пута о размакницу.

4. вежба. Кажипрст леве руке протеже се од *ф* на *р*. Одмах натраг! Диктирај! Десни кажипрст протеже се од *ј* на *ж*. Мали прст опет

упориште. Не типкајмо механички, већ усредоточимо своје мисли на хватања!

5. вежба. Нове типке *и* и *о* налазе се у подручју десне руке. Попуни слику тастатуре! Домал се протеже од *л* на *и*, мали прст од *ђ* на *о*. Упориште за *и* и *о* је кажипрст, дакле слово *ј*. Глас *о* убраја се међу најчешће у нашој азбуци. Пошто га типка мали прст — дакле сразмерно неокретан прст — потребно је да 5. вежбу вежбамо с особитом устрајношћу. Не пређи к следећој вежби док немаш беспрекорног преписа!

6. вежба. Кажипрст ваља да пружимо и раскречимо! Удаљеност *ј—в* особито је издана. Ова хватања треба брижљиво вежбати! Упориште је мали прст. Попуни слику! Кратак ударац — ритмичко типкање — истодобно говорење! Не бриши и не исправљај!

7. вежба. Нови знакови *ч*, *ћ*, *њ* и *љ*. Потражи их на својој машини. Упиши их на слици тастатуре на истим типкама. Утврди хватања. Ако има машина нормалну тастатуру, *ч* и *ћ* хватаће се малим прстом, односно домалом леве руке, а *њ* и *љ* малим прстом десне руке. Ако је међутим тастатура друкчија, мораш још особито да памтиш прста хватања! Ниједан прст не сме да оставља своје место, које је нацртано на слици тастатуре!

8. вежба. Кажипрст се неколико скврчи, а остали прсти остају у основном положају. Хватање *ј—м* спада међу најнезгоднија, пошто кажипрст долази скоро под средњи прст. Памти да типку *м* хвата увек кажипрст! Иста типка — исти прст!

9. вежба. Кажипрст леве руке раскречи се на ниже, док је кажипрст десне само мало скврчен. Попуни слику! Код ове вежбе ученик, мислећи да је већ довољно окретан, обично почима да брза. Стога је хватање *з—ц* премало механизовано. Коначни успех угрожен је! Поновимо 8. и 9. вежбу!

10. вежба. *ђ—и*. Леви средњи прст на ниже! Упиши на слици тастатуре оба слова!

11. вежба. Нацртај у слику *ш* и *ц*! Утврди хватања! И те гласове треба једнако механизовати као свако друго слово! Метни у малу само беспрекоран препис!

12. вежба. Попуни на слици типке са запетом, тачком и станком! Утврди хватања за своју машину! Код већине машина запету типка средњи прст а тачку домал. Ако се станка налази горе на четвртог ретку, мораће се мали прст широко испружити, али кажипрст — *ј* остаје стално на свом месту. Ако је за ово хватање потребан пренос, онда прочитај упућа за 13. вежбу. Ударац о типку која носи запету и тачку знатно је слабији него о остале типке. Код нормалног ударца тачка обично пробуши папир. Кад типкаш, мисли и на садржину вежбе! Запамти кратице, правила за растављање на слоге итд. Иза тачке и запете увек мо-

ра да следи празно место! Ако мораш да типкаш преко десног рубника, служи се пропусником.

13. вежба. За типке леве руке употребљавамо преносницу на десној страни, а за типке десне руке на левој. О преносницу притисне мали прст, док му је кажипрст упориште. У 1. отсеку употребљавамо само десну преносницу, а у 2. само леву. Типкање великих слова се врши у тро-струком ритму: 1. притисак о преносницу, 2. ударац о типку (за то време држимо преносницу чврсто на ниже), 3. мали прст испусти преносницу те се враћа у основни положај. Задње отсеке предлошка типкај по 5 минута сваки те настој да брзину ступњујеш. Типкај ритмички! Стави у малу беспрекоран препис!

14. вежба. Претипкај сваки отсек према расположивом времену више пута те пази да правилно хваташ. За слепо типкање потребно је претипкати предлошак 5—10 пута.

15. вежба. Као и 14. вежба! Означи оловком погрешке по упутама 38. вежбе, тачка 6. Не бриши и не поправљај претипкавањем!

16. вежба. Ништица (нула) је велико О. Остале бројке можемо да тикпамо тако да рука напушта основни положај (старија метода) или опет тако да један крајни прст служи као упориште (нова и практичнија метода, особито за поједине бројеве). Предлошак ће нас уводити очигледно у другу методу. Нацртај у слику тастатуре бројеве 1—9 те утврди који прст о њих удара. Ова је вежба једна од најтежих. Доброг типкача упознамо код типканња бројки! Одважно и устрајно!

17. вежба. Код чистог преписа утврди број погрешака!

18. вежба. Тражи нове знакове на свом писаћем строју те их нацртај на слици тастатуре! Установи тачно хватања! Ако строј нема округлих заграда, надокнадимо их косим цртама /које иначе служе за разломке/. Наводне цртице и заграде увек се налазе тесно код својих речи! У последњим отсецима употребљавај кочницу.

19. вежба. Као 18. вежба! Пази на упуте у тексту предлошка! Претипкај предлошак три пута!

20. вежба. Ако на машини нема свих потребних математских знакова, ваља их накнадно уписати оловком или пером.

21. вежба. У свакој реченици вежбајмо најпре теже речи и пазимо да остави основни положај само онај прст који типка изван њега. Осталих седам прстију лежи мирно над својим типкама. Можда ће бити делимично уздигнути, али прст који је упориште мора остати у додиру са типком. С весељем ћемо установити да руке лебде мирно над тастатуром, а то опет чини утисак необичне мирноће и сигурности. Сасвим је друкчије код типкача који оставља основни положај руку или чак типка само неко-

јим прстима. Какве ли нервозе, скакања и лутања! Укратко, то је за правилно школованог типкача страпан поглед! — Ако сада кушамо да форсирамо брзину, не сме се то дешавати на штету правилног типкања. Због тога поделимо грађу те вежбе на тај начин да ју вежбамо до 30. вежбе. Почетком сваког сата вежбамо кроз 15 минута вежбе у брзини. Брзина не долази одједаред!

22. и 23. вежба. Претипкај пар пута те добро памти садржину!

Одређивање брзине: Сваке седмице желимо установити како напредује наша брзина, т. ј. колико удараца чинимо на секунду. Поставимо за ту сврху рубрике на 10 и 70. Какавгод текст типкајмо ~~40~~ минута, а да не чинимо отсека. Сад пограјимо погрешке, помножимо њихов број са 10 (код утакмица са 20) те одбијмо добијени број од текста. Остатак делимо са 300 и квоцијент ће нам рећи колико смо удараца учинили на секунду. Н. пр.: натипкали смо у 5 минута 8½ ретка, т. ј. 510 удараца; 4 погрешке пута 10 је 40, остаје дакле 470. Дељено са 300 даје 1,57 удараца на секунду. Резултат напишемо с датумом у посебну табелу.

24. вежба. Узмимо канцеларијски формат. Рубници 10 и 76. Удаљивач 2. Први редак нека буде од горњег руба удаљен 5 окрета скретнице. Све остало тачно онако као на предлошку.

Како одређујемо хартију у средину? Канцеларијски формат има код наших слова своје ширинско средиште на зарезу 41. Натпис »окружни суд« има са размацама 20 удараца. Половица је 10; то орбијемо од 41 те почињемо дакле на 31. Препис не сме имати никакве погрешке!

25., 27., 29., 31., 32. вежба. Узми трговачки (кварт) формат. Облик писма остаје тачно исти који имају предлошци, само што им је леви и десни руб ужи (ДИН формат). Леви рубник поставимо на зарез 12, а десни 5 зареза пред десним рубом хартије.

26. и 28. вежба. Претипкај без погрешака и пази на садржај! (Извори: Zeitschrift für Organisation. — Stenograf, Zagreb).

30. вежба. 1. отсек: леви рубник 10, табулатор 27, 44, 63; 2. отсек: табулатор 27, 42, 47. — Пази на упуту код 3. отсека! Трећу колону изради са цртицом за потцртавање.

32. вежба. 1. Стенографирај писма те их онда натипкај са стенограма!

2. Диктат у машину важно је методичко средство за школску обуку. Диктирајмо по слободном нахођењу те пазимо да не говоримо пребрзо, или служимо се часовником, слично као код диктирања у стенограм. Бројимо по ударцима, код веће брзине и по слоговима. Испореди ауторову расправу у »Стенографу« 1933/34.

33. и 34. вежба. Нормиран формат добива — из разлога наведених у писму — све то више приврженика. Чешкословачка република такође га примењује те ће после године 1937 бити обавезан. Уврштена су оба предлошка, да се ђак упознаје са савременим настојањима.

35. вежба. Трговачки формат. Рубници на 12 и 82. Табулатор 15, 55, 70.

36. вежба. 1. Утврди најпре свих 25 погрешака, а онда претипкај правилно. 2. Исправи! Једнако буди критичан са сваким концептом, који ти долази у руке!

37. вежба. Пре него почнеш типкати теже градиво на трајну матрицу, направи нацрт. Разуме се да машински рад, одређен за размножавање, мора бити особито беспрекоран. Ако се забуниш за које слово или коју реч, поправи нарочитим лаком, који се може добити у стручним трговинама. — Начини више сличних нацрта.

38. вежба. Ко је савесно вежбао све предлошке те се удубио у опис писаће машине у првом делу уџбеника, постигао је степен који се у нашем нацрту за правилник зове »Вештина у писању машином«. Не будимо задовољни с постигнутим знањем. Тежимо за усавршавањем, т. ј. за 240 удараца на минуту. Брзина од 240 удараца на минуту је окретност која ће задовољити сваког шефа, особито кад се овај

увери да се не ради о самом типкању, већ да је обука у машинском писању и прибавила знања о многим другим корисним и посебним стварима. Ко натипка 4 удараца на секунду, доћи ће, уз устрајно вежбање, и до 6 удараца. Вежбајмо марљиво и стенографију! Писање машинном и стенографија посестрима су, које се узајамно допуњују. На крају још: Много среће и задовољства са стеченим знањем!

Примедбе: Рачунајући са реалним чињеницама, овај је уџбеник, додуше, састављен за слепо типкање, али у уџутама пажња је усредоточена пре свега на правилно типкање са десет прстију. Где се машинско писање учи само по два сата недељно, неће се моћи говорити о правом слепом типкању. Али се може десити да један или други жели накнадно научити слепо типкање, премда и онако већ добро типка. Оваква се прекупација препоруча, само што треба рачунати са 70—80 сати вежбања. Прерадити треба целу ову школу с особитим обзиром на упуте на крају 1. вежбе. Пут је мало трновит, али је зато коначни успех бољи. Југославија још нема рекордера међу дактилографима те се не може мерити са иностранством. Не би било баш претешко постати југословенски првак. Није ли вам овај почасни наслов потстрек? Јест? Онда на посао!

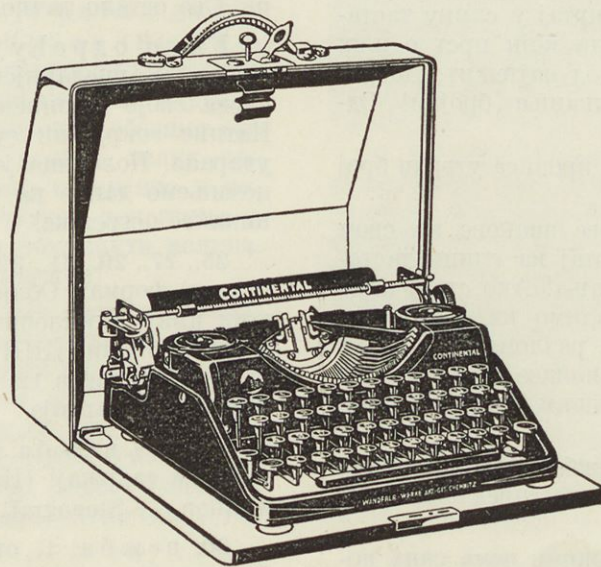

Сл. 3. Мала (Портабле) писаћа машина.

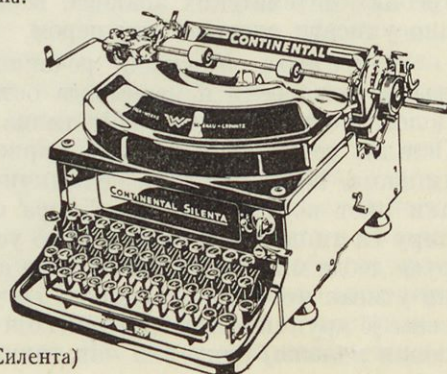

Сл. 4-5. Тиха писаћа машина (Нонселес, Силента)

П И С А Ћ А М А Ш И Н А

Познавање машина потребно је типкачу (-ици) из два разлога. Прво: само онај ће спречити одн. сам поправити различите сметње на писаћој машини који у танчине познаје њезин састав. Друго: прворазредна писарска сила мора имати прворазредну машину, која, опет обрнуто, захтева прворазредну негу. Ко добро познаје писаћу машину, тај ће само у изванредним приликама звати механичара.

Српскохрватски називи појединих делова писаће машине чекају још на свој коначни облик. Можда ће се наћи за овај или онај део још бољи израз, али ипак се надам да ће и следећи називи помоћи истиснути из наших канцеларија врло уобичајене немачке изразе.

Најважније сметње на писаћој машини

Следећи списак нека покаже одмах на почетку расправе како је потребно познавање машине. Што је узрок сметњама и како ћемо га уклонити, наведено је на крају расправе. Типкач нека сам покуша, кад је проучи, одговорити на постављене проблеме. Наведени одговори нека послуже само за контролу.

1. Бојилна вршца (пантљика) запне.
2. Бојилна вршца (пантљика) се не диже.
3. Калем се не окреће.
4. Вршцин сукач не да се окретати.
5. Бојилна вршца је на једном месту општењена, али још увек употребљива.
6. Бојилна вршца се на рубовима чиха (цепа).
7. Дизало се диже без вршце.
8. Велика слова нису јасна, одн. нису потпуна.
9. Писмо постаје бледо.
10. Хартија се не окреће с ваљком односно гужва се.
11. Хартија се помиче косо.
12. Ударне полуге међусобно се заплећу.
13. Ударна полуга не допире до вилица.
14. Машина пише само велика слова.
15. Интерпункције буше папир.

16. Шупља слова су испуњена (замазана).
17. Слова при накнадном уметању долазе превисоко, одвише лево, или десно.
18. На крају ретка пада слово на слово.
19. Леви руб постаје неједнак.
20. Рубник не функционише.
21. Повраћаљка не функционише.
22. Звонце не функционише.
23. Потезни канал се ископча.
24. Пружина вуче преслабо или прејако.
25. Скретница не прави размака између редака.
26. Размаци међу словима постају неједнолични.
27. Размакница не функционише.
28. Колица се измакну.
29. На папиру се покажу мрље од уља.
30. Ормарић не можемо метнути на машину.
31. Чиме чистимо знакове, а чиме ваљак? — Зашто?
32. Зашто обраћамо вршцу у извесним размацима?
33. Како познајемо код куповања јако истрошену машину? Обновљену машину?

(Одговори на стр. 16.)

Г Л А В Н И Д Е Л О В И П И С А Ћ Е М А Ш И Н Е

1. Писаћа направа, 2. бојилна направа, 3. колица, 4. погонска направа, 5. направа за устављање и 6. табулатор.

Писаћа направа

Писаћа направа састоји из тастатуре и полуга. Тастатура може имати 3, 4 или 7 врсти типка, које су у виду степеница поредане у предњем делу оквира²⁾. Троструке полуге (типкине, сигојне, ударне) имају на једној страни типке, а на другом крају знакове. Код машина с целовитом тастатуром налазимо тамо један знак, код

машина с једним преносом два а код машина с два преноса три знака. (Знакове чистимо четком, бензином, гнечилом и иглом.) Писаће машине с водоравном мочицом (Adler) имају посебне полуге. Среда се полуге налазе у чешиљу тако те се не могу мицати ни на лево ни на десно. На типкиној полузи је затварачева кука. Затварачем можемо затворити машину, кад се типкањем стигне до десног рубника. Код некојих машина можемо да посебном направом упоравимо затварач; тиме спречавамо да непозвана лица типкају на машину.

²⁾ Оквир је сталак из ливеног железa. Код превоза треба да се оквир причврсти на даску. У контоару одмакнемо дрвену подлогу те положимо машину на мекшу подлогу, која знатно умањује штропот.

Пред ваљком се налазе вилице које пропуштају само једну полуку. Ако ударимо две типке, полуге се заглаве у вилицама. (Опрезно повуци ближњу полуку к себи.) Ударну полуку можемо скинути на машинама са сегментом. У сегменту су све ударне полуге нанизане на

оси сегмента. Пре скидања излучићемо бојилну врпцу. Ударну полуку скидамо ради поправка или измене знака или ради чишћења зареза у сегменту. Ако се ударна полука не враћа у нормални положај, узрок је обично нечистоћа у сегменту.

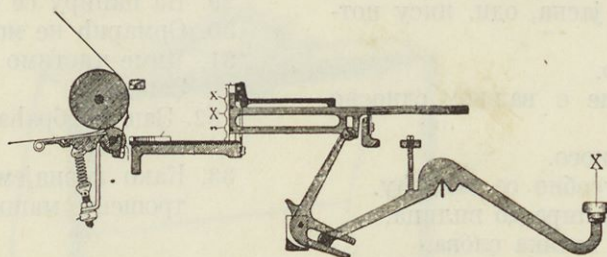
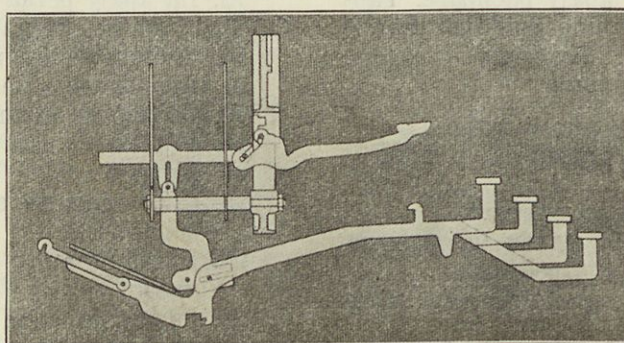
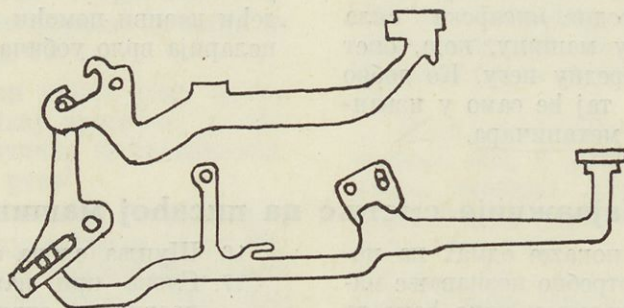

Сл. 6-8. Примери полуга: 1. механизам на сегмент (Мерседес); 2. механизам на прегибљиви сегмент (Урания); 3. механизам с водоравном мочицом (Адлер).

Бојилна направа

Бојилна врпца³⁾ је навијена на два калема. Посебно дизало диже при сваком ударцу бојилну врпцу међу ваљак и знак који удара а затим се врпца помакне за један зарез даље. Помицање у калемима проузрокује посебна ос на којој се налази кормило. Смер навијања бојилне врпце мења се или аутоматски или њеним сукачем, који се или мало извуче или потисне назад.

Двобојилна врпца (црвена боја) нека се употребљава само за кратко време. Премешта се посебном направом, која омогућује код неких машина такођер отстрањење бојилне врпце. Овај потоњи начин типкања употребљавамо, ако пишемо на трајне (воштане) матрице или ако желимо начинити много копија.

Мењање бојилне врпце⁴⁾ треба посебно вежбати. Упута: Најпре навиј врпцу потпуно на десни калем. Добро проучи начин како је врпца уведена. Сада истом скени врпцу из калема и причврсти тамо нову. Особито пазите на увођење врпце у дизало. Прими врпцу обема рукама и уведи је одзада (код »Mercedes« спреда). Ако врпца за време типкања заине, помажемо се сукачем, друкчије ће зна-

³⁾ Будући да се код нас скоро искључиво употребљавају писаће машине само с бојилном врпцом, зато ћу само споменути направе за бојадисање с бојилним јастучићима (Yost, Williams) и с бојилним ваљчићем (Sun, Globe и т. д.).

⁴⁾ Код измене бојилне врпце добро пазите на правилан број врпце, јер се друкчије чиха, одн. уопште не делује. Неколико примера: 11 см (Underwood, стари модел), 13 см (Underwood, Remington, Urania...), 16 см Mercedes, Stoewer, Adler 15...), 25 см (Adler 7).

кови пробушити врпцу. Код једнобојилне врпце сваке три недеље измењујемо калеме, тако да дође доњи део врпце горе. Разуме се, код модерних писаћих машина радије ћемо упо-

требити двобојилни механизам. Ако се нормално употребљава, траје врпца до 2 месеца, т. ј. 300 радних сати или приближно 1200 страница.

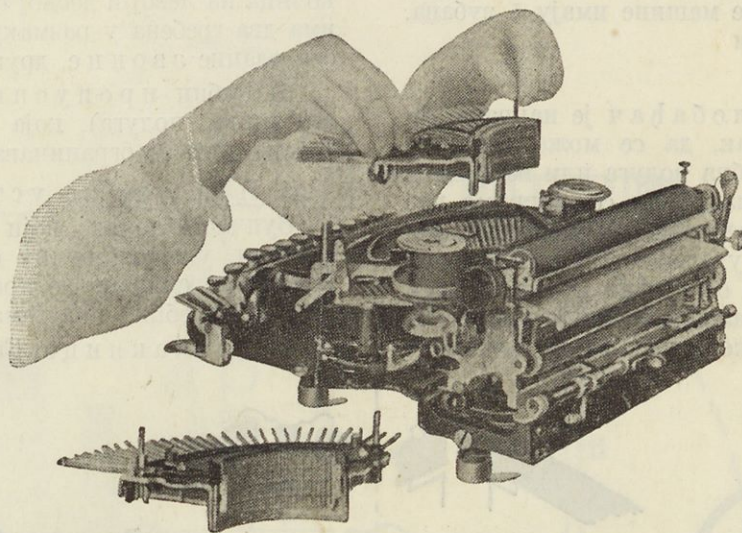

Сл. 9. Замена тастатуре (латиница-ћирилица; Адлер).

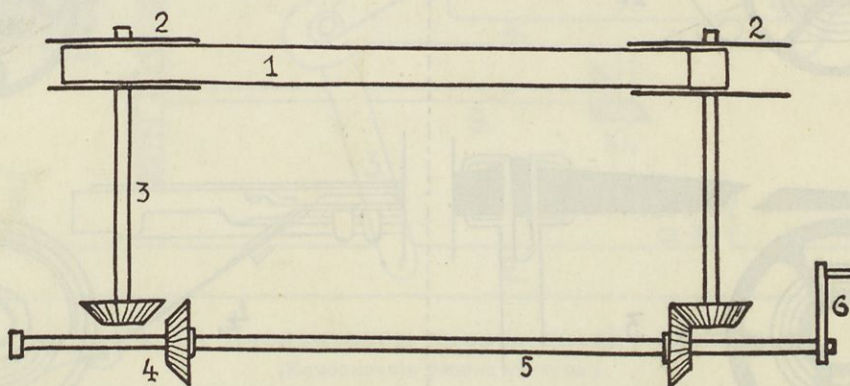

Сл. 10. Бојилна направа 1. бојилна врпца, 2. калем, 3. калемова ос, 4. зубати точкови, 5. ос бојилне направе и 6. врпцин сукач.

Колица

Колица држе и помичу хартију. На колицима разликујемо: 1. ваљак, 2. направу за равнање хартије, 3. направу за помицање хартије и 4. направу за ограничење мицања колица.

1. Ваљак. Површина из гуме мало је храпава. Браник из хартије продужује употребљивост ваљка. Прегладак ваљак треба учинити храпавим, прљав треба очистити шпиритом (не бензином). Праће шпиритом у нужди нам такођер помаже, ако прегладак ваљак неће да вуче хартију. Ваљак нека буде средње тврд. На одвише меком не можемо направити много копија, а претврд нам квари знакове и врпцу. Никако не смео типкати, ако на ваљку нема папира. Да ваљак ушчувамо, морамо увек имати уведена барем 2 листа.

2. Направа за равнање хартије.

а) Плочица на коју положимо хартију. На плочици се обично налази и покретно

казало за леви руб хартије, која је обично постављена на зарезу 0.

б) Ваљчићи, које притиште перо на ваљак. Између тога и ваљчића се помиче хартија.

в) Ослобађач хартије, који одмакне ваљчиће од ваљка и тако се хартија може поравнати или извадити из машине.

г) Пречка с два ваљчића и лествицом (код американских машина налазимо обично место тога два дршка са стране).

д) Држак за дописнице.

ђ) Равнало се састоји из две плехасте плочице иза дизала. Горњи брид се тачно поклапа с основицом ретка а зарези означају средину слова. У засек натакнемо шиљак оловке, ако желимо повући водоравну или окомиту црту.

3. Направа за помицање хартије.

а) Скретница, којом не само да потиснемо колица на десно, него произведемо и окретање ваљка односно хартије за 1, 2 или 3 зубаца за отстојање. Неке машине имају 5 зубаца. Та отстојања учврсти

б) удаљивач.

в) Ваљков ослобађач је направа којом ископчамо ваљак, да се може слободно окретати. Ово је посебна полука или направа у продужењу ваљка; направом се служимо кад хоћемо писати на одређеном ретку или кад желимо имати посебну удаљеност итд. Некоје машине имају двострук ослобађач ваљка. Једним ископчавамо куку удаљивача; ако је дакле опет притиснемо доле, можемо увек да се вратимо у

4. Направа којом се ограничава мицање колица.

а) Рубници могу да се крећу на зупчастом штапићу те ограничавају гibaње колица на левој и десној страни. Десни рубник има два гребена у размаку 6 зареза. Први гребен одапне звонце, други зауставља колица.

б) Рубни пропусник је направа (дугме, тиска, полука), која још мало продужује гibaње што га ограничава рубник.

Направа за устављање.

Нарис

Зупчasti точак, који се налази страга у средини, укочава вучну силу пружине, да се колица не склизну до краја. Тим точком спојени су посебним полукама:

а) Размакница. Кад ударимо о њу, ко-

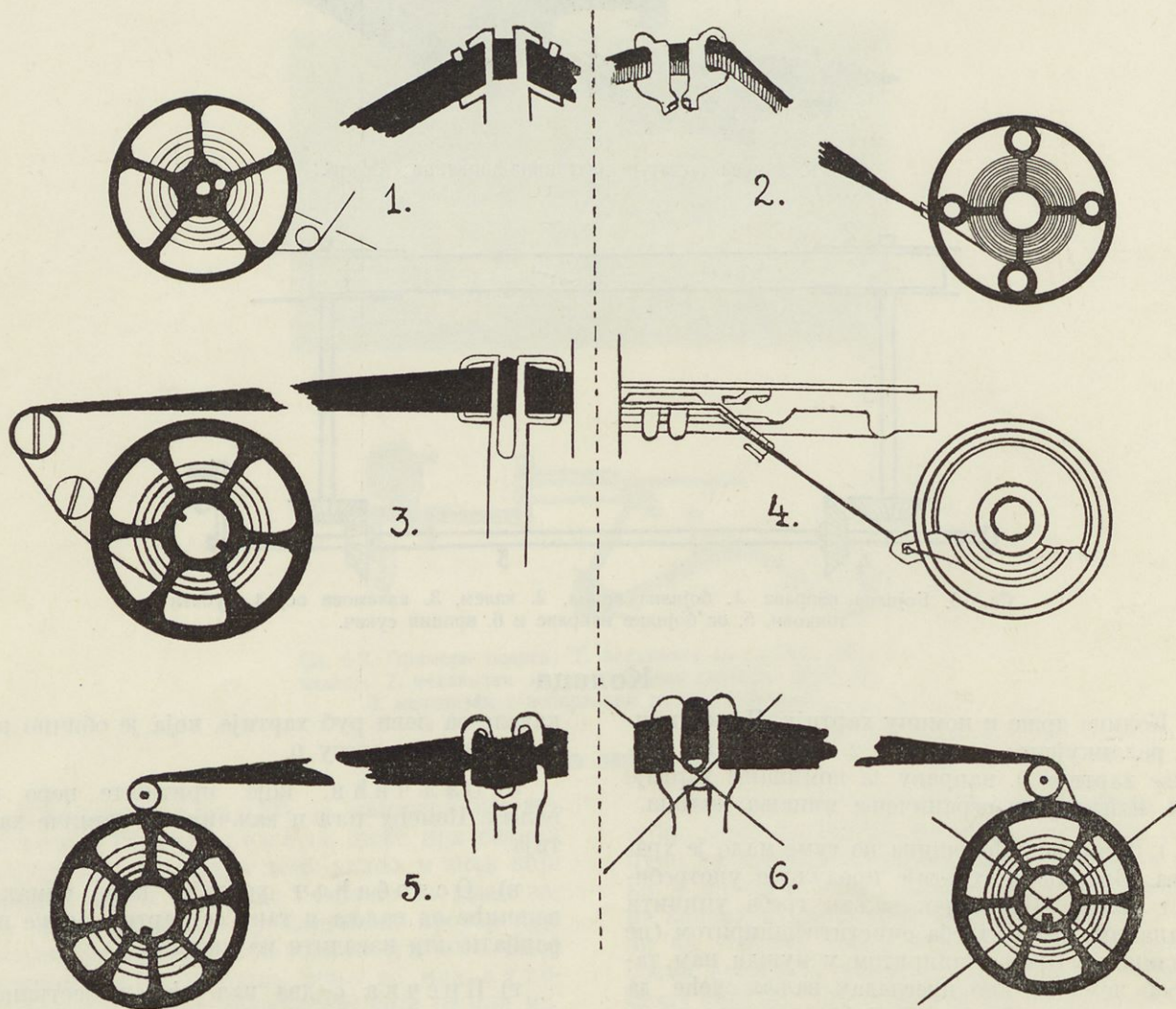

Сл. 11-16. Увођење бојилне врпце. 1. Ендервуд, 2. Ројал, 3. Идеал, 4. Континентал, 5. Мерцедес (правилно), 6. Мерцедес (криво).

пређашњи редак. Други начин ослобађања ваљка је посебна направа у продужењу ваљка код окретала. Обично имамо зато посебан утикач. Овим можемо да изаберемо којигод редак, који се не промени нити при употреби скретнице. Утикач не смемо да мажемо уљем.

лица се помакну за ширину слова (зарез) даље.

б) Повраћаљка, којом помичемо колица за један зарез или ширину слова натраг.

в) Ослобађач колица омогућава слободно гibaње колица на лево.

Пренос слова. Притиском на преносник (велику типку) дижемо или спуштамо ваљак помоћу особите направе или спуштамо сегмент. Машине са двоструким преносом

имају два преносника, који дижу ваљак за две висине. Кочницом можемо да учврстимо висину ваљка, коју смо тако постигли. Пази на правилну и погрешну употребу преносника!

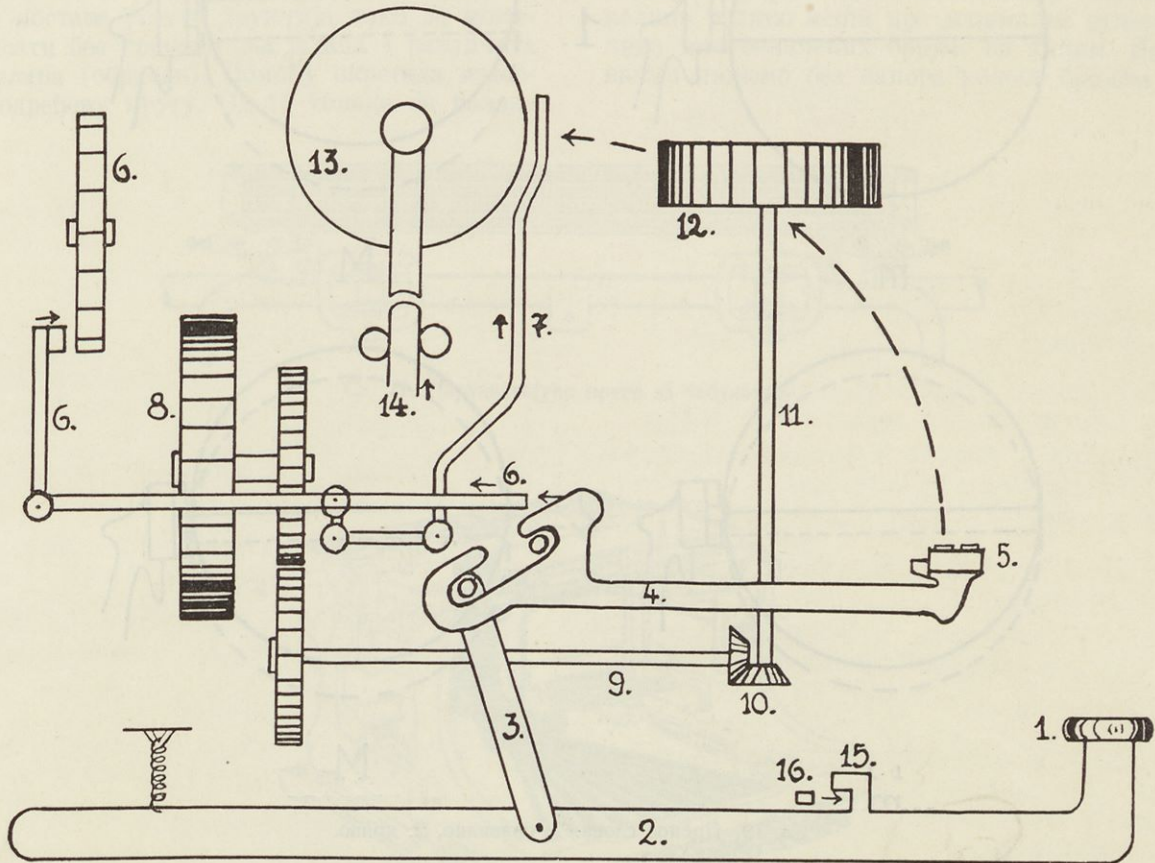

Сл. 17. Идеализован пререз писаће машине.

(Комбинација разних система.)

1. типка, 2. типкина полула, 3. спојна полула, 4. ударна полула, 5. знакови (слова), 6. направа за устављање, 7. дизало, 8. пружоница са пружилом, 9. ос бојилне направе, 10. зубати точкови, 11. калемова ос, 12. калем, 13. ваљак, 14. преносник, 15. затварачева кука, 16. затварач.

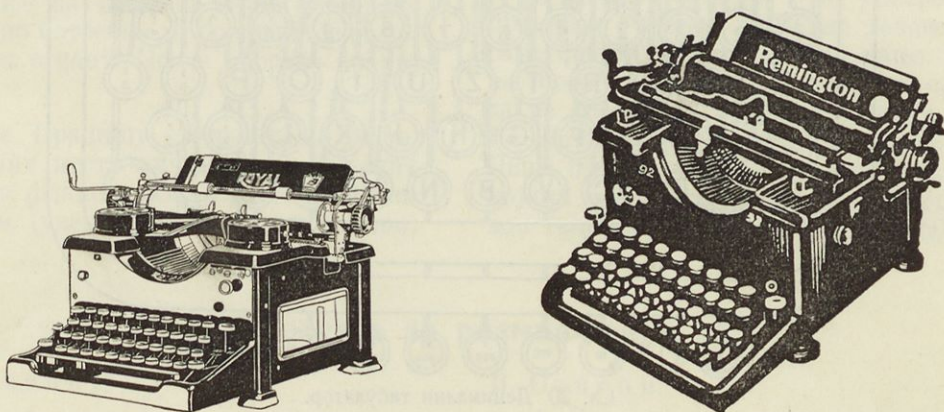

Сл. 18. Велика (Стандард) машина.

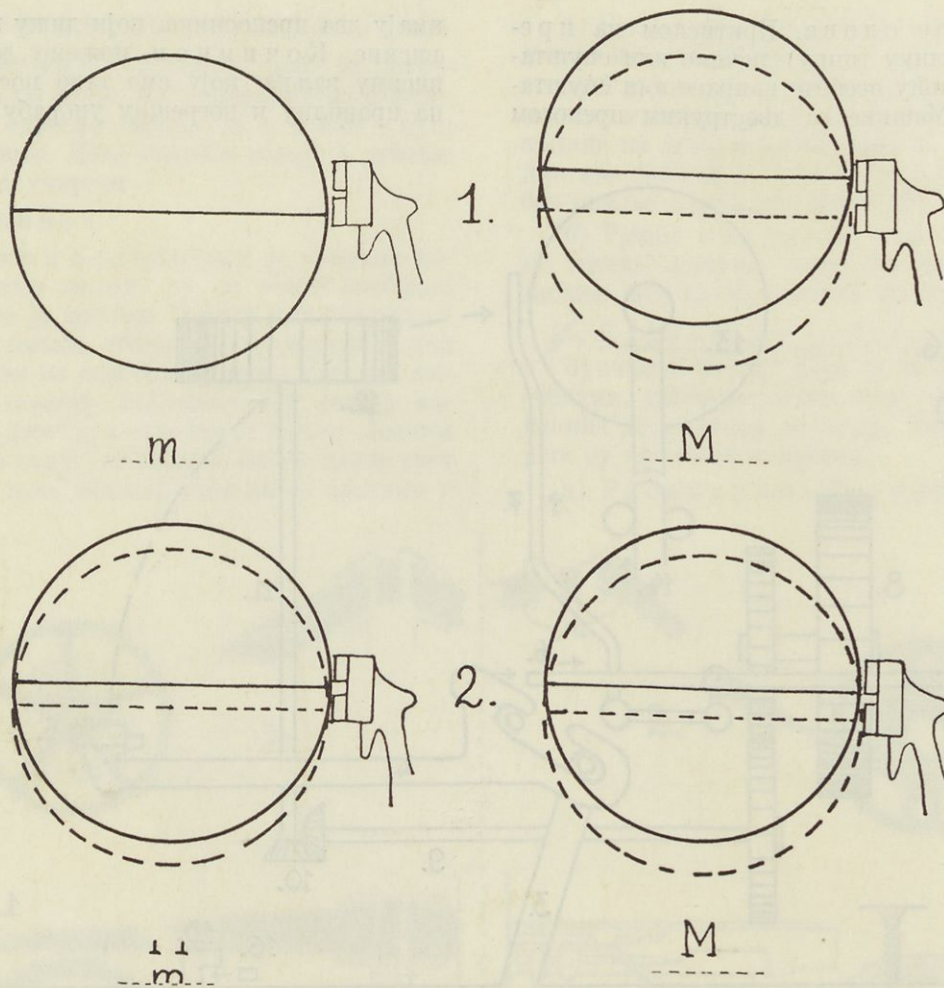

Сл. 19. Пренос слова. 1. правилно, 2. криво.

Табулятор за колоне.

Типка за колоне или кратко табулатор одапне колица као и њихов ослобађач и она се склизну на лево, док их не заустави јахач на пружи наравнавања. Таквих јахача има више а можемо их постављати по вољи.

табулатор направу за кочење, да се колица не сударе прејачо са јахачима, зато притисак о типку за колоне нека буде снажан. Што се снажније притиснете, тим полаганије се колица склижу и тим је судар мање штетан. Ако направа

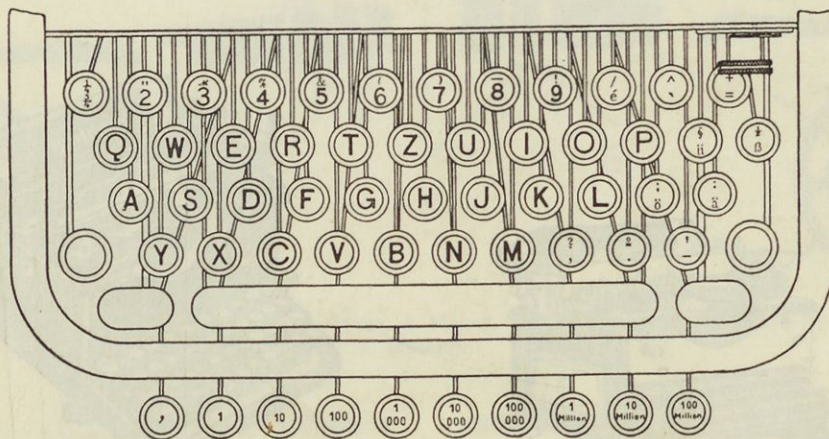

Сл. 20 Децимални табулатор.

Јахачи се помичу, премештају или наравнавају аутоматски.

Будући да некоје машине имају за табу-

за кочење не функционише, заустављамо колоница руком.

Табулатор нам служи код типкања разних

таблица и колона, за почетак одељака, датума, натписа итд.

Децимални табулатор слично делује као обични табулатор, но ипак има десет типака за колоне, каткада и окретало за 4 пруге за наравнавање. На свакој се пружи поставе јахачи друкчије, тако да можемо писати без премештања јахача 4 различита формулара (обрасца). Помоћу окретала изаберемо одређену пругу. Од 10 типака за колоне

има 9 за девет бројчаних места (једнице до стотимљонице), а једна је типка за децималну запету.

Ако притиснемо типку која има децималну запету, онда колица на зарезу, који држи јахач, остану. Упораба осталих типака зауставља колица толико места пре децималне запете колико има означених бројем на типки. На тај начин пишемо без напора колоне бројева.

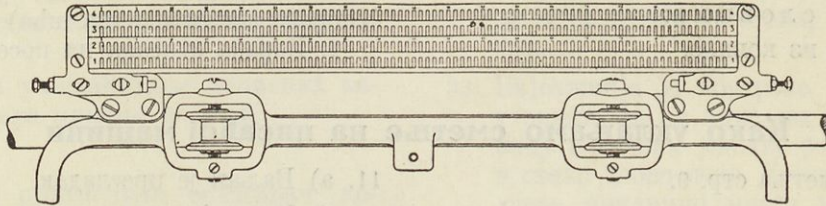

Сл. 21. Наравнавајуће пруге за табулатор.

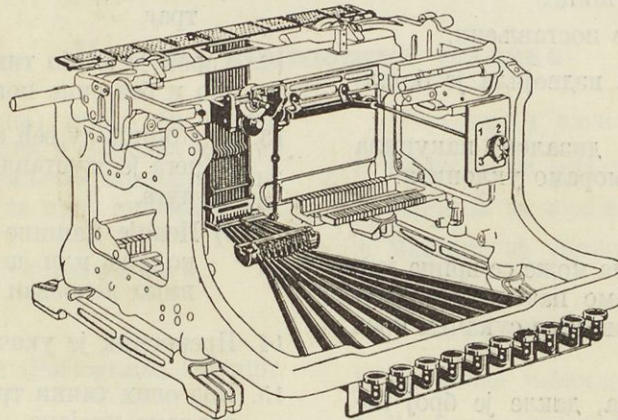

Сл. 22. Механизам децималног табулатора.

Руковање машином.

Чувајмо машину од прашине и отпадака гуме. Прашина и фини песак, што се налазе у гуми, шкоде лежиштима више него и најдуже типкање на машини којом рукујемо. Ако је неопходно потребно да бришеш, онда повуци колица на страну. После употребе покриј колица!

Чишћење. Прашину отстрањујемо са теже приступачних места кичицом, са ваљских места крпом из фланела. Знакове (слова) чистимо четкицом (увек према вани), гнечилом,

иглом, бензином, а ваљак шпиритом, који се мора осушити на њему.

Мазање уљем. Не употребљавај уља пре него очистиш поједине делове. Служи се само финим уљем и то што мање. После мазања помичи нараву и отстрани сувишно уље да не апсорбира прашину и да се не засмоли. Не дотичи се уљем ваљка, дизала и утикача. Више пута је потребно мазати само пречаге по којима се клиже ваљак и колотуру под ваљком (нараву за устављање ваљка).

Средства за размнажање.

I. Препис (копија).

1. Најобичније средство за размнажање је карбонпапир.
2. Преша и машине за копирање.

II. Отисци.

1. Првопис (оригинал) направи се
 - а) вршцом за копирање,
 - б) папиром за копирање,
 - в) мастилом за копирање.

2. Отисак направи се:
 - а) на лешилу, глицериновој (хектографској) маси,
 - б) на листовима или смоцима с масом,
 - в) на глинастој маси.

III. Шаблоне.

Првопис (оригинал) начинимо на трајним или воштаним матрицама. Отиске добивамо а) на плоснатој направи, б) ретацијом.

IV. Штампанье словима:

- а) из гуме, б) из ковине.

- V. Хемијски поступак упором а) стаклених (опалограф), б) камених (литографија), в) ковинских плоча.

VI. Фотографијски поступак.

УПУТА ЗА ПИСАЊЕ НА ТРАЈНЕ МАТРИЦЕ.

1. Отстранимо бојилну врцу.
2. Слова темељито очистимо бензином и гнечилом.
3. Матрица се опрезно утакне у колица (упораба заштитног листића).
4. Израда отисака на посебном апарату.

Како уклањамо сметње на писаћој машини

Види списак сметња стр. 9.

1. а) Врца се је одмотала, морамо дакле извући сукач или га потиснути натраг.
- б) Врца се кида те је треба сукачем опрезно провести кроз ушице.
- в) Калеми су погрешно постављени.
2. а) Двобојилна направа издвојила је бојилну врцу.
- б) Међу сегментом и дизалом накупила се нечистоћа те је морамо уклонити.
3. и 4. Као под 1.
5. На неопштећеним местима може се врца још употребити, ипак морамо пазити да општећена места опрезно проведемо сукачем кроз ушице дизала.
6. а) Врца је преширока, дакле је број погрешан.
- б) Дизало се не диже до праве висине.
7. Врца је погрешно уведена.
8. а) Врца се је истрошила.
- б) Врца се је одмотала до краја а нисмо заокренули сукача (ово вреди само за машине које се не регулишу аутоматски).
- в) Врца је запела те се не миче.
- г) Врца је уопште ископчана.
9. а) Преносника нисмо кроз цело време једнако држали доле.
- б) Бојилна врца се диже премало.
- в) Типкач притиште уместо да типка.
- г) Слово лежи директно на ваљку уместо у вилицама.
10. а) Ослобађач хартије није потиснут натраг.
- б) Папир се гуљва, ако није лепо наравнан; ако смо уметнули превише арака; ако арака нисмо разрезали; ако је ваљак у средини истрошен. Ваљак треба избрусити односно заменити с новим.
11. а) Ваљак је прегладак.
- б) Ваљчићи под ваљком не притискају једнолично. По свој прилици нису намазани свуда једнако.
- в) Ослобађач папира није потиснут натраг.
12. Узрок је слабо типкање. Ваља да их опрезно и без силе повучемо натраг.
13. а) Колица су већ код десног рубника, услед чега је заустављено мицање колица и полуга.
- б) Некоје машине имају направу којом се колица или полуге причврсте тако да нико непозван не може типкати.
14. Преносник је укочен. Треба га откочити.
15. Код ових типки треба особито пазити да не ударамо прејак.
16. Слова очистимо иглом.
17. Накнадно уметање слова захтева много окретности. Хартију наравнамо помоћу ослобађача хартије тако да се основица ретка тачно крије с равналом а зарези на равналу да показују средину слова. Кад смо потиснули ослобађач хартије натраг, још можемо употребити ослобађач ваљка, да се овај слободно окреће. Употребом тачке се коначно уверимо да ли има хартија правилан положај или не.
18. Писали смо предалеко. Можемо још употребити пропусник.
19. Леви рубник није посвема учвршћен, односно колица нисмо сасвим потиснули натраг. Више пута биће потребно да повраћањем помакнемо колица у правилан положај. Пазимо особито код првог ретка.
20. Пружина у направи је попустила.
21. Погрешка је ваљда страга у погонском тачку, где посебна кука не хвата тачно у зубе. Механичар!

22. Језичац притиште премало на пружину за звонце.
23. Треба канап опет укопчити, ако се код ис-капчања није прекинула пружина у пруж-ионици.
24. Пружину треба да напнемо или попустимо.
25. Код некојих машина не делује скретница, ако је ваљков ослобађач у функцији.
26. а) Пружина није довољно напета и колица стога не могу да стигну. Треба да напне-мо пружину и да намажемо пречагу ко-лица.
б) Направа за учвршћивање дописних ка-рата спречава мицање колица.
27. Као 13.
28. Нехотице смо притиснули ослобађач ко-лица или табулатор.
29. Ваљчиће под ваљком смо превише мазали уљем, можда и пречагу од које може да

прсне капљица уља на ваљак. Машину тре-ба да темељито очистимо.

30. Колица нису у средини оквира.
31. Четком, бензином, гнечилом и иглом; а ва-љак само шпиритом.
32. Код машина с двобојилном направом не треба да обраћамо врпцу, већ употребљава-мо ову направу. Код машина старије кон-струкције, које немају двобојилне направе, онај део врпце о који ударају мала слова више се троши него онај који бојадеше ве-лика.
33. Најважнија је контрола писања. Морамо утврдити да ли чине сва слова равну осно-вицу и сасвим једнаке размаке те да ли је и свако слово лепо. Контрола механике за-хтева прилично много искуства. Пренов-љене машине могу бити на влас сличне но-вим, ипак су на њиховим оквирима мањи (дакле старији) творнички бројеви.

Преглед контоарске технике

Савремени типкач(-ица) морао би позна-вати још читав низ машина и направа које су саставни део модерно опремљеног контоара. Сле-дећи ће преглед служити за прву информацију.

Техника промета писама.

1. Писаће машине.
2. Апарати за диктирање (Parlograph, Diktator, Telegraphon . . .)
3. Апарати за размнажање:
 - а) опалограф,
 - б) воштана или трајна матрица (Greif, Roto, Drytyp, Triumph . . .),
 - в) слагаљка слова (Freho, Gameter, Multi-graph . . .),
 - г) матрица из ковине (Rotaprint),
 - е) фотографиски размножитељ (Bromograph, Famulus),
 - ф) ротациона машина (Opalo . . .).
4. Махине за копирање.
5. Махине за адресирање (Adrema, Adressator, Elliot, Roneo . . .).
6. Махине за превијање писама (Freho).
7. Махине за лепљење писама (Velopost, Elusor, Vonnacoll . . .).
8. Махине за франкирање (Francotyp, Cus-tos . . .).
9. Помоћни апарати: апарат за резање хартије, за бушење, машина за општрење оловки, ма-шина за везање итд.

Техника новчане контроле.

1. Благајна за регистровање.
2. Машина за збрајање новца.
3. Машина за попис чекова.

Техника рачунања.

1. Рачунске таблице (Stugra).
2. Рачунски штапићи, помицаљке, колуте и ваљци.
3. Махине за збрајање (Addiator, Comptator, Summator, Scribola . . .).
4. Махине за збрајање и писање (Conti, Astra, Dalton . . .).
5. Махине за књижење (Remington, Underwood, Elliot-Fischer . . .).
6. Махине за рачунање:
 - а) систем на ваљке (Archimedes, Record, Unitas . . .).
 - б) систем на колобаре (Triumphator, Thales, Lipsia . . .).
 - в) систем на штапиће (Mercedes).

Техника картотека.

1. Врсте картотека:
 - а) рупичасте картотеке (Findex).
 - б) плочасте картотеке (Kardex, Rekord, Ac-me, Sofra . . .).
 - в) висеће картотеке,
 - г) картотеке у облику књига.

2. Помоћна техничка средства: а) јахачи, б) језичци, ц) зарези.
3. Намештај за картотеке.

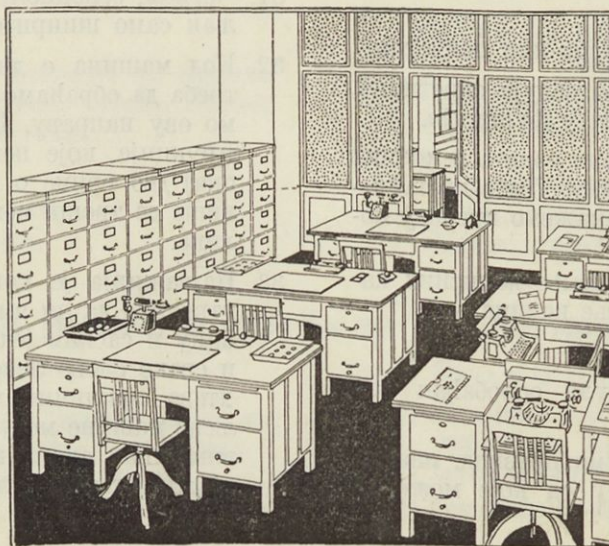

Сл. 23. Модерна канцеларија.

Преглед градива

које треба да познаје типкач(-ица), у облику испитних питања: а) Наука о машинама, б) техника типкања, в) сметње на машини.

1. а) Главни делови писаће машине.
б) Накнадно уметање слова.
в) На хартији појављују се мрље од уља.
2. а) Писаћа направа.
б) Отсек.
в) Зашто обраћамо врцу у извесним временским размацима?
3. а) Бојилна направа.
б) Брисање.
в) Чишћење знакова и ваљка.
4. а) Измена бојилне врпце (пантљике).
б) Леви и десни руб.
в) Бојилна врпца се не диже.
5. а) Ваљак (опис и нега).
б) Размакнути тисак.
в) Размакница не функционише.
6. а) Направа за мицање хартије.
б) Простор пред интерпункцијама и посебним знаковима те после истих.
в) Звонце не функционише.
7. а) Направа за наравнавање хартије.
б) Како постављамо речи у средину ретка?
в) Писмо постаје бледо.
8. а) Погонска направа.
б) Копије с карбонпапиром.
в) Окретало се не да окретати.
9. а) Направа за устављање.
б) Опште одредбе за облик писма (зарези, размаци).
в) Калем се не окреће.
10. а) Пренос слова.
б) Наше твртке и облици писама.
в) Полуге се међусобно заплећу.
11. а) Табулатор.
б) Значај десног рубника.
в) Бојилна је врпца на једном месту општећена.
12. а) Децимални табулатор.
б) Како одређујемо брзину типкања?
в) Бојилна врпца се на рубовима чиха (цепа).
13. а) Послуга машине.
б) Значење респектног руба.
в) Велико слово је нејасно; долази преви-соко.
14. а) Писање на матрице.
б) Раставна црта, разломци.
в) Хартија се помиче косо; гујва се.
15. а) Техника промета писама.
б) Како умећемо хартију?
в) Полуге не допиру до вилица.

16. а) Како ћемо се брзо снаћи на новој машини?
 б) Правилно седење код типкања.
 в) Како ћемо начинити окомиту или водоравну црту?
17. а) Техника рачунског промета.
 б) Исправи погрешке у натипканом писму.
 в) Ударна полуга не враћа се у првотни положај.
18. а) Техника картотека.
 б) Средства за размнажање (без матрице).
- в) Како познајемо код куповања јако истрошену машину? Обновљену машину?
19. а) Техника новчане контроле.
 б) Предности десетопрсног типкања пред двопреним.
 в) Разлика између машина са сегментом и с водоравном мочицом.
20. а) Затварач.
 б) Значење заштитног листића.
 в) Како се помажемо у нужди, ако прегладак ваљак не вуче папира?



Свако писмо, по свом облику и по својој тачности, легитимација је његова састављача. Опрезан шеф то добро зна те не допушта ни најмање површиности. Типкач(-ица) који(-а) ће уважити све упуте уџбеника, обрадоваће шефа увек савршеним писмима.

Најважнији изрази за делове машине

Мала (портабле) писаћа машина.

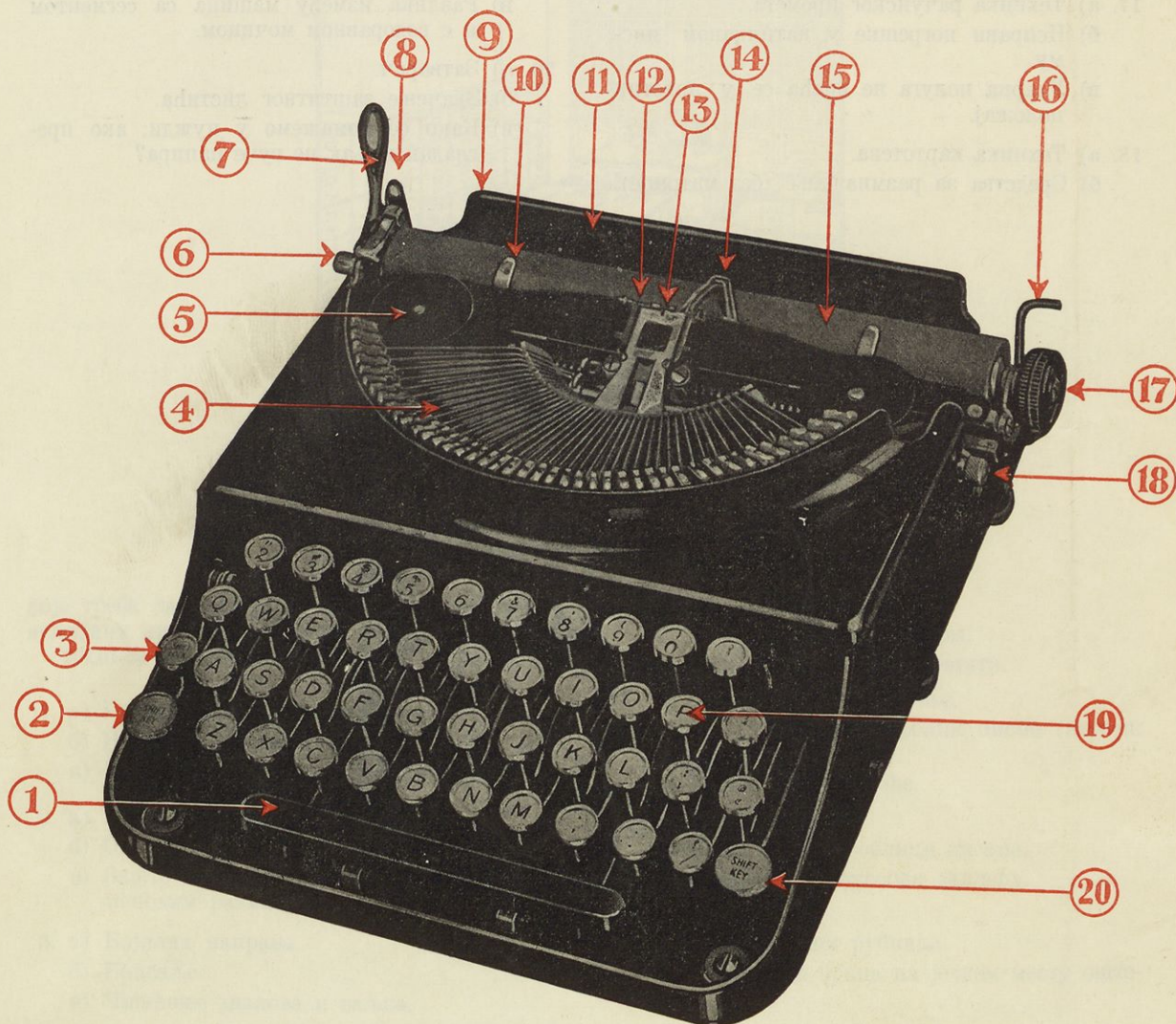

1. размакница
2. преносник
3. кочница
4. ударне полуге
5. калем
6. удаљивач
7. скретница

8. ослобађач колица
9. рубник (страга, невидљив)
10. леви држак за папир
11. плочица
12. дизало
13. вилице
14. држак за дописнице

15. ваљак
16. ослобађач папира
17. окретало
18. врпцин сукач (сукач пантљике)
19. типка
20. преносник

Покажи све наведене делове на својој машини!

Осим тога, где су: повраћаљка? табулатор? мртва типка? пропусник? двобојилна направа? направа за отстрањење бојилне врпце? утичак? пречка? равнало? засек? пруга за наравнавање са јачачима? пружаоница? точак за устављање колица? затварач?

3. вежба — еу — види упућу 3.

деде деде деде деде деде деде деде деде деде деде деде деде
деде деде деде деде деде деде деде деде деде деде деде деде
куку куку куку куку куку куку куку куку куку куку куку куку
куку куку куку куку куку куку куку куку куку куку куку куку

деку деку деку деку деку деку деку деку деку деку деку деку
деку деку деку деку деку деку деку деку деку деку деку деку
едук едук едук едук едук едук едук едук едук едук едук едук
едук едук едук едук едук едук едук едук едук едук едук едук

дедз кукј дедз кукј дедз кукј дедз кукј дедз кукј дедз кукј
дедз кукј дедз кукј дедз кукј дедз кукј дедз кукј дедз кукј
едсз јукл едсз јукл едсз јукл едсз јукл едсз јукл едсз јукл
едсз јукл едсз јукл едсз јукл едсз јукл едсз јукл едсз јукл

зеге јупу зеге јупу зеге јупу зеге јупу зеге јупу зеге јупу
зеге јупу зеге јупу зеге јупу зеге јупу зеге јупу зеге јупу

асу аду азу агу асу аду азу агу асу аду азу агу асу аду азу
апе аје аке але ађе апе аје аке але ађе апе аје аке але ађе
епа еја ека ела еђа епа еја ека ела еђа епа еја ека ела еђа
уга уза уда уса уга уза уда уса уга уза уда уса уга уза уда

дед дед дед куп куп куп ђул ђул ђул суд суд суд лед лед лед
дед дед дед куп куп куп ђул ђул ђул суд суд суд лед лед лед
јек јек јек куј куј куј леп леп леп сед сед сед узе узе узе
јек јек јек куј куј куј леп леп леп сед сед сед узе узе узе

удес удес дела дела суђе суђе сека сека лука лука кеса кеса
удес удес дела дела суђе суђе сека сека лука лука кеса кеса
след след јела јела лула лула кепа кепа плус плус пука пука
след след јела јела лула лула кепа кепа плус плус пука пука

клуца калуп дакле гледа сусед луђак гусле пупак ђузел кулук
клуца калуп дакле гледа сусед луђак гусле пупак ђузел кулук
клуца калуп дакле гледа сусед луђак гусле пупак ђузел кулук
клуца калуп дакле гледа сусед луђак гусле пупак ђузел кулук

сапела купала делује купује складу узалуд судска глупак
сапела купала делује купује складу узалуд судска глупак
сапела купала делује купује складу узалуд судска глупак

сугласје скакале папагај гледала слагале педепса сагласак
сугласје скакале папагај гледала слагале педепса сагласак
сугласје скакале папагај гледала слагале педепса сагласак

села су лепа дед је сед кеса је за секу клупе су за ђаке
лепе су јеле у суседа ђак купује гусле педепсе су јаке
у кулуку суделује сусед гле луђака села су лепа дед је
сед кеса је за секу клупе су за ђаке лепе су јеле у
суседа ђак купује гусле педепсе су јаке гле луђака у
кулуку суделује сусед села су лепа дед је сед кеса је за
секу клупе су за ђаке лепе су јеле у суседа ђак купује

4. вежба — рж — види упућу 4.

зрзр зрзр зрзр зрзр зрзр зрзр зрзр зрзр зрзр зрзр зрзр зрзр
јжјж јжјж јжјж јжјж јжјж јжјж јжјж јжјж јжјж јжјж јжјж јжјж
зрјж зрјж зрјж зрјж зрјж зрјж зрјж зрјж зрјж зрјж зрјж зрјж
зрјж зрјж зрјж зрјж зрјж зрјж зрјж зрјж зрјж зрјж зрјж зрјж

зрде јжку зрде јжку зрде јжку зрде јжку зрде јжку зрде јжку
зрде јжку зрде јжку зрде јжку зрде јжку зрде јжку зрде јжку
гред јжук гред јжук гред јжук гред јжук гред јжук гред јжук
гред јжук гред јжук гред јжук гред јжук гред јжук гред јжук

дрзе кујж дрзе кујж дрзе кујж дрзе кујж дрзе кујж дрзе кујж
дрзе кујж дрзе кујж дрзе кујж дрзе кујж дрзе кујж дрзе кујж
дркж дркж дркж дркж дркж дркж дркж дркж дркж дркж дркж дркж
ржађ ржађ ржађ ржађ ржађ ржађ ржађ ржађ ржађ ржађ ржађ ржађ

ар ср др зр гр ар ср др зр гр ар ср др зр гр ар ср др зр гр
пж јж кж лж њж пж јж кж лж њж рж јж кж лж њж пж јж кж лж њж
рг рз рд рс ра рг рз рд рс ра рг рз рд рс ра рг рз рд рс ра
жа жд жг жј жл жа жд жг жј жл жа жд жг жј жл жа жд жг жј жл

ара ара ара лаж лаж лаж рђа рђа рђа жар жар жар рак рак рак
ара ара ара лаж лаж лаж рђа рђа рђа жар жар жар рак рак рак
јер јер јер уже уже уже срд срд срд раж раж раж зар зар зар
јер јер јер уже уже уже срд срд срд раж раж раж зар зар зар

ружа ружа ружа пара пара пара жега жега крас крас река река
ружа ружа ружа пара пара пара жега жега крас крас река река
сеже сеже сеже жеђа жеђа жеђа друг друг урес урес репа репа
сеже сеже сеже жеђа жеђа жеђа друг друг урес урес репа репа

зарез зарез зарез жарка жарка жарка среда среда рудар рудар
зарез зарез зарез жарка жарка жарка среда среда рудар рудар
лекар лекар лекар грађа грађа грађа лупеж лупеж друже друже
лекар лекар лекар грађа грађа грађа лупеж лупеж друже друже

жежара жалује аждаја железа реалка разред срделе крепак радује
жежара жалује аждаја железа реалка разред срделе крепак радује
жежара жалује аждаја железа реалка разред срделе крепак радује

раздере раздере урезала урезала калуђер калуђер разаслале
раздере раздере урезала урезала калуђер калуђер разаслале
раздере раздере урезала урезала калуђер калуђер разаслале

лађа је крај жала радуј се рудару за грађу дај крепка железа
где су руже задруга је за задругаре лекар предлаже лек где
је разред реалке лађа је крај жала радуј се рудару за грађу
дај крепка железа где су руже задруга је за задругаре лекар
предлаже лек где је разред реалке лађа је крај жала радуј
се рудару за грађу дај крепка железа где су руже задруга је
за задругаре лекар предлаже лек где је разред реалке лађа
је крај жала радуј се рудару за грађу дај крепка железа где
су руже задруга је за задругаре лекар предлаже лек где је
разред реалке лађа је крај жала за грађу дај крепка железа

5. вежба — ио — вуди упућу 5.

лили лили лили лили лили лили лили лили лили лили лили лили лили
ћоћо ћоћо ћоћо ћоћо ћоћо ћоћо ћоћо ћоћо ћоћо ћоћо ћоћо ћоћо ћоћо
лићо лићо лићо лићо лићо лићо лићо лићо лићо лићо лићо лићо лићо
оћил оћил оћил оћил оћил оћил оћил оћил оћил оћил оћил оћил оћил

лоса лоса лоса лоса лоса лоса лоса лоса лоса лоса лоса лоса лоса
ћуде ћуде ћуде ћуде ћуде ћуде ћуде ћуде ћуде ћуде ћуде ћуде ћуде
соли соли соли соли соли соли соли соли соли соли соли соли соли соли
гипо гипо гипо гипо гипо гипо гипо гипо гипо гипо гипо гипо гипо

пра пре при про пру пра пре при про пру пра пре при про пру
зла зле зли зло злу зла зле зли зло злу зла зле зли зло злу
гја гје гји гјо гју гја гје гји гјо гју гја гје гји гјо гју
кса ксе кси ксо ксу кса ксе кси ксо ксу кса ксе кси ксо ксу

здржа здрже здржи здржо здржу здржа здрже здржи здржо здржу
крдал крдел крдил крдол крдул крдал крдел крдил крдол крдул
аеиоу аеиоу аеиоу аеиоу аеиоу аеиоу аеиоу аеиоу аеиоу аеиоу аеиоу аеиоу
аеиоу аеиоу аеиоу аеиоу аеиоу аеиоу аеиоу аеиоу аеиоу аеиоу аеиоу

рој рој рој пир пир пир жир жир жир пол пол пол оса оса оса
рој рој рој пир пир пир жир жир жир пол пол пол оса оса оса
пиј пиј пиј зид зид зид поп поп поп лој лој лој јок јок јок
пиј пиј пиј зид зид зид поп поп поп лој лој лој јок јок јок

орао орао сало сало сила сила крој крој лепо лепо перо перо
орао орао сало сало сила сила крој крој лепо лепо перо перо
жила жила лоза лоза сиће сиће рижа рижа зора зора пило пило
жила жила лоза лоза сиће сиће рижа рижа зора зора пило пило

поред поред корак корак галоп галоп април април други други
поред поред корак корак галоп галоп април април други други
гласа гласа преко преко порок порок излаз излаз пружи пружи
гласа гласа преко преко порок порок излаз излаз пружи пружи

прекид прилаз коледо пропао сазрео соколи злорад подела ограда
прекид прилаз коледо пропао сазрео соколи злорад подела ограда
прекид прилаз коледо пропао сазрео соколи злорад подела ограда

господа природа предложак израдак прокура долазак упозорили
господа природа предложак израдак прокура долазак упозорили
господа природа предложак израдак прокура долазак упозорили

писао је полако пропала пракса продаје се серија сада је
период рада крепак род са села проклео је лозу ради које је
скоро пропао где је излаз преко гора и преко дола у среду
долази и одлази лађа господа из града радо иде у природу за
април издаје се локал зграда са пар прозора писао је полако
пропала пракса продаје се серија сада је период рада где
је излаз крепак род са села проклео је лозу ради које је
скоро пропао преко гора и преко дола у среду долази лађа и
одлази градска господа радо иду у природу за април издаје
се локал зграда са пар прозора писао је полако

6. вежба — тв — види упућу 6.

зрт зрт зрт зрт зрт зрт зрт зрт зрт зрт зрт зрт зрт зрт зрт зрт
јжв јжв јжв јжв јжв јжв јжв јжв јжв јжв јжв јжв јжв јжв јжв јжв

зтвј зтвј зтвј зтвј зтвј зтвј зтвј зтвј зтвј зтвј зтвј зтвј зтвј зтвј
тзјв тзјв тзјв тзјв тзјв тзјв тзјв тзјв тзјв тзјв тзјв тзјв тзјв тзјв
трвж трвж трвж трвж трвж трвж трвж трвж трвж трвж трвж трвж трвж трвж
тсву тсву тсву тсву тсву тсву тсву тсву тсву тсву тсву тсву тсву тсву

трг трг трг трг трг трг трг трг трг трг трг трг трг трг трг трг
стр стр стр стр стр стр стр стр стр стр стр стр стр стр стр стр
врд врд врд врд врд врд врд врд врд врд врд врд врд врд врд врд
овл овл овл овл овл овл овл овл овл овл овл овл овл овл овл овл

ат ет ит от ут ат ет ит от ут ат ет ит от ут ат ет ит от ут
ав ев ив ов ув ав ев ив ов ув ав ев ив ов ув ав ев ив ов ув
та те ти то ту та те ти то ту та те ти то ту та те ти то ту
ва ве ви во ву ва ве ви во ву ва ве ви во ву ва ве ви во ву

тир тир тир пет пет пет топ топ топ иво иво иво вид вид вид
тир тир тир пет пет пет топ топ топ иво иво иво вид вид вид
све све све три три три два два два сви сви сви туј туј туј
све све све три три три два два два сви сви сви туј туј туј

сито сито вера вера твој твој вест вест вођа вођа кост кост
сито сито вера вера твој твој вест вест вођа вођа кост кост
тврђ тврђ врат врат сваќ сваќ сова сова твор твор пост пост
тврђ тврђ врат врат сваќ сваќ сова сова твор твор пост пост

тиква тиква злато злато излет излет товар товар литар литар
тиква тиква злато злато излет излет товар товар литар литар
прваќ прваќ увети увети трпак трпак извор извор петак петак
прваќ прваќ увети увети трпак трпак извор извор петак петак

уторак плакат валута трудио услови плитав свирка превоз водити
уторак плакат валута трудио услови плитав свирка превоз водити
уторак плакат валута трудио услови плитав свирка превоз водити

литература посвуда свеколико коловоз заступство претстава
литература посвуда свеколико коловоз заступство претстава
литература посвуда свеколико коловоз заступство претстава

по којој скали калкулирате зар га у реду послужисте овај је тротоар склизак прокуриста прегледао је допис и потписао га у петак дође лекар свуда висе плакати о лепој претстави улаз лево издају се велике просторије пет редака одозго и три ретка одоздо услови за закуп врло су лаки преузео је заступство друге твртке акта су се вукла дуго потврдио је и оверио препис улаз кроз врата лево овај лек уживај по два до три пута пре сваког јела градска пивара продала је у јулу деведесет возова пива по којој скали калкулирате зар га у реду послужисте издају се велике просторије три ретка одоздо и пет редака одозго преузео је заступство друге твртке акта су се вукла дуго потврдио је и оверио препис

7. вежба — чћњљ — види упућу 7.

ач ач ач ач ач ач ач ач ач ач ач ач ач ач ач ач ач ач ач ач ач ач ач
ћс ћс ћс ћс ћс ћс ћс ћс ћс ћс ћс ћс ћс ћс ћс ћс ћс ћс ћс ћс
књ књ књ књ књ књ књ књ књ књ књ књ књ књ књ књ књ књ књ књ књ
љђ љђ љђ љђ љђ љђ љђ љђ љђ љђ љђ љђ љђ љђ љђ љђ љђ љђ љђ љђ љђ

ач еч ич оч уч ач еч ич оч уч ач еч ич оч уч ач еч ич оч уч
ћа ће ћи ћо ћу ћа ће ћи ћо ћу ћа ће ћи ћо ћу ћа ће ћи ћо ћу
ањ ењ ињ оњ уњ ањ ењ ињ оњ уњ ањ ењ ињ оњ уњ ањ ењ ињ оњ уњ
ља лје љи љо љу ља лје љи љо љу ља лје љи љо љу ља лје љи љо љу

чељи чељи чељи чељи чељи чељи чељи чељи чељи чељи чељи чељи чељи чељи чељи чељи
њаћи њаћи њаћи њаћи њаћи њаћи њаћи њаћи њаћи њаћи њаћи њаћи њаћи њаћи њаћи њаћи њаћи њаћи
ењоћ ењоћ ењоћ ењоћ ењоћ ењоћ ењоћ ењоћ ењоћ ењоћ ењоћ ењоћ ењоћ ењоћ ењоћ ењоћ ењоћ
вељу вељу вељу вељу вељу вељу вељу вељу вељу вељу вељу вељу вељу вељу вељу вељу вељу

чар чар чар већ већ већ жуљ жуљ жуљ пањ пањ пањ чеп чеп чеп
чар чар чар већ већ већ жуљ жуљ жуљ пањ пањ пањ чеп чеп чеп
кћи кћи кћи чак чак чак уље уље уље пећ пећ пећ чуњ чуњ чуњ
кћи кћи кћи чак чак чак уље уље уље пећ пећ пећ чуњ чуњ чуњ

кључ кључ њива њива ћела ћела поћи поћи дуња дуња прље прље
кључ кључ њива њива ћела ћела поћи поћи дуња дуња прље прље
част част поље поље чудо чудо чело чело гаће гаће виче виче
част част поље поље чудо чудо чело чело гаће гаће виче виче

ћурка ћурка његов његов чапља чапља пажња пажња прећи прећи
ћурка ћурка његов његов чапља чапља пажња пажња прећи прећи
чавао чавао почев почев врећа врећа стање стање љиљак љиљак
чавао чавао почев почев врећа врећа стање стање љиљак љиљак

ћелија издање ћутило чарапа чекови писаћи прљаво љуљање задаћа
ћелија издање ћутило чарапа чекови писаћи прљаво љуљање задаћа
ћелија издање ћутило чарапа чекови писаћи прљаво љуљање задаћа

ћутљивост сељачки преговарање каквоћа пословање дарежљивост
ћутљивост сељачки преговарање каквоћа пословање дарежљивост
ћутљивост сељачки преговарање каквоћа пословање дарежљивост

твртка је издала јуче три чека потврдили сте истављање пет
чекова продаје се врло лепо покућство створио се сељачки
задругарски савез течајеви су пали преговарања су трајала
јак дуго плаћајте у златној валути овај је узорак из његове
радње ово је подручје његова пословања ревизори прегледали
су стање књига очисти прље и девојка и дечко радо једу воће
уверићете се о каквоћи ово је већ старо и чврсто предузеће
плаћање пореза већ је доспело почев од јуче ред је вожње
друкчији послали сте уз поузеће док је уговор предвиђао чек
велико је чудо да су вреће стигле у реду тристачетрдесетипет

8. вежба — хм — види упућу 8.

зхјм зхјм зхјм зхјм зхјм зхјм зхјм зхјм зхјм зхјм зхјм зхјм зхјм зхјм
зхјм зхјм зхјм зхјм зхјм зхјм зхјм зхјм зхјм зхјм зхјм зхјм зхјм зхјм

хза хза хза хза хза хза хза хза хза хза хза хза хза хза хза хза
мјћ мјћ мјћ мјћ мјћ мјћ мјћ мјћ мјћ мјћ мјћ мјћ мјћ мјћ мјћ мјћ
хес хес хес хес хес хес хес хес хес хес хес хес хес хес хес хес хес
мул мул мул мул мул мул мул мул мул мул мул мул мул мул мул мул мул

ха хе хи хо ху ха хе хи хо ху ха хе хи хо ху ха хе хи хо ху
ма ме ми мо му ма ме ми мо му ма ме ми мо му ма ме ми мо му
ах ех их ох ух ах ех их ох ух ах ех их ох ух ах ех их ох ух
ам ем им ом ум ам ем им ом ум ам ем им ом ум ам ем им ом ум

хва хве хви хво хву хва хве хви хво хву хва хве хви хво хву
зма зме зми змо зму зма зме зми змо зму зма зме зми змо зму
хра хре хри хро хру хра хре хри хро хру хра хре хри хро хру
жма жме жми жмо жму жма жме жми жмо жму жма жме жми жмо жму

мач мач мач вам вам вам дух дух дух хај хај хај мој мој мој
мач мач мач вам вам вам дух дух дух хај хај хај мој мој мој
врх врх врх сом сом сом дим дим дим мех мех мех хум хум хум
врх врх врх сом сом сом дим дим дим мех мех мех хум хум хум

храм храм тамо тамо крух крух мало мало мрак мрак март март
храм храм тамо тамо крух крух мало мало мрак мрак март март
млад млад муха муха мера мера охол охол руко руко јуха јуха
млад млад муха муха мера мера охол охол руко руко јуха јуха

храст храст мотор мотор мотив мотив памет памет писах писах
храст храст мотор мотор мотив мотив памет памет писах писах
мртав мртав успех успех халка халка хвала хвала мајка мајка
мртав мртав успех успех халка халка хвала хвала мајка мајка

промет мислим лихвар махови узимам радимо мојега њихово пекмез
промет мислим лихвар махови узимам радимо мојега њихово пекмез
промет мислим лихвар махови узимам радимо мојега њихово пекмез

магистрат тргујемо захваљујем хартија туземство помињемо
магистрат тргујемо захваљујем хартија туземство помињемо
магистрат тргујемо захваљујем хартија туземство помињемо

предузеће ради с великим успехом имали смо силовиту зиму
потврђујем примитак трате захваљујемо се вама и поздрављамо
врло радо ћемо преузети заступство у управи има увек доста
посла мислим да ћете под оваквим условима моћи с успехом
заступати моју корист ово уверење вреди само за туземски
промет воз са храстовим дрвима стигао је те смо га преузели
већи градови имају свој властити магистрат ми тргујемо
свакојаком ствари ако се пружи иоле згода за купњу јавите ми
врсте пекмеза домаће производње трихиљадедвестаосамдесетипет

9. вежба — цб — види упућу 9.

ацјб ацјб ацјб ацјб ацјб ацјб ацјб ацјб ацјб ацјб ацјб ацјб
ацјб ацјб ацјб ацјб ацјб ацјб ацјб ацјб ацјб ацјб ацјб ацјб

зхц зхц зхц јмб јмб јмб зхц зхц зхц јмб јмб јмб зхц зхц зхц
цзр цзр цзр бјж бјж бјж цзр цзр цзр бјж бјж бјж цзр цзр цзр

ца це ци цо цу ца це ци цо цу ца це ци цо цу ца це ци цо цу
ба бе би бо бу ба бе би бо бу ба бе би бо бу ба бе би бо бу
ац ец иц оц уц ац ец иц оц уц ац ец иц оц уц ац ец иц оц уц
аб еб иб об уб аб еб иб об уб аб еб иб об уб аб еб иб об уб

цра пре при про цру цра пре при про цру цра пре при про цру
бла бле бли бло блу бла бле бли бло блу бла бле бли бло блу
цва цве цви цво цву цва цве цви цво цву цва цве цви цво цву
жба жбе жби жбо жбу жба жбе жби жбо жбу жба жбе жби жбо жбу

бог бог бог бас бас бас цар цар цар без без без зуб зуб зуб
бог бог бог бас бас бас цар цар цар без без без зуб зуб зуб
аца аца аца руб руб руб цев цев цев зоб зоб зоб бар бар бар
аца аца аца руб руб руб цев цев цев зоб зоб зоб бар бар бар

отац отац буре буре бака бака суци суци туце туце црта црта
отац отац буре буре бака бака суци суци туце туце црта црта
боца боца брег брег беда беда соба соба бања бања пуце пуце
боца боца брег брег беда беда соба соба бања бања пуце пуце

чамац чамац бачва бачва благо благо туцак туцак цивил цивил
чамац чамац бачва бачва благо благо туцак туцак цивил цивил
цеста цеста улица улица цвеће цвеће бубањ бубањ цокља цокља
цеста цеста улица улица цвеће цвеће бубањ бубањ цокља цокља

субота родица будимо узорци колица бабица батист матица бадњак
субота родица будимо узорци колица бабица батист матица бадњак
субота родица будимо узорци колица бабица батист матица бадњак

калкулација царство поморац брежуљци октобар децембар трговац
калкулација царство поморац брежуљци октобар децембар трговац
калкулација царство поморац брежуљци октобар децембар трговац

по овој калкулацији иде све у корист купаца овиме упозоравам
да сам израдио већи број бачви у последње доба смо примили
јакو лепу робу можемо вас послужити узорцима свих бољих врста
поморци су храбри и жилави људи за извоз валуте захтева се
обезбеђење по овим брежуљцима расте добра лоза драго ће ми
бити ако ме посетите трговцима дозвољавамо рабат у првој
улици лево има по пар бравара и бачвара будимо строги суци
и прама себи и прама пријатељу у месецу септембру биће велики
сајам узорака част ми је овиме обавестити да сам отпремио сву
робу лађом доставили смо вам три пакета прама узорцима ако
желите брзу послугу изволите само јавити дозволите примедбу

10. вежба — фн — види упућу 10.

дфкн дфкн дфкн дфкн дфкн дфкн дфкн дфкн дфкн дфкн дфкн дфкн
дфкн дфкн дфкн дфкн дфкн дфкн дфкн дфкн дфкн дфкн дфкн дфкн
афћн афћн афћн афћн афћн афћн афћн афћн афћн афћн афћн афћн
афћн афћн афћн афћн афћн афћн афћн афћн афћн афћн афћн афћн

зеф јун зеф јун зеф јун зеф јун зеф јун зеф јун зеф јун зеф јун зеф
зеф јун зеф јун зеф јун зеф јун зеф јун зеф јун зеф јун зеф
сфе лну сфе лну сфе лну сфе лну сфе лну сфе лну сфе лну сфе лну сфе
сфе лну сфе лну сфе лну сфе лну сфе лну сфе лну сфе лну сфе

фа фе фи фо фу фа фе фи фо фу фа фе фи фо фу фа фе фи фо фу
на не ни но ну на не ни но ну на не ни но ну на не ни но ну

фран френ фрин фрон фрун фран френ фрин фрон фрун фран френ
мнап мнел мнип мноп мнуп мнап мнел мнип мноп мнуп мнап мнел
далф делф дилф долф дулф далф делф дилф долф дулф далф делф
чнањ чнењ чнињ чоњ чнуњ чнањ чнењ чнињ чоњ чнуњ чнањ чнењ

фес фес фес низ низ низ нуз нуз нуз бан бан бан фоб фоб фоб
фес фес фес низ низ низ нуз нуз нуз бан бан бан фоб фоб фоб
сеф сеф сеф бон бон бон дне дне дне циф циф циф фко фко фко
сеф сеф сеф бон бон бон дне дне дне циф циф циф фко фко фко

жена жена фали фали неће неће мног мног фата фата нада нада
жена жена фали фали неће неће мног мног фата фата нада нада
фуга фуга кафа кафа кнез кнез кефа кефа рано рано онда онда
фуга фуга кафа кафа кнез кнез кефа кефа рано рано онда онда

фирма еснаф жупан важно калфа нафта износ редно народ флота
фирма еснаф жупан важно калфа нафта износ редно народ флота
зорно давно флора њезин фауна наћох фацит нисам назад нових
зорно давно флора њезин фауна наћох фацит нисам назад нових

већина фундук набава натпис игуман фејтон обнова форинт франко
већина фундук набава натпис игуман фејтон обнова форинт франко
већина фундук набава натпис игуман фејтон обнова форинт франко

фактура професор нузгредно фотографија телефон телеграфирати
фактура професор нузгредно фотографија телефон телеграфирати
фактура професор нузгредно фотографија телефон телеграфирати

жалба на другу инстанцу преговарања нису имала никаква успеха
послали смо робу франко одређена станица а фактуру наћи ћете
привојно упитна фирма на овој је пијаци добро позната те је
ванредно солидна на ово полажемо велику важност изволите нам
јавити по којој сте тарифи рачунали позор пред сличним
израћевинама тућег порекла најновија наредба министарства
трговине и индустрије у ствари новог правилника за трговачку
и занатлијску наставу у сваком већем крају постоји не само
телеграфски већ и телефонски уред радиофонија је врло важна
институција најновијег доба милионтристахиљададвдесетиједан

11. вежба — шц — види упуту 11.

сшаџ сшаџ сшаџ сшаџ сшаџ сшаџ сшаџ сшаџ сшаџ сшаџ сшаџ сшаџ сшаџ
сшаџ сшаџ сшаџ сшаџ сшаџ сшаџ сшаџ сшаџ сшаџ сшаџ сшаџ сшаџ сшаџ

зшдџ зшдџ зшдџ зшдџ зшдџ зшдџ зшдџ зшдџ зшдџ зшдџ зшдџ зшдџ зшдџ
зшдџ зшдџ зшдџ зшдџ зшдџ зшдџ зшдџ зшдџ зшдџ зшдџ зшдџ зшдџ зшдџ

аш еш иш ош уш аш еш иш ош уш аш еш иш ош уш аш еш иш ош уш
аџ еџ иџ оџ уџ аџ еџ иџ оџ уџ аџ еџ иџ оџ уџ аџ еџ иџ оџ уџ

шћа шће шћи шћо шћу шћа шће шћи шћо шћу шћа шће шћи шћо шћу
шка шке шки шко шку шка шке шки шко шку шка шке шки шко шку
шна шне шни шно шну шна шне шни шно шну шна шне шни шно шну
џат џет џит џот џут џат џет џит џот џут џат џет џит џот џут

пша пше пши пшо пшу пша пше пши пшо пшу пша пше пши пшо пшу
арш ерш ирш орш урш арш ерш ирш орш урш арш ерш ирш орш урш

наш наш наш џеп џеп џеп шеф шеф шеф баш баш баш туш туш туш
наш наш наш џеп џеп џеп шеф шеф шеф баш баш баш туш туш туш
џин џин џин ваш ваш ваш што што што шах шах шах џец џец џец
џин џин џин ваш ваш ваш што што што шах шах шах џец џец џец

џбун џбун шева шева шала шала шума шума душа душа аџио аџио
џбун џбун шева шева шала шала шума шума душа душа аџио аџио
више више пуши пуши џаба џаба беше беше јаше јаше киша киша
више више пуши пуши џаба џаба беше беше јаше јаше киша киша

пошта пошта зашто зашто шегрт шегрт пушка пушка џелат џелат
пошта пошта зашто зашто шегрт шегрт пушка пушка џелат џелат
школа школа шифра шифра шаран шаран ништа ништа џилит џилит
школа школа шифра шифра шаран шаран ништа ништа џилит џилит

џамија машина вештак хаџија шарено штедња џунгла шибица штогод
џамија машина вештак хаџија шарено штедња џунгла шибица штогод
џамија машина вештак хаџија шарено штедња џунгла шибица штогод

наруџба штитити чивџија штампарија уџбеник шеталиште џигерица
наруџба штитити чивџија штампарија уџбеник шеталиште џигерица
наруџба штитити чивџија штампарија уџбеник шеталиште џигерица

прилажемо вам шифриран наслов по безуспешним преговарањима
уз обични приуздрај поштанско чековни уред налог ћемо што
тачније извршити вашу смо наруџбу извршили данас те шаљемо
обрачун у нашем граду има велики број кафеџија очекујући ваш
скорији одговор остајемо с одличним штовањем жалимо што нисмо
успели али се надамо да ћете нас ипак почастити наруџбама
тамошњи заступник наше фирме нам јавља да требате шарених
тканина срушила се стара џамија муслимански хаџије окупили
се за заједничко путовање друштво за штедњу и зајмове наше
банковно друштво прима те обавља свакојакe трансакције отвара
акредитиве и издаје чекове на сва тржишта прима улошке на
штедњу које укамаћује што повољније шездесетхиљадаседамстотина

12. вежба Интерпункције ,.- види упућу 12.

к, к, к, к, к, к, к, к, к, к, к, к, к, к, к, к, к, к, к, к, к, к, к, к, к, к,
а, е, и, о, у, а, е, и, о, у, а, е, и, о, у, а, е, и, о, у, а, е, и, о, у, а, е,
л, л, л, л, л, л, л, л, л, л, л, л, л, л, л, л, л, л, л, л, л, л, л, л, л, л,
а, е, и, о, у, а, е, и, о, у, а, е, и, о, у, а, е, и, о, у, а, е, и, о, у, а, е,
ј- ј- ј- ј- ј- ј- ј- ј- ј- ј- ј- ј- ј- ј- ј- ј- ј- ј- ј- ј- ј- ј- ј- ј- ј- ј-
а- е- и- о- у- а- е- и- о- у- а- е- и- о- у- а- е- и- о- у- а- е- и- о- у- а- е-

ј-ј ј-ј ј-ј ј-ј ј-ј ј-ј ј-ј ј-ј ј-ј ј-ј ј-ј ј-ј ј-ј ј-ј ј-ј ј-ј ј-ј
а-а е-е и-и о-о у-у а-а е-е и-и о-о у-у а-а е-е и-и о-о у-у а-а е-е и-и о-о у-у а-а

ј - ј ј - ј ј - ј ј - ј ј - ј ј - ј ј - ј ј - ј ј - ј ј - ј ј - ј ј - ј
а - а е - е и - и о - о у - у а - а е - е и - и о - о у - у а - а

др. доктор, в. види, к. бр. кућни број, и др. и друго, и други, и други,
и друг, кр. краљевски, л. г. лањске године, пр. м. прошлог месеца,
н. пр. на пример, м. место, п. н. пуни наслов, о. г. ове године,
о. м. овог месеца, ср. сравнај, проф. професор, инж. инжењер,
т. ј. то јест, стр. страна, св. свети, в. р. власторучно.

а. в. а виста, на показ, до. дето, исто, фа. фирма, фактура, јун.
јуниор, млађи, сен. сениор, старији, м. п. ману проприа, власто-
ручно, ппа. пер прокура, опуномоћен, овлаштен, п. т. плено титуло,
с пуним насловом, ва. валута, вредност, п. а. про анно, годишње,
паг. пагина, страна, ца. цирка, око, приближно.

из-рав-на-ње, нај-и-скре-ни-ји, по-шљем, по-тис-нут, чо-ве-чји,
под-мла-дак, му-шки, си-ро-ма-штво, с на-глас-ком, да-ска, гус-ка,
кра-љев-ски, ов-ца, тан-ко, вој-ска, прав-да, бо-жан-ствен, син-
ци, гроз-ђе, огњи-ште, сун-це, по-ље, ко-љем, зна-ње, на-ме-штај,
на-ста-вак, ба-шта, бо-сан-ски, за-гре-бач-ки, бе-о-град-ски,
ца-ри-нар-на, чвр-сто, и-за-бра-ти, ра-за-ши-ља-ти, по-рез-но.

један, два, три, четири, пет, шест, седам, осам, девет, десет,
једанаест, дванаест, тринаест, четрнаест, петнаест, шеснаест,
деветнаест, двадесетиједан, тридесетиосам, дветисуће, стотина.

окружницама упозоравамо пословне пријатеље на отворење или напу-
штање трговачког подuzeћа. будући да их растурамо у великом бро-
ју, то их не пишемо, већ их дајемо у штампу или литографију.
место натписа се код окружница употребљавају кратице, на пример
п. т. плено титуло, п. н. пуним насловом, а место одређенога
датума постављамо обично израз датум поштанског жига.

што дуже живимо, то се све више уверавамо да је разлика међу
људима - међу слабима и јакима, међу знаменитима и незнатнима -
само у њиховој енергији, у непобедивој одлучности, у одлуци
која познаје само смрт или победу.

13. вежба — Велика слова — види упућу 13.

Аи Си Ди Зи Ги Ти Ри Еи Би Ви Ци Аи Си Ди Зи Ги Ти Ри Еи Би Ви Ци
Аи Си Ди Зи Ги Ти Ри Еи Би Ви Ци Аи Си Ди Зи Ги Ти Ри Еи Би Ви Ци
Аи Си Ди Зи Ги Ти Ри Еи Би Ви Ци Аи Си Ди Зи Ги Ти Ри Еи Би Ви Ци

Ла Ка Ја Ха Уа Иа Оа Па Ма На Ча Ћа Ђа Џа Ша Фа Ља Ња Жа Па Ла Ка
Ла Ка Ја Ха Уа Иа Оа Па Ма На Ча Ћа Ђа Џа Ша Фа Ља Ња Жа Па Ла Ка
Ла Ка Ја Ха Уа Иа Оа Па Ма На Ча Ћа Ђа Џа Ша Фа Ља Ња Жа Па Ла Ка

Аа Бб Вв Гг Дд Ћћ Ее Жж Зз Ии Јј Кк Лл Љљ Мм Нн Њњ Оо Пп Рр Сс Тт
Ћћ Уу Фф Хх Цц Чч Џџ Аа Бб Вв Гг Дд Ћћ Ее Жж Зз Ии Јј Кк Лл Љљ
Мм Нн Њњ Оо Пп Рр Сс Тт Ћћ Уу Фф Хх Цц Чч Џџ Аа Бб Вв Гг Дд Ћћ

Апатин, Срем, Дојран, фрам, Горица, Река, Пожаревац, Београд, Сињ
Апатин, Срем, Дојран, фрам, Горица, Река, Пожаревац, Београд, Сињ
Љубљана, Крагујевац, Јесенице, Загреб, Сплит, Тузла, Цеље, Скопље
Љубљана, Крагујевац, Јесенице, Загреб, Сплит, Тузла, Цеље, Скопље

Ђирил, Вера, Гргур, Велимир, Сава, Нада, Олга, Бранко, Тихомир,
Ђирил, Вера, Гргур, Велимир, Сава, Нада, Олга, Бранко, Тихомир,
Душан, Ђорђе, Александар, Божидар, Косовка, Мирјана, Павле, Тошо,
Душан, Ђорђе, Александар, Божидар, Косовка, Мирјана, Павле, Тошо,

Петар Прерадовић, Марко Марулић, Иван Гундулић, Иван Мажуранић,
Змај Јован Јовановић, Пеција Петровић, Бранко Радичевић, Алекса
Шантић, Август Шеноа, Франце Прешерен, Иван Цанкар, Станко Враз,
Отон Жупанчич, Бранислав Нушић, Силвије Стр. Крањчевић, Ватрослав
Лисински, Фрањо Сер. Вилхар, Стеван Ст. Мокрањац, Вук Стефановић
Караџић, Светозар Милетић, Никола Шубић Зрињски, Ј. Ј. Стросмајер

Ви, Вас, Вам, Ви, Вас, Вам, Ви, Вас, Вам, Ви, Вас, Вам, Ви, Вас.
Ви, Вас, Вам, Ви, Вас, Вам, Ви, Вас, Вам, Ви, Вас, Вам, Ви, Вас.

Вашом дозволом. На Вашу понуду. Молим Вас. Гледе Ваше примедбе
Вашом дозволом. На Вашу понуду. Молим Вас. Гледе Ваше примедбе
Вашом дозволом. На Вашу понуду. Молим Вас. Гледе Ваше примедбе

Господин Јанко Стјепушин, Загреб. Господин Јанко Стјепушин
Фирма Тима Владислављевић, Београд. Фирма Тима Владислављевић
Управа Јутарњег листа, Загреб. Управа Јутарњег листа, Загреб.
Уредништво Јадранске Страже, Сплит. Уредништво Јадранске Страже
Банка и Штедиона за Приморје, Сушак. Банка и Штедиона, Сушак.

Краљевина Југославија граничи са Аустријом, Маџарском итд.
Краљевина Југославија граничи са Аустријом, Маџарском итд.
Краљевина Југославија граничи са Аустријом, Маџарском итд.

Познате су лековите бање Рогашка Слатина, Топуско, Илиџа и др.
Познате су лековите бање Рогашка Слатина, Топуско, Илиџа и др.
Познате су лековите бање Рогашка Слатина, Топуско, Илиџа и др.

14. вежба — види упућу 14.

Јефтину километражу
са теретним аутом и аутобусом постиже се Континентал гигантским
гумама. Континентал, Београд, Масарикова ул.

Кућа нова
на продају са врло повољним дугом. Ослобођена двадесет година
пореза. Има места за зидање у Цвијићевој улици.

Штампиље
и штампане ствари најбрже и најбоље израђује Јос. С. Химелрајх,
Београд, Брианова улица.

Угљене четкице
добавља за све врсте електричних стројева и апарата домаћа твртка
Иван Паспа и синови, Загреб, Претинац.

У Соко Бањи
само у новој вили Зора посетиоци могу добити сунчане собе, елегантно
намештене, са засебним верандама и модерним конфором. Цене умерене.

Већа каса панцер
нова продаје се. За преглед и цену обратити се Светозару Динићу,
кројачу, Крагујевац.

Благајницу
треба за прворазредну рестаурацију и кавану. Упитати Служински
завод, Дежманова ул.

Кореспондентицу
перфектну српскохрватском и њемачком дописивању, стенографији те
машинском писању за одмах тражимо. Власторучно писане понуде на
управу Јутарњег листа.

Старо злато,
бриљанте, златне зубе, новац, сребрнину, заложне цедуље купује уз
највишу цијену Накит, трговина златнином Зрињевац.

Аквизитер
за недељну штедњу, само прворазредна и поуздана сила тражи се.
Господа са прворазредним референцама нека шаљу своје понуде на
Публицитас д. д. Загреб, Илица.

Красан стан
од три собе, веранде и свих нуспросторија и осталог модерног конфора
као и упораба врта изнајмљује се од липња. Дворнићева улица.
Швабин бријег.

Шешире,
мушке и женске чисти, бојадише, глача, модернизира специјална
рациона за поправке сваковрсних шешира, Загреб, Јелачићев трг.

Раденице и шегрте
потребује одмах салон Шарлоте Алфандари, Београд, Краља Милутина.

15. вежба — Предложак — види упуту 15.

Поштовани господине.

Жалимо што до данас још нисмо могли да Вас убројимо у коло својих цењ. муштерија, а уверени смо да би нам се наша жеља испунила, кад бисте нас бар једампут почастили својим посетом.

Наша велика залиха, каквих има малокоја од овдашњих фирми, те наша обимна фабрикација дамских, мушких и дечјих одећа, нам даје могућност да ставимо угодне понуде и јамче за добру каквоћу. Код већих куповина приправни смо дати Вам олакшице код плаћања.

Пошто сте нам били препоручени, хтели бисмо Вам олакшати формалитете прве куповине те Вам стога прилажемо куповну дозначницу. Замените је пред куповином код благајне за куповни лист.

С особитим задовољством поздравили бисмо могућност остварења пословних одношаја с Ваша.

С одличним поштовањем

Господин Ристо Станојевић, Обреновац.

По господину Петру Ковачевићу, на чију се препоруку уједно и позивам, дознао сам да је у Вашем подuzeћу слободно место практиканта.

Будући да је моја жеља да се у канцеларијским пословима темељито извежбам практикурањем у једном већем подuzeћу, слободан сам да Вас уљудно замолим да бисте речену службу дали мени.

Као што се види из приложених сведоџби, свршио сам државну трговачку академију у Београду с врло добрим успехом. У случају да добијем замољено место, настојаћу да придобијем Ваше цењено поверење и Ваше потпуно задовољство.

Надам се повољном решењу своје молбе те се препоручам

с одличним поштовањем

Ваша дознака за наш месечни обрачун у износу од Дин... тачно је стигла и овог пута.

За Вашу тачност благодаримо Вам најискреније, јер се савесном испуњавању платежних услова - што констатујемо кроз цело време наших трговачких веза - морамо захвалити да су ове збиља лаке и пријатне. Будите стога уверени да ћемо и ми настојати да будете увек задовољни.

Изволите још једном примити изразе нашег задовољства и наше благодарности.

С одличним поштовањем

16. вежба — Бројеви — види упућу 16.

111 111 111 111 111 111 111 111 111 111 111 111 111 111 111 111
000 000 000 000 000 000 000 000 000 000 000 000 000 000 000 000

з234 з234 з234 з234 з234 з234 з234 з234 з234 з234 з234 з234 з234 з234
з234 з234 з234 з234 з234 з234 з234 з234 з234 з234 з234 з234 з234 з234

а2 с3 д4 з5 а2 с3 д4 з5 а2 с3 д4 з5 а2 с3 д4 з5 а2 с3 д4 з5 а2
а2 с3 д4 з5 а2 с3 д4 з5 а2 с3 д4 з5 а2 с3 д4 з5 а2 с3 д4 з5 а2

з56 з56 з56 з56 з56 з56 з56 з56 з56 з56 з56 з56 з56 з56 з56 з56
а56 а56 а56 а56 а56 а56 а56 а56 а56 а56 а56 а56 а56 а56 а56 а56

ј78 ј78 ј78 ј78 ј78 ј78 ј78 ј78 ј78 ј78 ј78 ј78 ј78 ј78 ј78 ј78
ј78 ј78 ј78 ј78 ј78 ј78 ј78 ј78 ј78 ј78 ј78 ј78 ј78 ј78 ј78 ј78

к9 к9 к9 к9 к9 к9 к9 к9 к9 к9 к9 к9 к9 к9 к9 к9 к9 к9 к9 к9 к9
а9 а9 а9 а9 а9 а9 а9 а9 а9 а9 а9 а9 а9 а9 а9 а9 а9 а9 а9 а9 а9

з234 а56 њ789 з234 а56 њ789 з234 а56 њ789 з234 а56 њ789 з234
з234 а56 њ789 з234 а56 њ789 з234 а56 њ789 з234 а56 њ789 з234

1234567890 1234567890 1234567890 1234567890 1234567890 1234567890
1234567890 1234567890 1234567890 1234567890 1234567890 1234567890

729, 634, 182, 509, 375, 249, 810, 350, 101, 528, 495, 162, 989,
729, 634, 182, 509, 375, 249, 810, 350, 101, 528, 495, 162, 989,

1406, 9352, 8447, 9376, 3021, 9101, 3682, 4937, 3000, 9283, 3002,
1406, 9352, 8447, 9376, 3021, 9101, 3682, 4937, 3000, 9283, 3002,

49, -- 63, -- 37, -- 70, -- 25, -- 82, -- 17, -- 11, -- 46, -- 92, -- 58, --
49, -- 63, -- 37, -- 70, -- 25, -- 82, -- 17, -- 11, -- 46, -- 92, -- 58, --

5.793, -- 3.978, -- 6.006, -- 1.000, -- 4.987, -- 3.837, -- 8.070, --
5.793, -- 3.978, -- 6.006, -- 1.000, -- 4.987, -- 3.837, -- 8.070, --

Дин 476,50 Лит 20.500, -- Фрс 492, -- Кч 2.300,75 М 13.834,28
Дин 476,50 Лит 20.500, -- Фрс 492, -- Кч 2.300,75 М 13.834,28

Дне 3. нов. 1934 биле су у Поповићевој ул. 8-10 на дражби 2 куће.
Дне 3. нов. 1934 биле су у Поповићевој ул. 8-10 на дражби 2 куће.
Дне 3. нов. 1934 биле су у Поповићевој ул. 8-10 на дражби 2 куће.

Римски бројеви

I II III I II III I II III I II III I II III I II III
V VI VII VIII IV V VI VII VIII IV V VI VII VIII
X XI XII XIII XIV XV XVI XVII XVIII XIX XX XXI XXII XXIII XXIV XXV

I V X L C D M I V X L C D M I V X L C D M I V X L
MCMXXXIV MCMXXI MDCCCLXXXVIII MCDXCII MCCCLXXXIX CMLXXVI - MXXV

17. вежба — Бројеви — види упућу 17.

Вашу дознаку од 23 пр. м. у износу од Дин 615,-- примили смо.
Вашу дознаку од 23 пр. м. у износу од Дин 615,-- примили смо.
Вашу дознаку од 23 пр. м. у износу од Дин 615,-- примили смо.

Фактура од 3 о. м. у износу од Дин 3.492,-- платива је 14 о. м.
Фактура од 3 о. м. у износу од Дин 3.492,-- платива је 14 о. м.
Фактура од 3 о. м. у износу од Дин 3.492,-- платива је 14 о. м.

Ваша меница од 26 јануара бр. 871 доспела је 31 пр. м.
Ваша меница од 26 јануара бр. 871 доспела је 31 пр. м.
Ваша меница од 26 јануара бр. 871 доспела је 31 пр. м.

Среда, 14 фебруара Дин 247,50 на рач. бр. 16.579 од 14 јануара.
Среда, 14 фебруара Дин 247,50 на рач. бр. 16.579 од 14 јануара.
Среда, 14 фебруара Дин 247,50 на рач. бр. 16.579 од 14 јануара.

Шаљемо Вам 6 меница у укупном износу од Дин 13.506,-- за 24 о. м.
Шаљемо Вам 6 меница у укупном износу од Дин 13.506,-- за 24 о. м.
Шаљемо Вам 6 меница у укупном износу од Дин 13.506,-- за 24 о. м.

Валута 30 дана или 4 процента сконта код плаћања у току од 5 дана.
Валута 30 дана или 4 процента сконта код плаћања у току од 5 дана.
Валута 30 дана или 4 процента сконта код плаћања у току од 5 дана.

Београд, 25 априла 1934. Сарајево, 7 новембра 1920.
Београд, 25 априла 1934. Сарајево, 7 новембра 1920.

Брод н/С, 12 септембра 1932. Велики Бечкерек, 31 марта 1919.
Брод н/С, 12 септембра 1932. Велики Бечкерек, 31 марта 1919.

Цинкарна д. д. у Габерју код Цеља у последњим се годинама развија врло лепо. Док се је њена предратна производња кретала око каквих 40.000 товара цинка и 1.500 товара цинкове прашине, њена је лањска производња износила 54.310 товара сирова цинка, 10.662 товара цинкова лима, 8.769 товара цинкове прашине и 43.567 товара сумпорне киселине. Цинкова белила произвело се 1.500 тона. Попречно запослује сада око 500 радника те је лани за радничке наднице издала 7,5 милиона Дин.

Грађевно одељење Дирекције Државних железница у Суботици прима до 19 о. м. понуде за добаву 1.920 кг сламе и 4.870 кг сламнатих врећа, а до 25 о. м. понуде за добаву 2.500 кг бензина, 3.700 кг цемента Портланд, 1.420 кг уља вулкан, 300 куб. мет. дрва, 258 м челичне жице и 10.000 комада плотова.

Министарство финансија предложило је Народној Скупштини државни прорачун за годину 1934-35, који предвиђа свега 10.171,250.798 расхода. Од ових отпада 6.914,354.340 на општу државну управу, а 3.256,800.000 на државна економска предузећа.

18. вежба — ? ! : ; / " — види упућу 18.

Зашто? Како? Чему? Ко? Где? Чиме? Код кога? Куда? Пошто? Коме?
Зашто? Како? Чему? Ко? Где? Чиме? Код кога? Куда? Пошто? Коме?

Позор! Одмах! Поштовани господине! Цењени господин докторе!
Позор! Одмах! Поштовани господине! Цењени господин докторе!

рече: каже: повиче: причао је: изговори: одврати: рече: каже:
рече: каже: повиче: причао је: изговори: одврати: рече: каже:

институција; дебата; пракса; интерпелација; рекурз; дивиденда;
институција; дебата; пракса; интерпелација; рекурз; дивиденда;

Имамо машине „Ремингтон“, „Ендервуд“, „Адлер“, „Континентал“,
„Урания“, „Стевер“, „Идеал“, „Мерцедес“, „Роајал“, „Јост“ итд.

Сушак (Југославија), Канижа (Маџарска), Линц (Аустрија), Турин
(Италија), Орлеан (Француска), Бриж (Белгија), Лозан (Швајцарска)

Знак / служи као заграда само код оних машина које немају округ-
лих заграда.

Житно тржиште 18 о. м.

Зоб: бачка, сремска и банатска 87,50 - 90. - Кукуруз: бачки и
сремски 76 - 78, бачки околина Сомбор 77 - 79. - Мекиње: бачке
у врећама из јуте 85 - 87, банатске једнако лађа 95 - 97,50.
Остало је без промене. Тенденција мирна. Промет слаб.

У трговачком дописивању избегавамо називе као што су: „велеце-
њени“, „благородни“ или чак „преблагородни“ итд., већ пишемо
једино додатак „господин“ или „господа“.

Од великог је значаја за свако трговачко писмо:

а) облик, б) језик, в) правопис, г) стил.

1934/35, 1870/71, $2\frac{2}{3}$, $2\frac{2}{3}$, $8\frac{3}{4}$ ($8\frac{3}{4}$), $5\frac{1}{2}$ ($5\frac{1}{2}$), $3\frac{1}{4}$ ($3\frac{1}{4}$)
1934/35, 1870/71, $2\frac{2}{3}$, $2\frac{2}{3}$, $8\frac{3}{4}$ ($8\frac{3}{4}$), $5\frac{1}{2}$ ($5\frac{1}{2}$), $3\frac{1}{4}$ ($3\frac{1}{4}$)

Јавите се у $\frac{3}{4}$ на пет код нашег заступника у Дугој улици 16/II.
Јавите се у $\frac{3}{4}$ на пет код нашег заступника у Дугој улици 16/II.
Јавите се у $\frac{3}{4}$ на пет код нашег заступника у Дугој улици 16/II.

Запамтимо си правило да се постављају интерпункције . , : ? !
одмах после пређашње речи, дакле без икаквог размака. После зна-
кова . ? ! сме се ударати и двапута о размакницу, док после зна-
кова , : ; увек само једампут.

Истицање речи великим словима. Служи се КОЧНИЦОМ!

Само СТРУЧЊАК може да Вам састави УСПЕШНУ пропаганду!
Само СТРУЧЊАК може да Вам састави УСПЕШНУ пропаганду!

БРИСАЊЕ штетно је по писању машину, јер ОТПАЦИ запуше ДИЗАЛО.
БРИСАЊЕ штетно је по писању машину, јер ОТПАЦИ запуше ДИЗАЛО.

19. вежба — § % — размакнути тисак — види упућу 19.

§ 9. § 1264. § 1996, ал. 3. §§ 143, 192, 281. § 446 под I.
§ 9. § 1264. § 1996, ал. 3. §§ 143, 192, 281. § 446 под I.

У закону од 18 јануара 1929 укида се § 94, док остаје § 114.
У закону од 18 јануара 1929 укида се § 94, док остаје § 114.

7 %, 4 %, $\frac{1}{2}$ %, $\frac{1}{2}$ %. — Снижење од 9 % на $8\frac{1}{2}$ % ($8\frac{1}{2}$ %).
7 %, 4 %, $\frac{1}{2}$ %, $\frac{1}{2}$ %. — Снижење од 9 % на $8\frac{1}{2}$ % ($8\frac{1}{2}$ %).

Државне вредности: 8 % Блер 97,6 — 98, 7 % Државна Хипотекарна Банка 84,20 — 84,50, беглукче 76 — 76,5. Ратна Штета 442.

Потцртавање се почима код првог слова те свршава код последњег. Ако потцртавамо више речи једну за другом, онда се потцртају и размаци. Једнако потцртавај и интерпункције!

Неколико правила о вањском (спољашњем) облику писама:

Важне речи пиши ВЕЛИКИМ СЛОВИМА. Тако ће читалац одмах приметити што је битно, а писмо ће постати живахније.

Не употребљавај бојилне врпце предуго! Писмо постаје бледо и незанимљиво.

Ако се забуниш у једном слову, не исправљај погрешке претипкавањем. Вуци воз на страну те избриши погрешку!

Потписуј се читљиво! Ако ти је писмо нечитљиво, натишкај своје име на левом крају.

Р А З М А К Н У Т И Т И С А К .

Међу р а з м а к н у т о штампаним речима остави 2 размака.
Међу р а з м а к н у т о штампаним речима остави 2 размака.

Разликујемо в р е м е н с к у или к р е д и т н у купњу и купњу у г о т о в у (пер контант).
К о м и с и о н а р зарачунава к о м и т е н т у п р о в и з и ј у те ако јамчи такође за исплату куповине, и д е л к р е д е р е .

Пиши м е с е ц е увек С Л О В И М А а не б р о ј к а м а !

Господин Крсто Ч а р а п и ћ , следитер, С у б о т и ц а .
Господа Б р а ћ а Г в о з д е н о в и ћ , П о д г о р и ц а .
Генерална Дирекција Државних Железница, Б е о г р а д .

20. вежба — Матем. знакови — Коректуре — види упућу 20.

8 + 6 = 14, 752 Дин + 428 Дин = 1180 Дин, 30 м + 7 м = 37 м
 8 + 6 = 14, 752 Дин + 428 Дин = 1180 Дин, 30 м + 7 м = 37 м

16 - 9 = 7, 7 x 8 = 56, 42 : 7 = 6, 12 - 8 = 4, 16 x 3 = 48
 16 - 9 = 7, 7 x 8 = 56, 42 : 7 = 6, 12 - 8 = 4, 16 x 3 = 48

35630	16935	8a - 6x - 4y	x + y = 30
39987	-8206	-5a - 3x + 7y	3y - 2x = 25
41865		a + 4x - 9y	x - 2y = 3

15 м 8 см 0,5 мм 14,8 км 340 м/сек. 14 л 17 дкг
 15 м 8 см 0,5 мм 14,8 км 340 м/сек. 14 л 17 дкг

50 а 16 ха 300 км² 4 ком. 7 туц. 210 м³ 4 велет.
 50 а 16 ха 300 км² 4 ком. 7 туц. 210 м³ 4 велет.

У новчаном писму смо Вам послали Лстг 3,8,10 и Дол. 20.-- фко.
 У новчаном писму смо Вам послали Лстг 3,8,10 и Дол. 20.-- фко.
 У новчаном писму смо Вам послали Лстг 3,8,10 и Дол. 20.-- фко.

Претипкај правилно и добро си запамти коректурне знакове!

Слова, речи и интерпункције које не спадају у текст, означају се знаком ¶ , то јест "делетур" од латинскога делере, поништити. Ако које слово, која реч или интерпункција мањка, тада се коректурном знаку припише мањкајуће // или реч или интерпункција.

1.8

и // слово
 Iтер

За праметнуте речи или одва се служимо посебним знаком. Ако има више праметнутих речи, их тада ваљаним редом бројевима означимо. Размак можемо да захтевимо накнадно или га с посебним знаком укинемо.

~ ~ ~ ~ ~

1 2 3 4 5 6

+++++ ја
 ~ ~ ~ ~ ~

Посебне знакове употребљавамо, кад треба делити дверечи, кад је размак I превелик или кад је погрешно примењен.

} I

За размак или отстојање међу једним ретком и другим нам служи наведена црта. За нови одломак (отсек) који се је прегледао начини се на дотичном месту заграда, а са стране се назначи и напише: "Нови одломак" или "Нови отсек" или "алинеја".

Галинеја

Ако је пак начињен одломак тамо где не мора бити, тада се тозначи тим последњим знаком.

—

Овим знаком желимо имати празан простор за алинеју. Погрешне исправке морамо да прекретимо и да испод њих поставимо т а ч к е). За типкача још је од важности да ма применити правилно потцртавање (овим знаком жедимо отстранити празнину у почетку ретка), велика слова и симетрију.

↳ 10 зареза

и прекретити

↳ та

↳ потцртавање

↳ велико

↳ симетрија

21. вежба — Вежбе у брзини — види упуту 21.

За неке предмете продајна је могућност се побољшала.

Вашу наруџбу извршићемо одмах с највећом позорношћу.

Наш заступник нас извештава да ћете у најближе време требати већу количину брашна.

Молимо Вас да нам благовремено јавите своју наруџбу.

Нажалост, Вашу јуче стиглу пошиљку морали смо Вам ставити на расположење.

Врло радо ћемо уважити све оправдане жеље наших муштерија.

Одговарајући на Ваш допис од дне 13 о. м. извештавамо Вас да....

У Вашем властитом интересу Вам препоручамо да прихватите понуду.

У прилогу слободни смо предложити Вам наш најновији ценик.

Тај компликовани проблем треба да се благовремено приведе задовољавајућем решењу.

На опште снижење цена у ближој будућности не може се ни мислити.

Очекујући Ваш што скорији одговор остајем с поштовањем...

Због ванредне каквоће ову Вам робу особито препоручамо.

Гарантирамо за каквоћу свих код нас фабрикованих израђевина.

Наш последњи извештај био је нада све мањкав.

Пошто познамо твртку само по имену, бићемо Вам захвални, ако...

Дозвољавамо Вам још одгоду од 10 дана за подмирење дуга.

Овај је артикал производ фабрике која је позната по својој солидности.

Обзиром на све што је наведено до сада изјављујемо да уговор не вреди.

Модернизовали смо обрт по начелима највеће рационализације.

Са задовољством можемо установити да сте своје комисионарско подручје издашно раширили.

Захваљујемо Вам се на калкулацији те ћемо на темељу исте извршити у најкраће време већу наруџбу.

Ако се желите служити нашим посредовањем, приправни смо с највећом радошћу да штитимо Ваше интересе што боље.

22. вежба — Понављање свих правила — види упућу 22.

Пази код типкања да ти не треба брисати! Брисање је губитак времена, бар онолико колико требаш да натипкаш 20 слова. Бри-сањем квариш и машину.

Размакнути тисак и потцртавање употребљавај само у крајној потреби.

После интерпункција треба да се остави 1 празно место, пред њима никада.

Спреда и страга остављамо 1 празно место код знакова § % = + а код двојне тачке само онда, ако служи као математски знак.

Наводни знакови и заграде стоје без празних места поред речи.

Интерпункције стоје после заграде.

Расставну цртицу постављамо одмах после слога. Ако пак употребљавамо цртицу као станку или заграду, онда морамо оставити 1 празно место, пред и за њом.

У децималним бројкама постављамо за целим бројкама запету а не тачке, како истих не би заменили с хиљадитима.

Ако имамо типку за $\frac{1}{2}$, онда постављамо разломак одмах за целом бројком. Међутим ако правимо разломак обичним бројкама - дакле са $1/2$ - оставимо после целе бројке празно место.

Као раставни знак код растављања слогова употребљавамо само цртицу, а никад знак једнакости (=).

Папир положимо на плочицу тако да је леви руб тачно на зарезу 0. Код трговачких писама довољно је на левој страни 12 зареза, што значи 31 мм. Шири руб је непотребно трошење папира. Леви руб поставимо дакле на 12 где ћемо почети са свакиим ретком. Неколико шири руб употребљавамо једино код репрезентативних извештаја.

Десни рубник постављамо код свих формата 5 зареза пред десним рубом хартије. Кад зазвони звонце, испишемо само слог. Пропусник се употребљава само у изузетним случајевима.

Од ванредне је важности руб на стражњој страни пословног писма. Како леви руб на првој страни служи често пробушењу, односно долази у набор посебних свезака, мора да буде на стражњој страни десни руб једнак левоме на првој. Ово вреди и за прилоге! Важно!

Накнадно исправљање текста и поновно уметање хартије захтева велику окретност. Најпре употребљавамо ослобађач ваљка. Основица ретка ваља да се тачно покрива с равналом. Тада погледамо да ли зарези на равналу показују тачно на средину слова. Ако је потребно, премештамо хартију помоћу ослобађача ваљка нешто на лево или десно. Ударањем типке која има знак тачке, напоскон се осведочимо да ли има папир правилни положај или не.

Брзо и правилно мењање и уметање папира важан је део типкања.

23. вежба — Правила за облик писама — види упућу 23.

Сем општих правила из трговачке кореспонденције, почетник мора да запамти следеће:

1. Наше фирме већином још се служе старијим обликом писма (в. предлошке 27 до 31). И овде наилазимо на ситне разлике о којима треба да се стенотиписта (-скиња) благовремено подучи код наступа службе.

2. Почетник може да приштеди по које разочарање ако пре почетка типкања означаје оловком: а) на куверти висину имена и места, б) у писму горњи и доњи руб те окомиту и водоравну средину листа на коме ће писати.

3. Уопште, за распоред вреде ова правила:
а) место и датум (зарез 45, размак од горњег руба 4 ретка),
б) размак између датума и натписа нека буде исти као што међу о-
знаком места и првим ретком текста (4 до 6 редака),
в) уљудна формула „с поштовањем“ итд. (зарез 45, отстојање 3 р.).

4. Руб на левој страни мора да буде широк најмање 2 см и то на сваком писму (дакле и на дописници), јер то није само респектни простор већ служи и за бушење и везање. Не заборави да исто вреди за десни руб на стражњој страни!

5. Да научимо поставити једну реч или две у средину ретка, треба много вежби, јер нам погрешно стављена реч може да исквари целокупни утисак. Ако је средина означена, онда кренемо лево за половицу дужине натписа. Код размакнутог тиска морамо да бројимо дакако и размаке. Друга метода по којој израчунавамо положај првог слова, јесте ова: половичној диференцији између дужине ретка и речи прибравимо леви руб.

6. За отсек узимамо 5 или 10 размака. Отсек можемо да означимо и самим празним ретком.

7. За леви и десни руб употребљавамо рубнике, за отсеке и друге колоне табулатор.

8. Ако уложиш више табака хартије, стави на горњи руб сложен комадић папира (заштитни листић) који чува хартију те спречава помицање табака. Пре но што почнеш типкати, увери се поновно да ли је карбонпапир правилно уложен. По свршеном раду пази што брижљивије да се карбонпапир не згњечи.

9. Наредних вежби не типкај одмах у правилном облику! Најпре вежбај типкање појединих речи, онда речних скупина и реченица. Тек кад сасвим свладаш технику типкања, можеш да усредоточиш своју пажњу на облик.

10. Натипкај наслове разних фирми, банака, особа итд. више пута у правилном облику на папирима који имају облик куверте.

546/34
Цг 1 а -----
7

О к р у ж н с м с у д у

у

С а р а ј е в у .

Странка тужитељица: Твртџа Браћа Јуришевић д. д., Сарајево,
коју заступају др. Милош Остојић и др. Светозар
Поповић, адвокати у Сарајеву.

Странка оптуженица: Стечајна маса штампарије В р х б о с н а
а. д., Сарајево, коју заступа стечајни управитељ
др. Иван Радоничић, адвокат у Сарајеву.

Нузгредни интервенијент: Др. Михајло С. Андријашевић, адвокат,
Сарајево.

Предмет оптужбе: Дин 20.914, -- с прип.

П р и з и в

противу одлуке Окружног Суда у Сарајеву од дне 21/VIII/1934,
Цг 1 а 546/34-7

25. вежба — Обичан облик писма; широко — види упућу 25.

Подгорица, 16 јануара 1934.

Господин Франц Перхавец,

Ц е љ е .

Примам Вашу понуду од 12 о. м. за продају моје робе на тамошњем тржишту те се слажем с Вашим условима: 2 % провизије, 1½ % делкредере и повратак властитих трошкова. Подмирење фактуре одређујем сам.

На пробу шаљем Вам жељезницом споровозно

50 бала домаће вуне, лимит Дин 390,--

те прилажем консигнациону фактуру.

Како је цена врло ниска, то се надам да ћете моћи продати робу у најкраће време.

Трасовао сам на Вас половицу фактурнога износа

Дин 9.750,-- пер 3 мјес. дато о/ Јакоб Преац

те молим да хонорисете ту трату за мој рачун.

Очекујући Ваше што скорије вести, остајем

с одличним поштовањем

Консигн. фактура.

Шта жели шеф од стенотипистице?

Питајте

кад је потребно, али и тада добро размислите! - Упутите се у све што се Вас тиче! - Побрините се ради стручних израза! - Не мислите ништа да више не требате никаква усавршавања!

Не кривите мене,

ако видите у стенограму несмисао, већ вежбајте се у читању својих стенограма! - Не тешите се бесплодним мудровањем: „Ово може да значи само то!“, већ настојте да нађете смисао текста!

Корисно је и мислити!

Наравски само онда, кад води к правилном закључку! Прочитајте писмо поновно пре но што га одложите у моју мапу за потпис! - Поправљање погрешака Ваша је ствар!

Будите друкчије него Американке,

о којима вели њихов рођак Синклер Луис у роману „Зарада“ - читајте га! - ово: „За већину стенотипистица је свеједно што стенографирају, да ли о трговању земљиштем или о чишћењу котлова, о накнадном предузећу или о папучама; пишу а да не знаду што!“

Ваше владање

нека не буде ни одвише понизно ни одвише обесно! - Не говорите зло о својим другарицама, него узајамно помажите једна другој!

Пазите на интерпункције

те чувајте смисао и ритам. Онда ћете на пр. запету употребљавати ређе, а напротив станку и заграду чешће него сте обичавали у школи.

Радите

непрекидно, мирно, разборито - и стога с весељем!

Бележите

што је важно те се не поуздајте у своје памћење!

Не прикривајте ништа,

поготово не својих погрешака! Ко поштено и без улепшавања јави погрешку, показује срчаност и поуздање у осећај праведности својих претпостављених.

Не будите задовољне

саме собом! Не питајте: „Шта морам да радим?“, већ: „Шта могу још да радим?“

Ваш претпостављени

нека Вам није неугодна контролна инстанција или потребно зло. Ако се будете дневно питале да ли сте све учиниле што је у интересу канцеларије или предузећа, онда ћете за цело постати уважене и поштоване намештенице.

Загреб, 1 јуна 1934.

Штовани господине!

По целогодишњем напорном раду опет се приближавају заиста потребни дани одмора и опоравка. Сад је време да се тело и дух опет освеже и окрепе за даљњи рад.

За успех Вашег будућег рада од битне је важности то да на најзгоднији начин проживите и искористите отсуство. Многи се враћају с летњих путовања одморени и окрепљени, а други опет измучени и уморни.

У том погледу одлучују разнолике околности, а једна од најважнијих је без сумње правилна опрема. Ко иде на горе, у купалиште, на море или само на једноставно ладање, мора да се свакако опреми прикладним оделом, ако хоће да проживи своје отсуство без невоље и јада, а и без штете за здравље.

Зато смо тако слободни те Вам препоручамо правовремени посет својих изричито за туристичко доба припремљених одељења. Наћи ћете све што требате у одличној каквоћи док су цене солидне. Чудићете се великом избору.

Слободни смо послати Вам илустровани ценовник путничких одеља и опремених предмета. Посебице Вас упозоравамо на важне и корисне белешке о путовању, које ћете наћи у ценику а које је саставио стручњак.

Како је свему нашем настојању главна сврха та да задовољимо цењ. муштерију, то Вас уљудно молимо да нам јавите сваку своју жељу, како гледе опреме тако и гледе самога путовања, а стручно особље нашег путничког одељења драге воље ће Вам дати све потребне информације.

С одличним поштовањем

КАСТНЕР И ЕЛЕР

28. вежба — Занимљиве бројке — види упуту 28.

- 2,31 удараца долази попречно на 1 слог у српскохрватском језику
- 4,82 удараца долази попречно на 1 реч у српскохрватском језику
- 4 удараца на секунду је мерило да знамо заиста типкати
- 60 удараца рачунамо за нормални редак канцеларијског формата
- 70 удараца рачунамо за нормални редак трговачког формата
- 1680 удараца има попречно трговачко писмо уједно са натписом (24 пуних редака)
- 90000 удараца попречно износи дневни рад код преписивања писаћом машином без копија, а код брзине 4 удараца на секунду, скраћено 4/с
- 77000 удараца дневни је рад под истим условима са копијама
- 52000 удараца дневни је рад под истим условима и ако се преноси са стенограма
- 32500 удараца дневни је рад под истим условима, ако рачунамо 3 сата стенографијског диктата
- 2,11 слога има попречно српскохрватска реч (немачка само 1,82, енглеска чак само 1,5)
- 1250 слогова попречно има густо исписана страна канцеларијског формата (60 редака по 21 слог)
- 35-40 слогова на минуту можемо да напишемо руком још читко
- 82 слога на минуту одговара брзини 4/с (код чега су већ узети у обзир и размаци међу речима)
- 600 слогова можемо да читамо у једној минути
- 50 писама (рачунајући 24 пуна ретка по 70 удараца) с копијом је дневни рад код 4/с
- 35 таквих писама дневни је рад код преноса са стенограма
- 20 таквих писама је попречан дневни рад код диктирања у стенограм, ако одбијемо 3 часа диктирања
- 3 часа од 8 радних часова морамо рачунати за диктат
- 7 часова узима се претрес код знанственог истраживања (место ефективних 8 часова) да се одреди ефект рада
- 10 постотака је временски одбитак за губљено време код машинског писања
- 16,66 постотака (шестину времена) треба рачунати попречно за прву копију, а целу трећину за дешифрирање стенограма

29. вежба — Меморандум — види упућу 29.

Београд, 8 јануара 1934.

Господин Панта Радојевић,

С м е д е р е в о .

Слободан сам да Вам пошаљем извадак Вашег рачуна, закљученог 31 децембра 1933., са салдом од

Дин 1.563,--

у моју корист, те Вас молим да испитате исправност истога и да ме о том обавестите.

Осим тога био сам слободан да вучем данас на Вас

Дин 7.830,-- пер 31 марта о/ властита

молећи Вас да трату о предочењу исплатите.

Очекујем даље наруџбе те остајем

с поштовањем

Јован Поповић.

Сисак, 28 јуна 1934.

Господин Јосип Јаклич,

М а р и б о р .

Јављам Вам да сам данас отпремио на адресу г. А. Херцфелда, Грац,

1	вагон бр.	7856,	100	врећа	кромпира	9.987	кг,
1	"	"	7877,	100	"	"	10.000 "
1	"	"	8555,	100	"	"	9.975 "

и у товарном листу означио да ћете Ви посредовати код извозне царинске отпреме.

Све трошкове изволите зарачунати фирми А. Херцфелд, коју сам директно авизирао о отпреми вагона.

С поштовањем

Иван Павешић.

МИЛОШ ВЕСЕЛИНОВИЋ И ДР.

НИШ

ТРГОВИНА ХАРТИЈОМ

ТЕЛЕФОН 20-02 :: ТЕЛЕГРАМ: ХАРТИЈА НИШ

НИШ, 3 фебруара 1935

Ек/Ж

Ваше писмо од 26 пр. м.

Господа Блум и Лобе,

З а г р е б

Илица бр. 54/11

Ради извршења наших последњих 3 налога морамо нажалост да се потужимо.

1. Налог бр. С 342: Додављена хартија за писма је квал. 30 место квал. 32, као што наручисмо.
2. Налог бр. С 367: Недостаје 500 куверата за писма.
3. Налог бр. 532: Пошиљка због мањкаве опреме стигла је у пр-лавом и згњеченом стању тако да ћемо моћи употребити за продају само половицу пошиљке.

Верујемо да свако може погрешити, али ако се скоро свакој наруц-би мора приговарати, онда ће Вам бити јасно да нам не може бити пријатно и да морамо бити незадовољни.

Надамо се да ћемо хартију бр. 30 моћи употребити, па Вас молимо да сад приложену наруцбу С 563 извршите што тачније и што пре.

Наставићемо трговачке везе с Вама и очекујемо стога Ваше увера-вање да ћете наше наруцбе извршивати што савесније.

Налог бр. С 563.

С одличним поштовањем

МИЛОШ ВЕСЕЛИНОВИЋ И ДРУГОВИ

Више пута имадосмо част с Вама пословати па смо слободни да Вас позовемо да своје банковне послове препустите / нама. Напосе нам је част упозорити Вас да преузимамо / штедне уложке на уложне књижице и текући рачун па их / укамаћујемо уз најповољнији каматњак. Укамаће//ће почиње исти дан а престаје онај дан кад се уложак подигне. × Особиту пажњу посвећујемо куповању и продавању вредносних папира уз дневни течај, а и на залихи и/мамо вазда папира првога реда. Како смо ту залиху набавили понајвише изравно пригодном емисија, можемо // да их уступимо уз особито повољну цену. × У свом разграњеном послу купујемо и продајемо све врсте кованог и / папирног новца и девиза, па Вам у ту сврху топло препоручујемо нашу мењачницу. Наше нам звезде омогућују да / Вас можемо послужити оверовницама на сва банковна и // купалишна места у Европи. × Истотако посредујемо код / уновчивања меница, напутница и чекова, преузимамо вредносне папире у похрану и у праву те точно пази/мо, када се ждробају, конвертирају и т. д. У ту су / сврху уређене у нашој згради посебне просторије (сефе) //, сигурне од провале и ватре. Напосе дајемо зајмове на / вредносне папире, ако и нису потирани на берзи. × Поред тога проводимо све врсте берзанских послова уз умерене у/вете. Врло би нас стога веселило, кад бисте се одазвали / нашем позиву и ступили у круг наших комитената, па Вас // уверавамо да бисмо Вам дали најповољније услове.

(Д. Шуленгић, Трговачко дописивање, пример 317.)

Пружа ми се ванредно повољна прилика да купим свећу мношину добрих, сухих босанских шљива уз доста повољне цене. Већ / дуље времена пратим позорно ту трговину код нас и на другим тржиштима па сам се уверио да бисмо се у овом ча/су могли окористити. Роба је врло лепа, а цена је умерена и држим да би се дало зарадити без велике пог/бли 15 до 20 по сто × Част ми је предложити Вам да на по/ловични рачун купимо око 1000 врећа шљива. Цели / посао досегао би до 80.000 Дин. Ја сам при/праван да га проведем без икакве посебне награде, осим // да ми се накнаде трошкови које бих имао у том послу. × За каматњак у овом рачуну предлажем Вам 5½, а своју по/ловицу могли бисте ми послати или у готову или у меници кратког рока или, ако Вам је право, могао бих ја ме/ничити на Вас. × У приклопљеном измишљеном рачуну наћи ће//те све потање, а бољег равнања ради шаљем Вам поштом узор/ке. Изволите се што пре изјавити.

(Д. Шуленгић, Трговачко дописивање, пример 437.)

Господе! Важност мора по једну нацију значи исто оно што / појединцу човеку здраве руке и ноге. Без тога човек се / не може кретати, без тога не може привређивати. Дакле је / живот таква јадника само терет своје околине, он се / сам осећа сувишим и моли Свевишњег за помоћ: или да // му даде да прохода и да проради, јер ће иначе постати / овисан о милости и немилости свога ближњег или да / га дигне са овога света. × Отприлике у таквим се окол/ностима крече живот оних нација и држава које нема/ју мора. Оне немају слободних пута којим би могле поћи // у далеке крајеве да продају своја добра, немају оне / слободних пута, којим би својим кућама довозиле силно благо. × Ова мала сликовита предодба лако нам претставља вредност / мора. Али, имати море, не знати га ценити и користити се с њиме, значи, у најмању руку, да се није вредно ве//гова посуда. Али наш приморац кроз столећа је доказао / да је наш Јадран наше море, које га је за време националне / слободе дигло у ред првих тадањих нација и одакле је на/рдова величина. Онда када се удаљио од мора, да/ница наше славе почела је западати. Ипак, успркос сви//ју тиранских насртаја (и германских и романских) наша је о/бала увек имала и задржала свој славенски карактер. × Наш / југосло-

венски народ није се никада одрекао мора, ко/лико приморац толико и континенталац, па ни онај из нај/јужнијих крајева бивше Србије. Њему је додуше ближе Е/гејско море, али знаде да је само Јадран развођем нашом кр/вљу, да само његови валови шумом шуме песму нашега на/рода. Наш народ није се вега никада одрекао ни одри/цао и он данас знаде да нам нема боље будућности без на/шег плавог Јадрана. Јадран јест и он ће остати силни магнет ко//ји ће привлачити силе нашега народа к себи и к ње/му морају водити сви наши путеви. Дужност нам је на ово / упозорити сав народ. × Ми не тражимо туђега када чува/мо наше: оно што је словенско и по животу и по култури, / и по језику. А природна је посљедица тога да си мора//мо створити јаку одбрану противу јаке навале. То је све/та дужност нас јужних Словена према нашим поколењима и пре/ма великој Славији, јер је Јадран једино словенско море!

(Из Извештаја о раду Обласног одбора Јадранске Страже у Загребу за 1933 годину.)

Наш данашњи књижевни језик, исклесан из народног језика, и/ма дугу и велику историју своју. Данас српскохрватски / књижевни језик, са малим дијалектошким разликама, чини / једну целину; разлика је у азбуци: Срби нишу ћирилицом, а Хрвати и Словенци латиницом. Међутим словеначки // књижевни језик — по речима Јована Цвијића — стоји »на иви/ци српскохрватске цивилизације« и у себи чува увек / најмаркантније прте старословенског језика. × Сам развој нашег / језика ишао је напредо са развојем духа нашег / народа. Он се развијао поступно, по етапама, док ни//је дошао до данашњег стања да готово »нема велике раз/лике између литерарног језика и сељачког дијалекта«. × Пре појаве књижевности у правом смислу речи, код нас је посто/јала писменост, уска и примитивна, на једном језику који / се разликовао од говорног језика оног доба. Тај пр/ви писани језик звао се, код разних писаца различито, ста/рословенски, српскословенски, или општим именом црквени је/зик, који се вековима чувао у манастирима, црквама / и црквеним списима, преписима, а кад се појавила штампа/рија, и у ретким штампаним књигама, полако уступајући // народном језику, живом, у стварању и у развоју, улогу / да буде и постане једном књижевни језик целокупне наше / књижевности. × Од таквог најстаријег језика наше писмености / и црквене књижевности ишло се временом преко браће Рача/на српскословенском језику, па рускостловенском и славеносерб//ском, док се није јавно Вук Стефановић Караџић, отац нашег / књижевног језика и творац фонетичко-гласовне азбуке, ко/ји је после великих борби са конзервативним елементима / успео да сузбије старе преживеле језике и да нашој / новој књижевности да књижевни језик наметне живи, народни // говорни језик.

(Јован Ј. Бабић, Књижевни огледи 2.)

Пажња! Испорука доплатом на терет поручиоца. За иностран/ство молимо да нам се вредност поручбине у чеку или у гото/ву унапред пошаље. × За препродавце су нарочити услови. × Це/не су безобавезне и мењају се према одредбама изда/вача и курсу динара. × Примамо поручбине на ноте, којих // немамо на стоваришту и извршујемо исте у најкраћем / року по оригиналним издавачким ценама. × Из техничких раз/лога нисмо у могућности да унесемо у овај каталог // све ноте, које имамо на стоваришту и које можемо исп/позвати. Стога, ако Вам устрезају ма какве ноте, без об/зира да ли ћете их наћи у каталогу или не, обратити/те се на нас, па ћете бити најбрже, најтачније и најповољ/није услужени. × Имамо на стоваришту потну хартију и / нотне књижице најбољег квалитета. × За ор/кестар шаљемо специјалне каталоге на захтев бесп/латно.

(Из каталога нота гв. М. Ј. Стефановић и друг, Београд.)

B Ü R O O R G A N I S A T I O N I N H. V I C T O R V O G T
F R E I B U R G I . B R .

BÜROORGANISATION, FREIBURG I. BR.

Господин
Рудолф Ракуша, професор

М а р и б о р .
Цирил-Методова ул. 18
(Југославија)

Превод са немачког

ВАШ ЗНАК

ВАШЕ ПИСМО ОД

НАШ ЗНАК

ДАН

18 1

И/В

24 1 31

ПРЕДМЕТ: ДИН формат

На Ваш упит ево Вам драге воље разјашњења о садањем стању питања које се тиче нормираног формата у Немачкој:

Данашње стање јесте ово: Овде постоје, додуше, поједине норме гледе формата, као н. пр. канцеларијски формат и пословни кварт-формат, али до сада није се провела никаква темељита реформа у том погледу. Последица тога је велики неред у свим регистрима за писма.

Као основно начело за збољшање тог стања сматрамо захтев да се канцеларијски формат изједначи с трговачким. Канцеларијски формат је због своје велике дужине непрактичан, а квартни, због своје ширине, не може да се уведе код наших власти.

Стога као пословни формат долази у обзир формат 210 x 297, како предлаже посебан одбор за нормирање формата. Тај нови формат лежи у среди међу канцеларијским и садањим трговачким форматом. За меморандуме вреди половина тога формата 148 x 210. Опет половина тога, 105 x 148, сматрамо за дописну карту будућности, особито што се је иностранство већ изјавило за тај облик.

На левој страни писамског арка одређен је простор за наслов. То нормирање омогућава нормирање куверата са прозорцима. Штампани редак: „Ваш знак“, „Ваше писмо од“ итд. нека јамчи, да се ови важни подаци не забораве.

Увек радо на услузи остајем

са штовањем

ВИКТОР ФОГТ

Јован М. Поповић и друг - Београд

ВАШ ЗНАК П

ВАШЕ ПИСМО ОД

НАШ ЗНАК

ДАН

17 X 1934

ПРЕДМЕТ: Ваша понуда од 10 о. м.

Молимо Вас да ми пошаљете

100 сандука 40 % коњака по 60 боца од нето 0,7 за Дин 25,-- по боци франко станица Загреб споровозно.
Према Вашој жељи дозначујемо Вам истовремено преко Српске банке
Дин 30.000,--.

Очекујући савесно извршење своје наруџбе, препоручујемо се

са штовањем

ЈОВАН М. ПОПОВИЋ И ДРУГ

Господин
Владимир Арко,
творница жесте

З а г р е б
Влашка улица

ВАШ ЗНАК

ВАШЕ ПИСМО ОД

НАШ ЗНАК

ДАН

ЛМ

31 X 1932

ПРЕДМЕТ: Оцарињење пошиљке

Пошиљком госп. Јос. Белера, Дрезден, долазе у сабирном вагону на Вашу ц. адресу ових дана

Ј. В. 1834/6 3 бачве анилинских боја, бруто 435 кг.

Молимо Вас да нам кретом поште јавите да ли бисмо пошиљку оцаринили и Вама доставили па Вас уверавамо о нашем најсавеснијем извршењу.

Велештовањем

КАРО И ЈЕЛИНЕК

35. вежба — Децимални табулатор — види упуту 35.

А к т и в а .

<u>Займови:</u>		45,890.637,75
<u>Текући рачуни:</u>		22,004.551,58
<u>Камате:</u>		
заостале камате зајмова г. 1933.....		1,178.962,33
<u>Хартије од вредности:</u>		444.296,--
<u>Учествовања код других завода:</u>		14.600,--
<u>Вредност кућа и земљишта:</u>		
а) Народни дом.....	1,406.671,26	
б) Кућа Александрова ц. бр. 61.....	56.471,52	
в) Земљиште и кућа Дуга ул. бр. 9...	50.000,--	
г) Кућа Манастирска ул. бр. 16.....	268.542,50	
д) Земљиште бр. 150 к. о. Градиште..	11.079,10	
ђ) Земљиште бр. 462 к. о. Извори....	5.648,12	
е) Земљиште и кућа бр. 108-9 к. о. Г. Јастребарско.....	123.294,58	
ж) Земљиште и зграде бр. 440 општине Црни врх.....	118.975,12	2,040.682,20
<u>Канцеларијски инвентар:</u>		37.130,50
<u>Готовина 31 децембра 1933.</u>		251.841,19
		<u>71,862.737,57</u>

П а с и в а .

<u>Удели:</u> главни.....	315.000,--	
управни.....	282.370,--	597.370,--
<u>Улози на штедњу:</u>		
по уложним књижицама.....	54,063.533,28	
по текућем рачуну.....	6,411.674,11	60,475.207,39
<u>Камате:</u>		
претплаћене камате од зајмова.....	201.337,98	
недигнуте камате од удела.....	87.012,13	288.350,11
<u>Ломбард:</u>		227.000,--
<u>Есконт:</u>		242.293,34
<u>Прелазни износи:</u>		300.000,--
<u>Резервни фондови:</u>		
а) општи.....	5,314.892,30	
приступнине г. 1933.....	270,--	
застареле камате од удела.....	11.796,09	
застарели удели.....	170,--	
	<u>5,327.128,39</u>	
б) посебни.....	1,600.552,29	
в) валутни.....	447.412,62	
г) пензијски.....	1,488.138,60	6,863.231,90
<u>Задужбина „Добротвор“:</u>		22.858,--
<u>Добит:</u>		846.426,83
		<u>71,862.737,57</u>

36. вежба — Поправљање погрешног текста — види упуту 36.

I. У ниже наведеном писму има 25 погрешака у исправном типкању. Потражи их и претипкај узорак пар пута без погрешака.

Н о в и С а д, 20.6.1934

Пн. Старомодно и Неукусно,

Стари Б е ч е ј.

Писмо мора увек да одговара и гледе облика. Горње потцртавање не само да није укусно, него и непотребан губитак времена.

Зашто тако широк отсек? Није ли штета за непотребну расипност простора? Не ради ли се једнако о расипности кад се пише растворено и подвућено?

Дактилограф мора да врши исти рад као и слагар, због тога мора да пази на исправно постављање интерпункција. У том се погледу најчешће греша. Та ретки су они који ће помислити да је број 371/2 врло двоуман. (Наше машине обично немају знака за $\frac{1}{2}$)

С одличним поштовањем

II. Дактилографу мора да буде стил увек јасан и правилан! Исправи следеће реченице:

а) По мом уверењу, роба је прескупа те стога следи да је морам својим муштеријама тако скупо продавати као што ни један конкурент. Отпремите ствари у току друге седмице како би ми стигле што брже. Платићу Вам по примитку, најкасније за 2 месеца.

б) Оптуженик је шутио тихо те није рекао ни речице. Лешину нађоше обешену на тавану. Покојнога је друштво именовало својим почасним чланом.

в) Велика је тешкоћа објашњења постанка несреће. Узео је део садржине ормара свога сустановника. Могућност брже зараде новца.

38. вежба — Нацрт правилника за испит из маш. писања — види упућу 38.

1. Испит има да докаже сигурност и спретност у типкању, савршеност у облицима пословних писама и познавање писаће машине. Испитна сведоцба може се добити за два степена:
 - а) за знање писања машином код најмање 180 удараца у минути,
 - б) за савршеност у писању машином код најмање 240 удараца у минути.
2. Писмени испит обухвата:
 - а) Препис једног средње тешког штампаног текста за време од 10 минута са најмањом брзином 180 удараца на минути за испит под 1 а) и најмање 240 удараца за испит под 1 б);
 - б) диктат од 5 минута под истим условима као што под а);
 - в) кандидат мора да натипка предложени штампани или писани текст у савршеном облику, т. ј. мора употребити сва сретства која увећавају прегледност и лепоту текста (употреба размака, потцртавања, геометричко одређивање, одељивање, потстављање бројки итд.). Брисање није дозвољено.
3. Усмени испит обухвата устрој, чишћење и употребу машине, оправљање сметња на њој, размножавања те, по жељи кандидата, и употребу типки за колоне одн. табулаторе. Усмени испит траје 10 минута.
4. Кандидат сме да изабере једну између машина које су на расположењу, али може да донесе машину и са собом. Потребну хартију добије бесплатно.
5. Све израде постају власништвом испитне комисије.
6. Писмени задаци под 2 а) и б) оцењују се по броју удараца, од којих се за сваку главну погрешку одбраја по 20, а за сваку половинску погрешку по 10 удараца. Главне су погрешке: сувишна, недовољна и крива слова; испуштене речи; замена слова (мукши : мушки); правописне погрешке. Половинске су погрешке: исправљена слова; криви преноси; криви размаци слова или редака; криви почетак или свршетак ретка. У једној речи се рачунају највише две главне погрешке.
7. Задатак под 2 в) оцењује се по слободном нахођењу, код чега се узима у обзир време за израду. Употребљива задаћа с погрешкама оцењује се са довољан (2), боља са добар (3), сасвим безупречна са врло добар (4) односно одличан (5). И знање из науке о машинама оцењује се по слободном просуђивању. Испитна комисија одлучује с већином гласова, да ли је кандидат положио испит и с којим успехом.
8. Испитна сведоцба обухвата: кандидатово име, дан и место рођења; када, где и како је положио практични испит из стенографије, успех испита из машинског писања са наведеним ударцима у минути; потпис чланова комисије.