

NAŠE DELO

GLASILO DELOVNIH KOLEKTIVOV



ZDRUŽENIH PAPIRNIC LJUBLJANA



PAPIRNICI KOLIČEVO

Izredna konferenca organizacije Zveze komunistov papirnice Vevče

VEVČE, JULIJ — Na 9. rednem sestanku OZK papirnice Vevče v juniju 1973 je bil sprejet tudi sklep o sklicanju IZREDNE KONFERENCE. Neposredni vzrok za to sklicanje je že večkrat poudarjena neenotnost članov sekretariata, razhajanje v obravnavi posameznih vprašanj problematike proizvodnje in podjetja,

oceni kritičnih pogledov in vprašanj sprejemanja v članstvo ZK.

IZREDNE KONFERENCE OZK, ki je bila sklicana 5. julija 1973, se je udeležilo 55 članov organizacije. Od vabljenih gostov so se izredne konference udeležili sekretar obč. komiteja ZKS Moste-Polje, tov. Franc Rejc, člana kadrovske komisije Obč. komiteja ZKS Pavle Jeriha in Stane Keber.

Konferenco je otvoril sekretar OZK tov. Jože Žibert, ki je pozdravil vse prisotne in goste konference. Na njegov predlog in predloge članov smo izvolili delovno predsedstvo konference. Za predsednika delovnega predsedstva — Andreja Pirkmaierja, za člana pa Tonco Trtnik in Jožeta Marolta.

Predsednik delovnega predsedstva se je v imenu predsedstva zahvalil za zaupanje in za tem dal v razpravo PREDLOG POSLOVNIKA O DELU KONFERENCE in dnevni red konference, ki sta bila po krajši razpravi in popravkih sprejeta.

Na predlog kadrovske komisije OZK in na predloge prisotnih smo izvolili organe konference.

Nato je potekala razprava o POROČILU, katerega smo dobili z vabilom na konferenco, združeno z referatom sekretarja OZK o REALIZACIJI PROGRAMA OZK. Poročilo vsebuje:

a) POROČILO O DELU OZK

b) POROČILO O DELU KOMISIJE ZA KADROVSKA IN MLADINSKA VPRAŠANJA IN NEKATERI VIDIKI KADROVSKE POLITIKE V OZK

c) POROČILO KOMISIJE ZA UVELJAVITEV USTAVNIH DOPOLNIL

d) POROČILO O DELU SEKRETARIATA OZK.

V nadaljevanju bom skušal nanaizati nekatere poglobitve misli iz POROČILA in REFERATA:

ad.a) Tako je iz poročila o delu OZK razvidna aktivna dejavnost organizacije ZK pri obravnavi in oceni problematike podjetja in proizvodnje, na dveh sestankih OZK pa naloge, ki jih je pred nas postavil CK ZKS in predsedstvo ZKJ. Evidentno iz poročila je tudi dejstvo, da smo skoraj na vsakem sestanku OZK sprejeli vrsto sklepov, katerih precejšnji del smo uresničili pri svojem delu ali preko strokovnih služb. Za kontrolo realizacije ostalih pa nismo bili dovolj dosledni, ne glede na njihovo kratkoročno ali dolgoročno pomembnost. Na večini sestankov organizacije je bilo prisotno več kot dve tretjini članov.

ad.b) Poročilo o delu komisije za kadrovska in mladinska vprašanja obširno obravnava problematiko kadrovske narave in vprašanje organiziranja mladih. Kadrovska komisija je na 9. seji razpravljala o vrsti vprašanj predvsem o kadrovanju in sprejemu v članstvo ZK, o metodah in pristopu k kadrovanju, o problemih organiziranja mladine v podjetju, ki je bil ugodno rešen z ustanovitvijo KMP v letu 1972. Pri svojem delu je kadrovska komisija uspešno sodelovala s sekretarjem OZK in direktorjem podjetja, ki sta se udeležila večine sej komisije v preteklem obdobju. Iz poročila kadrovske komisije je razvidno, da je bilo v tem času sprejetih 14 novih članov. Trenutno kadrovska komisija pripravlja za sprejem v članstvo ZK še 7 članov kolektiva, ki so že izrazili svoj pristanek za vstop. V zadnjem času pa je razvidna večja aktivnost in izmenjava stališč s kadrovske komisije Obč. komiteja ZKS in našo komisijo.

V zaključku poročila kadrovske komisije pa je nekaj napotil, ki jih kaže v prihodnjem obdobju pri SPREJEMANJU, OBRAVNAVANJU KANDIDATOV ZA SPREJEM V ČLANSTVO ZKJ —

KADROVSKI POLITIKI V PODJETJU, upoštevati.

ad.c) V poročilu komisije za uveljavitev ustavnih dopolnil je omenjeno, da je komisija po večkratnih razgovorih poenotila posamezna stališča v formiranju TOZD v našem podjetju. Omenjen je predlog za ustanovitev devetih TOZD, pri katerih organiziranju bo pomagal ZAVOD ZA ORGANIZACIJO POSLOVANJA. V poročilu se tudi predlaga, da bo komisija zadolžila nekatere člane kolektiva, ki bodo neposredno zadolženi za akcijo v kolektivu oz. po bodočih predvidenih TOZD, po končani akciji bo treba izvesti referendum, nakar se bo pričelo s pripravo samoupravnih sporazumov med TOZD.

ad.d) V Poročilu o delu sekretariata OZK je bila omenjena usmerjenost sekretariata pri obravnavi vprašanj o:

— problematiki oživitve dela mladinske in sindikalne organizacije,

— stališčih in sklepih plenarnega zasedanja o združitvi papirne industrije,

— problematiki v proizvodnji, — pripravah za popis članstva,

— akcijskem programu OZK,

Navedena je tudi ugotovitev, da smo se preslabo pripravili za predlaganje kandidata za predsednika DS, medtem ko smo pripravili ter konkretno akcijo pri formiranju komisij in odborov DS dokaj uspešno vodili.

Ob koncu poročila sekretariata se omenja, da je bil sekretariat v svojem delu uspešen, v večini primerov enoten, bistveno pa se je razhajal v naslednjih vprašanjih:

— v oceni »kritičnih pogledov«, — v razpravah o vsebini »PROGRAMA OZK«, ki je bil napisan pod vplivom še nerazčiščenih »kritičnih pogledov«,

— z načinom obravnavanja problematike proizvodnje, ki je bila podana na OZK, ne da bi sekretariat o tem predhodno razpravljal,

— o vprašanju sprejema v članstvo ZK.

Pod POROČILA je spadal tudi REFERAT O REALIZACIJI PROGRAMA OZK, ki ga je na konferenci prebral sekretar OZK tov. Jože Žibert.

V referatu je bila podana vrsta stališč, kjer so bila omenjena poglavja programa, kjer niti organizacije ZK oz. strokovne službe niso dosledno delovale po začrtanih smernicah programa, večsah ver-

Nadalj. na 3. strani

Sklepi samoupravnih organov

KOLIČEVO, JULIJA — Delavski svet je na svojih sejah — 37. in 38. — med drugim razpravljala o temeljni pogodbi o poslovnem sodelovanju med petimi slovenskimi papirnicami za izgradnjo novih kapacitet celuloze v Djuro Salaj Krško in med drugim sklenil, da Papirnica Količevo to pogodbo podpiše.

Razpravljala je tudi o poslovanju podjetja v prvih mesecih leta 1973. Člani so precej govorili tudi o pripravah za organiziranje TOZD v našem podjetju in v ta namen sklenili imenovati komisijo, ki naj bi jo sestavljali delegati iz samoupravnih enot in, ki jih bodo delavci imenovali na zboru enote. Centralna komisija oz. delovno telo pa mora za pripravo organiziranja zborov delovnih ljudi, kjer bo objasnjen smisel in cilj uveljavljanja ustavnih dopolnil, izvršiti analizo obstoječih družbeno-ekonomskih odnosov v podjetju, dati konkretne predloge za bodoče organiziranje TOZD, pomagati komisijam znotraj TOZD, organizirati sprejemanje samoupravnega dogovora o združevanju TOZD v delovne organizacije, po uveljavitvi statuta v TOZD je potrebno izvršiti volitve za DS in izbrati delegate za DS in izvršne odbore delovne organizacije, s pomočjo strokovne službe podjetja izvršiti konstruiranje delovne organizacije in vpisa TOZD v sodni register.

Delavski svet je tudi imenoval komisijo za odpis in prodajo nekaterih osnovnih sredstev, razpravljala o spremembi pravilnika o delitvi OD, obravnaval in odobril izvozne reklamacije ter končno namenil 15 000 — za izgradnjo spominskega doma borcev NOV in mladine Jugoslavije v Kumrcu.

Poslovni odbor je na 62. in 63. seji razpravljala o poslovanju v mesecu aprilu, o delitvi OD iz dobička o planu proizvodnje za junij in julij 1973, kjer so predvsem ugotovili, da je nujno za lepenco dobiti ustreznejši program.

Tudi OMO je imel v tem času dve seji, kjer je predvsem razpravljala o kadrovskih vprašanjih, o nagrajevanju delavcev lesnega prostora ter o problematiki cen v našem bifeju. OMO je tudi sprejel sklep, da naj stanovanjska komisija poskrbi za nakup garsonjere na Kamniški ulici. Stroški nakupa se krijejo iz sredstev stanovanjskega sklada za družbeno gradnjo.

Rekonstrukcija poteka po planu

KOLIČEVO, JULIJ — Na podlagi sprejetega plana novih investicijskih vlaganj bo v Papirnici Količevo do konca septembra izvedena rekonstrukcija kartonskega stroja II. Tako obnovljeni kartonski stroj bo namesto sedanjih 40 t dnevno proizvajal 60 t kvalitetnega obojestranskega premananega kartona. Gradbena dela na izgradnji nove hale za pripravo

snovi, stavbe za strojno dodelavo kartona in prizidka h kalorični centrali za namestitev novega parnega kotla, so v polnem razmahu dela in bodo končana do predvidenega roka.

Objekt za strojno dodelavo kartona, v katerem bo v I. nadstropju velika dvorana za strojno dodelavo kartona in drugi prostori, spodaj in objektu pa skladišče gotovega blaga in skladišče premaznega materiala je zgrajen. V prostorih te stavbe potekajo obrtniška dela, ki bodo končana do rekonstrukcije kartonskega stroja.

Tik pred dograditvijo je velika hala za pripravo snovi. Z montažo mlevnih, čistilnih in drugih naprav se bo pričelo s 15. avgustom. Tudi dela na izgradnji prizidka h kalorični centrali potekajo po planu tako, da bo do konca leta izvedena rekonstrukcija energetskih naprav v kalorični centrali v katero spada postavitve novega parnega kotla, kompletni postroj priprave napajalne vode in drugo. Po programu bo do konca leta izvedena tudi rekonstrukcija naprav za čiščenje tehnoloških odpadnih voda.

Ob analitični oceni delovnih mest:

Nimamo moralne pravice odločati na osnovi mišljenja o tistem, o čemer je možno odločati na osnovi dejstev.

Gantovo načelo dela

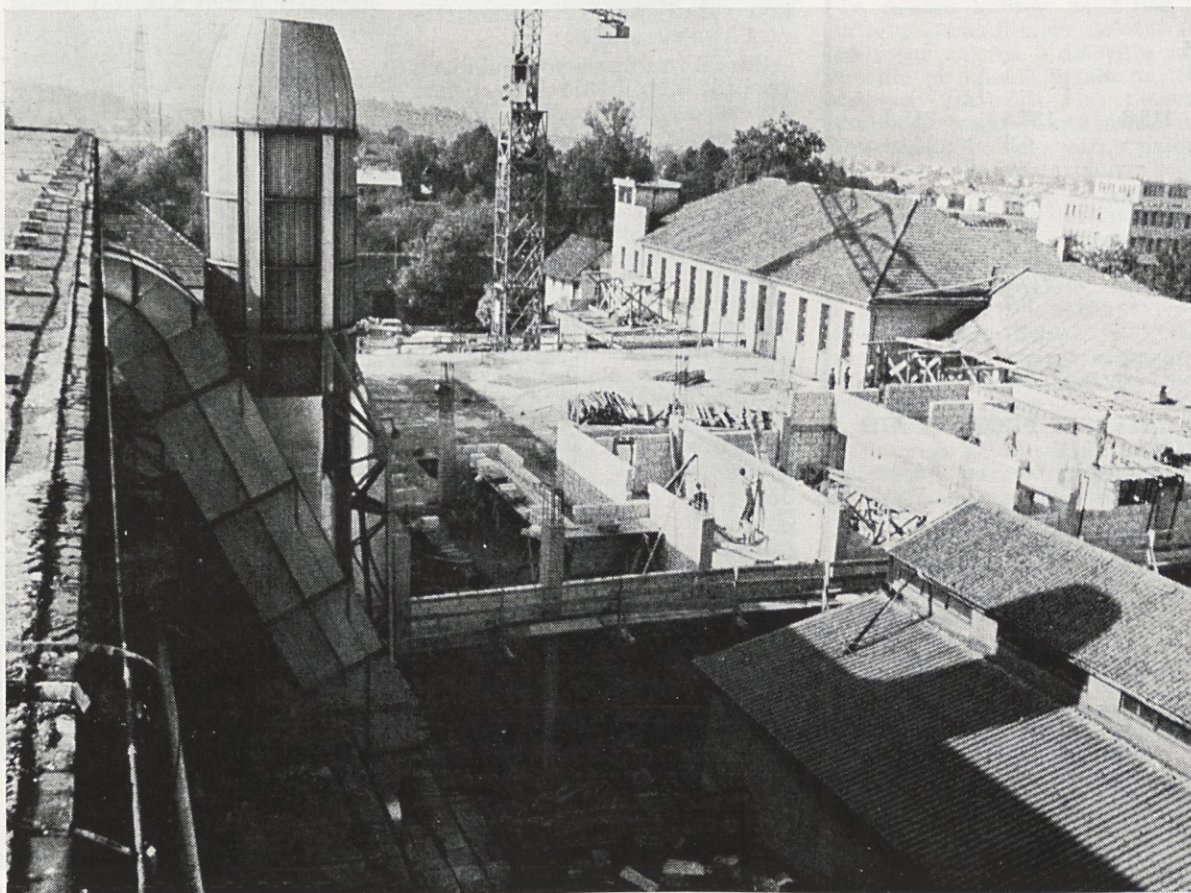

Objekt strojne dodelave kartona v Količevem pred dograditvijo

Združene papirnice Ljubljana

Gibanje proizvodnje v mesecu juniju 1973

| Plan | Doseženo | | |
|------------------|------------|-------------|-------|
| | junij 1973 | I.—VI. 1973 | |
| Klasični papirji | 100 | 106,5 | 109,2 |
| Premazni papirji | 100 | 114,1 | 107,8 |
| Skupaj: | 100 | 109,2 | 108,7 |
| Lesovina | 100 | 96,0 | 104,9 |
| Izvoz ton | 100 | 101,9 | 102,4 |
| Izvoz v \$ | 100 | 133,6 | 125,2 |

Izkoriščenost zmogljivosti papirnih ter premaznega stroja

| | Junij 1973 | φ I. poll. 1973 | φ I. 1972 |
|------------------------------|------------|-----------------|-----------|
| I. papirni stroj | 95,7 | 92,8 | 92,4 |
| II. papirni stroj | 93,9 | 92,6 | 90,2 |
| III. papirni stroj | 93,5 | 91,5 | 80,0 |
| IV. papirni stroj | 95,0 | 92,5 | 90,7 |
| Skupaj: | 94,5 | 92,3 | 91,2 |
| Premazni stroj | 69,2 | 64,5 | 52,1 |
| Izmet klasičnih papirjev v % | 7,80 | 7,20 | 7,91 |
| Izmet premaz. papirjev v % | 12,80 | 13,06 | 12,93 |

Tudi v mesecu juniju smo zabeležili nadpovprečno visoko proizvodnjo, in sicer smo presegli plan za ca. 9%. Ugoden rezultat smo dosegli predvsem z urejenim proizvodnim programom, tj. z manjšim številom menjav vnosa. Tako so od klasičnih vrst obsegali dobro polovico ofset in bankpost papirji. Od ostalih vrst so bili dobro zastopani še tapetni papirji, kulerji in ciklostil.

Zastoji na PS so bili nekoliko večji kot pretekle mesece (5,6%), prav tako tudi izmet (7,80%).

Proizvodnja premaznih papirjev je bila glede na plan višja za 14% ca. 56% proizvedene količine pa so obsegali papirji z obojestranskim premazom. Zastoji in izmet so ostali na normalni višini.

Proizvodnja lesovine je bila za 4% nižja od planirane zaradi visokih zastojev brusilnikov.

Papirnica Količevo

GIBANJE REALIZIRANE PROIZVODNJE

Količinsko v %

| Izdelek | VI/73 | I—VI/73 | VI/73 | VI/73 | I—VI/73 |
|---------------|----------|------------|----------|-------|---------|
| | LP VI/73 | LP I—VI/73 | OP VI/73 | VI/72 | I—VI/72 |
| Papir | 105,1 | 104,8 | 100,3 | 133,6 | 131,— |
| Karton | 112,5 | 108,— | 104,3 | 105,2 | 103,7 |
| Lepenka | 125,3 | 108,8 | 109,2 | 105,4 | 101,2 |
| Skupaj | 111,9 | 107,5 | 103,9 | 109,7 | 107,6 |
| Proizv. lesov | 24,4 | 90,7 | 29,3 | 21,4 | 84,2 |

Vrednostno v %

| | | | | | |
|---------|-------|-------|-------|-------|-------|
| Papir | 134,8 | 119,5 | 110,5 | 148,7 | 123,— |
| Karton | 114,1 | 107,— | 104,5 | 104,7 | 103,3 |
| Lepenka | 128,9 | 114,5 | 105,5 | 97,5 | 101,7 |
| Skupaj | 119,4 | 110,— | 105,8 | 110,9 | 106,4 |

IZVOZ

Količinsko v %

| | | | | | |
|---------|-------|-------|-------|-------|-------|
| Papir | 193,— | 174,5 | 115,6 | 197,5 | 241,8 |
| Karton | 1,3 | 47,— | — | 4,9 | 123,9 |
| Lepenka | — | — | — | — | — |
| Skupaj | 63,7 | 87,6 | 117,2 | 127,8 | 179,7 |

Vrednostno v %

| | | | | | |
|---------|-------|-------|-------|-------|-------|
| Papir | 224,1 | 160,1 | 151,9 | 375,5 | 288,9 |
| Karton | 1,2 | 39,6 | — | 3,7 | 113,3 |
| Lepenka | — | — | — | — | — |
| Skupaj | 76,— | 79,6 | 153,6 | 180,2 | 191,2 |

ČASOVNO IZKORIŠČANJE ZMOGLJIVOSTI PROIZVODNIH STROJEV ZA JUNIJ 1973

| Stroj | Kol. čas ure | Prazniki | | Remont | | Zastoji | | Izkor. str. % | Proizv. na str. t |
|------------|--------------|----------|---|--------|-----|---------|------|---------------|-------------------|
| | | ure | % | ure | % | ure | % | | |
| PS I | 720 | — | — | — | — | 25 | 3,5 | 96,5 | 81,1 |
| PS II | 720 | — | — | 65 | 9,0 | 29 | 4,0 | 87,0 | 439,6 |
| KS I | 720 | — | — | — | — | 29 | 4,0 | 96,0 | 645,6 |
| KS II | 720 | — | — | — | — | 29 | 4,0 | 96,0 | 1.237,2 |
| LS | 720 | — | — | — | — | 13 | 1,8 | 98,2 | 216,7 |
| Skupaj | 720 | — | — | 13 | 1,8 | 25 | 3,5 | 94,7 | 2.620,2 |
| Brusilnica | 720 | — | — | — | — | 507 | 70,4 | 29,6 | 83,0 |

NETO PROIZVODNJA NA ZAPOSLENEGA

| | Zaposleni | % | Proizv. na zaposl. |
|----------------------|-----------|-------|--------------------|
| Poprečje v letu 1972 | 696 | 100,0 | 100,0 |
| Junij 1973 | 676 | 97,1 | 113,7 |
| Poprečje v letu 1973 | 689 | 99,0 | 107,2 |

Poslovanje v prvem polletju 1973

VEVČE, JULIJ — V prvem polletju je bilo prodanih 19.722 t papirja v vrednosti 128.285.354 din. Rezultat prodaje je uspešnejši kot prvo polletje 1972. Količinsko se je prodaja povečala za 10,1% ali za 1815 t. Vrednost prodaje se je znatno dvignila z 31,2% ali za 30.555.349 din.

V tej dobi se je predvsem povečala prodaja premaznih papirjev za 39%, medtem ko je prodaja domačih papirjev ostala na istem nivoju oziroma je celo malenkostno padla za 151 t. Obe primerjavi sta izvršeni glede na prvo polletje 1972.

Poprečna prodajna cena za papir znaša 6,50 din/kg, v istem času lanskega leta pa je znašala 5,66 din/kg. Zvišanje prodajne ce-

ne je nastalo predvsem zaradi spremembe strukture prodaje. Prodaja premazanih papirjev hitro napreduje, delež premazanih papirjev v količini prodaje znaša 35,5%, v prvem polletju lani je znašal 28,1%. Delež premazanih papirjev v vrednosti prodaje pa znaša letos 45%, medtem ko je znašal lani 35%.

Izvozili smo 430 t papirja v vrednosti 1.351.177 dolarjev.

Proizvodnja papirja je precej narasla. V primerjavi na lansko leto se je povečala za 11,9% ali za 2115 t.

Veliko povečanje proizvodnje je nastalo predvsem zaradi povečanja brzin na papirnih strojih.

Tabela proizvodnje nam da naslednjo sliko:

| Vrsta papirjev | I polletje | | plan | Indeks I poll. 72—100 | plan — 100 |
|----------------------|------------|-------|-------|-----------------------|------------|
| | 1973 | 1972 | | | |
| Brezlesni papirji | 9765 | 10110 | 8640 | 96,6 | 113,00 |
| Srednje fini papirji | 3137 | 2756 | 3180 | 113,8 | 98,6 |
| Skupaj klasični pap. | 12902 | 12866 | 11820 | 100,3 | 109,2 |
| Premazani papirji | 7007 | 4928 | 6500 | 142,2 | 107,8 |
| Skupaj proizvodnja | 19909 | 17794 | 18320 | 111,9 | 108,7 |

Proizvodnja klasičnih papirjev je ostala na lanski ravni. Povečala se je le v primeri s planom.

V strukturi proizvodnje papirjev opazimo porast proizvodnje srednjefinih papirjev. Lani smo jih proizvedli 2756 ton srednjefinih papirjev, letos pa 3137 ton. Med srednjefinimi papirji je bilo proizvedenih največ kulerjev in sicer 1490 ton in tapetnega papirja 1072 ton.

Med brezlesnimi papirji se je največ proizvedlo ofseta 4470 ton, bankposta 1076 ton in pigmentiranega papirja 1175 ton.

Z uvedbo četrte izmene na premaznem stroju je precej narasla tudi proizvodnja premazanih papirjev. Povečanje proizvodnje je za 2079 ton ali 42,2%. Med premazanimi papirji se je največ proizvedlo Slavije 3089 ton, sledita Emona 2766 ton in Avala 1152 ton.

Usmeritev na oplemenitene papirje je čedalje večja. Iz podatkov, ki so nam bili dani v zadnjih letih, opazimo, da zelo narašča proizvodnja in prodaja premazanih papirjev, medtem ko proizvodnja klasičnih papirjev ostaja na istem nivoju, ali pa celo pada na račun premazanih papirjev.

Izkoriščenost proizvodnih kapacitet je zelo učinkovita. Stopnja izkoriščenosti papirnih strojev glede na koledarski fond ur je 92,3%, lani v istem obdobju je znašala 91,2%. Z odštevanjem časa izgubljenega zaradi praznikov (480 ur) pa dobimo izkoriščenost strojev celo 95%.

Zaradi zastojev smo izgubili na papirnih strojih 854 ur, od tega 410 ur zaradi reparatur, 109 ur za menjavo sit.

Premazni stroj je bil izkoriščen 70,3%, lani 68,9%. Zastojev na premaznem stroju je bilo 1185 ur, med njimi največ 455 ur zaradi menjave zvitkov in 319 ur zaradi utrgov.

Dodelavni izmet je pri klasičnih papirjih bil v prvem polletju nizek, kar je z ozirom na prejšnja leta zelo ugodno. Dodelavnega izmeta klasičnih papirjev je bilo 1501 tona ali 7,20%. V prejšnjih letih je bila stopnja izmeta naslednja:

| | |
|----------|--------|
| leta | |
| 1970 | 7,17 % |
| 1971 | 7,73 % |
| 1972 | 7,91 % |
| I. poll. | |
| 1973 | 7,20 % |

IZREKI IN MISLI

Zahtevati od človeka, naj si zapomni vse, kar je kdaj prebral, je isto, kot če bi zahtevali, naj obdrži v sebi vse, kar je nekoč pojedel.

Z bogastvom je kakor z morskovo vodo: bolj, ko jo pijemo, bolj smo žejni.

Schopenhauer

Do iznajditeljstva in izboljšav - le pravilen odnos

VEVČE, JULIJ — V začetku junija je bilo v Opatiji posvetovanje o iznajditeljski dejavnosti. To je že drugo posvetovanje te vrste pri nas. Prvo je bilo v Mariboru leta 1971.

Na posvetovanju so bili skrbno obravnavani problemi v zvezi z iznajditeljstvom in tehničnimi izboljšavami v vseh naših republikah. Tako domači kot tuji udeleženci so ugotovili v razgovoru, da so od prvega posvetovanja sicer doseženi določeni rezultati, vendar je trenutno stanje glede izumov, tehničnih izboljšav in koristnih predlogov tako, da nikakor ne moremo biti zadovoljni. Res je, da je mnogo delovnih organizacij, med njimi tudi naša, izdelalo pravilnike o iznajditeljski dejavnosti. Istočasno so ustrezni družbeni činitelji pokazali večjo skrb in odgovornost v zvezi z izboljšanjem pogojev za razvoj dejavnosti. Tudi predsedstvo ZKJ in predsedstvo zveze sindikatov Jugoslavije sta postavila zahtevo, da je treba korenito spremeniti odnos do iznajditeljstva. Nastopiti je treba proti odklanjanju ali omalovaževanju iznajditeljskih predlogov.

O problemu niso pripovedovali samo tuji udeleženci. Taki problemi tarejo tudi nas. Naj jih nekaj navedemo:

1. Reševanje predlogov je največkrat zelo počasno. Edini primer je bil menda na Poljskem v nekem podjetju, ki je predloge reševalo tako hitro, da je predlagatelj prejel nagrado takoj naslednji dan.

2. Marsikateri predlog je zavrnjen, bodisi je nestrokovno obravnavan ali pa je vmes zavist sodelavca. Kot potrditev omejene navedbe posredujemo izjavo predsednika zveze izumiteljev in avtorjev Slovenije: od 62 primerov

Stopnja izmeta je bila nižja zaradi več faktorjev, predvsem pa zaradi proizvodnega programa, ki je zmanjšal število menjav vnosa. Manj je bilo proizvedenih tudi papirjev z nizkimi gramaturami, pri katerih je običajen večji procent izmeta.

Izmet premazanih papirjev je znašal 1020 ton ali 13,06% in je na ravni leta 1972. Stopnja izmeta premazanih papirjev je bila v preteklih letih naslednja:

| | |
|----------|---------|
| leta | |
| 1970 | 18,12 % |
| 1971 | 14,02 % |
| 1972 | 12,93 % |
| I. poll. | |
| 1973 | 13,06 % |

Brusilnica je bila izkoriščena 90,5%, precej več kot leta 1972, ko je bila izkoriščena 71,6%. To je posledica proizvodnega programa, saj je bilo proizvedenih več srednjefinih papirjev, kot lani. Proizvodnja lesovine je znašala 1888 ton ali za 419 ton več kot lani.

predlagateljev, obravnavanih na sodišču (podatek velja za Slovenijo), je bilo 61 ugodno rešenih za predlagatelja.

3. Pripravljanje predlogov mora postati pravica vsakega človeka v podjetju, ne glede na strokovnost in funkcijo.

4. Skrb in strah, da bi predlagatelj zanemarjal svoje redno delo na račun iznajditeljstva, je bila po mnenju diskutantov odveč.

5. Marsikdaj in marsikje porabijo mnogo časa za ugotavljanje ali spada prijavljeni predlog med službeno dolžnost predlagatelja ali presega redne zadolžitve.

Slišati je bilo še mnogo predlogov in problemov, primerov in rešitev.

Zanimiv je predlog drugega posvetovanja, da naj bi bilo leto 1974 leto iznajditeljstva in zaščite industrijske lastnine. Naloga družbeno-političnih organizacij in organov samoupravljanja je, da v tem letu ustvarijo najugodnejše pogoje, s katerimi naj bi iznajditeljska dejavnost postala stalna praksa dela vseh delovnih ljudi v delovnih organizacijah.

V Jugoslaviji je okoli 300.000 inženirjev in tehnikov, milijon in dvestotisoč visoko kvalificiranih in kvalificiranih delavcev in več kot 5000 inštitutov in raziskovalnih centrov. Tudi ta ustvarjalni potencial ni izkoriščen v zadostni meri. V letu 1971 je bilo registriranih samo 145 patentov in to 50 iz delovnih organizacij, dva patenta iz inštitutov — ostale so prijavili državljani tako rekoč privatno.

V Papirnici Vevče je 16 ljudi z visoko izobrazbo, 5 z višjo, 90 s srednjo, 33 visoko kvalificiranih delavcev in 283 kvalificiranih. Lani je bilo prijavljeno razmeroma malo tehničnih izboljšav, patenta pa nobenega.



»Pogled skozi okno« pri vagonški tehnici na Vevčah. Z malo stroškov bi bil ta pogled precej lepši

Izredna konferenca organizacije Zveze komunistov papirnice Vevče

Nadalj. s 1. strani

jetno tudi zavodi nalog programa, ki so dolgoročnejšega značaja.

Menil pa je, da je OZK dosegla solidne rezultate pri sprejemanju članstva, sekretariata in komisij preko seminarjev, političnih šol in predavanj v preteklem obdobju kljub začetnim smernicam v PROGRAMU bore malo naredili.

K referatu o realizaciji PROGRAMA je o poglavju PRISPELEK K STABILIZACIJI, podal obširno poročilo direktor podjetja tov. Albin Vengust in pri tem ocenil gospodarjenje oz. ukrepanje našega podjetja kot pozitiven in soliden prispevek k stabilizaciji našega gospodarstva.

Vsemu temu je sledila večurna razprava o vseh materialih, ki so dani v pisni obliki ali ustno na konferenci. Dobri del materialov je bil v razpravi ocenjen kot objektivno in vsebinsko zelo bogato sestavljen oz. podan konferenci. Razpravljavci so pohvalili vse tiste uspehe sekretariata, komisij OZK, ki so bili v večini primerov sad enotnih dogovorov in akcij komunistov. Izražena pa so bila tudi mnenja, da je za boljše vodenje organizacije ZK in njeno večjo učinkovitost, potrebna akcijska enotnost sekretariata. Izrečena je bila tudi kritika zaradi neizvršenega partijskega sklepa v zvezi s kandidaturom člana organizacije za predsednika DS podjetja, kritično so bila tudi obravnavana nekatera vprašanja v zvezi z vodenjem zadnjih sedmih DS podjetja s strani predsednika, razprava o novi toplotni na seji DS, težave z odprtjem delovnega mesta »referenta za splošni ljudski odpor« v podjetju.

Dogovorili smo se, da bomo v bodoče bolj sistematsko reševali in razpravljali na sestankih OZK, o največ enem ali dveh problemih, s predhodno obrazložitvijo in dokumentacijo.

Nato so zavzeli enotno stališče in ga tudi enotno zagovarjali.

V razpravi je bil nakazan premajhen idejno-politični vpliv komunistov na okolje, v katerem živijo in delajo in premajhna borbenost pri uveljavitvi naprednih stališč.

V razpravi so nekateri tudi menili, da sekretarju OZK tov. Žibertu sicer ni očitati, da se ni trudil pri delu kot sekretar in da je imel vrsto uspehov, da je dober in vesten. Menijo pa, da mu je manjkalo izkušenj in sposobnosti vodenja sekretariata in OZK, predvsem pa je bil premalo dovzeten za opozorila nekaterih članov sekretariata glede na njihove želje po predhodni izmenjavi mnenj in upoštevanju predlogov.

V nadaljevanju razprave je tov. Ivo Avbelj v imenu 7 članov sekretariata podal predlog za razrešnico dosedanjemu sekretariatu. Predlog je bil po krajši razpravi z večino glasov prisotnih sprejet.

Med prekinjeno razpravo je potekala debata o kandidatni listi za novi sekretariat OZK, ki ga je pripravila kadrovska komisija OZK, po predhodno izdelanih kriterijih oz. utemeljitvah predloga za sestavo novega sekretariata. Predlog kandidatne liste za člane novega sekretariata je v imenu kadrovske komisije obrazložil tov. Maks Krpan. Predlog kandidatne liste je obsegal 10 članov in to iz oddelka — proizvodnja: 4 člani, skupne službe: 4 člani, vzdrževanje: 1 član in energetika: 1 član.

Dogovorili smo se tudi, da bodo volitve potekale po poslovniku o delu konference. Izmed kandidatov za sekretarja OZK pa smo se od 3 predlogov (Ivo Avbelj, Ivan Mrhar, ing. Stane Jalovec) z javnim glasovanjem opredelili za

kandidata za sekretarja OZK tov. Ivana Mrharja. Tako, da so potekale tajne volitve 6 članov sekretariata in sekretarja OZK, ki pa mora po statutu dobiti 2/3 glasov prisotnih.

V novi sekretariat OZK so bili po pregledu volilnih rezultatov izvoljeni:

1. Ivo AVBELJ, skupne službe
2. Stane JALOVEC ing., energetika
3. Alojz MORELA, proizvodnja
4. Ivan MRHAR, sekretar, skupne službe,
5. Ivka PETERNEL, skupne službe
6. Ljubo ZAJSEK, vzdrževanje
7. Joško Zajšek, proizvodnja

Vsem novoizvoljenim članom sekretariata in sekretarju OZK je nato čestital tov. Andrej Pirkmaier in jim zaželel čim več uspeha pri delu.

Ob zaključku naj navedem nekaj napotkov, ki jih je konferenca poleg izvolitve novega sekretariata vendarle podala:

1. Na podlagi overovljenega zapisnika mora sekretariat na prvi seji oblikovati sklepe konference, s katerimi seznanijo člane OZK na prvem sestanku OZK.

2. Na podlagi materialov (poročil, referata in razprave na konferenci) naj sekretariat izdela AKCIJSKI PROGRAM za obdobje letošnjega leta, kjer naj se upošteva vse tiste naloge, ki do današnje konference še niso bile izvršene, so pa pomembne za razvoj družbeno-političnih odnosov v organizaciji in podjetju (npr. ekonomsko-politična predavanja itd.).

3. Komisija za uveljavitev ustavnih dopolnil, komisija za kadrovska in mladinska vprašanja, tehnična komisija, delujejo po že prejetih zadolžitvah in lastnih programih tudi v prihodnjem obdobju.

To je le nekaj okvirnih izvlečkov z konference, ki vendarle daje neke vsebinske napotke komunistom za bodoče partijsko delovanje.

J. M.



Brez voznikov viličarjev ni sodobnega transporta (Količevo)

Odgovornost delavca za kršitve obveznosti v združenem delu

VEVČE, JULIJ — Uspešnost poslovanja in razvoja katerekoli oblike združenega dela, posebno pa TOZD, je odvisna predvsem od pravnega pojmovanja odgovornosti in pravnega, pravočasnega ter doslednega delovanja vseh samoupravnih organov.

Prejšnji zakoni o delovnih razmerjih (iz leta 1957 in 1961) so podrobno regulirali odgovornost delavcev in sicer tako disciplinsko kakor tudi materialno, niso pa predpisovali sistema odgovornosti kolektivnih organov.

Temeljni zakon o delovnih razmerjih iz leta 1965 in 1970 je vseboval samo načelne določbe v odgovornosti za kršitve delovnih dolžnosti ter o materialni odgovornosti delavcev, konkretno ureditev pa je prepuščal delovnim kolektivom.

Novi zakon o medsebojnih razmerjih delavcev v združenem delu od 13. aprila 1973 določa, da je delavec odgovoren za neizpolnitev obveznosti in za druge kršitve obveznosti v združenem delu, ki jih stori po svoji krivdi. V TOZD morajo biti s samoupravnim sporazumom določene obveznosti delavca v združenem delu in odgovornosti delavca za njihovo kršitev, nadalje katere kršitve se štejejo za lažje ali hujše, postopek ugotavljanja kršitev, organ, ki začne in vodi postopek ter ukrepi, ki se uporabljajo proti delavcu.

Tudi novi zakon, kakor vidimo, prepušča delovnim kolektivom, da glede na svoje specifične razmere in potrebe uredijo vsa podrobnejša vprašanja odgovornosti. Razlika pa je v tem, da je prej ta vprašanja urejal pravilnik, ki pa je veljal obvezno za celotno delovno organizacijo, sedaj pa mora vsaka TOZD v sestavi delovne organizacije sprejeti samoupravni sporazum o medsebojnih razmerjih oziroma o odgovornosti delavca v združenem delu.

V dosedanji praksi poznamo v glavnem dva načina določanja delovnih dolžnosti: nekateri organizacije so s splošnimi akti najprej določale splošne in posebne dolžnosti, potem pa so s posebnimi določbami predpisale, katere kršitve so težje in katere

lažje. Druge organizacije so izrecno določale kaj se šteje za kršitve delovne dolžnosti. V obeh primerih smo lahko opazili pomanjkljivosti.

Predvsem ni bilo dovolj definirano, kdaj je treba šteti, da je prizadet interes delovne skupnosti. Namreč, za obstoj disciplinske kršitve je nujno najprej ugotoviti obstoj nevarnosti za interese delovne skupnosti. To je nujno potrebno predpisati v splošnem delu določb o odgovornosti, da bi s tem preprečili morebitne zlorabe. Druga pomanjkljivost dosedanje ureditve je bila v tem, da so bile kršitve delovne dolžnosti določene v različnih pravilnikih. Poleg pravilnika o delovnih razmerjih so te določbe vsebovale tudi pravilnik o varstvu pri delu, pravilnik o delitvi OD itd.

Če konkretno pogledamo dosedanje predpise v našem podjetju, vidimo, da smo imeli v pravilniku o delovnih razmerjih posebno poglavje o odgovornosti delavca delovni skupnosti, ki je bilo razdeljeno na odgovornost za kršitve delovnih dolžnosti, na določbe o postopku ugotavljanja kršitev, na določbe o suspenzju (odsostanitev z dela) in na določbe o odgovornosti za materialno škodo. Najprej so našteje delovne dolžnosti delavca, nato lažje in hujše kršitve ter krivdna oblika, po katerih se presoja delavčevo odgovornost.

Po novem zakonu bo vprašanje odgovornosti delavca, kakor smo že omenili, urejala delovna skupnost vsake TOZD v sporazumu o medsebojnih razmerjih v združenem delu. Vsaka TOZD bo avtonomno uredila predvsem vprašanje posebnih obveznosti in pooblastil delavcev, medtem ko bodo splošne obveznosti (dolžnosti) vseh delavcev morale biti urejene s samoupravnim sporazumom o združevanju kot splošna pravila obnašanja v celotni delovni organizaciji. Novi zakon dopušča, da delovna skupnost TOZD s splošnim aktom uredi način uresničevanja posameznih pravic in obveznosti, kadar je to predvideno s samoupravnim sporazumom o medsebojnih razmerjih v združenem delu. Zato bi bilo smotno, da bi samoupravni sporazumi vsebovali določbo, po kateri bi bil postopek ugotavljanja kršitev delovnih dolžnosti urejen s poslovnikom komisije, ki te kršitve ugotavlja in izreka ukrepe.

Še nekaj besed o hujših in lažjih kršitvah delovnih dolžnosti: Ta delitev kršitev na hujše in lažje je temeljila na določbi temeljnega zakona o delovnih razmerjih, po kateri je bilo mogoče delavca izključiti iz delovne skupnosti samo zaradi hujše kršitve. Zato bo zelo važna naloga samoupravnih sporazumov določitev tistih kršitev, ki so dejansko težje narave in pomenijo večjo nevarnost za interese delovne skupnosti. Da bi to lahko določili, bo potrebno ugotoviti, katere kršitve in v kakšnih okoliščinah štejejo delavci v TOZD za hujše in katere za lažje. Novi zakon določa, da je delavec lahko izključen, če se ugotovi, da ni izpolnjeval svojih obveznosti iz združenega dela in s tem hujše kršil skupne interese drugih delavcev ali organizacije združenega dela. Zakoniti kriterij za določitev hujše kršitve je torej hujša prizadetost skupnega interesa drugih delavcev TOZD ali celotne delovne organizacije.

Vedeti, da se ve, kar se ve, ni vedeti, da se ne ve, kar se ne ve — to je resnična modrost.

Konfucij

Bogat ali reven, močan ali slab — vsak lenuh je slepar.

Najzvesteje izpolnjuje svoje obljube, kdor najpočasneje obljublja.

Rousseau

Če želimo v razvitem sistemu samoupravljanja zgraditi polno odgovornost in odpraviti vse primere neodgovornosti, ki se v praksi pojavljajo, moramo v samoupravnih sporazumih čim bolj precizno predvideti vse takšne primere.

J. M.

Ob izidu revije „Papir“

VEVČE, JULIJ — Konec junija je izšla prva številka revije slovenske papirne industrije »Papir«. Izdaja jo poslovno združenje slovenske papirne industrije »Papirles«. Uredniški odbor je sestavljen iz zastopnikov Kartonažne tovarne Ljubljana in Rudnika kaolina Črna.

Že v uvodni besedi odgovornega urednika ing. Iva Sonca beremo, kakšna naj bi bila oblika in vsebina te revije vnaprej. Prva številka je to potrdila. Na prijeten in razumljiv način obravnava in predstavlja posamezne slovenske tovarne papirja. Tokrat seveda Sladkogorsko, ki letos slavi pomemben jubilej — stoletnico ustanovitve. Daje statističen pregled proizvodnje in uvoza, kjer primerja dosežke po posameznih republikah, rast fizičnega obsega proizvodnje papirja v zadnjih tridesetih letih, zaposlenost, mednarodno menjavo, potrošnja papirja itd. Analizira tudi razvojne možnosti. Obravnava napredek v posameznih tovarnah — tokrat proizvodnjo naših zidnih tapet. Zelo zanimiva je rubrika »Iz naših kolektivov«. V njej se spoznavamo med seboj, za kar do sedaj ni bilo nobenih virov.

Seveda pa bi bilo napak, če revija ne bi v svojo vsebino uvrščala tudi strokovnih člankov — izvirnih ali pa povzetih po aktualni tuji strokovni literaturi. Tu bo sodeloval strokovni papirniški kader, združen v društvu inženirjev in tehnikov papirne industrije.

Pozdravljamo torej iniciativno združenje, prav tako pa revijo »Papir« in želimo da bi izhajala v tej obliki, ki potrjuje kvaliteto po vsebini in zunanosti. Revija ni samo viden prispevek za napredek slovenske papirne industrije, ampak je pomembna tudi za ostale jugoslovanske papirničarje.

Srečni izžrebanci

Številčno izpolnjevanke iz junijske številke »Našega dela« so pravilno rešili in bili izžrebanci:

| | |
|------------------|----------|
| Fani Morela | 10.— din |
| Marija Dmitrović | 10.— din |
| Minka Smrekar | 10.— din |
| Mila Wolf | 30.— din |
| Anton Jozelj | 60.— din |

Ker v mesecu avgustu kot običajno naše glasilo ne bo izšlo, imajo reševalci čas, da »malo kombinacijo« pošljejo na uredništvo »Našega dela« do 12. septembra 1973. Izžrebali bomo spet običajne nagrade.

Rešitev številčne izpolnjevanke

Prvi lik:

a) prekla, b) ostriz, c) prašek, d) čvekalo, e) ogrodja, f) ledvice, g) Deledda, h) človek, i) Tavčar, j) Mihevc, KRŠKO, VEVČE.

Drugi lik:

Ceršak, Količevo, Logatec, Medvode, Podvelka, Prevalje, Radeče, Sladki vrh, Tržič.

Nekaj najvažnejših navodil za polaganje zidnih tapet

VEVČE, JULIJ — Pred durmi je nova proizvodnja — izdelovane tapete. Kako kupec sprejme neko tapeto, je med drugim v veliki meri odvisno tudi od poznavanja materialov, ki so potrebni za tapeciranje in od samega načina tapeciranja.

V želji, da bodoči »polagalci tapet«, v večini primerov bo to delo opravljal vsak sam, ne bi večše tapete zaradi neznanja že takoj skritizirali, podajam nekaj splošnih, nekaterim že poznanih, napotkov za polaganje tapet.

Kvalitetno tapeciranje je odvisno predvsem od naslednjih faktorjev:

- podlage, na katero polagamo tapete
- izbire tapete
- lepljnih sredstev
- polaganja tapet

Podloge za polaganje tapet

V naših okoliščinah pridejo v poštev predvsem naslednje podlage:

- Zglajen zid
- Stare tapete
- Osnova za kredo, sadro
- Staro beljenje

Pri vseh stenah velja pravilo, da morajo biti suhe in gladke. S stene morajo biti odstranjeni vsi tuji predmeti kot so žebliji, vijaki itd. Vtičnice in stikala morajo biti odstranjene in električna izklopljena.

Stena, na katero lepimo, mora biti površinsko dovolj utrjena, da ne pride do tega, da se težka tapeta po vsej svoji površini ne odlepi in pade na tla.

Polaganje na stare tapete ni vedno možno. Tapete, tiskane z bronzo, pregane in reliefne, moramo obvezno odstraniti. Samo na gladke, dobro položene tapete lahko ponovno tapeciramo.

Tudi zelo stare tapete je bolje odstraniti, ker se ne ve, s kakšno barvo so bile tiskane, to pa lahko povzroči problem. Stare klejne barve je nujno odstraniti. Apneni belež je nujno vsaj delno odstraniti z žičnato ščetko.

Na vlažno steno ne smemo v nobenem primeru lepiti tapet. Vlaga in druge poškodbe sten kot so udarjanje solitra na površino, plesen itd. se sicer dajo danes preprečiti in pred tapeciranjem zaščititi z različnimi sredstvi, v nobenem primeru pa ne smemo na takšno steno, ki ni bila predhodno zaščitena, polagati tapet.

Na steni, ki ni dovolj gladka, bodo po tapeciranju, še posebno pri s strani padajoči svetlobi, vidne vse neravne površine in peščeni delci bodo izstopali na površino.

Splošno pravilo velja, da je v vsakem primeru, še posebno, če bomo polagali drage tapete, steno predhodno obdelati — narediti glako. Stroški tapeciranja so v tem primeru vsekakor višji, ker mora to delo opraviti strokovnjak za to področje dela.

Izbira tapet

Izbira tapet je eden od najvažnejših in odločilnih momentov za poznejše počutje v prostoru.

Tapeto je treba izbirati glede na stil, vrsto in barvo pohištva, zaves in talno oblogo.

Da bi bila odločitev lažja, je najbolje vzeti v trgovini probne rolce tapet, ki so prišle v ožji izbor za polaganje in na kraju samem (v sobi, kuhinji) dokončno izbrati tapeto. Le tako je gotovo, da ne bomo naredili večjih napak.

Pri izbiri moramo vsekakor upoštevati tudi optične momente.

Za nizek strop moramo izbirati tapete z vzdolžnimi črtami ali vzdolžno ležečimi vzorci. Strop mora biti belo obarvan.

Za sobo z visokim stropom moramo izbirati tapete z vodoravnimi ležečimi vzorci. Strop naj bo v tem primeru temnejše obarvan ali tapeciran.

Mala soba bo izgledala večja, če bo vsebovala tapeta barve, ki sobo optično povečajo. To pa so svetle barve in majhni vzorci.

Ozko sobo bomo »razširili«, če bomo tapecirali ozke stene s temnejšimi in vzdolžne stene s svetlejšimi tapetami.

Velika soba bo izgledala manjša pri velikih in močno obarvanih vzorcih tapet.

Pri izbiri vzorcev tapet je zelo pomembna tudi izbira glede na temperaturo barve. Tople barve (rdečkasto, rumenkasto in rjavkasto kolorirane tapete) bomo dali v sobe, ki ležijo proti severu.

Sončne sobe lahko tapeciramo s tapetami, ki dajejo nekoliko hladen občutek. To so predvsem tapete, ki vsebujejo zeleno, zelenkasto modro in modro barvo.

Izbira tapet glede na kvaliteto in ceno

Kvaliteto tapete podajajo:

- Umetniška vrednost vzorca
- Vrsta papirja
- Svetloobstojnost barve, pralnost itd.
- Tiskarska tehnika, število barv in površinska obdelava.

Razumljivo je, da bo glede na kvaliteto tudi cena zelo različna.

Potrebno število rolic tapet za prostor

Višina stene 2,5 m
Dolžina celokupne stene 15 m

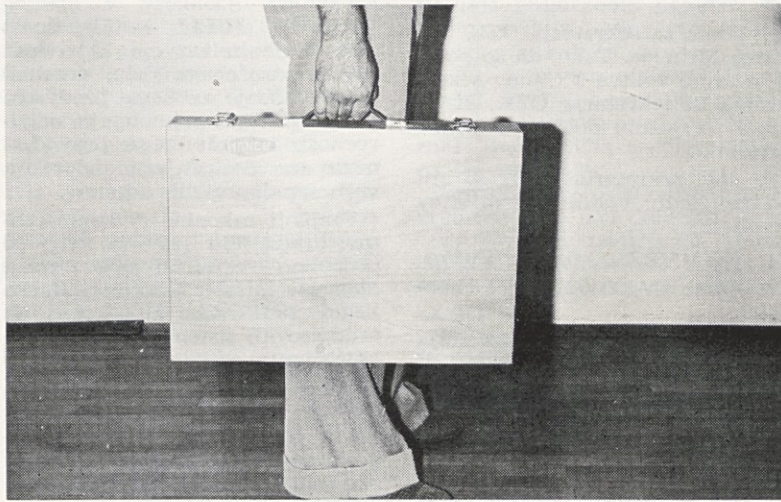

Sl. 2: »Naredi si sam« je geslo modernega časa

V eni rolici je ca. 5 m² tapet (dolžina rolce 10,05 m, širina 0,53 m).

Izračun je enostaven

$$\frac{15 \times 2,5}{5} = 7,5 \text{ rolce} = 8 \text{ rolce}$$

Za prostor z omenjenimi izmerami moramo kupiti 8 rolic tapet.

Na našem tržišču je dobiti predvsem tapetol, glutolin in mekol 9T in ga pripravite po navodilih na škatli.

ORODJA in materiali za dobro tapeciranje

- Žaga za rezanje obrobni talnih letev



Sl. 4: Pri izbiri vzorca in tapeciranju moramo paziti na sosledje (raport)

Primerjava tapet glede na izdelavno številko

Tapete so tiskane v različnih časovnih razdobjih. Za vsako ponovno izdelavo tapet je potrebno barve ponovno zmešati. Kljub veliki pazljivosti, da se ujemajo enaki toni, bo to na tapecirani steni takoj opazno. Vsaka ponovna izdelava se označi z drugo številko. Vse tapete vsebujejo na rolici izdelavno številko (npr. A8, B0 itd.), na katero moramo pri izbiri še posebno paziti. (Glej sliko št. 1)

Če kupec izbere tapete iz dveh izdelavnih števil, je vsaka poznejša reklamacija odveč.

Lepilna sredstva za lepljenje tapet

Tapete lepimo končno s tovarniško izdelanimi lepilnimi sredstvi: Na tržišču imamo danes različna lepila, ki so prirejena vrstam tapet. Za lepljenje Vinil (plastičnih) tapet so potrebna druga lepila kot za papirnate tapete.

Lepila se pojavljajo na tržišču pod različnimi imeni. Vsa so pa v glavnem izdelana na celulozni osnovi.

7. Valjček iz penaste mase ali kožuhovine za polaganje občutljivih preganih tapet

8. Delovna miza s tanko jekleno letvijo, ki služi kot protinož

9. Plastično vedro za pripravo lepila

10. Valjček za obdelavo stikov tapet na steni

11. Šablona za rezanje talnih letev

12. Meter

13. Lestev

14. Nož (»špahtl«) za odstranjevanje starih tapet in za nanašanje izravnalne mase

15. Gladilni nož (»špahtel«) za nanos izravnalne mase

16. Izvijač za demontažo in montažo stikal in vtičnic

17. Klešče za odstranjevanje žebeljev in vijakov

18. Kladivo

19. Goba za odstranjevanje madežev od lepila

20. Izravnalna masa

21. Lepilo

22. Svinčnica za navpično namerjanje tapet

Glej sliko št. 2 in 3

Pravilna meritev sosledja (Raport)

Ponovitev vzorca na odtisu pri enkratnem obratu vzorčnega tiskarskega valja imenujemo sosledje (raport). Pri črtastih vzorcih tapet ni potrebno paziti na sosledje.

Prvo tapeto odrežemo poljubno na določeno dolžino, ne oziraje se na vzorec. Naslednje tapete položimo zraven prve tako, da se vzorci pokrivajo.

Glej sliko št. 4

Večji problem priprave tapet je pri tapetah, kjer je nastavitev vzorca navzkrižna. Vzorec vsake naslednje odrezane tapete leži med vzorcema predhodnje tapete! Na rolici tapete je tudi puščica, ki označuje smer lepljenja tapete na steno. Nikakor ni zaželeno navzkrižno lepljenje tapet, pa če tudi vzorec to dopušča.

Nanos lepila na hrbtno stran tapete

Narezane tapete (na višino stene) postavimo na delovno mizo (pokrito, npr. s časopišnim papirjem) tako, da je vzorčna stran spodaj. Prvi trak tapete pomaknemo tako, da gleda približno 1 cm preko zadnjega roba mize in namažemo z lepilom približno do polovice. Tapeto nato pomaknemo preko prednjega roba mize (ca. 1 cm) in namažemo z lepilom še ostalo polovico tapete. Delovna miza bo tako ostala vedno čista in tudi madežev od lepila ne bomo dobili na potiskano stran tapete. Seveda podložen papir vedno menjavamo.

Glej sliko št. 5



Sl. 1: V istem prostoru morajo biti položene tapete z enako izdelavno številko

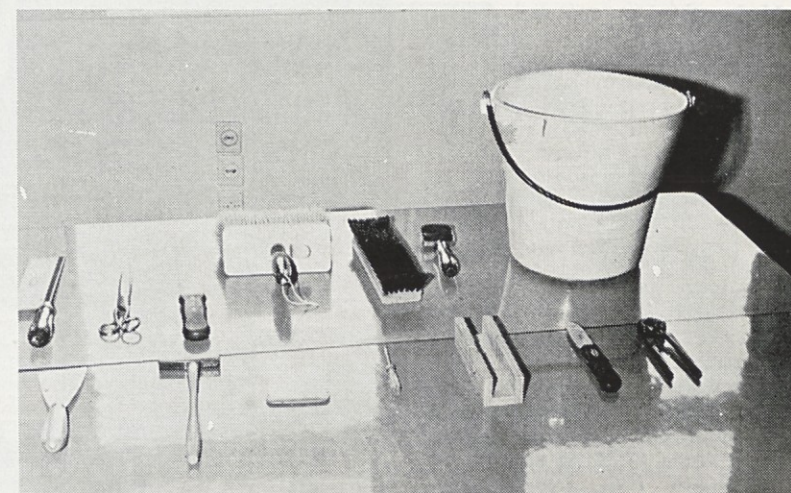

Sl. 3: Orodje za polaganje tapet

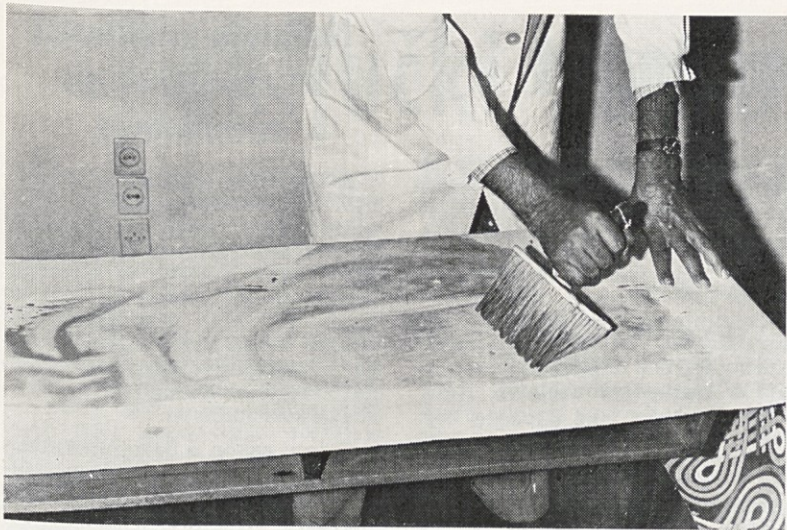

Sl. 5: Nanos lepila na hrbtno stran tapet

Lepilo namažemo s čopičem za beljenje. Pri tem moramo paziti tudi, da ne namažemo spodnje trakove tapet. Pri dvakratnem nanosu lepila se papir razmoči tako, da pride lahko do spremembe barve in do tvorbe barvnih madežev.

Izenačevanje lepila in mehčanje tapete

Z lepilom premazano tapeto zganemo, skupaj tako, da pokriva

zgornji del 2/3, spodnji pa 1/3 zganjene tapete.

Glej sliko št. 6

Z lepilom namazani robovi tapet se morajo točno pokrivati. Tako zganjeno tapeto nekoliko potlačimo, da odstranimo zrak. Zganjena mesta ne smemo potlačiti. Čas izenačevanja in prodiranja lepila v papir se ravna po vrsti papirja.

Vse trakove tapet moramo približno enako dolgo mehčati.

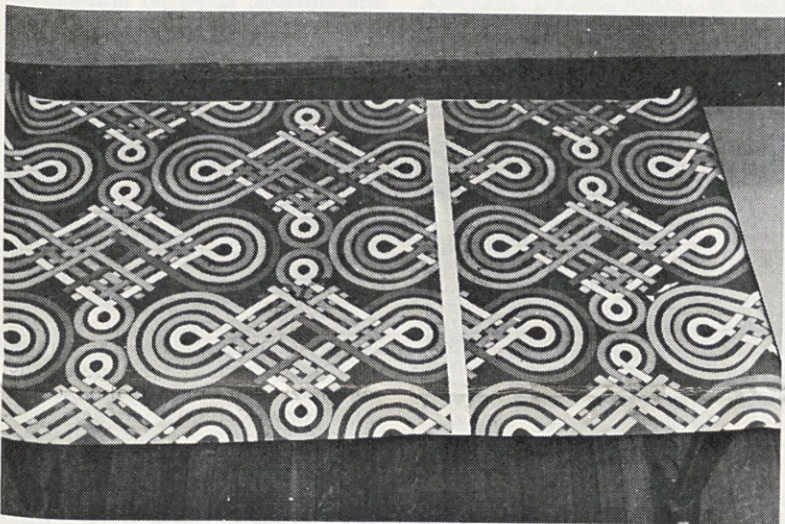

Sl. 6: Izenačevanje lepila in mehčanje tapet

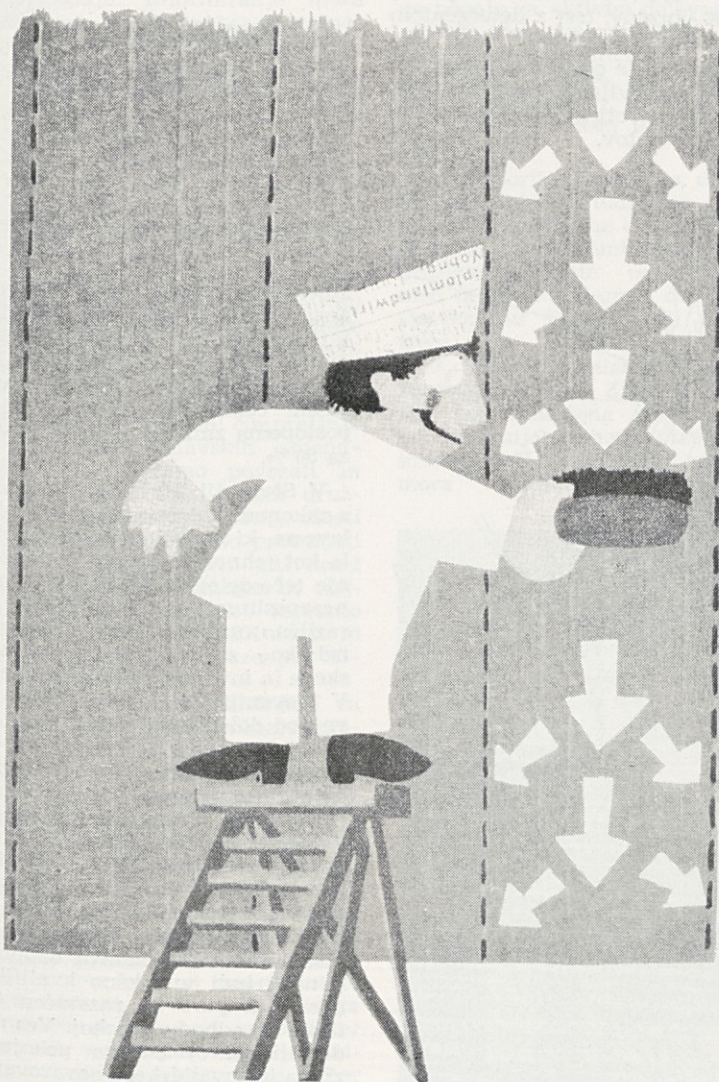

Sl. 7: Tapeto pritiskamo s posebno ščetko in gladimo od sredine proti robovom

Polaganje tapet

Ker je večina tapet danes obojestransko obrezana, je mogoče polaganje tapet stikoma (ne s prekrivanjem robov). Pri lepljenju morajo biti robovi popolnoma tesno skupaj. Prvi trak tapet moramo vedno postaviti popolnoma vodoravno. Pomagamo si s svinčnico. Pri preganih in gaufriranih tapetah ne smemo za pritiskanje robu nikoli porabiti valjčkov, ker bomo na ta način naredili na potapecirani steni vidne sledove.

Daljšo zganjeno stran tapetnega traku obrnemo proti stropu in odlepimo zgornji rob. Ostali del tapete se odlepi zaradi lastne teže. Tapeto s posebno ščetko gladimo od sredine proti robovom, ot je to razvidno iz slike št. 7.

Občutljive tapete kot so bronzirane in pregane tapete ne smemo gladiti s ščetko. V te namene je najbolje uporabiti čisto krpo.

Napake pri polaganju tapet

Zračne gube nastajajo, če pri lepljenju ne izrinemo izpod tapete zraka. Lahke zračne gube lahko odstranimo s tapecirno ščetko; pri velikih zračnih gubah moramo tapeto odlepiti in ponovno tapecirati. Kolikor se ni tapeta dovolj omočila, potem se ta proces odvija na steni. Pri tem nastanejo rahle gube, ki pa pozneje ko se tapeta posuši tudi izginejo. Do tvorbe gub pride tudi, če nalepimo tapeto postrani.

Črte na potapecirani steni nastanejo v glavnem zaradi slabo zglajene stene.

Problem stičnih mest je zaradi nujnega enotnega in enakomernega delovanja celotne tapecirane stene zelo pereč.

Pri tapeciranju s prekrivanjem robov je obvezno začeti vedno pri oknu, ker bodo sicer vsa stična mesta takoj opazna. Pri stičnem lepljenju teh problemov ni, morajo pa biti robovi brezhibno ravno obrezani.

Robove je treba pri lepljenju tapet na steno še posebno dobro pritiskati, ker bodo sicer na tem mestu odstopile. Iz teh razlogov se ne smejo tapete predolgo časa mehčati (namakati), ker se v mokrem preveč raztezajo, ko so suhe pa zopet krčijo.

Sušenje tapet

S končnim polaganjem tapet še ni vse opravljeno. Pri sušenju tapet izhlapi voda, kar vodi k obvezni izsušitvi papirnatih vlaken. Pri tem se papir krči in nateza tapeto. Če se suši papir prehitro, potem je sila krčenja večja kot sila lepljenja še mokrega lepila. V tem slučaju odstopijo robovi ali pa se strga tapeta. To se zgodi hitro, če sveže tapecirano sobo prehitro zakurimo. Pri vetrovnem vremenu ali prepihu se zgodi podobno!

Vrste tapet in njihova uporabnost

1. Pregane (vtisnjene) tapete
Za to vrsto tapet je treba steno dobro zgladiti in obdelati z izravnalno maso. Lepilo mora biti zmešano v razmerju 1:50. Pri teh tapetah pride v poštev samo stično lepljenje in brez uporabe valjčka za obdelavo stičnih mest.

2. Gaufrirane tapete (zelo rahlo preganje — vtiskovanje)

Ta vrsta tapete se lahko polaga na rahlo hrapavo steno. Zadostuje če steno pobelimo z izravnalno maso. Lepilo mora biti zmešano v razmerju 1:20. Tudi pri tej vrsti tapete ni priporočljivo robove pritiskati z valjčkom.

3. Ostale vrste tapet
Steno je enako priporočljivo zgladiti z izravnalno maso. Lepilo je lahko navadno. Stična mesta lahko valjamo.

Tu so dani v glavnem vsi napotki za uspešno polaganje tapet. Prepričani smo, da bo v času, ko velja pravilo »NAREDI SI SAM« in v času, ko se pripravljamo na probno proizvodnjo papirnatih tapet na Vevčah, ta kratek opis koristil začetnikom pa tudi tistim, ki si želijo znanje s tega področja dopolniti.

VTO v izgradnji
ing. Bogovič

Porast tovarne papirja v Belišču

VEVČE, JULIJ — Mednarodna finančna korporacija iz Washingtona (ZDA) investira 33 milijonov nemških mark v 120 milijonski DM projekt nove tovarne polceluloze, papirja in valovite lepenke v Jugoslaviji, ki naj bi začela s proizvodnjo leta 1975.

Gre za projekt enega največjih jugoslovanskih producentov papirja in ovojnine, kombinat Belišče, osnovan pred 88 leti v Slavoniji, katerega proizvodna zmogljivost se bo s tem potrojila.

Partner tega projekta, vrednega 120 milijonov DM je konzorcij dobaviteljev, ki ga sestavlja različne nemške in avstrijske firme kot so: Babcock & Wilcox AG — dobavitelj naprav za pripravo vode in proizvodnjo pare, ER—WE—PA — dobavitelj naprav za pripravo snovi in papirnega stroja, Werner H. K. Peters Maschinenfabrik GmbH — dobavitelj naprav za izdelavo valovite lepenke, Siemens AG dobavitelj elektro strojev za proizvodnjo energije, Vöest — Alpine (Avstrija) — dobavitelj naprav za polcelulozo, lesni prostor in stranske obrate.

Projekt je pokrit z dolgoročnim kreditom jugoslovanske banke, udeležbo konzorcija dobaviteljev ter kapitalom mednarodne finančne korporacije (IFC). S tem bo podjetje Belišče sposobno v glavnem kriti potrebe na domačem trgu, v omejenem obsegu pa bo tudi izvažalo.

V nadaljnjem nekaj podatkov o opremi nove tovarne:

Strokovna ekskurzija energetskega oddelka papirnice Vevče

VEVČE, JULIJ — Odločitev za gradnjo nove tovarne v našem podjetju je bila povod, da smo se po nekajletnem presledku odpravili na novo ekskurzijo. Predvsem smo želeli videti enega od sodobnih obratov in se spoznati z načinom in pogoji dela v njem.

Za ogled smo si izbrali TE Šoštanj III, izvedli smo ga 26. V. 1973.

O tem energetskega gigantu lahko mnogo preberemo tudi v dnevnem časopisu. Ko smo imeli priliko vse to videti še na lastne oči, nas je prevzel občutek ponosa in samozavesti. Energetske enote podobne veličine in izvedbe smo do nedavna občudovali Slovenci drugje, sedaj imamo tako napravo sami in jo znamo tudi kvalitetno upravljati. Da dobi bralec osnovne predstave o tej napravi, naj navedem le nekaj osnovnih podatkov: Instaliran Babcockov kotel meri v višino 100 m. Proizvaja 860 t/h pare s parametri 187 atm in 540° C, turboagregator ima moč 275 MW; hladilni stolp ima obtok 38.000 m³ vode/d/h in daje tem-

peraturno razliko 8° C, višina stolpa je 92 m.

Ze ti podatki povedo kako ogromna naprava je to, dajo slutiti koliki morajo biti pomožni stroji, koliko premoga na uro se porabi itd.

V treh urah, kolikor je trajala ekskurzija, smo si poskušali ogledati čim več, vendar je za natančnejši ogled zmanjkalo časa.

Po zaključenem ogledu TE smo šli še na ogled muzeja v velenjskem gradu. Tamkajšnji prizadeveni vodnik nam je tolmačil zelo zanimive eksponate iz rudarske zbirke in zbirke NOV.

Za nas, Vevčane, je bila zlasti zanimiva fotografija nekdanjega parnega stroja, ki je do pred leti obratoval v našem oddelku in ga označujejo kot enega prvih strojev na Slovenskem.

Vsem udeležencem je pokazala ekskurzija mnogo novega in zanimivega. Želimo si več podobnih ekskurzij, vodstvu podjetja pa se za nudeno lepo zahvaljujemo.

Iz strokovnega časopisa

Woschenblatt für
Papierfabrikation



Vevčani in šoštanjske varnostne čelade

Tiskarski stroj z obešalnim sušenjem tapet

VEVČE, JULIJ — V prejšnji številki »Našega dela« sem že podal nekaj zapiskov iz zgodovine razvoja tapet. Bralce je to zanimalo, saj težko čakajo, da bodo videli naš novi proizvod, ki pa se je zaradi zakasnitve dobave strojev malo odmaknil od planiranega časa postavitve, čeprav je zgradba že nared.

Opis 6-barvnega tiskarskega stroja z obešalnim sušenjem tapet je nadaljevanje prejšnjega članka. Naš bodoči stroj pa bo nekoliko drugačen, tehnično bolj izpopolnjen, 8-barvni.

tapet, katerih dolžina ali število obešen znaša ca. 400. Po približno 1 uri sušenja, kolikor traja pot pomikajočih se obešenih tapet, se te potem navijajo na navijalni aparat (E). Letve pa zložimo in ponovno uporabljamo v tej brezkončni napravi za sušenje tapet.

Zvitek tapet, ki ga dobimo, gre na obrezovalni stroj, kjer tapetni trak pravilno na obeh straneh obrežemo in napravimo tapetne rollice dolge točno 10,05 m. Pri novjših strojih je tak obrezovalni stroj postavljen že zraven. (Glej

Pri strojih je hitrost tiskanja odvisna najprej od kvalitete osnovnega papirja, nato šele od kvalitete tapet. Hitrost se giblje okoli 30—70 m/min.

Širina osnovnega papirja za tapete naj bi bila ca. 56 cm.

Pri tiskanju se največ uporablja srednje fin papir različnih gramatur.

Za navadne tapete uporabljajo 65—85 g/m² osnovni papir.

Za boljše vrste naj bi bil 95 do 120 g/m².

Pri skici št. 3 vidimo detajlno lego vzorčnega valja z ostalimi

elementi. Zaradi boljše jasnosti same skice sem izpustil ležaje in ostale strojne dele, naj mi to strojniki preveč ne zamerijo.

Skica št. 3:

- 1 — vzorčni valj,
- 2 — barvna klobučevina,
- 3 — nastavitvena glava,
- 4 — strugalo-nož odvečne barve,
- 5 — barvno korito,
- 6 — tiskovni valj,
- 7 — raportno kolo,
- 8 — glavni pogon tiskarskega valja,
- 9 — glavni nosilec tiskarskega stroja,

ad1) Vzorčni valj je lahko iz različnega materiala. Poznamo naslednje kvalitete valjev: leseni iz hruškovega ali jabolčnega lesa, kovinski, gumijasti, jekleni. Uporabljajo se lahko tudi v kombinacijah. Tako na primer: dva (2) lesena in trije (3) kovinski. Dolžina teh valjev je ca. 53 cm. Pri lesenih valjih so vzorci narejeni z medeninastimi liki, obloženi z nalepljeno debelo klobučevino.

ad2) Barvna klobučevina je široka ca. 60 cm. Paziti moramo, da ne vložimo strgane, ker lahko pride do velike materialne škode.

Vse ostalo so bolj ali manj že strojni elementi, ki jih tovarna dela po standardih samega tiskarskega stroja.

Ker ljudje veliko sprašujejo kakšne so pralne tapete in kje se uporabljajo bi dodal samo še tole kratko informacijo.

Pralne tapete s 100% vzdržljivostjo so tiste, ki jih uporabljamo v restavracijah, hotelih, kinodvoranah, bolnicah in drugih prostorih, kjer je veliko prometa.

Testi za tapete:

1. — vodoodporne — vodotrajne — test s čisto vodo, 300 obratov
2. — pralne — najmanj 1500 obratov, test z detergentom
3. — 100% pralnost — najmanj 15.000 obratov, test z detergentom ali pralnimi sredstvi.

Vse te teste opravimo na aparatu za ugotavljanje pralnosti, ki ima poleg rotirajoče krtače, še števec obratov.

V. V.

Nekatere značilnosti iz pokojninskega zavarovanja

KOLIČEVO, JULIJA — Po zadnjih statističnih podatkih živi v naši državi nekaj čez 1.200.000 upokojencev. Čeprav živi upokojenec zelo pogosto v skromnih razmerah, ga lahko štejejo za enega od večjih potrošnikov, saj izdatki za pokojnino znašajo letno ca. 14 milijard dinarjev oz. 7,5% narodnega dohodka jugoslovanskega gospodarstva.

Zvezni zakon o pokojninskem in invalidskem zavarovanju je v bistvu dogovor med republikami. Ta zakon določa osnovne pravice zavarovancev, ki jih natančneje predpiše z zakonom vsaka republika. Končna vsebina pokojninskega zavarovanja pa se odraža v statutih skupnosti pokojninskega in invalidskega zavarovanja. Vsaka republika ima svojo skupnost pokojninskega in invalidskega zavarovanja. Značilno za te skupnosti je, da jih upravljajo sami zavarovanci.

Zvezni, republiški oz. pokrajinski zakoni o pokojninskem in invalidskem zavarovanju so že v veljavi od 1. januarja letos. Ker pa statuti niso še bili sprejeti v vseh republikah, je zaenkrat še nemogoče predvideti končno podobo novega sistema in pomembnih novosti, ki so po posameznih republikah različno urejene.

Republika Slovenija je edina uredila vprašanje pokojnin za delavce, ki so izpolnili pogoje za upokojitev in želijo še naprej ostati v delovnem razmerju. Tem delavcem se za vsako nadaljnje leto podaljšanja dela prizna 1% povečanja pokojnine, vendar največ za 5%.

V vseh republikah so zaostriili pogoje za zaposlovanje upokojencev, ki pa so različni. Delavcem, ki se ponovno ali dodatno zaposlijo, so omejene pravice do pokojnine. V Sloveniji ostane pokojnina upokojencu neokrnjena, če skupaj z dodatnim dohodkom upo-

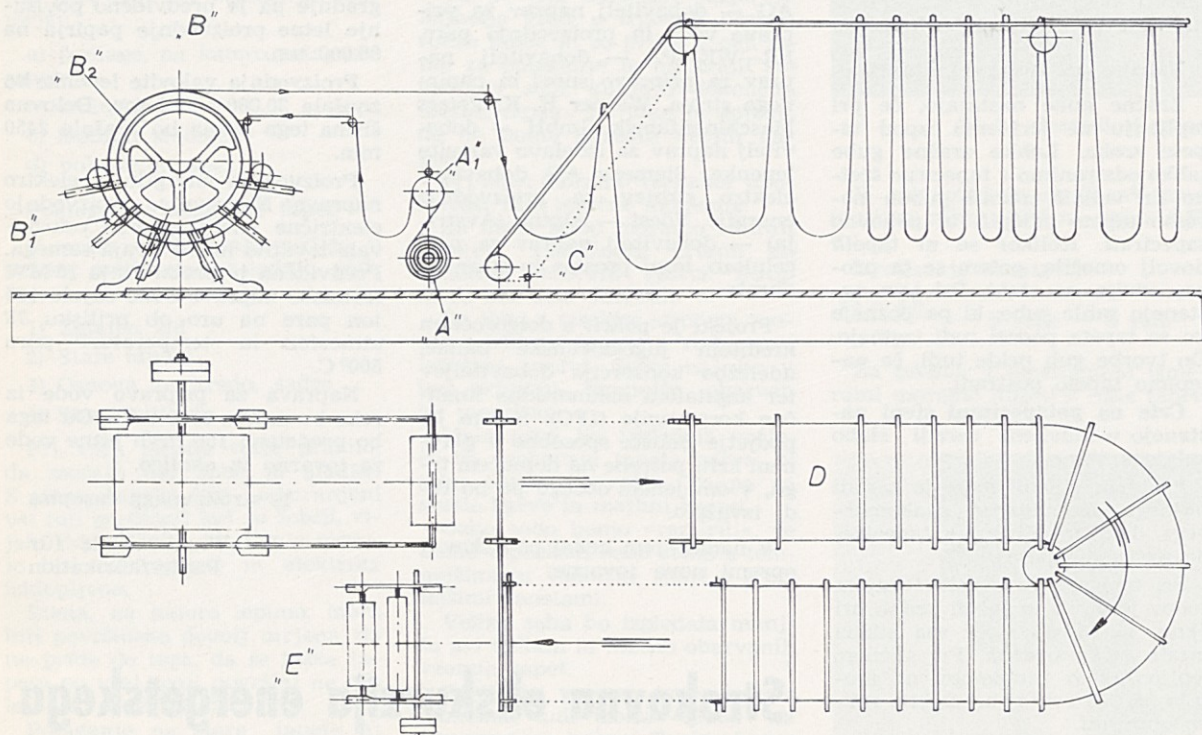

Skica št. 1

Skica št. 1 nam torej predstavlja 6-barvni tiskarski stroj za tiskanje tapet. Če gremo kar po vrstnem redu, tako kot se začne s samim tiskanjem, vidimo iz slike naslednje faze dela. Pod črko A je zvitek surovega papirja že vložjen, prav tako pa tudi smer teka papirja.

A₁ označuje napravo za reguliranje rezervne dolžine papirnega traku pri menjavi. Čim večji je lok papirnega traku, tem počasneje lahko menjavamo novi zvitek.

B₁ je sam 6-barvni tiskarski stroj z vsemi dodatnimi tiskarskimi elementi. Podrobnejša lega enega izmed teh vzorčnih valjev (B₁) je prikazana na skici št. 3. Tiskovni valj (B₂) je lahko preoblečen na dva načina. Prvi možni je tak, da na železni valj navijemo flanelo, ki se mora čim tesneje oprijemati valja. Valj je ovit 7—12-krat. Šele na to navlečemo klobučevino. Drugi način pa je tak, da na železni valj nanese mo gumo in jo potem dobro zgladimo.

Na sliki vidimo 6 vzorčnih valjev (B₁), od katerih ima vsak svoje barvno korito z različno barvo. Če vzorec zahteva uporabo vseh 6-vzorčnih valjev, moramo zato imeti tudi 6 različnih barv v barvnih koritih. Če je pa vzorec manj zahteven, z manjšim številom barv, potem vložimo tudi manj vzorčnih valjev. Se pravi, kolikor barv toliko vzorčnih valjev. Obstajajo še razne kombinacije s predvalji, pa o tem drugič.

Od tu gre že potiskani papir s pomočjo prečnih letav v sušilnico. Ta naprava (C) ima brezkončno verigo in na približno vsaka 2 m je zob, ki ima nalogo transportirati prečne letve. Letev od spodaj zajame tapeto in jo s seboj odnese v sušilnico (D). Tako se obešene tapete sušijo v tem prostoru, spodaj pa so radiatorske cevi, dolge ca. 35 m. Te odajajo toploto potrebno za sušenje obešenih

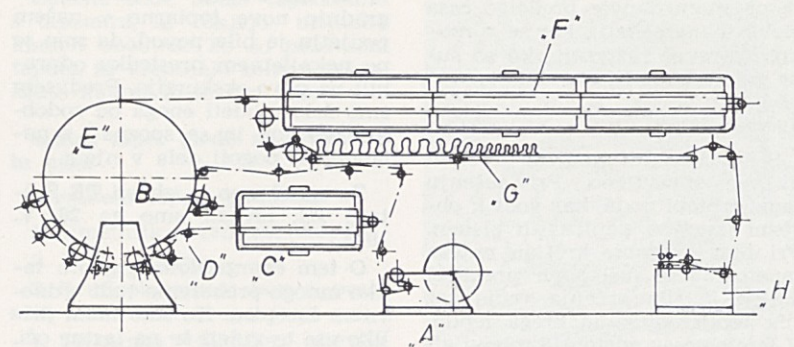

Skica št. 2

skico št. 2.) Pri te skici vidimo bistveno razliko v sušenju. Tu prihranimo ogromno prostora, ker imamo opravek s kanalnim sušenjem. Poleg tega, da je to 8-barvni tiskarski stroj, lahko en vzorčni valj nadomestimo s fondiranim valjem. Istočasno pa enega uporabimo kot napenjalni in vodilni valj. Ostane nam še 6 mest za vzorčne valje. S takim načinom dela smo prihranili en strojni prehod (fondiranje), ki bi ga drugače morali narediti na fondirnem stroju.

Če pogledamo na skico št. 3, vidimo naslednje faze dela:

- A — avtomatska menjava zviteka,
- B — fondiranje (namesto vzorčnega valja),
- C — kanalno sušenje fondiranega papirja,
- D — napenjalni valj (namesto vzorčnega valja),
- E — tiskarski stroj
- F — sušilni kanal,
- G — transportni trak z rezervo, ki nam pride prav pri raznih utrih,
- H — navijalni aparat.

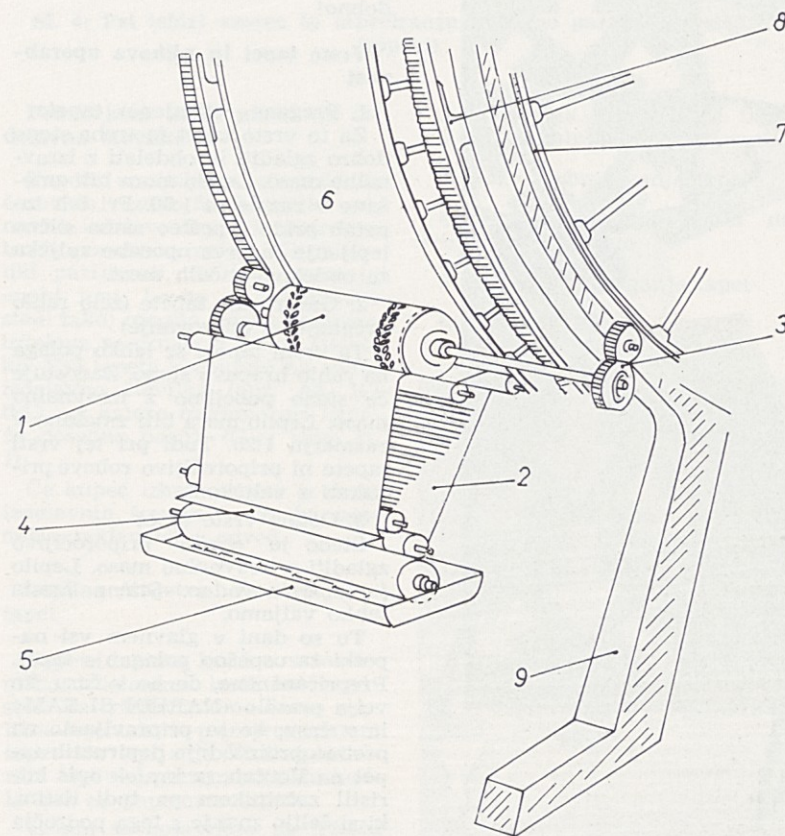

Skica št. 3

kojenec ne preseže vsote dvakratnega poprečja osebnega dohodka v preteklem letu, ki je znašal 1935 din. Kolikor pa upokojenec z dodatnim dohodkom preseže predpisani cenaz, se mu pokojnina postopoma znižuje, vendar največ za 50%.

V Sloveniji, Hrvaški in BiH je z zakonom določeno, da vsem delavcem, ki so bili odpuščeni z dela kot tehnološki višek, še nadaljnje teče delovna doba tudi v času nezaposlitve. Po republikah je različno urejeno tudi vprašanje izdatkov za prispevke pokojninskega in invalidskega zavarovanja. V Sloveniji zakonodaja predvideva pod določenimi pogoji možnost pokojninskega zavarovanja za kmete kooperante. Po statutu pokojninskega in invalidskega zavarovanja se razvrščajo upokojenci v posebne kvalifikacijske skupine. Vsaka kvalifikacijska skupina ima določeno zgornjo in spodnjo mejo pokojnine. Iz tega sledi, da pri odmeri pokojnine ni važna le višina OD v določenem obdobju, temveč tudi v kakšno kvalifikacijsko skupino bo razvrščen delavec ob odhodu v pokoj. Ves nadaljnji razvoj novega pokojninskega in invalidskega zavarovanja bo odvisen od tega, kako bodo predvidene samoupravne oblike zaživele v praksi.

Zaključki zborov mladih samoupravljalcev

Zaključki, ki so predlagani na zborih mladih samoupravljalcev so aktualni za delo mladine na vseh področjih in zato ne bo odveč, če z njimi seznanimo širši krog, ker so tudi osnova za nadaljnje delo.

1. Dejstvo, da postajajo temeljne organizacije združenega dela temeljna oblika združenega dela, v kateri delavci na podlagi svojega dela neposredno urejujejo svoja medsebojna razmerja in odločajo o ustvarjenem dohodku, nas prepričuje o nujnosti organiziranja aktivov ZMS v TOZD. Z njihovo ustanovitvijo morajo ostati osnovna organizacija ZMS v delovnih organizacijah, ki se v TOZD povezuje v aktiv skupne organizacije združenega dela, predvsem z namenom, da skupno uveljavlja in rešuje tiste probleme in zadovoljuje tiste interese, ki jih je mogoče in smotrno uveljavljati na tem nivoju.

2. Za učinkovito delovanje aktivov ZMS v TOZD je neobhodno njihovo skupno delovanje pri uveljavljanju skupnih najbolj izrazitih in značilnih problemov ter tistih problemov, ki so rešljivi le na nivoju celotne organizacije združenega dela. Dogovarjanje in sklepanje o pomembnih zadevah na nivoju skupne organizacije združenega dela pa ne more in ne sme zamenjati dogovarjanja in odločanja v aktivih ZMS v TOZD.

3. V pričakovanju boljših rezultatov dela in uspehov delovnih organizacij mladi poudarjamo nujnost intergracije industrije tako v okviru regij, kot v sklopu republike. Oblika delovnega dogovarjanja mladih po panogah bo lahko tudi dala svoj prispevek k pospešitvi integracijskih procesov (npr. lesna industrija, industrija papirja in celuloze, elektrogospodarstvo, kemična industrija, kovinska industrija itd.).

4. Aktivno se moramo vključiti v izvajanje delavske kontrole, katere sestavni del je informiranje. Delavec mora sodelovati pri kreiranju gospodarske politike, to pa bomo dosegli le s popolnim informiranjem, ki mora biti takšno, da bo razumljivo vsem, predvsem pa delavcem iz neposredne proizvodnje. Informiranje mora zajeti vsa področja kot je gospodarska politika, osebni dohodki, reklama, kilometrine, dnevnice, vsi važnejši sklepi organov samoupravljanja, kakor tudi sklepi družbenopolitičnih organizacij. Uspešno obveščanje znotraj delovne organizacije in izven nje je eden izmed temeljnih pogojev za uspešen potek procesov samoupravljanja. Posebno pozornost je treba posvetiti tistim delavcem, ki zaradi neinformiranosti ne odobravajo nove in naprednejše sheme, ki bo omogočila samoupravljalcem večji vpliv.

5. V naših prizadevanjih za čim kvalitetnejše in čimprejšnje uveljavljanje delavskih amandmajev se moramo povezati in vključevati v delo drugih družbenopolitičnih organizacij, zlasti ZK in ZS ter nenehno preverjati potek uveljavljanja in naš delež pri tem. Najnaprednejše in najspesobnejše mladince moramo usmerjati v članstvo ZK in si to zadati kot stalno obvezo pri našem delu.

Vodilno vlogo pobudnika za ustanavljanje TOZD morajo mladi prevzeti predvsem v tistih delovnih organizacijah, kjer iz najrazličnejših razlogov ni osnovne organizacije ZK.

6. Izobraževanje je širši pojem, ki zajema idejnopolitično izobraževanje, izobraževanje na delovnem mestu kakor tudi pridobitev osnovnošolske izobrazbe ter nadaljnje šolanje, kajti samo v znanju, s tem pa tudi napredku, je moč mladih. Probleme s tega področja je potrebno reševati ter na njih opozarjati vodstva podjetja, samoupravne organe kakor tudi zunanje dejavnike.

7. Izobraževanje na strokovnem in družbenopolitičnem področju

je zelo važen faktor pri nadaljnjem razvoju mladih. Posebno je potrebno poudariti, da to velja za tiste aktivne, ki so malo seznanjeni z ustavnimi amandmaji.

8. Bistva uveljavljanja ustavnih dopolnil ne smemo gledati skozi število TOZD, ampak skozi dejanski položaj delavca v ustvarjanju dohodka in njegovi delitvi ter v odnosu do vseh pomembnih vprašanj, od katerih je odvisen družbeni položaj delovnega človeka.

9. Socialna varnost je element, ki je ob ustanavljanju TOZD močno prisoten. Dosledno uveljavljanje ekonomskih meril brez precejšnje mere solidarnosti bi pomenilo manjšo stopnjo socialne varnosti in razliko v ekonomskem položaju, ki ne izhaja samo iz dela, ampak tudi od pogojev tržišča.

10. Menimo, da objektivno vrednotenje rezultatov minulega dela ni možno, možen je le dogovor, ki bo najbližji objektivnemu merilu.

11. Zavedati se moramo, da se uveljavljanje ustavnih dopolnil ne sme in ne more omejevati zgolj na sfero gospodarstva, ampak na vse sfere, na celotno družbo na vseh nivojih in to istočasno, ne pa, da nekje teče bolj hitro, nekje bolj počasi, nekje pa sploh ne. Vzrok temu pa je:

a) premajhna informiranost vseh zaposlenih, zlasti še neposrednih proizvajalcev,

b) utesnjenost podjetij z mnogimi izhodišči na višjih ravneh, ki pa so si večkrat nasprotna.

12. Zavedajoč se dejstva, da se mladi vsestransko vključujemo v samoupravne organe, je nujno omogočiti vsestransko usposabljanje in izobraževanje. Zato mladi zahtevamo, da se aktivirajo vse izobraževalne institucije znotraj delovnih organizacij, kakor tudi širše družbene skupnosti. Menimo, da je znanje edino orožje v boju za krepitev samoupravnih odnosov na vseh ravneh.

13. Aktivom ZMS je potrebno zagotoviti čimvečjo kreativnost in avtentičnost izraza pri oblikovanju in realizaciji svojega programa dela. Zagotoviti jim je potrebno materialno osnovo in druge pogoje za aktivno delovanje. V odnosu do samoupravnih organov, družbenopolitičnih in drugih organizacij naj bo aktiv ZMS v TOZD samostojen in v zvezi z njimi demokratičen in enakopraven.

14. Priboriti si moramo, da je v statutu podjetja tudi člen, s katerim je omogočena oz. zajamčena možnost dela funkcionarjev v družbenopolitičnih organizacijah med delovnim časom z določenim številom ur tedensko ali po potrebi.

15. Aktivnost mladih, organiziranih v aktivih ZMS v TOZD naj bo usmerjena predvsem v uveljavljanje njihovih temeljnih interesov. V kar največji meri se mora približevati reševanju

drobnih problemov posameznika in mu ustvarjati možnosti za njihovo reševanje.

16. Organiziranju mladih delavcev v dislociranih obratih moramo posvečati prav posebno pozornost. Zato moramo organizirati mlade v teh sredinah v samostojen aktiv ZMS ne glede na to, ali je obrat TOZD ali ne. Njihova aktivnost se mora odvijati v okviru delovanja aktivov ZMS v matični TOZD, kakor tudi v povezovanju s krajem oz. občinsko organizacijo ZMS, v kateri ta aktiv deluje.

17. Za normalno delovanje ZMS v TOZD je nujno potrebno, da si ob oblikovanju novih statutarov TOZD izborimo takšno opredelitev vloge ZMS, ki bo razpolagala z zadostnimi materialnimi pogoji za svoje normalno delovanje in ki ji bo omogočala aktivno vlogo v samoupravnem dogovarjanju in odločanju.

18. Z organiziranjem mladih v TOZD, evidentiranjem perspektivnih kadrov in širokim usposabljanjem mladih delavcev se moramo aktivno vključiti v priprave na volitve v samoupravne organe in organe družbenih in političnih skupnosti, kjer si moramo izboriti čimveč mladih, sposobnih delavcev pri družbenem odločanju.

19. Glede na stabilizacijske ukrepe mora biti vsak aktiv ZMS nosilec akcije za izboljšanje tehnološke in delovne discipline, akcije za izboljšanje kvalitete dela, za dvig produktivnosti, zmanjšanje stroškov in zavzemanje se moramo za uvajanje sodobnih organizacijskih metod v tehnološke procese.

20. Zavzemati se moramo za usklajevanje samoupravnih sporazumov vseh vej gospodarstva ter analizirati lastne cene in njihovo usklajevanje na realnih ekonomskih podlagah.

21. Marsikje še niso urejeni medsebojni odnosi, kakor tudi ne odnosi z družbo. Takšno stanje pa onemogoča normalno in ekonomsko poslovanje v združenem podjetju in kali medsebojne odnose. Dosedanji odnosi in popolna odtujitev razširjene reprodukcije od kolektivov zmanjšuje interes in iniciativo za racionalno gospodarjenje, zato se morajo aktivni ZMS v teh podjetjih zavzemati za sodelovanje pri določanju cen in drugih oblik varčevanja.

22. Potrebno je, da ženam-materam damo večjo vlogo v naši družbi in ob tem bijemo bitko za njeno razbremenitev na delovnem mestu in doma. Naša prizadevanja morajo biti usmerjena v ukinitev nočnega dela žensk, ob tem pa se moramo zavzemati za politiko otroškega varstva ki bo vsaj delno razbremenjevala zaposlene matere.

23. Družbena akcija ZMS in ostalih družbenopolitičnih organizacij mora biti nenehno usmerjena k odpravljanju negativnih posledic premoženjskih in drugih socialnih razlik, ki pogojujejo bi-



Nakladalec gotovega blaga bo olajšano delo s postavitvijo novega skladišča in nakladalno rampo (Količevo)

stveno različne družbene in ekonomske možnosti štarta mlade generacije v življenje in družbo. Ker je to v marsičem odvisno od materialnega stanja družine, se moramo zavzemati za večji podudarek sistemu družbene solidarnosti. Nujno potrebno je, da je ves sistem šolstva, otroškega varstva, zaposlovanja in štipendiranja zgrajen na družbeni solidarnosti.

24. Posebno področje, s katerim se moramo spopasti, je socialno razlikovanje. Našo akcijo predstavlja:

a) dosledno odpravljanje tistega socialnega razlikovanja, ki ni rezultat delitve po delu

b) omilitev tistih socialnih razlik, ki so objektivne pogojene z zavestnim vgrajevanjem v naš družbenoekonomski sistem in politiko družbenega razvoja, več elementov socialistične solidarnosti, kot ekonomskega dejavnika, ki spodbuja in pospešuje tudi ekonomski napredek in ni le element humane solidarnosti, ki tudi mora biti naši družbi imanentna.

25. Učenci v gospodarstvu, ki predstavljajo podmladek delavskega razreda, se izobražujejo v najslabših pogojih. Izboljšati je potrebno materialno osnovo poklicnih šol in jih dejansko izenaciti z ostalimi srednjimi šolami ter odpraviti škodljiv dualizem na srednji stopnji, ki pogojuje socialno razlikovanje in se odraža v socialnem sestavu študentov višjih in visokih šol. Problematike poklicnega izobraževanja je potrebno enotno zakonsko urediti ter izdelati nomenklaturu, profile in učnovzgojne programe za posamezne vrste poklicev.

26. Zastaviti moramo vse sile za izgradnjo družbenih stanovanj, ki bodo dostopna za vsakogar, torej tudi za mlade delavce, posebej za tiste, ki imajo najmanjši osebni dohodek.

27. Člani ZMS si moramo prizadevati, da delavcu nudimo pogoje za dobro počutje na delu in v prostem času. Zagotoviti mu moramo prehrano v podjetju, ustrezne objekte, kjer se lahko zadržuje, knjižnice, kulturne ustanove, omogočiti letni oddih, skrbeti za kulturo, športno in rekreacijsko življenje. Vsekakor je eden izmed osnovnih pogojev za standard delavca stanovanje, otroško varstvo in ustrezen osebni dohodek. To nalogo moramo reševati skupno z ostalimi dejavniki v podjetju oziroma kraju, kjer živimo.

28. Usklajevanje samoupravnih sporazumov v Sloveniji je naloga, na katero moramo opozarjati ustrezne organe oziroma nato zahtevajo tudi ostali organi v naših delovnih organizacijah. Nadalje je treba kar najhitreje ustrezno rešiti tržno gospodarstvo, katerega anomalije občuti vse gospodarstvo.

29. Za reševanje problematike bazične industrije se moramo angažirati vsi dejavniki. To ni in ne sme biti samo stvar sindikata

in samoupravnih organov. Tu je potrebna tudi prisotnost Zveze mladine.

30. Zagotoviti je treba, da bo poklic v bazični industriji zopet privlačen in perspektiven. Pogoji za to pa so:

— da zaposlitev nudi delavcu zanesljivo perspektivo za celotno delovno dobo,

— da je delo ustrezno vrednoteno,

— da so za delavca na razpolago stanovanja,

— da je zagotovljen osnovni družbeni standard,

— da so delovne in varnostne naprave sodobne,

— da je zagotovljena možnost strokovnega izobraževanja in napredovanja.

31. zavzemati se moramo za boljši odnos družbe do raziskav rudnih rezerv ter zagotoviti dolgoročne kredite z nizko obrestno mero.

32. Vztrajati moramo na tem, da bo to delo ustrezno vrednoteno, ter da se beneficirani staž šteje tudi za pretežna dela na ogroženih delovnih mestih, kar je važno za vzdrževalne ekipe in je tesno povezano z razvojem mehanizacije.

33. Mislimo, da bi morala biti družba tolerantnejša pri plačevanju carine in drugih dajatev za sredstva higiensko-tehnične zaščite ter aktivnejša pri kreditiranju zalog.

34. Zbori mladih samoupravljalcev naj bodo kot oblika dela ZMS organizirani tudi v bodoče kot stalna oblika dela po interesnih sferah. Vsebinska osnova zborov mladih samoupravljalcev pa mora biti razreševanje vprašanj, ki so za mlade iz določenih sredin specifična (kadrovska vprašanja, stanovanjska vprašanja, izobraževanje, šport, rekreacija itd.)

35. Občinske konference ZMS morajo razviti interes mladih delavcev v mladinskih organizacijah, še zlasti v tistih, katere so bile ustanovljene pred kratkim oziroma še bodo.

D. M.

Boljši časi za papir

VEVČE, JULIJ — Kot so poročali strokovnjaki Severne in Južne Amerike, Evrope, Afrike in Oceanije na 14. seji posvetovalnega odbora Food and Agriculture Organisation, sta povpraševanje po izdelkih in proizvodnja narasla praktično v vseh deželah sveta. Po predvidevanju specialistov bodo kapacitete v letu 1973 delno nesprenjene.

V letu 1972 je po letnem pregledu znašala svetovna proizvodnja papirja in lepenke 159 milijonov ton, tj. za 4,3% več kot leto poprej. Do leta 1980 naj bi se ta številka dvignila na 180 milijonov ton.

Vir: Wochenblatt für Papierfabrikation

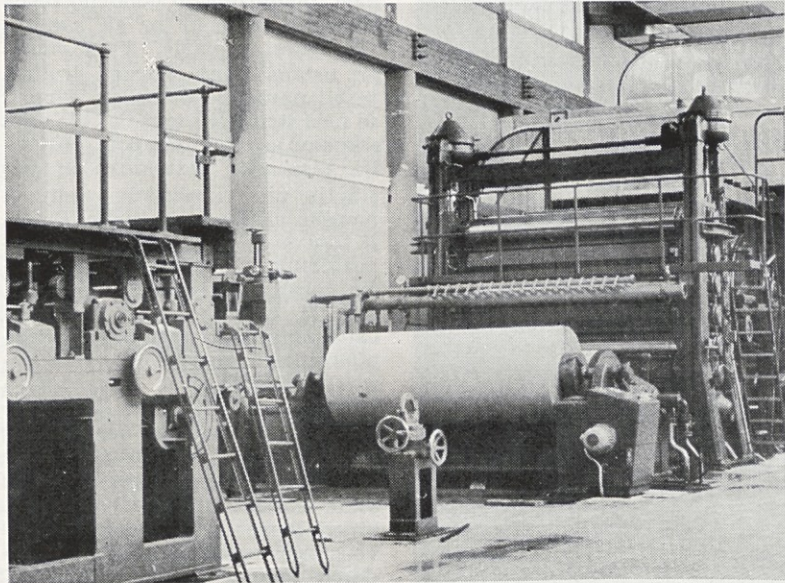

Količevo — Detajl KS II

Ugotovitve in mnenja o upravičenosti prevrednotenja kalkulativnih osebnih dohodkov

Predsedstvo republiškega odbora Sindikata delavcev industrije in rudarstva Slovenije je razpravljalo o upravičenosti prevrednotenja sedanjih kalkulativnih osebnih dohodkov na osnovi gradiva, ki ga je pripravil republiški svet Zveze sindikatov Slovenije in pri tem ugotovilo naslednje;

— Predsedstvo ugotavlja, da samoupravni sporazumi o razporejanju dohodka in osebnih dohodkov v nekaterih osnovnih elementih (KOD glede na kvalifikacijske skupine, dodatki za pogoje dela, delovanje FS itd.), niso usklajeni med seboj. To pa pomeni že v osnovah neenak osebni dohodek za enako delo.

— Gospodarski položaj posameznih panog, grupacij in delovnih organizacij je zaradi neurejene primarne delitve družbenega produkta izredno kritičen. Predsedstvo ugotavlja, da zato okoli 16% delovnih organizacij v gospodarstvu Slovenije ni v stanju izplačevati niti kalkulativnih osebnih dohodkov, določenih v njihovih sporazumih.

— Na neugodna gospodarska gibanja močno vpivajo, poleg domačih, tudi gospodarski tokovi v svetovnem gospodarstvu, od koder se k nam prenaša inflacija cen in stroškov. Zaradi nekaterih sistemsko neurejenih proporcij v našem gospodarstvu, ki se odražajo v neelastičnem prilagajanju cen, carin, prometnih davkov, izvoznih premij in podobno, so neskladja pri spremembah pogojev gospodarjenja še bolj poudarjena.

— Predsedstvo ugotavlja, da se neugodna gospodarska gibanja odražajo predvsem v najbolj občutljivi točki, t. j. v upadanju reproductivne sposobnosti gospodarstva. Zmanjševanje akumulativnosti delovnih organizacij pospešuje tudi povečane obremenitve gospodarstva v korist skladov družbenopolitičnih organizacij. S tem pa niso ogrožena le stabilizacijska prizadevanja, temveč tudi naš razvoj na vseh področjih.

— Najaktualnejši odraz neugodnih gospodarskih razmer je

stalno naraščanje življenjskih stroškov ob počasnejšem dvigavanju osebnih dohodkov. Upadanje realne vrednosti osebnih dohodkov najbolj občutijo zaposleni v gospodarskih organizacijah tistih panog in grupacij, ki imajo zamrznjene cene, obenem pa jim naraščajo proizvodni stroški. V podobnem položaju so tudi zaposleni v dejavnostih, ki imajo zamrznjene osebne dohodke. Ob tem pa je seveda najbolj prizadet življenjski standard delavcev z najnižjimi osebnimi dohodki.

Izhajajoč iz teh ugotovitev je predsedstvo republiškega odbora Sindikata delavcev industrije in rudarstva Slovenije sprejelo naslednja mnenja:

1. Nekateri neugodni pojavi gospodarskih gibanj resno ogrožajo glavne smotre stabilizacijske politike. Pri tem je najpomembnejša neusklajenost primarne delitve družbenega produkta, kar povzroča neenake možnosti oblikovanja dohodka in s tem tudi osebnih dohodkov. Zato se moramo sindikati še posebno prizadevati za čim bolj usklajeno delovanje pogojev gospodarjenja v posameznih panogah in grupacijah.

2. Sindikati in drugi podpisniki družbenega dogovora o delitvi dohodka in osebnih dohodkov, se moramo skupaj s podpisniki samoupravnih sporazumov in strokovnimi inštitucijami, zavzemati za usklajeno delovanje samoupravnih sporazumov o razporejanju dohodka in delitvi osebnih dohodkov. Le s tako uskladitvijo bodo realizirana osnovna izhodišča sporazumevanja — za enako delo vsaj približno enak osebni dohodek.

3. Skokovito naraščanje življenjskih stroškov zahteva povečanje osebnih dohodkov predvsem delavcem z najnižjimi osebnimi dohodki. Dvomimo pa, da bi samo pavšalno povečanje najnižjih COD, ki delujejo le kot obračunski element pri delitvi osebnih dohodkov, realiziralo ta smoter. Poleg tega bi se v tem primeru znižali razponi osebnih dohodkov do tiste kritične meje, ko bi interes za pridobivanje kvalifikacij začel pojemati.



Da je vedno dovolj lesa nažaganega za tračno žago, skrbi delavec Jože Mezeg (Količevog)

4. Linearno povečanje vseh kalkulativnih osebnih dohodkov, skladno s povečanjem življenjskih stroškov, bi pomenilo povečanje osebnih dohodkov le v tistih panogah, ki so v ugodnejšem gospodarskem položaju. S tem bi se sedanja nesorazmerja v osebnih dohodkih samo še povečala.

5. Predsedstvo se pri prevrednotenju kalkulativnih osebnih dohodkov strinja s sedaj veljavnim načinom, ki določa prevrednotenje KOD-jev — v globalu — skladno z gibanjem ustvarjenega družbenega proizvoda in skladno z vsakoletno resolucijo o gospodarjenju.

6. Predsedstvo predlaga, da se kalkulativni osebni dohodki prevrednotijo; predlagalo pa ni niti višine niti načina revalorizacije KOD. Mnenja je, da je za to potrebno angažiranje tudi drugih strokovnih sindikatov, tako da bi lahko republiški svet ZSS sprejel enotno stališče.

Zveza sindikatov Slovenije je sprejela naslednja stališča:

1. Terjati moramo spoštovanje resolucije o družbeno-ekonomskem razvoju SR Slovenije za leto 1973, ki predvideva ohranitev realnega standarda.

2. Zaradi neskladnih gibanj osebnih dohodkov in življenjskih stroškov je potrebno izvršiti diferencirano valorizacijo osebnih dohodkov.

3. Valorizacija osebnih dohodkov naj se izvede skozi sistem samoupravnega sporazumevanja tako, da bo subjekt valorizacije posamezna podpisnica sporazuma.

4. Valorizacijo je potrebno omogočiti tistim dopisnicam, ki imajo osebne dohodke na pogojno ne-kvalificiranega delavca izpod povprečja SR Slovenije.

5. Podpisniki samoupravnih sporazumov, ki so jim v letošnjem letu spremenjeni pogoji gospodarjenja bistveno vplivali na relativno zmanjševanje dohodka za delitev, naj skladno z zakonom o samoupravnem sporazumevanju, predlagajo spremembe samoupravnih sporazumov.

6. Republiški svet ZSS, republiški odbori in občinski sindikalni sveti morajo dati iniciativo, da bodo osnovne organizacije sindikata zahtevale preverjanje internih aktov za delitev osebnih dohodkov. To je potrebno zato, ker obstajajo nesprejemljive razlike, ki po eni strani ogrožajo standard delavcev z nižjimi osebnimi dohodki, po drugi strani pa destimulativno delujejo na delo osnovnih nosilcev proizvodnje.

7. Sestavni del naporov za ohranitev realnega standarda so tudi socialni korektivi (otroški dodatki, štipendije, pokojnine itd.), ki morajo prav tako ohraniti svojo realno višino.

D. M.

80 let Slovenskega planinskega društva

KOLIČEVO, JULIJ — Letos smo slovenski planinci praznovali osemdeseto obletnico obstoja svoje planinske organizacije — »Slovenskega planinskega društva.« Ob tem pomembnem dogodku smo se planinci spomnili naših znamenitih predhodnikov, vodnikov in učiteljev, ki so orali trdo ledino slovenskega planinstva.

Gore so že od nekdaj privlačevale ljudi. Ni nam znano, kdaj so prvi ljudje začeli zahajati v gore. Gotovo ne z istim namenom kot hodimo danes. Gore so dale zatočišče vojaškemu ubežniku, zatočišče pred kaznijo in tiranijo.

Mnogo prej kot Slovenci so imeli svoje planinske organizacije Švicarji, Avstrijci, Nemci, Angličani in Italijani. Avstrijci in Nemci so začeli organizirano hoditi v naše gore, katerih namen je bil ponemčevanje, da bi se nemški planinec počutil na naših planinah kot doma, kot da hodi po nemških tleh. Takrat se je med našimi prosvetljenci, ki so se borili za kulturni in gospodarski razvoj, pojavil domoljubni motiv planinstva. Iz te dobe se moramo poleg znamenitih mož, kot je Valentin Stanič, Baltazar Haquet in drugi, spomniti prvega slovenskega pesnika Valentina Vodnika in pesnika Franceta Prešerna, ki sta opevala lepoto slovenskih planin. Pozneje se je s to tematiko ukvarjalo še mnogo naših znamenitih mož kot so Janežič, Stritar, Levstik in drugi. Prvi poizkus organiziranega slovenskega pla-

ninstva izvira iz leta 1871. Tega leta je bohinjski kaplan Janez Žan ustanovil prvo slovensko planinsko društvo »Triglavski prijatelji«. To društvo je zgradilo prvo kočjo na prodirih pod Triglavom z imenom »Triglavski dom«, nekateri pa so jo menovali »Triglavski tempelj«. Ker je avstrijska germanofilska administracija videla v društvu svojega sovražnika je zadušila društvo. Kljub zaostrenim političnim bojem, težkim gospodarskim razmeram, se je začel slovenski človek vedno bolj zavedati svoje narodnosti in plamen, planinstva je ponovno zagorel leta 1892, ki so ga zanetili »Planinski piparji«. Prvi nagib pri ustanavljanju novega društva je bil narodno obramben. Piparji se niso strinjali s tem, da tuja roka zaznamuje planinska pota, postavlja planinske postojanke in postavlja na slovenskih tleh le nemške napise in kažipote. Piparji tudi niso obiskovali planinskih postojank, ki jih je zgradila v naših gorah avstrijska Alpenverein. Dne 27. 2. 1893 je bil v Ljubljani ustanovni občni zbor Slovenskega planinskega društva in s tem postavljeni temelji za razcvet planinstva na Slovenskem. Z neuničljivo energijo so člani zagrabili za delo. Po gorah so zablesteli simboli slovenstva, najlepši med njimi je Aljažev stolp vrh Triglava, ki od takrat pomeni simbol slovenskega naroda. Triglav je še danes simbol slovenskega grba. Redki so tisti Slovenci, ki si ne želijo vsaj enkrat stopiti na Tri-

glav. K razvoju slovenskega planinstva in ki jih v našem planinstvu ne bomo nikdar pozabili, so pripomogli Dr. Fran Tomižek, Dr. Henrik Tuma, Jakob Aljaž, Julius Kugy, trentarski vodnik Andrej Komac in drugi.

Dve leti po ustanovitvi SPD je izšla prva številka Planinskega vestnika, ki izhaja še danes enkrat mesečno. Izšlo je 73 letnikov Planinskega vestnika, 73 debelih knjig. V njih je nanizana vsa problematika, s katero so se srečevali slovenski planinci od ustanovitve do danes.

Druga svetovna vojna je močno prizadela in oslabila planinsko organizacijo. Mnogo planinskih domov, ki so bili s trdom zgrajeni, je bilo porušenih in požganih. S ponosom ugotavljamo, da se je večina članov planinskega društva aktivno vključila v NOB. Mnogo planincev je bilo ustreljenih od okupatorja ali pa so padli v borbi za osvoboditev naše domovine. Ves način partizanskega vojskovanja je zgrajen na neprestanem gibanju, na skrajnih telesnih in duševnih naporih, na pogumu in hrabrosti.

Danes šteje planinska organizacija Slovenije že pravo armado planincev. V 120 planinskih društvih je vključeno 73.000 članov. Od tega je ca. 40% mladincev in pionirjev, to pa je tudi zagotovilo, da bodo naše planine še dobro obiskane. V lanskem letu je bilo v 162 planinskih postojankah, ki jih oskrbujejo planinska društva, 925.000 obiskovalcev.



Stiskalec lepenke Ivan Lindič pri svojem delu (motiv iz Količevega)

Uspešna sezona papirniškega pihalnega orkestra

VEVČE, JULIJ — Po krajšem premoru je letos papirniški pihalni orkester zaživel, kot da bi se hotel oddolžiti za bolj skopo dejavnost v prejšnjem letu. Že ob koncu zime je imel dva celovečerna koncerta, kar je za pihalne orkestre že redkost, saj v večini uspejo naštudirati le po enega. S tem pa ni zaključil študija za to sezono, ampak se je zanj šele začelo, saj je bilo pred durmi četrto republiško tekmovanje pihalnih orkestrov Slovenije. Konkurenca je bila to pot izredno huda.

Tekmovanje se je povsem razlikovalo od prejšnjih, ko so orkestri tekmovali v treh težavnostnih razredih za zlato, srebrno in bronasto odličje. Ta tekmovanja so bila za vse orkestre na enem mestu, tekmovalo pa je skoraj še enkrat manj orkestrov, kot letos. Izidi tekmovanja so bili priznani s plaketami, ne pa z doseženimi točkami. Tako je bil lahko boljši tisti orkester, ki je v drugem težavnostnem razredu prejel zlato plaketo, kot orkester z bronasto v prvem težavnostnem razredu. Vendar, ker se je že pred tekmovanjem odločil, da bo tekmoval v drugi težavnostni skupini in s tem dosegel četrto mesto. To pa ni pomenilo, da je po kvaliteti četrti, ker je spet lahko več orkestrov v tej skupini prejelo enaka priznanja. V letošnjem tekmovanju ni bilo kakovostnih skupin. Vsi orkestri so tekmovali pod enakimi pogoji pred isto ocenjevalno komisijo za skupno uvrstitev po številu doseženih točk. Za tekmovanje je vsak orkester izvajal tri skladbe eno za »ogrevanje«, ki se ni ocenjevala, eno obvezno, katero je orkester izbral od treh določenih po zahtevnosti izvajanja in sicer: Žumbersko rapsodijo, Konjuh planino, in Potrkan ples. Tretjo poljubno skladbo pa si je vsak orkester izbral sam.

Izredno veliko število prijavljenih orkestrov, kar 35, je prisililo tekmovalno komisijo, da je to tekmovanje izvedla v več krajih. V Kranju so tekmovali:

Godba na pihala Gorje pri Bledu

Pihalni orkester DPD »Svoboda« Lesce

Pihalni orkester »Alpina« Žiri

Pihalni orkester jeseniških železarjev

Pihalni orkester občine Kranj

V tej skupini je dosegel najboljšo mesto Pihalni orkester občine Kranj z 270,5 točke, drugi je bil Pihalni orkester jeseniških železarjev z 256,5 točk.

Tekmovanja v Velenju so se udeležili naslednji orkestri:

Pihalni orkester »Emo« Celje

Pihalni orkester ŽPD »France Prešeren« Celje

Delavska godba Slovenj gradec

Delavska godba »Zarja« Šoštanj

Rudarska godba rudnika lignita Velenje

Godba na pihala OSS Laško

Rudarska godba Svoboda I. Hrastnik

Delavska godba Trbovlje

Delavski pihalni orkester Zagorje ob Savi

Največje število točk so tu dosegli: Orkester Trbovlje, 290,5 točk, Orkester Velenje 281,5 točk, ter orkester »France Prešeren« Celje 253,5 točk.

Tretjo skupino so ocenjevali v Mariboru:

Pihalni orkester DPD Maribor-Tezno je dosegel 227,5 točk

Pihalni orkester KUD Pošta Maribor pa 250 točk.

Četrto skupino v Ljutomeru so sestavljali:

Pihalni orkester KPD Kavčič Ljutomer

Pihalni orkester DPD »Svoboda« Ptuj

Pihalni orkester DPD »Svoboda« Gornja Radgona

Pihalni orkester glasbene šole Ormož.

Prvi je bil orkester glasbene šole Ormož z 253 točkami.



Starost jim ne dopušča, da bi še aktivno sodelovali, sigurno pa se koncertov redno udeležujejo kot poslušalci

Peto skupino v Ravnah so sestavljali:

Pihalni orkester slovenskih železarjev

Godba na pihala Prevalje Rudarska godba Mežica.

Najboljši je bil orkester ravnskih železarjev z 289,5 točkami.

V primorsko in notranjsko skupino so spadali:

Združeni pihalni orkester Koper-Izola

Pihalni orkester PGO Nova Gorica

Pihalni orkester Rudnika živega srebra Idrija

Pihalni orkester Logatec

Pihalni orkester Piran

Prvo mesto v tej skupini je pripadlo orkestro Piran — 247,5 točk.

V zadnji skupini, ki je tekmovala v Ribnici, so bili:

Godba na pihala PTT »Poštar« Ljubljana — 218,5 točk

Pihalni orkester »Novoles« Straža pri Novem mestu — 200 točk

Godba na pihala Medvode — 162,5 točk

Pihalni orkester »Litostroj« Ljubljana — 257 točk

Godba na pihala Domžale — 239 točk

Sindikalna godba Litija — 205,5 točk

Papirniški pihalni orkester Vevče — 272 točk.

Prva dva orkestra iz posameznih skupin sta tekmovala na zaključni prireditvi. Tako je nastala lestvica najboljših:

1. Delavska godba Trbovlje 290,5 točk

2. Pihalni orkester ravnskih železarjev 289,5 točk

3. Rudarska godba rudnika Velenje 281,5 točk

4. Papirniški pihalni orkester Vevče 272 točk

5. Pihalni orkester občine Kranj 270,5 točk

6. Pihalni orkester jeseniških železarjev 265,5 točk

7. Pihalni orkester Litostroj Ljubljana 257 točk

8. Pihalni orkester ŽPD France Prešeren« Celje 253,5 točk

9. Pihalni orkester Glasbene šole Ormož 253 točk

10. Pihalni orkester KUD »Poštar« Maribor 250 točk

11. Delavski pihalni orkester Zagorje ob Savi 249,5 točk

12. Pihalni orkester Piran 247,5 točk.

Zasluzeno četrto mesto za Papirniški pihalni orkester Vevče je kar dobro plačilo za trud članov orkestra, ki so se letos izredno potrudili, zato tudi uspeh ni izostal. Poleg tega je naš orkester edini med prvimi desetimi s stariimi, oziroma nekvalitetnimi instrumenti in pa brez substitutov. V propozicijah za tekmovanje je bilo sicer določeno, da smejo tekmovali orkestri s poklicnimi godbeniki le s posebnim dovoljenjem republiškega odbora. Vendar tega niso upoštevali, niti ocenjevalne komisije, niti orkestri. Tako smo pri visokouvrščenih orkestrih videli že znane obraze iz Filharmonije, Radia in godbe LM.

S tem, da je bil dovoljen nastop substitutov, pa ni bil dosežen namen tekmovanja, ki naj bi ugotovilo realno stanje orkestrov. Po tem tekmovanju je slika vse prej kot realna. Sigurno pa tudi ni spodbude k še boljšemu delovanju. Bojim se, da je bil tako dosežen ravno nasprotni učinek. Orkestri z majhnimi finančnimi sredstvi, slabimi zvezami z Radiom in Filharmonijo, so bili moralno udarjeni. 12 prvo-uvrščenih orkestrov se je pomerilo še na zaključnem delu tekmovanja, ki je bilo 23. junija v Portorožu. Tu so orkestri še bolj izkoristili popušcanje tekmovalne komisije in še v večjem številu vključili poklicne glasbenike v svoje vrste. Naš, vevški orkester je tudi tu tekmoval brez poklicnih glasbenikov. Rezultati finalnega tekmovanja so bili naslednji:

Zlato plaketo so prejeli:

Delavska godba Trbovlje s 490 točkami

Pihalni orkester ravnskih železarjev s 485 točkami

Rudarska godba Rudnika lignita Velenje s 477 točkami

Srebrno plaketo so prejeli:

Pihalni orkester jeseniških železarjev s 436,5 točkami

Papirniški pihalni orkester Vevče s 431,5 točkami

Pihalni orkester ZPD »France Prešeren« Celje s 430 točkami

Pihalni orkester občine Kranj s 427 točkami

Pihalni orkester Piran s 412 točkami

Pihalni orkester Glasbene šole Ormož s 408 točkami

Pihalni orkester KUD »Poštar« Maribor s 404 točkami.

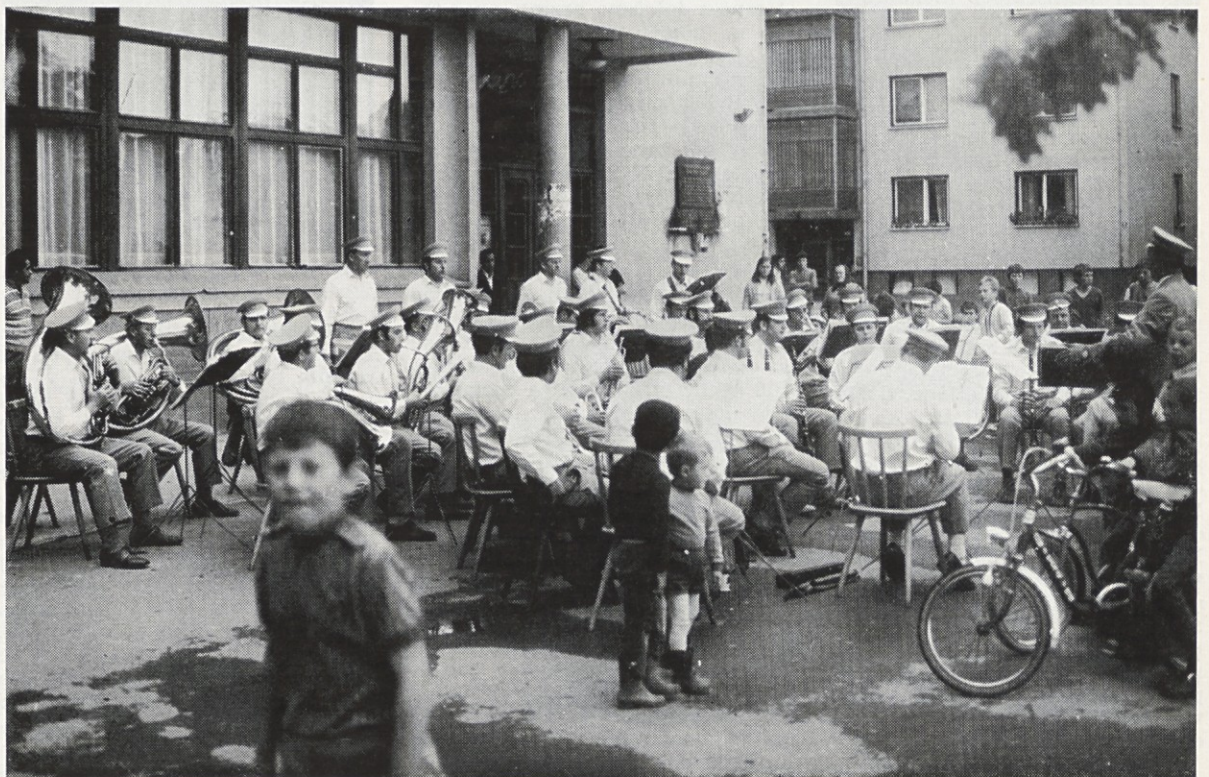

Z enega od letošnjih promenadnih koncertov

Bronaste plakete so prejeli:

Pihalni orkester »Litostroj« Ljubljana s 403 točkami

Delavski pihalni orkester Zagorje ob Savi s 398 točkami.

Tudi to uvrstitev našega orkestra v finalnem tekmovanju lahko štejemo za izreden uspeh, h kateremu so prispevale dvodnevne vaje, ki jih je imel orkester v našem počitniškem domu v Pine-ti. Tam je tudi izvajal promenadni koncert in priredil ples na terasi počitniškega doma. Vse to na lastno iniciativo in brezplačno. Po leg tekmovanja je orkester koncertiral pred občinsko skupščino Moste-Polje in na treh promenadnih koncertih pred restavracijo Vevče. Vse to spet po lastni iniciativi, kot da v odborih sindika-

ta, Krajevne skupnosti in pa SZDL Vevče ne čutijo potrebe po kulturnem udejstvovanju, ali pa mislijo, da je orkester dolžan igrati in se truditi z organiziranjem koncertov in drugih prireditiv.

V okviru srečanj prijateljskih mest Ljubljana — Reka smo bili gostitelji pihalne godbe s Trsata. Srečanje bo postalo tradicionalno. Pri letošnjem gostovanju rečanov na Vevčah sta oba orkestra priredila koncert pred restavracijo Vevče, popoldne pa ples v letnem kopališču. S tem je naš orkester zaključil eno od najuspešnejših sezon od sedaj, za jesen pa pripravljamo novo presenečenje, ki pa naj bi bilo za sedaj še skrivnost. N. Z.

Starajoči se človek v delovnem procesu

VEVČE, JULIJ — Podaljšati življenje in pridobljena leta izpolniti z zdravjem in delovno sposobnostjo so bile že od nekdaj sanje in želje človeštva. Glede na stopnjo znanosti in družbene razmere v preteklih zgodovinskih obdobjih je bilo dokaj težko to doseči, možnosti so bile omejene skoraj iluzorne.

V socialistični družbi je skrb za zdravje primarna. Družbeni razvoj in skokoviti koraki na področju znanosti, posebno biologije in medicine, so prispevali svoje. K osnovnim pravicam vsakega občana naše družbe pa spada pospeševanje uresničevanja vseh možnosti na tem področju. Naše želje izboljševati zdravstveno varstvo, delovne in življenjske pogoje nas spremljajo od rojstva do visoke starosti v vseh fizičnih in psihičnih pogledih. Te želje pa se dajo izpolniti le s skupnimi naporom ob sodelovanju različnih vej znanosti do vseh družbenih organizmov.

Medicina je že stoletja raziskovala probleme starajočega se in starega človeka. S svojo zmago nad infekcijskimi boleznimi je podaljšala življenje. Vedno manj ljudi je umirajo že kot dojenčki ali v starejših letih. Umrljivost se je v zadnjih sto letih dvignila od 35 na skoraj 75 let.

Opazanja pri staranju

Za časa življenja je telesna in duševna zmogljivost podvržena spremembam. Optimalna je v 3. desetletju življenja, upada pa med 40 in 60 letom življenja. Za to govori dejstvo, da od 25. leta staro-

sti človeka 12 milijard živčnih celic vsak dan odmre in izgine okoli 100.000 celic. Tako zmogljivost umskih organov počasi pojenja, prav tako pa tudi zmogljivost obtoka krvi in s tem telesnih sposobnosti.

Duševna sposobnost sicer dalj časa traja kot telesna. V splošnem upada sposobnost spomina v šestem desetletju, že prej pa pride do obrata, ko je treba človeku nuditi delovno in zdravstveno varstvo. Seveda je tempo staranja odvisen od zgradbe telesa, zdravstvenega stanja, življenjskega standarda, življenjskih pogojev, predvsem pa dela. Delitev teh vplivov ni mogoča. Vemo pa da duševne in telesne spremembe ne potekajo vzporedno.

Odlučujoče za pravo starost ni število let, ampak tako imenovana biološka starost, tj. starost organov. Iz tega aspekta lahko določimo:

1. koledarska starost (časovno)

2. biološko starost (regeneracijo tkiva)

3. psihološko starost (duševno obzorje)

4. družbena starost (prilagoditev k okolju)

Dokazano je, da ima okolje velik vpliv na proces utesnitve starega človeka.

Problem »starost in poklic« pa ne vpraša samo po sposobnosti in zmogljivosti starega človeka, ampak tudi po njegovem socialnem položaju v podjetju. V naših podjetjih cenijo starega človeka manj po njegovi nadarjenosti, kot po sposobnosti sodelovanja z drugimi.

Nadaljevanje na strani 10

Iz Novigrada se sliši



Na plaži pod počitniškim domom v Novigradu je res prijetno

VEVČE, JULIJ — Dopustniška sezona v našem počitniškem domu v Novigradu se je nagnila že čez polovico. Precejšnje število članov kolektiva in njihovih svojcev, pa tudi drugih gostov se je že zvrstilo. Nekaterim je bilo vreme naklonjeno, drugim malo manj, vendar na to pač ne more nihče vplivati. Vsakdo je pač našel toliko sonca, kolikor ga je pač bilo. Letošnje vzdušje v domu je precej ugodno. Ljudje so zadovoljni s preurejenimi hišicami in upajo še na izboljšave, ki so predvidene in o katerih je odbor za družbeni standard že razpravljaval in v okviru možnosti odobril. Pohvalili so tudi kuharja in njegove »proizvode«. Hrana je pestra, okusna in količinsko v redu. Tudi pijska ni pretirano draga, ni »turiistična«.

Da pa ljudje nočejo in tudi ne morejo samo hvaliti, je pa tudi razumljivo in res. Tudi za prvi del turistične sezone v počitniškem domu v Novigradu smo slišali nekaj dobronamernih kritik. Večini članov kolektiva ni všeč, da je možno letovati samo sedem dni. Odbor za družbeni standard je sklep o tem sprejel zaradi tega, ker je predvideval veliko prijavnost in želel, da bi bilo možno razvrstiti se v počitniškem domu čim večjemu številu ljudi. Ta predvidevanja so postala resnica, vendar z upravičeno pripombo članov kolektiva, da je dom namenjen prvenstveno njim. Po pol dneva že mine ob prihodu in od-

hodu, torej ostane na razpolago le še 6 dni. Preden postane koža odporna proti sončni pripeki, je minilo 4 dni. Torej preostaneta za pravo kopanje le še 2 dneva. To pa je občutno premalo tudi takrat, kadar je vreme najugodnejše.

V letošnji sezoni je tudi vse prepogosta menjava personala v domu. Novinci se komaj privadijo in že odidejo. To velja zlasti za strežno osebje. Zdi se, da je temu kriva organizacija ad hoc pred pričetkom sezone. V takih primerih mora delavec za gospodarska dela v domu priskočiti na pomoč pri strežbi ali v bifeju, kar pa nikakor ni v skladu s sanitarnimi okoliščinami enega ali drugega delovnega mesta in osebno opremo.

Medtem ko je s preureditvijo hišic in drugim letovanje postalo prijetnejše, pa je okolica postala precej bolj puščobna. Pred obednico in po stopnišču, ki vodi na plažo ob lepo popleskani ograji ni več lepih cvetic, ki so leta in leta krasile okolico in bile vzor tudi ostalim počitniškim domovom v kraju, tako da jih je turistični delavec celo izbral za prospekt in razglednice. Suhe travnate biljke lahko najdemo kjerkoli v Istri. Tudi hladne pijače so spet problem in pa čisti tlak okoli gostinskega prostora.

Sicer pa so letovalci letos zadovoljni in želijo biti še naprej.

Po pripovedovanju zabeležil R. S.

Starajoči se človek v delovnem procesu

Nadaljevanje s strani 9

mi. Pri naraščajoči mehanizaciji in avtomatizaciji se množijo delovna mesta s kontrolno dejavnostjo, pri kateri je duševna in delno telesna zmogljivost mnogo važnejša kot pa tempo dela. Prav tako so važni pazljivost, previdnost, potrpljenje in zavest dolžnosti in odgovornosti. To vse pa je večja lastnost starejših kot mladih.

Težave s starejšim delavcem nastopijo le tedaj, kadar je primoran »prostovoljno« ali prisiljeno menjati delovno mesto. V kolektivu, kjer starajoči se delavec prebije in sodeluje dolga leta, mu je tako dolgo dobro postlano, dokler se ne začnejo pojavljati posledice staranja. Tedaj se pozablja na pretekle zasluge in prebit delovni čas. Pogosto opažamo, da ljudje, ki so bili vseskozi zdravi ali vsaj dozdevno zdravi, začno bolehati. Nastopa astma, srčne bolezni, vpliv vremenskih sprememb in splošna telesna slabost. Proces staranja se stopnjuje. Tedaj je treba delovna mesta za stare članke kolektiva izbrati tako, da odpadejo težki delovni pogoji, prevelika živčna napetost, prevelika odgovornost itd.

Pri 60-letnem človeku so telesne moči le še ena tretjina telesnih moči 25-letnega. V tem primeru

je treba težko delo prekiniti. Ni priporočljiva prisila strojnega tempa z določeno brzino, prav tako ne tekoči trak, akordno delo ali delo po normi, delo v starostno mešanih skupinah, delo v velikih halah z neurejeno klimatizacijo, slabo razsvetljavo in ropotom. Tudi izmene niso priporočljive, kakor tudi ne delo, ki zahteva samo eno držo telesa — sede, stoje, pripognjeno itd.

Vse to so problemi starajočega se človeka, ki je preživel med kolektivom že 30 let ali več, vseeno ali na težakem ali drugem delovnem mestu. Kadrovska služba se za take premalo, včasih pa tudi nič ne briga, kar pa za socialističen odnos do človeka nikakor ni pohvalno. Navadno se začne ukrepati šele takrat, ko starajoči se delavci začnejo iskati pomoči pri zdravniku. Tedaj pa je problem še večji, tudi nerešljiv, namesto da bi že prej poskrbeli za zadovoljivo stanje. Če pa je to stanje urejeno, potem so potrebne le majhne občasne pozornosti, ki napravijo zadnja leta dela v kolektivu prijetna. Prav je, da ima človek četudi le še nekaj let pred odhodom v pokoj, še vedno občutek, da je delovni skupnosti potreben in koristen.

Iz revije »Zellstoff und Papier« R. S.

Srečanja upokojencev

KOLIČEVO, JULIJ — Kakor vsako leto, tako je tudi letos IO osnovne sindikalne organizacije povabil vse nekdanje aktivne članke kolektiva Papirnice Količevo na tovariško srečanje, ki je bilo junija. Kraj srečanja je bil v gostišču Pečnikar v Podgorici. Tega srečanja upokojencev se je udeležilo preko 100 nekdanjih članov kolektiva. Mnogi so si ponovno ogledali tovarno, pokramljali s starimi sodelavci, se pohvalno izrazili o podjetju in bili seznanjeni z novimi investicijami. Ob doleteni uri so se z avtobusom odpeljali na kraj srečanja. Razpoloženje je ob dobro pripravljene hrani in dobri kapljici vse bolj rastlo. Upokojenci so obujali spomine na leta ko so bili še delavci v tovarni, spraševali drug drugega po novicah, saj se nekateri srečajo samo enkrat na leto in to ravno na tem zboru. Marsikateri so se ob glasbi neumorno vrteli v ritmu valčka in polke. Peli so narodne pesmi in tudi dobrih domiselec ni manjkalo. Vsi, prav vsi so bili veseli, mladostni in razigrani. Skoda, da se nekateri zaradi boleznih niso mogli udeležiti tega tradicionalnega srečanja.

V imenu vseh udeležencev se zahvaljujem IO osnovne sindikalne organizacije, da nam je pripravila tople sprejem in nas tako pogostila. Nikdar ni moč povedati, kaj upokojencem pomeni srečanje s tovariši in sodelavci. Organizatorju še enkrat prav lepa hvala, kolektivu pa upokojenci želimo uspeha in napredka.

Ana Ložar je odšla v pokoj

VEVČE, JULIJ — Skromna in prijazna, tovariška in delovna je vse do začetka tega meseca, ko je odšla v pokoj, Ana Ložar delala kot dovažalka v ročni dodelavi papirja, nazadnje pa kot snazilka. Prvič smo jo srečali v tovarni 23. II. 1949 leta. Kar lep čas, vreden omembe, vsekakor pa zaslužen za počitek. Tudi enostavno delo je v procesu proizvodnje nujno potrebno in hvalevredno, če je dobro opravljeno. To pa je bil primer pri tovarišici Ložarjevi.



Ana Ložar

Malokdaj je hodila okoli pisarn. No, zadnje dni je morala, da je uredila papirje pri odhodu v pokoj. Ob tej priložnosti je z nami malo pokramljala. Vesela je, je rekla, ker je le prišel čas, ko ura ne bo več njen »gospod«. Z možem sta si v Polju uredila hišo. On, pravi, je njene upokojitve še bolj vesel kot sama. Hišo sta dodelala samo spodaj. To je dovolj zanju. Imata vrt, kjer zraste dovolj zelenjave za oba. Še ostaja. To pa podari drugim, ki nimajo. Prodajati Ana noče. To se ji ne zdi lepo. V pokoj, je rekla gre rada, vseeno pa ji je malo tesno pri srcu. Eh, to bo kmalu pozabljeno.

Za sodelovanje prav lepa hvala, pokoj pa naj bo lep in prijeten, zlasti pa dolg.

Družina naših upokojencev se je povečala

KOLIČEVO, JULIJ 1973. — Ob odhodu v zaslužni pokoj se je od nas poslovil Franc Cerar, jermenar. V kratkem razgovoru nam je, redkobeseden kot je, opisal svoje dosedanje delo. Rodil se je v Moravčah 9. 1. 1907, tam je končal osnovno šolo in se izučil sedlarske obrti. Delal je doma in v trgovini na Vrhpoljah. Kupil si je domačijo na Količevem in odprl trgovinico. Leta 1948. je vstopil v Papirnico in pričel z delom v skladišču. Opravljal je tudi razna dela v proizvodnji, bil je pri delu na holandcih in predelavec na dvorišču. Leta 1960 je prišel v delavnico za jermenarja



Franc Cerar, jermenar

in ostal tam do upokojitve. Povedal je, da zadnjih 10 let ni koristil dopusta, ker ni bilo namestnika. Stanovanje v bližini tovarne mu je narekovalo, da je večino jermenskih del opravljal sam, tudi v prostem času. S svojim delom je bil vseskozi zadovoljen in svojih sodelavcev se rad spominja. Ob odhodu v pokoj pozdravlja vse delavce v Papirnici Količevo in jim želi še mnogo delovnih uspehov. Mi pa mu želimo, da bi še dolgo užival zaslužen pokojnino v krogu svojih domačih.

PO slovo je prišel tudi naš strojnik iz KC tovariš Bizjak

KOLIČEVO, JULIJA — Vinko Bizjak se je rodil v Blagovici 22. 9. 1921, kjer je tudi obiskoval šolo. Nekaj časa je delal v domačem kraju kot pastir, nato se je izučil za kovača na Duplici in položil 1937 izpit. Ker ni dobil svojega dela, se je zaposlil kot kurjač v Ljubljani, kjer je polagal tudi izpit za kurjača. Odslužil je vojsko in bil zaposlen v Subotici in Kolečju, med vojno tudi v Celju. Sodeloval je z NOV in leta 1944. odšel v partizane. Bil je v 4. operativni coni in se udeležil mnogih borb. Konec vojne je dočakal v 14. diviziji na Koroškem. Po demobilizaciji se je zaposlil 1. I. 1946



Vinko Bizjak

v Papirnici v KC. Nekaj časa je nadomeščal, delal v elektrodelaavnici, aprila 1948. je polagal izpit za strojnika in ostal na tem delovnem mestu do upokojitve. Spominja se težav zaradi preobremenitve naprav, v najlepšem spominu pa mu je ostala gradnja nove centrale, povečava lepenkovega oddelka in izgradnja KS II. Obžaluje pa, da še nimamo nove katorične centrale.

Vseskozi je bil zadovoljen s svojim delom čeprav ni bilo vedno lahko. Tovariš Vinko je bil zadovoljen s svojimi sodelavci in predpostavljenimi in jim ob slovesu želi izreči zahvalo za sodelovanje in želi vsem še mnogo uspehov.

V imenu kolektiva se mu tudi mi zahvaljujemo za njegovo delo v Papirnici, kjer je mnogo prispeval tudi v samoupravnih organih kot član delavskega sveta. Petkrat je bil izvoljen za člana UO. Želimo mu še mnogo prijetnosti v zasluženem pokoju.

Na poslovilno kavico je prišla tudi naša sodelavka Valentina Kržan. Rodila se je 1. 8. 1918 v Domžalah. Šolo je obiskovala v Dobu. V Papirnici se je zaposlila 4. 5. 1934 in delala do leta 1944, nakar je zaradi družine ostala doma do 1960. leta, ko je ponovno nastopila delo v Papirnici. Delala je v sortirnici, nekaj časa tudi v dodelavi papirja. Najlepše



Valentina Kržan

spomine ima na delo v sortirnici, kjer je rada delala. Dobro se spominja štrajka v tovarni. Bil je težki čas, ker so štirje člani družine takrat delali v Papirnici. Spominja se skupnega kotla, kamor so hodili po hrano, hodili so tudi na stražo v skupinah po trije, ki so obkrožali tovarno. Pomagali so si tudi z delom pri kmetih, kjer so dobivali hrano. Rada se spominja prireditve ob dnevih žena in novoletnih srečanj. Dolgčas ji pa tudi ne bo. V prostem času radi čita, ukvarja se z vrtom, precej časa pa posveti svojim vnukom. Ob slovesu lepo pozdravlja svoje sodelavce in jim želi še veliko uspehov in tudi prijetne urice ob kavi. Mi vsi pa ji želimo mnogo prijetnega v zasluženem pokoju.

Berite

»Naše delo«

Šport na dan občinskega praznika

VEVČE, JULIJ — Čeprav krajevni praznik — 24. junij — še ni vsem vevčanom segel enako v srce, so ga člani kolektiva, zlasti mladi, dostojno proslavili. Če bi ga hoteli poetično opisati bi začeli nekako takole:

Lepo sončno poletno jutro. Iz za hribov se je pokazalo prijetno sonce. Zvoki papirniškega pihalnega orkestra so širili svoje melodije po okolici, dišalo je po prazniku. Svežina jutra itd. itd.

Res so se na igriščih športnega parka začeli zgodaj zbirati mladi (pa tudi stari, bivši) športniki kolektiva. Kar več jih je bilo skoraj kot gledalcev. Pozneje so se tudi oni prebudili in prišli gledat borbenost papirničarjev in drugih.

Vrhunska tekmovanja to niso bila. Bila pa so borbeno do zagriženosti. V nogometu so bili suhi (naravno) hitrejši kot debeli. Pri odbojki so mladi višje skočili kot starejši. Pri tenisu je včasih zmanjkalo sapa in tudi plavalcem je šlo tako. Tudi strelci so dosegli svoje.

Tekmovanje se je nagnilo kar čez poldne. Proti večeru pa so se tekmovalci zbrali na ploščadi letnega kopališča, dobili zaslužno priznanje in se povesečili. Rezultati tekmovanja so naslednji:

Plavanje — ženske 33 m:

- I. Lorbek Vanja — 27,7
- II. Lepovec Irena — 28,0

Plavanje — moški 33 m kravl:

- I. Kovačič Dušan — 26,0
- II. Kocjančič Vlado — 30,4
- III. Jakoš Drago — 32,4

Plavanje — moški 33 m delfin:

- I. Klešnik Andrej — 19,4
- II. Alič Dušan — 24,9
- III. Vračko Lado — 42,0

Tenis:

- I. Kocjančič Vlado
- II. Vilfan Vid
- III. Zapušek Andrej

Nogomet:

Suhi : Debeli 2 : 0

Odbojka:

- I. Delovodje
- II. Uprava
- III. Vzdrževanje — transport

Pri streljanju je sodelovalo 129 tekmovalcev. Od 100 možnih krogov so dosegli: Škrjanc Viki 76, Gašperlin Ciril 75, Gašperšič Jože 74, Rozman Rudi 67 itd.



Ekipa »suhih« je kar dvakrat zatresla mrežo »debelih« (11 mož — 756 kg)



Niso bili boljši, bili pa so težji (11 mož — 1129 kg)



Med odmorom



Ekipa delovodij in obratovodij pred nastopom



»Transport in proizvodnja« pozdravlja nasprotnika

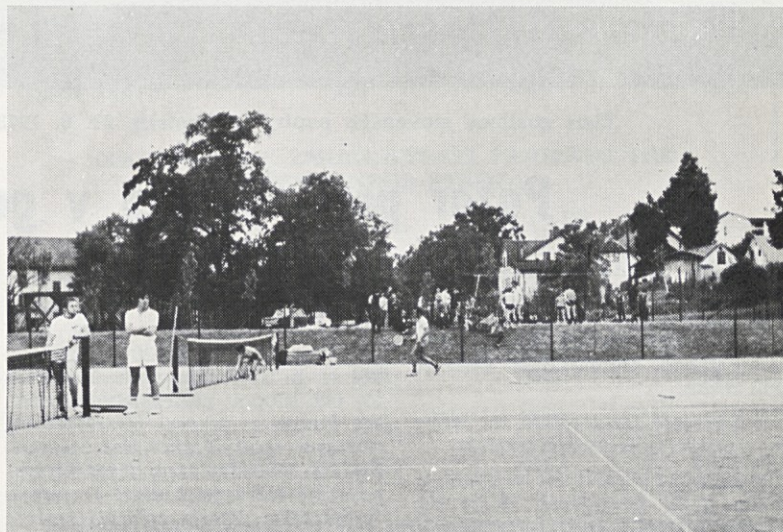

Oba teniška igrišča sta tudi sicer zasedena



Tekmovanje z zračno puško



Medtem ko očka tekmuje

ŠAH

Sindikalno prvenstvo Slovenije

KOLIČEVO, JULIJ — Na 25. rednem sindikalnem moštvenem šahovskem prvenstvu Slovenije, ki je bilo od 22. do 24. junija 1973 v Bohinju je nastopilo 25 najboljših slovenskih ekip iz vseh koncev republike, ki so si predhodno na svojih področjih pridobile pravico do sodelovanja na tem vsakoletnem najmočnejšem šahovskem tekmovanju. Ekipa papirnice Količevo je kot občinski sindikalni prvak nastopila tudi tokrat. V hudi konkurenci, ki je mimogrede rečeno, iz leta v leto hujša, je ob koncu dosegla več kot solidno 7. mesto in pustila za seboj nekaj zelo dobrih moštev.

Naslov prvaka je že drugič zapored osvojila ekipa RTV Ljubljana pred Izvršnim svetom Slovenije, Litostrojem itd. Za zmagovito moštvo so nastopili sami znani igralci: Bajec, Z. Kržišnik, Slak, Saradjen, Plavčak, Brglez in Fajon.

Za Papirnico pa so igrali: Vide Vavpetič, Franci Cizelj (kot gost), Janez Hribar, Stane Laznik, Mitja Zupančič, Viktor Hribar in Ljubo Milič. Najboljši uspeh sta dosegla Vavpetič na prvi in V. Hribar na 6. deski, ki sta zbrala po 12,5 točk od 16 možnih. Ostali so bili nekoliko slabši, vendar so vsi zaslužni za ta dokaj lep uspeh. Še končni vrstni red: 1. RTV Ljubljana, 2. Izvršni svet Ljubljana, 3. Litostroj Ljubljana, 4. Igrad, Celje, 5. Železarna Jesenice, 6. ObSS Radovljica, 7. Papirnica Količevo, 8. ObSS Trbovlje, 9. Železarna Ravne, 10. Stol Kamnik, 11. TAM Maribor, 12. ObSS Idrija, 13. Tekstilindus Kranj itd.



Zbor gasilcev slovenske papirne industrije 23. 6. 1973 na Sladkem vrhu

Pozor pred klopom v gozdovih

VEVČE, JULIJ — V gozdu ne iščejo ljudje le miru, ampak nabirajo gobe, jagode, maline itd. Za številne zaposlene pa je gozd delovno mesto. Običajno so gozdna dela težka.

Pri svojem delu naletijo na težave v gozdu tudi elektrimonter.

Vsakemu človeku, ki se mudi v gozdu preti nevarnost, ki je ne smemo podcenjevati: tu se lahko okužimo s klopim encefalitisom. (Encephalitis = vnetje možganov) Tovrstna okužba težko prizadene možgane. Povzročajo jo virus, ki živi lahko leta v klopu in se v njem tudi razmnožuje. Klopji se hranijo s krvjo gozdnih živali in ptic, ne prizanesajo pa tudi človeku.

Mesto, kjer se klop najraje zadržuje, predstavlja grmičevje, gozdne poti, stezice, mlad gozdiček, stara trava, predvsem ob robovih gozdov, kamor prihajajo rade tudi gozdne živali »gostitelji klopa«.

Klop se hitro prime na dlako živali ali obleko človeka in si nato poišče ugodno mesto, kjer se zarije v kožo.

Klop preide v svojem razvoju nekoliko faz. Pri tem menja gostitelja. Človeka napadejo običajno odrasli klopji. **Najbolj aktivni so od aprila pa vse do konca av-**

gusta. Zato je tudi okužba človeka ta čas s klopom encefalitisom najbolj pogosta.

Bolezen prične 7—20 dni potem, ko se je z virusom okužen klop ali več klopi priselalo na človeka. Poviša se telesna temperatura, nastane močan glavobol, bruhanje itd. **Neredko zapusti klopni encefalitis težke posledice — pareze in paralize.** Znani so tudi smrtni primeri.

Borba proti temu obolenju je predvsem v zaščiti proti klopu. Zato se je potrebno v sezoni klopa oblačiti tako, da klop ne more k telesu. Kratka obleka ne pride v poštev. Nekateri priporočajo zelo gosto mrežo za lasišče. Delovne obleke ne smemo nositi domov, da se ne nalezejo še domači. Dnevno je treba vsaj enkrat pregledati obleko in perilo, predvsem pa telo, da ni na njem klopi. To delo je najbolje opraviti zunaj. Klope ne stiskamo na koži, ker sicer lahko virusi vdoro skozi ranico v kri. Važno je vedeti, da se klop najraje zadržuje na kosmatih delih telesa. Ta mesta je potrebno pred spanjem natančno pregledati. Klope odstranjujemo pazljivo, ker drugače lahko obtiči glava v koži in pride do gnojnega vnetja kože. Še lažje odstranimo klopa, če ga namažemo z mastjo ali vazelinom, bencinom ali petro-

lejem. Maščoba zamaši dihalne odprtine in klop se ne drži več tako trdno kože — popusti. Po odstranitvi klopa razkužimo ranico n. pr. z aseptolom, nekateri priporočajo še jod. Datum, kdaj smo imeli klopa, si je treba zapomniti.

Kdor je prisiljen dolgo bivati v gozdu, naj si poišče pravilno bivališče na prostem, višje, stran od grmičevja, stopov, starih kopic sena. V bližini bivališča ne smemo odmetavati organskih odpadkov. Te iščejo razne živali, z njimi pa pridejo tudi klopji.

Se to: v predelih, kjer se pojavijo tovrstni encefaliti, je možna okužba s svežim kravjim ali kozjim mlekom, zato je potrebno pred uporabo mleko prevreti.

Ponekod naredijo za stalne gozdne delavce cestice široke 3 m ali stezice 1,5 m in jih poškrbijo z insekticidi. Proti tej bolezni tudi cepijo z vakcino.

Pri vseh teh modernih protisredstvih pa ne smemo zapostavljati enostavnih.

Pojdite v gozd — oblecite se kot je potrebno in ne pozabite na klopa.

V Sloveniji imamo številna gozdna področja, kjer je okužen klop z virusom. Predvsem gre za gozdove v smer Kamniške Bistrice — Prezid.

dr. B. M.

Mala kombinacija

Levi magični kvadrat, vodoravno in navpično:

1. vojaško poročilo, ustno ali pismeno poročanje predstojnikom, 2. mesto v Maroku, ki ga je skoraj docela porušil potres, 3. znano ime izdelkov Sladkogorske tovarne papirja, 4. mlad prašiček, podsvinče, slastna pečenka, 5. poslana menica, na katero se prejme menični znesek, 6. vrsta vešče, tudi oseba, ki izdeluje razne našive in pramene.

Desni magični kvadrat, vodoravno in navpično:

1. mlečni sok nekaterih rastlin (npr. kavčukov), ki se na zraku strdi, uporablja ga tudi papirna industrija, 2. vrsta kamenine, imenovana po hribu blizu Beograda, 3. nov izdelek, ki ga bo v kratkem

proizvajala Papirnica Vevče, 4. izbrano oblečen moški, gizdalin, 5. brenkalni instrument na 6—10 strun s ploščatim trupom, 6. gora v Julijskih Alpah.

Besede v črtkanem okviru, vodoravno od desne proti levi:

a) sijaj, blesk, b) človek, ki se nepoklicno, iz ljubezni ukvarja s športom, fotografijo in podobnim, c) glavno mesto balkanske države, naše sosedice, d) pesnik ljubezenskih pesmi, e) časopisni stolpec, tudi vojaška formacija na pohodu, f) znamka znanih in kvalitetnih šivalnih strojev.

Na označenih poljih dobite splošno ime večine izdelkov Papirnice Količevo.

I. S.

| | 1 | 2 | 3 | 4 | 5 | 6 | | 1 | 2 | 3 | 4 | 5 | 6 |
|---|---|---|---|---|---|---|--|---|---|---|---|---|---|
| 1 | | | | | | | | | | | | | |
| 2 | | | | | | | | | | | | | |
| 3 | | | | | | | | | | | | | |
| 4 | | | | | | | | | | | | | |
| 5 | | | | | | | | | | | | | |
| 6 | | | | | | | | | | | | | |



Tekmovalna desetina PIGD Vevče pred nastopom

Trgovina na veliko

PAPIROGRAFIKA

Uvoz - izvoz

Zastopstvo tujih firm

Ljubljana, Resljeva cesta 30

KADROVSKA SLUŽBA POROČA

Papirnica Vevče

Prišli:

Stuhec Anton, II. pomočnik dodelavnega stroja
Jakac Bojan, II. pomočnik prečnega rezalnega stroja
Vidic Drago, paznik papirnega stroja
Bobojevič Petar, vnašalec
Slak Ivan, vnašalec
Muratović Sabid, natakav v počitniškem domu
Karalič Ramo — iz JLA, vnašalec

Odšli:

Hebein Valburga, upokojena
Vasiljevič Ljubomir, sporazumno
Jovanović Jovan, samovoljno
Zabjek Frančiška, invalidsko upokojena

Vasiljevič Ljubomir, v JLA
Ilić Petar, samovoljno
Sotošek Blaž, v JLA
Cakić Milan, sporazumno

Poročili so se:

Svetek Marija s Kokalj Miroslavom
Cestitamo!

Rodili so se:

Porenta Francu, hči Alenka
Lampelj Janezu, hči Nevenka
Cestitamo!

Pestotnik Franc — pazilec sita PS II
Hribar Franc II — delavec na lesnem prostoru
Kump Emil — pazilec sita KS I
Cerar Marjan —

V mesecu maju so odšli iz podjetja:

Boštaj Franc — pomočnik vnašalca v Hy — samovoljno
Butalič Konrad — delavec na lesnem prostoru — samovoljno
Brcar Franc — transportni delavec — samovoljno
Dimic Franc — strojni ključavničar — odšel v JLA
Resnik Anton — traktorist in voznik viličarja — samovoljno
Vučković Dragomir — delavec na holandcih — poiskusna doba
Tašković Ivan — pazilec sita — poiskusna doba
Alešević Hamdija — pomoč. vodje tračne žage — samovoljno

Rodili so se:

Klopčič Miroslavu se je rodila hčerka Darja,
Vesel Stanku se je rodil sin Zoran,
Zanoškar Jakobu se je rodila hčerka Simona.

Cestitamo!

NAŠE DELO

Glasilo delovnih kolektivov Združenih papirnic Ljubljana in Papirnice Količevo in Tovarne celuloze Medvode — Izdajajo ga njihovi delavski sveti — Izhaja vsak mesec — Odgovorni urednik Stane Robida — Uredniški odbor: Milan Deisinger, ing. Janez Hribar, Milan Korošec, Ljubo Milič, Tone Novak, Andrej Pirkmaier in Stane Skok. — Tehnični urednik Danilo Domajnko (Delavska enotnost) — Tiska tiskarna »Toneta Tomšiča« v Ljubljani.

Po mnenju Republiškega sekretariata za prosveto in kulturo št. 421-1/73 z dne 9. 1. 1973 šteje ta publikacija med proizvode iz 7. točke prvega odstavka 36. člena zakona o obdavčevanju proizvodov in storitev v prometu, za katere se ne plačuje temeljni davek od prometa proizvodov.

Papirnica Količevo

V mesecu maju so se zaposlili:

Čikač Milan — delavec v KC
Delalič Hasan — delavec na lesnem prostoru
Bastijus Vasilije — delavec na holandcih
Prašnikar Viktor — čistilec v delavnicih
Pavlič Edvard — pazilec sita KS II
Ceglar Milan — strojni ključavničar v KC
Pavlič Miran — sušilec lepenke
Bastijus Đuro — delavec na holandcih
Tašković Ivan — pazilec sita
Vučković Dragomir — delavec na holandcih