

TEORIJA IN PRAKSA

REVIJA ZA DRUŽBENA VPRAŠANJA
1974, LETNIK XI, UDK 3

1/2

IZ VSEBINE

Tone Krašovec: Pogled na domače probleme ob svetovni energetske krizi

Katja Vodopivec: Družbene vede in izobraževanje za raziskovalno delo

Janko Jerl: Struktura slovenske narodne skupnosti v Italiji

Slavko Štante: Usmeritve agrarne politike v spremenjenih razmerah

Gojko Stanič: Nove razsežnosti dejavnosti Zveze komunistov

Fuad Muhić: Skica reforme ZKJ pred X. kongresom

Luciano Gruppi: Lenin in koncept hegemonije

Pavle Zrimšek: Samoupravni sistem obveščanja v TOZD

Boris Dolničar: Zadržano novinarsko pero

Ciril Ribičič: Nekatero posebnosti skupščinskega sistema v ustavi SR Slovenije

Stojan Pretnar: Znanstveno-tehnična revolucija in dežele v razvoju

Giorgio Napolitano: Nevarnost z desne in demokratični obrat

TEORIJA IN PRAKSA

1974

1/2

revija za družbena vprašanja, let. 11, št. 1-2, str. 1—216, Ljubljana, januar-februar 1974

IZDAJA:

Fakulteta za sociologijo, politične vede in novinarstvo Univerze v Ljubljani; revija izhaja ob finančni podpori Kulturne skupnosti Slovenije

UREDNIŠKI SVET:

Vlado Benko, Vladimir Bračič, Zvone Dragan, Nace Golob, Silva Jereb, Polde Kejžar, Andrej Kirn, Peter Klinar, Martin Košir, Stane Kranjc, Marjan Lah, Albin Mahkovec, Zdravko Mlinar, Breda Pavlič, Emil Rojc, Janko Rupnik, Nada Sfiligoj, Majda Strobl, Vanek Šiftar, Ivo Tavčar, Niko Toš, Lojze Vezočnik, France Vreg, Boris Ziherl

PREDSEDNIK UREDNISKEGA SVETA:

Stane Kranjc

UREDNIŠKI ODBOR:

Adolf Bibič, Savin Jogan, Stane Južnič, Bogdan Kavčič, Marko Kerševan, Boris Majer, Boštjan Markič, Tomo Martelanc, Mojca Murko-Drčar, Oto Norčič, Ciril Ribičič, Vlado Vodopivec

GLAVNI IN ODGOVORNI UREDNIK:

Adolf Bibič

OBLIKOVALEC:

Drago Hrvacki

LEKTORJA:

Mojca Močnik, Rasto Močnik

UREDNIŠTVO IN UPRAVA:

Ljubljana, Titova cesta 102, tel. 341-589 in 341-461 int. 232

NAROČNINA:

Za posameznike: letna 50 din, polletna 25 din; za organizacije: letna 80 din; za študente: letna 40 din; za tujino: letna 120 din, posamezen izvod 12 din; v prosti prodaji je cena enojne številke 6 din, dvojne 10 din

TEKOČI RAČUN:

50102-603-48090 Fakulteta za sociologijo, politične vede in novinarstvo Ljubljana — za revijo Teorija in praksa; devizni račun FSPN: 50100-620-00133-32040-10-646 — za revijo Teorija in praksa

ROKOPISI:

Rokopise sprejema uredništvo do 20. v mesecu. Maksimalni obseg uvodniških člankov je do 10 novinarskih strani, za članke in razprave do 20 strani, za poglede, glose, komentarje do 10 strani, za prikaze, recenzije do 5 strani. Nenaročenih rokopisov ne vračamo.

TISK:

ČGP »Delo«, Ljubljana, Titova c. 35

vsebina

UVODNIK:

- TONE KRAŠOVEC: Pogled na domače probleme ob svetovni energetske krizi 3

ČLANKI, RAZPRAVE:

- KATJA VODOPIVEC: Družbene vede in izobraževanje za raziskovalno delo 11
 JANKO JERI: Struktura slovenske narodne skupnosti v Italiji (III) 25
 SLAVKO STANTE: Usmeritve agrarne politike v spremenjenih razmerah 46

PRED KONGRESI ZK:

- GOJKO STANIČ: Nove razsežnosti dejavnosti Zveze komunistov 55
 FUAD MUHIĆ: Skica reforme ZKJ pred X. kongresom 63

SOCIALISTIČNA MISEL PO SVETU:

- LUCIANO GRUPPI: Lenin in koncept hegemonije 73

POGLEDI, GLOSE, KOMENTARJI:

- MARKO KOS: Organizacija raziskovanja in razvoja v podjetjih 83
 PAVLE ZRIMSEK: Samoupravni sistem obveščanja v TOZD 93
 BORIS DOLNIČAR: Zadržano novinarsko pero 103
 MARIJAN LAH: Permanentno izobraževanje — potreba in nujnost časa 107
 RUDI LEŠNIK: Znanstveno-tehnična revolucija in spremembe v izobraževanju učiteljev osnovnih šol 114
 Portoroški vidiki planiranja 122

VPRAŠANJA POLITIČNEGA SISTEMA:

- JANKO RUPNIK: Ideja vladavine prava in mesto ustavnega sodstva 131
 FEDOR TOMINSEK: Zadnje novosti na področju družbeno-ekonomskih odnosov v predlogu zvezne ustave 140
 CIRIL RIBIČIĆ: Nekatere posebnosti skupščinskega sistema v ustavi SR Slovenije 146

DEŽELE V RAZVOJU:

- STOJAN PRETNAR: Znanstveno-tehnična revolucija in dežele v razvoju 153

MEDNARODNO DELAVSKO GIBANJE:

- GIORGIO NAPOLITANO: Nevarnost z desne in demokratični obrat 165
 DRAGO KOŠMRLJ: Bruseljske pobude zahodnoevropskih komunističnih partij 175

POLITIČNA KULTURA:

- JOCO KLOPČIĆ: Cilji politične vzgoje 181

PRIKAZI, RECENZIJE:

- VUČINA VASOVIĆ: Demokracija in politika (B. Markič) 196
 Dokumenti jugoslovanske samobitnosti (B. Markič) 199

- LISTAMO PO TUJIH REVIJAH 202

- MED NOVIMI KNJIGAMI 208

- BIBLIOGRAFIJA KNJIG IN ČLANKOV 210

- Avtorski sinopsisi 213

Kazalo letnika X

TEORIJA IN PRAKSA

revija za družbeno vprašanja, let. 11,
 št. 1—2, str. 1—216, Ljubljana,
 januar-februar 1974

EDITORIAL:

- TONE KRAŠOVEC: A Look at the Domestic Problems Deriving from World Crisis in Energies 3

ARTICLES, STUDIES:

- KATJA VODOPIVEC: Social Sciences and the Education for Research Work 11
 JANKO JERI: The Structure of the Slovene National Community in Italy 25
 SLAVKO STANTE: The Directions of Agrarian Policy in the Changed Circumstances 46

BEFORE THE CONGRESSES OF THE LEAGUE OF COMMUNISTS:

- GOJKO STANIČ: New Dimensions of Activities of the League of Communists 55
 FUAD MUHIĆ: Sketch of the Reform of the League of Communists of Yugoslavia before the 10th Congress 63

SOCIALIST THOUGHT IN THE WORLD:

- LUCIANO GRUPPI: Lenin and the Concept of Hegemony 73

VIEWS, COMMENTS:

- MARKO KOS: The Organization of Research Work and Development in Enterprises 83
 PAVLE ZRIMSEK: Self-Government System of Information in Fundamental Organizations of United Labour 93
 BORIS DOLNIČAR: Restrained Journalist Pen 103
 MARJAN LAH: Permanent Education — the Need and Necessity of our Time 107
 RUDI LEŠNIK: The Scientific-Technical Revolution and the Changes in the Training of Teachers 114
 Views on Planning 122

THE PROBLEMS OF POLITICAL SYSTEM:

- JANKO RUPNIK: The Idea of the Law Regime and the Place of the Constitutional Courts 131
 FEDOR TOMINSEK: Recent News in the Field of Socio-economic Relations in the Proposal of the Federal Constitution 140
 CIRIL RIBIČIČ: Some Peculiarities of the Assembly System in the Constitution of the Socialist Republic of Slovenia 146

THE DEVELOPING COUNTRIES:

- STOJAN PRETNAR: The Scientific Technical Revolution and the Developing Countries 153

INTERNATIONAL LABOUR MOVEMENT:

- GIORGIO NAPOLITANO: The Danger from the Right and the Democratic Turn 164
 DRAGO KOŠMRLJ: The Initiatives from Brussels for West European Communist Parties 175

POLITICAL CULTURE:

- VUCINA VASOVIĆ: Democracy and Politics (B. Markič) 196
 The Documents of the Yugoslav Independence (B. Markič) 199
 FROM FOREIGN REVIEWS 202

NEW BOOKS 208

BIBLIOGRAPHY OF BOOKS AND ARTICLES 210

- Authors' Synopses 213
 Index to Volume X.

ПЕРЕДОВАЯ СТАТЬЯ:

- ТОНЕ КРАШОВЕЦ: Взгляды на отечественные проблемы в связи с мировым энергетическим кризисом 3

СТАТЬИ, ОБСУЖДЕНИЯ:

- КАТЯ ВОДОПИВЕЦ: Общественные науки и подготовка для научно-исследовательской работы 11
 ЯНКО ЕРИ: Структура словенского населения в Италии 25
 СЛАВКО ШТАНТЭ: Направления аграрной политики в измененных условиях 46

НАКАНУНЕ СЪЕЗДОВ СОЮЗА КОММУНИСТОВ:

- ГОЙКО СТАНИЧ: Новые размеры деятельности Союза Коммунистов 55
 ФУАД МУХИЧ: набросок реформы СКЮ накануне X-ого съезда 63

СОЦИАЛИСТИЧЕСКАЯ МЫСЛЬ В МИРЕ:

- ЛУЧИАНО, ГРУППИ: Ленин и концепция гегемонии 73

ВЗГЛЯДЫ, ГЛОССЫ, КОММЕНТАРИИ:

- МАРКО КОС: Организация исследования и развития на предприятиях 83
 ПАВАЕ ЗРИМШЕК: Информационная система в Первичных Организациях Объединенного Труда, основанная на самоуправлении 93
 БОРИС ДОЛНИЧАР: Придержанное журналистское перо 103
 МАРЯН ЛАХ: Непрерывное образование является необходимостью нашего времени 107
 РУДИ ЛЕШНИК: Научно-техническая революция и изменения в системе образования учителей начальных школ 114
 Порторожские аспекты планирования 122

ВОПРОСЫ ПОЛИТИЧЕСКОЙ СИСТЕМЫ:

- ЯНКО РУПНИК: Идея правового режима и места конституционных судов 131
 ФЕДОР ТОМИНШЕК: Последние новости в области общественно-экономических отношений в проекте союзной конституции 140
 ЦИРИЛ РИБИЧИЧ: Некоторые особенности ассамблеи системы в Конституции СР Словении 146

РАЗВИВАЮЩИЕСЯ СТРАНЫ:

- СТОЯН ПРЕТНАР: Научно-техническая революция и развивающиеся страны 153

МЕЖДУНАРОДНОЕ РАБОЧЕЕ ДВИЖЕНИЕ:

- ДЖОРДЖО НАПОЛИТАНО: Опасность с правой и демократический поворот 164
 ДРАГО КОШМРЛЯ: Брюссельские побуждения западноевропейских коммунистических партий 175

ПОЛИТИЧЕСКАЯ КУЛЬТУРА:

- ИОЦО КАОПЧИЧ: Цели политического воспитания 181

ОБОЗРЕНИЯ РЕЦЕНЗИИ:

- ВУЧИНА ВАСОВИЧ: Демократия и политика (Б. Маркич) 196
 Документы югославского пути развития (Б. Маркич) 199

ПО СТРАНИЦАМ ИНОСТРАННЫХ ЖУРНАЛОВ 202

СРЕДЫ НОВЫХ КНИГ 208

БИБЛИОГРАФИЯ КНИГ И СТАТЕЙ 210

- Авторские синопсисы 213
 Указатель статей 10-ого года издания

Pogled na domače probleme ob svetovni energetske krizi

Energetske zadrege današnjega dne so svetovne in zato nedeljive. Za gospodarski razvoj kot imperativ sprememb je pogoj razvoj energetskih virov in sistemov za prenos energije. Doba izoliranih energetskih sistemov in lokalnih energetskih problemov je minila ali je vsaj v zatonu. Naftna kriza je v tem okviru samo nekoliko bolj izrazit simptom splošne energetske krize. Tega se moramo zavedati tudi pri nas. Pravzaprav še bolj v državi na taki stopnji razvoja, kot je Jugoslavija. In v tem novem okviru moramo prevrednotiti razvojne cilje nacionalne ekonomije ter jih podrediti strogim kriterijem vsebinske racionalnosti. Zadeva ni lahka, ker je dovolj pogled na svet za ugotovitev, da ti kriteriji niso definirani niti v mednacionalnih niti v nacionalnih razsežnostih. Vse, kar je bilo do zdaj opaziti, so bili prej poskusi, kako rešiti trenutno najbolj žgoče probleme in manj urejanje na daljši stezi. Kljub temu ne moremo čakati in energetske šok, ki smo ga v Jugoslaviji in še bolj v Sloveniji do zdaj občutili predvsem zaradi svoje lastne nesmotrne politike gradnje energetskih objektov kot zaradi naftne krize, moramo izkoristiti za dosleden odgovor na vprašanje — kaj storiti v naših notranjih razvojnih prizadevanjih in kaj glede njihove neločljive komponente — ekonomskih odnosov s svetom?

Če sprejmemo to za neodložljivo stvar, moramo privoliti tudi v dejstvo, da se v svetovnem ekonomskem razvoju, katerega del smo, uveljavlja nova kvaliteta. Čas avtomatske prosperitete je minil in to nam kažejo tudi domače stopnje gospodarske rasti v zadnjih dveh letih. Minil je čas, ko je kvantitativno usmerjanje kapitala reševalo razvojne probleme in zagotavljalo visoke stopnje rasti. Dežela na naši razvojni stopnji kapital za napredovanje potrebuje, v veliki meri tudi tujega, vendar le kot enega izmed koordiniranih elementov razvojnih programov, ki jih mora bogatiti vse širša vsebina.

Še tretji, po naši oceni nujen pogoj, na katerem mora temeljiti prevrednotenje naših razvojnih možnosti. Gre za to, da neizogibno upoštevamo spoznanje, da je nafta samo eno izmed hranil gospodarstva, ki se je

podražilo. Prej ali slej ji bodo sledile ali ji že sledijo druge glavne surovine in živila. Že kdor bežno sledi dogajanjem na svetovnih surovinskih borzah, lahko zatrdi, da je za vedno minil ne samo čas treh dolarjev za barel nafte (barel je 158,9 l), ampak tudi čas cenenih barvnih kovin, železa in jekla, fosfatov in pšenice itd. S tem se moramo sprijazniti in to mora biti eno naših vodil v razvojnih prizadevanjih. Zanemarjanje tega, čeprav neljubega, vendar realnega dejstva lahko imenujemo vsaj s ta čas že tako pogosto eksploatiranim izrazom »kriza zavesti«, če ne s tršimi besedami.

Morda bo marsikom izzvenela ob navajanju teh ugotovitev naslednja trditev dokaj kontradiktorno, vendar menimo, da moramo pri naši razvojni usmerjenosti ne samo ohraniti, ampak povečati v zadnjih letih dosežene stopnje rasti. V energetski in surovinski stiski ter ob podražitvah teh hranil gospodarstva bo spoštovanje te težnje zahtevno, vendar menimo, da je nujno. Gre za eminentno razredno vprašanje — kako se bo naš posebni samoupravni socialistični družbeno ekonomski sistem, temelječ na neposredni oblasti delavskega razreda, izkazal v sedanjih zaostrenih razmerah svetovnega gospodarstva. Na drugi strani vidimo prav v dinamični gospodarski rasti eno glavnih sredstev za obvladovanje vse hujše kronične bolezni svetovnega gospodarstva — inflacije. Še vedno sodimo med države na tisti stopnji razvitosti, ko lahko želja po razvoju, ne da bi tvegali inflacijo, pomeni predvsem izpostavljanje se riziku inflacije brez razvoja. Strukturnih korenin inflacije ne moremo spodrezati čez noč. S tistimi, ki so povezane s preskromno proizvodnjo domače energije in prešibkimi energetskimi možnostmi, moramo računati kot s trajnejšim spremljevalcem razvoja. Svet porabi zdaj nad 2 milijardi in pol ton nafte na leto. V primerjavi s tem so jugoslovanske potrebe, predvidene za letošnje leto, tj. 12 milijonov ton surove nafte, videti skromne. Vendar moramo upoštevati, da približno 2/3 nafte uvažamo. Za ponazoritev naj navedemo še podatek, da v Sloveniji nafta zadovoljuje že blizu polovico energetskih potreb in naj bi jih predvidoma še več. Nekateri računi na primer kažejo, da bo Jugoslavija letos samo za uvoz nafte plačala 800 milijonov do 1 milijarde dolarjev, torej vsoto, ki presega polovico državnih deviznih rezerv. Prav zato ob nujnih višjih stopnjah rasti poudarjamo, da moramo izkoristiti nekatere stabilizacijske možnosti, ki jih daje prav naša samoupravna družbenoekonomska ureditev. Namreč, ni se nam treba bojevati proti glavnemu spodbujevalcu inflacije kapitalističnih ekonomij — zagrizenemu boju med delom in kapitalom za relativno udeležbo v ceni proizvoda, v kateri protiinflacijska orožja otopijo zaradi političnih koncepcij in ne zaradi nezmožnosti učinkovanja, zaradi nedotakljivosti njegovega veličanstva profita, zaradi tabuja velikih privilegijev privilegiranih. Eden izmed apostolov politične ekonomije sodobnega kapitalizma Samuelson sam pritrjuje, da ni »razpoložen opustiti sistema, da bi rešil (inflacijski — op. avtorja) problem«. To posebnost naših možnosti moramo z razrednih pozicij bolje izkoristiti. Zato, ker

z istih pozicij ne moremo privoliti v nižje stopnje rasti. To bi pomenilo sprijazniti se s tem, da bomo še bolj zaostali za razvitimi svetovnimi gospodarstvi, sprijazniti se s stagnacijo in nazadovanjem življenjske ravni delavskega razreda, in končno, sprijazniti se z dejstvom, da bo rezultat take defenzivne razvojne strategije še vedno le stagnacija. Tako ravnanje bi bilo v naših razmerah avanturistično.

Med konkretnimi najvažnejšimi nalogami naj na prvem mestu navedemo razvoj energetike. Ne podražitev nafte, pač pa naša lastna kriza nam je jasno pokazala, da smo to področje preveč zanemarili in premalo usklajeno načrtovali njegov razvoj. Gre za oprijemljiv dokaz, kako nujno je reševati bistvene komponente razvoja infrastrukture ob doslednem spoštovanju enotnosti jugoslovanskega trga. Ni važno, kje stoji elektrarna ali rafinerija, važno je, da ima jugoslovansko gospodarstvo energijo za nemoteno delovanje in da vsakdo sodeluje pri ustvarjanju dohodka sorazmerno z vloženim delom oziroma sredstvi, če gre za skupne naložbe. V zadnjih dveh desetletjih (1952 do 1972) smo prav zaradi naštetih pomanjkljivosti le za približno 6-krat povečali proizvodnjo elektroenergije, medtem ko se je obseg proizvodnje nekaterih najbolj dinamičnih predelovalnih panog povečal za 25-krat (elektroindustrija) ali celo za več kot 30-krat (kemična industrija). Dovolj prepričljiv razlog za učinkovitejše in skladnejše investiranje v energetiko. Zavlačevanje družbenega dogovora o razvoju elektroenergetike Jugoslavije do leta 1980 nam ne more biti ravno ugoden indikator teh prizadevanj. Predloženi januarski program elektrogospodarstva je bil prej seznam regionalnih planov, ne pa racionalni načrt enotnega tehnično-tehnološkega elektroenergetskega sistema. Vsak mesec zakasnitve pri naših odločitvah se bo poznal pri razvoju. V današnjem svetovnem položaju ni vseeno, ali se nekaj mesecev prej ali kasneje začnemo dogovarjati o dobavi tuje opreme. Kapacitete proizvajalcev so tako rekoč razgrabljene in prav tako ni vseeno, kdaj startajo s pripravami domači proizvajalci opreme. Ne smemo pozabiti, da gre za gigantske naložbe (vsaj za naše razmere), saj moramo v naslednjih 7 letih zgraditi elektrarne z večjo zmogljivostjo, kot so vse sedanje jugoslovanske elektroenergetske kapacitete, in za to bomo porabili 63 milijard (približno 2 proračuna SFRJ iz leta 1972). In še teže je prezreti dejstvo, da se bo lanskoletni primanjkljaj (1 milijarda kilovatnih ur) letos skoraj podvojil (na 1,8 do 1,9 milijarde kilovatnih ur). Izhodišče novega predloga jugoslovanskega programa o razvoju energetike do leta 1980 mora biti pravilno vrednotenje domačih virov (voda in premog) ter proizvodnja poceni energije. Devet novih termoelektrarn na nafto v prvotnem osnutku januarskega predloga razvoja elektroenergetskega sistema v Jugoslaviji je daleč od tega cilja. Čas terja tudi, da prevrednotimo družbeni položaj združenega dela na nekaterih področjih, kot na primer glede premogovnikov. V zadnjih dveh desetletjih se je na primer proizvodnja premoga komaj dobro podvojila in zdaj, ko nas rudarji z delom v nadurah in prostih dneh rešujejo iz zagate ter omogočajo ustreznejšo

oskrbo termoelektrarn s premogom, še vedno prepočasi urejamo nekatera bistvena vprašanja pogojev njihovega dela. In dalje, prav pri energetiki imamo največje možnosti vpeljati na podlagi naše politike neuvrščenosti tesnejše, enakopravne in obojestransko koristne gospodarske stike z deželami v razvoju, ki imajo dragocene energetske vire. Zdi se nam, da prav teh realnih temeljev naše politike neuvrščenosti do zdaj nismo znali ustrezno izkoristiti ali pa smo skušali možnosti preveč enostransko urešničevati. Vemo, da so nekateri naši najmočnejši predelovalci nafte v dokajšnji meri s pogodbami vezani prav z gigantskimi nadnacionalnimi korporacijami (predvsem z British Petroleum). Večje možnosti za sodelovanje ne le glede oskrbe z nafto, ampak tudi glede naložb za razvoj naftne industrije, pa je nujno iskati pri nacionalnih družbah dežel proizvajalk, ki so večji del v družini neuvrščenih, brez posredovanja nekdanjih metropol in vsemogočnih korporacij. Ne gre za nekako koristolovsko izrabljanje priložnosti, ki jo daje politika neuvrščenosti. Gre za obojestransko koristno sodelovanje in obenem za bistven prispevek h graditvi ustrežnejše strukture našega gospodarstva, v kateri je bila energetika premalo upoštevana. Zato pa moramo seveda najti bolj učinkovite oblike naše pomoči pri industrializaciji dežel proizvajalk nafte. Ker prav industrializacija je glavni cilj, zaradi katerega iščejo te dežele večja sredstva v višji ceni nafte.

Prevrednotenje naših možnosti za industrializacijo je v tem času tudi zelo pomembno za naš prihodnji razvoj. Gre za bolj dinamičen napredek proizvodnje delovnih sredstev, pri čemer je treba upoštevati vse izsledke svetovne tehnologije in bolj spodbujati domačo inovacijsko dejavnost. Čeprav je v zadnjih dveh desetletjih kovinsko-predelovalna industrija, v katero sodi strojogradnja, za 15-krat povečala obseg proizvodnje in daje med vsemi industrijskimi vejami največji delež jugoslovanskega družbenega proizvoda, jo premalo izkoriščamo za industrializacijo pri nas in precej pod možnostmi se z njo uveljavljamo v deželah v razvoju. Prav z njimi pa so možni trajni aranžmaji, s katerimi bi si zagotovili nafto po nižji ceni, če bi v dolgoročnih dogovorih povezali nakup nafte z dobavo naše investicijske opreme, ladij in tudi orožja, ki ga proizvajalke nafte kot neuvrščene dežele potrebujejo za varstvo svoje samostojnosti in neodvisnosti. Po naši presoji je zato ena izmed nalog zagotoviti določene strukturne spremembe znotraj kovinsko-predelovalnega kompleksa v korist proizvodnje delovnih sredstev, torej oddelka I. Zdaj imajo proizvodi za investicije (v katerih prevladuje strojna oprema) opazen delež v našem uvozu in ta počasi še narašča (1965. leta — 19,7 %, 1972. leta — 21,3 %). Pri tem so seveda vprašljivi tudi družbeno mesto in pogoji poslovanja ter prodaje izdelkov te važne industrije, ki je v večini držav sposobna visoko akumulirati in prodajati ob ugodnih kreditnih pogojih. Pri nas nemalo industrijske opreme uvažamo prav zaradi ugodnih plačilnih možnosti pri tujih ponudnikih, takih, ki jih domači proizvajalci ne morejo zagotoviti. Morda je tudi tu eden izmed vzrokov, da premalo

spodbujamo domačo inovacijsko dejavnost. Družbenega mesta in pogojev prodaje te proizvodnje seveda ni mogoče urediti kratko malo z državnim dekretom. Ustreznejše in učinkovitejše so možnosti samoupravnega sporazumevanja združenega dela. Sedanji jugoslovanski sklad za financiranje izvoza opreme in ladij je za to dobra zasnova. Kjer smo upravičeno navezani na uvoz delovnih priprav, pa moramo zagotoviti ustreznejšo regionalno razporeditev nakupov, saj zdaj tri četrtine investicijske opreme uvažamo z Zahoda. Vendar — to je le ena oblika uvoza tehnologije v korist industrializacije doma. Tehnologijo uvažamo še z nakupi industrijske lastnine (patenti, licence, know-how), industrijsko kooperacijo in naložbami tujih sredstev v jugoslovanska podjetja v obliki skupnih naložb. Poleg uvoza opreme je bil 31. XII. 1972 položaj glede drugih oblik transfera industrijske tehnologije takle: med skupno 947 pogodbami s tujimi partnerji je bilo 500 sklenjenih za nakup patentov in licenc, 375 za dolgoročno industrijsko kooperacijo in 72 o skupnih naložbah naših in tujih partnerjev. Čeprav se je predvsem število pogodb o skupnih naložbah do zdaj že občutno povečalo, so nujni nadaljni premiki. Hitri razvoj jugoslovanskega gospodarstva ter materialne in kadrovske osnove družbe namreč terjajo vse bolj take oblike transfera tuje tehnologije, pri katerih bodo naša podjetja upoštevana kot enakopravni partnerji pri gospodarjenju, to pa so prav dolgoročno proizvodno in poslovno sodelovanje ter skupne naložbe s tujimi partnerji. Ob povedanem se nam zdi umestno tudi pričakovanje, da se bo v zvezi z energetsko in surovinsko krizo v svetu pri nas deloma preusmerilo tudi znanstveno raziskovalno delo. Tako je vsaj čutiti v razvitejših evropskih državah in glede novih potreb naša znanost ne more biti povsem imuna. Sicer pa bodo sami znanstveniki vedeli več povedati.

Naslednja razvojna smernica, ki jo moramo natančno prevrednotiti ter odločno izkoristiti svoje možnosti, je domača surovinska proizvodnja nasploh. Nujno je temeljiteje izrabiti svoje lastne možnosti za proizvodnjo surovin in proizvodnih materialov. Gre v bistvu za ustreznejše mesto združenega dela nekaterih vrst bazične industrije v naši družbi. Tovrstna proizvodnja je v prvih letih reformnih prizadevanj po 1965. letu že imela ugodnejše pogoje gospodarjenja, zatem pa se je znova znašla v slabšem položaju kot številne predelovalne panoge. V zadnjih dveh desetletjih se je povečala jugoslovanska proizvodnja surovin in raznih proizvodnih materialov za 6 in polkrat. Predelovalna industrija pa je napredovala veliko hitreje (nekatero najbolj dinamične veje smo že omenili). Razlika med dinamiko rasti surovinske in predelovalne industrije se je seveda morala odraziti v hitri rasti uvoza surovin in proizvodnih materialov. Črna in barvasta metalurgija ter industrija gradbenih materialov, v kateri so domače možnosti še najbolj neizkoriščene, so veliko prepočasi napredovale. Zato ni čudno, da imajo v jugoslovanskem uvozu surovine in proizvodni materiali izredno visok delež — več kot 63 %. Če se bodo take težnje nadaljevale, bodo tovrstni nakupi v tujini kmalu znašali dve tretjini ju-

goslovanskega uvoza. Ob tem pa nekatere dragocene surovine po nepotrebnem prodajamo na svetovnem trgu, celo ko jih doma neredko primanjkuje in zato del industrije niti zdaleč ne more ustrezno izkoristiti svojih zmogljivosti. Na razpolago imamo nekaj podatkov za leto 1972 in ti nam povedo, da smo na primer izvozili nad milijon ton žaganega in celuloznega lesa ter drv, nad 1,6 milijona ton boksita, nad 300.000 ton bakra, cinka in svinca oziroma zlitin ter izdelkov iz teh kovin. Izvozili smo 210.000 ton valjanih in vlečenih jeklenih izdelkov in jih v istem letu uvozili 230.000 ton, izvažali smo premog in hkrati uvozili več kot 2 milijona ton premoga in koksa itd. Proizvajalcem surovin ne moremo zameriti, če prodajajo svojo proizvodnjo tam, kjer ustvarjajo višji dohodek, torej na svetovnem trgu. Tu bomo morali znova izpričati zvestobo smernicam gospodarske reforme in v okviru politike cen ter z drugimi ukrepi zagotoviti ustrežnejši položaj proizvajalcev bazične industrije. Marsikje pa je v bistvu absurden sedanji način stimuliranja izvoza. V zveznem proračunu je na primer 6,2 milijarde namenjenih za intervencije v izvoznem gospodarstvu. Sam namen teh sredstev je gotovo upravičen, manj pa način. Gre za sredstva, ki znašajo 2,5 % poslovnih skladov gospodarstva, in očitno za prelivanje dohodka. Z njimi pa stimuliramo tako rekoč vsak izvoz po individualnih izvoznikih. To gotovo ni spodbudno za racionalno ravnanje pri izvozu in tudi ne za povezovanje med proizvajalci surovin in finalnih izdelkov ter za integracije in večjo konkurenčnost na svetovnem trgu. V razmerah, ko se iz državnega proračuna nagrajuje tako izvoz elektronskih izdelkov kot izvoz premoga, drugačnega ravnanja ni mogoče pričakovati. Tudi tu vidimo edini izhod v samoupravnem organiziranju gospodarstva, ki bi upravljalo sredstva za pospeševanje izvoza in dejansko spodbujalo k vključevanju v mednarodno delitev dela ob ustrezni selektivnosti, zainteresiranosti in ekonomskem povezovanju. V takih razmerah bi lahko izvajali izvozno-uvozno politiko, ki bi bila odraz neposrednih teženj gospodarstva. Vsekakor moramo s surovinami in proizvodnimi materiali skrbneje gospodariti, saj lahko, kot smo uvodoma omenili, podobne podražitve kot pri nafti pričakujemo tudi pri drugih glavnih surovinah. To pa pomeni tudi, da je treba smotrno izkoriščati domače bogastvo, kjer je to ekonomsko upravičeno. Kot kaže položaj na svetovnem trgu, se meje te ekonomske upravičenosti širijo, ker so surovine vse bolj dragocene. Marsikaj, kar se nam je zdelo do zdaj samo po sebi nevredno upoštevanja, bomo morali znova pretehtati.

Važne naloge nas čakajo v sedanjem položaju tudi glede napredka kmetijstva, da bomo zagotovili možnosti za čim večje domače vire hrane in po možnosti presežek pridelkov za izvoz. Načrte glede tega imamo (zeleni plan) — vendar jih premalo zavzeto uresničujemo. Samo v Sloveniji smo pripravili v tem okviru deset razvojnih programov, ki bodo v naslednjih petih letih terjali okrog 5 milijard dinarjev naložb. S tem bi organizirano kmetijsko proizvodnjo povečali na letno vrednost približno 3 milijarde dinarjev. Tega se moramo držati, če hočemo pridelati več

hrane, in to hkrati pomeni veliko priložnost za naše kmetijstvo. Tudi pri hrani moramo v prihodnje še pričakovati podražitve. Že do zdaj niso bile majhne. Na primer, pred leti je stala tona nafte toliko kot tona pšenice, pred zadnjo podražitvijo nafte pa je bilo potrebnih po navedbah dežel proizvajalk nafte za tono pšenice že 15 ton nafte. Ta podatek nam približno pokaže, kako so se višale cene žitaric, vendar se zaradi tega ni nihče razburjal — ker gre za hrano človeštva. Zavedati se moramo, da je nafta hrana gospodarstva in od tega človeštvo živi. Vsekakor pa je jasno, da si ne moremo dovoliti zaradi premajhne skrbi za kmetijstvo velikega uvoza hrane. Od leta 1948 naprej smo letno uvozili poprečno približno 650 tisoč ton pšenice. Samo v zadnjih šestih, sedmih letih smo na primer plačali za uvoz hrane blizu 3 milijarde dolarjev. To ne more ostati naša trajna usmeritev. Ne le zato, ker je še vedno precejšen del tega uvoza nepotreben luksuz ali slabo izpeljana tržna intervencija, ampak predvsem zato, ker glede oskrbe s hrano ne smemo biti pretirano navezani na tujino. Trdimo, da glede na naše možnosti to ni potrebno.

Morda izzveni del razmišljanja o nekaterih naših nalogah ob svetovni energetske krizi kot nameren ali nenameren poziv k gospodarski avtar-kiji, vendar ni tako. V državi, ki doživlja v zadnjih letih pravi zunanje-trgovinski boom, bi bilo to popolnoma zgrešeno in v bistvu nemogoče. Sleherno odvracanje od nadaljnjih naporov za visoke stopnje napredovanja pri vključevanju v mednarodno delitev dela bi bilo lahko za celotno gospodarsko rast usodno. Vendar pa je v tem položaju nujno, da realno ocenimo naše ravnanje za prihodnost, za daljše obdobje. Važno je dosledno spoštovanje družbenopolitičnih odločitev, da bolj razvejano in vsestransko aktiviramo zunanjo gospodarsko usmeritev naše države. Sodelovanje z vsemi državami ne glede na razlike v družbenih in političnih sistemih smo vedno spoštovali. Menili smo, da je to sestavni in nedeljivi del neuvrščenosti. Kot smo že povedali, pa nismo dovolj izkorisčali možnosti glede trgovanja in drugih oblik gospodarskih odnosov z neuvrščenimi deželami. Razhajanje med visoko stopnjo razvitosti naših političnih odnosov ter prešibkim gospodarskim sodelovanjem je bilo marsikje očitno. Leto 1973 naj bi bilo tu prelomnica, saj se je izvoz iz Jugoslavije v dežele v razvoju skoraj podvojil in presega četrto milijardo dolarjev, uvoz pa bo ob enaki dinamiki napredovanja kmalu dosegel pol milijarde dolarjev. Ugodnejša realizacija te težnje vsekakor ne pomeni, da bomo opuščali stike s tistimi zahodnimi državami, s katerimi ustvarjamo 60 % naše skupne menjave. Še naprej jih moramo razvijati in te dežele bodo še naprej pomembni partnerji v menjavi blaga in storitev, še posebno pa v prenosu tehnologije, poslovno tehničnem sodelovanju in kooperaciji. Prav ob tem pa je jasno, da ne moremo biti brezbrizni ob številnih kriznih pojavih, ki danes pretresajo Zahod in jih čuti vse svet: denarna nestabilnost, inflacija, pomanjkanje surovin, energetske krize, monopolistično koncentriranje finančnega kapitala na nadnacionalni ravni z močnimi neokolonialističnimi težnjami in drugi. Kot samo-

upravno organizirana neuvrščena socialistična država imamo možnosti s preišljeno politiko in mobilizacijo združenega dela oblikovati take mehanizme, ki bodo zmanjševali vpliv teh kriz Zahoda na naše gospodarstvo. Menimo, da smo do zdaj te možnosti premalo izkoriščali. Nereditko smo čakali križem rok. Tudi to je razlog, da moramo močneje razvijati prijateljske gospodarske odnose z neuvrščeni, ki imajo velika naravna in surovinska bogastva, se hitro razvijajo in so dejansko trgi prihodnosti. Z njimi moramo poslovati neposredno in načrtno. Naftna kriza nam je nujnost takega sodelovanja dovolj občutno potrdila. Na drugi strani pa nam položaj v svetu narekuje še nadaljno krepitev gospodarskega sodelovanja s socialističnimi državami, ki so danes največji trg sveta, bogat s surovinami in z naraščajočo menjavno močjo, Predvsem pa so to dežele s stabilnim ekonomskim položajem, ki jih krize Zahoda ne prizadevajo preveč, torej zanesljivi in perspektivni partnerji. Taka bolj razvejana usmeritev in aktivnejši vsestranski ekonomski odnosi s svetom v bistvu pomenijo realizacijo razrednih koncepcij na tem področju.

Če glavne našete napore na družbenoekonomskem področju strnjeno ocenimo, ugotovimo, da gre manj za spremembo in bolj za: prvič — zvestobo naši razvojni poti, začrtani v najpomembnejših družbenopolitičnih dokumentih, tudi predkongresnih; drugič — za napore, ki so potrebni na gospodarskem področju za odpravo nekaterih posledic liberalističnih gospodarskih teženj; tretjič — za prizadevanja, ki smo jih dolžni uresničiti kot člani velike družine neuvrščeni držav na temelju stališč alžirske konference.

(Ob koncu januarja 1974)

KATJA VODOPIVEC

Družbene vede in izobraževanje za raziskovalno delo

Predsedstvo Raziskovalne skupnosti Slovenije je na svoji seji dne 2. 4. 1973 sprejelo stališča o raziskovalnem delu v podiplomskem študiju.¹ Iz teh stališč izhaja, da bi moral biti »eden poglavitnih ciljev podiplomskega študija vzgoja profesionalnih raziskovalcev ter šola za tiste poklice, za katere je vzgoja ob raziskovalnem delu pogoj za uspeh«. Ob takšni formulaciji ciljev podiplomskega študija pa se odpirajo vsaj tale vprašanja:

1. kaj je sploh podiplomski študij;
2. kaj je raziskovalno delo na področju družbenih ved;
3. ali je treba bodoče profesionalne raziskovalce izobraževati enako kakor »tiste poklice, za katere je vzgoja ob raziskovalnem delu pogoj za uspeh«;
4. kaj naj bi bila vsebina izobraževanja za raziskovalno delo;
5. kaj naj bi bila vsebina izobraževanja za uporabo znanstvenih dognanj v družbeni praksi in
6. kateri so tisti etični problemi, ki izhajajo iz raziskovanja družbenih dogajanj?

1. Kaj je podiplomski študij?

Posebna delovna skupina za normativno ureditev podiplomskega študija pri centru za razvoj univerze je pod vodstvom prof. dr. Mihailoviča 31. 7. 1973 predložila »Gradivo za razpravo o podiplomskem izobraževanju na univerzi v Ljubljani«. Ta delovna skupina je pojem podiplomskega izobraževanja opredelila kot »študij za pridobitev akademskih stopenj magistra, specialista in doktorja znanosti, pa tudi vsako drugo

¹ Raziskovalno delo v podiplomskem študiju in sodelovanje Raziskovalne skupnosti Slovenije pri izvajanju podiplomskega študija — stališča, sprejeta na seji predsedstva RSS 2. 4. 1973 — razmnoženo.

obliko izobraževanja, ki je namenjena kadrom z visoko izobrazbo (izpopolnjevalni tečajji, specialna predavanja itd.)«.²

K temu gradivu je center za razvoj univerze (predstojnik centra je prof. dr. Ljubo Bavcon) 16. 11. 1973 predložil spreminjevalne predloge, ki pojem podiplomskega izobraževanja opredeljujejo takole: to je »vsaka oblika izobraževanja na fakultetah in inštitutih . . ., ki se izvaja potem, ko je kandidat dosegel diplomu na opravljenem štiri- ali večletnem študiju. Sem sodijo torej bolj ali manj kratki dopolnilni ali izpopolnjevalni tečajji, osvežitveni tečajji in podobne oblike, ki se ne končajo z diplomu, temveč le s potrdilom o opravljenih preskusih znanja ali sposobnosti. Razen tega štejemo v pojem podiplomskega izobraževanja tudi zahtevnejše in po trajanju daljše oblike podiplomskega izobraževanja, ki se končajo z diplomu.«³

Ne glede na vrstni red, po katerem oba predloga navajata oblike podiplomskega izobraževanja, je mogoče iz obeh formulacij povzeti, da je vrst podiplomskega izobraževanja več, da je težko in verjetno nerealno vsem oblikam podiplomskega izobraževanja postaviti za cilj »vzgojo profesionalnih raziskovalcev ali pa raziskovalno delo kot pogoj za uspeh pri podiplomskem izobraževanju«. Težnje raziskovalne skupnosti, da bi motivirala visokošolske zavode za uvajanje raziskovalnega dela v podiplomsko izobraževanje, je mogoče razumeti v sedanjih razmerah našega podiplomskega izobraževanja, vendar bi lahko postalo nevarno, če bi jih absolutizirali in odrekli drugačnim vsebinskim oblikam podiplomskega izobraževanja upravičenost, zlasti v sedanji situaciji, ko je sploh dvomljivo, ali imamo na voljo dovolj metodološko izobraženih raziskovalcev, ki bi bili lahko uspešni mentorji po eni strani, in v času, ko ne bi smeli zanemariti nobene iniciative in poskusa ponuditi mladim kadrom tisto, kar je trenutno na razpolago in v naših razmerah najboljše.

Upoštevati pa je treba, da je raziskovalna skupnost svoja stališča oblikovala prej, kot so druge delovne skupine skušale opredeliti pojem in cilje podiplomskega izobraževanja.

2. Kaj je raziskovalno delo na področju družbenih ved?⁴

Verjetno je treba za področje družbenih ved opredeliti vsebino raziskovanja nekoliko drugače, kot je to običajno na področju naravoslovnih ved.

² Gradivo za razpravo o podiplomskem izobraževanju na univerzi v Ljubljani — izdelala delovna skupina za normativno ureditev podiplomskega študija pri centru za razvoj univerze, 31. 7. 1973; razmnoženo. Podobno tudi: dr. Borislav Blagojević, »Šta s postdiplomskim studijama?« Gledišta, Beograd 1973, str. 1075.

³ Predlog za ureditev (tudi zakonsko) nekaterih vprašanj podiplomskega študija, Center za razvoj univerze, univerza v Ljubljani, 16. 11. 1973; razmnoženo.

⁴ Od tod dalje se v glavnem opiram na referat, ki sem ga imela na medregionalnem seminarju OZN o uporabi raziskovalnega dela kot podlagi za politiko in planiranje družbene obrambe, z naslovom: »Izobraževanje za raziskovalno delo«; Kopenhagen, 20. do 31. avgusta 1973; referat razmnožen.

Vsaka raziskava naj bi vsebovala najmanj tele elemente: predmet raziskovanja (problem — postavitev vprašanja), ustrezno analizo in po možnosti sintezo. Tako se zdi, da raziskovanje ni vedno nujno odvisno od empiričnih podatkov. Verjetno ni mogoče zanikati, da so npr. raziskovanja pojma alienacije,⁵ pojmovanja družbene deviantnosti⁶ in podobno lahko za družbeno prakso pomembna raziskovanja, čeprav se ne opirajo na empirične podatke.

Empirična raziskovanja (ki slonijo na izkustvu ali opazovanju) so po tem pojmovanju samo ena od vrst raziskovanj. Tudi metode, ki jih empirični raziskovalci na področju družbenih ved uporabljajo, so različne, kakor npr. historično-dialektična, anamnestična, genetična in klinična, komparativna, eksperimentalna in statistična⁷ ter druge. Odvisne so od vsebine raziskovanja in od razpoložljivih virov.

Razlikovanje med različnimi vrstami raziskovalnega dela je po mojem mnenju potrebno zato, ker obstojajo med raziskovalci, ki uporabljajo različne raziskovalne metode, medsebojna omalovaževanja in medsebojno nezaupanje. Tako sta bila npr. Mills in Moor v letih 1958 in 1959 mnenja, da se empirična sociologija zadovoljuje z vprašalniki, ki z nekritičnimi rezultati utrjujejo obstoječe družbene strukture, pri tem pa se ne sprašuje, čemu to dela in kaj prispeva v zakladnico človeških spoznanj.⁸ Vendar pa je že leta 1935 Anderson opozoril na to, da je statistična metoda tista induktivna metoda, ki se »vključuje v empirične znanosti tedaj, kadar indukcija kot sklep iz tipičnega in posameznega primera na druge primere odpove«. Kot veda temelji na pojmu verjetnosti, ki ima matematični in filozofski pojem. Ena njenih pomembnih nalog, je, da »da varnostni signal in pokaže, da zbrano empirično gradivo po svojem obsegu in sestavi ne zadošča, da bi mogli iz njega izvajati daljnosežne sklepe. To drugo t. i. zavrno funkcijo (Hemmschuh-Funktion) matematične statistike njeni nasprotniki večinoma popolnoma prezro.«⁹ Res pa je, da njeni uporabniki tudi redko posežejo po njej.

Čeprav je dilema stara, verjetno še ni premagana. Zdi se, da so v 60 letih zlasti filozofi in nekateri sociologi podcenjevali empirično sociologijo, medtem ko je sedaj situacija skoraj obrnjena in sociologi —

⁵ Joachim Israel: »Der Begriff Entfremdung«, Rowohlt, Reinbeck bei Hamburg, 1972 (original 1968).

⁶ Emile Durkheim: »Kriminalität als normales Phänomen«, v Sack-König: »Kriminalsoziologie«, Akademische Verlagsgesellschaft, Frankfurt a. M., 1968 (original 1894).

⁷ Organization of research for policy development in Social Deference, Working paper, Fourth United Nations Congress on the Prevention of Crime and the Treatment of Offenders, Kyoto, Japan, 17.—26. avgusta 1970, A/Conf. 43/4.

⁸ Wright Mills: »Sociološka imaginacija«, Savremena knjiga, Beograd, 1964 (original 1959). Barrington Moore: »Zur Geschichte der politischen Gewalt«, Suhrkamp Verl., Frankfurt a. Main 1966 (original 1958).

⁹ Oskar N. Anderson: »Einführung in die mathematische Statistik«, Springer Verl., Wien 1935, str. 5,17.

empiriki bolj ali manj podcenjujejo vsa druga raziskovanja, češ da so neznanstveni miselni ekskurzi. Vendar pa je način raziskovanja odvisen od predmeta raziskovanja, v našem primeru tudi od raziskovalnih potreb.

3. Izobraževanje za raziskovalno delo in motiviranje za uporabo raziskovalnih izsledkov v družbeni praksi

O tem, kakšne so raziskovalne potrebe na področju proučevanja družbenih dogajanj, obstaja dvoje nasprotnih mnenj. Eno od obeh je: »Krilatica, da je to, kar je potrebno, več raziskovanj, je le uspavajoče in nadležno ponavljanje, ki sili k temu, da bi se izognili urgentnim odgovornostim v sedanosti . . .«¹⁰ In drugo stališče je da ima vsaka večja gospodarska organizacija svoj razvojni raziskovalni oddelek. V mnogih družbenih institucijah to ni v navadi in čudimo se, da razvoj teh služb zaostaja za razvojem tehnike in gospodarstva.¹¹ Če težimo torej k ustanavljanju razvojno analitičnih oddelkov, npr. tudi v državni administraciji, v t. i. družbenih službah in ustanovah, potem je seveda potrebno izobraževati raziskovalce za ta namen.

Čeprav sem torej mnenja, da potrebujemo dosti več raziskovalcev, kot jih imamo, pa to še ne pomeni, da bi jih morali v kratkem času izobraziti veliko število. Potrebe je namreč mogoče opredeliti na dva načina, t. j. z vidika razvojnih koristi (= inkorporiranje znanstvenih spoznanj v družbeno prakso) in z vidika zavesti o tem, kaj je razvojno koristno (= stopnja družbene zavesti). Število raziskovalcev, ki jih dežela potrebuje na različnih področjih svojega razvoja, bo predvsem odvisno od stopnje zavesti o pomenu raziskovalnega dela pri ljudeh, ki ga uporabljajo in ki v družbi odločajo, ne pa od želja raziskovalcev. Zato se mi zdi motiviranje za uporabo raziskovalnih izsledkov odločilnega pomena za število ljudi, ki jih je treba kot raziskovalce usposobiti. Če si še lahko predstavljamo, da se želi kdo sam izobraziti za raziskovalno delo, ki ga bo opravljal v svojem prostem času, pa ni nič bolj žalostno, kot če človeka za delo, ki ga nihče ne potrebuje in ne uporablja, zaposlimo in plačujemo. Drugačna je situacija na univerzah in v univerzitetnih inštitutih, kjer služijo rezultati raziskovanj lahko razvoju znanosti in pedagoškemu delu.

Zaradi tega menim, da gre za dva vzgojna procesa, ki nista nujno identična, t. j. za izobraževanja za raziskovalno delo po eni strani in za senzibilizacijo njegovih morebitnih uporabnikov po drugi strani. In menim, da bi bilo treba razvijati oba vzgojna procesa postopoma, iz skromnih začetkov in realnih zmogljivosti (tudi učnih kadrov).

¹⁰ Smith-Morton-Gigerof-Mohr: »The Strategy of Research in Criminology«, 5e colloque de recherche sur la delinquance et la criminalité, Centre de Psychologie et de Pédagogie, Montreal 1967, str. 75, 83.

¹¹ Katja Vodopivec: »O vlogi analitičnih oddelkov v nekaterih pravosodnih ustanovah«, Pravniki 1971, Ljubljana, str. 15—26.

Za raziskovalno delo bi bilo treba izobraževati:

- najprej tiste raziskovalce, ki že raziskujejo;
- potem tiste visokošolske slušatelje, ki to sami želijo in si metode raziskovanja izberejo kot opcijske predmete;
- in končno osebe, ki se posebej zanimajo za raziskovalno delo (vštevši univerzitetne učitelje).

Gre torej za dve vrsti ljudi: za ljudi, ki se z raziskovanjem že ukvarjajo, in za ljudi, ki bi se z raziskovanjem želeli ukvarjati. Raziskovalno delo in rezultati tega dela so v zadnji posledici namenjeni tudi razvoju znanosti. Za razvoj znanosti pa so »spekulativna fantazija, skrupulozna poštenost, zanesljiv matematičen prijem in logično sklepanje enako nepogrešljivi kot eksperimentalna spretnost in duh iznajdljivosti«. ¹² Nikakor ne mislim, da bodo v prihodnje, ko bo raziskovalcev precej več, kot jih je zdaj, vsi imeli takšne kvalitete. Tudi ne mislim, da bi bilo treba take kvalitete ugotavljati vnaprej, pred izobraževanjem. Mislim pa, da se vsem tem kvalitetam pridružuje še zahteva po minuciozni natančnosti in vztrajnosti tudi pri mnogih nezanimivih opravilih. V takšni kombinaciji vseh zahtev pa naj bi bila vsaj motivacija za raziskovalno delo tisto merilo, ki bi določalo, kdo se bo za raziskovalno delo izobraževal.

Število oseb, ki bi jih bilo treba v sedanji fazi družbenega razvoja motivirati za uporabo izsledkov raziskovalnega dela, je seveda precej večje od števila raziskovalcev, ki bi jih bilo treba izobraziti.

Sem spadajo:

- vsi redni študenti in podiplomci;
- politiki, planerji in zakonodajalci;
- upravni uslužbenci;
- strokovnjaki različnih profilov in
- samoupravljalci.

Morda bo kdo presenečen, da sem navedla na prvem mestu študente. Toda kot univerzitetni učitelj vem, da so to ljudje, ki postanejo zelo zgodaj poleg drugih samoupravljalci, da bodo strokovnjaki za svoje delovno področje, v desetih ali petnajstih letih pa bodo mnogi izmed njih postali tudi vodilni javni delavci in nekateri politiki. Zato imam delo, naloženo v študente, za plodno naloženo delo, ki ga je v smislu motivacije za uporabo znanstvenih izsledkov morda še najlaže izvesti. Študentje so namreč v tistem plastičnem razvojnem obdobju, ki je bolj sprejemljivo za novosti, kot so kasnejša starostna obdobja.

Toda težave niso samo s tistimi družbenimi faktorji, ki odločajo, pa za svoje odločitve ne potrebujejo analitično sintetičnih ugotovitev (saj uporabljajoč te ugotovitve, v resnici ne odločajo vedno laže, ker večje število informacij lahko povečuje občutja negotovosti). ¹³ Težave so tudi z raziskovalci, ki ob nujnih odločitvah ponujajo težko razumljive in težko

¹² Stephen Toulmin: »Voraussicht und Verstehen. Ein Versuch über die Ziele der Wissenschaft«, Suhrkamp Verl., Frankfurt a. Main 1968 (original 1961).

¹³ Leslie T. Wilkins: »Social Deviance«, Tavistock publ., London 1964, str. 19.

sprejemljive rezultate v izumetničenem jeziku. Zaradi tega se mi dozdeva, da bi bilo treba tudi raziskovalce narediti občutljive za potrebe tistih, ki naj bi izsledke raziskav uporabljali.

4. Vsebina izobraževanja za raziskovalno delo

Z raziskovanjem družbenih dogajanj se ukvarjajo oziroma se želijo ukvarjati ljudje z različno bazično izobrazbo (npr. sociologi, antropologi, psihologi, zdravniki, pravniki, zgodovinarji, filozofi, ekonomisti, celo lingvisti in mnogi drugi). Ker pa vse bolj težimo k temu, da bi družbene odnose izrazili tudi v matematičnem jeziku, bi spadali v raziskovalne teame tudi matematiki. Zamišljamo si lahko, da bo v prihodnje postajala bazična izobrazba raziskovalcev družbenih procesov, ki bodo delovali ali posamično ali v raziskovalnih teamih, še bolj različna.

Zgodovinski razvoj znanosti označujeta nasploh dva, na videz protislovna procesa: občasne težnje po večji diferenciaciji in občasne težnje po večji integraciji znanstvenih proučevanj in spoznanj. V sodobnosti pa se nemara bolj kot kdaj prej srečujemo z obema procesoma hkrati.

Integracijo znanstvenih spoznanj narekujejo zlasti:

— odločilna znanstvena spoznanja, ki so nastajala od druge polovice 19. stoletja dalje s spajanjem izsledkov različnih specialnih ved, kot npr. na področju biologije, kemije, fizike, organske in anorganske kemije; — humanističnih in naravoslovnih ved (npr. psihologija, psihiatrija, pomen Einsteinove teorije relativnosti za filozofijo in podobno);

— težnja po integralnem razumevanju in interpretaciji sveta, človekovega bistva in poslanstva;

— težnja po integralni aplikaciji spoznanj na katerikoli objekt družbene prakse zato, ker je vsak objekt manipulacije vedno sam po sebi celota (ki jo je objektivno pogojena omejenost človeških zmogljivosti umetno razparcelirala na posamezne sestavne dele).

Če se po tem kratkem ekskurzu ozrem na vprašanje, koga bi bilo treba izobraževati za raziskovalno delo, moram ponovno povedati, da ne mislim, da bi bilo treba z vsemi podrobnostmi iz metod raziskovanja obremenjevati vse strokovnjake, ki bodo občasno sodelovali v raziskovalnih teamih. Podrobnejše izobraževanje iz raziskovanja naj bi bilo namenjeno le tistim, ki se z raziskovanjem stalno ukvarjajo ali pa imajo namen ukvarjati se z njim.

Stopnjo magistra naj bi bilo mogoče praviloma doseči v dveh do treh letih podiplomskega študija. Metodologijo raziskovanja narekuje vsebina raziskovanja in ne nasprotno. Kakor smo rekli, so torej metode raziskovanja lahko različne. Tako postavljam hipotezo, da posebno samostojno izobraževanje za raziskovalno delo na najvišji ravni (podiplomski študij) ni potrebno in ne bi bilo racionalno, pač pa naj bi bila skupina predmetov iz metodologije raziskovanja družbenih dogajanj opcijska predmetna sku-

pina v okviru rednega ali podiplomskega študija. Izbrali naj bi jo tisti slušatelji, ki bi se sami za to odločili. (Različne oblike stimulacij, ki jih predvideva RSS, pa bi lahko prispevale k temu, da bi se za tako skupino predmetov odločalo večje število slušateljev.)

Kajti katerim med raziskovalnimi metodami bomo dali v izobraževalnem procesu prednost in zakaj? Cela vrsta strokovnjakov se v okviru rednega ali podiplomskega izobraževanja tako in tako izobražuje tudi metodološko raziskovalno. Tako imajo npr. filozofi, in v nekaterih deželah pravniki, poseben predmet logiko; zgodovinarji proučevanje, analiziranje in dokumentiranje zgodovinskih virov; klinični delavci se izobražujejo v uporabi anamnestičnih in kliničnih metod, psihologi posebej v uporabi psihometričnih metod, sociologi v uporabi sociometričnih metod in podobno. Najbolj sporna je pri tem težnja nekaterih strokovnjakov (zlasti psihologov, sociologov, kriminologov, nekaterih pedagogov i. pod.), da bi se sami naučili uporabljati matematične metode in statistiko. To zelo pogosto tudi delajo. V to, da bi se priučili uporabi statističnih metod, vlagajo ponavadi nesorazmerno veliko navora, saj ne poznajo tistih elementov matematike, ki so teoretična podlaga statistiki. Ni izključeno, da je očitek pragmatizma, namenjen zlasti tem vrstam strokovnjakov, deloma tudi posledica dejstva, da vlagajo kot raziskovalci več naporov v osvajanje metodoloških prijemov kot v razmišljanje o vsebini stvari. Posledica tega pa je tudi insuficientnost na področju statistike in matematike. Priučen statistik ima v vsakem primeru na razpolago za izbor manj metod kot tisti, ki je po svoji osnovni izobrazbi matematik, ker ni zmožen na asociativen način ustvarjati novih ali kombinirati več obstoječih izraznih možnosti. Tako gre pogosto za nekritično perpetuiranje s težavo pridobljenega znanja in za neustrezno aplikacijo razpoložljivih merskih instrumentov tudi na pojave, ki jih zaznavamo na novo.

Nekatere dežele so skušale to krizo rešiti z ustanavljanjem posebnih centrov za aplikativno matematiko in računalništvo (npr. Nizozemska). Ti naj bi kot servisna služba služili več različnim znanostim hkrati, vse od naravoslovnih do družboslovnih. Pri tem pa so pozabile na to, da je vsaka raziskovalna metoda interakcijsko povezana z vsebino raziskovanja v tem smislu, da je od vsebine raziskovanja odvisna in vpliva na potek raziskovanja že prav od začetka raziskovalnega procesa.

Za področje, na katerem delam (kriminologija), je mogoče ugotoviti, da obstajajo naporji v tem smislu, da bi se integrirali vsebinski problemi variabel in teorij z matematičnimi modeli na podlagi sodelovanja dveh različnih profesij, že od leta 1955 dalje, zlasti pa po letu 1960.¹⁴ Leta 1966 sta Smith (matematik) in Wolfgang (sociolog) objavila članek z naslovom »Matematika in kriminologija«, iz katerega izhaja, da sta to samostojni znanstveni disciplini, ki šele v integrativni kooperaciji lahko plodno sodelujeta. Podobna in skoraj enaka so stališča Raymondisa in ge. Fa-

¹⁴ Wolfgang E. Marvin et Harvey A. Smith: »Mathematique et criminologie«, Revue internationale des sciences sociales, UNESCO 1966, str. 219—245.

vard-Drillaud,¹⁵ medtem ko se je v zadnjem času ga. Dessaur potrudila dokazati, da lahko uporaba matematike vpliva na oblikovanje teoretičnih postulatov v drugi stroki.¹⁶

Vprašanje je le, ali bi lahko motivirali zadostno število matematikov za sodelovanje z raziskovalci na področju družbenih dogajanj in ali bi bili matematiki s tako vlogo zadovoljni. Predvsem mislim, da bi ob pomanjkanju matematikov mogel isti strokovnjak delati po potrebi na več sorodnih družboslovnih področjih. Poleg tega pa mislim, da njegova vloga ne bi bila samo metodološko svetovalna, temveč vloga samostojnega raziskovalca, ki razmišlja o najboljših matematičnih izraznih možnostih za obstoječe družbene odnose in za njihovo projekcijo v prihodnost, obenem pa bi tudi vedno teoretično obrazložil izrazni model.

Problem sodobnega izobraževanja torej ni v tem, da bi si vsak strokovnjak ali raziskovalec pridobil toliko znanja iz področja drugih ved, da bi lahko to znanje uporabljal. Problem je predvsem v tem, da bi si vsakdo osvojil toliko informacij, da bi lahko svojega sodelavca z drugačno poprejšnjo izobrazbo razumel, z njim uspešno komuniciral in se z njegovo pomočjo dokopal do ugotovitev na višji ravni, kot bi jih lahko dosegel sam. Zato nočem reči, da npr. raziskovalcu družbenih odnosov informacije iz matematike in statistike niso potrebne. Vprašanje pa, kakšne naj bodo te informacije, da bodo služile lažjemu sporazumevanju med nematematikom in matematikom in ne direktni uporabi, je slej ko prej odprto. To pa je vprašanje, ki ne zadeva samo odnosov med tema dvema znanstvenima disciplinama, ampak nasploh vsako izobraževanje, ki ima za cilj interdisciplinarno sodelovanje. To velja tako za redno visokošolsko izobraževanje kakor tudi za podiplomsko izobraževanje.

Najboljše pogoje za tako izobraževanje vidim seveda v interdisciplinarnem podiplomskem izobraževanju, pri katerem bi ljudje z različno poprejšnjo izobrazbo sedeli drug ob drugem, cilj izobraževanja bi pa bil skupen interes. K udeležencem takih tečajev bi dodala tudi tiste matematike, ki se nameravajo ukvarjati z raziskovanjem osrednje teme podiplomskega izobraževanja.

Med različnimi opcijskimi predmeti naj bi imeli slušatelji možnost izbirati tudi skupino predmetov iz metodologije empiričnega raziskovanja družbenih procesov, med katere štejem zlasti npr. splošno metodologijo raziskovanja, matematiko s statistiko in participacijo pri eni izmed raziskav.

Na tak način bi se že med študijem srečevali bodoči odgovorni javni delavci in raziskovalci. V tem vidim prednost zato, ker se obseg informacij ne širi samo s komunikacijo med učiteljem in slušateljem, temveč tudi

¹⁵ M. L. M. Raymondis et Mme Favard-Drillaud: »Rapport de methodologies«, v *Etudes relatives à la recherche criminologique*, Vol. VI, Conseil de l'Europe, Strasbourg 1970, str. 114, 135, 130.

¹⁶ C. I. Dessaur: »Foundations of theory-formation in criminology«, Mouton, The Hague — Paris, 1971.

med slušatelji z različno poprejšnjo izobrazbo in z različnimi aspiracijami za delo v prihodnje. Tako sodelovanje bi za nekatere bodoče javne delavce in delavce v kliničnih službah pomenilo senzibilizacijo za raziskovalno delo (prek kolegov, ki bi se za tako delo izobraževali), za druge pa senzibilizacijo za potrebe družbene prakse.

V splošno metodologijo raziskovanja bi spadali teoretični pogledi na elemente raziskovalnega dela (ne samo empirično raziskovalnega), všteti nekatere analitične metode, med katere postavljam na prvo mesto logiko in razvijanje intuicije.¹⁷

Katere informacije bi bile slušateljem potrebne iz matematike s statistiko, zato da bi se v prihodnje lažje sporazumevali z matematiki, je verjetno še odprto vprašanje. Težišče pa vidim prej v matematičnem načinu mišljenja (npr. uporaba simbolov, teorija funkcionalnih in stohastičnih zvez, teorija verjetnosti, teorija infinitezimalnega računa s pojmom limite, teorija napak, teorija korelacije i. pod.), ki naj pomaga razumeti smisel in pomen posameznih statističnih ali drugih mer, kakor v izračunavanju teh mer.

Sodelovanje pri raziskovalnem delu je bistveni sestavni del treninga za raziskovalno delo. Če kje, bi bila v tem primeru primerna inverzija študija (t. j. najprej praktično delo in na to delo naslonjena teorija) ali pa vsaj trening, ki bi v obeh smereh: praktični in teoretični, hkrati potekal. Če bi podiplomski študij trajal 2 leti, bi bilo mogoče koncipirati take ožje raziskovalne teme, ki bi jih slušatelji s pomočjo mentorja opravili od začetka do konca.

Opcijska skupina predmetov iz metodologije empiričnega raziskovanja družbenih procesov naj bi bila dostopna tudi rednim slušateljem različnih strokovnih smeri in tistim visoko kvalificiranim raziskovalcem, ki v raziskovalnih institucijah že delajo.

Če bi bilo premalo reflektantov, da bi organizirali posebno opcijsko skupino iz metodologije raziskovanja, si je mogoče zamisliti tudi vključevanje posameznikov v raziskovalno delo v univerzitetni (ali tudi v drug raziskovalni) center pod nadzorstvom mentorja, individualni študij iz metodologije raziskovanja in vključitev praktikanta v izbrani tečaj iz aplikativne matematike na katedri za matematiko. S tega vidika se mi zdi torej študij vsebine raziskovanja skoraj bolj pomemben kot sama metodologija raziskovanja. Vedno pa imam v mislih seveda predvsem teamski način raziskovanja.

Tako menim, da pri izobraževanju raziskovalcev na področju družbenih ved ne bi smeli biti preveč nestrpni. Če bi nam uspelo za posamezne problemske celote izobraziti za raziskovalno delo na tak ali drugačen način vsako leto 5 raziskovalcev (s prvimi diplomanti po 2 letih), bi imeli čez enajst let 50 raziskovalcev za vsako večje problemsko področje. To pa bi bilo za našo republiko že kar lepo število.

¹⁷ V zvezi z razvijanjem intuicije glej npr. Edward De Bono: »Beyond Yes and No«, Penguin Books, Harmondsworth, Middlesex, England 1973 (original 1972).

Naša izvajanja o opcijski predmetni skupini se nanašajo predvsem na metodologijo empiričnega raziskovanja družbenih procesov. Ker pa smo opredelili vsebino raziskovanja v 2. poglavju tega sestavka širše, je treba odgovoriti še na vprašanje, ali je treba tudi vse druge slušatelje različnih vrst podiplomskih oblik izobraževanja uvajati v raziskovalno delo, in če, kako? Kljub široki opredelitvi raziskovalnega dela menim, da ne bi bilo koristno razglasiti za raziskovalno delo vsake deskripcije, pa tudi ne komparacije, ki jo izdelajo slušatelji ali v obliki seminarskih vaj ali magistrskih diplomskih nalog. Toda tudi take seminarske ali diplomske naloge lahko zadoščajo za izobraževanje mnogih bodočih vodilnih delavcev v družbeni praksi in pa za zbujanje zanimanja za uporabo raziskovalnih rezultatov. V teh primerih gre lahko samo za privajanje na del raziskovalnega inštrumentarija brez poglobljanja v teoretično utemeljevanje inštrumentarija. Preprosto rečeno, gre za iskanje temi primernih analitičnih metod s pomočjo mentorja, ki naj študentu pomaga pri iskanju odgovora na vprašanja »kako« in brez posebnega razmišljanja o vprašanju »zakaj tako«. Brž ko pa se v podiplomskem izobraževanju spustimo skupaj s slušatelji tudi v utemeljevanje vsebine metodologije, potem je seveda lahko mogoče, da bi neka predmetna skupina terjala drugačno sestavo opcijskih predmetov iz metod raziskovanja, kot smo jo predvideli zgoraj. Naša shema za skupino opcijskih predmetov naj bi bila torej le ena izmed možnih shem. Pri tem se sklicujem na tole misel: sodobni sistemi postajajo komplicirani sistemi (npr. motorno vozilo). Da bi uspešno uporabljali sistem, ni treba poznati vseh podrobnosti, treba pa je nekaj vedeti o naravi sistema. To, kar je treba poznati, so najširše značilnosti sistema.¹⁸ (Seveda pa to v našem primeru ne bi veljalo za strojne inženirje.)

Sedanjo krizo podiplomskega učenja vidim v nadaljevanju učenja *ex cathedra*. Toda to krizo je treba premagovati drugače in na več načinov,¹⁹ ne pa samo s tem, da bi iz vseh podiplomcev hoteli narediti samostojne raziskovalce.

5. Spodbujanje k uporabi raziskovalnih izsledkov v družbeni praksi

5.1. Vloga raziskovalca kot univerzitetnega učitelja

Raziskovanje smo opredelili širše, kot je opredeljeno empirično raziskovanje. V tem smislu bi moral biti vsak univerzitetni učitelj raziskovalec, ki kritično analitično razmišlja. Pa tudi za empirično raziskovanje velja, da je »merjenje privesek teoriji in njen služabnik. Fundamentalna izhodišča za raziskovalno delo so konceptualne in teoretične narave prej kot metodološke. Še tako zamotana metodologija ne more rešiti slabo

¹⁸ Prav tam, str. 52.

¹⁹ Glej npr. Vlado Schmidt: »Visokošolska didaktika«, Državna založba Slovenije, Ljubljana 1972.

koncipiranega projekta, čeprav ustvarja uporaba statistike videz zanesljivosti v primerih, kjer take zanesljivosti sploh ni.«²⁰

Tako že sam način problemskega poučevanja lahko sili slušatelja in učitelja k analizi stvarnosti.

Rezultati raziskav o istih problemih so pogosto različni. Navajanje slušateljev k temu, da analizirajo vzroke, zaradi katerih so različni raziskovalci prišli do različnih (ali podobnih) rezultatov, je tudi ena izmed poti, da slušateljem zbudimo zanimanje za raziskovalno delo. Za tak način poučevanja so zlasti primerne tiste enostavnejše raziskave, ki spodbujajo slušatelje k razmišljanju o rutinskem delu in o možnih spremembah.

Istemu namenu služijo lahko tudi enostavnejše raziskovalne seminarске ali diplomske naloge.

Toda družbeno angažirani raziskovalec se verjetno ne more zadovoljiti samo z akademskim in pedagoškim načinom dela, saj mu ni vseeno, ali lahko preveri uporabnost svojih spoznanj v družbeni praksi ali ne. Zaradi tega uporablja tudi druge poti do družbene prakse.

5.2. Praktiki in raziskovalno delo

Skoraj vsi upravni organi in institucije izdelujejo za nadzorne organe letna poročila o opravljenem delu z enostavnimi analitičnimi podatki. In marsikje bodo obiskovalcu radi povedali, kaj so v zadnjem času poskušali spremeniti. Pomoč pri ocenjevanju tekočega dela je lahko dobro sprejeta, če je raziskovalec — svetovalec pripravljen pomagati osebju objektivno analizirati dobre in slabe strani inovacij z namenom, da bi se šibke strani inovacij odpravile v mejah realnih možnosti (objektivnih in subjektivnih). Praktik sprejme pomoč raziskovalca, dokler čuti, da mu je v oporo, in jo odkloni, če je njen edini cilj kritika. Raziskovalec pa je tisti, ki sam odloči o tem, katere med inovacijami so vredne podpore in katere ne.

Nekaj podobnega velja za raziskovanje učinkov družbenih akcij. Pri praktikih ni težko spodbuditi zanimanja za eksperimentalno delo, če bo uspeh dela njihov uspeh (in ne samo uspeh raziskovalca), če bodo za to primerno nagrajeni in bo njihovo delo popularizirano v javnosti.

5.3. Udeležba raziskovalcev pri tečajih, ki jih organizirajo drugi

Pomoč raziskovalcev pri takih tečajih (z različno vsebino in ne samo pri tečajih za raziskovalno delo) je lahko različna: pri sestavljanju programov, pri načinu posredovanja snovi (npr. diskusijski način v majhnih skupinah namesto predavanj ex cathedra), pri usposabljanju praktikov za sestavljanje krajših referatov in končno tudi z udeležbo raziskovalca sa-

²⁰ John Hognart: »Sentencing as a Human Process«, Canadian Studies in Criminology, University of Toronto Press, 1971, str. 30.

mega ali kot predavatelja ali diskusijskega vodje ali v diskusiji z več strokovnjaki. Raziskovalec, ki mu bo v okviru takih tečajev uspelo pomagati praktiku, da se uveljavi v svojem delovnem okolju, si bo med praktiki pridobil več simpatij za svoja stališča in za svoje delo kot tisti, ki bo na tečaju uspel sam.

Motiviranje študentov in praktikov za to, da bi pri svojem delu uporabljali tudi rezultate raziskav, da bi sprejeli raziskovalce kot svetovalce, se mi zdi odločilnega pomena. To so tisti sedanji ali bodoči posredovalci, ki bodo v svojih elaboratih, ki jih bodo pripravljali za politike, planerje in zakonodajalce, postopoma začeli uporabljati tudi rezultate raziskav. In v zadnji konsekvenci je to gradivo za politične odločitve.

5.4. Raziskovalec kot strokovni svetovalec

To je ena od vlog, ki jo politični dejavniki ponujajo raziskovalcem vedno bolj pogosto (saj politične odločitve brez upoštevanja znanstvenih dognanj v resnici niso smotrne, čeprav so lahko enostavnejše). Ponavadi raziskovalec te vloge ne sprejme rad. Pod pritiskom časovne stiske, ki sili politične dejavnike k hitrim odločitvam, naj bi svetoval na pamet oziroma v najboljšem primeru iz zakladnice svojega znanja, ki ne ustreza vedno vprašanjem, o katerih je treba odločati. Toda to je obenem tudi možnost svetovati v stvareh, ki jih je raziskovalec domislil, in pa opozoriti na to, da je treba in mogoče nekatere stvari raziskati prej, preden bi o njih odločili. Vsekakor je to tudi ena izmed možnosti za uveljavitev skromnih izboljšav v družbeni praksi, pa tudi ena od možnosti, da se preprečijo nepotrebne dodatne napake.

5.5. Vloga raziskovalca v drugih samoupravnih organih je seveda enaka vlogi samoupravljalcev nasploh. Poleg tega pa lahko raziskovalec sodeluje tudi v drugih samoupravnih organih kot strokovni svetovalec.

5.6. Posredovanje stališč in rezultatov raziskav s pomočjo množičnih občil

»Nedvomno ima v političnih odločitvah javno mnenje izredno pomembno vlogo. Za izvajanje politike na višji ravni je odnos znanosti do javnega mnenja odločilnega pomena . . . Družba, v kateri naj bi znanost imela odločilno vlogo, postaja sama zrela samo do tiste meje, do katere znanost in tehnologija prodirata skozi glave njenih članov v družbeno prakso«. (Habermas).

V javnem mnenju »... je vedno prisotna tudi cela vrsta predsodkov in emocionalno obarvanih stališč, ki se skozi strah in njegove projekcije odražajo v delu zakonodajnih, pravosodnih in izvršilnih organov. Mi (raziskovalci) živimo pogosto v zaprtem svetu in smo prepričani, da smo s tem, ko smo objavili svoje ugotovitve in stališča v strokovni literaturi,

opravili svoje delo. Izhode iščemo v mnogih strokovnih posvetovanjih, ko pa smo potem soočeni s praktiki, začudeno ugotavljamo, da sploh ne govorimo jezika, ki bi omogočal uspešno komuniciranje. Nekateri delavci, ki se ukvarjajo s človeškimi problemi (kot npr. nekateri zdravniki, psihologi in mentalni higieniki), so že pred časom premostili take težave in njihov ugled ni z ničimer prizadet, če uporabljajo tudi cenena množična občila, ki dosežejo široke kroge bralcev.«²¹

Spodbujati ni mogoče brez komunikacije. Če pa bi hoteli raziskovalci vseh vrst uspešno komunicirati v tem smislu, bi morali poznati potrebe tistih, ki jih želijo motivirati za uporabo rezultatov svojega dela in bi se morali odzivati na potrebe v jeziku, ki je toliko preprost, da omogoča komuniciranje. Mislim, da je mogoče povedati stvari, ki jih sami dobro razumemo in sprejemamo, vedno na preprost način.

6. Nekateri etični problemi raziskovanja družbenih in intimnih človeških problemov

Ker je poznavanje in razumevanje odnosov med ljudmi (in tudi institucijami) postalo družbena potreba, uporabljamo raziskovalci vedno bolj pogosto različne tehnike (intervjuje, sociometrične, psihometrične in tudi somatske eksploracije), ki posegajo v osebno integriteto človeka. V tem pogledu se je med raziskovalci skoraj utrdilo prepričanje, da namen posvečuje sredstva.

Zavedam se, da se vsem takim raziskavam ni mogoče odreči. Mislim pa, da so različni že zbrani podatki za raziskovalno delo še zdaleč neizčrpana zakladnica. Pogosto se lotevamo primarnega zbiranja informacij tudi o stvareh, ki bi jih bilo mogoče črpati iz sekundarnih virov. Verjetno ne bi bilo odveč, če bi raziskovalce in zlasti študente k temu navajali.

Drugo vprašanje etične narave je odgovornost raziskovalcev do svojega lastnega dela. V deželah, kjer je raziskovalno delo šele v začetni razvojni fazi in so jezikovno omejene na svoje lastno območje, znanstvena kritika ni in ne more biti razvita. Znanstvena kritika pa je glavna gonilna sila znanstvenega napredka.

V takšni situaciji so lahko zlasti problematična t. i. raziskovanja učinkovitosti, ker so od kriterijev za merjenje učinkovitosti odvisni rezultati raziskav. Takšni rezultati lahko opravičujejo in potrjujejo določen način funkcioniranja neke institucije, utrjujejo ugled raziskovalca v instituciji, z znanstvenega vidika pa niso samo irelevantne, temveč so škodljive, če zavirajo razvoj spoznavnih možnosti na nekem področju in razvoj družbene prakse.

²¹ Katja Vodopivec: »Relationship between scientific research and criminal police«, 6. mednarodni kongres za kriminologijo, Madrid, 21.—27. septembra 1970; glavno poročilo, razmnoženo, str. 27.

7. Sklepi

Vrste in cilji podiplomskega izobraževanja so različni. Vsi, ki bodo vključeni v podiplomsko izobraževanje in ga bodo uspešno končali, ne bodo nujno profesionalni raziskovalci, temveč samo nekateri med njimi. Druge bi bilo treba le motivirati za uporabo znanstvenih izsledkov v družbeni praksi.

Zato ni mogoče postaviti enakih zahtev v zvezi z izobraževanjem za raziskovalno delo za vse slušatelje podiplomskih tečajev. Izobraževanje profesionalnih raziskovalcev je izobraževanje posebne vrste.

Visokošolsko izobraževanje nasploh pa naj teži k temu, da bi motiviralo slušatelje za uporabo znanstvenih dognanj v praksi po eni strani, po drugi pa povečalo občutljivost bodočih raziskovalcev za potrebe prakse in za etične probleme.

JANKO JERI

Struktura slovenske narodne skupnosti v Italiji (III)*

Slovenska narodna manjšina v Italiji živi sorazmerno strnjeno v treh pokrajinah dežele s posebnim statutom Furlanije-Julijske krajine, ki je bila kot zadnja izmed petih ustanovljena z ustavnim zakonom (št. 1, 31. januarja 1963) in meri 7850 kvadratnih kilometrov in ima 1,204.298 prebivalcev (popis leta 1961). Slovenska narodna skupnost šteje okoli deset odstotkov prebivalstva. Če vzamemo za izhodišče presoje etničnega (narodnostnega) ravnovesja popis iz leta 1910 (podčrtati velja, da so ga tudi strokovnjaki pri pripravah za sklenitev mirovne pogodbe z Italijo po koncu druge svetovne vojne šteli za najbolj resnično, verodostojno merilo etničnega stanja tudi po letu 1945) vidimo, da je ugotovil v takratni tržaški občini 56.916 oseb s slovenskim in 2403 osebe s srbohrvatskim občevalnim jezikom (skupaj 59.319) oziroma 70.032 oseb s slovenskim občevalnim jezikom na današnjem tržaškem področju. Glede razporeditve etničnega elementa je zanimivo, da so v tako imenovanem ožjem mestu takrat našteali 12,6 % prebivalstva slovenske narodnosti, v predmestjih skoraj polovico (47,6 %) in v zgornji okolici 91,7 %. Predmestja obsegajo najbližjo okolico mestnega jedra, ležijo pa zvečine še nizko v bližini morske obale in so danes skoraj popolnoma zrastle z mestom, (Barkovlje, Kjadin, Čarbola, Kolonja, Greta, Vrdela, Lonjer, Rojan, Rocol, Sv. Marija Magdalena, Škorklja in Škedenj). Tako imenovana zgornja okolica (altipiano) pa zajema stare slovenske vasi, ki so še danes v veliki meri agrarnega značaja; ležijo pa zvečine na planoti nad mestom (Bane, Bazovica, Kontovel, Gropada, Opčine, Padriče, Prosek, Sv. Križ in Trebče). Posebno občuten je bil slovenski delež v nekaterih najhitreje rastočih predmestjih: tri četrtine v Barkovljah, več kot polovica v Rojanu, Kolonji, Vrdeli, Sv. Mariji Magdaleni in Škedenju ter več kot tretjina v Greti, Škorklji in Rocolu. Slovenski živelj v Trstu se je namreč takrat stalno krepil tudi z dotokom iz slovenskega neposrednega zaledja. Beg iz dežele v mesto in njegovo gospodarsko pomembno bližnjo okolico

* Sedanja razprava je vsebinsko nadaljevanje in sklep prispevkov, ki sta bila objavljena v št. 8-9, 1972, in št. 5-6, 1973.

je bil dokaj izrazit. Sicer pa je bil podrobnejši pregled popisa prebivalstva v Trstu leta 1910 takle:

	Število prisotnega prebivalstva	Občevalni jezik			
		slovenski ali hrvatski	%	italijanski	%
TRST skupaj	229.510	59.319	25,9	118.959	51,8
Trst mesto	160.993	22.529	14,0	95.730	59,5
I. Sveti Vid	21.523	3.521	16,3	12.542	58,3
II. Staro mesto	19.488	1.377	7,1	11.797	60,5
III. Novo mesto	23.798	4.777	20,1	11.815	49,6
IV. Nova Mitnica	25.818	3.326	12,9	15.352	59,4
V. Stara Mitnica	42.867	3.811	8,9	28.589	66,7
VI. Sveti Jakob	25.107	4.850	19,3	15.290	60,9
Tržaška predmestja	59.547	28.579	48,0	22.691	38,1
Barkovlje	2.823	2.090	76,8	459	16,8
Čarbola, Zgornja	6.295	1.481	23,5	3.492	55,5
Greta	3.289	1.526	46,4	1.425	43,3
Kjadin	5.351	961	18,0	3.380	63,2
Kolonja	1.772	943	53,2	541	30,5
Lonjer	893	842	94,3	30	3,4
Rojan	3.648	2.381	65,3	934	25,6
Rocol	7.065	2.709	38,4	3.259	46,1
Sv. Marija Magdalena, Spodnja	3.550	2.695	75,9	627	17,7
Sv. Marija Magdalena, Zgornja	4.651	2.316	49,8	1.761	37,8
Škedenj	5.372	3.253	60,6	1.431	26,6
Škorklja	6.491	2.529	39,0	2.652	40,8
Vrdela	8.347	4.853	58,1	2.701	32,4
Tržaška okolica	8.970	8.211	91,4	538	6,0
Bane	235	210	89,4	25	10,6
Bazovica	872	852	97,7	16	1,8
Gropada	422	418	99,1	4	0,9
Kontovel	1.003	954	95,1	44	4,4
Lipica	93	83	89,3	—	—
Opčine	2.167	1.938	89,4	159	7,3
Padriče	301	293	97,3	—	—
Prosek-Miramar	1.307	1.161	88,8	93	7,2
Sv. Križ	1.778	1.527	85,9	180	10,2
Trebče	792	775	97,9	17	2,1

V razpredelnici ni upoštevan še kak drug jezik razen slovenskega ali hrvatskega oziroma italijanskega kakor tudi ne »tuji državljani«. (Povzeto po »Spezialortsrepertorium der österreichischen Länder, österreichisch-illyrisches Küstenland«, Wien 1919, str. 1—4.)

Kvalificirani poznavalci pa so na podlagi volilnih rezultatov sodili, da je bilo že takrat v Trstu več kot 71 tisoč Slovencev. Istega mnenja je bil tudi takratni poslanec dr. Rybač v svoji interpelaciji v deželnem

zboru (25. septembra 1911).¹ Profesor Roglič pa je sodil, da je bila ta številka še višja (83 tisoč).² Deset let pozneje pa je italijansko štetje (1. decembra 1921) ugotovilo na primer v Trstu samo 18.150 oseb s slovenskim občevalnim jezikom ali skoraj dve tretjini manj, kar že samo za sebe govori dovolj o grobem falzificiranju dejanskega narodnostnega stanja. Sicer pa so sami italijanski predstavniki na pripravah za sklenitev mirovne pogodbe z Italijo po drugi svetovni vojni označili štetje iz leta 1921 za nezanesljivo in neuporabno.³ Takratni italijanski izvedenec C. Schiffrer pa o tem štetju ugotavlja, »da najdemo v njem poleg hib, ki izhajajo iz težav samega vprašanja (tu misli na občevalni jezik — op. pisca), še bolj ali manj grobe potvorbe«⁴ in »da so rezultati štetja popolnoma v nasprotju z realnim stanjem stvari in ne vzdržijo kritike«.⁵

Pri poznejših štetjih prebivalstva (1931 in 1936) niso več ugotavljali jezikovne pripadnosti prebivalstva v skladu s fašističnim principom, »da je v Italiji samo en narod in en jezik — italijanski«, kar so dosledno izvajali na vseh področjih. Glede popisa 1936 pa je predvsem pomembno dejstvo, da je policija vzporedno s štetjem, kakor je razvidno iz italijanskih virov, izvedla še tajno narodnostno anketo, na podlagi katere naj bi ugotovila na Tržaškem okoli 40 tisoč Slovencev. Zdi pa se, da so poleg etnične pripadnosti ugotavljali tudi politično razporejenost do fašističnega režima, saj so kasneje na temelju teh podatkov novačili za kazenske enote, tako imenovane »battaglioni speciali«.⁶

Štetje, ki ga je 1. oktobra 1945 izvedel v Julijski krajini oziroma v Istri Jadranski inštitut pod vodstvom Josipa Rogliča, je zajel le nekaj krajev tržaškega področja;⁷ vzporedno je namreč tudi potekala anketa

¹ »Verbali della Dieta provinciale di Trieste Sessione del 1911,« str. 14 in druge, Trst 1913.

² »Le recensement de 1910; ses methodes et son application dans la Marche Julienne«, Sušak 1946, str. 48.

³ Memorandum, ki ga je predložila italijanska vlada konferenci zunanjih ministrov v Londonu septembra 1945 (Annexe 6, Report of the Ethnical Groups in the Venetia Giulia, str. 10), pravi: »Comme il a déjà dit, nous ne répondons pas de l'exactitude des statistiques portant sur le recensement en question« (namreč štetje leta 1921 — op. pisca).

⁴ »Autour de Trieste«, Pariz 1946, str. 17.

⁵ Prav tam, str. 49.

⁶ »Il Gazzettino«, št. 130, 2. junija 1961.

GI. tudi F. Pagnacco, *Il dramma di Trieste nell'urto fra Italia e »Slavia«*, Trst 1957, str. 83 in naslednje.

7

	Slovinci	Italijani
Boljunec	990	32
Boršt	429	10
Dolina	862	13
Jezero	32	—
Kroglje	104	—
Log	146	7
Mačkovlje	323	1
Milje	867	4.345
Prebeneg	256	—
Ricmanje	553	12
Zabrežen	171	—

PNOO za Slovensko primorje v Trstu, ki je trajala do začetka leta 1946. Zaradi prepovedi ZVU anketa ni bila dokončana, poleg tega pa so takratne napete razmere na tem območju delo samo izredno otežile, kar še posebej velja za tržaško mestno središče, kjer je anketa dosegla komaj tretjino prebivalstva. Spričo tega je moč jemati njene rezultate le kot enega izmed indecev, po katerem je moč sklepati o takratnem narodnostnem ravnovesju na tem področju. Zanimivo pa je, da se ti podatki, kar se tiče tržaških predmestij, okolice in drugih krajev večidel ujemajo s številčnim stanjem slovenskega prebivalstva,⁸ kakršnega je tod ugotovil popis leta 1910.

Iz tega prereza zgodovinske geneze popisov prebivalstva in ugotavljanja jezikovne oziroma narodnostne strukture v Trstu in na tržaškem območju je mogoče (kljub nekaterim pridržkom) šteti popis iz leta 1910 kot kolikor toliko stvarno izhodišče za presojo narodnostnega ravnovesja

	Slovenci	Hrvati oz. Srbi
Trst (predmestje) skupno	27.521	621
Barkovlje	2.017	57
Greta	1.580	54
Kjadin	615	9
Kolonja	1.242	19
Lonjer	885	13
Rocol	2.182	32
Rojan	2.342	49
Sv. Marija Magdalena, Zgornja	2.229	32
Sv. Marija Magdalena, Spodnja	4.045	83
Škedenj	3.222	112
Skorklja	1.559	59
Verdela	4.578	95
Zg. Čarboča	1.025	7
Trst (okolica, skupaj)	7.334	39
Bazovica	773	
Bane	210	
Gropada	423	
Kontovel	954	7
Miramar	18	
Opčine	2.032	32
Padriče	298	
Prosek	1.114	
Sv. Križ	1.512	
Drugi kraji na Tržaškem (skupaj)	9.191	
Devin	499	
Dolina	3.850	5
Mavhinje	798	
Milje	110	
Nabrežina	1.450	1
Slivno	300	
Sempolaj	450	
Veliki Repen	518	
Zgonik	1.216	

(Arhiv INV, fasc. 121—126)

na tem področju tudi po koncu druge svetovne vojne. Značilna je pri tem primerjava z delnimi podatki omenjene ankete PNOO v Trstu, ki se v splošnem (ob nebstvenejših premikih) ujemajo z ugotovitvami popisa iz leta 1910. Sicer pa so izvedenci štirih velesil med pripravami za sklenitev mirovne pogodbe z Italijo leta 1946, ki naj bi nepristransko in loco proučili etnično strukturo spornega območja Julijske krajine, soglasno sodili, da je štetje iz leta 1910 edina realna podlaga za vrednotenje etničnega stanja. Njihove ugotovitve so, če se omejimo na ta primer, opazanja komisije (točka 58 poročila izvedencev), večidel v skladu z globalno narodnostno razporeditvijo, kakor jo je pokazal popis leta 1910, ko ugotavljajo glede Trsta, »da je mestno središče domala popolnoma italijansko, večina predmestij, ki so v neposredni zvezi z mestom, ima znatno italijansko manjšino, naselja na periferiji pa so skoraj samo slovenska«.

Po zaokroženi oceni takratne anglo-ameriške vojaške uprave v coni A STO na podlagi volilnih rezultatov za občinske samoupravne organe (12. in 19. junija 1949) je bilo takrat v Trstu 50 tisoč, na vsem področju pa 63 tisoč prebivalcev slovenske narodnosti.⁹ Tudi ta ocena je le za dobrih deset odstotkov nižja v primerjavi z rezultati leta 1910. Ob popisu v takratni coni A STO 4. novembra 1951, ki je bil ob istem času kakor v italijanski republiki, so študijsko pripravili tudi posredno metodo, s katero naj bi ugotovili tudi narodnostno pripadnost anketirancev. Ta metoda naj bi bila v odgovoru na dve vprašanji, in sicer: »znete italijansko oziroma znate slovensko«, pri čemer naj prizadeti preprosto podčrta jezik, ki ga bolje obvlada, in se na ta način izjavi o svoji narodni pripadnosti. Do uresničitve te zamisli pa ni prišlo zavoljo nasprotovanja takratnega političnega svetovalca pri ZVU, ki nikakor ni želel, da bi se ta istočasni popis v coni A v čemerkoli razlikoval od popisa v Italiji.¹⁰ Sicer pa so bili organi anglo-ameriške vojaške uprave pri tem v tolikšni meri dosledni, da med drugim niso poskrbeli niti za izdajo popisnih navodil v slovenskem jeziku, čeravno so le malo prej ugotovili, da živi na njihovem področju 63 tisoč slovenskih prebivalcev. Še ena razlika: prejšnji popisi so potekali na podlagi katastrskih občin, medtem ko so tokrat popisni organi vpeljali nove popisne okoliše. Seveda je bila s tem otežena primerjava s prejšnjimi štetji, saj je bilo na temelju prejšnjih popisnih okolišev lahko ugotoviti mestne okraje z italijansko večino in slovensko manjšino, predmestja s slovensko večino in italijansko manjšino ter okolico s slovenskim prebivalstvom. Pri tem popisu pa je vse območje tržaške občine sestavljalo en okoliš, v katerem bi imeli seveda Italijani, če bi izvedli tudi etnično anketo, veliko večino.¹¹ Sam popis

⁹ Trieste Handbook 1950, Information and public relations division of Allied Military Government. British-United States zone 1950.

¹⁰ Gl. Censimento, revija »Trieste«, št. 43, maj, junij 1961.

¹¹ Gl. Lavo Čermelj, »Cona A STO v luči podatkov zadnjega ljudskega štetja«, »Naši razgledi«, št. 20, 10. oktobra 1953.

4. novembra 1951¹² so opravili občinski uradi skupaj s takratnim conskim uradom za štetje, medtem ko je bilo kasnejše tehnično delo zaupano zaradi aneksionistično usmerjene politike anglo-ameriške vojaške uprave osrednjemu italijanskemu statističnemu uradu v Rimu, čeprav formalno takrat Italija ni imela nikakršne pristojnosti na tržaškem območju. Nujno pa je ob tem omeniti italijansko uradno oceno o številu Slovencev v takratni coni A STO, kakor jo je navedla publikacija predsedstva italijanske vlade »Documenti di vita italiana«.¹³ Iz tega vira je razvidno, naj bi bilo leta 1951 na tem področju 39.145 rezidentnih Slovencev, pri čemer so se sklicevali na takratni statistični bilten anglo-ameriške vojaške uprave.¹⁴ Toda še pri tako pazljivem prelistavanju citiranega biltena ni mogoče zaslediti podatka o »rezidentnih Slovencih«, medtem ko je iz poluradnega zunanjepolitičnega štirinajstdnevnikarja »Esteri«¹⁵ razvidno, da je šlo za posredno metodo ugotavljanja na podlagi vpisov v osnovne šole s slovenskim učnim jezikom. Razpredelnica D v omenjeni reviji pa podrobno navaja, da je bilo takrat v Trstu 27.525 rezidentnih Slovencev ali 10,10 % vsega prebivalstva; v Miljah 1435 Slovencev ali 11,37 %; v Devinu-Nabrežini 3476 oziroma 76,50 %; v Dolini 4821 Slovencev in nobenega Italijana; V Zgoniku 1316 Slovencev in nobenega Italijana ter v Repentaboru 572 Slovencev in nobenega Italijana. Skupaj torej na celotnem območju cone A STO 39.145 Slovencev ali 13,18 % vsega prebivalstva.¹⁶

Ne da bi se spuščali v številčne podrobnosti, je nujno ugotoviti, da razni kasnejši poskusi redimenzioniranja slovenskega prebivalstva (od poskusov modificiranja štetja iz leta 1910 do svojevoljnega in objektivno neutemeljenega sklepanja o raznih indicijah) ne vzdržijo stvarne kritike. Glede prvega vidika doslej iz italijanske strani še ni strokovno podprtega dela, ki bi stvarno pokazalo pretiranost rezultatov revidiranega avstrijskega štetja iz leta 1910,¹⁷ medtem ko gre pri drugem vidiku predvsem za ugotavljanje etničnega ravnovesja (še posebej to velja za mesto Trst) na temelju indirektnih metod, kakršni sta med drugim presoja etničnega

¹² Število »rezidentnega« prebivalstva je bilo takšnotele:

Devin-Nabrežina	5.149
Repentabor	572
Milje	12.623
Dolina	4.821
Zgonik	1.316
Trst	272.522

Skupno tržaško ozemlje (bivša cona A STO) 297.003.

(IX. Censimento della popolazione 4. novembre 1951, Fasc. 28, Territorio di Trieste, Rim 1956.)

¹³ Stev. 28, marca 1954.

¹⁴ Bolletino statistica G. M. A., št. 7-8, 1953.

¹⁵ St. 8, leta 1954.

¹⁶ Isti vir.

¹⁷ Diego De Castro je že leta 1955 napovedal knjigo, ki naj bi razčlenila avstrijski popis iz leta 1910, in je za ta svoj opus prejel celo leta 1961 zlato medaljo tržaške občine, vendar publikacija doslej še ni izšla, pa tudi njeni izsledki doslej še niso znani širši javnosti.

stanja na podlagi vpisov v šole s slovenskim učnim jezikom in pa analize volitev (političnih in upravnih). Spričo specifičnega stanja na Tržaškem pa je jasno, da lahko aplikacija teh dveh metod dá zgolj dokaj dvomljive indice in spričo tega ni ustrezna za stvarnejšo presojo dejanske etnične strukture na tem območju. Tako je na primer samo vpis v osnovne šole s slovenskim učnim jezikom nazadoval samo v sedmih letih od 4278 vpisanih učencev v šolskem letu 1945—46 na 2320 učencev v šolskem letu 1951—1952.¹⁸ Pripomnimo naj še, da se je ta stagnacija tudi v prihodnjih letih nadaljevala. Tega nazadovanja pa ni mogoče pripisati nemara tolikšnemu izseljevanju pripadnikov slovenske manjšine ali tako hudo zmanjšani natalnosti (červno sta tudi ta dva dejavnika do neke mere vplivala na omenjeno zmanjševanje), marveč je to značilen pojav, po katerem je moč sorazmerno meritorno sklepati o splošni intenzivnosti asimilacije v tem razdobju in vzporednih pritiskih na manjšino, ki jo je izvajal večinski narod in drugi faktorji. »Načelno moram priznati,« je o tem zapisal celo italijanski izvedenec C. Schiffrer, »da slovenske družine, ki nameravajo ohraniti svoj jezik in čustva, vpisujejo svoje otroke v slovenske šole, vendar se to ne dogaja vedno, predvsem ne pri nižjih mestnih slojih iz oportunističnih, nebrižnih ali drugih razlogov.« Podobni vsebinski pomisleki veljajo za domneve o narodnostnem ravnovesju na podlagi volilnih rezultatov. Tod pa je treba še posebej upoštevati močno politično razcepljenost (pluralizem) slovenskih volivcev in, drugič, še zlasti dejstvo, da gre pretežni del slovenskih glasov tudi italijanskim strankam (kot je to Komunistična partija Italije, dalje socialistična stranka pa socialdemokratska) v nasprotju s stanjem pred prvo svetovno vojno, ko je velika večina slovenskega prebivalstva oddajala svoj glas le dvema strankama: slovenski nacionalni in socialnodemokratski stranki.

Dejstvo, da so se tudi italijanski izvedenci izjasnili za nekaj različnih variant indirektno metode, med drugim potrjuje tudi njihovo prepričanje, da so resno dvomili o zanesljivosti podatkov, ki bi jih dobili z direktno zastavljenim vprašanjem o narodnostni pripadnosti. C. Schiffrer se je zavzel za obnovo svoje že omenjene popisne variante iz leta 1951, medtem ko je Diego De Castro (od leta 1952—1954 je bil politični svetovalec italijanske vlade pri anglo-ameriški vojaški upravi cone A STO) predlagal metodo, ki bi zajemala odgovore na tri vprašanja: 1. ali anketiranec govori italijansko ali katerega italijanskih oziroma ladinski dialekt; 2. ali govori katerega slovanskih jezikov ali dialektov in 3. ali govori pravilno druge jezike.¹⁹ Ta razmeroma zapletena različica jezikovnega indica je bila slabša od Schiffrerjeve sugestije in tudi manj sprejemljiva kot neposredno vprašanje o občevalnem jeziku. De Castrova metoda bi namreč v strukturo tega jezikovno mešanega območja vnesla vsaj posredno nekaj podobnega, kot je tako imenovani »vindišarski kompleks«, če ga tako

¹⁸ »Slovensko šolstvo v Italiji v luči številke«, »Primorski dnevnik«, 16. maja 1965.

¹⁹ »Il Gazzettino«, 4. junija 1961.

označimo, kakršnega poznamo na avstrijskem Koroškem in ki bi umetno drobil anketirance v Slovence, ki pravilno govorijo slovensko, pa Slovence, ki govorijo le nekakšen slovenski dialekt in podobno, s čimer vse bi bila ustvarjena podlaga za nadaljnje širjenje tako izkrivljenih etničnih pojavov. Med slovenskimi predstavniki se je v anketi, ki jo je pred popisom prebivalstva leta 1961 organiziral beneški dnevnik »Il Gazzettino«, I. Rudolf zavzel za zajamčeno tajni odgovor v okviru demokratičnih volitev z glasovnico, ki bi vsebovala vprašanje o materinem jeziku. Drugi so zagovarjali indirektno jezikovno metodo ob obrazložitvi, »da tisti, ki v Trstu zna slovensko, zanesljivo pripada slovenski etnični skupini.«²⁰

Značilno za redni popis prebivalstva 15. oktobra 1961 na Tržaškem z vzporednim ugotavljanjem etnične pripadnosti (to ni veljalo za goriško in videmsko pokrajino, kjer prav tako živi slovenska manjšina, na kar je nujno posebej opozoriti), je, da so se ne glede na tehtne pomisleke naposled vendarle odločili prav za to metodo, čeravno v nekoliko spremenjeni obliki. Naj primerjalno posežemo nekoliko nazaj: avstrijska uprava se je odločila za občevalni jezik (do prve svetovne vojne), ker je to bilo v korist avstrijskim Nemcem ter privilegiranim narodom v takratni monarhiji, a v škodo Slovencem, Hrvatom, Čehom, Slovakom in Rusinom. »Dvosmiselnost občevalnega jezika,« je sodil o tem tudi (kakor smo že omenili) italijanski izvedenec C. Schiffrer, »sploh favorizira vladajoči razred v škodo vladanega, mestno prebivalstvo s starejšo civilizacijo, katerega člani so bolj podvrženi denacionalizaciji.«²¹ Sama formula občevalnega jezika je od leta 1880, ko so jo uvedli v popise prebivalstva takratne monarhije, doživela nekatere spremembe. V osemdesetih letih so povpraševali po jeziku, katerega anketiranec »uporablja v navadnem občevanju,«²² medtem ko je italijansko štetje leta 1921 zastavljalo vprašanje o jeziku, ki ga prizadeti »običajno govori« (lingua abitualmente parlata); popis prebivalstva leta 1961 pa naj bi ugotovil etnično pripadnost z vprašanjem o jeziku, ki ga anketirani ponavadi govori v krogu družine (lingua abitualmente parlata in famiglia), torej na podlagi »družinskega jezika«. Razlike med temi tremi različicami niso tolikšne, da bi bistveneje spremenile temeljni koncept, kar pomeni, da so tudi osrednje hibe te metode ostale. Kvalificirana slovenska javnost v Italiji je v več skupnih izjavah svojih političnih in drugih organizacijah zavrnila napovedani popis. Skupna izjava vseh slovenskih političnih in kulturnih organizacij (5. oktobra 1961) med drugim poudarja, »da so oblasti izbrale najmanj pri-

²⁰ »Il Gazzettino«, 8. junija 1961.

²¹ »Autour di Trieste«, Pariz 1946, str. 18.

²² Ukaz ministrstva za notranje zadeve z dne 20. avgusta 1910 je vseboval tudi napolitila, pri čemer je bil najpomembnejši odstavek 17 teh »Podučil«, ki določa, kako se treba izpolnjevati številne naznaniilnice. »Za vsako osebo,« tako pravijo navodila, »naj se pove jezik, katerega uporablja v navadnem občevanju, vsekakor pa samo eden izmed tu imenovanih jezikov, in to: nemški, češki-moravski, srbski-hrvatski, italijanski, ladinski, romunski, madžarski, poljski, maloruski, slovenski.«

meren in najbolj neugoden način popisa prebivalstva po narodnosti, kajti prebivalci se bodo morali izjaviti o občevalnem jeziku v družini. Jasno je namreč, da bo tak način popisa nujno izkrivil izide v narodnostno mešanih krajih, kjer je veliko število mešanih zakonov, optantov in Slovencev, zaposlenih v italijanskih družinah ali živečih v skupnosti.« Poleg tega so v slovenskih krogih opozarjali, da je popis glede narodnosti nezakonit, saj stolpca 11 (indicare la lingua abitualmente parlata) ni v odloku predsednika republike št. 1011, 8. septembra 1961, kakor tudi ne v odloku generalnega vladnega komisarja za Tržaško ozemlje št. 30, 21. oktobra 1961, pri čemer je značilno, da je bila veljavnost odloka razširjena šele šest dni po opravljenem popisu prebivalstva.

Iz rezultatov, ki so bili uradno znani šele leta 1965, je razvidno, da je število tistih, »ki v krogu družine ponavadi govorijo slovensko«, na vsem tržaškem območju 25.582 oseb, in sicer občina Devin-Nabrežina 2992 Slovencev in 3152 Italijanov; Repentabor 514 Slovencev in 125 Italijanov; Milje 972 Slovencev in 11.651 Italijanov; Dolina 4137 Slovencev in 1032 Italijanov; Zgonik 1148 Slovencev in 164 Italijanov ter Trst 15.819 Slovencev in 256.101 Italijanov, kar pomeni skupaj na tržaškem območju 25.582 Slovencev in 272.225 Italijanov.²³ Za presojo splošnega narodnostnega stanja slovenske manjšine na Tržaškem sta še posebej zanimivi primerjavi med rezultati popisa 15. oktobra 1961 na podlagi »družinskega jezika« in oceno anglo-ameriške vojaške uprave iz leta 1950, pa tudi italijansko uradno presojo iz leta 1951. V primerjavi z oceno anglo-ameriške vojaške uprave so našteji skoraj 38 tisoč Slovencev manj; v primerjavi z omenjeno italijansko uradno verzijo pa 13.563 oseb manj s slovenskim občevalnim jezikom. Spričo tega je razumljivo, da so predstavniki slovenske manjšine v Italiji zavrnilo rezultate tega popisa kot netočne, v nasprotju z dejanskim narodnostnim položajem. Tudi javnost v matični deželi je zavrnila ta popis. Predstavniki državnega sekretariata za zunanje zadeve Drago Kunc je na tiskovni konferenci (13. oktobra 1961) med drugim govoril tudi o nameri, da popišejo prebivalstvo v Trstu. Izjavil je, »da argumenti, ki jih je nedavno objavila ‚Borba‘ (članek J. Jerija, znanstvenega sodelavca INV v Ljubljani, »Povodom najavljenog popisa po nacionalnosti u Trstu«, objavljen 9. oktobra 1961 v št. 226),²⁴ v glavnem pravilno osvetljujejo problem.²⁵

To »statistično krčenje« slovenskega prebivalstva, kakor ga je pokazal popis leta 1961, je v mnogih pogledih ponazoritev dejanskega položaja

²³ Istituto centrale di statistica, 10° censimento generale della popolazione 15 ottobre 1961, Volume III, fascicolo 32, Provincia di Trieste, Rim 1965, razpredelnica 12, str. 24.

²⁴ Članek v »Borbie« je ponatis uvodnika, objavljenega v »Naših razgledih« (7. oktobra 1961, št. 19). Ponatisnila sta ga še »Delo« (10. oktobra 1961, št. 278) in »Primorski dnevnik« (10. oktobra 1961, št. 240).

Članek je zbudil odmeve tudi v italijanskem ter švicarskem tisku, in sicer je o njem poročal milanski dnevnik »Il Giorno« (10. oktobra 1961) in »Neue Züricher Zeitung« (13. oktobra 1961).

²⁵ »Delo«, 14. oktobra 1961, št. 282.

oziroma intenzivnosti asimilacijskega trenda v tem razdobju. Za povojna leta je bilo med drugim značilno forsirano naseljevanje italijanskega etničnega elementa še zlasti na tržaškem območju. Značilen je položaj v obmorski (koridorski) občini Devin-Nabrežina. Po rezultatih popisa iz leta 1961 naj bi bilo tod 3152 Italijanov nasproti 2992 Slovencev, medtem ko je po italijanski uradni oceni, na kar velja posebej opozoriti, še pred desetimi leti (1951) bilo v tej občini 3476 Slovencev, kar je pomenilo 67,5 odstotkov vsega prebivalstva.²⁶ Skratka, dotok italijanskih priseljencev (predvsem beguncev) na to območje je bil v povojnih letih zelo intenziven. Po italijanskih uradnih podatkih se je samo na tržaško območje za stalno naselilo 50.589 beguncev (profughi), kar je za Zahodnim Berlinom relativno najvišji odstotek v primerjavi s celotnim prebivalstvom. V goriški pokrajini se je za stalno naselilo 8393 beguncev in v videmski pokrajini (vse tri pokrajine so v deželi Furlanija-Juljska krajina) 6960 oseb.²⁷

V okviru te razprave se lahko le delno dotaknemo vprašanja asimilacije, pri čemer pa je treba poudariti, da je med tako imenovano »spontano« asimilacijo v prvem delu devetnajstega stoletja, ko so Slovenci in Hrvati v Julijski krajini šele začeli utrjevati svojo narodnostno hrbtnico in se oblikovati kot narod, in narodnostnim odtujevanjem (alienacijo) danes, ko ima slovenski narod svojo lastno republiko, bistvena razlika. V pogojih sodobne družbe torej nikakor ni moč govoriti o kaki »naravni« asimilaciji, saj tega tudi ne priznava progresivnejša, moderna manjšinska teorija; obstaja namreč le lestvica bolj ali manj posrednih ali neposrednih pritiskov večine na manjšino. Dejansko pa gre v glavnem za dva medsebojno vzročno povezana pojavi: objektivne okoliščine, »silo vsakdanjih razmer«, ki jih je ustvaril večinski narod, in za zapleteno območje narodnostnega omahovanja (alienacije) tako imenovanega subjektivnega dejavnika. »Sila razmer« so predvsem najbolj raznoteri odtenki socialno-gospodarske prisile in odvisnosti, kar pa je v današnjih družbenih in gospodarskih strukturah pogostokrat sila spretno zakrinkano. K temu naj dodamo še psihološke, mentalne frustracije, pogostokrat tudi kot podzavestni odmev narodnostno genocidnega nasilja med obema vojnoma, pa kapilarni vpliv sodobnih komunikacijskih sredstev (mass media) — vse to so elementi (poprek vzeto), ki še vedno pospešujejo narodnostno preptlanje.

Odgovori kvalificiranih predstavnikov Slovencev v Italiji (anketa revije »Sodobnost« leta 1969) so si z nekaterimi odtenki soglasni v splošni oceni, da je bil narodnostno-odtujen proces v povojnih letih boleč.²⁸ Albin Škerk, slovenski poslanec v rimskem parlamentu (izvoljen na listi KPI), je med drugim opozoril na gradnjo velikih begunskih naselij med

²⁶ »Esterie«, št. 8, 1954.

²⁷ A. Clemente, »Arena di Pola«, 2. junija 1969.

²⁸ »Sodobnost«, št. 8—9, 1969.

Trstom in Štivanom pri Devinu ter v zgornji tržaški okolici. »Te gradnje se še vedno nadaljujejo,« je menil, »in kaže, da se bodo nadaljevale še nekaj let. V ta namen so že nakazali več milijard lir. Veliko škodo so nam prizadejale tudi razlastitve zemljišč — bodisi na Tržaškem kot na Goriškem za gradnjo industrijskih objektov, naftovoda, plinovoda, cest itd. Ta nevarnost, da pospešeno spreminjajo etnični sestav podeželja, postaja čedalje hujša tudi zaradi velikega kupovanja zemljišč na kraški planoti, kjer si tržaška gospoda gradi 'vikend' hišice in luksuzne vile. Pripomniti je treba (kar je žalostno, a resnično), da se okoliške občinske uprave, ki jim še načeljujejo župani slovenske narodnosti, premalo upirajo uničevanju podeželskih lepot in narodnostnih značilnosti. Do kod je segla ta raznarodovalna in asimilacijska politika in kolikšno škodo povzroča slovenski skupnosti, nam zadostuje samo en tipičen primer: leta 1945 je štela devinsko-nabrežinska občina nekaj čez 4000 prebivalcev, od teh je bilo okrog 10 % italijanske in 90 % slovenske narodnosti; sedaj ima ta občina že nad 7000 prebivalcev, od katerih je polovica italijanske narodnosti. Kot da to ne bi bilo dovolj, pričakujejo že letos nadaljnjih sto istrskih družin, za katere z veliko naglico grade stanovanja v bližini Sosljana. Temu nasilstvu in splošnemu napadu na slovensko manjšino v Italiji se je naše ljudstvo upiralo in ga je pri tem vedno podpiralo italijansko delavsko gibanje in še posebej komunistična stranka. Ob žalostni usodi, ki se nam v perspektivi ponuja (nadaljnje raznarodovanje in asimilacija), menimo: če se temu ne moremo v tem družbenem redu popolnoma izogniti, potem se lahko temu krepko upiramo z odločno voljo in združenimi močmi ob podpori tistega dela italijanskega demokratičnega ljudstva, ki nas razume in nas podpira. Obenem se lahko uspešno borimo na tem področju z uveljavitvijo posebnih zaščitnih zakonov ter ustreznih urbanističnih načrtov.²⁹

V svojem pričevanju pa predsednik Slovenske kulturno-gospodarske zveze (SKGZ) Boris Race predvsem poudarja gospodarsko podrejenost in narodnostno neenakopravnost kot glavna vzroka asimilacije. »Neizpodbiten dokaz za to je,« tako sodi B. Race, »narodnostno stanje v Beneški Sloveniji. Navzočnost vsemogočnega agresivnega in organiziranega protislovenskega elementa in blišč tuje civilizacije in kulture je asimilacijski proces pospeševal. Po zadnji vojni se je tem dejavnikom pridružilo še načrtno spreminjanje etnične narave značaja podeželja, urbanizacije Slovencev in podeželja, ki je povzročila opuščanje kmetijskega gospodarstva in znižanje natalnosti do skrajne mere. Negativne posledice je imelo tudi širjenje mestnega jedra na predmestja Trsta in Gorice, pa tudi neposredna bližina državne meje je povečala pritisk mesta na prostorsko omejeno podeželje in hkrati pretrgala nit nenehnega dotoka slovenskega elementa v mesto samo. Če odgovorni politični del večinskega naroda končno res

²⁹ Prav tam.

iskreno misli, da pomenijo Slovenci v Italiji obogatitev in ne napoto, ter to, da večina Italijanov nima namena asimilirati Slovencev, potem je nujno, da se te trditve uveljavijo na vseh področjih v odnosu do Slovencev. Od uresničitve enakopravnosti in vseh zaščitnih norm, s čimer bi bila izpopolnjena med drugim tretji in šesti člen ustave, do odprave vseh diskriminacijskih postopkov v praksi, pa naj gre za katerokoli vprašanje, ki zadeva Slovence, vključno tudi področje gospodarske dejavnosti in upravnih ukrepov na vseh drugih toriščih.«³⁰ Lojze Berce, odgovorni urednik tržaškega slovenskega tednika »Gospodarstvo«, pa je med drugim sodil, »da so Slovenci tudi zavoljo svojega ‚tranzitnega‘ položaja izpostavljeni veliki nevarnosti. Naša zemljiška posest obdaja Trst kot ozek obroč, skozi katerega vodijo iz zaledja vse prometne žile (ceste in železnice) v mednarodno trgovinsko in pomorsko središče ter tako sekajo narodni organizem. Ob dovodni prometni žili iz notranjosti Italije (od stare avstrijsko-italijanske meje) se asimilacijski pas naglo širi proti Trstu skozi devinsko-nabrežinsko občino ter ima že močno oporo v ‚istrskih naseljih‘ — v Štivanu, Sv. Križu in na Proseku. Asimilaciji je torej najbolj izpostavljen prav ta, s Slovenci naseljeni predel, ki je stoletja ločil ‚tržaško italijanstvo‘ od italijanskega etničnega telesa, a hkrati še danes veže tržaške in goriške Slovence. Prav ta ozemeljski pas od Štivana do Trsta pa je s turističnega vidika najbolj zanimiv.«³¹

Ob tem razčlenjevanju nekaterih elementov, ki so vplivali na upadanje našega življa, je vsekakor treba dodati že zelo pomembno dejstvo, da je po koncu zadnje vojne (nova državna meja med Jugoslavijo in Italijo) popolnoma usahnil naravni demografski dotok v Trst iz njegovega neposrednega slovenskega zaledja. Nasprotno, kakor smo že omenili, pa je bil zelo močan dotok italijanskega (begunskega) narodnostnega elementa.

Če se spet vrnemo k jezikovni anketi med rednim popisom prebivalstva 15. oktobra 1961, je poleg asimilacijskega trenda treba še omeniti, da manjšinska zaščita za slovensko prebivalstvo ni dosegla ravni, ki bi zagotavljala slovenski narodni skupnosti dejansko enakopraven položaj in potrebne pogoje za skladen, normalen narodnostni razvoj. V prid slovenski manjšini je bil doslej sprejet en sam normativni ukrep, in sicer zakon za šole s slovenskim učnim jezikom v tržaški in goriški pokrajini (zakon št. 1012, leta 1961).³² Ni bilo torej še ustvarjeno (tudi v minimalni meri ne) tako splošno ozračje, v katerem bi se manjšina počutila zares enakopravno. To splošno ozračje pa je splet zelo finih, občutljivih medsebojnih odnosov, ki se dotikajo skoraj vseh področij — od tako imenovanih materialnih manjšinskih pravic do subtilnih (in težko opredeljivih) psiholoških, mentalnih dejavnikov. Seveda pa je to splošno ozračje, če ga vzamemo kot omenjeni kompleksni pojem, odvisno predvsem od tako

³⁰ Prav tam.

³¹ Prav tam.

³² »Gazzeta Ufficiale«, št. 252, 9. oktobra 1961.

imenovane večine oziroma njenih stališč, ali priznava manjšino kot do-
cela enakopravno skupnost, ki ji gredo vse pravice (posebna zaščita),
tako skupinske kot individualne. O dejanski in vsebinsko celoviti zaščiti
manjšine namreč lahko govorimo šele tedaj, ko so predvsem podrobno
in dejansko opredeljene pravice manjšine kot celote (*podčrtal pisec*) ka-
kor tudi individualne pravice, svoboščine pripadnikov manjšine kot po-
sameznikov. To sta sicer dva pravna naslova, ki pa se morata, če želimo
manjšino stvarno, učinkovito zaščititi, medsebojno skladno dopolnjevati.
Tako imenovana večina namreč ne sme storiti nič takega, kar bi utegnilo
zbuditi sum, da želi delati umetne razlike med manjšino zaradi kraja
bivanja, dialektja, številčnega obsega in podobnih ozirov. Skratka, uveljav-
ljati je treba take splošne pogoje, tako ozračje, da pripadnik manjšine ne
bo čutil nikakršnega strahu ali kakršnekoli neugodnosti, če se na ta ali
oni način izjavi, da je pripadnik manjšinske skupnosti.³³

Četudi bi ustvarili prej omenjene nujne pogoje, je bistvenega pomena
metoda popisa, ki pa jo je treba določiti v popolnem soglasju s prizadeto
manjšino. Upoštevajoč zgodovinsko genezo vprašanja, bi bil nedvomno
najboljši način — etnična raziskava porekla prebivalstva, še posebej za-
voljo brutalnega raznarodovalnega, asimilacijskega pritiska v komaj mi-
nulem razdobju (fašizem). Ker pa bi bilo to spričo specifičnih tržaških
razmer težko izvedljivo, se zdi še vedno najustreznejša indirektna metoda
z vprašanjem o materinem jeziku, pri čemer gre za »jezik, ki ga neka
oseba govori v domačem krogu v zgodnji otroški dobi, ne glede na to,
ali ga trenutno še govori ali ne,«³⁴ kakor ga je definiralo priporočilo
pristojnega organa OZN. Sprejetje načela materinega jezika v skladu z
interpretacijo pristojnih organov OZN pa je samo en vidik vprašanja,
drugi — nič manj pomemben — pa je v tem, da se zagotovi prizadeti
manjšini dejansko enakopravno soudeležbo v vseh fazah popisovalnega
postopka — od oblikovanja vsebinskih kriterijev do tehnične izvedbe in
nadzorstva. V dosedanjih zgodovinskih izkušnjah je pač dovolj preprič-
ljivih dokazov, da je bil doslej popisovalni aparat v izraziti protislovenski
funkciji in si je prizadeval na najrazličnejše načine ponarejati dejansko
stanje. Za stvarno nepristransko narodnostno anketo je torej nujno izpol-
niti tri temeljne pogoje: 1. ustvariti take splošne razmere na anketiranem
področju, da pripadnik manjšine ne bo čutil niti najmanjše bojzani, če
se direktno ali indirektno deklarira za člana manjšine; 2. ustrezna metoda,
s katero mora predvsem soglašati prizadeta manjšina, in 3. integralna,
enakopravna soudeležba predstavnikov manjšine v vseh fazah popisoval-
nega postopka. V primeru obravnavanega popisa 15. oktobra 1961 na

³³ Gl. razpravo J. Jerija (17. junija 1965) na mednarodnem seminarju OZN o pravicah člo-
veka v večnacionalnih skupnostih (Ljubljana od 8.—22. VII. 1965), objavljena v »Sodobnosti«,
letnik 1965, str. 917—921.

³⁴ Statistične študije — serija M, št. 27, Načela in priporočila, ki se nanašajo na narod-
nostna štetja prebivalstva, Statistični urad Združenih narodov, New York 1958, str. 19 do 20.

tržaškem območju ni bil vsebinsko izpolnjen niti eden izmed navedenih elementov, zaradi česar rezultatom tako izvedene ankete ni moč pripisovati niti vrednosti docela približnega indica narodnostnega ravnovesja na anketiranem območju, medtem ko ga je prizadeta manjšina kategorično odklonila.

Tudi jezikovna anketa med rednim popisom prebivalstva 24. oktobra 1971 je bila vnovič omejena samo na tržaško območje in na področje Južne Tirolske, kjer je tamkajšnja nemška manjšina zaščitena z mednarodnim sporazumom med Avstrijo in Italijo (dogovor Gruber-De Gasperi, 5. septembra 1946) in torej ni veljala za goriško in videmsko pokrajino, kjer živi prav tako avtohtono slovensko prebivalstvo. Deželni odbornik Furlanije-Julijske krajine N. Stopper je glede sklepa ISTAT (osrednji italijanski statistični urad) sodil, da je sklenil popisati le »kraje, v katerih živijo močna jedra narodnostnih manjšin«,³⁵ vendar se zdi bolj prepričljiv razlog dejstvo, da je Italija sprejela mednarodne obveznosti glede nemške in slovenske narodne manjšine. Ni namreč moč zanikati, če se omejimo samo na ta primer, da živi »močno jedro« francoske narodne manjšine v dolini Aoste, saj je bila italijanska vlada prisiljena že leta 1945 privoliti v provizorični statut za to deželo, ki ga je 26. februarja 1948 zamenjal ustavni zakon št. 4 v skladu s členom 116 ustave, ki je uvrstila Aosto med dežele s »posebnim statutom«. Dodati še velja, da je »Zvezni odbor za etnično-jezikovne skupnosti in za deželno kulturo v Italiji«, ki je sekcija »Mednarodnega združenja za zaščito ogroženih jezikov in kulturo«, interveniral pri predsedniku republike, da bi med rednim popisom prebivalstva 24. oktobra 1971 ugotavljali »jezikovno pripadnost« tudi drugod, sklicujoč se med drugim na *nedeljivost* (podčrtal pisec) šestega ustavnega člena, ki splošno obvezuje italijansko republiko, da tudi jezikovne manjšine varuje z ustreznimi predpisi.

Med rednim popisom prebivalstva leta 1971 (zakon št. 14, 31. januarja 1969) na tržaškem območju niso več povpraševali po »družinskem jeziku«, kakor je to bilo leta 1961, marveč je namesto tega osrednji statistični urad v Rimu vstavil za pokrajini Bozen in Trst še vprašanje o »jezikovni skupini, ki ji oseba pripada« (gruppo linguistico di appartenenza), pri čemer je uradno navodilo preciziralo, da je treba navesti posamezne »pripadnosti«: italijanska, slovenska ali druga (navesti katera). To spremembo so na italijanski strani pojasnili kot uveljavitev načela »običajnega jezika«, ki ga priporočila ustreznih organov OZN razlagajo kot »jezik, ki ga nekdo tekoče govori, ali jezik, katerega najbolj pogosto uporablja v domačem krogu«. Naj ob tem ponovimo že pri razčlenitvi popisa iz leta 1961 poudarjeno stališče, da bi za ugotavljanje jezikovne (narodne, etnične) pripadnosti na območjih, kjer živijo Slovenci v Italiji, še vedno najbolj ustrezala metoda z vprašanjem o materinem jeziku v skladu s priporočili OZN.

³⁵ »Primorski dnevnik«, 17. novembra 1971.

Skupna izjava predstavnikov slovenske narodne skupnosti v Italiji glede popisa leta 1971 (27. septembra 1971) med drugim decidirano ugotavlja, da se pristojni organi niso posvetovali z organi slovenske narodne skupnosti in o morebitni obliki popisa po narodnosti, in nato izrecno opozarja, da do danes niso dozorele razmere, ki bi zagotavljale, da bi popis ugotovil dejansko številčno stanje pripadnikov slovenske manjšine v deželi Furlanija-Julijska krajina. V minulem desetletju (od leta 1961), če to prav na kratko povzamemo, je sicer prišlo do nekaterih pozitivnejših premikov večine do slovenskih sodržavljanov. Toda glede vsebinsko pogloblitvega je ostalo pri starem: razen zakona (1961) za šole s slovenskim učnim jezikom na Tržaškem in Goriškem ni bil sprejet nikakršen pomembnejši varstveni normativni ukrep v prid slovenski manjšini, in dalje — Posebni statut (integralni del londonskega sporazuma iz leta 1954) je bil doslej le parcialno izveden, medtem ko formalno še naprej veljajo nekateri diskriminacijski (raznarodovalni) zakoni iz fašističnega razdobja. Stvarno podobo narodnostnega ravnovesja na teh mešanih območjih bi namreč bolj zanesljivo lahko ugotovili le v takih splošnih razmerah, ko bi bil slovenski živelj dejansko enakopraven subjekt. Dokler pa ta raven ne bo dosežena, so taka parcialna ugotavljanja »jezikovne pripadnosti«, kot je bilo to tudi med 11. splošnim ljudskim štetjem 24. oktobra 1971, le statistična manipulacija, ki prikriva, ponareja stvarne narodnostne razmere.

Štetje iz leta 1910 je v mestu Gorici ugotovilo 10.790 oseb s slovenskim občevalnim jezikom, 78 s srbsko-hrvatskim, 14.820 z italijanskim in 3.238 z nemškim občevalnim jezikom (Umgangssprache).³⁶ Sicer pa je bilo mesto docela obkroženo s slovenskim prebivalstvom, saj je bilo v političnem okraju Gorica po istem štetju 70.039 oseb s slovenskim občevalnim jezikom, 23 s srbsko-hrvatskim, 346 z nemškim in samo 2764 oseb z italijanskim občevalnim jezikom.³⁷ V sedanji goriški pokrajini pa je bilo na podlagi štetja iz leta 1910 20.666 oseb s slovenskim občevalnim jezikom. Italijansko uradno vrednotenje po koncu zadnje vojne je naštel na Goriškem 10.984 oseb »slovenskega porekla«.³⁸ Anketa ki jo je izvedla leta 1953 Demokratična fronta Slovencev v Italiji (DFS), pa je ugotovila na Goriškem 17.479 Slovencev.³⁹ V Kanalski dolini naj bi bilo po štetju iz leta 1910 1682 oseb s slovenskim občevalnim jezikom. Omenjena anketa DFS pa je ugotovila 2085 Slovencev.⁴⁰

V Beneški Sloveniji (videmska pokrajina) naj bi bilo po italijanskem uradnem popisu iz leta 1911 36.171 oseb s slovenskim občevalnim je-

³⁶ »Spezialortspertorium der österreichischen Länder, VII. österreichisch-illyrisches Küstenland«, Dunaj 1918, str. 5.

³⁷ Prav tam, str. 7.

³⁸ »Documenti di vita italiana«, št. 28, 1954.

³⁹ Arhiv INV.

⁴⁰ Prav tam.

zikom,⁴¹ medtem ko so deset let pozneje (1921) našeli 33.923 oseb, ki so govorile slovensko.⁴² Na podlagi italijanske ocene po drugi svetovni vojni pa naj bi bilo v videmski pokrajini 22.936 oseb »slovenskega pokraja«.⁴³

⁴¹ Pregled po občinah na podlagi štetja iz leta 1911 je takle:

Občina	Skupno število prebivalcev	Slovenskega občeval. jezika
Ahten	4.237	1.897
Brdo	2.942	2.942
Dreka	1.424	1.424
Fojda	5.080	1.570
Gorjani	2.121	777
Grmek	1.676	1.676
Neme	6.266	1.305
Praprotno	2.246	1.230
Ravenca	4.671	4.671
Ronec	1.704	1.704
Sovodnje	2.041	2.041
Srednje	2.005	2.005
Svet Lenart	2.623	2.623
Špeter Slovenov	3.515	3.515
Tipana	3.693	3.693
Tarčet	2.296	2.296
Tavorjana	3.503	802
Skupaj	52.043	36.171

(Povzeto po L. Čermelj, »Slovenci pod Italijanom«, Beograd 1935, str. 18.)
(Prav tam.)

⁴² Podrobnejši pregled na temelju popisa leta 1921 je takle:

Občina	Skupno štev. prebivalcev	Slovenskega občeval. jezika
Ahten	4.071	4.058
Brdo	2.672	2.672
Dreka	1.349	1.343
Fojda	5.075	1.413
Gorjani	2.012	320
Grmek	1.617	1.617
Neme	5.505	1.885
Praprotno	2.222	950
Ravenca	2.796	2.796
Ronec	1.662	1.659
Sovodnje	1.905	1.905
Srednje	1.784	1.784
Svet Lenart	2.467	2.456
Špeter Slovenov	3.362	2.977
Tipana	3.376	3.228
Tarčet	2.086	2.086
Tavorjana	3.470	774
Skupaj	47.431	33.923

⁴³ Podrobnejši podatki so takile: Ahten 651, Dreka 1 330, Fojda 1 110, Grmek 1 380, Praprotno 974, Podbonesec 3 143, Svet Lenart 2 038, Špeter Slovenov 2 340, Sovodnje 1 914, Srednje 1 650, Tavorjana 1 652, Brdo 1 976, Neme 154 in Tipana 2 624. (»Documenti di vita italiana«, št. 28, marec 1954, str. 2170.)

Zadnja ugotovitev, ki jo je objavilo glasilo (Documenti di vita italiana) dokumentacijskega centra predsedstva italijanskega ministrskega sveta je tem pomembnejša, ker Italija še do danes noče uradno priznati obstoja avtohtone slovenske manjšine v videmski pokrajini (Beneška Slovenija). Sicer pa je še 18. oktobra 1962 demokristjan (bivši zunanji minister) Medici govoril v italijanskem senatu, da v videmski pokrajini ni slovenske manjšine, marveč samo prebivalstvo, ki v družinskem krogu govori nekakšno »slovensko narečje«. Res je, leta 1911 so tod našeli 36.171, leta 1921 pa 33.923 oseb s slovenskim občevalnim jezikom, medtem ko že citirana italijanska uradna ocena po drugi svetovni vojni navaja 22.936 oseb »slovenskega rodu«, kar pomeni 10.987 manj kot leta 1921. Značilna je tudi obrazložitev teh podatkov zavoljo sklicevanja, da gre za »daljni slovenski rod«, ki ima bolj kot kaj drugega zgodovinsko vrednost (che lontana origine slava di tale popolazione ha piu che altro un valore storico), ob seveda obveznem sklepu z debelo tiskanimi črkami, da je teh pripadnikov »daljnega slovenskega rodu« zgolj 2,88 odstotkov v primerjavi s celotnim prebivalstvom. Aprioristično glosiranje, da so se ti »daljni slovenski sorodniki« perfektno stopili z italijanskim prebivalstvom (perfettamente assimilata alla popolazione italiana), ob propagandističnem sklicevanju, da je bil tod leta 1866 le en glas proti priključitvi h kraljevini in da med prvo svetovno vojno ni bilo nobenega dezerterja (kako precej drugače je bilo med drugo svetovno vojno — op. pisca), pač ne more predrugačiti zgodovinskega dejstva, da je bilo na tem hribovitem, teže prehodnem območju s skopo zemljo in občutnimi migracijami še vedno (po uradnem priznanju) celo po skoraj sto letih 22.936 prebivalcev »slovenskega rodu«. Čeprav naj bi govorili nekakšno drugorazredno »slovensko narečje« (Medici), ni mogoče zanikati, da jim je tekla slovenska zibelka, da so bila njihova prva spoznanja povezana s slovenskim materinim jezikom.

Iz neposrednih virov slovenske manjšine v Italiji imamo le nekaj parcialnih podatkov o njeni strukturi. Spričo tega se bomo oprli na statistično obdelavo že obravnavanega popisa 15. oktobra 1961, ki je zajemal tudi vprašanje o »družinskem jeziku«. Ponovno pa je treba poudariti, da osrednja ugotovitev tega popisa, ko so na Tržaškem našeli 25.582 oseb s slovenskim občevalnim jezikom, ne ustreza dejanskemu narodnostnemu ravnovesju. Če pa bi to število in druge (upoštevajoč posamezne variante statistične obdelave) pomožili s faktorjem dva, bi dobili vsaj približen vpogled v sedanjo strukturo slovenske narodnostne skupnosti na Tržaškem. Še posebej so zanimive razčlembе, ki ponazarjajo starostno strukturo, stopnjo izobrazbe, panogo zaposlitve in položaj v poklicu. Iz teh podatkov je mogoče razbrati, da se je slovensko meščanstvo oziroma tako imenovani srednji sloj tudi na tržaškem območju razvil šele v novejšem času, medtem ko večino narodnostne skupnosti sestavljajo delavci, obrtniki in manjši trgovci; v mestni okolici in v vaseh pa poleg omenjenih

kategorij še manjši kmečki posestniki in tisti z »dvema poklicema« ki imajo stalno zaposlitev v mestu, doma pa še dodatno obdelujejo zemljo. V starostni strukturi prevladujejo starejši srednji letniki (1901—1916), dalje letniki 1936—1940 in 1947—1955.

Glede stopnje izobrazbe (število visokošolskih in srednješolskih diplom) Slovenci sicer sorazmerno nekoliko zaostajajo. Prednjačijo pa glede temeljne izobrazbe, saj je med slovensko manjšino zelo malo nepismenih.⁴⁴ Kakor je bilo pričakovati, so Slovenci močno zastopani v kmetijstvu. Izmed 2121 zaposlenih leta 1961 v tej panogi, ki pa zajema poleg kmetijstva tudi gozdarstvo in ribištvo, je Slovencev 723. Velika večina je tako imenovanih »samostojnih delavcev« (več kot tri četrtine), pri čemer jih je največ v okoliških vaseh (frakcijah) tržaške občine, njim

44

OBČINE Občevalni jezik	Srednješolska matura teh. profes.								
	Diplome visoke šole	klas. znan- stv.	uč- telj.	umet- niška	Sku- paj	Spri- čevalo nižje sred. šole	Spri- čevalo osnov- ne šole	Pi- smeni brez sprič.	Nepis- meni
	mž	mž	mž	mž	mž	mž	mž	mž	mž
1. Devin Nabrežina	54	52	69	67	136	1.290	3.567	456	70
italijanski	21	22	27	36	63	658	1.747	294	55
slovenski	32	30	42	31	73	632	1.814	162	15
drugi	1	—	—	—	—	—	6	—	—
2. Repentabor	1	4	4	2	6	85	458	24	4
italijanski	—	2	1	—	1	39	65	2	—
slovenski	1	2	3	2	5	45	392	22	4
drugi	—	—	—	—	—	—	1	—	—
3. Milje	40	59	99	99	198	2.319	7.564	1.017	599
italijanski	40	57	96	95	191	2.220	6.926	932	505
slovenski	—	2	3	3	6	96	628	85	94
drugi	—	—	—	1	1	3	10	—	—
4. Dolina	9	14	32	18	50	539	3.750	316	141
italijanski	—	3	9	6	15	138	645	83	42
slovenski	9	11	23	12	35	399	3.102	232	99
drugi	—	—	—	—	—	2	3	1	—
5. Zgonik	1	10	9	3	12	144	973	83	6
italijanski	—	3	3	2	5	49	84	7	2
slovenski	1	7	6	1	7	93	886	75	4
drugi	—	—	—	—	—	2	3	1	—
6. Trst	5.829	6.394	5.625	7.738	13.363	74.471	132.897	15.996	5.706
italijanski	5.561	6.019	5.368	7.448	12.816	70.288	123.608	15.127	5.433
slovenski	212	297	230	258	488	3.937	9.071	805	250
drugi	56	78	27	32	59	246	218	64	23
Skupaj pokrajina	5.934	6.533	5.838	7.927	13.765	78.848	149.209	17.892	6.526
italijanski	5.622	6.106	5.504	7.587	13.091	73.392	133.075	16.445	6.037
slovenski	225	349	307	307	614	5.203	15.893	1.381	466
drugi	57	78	27	33	60	253	241	66	23

(Istituto Centrale di statistica, 10° censimento Generale della popolazione, 15. ottobre 1961, Volume III, »DATI SOMMARI PER COMUNE«, Fascicolo 32, Provincia di Trieste, Rim 1965, str. 26, 27.)

sledijo občina Dolina, Zgonik, Devin-Nabrežina, Milje in Repentabor.⁴⁵ Slovenci so sorazmerno močno zastopani v gradbeništvu s 16,8 odstotki, kar pomeni, da je v tej panogi zaposlenih 1809 Slovencev v primerjavi z 8406 Italijani. V predelovalni industriji 11 odstotkov Slovencev (3614), medtem ko znaša slovenski delež v trgovini 8 odstotkov oziroma je v tej dejavnosti 1820 Slovencev nasproti 20.823 Italijanom. Za celotno strukturo zaposlenih pa je predvsem značilen podatek, da so Slovenci na splošno predvsem »odvisni delavci« (70,16 odstotka), medtem ko je pri sodržavljenih italijanske narodnosti ta odstotek precej nižji in obsega 58,80 odstotkov.

Skupaj je po teh podatkih v kategoriji »podjetnikov, višjih kadrov in svobodnih poklicov« 120 Slovencev; v kategoriji »vodij in uradnikov« pa je 1045 Slovencev. Kako sorazmerno zelo nizko je to število, je razvidno iz primerjave, saj je na podobnih mestih kar 29.903 Italijanov oziroma približno kar 28,5 krat več.⁴⁶

Kmetijstvo, gozdarstvo, ribištvo

OBČINE Občevalni jezik	Položaj v poklicu				
	Podjetniki	vodje in uradniki	samostojni delavci	odvisni delavci	pomožni delavci
1. Devin-Nabrežina	—	1	115	59	8
italijanski	—	—	57	45	1
slovenski	—	1	58	14	7
drugi	—	—	—	—	—
2. Repentabor	—	—	12	—	1
italijanski	—	—	—	—	—
slovenski	—	—	12	—	1
drugi	—	—	—	—	22
3. Milje	—	1	140	112	21
italijanski	—	—	111	108	1
slovenski	—	—	29	4	—
drugi	—	—	—	—	29
4. Dolina	—	—	208	26	1
italijanski	—	—	20	2	28
slovenski	—	—	188	24	—
drugi	—	—	—	—	10
5. Zgonik	—	—	60	2	—
italijanski	—	—	—	—	10
slovenski	—	—	60	2	—
drugi	—	—	—	—	—
6. Trst	18	89	617	534	57
italijanski	18	86	349	469	34
slovenski	—	3	267	65	23
drugi	—	—	1	—	—
Pokrajina skupaj	18	91	1.152	733	127
italijanski	18	87	537	624	57
slovenski	—	4	614	109	70
drugi	—	—	1	—	—

(Istituto dicentrale di statistica, 10^o censimento generale della popolazione, 15 ottobre 1961, Volume III »DATI SOMMARI PER COMUNE«, Fascicolo 32, Provincia di Trieste, Rim 1965, str. 29.)

Na kulturnem območju pa velja še opozoriti ne samo na bogato tradicijo iz razdobja do prve svetovne vojne, temveč tudi na sedanje dokaj razvejano kulturno življenje in ustvarjalnost, kar vse potrjuje, da ima slovenska manjšina v Italiji atribute moderne kulturno in sicer visoko razvite narodne skupnosti. Poleg stalnega poklicnega Slovenskega gledališča v Trstu deluje tod še študijska knjižnica, dalje Glasbena matica, izhaja dnevno slovenski časnik »Primorski dnevnik« ter več druge periodike, med njo trije tedniki (»Gospodarstvo« v Trstu, »Novi list« v Trstu in »Katoliški glas« v Gorici), dalje trije štirinajstdnevnik (»Delo« v Trstu, »Novi Matajur«, pa »DOM« v Vidmu in »Uradni vestnik avtonomne dežele Furlanije-Julijske Benečije« v Trstu, »Literarne vaje« v Trstu ter »Pastirček« in »Galeb«, prav tako v Trstu). Med revijami naj omenimo »Most« pa »Zaliv«, ki oba izhajata v Trstu, poleg tega pa še »Gledališki list«, ki ga izdaja Slovensko gledališče v Trstu in seveda letno izhajajoče

44

POLOŽAJ V POKLICU

OBČINE Občevalni jezik	PODJETNIKI	Vodje in	Samostojni	Odvisni	Pomožni
	višji kadri svobodni p.	uradniki	delavci	delavci	delavci
	mž	mž	mž	mž	mž
1. Devin-Nabrežina	29	292	323	1.799	42
italijanski	13	181	141	929	24
slovenski	16	115	181	866	18
drugi	—	—	1	4	—
2. Repentabor	—	20	54	207	16
italijanski	—	11	2	69	4
slovenski	—	9	52	138	12
drugi	—	—	—	—	—
3. Milje	14	605	493	4.053	117
italijanski	14	592	436	3.721	113
slovenski	—	10	57	327	4
drugi	—	3	—	5	—
4. Dolina	5	94	318	1.734	76
italijanski	1	40	50	395	6
slovenski	4	54	331	1.337	70
drugi	—	—	—	2	—
5. Zgonik	1	36	93	380	12
italijanski	1	16	1	71	1
slovenski	—	20	92	309	11
drugi	—	—	—	—	—
6. Trst	2.265	29.997	11.666	63.319	1.560
italijanski	2.141	29.063	10.623	58.915	1.439
slovenski	100	837	1.001	4.319	109
drugi	24	97	42	85	12
<i>Provincia</i>	2.314	31.048	13.010	71.492	1.823
italijanski	2.170	29.903	11.253	64.100	1.587
slovenski	120	1.045	1.714	7.296	224
drugi	24	100	43	96	12

(Istituto Centrale di statistica, 10° censimento Generale della popolazione, 15. ottobre 1961, Volume III, »DATI SOMMARI PER COMUNE«, Fascicolo 32, Provincia di Trieste, Rim 1965, str. 28.)

Jadranski, Mohorjev in Trinkov koledar. Radio Trst — A je edina slovenska radijska postaja v Italiji s petimi oddajniki in z lastnim slovenskim vsakodnevnim programom, ki pa je v sklopu italijanske vladne RAI — TV.

Leta 1964 (v ulici Petronio v Trstu) so odprli nov slovenski Kulturni dom, zgrajen tudi s sredstvi, ki jih je dala na razpolago italijanska vlada na podlagi tržaškega sporazuma kot odškodnino za leta 1920 požgani slovenski Narodni dom. Slovenska prosvetna zveza združuje več deset pevskih zborov, knjižnic, dramskih krožkov in drugih oblik kulturne dejavnosti. Poleg tega naj še omenimo Slovensko prosveto v Trstu, Zvezo katoliške prosvete v Gorici, Slovenski kulturni klub v Trstu. Posebej velja opozoriti na društvo »Ivan Trinko« v Čedadu, pa Društvo slovenskih izseljencev, ki izdaja svoje glasilo »Emigrant«, dalje pevske zборе (v občinah Grmek, Podbonesec in Trbiž) in folklorno skupino (v Reziji). Dodati je še treba »Krožek za kulturne raziskave« v Brdu, pa študijski krožek »Nadiža« v Špetru Slovenov.

Krovna organizacija Slovencev v Italiji je Slovenska kulturno-gospodarska zveza (SKGZ), ki je bila ustanovljena 18. novembra 1954, vendar ne nastopa kot stranka. Njeni somišljeniki zvečine delujejo v okviru obstoječih, predvsem levo usmerjenih italijanskih strank (Komunistične partije in socialistične stranke). Temeljna funkcija SKGZ je namreč povezovanje ter koordinacija narodnostno obrambnih, kulturnih in gospodarskih dejavnosti pripadnikov slovenske narodne skupnosti v deželi Furlanija-Julijska krajina. Poznavalci menijo, da v tržaški pokrajini glasuje za KPI okoli 55 odstotkov slovenskih volivcev, 25 odstotkov za italijansko socialistično stranko, drugi pa za koalicijsko listo Slovenske skupnosti, ki združuje več meščansko usmerjenih slovenskih strank in gibanj. Na Goriškem gre okoli polovica slovenskih glasov komunistični partiji in socialistom, druga pa Slovenski skupnosti oziroma SDZ.

Slovinci imajo svojega predstavnika v italijanski poslanski zbornici, in sicer A. Škerka, ki je bil tokrat že drugič izvoljen na listi KPI, medtem ko sta v tretjem deželnem svetu Furlanije-Julijske krajine dva slovenska predstavnika: D. Štoka (izvoljen na listi Slovenske skupnosti) in D. Lovriha (izvoljen na listi KPI). V tržaškem pokrajinskem svetu so štirje slovenski predstavniki, v goriškem pa trije, med katerimi je tudi podpredsednik pokrajine (izvoljen na listi italijanske socialistične stranke). Slovenski župani so v tržaški pokrajini v občinah Dolina, Repentabor, Zgonik in Devin-Nabrežina, medtem ko v goriški pokrajini v Doberdobo, Sovodnjah in Števerjanu. V tržaškem občinskem svetu so štirje slovenski predstavniki. V videmski pokrajini se slovenski predstavniki v voljenih telesih doslej niso zaznavneje uveljavili, kar je predvsem posledica narodnostnega brezpravja tudi v komaj minulem razdobju.

Januar 1974.

Usmeritve agrarne politike v spremenjenih razmerah

Država, ki se razvija iz agrarno prenaseljene v industrijsko, mora reševati z agrarno politiko predvsem dve nalogi: razvoj kmetijske proizvodnje in ustrezno delitev narodnega dohodka med kmečkim in preostalim, predvsem industrijskim prebivalstvom. Ob visoki agrarni prenaseljenosti je najtežavnejše vzdrževati ravnovesje med potrebami po hrani in potrebami po sredstvih za razvoj industrije, ki jih lahko daje le ekstenzivna kmetijska proizvodnja.

V večini manj razvitih dežel prevladujejo težnje po hitrejšem industrijskem razvoju. Zaradi tega praviloma zajemajo preveč sredstev iz kmetijske proizvodnje in povzročajo, da zaostaja kmetijska proizvodnja, s tem pa prav kmalu tudi razvoj industrije. Po novi spodbudi se pri nepravilno usmerjeni agrarni politiki cikel ponovi. Razvoj torej poteka ciklično, kar pomeni, da družba neracionalno izkorišča svoje razvojne možnosti in pogoje.

Tudi v Jugoslaviji je razvoj ciklični, predvsem v kmetijski proizvodnji. Za pretekla obdobja so analize znane in tudi družbenopolitično ovrednotene ter sprejeta ustrezna stališča in oblikovana politika.¹ Zaradi tega se ukvarjam z razmerami v zadnjih letih.

Zaostajanju kmetijske proizvodnje ni takoj v vsej ostrini sledilo tudi zaostajanje v industrijski proizvodnji, ker smo negativne posledice zaostajanja kmetijske proizvodnje omiljevali z neblagovnimi dotoki deviz iz turizma in od naših delavcev, ki začasno delajo v tujini. Vendar pa je to lahko trajalo le nekaj časa — čeprav je bil razvoj turizma deležen izjemne podpore — saj velikanskega odtekanja družbenega bogastva — v obliki odhajanja naših delavcev na delo v tujino — ni nadomestil dotok ustrezne količine tujega kapitala. Nasprotno, prišlo je celo do tega, da se je zmanjševala neto uporaba tujega kapitala — pozitivni saldo plačilne bilance čedalje bolj narašča — tako da v letih 1972 in 1973 Jugo-

¹ Resolucija 2. seje konference ZKS in 1. konference ZKJ ter republiške in zvezne skupščine, nova ustava kakor tudi dogovor republik in pokrajin o razvoju kmetijstva, t. i. zeleni plan.

slavija že postaja v bistvu neto izvoznik kapitala, in to hkrati, ko odteka družbeno bogastvo z odhajanjem delavcev na delo v tujino. Jugoslavija se je torej znašla v položaju, da v zadnjih letih razpolaga z manj sredstvi za razvoj, kot jih ustvarja oziroma bi jih lahko ustvarila.

K takemu stanju je pripomogla ekonomska politika predvsem na dveh področjih: v agrarni politiki in politiki tečaja dinarja. Zaradi neustrezne agrarne politike so odtekala sredstva iz kmetijstva v druge gospodarske panoge — podobno usodo doživljajo energetika, rudarstvo in industrijske bazične panoge, z neustrezno politiko tečaja dinarja pa smo uveljavili neekvivalentno menjavo blaga in storitev s tujino ter spodbudili odtekanje družbenega bogastva v obliki odhajanja naših delavcev na delo v tujino. Vzajemno delovanje obeh omenjenih elementov ekonomske politike v preteklih letih je postopoma pripeljalo do tega, da se je zmanjševala gospodarska rast, predvsem pa do upadanja življenjskega standarda delavcev.

Takšno stanje terja, da ponovno proučimo ekonomsko in razvojno politiko, predvsem pa agrarno politiko in politiko tečaja dinarja. Na obeh področjih so sicer v praksi že zaznavni premiki, vendar še nimamo opredeljene nove politike ter dogovora o ustreznih ukrepih.

Če želi biti družba uspešna pri razvijanju kmetijske proizvodnje, mora v agrarno politiko hkrati zajeti še številna področja ter opredeliti celoto posegov v družbeni in ekonomski razvoj.

Zadostne kmetijske proizvodnje namreč ne zagotavljamo samo z novimi in povečanimi proizvodnimi zmogljivostmi. Obenem moramo skrbeti za družbeno povezovanje kmetijskih proizvajalcev na taki podlagi, da bo njihov položaj v vseh oblikah in na vseh ravneh kmetijske proizvodnje enak položaju industrijskih delavcev. Ozko opredeljeni cilji agrarne politike, ki upoštevajo samo potrebe po določenem povečevanju kmetijske proizvodnje, povzročajo že med izvajanjem nepredvidene vzporedne procese. Obvladovati te procese pa je v takem primeru za družbo tako politično kot ekonomsko izredno težavno in povezano z mnogimi kompromisi ter odstopanji od prvotno zasnovanih ciljev.

V sklopu agrarne politike bi morali poleg kmetijske proizvodnje pri nas upoštevati in reševati vsaj naslednja področja:

— družbenoekonomske odnose v kmetijski proizvodnji s posebnim ozirom na številne zasebne kmetijske proizvajalce;

— cene kmetijskih proizvodov s sistemom oskrbe, ki zagotavlja vertikalno obvladovanje trga s temi proizvodi in onemogoča vpliv monopolov zunaj kmetijstva ter odtujevanje dohodka, ustvarjenega v kmetijstvu, torej neposredno zvezo med osnovnimi proizvajalci in končnimi potrošniki;

— zaposlovanje in s tem povezano razporeditev novih delovnih mest zunaj kmetijske proizvodnje;

— zemljiške odnose in promet s kmetijskimi zemljišči, vključujoč urbanizacijo zemljišč;

- izobraževanje vseh vrst in stopenj, dostopnost informacij;
- zdravstveno varstvo, predvsem razporeditev zdravstvenih storitev;
- socialno varnost in politiko;
- kulturni razvoj, predvsem dostopnost kulturnih dobrin.

Z agrarno politiko² bi morali določiti način, kako bomo z dogovorjenimi in usmerjenimi skupnimi prizadevanji omogočili uresničevanje postavljenih ciljev v kmetijski proizvodnji in pri usklajevanju razvoja kmetijstva z drugimi gospodarskimi panogami in družbenimi dejavnostmi ter pri spreminjanju družbeno-ekonomskega položaja kmetijskega proizvajalca in načrtovanega spreminjanja strukture prebivalstva.

Povečanje proizvodnje in produktivnosti dela v kmetijstvu

Povečevanje kmetijske proizvodnje je nujna obveznost, ki terja, da izkoriščamo vse obstoječe zmogljivosti, ki jih je možno aktivirati. Zaradi izredno hitrega naraščanja cen kmetijskih proizvodov v svetu je z vidika združenega dela racionalno povečevati proizvodnjo v vseh tistih proizvodnih zmogljivostih, ki se s svojimi mejnimi stroški lahko vključujejo v svetovne cene. To pa pomeni, da ne smemo računati s povečevanjem proizvodnje samo na podlagi graditve novih zmogljivosti in uvajanja novih tehnologij. Gradnja novih zmogljivosti je lahko samo del prizadevanj združenega dela, predvsem pa se sme odvijati samo v okviru možnosti in sredstev, ki jih lahko izločimo za ta namen, ne da bi ogrozili industrijski razvoj. V naših razmerah moramo upoštevati naslednje:

— V Jugoslaviji je možno in nujno povečevati kmetijsko proizvodnjo na široki fronti, saj potrebujemo več kmetijskih proizvodov, rast cen na svetovnem trgu pa omogoča, da vključimo v proizvodnjo tudi vse tiste proizvodne zmogljivosti, ki v preteklosti zaradi nizkih cen kmetijskih proizvodov niso bile ekonomične.

— Akcija za povečevanje kmetijske proizvodnje poteka v času, ko moramo zagotavljati velika sredstva za povečanje energetskih virov in proizvodnje surovin.

— Predvidevamo, da se bodo postopno vračali naši delavci, ki začasno delajo v tujini. Zaradi tega ne moremo še naprej pospeševati zmanjševanja števila kmečkega prebivalstva in njegovo prelivanje na druga področja in v druge panoge, čeprav bi to bil edini ukrep, da se

² V agrarni politiki ni potrebno na široko utemeljevati potrebe in koristnosti povečevanja kmetijske proizvodnje, saj je možno prodati katerokoli količino hrane (žita, mesa itd., vendar ne zelenjave in sadja), ki bi jo pri nas glede na proizvodne zmogljivosti lahko proizvedli, tako na domačih kot na tujih trgih. Zato tudi ni potrebno v agrarni politiki količinsko opredeljevati proizvodnih ciljev, nujno pa je določiti temeljno usmerjenost v proizvodnji hrane (žita, rastlinske beljakovine, meso). Ker bomo tudi pri nas povečevali ali uvajali predvsem tako proizvodnjo, ki jo že poznamo ali jo poznajo drugje, ni nujno, da agrarno politiko obremenjujemo z opisovanjem načinov proizvodnje na podlagi vrhunskih dosežkov in opredeljevanjem konkretnih tehnoloških rešitev, saj so te potrebe samo za opredelitev možnih proizvodnih zmogljivosti v državi.

sprostijo kmetijska zemljišča zasebnih kmetijskih proizvajalcev kot osnova za organiziranje sodobne družbene proizvodnje. V takih okoliščinah moramo zaposlovanje kmetijskega prebivalstva zagotoviti le z aktiviranjem širše kmetijske proizvodnje, pa četudi ob manj intenzivni proizvodnji.

— Z obsežnim, predvsem pa pretiranim investiranjem v nove, tehnološko visoko razvite proizvodne zmogljivosti bi izločili že zaposlene delavce iz kmetijske proizvodnje, za njihovo novo zaposlitev pa bi se morale povečati investicije v industriji ali drugih nekmetijskih dejavnostih.

— Nismo sposobni hkrati zagotoviti virov za investicije v energetiko in bazično industrijo, za odkup in pripravo novih kmetijskih zemljišč, za investicije v sodobno družbeno kmetijsko proizvodnjo in za nova delovna mesta za del kmetijskega prebivalstva, ki bo opustil zasebno kmetijsko proizvodnjo, za tiste kmetijske delavce, ki sedaj delajo v manj intenzivni družbeni kmetijski proizvodnji, pa bi jih intenzivnejša proizvodnja izločila, kakor tudi za delavce, ki se vračajo z začasnega dela v tujini.

Če dosledno upoštevamo stvarne možnosti razvoja vseh gospodarskih panog in že v sprejete dogovore o postopnem zmanjševanju strukturnih neskladij v industrijski proizvodnji in družbeni reprodukciji ter obveznosti o naložbah v energetiko in bazično industrijo, je nujno, da izdelamo dva programa za povečevanje kmetijske proizvodnje:

Program *aktiviranja širše kmetijske proizvodnje*, ki bi čimprej omogočil povečanje proizvodnje in zagotovil, da bi bila ta proizvodnja vnovčena vsaj po cenah, katere lahko Jugoslavija doseže na svetovnem trgu. S tem bi sorazmerno hitro aktivirali določen del sedaj neizkoriščenih proizvodnih zmogljivosti³ in vsaj prehodno omogočili, da bi se življenjski standard zasebnih kmetijskih proizvajalcev zboljševal brez prelivanja sredstev iz drugih gospodarskih panog za tovrstne potrebe in socialno varnost kmečkega prebivalstva.

Za tak program ne bi potrebovali pomembnih investicij, z učinki pa bi veliko prispevali v boju proti inflaciji. V času, ko bi izvajali program aktiviranja širše kmetijske proizvodnje, bi zato lahko še naprej vlagali družbena sredstva v energetiko in bazično industrijo ter za tiste namene, ki so v skladu z zmanjševanjem drugih strukturnih nasprotij in z bojem proti inflaciji. V okviru že sprejetega zelenega plana bi naj usmerjali sredstva v tiste naložbe, ki bodo omogočile organizacijam združenega dela v družbeni kmetijski proizvodnji organizirati in pospeševati širšo kmetijsko proizvodnjo — kooperacijo z zasebnimi kmetijskimi proizvajalci — to pa so predvsem naložbe v mehanizacijo, sredstva in ukrepe za pospeševanje kmetijske proizvodnje, predelavo, skladiščenje in transport kmetijskih proizvodov, itd.

³ Dolžnost vsake ekonomske politike je, da omogoča aktiviranje vseh tistih proizvodnih zmogljivosti, ki so konkurenčne na svetovnem trgu, če ima dovolj delavcev. V nasprotnem primeru dela družba samo sebe revnejšo. To je tudi razlog, zakaj v kapitalističnih državah uvažajo tujo delovno silo.

Dolgoročen program povečevanja družbene kmetijske proizvodnje, ki bi bil osredotočen v modernizacijo in povečevanje zmogljivosti družbene kmetijske proizvodnje na podlagi uvajanja novih tehnologij in naj-sodobnejših proizvodjalnih sredstev, kar bi nujno spremljalo spreminjanje strukture prebivalstva. Ne glede na nerazčiščena mnenja o tem, ali je tak program v sedanjih razmerah prednosten ali pa preuranjen, bi morali vsak tovrsten predlog resno in vsestransko preučiti, med drugim tudi zaradi tega, da bi preprečili negativne posledice izvajanja ne dovolj celovitih in s tem navidezno ponavadi zelo uspešnih programov.

V prvem ali drugem primeru moramo omogočiti in zagotoviti posameznim republikam, pokrajinam in območjem da izberejo tisti način in sredstva za povečevanje kmetijske proizvodnje, ki bodo imela največje učinke v okviru celotne družbene reprodukcije.

Socialistični proizvodni odnosi v kmetijstvu

V skladu z že sprejetimi političnimi stališči o agrarni politiki in ustavno opredeljenimi družbenoekonomskimi odnosi je v kmetijski proizvodnji treba zagotoviti take proizvodne odnose, da bodo zasebni kmetijski proizvajalci sodelovali z družbeno proizvodnjo v skladu s svojimi proizvodnimi zmogljivostmi in sposobnostmi. Zaradi tega bi bil kakršenkoli družbeni program povečevanja kmetijske proizvodnje in gradnje novih proizvodnih zmogljivosti, ki ne bi predpostavljala in omogočala sodelovanja zasebnih kmetijskih proizvajalcev z družbeno proizvodnjo, v nasprotju s temeljnimi načeli agrarne politike in ustave. Kmetijsko proizvodnjo bomo morali v kooperaciji z zasebnimi proizvajalci organizirati za proizvodnjo vrste kmetijskih proizvodov, ker je bodisi še ni mogoče uspešno mehanizirati, bodisi da za sodobno proizvodnjo zdaj nimamo dovolj sredstev.

Zasebni kmetijski proizvajalci morajo imeti možnost, da sami odločajo o tem, ali si bodo v prihodnje zagotavljali sredstva za življenje s svojim delom in zasebnimi proizvodjalnimi sredstvi kot neposredni ponudniki na trgu kmetijskih proizvodov ali kot samoupravljalci — kooperanti, vključeni v družbeno proizvodnjo. Z družbenim programom povečevanja kmetijske proizvodnje ne bi smeli zasebnim proizvajalcem v nobeni obliki omejevati pravice do proizvodnje z zasebnimi proizvodjalnimi sredstvi v kmetijstvu, nasprotno, s programi bi morali izoblikovati prednosti za zasebne proizvajalce, ki bi se vključevali v družbeno proizvodnjo, in zagotoviti, da bi se tudi uveljavljale. Te prednosti bi morale biti izrazito poudarjene in podprte z ustreznimi ukrepi in sredstvi, da bi takšno povezovanje zasebnih kmetijskih proizvajalcev postalo pomemben sestavni del kmetijsko-pridelovalnega sistema, na podlagi zagotovljene prodaje, strokovne pomoči pri pospeševanju proizvodnje in uporabi mehanizacije, kreditiranja proizvodnje, itd. V zvezi s tem je treba vsestransko razvijati

službe za pospeševanje kmetijstva kot sestavni del organizirane družbene proizvodnje na način, ki se ponekod že uspešno uveljavlja.

Socialistični proizvodni odnosi v kmetijski proizvodnji, ki omogočajo zasebnim proizvajalcem, da se vključijo v kmetijsko-predelovalni sistem, so lahko v sedanjih razmerah najmočnejši dejavnik pospeševanja širše kmetijske proizvodnje. Z uveljavljanjem socialističnih proizvodnih odnosov imamo v nekaterih kmetijskih delovnih organizacijah bogate izkušnje, ki jih lahko na ustrezen način uporabljajo povsod tam, kjer oblikujejo nove zasnove za sodelovanje z zasebnimi kmetijskimi proizvajalci.

Z vzpostavljanjem kooperantskih proizvodnih odnosov med zasebnimi kmetijskimi proizvajalci in družbeno proizvodnjo ne prelivamo zasebnih proizvajalcev v družbeno proizvodnjo kot delavce v združenem delu. Zato je kooperantski proizvodni odnos za vsakega zasebnega proizvajalca le prehodna rešitev, ki bo zanj zanimiva vse dotlej, dokler si bo v tem odnosu lahko ustvarjal zadostno materialno podlago za življenje oziroma dokler ne bo našel sebi primerne boljše zaposlitve v katerikoli drugi panogi, ki bi mu zagotavljala boljše delovne pogoje in boljši življenjski standard.

Spreminjanje strukture prebivalstva

Spreminjanje strukture prebivalstva je proces, ki je odvisen predvsem od industrijskega razvoja, pa tudi od razvoja drugih gospodarskih panog, ki omogočajo zaposlovanje zunaj kmetijstva. Čim bolj enakomerno poteka ta proces, tem lažje je mogoče obvladovati njegove ekonomske in politične posledice. Za Jugoslavijo je značilno, da je spreminjanje strukture prebivalstva sunkovito,⁴ pogosto na račun ekstenzivnega zaposlovanja v industriji.⁵ Ekstenzivno zaposlovanje v industriji je doseglo tak obseg, da je bilo ob liberalizaciji ekonomskih odnosov s tujino in zmanjševanju zaščite domače proizvodnje vse težje zagotavljati drugo zaposlitev celo tistim industrijskim delavcem, katerih delovna mesta so bila odpravljena zaradi modernizacije proizvodnje in poviševanja produktivnosti dela v posameznih organizacijah združenega dela. S tem se je še zaostriло zaposlovanje naravnega prirastka prebivalstva in zaposlovanje tistih kmetijskih proizvajalcev, ki so zaradi nizkih cen kmetijskih proizvodov pričeli opuščati kmetijsko proizvodnjo. Te probleme smo v preteklih letih na videz uspešno reševali z odhajanjem naših delavcev na delo v tujino, ne da bi upoštevali, kaj to odtekanje dejansko pomeni v zvezi s strukturo prebivalstva.

⁴ Spreminjanje strukture prebivalstva v Sloveniji poteka v odnosu do kmetijskega prebivalstva in v primerjavi z drugimi republikami dosti bolj enakomerno.

⁵ Ekstenzivno zaposlovanje v industriji omogoča predvsem velika zaščita industrijske proizvodnje, in to predelovalne, ne pa bazične.

Če bi planirali še nadaljnje hitro spreminjanje strukture prebivalstva z zmanjševanjem deleža kmetov, bi morali hkrati zagotoviti uresničevanje tehle pogojev:

— industrijska proizvodnja bi morala doseči tako raven in takšno rast, da bi bila sposobna zaposlovati vse tiste delavce, katerih delovna mesta v obstoječi proizvodnji bi se ukinjala zaradi modernizacije proizvodnje in večanja produktivnosti dela, in tiste nove delavce, ki bi jih potrebovala za svoj razvoj;

— v vseh gospodarskih panogah bi morali ustvarjati toliko družbene akumulacije, da bi zadovoljili vse potrebe po novih delovnih mestih in oblikovali skupna sredstva za zagotavljanje povečane kmetijske proizvodnje.

Dokler ne bomo dosegli teh dveh pogojev in s tem omogočili sicer planirano, a še vedno dolgoročno spreminjanje strukture prebivalstva, je bolje, da ohranimo obstoječo ekstenzivno zaposlitev v kmetijstvu in preidemo k hitrejšim spremembam šele takrat, ko bomo tudi delu kmetijskega prebivalstva lahko zagotovili produktivnejša delovna mesta v industriji ali drugih gospodarskih panogah.

Tako usmeritev v sedanjih ekonomskih razmerah moramo upoštevati tudi zaradi tega, ker menimo, da se bodo naši delavci, ki začasno delajo v tujini, začeli vračati. Ne glede na dinamiko vračanja bo možno te delavce zaposliti le delno⁶ s povečevanjem proizvodnje v zasebnem kmetijstvu, in še to samo s pogojem, da sprejmemo tak program povečevanja kmetijske proizvodnje, ki bo omogočal aktiviranje širše kmetijske proizvodnje na podlagi spodbude zasebnih proizvajalcev in njihove kooperacije z družbeno proizvodnjo. Drugi del vračajočih se delavcev bo nedvomno pritiskal na delovna mesta v industriji ali drugih gospodarskih panogah. To pa pomeni, da tudi tedaj, če bosta izpolnjena zgornja pogoja, ne bomo imeli realnih možnosti za bistvene premike v strukturi prebivalstva, dokler ne bomo zagotovili delovnih mest za vračajoče se delavce. Z drugimi besedami, priznati moramo veliko spremembo v strukturi prebivalstva, ki smo jo povzročili v zadnjih letih, kakor tudi vse njene ekonomske in politične posledice, katerih reševanje pa smo začasno odložili, ko smo privolili, da odhajajo delavci na delo v tujino, s tem pa tudi v odtekanje družbenega bogastva, ki ga ti delavci ustvarjajo v tujini, pa naša družba za to ne dobiva nobenih nadomestil, še v obliki ugodnih kreditov ne.

Samo pospešen in uspešen razvoj industrijske proizvodnje ter proizvodnje v drugih gospodarskih panogah, ki bo odvisen tudi od tega, koliko nam bo uspelo uresničevati program aktiviranja širše kmetijske proizvodnje, bo omogočil, da bomo reševali nakopičene probleme in še

⁶ To velja za tiste delavce na delu v tujini, ki so prišli s kmetijskega področja in imajo doma določena proizvajalna sredstva ter možnosti in interes, da se vključijo v kmetijsko proizvodnjo.

nadalje spreminjali strukturo kmetijskega prebivalstva ter postopno povečevali družbena zemljišča, na katerih je možno organizirati novo, sodobno kmetijsko proizvodnjo.

Razporeditev kmetijske proizvodnje glede na pogoje splošnega ljudskega odpora

Koncept splošnega ljudskega odpora zahteva v primeru vojne oziroma vojne nevarnosti tudi določeno prostorsko razporeditev kmetijske proizvodnje. Splošni ljudski odpor sloni na decentralizirani oskrbi vojaških enot in prebivalstva, za katero odgovarjajo družbenopolitične skupnosti na najnižji ravni, tj. občine in krajevne skupnosti. To pa zahteva, da so ustrezne rezerve in seveda, kar je pomembnejše, tudi ustrezna proizvodnja⁷ na teh območjih. V vojnih razmerah bo proizvodnja verjetno osredotočena predvsem zunaj sedanjih komunikacijsko dobro povezanih zemljišč v ravninah. Zaradi tega bo nujno v programu aktiviranja širše kmetijske proizvodnje določiti prednostno obravnavanje zasebnih kmetijskih proizvajalcev na tistih območjih, ki imajo poseben pomen v konceptu splošnega ljudskega odpora.

Do sedaj smo na tem področju zaostajali in potrebna bodo precejšnja prizadevanja za ustrezno kmetijsko proizvodnjo na teh območjih. Če bodo za povečevanje kmetijske proizvodnje v celoti nujne določene kompenzacije zaradi ravni cen, ki je neizogibna za notranji trg — verjetno pa pod ravnijo svetovnih cen — bi morali te kompenzacije usmeriti predvsem na tista območja kmetijske proizvodnje, ki so pomembna za splošni ljudski odpor.

Sistem cen

Raven cen kmetijskih proizvodov lahko pomeni ne samo neenakopraven družbenoekonomski položaj delavcev v družbeni kmetijski proizvodnji in zasebnih kmetijskih proizvajalcev, temveč tudi zaviranje realnih možnosti za proizvodnjo tistih proizvodov, ki bi jih lahko vnovčili na svetovnem trgu po višjih cenah, kot jih priznavamo na notranjem trgu. Taka politika cen neupravičeno zmanjšuje možnosti za povečevanje družbenega bogastva, saj zaradi tega niso aktivirane proizvodne zmogljivosti, ki bi lahko omogočile proizvodnjo, konkurenčno na svetovnem trgu.

Sistem cen bi morali oblikovati tako, da bi omogočili aktiviranje neizkoriščenih proizvodnih zmogljivosti v kmetijstvu v družbenem in zasebnem sektorju, s tem pa zagotovili enakopravnejši družbenoekonomski položaj in ustrežnejši življenjski standard delavcev y družbeni kmetijski proizvodnji in kmečkemu prebivalstvu, vire sredstev in normalnejše delo-

⁷ Takšne proizvodnje ni mogoče organizirati šele v vojni nevarnosti, temveč jo je nujno vzdrževati in opremljati že v miru.

vanje krajevnih skupnosti na takih območjih ter zmanjševali obremenitve delavcev za socialno-zdravstvene in druge namene.

Ker je treba omiliti posledice inflacije in zmanjševati socialne razlike, ne moremo računati s tem, da bi se cene kmetijskih proizvodov popolnoma sprostile, in bodo tudi v prihodnje še nujne določene kompenzacije. Vendar pa te kompenzacije ne bi smele omejevati vpliva gibanja svetovnih cen v takem obsegu, da bi ga ne upoštevali, ko bi načrtovali aktiviranje razpoložljivih proizvodnih zmogljivosti in pri temu ustreznih poslovnih odločitvah.

Izoblikovati bi morali torej tak sistem cen in izvajati tako politiko, da bi zagotavljali kmetijskim proizvajalcem cene na ravni realnih svetovnih cen oziroma na ravni njihovega minimalnega znižanja ob hkratni delni kompenzaciji na notranjem trgu samo tistim prebivalcem, katerim bi to priznali na podlagi družbeno dogovorjenih meril za zmanjševanje socialnih razlik in socialno varnost. Pri sedanjem načinu kompenzacij⁸ oziroma politiki kontroliranih cen v kmetijstvu so namreč kompenzacije deležni tudi tisti prebivalci, ki glede na svoje dohodke do tega moralno niso upravičeni, s čimer se povečujejo socialne razlike. Poleg tega so deležni kompenzacije tujci, predvsem turisti, ki so glede na obseg pomembni porabniki kmetijskih proizvodov, in udeleženci malega obmejnega prometa. Poleg tega je obseg dosedanjih kompenzacij oziroma prelivanje dohodka zaradi nizkih cen v kmetijstvu v primerjavi z doseženimi učinki bistveno preveliko, prav tako pa tudi prevečkrat nepravilno uporabljen ukrep glede na učinkovito reševanje nasprotij in neskladij v družbeni reprodukciji ter glede na dolgoročen boj proti inflaciji.

⁸ Pod pojmom kompenzacija moramo razumeti tudi tisti del dohodka, ki odteka iz kmetijstva zaradi nižjih cen. Ta izgubljeni dohodek so v bistvu kompenzacije, ki jih plačuje kmetijski proizvajalec tako v družbenem kot v zasebnem sektorju.

GOJKO STANIČ

Nove razsežnosti dejavnosti Zveze komunistov

I

Družbeno vlogo ZK opredeljuje predvsem naslednje. Značaj odnosa avantgarda — delavski razred, odnos avantgarde do države in drugih centrov oblasti ter do samoupravljanja in pa vsebina vprašanj, ki prevladujejo v idejno-politični praksi članstva in vodstev ZK. Tako je za obdobje prevladujočega etatističnega načina upravljanja družbe značilna tendenca zraščanja ZK v državo, prodor uradništva in drugih neproizvajalskih struktur v članstvo ZK, ekonomski in drug praktikizem. Vse to je povzročalo zanemarjanje idejnega načina dela, zapostavljalo je ustvarjalno vlogo člana ZK v oblikovanju in uresničevanju politike ZK, omogočilo je grobe deformacije, ki so bile politično ocenjene na IV. plenumu CK ZKJ.

Obdobje deetatizacije, družbene in gospodarske reforme označuje iskanje nove ustrezne družbene vloge organiziranega zavestnega dejavnika. Etatističnega načina upravljanja nam ni bilo mogoče niti ne uspelo takoj nadomestiti z novimi ustreznimi globalnimi samoupravnimi rešitvami v političnem in ekonomskem sistemu. To je odprlo možnosti za prodore tehnokratizma in pojave novih odtujenih centrov družbene moči, predvsem v bankah, veliki trgovini in drugih posredniških organizacijah, itd.

Političnega prostora nam ni uspelo takoj zapolniti z ustrezno vlogo subjektivnih sil, z zavestnim in učinkovitim planskim usmerjanjem družbenega razvoja. Širilo se je podcenjevanje vloge ZK, popuščanje tržni stihiji, podcenjevanje vloge države predvsem na področju varovanja zakonitosti, poglobile so se socialne razlike. To omahovanje in iskanje je olajšalo prodor stihije in politično uveljavljanje tako pragmatističnega etatističnega administriranja kot tudi tržne stihije in celo zavestne ter organizirane afirmacije tehnokratskih, liberalističnih, birokratskih, klerikalnih in drugih reakcionarnih družbenih tendenc. Vsa reakcija se je praviloma našla pod nacionalistično in tehnokratsko-liberalistično parolo — v unitaristični ali separatistični varianti — v odprtem konfliktu s po-

litiko ZK, ki je kljub slabostim v sami sebi in ob pojavih prodora teh tendenc tudi v vodstvih ZK še vedno bila tisti organizirani družbeni dejavnik, ki je bil edini sposoben upreti se svobodnemu uveljavljanju teh reakcionarnih tendenc. Anarhizem in levičarstvo se je in se pojavljata bolj kot odmev na politično pat pozicijo, kot odsev nezadovoljstva nad neučinkovitim vodenjem družbene, predvsem ekonomske politike, in kot nevarni povod in orodje reakcionarne akcije. Manj se kaže kot politična sila, ki je sama zase družbeno pomembna in vplivna.

Uveljavljanje teh negativnih tendenc je v nekaterih okoljih in regijah pripeljalo tako daleč, da so delovni ljudje, delavski razred in člani ZK sami neposredno spoznali, da je ogrožen vsakdo, ki se bori in dela pošteno za samoupravni socializem in bratstvo in enotnost jugoslovanskih narodov in narodnosti. Organizacijska razpuščenost in premajhna politična enotnost v vrstah ZK je odprla vrata protisocialističnim silam, ki so marsikje prikrito ali odprto nastopale proti Zvezi komunistov s parolami, ki se jih da poenostavljeno prevesti v politični jezik, kot — »samouprava da, toda brez komunistov« — »ZK naj se ne meša v konkretne zadeve« — »marksizem je zastarela ideologija« — »znanost je nad ideologijo« — »važna sta le strokovnost in znanje, ne pa družbenopolitična orientacija kadrov« — »trg je zato, da se znajdeš« — »oblast tehnokratom, a delavcem participacijo in sindikate« — »SZDL in ZK sta enakopravna partnerja« itd. Ti procesi so zajeli pomembne dele družbe in tudi Zveze komunistov.

Med delavci in v okviru Zveze komunistov se je ob teh pojavih okrepila marksistična socialna kritika, prišlo je do novih revolucionarnih pobud, ki so na novo poglobile pristno zvezo proletariata in avantgarde. Izjemen pomen ima v tem odločno upiranje ZK procesu nastajanja družbe bogatih in revnih oziroma akcija ZK proti neupravičenim in prevelikim socialnim razlikam. Najširšim delovnim množicam najbolj blizu in najbolj boleče vprašanje je vrnilo revolucionarnega duha v ZK in v družbo. Obnavljajo se nekatere elementarne socialistične vrednote. Ustvarjeno je bilo politično stanje, ki je olajšalo razpletanje drugih protislovij in konfliktnih situacij.

Odprt spopad ZK z nacionalizmom in z drugimi antisocialističnimi silami ima odločilen političen pomen za politično zmago samoupravne socialistične usmeritve. Boj za bratstvo in enotnost, za socialistično federativno Jugoslavijo, za skupno odgovornost za naš skupen delavskorazredni interes se je izrazil v novih ustavnih rešitvah in v pojmovanju Zveze komunistov kot enotne organizacije ZKJ. Ustavna reforma, ki prvič v zgodovini vzpostavlja družbo celovitega samoupravljanja, ki postavlja v središče in temelj političnega in družbenoekonomskega odločanja delavca v združenem delu, predstavlja možnost revolucionarnega izhoda iz sedanjega položaja. Je pa tudi napoved odprte razredne bitke vsem, ki so si prilastili oblast, ki so vzpostavili monopole nad združenim delom. Že v

pripravah konference ZKS o socialnih razlikah se je bil idejni boj proti tako imenovani »socialdemokratski« konceptiji razrešitve problema socialnega razlikovanja, ki je izpostavila socialni program ukrepov popravljanja družbe, zanemarila pa je vir deformacij, ki je v neustrezni samoupravni poziciji delavca v združenem delu. Ustava postavlja to v prvi plan.

V obdobju, ki je zdaj za nami, se avantgarda ni dovolj ukvarjala z idejnimi problemi razvoja proizvodjalnih sil ali pa v tem ni bila uspešna, ni imela moči, da se upre pragmatizmu centrov tehnokratizma in etatizma. V miselnosti in praksi ZK smo šli tako daleč, da smo vprašanja razvoja, značaj tehnologije, organizacije dela in značaj novih informacijskih sistemov skoraj v celoti prepustili le tako imenovanim »strokovnim« odločitvam. ZK je preveč zanemarila idejnopolitične vidike ustvarjalnosti, od novatorstva, raziskovanja do umetniškega ustvarjanja.

Tak značaj razvoja proizvodjalnih sil je očitno ekstremen odmev na prejšnje etatično centralistično odločanje o teh vprašanjih. Vodi pa v druge skrajnosti, ki so nas v praksi pripeljale do tega, da zdaj opažamo ideologijo separatizma, avtarkije in partikularizma v elektroenergetskem sistemu, množično uvajanje ekstenzivnega in težkega dela za tekočim trakom, nizko stopnjo avtomatizacije v industriji, uvajanje tiste proizvodnje, ki jo razvite dežele pošiljajo v manj razvite, ker je škodljiva za okolje in za zdravje delovnih ljudi, hierarhično organizacijo dela in piramidalne informacijske sisteme — vse pod parolo dobička, poslovnosti, učinkovitosti in »znanosti«. Ob vsem govorjenju močno zapostavljamo raziskovanje, našo domačo ustvarjalnost in boj za višjo strokovnost ter družbenopolitično razgledanost delavskega razreda.

Pretekli politični dogodki in procesi so ponovno potrdili preprosto dejstvo, da je lahko le vedno bolj politično osveščen in organiziran delavski razred osnovni nosilec dolgoročnega interesa po samoupravni socialistični poti in da je revolucionarna vodilna vloga ZK kot zavestna organizirana socialistična sila temeljni pogoj in jamstvo revolucije, uresničevanja socialističnega načela — delu čast in oblast!

Ta kratki in zato pomanjkljivi prikaz stanja je izhodišče za razmišljanje o pogloblitnih strateških usmeritvah akcije ZK, o novih razsežnostih relacije avantgarda-razred ter o možnih poteh za razpletanje tega, za socialistično avantgardo temeljnega in tudi protislovnega odnosa.

II

ZK kot naša konkretna oblika avantgarde, kot »najbolj razvita klica svobode v družbi, v kateri ta svoboda še ni dosegla teh dimenzij« (Gramsci), ima pred seboj v pogojih uveljavljanja celovitega samoupravljanja mnoge težavne naloge. S tem da je delavec v združenem delu postavljen v center družbenega odločanja, je tudi vloga subjektivnih sil postavljena v nov položaj in pred nove odgovornosti.

Se dolgo bomo živeli v družbi, v kateri ne moremo pričakovati avtomatičnega porajanja in samoreprodukcije socialističnih družbenih odnosov. Razvitost proizvodjalnih sil in predvsem značaj družbene delitve dela obnavlja tudi delitev na umsko in fizično delo. Prevladujoča hierarhična organizacija dela z distribucijo znanja in informacij pri vodilnih in izobraženih, stanje v družbeni zavesti, ki je obremenjeno z usedlino preteklih lastninskih družb, s konservativnostjo itd., je tako, da pot do družbe svobodnih združenih proizvajalcev ni lahka niti ravna in omogoča tudi vračanje nazaj. Tako kot nova ustavna reforma odpira nove možnosti za uresničitev dominantne družbene pozicije delavca v združenem delu, daje tudi nove možnosti za tehnokratske, birokratske in skupinsko lastninske prilastitve, za uveljavljanje partikularizma in le kratkoročnih interesov delov delavskega razreda samega. Izid bitke je odvisen tudi od splošnega družbenega položaja, od svetovnih razmer, od ekonomske politike, itd. Zelo pa je odvisen od organiziranosti delavskega razreda samega, od njegove lastne sposobnosti, da organizirano presega svoje lastne partikularne interese v iskanju skupnih in dolgoročnih interesov.

V tem procesu ima avantgarda nezamenljivo vlogo in to le, če bomo v Zvezi komunistov izražali povezanost marksistične teorije, ideale socializma s samoupravno socialistično prakso, če bomo torej razmišljali in presegli protislovje med teorijo in prakso, med hotenjem in možnim, in če bomo iz tega procesa na podlagi znanosti in revolucionarnih izkušenj proletariata sproti dajali odgovore na odprte probleme razvoja, če bomo na temelju pozitivne idejno-politične platforme politični in samoupravni nosilci procesa integracije posameznih in skupnih interesov delavskega razreda, če bomo delovali kot odred enako mislečih nosilcev revolucionarnega hotenja. Dovolj je tistih, ki nam govore, da je naš projekt socializma čista iluzija, zanimiv poskus, itd. Resnična pot novega, naša samoupravna pot je težavna in bo zahtevala od vseh nas vso ustvarjalnost, predanost in neomahljivo voljo v preseganju sveta gospodstva kapitala, oblasti človeka nad človekom, sveta pomanjkanja, sveta, v katerem človeku odtujene sile vladajo nam samim.

V tem procesu pa avantgardizem ZK ne sme nadomestiti revolucionarne samodejavnosti razreda samega. Pot zgodovinskega preseganja vloge revolucionarne avantgarde je pot rasti, socialne in kulturne emancipacije proletariata samega. Pot odmiranja družbene vloge ZK je pot krepitve socialistične samoupravne oblasti delavcev v združenem delu. Vsaka drugačna usmeritev lahko pomeni vračanje nazaj. ZKJ je odločno zavrnila etatizem, zraslost avantgarde z državo zato, ker je to ustvarilo novo politično posredništvo in iztrgalo oblast delavskemu razredu. V najvažnejšem obdobju smo zavrgli model zraščanja ZK s tehnokratizmom in skupinskim prisvajanjem.

Sedaj pa, ko poudarjamo vodilno idejno-politično vlogo ZK, se porajajo nevarne in napačne razlage, ki bi iz ZK rade napravile novega

posrednika med delavskim razredom in njegovim zgodovinskim interesom. Zahteve po arbitrarni vlogi ZK, po prenašanju odločanja iz samoupravljanja neposredno v ZK, bi speljale ZK v pragmatizem in obstaja resna nevarnost, da bi se ZK, njeno članstvo in vodstva zbirokratizirali, če bi se po tej poti razvili v silo nad delavskim razredom. To bi bil ponoven umik od naše opredelitve in spoznanja, da mora biti osvoboditev delavskega razreda delo njega samega in to po samoupravni poti. Da se izognemo tej nevarnosti, moramo dosledno opravljati predvsem svojo temeljno družbenopolitično in idejno vlogo znotraj razreda samega, kot njegov sestavni del, kot tisti del, ki je korak pred množicami v avantgardnem hotenju in poznavanju zakonitosti družbenega razvoja. ZK se mora zato dosledno razvijati kot organizirana zavestna sila znotraj sindikatov, SZDL, mladine, znotraj zborov proizvajalcev, v samoupravnih organih, v krajevnih skupnostih, na vaseh, v interesnem združevanju, skratka — med ljudmi.

Naša dejavnost v prihodnje mora bolj upoštevati marksistično spoznanje o dialektični povezanosti enotnosti proizvajalnih sil in odnosov. Izkustvo nas ponovno potrjuje v prepričanju, da ni mogoče zanemarjati ene ali druge plati revolucionarne preobrazbe družbe. ZK se mora usposobiti za istočasen boj na dveh glavnih frontah:

— v smeri boja komunistov, da bo delavec v združenem delu dejansko nosilec politike razširjene reprodukcije, da bodo v teh procesih zmagovale socialistične in tudi čedalje bolj komunistične rešitve, da bo delovni človek lahko razvil svoje ustvarjalne sposobnosti, da bo družbeni položaj človeka odvisen predvsem od njegovega prispevka socialistični skupnosti in od njegovih delovnih rezultatov, da bodo delovni kolektivi nagrajeni glede na rezultate dela in da bomo še bolj uveljavili solidarnost kot ekonomsko in socialno kategorijo v združenem delu, da bo socialistično samoupravljanje izvajalo politiko razvoja proizvajalnih sil tako, da bo to ustrezalo interesom delovnega človeka

— v smeri razvoja proizvajalnih sil v pogojih znanstveno-tehnološke ere, v razmerah, ko sta človeška ustvarjalnost in maksimalni razvoj posameznika pogoj za uspeh družbe kot celote, v času, ko moramo vse bolj razmišljati o okolju, energetski in surovinski krizi, ko se moramo boriti za višjo produktivnost in ekonomičnost, da bomo v svetu, v katerem smo, lahko obstali kot neodvisna samoupravna socialistična skupnost, lahko rešili problem milijona delavcev, ki delajo zunaj Jugoslavije, stanovanjsko vprašanje in mnoge druge probleme družbe pomanjkanja in težkega rutinskega, fizičnega in umskega dela. Zato moramo kot zavesten subjektivni dejavnik postaviti v ospredje vprašanja ustvarjalnosti, izobraževanja, raziskovanja, planiranja razvoja, fronto boja za novo produkcijo, za produktivnost, ekonomičnost oziroma za sposobnost, da se ekonomsko in politično enakopravno vključimo v svet, v katerem živimo.

Ko se borimo na teh dveh osrednjih pozitivnih usmeritvah, izhajamo iz spoznanja, da so globlji izrazi neenotnosti družbe in same ZK v najglobljih protislovjih družbe, v protislovjih družbenega razvoja, ostankov »stare« lastninske družbe, v neenakomerni razvitosti mesta in vasi in regij, v vplivih svetovnega trga in zunanjih, tudi nazadnjaških političnih sil na našo družbo, v različni kulturni ravni in različnih možnostih političnega vpliva posameznih delov delavskega razreda in drugih slojev. Ta objektivna družbena protislovja so lahko bogat vir idejne argumentacije za opozicijsko, reakcionarno delovanje, za kritizerstvo. Toda ta objektivna protislovja in težave razvoja imajo lahko omejen političen vpliv, lahko so dejavnik ustvarjalne delovne mobilizacije, če se zavestne socialistične sile v vsaki celici naše družbe teh protislovij zavedajo, če imajo do njih aktiven odnos v smislu njihovega preseganja in razvoja, če ne izvajajo oportunistične politike pomiritve vseh interesov, temveč se zavzemajo za rešitve, ki so na liniji realizacije dolgoročnih interesov delavskega interesa kot danes objektivno prevladujočega nosilca materialnega in kulturnega napredka in nosilca boja za osvoboditev dela in delovnega človeka.

ZK se bo morala še naprej potrjevati kot politična in idejna sila, ki razkrinkava razrednega sovražnika. Z njim mora prva, toda ne osamljena, voditi odprto idejno-politično konfrontacijo in razredni boj. Pri tem mora uporabljati vse oblike diktature proletariata, s katerimi razpolaga samoupravljanje in država.

Te sile se okrepijo vselej, ko v naši družbi in v ZK pride do omahovanja, oportunitizma, nedoslednosti in politično-aksijske neučinkovitosti organiziranih socialističnih sil. V tem trenutku se moramo upreti tudi birokratsko-dogmatski interpretaciji sedanje vloge avantgarde. Ta tendenca v bistvu ponovno ponuja prisilo kot edino sredstvo za razreševanje protislovij. Nalet te miselnosti ustvarja nevidno, vendar docela neopravičljivo in oportunistično blokado v odprtem idejnem boju o poteh in oblikah socialistične graditve.

Čeprav smo dobili nekatere politične bitke s tehnokratizmom, pa vojna ni dobljena. Pogosti pojavi formalistične aplikacije delavskih amandmajev utrjujejo prepričanje, da je pred nami množica spopadov in nujnih idejno-političnih konfliktov s silami tehonkratskega in birokratskega prilaščanja, z grupnolastniško tendenco. Pred nami je boj za oblast s tistimi, ki jo imajo, ki so jo odvzeli združenemu delu, in to je bolj ali manj odprt razredni boj.

Da bo ZK zmogla velike naloge, ki so pred njo, se mora opreti tudi na znanstveni socializem. Na podlagi znanosti in revolucionarne prakse se mora razviti v še boljšega »kolektivnega intelektualca«. Kot vprašanje in v razmislek si mora postaviti temeljna vprašanja človeka in revolucije in razviti globlje zasnovane teoretske rešitve in praktične napotke. Nujno je treba politično postaviti v ospredje vprašanje ideološke opredeljenosti

znanosti in različnih strokovnih rešitev. ZK se mora v ta namen ustrezno organizirati. V svoji strukturi in akciji mora razviti stalno skrb in organizme za sintezo in antitezo teorije in prakse (marksistične centre, raziskovanje in uporabo dosežkov marksistične teorije v praksi vsega članstva, vse članstvo se mora izobraževati, vsa vsebina organiziranega življenja ZK mora mnogo bolj upoštevati to dimenzijo avantgarde).

ZK bo vodilna sila, če bo združevala aktivne nosilce boja za samoupravni socializem, če bo združevala tiste, ki so že samoupravljalci, in tiste, ki so danes še vedno pretežno v položaju meznega delavca in se jim rezultati dela odtujujejo. Zato se moramo zavzemati za delavsko večino v ZK, predvsem za večino med neposrednimi proizvajalci. V ZK moramo združevati vse aktiviste socialističnega samoupravljanja, humanizma in morale, brezkompromisne in zgledne delavce in borce iz vseh plasti delavskega razreda, izobražence, ki so že danes objektivno ali pa subjektivno na samoupravni delavski razredni poziciji, mladino, ki vidi svojo prihodnost v smeri svobodne družbe proizvajalcev oziroma komunizma. V njej morajo imeti prostor tisti, ki so nosilci najnaprednejših proizvodnih sil, tisti, ki s svojim ustvarjalnim intelektualnim delom in z umetniško ustvarjalnostjo delujejo za materialne in kulturne pogoje komunistične družbe.

V realizaciji svoje vodilne idejno-politične vloge mora ZK razviti take organizacijske prijeme, odnose in metode dela, ki bodo omogočili njeno delovanje znotraj razreda tako, da bo ZK spodbujala k revolucionarni razredni samodejavnosti. Zato moramo razviti predvsem vplivanje z osebnim zgledom, z moralnim in socialističnim vedenjem, bojem mnenj, negovati moramo argumentirano in kulturno polemiko, prepričevati sodelavce in širiti spoznanja marksizma med delovne ljudi. V novih ustavnih pogojih ima izreden pomen usmerjanje družbenih tokov s pomočjo idejne integracije, s skupnim postavljanjem ciljev, h katerim mora težiti množica posameznikov, TOZD, itd. Odprto in brez omahovanja je treba razkrinkavati nesocialistične pojave in tendence. V boju z odprto reakcijo pa je treba podpreti politično tudi nujne administrativne posege države.

Izjemnega pomena za povezanost avantgarde z delavskim razredom in ljudstvom je dejavnost članov ZK v množičnih političnih organizacijah. Gre za organizirano možnost povezanosti z vsemi socialističnimi silami družbe, kar omogoča revolucionarni spoj avantgarde in proletariata in preprečuje birokratizacijo avantgarde same. Parola, da mora biti vsak član ZK aktivist SZDL, sindikata, mladine, nima le dnevno propagandni pomen, gre za najgloblje revolucionarno vprašanje, za našo povezanost z delovnimi ljudmi, za sredstvo in vsebino, ki preprečuje birokratizacijo članstva in vodstev ZK.

Nova ustava predvideva neposredno delovanje delegatov družbenopolitičnih organizacij, všteti delegacije ZK, v skupščinah družbenopolitičnih skupnosti. Prav tako se razmišlja o takih delegacijah za skupščine

interesnih skupnosti in za organe upravljanja družbenih dejavnosti, posebno, ko gre za zastopstvo dolgoročnih in skupnih družbenih ideoloških interesov. Razumljivo je, da se morajo te delegacije v svojem delovanju opirati na stališča in politiko družbenopolitičnih organizacij. Odprt je problem odnosa delegacije do članstva oziroma do vodstev ZK. Ta ustavna rešitev po eni strani omogoča družbenopolitičnim organizacijam neposreden vpliv na odločanje v skupščinah, po drugi strani lahko odgovornost za neposredno sodelovanje zmanjša možnost za kritično distanco, za kritično ocenjevanje dejavnosti vseh članov ZK v skupščinah. Lahko si tudi postavimo vprašanje, do kakšnih odnosov bo prišlo med delegatskimi zbori in zborom družbenopolitičnih organizacij, če bo o kakem konkretnem vprašanju nastopila delegacija ZK? Lahko pride tudi do nepotrebne blokade idejnega boja. Zato mora ZK tudi v tej funkciji ostati pri svoji temeljni družbenopolitični vlogi, kar terja seveda zelo premišljeno in tankočutno delovanje delegatov ZK.

III

Ko razpravljamo o notranjih odnosih v ZK, se je treba zavedati, da imajo le-ti izjemen pomen za socialistične samoupravne odnose v naši družbi nasploh. Realna neizpodbitna vodilna vloga ZK namreč terja, da se temeljna protislovja izražajo in razpletajo najprej v ZK sami. Če tu nismo uspešni, potem zelo težko spreminjamo razmere v celotni družbi. Značaj odnosov v ZK, demokratizem in disciplina, zglednost članov ZK in vodstev ima neposreden družbeni učinek in vpliv na vse delovne ljudi, na razvijanje in uveljavljanje samoupravnih socialističnih odnosov.

Za realizacijo vodilne vloge ZK v novih ustavnih pogojih ima izjemen pomen tudi nadaljnji razvoj notranjih odnosov v ZK. Temeljiti morajo na naši najboljši tradiciji dveh temeljnih dimenzij načela demokratičnega centralizma, ki terjata:

— aktivno sodelovanje članstva v politični pobudi, ustvarjanju politike ZK, idejni boj, kritiko in samokritiko, popolno javnost dela in informiranost članov in vodstev,

— zavestno komunistično disciplino in odgovornost v izvajanju demokratično sprejete politike, ki velja enako za vsakega člana in vsa vodstva.

Zato se bo treba tudi v bodoče dosledno upreti praksi sprejemanja sklepov brez demokratične javne razprave ali pa razpravljanju, ki nima jasno obvezujočih sklepov, razumevanju demokratičnih pravic v ZK kot pravic brez obveznosti ali pa redukcije odnosov na formalno demokracijo. Po robu se moramo postaviti tudi vsem tendencam o spreminjanju demokratičnega centralizma v vladavino ozkih skupin ali posameznikov nad članstvom.

Ker imamo navado, da se z lepimi sklepi praviloma vsi strinjamo, se pri nas ponavadi pravi idejni in politični boj začne pri realizaciji načelnih

stališč v praksi. Zato ima izjemen pomen za dejansko diferenciacijo in skozi njo za revolucionarno enotnost ZK kontroliranje doslednega izvajanja stališč. V vsa našo prakso mora zato v prihodnje prodreti kot stil dela poročanje o izvajanju sklepov, vprašanje odgovornosti članstva za uresničevanje politike.

Za odnose v ZKJ ima poseben pomen uveljavitev samostojne odgovornosti vsake republiške in pokrajinske organizacije ZK in vsakega člana ZKJ za izvajanje in razvijanje politike ZKJ. Vsakdo je odgovoren tako za socialistični razvoj v svoji republiki oziroma pokrajini kot tudi za prihodnost in za uveljavljanje interesov socialistične jugoslovanske skupnosti. V vsem svojem vedenju moramo še bolj upoštevati to odgovornost. Pri tem pa je treba prihajati do skupnih stališč s skupnimi razpravami in kar se da soglasno. Ne sme se pojaviti praksa, ki bi temeljila na enostavnem preglasovanju ali pa na nenačelnih kompromisih.

ZK se mora organizirano pojavljati v vseh celicah družbenega življenja. Ne sme pustiti praznega prostora. Zato je naša naloga, da smo stalno aktivni in organizirano prisotni v vsaki TOZD, v vseh delovnih skupnostih, v vseh krajevnih skupnostih, na vaseh, v interesnih skupnostih, političnih organizacijah, v strokovnih in drugih društvih itd. Marsikje članov ZK ni, marsikje smo premalo aktivni. Ustanoviti bo treba mnoge nove organizacije.

V novih ustavnih pogojih bo imel član ZK še težje naloge. Biti mora nosilec socialistične pobude, akcije, sinteze interesov in realizator skupno dogovorjenih nalog. Taka pozicija člana zahteva še boljšo organiziranost vodstev kot organizatorjev in koordinatorjev dejavnosti članstva. Potrebna bo večja odgovornost in učinkovitost izvršilne funkcije ZK na vseh ravneh. Obenem pa to zahteva polnejši razvoj konferenc in drugih forumov, v katerih mora priti še bolj do izraza neposredni interes in pobuda članstva ZK, predvsem pa članov iz vrst neposrednih proizvajalcev in pa nosilcev marksistične misli.

FUAD MUHIC

Skica reforme ZKJ pred X. kongresom

Tema o reformi ZKJ ima v novih partijskih dokumentih pomembno mesto. Prav zato je nujno, da razgrnemo njen teoretični in zgodovinski vidik hkrati, kajti brez teoretičnih in zgodovinskih izhodišč bi težko razpravljali o reformi Zveze komunistov.

Iz tega izhaja eno temeljnih načel, da je treba reformo Zveze komunistov Jugoslavije opraviti predvsem na podlagi marksizma in leninizma oziroma Marxove in Leninove teorije proletarske partije.

Predvsem je nujno, da povemo nekaj besed o možnostih, ki jih ponujata ti vsekakor najbolj pomembni teoriji delavskega gibanja v sedanjem zgodovinskem trenutku.

Najprej o potrebi reforme ZKJ v smislu Marxove definicije proletarske partije kot »partije v velikem zgodovinskem pomenu«. Ko je Marx ustvarjal teorijo proletarske partije kot partije v velikem zgodovinskem pomenu, je imel pred očmi zlasti partijo kot široko demokratično gibanje, ki nastaja hkrati spontano in organizirano znotraj proletariata in postaja njegova avantgarda (zato je postal ta izraz sinonim za proletarsko partijo).

Glede tega je Marx zapisal, da se komunisti razlikujejo od drugih samo po tem, da so v privilegiranem položaju v pogledu znanja, etike in političnosti; to pomeni, da so revolucionarna avantgarda v smislu zavesti in etike in da bolje poznajo tudi cilje delavskega gibanja kot pa »navadni«
pripadniki delavskega razreda.

Marx se ni posebej ukvarjal z organizacijskimi vprašanji delavskega razreda. Prav zato je za nas toliko bolj važna Leninova teorija. Pri tem naj takoj opozorimo, da so pri nas Leninovo teorijo zanemarjali. Izogibali so se celo temu, da bi o njej govorili, saj so v nekaterih krogih sodili, da je Leninova teorija ukrojena predvsem za razmere predrevolucionarne in revolucionarne Rusije, da pa so v naših današnjih razmerah, zlasti pa v gospodarski in družbeni reformi, izhodišča Leninove teorije neustrezna. Zaradi tega je bil Lenin nekako potisnjen v stran (na primer: pred štirimi leti, ko je svet proslavljal stoletnico Leninovega rojstva, je šla njegova teorija partije skoraj neopazno mimo nas, nismo ji posvetili toliko pozornosti, kot je zasluži).

Zaradi tega moramo na kratko opozoriti tudi na tiste elemente reforme Zveze komunistov Jugoslavije, ki vsebujejo leninizem in ki so vsekakor aktualni tudi danes. Lenin je svojo teorijo partije natančneje razvil po letu 1903, po spopadu z Martovom in z menjševiki. Glavna izhodišča njegove teorije lahko strnemo v nekaj točk. Lenin postavlja temeljno težišče na organizacijo partije. Po Leninu mora biti partija organiziran bojni odred, v katerega lahko vstopi pripadnik delavskega razreda šele po nekem obdobju preskušnje. V taki partiji je disciplina nujen pogoj za obstoj partije same kot tudi partijskega življenja nasploh. Sleherni član mora biti vključen v neko partijsko organizacijo in mora aktivno sodelovati v partijskem življenju.

Lenin je močno poudarjal demokratični centralizem, in sicer v tem smislu, da je pred sprejemom partijske odločitve obdobje razprave, v kateri lahko vsak član partije svobodno pove svoje mnenje. Toda od trenutka, ko je sklep sprejet, je ta obvezen za vse; tako Lenin izključuje možnost frakcij in tudi možnost vplivov manjšine potem, ko je bila v procesu demokratičnega odločanja poražena.

Lenin govori o komunistu kot bojevniku partije in bojevniku revolucije, v mnogih svojih delih pa ga predstavlja kot ljudskega tribuna in kot vzor demokratične osebnosti.

Leninovo teorijo so v naših razmerah nekateri krogi začeli zanemarjati zato, ker so platformo VI. kongresa naše partije, ki bi jo lahko najbolj jedrnato označili kot odmikanje partije od oblasti, razumeli kot nekakšno revizijo Leninove teorije. Tako se je dogajalo, da je bil Lenin (zlasti zadnja leta) pogosto na obrobju naše teorije kot tudi politične prakse. Poudariti moram, da je bil tak odnos do Lenina krivičen, saj se njegovih del in njegove teorije partije ne da utesniti v kontekst oktobrske revolucije ter jo razglašati za našemu času neprimerno in neaktualno.

V Leninovi teoriji partije so nekatere podmene, ki jih mora sedanja reforma Zveze komunistov Jugoslavije vsekakor upoštevati.

Naš koncept Zveze komunistov Jugoslavije je v svojem zgodovinskem razvoju, ki seveda sovпада z zgodovinskim razvojem jugoslovanske družbe od leta 1919 naprej, napravil določeno evolucijo, ki sega vse do današnjih dni; zato bi morali zdaj spregovoriti nekaj besed o zgodovinskih temeljih reforme Zveze komunistov Jugoslavije, ki so razvidne tudi iz evolucijskega razvoja zasnove naše partije.

Pri obdobju do leta 1937 se ne bi kazalo dalj časa zadrževati. Naša partija je v tem času prebrodila celo vrsto kriznih stanj, ker so se v njej prepletale — zlasti prva leta po ustanovitvi — zmesi socialdemokratskih in komunističnih programov. Do leta 1937 so jo zelo pogosto razjedali frakcionaški boji, bila so pa tudi obdobja, ko sploh ni imela jasnega koncepta. Poleg tega je v tem obdobju nanjo močno vplivala Kominterneta, katere vodstvo je v tridesetih letih prevzel Stalin — in ta vpliv je zapustil v zgodovini naše partije vidne sledove.

Od leta 1937 dalje lahko zasledimo več razvojnih stanj zasnove naše partije, ki so s svojo notranjo logiko pripeljale do sedanjega zgodovinskega trenutka in potrebe po reformi Zveze komunistov Jugoslavije.

Prvo fazo tega obdobja bi lahko pogojno vmestili v leta 1937—1940. V tem času je koncepcija naše partije — kar je neposredno odvisno od razmer v tedanjem času in ker verjetno drugače tudi ni moglo biti — pod vplivom izkušenj sovjetske partije kot vodilne partije v prvi deželi socializma — kot tudi pod vplivom celotne konstelacije odnosov v mednarodnem delavskem gibanju. To je bil predrevolucionarni in revolucionarni čas, ko so bili vsi upi komunističnega gibanja obrnjeni k Sovjetski zvezi.

Toda že tudi takrat so bila zaznavna nekatera odstopanja naše partije od izkušenj drugih partij, ki so se poglobila še med vojno in neposredno po končani vojni. To obdobje se konča z letom 1948, ko se zasnova naše partije razide s koncepcijo partije Sovjetske zveze. To je bil čas obračuna s stalinizmom, čas postopnega prehajanja na oblikovanje nove, samostojne politične koncepcije. V obdobju 1948—1952 tedanja komunistična par-

tija zapušča stalinsko tradicijo in pripravlja prehod na novo platformo, ki je bila prilagojena izkušnjam našega socializma.

Na področju družbenopolitičnega sistema je prišlo do radikalne spremembe 1950. leta z uvedbo samoupravljanja, na partijskem področju pa je prišlo do preobrata na VI. kongresu 1952. leta. Kongres je zaradi razmejitve s stalinizmom in boljševiško teorijo partije v Stalinovi varianti izdelal koncepcijo, ki bi jo najboljše opredelili kot koncepcijo distanciranja partije od oblasti in njen prehod na pozicije idejno-političnega usmerjanja tokov družbenega razvoja.

Zaradi tega je VI. kongres sprejel pomembno reformo Zveze komunistov Jugoslavije oziroma prehod ZKJ s pozicije klasične komunistične partije k svoji lastni zasnovi, ki je bila usklajena z duhom časa.

Glavni smisel te odločitve je v tem, da se vloga partije oddalji od klasične partije, take, ki je neposredno integrirana z državo in organi oblasti, in preide na področje idejno-političnega delovanja ter se s tem distancira od neposredne operative.

Tako zasnovo je kmalu po tem hudo popačil Djilas s svojo platformo, ki jo je izoblikoval leta 1953 in v začetku leta 1954. Djilas je tedaj prešel na pozicije skrajnih liberalov in je zato tudi zasnovo VI. kongresa razlagal v anarholiberalističnem duhu. Po njegovem bi morala postati partija nekakšen diskusijski klub, v katerem bi imel sleherni član partije pravico, da brez omejitev izraža svoja mnenja o partijskih sklepih tudi potem, ko so že bili sprejeti po demokratični poti. V partiji naj bi vladala zelo ohlapna disciplina, manjšina naj bi imela neomejeno pravico nastopanja. Skratka, Djilasova zamisel bi bila lahko zelo usodna tako za partijo kot za našo družbo v celoti — ker je prišla v javnost samo nekaj let po končani oboroženi revoluciji, ker je imela velik odmev pri vseh organiziranih sovražnih silah naše države in ker je bila v svojem bistvu ne le socialdemokratska, marveč tudi anarhistična in liberalistična v slabem pomenu te besede.

Iz tega poskusa smo se naučili, da se sooča vsaka faza reforme Zveze komunistov pri nas vedno s takimi organizacijskimi zasnutki, ki tej formi nasprotujejo, jo razlagajo v ekstremni obliki ali pačijo njen smisel.

Zasnova partije, ki se distancira od oblasti in deluje s pozicij idejnega in političnega usmerjanja družbe (kot je bila razgrnjena na VI. kongresu), je dobivala pozneje jasnejšo podobo. Ideološko je bila utemeljena s programom Zveze komunistov, mnogo ostreje pa je bila zarisana s prehodom naše dežele v družbeno in gospodarsko reformo.

Tej zasnovi so se skušale upreti tudi drugačne zamisli, kot je bila Djilasova, ki pa so doživele v bistvu enako usodo. Tako so na primer dogmatske in birokratske sile 1966. leta na čelu z Rankovićem poskušale to celotno usmeritev s svojim praktičnim delovanjem potisniti na tisto raven, ki jo je Zveza komunistov že zdavnaj presegla.

To je bila v bistvu programsko-politična zasnova, ki je težila k temu, da znotraj Zveze komunistov Jugoslavije ponovno zažive klasične struk-

ture komunistične partije, ki so spojene z oblastjo in ki se bolj ali manj identificirajo s politično operativo.

Ta razgrnitev zgodovinskih pojavov je bila potrebna zato, da se približamo našemu sedanjemu zgodovinskemu trenutku, o katerem je govor in v katerem poteka reforma naše partije. Če bi povzeli izkušnje v zvezi z zasnovo, ki je bila napovedana in razčlenjena na VI. kongresu pa do danes, bi lahko nasploh ugotovili, da se je ta zasnova, kot vse druge, uveljavila, hkrati pa pokazala tudi nekatere pomanjkljivosti, ki danes terjajo, da jo popravimo — oziroma da natančneje opredelimo zgodovinske razmere, zaradi katerih je reforma Zveze komunistov nujno potrebna.

Kajti tam, kjer so zasnovo partije, ki se distancira od oblasti, razglasili za popolen odmik od tokov družbenega življenja in kot odrekanje vsakršnemu vmešavanju in interveniranju v vsakdanje tokove naše družbe, je nastala praznina, v katero so trajno vsakovale razne opozicijske platforme (znotraj Zveze komunistov ali zunaj nje) in ki so izkoristile tovrstno uresničevanje partijske koncepcije.

Potrebo po sedanji reformi Zveze komunistov so v dobršni meri sprožile prav akcije tistih sil, ki so rafinirano in premišljeno zapolnjevale prostor, ki ga je zapustila Zveza komunistov. Prav zato je dobila zasnova VI. kongresa popačeno razlaganje, ki se oddaljuje od njene izvirne zamisli.

Iz tega ideološkega vidika je sedanja reforma Zveze komunistov usmerjena k odločnemu spopadanju s tistimi izhodišči, ki jih je omogočil predvsem liberalen odnos do zasnove VI. kongresa — kajti partija je postopno zapuščala odločilna mesta na mnogih področjih in jih prepustila drugim silam.

Na podlagi takega stanja danes že lahko napravimo globalno razčlenitev ter ugotovimo platforme, ki so se Zvezi komunistov Jugoslavije upirale s tako imenovanih desnih in levih pozicij — ali pa s pozicij obojih. To zadnjo pozicijo bi lahko imenovali liberalni splet »nove levice« in »nove desnice«. Če torej razpravljamo o ideoloških dejavnikih, ki narekujejo reformo Zveze komunistov Jugoslavije, moramo spregovoriti o teh opozicijskih platformah, od katerih so se nekatere v družbi močno razmahnile, druge so to samo poskušale, medtem ko se tretje izražajo le v intelektualni opoziciji, ki pa ima močan praktični odmev.

Kar zadeva Zvezo komunistov Jugoslavije, je klasična desnica nastopala v glavnem s pozicije nacionalizma; tako smo bili predvsem zadnji dve leti pričr vsakovrstnim izbruhom nacionalizmov v naši družbi, ki so neposredno prizadeli tudi partijo samo. Vse strukture nacionalističnih platform v Jugoslaviji so enake — imajo nekaj konstant, ki jih uporabljajo — seveda z nasprotnim predznakom.

Neka nacija razglasi, da jo ogroža druga nacija. Tako so na primer, kot je znano, ideologi »množičnega gibanja« razširjali kot glavno parolo misel, da je hrvaški narod ogrožen od srbskega naroda. Nekateri krogi

v Beogradu so na to trditev odgovorili s podobno trditvijo, ki ima nasprotni predznak, da Srbe ogrožajo Hrvatje neposredno, posredno pa tudi drugi narodi. Posledica tega je bila, da so nacionalisti pozivali narode k strnjevanju (v tem času so vzniknile parole »Srbi skupaj«, »Hrvatje skupaj«, »Muslimani skupaj« itd.).

Iz take strukture desne opozicije se je porodilo tudi prizadevanje, da se naše republiške partije spremenijo v »nacionalne partije«. To so zelo plastično izrazili ideologi »množičnega gibanja«, ko so v »Hrvatskem tedniku« zahtevali reformo Zveze komunistov Jugoslavije na podlagi partijskega federalizma. Sodili so, da je čas demokratičnega centralizma v Zvezi komunistov Jugoslavije že v zatonu in da je treba ZK tako reformirati, da se bo spremenila v ohlapno federacijo šestih republiških partij in dveh pokrajinskih. In sicer tako, da bo vsaka partija v svoji republici popolnoma samostojna. Po reformi, kakor so si jo zamislile te opozicijske sile, bi se Zveza neke republike ne smela vmešavati v zadeve partije druge republike in celo centralni komite in najvišji partijski organi ne bi smeli odločilno intervenirati v zadevah republiških partij. Tako se je nacionalizem neposredno materializiral v zahtevi po taki reformi ZKJ, da bi bila ta omejena na partijski federalizem. Celotna Zveza komunistov Jugoslavije bi bila ohlapna konfederacija, medtem ko bi bile republiške Zveze prenovljene pretežno na nacionalistični osnovi. To je bila ideologija ustvarjanja tako imenovane »domače partije«.

Ta zamisel je bila poražena tedaj, ko je bilo čisto upravičeno ugotovljeno, da je edino pravilna platforma za izvedbo reforme ZKJ platforma demokratičnega centralizma, notranjepartijske demokracije, kjer so vsi partijski sklepi sprejeti po demokratičnem postopku in postanejo potem obvezni za vse strukturne dele Zveze komunistov.

Take nacionalistične platforme so se seveda pojavljale tudi v drugih okoljih, na primer v Srbiji ter v Bosni in Hercegovini kot zahteve po pariteti v partijskem življenju, v nacionalnih institucijah itd.

Klasična desnica pri nas je poskušala uveljaviti tako reformo, ki bi zanesljivo povzročila razkol v Jugoslaviji in v Zvezi komunistov Jugoslavije kot notni organizaciji.

Drugo desničarsko platformo so ponujali nekateri intelektualci, bila pa je zelo pri srcu tudi nekaterim političnim krogom. To je bila ideologija dvopartijskega in večpartijskega sistema. V zadnjih dveh ali treh letih so se pojavljala mnenja, da je možno graditi socializem v Jugoslaviji tudi v dvopartijskem in večpartijskem sistemu. Odkrito so izjavljali, da Zveza komunistov sama, pa naj se še tako reformira, ne more biti edini in avtentični predstavnik interesov delavskega razreda — da pa bi morali priti do tega avtentičnega interesa prek konkurence več delavskih partij. Ena posebnih različic ideologije dvopartijskega sistema je tak zasnutek odnosa med ZKJ in Socialistično zvezo, v katerem bi morala biti Socialistična zveza do Zveze komunistov v popolnoma neodvisnem položaju in bi lahko imela v določenih momentih tudi položaj opozicije, katere

stališča so v posameznih vprašanih lahko bolj napredna kot stališča ZKJ. Taka zasnova predpostavlja, da bi morali biti Zveza komunistov in Socialistična zveza v odnosu do delavskega razreda nekako v konkurenčnem položaju, da bi se ljudje v svobodnem boju interesov lahko opredeljevali za eno ali drugo stran.

Taka platforma je dovoljevala, da bi poražene sile v Zvezi komunistov — tako kot v klasični meščanski družbi — dobile zatočišče v Socialistični zvezi ter bi tako prišlo — kot nujna posledica takih odnosov — do nevzdržnega političnega stanja in restavracije že preživelih družbenih odnosov.

Obračun s tako ideologijo ni bil težak ne na teoretičnem ne na praktičnem področju.

Desničarska opozicija v Zvezi komunistov Jugoslavije in njeni platformi ima svoj privesek v raznih strujah, ki se razglašajo za leve in za katere se je v zadnjem času izoblikoval izraz »nova levica«. To ime se uporablja zlasti po študentskem gibanju leta 1968 in pomeni do programa Zveze komunistov tisto opozicijo, ki pričakuje obnavljanje anarhizma in anarholiberalizma.

V zadnjem času se je anarhizem dokaj zakoreninil v delu študentskega gibanja in tudi v delu inteligence, ki skušata razne anarhistične platforme razširjati pod plaščem tako imenovane nove razlage marksizma in leninizma.

V bistvu je anarhizem zapopaden v nekaj načelih, ki so popolnoma nasprotna maksizmu. Novi anarhizem se v naših razmerah poteguje za odpravo partije v tisti njeni funkciji, ki jo je Lukács imenoval posredovanje partije med delavskim razredom in zgodovino, za odpravo Zveze komunistov v njeni posredniški vlogi ter za uvajanje tipično anarhistične vizije, da bi vso družbo gradili kot federacijo delavskih svetov (od podjetniških delavskih svetov do sveta na vrhu federacije). Ta leva opozicijska platforma teži torej k odpravi Zveze komunistov, ne pa k njeni reformi. Zaradi tega je ta skupina intelektualcev že nekaj let v neprestani opoziciji. Pred očmi imajo tako vizijo družbe, ki v dosedanji zgodovini še ni bila uresničena in verjetno tudi nikoli ne bo. To je vizija svobodnega in spontanega medsebojnega odnosa vseh delov družbe — brez posredniške vloge, ki jo opravlja Zveza komunistov. Zaradi tega ne bi bilo obračanje k anarhizmu v naših razmerah ne z intelektualnega ne s teoretičnega in tudi ne s političnega vidika nobena novost — kot bi hoteli dokazati ideologi tega opozicijskega toka — pač pa vračanje k pozicijam, ki jih je dosedanja zgodovina že zavrгла. Doslej je prišlo že do velikega števila komunističnih revolucij, nikjer pa še ni bila izvedena anarhistična revolucija, za katero se zavzemajo ideologi tega opozicijskega gibanja v Jugoslaviji.

Tej struji je dokaj soroden anarholiberalizem, ki ga prav sedanjí dokumenti ZKJ zelo ostro kritizirajo. Anarholiberalizem razglašá, da moramo dopustiti v naši družbi svoboden razmah vseh mogočih intelek-

tualnih, političnih in drugih gibanj. Zavzemajo se za tako svobodo prepričanja, ki je nobena družba ne more nikoli uresničiti — preprosto zato, ker je to utopična vizija. Tako kot anarhizem se tudi anarholiberalizem zavzema za to, da se partija spremeni v diskusijski klub oziroma da se partiji odvzamejo tiste pravice, brez katerih sploh ne bi bila potrebna.

Končno se srečujemo še z nekim pojavom, ki v odnosu do Zveze komunistov ni nov, je pa zelo značilen; v skupno opozicijo do reforme Zveze komunistov in proti njej nasploh se pogosto povezujejo tako imenovane leve in desne sile, čeprav sicer poudarjajo, da nimajo nič skupnega. Nekaj primerov dokazuje, da ni tako in da lahko govorimo o objektivni zvezi teh opozicijskih tokov. Vzemimo primer iz leta 1972, ko sta dve reviji, ki sta po svoji zasnovi levičarski, družno podprli izrazito desničarska stališča. Ena od njiju je šla celo tako daleč, da je na primer opravičevala vse tisto, kar je bilo v danem trenutku v opoziciji do Zveze komunistov: od (za trockizem) obsojene študentske skupine do voditeljev »množičnega gibanja« in do madžarskih nacionalistov, ki so v listih, ki se v Vojvodini tiskajo v madžarščini, zatrjevali, da so Madžari pri nas v mnogo slabšem položaju kot pa Črnci v Ameriki.

Ta podpora, ki so jo sicer utemeljevali s svobodo tako imenovanega akademskega razpravljanja, je pokazala, da niti leve niti desne sile ne omahujejo glede zavezništva, če gre za njihov skupni odpor proti Zvezi komunistov.

Končno med tema dvema fenomenoma, med levo in desno opozicijo, občasno srečujemo tudi laviranje nekaterih birokratskih in tehnokratskih krogov, ki sklepajo — v skladu z zgodovinskim trenutkom — enkrat zavezništvo z desnimi pa spet z levimi silami in sestavljajo fronto, s katero se Zveza komunistov že nekaj let spopada.

Motive opozicij razpoznamo po tem, za katero zvrst opozicije gre. Pri opoziciji, kot se je na primer izoblikovala v »množičnem gibanju« in sploh pri vseh nacionalistih (ne glede na to, koliko so organizirani), je pglavitni motiv dominacija v družbi in konec koncev razpolaganje s presežnim delom. Kdor namreč odloča o družbenem presežku dela, ta obvladuje tudi družbo. V tem smislu gredo tudi težnje tistih, ki se zavzemajo za dvopartijski sistem — kajti iz izkušenj meščanskih družb vemo, da se vsi boji med partijami razvnamajo okoli tega, kdo bo razpolagal s presežkom družbenega dela.

Na drugi strani so motivi, ki bi jih lahko označili za intelektualni elitizem in ki so zlasti poudarjeni pri »levih« opozicijskih tokovih. Po njihovem prepričanju je inteligenca (zlasti humanistična) že zaradi svoje poklicne naravnosti posebljena zavest družbe in bojevnik za nekatere vzvišene in plemenite ideale. Iz tega intelektualizma se poraja izrazita in — v odnosu do delavskega razreda — nevarna težnja, namreč da se intelektualci vsilijo kot družbena elita — ker so pač izobraženi in omikani in ker znajo več kot drugi. Zato naj bi določali, kaj je v družbi dobro in kaj slabo, ter se tako spremenili v ozko, zaprto elito.

Pomanjkljivost vseh teh koncepcij o inteligenci kot privilegiranem družbenem sloju je v tem, da dobršen del intelektualcev postavlja pred družbo take ideale, ki jih nobena družba ne bo mogla nikoli uresničiti (ideali abstraktno pojmovane svobode, abstraktno pojmovane enakosti, abstraktno pojmovanega bratstva med ljudmi itd.); če stvarnost namreč primerjamo s takimi abstraktnimi, lahko bi rekli metafizičnimi ideali, se nam seveda prikaže v zelo slabi luči.

Za vse te anarhistične, anarholiberalistične in druge tokove pa je značilen prav tak nekritični odnos do stvarnosti.

Seveda pa te opozicije gotovo nimajo samo takih »čistunsko«
intelektualističnih obeležij, ampak imajo poleg teh še vrsto čisto praktičnih motivov — od želja posameznih tokov po liderstvu do teženj k ekskluzivnosti njihovih teorij.

Zlasti pa je pri teh opozicijskih tokovih opazen že vnaprej negativno opredeljen odnos do politike. Celotno sfero politike že a priori obravnavajo kot sfero odtujenosti, sfero boja za oblast, kot sfero nemorale itd. Tako je na primer leva opozicija pričakala ustavne amandmaje izrazito odklonilno, jih ocenila kot politični ukrep, ki bo škodoval jugoslovanski družbi ali pa ji ne bo prinesel nobenih koristi. Ta opozicija izhaja iz aprioristično negativnega odnosa do politike, kar seveda nima nič skupnega z Marxovim pojmovanjem politike. Marx je bil glede tega odprt: politiko je sicer obravnaval kot sfero odtujevanja, vendar pa tudi kot področje dezalienacije, kot sfero, v kateri dejansko prevladuje odtujenost — toda tudi kot edino pot, po kateri je mogoče odtujenost premagati. Apriorno obravnavanje politike kot nekaj slabega, nemoralnega, kot sfero, v kateri je prevladujoče načelo boj za oblast — nima nič skupnega z dialektičnim nazorom o politiki.

Ta pogled na nekatere opozicijske platforme je bil potreben zato, da bi pokazali, kako je reforma ZKJ prav s teh vidikov neizogibna: kakor hitro namreč Zveza komunistov Jugoslavije zapusti kako področje družbenega, ideološkega ali političnega življenja, kakor hitro jim ne posveča dovolj pozornosti (in v tem smislu so nekateri razlagali njeno koncepcijo od VI. kongresa dalje), to praznino zelo naglo zasedejo opozicijske sile, si v njej ustvarjajo položaje, iz katerih jih je treba potem izganjati z ideološkimi, političnimi in celo z administrativnimi in kazenskimi ukrepi. Zato je Tito nedavno tega v nekem govoru poudaril, da se mora koncepcija VI. kongresa za današnje razmere korigirati v tem smislu, da mora Zveza komunistov Jugoslavije mnogo bolj kot doslej okrepiti svojo akcijsko vlogo v vseh sferah družbenega življenja.

Toda izkušnje so pokazale, da se v takih trenutkih znajde tudi sama Zveza komunistov pod pritiskom dveh ekstremnih sil. V tem primeru močneje stopajo v ospredje nekatere anarholiberalistične tendence v partiji, ki opozarjajo, da bi sleherna krepitev moči in intenziviranje vloge Zveze komunistov v vsakdanjem družbenem in političnem življenju pomenilo vračanje k pozicijam, ki jih je ZK že preseгла; po drugi strani pa

imamo opravka z vsiljevanjem dogmatskih, stalinističnih, ibejevskih, rankovičevskih in drugih sil, ki sodijo, da je prišel »njihov« čas in da se mora Zveza komunistov Jugoslavije povrniti celo na pozicije iz časa pred VI. kongresom. Tako nima ZKJ v času svoje akcijske reforme opraviti le z bojem proti opozicijskim platformam, o katerih smo govorili, marveč se sooča tudi z dvema ekstremnima težnjama, ki izvirata iz njenih lastnih vrst.

Zato poteka sedanja reforma Zveze komunistov Jugoslavije v dokaj zapletenih razmerah, ko terjajo pritiski na Zvezo komunistov (tako od zunaj kot tudi znotraj nje) dejansko krepitev aktivne vloge ZK v vsakdanjem političnem in družbenem življenju.

Ni treba posebej poudarjati, da je politični temelj, na katerem reforma nastaja, demokratični centralizem. Torej nikakršen partijski federalizem niti liberalistična interpretacija koncepcije VI. kongresa — marveč prav koncepcija demokratičnega centralizma, ki je tudi vedno bila platforma Zveze komunistov Jugoslavije, a je v nekaterih trenutkih (temu pa se ne more izogniti nobena partija v svetu) doživljala tudi krize in stopala skozi krizna obdobja.

Koncepcija demokratičnega centralizma v naših razmerah pomeni tisto, kar je pomenila tudi v izvorni marksistični, leninistični teoriji: to je notranjepartijska demokracija, ki je zasnovana na svobodnem izražanju mnenj pred sprejetjem partijskih sklepov ter na partijski disciplini, ki je obvezna za vse in ki predpostavlja obveznost, da se takrat, ko je sklep sprejet, o njem več ne razpravlja, ampak se ga uresničuje.

Tako se demokratični centralizem izogiba pastem tako liberalizma kot tudi tistih, ki obnavljajo nekatere teze Djilasove teorije in teorij zahodnih socialdemokratov, kot tudi zankam stalinistov in privrženecv takega tipa partije, ki smo ga že zdavnaj preseгли.

S teh vidikov je treba obravnavati platformo demokratičnega centralizma in sedanjo reformo Zveze komunistov Jugoslavije. Ta reforma bo prav gotovo potisnila iz ZK del članstva, ki ne stoji na takih pozicijah; sicer pa to pomeni konec koncev le idejno in akcijsko krepitev Zveze komunistov. Tej preosnovi so posvečeni vsi sedanji politični dokumenti. V mnogih razpravah je pritegnila pozornost celotnega članstva naše partije in bo zato dobila še jasnejše in konkretnjše obrise.

LUCIANO GRUPPI

Lenin in koncept hegemonije

Znano je, da je prav Gramsci opozoril na to, kakšen pomen pripisuje Lenin pojmu hegemonije. Tako Gramsci kot italijanska komunistična partija sta tedaj začela razmišljati o usodi, ki jo lahko doživi leninski pojem hegemonije, ko razkriva vse vsebinsko bogastvo, zajeto v pojmu diktature proletariata, ko pogloblja razmerje med bazo in nadstavbo, da bi tako bolje spoznali zvezo, ki se vzpostavlja v revolucionarni praksi med objektivnimi okoliščinami in subjektivno pobudo, da bi še bolje opredelili pojem prakse in da bi končno v vseh smislih dojeli tudi pojem zgodovinskega bloka, pojmovanega ne samo kot razmerje družbenih in političnih sil, temveč kot razmerje med ideologijo in razredno strukturo.

V resnici pa ima Gramsci, kadar govori o hegemoniji, v mislih témo, ki je stalno prisotna v delavskem gibanju: diktaturo proletariata. Toda prav zato, ker je s pomočjo koncepta hegemonije razkrival najbolj globoko vsebino revolucionarne diktature, ne samo kot izvrševanja oblasti, temveč kot sposobnosti vodenja, reformiranja družbe v kulturnem in moralnem smislu, prav zato je zavrnil tradicionalni način soočanja s filozofijo, način, na katerega vse prepogosto nasedajo tudi »marksisti« sami, ko namreč vidijo največji Leninov prispevek filozofiji v filozofskih tekstih namesto v novem razmerju med politiko in filozofijo, med teorijo in akcijo. Potemtakem ne moremo iskati največjega vpliva Leninovih stališč v načinu, kako obravnava tradicionalne filozofske kategorije, temveč predvsem v spremembah, ki jih je revolucionarna praksa pod njegovim vodstvom izzvala v načinu življenja in mišljenja. Gramsci je takole odpravil vsakršen ostanek spekulativnega načina, ki se pogosto kaže tudi med marksisti: »... tudi praktično teoretično načelo hegemonije ima gno-seološke razsežnosti in prav na tem področju je treba iskati največji Iljičev prispevek k filozofiji prakse.« In še: »... lahko trdimo, da je bila teoretizacija in realizacija hegemonije, ki jo je opravil Iljič, tudi velik metafizičen dogodek.« V tem se izraža dosledna povezanost razmerja teorija-akcija, ki ga je Marks poudaril v *Tezah o Feuerbachu*; to je gramscijanska tema o enotnosti filozofije in politike.

Menim, da ni težko dokazati, da ima Gramsci v mislih diktaturo proletariata, kadar govori o hegemoniji. Sklicuje se na dejstvo, da Lenin

ni samo teoretiziral o hegemoniji, temveč jo je tudi realiziral; v uresničitvi pa je našel njeno najpopolnejšo filozofsko potrditev — ne samo zato, ker se je s tem teorija potrdila v praksi, ampak zato, ker je močno vplivala na svetovni nazor.

Da pod hegemonijo Gramsci razume diktaturo proletariata, je rečeno, denimo, tudi v »*Južnem vprašanju*«: »Torinski komunisti so si konkretno zastavili vprašanje o hegemoniji proletariata, se pravi vprašanje o socialni osnovi za diktaturo proletariata in delavsko državo.« Tu je diktatura proletariata predstavljena kot politična oblika, ki se lahko uresniči, če ima ustrezno družbeno osnovo. To osnovo pa ji daje hegemonija, sposobnost, da pridobi soglasje drugih družbenih slojev (kmetje na jugu) za proletarsko oblast. Hegemonija je dejanje političnega vodenja, je politično vodenje, ki se dogaja, diktatura proletariata pa je politična oblika, v kateri se hegemonija do kraja uresniči.

V »*Zvezkih*« je pojem hegemonije na splošno takšen, da postane sinonim za diktaturo proletariata, če se nanaša na delavski razred. Gramsci namreč trdi: »... Premoč neke družbene skupine se kaže na dva načina: kot ‚vladanje‘ in kot ‚intelektualno in moralno vodenje‘.« In dodaja: »... Določena družbena skupina je lahko in celo mora biti vodilna, še preden prevzame oblast (to je celo eden prvih pogojev za samo osvojitve oblasti). Potem ko oblast izvaja in ko jo ima že čvrsto v rokah, postane vladajoča, toda še naprej mora ostati ‚vodilna‘.«

Tu se pokaže bistvo vodenja in vladanja; Gramsciju pomeni hegemonija združitev teh dveh elementov. Hegemonija nastane, kadar se vodenje spremeni v vladanje. Hegemonija je v krizi, kadar vladanje ni več povezano s sposobnostjo vodenja. V »*Južnem vprašanju*« je namreč prav ob razlagi pojma hegemonije rečeno: »Proletariat lahko postane vladajoči in vodilni razred«. Na drugih mestih pa pod pojmom hegemonije razume predvsem element vodenja, kot denimo v primeru, ko obravnava vlogo Piemonta v procesu narodnostnega združevanja: »To je primer vladanja in ne vodenja, pri teh skupinah gre za diktaturo brez hegemonije.« Kljub temu pa pogosteje pomeni hegemonija vodenje in vladanje skupaj.

Če ni dvoma o tem, da pripisuje Gramsci v svojem pojmovanju oblasti poseben pomen elementu vodenja, elementu pridobivanja zavezništev, soglasij, da ima idejni element v pojmu zgodovinski blok vlogo povezovanja med različnimi družbenimi in političnimi silami, tako da je v dialektičnem razmerju med bazo in nadstavbo zlasti poudarjena vloga nadstavbe, pa bi bilo vendarle do kraja napačno, če bi gramscijanskemu pojmu hegemonije postavljali nasproti leninsko pojmovanje diktature proletariata. To nam po eni strani dokazuje Gramscijeva polemika zoper Crocejevo moralno-politično zgodovino, po drugi strani pa pozorno, nepovršno branje strani, ki jih je Lenin posvetil diktaturi proletariata. Če je namreč Lenin prav sredi polemike s Kautskim, v najbolj hudem in krutem obdobju državljanske vojne, vztrajal predvsem pri pojmovanju dik-

tature proletariata kot nasilja zoper buržoazijo, ki ni omejeno z nobenim zakonom, pa je takoj nato, v naslednjem obdobju, zagovarjal predvsem element vodenja kot bistveni element diktature proletariata. Na primer v »*Pozdravu madžarskim delavcem*« leta 1919:

»Ta diktatura (proletariata) zahteva neizprosno, surovo nasilje . . . , toda nasilje samo ni bistvo diktature proletariata, in tudi ne predvsem nasilje. Bistvo diktature proletariata je v organiziranosti in disciplini najbolj naprednih delov delavcev, njihove avantgarde, njihovega edinega voditelja: proletariata.«

Marca leta 1920 Lenin trdi, da je proletariat v Rusiji lahko zmagal in premagal » . . . neverjetne težave . . .«, ker je prav razumel » . . . svojo nalogo diktatorja, se pravi voditelja, organizatorja, vzgojitelja vseh delavcev«. Ni mogoče prezreti, kako blizu je naslednja Leninova misel gramscijanskemu pojmovanju hegemonije: »Diktatura proletariata je zmagala, ker je znala združevati prisilo in prepričevanje.«

Med leninskim pojmom diktature proletariata in med gramscijansko tezo o hegemoniji obstaja torej kontinuiteta. Hkrati se pri Gramsciju pojavlja pomembna novost: poudarjanje moralne in kulturne reforme ter vloge nadstavbe. Toda to ni poglobitna tema našega razmišljanja.

Dejstvo pa je, da je pojem hegemonije Gramsci povezoval z diktaturo proletariata, medtem ko je Lenin izraz hegemonija uporabljal, ko je govoril o nekem drugem zgodovinskem obdobju, nikoli pa ne v zvezi z diktaturo proletariata — čeprav je po prvem obdobju oblasti poudarjal element vodenja. Torej se moramo vprašati, zakaj tako. Zgolj zaradi zvestobe tradicionalni terminologiji? Očitno je moral biti kakšen globlji razlog, ki je povzročil, da je Lenin opustil izraz, ki mu je bil pri srcu in ki ga je pogosto uporabljal. Zdi se nam, da je razlog v tem, da si je Lenin prizadeval — predvsem, ko je obravnaval teorijo in prakso diktature proletariata — da bi postala popolnoma jasna dejanska razredna vsebina vsakršne oblasti, posebno pa proletarske. Zdelo se mu je neogibno potolči deformacije, ki jih je Druga internacionala vnesla v marksistično pojmovanje države in ponovno uveljaviti pojem diktature proletariata. Gnala ga je nuja, da bi do kraja speljal kritiko meščanske demokracije in razkril njeno resnično razredno vsebino, njene omejenosti in protislovja. Prav tako se mu je zdelo neogibno pojasniti naravo proletarske oblasti. Še več, pojasniti je hotel način, kako bo proletariat izvajal svoje vladanje in vodenje v takšnih zgodovinskih razmerah, kakršne so bile ruske, kjer se je proletarska oblast, po sili razmer, morala izražati v vsej svoji ostrini.

Ne glede na vse te razloge je vsekakor jasno, da je Lenin izraz hegemonija uporabljal samo v zvezi z meščanskodemokratsko revolucijo leta 1905. To je tudi vzrok, da je Leninov koncept hegemonije deloma drugačen od pojmovanja, ki je prevladovalo pri Gramsciju. Ne označuje vladanje plus vodenja, temveč predvsem vodenje.

Polemika, ki se je začela leta 1905 med revolucionarnim in reformističnim krilom ruske socialne demokracije, se je, kot je znano, zaostrovala ob vprašanju o položaju in vlogi, ki naj jo ima delavski razred v demokratično-buržoazni revoluciji.

Za desne sile je veljalo razmerje: buržoazni revoluciji mora ustrezati hegemonija buržoazije; proletarski revoluciji pa hegemonija proletariata. Lenin je menil, da to ni dosledno razredno stališče, temveč mehanicistična deformacija marksizma, ki v drugačnih oblikah in okoliščinah ponavlja karikaturu, ki so jo bili izdelali *ekonomisti*. To ni dialektično gledanje; prikriva značilni oportunizem menjševikov in razkriva popolno nerazumevanje tega, kar je značilno za konkretne ruske zgodovinske razmere.

Lenin natančno pozna specifično nacionalno okolje. Jasno mu je, kako se je oblikoval kapitalizem v Rusiji z razpadanjem *obščin* (kmečkih skupnosti), kako se prepleta s kmečkim gospodarstvom in z velikimi zemljiškimi posestmi, pozna pa tudi razloge za slabosti ruske buržoazije, ki izhajajo iz takega položaja. Ruski način, izključno ruski, nastajanja kapitalizma in buržoazije je povzročil, da je bila le-ta zgodovinsko nesposobna, da bi dosledno vodila razvoj lastne revolucije. Demokratično-buržoazna revolucija leta 1905 v Rusiji se zato razlikuje od meščanskih revolucij prejšnjega stoletja, ki jih je dosledno vodila buržoazija (francoska revolucija), razlikuje pa se tudi od tistih, kjer v vodstvu ni bilo buržoazije (nemška revolucija leta 1848); kajti nemočni buržoaziji v Rusiji stoji nasproti že dokaj strnjen proletarijat, ki je potemtakem sposoben izpeljati samostojno politično akcijo. Prav s to izvirno prepletenostjo nemoči buržoazije in že pridobljene družbene in politične moči proletariata se ruska revolucija leta 1905 razlikuje od vseh drugih demokratično-buržoaznih revolucij. Ker je dobro poznal specifičen značaj teh zgodovinskih razmer, je Lenin sodil, da je mogoče in neogibno, da proletarijat prevzame funkcijo hegemonu v demokratično-buržoazni revoluciji.

Hegemonija delavskega razreda je potemtakem utemeljena s poznavanjem razločkov, ki so značilni za ruske zgodovinske razmere, s poznavanjem značilnosti kapitalističnega razvoja v tej deželi.

Tradicionalna simetričnost med razredno vsebino revolucije in njenim političnim (razrednim) vodstvom je porušena: meščanski revoluciji mora ustrezati hegemonija *proletariata* in ne več hegemonija buržoazije.

»S proletarskega stališča pripada hegemonija tistemu, ki se bori z večjo močjo, ki zna vsako priložnost porabiti za to, da zada udarec sovražniku, pripada tistemu, katerega dejanja ustrezajo besedam in ki je torej ideološki vodja demokracije in kritizira vsakršno neodločnost.«

Hegemonija se potemtakem uresničuje na ravni idej, in sicer takrat, kadar politično vodstvo zna uresničiti enotnost misli in dejanj.

Od tod Leninovo pojmovanje razmerja med delavskim razredom in demokratično revolucijo, pri čemer je povzel in razvijal klasično Marxovo

in Engelsovo tezo, da se diktatura proletariata uresniči z demokratično republiko.

»Stopnja gospodarskega razvoja Rusije in stopnja zavesti in organiziranosti širokih množic proletariata onemogočata takojšnjo in popolno osvoboditev delavskega razreda.«

Tako je upošteval objektivni in subjektivni element s pomočjo nujnega metodološkega razlikovanja, toda hkrati sta ta dva elementa povezana v spoznanju, da se vzajemno pogojujeta in da subjektivni moment ne more preseči meja, ki jih postavlja objektivne okoliščine. Upoštevati je treba objektivno meščanski značaj revolucije, toda to ne pomeni, da je treba zaustaviti korak na poti do socializma, kajti »... edina zanesljiva pot...« do socializma je demokratična republika.

»Če bo kdo hotel v socializem po poti, ki ne bo pot politične demokracije, bo neogibno prišel do absurdnih in reakcionarnih sklepov, tako z gospodarskega kot s političnega stališča.«

Buržoazna demokracija izraža pretežno interese buržoazije, toda to še ne pomeni, da za proletariati ni zanimiva; proletariati jo rabi, da bi lahko v boljših pogojih izvedel lasten boj za svoje neposredne zahteve, pa tudi zato, ker ima tako ugodnejša tla za svoj boj za socializem. Celo več, če je buržoazna demokracija po eni strani ugodnejša za buržoazijo kot za proletariati, pa je po drugi strani ugodnejša za proletariati. Nastajajo namreč zgodovinske situacije, v katerih demokratični razvoj, ki kliče široke množice k sodelovanju v političnem in državnem življenju, razkriva ovire, ki jih kapitalistična lastnina postavlja dejanskemu izvajanju demokracije. V teh razmerah postavlja razvoj demokracije zahtevo po preseganju lastne meščanske omejenosti — s socializmom. V *Državi in revoluciji* je Lenin pozneje dejal:

»... na določeni stopnji svojega razvoja demokracija združi... zoper kapitalizem revolucionarni razred, proletariati, in mu da možnost, da razbije... aparat meščanske države... Tu se 'kvantiteta' spremeni v 'kvaliteta'; na tej točki pa demokratični sistem izstopi iz okvira meščanske družbe in se začne razvijati v smeri socializma. Če vsi ljudje dejansko sodelujejo pri upravljanju države, se kapitalizem ne more več obdržati.«

V specifičnih ruskih razmerah leta 1905 ne velja samo to, kar za proletariati velja vedno v primerjavi z demokratično buržoaznimi revolucijami — da namreč kar najbolj aktivno sodeluje, temveč velja, da mora postati hegemonistična sila, da revolucija ne bi zašla s svoje poti, potlačena v kompromise s carizmom in velikimi zemljiškimi posestniki.

Izbruh revolucije torej ne more biti izraz buržoazne hegemonije, temveč izraz demokratične diktature delavskega razreda in kmetov. Ta oblika oblasti je politično-državni izraz hegemonije proletariata v obdobju revolucije, politična oblika, v kateri naj se uresniči hegemonija.

V demokratični revoluciji je hegemonija proletariata poklicana, da obnovi družbene temelje revolucije. Pod vodstvom buržoazije bi nedvo-

mno prišlo do sodelovanja kmetov v demokratični revoluciji, ker naj bi prav kmetje tvorili množični temelj buržoazne oblasti. Toda prav zato, da bi obvarovala svojo oblast, bi se buržoazija poskušala opreti le na en sam del kmetov, na najbogatejše, na tiste, ki bi bili najbolj pripravljeni sodelovati pri spreminjanju stare zemljiške posesti v lastnino kapitalističnega tipa. Velika množica revnejših kmetov pa naj bi bila odrezana od demokratične revolucije in bi bila deležna le negativnih posledic razvoja kapitalizma na podeželju. Hegemonija proletariata v obdobju buržoazne revolucije sicer zanesljivo utre pot kapitalističnemu razvoju na podeželju, toda tako, da v temeljih spremeni lastninska razmerja, ko nacionalizira zemljo, razgiba najbolj siromašni del kmetov in zagotovi enoten razvoj, ne pa proces, ki bi večji del njih potiskal na obrobje.

Na menjševiški očitek, da bi široko sodelovanje kmetov v demokratični revoluciji preplašilo buržoazijo in jo spodbodlo, da bi se umaknila iz revolucije, s tem pa bi bila prizadeta širina gibanja, je Lenin odgovoril tako, da je zamenjal izraze; ravno sodelovanje kmetov zagotavlja kar največje razširjanje množičnih temeljev revolucije; hegemonija proletariata je odločilen element v tem širjenju.

»Če bi nas, čeprav le delno, čeprav le za hip, zapeljala ideja, da naše sodelovanje lahko prisili buržoazijo, da bo zapustila revolucijo, bi s tem popolnoma prepustili hegemonijo v revoluciji buržoaznim razredom.«

Zaostrene razprave o vprašanju, če je ali ni mogoče sodelovanje socialdemokratov v demokratični revolucionarni vladi skupaj z demokratičnimi buržoaznimi silami, so znova povzele temo o hegemoniji in jo pripeljale do končnih sklepov.

Še enkrat je stališče desnice ponovilo mehanično simetrijo med razredno vsebino revolucije in njenim političnim izrazom; Leninovo stališče pa zadeva izvirno prepletenost, ki jo dosledni revolucionarni boj lahko izzove v specifičnih zgodovinskih razmerah. Lenin je zoper tezo menjševikov razvil svojo tezo, da socialdemokrati lahko in morajo v danih razmerah sodelovati v demokratični revolucionarni vladi, da bi tudi s stališč vlade branili dosežke revolucije in da bi z delom v vladi pomagali pri njenem razvoju. Pri tem pa morajo obdržati svojo samostojnost in lastne programske (socialistične) cilje.

Ruskim socialdemokratom se v obdobju revolucije leta 1905 ni nikoli konkretno ponudila možnost, da bi sodelovali v vladi. Toda ko je Kautsky ironično opozarjal, da ruski socialdemokrati prodajajo medvedovo kožo, še preden so medveda ujeli, je dejansko ostajal na površini vprašanja. Ni spoznal, da pri tem ni šlo samo za neke vrste politično oportunistost, temveč za splošnejše vprašanje: namreč ravno za vprašanje hegemonije proletariata in za način, kako jo je treba do konca uresničiti.

Hegemonija pomeni Leninu notranjo enotnost politične pobude revolucionarne avantgarde in gibanja množic: od tu izhaja način, na katerega je navezal Engelsovo kritiko anarhičnih stališč. Engels, opozarja Lenin,

je zavračal teze anarhistov, da »... je vsaka revolucionarna akcija od zgoraj pogubna in ... je vse treba delati in organizirati od spodaj.« Lenin je tudi opozarjal na Engelsove opombe, da je anarhiste med špansko revolucijo leta 1873 resničnost pripeljala v nasprotje z načeli, ki so jih zagovarjali — sodelovali so v vladi industrijskega mesta Alcoy, in storili so prav. Engels nas uči, da je »načelo ... samo od spodaj in v nobenem primeru od zgoraj, anarhično načelo«.

S tem smo prišli do odločilne točke Leninovega pojmovanja hegemonije. Revolucionarna hegemonija zahteva znanstveno ovrednotenje objektivnih zgodovinskih razmer. Zahteva, da je treba priznati, da je Rusija v obdobju kapitalističnega razvoja in buržoazne demokracije; da je v Rusiji, drugače kot v zahodni Evropi, kapitalizem poklican, da odigra napredno vlogo. To je smisel stare Leninove polemike zoper »ekonomski romanticizem« narodnikov in Sismondija, ki niso razumeli, da razvoja produktivskih sil ni mogoče zavreti zaradi dejstva, da se dogaja v obliki kapitalističnih produktivskih razmerij, temveč ga je treba vzpodbujati, da bi prej dozorela protislovja kapitalizma in da bi prej nastali pogoji za njih preseganje.

Toda, če je po eni plati potrebno objektivno oceniti zgodovinske razmere v vsej njihovi svojevrstnosti, pa je po drugi strani treba upoštevati vrednost dejavnega posega tistih sil, ki so dojele objektivni tek družbe. Lenin očita menjševikom, da so Marxov materializem razvrednotili in znižali na stari metafizični materializem, ker so izgubili dialektiko. Če znajo opisati »... proces boja, ki poteka pred njihovimi očmi ...«, pa ne znajo tudi najti pravih gesel za akcijo, ker ne poznajo »... dejavne vloge, vloge voditelja in usmerjevalca, ki jo v zgodovini partije morejo in morajo imeti, ki so dojele materialne pogoje revolucije in so se postavile na čelo progresivnih razredov ...«.

Dialektična vzajemnost objektivnih razmer in revolucionarne iniciative, subjekta in objekta, je torej posebej poudarjena v Leninovi interpretaciji marksizma, ki se v tistih letih, ko je Kautsky še veljal za profesorja Marxove teorije, bistveno razločuje od pojmovanja družbenega in političnega razvoja, po katerem le-tega določajo predvsem njegovi objektivni elementi, od pojmovanja, ki je prevladovalo v Drugi internacionali.

Pojem hegemonije potegne za seboj pojem partije, ki je v *Kaj storiti?* predstavljena kot moment različnosti v spontanosti gibanja, kot element drugačnosti v objektivno odločujočem poteku gibanja, kot moment zavesti, kritične sinteze izkušenj gibanja in vplivanja na objektivno dogajanje.

Gramsci je po mojem mnenju imel prav, ko je opozarjal na Leninovo stvarno filozofijo bolj v njegovih političnih delih in v njegovi akciji, kot pa v tistih delih, ki so namenjena pravim filozofskim temam. Če namreč *Materializem in empiriokriticizem* strne ves spoznavni proces v odražanje, odsev (in zdi se mi, da imata pri Leninu oba izraza isti pomen), pa le-

ninsko pojmovanje partije, hegemonije, implicite vključuje moment odraza — kot bistvenega elementa spoznavnega procesa, ki ga ni mogoče odstraniti — v širši okvir prakse, prek katere se dogaja spoznavanje. Praksa je utemeljena v analizi konkretnih zgodovinskih razmer. Ta analiza se podkrepi z znanstvenimi kategorijami, z determiniranimi abstrakcijami, ki so mogoče le na podlagi odraza, ki pa segajo dokaj dlje od njega, kajti takšne znanstvene kategorije je mogoče vzpostaviti samo v dialektičnem soočenju z izkušnjami, z njihovim preverjanjem v praksi, v edinem načinu torej, ki omogoča, da od videza (ki ga daje odraz) prodremo k bistvu pojava.

Toda to je, ponovimo, implicitna filozofija pri Leninu, ki jo je lažje izluščiti iz njegovih del političnega značaja kot pa iz njegove filozofske teorije. Mogoče je potemtakem reči, da se njegova filozofija giblje na različnih ravneh, ki med seboj niso vedno docela skladne.

Če je bil izraz hegemonija uporabljen v času revolucije leta 1905, pa je vsebina tega izraza stalnica v Leninovem načinu razglabljanja o vprašanju političnega boja.

V tej zvezi je zelo poučna polemika z Rozo Luxemburg zastran nacionalnega vprašanja (1914). Dejstvo, da so všteli nacionalno vprašanje med demokratične zahteve, ki jih mora izbojevati proletarijat, je bistven element njegove hegemonije. Roza Luxemburg je pred vsem drugim (kakor je tudi prav) zagovarjala nujnost internacionalne enotnosti proletariata, globoko pa se je motila, misleč, da internacionalni boj za socializem odpravlja boj za samoodločbo narodov. Bala se je, da bi opogumila nacionalizem poljskih vladajočih razredov in se zato ni zavedala, da bi s tem, ko bi črtali nacionalno vprašanje iz enotnosti boja proletariata nasploh in poljskega proletariata posebej, ta boj dejansko postal igračka reakcionarnega nacionalizma ruskih vladajočih sil in bi pustil zastavo v rokah poljskih reakcionarnih sil. Takšno stališče odvzema hegemoniji proletariata enega od elementov, na katerih je zgrajena. Pravilna začrtanost politične linije, to se pravi možnosti uresničiti hegemonijo, tudi tu izhaja iz sposobnosti, da razpoznamo posebne značilnosti različnih zgodovinskih razmer.

»Pri analizi kateregakoli vprašanja marksistična teorija absolutno zahteva, da le-to postavimo v določen zgodovinski okvir; še več — če gre za eno samo deželo (npr. za nacionalni program kake dežele) mora upoštevati posebnosti, po katerih se ta dežela v istem zgodovinskem obdobju razlikuje od drugih.«

To velja za nacionalno vprašanje, ki ga — tako kot nobeno drugo — nikoli ni mogoče postavljati absolutno. Pri proučevanju nacionalnega vprašanja je treba razlikovati zgodovinsko obdobje, v katerem je buržoazija že izpeljala lastno nacionalno revolucijo, to se pravi fazo, v kateri njen »nacionalizem« postane sredstvo za zatiranje drugih narodov, od faze, ko se buržoazija še bori za lastno nacionalno revolucijo in postavlja

zahteve po osamosvojitvi glede na fevdalne sloje. V slednjem primeru ima nacionalno vprašanje napreden značaj. To velja za zatirane narode v carski Rusiji in posebej za poljsko ljudstvo.

Toda če nacionalno vprašanje še leta 1914 v okviru imperializma ni bilo tako jasno postavljeno, kakor bi moralo biti, pa je Lenin tudi tedaj, nekaj let pozneje (leta 1916), ko je postavil vprašanje v tem smislu, vedno zavračal tisto pojmovanje kapitalističnega razvoja, ki trdi, da so v obdobju imperializma demokratične zahteve brez pomena. Tudi v obdobju socializma meje ne bodo »... določene samo glede na potrebe produkcije«. Še dolgo bo čutiti zgodovino preteklosti, breme prestanega zatiranja. Še toliko bolj pa to velja za obdobje imperializma, ko se vsa protislovja zaostrijo. V tem obdobju je bolj kot sicer pravilna trditev, da »socialistična revolucija v Evropi ne more biti nič drugega kot eksplozija množičnega boja vseh zatiranih in vseh nezadovoljnih. Del drobne buržoazije in zaostalih delavcev bo v njej neogibno sodeloval — brez takšnega sodelovanja ni mogoč množični boj, ni mogoč nikakršen revolucionarni boj — in prav tako neogibno bo vnesel v gibanje svoje predsodke, svoje reakcionarne sanje, svoje slabosti in napake. Toda objektivno bo napadal kapital in zavestna avantgarda revolucije, napredni proletariati, ki bo izražal objektivno resničnost boja te neenotne in različne, pisane in skrajno razdrobljene množice, bo to množico lahko združil in vodil k osvojitvi oblasti...«.

Hegemonije torej ni mogoče uresničiti tako, da bi revolucionarni boj privzdignili do neke abstraktne čistosti: »kdor pričakuje 'čisto' socialno revolucijo, je ne bo nikoli videl.« Nasprotno, hegemonija nastaja in se uresničuje prav s tem, da zna obseči vse »nečistosti« družbenega boja, vse zahteve, ki objektivno merijo zoper sile na oblasti, da bi njihovi akciji dala smer in čvrstost, ki je ne bi mogla imeti brez zavestnega poseganja revolucionarnega subjekta, ki dejansko uresniči hegemonijo.

Napaka boljševiške »levice« glede nacionalnega vprašanja je v tem, da ponavlja napake starih ekonomistov in da sodi, da se politični moment razblinja v ekonomiji.

Najbolj močno in izvirno se je Leninovo razumevanje dialektične razmerja med ekonomijo in politiko pokazalo v strateški zasnovi ruske revolucije leta 1917.

Znano je, da je Lenin v tem trenutku opozarjal na nujnost, da je treba preiti v novo etapo revolucije, v etapo diktature proletariata. To je bil nenaden in radikalen preobrat glede na strateško linijo, kateri so sledili boljševiki vse do večera pred februarско revolucijo (1917), ko so se gibal v perspektivi buržoazne demokratične revolucije in demokratične diktature delavcev in kmetov.

Jasno je, da tega strateškega obrata, ki ga je Lenin opravil v komaj nekaj tednih, niso izzvale spremembe v razvoju produkcijskih sil. Nove strateške linije ni izzvalo gospodarstvo, temveč razmislek o konstelaciji

političnih sil. Drobna demokratična buržoazija (menjševiki in revolucionarni socialisti — eserji) podpira začasno vlado velike buržoazije in nadaljevanje imperialistične vojne. Drobna buržoazija je na šovinističnih stališčih, na strani imperializma. In to je politično dejstvo, zaradi katerega je nemogoča vladajoča zveza diktature proletariata in kmetov. Zahtevo po miru brez aneksij, prot imperialistično zahtevo, zahtevo po razdelitvi zemlje kmetom, vsem tem zahtevam lahko v tej politični fazi zadovolji le diktatura proletariata. Odločilna je torej politična ocena. Marxovo trditev, da nobena politična sila, ki je doumela objektivni zakon, ki usmerja družbeni razvoj, ne more preskočiti naravne stopnje razvoja, trditev, ki jo je Druga internacionala razlagala kot obvezno skladnost med ekonomsko in politično razvitostjo, je Lenin razumel do kraja dialektično. Tako je trditev, da razumevanje naravnih zakonitosti razvoja lahko olajša in skrajša rojstvo nove družbe, dobila čisto novo vrednost. S tem smo pri skrajni točki vrednotenja subjektivnega momenta zavesti in politične iniciative, ne da bi povzročili razcep v razmerju med ekonomsko in politično fazo, ne da bi zdrsnili v subjektivizem. Politična ocena namreč upošteva stopnjo gospodarskega razvoja, objektivno danost, in ne pozablja, da je tudi struktura političnih sil prav takšna objektivna danost. Toda če naj odloča ta zadnji element, pa diktatura proletariata ni poklicana, da nemudoma vzpostavi socializem — kar je zaradi gospodarskega razvoja Rusije nemogoče —, temveč da vzpostavi demokratične reforme (kot so nacionalizacija zemlje, trustov, bank, nadzor delavcev nad produkcijo in distribucijo), ki so politično zrele in katerih ne more več uresničiti drobno buržoazna demokracija. Diktatura proletariata je poklicana, da razreši demokratične naloge revolucije tako, da jih tesno poveže s perspektivo socializma. To je stičišče demokratične in socialistične revolucije, na katerem prva odpira pot drugi in druga dopolnjuje prvo. Reforme zadenejo kapitalistično privatno lastnino produkcijskih sredstev in odprejo pot socialističnemu napredku. Stik obeh elementov opravi hegemonija proletariata. Vsebina natančno ustreza, tudi če je bil izraz opušen.

In navsezadnje pojem hegemonije je Lenin lahko teoretično utemeljil in politično uresničil, ker ni sledil mehanično-deterministični razlagi marksizma, temveč dialektični, ki vsebuje vzajemnost razmerja med objektivnimi razmerami in revolucionarno iniciativo, med gibanjem in partijo, med ekonomijo in politiko. Utemeljil ga je po zaslugi poznavanja političnih nalog revolucionarne sile, ki izhaja iz proučevanja zgodovinske konkretnosti tistega, po čemer se ena razvojna stopnja loči od druge, ena zgodovinska in politična situacija od druge. In nastal je po zaslugi vizije o družbenem in političnem procesu, dojel ga je v vsej njegovi zapletenosti, v prepletenosti gospodarskih in političnih sil, ki so zanj značilne v njegovi zgodovinski specifičnosti.

Critica marxista, Quaderni n. 4, prevedla N. B. (prevod ne navaja virov).

MARKO KOS

Organizacija raziskovanja in razvoja v podjetjih

1. Uvod

Od česa je odvisen uspeh podjetja na tržišču? Katero podjetje se ne bori za dober glas, za dobro ime na tržišču! Sloves in tradicija povečujeta komercialne uspehe. Večja je akumulacija, večje je vlaganje v nove zmožljivosti, v rast, kar je namen vsake industrijske organizacije. Dober glas ali *image* podjetja se ustvarja s tradicijo in s samostojnim nastopanjem. Če ima kupec z nami dobre izkušnje, ima o nas tudi dobro mnenje ali *goodwill*. Obstajajo razločki med proizvajalci investicijske opreme, t. j. individualne proizvodnje, in proizvajalci množične proizvodnje. V prvem primeru je odločilen *image*, ki vpliva na tiste strokovnjake, ki odločajo o investiciji, v drugem primeru pa je potreben *goodwill*. Dokler lahko vplivamo na množične kupce z reklamo, so — v prvem primeru — pri ustvarjanju *imaga* pomembni strokovni faktorji: nove rešitve, patenti, vpliv podjetja v strokovnem svetu, v strokovni literaturi. Vse to izhaja iz lastne raziskovalne in razvojne dejavnosti.

Podjetja, ki delajo na podlagi licence, se naslanjajo na *image* dajalca licence; nimajo svojega imena in samostojnosti. Le-ta nimajo možnosti, da bi uspela, če bi se želela osamosvojiti. V primeru, da bi hotela delati s svojim imenom, je pred njimi naporno delo. Prej ali slej pa bodo morala po tej poti vsa podjetja. Zato je najboljša čimprej preiti na lasten razvoj in se boriti za lastno ime.

Lahko trdimo, da je najbolj pomemben razvoj in raziskovanje podjetja: od tega so odvisne nove zaščitene rešitve, modernost ali zastarelost, hiter napredek ali zaostajanje in tudi nizka teža proizvoda in enostavnejša tehnologija, t. j. cena proizvoda — in s tem konkurenčnost.

Raziskovanje in razvoj predstavljata srce vsake gospodarske organizacije. To morajo vedeti vsi organi v podjetju, od vodstvenih do političnih struktur. Na tem področju je viden vsak ukrep, napačen ali dober, neposredno in hitro, in sicer v uspehu podjetja na tržišču in tako posredno v njegovem gospodarskem položaju.

2. Nekatere dileme v organizaciji raziskovanja in razvoja

Rezultati dela raziskovalno-razvojne dejavnosti so nove, patentirane rešitve pri proizvodih, izboljšanja proizvodov, ki so na svetovnem nivoju, ter novi originalni proizvodi. Pri patentih ne gre samo za konstrukcijske patente, temveč tudi za sistemske patente, ki vplivajo na celotne komplekse in sisteme naprav.

Ti rezultati prikazujejo kakovost organizacije RR dela v podjetju. Če rezultati upadajo, je to dokaz, da v organizaciji nekaj ni v redu. Predvsem je treba poudariti, da morajo o organizaciji tega področja odločiti ljudje, ki to dejavnost poznajo in so jim znane vse podrobnosti njihovega dela, nikakor pa ne ljudje brez globokega vpogleda v vse vzvode tega ustvarjalnega dela, ki gledajo na vse probleme s pragmatičnega in teoretičnega-organizacijskega stališča.

Treba je omeniti nekatere pglavitne in najpogostejše napake, ki jih opažam v organizaciji RR v naših podjetjih:

a) Dodeljevanje nekaterih del RR drugim sektorjem

V nekaterih primerih se raziskovanje podreja kontroli ali komerciali. Kontroli, ker ima laboratorije in ker prevladuje mnenje, da so rutinske raziskave identične z raziskovanjem — kar je napačno; komerciali, ker raziskuje reklamacije in okvare in tako sodeluje pri določanju krivde.

b) Ločevanje razvoja in konstrukcije

To ločevanje izhaja iz mnenja, da je razvoj samostojen in zaključen del in da je konstrukcija rutinska obdelava razvoja.

c) Ločevanje projektive (kot razvoja) in konstrukcije

V tem primeru menijo, da je projektiva tisti del razvoja, ki pripravlja idejne rešitve in jih obdela v ponudbah; zaradi tega se običajno projektiva dodeljuje komerciali. Menijo, da lahko konstrukcija sama obdela naročila v svojem okviru.

Vsi ti ukrepi so pragmatični, ker želijo pomagati drugim oddelkom — kot komerciali — pri hitri obdelavi ponudb in akviziciji, ter ne upoštevajo organskega odvijanja in inovacijskega procesa, ki obsega vse faze, od razreševanja raziskovalnih problemov do razvojnih del in vse do proizvodne dokumentacije. Vse to izhaja iz nepoznavanja celovitega ustvarjalnega procesa, pri katerem je vsaka poteza, vsaka črta, naj si bo velikega ali majhnega pomena, del novega proizvoda, nove rešitve. Vse od prve zamisli, od osnovne ideje, prek obdelave celote in detajlov, do izdelane dokumentacije za proizvodnjo je organska celota, celovit proces, z enim samim kreatorjem, z enim voditeljem. V ceni proizvoda predstavlja razvojno delo en del, pa naj se prodaja kakemu drugemu proizvajalcu ali lastni proizvodnji. Ta dokumentacija je proizvod združenega

dela. Glede na to je najboljša rešitev, da je RR dejavnost v okviru lastnega TOZD-a — in ne v okviru splošnih služb podjetja.

Potrebno je povedati, da so izrazi kot projektiva, konstrukcija in razvoj sinonimi za isti pojem — in to je razvoj proizvoda. Projektiva je tisti del, ki daje osnovne rešitve — ali v drugih primerih raziskuje ponudbe, konstrukcija pa izdeluje načrte. V bistvu je to celota, ki rabi za razvijanje novih rešitev.

Načelno pri RR ni razločka med individualno in množično proizvodnjo. Razlikuje se po tem, da v prvem primeru nimamo prototipa, ki bi rabil za kontrolo rešitev in dokumentacije, ampak se nove rešitve pri vsaki izvedbi vnesejo direktno v ponudbe in nato v naročeni objekt. V tem primeru je tveganje veliko in razvijalec mora biti neprimerno bolj prepričan, poglobljen in odgovoren kot v masovni proizvodnji, kjer se lahko prototip funkcionalno preizkusi in se izpopolni. Pri razvoju prototipa kakega vozila ne bi nihče trdil, da je konstrukcija nekaj drugega kot razvoj.

Tukaj je jasno, da je to celota, ker vsak delček odloča o kvaliteti serije vozila. Drugače je pri individualni proizvodnji, kjer je sama osnova nove rešitve dana že v idejnem elaboratu za ponudbo. To idejo daje razvijalec, ki ga po navadi imenujemo projektant. V bistvu je to razvijalec, tako kot je razvijalec tudi konstruktor, ki kasneje po zamisli projektanta obdela detajle — naj si bo samostojno ali samo risarsko.

Tako je prišlo do razdelitve samih faz dela, ki pa tvorijo celoto — in do razdelitve nazivov delavcev v razvoju — in to predvsem zaradi plačilne politike. Pravilno jih imenujemo raziskovalce in razvijalce. Prvi teoretično raziskujejo fizikalne probleme trdote, hidravlike itd., ki nastopajo v novem proizvodu in katere jim daje glavni razvijalec, medtem ko drugi razvijajo obliko, sestavo in kompozicijo naprave ali njenega detajla.

Vsaka razdelitev postavlja meje v organsko odvijanje in napredek razvoja. Ne smemo spregledati, da je razvoj sklenjen krog, sestavljen iz idej in povratnih vezi, ki izhajajo iz izkušenj z napravami v obratovanju pri kupcu in potrošniku. Če ločimo tiste delavce, ki raziskujejo nove ponudbe, presekamo povratno vez z onimi, ki konstruirajo napravo in jo postavljajo v obratovanje ter jo spremljajo v proizvodnji in montaži. Jasno je, da se bo sčasoma pri tako izoliranih projektantih zavrlo porajanje novih idej in končno popolnoma zamrlo. Prav tako je s prototipom v razvoju masovne proizvodnje, kjer mora razvijalec prototip večkrat spremljati tudi potem, ko ga izroči proizvodnji. Tukaj se pojavlja vprašanje obratovalne trdnosti, utrujenosti materiala in obrabe delov, kar se vse pokaže šele, ko proizvod uporabljamo. Kot potrditev tega naj navedemo rezultate nemških raziskovanj (glej literaturo št. 10), koliko patentov, t. j. novih idej, izhaja od razvijalcev (konstrukcije) (86,5 %), proizvodnje (2 %), komercialne (1,4 %), in raziskovalcev (7,3 %). To pomeni, da je ne samo škodljivo, ampak tudi neekonomsko deliti področje

razvoja in raziskovanja na več delov, ker s tem razdelimo glavno področje porajanja iznajdb ter ga onesposobimo. Težišče mora biti na razvoju, ker ta prevzema vsa spoznanja raziskovalca in jih aplicira na konkretna področja ter s tem odkriva nove rešitve — iznajdbe.

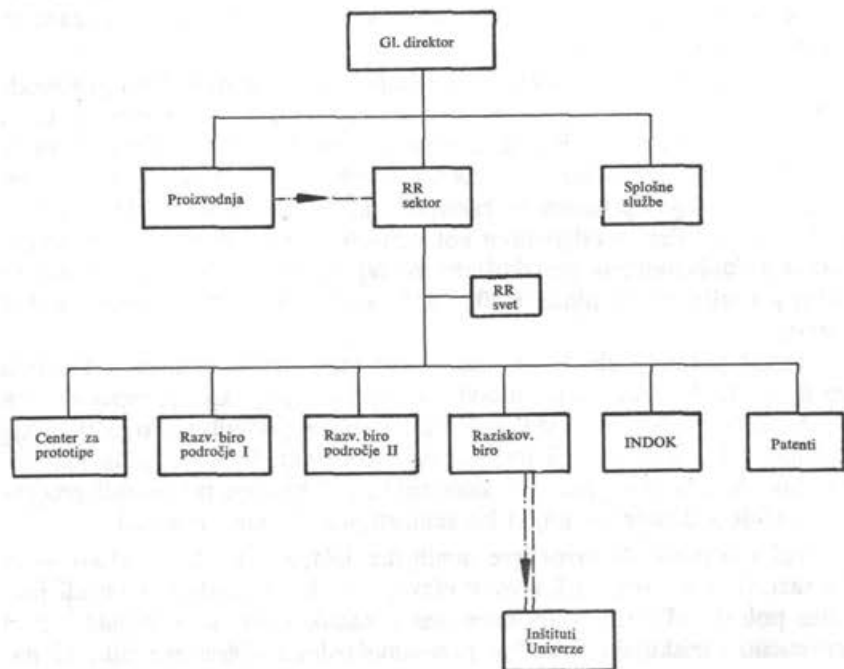

Shema organizacije RR dejavnosti v proizvodni organizaciji

Pravilna organizacija RR je razvidna iz *sl. 1*. RR je TOZD, podrejen glavnemu direktorju. Naj se imenuje inštitut, projektivno-konstruktivni sektor ali razvojna služba — to ni pomembno. V njegovem sestavu so razvojni biroji za različna področja, biro za raziskovanje, kjer se raziskujejo fundamentalni problemi različne narave, INDOK-služba in oddelek za patente. Raziskovalni biro se povezuje z inštituti in univerzami v okviru pogodb za razreševanje določenih znanstvenih problemov. Povezuje se tudi z računskim centrom. V okviru RR sektorja mora biti tudi center za prototipe, ki ima delavnico za montažo prototipov in naprave za njihovo preizkušanje.

Moč RR sektorja je odvisna od vrste proizvodnje. Na zahodu imajo podjetja z individualno proizvodnjo 15 do 25 % vseh zaposlenih v razvoju — konstrukciji. To število je lahko tudi večje — tedaj, če delajo tudi druga podjetja na bazi njegove dokumentacije. Ostala podjetja imajo 5 do 15 % vseh ljudi v RR. Podjetja z masovno proizvodnjo jih imajo mnogo manj, toda tu je težko dati kake napotke. Manjša podjetja imajo

manjše število razvijalcev, ker se za razreševanje raziskovalnih problemov obračajo na inštitute.

Po zahodnih normah mora delati pri razvoju neke naprave 25 do 50 razvijalcev, če ta naprava nastopa v 4 do 8 različnih velikostih.

Poleg tega je treba misliti na hiter tehničen napredek, zaradi katerega zastari naprava že v 3 do 5 letih. To pomeni, da je treba delati na novem modelu dovolj koncentrirano.

3. Sodelovanje z inštituti izven gospodarstva

Sodelovanje gospodarskih RR sektorjev in inštitutov je zelo delikatno, posebno po spremembi v financiranju raziskovanja. V preteklem obdobju je bilo to sodelovanje slabo, kajti pri raziskovanju projektov se niso ozirali na potrebe. Sedaj je raziskovalne probleme treba družbeno verificirati. RR ne moremo obravnavati kot avtonomen družben pojav, ločen od gospodarstva; le-ti so njegov sestavni del. RR morajo rabiti proizvodnim silam in se morajo gibati v takih smereh, na takih področjih in z intenzivnostjo, ki jo zahteva gospodarstvo. V tem smislu bodo podeljevali tudi družbena sredstva. Za probleme, ki jih gospodarstvo ne verificira, ni nikakršnih sredstev.

Če govorimo o organizaciji in urejanju RR, je treba posebno obdelati to njegovo zvezo z gospodarstvom in priznati gospodarstvu vodilno vlogo v tem sodelovanju. Potrebno je predvideti vzvode, s pomočjo katerih bodo lahko naši proizvajalci usmerili RR tja, kjer je njihovo interesno in manevrsko področje. Nesmiselno je RR izolirati od gospodarstva in ga postaviti v nevtralno okolje, kjer zahteve niso enake kot v gospodarstvu.

Sedaj nastaja vprašanje, kako uresničiti ta načela. Ker se oblikujejo ključni projekti raziskovanja za različna področja, bi inštituti radi sami postavljali teme; za te svoje načrte pa želijo pristanek podjetij. To je bistvo včerajšnje prakse, ki ne vodi nikamor.

Vprašanje programov, tako dolgoročnih kot tudi kratkoročnih, mora reševati RR sektor v podjetjih. Izhajati mora iz razvojnih programov svojih proizvodnih skupnosti, ki jih imajo skoraj vsa podjetja. Razvoj podjetja (investicije novih proizvodnih možnosti) odpira tudi nove aspekte in smeri razvoju objektov in naprav. Na podlagi tega je mogoče sestaviti programe razvoja po časovni dinamiki, tako da lahko računamo z dokumentacijo za proizvodnjo v določenem časovnem razdobju.

Strokovna analiza tega razvoja bo pokazala na številne neraziskane probleme. Ti problemi, z odgovarjajočo časovno dinamiko, predstavljajo ekonomsko verificiran program za raziskovalne organizacije izven gospodarstva. S temi programi je mogoče konkurirati za družbena sredstva, toda podjetja naj bi tudi sama participirala z delom svojih sredstev. Na ta način bomo uresničili povezanost inštitutov z gospodarstvom.

Pomembno je tudi ustvariti dobre odnose med inštituti in podjetji, ki so povezani s pogodbami o raziskovanju problemov, kajti dobri odnosi bi koristili tudi kvaliteti raziskovanja.

Pri tem je treba uvesti sledečo prakso, ki je prikazana na *sliki 2*:

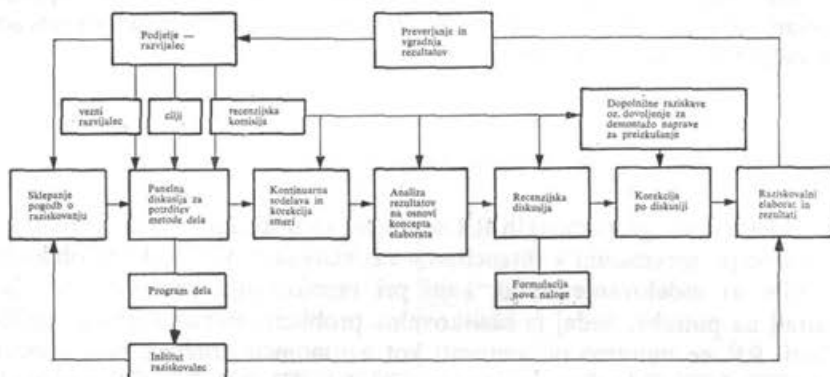

Blok-shema sodelave razvoja v podjetju in inštitutu na obdelavi raziskovalne naloge

Po določitvi programa in sklenitvi pogodb mora inštitut na panelni diskusiji obrazložiti način in osnove dela recenzijski komisiji, ki jo sestavi razvojni sektor podjetja. Pri tem se na podlagi kritike programa določi dokončna smer. Cilji morajo biti popolnoma jasni. Glavni razvijalec-projektant mora okvirno natančno zastaviti temo.

Med delom se morata oba partnerja redno sestajati in vzporedno popravljati rezultate in upoštevati kritike dela. Bolje je popraviti smer med obdelavo kot kasneje, ko je delo že tako daleč, da se zadovoljimo s polovičnim rezultatom.

Po končanem delu na podlagi koncepta elaborata je potrebno pomeniti se o rezultatih. Recenzijska komisija mora zahtevati korekturo rezultata ali začrtati novo nalogo oziroma temo, ki izhaja iz rezultatov. Razvijalec mora zahtevati popravke ali spremembe. Na podlagi tega se sestavi recenzija in šele tedaj lahko inštitut dokonča elaborat.

Prvi pogoj za dobre rezultate in za sodelovanje, od katerega bodo imeli korist vsi partnerji, je kontinuirano sodelovanje v vseh fazah. Za zveznega oficirja je treba določiti enega od projektantov — razvijalcev, ki bo spremljal delo in prenašal informacije.

Pri tem ima veliko vlogo recenzijska komisija razvojnega sektorja podjetja. Zato jo morajo sestavljati strokovnjaki, ki vodijo razvoj svojega področja, poznajo svetovni položaj in so zmožni zastaviti cilje. Ta komisija spremlja raziskovalna dela in ob koncu izda recenzijo, s katero koncept elaborata odobri, korigira ali odbije, ter dovoli demontiranje naprave za preizkušanje.

Prav tako se oblikuje sodelovanje med gospodarsko organizacijo kot naročnikom in raziskovalnim inštitutom, v primeru, ko je predmet po-

godbe razvojni projekt, torej v primeru, če podjetje nima lastnega razvoja. Tedaj zastavlja cilje prodaja podjetja-naročnika v sodelovanju s proizvodnjo. Končni učinek se bo pokazal šele pri prodaji na tržišču in v času garancije: koliko je reklamacij in kako je to sprejel novi proizvod. V tem primeru oblikuje inštitut *goodwill* porabnika in sloves podjetja, torej je njegova odgovornost velika.

4. Sodelovanje RR med podjetji v pogojih tržne konkurence

Sodelovanje med podjetji na raziskovalno-razvojnem področju je možno, toda samo do določenih meja. Meje se določajo s stopnjo tržne konkurence.

Če se podjetja dogovorijo o razdelitvi programa — kar v bistvu pomeni, da se izognejo konkurenci in ustvarijo monopole — potem je na raziskovalnem področju mogoče sodelovanje. Na razvojnem področju pa sodelovanje odpade, ker vsako podjetje razvija svoje področje.

Če podjetja konkurirajo na istem področju, potem je sodelovanje možno na raziskovalnem področju, na razvojnem pa ne. Razvojno področje določa patente, t. j. industrijsko lastnino, ki daje značaj in zaščito nastopanju na trgu, zato je tukaj sodelovanje nemogoče.

Primere za takšno sodelovanje lahko najdemo v zahodnih gospodarstvih. V več primerih so podjetja ustanovila raziskovalna združenja (Research association), ki skupno financirajo ter dobivajo raziskovalne rezultate, na podlagi katerih sama razvijajo proizvode. Združenja proizvajalcev (npr. VDMA v Nemčiji) sklepajo pogodbe z inštituti za raziskovanje določenih pojavov, npr. *pittinga* na zobnikih, ki rabijo kot teoretična osnova za razvoj reduktorjev v podjetjih — posameznih tvrdkah. Spoznanja o *pittingu* so vse globlja in to omogoča večje obremenitve zobnikov, toda razvoj planetnih reduktorjev daje patente posameznim podjetjem, na podlagi katerih medsebojno konkurirajo. Nekaj podobnega bi morali uvesti tudi pri nas in pri tem pritegniti družbena sredstva.

5. Integracija in RR

Druge možnosti se ponujajo v okviru integracijskih tvorb. Pri integraciji več podjetij je prvi pogoj, da se dogovorijo o specializaciji, t. j. o razdelitvi proizvodnega programa. Na tej podlagi je prav tako možno raziskovalno-razvojne kapacitete integrirati oziroma specializirati. Tako je raziskovanje in razvoj intenzivnejše, ker se večje število strokovnjakov ukvarja z enim področjem, obseg proizvodnje, ki ga pokriva ta RR, pa je večji. To pomeni, da so sredstva, ki jih dobiva organizacija združenega dela RR, večja. Ker je proizvodnja veliko večja, stroški razvoja pa se ne bodo povečali v istem sorazmerju, se lahko lastna cena proizvoda zmanjša. Integracija daje torej RR dejavnosti veliko večje možnosti za

delo, ki bo dosegalo svetovno konkurenco, in omogoča izdelavo poskusnih objektov in prototipov na način, ki je po svetu v navadi in edini omogoča doseganje vrhunske kvalitete.

Če se več samostojnih podjetij sporazume o združitvi v skupno ali združeno podjetje, potem je najbolje, da organizirajo inštitut za RR kot samostojno osnovo, organizacijo združenega dela, ki bo raziskovala razvoj za vse člane podjetja. Medsebojne notranje in zunanje zveze so prikazane v shemi na *sliki 3* s pretokom rezultatov razvojnega dela v posamezna

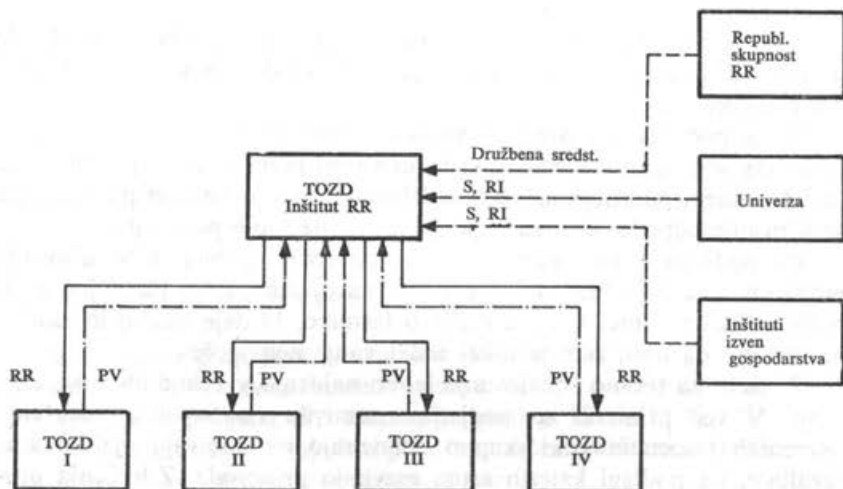

- PZ — povratna zveza
 S — sodelavci v teamih RR
 RR — rezultati razvojnega dela = dokumentacija
 RI — rezultati raziskovalnega dela
 TOZD — temeljna organizacija združenega dela

Funkcionalna shema integracije TOZD v okviru združenega podjetja interesne skupnosti z inštitutom RR

podjetja in s povratnimi zvezami, ki rabijo za kontinuirano izboljševanje proizvoda. Prikazane so tudi zveze inštituta z republiško skupnostjo za RR, od katere prihajajo družbena sredstva za RR, in zveze z univerzami in raziskovalnimi inštituti, od koder prihajajo sodelavci, ki se vključujejo v osnovane teame za posamezne projekte in od koder seveda prihajajo rezultati raziskovalnega dela za aplikacijo v razvojnih projektih.

Zaradi večjih sredstev, ki jih odvajajo v proračun posamezne TOZD, je en sam inštitut veliko bolj učinkovit kot majhne razvojne enote v majhnih podjetjih. Večje in močnejše skupine veliko kvalitetneje in hitreje izdelajo razvojne projekte. Mladi kadri se hitreje vživijo v delo in v intelektualni sredini, ki ustreza njihovim pričakovanjem z univerze, postanejo dobri razvijalci.

Ti kadri se hitreje in bolje razvijajo pod vplivom številnih izkušenj in hitro napredujejo v samostojne in zelo sposobne sodelavce. Takšni inštitutu tudi veliko lažje pritegnejo in plačajo strokovnjake z mednarodnim slovesom.

Večje organizacije RR lažje organizirajo centralizirano informativno dokumentacijsko službo kot tudi organizacijo za inovacije, kar je pogoj za organizirano in poglobljeno razvojno delo. Večji inštituti lažje izdajajo tehnična poročila, ki rabijo kot komercialne reference.

Centralizirano financiranje RR dejavnosti olajšuje ustanavljanje skladov za prototipe, s katerimi lahko hitro ustvarimo prototipe za redno proizvodnjo. Lažje organiziramo plansko in terminsko službo, službo za prevajanje in za administracijo. Možno je ustvariti tudi povezavo s terminalom na računalnik z veliko kapaciteto.

Ker so v velikih RR enotah visoki strokovnjaki vseh profilov, je možno oblikovati interdisciplinarne teame in skupine za konzultantsko službo, ki so v svetu najbolj iskani in omogočajo velike komercialne prvine.

Organiziranje velikih inštitutov RR v okviru velikih in močnih gospodarskih ustanov je edini način, da dosežemo svetovni nivo, da se prebijemo izven naših meja, v mednarodni prostor, in da naši industriji priborimo ime, reference in vpliv.

6. Inovacijska veriga

Vsa prikazana dejstva dokazujejo, da je RR dejavnost učinkovita samo tedaj, če je povezana z inovacijskim procesom. V tem procesu morajo sodelovati vsi člani verige, od marketinga, ki pripravlja ugodna tla na tržišču za tiste proizvode, na katere se RR dejavnost osredotoči, do proizvodnje, ki mora biti na dovolj visoki ravni. Pod pojmom učinkovitost RR dejavnosti razumemo tudi njeno vlogo pri krepitevi ekonomskega potenciala družbe. Prvi pogoj za družbeno učinkovitost je, da se vsak rezultat RR dela prej ali slej vključi v ekonomski potencial družbe. Za vse drugo v družbenem financiranju ni prostora, posebno ne v okviru majhnega naroda z majhnimi sredstvi.

Da bi to dosegli, je potrebno spremeniti merila republiških skladov za raziskovanje, in sicer v tem smislu, da se družbena sredstva dodelijo tedaj, če je projekt vključen v inovacijski cikel.

Samo tako bomo prisilili raziskovalne ustanove, da se bodo povezale z gospodarstvom, se vključile v inovacijske projekte in skupno z razvijalci pripomogle, da bo program bolje načrtovan. Tako bo mogoče premostiti veliko razdaljo med razvojem v gospodarstvu in raziskovalnimi ustanovami. Le-te namreč vztrajajo pri svojih programih, ki ponavadi nimajo nobene prave povezave z resničnim gospodarskim življenjem v naši industriji.

Znano je, da v industrijsko razvitih deželah država s svojimi sredstvi odločilno pomaga pri inovacijskih procesih — in to v znesku od 30 do 70 % skupno od potrebnih sredstev. V nekaterih naših primerih so znašala družbena sredstva največ 2 do 5 %, ponavadi pa nič.

Če ne moremo pričakovati, da se pri naši nizki družbeni produktivnosti družbena sredstva povečajo, lahko vsaj zahtevamo, da se tisto malo, kar je na razpolago, brezpogojno uporabi in participira v kompleksnih inovacijskih projektih, ki se morajo čimprej obdržati v našem gospodarstvu.

Zato menimo, da je potrebno vse zakone, sklade in sredstva, ki jih je družba izločila in sprejela za »raziskovanje«, natančneje opredeliti za »raziskovanje in razvoj (RR)«. V razvitih deželah s tem ni težav: ZDA — RaD, v Zahodni in vzhodni Nemčiji — FE, v Franciji — RIE. V teh državah je to organska celota, v kateri delata dva profila: raziskovalci in razvijalci. Pri nas prihaja ob tej terminologiji do zagrizenih sporov, ki izhajajo iz bojazni in ljubosumnosti raziskovalnih ustanov, da ne bi izgubile vira financiranja in ga delile z razvojem v gospodarstvu. Neverjetno je, kako konzervativna je prav ta izvangospodarska raziskovalna sfera, ki bi morala biti na čelu boja za industrijski napredek.

Ker je platforma, da se mora raziskovanje vključiti v krepitev nacionalnega gospodarskega potenciala, politično že izbojevana z namenom, da se naša dežela pridruži razvitim industrijskim deželam po poti ozkega povezovanja z gospodarstvom in s prakso, o teh osnovnih stvareh ne bi smelo več biti dilem.

7. Sklep

RR sektorji se morajo konsolidirati in osamosvojiti v okviru podjetij v lastne samostojne organizacije združenega dela, zato da bi razvijalci in raziskovalci, ki proizvajajo zaključeno tržiščno vrednost, ki vpliva na vse poslovanje in uspeh podjetja kot celote, odločali o svojem programu in sredstvih brez vmešavanja drugih služb, ki si prisvajajo njihov proizvod in žele manipulirati na njihov račun. Dobra interna organizacija RR sektorja bo okrepila njegovo učinkovitost in inovacijsko moč. Podjetje se mora zavedati, da se vsako vlaganje v razvoj hitro in večkratno vrača.

Tako konsolidirana RR dejavnost v podjetjih se bo lahko povezovala na višji ravni z drugimi podjetji oziroma z ustanovami, pri čemer so važna čista razmerja in sodelovanje na podlagi natančnih ciljev in najvišje kakovosti.

Integracija pomeni za RR večja sredstva in s tem možnost razvijanja v širšem okviru in bližje potrebam in obsegu velikih industrijskih podjetij. Licence ne bodo več potrebne, temveč se bo vsa proizvodnja opirala na lastne inovacije in patente. Na drugi stopnji pa bo mogoče izvoziti licence lastnih rešitev v nerazvite dežele.

Vsi zakoni morajo vsebovati navodila za tako raziskovanje in razvoj in morajo podpirati ustvarjanje inovacijskih procesov v neprekinjenih verigah, od ustanov do trga. Družbena sredstva je treba angažirati izključno v takšnih procesih in si prizadevati za njihov hiter vpliv na naše gospodarstvo, za krepitev in dviganje le-tega glede na druge industrijske dežele.

LITERATURA:

1. Kos, M.: O aspektima organizacije razvojne i istraživačke delatnosti u individualnoj industriji. Tehnika, 21 (1966), br. 4, str. 561—565.
2. Kos, M.: Problematika projektivno-konstrukterske delatnosti. Tehnika 16 (1967), br. 8, str. 1385/1388.
3. Kos, M.: Kritički pogledi na organizaciju projektno-konstrukterskog rada. Ekonomsko-tehnički pregled br. 4, str. 26/29.
4. Kos, M.: Greške u organizaciji razvojnog rada. Ekonomsko-tehnički pregled 20 (1968), br. 1, str. 7/14.
5. Kos, M.: Prilog analizi razvojne delatnosti. Tehnika (mašinstvo), 17 (1968), br. 3, str. 425/431.
6. Kos, M.: Odnos istraživačko — razvojne delatnosti i naše privrede. Tehnika (1969), br. 1, str. 2/8.
7. Kos, M.: Odnos privrede i nauke. Tehnika (1969), br. 2, str. 217/221.
8. Kos, M.: Nauka u praksi naših privrednih organizacija. Ekon. tehn. pregled (1969), br. 2, str. 11/15.
9. Kos, M.: Vrednotenje raziskovalno-razvojnega dela v okviru nacionalne industrije. Mednarodna organizacija (1969), št. 4, str. 261/270.
10. Ulrich, B.-Wunderlich, E.: Die schöpferische Leistung von Ingenieuren. VDI-Z. 114 (1972), št. 16, str. 1163/67.

PAVLE ZRIMŠEK

Samoupravni sistem obveščanja v TOZD

K pisanju me je spodbudila študija prof. Novosela iz Zagreba z naslovom »Sistem komuniciranja i njegovo oblikovanje u OOUR«. Izhajajoč iz ugotovitve o nezadostni uporabnosti tradicionalnega, hierarhiziranega in ukazovalnega komunikacijskega sistema se omenjeni avtor zavzema za graditev novega sistema, sistema samoupravnega komuniciranja. Svojo predstavo in modele takega sistema je zasnoval na ciljnih delovne organizacije v celoti kot tudi na njenih posebnih gospodarskih in družbenih ciljnih, katerim naj bi podredili delovanje samoupravnega sistema komuniciranja. Le-ta naj bi omogočal in olajševal uresničevanje omenjenih ciljev in prispeval k njihovemu razumevanju ter k razumevanju

razmer in okoliščin, v katerih se ti cilji uresničujejo. To je na kratko opis pristopa, ki ga je uporabil prof. Novosel.

Moja razmišljanja na temo samoupravnega kroženja in izmenjave informacij izvirajo prav iz dejstva, da so mogoči tudi drugačni pristopi h graditvi samoupravnega sistema obveščanja, kar pa ne pomeni, da kritiziram pristop v omenjeni študiji.

Kako pristopiti ali s čim in kje začeti?

Ko se odločamo o konkretnem pristopu h graditvi samoupravnega sistema obveščanja, naletimo na alternativna vprašanja. Naj bi začeli npr. s cilji organizacije združenega dela, kot je to storil prof. Novosel, ali s ljudmi, ki uresničujejo te cilje? Naj bi izhajali iz *de facto* ali *de iure* položaja samoupravnih subjektov organizacije združenega dela? Ali bi morda morali najprej ugotoviti, kako so nosilci klasičnega sistema obveščali druge in kako sebe, da bi vse to lahko primerjali z načini in metodami obveščanja sebe in drugih, kakršne zahteva pravno politično determinirani položaj osnovne organizacije združenega dela in temu ustrezen položaj njenih subjektov? Hkrati se moramo tudi vprašati, kaj nam je v tem trenutku potrebno oziroma kaj hočemo: teoretski model sistema samoupravnega komuniciranja v osnovni organizaciji združenega dela ali pa hočemo izoblikovati primeren praktičen pristop h gradnji takega sistema? Potrebujemo oboje. Ustrezno zasnovan pristop pa je seveda pogoj za snovanje učinkovitega sistema samoupravnega komuniciranja oziroma obveščanja.

Klasični sistem informiranja in njegove značilnosti

Naj na kratko opišem, kako tak sistem objektivno deluje in na kakšnih temeljih je zasnovan. Vzemimo klasično državo, njene strukture, organe in organizacije, skratka vse, ki imajo možnost odločanja oziroma pravico sprejemati odločitve in uresničevati razne ukrepe. Ta država oziroma strukture in organi, ki stojijo za njo, obveščajo druge predvsem o odločitvah in ukrepih, ki naj bi jih izpolnjevali vsi podrejeni. V ta namen uporabljajo vse znane kanale in sredstva, prek katerih je mogoče propagirati uresničevanje pravkar omenjenih odločitev in ukrepov ali jih upravičevati. Prek teh kanalov in sredstev posredujejo vladajoče strukture praviloma le informacije, ki naj bi podkrepile pravilnost posredovanih odločitev in zahtev ter zbudjale čim manj pomislekov zoper nje. Podobno deluje tudi klasičen sistem komuniciranja sporočil oziroma odločitev in ukrepov, ki se ga poslužujejo vodilne strukture pri informiranju članov delovne organizacije.

Kako obveščajo izvajalci klasičnega sistema obveščanja sami sebe? Vemo, da obstojajo številni viri in kanali za posredovanje informacij, ki so potrebne nosilcem oblasti in javnih pooblastil. To so na primer:

— redno sprejemanje uradnih poročil nižjih organov na podlagi normativnih predpisov ali na podlagi zahtev hierarhično nadrejenih organov in forumov, izpolnjevanja raznih vprašalnikov in statističnih podatkov,

— poročanje na zahtevo pooblaščenih organov, poročanje na posvetovanjih in podobno,

— sprejemanje obvestil prek tajnih kanalov in prek raznih poročevalskih služb, ki iščejo informacije posebnega pomena in uporabljajo posebne metode za zbiranje podatkov,

— obveščanje prek popisov, javnih anket in raziskav,

— sprejemanje obvestil prek sredstev javnega obveščanja.

Osnovna značilnost takega enostransko usmerjenega in bolj ali manj vase zaprtega sistema je možnost zoževanja pretoka informacij, zapiranja virov, zamolčevanja pomembnih podatkov in dejstev, zmanjševanja števila kanalov za najširšo javnost in podobno. Proti takim težnjam deluje seveda stopnja demokratičnosti v dani družbeni ureditvi in razmerje družbenih sil.

Samoupravni odnosi — temelj obveščanja

Komuniciranje informacij kot sistem v organizaciji združenega dela samoupravnega tipa je bržčas mogoče najbolj dosledno graditi na odnosih med subjekti-nosilci samoupravnih pravic, svoboščin in dolžnosti. Takšno izhodiščno točko narekujeja med drugim tudi splošno priznana in z ustavo sankcionirano stališče o podrejenosti informiranja potrebam in reprodukciji samoupravne socialistične družbe in njenih odnosov ter zahteva o podružbljanju informacij, sredstev obveščanja in informacijske dejavnosti sploh.

Kakšni so odnosi med nosilci samoupravnih pravic, svoboščin in dolžnosti, je mogoče videti iz analize posameznih skupin nosilcev, ki imajo v bistvu enaka ali sorodna pooblastila in pristojnosti, pravice in dolžnosti. Tako pridemo do institucionaliziranih oblik povezovanja nosilcev samoupravnih pravic, pooblastil in pristojnosti. Le-te torej delujejo, resda boljše ali slabše, ali vsaj morajo delovati, komunicirati, uresničevati svoje pravice in podobno.

Če izhajamo iz analize institucionaliziranih oblik povezovanja nosilcev samoupravnih pravic, svoboščin in dolžnosti, pooblastil in pristojnosti, lahko sklepamo na štiri osnovne skupine nosilcev samoupravnih pravic, svoboščin in dolžnosti v organizaciji združenega dela.

1. *Upravnooperativni organi*; v njih je koncentrirana visoka stopnja dejanske in neposredne, s samoupravnimi akti — in ne samo z njimi — sankcionirane oblasti in moči. To oblast in moč lahko vidimo v številnih

neposrednih pooblastilih za odločanje, v sprejemanju sklepov in ukrepov ter v neposrednem uresničevanju takih sklepov in ukrepov. Moč izvira torej iz objektivnega položaja omenjenih organov, iz delovnega področja in funkcij v proizvodnih in delovnih procesih na eni strani ter iz pooblastil in dolžnosti teh organov, da sprejemajo ukrepe za uresničevanje odločitev samoupravnih organov, na drugi. Izredno pomembno pa je tudi dejstvo, da razpolagajo ti organi z najpomembnejšimi, najštevilnejšimi in v bistvu odločujočimi informacijami, ki jih zbirajo po službeni dolžnosti ali organizirajo njihovo zbiranje po lastnih zamislih. Imajo torej možnost razširjati zbiranje in potek informacij za sebe in obratno — zoževati ta pretok za druge.

2. *Samoupravni organi*; le-ti naj bi sprejemali vse važnejše odločitve. Hkrati moramo ugotoviti, da so mnoge odločitve bolj načelnega pomena in praviloma torej niso neposredno izvedljive. To pomeni, da o konkretnih ukrepih, načinih in metodah uresničevanja teh odločitev neposredno odločajo in jih uresničujejo upravnooperativni organi z uveljavljanjem dogovorjenih ukrepov. Položaj samoupravnih organov je torej specifičen. Le-ti nimajo svojega lastnega aparata, niti ni mogoče trditi, da razpolagajo z aparatom delovne organizacije, kajti z njim razpolaga predvsem upravnooperativno vodstvo in neposredno direktor. Vpliv samoupravnih organov na delovanje in obnašanje delovnega aparata organizacije združenega dela je torej v veliki meri odvisen od upravnooperativnih organov in direktorja oziroma njihove večje ali manjše privrženosti idejam samoupravljanja. Količina in kakovost informacij, ki jih prejema samoupravni organi, sta prav tako odvisni predvsem od upravnooperativnih vodstev. Neposrednejše komuniciranje med delovno organizacijo in državnimi ali družbenimi organi se odvija predvsem prek upravnooperativnih organov. Poglobljanje v samoupravno odločanje pa otežuje tudi dejstvo, da se niti najvišji predstavniki samoupravnih organov v svoji mandatni dobi ne ukvarjajo s samoupravljanjem delovne organizacije kot s poglavitno dolžnostjo, ampak jim je to postransko opravilo. To pa pomeni, da so upravnooperativni organi v veliko ugodnejšem položaju, saj se tako rekoč nenehno ukvarjajo z upravljanjem. Določena izoliranost samoupravnih organov slabi tudi njihovo učinkovitost, to pa hkrati otežuje, da bi se oblikoval dober sistem samoupravnega komuniciranja informacij. Potrebno bi bilo tudi povečati vpliv samoupravnih organov pri določanju problemov, ki bi jih bilo treba postaviti na dnevni red in odločati o njihovem urejanju. Pozicije upravnooperativnih organov so očitno ugodnejše od samoupravnih. Učinkovitega sistema samoupravnega sporazumevanja in dogovarjanja znotraj organizacije združenega dela ni mogoče razviti brez ustrezno razvitih odnosov v samoupravnem pomenu besede. Razume se, da na stopnjo samoupravljanja ne delujejo zgolj upravnooperativni organi, ampak tudi zunanji posegi državnih in družbenih organov v dogajanja delovnih organizacij, spreminjanje razmer in

pogojev zunaj delovne organizacije pa tudi pomanjkljivo razvita samoupravna zavest, stopnja notranje organiziranosti in dejavnosti itd.

3. *Delovni kolektiv kot najširši organ samoupravljanja*; samoupravne odločitve celotnega delovnega kolektiva so sorazmerno redke. Kolektiv kot samoupravni organ praviloma odloča takrat, ko gre za specifične položaje, o katerih se je potrebno odločiti z referendumom in podobno. Iz tega sledi, da je odločanje delovnega kolektiva kot celote sorazmerno redko in bolj izjema kot pravilo. To ne pomeni, da delovni kolektiv ne bi želel vplivati na stanje v organizaciji združenega dela, na samoupravno odločanje ali na uresničevanje svojih interesov, pravic in svoboščin. Narobe! Vprašanje je le, v kakšnih oblikah naj bi takšen samoupravni vpliv organizirali ali, bolje rečeno, omogočali. Tu je izobilje možnosti za komuniciranje in sporazumevanje s kolektivom kot celoto, za posvetovanje s člani delovne organizacije pred sprejemanjem samoupravnih odločitev, pred sestavo programov, pred določitvijo prioritete pri urejanju raznih problemov, pred sklepanjem o delitvi dohodka itd. Prav tako je veliko možnosti, da organiziramo nadzorstvo in seznanjanje kolektiva z uresničevanjem raznih programov, osebnega in družbenega standarda na podlagi doseganja večjih proizvodnih, gospodarskih, finančnih uspehov itd.

4. *Družbenopolitične in druge organizacije*; zveza komunistov, sindikat in druge organizacije ne morejo neposredno odločati kot posebni samoupravni organi, ker imajo status družbenopolitičnih organizacij. Kaj naj bi te organizacije predvsem pomenile za samoupravljanje in še posebej za oblikovanje učinkovitejšega sistema samoupravnega komuniciranja v organizaciji združenega dela? Te organizacije imajo različne možnosti za združevanje članov delovne organizacije z namenom vplivati na vsebino samoupravnih odločitev, na program problemov, ki naj jih samoupravni in upravnooperativni organi urejajo ob udeležbi in sodelovanju kolektiva itd. Delovni kolektiv ima torej možnost, da z delovanjem v omenjenih družbenopolitičnih organizacijah usmerjevalno vpliva tako na delo in obnašanje upravnooperativnih kot tudi samoupravnih organov v organizaciji združenega dela. S pomočjo omenjenih oblik organiziranosti si torej lahko delovni kolektiv zagotovi, da ga bodo v vseh procesih, ki se odvijajo na ravni organizacije združenega dela, obravnavali kot primarni subjekt vseh odnosov. To hkrati pomeni, da mora sleherna družbenopolitična organizacija v organizaciji združenega dela poznati in upoštevati vse strukture delovnega kolektiva in posebnosti interesov v njem.

Sposobnost omenjenih organizacij za združevanje kolektiva in izžarevanje njegovega vpliva na samoupravljanje ter za doseganje večje udeležbe delovnega kolektiva v procesih odločanja in uresničevanja sklepov je neogiben pogoj za nadaljnji prodor samoupravljanja in poglobitev samoupravnih odnosov v socialističnem smislu. Tega ni mogoče doseči, če se družbenopolitične organizacije in sam delovni kolektiv s samoupravnimi organi vred ne bodo zavzeli za učinkovit sistem samoupravnega ko-

municiranja in obveščanja. Brez tega ni mogoče organizirano uveljavljati vsega tistega, kar smo o komuniciranju in sporazumevanju s kolektivom povedali v prejšnji točki. Moč družbenopolitičnih organizacij lahko raste predvsem iz komunikacijskih procesov političnega delovanja, poznavanja položaja in interesov sleherne delovne skupine kolektiva in drugih problemov delovne organizacije.

Ta prikaz odnosov med omenjenimi štirimi skupinami nosilcev samoupravnih pravic, svoboščin in dolžnosti je bil potreben, da bi globlje razumeli dejanski položaj omenjenih skupin in pomen danih odnosov med njimi za sistematično razvijanje samoupravnega sistema obveščanja. Hkrati je umestno vprašanje, kaj bi bilo treba spremeniti v teh odnosih oziroma položajih, da bi ustvarili ugodne pogoje za oblikovanje samoupravnega sistema komuniciranja, ali narobe, kakšen sistem obveščanja naj bi izoblikovali, da bi spreminjal razmere sil in ustvaril enakopravnejše odnose ter položaje, ki so bližji samoupravnim idealom.

Samoupravni sistem obveščanja in njegovi neogibni atributi

Ko začnemo graditi samoupravni sistem obveščanja, moramo odgovoriti na več vprašanj oziroma določiti mesto in funkcije tega sistema v osnovni organizaciji združenega dela, njegov položaj in bistvene značilnosti, ustrezno vsebinsko in idejnopolitično zasnovo, nosilce samega sistema in informacij in podobno.

Že na začetku smo zapisali, da mora biti ta sistem organsko in funkcionalno podrejen samoupravnim potrebam in odnosom članov delovne organizacije, njihovim interesom in ciljem, učinkovitemu funkcioniranju delovne organizacije v celoti, da bi kolektiv lahko kar najbolj zadovoljeval svoje ekonomsko materialne, socialne in druge človeške potrebe. Razumljivo je, da mora sistem obveščanja s posredovanjem relevantnih podatkov, dejstev in sploh vseh potrebnih informacij vse to omogočati, hkrati pa tudi spodbujati samoupravno odločanje, povečevati delež delovnega kolektiva in posameznikov v njem. Kako to doseči?

Prvi pogoj je podružbljanje informacij in obveščanja v organizaciji združenega dela sploh. To pomeni, da bi morali nedvoumno odgovoriti na vprašanje, kako in s kakšnimi sredstvi demonopolizirati razpolaganje z relevantnimi informacijami v organizaciji združenega dela, ter zagotoviti javnost in svobodno kroženje informacij znotraj delovne organizacije. Kajti sistem obveščanja naj bi bil široko odprt za vse omenjene skupine nosilcev samoupravnih pravic, svoboščin in dolžnosti ter naj bi služil vsem, da bi lahko obveščali sebe in druge.

Sistem obveščanja je skupna dobrina, ki pripada vsem. In ker imajo vsi enako pravico do njega, je očitno, da mora biti ta sistem na eni strani relativno samostojen, hkrati pa dosledno podrejen izpolnjevanju že omenjene samoupravne koncepcije glede vsebine, idejnopolitične usmeritve in funkcij, ki naj jih opravlja v delovni organizaciji. Sistem obveščanja in

njegova sredstva v osnovni organizaciji združenega dela torej niso glasile ali več vplivnih skupin, ampak skupno sredstvo vzajemnega obveščanja, izmenjave stališč, mnenj in kritik, prava javna tribuna v njenem najžlahtnejšem pomenu.

Graditev in razvoj samoupravnega sistema obveščanja zaslužita posebno pozornost. Zgodovinska naloga in namen samoupravnega sistema obveščanja je namreč ta, da je sposoben uspešno se zoperstavljati objektivni, zmeraj prisotni težnji, da bi se nosilci kakršnihkoli pooblastil v pogojih hierarhične porazdelitve moči birokratizirali, teokratizirali in podobno. Glede na to je takšen sistem sredstvo za preprečevanje trajne nevarnosti, da bi se izvrševanje omenjenih pooblastil pojmovalo kot osebna oblast nad ljudmi. Zato je potrebna tudi celovitejša institucionalizacija samoupravnega obveščanja kot integralnega dela samoupravljanja v samoupravnih aktih.

Podružbljanje informacij in sistema obveščanja v organizaciji združenega dela zahteva seveda tudi kar največje sodelovanje vseh omenjenih skupin v procesih komuniciranja znotraj delovne organizacije ter njihov vpliv na usmerjanje, koncepcijo in funkcije samoupravnega sistema obveščanja.

Organsko povezovanje informacij s samoupravnim odločanjem

Spoznanje, da ne moremo pametno odločati in sploh delovati brez ustreznega znanja in izkušenj ter poznavanja relevantnih podatkov in dejstev, je splošno priznano. Znano je tudi marksistično stališče, da samo golo znanje, izkušnja in poznavanje relevantnih podatkov in dejstev ne prispevajo k ničemur, če se ne spreminjajo v zavestno dejavnost, če torej ne spreminjajo tega sveta in odnosov med ljudmi, če ne zadovoljujejo potreb in če ne omogočajo uresničevati zastavljene cilje.

Med informacijami, ki vsebujejo znanje, izkušnje, podatke in dejstva, ter odločanjem oziroma sprejemanjem odločitev za nadaljnje delovanje ljudi je torej organska zveza. Le-to dokazuje dejstvo, da se odločimo šele potem, ko sprejemamo in obravnavamo relevantne informacije. Sprejemanje odločitev predstavlja potemtakem proces sporazumevanja zavestnih ljudi o nečem, kar naj bi uresničili. In še nekaj. Organizirana dejavnost se pokaže kot logično in resnično nadaljevanje poprej sprejetih odločitev — posamičnih ali kolektivnih, avtoritarnih ali samoupravnih.

Organska zveza med informacijo in odločanjem ponuja vrsto logičnih sklepov. Tako na primer: ni smotrnega odločanja brez poznavanja potrebnih informacij, prav tako ni zavestno organizirane družbene dejavnosti brez poprej sprejetih odločitev; ni skupnih odločitev brez poprejšnjega vzajemnega sporazumevanja, kar hkrati pomeni, da ni odločanja brez poprejšnjega komuniciranja relevantnih informacij in sporočil. To dopušča ugotovitev, da proces odločanja ni nič drugega kot smotrno komuniciranje relevantnih informacij nosilcem samoupravnih pravic, svobo-

ščin in dolžnosti oziroma funkcij in pooblastil, kritična izmenjava mnenj o teh informacijah ter sporazumevanje o pomenu teh informacij in potrebnih stališčih ter ukrepih, s katerimi naj bi dosegli potrebne spremembe na določenih družbenih področjih. Ali krajše povedano, proces odločanja je proces vsestranskega komuniciranja sporočil, stališč, mnenj, predlogov in podobno. Najsplošnejši sklep se lahko torej glasi: *komuniciranje informacij je specifična pojavna oblika vsakega odločanja sploh in samoupravnega posebej.*

Potemtakem je neogibno potrebno postaviti ob sistem samoupravnega odločanja tudi enakovreden sistem samoupravnega obveščanja; v obeh skupinah moramo videti enotnost vsebine in oblike enega in istega družbenega procesa, a to je zavestnega sporazumevanja med ljudmi z namenom, da urejajo vprašanja svojega dela in eksistence, pri čemer sprejemajo smotrne odločitve in potrebne ukrepe. Gre torej za to, da zagotovimo organsko povezovanje samoupravnega odločanja ali upravljanja s samoupravnim obveščanjem v enoten sistem samoupravnega urejanja medsebojnih odnosov in dogovarjanja o delovanju take skupnosti, kot je organizacija združenega dela. Vsekakor je treba tak enoten sistem zagotoviti že na institucionalni ravni, v samoupravnih aktih TOZD.

Če naj samoupravni akt o obveščanju organsko povezuje samoupravno odločanje s komuniciranjem in obveščanjem v enoten sistem, potem bi bilo dobro, da hkrati z naštevanjem pooblastil in pristojnosti že omenjenih nosilcev samoupravnih pravic in svoboščin oblikujemo tudi postopek za uresničevanje vseh pooblastil in pristojnosti ter natančno določimo oblike in način komuniciranja in obveščanja v procesih samoupravnega odločanja.

Določila o postopkih v procesu sprejemanja upravnih oziroma operativnih, samoupravnih in političnih odločitev naj bi natančno določala, kaj so nosilci omenjenih pristojnosti in pooblastil dolžni storiti glede obveščanja. Iz teh določil naj bi bilo razvidno, ali je potrebno pred sprejetjem odločitve povprašati koga za mnenje, koga obvestiti, komu posredovati potrebne informacije, ali je potrebno izdelati analize ali opraviti raziskave. Prav tako naj bi določala, kakšne odločitve lahko sprejemajo posamezni nosilci pristojnosti in pooblastil brez poprejšnjih posvetovanj in posredovanja informacij, kaj so dolžni storiti glede obveščanja po sprejetih odločitvah in ukrepih. Seveda lahko na tem mestu omenimo del tega, kar naj bi vseboval akt o konstituiranju samoupravnega sistema obveščanja.

Samoupravnost komuniciranja in njeni indikatorji

Samoupravnost komuniciranja moramo posebej omeniti. In sicer zaradi tega, ker je dosežena stopnja samoupravnosti komuniciranja eden zanesljivih indikatorjev, ki lahko pokaže, v kolikšni meri se uresničuje samoupravni položaj ljudi v organizaciji združenega dela. Prav zato je

zelo pomembno tudi kontinuirano raziskovanje stopnje samoupravnosti komuniciranja v daljšem obdobju.

Stopnjo samoupravnosti komuniciranja določata dosežena stopnja podružbljenosti informacij in obveščanja na eni strani in stopnja realizacije samoupravnega položaja vseh nosilcev samoupravljanja na drugi.

Stopnja podružbljenosti informacij in obveščanja je razvidna iz količinskega in kakovostnega prispevka članov kolektiva k samoupravnemu delovanju sistema obveščanja v dani organizaciji združenega dela. Ta prispevek se kaže v deležu članov kolektiva v upravljanju, usmerjanju, v vsebinskem in idejnem načrtovanju sistema obveščanja, v določanju in uresničevanju njegovih funkcij in namenov, dalje v neposrednem sodelovanju v raznih procesih komuniciranja in obveščanja, v zagotavljanju javnosti dela, odprtosti razpoložljivih sredstev obveščanja za obveščanje sebe in drugih ter v svobodnem kroženju vseh potrebnih informacij, s čimer preprečujejo monopolizacijo informacij.

Stopnjo realizacije samoupravnega položaja delovnih ljudi lahko merimo s podatki o količini in kakovosti uresničevanja samoupravnih pravic, svoboščin in dolžnosti. Pomemben del teh pravic, s tem pa tudi samoupravnega položaja, se uresničuje ravno s komuniciranjem. Mislim, da je tako dovolj argumentirana tudi visoka stopnja vzajemne povezave in odvisnosti med samoupravnostjo komuniciranja, podružbljenostjo informacij in realizacijo samoupravnega položaja članov organizacije združenega dela.

Ko se lotevamo raziskovanja in merjenja dosežene stopnje samoupravnosti komuniciranja, moramo upoštevati formalne vidike samoupravnosti, materialni ali vsebinski vidik samoupravnega položaja ljudi ter pomen vzajemnih odnosov in njihov vpliv na stopnjo samoupravnosti glede na dejstvo, da so izvirne in izvršne funkcije ter pooblastila, ki jih imajo posamezniki in samoupravna telesa, različna tako po obsegu kot po daljnosežnosti njihove uporabe.

Ko smo trdili, da se dobršen del samoupravnega položaja ljudi uresničuje s komuniciranjem, smo imeli v mislih predvsem procese sprejemanja samoupravnih odločitev, ki seveda vplivajo na položaj ljudi. Pri tem je formalno zelo pomembno vprašanje, kako se te odločitve sprejemajo. Kaj se je dogajalo v procesu sprejemanja odločitev in pred tem? Kateri subjekti so sodelovali pri tem? Koga smo z zadevami seznanili in povprašali za mnenje? Kakšne oblike komunikacij smo pri tem uporabljali? Kaj je bilo predlagano, kaj se je v procesih komuniciranja spremenilo in kaj je bilo na kraju sprejeto? Podatki o tem so vsekakor pomembni.

Seveda pa ni pomembno le formalno vprašanje, kako prihaja ali je prihajalo do sprejemanja samoupravnih odločitev v procesih komuniciranja informacij in sporazumevanja o njihovem pomenu za samoupravni položaj ljudi. Pomembno je tudi vprašanje, na kaj se nanašajo sprejete

samoupravne odločitve, se pravi njihova vsebinska plat. Ali zadevajo morda pridobivanje dohodka, kar vsebuje vrsto zelo pomembnih odločitev o organizaciji proizvodnje in delitvi dela, o določanju tržnih proizvodov in njihovih cen, izbire, kakovosti in standardov, tehnoloških postopkov in rešitev, proizvodnih in potrošnih norm, novatorskih in racionalizatorskih ukrepov in podobno? Ali pa morda zadevajo te odločitve delitev ustvarjenega dohodka? Tudi v tem primeru lahko gre za kaj raznovrstne odločitve, ker je mogoče z njimi določiti obseg proizvodne porabe, naložbe v proizvodne zmogljivosti, v enostavno in razširjeno reprodukcijo, v izobraževanje kadrov, v raziskovanje sedanjih in prihodnjih človeških potreb itd. Lahko pa se take odločitve nanašajo tudi na osebno porabo in določajo delež za osebne dohodke in nagrajevanje sploh — ali pa zadevajo družbeni standard članov delovne organizacije, določajo naložbe v izboljšanje delovnih pogojev, zdravstvenih in varnostnih pogojev za delo in podobno.

Že spredaj smo nakazali vpliv, ki ga imajo na stopnjo samoupravnosti medsebojni odnosi. Pri tem smo omenili, da ni vseeno, odkod izvirajo odločitve. Posamezne odločitve so lahko zasnovane na funkciji in pooblastilih, ki izvirajo iz delokroga delovnega mesta ali področja, ali pa so bile izoblikovane na podlagi delegiranih pooblastil, s čimer mislimo na pooblastila raznim izvršnim telesom, ki naj uresničijo odločitve samoupravnih organov. Razumljivo je, da gre tu za različne stopnje samoupravnosti in hierarhičnega podrejanja. To pa pomeni, da značaj takih odločitev vpliva tudi na način in oblike obveščanja ter na stopnjo samoupravnosti komuniciranja. Komunicirana sporočila so po svoji vsebini in odnosu lahko navadni ukazi, obveščanje se začne potem, ko so odločitve že sprejete in predstavljajo le še izvršeno dejstvo ter ni nobenih poprejšnjih razprav o možnih rešitvah ipd.

Menim, da lahko sklenemo naša razmišljanja o sistemu samoupravnega komuniciranja in obveščanja z ugotovitvijo, da bo treba tem vprašanjem posvečati večjo pozornost, saj se je že doslej dovolj jasno pokazal pozitivni ali negativni vpliv globoke vzajemne povezanosti in soodvisnosti samoupravnega odločanja s komuniciranjem in obveščanjem.

Zadržano novinarsko pero

Ce hočemo označiti trenutno vlogo in položaj novinarstva (novinarja) oziroma sredstev javnega obveščanja na Slovenskem, se kajpada ne moremo in ne smemo ogniti prostorski in časovni družbeno razvojni pogojenosti te silno občutljive dejavnosti. O tem, da so sredstva javnega obveščanja neukrotljivi zapisovalci družbenega dogajanja, nekakšni Valvasorji svoje dobe, so stvari razčiščene. Vendar pa je v sleherni sredini vselej prisotno vprašanje, kako to svojo funkcijo izpolnujejo, pri čemer nikakor ne smemo imeti pred očmi le njihovih izdelkov — vsebin sporočil, ampak nujno tudi družbenopolitične okoliščine, katerih sestavni del — na tak ali drugačen način — dejansko so. Tako je razumljivo, da je družbena vloga sredstev javnega obveščanja, denimo, v današnjem Čilu docela drugačna od tiste, ki jo tisku, radiu in televiziji pripisujejo v Veliki Britaniji, ali v Kanadi na eni in Sovjetski zvezi na drugi strani. To so razlike med velikimi, državnimi sistemi, ob katerih ne gre pozabiti — za primer vzemimo Jugoslavijo —, da so značilnosti odnosov na tem področju v raznoterih odtenkih prisotne na nižjih ravneh: med republikami, med pokrajinskimi časniki, med lokalnimi radijskimi postajami, med občinskimi glasili in tako dalje.

Kakor se med seboj razlikujejo določene družbene sredine, tako se seveda tudi njihovi kronisti. Na dlani je, da je vse tisto, kar je zapisano v časnikih ali izgovorjeno prek radijskih in televizijskih sprejemnikov, bolj ali manj veren odraz političnega, gospodarskega, kulturnega in drugega življenja neke skupnosti v zasledovanem času in na približno zaokroženem območju. Vsak hip pa se zastavlja vprašanje, kako je opazovano družbeno dogajanje posredovano bralcem, poslušalcem in gledalcem. Ali jim resnično pomeni tisto hrano, ki jo vselej s slastjo pogoltnejo, saj vedo, da brez nje enostavno ne bi mogli storiti vsega, kar lahko in kar zmorejo, ali pa jo nekajkrat še nesejo v usta, potem pa se ji, če se le da, raje izognejo? Drugače pripravljena bi jim nemara teknila, takšnale — brez pravega vonja in okusa, brez začimb, ki so del njihovega življenja v tovarni, šoli, gostilni, na uradu, ulici, trgu in drugod — pa se jim začne zlagoma upirati.

No, z gornjim prispodobnim vstavkom smo želeli le ponazoriti tisti »kako« kajti to je v pričujočem razmišljanju (in v današnjem slovenskem novinarstvu oziroma novinarjevem delu) središčno vprašanje. Naš namen je predvsem, da zabeležimo nekatera opažanja, s katerimi se prek poročil, komentarjev, vesti, člankov, pogovorov in drugih sporočilnih oblik srečujemo v slovenskih sredstvih javnega obveščanja, zlasti tistih, ki nas dnevno seznanjajo z raznovrstnimi domačimi in tujimi dogodki.

Upoštevaloč predpostavko, da mora novinar s svojim zahtevnim in odgovornim delom kar največ prispevati k temu, da se čim bolj približamo zastavljenim družbenim ciljem, smo se osredotočili predvsem na mesta, ki prikazujejo novinarja kot važnega sooblikovalca političnih odločitev in opredelitev.

Ker pač ni družbe (in tudi naša ni takšna), kjer bi si vsak njen član že po naravi ali zgolj iz lastnega zanimanja prizadeval tekoče in zbrano zasledovati politične tokove, je prav od sredstev javnega obveščanja in novinarjev v njih odvisno, kako bodo različna družbena prizadevanja, pobude, protislovja, hotenja ipd. raztolmačili in učinkovito posredovali čim večjemu krogu ljudi, občinstva. Na tem je namreč v dobršni meri zgrajena uspešnost, razširjenost in ne nazadnje tudi priljubljenost določenih družbenih akcij, ki imajo lahko tudi čisto strokoven značaj, vendar so v nekem obdobju odločilne za hitrejši in naprednejši razvoj vse skupnosti pa zato dobijo širše politično obeležje in pomen. Več ljudi se bo tega zavedlo, uspešneje se bo akcija iztekla oziroma številnejši bodo tisti, ki se bodo ob prepričanosti v njeno koristnost (zanje in za vso družbeno skupnost) postavili po robu vsemu, kar bi utegnilo ovirati ali zavlačevati njeno uresničitev.

To pa ni le izraz privrženosti neki politični usmerjenosti, marveč tudi dokaz, da vse tisto, kar se dogaja v središču družbenopolitičnega odločanja, v »vrhovih«, le ni samo sebi namen, marveč je dejansko prizadevanje vseh članov oziroma večine pripadnikov družbe.

Pogoj za to, da se v nenehno družbenopolitično vrenje dejavno vključi tudi novinar, pa je, da je sam sredi tega dogajanja. Če ga opazuje le s strani in se pojavi pač takrat, ko je treba neko stališče, mnenje, torej bolj ali manj uradno sporočilo spraviti v časnik, na radio in televizijo, potem pa spet čaka na drugo podobno priložnost, vidi zgolj »paro« in kvečjemu še »mehurčke« — najbolj preproste obrise, o vzrokih, raznovrstnih pojavnih oblikah in možnih posledicah pa nima pojma. In kako naj potlej tak novinar prepričljivo pojasnjuje, razčlenjuje in opisuje nek dogodek ali pojav bralcu oziroma poslušalcu?

Morda se zdi, da le na splošno razmišljamo o teh rečeh. A ni tako. Tak način smo izbrali zato, da smo se po različnih poteh približali problemu, ki je osrčje našega razmišljanja, se pravi, ugotovitvi, da je v današnji slovenski novinarski dejavnosti vse preveč čutiti plahost, zadržanost, neizvirnost, površnost in resničnost.

Slabokrvne in brezbarvne novinarske prispevke v našem časopisju, na radiu in na televiziji označujeta dve izstopajoči sestavljalski posebnosti. V prvo skupino sodijo tisti, ki skušajo sestavku nadeti družbeno (politično) pomembnost in tehtnost s kopičenjem najrazličnejših gesel in klišejev, obrabljenih besednih ali stavčnih zvez ter vsiljivih in zamotanih tujk. Drugo skupino pa tvorijo prispevki, ki sicer blestijo z literarno izbrušenostjo jezika, izdajajo piščevo načitanost in so povrh začinjeni še

s kopico prisposodob ali primerov iz knjižnih del. To pa je tudi vse oziroma skoraj vse.

V obeh primerih je sestavkom skupno to, da so vsebinsko šibki in da le nakazujejo problem, ki si ga je avtor zastavil. Bralcu morda sporoče kakšno novo dejstvo ali pa ga — največkrat — nanj opozore, kar pa pomeni, da takšen novinarski prispevek ni odigral vloge, ki bi jo moral. Narobe, če človek bolj pozorno prisluhne odzivu bralstva ali poslušalstva, lahko nemalokrat ugotovi, da je s tem novinar ljudi prej odvrnil in potisnil v nekakšno politično ravnodušnost, kot pa da bi jih pritegnil za določeno akcijo, jih pridobil za neko idejo in jih dejavno (vsaj miselno) vključil v tok aktualnih družbenih dogajanj in prizadevanj.

Kot pomembni sestavni del političnega sistema odigravajo sredstva javnega obveščanja v takih primerih bolj politično negativno kot pozitivno vlogo.

Ob dejstvu, da številne referate, razprave, ekspozeje, resolucije in druge politične »smerokaze« bere ali posluša — ne le zaradi obsežnosti in morebitnega majhnega zanimanja, temveč vse bolj tudi zavoljo življenjske naglice — v glavnem tisti del bralcev in poslušalcev, za katere je to neogibna sestavina njihovega poklicnega, družbenega udejstvovanja, je posredniška funkcija novinarjev (sredstev javnega obveščanja) seveda izredno pomembna. Resnično klavrn je zato pogled na rezultate — na njih tudi gradimo te ugotovitve —, do katerih smo prišli s primerjavo vsebine uradnih in poluradnih političnih dokumentov na eni strani ter vsebine prispevkov, v katerih avtorji pišejo ali govorijo o istih temah, na drugi. Večkrat ni med prvim in drugim besedilom nobene razlike; da, še stilistične ne! To pa, razumljivo, ne zmanjšuje le novinarjevega ugleda v očeh bralcev in poslušalcev, marveč meče blede svečavo tudi na novinarstvo sploh. Sredstvom javnega obveščanja se upogiba hrbtenica in kremži obraz, kar je slabo predvsem zaradi tega, ker postajajo neprivačna, s tem pa pri izpolnjevanju svoje družbenopolitične funkcije vse bolj neučinkovita. Če uporabimo gornjo prisposodbo v obrnjenem smislu, je treba dodati, da mora biti napredno, udarno in angažirano sredstvo javnega obveščanja vselej vzravnano in vedrega obraza, saj drugače tudi ne more biti ustvarjalni sopotnik družbe, zlasti še naglo razvijajoče se, kakršna je slovenska.

Kot povsod drugod in v kakršnemkoli času, tako je tudi tukaj in zdaj, normalno, sleherno sredstvo javnega obveščanja in vsak novinar v stalni sovisnosti s snovalci tekoče politike. Stopnja te sovisnosti je odvisna od narave političnega sistema, od demokratičnosti, odprtosti in človečnosti konkretne družbene ureditve. V samoupravnem socializmu so ti elementi vsekakor uveljavljeni tako kot nikjer drugje. Ravno to omogoča, da pridejo pobude in resnična ustvarjalnost dosti lažje do svojega polnega izraza. S tem se vloga sredstev javnega obveščanja kaže predvsem v usmerjanju družbenih procesov, kar seveda terja tudi precejšnjo odgovor-

nost. Gornja misel pa je dostikrat prisotna le kot želja, saj posamezni članki oziroma oddaje malone z ničimer ne prispevajo k poglobljanju, razširjanju in utrjevanju političnih zamisli. To se zdi toliko bolj pereče še zlasti v sedanjem obdobju samoupravnega preobražanja naše družbe, spremljanega s številnimi političnimi dogovori in akcijami, katerih vsebina trajneje začrtuje prihodnjo razvojno pot. Pri obravnavi raznih družbenih problemov je razen oklevajočega razčlenjevanja bistva prav slaboviden pogled naprej (prepričljivo nakazovanje možnih posledic, rešitev ali pojavov) nedvomno ena od pglavitnih pomanjkljivosti sedanjega slovenskega novinarskega ustvarjanja.

Ko iščemo globlje vzroke za takšno stanje, se moramo zadržati predvsem pri znanju. Vendar ne toliko pri tisti pozitivni izobrazbi, ki jo novinar pridobi v šoli, marveč v prvi vrsti pri trdni in široki družbenopolitični razgledanosti, na podlagi katere je ob »šolskem znanju« edinole mogoče v vsakem trenutku zapisati besedo, ki bo bralcu blizu po vsebini in obliki. Veliko napako zato delajo novinarji, za katere so alfa in omega vsega njihovega poklicnega (strokovnega) védenja razni sestanki oziroma gradiva, pripravljena za takšne priložnosti. Tako ni potlej nič čudnega, če je sčasoma v novinarskih sestavkih vse manj resničnih ustvarjalnih vložkov, pisci pa vse bolj rutinsko opravljajo svoje družbeno poslanstvo.

Med tako imenovanimi objektivnimi okoliščinami velja v tej zvezi — ob časovnih omejitvah, prostorskih stiskah, kadrovskih težavah idr. — omeniti predvsem odnos virov informacij do novinarjev. V posameznih primerih sicer povsem upravičeno pripisujemo virom določen del krivde za nezanimiva, plehka novinarska sporočila, vendar je njihova »zadržanost in nezgovornost« pogosto zgolj posledica novinarjevega slabega poznavanja obravnavanega problema. Novinarju, ki o neki stvari ne ve veliko, zares ni težko zamolčati dejstev, ki so sicer neogibno potrebna za popolno predstavo o nekem pojavu, glede katerega zbira podatke.

Tako smo poskušali nanizati nekatere probleme sedanjega obdobja slovenskega novinarstva, ugotavljajoč, da je novinarsko pero tu in tam jelo kazati očitne znake otopelosti. Nismo se namenili iskati splošno veljavnega recepta za njegovo brušenje, čeprav se ob posameznih ocenah sam od sebe vsiljuje takšen ali drugačen izhod iz teh zagat. Ob prevladovanju problemov poklicno novinarske narave ne smemo spregledati tudi družbenih razmer (odnosov), ki opredeljujejo delo novinarjev oziroma dejavnost (vlogo in položaj) slovenskih sredstev javnega obveščanja.

Permanentno izobraževanje — potreba in nujnost časa

Izraz permanentno (nepretrgano, življensko) izobraževanje srečujemo vse pogosteje v zapisih in razgovorih o vzgoji in izobraževanju, vtis pa je, da so predstave o njem zelo različne in manj ali bolj jasne. Gre vsekakor za eno temeljnih vprašanj vzgoje in izobraževanja našega časa, za katerega se ne zanimajo samo strokovnjaki, ampak celotna družba, saj po svojem bistvu zadeva interese vseh ljudi; splošni družbeni značaj je še posebej utemeljen s prizadevanji, da bi vzgojo in izobraževanje in kadrovsko politiko urejali na samoupravni podlagi. Ker imajo pri samoupravnem usmerjanju tudi tega področja posebno odgovornost komunisti in drugi nosilci naprednih konceptov vzgoje in izobraževanja, ki naj s svojim vplivom zagotavljajo, da bodo v samoupravnih skupnostih prevladovala in zmagovala napredna stališča, je potrebno spodbujati čim širša razmišljanja in oblikovanje stališč o takšnih temeljnih družbenih vprašanjih.

Permanentno izobraževanje pomeni izobraževanje vse življenje, od najbolj zgodnje mladosti pa tako rekoč do konca življenja. Na prvi pogled se zdi, da v tem ni nič posebnega in nič novega. Res je ideja o tem, naj bi se človek učil ne le v mladosti, ampak vse življenje, že zelo stara. Tudi je res, da je človek vselej sprejemal nova spoznanja (se »učil«) vse življenje. Ko govorimo o permanentnem izobraževanju v sodobnem smislu, tj. kot dejavniku vsestranskega družbenega razvoja, ne mislimo na spontano, neorganizirano zbiranje novih spoznanj, ampak imamo v mislih usmerjeno, organizirano izobraževanje vseh ljudi poleg posamičnega, slučajnega ali spontanega. Koncept izobraževanja vse življenje seveda ruši in v temeljih spreminja tradicionalne poglede na organiziranost in funkcijo izobraževanja. Ta ideja, ki so jo razglašali mnogi misleci že stoletja, se je uveljavila in razvila kot spoznanje nujnosti, ki jo narekujejo, pa tudi omogočajo šele revolucionarne spremembe v sodobni družbi.

Teoretiki, ki se ukvarjajo posredno ali neposredno s tem vprašanjem, povezujejo v različnih variantah zahtevo po uveljavljanju permanentnega (stalnega) izobraževanja s pojavom znanstveno-tehnične revolucije in spremembami v družbenih odnosih kot poglavitnima, med seboj prepletenima dejavnikoma. Način, kako razlagajo te relacije, je pri posameznih avtorjih odvisen od časa, družbenega okolja, zornega kota (npr. določenega ekonomskega, sociološkega, tehničnega, pedagoškega, filozofskega pogleda) itd.

Nekatere pglavitne značilnosti sprememb v sodobni družbi so v tem, da je znanost dosegla izredno ekspanzijo in se je usmerila k reševanju ekonomskih, socialnih, tehnoloških in drugih potreb razvoja; v zvezi s tem se v doslej neznanih razsežnostih kopičijo nova znanja (ob tem problem njihovega obvladovanja in prenašanja med ljudi oz. v prakso); revolucionirani so energetski (jederska fizika) in surovinski (kemija) viri, delovna orodja (avtomatizacija, elektronika) itd., ob čemer se bistveno spreminja odnos med umskim in ročnim delom, proizvodni odnosi, vloga človeškega faktorja in znanja, poklicna struktura, način življenja, itd. Vse to se dogaja v vse bolj dinamičnih procesih, ki se mu mora prilagoditi tudi izobraževanje kot eden najpomembnejših razvojnih dejavnikov.

V dobi, ki ima takšne značilnosti, se torej ne moremo zadovoljiti s sistemom izobraževanja, kakršnega smo podedovali iz klasične industrijske in meščanske družbe. To ni samo naš problem, ampak o njem razmišlja ves svet. Koncept permantnega izobraževanja ne zahteva samo to, da se dograjuje sistem šolanja mladine s »pošolskim« izobraževanjem odraslih, temveč zahteva, da se temeljito spremeni celotni sistem vzgoje in izobraževanja.

V mednarodnem in svetovnem merilu posvečajo temu vprašanju izredno pozornost UNESCO, OECD in mnoge mednarodne znanstvene asociacije. Maja 1972. leta je mednarodna komisija UNESCO za razvoj in izobraževanje v svojem poročilu »Vzgoja in izobraževanje danes in jutri« priporočila, naj se izobraževalna politika ravna po temle vodilnem načelu: »Vsak posameznik mora imeti možnost, da se nikoli v življenju ne bo prenehal učiti.« Zamisel o življenskem izobraževanju (izobraževanju, ki traja vse življenje — op. L. M.) je temeljni kamen »družbe učenja« (sodobno družbo mnogi imenujejo »učecho se družbo«). Zato komisija predlaga, naj bi bilo *permanentno izobraževanje v prihodnjih letih prevladujoča koncepcija izobraževalnih politik* tako v razvitih deželah kot tudi v deželah v razvoju.

Tudi jugoslovanska teoretična misel je dala pomemben prispevek k uveljavljanju koncepta permanentnega izobraževanja (izčrpno je prikazal razvoj ideje in teorije o tem v svetu in pri nas dr. Dragomir Filipovič v razpravi »Permanentno obrazovanje« NIP »Naša reč«, Leskovac, november 1973).

V svojem sestavku usmerja pozornost na to, kako je ideja o permanentnem izobraževanju izražena v idejno-političnih stališčih Zveze komunistov in v družbenih dokumentih oziroma aktih, ki določajo našo vzgojno-izobraževalno politiko.

I

Komunisti smo opredelili svoj ustvarjalni odnos do koncepta permanentnosti izobraževanja v programu ZKJ, ki je bil sprejet na VII. kongresu ZKJ 1958. leta. Program poudarja, da je potrebno zviševati raven

osnovnega sodobnega izobraževanja vseh prebivalcev, da bi spremenili kvalifikacijsko strukturo, usposabljali ljudi za samoupravljanje ter ustvarjali pogoje za njihovo kulturno in bogatejše osebno življenje. Vsakemu mlademu človeku naj se zagotovijo enake možnosti glede izbire poklica ter nadaljevanje šolanja in izpopolnjevanje znanja do najvišje stopnje po njegovih sposobnostih in zanimanju. Eno temeljnih načel socialističnega sistema vzgoje in izobraževanja je postopno zmanjševanje razlik med umskim in fizičnim delom ter odprava moralne in družbene degradacije fizičnega dela, podedovane po razredni družbi. Zato pomeni sistem izobraževanja odraslih nujno dopolnitev in spremembo rednega šolskega sistema; njegova naloga je, da omogoči *nenehno* razširjenje izobrazbe in strokovnega izpopolnjevanja delovnih ljudi. »Na tej osnovi moramo izgrajevati sistem splošnega izobraževanja ljudstva, ki bo vsakomur dostopno.« Ti cilji narekujejo, da gre sistem izobraževanja v korak z družbenim razvojem in da zadovoljuje čedalje večje potrebe. Med drugim je poudarjena nujnost povezave med vzgojnim delom šole ter znanostjo, sodobnim napredkom in potrebami družbe.

Ob tem naj pripomnim, da so Marx in drugi tvorci marksizma dali pomemben prispevek k znanstveni utemeljitvi permanentnega izobraževanja.

Dokument »Stališča in naloge ZKS o idejno-političnih vprašanih vzgoje in izobraževanja«, ki so ga sprejeli na 19. seji CK ZKS aprila 1971. leta, utemeljuje poglede ZKS na probleme vzgoje in izobraževanja s težnjo po svobodni osebnosti, po vsestranskem razvoju ustvarjalnih sil, nenehnem izboljševanju družbenih pogojev, njegove eksistence in trajni krepitvi njegove zavesti kot družbenega bitja; vzgoja in izobraževanje sta neločljiv del družbenoekonomskega, socialnega, političnega in kulturnega razvoja Slovenije ter sestavni del združenega dela. Produktivnost dela narašča predvsem z intelektualizacijo dela; znanost in znanje sta vse bolj pomembni in neposredni sili tehnološkega in socialnega napredka. Vse to omogoča več prostega časa in dopušča več možnosti za izobraževanje, hkrati pa terja intenzifikacijo vsega življenja. Šola ne more dati človeku vsega, kar potrebuje za delo in za družbeno dejavnost, mora pa ga navajati in usposobiti, da bo spremljal in uporabljal nove dosežke znanosti ter sprejemal sodobne delovne navade, zato mora tudi šola znanstvene dosežke nenehno vnašati v učno vzgojni proces. Zavzema se za uresničitev načela, da sta vzgoja in izobraževanje enako dostopna vsem, ne glede na njihov socialni položaj, pač pa po sposobnostih in pripravljenosti, vendar v okviru družbenih potreb in možnosti. Posebej je poudarjeno načelo enotnosti, permanentnosti in integralnosti vzgoje in izobraževanja. »Vzgoja in izobraževanje mladine od predšolske dobe do končanega visokošolskega študija in izobraževanje odraslih pri delu je enovit vzgojno-izobraževalni sistem. Vzgoja in izobraževanje sta trajen proces, v katerega mora biti človek vključen vso delovno dobo. Zaradi naglega zastarevanja dognanj, tehnologije in s tem tudi pridob-

ljenega znanja je potrebno po končanem rednem šolanju znanje nenehno dopolnjevati. Permanentnost izobraževanja mora postati osnovno izhodišče naših vzgojno-izobraževalnih zavodov in različnih oblik izobraževanja v delovnih organizacijah in posebnih ustanovah za dopolnilno izobraževanje«. Potreben je prožen, racionalen, notranje povezan in usklajen izobraževalni sistem. Izredno pomembno je usklajeno delovanje vseh vzgojnih faktorjev (šola, družina, komunikacijska sredstva, društva in organizacije itd.). Načelo permanentnosti zahteva enakopravnost vseh kvalitetnih oblik in načinov vzgoje in izobraževanja mladine in odraslih ter enakopraven položaj vzgojno-izobraževalnih zavodov za mladino in odrasle. Vse bolj nujno bo izpopolnjevanje in izobraževanje ob delu. Posebno skrb je treba posvetiti razvoju ustanov za izobraževanje odraslih. (»Komunist« — Dokumenti, 7. 5. 1971.)

II

Med družbenimi dokumenti pri nas najceloviteje podaja koncept permanentnega izobraževanja zvezna *resolucija o razvoju vzgoje in izobraževanja* na samoupravni podlagi (marec 1970). Ta pomembni dokument ugotavlja, da more izobraževanje »le tedaj doseči družbeno vrednost, ki mu gre spričo znanstveno-tehnične revolucije v samoupravni družbi, če je permanentno in če kot tako koraka vštric z razvojem znanosti in kulture, tehnike in na znanost oprte tehnologije«. Vzgojo in izobraževanje obravnava kot »odločilna faktorja za razvoj osebnosti, samoupravnih odnosov in družbene reprodukcije«. Dosledno konceptu permanentnosti določa smotre vzgoje in izobraževanja tako mladine kot tudi odraslih, med katerimi je z obravnavanega vidika pomembno razvijanje nenehne potrebe po odkrivanju resnice, po izobraževanju in samostojnem učenju. Zavzema se za ustvarjanje enakih možnosti za izobraževanje, ki naj postane dostopno vsem občanom.

Spričo močnega razvoja znanosti in njene uporabe ter nenehnega širjenja vloge osebnosti v sodobni družbi se izobraževanje ne končuje s šolanjem v mladosti, temveč postaja trajen proces, v katerem dobivajo organizirane oblike izobraževanja odraslih čedalje pomembnejšo vlogo. Njegova funkcija je izboljšati kvalifikacijsko strukturo aktivnega prebivalstva ter uveljavljati znanstvene in tehnične dosežke. Nosilci izobraževanja so mnogoteri (šole, delavske univerze, izobraževalni centri, komunikacijska sredstva, društva itd.), pomembno pa je tudi lastno izobraževanje. Resolucija se zavzema za graditev »integralnega in diferenciranega, na znotraj povezanega in na vseh stopnjah dostopnega vzgojno-izobraževalnega sistema«. »Vsi načini in vse oblike izobraževanja mladine in odraslih so med seboj enakopravni in tvorijo skupaj neločljive dele enotnega vzgojno-izobraževalnega sistema.«

»S politiko financiranja in povezovanja raznih oblik vzgoje in izobraževanja je treba premagati dualizem, institucionalizem in razdeljenost na

šolski sistem in na izobraževanje v drugih oblikah oziroma organizacijah.«

Vsi dejavniki družbenega razvoja so poklicani, da sistematično in usklajeno razvijajo izobraževanje ob delu kot sestavni del sistema vzgoje in izobraževanja odraslih in mladine. »Čim višja je izobraženost posameznika, tem večji mora biti delež izobraževanja ob delu . . .«

Pomembno je v resoluciji to, da tudi na funkcije posameznih vrst in stopenj šol glede z vidika koncepta o permanentnosti izobraževanja. Obrnjena je k celoviti (strokovni, družbeni in splošni) vzgoji in izobraževanju občana.

Koncept permanentnosti izobraževanja se uveljavlja postopoma in v vseh sferah družbenega življenja. Pomembna je *resolucija o osnovah kadrovske politike v SRS* (novembra 1971), ki poudarja, da morata samoupravna kadrovska politika in njen sistem obsegati tudi neprestano strokovno izpopolnjevanje in usposabljanje za delovno mesto; organizacije združenega dela, družbenopolitične in interesne skupnosti zavezuje, da na temelju samoupravnega sporazumevanja ter družbenega dogovarjanja oblikujejo sistem permanentnega izobraževanja, ki bo zagotovil vsem članom kolektivov njihovim materialnim razmeram ustrezne pogoje izobraževanja ob delu na vseh stopnjah v skladu z dolgoročnim programom kadrovske preobrazbe delovnih organizacij oziroma širše družbenopolitične skupnosti.

Družbeni dogovori o kadrovski politiki v občinah se ravna po teh intencah — zelo aktualna bi bila analiza, kako se je oziroma se bo opredmetil splošno sprejeti koncept.

V isto smer daje spodbuda *resolucija o dolgoročnem razvoju SRS* (sprejeta 1972, leta), ki izhaja iz tega, da so delovni ljudje poglavitni nosilci družbenega razvoja, da so osveščeni delovni ljudje nosilci napredka in da izobraženi in družbeno usposobljeni ljudje postajajo faktor tehnološkega in ekonomskega razvoja, vtem ko se zmanjšuje vloga klasičnih produkcijskih tvorcev; zato je treba »pospeševati znanstvene oblike dopolnilnega izobraževanja . . ., ustvariti enake pogoje izobraževanja za vse in preseči stanje; potrebno je postopno, vendar vztrajno oblikovati tak odprt in prožen sistem celotnega izobraževanja, ki se bo lahko prilagajal novim družbenim in individualnim potrebam.« Vzgoja in izobraževanje sta eden temeljnih dejavnikov gospodarstva in družbenega razvoja ter imata tehnične, gospodarske in humanistične vrednote. Vzgoja in izobraževanje delavcev na delovnem mestu naj postane trajna in organizirana oblika in sestavni del vzgojno-izobraževalnega sistema in politike.

Iz te projekcije izhaja *družbeni plan razvoja SRS v letih 1971—1975*. Opira se prav tako na dinamične in kompleksne spremembe v svetu (ekonomske, družbene, znanstveno-tehnične). Veliko pomembnost za uresničevanje načrta pripisuje obsegu, kvaliteti in stopnji zaposlenosti prebivalstva, aktivni vlogi delovnih ljudi kot temeljnih dejavnikov razvoja

in spremembam v izobrazbeni strukturi aktivnih prebivalcev. Glede na neugodno izobrazbeno strukturo in omejene demografske vire je še posebej nujno, da delovne organizacije skrbе za povečanje strokovne usposobljenosti, kvalifikacijo in prekvalifikacijo zaposlenih, za bolj množično in načrtno strokovno in samoupravno usposabljanje zaposlenih. Zato je treba med drugim razvijati odprt izobraževalni sistem, ki bo omogočil mladini in odraslim, da si pridobivajo in dopolnjujejo znanje na vseh stopnjah in v vseh oblikah izobraževanja; bistveno je treba »razširiti specializirano in stalno izobraževanje zaposlenih« itd. Planirano izobrazbeno strukturo in število kadrov je možno doseči le s tem, da se bo večje število zaposlenih šolalo ob delu. Hitreje naj se uveljavlja »permanentno izobraževanje . . . strokovnega kadra . . .«.

Načrt razvoja vzgoje in izobraževanja v SRS do leta 1975 (izobraževalna skupnost SRS, marec 1973) izhaja iz tega, da so za hitre progresivne preobrazbe potrebne lastne ideje in enakopravna vključitev v mednarodno delitev dela, visoko kvalificirani strokovnjaki (2. 1), popolna izkoriščenost miselnih potencialov mladih generacij v naših šolah (2. 2. 1) in kar najhitreje izboljšanje izobrazbene strukture. Načrt je zgrajen na institucionalnih stopnjah obstoječega vzgojno-izobraževalnega sistema od predšolske vzgoje do visokošolskega in podiplomskega študija, ki mu dodaja izobraževanje ob delu (10.); v okviru tega opredeljuje izobraževanje kot permanentno potrebo vsakega človeka in izobraževanje ob delu kot nujno sestavino vzgojno-izobraževalnega sistema, ki naj daje vse širše možnosti za pridobitev poklicne izobrazbe in usposobljenosti ter za stalno strokovno, družbeno in splošno izpopolnjevanje.

Zakonodaja na področju vzgoje in izobraževanja odpira možnosti permanentnega izobraževanja s tem, da v vseh vrstah in stopnjah šol uvaja možnost šolanja ob delu; najdalj seže v tem pogledu zakon o delavskih univerzah, izobraževalnih centrih in drugih organizacijah, ki se poleg šol ukvarjajo z izobraževanjem odraslih; ta presega okvir klasičnega šolanja in v sistem uvršča fleksibilne možnosti družbeno verificiranega in izveninstitucionalnega izobraževanja ter tudi nove nosilce izobraževanja odraslih. Pomembna sta izvršilna predpisa k zakonu o osnovni šoli in o srednjem šolstvu, ki dajeta spodbude in osnove za prilagajanje oblik, metod, vsebine itd. posebnostim odraslega učenca oziroma delavca.

Nove impulze za uveljavljanje permanentnega izobraževanja v zakonih bo dala prav gotovo *nova ustava*. Osnutek daje pomembne osnove z odnosi, ki temelje na samoupravnem urejanju osebnih in skupnih potreb na področju izobraževanja »kot dela enotnega procesa družbenega dela«. Izobraževanje je obravnavano kot »bistven dejavnik razvoja socialistične družbe, dviganja proizvodnosti dela, ustvarjalnih sil ljudi in vsestranskega razvoja osebnosti, humanizacije socialističnih samoupravnih odnosov in splošnega napredka družbe . . .«. Izobraževanje postaja »del

vsakodnevnega življenja ljudi« in ne le privilegij maloštevilnih. »Vse vrste in stopnje izobraževanja so odprte in ob enakih pogojih dostopne vsakomur v vsem obdobju njegovega življenja in dela.«

III

Posebno pozornost zasluži uveljavljanje koncepta permanentnega izobraževanja v *praksi*, za katero so pomembne zlasti tele značilnosti:

Izobraževanje po šolah v mladosti se uveljavlja množično, in to ne le v okvirih šolskega sistema (tako imenovanega izrednega šolanja), ampak po zelo različnih poteh; razbit je (vsaj pretežno) predsodek, da se odrasel človek ne more več učiti (znanost je pomembno podprla spremembo odnosa do tega, objektivne potrebe in možnosti pa so ob tej podpori in mimo tega storile svoje); izobraževanje izven rednega šolanja se po funkciji razvija v vse smeri — strokovno, družbenopolitično, kulturno oziroma splošno.

Uveljavljanje koncepta permanentnega izobraževanja pa zadeva po mojem mišljenju ob tele poglavitne ovire:

1. Permanentno izobraževanje pogosto pojmujejo parcialno in ga enačijo z izobraževanjem odraslih oziroma ob delu, kot pošolski del dopolnilnega izobraževanja, kot zaključen sistem itd. V že omenjenem poročilu mednarodne komisije UNESCO za razvoj in izobraževanje najdemo tele definicije: »Življensko izobraževanje ni izobraževalni sistem, temveč načelo, na katerem temelji celotna organizacija nekega sistema in ki bi v skladu s tem moralo biti vzidano tudi v razvoj vsakega sestavnega dela takega sistema.« Tako je pojmovano permanentno izobraževanje tudi v zvezni resoluciji o razvoju vzgoje in izobraževanja na samoupravni podlagi.

Pri tem ne gre za abstraktno teoretiziranje, ampak za pomembne posledice, ki iz takega ali drugačnega koncepta izhajajo (tako glede reformiranja šolskega sistema od predšolske vzgoje naprej, vrednotenja izobraževanja, ki je izven institucionalnega sistema itd.). Definicije, kakršne najdemo v članku Janeza Ferbarja »Permanentno izobraževanje« (»Vzgoja in izobraževanje«, št. 5/72), ki deli izobraževanje zaposlenih na permanentno (tj. tisto, »ki je potrebno človeku v znanstveno in kulturno napredujoči družbi, da ohrani svoj formalni izobrazbeni status«) in dopolnilno (tj. tisto, »ki je potrebno človeku za napredovanje v njegovem formalnem izobrazbenem statusu«), oboje pa deli na obvezno in neobvezno, so seveda diametralno nasprotne konceptu v omenjeni resoluciji in poročilu (poskus predeliti te pojme je bil narejen na podlagi zapiskov s simpozija na to temo v Mariboru jeseni 1971. leta).

Že površna opredelitev citiranih definicij v različnih dokumentih odkrije, da se sicer vsi zavzemajo za razširjanje fleksibilnih možnosti za stalno izobraževanje, da pa je precej nians v interpretacijah ideje (včasih gre verjetno le za terminološke, včasih pa verjetno tudi za vsebinske

različice). Zlasti ob nastajanju republiške resolucije o razvoju vzgoje in izobraževanja bi bilo vredno organizirano prizadevanje, da bi tudi pri nas bliže proučili ta vprašanja in da bi ne le v praksi, ampak tudi v teoriji več prispevali k nadaljnjemu oblikovanju tega koncepta.

2. To kritično opažanje povezujem s tradicionalnimi pogledi na izobraževanje, ki se pri nas še močno upirajo temu, da bi reformirali vzgojno-izobraževalni sistem glede na revolucionarne spremembe v družbenih odnosih, znanosti in tehniki. To se med drugim odraža v podcenjevanju znanja, ki je pridobljeno zunaj šolskih oblik, o vrednotenju diplom ne glede na dejansko znanje, v bojazni pred ekspanzijo učenja po raznovrstnih poteh itd.

3. To je včasih povezano s problemom kvalitete in učinkovitosti izobraževanja zunaj šolskih oblik. To je vsekakor ena resnih ovir, ki krepi odpore proti modernizaciji izobraževanja. Menim, da uveljavljamo koncept permanentnega izobraževanja, ki ga narekujejo revolucionarni dosežki v družbenih odnosih, tehnologiji in znanosti, z obrtniškim orodjem.

4. Objektivne potrebe po permanentnem izobraževanju so nesporne, seveda manj tam, kjer so delovna orodja še na nizki stopnji in jim lahko služi hitro priučeni delavec oziroma kjer tehnologije ne spreminjajo; prav povsod pa so te potrebe, če upoštevamo spreminjanje družbenoekonomskega položaja delavca. Kolikor manj bo ob teh objektivnih potrebah spoznanja o vlogi znanja in zavesti, toliko težje se bo uveljavljal koncept permanentnega izobraževanja in toliko dalj bomo plačevali prikrit, a težak davek neznanju in zaostalosti.

RUDI LEŠNIK

Znanstveno-tehnična revolucija in spremembe v izobraževanju učiteljev osnovnih šol*

Vzgoja črpa svoje moči iz preteklosti, sedanjosti in prihodnosti. Prav v teh razsežnostih je morda bolj občutljiva kakor katerakoli druga člove-

* Skrčen povzetek prispevka, ki ga je pripravil avtor, ko se je od 15. do 17. novembra 1973 udeležil simpozija slovaških pedagogov na temo »Socialistična šola in učitelj v času znanstveno tehnične revolucije« (Socialistická škola i učitel' v období vedeckotechnickej revolúcie), z naslovom »Vplyvy vedeckotechnickej revolúcie na niektoré zmeny vo vzdelavani učitel'ov základných škôl«.

kova dejavnost. V tem tiči tudi najbolj navzkrižna stiska, ko je treba ohraniti najboljšo dediščino preteklosti, preraščati sedanjost in usposabljanje človeka ob sedanjem življenju za jutrišnje.

Razvoj znanosti in tehnike, ki je bistveno pospešil razvoj proizvodnih sil in proizvodne tehnologije, je vznemirljivo hitro zamajal tudi temelje doslej ustaljenih življenjskih nazorov in vrednot ter je korenito omejal tudi ustaljene vzgojne nazore in metode vzgojnega dela. Človek še nikoli v zgodovini ni bil tako zelo izzvan, da se mora dan za dnem nenehno spreminjati, če hoče v korak z razvojem in ustvarjalno sodelovati. Nezadržno se razkrajajo mnogi dolgo veljavni vzorci odnosov med ljudmi in se razblinjajo dovčerajšnji tabuji o nadčutnih silah, o božanstvih, o grehah, o morali, o spolnosti itd.; človek se vztrajno upira skrivnostim. Spremenil se je odnos do resnice in znanosti in sodobni človek hoče vedno bolj obvladovati okolje in življenje. Človekova misel, marksistično naravnana, se ne umika v svet domišljije zunaj prostora in časa, temveč išče človeško pot v spopadu z okoljem in razmerami, ki jih spreminja čimbolj po svoji meri.

Znanstveno-tehnična revolucija je povzročila pravo eksplozijo znanosti, ki včerajšnja spoznanja domala prek noči sprevrčajo in dajejo nova. Podatki Unesca kažejo, da se je zadnje čase v vsakem desetletju znanje podvojilo in tudi spremenilo. Človek pa, ki mu je danes znanje temeljno sredstvo obstoja in delovanja, se je znašel pred orjaško zahtevo, da mora vedno več znati. Znanstveno-tehnična revolucija osvobaja človeka neposrednega dela v proizvodnji, toda za to mora človek plačevati visoko ceno doslej neznanih naporov nenehnega vztrajnega učenja, ker se »delo intelektualizira in produkcija postaja uporabljena znanost«.¹

V takih razmerah pa si ni mogoče več zamišljati učitelja, ki bi svoje delo razumel tako, da učence nauči čimveč podatkov in vsebin iz znanosti, kakor so jih pač odkrili in zapisali v knjigah, in bi se zadovoljeval s tem, da bi učenci spominsko reproducirali učne vsebine. Sodobnemu človeku je treba pomagati, da se razvije v čimbolj samostojnega in ustvarjalnega iskalca resnice in podatkov, ki jih potrebuje v življenju za svoje delo in za sodelovanje v razvijanju najboljših življenjskih razmer, to je socialistične družbe.

Pri tem pa nikakor ni vseeno, kdo in kakšen je učitelj, ki bi zmožel tako razvijati vzgojno dejavnost, da bi se mlad človek razvil v vseh možnih razsežnostih. Poleg drugih razmer in posebnosti posameznega učenca je uspeh odvisen v veliki meri:

- od zgradbe učiteljeve osebnosti,
- od njegove pedagoške zavednosti,
- od učiteljeve visoke stopnje široke izobraženosti,
- od uporabe učinkovitejših vzgojnih prijemov in metod,
- od učiteljeve inteligentnosti, miselne prožnosti,

¹ Dr. Radovan Richta: *Civilizace na razcesti*. Praha 1969.

- od jasnosti idejnopolitične pripadnosti in svetovnonazorske opredeljenosti,
- od stopnje pristnih odnosov med učenci in učitelji,
- od učiteljeve sposobnosti, da se sproti kritično odziva na take ali drugačne pojave v življenju itd.

Število mladine, ki se šola, se je v zadnjih štirih desetletjih podesetirilo, to pa pomeni tudi, da so potrebe po učiteljih vseh vrst skokovito narasle, hkrati pa opazamo, kako »prosvetni delavci nekako zgublajo vodilno vlogo že na področju osnovnega vzgajanja in izobraževanja, ker njihova kvalifikacijska struktura in raven izobrazbe nista v skladu z izobraženostjo drugih strok, ki tudi delajo z mladino«* (psihologi, sociologi, zdravniki, kriminologi itn.). Prav to že spreminja nekdanje veljavne načine vzgojnega in izobraževalnega dela v učiteljski kadrovski šoli. V sodobni družbi pa močnejše kakor kdajkoli doslej delujejo funkcionalni vplivi, pred katerimi se intencionalna vzgoja ne more osamiti, pač pa je treba mnoge življenjske oblike takih vplivov vgrajevati v zavestno usmerjen vzgojno-izobraževalni proces (razvita komunikacijska sredstva, odseve najrazličnejših kultur, ideologij itd.), za kar pa mora biti učitelj dosti bolj kritičen in ustvarjalen, kakor jo je poznala doslej ustaljena intencionalna vzgoja.

Nihče se ne more naučiti poklica za vse življenje, zato se mora nenehno izpopolnjevati in izobraževati, kar velja tudi za učitelje vseh vrst šol. Za sodobni vzgojno-izobraževalni proces je značilno uvajanje in prelivanje novosti, toda ne samo vsebinskih, temveč tudi v metodah, oblikah in sredstvih vzgojno-izobraževalnega dela.

Dosedanje izobraževanje učiteljev in tudi drugih kadrov bi lahko označili v dveh smereh:

- poglavitno institucionalno izobraževanje, pretežno klasično z metodami zaokroženih predavanj, seminarjev in pomanjkljivo prakso;
- in samostojno izobraževanje s strokovno pedagoško literaturo, opazovanjem izkušenj drugih in lastne prakse itd. To pa je bilo povrh oslabljeno še s tem, ker se ni moglo življenjsko tako uveljavljati, da bi boljše pedagoško delo tudi ustrezno vrednotile prosvetne oblasti ali drugi družbeni dejavniki. Tu mislimo lahko predvsem na dokaj pomanjkljivo vrednotenje vzgojnega dela, ki naj bi se ujemalo z delom na drugih področjih družbenega in proizvodnega dela.

V bistveno spremenjenih družbenih odnosih, kakor se razvijajo pri nas, je učitelj pri svojem delu prepuščen samemu sebi tako, kakor še doslej ni bil nikoli v zgodovini. To pa pomeni, da se še zdaleč ne more več kakor nekoč naslanjati na avtoriteto neke višje sile ali državne oblasti, ki bi mu pomagala do boljše socialne uveljavitve. Njegova avtoriteta v neposrednem družbenem okolju, kjer živi, resnično lahko izvira samo od ka-

* Zvonimir Cviilć: Prerastanje pedagoške akademije u visoku školu. V: Simpozij 1971. Društveni i ekonomski aspekti obrazovanja. Mjesto i uloga prvog stupnja visokoškolskog obrazovanja stručnih kadrova za potrebe privrede i društvenih službi. Zagreb 1971. (Razmn.)

kovosti njegovega dela. V procesu slabljenja vloge države v družbenem življenju, ki se odvija pri nas, učitelj ni več državni uradnik, zato ljudje v njem tudi ne vidijo več — kakor nekoč — orodja državne oblasti in moči. Na drugi strani pa se na trenutni razvojni stopnji še ni mogel po delu popolnoma izenačiti z delom v proizvodnji, zato je seveda v največji meri še odvisen od pedagoške zavesti tistih, ki njegovo delo vrednotijo in ga nagrajujejo. Tudi tako stanje ima poseben vpliv na učiteljev odnos do izobraževanja in razvijanja vzgojno-izobraževalnega dela. Jasno je namreč, da je visoka stopnja izobrazbe pogoj za boljše vzgojno-izobraževalno delo in tudi za ustrezen poklicni ugled v družbi.

Mnogi si takih razmer ne morejo predstavljati. Ko smo na letošnjem aprilskem seminarju o šoli v evropskem razvoju, ki so ga ob sodelovanju evropskega sveta iz Strassburga organizirali v Cadier en Keeru na Nizozemskem,³ razpravljali o odnosih med družino, šolo in učenci, je navzoče predstavnik različnih dežel najbolj presenetilo to, da učitelj v Jugoslaviji ni več državni uradnik, s katerim bi lahko enostavno administrativno razpolagali, temveč je samostojen, ko odloča o svojem delu in položaju. Toda ravno zaradi tega je še pomembnejše, da je učitelj visoko razvita osebnost, da bi mu lahko tako zaupali najodgovornejšo družbeno delo, vzgojo najdragocenejšega, kar lahko ima neka skupnost, vzgojo mladine.

Gre namreč za več bistvenih zahtev današnjega časa, med katerimi so temeljne:

— zadostiti nalogam, ki jih nalaga znanstveno-tehnična revolucija sodobnemu človeku;

— pomagati človeku, da se pod pritiski najrazličnejših sprememb ohrani in jih zmore obvladovati kot dejavna, ustvarjalna in samozavestna osebnost;

— razviti vzgojo, v kateri je učitelj eden najpomembnejših dejavnikov, tako da najbolj pomaga v razvoju posameznika in socialistične družbe.

Pri tem se je treba jasno zavedati tudi protislovij znanstveno-tehnične revolucije, pri čemer lahko štejemo za zelo pomembne okolnosti:

— da človek zgublja pregled nad dogajanjem in orjaško proizvodnjo ter ob tem tudi nad najrazličnejšimi odnosi, ki se lahko navzkrižno razvijajo in odtujujejo človeka človeku in delu;

— da človek zgubi vrednostno občutljivost, ko se mnoge nekoč ustajljene vrednote prevrednotijo, pa se ne more več znajti, osmišljati svoje in družbeno življenje in se ustrezno umirjevati;

— da človek ne zmore razviti ustrezne stopnje kritičnosti in se spremeni v robota, ki ga vodi mašinerija reklame, propagande, naslonjene na visoko razvito »psihotehniko«⁴ indoktrinacije in upravljanja z ljudmi, ki sta jo omogočili prav razvita znanost in tehnika, itd.

³ Prof. mag. Rudi Lešnik: Die partizipation in der Schule. V. Seminare »Die Schule in der europäischen Entwicklung« 23—26. april 1973. Bemlen Cadir en Keer (L), Niederlande.

Popolnoma jasno je, da bo uspešneje gradil socialistične odnose le tisti, ki se bo vrednosti takih odnosov tudi zavedal, a hkrati spoznal temeljne zakonitosti in dejstva, ki omogočajo graditev socializma in s tem boljše družbe, za katero je vendarle taista znanstveno-tehnična revolucija tudi glavni pogoj, ker pospešuje ustvarjanje temeljnih življenjskih dobrin.

Učitelj pa naj bo prvi, ki spozna in se zaveda tudi protislovnih možnosti, ki lahko nastanejo zaradi nekaterih pojavov v razvoju znanstveno-tehnične revolucije, da bo z vzgojo lahko prepričljivo pomagal mlademu človeku v razvoju njegove samozavesti, kritičnosti in ustvarjalnosti, zato lahko rečemo, da učitelj nikoli, pa najsi uči na katerikoli šolski stopnji, ne more biti preveč izobražen in osebnostno razvit, medtem ko po zgodovinskih izkušnjah lahko trdimo, da je skoraj zmeraj zaostajal za zahtevami in potrebami socialističnega razvoja.

V razvojni načrt mariborske pedagoške akademije smo jasno zapisali, da potrebujemo danes učitelja:

- s čvrsto in široko splošno razgledanostjo,
- z globokim predmetnim snovnim znanjem,
- z obsežnim pedagoško-psihološko-sociološkim znanjem,
- s poglobljenim idejnopolitičnim znanjem.

Le tako temeljito vzgojen in izobražen učitelj lahko izpolnjuje naloge, ki jih terjata razvoj in napredek sodobne socialistične družbe, podkrepjena s spoznanji in zahtevami znanstveno-tehnične revolucije. In vendar samo s tako zajeto vsebinsko strokovnostjo sodobnega učitelja še zdaleč ni v procesu usposabljanja rešeno vse, kar zahtevajo vplivi znanstveno-tehnične revolucije. Odpira se cela vrsta vprašanj, ki jih lahko rešujemo samo tako, da temeljito spreminjamo nekaj bistvenih sestavin v vzgojno-izobraževalnem procesu učiteljevega usposabljanja, saj je zlasti potrebno, da »zginevajo meje med znanstveno in ‚didaktično‘ spoznajo«. ⁴ Glede izobraževalnih vsebin je treba upoštevati:

- to, da niti učitelj niti učenec ne moreta sprejeti in obvladati količine znanja in podatkov, ki jih ponuja znanstveno-tehnična revolucija;
- da je zategadelj treba v temelju odpraviti enciklopedične težnje, ki so se trdovratno zadrževale dolgo zgodovinsko obdobje v vzgojno-izobraževalnih procesih vseh vrst;

— da je treba temeljito preiti od postopkov za sprejemanje spoznanj k postopkom za iskanje spoznanj in resnic, kar vodi hkrati tudi k marksističnemu kakovostnemu odnosu do resnice kot življenjskega stališča.

Vse to pa pomeni, da se še zdaleč ni mogoče več zadovoljevati s tem, da si prihodnji učitelj po natrpanih učnih načrtih zapomni in razume učno gradivo, temveč je treba preiti na kakovostno višjo stopnjo vzgojno-izobraževalnega procesa, ko razvije prihodnji učitelj tudi sposobnosti, da »proučuje svoje postopke, proučuje učence, vsebine in uporabno vred-

⁴ Dr. Emil Stračar: Nove tendencije u suvremenom razvoju nastave. V: *Moderni tokovi u pedagoškoj znanosti*. Zagreb 1971, str. 5.

nost ter trajnost pridobljenega«. ⁵ Učitelj je povsod, tudi v osnovni šoli, živa vez med teorijo in prakso, ki se medsebojno oplojujeta, zato je danes v času izredno hitrega spreminjanja v življenju še bolj kakor doslej potrebno, da poleg znanstvenih vsebin učitelj pridobi tudi spoznanja o tem, kako se take vsebine odkrivajo, kajti »če bo skušal učitelj uporabljati pri svojem delu pedagoška spoznanja (pa tudi druga!), ne da bi vedel, kako so jih pridobili, in ne da bi proučil vzgojno stvarnost, v kateri deluje, ne bo uspel in teorija ga bo razočarala, ne da bi bila pri tem kaj kriva«. ⁶ Lahko bi rekli, da za sodobnega učitelja bistveno velja, naj raziskovaje vzgaja in naj vzgajaje proučuje, za kar pa ga je treba v procesu usposabljanja razviti in obogatiti dosti bolj, kakor smo ga doslej. Čeprav je tako izhodišče samoumevno, nam je vendar na PA v Mariboru uspelo šele letos uvesti predmet »uvod v pedagoško metodologijo«, čeprav bi ga bilo treba zgraditi še širše kot uvod v metodologijo in osnove raziskovanja sploh. Kje drugje kakor prav na šolah za usposabljanje učiteljev bi naj prihajalo do najbolj harmonične transformacije med učitelji in učenci, ko bi resnično vsak učiteljski kandidat zares predstavljal angažiran subjekt vzgojno-izobraževalnega procesa ob višji stopnji razvijajoče se pedagoške zavednosti.

V tem procesu je treba najneposredneje reševati temeljna didaktološka vprašanja, ki jih je prav znanstveno-tehnična revolucija nastežaj odprla. Premalo usposobljeni učitelji imajo veliko težav, ko se ne morejo znati pri uresničevanju učnih načrtov, pa se znajdejo v vsebinskih stiskah, zapletajo se v poplavo historičnih in faktografskih podatkov, ne da bi bili sposobni izluščiti in odbrati najbistvenejše in najti osnovno resnico in spoznanje, do katerega se naj dokoplje učenec. Prav iz takih nasprotij izvira cela vrsta učiteljevih in učenčevih stisk, ko v presplošno opredeljenih vzgojnih smotrih ne oblikujeta jasnih vzgojnih ciljev in si tako zamagljujeta svoje delo. V sodobnem vzgojno-izobraževalnem procesu pa je bistveno, da se vzgojno-izobraževalnih ciljev zavedata učitelj in učenec, kajti »kdor ne ve, kam hoče, naj se ne čudi, če pride nekam čisto drugam«. ⁷ Na videz je pogosto zelo lahko postaviti, da se je potrebno na pamet naučiti rojstno letnico, do potankosti opisati mariborski grad itd., toda ali je to sploh bistveno in nujno, medtem ko morda predstave o časovni vzročno-posledični zgodovinski razvojnosti nismo razvili. Veliko vedeti še zdaleč ni tudi veliko znati in računalniška zakladnica informacij ni nič, če je ne ovrednotita človekova kritična misel in življenjskost. Še zdaleč si ne bi želeli, da bi naši možgani računalniško delovali kot skladišče golih podatkov, pri tem pa zgubljali človeka in temeljne socialistične smotre.

⁵ Dr. Danilo Viher: Nekoliko didaktoloških i metodoloških aspekata studija na pedagoškoj akademiji kao visokoj školi. Gradivo s posvetovanja hrvaških in slovenskih PA na Rijeki 1971. (Razmn.)

⁶ Dr. Vlado Schmidt: Pedagoška metodologija. V: Pedagogika I. Ljubljana 1967, str. 155.

⁷ Robert F. Mager: Lernziele und Programmierter Unterricht. Basel 1971.

Prav tu pa je dostikrat najteže najti že ustrezno razmerje med predmetno-snovnimi in pedagoško-psihološko-sociološkimi vsebinami, kadar gre za izobraževanje učiteljev, kaj šele razviti nove in spremenjene metode vzgajanja in izobraževanja.

Izredno pomembno je tudi, kako smo uspeli iz vzgojno-izobraževalnega procesa izriniti ostanke represivne pedagogike, kajti ni si mogoče zamisliti, da bi razvili samokritično, ustvarjalno in samozavestno osebnost drugače kakor s permisivno vzgojo, kar pomeni, da upoštevamo antropološke značilnosti in zakonitosti in omogočamo vzgojo, ki človeka osvobaja, vsestransko razvija in ga kot celotno osebnost vgrajuje v socialistično skupnost. Gre namreč za to, da omogočimo take razmere, v katerih »vzgojni proces zajema razvoj človekovih sposobnosti in dejavnosti ter socializacijo, ki presega prilagojevanje obstoječemu in zahteva, da v najboljših okoliščinah in z najboljšimi sredstvi, ki jih zmoremo, pomagamo mlademu človeku, da bo kot subjekt lahko mislil, presojal in se odločal na temelju spoznanj in doživljanja v vzgoji«. ⁸ Toda najprej in najbolje moramo to omogočiti v procesu usposabljanja učiteljev. Priznati moramo, da nismo prišli daleč in da bomo morali take razmere šele ureničevati, saj nam doslej še vsaj v Sloveniji ni uspelo zadovoljivo rešiti glavnih materialnih razmer, v katerih usposabljammo učitelje. Če pa ni sodobnih prostorov, opreme, tudi kljub najboljšemu prepričanju ni mogoče organizirati dela tako, kakor sicer zahtevajo sodobne družbene razmere. Upamo pa, da nam bo v dveh letih to temeljno pomanjkljivost v Mariboru in Ljubljani uspelo odpraviti.

Ko govorimo o odpravljanju represivne pedagogike, mislimo predvsem na to, da permisivna vzgoja zahteva dosti bolj razvite metode vzgojno-izobraževalnega dela, dosti več pedagoškega znanja, dosti večjo povezanosti med učitelji in učenci na ravni ustvarjalnega sodelovanja in pristnih tovariških odnosov itn. Vse to pa bo zmoželi razvijati učitelj, ki bo kot strokovnjak tudi marksistično-humanistično bogat, prežet s pripadnostjo znanosti in socializmu.

Znanstveno-tehnična revolucija zahteva tudi, da se učitelj nepretrgano izobražuje, kar pomeni, da je treba organizirano in sistemsko razvijati usposabljanje učiteljev pri delu. Pripomniti pa moramo, da smo doslej slovenskega učitelja vse preveč idealizirali, ga prepričevali in mu nalagali nove naloge, ne da bi nadaljnje izobraževanje globlje povezali z vrednotenjem njegovega dela. Učitelj naj bo stvaren, življenjski človek kakor vsak drug delavec, zato je naravno, da bo njegovo delo in njegovo prizadevanje močnejše takrat, če bo dobilo ustrezen družben vrednostni odmev. To pomeni, da bomo morali učitelje permanentno usposablјati hkrati z njihovim vzgojno-izobraževalnim delom. Prehudo je zahtevati, da bi za permanentno izobraževanje, ki je neodločljiva nujnost današ-

⁸ Rudi Lešnik: Samoupravnost v vzgojno-izobraževalnem procesu, Teorija in praksa (Ljubljana) 1973, str. 632.

njega časa, morali vselej uporabljati predvsem prosti čas in da bi dosežki takega izobraževanja ne dajali tudi možnosti, da učitelj napreduje v samem poklicnem delu.

V grobo navrženih mislih nisem nameraval razviti globljih znanstveno verificiranih podatkov, temveč prikazati le nekatere odprte probleme, ki nas danes najbolj žulijo in so hkrati posledica znanstveno-tehnične revolucije, ki je v posebnih razmerah zajela tudi jugoslovansko družbo.

V povzetku lahko rečemo, da se vplivi znanstveno-tehnične revolucije na usposabljanje učiteljev kažejo še zlasti:

— v težnjah, da se podaljšuje učiteljevo usposabljanje za vse vrste vzgojno-izobraževalnih institucij;

— v potrebi po nenehnem permanentnem in dopolnilnem usposabljanju, ki pa se naj poveže z možnostmi napredovanja učiteljev osnovne šole v poklicnem delu. (Dosljej je izredni študij vodil k temu, da so sicer nekateri lahko dosegli stopnjo profesorja na fakulteti, toda navadno so zato tudi zapustili osnovno šolo!);

— v potrebi po integraciji vzgoje in izobraževanja s proizvodnim delom; pri tem gre za vrednotenje in življenjskost vzgoje;

— v potrebi po boljšem in hitrejšem posploševanju pedagoških teoretičnih izsledkov in dosežkov;

— v potrebi po širjenju in poglobljanju pedagoških, psiholoških, socioloških in idejnopolitičnih izobrazbenih vsebin;

— v potrebi po reduciranju enciklopedične narave izobraževalnih vsebin in uvajanju novih življenjsko nujnih vsebin, kakršne so temelji raziskovalnih dejavnosti, izobraževalna tehnologija, pedagoška sociologija itn.;

— v potrebi po večji integraciji znanstvenega in »didaktičnega« spoznavanja in delovanja v vzgojno-izobraževalnem procesu;

— v potrebi po uveljavljanju zahtevnejših vzgojno-izobraževalnih metod tako imenovane permisivne vzgoje;

— v potrebi po usposabljanju učiteljev za podaljšano in celodnevno bivanje otrok v šoli in po poudarjeni vzgoji za prosti čas;

— v potrebi po novi organizaciji pedagoške šole, ki bo bolj vgrajena v pedagoško prakso in bo neposredneje z najrazličnejšimi oblikami permanentnega in dopolnilnega izobraževanja vplivala na delo v šolah ter se resnično razvijala v središče, kjer se najbolj med seboj oplojujeta in uveljavljata pedagoška teorija in praksa;

— v potrebi po »globljem in pristnejšem razvijanju samoupravnih odnosov«⁹ v vzgojno-izobraževalnem procesu, kjer se mladi ljudje v prepletanju prakse s pedagoško teorijo vzgajajo in razvijajo in hkrati z opazovanjem in proučevanjem vzgojne stvarnosti mladino tudi vzgajajo;

⁹ Rezolucija Trečjega kongresa pedagoga Jugoslavije, održanog na Ohridu 23, 24 i 25 oktobra 1973, godine. Ohrid 1973. (Razmn.)

— v potrebi po globljem obvladovanju marksistične teorije in spoznavnosti, ki je podlaga za uspešno vzgojno-izobraževalno delo v času, ko je treba posebno razviti ostrino kritične misli, da se človek lahko ohrani sredi najrazličnejših protislovij sodobnosti.

Portoroški vidiki planiranja*

Posvetovanje o planiranju kot elementu družbenega koordinacijskega mehanizma v Portorožu je za nami. Prvi vtis, ki se je izkristaliziral, je, da je posvetovanje uspelo, ker je bilo organizirano ob pravem času. Čemu ta ugotovitev? Po reformni preusmeritvi je naše gospodarstvo preplaval val liberalističnega navdušenja, ki je na prelomu desetletja »rodil« stihijo v obliki visoke stopnje inflacije in državnega administriranja, ki je često izhajalo iz ad hoc ocene dejanskega položaja ter perspektivnega razvoja. Takšno ozračje seveda ni bilo naklonjeno planiranju kot zavestnemu ex ante spoznavanju gospodarskih gibanj ter njihovemu usklajevanju zaradi doseganja družbenega optimuma.

Tudi naslednje veliko družbeno pretresanje, proces deetatizacije, je često vodilo prej v zanikanje planiranja kot »centralističnega« ukrepa, kar seveda ne velja za vsako planiranje. To pa ne pomeni, da plana formalno nismo sprejemali, niti ne, da bi ga zanimali ali pa »pozabljali« nanj v vseh temeljnih družbeno-ekonomskih dokumentih, vendar pa se dejansko ni uresničila prava miselnost, ki bi plan tudi sprejela kot osnovo za razvoj družbene reprodukcijske dejavnosti. Šlo je za dokaj enostavno in zato tudi napačno enačenje planiranja s togim administrativno centralističnim planom, katerega slabosti so bile v praksi še zelo žive, pa čeprav je teoretična misel izhajala iz spremenjenih, razvoju naše samoupravne družbe dosti bolj prilagojenih planskih elementov, ki pa niso bili niti dosledno razviti in urejeni v konsistentni tržno-planski sistem, še manj pa družbeno uveljavljeni in sprejeti kot vodilna družbenoekonomska zamišelj.

Prav zaradi takega položaja, ko je stvarnost sama s svojim razvojem zahtevala usmerjanje gospodarske in celotne družbene dejavnosti, se je tudi zavest o tem lahko hitreje utrdila, saj je šlo za preprosto prilagoditev

* Posvetovanja v Portorožu se je udeležila tudi skupina študentov Ekonomske fakultete v Ljubljani. Poročilo, ki se zadržuje izključno ob ekonomskih vidikih planiranja, so na podlagi gradiva s posvetovanja ter neposrednih vtisov, sestavili študenti Jasna Bregar, Hrvoje Drašković, Janez Krevs, Helena Likar, Janez Malačič, Polde Oblak, Janez Prašnikar, Tone Slak, Peter Tevž in Borut Tomažič. Redakcijo poročila je opravil Miroslav Glas, asistent Ekonomske fakultete v Ljubljani.

razmišljanja praktičnim pogojem. In s tem trenutkom družbene osveščeniosti o neogibnosti planiranja kot zavestnega družbenega poseganja, sovpada tudi portoroško posvetovanje; prav to mu daje enkratno možnost, da vpliva na tokove zavesti o nujni sočasni dejavnosti, interakciji tržnega in planskega mehanizma. Možnost preseči ideje o sproščenem delovanju tržnega mehanizma, še bolj pa o možnosti togega centralističnega planiranja je posvetovanje tudi izkoristilo, s tem pa je postavilo vprašanje kvalitetnejšega obravnavanja razmerij v kombiniranem tržno-planskem sistemu, toda o tem nekoliko kasneje. Če smo tako nekatere dileme na videz prerasli, pa se nam vračajo v spremenjeni obliki.

1. O družbenem planiranju in razmerju med planom in trgov

Posvetovanje je pokazalo, da vlada tako med teoretiki kot tudi v praktičnem življenju živo zanimanje za področje planiranja, njegove systemske oblike uresničevanja ter kombinirano delovanje skupaj s tržnim mehanizmom »socialistične« blagovne produkcije. To področje je za našo družbo življenjskega pomena, hkrati pa se tu vidijo posledice dolgoletnega zanamaranja v teoretični misli, in zato tudi šabloniziranja v praktičnem pristopu. Zaradi navedenega je posvetovanje zlahka našlo številne temeljne slabosti teoretičnega in praktičnega odnosa do planiranja, problemov njegove graditve ter odprte, neizgovorjene dileme, ki jih seveda ni moglo dlje razčleniti in nanje jasno odgovoriti.

Ozračje na posvetovanju je v svojem občutju problemov ter možnosti za njihovo preraščanje precej nihalo. Na splošno lahko rečemo, da je izražalo osveščenost prisotnih in njihovo enotnost o tem, da je neogibno potrebno ustvariti samoupravni družbi primeren planski mehanizem, lahko bi rekli, da je bilo vzdusje glede tega optimistično. Pritrdili so tudi predloženi razpravi, ki je podala inačico planiranja, soglasno z novimi ustavnimi načeli o planiranju. Ko pa je posvetovanje prešlo na bolj konkretna vprašanja o praktični izgraditvi in delovanju takega mehanizma, ko se je soočilo s temeljnimi kadrovskimi in informacijskimi vprašanji, da ne rečemo kar problemi, na primer s planiranjem v TOZD ter odnosi do višjih oblik povezovanja, se je ozračje nagnilo v praktični skepticizem, ki pa je verjetno tudi objektivno upravičen. Posamezni razpravljalci so namreč ugotovili, da je tak sistem planiranja v precejšnji meri negotov v svojih temeljih, pri planiranju v osnovnih celicah gospodarskega procesa, ki bodo le stežka zagotovile planiranju objektivno osnovo.

Učinkovita je bila tudi pripomba, da ne zadošča še tako popoln sistem planiranja sam zase, če ni zgrajen celoten sistem, sistem planiranja pa mora biti vanj trdno vključen kot eden sestavnih delov, kar seveda v bistvu tudi je. Zato je logičen sklep, da čaka vse subjekte planiranja, zlasti tiste v neposrednih organih, pa tudi subjekte celovitega družbeno-

ekonomskega sistema, še veliko dela, ki zahteva zlasti v pripravljalnem delu popolno sodelovanje strokovnjakov.

Omenili smo, da dobiva že kar »klasična« dilema plan — trg med jugoslovanskimi ekonomisti, kot je pokazala tudi portoroška razprava, nove razsežnosti, ki se, kar je že tudi nekakšna ustaljena praksa, ne pojavljajo kot originalne, nove niti v jugoslovanskem okviru, ampak kot kontinuitete zamisli, ki jih je Kidrič skušal, morda v nekoliko drugačni obliki, uresničiti že v začetkih samoupravljanja v naši družbi. V bistvu gre sedaj za to, da je poglobitveno vprašanje »ali plan ali trg« že razrešeno, da pa se postavlja kot dilema spremenljivo razmerje med trgom in planom, t. j. »kje in koliko trg in kje in koliko plan«. To vprašanje pa se ne more razrešiti enkrat za vselej oziroma enkrat za katerokoli družbo.

Teoretično je to razmerje opredelil zlasti prvi referat na posvetovanju, ki je nakazal področja, na katerih kaže trg tudi v drugačnih sistemih ter po mnenju sicer liberalno-konkurenčno usmerjene teoretične misli odločilno neučinkovitost, zaradi katere je intervencija družbe nujnost in immanentna in torej tudi upravičena zahteva sodobnega gospodarstva. Tako spoznanje se je pri nas zaradi praktičnih izkušenj preveč liberalističnega odnosa do trga tudi že utrdilo in tako je postalo planiranje kot najširša oblika družbenega poseganja v tržna dogajanja tudi politična naloga. Vendar pa skriva ta stran tudi drugo »past«; če gremo nekritično mimo objektivne ocene pozitivnih strani tržnih procesov, lahko zaidemo v drugo skrajnost — nevarnost, da postane planiranje vseobsežno, zato pa togo in drago, hkrati pa manj učinkovito, kot bi bila razumna kombinacija trga in planskega usmerjanja. Objektivna analiza funkcij tržnega mehanizma in njegove sposobnosti, da te funkcije v naši družbi tudi opravlja, nam pokaže, da ga je nemogoče učinkovito nadomestiti s funkcijo spodbujanja k dvigu produktivnosti družbenega dela ter zniževanju stroškov proizvodnje. Ta funkcija pa je sicer življenjskega pomena za razvoj našega gospodarstva kot osnove za izgradnjo socialistične družbe. Hkrati tudi ves proces dogovarjanja kot podlaga procesu samoupravnega planiranja neogibno zahteva nek kriterij, ki bo izključeval voluntarizem; tak kriterij pa nam lahko daje družbeno regulirani trg.

Vsiljuje se nam preprost sklep — dopustiti trg tam, kjer njegovo delovanje nudi pozitivnejše posledice, kot pa bi jih lahko dalo izključno dogovarjanje, ter ga bolj intenzivno omejevati, dopolnjevat in usmerjati na tistih področjih, ki so družbeno zelo pomembna in kjer je pokazal slabosti. Vendar je takšna ocena zelo splošena in poenostavljena, hkrati pa tudi nesprejemljiva za dejansko ukrepanje. Do takšnega sklepa smo prišli tudi v preteklosti, toda nedoločnost meja je dala široke možnosti za njihovo premikanje, in tako se je tržni mehanizem počasi »infiltriral«, vsaj s svojo značilno miselnostjo in obnašanjem subjektov, tudi na področja, kamor ga ne bi smeli spustiti. V razpravi so tudi predlagali, naj bi izvedli razmejevanja s pomočjo časovne razmejitve, in sicer naj bi trg deloval

kratkoročno, pri dolgoročnih odločitvah pa bi vključili plan. Takšna razmejitev pa je napačna, saj je še manj usklajena s spoznanji o možnostih delovanja trga in plana na različnih področjih družbenega udejstvovanja in postavlja pod kriterij preprosto neoprijemljivo koledarsko časovno razmejevanje. Problem je v tem, da ta meja delovanja in intenzivnost delovanja posamezne oblike koordinacijskega mehanizma ni enkrat za vselej dana, ampak je odvisna od stopnje razvitosti proizvodjalnih sil in družbene zavesti, kar pa se oboje giblje v smeri vse večje stopnje poudarjanja planskega značaja usmerjanja reprodukcijskega procesa. Razen tega nam primanjkuje dejanskih analiz posameznih področij, zato se pri razmejevanju v nekem trenutku ustavljamo ob nekih pavšalnih ocenah o nujnosti plana na področju infrastrukture, suprastrukture, itd., kar seveda ne omogoča izgradnje trdnega sistema. Prav ta neodločnost meja nudi širok prostor tudi za eventualno precenjevanje vloge planiranja v tem trenutku v naši družbi — in prav na to nevarnost vseobsežnega planiranja so nekateri razpravljalci na posvetovanju hoteli opozoriti.

2. Vloga informacijskega sistema pri učinkovitem samoupravnem planiranju

Posvetovanje pa je opozorilo tudi na številne dileme oziroma so se te porodile poslušalcu ob (ne)izgovorjenih vprašanjih. Zlasti zanimivo je bilo področje metodologije planiranja. Kaže namreč, da so mnogi menili, da je to preveč nejasna stvar in se vanjo niso spuščali, čeprav so udeleženci pričakovali tudi odgovor na ta vprašanja. Morda pa so sodili, da metodologijo imamo oziroma da je to prej stvar dolgoročnih strokovnih raziskav in je na posvetovanju ne kaže odpirati. Vendar pa so bili nekateri v zvezi s tem skeptični. In to upravičeno, saj mislimo, da dileme — ali imamo ustrezno metodologijo planiranja ali ne — sploh ni, kajti ena od slabosti planiranja v preteklosti je tudi pomanjkanje samoupravnemu socialističnemu planiranju ustrezne metodologije. Prav zato je tisti del poslušalcev, ki je od drugega dne posvetovanja pričakoval nekaj več o metodologiji tako makro kot mikro nivojev planiranja, ostal praznih rok, saj je pričakoval več, kot pa mu je dal uvodni referat.

Referat, ki je predložil osnutek samoupravnega sistema planiranja, je hkrati sprožil tudi tehtno vprašanje o učinkoviti povezavi med različnimi nivoji planiranja. Naj navedemo avtorjevo izjavo: »Zato je aktualno vprašanje, kako med seboj povezati celotni proces planiranja, sicer nas bodo še spremljale gospodarske ter družbene težave in konflikti.« Dejstvo, da je za učinkovito planiranje neogibno povezovati med seboj različne interese v istočasnem planiranju na eni in drugi ravni, je jasno. Prav skladnost oziroma usklajevanje interesov različnih nivojev oziroma različnih subjektov planiranja je bila v preteklosti eden temeljnih preskusnih kamnov planiranja, ki niso bili zastavljeni najbolj posrečeno. Če apostrofiramo

idejo, potem naj bi nekdanje centralistične ukrepe in kasnejše tržno »dogovarjanje« nasledil sistem, v katerem bi bili subjekti planiranja soočeni preko trga, ki seveda ni več klasični trg neodvisnih, stihijsko delujočih ekonomskih enot, ter z neposrednimi dogovori. In ker smo že pri novih razsežnostih dileme trg — plan opozorili na pomanjkljivo enostransko navdušenje za »znova odkrit plan«, seveda tu nastaja vprašanje, ali ne vodi novi sistem v nevarne vode popolnega dogovarjanja tudi na področjih, kjer je to nepotrebno. Takšno dogovarjanje, čeprav navidezno uresničljivo, bi imelo lahko nezaželene gospodarske posledice; njegovo izvajanje bi zahtevalo morda tudi vplivnega arbitra, katerega položaj bi bil vse preblizu kakšne osrednje instance, kar bi lahko omejevalo ali pa težilo k zanikanju demokratičnosti dogovarjanja. Omenimo le bojazen, da bi tak proces zahteval sodelovanje preveč ljudi, preveč časa in previsoke stroške za svojo relativno učinkovitost. Izhod iz te dileme vidimo v uresničevanju delegatskega sistema, ki bi temeljil na strokovnosti, demokratičnosti ter racionalnosti in učinkovitosti. Teoretična misel na posvetovanju je takšne zamisli sprejela, toda v predstavitvi novega sistema samoupravnega planiranja ni našla tehtnega napotila za dejanske možnosti, da bi presegali neučinkovite praktične poenostavitve zamišljenega sistema.

Da se moramo zadrževati pri nekakšnem ugibanju o tem, čemu se naše preteklo planiranje ni posrečilo in kateri elementi so bistveni za uspeh prihodnjega sistema, je krivo pomanjkanje poglobljene kompleksne analize planiranja kot celovite dejavnosti v preteklosti. Razprava je pripisovala osrednjo krivdo za neuspeh v preteklosti prvič nerealnosti zastavljenih ciljev, kar lahko pripišemo slabi statistično-informacijski bazi ter zlasti prevelikim »apetitom« tistih, ki so o planu odločali in se jim je tako skušalo ugoditi v optimističnem duhu, drugič nezadostno razviti metodologiji planiranja, še največ pa so poudarili slabosti pri uresničevanju zastavljenega in sprejetega plana, od neodgovornosti in neznanja pa do neustrezne gospodarske politike, ki ni presegla kratkoročnega ukrepanja tudi mimo s planom zastavljenih ciljev. Planiranje je bilo dejansko potisnjeno na stranski tir, bi lahko povzeli ugotovitve, ne pa osrednji dokument dogovora vseh družbenih subjektov, ki naj bo informacija in hkrati pokazatelj zaželene in sprejete razvojne usmeritve. Brez takšne analize je tudi težko razumeti, kako naj uspe novo zamišljeni sistem planiranja, vendar pa njegovi avtorji niso izrecno vztrajali pri takšni analizi. To ponovno potrjuje misel, da v naši skupnosti prepogosto iščemo in najdemo nove »idealne« rešitve, ne da bi poprej skušali doseči maksimalno možno rešitev iz prejšnjih rešitev ali pa vsaj iz njih izvleči objektivizirano izkušnjo.

Osrednje skeptično vprašanje posvetovanja se je nanašalo na obstoj in možnosti našega informacijskega sistema. Čeprav je marsikateri razpravljalca enostavno izhajal iz premise, da so potrebni podatki na razpolago in da baza podatkov ni osnovni omejitveni element v uspešnosti pla-

niranja, pa je nekaj sodelujočih le opozorilo na tehtnost tega problema, ki je aktualen zlasti v TOZD. Poleg njega je eden temeljnih, kritičnih pogojev za planiranje tudi kadrovski problem, ki ga je mogoče rešiti le dolgoročno, ki pa ob vseobsežno zamišljenem sistemu samoupravnega planiranja dobi posebno tehtne razsežnosti. Posvetovanje je opozorilo na oba problema, vendar ju je mogoče rešiti z dolgoročnim izoblikovanjem izpopolnjenega statistično-informacijskega sistema, o katerem je bilo tudi nekaj zamisli. Kadrovski problem je problem strokovnega izpopolnjevanja za izdelavo planov odgovornih subjektov, kar zahteva seveda napore za povečanje in disperzijo akumuliranega znanja o planiranju. Oba elementa je treba izpopolniti vse do osnovnih celic planiranja, sistematsko oblikovati rešitve v vsaki posamezni celici, bodisi v TOZD ali v drugi obliki skupnosti.

Nova ustavna družbena struktura je spremenila svoje zahteve do sistema planiranja. Tem zahtevam so se skušali prilagoditi pri sestavljanju zamisli samoupravnega sistema planiranja, ki pa, kot smo že omenili, ni uspela ustrezno predstaviti dvosmernega informacijskega pretoka, ki bi učinkovito usklajeval interese. Morda še bolj kot na nivoju velikih družbenopolitičnih skupnosti ali celo na zveznem nivoju so se spremenile osnove, na katerih sloni problem planiranja v osnovnih ekonomskih celicah našega družbenoekonomskega sistema — v TOZD. Razprava je ugotavljala, da naj bi bila TOZD, če naj bo zaokrožena enota planiranja, tudi enota z lastnostmi blagovnega proizvajalca. To pa bi lahko pomenilo dezintegracijo delovne organizacije na popolnoma samostojne TOZD. V nasprotju z duhom ustavnih dopolnil lahko pride zato do nasprotij, dezintegrativnih nastopov in negativnih posledic, konkurenčnih pojavov, ki bi ohromili ali pa razbili enotnost delovne organizacije. Zato mislimo, da je planiranje na nivoju OZD, na nivoju torej, ki nastopa kot tržni subjekt, dejansko osnovno planiranje v plansko-tržnem sistemu, ki sega tako navzdol do TOZD kot navzgor do višjih nivojev planiranja. Seveda pa odnos plan OZD — plani TOZD s tem nikakor ni enostranski, direktiven, ampak na kvalitetno višji ravni izoblikovanja v interakciji interesov in ciljev ter možnosti vseh TOZD, ki sestavljajo delovno organizacijo. Tako da hkrati pomeni osnovni ekonomski dokument njihovega sodelovanja in medsebojnih odnosov.

3. Predlog kompleksnega modela programiranja in planiranja s kombiniranim panožnim in regionalnim vidikom

Če tako razmišljamo o tem, kaj nam je prineslo posvetovanje v Portorožu, potem se nam zdi, da je posvetovanje osvetlilo vprašanja, ki se jih sicer nismo tako dobro zavedali. S tem so ponovno postale aktualne nekatere dileme o planiranju v samoupravni družbi. Mimogrede naj omenimo še to, da niti bežno nismo pregledali tega, kakšna je bila v preteklosti

problematika instrumentov izpolnjevanja plana ter kontrole izpolnjevanja, tako da je posvetovanje ostalo pri problematiki zbiranja podatkov ter izdelave plana — in se je tu tudi ustavilo. Vendar menimo, da moramo iskati korenine preteklih rezultatov tudi v naslednjih fazah. Pri tem pa se je pokazalo — česar se je posvetovanje s svojimi prispevki dotaknilo — kako pomanjkljivo je izdelan predloženi sistem samoupravnega planiranja. Prav zato smo se še enkrat ustavili pri tem vprašanju in poskušali najti alternativni odgovor, kakšno naj bi bilo planiranje, ki bi upoštevalo temeljne premise naše družbene ureditve.

Pri tem vzemimo za izhodišče spoznanje, da se blagovna produkcija ohranja v socialističnem družbenem sistemu, pa je zato tržni mehanizem potrebni element racionalnega gospodarskega sistema. To pa pri tržnem mehanizmu kot eni od oblik koordinacijskega mehanizma ohranja možnost anarhičnega delovanja ekonomskih subjektov, saj so tržne zveze značilno ex-post zveze med blagovnimi proizvajalci; vse to pa implicira delovanje na podlagi prevladujočih interesov posameznih ekonomskih subjektov.

Hkrati pa naš socialistični gospodarski sistem že daje možnost, da se ta anarhičnost delovanja tržnega mehanizma odpravi. Družbena lastnina nad proizvajalnimi sredstvi namreč omogoča in — mislimo — tudi predpostavlja, da se družbi z ex-ante planskimi zvezami med blagovnimi proizvajalci skuša dolgoročno zavarovati pred anarhičnim, njej često škodljivim delovanjem tržnih sil. Hkrati je jasno, da tako planiranje ne more biti strogo administrativno, ker bi kot takšno vodilo družbo pod sedanjimi pogoji v še večja nesorazmerja, ampak mora sloneti na spoznani obliki delovanja zakona vrednosti pri nas. Samo takšno družbeno planiranje bi odpravljalo protislovja, ki jih poraja blagovna proizvodnja v razmerah izgradnje socialistične družbe. Zagotavljalo bi učinkovit, hkrati tudi skladen in hiter razvoj, saj bi uspešno usklajevalo različne interese posameznih nosilcev planiranja; temeljilo bi na dogovarjanju, le-to pa bi izhajalo iz spoznanih ekonomskih zakonitosti, ki delujejo v naši družbi. Kakšen bi bil tak model planiranja поблиže? Naše sklepe prinaša naslednje razmišljanje.

Vsako planiranje mora izhajati iz analize preteklega obdobja, tako tudi makro planiranje — bodisi srednjeročni ali dolgoročni plani federacije. Temeljita analiza preteklega razdobja (ugotavljali pa smo, da nam takšna sedaj manjka) nam bi razen ocene izpolnitve zveznega plana iz prejšnjega planskega obdobja dala tudi dodatke o razpoložljivih materialnih in subjektivnih faktorjih (resursih), s katerimi lahko računamo v prihodnjem obdobju. In prav ti resursi naj bi bili podlaga za dogovor delegatov družbenopolitičnih skupnosti, organov družbenega upravljanja ter znanstvenih delavcev o osnovnih ciljeh in strategijah razvoja v prihodnjem obdobju, tako o stopnji rasti, zaposlenosti, dohodkov, cen itd. Tak dogovor bi prek ustrezno zasnovanega delegatskega sistema dopolnila javna razprava.

Pri tem naj bi plan izpolnjeval pomembno nalogo, in sicer naj bi nakazal tudi smeri in intenzivnost razvoja posameznih panog in regij na osnovi razpoložljivih resursov ter predvidenih, objektivnih in zaželenih smeri razvoja. Kot merilo bi nastopala predvsem spoznanja ekonomske znanosti o primerjalnih prednostih posameznih dejavnosti v našem jugoslovanskem in širšem svetovnem prostoru. Tako bi dobili projekcijo končne in medfazne potrošnje, s poudarkom na zmanjševanju odvisnosti našega gospodarstva od uvoza, da bi se lahko bolj naslonili na lastne resurse. To seveda vključuje spreminjanje strukture našega gospodarstva. Hkrati bi plan dajal tudi osnovne smernice za razvoj posameznih regij. Pri tem bi se spet opiral na spoznane primerjalne prednosti posameznih regij in tako bi razvoj regij načrtovali zlasti s tega širšega jugoslovanskega vidika, ne pa v eventualni ozko avtarkični smeri. Jasno je, da moramo pri razvoju upoštevati neenako življenjsko raven prebivalstva v posameznih regijah in težiti k hitrejšemu zmanjševanju teh razlik. Tak plan na zvezni ravni bi bil lahko potem informacija za plane družbenopolitičnih skupnosti nižjih ravni, katerih drugi tok informacij pa bi predstavljali razvojni načrti od krajevnih skupnosti na eni strani ter delovnih skupnosti na drugi.

Mislimo, da bi bilo v tako zastavljenem modelu planiranja dovolj prostora za odločanje neposrednih proizvajalcev, ki bi jim bila s tem omogočena dovolj široka iniciativa ter ustvarjalno sodelovanje pri odločanju o sredstvih razširjene reprodukcije. Tu bi bil osnovni nosilec planiranja OZD. Plan OZD bi na eni strani vseboval predvsem odločitve TOZD, kako bodo uporabili prosta sredstva za razširjeno reprodukcijo — ali jih bomo uporabili za razširjanje proizvodnje v svoji dejavnosti ali pa jih bodo združevali z drugimi TOZD. Po drugi strani pa bi upošteval informacije o razvoju panog in regije, ki bi jih dalje posredoval TOZD, da jih upoštevajo pri svojih načrtih zaradi doseganja optimalnih rešitev z vidika širših skupnosti.

Poudarek je v tem modelu na panožnih združenjih, ki bi jih morali institucionalizirati, saj naj bi predstavljala osrednje stikališče informacijskih tokov za gospodarska dogajanja, nekakšno informacijsko »okno v svet« za osnovne ekonomske celice. Dosedanja praksa nam daje številne primere neracionalnega investiranja, ki je postalo osnovni vzrok neučinkovitosti našega sistema, povzročala pa so jih prav zaprtost informacijskih tokov. Prav panožna združevanja naj bi odigrala pri tem pomembno vlogo tako, da bi posredovala zveznemu planu nujne podatke o razpoložljivih resursih panoge in razvojnih načrtih podjetij, v smeri navzdol pa bi predstavljala osnovni vir širših informacij za mikro planiranje v OZD, poleg — seveda — analiz lastnih zmogljivosti ter informacij z družbeno urejenega trga.

Skušali smo zarisati, kako si zamišljamo sistem planiranja v naši družbi. Dodamo naj še, da bi bilo potrebno pri izdelavi posameznih planov na različnih ravneh posvetiti več pozornosti proučevanju in izpopol-

njevanju sodobnih znanstvenih metod planiranja. Analizirati je treba naše dosežke na tem področju, spoznati prednosti teh metod ter jih prilagoditi modelu samoupravnega planiranja, kakršen je sprejemljiv za našo družbo. V naslednji fazi je treba dati več poudarka podobni analizi instrumentov, ki naj zagotovijo tudi izpolnjevanje zastavljenih planov, zlasti instrumentov ekonomske politike. Najbrž bi bilo ob tem primerno razmisliti spet o uvajanju neke minimalne stopnje akumulacije, ustrezno diferencirane, itd.

Naj sklenemo z ugotovitvijo, ki se vleče skozi vse naše razmišljanje, da je bilo zastavljeno dosti vprašanj, da pa je marsikaj ostalo nedorečeno. Morda tudi zato, ker je kljub organizirani živi diskusiji manjkalo neposredne konfrontacije stališč. Bilo je sicer toliko idej, da je zmanjkalo časa za njihovo združevanje in preoblikovanje, toda živahen interes sodelujočih je organizacijo posvetovanja gotovo upravičil.

JANKO RUPNIK

Ideja vladavine prava in mesto ustavnega sodstva

Ideja vladavine prava je tesno povezana z idejo temeljnih pravic človeka in državljana. Ta ideja je sad boja meščanskega razreda z absolutno monarhijo, kjer je bila vsa oblast združena v enem organu (absolutnem vladarju). Kot odpor proti takemu položaju je vzniknila ideja delitve oblasti kot poročstvo za uresničevanje temeljnih pravic. Lahko rečemo, da je načelo vladavine prava samo drug izraz za načelo vladavine zakonitosti. Njegov pomen tako ali drugače poudarjajo danes vsi meščanski demokratični politični sistemi. Tudi socialistične države, zlasti pa Jugoslavija, prevzemajo princip vladavine prava, seveda v popolnoma drugačnih družbenoekonomskih in političnih okoliščinah. Gotovo pa ni dovolj samo razglašati vladavino prava za ustavno načelo, treba je zagotoviti tudi njegovo uresničitev. V ta namen so se razvila razna pravna in politična sredstva za varovanje ustavnosti in zakonitosti.

Načelo vladavine prava (načelo zakonitosti)

Načelo vladavine prava pomeni, da morajo vsi državni organi delovati na podlagi ustave in zakonov. Vsaka samovolja, ki jo narekuje zgolj načelo smotrnosti, je praviloma izključena. Tu si bomo najprej ogledali nekaj pogledov na pojem vladavine prava kot temeljnega principa politične in pravne ureditve moderne države; nadaljevali bomo z opisom pravnih poročstev. Načelo vladavine prava oziroma zakonitosti je tesno povezano z zakonodajno funkcijo sodobne države. Moderno pojmovanje zakonodajne funkcije se je razvilo šele v času novodobnega vladarskega absolutizma. Ves srednji vek je prevladovala misel, da je pravo od boga ali po naravi dan normativni red. Šele v absolutizmu so monarhi začeli iz svoje suverene oblasti po zgledu starih rimskih cesarjev predpisovati novo pravo v obliki dekretov, patentov ali ukazov. Vrh takšnega zakonodajnega delovanja so bile različne pomembne kodifikacije.¹ Meščanska

¹ L. Pitamic: *Država*, Ljubljana 1927, str. 71 in naslednje.

država prevzame od absolutnih monarhij zakonodajno funkcijo, izvaja pa jo iz nacionalne oziroma ljudske suverenosti. Ker je torej tako zakon najbolj neposreden izraz suverenosti, morata biti dejavnost uprave in sodstva podrejena zakonu, a prav v tem se izraža načelo zakonitosti oziroma pravne države. Razumljivo je, da je moralo to načelo postati temeljno načelo demokratične politične ureditve.

V absolutizmu je bila vsa oblast (zakonodajna, upravna in sodna) združena v enih in istih vladarjevih rokah. Njena delitev na zakonodajno in izvršilno se je kot vzor za organizacijo novodobne države najprej izoblikovala v Angliji. Glede tega je posebno pomemben razvoj zakonodajne funkcije angleškega parlamenta po »slavni revoluciji«² iz leta 1688, saj od tedaj štejemo Anglijo za ustavno državo, in sicer kot prvo v evropskem prostoru. Načelo zakonitosti pa so v obliki pojmovanja o suverenosti zakona poznali v zgodovini že v stari Grčiji. Bilo je zelo blizu formalnopravnemu (ožjemu) pojmovanju zakonitosti. V srednjem veku naletimo na načelo zakonitosti v Angliji v pojmu Rule of Law, in je veljalo tako za ljudstvo kot za vladarje. Vsebina takšnega pojmovanja zakonitosti je bila pravičnost (iusticia), to je izraz srednjeveške fevdalne skupnosti. Izvrševanje te pravičnosti (običajnega prava) je bilo obvezno tako za legitimnega vladarja kot za podložnike.³ Čeprav so v srednjem veku močno poudarjali običajno pravo, pa skorajda ni bilo pravnih sredstev, ki bi dajala poročstvo, da bi se pravila in določila tudi zanesljivo izvajala.

Načelo zakonitosti je zgodovinsko nastalo kot politično načelo in je tesno povezano, kot smo že omenili, z idejo temeljnih pravic in z delitvijo oblasti. Načelo zakonitosti pa ima še drug, ožji pomen. To je zahteva po skladnosti nižjih pravnih predpisov z višjimi. Toda načelo zakonitosti ni samo formalna zahteva po spoštovanju pravnega reda, kakor bi lahko sklepali iz ožjega pojmovanja zakonitosti. Ožje pojmovanje zakonitosti izvira iz pravnega pozitivizma. To mnenje je še posebno zagovarjal sovjetski politik in pravnik Višinski,³ ki je trdil, da je bistvo (socialistične) zakonitosti v strogem spoštovanju zakonov, ki so izraz volje vladajočega razreda (države). Takšno pojmovanje zakonitosti lahko v svoji skrajnosti tudi negira človeka kot subjekt političnega sistema. Takšno načelo zakonitosti se kaže kot zgolj tehnično, ko zahteva, da morajo biti pravni predpisi različnih stopenj med seboj skladni (nižji z višjimi), zato da bi državni aparat lahko v redu tekel in nič več. To je torej le načelo racionalne uspešnosti izvrševanja oblasti.

V moderni pravni državi se načelo zakonitosti kaže najprej kot zahteva meščanskega razreda po omejitvi oblasti in njeni politični odgovornosti (načelo politične odgovornosti oblasti). Oblast naj bo omejena

² I. Krbek: Pravna sredstva za ostvarenje ustavnosti i zakonitosti. Simpozijum o osnovima i oblicima ustavnosti i zakonitosti u socijalizmu, Beograd 1967, str. 13.

³ J. Đorđević: Socijalizam i demokratija, Beograd 1962, str. 370.

predvsem s pravnimi normami. To načelo zakonitosti⁴ razglašča vezanost izvršilno-upravne in sodne oblasti na zakon. S tem da zakonodajalec izda splošen predpis, ki velja za vse ljudi in vse enako zadeva, je zagotovljena enakost pred zakonom. Uprava je tako ločena od zakonodaje, načelo njenega delovanja postane zakonitost in ne več smotrnost. Locke in Montesquieu zato nista samo teoretika delitve oblasti, ampak tudi izražata zahtevo vezanosti uprave na zakon. To je tudi pomen pravne države. V bistvu je prav to demokratična funkcionalizacija izvršilno-upravne oblasti. Pravna država je država, kjer je izvršilno-upravna oblast vezana in omejena s pravnimi pravili. Politična vsebina tega načela pa je v priznavanju temeljnih pravic človeka in državljana. Sama vladavina zakonitosti še ni resnično omejevanje oblasti, če (zakonitost) ni povezana z neko vsebino. Ožje pojmovanje zakonitosti pa izraža, kot smo videli, samo skladnost nižjih z višjimi predpisi, in nam ne pove, kakšna je vsebina teh odnosov. Sovjetski teoretik Pašukanis⁵ pravi, da moramo vsebino pravnih razmerij iskati v družbenih odnosih. Te pa po njegovem mnenju determinirajo predvsem ekonomski odnosi. Bistvo pravne države je zato ravno v varovanju nekega družbenopolitičnega temelja dane politične ureditve. Pojem pravne države dobi zato v sistemu socialistične demokracije novo vsebino, ki temelji na osvoboditvi človeka izkoriščanja, na emancipaciji spod kakršnihkoli privilegijev itd. Dosledno spoštovanje načela ustavnosti in zakonitosti je poroštvo za uspešen razvoj in realizacijo socialistične demokracije.

Ožji pojem ustavnosti in zakonitosti

Ustave praviloma ne uporabljamo neposredno, realizira se prek zakonov in drugih podzakonskih aktov. Po načelu delitve oblasti eni organi (zakonodajni) izdajajo zakone, drugi jih izvršujejo. Najpomembnejši splošni predpis, prek katerega se uresničuje ustava, je praviloma zakon. Zakon mora biti sprejet po postopku, ki ga predvideva ustava. Tudi njegova vsebina mora biti ustavi ustrezna. V literaturi zato tudi razločujemo politično (širše) in pravno (ožje) pojmovanje ustavnosti in zakonitosti. Širši pojem ustavnosti in zakonitosti je nastal zgodovinsko (materialni pojem ustavnosti) in zaznamuje takšne politične odnose, kjer so priznane temeljne pravice človeka in občana ter je politična oblast omejena in urejena s pravnimi pravili, državna oblast torej temelji na vladavini prava. Ta pojem ustavnosti je tako sinonim za idejo moderne pravne države, ki je v nasprotju s samovoljo in pravno ter politično neodgovornostjo nosilcev politične oblasti. V meščanski politični in pravni znanosti (ter praksi) pa s političnim pojmom ustavnosti razumejo predvsem delitev

⁴ Deklaracija pravic človeka in državljana govori, da je politična oblast vezana na spoštovanje in garancije temeljnih človekovih pravic in svoboščin. Zato je načelo zakonitosti samo drugo ime za »vladavino temeljnih pravic in svoboščin«.

⁵ B. Pašukanis: Teorija države i prava i marksizam, Sarajevo 1958, str. 74 in naslednje.

oblasti in večstrankarski sistem. Takšno pojmovanje ustavnosti v političnem pomenu pa naj bi bilo po tem prepričanju merilo za delitev političnih sistemov na ustavne in neustavne (avtokratične).⁶

Ožji pojem ustavnosti (pravni) je nastal v tesni povezanosti s sodno kontrolo ustavnosti. Kot smo videli, načelo ustavnosti v vsakem ustavno-pravnem sistemu še ni zajamčeno neposredno, ampak ga posredno zagotavlja načelo zakonitosti. Pojem ustavnosti v ožjem pravnem pomenu je seveda tesno povezan s pojmov ustave. Če je ustava najvišji politični dokument neke države, ki v pravni obliki uravnava predvsem temeljne družbenopolitične odnose, potem je ustava tudi temeljni pravni vir, iz katerega izhajajo ostale pravne norme (zlasti zakoni). Ustava tako ni enaka ostalim splošnim pravnim aktom, ampak je hierarhično nad njimi. Ti morajo biti v skladu z ustavo. Ta skladnost mora biti formalna (pojem formalne ustavnosti) in vsebinska (pojem materialne ustavnosti). Pojem formalne ustavnosti zahteva, da morajo biti vsi splošni predpisi (zakoni) sprejeti tako, kakor to določa ustava. To se pravi, da morajo vse zakone sprejeti za to določeni organi (praviloma predstavniško telo) in po postopku, ki je predviden za njegov sprejem. Če pa zakon ni bil tako sprejet in ga ni sprejel organ, ki je za to določen, pravimo, da je zakon formalno protiustaven.

Pojem materialne ustavnosti pa zahteva, da se morajo vsi zakoni pa tudi drugi splošni akti, vsebinsko ujemati z ustavnimi določbami (v nasprotnem primeru govorimo o materialni protiustavnosti zakona). Oblika nekega predpisa (predvsem zakona) je navadno podrejena vsebini. Čim važnejša je vsebina, tem manj je subjektov, ki so pristojni za njeno urejanje. Tako npr. zakone sprejema samo najvišje predstavniško telo.

Ožji pomen zakonitosti (formalnopravni) temelji, kot smo že poudarili, na skladnosti nižjih pravnih predpisov z višjimi — to je z zakoni. Ustava je temeljni pravni vir, saj izhajajo iz nje vse druge pravne norme — predvsem zakoni. Zakoni in podzakonski akti pa še naprej razčlenjujejo ustavo. Če mora biti zakon v formalnem in materialnem pogledu skladen z ustavo, se morajo tudi podzakonski akti ujemati z zakoni. Podzakonske norme so tisti splošni akti, ki so nižji od zakona. Če morajo biti pozakonski akti v skladu z zakoni, tedaj govorimo o načelu zakonitosti. Načelo zakonitosti izraža formalno in materialno skladnost podzakonskih ali individualnih aktov organov uprave in sodstva z zakoni. Načelo zakonitosti je tako v hierarhiji pravnih aktov eno najpomembnejših sredstev za realizacijo pravnega sistema oziroma ustavnosti.

Varstvo načela ustavnosti in zakonitosti

Za dosego varstva ustavnosti in zakonitosti imamo na voljo pravzaprav dvojje poročev: družbenopolitična in pravna poročstva. Tu bomo

⁶ Maurice Duverger: Uvod u politiku, Beograd 1966, str. 80.

na kratko spregovorili o nastanku in razvoju pravnih poroštev. Gotovo pa s pravnimi poroštvi lahko povzročimo tudi politične posledice (z nastankom ustavnega sodstva). Zato mislimo, če govorimo o pravnih poroštvih, samo na obliko varstva ustavnosti in zakonitosti. V demokratično urejenih državah imajo celo vrsto pravnih varstev načela zakonitosti in ustavnosti. Ustavnost in zakonitost so najprej poskušali zavarovati s pravosodjem. Pravosodje je šlo skozi več razvojnih stopenj; civilno in kazensko pravosodje ter upravno sodstvo. Tako je sredstvo za varovanje zakonitosti pravica pritožbe zoper konkretno odločbo. Višja instanca odloči, ali je odločba v skladu z zakonom ali ne. Varstvo načela zakonitosti se izraža tudi v tem, da so tisti državni organi, ki izdajo konkretne odločbe, odgovorni za škodo, ki jo povzročajo z nezakonitim postopkom. To je zelo pomembno in občutljivo poroštvo zakonitosti. Kdor zlorablja svoj uradni položaj, je kazensko odgovoren. Tu smo našli samo nekaj oblik varstva zakonitosti, poudarili pa bomo ustavno varstvo ustavnosti in zakonitosti (sodna kontrola ustavnosti).

Nastanek sodne kontrole ustavnosti

V moderni pravni državi je sodna kontrola ustavnosti tesno povezana s pojmom ustavnosti in ustave. Ustavno sodstvo pa je lahko nastalo šele z nastankom pisane ustave, ki je bila realizacija pojma ustavnosti. Pojem ustavnosti je nastal zgodovinsko. Izražal je takšne politične in družbene odnose, kjer so bile priznane temeljne pravice človeka in državljana. Te pravice je naravno pravo štel za starejše od ustave. Organizacija oblasti naj bi bila tisto politično sredstvo, ki bi zagotovila te pravice (položaj človeka v političnem sistemu). Ustava pa naj bi samo fiksirala ta položaj človeka, to se pravi njegove pravice in svoboščine. V praksi zato ni nujno, da bi moral vsak politični sistem varovati temeljne pravice človeka in občana z ustavo ali celo z ustavnim sodstvom. Pomembno je, da je takšen položaj človeka dejansko priznan in pravno zagotovljen. Tako v Angliji, ki je zibelka ustavnosti v materialnem pomenu besede, temeljne pravice in svoboščine določajo razne deklaracije, akti, zakoni (Bill) itd. ter običajno pravo (Common Law). Varuh temeljnih pravic v Angliji pa je angleško sodstvo (redno), ki jih uresničuje. Angleški sodniki namreč s svojimi precedenčnimi sodbami v praksi uveljavljajo te temeljne pravice in svoboščine. Angleški parlament⁷, čeprav velja za suverena, s svojo zakonodajo spoštuje ta položaj človeka v političnem sistemu. Takšna vloga parlamenta se je izoblikovala v praksi, ki je pod neprestanim nadzorstvom javnega mnenja. Zato nekateri teoretiki menijo, da je takšna kontrola ustavnosti najboljšo poroštvo za njeno varovanje. V političnih sistemih, ki poznajo pisano ustavo, je šel razvoj kontrole temelj-

⁷ Mayer Taschenbuch: Die Verfassungen Europas, Europäische Verfassungshomogenität als Politisches Erbe, Kröner Verlag Stuttgart 1966, str. XXXVIII.

nih pravic in svoboščin seveda drugo pot. Zato lahko rečemo, da je ostal Angleški primer varovanja ustavnosti osamljen. Kot smo videli so varovanje ustavnosti na podlagi pisane ustave najprej skušali zagotoviti v okviru rednih sodišč v ZDA. Ustava jim sicer ni priznala pravice sodne kontrole zakonov (ustavnosti), v praksi pa se je vrhovno sodišče postavilo na stališče, da ni dolžno upoštevati zakonov, ki so v nasprotju z ustavo. Po mnenju tedanjega predsednika vrhovnega sodišča Marshalla sodišče varuje predvsem ustavo. Čeprav se je pri svoji utemeljitvi skliceval na formalne razloge (izhajal je iz formalnoppravnega pojma ustave), je idejno izhajal iz naravnopravnega pojmovanja pravic.⁸ Ameriško vrhovno sodišče je tako v praksi položilo temelje novi instituciji, to je sodni kontroli ustavnosti. Sistem ameriške kontrole ustavnosti so prevzele predvsem nekatere južno-ameriške države.⁹ Nekatere od njih so to izrecno določile z ustavo. V Evropi so takšen sistem (posredne) sodne kontrole ustavnosti, razen nekaterih skandinavskih držav, ni mogel uveljaviti, zaradi prevelikega ugleda zakonodajnih organov.¹⁰

Šele veliko pozneje je sodna kontrola ustavnosti nastala v Evropi. Tudi organizacijsko se je sodna kontrola ustavnosti razvijala zelo počasi. Različne zgodovinske okoliščine in idejna pojmovanja, ki so prevladala v času nastanka sodne kontrole ustavnosti v neki državi, so dale svoj pečat ter instituciji. Tudi sam pojem ustavnega sodstva so prvič določili pozitivni predpisi šele v avstrijski ustavi iz leta 1920. To je tako imenovana Kelsenova ustava, ki temelji na posebni varianti normativnopravne teorije, namreč na teoriji stopenjskega razvijanja pravnega reda (Stufentheorie).¹¹ Tako so ustanovili posebno ustavno sodišče. Pravi razmah pa je sodna kontrola ustavnosti doživela šele po drugi svetovni vojni. Tako so se ustanovila posebna ustavna sodišča v Zvezni republiki Nemčiji, Italiji, Turčiji, itd.

Jugoslavija je prva socialistična država, ki je z ustavo uvedla sodno kontrolo ustavnosti. Poleg Jugoslavije predvideva še sodno kontrolo ustavnosti tudi ČSSR.¹²

Mesto ustavnega sodstva v političnem sistemu

Ustavnost in njeno varstvo je eden temeljnih problemov politične znanosti, zlasti še teorije o političnih sistemih.¹³ Po mnenju prof. Kušēja¹⁴ je pojem ustavnosti sestavni del vsakega demokratičnega političnega sistema. Pisana ustava je postala ena najpomembnejših oblik potrditve

⁸ Mayer Taschenbuch: *ibid.*, str. XXXVII.

⁹ J. Stefanović: *Ustavno pravo*, 3. knj. 1, Zagreb 1965, str. 75.

¹⁰ I. Krbek: *Ustavno sudovanje*, Zagreb 1960, str. 49.

¹¹ Hans Helsen: *Opšta teorija prava i države*, Beograd 1951, str. 128 in nasl.

¹² Ustava ČSSR predvideva sodno kontrolo, ki pa je v praksi še niso realizirali. Ustava določa, da bodo izdali poseben zakon o sodni kontroli, ki pa ga še niso izdali.

¹³ J. Đorđević: *Novi ustavni sistem*, Beograd 1964, str. 788.

¹⁴ G. Kušelj: *Ustavnost*, »Pravnik«, Ljubljana 1968, šte. 7—8, str. 1.

ustavnosti. Z določitvijo pojma ustavnosti v političnem sistemu ter opredelitvijo mesta in vloge ustave v njem smo tako tudi posredno ugotovili pomen ustavnega sodstva. Ustavno sodstvo je del političnega sistema in njegova temeljna funkcija je v tem, da varuje tiste družbenopolitične odnose, ki jih določa ustava. Pravno varovanje družbenopolitičnih odnosov, ki jih določa ustava, pa je odvisno od raznih sistemov sodne kontrole ustavnosti.

Kot smo videli je šele konec prejšnjega stoletja začelo prodirati spoznanje, da so za uresničevanje ustavnosti in zakonitosti potrebna tudi socialna in politična poročila, brez katerih ustavnosti in zakonitosti ni mogoče uresničiti. Simptomatično je tudi, da prof. Lukić¹⁵, ki izhaja iz formalne ustavnosti, priznava, da so za uresničevanje ustavnosti poleg pravnih poročil, potrebni tudi družbeni pogoji.

Šele če so dani potrebni družbeni pogoji lahko rečemo, da dobi sodna kontrola ustavnosti svoje opravičilo in pomen, zakaj samo tedaj lahko ustavnost uresničujemo tudi s pravnimi sredstvi. Ustavno sodstvo je tako v uresničevanju ustave (ustavnosti) tista pravna oblika, ki skuša z represivnimi sredstvi zagotoviti spoštovanje ustave.

Ustavno sodstvo je, kot smo videli, moglo nastati šele s pisano ustavo.¹⁶ Za razliko od drugih pravnih sredstev ustavno sodstvo varuje in uresničuje ustavo kot najvišji pravni in politični akt. Ustavno sodstvo je zato vrh v varovanju ustavnosti. Napačno je mnenje¹⁷, da je ustavno sodstvo del pravosodnega sistema, kot to skušajo trditi nekateri teoretiki, ki izhajajo iz formalnopravnega pojma ustave. Ustavno sodstvo je, kot bomo videli, specialna institucija, ki je ne gre istiti niti s sodno¹⁸ niti z zakonodajno ali kakšno drugo pravno dejavnostjo. Iz te razprave bo videti, da gre pri ustavnem sodstvu za specifično funkcijo, ki je tako pravne kot politične narave, ne glede na razna idejna izhodišča, ki skušajo dati ustavnemu sodstvu le izključno pravno naravo (Kelsen)¹⁹. Namen ustavnega sodstva je v skrajnem primeru (posredno) zagotoviti temeljne pravice in svoboščine človeka in državljana z represivnimi sredstvi.

Pri uresničevanju ustavnosti se mora upoštevati tudi realnost neke ustave. Če ustava ne izraža stvarnih odnosov, govorimo o fiktivni ali deklarativni ustavi. Samo če ustava izhaja iz konkretnih družbenih odnosov, pravimo, da je takšna ustava tudi uresničljiva. Za učinkovito funkcioniranje političnega sistema so potrebna represivna, to je pravna sredstva. Pravnih sredstev je, kot smo videli, več vrst. Med njimi je najpomembnejše ustavno sodstvo.

¹⁵ R. Lukić: *Ustavnost i zakonitost*, Beograd 1966, str. 68 in nasl.

¹⁶ G. Miljanović: *Pregled shvatanja o pravnim i političkim osnovima ocjene ustavnosti zakona*, Godišnjak pravnog fakulteta u Sarajevu, XV, Sarajevo 1967, str. 224.

¹⁷ Ivo Krbek: *Ustavno sudovanje*, Zagreb 1960, str. 7.

¹⁸ R. Lukić: *Ustavnost i zakonitost*, Beograd 1966, str. 99—100.

¹⁹ H. Kelsen: *Opšta teorija prava i države*, Beograd 1951, str. 146.

Ustavno sodstvo je del političnega sistema, ki skuša v pravni obliki varovati temeljne družbenopolitične odnose. Zato se ustavno sodstvo tudi razlikuje od pravosodnega sistema in ima kvalitetno popolnoma drugo funkcijo — to je varovanje dane družbene in politične ureditve v njenih temeljih. Ustavno sodstvo se lahko uresničuje samo v stabilnem družbenem in političnem sistemu, kjer so družbene sile pripravljene spoštovati odločitve organov sodne kontrole ustavnosti. Čeprav je ustavno sodstvo po svoji funkciji represivne narave, ima lahko v stabilnem političnem sistemu tudi preventivno vlogo. Že sama institucija ustavnega sodstva naj bi vplivala s svojim obstojem na spoštovanje ustave. Zato je ta naloga ustavnega sodstva tudi pomembna prвина v integraciji nekega demokratičnega političnega sistema. Tako je ustavno sodstvo tudi pomembna demokratična institucija pravno urejene države.

Sodna kontrola ustavnosti v socialističnih državah s posebnim ozirom na Jugoslavijo

V Sovjetski zvezi in drugih vzhodnoevropskih socialističnih državah (razen ČSSR) ne poznajo sodne kontrole ustavnosti. Kontrola ustavnosti je še vedno v praksi prepuščena političnim organom (vrhovnim predstavniškim telesom). Tako tudi sovjetska pravna teorija kot tudi praksa v načelu odklanjata posebno kontrolo ustavnosti. Kot glavni razlog za takšno negativno stališče do ustavnega sodstva navajajo,²⁰ da institucija posebne sodne kontrole ustavnosti ne ustreza socialistični družbeni ureditvi, to je diktaturi proletariata, ki se izraža v enotnosti oblasti in ljudski suverenosti.

Tudi iz meščanske teorije²¹ poznamo mnenje, da se sistem posebne kontrole ustavnosti ne ujema s skupščinskim sistemom. Šele razvoj ustavnosti in zakonitosti v Jugoslaviji je tu uveljavil stališče, da je kontrola ustavnosti, izražena v sodnopравни obliki, tudi v socialističnih državah nujno potrebna za utrditev socialistične demokracije in njenega pravnega sistema. V nekaterih socialističnih državah se danes že kažejo težnje po okrepitvi pravne kontrole ustavnosti in zakonitosti, toda v praksi se te težnje še niso izrazile. Šele z razvojem socialistične demokracije v Jugoslaviji je načelo ustavnosti in zakonitosti dobilo tako v praksi kot v teoriji svoje mesto kot eno temeljnih načel politične ureditve. Zato se danes Jugoslavija razlikuje od drugih socialističnih držav v pojmovanju tega načela in v mnenju, s katerimi sredstvi ga je mogoče uresničiti in zagotoviti.

²⁰ Zbirka novih ustava II. Sa predgovorom prof. Kušaja. Inštitut za uporedno pravo, Beograd 1963, str. XXII.

²¹ Tako švicarska ustava dovoljuje sodno kontrolo ustavnosti samo za kantonsko zakonodajo, ne pa za zvezno. To razlikovanje med predpisi (kantonskimi), ki so pod kontrolo zveznega sodišča in predpisi (zveznimi), ki niso pod njo, temelji na pojmovanju, da je zvezna skupščina predstavnik vsega švicarskega naroda in da so zaradi tega njene odločitve izvor skupne narodne volje.

Z razvojem samoupravljanja in političnega sistema, ki temelji na samoupravljanju, se je namreč vedno bolj uveljavljala težnja po evoluciji in afirmaciji načela ustavnosti in zakonitosti. Čeprav so bile z nastankom delavskega samoupravljanja, pozneje pa še z razširitvijo družbenega samoupravljanja na vsa področja družbene dejavnosti, objektivno spodkopane korenine birokratizmu, etatizmu in samovolji, pa so v sistemu samoupravljanja te deformacije ostale še vedno potencialna nevarnost. Sistem samoupravljanja, kot nam kaže praksa, sam po sebi namreč še ne preprečuje deformacije socialističnih družbenih odnosov in kršenja načela ustavnosti in zakonitosti.

Tudi doseganji razvoj v Sovjetski zvezi in drugih socialističnih državah nam kaže na potencialno nevarnost, ki lahko preti socializmu, če načelo ustavnosti in zakonitosti ni spoštovano.²² Sklicevanje na revolucionarno zakonitost pa je bilo v vzhodnoevropskih socialističnih državah v preteklosti večkrat le krinka za identifikacijo državne oblasti s subjektivno voljo njenih neposrednih izvrševalcev. Šele v preteklem desetletju je začelo prevladovati spoznanje, da je prav spoštovanje načela ustavnosti in zakonitosti temeljni pogoj za afirmacijo socialističnih družbenih odnosov. Vsekakor sodne kontrole ustavnosti v socialističnih družbenih odnosih ne moremo odklanjati samo zaradi nekakih načelnih²³ razlogov, bodisi da gre za razloge, ki a priori zavračajo sodno kontrolo ustavnosti, bodisi za razloge, ki temeljijo na postavkah meščanske pravne teorije.

Vsekakor zahteva stalen trend krepitve države — tudi v socializmu, predvsem pa njenih izvršilnih funkcij — vedno večjo vlogo tudi sodne oblasti, zakaj zakonodajna funkcija se vedno bolj prenaša v obliki podzakonskih aktov na politično izvršilne in upravne organe. Zato je realno, da v političnem sistemu nek organ — kot kaže praksa pa temu ustreza edino sodni organ — nadzoruje ustavnost zakonov in podzakonskih aktov in s tem lahko zavirujoče vpliva na vsemogočnost države, predvsem pa njene izvršilne funkcije. V vsakem demokratičnem političnem sistemu je temeljno vprašanje, kako najbolj učinkovito zavarovati ustavnost, ne pa vprašanje, ali se neka teorija ujema ali ne s sodno kontrolo ustavnosti. Po mnenju profesorja Đorđevića²⁴ je dejstvo, da smo sprejeli pri nas v Jugoslaviji pojem ustavnosti tako v teoriji kot v praksi, negacija koncepcije o vsemogočni vlogi države. Takšen koncept o vsemogočni vlogi države je v preteklosti negativno vplival na razvoj socialističnih družbenih odnosov kot tudi na proučevanje ustavnosti in njenega varstva. Zato lahko rečemo, da dejstvo, da pri nas poudarjamo ustavnost in njeno varstvo govori, da na neki način rehabilitiramo tudi ta princip v socializmu.

²² Dr. A. Fira: Ustavno sudstvo u prednacrtu ustava, Naša stvarnost, Beograd 1962, šte. 12, str. 615 in nasl.

²³ O tem sem že pisal: glej Teorija in praksa, št. 4, leto 1967, str. 637 in nasl.

²⁴ J. Đorđević: O samoupravnom i odgovornom društvu, Beograd 1971, str. 507 in nasl.

Pred nedavnim je preteklo deset let od formiranja ustavnih sodišč v Jugoslaviji. Ustavna sodišča so pokazala svojo upravičenost in vlogo v kreptivi socialističnih družbenih odnosov. Jugoslavija je dobila tudi posebno priznanje s tem, da je leta 1972 organizirala v Dubrovniku konferenco evropskih ustavnih sodišč. Na tej konferenci je predsednik ustavnega sodišča Slovenije Vlado Krivic²⁵ med drugim dejal, da lahko rečemo, da si brez sodne kontrole ustavnosti ne moremo zamišljati normalnega razvoja samoupravljanja. Institucija ustavnega sodstva zato pomeni po njegovem mnenju, polno afirmacijo principa enakopravnosti republik in pokrajin, narodov in narodnosti. Ustavno sodstvo pomeni tudi važen činitelj stabilizacije in integracije našega političnega sistema. Zato je ohranitev institucije sodne kontrole ustavnosti in ustavnih sodišč v novi ustavni ureditvi pomemben izraz afirmacije Jugoslavije kot socialistične in pravno urejene države. Seveda pa bo v nadaljnjem delu ustavnih sodišč potrebno, da bodo znala izražati interese celotne družbe in ohranjati tudi svojo avtonomno vlogo v okviru novega skupščinskega sistema. Kajti vsaka kršitev ustave, pa naj prihaja od koderkoli, se mora preprečiti. Le tako bo tudi nova ustava Jugoslavije postala resnični pravni in politični akt in ne zgolj deklaracija o železni politični ureditvi. V končni konsekvenci pa je vsaka ustava zaradi človeka in zato, da varuje njegov položaj subjekta političnega sistema. V tem pa je tudi seveda velika odgovornost Jugoslavije kot socialistične države, da idejo ustavnosti v okviru socialistične politične ureditve afirmira.

FEDOR TOMINŠEK

Zadnje novosti na področju družbeno-ekonomskih odnosov v predlogu zvezne ustave*

Če primerjamo zadnje besedilo predloga ustave SFRJ z besedilom osnutka, takoj ugotovimo poleg vrste izboljšav redakcijskega pomena nekatere vsebinske spremembe in dopolnitve, na katere je koristno opozoriti. Vsebinske izpopolnitve, ki se nanašajo na družbenoekonomske odnose v poglavjih o družbenoekonomski ureditvi in osnovah družbenopo-

²⁵ Vlado Krivic: Diskusija predsednika ustavnega sodišča SR Slovenije, Bilten Ustavnega sodišča SR Slovenije, št. 1, letnik 9, leto 1973 str. 17.

* Besedilo predloga ustave SFRJ, 8. I. 1974.

litičnega sistema v drugem delu ter v poglavju o odnosih v federaciji tretjega dela predloga zvezne ustave so izraz tako pripomb in predlogov iz javne razprave k osnutku ustave kakor tudi nekaterih izkušenj pri uresničevanju ustavnih dopolnil iz prve faze ustavne reforme, predvsem delavskih.

Najpomembnejše novosti so naslednje.

16. člen je dopolnjen z določbo, da po načelih svobodne menjave dela pridobivajo dohodek, poleg delavcev v družbenih dejavnostih v smislu dosedanjih določb, tudi delavci drugih dejavnosti, v katerih delovanje zakonitosti trga ne more biti podlaga za usklajevanje dela in potreb niti za vrednotenje rezultatov dela. Pri tem se izrecno misli na nekatere dejavnosti materialne proizvodnje, kot so energetika, komunalno in stanovanjsko gospodarstvo in druge, v katerih zaradi njihovega monopolnega položaja na trgu, zaradi nujnosti trajnega zadovoljevanja elementarnih potreb posameznika in družbene skupnosti, posebnega načina financiranja in plasiiranja proizvodov ter drugih specifičnosti v interesu posameznika in njegovih asociacij ni mogoče tolerirati delovanja trga. Omenjena dopolnitev ima seveda jasne konsekvence, izražene kasneje na mestu zveznega predloga, kjer je govor o samoupravnih interesnih skupnostih. Svobodna menjava dela med delovnimi ljudmi kot uporabniki, financerji, plačniki na eni strani ter delavci, ki opravljajo take dejavnosti materialne proizvodnje, se po konceptu zvezne ustave lahko izvaja, po konceptu republiške ustave pa praviloma izvaja v okviru samoupravnih interesnih skupnosti, ki se ustanovljajo tudi za omenjena področja materialne proizvodnje.

V okvir istih odnosov sodi tudi dopolnjena formulacija v 20. členu, po kateri pripada iz dohodka temeljne organizacije združenega dela vsakemu delavcu osebni dohodek za zadovoljevanje njegovih osebnih, skupnih in splošnih družbenih potreb. Opredelitev delavčevega osebnega dohodka kot bruto dohodka v sami ustavi ni izrednega pomena samo za utrditev njegovega položaja kot samoupravljalca, temveč tudi za dokončno prevlado spoznanj in prakse, da delovni človek brez posredovanja države, na samoupravni podlagi, namenja in združuje sredstva iz dohodka temeljne organizacije združenega dela in iz svojih osebnih dohodkov za zadovoljevanje skupnih potreb v okviru samoupravnih interesnih skupnosti. Enakega pomena je tudi nova določba v tretjem odstavku 51. člena, da delovni ljudje plačujejo prispevke samoupravnim interesnim skupnostim iz svojih osebnih dohodkov in iz dohodka temeljne organizacije združenega dela.

Iz prakse uresničevanja ustavnih dopolnil znane dileme v zvezi z organiziranjem skupnih služb organizacij združenega dela, delovnih skupnosti samoupravnih interesnih skupnosti ter celo delovnih skupnosti nekaterih državnih organov v temeljne organizacije združenega dela so povzročile, da so določbe 29. in 30. člena koncipirane drugače, predvsem pa bolj jasne. Prevladalo je namreč stališče, da za vse delovne skupnosti zunaj

neposredne proizvodnje (od skupnih služb v gospodarstvu pa vse do delovnih skupnosti, ki opravljajo zadeve za društva občanov) vendarle ni mogoče vzpostaviti popolnoma enakega samoupravnega statusa. Med njimi so namreč tako kreativne službe v gospodarstvu, ki ustvarjalno in neposredno vplivajo na večjo produktivnost dela in s tem prispevajo k povečanju doseženega dohodka, kakor tudi podobne službe v negospodarskih dejavnostih. So pa med njimi tudi take delovne skupnosti, ki opravljajo razna režijska, administrativna in podobna dela, ki neposredno ne sodelujejo pri ustvarjanju dohodka, sredstva za njihove potrebe pa zagotavljajo tisti, ki aktivno prispevajo k neposrednemu ustvarjanju dohodka.

Tako je položaj skupnih služb v organizaciji združenega dela posebej urejen. Po teh določbah organizirajo delovno skupnost delavci, ki opravljajo strokovno administrativne, pomožne in podobne zadeve skupnega pomena v organizaciji združenega dela, kmetijski* ali drugi zadrugi, organizaciji strokovnega združevanja, poslovni banki in zavarovalni skupnosti. Ti delavci se lahko organizirajo tudi kot organizacija združenega dela, vendar le pod pogoji, ki jih bo določil zakon.

Poleg navedenih administrativnih in podobnih delavcev pa so v organizaciji združenega dela, kmetijski in drugi zadrugi še delavci, ki opravljajo druge zadeve skupnega pomena za več organizacij v njeni sestavi, kot so npr. projektiranje, raziskava trga, načrtovanje razvoja in podobne visoko strokovne in zahtevne naloge, ki so bistvenega pomena za uspeh osnovne dejavnosti organizacij v sestavi organizacij združenega dela. Ti pa se organizirajo v delovno skupnost le, če niso dani z ustavo določeni pogoji za organiziranje v temeljno organizacijo združenega dela.

Posebej pa se obravnavajo delavci tistih delovnih skupnosti, ki opravljajo zadeve za samoupravne interesne skupnosti ter druge samoupravne skupnosti in združenja, družbenopolitične organizacije, družbene organizacije, društva in organe družbenopolitičnih skupnosti. Ti delavci uresničujejo svoje samoupravljaljske pravice kot delovna skupnost.

V zvezi s predlogi iz javne razprave za nekakšno »legalizacijo pravice do štrajka« je izdelano besedilo 47. člena, ki seveda ne legalizira omenjene pravice, saj je tuja našemu samoupravnemu sistemu. Novo besedilo daje delavcem pravico, da svoje zahteve, glede katerih teče spor v organizaciji združenega dela ali med organizacijo združenega dela in organom družbenopolitične skupnosti, iznesejo preko sindikalne organizacije. Sindikalna organizacija mora v takem primeru začeti postopek za reševanje spora pred pristojnim organom in tudi sodelovati v razreševanju tega spora.

Na področju družbenoekonomske ureditve je treba opozoriti še na zadnjo opredelitev samoupravnih interesnih skupnosti ter na jasnejšo določitev njihovih razmerij do dejavnosti posebnega družbenega pomena.

S temi opredelitvami se delavcem v organizacijah združenega dela, ki opravljajo družbene dejavnosti, preko svobodne menjave dela zagotavlja enak družbenoekonomski položaj, kot ga sicer imajo delavci drugih dejavnosti. Hkrati pa se s tem, da se posamezne zadeve iz teh dejavnosti kakor tudi iz nekaterih dejavnosti materialne proizvodnje kot tudi posamezne dejavnosti razglašajo za zadeve oziroma dejavnosti posebnega družbenega pomena, zagotavljajo določeni družbeni interesi, v okviru samoupravnih interesnih skupnosti pa določeni skupni interesi delovnih ljudi kot uporabnikov in delavcev, ki proizvajajo oziroma opravljajo storitve.

V 49. členu je dana ustavna podlaga za zagotavljanje družbenega interesa na področjih tistih dejavnosti, ki so posebnega družbenega pomena. Z zakonom ali z odlokom občinske skupščine na podlagi zakona se zdaj lahko kot take razglasijo posamezne zadeve iz določenih dejavnosti ali posamezne dejavnosti organizacij združenega dela, ki opravljajo družbene dejavnosti ali nekatere gospodarske dejavnosti. Z omenjeno formulacijo, ki omejuje družbeni vpliv na posamezno zadevo ali posamezno dejavnost, se obseg zagotavljanja družbenega interesa zožuje na zares potrebno mero in s tem v čim večji možni meri varuje samoupravni položaj delovnih ljudi, ki opravljajo te dejavnosti.

V členih 51 do 59 so opredeljene samoupravne interesne skupnosti kot posebna oblika samoupravnega uresničevanja posameznih in skupnih interesov delavcev in delovnih ljudi na področju družbenih dejavnosti, lahko pa tudi na drugih področjih, na katerih delovni ljudje v okviru svobodne izmenjave dela združujejo delo in sredstva, upoštevaje tudi načelo vzajemnosti in solidarnosti. Že z zvezno ustavo je predvideno, da se samoupravne interesne skupnosti ustanavljajo tako na področjih vzgoje in izobraževanja, znanosti, kulture, zdravstva in socialnega varstva kakor tudi na področjih socialnega zavarovanja. Dana pa je ustavna podlaga za ustanavljanje samoupravnih interesnih skupnosti tudi na drugih področjih družbenih dejavnosti. Zvezna ustava dalje predvideva ustanavljanje samoupravnih interesnih skupnosti na stanovanjskem področju kakor tudi v nekaterih dejavnostih materialne proizvodnje, kot so komunalna dejavnost, energetika, vodno gospodarstvo, promet in podobne dejavnosti, katerih delovanje je trajnega pomena in nujen pogoj za zadovoljevanje potreb določenih uporabnikov. V ustreznih določbah republiškega predloga omenjene določbe še dalje konkretiziramo, predvsem s podrobnejšo opredelitvijo družbenoekonomskih razmerij v posameznih dejavnostih, kot npr., kaj na področju vzgoje in izobraževanja, kulture in podobnega pomeni svobodna menjava dela, kaj so na teh področjih skupni interesi, načelo vzajemnosti in solidarnosti ter kdo so partnerji teh odnosov.

Samoupravne interesne skupnosti se torej lahko ustanavljajo povsod tam, kjer uporabniki oziroma interesenti ter delavci določenih dejavnosti ugotovijo skupen interes in se domenijo, da bodo ta skupni interes tudi samoupravno uresničevali — in ne samo na področju dejavnosti oziroma zadev posebnega družbenega pomena, kot se večkrat misli. Tako prehaja

urejanje vrste področij dela in življenja naših delovnih ljudi iz delovnega področja države v samoupravno bazo, k čemur bistveno prispevajo že omenjene določbe ustave, s katerimi se delavčev osebni dohodek opredeljuje kot njegov bruto dohodek ter dosledno ločuje sistem prispevkov od davčnega sistema.

Družbenoekonomski položaj kmeta je v členih 61 do 63 še trdneje zasnovan na rezultatih njegovega dela. Enak položaj je zagotovljen tudi njegovim družinskim članom in drugim članom njegovega gospodinjstva, ki jim je delo na kmetiji glavni poklic. Posebna pozornost je namenjena kmetijski zadrugi kot organizaciji združenega dela kmetov, v kateri kmetje — člani zadruge in delavci, zaposleni v zadrugi, uresničujejo svoje pravice in urejajo medsebojna razmerja na samoupravni podlagi v skladu s svojim delovnim prispevkom k skupno doseženemu dohodku in vloženimi sredstvi. Enaka oblika zadruge z enakimi odnosi je nato predvidena tudi za zadruge obrtnikov in zadruge občanov, ki opravljajo druge dejavnosti s samostojnim osebnim delom in z lastnimi sredstvi.

Določbe o planiranju v členih 64 do 74 so jasneje formulirane. Močnejše je poudarjena odgovornost subjektov planiranja za uresničevanje planov, organi družbenopolitične skupnosti pa so še posebej pooblaščenji, da zagotovijo uresničevanje družbenih planov z ustreznimi predpisi in ukrepi. Dana je tudi pravica delavcem v temeljnih in drugih organizacijah združenega dela in delovnim ljudem v interesnih skupnostih, da samostojno sprejemajo plane in programe dela ter razvoja in jih medsebojno usklajujejo s plani družbenopolitičnih skupnosti. S tem zagotavljajo usklajevanje odnosov v družbeni reprodukciji in usmerjajo celotni materialni in družbeni razvoj v skladu s skupnimi, na samoupravnih temeljih določenimi interesi in cilji.

Da bi zagotovili čimbolj smotrno gospodarjenje z družbenimi sredstvi, obenem pa omogočili delavcem vpogled v stanje teh sredstev, vsebuje zvezni predlog nove določbe v 75. in 76. členu, ki se nanašajo na družbeni informativni sistem in zavezujejo uporabnike družbenih sredstev, da vodijo knjigovodstvo, evidenco in statistiko o vseh dejstvih, ki so pomembna za delo in odločanje delavcev. Tej obveznosti dalje sledi obveznost ustreznega organiziranja in obveznost seznanjati delovne ljudi s podatki omenjenih evidenc.

V podpoglavju o samoupravljanju v organizacijah združenega dela se za odločanje delavcev na njihovem zboru, referendumu in podobnih oblikah odločanja uvaja pojem »osebnega izrekanja« kot nadomestilo za dosedanji termin »neposrednega odločanja«. V sistemu delegatske demokracije namreč odpadejo razlogi za razločevanje med neposrednim in posrednim odločanjem. Zadnje je bilo namreč lastno predstavniškim organom oziroma predstavniški demokraciji.

Dalje, utrjen je položaj delavskega sveta kot po delegatih zasnovanega organa upravljanja temeljne organizacije združenega dela, delovne organizacije, sestavljene organizacije združenega dela, skupnosti ali druge

oblike združevanja organizacij združenega dela. Kot organ upravljanja sta torej odpadli skupščina oziroma konferenca samoupravljalcev. Člani delavskega sveta oziroma člani izvršilnega organa se še vedno volijo za dve leti, vendar je z določbo, da nihče ne more biti več kot dvakrat zaporedoma izvoljen v ta organ, namesto sedanje, da ne more biti dvakrat zaporedoma izvoljen, bilo ugodeno predlogom iz javne razprave, naj se z ustavo omogoči bolj kontinuirano delovanje tudi za te organe. Enakega pomena je tudi v sedanjem osnutku manjkajoča določba, da so člani kolegialnega poslovnega organa oziroma individualni poslovodni organ potem ko jim poteče štiriletni mandat, lahko vnovič imenovani v to funkcijo (reelekcija).

Močnejše je poudarjena vloga delavske kontrole. Delavci uresničujejo samoupravno delavsko kontrolo neposredno, preko organa upravljanja organizacije kakor tudi preko posebnega organa samoupravne delavske kontrole. Naloge zadnjega so podrobno opredeljene že v sami ustavi.

V poglavju o odnosih v federaciji se omejujemo le na dve vprašanji.

S spremembami na področju kreditno-monetarnega sistema, emisije in vloge Narodne banke se je celotno to področje uskladilo s temeljnimi načeli ustave in z drugimi določbami v normativnem delu, ki onemogočajo kakršnokoli odtujevanje dohodka. Bistvo novih rešitve je, da Narodna banka Jugoslavije v skladu s skupno emisijsko politiko in skupaj z narodnimi bankami republik in avtonomnih pokrajin regulira količino denarja v obtoku in sprejema ukrepe za njeno izvajanje. Z ukrepi za izvajanje skupne emisijske politike se nihče ne sme postaviti v neenakopraven položaj v pogledu opravljanja dejavnosti in pridobivanja dohodka.

In končno smo priča tudi ustrežnejši ureditvi sistema financiranja potreb federacije. Gre za rešitve, ki naj omogočijo zveznim organom čim boljše izpolnjevanje njihovih nalog in obveznosti tako znotraj države kakor tudi v mednarodnih odnosih na eni strani, na drugi strani pa zagotovijo, da bodo tudi za federacijo vsa njena sredstva in obveznosti izkazane v njenem proračunu, da se onemogoči kakršnokoli oblikovanje izven proračunske bilance federacije in s tem reprodukcija državnega kapitala na njeni ravni. Zagotavlja se dosledno soodločanje republik pri določanju obsega zveznega proračuna v skladu s cilji, vsebovanimi v družbenem planu Jugoslavije, in ekonomsko politiko, sprejeto za tekoče leto.

Ljubljana, 18. 1. 1974

Nekatere posebnosti skupščinskega sistema v ustavi SR Slovenije

Na podlagi določil o temeljih družbenopolitičnega sistema v ustavi SFRJ (1.) je predlog ustave SR Slovenije na specifičen način uredil med drugim pristojnosti in način soodločanja družbenopolitičnega zbora skupščine Socialistične republike Slovenije (2.), trajanje mandatne dobe delegatov v skupščino (3.), način in postopek sprejemanja odločitev v skupščini SR Slovenije (4.) in volitve predsedstva Socialistične republike Slovenije (5.).

Verjetno ne bo odveč na kratko prikazati vsebino teh rešitev in ob sprejetju nove ustave Socialistične republike Slovenije ponovno osvetlili nekatere razloge, ki govore za in proti njim, še posebej ker gre za vprašanja, ki so urejena drugače kot v predlogih ustav drugih republik in obeh avtonomnih pokrajin.

1. Ustava SFRJ ureja v drugem poglavju drugega dela temelje družbenopolitičnega sistema. Osma točka tega poglavja, ki je posvečena skupščinskemu sistemu, ureja: oblikovanje delegacij v temeljnih samoupravnih organizacijah in skupnostih, pravice in dolžnosti delegatov, strukturo skupščin družbenopolitičnih skupnosti ter položaj in funkcije nekaterih drugih organov teh skupnosti (predsedstvo republike, izvršni svet, upravni organi). Na tem mestu se omejujem samo na tista določila, ki so temelj za ureditev zgoraj naštetih vprašanj v predlogu ustave SR Slovenije.

Za pojmovanje bistva novega delegatskega razmerja so najpomembnejša tista določila o pravicah in dolžnostih delegatov v ustavi SFRJ, ki govore o njihovem delovanju v skupščinah. Delegati bodo morali biti trajno delovno povezani z delovnimi ljudmi v svojih temeljnih samoupravnih organizacijah in skupnostih; naloga delegata je, da v skupščinah deluje v skladu s potrebami in interesi teh delovnih ljudi. Da bi bilo to zagotovljeno, določa ustava SFRJ, da se delegati pri zavzemanju stališč do vprašanj, o katerih se odloča v skupščinah, ravnajo v skladu s smernicami svojih samoupravnih organizacij in skupnosti in v skladu s temeljnimi stališči delegacij, ki so jih delegirale. Ker pa bi na ta način lahko v skupščinah prevladali ozki parcialni interesi in bi bilo tudi onemogočeno njihovo učinkovito delo, so delegati po ustavi dolžni delovati tudi v skladu s skupnimi in splošnimi družbenimi interesi in potrebami, ob vsem tem pa so samostojni, ko se opredeljujejo in odločajo. Delegati morajo torej poleg interesov in potreb delovnih ljudi v svojih samoupravnih organizacijah in skupnostih upoštevati tudi interese in potrebe delovnih ljudi v drugih organizacijah in skupnostih. Pri tem je njihova temeljna naloga,

da v skupščinah skupaj z drugimi delegati sooblikujejo rešitve, ki bodo v skladu s temi potrebami in stališči in s splošnimi družbenimi interesi. In ravno zato, da bi delegati lahko to funkcijo opravljali, jim je po ustavi dana relativna samostojnost opredeljevanja, seveda le v okviru smernic in temeljnih stališč.

Ena ali več delegacij temeljnih organizacij združenega dela, krajevnih skupnosti in drugih temeljnih samoupravnih organizacij in skupnosti delegirajo delegate v zbor občinske skupščine. To pomeni, da delegira delegata ena delegacija ali pa več delegacij, ki so združene v konferenco delegacij. Za razliko od osnutka določa ustava SFRJ, da se republiška skupščina oblikuje prek zborov občinskih skupščin. Tako je delegatski sistem pomembno poenostavljen, ker ni več potrebe po oblikovanju konferenc delegacij za delegiranje delegatov v republiško skupščino. Napačno pa bi bilo ob tem sklepati, da je republiška skupščina sestavljena iz delegatov občinskih skupščin, ali celo, da takšen način oblikovanja republiške skupščine pomeni, da je republika po ustavi pojmovana kot konfederacija občin. Zbori občinske skupščine namreč samo prevzemajo nekatere pristojnosti, ki bi jih sicer opravljale konference delegacij.

Ustava SFRJ ne ureja načina delegiranja delegatov v zbor skupščin družbenopolitičnih skupnosti in torej pušča odprto vprašanje njihove stalnosti. V njej je določeno štiriletno članstvo za delegacije temeljnih samoupravnih organizacij in skupnosti, medtem ko je način delegiranja delegatov v skupščine prepuščen republiški ustavi oziroma statutu občine v skladu z zakonom.

V primerjavi z dosedanjo ureditvijo in z osnutkom je pomembna novost ustave SFRJ v tem, da določa strukturo skupščin enotno za vse družbenopolitične skupnosti, pri čemer le ureditev strukture skupščine SFRJ z njeno dvodomno sestavo (zvezni zbor in zbor republik in pokrajin) deloma odstopa od tega. Skupščine vseh drugih družbenopolitičnih skupnosti (občine, skupnosti občin kot posebne družbenopolitične skupnosti, avtonomne pokrajine in republike) so sestavljene iz treh zborov: zbora združenega dela kot zbora delegatov delovnih ljudi v organizacijah združenega dela in drugih samoupravnih organizacijah in delovnih skupnosti, zbora krajevnih skupnosti (oziroma zbora občin) kot zbora delegatov delovnih ljudi in občanov v krajevnih skupnostih (oziroma občinah) in družbenopolitičnega zbora kot zbora delegatov delovnih ljudi in občanov, organiziranih v družbenopolitične organizacije. V primerjavi z osnutkom je sprememba tudi v načinu sodelovanja skupščin samoupravnih interesnih skupnosti, ustanovljenih za področja družbenih dejavnosti pri sprejemanju odločitev v skupščinah družbenopolitičnih skupnosti.

Po ustavi SFRJ skupščina samoupravne interesne skupnosti enakovrno s pristojnimi zbori skupščine družbenopolitičnih skupnosti soodloča o vseh vprašanjih v okviru pristojnosti skupščine s področja, za katero je posamezna samoupravna interesna skupnost ustanovljena. Na ta način je enotno urejeno vprašanje načina vključitve samoupravnih inte-

resnih skupnosti v skupščinski sistem, ki je bilo v osnutkih republiških ustav dokaj različno rešeno; še najbližje sprejeti končni odločitvi je bila ureditev v osnutku ustave SR Slovenije. Z določitvijo tako pomembne vloge skupščinam samoupravnih interesnih skupnosti je bilo mogoče poenostaviti strukturo skupščine, ker odpade posebna potreba po oblikovanju več zborov združenega dela. V posebnih zbiorih delovnih skupnosti, kot smo jih poznali do zdaj, so prihajali do izraza predvsem profesionalni interesi in potrebe delavcev, zaposlenih na prosvetno-kulturnem oziroma socialno-zdravstvenem področju; prek samoupravnih interesnih skupnosti, oblikovanih na temelju nove ustave, pa naj bi prihajali enakopravno do izraza tudi interesi uporabnikov storitev na področju družbenih dejavnosti. Doslej so bili delavci na obeh navedenih področjih nasproti delavcem v gospodarstvu glede zastopanja v skupščinah v privilegiranem položaju (prim. npr. sestavo enotnega zbora delovnih skupnosti skupščine SR Slovenije s številom zaposlenih v gospodarstvu in družbenih dejavnostih). Zdaj pa bodo v zboru združenega dela delavci z vseh področij enakopravnije zastopani, prek samoupravnih interesnih skupnosti pa se bo izražal splošni družbeni interes na posameznih področjih družbenih dejavnosti.

Ustava SFRJ določa, da imajo republike in pokrajine predsedstvo, ki predstavlja republiko oziroma pokrajino in izvršuje druge z ustavno določene pravice in dolžnosti. Gre za organ, ki ga doslej v republikah in avtonomnih pokrajinah niso poznali, katerega zametek pa so predsedstva republiških oziroma pokrajinskih skupščin.

V vseh družbenopolitičnih skupnostih se po ustavi SFRJ oblikujejo kolegijski izvršilni organi, ki so skupščinam odgovorni za izvajanje politike in izvrševanje predpisov in drugih splošnih aktov skupščine ter za usmerjanje in usklajevanje dela upravnih organov. To določilo je zlasti velikega pomena za občine, v katerih je bilo opravljanje izvršilne funkcije doslej bistveno drugače urejeno, zdaj pa se bodo tudi v njih oblikovali izvršni sveti.

Za ureditev skupščinskega sistema po ustavi SFRJ je značilno predvsem, da je dosledno utemeljen na novih delegatskih temeljih, da je deloma poenostavljen, kar velja zlasti za ureditev izvršilne funkcije, in da je skoraj v celoti enotno uveljavljen za vse družbenopolitične skupnosti. Tako je tudi možnosti za razlike v ureditvi pomembnejših vprašanj v republiških ustavah relativno malo in to ravno na področju, kjer so se republiške ustave po sprejetju ustavnih dopolnil iz leta 1971 oziroma 1972 pomembno razlikovale (npr. struktura skupščin).

2. Namen vključitve delegatov družbenopolitičnih organizacij v skupščine družbenopolitičnih skupnosti je v tem, da delujejo v njih kot dejavnik stabilnosti, da pripomorejo k uspešnemu oblikovanju takšnih odločitev, ki bodo v skladu s splošnimi družbenimi interesi in potrebami, predvsem pa z interesi delavskega razreda, da preverjajo, ali se v aktih skupščin ustrezno konkretizira programska usmeritev družbenopolitičnih

organizacij, in da aktivno ter odgovorno sodelujejo pri tej konkretizaciji. Položaj delegatov družbenopolitičnih organizacij je specifičen tudi po tem, da opravljajo funkcijo njihovih delegacij izvoljena telesa družbenopolitičnih organizacij, da se o njihovi izvolitvi izjavljajo delovni ljudje in občani neposredno oziroma delegati v družbenopolitičnih zborih občinskih skupščin s tajnim glasovanjem in da je njihovo članstvo v zborih že po ustavi SFRJ stalno.

Z uvedbo družbenopolitičnega zbora se niso spremenila tista ustavna določila, ki opredeljujejo naloge družbenopolitičnih organizacij v temeljnih samoupravnih organizacijah in skupnostih, niti se ni spremenilo gledanje na način njihovega dela in na odnose do državnih organov.

V okviru določil ustave SFRJ je mogoče na dokaj različne načine urediti položaj pristojnosti in načina odločanja družbenopolitičnega zbora v skupščini. Pri določanju pristojnosti tega zbora v predlogu ustave SR Slovenije je bilo zavzeto stališče, da delegati družbenopolitičnih organizacij nikakor ne bi smeli posegati v sprejemanje konkretnih odločitev materialne narave, ampak bi se njihovo sodelovanje moralo omejiti na razpravljanje in soodločanje o temeljnih vprašanih nadaljnega socialističnega razvoja. Zato naj družbenopolitični zbor tudi ne bi o ničemer odločal samostojno. Svojo funkcijo preverjanja, ali se v aktih skupščine ustrezno konkretizira programska usmeritev družbenopolitičnih organizacij, lahko družbenopolitični zbor najbolje opravlja, če ni neposredno vključen v odločanje o vseh podrobnostih, vsebine aktov skupščine, ampak če se v svojih stališčih, ki jih posreduje drugim zborom, omejuje samo na temeljna vprašanja. Če pa bi družbenopolitični zbor soodločal samo na ta način, bi bil v položaju, da bi samo nadzoroval delo drugih organov in onemogočal sprejetje odločitev, ki bi bile v nasprotju z njegovimi stališči. Pri enakopravnem sprejemanju aktov se sicer družbenopolitični zbor ne more omejevati samo na temeljna vprašanja, prednost takšnega soodločanja pa je v tem, da neposredno ustvarjalno vključuje družbenopolitični zbor v delo skupščine in da družbenopolitični zbor za sprejete odločitve prevzema tudi vso odgovornost. V predlogu ustave SR Slovenije je način soodločanja družbenopolitičnega zbora urejen tako, da o nekaterih vprašanih (npr. uresničevanje, razvoj in varstvo z ustavo določenega socialističnega samoupravnega sistema) enakopravno s pristojnimi zbori sprejema zakone in druge splošne akte, o drugih vprašanih (npr. temeljni cilji in osnovna razmerja družbenoekonomskega razvoja SR Slovenije) pa zavzema stališča, ki so za pristojne zборе obvezna. Poleg tega družbenopolitični zbor enakopravno z drugima zboroma skupščine SR Slovenije sprejema spremembe ustave SR Slovenije in poslovnik skupščine SR Slovenije, odloča o spremembi republiških meja in o podaljšanju mandata delegacijam ter daje soglasje k spremembi ustave SFRJ in k družbenemu planu Jugoslavije.

Ne glede na to, ali družbenopolitični zbor enakopravno sprejema akte skupščine ali o njih zavzema le stališča, gre za njegovo enakopravno

soodločanje s pristojnimi zbori — v obeh primerih pride do analognega usklajevalnega postopka med zbori, če vztrajajo pri različnih rešitvah določenih vprašanj. Takšen način soodločanja družbenopolitičnega zbora zagotavlja, da je odgovorno delovno vključen v delo skupščine SR Slovenije in da lahko pri tem učinkovito opravlja svojo funkcijo vplivanja na usmeritev politike skupščine oziroma na korigiranje te usmeritve v skladu s programsko usmeritvijo družbenopolitičnih organizacij.

3. Ustava SFRJ je prepustila ureditev načina delegiranja delegatov v zборе skupščin republiškim ustavam oziroma statutom občin v skladu z zakonom in tako omogočila različne rešitve vprašanja stalnosti delegatov. Že osnutek ustave SR Slovenije je vseboval določilo, ki je nespremenjeno ostalo tudi v predlogu te ustave in po katerem se delegati delegirajo v zборе skupščin družbenopolitičnih skupnosti *glede na vprašanja*, ki se v njih obravnavajo. Takšno določilo je dobilo v javni razpravi široko podporo, pri čemer pa velja opozoriti na pripombe, po katerih ne bi smeli navedenega ustavnega določila razlagati kot obveznost stalnega menjavanja delegatov za vsako točko dnevnega reda, pač pa bi ga morali razumeti kot ustavno napotilo za takšno sestavo delegacij, da si bodo delegati v njih medsebojno delili področja, o katerih razpravlja in sklepa zbor skupščine. Morda bi bilo to jasneje izraženo, če bi ustava namesto določila »glede na vprašanja« vsebovala določilo »glede na sklope vprašanj« ali »glede na področje«.

Razlogi, ki govorijo za nestalno delegatstvo, so bili že večkrat obširno razloženi. S tem ko določa predlog ustave SR Slovenije nestalne delegate, se razširja ne le krog tistih, ki bodo v temeljnih samoupravnih organizacijah in skupnostih oblikovali smernice in temeljna stališča za delovanje delegatov, ampak tudi tistih, ki bodo neposredno udeleženi pri končnem sklepanju v zborih skupščin družbenopolitičnih skupnosti. Obveznost delegacij, da pošiljajo delegate v zборе skupščine glede na vprašanja, ki so na dnevnem redu, jih sili v nenehno dejavnost, medtem ko bi se sicer delegacije lahko pasivizirale in postale pomožno posvetovalno telo stalnega delegata. Takšno ureditev ima lahko v praksi, posebno kadar gre za samoupravno razvitejša okolja z relativno širokim krogom ustrezno usposobljenih in politično angažiranih ljudi navedene in druge prednosti. Kljub temu pa se ni mogoče strinjati z ocenami, da je nestalnost bistvo delegatskega sistema in da brez nje ciljev delegatskega sistema ni mogoče uresničiti.

4. V primerjavi z dosedanjo ureditvijo in z osnutkom ustave SR Slovenije je velikega pomena sprememba glede načina sprejemanja odločitev v skupščini SR Slovenije. Po predlogu ustave SR Slovenije ni več mogoče posameznega zakona ali druge pomembne končne odločitve sprejeti z večino prisotnih delegatov zbora skupščine SR Slovenije, s čimer je onemogočena dosedanja praksa, ko so bile te odločitve pogosto sprejete tudi z manj kot eno tretjino glasov vseh članov zbora. Po predlogu ustave SR Slovenije se o vprašanjih, ki so na dnevnem redu, odloča v skupščini

praviloma tako, da se o njih doseže soglasje po opravljenem postopku usklajevanja stališč. Kadar pa se o sprejetju zakona, splošnega akta ali druge končne odločitve glasuje, je akt oziroma odločitev v zboru sprejeta, če zanjo glasuje najmanj večina vseh delegatov posameznega zbora. Enak postopek naj bi veljal tudi za sprejemanje odločitev v skupščinah samoupravnih interesnih skupnosti, kadar le-te nastopajo v funkciji zbora, čeprav to eksplicitno v predlogu ustave SR Slovenije ni določeno.

Takšna ureditev sprejemanja odločitev je v skladu z novo koncepcijo skupščinskega sistema, ki temelji na delegatskih osnovah. V skladu z delegatskim sistemom je, da se tudi v skupščinah družbenopolitičnih skupnosti odloča praviloma s sporazumevanjem in samo izjemoma s preglasovanjem. Pri tem sta struktura skupščine in način soodločanja zborov oziroma zborov skupaj s skupščino samoupravne interesne skupnosti urejena tako, da ni mogoče preglasovati znotraj posameznega zbora oziroma skupščine samoupravne interesne skupnosti usklajenega stališča, razen v izjemnih primerih in za omejen čas (zakoni o začasnih ukrepih). Z novim načinom sprejemanja odločitev je preprečeno, da bi lahko manjšina vseh delegatov v zboru sprejela katerokoli pomembno končno odločitev.

Opisanega načina soodločanja ustava SFRJ in predlogi ustav drugih republik in obeh avtonomnih pokrajin niso predvideli. Specifični razlog, ki govori za ureditev v predlogu ustave SR Slovenije, je v tem, da samo ta ustava pozna nestalne delegate, zaradi česar seveda odpadejo vsi razlogi opravičene abstinence v delu skupščine.

Omeniti velja, da se bo obravnavana novost v predlogu ustave SR Slovenije morala ustrezno odraziti tudi v statutih občin in mnogih drugih aktih, ki bodo urejali način odločanja delegatsko sestavljenih teles.

Zaradi uvedbe novega načina sprejemanja odločitev v skupščini SR Slovenije bo postopek sprejemanja zakonov, aktov in drugih odločitev bolj zapleten in daljši, tako da bo lahko skupščina učinkovito delovala samo v primeru, da bo odločala samo o najpomembnejših vsebinskih rešitvah in da bo razbremenjena nepomembnih tehničnih opravil. Predlog ustave SR Slovenije absolutne večine glasov ne zahteva za sprejemanje zakonov o začasnih ukrepih.

5. Dopolnila k ustavi SR Slovenije iz leta 1971 so naložila predsedstvu Skupščine SR Slovenije poleg tega, da predstavlja republiko tudi pomembne druge pristojnosti. Očitno je bilo, da niti ime niti sestava niti način oblikovanja predsedstva skupščine SR Slovenije ne ustrezajo tem razširjenim pristojnostim. Zdaj ustava SFRJ določa, da se v republikah in pokrajinah oblikujejo predsedstva, ki lahko poleg tega predstavljajo republike oziroma pokrajini, opravljajo še druge zadeve. V skladu s tem določilom so predlogi republiških ustav v posameznostih različno določili pristojnosti in sestavo predsedstev republik. Najpomembnejše odstopanje od ureditve v drugih republikah pomeni določilo predloga ustave SR Slovenije, po katerem se voli predsedstvo republike na ta način, da glasujejo

o listi kandidatov, določeni na kandidacijski konferenci SZDL Slovenije, občinske skupščine in skupščine skupnosti občin kot posebnih družbenopolitičnih skupnosti. Na ta način se hoče poudariti samostojnost tega organa republike in še posebej njegova neodvisnost nasproti skupščini SR Slovenije.

Glede na to, da je po ustavi SFRJ in po predlogu ustave SR Slovenije skupščina organ družbenega samoupravljanja in najvišji organ oblasti v okviru pravic in dolžnosti družbenopolitične skupnosti, bi bilo normalno, da bi skupščina SR Slovenije volila predsedstvo republike, kot je bilo v javni razpravi in v skupni komisiji vseh zborov skupščine SR Slovenije za ustavna vprašanja tudi večkrat predlagano. Čeprav je jasno, da predsedstvo ni organ republiške skupščine, ampak je organ republike, ki so mu zaupane predvsem nekatere funkcije šefa države in funkcije povezovanja z drugimi republikami in federacijo, to še ne pomeni, da bi moralo biti voljeno na način, kot to določa predlog ustave SR Slovenije. To še zlasti ne ustreza zato, ker se po predlogu ustave SR Slovenije skupščina SR Slovenije oblikuje prek zborov občinskih skupščin. O listi kandidatov za delegate v družbenopolitičnem zboru skupščine SR Slovenije bodo npr. glasovali člani družbenopolitičnih zborov občinskih skupščin, medtem ko bodo o listi kandidatov za predsednika in člane predsedstva republike glasovali člani vseh treh zborov občinskih skupščin. S predvidenim načinom volitev predsedstva republike uvaja predlog ustave SR Slovenije v naš sistem njemu tuj element, ki spominja na ureditev v predsedniških sistemih.

Opisano rešitev je mogoče razlagati v povezanosti z drugimi posebnostmi predloga ustave SR Slovenije. Vtem ko predlog določa nestalne delegate, omejuje pristojnosti družbenopolitičnega zbora in uvaja zahtevnejši postopek sprejemanja odločitev v zborih, je potrebno predvideti obrambne mehanizme za primere, ko skupščina ne bi učinkovito delovala. Pri tem ima lahko relativno osamosvojen organ, kot je predsedstvo republike z možnostjo, da posega v delovanje skupščine (npr. pri izdaji zakonov o začasnih ukrepih), določeno vrednost. Pretirana okrepitev njegovega položaja pa lahko pomeni tudi nezaupanje v učinkovitost dela delegatskih zborov in njihovo sposobnost, da uspešno izvajajo skupščinsko politiko, kar je še zlasti vprašljivo glede na neposredno vključitev delegatov družbenopolitičnih organizacij v delo skupščine SR Slovenije.

Za obravnavane posebnosti v ureditvi nekaterih vprašanj skupščinskega sistema v predlogu ustave SR Slovenije lahko trdimo, da glede na dosedanje izkušnje pri razvijanju samoupravnih odnosov v SR Sloveniji v glavnem upravičeno odstopajo od ureditve v predlogih ustav drugih republik oziroma obeh avtonomnih pokrajin, pri čemer pa se je treba zavedati, da bo njihova uresničitev terjala izredne napore organiziranih subjektivnih sil naše družbe.

STOJAN PRETNAR

Znanstveno-tehnična revolucija in dežele v razvoju*

I. Nekatere zgodovinske, ekonomske in družbene značilnosti znanstveno-tehnične revolucije

V zgodovinskem razvoju človeštva je znanstveno-tehnična revolucija (ZTR) določeno obdobje kvalitativno novega tehničnega razvoja in s tem v zvezi novega strukturiranja proizvodjalnih sil. V začetku tega procesa je bila prva industrijska revolucija pred dvema stoletjema in ZTR je njen logični zaključek in obenem kvalitativni preskok, ki v perspektivi že nakazuje novo obdobje; to obdobje imenujejo sodobni avtorji obdobje po-industrijske družbe, naslednice sedanje, v ZTR zajete industrijske družbe.¹

Naloga tega referata ni, da bi v podrobnosti teoretično razčlenjeval in obenem sintetiziral ZTR v vseh njenih zgodovinskih, ekonomskih in družbenih razsežnostih. Kolikor pa je nujno, da v njem naštejemo nekatere njene bistvene sestavine, smo to storili zato, da bi bolj jasno predočili prepad, ki loči tisti del sveta, ki je v ZTR organsko vključen, od dežel, ki iz najrazličnejših zgodovinskih in družbenih razlogov v ZTR ne sodelujejo in ki jih poznamo pod skupnim imenovalcem »dežele v razvoju«.²

Ko obravnavamo ZTR v njenih najširših okvirih in še posebej v pomenu, ki ga ima v sodobnem svetu za razmerje med visoko razvitimi in nerazvitimi deželami, jo je treba obravnavati s treh vidikov, ki vsi skupaj sestavljajo zaokroženo celoto: prvi vidik je proces ekonomskega razvoja proizvodjalnih sil, drugi vidik je zgodovinski, ker pomeni ZTR določeno

* Objavljeni prispevek je referat, ki ga je imel avtor na plenarni seji simpozija o znanstveno tehnični revoluciji in družbenem razvoju, ki so ga priredile članice SEV in Jugoslavija v času od 29. januarja do 2. februarja 1974 v Moskvi.

¹ Med številnimi deli, ki se ukvarjajo s sodobno industrijsko družbo in njenimi značilnostmi, glej J. K. Galbraitha »The New Industrial States«, 1967, ter J. J. Servan-Schreiberja »Le Defi Americain«, 1967.

² Označba pravzaprav ni logična, ker je za te dežele značilna prav okolnost, da v razvoju zaostajajo; resnične države »v razvoju« so le države, ki so organsko vključene v zgodovinski proces ZTR. Ker je pa pojem vsestransko in tudi mednarodno udomačen, ga v tem referatu uporabljamo v njegovem splošnem pomenu za ves nerazviti, tako imenovani »tretji« svet.

razvojno obdobje, in po tretjem vidiku gre pri tem za globok družbeni proces.

Zato je treba poudariti, da je problem držav v razvoju v svojem bistvu predvsem vseobsežen družbeni problem, ki pa je prerastel meje posameznih dežel in postal globalni, ne samo svetovni družbeni, temveč obenem politični problem. Pečat celotnemu delu človeštva, ki prebiva v nerazvitem delu sveta, pa je dala in daje prav ZTR: če govorimo o družbenem in ekonomskem zaostajanju teh dežel, pomeni to zaostajanje v razmerju do ZTR oziroma tistih držav, ki so v proces ZTR vključene in ga razvijajo.

Družbeno zakonitost in zgodovinski pomen tehnološkega razvoja je med teoretiki znanstvenega socializma prvi dojel Engels, ki je spoznal vso družbeno in zgodovinsko vlogo prve industrijske revolucije. Uvodno poglavje svojega mladostnega dela o položaju delavskega razreda v Angliji, ki je izšlo leta 1845, začenja Engels takole:³

»Zgodovina delavskega razreda na Angleškem se začenja v drugi polovici prejšnjega stoletja z *iznajdbo parnega stroja in stroja za predelavo bombaža*. Kot je znano, so te iznajdbe *sprožile revolucijo* v industriji, revolucijo, ki je *hkrati spremenila* vso meščansko družbo in katere svetovnonazorski pomen šele sedaj začenjamo spoznavati.«

Kakšno razvojno zakonitost je meščanski družbi in zlasti ekonomiki kapitalizma vsilila ta revolucija, ki je sprožila nesluten razvoj tehnologije, pa ugotavlja med drugim Marx takole:⁴

Dodatni kapitali, ustvarjeni v teku normalne akumulacije, *pretežno* služijo kot nosilci izkoriščanja novih izumov in odkritij, z eno besedo industrijskega izpopolnjevanja. Toda tudi stari kapital prihaja s časom do tega, da se mora obnoviti od glave do pete . . . in se ponovno pojavlja v popolnejši tehnični obliki . . . Akumulacija kapitala, ki se na prvi mah kaže samo kot njegovo *kvantitativno* povečanje, se realizira . . . ob neprekinjenem *kvalitativnem* menjanju njegovega sestava.« (podčrtal Marx)

Ekonomske zakonitosti celotne proizvodnje akumulacije in reprodukcije so bile že v 19. stol., ali bolje rečeno od prve industrijske revolucije dalje, zajete v zakonitosti kontinuiranega tehnološkega razvoja.

Zakonitosti razvoja kapitalizma v obdobju imperializma, ki v pogledu razvoja proizvodjalnih sil preludira današnjo ZTR, pa je nedvoumno ugotovil Lenin v svojem »Imperializmu«,⁵ ki ga je napisal skoraj pred 60

³ F. Engels, Položaj delavskega razreda v Angliji, (K. Marx, F. Engels, Izbrana dela, I, CZ, Ljubljana 1969, str. 560—561).

⁴ Karl Marx, Kapital, I. del, Hrvatska izdaja, Zagreb 1947, str. 558.

⁵ V. I. Lenin, Imperializem kot najvišji stadij kapitalizma, slovenska izdaja, 1946.

leti in v njem ugotovil vse tiste ekonomske in družbene silnice, ki so v kapitalističnem svetu pripeljale do ZTR. Za ZTR so značilne, še v večji razsežnosti, kot jih je ugotovil Lenin, naslednje zakonitosti:

- velikanska koncentracija in vse večja akumulativnost kapitalov;
- internacionalizacija kapitala, zlasti tudi v obliki supernacionalnih družb⁶ in v mednarodnem prepletanju finančnega kapitala;
- vse večje podružbljanje dela;

ZTR je vsem tem značilnostim dodala naslednje:

— velikansko absolutno povečanje izumov. Medtem ko je bilo do približno l. 1890 na svetu izdanih skupno nekaj manj kot 400.000 patentov, pa v obdobju ZTR *letno* število novih izumov presega to številko;⁷

— povečanje relativnega števila izumov oziroma intenziviranje inovacijskega procesa se kaže v podatkih, po katerih se v visoko razvitih državah prijavlja v enem letu 300 do 1000 novih izumov na 1 milijon prebivalcev zaradi njihovega pravnega varstva;

— vse to je privedlo od poprejšnje sporadičnosti do *kontinuiranosti* izumiteljstva v tako imenovanem inovacijskem procesu, ki poleg izumov v ožjem pomenu zajema tudi znanstvena odkritja, tehnične izboljšave in kompleksno tehniko (v obliki tako imenovanega Know-How);

— organsko vključitev znanosti in njenih rezultatov (ne le tehnoloških, temveč tudi drugih, npr. medicinskih in matematičnih) v celotni razvojni proces do takega pomena, da je znanost dobila samostojno vlogo kot proizvajalna sila;

— izvoz kapitala dobiva vse bolj obliko izvoza tehnologije;⁸ da bi se ta proces pospešil, so v zadnjem času sprejeli ali pa sprejemajo mednarodne konvencije za olajšanje in pospeševanje pravnega varstva izumov v tujini: tako zlasti konvencija o mednarodnem sodelovanju na področju patentov (Patent Cooperation Treaty, PCT, Washington 1970) in dve evropski patentni konvenciji, mednarodni dogovor o enotni klasifikaciji izumov (Strasbourg 1971) in drugi.

Inovacijski proces je postal sestavni del celotnega proizvodnega procesa,⁹ zaradi katerega je dobila poseben pomen raziskovalna in razvojna (RR) dejavnost, tako v mikro kot v makro ekonomiki.

⁶ Celotni dohodek največje med njimi General Motors, ZDA, presega nacionalni produkt visoko razvite Švice (leta 1969 okoli 80 milijard švicarskih frankov).

⁷ Podatki so povzeti po letnih statistikah, ki jih objavlja svetovna organizacija za intelektualno lastnino (WIPO, OMPI) v Ženevi.

⁸ To je najbolj razvidno iz podatkov o številu prijav patentov kot najbolj izdelane lastninske oblike nad tehnologijo v tujih (poleg lastne) državah.

Po teh podatkih prijavljajo letno:

v lastni državi	v tujih državah	razmerje
ZDA okoli 80.000	okoli 140.000	1 : 2
ZRN okoli 35.000	okoli 70.000	1 : 2
Švica okoli 6.000	okoli 24.000	1 : 4

⁹ Jean Fourastié, *Le Grand Espoir du XXe Siècle*, Paris 1967, str. 28, šteje tehnični napredek (progres technique) poleg narave in dela za tretji proizvodni faktor sodobnosti.

Vse te družbene in ekonomske komponente ZTR so pripeljale do nekaj pomembnih posledic, ki so odločilnega pomena za primerjave z deželami v razvoju.

Prva posledica je premik družbenega bogastva. Vsebina sodobnega družbenega bogastva ni več zemlja, temveč tehnologija, ki v sprotni materializaciji umstvenih stvaritev ustvarja nova proizvodjalna sredstva in novo blago. Ta posledica obenem kaže na relativnost bogastva kot družbene kategorije in prav ta premik je ne le ustvaril, temveč tudi pogloblja razlike med razvitimi (ki jih imenujemo tudi industrijske) državami in deželami v razvoju, ki so pretežno agrarne. Kolikor te države razpolagajo s surovinami, je tudi to bogastvo odvisno od stopnje razvoja tehnologije; do pred sto leti nafta ni bila nikakršno bogastvo, čez sto let bo zanesljivo prenehala biti vir energije. Bombaž je bil samo toliko časa vir bogastva, dokler ni prišlo do izumov in široke uporabe plastičnih vlaken za tkanine itd.

Druga posledica je velikanska družbena delitev dela. Vsak posamezen izum revolucionarnega pomena ustvarja družbeno delitev dela z nastajanjem novih proizvodjalnih sredstev in novih vrst blaga. Ta družbena delitev je povzročila, da je prišlo v zadnjih sto letih v industrijsko razvitih državah do globalne družbene delitve dela med tako imenovanimi primarnimi (v glavnem agrarnimi), sekundarnimi (v glavnem industrijskimi) in terciarnimi (v glavnem storitvenimi) sektorji prebivalstva.¹⁰

V začetku industrijske revolucije pred dvema stoletjema je imela celotna nacionalna proizvodnja takole strukturo: poljedelska, (primarni sektor) 80 %, obrtna (sekundarni sektor) 10 % in storitve (terciarni sektor) 10 %.

Omenjena družbena delitev dela je pripeljala do tega, da se je v visoko razvitih državah delež prebivalstva v dobi ZTR v primarnem sektorju reduciriral na manj kot 10 % vsega prebivalstva, da se sekundarni sektor zaradi stalnega povečanja produktivnosti ob trajnem inovacijskem procesu in celo avtomatizaciji proizvodnje ne povečuje in da se povečuje terciarni sektor, kjer se prav tako pojavlja pospešena družbena delitev dela.

Na tretjo posledico smo že opozorili: v naglici tehnološkega razvoja to bogastvo ni statično, temveč razvojna kategorija, ki nosi v sebi s tempom tehničnega razvoja obenem naglico svojega zastarevanja in s tem naglico amortizacije. Zato iz teh okoliščin izvira zakonitost ekonomske in družbene nujnosti tehnološkega razvoja v njegovem svetovnem ritmu, sicer nosi sleherna investicija tehnologije v sebi nevarnost izgube vanjo vloženih sredstev.

¹⁰ Delitev na tri sektorje in njihova medsebojna razmerja je prvi uvedel v ZDA Allen B. Fischer in za njim Collin Clark; v Evropi jo je uveljavil J. Fourastié (glej delo v opombi 9, str. 14, 15).

Cetria posledica je pomembnost celotne infrastrukture, zlasti izobrazbe, da bi se lahko celotna družba vključila v celotni proces razvojnih možnosti ZTR in v njene perspektive prihodnosti.

Vse navedene glavne značilnosti moramo imeti pred očmi, če želimo in hočemo pravilno dojeti vso resničnost, pa tudi tragiko držav v razvoju. Pri tem se je treba prav tako zavedati, da je ZTR kot najvišji izraz zgodovinskega razvoja proizvodjalnih sil vsilila svojo ekonomiko in svoje zakonitosti vsemu svetu, torej tudi več kot dvema tretjinama človeštva, ki spada v nerazvita območja. Samo navedene zakonitosti nam lahko pojasnijo zakonitost zaostajanja teh dežel. Ugotovitev, da je poglobljanje ekonomskih in družbenih razlik iz dneva v dan večje, je ugotovitev ekonomske zakonitosti, prav tako kot je zakonito, da se razdalja med čolnom na vesla in hitro moderno ladjo po fizikalnih zakonih nujno samo povečuje.

II. Opredelitev razlik med razvitimi in nerazvitimi deželami

Že iz tega, kar smo doslej povedali, je videti, da so kriteriji, po katerih ločimo razvite dežele od dežel v razvoju, izrazito kvalitativnega značaja. Zato so se pokazale pri poskusih, da bi dežele v razvoju opredelili po kvantitativnih kazalcih, določene težave¹¹ predvsem zaradi velikih razlik ne samo med razvitimi na eni in nerazvitimi na drugi strani, temveč zaradi velikih in močno niansiranih razlik znotraj obeh skupin. Še najzanesljivejši količinski kazalec je tisti, po katerem spadajo med nerazvite dežele vse dežele, v katerih ne presega letni bruto produkt na prebivalca 500 \$.¹² Vendar so prav v tem okviru velikanski razponi, saj imamo v nerazvitem svetu države z minimalnim letnim dohodkom 50 \$ na prebivalca. Ta nizka stopnja letnega dohodka je posledica zaostajanja v tehnološkem razvoju in zato nas ne more presenetiti, da je svetovno bogastvo v našem času razdeljeno takole: na 34 % svetovnega prebivalstva v razvitih državah pride 87,5 % svetovnega bruto produkta, na 66 % prebivalstva v nerazvitih državah (ta odstotek pa se zaradi hitrega povečanja števila prebivalstva povečuje) pa komaj 12,5 % celotnega bogastva v svetu.¹³

Glede na glavno značilnost ZTR, *razvojnost v tehnologiji*, pa se zdi, da bi bil mnogo bolj učinkovit kazalec število ustvarjenih izumov v absolutnem in relativnem številu (računano na 1 milijon prebivalcev letno). Kot je bilo že navedeno, je za visoko razvite države značilen kazalec 300 do 1000 zaradi pravnega varstva (patentnega oziroma v obliki avtorskega spričevala v nekaterih socialističnih državah) prijavljenih izumov. Med

¹¹ Na to težavo opozarja poročilo (str. 44), ki je bilo izdelano pod vodstvom bivšega kanadskega zunanjega ministra L. B. Pearsona po naročilu Mednarodne banke za obnovo in razvoj Partners in Development, Report of the Commission on International Development, 1969, (skrajšano: (Pearson's report). Vsa citirana mesta so vzeta iz francoske izdaje (Editions Denoel, Paris 1969)

¹² Pearson's report, str. 45

¹³ Pearson's report, str. 46

socialističnimi državami se v teh mejah razvija izumiteljska dejavnost v Sovjetski zvezi, NDR, ČSSR. Kot izrazito nerazvite države na tem področju je treba šteti države, v katerih pride manj kot 50 izumov letno na milijon prebivalcev. Tudi v tem razponu so velikanske razlike, kot npr. pri letnem bruto produktu od 50 do 500 \$ na prebivalca. Če vzamemo ekstremne razlike, dobimo npr. tole podobo tehnične ustvarjalnosti oz. neustvarjalnosti. Medtem ko pride v Švici na 1 milijon prebivalcev okoli 1000 patentnih prijav letno, pa pride v okviru 13 držav, združenih v skupni afriški in malgaški organizaciji za industrijsko lastnino (Organisation Africaine et Malgache de la Propriété Industrielle, OAMPI) s skupnim številom okoli 45 milijonov prebivalcev, letno en avtohtoni izum na več kot 20 milijonov prebivalcev.

Nadaljnji kvantitativni kazalec, ki prav tako učinkovito osvetljuje naše primerjave, navaja Pearson's report:¹⁴ medtem ko pride v ZSSR 4,2 % in v ZDA 3,2 % nacionalnega produkta na raziskave in razvoj, dajejo v Latinski Ameriki države poprečno 0,2 % in v Aziji 0,1 do 0,5 % svojega nacionalnega produkta za te namene. Ker je celotni nacionalni dohodek v teh državah neizmerno manjši od nacionalnega dohodka navedenih visoko razvitih držav, je absolutni razpon še toliko večji.

Stopnja ustvarjalnosti na področju tehnologije, ki pa je glavna značilnost ZTR, je v svetovnih merilih takale: pri več kot 400.000 izumih na leto pride kar 73 % vseh prijav zaradi pravnega varstva na štiri tehnološke velesile (ZSSR ca. 140.000, ZDA ca. 80.000, Japonska ca. 90.000, ZRN ca. 35.000). Če tem državam prištejemo še enajst drugih visoko razvitih držav, znaša skupni delež 15 držav pri svetovni letni produkciji izumov okoli 93,5 %. Na ta način obvlada 15 visoko razvitih držav praktično celotno ZTR, saj pride na ves preostali svet manj kot 7 % vse svetovne izumiteljske ustvarjalnosti.

Vsi ti podatki nam dovolj zgovorno dokazujejo, da je za razlikovanje med razvitimi in nerazvitimi državami odločilna *spособnost kontinuiranega ustvarjalnega vključevanja v tehnološke razvojne tokove ZTR*. Za organsko vključevanje vanje so odločilne tri metode:

- *lastna ustvarjalnost novih* tehničnih dosežkov in njihova nagla materializacija v proizvodnji;
- *ustvarjalna uporaba vseh dosežkov* svetovne tehnologije in
- *prav tako ustvarjalna uporaba iz prenosa tehnologije;*

Samo države, ki so ekonomsko, družbeno in organizacijsko sposobne uporabljati vse tri metode, se lahko štejejo med aktivne udeležence in nosilce ZTR, ne glede na družbeni sistem, ki mu pripadajo. Če ni prisotna le ena izmed metod vključevanja v ritem zakonitosti ZTR, to že preprečuje, da bi sledili njenemu razvoju. Za države v razvoju je značilno, da se vključujejo v svetovno tehnologijo skoraj izključno samo kot

¹⁴ Pearson's report, str. 101

pasivni jemalci iz prenosa tuje tehnologije, ta pa je obenem oblika implantacije tujega kapitala in glavna ekonomska vsebina neokolonializma. Kolikor se ta tehnologija sploh razvija, se v interesu tujega kapitala. Ta pa pri večini nerazvitih držav ni zainteresiran za tehnološki razvoj, ker izredno nizke mezde praviloma zagotavljajo večje profite kot modernizacija instalirane tehnologije. Vse to pa ustvarja izredno hitro intenziviranje tehnološke (kot glavne kategorije) odvisnosti od razvitega sveta.

Čeprav ne gre zanikati koristi, ki jih prinaša prenos tehnologije v nerazvita območja, pa je treba vendarle obenem ugotavljati vse nevarnosti, ki jih prinaša prenos tehnologije. V tem okviru je treba izreči priznanje, obenem pa določeno kritiko dejavnosti OZN in njenih agencij. Priznanje zato, ker se resnično trudijo pomagati deželam v razvoju s prenosom tehnologije, kritiko pa zato, ker je ta okvir preozek. S prenosom tehnologije bi morali biti vsi napor OZN usmerjeni v to, da dežele v razvoju ustvarijo *pogoje za lastno ustvarjalnost in vključevanje v ritem svetovnega tehničnega razvoja*, pa naj bo ta proces še tako težaven. Teorija sodobnega bogastva je tesno vezana na teorijo njegove rasti. Stagnacija tehnologije nasprotuje tej zakonitosti, zato bi tudi pri prenosu tehnologije morali nujno upoštevati element rasti, ali z drugimi besedami: ekonomsko utemeljen na strani nerazvitih kot tistih, ki privzemajo tehnologijo, je samo tisti njen prenos, ki omogoči perspektivno usklajevanje z vsakokratnim tehnološkim razvojem v svetu, ker samo to omogoča konkurenčno uveljavljanje s proizvodi in storitvami iz take tehnologije.

Vse to so seveda naloge, ki daleč presegajo okvir ekonomike. Ekonomika in tehnološki razvoj sta funkciji v celotni strategiji družbenega razvoja in sta zato kar v največji meri vezana predvsem na hitro in ustrezno zgraditev družbene infrastrukture, ki naj omogoči izvajanje strateških koncepcij za prihodnja desetletja in celo stoletje.

Pri vsem poudarjanju pomembnosti tehnologije pa je treba upoštevati, da je tehnologija nosilec ekspanzije na notranjih in zunanjih trgih, in da se bogastvo iz tehnologije realizira samo iz vrednosti, ki nastanejo s prodajo blaga in storitev. Tehnologija in cirkulacija sta organsko povezani in vrhunske proizvodne kapacitete so predvsem, če ne že izključno, namenjene *obvladovanju trgov*. Mehanizem cirkulacije in zlasti tržni mehanizem pa imata svoje lastne instrumente uveljavljanja, predvsem v obliki znakov, ki blago ali storitev individualizirajo. To so predvsem blagovne (in storitvene) znamke do te mere, da določeno vrsto blaga poznamo samo pod znamko, ki blago oziroma storitev subjektivizira.

Prepadne razlike, ki ločijo v tehnologiji razviti svet od nerazvitega, se v enaki meri odražajo tudi v obvladovanju trga. Sleherni nov proizvod, ki pride na trg ali je trgu namenjen, mora dobiti tudi označbo, da ga je sploh možno individualizirati tako, da ga kupec oziroma potrošnik lahko identificira. Značilna povezanost med tehnologijo in trgov se kaže v sta-

tistikah, po katerih se v visoko razvitih državah letno zavarujejo deset-tisoči blagovnih in storitvenih znamk, medtem ko je število nacionalnih prijav v nerazvitih območjih zastrašujoče majhno. Kot konkreten podatek navajamo, da v že omenjenih trinajstih državah afriške in malgaške unije za industrijsko lastnino pride na vsakih 100 prijavljenih in zavarovanih znamk *manj kot 4 % na domače prijave* iz vseh teh držav skupaj; in še v teh primerih gre za prijave podjetij, ki pripadajo tujemu kapitalu. Potemtakem za razliko med razvitimi in nerazvitimi deželami, ni značilna samo tehnološka predominacija, temveč v enaki meri tudi popolna preplavljenost njihovih trgov s tujimi proizvodi, proti katerim je nemogoče konkurenčno uveljavljati lastne proizvode.

Razlike med razvitimi in nerazvitimi deželami so po vsem navedenem globoko kvalitativnega značaja, doumemo pa jih lahko samo, če poznamo in se zavedamo vseh ekonomskih in družbenih zakonitosti ZTR, tako v sedanjosti in še bolj v luči njenih perspektiv. Dileme so jasne in do skrajnosti dramatične. Tudi tu je vredno sklicevati se na Lenina,¹⁵ ki je zaradi zaostalosti takratne Rusije doumel dilemo socialistične revolucije in jo formiral takole:

»Ali poginemo ali tudi ekonomsko dohitimo napredne dežele in jih prehitimo,« in dodal: »Tako postavlja vprašanje zgodovina.«

III. Znanstveno-tehnična revolucija in dežele v razvoju kot svetovni problem

Kot je bilo že poudarjeno, je ZTR vsilila svoje ekonomske zakonitosti vsemu svetu in že to bi zadoščalo, da postane svetovni problem, ki se pa zastruje spričo vse večje in vse hitrejše rasti bogastva visoko razvitih dežel, medtem ko sta za dežele v razvoju značilni

a) revščina, izražena v nizkem socialnem bruto produktu na prebivalca,

b) zaostajanje ali celo popolna stagnacija v razvoju.

Ker živita v nerazvitem delu sveta dobri dve tretjini vsega prebivalstva planeta, je svet postavljen pred zgodovinsko nalogo, da vse prepadne razlike premosti, tako v interesu zaostalega dela sveta, v enaki meri pa tudi samega razvitega dela. V tem pogledu niso problemi prav nič drugačni, kot so znotraj posamezne države, v kateri so posamezna geografska območja na različnih stopnjah družbenega in ekonomskega razvoja. Pred temi in takimi problemi je stala mlada Sovjetska zveza, prav tako tudi Jugoslavija, med sedanjimi kapitalističnimi državami pa je Italija obremenjena s hipoteko zaostalosti agrarnega juga v razmerju z razvitimi predeli industrializiranega severa, ki se je skuša otresti. Identične zako-

¹⁵ V. I. Lenin, Grozeča katastrofa in kako naj se z njo borimo, 1917 (citiramo po V. I. Lenin, Izbrana dela, III. zvezek, Ljubljana, 1949, str. 143)

nitosti narekujejo, da se celotni problem nerazvitih reši z vsemi napori in predvsem z internacionalno pomočjo OZN, da bi se ustvarilo ravnotežje v razdelitvi svetovnega bogastva in da bi nastali pogoji, da bi v njegovem ustvarjanju sodelovali tudi danes zaostali predeli sveta.

Ta zavest globalnosti je vsekakor močno prisotna. Zadošča ugotoviti, da posveča OZN pretežni del svojih naporov v najrazličnejših svojih agencijah prav reševanju nakazanih problemov (ECOSOC, UNCTAD, UNIDO, FAO, UNESCO, WHO, Ekonomska komisija OZN za Afriko, Azijo in Latinsko Ameriko, Mednarodna banka za obnovo in razvoj).

Poleg OZN, ki je glavni nosilec pomoči deželam v razvoju, je treba vsekakor omeniti tudi izdatno pomoč posameznih razvitih držav, ki pa lahko in pogosto v resnici postane instrument politike neokolonialne odvisnosti, torej interesov dajalk pomoči samih.

Pri vseh teh naporih mednarodnega in bilateralnega značaja, ki so nedvomno dali pomembne sadove, pa vendar ni mogoče mimo ugotovitve, da še vedno ni enotne koncepcije pomoči deželam v razvoju in prav tako bi zaman iskali enotno strategijo razvoja teh predelov na zemlji. Pearson zato v svojem poročilu upravičeno ugotavlja:¹⁶

»Sedanjemu sistemu mednarodne pomoči, pri vsem obilju bilateralnih in multilateralnih organizmov, manjkata smer in povezava. Potrebni bodo resni napori, da bi se koordinirale dejavnosti tako dajalcev bilateralne ali multilateralne pomoči kot tistih, ki pomoč sprejmejo.«

Pearson zato predlaga, da bi sklicali mednarodno konferenco z nalogo, »da se preiščejo možnosti za ustvaritev nujno potrebnih mehanizmov za učinkovitost in koordinacijo sistema mednarodne pomoči«.

Tem ugotovitvam je treba dodati tole: ne samo, da je vsa sedanja akcija pomoči v glavnem *dajanje* in na drugi strani *jemanje* — tudi in zlasti v tehnologiji v obliki prenašanja. Poleg tega, da je vsa ta pomoč bolj pragmatična kot programirana z vidika optimalnih možnosti za posamezne države in območja, ki jo sprejmejo, je njena negativna stran prav v tem, da navaja k pasivnosti pri izkoriščanju pomoči. Nikakor ne želim zanikati vsega velikega pomena te pomoči, nasprotno, le da bi morala biti dopolnjena v smeri postopnega ustvarjanja pogojev v deželah v razvoju, da bi same postale sposobne poti v prihodnost in *lastnega* ustvarjalnega vključevanja v ritem ZTR. Po tej poti se ponovno vračamo k problemu infrastrukture kot enemu najpomembnejših v vsej problematiki, ki jo ta referat obravnava.

Temu in takemu strateškemu namenu bi morala biti podrejena globalna akcija in v njenem okviru tudi vsaka posamezna akcija. Uspeh pri tem ni mogoče pričakovati v kratkem obdobju, pričakovati pa jih je mogoče samo ob okrepljeni mednarodni pomoči v okviru OZN in — to

¹⁶ Pearson's report, str. 43/44

je treba posebej poudariti — ob jasnih ekonomskih in družbenih teoretičnih izhodiščih. Prav v tem pogledu je bilo doslej kaj malo storjenega. Avtor tega referata je moral kot ekspert OZN ob dveh misijah v nekaterih državah Afrike ugotoviti, da na univerzah ne poznajo predmeta politične ekonomije držav v razvoju. Ekonomija teh držav ima svoje posebne zakonitosti in te se razlikujejo od zakonitosti, ki veljajo v visoko razvitem svetu. Zavedati se je treba, da mnoge med deželami v razvoju stoje v historični primerjavi še pred prvo industrijsko revolucijo, mnoge med njimi pa niti teh pogojev še nimajo — vse pa ob prisotnosti prednosti ZTR razvitega sveta, ki ga loči od prve industrijske revolucije dvesto let razvoja in izkušenj. Med infrastrukturnimi nalogami v korist dežel v razvoju bi bilo zato nujno dati vso prednost izdelavi prav te in take teorije, kar bi utegnila biti hvaležna naloga za UNESCO, pa tudi za ECOSOC.

Naj bodo dežele v razvoju na še tako nizki stopnji razvoja, ZTR vdira v njihovo življenje ne samo s simboli bogastva, temveč tudi z zdravstvom in prosveto; zato ZTR, ki jo zastopajo industrijsko razvite države, sleherni dan izziva konfrontacije in daje merila stopnji razvoja vsake med njimi.

Pri teh nalogah za prihodnji razvoj sveta pripada seveda posebna naloga socialističnemu svetu.

V. Mesto in vloga socialističnih držav pri reševanju problema dežel v razvoju v obdobju znanstveno-tehnične revolucije

Dve tezi iz marksistične teorije sta odločilni za vlogo in tendence razvoja tehnike v socializmu:

Prva: družbena razmerja se oblikujejo v procesu razvoja proizvodjalnih sil, te pa se razvijajo prav v procesu hitrega razvoja tehnologije.

Druga: Samo z velikanskim in hitrim razvojem proizvodjalnih sil se lahko ustvari materialni temelj za komunistično družbo.

Obe sami po sebi narekujejo, da se morajo tudi socialistične države vključiti kot aktivni dejavniki v ZTR kot doslej najvišji stadij razvoja proizvodjalnih sredstev in sil, ki omogoča načrtno usmerjanje in preoblikovanje same družbe.¹⁷ Iz tega pa prav tako izhaja, da socialistične države ne morejo stati ob strani ob zgodovinskih nalogah reševanja težavnih problemov dežel v razvoju. To velja tako za ekonomsko kot za politično reševanje teh predelov sveta, saj velik del teh dežel postavlja kot politični program svojega razvoja socialistično družbeno ureditev.

Za visoko razvite socialistične države se problem zastavlja v dvojnem okviru: v širšem celotnega nerazvitega sveta, ne glede na razlike v poli-

¹⁷ Gl. W. Ulbricht, Referat na VII. kongresu SPD, VI. Pogl. (Socialistična družba in znanstveno-tehnična revolucija) Dietz Verlag, Berlin 1967

tični ureditvi posameznih dežel, ki mu pripadajo, in v ožjem, ko gre za to, da se pomaga pri razvoju socialistične družbene ureditve na podlagi razvite tehnologije in zakonitosti ZTR tistim, ki so uvedle socialistično družbeno ureditev.

Dosedanji zgodovinski razvoj daje mnogo opor za te in take koncepcije razmerja do nerazvitih. Če izvzamemo Japonsko, ki ji je uspelo, da se je iz industrijsko nerazvite fevdalne družbe razvila v eno vodilnih kapitalističnih držav-nosilk ZTR, je bila ZSSR tista, ki je iz svojih lastnih sil in zavestno ustvarila družbeni mehanizem, zaradi katerega je iz zaozstale postala moderna industrijska država, enakovreden partner vsem najbolj razvitim državam v kapitalizmu. Če se ob tej priložnosti spomnimo na tri ključne metode za organsko udeležbo v ZTR, moramo reči, da jih je ZSSR znala — in za njo tudi druge socialistične države — od vsega začetka povezovati in rezultirati so se pokazali ob sistematičnem izkoriščanju svetovne tehnološke ustvarjalnosti. Na podlagi izredno organizirane dokumentacijske službe je že od začetka pospeševala razvoj izumiteljstva do te mere, da je danes z absolutnim številom letno prijavljenih izumov (do 140.000) na prvem mestu v svetu, daleč pred vsemi kapitalističnimi državami — oboje pa so spremljale intenzivne znanstvene raziskave, in bila je med prvimi, ki je tudi status znanstvenih odkritij zakonito uredila in s tem znanstveno delo posebej stimulirala. Ustvarila je torej model socialistične koncepcije znanstvenega in tehnološkega razvoja, pri čemer ima posebno mesto množičnost udeležbe v tem procesu z novatorstvom, s čimer je ZSSR kot prva v zgodovini tudi zakonodajno (1931) stimulirala delavski razred k razvoju proizvodjalnih sredstev, s katerimi razpolaga. Od pasivnega pomagača pri stroju se delavec preoblikuje v ustvarjalca tehničnega napredka.

Tehnične izboljšave (novatorstva in racionalizacije) so postale sestavni del celotnega razvojnega procesa v socializmu in ga vse med njimi tudi zakonodajno urejajo. Na to kategorijo ustvarjalnosti je treba v teh izvajanjih posebej opozoriti zato ker gre za tisti člen v verigi inovacijskega procesa, ki bi v deželah v razvoju imeli največ perspektiv, zdaj ko naj bi začele svoj proces razvoja na področju tehnologije. Treba je realistično ugotoviti, da utegne preteči mnogo časa, preden bo družba v sedanjih deželah v razvoju (ali vsaj v večini med njimi) sposobna, brez poprejšnje infrastrukturne priprave, ustvarjati pomembnejše izume in znanstvena odkritja. Novatorstvo pa nastaja iz intimnega stika delavca z njegovim strojem in čeprav je ta zastarel, je njegova izboljšava vendarle (čeprav le relativen) tehnični napredek, porojen iz lastnih sil.

Vsem socialističnim državam, med njimi zlasti najnaprednejšim, so torej na voljo pomembne izkušnje in teoretični pogledi na tehnološki razvoj v dobi ZTR: oboje bi bilo izredno koristno za vse države v razvoju in med njimi seveda za tiste, ki so izbrale socialistično družbeno ureditev. Vendar pa bi se npr. za uzakonitev in z njo za stimuliranje novatorstva

prav lahko odločile prav vse dežele v razvoju, tudi dežele, ki so se odločile za družbeno ureditev, ki sloni na zasebni lastnini proizvodjalnih sredstev.

Na koncu velja opozoriti na izredne pravne možnosti, ki jih imajo socialistične države pri pomoči deželam v razvoju: to je družbena lastnina proizvodjalnih sredstev, med katere štejemo tudi nove tehnične dosežke najrazličnejših kategorij (znanstvena odkritja, izume, novatorstvo in racionalizacije), tako, da ni nobene ovire, da ne bi bilo mogoče nuditi tehnične pomoči v vseh pogledih. Te možnosti kapitalistične države nimajo, saj je tehnologija v sestavi nacionalne mase proizvodjalnih sredstev zasebna lastnina, s katero razpolaga lastnik in ne država.

Toda to je le en vidik, čeprav zelo pomemben. Zelo veliko bi socialistične države lahko pomagale pri najpomembnejši nalogi pomoči nerazvitim: pri graditvi infrastrukture, od šolstva pa vse do organizacije dokumentacije, in zlasti pri planiranju tehnološkega razvoja.

In končno bi socialistične države lahko prevzele naloge pri izdelavi ekonomske teorije ZTR in v njenem okviru ekonomskih in družbenih teoretičnih rešitev v deželah v razvoju na vseh področjih in zlasti tistih, ki so na programu tega simpozija.

Tako ZTR kakor problem dežel v razvoju sta zelo obsežni temi, ki segata v vsa področja družbenega življenja: tako je njeno celotno problematiko nemogoče zajeti v kratkem referatu. Zavedamo se, da v njem nakazani vidiki le opozarjajo na ključna vprašanja — njihova rešitev pa je zgodovinska naloga vsega človeštva, pri kateri socialistične države lahko odločilno sodelujejo.

GIORGIO NAPOLITANO

Nevarnost z desne in demokratični obrat

Razmišljanje o italijanski krizi po državnem udaru v Čilu

Bliskovit in surov vojaški državni udar, ki je napravil v Čilu konec težavnemu iskanju demokratične poti k socializmu in hkrati demokratičnemu režimu *tout court*, ter tragična in hkrati herojska smrt Salvadorja Allendeja, človeka, ki je posebej to iskanje in je legitimno predstavljal ta režim, sta zbudila velikansko vznemirjenost v delavskem in ljudskem gibanju v naši deželi. Vznemirjenost, ki je prešla v ogorčeno in borbena dejavnost, v močno izražanje solidarnosti in v politično napetost, v živo zahtevo po razmišljanju in razumevanju. Vprašanja, ki so se na široko zastavljala v delavskih strankah, so združevala impulze in napore, da se razjasni čilski položaj, njegov zapleteni triletni razvoj, in da se hkrati razčleni položaj Italije, perspektiva boja za demokracijo in socializem v Italiji.

Takšno reagiranje se da pojasniti ne samo z emocionalnimi razlogi, je torej ne samo izredno dragoceno kot pričevanje o pristnem internacionalističnem čustvu, v njem je treba videti tudi dokaz žive politične občutljivosti za stvarno težo in posledice, ki jih imajo čilski dogodki na svetovni ravni in za posamezne kapitalistične dežele, ter občutljivost za probleme, ki jih ti dogodki tako vsiljujejo tudi naši pozornosti. Naravno je, da ne smemo popustiti, marveč se moramo, nasprotno, upreti »napačnim analogijam«, treba se je zavedati globokih razlik — zgodovinskih, objektivnih, glede ekonomsko-socialne strukture, glede političnega konteksta, ki ločijo italijanske razmere od čilskih. Toda treba je predvsem ovrednotiti v vsej njegovi pomembnosti dejstvo, ki smo ga že prav od vsega začetka poudarjali: udar, ki je prizadejal celotno osvobodilno in emancipacijsko gibanje latinskoameriških narodov in celotno mednarodno delavsko in demokratično gibanje, potrjuje težnjo ameriškega imperIALIZMA, da intervenira »v vseh možnih oblikah, da ohrani ali razširi svoje gospodarske, politične in strateške pozicije«. Vsaj trenutni uspeh državnega udara v Čilu je moral ohrabriti prizadevanje imperIALIZMA, da intervenira, če ima to za nujno, tudi v najbolj surovih oblikah. Samo trdnost

mednarodnega odgovora na državni udar z dne 11. septembra, poleg — seveda — hitrosti obnove in obsega odgovora čilskih demokratičnih sil, lahko ustvari učinkovito nasprotno utež. Hkrati je treba v vsaki posamezni deželi, in torej tudi v Italiji, razmisliti, kako okrepiti in razširiti demokratične in protimperialistične sile, da bi čedalje bolj oteževali pobude in posege imperializma.

Poleg tega dejstva, poleg *svetovnega* pomena in teže čilskih dogodkov, se vsiljuje splet vabil k razmišljanju in pobud zanj — ki daleč presegajo stvarno podobnost med problemi, ki sta se z njimi morali soočiti fronta in vlada narodne enotnosti, in tistimi problemi, ki so pred delavskim in demokratičnim gibanjem Italije — z izrazito političnim pomenom. Gotovo in očitno je, da je bistvena razlika med načinom, kako se je lahko objektivno zastavljala in se je dejansko zastavljala strategija demokratičnega napredovanja k socializmu (če jo lahko tako opredelimo) v Čilu, in pa načinom, kako je nastala strategija, ki se da enako opredeliti, v Italiji iz iskanj in izkušenj komunistične partije in italijanskega delavskega gibanja. Toda pomembno politično dejstvo je tudi, da je državni udar v Čilu vplival in lahko vpliva na usmeritev različnih sil v Italiji, potiskajoč jih v to ali drugo smer; in da se je pod vzgonom tragičnega konca treh let predsedovanja Allendeja začela, ne samo v vrstah delavskih strank, marveč v celotnem antifašističnem taboru, obsežna razprava o problemih demokratičnega razvoja naše dežele, o načinu, kako ji zagotoviti in hkrati vsebinsko realizirati dejanske procese socialne preobrazbe. Temu dejstvu mora slediti močna zavzetost — predvsem v vrstah komunistov — da razjasnimo probleme in še bolj razvijemo našo misel o njih.

Pozornosti pri tem seveda ni mogoče osredotočiti na problem, »kako ohraniti« vlado ali oblast, potem ko so si jo delavske stranke z demokratičnimi sredstvi priborile, kako preprečiti rušilne nakane, ki bi se utegnile razviti, da bi onemogočile uresničitev programa za prehod v socializem, kako se izogniti in preprečiti, da bi udar z desne surovo interveniral z namenom, da zruši demokratični režim. Za nas ni nič manj pomembno vprašanje, kako še pred prihodom komunistične stranke v politično vodstvo dežele zagotoviti stvarno napredovanje delavskega gibanja in demokracije, ki bi odprlo nove perspektive preobrazbe družbe. Izvirnost italijanskega položaja je ravno v okoliščini, da smo se tukaj že morali soočiti z *nevarnostjo z desne*. To soočenje se je začelo z jesenjo 1969, v razdobju močnega ofenzivnega poleta gibanja delavcev in pomembnih sprememb na političnem področju, ko je deželi vladala heterogena koalicija, na čelu katere je bila stranka, ki gotovo ni bila revolucionarna in tudi ni bila usmerjena v socialističnem smislu. Na ta problem nevarnosti z desne, kot se nam je prikazoval in kot se nam prikazuje v Italiji, želimo osredotočiti razmišljanje, h kateremu spodbuja tudi čilska tragedija, ne da bi mogli to razmišljanje v ozkih okvirih tega članka razširiti na številne druge in vsekakor tudi bistvene teme. Po drugi strani

nas je k ponovnemu razmišljanju o tem problemu silil že konec skorajšnje izkušnje desno-sredinske Andreottijeve vlade, k temu nas je že silila potreba, da globlje dojamemo pomen te izkušnje — katere sestavni del je bil zmagovit boj opozicije z leve — v vseh njenih vidikih.

Toda morda bi bilo koristno, da napravimo najprej korak nazaj, da bi priklicali v spomin, kako se je nevarnost desničarskega udara — v smislu resnega protidemokratskega in protiustavnega posega vojske v korist nasilnega premika političnega težišča dežele proti desni — konkretno oblikovala julija 1964, v času krize, ki je sledila padcu prve Moro-rove vlade. Opozoriti na te dogodke se nam zdi koristno, da bi poudarili razlike med položajem v letu 1964 in položajem, ki se je začel leta 1969, in značilnostmi nevarnosti z desne v prvem in drugem primeru.

Ne verjamemo, naj bo to jasno, da smemo na kakršenkoli način podcenjevati težo kršitev temeljnih ustavnih načel in pravic, ki je do njih prišlo ali so se pripravljale v juniju—juliju 1964, povezanost nezakonitih manevrov, ki so imeli takrat gibalne centre v poveljstvih karabinjerjev in varnostne službe, nenormalnost vedenja visokih eksponentov večinske stranke v tistih okoliščinah. O tem in drugih prvinah — npr. obstoj organskih vezi podrejenosti italijanske varnostne službe tujim varnostnim službam, sistematično vmešavanje le-teh v italijansko življenje — ki so prišle na dan v delu parlamentarne preiskovalne komisije »o dogodkih junija—julija 1964« in posebno v manjšinskem poročilu Terracini-Spagnoli (iz decembra 1970) — bo potrebno vsekakor še resno razmišljanje. Takrat je bilo dejansko dokazano, kako so nekateri najbolj občutljivi sektorji državnega aparata pripravljani za antidemokratske poskuse in manevre in da bodo takšni ostali, dokler ne bomo sprejeli ukrepov, ki bi poglobljeno reorganizirali in v demokratičnem smislu obnovili »ločena telesa«, posebno oborožene sile in policijo, ali še bolje, ki bi izvedli resnične in prave reforme, ki gotovo niso bile uresničene ne po letu 1964 in ne po letu 1970 do danes. Tukaj je eden izmed vzrokov, da moramo govoriti o zelo ozkih *mejah varnosti* za demokratični režim v Italiji.

Treba pa je razpravljati o tem, kako daleč je segla julija 1964 pobuda Sifar-De Lorenzo, kakšen cilj in kakšno naravo je dejansko imela. Iskreno verujemo, da ne moremo več govoriti o njej tako, kot je to storil Togliatti tedaj, ko je Moro predstavil v poslanski zbornici svojo novo vlado. Takrat je Togliatti, v ognju strastne in pravilne politične polemike in ne da bi imel na voljo najmanjšo informacijo — te so postale znane šele čez nekaj let — označil to pobudo kot »strašilo«: strašilo »avtoritarnega udara z desne«, katerega namen je, da »izzove ali vsili sprejetje neke napačne politike, ki se izkaže ravno za politiko, ki jo podpira desnica«. Socialistična stranka je res sprejela politiko »kapitalistične stabilizacije« in škodljivo usmeritev »razbijanja enotnosti ljudskih sil«, to pa je bil uspeh, ki so ga dosegle konservativne in reakcionarne sile. Ne moremo pa izključiti dejanskega hotenja, ki je obstajalo v nekaterih krogih, da v določeni meri podpro nameravani načrt karabinjerjev in varnostne

službe. V načrtu je bil dejansko nevaren mehanizem protiustavnega posega.

Toda leta 1964 so manjkali v celoti pogoji, ki so, začenši z jesenjo leta 1969, dali nevarnosti z desne popolnoma drugačen pomen in popolnoma drugačne značilnosti. Pri tem imamo v mislih v bistvu dve prvini: izjemna obsežnost in novost sprememb in vrenje v socialnem in političnem življenju dežele v letih 1968—1969, k temu pa se je še pridružila nato konkretna možnost, da se ponovno ustvari množična osnova za desničarsko akcijo. S pokolom na trgu Fontana se je začela — v obliki strategije provokacij in napetosti — protiofenziva z desne, katere skrajna brezobzirnost se lahko pojasni samo kot brezskrupulozen odgovor na grožnjo, ki se ni zdela nikoli tako resna in močna, zoper celotni položaj vladajočih razredov, zoper stara ekonomsko-socialna ravnotežja, in to po propadu najbolj ambicioznih načrtov za »integracijo« delavskega razreda.

Med letoma 1960 in 1962 smo gotovo tudi imeli »energično pobudo od spodaj«, ko se je končno uresničila toliko napovedovana »delavska vstaja« in dosleden »premik v levo« se je na politični ravni pokazal na volitvah leta 1963; toda v letih 1963 in 1964 je bilo odločilno nazadovanje levega centra in njegova čedalje bolj izrazita značilnost (kar lahko trdimo tudi za socialistično stranko), da je krhal enotnost levih sil in trgal enotno tkivo delavskega gibanja. Rešitev vladne krize junija—julija leta 1964 je morala služiti in je dejansko služila temu, da je — tudi pod pritiskom izsiljevanja in nevarnosti z desne — zapečatila ta proces.

Med letoma 1968 in 1969 pa se je v socialnem in političnem položaju izoblikoval resničen in pravi obrat velikanskega pomena. To se je zgodilo z obnovo sindikalne enotnosti, ali bolje z njeno utemeljitvijo na novi osnovi, z zorenjem napredno poudarjenih zahtev in borbenih platform v delavskem razredu, ki so resno ogrozila skoraj izključno oblast delodajalca v tovarni in ki so se v vseh svojih vidikih nanašale na organizacijo produkcije in dela, kar je bil uvod v mogočno gibanje za uveljavitev delavskih pravic; po drugi strani pa je eksplozija študentskega gibanja dala znamenje, ki je opozarjalo na ostrost, v kateri so se začinjala kazati druga protislovja italijanske družbe, in na »divji« napad, s kakršnim lahko druge sile nastopijo na prizorišču socialnega in političnega boja. Na ravni političnih odnosov pa sta kriza in neuspeh socialdemokratske združitve, ki se ju ne da ločiti od krize in neuspeha prvotnih namer in računov levega centra, odprla nove možnosti za zблиžanje in združevanje med levimi in demokratičnimi silami, med komunističnimi in nekomunističnimi silami. Odtod preplah vladajočih slojev in nedvomno tudi — kar je treba poudariti — imperialističnih krogov, od tod izbira brutalnih sredstev najbolj agresivnih skupin tako med prvimi kot med drugimi in sprožitev — celo v terorističnih oblikah — tiste protiofenzive z desne, o kateri smo prej govorili, ter *prepletanje* te ofenzive v daljšem časovnem razdobju s fazo vzpona gibanja delavcev.

Nič manj pomembno dejstvo za vrednotenje posebnosti in trajne nevarnosti z desne, ki se je oblikovala med 1969 in 1972—1973, ni v drugem elementu, tj. v ponovnem nastanku množične baze za destruktivno akcijo z desne. V zvezi s tem naj opozorimo — pri tem se ne bomo vračali k obsežnim analizam in razmišljanju, razvitim posebno v prispevkih Enrica Berlinguerja v času priprav na XIII. kongres KPI in kasneje — kako bistvenega pomena za nastanek razmer, v katerih so lahko vznikla desničarska in odkrito fašistična gibanja z množično osnovo, so bile pomanjkanje političnega vodenja, zgrešene odločitve vlade in z določenih vidikov paralizirajoča negotovost in očitna nesposobnost, da odločno in učinkovito intervenira, kar vse je bilo značilno med 1969 in 1971 za koalicijsko levega centra. Dalje je treba upoštevati tudi temeljno krizo in postopno slabšanje demokratičnega funkcioniranja državnega stroja, ki se je začelo že dolgo pred tem, in čedalje hujšo krizo načina ekonomskega razvoja, ki se je uveljavil v Italiji po petdesetih letih, pri čemer so se še zaostrovali veliki nacionalni problemi, med njimi predvsem južno vprašanje. In naj prav tako spomnimo, da so imele na premik v desno pri določenih slojih prebivalstva — srednjem sloju in najbolj siromašnih slojih, posebno v južnih mestih — vpliv, ki se ga ne da zanemariti, napake v postavljanju problemov in slabosti v pobudah delavskega gibanja. Tu pade v oči stična točka med italijansko in čilsko situacijo (čeprav ne smemo tudi glede tega vprašanja zanemariti bistvene razlike tako v konkretnih socialno-ekonomskih odnosih kot glede celotne usmeritve delavskega in demokratičnega gibanja v Italiji in v njegovi sposobnosti samokritike in ponovne pobude).

V razdobju, ki se je začelo s pokolom na Trgu Fontana, pa je dobilo popolnoma drugačen pomen bolj kot sumljivo vedenje določenih sektorjev državnega aparata, policijskih sil in tudi sodstva, katerih posegi in »opustitve« so imeli zelo tehten delež v razvoju strategije provokacij in zburjanja napetosti in v spodbujanju (ali vsaj v »kritju«) MSI (it. neofašistična stranka, op. prev.) in sploh desničarskega gibanja. V tem sklopu in v okviru te strategije so bili spet ne drugorazrednega pomena temačni manevri tajnih tujih služb, ki so povezane z različnimi imperialističnimi krogi.

Vse to je treba upoštevati, ko vrednotimo nevarnost obrata v desno, ki ga je naredila med 1971 in 1972 krščanska demokracija in ki se je nato konkretiziral v vzpostavitvi organske vlade desnega centra, kateri je predsedoval Andreotti, in ko ocenjujemo nevarnost te vlade, pomen uspeha, ki se je pokazal v zrušitvi desnega centra ter nenehno nevarnost z desne v Italiji. Vse to je treba upoštevati, ko natančneje določamo način, kako se boriti proti takšni nevarnosti, in ko izbiramo vrsto politične perspektive, ki ji je treba slediti.

Z gotovostjo lahko trdimo, da se je linija, ki jo je podpirala Andreotti-jeva vlada, linija desnice in desnega centra, zaradi reakcij, ki jih je zbudila, ostrega nasprotovanja delavskega gibanja, čedalje večjega odpora in

zaskrbljenosti različnih demokratičnih sil in dela same krščanske demokracije, izkazala za neuresničljivo ali vsaj dolgoročno nevzdržno. Vendar se je pokazalo, da je vlada sposobna povzročiti, čeprav se ni mogla obdržati daljši čas, dokaj resno škodo (dovolj je, če pomislimo na inflacijski proces), škodo, ki naj bi ustvarila razmere za nadaljnji premik v desno v javnem mnenju in v določenih socialnih slojih in ki naj bi še bolj otežila demokratično reševanje najbolj perečih problemov dežele, kar naj bi bilo uvod v učinkovito preprečevanje obrata v demokratičnem smislu; pokazala je tudi — k temu jo je potiskala logika njenih objektivnih povezav in težave, da se obdrži z »normalnimi« sredstvi — da lahko odkrito izziva demokratične institucije.

Da bi preprečili, da bi se nadaljeval tako nevaren položaj, da bi zožili množični manevrski prostor desnih sil in strmoglavili Andreottijevo vlado, je bilo nujno zbuditi ne samo vso žilavost in borbenost delavskega gibanja, marveč vso njegovo inteligentnost in politično zrelost. Bilo je potrebno znova razviti — pri čemer smo popravljali tudi pomembne napake — sposobnosti, ki so se nabirale v desetletjih napornih in zapletenih izkušenj italijanskega delavskega gibanja, zasnovati politiko širokih socialnih zavestištev in široke enotnosti antifašističnih in demokratičnih sil. Gotovo ne moremo trditi, da je desni center pomenil neke vrste anahronistični vrinek, ki se ga da zlahka uničiti in ki ni ponovljiv. Pomenil je, nasprotno, vrhunec dokaj globoke in mnogostranske operacije desnice: bilo ga je mogoče hitro premagati, če si se proti njemu pravilno boril. In z naše strani smo se pravilno borili proti njemu s tem, da smo merili na določen neposredni cilj: preprečiti, da bi se nadaljevalo stanje preloma med vodilno demokratično skupino in celotnim blokom levih sil; merili smo na rešitev, ki bi pomenila »vmesno« vlado, ki bi pomenila »obrat tendence«, in ne kratko malo na »demokratični obrat«. To je bil problem, s katerim smo se morali soočiti na *taktični ravni*. Toda nevarnost novih premikov v desno še obstaja; eden od možnih ciljev vladajočih razredov v Italiji je, da bodo skušali radikalno premakniti politično usmeritev dežele v desno, in to v oblikah, ki bi lahko ogrozile demokratični režim v Italiji; k tem ciljem se lahko usmerijo v odgovor na napredovanje delavskega gibanja pomembni sektorji italijanskih vladajočih razredov, tudi v tesni povezavi z reakcionarnimi in imperialističnimi krogi v tujini. In to je problem, s katerim smo se morali soočiti in s katerim imamo še vedno opravka na *ravni strategije*.

Brez dvoma je temeljnega pomena, da nam uspe preprečiti — to nam narekuje kritična izkušnja s fašizmom — da se uresniči in med seboj povežeta dve okoliščini: premik »odločilnih slojev italijanske buržoazije . . . k fašizmu« in razvoj »množičnega fašističnega gibanja«, »množične reakcionarne baze, ki bi omogočala, da bi se z uspehom bojevali proti proletariatu«. Naj spomnimo — zopet z besedami iz *Predavanj o fašizmu* izpod Togliattijevega peresa — da »fašizem pomeni ne samo boj proti meščanski demokraciji«, marveč moramo govoriti o fašizmu, »ko se

boj zoper delavski razred razvija na novi, množični osnovi z malomeščansko naravo«. To je tisto, kar se je dogajalo med letoma 1971 in 1972 v nekaterih območjih naše dežele, in kar je dalo nevarnosti z desne specifično fašistični pomen in hipotezi nasilnega udara zoper demokratične institucije vsaj relativno politično bazo (politično in množično bazo). Kako preprečiti razvoj in padec v smeri takšnega procesa? Naravno je, da izhajamo iz predpostavke, da je neodrekljiva naloga italijanskega delavskega razreda in njegovih organizacij (in predvsem njegovega revolucionarnega orodja, komunistične partije), da se borijo za bistveno preobrazbo ekonomskih in socialnih struktur v smeri socializma; da se gibljejo v okvirih demokracije, ne da bi izgubile to perspektivo, marveč da bi dejavno zasledovale ta smoter; pri tem morajo delovati tako, da bodo preprečile, da bi se »reproducirala reakcionarna hegemonija«, vrnitev fašistov ali kakršenkoli drug tip avtoritarnega režima tj. »redukcija demokracije na golo zunanjo obliko« ali »odprava samih demokratičnih oblik« (Togliatti), hkrati pa se ne odreči boju za globoke reforme na vseh področjih. Izhajamo iz izhodišča, da je naša naloga, in ne samo naša, preprečiti, da bi poslabšanja in vrzeli v demokratičnem tkivu odprle pot fašizmu, ter prizadevati si — kot je dejal pred kratkim Moro, ko je govoril v poslanski zbornici o čilskih dogodkih, in pomembno je, da se je tako izrazil eden najvišjih eksponentov krščanske demokracije in ravno v takšni zvezi — »da demokracija ne bo alibi za družbeno stagnacijo«. Poglavitni problem je zato v tem, da postavimo in postopno uresničujemo program socialnih reform, program demokratičnih preobrazb.

Po našem mnenju gre za to, da ponovno premislimo Togliattijevo misel, da je treba »izpodrezati korenine« reakciji in fašizmu v luči prenovljene analize razredne strukture italijanske družbe, v luči razvoja (in v luči možnih različic razvoja) bloka oblasti vladajočih razredov, v luči temeljev in pogojev tistega »novega bloka vodilnih sil družbe«, ki se bojujejo za njegovo uveljavitev. Gre za to, da spoznamo, ali in kako se oblikuje — v širšem kontekstu prepletenosti, ki jo komunisti sistematično poudarjajo kot tipično za italijansko situacijo, med starimi in novimi rentniškimi, parazitskimi položaji, privatnimi monopolističnimi interesi in državnim monopolističnim kapitalizmom — neka posebna kombinacija razrednih sil, ki so za vsako ceno zainteresirane, da ohranijo obstoječa socialna in politična ravnotežja, in ki so sposobne, da vključijo v ta skrajni konservativem tudi sloje, ki so samo relativno privilegirani, družbene skupine, ki so v krizi, in zaostale dele prebivalstva. Iz te analize in verifikacije lahko bolj zanesljivo določimo konkretna *prioritetna* merila, kako naj preprečimo, da bi se izoblikoval blok reakcionarnega razreda in kako naj načrtujemo postopnost v boju za reforme. Iz takšnega premisleka tudi lahko sklepamo, kakšno perspektivo naj damo v okviru tega boja in novega tipa družbenega razvoja različnim vmesnim družbenim skupinam, da bi preprečili, da bi se razširil potencialni obseg takega bloka, iz njega (tega premisleka) pa končno lahko tudi uvidimo probleme,

ki jih je treba razrešiti, da bi preprečili rast »množične reakcionarne baze«, malomeščanske baze in tudi ljudske baze za desničarske operacije. Samo s tako usmeritvijo se lahko tudi spopademo s problemom, ki ga je posebno osvetlil Gerardo Chiaromonte (gl. G. Chiaromonte, »La crisi italiana«, *Critica marxista*, št. 3—4/1973), s problemom »zmanjšanja ekonomske neenakosti med različnimi socialnimi kategorijami« (neenakosti vpijoče v škodo delavskih mezd in dohodkov kmetov). Treba se je dejansko izogniti temu, da bi postavljali ta problem tako, da bi hkrati odvrnili od sebe različne skupine srednjega sloja; tudi je treba za omejitve, ki naj bi postopoma prizadele posamezne njihove privilegirane položaje, predlagati ustrezne »kompenzacije«, v obliki prevrednotenja njihovih funkcij, v novi kakovosti življenja, ki ga ponujajo tem slojem. Naša skrb in naš cilj je torej, da se izognemo temu, da bi se določeni socialni sloji premaknili v desno, in da tako dosežemo, da prenehajo biti rezerva za reakcijo.

Zdi se, da lahko v tem smislu govorimo o možnosti in nujnosti, da se zavzemamo za politiko reform — ki naj bi se tesno povezovala z novo pozitivno vizijo problemov ekonomskega razvoja — ki bi jo oblikovali glede na njeno *antifašistično funkcijo*, tj. z gledišča potrebe, ki je skupna vsem demokratičnim silam, da preprečimo razmere, ki bi bile v prid širjenju fašističnega in reakcionarnega vpliva. Hkrati pa je treba tudi govoriti o nujnosti, da se dejavno zavzemamo za demokratično obnovo države, posebej državnega aparata, vseh »teles«, v katera se razčlenjuje, vstevši in ne nazadnje vojsko in policijo. Tudi ne smemo zanemariti — to omenjamo tukaj mimogrede, ker je jasno, da je o teh dokaj zapletenih in pomembnih vidikih problema treba razmišljati v mnogo bolj poglobljenih razpravah, kot jih dopuščata obseg in pristop našega prispevka — vprašanja dejanske neodvisnosti naše dežele od vmešavanj in manevrov imperialističnih sil in tujih obveščevalnih služb. Tudi ne smemo podceniti tematike v zvezi z obrambo svobode informacij pred procesi koncentracije in reakcionarnimi vplivi, prav tako pa ne smemo pozabiti na problem idejnega in kulturnega boja, ki ga je treba biti posebno na področju množičnih občil, zoper fašizirajoča stališča in usmeritve (ki se hranijo tudi s temnimi usedlinami indoktrinacijske in propagandistične akcije režima in z vztrajnimi mistifikacijami zgodovine fašističnega dvajsetletja).

Samo kdor je ujetnik najbolj prazne in omejene ekstremistične fraze, lahko vidi v antifašizmu dejstvo, ki je usodno obrnjeno v preteklost in je zgolj defenzivne narave, ali zaostalost v naših naporih, da spodbudimo antifašistično enotnost, na temeljih, ki smo jih označili. V ekstremističnih skupinah so sprva zanikovali resnost in trajno *nevarnost z desne*, kot nevarnost, ki izvira iz reagiranja privilegiranih in vladajočih slojev, ki jih prizadevajo in ogrožajo reforme, pridobitve in bistveno napredovanje delavskega razreda, *ki so možne dokaj pred tem*, preden si ta razred pribori *oblast*, in celo preden pride v vlado najbolj reprezentativna in naj-

večja delavska stranka določene dežele. In ko so potem pod težo dejstev nevarnost z desne priznale tudi te skupine, so to priznanje pospremile z najbolj zoženim, sektaškim in krhkim pojmovanjem »antifašistične« politike; to je resnična in prava karikatura velike zgodovinske antifašistične izkušnje. In končno so neposredno po čilskih dogodkih te skupine oživile izmišljotine o fatalnosti oboroženega boja in o nujnosti priprav na oboroženi boj, ker naj bi pač neizogibno prišlo do kontrarevolucionarnega ali kratko malo protidemokratskega udara, ki ga bosta izvedla vojska in ameriški imperializem; tako da ne bi bil bistveni problem v tem, da ustvarimo *politične razmere*, ki bi bile manj spodbudne in ohrabrujoče za takšno intervencijo (in med *te razmere* se gotovo uvrščata budnost in sposobnost demokratične mobilizacije in nenadnega odgovora delavskega gibanja).

Pred nami se tako ponovno odpira perspektiva antifašistične revolucije, odpira se na temelju zavesti — ki je dozorela v dokajšnjem obsegu v zadnjih letih med demokratičnimi silami, kljub razlikam med njimi — zavesti o nevarnosti, ki so ji izpostavljeni režim, ustavni institucionalni okvir in politično in idejno tkivo, ki izhajajo iz odpora. Ne smemo podcenjevati izrazov vznemirjenosti in preplaha, ki so nastali v tem smislu tudi pri pomembnih sektorjih krščanske demokracije že pred junijskim kongresom (opozarjamo na izjave, ki smo jih v majski parlamentarni debati o pokolu na milanski kvesturi slišali tudi pri krščanski demokraciji, o skrajni nevarnosti »rušilnih nakan«, ki so jih dojeli tudi glede njihovih mednarodnih oporišč), nato na samem kongresu in po njem. Nauk Čila — posebno nauk, ki izhaja iz drsenja čilske krščanske demokracije najprej na reakcionarne pozicije, nato pa iz njene politične likvidacije, je nujno vplival na del najbolj odgovornih italijanskih krščanskodemokratskih sil, da so še bolj zaostrile zavest o tem, da je nujno trdneje povezati vse demokratične sile za akcijo, ki naj bi odločno in bistveno utrdila in razvila demokratični režim.

Toda to akcijo si lahko predstavljamo samo kot akcijo globoke obnove; vsiljuje se obrat: obrat glede na način, kako je bilo doslej vladano Italiji s pretežno odgovornostjo krščanske demokracije. V globokem odporu krščanske demokracije, da napravi ta obrat, je protislovje, je težava, v njem je bistveni vzrok opozicije in boja komunistov. Nasproti temu lahko samo ekstremistični infantilizem izjavlja, da je odločilno geslo »združeni proti krščanski demokraciji«: v svoji sektaški preproščini smešna in zmotna formula, ki lahko zapelje samo na stransko pot. Obrat, za katerega se je treba boriti, je *demokratični obrat* v smislu, da se zanj mora pridobiti sodelovanje vseh demokratičnih sil, ne da bi temu bil ovira antikomunizem in tudi ne frontalno nasprotovanje krščanski demokraciji. Obrat, za katerega se borimo, je demokratični obrat, ker si ga moramo predstavljati v obliki, ki pomeni bistveno kontinuiteto izkušenj in dediščine iz razdobja antifašizma, odpora in ustave.

Označitev — na tem je zlasti vztrajal Sereni — italijanske revolucije kot antifašistične revolucije, ki je hkrati demokratična in socialistična revolucija, zasnovana na »bistveni in nerazvezljivi enotnosti med demokratičnim in socialističnim momentom«, naša leninistična in gramšijanska vizija revolucionarnega procesa, naše prepričanje, da so »zmaga nacionalnega antifašističnega upora in priboritev republike in ustave odprli *nov* fazo, *nov* politični okvir, v katerih lahko napredovanje nasproti demokraciji in socializmu poteka brez odločilnih prelomov« (E. Sereni, »Antifascismo, democrazia, socialismo, nella rivoluzione italiana«, *Critica marxista*, št. 5—6/1966, in »Mezzogiorno e lo Stato. Ancora su antifascismo e riforme«, *Critica marxista*, št. 3/1973) — vse to nas ne ovira, da spoznamo, da se lahko socialistična izbira kot izbira velike večine italijanskega ljudstva in političnih sil, ki ga predstavljajo, izrazi in uveljavi samo v nekem višjem stadiju demokratičnega razvoja, tj. razvoja skupne izkušnje vlade in politike antifašističnih in demokratičnih sil. Ko se borimo za vlado, ki bi pomenila demokratični obrat, ne mislimo na vlado prehoda k socializmu, na vlado, v kateri se že izraža hegemonija delavskega razreda.

Bistveno je, da pridemo do vlade demokratičnega obrata, da bi *zasekali v korenine* nevarnosti z desne, da bi skrčili na minimum bazo za rušilno delovanje desnice, kar bi dosegli s politiko organske socialne in politične obnove. Kot je zelo pomembno — če hočemo *krotiti* nevarnosti z desne — da si tudi vlada, kot je današnja, prizadeva (kar je močno poudarjal Togliatti julija 1964), da vzpostavi »razmerje zaupanja« z delovnimi razredi, ljudskimi množicami in srednjimi sloji. Toda tudi v vladi demokratičnega obrata se mora uveljaviti usmeritev, v kateri bo v polni meri priznana nacionalna in demokratična vloga delavskega razreda, tudi v takšni vladi naj bi se zato hkrati razvila konfrontacija in spopad za uveljavitev hegemonije delavskega razreda, konfrontacija in spopad med silami, ki so izrecno in dosledno antimonopolistične, in političnimi silami, ki so še v različni meri povezane z velikimi kapitalističnimi skupinami. Izkušnja (tudi čilska) nam govori, da je vsak poskus, da uberemo bližnjico in da prehitavamo dogodke, nujno v korist desnih sil.

(*Critica Marxista*, št. 5/1973.) Prevedel B. A.

Bruseljske pobude zahodnoevropskih komunističnih partij

Zamisel o posebnih posvetih komunističnih partij evropskih kapitalističnih držav nikakor ni nova. V zadnjih petnajstih letih je bilo kar pet takih mednarodnih konferenc predstavnikov zahodnoevropskega komunističnega gibanja. Vendar gre nedavni konferenci 21 partij iz kapitalističnih držav Evrope — potekala je od 26. do 28. januarja v Bruslju — posebno mesto. V primerjavi s poprejšnjimi konferencami, na katerih so tekle razprave o posamičnih trenutno perečih vprašanjih iz delovanja komunističnih partij, je imela bruseljska konferenca dosti večjo, širšo in pomembnejšo nalogo. V Bruslju so najvišji partijski voditelji iz evropskih kapitalističnih držav razpravljali in sklepali o vseh vidikih političnega boja komunističnega gibanja in postavili tudi popolnoma jasne cilje tega boja. Vrhu tega pa je bruseljska konferenca prvi poskus uresničiti zamisel o enotni strategiji in taktiki vsega komunističnega gibanja Zahodne Evrope. Sam dnevni red, ki so ga postavili, izpričuje obsežnost razprav na bruseljski konferenci: kriza kapitalizma v Evropi, boj komunističnih partij za družbeni napredek, demokracijo, narodno neodvisnost, mir in socializem ter njihove akcije za enotnost delavskih in demokratičnih sil.

Glasilo italijanske partije »Unità« je pred začetkom konference takole označilo njene naloge: izdelati skupno oceno sedanje gospodarske krize kapitalističnih držav Evrope, analizirati vzroke in predvideti vse posledice te krize ter določiti skupne naloge delavskih in komunističnih partij v sedanjih razmerah in končno domeniti se o skupnih akcijah komunističnih partij in drugih naprednih sil v okviru Zahodne Evrope, ki naj omogoči uresničiti novo, konstruktivno, demokratično in miroljubno politiko v skladu s težnjami in koristmi vseh evropskih narodov, še posebej tistih, ki trpijo pod nasiljem diktatorskih režimov.

Konferenca je pri analizi sedanjega stanja v Zahodni Evropi izhajala iz ugotovitve, da je kapitalistični sistem zašel v globoko gospodarsko in politično krizo. Ta kriza ima, po besedah voditelja francoskih komunistov Georgea Marchaisa, svoje korenine v sami strukturi in funkcioniranju kapitalističnega sistema; gre za krizo monopolističnega državnega kapitalizma, ki ni več sposoben reševati najbolj pomembnih vprašanj sodobne družbe.

Energetska kriza je še posebej dobila vidno mesto v obravnavi stanja v Zahodni Evropi. Konferenca je prav vprašanju energetske krize posve-

tila posebno resolucijo. Ta med drugim ugotavlja, kako so vodilni krogi kapitalističnih držav leta in leta izvajali kolonialistično in neokolonialistično politiko in snovali svoje načrte na upanju, da jih bodo dežele v razvoju brez konca preskrbovale s ceneno nafto. Prav zato so ti krogi načrtno zmanjševali proizvodnjo premoga in zavirali razvoj proizvodnje jedrske energije. Resolucija izraža popolno soglasje z odločitvami dežel tretjega sveta, da postanejo dejanske lastnice svojega naravnega bogastva in da vzpostavljajo z drugimi deželami sodelovanje na temelju enakopravnosti. Izhod iz sedanje energetske krize, ki je dejansko kriza energetske politike monopolov, je — po sodbi konference — v tem, da postavijo vse petrolejske družbe pod javno kontrolo in da njihovo premoženje nacionalizirajo. Vse to bi omogočilo zahodnoevropskim državam izvajati skladno energetske politiko, ki bi temeljila na načrtnem izkoriščanju vseh virov energije in ki bi vzpostavljala odnose z deželami proizvajalkami nafte na temeljih enakosti.

Splošna kriza kapitalizma in monopolov pa po drugi strani odpira delavskemu razredu Zahodne Evrope nove možnosti za politično delovanje, ki naj ima za cilj doseči globlje politične in družbene preobrazbe v deželah Zahodne Evrope. Tako delovanje in take preobrazbe pogojujejo tudi vse občutne spremembe v mednarodnih odnosih in v evropskih okvirih, ki označujejo nov odnos sil v korist miru, enakopravnosti narodov in socializma.

Vprašanje, okoli katerega so se na konferenci pokazale najbolj občutne razlike v stališčih posameznih partij, je zadevalo vrednotenje vloge zahodnoevropske gospodarske skupnosti. Španski predstavnik je v imenu svoje partije zelo jasno postavil v ospredje to vprašanje, ko je izjavil, da je bila španska partija v zmoti, ko je dolgo časa imela indiferentno stališče do gospodarske in politične integracije v Zahodni Evropi. Proces evropskega združevanja je izraz zgodovinske in gospodarske zakonitosti in je zato neizogiben, če tudi nosi v sebi vrsto protislovij. Stojimo pred izbiro, je dejal voditelj španske partije: ali omogočiti, da bodo delavski razred in delovni ljudje naših dežel pobudniki in zavestni usmerjevalci procesa internacionalizacije, ki mora objektivno postati osnova za pot v socializem, ali pa naj pustimo vodstvo procesa v rokah monopolističnega kapitalizma, ki utegne tehnološki in materialni razvoj izrabljati za vse večje izkoriščanje vseh slojev ljudstva. Izbira se zato kaže v nujnosti, da se Evropi kapitalističnih monopolov postavi nasproti demokratična, protimonopolistična Evropa, ki bo na koncu koncev socialistična.

Partije tistih držav, ki so članice skupnega trga, niso kazale odklonilnega stališča do te gospodarske skupnosti, pač pa so postavljale kot poglavitno nalogo vseh naprednih sil v deželah Skupnega trga doseči notranjo preobrazbo te skupnosti. Bojujemo se za demokratično spremembo te organizacije, je dejal član italijanske delegacije Giorgio Amendola, ki je na konferenci nastopil s posebnim referatom o stališčih njegove partije do Skupnega trga.

Skupni trg je stvarnost, ne glede na pomanjkljivosti, ki jih je odkrila sedanja kriza. Res je Skupni trg napravil prostor za nemoteno širjenje monopolov in večnacionalnih družb, toda nikdar ni postal nadnacionalni organ. Amendola je navajal pozitivne premike v politiki Skupnega trga po letu 1970: gospodarsko odpiranje k Sovjetski zvezi in drugim socialističnim državam, nevtralnno in avtonomno stališče deveterice nasproti ameriški politiki v zvezi z vojno na Bližnjem vzhodu, prepoved uporabe vojaških oporišč za pošiljanje ameriškega orožja Izraelu in podobno.

Bojujemo se za preobrazbo skupnega trga, je govoril Amendola, ker sodimo, da bi bila taka večnacionalna demokratična organizacija nujno potrebna za reševanje vseh tistih splošnih vprašanj, ki jih vsaka dežela posamič ne more rešiti (denarni sistem, kroženje kapitala, nadzor nad večnacionalnimi družbami, vprašanje energije in podobno). Od tod tudi nujnost, da se politični boj delavskih strank povzpne iz ozkih okvirov lastne dežele in se vključi v vseevropske okvire, da bi tako lahko uresničili preobrazbo Zahodne Evrope. Delavski razred mora iztrgati iz rok buržoazije zastavo zahodnoevropske enotnosti in odpreti v okviru vseevropskega sodelovanja pot k socialistični Evropi.

Jasno je, je podobno zagovarjal stališče italijanske partije Enrico Berlinguer, da zgraditve protifašistične Zahodne Evrope, Evrope demokracije in miru, ki bo odpravila vsakršno stanje podrejenosti Združenim državam Amerike in večnacionalnim družbam, ki bo odpravila vsakršno obliko neokolonialističnih odnosov do dežel tretjega sveta Evrope, ki bo šla po poti demokracije in napredka, ni mogoče pričakovati od vladajočih monopolističnih skupin in političnih sil, ki so jim podrejene. Ta cilj lahko uresniči samo aktivna udeležba ljudstva, pobuda delavskega gibanja v boju proti starim konservativnim in nazadnjaškim silam znotraj vsake dežele, znotraj Skupnega trga in v sklopu vseh evropskih kapitalističnih držav. To je cilj, ki ga hočemo doseči s sodelovanjem vseh komunističnih partij in vseh levih demokratičnih sil.

Tudi vodja francoskih komunistov se je zavzel za Evropo družbenega napredka, demokracije, za neodvisno Evropo, za Evropo varnosti in miru, Evropo delavcev in vseh delovnih ljudi. Skupni boj naj odpre pot k resnični evropski skupnosti, osvobojeni nadvlade velekapitala, skupnosti, ki se bo usmerila k socializmu.

Popolnoma negativno stališče do Skupnega trga je bilo očitno pri partijah tistih dežel, ki so se ob razširitvi Skupnega trga pridružile deveterici. Britanski predstavnik je obljubljal kampanjo za izstop Velike Britanije iz Skupnega trga, ki ji ni prinesel nič dobrega, kvečjemu nove probleme. Tudi finski delegat je negativno ocenil posledice pridružitve Finske k Skupnemu trgu, ki pomeni zaprto organizacijo, ki služi koristim velikih monopolov in je diskriminatorna nasproti drugim deželam ter kot nadnacionalna organizacija tudi nasprotna načelom o suverenosti narodov. Ena izmed najbolj negativnih posledic pridružitve Finske k

Skupnemu trgu je povečan vpliv mednarodnega monopolističnega kapitala v gospodarskem življenju dežele.

S popolnoma drugačnih vidikov so ocenjevale vlogo Skupnega trga partije iz gospodarsko zaostalih držav kapitalistične Evrope, Grčije, Turčije in še posebej Portugalske. Pri njih je bil poudarek na presežni eksploataciji manj razvitih držav po večnacionalnih družbah in tujih monopolih in na veliki vlogi tujega kapitala v domačem gospodarstvu. V Grčiji je na primer vsa bazična industrija v rokah tujih večnacionalnih družb, tretjina vseh investicij v deželi je francoski kapital. Prav zato so predstavniki teh partij tudi v popolnoma drugačni luči prikazovali usodnost posledic takega stanja za politično stvarnost v posameznih deželah kapitalistične Evrope. Grški predstavnik je govoril o težnjah monopolističnega kapitala, da bi politiziral vojsko in jo uporabljal kot sredstvo za neposredno poseganje po oblasti, mimo tradicionalnih političnih ustanov, kar lahko postane zelo nevarno za vso Zahodno Evropo. Zato je za grško partijo poglaviten boj proti fašizmu, hkrati pa boj proti »amerikanokraciji«, neatlantizmu in zahodnemu evropeizmu, za narodno neodvisnost in aktivno nevtralnost.

Za portugalsko partijo pomeni proces zahodnoevropske gospodarske integracije proizvod in dejavnik razvoja državnega monopolističnega kapitalizma in internacionalizacije kapitala. Skupni trg je združenje velikih monopolističnih skupin najbolj razvitih industrijskih držav, združenja, ki teži h konkurenci na svetovnem trgu in k uničenju slabših konkurentov, k izkoriščanju naravnih virov in delovne sile manj razvitih držav. Evropska integracija neposredno prizadeva Portugalsko kot najbolj zaostalo državo v Evropi, saj je popolnoma pod nadvlado mednarodne družbe monopolov. Prav zato je gospodarska integracija Zahodne Evrope za Portugalsko vzrok zaostajanja in gospodarske odvisnosti. Zato je portugalska partija odločno proti taki politiki integracije, proti taki mednarodni delitvi dela, ki obsoja Portugalsko, da razvija pomožno industrijo v korist tujega imperializma, industrijo, ki temelji na izkoriščanju cenene domače delovne sile, ki izroča naravno bogastvo dežele tujim monopolom in zavira neodvisen gospodarski razvoj dežele. Portugalska partija zavrača zato formalno demokratizacijo ustanov Skupnega trga in vidi edino pravilno pot v zamenjavi oblasti monopolov z oblastjo delavskega razreda. Zato je družbeni napredek vsake dežele kapitalistične Evrope najtesneje povezan z bojem za narodno neodvisnost in ni neodvisne Zahodne Evrope brez neodvisnosti vseh posameznih držav.

Portugalska partija tudi povezuje protikolonialni boj afriških narodov z bojem portugalskega delavskega razreda proti tujim monopolom, kajti prav kolonialna oblast portugalskega režima dobiva vso podporo zahodnoevropskih držav: Francije, Velike Britanije, Zahodne Nemčije in seveda ZDA. Evropski kapitalizem, je poudaril portugalski delegat, ima še vedno velik trebuh in ostre zobe. Zato je proletariat kapitalistične

Evrope dolžan izkazovati posebno solidarnost narodom, ki jih izkorišča evropski imperializem.

Politični dokument, ki ga je sprejela konferenca, obsega širok sklop mednarodnih vprašanj in vprašanj, ki zadevajo politično delovanje komunističnih partij v prihodnje. Poglavitne naloge obsegajo boj za demokratično preobrazbo Zahodne Evrope kot celote in vsake dežele posebej. Cilj je brzdanje in končna odprava monopolistične nadvlade nad Zahodno Evropo. Ta cilj bo mogoče uresničiti z nacionalizacijo poglavitnih vej gospodarstva, s širjenjem družbenega sektorja v gospodarstvu pod demokratično kontrolo, s krepitvijo delavskih pravic in vloge v podjetjih ter z njihovo udeležbo pri upravljanju družbenih zadev.

Pomen bruseljske konference je nedvomno v tem, da je začrtala perspektive političnega boja komunističnega in vsega delavskega gibanja v Zahodni Evropi. Končni cilj je zgraditev socialistične družbe. Docela je prevladalo prepričanje o nujnosti lastne poti vsake dežele v njeni družbeni preobrazbi. Prepričani smo, je dejal vodja italijanskih komunistov, da razvoj socializma v tem delu Evrope, kjer delujemo, zahteva iskanje novih poti, različnih od poti, ki so jih ubirale druge dežele, takih, ki bodo popolnoma ustrezale bodisi posebnostim in tradicijam vsake dežele posebej, bodisi skupnim značilnostim našega dela celine.

V razvoju revolucionarnega procesa, pravi sklepna izjava konference, obstajajo splošni objektivni momenti, ki se izražajo v različnih oblikah v skladu s konkretnimi okoliščinami vsake dežele. Vsaka partija samostojno oblikuje svojo pot demokratičnih in socialističnih družbenih sprememb, upoštevajoč pogoje in tradicije svoje dežele. Komunistične partije kapitalistične Evrope se bojujejo za to, da bi zgradile socialistično družbo na temelju takih izhodišč.

Novost, ki je izšla kot sad bruseljske konference, je vsekakor dogovor o krepitvi sodelovanja in soglasnosti med vsemi delavskimi in komunističnimi partijami kapitalistične Evrope. Doseči enotnost politične akcije na višji ravni in skladno delovati v okviru celotne Zahodne Evrope je prav gotovo eden izmed zelo važnih sklepov konference. To akcijsko enotnost in usklajenost delovanja v evropskih okvirih so označili kot temeljno prvino za uspešen boj za družbeni napredek, za demokratizacijo in za razvoj socializma.

Druga prav tako pomembna odločitev konference je sklep o združevanju na temeljih popolne avtonomije vseh naprednih in demokratičnih sil. Komunistične partije so ugotovile, da je za izpolnitev vseh postavljenih bližnjih nalog (za demokratizacijo Zahodne Evrope, boj proti monopolistični oblasti) in tudi za uresničenje končnega cilja, zgraditve socialistične družbe, nujna enotnost in sodelovanje komunističnih partij z vsemi levimi silami, s socialisti, socialnimi demokrati in z levico v krščansko-demokratskih strankah.

Ta politika široke zveze vseh demokratičnih naprednih in miroljubnih sil mora biti zasnovana na medsebojnem spoštovanju in enakosti vseh.

Ta zveza je za komuniste trajna politika. Komunistične partije kapitalističnih držav so v politični izjavi posebej poudarile pripravljenost, da vzpostavijo stike s socialističnimi in socialdemokratskimi strankami, da z njimi sklenejo dogovore o skupnih akcijah za cilje, ki ustrezajo sedanjim potrebam delovnih ljudi in koristim varnosti in sodelovanja v Evropi. Hkrati se partije obračajo tudi h krščanskim delavcem in njihovim organizacijam kot tudi k vsem drugim protifašističnim in naprednim silam in organizacijam, ki združujejo različne družbene sloje. Komunistične partije so pripravljene za dialog z vsemi temi silami v okvirih kapitalistične Evrope, da bi tej Evropi monopolov postavili nasproti Evropo delavcev.

JOCO KLOPČIČ

Cilji politične vzgoje

(Smotri »političnega oblikovanja« v zahodnonemški družboslovni literaturi)

Politična znanost v svetu in pri nas posveča vedno več pozornosti raziskovanju politične kulture in politične socializacije. Integralna dela tega področja sta tudi politična vzgoja v najširšem smislu in politično izobraževanje, ki se vanj vključuje.

Teoretična razmišljanja in potrebe v praksi kažejo, da je prav politična socializacija in politična vzgoja tisto področje, kjer mora politična znanost največ prispevati k teoretičnim dosežkom in praktični izpeljavi teoretičnih dognanj.

Pri prizadevanjih, da bi teoretično »pokrili« to področje družbenega življenja, se bomo morali seznaniti tudi s teoretičnimi dognanji drugih držav. Morali jih bomo kritično presoditi in se potem odločiti, ali jih bomo vključili v naša raziskovanja. Eno izmed območij našega zanimanja bo tudi ZRN oziroma prizadevanja družboslovcev iz te dežele na omenjenem področju. Naštete probleme imenujejo v ZRN »politische Bildung« (»politično oblikovanje«).

Vzrokov, da se je to področje v ZRN tako hitro in široko razvilo, je več. Omenimo naj predvsem naslednje: posledice nacionalsocialističnega obdobja in druge svetovne vojne, prihod socialdemokratov na oblast in — kot zadnji vzrok — študentska gibanja, kar vse je povezano s spremembami zahodnonemške družbe, ki so se izrazile tudi v novejših premikih v zunanjepolitični usmeritvi ZRN. Vse to je zlasti v novejšem času povzročilo, da se je povečalo zanimanje za probleme politične vzgoje tako na teoretični kot na praktični ravni. Zanimivo je, da so med številnimi deli s tega področja močno zastopani avtorji, ki družbeno-kritično obravnavajo dano problematiko.

Pričujoči zapis je del širšega dela o proučevanju političnega oblikovanja v ZRN. Temeljno pozornost smo posvetili ravno prizadevanjem

družbeno-kritične usmeritve, ki je ena izmed štirih poglavitnih usmeritev na področju »politische Bildung« v ZRN.¹

Predstavniki družbeno-kritične usmeritve so predvsem pripadniki frankfurtskega kroga: Rolf Schmiederer, Manfred Teschner, Kurt Fackner, Klaus Mollenhauer, Wilfried Gottschalch. Naše velike pozornosti so deležni predvsem zaradi svoje temeljne marksistične usmerjenosti. Njihovo izhodišče je v antagonističnem dojemaju družbe na podlagi temeljnega razrednega nasprotja. V ekonomskih in družbenih strukturah, dejanski razdelitvi moči ter v obstoječih hierarhičnih odnosih razredne družbe vidi ta usmeritev osnovne zaviralne momente procesa demokratizacije. Svoboda in emancipacija človeka sta poglavitna cilja vseh njihovih razmišljanj.

Problem političnega oblikovanja moramo vedno obravnavati skupaj s povezavo izhodiščnih opredelitev, procesa, metod in didaktičnih načel političnega oblikovanja. V kompleksni povezanosti naše problematike so cilji na posebnem mestu. Ernstu Augustu Roloffu je bila v eni njegovih razprav² za izhodišče naslednja teza: »V središču razprav o političnem oblikovanju je bilo in je še vedno razumevanje in opredeljevanje ciljev.« Če na proces političnega oblikovanja pogledamo globalno, vidimo, da se prav pri opredeljevanju in usmeritvi ciljev najbolj izraža raznolikost različnih koncepcij ter pogojenost ciljev z družbenim kontekstom in interesi, ki iz tega izvirajo. Iz tesne povezanosti med usmerjenostjo in naravo ciljev in družbeno funkcijo političnega oblikovanja³ lahko za izhodišče naših razmišljanj izpeljemo naslednjo tezo: družbena funkcija političnega oblikovanja ima svoj najbolj jasen izraz v koncipiranosti ciljev; kajti v obravnavi ciljev se skriva možnost, da ugotovimo identiteto med političnim oblikovanjem kot spreminjanjem zavesti posameznika in kot hkratnim spreminjanjem družbe. To je tudi vzrok, da se prav ob teleološki usmerjenosti področja političnega oblikovanja pojavljajo pomembni ekskurzi o ideologizaciji tega področja. Šele problemi odnosov ideologija — politično oblikovanje, politično oblikovanje — vrednostne sodbe (morala in etika), politično oblikovanje — teorija interesov so tisto realno polje obravnave, ki omogoča spoznati družbeni vidik takšnih ali drugačnih

¹ Prisotne so še naslednje smeri:

a) Nacionalno konservativna usmeritev političnega oblikovanja, ki temelji na harmoničnem pojmovanju družbe in poudarja predvsem nacionalne karakteristike in emocionalno skupinsko identifikacijo.

b) Staro liberalna usmeritev, ki temelji na humanistični tradiciji političnega oblikovanja v harmonično urejeni družbi.

c) Levo liberalna usmeritev, katere predstavniki analizirajo družbo s stališča teorije konfliktov in so zagovorniki pluralističnega sistema meščanske demokracije in socialne države.

² Ernst-August Roloff: Politische Bildung zwischen Ideologie und Wissenschaft, v »aus politik und zeitgeschichte«, šte. 41, letnik 1971, stran 3.

³ Poudarjanje relevantnosti te povezave je značilno predvsem za družbeno-kritično usmeritev, manj pa za predstavnike drugih usmeritev naše klasifikacije. Vzrok za tako pojmovanje je morda v konsekvencah tega, kar izraža Schmiedererjeva teza: politično oblikovanje mora biti družbeno oblikovanje.

konceptij političnega oblikovanja. K pravkar nakazani problematiki se bomo vrnili še pozneje.

Problematika ciljev zavzema v kontekstu političnega oblikovanja svojo specifično pozicijo tudi zaradi dejstva, ker so cilji in njihova usmerjenost najbolj splošen dejavnik opredeljevanja metodike in didaktike političnega oblikovanja.⁴

Naša, delno že opisana, poglavitna vprašanja lahko strnemo v naslednje ugotovitve:

a) Spekter ciljev političnega oblikovanja glede na vse štiri temeljne usmeritve je pester in glede na mesto in pomen ciljev v samih konceptjih nehomogen.

b) Ločimo tiste cilje političnega oblikovanja, ki jih lahko dosežemo s spreminjanjem družbe in njene politične organizacije, in cilje, katerih uresničenje je mogoče v danem družbenem sistemu. Vloga posameznika, možnosti njegove usmeritve v družbi in vse tisto, kar bi lahko imenovali »antropološki koncept človeka«, so temeljni kriteriji vrednotenja in kritike tega dualizma.

c) Cilji političnega oblikovanja so najbolj podvrženi vplivom različnih interesov, ki izvirajo predvsem iz specifike družbene strukture, družbene hierarhije in odnosov moči neke družbe.

d) Ločimo lahko tako imenovane končne cilje in etapne cilje političnega oblikovanja.

e) Zaradi tega (pod c) so spleti ciljev tudi najboljši pobudnik za ugotavljanje diferenciranosti in socialne pogojenosti posameznih teorij in razmišljanj v političnem oblikovanju.

f) Problem odnosa ideologija — politično oblikovanje se zaostri pri problematiki ciljev.

K temu kratkemu povzetku moramo dodati še nekaj pojasnil.

— Cilj političnega oblikovanja je predvsem takšna sprememba posameznikovega odnosa do sveta (sprememba v zavesti), ki se odraža ali pa vsaj ima možnost, da se odrazi, verificira v politični dejavnosti, angažmaju.

— Upoštevati moramo, da v zgodovinskem razvoju lahko srečamo (seveda času in naravi družbenih odnosov primerno) cilje enake današnjim, da pa politični angažma za uresničitev teh ciljev ponuja povsem drugačne sklepe.

— Omenili smo, da je celostno antropološko pojmovanje človeka eno izmed najvažnejših teoretičnih izhodišč političnega oblikovanja (Lutz Rössner, Rolf Schmiederer). Ob problematiki ciljev dobi to izhodišče še poseben pomen. Človek in družba, pojmovana skozi antropološki koncept, opazovanje tega odnosa skozi vso zgodovino, dajeta tiste točke analize, ki jih danes lahko enačimo s poglavitnimi cilji političnega obliko-

⁴ Če je eden ciljev političnega oblikovanja svoboden, kritičen in angažiran posameznik v demokratični družbi, si bo tudi naravnost in intenzivnost uporabe takšnih ali drugačnih metod in didaktičnih principov prizadevala za operacionalne razgraditve teh pojmov.

vanja. Svoboda, racionalni temelj človekovih odločitev, avtonomnost posameznika, socialna varnost, svoboda odločitev so poglavitne antropološke konstante, ki bi jih lahko vsaj delno enačili s cilji tistih usmeritev v političnem oblikovanju, ki same sebe ne razumejo predvsem kot sredstvo za vzgojo za družbeni sistem in poslušnost katerikoli vrsti »avtoritete«. ⁵

— Osnovne črte antropološkega pojmovanja človeka smo opredelili (zgodovinsko gledano) kot nekatere od poglavitnih ciljev današnjega političnega oblikovanja. Že prej smo omenili, da lahko v različnih usmeritvah političnega oblikovanja ločujemo osnovne in etapne cilje političnega oblikovanja. Pojmovanje o tem odnosu, ki danes prevladuje, je takšno, da smatra etapne cilje v odnosu do osnovnih (ki smo jih na kratko že prikazali) kot cilje posameznih širših didaktičnih sklopov. Etapni cilji so cilji, stopnje, etape procesa političnega oblikovanja. ⁶

— Teleološka usmerjenost političnega oblikovanja se v ZRN ne kaže samo v razpravah in soočenjih o ciljnih, ampak se izraža tudi v samem specifičnem pojmovanju političnega oblikovanja. To izhaja iz razmišljanja o možnostih in ovirah v procesu realizacije političnega oblikovanja kot spreminjanja zavesti in hkratnega spreminjanja družbe. Osnovna teza je: »konkretna utopija« (doseganje ciljev političnega oblikovanja) ne obstaja v prostem gibanju iluzornih razmišljanj, temveč izhaja iz kritične analize obstoječe konkretosti, iz spoznanja družbene strukturiranosti, razvojnih tendenc in nasprotij. ⁷ Politično oblikovanje, katerega usmeritev (cilj) je emancipacija in demokratizacija, se ne more omejiti samo na analizo obstoječih institucij in struktur. Če ga razumemo kot »učenje za prihodnost« (ne samo za učence, ampak tudi za družbo), mora politično oblikovanje, ob upoštevanju omenjene teze, pomagati družbi (učencem), da najde cilje svojih političnih dejanj (aktivnosti); naučiti mora družbo misliti na prihodnost. Problem zgodovine pri političnem oblikovanju ni omejen samo na preteklost; še bolj kot v preteklost mora biti obrnjen v prihodnost, v prihodnjo zgodovino. Vsak politično oblikovan posameznik naj bo ustvarjalec svoje lastne zgodovine. Iz konteksta te teze pa je tudi veliko bolj jasna misel o razmerju med osnovnimi in etapnimi cilji političnega oblikovanja.

V zadnji točki naših izhodiščnih ugotovitev smo postavili tezo, da se problematika odnosa politično oblikovanje-ideologija zaostri predvsem pri vprašanju ciljev političnega oblikovanja. Vprašanja ideologizacije političnega oblikovanja imajo svoj začetek že v koncepcijah »državljske vzgoje« takoj po koncu druge svetovne vojne. Skozi vso preteklo dobo je potekal dialog o ideologiji in političnem oblikovanju med zagovorniki teze o vzgoji, prilagajanju v sistem, in zagovorniki teze o političnem obli-

⁵ Lutz Rössner: *Der politische Bildungsprozess*, Frankfurt, Berlin, München 1969 — poglavje: *Der Anthropologische Aspekt politischer Bildung*.

⁶ Takšno opredeljevanje srečamo v delih Rolfa Schmiedererja, Lutza Rössnerja, Hermana Gieseckeja in Ernsta-Avgusta Roloffa.

⁷ Rolf Schmiederer: *Zur Kritik der Politischen Bildung*, Frankfurt 1971, stran 88.

kovanju kot »odprti«, kritični instituciji. Tako bi lahko v prvih obdobjih dialoga govorili predvsem o kritiki nacionalno-konservativne koncepcije s strani družbeno-kritične koncepcije — kot o kritiki ideologije.⁸ Pozneje (okoli šestdesetih let) pa se težišče dialoga prenese na konfrontacijo med levo — liberalno in družbeno kritično koncepcijo.⁹ Problem ideologije so posebno zaostri levo usmerjeni predstavniki družbenokritične usmeritve, ki so svojo teorijo naslonili predvsem na interesno analizo družbene strukture in s tem postavili vprašanje ideološke pogojenosti tistih usmeritev, ki temelje na konfliktni analizi družbe.¹⁰ Ideologizacija političnega oblikovanja pa se kaže tudi v šolskih ustanovah — posebno s sklicevanjem učiteljev (posrednikov vsebin političnega oblikovanja) na »višje vrednote«, moraliziranje, s sklicevanjem na »princip pravih instinktov« ter z vedno večjim biologiziranjem in psihologiziranjem politične resničnosti.¹¹ Takšni načini ideologizacije izvirajo največkrat iz harmoničnega razmišljanja nove romantike, zaželeni učinek pa se navadno doseže tako, da se pozornost preusmeri proč od družbenih nasprotij in tenzij.

Problem ciljev političnega oblikovanja je tisto področje, na katerem se zaostri tudi problematika odnosa politično oblikovanje — interesi. Govorimo lahko o dveh nivojih tega odnosa: spoznavanje interesov, problematika njihove artikulacije in opredeljevanje njihove socialne podlage je prvi nivo (teorija interesov kot pristop v analizi družbe); drugi nivo pa lahko opredelimo kot vplivanje raznolikih interesov na proces političnega oblikovanja. Omenimo naj samo, da v literaturi o političnem oblikovanju razdelitev odnosa ni eksplicitno podana in da omenjena dva nivoja posredujemo samo kot analitični instrument.

Interesi z vso svojo raznolikostjo in z namišljenim ali resničnim družbenim temeljem vplivajo na proces političnega oblikovanja direktno in indirektno. Direktno predvsem posegajo v proces političnega oblikovanja; nosilci posameznih interesov skušajo doseči uresničitev svojih interesov in s tem preusmeriti dejavnost pri doseganju etapnih in končnih ciljev procesa. Za indirektni vpliv ali, bolje rečeno, manipulacijski kontekst (Rolf Schmiederer) pa je največkrat značilen poskus, da se ves proces globalno usmeri v določeno smer, največkrat po principu in zahtevi

⁸ Eno najpomembnejših del, ki naravnost posega v ta dialog, je delo Ursule in Rolfa Schmiedererja: *Der neue Nationalismus in der Politischen Bildung*, Frankfurt 1970. S tem delom se bomo natančneje seznanili ob prikazu ciljev nacionalno-konservativne usmeritve.

⁹ Poglavitna vprašanja in problemi te konfrontacije so:

a) odnos totalitarizem — pluralizem,

b) demokracija,

c) moč, uporaba moči in družbene spremembe.

Eden zadnjih prispevkov s tega področja, ki je načel veliko novih vprašanj, je delo Ernsta Avgusta Roloffa: »Politische Bildung zwischen Ideologie und Wissenschaft«, v »aus politik und zeitgeschichte«, letnik 1971, številka 41.

¹⁰ Klaus Mollenhauer: *Erziehung und Emanzipation — Polemische Skizzen*, München 1968.

¹¹ Ta vidik ideologizacije in sploh problem vloge vrednostnih sodb v političnem oblikovanju posreduje članek Rolfa Schmiedererja: »Zur Theorie der politischen Bildung« v reviji »Das Argument«, leto 1967, številka 43, strani 121, 122, 125.

normativne usmeritve političnega oblikovanja. To pomeni redukcijo realnih procesov, v družbi, hierarhičnih odnosov, problematiko moči na »dober red, pravilno obnašanje, odnos dobrega in slabega«. Cilj takšnega indirektnega vplivanja imenuje Rolf Schmiederer *iracionalna manipulacija*,¹² ki je v tesni povezavi z indoktrinacijo.

Splošni interes, spoznavanje le-tega in problematika nasprotja med različnimi vrstami interesov (posamični, posebni in splošni interes), usklajevanje različnih interesov — vse to so poglavitna vprašanja enega izmed področij političnega oblikovanja. Čeprav je ta sklop vprašanj dobil sedanje razsežnosti šele v novejši dobi, ko se je posebno zaostriло vprašanje socialnih temeljev ter funkcije in ciljev političnega oblikovanja kot spreminjanja (oblikovanja) zavesti posameznika ob hkratnem spreminjanju družbe, menimo, da lahko pritrdimo Kurtu Fackinerju: »Spoznavanje lastnih interesov, kar je življenju v družbi samo v prid, se zdi, da je pri nas nekaj, kar se lahko počne, o čemer pa se ne govori.« Ena najbolj pomembnih nalog političnega oblikovanja je zato spoznavanje lastnega interesa vsakega posameznika, način artikulacije le-tega v splošni interes, torej vprašanje posameznikove usmeritve v svetu. Predvsem predstavniki družbeno-kritične usmeritve zastopajo stališče, da politično oblikovanje, ki si postavlja kot poglavitna cilja demokracijo in emancipacijo, mora imeti v središču svoje dejavnosti spoznavanje in osmišljanje različnih interesov.¹³ Rolf Schmiederer zaostri odnos interesi — politično oblikovanje do te mere, da trdi: »Politično oblikovanje, ki obide analizo družbenih interesov, rabi zavedno ali nezavedno interesom gospodujočih skupin v državi in interesom obstoječe hierarhije.¹⁴ Spoznavanje najvažnejših interesov in konfliktov, ki izhajajo iz razmerja teh interesov, prikaz le-teh v luči globalnega pojmovanja družbe, v luči povezovanja med ekonomskimi in političnimi interesi, v luči povezave med ekonomsko in politično močjo, šele to omogoča razumevanje odločilnih političnih in družbenih konfliktov v njihovi daljnosežnosti.«

Problematika interesov in interesna analiza političnega oblikovanja danes nikakor ne predstavlja samostojne usmeritve političnega oblikovanja. Ne moremo namreč govoriti o samostojni usmeritvi, ki bi se imenovala »interesna«. Moramo pa poudariti, da je kompleksnost teorije interesov odprla nove možnosti za razvoj teorije političnega oblikovanja — in to predvsem na področju ciljev. Teorija interesov predstavlja kritični instrument, katerega analitične možnosti sta doslej najbolj razvili »levo-liberalna« in »družbeno-kritična« usmeritev. Rolf Schmiederer

¹² Ibidem, stran 125.

¹³ Predvsem Kurt Fackiner, Klaus Mollenhauer, Rolf Schmiederer in Jürgen Habermas. Posebno pomemben je prispevek Jürgen Habermasa »Erkenntnis und Interesse«, Frankfurt 1968, ki razmišlja o tako imenovanem »emancipatoričnem spoznavnem interesu« (emancipatorische Erkenntnisinteresse).

¹⁴ Rolf Schmiederer: Zur Kritik der Politischen Bildung, Frankfurt 1971, stran 84.

meni, da se politično oblikovanje z vključitvijo problematike interesov nikakor ne spreminja v nauk o interesih.

Nasprotje med partikularnim in splošnim interesom, družbena pogojenost tega nasprotja sta samo temelja procesa političnega oblikovanja. To lahko ugotovimo pri večini teoretičnih prispevkov levo-liberalne in družbeno-kritične smeri, kjer se teorija interesov vključuje in navezuje na področje političnega oblikovanja. Večina prispevkov teorijo interesov pojmuje kot sestavni del prizadevanj za racionalno in kritično spoznavanje sveta, kar je eden poglobitnih ciljev političnega oblikovanja.

Potem ko smo se dotaknili dveh tematskih sklopov (politično oblikovanje — ideologija in politično oblikovanje — interesi), bomo skušali prikazati nekatere prispevke o ciljnih političnega oblikovanja. Med povzetki razmišljanj o ciljnih posameznih avtorjev bomo poskusili prikazati predvsem tiste, ki so s stališča naših analitičnih prizadevanj najpomembnejši. Konfrontacije bodo zato morda manj eksplicitno prikazane, a zato bolj vsebinsko posredovane. Pri pregledu nekaterih koncepcij bomo prikazali tudi stališča o poziciji ciljev v kompleksu teorije političnega oblikovanja in o odnosu ciljev in metodoloških in didaktičnih načel.

Lutz Rössner¹⁵ sodi, da je poglobitni cilj procesa političnega oblikovanja avtonomni posameznik. Cilj političnega oblikovanja je demokratičen, svoboden posameznik, ki s spoštovanjem želja drugih ljudi prispeva k svobodi vseh. Rössner zagovarja politično oblikovanje, ki mora biti usmerjeno na »konkretno« utopijo (Ernst Bloch) »državljana sveta« (an der »konkreten Utopie« des Welt Bürgers orientiert sein). Posameznik se mora v procesu političnega oblikovanja seznaniti z vso diferenciranostjo sveta, spoznati in razumeti mora svoj »manevrski prostor« (Handlungsspielraum) v tolikšni meri, kolikor ne sme omejevati delovanja drugih posameznikov.¹⁶ Poglavitni posledici, ki izhajata iz navedenega, sta po Rössnerjevem mnenju tudi dve osnovni, najstarejši naravni človeški pravici: pokončna hoja in dvignjena glava (der aufrechte Gang, der erhobene Kopf — Ernst Bloch). Pridobivanje in varovanje teh pravic, kar je tudi temeljna naloga političnega oblikovanja, pa omogoča pridobivanje spoznanj in razumevanja o svetu okoli sebe in orientacije o sebi v svetu. Poglavitna naloga političnega oblikovanja pa je, glede na opisane cilje, *posredovanje znanja*.

Rössnerjevo opredeljevanje ciljev političnega oblikovanja je skladno izvedeno iz njegovih izhodiščnih misli o procesu političnega oblikovanja kot o procesu političnega samooblikovanja. Čeprav se v svojih razmišljanjih opredeljuje predvsem do procesa političnega oblikovanja, je prisoten delno tudi širši družbenopolitični kontekst.

¹⁵ Lutz Rössner: Der politische Bildungsprozess-Frankfurt, Berlin, München 1969.

¹⁶ Ibidem, stran 2.

Problematika ciljev političnega oblikovanja je posebno prisotna v tistih koncepcijah, ki označujejo politično oblikovanje kot spreminjanje zavesti posameznika v obstoječem družbenopolitičnem redu.

Nekateri družboslovci poenostavljajo pojmovanje procesa in ciljev spreminjanja zavesti, saj mnogi večkrat pojmujejo sfero zavesti kot avtonomno in neodvisno in brez dialektične povezanosti materialne sfere in sfere zavesti. Pojmovanje političnega oblikovanja kot procesa spreminjanja politične zavesti srečamo tudi pri Waldomarju von Knoeringenu. Obširneje ga razloži v konceptu »kritične akademije«. ¹⁷ Poglavitna naloga in cilj političnega oblikovanja je izoblikovanje *kritične zavesti*. Kritična zavest je nasprotni pojem nekritične zavesti, ki pomeni nepreverjeno, neizprašano (ungeprüfte) prenašanje ali sprejemanje mnenj in informacij. Posledica procesa izoblikovanja nekritične zavesti je končna slika sveta kot »prirodno dane realnosti, v katere redu zavzema vsak posameznik svoje mesto. Takšno pojmovanje sveta in samega sebe mora v določenem zgodovinskem obdobju pripeljati do tega, da posameznik postane goli objekt družbenih in ekonomskih procesov in da kljub vsemu misli, da je iz globoke odvisnosti postal avtor (ustvarjalec) svojih dejanj (die Täter ihrer Taten sein — Ernst Bloch)«. ¹⁸

Oblikovanje kritične zavesti si mora, narobe prizadevati za *realistično spoznavanje* sveta, v katerem živimo, za spoznavanje prepletenosti lastne eksistence s konkretnimi družbenimi razmerji in procesi ter na podlagi realnih spoznanj proučiti ujetost in izgubljenost posameznika v današnjem svetu. Novi vidiki vzgoje in izobraževanja ter preusmeritev poteka socializacije v oblikovanje kritične zavesti sta odločilna elementa za obvarovanje in razvoj humanosti v dobi manipuliranega sveta. ¹⁹ Politično izoblikovan je tisti posameznik, ki s pomočjo interpretacij, analiz in sposobnosti presojanja (razsojanja) doseže kritično samorazumevanje, stališče in voljo do premagovanja resničnosti (Daseinsbewältigung). ²⁰

Preden bomo spoznali in ocenili strukturo ciljev tiste skupine avtorjev, ki smo jih v naši izhodiščni klasifikaciji imenovali predstavnike nacionalno-konservativne usmeritve, se bomo seznanili s cilji nekaterih piscev, katerih razmišljanja, razvojno gledano, predstavljajo ideje, ki so doživele svoj razmah predvsem kot poskus graditve novega na temelju splošne kritike nacionalno-socialističnega obdobja. Na določen način predstavljajo nadaljevanje koncepcije Friedricha Oetingerja ²¹ in njegovega kritika Theodorja Litt ²². Prizadevanja teh avtorjev so pomembna predvsem zato, ker prikazujejo eno izmed obdobji v razvoju političnega oblikovanja. Na kratko osvetljujejo tisto smer, ki je v svojih razmišljanjih skušala

¹⁷ Waldemar von Knoeringen: Die Kritische Akademie, Politische Studien, leto 1971, šte. 197.

¹⁸ Ibidem, stran 229.

¹⁹ Ibidem, stran 231.

²⁰ Ibidem, stran 238.

²¹ Fridrich Oetinger: Partnerschaft, Stuttgart 1953.

²² Theodor Litt: Die politische Selbsterziehung des Deutschen Volkes, Bonn 1956.

modernizirati načela političnega oblikovanja v weimarskem obdobju in ki jo Rolf Schmiederer²⁵ imenuje oblikovalni humanizem.

Hartmut von Hentig²⁴ opredeljuje naloge in cilje političnega oblikovanja kot »vzgojo za (zur) politiko«. ²⁵ To opredeljuje najprej kot oblikovanost zavesti o redu in pravilih, pod katerimi poteka življenje v družbi, o rabi »prostora igre« in svobode odločanja, ki je dopuščena, o racionalni poravnavi konfliktov in o konstantnih spremembah družbe.

Thomas Ellwein ima kratko, implicitno izraženo mnenje o ciljih političnega oblikovanja v svojem članku »Politika in politična vzgoja«. Pri razglabljanju o družbeni vlogi tako ali drugače usmerjenega političnega oblikovanja sodi, da je politično oblikovanje sprejemljivo takrat, ko podpira človekovo eksistenco in odpravlja ali vsaj humanizira dejansko hierarhičnost, ko potemtakem z dejansko učinkovito kritično distanco ocenjuje današnjo resničnost.²⁶

Felix Messerschmied v svojem članku »Politično oblikovanje — opij za ljudstvo« opredeljuje specifično znanstveno nalogo političnega oblikovanja kot »čiščenje (bistritev)²⁷ političnih dimenzij človekove navzočnosti s pedagoškega vidika«. ²⁸ Kot posebno pomembno nalogo političnega oblikovanja pa zagovarja »razvijanje in ostrenje mišljenja o institucijah današnje družbe.«

Čeprav v svojih pogledih izhaja iz dejstva, da je politično oblikovanje utemeljeno na kritični refleksiji politike in družbe nasploh, pa je njegova koncepcija »bistrenja političnih dimenzij« kot poglobitnega cilja političnega oblikovanja vprašljiva zato, ker soglaša s konservativno družbeno funkcijo političnega oblikovanja.

Menimo, da je bil prikaz konceptualizacije ciljev omenjenih treh avtorjev, čeprav pomeni korak nazaj od analize doslej obravnavanih prispevkov, potreben predvsem zato, da se navežemo na prikaz poglobitnih stališč nacionalno-konservativne usmeritve. Že prej smo omenili, da je ena od osnovnih usmeritev, ki so danes pristotne v ZRN, nacionalno-konservativna usmeritev. Pristaši vseh drugih usmeritev imajo do te usmeritve izrazito polemičen odnos. Najvidnejši predstavniki te usmeritve so: Klaus Hornung,²⁹ Eugen Lemberg³⁰ in Rudolf Raasch.³¹ Omenjeni avtorji so med seboj vsebinsko povezani tako, da vsi trije soglašajo s tezo,

²⁵ Rolf Schmiederer: *Zur Theorie der politischen Bildung* »Das Argument«, leto 1967, štev. 43, stran 125.

²⁴ Hartmut von Hentig: *Der Beitrag der Oberstufe zur Politischen Bildung*, Merkur XVII, letnik 1964, štev. 192.

²⁵ Ibidem, stran 164.

²⁶ Thomas Ellwein: *Politik und politische Erziehung* — izšlo v »Soziale und politische Erziehung«, Bad Heilbrunn 1970, stran. 162.

²⁷ Die Klärung.

²⁸ Felix Messerschmied: »Politische Bildung — Opium fürs Volk«?, izšlo v »Soziale und Politische Erziehung«, Bad Heilbrunn 1970, stran 149.

²⁹ Klaus Hornung: *Politik und Zeitgeschichte in der Schule*, Villingen 1966.

³⁰ Eugen Lemberg: *Nationalismus*, Hamburg 1964.

³¹ Rudolf Raasch: *Zeitgeschichte und Nationalbewusstsein*, Neuwied 1964.

da je temeljna naloga in cilj političnega oblikovanja oblikovanje političnega mišljenja, prepričanja (Gesinnungsbildung) posameznika v harmonično pojmovni družbi. Vsi trije so znani predvsem po tem, da nekritično povzdigujejo značilnosti naroda (Gruppenbedingungen) kot specifične družbene skupine in pa emocionalno pogojenost skupinske identifikacije kot temeljni antropološki dejstvi.

Na tej podlagi zasnovana teorija političnega oblikovanja si zastavlja kot svoj cilj družbeno vlogo, uslužnost in požrtvovalnost, toleranco, voljo po podreditvi in popolno priznavanje avtoritete in hierarhije. Politično oblikovanje naj »gane« učenca (šolarja) predvsem eksistencialno in v »osnovi njegovega bistva«, izoblikuje naj vrednote mišljenja in prepričanja,³² ki naj ga naredo »ogretega in požrtvovalnega«, kajti smisel političnega oblikovanja je predvsem to, da šolar (učenec) počene korenine v »zgodovinskih in družbenoprostorskih temeljih« naroda, da poseduje »duh zemlje« in sposobnost stati vzravnano.³³ Nacionalni občutek, ki vodi mlade ljudi v »verno zaupljivost do dejanj v prihodnosti«, naj posreduje »temeljni občutek varnosti«.³⁴ Politično oblikovanje bo doseglo takšne cilje predvsem s pomočjo »simbolov, praznovanj, pesmi in šeg ter običajev«, v katerih se najbolj odražajo »narodna pravila življenja«.³⁵

Usmerjenost takšnih koncepcij političnega oblikovanja sta pronicljivo prikazala in pripeljala do zadnjih sklepov Ursula in Rolf Schmiederer v svojem delu »Novi nacionalizem v političnem oblikovanju«.³⁶ Osnovna hipoteza, ki je rabila za izhodišče njunih razmišljanj, je bila: takšne koncepcije političnega oblikovanja so po obliki in vsebini protiprosvetljske (antiaufklärerisch) in se nagibajo k iracionalnemu pojmovanju družbe. »Od vseh teh različnih koncepcij političnega oblikovanja, ki jih primarno razumemo kot oblikovanje mišljenja in preišljanja (Gesinnungsbildung), vodi direktna pot k nacionalistični usmeritvi.«³⁷

Obdelala sta predvsem teoretično podlago teh koncepcij (Evgen Lerberg), empirično »dokazovanje« (Rudolf Raasch) in končno še didaktično izoblikovanje (Klaus Hornung). V hipotetičnem alternativnem razmerju političnega oblikovanja kot afirmacije obstoječih družbenih razmerij in na drugi strani kot racionalne kritike družbe sta pokazala in dokazala

³² Ilustrativno deluje predvsem misel iz Hornungovega članka »Zur Ideologie problem der Politischen Erziehung:

Politika in politična dejanja in zato tudi politična vzgoja niso mogoči brez »vzorov«, »idealov« (Leitbilder) in »absolutnih vrednot«.

³³ Klaus Hornung: Politik und Zeitgeschichte. Na strani 20 lahko beremo: teorija in praksa političnega oblikovanja se morata vrniti k temu, kar je v smislu »visokega vodenja« (Höherführung) plodno in zato tudi nujno za oblikovanje vedenja ljudi.

³⁴ Ta »temeljni občutek varnosti« daje po Hornungu tudi vzgoja, oblikovanje deklet z »education for married life« za naloge v družini in hiši.

³⁵ Vsi izrazi, ki so v narekovajih, so iz del omenjenih avtorjev.

³⁶ Ursula in Rolf Schmiederer: Der neue Nationalismus in Politischen Bildung (provokativ), Frankfurt 1970.

³⁷ Ibidem, stran 5.

povezanost teh koncepcij z nacionalističnimi tendencami, njihovo medsebojno povezanost in razraščanje v:

- a) avtoritativni sindrom³⁸
- b) instrument hierarhičnih odnosov³⁹
- c) antidemokratsko vzgojo (socializacijo).⁴⁰

Problematika, ki smo jo pravkar orisali, je samo del razvejanih razprav, ki se odvijajo med družboslovci v ZRN o problemu socialne pogojenosti ciljev političnega oblikovanja in o problemu ideologizacije nekaterih koncepcij. O teh problemih so se najostreje soočili zagovorniki kritične usmeritve v analiziranju družbe in predstavniki drugih usmeritev. Pojmovanje političnega oblikovanja kot »kritične institucije« srečamo tudi pri Hermanu Gieseckeu, čeprav bi ga lahko — glede na vse njegove poglede — uvrstili na prehod med tretjo in četrto usmeritvijo (glej klasifikacijo).

Herman Giesecke meni, da je pglavitni cilj političnega oblikovanja vzgoja posameznika, ki bo emancipirano sodeloval (emanzipierte Beteiligung) v javni politiki, družbenih institucijah in organizacijah, in sicer po svojih čimbolj visoko razvitih psihičnih in intelektualnih zmožnostih. Naloga političnega oblikovanja kot »kritične institucije« je, da odpravlja družbena nasprotja, ki so vzroki konfliktov (vendar za ceno takšnega razreševanja konfliktov, ki s pomočjo »splošno obstoječega skupnega prepričanja« krepí integracijske mehanizme v obstoječem družbenem sistemu), in sicer z osvojitvijo emancipacije in samozavedanja v učnem procesu (procesu političnega oblikovanja).

Ko Giesecke razpravlja o vlogi političnega oblikovanja v procesu demokratizacije,⁴¹ prisvoja političnemu oblikovanju naslednji cilj in nalogo: »V vsej zgodovini je šlo za to, da se končajo podedovane (überlieferte) odvisnosti, oškodovanja, privilegiranost, zatiranja in dobičkarstvo v korist posameznikovega svobodnega odločanja (Selbstbestimmung) in kolektivnega soodločanja (Mitbestimmung). Pedagoški vidik nadaljevanja procesa demokratizacije v prihodnosti zahteva torej, da so ljudje poučeni o takšnih znanjih, zmožnostih in spretnostih, ki bodo k temu prispevale; in to so predvsem tiste, ki jih bodo potrebovale nepriviligirane skupine za spoznanje in uresničevanje svojih interesov.«⁴²

Giesecke meni, da je za nadaljevanje procesa demokratizacije v prihodnosti neogibno uresničiti dva cilja;

- a) Politična dejanja, politične akcije morajo postati središče političnega oblikovanja.⁴³

³⁸ Ibidem, stran 43.

³⁹ Ibidem, stran 51.

⁴⁰ Ibidem, stran 57.

⁴¹ Herman Giesecke: Didaktik der Politischen Bildung, München 1972, stran 125.

⁴² Ibidem, stran 128.

⁴³ Herman Giesecke: Lehren in Rahmen von Aktionen, izšlo v »Politische Aktion und politisches Lernen«, stran 17. Samo z delovanjem proti nedemokratskim institucijam in organizacijam se lahko naučimo, kaj v resnici potrebujemo za demokratično spremembo družbe.

b) Preskočiti moramo pregrajo strahu pred neposlušnostjo, pred nekonformizmom in od družbe nepriznanimi odkloni v obnašanju. Pedagoški cilj je torej »samoosvobajanje skozi provokacijo.«⁴⁴

V vseh razmišljanjih Hermana Gieseckeja imajo osrednje mesto cilji, ki močno vplivajo tudi na didaktični in metodični kompleks. Giesecke poudarja, da je pglaviti cilj politična emancipacija (emancipirano sodelovanje), vendar njene razsežnosti jasno določa z okviri družbenopolitičnega sistema in možnostjo razreševanja konfliktov v tem sistemu. V odnosu do družbeno-kritične usmeritve ostaja pri tem, naj se družbeni antagonizmi razrešujejo v okviru možnosti, ki jih nudijo funkcije obstoječega družbenega sistema. Predstavniki družbeno-kritične smeri ga kritično ocenjujejo in ga presegajo predvsem v njegovih konceptih »reflektiranega državljana s pasivno prisotnostjo« in »normalnega državljana z razumnimi političnimi reakcijami«, ki ve, zakaj je nekaj tako in ne drugače.⁴⁵

Naš prikaz bomo nadaljevali z osvetlitvijo koncepta ciljev Rolfa Schmiedererja, marksistično usmerjenega pripadnika kritične teorije v ZRN. Temelj Schmiedererjevih razmišljanj o ciljih političnega oblikovanja je teza, da so cilji političnega oblikovanja, ki nima samo afirmativne družbene funkcije, lahko le cilji revolucionarne spremembe družbe. Socialna pogojenost političnega oblikovanja in njegovih ciljev je jasno razvidna iz vse njegove analize. Osnova njegovih razmišljanj o političnem oblikovanju je družba s svojimi temeljnimi razrednimi in hierarhičnimi nasprotji. Cilje procesa političnega oblikovanja, ki jih tako kot pri Schmiedererju najdemo tudi v delih drugih predstavnikov družbeno-kritične smeri (Manfred Teschner, Kurt Fackiner, Klaus Mollenhauer, K. H. Tjaden), bomo sumarično povzeli. Ker bi širša osvetlitev družbenega okvira in razsežnosti ciljev presegala okvire našega prikaza, bomo podali samo orientacijske točke o razvoju in o temeljih teh ciljev.⁴⁶

a) *Demokratizacija in emancipacija.*⁴⁷

Demokratizacija pomeni odstranitev nepotrebne in zato iracionalnega gospostva človeka nad človekom, pomeni razvoj človekove svobode. Politično oblikovanje kot »vzgoja« za demokracijo je prispevek v boju za spremembo obstoječega družbenega reda, to je spremembo obstoječih hierarhičnih odnosov, znotraj katerih mora vzpodbujati k odporu do

⁴⁴ Ibidem, stran 17.

⁴⁵ Kot Gieseckejeva najostrejša kritika naj omenimo Rolfa Schmiedererja in Helmuta Bahmerja in Bahmerjevo delo: »Politische Bildung als politizierende Bildung,« Werkhefte 1967, stran 10.

⁴⁶ Rolf Schmiederer: Zur kritik der Politischen Bildung. Frankfurt 1972. Koncept ciljev je v tem delu obdelan v poglavju teorija političnega oblikovanja, kar kaže na pomembnost ciljev v kontekstu vseh Schmiedererjevih izvajanj.

⁴⁷ Ibidem, stran 32.

avtoritativnih struktur, represij in manipulacij.⁴⁸ Demokratizacija družbe kot cilj političnega oblikovanja je tesno povezana z emancipacijo človeka. Emancipacija v tem kontekstu pomeni avtonomnega človeka, ki je subjekt družbe in njegovega razvoja. Politično oblikovanje kot prispevek k emancipaciji pomeni razjasnitev, pojasnitev (Aufklärung) o družbeni odvisnosti človeka, o vsaki moči, ki določa njegovo usodo, in o vsaki strukturi, ki omejuje njegovo avtonomijo.⁴⁹

b) *Angažma in politična praksa*⁵⁰

Angažma pojmuje Schmiederer kot aktivno zavzemanje stališč v političnih razpravljanih in zavzemanje za uresničevanje družbenih interesov, idej, hipotez in ciljev. Reflektirani angažma, ki je v tem kontekstu poglobilni cilj političnega oblikovanja, pa opredeljuje Schmiederer kot »zavzemanje stališč na temelju racionalne ocene in razvoja družbenih procesov ter stalno kritično preverjanje lastnega angažmaja.«⁵¹

Naslednji poglobilni cilj političnega oblikovanja je oblikovanje zavesti, da je v zadnji konsekvenci praksa kriterij resničnosti in idej, teorij in oblikovanosti posameznika v procesu političnega oblikovanja.⁵²

c) *Politično oblikovanje kot razjasnitev (Aufklärung) in kritika ideologije*⁵³

Politično oblikovanje ne sme prezreti problemov družbene moči in problema institucij etabrirane družbe, ki jih lahko razumemo kot instrumente specifičnega družbenega sistema. Politično oblikovanje mora biti tudi kritično razjasnjevanje (Aufklärung) v smislu »izkustva emancipacije skozi kritični vpogled v razmerja moči, katerih objektiviteta nas prevzame samo zato, ker ni pregledljiva.«⁵⁴ Tesno povezan s ciljem razjasnitve je tudi cilj političnega oblikovanja kot kritike ideologije. Naloga demokratične politične vzgoje je, da prispeva k odpravljanju, negaciji institucij in struktur, ki rabijo za ohranjevanje nedemokratične hierarhije in nasprotujejo emancipaciji človeka. »Temeljna naloga, cilj političnega oblikovanja je torej odkrivanje vsake manipulacijske tehnike in zamegljevalnih mehanizmov, ki rabijo predvsem za ohranjevanje takšnih iracionalnih hierarhičnih struktur.«⁵⁵

⁴⁸ Ibidem, stran 38.

⁴⁹ Ibidem, — povzetek razmišljanj na straneh 40 in 41.

⁵⁰ Ibidem, stran 50.

⁵¹ Ibidem

⁵² Ibidem, stran 55.

⁵³ Ibidem, stran 56.

⁵⁴ Ibidem, stran 58 — citirano iz Jürgen Habermas: »Theorie und Praxis« — Neuwid/Berlin 1963.

⁵⁵ Ibidem, stran 60.

d) *Politično oblikovanje kot šolanje družbene zavesti in sociološkega načina mišljenja*⁵⁶

Eden najvažnejših ciljev političnega oblikovanja je šolanje zavesti o družbi, o družbenem okolju vsakega posameznika, in sicer tako, da osvetli (Aufklärung) učencu njegov lastni družbeni položaj, povezanost individualne usode in družbenega razvoja ter povezanost družbe in politike. To pomeni, da je cilj političnega oblikovanja, da pomaga ljudem razumeti, da so navidezno nepolitična dejstva in načini obnašanja v njihovem življenju družbeni in zato politični.⁵⁷ Uresničenje poglavitnih pogojev:

a) spoznanje o povezanosti lastnega življenja in zgodovinskega razvoja,

b) in na družbeno globalnost usmerjena politična zavest je temelj političnega angažmaja.⁵⁸

Politični angažma pri spreminjanju družbe je bistveni cilj političnega oblikovanja v delih Rolfa Schmiedererja. Konceptcija ciljev zavzema v Schmiedererjevem pojmovanju teorije političnega oblikovanja najvažnejše mesto, kajti cilj političnega oblikovanja je sprememba same družbe. Iz temeljne opredelitve ciljev je določen tudi sklop didaktičnih in metodičnih načel. V razmišljanjih Rolfa Schmiedererja pride do popolnega izraza pomen socialne pogojenosti ciljev. Upoštevati moramo, da v ZRN delijo politično oblikovanje na različna področja. Kriteriji in posledice delitve so prisotni v sferi teoretičnih razglabljanja in praktičnih naporov. Tako lahko na primer ločimo politično oblikovanje in vzgojo za otroke, za učence osnovnih šol, gimnazij, strokovnega šolstva, za študente na univerzi (politično oblikovanje družboslovne in tehnične usmeritve), politično oblikovanje odraslih, politično oblikovanje skozi partije, sredstva komunikacij itd. Schmiederer je s konceptijo političnega oblikovanja kot družbenega oblikovanja presegel pravkar omenjeno parcialnost in podal sklop teoretičnih principov in ciljev, ki veljajo za vsako od teh posameznih področij.

Schmiederer v svojih delih izhaja iz najbolj živih izhodišč Marxove misli in nam že zaradi tega ne sme ostati neznan. Schmiederer je marksist, ki upošteva spreminjanje buržoazne družbe in napredek določenih znanj, ki jih marksistična misel iz kakršnihkoli razlogov še ni razvila, in nam na podlagi tega posreduje živo revolucionarno teorijo določenega področja in politike.

S prikazom ciljev političnega oblikovanja, kot jih pojmuje Rolf Schmiederer, smo sklenili oris enega najpomembnejših sklopov v problematiki političnega oblikovanja. Ugotovili smo, da so konceptije zelo raznovrstne; to raznovrstnost pogojujejo osnovne opredelitve pojma in predmeta političnega oblikovanja. Ob problemu ciljev se raznolikost koncep-

⁵⁶ Ibidem, stran 64.

⁵⁷ Ibidem

⁵⁸ Ibidem, stran 70.

cij, posebno ob upoštevanju globalnega družbenega konteksta, še zaostri. Če se nam je posrečilo prikazati diferenciranost in zaostrenost med različnimi konceptijami glede na družbeno podlago, smo s tem tudi delno potrdili veljavnost naše izhodiščne hipoteze, da je razločevanje na področju političnega oblikovanja najbolj razvidno v njihovem teleološkem kontekstu. Delna potrditev — predvsem zato, ker bi bolj dokončna sodba že zaradi obsega problematike presegala ozko namernost tega orisa.

Vsekakor je ena pglavitnih ugotovitev, ki jih povzemamo, tale: če je politično oblikovanje del družbenega življenja, in sicer njegov dinamični del, potem je integralni del vsake kritike ali spreminjanja ciljev političnega oblikovanja tudi kritika in sprememba družbe, katere dinamični del je področje političnega oblikovanja. To je tisto realno, družbeno pogojeno izhodišče, ki omogoča resnično, aktivno in učinkovito povezovanje med življenjem posameznika in razvojem družbe, med spreminjanjem zavesti posameznika in spremembo družbe ter med teorijo in prakso političnega oblikovanja.

VUČINA VASOVIĆ:

Demokracija in politika

V zbirki »Ideje« je konec lanskega leta v založniški hiši »Radnička štampa« v Beogradu izšlo pomembno politološko delo V. Vasovića z zahtevnim naslovom »Demokracija in politika«. Avtor dela V. Vasović, doktor političnih znanosti, je docent beogradske fakultete za politične vede, kjer predava komparativne politične sisteme. Vasović je pisec številnih politoloških razprav, ki jih je objavljaval predvsem v družboslovnih revijah »Gledišta« in »Socializam«. Vučina Vasović sodi — danes bi lahko rekli — že med srednjo generacijo politologov beogradske fakultete za politične vede. Ta generacija politologov, kamor poleg našega avtorja upravičeno štejemo tudi M. Matića, B. Špadijerja, R. Smiljkovića in morda še koga, je uspešno zorela in se razvijala ob širokem mentorstvu vodilnih jugoslovanskih politologov J. Djordjevića in N. Pašića in že več kot desetletje kaže zgledno ustvarjalno tvornost in posnemana vredno politološko zagnanost.

Del in avtorjev, ki doma in na tujem z različnih zornih kotov in tudi idejnih izhodišč obravnavajo tako središčni in ambiciozni vprašanji politologije, kot sta večplastna fenomena demokracija in politika, je resnično na šope. Naš avtor je v svojem delu pokazal spodobno poznavanje domačih in tujih avtorjev, ki razpravljajo o demokraciji in politiki. Ni pa bil in pravzaprav tudi ni mogel biti njegov namen v delu, ki še daleč ni učbeniške narave, temveč je esejistično obarvana politološka razprava, da bi tovrstne poglede inventariziral. Delo je

pridobilo, kar zadeva družboslovno berljivost, akademsko privlačnost in tudi družbeno aktualnost, ker je pisec v splošnih teoretičnih okvirih demokracije in politike našel prostor za analizo jugoslovanskega družbenopolitičnega »danes«. Politološki razpon umovanj demokracije se pne od demokracije grškega polisa pa od pojmovanja demokracije kot aranžmaja državnopravnih struktur in nosilcev oblasti in »demokracije elit« prek demokracije, pojmovane le kot oblike konzultiranja množic, do (samoupravne) demokracije, razumljene kot odločanje delovnih ljudi o temeljnih pogojih življenja in dela in o alternativah razvoja. Politologa kot človeka bi moralo pravzaprav zmraziti, če razmišlja, kakšne družbene sile, kdo in kaj se je vse maskiral z demokracijo in kako nedopovedljivo manipulatorsko je bil zlorabljen pojem demokracije v političnem procesu. In še: vsaj malo razgledan politolog si ne more kaj, da se ne bi ironično zamislil, denimo, ob Duvergerjevem delu s pomenljivim naslovom »La démocratie sans le peuple«, ki je že sam po sebi pravi oksimoron. Demokracija — pa brez ljudstva, kakšen bistroumen nesmisel, se zdi, se skriva za tem naslovom. A vendar: demokracija brez ljudstva je, kot pravi dr. P. Ristić v predgovoru k imenovani Duvergerjevi knjigi, »demokracija s poslanci, ki po svoji presoji razlagajo voljo ljudstva in razpolagajo z mandatom, ki jim ga je zaupalo ljudstvo*«. In res: malo je politoloških fenomenov, ki bili tako različno pojmovani in nonšalantno zlorabljeni, kot je demokracija. Morda bi mu — kar se zlorabe tiče — v medčloveških odnosih postavili vis-à-vis lahko samo še, recimo: ljubezen, tovarištvo, solidarnost.

* Glej M. Duverger, »Demokratija bez naroda«, Rad, Beograd 1968, uvod P. Ristića, str. 11.

In kako je s politiko, tem drugim kragom naslova knjige našega pisca? Tudi ta fenomen v toku razvoja politične misli in akcije ni ušel usodi različnih razlag, ki so bile pogojene z drugačnimi socialnimi predpostavkami svojega družbenega časa in v njem bivajočih avtorjev. Tu naletimo na celo vrsto *znanstvenih* razlag, do tistih, ki si domišljajo, da to so. Naletimo pa tudi na takšno, ki so politiko označevale (ali jo še označujejo) kot »javno damo«, kar je, umljivo, samo leporečni izraz za mnogo sočnejšo in ne tako redko uporabljeno ljudsko reklo; gre tedaj za besedo in opredelitev, ki jo tudi v slovenskem jeziku preveč pogosto uporabljajo, da bi jo smeli šteti samo med »argot«.

V. Vasović je svoje delo razdelil v (štiri) poglavja, ki obravnavajo splošne koncepte politike in demokracije, ideologijo in demokracijo, upravljavski sloj in demokracijo ter problem institucionalizacije samoupravne socialistične demokracije. Delo smotrno predstavi uvod z razmišljanji o »kontroverzah« demokracije, in sklene zaključna refleksija o poteh k ustvarjalni in odgovorni socialistični demokraciji. Čeprav je Vasovićevo delo po obsegu relativno kratko, vsebinsko še daleč ni krotko. Res je, da se avtor po malem dotika zelo velikega števila vprašanj. Najbrž ga je k temu srevila vabila tudi zelo členovita problematika demokracije in politike. Delu pa bi bilo v prid, če bi bil pisec pri obravnavanju posameznih vprašanj bolj racionalen. A kljub temu, daleč smo od tega, da bi za to avtorju očitali, da je politološki pleteničar in da je njegova razprava onegavljena brez vsebine.

Kaže, da je Vasović zlasti v prvem poglavju hotel povedati preveč in se zato ni zadržal le ob tistem, kar obljublja v naslovu tega poglavja: *splošni koncepti politike in demokracije*. Posledica tega je, da so pojmovanja politike sicer podana korektno, a vendar preveč shematično; razmišljanja o legitimnosti oblasti pa premo poglobljena in ilustrativna. Zato štejem, da so v tem delu knjige pokline v piščevem delu največje. Ocenjujemo, da je V. Vasović dosegel stopnjo zrelosti — kar daje razpravi tudi pečat znanstvene resnosti — v tistih

delih knjige, kjer govori o ideologiji in demokraciji ter o upravljavskem sloju, in se je tako predstavil kot veččak politološkega znanja.

Nedvomno ne bi moglo biti spora o tem, da je sodobni svet danes — bolj kot kdaj poprej — ideološko izrazito polariziran. Avtor po naši sodbi s precejšnjo mero analitične pronicljivosti pokaže na eni strani na težnje za hiperideologizacijo, za ideološkim univerzalizmom, ki se pojavlja v nekaterih strukturah, ter na drugi strani na napovedovanje konca ideologije, na njen »mrk« ter dalje še na orientacijo, ki jo sam označuje za umirjeno. Ne zdi se nam nepomembno, da avtor argumentirano, lahko še pribijemo: s smislom za zgodovinske danosti, polemizira s tezami o koncu ideologije, saj se je tudi določen del jugoslovanske družboslovne srenje spogledoval s takšnimi izhodišči. Res pa je, da se »antiideološki val« ne more, kot to navaja A. Bibič, apriorno skrčiti na stališča teoretikov konca ideologije, glede na večplastni pomen termina ideologije, saj je vrsta teoretikov nastopala predvsem proti togemu podrejanju znanosti dnevni politični praksi.** Mogoče je soglašati z Vasovićevim stališčem, da teza o koncu ideologije omejuje demokracijo na enostavno merjenje sil in pritiskov in da je družbeno škodljiva tudi teza o hiperideologizaciji, ki ji je podmena često (dejansko) slab, še nevladujoč položaj delavskega razreda. Avtor vidi izhod v novi samoupravni socialistični ideologiji, v ideološki varianti, ki je usmerjena k uveljavljanju vladajočega položaja delavskega razreda predvsem v temeljnih družbenoekonomskih odnosih. Upravičeno sodi, da je potreba po *prevelikem* poudarjanju ideologije in politike manjša, če se zagotovi odločujoči vpliv delavskega razreda v temeljnih celicah družbe. Ta avtorjeva teza pa seveda ne pomeni, da v tem primeru sploh preneha potreba po ideologiji kot instrumentu vladanja samega delavskega razreda. Sodobna socialistična družba se ne more razvijati brez jasno

** A. Bibič, »Politička znanost: Predmet i suština«, Naprijed, Zagreb 1971, str. 60 in VIII. poglavje o Wertfreiheit tezah.

izkristaliziranih idejnih vrednosti. Socialistična ideologija je odprta za progresivne tokove in sposobna za soočanja.

Nesluten tehnološki razvoj ter čedalje bolj zapletena in k specializaciji nagibajoča se človeška družba je pripeljala do tega, da so v svetu tradicionalne politično-upravljalvske elite dobile novega, družbenopolitično »pokondirenega« tekmeča, in to predvsem v pojavnih oblikah tehnokracije in podobnih »konjunkturnih« strukturah. Te nove k oblastništvu težee strukture niso samo ante portas obstoječih oblastniških salonov in nič kaj sramežljivo samo »knock at the door«, temveč so marsikje že sestavni del upravljavskih garnitur. Vasović v tretjem poglavju O upravljavskem sloju in demokraciji smiselno pokaže na družbenopolitični značaj tega sloja in na odnose med posameznimi upravljavskimi kategorijami ter popolnoma točno in logično povezano ugotavlja njihove težnje po preoblikovanju anatomije in fiziologije političnih sistemov. Vasovićeva razmišljanja o upravljavskem sloju v tem poglavju niso ostala le na splošni in neobvezujoči abstraktno teoretični ravni, temveč so se spustila tudi in medias res jugoslovanske stvarnosti. Avtor podaja kratek, a zanimiv poskus analize problematike samoupravne družbe in upravljavskega sloja ter potrošniško delitvene psihologije, ki se je ugnedila pri nas. Potiskanje širših delov prebivalstva in delavskega razreda na obdobja političnega življenja, v njegove stranske rokave, je v neposredni preteklosti resno ogrožalo samoupravno socialistično bistvo našega sistema. Bilo bi krivično očitati analitično radovednemu Vasoviću, da je v zmoti, kot trdi, da je bilo eno izmed protislovij sistema pri nas tudi v tem, da na raznih ravneh tudi sami (politični) vrhovi, ki so sicer inicirali demokracijo, niso bili v pomembnejši meri z njo zajeti in jo udejanjali.

Beogradska zbirka »Ideje« je že v doslej izdanih delih posvetila precejšnjo pozornost vprašanjem sistema, institucij, institucionalizacije vrednot in idej. Teh vprašanj se v svojem delu v zbirki »Ideje« dotika J. Djordjević (»Ideje in institucije«), pa tudi H. Lefebvrova knjiga Antisistem (prispevek h kritiki tehnokracizma).

Mimo vprašanja institucionalizacije ni šel tudi naš politolog, ki pa je v žarišče svojih razmišljanj o institucionalizaciji postavil problem institucionalizacije samoupravne socialistične demokracije. S tem, da je opredelil in zamejil oba skrajnostna pola in ju poimenoval kot »nevarnost hiperinstitucionalizacije« in »iluzije antisistema«, je dovolj jasno pokazal na svoje teoretično sidrišče, ne da bi se izpostavil nevarnostim očitka, češ da teoretično oportunistično izbira tisto, čemur bi lahko rekli »aurea medicritas«. Jugoslovanska samoupravna družba se sprotno srečuje s težavami, ko prehaja iz faze vizij in projekcij v (delno) doživljanje teh vizij in projekcij. Medtem ko bolj ali manj vse strukture — vsaj verbalno — soglašajo o samoupravni naravnosti in takšnih ciljih, pa — kot smo videli — prihaja do polarizacije v procesu operacionalizacije postavljenih ciljev. V tem pogledu ima seveda zelo pomembno mesto institucionalizacija samoupravne demokracije. Institucija ni nasprotna demokraciji, čeprav bi seveda bila utvara umišljati si, da lahko procese v samoupravni družbi v celoti in popolnoma institucionaliziramo. Z institucijami ni možno »pokrivati« vse dejavnosti družbe. Rekli bi tudi, da se nam je predvsem izogibati manipulacijskih institucionalnih kulis ter *pretiranega* menjavanja sistema, ker bi nas to lahko zapeljalo v slepo ulico institucionalnega relativizma. Grozдна institucionalna polnost ali celo načičkana normativnost samoupravnega političnega sistema bi pomenila resno motnjavo tudi pričakovani učinkovitosti samoupravnega mehanizma. V poglavju o institucionalizaciji samoupravne politične demokracije se Vasović posebej zaustavlja ob skupščinskem sistemu, delegatskih odnosih in federalizmu. Čeprav ta podpoglavja glede na naravo celotnega dela niso minuciozno razčlenjena in so tedaj v nekem smislu bolj na obodu Vasovićevega teksta, pa jim zato ne bi mogli očitati, da so vsebinsko napačno dodelena ali da jih obremenjuje amputirana misel. Vasović kot politološki izvedenec za »komparativne politične sisteme« kaže v pričujočem delu dobro poznavanje našega političnega sistema, njegovih poti in stranskih poti in ne

podlega mehaničnim primerjavam različnih političnih sistemov.

Vasovičev credo, da samoupravna demokracija ni aklamatorska in aposteriorna, temveč demokracija, ki neposredno izraža interese delovnih ljudi, v naši družbeni praksi ne bi smel biti vprašljiv. Našemu sistemu ne more biti do tega, da bi se »kostumiral« z golj z *zunanji* obeležji demokracije. Vasovičeva misel, da samoupravna družba ne more obstajati samo na »negativen« način, samo v obrambi in v odporu nesamoupravnim težnjam in da se še kako izpričuje nujnost po pozitivnem demokratičnem sistemu — in dodali bi lahko po ustvarjalnem akcijskem programu — ima naši družbi tukaj in zdaj kaj povedati!

Vasovičev tekst je resno znanstveno delo, ki išče in (delno) tudi daje odgovore na vprašanja današnjega časa in človeka. Avtorjeva politološka govorica ni namenjena samo »uporabnostnemu dnevu« in ni cenena agitka za ideologijo.

B. MARKIČ

Dokumenti jugoslovanske samobitnosti

(Od Bihača do Jajca)

V založbi Komunist je pred kratkim, leta 1973, izšlo delo »Prvo in drugo zasedanje AVNOJ«. Zbirka dokumentov je prva slovenska izdaja, ki je v izvirniku izšla prvič ob desetletnici AVNOJ leta 1953 v Beogradu v srbskem jeziku na podlagi splošne redakcije Moše Pižada v založbi prezidija ljudske skupščine FLRJ. Druga izdaja je izšla ob dvajsetletnici AVNOJ 1963. leta pri zagrebški založbi Stvarnost. Vse izdaje, ki so jih sproti dopolnjevali z novimi listinami in dokumenti, so vezane na ime beograjskega publicista in neutrudnega raziskovalca Slobodana Nešovića, ki je

opravil zahtevno zbirateljsko delo, uredil to zbirko dokumentov in napisal opombe. Prevod izvirnika v slovenščino je oskrbela Neda Brglez, strokovni recenzent slovenske izdaje pa je bil mag. Savin Jogan. Za prvo slovensko izdajo — ob trideseti obletnici drugega zasedanja AVNOJ — je uvodno besedo napisal akademik Makso Šnuderl, dober poznavalec zgodovine naše ljudske oblasti in eden izmed vodilnih jugoslovanskih ustavnopravnih teoretikov.

O prvem in drugem AVNOJ ter dokumentih, ki so vezani na njuna zasedanja, je bilo pri nas že veliko povedanega in zapisanega. Zdi pa se, da je najbolj pomenljiva ravno monumentalna neponovljivost in izjemna enkratnost dokumentov samih, za katere brez bojazni, da bi zabredli samo v pesniško metaforo, lahko rečemo, da so bili dobesedno sprejeti »sredi pušk in bajonetov«. Ta prikaz pomembne knjige dokumentov »Prvo in drugo zasedanje AVNOJ« seveda nima ambicij ocenjevati in meriti pomen daljnosežnih prvinskih dokumentov, ki so se pri nas porajali med oboroženo revolucijo. Opozori naj, kako je vračanje k AVNOJ tudi danes živ izvor ne samo za razumevanje, ampak tudi za prihodnje načrtovanje jugoslovanske federacije. Prebiranje dokumentov od Bihača do Jajca ter zapisnikov sej nacionalnega komiteja in predsedstva AVNOJ pokaže, kako se je resnično organsko — in izogibajoč se preskakovanju etap — gradila ljudska oblast, iz kakšnih temeljev je rastla in v narodnoosvobodilnem boju dosegla svoj »državnograditeljski magistrale« v drugem zasedanju AVNOJ v Jajcu. Razumevanje takšnega dejstva omogoči razumeti tudi to, da tako izoblikovana oblast, ki ni bila podarjena na bajoneti drugih armad, nikoli ni mogla preminiti kot muha enodnevnica. Odpornost Jugoslavije proti povojnim soočanjem in dogajanjem — tu je letnica 1948 več kot simbolična — je treba iskati tudi v trajni podlagi, ki sta jo dala Bihač in zlasti še Jajce. Dokumenti AVNOJ in NKOJ, ki so se zavzemali za mednarodno priznanje Jugoslavije, kažejo na skrb revolucionarnega gibanja, da bi bi-

la nova država tudi navzven priznana kot polnovredni mednarodnopравни subjekt. Begunska vlada je imela podporo mednarodnega legalističnega aparata, (pre)velika uveljavitev samosvojega, dinamičnega narodnoosvobodilnega gibanja pa tudi Stalinu ni ustrezala glede na odnose in (njegove) načrte v antihitlerjevski koaliciji. V tem kontekstu postaja jasnejša na eni strani strategija in taktika reakcionarnih in k ohranitvi meščanskega sistema težečih sil, da obdrže obstoječe položaje in vztrajajo pri zamisli, da je mednarodna kontinuiteta Jugoslavije kot države mogoča le s pomočjo begunske vlade in na drugi strani težnja revolucionarnega gibanja, da se prizna ne le partizanska vojska (kot del zavezniških armad), temveč tudi nova, ljudska oblast in država. Sprehod skozi dokumente, ki jih je Nešović v pričujoči knjigi zbral, kaže tudi na vso organiziranost in vódenost narodnoosvobodilnega gibanja in daje vso podlago za zanimanje iz trte zvitih trditvev, češ da je jugoslovanske narode gnala v boj samo »balkanska sla in romantika bodala«.

Pomembnost knjige dokumentov »Prvo in drugo zasedanje AVNOJ« povečuje še dejstvo, da so v njej važne nove listine, ki jih zdaj Nešović prvič objavlja v celoti. Med njimi naj zlasti opozorimo na osnutek »odloka o sestavi sveta narodne osvoboditve Jugoslavije in sveta ljudskih poverjenikov«, ki sta ga — kot navaja v instruktivnem uvodu M. Šnuderl — verjetno pripravila M. Pijade in V. Masleša za prvo zasedanje AVNOJ. Ko gledamo v knjigi priloge k prvemu zasedanju AVNOJ, se nam na strani 124 ustavi pogled ob navodilih prosvetnega odseka izvršnega odbora AVNOJ za »boj proti nepismenosti«. Kako boleče aktualen je ta boj tudi danes po tridesetih letih, v obdobju uvažanja delegatskih (!) odnosov. Nekam otožno se lahko zamislimo ob današnjem stanju pismenosti v Jugoslaviji, ko bremo že leta 1942 o »nujnosti ljudskega gibanja za pismenost, za osvoboditev iz mraka nepismenosti«. Ko prebiramo v knjigi zbrane dokumente, nam spet zaživi ustvarjalna osebnost E. Kardelja pri oblikovanju ljudske oblasti ter graditelj-

ska zagnanost in čebelja neumornost M. Pijade, tega velikega — a včasih že nekoliko pozabljenega — barda medvojne in povojne jugoslovanske ustavnosti. Slišimo za naše sedanje pojme celo morda preveč vznesene, a vendarle iskrene govore številnih delegatov na drugem zasedanju AVNOJ, polne neponarejene vere in navdušenja. Našo posebno pozornost pritegne zapis (stran 319) konference delegatov članov drugega zasedanja AVNOJ iz Hrvaške s Titom, kjer med drugimi zanimivimi Titovimi mislimi med drugim beremo, da je Tito, govoreč o komunistih in naši revoluciji dejal, »da nikjer ne piše, da je treba začeti z letom 1917, boj se je začel 1941. leta«. Tito je imel v času drugega zasedanja AVNOJ pogovore z delegati tudi iz drugih krajev Jugoslavije. Kako je z zapisi oziroma s celovitejšimi prikazi takšnih konferenc in njihovo vsebino, ki jih je imel Tito z delegati iz drugih področij Jugoslavije? Zbrani dokumenti v Nešovićevi knjigi nam ponovno osvetle Kidričevo vlogo revolucionarja in misleca. Med drugim pokažejo na njegova medvojná razmišljanja (str. 279), »da se nam ni bati formalnih nacionalnih atributov, ki v zavesti množic krepijo zavest, da so narodi dosegli samostojnost, napačno bi bilo, če bi izenačevali imena nacionalnih parlamentov«. Za vsakogar, ki ga privlačijo problemi jugoslovanske federacije in oblikovanje jugoslovanskega političnega sistema nasploh, bodo zanimive tudi misli, ki so jih o pravni ureditvi jugoslovanske federacije in o bodočih zakonodaji med drugimi izražali J. Rus, J. Avšič, A. Kržišnik (str. 278 in dalje), te svetle postavbe narodnoosvobodilnega biti ali ne biti.

Oborožena revolucija — Biháč in Jajce pa imata v njej zelo visoki mesti — je bila takšna, da ne potrebuje apoteoze in panegirikov. AVNOJ se nam ni spominjati zgolj z brumnostjo proslav in vihranjem zastav. Konec koncev so znali slaviti svoje »pomembne« datume tudi tisti, ki jih je ravno jugoslovanska revolucija vojaško in moralno izničila. To, kar se nam je ob branju avnojskih dokumentov spraševati, je še zlasti, ali znamo globoke etične vrednote, avnojs-

sko volilo in izročilo v vsebinskem pogledu prenašati na mlade generacije, na tiste, ki so bili rojeni po Bihaču in Jajcu, po letu 1948, po letu 1953? Ali lahko neki narod in njegova mladina doživi svoje »zvezdnate dneve« le v oboroženi revoluciji, ko so alternative jasno izostrene in možnost družbenega in osebnega sprenevedanja omejene na minimum in ko je dana možnost velikih, usodnih, odločujočih dejanj? In kaj je kasneje, ali se revolucija upeha in obrabi, ali postanejo heroji »utrujeni« ali pa revolucija teče dalje? Če bomo pojmovali in zlasti uresničevali družbeno samoupravljanje kot revolucionarno dogajanje v smislu spreminjanja človeka in družbe in dajali pripadajočo vlogo tistim, ki so lahko kontinuiteta revolucije, potem bi bila skrb, »da nam bodo revolucijo zapravili«, da se revolucija ospe

in upeha in da ni več priložnosti za velika dejanja, seveda popolnoma odveč.

Čeprav je Jajce »rojstno mesto« Jugoslavije, Jugoslavija ni bila rojena za zeleno mizo. A če hočemo, da bo ostala »evergreen«, nam je tudi danes negovati in spoštovati težnje za notranjo enakopravnostjo in mednarodno neodvisnostjo Jugoslavije. Uveljavljati nam je tedaj družbeno samoupravljanje in politiko neuvrščeniosti kot nezamenljivi prvini, ki našo družbo — in o tem ne želimo samo upati, ampak biti tudi prepričani — globoko in trajno profilirata.

Z izdajo knjige »Prvo in drugo zasedanje AVNOJ« v slovenskem jeziku je založba Komunist iz Ljubljane opravila dobro založniško dejanje, ki ga ni mogoče tolmačiti kot zgolj pietetno obpomembni avnojski obletnici.

B. MARKIČ

KADROVSKA VPRAŠANJA SOCIOLOGIJE NA POLJSKEM

Sociologija uživa na Poljskem velik ugled — tako v znanstvenih krogih kot pri javnem mnenju. Poljski sociologi so po ponovnem oživetju sociologije v letih 1956—1957 hitro postali znani tudi izven meja Poljske. Dinamični razvoj pa je neizbežno povzročil in povzročča različne probleme, med njimi tudi kadrovske.

Najprej nekaj števil: Poljsko sociološko združenje, ki vključuje razen diplomiranih sociologov, ki se ukvarjajo s sociološko znanstveno ali praktično dejavnostjo, tudi diplomirane sociologe, ki opravljajo druge poklice, in osebe z nesociološko temeljno izobrazbo, ki pa poklicno delajo na področju sociologije — je štel 31. decembra 1971. leta 756 članov.

Na visokošolskih ustanovah, vključno z inštituti pri Poljski akademiji znanosti, dela 477 ljudi s formalno sociološko izobrazbo (81 samostojnih znanstvenih oziroma pedagoških delavcev, od tega 20 profesorjev, 396 asistentov in strokovnih sodelavcev); 99 ljudi, ki se ukvarjajo s sociološko znanstveno-raziskovalno in pedagoško dejavnostjo na teh ustanovah, nima formalne sociološke izobrazbe. Doktorantski študij opravlja trenutno približno 50 sociologov.

V raznih podjetjih, največ industrijskih, je bilo 1. decembra 1971 zaposlenih 187 diplomiranih sociologov (kot industrijski sociologi oziroma »sociologi dela«); leta 1966 jih je bilo le 71.

Precej sociologov se zaposli v tako imenovanih »resornih inštitutih«, raziskovalnih centrih pri posameznih ministrstvih in drugih državnih, upravnih in političnih organizacijah. Točnih števil ni: po anketi z nepopolnim odzivom je pri njih zaposleno 91 diplomiranih sociologov ter 41 ljudi brez formalne so-

ciološke izobrazbe (razen tega dela zanje 80 sociologov izven samih organizacij). V raziskovalnem centru za psihologijo in sociologijo Centralnega inštituta za varnost pri delu je, na primer, zaposlenih 6 sociologov, pri Inštitutu za telesno kulturo so 4 (in 11 zunanjih sodelavcev); Center za raziskovanje javnega mnenja in programov »Poljskega radia in televizije« zaposluje 9 sociologov in številne druge sodelavce itd.

Glavne kadrovske probleme bi lahko prikazali takole:

1. Splošno pomanjkanje formiranih socioloških kadrov, kar vodi, med drugim, do zaposlovanja nesociologov na delovnih mestih sociologov oziroma do tega, da ljudje z drugimi poklici in na drugih delovnih mestih dejansko delujejo kot sociologi. Neogibno je, da take ljudi vključujejo v razne oblike sociološkega izobraževanja, skrbijo za njihovo povezanost z raziskovalnimi centri in kvalificiranimi sociologi itd.

2. Obstoječi sociološki kadri so zelo neenakomerno razvrščeni, posebno samostojni znanstveni delavci so zbrani v Varšavi. Varšavska univerza ima sama več profesorjev za sociologijo in samostojnih znanstvenih delavcev kot vse tri druge univerze, ki imajo poseben sociološki študij (Łódź, Kraków, Poznań). Samo Inštitut za filozofijo in sociologijo pri Poljski akademiji znanosti v Varšavi zaposluje 98 sociologov. Regionalni inštituti in razne resorne raziskovalne organizacije pa so kadrovsko zelo šibki oziroma imajo neustrezno strukturo. Ozka specializacija zgolj na določene vrste raziskav še pospešuje rutinerstvo. V tej zvezi si je potrebno prizadevati v več smereh: selekcija sodelavcev glede na njihove znanstvene dosežke; kadrovske šibke ustanove so dolžne vzdrževati stike z močnejšimi znanstvenimi centri; organizirati je treba razne oblike dodatnega strokovnega izobraževanja; nujna je

izmenjava kadrov med znanstveno-pedagoškimi in zgolj raziskovalnimi ustanovami — taka zamenjava prispeva k dvigu strokovne ravni na obeh straneh.

3. Zaradi večje intenzivnosti in organiziranosti doktorskega študija v zadnjih letih se lahko upa, da bodo v prihodnjih 10—12 letih dosegli zadovoljivo stanje glede najvišje izobraženega kadra. Posebno skrb bo v tej zvezi treba posvetiti kadrom, ki na visokošolski ravni predavajo sociologijo nesociologom. Glede na dejstvo, da gre pri tem za več tisoč študentov, je ta naloga najpomembnejša. Zdaj je izven oddelkov za šolanje sociologov na drugih fakultetah zaposlenih 39 sociologov, na visokih tehniških šolah 28, v pedagoških akademijah 14, ekonomskih višjih šolah 22. Ti sociologi skupaj s filozofi predavajo »temelje marksistične filozofije in sociologije« in izbrane sociološke teme po želji posameznih šol; včasih so v sestavu politoloških oddelkov in sodelujejo v pedagoški dejavnosti pri predmetu »temelji političnih ved«, včasih tvorijo skupaj z ekonomisti posebne znanstveno-raziskovalne skupine.

4. Na Poljskem se približno polovica (okrog 47 %) diplomantov sociologije zaposli v raznih znanstveno-raziskovalnih in pedagoških ustanovah, polovica (42 %) pa v tako imenovani »praksi«. S tem je Poljska v zlati sredini med tistimi deželami, kjer je večina sociologov zaposlena na univerzah in drugih šolah (v ZDA 78 %), in tistimi, kjer se jih večina zaposluje v gospodarstvu in družbenih službah (Holandska 66 %). Zaradi take delitve bi bilo treba ločiti programe za šolanje sociologov: na program za formiranje znanstveno-raziskovalnih in pedagoških delavcev in program za oblikovanje sociologov-praktikov (socialnih delavcev, kadrovskih služb, socioteknikov ipd.). Hkrati s tem bi bilo zaradi velikega zanimanja in potreb treba poskrbeti za še večje možnosti 1—2-letnega podiplomskega študija iz sociologije za ljudi raznih poklicev ter za druge oblike dodatnega sociološkega izobraževanja (npr. iz sociologije izobraževanja za učitelje, sociologije tiska in sociologije propagande za novinarje ipd.).

5. Posebne težave imajo sociologi, ki se zaposlujejo v podjetjih. Tu največkrat opravljajo različne raziskave po lastni pobudi ali po neposrednem naročilu vodstev podjetij. To je samo po sebi pozitivno, saj se tako širi krog sociologov-raziskovalcev; težava je v tem, da so ti sociologi pri raziskavah prepuščeni sami sebi, delajo največkrat sami (podjetje navadno nima več kot 1—2 sociologa), brez raziskovalnih izkušenj in brez znanstvenega vodstva. Pogosti so tudi spori z vodstvi podjetij zaradi različnih gledanj na stil in metode dela ter na učinke raziskav oziroma pričakovanje le-teh; zlasti, ker status sociologa v podjetju še ni dovolj jasno oblikovan (čeprav je sicer zaposliti sociologa v podjetju ali organizaciji postalo zelo modno).

Verjetno bi bilo bolje, da bi namesto posameznih osamljenih sociologov-raziskovalcev po podjetjih oblikovali gosto mrežo dovolj močnih raziskovalnih centrov, ki bi skrbeli za proučevanje poglobljenih problemov na posameznih področjih ter eventualno koordinirali delo sociologov po podjetjih. Le-ti pa naj bi se osredotočili na vlogo sociologa-praktika (ne pa raziskovalca), eksperta oziroma sociotehnika. Ob tem pa bi bilo nujno opredeliti, na katerih delovnih mestih so lahko oziroma morajo biti sociologi.

6. Veliko število kandidatov za študij sociologije sedaj omogoča, da izbiramo najboljše, take z več kot dobrimi in s prav dobrimi ocenami na sprejemnih izpiti. Glede na velik priliv kandidatov pa bi bilo treba posvečati več pozornosti vzrokom in motivom za vpis na sociološki študij. Sprejemni izpit bi moral bolj ugotavljati tiste posebne motivacije in zmožnosti, ki so pomembne za uspešen študij in kasnejšo poklicno dejavnost.

7. Treba bi bilo izdelati sistematičen pregled socioloških delovnih mest ter vseh drugih, ki se ukvarjajo s sociologijo. To bi omogočalo pregled, načrtovanje in usmerjanje kadrov ter olajševalo koordinacijo dela in sodelovanje med sociologi istih usmeritev.

(A. Kwilecki: »Zagadnienia kadrowe socjologii polskiej«, *Studia Socjologiczne* 1973/1, povzel M. K.)

ALI NA UNIVERZAH ŠE RAZISKUJEJO?

Od časov Humboldta, ki je v začetku 19. stoletja položil nove temelje nemški univerzi, je veljalo, da je institucionalizirana enotnost raziskovanja in pouka njena bistvena značilnost. V zakonodaji so to načelo poudarjali vse do današnjega dne. Vendar je v ZRN zlasti v zadnjem času slišati mnoge pritožbe, da so novejšje reforme ogrozile harmonično ravnotežje med poukom in raziskovanjem v škodo raziskovanja.

Te pritožbe pa izhajajo iz nekaterih nepravilnih ocen. Univerza nikoli ni bila monopolist na področju raziskovalnega dela. Posebno z napredkom tehnologije in naravoslovnih znanosti se je uveljavljalo prizadevanje, da bi ustanavljali raziskovalne ustanove tudi zunaj univerze. S čedalje večjo vlogo znanosti v proizvodnji je tudi industrija začela uvajati in razvijati svoje lastne raziskovalne enote. Država ni hotela zaostajati in je ustanavljala soje lastne raziskovalne centre (danes na ravni celotne Zvezne republike in posameznih dežel deluje 118 raziskovalnih in eksperimentalnih ustanov). V zadnjih desetletjih so se tej mreži raziskovalnih institucij pridružili še velikanski raziskovalni centri na področju jedrske tehnike.

Z dolgotrajnim procesom znanstvene decentralizacije torej Univerza ni ničesar izgubila, saj je zadržala skoraj monopolno vlogo na področjih družbenih znanosti, pa tudi v matematiki in medicini. Tudi če primerjamo izdatke za raziskovanje v gospodarstvu (1971: 8,7 milijarde mark) in velikanske izdatke za velike izvenuniverzitetne raziskovalne projekte (atomska energija, raziskovanje kozmosa) z izdatki za raziskovanje na univerzah (1971: so izdale dežele v ta namen 7 milijard mark; iz zveznega proračuna: 1,6 milijard mark), ne smemo delati napačnih sklepov, saj odpade na področju naravoslovnih in tehničnih znanosti veliko stroškov na zelo drago opremo.

Da raziskovalna dejavnost na univerzah ne nazaduje, marveč celo raste, dokazujejo tudi podatki, ki ponazarjajo rast izdatkov za raziskovalno delo in

število znanstvenih delavcev na njih. Od leta 1960, ko so znašala za to namenjena sredstva 1,7 milijarde mark, se je ta znesek večkratno pomnožil. Število znanstvenikov se je v desetih letih potrojilo — od 54.900 (1960) na 163.300 (1971). Samo v letu 1972 je bilo na novo odprtih 14.100 delovnih mest. Leta 1960 je prišlo povprečno 18,1 študenta na enega učitelja, leta 1970 pa samo še 10. To velikansko povečanje gotovo ni bilo v prid le pouku.

Res pa je, da se dandanašnji pretežni del raziskovalne dejavnosti ne financira iz lastnih sredstev univerze. Polovico, če ne celo dve tretjini raziskovalnih kapacitet financirajo zunaj-univerzitetni dejavniki. Najpomembnejši zunanji finančeri raziskovalnega dela na univerzi so:

— Nemška raziskovalna skupnost, ki s 460 milijoni mark (1973) podpira več sto miniprojektov in 92 posebnih raziskovalnih področij.

— Državni organi, kot so zvezna in deželna ministrstva, ki dajejo letno približno štiri milijarde mark za raziskovalne projekte.

— Gospodarska podjetja, ki so leta 1971 dala za naročila na univerzi približno 53 milijonov mark.

— Ustanova Volkswagen, ki je dala leta 1972 okoli 70 milijonov mark za raziskovalno delo na visokošolski ravni.

Pri celotnih izdatkih gospodarstva za zunanje raziskovalno delo se je delež univerze zmanjšal (1969: okoli 18,2 %, 1971: 11,8 %), za kar so krivi predvsem procesi koncentracije gospodarstva; le-to se s svojimi naročili čedalje bolj obrača na raziskovalne usluge drugih firm, ne pa na univerzo in tudi ne na raziskovalne institucije v okviru države, katerih delež pri zunanjih izdatkih gospodarstva za raziskave se je celo v absolutnem znesku zmanjšal.

Vendar pa lahko pričakujemo, da bo to zmanjšanje sredstev nadomestila država, saj vladajoča socialnodemokratska stranka poudarja, da mora znanost imeti večjo vlogo pri izboljševanju »kvalitete življenja«. Pri tem ima v mislih predvsem tiste znanosti, ki so usmerjene k človeku in k družbi, zlasti sociologijo, politologijo, ekonomijo, psihologijo in medicino. Ker je na teh področjih vo-

dilna raziskovalna ustanova ravno univerza, lahko upravičeno pričakujemo, da bodo sredstva za te znanosti v prihodnjih letih vedno večja. Prav v teh disciplinah pa se lahko pokaže politična odgovornost univerze, saj le-te lahko vplivajo na spreminjanje družbene strukture.

»Big Science« (velika znanost) in uporabna tehnologija pa bosta imeli svoje težišče še vedno zunaj univerze. Tako je verjetno tudi prav, saj bi bilo neekonomsko in tudi brez koristi za akademski pouk, če bi visoke šole tekmoval z industrijo na področju raziskovanja trga ali če bi prevzele raziskovalna delo atomskih raziskovalnih centrov.

(Ernst Elitz: »Wird an den Universitäten noch geforscht?«, *Die neue Gesellschaft*, 10/1973, povzel A. B.)

NOVE OBLIKE MATERIALNEGA VZPODBUJANJA DELA ZNANSTVENIH DELAVCEV

V zadnjih letih je CK KP SZ skupaj z vlado sprejel vrsto sklepov, katerih namen je povečati učinkovitost znanosti, posebno pa izpopolniti sistem planiranja izdatkov za znanstveno-raziskovalno delo in razširiti pravice vodij znanstvenih ustanov. Sedaj poskušajo še izpopolniti plačevanje dela znanstvenih delavcev. Predvsem skušajo doseči, da bi bila višina plač resnično odvisna od rezultatov dela znanstvenih delavcev. Zakonodajni akti, ki zadevajo obstoječe pogoje plačevanja znanstvenih delavcev, zavzemajo posebno mesto v sistemu normativnih aktov, ki urejajo plače delavcev in uslužbencev, to pa predvsem zato, ker ima organizacija dela v znanstvenih ustanovah svoje posebnosti. Materialno vzpodbujanje je bilo do sedaj zoženo na to, da so vzpodbujali delavce, naj se čimbolj kvalificirajo.

V zadnjem desetletju sta se izoblikovala dva pglavitna sistema plačevanja učenjakov: splošni sistem utrjenih letnih plač in sistem povišanih plač za znanstvenike, ki so svoje kvalifikacije potrdili z uspešno disertacijo. Splošni sistem so uvedli leta 1969. Ureditev plačevanja

znanstvenih delavcev, ki niso imeli znanstvenih nazivov, ni zadevala samo splošni sistem določenih letnih plač, ampak tudi druge pogoje plačevanja (doplačilo za kvalifikacijo osebam, ki niso imele znanstvenih nazivov, za posebne delovne pogoje idr.). Sistem povišanih letnih plač za osebe, ki so imele znanstvene nazive, so uvedli že leta 1957 in je brez pglavitnih sprememb veljal do sedaj. Pglavitna pomanjkljivost tega sistema je bila v tem, da ni bilo neogibne povezave med višino plače in delovnimi rezultati znanstvenega dela. Z nadaljnjo izpopolnitvijo plačevanja dela znanstvenikov ne nameravajo zmanjšati odvisnosti višine plače od kvalifikacije, ampak povezati le-to tudi s konkretnimi delovnimi rezultati.

Do sedaj sta obstajali dve pglavitni obliki neposredne zveze med višino plače znanstvenika in njegovimi delovnimi rezultati: sistem nagrad in sistem dodatka — v višini 30 % utrjene letne plače za ustrezno delovno mesto — za znanstvenike, ki niso imeli znanstvenih nazivov. Z vidika materialne vzpodbude delež nagrad ni bil pomemben, saj v poprečju ni znašal več kot 5 % znanstvenikove plače. Pomembnejši je bil dodatek za osebe brez znanstvenih nazivov, ki je lahko dosegel 40 % plače. Razlika med minimalno in maksimalno določenimi plačami je v večini primerov znašala 15—20 %. Kdo ima pravico do dodatka, so ugotavljali vodje institucij. Ta dodatek in pa razpon med maksimalno in minimalno razliko v višini utrjene letne plače — pri opravljanju enakega dela — je lahko pripeljal do 50 % in še večjih razlik med plačami znanstvenikov. Zaradi predpisane omejitve (2 % od planiranega sklada plač institucije) je lahko dobil dodatek samo majhen del specialistov (8—12 % od vseh zaposlenih raziskovalcev v ustanovi).

Če so nagrade in dodatki (giblivi del plače) na ta ali oni način povezane z delovnimi rezultati, zakaj ne bi mogla takšna zveza obstajati tudi za tisti utrjeni, določeni del plače, ki predstavlja pglavitni zaslužek znanstvenikov.

Leta 1968 so takšno plačevanje — kot poskus — uvedli v Znanstveno-raziskovalnem fizikalno-kemičnem inštitutu L.

J. Karpova. Namesto utrjene plače, ki je odvisna samo od znanstvenega naziva, delovnega staža in delovnega mesta, naj bi plača postala odvisna tudi od konkretnih delovnih rezultatov vsakega delavca. Znanstveni naziv in delovni staž sta sicer ohranila svoj pomen, odpravili pa so »avtomatično« zvišanje plače s pridobitvijo znanstvenega naziva in povečanjem delovnega staža.

Za vsako kategorijo znanstvenih sodelavcev in starejših inženirjev v inštitutu je bila utrjena, zagotovljena minimalna letna plača za 25 % nižja od obstoječih letnih plač. Ko so pregledali rezultate, kar so storili dvakrat na leto, so delavci, ki niso imeli znanstvenih nazivov, lahko presegli poprej minimalne zagotovljene plače za 40 %, delavci z znanstvenim nazivom pa do 25 %.

Za ocenjevanje učinkovitosti dela so v inštitutu ustanovili centralno komisijo in tri sekcijske kvalifikacijske komisije, ki so jih sestavljali najbolj ugledni znanstveniki; le-ti so predstavljali vse poglobljene znanstvene dejavnosti inštituta. V komisijah so sodelovali tudi predstavniki partijske, sindikalne in komsomolske organizacije. Komisije so delovale tako, da so najprej zbrale podatke, na podlagi le-teh pa so ocenjevale delo sodelavcev. Za vsako kategorijo sodelavcev so napravili poseben popis podatkov, ki je upošteval posebnost in zahtevnost dela v tej kategoriji. Učinkovitost dela so ocenjevali za obdobje petih let. Postopek ocenjevanja je imel tri etape:

1. Prvo oceno je dal predstojnik laboratorija;

2. to oceno je potem pretresla sekcijska komisija, ki je še posebno skrbno proučila delovne rezultate vsakega sodelavca in jih ocenila s pomočjo točkovne skale deset točk;

3. gradivo sekcijske komisije je analizirala še centralna komisija.

Končno odločitev je sprejel direktor inštituta. Sklepe in njihovo obrazložitev so nato poslali vsakemu posamezniku, ki se je lahko pritožil direktorju in zahteval ponovno oceno ob njegovi prisotnosti.

Rezultati ocenjevalnega postopka so bili naslednji:

- pri 59 % delavcev se plače niso spremenile;

- pri 26 % so se plače zvišale;

- pri 15 % so se plače znižale;

- pritožilo se je 8 delavcev.

Na podlagi teh ocen so izdelali nov pravilnik o nagrajevanju. Njegov učinek se je pokazal že v naslednjem letu 1969, ko se je število izumov povečalo za 2,2-krat, obseg publikacij pa za 25 %.

Sedaj uporabljajo nov sistem plačevanja v 45 znanstveno-raziskovalnih inštitutih. V prvem letu prehoda na nov sistem se delež sredstev za nagrajevanje ne sme povečati. Analiza novega sistema plačevanja v navedenih inštitutih kaže, da se poprečno okoli 69 % ocenjenim delavcem plače niso spremenile, 23 % je dobilo višje plače, 8 % delavcev pa nižje. V vseh inštitutih še niso dojeffi ekonomskega bistva novega sistema, izrabili so ga predvsem za povečanje letnega plačnega sklada. Tisti del delavcev, ki je pri prvem ocenjevanju dobil nižje plače, je pri novem ocenjevanju nabral vsaj poprečno število točk ali pa je celo presegel poprečje. To nesporno kaže, da se je učinkovitost njihovega dela povečala. Novi sistem omogoča, da se poenostavi organizacijska struktura znanstveno-raziskovalnih ustanov in ukine odvečne pododdelke. V starem sistemu plačevanja so bile pomemben vir za dodatek k plači predvsem predstojniške funkcije. Zaradi tega se je pogosto umetno povečalo število pododdelkov.

Število pododdelkov se je zmanjšalo poprečno za 15 %. Povečal se je delež nagrad v splošnem skladu plač, ponekod npr. od 5,9 % na 11,6 %. Novi sistem ustvarja dodatne možnosti, da se združijo moralni in materialni dejavniki za vzpodbujanje znanstvenih delavcev. Majhno odstopanje od poprečnega števila točk nima pomembnega finančnega učinka, ima pa večji moralni učinek na oceno dejavnosti delavca v očeh kolektiva.

Novi sistem plačevanja so z določenimi posebnostmi uvedli tudi v Inštitutu za svetovno gospodarstvo in mednarodne odnose. Novi sistem nagrajevanja, ki je usmerjen predvsem na variabilni del plače, pa se uvaja ali pa je že uveden v

različnih industrijskih panogah. Skladi za materialno nagrajevanje nastajajo na teh področjih predvsem iz dobička, ki ga dobijo podjetja z izkoriščanjem novih tehničnih dosežkov v proizvodnem procesu ali pa pri prodaji novega proizvoda. Skladi za nagrajevanje so torej direktno odvisni od gospodarskega učinka, ki nastaja z uvajanjem znanstveno-tehničnih dosežkov v proizvodnjo. Poglavitni vir financiranja znanstveno-raziskovalnih ustanov pa je enotni sklad za znanost in tehniko, ki se oblikuje na račun odbitka od dobička podjetij in panog. Sklad se izkorišča skupaj s sredstvi državnega

proračuna, odbitki od proizvodne cene industrijske produkcije in vključuje tudi sklad za uvajanje nove tehnike.

Nove oblike plačevanja ni treba obvezno uvajati; znanstveno-raziskovalni kolektivi se odločijo sami, potem ko jih proučijo in skrbno pripravijo. Novi sistemi plačevanja, ki temeljijo na izkušnjah, rabijo za nadaljnjo izpopolnitev — in s tem omogočajo razrešitev dveh ne-oločljivo povezanih nalog: povečanje materialne blaginje delavcev in nadaljnji znanstveno-tehnični napredek.

(Po članku A. G. Orlova v *Sovetskoe gosudarstvo i pravo*, št. 1, 1974, s. 27—36, povzel A. K.)

V. I. LENIN: Izbrani spisi o nacionalnem vprašanju. Zbornik razprav člankov in napotkov o nacionalnem vprašanju. Cankarjeva založba, Ljubljana 1974, 185 strani.

Kniga obsega najpomembnejše spise V. I. Lenina o nacionalnem vprašanju, ki so jih prevedli Ciril Štrukelj, Dušan Kermavner, Franček Šafar, France Klopčič. Slednji je delo tudi uredil in mu napisal uvod. Delo obsega naslednje Leninove spise: Socialni pomen srbsko-bolgarskih zmag (1912); K zgodovini nacionalnega programa v Avstriji in Rusiji (1914); O pravicah narodov do samoodločbe (1914); Socialna revolucija in pravica narodov do samoodločbe (1916); Rezultati diskusije o samoodločbi (1916); O spačeni podobi marksizma in o »imperialističnem ekonomizmu« (1920); Brzobjavka revolucionarnemu vojaškemu svjetu XI. armade (1921); Pismo A. A. Jofeju (1921); Beležka L. B. Kamenevu o boju proti velikodržavnemu šovinizmu (1924); K vprašanju o nacionalnosti ali o »avtonomizaciji« (1922).

GYÖRGY LUKÁCS: Lenin. Cankarjeva založba, Ljubljana 1974, 111 str.

»S temi zapiski nikakor ne nameravam izčrpno obravnavati Leninove teorije in prakse, pač pa skušam v grobem obrisu pokazati le zvezo med njegovo teorijo in prakso, in to zaradi občutka, da se prav te zveze niti mnogi komunisti dovolj jasno ne zavedajo«, tako pravi Lukács v predgovoru svoje študije o Leninu iz leta 1924. V tem delu znani madžarski marksistični teoretik obdela Leninovo misel z nekaterih njenih osrednjih vidikov, ki so še danes aktualni. Naslovi poglavij najboljše ponazarjajo njegovo notranjo zgradbo: 1. Aktualnost revolucije; 2. Proletariat kot vodilni razred; 3. Vodilna partija proletariata; 4. Impe-

rializem: svetovna in državljanska vojna; 5. Država kot orožje; 6. Revolucionarna stvarna politika. Tem poglavjem je dodana »Sklepna beseda«, ki jo je Lukács napisal leta 1967. V njej svojo študijo kritično vrednoti in skuša z nekaterimi novimi oznakami Lenina kot misleca in politika dopolniti in hkrati aktualizirati misli iz svoje študije, ki jo je napisal leta 1924. Delo je prevedel Frane Jerman.

FRANCE VREG: Družbeno komuniciranje. Mnenjski in komunikacijski procesi v družbenem sistemu. Obzorja, Maribor 1973, 432 str. Sociološka in politološka knjižnica 1. Izdaja Fakulteta za sociologijo, politične vede in novinarstvo Univerze v Ljubljani.

»Kako doseči, da bi ljudje komunicirali med seboj kot enakopravne osebnosti, kot intelektualne sile, kot razumni razlogi, ne pa kot podrejeni državljani, kot objekti medsebojne manipulacije? Kako ohraniti človekovo svobodo sporočanja, hkrati pa doseči uspešno delovno sporazumevanje, sodelovanje in združevanje?« — To je temeljno vprašanje, ki ga zastavlja France Vreg v knjigi Družbeno komuniciranje. Delo obravnava sodobne načine in oblike medosebnega in množičnega komuniciranja v družbi. Avtor podaja kritično vrednotenje dosedanjih teoretičnih modelov komuniciranja v svetu in z grafičnimi shemami ponazori in osvetli različne sisteme komuniciranja. Delo obsega sedem poglavij, ki obravnavajo temeljne teorije o družbenem komuniciranju, funkcijo množičnega komuniciranja v družbi, komunikacijske modele, simbolično komuniciranje, komuniciranje in funkcionalizem, informacijske procese in sistemsko teorijo, komunikacijske sisteme in razvojno spreminjanje. Delo predlaga tudi sistemski razvojni model komuniciranja v socialistični samoupravni družbi.

VOJAN RUS: Nekaj razpotij samoupravnega socializma. Obzorja, Maribor 1973, 163 str.

Poleg uvoda, ki ima naslov O sodobnih vprašanih socializma, vsebuje delo izbor iz razprav, ki jih je avtor objavil ali kako drugače sporočil v približno zadnjih dvajsetih letih, zlasti njegove novejšje prispevke o aktualnih vprašanih samoupravnega socializma. Delo je razdeljeno v poglavja: I. Politični sistem samoupravnega socializma; II. Izkustva drugih dežel: Sovjetska zveza in Češko-slovaška; III. Socializem in nacije; IV. Socializem, kultura in znanosti. V njih avtor obravnava med drugim probleme demokracije in učinkovitosti, obveščanja, kadrovske politike, vloge ZKJ, sodobna vprašanja slovenskega naroda, kulturne politike in pomen filozofije za empirično raziskovanje.

Samoupravljanje i radnički pokret I. Izdavački centar Komunist. Beograd 1973. Izbor tekstova i predgovor: Miloš Nikolić XVI, 517 str.

Četrti zvezek iz zbirke »Antologije«, ki jo izdaja založba »Komunist«, obravnava teoretične temelje in izkušnje samoupravljanja. Razdeljen na tri dele — Viri, ideje in prvi koraki; Delavski sveti v boju za socialistično revolucijo in Anarhisti o delavskem samoupravljanju — vsebuje poleg predgovora med drugim tekste Karla Marxa in Friedricha Engelsa, P. J. Proudhona, Georges Sorela, Daniela De Leona, Leva Trockega, V. I. Lenina, A. Šljapnikova in Aleksandre Kolontajeve, Roze Luxemburg, Georga Lukácsa, G. D. Cola, Branka Pribičevića, M. A. Bakunina in druge.

Samoupravljanje i radnički pokret II. Izdavački centar »Komunist«, Beograd 1973. Izbor tekstova: Miloš Nikolić.

Peti zvezek iz zbirke »Antologije« vsebuje problematiko revolucionarnega preseganja kapitalizma. Razčlenjen na več vsebinsko zaokroženih delov — Pojem, značilnosti, možnosti delavskega samoupravljanja; Delavsko samoupravljanje in revolucionarna strategija; Diskusija v listu L'Unita; Polemika s skupino Il Manifesto o delavskih svetih; Industrijska demokracija, participacija in njena kritika; Se ena zunajevropska izkušnja — vsebuje tekste številnih avtorjev, med katerim so: Henri Lefebvre, Lelio Basso, Yvon Bourdet, Erich Fromm, Antonio Pesenti, André Gorz, Pietro Ingrao, Lucio Magri, Ernest Mandel in drugi.

MIROSLAV PEČUJLIĆ: Sociologija između revolucije i apologije. Dijalektičko istraživanje savremenog društva. Institut za političke studije FPN, Beograd 1973.

Delo razpravlja o temeljnih teoretičnih in metodoloških problemih sodobne sociologije. Pod naslovom Mitologija in sociologija govori o konservativni zavesti od Comtovega pozitivizma prek sodobnega funkcionalizma in dogmatiziranega marksizma do pozitivističnega empirizma. Nato prikaže mišljenje v okviru revolucionarne prakse, razpravlja o raziskovanju razredne strukture, razmišlja o marksizmu kot misli sodobne epohe, o razmerju politike in teorije in o človeških potrebah. Končno govori o »strategiji obstoja«, tj. o razmerju med človekom in njegovim okoljem.

bibliografija knjig in člankov

(Iz dokumentacije Inštituta za sociologijo in filozofijo v Ljubljani)

A. ČLANKI IN KNJIGE IZ SFRJ

I. MARKSIZEM

- BLOCH Ernst: Građanski svijet i socijalizam. Praxis, Zgb, 1973, št. 5/6, str. 575—77.
- GENGLE France: Priroda i sloboda. Pregled, Sarajevo, 1973, št. 12, str. 1499—1519.
- FLEISCHER Helmut: Marksizam i aksiologija, Pregled, Sarajevo, 1973, št. 12, str. 1561—1575.
- GRLIĆ Danko: Predmet estetike s marksističkog stanovništa. Kultura, Bgd, 1973, št. 22, str. 23—34.
- KUVACIĆ Ivan: Marxova analiza građanskog društva i teorija konvergencije. Praxis, Zgb, 1973, št. 5/6, str. 623—632.
- LENIN V. I.: Izbrani spisi o nacionalnem vprašanju. Zbornik razprav, člankov in natokov o nacionalnem vprašanju. (Ured. in uvodno besedo napisal France Klopčič. Prevedel Ciril Štrukelj idr.) V Ljubljani, Cankarjeva založba 1974. 184 + (III) str. (Leninova beseda, 4). — sign. 12.467-4.
- MAJER Boris: Marksistična vzgoja in marksizem v kulturi. Naši razgledi, Lj., 11. jan. 1974, št. 1.
- MIČIĆ Zagorka: Filozofski materijalizam marksizma. Pregled, Sarajevo, 1973, št. 12, str. 1487—1497.
- PETROVIĆ Gajo: Filozofija i revolucija. Modeli za jednu interpretaciju Marxa. S izvornim tekstovima. (Philosophie und Revolution.) Zagreb, Naprijed (1973). 227 + (I) str. — sign. II/13.135.
- SUPEK Rudl: Deset godina korčulanske ljetne škole (:1963—1973:). Praxis, Zgb, 1973, št. 5/6, str. 563—574.

II. FILOZOFIJA

- BOŠNJAK Branko: Filozofija. Uvod u filozofsko mišljenje i rječnik. Zageb, Naprijed (1973.) 178 + (I) str. — sign. II/13.134.
- EDEL Abraham: Tehnika i moral. Praxis, Zgb, Zgb, 1973, št. 5/6, str. 665—678.
- : FILOZOFIJA, istorija i književnost. Zimski filozofski susreti, Vrnjačka Banja, 1—3. febr. 1973. Referati. Filosofija, Beograd, 1973, št. 1/2, str. 7—117.
- HABERMAS Jürgen: Uloga filozofije u marksizmu. Praxis, Zgb, 1973, št. 5/6, str. 601—607.

- LUKACS Gorg: Prilog ontologiji društvenog bitka. Hegelova prava i kriva ontologija. (Zur Ontologie des gesellschaftlichen Seins. Prev. Vanja Sutlić.) (Čakovec, t. Štamparsko izdavački zavod »Zrinski« 1973.) 106 + (II) str. — sign. 13.280.
- MISČEVIĆ Nenad: Filozofija povijesti G. Deleuzea. Ideje, Bgd, 1973, št. 4, str. 133—146.
- MISČEVIĆ Nenad: Negacija razlika. (:Problem negativiteta u suvremenoj francuskoj filozofiji. Gledišta, Bgd, 1973, št. 10, str. 1061—1072.
- MUNIŠIĆ Zdravko: Strukturalni kauzalitet i nad-determinacija u delu Luja Altisera. gledišta, Bgd 1973, št. 10, str. 1031—1048.
- MUSAFIJA-OVADIJA Ina: Filozofija slobode u djelu Jean Paul Sartrea. Pregled, Sarajevo, 1973, št. 12, str. 1521—1530.
- PETROVIĆ Gajo: Filozofija i socijalizam. Praxis, Zgb, 1943, št. 5/6, str. 609—622.
- PRIMORAC Igor: Filozofija i res gestae. Filosofija, Bgd, 1973, št. 1/2, 121—140.
- PUHOVSKI Zarko: Filozofija povijesti i povijesna svijest. Filosofija, Bgd, 1973, št. 1/2, str. 141—149.
- ROSENKRANZ Karl: Hegel. Pregled, Sarajevo, 1973, št. 5, str. 605—617.
- SARTRE J. P.: Šta je intelektualac? Ideje, Bgd, 1973, št. 4, str. 161—172.
- STRAUSS Leo: Filozofija kao stroga nauka i politička filosofija. Ideje, Bgd, 1973, št. 4, str. 147—154.

III. SOCIOLOGIJA

- BAUČIĆ Ivo: Neka suvremena obilježja i problemi vanjskih migracija jugoslovenskih radnika. Sociologija, Bgd, 1973, št. 2, str. 183—216.
- BURIĆ Olivera: Novi tip nepotupne porodice. Sociologija, Bgd, 1973, št. 2, str. 245—271.
- GORIČAR Jože: Ideologija kot vrednostna naravnost. Sociološki zapiski IX. Naši razgledi, Lj., 11. jan. 1974, št. 1.
- KORAČ Veljko: Aporije građanskog društva i postulat ljudske emancipacije. Praxis, Zagreb, 1973, št. 5/6, str. 595—600.
- MESEC Blaž: Kultura mladine in prosti čas. Naši razgledi, Lj., 11. jan. 1974, št. 1.
- MILIĆ Anđelka: Sociologija na raskršću, Gledišta, Bgd, 1973, št. 3, str. 334—340.
- NEMANJIĆ Miloš: Teorija Rolana Barta i sociološka misao. Kultura, Bgd, 1973, št. 22, str. 145—153.

- OSTOJIC Slobodan & Laura d'Andrea: Socijalne razlike i inflacija. Gledišta, Bgd, 1973, št. 367—374.
- PEČUJLIĆ Miroslav: Marksizam i sociologija. I. deo. Gledišta, Bgd, 1973, št. 3, str. 341—365.
- PERIĆ Branko: Sociološki aspekti pozorišta u koncepciji Žan Duvinjoa. Pregled, Sarajevo, 1973, št. 1, str. 117—126.
- RANKOVIĆ Miodrag: Sociološko značenje mase prema Paretovoj teoriji društvene ravnoteže i kruženja elita (nastavak). Sociologija, Bgd, 1973, št. 2, str. 341—366.
- TANIĆ Živan: Sociološko objašnjenje radnih emigracija. Sociologija, Bgd, 1973, št. 2, str. 165—182.
- TOMSIC Vida: Načrtovanje družine in populacijska politika. I. Naši razgledi, Lj., 11. jan. 1974, št. 1.
- VRCAN Srđan: Društvena jednakost i nejednakost u građanskom svijetu i socijalizmu: izazovi i alternative. Praxis, Zgb, 1973, št. 5/6, str. 645—663.

IV. PSIHOLOGIJA

- GRUJIČIĆ Dragoslav: Naučna ontologija — osnova humanopsihologije. Gledišta, Bgd, 1973, št. 5/6, str. 647—664.
- PAJIN Dušan: Psihologija i religija. Gledišta, Bgd, 1973, št. 5/6, str. 633—646.
- PEČJAK Vid & Ivan Toličić: Srećanje psihologov (in spoznanj). Naši razgledi, Lj., 1974, št. 3, 8. febr.
- ŠALI Borut: Osnove psihologije. Ljubljana, Dopisna delavska univerza 1973. 227 + (VIII) str. — sign. 13.277.
- VIGOTSKI Lav: Psihološki problem umetnosti. Kultura, Bgd, 1973, št. 22, str. 35—51.

V. ZNANOST — KULTURA — PROSVETA — ŠOLSTVO

- ANDERLA Georges: Prihodnost informacije — izziv vladam in družbi. Raziskovalec, Lj., 1973, št. 10, str. 366—371.
- ANDOLJSEK Ivan: Osnove didaktike. Ljubljana, Dopisna delavska univerza 1973. 188 + (VI) str. — sign. 13.276.
- CVETKOVIĆ Mirjana & Stevan Devetaković: Novi oblik saradnje nastavnika i studenata. Gledišta, Bgd, 1973, št. 3, str. 327—333.
- ĐORĐEVIĆ Mirko: Stvaralaštvo erosa. Geza Röhheim i njegova teorija o poreklu kulture. Kultura, Bgd, 1973, št. 22, str. 114—134.
- FLERE Sergej: Obrazovanje i autoritet. Ideje, Bgd, 1973, št. 4, str. 5—28.
- GRLIĆ Danko: Postoji li građanska i socijalistička umjetnost? Praxis, Zgb, 1973, št. 5/6, str. 711—722.
- HADŽIOMEROVIĆ Hasan: Vrijednosni kriteriji i ciljevi razvoja obrazovanja. Pregled, Sarajevo, 1973, št. 9, str. 1063—1075.
- HORVAT Ludvik: Nekateri faktorji, ki pogujejo uspešnost in fluktuacijo pri visokoškolskem študiju. Sodobna pedagogika, Lj., 1973, št. 9/10, str. 326—336.
- ILIĆ Zdravko: Od »črnega tona« do izrazitega spopada. Delo, Lj., 18. jan. 1974.
- JERGTIĆ Vladeta: Nagoni i kultura. Kultura, Bgd, 1973, št. 22, str. 52—67.
- KRANJC Ana: Temeljne organizacije združenega dela in permanentno izobraževanje. Prosvetni delavec, Lj., 1973, št. 21.
- LAH Avguštin: Makrosistemi in okolje. I. del: Okolje in družba. Ljubljana, Partizanska knjiga — Višja šola za organizacijo dela v Kranju 1973. 129 + (II) str. — sign. 13.273.
- LAH Avguštin: Humanistične in kulturne vrednote v novi ustavi. Raziskovalec, Lj., 1973, 129 + (II) str. — sign. 13.273.
- LAH Avguštin: Humanistične in kulturne vrednote v novi ustavi. Raziskovalec, Lj., 1973, št. 10, str. 325—328.
- LESNIK Rudi: Samoupravna pot učiteljskega izobraževanja. Sodobna pedagogika, Lj. 1973, št. 9/10, str. 317—326.
- MAROJEVIĆ Radmilo: Reforma univerziteta u samoupravnem socijalističkom sistemu. Ideje, Bgd, 1973, št. 4, str. 29—48.
- MORAWSKI Stefan: Cenzura i umjetnost. Praxis, Zgb, 1973, št. 5/6, str. 697—710.
- : NAUKA i društvo. (Dubrovnik, 7—14. jul. 1973.) Referati: Pregled, Sarajevo 1973, št. 9, str. 1015—1089.
- NOVAK Helena: Osnove obremenjenosti učenecv osnovne šole s šolskim delom. Sodobna pedagogika, Lj., 1973, št. 9/10, str. 365—373.
- PAHOR Boris: Zgrešene diagnoze. Polemika. Prostor in čas, Maribor, 1973, št. 8/9, str. 533—543.
- PETROVIĆ Brigitte: Deca stranih radnika školskog uzrasta u SR Nemačkoj. Sociologija, Bgd, 1973, št. 327—339.
- RANKOVIĆ Milan: Dileme kulturne politike. Kultura, Bgd, 1973, št. 21, str. 193—201.
- SAGADIN Janez: Vzgoja in izobraževalna vrednost »prakse« gimnazijcev v delovnih organizacijah. Sodobna pedagogika, Lj., 1973, št. 9/10, str. 337—352.
- STOJKOVIĆ Branimir: Umetnici u društvu. Kultura, Bgd, 1973, 1973, št. 22, str. 76—95.
- VALENTINCIĆ Jože: Delavcu sodobno izobrazbo ali tudi zoper izrabljanje in komercializem. Naši razgledi, Lj., 8. febr. 1974, št. 3.
- VIPOTNIK Janez: Korenine resnične kulture. Naši razgledi, Lj., 8. febr. 1974, št. 3.
- ZADROŽYNSKA-BARACZ Anna: Fenomenološka koncepcija kulture. Kultura, Bgd, 1973, št. 22, str. 68—74.

VI. POLITIČNE VEDE

1. Splošna dela

- GORICAR Jože: Desnica-sredina-levica. Naši razgledi, Lj., 8. febr. 1974, št. 3.
- STOJANOVIC Svetozar: Staljinistička partijnost i komunističko dostojanstvo. Praxis, Zgb, 1973, št. 5/6, str. 679—696.
- TROCKIJ L. D.: Izdana revolucija. (La révolution trahie.) Prev. s franc. Melita Wolf. Rijeka, Otokar Keršovani (1973). 240 + (III), 311 + (III) str. (Izbor iz djela, 5) — sign. II/12.697—5.
- VRANICKI Predrag: Građanski svet i socijalizam. Praxis, Zgb, 1973, št. 5/6, str. 579—594.

2. Družbenopolitični sistem SFRJ:

- BILANDŽIĆ Dušan & Radovan Vukadinović: Osnove društvene promjene u Jugoslaviji i svijetu nakon drugog svjetskog rata 1945—1973. Zagreb, Školska knjiga 1973. 290 str. — sign. II/13.141.
- BLAZEVIĆ Jakov: Aktualnost revolucije. U novom ustavu socijalističke samoupravne demokracije. (Zagreb, Narodno sveučilište grada Zagreba-Centar za aktualni politički studij 1973.) 253 + (IV) str. (Političke teme, 13) — sign. 12.523-13.
- MARKOVIĆ Mihailo: Samoupravljanje i efikasnost. Praxis, Zgb, 1973, št. 5/6, str. 633—644.
- RUS Vojan: Nekaj razpotij samoupravnega socializma. Maribor, Obzorja 1973. (163 + I) str. sign. 13.279.
- : SKJ i razvoj društveno-ekonomskog sistema. Gledišta, Bgd, 1973, št. 10, str. 955—1020.
- : SKJ i socijalistička revolucija Jugoslavije. (Avt.): Rade Aleksić idr. Zagreb, Narodno sveučilište grada Zagreba-Centar za aktualni politički studij 1973. 207 str. (Političke teme, 12) — sign. 12.523-12.
- STROBL Majda: Podpora temeljem nalaga obveznost uresničenja. Naši razgledi, Lj., 11. jan. 1974, št. 1.

4. Delavska in progresivna gibanja:

- : SAMOUPRAVLJANJE i radnički pokret. Izbor tekstova i predgovor Miloš Nikolić i Vladimir Stambuk. Biografske beleške i bibliografija: Miloš Nikolić. I. tom: Teorijske osnove i istorijska iskustva. II. tom: Revolucionarno ukidanje kapitalizma. III. tom: Socijalizam. Beograd, Komunist 1973. (Antologije. I. kolo, knj. 4, 5, 6.) — sign. II/12.920-1/4/1, 5/2,6/3.

VII. POLITIČNA EKONOMIJA IN GOSPODARSTVO

- BAJT Aleksander: Uvod u politično ekonomijo. I. del. Ljubljana, Ekonomski institut pravne fakultete 1973. 129 str. — sign. 13.271.

DUVERGER Morris: Fundamentalna kontradikcija. Gledišta, Bgd, 1973, št. 3, str. 375—389.

- MALIKOVIĆ Luka: Društveni dogovori o raspodeli dohotka i ličnih dohodaka sa uputstvima i metodologijom za njihovu praktičnu primenu. Beograd, (NIP Export Press) 1972. 339 str. (Biblioteka priručnici, 1). — sign. III/2932-1.
- MANDIĆ Oleg: Nekoliko napomena o odnosu privremene ekonomske emigracije i radničke klase SFRJ. Sociologija, Bgd, 1973, št. 2, str. 235—243.
- MILOJEVIĆ Aleksa: Tržišni model migracije ili uspešna zaštita interesa zemalja imigracije. Sociologija, Bgd, 1973, št. 2, str. 217—233.
- PAPIĆ Žarko: Sistem svesne koordinacije. Ideje, Bgd, 1973, št. 4. str. 73—81.
- POKRAJAC Slobodan: Društveno planiranje i samoupravljanje. Ideje, Bgd, 1973, št. 4, str. 83—95.
- SIMONČIĆ Drago: Integracija založništva. Teze. Naši razgledi, Lj., 8. febr. 1974, št. 3.
- STEVANOVIĆ Radoslav: Interdisciplinarna saradnja u oblasti ekonomskih nauka. Ideje, Bgd, 1973, št. 4, str. 49—57.
- VUKMIRICA Vujo: Savremeni ekonomski sistemi i odnosi. Odabrani radovi i dokumenti. Beograd, NIP »Export-Press« 1973. 302 str. — sign. III/2933.

VIII. SREDSTVA MNOŽIČNEGA OBVEŠĆANJA IN JAVNO MNENJE

- HORVAT-PINTARIĆ Vera: Sredstvo i posredništvo. Televizija danas. Kultura, Bgd, 1973, št. 21, str. 10—24.
- JEUDY Henri-Pierre: Umetnost i sistem komunikacija. Kultura. Bgd, 1973, št. 21. str. 143—158.
- KAPLAN Donald M.: Psihopatologija gledanja televizije. Kultura, Bgd, 1973, št. 21, str. 25—35.
- KOLENDIĆ Dubravko: Javno mnenje. Fikcija kao radna hipoteza. Ideje, Bgd, 1973, št. 4, str. 59—71.
- KORAČ Nada: Dete i televizija. Kultura, Bgd, 1973, št. 21, str. 159—164.
- MORIN Edgar: Nove tendencije u proučavanju masovnih komunikacija. Kultura, Bgd, 1973, št. 21, str. 112—142.
- : O TELEVIZIJI. Razgovor... Kultura, Bgd, 1973, št. 21, str. 36—111.
- VOGELNIK Mojca: Neznana znanca televizija. Delo, Lj., 12. in 19. jan., 26. jan., 2. febr. 8. febr. (I—V).
- VREG France: Družbeno komuniciranje. Mnenjski procesi v družbenem sistemu. Maribor, Obzorja 1973, 430 str. (Sociološka in politološka knjižnica, 1) — sign. 13.281-1.

JERI, Dr. Janko: The Structure of the Slovene National Community in Italy

Teorija in praksa, Ljubljana 1974, Vol. 11, No. 1—2, p. 25—45

After the revision due to the falsification on the part of the organs of the communal management of Trieste, the census in 1910 established 56,916 people speaking Slovene in the then commune of Trieste, or rather 70,032 in the present territory of Trieste. With regard to the distribution of the technic element it is characteristic that in the so-called narrower city 12.6 % of the population having Slovene nationality were established, in the suburbs 47.6 % and in higher environment 91.7 %. At that time the Slovene element in Trieste was permanently increasing with the people coming from the immediate Slovene background. With the arrival of the Italian management in 1918 this process was discontinued. On the basis of election results, experts estimated that once there were more than 70,000 Slovenes in Trieste. Ten years later, however, the Italian census (1921) established only 18,150 people using Slovene in Trieste, that is almost two thirds less, and this fact by itself speaks about rude falsification of the national situation. At the preparations for signing the peace treaty the Italian representatives themselves characterized the census of 1921 as unreliable and useless. At later censuses (1931 and 1936) the language adherence of the population was not found out in accordance with the Fascist principle that »there is only one nation and only one language in Italy — Italians«, this principle was strictly carried out in all the areas. With regard to 1936 census one fact is especially important, that alongside with the census the police also carried out a secret questioning of nationality, on the basis of which 40 thousand Slovenes should have been established in Trieste area. The census as carried out on the 1st October, 1945 in Julian March by the Adriatic Institute covered only some places in Trieste area it is interesting, however, that the information about the suburbs of Trieste mainly accords with the numerical situation of the Slovene population as established out the language, or rather national structure in Trieste area, the census of 1910 can be considered as a rather actual starting-point for estimates of the national equilibrium after the end of the world war II. During the preparations for signing the peace treaty with Italy in 1946 also the experts of the four great forces were of the opinion that the census of 1910 was the only real basis for estimates of ethnic situation. According to the estimate of the English-American military management in the zone A of the Free Trieste Territory based on the election results for communal self-government organs in 1949, 50,000 inhabitants of Slovene nationality should be at that time in Trieste and 63,000 in the entire area. Also this estimate is for good 10 % lower than the results of the year 1910. The regular Italian census in 1961 tried to establish people »usually speaking Slovene in family circle« and found 25,582 only in the Trieste area. For the estimate of this census the comparison with the above mentioned estimate of the English-American military management is especially characteristic; this would mean that within twelve years the figures of the Slovene population decreased to almost 38,000 units. It must be added that the publication of the presidium of the Italian government *Documenti di vita Italiana* (No. 28, March 1954) established 38,145 resident Slovenes in Trieste area. The »statistical« reduction of the Slovene population as shown by the census of 1961 in many ways represents the actual position, or rather various aspects of the assimilation trend in the period following the war, which, among others, is characterized also by a systematic settlement of the Italian ethnic element especially in the Trieste area, (according to the Italian official information 50,589 people settled here; this, compared to Berlin, is relatively the highest percentage in comparison with total population). The census of 1910 established 20,666 people using Slovene language in the present area of Gorizia. The Italian official publication as quoted above counted 10,984 persons »of Slovene origine in the area of Gorizia. In Venetian Slovenia there were 36,171 people speaking Slovene according to the official census of 1911, ten years later they counted 33,923 people who spoke Slovene. On the basis of the Italian estimate after the world war II (*Documenti di vita Italiana*, No. 28, 1954) there should be 22,936 people of »Slovene origine.

JERI, dr. Janko: *Struktura slovenske narodne skupnosti v Italiji**Teorija in praksa, Ljubljana 1974, let. 11, št. 1—2, str. 25—45*

Popis prebivalstva iz leta 1910 je po reviziji zaradi falsificiranja s strani organov tržaške občinske uprave ugotovil v takratni tržaški občini 56.916 oseb s slovenskim občevalnim jezikom, oziroma 70.032 na današnjem tržaškem območju. Glede razporeditve etničnega elementa je značilno, da so v takomenovanem ožjem mestu takrat našteali 12,6 % prebivalstva slovenske narodnosti, v predmestjih 47,6 % in v zgornji okolici 91,7 %. Slovenski živelj v Trstu se je takrat namreč stalno krepil tudi z dotokom iz slovenskega neposrednega zaledja. Ta proces pa je bil leta 1918 s prihodom italijanske uprave popolnoma prekinjen. Sicer pa so kvalificirani poznavalci na osnovi volilnih rezultatov sodili, da je bilo že enkrat v mestu Trstu preko 70.000 Slovencev. Deset let pozneje pa je italijansko štetje (1921) ugotovilo npr. v Trstu samo 18.150 oseb s slovenskim občevalnim jezikom ali skoraj $\frac{2}{3}$ manj, kar že samo za sebe govori dovolj o grobem falsificiranju dejanskega narodnega stanja. Sicer pa so sami italijanski predstavniki na pripravah za sklenitev mirovne pogodbe z Italijo označili štetje iz leta 1921 za nezanesljivo in neuporabno. Na poznejših štetjih prebivalstva (1931 in 1936) niso več ugotavljali jezikovno pripadnost prebivalstva v skladu s fašističnim principom, »da je v Italiji en sam narod in en sam jezik — italijanski, kar so striktno izvajali na vseh področjih. Glede popisa 1936 pa je predvsem pomembno dejstvo, da je policija vzporedno s štetjem, kakor je razvidno iz italijanskih virov, izvedla še tajno narodnostno anketo, na osnovi katere naj bi ugotovila na Tržaškem okoli 40 tisoč Slovencev. Štetje, ki ga je 1. oktobra 1945 izvedel v Julijski krajini Jadranski inštitut, je zajel le nekaj krajev tržaškega področja, vendar pa je zanimivo, da se npr. podatki, ki se nanašajo na tržaška predmestja in okolico v glavnem ujemale s številčnim stanjem slovenskega prebivalstva, kakršnega je tod ugotovil popis leta 1910. Iz prereza zgodovinske geneze popisov prebivalstva in ugotavljanja jezikovne oziroma narodnostne strukture na tržaškem območju je mogoče šteti popis iz leta 1910 kot kolikor toliko stvarno izhodišče za presojo narodnostnega ravnovesja tudi po koncu druge svetovne vojne. Tudi izvedenci štirih velesil med pripravami za sklenitev mirovne pogodbe z Italijo leta 1946 so namreč sodili, da je štetje iz leta 1910 edina realna podlaga za vrednotenje etničnega stanja. Po oceni anglo-ameriške vojaške uprave v coni A STO na osnovi volilnih rezultatov za občinske samoupravne organe leta 1949 naj bi bilo takrat v Trstu 50.000 na vsem področju pa 63.000 prebivalcev slovenske narodnosti. Tudi ta ocena je le za dobrih 10 % nižja v primerjavi z rezultati leta 1910. Italijanski redni popis prebivalstva leta 1961 je samo na tržaškem območju ugotavljal osebe, »ki v krogu družine ponavadi govorijo slovensko« in jih naštel 25.582. Za presojo tega popisa je še zlasti značilna primerjava z prej omenjeno oceno anglo-ameriške vojaške uprave, saj bi to pomenilo, da se je v dvanajstih letih skrčilo število slovenskega prebivalstva na skoraj 38.000 enot. Dodati še velja, da je publikacija predsedstva italijanske vlade »Documenti di vita Italiana« (štev. 28, marec 1945) ugotovila na takratnem tržaškem območju 39.145 rezidentnih Slovencev. »Statistično« krčenje slovenskega prebivalstva, kakor ga je pokazal popis leta 1961, je v mnogih ozirih ponazoritev dejanskega položaja oziroma raznih vidikov asimilacijskega trenda v povojnem razdobju, za katerega je bilo med drugim značilno tudi sistematično naseljevanje italijanskega etničnega elementa še zlasti na tržaškem območju (po italijanskih uradnih podatkih se je namreč tod za stalno naselilo 50.589 oseb, kar je za zahodnim Berlinom relativno najvišji odstotek v primerjavi s celotnim prebivalstvom). Štetje iz leta 1910 je v sedanji goriški pokrajini ugotovilo 20.666 oseb s slovenskim občevalnim jezikom. Ze citirana italijanska uradna revija pa je naštel na Goriškem 10.984 oseb »slovenskega porekla«. V Beneški Sloveniji (videmska pokrajina) naj bi bilo po italijanskem uradnem popisu iz leta 1911 36.171 oseb s slovenskim občevalnim jezikom, medtem ko so 10 let kasneje našteali 33.923 oseb, ki so govorile slovensko. Na osnovi italijanske ocene po drugi svetovni vojni (Documenti di vita Italiana, štev. 28, 1954) pa naj bi bilo v videmski pokrajini 22.936 oseb »Slovenskega porekla«.

UDC 378.1:(497.12)

VODOPIVEC, dr. Katja: Social Sciences and Training in Research*Teorija in praksa, Ljubljana 1974, Vol. 11, No. 1—2, p. 11—24*

The number of researchers needed by a country depends on the degree of consciousness of those who would utilize the research, and those who are included in the decision making process. Hence, two different educational processes are needed: the training in research and the sensitization of people who should be made appreciative of research. Every research should incorporate: the object of research (the problem), the analysis and the synthesis. Empirical research is therefore only one of several kinds of research. The contemporary research of social events is becoming a multidisciplinary undertaking. Empirical researches are usually based on mathematics and statistics. Since mathematics is a science by itself mathematicians or statisticians are to become members of the research team. The group of subjects on research methodology should be available to undergraduate and postgraduate students as one among various optional subjects.

UDC 008:62(-77)

PRETNAR Dr. Stojan: The Scientific-Technical Revolution in the Developing Countries*Teorija in praksa, Ljubljana 1974, Vol. 11, No. 1—2, p. 153—164*

The author treats the scientific-technical revolution with regard to its importance for the relations between the developed countries and the developing states. His writing is centred upon the analysis of qualitative criteria according to which such differences are estimated. The main thesis of this paper is that the contemporary social wealth comes into existence through materialization of inventiveness in the so-called innovation process and that this very process gives the economic and social laws of the scientific-technical revolution. The problem of the scientific-technical revolution has a global, world dimension, that is why incorporation into, or isolation from this process has fatal consequences for the developing areas. In the final part the author expresses his belief that socialist countries are able to create economic and social theory on the development of these areas and that is why they have the task to investigate this problem.

UDK 378.1:(497.12)

VODOPIVEC, dr. Katja, Družbene vede in izobraževanje za raziskovalno delo**Teorija in praksa, Ljubljana 1974, let. 11, št. 1—2, str. 11—24**

Število raziskovalcev, ki jih neka dežela potrebuje, je odvisno od stopnje zavesti o pomenu raziskovalnega dela pri ljudeh, ki ga uporabljajo in ki odločajo. Zato gre za dva vzgojna procesa: za izobraževanje, za raziskovalno delo in za senzibilizacijo njegovih uporabnikov. Vsaka raziskava vsebuje: predmet raziskovanja, analizo in sintezo. Na področju družbenih ved so torej empirične raziskave le ena od vrst raziskovanja. Pri sodobnem raziskovanju sodelujejo vedno bolj pogosto strokovnjaki z različno bazično predizobrazbo. Pri empiričnih raziskavah se poslužujejo raziskovalni timi tudi matematike s statistiko. Matematika je znanost kakor vsaka druga. Zato naj se matematiki, oz. statistiki vključujejo v raziskovalno delo kot samostojni člani raziskovalnega tima. Skupina predmetov iz metodologije raziskovanja družbenih dogajanj pa naj bi bila opcijska skupina v okviru rednega ali podiplomskega študija.

UDK 008:62(-77)

PRETNAR, dr. Stojan: Znanstveno-tehnična revolucija in dežele v razvoju**Teorija in praksa, Ljubljana 1974, let. 11, št. 1—2, str. 153—164**

Avtor obravnava znanstveno-tehnično revolucijo v njeni pomembnosti za razmerja med razvitimi deželami in državami v razvoju. Poudarek njegovih izvajanj je v analizi kvalitativnih kriterijev, po katerih presojava te razlike. Glavna teza referata je v trditvi, da sodobno družbeno bogastvo nastaja z materializacijo inventivnosti v tako imenovanem inovacijskem procesu in da prav ta proces ustvarja ekonomske in družbene zakonitosti ZTR. Problem ZTR ima globalne, svetovno razsežnost — in prav zato ima vključevanje ali izolacija iz tega procesa usodne posledice za področja v razvoju. V zaključnem delu izraža avtor prepričanje, da so socialistične države sposobne ustvariti gospodarsko in družbeno teorijo razvojnosti teh področij in da jim zato pripada naloga, da se temu problemu posvetijo.

POPRAVKI

Tiskarski škrat nam je priimek znanega pesnika Asturiasa v zadnji lanskoletni številki (11-12) popačil v *Austrias* (na 1. strani ovitka) in v *Astruarias* (v naslovu na str. 1210).

V članku Toneta Krašovca »Napori za pomoč manj razvitim območjem v Sloveniji« na str. 1076 je v opombi 10. napačno zapisano *Crowth* ... pravilno se glasi *Growth*; v opombi 12. na str. 1080 ni »... tje map ... The Economic ...« ampak je pravilno »... the map ... The Economist ...« V zadnji vrstici članka se beseda »učinkovitejši« glasi pravilno »učinkovitosti«.

Avtorjema in bralcem se za napake vljudno opravičujemo.

TEORIJA IN PRAKSA

IZ VSEBINE NASLEDNJIH ŠTEVILK

Boris Majer: Aktualna vprašanja kulture

Vučina Vasovič: Vloga države v sodobnem svetu

Franc Šetinc: Demokratični centralizem v ZK

Iztok Winkler: ZK na ljubljanski univerzi

Čazim Sadlkovič: Ob ustavnem opredeljevanju ZK

Vasilij Polič: Novosti na področju družbenopolitičnega sistema v ustavi SFR Jugoslavije

Janez Pečar: Socialnemu delu podobne dejavnosti v službi javne varnosti

Pavle Zrimšek: Odprtost komunikacijskega prostora kot družbena norma

Ernest Petrič: Zunanja politika in ustava

Drago Košmrlj: Kongresi evropskih komunističnih partij