

Kopitarjev glas

številka 9
november 2014
www.vodice.si

**1. redna
konstitutivna seja
Občinskega sveta
Občine Vodice**

**Vzdrževalna dela na
Poljšku zaključena**

**Intervju:
Odrekanje
zaradi petja ni
odrekanje**

Foto: Natalija Rus

Uvodnik



Lepega vremena in sitega trebuha se človek naveliča!

Star pregovor, s katerim pa se letos verjetno ne bi mogli strinjati, saj lepega vremena ni bilo v izobilju. Veliko preveč pa je letos dežja in vode, ki pušča za sabo uničenje velikih razsežnosti, tako imovine kot strtih človeških duš. Zmešnjavo vremena in letnih časov pa bo že čez nekaj dni potisnil v ozadje zadnji mesec v letu, ki ga imenujemo kar »veseli december«. Tudi prav, če bo le res opravičil svoje ime. Prihaja tudi adventni čas, čas pričakovanj. Verjamem, da imajo najbolj iskrena pričakovanja najmlajši, ki se že na veliko pripravljajo na decembrski pohod vseh treh dobrih mož. Se spominjate tistega najnežnejšega otroštva, ko smo kot otroci še tako zelo verjeli, tistega vznemirjenja, pričakovanja, kasneje pa dvoma, oklevanja – je res, ni res? In potem ... Potem odrastemo. Teh občutkov se spet spomnimo, ko imamo svoje otroke, ki še verjamejo, in čisto potihlo verjamemo tudi sami. Tokrat sta me moji deklici presenetili s »pred pismom« Božičku. V njem mu nista naročali, kaj naj jima prinese, temveč sta ga prijazno povprašali, koliko ima kaj denarja, da bosta vedeli, kaj si lahko zaželita. No, in ta »nerodni« Božiček jima še kar ni odpisal. Lepo je opazovati otroško iskrenost in upanje, ki je še tako čisto in nedolžno, medtem pa jadrati med obema svetovoma. Otroci govorijo tisto, kar mislijo, njihove izrečene besede so njihove misli, ki so hitrejšje kot strela, saj iskrena glavica nima časa premišljevat, načrtovati in obračati besed. Naj bo to naš izziv v mesecu, ki prihaja. Če bodo želje velike, jih skušajmo brzdati, pomislimo tudi na druge, na tiste, ki si morda v tem mesecu želijo le suhega in toplega prostora v hiši. Pričakovanja naj bodo lepa in skromna, tako se bodo lažje uresničila. In nazadnje, naj se misli ne prepletajo in opletajo, preden preidejo v besede. Naj bodo iskrene in naj pustijo globoke sledi.

Besedilo: Natalija Rus

Vsebina

Uvodnik	2
Hišni imenik	3
Županova beseda	4–5
Občinska uprava poroča	6–7
Občinski teleskop	7–11
Intervju	12–14
Društveni utrip	15–16
Dogodki	17–26
Knjižnica/Vabilo	27
Obvestila/Zahvale	28
Pravni kotichek	29
Obvestila/Razpis/Vabila	30–31
Obvestila/Zahvale/Vabila	32
Črna kronika/Obvestila	33
Zadnja	36

Javno občinsko glasilo Kopitarjev glas je vpisano v razvid medijev pri Ministrstvu za kulturo Republike Slovenije pod zaporedno številko 462 – Izdajatelj: Občina Vodice, Kopitarjev trg 1, Vodice – Glasilo prejmejo vsa gospodinjstva in pravne osebe v občini brezplačno.

Izhaja mesečno v 1600 izvodih. – **Odgovorna urednica:** Natalija Rus – **Uredniški odbor:** Franc Kmetič, Cveto Vrbovšek in Alenka Jereb – **Lektorica:** Lidija Novak – **Fotografije:** Rok Štupar in ostali – **Oblikovanje:** Janez Hočevar – **Prelom:** Vanja Dolhar, Littera picta, d. o. o. – **Tisk:** Littera picta, d. o. o. – **Datum natisa:** November 2014 – **Naslov uredništva:** Kopitarjev trg 1, 1217 Vodice – **elektronski naslov:** rus.nataly@gmail.com, tel.: 040 412 596

Javno občinsko glasilo Kopitarjev glas na medmrežju: www.vodice.si.

Sporočilo bralcem:

Odgovorna urednica si pridruže pravico do objave ali neobjave, krajsanja, povzemanja ali delnega objavljanja nenaročenih prispevkov v skladu s prostorskimi možnostmi. Izjema so odgovori in popravki objavljenih informacij, ki bi lahko prizadeli posameznikovo pravico ali interes, kot to določa zakon.

Vsi prispevki morajo biti opremljeni s polnim imenom in naslovom odgovorne fizične osebe (tudi v primeru institucij, organizacij, strank, društev ipd.) ter po možnosti s telefonsko številko, na kateri je mogoče preveriti avtentičnost avtorja.

Zaradi različnih datumov izida bomo vaše prispevke objavili, kolikor hitro bo mogoče.

Hišni imenik

Občina Vodice

Sprejemna pisarna:

vsak delovni dan od 8. do 17. ure.
E: obcina@vodice.si, T: 01 833 26 10.

Občinska uprava:

ponedeljek in petek od 10. do 12. ure,
v sredo od 10. do 12. ure in od 14. do 17. ure.

Sporočanje okvar na omrežju javne razsvetljave:

vsak delovni dan med 8. in 15. uro,
T: 01 833 26 15 ali 01 833 26 10.

Upravna enota

UE Ljubljana, sektor za upravne notranje zadeve,

Krajevni urad Vodice: T: 01 833 23 00.

Uradne ure:

ob torkih, od 8. do 12. ter od 13. do 15. ure.

Javno podjetje Komunala Vodice, d.o.o.

Poslovanje s strankami: T: 01 833 25 00, uradne ure v prostorih javnega podjetja (dom krajanov, Utik 1), ob ponedeljkih in petkih med 9. in 12. uro, ob sredah med 9. in 12. ter 14. in 17. uro.

Dežurna terenska služba: M: 051 622 282.

Medobčinski inšpektorat

Uradne ure na sedežu inšpektorata, Mengeška cesta 9, Trzin, vsak ponedeljek in sredo med 9. in 11. uro; v prostorih Občine Vodice vsak ponedeljek med 9. in 11. uro.

Po predhodnem dogovoru na T: 01 564 47 20.

Osnovna šola Vodice

Ob šoli 2, 1217 Vodice,
T: 01 833 25 11 in 01 832 41 95
E: projekt2.osljvo@guest.arnes.si

Vrtec Vodice

vodice@vrtec-vodice.si

Poslovalni čas: vrtec Škratek Svit Vodice: 5.45-17, enota Skaručna: 6.30-16.15 in enota Utik: 6.30-16.30, enota Zapoge: 7.00-16.00

Knjižnica Vodice

Škofjeloška 7, 1217 Vodice
T: 01 832 33 66, E: vodice@mklj.si

Delovni čas:

PON: 12.30 – 19.00

TOR: 12.30 – 19.00

SRE: 12.30 – 19.00

PET: 12.30 – 19.00

ČETRTEK in SOBOTA: ZAPRTO

Začasni zbirni center za ločeno zbiranje odpadkov

Lokacija: pri čistilni napravi Vodice (dostop s Kamniške ceste ali ceste Vodice–Bukovica);

vsako delovno soboto, od 9. do 12. ure – vse leto;
vsako delovno sredo, od 17. do 19. ure – maj, junij, julij, avgust in september.

ENSVET – brezplačno energetsko svetovanje za občane

Lokacija: občinska sejna soba nad pošto v Vodicach. Na-ročanje strank vsak delovni dan med 8. in 15. uro na T: 01 833 26 10 (sprejemna pisarna Občine Vodice).

Uradne ure: po dogovoru s svetovalcem.

Pošta Vodice

Delovni čas: od ponedeljka do petka, od 8. do 11.30. in od 14.30. do 18. ure. Ob sobotah odprto od 8. do 11. ure.
T: 01 834 51 70.

Zemeljski plin - Petrol d.d.

Informacijska pisarna Vodice: uradne ure v prostorih občinske sejne sobe nad pošto v Vodicach, in sicer vsako sredo med 18.30 in 19.30 (vodja informacijske pisarne Boštjan Zupančič.

T: 01 471 44 90, M: 041 577 813).

Zavod za gozdove Slovenije

Območna enota Ljubljana, Krajevna enota Ljubljana, Revir Vodice: uradne ure v prostorih občinske sejne sobe nad pošto v Vodicach in sicer vsak četrtek med 7. in 9. uro

(revirna gozdarka Nina Iveta), M: 041 657 224.

Kmetijska svetovalna služba

Uradne ure kmetijskega svetovalca za področje občine Vodice, Primoža Ločniškarja, so vsako sredo od 9. do 13. ure v Zadrugi Vodice ter vsak torek in četrtek od 8. do 11. ure v prostorih kmetijske svetovalne službe v Medvodah (Cesta ob Sori 11).

M: 041 310 182.

Elektro Ljubljana, d.d.

Sporočanje okvar na omrežju: T: 01 230 40 02

Informacijska pisarna DE Ljubljana okolica

Podrečje 48, Domžale

T: 01 230 47 00

Delovni čas informacijske pisarne: pon. in pet. med 8. in 12. uro, sre. med 12. in 16. uro

Nadzorništvo Kamnik

Ulica Kamniško- zasavskega odreda 6a, Kamnik

T: 01 230 47 60

Telekom Slovenije

Prijava napak in tehnična pomoč T: 080 10 00

Dimnikarska služba

Dimnikarstvo, Uroš Verač s.p.

M: 041 529 563

Lekarna

Lekarna Komenda, podružnica Vodice

Delovni čas: Ob ponedeljkih in sredah od 11. do 19. ure, torek, četrtek in petek od 8. do 16. ure. **Sobota zaprto.**
T: 01 832 43 20.

Patronažna služba

Višji medicinski sestri Majdo Podgoršek in Marijo Čuk dobite vsak delavnik med 7. in 9. uro v zdravstvenem domu.

T: 01 833 22 36.

Pomoč na domu

Izvajalec storitve pomoč in nega na domu na področju občine Vodice je Comett, Zavod za pomoč in nego na domu. Uradne ure za občane občine Vodice glede pomoči in nege na domu so v pisarni zavoda v Domžalah, na Ljubljanski cesti 36, 1230 Domžale, in sicer: ob ponedeljkih in petkih med 8. in 15. uro, ter v sredo med 8. in 13. uro. Več informacij lahko dobite tudi po telefonu na številki 01/721-10-21, 031-740-466, ali preko elektronske pošte zavod.campa@comett.si.

Splošna ambulanta

Dr. Dragan Grujičić

T: 01 832 40 88

Delovni čas:

PON in **SRE** od 13.00 do 17.30

TOR, ČET in **PET** od 7. do 12.30

Zobozdravstvena ordinacija

Leopoldina Kranjec dr. dent. med. ,

T: 01 832 42 93

Delovni čas:

PON 12.00 – 18.00

TOR 7.00 – 13.00

SRE 12.00 – 17.30

ČET 7.00 – 13.00

PET 7.00 – 11.30

Barbara Ražen s.p., dr. dent. med.

T: 01 832 35 44

Delovni čas:

PON 13.00 – 19.00

TOR 8.00 – 13.00

SRE 12.30 – 18.30

ČET 8.00 – 13.00

PET 7.00 – 12.00

Zavetišče za živali

Zavetišče Meli Trebnje, Repče 10, 8210 Trebnje; vodja Dušan Hajdinjak; GSM 031 331 336.

Pogrebno podjetje Navček, d. o. o.

Visoko 140, 4212 Visoko
031/577-229, 041/628-940

Aco Franc Šuštar :

»Kulturni, poslovni, zdravstveni in upravni center bi si naši občani zaslužili že včeraj!«

Res sem ponosen na občane in občino, zato se bom še naprej trudil, da tako tudi ostane, pravi novi stari župan Aco Franc Šuštar. Nekatera društva in posamezniki nosijo in širijo dober glas našega kraja tudi preko občinskih in državnih meja, še dodaja, zato jih podpira, prav tako svetniki, in skladno s finančnimi zmogljivostmi bodo tudi v prihodnje skušali vzpostavljati dobre pogoje za njihov razvoj, obstoj. Krepitev vodiške identitete bistveno prispeva k boljšemu življenju skupnosti in njeni prepoznavnosti tudi širše. Meni, da bodo Vodice zares zaživele šele z izgradnjo občinskega središča, ki ga je občina skupaj z nepovratnimi sredstvi iz Evrope sposobna izpeljati sama. Potrebujemo torej nov urbani center Vodice, kjer bomo imeli vse tisto, kar imajo druge večje občine.



Sam se že veselim nadaljnega dela s sodelavci v upravi in z odborniki ter svetniki. Nekaj manj veselja pa bo, po mojih dosedanjih negativnih izkušnjah sodeč, pri sodelovanju z našimi državnimi uradniki. A pustimo času čas.

Če najprej pogledava nazaj in šele nato naprej ...Kako težko ste pričakovali rezultate volitev?

Prav nič težko. Bil sem v odlični družbi družinskih članov, prijateljev in prijateljev, sosedov in dobrih ljudi, zato je nedeljski dan in čas med 19. in 20. uro, ko smo prejeli neuradne rezultate županskih volitev, minil hitro in prijetno. Vzdušje po seznanitvi z rezultati pa je v pozitivnem duhu trajalo še pozno v noč.

Ste slutili, da vam bodo volivci še enkrat namenili mandat, in čemu pripisujete njihovo zaupanje?

Svoje delo sem začel resno opravljati prvi dan nastopa svojega mandata pred štirimi leti. Delal sem odgovorno,

zagnano in pošteno. Menil sem, da je to za našo občino najboljša, kar potrebuje. In prav to je pripeljalo do najboljša volilne kampanje, ki jo kot kandidat lahko predstavim občanom pred volitvami. Občutek je bil dober in zaupanje občanov, ki sem ga prejel, je bilo temu primerno. Hvaležen sem za vse in vsak glas posebej.

Kako nameravate v naslednjih štirih letih upravičiti njihovo zaupanje?

Zaupanje se gradi s trdim delom, z vztrajnostjo, odgovornostjo, pravičnostjo, z negovanjem dobrih medčloveških odnosov. Posledično morajo biti vidni rezultati in napredek naše občine in verjamem, da bo temu tako.

Kakšni so vaši načrti za naslednja štiri leta? Katere so prioritete na seznamu stvari, ki jih je treba urediti, sanirati?

Načrti za razvoj občine so ambiciozni, torej taki, kot morajo biti;

1. Pridobiti moramo nepovratna sredstva za izgradnjo glavne kanalizacije od Vodice do Ljubljane in izgraditi kanalizacijo ter priklopiti vse objekte, kjer bodo za to izpolnjeni pogoji.
2. Izgraditi in urediti moramo dodatna parkirišča za vrtec in šolo, da povečamo varnost naših otrok in staršev.
3. Dograditi moramo vrtec v Vodichah, povečati kuhinjo in dva dodatna oddelka.



Življenje in varnost v občini moramo izboljšati in občino ob koncu mandata zapustiti v bistveno boljšem stanju, kot smo jo prejeli.



Zaupanje se gradi s trdim delom, z vztrajnostjo, odgovornostjo, pravičnostjo, z negovanjem dobrih medčloveških odnosov.

4. Pridobiti moramo gradbeno dovoljenje in vire financiranja za izgradnjo Centra Vodice in pričeti s postopki izgradnje.
5. Pridobiti moramo gradbeno dovoljenje za izgradnjo večnamenske športne dvorane za potrebe šole, vrtca, društev in občanov.
6. Povečati moramo varnost naših pešcev, kolesarjev in avtomobilistov, dogradili bomo hodnike za pešce in uredili kolesarske povezave med občinami, preuredili križišča v krožišča in vršili bomo pritisk na državo, da izgradi novo obvozno cesto Vodice–Želodnik.
7. Dodatno bomo izboljšali poplavno varnost. Uredili bomo melioracijske kanale, propuste in očistili vrtače ter naravne ponikovalnice – brezna.
8. Izgradili in dogradili bomo manjša športna in otroška igrišča po krajih, kjer bodo za to izkazani interesi in možnosti. In še mnogo manjših projektov bo, ki bodo izvedeni urgentno in po potrebi in bodo aktualni šele v prihodnjih letih.

Tudi sicer je bilo treba nekaj stvari postoriti še za nazaj, kajne?

Najprej bi se rad še zadnjič zahvalil vsem svetnicam in svetnikom ter odbornikom, s katerimi sem odlično sodeloval v minulem mandatu. Dediščina občine, ki smo jo prevzeli v letu 2010, ni bila najboljša. Z razumevanjem do takratne res težke situacije smo se lotili dela, ki ga verjetno še nekaj časa ne bo zmanjkalo. Postavili smo si nove cilje in sprejeli konkretno strategijo razvoja, ki je jasno zapisana v Proračunih in NRP-jih za naslednja leta. Menim, da smo kot institucija delovali dobro ter sedanjemu občinskemu svetu pustili dobre in predvsem zdrave temelje za nadaljevanje že začetega.

Kako gledate na sestavo novega občinskega sveta?

Z novimi svetnicami in svetniki moramo medsebojni odnos še vzpostaviti. Glede na dejstvo, da se med seboj vsi dobro poznamo, pričakujem, da bomo v tem mandatu delali dobro, usmerjeni predvsem in samo k skupnim ciljem občine in naših krajev. Naš cilj je jasen in preprost. Življenje in varnost v ob-

čini moramo izboljšati in občino ob koncu mandata zapustiti v bistveno boljšem stanju, kot smo jo prejeli. Le tako bo večina občanov zadovoljna in ponosna na svoje predstavnike v Občinskem svetu. Sam pa se že veselim nadaljnega dela s sodelavci v upravi in z odborniki ter svetniki. Nekaj manj veselja pa bo, po mojih dosedanjih negativnih izkušnjah sodeč, pri sodelovanju z našimi državnimi uradniki. A pustimo času čas.

Kaj sporočate svojim volivcem?

Spoštujte sebe, spoštujte najbližje in tudi tiste, ki vam morda niso najbolj simpatični, njihove življenjske poti pa ne poznate in ne veste, zakaj je tako, kot je. Vsaka pot je po svoje težka in vsaka po svoje zanimiva in lepa. S spoštovanjem in dobrimi odnosi bo življenje posameznika, družine, skupnosti, ali države, če hočete, lepše in prijaznejše.

Besedilo: Gorazd Dominko
Foto: Rok Štupar

1. redna konstitutivna seja Občinskega sveta Občine Vodice

V torek, 21. oktobra, je v sejni sobi Občine Vodice potekala 1. redna konstitutivna seja. Vodil jo je Peter Podgoršek, najstarejši svetnik, kot veleva 15. člen Zakona o lokalni samoupravi. Prisotni so bili vsi novoizvoljeni svetniki in novoizvoljeni župan Aco Franc Šuštar.

Peter Podgoršek je prisotne seznanil z dnevnim redom. Po potrditvi dnevnega reda se je seja nadaljevala z ugotovitvijo števila navzočih novoizvoljenih članov Občinskega sveta. Podgoršek je prisotne seznanil, da so na seji prisotne 3 članice in 12 članov Občinskega sveta Občine Vodice. Seja se je nadaljevala s poročilom Občinske volilne komisije, ki ga je podal predsednik Marko Drinovec. Člane sveta je seznanil z izidom volitev za župana Občine Vodice ter izidom volitev za člane občinskega sveta. Dodal je še, da Občinska volilna komisija ni prejela nobenega ugovora zaradi nepravilnosti pri delu volilnih odborov. Občinski svet Občine Vodice se je tako seznanil s poročilom Občinske volilne komisije o izidu volitev za člane Občinskega sveta in župana Občine. V nadaljevanju je bil sprejet sklep o imenovanju Komisije za potrditev mandatov članov občinskega sveta in ugotovitev izvolitve župana. Komisijo za mandatna vprašanja sestavljajo predsednica Mija Cankar in člana Anton Kosec in Anton Kokalj. Naloga komisije je bila potrditev mandatov članov občinskega sveta in izvolitve župana. Komisija je pregledala poročilo Občinske volilne komisije ter potrdila o izvolitvi članov občinskega sveta ter potrdilo o izvolitvi župana. Preverila je morebitne pritožbe kandidatov ali predstavnikov list ter pripravila predlog potrditve mandatov članov občinskega sveta. Predsednica je poročilo predstavila Občinskemu svetu, ta pa je Sklep o potrditvi mandatov izvoljenim članom Občinskega sveta Občine Vodice soglasno sprejel. Sledilo je še poročilo



Komisije za potrditev mandatov članov občinskega sveta in ugotovitev izvolitve župana ter seznanitev z izvolitvijo župana Občine Vodice, sklep je bil soglasno sprejet.

Peter Podgoršek je županu izrekel čestitke k izvolitvi in ga prosil za nagovor članom Občinskega sveta. Župan pa je po prejemu županske verige pozdravil vse prisotne in se zahvalil za izkazano čast ter potrditev 2. mandata za župana. Vsem imenovanim svetnicam in svetnikom je čestital za udeležbo in za dosežen uspeh na lokalnih volitvah ter dodal, da je prepričan, da je Občina Vodice dobila odlične člane Občinskega sveta, ki bo znal prepoznati in odločati o nadaljnjem enakomernem razvoju vseh naših 16 krajev. Zahvalil se je tudi vsem svetnicam in svetnikom za minulo delo in pa članicam Nadzornega odbora. Vsem imenovanim je namreč

prenehal štiriletni mandat. Dodal je, da so v minulih štirih letih skupaj dokazali, da so skozi projektno delo in soglasno potrjene razvojne strategije lahko enotni in z zavedanjem, kaj v naši občini potrebujemo in katere so naše prioritete. Dokazali so, da se kljub temu, da imamo omejene finančne vire, v občini lahko v dani situaciji postori veliko. Šuštar je še dodal, da se zavezuje, da bo tako kot do sedaj, svojo dolžnost opravljal vestno in odgovorno, da bo spoštoval pravni red Republike Slovenije in Občine Vodice ter da bo z vsemi močmi deloval za čast, blaginjo in razvoj občine Vodice in njenih občank in občanov. Prepričan je, da bodo tudi svetnice in svetniki svoje delo opravljali vestno in odgovorno in da bodo njihove odločitve v Občinskem svetu sprejemali za skupno dobro.



Novoizvoljeni Občinski svet

Svetniki in svetnice so županu čestitali in mu zaželeli dobro delo. Seja pa se je nadaljevala z zadnjo točko. Peter Podgoršek je prisotne seznanil, da je dosedanji Komisiji za mandatna vprašanja, volitve in imenovanja pretekli mandat. Ker je za nemoteno nadaljnje delo potrebna komisija, je predlagal, da jo imenujejo. Skladno s 24. členom Statuta Občine Vodice ima komisija navadno toliko članov, kot je svetniških skupin, ki se oblikujejo ob konstituiranju Občinskega sveta,

vendar ne manj kot pet. Na podlagi predhodnih dogovorov med županom in predstavniki vseh list je bila predlagana naslednja sestava Komisije za mandatna vprašanja, volitve in imenovanja: Peter Podgoršek – predsednik, Rok Cankar – namestnik predsednika, Tone Logar, Mija Cankar in Mojca Ločniškar. Občinski svet Občine Vodice je sklep o imenovanju Komisije za mandatna vprašanja, volitve in imenovanja soglasno sprejel.

Peter Podgoršek se je vsem zahvalil za pozornost in člane sveta povabil v dvorano Kulturnega doma Vodice na fotografiranje in pogostitev.

Podroben zapisnik seje OS si lahko preberete na spletni strani Občine Vodice <http://www.vodice.si>.

Sejo povzela Natalija Rus

Foto: Rok Štupar

Občina Vodice - občina kakovostnega življenja

Občina Vodice je pridobila Certifikat Zlati kamen.

Certifikat Zlati kamen lahko pridobijo občine, ki ponujajo prebivalcem kakovostno raven življenja, torej jih odlikuje solidna in uravnotežena stopnja doseženega razvoja. Izhodišče za podelitev certifikata so konkretni in merljivi podatki, združeni v Indeks ISSO 2014.

Certifikat lahko pridobijo občine, ki po skupni vrednosti sestavljenega indeksa, ki ga tvori 43 kazalnikov, sodijo v zgornjo tretjino med vsemi občinami v Sloveniji. Indeks ISSO je sestavljen iz 43 kazalnikov, izvedenih iz statističnih, finančnih in gospodarskih podatkov o občini. Meri doseženo

stopnjo razvitosti občine. Spremlja demografska gibanja, učinkovitost delovanja občine, dinamiko gospodarskega razvoja, stanje na trgu dela in na področju izobrazbe, življenjski standard, stopnjo socialne kohezije in stopnjo okoljske osveščenosti v občini.

Indeks temelji na merljivih podatkih, ki kažejo doseženo stanje. Nagrada Zlati kamen je namenjena razvojno prodornim občinam, torej tistim, ki imajo najboljše razvojne prakse, usmerjene v prihodnost. Kriteriji za podelitev nagrade so le deloma kvantitativni; odločilna je ocena skupine strokovnjakov z



različnih področij. Več o Indeksu Zlati kamen lahko preberete na spletnem portalu slovenskih občin www.zlatikamen.si.

Zlati kamen je blagovna znamka za sistem aktivnosti, ki merijo, ocenjujejo in spodbujajo razvoj na lokalni ravni.

Vzdrževalna dela na Poljšku zaključena

Kljub veliki količini padavin v zadnjem mesecu Poljšak ni bil problematičen

V zadnjih 30 letih pristojni državni organi niso posvečali pozornosti urejevanju in vzdrževanju vodotokov na območju občine Vodice. Občina Vodice je z intenzivnim prizadevanjem v zadnjem mandatu od države izpogajala čiščenje rečne struge Poljška, ki je bila, milo rečeno v katastrofalnem stanju. V prvi vrsti gredo zahvale Agenciji RS za okolje (ARSO), ki je zagotovila sredstva, in podjetju Hidrotehnik (koncesionar) ter županu in nekaterim svetnikom, tudi odbornikom, ki so reševanju problematike posvetili veliko prostega časa.

Kot je bilo povedano že v uvodu, je bila struga vodotoka Poljška pred čiščenjem v stanju, ki je popolnoma onemogočalo prost pretok vode. Naravne zaježitve – naplavine na območju Skaručne, Gmajnice in Vojskega so bile bistvene za »počasnost« potoka. Dodatno pa so vodni pretok onemogočali številni



Nagnjeno drevje v rečni strugi povzroča nastanek čepov.



Tako imenovani čepi zavirajo vodni pretok.

tako imenovani »čepi« in račja zel, ki se je tekom let zarasla v rečni strugi.

Iz fotografij, ki so bile posnete julija 2013, je razvidna visoka voda v Poljšku in prisotnost vode pri izlivu melioracijskega kanala v Poljšak. Na terenu je bilo ugotovljeno, da je struga Poljška najbolj plitva na območju za trgovino v Skaručni, kjer so že pred več desetletji ugotovili, da

naravna pregrada iz konglomerata zavira prost pretok vode. Po celotni strugi so bile izmerjene približne globine struge, ki pa variirajo od mesta do mesta. Ugotovitve in predlogi izboljšav so bili posredovani ARSO, na podlagi katerih je bil v septembru 2013 izveden operativni sestanek. Občini Vodice so bila obljubljena sredstva za poglobljanje struge v spodnjem delu struge Poljška in sečnjo



V melioracijskem jarku je bila voda tudi v sušnem obdobju (poletje 2013).



Problematičen del v Skaručni za kulturno dvorano - strjen konglomerat.



Težko dostopen teren je še dodatno onemogočal sečnjo.



Iz struge je bilo odstranjeno več kot 10 m³ konglomerata – Skaručna za dvorano.



V povprečju je bilo očiščenih približno 3 m³ po tekočem metru struge.



V povprečju se je gladina vode znižala za 50 cm.



Melioracijski jarek jeseni po čiščenju
Poljška

dreves tik ob strugi. Sanacijska dela naj bi potekala konec leta 2013, izvajal naj bi jih koncesionar Hidrotehnik.

Kljub dogovorjenemu iz nam neznanih razlogov dela niso bila izvedena. Občina Vodice je v začetku leta 2014 ARSO ponovno opozorila na stanje vodotoka in dela, ki niso bila izvedena. Podjetje Hidrotehnik je le pričel z vzdrževalnimi deli pred poletjem. Iz rečne struge so bili odstranjeni čepi, drevje, ki je bilo nagnjeno v strugo, pa je bilo posekano. Delo je bilo oteženo tudi zaradi hribovitega in razmočenega terena, ki je zahtevalo zmogljivejšo mehanizacijo.

Druga faza vzdrževalnih del se je pričela odvijati v sredini septembra 2014, ko so bile iz vodotoka izlovljene ribe. Ob tej priliki se zahvaljujemo Ribiški družini Straža – Sava in ribogojnici Povodje



Vidna razlika med vodnim tokom očiščenega in neočiščenega dela struge

za potrpežljivost in sodelovanje med izvedbo del. Čiščenje rečne struge se je izvajalo gorvodno, s pričetkom v Povodju, pri sotočju Poljška in Dobrave, vse do priključka melioracijskega kanala v Polju. Gladina vode se je v povprečju na celotnem vodotoku znižala od 40 do 50 cm, kar je razvidno tudi s fotografij, ki so bile posnete po sanaciji. Kot je bilo že v začetku predvideno, je bilo čiščenje onemogočeno na delu struge, ki se nahaja za trgovino v Skaručni. Na tem območju se je več kot 15 m³ konglomerata odstranilo strojno, z udarnim kladivom. Iz celotne struge se je odstranilo nekaj 1000 m³ naplavin, v povprečju 3 m³ na tekoči meter.

Poljšak je trenutno v zglednem stanju, omogočena je pretočnost, struga je očiščena, teren je prehodan. Da bi vodotok ohranili v stanju, ki je bilo vzpostavljeno, se v prihodnosti nanj ne sme pozabiti. Redno je treba odstranjevati podrto drevje v strugi, saj bo s tem preprečeno nastajanje čepov, posledično bo tudi zaraščanje rečne struge počasnejše. K temu pa lahko prispevate tudi sami. Če v strugi opazite podrto drevje, nam lokacijo sporočite, mi pa bomo poskrbeli, da bo informacija prišla do pristojnih državnih organov oziroma izvajalcev rednega vzdrževanja vodotokov.

Besedilo in foto: Aleksander Gantar,
Občinska uprava

Zbirni center za odpadke ni smetišče

Ne zatiskajmo si oči – storilce striktno prijavljamo!

V preteklem obdobju smo bili ponovno priča neljubemu dogodku na našem zbirnem centru za ločeno zbiranje odpadkov v Vodicach. Nepridipravi so na območje zbirnega centra nepooblaščenno pripeljali večjo količino neprimernih odpadkov (gradbene odpadke in gume) ter pri tem tudi ponesnažili okolico in ploščad zbirnega centra. Tovrstni odpadki, razmetani med ostale ločeno sortirane frakcije odpadkov, povzročijo, da je tak kontejner v celoti neprimeren za recikliranje. Tovrstni incidenti torej povzročajo škodo celotni lokalni skupnosti in našemu okolju! Že večkrat smo zapisali, da imajo naši občani

možnost gradbene odpadke oddati na zbirnem centru Barje, odslužene pnevmatike pa so dolžni prevzemati vulkanizerji. Policija in medobčinski inšpektorat sicer izvajata občasne preventivne nadzore, dejstvo pa je, da je policija lahko učinkovita zlasti, če storilce ujame še na delu ali vsaj neposredno po dogodku. Gre za našo okolje, za našo skupno imovino, zato v primeru, da opazimo kaj takega, takoj obvestimo policijo na tel. št. 113 ali pa na anonimni telefon 080 – 1200. Številko si shranimo v svoj mobilnik, saj nikdar ne vemo, kdaj jo utegnemo potrebovati.

Besedilo in foto: Miran Sirc,
Občinska uprava



Poplavljanje melioracijskega jarka

Nedovoljene zacevitve jarka zvišujejo poplavno ogroženost v občini

V noči na soboto, 8. novembra 2014, so gasilci PGD Bukovica - Utik ponovno posredovali pri preusmerjanju vode s poseljenih površin na kmetijske površine.

Kljub dejstvu, da je bil glavni melioracijski jarek konec oktobra pokošen in očiščen, se tudi na območju občine Vodice nismo popolnoma izognili posredovanju ob preveliki količini padavin. V noči na soboto, 8. 11. 2014, okoli 23. ure zvečer se je preko 20 prostovoljnih gasilcev iz PGD Bukovica - Utik javilo pozivu, ki so ga prejeli iz centra za obveščanje, in sicer, da naraščajoča voda v melioracijskem jarku ogroža prebivalce naselja Bukovica, natančneje na Zabrežju.

S hitrim in učinkovitim posredovanjem so s krampi in lopatami vodo iz jarka preusmerili na kmetijske površine in tako najbolj ogrožene hiše rešili pred vodo. Na pomoč je kasneje priskočilo tudi gradbeno podjetje Kuhta d.o.o., ki je še dodatno poglobilo prekopani cestni kanal. Okoli 1. ure zjutraj se je situacija dokončno umirila, pomirjeni so se odpravili spat tudi prebivalci v neposredni bližini vodotoka.

Ponovno se je izkazalo, da je nedovoljena zacevitev melioracijskega jarka z betonskimi cevmi svetlega premera 80 cm skrajno neprimerna rešitev za pridobivanje dodatnih zelenih površin, dostopanje do svojih zemljišč ipd. Nepretočnost glavnega melioracijskega jarka je povzročila zastajanje vode v lansko leto zgrajenem priključku, zaradi česar je bila nekaj časa poplavljena tudi cesta na Zabrežju, kar je razvidno iz fotografij, posnetih 7. 11. 2014 ob 13. uri popoldne.

Zato pozivamo vse, ki z neprimerno zgrajenimi prepusti ogrožate sebe in druge občane in občanke v bližini melioracijskega jarka, da prepuste odstranite oziroma prenehate z vgradnjo omenjenih



Prefabriciran prepust, zgrajen v letošnjem letu, omogoča neoviran pretok vode v melioracijskem jarku.



Prost pretok vode na začetku kanala ...



... zastoj vode nekaj 10 metrov nižje, zaradi neprimerne zacevitve jarka

cevi. Brez soglasja posegi v območje melioracijskega jarka niso dovoljeni.

Občina Vodice je v letošnjem letu sanirala prepust na poljski cesti med Vodiciami in Bukovico, ki se je izkazal za ekonomsko upravičeno in učinkovito rešitev. Plan občine je, da se v naslednjih letih na črno zgrajene prepuste odstrani iz melioracijskega kanala (le-te bodo lahko lastniki zemljišč nadomestili ob soglasju in subvenciji Občine Vodice z zmogljivejšimi), na določenih delih spremeni potek melioracijskega jarka in uredi mesta za razlivanje vode na kmetijske površine, ki bodo koriščena le v izjemnih vremenskih razmerah in ne bodo povzročala škode na poljščinah. Večina težav ob melioracijskih kanalih pa bo rešena tudi sočasno z uvedbo in izvedbo nove upravne komasacije, ki jo Občina Vodice načrtuje na južnem in vzhodnem delu naše občine.

Besedilo in foto: Aleksander Gantar, Občinska uprava



Med intervencijo so prekopaljo cesto in preusmerili vodo na kmetijske površine.

Plinko od Brežic do Maribora

- na obisku tudi v Vodicach!

Ali ste vedeli, da je zemeljski plin načeloma brez vonja, zato mu pogosto dodajo majhne količine vonljive snovi, da lažje zaznamo njegovo morebitno prisotnost v prostoru v primeru morebitnega puščanja na plinskih napeljavah? Ali pa, da je pred oddajo zemeljskega plina v plinovodno omrežje treba iz njega odstraniti nekatere moteče sestavine, predvsem višje ogljikovodike, vodo in ponekod tudi žveplo? In da je za izgorevanje 1 m³ zemeljskega plina potrebnih 10 m³ zraka? In da so največji porabnik zemeljskega plina v svetu Združene države Amerike? Ali pa da zemeljski plin uporabljamo že več kot stoletje?

Vse te zanimivosti predaja učencem širom po Sloveniji prikupni Plinko, ki pod okvirom istoimenskega projekta medijsko-založniške hiše Energetika.NET in družbe Geoplin, osnovnošolcem predstavlja svojo računalniško igrico www.igrica-plinko.si. Tako je Plinko malo pred krompirjevimi počitnicami obiskal tudi Vodice oz. tamkajšnje osnovno šolo in vrtec.

Po tem ko so se otroci pomerili v igranju Plinkove računalniške igrice jih je pozdravil tudi pravi Plinko, nad katerim so najmlajši najbolj navdušeni. Z njim so se poigrali in celo zaplesali – prav tako navdušeni kot njihovi mlajši prijateljski, ki jih je Plinko obiskal v vrtcu. Vrtčevski otroci pa so ob Plinkovem obisku najprej poslušali njegovo zgodbo iz **knjigice o Plinkovem rojstvu in poslanstvu**, nato pa so se igrali igrico »Postani Plinko«, v kateri so se plazili po otroškem tunelčku, na koncu pa jih je, prav tako kot osnovnošolce, presenetil tudi sam Plinko.

V nekaterih vrtcih Plinka že dobro poznajo, saj so lani sodelovali v **Plinkovem likovnem natečaju**, v katerem so najboljši prejeli za kar tisoč evrov didaktičnih igrač, tolažilne nagrade so



Plinko tudi v vrtcu



Z zanimanjem so poslušali tudi naši osnovnošolci

bile **ekoknjige Energije doma**, prav vsak sodelujoči zavod pa je prejel v dar tudi **knjigico Plinko**.

Plinko je svoje obiske vrtcev in šol začel po tem, ko je v začetku jeseni dobil tudi svojo računalniško igrico www.igrica-plinko.si – ta je bila **premierno predstavljena na letošnjem Mednarodnem obrtnem sejmu** v Celju -, v vsakem obiskanem zavodu pa sedaj pušča tudi svoje pobarvanke z didaktičnimi izzivi.

Do krompirjevih počitnic je Plinko obiskal že deset šol in deset vrtcev, skupaj

pa bo do konca projekta obiskal kar sto zavodov, in to v vseh slovenskih regijah. Plinka so tako gostili že v Brežicah, Novem mestu in Trebnjem, v Trbovljah, Borovnici, Ljubljani, Lukovici oz. Krašnji in Vodicach pa na Ptuj, v Markovcih in v Mariboru, razveselili pa se ga bodo lahko med drugim tudi otroci v Prekmurju, na Koroškem in na Primorskem.

Poigrajte se s Plinkom tudi sami! www.igrica-plinko.si

Besedilo in foto:

*Alenka Žumbar Klopčič,
Energetika.NET*



Jedro zbora sestavljajo dekleta iz okolice Šinkovega Turna, ki so prepevala v otroškem zboru, kasneje pa so se jim pridružila dekleta tudi iz drugih krajev občine in od drugod. Kar nekaj je deklet, ki so v zboru že od samega začetka. Nekatera so se že odselila, a se na vaje in koncerte vseeno vozijo tudi od drugod. Tako so bila videti ob 15. obletnici delovanja.

Odrekanje

Zborovsko petje je za tri sogovornice, ki so z zadovoljnimi obrazi spremljale slavnostni koncert ob petnajsti obletnici Dekliškega pevskega zbora Flora, zelo pomemben del življenja in njegovo vodenje so vseskozi razumele kot poslanstvo, odgovorno delo, ki zahteva popolno predanost in predvsem veliko ljubezni.

»Kmalu je priložnostno petje ob kitari, brez notnih zapisov, preraslo otroški zborček, dekleta so rasla, se poročala in odhajala drugam, nekaj pa se jih je vključilo v odrasli zbor v podružnici,« se skromnih začetkov pred nekaj desetletji spominja Bernarda Kokalj. Kmalu se je v občino Vodice priselila družina Čuk in Marija je z novo energijo in predvsem velikim glasbenim talentom in znanjem prevzela dekliški zbor, ki je predstavljal začetek Dekliškega pevskega zbora Flore. Mineva pet let, odkar je povsem ponesreči, kot pravi Jana Lamberšek, in kot velik izziv sprejela ponudbo za vodenje

zbora, z dekleti zagrizla v dihalne in upevalne vaje, cilj pa je ostal povsem isti; ubrano petje, muziciranje ter udeleževanje tekmovanj, predvsem pa gojenje in negovanje ljubezni do zborovskega petja.

Kako se spominjate vaših začetkov in kaj je bil vseskozi cilj vašega umeetniškega udejstvovanja pri Flori?

Bernarda Kokalj: Cilj mojega dela z otroki je predvsem ustvarjanje možnosti, da se otroci aktivno vključijo v sodelovanje pri maši. Zdaj večina otrok hodi tudi v glasbeno šolo, zato je delo na nek način lažje, ker zna večina od njih brati note, hkrati pa zahtevnejše, saj preproste enoglasne pesmice niso več primerne. Trenutno je močan instrumentalni del zborčka, kar me zelo veseli, saj otroci znanje, ki ga pridobijo v glasbeni šoli, dejansko koristno uporabijo in pokažejo pri spremljanju zbora.

Marija Čuk: Zbor sem prevzela, ko je prepeval še otroške pesmi. Deklice (in takrat tudi še kakšen fant) so proti koncu osnovne šole prehajali v mladostno obdobje in so že bili sposobni zapeti nekoliko bolj zahtevne, tudi večglasne skladbe. V tem sem videla nov izziv, pa tudi pot, da ostanejo skupaj, da skupaj rastejo tako v glasbi kot tudi sicer. Ker je šlo za bogoslužno petje in ker sem po duši tudi sama predvsem cerkvena zborovodkinja, sem vseskozi verjela, da bogastvo liturgične glasbe odkriva vrednoto vere in zvestobo izročilu. Iz mnogih uspešnih nastopov, gostovanj, snemanj in zadovoljstva ljudi smem sklepati, da je bila pot prava.

Jana Lamberšek: Zanimivo je, da nobene od pevk nisem poznala. Ker ženskega oziroma dekliškega zbora še nisem vodila, mi je vodenje predstavljalo izziv. Na prvem sestanku s pevkami sem se predstavila, povedala, kako bodo potekale vaje, da se bomo začele udeleževati revij območnih pev-



zaradi petja ni odrekanje!

skih zborov itd. Strokovni ocenjevalec z območnih revij pevskih zborov nas je letos prvič predlagal za sodelovanje na regijskem tekmovanju, vendar se ga ne bomo udeležile, saj kot zbor potrebujemo še malo več izkušenj, nastopov, koncertov, poleg tega je za nami uspešen samostojni koncert ob 15-letnici delovanja zbora. Sem zelo kritična do punc, do dela, petja, poslušanja, muziciranja, »barvanja« glasov in vem, da imajo, ne glede na napredek, še kar nekaj manevrskega prostora. Pri vsakem nastopu je prisotna trema in vem, da punce vedno dajo od sebe najboljše, kar lahko v danem trenutku. Se mi zdi, da je pohvala »rezervirana« za njihove domače in poslušalce, od menedobijo dobronamerno kritiko.

Kako pomemben je zbor za občino Vodice in kako v slovenskem merilu?

Bernarda Kokalj: Vse bolj, saj je njihovo petje vedno bolj kvalitetno in dosega visok nivo. Dekleta pejejo

vsako tretjo nedeljo v mesecu pri maši v Šinkovem Turnu, kar je zelo pomemben prispevek k duhovni kulturi kraja. Sama pa dodano vrednost vidim tudi v kvalitetnem preživljanju njihovega prostega časa, v druženju in tudi odrekanju, prilagajanju vsem obveznostim.

Marija Čuk: Program smo vseskozi širili z narodnimi in umetnimi pesmimi, posegli po kakšni tuji, priložnostni skladbi ipd. Danes se veselim uspeha Dekliškega pevskega zbora, ki spada gotovo med najboljše v bližnji in daljni okolici naše občine.

Jana Lamberšek: Poleg petja na občinskih prireditvah, kjer jih slišijo občani, se od leta 2010 zbor udeležuje območnih pevskih revij. Zbor je vseskozi aktiven z različnimi projekti: priprava letnega koncerta, božičnega bazarja, petje v Postojnski jami na živih jaslicah, priprava božičnega koncerta, udeležba na območni reviji pevskih zborov, koncerta črnskih du-



Marija Čuk: »V začetku nismo bili zelo prepoznavni, prepevali smo v domači podružnični cerkvi v Šinkovem Turnu, priložnostno tudi v Vodich, šli na festivale mladinskih cerkvenih zborov in gostovali po drugih župnijah. Za nastop na Klicu dobrote v Celju 2007 smo si izbrale ime Flora. Z dekleti sem bila skozi njihova občutljiva leta odraščanja. Da bi se med seboj še bolj povezale in nadgradile svoje pevsko znanje, sem organizirala intenzivne vaje, kamor so bili povabljeni tudi mednarodno priznani glasbeni pedagogi (prof. Aleksandra Pertot, operni pevec Jože Kores, prof. Damijan Močnik ...).«



Bernarda Kokalj: »Še vedno vodim otroški zborček in tako na nek način skrbim za podmladek. Kar nekaj deklet se po končani osnovni šoli, ko prerastejo otroško petje, vključi v Floro in nadaljuje glasbeno ustvarjanje.«



Flore skupaj v dobrem in slabem, grenkem in sladkem, zaradi ljubezni do zborovskega petja in na debelo stkanih prijateljskih vezi.

hovnih pesmi v aprilu ter sodelovanje z dramsko skupino KDP Šinkov Turn. V slovenskem merilu zbor (še) ni tako viden kot v domači občini. Slovenija spada v sam vrh po številu zborov glede na velikost države; zborovska glasba je najbolj razširjena oblika ljubiteljske dejavnosti v Sloveniji. Ta podatek potrjuje tudi rek: «Kdor poje, slabo ne misli.» Imamo veliko zborov, med katerimi je veliko kvalitetnih zborov, ki dosegajo visoke uvrstitve na domačih in tujih tekmovanjih.»

Menite, da ste za zbor storili dovolj oziroma je ostalo še nekaj malega rezerve?



Jana Lamberšek: »Vsak zbor premore vsaj še malo rezerve, Flora jih ima še veliko. Sem zelo kritična do punc, do dela, petja, poslušanja, muziciranja, „barvanja“ glasov in vem, ne glede na napredek, da imam še kar nekaj manevrskega prostora. Moje delo ni to, da bi bila zadovoljna že ob solidni izvedbi, pač pa, da zboru pokažem, kje se da še kaj popraviti, napredovati!«

Bernarda Kokalj: Kdaj je nekaj dovolj, težko presojam. Gotovo pa sem glede na obdobje nastajanja dekliškega zbora in glede na svoje glasbeno (ne) znanje dala, kar sem zmogla in znala.

Marija Čuk: V nekem trenutku sem začutila, da sem dala vse, vendar obenem spoznala, da potrebujejo nekaj novega, morda nekoga mlajšega; takega, ki bo ujel njihova pričakovanja in nadaljeval razvoj njihovih pevskih talentov. Menim, da je bil korak premišljen, zagotovo pa ne lahek, saj sem z dekleti delala z veseljem. Nadaljnji razvoj skupine dokazuje, da je bila odločitev prava in da so našle primerno osebo. Moje čestitke Jani! Glede na svoje glasbeno (ne)znanje sem dala, kar sem znala in zmogla, predvsem veliko ljubezni.

Kaj pomeni biti zborovodkinja in kdaj je le-ta najbolj zadovoljna?

Jana Lamberšek: Vodenje zbora vključuje vrsto dejavnikov, ki se jih nekateri premalo zavedajo. Po eni strani predstavljajo vaje za dekleta obliko druženja, po drugi strani je tu prisotna želja po delu in glasbenem ustvarjanju. Kot zborovodkinja sem najbolj zadovoljna, ko na vajah, nastopu ali koncertu ni več „le“ petja ali prepevanja, ampak muziciranje – se pravi, da se glasbo ustvarja. Ko pevke začitijo določeno pesem ter ob ustvarjanju vedo, kaj je sporočilnost skladbe, kaj je hotel skladatelj z njo povedati, kaj hočem od njih jaz, ko vidim, da sledijo, ter da zbor deluje kot ekipa, kot eno. Takrat sem zadovoljna. Predvsem pa, da to slišijo in začitijo tudi poslušalci. Preko vaje pevci po-

sredno razvijajo estetsko občutljivost, motiviranost za vseživljenjsko izobraževanje, spodbujajo samodisciplino ter ustvarjalnost.

Bernarda Kokalj: Vodenje zbora je zame predvsem ena velika naklonjenost do cerkvene glasbe, hkrati pa seveda tudi odgovornost in breme, saj je treba usklajevati prostor in čas in družino in še kaj. Povsem zadovoljna pa v resnici nisem nikoli, a vedno vesela in hvaležna za ta talent.

Marija Čuk: Če je glasba največja med umetnostmi, biti zborovodja pomeni nekaj čudovitega, včasih sladkega, drugič grenkega. Kjer je srce, je tudi bolečina, a je tudi ljubezen. Mar ne?!

Besedilo: Gorazd Dominko
Fotografije: arhiv Dekliškega pevskega zbora Flora

FLORA V ŠTEVILKAH:

- 3 zborovodkinje (Bernarda Kokalj, Marija Čuk, Jana Lamberšek)
- 900 ur vaj in 14 intenzivnih vikendov
- 35 samostojnih koncertov in več kot 40 gostovanj
- priznanje občine Vodice (2013)
- 3 prenosi na TV (Klic dobrote - Karitas, 2007, Žive jaslice v Postojnski jami, 2011, snemanje božičnega koncerta za Net TV (2011))
- nastop z Manco Izmajlovo v okviru „100 srčnih koncertov“ (2013)

Plan v celoti izpolnjen

Teško bi rekla, kaj točno je navdihnilo upravni odbor našega društva, ko je določal datume letošnjih izletov. Dejstvo je, da nam kljub letošnjemu, planincem izrazito vremensko nenaklonjenemu poletju ni odpadel niti en izlet. Že res, da je bil kakšen izpeljan na meji še mogočega, kakšnega smo skrajšali ali pa do cilja ubrali krajšo in lažjo pot.



Snežno zavetje na poti na Zelenico



Lepo varovana pot na Kepo

Eden takšnih je bil izlet na Ljubeljščico. Spomladi je sneg še dolgo ležal v zakonitih grapah in ker je pot na Ljubeljščico zahtevna že v idealnih kopnih razmerah, se je vodstvo odločilo, da se z Ljubelja vzpemo direktno na Zelenico. Odločitev se je pokazala za pametno, ko je sredi poti začelo še rahlo deževati. Ker je pot na Zelenico enostavna, smo vzpon nadaljevali in z dobro voljo napolnili gostoljubno kočo na Zelenici. Tisti, ki smo kljub vsemu želeli osvojiti kakšen vrh, smo se povzpeli na Triangel, hišno goro Zelenice. Pri sestopu nam je precej zabave povzročil sveži sneg.

Nekoliko lepše vreme, pa še vedno ne idealno, smo imeli na izletu na Snežnik. Na najvišji vrh Notranjske smo se odpeljali s kombijem in za vzpon porabili manj časa kot prej za vožnjo. Nekateri vrhovi so tudi za nas zelo oddaljeni! Med potjo so moški sekali drva in jih nekaj odnesli v kočo, ženske pa smo že delale prvo zalogo zdravilnih zelišč. Na vrhu se je vreme zjasnilo in v daljavi smo uzrli Učko in otoke severnega Kvarnerja.

Pri vzponu z Jezerskega v Logarsko dolino, ki je bil najtežji vzpon sezone, smo bili že na Ledinah deležni prve mokre pošiljke z neba. S prelepimi razgledi na vrtoglave stene Rink, Mrzle in Turske gore ter ostalih gora, ki obkrožajo dolino, žal ni bilo nič, zato pa smo se toliko bolj zabavali pri nerodni hoji v pelerinah in z dežniki. Na Okrešlju smo se preoblekli v suha oblačila, pomalicali in se ogreli z vročim čajem. Zaradi nenehnega deževja smo lahko ob spustu v dolino občudovali izvire, ki pritekajo dobesedno iz zemlje, se stekajo v tolmun in kot slap Rinka padajo preko strme rdeče stene v dolino. Za vrnitev na Jezersko smo koristili organiziran kombi prevoz, ki ga nudi tamkajšnje turistično združenje. Ja, dež pa ni ponehal še nekaj naslednjih dni!

Res lepo jesensko vreme pa smo imeli pri vzponu na Kepo. Ta gora ima z naše, slovenske strani kar nekaj poti, a so vse precej zahtevne, saj je teren zelo strm in krušljiv. Zato smo se odločili, da se je lotimo z avstrijske strani, po kateri na vrh vodi lahka in nezahtevna pot. Imeli smo tudi nekakšno ekskurzijo po avstrijski Koroški, saj nas je Franci, ki je izlet vodil in

je velik poznavalec krajev na drugi strani Alp, tja peljal preko Ljubelja, vračali pa smo se preko Korenskega sedla. Sicer pa smo ves dan uživali v izobilju sončnih žarkov, na vrhu pa še v prelepih in prostornih razgledih.



Razgled z Rudnice na Spodnjo Bohinjsko dolino

Konec jeseni smo imeli še zanimiv izlet na Rudnico, goro, ki razmejuje Spodnjo in Zgornjo Bohinjsko dolino. Že samo ime pove, da so bila tam v preteklosti nahajališča železove rude, ki so jo topili v bližnji Stari Fužini. Videli smo veliko tako izkopanih jam. Z vrha naj bi se videli vrhovi vse do Triglava, a se je megla umaknila soncu šele, ko smo bili že v dolini.

Sedaj imamo na seznamu svojih izletov samo še nočni pohod ob polni luni na Smledniški grad. Običajno je udeležba na tem pohodu velika, saj se tja odpravimo peš kar iz Vodice. Če bo vreme jasno in nam bo luna svetila na poti, bo to največ, kar si na taki turi lahko želimo! Dobro voljo imamo pa itak vedno s seboj!

Besedilo in foto: Vida Pirc



Dežniki in pelerine letošnja obvezna oprema

Štirinajsti tradicionalni turnir v balinanju za Koritnikov memorial

Balinarski klubi upokojencev in veteranov so se tudi letos, v nedeljo, 5. oktobra, zbrali na tradicionalnem turnirju v športnem središču Kluba Kubu.

Tekmovali so za prehodni pokal v spomin na Jožeta Koritnika. Na lep, sončen jesenski dan in v prijetnem naravnem okolju športnega središča je turnir potekal v prijateljskem in tekmovalnem vzdušju. Med seboj so se pomerile štiri ekipe iz dveh občin. Tekmovalni pari so se pomerili na osnovi žrebanja. Igralci so pokazali visok nivo znanja in sposobnosti v bližanju in zbijanju. V finalu je zmagala ekipa



Bukovica - Šinkov Turn, ki je prejela tudi prehodni pokal. Člani zmagovalne ekipe so bili: Dare Borčnik, Ivan Hribar, Alojz Hribar in Franc Špenko. Drugo mesto je osvojila ekipa Vižmarje - Brod, tretje mesto upokojenci - veterani balinarskega kluba Kubu1 in četrto mesto



upokojenci - veterani balinarskega kluba Kubu 2.

Turnir so tudi letos podprli upokojenci - veterani Balinarskega kluba Kubu Vodice in družina Koritnik.

Besedilo in foto: Ivo Koritnik

Planetu Zemlja prijazna občina 2014



natečaja, v sestavi strokovnjakov Zavoda za gozdove RS, Direktorata za kmetijstvo Ministrstva za kmetijstvo, gozdarstvo in prehrano, Nacionalnega inštituta za javno zdravje, društva za ENO glasbo, zavoda Tovarna trajnostnega turizma GoodPlace, Gospodarskega razstavišča Ljubljana, Okoljsko raziskovalnega zavoda, Gradbenega inštituta ZRMK in društva Planet Zemlja, je izbrala občine, ki so s svojim delovanjem na področju varovanja gozdov, lokalne samooskrbe, onesnaževanja s hrupom, trajnostnega turizma, sejemske dejavnosti, ravnanja z odpadki, energetike in okoljskega komuniciranja, zaslužili najvišje ocene ter s tem naziv Planetu Zemlja prijazna občina 2014.

Planetu Zemlja prijazne občine 2014 so:

- V kategoriji do 3.000 prebivalcev - občina Razkrižje
- V kategoriji med 3.000 in 5.000 prebivalcev - občina Poljčane
- V kategoriji med 5.000 in 10.000 prebivalcev - občina Zreče

- V kategoriji nad 10.000 prebivalcev - občina Žalec
- V kategoriji Mestnih občin - Mestna občina Ljubljana.

Med občinami ki so prejele priznanje so letos: **Kostanjevica na Krki** (v kategoriji do 3.000 prebivalcev), **Vodice** (v kategoriji med 3 in 5.000 prebivalci), **Bled** (v kategoriji med 5 in 10.000 prebivalci), **Krško, Ormož, Radovljica in Slovenske Konjice** (v kategoriji nad 10.000 prebivalci) ter **Velenje** (v kategoriji Mestne občine).

Letošnji natečaj, na katerega se je prijavilo 18 občin iz naslednjih regij: zgornjogorenska, osrednja, savinjsko-šaleška, notranjska, štajerska, Posavje, dolenska in Prekmurje, je prvič podprla tudi Skupnost občin Slovenije.

*Irena Mraz
Predsednica društva Planet Zemlja*

Osnovnošolci zelo uspešni na Ljubljanskem maratonu

V soboto, 25. 10. 2014, so se pod vodstvom mentoric, Anite Robar, Joži Nastran Brank in Jane Jenc, učenci OŠ Vodice udeležili 19. Ljubljanskega maratona.



Najboljša tekačica med dekleti
Katja Babič

Trasa je potekala po ulicah in cestah središča mesta. ŠTART je bil na **Slovenski cesti**, CILJ pa na **Kongresnem trgu**. Vreme je bilo tekačem zelo naklonjeno. Skoraj vsi tekači so tekli v soncu in ob prijetni temperaturi. Učenci od **1. do 5. razreda** so tekli na tako imenovanem **promocijskem teku** (to pomeni brez merjenja časa), učenci od **6. do 9. razreda** pa na šolskem teku. Premagati so morali razdaljo v dolžini **2 km**. Pred tekom so dobili spominske majice in vsak svoj čip, katerega je bilo treba zavezati na vezalko športnega copata. Nekaterim je to delalo težave in skrbelo jih je, da ne bi čipa izgubili. Med ogrevanjem in pripravo na štart pa so vse te skrbi »izpuhtele« v nebo. Prav vsi učenci so uspešno pretekli svojo razdaljo in častno zastopali našo šolo. Za svoj trud so na cilju dobili okrepčilo in spominsko medaljo. Najboljši trije pa so dobili medaljo in praktično nagrado. Na **promocijskih tekih** je teklo **17 učencev** od 2500 tekmovalcev. V **tekmovalnih tekih** osnovnošolcev je teklo **21 učencev** od 1737 tekmovalcev. **Ekipno** je šola osvojila **16. mesto** med 76. šolami. Šestošolka **Katja BABIČ** je pretekla 2 km v 8 minutah in 18 sekundah in osvojila **12. mesto** med 233 tekmovalkami. Sedmošolec **Simon JAFKOVČIČ SMREKAR** je za sabo pustil 215 tekmo-



Simon Jafkovič Smrekar prejema medaljo in nagrado.



Šolska ekipa z mentoricama Anito Robar in Jano Jenc

valcev in s časom 6 minut 54 sekund osvojil **1. mesto**.

Na vse tekače, ki so zastopali našo šolo, smo izredno ponosni. Vsem čestitamo

za odlične rezultate in jim želimo še veliko tekaških užitkov.

Besedilo in foto: Jana Jenc

72 ur brez kompromisa tudi v Vodících

Že konec maja se je skupina *Florjanova mladina miga* prijavila na projekt »72 ur brez kompromisa – Potrebujemo junake«. Nekajkrat smo se člani skupine dobili, da smo se na izziv pripravili, kolikor smo se pač lahko. Nato pa smo v nedeljo, 26.10., dobili naš izziv, ki se je glasil:



Naloga skupine je organizacija dogodka za mlade, ki jih bo aktiviral in privabil iz njihovega udobnega vsakdana. Skupini predlagamo pripravo podobnega dogodka, kot je Journey to the End of the Night, kjer mladi na terenu igrajo igro, ki bi jo sicer igrali na računalniških zaslonih.

Cilj je bil torej znotraj 72 ur narediti hud projekt, ki bo privabil mlade in hkrati opozoril na problem pasivnosti mladih v lokalni skupnosti.

Posvojili smo idejo o igri Journey to the End of the Night, le da smo jo prelevili v svoje okolje in jo poimenovali *Gremo se skrivat!* Igra je bila športno-orientacijsko-kreativno obarvana. Na šestih skritih kontrolnih točkah so morali tekmovalci opraviti različne naloge (fizične, miselne ali zabavne). Ves čas pa so morali paziti, da jih ne ujamejo lovilci! Pod lipami pa smo pripravili tudi pester spremljevalni program: igro „Gasilec, ne jezi se“ za najmlajše obiskovalce, golaž, čaj in kuhano vino, v akustični izvedbi pa nam je zaigral ansambel Marcela IN.



Okrepčilo po naporni dirki

V procesu izoblikovanja ideje nas je bilo 6, med samo izvedbo pa okoli 14. Trije dnevi so minili popolnoma izven ustaljenega ritma, polno je bilo priprav in opravkov, veliko telefonskih klicev in dogovarjanja z različnimi soudeleženci projekta. Odmevali smo na TV Medvode, Radiu Ognjišče, Gorenjskem glasu ter seveda po spletnih omrežjih.

Za občutek, kako je minil naš zadnji dan, lahko napišem takole:

Torek se je začel dokaj mirno, vse po planu:

- Internet feed iz bližnjega lokala Barbara ter hkratno nabiranje sponzorskih kavic.
- Nakupovanje v Sparu. Kako fino, ko imaš na razpolago sponzorskih 80 €!
- Nato še v center Ljubljane po material za igro Gasilec, ne jezi se (hvala Nika), ki smo jo pripravili za najmlajše obiskovalce.
- In že smo začeli s kuhanjem golaža ter kosila za nas lakotnike.
- Sledilo je pakiranje 1001 stvari za v Vodice in urejanje zadnjih podrobnosti.
- Ob 16h pa že Pod lipami, postavljanje stojnic, miz, igre Gasilec, ne jezi se in kontrolnih točk za Gremo se skrivat.
- Nato še zadnji posveti s kontrolorji, prijave igralcev (14 jih je bilo), razlaganje pravil, vmes pa še intervju s TV Medvode in Radiem Ognjišče.



Čakanje na razglasitev



Gasilec, ne jezi se!



V časovni stiski je treba reklame delati na roke.

- Igra je trajala dobro uro in nam vračala čisto premočene igralce.
- Pogreli smo se z golažem, kuhančkom in čajem ter se do 22h družili ob dobri glasbi skupine Marcela IN.

Dokazali smo, da zmoremo! Upamo, da smo vzpodbuden zgled za vse, mlade IN stare, da se marsikaj da, če se hoče in verjame!

Uspešnega, zanimivega in slastnega večera nam ne bi uspelo izpeljati brez naših dobrih sosedov, zato se jim NAJLEPŠE ZAHVALJUJEMO: Štacunca pri Mimi, Bergant trgovina, Mesarija Selak, Spar Slovenija, g. Mare Butalič, Klub KUBU, Občina Vodice, sadjarstvo Kimovec, Matic Podgoršek + Ansambel Asi na vasi, Street workout Vodice, Franci Ramovž, Bar Barbara, PGD Šinkov Turn.

Še več vtisov na FB dogodku Gremo se skrivat!

Besedilo in foto: Saša Kovačević

Mesec slabše vidljivosti

V okviru Nacionalnega programa varnosti cestnega prometa za obdobje 2013–2022 je zastavljen dolgoročni cilj za 50 odstotkov zmanjšati število mrtvih in hudo poškodovanih pešcev ter povečati uporabo odsevnih teles.

KOPITAR SVETUJE! PEŠCI PREVIDNO; PRIHAJAJO ME- SECI SLABŠE VIDLJIVOSTI IN ALKO- HOLNEGA VRENJA!

Pešci so v dolgoročnem obdobju zagotovo med najbolj ogroženimi v cestnem prometu, saj je delež mrtvih pešcev na 100 poškodovanih med najvišjimi glede na druge skupine udeležencev. Delež mrtvih je več kot dvakrat višji kot pri voznikih osebnih avtomobilov in kolesarjih. V letošnjem letu se je delež smrtnih žrtev med pešci zmanjšal in znaša manj kot 10 odstotkov glede na vse smrtne žrtve v prometu.

KDO NAJBOLJ OGROŽEN IN KJE?

Še vedno ostajajo najbolj ogroženi pešci, stari nad 65 let, med poškodovanimi pa tudi otroci in mladostniki do 24 leta starosti. Po statističnih podatkih se večina prometnih nesreč, v katerih so udeleženi pešci, zgodi v zimskem in jesenskem času. Izstopajo območja v bližini prehodov za pešce, znotraj naselij, po vzrokih prometnih nesreč z udeležbo pešcev pa neupoštevanje pravil o prednosti (predvsem s strani vozil, 26,8 %) ter neprilagojene hitrosti vozil (12,6 %). Glede na regije izstopajo predvsem Osrednjeslovenska in Podravska, sledita jima Savinjska in Gorenjska regija. Glede na mesece se po večletnih podatkih največ prometnih nesreč pešcev zgodi v oktobru, novembru, decembru in januarju, ko je vidljivost najslabša in so tudi vremenske razmere slabše (mokra in spolzka vozišča), ter v temnejšem delu dneva.

KAKO SE PEŠCI LAHKO ZAŠČITIMO?

Pešci lahko s svojim ravnanjem pomembno prispevamo k večji varnosti, in sicer s pravilnim prečkanjem na označenih mestih, pravilno hojo ob cestišču, uporabi odsevnih predmetov. Veliko pešcev, predvsem starejših moških, je pod vplivom alkohola; raziskave iz tujine kažejo, da je v takem primeru najpogostejši

trk od zadaj. Najpomembnejši dejavnik, ki vpliva na teže posledice v prometnih nesrečah z udeležbo pešcev, pa je hitrost vozila, saj študije kažejo, da pešec najverjetneje utрпи le lažje poškodbe pri trku z vozilom s hitrostjo okrog 30 km/h, že pri trku z 48 km/h je verjetnost hujše in smrtne poškodbe 50-odstotna, pri trku s hitrostjo 64 km/h pa že 90-odstotna.

UČINKOVITI UKREPI?

Učinkoviti ukrepi za večjo varnost pešcev z vidika infrastrukture so različni ukrepi za umirjanje prometa, ki znižujejo hitrosti vozil, zagotovljene ustrezne površine za pešce (pločniki, hodniki, pasovi in ustrezno urejeni prehodi), javna razsvetljava v naseljih ter dodatno osvetljeni prehodi za pešce, ki povečajo vidnost pešcev, in uvajanje novejših ITS ukrepov za večjo varnost pešcev (vgradnja LED diod, spremenljiva utripajoča prometna signalizacija itd.). Ob tem je potrebno izpostaviti tudi učinkovitost nadzora nad ravnanjem voznikov v bližini prehodov za pešce, posebej znotraj naselij, kjer je delež pešcev nasploh večji, prisotni pa so vsi, tako starejši, otroci kot tudi invalidi itd.

SREČA V NESREČI

Z razvojem vozil so se razvili tudi sistemi pri proizvodnji vozil, ki so pešcem oziroma ranljivejšim udeležencem v prometu prijaznejši, saj večji del energije ob morebitnem trku ne prenesejo na pešca, ampak se porazdeli po pločevini. Poleg tega pešca sile odbijejo na stran vozila, tako da se možnost, da bi pešca po samem trku lahko povozili, zmanjša. A ti ukrepi so dokazano učinkoviti pri trkih s hitrostjo do 50 km/h, pri višjih hitrostih pa tako ali tako ni milosti.

OSEM PRIPOROČIL PEŠCEM ZA VEČJO VARNOST V PROMETU:

1. Hodite po pločniku. V primerih, ko ni pločnika, hodite ob robu cestišča ob levem robu, tako da vidite nasproti vozeča vozila.



2. Cesto vedno prečkajte na označenih ali semaforiziranih prehodih za pešce (ob zeleni luči). Če v bližini ni prehoda, bodite dodatno pozorni na bližajoča se vozila.
3. Vedno se prepričajte, preden prečkate cesto – pogledjte levo, desno in še enkrat levo.
4. Bodite vidni – vozniki vas morajo opaziti pravočasno, da bi lahko ustrezno ravnali!
5. Odrasli vedno držite otroke za roko, ko hodite ob cesti. Otroci se ne smejo igrati ob cestišču.
6. Pešačenje in alkohol? Tudi pri pešcih je alkohol dejavnik tveganja, saj zmanjšuje sposobnost pešca za ustrezno presojo, zmanjšuje torej peščeve zaznavne in fizične sposobnosti. Če pijete alkohol in potrebujete prevoz, raje uporabite taksi, javni prevoz ali pa za prevoz prosite treznega prijatelja. Prav tako bodite pozorni na učinke dovoljenih in nedovoljenih drog.
7. Upoštevajte predpise – pešci nimajo absolutne prednosti, upoštevajte rdečo luč na semaforju, prepoved pešačenja itd.
8. Na avtocesti ne smemo pešačiti ali se zadrževati izven vozila ob cestišču. V primeru kritičnega dogodka poskrbimo za svojo varnost in se umaknimo na varno, za zaščitno ograjo. Prav tako vedno uporabimo odsevni telovnik.

Besedilo: Gorazd Dominko

Foto: Rok Štupar



Miši in podgane ponovno iščejo hrano, voluharji objedajo korenine in povzročajo škodo
Znebimo se jih na naraven in varen način

Miši in podgane so nevarni škodljivci



Miši in podgane se vedno nahajajo v človekovi bližini, kjer so zaloge hrane in odpadki. Povzročajo nam veliko materialno škodo, saj pojedjo velike količine hrane, še več je onesnažijo s svojimi iztrebki. Ker so miši in podgane glodavci, uničujejo stvari, s katerimi pridejo v stik. Z grizenjem električnih žic in plinskih cevi spravljajo v nevarnost človeška življenja, saj lahko povzročijo požare ali uhajanje plina. Glavna nevarnost miši in podgan pa je, da so med pomembnejšimi prenašalci mnogih zdravju škodljivih organizmov. Bolezenske organizme prenašajo neposredno z ugrizom ali posredno preko pikov muh, klopotov, bolh, pršic ali pa tako, da onesnažijo našo hrano ali vodo z dlakami, urinom ali iztrebki. Prenašajo številne bakterijske, virusne in parazitske bolezni. Na trgu se prodajajo nevarni strupi – antikoagulantni za zatiranje miši in podgan. Večina rodenticidov – sredstev za zatiranje miši in podgan (glodavcev) – v Sloveniji, namenjena amaterski domači uporabi (več kot 90 %), je na bazi antikoagulantov – zelo nevarnih strupov. Antikoagulantni v vabah, ki se trenutno prodajajo, povzročajo pri ljudeh in živalih, če jih zaužijejo, notranje krvavitve. Ti strupi so nevarni tako za sesalce kot tudi za ptice. Pomembno je vedeti, da lahko pride do zastrupitve s to vrsto strupa tudi posredno – preko zaužitja zastrupljenega glodavca in ne le preko neposrednega zaužitja samega strupa. Take rodenticide sta za domačo amatersko uporabo zaradi nepravilne uporabe letos prepovedali Nemčija in Velika Britanija (v ZDA so prepovedani že 2 leti), njima bodo kmalu sledile vse razvite evropske države. Na rodenti-

cide - antikoagulate se pojavlja rezistenca – odpornost, kar pomeni slabše učinkovanje, saj se glodavec navadi na strup, če ga je zaužil premalo, da bi poginil. To si lahko predstavljamo kot rezistenca – odpornost na antibiotike pri ljudeh, če jih ne uživamo v predpisanih količinah in dovolj časa. Razvoj sredstev za zatiranje miši in podgan je zelo aktiven pri osveščenih podjetjih, ki se fokusirajo na naravne in učinkovite rešitve v boju proti škodljivim glodavcem in ne želijo zastopljati ljudi, domačih živali in okolja. Dolgoletne raziskave obnašanja in metabolizma glodavcev so pripeljale do tega, da imamo že na razpolago naravne in varne rešitve zatiranja miši in podgan brez agrokemikalij, tako v Evropi kot tudi Sloveniji. Način delovanja nove generacije naravnih vab za zatiranje glodavcev je popolnoma drugačen od trenutnih za isti namen, saj so narejene na osnovi 100-odstotnih naravnih zdrobljenih koruznih storžev in melase. Uporabljamo jih lahko brez bojazni, da bi se katerakoli domača žival ob zaužitju takšne naravne vabe ali poginulih miši in podgan zastrupila, saj se vabe iz koruznih storžev brez posebnosti izločijo iz prebavnega trakta vseh živali. Z uporabo naravnih pripravkov se izognemo številnim nevarnostim, ki se pojavijo pri uporabi proizvodov na bazi agrokemikalij, kot so antikoagulantni. Delovanje naravnih vab cilja prav na posebnost metabolizma, ki ga imajo glodavci. Po zaužitju pelet se pri miših in podganah poruši mehanizem za absorpcijo vode, ki je pri teh živalih edinstven. Ta lastnost, predvsem pa velika požrešnost miši in podgan, omogočata uporabo proizvodov, katerih sestava je popolnoma naravna in hkrati neškodljiva za druge živali. Specifičen način delovanja temelji torej na lastnostih, ki so edinstvene za miši in podgane: velika požrešnost, saj lahko pojedjo več kot 10 % svoje lastne teže, glodavci ne bljuvajo, imajo edinstven mehanizem za absorpcijo vode in učinek je opazen že po 4 do 5 dneh. Ključno je tudi zakasnjeno delovanje vabe, saj so glodavci zelo previdni pri zaužitju. Če opazijo, da je neka miš ali podgana takoj poginila, ko je pojedla vabo, je ne bodo pojedle.

Podgana zaužije dnevno kar 25 g hrane ali vabe in več, kar predstavlja 10 % ali več njene lastne teže.

Miš zaužije dnevno kar 3–5 g hrane ali vabe in več, kar predstavlja 10 % ali več njene lastne teže.

Prva pomoč proti glodavcem

Miši in podgane so prisotne v našem okolju, zato se moramo z njimi spopasti in rešiti problem. V ta namen moramo sredstva za zatiranje miši in podgan uporabljati varno in jih pravilno izbirati. Nadvse priporočljivo je, da na lovilna mesta postavimo biorazgradljivo gotovo vabo, ki naj bo 100-odstotna naravna vaba, brez vsebnosti agrokemikalij, nestrupena za ljudi in domače živali in jo lahko uporabljamo v zaprtih prostorih in na prostem. Način postavljanja vabe mora biti enostaven, najbolje v zaprtih vrečkah, ki so že v pripravljenih lovilnih škatlah. Naravne vabe lahko nastavimo tako v prostorih našega doma (shrambi, garaži, lopi) kot tudi v hlevih, na ekoloških kmetijah in povsod, kjer se srečamo s težavo, a ne želimo zastrupljati okolja. Tako v zaprtih prostorih kot tudi na prostem je treba zagotoviti, da je izdelek primaren vir prehranjevanja za miši in podgane. To dosežemo tako, da z območja, kjer bomo namestili vabe, umaknemo vse druge vire prehrane za glodavce, vabe pa namestimo v zaprtih prostorih ali na prostem tam, kjer je opazna prisotnost miši in podgan (sledijo iztrebki ...), še posebej ob poteh in luknjah. Skrbimo, da so vabe na razpolago, vse dokler so opazne aktivnosti glodavcev. Vabe, ki so pakirane v zaprtih vrečkah, postavimo na varna in skrita mesta. Vrečk navadno ni treba odpirati, saj jih bodo glodavci pregrizili. Odpremo jih le v primeru, ko so glodavci že prisotni. Vrečke postavimo v razmiku 2–5 metrov. Naredimo lahko tudi lovilne škatle, ki bodo služile kot skrivališče za glodavce, kjer bodo vabo »varno« pojedli. Vabe uporabljamo skozi celo leto. Najpomembnejše pa je, da jih postavimo, ko se miši in podgane pojavijo, in sicer je to najpogosteje med septembrom in aprilom, ko jim primanjkuje hrane v zunanem, naravnem okolju.



Z OBJEDANJEM KORENIN POVZROČAJO VOLUHARJI VELIKO ŠKODO NA VRTU

V večini vrtov, ki niso ograjeni z betonskimi ograjami vsaj 50 cm v globino, se zlahka pojavijo in naselijo voluharji (*Arvicola terrestris*) in povzročajo obilo škode na rastlinah z objedanjem njihovih korenin. Voluharji so ljubitelji podzemnih delov rastlin tako sadnega drevja, vseh vrst drevnin in grmičevja, še posebno pa imajo radi sočne korenine zelenjadnic, ki v jesenskem času še vedno aktivno rastejo na vrtu. Korenine so na vrtni gredi razpredene po rahli prsti, ki je res prav primerna za kopanje rogov.

Voluharji večino svojega življenja v vrtu prebijejo pod zemljo, v varnem spletu rogov, ki si jih izkopljejo. Njihovi rovi so širši, kot so visoki, drugačni od krtovih, ki so na preseku pravilno okrogli. Notranjost je brez korenin, saj jih voluharji požrejo, v krtove rove pa korenine segajo ali visijo s stropa, ker se žužkojedi krti zanje ne zmenijo. Voluharjevi rovi lahko v dolžino merijo tudi 80 metrov in več. V možganih imajo voluharji razvit center za odkrivanje prepaha, ki jih opozori, da je njihovo podzemno domovanje ogroženo. Tako voluharji začnejo s popravilom in zasipanjem rogov. Voluharji imajo urejen življenjski prostor in dobro organizirano življenje. Na plano pridejo redkokdaj, kajti zunaj preži nanje nešteto sovražnikov. V prehranjevalni verigi so pogosto plen ujed in sov, kun in lisic, v kulturni pokrajini pa se jim pridružijo še psi in domače mačke. Voluharji zelo radi objedajo korenine vseh prezimnih rastlin, kot so razne solate, radiči, korenovke, sadno drevje in številne druge trajnice. Voluharjevi glodači podrejo tudi krepko rastoče in večje sadno drevo. V nekaj dneh bodo voluharji v okrasnem vrtu pojedli čebulice tulipanov, izginil bo pridelek na gredi s korenjem, peteršiljem in drugimi kore-

novkami in gomoljnicami. Če smo skozi leto uspešno krepili rastline pred boleznimi in škodljivci z lekarno za rastline, je zdaj ključni čas, da usmerimo pozornost na te izredno trdovratne škodljivce. V jesenskem času niso izbirčni, saj je na razpolago manj korenin in koreninic.

Recimo voluharjem stop!

Voluharju pa na srečo določene snovi oziroma vonji ne ustrezajo in se jim na daleč izognejo. Takšna povsem naravna in neškodljiva snov je ricinusovo olje, ki ga vsebujejo novejši izdelki za odvrčanje voluharjev in krtov. Raztopino ricinusovega olja za odvrčanje voluharjev in krtov raztopimo v zalivalki in z njo zalijemo površino, kjer želimo rastline zaščititi pred voluharji. Zalivamo trate, kjer so voluharji skrivajo v rovih, sadovnjake, posamezna sadna drevesa ali druge trajnice, korenovke, solatnice ali druge ogrožene rastline. Pripravek deluje dolgotrajno in hitro. Primeren je tako za površine, kjer se voluharji že pojavljajo, kot za nove zasaditve, kjer želimo pojav voluharja preprečiti.

Marko Hočevar,
univ.dipl.inž.agr.

SLOVENSKO-DALMATINSKI VEČER

– kulturni dom VODICE, 29. november 2014



Citre so lep milozvočen slovenski instrument, privlačen in skrivnosten in ljudje mu vedno znova radi prisluhnejo. V Sloveniji so zelo priljubljene tudi dalmatinske pesmi. Zato vas vabimo na **SLOVENSKO-DALMATINSKI VEČER**, ki bo v **KULTURNEM DOMU VODICE**, v **soboto 29. novembra 2014, ob 19. uri**. Nastopili bodo **citranka Tanja Zajc Zupan, Klapa Gallus in pevka Teja Sa-**

ksida. Večer bo vodila Tanjina hči **Ana**. Tanja je skozi leta igranja je izoblikovala svoj prepoznaven zven. Na koncertu bo skupaj s pevko Tejo Saksida izvedla slovenske popevke, ljudske in narodno-zabavne pesmi. Zaigrala bo tudi melodijo Cvetje v jeseni, ki jo ljudje vedno znova želijo slišati in je najlepša točka večera - hči Ana ob glasbi citer interpretira odlomek iz filma, ko Janez zaprosi Meto za roko. Tanja je povedala, da ob tej točki neznansko uživa tudi sama in da ni lepšega, kot to, da je na odru skupaj s svojima otrokoma, saj se ji pridruži še sin Domen, ki igra na kitaro.

Tanja je s citrami posnela več instrumentalnih albumov iz priljubljenega repertoarja svetovne glasbene zakladnice, dve zgoščenki pa sta s slovensko glasbo. Na željo ljubiteljev citer je lani

izdala ponatis njene prve zgoščenke **Od tod do večnosti**, ki jo bogatijo lepe in privlačne melodije **Pesem ptic trnovk, Mistralova hči, Larina pesem** in nekaj tega bomo slišali tudi na koncertu ...

Del programa bo posvečen dalmatinskim pesmim. Klapa Gallus bo izvedla pesmi, ki jih izvajajo najbolj znane klape, na primer: Ne diraj moju ljubav, Oči boje lavande, Ružo moja crvena, Anđele moj, Čiribiribela ... Dalmatinskemu melosu se bosta pridružili tudi Tanja in Teja, ki bosta izvedli pesmi Severine in Tereze Kesovije ...

Večer bo skratka raznolik, nostalgичen in nepozaben, zato vsi vljudno vabljeni. Vstopnice so v prodaji v **TRAFIKI VODICE**, pri **Društvu upokojencev VODICE** in **BUKOVICA** ter ostalih društvih.

Pomoč na poti iz življenja v nasilju

»Leta sem trpela poniževanje, vpitje in udarce s strani moža. Ko sem nekega dne prišla v službo z modricami, mi je sodelavka dala listek s številko SOS telefona. Takrat si nisem mislila, da bom kdaj res poklicala to številko. Čez nekaj mesecev, ko mi je bilo res hudo, sem zbrala pogum in poklicala. Bila sem zmedena, prestrašena in nisem vedela kaj storiti. Oglasila se je prijazna svetovalka, ki me je poskušala pomiriti, in takrat sem prvič neki neznani osebi povedala o svojem trpljenju. Svetovalka me je poslušala in ni me obsojala. Od takrat sem poklicala na SOS telefon večkrat ko sem bila v stiski. S pomočjo teh pogovorov sem spoznala, da je moč v meni. Danes ne živim več v nasilju.«

Nasilje izvira iz družbeno kulturnih vzorcev, ki se prenašajo iz generacije v generacijo, in prevzemajo v procesu socializacije. Tako kot po vsem svetu, je tudi v Sloveniji nasilje v družini resen družbeni problem, ki ni destruktiven samo za posamezno žrtev nasilja in družino, v kateri se dogaja, temveč tudi za družbo kot celoto. Zaradi zasebnosti družinskega življenja je odkrivanje in preprečevanje nasilja v družini zelo oteženo. Nerazkritje nasilja v zasebni sferi povzroča dolgoletno izpostavljenost nasilju in žrtvam pušča resne in dolgotrajne posledice: čustvene stiske, psihične težave, fizične poškodbe in bolezni ter socialno izolacijo.

Najpogostejše žrtve nasilja v družini so ženske in otroci, v več kot 90 odstotkih so povzročitelji moški. Pogoste žrtve nasilja v družini so tudi starejši, osebe z motnjami v duševnem zdravju in osebe z invalidnostjo. Nasilje v družini je proces, ki se odvija kot sistematična, kontinuirana zloraba psihične,

čustvene, fizične, ekonomske ali družbene (pre)moči nad drugimi članicami in člani družine. Vzpostavlja se preko ustrahovanja in manipuliranja, s ciljem nadzora in podreditve. Praviloma se stopnjuje, je vedno bolj pogosto, intenzivno in privzema vedno hujše oblike. Dlje kot traja, resnejše in trajnejše so njegove posledice.

Poleg občutkov krivde in sramu ter porušene samopodobe, je za žrtve nasilja v družini značilno tudi zaničanje nasilja in socialna izolacija. Praviloma potrebujejo veliko časa preden povedo kaj se jim dogaja in poiščejo pomoč. Ne verjamejo, da bi bil sploh kdo pripravljen poslušati, verjeti in da bi želel ali bil sposoben pomagati. Bojijo se napačnih reakcij bližnjih in okolice - da jih ne bi obsojali in stigmatizirali. Bojijo se tudi maščevanja s strani povzročitelja. Dostikrat ne želijo izpostavljati povzročitelja ali ga želijo zaščititi pred kaznijo. Čustvena navezanost otrok do nasilnih staršev in staršev do nasilnih otrok ostaja kljub nasilju. Pogosto to velja tudi za partnerski odnos. Žrtve ostajajo v nasilnem okolju tudi zaradi ekonomske odvisnosti, ki nastane zaradi brezposelnosti, dragih stanovanj, majhnih dohodkov, skupnih kreditov, preživljanja otrok - ta problem je še bolj prisoten v času finančno gospodarske krize. Dosti žrtev nasilja v družini ne poišče pomoči, ker ne zaupa državi in sistemu pomoči.

Da bi žrtev poiskala pomoč, mora biti najprej ozaveščena o problematiki nasilja, da nasilje sploh prepozna in da ve, da ga je treba ustaviti. Žrtev mora biti tudi ustrezno informirana o zakonodaji s področja preprečevanja nasilja v družini, o svojih pravicah ter o obstoječih oblikah pomoči.

Društvo SOS telefon za ženske in otroke - žrtve nasilja je nevladna, neprofitna, humanitarna organizacija, s



statusom društva, ki deluje v javnem interesu na področju socialnega varstva. Društvo izvaja svoje dejavnosti za ljudi, ki so zaradi izkušenj z nasiljem, diskriminacijo in kršenjem človekovih pravic ogroženi, prikrajšani in v socialni stiski in z njimi išče možne rešitve. Namen društva je nuditi osebam, predvsem ženskam in otrokom, ki doživljajo nasilje, zaščito in podporo pri zavestnem spreminjanju lastnega življenja. Namen društva je tudi izobraževati in ozaveščati o nasilju ter o nesprejemljivosti nasilja.

Osnovni programi društva so: SOS telefon za ženske in otroke - žrtve nasilja, dve Zatočišči za ženske in otroke - žrtve nasilja, ki se nahajata v Ljubljani, vanju pa sprejemamo ženske in njihove otroke iz vse Slovenije, ter Skupina za samopomoč za ženske z izkušnjo nasilja. V okviru preventive izvajamo informiranje, izobraževanje in ozaveščanje za strokovno in splošno javnost. Naša posebna pozornost je namenjena za nasilje še posebej ranljivim skupinam: starejšim, osebam z invalidnostjo, migrantkam. Svetujemo tudi v primerih nasilja v šolah, vrstniškega nasilja in nasilja na delovnem mestu.

Brezplačni, anonimni in zaupni svetovalni SOS telefon - 080 11 55 - deluje ob delavnikih od 12.00 do 22.00 ter

ob sobotah, nedeljah in praznikih od 18.00 do 22.00. Osnovni namen SOS telefona je preko svetovalnega pogovora nuditi pomoč žrtvam nasilja. Svetovanje je namenjeno tudi podpori, informiranju in iskanju rešitev za osebe, ki želijo pomagati žrtvam nasilja. Svetovanje na SOS telefonu opravljajo strokovno usposobljene prostovoljke in zaposlene v društvu, ki imajo specializirano znanje za delo z ženskami in otroki z izkušnjo nasilja. Svetovalni pogovor na SOS telefonu obsega čustveno in moralno podporo, informacije o zakonodaji s področja in pravicah žrtev, usmerjanje na primerne oblike pomoči, možnost posredovanja pri institucijah (prijava nasilja), vključitev v naše druge programe pomoči in usmerjanje na druge organizacije. Ženskam z izkušnjo spolnega nasilja nudimo tudi osebne svetovalne

pogovore in zagovorništvo (sprejemstvo na institucije). Svetujemo tudi preko elektronske pošte **drustvo-sos@drustvo-sos.si**. Podrobnejše informacije o oblikah pomoči in o problematiki nasilja nad ženskami in nasilja nad otroki pa lahko najdete na naši spletni strani **www.drustvo-sos.si**.

In še sporočilo vsem, ki v tem trenutku živite v nasilju: prekinite krog nasilja in si poiščite pomoč – skupaj z vami bomo poiskali možne rešitve. Pokličite Društvo SOS telefon na brezplačni telefon za pomoč žrtvam nasilja: 0801155, slišali vas bomo.

*Dalida Horvat,
strokovna vodja programa SOS telefon*

Motivacijsko predavanje Mateje Rajterič

V torek, 28. oktobra zvečer, smo na motivacijskem predavanju lahko še bolj natančno spoznali Matejo Rajterič, našo najboljšo boksarko, ki športne vode zapušča in se v začetku prihodnjega leta odpravlja v tujino.



V prostorih gasilskega društva Vodice nas je pričakala Mateja, na stolih pa sladko presenečenje. Vzdušje se je že pred začetkom dvignilo na sproščeno raven in v pričakovanju zanimive zgodbe se je prostor počasi polnil z obiskovalci.

Če smo Matejo poznali in spoznali skozi športno življenje, nas je njena zanimiva življenjska pot prepričala, da človek, ki ima voljo, res lahko zmore in doseže prav vse. Predstavila nam je zgodbo o svojem otroštvu, ko sta z bratom ostala brez mame. Vlogo le-te je pogumno prevzel oče Silvo, ki se mu je mnogokrat zahvalila za moč in dobro popotnico v življenju. Mateja je človek, ki prekipeva od energije in je težko pri miru, obožuje naravo in šport, to pa so tudi razlogi, da je zelo težko vztrajala v prvi službi, kjer je bila zaprta med štirimi stenami. Njen prvi pogumni korak je bil, da se je temu uprla in zamenjala delovno mesto. Nazadnje se je našla v vojski, ki ji je poleg drugih veščin omogočala tudi veliko športnih treningov. Ravno v

tistem času pa se je srečala tudi z boksom. Doživeto je opisala trnovo pot tega športa, uspehe in neuspehe, vse prepreke, ki jih je srečevala na poti. Mnogi smo odprtih ust poslušali in se čudili, kako so ji odlični rezultati uspevali ob takšnih in drugačnih ovirah. A Mateji je uspelo, kljub pomanjkanju denarja in mnogokrat nerazumevanju okolice. Cilj predavanja je bil dosežen. Vse, kar si močno želimo, nam lahko uspe. Pot skozi njeno zgodbo poslušalca nehotе pripelje do »brskanja« po samem sebi, do smešnih izgovorov, ki nam tolikokrat stojijo na poti do cilja in zaradi katerih imamo slabo vest, ker se prevečkrat predajamo malodušju. Odlično predavanje se je zaključilo z bonboni, saj je Mateja s tem še enkrat sporočila, da je življenje lahko sladko!

Mateja Rajterič se iskreno zahvaljuje vsem prisotnim na predavanju in gasilcem PGD Vodice, ki so ji odstopili prostor.

**Besedilo: Natalija Rus
Fotografija: Rok Štupar**



**Nočem živeti v strahu.
Nočem biti pretepena.
Nočem biti posiljena.
Nočem biti tiho in trpeti.
Nočem, da me silijo
k poroki.
Nočem prodajati
svojega telesa.**

**Tisto, česar
nihče noče,
je treba
spremeniti!**

Podpišem.org

Konvencijo proti nasilju nad ženskami

DRUŠTVO
SOS
TELEFON
080-11-55

DRUŠTVO ZA
NENASILNO
KOMUNIKACIJO
ASSOCIATION
for nonviolent
communication

PŠC

Kampanjo podpirajo



Evropska unija



REPUBLIKA SLOVENIJA
MINISTRSTVO ZA DELO, DRUŽINO,
SOCIALNE ZADEVE IN ENAKE MOŽNOSTI



Mestna občina
Ljubljana



Pravilno kurjenje z drvmi v lokalnih kurilnih napravah

Na Ministrstvu za okolje in prostor so pripravili zloženko o kurjenju lesa, ki je sicer obnovljivi vir energije in z zgorevanjem v kurilnih napravah ne povečuje izpuste toplogrednih plinov, pri zgorevanju pa žal nastajajo tudi prašni delci, ki onesnažujejo zrak in predstavljajo nevarnost za zdravje ljudi.

Les je obnovljivi vir energije in z zgorevanjem v kurilnih napravah ne povečuje izpuste toplogrednih plinov, kar pomeni, da je z vidika CO₂ nevtralno gorivo. Pri zgorevanju lesa žal nastajajo tudi delci, ki so manjši kot 10 mikronov (PM10) in predstavljajo nevarnost za zdravje ljudi. Za male kurilne naprave je značilno, da imajo več kot 90 % mase delcev v izpušnih manjših od 10 mikronov. Za doseganje pričakovane kakovosti zraka je treba znižati tudi izpuste PM10 iz kurilnih naprav. To še posebej velja v gosto poseljenih ob-

močjih, kjer so v celinskem delu Slovenije, koncentracije delcev v času kurilne sezone pogosto previsoke.

Učinkoviti ukrepi za zmanjšanje emisij delcev PM10 so, poleg vgradnje primerne kurilne naprave z visokim izkoristkom, predvsem uporaba zračno suhih drv s primerno velikostjo polen, pravilna zakuritev in dodajanje drv v kurišče, pravilna regulacija zgovalnega zraka in redno vzdrževanje kurilnih naprav.

Pri specialnih kurilnih napravah pa je treba paziti, da se z nepravilnim kurjenjem, ne povečuje emisije dimnih plinov in s tem tudi ne izpušnih delcev. Z nepravilnim kurjenjem se namreč lahko emisije CO in delcev povečajo tudi do dvajsetkrat. Prav tako se lahko zaradi nepravilnega kurjenja prepolovi izkoristek kurjenja in doseže vrednosti zgolj 40 %, pri kurilnih napravah z odprtimi kurišči pa tudi, kar ni v interesu uporabnika, niti ni v javno korist.

PRIPRAVA DRV ZA KURJENJE

V kurilnih napravah se lahko kuri le zračno suha drva, polena morajo biti primerne velikosti, kar dosežemo z naslednjimi ukrepi:

V malih kurilnih napravah je tako prepovedano kuriti prebarvan les (npr. stavbno pohištvo, pohištvo, izdelki iz iverke), kot tudi embalažo iz lesa (npr. zaboji za sadje, zelenjavo), papir (npr. karton, časopisi, pisarniški papir), embalaža pijač in hrane (npr. plastenke, vrečke, zamaščen papir) ali drugi gorljivi materiali (npr. blago, čevlji, plastika). Z kurjenjem prepovedanih snovi se lahko močno poveča vsebnost toksičnih snovi, tudi dioksinov v delcih.

Osnovno pravilo pravilnega kurjenja drva je, da se v kurišču doda le toliko polen, kot jih je potrebno za pokrivanje trenutne toplotne moči kurilne naprave. S tem se zagotovi, tako kot v primeru kurilnih naprav na pelete in sekance, da zgorijo tudi hlapne gorljive sestavine lesa.

PRIPRAVA KURIŠČA NA ZAKURITEV

Iz kurišča in pepelišča, če ga kurilna naprava ima, je treba pred ponovno zakuritvijo odstraniti pepel in morebitne druge ostanke zgorevanja. Še posebej je pomembno, da se očisti rešetka in reže za dovod zgovalnega zraka. Pred zakuritvijo se odpre loputa za dovod zgovalnega zraka, praviloma na maksimum. Preveri se tudi ali je zagotovljen dovod zgovalnega zraka in odvod dimnih plinov.

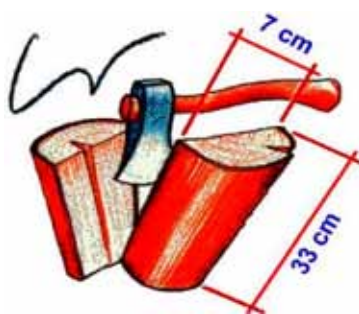

Polena naj bodo nasekana, okrogla polena so manj primerna za sušenje in kurjenje

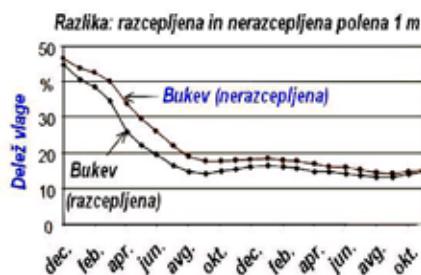

Zniževanje vlažnosti bukovih razcepljenih in nerazcepljenih drv v obdobju dveh let (Vir: TFZ Bayern)

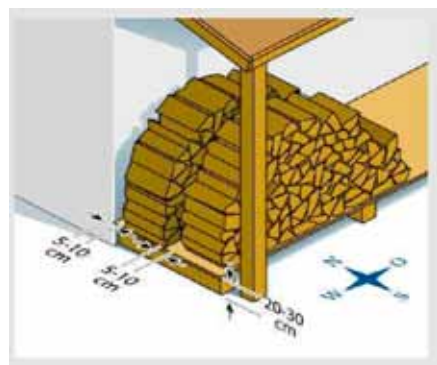

Nasekana drva sušiti zložena in z naravnim prezračevanjem, pokrita proti dežju, na sončni strani (Vir: www.bosy-online.de)

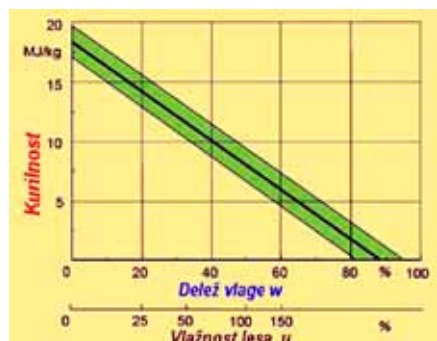

Odvisnost kurilnosti v MJ/kg od deleža vlage v drveh in vlažnosti drv (Vir: TFZ Bayern)

ZAKURITEV NA NALOŽENIH DRVEH – ZGORNJE ODGOREVANJE

V primeru lokalnih kurilnih naprav kot so peči, kamini ipd., če proizvajalec ne določi drugače, v kurišče ali na rešetko kurišča najprej naložite zračno suha polena. Naloži se od dva do štiri polena, več le v primeru, če to priporoča proizvajalec kurilne naprave. Polena naj bodo naložena križno posebno

še, če gre za kurišče brez rešetke in to kurišče omogoča. Če proizvajalec kurilne naprave priporoča vzporedno naložitev polen ali tudi večjega števila polen, je to v primeru kurišča z delitvijo zgovalnega zraka na primarni in sekundarni del ali večje kurilne naprave, npr. krušna peč.



Prikaz primerne zakuritve (Vir: TFZ Bayern)

Na ta polena se križno doda najmanj štiri drobna polena dimenzij približno 3 cm x 3 cm in dolžine približno 20 cm ter lesno volno za podžig teh drobnih polen. Tako naložena drva se zakuri s prižigom lesne volne z vžigalico ali plinskim vžigalnikom.

Tako zakuritev imenujemo zgornje odgorevanje ali vžig na vrhu naloženih drv.

Zgorevanje je primerno, če je plamen svetle barve, v nobenem primeru naj ne bo temno rdeče ali celo temno rdeče s odtenki črne barve niti v posameznih delih plamena. Če je plamen neprimerne barve ali ga celo ni, je treba odpraviti razloge za slabo zgorevanje. Če nam to ne uspe, se je treba posvetovati s strokovnjakom.

Zapiranje dovoda zgorevalnega zraka se opravi le v primeru, če je nujno potrebno omejiti toplotno moč oziroma temperaturo kurilne naprave. V primeru avtomatskega dovoda zgorevalnega zraka to opravi regulator zgorevalnega zraka.

ZAKURITEV POD DRVMI – SPODNJE ODGOREVANJE

Drugi način zakuritve, ki je v praksi bistveno bolj uveljavljen je, da se na rešetko oziroma kurišču najprej pripravi drobna drva za zakuritev in lesno volno za podžig in na naloži polena za kurjenje. Število polen za kurjenje naj bo čim manjše, vsekakor pa ne polno kurišče, če gre za večje kurišče.

V tem primeru se po zakuritvi plamen in dimni plini vodeni skozi naložena drva, zato se v zelo kratkem času vžge vsa naložena količina drv. V kolikor je količina drv večja, praviloma zmanjka zgorevalnega zraka za zgorevanje tudi hlapnih snovi, kar pomeni, da hlapne gorljive snovi izhajajo iz kurišča skozi dimnik v okolico, ne da bi zgorele. V tem primeru gre ob slabem energetskem izkoristku tudi za povečano vsebnost CO, delcev itd.



Pri ponovni naložitvi se praviloma doda eno ali dve poleni na žerjavico (Vir: www.heimwerkerlexikon.selbermachen.de)

Edina prednost takega načina kurjenja je, da se naložena drva zelo hitro vžgejo, in s tem doseže ogrevanje v najkrajšem možnem času, zaradi tega je tudi višja povprečna toplotna moč kurilne naprave.



Toplotno moč se določi s količino dodanih polen, le izjemoma z regulacijo zrak (Vir: www.heimwerkerlexikon.selbermachen.de)

Za izboljšanje takega načina kurjenja je priporočljivo, da se v kurišče nalaga le ena vrsta polen, oziroma eno ali dve poleni, več le v primeru večjih kurilnih naprav.

KOLIKO DRV IN KAKO PONOVO NALOŽITIV KURIŠČE

Ponovna naložitev drv po pogoreli naložitvi v takih kuriščih, ne glede na način odgorevanja predhodne naložitve, je praktično sprejemljiv le na žerjavico, ki je že v kurišču, kar pomeni, da naslednja naložitev odgoreva po principu pregorevanja.

Ker je tak način tako z energetskega, okoljskega pa tudi finančnega razloga najmanj sprejemljiv, naj se za izboljšanje takega načina zgorevanja naloži v kurišče le toliko polen, kot je to potrebno za pokrivanje trenutne toplotne moči kurilne naprave, tudi v tem primeru eno ali dve poleni, oziroma največ eno vrsto polen, če gre za večje kurišče.

Zapiranje dovoda zraka se izvede le v primeru, če je treba znižati ali omejiti toplotno moč kurilne naprave, sicer je priporočljivo, da se toplotna moč regulira s količino dodanega goriva.

KAKO RAVNATI S KURILNO NAPRAVO PO KONČANEM KURJENJU?

Po pogoreli naloženi količini goriva, je primerno, da se zapre dovod zgorevalnega zraka in tako prepreči ohlajevanje kurilne naprave, posebno še, če gre za akumulacijsko kurilno napravo, kot je npr. krušna ali lončena peč.

Dovod zgorevalnega zraka v kurilno napravo, ko se le-ta ne kuri, naj bo zaprt, da se prepreči ohlajanje bivalnih prostorov in zniževanje bivalnega ugodja ter energetske učinkovitosti stavbe, posebno, če gre za kurilno napravo odvisno od zraka v prostoru.

VIZUALNA PRESOJA KAKOVOSTI ZGOREVANJA

Kakovost zgorevanja se lahko strokovno določi le z meritvami (O_2 , CO , NO_x , delci, t_{dpl} , q_{dpl} , itd.). Ker pa v praksi ni mogoče pričakovati stalne meritve kakovosti zgorevanja, lahko uporabnik primernost kurjenja oceni vizualno in sicer naslednji način:

- z barvo plamena (primeren je svetel plamen, brez rdečih ali temnih delov),
- s sivostjo dima na izstopu iz dimnika (dim, ki je viden, razen pare, je neprimeren),
- z vsebnostjo goriva v pepelu (pepel naj bo svetlo siv, čim manj delcev oglja),
- z oblogami kurišča (kurišče, tudi morebitna šipa na vratih, naj bo svetlo brez saj ali smol),
- z oblogami ostalih površin kurilne naprave in dimnika (brez saj in smol, malo pepela, ki naj bole sivo-bele barve),
- katranske obloge v dimniku in posledično celo dimniški požar, so posledica popolnoma nesprejemljivega zgorevanja.



Temno rdeč plamen pomeni slabo zgorevanje lesa z veliko saj, CO , ...



Zaželen je svetel plamen, ki pomeni dobro zgorevanje lesa (Vir: Hausbau Ratgeber)



Temnejši ali temen gost dim na vrhu dimnika je pokazatelj zelo slabega zgorevanja (Vir: www.richtigheizen.at)



Svetel – neviden dim, razen pare je pokazatelj dobrega zgorevanja, za strokovno presojo so sicer potrebne meritve emisij

REDNO VZDRŽEVANJE KURILNIH IN DIMOVODNIH NAPRAV

Za čim boljše zgorevanje je treba kurilno napravo redno vzdrževati. Med ta dela štejemo:

- odstranjevanje pepela iz pepelišča in kurišča,
- redno čiščenje površin kurilne naprave, ki pridejo v stik z dimnimi plini, dimniškega priključka, dimnika in po potrebi zračnika (storitve javne dimnikarske službe),
- zamenjava morebitnih iztrošenih ali poškodovanih delov (kot npr. tesnila vrat, rešetka, šamotne obloge),
- zamenjava ostale morebitno poškodovane dele kurilne naprave.



Pepel svetlejše in sive barve ima manj ostankov lesa in je posledica boljšega zgorevanja (Vir: www.bioregio.info)



Katranske obloge v dimniku kot posledica zelo slabega zgorevanja zaradi vlažnih drv in nepravilnega kurjenja

DODATNE INFORMACIJE O KURJENJU

Dodatne informacij o kurjenju lesa, kurjenju v drugih vrstah kurilnih naprav, predpisih o dovoljenih emisijah iz kurilnih naprav, omejitvah uporabe trdnih goriv, izvajanju storitev javne dimnikarske službe itd., so dostopne na spletnih straneh Ministrstva za okolje in prostor www.mop.gov.si/. Informacije o pravilnem kurjenju so dostopne, tako tekstualno kot tudi z video posnetki, na spletnih straneh posameznih proizvajalcev kurilnih naprav in domačih ter tujih združenjih s tega področja.

Avtor: Jože Kaplar



Moč žive narave!

Nahajališče:
Glinokop
Komenda

100%
naravna



Brezplačna
dostava po
občini
Vodice

www.glina-zdravi.si

Robert Zalokar s.p., Utik 66, 1217 Vodice
Tel.: 031/822-206, mail: rzalokar@gmail.com

Za zdravje

Za dobro počutje

Za energijo

Za lepoto

Za čiščenje telesa

Knjižnica Vodice **NOVOSTI**

Romani



Drago Jančar: **Maj, november** [ulični glasbeniki, Slovenci, Dunaj, mladi moški, identiteta, iskanje, Slovenija, tranzicija, družbene razmere]

Kriminalni romani

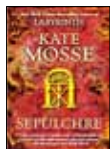

Kate Mosse: **Sepulchre** [v angleščini]

Aforizmi

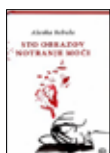

Alenka Rebula: **Sto obrazov notranje moči** [duhovnost, misli, meditacije, samopodoba, življenjska modrost, osebni razvoj]

Zgodovinski romani



Noah Gordon: **Zdravnik** [Avicenna (980-1037), sirote, zdravniki, odnosi med spoloma, Anglija, Perzija, družbene razmere, 11.st., arabska medicina, judovstvo, islam, krščanstvo]

Mladinsko leposlovje



Jasmina Ahmetaj in Marta Gregorčič: **Dekle z bonboni** [dekleta, Romi, odraščanje, družina, običaji, zlorabe, nasilje]
Zoran Drvenkar: Cengiz & Koder



Zoran Drvenkar: **Cengiz & Koder**

Politika

Spomenka Hribar: **Razkrižja** [narodna sprava, druga svetovna vojna, Slovenija, politične razmere, članki, povojni pobji, komunizem, cerkev]

Psihologija



Rhonda Byrne: **Junak** [pozitivno mišljenje, odločnost, samorealizacija]

Zgodovina



Uroš Lipušček: **Sacro egoismo**. Slovenci v krempljih tajnega londonskega pakta 1915 [Londonski pakt, Kraljevina SHS, meje, Italija, mednarodni odnosi, Združene države Amerike, diplomacija]

Priročniki

Irena Bedrač: **Na vrtu**. Naredimo, uredimo [25 cvetličnih izdelkov, nasadov, vrtnih pripomočkov in drugih uporabnih nasvetov za ureditev ali popestritev vrt]

Esther in Jerry Hicks: **Osupljiva moč čustev**. Naj vas vodijo občutki [duhovni zakoni, zakon privlačnosti, samorealizacija, čustva, osebni razvoj]

Verstva



Anton Martin Slomšek: **Duhovne vaje** [duhovnost, molitev, krščanstvo, duhovne vaje]

Knjižnica Vodice
Škofjeloška cesta 7, Vodice



S kombijem v Indijo

V ponedeljek, 8. decembra 2014, ob 19.30
bo v knjižnici Vodice potopisno predavanje popotnika



Janina Klemenčiča

Vabimo vas na razburljivo potovanje skozi Turčijo, čez Elburs, ob Kaspijskem morju, skozi Belučistan v Pakistan in v Indijo.

ZAHVALA

Krajevna organizacija ZB za vrednote NOB Vodice se zahvaljuje vsem nastopajočim učenkam in učencem OŠ Vodice ter njihovim mentorjem, županu Občine Vodice, praporščaku, vsem prisotnim članicam in članom ZB ter občankam in občanom, ki so se udeležili komemoracije ob dnevu mrtvih pri obnovljenem spomeniku na pokopališču v Vodichah ter s tem počastili spomin na padle borce in talce.

Odbor KO ZB Vodice

OPRAVIČILO

V prejšnji številki Kopitarjevega glasu nam je ponagajal tiskarski škrat. Pod člankom Strokovna ekskurzija v MEĐIMURJE je bila objavljena napačna fotografija. Za napako se opravičujemo in objavljamo pravo fotografijo.

Uredništvo KG

Udeleženci strokovne ekskurzije na posestvu gospe Tatjane Šardi



od 15. novembra
ali v zimskih razmerah
potrebujemo

ZIMSKE PNEVMATIKE



Ne odvrzite starih akumulatorjev
kjer koli, prinesite jih k nam ter
poskrbeli boste za lepše okolje



POPUST OB
VRAČILU STARIH
AKUMULATORJEV

Smo uradni serviser
akumulatorjev Topla



KAMNIŠKA CESTA 65
1217 VODICE, SLOVENIJA

TEKOČINA ZA STEKLO

❄ do -60° ❄



SKRBIMO ZA OKOLJE –
IZRABLJENIH PNEVMATIK NE ODVRZITE
KJERKOLI

- ❖ Prodaja pnevmatik za vsa vozila
- ❖ Vulkanizerske storitve
- ❖ Avto servisne storitve
- ❖ Filtri, olja, svečke, avto kozmetika
- ❖ Avto optika, avto diagnostika
- ❖ Dodatna oprema in pripomočki
- ❖ Priprava na tehnični pregled

AKCIJA ZIMSKIH
PNEVMATIK
NA ZALOGI

GOODYEAR
DUNLOP
FULDA
SAVA

Prejšnji Pravni kotiček je kratko predstavil temeljne pravne določbe, ki urejajo pogodbo o zaposlitvi, s katero se sklene oziroma začne delovno razmerje. Tudi tema tokratnega prispevka bo povezana z delom, le da se bomo posvetili prenehanju delovnega razmerja.

PRENEHANJE DELOVNEGA RAZMERJA – 1. del

Na žalost je tudi vprašaje prenehanja delovnega razmerja nekaj, s čimer se pogosto srečujemo. V sedanjih zaostrenih razmerah so najpogostejši vzrok za prenehanje delovnega razmerja slabi poslovni rezultati delodajalca, zaradi katerih mora ta zmanjšati število zaposlenih delavcev. Drugi pogosti vzrok za prenehanje delovnega razmerja pa je neizpolnjevanje obveznosti po pogodbi o zaposlitvi s strani delodajalca ali delavca in posledični resni nesporazumi med obema strankama delovnega razmerja. V obeh navedenih primerih vzrok, ki pripelje do odpovedi pogodbe o zaposlitvi, običajno povzroči težave tudi v samem postopku prenehanja delovnega razmerja. V prvem primeru se pogosto zgodi, da delodajalec ob odpovedi nima več dovolj sredstev, da bi pokrival vse svoje obveznosti do delavca, v drugem pa so lahko odnosi med strankama že tako skrhani, da si delavec in delodajalec v postopku prenehanja delovnega razmerja ne izmenjujeta več vseh potrebnih informacij ali pa celo ravnata nepošteno. Zaradi navedenih razlogov je poznavanje vseh zakonsko predvidenih načinov prenehanja delovnega razmerja bistveno, zelo koristno pa je tudi poznavanje obveznosti, ki jih imata delodajalec in delavec drug do drugega v posameznem primeru.

Veljavni zakon o delovnih razmerjih (77. člen ZDR-1) predvideva naslednje načine prenehanja delovnega razmerja:

- s potekom časa (če gre za delovno razmerje, sklenjeno za določen čas),
- s smrtjo delavca ali delodajalca (praviloma, če je delodajalec fizična oseba in ne podjetje),
- s sporazumom med delavcem in delodajalcem,
- z redno ali izredno odpovedjo pogodbe o zaposlitvi,
- s sodbo sodišča,
- v drugih primerih, ki jih določa zakon (npr. zaradi 100% invalidnosti delavca ali zaradi prenehanja delovnega dovoljenja delavca, ki je tujec, itn.).

Na tem mestu bodo podrobneje predstavljene le naslednji trije načini prenehanja: **sporazumno prenehanje** ter **prenehanje na podlagi redne in izredne odpovedi** s strani **delavca**. Prenehanju pogodbe o zaposlitvi na podlagi redne ali izredne odpovedi s strani **delodajalca** bo namenjen naslednji Pravni kotiček.

1. Sporazumno prenehanje

Do sporazumnega prenehanja delovnega razmerja pride, kadar **se obe stranki (de-**

lavec in delodajalec) sporazumeta, da bo sklenjena pogodba o zaposlitvi prenehala. V sporazumu morata biti navedeni obe stranki ter datum prenehanja delovnega razmerja. Po zakonu mora biti sporazum o prenehanju delovnega razmerja sklenjen **v pisni obliki**, sicer je neveljaven. Zakon zahteva tudi, da delodajalec delavca ob podpisu sporazuma obvesti o njegovih pravicah iz naslova zavarovanja za primer brezposelnosti, vendar opustitev te dolžnosti nima za posledico neveljavnosti sporazuma. Ena od za delavca ključnih posledic podpisa sporazumnega prenehanja delovnega razmerja je dejstvo, da delavec v tem primeru **nima pravice** do denarnega nadomestila za brezposelnost.

2. Redna odpoved pogodbe o zaposlitvi s strani DELAVCA

Delavec lahko **redno odpove** pogodbo o zaposlitvi **ne da bi navedel razloge za odpoved**. Odpoved pogodbe o zaposlitvi mora biti podana **pisno in vročena** delodajalcu. Za delavca v tem primeru velja **odpovedni rok** (to je rok, ki mora poteči od podaje odpovedi do datuma, ko delovno razmerje dejansko preneha). Odpovedni rok je navadno določen v pogodbi o zaposlitvi, če ni določen, pa velja zakonsko določeni rok, ki znaša 15 dni (zaposlitev, ki je trajala manj kot eno leto) oziroma 30 dni (zaposlitev, daljša od enega leta). Tudi v tem primeru delavec **nima pravice** do denarnega nadomestila za brezposelnost, saj se smatra, da je brezposelnost povzročil sam.

3. Izredna odpoved pogodbe o zaposlitvi s strani DELAVCA

Delavec lahko **izredno odpove** pogodbo o zaposlitvi iz naslednjih razlogov:

- če mu delodajalec več kot dva meseca ni zagotavljal dela in mu tudi ni izplačal zakonsko določenega nadomestila plače,
- če mu delodajalec vsaj dva meseca ni izplačeval plače oziroma mu je izplačal bistveno zmanjšano plačo,
- če mu delodajalec dvakrat zapored ali v obdobju šestih mesecev ni izplačal plače v roku (zakonskem ali pogodbeno dogovorjenem),
- če delodajalec zanj tri mesece zapored ali v obdobju šestih mesecev ni v celoti plačal prispevkov za socialno varnost,
- iz drugi razlogov, navedenih v 111. členu ZDR-1.

Tudi izredna odpoved pogodbe o zaposlitvi mora biti podana **pisno in vročena** delodajalcu. Delavec lahko izredno odpoved pogodbe o zaposlitvi poda najkasneje v 30

dneh od ugotovitve razloga za izredno odpoved oziroma najkasneje v šestih mesecih od nastanka razloga (izjema je storjeno kaznivo dejanje delodajalca, zaradi katerega se ta rok lahko podaljša). Če delavec poda izredno odpoved pogodbe o zaposlitvi, se smatra, da je pogodbo o zaposlitvi odpovedal **iz razloga na strani delodajalca**, zato je upravičen tako do **denarnega nadomestila za brezposelnost** kot tudi do **odpravnine** (seveda pa ju mora pravočasno zahtevati). Pred podajo izredne odpovedi pogodbe o zaposlitvi mora delavec delodajalcu **pisno opomniti na izpolnitev obveznosti** po pogodbi o zaposlitvi ter o kršitvah **obvestiti inšpektorat za delo**. Če delodajalec v roku treh dni ne izpolni svojih obveznosti oziroma odpravi kršitve, lahko delavec v naslednjih tridesetih dneh poda izredno odpoved pogodbe o zaposlitvi, ki prične veljati takoj (ni odpovednega roka).

Že iz tega kratkega pregleda zakonske ureditve prenehanja delovnega razmerja je razvidno, da za različne načine prenehanja veljajo različni pogoji, zelo različne pa so tudi posledice uporabljenega načina prenehanja delovnega razmerja (npr. ali delavec ima pravico do denarnega nadomestila za brezposelnost in odpravnine ali ne itn.).

Če nastopi razlog, zaradi katerega se boste kot delavec odločili za prekinitev delovnega razmerja, vam zato **svetujem**, da:

- se pred prekinitvijo delovnega razmerja prepričate o svojih pravicah s posvetom pri sindikatu, ustreznem organu (Zavod za zaposlovanje itn.) ali odvetniku,
- se v postopku odpovedi oziroma sporazumne prekinitve strogo držite zakonskih določil oziroma določb v svoji pogodbi o zaposlitvi, da ne bi po pomoti napravili napake in bili zaradi napačno izpeljanega postopka dolžni plačevati odškodnine oziroma drugega povračila delodajalcu ali zaradi tega izgubili svoje zakonske pravice.

Rubriko sem pripravila:

ODVETNICA
NATAŠA CANKAR

Kamniška c. 38, 1217 VODICE

Tel.: 041/962-474,

E-mail: natasa.cankar@gmail.com

področja dela predstavljena na spletni strani:

www.odvetnica-cankar.si

RAZPIS ZA ODGOVORNEGA UREDNIKA KOPITARJEVEGA GLASU

Na podlagi Odloka o spremembi odloka o javnem občinskem glasilu Kopitarjev glas (Uradno glasilo Občine Vodice, št. 12/2014) in Zakona o medijih (Uradni list RS, št. 110/2006) Občina Vodice objavlja razpis za

Odgovornega urednika javnega občinskega glasila Občine Vodice »Kopitarjev glas«

Za odgovornega urednika je lahko imenovana oseba, ki izpolnjuje pogoje, določene z Zakonom o medijih in druge pogoje, ki jih določa Odlok o javnem občinskem glasilu Kopitarjev glas in sicer:

- znanje slovenskega jezika;
- poslovna sposobnost;
- da ji ni izrečena prepoved opravljanja poklica, dejavnosti ali javnega nastopanja.

Odgovorni urednik ne more biti oseba, ki po ustavi ali zakonu uživa imuniteto.

Odgovorni urednik ne biti oseba, ki je član Občinskega sveta Občine Vodice, član Nadzornega odbora Občine Vodice, zaposlen v občinski upravi Občine Vodice in župan Občine Vodice.

Zaželena je novinarska izobrazba in izkušnje z delom uredništva.

Odgovorni urednik je odgovoren:

- za uresničevanje programske zasnove javnega občinskega glasila,
- za vsako informacijo, objavljeno v glasilu, razen v primerih, ki jih določa zakon,
- za to, da so objavljeni prispevki v skladu s programsko zasnovo glasila ter načeli novinarske etike.

Prijava mora obsegati:

- življenjepis ;
- izjava pod kazensko in materialno odgovornostjo o izpolnjevanju pogojev;
- kratek opis delovnih izkušenj z referencami.

Z izbranim kandidatom bo sklenjena ustrezna pogodba za obdobje štirih let oziroma za čas, ki je 90 dni daljši od mandatne dobe občinskega sveta.

Delo odgovornega urednika obsega: vodenje uredniškega odbora, vsebinsko oblikovanje časopisa, usklajevanje rokov z vsemi sodelujočimi pri pripravi časopisa, koordinacija in nadzor ostalih izvajalcev pri pripravi časopisa (tisk, postavitve, avtorji, ..), pregled in ureditev vseh prispelih člankov, komunikacija z avtorji, odgovarjanje za vsako objavljeno informacijo v skladu z zakonom o medijih, pridobivanje oglaševalcev v okviru oglasnega prostora.

Kandidati vložijo prijavo z ustreznimi dokazili v pisni obliki, ki jo pošljejo v zaprti ovojnici s pripisom »Razpis za odgovornega urednika Kopitarjevega glasila – ne odpiraj« najkasneje do 2.12.2014 do 12. ure na naslovu Občine Vodice www.vodice.si, na naslov Občina Vodice, Kopitarjev trg 1, 1217 Vodice. Za pisno obliko prijave se šteje tudi elektronska oblika poslana na elektronski naslov obcina@vodice.si, pri čemer veljavnost prijave ni pogojena z elektronskim podpisom.

Upoštewane bodo le popolne prijave, z vsemi dokazili o izpolnjevanju zahtevanih pogojev, ki bodo vložene pravočasno. Kandidati bodo o izbiri obveščeni najkasneje v roku 30 dni po opravljeni izbiri.

Vodice, 21. 11. 2014
Občina Vodice

FRIZERSKI SALON

Nada

Skaručna 14d, Vodice

Delovni čas:

PON: Zaprto (razen po predhodnjem naročilu)

TOR: 8-12 in 15-19

SRE: 8-12 in 15-19

ČET: 8-12 in 15-19

PET: 8-12 in 15-19

SOB: 8-12.30

Telefon: 041-777-051

Možnost nakupa lasne kozmetike 

Sneg, smuči, tečaji, prednovoletni živ-žav ...

Najavljamo smučarske tečaje SD Strahovica v Šinkovem Turnu (ob pomanjkanju snega v Kranjski Gori).

Termin: 26.–30. 12. 2014 Tečaji so namenjeni alpskim smučarjem, deskarjem (začetni tečaj) in tekačem na smučeh.

Več podrobnosti v razpisu, ki bo objavljen na www.strahovica.si; vse potrebne informacije tudi na našem smučarskem sejmu.

Vabljeni!

Smučarski pozdrav,
SD Strahovica



Organizira

Smučarski sejem

v OŠ Vodice

Sobota, 29.11.2014, od 9:00 do 17:00

Nedelja, 30.11.2014, od 10:00 do 15:00

- Komisijska prodaja smučarske opreme
 - Svetovanje pri nakupu
 - Nastavitev smučarskih vezi
 - Predstavitve šole smučanja
- Smučarski tečaji v zimi 2014/2015

Vse informacije na: www.strahovica.si

WWW.COSINUS.SI



SKUPAJ MED ZVEZDE
DOŽIVITE NAPREDEK S PRAVIMI
INFORMACIJAMI V PRAVEM TRENUTKU

VSI PODATKI O POSLOVANJU NA DLANI

Smo računovodski servis z več kot 20 letnimi izkušnjami. Za VAS vodimo poslovne knjige, izdelamo poročila ter vse vrste obračunov. V zagati vam svetujemo in skupaj poskušamo najti najboljšo rešitev.

01 514 20 78
COSINUS.SI

051/742-887

Na O.Š. Vodice

Tor: 14.00-15.00



Vljudno vabljeni na

NOVOLETNI KONCERT
GODBE VODICE

19.12.2014 ob 19.30
Kulturni dom Vodice

UTRIP DOMA

Mar vprašate se kdaj,
ko ozrete se nazaj,
kje zdaj sem doma,
kdo vsak dan mi kruha da?

Vid nas je izdal,
sluh slovo nam dal,
vse v nas odvíja se počasno,
srce normalno dela le občasno.

Zavest, da smo nemočni,
čutimo le v mori nočni,
dan v dremavici preteče,
kaj posebnega nobeden vam ne reče.

Ne vsi, vendar pa večina,
samostojnih odločitev nima.
V hudi stiski bi živeli,
če bi pomoči nobene ne imeli.

Pridne so čistilke okrog nas,
nam pomagajo, svetujejo vsak čas.
Za hišni in sobni red lepo skrbijo,
vedno se rade tudi nasmejijo.

Res skrbna medicinska je ekipa,
zdravstveno stanje hitro nam otipa.
Vso brigo ona nam posveča,
da jo imamo, enkratna je naša sreča.

Brez pralnice zadeve ne bi tekle,
kaj umazane bi naše ritke rekle,
če gate, srajce ne bile bi oprane,
v pralnici res so pridne punce zbrane.

Hišniki nenadomestljivi so ljudje,
jim za to vsa čast in hvala gre.
brez njih bi dom imel kaj žalosten izgled,
tako po njih zaslugi nanj je lep pogled.

Marsikaj dobrega v kuhinji se skuha,
testenine, zelje, pa krompir in juha.
kuharji bi radi vsem ustregli,
ampak to komaj bodo kdaj dosegli.
Sladokuscev v domu je preveč,
običajno takim je težko ustreč.

Kar kuharji v kuhinji zvarijo,
brhke strežnice nam razdelijo.
Če slučajno župca nam ne paše,
niso one krive jeze naše.

Brez recepcije je dom kot da ga ni,
od Darje in Ruže odvisni smo prav vsi.
Socialna delavka pa vse nam uredi,
povsem nemočni bi brez nje bili.

Administracija po evrih nam udarja,
je treba razumeti, da ni muzike brez denarja.
Direktorica vse to na vajatih drži,
brez nje ta voz gotovo dolgo ne zdrži.

Mislím, da nikogar nisem prizadel,
če pa nevede sem le predaleč šel,
naj mi prizadeti ne zameri,
saj vse, kar mi ušlo je, bilo je v dobri veri.

Ciril Tavčar



ZAHVALA

V 91. letu je umrl naš dragi

CIRIL TAVČAR
iz Vodice.

Ob boleči izgubi se iskreno zahvaljujemo sorodnikom, prijateljem, znancem in osebju Centra starejših Medvode za izrečena sožalja, pomoč in sočutje v tem težkem obdobju ter za podarjeno cvetje, sveče, svete maše in prispevke za dobrodne namene. Zahvaljujemo se tudi gospodu Mervarju, Društvu upokojencev Vodice, pogrebni službi Navček in ostalim, ki ste poskrbeli za lep pogrebni obred. Hvala vsem, ki ste se poklonili njegovemu spominu.

Za vedno ga bomo ohranili v naših srcih.

Žalujoči: njegovi najdražji

Vodice, 3. november 2014

ZAHVALA

ob smrti očeta in brata



ANDREJA HAFNERJA

Družina Hafner se iskreno zahvaljuje za darovano cvetje, sveče, maše in izrečeno sožalje. Zahvaljujemo se pogrebni službi Mežnar iz Tržiča, ki nam je stala ob strani do zadnjega slovesa. Hvala župniku g. Francu Mervarju za molitev, obisk v mrliški vežici in lep mašni obred in gasilcem PGD Vodice za čustven govor, častno stražo in pogrebno spremstvo.

Hvala tudi pevcem KUD ULTIMA iz Strahinja, Simonu Jeraju za zaigrano Tišino in vrtnarju Tomažu Branku za izbrano cvetje.

Hvala vsem, ki ste ga spremljali na zadnji poti.

Družina Hafner,
brat Vinko in sestra Mihela

Vse teče, teče in se stiša v tišino.
Samo hiša, v kateri duh biva, je
neminljiva.

(Tone Pavček)

ZAHVALA

Ob izgubi naše drage mame, babice in prababice

MARIJE ŽNIDAR

se iskreno zahvaljujemo vsem sorodnikom, vaščanom, prijateljem in znancem za izraženo sožalje in podporo, darovano cvetje in sveče.

Hvala pevcem ter vsem, ki ste ji izkazali spoštovanje in jo pospremili na zadnji poti.

Žalujoči vsi njeni

VABILO

Lovska družina Vodice vabi v članstvo zainteresirane občane in občanke občine Vodice.

Več informacij dobite osebno pri predsedniku Edvardu Dušanu Bohincu na tel. 041 495 908 ali po elektronski pošti ldvodice@gmail.com.

Selo, 19.11.2014

IZID GLASILA

Naslednji Kopitarjev glas izide

22. 12. 2014.

Prispevke pošljite najkasneje do

10. 12. 2014.



Ob izgubi Vaših najdražjih Vam priskočimo na pomoč in Vam v celoti opravimo kompletno pogrebno storitev.



- prevozi od kraja smrti
(na dom, v mrliško ožico, na upepelitev, po Sloveniji in v tujini)
- prodaja pogrebne opreme
- postavitve odra na domu
- dobava in dostava žalnih aranžmajev
- naročilo pevcev in trobente
- povečava fotografije pokojnega
- fotografiranje in snemanje pogreba
- posredovanje osmrtnic
- izkopi klasičnih in žarnih jam
- urejanje pokopališč in grobov
- klesanje in zlatenje črk
- prodaja in obnova spomenikov
- prodaja nagrobnega peska in zemlje
- prodaja nagrobnih obeležij
(lučke, vaze, kipci)
- prekopi
- ureditev dokumentacije
- svetovanje

POGREBNE STORITVE, HIPNOS d.o.o., Iztokova 8, 1215 Medvode, PE. Barletova cesta Preska - Medvode
telefon: 01/ 361 35 89, fax: 01/ 361 65 06, www.hipnos.si

www.hipnos.si

Dežurni telefon 24h: 051 620 699

hipnos@hipnos.si

Črna kronika

Poročilo za obdobje 16. 10.–13. 11. 2014

Kriminaliteta

Policisti so imeli na področju kriminalitete spet veliko dela. Nepridipravi tudi v tem obdobju z vlomi in tatvinami niso prizanesli. V Vodichah so obravnavali vloma v stanovanjsko hišo, vlom v poslovni prostor, tatvino iz vozila, dolgoprstneži pa so si prisvojili tudi vrtno stole. V Kosezah so obravnavali tatvino iz prostorov društva in vlom v hišo, v Repnjah pa tatvino iz hidrantne omarice. Na Torovem so obravnavali kaznivo dejanje ponarejanja in uporabe ponarejenih vrednotnic ali vrednostnih papirjev.

Prometne nesreče

Na lokalni cesti Povodje–Skaručna se je zgodila prometna nesreča I. kategorije. Udeleženec je s kraja nesreče pobegnil z vozilom neznanih registrskih tablic.

Ostali dogodki

V Utiku so obravnavali kršitev javnega reda in miru v zasebnem prostoru. Kršiteljci je bil izdan plačilni nalog.

Policija svetuje in opozarja

Policijska postaja Medvode Vas obvešča in hkrati opozarja:
Od 15. novembra do 15. marca naslednjega leta morajo imeti motorna in priklopna vozila v cestnem prometu predpisano zimsko opremo. Predpisano zimsko opremo morajo imeti tudi v zimskih razmerah. Policisti bodo preverjali, ali so vozila ustrezno opremljena.

RAZPREDELNICA DOGODKOV IN PRIREDITEV

Dan	Datum	Ura	Dogodek/prireditev	Organizator	Lokacija
NOVEMBER					
PETEK	28. 11. 2014	19:00	LETNI KONCERT MePZ BISER	MePZ BISER	KD VODICE
SOBOTA	29. 11. 2014	9:00 - 17:00	SMUČARSKI SEJEM	SD STRAHOVICA	OŠ VODICE
SOBOTA	29. 11. 2014	19:00	SLOVENSKO - DALMATINSKI VEČER	TANJA ZAJC ZUPAN, KLAPA GALLUS, TEJA SAKSIDA	KD VODICE
NEDELJA	30. 11. 2014	10:00 - 15:00	SMUČARSKI SEJEM	SD STRAHOVICA	OŠ VODICE
DECEMBER					
TOREK	2. 12. 2014	17:00	PREDSTAVA "KJE JE NOSEK" ZA OTROKE OD 1. DO 3. LETA STAROSTI IN NJIHOVE STARŠE *	VRTEC ŠKRATEK SVIT VODICE IN GLEDALIŠČE KU-KUC	KD VODICE
TOREK	2. 12. 2014	18:30	PREDSTAVA "NAJLEPŠE DARILO" ZA OTROKE OD 3. DO 6. LETA STAROSTI IN NJIHOVE STARŠE *	VRTEC ŠKRATEK SVIT VODICE IN GLEDALIŠČE KU-KUC	KD VODICE
SREDA	3. 12. 2014	18:00 - 18:40	URA PRAVLJIC ZA OTROKE	KNJIŽNICA VODICE	KNJIŽNICA VODICE
NEDELJA	7. 12. 2014	15:00	MIKLAVŽEVANJE **	OBČINA VODICE, PROSVETNO DRUŠTVO VODICE	POD LIPAMI NA KOPITARJEVEM TRGU
PONEDELJEK	8. 12. 2014	19:30	POTOPISNO PREDAVANJE JANINA KLEMENČIČA "S KOMBIJEM V INDIJO"	KNJIŽNICA VODICE	KNJIŽNICA VODICE
SREDA	10. 12. 2014	18:00 - 18:40	URA PRAVLJIC ZA OTROKE	KNJIŽNICA VODICE	KNJIŽNICA VODICE
TOREK	16. 12. 2014	18:00	BOŽIČNO-NOVOLETNI KONCERT IN OTVORITEV ENERGETSKO SANIRANE OŠ VODICE	OSNOVNA ŠOLA VODICE	OŠ VODICE
SREDA	17. 12. 2014	18:00 - 18:40	URA PRAVLJIC ZA OTROKE	KNJIŽNICA VODICE	KNJIŽNICA VODICE
PETEK	19. 12. 2014	19:30	TRADICIONALNI NOVOLETNI KONCERT GODBE VODICE	GODBA VODICE	KD VODICE
SOBOTA	20. 12. 2014	15:00	PREDNOVOLETNO SREČANJE ZA ČLANE DRUŠTVA	DU BUKOVICA - ŠINKOV TURN	KD UTIK
SOBOTA	20. 12. 2014	17:00	PREDNOVOLETNO DRUŽENJE	PDV VODICE	POD LIPAMI NA KOPITARJEVEM TRGU
NEDELJA	21. 12. 2014	9:00 - 13:00	OBNOVITVENI SEMINAR ZA UČITELJE SMUČANJA	SD STRAHOVICA	KRANJSKA GORA
PETEK	26. 12. 2014	18:00	TRADICIONALNI BOŽIČNI KONCERT	DPZ FLORA	CERKEV SV. MARJETE, VODICE
PETEK - TOREK	26. 12. 2014 - 30. 12. 2014	8:00	SMUČARSKI TEČAJ (4 - 5 DNI)	SD STRAHOVICA	ŠINKOV TURN ALI KRANJSKA GORA

OPOMBA: * Predstavi bosta brezplačni in sta organizirani kot darilo Občine Vodice za otroke iz vrtca Škratek Svit Vodice in ostale predšolske otroke iz občine Vodice.
 ** V primeru slabega vremena bo prireditev izvedena v KD Vodice.



Občina Vodice in Prosvetno društvo Vodice vljudno vabita na

MIKLAVŽEVANJE

ki bo v nedeljo,
7. 12. 2014, ob 15. uri,
na Kopitarjevem
trgu v Vodica.





Pridružite se nam na

PREDNOVOLETNEM DRUŽENJU

»pod lipami«

Skupaj okrasimo novoletno jelko, nato pa nazdravimo prazničnim dnevom ob kozarčku in dobri glasbi.

V soboto 20.12.2014 od 17h dalje
»pod lipami« pri KD Vodice

P.S.: Vsak, ki od doma prinese okrasek in s tem popestri naše drevesce, dobi drobno pozornost.

Mi se že veselimo, pa vi?

Prosvetno društvo Vodice

Mešani pevski zbor
BISER
zborovodja : Milan Bajželj

vabi na letni koncert:
VEČER KOROŠKIH PESMI,
28.11.2014 ob 19. uri v dvorani Vodice.

Gostje večera:
Ansambel Marcela IN

Ostali sodelujoči:
Godba Vodice in
Društvo narodnih noš in kočijažev Vodice

