

»Dekorativna«, glasilo delovne skupnosti Dekorativne, tovarne dekorativnih tkanin, Ljubljana, Celovška 280, tel. 54-241. Odgovorni urednik: Vladimir Koševar, tisk: Tiskarna Ljubljana, Tržaška 42, Ljubljana. Po zakonu o javnem obveščanju (Ur. l. SRS 121-1/72) oproščeni davka na promet.

## Kako olajšati delo in povečati produktivnost?

S čim manj truda narediti čimveč je že stara želja ljudi in zato je tudi veliko človeške aktivnosti usmerjene k temu cilju. Kakor si je pračlovek pomagal z gorjačo in kamnom, tako si sodoben človek pri delu pomaga s strojem — avtomatom. Gonilo napredka pa je znanje in čim več ga kakšna družba ima, tem razvitejša in bogatejša je. Družba, ki pa ima malo znanja je vedno v podrejenem položaju in ga je za svoj obstoj prisiljena drago kupovati od tistih, ki ga imajo več. Znanje pa niso samo učene glave in debele knjige, ampak ga predstavljajo tudi izdelki, ki so rezultat tega znanja. Ti izdelki pa so lahko potrošne dobrine, računalniški programi ali pa stroji, ki jih rabi industrija. Če pa se ustavimo pri strojih, samo v našem podjetju, lahko hitro vidimo, od kod in, kdo nam prodaja znanje. Zmotno pa bi bilo misliti, da imeti stroje in zgradbe še ne pomeni imeti tovarne. Poleg strojev si mora podjetje priskrbeti in usposobiti ljudi, ki jih bodo znali upravljati, vzdrževati in voditi proizvodnjo. Ta del znanja pa si mora pridobiti vsakdo sam, saj so v njem skrivane tudi dolgoletne izkušnje, ki jih ni najti v knjigi. Vsak dan tudi vidimo, da stroji niso sposobni opravljati vsakega dela ampak ga velik del še vedno prepuščajo ljudem. Ravno od tistega dela, ki ga prispeva človek pa je odvisno ali bo izdelek uporaben, lep in poceni, ali pa bo takšen, da ga nihče ne bo maral kupiti.

Cena izdelka pa je odvisna od surovin, ki jih vanj vgradimo, od materiala in energije, ki jo v procesu izdelave porabimo ter od količine vložnega človeškega dela. Potrebna količina vložnega dela pa je zopet odvisna od vrste izdelka, od organizacije dela ter stopnje mehaniziranosti procesa. Količino vložnega ročnega dela pa lahko zmanjšamo na dva načina:

- z avtomatizacijo proizvodnje,
- s smotrnim oblikovanjem ročnega dela.

Avtomatizacija dela zahteva velika investicijska sredstva, povsod ni mogoča, za opravljanje nekaterih opravil pa bi bili avtomatizirani stroji predragi in neekonomični.

Študij dela lahko z uporabo osnovnih principov racionalnosti dela in konstituiranja enostavnih in poceni pripomočkov precej prispeva k dvigu produktivnosti. Seveda še tako spreten delavec po hitrosti in moči ne more dohajati stroja in tega tudi nihče ne poizkuša, vendar lahko s pravočasno in pravilno pripravo vsega potrebnega materiala bistveno vpliva na produktivnost stroja. Optimalne proizvodne učinke je mogoče doseči le s smotrno delitvijo dela med človekom in strojem, zato v nobenem podjetju ne smemo zanemarjati enega na račun drugega in obratno.

Ker je proučevanje in usklajanje obeh področij zahtevno in obširno delo, ni mogoče pričakovati, da bi vse delo opravili tisti, ki so odgovorni za tekoče vodenje proizvodnje. To je enako nesmiselno, kot da bi od zaposlenih v tkalnici pričakovali, da bodo opravili vsa dela od priprave preje do barvanja in pregleda tkanin.

Ravno zato pa je v podjetju toliko različnih oddelkov in služb, ki vsaka najbolje pozna svoje delovno področje in skuša skupaj z drugimi prispevati k uspešnemu poslovanju podjetja.

Ena takšnih služb je tudi prava dela, v okviru katere je ustanovljena skupina za študij dela. Naloga te skupine je proučevanje in racionaliziranje človeškega dela, kjerkoli je to mogoče. Racionalizacij pa je veliko vrst in nekje je to lahko odprava nepotrebnih gibov pri delu, druge konstrukcije priročnega pripomočka ali poenostavitve evidence.

Ker pa menim, da se delo najbolje prikaže z doseženimi rezultati, bom podrobneje opisal eno izmed nalog, ki smo jo opravili v letu 1975.

### Delovno mesto navijalnja raketnih navitkov

Ker se težiče dela pri previjanju votka prenaša s klasičnih na »raketne« navijalne stroje je smotrno to delovno mesto čim funkcionalneje in racionalneje urediti. Pri opazovanju obstoječega stanja, ki je prav tako analiza delovnega mesta smo ugotovili naslednje pomanjkljivosti:

- ves potreben material je potrebno dvakrat prelagati: naj-

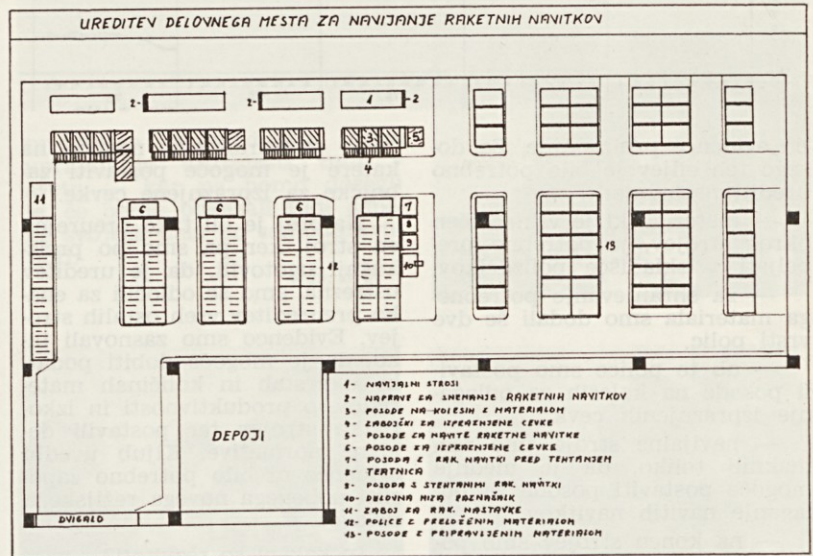

Stanje		Dvostranska		Work-Factor®		analiza dela		Izdelki		Št. izdelka:	
Obst.		izdelki		poz.		oper.		stran		1	
NAZIV IZDELKA: RAKETNI NAVITEK											
NAZIV OPERACIJE: SNEM RAKETNEGA NAVITKA Z VRETENA IN NAVIK PRAZNEGA NASTAVKA											
LEVA STRAN						DESPA STRAN					
zap. št.	element	analiza	čas	čas	analiza	element	zap. št.				
			pos.	pos.							
1		Ca	98	98	86	86	L 600T	Se - kročki za odp. vretena	1		
2	Se - k navij. palici	L 900T	73	144	98	124	P 25M	Pr - ročke	2		
3	Pr - palice	P 25	46	127	427	23	L 125	Tr - odpre vretena	3		
4	Tr - nagne Rahn	L 450MT	98	225	135	84	P 25	lpP - ročke	4		
5			229	99	L 480UT	Se - k miki	5				
6			245	16	P 25	Tr - odreže miki	6				
7			339	94	L 400UT	Se - k spodnji miki	7				
8			355	16	P 25	Tr - odreže konec miki	8				
9			425	70	L 200UT	Se - h kancu miki	9				
10			433	8	P 25	Pr - miki	10				
11			548	85	L 300UT	Tr - konec miki v žep	11				
12			526	84	P 25	lpP - miki	12				
13			599	73	L 400T	Se - na spodnji rob Rahn	13				
14		Dp	603	628	628	29	P 25M <sup>2</sup>	Pr - Rahn	14		
15	Ra - Rahn s čepa	L 200M <sup>2</sup> T	84	742			ISTO KOT 15	15			
16	TZ + HO do snem. naprave	V 2Kor.O	300	1042			II	16			
17	Tr - Rahn do snem. naprave	L 600M <sup>2</sup> UT	152	1164			II	17			
18	Tr - Rahn do dna + lpR	L 600M <sup>2</sup> T	109	1273			II	18			
19	Pr S + Na - Rahn + lp S	L 500UT	37	1310	1310		II	19			
20		Ca	247	1607	1367	54	L 200T	Se - do ročice snem. koleca	20		
Izdelki:	Dne:		Minut:								

Del WF analize, predvidene metode pri snemu raketnega navitka z vretena. Časovna enota v analizi je 0,0001 min.

prej iz zabojev v police, potem pa še v korito navijalnega stroja,

— navijalka mora odnesti vsak raketni navitek na konec vseh strojev,

— transportne poti niso označene zato so slabo prehodne, otežene pa je transport,

— o navitih količinah ni evidence in zato ni pregleda o vrstah in količinah navitega materiala,

— ker ni evidence tudi nimamo podatkov o produktivnosti in izkoriščenosti strojev, oteženo je planiranje potrebnih kapacitet,

— ker je previjanje izrazito ročno delo bi bilo smotrno vpejati delovne normative in tako vzpodbuditi produktivnost.

Ko opišemo obstoječe stanje pričnemo z podrobnimi analizami delovnih metod in gibov. Analizo gibov opravimo s pomočjo Work-Factor sistema vnaprej določenih časov pri kateri lahko za vsako možno varianto

dela na deset tisočinko minute natančno ugotovimo koliko časa bi trajala, če bi jo opravljal poprečno izkušen delavec. Pri sestavljanju in izboru variant hkrati tudi odkrivamo pomanjkljivosti v strojih, pripomočkih in odpravljamo nepotrebne gibe, ki jih ljudje pri delu nevede opravljajo. Ker poznamo natančen čas vsake metode dela potem seveda ni težko izbrati tiste, ki zahteva najkrajši čas in najmanjši napor. Vendar pa bi ostalo naše delo le mrtva črka na papirju, če hkrati ne bi vzpostavili vseh tistih pogojev, ki so potrebni, da je na takšen način sploh mogoče delati. V omenjenem primeru je bilo potrebno preurediti delovno mesto, način transporta in delno rekonstruirati stroj. Predlagana ureditev delovnega mesta je zasnovana tako, da zahteva čim manj manipulacij z materialom, omogoča kratke poti, zagotavlja proste prehode in vsebuje vse elemente, ki so potrebni za uvedbo

(Nadaljevanje na 2. strani)

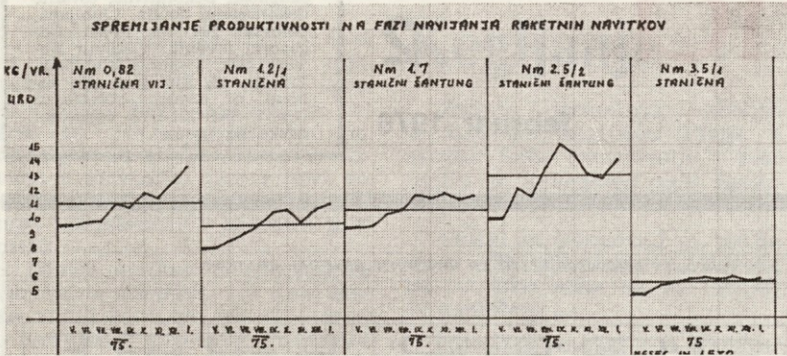

bo evidence proizvodnje. Za doseg teh ciljev je bilo potrebno urediti naslednje:

— material, ki je vskladiščen okrog strojev, je potrebno prepeljati v skladišče polizdelkov,

— za shranjevanje potrebnega materiala smo dodali še dve vrsti polic,

— ob te police smo postavili posode na kolesih za odlaganje izpraznjenih cevk,

— navijalne stroje smo razmaknili toliko, da je mednje mogoče postaviti posode za odlaganje navitih navitkov,

— na koncu strojev smo postavili tehtnico in delovno mizo raznašalk,

— poti in prostore, za material smo narisali na tla,

— stroj smo spremenili tako, da je pod njega mogoče zapeljati posodo z materialom,

— montirali smo nosilce, na katere je mogoče postaviti zabojčke za izpraznjene cevke.

Najprej je bil tako preurejen en stroj, ker pa smo po preizkušnji ugotovili, da je ureditev ustrezna, smo se odločili za enako preureditev vseh ostalih strojev. Evidenco smo zasnovali tako, da je mogoče dobiti podatke o vrstah in količinah materialov, o produktivnosti in izkoristka strojev ter postavili delovne normative. Kljub uvedbi evidence ni bilo potrebno zaposliti nobenega novega režijskega delavca.

In kakšni so rezultati?

Če smemo reči, da je bila produktivnost ob uvedbi evidence vsaj takšna, kot pred tem, se je produktivnost po preureditvi delovnega mesta in uvedbi normativov povečala za 15%. Razveseljivo je dejstvo, da uvedba

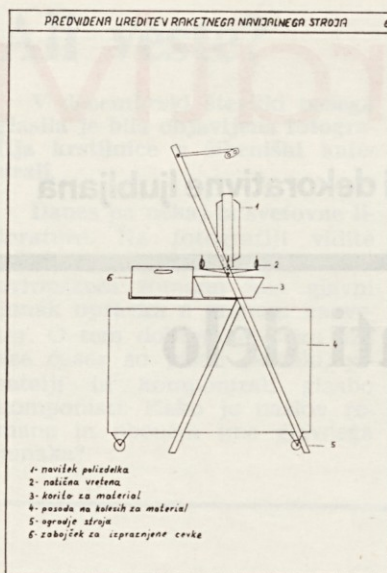

normativov pri delavcih ni naletela na odpor, ampak na odobravanje. Normativi so dobro doseženi, produktivnost pa še vedno narašča. Za nazornejši prikaz prilagam tudi nekaj grafikonov, ki prikazujejo porast produktivnosti.

Vendar pa je potrebno poudariti, da uspeh takšnega dela nikoli ni odvisen od službe ali analitika, ampak v največji meri od stališča delavca do predvidenih sprememb in od volje ter zaupanja vodstva, v smotnost predlaganih rešitev.

Širniki Tone

## »Dekorativna« in tržišče

V mesecu novembru smo načrtovali tržno situacijo za naslednje mesece. Danes lahko trdimo, da je bilo predvidevanje o stanju tržišča pravilno. Konjunktorna situacija je še vedno prisotna in vse kaže, da bo tudi v nadalje za nas dokaj ugodno. Če upoštevamo vse znane elemente, postane situacija nekoliko zaskrbljujoča samo v pogledu plačevanja. Znani so nam novi predpisi o zavarovanju plačil, ki so precej rigorozni. Predvidevamo, da se bo bolj kot kdajkoli prej pričela selekcija, tako v OZD, kjer proizvajajo blazinjeno pohištvo, kakor tudi v velikih trgovskih organizacijah. Že so znani rezultati multilateralne kompenzacije. Namesto pričakovanih poravnav smo kompenzirali v naše dobro le ca. 6.000.000 din, kar predstavlja komaj ca. 15% od pričakovane. Tak rezultat bo imel za posledico, da bomo morali imeti zaslužena sredstva še naprej angažirana v obratnih sredstvih, v nasprotnem primeru pa bi ostal nek dohodek lahko namenili za nabavo novih strojev. Tempo razvoja je zaradi takšne situacije zavrt in ni skorajšnjih izgledov, da bi se situacija izboljšala.

Najprej bomo morali razporediti naše kupce v red, ki bo zagotavljal plačilo naših izdelkov po predpisanih pogojih. Še vnaprej se bomo morali truditi, da bodo naši izdelki estetsko in kvalitetno zadovoljili zahteve tržišča, paziti pa bomo morali tudi, da bodo naši izdelki izdelani na najbolj ekonomičen način. V teh naštetih elementih je bogata vsebina, ki bo odločala, kako hitro se bomo razvijali, kakšen bo ostanek našega dohodka in, kakšen bo naš osebni dohodek. Paziti bomo morali, da ne bomo določenih stvari preveč birokratizirali, kajti vsi stroški so sestavni del cene naših izdelkov. Na vseh področjih bomo morali preverjati in izkoriščati naše sposobnosti, kajti že sedaj imamo v Jugoslaviji 12 konkurentov, ki se močno trudijo izboljšati vzorce, kvaliteto in vsa ostala merila, ki so elementi konkurenčnosti. Ni potrebno, da smo zaradi vsega znanega pesimisti, ne moremo in ne smemo pa ostati na doseženem mestu.

Vsaka nova naložba v investicije ali kadre mora biti bolj skrbno proučena in venomer si moramo postavljati vprašanje v kaj vlagamo, koliko sredstev vlagamo za kar najkrajši rok amortizacije. Torej — pred nami so bolj kot kdajkoli — zahtevne naloge, ki se jih bomo morali oprijeti z vso vnemo in odgovornostjo. Če bomo složno, zavzeto in pravilno reševali naloge, potem tudi uspeh ne bo izostal. Zavedati se moramo le, da bo v bodoče za doseg ciljev potrebnih precej smelih in pametnih odločitev, od katerih bo odvisna naša prihodnost. Naše tkanine gredo sicer dobro v denar, toda mnoge pripombe, češ da so drage, nas silijo, da proučujemo možnosti, kje in kako bi lahko še kaj zracionalizirali, da bomo konkurenčni na vseh področjih.

Nebec Janez

# Izvoz v letu 1976

Za letošnje leto smo si postavili cilj, da izvozimo za 2 milijona 800.000 dolarjev našega blaga, kar znaša približno 8 odstotkov več kot lani. Pri planiranju izvoza smo upoštevali:

— splošne družbene smernice;

— potrebe OZD po prodaji razpoložljivih kapacitet;

— potrebe OZD po deviznih sredstvih;

— potrebe jugoslovanskega tržišča po naših proizvodih;

— možnosti prodaje na tujih trgih.

Zgornje faktorje spremeniti v številke ni preprosto, ker se nismo mogli, razen na splošne družbene smernice in na razpoložljive kapacitete, opreti na skoraj nobena trdna predvidevanja. Naj navedemo samo, da npr. še danes ni popolnoma jasno, kakšen bo uvozni sistem za uvoz opreme in zato ni mogoče določiti, koliko deviznih sredstev bo podjetje potrebovalo za uvoz strojev. Ni niti možno določiti potreb jugoslovanskega tržišča po naših proizvodih, ker

ne vemo, kako bodo novi ukrepi v zvezi s plačevanjem računov vplivali na prodajo doma. Možnosti prodaje na tujih trgih prav tako ni mogoče predvideti, ker nimamo sklenjenih skoraj nobenih dolgoročnejših poslov, ker to pri tem blagu na zahodnih tržiščih ni običajno. Sklenjeno imamo samo pogodbo za izvoz v SSSR, vendar šele za polovico tiste vsote, ki smo jo planirali.

Kljub vsem navedenim neznankam smo se odločili za plan 2.800.000 dolarjev, od katerega bomo uresničili polovico na konvertibilnih zahodnih tržiščih, polovico pa na klirinških vzhodnih tržiščih.

Prvi rezultati v letošnjem letu kažejo, da smo si cilj dobro zastavili, saj izvoz dobro poteka. Najbolje se prodajajo artikli iz pliš tkalnice — npr. 9216 in 8331. Na žalost pa prav tu zelo šepamo pri kvaliteti, zato zamujamo z dobavami in dobivamo reklamacije. Morali bomo izboljšati kvaliteto plišev, sicer bo vprašljiv celotni letošnji izvoz; pa tudi ugled, ki smo si ga v letih trdega dela na inozemskih

tržiščih le pridobili, lahko na mah izgubimo, kar nam bi še dolgo zelo škodovalo.

Druga, še težja naloga nas čaka na področju rentabilnosti. Na zahodnih tržiščih, kjer je konkurenca zelo huda, moramo prodajati po cenah, ki so za ca. 15—20% prenizke, da bi pokrili naše stroške. Boljši ekonomski rezultat bi dosegli, če bi zmanjšali stroške proizvodnje, izboljšali naše desene in barve, izboljšali kvaliteto in skrajšali dobavne roke. To so izredno zapletene in dolgotrajne naloge in niti za trenutek na nobenem delovnem mestu ne bi smeli pozabiti nanje.

Na vzhodnih tržiščih dosega mo zelo dobre cene v primerjavi z našimi stroški. Tu pa so možnosti prodaje omejene zaradi različnih vzrokov, na katere ne moremo vplivati. Poleg tega na teh tržiščih ne ustvarjamo deviz, ki so nam potrebne za nabavo nekaterih surovin, pomožnih sredstev, rezervnih delov in opreme na zahodu.

JANEZ MLAKAR

TAKO JE BILO OB PODPISOVANJU

# sporazuma o združevanju TOZD v delovno organizacijo

V zadnjem tednu januarja (26. I. 1976) je bil slovesno podpisan samoupravni sporazum o združevanju TOZD v delovno organizacijo.

Podpisniki tega sporazuma so bili za podpis pooblaščenici na zborih delavcev (Tekavec, Pirkmaier in Reisp).

Ob slovesni priložnosti je prisotnim spregovoril tudi tov. Bernard Rode. Njegov govor je v kratkih besedah očrtal pomembnost sporazuma, ki so ga podpisali in ob tem je zlasti poudaril nujnost usmeritve vseh naših naporov h kolektivnemu reševanju problemov. Tovariš Rode je sicer opozoril na težave, ki jih bo v prvi fazi reorganiza-

cije DO kar nekaj, saj bomo razdelili delovne naloge po TOZD na zelo majhne enote — vendar pa se bodo morale tudi začetne nerodnosti in »vpeljevanje« kar v najkrajšem času omejiti na najmanjšo možno mero.

Tovariš Rode je dejal, da bomo morali še vedno vsi skupaj skrbeti in delati za korist in uspeh celotne »Dekorativne«, da bomo morali skrbno graditi »hišo«, v katero se želimo že jutri vseliti, kajti »temelji so močni« — treba je le dobro delati, da bo »stavba« do vrha ostala trdna.

Na koncu je tovariš Rode opozoril, da ne smemo niti za trenutek pozabiti, da moramo

pridobitve in prednosti samoupravljanja afirmirati tudi v svetu — kar pa bomo dosegli le, če bomo pokazali tudi uspehe svojega dela po samoupravni poti.

B. Ž. J.



## Ob praznovanju 8. marca in še o čem

Pogovarjali smo se s tovarišico Markičevo, vodjo službe za zaposlovanje na komunalni skupnosti za zaposlovanje v Ljubljani, na Parmovi cesti.

Tovarišica Markičeva je tudi predsednica sveta za družbeno ekonomski položaj in aktivnost žena pri MK SZDL. Ni torej naključje, da smo jo poiskali in ji zastavili nekaj vprašanj o 8. marcu in — izhajajoč iz tega — o nekaterih drugih vprašanih ženske v naši družbi.

Kako ste prišli na misel, da bi skupaj s sindikalno mestno organizacijo poslali vsem delovnim ljudem Ljubljane poslanico o letošnjem praznovanju 8. marca?

»Saj se gotovo spominjate iz prejšnjih let polnih ulic moških s šopki, gnečo po cvetličarnah in drogerijah in... kdo ve še kje?«

»Mi smo dali pobudo sindikatu za letošnjo usmeritev tega praznovanja. Premišljali smo o različnih možnostih, kako bi se dalo praznovanje 8. marca urediti kulturneje, socialno in moralno bogateje.«

»Premišljevali smo o izgradnji novega vrtca... Če bi vsak zaposleni Ljubljčan prispeval le en sam star tisočak, bi lahko z zbranim denarjem zgradili čudovit vrtec za približno 400 otrok. No, to je bil le predlog, saj se je takoj izkazalo, da bi nastal problem, katera občina je vrta najbolj potrebna. To je bilo le za primer, koliko sredstev bi lahko koristno zbrali in, koliko jih je prejšnja leta zgni-

lo s kupi dragih rož, darovanih ljubljenim ženskam. Ko smo pretehtali številne predloge, smo se odločili predlagati, naj bi delovne organizacije dale za praznovanje 8. marca namenjeni denar za aparat za zgodnje odkrivanje raka (onkološki inštitut) in za ureditev centra za dnevno varstvo prizadetih otrok v Ljubljani. To sta dve stvari, ki sta koristni za vse meščane in sta tudi širšega družbenega pomena.

Mi smo v Dekorativni sklenili, da bomo denar, namenjen za praznovanje 8. marca, namenili dvema vrtcema na območju šišenske občine, kjer stanuje oz. bo stanovalo večje število naših delavcev. Kaj menite na to?

»Vidite, poiskali ste koristno darilo vašim ženam. Prilagodili ste poslanico vašim potrebam, sodelovanju v vaši občini in krajevni skupnosti, kjer ima največ delavcev iz vaše tovarne stanovanja. Če bo sindikalna poslanica povsod ali pri večini delovnih organizacij tako pravilno sprejeta, potem je dosegla svoj namen, potem bo družba bogatejša za toliko in toliko mest v vrtcih ali za hitrejšo izgradnjo le-teh... ali pa za aparat za zgodnje odkrivanje raka...«

Kaj pa proslave, kako ste si te zamislili?

»Predstavljali smo si proslavo, na kateri bi žene same govorile, kjer bi slišali njihova mnenja, želje in stiske, ki jih že dolgo težijo. V Ljubljani je od vseh zaposlenih kar 44,5% žena.

Zaposlitvena struktura pa je že nekaj, kar bi nas v tem trenutku moralo zanimati. Struktura zaposlenih žensk se deli na tiste, ki delajo na režijskih delovnih mestih, po najrazličnejših pisarnah, evidencah, računovodstvih... drugi del jih pa dela na tipičnih proizvodnih delovnih mestih. Zelo malo je vmesnih struktur. Zadnja leta je sicer opaziti dotok šolanih žena, vendar tudi te segajo po režijskih

delovnih mestih — če le morejo.«

Kaj pa preživele miselnosti o ženskih sposobnostih?

»Da, tudi ostanki tega so še živi. Glejte, začne se že pri družini. Kako starši usmerjajo svoje hčerke v poklice. Se vedno dekleta posegajo v veliki meri po t.i. »ženskih poklicih«. Najbolje se stvari spreminjajo v gradbeništvu... drugje pa zelo počasi.«

(Nadaljevanje na 4. strani)

## OOZK PO TOZD

V začetku decembra 1975 so bile ustanovljene na sestankih OOZK štiri osnovne organizacije, ki so se formirale v skladu z novoustanovljenimi temeljnimi organizacijami združenega dela. Izvoljeni so bili tudi prvi sekretarji novih OOZK, Svet ZK na ravni DO ter sekretariat sveta Zveze komunistov.

V OOZK tkalnice je novi sekretar Vinko Bezljaj.

V OOZK barvarne preje in pripravljavnice — Pirjevec Ljuba.

V OOZK energetika in vzdrževanje in gotova tkanina — Resnik Emil.

V OOZK delovne skupnosti skupnih služb — Srakar Stane.

Za sekretarja sveta ZK »Dekorativne« je bil izvoljen tovariš Božo Kunc, sekretariat sveta pa sestavljajo vsi štirje sekretarji osnovnih organizacij in sekretar sveta ZK.

Od ustanovitve štirih OOZK v »Dekorativni« je bil sprejet že poslovnik sveta ZK in poslovnik osnovnih organizacij. Na političnem aktivu je bil tolmačen in proučevan samoupravni sporazum o združevanju TOZD v DO. Trije člani ZK »Dekorativne« so bili poslani na tedenski seminar (po A programu) politične šole.

V tem mesecu (9., 10., 16. in 17. t.m.) so bila predavanja za politične aktivne po TOZD o družbeni samozasčiti — s pregledom uresničevanja sklepov 5. seje CK ZKS.

Božo Kunc

(Nadaljevanje s 3. strani)

Se vam ne zdi, da si tudi ženske same ustvarjajo tako klimo, ki veje po patriarhalni družinski ureditvi?

»Tudi, toda to je le deloma res. Sicer pa k temu doprinese tudi izbira poklica. Pa še nekaj je, v proizvodnji si plačan za tisto kar narediš, kar proizvedeš — na delovnih mestih, ki ne ustvarjajo dohodka pa je drugače. Tega dela še ne znamo pravilno vrednotiti, predvsem pa je delovna zavest tu manjša, nekako bolj »lagodna«. Ljudje, ne le ženske, se radi zatekajo v take službe.«

»Še vedno so tudi prisotne razlage, kaj naj bi bilo žensko delo doma. Ne gre, da bi si sedaj mož in žena začela deliti delo, gre za družbeno razreševanje materialnih obveznosti.«

»Saj vsi vemo, le urejena, umirjena, neživčna družina — žena, mož, otroci, bodo lahko

maksimalno dajali družbi s svojim delom, znanjem in poletom.

Materinstvo pa še vedno ostane — podedovana, nagoniska skrb za otroka, ki jo ima le mati...«

Kaj pa menite o ponovnem vključevanju v delo žensk, ki so jim otroci (dojenčki) že primerno odrasli? Kako se te žene ponovno vključujejo v delo na delovnem mestu?

»Te žene se dobro vključijo, zlasti, če imajo rešen osnovni problem varstva otrok. Novi zakon, podaljšan porodniški dopust, bolniške, vse to jemlje družbi ogromna denarna sredstva, vendar, ali je ta denar res porabljen? To ni posebna olajšava materam, to je denar za naše otroke, za novo generacijo in tega se marsikdo ne zaveda.«

B—Ž—J

(prihodnjič pa še beseda, dve o nočnem delu žena)

## Sindikati — po novem

Dne 11.12.1975 je bila ustanovna konferenca sindikalne organizacije »Dekorativne«, na kateri so bile ustanovljene OOS po TOZD. Tako deluje sedaj v sklopu DO »Dekorativne« pet osnovnih organizacij sindikata ter predsedstvo sindikalne organizacije na ravni delovne organizacije.

Na tej konferenci so bili izvoljeni predsedniki in srekretarji osnovnih organizacij sindikata, kakor tudi predsednik predsedstva (na ravni DO), sekretar in blagajnik (ki je skupen za vse OOS).

Ustanovljene so bile tudi delovne komisije za naslednja področja:

- socialno dejavnost;
- šport in rekreacijo;
- izobraževanje in kulturo;
- informiranje.

V predsedstvo sindikata na ravni DO so bili izvoljeni:

1. Modic Bogo, predsednik
2. Peklaj Sonja, sekretar
3. Fikfak Mafalda, blagajnik
4. Legan Francka, član
5. Mustar Marija, član
6. Čulk Jožica, član
7. Novak Franjo, član
8. Neumann Tanjuša, član
9. Tanko Marija, član
10. Kavčič Iztok, član
11. Sieberer Metka, član
12. Čarman Angelca, član

### OSNOVNA ORGANIZACIJA SINDIKATA:

#### I. OOS (pripravljalnica, skladišče surovin, barvarna preje, pletilnica)

1. Legan Francka, predsednik
2. Pečolar Hilda, sekretar
3. Trebušak Štefka, član
4. Uhan Leon, član
5. Polše Štefanija, član
6. Rant Pavla, član
7. Čarman Angelca, član

#### II. OOS (tkalnica)

1. Mustar Marija, predsednik
2. Bogataj Ana, sekretar
3. Siročič Jožefa, član
4. Gril Štefka, član
5. Mihovec Mira, član
6. Pufek Vera, član
7. Zelenjak Fani, član

### III. OOS (šivalnica, barvarna tkanin, apretura, skladišče gotovega blaga in maloprodaja, ročna tkalnica)

1. Čulk Jožica, predsednik
2. Truden Slavko, sekretar
3. Antič Ivan, član
4. Anđelič Lojzka, član
5. Bego Nuša, član
6. Sieberer Metka, član
7. Čulk Sonja, član

### IV. OOS (Energetika in vzdrževanje)

1. Novak Franjo, predsednik
2. Ambrožič Alojz, sekretar
3. Dulič Bajro, član
4. Cankar Ivan, član
5. Kavčič Iztok, član
6. Štupnik Janko, član

### V. OOS (delovna skupnost skupnih služb)

1. Neumann Tanjuša, predsednik
2. Bevec Karlinca, sekretar
3. Bečan Marija, član
4. Tanko Marija, član
5. Kropar Zdenka, član
6. Hrovat Nataša, član
7. Vidmar Minka, član

### KOMISIJE:

#### Komisija za socialno dejavnost:

1. Tanko Marija, predsednik
2. Gril Štefka, tajnik
3. Uhan Leon, član
4. Anđelič Lojzka, član
5. Cankar Ivan, član

#### Komisija za šport in rekreacijo:

1. Kavčič Iztok, predsednik
2. Kropar Zdenka, tajnik
3. Bego Nuša, član
4. Mihovec Mira, član
5. Polše Štefanija, član

#### Komisija za izobraževanje in kulturo:

1. Sieberer Metka, predsednik
2. Horvat Nataša, tajnik
3. Štupnik Janko, član
4. Pufek Vera, član
5. Rant Pavla, član

#### Komisija za informiranje:

1. Čarman Angelca, predsednik
2. Vidmar Minka, tajnik
3. Zelenjak Fani, član
4. Čulk Sonja, član
5. Ambrožič Alojz, član

# Volitve v organe upravljanja ter delegaciji SIS in ZZD

V organe upravljanja volimo delegate — na ravni delovne organizacije:

<b>1. Delavski svet</b>	
surova tkanina	— 14 delegatov
gotova tkanina	— 7 delegatov
energetika in vzdrževanje	— 3 delegati
skupne službe	— 3 delegati
<b>SKUPAJ</b>	<b>27 delegatov</b>
<b>2. Svet delavskega nadzorstva vsaka TOZD</b>	— 2 delegata
<b>SKUPAJ</b>	<b>6 delegatov</b>
<b>3. Svet za medsebojna razmerja vsaka TOZD in DSSS</b>	— 2 delegata
<b>SKUPAJ</b>	<b>8 delegatov</b>
<b>4. Svet za družbeno samozaščito vsaka TOZD in DSSS</b>	— 1 delegat
ZK, ZS in ZSMS	— 1 delegat
<b>SKUPAJ</b>	<b>7 delegatov</b>
<b>5. Izdajateljski svet</b>	— 9 delegatov
TOZD surova tkanina	— 2 delegata
ostali dve TOZD in DSSS iz DPO	— 1 delegat
iz uredniškega odbora	— 1 delegat

Na ravni temeljnih organizacij pa se neposredno volijo:

1. Za delavski svet TOZD »Surova tkanina« — 21 delegatov
2. Za delavski svet TOZD »Gotova tkanina« — 15 delegatov
3. Za delavski svet TOZD »Energetika in vzdrževanje« — 9 delegatov
4. Za delavski svet DSSS — 11 delegatov

Vsaka TOZD in DSSS volijo predsednika zbora delavcev in namestnika

V komisijo za obravnavo kršitev delovnih obveznosti se volijo:

- a) »Surova tkanina« — 5 delegatov
- b) »Gotova tkanina« — 5 delegatov
- c) DSSS — 3 delegati

V svet za samoupravno delavsko kontrolo se volijo:

- a) »Surova tkanina« — 3 delegati
- b) »Gotova tkanina« — 3 delegati
- c) »Energetika in vzdrževanje« — 3 delegati
- d) DSSS — 3 delegati

V TOZD »Energetika in vzdrževanje« volijo še za:

- svet za medsebojna razmerja — 5 delegatov

V svete delovnih skupin volijo:

- TOZD »Surova tkanina«:
1. Skladišče surovin, pripravljalnica, barvarna preje — 15 delegatov
  2. Tkalnica in pletilnica — 15 delegatov

TOZD »Gotova tkanina«:

1. Šivalnica — 9 delegatov
2. Barvarna tkanin in apretura — 7 delegatov
3. Skladišče gotovega blaga, trgovina in ročna tkalnica — 5 delegatov

V delegacijo za zbor združenega dela se voli iz vseh treh TOZD in DSSS po 10 delegatov.

Za delegacijo SIS se prav tako voli po 10 delegatov iz vsake TOZD in DSSS.

Na seji predsedstva sindikata »Dekorativne«, dne 5. februarja 1976, so obravnavali priporočilo mestnega sveta ZSS o praznovanju 8. marca. Sklenili so, da bodo za letošnji praznik namenjeni denar porabili za nakup opreme VVZ Rezke Dragarjeve v Šentvidu (v višini 10.000 din)

ter za izgradnjo novega vrtca v Draveljski gmajni — 90.000 dinarjev. Razpravljali so tudi o dodatku na minulo delo in o višini jubilejnih nagrad. Pri tem so si bili edini, da se je potrebno držati sindikalne liste. Natančno bo izdelala predlog komisija, ki jo je izvolil DS.

# Ideje, načrti izboljšave

Marsikateri med nami nosi v glavi dobro idejo — za izboljšanje delovnega postopka, za poenostavitev dela, za »boljšo varianto« — pa kaj, ko so le redki, ki svojo zamisel spravijo na papir, povedo nadrejenim, razložijo sodelavcem...

Redki — bi rekli — speljejo stvar do konca. Premalo se še zavedamo, da že vsaka majhna izboljšava, ki bo koristila vnaprej dan za dnem — prinaša tudi dan za dnem prihranek. Prihranek časa, materiala, energije, dela — vse to je navsezadnje — denar.

Danes vas v tej kratki foto-reportaži seznanjamo z nekaterimi našimi racionalizatorji, ki so v zadnjem času za svoje izboljšave in racionalizacije prejeli pohvale delavskega sveta in tudi nagrade na strokovni predlog komisije za izume in tehnične izboljšave.



**Tovariš Stane ZAVAŠNIK je prejel pohvalo in nagrado**

za izpopolnitev in kreativno sodelovanje pri konkretnem izvajanju racionalizacijskega predloga tovariša Staneta Isteniča. Z izpopolnitvijo tega predloga je tudi tovariš Zavašnik pripomogel k poenostavitvi postopka kopiranja jacquardskih kart, pri čemer nam bo prihranjen strošek za nakup novega kopirnega stroja.

**Tovariš Stane Istenič je prejel pohvalo in nagrado**

za inovacijo pri kopiranju kart za »Verdol«. Tovariš Istenič je načrtoval električno povezavo stroja s strojem za prebijanje kart, tako da slednji sedaj tudi kopira karte. Tovariš Istenič je s svojo racionalizacijo dosegel poenostavljen postopek tega dela in dosegel, da nam ne bo treba kupiti izredno dragega kopirnega stroja.



**Tov. Jože Gale — racionalizator, ki je prejel pohvalo in nagrado že prejšnjikrat**

## TEČAJ PRVE POMOČI ENOT CIVILNE ZAŠČITE »DEKORATIVNE«

V času od 19. 11. 1975 do 21. 1. 1976 je enota civilne zaščite v našem podjetju organizirala pouk prve pomoči za obrambo in zaščito. Tega tečaja se nas je udeležilo skupno 22 delavcev, članov kolektiva »Dekorativne«.

Predavatelji — na čelu z dr. Klojučarjem — so predavanja skrbno pripravili in jih podali nazorno, na razumljiv ter zanimiv način, tako, da smo te ure pouka prve pomoči slušatelji zelo pozorno in z veseljem spremljali.

V skupno 92 urah tega tečaja smo se seznanili z osnovami prve pomoči v okviru vsesplošne ljudske obrambe.

Znanje, (ki smo ga v okviru tega pouka tudi praktično izvajali) bomo rabili ne le v primeru vojne, ampak ga bomo prav tako lahko koristno uporabili tudi v vsakdanjem življenju, v mirnem času, kot na primer v primeru nesreč pri delu v službi in doma.

Pouk prve pomoči je potekal trikrat tedensko v popoldanskem času in nam je odvzel precej našega prostega časa. To pa ni bila ovira, da se ga ne bi vsi slušatelji udeleževali vedno v polnem številu in z vsakokratnim zanimanjem.

Ob tej priliki bi se želela v imenu vseh udeležencev prve pomoči za obrambo in zaščito zahvaliti vodstvu podjetja, da je organiziralo omenjeni tečaj.

Šabič Anka

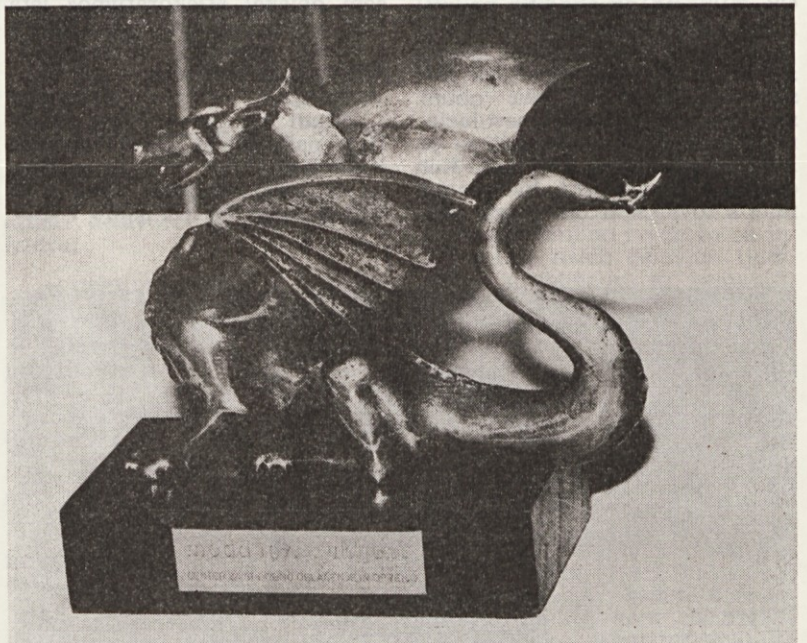

**Takšen je naš letošnji ljubljanski zmaj... že tretji po vrsti s sejma MODA**



**Anka Šabič je prejela pohvalo in nagrado na predzadnjem DS**

za doseženo izboljšavo pri delovnem postopku ročnega desiniranja artiklov 9214 in 9216.

Tovarišica Šabičeva je izboljšala dosedanji postopek tako, da je izpustila gubanje blaga skozi lijak in ga vsega s posebnimi prijemi gubala ročno. Prihranek časa je očiten, na uro se na ta način lahko izdelata skoraj še enkrat toliko metrov blaga kot prej.

## IZOBRAŽEVANJE — NAŠI ŠOLARJI

Tudi letos je organizirano izredno šolanje za dokončanje osemletke za delavce »Dekorativne«. Predavanja so kot lansko leto ob sobotah, ob delovnih sobotah pa se prestavijo predavanja na nedeljo. Letos nas obiskuje 7. in 8. razred 23. S predavatelji smo zadovoljni, prihajajo redno, manj redni pa so nekateri slušatelji — zlasti ob nedeljah.

Doslej smo opravljali v tovarni že tri izpite: zgo-

dovino, zemljepis in estetsko vzgojo. Žal se nekateri tudi teh izpitov niso udeležili. Nekateri od slušateljev hodijo na izpite tudi na Vegovo ulico.

Tako kot lanski, tudi letošnji slušatelji 8. razreda v večini želijo šolanje nadaljevati.

Upati je, da jih vnaša za učenje ne bo minila in da bodo sedanje delovne navade koristno uporabili za nadaljnje šolanje.

Andrej Golob

# Iz pogovora s tovarišem Francom Leskoškom-Luko

Letošnje leto bo v Sloveniji še posebej slavnostno obeleženo; proslavljali bomo dve veliki obletnici: 100. obletnico rojstva največjega slovenskega pisatelja Ivana Cankarja in 40. obletnico velike tekstilne stavke. V tej stavki so aktivno sodelovali tudi delavci bivše tovarne »Eifler«, ki je po vojni postala del današnje »Dekorativne«. Organizator te velike tekstilne stavke in vsega revolucionarnega gibanja v takratni Sloveniji je bil tovariš Franc Leskošek-Luka, danes član sveta federacije SFRJ.

Vsi Jugoslovani — posebej še Slovenci — tako dobro poznamo tovariša Leskoška, da mi ni potrebno naštevati vseh odgovornih funkcij in položajev, ki jih je tovariš Luka uspešno opravljal. Z imenom tovariša Leskoška-Luke je povezana naša revolucija.

Za časa velike tekstilne stavke je bil tovariš Luka predsednik strokovne komisije in sekretar zveze kovinarskih delavcev Jugoslavije. Nato prvi sekretar CK KPS, po osvoboditvi pa minister za industrijo.

Tovariša Leskoška sem zaprosil, v imenu bralcev našega glasila »Dekorativna«, da obudi spomine iz njegovega revolucionarnega življenja; prošnji se je ljubeznivo odzval. V več kot dvehurnem razgovoru, ki sem ga imel s tovarišem Luko, sva obu-

dila vrsto pomembnih dogodkov iz njegovega revolucionarnega življenja.

Zapisi iz tega razgovora bodo objavljeni v nekaj številkah glasila delovne skupnosti »Dekorativne«, Ljubljana.

## Pozdravljam vse člane delovne skupnosti »Dekorativna«

»Pozdravite vse delavce »Dekorativne«. To je ugleden delovni kolektiv, ki ima pomembno mesto v naši tekstilni industriji. Ze kot minister za industrijo sem bil vesel uspehov »Dekorativne«. Zakaj? Zato, ker je bila v »Dekorativni« vedno na prvem mestu kvaliteta. Vedno sem govoril, da bo tekstilna industrija v Sloveniji uspevala le, če bo postala kvalitetna. No — s tem ste v »Dekorativni« uspeli. O tem sem se tudi prepračil, ko sem obiskal »Dekorativno« leta 1972, ko smo s tovarišem Titom v vaših prostorih silvestrovali. Izboljšanje kvalitete — to je prva naloga.«

Mladi vse preveč radi pozabljajo naše svetle, revolucionarne tradicije.

»Najprej moram reči, da krivda za to ne leži samo v mla-

dih. Če mlad človek ni seznanjen, informiran — ne razume vsega. Velik del te krivde leži v samem osnovnošolskem, srednjem ter visokem šolstvu.«

»Vidite, letos bomo proslavljali 40-letnico velike tekstilne stavke. To je velika in zelo pomembna obletnica. Toda, o tem smo začeli govoriti šele letos. Smo že na koncu meseca februarja, toda o tej veliki stavki ni še praktično nikjer nič zapisanega ali povedanega.«

»Pokažite mi kakšno publikacijo, koledar, ki bi kaj govoril o tem velikem dogodku vse tam od leta 1936. Res bi me zanimalo! Ali so v kakšni osemletki o tem kaj učitelji predavali in obujali spomine?«

»Ob tej priliki bi rad poslal nekakšen apel, v katerem želim povedati naslednje:

Mlade generacije pri nas v Jugoslaviji prihajajo, ljudje se menjavajo in take stvari se rade pozabijo, posebno še v današnjem času, ko našemu delavskemu razredu ni potrebno voditi takih borb in na tak način kot smo jih vodili ob priliki velike tekstilne stavke leta 1936, ki se je odvijala, začela v revolucionarnem Kranju in nato po Sloveniji.«

Tovariš Leskošek, kako ocenjujete današnjo stvarnost v SFRJ, ki je že 40 let odmaknjena od časa, ko je potekala velika tekstilna stavka?

»Današnji čas, ko je razvito socialistično samoupravljanje, ko lahko govorimo o blaginji, ko ni zatiranja, ni lakote, živimo v svobodi — kaže povsem jasno, da je delavski razred Slovenije in Jugoslavije dosegel tiste postavljene cilje, za katere se je boril in krvavel. Zmaga naše socialistične revolucije, je prav zmaga našega delavskega razreda.«

»Prav stavkovno gibanje v tekstilni stavki leta 1936 in ostale stavke kovinarjev ter gradbincev, so pomenile v takratnem času nastop prebujenega delavskega razreda. Te stavke so bile izraz visoke politične zavesti.«

»Iz tega razrednega boja, ki se je odvijal v stavki med delavci in kapitalisti, je pravzaprav nastal konflikt med vsemi delovnimi ljudmi in vladajočo buržoazijo. Vidite, prav na tej revolucionarni enotnosti, ki se je rodila v stavkah med delavci, kmeti, obrtniki, intelektualci, je zrasla leta 1941 osvobodilna fronta in kasneje SZDL. Vse to je simbol enotnosti delovnega ljudstva v zmagoviti revoluciji.«

Tovariš Leskošek, ali lahko orišete takratni čas, ki je pripeljal do velike tekstilne stavke?

»V času pred veliko tekstilno stavko, to je v letih 1935—36, je bilo delavstvo v Sloveniji najbolj številno. Obenem pa je bilo tudi najbolj razdeljeno v različnih političnih in strokovnih organizacijah in seveda v različnih društvih.

No, v aprilu leta 1936 smo komunisti, ki smo delali v ursovih sindikatih, konkretno v oblastnem odboru za Slovenijo, ki se je imenoval Strokovna komisija, dosegli pomemben uspeh: dosegli smo načelo akcijske enotnosti vseh sindikalnih organizacij. Toda veliko bolj kakor z dogovori med vodstvi sindikatov, se je uveljavila ta enotnost neposredno med delavstvom. To se je pokazalo na »zletu svobod« v Celju leta 1935 in na proslavi 30. obletnice zveze kovinarskih delavcev Jugoslavije.«

Ali se iz tega obdobja spominjate katerih delavcev iz »Dekorativne« — (»Eifler« — »Stora«)?

»Seveda, kako da ne. To so bili čudoviti delavci in komunisti, ki so se udeležili obeh omenjenih proslav: pokojni Cene Štupar, Mile Smolinsky, Albin Kovač, čudovita revolucionarka Rezka Dragar, pa Malči Kocjančič, ki je prišla k »Eiflerju« iz »Stora« in še vrsta drugih. Moram reči, da so bili delavci v tovarni »Eifler« najbolj trdni v tako imenovanem rdečem proletarskem obroču okoli Ljubljane.«

Franci Hriberšek  
(Se nadaljuje)

## ZAHVALA

### IZVRŠNEMU ODBORU SINDIKATA »DEKORATIVNE«

Iskreno se zahvaljujem za pomoč, katere sem bil deležen od vašega sindikata, kar mi je omogočilo zdravljenje v zdravilišču Laško. Bil sem zelo zadovoljen z zdravljenjem glede na mojo okvaro v kolkih in na poškodovano nogo zaradi prometne nesreče.

Še enkrat prav prisrčna hvala in vam želim še mnogo delovnih uspehov.

Dragar Franc,  
Črnuče,  
Seliškarjeva 4



**SODELUJTE  
S SVOJIMI  
PRISPEVKI  
V VAŠEM  
GLASILU**







# Na seminarju v Bohinju

Poročilo o mladinskem seminarju v Bohinju, ki so se ga na povabilo KS ZMS — Litostroj udeležili tudi štirje naši mladinci. Seminar je trajal od 19. do 21. 12. 1975.

19. 12. 1975 ob 16. uri je bil odhod udeležencev seminarja izpred Litostroja.

Seminar se je pričel s predavanjem tovariša Hinka Bratuša (OKI) o pomenu ljudske obrambe in družbene samozaščite. Predavatelj je poleg splošnih informacij posebno poudaril:

1. Sprejetje zakona o družbeni samozaščiti leta 1976.
  2. Kako sprejemamo tujce v naših delovnih organizacijah.
  3. Kako so zavarovana podjetja pri nas.
  4. Oblika samozaščite v državnem merilu.
  5. Oblika posega tujih in domačih — emigrantskih skupin in način njihovega onemogočanja.
- Sledilo je predavanje tovariša Andreja Stržinarja o delitvi dohodka in OD. To predavanje

je zaobjelo razporeditev dohodka, razdelitev sredstev za OD, določila sindikalne liste in razgovor o kadrovski politiki.

Tovariš Zdene Mali je udeležencem seminarja govoril o nalogah ZSMS v naslednjem obdobju, o načinu organiziranja ZSMS in njenih nalog v idejnem in družbenopolitičnem življenju mladih. Poudarek je bil na delo v povezavi ZSMS z Zvezo komunistov.

Nadalje je bilo govora o nujnosti lastnih političnih izhodišč ZSM, ker ta lahko le tako dela in uresničuje — kot samostojni subjekt — svoja politična stališča.

V nadaljevanju je tovariš Janez Stanič podal izčrpno obrazložitev 14. seje CK ZKJ.

Na koncu je bila na vrsti še obravnavna plana za delo mladine v Litostroju v letu 1976.

Seminar je bil poučen in zanimiv, vsi smo odnesli nazaj s seboj prijetne vtise z Bohinja.

Miha Naglič

nem stroju je delala. »Na tistem stroju je bilo lepo delati,« pravi tovarišica Francka, pa ne pove ali zato, ker je bil tako velik in se je človek počutil zraven njega pomembnega ali zato, ker so na njem vezli prelepe zastore.

Prišel je čas, ko so preformirali veziljski oddelek in takrat je tovarišica Dobnikarjeva nekaj časa delala v šivalnici. Iz tistih dni je ostalo v spominu neprestano tekanje iz šivalnice na podstrešje, kjer so napenjali zavesne na okvir. Za šivalnico je prišla na vrsto tkalnica — tu je delala tovarišica Francka nekaj let — tudi v treh izmenah.

Ko sva se tako pomenkovali, so švigali skozi spomin dogodki, leta; delo v mladinski organizaciji, zagnanost povojne graditve domovine, udarniško delo — služba, udarniško, malo hrane, dobra volja, veliko, veliko dobre volje. »Oh, in takrat, ko smo v Vižmarjih gradili samski dom ali pa progo — še zdaj ne vem, kaj je bilo s tisto progo, kopali smo in delali, proge pa potlej niso zgradili.«

Francka je zadnjih petnajst let zopet na delovnem mestu v šivalnici. Nekaj je zbolela pa ni več smela delati v tkalnici. Privadila se je, pravi in — tako ji je v delu, naporih in skrbi za otroka, naglo mineval čas.

Roke so zgubane, tudi na obrazu so sledi odrekanja, garanja, vendar pa se ji oči živo svetijo, zlasti ko zanese besedo na prva povojna leta ali na njeno hčerko, ki študira in bo kmalu pri kruhu.

Lansko leto je dobila tovarišica Dobnikarjeva tovarniško stanovanje, kjer si je uredila prijetno domovanje in je nadvse zadovoljna...

Ob tridesetletnici dela v kolektivu »Dekorativen«, tovarišici Francki čestitamo in ji želimo, da bi še tistih pet let v kolektivu minilo zdravo in prijetno ob delu.

B. Ž. J.

# Smučanje

## Z OBČINSKEGA SINDIKALNEGA TEKMOVANJA V VELESALOMU

Na razpis sindikalnega tekmovanja občine Ljubljana-Šiška v veleslalomu — se je prijavilo 15 članov našega kolektiva, med njimi žal, samo ena ženska tekmovalka.

Tekmovanje je bilo predvideno na prosto soboto, 7. 2. 1976, zato smo tudi naročili avtobus, ki naj bi poleg tekmovalcev popeljal še ostale ljubitelje bele opojnosti v Kranjsko goro.

Zaradi predvidevanja redukcije električnega toka je bila ta sobota naknadno določena kot delovna sobota, zato smo avtobus odpovedali, na pot bi odšli samo tekmovalci. Kasneje pa je organizator prestavil tekmovanje na nedeljo, 8. 2. 1976. Avtobusa ni bilo mogoče več dobiti, odpotovali so samo tekmovalci.

Tekmovanje je organizirala komisija za športno rekreacijo pri ZTKO in OI SZS Ljubljana-Šiška, izvedbo pa sta zelo dobro opravila TRIM servis ter SK Snežnik.

Tekmovanje je potekalo na treh progah istočasno. Od 552 prijavljenih je nastopilo nekaj manj kot 400 tekmovalcev, kar je v primerjavi z lanskim veleslalomom izjemen uspeh. Vreme je bilo lepo, z rezultati smo tudi lahko zadovoljni.

Predvsem nas je razveselila edina ženska tekmovalka Egart Slavka, dobro so se odrezali tudi Zavašnik Stane, Bivic Slavko in Ponikvar Bogdan. Ostali so

bili nekoliko slabši, vsem se pa pozna, da so malo ali skoraj nič trenirali.

Vseeno lahko pohvalimo vse, ki so zastopali naše podjetje na tem tekmovanju za njihovo vztrajnost, predvsem pa, da so se tekmovanja udeležili, tako kot so obljubili.

Pred nami je tekstiliada, mestno in republiško sindikalno prvenstvo v veleslalomu. Vsa ta tekmovanja nam bodo služila za orientacijo pri izbiri kandidatov za tekstiliado v tej in naslednji sezoni.

### Rezultati tekmovanja naših tekmovalcev:

Kategorija A, ženske: **Egart Slavka, 2. mesto** — 21 tekmovalk.

Kategorija A, moški: **Bivic Slavko, 23. mesto** — 87 tekmovalcev.

Kategorija B, moški: **Zavašnik Stane, 14. mesto** — 133 tekmovalcev.

Kategorija B, moški: **Ponikvar Bogdan, 46. mesto** — 133 tekmovalcev.

Kategorija B, moški: **Vovk Silvo, 104. mesto** — 133 tekmovalcev.

Kategorija B, moški: **Ponikvar Ivan, 105. mesto** — 133 tekmovalcev.

Diskvalificiran: **Petač Zvone.**

Odstopili: **Pečaver Marjan, Vučko Ivan.**

Iztok Kavčič

## PORTRET MESECA

### Tovarišica Dobnikar Francka

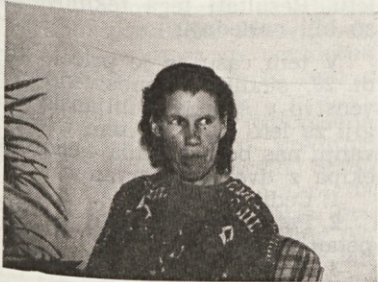

Tovarišica Dobnikarjeva se je prav otepala povedati kaj o sebi. Da je »čisto navadna«, da ni na njej nič posebnega in da »se ni nič posebnega zgodilo« — no, morda pa vendarle — 30 let v tovarni ni kar tako. Vztrajati v enem kolektivu toliko let in doživljati vse njegove spremembe, rast, vesele in manj vesele trenutke — to je pa že nekaj.

Tovarišica Francka se je rodila na Glincah — »Na Peskih«, leta 1927. V službo je stopila pozimi leta 1946, saj se med vojno ni hotela zaposliti in je le priložnostno pomagala sosednjim kmetom; tam je pazila otroke. Njena prva in edina služba je bila tu, na Celovški, v Tovarni dekorativnih tkanin in z njo je tesno povezan tudi večji del njene življenja.

Francka se spominja prvih stikov s tovarno, ko so dekleta, ki so se želela tu zaposliti, obiskovala tečaj, kjer jih je tovariš Jurjevčič učil dela s tkalskimi stroji. Tam so se naučile vezati prve vozle.

Takrat, ko je tovarišica Francka začela delati v »Dekorativen«, je obratoval veziljski oddelek in prav pri dolgem vezil-

## KRONIKA

### VSTOPI:

Vučko Ivan, sklad. gotovega blaga

Vasiljevič Miroslav, pripravljalnica

Brežnjak Ruža, pripravljalnica

Peklaj Marija, pripravljalnica

Žalac Franjo, skladišče gotovega blaga

Knežević Rade, plemenitilnica

Stanković Djuro, plemenitilnica

Tehovnik Brane, skladišče gotovega blaga

Sokač Vladimir, skladišče gotovega blaga

Šimon Jože, plemenitilnica

Gornik Leopold, plemenitilnica

Jevnikar Bojan, skladišče gotovega blaga

Ljubič Dragan, plemenitilnica

### IZSTOPI:

Čerići Haki, hujša kršitev obveznosti

Zlatic Rada, izjava delavca Hajdaraj Redep, hujša kršitev obveznosti

Bošković Tereza, izjava delavca

Haler Vida, izjava delavca

Dagotin Bruno, v preizkusni dobi

Polanc Branko, šivalnica

Gorše Franc, tkalnica

### POROKE:

Poročila se je Zabukovec Ana-Cimeša.

### ROJSTVA:

Dečman Ana, Jože — sin.

### DELOVNI JUBILEJI:

Po 20 let: Ferjan Slavka, Murn Marija, Žigon Emilija.

Po 30 let: **Dobnikar Francka**, Štalec Silva, Januš Joži.

Pismeno opozorjenih je bilo 12 delavcev

Pohvale DS so prejeli: Franc Hriberšek, Anica Šabič, Stane Istenič, Stane Zavašnik.

## ŠAHOVSKI PROBLEM

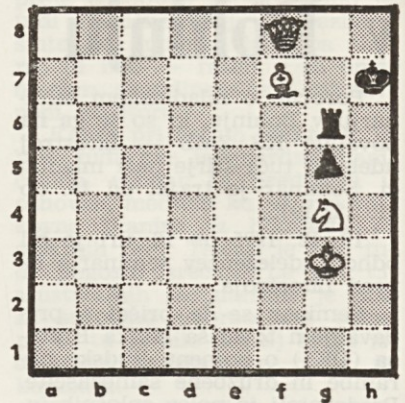

### MAT V DVEH POTEZAH (problem postavil S. Loyd)

Od danes dalje bomo objavljali podobne šahovske probleme in upamo, da bo to razveselilo ljubitelje šaha.

## ISKRENE ČESTITKE OB 8. MARCU — DNEVU ŽENA ŽELI VSEM SODELAVKAM

UREDNIŠTVO



## KULTURA:



## Danes o gledališču

V sezoni 1975/76 so nam v ljubljanski Drami pripravili zanimive novice, od katerih vam danes predstavljamo:

### Opera za tri groše in njenega avtorja — Berta Brechta.

Avtor te drame se je rodil 1898. leta v Augsburgu, študiral medicino, se udeležil prve svetovne vojne, bil član neodvisne socialistične stranke, sodeloval pri vseh naprednih političnih in kulturnih dogajanjih, pisal dramske tekste, prozo, gledališke kritike... Emigriral v Francijo, na Dansko, leta 1935 potoval v Ameriko, 1939 najdemo Brechta na Švedskem... Leta 1945 — Brecht v Ameriki. 1946—1948 — znani proces pred komisijo za protiameriško dejavnost v Washingtonu. Sledi nekaj evropskih let, nato pa od 1950. do 1960. leta vodstvo Berlinskega gledališkega ansambla. 1956. leta Brecht umre za srčno kapjo.

»Opera za tri groše« je nastala leta 1928. Brecht se je v svojem besedilu naslonil na »Beraško opero« Johna Graya (iz 18. stoletja). Ta je v nemškem prevodu izšla šele leta 1925. V tem tekstu je Brecht začutil mož-

nost prikazati podobo meščanske družbe. Ironičen prizvok samega naslova ni naključje. V času nastanka tega dela je Nemčija mrzlično posnemala Ameriko. To je bil čas velikih kapitalistov na eni in delavskega razreda na drugi strani.

Opera za tri groše je odsev, je zrcalo nemške buržoazne »fasete«, ki je tako strastno oponašala anglosaksonski »stil življenja«. Gre za zasmeh puhlih hotenj velikonemške buržoazije, za zaznamovanje lažne morale in omike. Vse osebe v igri so personifikacije idej buržoaznega sveta. Vse je enoplastno, navidezno — le satirična bodica buržoaziji je resnična, s prstom kaže — skozi bedo gangsterije — na enako bedo »po aristokraciji dišeče« buržoazije.

B. Ž. J.

## ŠAH

Star pregovor pravi, da se učimo na napakah. Šahovski mojster Fischer pa pravi, da se raje uči na napakah drugih. Takšen »prekanjenec« je tudi naš šahist Petronijevič, ki pravi, da počaka na soigralčevo napačno potezo, potem pa hop — in ga, potezo za potezo pelje v mat pozicijo. To nam je že dvakrat dokazal, kajti na lanskem zadnjem in letošnjem prvem turnirju je že pokazal svojo šahovsko nadmoč nad ostalimi. Kdor je vsaj malo spremljal šahovski boj v preteklih letih, pa je lahko videl, da imamo še enega šahista, ki je na vseh turnirjih zasedal prva mesta — to je tov. Cedilnik Franci. Na omenjenih dveh turnirjih je bil odsoten, zato v velikem pričakovanju čakamo na srečanje teh dveh šahistov in — kdo bo omagal. Ostali pa smo več ali manj enako »dobri«, saj si tudi mesta delimo enkrat med prvimi, drugič med zadnjimi. Škoda je le, da nas je malo. Mislim, da je v našem kolektivu še veliko članov, ki doma ali med prijatelji včasih odigrajo partijo šaha. Zakaj

se ne bi tudi vi priključili naši šahovski sekciji. Ko boste na glavni oglašni deski videli plakat o šahovskem turnirju, se ga udeležite tudi vi!

Dne 27. 1. 1976 smo odigrali prvi šahovski turnir v letošnjem letu. Rezultati tega tekmovanja so bili naslednji:

V tem času se je pričelo tudi 28. sindikalno moštveno prvenstvo v šahu v ljubljanski regiji za leto 1976. Na tem tekmovanju nas bo zastopala 4-članska ekipa z dvema rezervama:

1. Cedilnik Franci
2. Petronijevič Vasilij — kapetan ekipe
3. Resnik Emil
4. Bertoncej Peter
5. Gajič Branko — rezerva
6. Hodja Sečeri — rezerva

Če bo naša ekipa na sindikalnem prvenstvu dosegla dobre rezultate, bo lahko sodelovala tudi v finalu na republiškem prvenstvu, ki bo 28., 29. in 30. 5. 1976 na Bledu. Na tem prvenstvu bo sodelovalo 60 ekip, izbranih po posebnem ključu iz vseh slovenskih občin.

Prezelj Ivanka

## ALI VESTE:

### Od kod je tale posnetek?



Št.	PRILIMEK IN IME	1	2	3	4	5	6	7	8	9	10	11	12	13	14	15	Štev. točk	Dosež. mesto
1.	PETRONIJEVIČ VASILIJ	1	1	1	1	1	1	1/2	1								6 1/2	7.
2.	GAJIČ BRANKO	0	1	1	1	0	0	0									3	IV.-V.
3.	VIDOVIČ JOŽE	0	0	0	1	1	0	1									3	IV.-V.
4.	HODJA SEČERI	0	0	1	1	1	1	1									5	II.
5.	PEZEL FRANC	0	0	0	0	1	0	1									2	VI.-VII.
6.	VODUŠEK JANEZ	0	1	0	0	0	0	1									2	VI.-VII.
7.	PREZEL IVANKA	1/2	1	1	0	1	1	1									5 1/2	7.
8.	PEKLAJ PETER	0	1	0	0	0	0	0									1	VIII.
9.																		
10.																		
11.																		
12.																		
13.																		
14.																		
15.																		