

# RADIO

## Ljubljana



SREDA

9

TOREK

20

LETO VII/19-V-1935 / GENA 3 D

NEDELJA

3

MARTIN SK

3

MATIDA



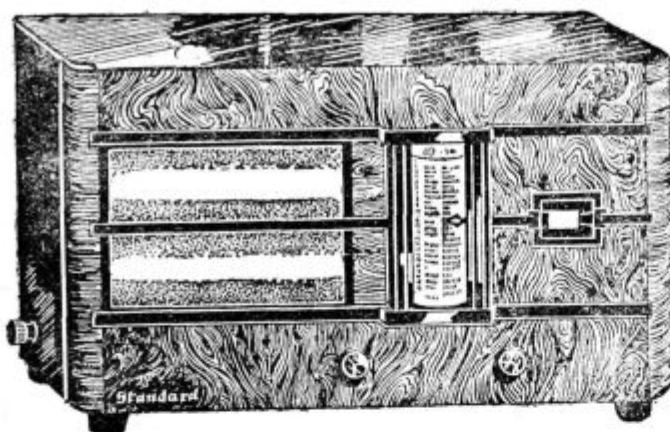

## Standard Super 35

4+2 elektronke, 20-2000 metrov,  
optični indikator, popolna ločljivost,  
9 wattna končna pentoda

*Din 5820.- za gotovino*

*Din 6000.- na 6 obrokov*

*Din 6250.- na 12 obrokov*

## Mignon Super

20-2000 metrov, moderna skala  
z imeni postaj, popolna ločljivost,  
fin dinamični zvočnik, 9  
wattna končna pentoda

*Din 4230.- za gotovino,*

*Din 4360.- na 6 mesecev*

*Din 4500.- na 12 mesecev*



Zahtevajte predvajanja od

**„RADIO“** reg. z. z o. z. v Ljubljani  
Miklošičeva cesta 7.

# UGANKARSKI KOTIČEK

*Rešitev naloge št. 17. iz lista št. 17.*

Najmanjše celo število, ki se da napisati z dvema številčkama, ni morda 11 ali 12, kot so nam sporočili nekateri ugankarji. Je pa zato  $2/2$ ,  $3/3$ ,  $4/4$  itd. do  $9/9$ , vsak teh izrazov = 1. Matematično izobraženi čitatelji si morejo celo prihraniti ulomkovo črto, če pišejo  $2^0$   $3^0$   $4^0$  itd. Ti izrazi so tudi enaki 1, ker ima vsaka potenca z eksponentom 0 vrednost 1. Napačne so tudi rešitve  $1/2$ ,  $1/3$ ,  $1/4$  itd. Te vrednosti so sicer še manjše kot ena, niso pa več cela števila, kot to zahteva naloga. Prav uganil ni nihče.

*Naloga št. 19.*

V neki družbi so vprašali navzočo damo, če pozna bližje enega navzočih gospodov. Dama je odgovorila: „Poznam ga. Mati tega mladega gospoda je moje matere edini otrok.“  
V kakem odnosu sta oba med seboj?

UPRAVA TEDNIKA

„RADIO“ LJUBLJANA“ MIKLOŠIČEVA CESTA 7

# RADIO LJUBLJANA

PRVI SLOVENSKI TEDNIK ZA RADIOFONIJO/GLASILO SLOVENSKIH POSLUŠAVCEV

Tromesečna naročnina 35 Din, polletna 70 Din, letna 140 Din. Za inozemstvo: tromesečno 48 Din, polletno 96 Din, letno 192 Din. Naročnino je pošiljati na ček, račun 15228 v Ljubljani. Uprava in uredništvo sta v Ljubljani, Miklošičeva cesta 7, telefon 31-90

VII

19 MAJ 1935

20

Naročniki uživajo:  
Gmečno pomoč pri defektnih aparatah / Zavarovanje za primer smrtne nesreče / Pravico do ugankarskega nagradnega natečaja!

Širite svoj list!!

## K PRENOSOM V SRBOHRVAŠČINI

Iz poslušalskih vrst dobivamo glasove, ki izražajo svoje mnenje glede prenosov v srbohrvaščini, ki so v zadnjem času postali redni in sestavni del našega dnevnega sporeda. Priliko za to jim je dal vprav neposredni prenos volilnih rezultatov iz beograjske postaje.

Sami smo na tem mestu že povedali, kar glasovi poslušavcev potrjujejo. Direktni prenos srbohrvaških predavanj škodujejo važnemu namenu nacionalnih ur, ki smo jih takoj ob njihovem začetku kot prvi tako iskreno pozdravili.

Če prav razumemo, je bila uvedba nacionalnih ur mišljena kot nov korak k resničnemu zblizanju, ki smo ga še krvavo potrebni. Dejansko naj bi bila s temi nacionalnimi urami dana možnost, da radio nadomesti to, kar je opuščal in kar zamuja del jugoslovanskega tiska, da o drugih faktorjih ne govorimo. Dosedanja izbira predmetov predavanjem je sicer tudi stvar, o kateri bi se dalo govoriti. Ampak bodi tudi to kakorkoli.

**Dejstvo pa je, da nacionalnih ur 90 odstotkov slovenskih poslušavcev ne razume in — logično — tudi ne posluša, česar nikakor ne moremo zameriti.**

Ze dolgo nas je ta resnica bolela, pa nismo mogli z njo prav na dan. Zdi se nam, da je pa vendar že hudo skrajni čas, da se to javno pove.

Ne poznamo okoliščin, zakaj so se opustili prevodi teh predavanj. Spočetka so se namreč vsa srbska oziroma hrvaška predavanja, kakor se naši poslušavci gotovo še spominjajo, pri nas prevajala v slovenščino in jih je bral kdorkoli pred mikrofonom v ljubljanskem studiu. Na ta način so bila predavanja slovenskemu poslušavstvu splošno dostopna in se je z njimi lahko okoriščalo.

Po našem mnenju je bilo za opustitev te prakse mogoče samo dvoje: ali so bili merodajni proračunski momenti postali same ali pa napačne informacije na odločilnih mestih. Pod proračunskimi momenti si mislimo, da je postaja pač morala plačevati tistega, ki je predavanja prevajal, in tistega, ki jih je bral. To je nemara pomenjalo „nepotrebno“ obremenitev postajnega proračuna. Če je bilo tako, potem se nam zdi tako postopanje prav malo nacionalno zavedno. Če pa je prevajanje predavanj in njih branje pred mikrofonom oskrboval kdo po svoji službeni dolžnosti (ali morda celo zgolj iz idealizma in ljubezni do stvari), potem prihaja v poštev samo druga možnost, da so namreč na odločilnih mestih sklenili prenašati predavanja kar v izvorniku, ker so bili pač čudno informirani. Informirani namreč v tem smislu, da imamo vendar „en jezik“, da so razlike maleni-

kostne in da je docela naravno, da Slovenci lahko brez težav poslušajo redno vsak večer srbohrvaška predavanja... Kdor je dal pristojnim mestom takšne informacije, je nacionalni stvaril storil slabo uslugo. — Bog, če nič čudnega ni, da povprečen Srb govornje slovenščine ne razume, **potem pač nihče na svetu nima pravice, da bi od povprečnega Slovenca zahteval, naj razume srbohrvaška predavanja!** Vrhu tega govori vsak predavatelj srbohrvaškemu poslušavstvu brez misli na slovenskega poslušavca, z malenkostnim trudom pri artikulaciji, tako da ga celo srbohrvaščine vajeni Slovenec včasih težko dohaja.

Facit vsega skupaj je, **da gre pol ure oddajne energije pri naši postaji vsak dan brez koristi v zrak**, ko bi se lahko ta dragoceni čas koristno porabil za isto predavanje — v slovenščini.

Ponavljamo: niso nam znane okoliščine, ki so vzrok, da je stanje tako. Ponavljamo pa tudi in bomo ponavljali, dokler ne bomo naleteli na odprta ušesa, **da je to stanje nesmisel.**

**Hočemo, da se z nacionalno uro okoristijo tudi Slovenci!** To veliki večini dosedanja praksa, žal, onemogoča. Upamo, da bodo na merodajnih mestih to dejstvo vzeli v pretres in ga upoštevali.

# DR. TAVZES TOŽI

Kakor smo neuredno poučeni, se je gospod v. d. direktorja pošte in telegrafa dr. Janko Tavzes, po petih tednih baje le odločil, da vloži tožbo zoper nas zaradi članka, ki je izšel na uvodnem mestu našega tednika v štirinajsti številki z naslovom „Spremembe v Komisarijatu naše postaje“. V tem članku smo, kakor je našim bralcem gotovo še v spominu, komentirali odstop dr. Milana Dularja in izrazili svoje mnenje

o preostali sestavi komisarijata zlasti glede dr. Tavzesa v njem.

**Gotovo bo za razprave v tej tožbi po vsej Sloveniji zavladalo veliko zanimanje, tako da obeta ta razprava postati največja senzacija v zgodovini slovenske radiofonije iz polpretekle dobe.**

Upamo, da se bo naš radio potem odločilno in končno veljavno premaknil z mrtve točke, če se to ne izvrši še prej in brez zveze s to afero.

**Mi se tožbe niti najmanj ne bojimo.**

# POSTANEK IN RAZVOJ OPERE

(K oddaji v sredo zvečer)

Ne moremo kar tako mimo sredinega večernega sporeda, ki nam obeta podati prerez o „postanku in razvoju opere od početka do dvajsetega stoletja z izvajanjem najznačilnejših opernih arij.“ Spored bo izvajala koncertna in operna pevka ga. Pavla Lovšetova, pri klavirju jo bo spremljal g. Heri Svetel. Med posameznimi točkami bo predavanje.

Kadarkoli se je pojavila oddaja, ki je kakorkoli imela namen, dvigniti glasbeno izobrazbo in oblikovati glasbeno vzgojo slovenskih poslušavcev, smo jo vsakokrat z veseljem pozdravili. Tako pozdravljamo tudi to oddajo.

Opera je nastala v Firenci okoli leta 1600 kot „glasbena igra“ (dramma per musica). Tedaj se je le-tam trudila družba učenjakov in umetnikov, kako bi poklicala v življenje antično dramo, kjer sta bila beseda in glasba tesno združena. V borbi proti vladajoči kontrapunktični zborovski glasbi so prišli do recitirajočega, z glasbo spremljanega solopetja. Prva v tem novem načinu (nuova musica) ustvarjeno delo je bila „Dafne“ z besedilom Rinuccinija in glasbo J. Perija (1594). Tedaj so bili prepričani, da so odkrili glasbeni slog antike, v resnici pa so položili osnove najmočnejši glasbeni obliki. Drugo delo te vrste se je pojavilo šele 1600: bila je to „Euridice“, ki sta jo uglasbila Peri in hkrati njegove tekmecc Caccini. Vendar je bil Peri pravi predstavnik te „nove glasbe“. Leta 1602 je izdal zvezek samosplošev v novem načinu pod naslovom „Nuove musiche“. Novi način so imenovali „stile rappresentativo“. Razširil se je daleč preko firenškega kroga. Pravega svojega skladatelja je našla nova vrsta šele v Benečanu Monteverdeju. Z njim so postale Benetske središče operne glasbe. Njemu enak talent je vstal v Napoljčanu Ščarlattiju, ki je uvedel tako imenovani „belcanto“, to se pravi, razvil arijo do klasične stopnje. Med tem časom pa je tudi v Parizu vstala ope-

ra na svoj način. Mojster ji je bil Lully. On je prilagodil operni način ritmu francoskega jezika in odstranil kolorature. Njegov naslednik je bil Rameau. Vendar si Italija ni dala iztrgati vodstva iz rok in je ustvarila še drug operni način, opero buffo (predstavnik zlasti Pergolese), ki ji je v Franciji odgovarjala kmalu nato opera comique (Grétry). Angleški pečat je dobila opera v Angliji z genialnim H. Purcellom. Nemčija se v operi ni mogla osamosvojiti, kakor je tudi Anglija kaj kmalu zapadla takrat splošnemu italijanskemu vplivu. Italijanskemu načinu in vplivu se je v Parizu prvič zavestno zoperstavil Nemecc Chr. W. Gluck, čigar dediščino je prevzel prav za prav Mozart. Odtlej pa se opera razvija po številnih in različnih poteh. Nemška opera se je obrnila z Lortzingom v komično pevsko igro, belcanto je v novi obliki vzcvetel v operah Rossinija, Bellinija, Donizettija in Verdija, romantična opera se je pojavila s C. M. Webrom, v Parizu je vstala „velika opera“ z Meyerbeerom in komična opera je prav tam slavila svoje zmage z Auberjem. Kot genij se je pojavil Richard Wagner, ki je iz opere napravil predvsem dramo, kateri služi glasba le kot izredno in posebno učinkovito izrazno sredstvo.

V novejšem času se opera nahaja na razpotju in išče novih poti. Ne moremo reči, da jih je že našla.

Italija je zvišala radiofonsko takso od 75 na 81 lir letno, medtem ko jo je Nova Zelandija znižala od 30 na 25 šilingov.

Japonska je tudi znižala paročnino od 9 na 6 jena letno.

Belgijske postaje bodo v toku, 1935 leta pojačane od 15 na 30 kilovatov.

# DRUGOD

## NAJVEČJI RADIJSKI APARAT SVETA

Na bruseljski svetovni razstavi vzbujajo splošno pozornost radijski aparat, ki meri v višino 2,5 m, v širino 1,5 m in v dolžino nič manj kakor 8 m. Aparat vsebuje celih 73 žarnic. Ima pa lastnosti, ki so na vsem svetu edinstvene. Gre za docela novo pripravo, ki ne omogoča samo sprejema raznih radijskih oddaj, ampak kaže tudi podobo zvoka, kar je bilo dozdaj čisto neznano. Vsak obiskovalec si namreč s pomočjo tega aparata lahko ogleda svoj lastni glas!

Ni slo pri sestavljanju tega aparata za veliko igravo za odrasle, marveč za to, da se širokemu krogu obiskovalcev nazorno pokaže, kaj se v radijskem aparatu godi, kadar deluje, kadar sprejema kakšno oddajo.

Vsak poslušalec dandanes ve, da se električna nihanja v anteni s pomočjo žarnic v aparatu ojačajo, usmerijo in potem še enkrat ojačajo ter dovedejo v zvočnik, ki električne nihaje spremeni spet v akustične nihaje, v slišan zvok. Čim večji in boljši je kakšen aparat, tem bolj zamotan je ta postopek.

Zapleteni način delovanja sprejemnih žarnic in posebno najnovejše žarnice, oktode, pa se da pokazati na izredno preprosto način in z največjo nazornostjo. Videti je najprej nihaje, ki pridejo iz antene v aparat, potem pa valove, ki jih proizvaja oktoda. Nadalje pa se predstavlja mešanje obeh vrst nihanj. V ta namen se morajo seveda prvotni nihaji 5000-krat povečati, ker je sicer njihova hitrost takšna, da je oko ne more zasledovati. Zato je bilo treba izdelati pripravo, ki uravnava hitrost električnih nihajev kakor se pri filmu ureja čas delanja.

Elektroakustični postopek se predčuje na dva docela različna načina, in sicer s pomočjo rastočih in padajočih, svojevrstnih svetlobnih figur, ki spominjajo na čudne oblike v mikroskopu opazovanih kristalnih sistemov. V divji naglici se pode besedni in glasbeni nihaji v prav istem ritmu, v katerem dojeva uho zvok. V takšnih figurah lahko tudi vsakdo gleda svoj glas. Poleg tega elektrooptičnega načina pa se delovanja aparata ponazoruje tudi na duhovito mehaničen način. To se dosega s pripravo, ki riše nihaje na brezkončnih trakovih s curki peska.

## STATISTIKE V PRIMERJAVI

Angleška revija „World-Radio“ objavlja primerjalno tabelo števila radijskih poslušavcev po različnih evropskih državah konec decembra 1933 in konec decembra 1934.

Na prvi pogled je videti, da je v evropski zoni število poslušavcev na splošno naraslo. Če izvzamemo Sovjetsko Rusijo, Egipt in Luxembourg, ki v letu 1933 niso objavili statistike, vidimo, da je v tej zoni število prijavljenih aparatov naraslo od

17.882.665 na 21.194.792, kar pomeni prirastka za 19 odstotkov.

Največji prirastek beležijo Holandska, Belgija in Češko-Slovaška. Na Holandskem je število poslušavcev poskočilo od 648.275 na celih 909.127. Ta neznaki skok se da razložiti s tem, da je v preteklem letu država podvzela energično akcijo proti komarjem. Takse na Holandskem sicer imajo, a treba je aparat prijaviti. To formalnost je marsikateri komodni Nizozemec kratko in malo prezrl. Ker so se obetale resne globe, se je seveda skoraj vsakdo podvizal, da dolžnost izpolni. Tudi Belgija je doživela kar nenavaden narast števila poslušavcev, ki se je zvišalo od 465.791 na 603.860. Vzrok temu povečanju je brez dvoma izboljšanje belgijske radiofonije, ki je posledica ustanovitve radijske družbe I. N. R. Da je na Češko-Slovaškem število poslušavcev naraslo od 573.109 na 693.694, so pripomogle nove postaje in tudi izpopolnitev nemških programov.

Na čelu vsem državam evropske zone je vsekakor Anglija, ki je dvignila število svojih poslušavcev od 5.973.750 na 7.780.569. Prav tesno ob njej je Nemčija, ki je prišla od 5.052.607 na 6.142.921. Na tretjem mestu se trenutno nahaja Rusija, ki izkazuje za konec 1934 2.323.000 poslušavcev. Ta števila seveda samo pove število aparatov, ki jih posedujejo posamezniki. Niso pa upoštevani tisti milijoni poslušavci, ki poslušajo izključno kolektivno. Na četrtem mestu se nahaja Francija z 1.755.946 prijavljenimi aparati.

Na koncu je omembe vredno, da je porast poslušavcev na Danskem še neznatno, od 532.992 na 568.175. To jasno pove, da se Danska približuje točki nasičenosti, preko katere povišanja števila poslušavcev ne bo več pričakovati. 166 aparatov na 1000 prebivalcev je že več ko zadosti. Drugod imajo do tega števila še precejšnjo pot. Radijski industriji torej še prav izvrstno kaže ...

letanti. Zato so prenosi takih izvedb vedno bolj ali manj riskantni in predvsem pri nas le redko kdaj vsaj kolikor toliko zadovoljivi.

Da so v zadnjem času taki prenosi v naši postaji močno stopili v ozadje, je prav. V zadnjem času smo bili vendar le zopet obsojeni poslušati izvedbo „Slogine“ godbe na pihala. Kljub temu, da ta asembl na prostem še lepo učinkuje, je bil pa v radiu izvedeni „koncert“ zelo boren. Po eni strani je muzikalna ušesa zelo bolela intonančna nečistost, ki je kot že omenjeno, zlasti v našem tako neakustičnem oddajnem prostoru še posebno povdarjena. K temu je pristopila še ne prava uravnovešenost posameznih instrumentov v medsebojnih odnosih. Po drugi strani pa je v vsem podajanju vladalo neko mrtvilo. Igra je pogrešala elana, intenzitete izraza, sploh je bila na kratko dolgočasna. Ker v takih okoliščinah o kakem glezbenem užiku ni govora, smo mnenja, da je boljše, če se v bodoče naš radio podobnih eksperimentov izogiba. To željo stopnjuje tudi dejstvo, da so skladbe takih koncertov z ozirom na umetniško kvaliteto večinom zelo borne. Predelava za simfonični orkester komponiranih skladb in njih posiljevanje v okorno in trdo zasedbo samih pihal pa se resnim umetniškim zakonom povsem upira.

Precejšen del sporeda naše postaje sestavljajo prenosi raznih glazbenih prireditev iz raznih ljubljanskih dvoran. Pred kratkim smo omenjali, da ima tako prenašanje lahko veliko vrednost če je prireditev kvalitetna. Pa tudi ne prav v vrhove segajoči koncerti se morejo v prenosu izkazati kot prav sprejemljivi. Tako smo v zadnjem času čuli Aljažev koncert, ki s strogo glazbenega stališča ni bil sicer neoporečen, a je vendar zmogel dati radijskemu poslušalcu dovolj užitka. V zvezi s tem pa opozarjamo, da prav vsaka taka prireditev vendar ni godna za radijski prenos. Mislimo pri tem na razne priložnostne „koncerte“, ki niti tega imena ne zaslužijo ter na razne akademije. Zlasti slednje utegnejo v radiju učinkovati sila nezanimivo, posebno če se dogaja, da je v dvorani prisotna publika brez resnega razumevanja, ki s svojim nemirrom vseh skozi moti izvajanje, ali če je glazbeno podajanje podrejeno drugim izvenumetniškim smotrom radi česar dobiva neresen značaj dilantizma. Navadno se ob takih prilikah dogaja še, da so sila dolge pavze med posameznimi točkami napolnjene s pomenkovanjem občinstva, kar radijskemu poslušalcu res ne more vzbujati posebno mikavne privlačnosti. Menimo, da naj bi bili taki izbori prenašanj bolj rigorozni, saj mora radio vendar služiti vsem svojim poslušalcem in ne željam in zahtevam gotovih oseb.

## Antene in estetika mest

Antene po strehah in vrtovih niso ravno v kras. Po večjih mestih nastaja iz tega zamotano vprašanje, ki ga z velikim trudom rešujejo strokovnjaki gradbenih uradov.

Popotniki, ki pridejo v Amsterdam, le-tu občutijo bolj kot v katerikoli mestu, kako zelo trpi zunanji videz in lepota mesta zaradi neštevilnih anten. Radiofonija se je namreč na Holandskem silovito razmahnila in skoraj vsi poslušavci uporabljajo zunanje antene. Te antene, ki se pojavljajo kakorkoli in kjerkoli, jemljejo ugled in slavo mestu, ki je znano kot najlepše na svetu. Že davno ugovarjajo Amsterdamčani tej nakazi, sedaj pa se je županstvo zavzelo za stvar.

Sklenilo je, da odpravi dosedanje antene in jih nadomesti z drugimi, ki bodo odgovarjale slogu hiš.

„Bouw-en-Woningtoezicht“ ki skrbi za stavbe — nekakšen stavbni urad — je pripravilo načrte in se je lotilo dela okraj za okrajem. Precejšen del mesta na zapadu je že popolnoma spremenjen in dela se nadaljujejo po drugih ulicah periferije. Več ko 600 anten so že nadomestili.

Urad poziva lastnike hiš in aparatov, naj pri tem delu pomagajo. Lastniki hiš kakega bloka so povabljeni na razgovor in z njimi vred se določi način, kako se da racionalizirati razvrstitev anten. Gre za glavnege valovnega zbiravca, od njega pa vodijo antenski odvodi k posameznim aparatom. Po veliki večini se vsa ta ureditev izvrši po prijateljskem potu.

Arhitekti danes že v načrtih predvidevajo tako osrednjo anteno za vsako novo hišo kakor predvidevajo električno, plinsko in vodovodno napeljavno. To store vselej v skladu s slogom hiše. Kakovost sprejema s takim glavnim zbiravcem nič ne trpi,

celo boljša je. Estetsko lice mesta in stavb pa s tem neznansko pridobi.

Pri nas to vprašanje še ni tako pereče. Večina naših poslušavcev ima, se zdi, aparate, ki delujejo brez zunanje antene. Vsaj statistika trgovcev govori precej v prilog velikih aparatov. Ideja skupne antene pa je na vsak način tudi za naša mesta zanimiva, zlasti bi bilo treba zainteresirati naše stavbenike, naj pri svojih modernih načrtih ne pozabijo, da sodi v vsako moderno hišo tudi radio, ki z zunanjo anteno samo pridobi, če je aparat še tako dober.

## Glazbeni pregled

Pred daljšim časom smo že na tem mestu omenjali, kako zelo problematični so radijski prenosi izvajanih godb na pihala. Takrat smo opozorili, da je glavni smoter teh konpusov igranje na prostem in da že v dvorani ni več prostor prav prikladen zanje. Še težje je njih stališče pred mikrofonom, ker radi raznih občutljivosti taka reprodukcija ne more roditi zaželenih, glazbeno estetsko neoporečnih vtisov. Stopnjuje se še nadalje proti negativnosti v naših razmerah tako oddajanje vsled zelo neprikladnega oddajnega prostora. Če pa vse to prezremo, je pa za delno ugodje končno potrebno vsaj to, da zmore tak reproduktivni ansambel obvladati podajano snov do preciznosti, kajti v tej danosti je vsaka intonančna hiba in nepravilna večšenost soglasja silno občutena in zato toliko neprijetna, da ubija vsak užitek. Take godbe pa so precej redko sejane, še zlasti, ker jih sestavljajo večinoma ne prav izvežbani di-

# PLOŠČE

## Nekaj biserov

Najprej bi radi opozorili na Mendelssohnov „Concerto“, ki ga izvaja violinist Szigetti na ploščah Columbia (LFX 348—351). Szigetti je mojster na svojem godalu. Iz tega „Koncerta“ je napravil umetnino, ki ostane nepozabna. Kdorkoli ljubi glasbo, ne bo ostal hladan ob teh zvokih. Poleg tega pa je treba priznati, da je posnetek sam na sebi čudovito dovršen. Niti za hip ne čutiš, da bi violina ne bila zares violina, orkester ne zares orkester. Tudi medsebojno razmerje med violino in orkestrom je sijajno ubrano. Kdorkoli ploščo kupuje, naj si omisli te štiri plošče. Njegove zbirke bodo dragocena obogatitev.

Drugi posnetek, ki bi ga radi priporočili, je Mozartova „Adelaide“, ki jo prav tako na violini izvaja slavni goslač Jehudi Menuhin. Le-ta je znan kot izvrsten interpret salzburškega mojstra. Povečini ljudje ne gledajo kdovekaj na glasbeno pojnavanje, na muzikalnost umetnika, temveč dajejo predvsem priznanje njegovi goli tehnični izvežbanosti. Na račun tega zgolj na zunanost usmerjenega ocenjevanja velja marsikateri goslač za velikega umetnika, čeprav v resnici ni velik muzikant. Menuhin pa združuje v sebi velikega umetnika, ki pozna zlasti Mozartov svet, in sijajnega virtuozca, tako da so vse njegove stvaritve resnično velike umetnine.

Naposled se zanimiv majhen biserček. To je Columbia LF 23, ki ji je naslov „Dve minuti jazz za violino“, a jo izvaja Kené Benedetti. Kar je ta mladi umetnik ustvaril na tej plošči, je vredno vse pozornosti zato to ploščo tudi priporočamo, ker bo v prijeten oddih.

# F I L M

## Propagandni film

Nedavno se je vršila v Berlinu premiera velikega filma, ki ga sedaj vrte v Ufni palači z vso slovesnostjo nacionalnega in verskega dogodka. To je jubilejni film „Triumph des Willens“.

Ta film je hkrati apologija in apoteozo hitlerjevskega režima in nič ne skriva svojih namenov. To je propagandna prireditev, ki ji je naloga, da slavi nacistični evangelij. Tada ta realizacija je tako veličastna, tako spretna in tako inteligentna, da je prav koristno, če takšen popoln uspeh nekoliko pobliže preudarimo.

Ta film je izredno spretno izkoristil dokumente, ki jih je nudil zadnji nürnberski kongres. Vlada je dobro vedela, kako dragocene utegnejo biti slike in prizori s te velikanske manifestacije, zato je razpostavila vsepovsod neznansko število operaterjev, ki so z izredno dovršenimi pripravami lovili od vseh strani in na

vse načine vse te raznolike in prevzemajoče prizore množice, ki so korakale po cestah, vzklikale, pele, vrsele...

Vse te operaterje je vodila — Leni Riefenstahl, ki nam je znana kot izvrstna igravka v raznih, zvečina plinjskih in sportnih filmih. Tri dni so se aparati vrtili in lovili množice ljudstva, bataljone delavcev z lopatami na rami, kohorte otrok, napadalne oddelke, gozdove praporov in šume zastav, ki so plahutale v vetru. Defileji čet, govori, revije, parade, počastitve mrtvih, vse gomozenje te poplave ljudi, ki je bila točno vnaprej določena, se je ustavljalo na filmskih trakovih. Na ta način je nastala neizčrpna zbirka prelepih prizorov, katerih krasoto je odkrila umna in premišljena montaža.

V resnici še nikoli ni imel noben režiser pred svojim objektivom toliko tisočev igravcev, tako sijajno razpostavljenih, razvrščenih, tako avtomatično ubogljivih tako točno določenim poveljem. Človeški ocean, ki je bil zbran na planjavi pred Nürnbergom, je bil videti kakor neizmerno cvetno polje ali kakor neskončne njive žita v soncu.

S čisto kinematografskega stališča je najti v tem filmu efektov, ki imajo izredno umetniško vrednost. Vsi ti lepotni in propagandni elementi so zbrani z dovršeno spretnostjo. Glasbeni sinhronizem, ki je čudovito točen, ta vtisk še zviša. Ta film, ki traja več kakor dve uri brez prestanka, učinkuje na gledavca kakor čarovnija, kakor počasna obsedeos. Hitlerjevske legije brez prestanka rastejo iz tla. Človeku se zdi, da vidi pred sabo ne tisoče, ampak milijone brambovce domovine. Iz zemlje vre kakor izvir reka korakajoče Nemčije. Mogočen in dobro premišljen ritem prehaja s platna v množico, ki gleda in strmi, in jo potegne v svoj svet.

Se ena poteza: Noč. V nedogled se izgubljajo beli satori, ki hranijo celo ljudstvo, ki tabori pred nürnberskimi vrati. Okna starih nürnberskih hiš se odpirajo in od povsod prodira nad speče mesto sijajni preludij tretjega dejanja „Mojstrov pevcev“.

Hans Sachs oživi in se druži v uso do nove Nemčije... Wagner in A. Dürer se podajajo v službo hitlerjevski propagandi. Politične ideje, zavite v umetniško obliko, tvorijo homogeno celoto s poezijo, likovno umetnostjo in glasbo, vse pa z dovršeno spretnostjo. Tako je nastalo v resnici vzoren primer propagandnega umetniškega filma.

Nikdar še ni film nobeni vladi dal tako energične in tako odločne opore. „Triumph des Willens“ je zares popolni tip političnega in socialnega filma.

## Kritikov iščejo!

Sovjetski film se razrašča. Cela vrsta filmov nastaja oziroma se bliža koncu: „Kmetje“, „Sreča“, „Novi Guliver“, „Rast“. Vse filmi velikega formata. Podoba je, da je ruski film

v silnem razmahu in napredovanju. Zlasti tehnično se stalno izpopolnjuje, naprave so čimdalje bolj dovršene. Tožijo pa vsi od kraja, da manjka filmske kritike. „Prepuščeni smo sami sebi in delamo v prazno...“, tožijo filmski stvaritelji. „Kakor zarota molka je okoli nas, ki nas duši...“ Čudno: v sovjetski Rusiji sedaj iščejo — kritike.

## Srečni spreobrnjenec

To ni nihče drugi kakor sam Adolphe Menjou. Vajeni smo ga daces kot filmskega igravca in poznamo ga še iz časov, ko je kraljeval po naših platnih nemi film. Da pa je postal Menjou to, kar je, se ima zahvaliti Charlieju Chaplinu. Prvi Menjoujev „delodajavec“ je bil Rudolfo Valentino. V njegovih filmih ga srečavamo kot togega, okornega igravca, ki bi bil s pravil v obap vsakega režiserja.

Chaplina ni. Chaplin je tedaj pravkar vrtil svoj film „Javno mnenje“, kjer provokat ni sam nastopal. In v tem filmu je namenil Menjouju vlogo nepričelnega, gladkega svetskega človeka... In Chaplin je naredil iz Menjouja novega človeka: iz neokretnega kola je nastal gentleman, dandy s premišljeno eleganco in čudovitimi kretnjami... Na mah si je pridobil glas velikega umetnika.

Menjoujev oče je bil Francoz. Naselil se je kot krčmar v Pittsburgu. Svojega sina je namenil za gledališče. Prav za prav za opereto. Sreča je bila za njegovega sina, da ga je odkril Charlie Chaplin, ki ga imenujejo „previdnost neznanih umetnikov“.

## KAJ SE PREDVAJA

### Ljubljana VII:

Kino Šiška: 18.—20. „Pomladna pesem“, R. Tauber.

21.—23. „Enkrat samo ljubezen cvete“.

### Kodeljevo:

Kino Kodeljevo: 17.—20. maja „Čeljuski“ in „Madame Butterfly“.

### Kranj:

Kino Narodni dom: 18.—20. maja „Spionka E 3“.

### Jesenice:

Kino Radio: 17.—19. maja „Halo Baby“  
24. maja „Manolescu“.

### Vrhnika:

Kino Sokolski dom: 18.—20. maja „Eskadra smrti“.

# RADIO TEHNIKA

## ZRADA JEDNOG TALASOMERA

Danas se rad sa kratkim talasima ne može zamisliti bez talasomera. Pored velikog broja kratkotalasnih emisionih stanica, koje redovno emituju svoje programe, mogu se čuti u svako doba po nekoliko stranih amaterskih stanica od kojih neke rade i telefonijom. Identifikovanje stanica najlakše je na talasnoj dužini jednim talasomerom, jer spikeri govore uvek na stranim jezicima. Za amatere koji rade sa emisionim stanicama rad bez preciznog talasomera je nemoguć. Amaterima je dodeljen samo mali opseg talasnih dužina, na kojima oni smeju slati svoje emisije, te zato moraju stalno kontrolisati talasnu dužinu svoje stanice.

Kako je kod nas držanje emisionih stanica amaterima zabranjeno, upotrebiće se talasomer zajedno sa oscilatorom za baždarenje prijemnika, ili oscilatornih kola za indentifikovanje stanica kao pomoćno sredstvo pri merenju kapaciteta ili samoindukcije.

### KAKVE SVE USLOVE TREBA DA ISPUNE DELOVI ZA TALASOMER

Talasomer se sastoji iz jednog oscilatornog kola (samoindukcionij kalem kome je paralelno vezan promenljiv kondenzator) i jednog indikatora, t.j. instrumenta kojim se vidi momenat rezonancije. Da bi kriva rezonancije bila što oštija moraju gubitci u oscilatornom kolu biti svedeni na minimum. Dalje, da bi baždaren talasomer i posle dužeg vremena davao još iste vrednosti, moraju upotrebljeni delovi biti takvi, da vremenom ne menjaju svoj kapacitet odnosno samoindukciju.

Izolacija rotora od statora kod kondenzatora treba da je kvarc, staklo ili specijalni keramički materijal. Ležišta osovine rotora imaju biti precizno izradjena. Razmak između ploča ne treba da je mali, kako ne bi došlo do promene kapaciteta pri slučajnom pomeranju rotora u ležištu, ili pri krivljenju ploča. Da bi se izbeglo svako krivljenje treba da su ploče malo *deblje*. Najbolje je ako je stator i rotor iz jednog dela u kome su ploče izradjene frezovanjem. Takvi su frezovani kondenzatori najpogodniji. Veliku pažnju treba obra-

titi kontaktu rotora. Klizeći kontakti nisu pogodni jer mogu vremenom opruge da popuste ili kontaktno mesto da se zaprlja. Isto tako nisu pogodni, s obzirom na kratke talase, dovodi sa spiralama i više puta uvijenim licama. Dovod u obliku lice je dobar ako je izradjen od meke višestruke izolovane lice koja najkraćim putem, bez mnogo vijuga spaja rotor sa priključnim zavrtnjem.

Najveću pažnju treba obratiti skali, koja mora imati precizni prenos, koji vremenom neće pokazati mrtav hod... Radi tačnog čitanja moraju podeoci biti izradjeni vrlo brižljivo. Dobro je ako se pored kondenzatora može dobiti i kriva koja daje zavisnost između kapaciteta i ugla skretanja. Takva će kriva, kao što ćemo kasnije videti, omogućiti merenje kapaciteta i samoindukcije. Na kraju još nešto o kapacitetu kondenzatora za talasomer. Kako je poželjno da se tim talasomerom mogu sa *izmenljivim* kalemovima meriti *svi* talasni opsezi koji za amatera dolaze u obzir (kratki, srednji i dugi talasi), najpogodniji je za njega kapacitet od 250—300 cm.

Od samoindukcije se takodje zahteva da vremenom ne menja svoju vrednost. Iz prakse se zna da je mnogo teže konstruisati kalem no kondenzator, koji vremenom neće

malo menjati svoju vrednost. Najbolji kalem bio bi cilindričnog oblika motan od bakrene cevi. Da bi izbegli mehaničke promene kalema, trebalo bi zavojke cevi podupirati na nekoliko mesta, ali se time opet sopstven kapacitet kalema povećava. Vidimo dakle da se sa električnom stabilnošću povećavaju i gubitci, a mi baš želimo obratno. Ipak se radije napravi kalem sa malo gubitaka, ali da mu se zato samoindukcija vremenom malo menja. Za amatera je najzgodnije da kalemove mota na cevima od pertinaksa. Da se žica kasnije ne bi pomerala, može se gotov namotaj premazati kakvim lakom n. pr. *capon* lakom. Selak je nepogodan, jer upija vlagu, sem toga dosta povećava kapacitet kalema. Zica je prečnika 1mm izolovana 2 puta pamukom. Higroskopnost izolacije se izbegava lakiranjem kalema.

Kao indikator za pokazivanje rezonancije dolazi za amatera u obzir *galvanometar*. Njegov otpor treba da je 50—100 oma. Dobro je ako se izabere instrumenat, čija se skalazjka kreće desno i levo od *nultog* položaja. Krajnji otklon treba da je pri 1 miliamperu. Kako je galvanometar gradjen samo za jednosmislenu struju mora se v. frekv. struja *prethodno* ispravljati u detektoru D. Kao detektor dolazi u obzir svaki dobar osetljiv kristalni detektor. Fiksni detektori ili male kuproks ćelije kao na primer *Westektor* u toliko su zgodniji što njih ne treba svaki čas ponovo doterivati. Ako je galvanometar za detektor vezan paralelno kalemu kao na sl. 1. prigušivače oni svo-

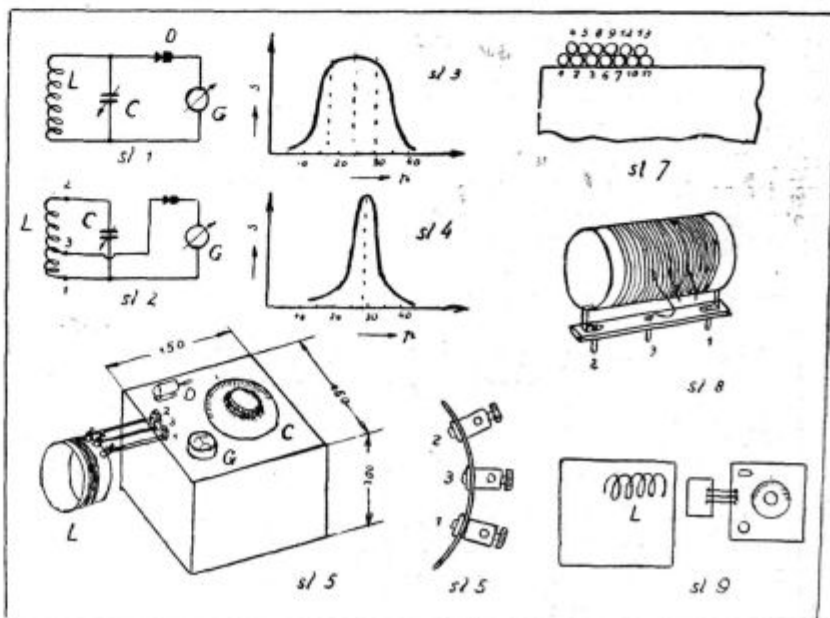

jim otporom oscilatorno kolo, tako da se dobija široka kriva rezonancije. Na sl. 3. je u vertikalnom pravcu nanoseno skretanje galvanometra »s«, a u horizontalnom, podela skale »p« na kondenzatoru talasomera. Usled velikog prigušenja (Dämpfung) imaće igla max. skretanje na sl. 3. od 17—30 podelaka skale. Kolo je manje prigušeno ako su detektor i galvanometar vezani samo za jedan deo. (1/3 ili još manje) kalem L, kao što je pokazano na sl. 2. Kriva rezonancije

izgledala bi u tom slučaju kao na sl. 4. Maksimalno skretanje biće samo kod jednog podeoka skale kondenzatora. Kako je u tom slučaju u detektorsko kolo uključeno samo nekoliko zavojaka kalem L, mora se upotrebiti osetljiv galvanometar da bi se dobilo pri rezonanciji dovoljno skretanje. Osetljivost treba da je tolika, da se max. otklon dobija pri pola ili jednog miliampera.

(Svršiče se)

## ZA NASE POČETNIKE (18)

# Proširavanje jednocevnog prijemnika

Dodajući jednocevnom prijemniku iz 19 broja još jedan stepen n. frekventnog pojačavanja, pretvara se on u dvocevni pijemnik. Možemo prosto prijemniku na mesto »S« gde se priključuje slušalica, priključiti primarni namotaj n. frekv. transformatora od jednocevnog pojačavača iz 14 broja. Bolje je svakako oba dela graditi u jednu celinu. Zato ćemo dati opis jednog kompletnog dvocevnika. Da bi se pak i on mogao vremenom proširiti, data je šema trocevnika. Oni amateri koji nisu u mogućnosti da odmah grade trocevnik, napraviće dvocevnik, ali će postoljnu ploču, kao i raspored delova na njoj, predvideti odmah za trocevni prijemnik. Zato i jeste treća cev kao i potrebni delovi naznačena.

Sve što je puno izvučeno, odnosi se na dvocevni prijemnik.

Ako bolje pogledamo šemu (sl. 1), videćemo da smo je dobili sjedinjavanjem šeme jednocevnika, (sl. 1 iz 19 broja) i šeme pojačavača (sl. 1 iz 14 broja). Ima samo dve izmene. Prvo, izostavljeni su otpornici u kolu vlakna, jer za dvocevni prijemnik je već potreban akumulator; drugo, reakcioni kalem je tako priključen, kako

je objašnjeno u prošlom broju na sl. 2, jer su nam neki amateri javili da im nije potpuno jasno bilo kako se pojedini krajevi priključuju. Za namotaj Lm, upotrebićemo žicu prečnika 0,3—0,35m/m, u prošlom broju je kod opisa kalem, omaškom naznačena žica od 0,3—5 m/m.

Prva cev dobija 40—60 V anodnog napona, a druga 90 ili još više, do 120 V, jer će onda i postignuto pojačavanje biti veće. Da druga cev ne bi usled visokog anodnog napona nastradala, mora mrežica dobijati 3 do 4,5 negativnog prednapona — G<sub>1</sub>).

Na sl. 3 je pokazano, kako se žice priključuju za anodnu bateriju. Dvocevniku je već bolje dati viši anodni napon, te treba na mesto džepnih baterija, uzeti anodnu bateriju. Anodni napon od 40—60 V naznačen je žicom »+ A<sub>1</sub>«, a onaj drugi od 120 V, žicom »+ A<sub>2</sub>«.

Raspored delova na postoljnoj dasci vidimo na sl. 2, gde je sve, što pripada dvocevniku puno izvučeno. Da se slika ne bi zatrpala, nizu označene veze; to je uostalom i nepotrebno, jer je u 14 i 19 broju prikazan raspored veza. U kolo vlakna uključen je prekidač „P“ (montiran u

desnom donjem kraju na prednjoj ploči) kojim se uključuje i isključuje aparat iz rada. Ako radimo samo sa 2 cevi, uključićemo, zvučnik u anodno kolo druge cevi, kod »Z<sub>1</sub>«, a treću ćemo cev izvaditi. Otpor R<sub>2</sub> naravno tada nije potreban.

Sada još nekoliko reči o trećoj cevi. Vidimo da ona ima 3 mrežice, to je t. zv. pentoda. Ime je dobila po tome, što ima pet elektroda. Pentodom se postizava mnogo veće pojačavanje no običnom triodom. Iz šeme vidimo,

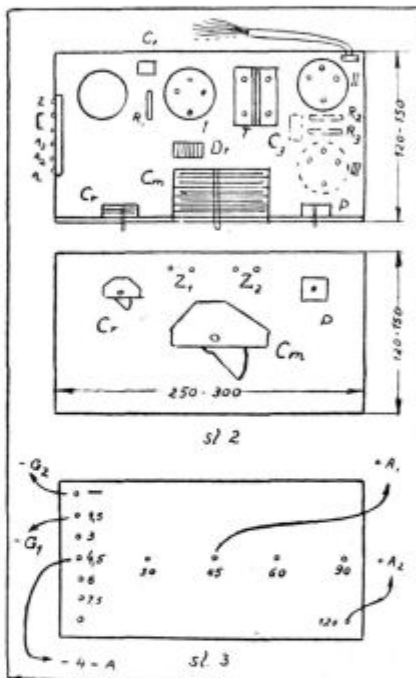

da je druga mrežica, t. zv. pomoćna mrežica vezana za pun anodni napon, Treća mrežica, do anode, spojena je u samoj cevi sa vlaknom. Izvod za drugu mrežicu nalazi se ili sa strane cevi, ili u obliku *pete nožice* na podnožju cevi. U obzir dolaze sledeće cevi: B 443, RES 374 d, PP 431, P 422. Druga cev je ista kao prva, za koju je dat tip u 14 broju.

(Nastaviće se)

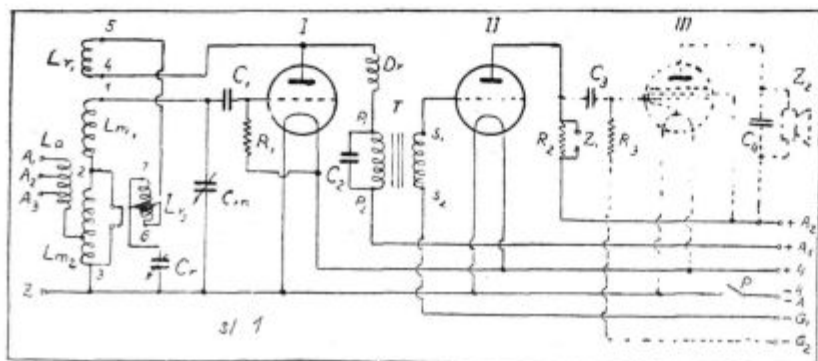

Комплетни бројеви недељног илустрованог часописа

## „РАДИО БЕОГРАД“

за 1934 и 1933 годину по цени од 70 дин., а поједини бројеви по цени од 2 дин. добијају се од издавача:

Графички завод „Планета“

Београд, Ускочка ул. 10  
Чековни рачун бр. 52.461



# Najzanimljivije tačke evropskog programa od 19 do 26 maja 1935 godine

## NEDELJA, 19 MAJA

**OPERE I OPERETE:** 1530 *Milano* — Opera „Bal pod maskama” od Verdi-a ★ 19.30 *Beč* — Opereta „Venera u svili” od R. Stolz-a ★ 20.00 *Beromünster* — Opereta „Orfej u podzemnom svetu” od Offenbacha ★ 20.30 *Stuttgart* — Opera „Alessandro Stradella” od Flotova ★ 21.05 *Toulouse* — Odlomci iz opere „Seviljski berberin” od Rossini-a ★ 21.10 *Suisse Romande* — Opereta „Lopov iz Bagdada” od Nor-  
tona

**VELIKI KONCERTI:** 11.00 Bratislava, 11.30 Bucuresti, 12.15 Warszawa, 12.40 Budapest II, 12.55 Beč, 14.45 Droitwich, 15.00 Budapest II, 17.00 Radio Paris, 20.00 Bruxelles Flaman., 20.00 Köln, 20.00 Leipzig, 20.45 Rim, 21.00 Droitwich, 21.15 Bruxelles Franc., 22.15 Warszawa

**INSTRUMENTALNI KONCERTI:** 8.50 Praha I, 13.30 Droitwich, 15.00 Budapest I, 15.00 Leipzig, 16.00 Köln, 16.35 Beč, 18.00 München, 18.30 Monte Ceneri, 19.40 Budapest II, 20.00 Stuttgart, 20.25 Bratislava, 20.55 Radio Paris, 21.10 Huizen, 21.30 Budapest I, 22.00 Droitwich, 24.00 Stuttgart

**VOKALNI KONCERTI:** 14.15 Radio Paris, 14.30 Praha II, 16.10 Warszawa, 17.55 Budapest I, 18.00 Leipzig, 18.30 Königsberg, 20.00 Frankfurt, 20.00 Kalundborg, 20.05 Moravska Ostrava, 22.10 Huizen

## PONEDELJAK, 20 MAJA

**OPERE I OPERETE:** 19.05 *Riga* — Opereta „Bajadera” od Kalmana ★ 19.30 *Budapest I* — Prenos iz državne opere ★ 19.50 *Beromünster* — Opereta „Jedna noć u Veneciji” od J. Strauss-a ★ 20.00 *Beograd* — Prenos iz Narodnog pozorišta ★ 20.00 *Radio Paris* — Opera „Favorite” od Donizetti-a i „Trubadur” od Verdi-a ★ 20.30 *Strasbourg* — Komična opera „Sto deva” od Ch. Lecocq-a ★ 21.00 *Toulouse* — Odlomci iz opere „Madame Butterfly” od Puccini-a ★ 22.05 *Droitwich* — Opera „Tristan i Izolda” od Wagnera (III čin)

**VELIKI KONCERTI:** 20.00 Bruxelles Franc., 20.10 Droitwich, 20.30 Tour Eiffel, 21.15 Bruxelles Franc.

**INSTRUMENTALNI KONCERTI:** 18.00 Budapest II, 18.10 Moravska Ostrava, 19.00 Stuttgart, 19.30 Oslo, 20.40 Košice, 20.45 Bratislava, 22.25 Leipzig

**VOKALNI KONCERTI:** 18.10 Warszawa, 19.00 Strasbourg, 19.00 Beromünster, 19.10 Hilversum, 20.10 Oslo, 20.40 Frankfurt, 20.45 Praha I

## UTORAK, 21 MAJA

**OPERE I OPERETE:** 20.30 *Paris P. T. T.* — Opera „Genoveva od Brabanta” od Offenbacha ★ 20.45 *Palermo* — Opera „Karmen” od Bizet-a (gramo ploče) ★ 21.00 *Warszawa* — Prenos jedne opere

**VELIKI KONCERTI:** 19.10 Königsberg, 20.00 Bucuresti, 21.00 Leipzig, 21.00 Milano, 22.15 Kalundborg, 0.20 Toulouse

**INSTRUMENTALNI KONCERTI:** 18.00 Warszawa, 19.00 Berlin, 19.10 Bruxelles Franc., 19.20 München, 19.35 Warszawa, 19.50 Beromünster, 20.40 Moravska Ostrava, 21.50 Hilversum

**VOKALNI KONCERTI:** 18.00 Budapest II, 18.40 Hilversum, 19.30 Hamburg, 20.00 Riga, 20.20 Riga, 20.45 Beromünster

## SREDA, 22 MAJA

**OPERE I OPERETE:** 21.00 *Hamburg* — Opera „Walküre” od R. Wagnera (I čin) ★ 21.10 *Toulouse* — Odlomci iz opere „Karmen” od Bizet-a

**VELIKI KONCERTI:** 20.15 Monte Ceneri, 20.15 Beč, 20.45 Strasbourg, 20.45 Stuttgart, 20.50 Milano, 20.50 Rim, 21.15 Budapest I, 22.10 Beč

**INSTRUMENTALNI KONCERTI:** 18.05 Budapest II, 20.00 Kalundborg, 20.00 Bucuresti, 21.30 Praha I, 23.25 Budapest I

**VOKALNI KONCERTI:** 18.00 Warszawa, 18.30 Toulouse, 19.00 Hamburg, 19.05 München, 19.30 Droitwich, 19.35 Beč, 19.35 Warszawa, 20.40 Bratislava, 20.40 Praha I, 21.00 Lyon

## ČETVRTAK, 23 MAJA

**OPERE I OPERETE:** 19.35 *Bratislava* — Opera „Talijska u Alžiru” od Rossini-a ★ 19.35 *Bucuresti* — Prenos iz opere ★ 19.35 *Praha I* — Opera „Otelo” od Verdi-a ★ 20.30 *Strasbourg* — Opereta „Gustav” od Harmanda ★ 20.45 *Palermo* — Opereta „Bajadera” od Kalmana ★ 20.50 *Rim* — Opera „Otmica iz Seraja” od Mozarta ★ 21.55 *Stockholm* — Opera „Knez Igor” od Borodina ★ 22.50 *Stockholm* — Odlomci iz opere „Majstori pevači iz Nürnberga”

**VELIKI KONCERTI:** 20.00 Beč, 20.15 Budapest II, 20.20 Riga, 20.50 Milano, 21.00 Monte Ceneri, 21.00 Warszawa, 21.45 Radio Paris, 22.15 Droitwich, 22.15 Oslo, 22.20 Köln, 23.00 Leipzig

**INSTRUMENTALNI KONCERTI:** 18.30 Bruxelles Fr., 19.00 Köln, 19.00 Suisse Romande, 20.55 Hilversum, 21.05 Droitwich, 21.10 Suisse Romande, 22.15 Kalundborg

**VOKALNI KONCERTI:** 19.35 Budapest I, 19.35 Warszawa, 20.15 Rennes, 20.40 Luxembourg, 20.40 Huizen, 21.00 Köln, 21.10 Beromünster, 21.20 Königsberg, 22.00 Palermo, 24.00 Hamburg

## PETAK, 24 MAJA

**OPERE I OPERETE:** 18.55 *Beč* — Prenos iz državne opere ★ 19.30 *Budapest I* — Opera „Don Juan” od Mozarta ★ 20.00 *Radio Paris* — Odlomci iz opereta ★ 21.55 *Toulouse* — Odlomci iz opere „Fortunio” od Messager-a

**VELIKI KONCERTI:** 19.13 Riga, 20.15 Bucuresti, 20.15 Warszawa, 21.10 Praha I, 22.30 Leipzig, 23.15 Toulouse

**INSTRUMENTALNI KONCERTI:** 18.15 Budapest I, 18.15 Bucuresti, 19.30 Moravska Ostrava, 19.45 Oslo, 21.10 Frankfurt, 21.50 Luxembourg, 22.00 Monte Ceneri

**VOKALNI KONCERTI:** 18.00 Deutschlandsender, 20.00 Beromünster, 20.10 Brno, 20.15 Praha I, 20.20 Riga, 20.45 Huizen, 21.10 Köln, 21.20 Bruxelles Fr.

## SUBOTA, 25 MAJA

**OPERE I OPERETE:** 20.30 *Strasbourg* — Opereta „Brljivci” od Offenbacha ★ 20.50 *Milano* — Opereta „Car valcera” od Oskara Strauss-a ★ 20.50 *Rim* — Opereta „Njegovo Veličanstvo igra valcer” od Eysler-a ★ 21.00 *Toulouse* — Odlomci iz operete „Vilarovi dragoni” od Maillard-a

**VELIKI KONCERTI:** 20.00 Bruxelles Flaman., 20.15 Beromünster, 21.00 Bruxelles Flaman., 22.40 Budapest I, 23.25 Huizen

**INSTRUMENTALNI KONCERTI:** 18.30 Bruxelles Franc., 19.30 Droitwich, 19.30 Kalundborg, 19.35 Budapest I, 20.40 Suisse Romande, 21.35 Kalundborg, 21.55 Hilversum, 22.30 Huizen, 22.45 Luxembourg, 23.25 Huizen

**VOKALNI KONCERTI:** 18.30 Riga, 19.00 Strasbourg, 20.15 Beromünster, 20.50 Bratislava, 21.40 Huizen, 21.50 Budapest II

# NEDELJNI RADIO PROGRAM

## Nedelja, 19 maja LJUBLJANA

### БЕОГРАД

таласна дуж. 437,3м., 2,8кв., 686кц.

#### ПРЕПОДНЕВНИ ПРОГРАМ

- 8.45 Објављивање дневног програма  
8.50 Час гимнастике, гда Смиља Мандукић  
9.10 Сезонски радови у пољопривреди и градинарству, предавање г. Тиме Владисављевића, уредника „Пољопривредних новина“  
9.30 Пренос службе Божје из Саборне цркве (пева народни хор из Рушчука у Бугарској)  
11.00 Званични извештај о водостању (српски)  
11.10 Шарени програм (плоче)  
12.50 Рекламе  
13.00 Вести  
13.15 Народне песме пева гда Катарина Јовановић, чланица Беогр. Опере, уз пратњу оркестра  
1. Јоване, прво гледање ★ 2. Пољанка, коло ★ 3. Три су сеје збор збориле ★ 4. Дунавка бр. 1 коло ★ 5. Ат му седи нане ★ 6. Чукарничко кокошеште ★ 7. Благо теби танка Вело и Би ми мајко би ★ 8. Нишељанка, коло ★ 9. Промиче момче ★ 10. Београђанка, коло ★ 11. Од кад сам се у Мостар удала ★ 12. Дунавка бр. 2, коло ★ 13. Цркнала мајко, пукнала ★ 14. Тасино коло  
13.45 Новинарски извештаји А. А. Тачно време до 13.55

#### ПОПОДНЕВНИ ПРОГРАМ

- 14.45 Српско народно позориште у Војводини, предавање г. Др. Димитрија Кириловића (приређује Просветни Одбор Савеза Сокола Краљевине Југославије) (предавање намењено духовном припремању чланства за овогодишњи Видовдански Слет)  
15.00 Пренос из Београдског Народног позоришта: Зона Замфирова, по приповетци Стевана Сремца, удесио за позорницу Сима Бунјић (из дворане „Луксор“) до око 18.00

#### Народне игре

за гудачки оркестар, удесио Владимир Р. Ђорђевић. Без ове књиге у којој има 55 игара са партитурама не треба да буде ни најмањи оркестар. Цена 50.- 60.- динар код Геце Кона у Београду.

#### ВЕЧЕРЊИ ПРОГРАМ

- 18.25 Тачно време  
Објављивање вечерњег програма и програма за следећи дан  
18.30 Вокални концерт гђе Софије Давидове-Слатин:  
1) Чајковски: Две песме ★ 2) Рахманинов: Две песме ★ 3) Римски-Корсаков: а) Арија из опере „Царска невеста“, б) Арија из опере „Златни петаро“  
19.00 Рекламе и плоче  
19.15 Недељни преглед  
19.30 НАЦИОНАЛНИ ЧАС:

1. Др. Јордан Стајић, санитарски генерал и претседник Југословенске лиге против туберкулозе у Београду: Посланица Централне лиге југословенском народу у борби против туберкулозе  
2. Проф. Др. Владимир Чепулић, шеф института за туберкулозу у Загребу и претседник југословенског физиолошког друштва: Посланица Југословенског физиолошког друштва југословенском народу у борби против туберкулозе  
20.00 Виолински концерт г. Карла Сенашин-а  
1. Бах: Сичилиано и Престо ★ 2. Паганини: Виолински концерт ★ 3. Вињавски: Скерцо тарантела

- 20.45 Шарени програм (изводе: гђа Лиза Попова, чланица беогр. опере (циганске песме); г. Емануел Бем (ксилофон); г. Јозеф Карени (хармоника); г. Бра Стаменковић свира у народно хемане (из босилградског краја; и Радио оркестар)

1. Седлачек: Чујеш секо, марш ★ 2. Офенбах: Орфеј у паклу, увертира ★ 3. Свирка у хемане ★ 4. Свирка на хармоници ★ 5. а) Чаробно миловање, б) Било је, в) Шарабан ★ 6. Валдтајфел: Хабанера, валцер ★ 7. Свирка на хармоници ★ 8. а) Јамшчик не терај коње, б) Имај самилости, б) Црне очи ★ 9. Селе: Уно мескулино, потпури ★ 10. Шмит-Гентнер: Ларани валцер из тонфилма „Песма моје чежње“ ★ 11. Дунајевски: Марш из тонфилма „Пастир Костаја“ ★ 12. Герлов: Артиста, бравур галоп

- 22.15 Тачно време  
Новинарски извештаји А. А. Спортске вести  
Пренос музике из ресторана „Руски цар“  
23.00 Музика за игру (плоче) до 23.30

(Ферстер клавир из музичке куће „Хармонија“)

таласна дужина 569,3 м., 5 кв., 527 кц.

- 7.30 Najnovејши податki iz gospodarske prakse (Ing. Petkovšek Valentin)  
8.00 Dobro jutro, dober dan, nikar ne bodi več zaspan (Kvartet na 4 pihala pihа, jazz, Vam svira brez oddiha, plošče štulijo se vmes, to je drenj, m, to je ples!) vmes okrog  
8.30 Čas, novice  
9.45 Versko predavanje (p. Regalat Čebulj)  
10.00 Prenos iz stolnice  
11.00 Higijena kmečkih otrok (ga. Zajc-Boškovičeva)  
11.20 Kmečka godba zdaj igrāj! (plošče): Fryberg: Vaška godba; Lepi Tonček, valček; V gostilni „pri fajmoštru“; Ples s trakovi; Na visokih gorah  
12.00 Koncert po željah (plošče)  
15.00 Citre sollo, g. Mezgolits vmes plošče: Althoff: Prijateljstvo; Ritter: Bole-ro; Sartori: Solčni zahod; Dietrich: Dunajski valček; Drigo: Harlekinovi milijoni  
15.45 Ženska ura: Razmišljanje naše žene po volitvah (Angela Vode)  
16.00 Ja, ja, ljudije ni kar tako, ustreči vsem je res težko! (Pisana šara pesmi in besed, godbe za res in godbe za ples, harmonike in kmečkih viž in plošč različnih vse navzkriž. V loncu so radijski orkester, radijski jazz, harmonikar Kokalj, pevec Jelačin, pevka Igljčeva, nekateri igralci in kukavica. Saro bo pripravil in jo serviral M. Jelačin. V splošni zmedbi bo pozabil na začimbo z napovedovanjem, bo pa zato popopral na drug način, okusnejši in vse bolj fin)  
19.30 Nac. ura  
20.00 Čas, poročila, spored, obvestila  
20.30 Ljubi maj, krasni maj! (Nekaj pesmic, nekaj recitacij in nekaj glasbe. Sodelujejo: Fantje na vasi (petje), Stritarjeva dekliski trio (petje), ga. Debeljakova (recitacije), g. Vombergar (narodne legende), Radijski orkester in plošče)  
21.30 Čas, poročila, vreme, spored  
22.00 Za ples in dobro voljo (prenos iz nebotičnika nato plošče)

## ZAGREB

talasna duž. 276,2m., 0,8kw., 1086k.

- 11.00 Prenos mise iz crkve Sv. Marije. Mješoviti zbor Prvog hrv. kat.

**KUPON**  
ZA JEDNO TEHNIČKO PITANJE

pjev. društva „Branimir“ pjeva pod ravnanjem J. Vrhovskog latinsku misu od J. Grubera. — Ofertorij: Vrhovski: Tota pulchra. — Orgulje: prof. Franjo Dugan  
 12.00 Koncert na pločama  
 17.00 Kulturne i društvene vijesti. — Propaganda  
 17.15 Popodnevni koncert tria Šimček—Sever—Kern  
 19.10 Kulturne i društvene vijesti. — Propaganda  
 19.30 Nacionalni sat  
 20.00 Predavanje  
 20.15 Vokalni koncert Dragutina Bernardića  
 20.45 Aktovka  
 21.15 Vokalni koncert Marice Lubejeve  
 21.45 Današnja športska nedelja  
 22.00 Objava rasporeda, vijesti, meteorološki izvještaj  
 22.15 Koncertat „New dance orchestra“

## INOSTRANSTVO

**Beč (Wien) 506,8m 100kw 592kc**  
 8.20 Gimnastika ★ 8.55 Popularna zabavna muzika (gramo ploče) ★ 9.45 Služba božija ★ 11.00 Za naše seljake ★ 11.45 Austrijski kompozitori. Koncert ženskog simfonijskog orkestra ★ 12.55 Zabavni orkestarski koncert ★ 14.20 Vreme, Vesti. Programi ★ 14.35 Čas knjige: O nasledju otaca ★ 15.35 Kamerna muzika za gitaru ★ 16.20 Strelci u alpskim krajevima ★ 17.05 Gramo koncert ★ 18.05 F. Rosché: Karakteristične ptice grabljivice ★ 18.30 Otto Stoessel čita iz svojih dela ★ 19.00 Vesti. Programi. Sport ★ 19.15 Erna Sack, sopran (gramo ploče) ★ 19.30 „Venera u svili“. Opereta u 3 čina od R. Stolza ★ 22.00 Vesti, Sport ★ 22.25 Gian Luca Tocchi: „Cantidi Strapaese“ za solo glas i 11 instrumenata ★ 23.05 Vesti ★ 23.20 Muzika za igru (gramo ploče) ★ 24.00—1.00 Prenos iz Pešte

**Berlin 356,7m 100kw 841kc**  
 6.20 Hamburg ★ 8.00 Gimnastika ★ 11.00 Hamburg ★ 11.45 Frankfurt ★ 13.15 Frankfurt ★ 14.15 Zabavni koncert radio orkestra ★ 15.30 Od grada do sela ★ 16.00 München ★ 18.00 „Mladi čovek zalaže svoje srce“. Bajka od Neuberta ★ 18.45 Sport ★ 19.00 Radio kantata E. Keienburga ★ 20.00 Leipzig ★ 22.00 Vreme, Vesti, Sport ★ 22.30—1.00 Koncert radio orkestra i solista. (Nicolai: Uvertira za „Vesele žene“; R. Strauss: Valcer iz „Kavaljer s ružom“; Flotov: Arija iz „Marta“; Jensen: Svadbena muzika; Pirani: Muzika za dva klavira; Thomas: Uvertira za Mignon; Věrdi: Arija iz Rigoleta; Borodin: Polovecke igre; Kirchner: Muzika za dva klavira; Heller: Tarantela; d'Alberty: Melodije iz „U dolini“; Puccini: Arija iz „Boemi“; Liszt: Rapsodija Nr. 1; Strauss: Uvertira za „Sumar“; Millöcker: Valcer; Zeller: Arija iz opere „Ptičar“; Liszt: La danza; Strauss-Tausig: Valcer; Waldteufel: Barokola-valcer; Kletiki: Marš)

**Beromünster 539,6m 100kw 556kc**  
 18.25 Muzika za orgulju od Bacha ★ 19.05 Dvadesetogodišnjaci govore ★ 19.50 Nekoliko reči o sledećoj opereti ★ 20.00 „Orfej u podzemnom svetu“. Opereta u 2 čina od Offenbacha ★ 23.00 Sport

**Bordeaux Lafayette 278,6m 13kw 1077kc**

15.30 (Iz Turin-a) „Bal pod maskama“ od Verdi-a ★ 18.30 (Paris P. T. T.) ★ 19.45 Sport ★ 20.00 Ploče ★ 20.30 Simfonijski koncert lake muzike

**Bratislava 298,8m 13kw 1004kc**

6.30 Prag ★ 9.00 Služba božija ★ 11.00 Simfonijski orkestar (Smetana: Vltava. Simfonijska poema; Suk: Choral Sv. Venceslava; Schneider-Vrnovski: Tužbalica i igra; Lauko: Slovačka igra br. 7; Dvoržak: Simfonijska poema) ★ 12.15 Košice ★ 18.50 Prag ★ 19.05 Feljton ★ 19.20 Muzika za igru ★ 19.55 Sport ★ 20.25 Koncert na čelu, (Madlo: Largo; Chlup: Sanjarenje; Kubat: Arija; Respighi: Adagio cum variazione) ★ 21.00 „Svatopluk“. Radio opera od Moyzesa ★ 22.20 Vesti ★ 22.35 Ciganska muzika

**Breslau 315,8m 100kw 950kc**

5.00 Simfonijski orkestar ★ 6.00 Hamburg ★ 8.10 Koncert šleskog simfonijskog orkestra ★ 10.00 Majstor Eckehart od Hochheima ★ 11.00 Hamburg ★ 11.45 Frankfurt ★ 13.15 Frankfurt ★ 14.10 Čas za žene ★ 14.40 Horski koncert ★ 15.30 Čas za decu ★ 16.00 Orkestarski koncert ★ 18.00 Pejzaži u Šleskoj ★ 19.00 Klavirska muzika od Griega ★ 19.30 Sport ★ 20.10 „Tomerlan“. Opera u 3 čina od Haendela ★ 22.45 Muzika za igru.

**Brno 325,4m 32kw 922kc**

11.00 Radio orkestar (Kvapil: Kantata za hor i orkestar; Strauss: Vlastelin pučanin. Svita) ★ 12.15 Košice ★ 16.00 Morav. Ostrava ★ 17.30 Gr. ploče ★ 19.10 Feljton ★ 19.25 Radio orkestar (Smetana: Svadbene scene; Novak: U crkvi; Susedska: Valse lente; Mendelssohn: Barföldy: Svadbena marš; Grieg: Svadba) ★ 20.45 Proleće — pokretač vitalnog ritma ★ 21.00 Bratislava ★ 22.00 Prag

**Bruxelles (Flamanski) 321,9m 15kw 932kc**

10.00 Gramo ploče ★ 11.00 Mali orkestar ★ 12.04 Koncert ★ 13.00 Vesti ★ 13.10 Gramo ploče ★ 17.00 Koncert ★ 18.00 Mali orkestar ★ 19.00 Predavanje ★ 19.15 Gramo ploče ★ 19.30 Zurnal ★ 20.00 Simfonijski orkestar (Glazunov: Marš na rusku temu; Liadov: Osam popularnih ruskih pesama; Borodine: Uvertira iz „Knez Igor“; Polovetske igre iz opere „Knez Igor“) ★ 21.00 Radio orkestar ★ 22.00 Vesti ★ 22.10 Koncert

## NEDELJA, 19 MAJA

**Bruxelles (Francuski) 483,9m 15kw 620kc**

17.00 Koncert ★ 18.00 Koncert ★ 19.00 Predavanje ★ 19.15 Gramo ploče ★ 19.30 Vesti ★ 20.00 Radio orkestar ★ 21.15 Simfonijski orkestar. Fragmenti iz „Prokletstvo Fausta“ od Berlioz

**Bucuresti 364,5m 12kw 823kc**

11.00 Religiozna muzika ★ 11.30 Orkestarski koncert ★ 13.15 Vesti ★ 13.40 Nastavak koncerta ★ 17.00 Orkestarski koncert ★ 18.15 Nastavak koncerta ★ 19.00 Predavanje ★ 19.20 Gramo ploče. Slike sa istoka ★ 20.00 „Kako se radija, živi i umire jedna pesma“. Orkestarski koncert ★ 21.00 Sport ★ 21.15 Radio orkestar ★ 22.00 Vesti ★ 22.15 Nastavak koncerta ★ 22.45 Vesti.

**Budapest I 550,5m 120kw 545kc**

9.15 Vesti ★ 10.00 Crkvene pesme i propoved ★ 11.15 Evangeliska služba božija ★ 12.20 Vreme, vodostaj ★ 12.34 Ciganska kapela Károlyi Arpad iz restorana Ketter ★ 13.40 Predavanje ★ 14.00 Gramo ploče ★ 15.00 Fris Antal svira na čelo uz pratnju klavira ★ 16.30 Predavanje ★ 17.00 Narodni običaji, prenos iz Korada ★ 17.55 Ferenczy Ilonka peva uz pratnju klavira ★ 18.25 Predavanje ★ 19.00 Muzička igra u tri dela iz studija ★ 21.00 Vesti, sport, trka ★ 21.30 Nacionalni koncert. Izvodi Stefániai Imre na klaviru Liszt: X i XV rapsodija ★ 22.05 Ciganska kapela Kurina Simi iz restorana Debrecen ★ 23.00 Jazz orkestar Roosz Emil iz hotela Bellevue ★ 0.05 Vesti ★ 24.00—1.00 Samo za bečku radio stanicu ciganska kapela Farkas Jenő iz restorana Baross

**Budapest II 834,5m 20kw 359kc**

12.40 Koncert operiskog orkestra ★ 15.00 Koncert peštanskog koncertnog orkestra ★ 17.45 Koncert peštanskog salonskog orkestra ★ 19.05 Predavanje ★ 19.40 Koncert madjarskog tria, francuska kamerna muzika ★ 20.45 Predavanje ★ 21.05 Ciganska kapela Lakatos Gyula i Vince iz kafane Patria ★ 22.05 Vesti, sport

**Droitwich 1500m 150kw 200kc**

12.30 Vojna muzika ★ 13.30 Klavirski koncert H. Dederich ★ 14.00 Gramo ploče ★ 14.45 A. Campoli sa orkestrom ★ 15.30 Bečka muzika E. Gibb (sopran) i orkestar ★ 16.30 Čas za decu ★ 17.30 „Kralj Ričard II drama od Shakespeare-a ★ 19.15 Koncert solista E. Scotney (sopran), Emanuel Feuermann (čelo). (Wekerlin: Bergerettes; Fartini-Feuermann: Varijacije; St. Saens: Dve pesme; Schumann: Pet kantata u narodnom tonu) ★ 20.15 Put ka Bogu ★ 20.50 Vesti ★ 21.00 Koncert orkestra iz Bournemoutha. Dale Smith (bariton) ★ 22.00 Koncert Parkington kvinteta

## NEDELJA, 19 MAJA

## Deutschlandsender

1571m 60kw 191kc

6.00 Hamburg ★ 8.00 Agrarna politika i seoska privreda ★ 9.00 Čas nemačke nacionalne kulture ★ 10.45 Fantazije na vurličskoj orgulji ★ 11.00 Hamburg ★ 11.45 Frankfurt ★ 13.15 Frankfurt ★ 14.30 Muzika od Chopina (gramo ploče) ★ 15.00 Legende o moru od M. Luserke ★ 15.30 Naše selo ★ 16.00 München ★ 18.00 Veseli zabavni koncert. Orkestar C. Woitschach ★ 19.00 Sareni muzički program ★ 19.55 Sport ★ 20.00 Stari Beč u taktu valcera. Vesele slike iz dana Lannera i Straussa od E. Fortnera ★ 22.00 Vreme. Vesti. Sport ★ 23.00—0.55 Muzika za igru (A. Lutter svira)

Frankfurt 251m 17kw 1195kc

6.00 Hamburg ★ 9.45 Pesme od Fr. Schuberta ★ 10.15 Horsk koncert ★ 11.00 Hamburg ★ 11.45. Otvaranje auto-stanice Frankfurt—Darmstadt ★ 13.15 Koncert radio orkestra ★ 14.00 Čas za decu ★ 14.45 Narod priča ★ 15.00 Naše selo ★ 16.00 München ★ 18.00 Čas za mladež ★ 19.00 „Dobri duhovi“ od P. Schaafa ★ 20.00 C. Nettesheim (sopran), peva arije iz opera uz pratnju radio orkestra ★ 22.00 Vreme. Vesti ★ 22.20 Sport ★ 22.45 Deutschlandsender ★ 24.00—2.00 Stuttgart

Grenoble 514,6m 12kw 583kc

11.00—23.00 Rezervisano za razne prenose

Hamburg 331,9m 100kw 904kc

6.00 Koncert sa broda ★ 9.00 Orkestarski koncert ★ 11.00 G. Fr. Haendel: Detinger Tedeum za sologlas, hor i orkestar ★ 11.45 Frankfurt ★ 13.15 Frankfurt ★ 14.00 Čas za decu ★ 14.30 Berlin ★ 15.30 Vesela himna maju od A. Eichorna ★ 16.00 München ★ 17.00 Vesele slike iz prošlosti i sadašnjice Braunschweigera ★ 19.00 Seljački muški horovi iz Vierlanda ★ 19.20 L. Barthel govori o poeziji ★ 19.30 Sport ★ 20.00 Deutschlandsender ★ 22.00 Vesti ★ 22.30 Deutschlandsender

Hilversum 1875m 50kw 160kc

19.41 Vesti ★ 19.55 Radio orkestar ★ 20.40 Vesti ★ 20.55 Laka muzika ★ 21.35 Radio igra „Šest ptica u jednom kavezu“ od G. Jenningsa ★ 22.00 Muzika za igru ★ 22.40 Vesti ★ 22.50 Gramo ploče

Huizen 301,5m 20kw 995kc

16.30 Gramo ploče ★ 20.30 Predavanje ★ 20.50 Vesti ★ 20.55 Orkestarski koncert ★ 21.10 Koncert na gitaru ★ 21.55 Nastavak koncerta ★ 22.10 Vokalni koncert ★ 22.55 Radio orkestar ★ 23.10 Vesti ★ 23.15 Gramo ploče ★ 23.20 Mali hor

Kalundborg 1261m 60kw 238kc

20.00 Horsk koncert ★ 20.35 Novinari severnih zemalja kao gosti ★ 22.05 Vesti ★ 22.15 Gramo ploče ★

22.25 Popularni orkestarski i solistički koncert ★ 23.05—0.30 Muzika za igru

Katowice 395,8m 12kw 758kc

17.25 Gramo ploče ★ 17.35 Varšava ★ 19.08 Gramo ploče ★ 19.45 Poznan i Varšava ★ 22.00 Sport ★ 22.05 Gramo ploče ★ 22.15 Varšava

Königsberg 291m 50kw 1031kc

6.00 Hamburg ★ 9.30 Služba božija ★ 11.00 Hamburg ★ 11.45 Frankfurt ★ 13.15 Frankfurt ★ 14.00 Šah ★ 14.50 Zabavni koncert radio orkestra ★ 15.35 Čuveni madjioničari ★ 16.00 München ★ 18.00 P. Eipper priča ★ 18.30 Narodne pesme, peva hor ★ 19.00 Koncert na orgulji ★ 19.45 Sport ★ 20.00 Köln ★ 22.00 Vreme. Vesti. Sport ★ 22.30—24.00 Deutschlandsender

Köln 455,9m 100kw 658kc

6.00 Hamburg ★ 9.15 Zabavni program ★ 10.00 Improvizacije na orgulji ★ 11.00 Hamburg ★ 11.45 Frankfurt. 13.20 Frankfurt. 14.00 Čas za decu ★ 14.50 Vesele radio zagonetke ★ 15.15 Deciji život u reči i pesmi ★ 15.35 Seljak u istoriji ★ 16.00 Koncert kamernog orkestra ★ 17.30 Balade, pevane i recitovane ★ 18.05 Muzika od Bacha za čelo, violu da gamba i cimbal ★ 18.45 Radio igra ★ 19.45 Sport ★ 20.00 „Tamo, gde limuni cvetaju“. Talijanska narodna muzika ★ 22.00 Vreme. Vesti ★ 22.25 O muzici majskih noći ★ 22.45—24.00 Deutschlandsender

Košice 259,1m 2,6kw 1158kc

10.15 Gramo ploče ★ 12.15 Radio orkestar ★ 16.00 Morav. Ostrava ★ 17.55 Koncert na mandolinama ★ 18.55 Gramo ploče ★ 20.25 Vojni marševi. Koncert ★ 21.00 Bratislava

Krakow 293,5m 2kw 1022kc

16.00 Varšava ★ 19.00 Gramo ploče ★ 19.45 Poznan i Varšava ★ 21.45 Sport ★ 22.15 Varšava

Leipzig 382,2m 120kw 785kc

6.00 Hamburg ★ 8.45 Koncert na orgulji ★ 9.15 Nedeljni programi ★ 11.00 Hamburg ★ 11.45 Frankfurt ★ 13.15 Frankfurt ★ 14.05 Nemačko seljaštvo ★ 15.00 M. Reger: Sonata za violinu i klavir c-mol op. 139 ★ 15.40 Paul Eipper priča: Doživljaji sa gorilima ★ 16.00 München ★ 18.00 Nemačke, talijanske i ruske pesme peva R. Koderle (bas) ★ 18.30 Saksionske oblasti: Aeberlausitz ★ 19.30 Sta vreme donosi ★ 20.00 Koncert simfonijskog orkestra i solista. Dirigent: Th. Blumer. (Mozart: Uvertira „Carobna frula“; Haydn: Koncert za klavir i orkestar d-dur; Schumann: Pesme; Grieg: Dve simfonijske igre; Brahms: Intermezzo; Rapsodija op 119, za klavir; Nicodé: Lov za srećom; R. Strauss: Pesme sa orkestrom; Čajkovski: Uvertira — Fantazija po Šekspirovom komadu „Romeo i Julija“ ★ 22.00 Vesti. Sport ★ 22.30—24.00 Muzika za igru iz Drezde

6—8

6.00 Hamburg: Koncert sa broda  
6.30 Praba I: Jutarnja muzika  
7.00 Praba I: Koncert

8—10

8.50 Praba I: Salonski kvartet  
9.00 Hamburg: Orkestarski koncert

10—13

10.15 Frankfurt: Horsk koncert  
10.35 Poste Par: Orkestarski koncert  
11.00 Bratislava: Simfonijski orkest.  
11.00 Brno: Radio orkestar  
11.00 Hamburg: Koncert  
11.30 Bucuresti: Orkestar. koncert  
11.45 Beč: Simfonijski orkestar  
12.15 Radio Paris: Orkest. koncert  
12.15 Warszawa: Muzičko matine  
12.15 Košice: Radio orkestar  
12.30 Budapest I: Ciganska muzika  
12.30 Droitwich: Vojna muzika  
12.33 Monte Ceneri: Radio orkestar  
12.40 Budapest II: Operski orkestar  
12.50 Poste Par: Koncert  
12.55 Beč: Zabavni orkestarski konc.

13—15

13.00 Strasbourg: Sareni muz. progr.  
13.10 Milano: Zelje slušalaca  
13.10 Rim: Zelje slušalaca  
13.14 Palermo: Sareni muz. program  
13.15 Frankfurt: Radio orkestar  
13.30 Droitwich: Klavirski koncert  
14.15 Berlin: Radio orkestar  
14.15 Radio Paris: Sansone  
14.30 Praba II: Kamerni pevači  
14.45 Droitwich: Orkestarski konc.  
14.50 Königsberg: Zabavni koncert

15—17

15.00 Budapest I: Koncert na čelu  
15.00 Budapest II: Konz. pešt. ork.  
15.00 Leipzig: Sonata za viol. i klav.  
15.00 Luxembourg: Laka muzika  
15.30 Droitwich: Bečka muzika  
15.30 Milano: Op. Bal pod maskama  
15.35 Beč: Kamerna muzika  
16.00 Köln: Kamerna muzika  
16.00 München: Radio ork. i solisti  
16.00 Mor. Ostrava: Radio orkestar  
16.10 Warszawa: Horsk koncert

17

17.00 Bucuresti: Orkestarski koncert  
17.00 Radio Paris: Simfon. koncert  
17.30 Palermo: Jazz orkestar  
17.50 Praba I: Radio orkestar  
17.55 Budapest I: Vokalni koncert  
17.55 Košice: Koncert na mandolini

18

18.00 Deutschland: Zabavni koncert  
18.00 Leipzig: Vokalni koncert  
18.00 München: Sonata za viol. i kl.  
18.00 Suisse Romande: Koncert  
18.05 Köln: Muzika od Bacha  
18.30 Königsberg: Horsk koncert  
18.30 Monte Ceneri: Gitara i mand.  
18.30 Strasbourg: Radio orkestar  
18.30 Stuttgart: Orkestar. koncert  
18.40 Riga: Orkestarski koncert

19

19.00 Luxembourg: Laka muzika  
19.15 Droitwich: Koncert solista  
19.20 Toulouse: Salonska muzika  
19.25 Brno: Radio orkestar  
19.30 Beč: Opereta „Venera u svili“  
19.30 Stockholm: Radio orkestar  
19.40 Budapest II: Koncert tria  
19.55 Hilversum: Radio orkestar

**Luxembourg** 1304m 150kw 230kc  
7.45 Gramo koncert ★ 11.50 Vesti  
★ 12.00 Muzika za igru ★ 15.00  
Laka muzika ★ 17.30 Dečji čas ★  
18.00 Muzika za igru ★ 19.00 Laka  
muzika ★ 20.30 Vesti ★ 21.45  
Koncert ★ 22.15 Laka muzika ★  
22.30 Muzika za igru ★ 23.00 Kon-  
cert ★ 23.30 Šareni muzički program

**Lyon-la Doua** 463m 15kw 648kc  
8.00—23.00 Rezervisano za razne pre-  
nose

**Milano** 368,6m 50kw 814kc  
9.40 Vesti ★ 11.00 Služba Božja ★  
12.30 Ploče ★ 13.10 Muzika po že-  
lji slušalaca ★ 13.40 Ploče ★ 15.30  
(Iz Florencije) „Bal pod maskama”.  
Opera u 3 čina od G. Verdija (Posle  
opere: Sportski izveštaji) ★ 19.15  
Sport. Ploče ★ 20.20 Monolog ★  
20.30 Ploče ★ 20.45 Rezervisano za  
neki prenos ★ 23.00 Vesti

### Monte Ceneri

257,1m 15kw 1167kc  
12.33 Radio orkestar ★ 13.20 Napo-  
litanke pesme ★ 18.00 Radio za  
decu ★ 18.15 Ploče: Iz filmova ★  
18.30 Koncert na kitarama i mando-  
linama ★ 18.55 Ploče: Noviteti ★  
20.00 „Jedna avantura Kazanove u  
Luganu”. Komad u 4 čina od  
Homunculus-a ★ 21.00 Koncert ra-  
dio orkestra (Cherubini, Grieg, Bel-  
lini, Benedict, Cerdara, Rabaud itd.)  
★ 22.20 Sport

### Mor. Ostrava

269,5m 11kw 1113kc  
6.30 Prag ★ 11.00 Brno ★ 12.15 Ko-  
šice ★ 16.00 Popularni koncert ra-  
dio orkestra ★ 19.05 Koncert ★  
20.05 Horski koncert ★ 21.00 Bra-  
tislava

### München

405,4m 100kw 740kc  
6.00 Hamburg ★ 8.30 Koncert (kla-  
vir, orgulja) ★ 10.05 H. Branden-  
burg govori o pravom shvatanju pri-  
rode ★ 10.40 Koncert iz Augsburga  
★ 11.00 Hamburg ★ 11.45 Frank-  
furt ★ 13.15 Frankfurt ★ 14.00  
Čas za decu ★ 14.40 Za naše seljake  
★ 15.00 Komad iz narodnog života  
★ 16.00 Koncert radio orkestra i so-  
lista ★ 18.00 Mozart: Sonata za  
violinu i klavir b-dur ★ 18.50 Iza  
kulisa radia ★ 19.30 Sport ★ 20.00  
Deutschlandsender ★ 22.00 Vreme.  
Vesti. Sport ★ 22.30—24.00 Kon-  
cert vojne muzike iz Augsburga

### Oslo

1154m 60kw 260kc  
17.40 Predavanje ★ 19.10 Vesti ★  
17.00 Predavanje ★ 19.10 Vesti ★  
★ 22.15 Sport ★ 22.30 Radio orke-  
star

### Palermo

531m 3kw 565kc  
13.14 Šareni muzički program ★  
17.30 Jazz-orkestar ★ 20.00 Vesti ★  
20.10 Ploče ★ 20.15 Radio konkurs  
★ 20.30 Sport ★ 20.45 Raznovrsno  
veče: (I. Montanari: Colibri, odlom-  
ci; II. E. Ragusa: Humor, kozerija;

III. Francuske i španske pesme. Dru-  
gi deo: „Na predstraži”. Komedija  
u 1 činu od G. Cucchetti-a. Treći  
deo: Gilbert: Kata, igračica, odlom-  
ci) ★ 23.00 Vesti

### Paris P.T.T.

431,7m 7kw 695kc  
12.15 Jazz-orkestar ★ 13.20 Vesti ★  
13.35 Nastavak koncerta ★ 14.00  
Tri komedije sa po jednim činom ★  
15.30 (Iz Florencije) „Maskenbal”.  
od G. Verdi-a ★ 18.00 Ploče ★  
18.30 Vesti ★ 19.45 Sansone ★  
20.15 Sport ★ 20.30 Vesti. Muzika  
za igru

### Poste Parisien

312,8m 60kw 959kc  
10.35 Orkestarski koncert ★ 11.50  
Gramo ploče (violina, orgulje) ★  
12.05 Basne od La Fontain-a (gra-  
mo ploče) ★ 12.00 Koncert ★ 17.00  
Laka muzika (gramo ploče) ★ 19.00  
Vesti ★ 19.10 Sport ★ 19.20 Gra-  
mo ploče ★ 19.33 Gramo ploče ★  
19.50 Vanni Morcoux ★ 20.15  
„Zbogom”. Komad u 1 činu u sti-  
hovima od L. Vannois ★ 21.00 Mu-  
sic-holl ★ 22.30 Laka muzika (gra-  
mo ploče).

### Praha I

470,2m 120kw 638kc  
6.30 Gimnastika. Muzika. Zurnal ★  
7.00 Koncert iz Karlovih Vari ★ 8.50  
Salonski kvartet ★ 9.25 J. Foerster  
Religiozna muzika ★ 10.25 Literarni  
čas ★ 11.00 Brno ★ 12.15 Košice ★  
13.30 Za radenike ★ 16.00 Morav.  
Ostrava ★ 17.50 Radio orkestar.  
Dela Finke ★ 18.55 Gramo ploče ★  
19.00 Vesti ★ 19.10 Feljton ★ 19.25  
Brno ★ 20.45 Predavanje ★ 21.00  
Bratislava ★ 22.00 Vesti. Dnevni pre-  
gled. Sport ★ 22.25 Vesti ★ 22.30  
Salonski orkestar. (Nyret: Kapetan  
Rimek; Vejvoda: Izgubljena ljubav;  
Cerveny: Igraj mi; Hašler: Šta je  
Prag; Vačkor: Devojičica za zlatnom  
kosom; Dohnal: Uspomena; Vašica-  
Ebringen: Može biti jednom; Aust:  
Laku noć; Sedam godina

### Praha II

249,2m 5kw 1204kc  
14.30 „Kamerni pevač”. Humoristička  
fantazija od Felda i Glesera ★ 15.30  
Literarni čas

### Radio-Paris

1648m 75kw 182kc  
7.00 Ploče ★ 7.15 Stampa ★ 7.45  
Gimnastika ★ 8.00 Ploče ★ 9.00  
Školski program ★ 11.00 Ploče ★  
11.15 Koncert na orguljama ★ 12.05  
Duhovna muzika ★ 12.15 Orkestar-  
ski koncert ★ 14.00 Šala (Bilbo-  
quet) ★ 14.15 Sansone ★ 17.00  
Simfonijski koncert, dirigent L. Kar-  
tun (Brahm, Milhaud, Ganne, Leder-  
er, Massenet, Moskovski itd.) ★  
19.00 Radio cirkus ★ 19.30 Razno  
★ 20.00 Istorija francuske melodije  
★ 20.40 Štampa ★ 20.55 Kamerna  
muzika i melodije: Kvatour Gentil  
i g-ča D. Dassy; (Haydn: Trio za  
klavir, violinu i čelo; Melodije (D.  
Dassy); C. Franck: Sonata za kla-  
vir i violinu; Rietti: Kvatour za  
violine) Za vreme pauza: Vesti.  
Sport ★ 22.35 Laka muzika

## NEDELJA, 19 MAJA

20

20.00 Beromünster: Opereta od Of-  
fenbacha  
20.00 Bruxelles Fr: Radio orkestar  
20.00 Bruxelles Fl: Simfon. orkestar  
20.00 Frankfurt: Vokalni koncert  
20.00 Köln: Talijanska muzika  
20.00 Kalundborg: Horski koncert  
20.00 Leipzig: Simf. ork. i solisti  
20.00 Stuttgart: Kamerna muzika  
20.05 Mor. Ostrava: Horski koncert  
20.10 Suisse Romande: Stara muzika  
20.15 Riga: Popularan koncert  
20.15 Tour Eiffel: Radio orkestar  
20.25 Košice: Marševi — koncert  
20.25 Bratislava: Koncert na čelu  
20.30 Stuttgart: Opera od Flotowa  
20.30 Paris PTT: Muzika za igru  
20.30 Toulouse: Orkestarski koncert  
20.40 Oslo: Radio orkestar  
20.45 Rim: Simfonijski koncert  
20.55 Huizen: Orkestarski koncert  
20.55 Hilversum: Laka muzika  
20.55 Radio Paris: Kamerna muzika

21

21.00 Bruxelles Fl: Radio orkestar  
21.00 Droitwich: Orkestarski konc.  
21.00 Monte Ceneri: Radio orkestar  
21.00 Poste Par: Muzik-hall  
21.05 Budapest II: Ciganska muzika  
21.05 Toulouse: Odl. „Sev. berberin”  
21.10 Huizen: Koncert na gitari  
21.10 Suisse Romande: Opereta od  
Nortana  
21.15 Bucvesti: Radio orkestar  
21.15 Bruxelles Fr: Simfon. orkestar  
21.30 Budapest I: Klavirski koncert  
21.35 Riga: Muzika za igru

22

22.00 Droitwich: Koncert kvinteta  
22.00 Leipzig: Muzika za igru  
22.00 Stockholm: Vojna muzika  
22.05 Budapest I: Ciganska muzika  
22.10 Huizen: Vokalni koncert  
22.15 Warszawa: Simfon. orkestar  
22.20 Toulouse: Muzika za igru  
22.25 Kalundborg: Orkestar i solisti  
22.30 Berlin: Orkestar i solisti  
22.30 Luxembourg: Muzika za igru  
22.30 München: Konc. vojne muzike  
22.30 Oslo: Radio orkestar  
22.30 Praha I: Salonski orkestar  
22.35 Bratislava: Ciganska muzika  
22.35 Radio Paris: Laka muzika  
22.40 Strasbourg: Muzika za igru  
22.50 Hilversum: Muzika za igru  
22.55 Huizen: Radio orkestar

23

23.00 Budapest I: Jazz orkestar  
23.00 Deutschland: Muzika za igru  
23.00 Luxembourg: Koncert  
23.05 Kalundborg: Muzika za igru  
23.05 Warszawa: Muzika za igru  
23.30 Luxembourg: Šareni muz. pr.  
23.45 Toulouse: Salonska muzika

24

24.00 Budapest I: Ciganska muzika  
24.00 Stuttgart: Kamerna muzika  
0.20 Toulouse: Filharmon. koncert  
1.30 Stuttgart: Sonata za dva klavira

**NEDELJA, 19 MAJA****Regional Programme**

342,1m 50kw 877kc

12.30 National program ★ 15.30 Bečka muzika (E. Gibb i orkestar) ★ 16.30 (London) Koncert Crook kvinteta ★ 16.30 (Midland) Orkestarski koncert ★ 17.30 (London) Orkestarski koncert. H. Brindle (bas) ★ 17.30 (Midland) Gramo ploče ★ 18.15 Troise sa svojim mandolinistima ★ 18.45 Koncert radio orkestra ★ 20.50 Vesti ★ 21.00 Vesti od juče ★ 21.20 Muzika. R. Boughtona. Odlomci iz muzičkih drama.

**Rennes 288,5m 40kw 1040kc**

10.30 Koncert posvećen delima bretonskih kompozitora ★ 14.00 Jedan pozor, komad i jedna komedija sa po 2 čina ★ 20.00 (Radio-Paris)

**Riga 514,6m 15kw 583kc**

17.40 Švedske pesme ★ 18.40 Orkestarski koncert ★ 19.30 Koncert ★ 20.00 Vesti ★ 20.15 Popularni koncert ★ 21.00 Vesti ★ 21.35 Muzika za igru

**Rim 420,8m 50kw 713kc**

9.40 Vesti ★ 11.00 Prenos službe Božje ★ 12.30 Ploče ★ 13.10 Muzika po želji slušalaca ★ 15.30 Ploče. Sport ★ 17.00 Šareni muzički program ★ 18.00 Sport. Vesti ★ 20.15 Radio konkurs ★ 20.30 Ploče ★ 20.45 Simfonijski koncert (Carabella: a) Dečje kolo, b) balet, c) Morska zvezda, kantata za orkestar, mali hor, sopran i bariton; Gretry-Mottl: Menuet i Zi-

ga; Čajkovski: Koncert u r-dur; Meyerovitz: Mojsijeva smrt; Wagner: Siegfried na iskušenju vatre) ★ 23.00 Vesti

**Strasbourg 349,2m 12kw 859kc**

13.00 Šareni muzički program ★ 14.00 Kozerija ★ 15.00 Ploče: Vojna muzika ★ 15.30 Izvetšaj biciklističke trke ★ 17.00 (Paris P. T. T.) Dve komedije sa po jednim činom ★ 18.00 Medicina ★ 18.15 Sport ★ 18.30 Koncert radio orkestra: (Mendelssohn: Povratak u domovinu, uvertira; Massenet: Napolitanske slike; Wagner: Tannhäuser, bahanala; Godard: Igra bohema i Pastoral; H. Fevrier: Fantazija iz „Monna Vanna”; L. Ganne: Grčki marš) ★ 19.30 Vesti. Sport — francuski ★ 19.45 Ploče ★ 20.00 Vesti — nemački ★ 20.15 Štampa ★ 20.30 Alzaško veče ★ 22.40 Muzika za igru

**Stockholm 426m 55kw 704kc**

17.30 Za decu ★ 19.30 Radio orkestar ★ 21.15 Recitovanje ★ 22.00 Vojna muzika

**Stuttgart 522,6m 100kw 574kc**

6.00 Hamburg ★ 8.05 Gimnastika ★ 9.30 Motete, peva hor ★ 10.00 Majka i dete. Pezija i muzika ★ 10.20 E. Grieg: Balada c-mol u obliku varijacija na norvešku narodnu pesmu op 24 ★ 11.00 Hamburg ★ 11.45 Frankfurt ★ 13.15 Frankfurt ★ 14.00 Čas za decu ★ 15.30 Čas horske pesme ★ 16.00 München ★ 18.00 Narodna umetnost u Oetigheimu ★ 18.30 Orkestar Willi Wende ★ 19.45 Sport ★ 20.00 Kamerna

muzika. (Beethoven: Sekstet es-dur op. 81; Haydn: Gudački kvartet f-dur op. 3 Nr. 5) ★ 20.30 „Alessandro Stradella”. Opera od Fr. Flotowa ★ 21.45 Dueti za gitare ★ 22.00 Vreme. Vesti. Sport ★ 22.30 Deutschlandsender ★ 24.00 Kamerna muzika od Stamitra i Haydna ★ 0.30 Beethoven: Sonate a-dur za čelo i klavir ★ 1.00 Nove pesme od Löns-a ★ 1.30—2.00 Sonata za dva klavira od Souchay-a

**Suisse Romande**

443,1m 25kw 677kc

18.00 Koncert ★ 18.15 „Grlica”. Komedija od Albert Jeana ★ 18.45 Violinski koncert ★ 19.00 Predavanje ★ 20.00 Stara muzika. Koncert na klavircinu ★ 20.50 Vesti ★ 21.10 „Lopov iz Bagdada”. Opereta od Fr. Nortana

**Tour Eiffel 206m 15kw 1455kc**

13.15 Vesti ★ 13.30 Radio koncert: Muzika za igru ★ 18.45 Vesti ★ 19.00 Kronika ★ 19.30 Aktualiteti ★ 19.45 „Sentimentalna vaga”, u 1 činu od Timmory-a ★ 20.15 Koncert radio orkestra (Bach: Svita u g-mol; Weber: Rondo; Chosson: Poema) ★ 20.45 Ploče. Prvi deo: Raznovrsna muzika; Drugi deo: Muzika G. Fauré-a i Treći deo: Marševi

**Toulouse 328,6m 60kw 913kc**

18.00 Vesti ★ 18.20 Arije iz opera ★ 18.45 Kvadrile ★ 19.00 Tirolske pesme ★ 19.20 Salonska muzika. Vesti ★ 19.45 Vojna muzika. Kozerija ★ 20.15 Duetisti ★ 20.30 Orkestarski koncert ★ 21.00 Odlomci iz opere Seviljski berberin od Rossini-a ★ 21.50 Radio igra ★ 22.20 Muzika za igru ★ 22.30 Vesti ★ 22.45 Arije iz opereta. Tango ★ 23.15 Vojna muzika ★ 23.35 Melodije ★ 23.45 Salonska muzika ★ 24.00 Radio fantazija ★ 0.15 Vesti ★ 0.20 Filharmonijski koncert

**Warszawa 1339m 120kw 224kc**

9.03 Gimnastika ★ 9.20 Gramo ploče ★ 9.45 Vesti ★ 11.00 Popularne pesme (gramo ploče) ★ 12.15 Muzički matine Varšavske filharmonije (Weber: Uvertira „Euryanthe”; Schubert: Simfonijska ha-mol; Haydn: Koncert za čelo; Schubert: Putnik; Le Sausie; Schumann: Dva grenadira; Mendelssohn-Bartholdy: Muzika iz „San letnje noći”) ★ 14.00 Salonska muzika ★ 15.15 Gramo ploče ★ 15.35 Potpuri marševi iz Suse (gramo ploče) ★ 15.45 Prtdavanje ★ 16.10 Horski koncert ★ 17.00 Koncert ★ 17.25 Gramo ploče ★ 17.35 Zagonetke za decu ★ 17.50 Predavanje ★ 18.00 Vibrafon, ksilofon, harmonika, klavir i pesma ★ 18.45 Život mladeži ★ 19.08 Sport ★ 19.14 Gramo ploče ★ 19.45 Feljton ★ 20.04 Dela Lucien-a Marczewski. Koncert ★ 20.45 Vesti ★ 20.55 Kako se živi i radi u Poljskoj ★ 21.30 Šta treba čitati ★ 21.45 Sport ★ 22.15 Simfonijski orkestar (Mozart: Uvertira iz opere „Tit”; Stamitz: Koncert za violu d'amore; J. Rangstrom: Dramski intermezzo ★ 23.05 Muzika za igru



У берлинској радио отпремној станица за телевизију врши се помоћу овог апарата контрола емисија

# Ponedjeljak, 20 maj

## БЕОГРАД

гласна дуж. 437,3 м., 2,8 кв., 686 кц.

### ПРЕПОДНЕВНИ ПРОГРАМ

10.45 Објављивање дневног програма

10.50 Званични извештај о водостању (српски, француски, немачки) и Званични извештај и водостању (српски)

11.00 Лака музика (плоче)

1. а) Кмох: Врани коњи, марш; б) Кмох: Андулка, марш ★ 2. Фримл: Роз-Мари, фантазија ★ 3. а) Дриго-Ауер: Валс блиет; б) Кјуи: Ориентал (виолина Цимбалист) ★ 4. Делиб: Игра цвећа, валцер ★ 6. а) Знаш неверо; б) Све се кунем (пева Сека Михајловић) ★ 6. а) Делме: Звезда љубави; б) Гублие: Сањао сам да те волим (пева Лислен Боаје) ★ 7. а) Ленче попово; б) Цекината снага (пева Тимотић) ★ 8. а) Моњушко: Мазурка из опере „Јавнута“; б) Моњушко: Игра из опере „Халка“

11.59 Тачно време

12.00 Звона са Опелена

затим:

Подневни концерт Радио оркестра

1. Адам: Када бих био краљ, увертира ★ 2. Вебер: Оберон, оперска фантазија ★ 3. Цимер: Римска свита ★ 4. Карк: Два темперамента, интермецо

12.35 Рекламе

12.45 Берзански курсеви

13.00 Вести

13.15 Народне песме пева г. Милан

Тимотић, уз пратњу оркестра  
1. Аман, шетнала си мори Јано ★  
2. Славјанка, коло ★ 3. Мила мајко подигни ме малко ★ 4. Омолка, коло ★ 5. Мемеда је стара мајка карала ★ 6. Кокошеште новије ★ 7. Учи ме мајко светује ме ★ 8. Белино коло ★ 9. Послушају стару мајку ★ 10. Коло XXXII класе ★ 11. Гривна мамина ★ 12. Видио коло ★ 13. Видиш мајко онај шор ★ 14. Циганчица ★ 15. Адио Маре (уз гитар)

13.45 Новинарски извештаји А. А.

Тачно време

до 13.55

### ПОПОДНЕВНИ ПРОГРАМ

16.00 О фотографији и фотографирању, предавање г. Милуна Мрвића

16.30 Дворжак: Квинтет за клавир, две виолине, виолу и чело оп. 81 а) Алерго ма нон тропо, б) Думка. Анданте кон мото, в) Скерцо. Фуриант, г) Финале. Алерго (изводи Радио-клавирски квинтет)

17.00 Поподневни концерт

Радио оркестра

1. Урбан: Марш поручника Димитријевића ★ 2. Зајд-Рајхенин: Вече на Сави, идила ★ 3. Логар: Ново коло академица ★ 4. Шит: Лагани валцер ★ 4. Чајковски: Свита из балета „Очарана лепотица“

17.30 Наслеђе и расна хигијена, предавање г. Др. Милоша Поповића (приређује Југослов. Унија за заштиту деце) до 17.50

### ВЕЧЕРЊИ ПРОГРАМ

18.25 Тачно време

Објављивање вечерњег програма и програма за следећи дан

18.30 Час немачког језика: Немачки дијалози, гђа Мира Крстић и г. проф. Др. Јован Богичевић

19.00 Рекламе и плоче

19.15 Вести

19.30 НАЦИОНАЛНИ ЧАС:

Нега и лечење дечије туберкулозе, предавање г. проф. Др. Матије Амброжића (приређује Југословенска лига против туберкулозе)

20.00 Пренос из Београдског Народног позоришта: Кармен, опера од Бизе-а

у I. одмору око

21.00 Утисци из данашњег Цариграда, предавање г. Хифзи Бјелавца

у II. одмору око

22.00 Тачно време

Новинарски извештаји А. А.

(Ферстер клавир из музичке куће „Хармонија“)

## LJUBLJANA

таласна дужина 569,3 м., 5 кв., 527 кц.

12.00 Nekaj veselih za naše podeželje (Pred mikrofonom Magistrov trio, na ploščah pa: Udovičeva-Laušetova, Žagar-Jelačin, Banovec, Janko in drugi):

Ko sem k njej pršov; Trije kovači; En let in pol; Ljubca moja; Spomladi prav lušno je

12.45 Poročila

13.00 Čas, vreme, obvestila

13.15 Nekaj veselih za naše podeželje (Pred mikrofonom Magistrov trio, na ploščah pa: Udovičeva-Laušetova, Žagar-Jelačin, Banovec, Janko in drugi):

Čez Savco v vas hodiš; Sladki spomini; Kaj mi nuca planinca; Oj zlata vinska kaplja ti; Bom šel k svoji ljubici; Ljubca kod si hodila

14.00 Vreme, pored, borza

18.00 Zvoki iz Ukrajine (plošče):

Potpuri iz ukrajinskih pesmi; Ve-

Specijalna radnja za opravku svih vrsta radioaparata.

„SIERA“ i drugi razni radioaparati na stovarištu.

„TRIOTRON“ radiolampe!!!

Vašu slušalicu magnetiziramo na našem specijalnom aparatu po ceni od din. 10.—

The AMERIKAN-RADIO

Beograd, Lomina ulica broj 63

8—12

seli časi v Kijevu, potp.; Trenotek; Večernaci

18.20 Zdravniška ura (dr. Bogomir Magajna)

18.40 Čas, poročila, spored, obvestila  
19.00 Schumannove pesmi poje Ga. Josipina Sivec:

Iz mojih solz priklilo; Ne srdim se — Lotosov cvet; Ljudska pesmica V sanjah sem jaz plakal; Prvo zelenje; Oreh; O solnca žar; Ne potujem

19.30 Nac. ura

20.00 Prenos iz beogradske opere:

V I. odmoru: Poročilo akad. akcije za izpolnitev univerze; v II. odmoru: Čas, poročila, spored

## ZAGREB

таласна дуж. 276,2 м., 0,8 кв., 1086 кц

12.00 Sutrašnji jelovnik i kuhinjski recepti

12.10 Koncerat na pločama

12.40 Posljednje vijesti

13.00 Koncerat na pločama

13.30 Kulturne i društvene vijesti. — Propaganda

17.00 Kulturne i društvene vijesti. — Propaganda

17.15 Vokalni koncert Zahida Malića

17.45 Koncerat na harmonikama

18.15 Posljednje vijesti

18.55 O najnovijim knjigama i revijama

19.10 Kulturne i društvene vijesti. — Propaganda

19.30 Nacionalni sat

20.00 Prenos opere iz Narodnog Pozorišta u Beogradu. U pauzama: objava rasporeda, vijesti i meteorološki izvještaj.

## INOSTRANSTVO

Beč (Wien) 506,8m 100kw 592kc

9.10 Vesti ★ 10.20 Za djake: U

aeroplanu od Venecije do Beča ★

11.30 Seoska muzika (gramo ploče)

★ 12.00 Pesme i legende o djurdjevku ★ 12.20 Gramo koncert ★

13.00 Vreme. Vesti. Programi ★

13.10 Iz nemačkih opera (gramo ploče) ★ 14.00 S. Wagner diriguje (gramo ploče) ★ 14.20 Vesti ★

15.00 Vreme. Berza ★ 15.40 Čas za mladež ★ 16.05 Vesti. Valute. Devize ★ 16.10 Iz zvučnih filmova (gramo ploče) ★ 17.00 Dr. V. Zuckerkhandl: Stalni rad u operi ★ 17.40 Pesme o maju. Pevanje i gitara Josef Prachner ★ 18.10 Pozorišna muzika ★ 18.35 Čas engleskog ★

20.00 Sta se u Voralbergu peva i svira ★ 20.50 Novija francuska orkestarska muzika. (A. Roussel: Svita f-dur; Ravel; Valcer; J. Rivier: Uvertira za jednu zamišljenu operetu; J. Ibert: Skale) ★ 22.00 Vesti ★

22.10 Koncert radio orkestra. Muzika od Suppé-a ★ 23.20 Kasumović: Letovanje u Austriji ★ 23.30 Vesti ★ 23.45 Muzika za igru (Džaz Ch. Gaudréot)

**PONEDELJAK, 20 MAJA**

**Berlin** 356,7m 100kw 841kc  
6.20 Frankfurt ★ 7.00 Frankfurt ★  
8.00 Gimnastika ★ 9.30 Čas za žene  
★ 10.15 Königsberg ★ 12.00 Ham-  
burg ★ 14.15 Zabavni koncert solis-  
ta ★ 16.00 Slike iz starog Berlina  
★ 17.00 Stuttgart ★ 18.40 Savremeni-  
ci ★ 19.00 Koncert malog radio orke-  
stra. Igre ★ 19.40 Večernji eho ★  
20.10 Nemački za Nemce ★ 20.20  
Koncert malog radio orkestra ★ 21.30  
A. Akermann: Mladi pesnici na putu  
do nas ★ 22.00 Vreme. Vesti. Sport  
★ 22.30—24.00 Koncert Bastian-kvar-  
teta i solista

**Beromünster** 539,6m 100kw 556kc  
19.01 Horsk koncert ★ 19.25 Fr.  
K. Endres. Kultura u najužem krugu  
19.50 „Jedna noć u Veneciji”. Ope-  
ra od J. Straussa ★ 21.20 Vesti ★  
21.30 Koncert muzičkog društva „Hel-  
vetia” ★ 22.15 Vesti

**Bordeaux Lafayette**  
278,6m 13kw 1077kc  
12.05 Orkestarski koncert ★ 14.00  
Ploče ★ 19.45 Kozerija ★ 20.00 So-  
cijalna higijena ★ 20.15 Vesti ★  
20.30 Ploče ★ 21.00 Koncert orkestra  
djaka konzervatorijuma: (Mendels-  
sohn: Škotska simfonija; Mendels-  
sohn: Koncert u g-mol; C. Franck:  
Prokleti lovac, simf. poema; V.  
d'Indy: Fantazija za oboja i orkestar;  
R. D. Martz: U čast G. d'Annunzia;  
poema za horove orkestar i solo)

**Bratislava** 298,8m 13kw 1064kc  
10.15 Školski radio ★ 11.00 Morav.  
Ostrava ★ 12.15 Gramo ploče ★  
13.45 Vesti ★ 16.50 Predavanje za  
decu ★ 17.05 Pesme od Schramm-a  
★ 17.35 Predavanje ★ 18.45 Gramo  
ploče ★ 19.30 Šareni program.  
Radio orkestar i solisti ★ 20.45 Vi-  
olinski koncert (Egem: Uspavanka;  
Nocturn; Dvoržak: Capriccio; Paga-  
nini: Sonata op. 3) ★ 21.00 Prag  
★ 22.30 Gramo ploče

**Breslau** 315,8m 100kw 950kc  
5.00 Königsberg ★ 6.00 Frankfurt ★  
7.00 Frankfurt ★ 9.00 Orkestarski  
koncert ★ 10.15 Königsberg ★ 12.00  
Orkestarski koncert ★ 15.10 Nove  
knjige za muzičare ★ 15.30 Kompo-  
zicije Paula Mittmanna (mezosopran,  
flauta) ★ 16.00 J. Wittig čita iz svo-  
jih dela ★ 16.30 Radio igra ★ 17.00  
Stuttgart ★ 18.30 Dani smrti pred  
Douaumontom ★ 19.00 Frankfurt ★  
20.10 Šareni muzički program ★  
22.00 Vreme. Vesti. Sport ★ 22.30  
Koncert radio orkestra.

**Brno** 325,4m 32kw 922kc  
10.50 Za žene ★ 15.55 Prag ★ 17.30  
Aktualiteti ★ 17.45 Predavanje ★  
18.24 Novosti češke literature ★  
18.45 Gramo ploče ★ 19.05—22.50  
Prag

**Bruxelles (Flamanski)**  
321,9m 15kw 932kc  
17.00 Dečje matine ★ 18.00 Predavanje  
★ 18.15 Radio orkestar ★ 19.15 Gr.

ploče ★ 19.30 Vesti ★ 20.00 Ka-  
merna muzika (Beethoven: Trio  
b-dur; Trio g-dur op. 1 br. 2) ★  
20.45 Recitovanje ★ 21.00 Koncert  
(R. Moulaert: Fanfare; A. De Boeck:  
Simfonija; Art. De Greef: Koncert  
za klavir i orkestar; J. Jougen: Fan-  
tazija) Zatim vesti

**Bruxelles (Francuski)**  
483,9m 15kw 620kc  
17.00 Gramo ploče ★ 18.00 Preda-  
vanje ★ 18.15 Gramo ploče ★ 19.15  
Gramo ploče ★ 19.30 Vesti ★ 20.00  
Simfonijski orkestar (Mozart: Simfo-  
nija „Jupiter”; J. Sevenants: Serena-  
da za orkestar; Čajkovski: Mozartia-  
na) ★ 21.00 Predavanje ★ 21.15  
Simfonijski orkestar (Chabrier: Poli-  
ski praznik; F. Schmidt: Bečka rap-  
sodija; Moussorgski: Jedna noć na  
„Čelavom brdu”) ★ 22.00 Vesti ★  
22.10 Gramo ploče

**Bucuresti** 364,5m 12kw 823kc  
12.05 Gramo koncert ★ 12.50 Laka  
muzika ★ 13.15 Vesti ★ 17.00 Po-  
pularni koncert ★ 18.00 Vesti ★  
18.15 Kamerna muzika ★ 19.00 Preda-  
vanje ★ 19.20 Gramo ploče ★  
19.40 Istorija muzike: Giuseppe  
Verdi ★ 20.00 Zivot i rad G. Verdi  
★ 20.15 Radio orkestar (G. Verdi:  
Uvertira iz opere „Snaga sudbine”;  
Drugi čin iz Traviate; Treći čin iz  
Aide; Uvertira iz operete „Nabouko-  
donosor”) ★ 21.50 Vesti ★ 22.15  
Laka muzika.

**Budapest I** 550,5m 120kw 545kc  
6.45 Gimnastika. Gramo ploče ★  
10.00 Vesti ★ 10.20 Predavanje ★  
10.45 Čitanje ★ 11.10 Vodostaj ★  
12.04 Zvono, vreme ★ 12.05—13.30  
Koncert poštanskog orkestra, oko  
12.30 Vesti, oko 13.15 Vreme, vodo-  
staj ★ 13.40—14.20 Sonkoly Istvan  
svira na violini uz pratnju klavira 1)  
Corelli: Grave i Allegro iz D-dur so-  
rate; 2) Saint-Saens: Introduction i  
Rondo capriccioso; 3) a) Kodaly-Tel-  
manyi: Valssette, b) Chopin: G-dur  
valcer c) Recli: Nicolette s'endort; 4)  
Gajary Istvan: Elegia; 5) Paganini:  
XX. caprice ★ 14.40 Vesti, berza ★  
16.10 Čas za djake: „Rembrandt” ★  
16.45 Vreme, vesti ★ 17.00 Predava-  
nje ★ 17.35 Ciganska kapela Hor-  
vath Gyula, oko 18.00 Čas nemačkog  
jezika ★ 19.00 Predavanje ★ 19.30  
Prenos iz opere jubilarne pretstave  
operskog oteka muzičke škole, po-  
vodom 60-godišnjice postojanja, oko  
21.40 Predavanje, oko 22.10 Vesti,  
vreme ★ 22.30 Jazz orkestar Kertész  
iz kafane Spolarich ★ 23.30 Gramo  
ploče ★ 0.05 Vesti

**Budapest II** 834,5m 20kw 359kc  
18.05 Farago Gyorgy svira na klavi-  
ru ★ 19.35 Predavanje ★ 20.10 Sa-  
lonska kapela Bertha Istvan ★ 21.25  
Vesti ★ 21.50 Ciganska kapela Racz  
Jozsef iz hotela Panonia

**Droitwich** 1500m 150kw 200kc  
11.45 W. Swainson (orgulja) ★  
12.15 Gramo ploče ★ 13.00 Radio  
orkestar iz Midlanda ★ 14.05 Čas  
za djake ★ 14.30 R. Power: Svet-

ska istorija ★ 14.50 Gramo ploče ★  
15.35 Čas za djake ★ 16.30 Orke-  
starski koncert ★ 17.15 Ord Hamil-  
ton sa svojim orkestrom ★ 18.30 H.  
Newman: Instikt kod životinja ★  
18.45 Pozorište ★ 19.05 Osnovi mu-  
zike: Muzika za orgulju od Bacha ★  
20.00 Šareni muzički program i ra-  
dio revija ★ 21.00 Čas sonata, D.  
Kennedy (violina), A. Hallis (kla-  
vir) ★ 21.30 Vesti ★ 22.05 III. čin  
iz opere „Tristan i Izolda” od Wa-  
gnera. Dirigent: Furtwangler ★  
23.35—24.00 Muzika za igru (Gros-  
venor orkestar)

**Deutschlandsender**  
1571m 60kw 191kc  
6.00 Jutarnji program ★ 8.00 Sere-  
nada za domaćice ★ 10.15 Königs-  
berg ★ 11.40 Za naše seljake ★ 12.00  
Hamburg ★ 14.00 Zabavni čas ★  
15.10 Čas za decu ★ 16.00 Orkestar  
W. Krüger. R. Heide (bas) peva ve-  
sele pesme ★ 17.30 W. Schulz: O bra-  
dama starih Germana ★ 17.45 Kon-  
cert Pozniak-tria ★ 19.00 Muzika iz  
nemačkih domova (solisti) ★ 20.10  
Koncert berlinske filharmonije. (We-  
ber: Uvertira za „Euryanthe”; R.  
Strauss: Simfonijska fantazija „Iz  
Italije”; Čajkovski: Talijanski kapri-  
čio). Dirigent: H. Stange ★ 21.30  
„Kuća se zida”. Radio komedija od  
E. Stimmela ★ 22.00 Vreme. Vesti.  
Sport ★ 23.00 Muzika za igru. (Džaz  
A. Lutter)

**Frankfurt** 251m 17kw 1195kc  
6.00 Vojna muzika ★ 7.00 Vojna  
muzika ★ 10.15 Königsberg ★  
11.00 Reklamni koncert ★ 11.30 So-  
cijalna služba ★ 12.00 Hamburg ★  
13.15 Hamburg ★ 14.15 Privreda  
★ 15.15 Čas za decu ★ 16.00 Mali  
koncert (sopran, klavir) ★ 16.30  
Čas knjige ★ 17.00 Stuttgart ★ 18.30  
Čas za mladež ★ 19.00 Zabavni kon-  
cert radio orkestra i solista ★ 20.10  
Alemanijski krajevi ★ 20.40 Nepo-  
znate pesme od Schuberta peva K.  
Erb (tenor) ★ 21.30 Devojački hor  
★ 22.30 Koncert radio orkestra (G.  
Maasz: Muzika Nr. 1 za kamerni or-  
kestar; Hamburška stolna muzika) ★  
23.00 Breslava

**Grenoble** 514,6m 12kw 583kc  
12.00 Ploče ★ 13.20 (V. Paris P.  
T. T.) ★ 16.00 Ploče ★ 18.30 Ve-  
sti, Ploče ★ 20.30 Koncert radio-  
orkestra: (E. Reyer: Sugurd, uverti-  
ra; V. Parys: Evo prolećal; Meyer-  
beer: Hugenoti, fantazija; Komad u  
1 činu; Fevrier: Preludijum sna;  
Lalo: Kralj od Is-a)

**Hamburg** 331,9m 100kw 904kc  
6.00 Frankfurt ★ 7.00 Frankfurt ★  
10.15 Za djake: Nemački red osvaja-  
ča Prusku ★ 12.00 Koncert simfo-  
nijskog orkestra iz Hannovera ★  
13.15 Nastavak koncerta ★ 14.20  
Muzički čas ★ 16.00 Čas za žene ★  
17.00 Stuttgart ★ 18.30 Radio pre-  
gled ★ 19.00 München ★ 20.10 L.  
Spohr: Simfonija „Godišnja doba”  
★ 20.55 Valceri iz celoga sveta  
(orkestar) ★ 22.00 Vesti ★ 22.25  
Muzički intermeco ★ 23.00 Bre-  
slava



**Hilversum 1875m 50kw 160kc**

18.20 Muzika za igru ★ 19.10 Tasia Osipeve peva ★ 19.41 Vesti ★ 19.45 Laka muzika ★ 20.55 Radio orkestar ★ 21.45 Koncert na orguljama ★ 22.10 Orkestarski koncert ★ 22.40 Vesti ★ 22.50 Laka muzika

**Huizen 301,5m 20kw 995kc**

19.40 Vesti ★ 20.40 Vesti ★ 20.45 Dela od Beethovena. Orkestarski koncert ★ 21.55 Predavanje ★ 22.00 Nastavak koncerta ★ 22.50 Vesti ★ 22.55 Gramo ploče

**Kalundborg 1261m 60kw 238kc**

20.20 Bornholmsko veče. Predavanje i muzički deo ★ 21.50 Klavirski koncert ★ 22.10 Vesti ★ 22.25 J. Chr. Bach-Mozart. Radio orkestar

**Katowice 395,8m 12kw 753kc**

18.45 Klavirski koncert ★ 19.15 Predavanje ★ 19.25 Sport ★ 19.35 Varšava ★ 22.00 Gramo ploče ★ 22.15 Varšava

**Königsberg 291m 60kw 1031kc**

5.00 Mali radio orkestar ★ 6.15 Frankfurt ★ 7.00 Frankfurt ★ 8.30 Gimnastika za žene ★ 9.05 Reči i pesme o borbi seljaka ★ 10.15 Za djake: Spomenik Tannenberg ★ 11.00 Mali radio orkestar ★ 12.00 Hamburg ★ 15.10 Čas knjige ★ 15.25 Muzika za čelo i klavir ★ 16.00 Čas grada Danziga ★ 16.25 Vokalni koncert baritona H. Eggerta. Pesme od H. Wolfa ★ 17.00 Stuttgart ★ 18.35 Vojna muzika. Marševi ★ 19.10 Medjugra ★ 19.30 Iz romana „Grad na istoku“ od A. Meschendorfera ★ 20.15 Operetsko veče iz Danziga. (J. Strauss: Iz operete „Ciganin baron“; J. Strauss: Bečka krv, valcer; Jones: Iz operete „Gejša“; Millöcker: Gasparone-marš; Zeller: Iz operete „Ptičar“) ★ 22.00 Vreme. Vesti. Sport ★ 22.20 Istočno-nemačko narodno tlo u srednjem veku ★ 22.45—24.00 Breslava

**Köln 455,9m 100kw 658kc**

6.00 Frankfurt ★ 7.00 Frankfurt ★ 10.15 Königsberg ★ 12.04 Hamburg ★ 14.15 Fr. Schubert: Impromptu c-mol i ges-dur ★ 16.00 Vokalni koncert E. Schmidt (sopran) ★ 16.30 Dr. F. Koch: Pojedinci i kolektiv u svetlu novih prirodnih nauka ★ 17.00 Orkestarski koncert. Klasični valceri i marševi ★ 19.00 Poljska narodna muzika ★ 19.30 Radio pregled ★ 20.10 Poezija i muzika hitlerovske omladine ★ 20.40 Vesela orkestarska muzika ★ 22.00 Vreme. Vesti ★ 22.20 Stenografija ★ 22.35 Talijanska konverzacija ★ 22.45 Englesku konverzacija ★ 23.00—24.00 Breslava

**Košice 259,1m 2,6kw 115<sup>2</sup>kc**

12.05 Gramo ploče ★ 15.45 Prag ★ 17.05 Koncert ★ 18.55 Gramo ploče ★ 20.40 Klavirski koncert ★ 22.00 Prag

**Krakow 293,5m 2kw 1022kc**

18.45 Gramo ploče ★ 19.00—23.05 Varšava

**Leipzig 382,2m 120kw 785kc**

6.20 Frankfurt ★ 7.00 Frankfurt ★ 8.25 Deutschlandsender ★ 10.15 Königsberg ★ 12.00 Hamburg ★ 14.00 Vreme. Vesti. Berza ★ 16.00 Muzika za flautu savremenih kompozitora ★ 16.30 „Immeli“ pripovetka od G. Schwarz ★ 17.00 Stuttgart ★ 18.30 Dr. J. Hopmann: Astronomija i fizika ★ 18.50 H. Rusch čita svoje pesme ★ 19.00 Frankfurt ★ 20.10 Devojački hor ★ 20.40 Frankfurt ★ 21.30 „Mučenic“: Prikaz od G. Stöve-a ★ 22.00 Vesti. Sport ★ 22.20 Violinski koncert T. Bistrickog. (Haendel: Sonata d-dur; Beethoven: Romansa f-dur; Bartok: Sonatina; Kokai: Uspavanka; Schubert: Pčela; Sarasate: Romanza andaluza) ★ 23.00—0.30 Koncert radio orkestra

**Luxembourg 1304m 150kw 230kc**

7.45 Gramo koncert ★ 13.15 Vesti ★ 13.35 Gramo ploče ★ 15.45 Berza ★ 18.15 Laka muzika i muzika za igru ★ 19.25 Gramo ploče ★ 19.45 Vesti ★ 20.05 Radio orkestar ★ 20.40 Radio orkestar ★ 21.30 Kamerna muzika Bück-Lambe pianista. — Dodja Feldin čelo. (Schumann: Adagio i Allegro za čelo i klavir; Grieg: Sonata za čelo i klavir) ★ 22.10 Radio orkestar ★ 22.35 Muzika za igru.

**Lyon-la Doua 463m 15kw 648kc**

12.40 Vesti ★ 14.00 Muzički pregled ★ 14.15 Ploče ★ 18.30 Novosti ★ 19.30 Fantazije ★ 20.00 Vesti ★ 20.10 Muzički pregled ★ 20.20 Pravnička kronika ★ 20.30 Orkestarski koncert: (Beethoven: Léonora br. 3, uvertira; Mendelssohn: Škotska simfonija; Féroud: Marš; Saint-Saëns: Alžirska svita; Borodine: Knez Igor, igra). Posle koncerta: Vesti

**Milano 368,6m 50kw 814kc**

7.45 Gimnastika ★ 8.08 Vesti ★ 10.30 Školski program ★ 11.30 Orkestarski koncert ★ 12.45 Vesti ★ 14.14 Berza. Ploče ★ 16.40 Čas za decu ★ 17.05 (Bolzano) Koncert seksteta ★ 18.35 Esperanto ★ 18.45 Vesti ★ 19.15 Raznovrsna muzika ★ 20.40 Politika ★ 20.50 Muzika po želji slušalaca ★ 21.50 Konverzacija. Koncert kamernе muzike ★ 23.00 Vesti

**Monte Ceneri**

257,1m 15kw 1167kc  
12.00 Ploče ★ 16.30 (Prenos iz Baspileje) ★ 19.29 Vesti ★ 19.30 Ploče ★ 20.00 Prenos iz unutrašnjosti ★ 22.15 Rubrika za dame

**Mor. Ostrava**

269,5m 11kw 1113kc  
11.05 Koncert ★ 15.45 Prag ★ 17.30 Mozart: Trio za klavir b-dur ★ 18.20 Klavirski koncert ★ 19.30 Radio kabare ★ 21.00 Popularna muzika

**München 405,4m 100kw 740kc**

6.05 Frankfurt ★ 7.00 Frankfurt ★ 8.00 Gimnastika za žene ★ 10.15 Königsberg ★ 11.00 Za naše selja-

**PONEDELJAK, 20 MAJA**

18

18.05 Budapešt II: Klavirski koncert  
18.10 Mor. Ostrava: Klavirski koncert  
18.10 Warszawa: Vokalni koncert  
18.15 Bruxelles FI: Radio orkestar  
18.20 Hilversum: Muzika za igru  
18.35 Königsberg: Marševi, voj. muz.  
18.45 Strasbourg: Koncert kvarteta

19

19.00 Deutschland: Solisti  
19.00 Frankfurt: Orkestar i solisti  
19.00 Strasbourg: Vokalni koncert  
19.00 Stuttgart: Violina i klavir  
19.01 Beromünster: HORSKI koncert  
19.05 Riga: Opereta „Bajadera“  
19.10 Hilversum: Vokalni koncert  
19.30 Budapešt I: Prenos iz opere  
19.30 Bratislava: Orkestar i solisti  
19.30 Mor. Ostrava: Radio kabare  
19.00 Oslo: Konc. na harmonici  
19.30 Suisse Romande: Jazz orkestar  
19.45 Hilversum: Laka muzika  
19.50 Beromünster: Opereta „Jedna noć u Veneciji“

20

20.00 Bruxelles Fr: Simfon. orkestar  
20.00 Bruxelles FI: Kamerna muzika  
20.00 Droitwich: Radio revija  
20.00 Suisse Romande: Radio orkestar  
20.00 Stockholm: HORSKI koncert  
20.00 Radio Par: Opereta „Favorite“  
20.10 Budapešt II: Salonski orkestar  
20.10 Droitwich: Koncert filharmon.  
20.10 Oslo: HORSKI koncert  
20.15 Bucuresti: Radio orkestar  
20.30 Lyon: Orkestarski koncert  
20.30 Strasbourg: Opera „Sto deva“  
20.30 Tour Eiffel: Simfon. koncert  
20.30 Paris PTT: Kamerna muzika  
20.30 Rennes: Konc. lake muzike  
20.40 Frankfurt: Vokalni koncert  
20.40 Košice: Klavirski koncert  
20.40 Köln: Orkestarski koncert  
20.45 Bratislava: Violinski koncert  
20.45 Huizen: Orkestarski koncert  
20.45 Praha I: Vokalni koncert  
20.50 Milano: Zetje slušalaca  
20.55 Hamburg: Valceri — orkestar  
20.55 Hilversum: Radio orkestar

21

21.00 Droitwich: Čas sonata  
21.00 Toulouse: Odl. „Madame Butterfly“  
21.10 Warszawa: Kamerna muzika  
21.15 Bruxelles Fr: Simfon. orkestar  
21.30 Luxembourg: Kamerna muzika  
21.50 Kalundborg: Klavirski koncert  
21.50 Budapešt II: Ciganska muzika  
21.50 Milano: Kamerna muzika

22

22.05 Droitwich: III čin „Tristan i Izolda“  
22.10 Beč: Koncert radio orkestra  
22.10 Hilversum: Orkestarski koncert  
22.15 Bucuresti: Laka muzika  
22.15 Oslo: Vokalni koncert  
22.15 Warszawa: Salonska muzika  
22.20 Toulouse: Salonska muzika  
22.25 Leipzig: Violinski koncert  
22.30 Budapešt I: Jazz orkestar  
22.30 Berlin: Konc. kvart. i solista  
22.30 München: Muzika od Mozarta  
22.30 Frankfurt: Radio orkestar

23

23.00 Leipzig: Radio orkestar  
23.05 Warszawa: Muzika za igru  
23.25 Droitwich: Muzika za igru  
23.45 Beč: Jazz orkestar

**PONEDELJAK, 20 MAJA**

ke ★ 12.00 Hamburg ★ 13.15 Hamburg ★ 15.00 Čas za decu ★ 15.20 Klavirska muzika od Fr. Liszta ★ 15.40 Posmatranja Aloisa Krauthobela o bavarskoj šumi ★ 16.10 Koncert iz Nürnberga ★ 16.40 Šareni program ★ 18.30 Knjige našeg vremena ★ 19.00 Zabavni program iz Nürnberga ★ 20.10 Program će se naknadno objaviti ★ 22.00 Vreme, Vesti, Berza, Sport ★ 22.20 Medjuprogram ★ 22.30 Muzika od Mozarta (Radio orkestar) ★ 23.30—24.00 Breslava

**Oslo 1154m 60kw 260kc**

18.00 Predavanje ★ 19.30 Koncert na harmonici ★ 20.10 Horski koncert ★ 20.40 Recitovanje ★ 21.45 Vesti ★ 22.15 Vokalni koncert

**Palermo 531m 3kw 565kc**

10.30 Školski program ★ 12.45 Vesti ★ 13.05 Šareni muzički program ★ 17.30 Kamerna muzika ★ 18.10 Čas za decu ★ 20.00 Vesti ★ 20.15 Orkestarski koncert ★ 20.45 „Djavolsko pamćenje“. Komedija u 3 čina od A. Vermont-a ★ 22.15 Muzika za igru ★ 23.00 Vesti

**Poste Parisien**

312,8m 60kw 959kc

12.05 Koncert (Grungl: Valcer; Guirand: Melodrama iz Piccolino; Dvoržak: Slavenska igra; Weber: Oberon, Uvertira; Haydn: Šimfonija; Gounod: Faust, Fantazija; G. Hüb: Serenada; Saint-Saens: Algirska svita) ★ 18.25 Berza ★ 18.35 Gramo ploče ★ 19.07 Sport ★ 19.10 Žurnal ★ 19.35 Nekoliko romana (gr. ploče) ★ 19.50 Jacques Pills, Georges Tabet i Georges Milton (gramo ploče) ★ 20.18 Poša sata humora ★ 21.50 Nekoliko ploča ★ 22.00 Kamerna muzika ★ 22.30 Laka muzika (gramo ploče).

**Praha I 470,2m 120kw 638kc**

6.00 Gimnastika, Muzika, Žurnal ★ 10.15 Školski radio ★ 10.40 Gramo ploče ★ 10.50 Predavanje ★ 11.40 Morav, Ostrava ★ 12.00 Predavanje ★ 12.25 Vesti ★ 12.35 Orkestarski koncert ★ 14.00 Berza ★ 15.55 Salonski orkestar ★ 16.50 Za decu ★ 17.20 Predavanje ★ 17.35 Klavirski koncert. (Chopin: Preludij des dur; Balada g-mol; Etida f-mol; Liszt: Poljska pesma) ★ 18.20 Predavanje ★ 19.05 Vesti ★ 19.30 Morav, Ostrava ★ 20.30 Predavanje ★ 20.45 Vokalni koncert ★ 21.40 Proslava 50-godišnjice od smrti Victora Huga „Bogorodična crkva u Parizu“ prema romanu od V. Hugo ★ 22.00 Vesti, Dnevni pregled, Sport ★ 22.30 Vesti

**Praha II 249,2m 5kw 1204kc**

14.40 Koncert na čelu ★ 19.05 Gramo ploče ★ 19.40 Predavanje

**Radio-Paris 1648m 75kw 182kc**

6.45 Gimnastika ★ 7.00 Ploče ★ 7.15 Štampa ★ 7.45 Gimnastika ★ 8.00 Ploče ★ 12.15 Simfonijski kon-

cert ★ 13.20 Vreme ★ 18.00 Umetnost ★ 18.45 Knjige ★ 19.05 Kinematografski pregled ★ 19.20 Italijanska književnost ★ 19.40 Kozerija ★ 20.00 Odlomci iz opera: „Favorite“ od Donizetti-a, „Trubadur“ od Verdi-a. (Za vreme pauza: Vesti) ★ 22.35 Muzika za igru

**Regional Programme**

342,1m 50kw 877kc

12.30 H. Heard sa orkestrom ★ 13.30 Gramo ploče ★ 14.00 A. Salisbury sa orkestrom ★ 15.00 Koncert radio orkestra iz Belfasta ★ 16.00 Ciganski orkestar ★ 16.45 Čas balada (kontralt, tenor) ★ 17.15 Čas za decu ★ 18.30 (London) N. Elms (orgulja) ★ 18.30 (Midland) Muzika za igru ★ 19.00 (London) Orkestarski koncert ★ 19.00 (Midland) Horski koncert ★ 20.00 „Badger's Green“. Komedija od Sherriffa ★ 21.15 (London) Koncert radio orkestra, O. Groves (sopran) ★ 21.45 (Midland) R. Gourley (klavir) ★ 22.00 Vesti ★ 22.10 „Gledajući u vazduh“. Diskusija ★ 22.30—24.00 Muzika za igru.

**Rennes 288,5m 40kw 1040kc**

13.35 Ploče ★ 17.00 Koncert uz sudelovanje oktuora; (Mozart: Figarova ženidba, uvertira; Kettelbey: Duhovna razmišljanja; Padilla: Serenada; Massenet: Marija Magdalena, odlomci; Repper: Dixie-Night; Ganne: Svirac na flauti; Waldteufel: Dolores, valcer) ★ 20.00 Vesti ★ 20.15 Kozerija ★ 20.30 Koncert lake muzike

**Riga 514,6m 15kw 583kc**

19.05 „Bajaderka“ od Kalmana ★ 20.20 Vesti ★ 20.35 Laka muzika ★ 21.00 Vesti ★ 21.30 R. Strauss (gramo ploče)

**Rim 420,8m 50kw 713kc**

7.45 Gimnastika ★ 8.08 Vesti ★ 10.30 Školski program ★ 12.30 (Bari) Kvintet Esperia ★ 13.10 Koncert raznovrsne muzike ★ 14.14 Vesti, Berza ★ 16.40 Novosti za decu ★ 17.05 Vokalni i instrumentalni koncert ★ 19.15 Ploče ★ 20.20 (Napuli) Sport, Vesti, Ploče ★ 20.30 Vesti ★ 20.40 Politički pregled ★ 20.50 Muzika po želji slušalaca ★ 21.50 Konverzacija ★ 22.00 Razno ★ 23.00 Vesti

**Strasbourg 349,2m 12kw 859kc**

13.05 Ploče ★ 16.00 Mali orkestarski koncert ★ 17.00 Ploče ★ 18.15 Književna kronika ★ 18.30 Feljton ★ 18.45 Koncert kvarteta: (H. Rabaud: Kvatvor za violine) ★ 19.00 Sclo pvanje ★ 19.30 Vesti — francuski ★ 19.45 Ploče ★ 20.00 Vesti — nemački ★ 20.15 Štampa ★ 20.30 „Sto deva“ Šaljiva opera u 3 čina od Ch. Lecocq-a. (Za vreme pauze: Štampa, Vesti)

**Stockholm 426m 55kw 704kc**

18.50 Predavanje ★ 19.30 Predavanje ★ 20.00 Horski koncert ★ 20.30 Jedan, dva tri, Komedija u 1 činu od Fr. Molnara ★ 22.04 Koncert

**Stuttgart 522,6m 100kw 574kc**

6.30 Frankfurt ★ 7.00 Frankfurt ★ 8.10 Gimnastika ★ 10.15 Königsberg ★ 11.00 Reklamni koncert ★ 12.00 Hamburg ★ 13.15 Hamburg ★ 14.00 Objavlivanje termina za sastanak starih drugova sa fronta ★ 16.30 Radio igra ★ 17.00 Koncert radio orkestra ★ 18.30 Köln ★ 19.00 Mali komadi za violinu i klavir ★ 20.10 Breslava ★ 22.00 Vreme, Vesti, Sport ★ 22.30 Orkestar W. Wende ★ 23.30 Šareni muzički program ★ 24.00—2.00 Frankfurt

**Suisse Romande**

443,1m 25kw 677kc

19.30 Džaz orkestar ★ 20.00 Radio orkestar ★ 21.15 Vesti ★ 21.25 Pesma, čelo i klavir ★ 23.30 Rad Društva naroda

**Tour Eiffel 206m 15kw 1456kc**

14.10 Avijatičarska kronika ★ 16.00 Turizam ★ 16.10 Književna kronika ★ 18.45 Pozorišni pregled ★ 19.00 Vesti ★ 19.30 „Studentski život u Parizu“ ★ 20.00 Aktualiteti ★ 20.30 Simfonijski koncert: (Frank: Psiha, bašta ljubavi; Ch. Silver: Rajska bašta; M. Pesse: Rosa na cveću; Turina: U bašti Murcia; Gailhard: Čarobna bašta; Kettelbey: U bašti kineske Pagode; J. Strauss: Južnjačke ruže; Letorey: Staze; Polignac: Mešečev sjaj u vrtovima)

**Toulouse 328,6m 60kw 913kc**

18.00 Vesti ★ 18.15 Salonska muzika, Melodije ★ 18.45 Bečka muzika ★ 19.00 Iz filmova ★ 19.20 Odlomci iz opereta ★ 19.30 Vesti, Kozerija ★ 19.55 Šansone ★ 20.15 Duetisti ★ 20.30 Muzika za igru ★ 21.00 Odlomci iz opere „Madame Butterfly“ od Puccini-a ★ 21.40 „Moj san“ od Waldteufel-a ★ 21.45 Radio igra ★ 22.20 Salonska muzika, Vesti ★ 22.45 Arije iz opereta ★ 23.00 Ploče ★ 23.15 Muzika za igru ★ 23.35 Šansone ★ 23.45 Vojna muzika ★ 24.00 Radio igra ★ 0.15 Vesti ★ 0.20 Jazz orkestar

**Warszawa 1339m 120kw 224kc**

6.35 Gimnastika ★ 6.50 Gramo ploče ★ 7.15 Vesti ★ 7.25 Gramo ploče ★ 12.55 Vesti ★ 13.05 Koncert sexteta ★ 15.45 Radio orkestar (Rust: Čarobni dvorac, Uvertira; Strauss: Potpuri iz operete „Baron ciganin“; Moor: Serenada; Morena: Spomenik François Lisztu) ★ 16.45 Koncert za klavir ★ 17.40 Predavanje ★ 18.10 Arije i pesme peva Stecka-Gustovska. (Massenet: Arija iz opere „Werter“; Otvori tvoje oči; Schubert: Ti si mir; Serenada; Barthelmy-R. Bracco: Ljubavna pesma ★ 18.30 Poštansko sandučje ★ 18.45 Gramo ploče ★ 19.25 Sport ★ 20.40 Laka muzika ★ 20.45 Vesti ★ 20.55 „Kako se živi i radi u Poljskoj“ ★ 21.00 Predavanje ★ 21.10 Kamerna muzika (Jonguin Turina: Klavirski trio; An. Szalovski: Andante za violinu i klavir; Bavecic: Partita za violinu i klavir; Cl. Debussy: Svita) ★ 22.15 Salonska muzika ★ 23.05 Muzika za igru

# Уторак, 21 маја

## БЕОГРАД

таласна дуж. 437,3 м., 2,8 кв., 686 кц.

### ПРЕПОДНЕВНИ ПРОГРАМ

10.45 Објављивање дневног програма

10.50 Званични извештај о водостању (српски, француски, немачки) и Званични извештај о водостању (српски)

11.00 Концерт Радио оркестра

1. Петровић: Ој Србијо, марш ★  
2. Петровић: Српско потпури бр. 1 ★  
3. Фал: Разведена жена, оперетска фантазија ★  
4. Крстић: Српске игре бр. 2 ★  
5. Делић: Лакме, оперска фантазија ★  
6. Драга: Мадригал ★  
7. Мајербер: Хор и молитва морнара из опере „Африканка“

11.59 Тачно време

12.00 Звона са Саборне цркве затим:

Наставак концерта Радио оркестра  
8. Буссон: Антигона, увертира ★  
9. Шмалштих: Карневал, весела свита

12.35 Рекламе

12.45 Берзански курсеви

13.00 Вести

13.15 Руске циганске песме, пева гђа Олга Јанчевека

1. Источна идила ★  
2. Ханум ★  
3. Дани беже ★  
4. Ципелице ★  
5. Валцер из тонфилма „Пастир Костја“ ★  
6. Где си пролеће

13.45 Новинарски извештаји А. А.

Тачно време

до 13.55

### ПОПОДНЕВНИ ПРОГРАМ

16.00 Час за домаћице: Практична упуства за домаћинство даје гђа Љубица Сладојевић

16.20 Свирка тамбурашког оркестра Александра Аранићког

1. Васа Јовановић: Милутин, марш ★  
2. Пера Тумбас: Смеша југословенских народних песама ★  
3. Аранички: Смеша српских народних песама ★  
4. Дражановић: Смеша југословенских народних песама и игара ★  
6. Чижек: Независност, марш

17.20 Музика за игру (плоче)

17.30 Правилно развијање детета захтева здраву исхрану, предавање г. Др. Милана Петровића (приређује Југослов. Унија за заштиту деце)

до 17.50

### ВЕЧЕРЊИ ПРОГРАМ

18.25 Тачно време

Објављивање вечерњег програма и програма за следећи дан

18.30 Час српског језика, г. проф. Др. Милош Московљевић

19.00 Рекламе и плоче

19.15 Вести

19.30 НАЦИОНАЛНИ ЧАС:

О заштитном калемљењу (пелцовању) против туберкулозе, преда-

вање гђе Др. Смиље Костић-Јовчић (приређује Југословенска лига против туберкулозе)

20.00 Мали концерт са плоче

1. а) Раф: Каватина; б) Дворжак: Хумореска (виолина Елман) ★  
2. Сауер: Концертни галоп (клавир Сауер) ★  
3. Глазунов: Концертни валцер оп. 47

20.20 Југословенска савремена уметност на пролетњој изложби 1935 год. у Београду, предавање г. Стевана Хакмана, књижевника

20.40 Симфонијски концерт

(издвоји Београдска Филхармонија под управом г. Стевана Христића, директора Опере; хор Београдске Опере; солисти: гђа Ксенија Роговска-Христић, гђа Меланија Бугариновић, г.г. Владета Поповић и Жарко Цвејић, чланови Београдске Опере)

1. Бетовен: Елеонора, увертира ★

2. Бетовен: IX. симфонија

22.15 Тачно време

Новинарски извештаји А. А. После завршеног преноса евент.: Пренос из ресторана „Топлица“ (пева г. Едо Љубић уз пратњу оркестра Пера Паунеска)

до 23.00

(Ферстер клавир из музичке куће „Хармонија“)

## LJUBLJANA ZAGREB

таласна дужина 569,3 м., 5 кв., 527 кц.

11.00 Šolska ura: Naše Barje — покрајинска oddaja, izvaja narodna šola na Barju, vodi g. Tit Grčar

12.04 Bolgarska pesem in bolgarski



Госпођица Слава Косова, чланица београдског Народног позоришта суделује често у комадима који се изводе на раду

ples (plošče):

Bolgarski plesovi; Ne iskam da plača i srdce razbito; Gajda; Na komm e ženata debela; Potuva mlada dama (Milenkovi); Bolgarski horo; Spasov; Hajde Todoru, Pokojnici, Rjačenica, Lina — lina, Radomirsko horo, Mari denjo

12.45 Poročila

13.00 Čas, vreme, obvestila

13.15 Gosli, čelo in klavir (na ploš.):

Beethoven: Turška koračnica — violina; Beethoven: Zbor dervišev; Schubert: Moment musical — cello; Saint-Saens: Labud — cello; Beethoven: Ecosaisais — klavir; Brahms: Caprisio v h-molu — klavir; Liszt: Ljubavne sanje — klavir; Brahms: Valček v As-duru — klavir; Mendelssohn: Pomladne pesem — klavir; De Falla: Ljudska pesem — violina; Albeniz: Malagena — španski ples — violina; Popper: Francoska vaška pesem — violončelo; Faure: Sanje — violončelo; Simonetti: Madrigale — violina; Kreisler: Ljubavna bol — violina

14.00 Vreme, spored, borza

18.00 Punčke žive (pravilna igra o deci in lutkah s petjem in godbo — društvo „Tabor“)

18.40 Čas, poročila, spored obvestila

19.00 Radijski jazz

19.30 Nac. ura

20.00 Rezerv. za prenos iz Uniona

v odmoru okrog

21.30 Čas, poročila, spored

22.30 Angleške plošče

таласна дуж. 276,2 м., 0,8 кв., 1086 кц.

12.00 Sutrašnji jelovnik i kuhinjski recepti

13.00 Koncerat tria Šimaček-Sever-Kern

12.40 Posljednje vijesti

13.00 Koncerat tria Šimaček-Sever-Kern

13.30 Kulturne i društvene vijesti. — Propaganda

17.00 Kulturne i društvene vijesti. — Propaganda

17.15 Nikola Skorodumov svira na umjetničkoj testeri

17.45 Koncerat zbora

18.15 Posljednje vijesti

19.25 Kulturne i društvene vijesti

19.30 Propaganda

20.00 Sportsko predavanje

20.15 Propaganda

20.30 Koncerat na klaviru Zdenke Pacher

21.00 Aktovka

21.30 Vokalni koncerat Nade Serdoz

22.00 Objava rasporeda, vijesti i meteorološki izvještaj

22.15 Koncerat seksteta banjolina

## INOSTRANSTVO

Beč (Wien) 506,8m 100kw 592kc

9.10 Vesti ★ 11.30 Čas talijanskog

★ 12.00 Gramo ploče ★ 13.00 Vreme. Vesti. Programi ★ 13.10 Gramo

koncert ★ 14.00 Adela Kern, sopran

**UTORAK, 21 MAJA**

(gramo ploče) ★ 14.20 Vesti ★ 15.40 Vreme. Berza ★ 15.20 Čas za decu: Muzika ★ 16.05 Vesti. Valute. Devize ★ 16.10 Gramo ploče ★ 16.30 J. Posser: Dunav i sport na vodi ★ 16.45 Šta možemo sami da napravimo ★ 17.10 Čas austrijskih kompozitora. (F. Rebay: „Dragi Augustin“, ciklus pesama; Varijacije u obliku jedne svite na pesmu o A. Hoferu, za violinu, violu, čelo i gitaru; Pesme za sopran i klavir) ★ 18.05 Čas francuskog ★ 18.30 R. Jagodić: Problemi novog religioznog slikarstva ★ 18.50 Šta ima novog na nebu ★ 19.00 Vreme. Vesti. Programi ★ 19.10 Putovanje kroz Austriju ★ 20.00 Sareni muzički program ★ 21.35 Predavanje o V. Hugo-u ★ 22.00 Vesti ★ 22.10 Koncert na Brucner orgulji A. Trittingera. (A. Bruckner: Uvodna muzika i fuga c-mol; Fr. Müller: In memoriam Anton Bruckner; Reichl: Fantazija c-mol) ★ 22.40 Veće bečke narodne umetnosti ★ 23.10 Vesti ★ 23.25—1.00 Muzika za igru

**Berlin** 356,7m 100kw 841kc  
6.20 Koncert iz Essena ★ 7.00 Koncert iz Essena ★ 8.00 Gimnastika ★ 9.30 Čas za žene ★ 10.15 Probne emisije ★ 12.00 Leipzig ★ 14.15 Zabavni koncert radio orkestra ★ 16.00 Vokalni koncert. Pesme od F. Nebauera u muzičkoj obradi H. Simona ★ 17.00 Königsberg ★ 19.00 Klavirska muzika za četiri ruke ★ 19.30 Nekoliko reči o operi „Verbium nobile“ ★ 19.40 Večernji eho ★ 20.15 Köln ★ 21.00 Varšava ★ 22.00 Vreme. Vesti. Sport ★ 22.40 Sport ★ 23.00 München

**Beromünster** 539,6m 100kw 556kc  
19.20 Čas francuskog ★ 19.50 Kamerna muzika ★ 20.45 Koncert ženskog hora. Narodne pesme ★ 21.00 Vesti ★ 21.10 Aktualiteti ★ 21.25 „Kuća Adam“. Radio igra od Richarda

**Bordeaux Lafayette**  
278,6m 13kw 1077kc  
12.40 Vesti ★ 14.00 Ploče ★ 19.45 Čas za dame ★ 20.00 Aktualiteti ★ 20.15 Vesti. Ploče ★ 20.30 (P.T.T.T.)

**Bratislava** 298,8m 13kw 1004kc  
10.15 Školski radio ★ 10.50 Gramo ploče ★ 12.35 Košice ★ 13.45 Vesti ★ 15.55 Morav. Ostrava ★ 16.40 Dečji čas ★ 17.00 Violinski koncert (Goldmark: Concertna arija; Čajkovski: Melodija br. 3; Elgar: Kapriciozo; Nešvera: Uspavanka) ★ 18.50 Prag ★ 19.10 Brno ★ 22.30 Prag

**Breslau** 315,8m 100kw 950kc  
5.00 Simfonijski orkestar ★ 6.00 Köln ★ 7.00 Köln ★ 9.00 Koncert simfonijskog orkestra ★ 10.15 Za djake: Paul Eipper priča ★ 12.00 Leipzig ★ 15.10 Klavirski koncert Eve Robert ★ 15.40 Iz jednog brodogradilišta ★ 16.30 R. Kosok: Nepravedno progonojenje životinje ★ 17.00 Orkestarski

koncert ★ 18.30 Čas za žene ★ 19.00 Čas narodnih igara ★ 20.15 Köln ★ 21.00 Horski koncert ★ 22.00 Vreme. Vesti. Sport ★ 22.30 Klavirske sonate od Beethovena svira Franz Bollon ★ 23.10 München.

**Brno** 325,4m 32kw 922kc  
10.15 Koncert na balalajkama ★ 12.35 Košice ★ 16.40 Prag ★ 17.45 Za radenike ★ 18.20 Aktualiteti ★ 18.25 Gramo ploče ★ 19.10 „Janašek u Detvi“. Scena s pesmom i muzikom od Huska i Hrat-a ★ 19.55—23.10 Prag

**Bruxelles (Flamanski)**  
321,9m 15kw 932kc  
17.00 Gramo ploče (Verdi) ★ 17.45 Dečji matine ★ 19.15 Gramo ploče ★ 19.30 Vesti ★ 20.40 Radio orkestar ★ 20.45 Radio igra ★ 21.00 Radio orkestar ★ 22.00 Vesti ★ 22.10 Gramo ploče

**Bruxelles (Francuski)**  
483,9m 15kw 620kc  
17.00 Koncert ★ 18.00 Gramo ploče ★ 18.15 Predavanje ★ 18.30 Gramo ploče (Debussy) ★ 19.10 Klavirski koncert (Chopin) ★ 19.30 Vesti ★ 20.00 Mali orkestar ★ 24.25 Nastavak koncerta ★ 21.30 Mali orkestar ★ 22.00 Vesti ★ 22.10 Koncert

**Bucuresti** 364,5m 12kw 823kc  
12.05 Orkestar Gica Jonescu ★ 13.15 Vesti ★ 13.40 Nastavak koncerta ★ 17.00 Laka muzika ★ 18.00 Vesti ★ 18.15 Gramo ploče ★ 19.45 Predavanje ★ 20.00 Simfonijski koncert radio orkestra ★ 21.15 Nastavak koncerta ★ 22.00 Vesti ★ 22.15 Laka muzika ★ 22.45 Vesti.

**Budapest I** 550,5m 120kw 545kc  
6.45 Gimnastika, ploče ★ 10.00 Vesti ★ 10.20 Predavanje ★ 10.45 Čitanje ★ 11.10 Vodostaj ★ 12.00 Zvono ★ 12.05 Deák Lászlo svira na klaviru, oko 12.34 Vesti ★ 13.20 Vreme, vodostaj ★ 13.30 Gramo ploče ★ 16.10 Čas za žene ★ 16.45 Vreme, vesti ★ 17.00 Predavanje ★ 17.30 Koncert 1) Haydn: VI. simfonija (Le matin); 2) Mozart: Mala noćna muzika; 3) Günther: Nemačka rokoko svita; 4) Delibes: Naila, baletski fragmenti ★ 18.35 Čas francuskog jezika ★ 19.00 Izvodjačko veče, Berky Lili i Gozon Gyula ★ 19.55 Koncert I pešačkog puka „Maria Terezia“ ★ 21.10 Predavanje ★ 21.40 Vesti, vreme ★ 22.00 Jazz orkestar Eröss iz kioska Haugli ★ 23.00 Mesečni pregled na francuskom jeziku, predavanje ★ 23.15 Ciganska kapela Bura Sandor iz hotela Dunapalota ★ 0.05 Vesti

**Budapest II** 834,5m 20kw 359kc  
18.00 Poljoprivredno predavanje ★ 18.40 Zavodszky Zoltan peva uz pratnju klavira ★ 20.00 Predavanje ★ 20.35 Ciganska kapela Racz Berci iz restorana „Stari orah“ ★ 21.45 Predavanje ★ 22.20 Vesti, vreme

**Droitwich** 1500m 150kw 200kc  
12.15 Koncert Walker okteta ★

13.00 J. Muscant sa orkestrom ★ 14.05 Čas za djake ★ 15.05 Čas francuskog ★ 15.35 Novi pronalasci u nauci ★ 16.00 Za nezaposlene slušaoc ★ 16.20 Laki klasični koncert ★ 17.15 Orkestar J. Reynders ★ 18.30 Osnovi muzike: Muzika za orgulju od Bacha ★ 19.30 H. A. Mess: Sile koje pokreću naš život ★ 20.00 „Badgers Green“. Komedija od Sherriffa ★ 21.15 Tirolska muzika ★ 21.30 Vesti ★ 21.50 Aktuelna ekonomska pitanja ★ 22.00 W. Jowitt: Sloboda ★ 22.20 Koncert radio orkestra E. Wolff (bariton) ★ 23.15—24.00 Muzika za igru (L. Stone sa orkestrom)

**Deutschlandsender**  
1571m 60kw 191kc

6.00 Jutarnji program ★ 8.00 Sere-nada za domaćice ★ 10.15 Radio igra ★ 11.40 Za naše seljake ★ 12.00 Leipzig ★ 14.00 Zabavni čas ★ 15.10 Zene na poslu ★ 15.45 Čas knjige: Humor ★ 16.00 Orkestar W. Krüger ★ 17.45 Hitlerovska omladina na poslu ★ 18.20 Politički pregled ★ 18.40 Aljaska ★ 19.00 Seoska i narodna muzika iz Pfalza ★ 20.15 Köln ★ 21.00 Manifestacije vazduhoplovnog saveza. Govori H. Göring ★ 22.00 Vreme. Vesti. Sport ★ 23.00 Muzika za igru. (Džaz A. Lutter)

**Frankfurt** 251m 17kw 1195kc

6.00 Köln ★ 7.00 Köln ★ 8.30 Orkestarski koncert ★ 9.15 Zabavni orkestarski koncert ★ 10.15 Čas za djake ★ 11.00 Reklamni koncert ★ 11.30 Socijalna služba ★ 12.00 Leipzig ★ 13.15 Leipzig ★ 14.15 Privreda ★ 15.15 Čas za žene ★ 16.00 Mali koncert — romantična klavirska muzika ★ 17.00 Königsberg ★ 18.30 Milioni traže novu otadžbinu ★ 19.00 Seoska i narodna muzika iz Pfalza ★ 20.15 Köln ★ 21.00 Muzika i svetska istorija (Radio orkestar) ★ 22.00 Vreme. Vesti ★ 22.20 Zamak Schönfeld i njegovi gosti ★ 23.00 München ★ 24.00—2.00 Stuttgart

**Grenoble** 514,6m 12kw 583kc

12.00 Ploče ★ 17.00 Festival ruske muzike, radio orkestar: (R. Korzakov: Tri pesme; Akimenko: Ukrajinske slike; R. Korzakov: Slavuji; Rahmaninov: Georgijanska pesma; Musorgski: Dve dečije pesme; Borodine: Sere-nada; Rahmaninov: Preludij, Melodija; Čajkovski: Romansa u f-molu, Trépak, ruska igra) ★ 18.30 Vesti ★ 19.45 Literatura

**Hamburg** 331,9m 100kw 904kc

6.00 Orkestarski koncert iz Kiela ★ 7.00 Nastavak koncerta ★ 10.15 Za djake: Dobrotvori čovečanstva ★ 12.10 Leipzig ★ 13.15 Leipzig ★ 14.20 Muzički čas ★ 16.00 Orkestarski koncert iz Stettina ★ 17.00 Königsberg ★ 19.00 M. Bense: O starim mitovima i prirodnim pojavama ★ 19.30 Horski koncert. Ratne i radničke pesme ★ 20.15 Köln ★ 21.00 Sareni muzički program ★ 22.00 Vesti ★ 22.25 Muzički interme-co ★ 23.00 München

**Hilversum** 1875m 50kw 160kc  
18.40 Horski koncert ★ 19.10 Koncert ★ 19.41 Vesti ★ 19.45 Gramo ploče ★ 20.55 Mozartov festival. Radio orkestar ★ 21.50 Koncert na dva klavira ★ 22.10 Laka muzika ★ 22.40 Vesti ★ 22.50 Laka muzika ★ 23.10 Gramo ploče

**Huizen** 301,5m 20kw 995kc  
19.55 Predavanje ★ 20.25 Gramo ploče ★ 20.40 Vesti ★ 20.45 Gramo ploče ★ 20.55 Orkestarski koncert ★ 21.40 Predavanje ★ 21.55 Nastavak koncerta ★ 22.40 Orkestarski koncert ★ 23.10 Vesti ★ 23.15 Gramo ploče ★ 0.10 Gramo ploče

**Kalundborg** 1261m 60kw 238kc  
20.00 Novije danske pesme od Schierbecka ★ 20.15 Koncert na balaljkama ★ 21.00 Koncert na harmonikama ★ 22.00 Vesti ★ 22.15 Simfonijski koncert radio orkestra. (Grieg: Koncertna uvertira; Sibelius: VII simfonija op. 108) ★ 23.00—0.30 Muzika za igru

**Katowice** 395,8m 12kw 758kc  
18.15 Predavanje ★ 18.45 Koncert ★ 19.25 Sport ★ 19.29 Varšava, Turin Leopold ★ 22.45 Gramo ploče ★ 23.00 Varšava

**Königsberg** 291m 60kw 1031kc  
5.00 Orkestarski koncert ★ 6.15 Köln ★ 7.00 Köln ★ 8.30 Gimnastika za žene ★ 11.05 Naše selo ★ 12.00 Leipzig ★ 15.10 Čas za decu ★ 15.50 Kamerna muzika i pevanje ★ 16.35 Čas za devojke ★ 17.00 Koncert radio orkestra. Rita Weise (sopran) ★ 18.40 O nemačkom radu ★ 19.10 Koncert radio hora orkestra i solista (gitara, orgulja) ★ 20.15 Köln 21.00 Koncert radio orkestra ★ 22.00 Vreme. Vesti. Sport 22.35—24.00 München

**Köln** 455,9m 100kw 658kc  
6.00 Dan u rurskoj varoši Essenu ★ 7.00 Koncert ★ 8.20 Vojna muzika, hor i recitativni hor iz Essena ★ 10.10 Književnici i kompozitori iz Essena ★ 12.40 Orkestarski koncert iz Essena ★ 14.15 Domaća muzika ★ 15.00 Essen u ranijim vremenima ★ 15.45 Kultura uglja Dr. Bubbenzer ★ 16.00 Kamerna muzika od Mozarta i Beethovena (Essen) ★ 17.00 Koncert orkestra, hora i solista iz Essera ★ 18.30 Izgradnja varoši i politika naselja u Essenu ★ 19.00 Pesme mlade generacije iz Essena ★ 20.15 Nacionalni čas: U srcu rurske industrije ★ 21.00 Orkestarski koncert. (Schumann: Simfonija d-mol; Mozart: Tamino-arija iz „Čarobne frule“; R. Strauss: Tercet iz opere „Kavaljtr s ružom“; Verdi: Završna fuga iz opere Falstaf“; Pfitzner: Uvertira za dramu od Kleista „Käthchen iz Heibrona“) ★ 22.00 Vreme. Vesti ★ 22.20 Privreda u Essenu ★ 22.40 Esenski autori: P. J. Cremers, R. Guringer, H. Hagedorn ★ 23.05 Vesela muzika iz Essena

**Košice** 259,1m 2,6kw 1158kc  
10.50 Gramo ploče ★ 12.35 Radio or-

kestar ★ 15.55 Morav. Ostrava ★ 17.00 Klavirski koncert ★ 18.20 Gr. ploče ★ 18.55 Gramo ploče ★ 19.55—22.30 Prag

**Krakow** 293,5m 2kw 1022kc  
18.15 Gramo ploče ★ 19.25 Sport ★ 19.30 Varšava ★ 22.45—23.55 Gramo ploče

**Leipzig** 382,2m 120kw 785kc  
6.20 Köln ★ 7.00 Köln ★ 8.20 Deutschlandsender ★ 10.15 Za djake: Bajke o vrapcima ★ 12.00 Koncert filharmonije i solista iz Drezde ★ 14.10 Čas za žene ★ 15.20 Omladina i telesne vežbe ★ 16.00 Saksonac i njegovo narečje ★ 16.20 Pesme iz Saksonske i oko Saksonske uz gitaru peva R. Gerhardt ★ 17.00 Königsberg ★ 18.50 Veselo veče u Sonnenbergu ★ 20.15 Köln ★ 21.00 Muzika K. Konstantinova Simfonijski orkestar i H. Merkel (violina). Na klaviru autor. Legenda od Bouleau-a. Za klavir i orkestar; Koncert za violinu i orkestar; „Beč“ za veliki orkestar) ★ 22.00 Vesti. Sport ★ 22.30—24.00 München

**Luxembourg** 1304m 150kw 230kc  
7.45 Gramo koncert ★ 13.15 Vesti ★ 15.45 Berza ★ 18.15 Laka muzika i muzika za igru ★ 19.45 Vesti ★ 20.05 Gramo ploče ★ 20.40 Radio orkestar ★ 21.15 Radio orkestar ★ 21.30 Radio orkestar i solista G. Simon ★ 22.15 Baletska muzika (gr. ploče) ★ 22.30 Muzika za igru.

**Lyon-la Doua** 463m 15kw 648kc  
12.00 Vesti ★ 12.15 Ploče ★ 13.20 Vesti ★ 13.35 Ploče ★ 16.00 Kvatuor; Schubert: Nemačke igre; Turina: Kvatuor) ★ 18.00 Dramski čas 20.20 Fantazije ★ 20.30 (V. Paris P. T. T.)

**Milano** 368,6m 50kw 814kc  
7.45 Gimnastika ★ 8.08 Vesti ★ 11.30 Koncert kvinteta ★ 12.45 Vesti ★ 13.05 Sala ★ 13.45 Koncert ★ 14.14 Berza. Ploče ★ 16.30 Vesti ★ 16.40 Čas za decu ★ 17.05 Istorija muzike ★ 18.10 Rubrika za dame ★ 19.15 Raznovrsna muzika ★ 20.40 Konverzacija. Ploče ★ 21.00 „Simfonija u g-mol“. Requiem, za hor, solo i orkestar od Mozarta ★ 23.00 Vesti

**Monte Ceneri** 257,1m 15kw 1167kc  
13.05 Ploče ★ 15.15 Skolski program. „Princ i dinja“, bajka u 3 čina sa muzičkim motivima od Clerici-a i Salvati-a ★ 16.30 (Iz Lozane) ★ 19.30 Ploče: Čuveni violinisti ★ 20.00 Pomen pesniku Cardueciu. (a) Orkestar, b) Govor, c) Orkestar, d) Recitovanje Carducci-evih pesama, e) Orkestar) ★ 21.30 Ploče ★ 22.00 Laka muzika

**Mor. Ostrava** 269,5m 11kw 1113kc  
12.35 Košice ★ 15.55 Radio orkestar ★ 17.00 Gramo ploče ★ 18.45 Prag ★ 22.55 Predavanje

## UTORAK, 21 MAJA

18

18.00 Warszawa: Balalajke  
18.15 Luxembourg: Muzika za igru  
18.30 Strasbourg: Radio orkestar  
18.40 Budapest II: Vokalni koncert  
18.40 Hilversum: Horski koncert

19

19.00 Berlin: Klavirska muzika  
19.00 Deutschland: Narodna muzika  
19.00 Frankfurt: Narodna muzika  
19.10 Bruxelles Fr: Klavir. koncert  
19.10 Königsberg: Konc. orkestra, hora i solista  
19.20 München: Koncert na citri  
19.20 Toulouse: Vojna muzika  
19.30 Hamburg: Horski koncert  
19.35 Warszawa: Klavirski koncert  
19.50 Beromünster: Kamerna muzika  
19.55 Budapest I: Konc. vojne muzike

20

20.00 Bruxelles Fr: Mali orkestar  
20.00 Bruxelles Fr: Radio orkestar  
20.00 Bucuresti: Simfonijski orkestar  
20.30 Oslo: Radio orkestar  
20.30 Paris PTT: Opera „Genoveva“  
20.30 Strasbourg: Saljiva opera od Offenbacha  
20.35 Budapest II: Ciganska muzika  
20.40 Luxembourg: Radio orkestar  
20.40 Mor. Ostrava: Klavirski konc.  
20.45 Beromünster: Horski koncert  
20.45 Palermo: „Carmen“ (ploče)  
20.45 Radio Paris: Orkestar. koncert  
20.55 Huizen: Orkestarski koncert

21

21.00 Bruxelles Fr: Radio orkestar  
21.00 Hamburg: Sar. muzički progr.  
21.00 Köln: Orkestarski koncert  
21.00 Leipzig: Simfonijski orkestar  
21.00 München: Radio orkestar  
21.00 Milano: Requiem od Mozarta  
21.00 Warszawa: Opera  
21.15 Suisse Romande: Kabare smeha  
21.30 Tour Eiffel: Radio orkestar  
21.30 Bruxelles Fr: Mali orkestar  
21.30 Košice: Hor i orkestar  
21.30 Luxembourg: Orkestar i solisti  
21.50 Hilversum: Konc. na 2 klavira

22

22.00 Budapest I: Jazz orkestar  
22.00 Monte Ceneri: Laka muzika  
22.00 Rim: Orkestar Cetra  
22.10 Bruxelles Fr: Koncert  
22.10 Hilversum: Laka muzika  
22.15 Bucuresti: Laka muzika  
22.15 Kalundborg: Simfonijski ork.  
22.20 Droitwich: Radio orkestar  
22.30 Berlin: Radio orkestar  
22.30 Luxembourg: Muzika za igru  
22.30 München: Večernji koncert  
22.30 Praha I: Savremena muzika  
22.35 Radio Paris: Muzika za igru  
22.40 Huizen: Orkestarski koncert  
22.45 Toulouse: Muzika za igru

23

23.00 Deutschland: Muzika za igru  
23.05 Köln: Vesela muzika  
23.15 Budapest I: Ciganska muzika  
23.15 Droitwich: Muzika za igru  
23.25 Beč: Muzika za igru  
23.35 Toulouse: Muzika za igru

24

24.00 Stuttgart: Koncert solista  
0.20 Toulouse: Filharmonijski konc.

**UTORAK, 21 MAJA****München 405,4m 100kw 740kc**

6.05 Köln ★ 7.00 Köln ★ 8.05 Čas engleskog ★ 8.30 Gimnastika za žene ★ 11.00 Za naše seljake ★ 12.00 Leipzig ★ 13.15 Kvartet Anny Rosenberger ★ 15.00 Čas za žene ★ 16.10 Koncert orkestra i solista ★ 16.40 O pesmi slavuja ★ 17.00 Königsberg ★ 18.30 Studenti pevaju i govore ★ 19.20 Koncert na citrama ★ 20.15 Köln ★ 21.00 Koncert radio orkestra (A. Pfanner: Koncert za orkestar; Stravinski: Zarptica, svita za veliki orkestar) ★ 22.00 Vreme, Vesti, Berza, Sport ★ 22.20 Medjuprogram ★ 22.30—24.00 Večernji koncert, Radio orkestar i solisti

**Oslo 1154m 60kw 260kc**

18.25 Za žene ★ 19.15 Vesti ★ 20.30 Radio orkestar ★ 21.45 Vesti ★ 22.00 Aktualiteti

**Palermo 531m 3kw 565kc**

12.45 Vesti ★ 13.05 Sala ★ 13.15 Šareni muzički program ★ 17.30 Rubrika za dame ★ 17.40 Orijental-ske pesme (A. Zazzano) ★ 17.55 Ploče ★ 18.10 Čas za decu ★ 20.00 Vesti ★ 20.15 Raznovrsna muzika ★ 20.45 Ploče: „Carmen”. Opera od G. Bizet-a. (Za vreme pauze: Konverzacija) ★ 23.00 Vesti

**Paris P.T.T. 431,7m 7kw 695kc**

13.20 Vesti ★ 14.00 Muzičke improvizacije (Pergola) ★ 14.10 Ploče: Romanse ★ 17.00 Prenos predavanja sa Sorbone ★ 18.00 Putovanja — kozerija ★ 18.20 Umetnost i život ★ 18.30 Vesti ★ 19.45 Iz nauke ★ 20.00 Ploče: Narodna muzika ★ 20.30 „Genoveva od Brabant”-a. Šaljiva opera u 3 čina od Offenbach-a, Dirigent Inghelbrecht ★ 22.30 Vesti

**Poste Parisien**

312,8m 60kw 959kc

12.35 Džaz muzika ★ 18.25 Berza ★ 19.07 Sport ★ 19.10 Zurnal ★ 19.28 Predavanje ★ 20.20 Koncert ★ 22.30 Laka muzika (gr. ploče).

**Praha I 470,2m 120kw 638kc**

6.00 Gimnastika. Zurnal. Muzika ★ 10.15 Brno ★ 11.05 Školski radio ★ 12.25 Vesti ★ 12.35 Košice ★ 13.45 Gramo ploče ★ 15.45 Berza ★ 15.55 Morav. Ostrava ★ 16.40 Čas za decu ★ 17.00 Gramo ploče ★ 17.10 Predavanje ★ 17.40 Dueti za violinu i violu. (Haydn: Sonata op. 93 br. 3; Krička: Sonatina op. 48) ★ 18.45 Vesti ★ 18.55 Gramo ploče ★ 19.00 Vesti ★ 20.05 Radio kvintet iz Smetanine dvorane. Beethoven: Svečana misa za soliste hor i orkestar ★ 22.00 Vesti. Dnevni pregled. Sport ★ 22.15 Gramo ploče ★ 22.30 Savremena muzika ★ 22.55 Vesti

**Praha II 249,2m 5kw 1204kc**

14.35 Gramo ploče ★ 18.45 Za rade-

nike ★ 18.55 Gramo ploče ★ 19.00 Prag I

**Radio-Paris 1648m 75kw 182kc**

6.45 Gimnastika ★ 7.00 Ploče ★ 7.15 Štampa ★ 7.45 Gimnastika ★ 8.00 Ploče ★ 12.15 Šareni muzički program ★ 13.20 Vesti ★ 17.55 Sudska kronika ★ 18.00 „Dramski čas” ★ 19.20 Kozerija ★ 19.30 Kozerija ★ 19.50 Štampa ★ 20.00 Lektira ★ 20.30 Štampa ★ 20.45 Orkestarski koncert i jedna komedija (Za vreme pauza: Vesti. Sport) ★ 22.35 Muzika za igru

**Regional Programme**

342,1m 50kw 877kc

12.45 Gramo ploče ★ 13.15 Klavirski koncert Fr. Merricka ★ 14.00 Orkestarski koncert iz Birminghama ★ 15.00 Orkestarski koncert iz Torquaya ★ 16.30 Gramo ploče ★ 17.15 Čas za decu ★ 18.30 (London) Koncert londonskog ciganskog orkestra ★ 18.45 (Midland) E. Spruce (orgulja) ★ 19.00 (London) Šareni muzički program i radio revija ★ 19.15 (Midland) Variete ★ 20.00 Koncert radio orkestra iz Midlanda. N. Stanley (violina). Muzika od Lalo-a ★ 21.00 Muzika za igru (H. Hall) ★ 21.35 Vesti ★ 21.45 II čin opere „Talijanka u Alžiru” od Rossinia. Dirigent: V. Bellezza ★ 22.45—24.00 Muzika za igru.

**Rennes 288,5m 40kw 1040kc**

13.35 Ploče ★ 14.30—23.00 Razni prenosi

**Riga 514,6m 15kw 583kc**

18.35 Marševi (gramo ploče) ★ 19.15 Orkestarski koncert ★ 20.00 Vesti ★ 20.20 Vokalni koncert ★ 21.00 Vesti ★ 21.35 Laka muzika (gramo ploče)

**Rim 420,8m 50kw 713kc**

7.45 Gimnastika ★ 8.08 Vesti ★ 12.30 Ploče ★ 13.05 Sala ★ 14.14 Vesti. Berza ★ 16.40 Novosti za decu ★ 17.05 Istorija muzike ★ 17.30 (Bari) Kvintet Esperia ★ 17.30 Šareni muzički program ★ 19.15 Ploče ★ 20.40 Konverzacija ★ 20.50 Koncert na orgulji izvodi M. G. Giarda (G. Giarda: a) Ave Maria, b) Glas Božji, pastoralna fantazija; M. E. Bossi: a) Scherzo u g-mol, b) Molitva; Debussy: Arabeska br. 2; Ireland: Pastoral; Boelmann: Uvod, Hora, Fuga i Toccata). Kozerija ★ Oko 22.00 Orkestar Cetra ★ 23.00 Vesti

**Strasbourg 349,2m 12kw 859kc**

13.05 Ploče ★ 14.30 (Radio-Colonia) Koncert ★ 16.45 Kozerija ★ 18.00 Pravničko predavanje — nemački ★ 18.15 Aktuelni problemi ★ 18.30 Koncert radio orkestra: (F. David: Brazilijansko biserje, odlomci; Dubois: Farandola, svita; Block: Milenka, balet; Wagner: Odlomci iz Walkyrie) ★ 19.30 Vesti — francuski ★ 19.45 Ploče ★ 20.00 Vesti — nemački ★ 20.15 Štampa ★ 20.30 (Paris P. T. T.) „Genevieve de Brabant”. Šaljiva opera od Offenbach-a. (Posle opere: Štampa. Vesti

**Stockholm 426m 55kw 704kc**

18.45 Predavanje ★ 19.30 Literarni čas ★ 20.00 Koncert

**Stuttgart 522,6m 100kw 574kc**

6.30 Köln ★ 7.00 Köln ★ 8.10 Gimnastika ★ 10.15 Čas francuskog ★ 11.00 Reklamni koncert ★ 12.00 Leipzig ★ 13.15 Leipzig ★ 17.00 Königsberg ★ 19.00 Šareni program ★ 20.15 Köln ★ 21.00 „Sine cura”. Zabavno-veseli čas ★ 22.00 Vreme. Vesti. Sport ★ 22.30 München ★ 24.00—2.00 Koncert solista

**Suisse Romande**

443,1m 25kw 677kc

18.50 Za šahiste ★ 20.00 Koncert ★ 21.05 Vesti ★ 21.15 Kabare smeha ★ 22.10 Rad Društva naroda

**Tour Eiffel 206m 15kw 1456kc**

13.15 Vesti ★ 14.20 Umetnost ★ 16.10 Književnost ★ 18.45 Pozorišni pregled ★ 19.00 Vesti ★ 20.00 Aktualiteti ★ 20.30 „Sredstvo za dopadanje”. Komad u 1 činu od M. Rostand-a ★ 21.10 Vesti ★ 21.20 Radio koncert: (Mozart: Tema i varijacije za oboja, klarinetu, bason, kor i klavir; E. Baraine: a) Nežno; b) Rigaudon; c) Tamburčić; d) Suton za kor i klavir; Jongen: Sekstuo u pet povezanih delova za klavir, flautu, oboja, klarinetu, bason i kor)

**Toulouse 328,6m 60kw 91kc**

18.00 Vesti ★ 18.05 Harmonika ★ 18.30 Arije iz komičnih opera ★ 18.45 Salonska muzika ★ 19.00 Tiolske pesme ★ 19.20 Vojna muzika Vesti ★ 19.45 Koncert ★ 20.15 Arije iz opereta ★ 21.00 Radio igra ★ 21.40 Bečka muzika ★ 21.45 Odlomci iz operete „Les Mousquetaires au Couvent” od Varney-a ★ 22.20 Ciganska muzika. Vesti ★ 22.45 Muzika za igru ★ 23.00 Iz filмова ★ 23.15 Vojna muzika ★ 23.35 Muzika za igru ★ 23.45 Arije iz opereta ★ 24.00 Radio igra ★ 0.15 Vesti ★ 0.20 Filharmonijski koncert

**Warszawa 1339m 120kw 224kc**

6.35 Gimnastika ★ 6.50 Gramo ploče ★ 7.15 Vesti ★ 7.25 Gramo ploče ★ 12.05 Koncert tria ★ 12.55 Vesti ★ 13.05 Gramo ploče ★ 15.45 Gramo ploče ★ 16.30 Priče za decu ★ 16.45 Čuveni umetnici (gramo ploče) ★ 17.15 Koncert solista (Veracini-Carte: Largo; Leclair—Sarasate: Tamburin; Cartier-Kreisler: Lov; Tri pesme; Strawinski-Dushkin: Uspavanka; Andrzejewski: Burleska; Dve pesme) ★ 18.00 Lisovski — virtuoz na balalajci ★ 18.45 Gramo ploče ★ 19.25 Sport ★ 19.35 Klavirski koncert. Poljska muzika ★ 19.54 Feljton ★ 20.00 Prenos iz Lavova ★ 20.45 Vesti ★ 20.55 Kako se živi i radi u Poljskoj” ★ 21.00 „Verbum Nobile” opera u 1 činu od Moniuszko-o ★ 22.20 Gramo ploče ★ 22.30 Predavanje ★ 22.45 Laka muzika (gramo ploče)

# Sreda, 22 maja LJUBLJANA

## БЕОГРАД

таласна дуж. 437,3м., 2,8кв., 686кц

10.25 Објављивање дневног програма  
10.30 Црквене песме (плоче)

1. Радујсја свјашченаја главо и Человјече божи ★ 2. Величајем тја ★ 3. Господи кто обитајет

10.50 Званични извештај о водостању (српски, француски, немачки) и Званични извештај о водостању (српски)

11.00 Пренос са Славе хуманог друтва „Добро срце”

11.59 Тачно време

12.00 Звона са Опленца затим:

Композиције Стевана Мокравца изводи Радио оркестар  
1. IV. Руковет ★ 2. Приморски напјеви ★ 3. Одломци из комада „Ивкова слава” ★ 4. Песме из Црне Горе — IX. Руковет

12.35 Рекламе

12.45 Берзански курсеви

13.00 Вести

13.15 Вальсере изводи

Радио оркестар

1. Вадтајфел: Само теби ★ 2. Сматек: Сахарет ★ 3. Мор: Весели вальсер ★ 4. Цимер: Шта шума прича ★ 5. Линке: Ла гран виа

13.45 Новинарски извештаји А. А.

Тачно време

до 13.55

### ПОПОДНЕВНИ ПРОГРАМ

16.00 Оркестарски концерт (плоче)

1. Голдмарк: Сакунтала, увертира ★ Дворжак: Словенска игра бр. 1

16.20 Пренос концерта из Дома Слених Краља Александра I Ујединитеља

1. Поздравни говор Радмиле Јефтић ★ 2. а) Ђорђевић: Жабе, б) Милојевић: Младост (хор Јака основне школе под управом г. Илића) ★ 3. Бетовен: Турски марш (изводе на клавиру Милан Ордагић и Петар Маринковић) ★ 4. Живковић: Мува на аутомобилу (женски хор под управом гце Борке Јовић) ★ 5. \*\*\*: Хеј Словени! (изводи гудачки оркестар под управом г. Фирфовића) ★ 6. Бах: Прелудијум и fuga бр. 3 (изводи на клавиру Радомир Лазич) ★ 7. \*\*\*: Смеша народних песама (изводи тамбурашки збор под управом г. Одобашића) ★ 8. Крстић: Војвода Дејан (мушки хор под управом г. Илића) ★ 9. \*\*\*: Јунак из Лике (изводи дувачки оркестар под управом г. Одобашића)

17.00 О шаху, предавање г. Озрена Неделковића

17.30 Заштита деча у Југославији, предавање гце Милене Атанацковић (приређује Југосл. унија за заштиту деча)

до 17.50

### ВЕЧЕРЊИ ПРОГРАМ

18.25 Тачно време

Објављивање вечерњег програма и програма за следећи дан

18.30 Час француског језика: Француски дијалози, гђа Сесил Шаре и г. проф. Мирко Дамњановић

19.00 Рекламе и плоче

19.15 Вести

19.30 НАЦИОНАЛНИ ЧАС:

У узроцима буђења туберкулозе, предавање г. Др. Владимира Спужића (приређује Југословенска лига против туберкулозе)

20.00 Одломци из опере „Риголето” од Вердија, по тексту Виктора Иго (плоче)

20.30 Комеморација Виктору Игу поводом 50-год. његове смрти (пренос из дворане Коларчеве Задужбине)

21.30 Народне песме пева гђа Надежда Стајић-Стојановић, чланица

Беогр. Опере, уз пратњу оркестра  
1. Девет година минаше ★ 2. Брањанка, коло ★ 3. На Ускрс сам се родила ★ 4. Цануле, коло ★ 5. Мој Милане ★ 6. Влахиња, коло ★ 7. Хајд на рогаљ момче ★ 8. Битољка, коло ★ 9. Шано душо ★ 10. Шапчанка, коло ★ 11. Даскалица ★ 12. Коло ★ 13. Керемејле ★ 14. Аранско кокоњеште

22.00 Тачно време

Новинарски извештаји А. А.

Вечерњи концерт

Радио оркестра

1. Карл Хавранек: Радио духови, увертира ★ 2. Карл Хавранек: Романтична свита ★ 3. Годар: Доделинет ★ 4. Еслингер: Караван ★ 5. Дрдал: Визија ★ 6. Достал: Шетња око света, шлагер потпури

до 23.00

(Ферстер клавиру из музичке куће „Хармонија”)



**МИЛАН Ј. СТОЈАНОВИЋ и Ко.**

**ПРЕДУЗЕЋЕ ЗА ИЗРАДУ КОФЕРА И ТОРБАРСКИХ ИЗРАЂЕВИНА**

Београд, Престолонаследников трг (Теразије) 38, телефон бр. 25-064, Поенкарева улица број 2 — Палата Југобанке, телефон 25-3-32

таласна дужина 569,3 м., 5 кв., 527 кц.

12.00 Melodije z juga (havajske kitare na ploščah):

Foster: Melodije z juga, valček; Blaufuss: Moj otok zlatih sanj; Robledo: Ob treh zjutraj; Berlin: Mesec in ti; Capono: Solze; Platzmann: Hrepenenje po Waikikiju; Heagney: Havajska ljubav; Davis-Akst: Havajska ljubavna pesem; Monaco: Devojka mojih sanj; Trompson: Noči v Rio; Trompson: En, dva, tri, štiri

12.45 Poročila

13.00 Cas, vreme, obvestila

13.15 Valčkova ura, izjava Radijski orkester:

Parma: Triglavске роже; Nedbal: Poljska kri; Waldteufel: Dans tes jeux; Strauss: Vreme z juga; Schmidt-Hagen: Izvenelo je

14.00 Vreme, spored, borza

18.00 Plošče po željah

18.20 Pogovor s poslušalci

18.40 Cas, poročila, spored, obvestila

19.00 Poslušajmo zdaj tri flavte

Igrajo gg.: Slavko Korošec, Silvester Drapal, Viktor Campa):

Kummer: 6ti trio op. 59 v treh stavih

Vmes kratko predavanje o flavti

19.30 Nac. ura

20.00 Postanek in razvoj opere od početka do XX. stoletja z izvajanjem najznačilnejših opernih arij. Spored izjava koncertna in operna pevka ga. Pavla Lovšetova, pri klavirju g. Heri Svetel

Vmes predavanje o isti temi: Jacopo Peri 1560—1625 „Euridice”; Francesco Maria Veracini 1685—1750 „Rosalinda”; Georg Fridrich Händel 1685—1759 „Rinaldo”; Jean Philippe Rameau 1683—1764 „Castor et Pollux”; Domenico Cimarosa 1749—1801 „Il matrimonio segreto”; Wolfgang Amadeus Mozart 1756—1791 „Le nozze di Figaro”; Gioacchino Rossini 1792—1868 „Barbiere di Siviglia”; Giuseppe Verdi 1813—1901 „Il Trovatore”; Richard Wagner 1813—1883 „Tannhäuser”; Charles Gounod 1818—1893 „Faust”; Bedrich Smetana 1824—1884 „Prodana nevesta” Nikolaj Andrejevič Rimskij-Korzakov 1844—1908 „Carskaja nevesta”

21.30 Čas, poročila, spored

22.00 Mendelssohn: Skotska simfonija na ploščah

## ZAGREB

таласна дуж. 276,2м., 0,8кв., 1086кц

12.00 Sutrašnji jelovnik i kuhinjski recepti

12.10 Koncerat na pločama

12.40 Posljednje vijesti

13.00 Koncerat na pločama

13.30 Kulturne i društvene vijesti. — Propaganda

17.00 Kulturne i društvene vijesti. — Propaganda

**SREDA, 22 MAJA**

17.15 Dječiji sat  
18.15 Posljednje vijesti  
18.55 Kulturne i društvene vijesti — Propaganda  
19.10 Predavanje  
19.30 Nacionalni sat  
20.00 Koncertno veče. Prenos iz Ljubljane  
22.00 Objava rasporeda, vijesti i meteorološki izvještaj

**INOSTRANSTVO**

**Beč (Wien) 506,8m 100kw 592kc**  
9.10 Vesti ★ 10.20 Za djake: Male pesme o životinjama ★ 11.30 Čas za žene ★ 12.00 Koncert simfonjskog radio orkestra ★ 13.00 Vreme. Vesti. Programi ★ 13.10 Nastavak koncerta ★ 14.00 Fr. Kreisler, violina S. Rahmanjinov, klavir (gramo ploče) ★ 14.20 Vesti ★ 15.20 Čas za decu ★ 15.40 Čas za mladež ★ 16.00 Vesti. Valute Devize ★ 16.05 Gramo ploče ★ 17.10 Za pedagoge ★ 17.30 Koncertni čas M. Wanecek (sopran) G. Romec (tenor) ★ 18.00 M. Setz: Gradjenje bečkih bolnica ★ 18.25 Austrijsko zanatstvo ★ 18.50 Vesti iz nauke ★ 19.00 Vreme. Vesti. Programi ★ 19.35 Horski koncert ★ 20.15 Koncert simfonjskog radio orkestra. Muzika o dE. Eyslera ★ 21.00 Proleće u Prateru ★ 22.00 Vesti ★ 22.10 Simfonijski koncert. Dirigent: O. Kabasta. P. Wittgenstein (klavir). (Beethoven: VI Simfonija f-dur op. 68; Fr. Schmidt: Klavirski koncert za levu ruku es-dur) ★ 23.15 Esperanto ★ 23.25 Vesti ★ 23.40 Muzika za igru (gramo ploče)

**Berlin 356,7m 100kw 841kc**  
6.20 Koncert radio orkestra ★ 7.00 Nastavak koncerta ★ 8.00 Gimnastika ★ 10.15 Hamburg ★ 12.00 Bratislava ★ 14.15 Mali koncert solista (klavir, fauta, pesme uz lautu) ★ 16.00 Ptičiji glasovi ★ 16.30 Čas za žene ★ 17.00 Frankfurt ★ 18.00 Mi muziciramo i pevamo ★ 19.20 Koncert na orgulji ★ 19.40 Večernji eho ★ 20.15 Stuttgart ★ 20.45 K. Reinicke: Sektet b-dur op. 271 ★ 21.10 Svakidašnji susreti ★ 22.00 Vreme. Vesti. Sport ★ 22.15 Futbol Berlin—Pešta ★ 22.30—24.00 Koncert radio orkestra. (R. Wagner: Siegfried-Idila)

**Beromünster 539,6m 100kw 556kc**  
19.10 Koncert radio orkestra ★ 19.25 U ciriškom zoološkom vrtu ★ 20.00 Orkestarski i solistički koncert ★ 21.00 Vesti ★ 21.10 Prenos iz Lausanne

**Bordeaux Lafayette**

278,6m 13kw 1077kc  
12.00 Vesti ★ 12.15 Orkestarski koncert: Marševi i uvertire ★ 17.00 Prenos univerzitetskog predavanja ★ 19.45 Kinematografski pregled ★ 20.15 Vesti. Ploče ★ 20.30 Koncert na klaviru i dva pozorišna komada: (Chopin: Balada u g-mol; Ravel: Pa-

vana za jednim umrlim detetom; Fauré: Valcer-kapris; Ravel: Toccata)

**Bratislava 298,8m 13kw 1004kc**  
11.00 Morav. Ostrava ★ 12.15 Gr. ploče ★ 13.45 Vesti ★ 15.45 Prag ★ 16.40 Košice ★ 17.00 Sonata za violinu i klavir. Koncert ★ 18.35 Za radenike ★ 20.40 Vokalni koncert ★ 21.00 Prag ★ 22.30 Gramo ploče

**Breslau 315,8m 100kw 950kc**  
5.00 Muzika za igru ★ 6.00 Berlin ★ 7.00 Berlin ★ 9.00 Orkestarski koncert ★ 10.15 Čas za djake ★ 12.00 Koncert radio orkestra ★ 15.10 Čas knjige ★ 15.30 Čas za decu ★ 16.00 Popularni dueti od Hermanna, Corneliusa i Zilchera ★ 16.30 Pripovetke o radu od W. Dacha ★ 17.00 Frankfurt ★ 19.30 Iz jedne fabrike za obradu drveta ★ 19.30 Deutschlandsender ★ 20.15 Stuttgart ★ 20.45 Nedeljni pregled ★ 21.00 Koncert radio orkestra (J. S. Bach: Dupli koncert za dve violine i orkestar; Svita d-dur) ★ 22.00 Vreme. Vesti. Sport ★ 22.30 Muzika za igru.

**Brno 325,4m 32kw 922kc**  
11.00 Morav. Ostrava ★ 12.35 Radio orkestar (Vačkar: Komična uvertira; Machon: U zemlji lutaka; Gounod: Romeo i Julija. Fantazija; Goldmark: Kraljica od Sabe. Baletska muzika) ★ 13.40 Gramo ploče ★ 16.40 Čas za decu ★ 17.25 Gramo ploče ★ 18.05 Predavanje ★ 18.20 Za radenike ★ 18.45 Prag ★ 20.25 Predavanje ★ 21.30 „Scene iz Oratorio Elie” od Mendelssohn-Bartholdi ★ 22.00 Prag

**Bruxelles (Flamanski)**

321,9m 15kw 932kc  
17.00 Mali orkestar ★ 18.45 Gramo ploče ★ 19.15 Gramo ploče ★ 19.30 Vesti ★ 20.00 Radio kabare ★ 21.00 Kamerna muzika (Haydn: Trio; Fern. Quinet: Charade; M. Poet: Tri komada; Beethoven: Trio de l'archidue) ★ 22.00 Vesti ★ 22.10 Koncert

**Bruxelles (Francuski)**

483,9m 15kw 620kc  
17.00 Gramo ploče (Debussy) ★ 18.15 Händel: Koncert za klavir i orkestar ★ 18.30 Koncert na orguljama ★ 19.15 Klavirski koncert (P. Gilson: Svita nocturna) ★ 19.30 Vesti ★ 20.00 Mali orkestar ★ 20.45 Nastavak koncerta ★ 21.00 Predavanje ★ 21.15 Gramo ploče ★ 22.00 Vesti ★ 22.10 Gramo ploče

**Bucuresti 364,5m 12kw 823kc**

12.05 Gramo ploče ★ 13.15 Vesti ★ 13.40 Gramo ploče ★ 17.00 Radio orkestar (od Menueta do fox-trota) ★ 18.00 Vesti ★ 18.15 Nastavak koncerta. Uspavanke ★ 19.00 Predavanje ★ 19.20 Marševi čuvenih umetnika (gramo ploče) ★ 19.45 Predavanje ★ 20.00 Muzika od Brahmsa. Klavirski koncert ★ 20.35 Georges Nicolescu peva (Halevy: „Jevrejka”; Verdi: Arija de Silva iz „Hernani”; Schumann: Dva grenadi-

ra; Gounod: Arija Mefistofela iz „Fausta”) ★ 21.00 Predavanje ★ 21.15 Salonski orkestar ★ 22.00 Vesti ★ 22.19 Nastavak orkestra ★ 22.45 Vesti.

**Budapest I 550,5m 120kw 545kc**  
6.45 Gimnastika, ploče ★ 10.00 Vesti ★ 10.20 Predavanje ★ 10.45 Citanje ★ 11.10 Vodostaj ★ 12.00 Zvonno, vreme ★ 12.05 Ciganka kapela Bujka Jancsi, oko 12.30 Vesti ★ 13.20 Vreme, vodostaj ★ 13.30 Simfoniski koncert besposlenih muzičara ★ 14.44 Vesti, berza ★ 16.10 Čas za djake, predavanje ★ 16.45 Vreme, vesti ★ 17.00 Predavanje ★ 17.35 Koncert salonskog kvinteta iz poslaticarnice Rajna, oko 18.10 Čas talijanskog jezika ★ 19.10 Predavanje ★ 19.40 „Pevači madjarskih narodnih komada”, Il deo. Sudeluju Köszegi Teréz i Cselényi Jozsef ★ 20.55 Spoljni pregled ★ 21.15 Koncert opernog orkestra. 1) Thomas: Mignon, uvertira; 2) Mendelssohn: Nocturno; 3) Debussy: Mala svita; 4) Elgar: Sereada; 5) Fignedy-Fichtner Sandor: II. madjarska svita, oko 22.00 Vesti, vreme ★ 22.40 Jazz orkestar Heinemann iz hotela Royal ★ 23.25 Zsámboki Miklos svira na čelo uz pratnju klavira ★ 0.05 Vesti

**Budapest II 834,5m 20kw 359kc**

17.30 Predavanje ★ 18.05 Jazz koncert na dva klavira izvode Tibor-Kondoz ★ 20.20 Predavanje ★ 20.50 Salonski orkestar Losonczy-Schweitzer ★ 21.45 Vesti, vreme ★ 22.10 Ciganska kapela Toll Arpad i Jancsi iz kafane Emke

**Droitwich 1500m 150kw 200kc**

11.45 Q. Maclean (orgulja) ★ 12.30 Ch. Manning sa orkestrom ★ 13.30 Trevor (orgulja) ★ 14.05 Čas za djake ★ 14.30 Shakespeare: „San letnje noći” (odlomak) ★ 14.55 Klavirski koncert B. Mason ★ 16.45 Orkestarski koncert iz Bournemouth ★ 16.45 Radio orkestar ★ 17.15 Muzika za igru (H. Hall sa orkestrom) ★ 18.30 Književnost „Philemon” ★ 19.05 Osnovi muzike: Muzika za orgulju od Bacha ★ 19.30 Španske pesme i igra ★ 20.15 Nekoliko reči o sledećem koncertu ★ 20.30 Londonski muzički festival — 19.35. Dirigent: S. Kustvicki (Holst: Fugalni koncert za flautu, obou i gudače; V. Williams: Fantazija na temu od Tallisa za dupli orkestar; Liszt: Faust — simfonija) ★ 22.30 Klavirski koncert Iso Elesona. Muzika od Bacha i Chopina ★ 23.00—24.00 Muzika za igru (R. Fox sa orkestrom)

**Deutschlandsender**

1571m 60kw 191kc  
6.00 Jutarnji program ★ 8.00 Sereada za domaće ★ 10.15 Hamburg ★ 11.40 Za naše seljake ★ 12.00 Bratislava ★ 14.00 Zabavni program ★ 15.10 Čas za majke ★ 15.45 M. Raschke čita iz svoje pripovetke „Naslednik” ★ 16.00 Orkestar W. Krüger gitarist B. Mangoré svira nemačke i strane melodije ★ 17.20 Dnevnik jed-



nog braka ★ 17.50 P. Lohmann peva pesme od H. Wolfa ★ 19.00 Imre Stefanai svira 10. i 13. rapsodiju od Liszta (gramo ploče) ★ 19.30 Kako se upravlja trećim Rajhom? ★ 20.15 Stuttgart ★ 20.45 Koncert vojne muzike. Marševi ★ 22.00 Vreme. Vesti. Sport ★ 23.00—24.00 Köln

### Frankfurt 251m 17kw 1195kc

6.00 Berlin ★ 7.00 Berlin ★ 8.30 Orkestarski koncert ★ 11.00 Reklamni koncert ★ 11.30 Socijalna služba ★ 12.00 Breslava ★ 13.15 Breslava ★ 14.15 Privreda ★ 15.15 Koncert iz Kassela ★ 16.00 Vokalni koncert. Elly Schäfer-Ratazzi (sopran). Pesme od Dvoržaka i Förstera ★ 16.30 Deutschlandsender ★ 17.00 Koncert radio orkestra solista i kapela Fr. Haučka ★ 18.30 Kako sam doživeo nacionalno-arapski pokret. (Dr. A. Kaufmann) ★ 19.00 Deutschlandsender ★ 20.10 Stuttgart ★ 20.45 Šareni program sa Gustavom Jacoby ★ 22.00 Vreme. Vesti ★ 22.30 Vesela lakrdija od L. Reitzza ★ 23.00 Köln ★ 24.00—2.00 Orkestar Fr. Haučka

### Grenoble 514,6m 12kw 583kc

12.00 Ploče ★ 15.00 Radio emisija za decu ★ 16.00—23.00 Razni prenosi

### Hamburg 331,9m 100kw 904kc

6.00 Berlin ★ 7.00 Berlin ★ 10.15 Narodna muzika iz severne Nemačke ★ 12.10 Breslava ★ 13.15 Breslava ★ 14.20 Muzički čas ★ 16.00 Narodna muzika iz severne Nemačke ★ 16.40 O ljudima koji noću rade ★ 17.00 Frankfurt ★ 18.30 Novosti iz svih oblasti ★ 19.00 Vokalni koncert Fraute Rohne ★ 19.30 Deutschlandsender ★ 20.15 Stuttgart ★ 20.45 Naše selo ★ 21.00 I čin iz opere „Walküre“ od Wagnera ★ 22.15 Vesti ★ 22.40 Köln

### Hilversum 1875m 50kw 160kc

19.10 Predavanje ★ 19.40 Sport ★ 20.10 Predavanje ★ 20.55 Muzika za igru ★ 23.40 Koncert ★ 0.35 Gr. ploče

### Huizen 301,5m 20kw 995kc

18.40 Predavanje ★ 20.40 Vesti ★ 20.45 Horski koncert ★ 22.10 Predavanje ★ 22.40 Vesti ★ 22.45 Gramo ploče

### Kalundborg 1261m 60kw 238kc

20.00 Violinska muzika od Vieniavskog ★ 20.45 Recitacije uz pratnju klavira ★ 21.05 Novija danska lirika ★ 21.15 Novija danska muzika. Radio orkestar ★ 21.45 Vesti ★ 22.00—0.30 Novinarski kongres severnih zemalja

### Katowice 395,8m 12kw 758kc

18.45 Gramo ploče ★ 19.15 Predavanje ★ 20.00 Gramo ploče ★ 20.15 Poznan i Varšava ★ 21.30 Predavanje ★ 21.40 Varšava ★ 22.00 Gramo ploče ★ 22.15 Varšava ★ 23.05 Poštansko sanduče

### Königsberg 291m 60kw 1031kc

5.00 Breslava ★ 6.15 Berlin ★ 7.00 Berlin ★ 8.30 Gimnastika za žene ★ 9.05 Muzički čas za djake ★ 12.00 Breslava ★ 15.45 Za školu i roditeljski dom ★ 16.10 Muzika za sopran i flautu ★ 16.50 Čas knjige: Problemi sadašnjice ★ 17.00 Frankfurt ★ 18.35 Köln ★ 19.35 Deutschlandsender ★ 20.15 Stuttgart ★ 20.45 Muzika za igru ★ 22.00 Vreme. Vesti. Sport ★ 22.20 Morzova azbuka ★ 22.45—24.00 Köln

### Köln 455,9m 100kw 658kc

6.00 Berlin ★ 7.00 Berlin ★ 10.15 Hamburg ★ 10.50 Muzika našeg doba (bariton, klavir) ★ 11.40 Hennen: Močvar postaje pašnjak ★ 12.00 Breslava ★ 14.15 Stara holandska klavirska muzika ★ 15.10 Čas za devojke ★ 16.00 A. Arensky: Klavirski trio d-mol op. 32 ★ 16.30 Čas knjige ★ 16.50 Muzička literatura ★ 17.10 Frankfurt ★ 18.30 Stare švedske seoske kuće pričaju ★ 19.00 Deutschlandsender ★ 19.30 Deutschlandsender ★ 20.15 Stuttgart ★ 20.45 Stogodišnja melodija za igru. (Solisti i orkestar) ★ 22.00 Vreme. Vesti ★ 22.30—24.00 Večernji koncert I. Zabavna muzika; II. Muzika za igru

### Košice 259,1m 2,6kw 1158kc

12.15 Gramo ploče ★ 15.45 Prag ★ 16.40 Čas za decu ★ 18.30 Za radenike ★ 18.55 Gramo ploče ★ 20.40 Bratislava ★ 21.30 Novak: Balada. Hor i orkestar ★ 22.00 Prag

### Krakow 293,5m 2kw 1022kc

18.40 Gramo ploče ★ 19.35 Violinski koncert ★ 20.40 Koncert ★ 20.45 Varšava ★ 21.30 Predavanje ★ 21.45 Varšava

### Leipzig 382,2m 120kw 785kc

6.20 Berlin ★ 7.00 Berlin ★ 8.20 Deutschlandsender ★ 10.15 Hamburg ★ 17.00 Orkestarski koncert iz Saalfelda ★ 13.15 Koncert simfonijskog orkestra ★ 15.00 Čas za mladež ★ 16.00 Klavirski koncert Margarete Hofmann iz Dreze ★ 17.00 Koncert simfonijskog orkestra uz učešće H. Müller-a (bas) ★ 18.30 Dr. H. Roth: Vajar B. Permoser ★ 18.50 Šta vreme donosi ★ 19.00 Koncert na mandolinama iz Saalfelda ★ 20.15 Stuttgart ★ 20.45 „Maria Stuart“. Drama od Fr. Schillera ★ 22.15 Vreme. Vesti ★ 22.45—24.00 Muzika za igru. (K. Blackmann sa orkestrom)

### Luxembourg 1304m 150kw 230kc

7.45 Gramo koncert ★ 13.15 Vesti ★ 15.45 Berza ★ 19.30 Gramo ploče ★ 19.45 Vesti ★ 20.05 Radio orkestar ★ 20.45 Gramo ploče ★ 21.00 Radio orkestar. Španska moderna dela ★ 22.05 Kamerna muzika (Faure: Kvartet) ★ 22.35 Muzika za igru (gramo ploče).

### Lyon-la Doua 463m 15kw 648kc

12.00 Vesti ★ 12.15 Orkestarski koncert ★ 19.30 Fantazije ★ 20.00 Vesti ★ 20.20 Knjige ★ 20.30 Ploče ★

## SREDA, 22 MAJA

18.00 Warszawa: Vokalni trio  
18.05 Budapest II: Konc. na 2 klav.  
18.15 Bruxelles Fr: Klavir i orkestar  
18.30 Toulouse: Sansone

19  
19.00 Hamburg: Vokalni koncert  
19.00 Stuttgart: Orkestar. koncert  
19.05 München: Konc. hora i solista  
19.10 Beromünster: Radio orkestar  
19.15 Bruxelles Fr: Klavirski koncert  
19.20 Bucaresti: Čuveni marševi  
19.25 Praha I: Radio orkestar  
19.30 Droitwich: Španske pesme  
19.30 Monte Ceneri: Radio orkestar  
19.35 Beč: Horski koncert  
19.35 Warszawa: Vokalni koncert

20  
20.00 Beromünster: Orkestar i solisti  
20.00 Kalundborg: Violinski koncert  
20.00 Bucaresti: Klavirski koncert  
20.00 Oslo: Radio orkestar  
20.05 Luxembourg: Radio orkestar  
20.15 Monte Cen: Filharmon. konc.  
20.15 Beč: Simfonij. orkestar  
20.40 Bratislava: Vokalni koncert  
20.40 Praha I: Horski koncert  
20.45 Deutschland: Vojna muzika  
20.45 Huizen: Orkestar. koncert  
20.45 Königsberg: Muzika za igru  
20.45 Strasbourg: Simfon. koncert  
20.45 Stuttgart: Orkestar, hor i sol.  
20.50 Budapest II: Salonski orkestar  
20.50 Milano: Simfonij. koncert  
20.50 Rim: Simfonijski koncert  
20.55 Hilversum: Muzika za igru

21  
21.00 Bruxelles Fl: Kamerna muzika  
21.00 Hamburg: „Walküre“ I čin  
21.00 Luxembourg: Radio orkestar  
21.00 Lyon: Vokalni koncert  
21.00 Oslo: Radio orkestar  
21.00 Toulouse: Salonska muzika  
21.10 Toulouse: Opera „Karmen“  
21.15 Budapest I: Operski orkestar  
21.15 Bucaresti: Salonski orkestar  
21.15 Kalundborg: Radio orkestar  
21.20 Riga: Orkestarski koncert  
21.25 Suisse Rom: Radio orkestar  
21.30 Praha I: Violinski koncert

22  
22.00 Monte Ceneri: Muzika za igru  
22.00 Stockholm: Muzika za igru  
22.05 Luxembourg: Kamerna muzika  
22.10 Beč: Simfonijski orkestar  
22.10 Bruxelles Fl: Koncert  
22.15 Warszawa: Salonska muzika  
22.30 Berlin: Radio orkestar  
22.30 Droitwich: Klavirski koncert  
22.30 Köln: Muzika za igru  
22.30 Poste Par: Laka muzika  
22.30 Strasbourg: Orkestar. koncert  
22.35 Radio Paris: Muzika za igru  
22.40 Budapest I: Jazs orkestar  
22.40 Budapest II: Ciganska muzika  
22.45 Leipzig: Muzika za igru  
22.45 Oslo: Muzika za igru

23  
23.00 Droitwich: Muzika za igru  
23.00 München: Večernji koncert  
23.25 Budapest I: Koncert na čelu  
23.45 Toulouse: Bečka muzika

24  
24.00 Frankfurt: Orkestarski koncert

**SREDA, 22 MAJA**

21.00 Vokalni koncert pevača iz Lyon-a; (Palestrina: Blažen; Steinberg: Ne lugaš me Mater; Versepny: Bourrée; Ranse: Uspavanka; V. d'Indy: Istorija mladog vojnika; Uzandizaga: Itzay; Jannequin: Bitka kod Marignan-a; Berlioz: Sveta pesma; Cerepin: Molitva; Michet: Lepa pastirka; M. de Ranse: Majka Mišel; Debussy: Božić sirotinjske dece) Posle koncerta: Vesti

**Milano 368,6m 50kw 814kw**

10.30 Školski radio ★ 11.30 Koncert orkestra ★ 12.45 Novinarske vesti ★ 13.05 Orkestar Cetra ★ 16.30 Dečje pevanje ★ 17.05 Koncert orkestra ★ 17.05 (Bolzano) Koncert kvinteta ★ 20.50 Koncert vojne muzike ★ 23.00 Novinarske vesti.

**Monte Ceneri**

257,1m 15kw 1167kw

13.05 Ploče ★ 16.30 (Iz Berna) ★ 19.30 Radio orkestar: (Levine: Humoreska; Niemann: Igra odalike; Schütt: Arlekinova serenada; Zerko- vić: Pismo iz Sorenta; Rubinstein: Kas kavalrije) ★ 20.15 Veliki filharmonijski koncert (Iz Lugana): (Margutti: Markita, španski marš; Dassetto: Uvertira u klasičnom stilu; Puccini: Manon Lescaut, dva odlomka; Schmidt: Djavoški jezik, polka; Ponchielli: Gioconda, hor, preludij, romansa i final III-eg čina; Simonetti: Serenada; Mercadente: Regent, simfonija) ★ 21.20 (Iz Lozane) ★ 22.00 Muzika za igru

**München 405,4m 100kw 740kw**

6.05 Berlin ★ 7.00 Berlin ★ 8.00 Gimnastika za žene ★ 10.15 Odlomci iz Mozartove opere „Čarobna frula“ ★ 11.00 Za naše seljake ★ 12.00 Breslava ★ 13.15 Zabavni orkestarski koncert ★ 15.00 Prve željeznice ★ 15.20 Klavirska muzika od Chopina ★ 16.10 Pesme od Griega ★ 16.30 Čas za decu ★ 17.00 Koncert radio orkestra ★ 18.30 Nemačke varoši; Aachen ★ 19.00 Koncert solista i radio hora. (K. Kraft: „Došla je noć“). Kantata za četiri glasa, dve violine, brač i orgulju op. 15; Sutermeister: Šest baroknih pesama za tenor) ★ 19.30 Deutschsender ★ 20.15 Stuttgart ★ 20.45 Šareni program ★ 22.00 Vreme. Vesti. Berza. Sport ★ 22.35 Medijuprogram ★ 23.00—24.00 Večernji program

**Palermo 531m 3kw 565kw**

10.30 Školski program ★ 13.14 Šareni muzički program ★ 17.30 Jazz orkestar ★ 18.10 Čas za decu ★ 20.00 Vesti ★ 20.20 Ploče ★ 20.45 Radio emisija za decu. Konverzacija ★ 22.00 Odlomci iz opera (Flotow, Mascagni, Donizetti, Catalani, Mevverbeer, Bellini, Verdi itd.). Posle: Muzika za igru ★ 23.00 Vesti

**Paris P.T.T. 431,7m 7kw 695kw**

14.00 Radio emisija za slepe ★ 17.05 Iz nauke ★ 17.30 Ploče ★ 18.00 Medicina ★ 18.10 Predavanje ★ 18.20 Muzički pregled ★ 18.30

Vesti ★ 19.45 Turizam ★ 20.00 (Iz Beča) „Evropska unija“, Kozerija ★ 20.15 Zvezde pred mikrofonom ★ 20.30 Pozorišne večer: „Volpone“ od Ben Jonson-a ★ 22.30 Vesti

**Praha I 470,2m 120kw 638kw**

6.00 Gimnastika. Zurnal. Muzika ★ 10.15 Salonski orkestar ★ 10.45 Predavanje ★ 11.04 Morav. Ostrava ★ 12.25 Vesti ★ 12.35 Brno ★ 15.45 Berza ★ 15.55 Koncert vojne muzike ★ 16.40 Brno ★ 17.25 Gramo ploče ★ 18.00 Za radenike ★ 18.10 „50-godišnjica od smrti V. Hugo“. Predavanje ★ 18.55 Gramo ploče ★ 19.00 Vesti ★ 19.15 Aktualiteti ★ 19.25 Radio orkestar. Fibich: Jedna noć u Karštajnu; Dvoržak: Slovenska rapsodija br. 2; Moor: Tužbalica; Modr: Četiri stare češke igre; Sequens: Scherzo; Bizet: Mala svita za orkestar) 20.25 Predavanje ★ 20.40 Horski koncert ★ 21.00 Smrt Victora Hugo 22. maja 885 Radio igra ★ 21.30 Violinski koncert. (Debussy: Sonata; Siren: Sonata) ★ 22.00 Vesti. Dnevni pregled. Sport ★ 22.15 Gramo ploče ★ 22.30 Vesti

**Radio-Paris 1648m 75kw 182kw**

6.45 Gimnastika ★ 7.00 Ploče ★ 7.15 Stampa ★ 7.45 Gimnastika ★ 8.00 Ploče ★ 12.00 O nastavi ★ 12.15 Simfonijska muzika ★ 13.20 Vesti ★ 17.45 Radiofonske različitosti ★ 18.00 Čas za mladež ★ 18.45 Medicina ★ 19.00 Knjige ★ 19.20 Engleska štampa ★ 19.30 Francuska poezija (F. Gregh) ★ 20.00 „Poupette“. Pozoriš. komad od Jos. Germain-a (Za vreme pauza: Stampa. Vesti) ★ 22.35 Muzika za igru

**Regional Programme**

342,1m 50kw 877kw

12.30 Radio orkestar iz Midlanda ★ 13.30 Gramo ploče ★ 14.15 Ork. koncert ★ 15.15 Koncert Withmar tria ★ 16.15 J. Berenska sa orkestrom ★ 15.15 Čas za decu ★ 18.30 (London) Fr. Hartley sa kvintetom ★ 18.30 (Midland) Engleman kvintet ★ 19.15 (London) Stara francuska muzika. Trio ★ 19.25 (Midland) H. Chamberlain: Sajam britanske industrije ★ 19.40 Od Cam Houses-a do Tan Hill-a ★ 20.30 Šareni muzički program ★ 21.10 E. Atherton sa svojom petoricom ★ 21.30 Vesti ★ 22.30—24.00 Muzika za igru.

**Rim 420,8m 50kw 713kw**

7.45 Gimnastika ★ 8.08 Vesti ★ 10.10 Školski program ★ 12.30 Ploče ★ 13.05 Šareni muzički program ★ 14.14 Vesti. Berza ★ 16.40 Novosti za decu ★ 17.05 (Bari) Kvintet Esperia ★ 17.05 Raznovrsna muzika ★ 19.15 Ploče ★ 20.40 Politika ★ 20.50 Simfonijski koncert, dirigent R. Selvaggi (Za vreme pauze: Konverzacija) ★ 23.00 Vesti

**Strasbourg 349,2m 12kw 859kw**

13.05 Ploče ★ 16.45 Kozerija ★ 17.00 Šareni muzički program ★ 18.00 Pravnička pitanja ★ 18.15 O zanatima ★ 18.30 Dikcija ★ 18.45 Ploče ★ 19.30 Vesti — francuski

★ 20.15 Vesti — nemački ★ 20.30 Stampa ★ 20.45 Simfonijski koncert: (Brahms: Varijacije po jednoj Haydnovoj temi; Haydn: Koncert u ut-dur za oboja i orkestar; Brahms: Simfonija br. 2 u de-dur op. 73). Za vreme pauze: Stampa, Vesti ★ 22.30 Orkestarski koncert

**Stockholm 426m 55kw 704kw**

18.45 Kurs nemačkog jezika ★ 19.30 Recitovanje ★ 20.00 Radio orkestar ★ 21.25 Predavanje ★ 22.00 Stara muzika za igru

**Stuttgart 522,6m 100kw 574kw**

6.30 Berlin ★ 7.00 Berlin ★ 8.10 Gimnastika ★ 10.16 Hamburg ★ 11.00 Reklamni koncert ★ 12.00 Breslava ★ 13.15 Breslava ★ 16.30 Radio igra ★ 17.00 Frankfurt ★ 18.00 Morzova azbuka ★ 18.45 O angorskim zečevima ★ 19.00 Orkestar W. Wende ★ 19.45 Priče druga sa fronta ★ 20.15 Čas mlade nacije: Logor i vožnja ★ 20.45 Beethoven: Missa solemnis. (hor, orkestar i solisti) ★ 22.30 Vreme. Vesti. Sport ★ 22.50 Köln ★ 24.00—2.00 Frankfurt

**Tour Eiffel 206m 15kw 1456kw**

13.15 Vesti ★ 14.10 Avijatičarska kronika ★ 14.20 Književna kronika ★ 18.45 Muzički pregled ★ 19.00 Vesti ★ 19.30 „Magazine“ ★ 19.45 Čas za mladež ★ 20.15 Aktualiteti ★ 20.35 Razvitak Pariza ★ 20.45 Ploče: Muzika za igru ★ 21.00 Rezervisano za jedan prenos

**Toulouse 328,6m 60kw 913kw**

18.00 Vesti ★ 18.15 Havajska gitara ★ 18.30 Sansone ★ 18.45 Odlomci iz opereta. Arije iz komičnih opera ★ 19.35 Vesti ★ 19.45 Bečka muzika. Kozerija ★ 20.15 Koncert ★ 21.00 Salonska muzika ★ 21.10 Celo izvođenje opere „Karmen“ od Bizet-a ★ 22.15 Vesti ★ 23.35 Argentinska muzika ★ 23.45 Bečka muzika ★ 24.00 Radio igra. Vesti ★ 0.20 Vojna muzika

**Warszawa 1339m 120kw 224kw**

6.35 Gimnastika ★ 6.50 Gramo ploče ★ 7.15 Vesti ★ 7.25 Gramo ploče ★ 12.05 Salonski orkestar (J. Strauss: Valcer; Leoncavallo: Fantazija iz opere „Pajazi“; Derksen: Valse-caprice; Patta-arr. Flato: Moje srce; Moszkowski: Španska igra br. 3; Kreisler: Bečki marš) ★ 12.55 Vesti ★ 13.05 Gramo ploče ★ 16.05 Salonska muzika ★ 16.30 Predavanje ★ 16.45 Horski koncert ★ 17.15 Predavanje ★ 17.50 Predavanje ★ 18.00 Vokalni trio. (J. Gall: Siroti Bard; Karlovic: Mesečev sjaj; Klechniovski: Uspavanka leptira) ★ 18.30 Prepiska s radio slušaocima ★ 18.45 Gramo ploče ★ 19.05 Predavanje ★ 19.25 Sport ★ 19.35 Vokalni koncert ★ 19.50 Feljton ★ 20.00 Gramo ploče ★ 20.45 Vesti ★ 20.55 „Kako se živi i radi u Poljskoj“ ★ 21.00 Koncert Chopin-ovih dela ★ 21.30 Predavanje ★ 21.40 Rozycki: Rapsodij d-dur za violinu, čelo i klavir ★ 22.15 Salonska muzika

# četvrtak, 23 maja

## БЕОГРАД

гласна дуж. 437,3 м., 2,8 кв., 686 кц.

### ПРЕПОДНЕВНИ ПРОГРАМ

10.45 Објављивање дневног програма  
10.50 Званични извештај о водостању (српски, француски, немачки) и Званични извештај о водостању (српски)

11.00 Пренос с Опленца

11.59 Тачно време

12.00 Звона са Саборне цркве

затим:

Подневни концерт

Радио оркестра

1. Емануеле ди Барбиери: Пердита, увертира ★ 2. Лилинг: У валпургиској ноћи, романтична свита ★ 3. Цибулка: Љубавни сан после бала

12.35 Рекламе

12.45 Берзански курсеви

13.00 Вести

13.15 Концерт мешовитог збора катедрале „Св. Тројица“ у Рушчуку (Бугарска)

13.45 Новинарски извештаји А. А.

Тачно време

до 13.55

### ПОПОДНЕВНИ ПРОГРАМ

16.00 Час за ђаке: Концерт ученика основне школе „Змај Јова“ у Новом Саду; спремио г. Милан Вујковић, учитељ

1. Вилимановић: Смрт Витешког Краља, рец. ★ 2. Државна химна, хор ★ 3. 700 година од смрти Св. Саве, говори ученик ★ 4. Св. Сава, рец. ★ 5. \*\*\*: Ускликнимо с љубављу, хор ★ 6. Синик: Воскликните, хор ★ 7. Синик: Крушевачко хвалите, хор ★ 8. Ровчански: Соко на стражи, рец. ★ 9. Пашћан: Соколски поздрав, хор ★ 10. М. Петровић: Мајка, рец. ★ 11. Шистек: Домовина мила мати, хор ★ 12. Митровић: Хај дивно је по горама нашим, рец. ★ 13. Дубек: Ој Ђурђев дане, хор ★ 14. Бошњковић: Песме из Јужне Србије, хор ★ 15. Бетовен: Сонатина бр 5, клавир ★ 16. Илић: Најлепши цвет, хор ★ 17. Илић: 1. сплет народних мелодија, хор

17.00 Шуман: Причања бајки, за кларинет, виолу и клавир (изводе г. г. Живојновић, Селински и Герасименко)

17.30 Организација телесне и душевне заштите деце, предавање г. Др. Бранка Муачевића (приређује Југослов. Унија за заштиту деце)

до 17.50

### ВЕЧЕРЊИ ПРОГРАМ

18.25 Тачно време

Објављивање вечерњег програма и програма за следећи дан

18.30 Народна музика (плоче)

1. а) Добер вечер љубо декле; б) Моја коса је кријавна ★ 2. а) Ој Лазаре из „Потере“ (Бинички) б) Платно бели из комада „Дорхолска посла“ (Крстић) ★ 3. Ђокино коло

18.45 Рекламе

18.55 Војвођанско сликарство, предавање г. Вељка Петровића (приређује Просветни Одбор Савеза Сокола Краљевине Југославије) (предавање намењено духовном припремању чланства за овогодишњи Видовдански Слет)

19.15 Вести

19.30 НАЦИОНАЛНА ЧАС:

Хирушко лечење туберкулозе, предавање г. Др. Богдана Косановића (приређује Југословенска лига против туберкулозе)

20.00 Француске песме и арије пева гђа Силва Керблер-Штефан

1. Bergerettes: а) L'amour s'envoie, б) Jeunes fillettes ★ 2. Fontenailles: Obstination ★ 3. Massenet: Ouvre tes yeux bleux ★ 4. Godard: Berceuse de Jocelyn ★ 5. Dell'Acqua: Villanelle ★ 6. Thomas: Mignon

20.30 Концерт дувачког оркестра Краљеве Гарде, диригент виши капелник г. Драг. Покорни

1. Урбан: Морава, увертира ★ 2. Ренда: Весела дружина, потпури ★ 3. Валдајфел: Деца пролећа, валцер ★ 4. Халеви: Одломци из опере „Јеврејка“ ★ 5. Бродил: Српско потпури ★ 6. Григ: Пролеће, песма ★ 7. Власов: Црне очи, руска песма ★ 8. Верди: Бал под маскама, оперска фантазија ★ 9. Дунајевски: Танго из тонфилма „Пастир Косја“ ★ 10. Бродил: Серенада ★ 11. Гуно: Свечани марш из опере „Краљица од Сабе“

22.00 Тачно време

Новинарски извештаји А. А.  
Пренос музике балајка-оркестра из ресторана „Градски подрум“

22.40 Музика за игру (плоче)

до 23.00

(Ферстер клавир из музичке куће „Хармоније“)

## ЉУБЉЈАНА

таласна дужина 569,3 м., 5 кв., 527 кц.

12.00 Kadar na planinah citre zapojo (o planinah in splanin — plošč): Krome: Kadar na planinah citre zapojo; Umlauf: Planšarica; German-Rosen: V gorah, je domovina moja; Christ: Pastirček; Pircher: Pojdi v planino; Pircher: Planšarica; Pircher: Planika; Pircher: Kaj mi nuca planinca; Dev: Pojdom u rute; Dev: Visoka je gora; Pavčič: Pastirica; Pavčič: Zagorski zvonovi; Prelovec: Oj Doberdob; Prelovec: Planino moja

12.45 Poročila

13.00 Čas, vreme, obvestila

13.15 Ob matuški ob Volgi (ruska pesem in ruska glasba na ploščah):

Ob matuški ob Volgi; Dobrownen: Stenka Razin; Warlamoff: Na gladkem ledu Volge; Pesem brodarjev na Volgi; Dubinuška; Pod Peterskim; Ciganska pesem; Uspavanka; Schirmann: Sašinka; Praščaj

14.00 Vreme, spored, borza

18.04 Srčki in cvetke (glasbene slike na ploščah):

Czibulka: Srčki in cvetke; Jessel: Rožice svatbena povorka; Stefens: Plavica; Dittrich: Šmarnica; Kockert: Podoknica zvončkov; Becce: Napolitanska podoknica

18.20 Slovenščina za Slovence (dr. Kolarič)

18.40 Čas, poročila, spored, obvestila

19.00 Glasbila in njihova uporaba (prof. L. M. Škerjanc)

19.30 Nac. ura

20.00 Za zabavo in za ples (prenos iz nebotičnika)

20.30 Prenos koncerta godbe kraljeve garde iz Beograda

21.30 Čas, poročila, spored

22.00 Plesna glasba, Ronny-jazz

## ZAGREB

таласна дуж. 276,2 м., 0,8 кв., 108 кц

12.00 Sutrašnji jelovnik i kuhinjski recepti

12.10 Koncerat tria Šimaček-Sever-Kern

12.40 Posljednje vijesti

13.00 Koncerat tria Šimaček-Sever-Kern

13.30 Kulturne i društvene vijesti. — Propaganda

17.00 Kulturne i društvene vijesti. — Propaganda

17.15 Popodnevni koncerat kvarteta Sever

18.15 Posljednje vijesti

18.55 Kulturne i društvene vijesti — Propaganda

19.15 Poljoprivredno predavanje

19.30 Nacionalni sat

20.00 Koncertno veče. Prenos iz Beograda

22.00 Objava rasporeda, vijesti i meteorološki izvještaj

22.15 Koncerat muškog kvarteta

## INOŠTRANSTVO

Beč (Wien) 506,8m 100kw 592kc

9.10 Vesti ★ 11.30 Umetnički zanati ★ 12.00 Koncert simfonijskog radio orkestra ★ 13.00 Vreme. Vesti.

Programi ★ 13.10 Nastavak koncerta. Muzika od Komzaka i Zierera ★

14.00 Titta Ruffo, bariton (gramo ploče) ★ 14.20 Vesti ★ 15.00 Vreme. Berza ★ 15.20 Čas nezaposlene omladine ★ 15.40 Dečije bajke ★

16.05 Vesti. Valute. Devize ★ 16.10 Zabavna muzika (gramo ploče) ★

17.10 Slikar Carl Moll ★ 17.30 Vokalni koncert Käthe Rantzau (sopran) ★ 18.40 Dr. W. Schienerl: Psihologija čitanja ★ 18.25 Majске svečanosti u Eggenburgu ★ 19.00 Vreme. Vesti. Programi ★ 19.20

**ČETVRTAK, 23 MAJA**

Mladi ljudi u pozivu ★ 20.00 Zabavni koncert simfonijskog radio orkestra i modernog kvarteta ★ 21.25 Šareni muzički program ★ 22.00 Vesti ★ 22.10 Simfonijska muzika (gramo ploče) ★ 23.25 Vesti ★ 23.40—1.00 Muzika za igru. (Džaz Ch. Seebach)

**Berlin** 356,7m 100kw 841kc  
6.20 Deutschlandsender ★ 7.00 Deutschlandsender ★ 8.00 Gimnastika ★ 10.15 Narodne pesme ★ 12.30 München ★ 14.15 Orkestar Jaro Michalek ★ 16.00 Muzika iz starih dana ★ 16.30 Violinski koncert H. Bistrickog ★ 17.00 Leipzig ★ 18.30 „Put u Francusku”. Novela od G. Brittinga ★ 19.00 Omladina na poslu ★ 19.20 Balade, peva C. Bronsgeest, bariton ★ 19.40 Večernji eho ★ 20.10 Šareni muzički program ★ 22.00 Vreme. Vesti. Sport ★ 23.00 Leipzig.

**Beromünster** 539,6m 100kw 556kc  
19.00 Sa sednice Društva naroda ★ 19.45 Četvrt časa fotografije ★ 20.00 Predavanje o V. Hugou ★ 21.00 Vesti ★ 21.10 A. Fischer (bas) peva balade ★ 21.55 Za Svajcarce u inostranstvu

**Bordeaux Lafayette** 278,6m 13kw 1077kc  
11.00 Orkestarski koncert ★ 12.00 Vesti ★ 14.00 Ploče ★ 16.00 Radio za decu ★ 19.00 Kozerija ★ 20.15 Vesti. Ploče ★ 20.30 Dramsko i muzičko veče

**Bratislava** 298,8m 13kw 1004kc  
10.15 Prag ★ 12.35 Košice ★ 13.45 Vesti ★ 15.55 Radio orkestar (Cherubini: Medeo. Uvertira; Weber: Andante i rondo za basson i orkestar; Dvoržak: Slovenska rapsodija; Jacobi: Uvod i poloneza; Schimpl: Marš) ★ 17.15 Bach: Koncert a-mol za violinu i orkestar ★ 18.35 Predavanje ★ 18.45 Gramo ploče ★ 19.35 „Talijska u Algiru”. Opera od Rossini-a ★ 22.35 Vesti ★ 22.50 Gramo ploče

**Breslau** 315,8m 100kw 950kc  
5.00 Königsberg ★ 6.00 Deutschlandsender ★ 7.00 Deutschlandsender ★ 9.00 Radio orkestar ★ 10.15 Čas za djake ★ 12.00 München ★ 15.30 Čas za decu ★ 16.00 Mali koncert (violina, klavir) ★ 16.40 Čas za majke ★ 17.00 Leipzig ★ 18.30 Šta vreme donosi ★ 18.45 Deutschlandsender ★ 19.00 Zabavni koncert radio orkestra ★ 21.30 Devojački hor ★ 22.00 Vreme. Vesti. Sport ★ 22.30 Berlin ★ 23.00 Leipzig.

**Brno** 325,4m 32kw 922kc  
12.35 Košice ★ 15.55 Bratislava ★ 17.15 Predavanje ★ 17.25 Amerikanske pesme ★ 17.35 „Sociološka uloga majke u životu”. Predavanje ★ 17.45 „Vaspitanje i socializam”. Predavanje ★ 18.25 Aktualiteti ★ 18.35 Gramo ploče ★ 19.05 Prag ★ 22.35

—23.00 Koncert (Fučik: Zemlja snova; Blaha: Rosine; Rubin: Valse lente; Pelikan: Veselo i prijatno; Lacin: Puket jasmina)

**Bruxelles (Flamanski)** 321,9m 15kw 932kc  
17.00 Gramo ploče ★ 18.15 Predavanje ★ 18.30 Radio orkestar ★ 19.00 Predavanje ★ 19.15 Gramo ploče ★ 19.30 Vesti ★ 20.40 Koncert. Pet popularnih pesama ★ 20.45 Gramo ploče (Balakirev: Tamara. Simfonijska poema) ★ 21.00 Koncert ★ 22.00 Vesti ★ 22.10 Gramo ploče

**Bruxelles (Francuski)** 483,9m 15kw 620kc  
17.30 Koncert na orguljama ★ 18.15 Predavanje ★ 18.30 Kamerna muzika (C. Frank: Kvintet) ★ 19.15 Gr. ploče ★ 19.30 Vesti ★ 20.00 „Arlezijanka”. Komad u 3 čina od A. Daudet ★ 22.00 Vesti ★ 22.10 Koncert

**Bucuresti** 364,5m 12kw 823kc  
12.05 Gramo koncert ★ 13.15 Vesti ★ 13.40 Gramo ploče ★ 15.00 Čas za decu ★ 17.00 Salonski orkestar ★ 18.00 Vesti ★ 18.15 Nastavak koncerta ★ 19.10 Predavanje ★ 19.55 Prenos jedne opere. U pauzi vesti.

**Budapest I** 550,5m 120kw 545kc  
6.45 Gimnastika, ploče ★ 10.00 Vesti ★ 10.20 Čitanje ★ 10.45 Predavanje ★ 11.10 Vodostaj ★ 12.00 Zvono, vreme ★ 12.05—13.30 Koncert salonskog orkestra Berend Endre, oko 12.30 Vesti, oko 13.15 Vreme, vodostaj ★ 13.40—14.20 Polonyi Elemér svira na klaviru 1) Scarlatti: Dve sonate; 2) Schumann: Arabeska; 3) Schumann: Leptiri; 4) Chopin: a) Nocturno, b) Mazurka, c) Valcer; 5) Paganini-Liszt: Caprice ★ 14.40 Vesti, berza ★ 16.10 Čas za žene, predavanje ★ 16.45 Vreme, vesti ★ 17.00 Poljoprivredno predavanje ★ 17.35 Gramo ploče, oko 18.10 Čas engleskog jezika ★ 19.05 Predavanje ★ 19.35 Gere Lola peva uz pratnju klavira ★ 20.10 „Marika” komedija u tri čina, iz studija ★ 21.40 Vesti, vreme, kasačke trke ★ 22.00 Ciganska kapela Veres Lajos iz kafane Ostende ★ 23.00 Jazz orkestar Vajda-Partos iz hotela „Kraljica Jelisaveta” ★ 0.05 Vesti

**Budapest II** 834,5m 20kw 359kc  
17.05 Predavanje ★ 18.05 Krudy Andor svira na cimbalu ★ 19.40 Predavanje ★ 20.15 Koncert peštanskog koncertnog orkestra ★ 21.30 Vesti

**Droitwich** 1500m 150kw 200kc  
11.50 R. Square sa orkestrom ★ 13.00 Gramo ploče ★ 14.05 Čas za djake ★ 14.30 Biologija ★ 15.50 Gramo ploče ★ 16.45 Koncert na orgulji ★ 17.15 Muzika za igru (H. Hall sa orkestrom) ★ 18.30 Osnovi muzike: Muzika za orgulju od Bacha ★ 18.50 Čas nemačkog ★ 19.30 Balkanski nacionalizam (diskusija) ★ 20.00 „Gospodin Christopher Wren”. Komad od Whitaker-Wilsona ★ 21.05 Violinski koncert Lise

Minghetti ★ 21.30 Vesti ★ 22.15 W. Hyden sa svojim orkestrom ★ 23.15—24.00 Muzika za igru (L. Prager sa orkestrom)

**Deutschlandsender** 1571m 60kw 191kc  
6.00 Jutarnji program ★ 8.00 Sere-nada za domaćice ★ 10.15 Narodne pesme ★ 11.30 Za naše seljake ★ 12.00 München ★ 14.00 Zabavni čas ★ 15.30 Laka muzika ★ 16.00 Šareni muzički program ★ 18.15 Devojački hor ★ 18.45 Radio u službi nacionalnog socializma ★ 19.00 Veseli album sa slikama. (Šareni muzički program) ★ 19.40 Politička inicijativa i prirodni zamah ★ 20.10 München ★ 20.50 „Ingeborg”. Komedija od C. Goetza ★ 22.00 Vreme. Vesti. Sport ★ 23.00—24.00 Leipzig

**Frankfurt** 251m 17kw 1195kc  
6.00 Deutschlandsender ★ 7.00 Deutschlandsender ★ 8.30 Odlomci iz nemačkih opera ★ 10.15 Stuttgart ★ 11.00 Reklamni koncert ★ 11.30 Socijalna služba ★ 12.00 München ★ 13.15 München ★ 14.15 Privreda ★ 15.15 Čas za decu ★ 16.00 Vokalni koncert E. Riedera, basa ★ 16.30 A. Kohmann: Poljska književnost ★ 16.50 Pisma R. Paulsna ★ 17.00 Leipzig ★ 18.35 Kurt Schlözer: Put u Meksiko jednog diplomate ★ 19.00 Zabavni koncert iz Konstanze ★ 20.15 Koncert radio orkestra Rose Stein (harfa). Fr. Kulmann (klavir). (Rimski-Korsakov: Šeherezada; Ravel: Introdokcija i allegro za harfu i mali orkestar; Balakirev: Koncert es-dur za klavir i orkestar; Glinka: Sećanje na letnju noć u Madridu) ★ 22.00 Vreme. Vesti ★ 23.00 Leipzig ★ 24.00—2.00 Stuttgart

**Grenoble** 514,6m 12kw 583kc  
12.00 Ploče ★ 16.00 Ploče ★ 18.30 Vesti ★ 20.00 Kozerija. Vesti ★ 20.30 Radio koncert: (Boieldieu: La dame blanche, uvertira; G. Pierné: Baska rapsodija; Massenet: Werther, dve arije; J. Strauss: Vino, pesma i ljubav; Massenet: Navareza, fantazija; Dve melodije; Demaret: Humoreska; Fietter: Lov; Komad u 1 činu; Wachs: Suton; F. Lehar: Paganini, fantazija)

**Hamburg** 331,9m 100kw 904kc  
6.00 Deutschlandsender ★ 7.00 Deutschlandsender ★ 10.15 Za djake; Narodne pesme ★ 12.10 München ★ 13.15 München ★ 14.20 Muzički čas ★ 16.00 Radio igra ★ 16.45 Čas knjige ★ 17.00 Leipzig ★ 18.30 Radio pregled ★ 19.00 Frankfurt ★ 20.10 Muzika za igru ★ 22.00 Vesti ★ 22.25 Muzika za igru ★ 23.00 Leipzig ★ 24.00 Popularna muzika za hor i kamerni orkestar

**Hilversum** 1875m 50kw 160kc  
18.40 Muzika za igru ★ 19.41 Vesti ★ 19.45 Radio orkestar ★ 20.55 Koncert na gitaru ★ 21.10 Orkestarski koncert ★ 22.00 Gramo ploče ★ 22.10 Muzika za igru ★ 22.40 Vesti ★ 22.50 Laka muzika

**Huizen** 301,5m 20kw 995kc  
18.10 Gramo ploče ★ 20.40 Vesti ★  
20.45 Horski koncert ★ 21.40 Preda-  
vanje ★ 23.10 Gramo ploče

**Kalundborg** 1261m 60kw 238kc  
20.00 Gramo ploče ★ 20.15 „In-  
gen”. Radio igra od Sv. Borberga ★  
22.00 Vesti ★ 22.15 Haydn: Gu-  
dački kvartet f-dur op. 77 Nr. 2

**Katowice** 395,8m 12kw 758kc  
18.30 Gramo ploče ★ 19.15 Preda-  
vanje ★ 19.25 Sport ★ 19.28 Varsa-  
va i Poznan ★ 22.00 Gramo ploče ★  
22.15 Varšava

**Königsberg** 291m 60kw 1031kc  
5.00 Orkestarski koncert ★ 6.15  
Deutschlandsender ★ 7.00 Deutsch-  
landsender ★ 8.30 Gimnastika za  
žene ★ 12.00 München ★ 15.10  
Muzički čas za decu ★ 16.10 Ka-  
merna muzika za duvače ★ 16.45  
Nekoliko veselih priča ★ 17.00 Leip-  
zig ★ 18.40 Naše selo ★ 19.10 Me-  
djuigra ★ 19.30 Pejzaži u istočnoj  
Pruskoj ★ 20.10 „Pesma o zvezda-  
ma”. Radio-balada od A. Kavrascha  
★ 21.20 Horski koncert I. Duhovna  
muzika kompozitora iz Königsberga  
II. Svetovna muzika ★ 22.00 Vreme.  
Vesti. Sport ★ 22.20 U ime zakona  
— pravne slike ★ 22.35 Berlin ★  
23.00 Leipzig

**Köln** 455,9m 100kw 658kc  
6.00 Deutschlandsender ★ 7.00 Deut-  
schlandsender ★ 10.15 Za djake: Na-  
rodne pesme sa donje Rajne ★  
10.45 Mi i svet ★ 12.00 Orkestarski  
koncert ★ 14.15 Klavirska muzika od  
Weismanna ★ 15.00 Čas za decu ★  
16.00 Muzika našeg doba (alt, klavir)  
★ 16.35 Vestfalski muzeji pri-  
čaju ★ 17.00 Leipzig ★ 19.00 Kon-  
cert solista ★ 19.30 Cveće i drveće  
u nemačkom narodnom verovanju ★  
20.10 Radio igra iz života Haendel-a  
od O. Brüesa ★ 21.00 Muzika od H.  
Wediga. Orkestar, hor i E. Erdmann  
(klavir) ★ 22.00 Vreme. Vesti ★  
22.20 Koncert radio orkestra ★  
23.00—23.55 Leipzig

**Košice** 259,1m 2,6kw 1158kc  
12.35 Radio orkestar ★ 15.55 Bra-  
tislava ★ 17.50 Koncert ★ 18.20 Gr.  
ploče ★ 18.55 Gramo ploče ★ 19.24  
—22.30 Prag

**Krakow** 293,5m 2kw 1022kc  
18.45 Gramo ploče ★ 19.25 Sport ★  
19.30—23.05 Varšava i Poznan

**Leipzig** 382,2m 120kw 785kc  
6.20 Deutschlandsender ★ 7.00  
Deutschlandsender ★ 8.20 Deutsch-  
landsender ★ 10.15 Za djake: Na-  
rodne pesme ★ 12.00 München ★  
14.00 Vreme. Vesti. Berza ★ 16.10  
Čas knjige: Nemačka književnost ★  
16.30 W. Halwachs, pronalazač sve-  
tlosnog elektriciteta ★ 17.00 Šareni  
muzički program ★ 18.30 Mi radna  
omladina ★ 18.50 Kako postaje film-  
ski žurnal ★ 19.00 Zabavni koncert  
iz Konstanza ★ 20.15 U ritmu igre  
kroz zemlje i vremena ★ 22.00 Ve-  
sti. Sport ★ 22.30 „Balada o kralju

Hajnrichu I” od K. Weissa ★ 23.00  
Savremena muzika. (H. Richter-Haa-  
ser: Koncert za klavir i orkestar d-  
mol op. 28; O. Gerster: Simfonija)

**Luxembourg** 1304m 150kw 230kc  
7.45 Gramo koncert ★ 12.00 Radio  
orkestar ★ 13.15 Vesti ★ 15.45  
Berza ★ 19.30 Čas za decu ★ 19.45  
Vesti ★ 20.05 Radio orkestar ★  
20.40 Vokalni koncert. Pesme od  
Hugo Wolfa ★ 21.15 Radio orke-  
star ★ 22.00 Radio orkestar ★ 22.35  
Muzika za igru (gramo ploče)

**Lyon-la Doua** 463m 15kw 648kc  
12.00 Vesti ★ 12.15 Ploče ★ 13.00  
Čas za dame ★ 14.15 Ploče ★ 15.00  
Vokalni duhovni koncert i zvuk zvo-  
na ★ 15.34 Za bolesne ★ 15.30 Fan-  
tazije za decu ★ 16.00 Čas za decu  
★ 19.30 Fantazije ★ 20.00 Vesti ★  
20.20 Umetnost ★ 20.30 (V. Paris  
P. T. T.) Stare šansone

**Milano** 368,6m 50kw 814kc  
7.45 Gimnastika ★ 8.08 Vesti ★  
11.30 Koncert ★ 12.45 Vesti ★  
13.05 (Bolzano) Koncert ★ 13.30  
Koncert violiniste W. Lonardia ★  
13.05 Raznovrsna muzika ★ 14.14  
Berza. Ploče ★ 16.40 Čas za decu  
★ 17.05 Vokalni koncert ★ 20.40  
Konverzacija ★ 20.50 Simfonijski  
koncert. Dirigent: Pizzetti, solista če-  
lo: E. Mainardi; (Mozart: Simfonija  
u e be-mollu br. 39; Pizzetti: Kon-  
cert u c za čelo i orkestar; Pizzetti:  
Letnji koncert). Za vreme pauza:  
Konverzacija ★ 23.00 Vesti

**Monte Ceneri**  
257,1m 15kw 1167kc  
13.05 Ploče ★ 19.30 Melodije ★  
20.00 Treći čin iz „Don Paskvale”.  
Opera od Donizetti-a ★ 20.45 Ko-  
zerija ★ 21.00 Muzika C. M. We-  
ber-a (1786—1826); solista B. Ma-  
stelli; (Uvertira; Koncert u f-mol  
op. 73; Poziv na igru; Oberon, u-  
vertira) ★ 22.00 Sport ★ 22.10 Mu-  
zika za igru

**Mor. Ostrava**  
269,5m 11kw 1113kc  
12.35 Košice ★ 16.50 Čas za decu ★  
17.00 Koncert ★ 18.25 Gramo ploče  
★ 19.05—23.00 Prag

**München** 405,4m 100kw 740kc  
6.05 Deutschlandsender ★ 7.00  
Orkestarski koncert ★ 8.00 Gimna-  
stika za žene ★ 10.15 Stuttgart ★  
11.0 Za naše seljake ★ 12.00 Kon-  
cert radio orkestra ★ 13.15 Nasta-  
vak koncerta ★ 15.00 Književni čas  
★ 15.20 K. Bohm: Četiri pesme za  
sopran ★ 16.10 Klavirski koncert A.  
Moralis ★ 16.40 Istorijski film ★  
17.00 Leipzig ★ 19.00 „Bamberg”.  
Slika jedne nemačke varoši od A.  
Schmida, sa muzikom E. T. H. Hof-  
fmanna i Böttchera ★ 20.10 Šareno  
veče ★ 22.00 Vreme. Vesti. Berza.  
Sport ★ 22.20 Medjuprogram ★  
23.00 Leipzig

**Oslo** 1154m 60kw 260kc  
18.55 Vesti ★ 19.30 Popularna mu-  
zika ★ 20.00 Predavanje ★ 21.10

## ČETVRTAK, 23 MAJA

18  
18.15 Toulouse: Muzika za igru  
18.20 Praba: Jazz-orkestar  
18.30 Bruxelles Fl: Radio orkestar  
18.30 Bruxelles Fr: Kamerna muzika  
18.45 Warszawa: Popularni koncert

19  
19.00 Frankfurt: Zabavni koncert  
19.00 Köln: Koncert solista  
19.00 Leipzig: Zabavni koncert  
19.00 Stuttgart: Zabavni koncert —  
radio orkestar  
19.00 Suisse Romande: Viol. konc.  
19.35 Budapest I: Vokalni koncert  
19.35 Bratislava: Opera „Talijanika u  
Alžiru”  
19.35 Bucvesti: Prenos opere  
19.35 Praba I: Opera „Otelo”  
19.35 Warszawa: Vokalni koncert  
19.45 Hilversum: Radio orkestar

20  
20.00 Beč: Simfonijski ork. i kvart.  
20.00 Warszawa: Radio orkestar  
20.10 Berlin: Jazz-orkestar  
20.10 Hamburg: Muzika za igru  
20.10 München: Šareno veče  
20.15 Frankfurt: Radio orkestar  
20.15 Budapest II: Konc. poš. ork.  
20.15 Rennes: Vokalni koncert  
20.20 Riga: Orkestarski koncert  
20.30 Tour Eiffel: Radio koncert  
20.30 Strasbourg: Opereta „Gustav”  
20.40 Luxembourg: Vokalni konc.  
20.45 Huizen: Horski koncert  
20.45 Palermo: Opereta „Bajadera”  
20.50 Milano: Simfonijski koncert  
20.50 Rim: Op. „Otmica u Seraju”  
20.55 Hilversum: Koncert na gitaru

21  
21.00 Bruxelles Fl: Koncert  
21.00 Köln: Orkestar i hor  
21.00 Monte Ceneri: Ork. i solisti  
21.00 Warszawa: Simfon. orkestar  
21.05 Droitwich: Violinski koncert  
21.10 Beromünster: Vokalni koncert  
21.10 Hilversum: Orkestarski konc.  
21.10 Suisse Rom: Kamerni orkestar  
21.15 Luxembourg: Radio orkestar  
21.20 Königsberg: Horski koncert  
21.45 Radio Paris: Simfonijski koncert  
21.45 Toulouse: Koncert  
21.55 Stockholm: Op. „Knez Igor”

22  
22.00 Budapest I: Ciganska muzika  
22.00 Palermo: Odlomci iz opera  
22.10 Bruxelles Fr: Koncert  
22.15 Droitwich: Orkestarski konc.  
22.15 Kalundborg: Gudački kvartet  
22.15 Oslo: Orkestarski koncert  
22.20 Köln: Radio orkestar  
22.20 Toulouse: Jazz-orkestar  
22.25 Hamburg: Muzika za igru  
22.30 Radio Paris: Noćni koncert  
22.45 Toulouse: Solisti  
22.50 Hilversum: Laka muzika

23  
23.00 Budapest I: Jazz-orkestar  
23.00 Leipzig: Savremena muzika  
23.15 Toulouse: Salonska muzika  
23.40 Beč: Muzika za igru

24  
24.00 Hamburg: Hor i kamer. ork.  
24.00 Stuttgart: Radio orkestar  
0.20 Toulouse: Muzika za igru

**ČETVRTAK, 23 MAJA**

Recitovanje ★ 21.45 Vesti ★ 22.15 Orkestarski koncert

**Palermo** 531m 3kw 565kc  
12.45 Vesti ★ 13.14 Šareni muzički program ★ 17.30 Vokalni i instrumentalni koncert ★ 18.10 Čas za decu ★ 20.00 Vesti ★ 20.20 Ploče ★ 20.45 „Bajadera”. Opereta u 3 čina od F. Kalman-a. (Za vreme pauze: Konverzacija) ★ 23.00 Vesti

**Paris P.T.T.** 431,7m 7kw 695kc  
13.20 Vesti ★ 14.00 Emisija za decu ★ 15.00 Ploče: Dela Grétry-a ★ 15.30 Lektira ★ 16.00 Ploče: Čuveni horovi ★ 16.30 Ploče ★ 17.40 Esperanto ★ 18.00 Socijalni problemi ★ 18.30 Vesti ★ 19.45 Higijena ★ 20.00 Radio kronika ★ 20.10 Ploče: Putovanja ★ 20.30 Stare šansone ★ 21.30 Puštanje parobroda „Normandija” ★ 22.30 Vesti

**Poste Parisien**

312,8m 60kw 959kc  
12.05 Vojna muzika (gramo ploče) ★ 12.15 Renée Viola i Georges (gramo ploče) ★ 12.35 Koncert ★ 18.20 Berza ★ 18.25 Pola sata za decu ★ 18.57 „Kralj Dagobert”. Gramo ploče ★ 19.07 Sport ★ 19.10 Žurnal ★ 19.28 Tito Henriotti i njegov orkestar ★ 20.30 „Broad-Way”. Komad u 3 čina od Ch. Meré.

**Praha I** 470,2m 120kw 638kc  
6.00 Gimnastika. Muzika. Žurnal ★ 10.15 Salonski orkestar ★ 11.05 Džaz orkestar ★ 12.25 Vesti ★ 12.35 Košice ★ 13.45 Gramo ploče ★ 15.45 Bratislava ★ 16.50 Morav. Ostrava ★ 18.10 Predavanje ★ 19.05 Vesti ★ 19.35—22.20 „Otelo”. Opera u 3 čina od Verdija ★ 22.20 Vesti. Dnevni pregled. Sport ★ 22.35 Brno

**Radio-Paris** 1648m 75kw 182kc

6.45 Gimnastika ★ 7.00 Ploče ★ 7.15 Štampa ★ 7.45 Gimnastika ★ 8.00 Ploče ★ 8.30 Familijarni problemi ★ 11.45 Kozerija ★ 12.15 Kamerna muzika: (B. de Boismotier: Svoja slatka kućica; Haydn: Trio; Mozart: Tri arije; Zarebski: Kvintet; Melodije (peva Masalska); Dumka: Trto) ★ 13.20 Vesti ★ 16.45 „Gavranovi”. Komad u 5 čina od H. Becque-a ★ 19.35 Štampa ★ 19.45 Kozerija. Lektira ★ 21.30 Dve komedije ★ 21.30 Vesti ★ 21.45 Simfonijski koncert; dirigent Inghelbrecht: (Cl. Le Jeune: Fantazija; Melodije (M. Lovano) ★ 22.30 Noćni koncert: (P. Ladmirault: Simfonijska poema: „U šumi”; D. Milhaud: Seoske procesije; D. de Séverac: Berba; Ravel: Dafnis i Kloé, odlomci)

**Regional Programme**

342,1m 50kw 877kc  
12.20 Radio orkestar iz Belfasta ★ 13.20 P. Rochard (orgulja) ★ 14.00 Orkestarski koncert ★ 15.00 Vojna muzika ★ 16.45 Gramo ploče ★ 17.15 Čas za decu ★ 18.30 (London) Kon-

cert Broadhurst septeta. Gl. Parr (contralt) ★ 18.30 (Midland) Instrumentalni koncert (violina, čelo, harfa) ★ 19.30 Prvi festivalski koncert iz Mountain Asha. (Orkestar i hor). Dirigent: M. Sargent ★ 20.00 (London) Vojna muzika. R. Easton (bas) ★ 20.00 (Midland) Koncert filharmonije iz Birminghama ★ 20.45 Laka muzika ★ 21.05 (London) Londonski gudački orkestar ★ 21.05 (Midland) „Kod Langleysovih” ★ 22.00 Vesti ★ 22.10 Muzika za igru.

**Rennes** 288,5m 40kw 1040kc  
13.35 Ploče ★ 19.45 Vesti ★ 20.00 Kozerija ★ 20.15 Koncert na klaviru sa pevanjem ★ 21.00 Prenos svečanosti puštanja ladje „Normandije”

**Riga** 514,6m 15kw 583kc  
17.00 Orkestarski koncert ★ 19.03 Letonska muzika. Horski koncert ★ 20.00 Vesti ★ 20.20 Operska muzika. Orkestarski koncert ★ 21.00 Vesti ★ 21.35 Gramo ploče

**Rim** 420,8m 50kw 713kc  
7.45 Gimnastika ★ 8.08 Vesti ★ 12.30 Ploče ★ 13.05 Šareni muzički program ★ 14.14 Vesti. Berza ★ 16.40 Novosti za decu ★ 17.05 Vokalni i instrumentalni koncert ★ 19.15 Raznorodna muzika ★ 20.30 Vesti ★ 20.40 Konverzacija ★ 20.50 (Prenos iz Florentinskog pozorišta) „Otmica u Seraju”. Opera u 3 čina od Mozarta (Za vreme pauze: Konverzacija. Vesti)

**Strasbourg** 349,2m 12kw 859kc  
13.05 Ploče ★ 14.00 Emisija za decu ★ 18.00 Kozerija ★ 18.15 Istorija ★ 18.30 Ploče ★ 19.30 Vesti — francuski ★ 19.45 Ploče ★ 20.00 Vesti — nemački ★ 20.15 Štampa ★ 20.30 „Gustav”. Opereta u 1 činu od M. Harmand-a ★ 21.00 Rezervisano za jedan prenos ★ 23.00 Štampa. Vesti

**Stockholm** 426m 55kw 704k

19.30 Predavanje ★ 20.00 Gramo ploče ★ 20.50 Koncert ★ 21.55 „Knez Igor” od Borodina ★ 22.30 Recitovanje ★ 22.50 „Pevači iz Nirnerberga” od R. Wagnera

**Stuttgart** 522,6m 100kw 574kc

6.30 Deutschlandsender ★ 7.00 Deutschlandsender ★ 8.10 Gimnastika ★ 10.15 Narodne pesme ★ 11.00 Reklamni koncert ★ 12.00 München ★ 13.15 München ★ 16.30 Kao nemačka domaćica i majka u Africi ★ 17.00 Leipzig ★ 18.45 Radio u službi nacional-socializma ★ 19.00 Zabavni koncert radio orkestra. Muzika od Lindemanna, J. Straussa i Lecoq-a ★ 20.15 Leipzig ★ 21.45 Stenografija ★ 22.00 Vreme. Vesti. Sport 22.30 Klasične pesme koje su postale narodne ★ 23.00 Leipzig ★ 24.00—2.00 Koncert radio orkestra. (Haendel: Veliki koncert Nr. 7 e-dur; Bach: Koncert Nr. 1 a-mol za violinu i orkestar; Pfitzner: Uvertira za „Kätchen iz Heilbronna”; Schubert: Simfonijska d-dur; Brahms: Simfonijska IV e-mol op 98)

**Suisse Romande**

443,1m 25kw 677kc  
18.00 Za žene ★ 19.00 Violinski koncert ★ 20.40 Koncert ★ 21.00 Vesti ★ 21.10 Kamerni orkestar ★ 21.55 Nastavak koncerta

**Tour Eiffel** 206m 15kw 1456kc

13.15 Vesti ★ 14.20 Književnost ★ 15.45 Književnost ★ 16.10 Kozerija ★ 18.45 Pozorišni pregled ★ 19.00 Vesti ★ 19.30 „Magazine” ★ 20.00 Aktualiteti ★ 20.30 Radio koncert: (Donizetti: Kći regimente, marš; Kalman: Fortissimo; Humel: Sa ritmom; Charly: Izbezumljeno; Gillet: Manon-ine suze; Willemetz: On je dražestan; Drugi deo: Beethovenova muzika. Treći deo: Muzika za igru)

**Toulouse** 328,6m 60kw 913kc

18.00 Vesti ★ 18.15 Muzika za igru ★ 18.30 Radio emisija za decu ★ 19.20 Bečka muzika. Vesti ★ 19.45 Arije iz opereta ★ 20.15 Koncert ★ 20.30 Šansone ★ 21.00 Radio fantazija ★ 21.40 Odlomci iz opereta ★ 21.45 Koncert posvećen delima Chabrier-a: (España; Fantastično bourrée; Kralj protiv svoje volje; Poljačke zabave; Kraljeva romansa; Seoska igra; Sretno ostrvo; Veseli marš) ★ 22.20 Jazz-orkestar. Vesti ★ 22.45 Solisti ★ 23.00 Arije iz komičnih opera ★ 23.15 Salonska muzika. Tango ★ 23.45 Iz filmova ★ 24.00 Radio igra. Vesti ★ 0.20 Muzika za igru

**Warszawa** 1339m 120kw 224kc

6.35 Gimnastika ★ 6.50 Gramo ploče ★ 7.15 Vesti ★ 7.25 Gramo ploče ★ 12.30 Školski matine Varšavske filharmonije. (Moniuszko: Brdske igre iz opere „Halka”; Vojnička pesma; Mazurka; Chopin: Dela za klavir; Moniuszko: Uvertira iz opere „Grofica”; Arija iz opere „Halka”; Ciopin: Litvanska pesma; Mignoune) ★ 15.35 Berza ★ 15.45 Koncert vojne muzike ★ 16.30 Predavanje ★ 16.45 Čuveni umetnici ★ 17.50 Sport ★ 18.00 Violinski koncert ★ 18.30 Poštansko sanduče ★ 18.45 Popularni koncert ★ 19.25 Sport ★ 19.35 Vokalni koncert ★ 19.40 Feljton ★ 20.00 Radio orkestar. Laka muzika ★ 20.45 Vesti ★ 20.55 „Kako se živi i radi u Poljskoj” ★ 21.00 Simfonijski orkestar. Solista Bernstem, čelo. (Sliwinski: Fantastična uvretira iz „Karneval”; Lefeld: Scherzo iz II simfonije; Saint-Saens: Koncert za čelo; Guirand: Persijska igra) ★ 22.15 Laka muzika i muzika za igru

Italija je povisnla radiofon-  
sku taksu od 75 na 81 liuru godiš-  
nje, a Novi Zeland je spustio, sa  
30 na 25 šilinga. Japan je takođe  
spustio pretplatu sa 9 na 6 jena  
godišnje.

Belgijske stanice će biti u toku  
1935 godine pojačane sa 15 na 30 ki-  
lovata.

# Ретак, 24 маја

## БЕОГРАД

гласна дуж. 437,3 м., 2,8 кв., 686 кп.

### ПРЕПОДНЕВНИ ПРОГРАМ

- 9.25 Објављивање дневног програма  
9.30 Пренос службе Божје из Саборне цркве (хор I. Беогр. Пев. Друштва) око  
11.00 Концерт Радио оркестра  
1. Флотов: Марта, увертира ★ 2. Јоксимовић: Песме из младости ★ 3. Јоксимовић: Цајино, коло ★ 4. Сметана: Тајна, оперска фантазија ★ 5. Јенко: Лепа је зора дико, песма ★ 6. Бајер: Потпури из балета „Виле лутке“  
11.59 Тачно време  
12.00 Звона са Саборне цркве затим: Француска музика, изводи Радио оркестар  
1. Гуно: Ромео и Јулија, увертира ★ 2. Гуно: Химна Св. Цецилији ★ 3. Сен-Санс: Игра Циганке из опере „Хејрик VIII“ ★ 4. Бизе: Кармен, оперска фантазија  
12.35 Рекламе  
12.45 Берзански курсеви  
13.00 Вести  
13.15 Песме пева г. Едо Љубић  
13.45 Новинарски извештаји А. А. Тачно време до 13.55

### ПОПОДНЕВНИ ПРОГРАМ

- 16.00 Ловрић-Љубица Николајевић: Светли гробови  
16.20 Арије и дуете певају гца Бранислава Живковић и г. Милан Ковачић  
1. Верди: Дует из опере „Травиата“ ★ 2. Сметана: Арија из опере „Продана невеста“ (г. Ковачић) ★ 3. Гуно: Дует из опере „Ромео и Јулија“ ★ 4. Сметана: Дует из опере „Продана невеста“ ★ 5. Гуно: Валцер из опере „Ромео и Јулија“ (гца Живковић) ★ 6. Масне: Дует из опере „Манон“  
17.05 Сергије Рахманинов диригује своју композицију „Вокализ“ (плоче)  
17.10 Час гимнастике за децу, гца Смиља Мандукић  
17.30 Један поглед на заштиту нашег одојчета, предавање г. Др. Уроша Ружићића (приређује Југослов. Унија за заштиту деце) до 17.50

### ВЕЧЕРЊИ ПРОГРАМ

- 18.55 Тачно време  
Објављивање вечерњег програма и програма за следећи дан  
19.00 Важност мора за народ и државу, предавање г. Др. Душана Пелеша, министра у пензији и претседника Обласног одбора Јадранске страже у Београду  
19.30 НАЦИОНАЛНИ ЧАС:  
Сузбијање туберкулозе као социјалне болести, предавање г. Др. Јеврема Недељковића (приређује

Југословенска лига против туберкулозе)

20.00 Опело бр. 2 у ге-молу за мушки збор и соло-бас од Милојевића изводи Певачко друштво „Обилић“, солиста г. Жарко Цвејић, члан Беогр. опере

затим око

20.30 Пренос из Загреб

22.00 Тачно време

Новинарски извештаји А. А.

Путникова обавештења

Слике композитора: IV. Рихард Вагнер (22. V. 1813—13. II. 1883 (плоче)

1. Уводна музика за оперу „Лоенгрин“ (диригује Сигфрид Вагнер) ★ 2. Игра шегрта из опере „Нирнбешки мајстори певачи“ (диригује Котс) ★ 3. Арија из опере „Танхајзер“ (пева Марија Јерица) ★ 4. Шуштање шуме из опере „Сигфрид“ и Пролетна песма из опере „Валкира“ (пева Руселиер) ★ 5. Изолдина љубавна смрт из опере „Тристан и Изолда“ (диригује Фуртвенглер) ★ 6. Финале из опере „Рајнско злато“ (пева Шар) ★ 7 Уводна музика за оперу „Парсифал“ (диригује Бруно Валтер)

## ЉУБЉАНА

таласна дужина 569,3 м., 5 кв., 527 кс.

11.00 Šolska ура: Америшки Индијанци (dr. Valter Bohinec)

12.00 Slavni tenoristi на ploščah:

Rachmaninov: Pod mojim oknom — J. Mc. Cormach; R. Strauss: Jutro! — J. Mc. Cormach; Stolz: Spavaj, malo solčno dete — Taub; Al Jolson: -Mali tovariš; Leonca vallo: Dve serenadi — E. Caruso; Denza: Če bi bili razumeli — E. Caruso; De Crescenzo: Ko sem ženko ljubil — B. Gigli; Di Capua: Maria Mari — B. Gigli; Stolz: Pesem svojo pojem danes le za Tebe — J. Kiepara; Stolz: Srce moje kliče le po Tebi, oh Marita — J. Kiepara; Offenbach: Legenda — Lauri Volpi; Ponchielli: Morilec! Lauri Volpi

12.45 Poročila

13.00 Čas, vreme, obvestila

13.15 Kmečki trio (gg. Stango, Gregorc, Nachförg)

14.00 Vreme, spored, borza

18.00 Vesela gmajna (plošče):

Gregorc: Vesela gmajna; Dečva je činklea; S'm se rajtov ženit; Račić: Naš maček; Bod' moja, bod' moja; Nebeška ženitev; Parma: Pozdrav z Gorenjske; Hišica pri cesti stoji; Jakl: Regiment po cesti gre  
18.20 Tujsko-prometno predavanje (g. Joško Sotler)

18.40 Čas, poročila, spored, obvestila

19.00 In pri večerji — dober tek!  
Koncert šramel kvinteta „Triglav“: Parma: Pozdrav Gorenjski — konc. valček; Jakl: Regiment po cesti gre, kor; Schönherr: Iz slovanskih krajev, valček; Jakl: Našim rojakom — kor

19.30 Nac. ура

20.00 Obisk pri Bachu, Händlu in Brahmsu

(Izvajajo: prof. Pavel Šivic (klavir solo)

in Radijski orkester

21.30 Čas, poročila, spored

22.00 Narodna pesem (pojo: Ramškova, Neratova, Gostič in Janko, spremlja Radijski orkester):

Jakl: V veselih družbi; Najžer: Ob Zili in Dravi; Gregorc: Pozdrav s planin

## ZAGREB

talasna duž. 276,2m., 0,8kw., 1086kc

12.00 Sutrašnji jelovnik i kuhinjski recepti

12.10 Koncert na pločama

12.40 Posljednje vijesti

13.00 Koncert na pločama

13.30 Kulturne i društvene vijesti. —

Propaganda

17.00 Kulturne i društvene vijesti. —

Propaganda

17.15 Koncert „New dance orchestra“

18.15 Posljednje vijesti

8.55 Kulturne i društvene vijesti. —

Propaganda

19.15 Sportske vijesti

19.30 Nacionalni sat

20.00 Koncert orkestra

22.00 Objava rasporeda, vijesti i me-

teorološki izvještaj

22.15 Koncertat kvarteta mandolina

## INOSTRANSTVO

Beč (Wien) 506,8m 100kw 592kc

9.10 Vesti ★ 11.30 Čas za žene ★

12.00 Orkestarski koncert ★ 13.00

Vreme. Vesti. Programi ★ 13.10

Nastavak koncerta ★ 14.00 L. Hel-

lestgruber sopran (gramo ploče) ★

14.20 Vesti ★ 15.00 Vreme. Berza

★ 15.20 Čas za žene ★ 15.40 Za

mladež: Sonate za čelo i klavir g-

mol op. 5 Nr. 2 od Beethovena ★

16.05 Vesti. Valute. Devize ★ 16.10

Č. Grogé (gramo ploče) ★ 16.55

Čas za decu ★ 17.15 Koncertni čas

Lola Kratochvil (sopran) R. Wisata

(violina) ★ 17.55 Izveštaj za stran-

ce i putnike ★ 18.10 Dr. A. Stix:

Franz Joseph I i njegovo doba ★

18.35 Vreme. Vesti. Programi ★

18.55 Пренос из беčke државне опере

★ 22.00 Vesti ★ 22.10 Zabavni

koncert radio orkestra ★ 22.50 Sa-

reni program ★ 23.40 Vesti ★ 23.55

—1.00 Laka muzika. (Kvartet A. Sil-

berth)

Berlin 356,7m 100kw 841kc

6.20 Königsberg ★ 7.00 Königsberg

★ 8.04 Gimnastika ★ 9.30 Čas za

žene ★ 10.15 Scene iz jednog he-

rojskog života ★ 12.00 Frankfurt ★

14.15 Koncert radio orkestra ★

16.00 Vesele scene i pesme od E. Al-

brechta ★ 16.30 Čas za žene ★

17.00 Hamburg ★ 18.30 Čas knjige:

Novi istorijski romani ★ 19.00 Ham-

burg ★ 19.40 Večernji eho ★ 24.15

Nacionalni čas: Kantata o Mariji, za

**PETAČ, 24 MAJA**

četiri glasa, hor i orkestar op. 99 od Graenera ★ 21.10 Naša riznica (Poezija i muzika) ★ 22.00 Vreme. Vesti. Sport ★ 22.30 Grillparzer pesnik vernosti. Zatim klavirski muzika

**Beromünster 539,6m 100kw 556kc**

19.20 Čas francuskog ★ 19.50 Nešto o sledećem koncertu ★ 20.00 Koncert baselskog pevačkog društva. Fr. Haendel: „Israel u Egiptu” ★ 22.20 Vesti

**Bordeaux Lafayette**

278,6m 13kw 1077kc

12.00 Vesti ★ 14.00 Ploče ★ 17.40 Književnost ★ 19.45 Školske vesti ★ 20.15 Vesti. Ploče ★ 20.30 (V. Paris P. T. T.)

**Bratislava 298,8m 13kw 1004kc**

12.15 Gramo ploče ★ 12.35 Morav. Ostrava ★ 13.45 Vesti ★ 15.55 Brno ★ 16.55 Prag ★ 18.35 Sport ★ 19.30 Radio orkestar ★ 20.10 Predavanje ★ 20.25 „Smrt koja živi”. Komedija u 3 čina od Greia ★ 21.10 Prag ★ 22.30 Gramo ploče

**Breslau 315,8m 100kw 950kc**

5.00 Radio orkestar ★ 6.00 Königsberg ★ 7.00 Königsberg ★ 9.00 Radio orkestar ★ 10.15 Köln ★ 12.00 Frankfurt ★ 15.10 Čas knjige ★ 15.30 Radnici iz gornje Šlezije muziciraju ★ 16.10 Neispitani krajevi u Braziliji ★ 17.00 Koncert solista ★ 18.30 Poezija G. B. Bobrika ★ 19.00 Igre iz starog dobrog vremena. Radio orkestar ★ 20.15 Berlin ★ 21.10 „Zavadjeni susedi” Komad iz narodnog života od A. Gryphiusa ★ 22.00 Vreme. Vesti. Sport ★ 22.30 Stuttgart.

**Brno 325,4m 32kw 922kc**

10.30 Školski radio ★ 12.35 Morav. Ostrava ★ 13.40 Gramo ploče ★ 15.55 Radio orkestar (Berlioz: Rumunski karneval. Uvertira; Atterberg: Koncert za violinu i orkestar; Dohnanyi: Pjeretin veo) ★ 18.00 Gr. ploče ★ 18.10 „Kleptomanija”. Komedija od Hartinga ★ 18.45 Gramo ploče ★ 19.30 Koncert na saksofonu ★ 19.50 Predavanje ★ 20.10 Bugarske popularne pesme. Horski koncert ★ 20.35—22.45 Prag

**Bruxelles (Flamanski)**

321,9m 15kw 932kc

18.00 Gramo ploče ★ 18.15 Radio orkestar ★ 19.15 Gramo ploče ★ 19.30 Vesti ★ 20.00 Mali orkestar ★ 20.40 Vesti ★ 22.00 Koncert

**Bruxelles (Francuski)**

483,9m 15kw 620kc

17.30 Odlomci iz „Romeo i Julija” od Gounod-a ★ 18.40 Predavanje ★ 19.00 Predavanje ★ 19.30 Vesti ★ 20.00 Radio orkestar ★ 21.20 Belgijske arije i pesme. Vokalni koncert ★ 22.00 Vesti ★ 22.10 Gramo ploče ★ 22.25 Gramo ploče

**Bucuresti 364,5m 12kw 823kc**

12.05 Gramo koncert ★ 12.50 Gramo ploče ★ 13.15 Vesti ★ 13.40 Gramo ploče ★ 17.00 Marševi i valceri. Radio orkestar ★ 18.00 Vesti ★ 18.15 Kamerna muzika (Mozart: Kvintet es-dur) ★ 19.00 Predavanje ★ 19.20 Simfonijski valceri (gramo ploče) ★ 19.55 Predavanje ★ 20.15 Simfonijski orkestar. Festival Grigoresa Dinico, violiniste ★ 22.00 Vesti ★ 22.15 Gramo ploče ★ 22.45 Vesti.

**Budapest I 550,5m 120kw 545kc**

6.45 Gimnastika, ploče ★ 10.00 Vesti ★ 10.20 Predavanje ★ 10.45 Čitanje ★ 11.10 Vodostaj ★ 12.00 Zvono, vreme ★ 12.05 Beer Olga peva, Dömötör Tibor svira na violini uz pratnju klavira ★ Oko 12.30 Vreme, vodostaj ★ 13.30 Koncert II. pešačkog puka Jozsef nádor ★ 14.40 Vesti, berza ★ 16.10 Čas za djake ★ 17.04 Predavanje ★ 17.35 Váczi Gyula svira na klarinetu uz pratnju klavira. 1) Major Ervin: Andante all' Ungerese; 2) Weiner Leo: Balada ★ 18.00 Sportska saopštenja ★ 18.15 Koncert salonskog orkestra Bachmann iz Császárúrdő 1) Strauss J.: Carski valcer; 2) Verdi: Traviata, fantazija; 3) Kalman: Ciganin primaš, O sledećem prenosu ★ 19.30 Prenos iz opere: „Don Juan” opera u dva čina od Mozarta, oko 21.05 Vesti, oko 22.45 Vreme ★ 22.50 Ciganska kapela Lakatos Toni i Misi iz restorana Kovačević ★ 23.30 Gramo ploče ★ 0.05 Vesti

**Budapest II 834,5m 20kw 359kc**

17.05 Jazz orkestar Bachmann ★ 18.20 Predavanje ★ 19.00 Gramo ploče ★ 19.50 Predavanje ★ 20.35 Vesti ★ 21.00 Ciganska kapela Magyari Imre iz hotela Hungaria ★ 22.00 Vreme

**Droitwich 1500m 150kw 200kc**

12.30 Muzika za igru (H. Hall sa orkestrom) ★ 13.15 Koncert solista (violina, klavir) ★ 14.00 Čas za djake ★ 14.30 Muzički čas ★ 15.00 Škotski radio orkestar ★ 15.45 Gramo ploče ★ 16.15 Orkestarski koncert ★ 17.15 E. Pini sa orkestrom ★ 18.45 Za vaš vrt ★ 19.05 Osnovi muzike. Muzika za orgulju od Bacha ★ 19.30 Program iz Kanade. Proslava dana britanskog nacionalizma ★ 20.35 Koncert posvećen britanskoj muzici. Koncertu prisustvuju Nj. V. Kralj i Kraljica ★ 22.30 Koncert Bridgewater kvinteta ★ 23.15—24.00 Muzika za igru (H. Roy sa orkestrom)

**Deutschlandsender**

1571m 60kw 191kc

6.00 Jutarnji program ★ 8.00 Serepada za domaćice ★ 9.40 E. Geyer: Mrtvi vojnici ★ 10.15 Köln ★ 11.40 Za naše seljake ★ 12.00 Frankfurt ★ 14.00 Zabavni čas ★ 15.10 „Plave rukavice”. Bajka sa pesmama od Fr. Börkera ★ 15.40 Majke hiljade dece ★ 16.00 Šareni muzički program ★ 17.30 Čas za mladež ★ 18.00 Gianna. Perea Labia peva melodije od Griega, Rossinia, Bellinia i Pergole.

sea ★ 18.45 Medjuprogram ★ 19.00 Muzika za igru. Veseli stihovi od P. Plemma ★ 20.15 Berlin ★ 21.10 Sveti čeki”. Himna radu od Hans-Joachima Sobanskog ★ 22.00 Vreme. Vesti. Sport ★ 22.45—24.00 Muzika za igru (Džaz A. Lutter)

**Frankfurt 251m 17kw 1195kc**

6.00 Königsberg ★ 7.00 Königsberg ★ 10.15 Köln ★ 11.00 Reklamni koncert ★ 11.30 Socijalna služba ★ 12.00 Koncert radio orkestra ★ 13.15 Nastavak koncerta ★ 14.15 Privreda ★ 15.15 Čas za žene ★ 16.00 Vokalni koncert Kl. Riegner (sopran). Pesme od J. Weismanna ★ 16.45 Dr. H. Braun: Iz nemačke istorije ★ 17.00 Hamburg ★ 19.00 Deutschlandsender ★ 20.15 Berlin ★ 21.10 Klavirski koncert H. Giesena. (Chopin: Kompozicije; Liszt: Parafraza na Rigoletto) ★ 22.00 Vreme. Vesti ★ 22.30 „Neumrlji Falstaf”. Radio igra po Šekspiru od L. Metzgera ★ 24.00—1.00 Koncert radio hora. Muzika od J. S. Bacha

**Grenoble 514,6m 12kw 583kc**

12.00 Ploče ★ 12.15 Orkestarski i vokalni koncert ★ 18.30 Vesti ★ 19.45 Kozerija ★ 20.30 (V. Paris P. T. T.)

**Hamburg 331,9m 100kw 904kc**

6.00 Orkestarski koncert ★ 7.00 Nastavak koncerta ★ 10.15 Köln ★ 12.10 Orkestar Fr. Niemann ★ 13.15 Nastavak koncerta ★ 14.20 Muzički čas ★ 16.00 Koncert kamernog orkestra ★ 17.00 Šareni muzički program ★ 19.00 Koncert vojne mpzike ★ 20.15 Berlin ★ 21.05 Nemački mornar. Njegov život, borba i smrt ★ 22.00 Vesti ★ 22.25 Muzički intermeo ★ 23.00 Stuttgart

**Hilversum 1875m 50kw 160kc**

18.40 Koncert ★ 19.40 Predavanje ★ 20.00 Koncert na orguljama ★ 20.40 Predavanje ★ 21.10 Orkestarski koncert ★ 21.40 Predavanje ★ 22.10 Nastavak koncerta ★ 22.55 Deklamovanje ★ 23.40 Gramo ploče

**Huizen 301,5m 20kw 995kc**

18.10 Koncert na orguljama ★ 19.10 Predavanje ★ 20.40 Vesti ★ 20.45 Horski koncert

**Kalundborg 1261m 60kw 238kc**

20.00 Koncert radio oresta. Švedska i danska muzika ★ 22.30 Laka muzika. Radio orkestar ★ 23.00—0.30 Muzika za igru

**Katowice 395,8m 12kw 758kc**

18.30 Gramo ploče ★ 19.15 Predavanje ★ 19.25 Sport ★ 20.05 Varšava ★ 23.45 Poštansko sanduče

**Königsberg 291m 60kw 1031kc**

5.00 Breslava ★ 6.15 Koncert malog radio orkestra ★ 7.00 Nastavak koncerta ★ 8.30 Gimnastika za žene ★ 9.00 Čas francuskog ★ 10.15 Köln ★ 11.00 Orkestarski koncert iz Elbinga ★ 12.00 Frankfurt ★ 15.10



Čas za decu ★ 16.00 Mozart: Fantazija i Sonata c-mol ★ 17.00 Hamburg ★ 18.40 Između grada i sela ★ 19.00 Zabavni čas G. Jacoby i džaz E. Böschel ★ 20.15 Berlin ★ 21.05 Muzika našeg doba. (R. Strauss: Tri himne od Hölderlina; Zilcher: Svita za igru) ★ 22.00 Vreme Vesti. Sport ★ 22.20 G. Nachtigal, nemački istraživač u Africi ★ 22.45 —24.00 Stuttgart

**Köln** 455,9m 100kw 658kc  
6.00 Königsberg ★ 7.00 Königsberg ★ 10.15 Za djake: U najvećem prištištu sveta ★ 10.45 Vokalni koncert ★ 12.00 Radio orkestar i kapela Fr. Hauck ★ 13.15 Frankfurt ★ 14.15 Koncert radio kvinteta ★ 15.00 Borbena poezija sadašnjice u reči i tonu ★ 16.35 Slike iz definjstva od Jean Paula ★ 17.00 Hamburg ★ 18.30 Put u novi Rajh ★ 19.00 Hamburg ★ 20.15 Berlin ★ 21.10 Zabavni koncert radio orkestra, hora i solista ★ 22.00 Vreme. Vesti ★ 22.20 Pozorište na zapadu ★ 23.00 Stuttgart

**Košice** 259,1m 2,6kw 1158kc  
12.35 Morav. Ostrava ★ 15.55 Brno ★ 18.55 Šareni program ★ 19.30 Popularni koncert ★ 20.15 Radio orkestar ★ 21.10 Prag

**Krakow** 293,5m 2kw 1022kc  
18.30 Gramo ploče ★ 19.30—23.05 Varšava

**Leipzig** 382,2m 120kw 785kc  
6.20 Königsberg ★ 7.00 Königsberg ★ 8.25 Deutschlansender ★ 10.15 Köln ★ 12.00 Orkestarski koncert iz Drezde ★ 13.15 Koncert solista iz Drezde ★ 14.00 Vreme. Vesti. Berza ★ 14.10 Čas za žene ★ 15.20 Ptice pevačice kao kompozitori ★ 16.10 Rat pevača na Wartburgu (W. Fischer) ★ 17.10 Hamburg ★ 18.30 Dr. R. Schmidt: Fridrih mudri iz Saksonske ★ 18.50 Šta vreme donosi: Nemačke željeznice ★ 19.10 Šareni program ★ 20.15 Berlin ★ 21.05 „Lepa mlinarka“. Ciklus pesama od W. Müllera u muzičkoj obradi i Fr. Schuberta ★ 22.00 Vesti. Sport ★ 22.30 Koncert simfonijskog orkestra. Fr. Shadel (klarinet)

**Luxembourg** 1304m 150kw 230kc  
7.45 Gramo koncert ★ 12.30 Radio orkestar ★ 13.15 Vesti ★ 15.45 Berza ★ 18.15 Laka muzika i muzika za igru ★ 19.25 Gramo ploče ★ 19.45 Vesti ★ 20.05 Vokalni koncert Jeane Bathori ★ 20.40 Radio orkestar ★ 21.50 Kamerna muzika (Chausson: Trio za violinu, čelo i klavir) ★ 22.25 Muzika za igru.

**Lyon-la Doua** 463m 15kw 648kc  
12.00 Vesti ★ 14.00 Ploče ★ 17.00 Koncert tria: (Rameau: Ženski portreti. Ptičje pevanje. Kvočka; Ravel: U čast Debussy-a; Ravel: Allegro iz sonate za violinu i čelo; Final iz sonate za klavir; Trio) ★ 19.30 Fantazije ★ 19.50 Kozerija ★ 20.00 Vesti ★ 20.30 (V. Paris P. T. T.). Posle: Vesti

**Milano** 368,6m 50kw 814kc  
7.45 Gimnastika ★ 8.08 Vesti ★ 11.30 Koncert kvinteta ★ 12.45 Vesti ★ 13.05 Orkestar ★ 13.05 (Bolzano) Komedija ★ 14.14 Berza. Ploče ★ 16.40 Čas za decu ★ 17.05 Koncert ★ 19.15 Šareni muzički program ★ 20.40 Politika ★ 20.50 Koncert nacionalne muzike ★ 22.00 Komdeija (Za vreme pauza: Konverzacija) ★ 23.0 Vesti

**Monte Ceneri** 257,1m 15kw 1167kc

13.05 Muzika za igru ★ 16.30 (Iz Ciriha) ★ 19.30 Ploče: Scherzi ★ 20.00 Za dame: Psihologija i moda ★ 20.15 Muzika po želji slušalaca ★ 21.00 Politika ★ 22.00 Koncert romantičnog terceta: (Mario: Od-lazak, marš; Vannini: Poezija života; Carosio: Dolazak, Oklevanje; Denza: Melodija; Monti: Obada; Yardier: Paloma; Cottrau: Sv Lucija, pesma; Morelli: Izgubljena nada, valcer)

**Mor. Ostrava** 269,5m 11kw 1133kc

12.35 Radio orkestar ★ 15.55 Brno ★ 18.45 Gramo ploče ★ 19.30 Koncert na harmonici ★ 20.05 Radio orkestar

**München** 405,4m 100kw 740kc

6.05 Königsberg ★ 7.00 Königsberg ★ 8.00 Gimnastika za žene ★ 10.15 „Livada“ od B. Schmida ★ 11.00 Za naše seljake ★ 12.00 Orkestarski koncert iz Nürnberga ★ 13.15 Koncert radio četvorice ★ 15.10 Čas za žene ★ 15.40 Čas domaće muzike ★ 16.10 „Rana žetva“. Romantična svita od Koestera i Semmlera ★ 17.00 Zabavni koncert radio orkestra ★ 19.00 Šareni program iz Augsburga ★ 19.40 Nemačke balade od Agnese Miegel ★ 20.15 Berlin ★ 21.05 Breslava ★ 22.00 Vreme. Vesti. Berza. Sport ★ 22.20 Muzika za igru

**Oslo** 1154m 60kw 260kc

18.55 Vesti ★ 19.45 Kamerna muzika ★ 20.35 Predavanje ★ 21.05 Koncert ★ 21.35 Vesti ★ 22.00 Aktualiteti ★ 22.15 Horski koncert

**Palermo** 531m 3kw 565kc

12.45 Vesti ★ 13.14 Šareni muzički program ★ 17.30 Ploče ★ 18.10 Čas za decu ★ 20.00 Vesti ★ 20.20 Ploče ★ 20.55 Narodne himne ★ 20.55 „Važni trenutak“. Drama od A. Donaudy-a (Iz Rima) ★ 22.30 Razno (ploče) ★ 23.00 Vesti

**Paris P.T.T.** 431,7m 7kw 695kc

13.20 Vesti ★ 15.00 Ploče ★ 15.30 Ploče: Fragmenti iz opera ★ 16.30 Lektira ★ 18.00 Dve kozerije ★ 18.20 Književnost ★ 18.30 Vesti ★ 19.45 Muzeji ★ 19.53 Vanjska politika ★ 20.00 Propagandno predavanje o muzici ★ 20.30 Literarno veče ★ 22.30 Vesti

## PETAK, 24 MAJA

18

18.00 *Deutschland*: Vokalni koncert  
18.15 *Budapest I*: Salonski orkestar  
18.15 *Bruxelles Fl*: Radio orkestar  
18.15 *Bucuresti*: Kamerna muzika  
18.15 *Luxembourg*: Muzika za igru  
18.40 *Hilversum*: Koncert  
18.45 *Toulouse*: Bečka muzika  
18.55 *Beč*: Prenos iz držav. opere

19

19.00 *Deutschland*: Muzika za igru  
19.00 *Hamburg*: Vojna muzika  
19.15 *Riga*: Simfonijski orkestar  
19.15 *Praba I*: Vojna muzika  
19.30 *Budapest I*: Op. „Don Juan“  
19.30 *Bratislava*: Radio orkestar  
19.30 *Mor. Ostrava*: Konc. na harm.  
19.45 *Oslo*: Kamerna muzika

20

20.00 *Beromünster*: Konc. pev. dr.  
20.00 *Bruxelles Fr*: Radio orkestar  
20.00 *Kalundborg*: Radio orkestar  
20.00 *Radio Paris*: Odl. iz opereta  
20.00 *Suisse Romande*: Radio ork.  
20.05 *Mor. Ostrava*: Radio orkestar  
20.10 *Brno*: Horski koncert  
20.15 *Bucuresti*: Simfonijski orkestar  
20.15 *Košice*: Radio orkestar  
20.15 *Monte Ceneri*: Želje slušalaca  
20.15 *Praba I*: Horski koncert  
20.15 *Poste Par*: Laka muzika  
20.15 *Warszawa*: Simfonijski ork.  
20.20 *Riga*: Vokalni koncert  
20.30 *Tour Eiffel*: Radio koncert  
20.45 *Huizen*: Horski koncert

21

21.00 *Budapest II*: Ciganska muzika  
21.05 *Oslo*: Koncert  
21.10 *Frankfurt*: Klavirski koncert  
21.10 *Hilversum*: Orkestarski konc.  
21.10 *Köln*: Orkestar, hor i solisti  
21.10 *Praba I*: Filharmonijski konc.  
21.20 *Bruxelles Fr*: Vokalni koncert  
21.50 *Luxembourg*: Kamerna muzika  
21.55 *Toulouse*: Odl. „Fortune“

22

22.00 *Monte Ceneri*: Konc. terceta  
22.00 *Stockholm*: Laka muzika  
22.10 *Beč*: Zabavni koncert — rad. orkestar  
22.15 *Oslo*: Horski koncert  
22.20 *München*: Muzika za igru  
22.25 *Luxembourg*: Muzika za igru  
22.30 *Berlin*: Klavirska muzika  
22.30 *Droitwich*: Koncert kvinteta  
22.30 *Rim*: Muzika za igru  
22.30 *Kalundborg*: Laka muzika  
22.30 *Leipzig*: Konc. simf. ork.  
22.30 *Stuttgart*: Narodna muzika  
22.35 *Radio Paris*: Muzika za igru  
22.45 *Deutschland*: Muzika za igru  
22.50 *Budapest I*: Ciganska muzika

23

23.00 *Kalundborg*: Muzika za igru  
23.05 *Toulouse*: Muzika za igru  
23.05 *Warszawa*: Muzika za igru  
23.15 *Droitwich*: Muzika za igru  
23.15 *Toulouse*: Filharmon. konc.  
23.55 *Beč*: Muzika za igru

24

24.00 *Frankfurt*: Horski koncert  
0.20 *Toulouse*: Vojna muzika

**П Е Т А К, 2 4 М А Ј А****Poste Parisien**

312,8m 60kw 959kc

12.35 Prenos iz Folies-Bergeza ★  
1825 Berza ★ 18.37 Gramo ploče  
★ 19.07 Sport ★ 19.10 Zurnal ★  
19.28 Gramo ploče ★ 19.48 Gramo-  
ploče ★ 20.15 Laka muzika. Kon-  
cert ★ 22.30 Laka muzika (gramo-  
ploče).

**Praha I 470,2m 120kw 638kc**

6.00 Gimnastika. Zurnal. Muzika ★  
10.15 Gramo ploče ★ 10.45 Školski  
radio ★ 12.25 Vesti ★ 12.35 Morav.  
Ostrava ★ 13.45 Gramo ploče ★  
15.55 Brno ★ 16.45 Kvartet Ondri-  
čka ★ 18.00 Za radenike ★ 18.10  
Sport ★ 19.20 Vesti ★ 20.00 Preda-  
vanje ★ 20.15 Horski koncert ★  
20.35 „Scene iz Hernani” od Victo-  
ra Huga ★ 21.10 Prenos iz dvorane  
Lucernu drugog dela gala koncerta  
filharmonijskog orkestra ★ 22.00  
Vesti. Sport ★ 22.15 Gramo ploče ★  
22.30 Vesti

**Praha II 249,2m 5kw 1204kc**

14.35 Gramo ploče ★ 18.00 Gramo  
ploče ★ 18.10 Koncert nacionalne gar-  
de ★ 19.05 Gramo ploče

**Radio-Paris 1648m 75kw 182kc**

6.45 Gimnastika ★ 7.00 Ploče ★  
7.15 Štampa ★ 7.45 Gimnastika ★  
8.00 Ploče ★ 12.15 Simfonijska mu-  
zika ★ 13.20 Vesti ★ 14.00 Ploče  
★ 17.55 Sudska kronika ★ 18.00  
Čas za dame ★ 18.45 Muzička krom-  
nika ★ 19.20 Političke revije ★  
19.35 Kozerija ★ 19.45 Kozerija ★  
20.00 Odlomci iz opereta. (Za vre-  
me pauza: Vesti. Štampa) ★ 22.35  
Muzika za igru

**Regional Programme**

342,1m 50kw 877kc

12.15 Gramo ploče ★ 13.00 Orkestar-  
ski koncert ★ 14.00 Gramo ploče ★  
14.30 Koncert Ernesco kvinteta ★  
15.30 Simfonijski koncert radio orke-  
stra iz Midlanda ★ 16.45 Gramo plo-  
če ★ 17.15 Čas za decu ★ 18.30 Mu-  
zika za igru (H. Hall sa orkestrom)  
★ 19.10 Iz londonskog pozorišta:  
Scene iz komada „Vetar i kiša” od  
M. Hodge-a ★ 19.30 (London) Kon-  
cert radio orkestra ★ 19.30 (Mid-  
land) J. Wilson sa svojom petoricom.  
A. Penney (sopran) ★ 20.30 Kratka  
priča ★ 20.45 „Tango u Španiji”. Ra-  
dio igra sa muzikom od D. Freema-  
na. Muzika od Lubbocka ★ 21.30  
Vesti ★ 22.00 G. Heard: Medju bri-  
tanskim ostrvjanima ★ 22.15 Muzika  
za igru.

**Rennes 288,5m 40kw 1040kc**

13.35 Ploče ★ 14.30—23.00 Razni  
prenosi

**Riga 514,6m 15kw 583kc**

18.40 Predavanje ★ 19.13 Simfonijski  
orkestar ★ 20.20 Vokalni koncert  
★ 21.00 Vesti ★ 21.35 Gramo ploče

**Rim 420,8m 50kw 713kc**

7.45 Gimnastika ★ 8.08 Vesti ★

12.30 Ploče ★ 13.05 Koncert razno-  
vrne muzike ★ 14.14 Vesti. Berza  
★ 16.40 Novosti za decu ★ 17.05  
Vokalni i instrumentalni koncert ★  
19.15 Šareni muzički program. Ploče  
★ 20.40 Politika ★ 20.50 Narodne  
himne ★ 20.55 „Važni trenutak”.  
Drama u 3 čina od A. Donaudy-a ★  
22.30 Muzika za igru ★ 23.00 Vesti

**Strasbourg 349,2m 12kw 859kc**

13.05 Ploče ★ 16.45 Kozerija ★  
18.00 Kozerija — nemački ★ 18.15  
Turizam ★ 18.30 Pola časa šale ★  
19.00 Čas za mladež ★ 19.30 Vesti  
— francuski ★ 19.45 Ploče ★  
20.00 Vesti — nemački ★ 20.15  
Štampa ★ 20.30 (Paris P. T. T.)  
Literarno-dramsko veče. (Posle: Štam-  
pa. Vesti)

**Stockholm 426m 55kw 704kc**

22.00 Laka muzika

**Stuttgart 522,6m 100kw 574kc**

6.30 Königsberg ★ 7.00 Königs-  
berg ★ 8.10 Gimnastika ★ 10.15  
Köln ★ 11.00 Reklamni koncert ★  
12.00 Frankfurt ★ 14.00 Sastanak  
drugova sa fronta ★ 16.00 Vokalni  
koncert solista ★ 16.30 Čas za decu  
★ 17.00 Hamburg ★ 18.30 Rad  
hitlerovske omladine u radiu ★  
19.00 Naši vojnici pričaju ★ 19.30  
Muzika 15-godišnjeg Kurt Rehfelda  
★ 20.15 Berlin ★ 21.10 Breslava ★  
22.00 Vreme. Vesti. Sport ★ 22.30  
Čas narodne muzike ★ 24.00—  
2.00 Frankfurt

**Suisse Romande**

443,1m 25kw 677kc

18.00 Za decu ★ 19.10 Gramo ploče  
★ 20.00 Laka muzika. Radio orke-  
star ★ 21.15 Vesti

**Tour Eiffel 206m 15kw 1456kc**

13.15 Vesti ★ 14.10 Avijacija ★

14.20 Književnost ★ 14.30 Ploče: Re-  
gionalna muzika ★ 15.30 Poezija ★  
18.45 Pozorišni pregled ★ 19.00  
Vesti ★ 19.30 „Le Magazine” ★  
20.00 Aktualiteti ★ 20.30 Radio  
koncert posvećen Haendel-ovoj mu-  
zici: (Sonata za flautu; Monolog iz  
„Pasije”; Tri menueta; Gavota u  
g-dur; Zabave; a) Himna Bahusu;  
Ratna pesma; Veliki koncert (Con-  
certo grosso) ★ 21.15 Vesti

**Toulouse 328,6m 60kw 913kc**

18.00 Vesti ★ 18.15 Solisti ★ 18.30  
Arije iz komičnih opera ★ 18.45  
Bečka muzika. Melodije ★ 19.20  
Regionalna muzika ★ 19.30 Vesti ★  
19.45 Kozerija ★ 19.50 Vojna mu-  
zika ★ 20.25 Muzičke komedije ★  
20.35 Koncert ★ 21.00 Radio igra ★  
21.40 Koncert harmunikaškog orke-  
stra ★ 21.55 Odlomci iz „Fortunio”  
od Messenger-a ★ 22.20 Bečka mu-  
zika. Vesti ★ 22.45 Tango ★ 23.00  
Arije iz opereta ★ 23.15 Filharmo-  
nijski koncert ★ 23.35 Muzika za  
igru ★ 23.45 Arije iz komičnih o-  
pera ★ 24.00 Radio fantazija ★  
0.15 Vesti ★ 0.20 Vojna muzika

**Warszawa 1339m 120kw 224kc**

6.35 Gimnastika ★ 6.50 Gramo ploče  
★ 7.15 Vesti ★ 7.25 Gramo ploče ★  
12.05 Salonska muzika ★ 12.55 Ve-  
sti ★ 15.35 Berza ★ 15.45 Koncert  
solista ★ 16.30 Dečja pisma ★ 16.45  
Čuveni umetnici ★ 17.00 Predavanje  
★ 17.15 Koncert iz ciklusa „Pet ve-  
kova kamernе muzike”. (Mozart:  
Trio es-dur; Beethoven: Kvartet za  
klavir c-dur) ★ 18.45 Gramo ploče  
★ 19.25 Sport ★ 19.35 Koncert Bu-  
garskog hora ★ 19.50 Feliton ★  
20.05 Predavanje ★ 20.15 Simfonijski  
orkestar. (Haydn: Simfonijska d-  
dur; Beethoven: Koncert za klavir  
g-dur; Brahms: Simfonijska f-dur. U  
pauzi vesti ★ 22.45 „Saveti pre uda-  
je” ★ 23.05 Muzika za igru

**С т р а ш и л а**

Некада, у стара добра времена, баштовани, виноградар и ратар и плашили су врапце и чворке обичним страшилма, која су се правила по следећем рецепту: побије се једна дужа мотка у земљу па се попреко веже или закупа друга, краћа. На тај крст се навуче стари капут, а одозго се набије шешир (најбоље стари цилиндар) и чворци не смеју ни близу грожђу.

Данас је друго, „послератно” време, морал и обичаји, код људи, па и код птица. Чворци се не плаше више старих шешира, као год ни људи старих предрасуда, те су зато практични Американци морали да измисле нова „страшила”. Они су, у веку радија, и овде применили

„радио-метод” и инсталирали у своје винограде звучнике, спојене са кућевним радио-апаратом. Кажу да без музика одлично плаши, а и разне научне конференције имају одлично дејство.

Наши комплименти америчком радију...

Естонска влада донела је нову уредбу о радиофонији, према којој се естонски радио национализује. Све постојеће емисионе станице, које се налазе у приватним рукама, биће откупљене а предвиђа се и грађење једне нове, врло јаке суперстанице, разуме се у државној режији.

# Subota, 25 maja ZAGREB

## БЕОГРАД

таласна дуж. 437,3 м., 2,8 кв., 686 кц.

### ПРЕПОДНЕВНИ ПРОГРАМ

10.45 Објављивање дневног програма

10.50 Званични извештај о водостању (српски, француски, немачки) и Званични извештај о водостању (српски)

11.00 Шарени програм (плоче)

1. а) Херцеговац, марш; б) Терзић, марш ★ 2. Херолд: Зампа, увертира ★ 3. а) Јенко: Ђидо, увертира; б) Јенко: Потера, увертира ★ 4. Смеша Вердијевих опера ★ 5. Штраус: Слепи миш, увертира ★ 6. а) Валдтајфел: Летње вече, валцер; б) Штраус: Радујте се животу, валцер ★ 7. Влашко коло

11.59 Тачно време

12.00 Звона са Опленца

затим:

Подневни концерт  
Радио оркестра

1. Росини: Италијанка у Алжиру, увертира ★ 2. Голдмарк: Цврчак на огњишту, оперска фантазија ★ Јошито: II. јапанска свита ★ 4. Транслатор: Бечка ванредна издања, валцер

12.50 Рекламе

13.00 Вести

13.15 Народне песме пева гђа Љубица Миливојевић уз пратњу оркестра

1. Радо кћери, Радо ★ 2. Официрско коло (Станковић) ★ 3. Благоу дејче ★ 4. Пркос коло (Станковић) ★ 5. Под Тузлом се зелени мераја ★ 6. Врачарка, коло ★ 7. Мирјано (Мокрањац) ★ 8. Немањино коло (Чижек) ★ 9. Кроз чаршију прође моје Ленче ★ 10. Панчевачко коло ★ 11. Крај Вардара ★ 12. Мачванка, коло ★ 13. Пошла мома на вода ★ 14. Комитско коло

13.45 Новинарски извештаји А. А.

Тачно време

до 13.55

### ПОПОДНЕВНИ ПРОГРАМ

16.00 Организација југословенског ватрогаства од оснивања до доношења ватрогасног закона, предавање г. Петра Лекића, ген. секретара Ватрогасног Савеза Краљевине Југославије

16.20 Жеље наших слушалаца

(плоче)

1. Тома: Мињон, увертира ★ 2. Маскања: Кавалерија Рустикана, оперска фантазија ★ 3. Синдинг: Шуштање пролећа ★ 4. а) Албениз: Из „Шпанске свите“; б) Мошковски: Две шпанске игре

16.50 Поподневни концерт

Радио оркестра

1. Линке: Увертира за једну ревију ★ 2. Големовић: Селјачка игра бр. 1 ★ 3. Доминис: Из јужних

крајева, потпури ★ 4. Чајковски:

Јоланта, оперска фантазија  
17.30 Треба ли децу оболелу од црева лечити глађу, предавање г. Др. Љубомира Вуловића (приређује Југослов. Унија за заштиту деце)  
до 17.50

### ВЕЧЕРЊИ ПРОГРАМ

18.25 Тачно време

Објављивање вечерњег програма и програма за следећи дан

18.30 Вокални концерт гђе Катарице Јовановић, чланице Беогр. опере  
1. Маркс: а) Ако те се љубав дотакла, б) Венецијанска успаванка ★ 2. Шуман: а) Јасмин; б) Он је ★ 3. Шуберт: а) Ти си мир; б) Серенада ★ 4. Брамс: Узалудна серенада ★ 5. Рeger: Успаванка ★ 6. Волф: Тајна љубав

19.00 Рекламе и плоче

19.15 Вести

### 19.30 НАЦИОНАЛНИ ЧАС:

Зашто морамо мислити на туберкулозу, предавање г. проф. Др. Александра Радосављевића (приређује Југословенска лига против туберкулозе)

### 20.00 СРПСКО ВЕЧЕ

22.00 Тачно време

Новинарски извештаји А. А.

Музика за игру (плоче)

22.30 Пренос музике из ресторана

„Занатски дом“

23.00 Музика за игру (плоче)

до 23.30

(Ферстер клавир из музичке куће „Хармонија“)

## ЉУБЉЈАНА

таласна дуж. 569,3 м., 5 кв., 527 кц.

12.00 Brez oddiha, brez počitka dokler ni končana bitka — plošč!

12.45 Čas, vreme, obvestila

13.15 Brez oddiha, brez počitka dokler ni končana bitka — plošč!

14.00 Vreme, spored, borza

18.00 Veselite se življenja. (Radijski orkester in plošče)

Translateur: Veselimo se življenja, kor; Strauss: Pomladji zvoki, valček; Siede: Vedno vesel, intermezzo; Kniemann: In dulce júbilo, kor; Translateur: Svatba v Liliputu; Ketelbey: Ples veselih maskot; Translateur: K cilju, galop

18.40 Čas, poročila, vreme, spored, obvestila

19.00 Zunanji politični pregled (dr. Jug)

19.30 Nac. ura

20.00 Meh za meh in kratek čas! (Marš in dovtip, pesem, kuplet, valček in polka — tak je naš svet Za pestrost sporeda bodo skrbeli žane iz Ljubljane, Bitežnik Stanko, Bajde Ivan in Radijski orkester)

21.30 Čas, poročila, vreme, spored

22.00 Ploščje

talasna duž. 276,2m., 0,8kw., 1086kc

12.00 Sutrašnji jelovnik i kuhinjski recepti

12.10 Koncerat na pločama

12.40 Posljednje vijesti

i meteorološki izvještaj

13.00 Koncerat na pločama

13.30 Kulturne i društvene vijesti. —

Propaganda

17.00 Kulturne i društvene vijesti. —

Propaganda

17.15 Popodnevni koncert tria Ši-

maček-Sever-Kern

18.15 Posljednje vijesti

19.25 Kulturne i društvene vijesti

1930 Nacionalni sat

20.00 Propaganda

20.15 Sokolsko predavanje

20.30 Vokalni konkerat Ide Sapri-

novske

20.45 Recitacija

21.00 Vokalni koncerat M. Krstulo-

vića

21.15 Recitacija

21.30 Vokalni koncerat Gertrude

Waldherr

21.45 Koncerat na klarinetu N. Ruech

22.00 Objava rasporeda, vijesti i me-

eteorološki izvještaj

## INOSTRANSTVO

Beč (Wien) 506,8m 100kw 592kc

9.10 Vesti ★ 11.30 Život žene u

Turskoj ★ 12.00 Simfonijska muzika

(gramo ploče) ★ 13.00 Vreme. Vesti.

Programi ★ 13.10 Gramo kon-

cert ★ 14.00 H. Roswaenge, tenor

(gramo ploče) ★ 14.20 Vesti ★

14.30 Vreme. Berza ★ 14.45 Cas

francuskog ★ 15.05 Koncert na

mandolinama ★ 15.45 Iz dela pesni-

ka N. Hanziederera ★ 16.10 Vesti.

Valute. Dtvize ★ 16.35 Futbol. Pe-

vači protiv glumaca ★ 17.15 Film

★ 17.30 R. Zoder: Mi učimo na-

rodne igre ★ 18.00 Vojna muzika

svih nacija ★ 20.10 Vreme. Vesti.

Programi. Sport ★ 20.10 „Mala —

Dorrit“. Komedija u 4 čina od Fr.

Schönthana (po Dieckensu) ★ 22.10

Vesti ★ 22.20 Gramo ploče ★

22.35 Iz zvučnih filmova. Radio or-

kestar ★ 23.45 Vesti ★ 24.00—1.00

Gramo koncert

Berlin 356,7m 100kw 841kc

6.20 Breslava ★ 7.00 Breslava ★

8.00 Gimnastika ★ 9.40 Čas za decu

★ 12.00 Stuttgart ★ 14.15 Mali kon-

cert (pesme uz lautu, alt, klavir u

četiri ruke) ★ 15.30 Zanat je zlatan

★ 16.40 Köln ★ 18.00 Sport ★

18.15 „Lirska veridba“. Veseli ko-

mad od K. Heynicke-a ★ 19.00 Ham-

burg ★ 23.00—1.00 Muzika za igru

sa pevanjem i ksilofonom.

Beromünster 539,6m 100kw 556kc

19.20 Škola i roditeljski dom ★

20.00 Zvučni pregled ★ 20.15 Hor-

ski i orkestarski koncert. Švajcarski

kompozitori ★ 21.00 Vesti ★ 21.10

Nastavak koncerta ★ 21.50 Muzika

za igru (gramo ploče)

**SUBOTA, 25 MAJA****Bordeaux Lafayette**

278,6m 13kw 1077kc

12.00 Vesti ★ 12.15 Koncert radio orkestra ★ 19.45 Čitanje na dijalektu ★ 20.15 Vesti. Sport ★ 20.30 Raznovrsno veče ★ 22.30 (Radio-Paris) Muzika za igru

**Bratislava** 298,8m 13kw 1004kc

11.00 Morav. Ostrava ★ 12.15 Gramo ploče ★ 12.35 Košice ★ 13.45 Vesti ★ 15.50 Prag ★ 16.35 Pozorište za decu ★ 17.00 Popularne slovačke pesme ★ 18.35 Aktualiteti ★ 18.45 Prag ★ 20.00 „Medicina i poezija“. Predavanje ★ 20.50 Veče opereta od Offenbacha ★ 22.15 Vesti ★ 22.30 Prag

**Breslau** 315,8m 100kw 950kc

5.00 Königsberg ★ 6.00 Veseli muzički čas ★ 7.00 Veseli muzički čas ★ 10.45 Dečiji vrt ★ 12.00 Stuttgart ★ 15.20 O ljubavi jedne majke ★ 15.40 Istočno-nemačka i Šleska preistorija ★ 16.00 Köln ★ 18.00 Šta vreme donosi ★ 18.30 Dr. K. Bauer: Nasledje u životu jednog naroda ★ 19.00 Hamburg ★ 23.00 Muzika za igru.

**Brno** 325,4m 32kw 922kc

11.00 Morav. Ostrava ★ 12.35 Košice ★ 15.50 Prag ★ 16.35 Dečiji hor ★ 17.10 Priče stare majke ★ 17.25 Aktualiteti ★ 17.45 Muzički čas za decu ★ 18.45 Prag ★ 20.10 „Iskustvo lorda Palmerstona“. Komedija u 1 činu od Stranskog ★ 20.50 Bratislava

**Bruxelles (Flamanski)**

321,9m 15kw 932kc

17.00 Gramo ploče ★ 18.30 Gramo ploče ★ 19.30 Vesti ★ 20.00 Simfonijski orkestar ★ 21.00 Simfonijski orkestar (La Gye: Uvertira iz „Zizela“; Albeniz: Catalogue br. 1; Pesme peva g-dja Octavie; Gaubert: Rapsodija na dve popularne teme; K. De Schrijver: „Le sabbath des sardiceres“; De Vreese: Flamanski rondo; Fr. Alpacits: Marš) ★ 22.00 Vesti ★ 22.10 Gramo ploče

**Bruxelles (Francuski)**

483,9m 15kw 620kc

17.00 Koncert ★ 18.00 Gramo ploče 18.15 Predavanje ★ 18.30 Kamerna muzika ★ 19.15 Gramo ploče (Metra) ★ 19.30 Vesti ★ 20.00 Radio orkestar ★ 21.30 Radio orkestar ★ 22.00 Vesti ★ 22.10 Koncert

**Bucuresti** 364,5m 12kw 823kc

12.05 Radio orkestar (Lortzing: Uvertira iz opere „Oružar“; Bizet: Arlezijanka) ★ 12.50 Nastavak koncerta (Smetana: Fantazija iz „Prodane neveste“; Rossini: Uvertira iz „Seviljskog berberina“) ★ 13.15 Vesti ★ 13.40 Nastavak koncerta (J. Strauss: Fantazija iz opereta „Slepi miš“) ★ 17.00 Koncert vojne muzike ★ 18.00 Vesti ★ 18.15 Nastavak koncerta ★ 19.00 Predavanje ★ 19.20 Gramo ploče ★ 19.45 Predavanje

★ 20.00 Muzika za igru. Džaz radio ★ 21.30 Vesti ★ 22.10 Zabavna muzika ★ 22.45 Vesti.

**Budapest I** 550,5m 120kw 545kc

6.45 Gimnastika, ploče ★ 10.00 Vesti ★ 10.24 Predavanje ★ 10.45 Čitanje ★ 11.10 Vodostaj ★ 12.00 Zvono, vreme ★ 12.05 Salonski orkestar Szervánsky, oko 12.30 Vesti ★ 13.20 Vreme, vodostaj ★ 13.30 Balalajka orkestar Eugena Stepata ★ 14.40 Vesti, berza ★ 16.45 Probna emisija iz Amerike preko Droitwicha ★ 17.15 Vreme, vesti ★ 17.30 Predavanje ★ 17.50 Bodán Margit peva mađarske pesme uz pratnju ciganske kapela Vidak Jozsef ★ 19.00 Radio poruke ★ 19.35 Revere Gyula-Hannover György-Paul Tibor harfa-violina-klarinet trio ★ 20.25 Vesela iga s pevanjem u tri čina, oko 22.15 Vesti, vreme, trke ★ 22.40 Koncert operskog orkestra 1) Auber: Nem iz porticia, uvertira; 2) D'Albert: U dolini, fantazija; 3) Saint-Saens: Etienne Marcell, baletska muzika; 4) Borodin: Azijske pustinje; 5) Massenet: a) Werther, b) Sapho-Salitude; 6) Strauss J.: Priče iz bečke šume, valcer; 7) Sauer: Galop ★ 0.05 Vesti

**Budapest II** 834,5m 20kw 359kc

17.00 Jazz orkestar Pataky Vilmos iz hotela Gelért ★ 17.55 Predavanje ★ 19.40 Poljoprivredno predavanje ★ 20.30 Gramo ploče ★ 21.25 Vesti ★ 21.50 Szende Ferenc peva uz pratnju klavira ★ 22.25 Ciganska kapela Pertis Jenő iz restorana Mali Royal

**Droitwich** 1500m 150kw 200kc

11.45 Orkestarski koncert ★ 13.00 Koncert Commodore orkestra ★ 14.00 H. Ramsay (orgulja) ★ 14.30 Vojna muzika ★ 15.15 Gramo ploče ★ 15.35 Koncert radio orkestra iz Belfasta ★ 16.25 Gramo ploče ★ 16.45 Šta su Amerikanci danas slušali ★ 17.15 Ambrose sa svojim orkestrom ★ 19.00 Gde ćemo večeras ★ 19.30 Orkestar Medvedov (balalajke) ★ 20.00 Muzik-hol ★ 21.30 Vesti ★ 22.00 Laka talijanska muzika ★ 23.00—24.00 Muzika za igru (H. Hall i radio orkestar)

**Deutschlandsender**

1571m 60kw 191kc

6.00 Jutarnji program ★ 8.00 Sere-nada za domačice ★ 10.15 Za decu: „Ribar i ribarka“ bajka od Wolk-manna ★ 11.40 Za naše seljake ★ 12.00 Stuttgart ★ 14.00 Zabavni čas ★ 15.30 Privredni pregled ★ 15.45 Zanat je zlatan, G. Biskup ★ 16.00 Köln ★ 18.00 Sport ★ 19.00 Hamburg ★ 20.00 Hamburg ★ 22.20 Hamburg ★ 23.45.—0.55 Muzika za igru. (Džaz A. Lutter)

**Frankfurt** 251m 17kw 1195kc

6.00 Breslava ★ 7.00 Breslava ★ 11.00 Reklamni koncert ★ 11.30 Socijalna služba ★ 12.00 Stuttgart ★ 13.15 Stuttgart ★ 15.00 Čas za mladež ★ 16.00 Köln ★ 18.00 Narodna muzika iz Schwarzwalda ★ 18.20 Improvizacije ★ 18.40 Put ka narodnoj zajednici ★ 19.00—23.00

Hamburg ★ 23.30 Na grobu L. Schlagetera ★ 24.00—2.00 Večernji koncert

**Grenoble** 514,6m 12kw 583kc

12.00 Ploče ★ 16.00 Kamerna muzika ★ 18.30 Vesti ★ 20.30 Koncert radio orkestra; (Romberg: Robert — razbojnik; Pasija — valcer; Paillet: Stara arija; R. Richepin: Moja draga; M. Emer: Melodija; Yvain: Njena usta; G. Pierné: Serenada; Tosti: Marechiale; Messager: Duet; Frederiksen: Golubica, serenada; Komad u 1 činu; Salabert: Arije Borel-Clerc-a

**Hamburg** 331,9m 100kw 904kc

6.00 Breslava ★ 7.00 Breslava ★ 10.15 Za djake: Od matroza do kapetana ★ 12.10 Stuttgart ★ 13.15 Stuttgart ★ 14.20 Muzički čas ★ 16.00 Köln ★ 18.00 Naši pesnici i njihovo delo: Helene Voigt-Diederichs ★ 19.00 Program će se naknadno objaviti ★ 23.00 Muzika za igru

**Hilversum** 1875m 50kw 160kc

18.40 Koncert ★ 19.30 Gramo ploče ★ 20.50 Gramo ploče ★ 21.10 Koncert ★ 21.55 Violinski koncert ★ 22.40 Gramo ploče ★ 22.55 Koncert ★ 23.40 Koncert ★ 0.10 Gr. ploče

**Huizen** 301,5m 20kw 995kc

19.25 Gramo ploče ★ 20.15 Gramo ploče ★ 20.40 Vesti ★ 21.40 Koncert „Kro Boysa“ ★ 22.30 Koncert na harmonici ★ 23.25 Koncert Kro-Boysa“ ★ 0.10 Gramo ploče

**Kalundborg** 1261m 60kw 238kc

19.30 Slike iz opera. Radio orkestar i solisti ★ 21.00 Čuveni bečki marševi i valceri. Radio orkestar ★ 21.35 Laka klavirska muzika ★ 21.50 Vesti ★ 22.05 Popularna ruska orkestarska muzika ★ 22.40 Vokalni koncert ★ 23.00—0.15 Muzika za igru

**Katowice** 395,8m 12kw 758kc

18.45 Gramo ploče ★ 19.15 Feljton ★ 19.25 Sport ★ 19.29 Varšava ★ 22.00 Gramo ploče ★ 22.15 Varšava

**Königsberg** 291m 60kw 1031kc

5.00 Orkestarski koncert ★ 6.15 Breslava ★ 7.00 Breslava ★ 8.30 Gimnastika za žene ★ 11.05 Između grada i sela ★ 12.00 Stuttgart ★ 15.20 Čas za decu ★ 15.45 Pregled knjiga ★ 16.00 Köln ★ 18.20 Savremena muzika za orgulju, svira A. Schütz. (J. Haas Pesme Bogu, za sopran i orgulju, A. Hufeld: Koncert g-mol) ★ 19.00 Hamburg ★ 20.00 Hamburg ★ 22.20 Hamburg ★ 23.00—24.00 Leipzig

**Köln** 455,9m 100kw 658kc

6.00 Breslava ★ 7.00 Breslava ★ 8.30 Dečije majske pesme ★ 10.30 Mi i svet ★ 12.00 Stuttgart ★ 14.15 Deutschlandsender ★ 15.00 Kroz rajnske oblasti i Vestfalsku ★ 15.15 Kroz naša brda ★ 16.00 Veselo po-podne ★ 18.15 Prirodne nauke ★ 19.00—22.00 Hamburg ★ 23.00—24.00 Leipzig

**Košice** 259,1m 2,6kw 1158kc  
12.35 Radio orkestar ★ 15.50 Prag  
★ 17.35 Predavanje ★ 18.25 Aktu-  
aliteti ★ 19.55 Gramo ploče ★ 19.00  
—22.30 Prag

**Krakow** 293,5m 2kw 1022kc  
18.40 Gramo ploče ★ 19.25 Sport ★  
19.30—24.00 Varšava i Vilno

**Leipzig** 382,2m 120kw 785kc  
6.20 Breslava ★ 7.00 Breslava ★  
8.20 Deutschlandsender ★ 9.00 Za  
djake: O postanku Rajha ★ 12.00  
Stuttgart ★ 14.00 Vreme. Vesli.  
Berza ★ 14.30 Čas za decu ★ 16.00  
Sareni program. Radio orkestar i so-  
listi ★ 18.00 Mala vožnja kroz Sak-  
sonsku Švajcarsku ★ 18.30 Nedeljni  
izveštaj ★ 18.45 Leksikon sadašnjice  
★ 19.00 Hamburg ★ 23.00—24.00  
Muzika za igru. (Radio orkestar)

**Luxembourg** 1304m 150kw 230kc  
7.45 Gramo koncert ★ 12.02 Radio  
orkestar ★ 13.15 Vesti ★ 15.45  
Berza ★ 17.10 Kamerna muzika  
(Haydn) ★ 18.15 Laka muzika i mu-  
zika za igru ★ 19.25 Gramo ploče  
★ 19.45 Vesti ★ 20.05 Radio orke-  
star ★ 21.15 Vokalni koncert Vik-  
tora Jaansa ★ 21.40 Nastavak vo-  
kalnog koncerta (Rimski-Korsakov:  
Prorok; Autchar. Drvo smrti;  
Moussorgski: Pesma o buvi) ★ 22.00  
Sareni muzički program uz učeće so-  
lista i radio orkestra ★ 22.45 Ka-  
merna muzika (Hermann: Kvartet  
c-dur) ★ 23.15 Muzika za igru  
(gramo ploče).

**Lyon-la Doua** 463m 15kw 648kc  
12.00 Vesti ★ 12.20 Odlomci iz  
Werther-a od Masseneta ★ 13.20  
Vesti ★ 13.35 Ploče ★ 19.30 Fanta-  
zije ★ 19.50 Kozerija ★ 20.00 Vesti  
★ 20.20 Sport ★ 20.30 Koncert raz-  
novrsne muzike sa pevanjem

**Milano** 368,6m 50kw 814kc  
7.45 Gimnastika ★ 8.08 Vesti ★  
11.30 Orkestar ★ 12.45 Vesti ★  
13.05 Moda ★ 13.10 (Bolzano) Kon-  
cert kvinteta ★ 14.14 Berza, Ploče  
★ 16.40 Čas za decu ★ 16.55 Rubrika  
za dame ★ 17.05 Muzika za igru  
★ 20.40 Sport ★ 20.50 „Čar val-  
cera”. Opereta u 3 čina od O. Straus-  
sa ★ 23.00 Vesti

### Monte Ceneri

257,1m 15kw 1167kc  
13.15 Ploče ★ 16.29 (Iz Sottens-a)  
Dve italijanske simfonije: (Rossini:  
Ptica grabljivica, uvertira; Verdi: Si-  
cilijanske večeri, uvertira) ★ 16.50  
Književnost ★ 17.00 Ploče: Prolet-  
nje pesme ★ 17.20 Menueti i ga-  
votte na klavirbalu ★ 17.30 Mu-  
zika za igru ★ 19.30 Ploče: Dueti  
iz opera (Wagnera i Verdi-a) ★  
20.00 Koncert radio orkestra: (Schu-  
mann: Veronika Mesinova, uvertira;  
R. Strauss: Koncert u e bemolle dur,  
op. 11; Gaubert: Svita; Smetana:  
Moldavija, simf. poema) ★ 21.00  
Konverzacija ★ 21.30 Muzika za  
igru ★ 22.00 Nedeljni pregled ★  
22.10 Ploče

### Mor. Ostrava

269,5m 11kw 1113kc  
11.05 Koncert vojne muzike ★  
12.35 Košice ★ 15.50 Prag ★ 17.00  
Čuvent melodije peva Lepka ★ 17.30  
Predavanje ★ 17.45 Nemačke pesme  
XV veka ★ 18.45 Prag ★ 20.15 Ra-  
dio orkestar ★ 20.50 Bratislava

**München** 405,4m 100kw 740kc  
6.05 Breslava ★ 7.00 Simfonijski  
orkestar ★ 8.00 Gimnastika za žene  
★ 10.15 Bajka od Fr. Bauera ★  
11.00 Za naše seljake ★ 12.00 Za-  
bavni orkestar radio orkestra ★  
13.15 Stuttgart ★ 14.10 Sport ★  
14.20 Granična oblast na zapadu:  
„Eifel” ★ 14.50 Radničke ustanove  
u oblasti Franken ★ 15.45 Četiri  
pesme od M. Regera ★ 15.30 Male  
bajke današnjice od L. Buerkela ★  
16.00 „Proleće u Svapskoj”. Ciklus  
pesama ★ 18.00 Pesnik i omladina.  
Govori P. Alverdes ★ 18.40 Pesme  
od Fr. Biëbla ★ 18.50 H. Fr. Blunck  
govori ★ 19.00—22.20 Hamburg ★  
23.00—24.00 Muzika za igru

**Oslo** 1154m 60kw 260kc  
18.55 Vesti ★ 19.30 Predavanje ★  
20.00 Orkestarski koncert ★ 21.35  
Vesti ★ 22.00 Aktualiteti ★ 22.45  
Muzika za igru

**Palermo** 531m 3kw 565kc  
12.45 Vesti ★ 13.14 Sareni muzički  
program ★ 17.30 Koncert na klavi-  
ru (Amalia Brusca) ★ 18.10 Čas  
za decu ★ 20.00 Vesti ★ 20.20 Plo-  
če. Sport ★ 20.45 Koncert, uz su-  
delovanje Radio kvarteta: (Bach:  
Koncert u de-mol; L. Perosi: Kvar-  
tet br. 3; Sgambati: Nokturna u h-  
mol; M. Dowel: Igra; Fould-Čaj-  
kovski: Fantazija) ★ 22.00 Koncert  
ženskog hora: (Šuman: Proletnja pe-  
sma; Mendelssohn: Zvona i cveće;  
Rossini: Nokturna za dva glasa (Ri-  
bari); Morasca: Proletnje sunce i  
cveće; Billema: Na vodi, barkarola;  
Denza: Uživajmo!) Posle koncerta:  
Jazz-orkestar ★ 23.00 Vesti

**Paris P.T.T.** 431,7m 7kw 695kc  
13.20 Vesti ★ 14.00 Radio emisija  
za bolnice ★ 18.00 Nauka i književ-  
nost ★ 18.30 Vesti ★ 19.45 Prav-  
nička kronika ★ 19.53 Cveće ★  
20.00 Ploče: Bečke operete ★ 20.30  
Koncert narodne muzike: (Boieldieu:  
Seoske zabave, uvertira; Délibes:  
Izvor, balet; Dve melodije; Bizet:  
Igra dece, svita; B. Godard: Slike.  
Narodne grčke melodije (peva Ellen  
Dusia); Rabaud: Engleska svita;  
Saint-Saëns: Henrih VIII, Arija iz  
baleta) ★ 22.30 Muzika za igru

### Poste Parisien

312,8m 60kw 959kc  
12.05 Nove ploče ★ 12.35 Koncert  
(Auber: Bronzani konjanik; Joyce:  
Jesenji san; Masseneta: Balet; Gretry:  
Ljubomorani ljubavnik; Brun: „Pas-  
tels d'entants”; Grieg: Andante; Go-  
dard: Jocelyn; Lecocq: Marš) ★  
13.19 Nastavak koncerta ★ 18.25  
Berza ★ 19.04 Sport ★ 19.07 Zur-  
nal ★ 19.30 Gramo ploče ★ 20.15

## SUBOTA, 25 MAJA

18  
18.00 Frankfurt: Narodna muzika  
18.15 Luxembourg: Muzika za igru  
18.15 Strasbourg: Sar. muz. program  
18.30 Bruxelles Fr: Kamerna muz.  
18.30 Riga: Horski koncert  
18.40 Hilversum: Koncert  
18.45 Warszawa: Salonska muzika

19  
19.00 Strasbourg: Vokalni koncert  
19.20 Toulouse: Solisti  
19.30 Droitwich: Balalajke  
19.30 Kalundborg: Radio orkestar i  
solisti  
19.35 Budapest I: Koncert tria  
19.35 Riga: Orkestarski koncert

20  
20.00 Bruxelles Fl: Simf. orkestar  
20.00 Bruxelles Fr: Radio orkestar  
20.00 Droitwich: Muzik-hall  
20.00 Bucuresti: Jazz-orkestar  
20.00 Monte Ceneri: Radio ork.  
20.00 Oslo: Orkestarski koncert  
20.00 Stockholm: Kabare  
20.00 Warszawa: Radio orkestar  
20.05 Luxembourg: Radio orkestar  
20.15 Beyoumünster: Hor. i orkestar.  
koncert  
20.15 Mor. Ostrava: Radio orkestar  
20.15 Poste Par: Radio orkestar  
20.15 Toulouse: Salonska muzika  
20.20 Riga: Orkestarski koncert  
20.30 Lyon: Konc. raznovr. muz.  
20.30 Paris PTT: Narodna muzika  
20.30 Strasbourg: Opt. „Brljivci”  
20.40 Suisse Rom: Kamerni orkestar  
20.45 Palermo: Radio koncert  
20.50 Bratislava: Veće opereta  
20.50 Milano: Opereta „Car valcera”  
20.50 Rim: Opereta od Eyslera

21  
21.00 Bruxelles Fl: Simf. orkestar  
21.00 Kalundborg: Marš. i valceri  
21.00 Toulouse: Odlomci „Vilarovi  
Dragonji”  
21.30 Bruxelles Fr: Radio orkestar  
21.35 Kalundborg: Klavirska muz.  
21.40 Huizen: Horski koncert  
21.50 Budapest II: Vokalni koncert  
21.55 Hilversum: Violinski koncert

22  
22.00 Palermo: Horski koncert  
22.00 Stockholm: Muzika za igru  
22.10 Bucuvesti: Laka muzika  
22.15 Beč: Radio orkestar  
22.25 Budapest II: Cigan. muzika  
22.30 Huizen: Konc. na harmonici  
22.30 Paris PTT: Muzika za igru  
22.40 Budapest I: Operski orkestar  
22.45 Luxembourg: Kamerna muz.

23  
23.00 Berlin: Muzika za igru  
23.00 Hamburg: Muzika za igru  
23.00 Leipzig: Muzika za igru  
23.05 Warszawa: Muzika za igru  
23.25 Huizen: Orkestarski koncert  
23.40 Hilversum: Koncert  
23.45 Deutschland: Muzika za igru  
23.45 Toulouse: Vojna muzika

24  
24.00 Frankfurt: Večernji koncert  
24.00 Stuttgart: Orkestarski konc.  
0.20 Toulouse: Muzika za igru

**SUBOTA, 25 MAJA**

Radio orkestar ★ 21.00 Muzika za igru ★ 21.45 Vesti ★ 22.30 Gramo ploče.

**Praha I 470,2m 120kw 638kc**

6.00 Gimnastika. Žurnal. Muzika ★  
10.15 Salonski orkestar ★ 10.50 Predavanje ★ 11.00 Morav. Ostrava ★  
12.25 Vesti ★ 12.35 Košice ★ 13.45 Gramo ploče ★ 15.55 Koncert ★  
17.00 „Humor u pesmi”. Koncert ★  
17.20 Predavanje ★ 17.55 Aktualiteti ★  
19.15 Koncert vojne muzike. (Oberthor: Pozdrav jutra; Maillart: Vilarovi dragoni; Krička: Valcer stare majke; Smetana: Poljubac; Blahovskij: Marš; Maron: Pesma i muzika; Svarc: Jubilej) ★ 20.00 „Noćni život u prirodi”. Predavanje ★ 20.50—23.00 Bratislava ★ 22.00 Vesti. Sport ★ 22.15 Gramo ploče ★ 22.30 Šareni program

**Praha II 249,2m 5kw 1204kc**

15.00 Koncert na violi ★ 18.45 Gramo ploče

**Radio-Paris 1648m 75kw 182kc**

6.45 Gimnastika ★ 7.00 Ploče ★  
12.15 Laka simfonijska muzika ★  
13.20 Vesti ★ 15.00 Radio emisija za decu ★ 18.00 Kozerija — Etnografija ★ 18.15 Filozofija ★ 18.55 Iz nauke ★ 19.20 Emisija V. Hugo ★ 20.00 „Kraljica Fiammetta”. Komad od Leroux-a (Posle: Vesti)

**Regional Programme**

342,1m 50kw 877kc

12.15 Gramo ploče ★ 13.00 National program ★ 7.15 Čas za decu ★  
18.30 (London) Koncert Morier tria ★ 18.35 (Midland) Gramo ploče ★  
19.00 (London) Koncert Callender orkestra. R. Sharpe (čelo) ★ 19.17 (Midland) Koncert radio hora. Pesme iz Norfolk-a ★ 20.00 Koncert orkestra Boyd Neel. D. Silk (sopran) ★  
21.00 Šta se u Americi radi ★ 21.30 (London) Koncert na harfi M. Grandjany-a ★ 21.30 (Midland) Vokalni koncert tenora Fr. Mullingsa ★ 22.00 Vesti ★ 22.10 Muzika za igru.

**Rennes 288,5m 40kw 1040kc**

13.35 Ploče ★ 15.30 Radio emisija za decu ★ 20.15 Ploče ★ 20.30 Muzičko i literarno veče

**Riga 514,6m 15kw 583kc**

17.30 Koncert na orguljama ★ 18.30 Čas posvećen Ernstu Vignersu. Horskij koncert ★ 19.35 Norveška muzika. Orkestarski koncert ★ 20.00 Vesti ★ 20.20 Orkestarski koncert ★ 21.00 Vesti ★ 21.30 Muzika za igru

**Rim 420,8m 50kw 713kc**

7.45 Gimnastika ★ 8.08 Vesti ★  
12.30 Ploče ★ 13.05 Šareni muzički program ★ 14.14 Vesti ★ 16.40 Novosti za decu ★ 17.10 Koncert ★  
19.15 Raznovrsna muzika ★ 20.30 Vesti ★ 20.40 Sport ★ 20.50 „Njegovo veličanstvo igra valcer”. Opereta u 3 čina od Eysler-a (Za vreme pauza: Konverzacija) ★ 23.00 Vesti

**Strasbourg 349,2m 12kw 859kc**

13.00 Ploče ★ 14.00 (Paris P.T.T.) Radio emisija za bolnice ★ 16.00 Rubrika za dame ★ 16.15 Predavanje o J. S. Bach-u (svršetak) ★  
16.45 Ploče ★ 17.00 Mali orkestarski koncert ★ 18.15 Šareni muzički program ★ 19.00 Vokalni koncert ★ 19.30 Vesti — francuski ★ 19.45 Ploče ★ 20.00 Vesti — nemački ★  
20.15 Štampa ★ 20.30 „Brbljivci”. Opereta u 2 čina od Offenbach-a ★  
21.30 Štampa, Vesti, Sport ★ 21.45 Veče udruženja ratne siročadi

**Stockholm 426m 55kw 704kc**

18.25 S. Rachmaninov: Elegijski trio ★ 19.30 Predavanje ★ 20.00 Kabare ★ 21.00 Stara muzika za igru ★ 22.00 Moderna muzika za igru

**Stuttgart 522,6m 100kw 574kc**

6.30 Breslava ★ 7.00 Breslava ★  
8.10 Gimnastika ★ 10.15 Bajka od L. Hofmeiera ★ 11.00 Reklamni koncert ★ 11.30 Naše selo ★ 12.00 Šareni muzički program ★ 13.15 Nastavak šarenog programa ★ 14.00 Vojna muzika ★ 15.00 Za mladež: Slike iz vojničkog života ★ 16.00 Köln ★ 18.00 Zvučni nedeljni izveštaj ★ 18.30 Frankfurt ★ 19.00 Hamburg ★ 20.00 Hamburg ★  
22.20 Hamburg ★ 23.30 Na grobu Leo Schlagetera ★ 24.00—2.00 Orkestarski koncert iz Ulma

**Suisse Romande**

443,1m 25kw 677kc

18.55 Gramo ploče ★ 19.05 Predavanje ★ 20.40 Kamerni orkestar ★  
21.00 Vesti ★ 21.55 Rad Društva naroda ★ 22.15 Muzika za igru

**Tour Eiffel 206m 15kw 1456kc**

13.15 Vesti ★ 14.00 Pedagogija ★  
14.20 Književnost ★ 16.10 Esp-ranto ★ 18.45 Muzički pregled ★  
19.00 Vesti ★ 19.30 „Le Magazine” ★ 20.00 Aktualiteti ★ 20.30 Pozorišno veče: 50-o godišnjica V. Hugo-a: „Guernsey” (Njegov život u izgnanstvu)

**Toulouse 328,6m 60kw 913kc**

18.00 Vesti ★ 18.15 Ciganska muzika ★ 18.30 Arije iz opera ★ 18.45 Bečka muzika ★ 19.00 Sansone ★  
19.20 Solisti. Vesti ★ 19.45 Koncert ★ 20.15 Salonska muzika ★  
20.25 Iz filmova ★ 20.35 Odlomci iz opereta ★ 21.00 Odlomci iz operete „Villard-ovi Dragoni” od Mailhard-a ★ 21.40 Orgulje ★ 21.45 Radio igra ★ 22.20 Simfonijska muzika Vesti ★ 22.45 Iz filmova i Melodije ★ 23.15 Ploče ★ 23.30 Tangos ★ 23.45 Vojna muzika ★  
24.00 Radio igra ★ 0.15 Vesti ★ 0.20 Muzika za igru

**Warszawa 1339m 120kw 224kc**

6.35 Gimnastika ★ 6.50 Gramo ploče ★ 7.15 Vesti ★ 7.25 Gramo ploče ★  
12.55 Vesti ★ 13.05 Koncert solista. (Bocherini: Treća sonata; Mozart: Serenada iz opere „Don Juan”; Schumann: Lotosov cvet; Weber: L'ar-gnette; Čajkovski: Uspavanka; Pade-

revski: Menueti; Rybicki: Ja se ne usudjujem da sanjam o tebi; Lipski: Pesma; Niewiadowski: Pesma) ★  
14.35 Orkestarski koncert ★ 15.30 Recitovanje ★ 15.45 Radio orkestar (Thomas: Fragmenti iz baletske svite „Proletnji praznik” i iz op. „Hamlet”) ★ 16.45 Čuveni umetnici (gr. ploče) ★ 17.50 Predavanje ★ 18.00 Čas za decu ★ 18.45 Salonska muzika ★ 19.25 Sport ★ 19.35 Preludij od Cl. Debussy ★ 19.50 Feljton ★ 20.00 Radio orkestar „Ono što se peva i igra u Americi” ★ 20.45 Vesti ★ 20.55 Kako se živi i radi u Poljskoj ★ 21.30 Simfonijski orkestar (Karlovic: Epizoda sa maskarada; Ilza Stermicka—Niekrasz: Šah) ★ 22.30 Prenos iz Vilna ★ 23.45 Muzika za igru

У Русији, пред микрофонима 66 радиофонских станица, говорено је у току прошле године на 62 разна језика. Укупан број часова емисије у току 1934 год. износи 140.000.

★

Директори шведских, норвешких и данских радио-станица одржали су једну значајну заједничку конференцију, на којој је изражен један врло широк план за ужу сарадњу станица ових суседних земаља. План предвиђа врло велики број узајамних измена програма и биће по свој прилици ускоро усвојен и приведен у дело.

★

Немачки музичари и композитори, који раде за радио-станице, прерали су око двадесет најпопуларнијих опера, специјално за радио. Опере су скраћене и трајаће просечно око једног часа, а у међучиновима ће уз пратњу музике, коментатор објашњавати, у стиху и везаној прози садржину следећих чинова и важнијих сцена. Ово је учињено приближно по руском рецепту и верује се да ће новина бити повољно примљена од слушалаца.

Уредник:

Петар С. Обрадовић

Београд, Ускочка 8, телефон 20-714

Пошт. факс 451

Власник и издавач:

Сретен Ил. Обрадовић

Штампа:

Графички уметнички завод Планета

Београд, Ускочка 8, телефон 20-714