

ORMOŽ

Janez Dular
Marjana
Tomanič Jevremov



Janez Dular
Marjana Tomanič Jevremov

ORMOŽ

Utrjeno naselje iz pozne bronaste in starejše železne dobe

ORMOŽ

Befestigte Siedlung aus der späten Bronze- und der älteren Eisenzeit

Recenzenti / Rezensenten
Prevod / Übersetzung
Jezikovni pregled / Sprachkorrekturen
Tehnična ureditev /
Technische Radakteurin
Likovno-grafična zasnova /
Gestaltung
Oblikovanje platnic /
Umschlaggestaltung
Risbe / Zeichnungen
Računalniški prelom / DTP
Priprava slikovnega gradiva /
Graphische Bearbeitung
Izdala in založila / Herausgegeben vom
Zanju / Verantwortlich
Glavni urednik / Chefredakteur
Izid knjige so podprli /
Finanzielle Unterstützung der Drucklegung
Fotografija na ovitku / Umschlagfoto

Sneža Tecco Hvala, Anton Velušček
Wilhelma Henningsen (nemščina), Nives Kokeza (angleščina)
Marjeta Humar
Mateja Belak
Milojka Žalik Huzjan
Tamara Korošec
Nejka Uršič, Majda Gojkovič
Mateja Belak
Janez Dular, Drago Valoh, Lucija Lavrenčič, Sneža Tecco Hvala, Mateja Belak
Inštitut za arheologijo ZRC SAZU, Založba ZRC
Oto Luthar, Jana Horvat
Vojislav Likar
Javna agencija za knjigo RS, Občina Ormož, Pokrajinski muzej Ptuj in
Znanstvenoraziskovalni center SAZU
Jože Hanc

CIP - Kataložni zapis o publikaciji
Narodna in univerzitetna knjižnica, Ljubljana

903(497.4Ormož)"637/638"(0.034.2)

DULAR, Janez, 1948-

Ormož [Elektronski vir] : utrjeno naselje iz pozne bronaste in starejše železne dobe = Ormož : befestigte Siedlung aus der späten Bronze- und der älteren Eisenzeit / Janez Dular, Marjana Tomanič Jevremov ; s prispevkom Boruta Toškana in Janeza Dirjeca = mit einem Beitrag von Borut Toškan und Janez Dirjec ; [prevod Wilhelma Henningsen (nemščina), Nives Kokeza (angleščina) ; risbe Nejka Uršič, Majda Gojkovič]. - El. knjiga. - Ljubljana : Inštitut za arheologijo ZRC SAZU, Založba ZRC, 2013. - (Opera Instituti archaeologici Sloveniae ; 18)

Besedilo v slov. in delni prevod v nem. in angl.

ISBN 978-961-254-565-9 (pdf)
1. Tomanič-Jevremov, Marjana
269542144
<https://doi.org/10.3986/9789612545659>



© 2010, ZRC SAZU, Inštitut za arheologijo, Založba ZRC

Vse pravice pridržane. Noben del te knjige ne sme biti reproduciran, shranjen ali prepisan v kateri koli obliki oz. na kateri koli način, bodisi elektronsko, mehansko, s fotokopiranjem, snemanjem ali kako drugače, brez predhodnega pisnega dovoljenja lastnikov avtorskih pravic.

All rights reserved. No part of this publication may be reproduced, stored in a retrieval system or transmitted, in any form or by any means, electronic, mechanical, photocopying, recording or otherwise, without the prior permission of the publisher.

Janez Dular
Marjana Tomanič Jevremov

ORMOŽ

UTRJENO NASELJE IZ POZNE BRONASTE IN STAREJŠE ŽELEZNE DOBE

S prispevkom Boruta Toškana in Janeza Dirjeca

ORMOŽ

BEFESTIGTE SIEDLUNG AUS DER SPÄTEN BRONZE- UND DER ÄLTEREN EISENZEIT

Mit einem Beitrag von Borut Toškan und Janez Dirjec



LJUBLJANA 2010

PREDGOVOR

Ormož sodi med naša najpomembnejša arheološka najdišča. Že kmalu po začetku izkopavanj, ki jih je leta 1955 za stavbo nekdanjega sodišča velikopotezno zastavila kustosinja Pokrajinskega muzeja na Ptuju Bernarda Perc, je postalo jasno, da je bil kraj v prazgodovini pomembno središče. Na dan so prišle bogate najdbe, odkrite so bile zanimive naselbinske ostaline, vse to pa je zbudilo up, da bomo dobili prvi resnejši vpogled v način življenja takratnih ljudi. Pomembnosti Ormoža se je dobro zavedala tudi Perčeva, saj je po zaključku izkopavanj načrtovala objavo svojih dognanj. Žal jo je pri pripravah prehitela smrt in danes lahko po več kot pol stoletja od njenih izkopavanj z obžalovanjem ugotovimo, da še vedno nimamo publikacije, v kateri bi bili celovito predstavljeni rezultati njenega dela.

Drugo fazo raziskovanj je narekovala prenova mesta. V Ormožu so želeli posodobiti komunalno infrastrukturo, načrtovali so gradnjo stanovanjskih blokov in drugih stavb, rasti so pričele nove hiše. Pred gradbenimi deli so stekla obsežna zaščitna izkopavanja. Vodila jih je Marjana Tomanič Jevremov, prav tako kustosinja Pokrajinskega muzeja, ki je v letih 1974–1981 raziskala osem velikih območij s skupno površino preko 10.000 m². Na dan so prišli novi tlorisi hiš, preverjena so bila nasutja obrambnega okopa, močno pa se je povečal tudi fond drobnega gradiva, ki je bilo po izkopavanjih vestno inventarizirano in shranjeno v muzejskih depojih.

Ker je priprava objave naselbinskih izkopavanj zahteven proces, se je na željo izkopavalke projektu priključil s svojimi sodelavci Inštitut za arheologijo Znanstvenoraziskovanega centra Slovenske akademije znanosti in umetnosti iz Ljubljane. Dogovorili smo se, da najprej pripravimo objavo terenskih izvidov in katalog gradiva, temu pa dodamo še študije o časovnem razponu, načinu gradnje hiš in notranji strukturi naselja. Analiza keramičnih najdb je bila namreč že na začetku načrtovana kot posebna razprava. Z delom smo pričeli spomladi 2006 in ga zaključili decembra 2009.

Publikacija, ki je pred nami, je delo velike skupine ljudi. Najprej se moramo zahvaliti sodelavcem izkopavanj. V ekipi so občasno sodelovali arheologi Marjan Blažon, Blagoj Jevremov, Brane Lamut, Slavica Matovina, Laposava Popovič, Silvija Salajić, Mira Strmčnik Gulič, Ivan Tušek ter preparatorja Janez in Stanko Gojkovič. Dragocena je bila pomoč študentov Oddelka za arheologijo Filozofske fakultete iz Ljubljane (Polona Bitenc, Slavko Gabrc, Jana Horvat, Marija Lubšina, Darja Pirkmajer in Ivan Žižek) in Zagreba (Branko Babič, Andrej Čebotarev, Husein Kadič, Karmen Urličič in Ivica Žile). Geodetske izmere je opravil univ. dipl. geodet Branko Stres. Pri izkopavanjih so sodelovali tudi študentje iz Ormoža, Ptuja in Kranja, fizična dela pa so vsa leta opravljali domačini iz Ormoža.

Zahtevna je bila tudi priprava knjige. Gradivo sta vestno zrisali Nejka Uršič in Majda Gojkovič. Načrte starejših izkopavanj nam je ljubeznivo odstopil Brane Lamut. Prerise tlorisov in profilov je naredila Dragica Knific Lunder, digitalizacijo pa Lucija Lavrenčič in Drago Valoh. Podatke o ormoškem gradivu iz inventarne knjige Pokrajinskega muzeja v Ptuju nam je v digitalni obliki posredoval Vlado Topolovec. Dragocena je bila tudi pomoč Sneže Tecco Hvala, ki je naredila računalniško simulacijo prostorske distribucije naselbinskih struktur oziroma objektov. Kostno gradivo je ob pomoči Janeza Dirjeca analiziral in obdelal dr. Borut Toškan. Oblikovanje in prelom teksta je vestno opravila Mateja Belak, zunanjo podobo knjige pa je ustvarila Tamara Korošec.

Natis monografije sta velikodušno podprla župan Občine Ormož Alojz Sok in direktor Pokrajinskega muzeja Ptuj Aleš Arih.

Vsem skupaj še enkrat prisrčna hvala!

VSEBINA

1. Uvod	9
1.1. Dosedanje objave o prazgodovinskem naselju v Ormožu	9
1.2. Potek raziskav	12
2. Terenski izvidi	15
2.1. Skolibrova ulica	16
2.1.1. Sektor 1	16
2.1.1.1. Jame	18
2.1.1.2. Ostali objekti	21
2.1.2. Sektor 2	22
2.1.2.1. Jame	23
2.1.2.2. Ostali objekti	24
2.1.3. Sektor 3	26
2.1.3.1. Jame	27
2.1.3.2. Ostali objekti	30
2.1.4. Sektor 4	32
2.1.4.1. Jame	32
2.1.4.2. Ostali objekti	34
2.1.5. Sektor 5	36
2.1.5.1. Jame	36
2.1.6. Sektor 6	38
2.1.6.1. Jame	38
2.1.6.2. Ostali objekti	40
2.1.7. Sektor 7	41
2.1.7.1. Jame	41
2.1.7.2. Ostali objekti	43
2.2. Vrazova ulica	48
2.2.1. Jame	50
2.2.2. Ostali objekti	53
2.3. Havlasov vrt	55
2.3.1. Jame	55
2.3.2. Ostali objekti	58
2.4. Župnišče	63
2.4.1. Jame	63
2.4.2. Ostali objekti	64
2.5. Poštna ulica	68
2.6. Ptujška cesta	69
2.6.1. Jame	70
2.6.2. Ostali objekti	71
3. Najdbe	73
3.1. Posodje	73
3.2. Glinasta plastika	76
3.3. Livarski kalupi	77
3.4. Kovinski predmeti	77

4. Časovna opredelitev naselja	79
4.1. Časovna opredelitev izbranih objektov	79
4.2. Časovni razpon naselja	81
5. Prazgodovinski Ormož	83
5.1. Opis naselja	83
5.2. Okop	84
5.3. Kurišča, ognjišča in peč	86
5.4. Vodnjaki	87
5.5. Shrambne jame	87
5.6. Ceste	87
5.7. Stavbe	88
5.7.1. Kriteriji za rekonstrukcijo tlorisov stavb	88
5.7.2. Katalog objektov	88
5.8. Tehnika gradnje in tipi stavb	94
5.9. Rekonstrukcija pozidave in raster naselja	95
6. Ekonomska specializacija in socialna diferenciacija v poznobronastodobnem in zgodnježeleznodobnem Ormožu: arheozoološki pogled (Borut Toškan in Janez Dirjec)	99
6.1. Material in metode	99
6.2. Taksonomija	100
6.3. Porazdelitev najdb v prostoru	105
6.3.1. Vrstna pestrost in delež zastopanosti posameznih taksonov	107
6.3.2. Starostna struktura domestikatov	107
6.3.3. Metrična študija ostankov domačega goveda	111
6.3.4. Zastopanost anatomskih regij	112
6.3.5. Družbena strukturiranost na nivoju posameznih hiš	112
6.4. Sklep	116
Priloge	119
7. Katalog najdb	123
7.1. Skolibrova ulica	123
7.2. Vrazova ulica	162
7.3. Havlasov vrt	166
7.4. Župnišče	175
7.5. Poštna ulica	176
7.6. Ptujška cesta	178
8. Seznam literature	179
9. Zusammenfassung	183
Table 1-171	213
Prilogi 1-2	

INHALTSVERZEICHNIS

1. Einleitung	185
2. Forschungsverlauf	186
3. Funde	187
3.1. Geschirr	187
3.2. Tonplastik	188
3.3. Gussformen	188
3.4. Metallgegenstände	189
4. Datierung der Siedlung	190
4.1. Zeitliche Bestimmung ausgewählter Objekte	191
4.2. Datierung der Siedlung	192
5. Das vorgeschichtliche Ormož	194
5.1. Siedlungsbeschreibung	194
5.2. Der Wall	195
5.3. Feuerstellen, Herdstellen und Öfen	196
5.4. Brunnen	197
5.5. Vorratsgruben	197
5.6. Straßen	198
5.7. Gebäude	198
5.7.1. Kriterien zur Rekonstruktion der Gebäudegrundrisse	198
5.7.2. Katalog der Objekte	199
5.8. Bautechnik und Gebäudetypen	201
5.9. Bebauungsrekonstruktion und Siedlungsraster	201
6. Economic Specialization and Social Differentiation of the Late Bronze and Early Iron Age Ormož (NE Slovenia): an archaeozoological perspective (Borut Toškan and Janez Dirjec)	203
6.1. Material and methods	203
6.2. Taxonomy	204
6.3. Spatial variability of finds	206
6.3.1. Species richness and percentage of individual taxa	206
6.3.2. The mortality profiles of domesticates	207
6.3.3. Metric evaluation of cattle remains	208
6.3.4. Skeletal representation of carcass parts	208
6.3.5. Social structure as seen from the level of individual houses	209
6.4. Conclusion	211
7. Katalog der Funde	123
7.1. Skolibrova ulica	123
7.2. Vrazova ulica	162
7.3. Havlasov vrt	166
7.4. Župnišče	175
7.5. Poštna ulica	176
7.6. Ptujška cesta	178
8. Literaturverzeichnis	179
Tafeln 1–171	213
Beilagen 1–2	

1. UVOD

Utrjeno naselje iz pozne bronaste in starejše železne dobe se je raztezalo na območju, kjer stoji danes mesto Ormož. Na vzhodni in zahodni strani sta ga zamejevala globoka naravna jarka, proti jugu pa je segalo do roba dravske terase. Zaradi varnosti so med obema jarkoma nasuli zemljen okop, ki se je na severovzhodnem koncu naselja ohranil do višine štirih metrov. Pred okopom je bil izkopen globok jarek. Tak, kot ga vidimo danes, je najverjetneje nastal šele v novem veku.

Čeprav je bilo gradišče veliko prek 12 hektarjev, pa se je poselitev širila tudi onkraj jarkov in okopa. Dokaz so arheološke ostaline, ki so prišle na dan na severovzhodni in zahodni strani mesta.

K naselju sta sodili dve grobišči. Tisto na zahodu je bilo plano z žganimi pokopi, raziskala pa ga je Marjana Tomanič Jevremov.¹ Vzhodno grobišče je bilo gomilno. Raztezalo se je na njivah in travnikih pri vasi Hardek. Na tem območju je Franc Ferk ob koncu devetnajstega stoletja še naštel štiri dobro ohranjene, dve poškodovani in sledove šestih izginulih gomil.² Eno izmed njih je tudi prekopal, vendar pa je gradivo večinoma izgubljeno. Danes ni o gomilah videti nobenih sledov. Ostanek zadnje so raziskali in odstranili leta 1997 ob gradnji ormoške obvoznice.³

Rimljani zavarovanega prostora niso poselili. Cesto, ki je povezovala Petoviono s Savarijo so speljali severno od okopa, cestno postajo "In medio Curta", ki jo omenja Itinerarium Antonini, pa so postavili nekje v bližini Ormoža.⁴

Po daljšem presledku je bil z zemljenim nasipom zamejen prostor znova poseljen šele v srednjem veku. V pisanih virih se kraj prvič omenja leta 1273 kot "Holermuos", mestne pravice pa si je Ormož pridobil leta 1331. Srednjeveški prebivalci so svoje mesto širili v skladu z možnostmi, ki jih je nudila prazgodovinska zasnova naselja. Hiše so postavili v varno zavetje okopa, ki so ga dodatno utrdili z jarkom, obzidjem in stolpi. Ne glede

na postopno rast pa je bilo vse do 19. stoletja mesto za tretjino manjše od obsega prazgodovinskega naselja.

Da je bil Ormož poseljen že v prazgodovini, so pokazale najdbe, ki so prišle na dan med drugo svetovno vojno pri tlakovanju Mestnega trga. Leta 1954 je Sekcija za arheologijo SAZU pod vodstvom Franceta Stareta opravila manjše sondiranje na južnem delu naselbine za nekdanjo sodnijo in našla odlomke keramike iz žarnogrobišnega obdobja.⁵ To je spodbudilo Pokrajinski muzej na Ptuj, da je že naslednje leto organiziral obsežna arheološka izkopavanja, ki so z nekajletnimi prekinitvami trajala vse do leta 1981. Vodile so jih kustodinj Bernarda Perc (1955–1962), Zorka Šubic (1966–1967) in Marjana Tomanič Jevremov (1974–1981). V tem času je bilo na območju mesta raziskanih okrog 15.000 m² zemljišča.

Po letu 1983 je nadzor nad zemeljskimi deli in zaščitna izkopavanja prevzel Zavod za varstvo kulturne dediščine Maribor. Vodil jih je konservator Ivan Tušek, nekaj sezon pa je sodeloval tudi kustos Pokrajinskega muzeja Ptuj Brane Lamut. Podrobnejši seznam izkopavanj po letih s parcelnimi številkami izkopavališč in literaturo je predstavljen na tabeli in topografskem načrtu (*sl. 1 in 2*).

1.1. DOSEDANJE OBJAVE O PRAZGODOVINSKEM NASELJU V ORMOŽU

Že med izkopavanji in tudi kasneje je bilo o naselju v Ormožu objavljenih veliko poročil, ki so izšla v strokovnih revijah in v dnevnem časopisju, prav tako pa so bile najdbe iz Ormoža predstavljene v katalogih stalnih in občasnih razstav. Ormoško gradivo je bilo skoraj vedno vključeno tudi v sintetične študije, tako da je najdišče v strokovnih krogih dobro poznano. Literaturo predstavljamo po kronološkem vrstnem redu in sicer najprej znanstvene in strokovne članke, nato poljudne objave, na konec seznama pa smo uvrstili še kataloge razstav.

¹ Tomanič Jevremov 1988; ista 1988–1989.

² Pahič 1966, 109, op. 14.

³ Žižek 2003.

⁴ Pahič 1964–1965, 294; Šašel 1975, 78.

⁵ Letopis SAZU 6, 1954, 132; Perc 1962–1963, 376.

ZNA NSTVENI IN STROKOVNI ČLANKI

- B. Perc, *Ormož*. – Varstvo spomenikov 7, 1958–1959, 280 ss.
- B. Perc, *Ormož*. – Varstvo spomenikov 7, 1958–1959, 290.
- B. Perc, *Ormož*. – Varstvo spomenikov 7, 1958–1959, 326.
- B. Perc, *Ormož – Naselje kulture polja sa urnama*. – Arheološki pregled 4, 1962, 51 ss.
- B. Perc, *Prazgodovinska naselbina v Ormožu*. – V: Ptujski zbornik 2, 1962, 202 ss.
- S. Pahič, *Arheološki spomeniki v Slovenskih goricah*. – V: Ptujski zbornik 2, 1962, 187 ss.
- B. Perc, *K stratigrafiji žarnogrobiščne naselbine v Ormožu*. – Arheološki vestnik 13–14, 1962–1963, 375 ss.
- B. Perc, *Ormož*. – Varstvo spomenikov 9, 1962–1964, 137 ss.
- S. Pahič, *Hardek*. – Varstvo spomenikov 9, 1962–1964, 132.
- S. Pahič, *Ormož*. – Varstvo spomenikov 9, 1962–1964, 138.
- S. Pahič, *Keltske najdbe v Podravju*. – Arheološki vestnik 17, 1966, 302 in 313.
- S. Pahič, *Železnodobne najdbe v Slovenskih goricah*. – Arheološki vestnik 17, 1966, 109 ss.
- Z. Šubic, *Ormož*. – Varstvo spomenikov 11, 1966, 115.
- Z. Šubic, *Ormož*. – Varstvo spomenikov 12, 1967, 82.
- S. Pahič, *K predсловanski naselitvi Slovenskih gor in Pomurja*. – V: Svet med Muro in Dravo, Maribor 1968, 184 ss.
- M. Tomanič, *Ormož*. – Varstvo spomenikov 13–14, 1968–1969, 154.
- M. Tomanič Jevremov, *Ormož*. – Varstvo spomenikov 17–19/1, 1974, 96.
- S. Pahič, *Hardek*. – V: Arheološka najdišča Slovenije, Ljubljana 1975, 319.
- S. Pahič, *Ormož*. – V: Arheološka najdišča Slovenije, Ljubljana, 1975, 320.
- J. Dular, *Bronast polnoročajni meč iz Ormoža*. – Arheološki vestnik 26, 1976, 185 ss.
- M. Tomanič Jevremov, *Ormož*. – Varstvo spomenikov 21, 1977, 178 ss.
- M. Tomanič Jevremov, *Ormož*. – Varstvo spomenikov 22, 1979, 264.
- M. Tomanič Jevremov, *Ormož*. – Varstvo spomenikov 23, 1981, 203 ss.
- S. Gabrovec, *Jugoistočnoalpska regija*. – V: Praistorija jugoslavenskih zemalja 4, Bronzno doba, Sarajevo 1983, 61 s.
- M. Tomanič Jevremov, *Arheološka raziskovanja Ormoža in njegove okolice*. V: Ormož skozi stoletja 2, Ormož 1983, 34 ss.
- M. Jevremov, *Ormož*. – Varstvo spomenikov 25, 1983, 199 s.
- I. Tušek, *Ormož*. – Varstvo spomenikov 26, 1984, 205.
- I. Tušek, *Ormož*. – Varstvo spomenikov 29, 1987, 250.
- I. Tušek, *Ormož*. – Varstvo spomenikov 30, 1988, 228 s.
- M. Tomanič Jevremov, *Ormoško grobišče*. – V: Ormož skozi stoletja 3, Ormož 1988, 7 ss.
- M. Tomanič Jevremov, *Žarno grobišče v Ormožu*. – Arheološki vestnik 39–40, 1988–1989, 277 ss.
- M. Tomanič Jevremov, *Ormož v prazgodovini*. – Kulturni in naravni spomeniki Slovenije 133, Maribor 1989.
- B. Lamut, *Kronološka skica prazgodovinske naselbine v Ormožu*. – Arheološki vestnik 39–40, 1988–1989, 235 ss.
- M. Peteršič Čobal, *Metalografska preiskava bronzastih prazgodovinskih predmetov iz Ormoža*. – Arheološki vestnik 39–40, 1988–1989, 323 ss.
- I. Tušek, *Ormož*. – Varstvo spomenikov 32, 1990, 198.
- B. Teržan, *Starejša železna doba na Slovenskem Štajerskem*. – Katalogi in monografije 25, 1990, 45 s, 78 ss, 344 ss.
- M. Tomanič Jevremov, *Poročilo o površinskih najdbah ter sondiranju eneolitske naselbine na Hardeku pri Ormožu*. – Poročilo o raziskovanju paleolita, neolita in eneolita v Sloveniji 18, 1990, 83 ss.
- M. Tomanič Jevremov in I. Lovrenčič, *Zgodovinski oris*. – V: Ormož in okolica. Vodnik, Ormož 1990, 5 ss.
- B. Lamut, *Ormož*. – Varstvo spomenikov 33, 1991, 204 in 228.
- B. Lamut, *Arheološke raziskave v Ormožu. Preliminarno poročilo o zaščitnih izkopavanjih v letu 1990*. – V: Ormož skozi stoletja 4, Ormož 1993, 40 ss.
- M. Vomer Gojkovič in N. Kolar, *Archaeologia Poetovionensis. Stara in nova arheološka spoznanja*, Ptuj 1993, 48 ss.
- B. Lamut, *Ormož: Arheologija*. – V: Enciklopedija Slovenije 8, 1994, 161 s.
- I. Tušek, *Ormož*. – Varstvo spomenikov 35, 1993, 127.
- B. Teržan, *Stand und Aufgaben der Forschungen zur Urnenfelderzeit in Jugoslavien*. – V: Beiträge zur Urnenfelderzeit nördlich und südlich der Alpen, Monographien RGZM 35, 1995, 345 ss.
- M. Tomanič Jevremov, *Ormož*. – V: Drobci nekega vsakdana, Archaeologica historica Slovenica 2, 1997, 107ss.
- M. Tomanič Jevremov, *Arheologija*. – V: Vodnik po kulturni in naravni dediščini občine Ormož, 1998, 65 ss.
- B. Teržan, *An Outline of the Urnfield Culture Period in Slovenia*. – Arheološki vestnik 50, 1999, 105 ss.
- J. Dular, *Ormož – naselje nad reko*. – V: Zakladi tisočletij. Zgodovina Slovenije od neandertalcev do Slovanov, Ljubljana 1999, 88 ss.
- I. Tušek, *Ormož*. – Varstvo spomenikov (Poročila) 38, 2001, 83.

M. Tomanič Jevremov, *The "Urbanization" of Ormož and the cemeteries*. – V: A. Lippert (ur.), *Die Drau-, Mur- und Raab-Region im 1. vorchristlichen Jahrtausend. Akten des Internationalen und Interdisziplinären Symposiums vom 26. bis 29. April 2000 in Bad Radkersburg*. Universitätsforschungen zur prähistorischen Archäologie 78, 2001, 191 ss.

B. Lamut, *Ormož - The Chronological Structure of the Late Bronze and Early Iron Age Settlement*. – V: A. Lippert (ur.), *Die Drau-, Mur- und Raab-Region im 1. vorchristlichen Jahrtausend. Akten des Internationalen und Interdisziplinären Symposiums vom 26. bis 29. April 2000 in Bad Radkersburg*. Universitätsforschungen zur prähistorischen Archäologie 78, 2001, 207 ss.

I. Žižek, *Hardek pri Ormožu*. – V: B. Djurić (ur.), *Zemlja pod našimi nogami. Arheologija na avtocestah Slovenije. Vodnik po najdiščih*, Ljubljana 2003, 151 ss.

B. Lamut, *K začetkom prazgodovinskega Ormoža*. – V: *Ormož skozi stoletja V*, Prva knjiga, Ormož 2005, 58 ss.

M. Tomanič Jevremov, *Novo odkrite prazgodovinske naselbine v okolici Ormoža v letih 1990–1996*. – V: *Ormož skozi stoletja V*, Prva knjiga, Ormož 2005, 72 ss.

I. Tušek, *Arheologija na ormoški obvoznici*. – V: *Ormož skozi stoletja V*, Prva knjiga, Ormož 2005, 99 ss.

M. Vomer Gojkovič in N. Kolar, *Arheologija ormoškega območja, dvesto let arheoloških raziskav*. – V: *Ormož skozi stoletja V*, Prva knjiga, Ormož 2005, 211 ss.

M. Tomanič Jevremov, *Ormož - A Carefully Planned Prehistoric Settlement*, V: *Actes du XIV^{ème} Congrès UISPP, Université de Liège, Belgique, 2–8 septembre 2001, Section 11, L'âge du Bronze en Europe et en Méditerranée : sessions générales et posters : Section 11, The Bronze Age in Europe and the Mediterranean : general sessions and posters, BAR International Series 1337*, 2005, 165 ss.

I. Tušek, *Hardek*. – *Varstvo spomenikov* 43, 2007, 70 ss.

POLJUDNI ČLANKI

P. L., *Arheološko raziskovanje v Ormožu*. – *Ptujski tednik* 7, 1954, št. 31 (6. 8.), 1.

M. Remec, *Črepinje govore skozi stoletja*. – *Ljudska pravica* 22, 1956, št. 112 (14. 5.), 5.

D. Ravljen, *Pred 3000 leti je bil Ormož naseljen*. – *Ptujski tednik* 9, 1956, št. 21 (25. 5.), 5.

na., *Pred 3000 leti so na ormoški planoti živeli Iliri. Najpomembnejša najdba zadnjih let*. – *Večer* 12, 1956, št. 161 (12. 7.), 2.

Domoznanstvo in arheološko izkopavanje v Ormožu – *Ptujski tednik* 9, 1956, št. 29 (20. 7.), 5.

V. Šribar, *Arheološki zaklad v Ormožu*. – *Slovenski Poročevalec* 17, 1956, št. 191 (14. 8.), 4.

na., *O ilirski naselbini v Ormožu. Edinstveno odkritje*. – *Večer* 12, 1956, št. 212 (10. 9.), 2.

B. Perc, *Pred tednom muzejev* – *Ptujski tednik* 9, 1956, št. 40 (5. 10.), 1.

M. Remec, *Po sledovih ilirske naselbine v Ormožu*. – *Ljudska pravica* 22, 1956, št. 239 (10.10), 5.

M. Švajncer, *Ugasla ognjišča: ilirska naselbina - več kot tisoč let stari okrasni in uporabni predmeti*. – *7 Dni* 6, 1957, št. 25 (21. 6.), 11.

Svet pod arheološko lopatico. – *Ljudska pravica* 23, 1957, št. 191 (15. 8.), 5.

na., *Približana preteklost*. – *Večer* 13, 1957, št. 237 (10. 10.), 2.

B. Kuhar, *Izgubljena preteklost*. – *Tovariš* 13, 1957, št. 50 (22. 12.), 1201 s.

B. Perc, *Prazgodovinska naselbina v Ormožu: ob zaključku štiriletnih raziskovalnih del*. – *Slovenski poročevalec* 19, 1958, št. 257 (31. 10.), 4.

S. Pahič, *Iz pradavnine ormoškega kraja*. – *Tednik* 20, 1967, št. 37 (15. 9.), 5.

S. Pahič, *Iz pradavnine ormoškega kraja* – *Tednik* 20, 1967, št. 38 (22. 9.), 5.

S. Pahič, *Iz pradavnine ormoškega kraja*. – *Tednik* 20, 1967, št. 39 (29. 9.), 5.

S. Pahič S., *Naša arheološka najdišča. Hardek pri Ormožu*. – *Tednik* 28, 1975, št. 33 (28. 8.), 10.

B. Perc, *Ormož pred 3000 leti: pred praznovanjem 700 letnice mesta*. *7 Dni* 2, 1973, št. 24 (14. 6.), 10.

J. Rakuša, *Grobovi umrlih pred 3000 leti*. – *Večer* 30, 1974, št. 96 (2. 4.), 6.

Doslej 13 grobov. – *Večer* 30, 1974, št. 93 (20. 4.), 16.

J. Rakuša, *Zgodovina na Škoršičevem vrtu*. – *Tednik* 27, 1974, št. 16 (25. 4.), 10.

J. Rakuša, *Ustavilo se je pri štiriindvajsetem grobu* – *Tednik* 27, 1974, št. 20 (30. 5.), 16.

J. Rakuša, *Otroška ropotuljica stara skoraj 3000 let*. – *Tednik* 28, 1975, št. 50 (25. 12.), 17.

J. Slodnjak, *Ormoške perspektive*. – *Večer* 32, 1976, št. 135 (11. 6.), 9.

J. Rakuša, *Našli kompleks ognjišč*. – *Večer* 33, 1977, št. 261 (10. 11.), 7.

J. Rakuša, *Odkrivanje 3000 let stare kulture v Ormožu. Arheologi pred gradbeniki*. – *Večer* 34, 1978, št. 108 (12. 5.), 7.

Z. Kodrič, *Arheološka izkopavanja v Ormožu. Glinast kipec golega moškega*. – *Tednik* 31, 1978, št. 20 (1. 6.), 7.

M. Tomanič Jevremov, *Arheološka razstava v Ormožu*. – *Tednik* 31, 1978, št. 47 (7. 12.), 7.

J. Slodnjak, *Nove arheološke najdbe v Ormožu. Našli pet keltskih peči*. – *Večer* 35, 1979, št. 141 (19. 6.), 9.

N. Doblekar, *Keltske peči ob hotelskih*. – *Tednik* 32, 1979, št. 23 (21. 6.), 10.

T. Bolcar, *Arheološka izkopavanja v Ormožu. Neznani predniki*. – *Večer* 35, 1979, št. 181 (6. 8.), 11.

M. Šneberger, *Tudi v Ormožu vroče arheološko poletje*. – Tednik 32, 1979, št. 30 (9. 8.), 11.

M. Tomanič Jevremov, *Ormoška dediščina*. – Tednik 33, 1980, št. 7 (21. 2.), 5.

J. Rakuša, *Arheološka izkopavanja v Ormožu. Zanimive najdbe*. – Večer 35, 1980, št. 97 (24. 4.), 7.

J. Bračič, *Pomembna arheološka najdba v Ormožu*. – Tednik 33, 1980, št. 20 (22. 5.), 8.

J. Bračič, *Kmalu katalog o arheoloških najdbah v Ormožu*. – Tednik 33, 1980, št. 31 (7. 8.), 4.

J. Rakuša, *Arheologi opravili delo. Tri tisoč let staro*. – Večer 35, 1980, št. 187 (13. 8.), 8.

M. Tomanič Jevremov, *Iz muzejske fototeke*. – Tednik 34, 1981, št. 24 (25. 6.), 9.

M. Tomanič Jevremov, *Iz muzejske fototeke*. – Tednik 34, 1981, št. 25 (2. 7.), 8.

M. Tomanič Jevremov, *Iz muzejske fototeke*. – Tednik 34, 1981, št. 26 (9. 7.), 7.

J. Rakuša, *Arheološka izkopavanja v Ormožu. "Atilov pes"*. – Večer 36, 1981, št. 208 (9. 9.), 11.

M. Tomanič Jevremov, *Iz muzejske fototeke*. – Tednik 35, 1982, št. 21 (3. 6.), 9.

M. Tomanič Jevremov, *Iz muzejske fototeke*. – Tednik 35, 1982, št. 22 (10. 6.), 9.

M. Tomanič Jevremov, *Iz muzejske fototeke*. – Tednik 35, 1982, št. 23 (17. 6.), 7.

M. Tomanič Jevremov, *Iz muzejske fototeke*. – Tednik 35, 1982, št. 24 (24. 6.), 7.

M. Tomanič Jevremov, *Iz muzejske fototeke*. – Tednik 35, 1982, št. 25 (1. 7.), 7.

M. Tomanič Jevremov, *Iz muzejske fototeke*. – Tednik 35, 1982, št. 26 (8. 7.), 7.

M. Tomanič Jevremov, *Iz muzejske fototeke*. – Tednik 35, 1982, št. 27 (15. 7.), 7.

B. Lamut, *Iz muzejske fototeke*. – Tednik 35, 1982, št. 46 (25. 11.), 9.

B. Lamut, *Iz muzejske fototeke*. – Tednik 35, 1982, št. 48 (16. 12.), 7.

B. Lamut, *Iz muzejske fototeke*. – Tednik 35, 1982, št. 49 (23. 12.), 7.

M. Tomanič Jevremov, *Ormož v bronasti dobi*. – Glasnik, Glasilo krajevne konference socialistične zveze delovnega ljudstva in krajevne skupnosti Ormož, september 1987, št. 10, 3 s.

Vki, *O dosedanjih najdbah*. – Tednik 50, 1997, št. 28 (10. 7.), 6.

M. Mele, *Arheološki tabor „Eksperimentalna rekonstrukcija keltske lončarske peči in žganja keramike v njej“*. – V: Mladinski raziskovalni tabori. Ena od oblik muzejske pedagoške dejavnosti, Ormož, 2006, 11 ss.

I. Klemenčič, *Prazgodovinski Ormož. Pol stoletja od odkritja prazgodovinske naselbine*. – Štajerski tednik 9, 2006, št. 44, (9. 6.), 20.

KATALOGI RAZSTAV IN ZGIBANKE

B. Perc, *Prazgodovinski Ormož*. – Ormož 1973.

M. Tomanič Jevremov, *Ormož v bronasti dobi*. – Ormož 1987.

M. Tomanič Jevremov, *Ormož*, – V: Rešena arheološka dediščina Slovenije 1945–1980, Ljubljana 1980, 93 s.

M. Tomanič Jevremov, *Nakit v prazgodovinskih obdobjih*. – V: Nakit skozi arheološka obdobja, Ptuj 1983, 11 ss.

J. Dular, *Naselja*. – V: Bronasta doba na Slovenskem, Ljubljana, 1987, 37 ss.

B. Lamut, *Ormož - podoba prazgodovinskega naselja*. – V: Bronasta doba na Slovenskem, Ljubljana, 1987, 46 ss.

L. Bartosiewicz, *Ormož, vloga živali v kmečkem gospodarstvu*. – V: Bronasta doba na Slovenskem, Ljubljana, 1987, 56 ss.

B. Lamut, *Od prazgodovine do zgodnjega srednjega veka*. – V: Kulturne dragotine Slovenije. Zakladi, pričevanja Ptuja in Ormoža, Ljubljana, 1987, 6 ss.

M. Vomer Gojkovič in N. Kolar, *Arheologija ormoškega območja, stara in nova arheološka spoznanja*. – Ormož 1994.

M. Tomanič Jevremov, *Žarno grobišče v Ormožu*. – Ormož 1997.

B. Lamut, *Ormoška keramika med prazgodovino in novim vekom*. – V: Lonec lončarja hvali. Katalog razstave. – Ormož 1998, 2 ss.

B. Lamut, *Prazgodovinski Ormož. Pol stoletja od odkritja poznobronasto- in starejšezeleznodobne naselbine. Arheološke raziskave Bernarde Perc v letih 1955–1962*. – Ormož 2006.

B. Lamut in M. Mele, *Med Dravo in Muro. Predstavitve arheološke dediščine občin Prlekije in Medžimurja*. – Ormož 2006.

B. Lamut, *Shrambne posode prazgodovinskega Ormoža*. – Ormož 2008.

1.2. POTEK RAZISKAV

Arheološka izkopavanja, ki jih predstavljamo v tej publikaciji, so imela vseskozi zaščitni značaj. Prevezli so jih sodelavci Pokrajinskega muzeja v Ptuj, vodila pa jih je Marjana Tomanič Jevremov. Dela so s prekinitvami trajala osem let (1974–1981). V tem času je bilo raziskanih osem območij: šest znotraj in dve zunaj nekdanjega okopa (sl. 3). Velikost izkopnih polj so narekemale novogradnje. Tam, kjer so nameravali postaviti stanovanjske bloke, so bile raziskane površine razmeroma velike, pri zasebnih gradnjah pa temu primerno manjše. Različna je bila tudi ohranjenost arheoloških ostalin. Na območjih, ki so bila pozidana, so temelji stavb dodobra načeli plasti. Boljša je bila situacija na nekdanjih dvoriščih in vrto-

Št.	Izkopavalec	Leto	Parcela	Objave
1	F. Stare	1954	za nekdanjo sodnijo	Letopis SAZU 6, 1954, 132
2	B. Perc	1955–1958	994, 996, 997	Perc 1958–1959a,b; Perc 1962–1963, 376 s.
3	B. Perc	1958	634	Perc 1958–1959c; Perc 1962–1963, 376.
4	B. Perc	1959, 1962	479, 480	Perc 1962–1963, 376 s; Perc 1962–1964, 137.
5	B. Perc	1961	633	Perc 1962–1963, 377.
6	B. Perc	1962	473	Perc 1962–1963, 377; Perc 1962–1964, 137.
7	B. Perc	1962	818	Perc 1962–1963, 377; Perc 1962–1964, 137 s.
8	Z. Šubic	1966–1967	477	Šubic 1966; Šubic 1967.
9	M. Tomanič Jevremov	1974	512	Tomanič Jevremov 1977, 179.
10	M. Tomanič Jevremov	1974	814, 815, 818, 936	Tomanič Jevremov 1977, 178 s.
11	M. Tomanič Jevremov	1975–1976	997, 998	Tomanič Jevremov 1977, 179 s.
12	M. Tomanič Jevremov	1976–1979	491, 493–496, 506, 507	Tomanič Jevremov 1977, 180; ista 1979; ista 1981, 204 ss.
13	M. Tomanič Jevremov	1977	820, 821, 826, 827, 1303	Tomanič Jevremov 1979.
14	B. Teržan	1977	628	
15	M. Tomanič Jevremov	1978	471, 475	Tomanič Jevremov 1981, 203 s.
16	M. Tomanič Jevremov	1978	796, 797	Tomanič Jevremov 1981, 203.
17	M. Tomanič Jevremov	1979	460, 466, 467	Tomanič Jevremov 1981, 208 ss.
18	M. Tomanič Jevremov	1979	572	
19	M. Tomanič Jevremov	1981	998, 1000	Jevremov 1983, 200.
20	M. Tomanič Jevremov	1980–1981	518–522	Jevremov 1983, 199.
21	I. Tušek	1983	980, 981	Tušek 1984.
22	I. Tušek	1986	789, 790	Tušek 1987.
23	I. Tušek	1989	536, 547	Tušek 1990.
24	I. Tušek in B. Lamut	1990	996	Lamut 1991; Lamut 1993.
25	I. Tušek in B. Lamut	1992	998	
26	I. Tušek in B. Lamut	1992	475, 1322	Tušek 1993.
27	I. Tušek	1998	827, 933, 1303	Tušek 2001.
28	I. Tušek	2004	991, 992	
29	I. Tušek	2006	448	Tušek 2007.

Sl. 1: Seznam arheoloških izkopavanj v Ormožu.

Abb. 1: Verzeichnis der archäologischen Ausgrabungen in Ormož.

vih, vendar pa so bili tudi preko teh površin velikokrat speljani komunalni vodi in vkopane najrazličnejše jame.

Raziskovanja so se pričela po rušenju hiš, drvarnic in barak. Ko je bil prostor očiščen, je bila preko njega razprostrta kvadratna mreža (4 m × 4 m), ki je bila praviloma usmerjena tako, kot je potekal najdaljši rob izkopnega polja. Kopali so po sistemu režnjev, ki so bili debeli od 10–20 cm. V primerih, da so bili odkriti ostanki ognjišč, podrtih sten in cestišč, je potekal izkop po stratigrafski metodi. Na ta način so bili izpraznjeni tudi vodnjaki, jame in luknje za stojke. Najdbe iz teh struktur so bile dokumentirane po posameznih objektih, vse ostale pa po režnjih in kvadratih.

Risbe planumov in profilov so bile izdelane v merilu 1:20 in 1:10. Ob koncu izkopavanja je bil za vsako izkopno polje narejen tudi geodetski posnetek (v merilu 1:100), s katerim so dokumentirali zaključno situacijo z natančnimi pozicijami odkritih objektov.

Najdbe so bile prenesene v Pokrajinski muzej na Ptuj, kjer so inventarizirali vse kovinske in kamnite artefakte, od keramičnega gradiva pa le ustja, dna in ornamentirane kose. Popisano in oštevilčeno je bilo tudi kostno gradivo. Žal pa pri inventarizaciji niso ohranili drugih organskih ostankov, zlasti oglja in lesa, zato pri pripravi objave ni bilo mogoče opraviti radiokarbonskih, karpoloških in antrakotomskih analiz.

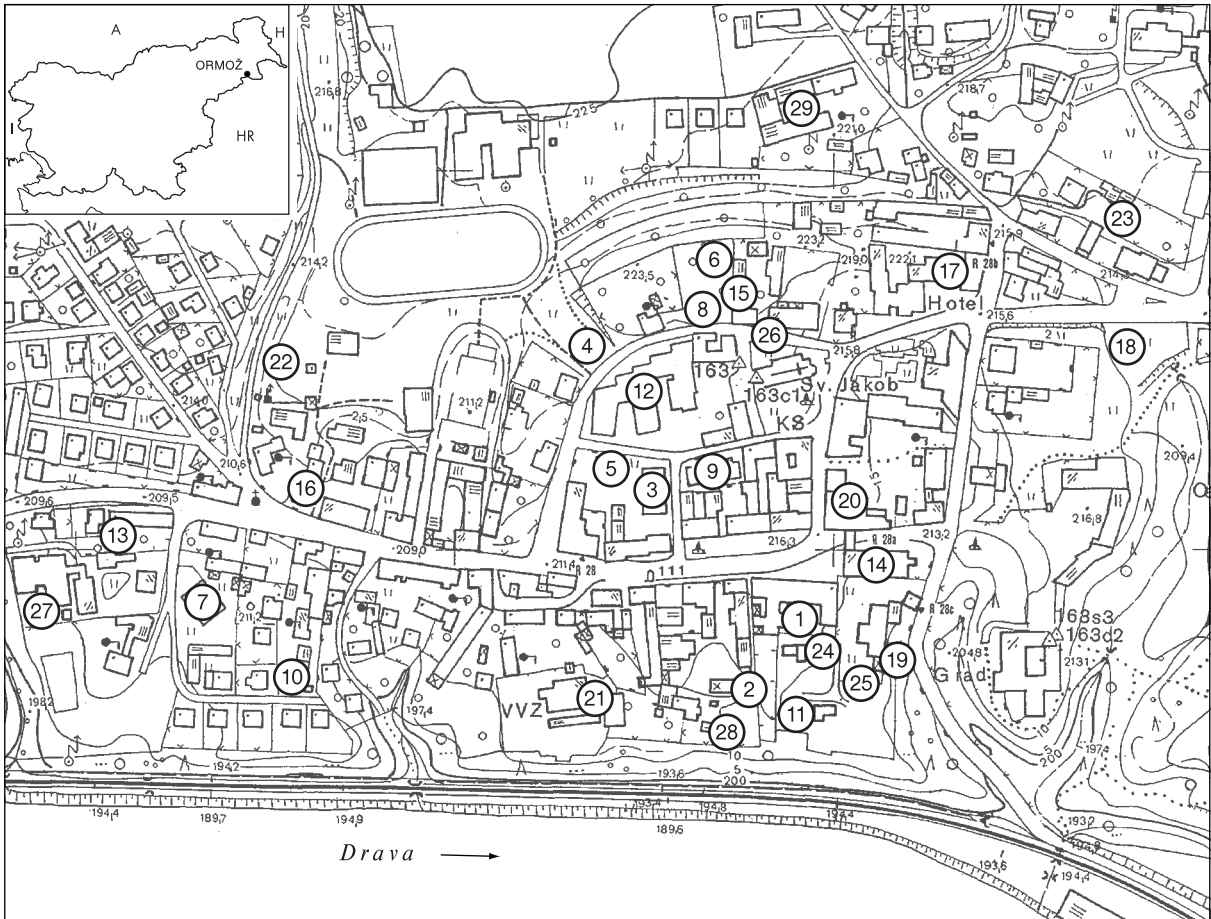

Sl. 2: Ormož. Pregledni načrt z izkopskimi območji. M. = 1:5000 (karta TTN5 © Geodetska uprava RS).

Abb. 2: Ormož. Übersichtsplan mit Angabe der Grabungszonen. M. = 1:5000.

2. TERENSKI IZVIDI

Rezultate zaščitnih arheoloških raziskav na območju Ormoža (sl. 3) predstavljamo po posameznih izkopavališčih in sicer po naslednjem vrstnem redu:

1. Skolibrova ulica;
2. Vrazova ulica;
3. Havlasov vrt;
4. Župnišče;
5. Poštna ulica
6. Ptujška cesta.

Preostali dve najdišči, na katerih so prav tako potekale arheološke raziskave, pa sta bili že predstavljeni strokovni javnosti: žarno grobišče na Skoršičevem vrtu v sklopu objav referatov z znanstvenega simpozija v Lendavi,⁶ poznolatske peči, ki so prišle na dan na območju Hotela Ormož pa v šestdeseti številki Arheološkega vestnika.⁷

⁶ Tomanič-Jevremov 1988–1989.

⁷ Dular/Tomanič Jevremov 2009.

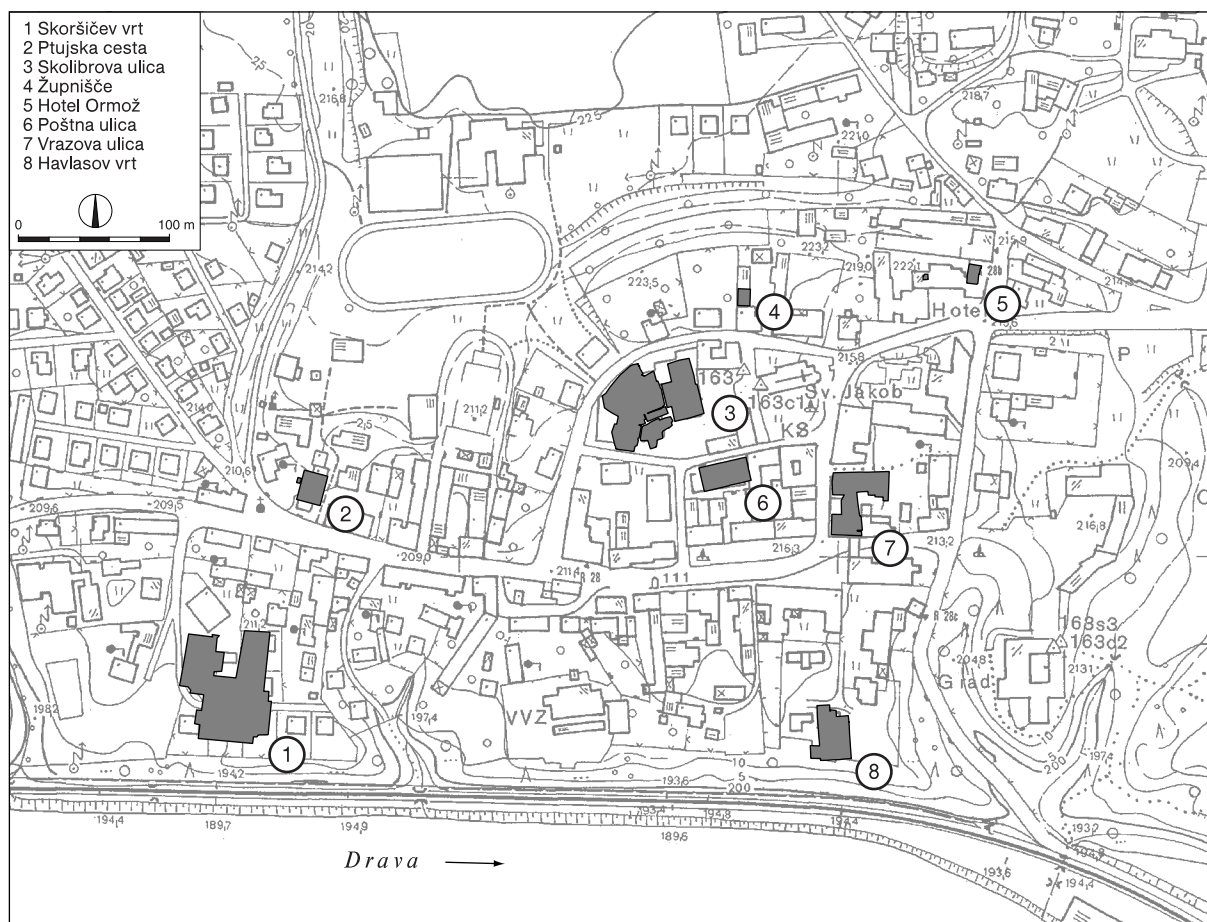

Sl. 3: Ormož. Pregledni načrt z izkopnimi površinami M. Tomanič Jevremov. M. = 1:5000 (karta TTN5 © Geodetska uprava RS).
Abb. 3: Ormož. Übersichtsplan mit den Grabungsflächen von M. Tomanič Jevremov. M. = 1:5000.

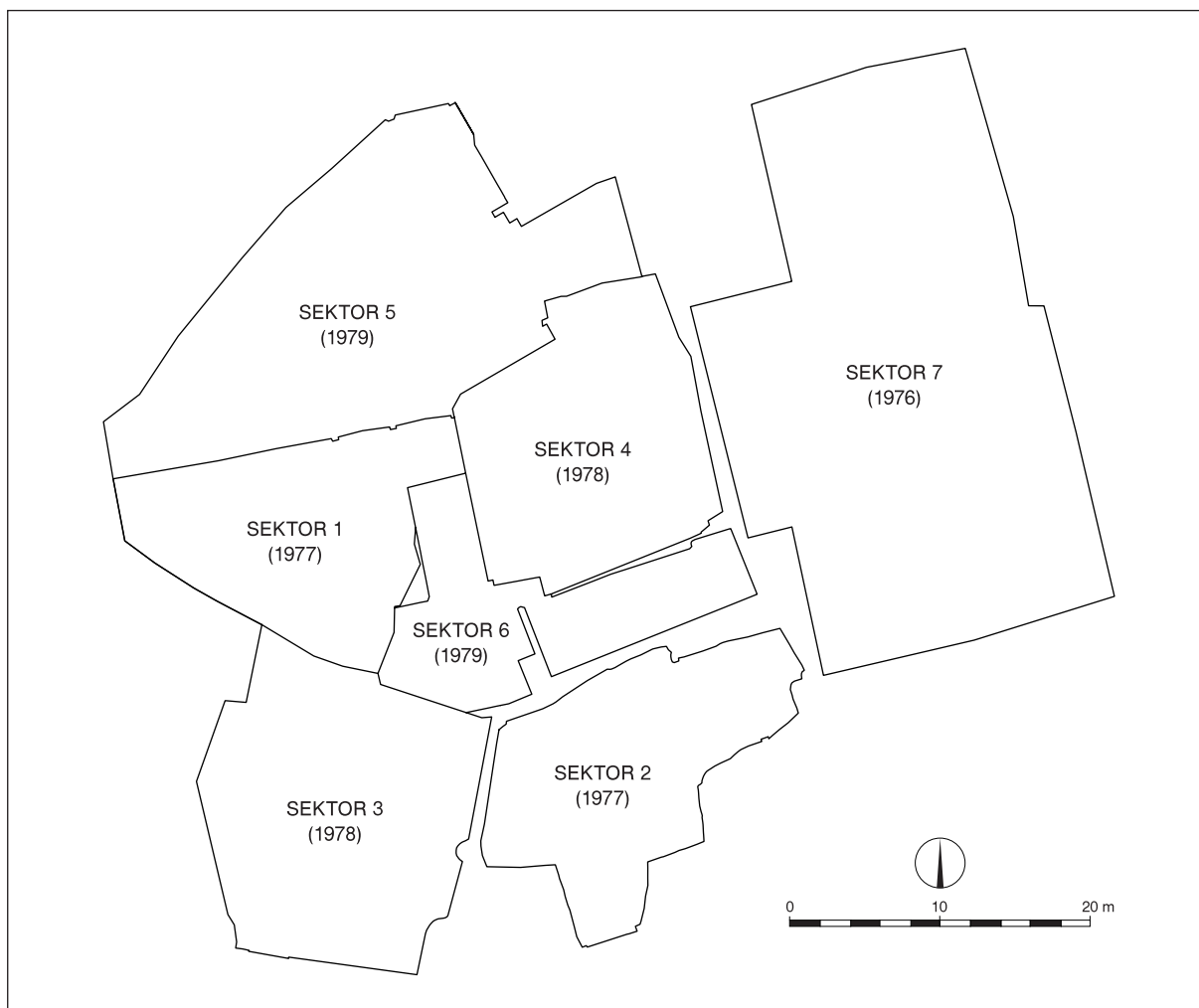

Sl. 4: Skolibrova ulica. Izkopne površine. M. = 1:500.
 Abb. 4: Skolibrova ulica. Grabungsflächen. M. = 1:500.

2.1. SKOLIBROVA ULICA

Izkopno polje leži na križišču Skolibrove in Poštne ulice. Na tem mestu je pred izkopavanjem stalo več hiš in gospodarskih poslopij, med katerimi so se širili vrtovi in dvorišča (sl. 3). Razmeroma velikega območja ni bilo moč raziskati v enem zamahu. Arheološka dela, ki so sledila rušenju posameznih objektov in sproščanju parcel za raziskave, so potekala v popolni odvisnosti od načrtov gradbincev. Razvlekla so se na štiri leta (1976–1979). Izkopavanje je bilo organizirano po sektorjih, ki predstavljajo samostojna izkopna polja (sl. 4). V okviru teh enot je bila vodena risarska in fotografska dokumentacija ter inventarizirano gradivo. Kopali so po režnjih. Najdbe so dokumentirali po posameznih objektih, tiste izven njih pa po kvadratih in plasteh.

Zaradi boljše preglednosti smo razdelitev na sektorje obdržali tudi pri objavi terenskih izvidov. Na novo

smo oštevilčili le kvadratno mrežo, ki je sedaj enotna za celotno izkopno polje (sl. 5).

Ohranjenost prazgodovinskih objektov ni bila povsod enaka. Močno sta bila prizadeta zlasti sektorja 5 in 6, saj so na obeh območjih stale stavbe, ki so s svojimi temelji na več mestih prebile in uničile prazgodovinske plasti. Sicer pa so se posamezni recentni vkopi, jarki in komunalni vodi pojavljali tudi na drugih predelih izkopnega polja (prim. sl. 7, 11, 18, 36).

2.1.1. SEKTOR 1

Zaradi omejenega prostora v publikaciji ni bilo mogoče detajlno predstaviti vseh objektov, ki so bili dokumentirani med zaščitnimi izkopavanji ormoškega naselja. V izbor smo zato vključili le ostanke cest, tlakov, ognjišč in vodnjakov, od ostalih objektov

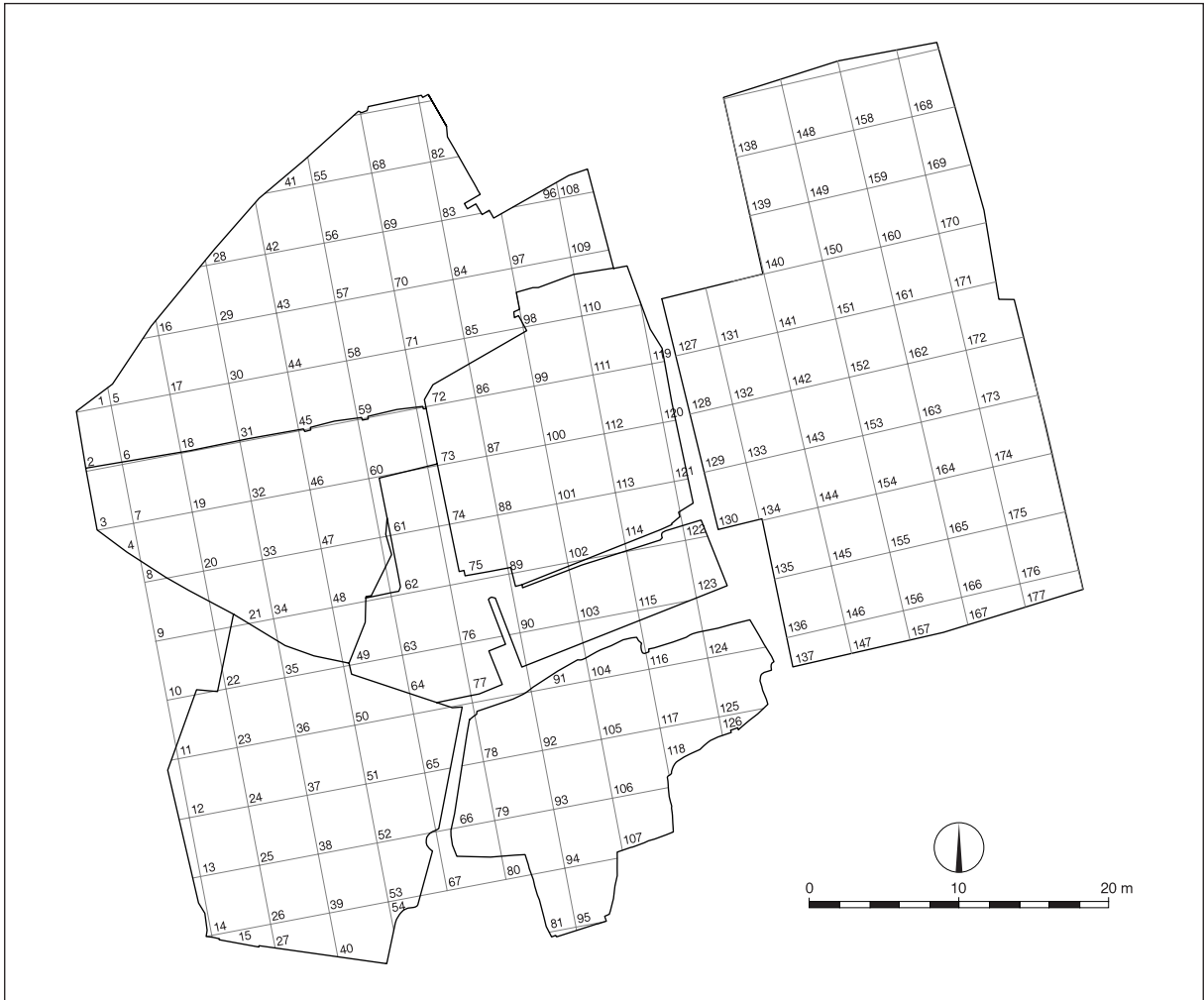

Sl. 5: Skolibrova ulica. Kvadratna mreža. M. = 1:500.

Abb. 5: Skolibrova ulica. Quadratnetz. M. = 1:500.

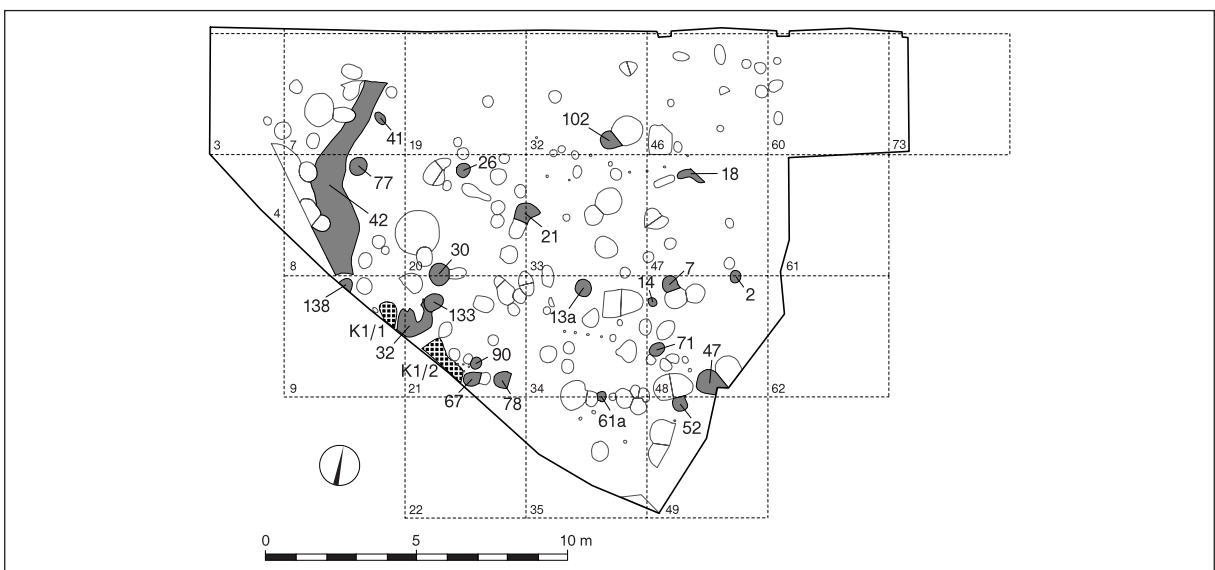

Sl. 6: Skolibrova ulica. Sektor 1, tloris izkopne površine. M. = 1:250.

Abb. 6: Skolibrova ulica. Sektor 1, Plan der Grabungsfläche. M. 1:250.

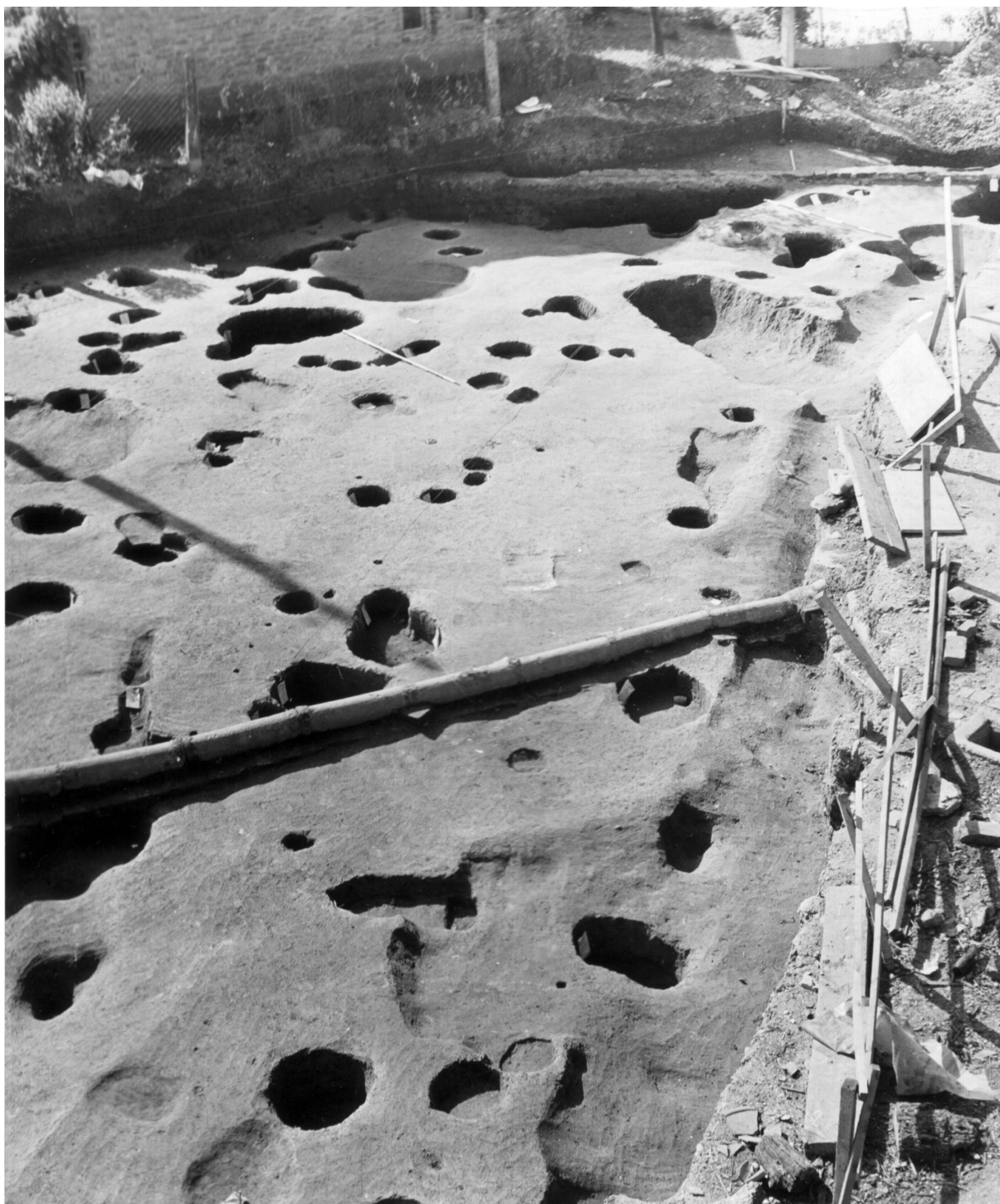

Sl. 7: Skolibrova ulica. Sektor 1, pogled na izkopno polje s severovzhoda.

Abb. 7: Skolibrova ulica. Sektor 1, Blick auf die Grabungsfläche von Nordosten.

(jam, jam za stojke in jarkov) pa le tiste, v katerih je bilo najdeno drobno gradivo ali pa so se v profilih videli obrisji stojk.

Sektor 1 je bil raziskan leta 1977. Izkop je zajel površino, ki je bila razdeljena na 21 kvadratov, skupaj pa je bilo odkritih 175 objektov (sl. 6 in 7).

2.1.1.1. JAME

Jama 2

Lega: kv. 47 in 48.

Opis: Okrogla jama, premer 58 cm, globina 44 cm; stene so skoraj navpične, dno je ravno; v profilu je bila slabo vidna sled stojke.

Polnilo: Mastna črna zemlja, posamezni rečni prodniki, drobcu glinastega ometa, žganine in nekaj odlomkov keramike; ob straneh je v plasti veliko zeleno-rumene ilovice.

Najdbe: t. 1: 1.

Jama 7

Lega: kv. 48.

Opis: Okrogla jama, premer 70 cm, globina 55 cm; stene so poševne in navpične, na severni in zahodni strani se stopničasto znižujejo; dno je ravno; na jugu se jama stika z drugo plitkejšo jamo; v profilu je bila slabo vidna sled stojke.

Polnilo: Mastna črna zemlja, drobcu žganine, glinastega ometa in nekaj odlomkov keramike.

Najdbe: t. 1: 2.

Jama 13a

Lega: kv. 34.

Opis: Okrogla jama, premer 55 cm, globina 40 cm; stene so navpične in poševne, dno je ravno; v profilu je bila slabo vidna sled stojke.

Polnilo: Mastna črna zemlja, redki drobcu žganine, glinastega ometa in odlomki keramike.

Najdbe: t. 1: 4–5.

Jama 14

Lega: kv. 48.

Opis: Okrogla jama, premer 38 cm, globina 25 cm; stene so poševne, dno je ravno; v profilu je bila slabo vidna sled stojke.

Polnilo: Mastna črna zemlja, drobcu žganine, glinastega ometa in odlomki keramike; ob straneh vkopa je zeleno-rumena ilovica.

Najdbe: t. 1: 3.

Jama (jarek) 18

Lega: kv. 47.

Opis: Jarek dolg 150 cm in širok 15–50 cm; v najnižjem delu je globok 12 cm; stene so poševne, dno banjasto; na severni strani ga je poškodoval globji recentni vkop.

Polnilo: Mastna črna zemlja, redki rečni prodniki in nekaj odlomkov keramike.

Najdbe: t. 1: 7–8.

Jama 21

Lega: kv. 20 in 33.

Opis: Podolgovata jama, dolžina 64 cm, širina do 52 cm; globina do 12 cm; stene so poševne, le na vzhodni strani je navpična; dno je ravno; na južni strani se stika z globljo jamo.

Polnilo: Mastna črna zemlja, redkejši rečni prodniki, nekaj drobcu žganine in odlomkov keramike.

Najdbe: t. 1: 6.

Jama 26

Lega: kv. 20.

Opis: Okrogla jama, premer 45 cm, globina do 14 cm; stene so poševne, dno ravno; v profilu je bila slabo vidna sled stojke.

Polnilo: Mastna črna zemlja, drobcu žganine, glinastega ometa in keramike.

Najdbe: t. 1: 9.

Jama 30

Lega: kv. 20 in 21.

Opis: Okrogla jama, premer 70 cm, globina 55 cm; stene so poševne, dno ravno; v profilu je bil viden obris stojke (sl. 49).

Polnilo: Mastna črna zemlja, drobcu žganine, glinastega ometa in keramike.

Najdbe: t. 1: 10.

Jama 32

Lega: kv. 9 in 21.

Opis: Jama nepravilne oblike, dolžina 122 cm, širina 65 cm, globina 25 cm; dno je banjasto in pada od juga proti severu; na severni strani jo je poškodoval recenten vkop.

Polnilo: Mastna črna zemlja, drobcu žganine, glinastega ometa, odlomki keramike in redke živalskih kosti.

Najdbe: t. 1: 11–14.

Jama 41

Lega: kv. 7.

Opis: Jama ovalne oblike, (65 cm × 38 cm), globina 10 cm; dno je banjasto.

Polnilo: Mastna črna zemlja, drobcu glinastega ometa in nekaj odlomkov keramike.

Najdbe: t. 2: 1–2.

Jama (jarek) 42

Lega: kv. 7 in 8.

Opis: Jarek dolg 640 cm in širok do 166 cm; banjasto dno pada proti severni strani, kjer je globoko 23 cm; na obeh straneh jarka se vrstijo jame za stojke.

Polnilo: Mastna črna zemlja, rečni prodniki, glinasti omet, redki drobcu žganine, odlomki keramike in živalske kosti.

Najdbe: t. 2: 3–15.

Jama 47

Lega: kv. 48.

Opis: Okrogla jama, premer 52 cm, globina 49 cm; stene in so rahlo poševne; v profilu je bil viden obris stojke (sl. 49).

Polnilo: Mastna črna zemlja, drobcu žganine in glinastega ometa, redki zdrobljeni rečni prodniki in nekaj neznanih odlomkov keramike.

Jama 52

Lega: kv. 49.

Opis: Okrogla jama, premer 45 cm, globina 30 cm; stene so poševne, dno ravno; v profilu je bil viden obris stojke (sl. 49).

Polnilo: Mastna črna zemlja, drobci žganine, glinastega ometa in nekaj odlomkov keramike.

Najdbe: t. 2: 16.

Jama 61a

Lega: kv. 34 in 35.

Opis: Okrogla jama, premer 25 cm, globina 30 cm; stene so poševne, dno ravno.

Polnilo: Mastna črna zemlja, drobci žganine, glinastega ometa in nekaj odlomkov keramike.

Najdbe: t. 2: 17.

Jama 67

Lega: kv. 21.

Opis: Ovalna jama (72 cm × 54 cm), globina 45 cm; stene se stopničasto znižujejo, dno je ravno; v profilu je bila vidna sled stojke.

Polnilo: Mastna črna zemlja, drobci žganine, glinastega ometa in odlomki keramike.

Najdbe: t. 2: 18.

Jama 77

Lega: kv. 8.

Opis: Okrogla jama, premer 60 cm, globina 40 cm; stene so rahlo poševne, dno ravno.

Polnilo: Mastna črna zemlja, rečni prodniki in odlomki keramike; na vrhu jame so ležale razbite posode (sl. 8).

Najdbe: t. 3: 1–5 in t. 4: 1.

Jama 71

Lega: kv. 48.

Opis: Okrogla jama, premer 42 cm, globina 50 cm; stene so navpične, dno ravno; v profilu je bil viden obris stojke (sl. 49).

Polnilo: Mastna črna zemlja, drobci glinastega ometa in žganine ter posamezni neznailni odlomki keramike.

Jama 78

Lega: kv. 21.

Opis: Okrogla jama, premer 55 cm, globina 46 cm; stene so poševne, dno ravno; na vzhodni strani jo je poškodoval recenten vkop; v profilu je bila vidna sled stojke.

Polnilo: Mastna črna zemlja, drobci žganine, glinastega ometa in odlomki keramike.

Najdbe: t. 4: 2.

Jama 90

Lega: kv. 21.

Opis: Okrogla jama, premer 40 cm, globina 63 cm; stene so poševne, proti dnu navpične in se stopničasto znižujejo; dno je ravno.

Polnilo: Mastna črna zemlja, drobci žganine, glinastega ometa, nekaj odlomkov keramike in veliko rečnih prodnikov.

Najdbe: t. 4: 3–4.

Jama 102

Lega: kv. 32.

Opis: Okrogla jama, premer 40 cm, globina 22 cm; stene so poševne, dno ravno; v profilu je bila slabo vidna sled stojke.

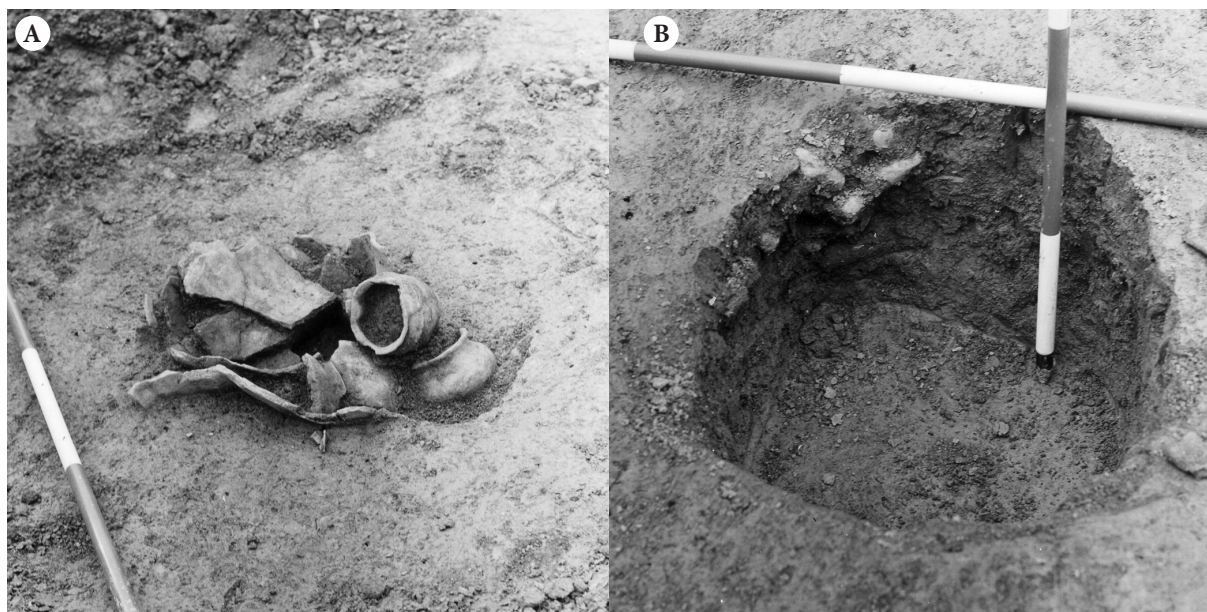

Sl. 8: Skolibrova ulica. Sektor 1, jama 77. A: zapolnjena s posodjem; B: po izpraznjenju.

Abb. 8: Skolibrova ulica. Sektor 1, Grube 77. A: gefüllt mit dem Geschirr; B: nach der Entleerung.

Polnilo: Mastna črna zemlja, drobcji žganine, glinastega ometa in odlomki keramike; ob straneh vkopa je pas zelene ilovice.

Najdbe: t. 4: 5.

Jama 133

Lega: kv. 21.

Opis: Okrogla jama, premer 50 cm, globina 34 cm; stene so poševne, dno ravno; v profilu je bila vidna sled stojke.

Polnilo: Mastna črna zemlja, drobcji žganine, glinastega ometa in odlomki keramike; ob straneh in na dnu vkopa je bil pas zelene ilovice.

Najdbe: t. 4: 6–7.

Jama 138

Lega: kv. 9.

Opis: Okrogla jama, premer 50 cm, globina 38 cm; stene so poševne, dno ravno; na južni strani jo je poškodoval recentni vkop.

Polnilo: Mastna črna zemlja, redki drobcji žganine, glinastega ometa in nekaj odlomkov keramike.

Najdbe: t. 4: 8.

2.1.1.2. OSTALI OBJEKTI

Kurišče 1/1

Lega: kv. 9.⁸

Opis: Kurišče se je raztezalo v kv. 9. Raziskan je bil le njegov severni del, saj je južna polovica izginjala v profilu izkopnega polja. Bilo je nepravilne ovalne oblike (70 cm × 60 cm), ležalo pa je na plasti zelene ilovice in ni bilo z ničemer obloženo. Na dnu je bila najprej do 3 cm debela plast rdeče ožgane ilovice pomešane z žganino in redkimi odlomki keramike, nad njo pa še 6 cm debela plast rdeče prežgane zemlje.

Kurišče 1/2

Lega: kv. 21.⁹

Opis: Kurišče se je raztezalo v kv. 21. Raziskan je bil le njegov severni del, saj je južna polovica izginjala v profilu izkopnega polja. Kurišče je bilo močno poškodovano. Ohranila se je 170 cm dolga in do 60 cm široka površina rečnih prodnikov, med katerimi je bila prežgana ilovica (sl. 9).

⁸ Objekt je v dokumentaciji PM Ptuj zaveden pod oznako ognjišče S.

⁹ Objekt je v dokumentaciji PM Ptuj zaveden pod oznako ognjišče R.



Sl. 9: Skolibrova ulica. Sektor 1, kurišče 1/2; pogled s severovzhoda.

Abb. 9: Skolibrova ulica. Sektor 1, Feuerstelle 1/2; Blick von Nordosten.

2.1.2. SEKTOR 2

Sektor 2 je bil raziskan leta 1977. Izkop je zajel površino, ki je bila razdeljena na 22 kvadratov, skupaj pa je bilo odkritih 168 objektov (sl. 10 in 11).

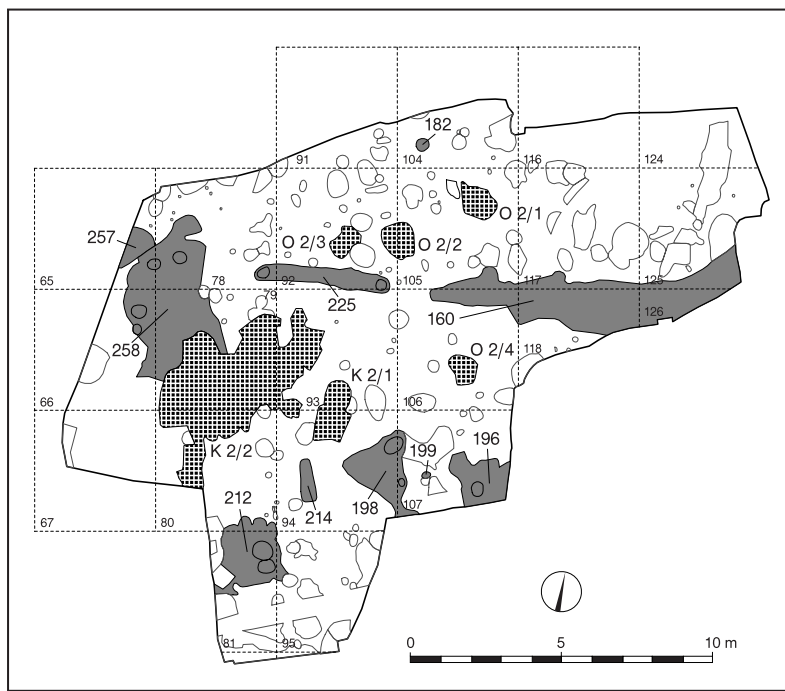

Sl. 10: Skolibrova ulica. Sektor 2, tloris izkopne površine. M. = 1:250.

Abb. 10: Skolibrova ulica. Sektor 2, Plan der Grabungsfläche. M. = 1:250.



Sl. 11: Skolibrova ulica. Sektor 2, pogled na izkopno polje z vzhoda.

Abb. 11: Skolibrova ulica. Sektor 2, Blick auf die Grabungsfläche von Osten.

2.1.2.1. JAME

Jama (jarek) 160

Lega: kv. 105, 106, 117, 118, 125, 126.

Opis: Jarek, dolg 950 cm in širok do 150 cm; dno je banjasto in pada od zahoda proti vzhodu (*sl. 12*); v najnižjem delu je globok 70 cm; presek je bil z vkopom za električni kabel.

Polnilo: Mastna črna zemlja, glinasti omet, žganina, redki rečni prodniki, odlomki keramike in živalske kosti.

Najdbe: t. 9: 1–7.

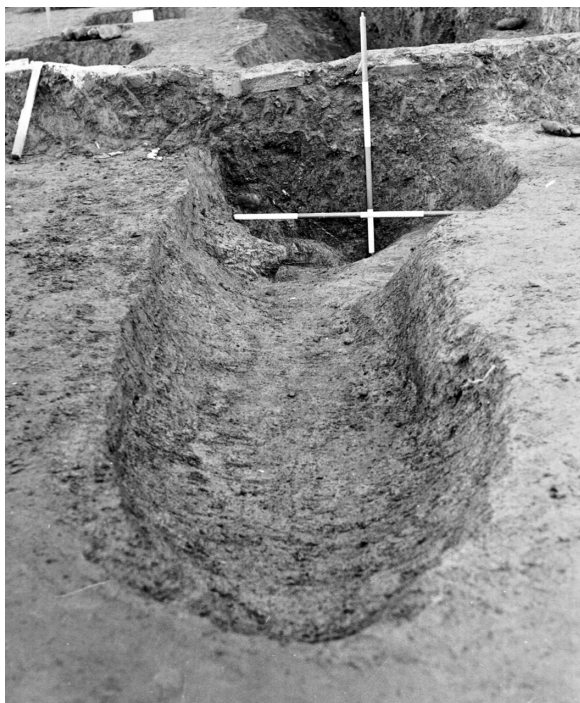

Sl. 12: Skolibrova ulica. Sektor 2, jama (jarek) 160; pogled z zahoda.

Abb. 12: Skolibrova ulica. Sektor 2, Grube (Graben) 160; Blick von Westen.

Jama 182

Lega: kv. 104.

Opis: Okrogla jama, premer 45 cm, globina 36 cm; stene so poševne, dno ravno; v profilu je bil viden obris stojke (*sl. 49*).

Polnilo: Mastna črna zemlja in drobcji žganine.

Jama 196

Lega: kv. 107.

Opis: Jama nepravilne oblike (180 cm × 196 cm); v najnižjem delu je bila globoka 24 cm; dno je banjasto; v jamo je bila vkopana okrogla jama, ki je bila globlja za 11 cm.

Polnilo: Mastna črna zemlja, drobcji žganine, glinastega ometa, odlomki keramike in redke živalske kosti.

Najdbe: t. 9: 8–12.

Jama 198

Lega: kv. 94 in 107.

Opis: Jama trikotne oblike (274 cm × 160 cm), globoka do 25 cm; stene so poševne, dno pada proti zahodu; ob vzhodni steni sta bili vanjo vkopani dve globlji jami za kola.

Polnilo: Mastna črna zemlja, drobcji žganine, glinastega ometa, redki rečni prodniki in odlomki keramike.

Najdbe: t. 9: 13–14.

Jama 199

Lega: kv. 107.

Opis: Okrogla jama, premer 35 cm, globina 41 cm; stene so poševne, dno ravno.

Polnilo: Mastna črna zemlja, drobcji žganine, glinastega ometa in nekaj odlomkov keramike.

Najdbe: t. 10: 1–3.

Jama 212

Lega: kv. 80, 81, 95.

Opis: Jama pravokotne oblike (230 cm × 240 cm), globoka 5 cm; dno je ravno; na vzhodni strani sta bili vanjo vkopani globlji jami.

Polnilo: Mastna črna zemlja, drobcji žganine in odlomki keramike; na dnu so bile posamične rečne oblice.

Najdbe: t. 10: 4–6.

Jama 214

Lega: kv. 94.

Opis: Podolgovata jama (120 cm × 60 cm); v najnižjem delu je globoka 47 cm; stene so poševne, dno pada od severa proti jugu.

Polnilo: Mastna črna zemlja, drobcji žganine, glinastega ometa, redke živalske kosti in odlomki keramike.

Najdbe: t. 10: 7–8.

Jama (jarek) 225

Lega: kv. 78 in 92.

Opis: Jarek dolg 398 cm in širok do 74 cm (*sl. 13*); dno je banjasto in pada proti sredini, kjer seže do globine 18 cm; na obeh koncih jarka sta bili vkopani jami.

Polnilo: Mastna črna zemlja, drobcji žganine, glinastega ometa, odlomki keramike in redke živalske kosti.

Najdbe: t. 10: 9–13.

Jama (jarek) 257

Lega: kv. 65.

Opis: Jama trikotne oblike (90 cm × 145 cm), globoka 135 cm; stene so poševne, dno banjasto; jama je skrajni vzhodni zaključek jarka 445, katerega večji del je bil odkrit v sektorju 3.

Polnilo: Mastna črna zemlja, drobcji glinastega ometa, redki rečni prodniki in odlomki keramike.

Najdbe: t. 11: 1–2.



Sl. 13: Skolibrova ulica. Sektor 2, jama (jarek) 225; pogled z vzhoda.

Abb. 13: Skolibrova ulica. Sektor 2, Grube (Graben) 225; Blick von Osten.

Jama 258

Lega: kv. 65, 66, 78, 79.

Opis: Jama kotanjaste oblike (530 cm × 250 cm), globoka do 30 cm; stene so poševne, dno banjasto in pada proti sredini jame; ob zahodnem robu so bile vanjo vkopane štiri prazgodovinske jame, medtem ko jo je na vzhodni strani poškodoval vkop za električni kabel.

Polnilo: Mastna črna zemlja, drobci žganine, glinastega ometa, odlomki keramike in posamezni rečni prodniki.

Najdbe: t. 11; 3–4.

2.1.2.2. OSTALI OBJEKTI

Ognjišče 2/1

Lega: kv. 105.¹⁰

Opis: Ognjišče je bilo ovalne oblike (120 cm × 90 cm). Od njega se je ohranila 10 cm debela plast žganine, rdeče prežgane ilovice in mastne črne zemlje z nekaj odlomki keramike. Na zahodni strani ognjišča je ležal peščenec podolgovate oblike, dolg 56 in širok 26 cm.

Ognjišče 2/2

Lega: kv. 92 in 105.¹¹

¹⁰ Objekt je v dokumentaciji PM Ptuj zaveden pod oznako ognjišče E

¹¹ Objekt je v dokumentaciji PM Ptuj zaveden pod oznako ognjišče F.

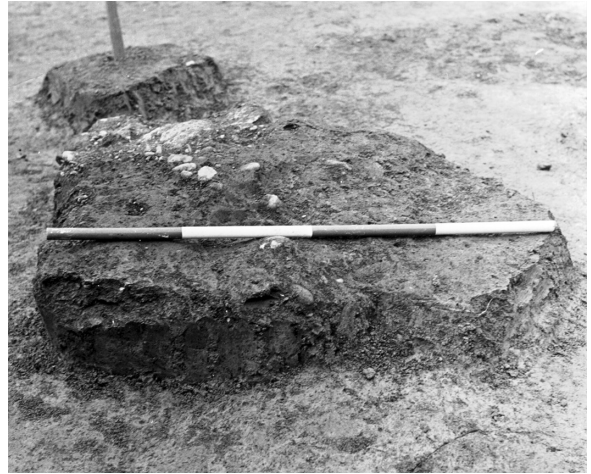

Sl. 14: Skolibrova ulica. Sektor 2, ognjišče 2/2; pogled s severovzhoda.

Abb. 14: Skolibrova ulica. Sektor 2, Herdstelle 2/2; Blick von Nordosten.

Opis: Ognjišče je bilo podolgovate oblike (102 cm × 74 cm), ležalo pa je na sterilni sivo-zeleni ilovici (sl. 14). Na vrhu je bilo obloženo z redkimi rečnimi prodniki in odlomki keramike, ki so jih prevlekli z ilovnatim premazom. Plast rdeče prežgane ilovice je bila debela do 5 cm, obrobjala pa jo je do 14 cm debela plast žganine, pomešane z drobci rdeče ožgane ilovice in črne mastne zemlje.

Ognjišče 2/3

Lega: kv. 92.¹²

¹² Objekt je v dokumentaciji PM Ptuj zaveden pod oznako ognjišče G.



Sl. 15: Skolibrova ulica. Sektor 2, ognjišče 2/3; pogled s severovzhoda.

Abb. 15: Skolibrova ulica. Sektor 2, Herdstelle 2/3; Blick von Nordosten.

Opis: Ognjišče je bilo ovalne oblike (104 cm × 72 cm), ležalo pa je na sterilni sivo-zeleni ilovici (*sl. 15*). Plast žganine, rdeče ožgane ilovice in mastne črne zemlje z odlomki keramike je bila debela do 13 cm. Na vrhu je bila prekrita z rečnimi prodniki, ki so jih prevlekli z ilovnatim premazom. Prežgan premaz je bil debel do 4 cm.

Ognjišče 2/4

Leg: kv. 106.¹³

Opis: Ognjišče je bilo nepravilne okrogle oblike (premer 98 cm), ležalo pa je na sterilni sivo-zeleni ilovici. Od njega se je ohranila do 8 cm debela plast rdeče prežgane ilovice, pod katero se je vlekla do 12 cm debela plast žganine in črne mastne zemlje, v kateri so bili koščki rdeče ožgane ilovice, odlomki keramike in redke živalske kosti.

¹³ Objekt je v dokumentaciji PM Ptuj zaveden pod oznako ognjišče H.

Kurišče 2/1

Leg: kv. 93 in 94.¹⁴

Opis: Kurišče je bilo nepravilne pravokotne oblike, dolgo 160 cm in široko 102 cm. Ležalo je na sivo-zeleni ilovici. V njem so ležali posamični rečni prodniki, prežgana ilovica, žganina in odlomki keramike.

Kurišče 2/2

Leg: kv. 79, 80, 93.¹⁵

Opis: Površina kurišča je bila nepravilne oblike, saj so jo skoraj z vseh strani načeli recentni vkopi. Prostor, na katerem so kurili, je bil zelo velik in je kljub poškodbam še vedno meril 500 cm × 340 cm. Kurišče je ležalo na sterilni sivo-zeleni ilovici. Na vrhu je bilo tlakovano z rečnimi prodniki, med katerimi je bila prežgana ilovica in obilica keramičnih fragmentov (*sl. 16*).

¹⁴ Objekt je v dokumentaciji PM Ptuj zaveden pod oznako ognjišče I.

¹⁵ Objekt je v dokumentaciji PM Ptuj zaveden pod oznako ognjišče J.



Sl. 16: Skolibrova ulica. Sektor 2, kurišče 2/2; pogled s severovzhoda.

Abb. 16: Skolibrova ulica. Sektor 2, Feuerstelle 2/2; Blick von Nordosten.

Pod prodniki se je nadaljevala do 38 cm debela plast žganine, pomešana z mastno črno zemljo. Tudi v tej plasti so ležali kosi prežgane ilovice, zraven pa tudi fragmenti keramike in živalskih kosti.

Najdbe: t. 11: 5–11; t. 12: 1–14; t. 13: 1–16.

2.1.3. SEKTOR 3

Sektor 3 je bil raziskan leta 1978. Izkop je zajel površino, ki je bila razdeljena na 27 kvadratov, skupaj pa je bilo odkritih 337 objektov (*sl. 17 in 18*).

Sl. 17: Skolibrova ulica. Sektor 3, tloris izkopne površine. M. = 1:250.

Abb. 17: Skolibrova ulica. Sektor 3, Plan der Grabungsfläche. M. = 1:250.

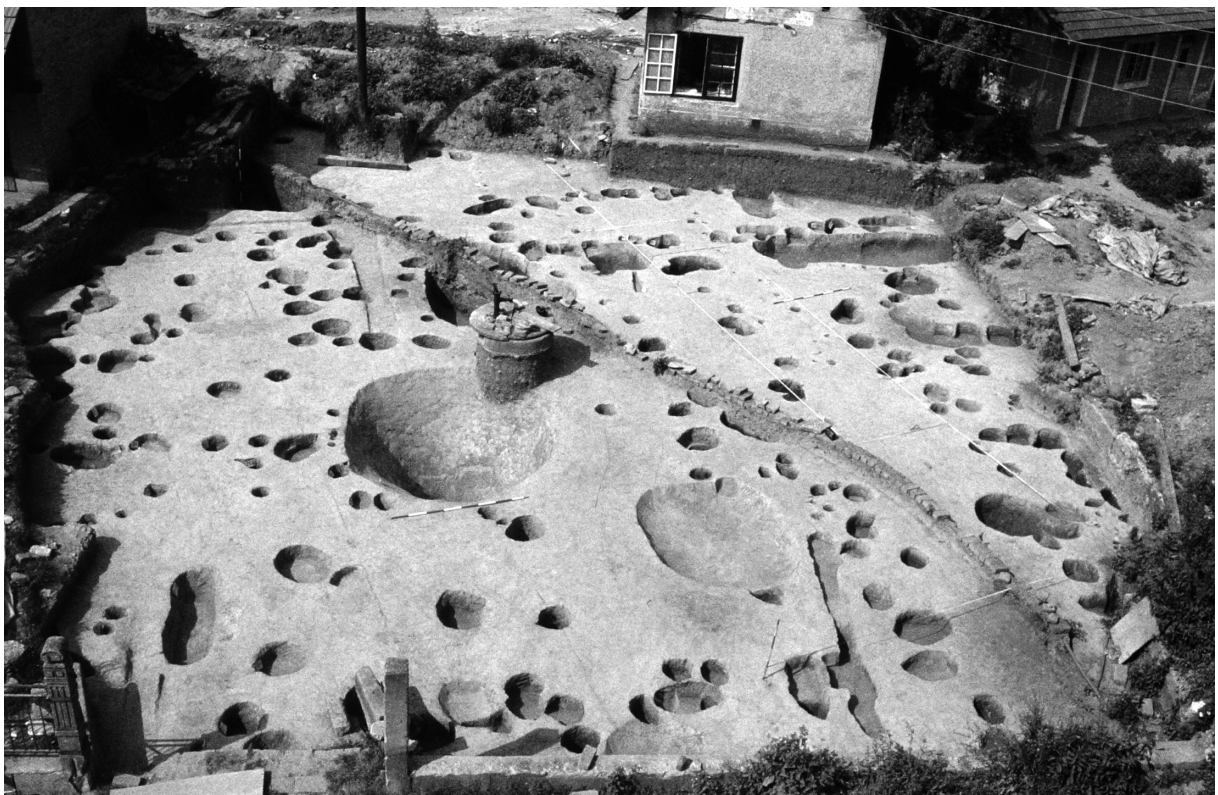

Sl. 18: Skolibrova ulica. Sektor 3, pogled na izkopno polje z juga.

Abb. 18: Skolibrova ulica. Sektor 3, Blick auf die Grabungsfläche von Süden.

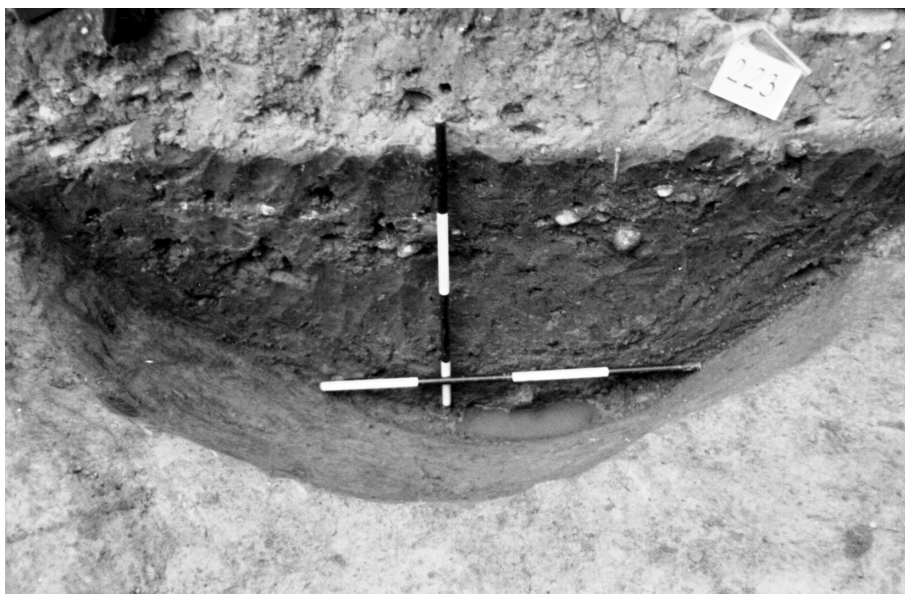

Sl. 19: Skolibrova ulica. Sektor 3, jama 223; pogled s severovzhoda.
Abb. 19: Skolibrova ulica. Sektor 3, Grube 223; Blick von Nordosten.

2.1.3.1. JAME

Jama 223

Lega: kv. 10, 11, 22, 23.

Opis: Jama ovalne oblike (212 cm × 204 cm), globoka 102 cm; stene so poševne, dno banjasto (sl. 19); na vrhu jo je poškodoval vkop za električni kabel.

Polnilo: Mastna črna zemlja, žganina, prežgana ilovica ter rečni prodniki, veliki do 20 cm; vmes so bile tudi živalske kosti, kosi žrnelj in veliko odlomkov keramike.

Najdbe: t. 29: 1–13.

Jama 229

Lega: kv. 12.

Opis: Okrogla jama, premer 80 cm, globina 61 cm; stene so skoraj navpične, dno ravno; v profilu je bila slabo vidna sled stojke.

Polnilo: Mastna črna zemlja, drobcji glinastega ometa, žganine in odlomki keramike.

Najdbe: t. 30: 1.

Jama 230a

Lega: kv. 11.

Lega: Ovalna jama (45 cm × 30 cm), globoka 68 cm; stene so skoraj navpične, dno ravno; v profilu je bila slabo vidna sled stojke.

Polnilo: Mastna črna zemlja, drobcji žganine, glinastega ometa in odlomki keramike.

Najdbe: t. 30: 2.

Jama 239

Lega: kv. 23.

Opis: Okrogla jama, premer 59 cm, globina 35 cm; stene so poševne, dno ravno; v profilu je bila slabo vidna sled stojke.

Polnilo: Mastna črna zemlja, drobcji žganine in glinastega ometa, nekaj rečnih prodnikov; v zasutju je bila tudi živalska kost in nekaj odlomkov keramike.

Najdbe: t. 30: 3–5.

Jama 244

Lega: kv. 24.

Opis: Okrogla jama, premer 28 cm, globina 35 cm; stene so navpične, dno rahlo banjasto; v profilu je bil viden obris stojke (sl. 49).

Polnilo: Mastna črna zemlja, drobcji žganine in glinastega ometa.

Jama 251

Lega: kv. 12.

Opis: Okrogla jama, premer 53 cm, globina 23 cm; stene so skoraj navpične, dno ravno; v profilu je bil viden obris stojke (sl. 49).

Polnilo: Mastna črna zemlja, drobcji žganine in glinastega ometa ter odlomki keramike.

Najdbe: t. 30: 6.

Jama 267

Lega: kv. 12.

Opis: Ovalna jama (104 cm × 50 cm), globoka 34 cm; stene so poševne, dno banjasto; vanjo je bila vkopana jama za stojko s premerom 24 cm (sl. 49).

Polnilo: Mastna črna zemlja, drobcji žganine in glinastega ometa, odlomki keramike ter nekaj živalskih kosti.

Najdbe: t. 30: 7.

- Jama 307a
Lega: kv. 14.
Opis: Jama, velika 64 cm × 40 cm in globoka 35 cm; stene so poševne, dno ravno.
Polnilo: Mastna črna zemlja, drobcji žganine in glinastega ometa ter odlomki keramike.
Najdbe: t. 30: 8–9.
- Jami 309 in 310
Lega: kv. 14.
Opis: Podolgovata jama (160 cm × 80 cm), globoka 34 cm; stene so poševne, dno banjasto.
Polnilo: Mastna črna zemlja, drobcji žganine in glinastega ometa ter nekaj živalskih kosti in odlomkov keramike.
Najdbe: t. 30: 10–13.
- Jama 325
Lega: kv. 27.
Opis: Okrogla jama, premer 49 cm, globina 53 cm; stene so rahlo poševne, dno ravno; v profilu je bil viden obris stojke (*sl.* 49).
Polnilo: Mastna črna zemlja, drobcji žganine in glinastega ometa ter posamezni rečni prodniki, debeline do 24 cm.
Najdbe: t. 31: 1–2.
- Jama 327
Lega: kv. 27.
Opis: Okrogla jama, premer 127 cm, globina 39 cm; stene so poševne, dno banjasto; južno polovico jame je uničil temelj vrtno ograje.
Polnilo: Mastna črna zemlja, drobcji žganine in glinastega ometa, posamične živalske kosti in veliko odlomkov keramike.
Najdbe: t. 31: 5–10.
- Jama 329
Lega: kv. 27.
Opis: Ovalna jama (40 cm × 24 cm), globoka 24 cm; stene stene so poševne, dno ravno.
Polnilo: Mastna črna zemlja, drobcji žganine in glinastega ometa ter redki odlomki keramike.
Najdbe: t. 31: 3–4.
- Jama 333
Lega: kv. 27.
Opis: Okrogla jama, premer 77 cm, globina 32 cm; stene so poševne, dno banjasto; južno polovico jame je uničil temelj vrtno ograje.
Polnilo: Mastna črna zemlja, žganina, drobcji glinastega ometa, nekaj odlomkov keramike ter dve živalski kosti.
Najdbe: t. 32: 1.
- Jama (jarek) 336
Lega: kv. 39 in 40.
Opis: Jarek, dolg 384 cm in širok do 42 cm; stene so rahlo poševne, dno, ki ni ravno, pa se spušča od severa proti jugu in doseže na najnižji točki globino 39 cm.
Polnilo: Mastna črna zemlja, drobcji žganine in glinastega ometa, odlomki keramike in nekaj živalskih kosti.
Najdbe: t. 32: 4–6.
- Jama 336e
Lega: kv. 40.
Opis: Okrogla jama, premer 52 cm, globina 21 cm; stene so poševne, dno ravno; južno polovico jame je uničil temelj vrtno ograje.
Polnilo: Mastna črna zemlja, drobcji žganine in glinastega ometa ter nekaj odlomkov keramike.
Najdbe: t. 32: 2.
- Jama 339
Lega: kv. 40
Opis: Ovalna jama (49 cm × 37 cm), globoka 45 cm; stene so rahlo poševne, v spodnjem delu skoraj navpične, dno je ravno.
Polnilo: Mastna črna zemlja, drobcji žganine in glinastega ometa ter nekaj odlomkov keramike.
Najdbe: t. 32: 3.
- Jama 362
Lega: kv. 38.
Opis: Okrogla jama, premer 114 cm, globina 40 cm; stene so poševne, dno banjasto; vzhodno polovico jame je uničil vkop za električni kabel.
Polnilo: Mastna črna zemlja, drobcji žganine in glinastega ometa ter nekaj odlomkov keramike ter živalskih kosti.
Najdbe: t. 32: 7–8.
- Jama 368
Lega: kv. 22.
Opis: Ovalna jama (77 cm × 50 cm), globoka 44 cm; stene so rahlo poševne, dno ravno.
Polnilo: Mastna črna zemlja, drobcji žganine, odlomki keramike in živalska kost.
Najdbe: t. 32: 9–10.
- Jama 377
Lega: kv. 36.
Opis: Ovalna jama (62 cm × 59 cm), globoka 39 cm; stene so poševne, dno ravno; proti severovzhodu se stika z jamo 378a.
Polnilo: Mastna črna zemlja, drobcji žganine in glinastega ometa ter nekaj odlomkov keramike.
Najdbe: t. 32: 11–14.

Jama 378a

Lega: kv. 36.

Opis: Ovalna jama (62 cm × 30 cm), globoka 29 cm; stene jame so poševne, dno ravno; na jugozahodni strani se stika z jamo 377.

Polnilo: Mastna črna zemlja, drobcji žganine in glinastega ometa ter nekaj odlomkov keramike in živalskih kosti.

Najdbe: t. 32: 15.

Jama 406

Lega: kv. 37.

Opis: Podolgovata jama (46 cm × 28 cm), globoka 21 cm; stene jame so rahlo poševne, dno ravno; na severozahodni in jugovzhodni strani meji na plitkejši jami 405 in 407.

Polnilo: Mastna črna zemlja, drobcji žganine in glinastega ometa, odlomki keramike ter nekaj živalskih kosti.

Najdbe: t. 32: 16–20.

Jama 414

Lega: kv. 37.

Opis: Ovalna jama (50 cm × 36 cm) globoka 26 cm; stene so rahlo poševne, dno ravno; v profilu je bil viden obris stojke (sl. 49).

Polnilo: Mastna črna zemlja, drobcji žganine in glinastega ometa ter nekaj neznanih odlomkov keramike.

Jama (jarek) 445

Lega: kv. 51 in 65.

Opis: Jarek, dolg 570 cm in širok do 182 cm; stene so poševne, dno, ki je banjasto, pa se spušča od zahoda proti vzhodu in doseže na najnižji točki globino 135 cm (sl. 20); vzhodni zaključek jarka je bil dokumentiran v sektorju 2 pod oznako jama 257.

Polnilo: Mastna črna zemlja, drobcji glinastega ometa in žganine, posamezni rečni prodniki, živalske kosti, piramidalne uteži in veliko odlomkov keramike.

Najdbe: t. 33: 1–11; t. 34: 1–9.

Jama 449

Lega: kv. 65.

Opis: Okrogla jama, premer 39 cm, globina 38 cm; stene so poševne, dno ravno.

Polnilo: Črna zemlja, drobcji žganine, odlomki keramike in redki koščki živalskih kosti.

Najdbe: t. 35: 1–3.

Jama 455

Lega: kv.: 66.

Opis: Ovalna jama (106 cm × 68 cm), globoka 23 cm; stene so rahlo poševne, dno ravno.

Polnilo: Mastna črna zemlja, drobcji žganine, glinastega ometa ter nekaj odlomkov keramike in živalskih kosti.

Najdbe: t. 35: 4–6.

Jama 458

Lega: kv. 52.

Opis: Okrogla jama, premer 60 cm, globina 29 cm; stene so poševne, dno ravno.

Polnilo: Mastna črna zemlja, drobcji žganine in nekaj odlomkov keramike.

Najdbe: t. 35: 7.

Jama 476

Lega: kv. 38.

Opis: Ovalna jama (62 cm × 46 cm) globoka 48 cm; stene so rahlo poševne, dno ravno.

Polnilo: Mastna črna zemlja, drobcji žganine, in odlomki keramike.

Najdbe: t. 35: 8–9.

Jama 497

Lega: kv. 52.

Opis: Ovalna jama (100 cm × 58 cm), globoka 24 cm; stene so poševne, dno ravno.

Polnilo: Mastna črna zemlja, drobcji žganine in nekaj odlomkov keramike.

Najdbe: t. 36: 1.

Jama 501

Lega: kv. 53.

Opis: Ovalna jama (66 cm × 56 cm), globoka 56 cm; stene so skoraj navpične, dno ravno; v profilu je bil viden obris stojke (sl. 49).



Sl. 20: Skolibrova ulica. Sektor 3, jama 445; pogled z vzhoda.

Abb. 20: Skolibrova ulica. Sektor 3, Grube 445; Blick von Osten.

Polnilo: Mastna črna zemlja, drobcji žganine in glinastega ometa ter nekaj odlomkov keramike.

Najdbe: t. 36: 2.

Jama 512

Lega: kv. 53.

Opis: Ovalna jama (58 cm × 48 cm), globoka 28 cm; stene so poševne, dno ravno; na zahodni strani jo je poškodoval recentni vkop.

Polnilo: Mastna črna zemlja, drobcji žganine in glinastega ometa, posamezni rečni prodniki, nekaj odlomkov keramike in redke živalske kosti.

Najdbe: t. 36: 3–5.

Jama 516

Lega: kv. 53.

Opis: Okrogla jama, premer 41, globina 37 cm; stene so rahlo poševne, dno ravno; v profilu je bil viden obris stojke (sl. 49).

Polnilo: Mastna črna zemlja, drobcji žganine, glinasti omet, redki odlomki keramike in drobcji živalskih kosti.

Najdbe: t. 36: 6–8.

Jama 518

Lega: kv. 54.

Opis: Okrogla jama, premer 51 cm, globina 32 cm; stene so rahlo poševne, dno ravno.

Polnilo: Mastna črna zemlja, drobcji žganine in glinastega ometa ter odlomki keramike.

Najdbe: t. 36: 9–10.

Jama 519

Lega: kv. 54.

Opis: Okrogla jama, premer 44 cm, globina 25 cm; stene so rahlo poševne, dno ravno.

Polnilo: Mastna črna zemlja, drobcji žganine, posamezni rečni prodniki in odlomki keramike.

Najdbe: t. 36: 11–12.

Jama 543

Lega: kv. 23.

Opis: Okrogla jama, premer 44 cm, globina 32 cm; stene so rahlo poševne, dno ravno.

Polnilo: Mastna črna zemlja, drobcji žganine in glinastega ometa ter posamezni odlomki keramike.

Najdbe: t. 36: 13.

2.1.3.2. OSTALI OBJEKTI

Ognjišče 3/1

Lega: kv. 50 in 64.¹⁶



Sl. 21: Skolibrova ulica. Sektor 3, ognjišče 3/1; pogled z jugozahoda.

Abb. 21: Skolibrova ulica. Sektor 3, Herdstelle 3/1; Blick von Südwesten.



Sl. 22: Skolibrova ulica. Sektor 3, ognjišče 3/2; pogled z jugovzhoda.

Abb. 22: Skolibrova ulica. Sektor 3, Herdstelle 3/2; Blick von Südosten.

Opis: Ognjišče je bilo ovalne oblike (premer 100 cm) in ni bilo raziskano v celoti, saj je njegov severovzhodni del izginjal v profilu izkopnega polja (sl. 21). Postavljeno je bilo na sterilno sivo-zelena ilovico. Plast rdeče ožgane ilovice s posameznimi rečnimi prodniki je bila debela do 12 cm. Na vrhu jo je zaključeval do 3 cm debel premaz prav tako močno prežgane ilovice.

Ognjišče 3/2

Lega: kv. 37 in 38.¹⁷

¹⁶ Objekt je v dokumentaciji PM Ptuj zaveden pod oznako ognjišče O.

¹⁷ Objekt je v dokumentaciji PM Ptuj zaveden pod oznako ognjišče N.



Sl. 23: Skolibrova ulica. Sektor 3, ognjišče 3/3; pogled z zahoda.
Abb. 23: Skolibrova ulica. Sektor 3, Herdstelle 3/3; Blick von Westen.

Opis: Ognjišče je bilo ovalne oblike (90 cm × 85 cm), postavljeno pa je bilo na plast sivo-zelene ilovice in na vrhu obloženo s posameznimi prodniki. Na severovzhodni strani ga je poškodoval vkop za električni kabel (sl. 22). Ilovnat premaz, ki je bil zaradi kurjenja močno prežgan, je bil debel do 8 cm. Pod njim se je nadaljevala plast žganine in rdeče prežgane ilovice, v kateri so bili posamezni odlomki keramike.

Najdbe: t. 36; 14.

Ognjišče 3/3

Lega: kv. 26.¹⁸

Opis: Ognjišče je bilo poškodovano, saj se je od njega ohranila le površina široka 35 cm. Postavljeno je bilo na plast sivo-zelene ilovice (sl. 23). Na vrhu je bilo obloženo z nekaj rečnimi prodniki, ki so jih prevlekli z ilovnatim premazom. Plast rdeče prežgane ilovice je bila debela do 3 cm.

Ognjišče 3/4

Lega: kv. 26 in 27.¹⁹

Opis: Močno poškodovano ognjišče je merilo 90 cm × 80 cm. Na jalovi sivo-zelene ilovici je ležala 10 cm debela plast rdeče ilovice, pomešane z žganino in črno zemljo. Na vrhu jo je zaključeval do 3 cm debel močno prežgan ilovnat premaz (sl. 24). V ognjišču je bilo odkritih nekaj neznačilnih odlomkov keramike.

Ognjišče 3/5

Lega: kv. 40.²⁰

Opis: Ognjišče je bilo močno poškodovano, saj so ga s treh strani načeli novejši vkopi, na vzhodu pa ga je

¹⁸ Objekt je v dokumentaciji PM Ptuj zaveden pod oznako ognjišče M.

¹⁹ Objekt je v dokumentaciji PM Ptuj zaveden pod oznako ognjišče L.

²⁰ Objekt je v dokumentaciji PM Ptuj zaveden pod oznako ognjišče K.



Sl. 24: Skolibrova ulica. Sektor 3, ognjišče 3/4; pogled z juga.
Abb. 24: Skolibrova ulica. Sektor 3, Herdstelle 3/4; Blick von Süden.



Sl. 25: Skolibrova ulica. Sektor 3, ognjišče 3/5; pogled z juga.
Abb. 25: Skolibrova ulica. Sektor 3, Herdstelle 3/5; Blick von Süden.

presekal še električni kabel (sl. 25). Ohranjena površina je bila dolga 200 cm in široka do 120 cm. Ognjišče je bilo postavljeno na jalovo sivo-zelene ilovico. Plast ilovice, pomešane z zemljo in žganino, je bila debela do 16 cm. Na vrhu jo je zaključeval 12 cm debel glinast premaz, ki je imel zglajeno površino, zaradi kurjenja pa je bil popolnoma prežgan. V ognjišču so ležali posamezni neznačilni odlomki keramike.

2.1.4. SEKTOR 4

Sektor 4 je bil raziskan leta 1978. Izkop je zajel površino, ki je bila razdeljena na 22 kvadratov, skupaj pa je bilo odkritih 286 objektov (sl. 26 in 27).

2.1.4.1. JAME

Jama 37

Leg: kv. 88 in 101.

Opis: Okrogla jama, premer 67 cm, globina 29 cm; stene so poševne, dno ravno.

Polnilo: Mastna črna zemlja, drobcu glinastega ometa in žganine, posamezni rečni prodniki in odlomki keramike.

Najdbe: t. 60: 1–2.

Jama 38

Leg: kv. 88.

Opis: Okrogla jama, premer 34 cm, globina 46 cm; stene so poševne, dno ravno; v profilu je bila slabo vidna sled stojke.

Polnilo: Mastna črna zemlja, drobcu glinastega ometa in žganine ter redki odlomki keramike.

Najdbe: t. 60: 3.

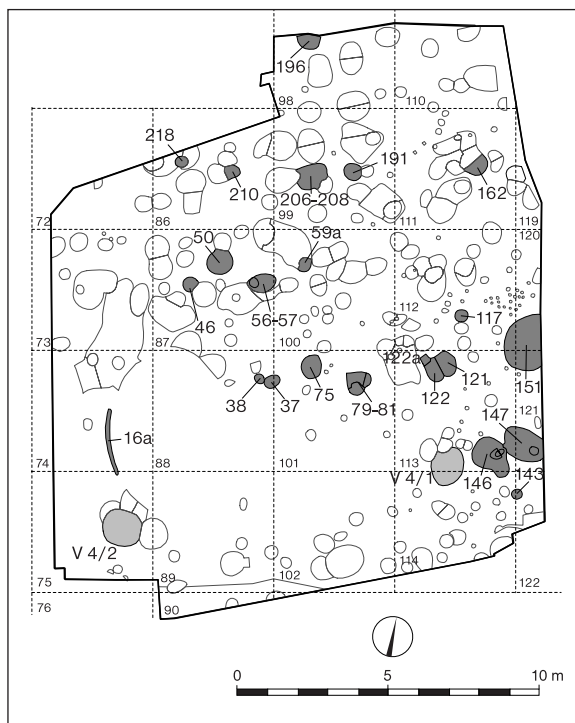

Sl. 26: Skolibrova ulica. Sektor 4, tloris izkopne površine. M. = 1:250.

Abb. 26: Skolibrova ulica. Sektor 4, Plan der Grabungsfläche. M. = 1:250.



Sl. 27: Skolibrova ulica. Sektor 4, pogled na izkopno polje s severa.

Abb. 27: Skolibrova ulica. Sektor 4, Blick auf die Grabungsfläche von Norden.

- Jama 46
Lega: kv. 87.
Opis: Okrogla jama, premer 54 cm, globina 28 cm; stene so rahlo poševne, dno ravno; v profilu je bila slabo vidna sled stojke.
Polnilo: Mastna črna zemlja, drobcji žganine in glinastega ometa, redki odlomki keramike in kost.
Najdbe: t. 60: 4.
- Jama 50
Lega: kv. 87.
Opis: Okrogla jama, premer 80 cm, globina 29 cm; stene so poševne, dno ravno.
Polnilo: Mastna črna zemlja, drobcji žganine in glinastega ometa, redke kosti in nekaj odlomkov keramike.
Najdbe: t. 60: 5–8.
- Jami 56 in 57
Lega: kv. 87.
Opis: Ovalna jama (80 cm × 48 cm), globoka 43 cm; stene so rahlo poševne, dno ravno; na zahodni strani je bila vanjo vkopana jama 56 za stojko, premera 40 cm.
Polnilo: Mastna črna zemlja, drobcji glinastega ometa in žganine ter redki odlomki keramike.
Najdbe: t. 60: 9–10.
- Jama 59a
Lega: kv. 100.
Opis: Okrogla jama, premer 42 cm, globina 51 cm; stene so poševne, dno ravno.
Polnilo: Mastna črna zemlja, drobcji žganine, odlomki keramike in redke kosti.
Najdbe: t. 61: 1.
- Jama 75
Lega: kv. 101.
Opis: Okrogla jama, premer 82 cm, globina 26 cm; stene so poševne, dno ravno.
Polnilo: Mastna črna zemlja, drobcji žganine in glinastega ometa ter redki odlomki keramike.
Najdbe: t. 61: 3–5.
- Jame 79–81
Lega: kv. 101.
Opis: Tri, stikajoče se jame; skupen premer 90 cm, največja globina 63 cm; stene so poševne, dna ravna.
Polnilo: Mastna črna zemlja, drobcji žganine in glinastega ometa ter redki odlomki keramike.
Najdbe: t. 61: 6.
- Jama 117
Lega: kv. 112.
Opis: Okrogla jama, premer 56, globina 35 cm; stene so poševne, dno ravno; v profilu je bil viden obris stojke.
Polnilo: Mastna črna zemlja, drobcji žganine in glinastega ometa ter redki odlomki keramike.
- Najdbe:* t. 61: 7–8.
- Jama 121
Lega: kv. 113.
Opis: Ovalna jama (90 cm × 70 cm), globoka 46 cm; stene so poševne, dno banjasto; na jugozahodni strani se stika z jamo 122; v profilu je bila vidna sled stojke.
Polnilo: Mastna črna zemlja, drobcji žganine in glinastega ometa ter odlomki keramike.
Najdbe: t. 61: 9–11.
- Jama 122
Lega: kv. 113.
Opis: Ovalna jama (66 cm × 40 cm), globoka 46 cm; stene so poševne, dno banjasto; na severovzhodni strani se stika z jamo 121; v profilu je bila vidna sled stojke.
Polnilo: Mastna črna zemlja, drobcji žganine in glinastega ometa ter redki odlomki keramike.
Najdbe: t. 62: 1–2.
- Jama 122a
Lega: kv. 113.
Opis: Jama kvadratne oblike (34 cm × 20 cm), globoka 21 cm; stene so poševne, dno ravno; na jugu se stika z jamo 122.
Polnilo: Mastna črna zemlja, drobcji žganine in glinastega ometa ter redki odlomki keramike.
Najdbe: t. 61: 2.
- Jama 143
Lega: kv. 114 in 122.
Opis: Okrogla jama, premer 28 cm, globina 46 cm; stene so rahlo poševne, dno ravno; v profilu je viden obris stojke (*sl.* 49).
Polnilo: Mastna črna zemlja, drobcji žganine in glinastega ometa.
- Jama 146
Lega: kv. 113 in 114.
Opis: Ovalna jama (120 cm × 96 cm), globoka do 15 cm; dno je banjasto; na vzhodnem robu sta bili vanjo vkopani dve jami za stojki.
Polnilo: Mastna črna zemlja, drobcji žganine in glinastega ometa, posamezni rečni prodniki in odlomki keramike.
Najdbe: t. 62: 8–9 in 63: 1–3.
- Jama 147
Lega: kv. 113 in 121.
Opis: Ovalna jama (120 cm × 84 cm), globoka do 17 cm; dno je ravno; na vzhodnem robu je bila vanjo vkopana jama za stojko.
Polnilo: Mastna črna zemlja, drobcji žganine in glinastega ometa, redki rečni prodniki in odlomki keramike.
Najdbe: t. 62: 6–7.



Sl. 28: Skolibrova ulica. Sektor 4, jama 151; pogled z juga.
Abb. 28: Skolibrova ulica. Sektor 4, Grube 151; Blick von Süden.

Jama 151

Lega: kv. 112, 113, 120, 121.

Opis: Ovalna jama (170 cm × 122 cm), globoka 49 cm; stene so poševne, dno ravno (sl. 28); na vzhodu se je širila izven izkopnega polja.

Polnilo: Mastna črna zemlja, drobcji žganine in glinastega ometa, redki rečni prodniki, odlomki keramike in nekaj kosti.

Najdbe: t. 62: 3–5.

Jama 162

Lega: kv. 111.

Opis: Ovalna jama (66 cm × 56 cm), globoka 24 cm; stene so poševne, dno ravno.

Polnilo: Mastna črna zemlja, drobcji žganine in glinastega ometa ter redki odlomki keramike.

Najdbe: t. 64: 1.

Jama 191

Lega: kv. 99.

Opis: Okrogla jama, premer 57 cm, globina 36 cm; stene so poševne, dno ravno; v profilu je bil viden obris stojke (sl. 49).

Polnilo: Mastna črna zemlja, drobcji žganine in glinastega ometa ter redki odlomki keramike.

Jama 196

Lega: kv. 98.

Opis: Okrogla jama, premer 90 cm, globina 59 cm; stene so poševne, dno pa rahlo pada proti zahodu; v profilu je bila slabo vidna sled stojke.

Polnilo: Mastna črna zemlja, drobcji žganine in glinastega ometa ter odlomki keramike.

Najdbe: t. 64: 2.

Jame 206–208

Lega: kv. 99.

Opis: Trije vkopi, združeni v ovalno jama (120 cm × 80 cm), globoko 43 cm; stene so poševne poševne, dno ravno.

Polnilo: Mastna črna zemlja, drobcji žganine in glinastega ometa, odlomki keramike in kosti.

Najdbe: t. 64: 5–6.

Jama 210

Lega: kv. 86.

Opis: Okrogla jama, premer 37 cm, globina 50 cm; stene so rahlo poševne, dno ravno; v profilu je bil viden obris stojke (sl. 49).

Polnilo: Mastna črna zemlja, drobcji žganine in glinastega ometa, redke kosti in neznailni odlomki keramike.

Jama 218

Lega: kv. 86.

Opis: Okrogla jama, premer 50 cm, globina 64 cm; stene so poševne, dno ravno.

Polnilo: Mastna črna zemlja, drobcji žganine in glinastega ometa ter odlomki keramike.

Najdbe: t. 64: 3–4.

2.1.4.2. OSTALI OBJEKTI

Jama (jarek) 16a

Lega: kv. 74.

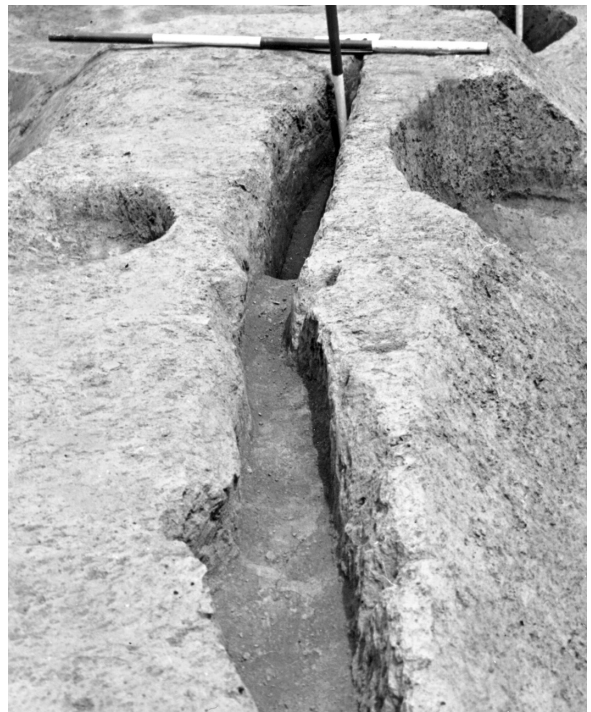

Sl. 29: Skolibrova ulica. Sektor 4, jama (jarek) 16a; pogled z juga.
Abb. 29: Skolibrova ulica. Sektor 4, Grube (Graben) 16a; Blick von Süden.

Opis: Jarek, dolg 240 cm in širok do 20 cm, je segal na najnižjem delu 28 cm globoko; stene so bile navpične, dno skoraj ravno (sl. 29).

Polnilo: Mastna črna zemlja, drobcji žganine in glinastega ometa, posamezni rečni prodniki ter odlomki keramike in kosti.

Najdbe: t. 64: 7–9.

Vodnjak 4/1

Leg: kv. 113 in 114.²¹

Opis: Okrogel vodnjak, premer 128 cm, globina 185 cm; stene so poševne, dno banjasto (sl. 30); na njegovi severni strani je bilo več plitkejših jam.

²¹ Objekt je v dokumentaciji PM Ptuj zaveden pod oznako jama 125.



Sl. 30: Skolibrova ulica. Sektor 4, vodnjak 4/1; pogled s severovzhoda.
Abb. 30: Skolibrova ulica. Sektor 4, Brunnen 4/1; Blick von Nordosten.



Sl. 31: Skolibrova ulica. Sektor 4, vodnjak 4/2; pogled z jugozahoda.
Abb. 31: Skolibrova ulica. Sektor 4, Brunnen 4/2; Blick von Südwesten.

Polnilo: Mastna črna zemlja, drobcji žganine in glinastega ometa, rečni prodniki ter odlomki keramike.

Najdbe: t. 65: 1–8.

Vodnjak 4/2

Leg: kv. 75.²²

Opis: Okrogel vodnjak, premer 130 cm, globina 197 cm; stene so poševne, dno banjasto (sl. 31); ob njem je na severni in vzhodni strani več plitkejših jam.

Polnilo: Na vrhu je bila do 12 cm debela plast mastne črne zemlje, z žganino in drobcji glinastega ometa. Pod njo je ležala 103 cm debela plast mastne črne zemlje z drobcji glinastega ometa in rečnimi prodniki. Najnižjo plast, debelo 82 cm, je tvorila sivo-zelena ilovica. V prvih dveh plasteh so ležali tudi posameznimi odlomki keramike in redke živalske kosti.

Najdbe: t. 65: 9–13.

2.1.5. SEKTOR 5

Sektor 5 je bil raziskan leta 1979. Izkop je zajel površino, ki je bila razdeljena na 37 kvadratov, skupaj pa je bilo odkritih 430 objektov (sl. 32 in 33).

²² Objekt je v dokumentaciji PM Ptuj zaveden pod oznako jama 28.

2.1.5.1. JAME

Jama 127

Leg: kv. 69.

Opis: Okrogla jama, premer 35 cm, globina 58 cm; stene so rahlo poševne, dno banjasto; v profilu je bil viden obris stojke (sl. 49).

Polnilo: Mastna črna zemlja, drobcji žganine in glinastega ometa.

Jama 131

Leg: kv. 57.

Opis: Okrogla jama, premer 54 cm, globina 48 cm; stene so rahlo poševne, dno ravno; v profilu je bil viden obris stojke (sl. 49).

Polnilo: Mastna črna zemlja, drobcji žganine in glinastega ometa ter redki odlomki keramike.

Jama 144

Leg: kv. 56 in 69.

Opis: Ovalna jama (60 cm × 52 cm), globoka 49 cm; stene so rahlo poševne, dno ravno.

Polnilo: Na vrhu 14 cm debel pas zelene in sive ilovice z redkimi rečnimi prodniki, žganino in odlomki keramike, pod njo mastna črna zemlja z žganino, drobcji glinastega ometa in posameznimi odlomki keramike.

Najdbe: t. 84: 1–4.

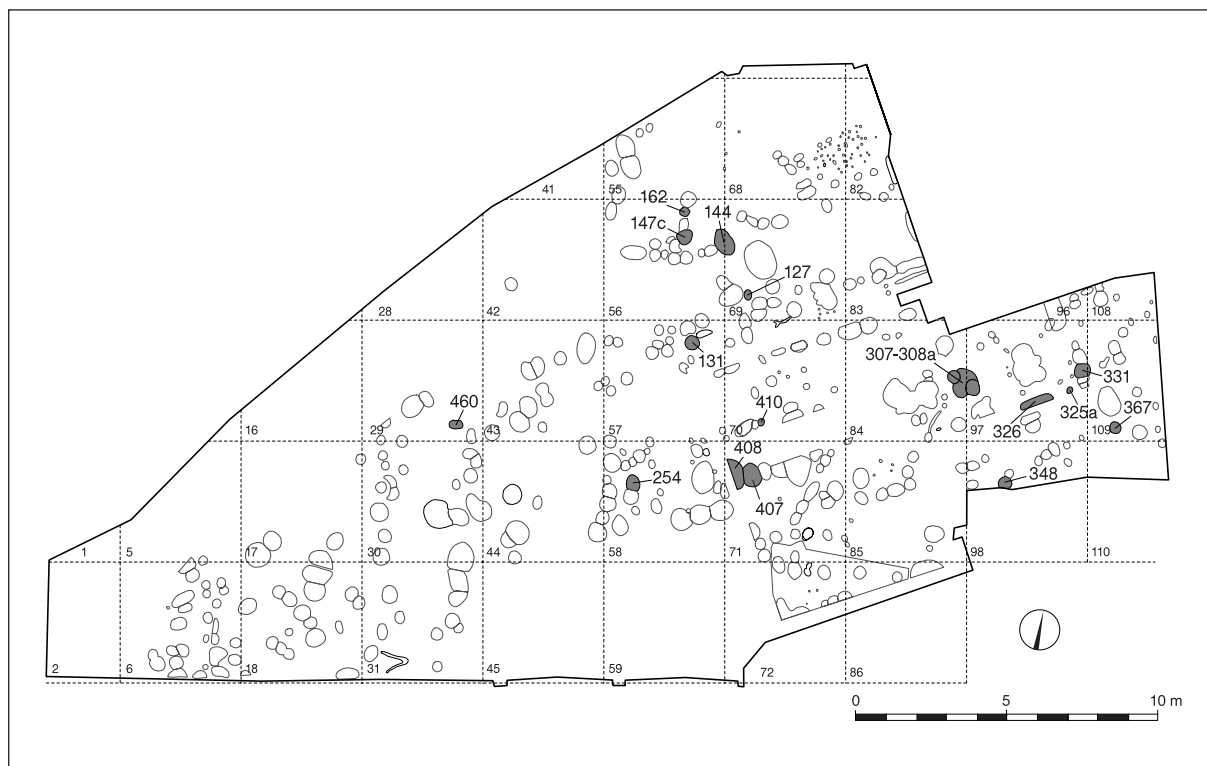

Sl. 32: Skolibrova ulica. Sektor 5, tloris izkopne površine. M. = 1:250.

Abb. 32: Skolibrova ulica. Sektor 5, Plan der Grabungsfläche. M. = 1:250.



Sl. 33: Skolibrova ulica. Sektor 5, pogled na izkopno polje z jugozahoda.

Abb. 33: Skolibrova ulica. Sektor 5, Blick auf die Grabungsfläche von Südwesten.

Jama 147c

Lega: kv. 56.

Opis: Ovalna jama (70 cm × 58 cm), globoka 37 cm; stene so poševne, dno ravno.

Polnilo: Mastna črna zemlja, drobcu glinastega ometa in žganine, redki rečni prodniki ter keramika.

Najdbe: t. 85: 2–4.

Jama 162

Lega: kv. 56.

Opis: Okrogla jama, premer 46 cm, globina 10 cm; stene so poševne, dno ravno.

Polnilo: Mastna črna zemlja, drobcu glinastega ometa in žganine ter odlomki keramike in nekaj živalskih kosti.

Najdbe: t. 84: 5–7.

Jama 254

Lega: kv. 58.

Opis: Okrogla jama, premer 56 cm, globina 21 cm; V profilu je bila vidna sled stojke.

Polnilo: Mastna črna zemlja, drobcu glinastega ometa in žganine ter posamezni odlomki keramike.

Najdbe: t. 85: 1.

Jame 307, 308 in 308a

Lega: kv. 84 in 97.

Opis: Tri med seboj stikajoče se jame; skupen premer 120 cm, največja globina 50 cm.

Polnilo: Mastna črna zemlja, drobcu žganine in glinastega ometa ter redki odlomki keramike.

Najdbe: t. 85: 5–6.

Jama 325a

Lega: kv. 97.

Opis: Okrogla jama, premer 38 cm, globina 49 cm; stene so navpične, dno ravno; v profilu je bil viden obris stojke (sl. 49).

Polnilo: Mastna črna zemlja, drobcu žganine in glinastega ometa redki odlomki keramike.

Najdbe: t. 85: 7.

Jama 326

Lega: kv. 97.

Opis: Podolgovata jama (108 cm × 40 cm), globoka 20 cm; stene so poševne, dno ravno.

Polnilo: Mastna črna zemlja, drobcu glinastega ometa, odlomki keramike in redke živalske kosti.

Najdbe: t. 85: 8.

Jama 331

Lega: kv. 97.

Opis: Okrogla jama, premer 50 cm, globina 47 cm; stene so rahlo poševne, dno ravno.

Polnilo: Mastna črna zemlja, drobcji žganine in glinastega ometa ter redki odlomki keramike.

Najdbe: t. 85: 9.

Jama 348

Lega: kv. 98.

Opis: Okrogla jama, premer 36 cm, globina 45 cm; stene so rahlo poševne, dno ravno.

Polnilo: Mastna črna zemlja, drobcji žganine in glinastega ometa ter redki odlomki keramike.

Najdbe: t. 85: 10.

Jama 367

Lega: kv. 109.

Opis: Okrogla jama, premer 36 cm, globina 20 cm; stene so rahlo poševne, dno ravno.

Polnilo: Na vrhu 10 cm debela plast mastne črne zemlje z drobcji žganine in glinastega ometa, pod njo sivo-zelena ilovica; v obeh plasteh so bili redki odlomki keramike.

Najdbe: t. 85: 11.

Jama 407

Lega: kv. 71.

Opis: Okrogla jama, premer 70 cm, globoka 54 cm; stene so rahlo poševne, dno ravno; v profilu je bila vidna sled stojke.

Polnilo: Mastna črna zemlja, drobcji žganine in glinastega ometa, redke kosti in nekaj odlomkov keramike.

Najdbe: t. 86: 1.

Jama 408

Lega: kv. 71.

Opis: Jama, premer 100 cm, globina 58 cm; stene so poševne, dno ravno; na zahodni strani jo je uničil vkop za betonski temelj stavbe.

Polnilo: Mastna črna zemlja, drobcji žganine in glinastega ometa, redke kosti in nekaj odlomkov keramike.

Najdbe: t. 85: 12.

Jama 410

Lega: kv. 70.

Opis: Okrogla jama, premer 24 cm, globina 60 cm; stene so rahlo poševne, dno ravno.

Polnilo: Mastna črna zemlja, drobcji žganine in glinastega ometa, nekaj odlomkov keramike ter živalska kost.

Najdbe: t. 86: 2.

Jama 460

Lega: kv. 29.

Opis: Okrogla jama, premer 48 cm, globina 27 cm; stene so rahlo poševne, dno ravno; v profilu je bil viden obris stojke, ki je bila učvrščena s kamnitima zagozdama (sl. 34).

Polnilo: Mastna črna zemlja, glinast omet, drobcji žganine, vijček in odlomki keramike.

Najdbe: t. 86: 3–4.



Sl. 34: Skolibrova ulica. Sektor 5, jama 460; severni profil.

Abb. 34: Skolibrova ulica. Sektor 5, Grube 460; Nordprofil.

2.1.6. SEKTOR 6

Sektor 6 je bil raziskan leta 1979. Izkop je zajel površino, ki je bila razdeljena na 19 kvadratov, skupaj pa je bilo odkritih 250 objektov (sl. 35 in 36).

2.1.6.1. JAME

Jama 607

Lega: kv. 76.

Opis: Ovalna jama (50 cm × 30 cm), globoka 24 cm; stene so poševne, dno banjasto; v profilu je bil viden obris stojke (sl. 49).

Polnilo: Mastna črna zemlja, drobcji žganine in glinastega ometa ter redki odlomki keramike.

Jama 840

Lega: kv. 90.

Opis: Jama (166 cm × 100 cm), globoka 49 cm; stene so poševne, dno ni ravno in rahlo pada od vzhoda proti zahodu.

Polnilo: Mastna črna zemlja, sivo-zelena ilovica, drobcji žganine, redki rečni prodniki in glinast omet, ki seže mestoma do dna. Pod njo je v plasti rumeno rjava ilovica. V plasteh so bile redke živalske kosti in odlomki keramike.

Najdbe: t. 93: 1.

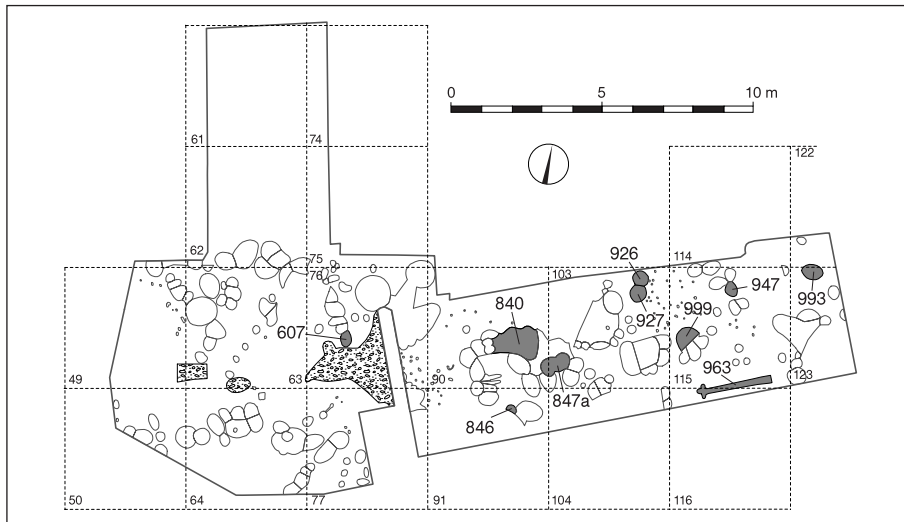

Sl. 35: Skolibrova ulica. Sektor 6, tloris izkopne površine. M. = 1:250.
Abb. 35: Skolibrova ulica. Sektor 6, Plan der Grabungsfläche. M. = 1:250.



Sl. 36: Skolibrova ulica. Sektor 6, pogled na vzhodni del izkopnega polja z vzhoda.
Abb. 36: Skolibrova ulica. Sektor 6, Blick auf den Ostteil der Grabungsfläche von Osten.

Jama 846

Lega: kv. 91.

Opis: Okrogla jama, premer 38 cm, globina 25 cm; stene so poševne, dno banjasto; na jugozahodni strani jo je poškodoval globlji recentni vkop. V profilu je bil viden obris stojke (sl. 49).

Polnilo: Mastna črna zemlja, drobcji žganine in glinastega ometa ter redki odlomki keramike.

Jama 847a

Lega: kv. 90 in 103.

Opis: Podolgovata jama (112 cm × 76 cm), globoka 51 cm; stene so poševne, dno banjasto; v profilu je bila slabo vidna sled stojke.

Polnilo: Mastna črna zemlja, drobcji žganine in glinastega ometa, redke kosti in odlomki keramike.

Najdbe: t. 93: 2.

Jami 926 in 927

Lega: kv. 103.

Opis: Dve stikajoči se okrogli jami (premer 70 cm), globoki 34 cm in 37 cm; stene imata rahlo poševne, dno pa je pri obeh ravno. V jamah sta se v profilu ohranila obrisa stojk (sl. 49).

Polnilo: Mastna črna zemlja, drobcji žganine in glinastega ometa ter nekaj odlomkov keramike.

Najdbe: t. 93: 3.

Jama 947

Lega: kv. 115.

Opis: Okrogla jama, premer 36 cm, globina 31 cm; stene so rahlo poševne, dno ravno; v profilu se je ohranil obris stojke (sl. 49).

Polnilo: Mastna črna zemlja, drobcji žganine in glinastega ometa ter redki odlomki keramike.

Jama 993

Lega: kv. 123.

Opis: Okrogla jama, premer 72 cm, globina 56 cm; stene so poševne, dno banjasto; v profilu se je ohranil obris stojke (sl. 49).

Polnilo: Mastna črna zemlja, drobcji žganine in glinastega ometa, ter odlomki keramike.

Najdbe: t. 93: 4.

Jama 999

Lega: kv. 115.

Opis: Jama polkrožne oblike (64 cm × 46 cm), globoka 41 cm; stene so poševne, dno ravno.

Polnilo: Mastna črna zemlja, drobcji žganine in glinastega ometa, redki rečni prodniki, svitek ter odlomki keramike.

Najdbe: t. 93: 5.

2.1.6.2. OSTALI OBJEKTI

Jarek 963

Lega: kv. 115 in 116.

Opis: Jarek, dolg 223 cm in širok do 27 cm; največja globina 18 cm. Stene so poševne, dno ravno (sl. 37). Na vzhodni strani ga je presekala betonski temelj.

Polnilo: Mastna črna zemlja, drobcji glinastega ometa in žganine ter redki zdrobljeni prodniki.



Sl. 37: Skolibrova ulica. Sektor 6, jarek 963; pogled z zahoda.
Abb. 37: Skolibrova ulica. Sektor 6, Graben 963; Blick von Westen.

Tlaki iz rečnih oblic

Lega: kv. 49, 63, 64, 76, 77.

Površine, tlakovane z oblicami, so bile odkrite na treh mestih. Največja (300 cm × 280 cm) je bila v kv. 76 in 77, žal pa jo je na vzhodni strani poškodoval betonski temelj stavbe. Ostali dve gruči prodnikov sta bili manjši. Prva, ovalne oblike (80 cm × 60 cm) je ležala na meji med kv. 63 in 64 (sl. 38), druga pravokotna (100 cm × 60 cm) pa v kv. 49 in 63 (sl. 39). Oblice so bile postavljene neposredno na rjavo-rumeno jalovo ilovico, med njimi pa so ležali posamični odlomki keramike, kosi glinastega ometa in kosti. Očitno gre za ostanke večje tlakovane površine, morda ceste, ki je bila speljana med hišami.



Sl. 38: Skolibrova ulica. Sektor 6, tlak iz rečnih oblic v kvadratu 63 in 64; pogled z zahoda.
Abb. 38: Skolibrova ulica. Sektor 6, Schotterpflasterung im Quadrat 63 und 64; Blick von Westen.



Sl. 39: Skolibrova ulica. Sektor 6, tlak iz rečnih oblic v kvadratu 49 in 63; pogled z jugozahoda.
Abb. 39: Skolibrova ulica. Sektor 6, Schotterpflasterung im Quadrat 49 und 63; Blick von Südwesten.

2.1.7. SEKTOR 7

Sektor 7 je bil raziskan leta 1976. Izkop je zajel površino, ki je bila razdeljena na 51 kvadratov, skupaj pa je bilo odkritih 98 objektov (sl. 40 in 41).

2.1.7.1. JAME

Jama 35/4

Lega: kv. 127 in 131.

Opis: Okrogla jama, premer 79 cm, globina 39 cm; stene so poševne, dno ravno.



Sl. 40: Skolibrova ulica. Sektor 7, pogled na izkopno polje s severa.
Abb. 40: Skolibrova ulica. Sektor 7, Blick auf die Grabungsfläche von Norden.

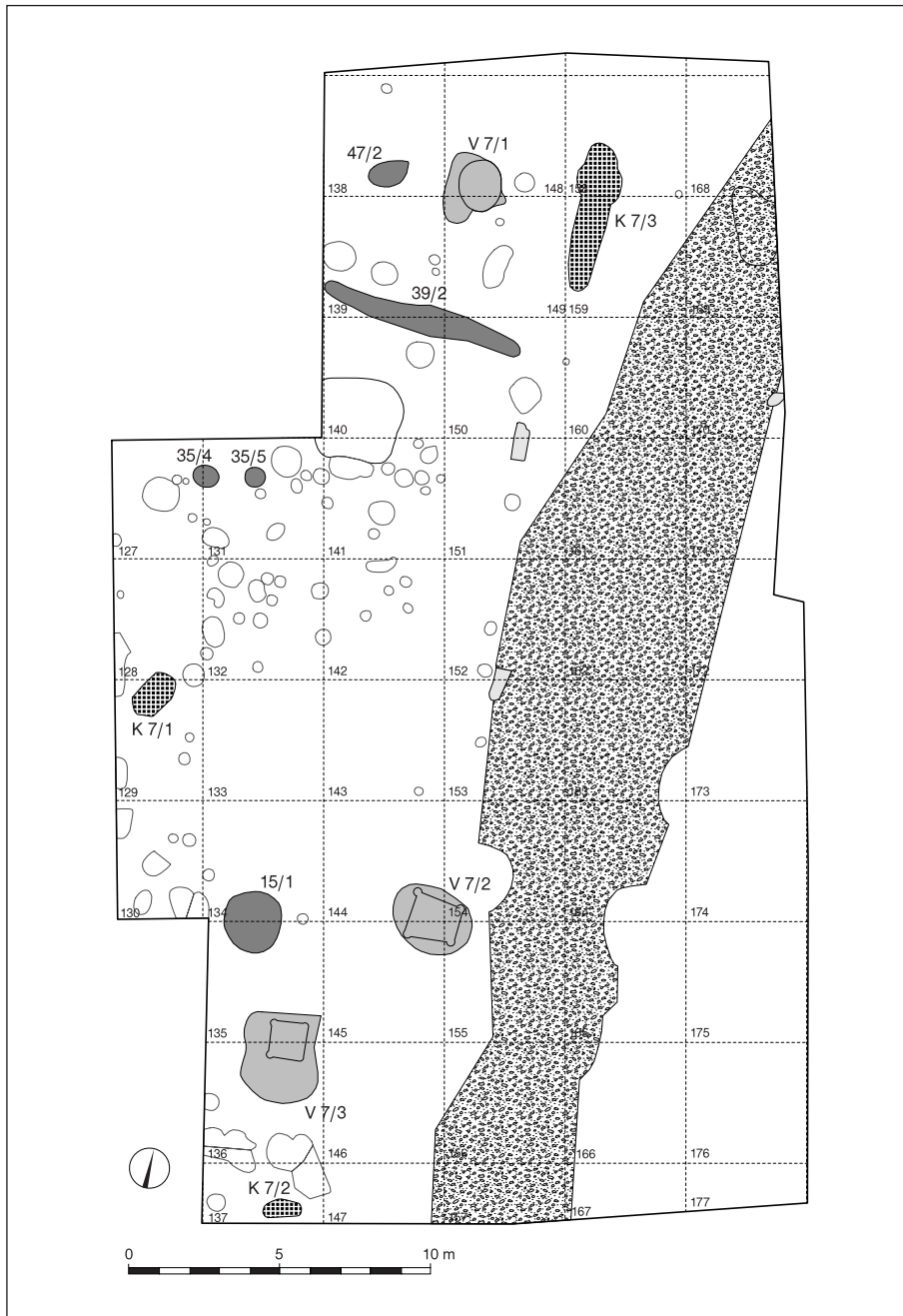

Sl. 41: Skolibrova ulica. Sektor 7, tloris izkopne površine. M. = 1:250.
 Abb. 41: Skolibrova ulica. Sektor 7, Plan der Grabungsfläche. M. = 1:250.

Polnilo: Mastna črna zemlja, drobcji žganine in glinastega ometa, redke zdrobljene oblice ter odlomki keramike.

Najdbe: t. 97: 1.

Jama 35/5

Lega: kv. 131.

Opis: Okrogla jama, premer 58 cm, globina 30 cm; stene so poševne, dno banjasto.

Polnilo: Mastna črna zemlja, drobcji glinastega ometa in žganine ter redki odlomki keramike.

Najdbe: t. 97: 2.

Jama 15/1

Lega: kv. 134 in 135.

Opis: Okrogla jama, premer 200 cm, globina 49 cm; stene so poševne, dno banjasto (sl. 42).

Polnilo: Mastna črna zemlja, posamezni rečni prodniki, odlomki keramike in kosi glinastega ometa.
Najdbe: t. 97: 3–5.



Sl. 42: Skolibrova ulica. Sektor 7, jama 15/1; pogled z juga.
Abb. 42: Skolibrova ulica. Sektor 7, Grube 15/1; Blick von Süden.



Sl. 43: Skolibrova ulica. Sektor 7, jarek 39/2; pogled z vzhoda.
Abb. 43: Skolibrova ulica. Sektor 7, Graben 39/2; Blick von Osten.

Jama 47/2

Lega: kv. 138.

Opis: Ovalna jama (140 cm × 90 cm), globoka 19 cm; stene so poševne, dno banjasto.

Polnilo: Mastna črna zemlja, drobcji žganine in glinastega ometa ter redki zdrobljeni prodniki in odlomki keramike.

Najdbe: t. 100: 1.

2.1.7.2. OSTALI OBJEKTI

Jarek 39/2

Lega: kv. 139, 140, 149, 150.

Opis: Jarek, dolg 694 cm in širok do 81 cm; v najnižjem delu doseže globino 52 cm. Stene jarka so poševne, dno pa je banjasto in nagnjeno proti zahodu (sl. 43).
Polnilo: Sivo-zelena ilovica, mastna črna zemlja, redki rečni prodniki, odlomki glinastega ometa in keramike ter nekaj kosti.

Najdbe: t. 100: 2–12.

Vodnjak 7/1

Lega: kv. 148 in 149.²³

Opis: Ovalen vodnjak (170 cm × 150 cm), globok 121 cm. Stene so poševne, dno banjasto (sl. 44 in 50: A). Na zahodni strani ga obkroža 50 cm široka in do 15 cm globoka stopnica.

²³ Objekt je v dokumentaciji PM Ptuj zaveden pod oznako jama zbiralnik 1 (jama 4).

Polnilo: Mastna črna zemlja, drobcji žganine, redke kosti in odlomki keramike. Na dnu je bilo več rečnih prodnikov.

Najdbe: t. 100: 13–15.

Vodnjak 7/2

Lega: kv. 144, 145, 154, 155.²⁴

Opis: Vodnjak, ki je imel na vrhu ovalno obliko (272 cm × 207 cm), je bil globok 245 cm. Narejen je bil tako, da so v jalovo rumeno ilovico najprej izkopal jama, nato pa so vanjo postavili štiri navpična bruna (premer 15–25 cm), ki so zagotavljala trdnost celotni konstrukciji (sl. 45 in 46). Bruna so povezali z deskami in na ta način sestavili kaseto, ki je preprečevala posipanje sten. Prostor za deskami so nabili z ilovico. Ker se les ni ohranil, ni bilo mogoče zanesljivo ugotoviti, kako so bili spojeni vogali kasete. Najverjetneje so v bruna vsekali utore in vanje vstavili deske. Možnost, da bi bile stene sestavljene brez zanesljivih spahov, ki edini zagotavljajo trdnost, se zdi manj verjetna. Iz odtisov brun in desk je bilo moč ugotoviti, da je bil vodnjak pravokotne oblike (140 cm × 100 cm), njegovo banjasto dno pa je segalo 50 cm pod nivo lesene konstrukcije (sl. 50: C).

Polnilo: Mastna črna zemlja, sivo-zelena ilovica, posamezni rečni prodniki, proti dnu tudi gramoz. V plasti je bilo veliko odlomkov keramike, kos žrnelj in večji kamen.

Najdbe: t. 101: 1–12; 102: 1–6.

²⁴ Objekt je v dokumentaciji PM Ptuj zaveden pod oznako zbiralnik 2 (jama 1).

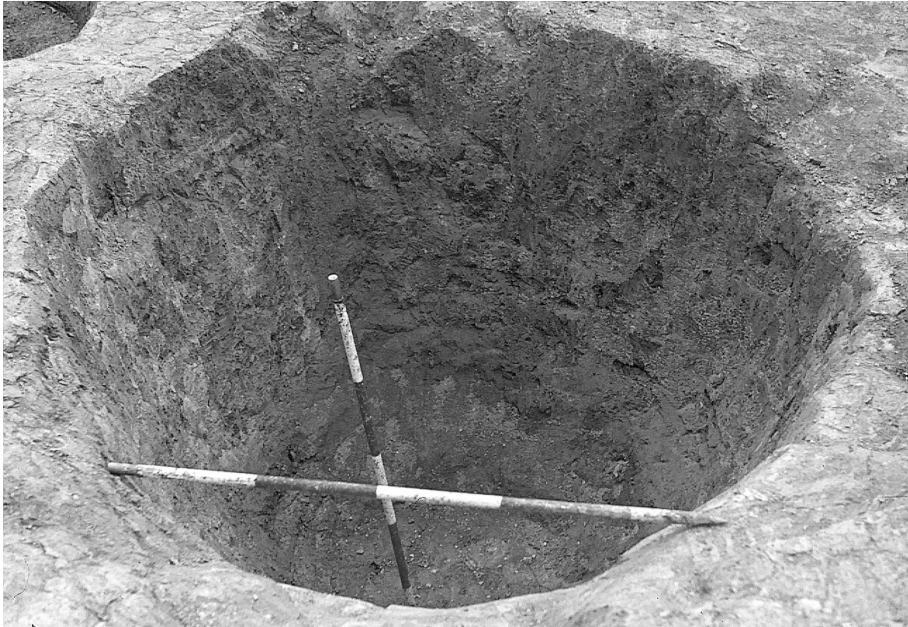

Sl. 44: Skolibrova ulica. Sektor 7, vodnjak 7/1; pogled s severozahoda.
Abb. 44: Skolibrova ulica. Sektor 7, Brunnen 7/1; Blick von Nordwesten.



Sl. 45: Skolibrova ulica. Sektor 7, vodnjak 7/2; pogled s severa.
Abb. 45: Skolibrova ulica. Sektor 7, Brunnen 7/2; Blick von Norden.



Sl. 46: Skolibrova ulica. Sektor 7, vodnjak 7/2; pogled z vzhoda.
Abb. 46: Skolibrova ulica. Sektor 7, Brunnen 7/2; Blick von Osten.

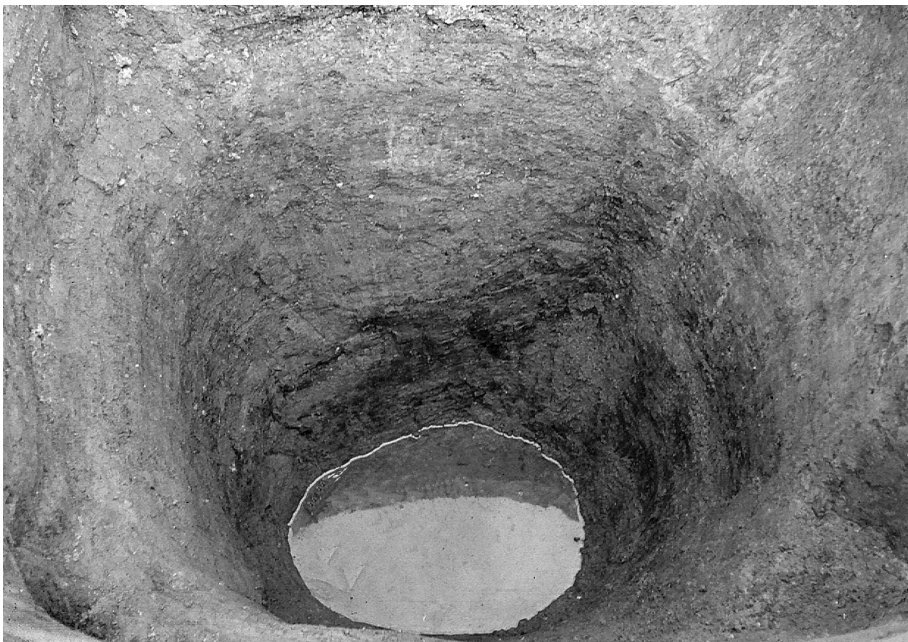

Sl. 47: Skolibrova ulica. Sektor 7, vodnjak 7/3; pogled z zahoda.
Abb. 47: Skolibrova ulica. Sektor 7, Brunnen 7/3; Blick von Westen.

Vodnjak 7/3

Lega: kv. 135 in 136.²⁵

Opis: Vodnjak je bil globok 347 cm in se je dvakrat stopničasto znižal. Na vrhu je bil pravokotne oblike z 223 cm in 212 cm dolgimi stranicami. Do globine 135 cm so se stene spuščale rahlo poševno, nato pa so postale navpične. Vodnjak se je zožil v nepravilni pravokotnik s 146 cm in 130 cm dolgimi stranicami. Na globini 180 cm je bila druga, veliko bolj izrazita stopnica (*sl. 50: B*). Vodnjak je postal še ožji (120 cm × 90 cm) in se je na koncu zaključil z banjastim dnom. Ob navpičnih stenah so bili slabo vidni obrisi vertikalnih brun (premer ca. 35–40 cm) in odtisi desk iz katerih je bila narejena kasetna vodnjaka (*sl. 47*). Na južni in zahodni strani je vodnjak obrobila 9 cm globoka kotanja.

Polnilo: Mastna črna zemlja, rumena ilovica, posamezni rečni prodniki in glinast omet. Na dnu se je pojavil gramoz. Vmes je bilo precej razbitega posodja in nekaj živalskih kosti.

Najdbe: t. 97: 6; 98: 1–8; 99: 1–13.

Kurišče 7/1

Lega: kv. 128 in 129.²⁶

Opis: Kurišče ovalne oblike (170 cm × 100 cm) je ležalo na rumeni jalovi ilovici. Od njega se je ohranila ca. 40 cm debela plast prežgane ilovice in žganine.

Kurišče 7/2

Lega: kv. 137.²⁷

Opis: Kurišče ovalne oblike (110 cm × 46 cm) se je širilo izven izkopnega polja. Kup prežgane ilovice in žganine je bil debel do 30 cm.

Kurišče 7/3

Lega: kv. 158 in 159.²⁸

Opis: Kurišče je bilo v okrogli jami (premer 144 cm, globina 73 cm) in plitvem jarku severno in južno od nje (*sl. 48*). Banjasto dno jarka pada od juga proti severu. Jama je bila zapolnjena z žganino, mastno črno zemljo, prežgano ilovico in pepelom. Vmes so bile tudi rečne oblike, keramični fragmenti in nekaj živalskih kosti. V jarku je bilo manj pepela kot v sami jami.

Najdbe: t. 103: 1–9.

Cesta

Lega: kv. 151–173.

Opis: Ostanke ceste so bili odkriti v vzhodnem delu izkopnega polja v dolžini 38 m. Potekala je v smeri

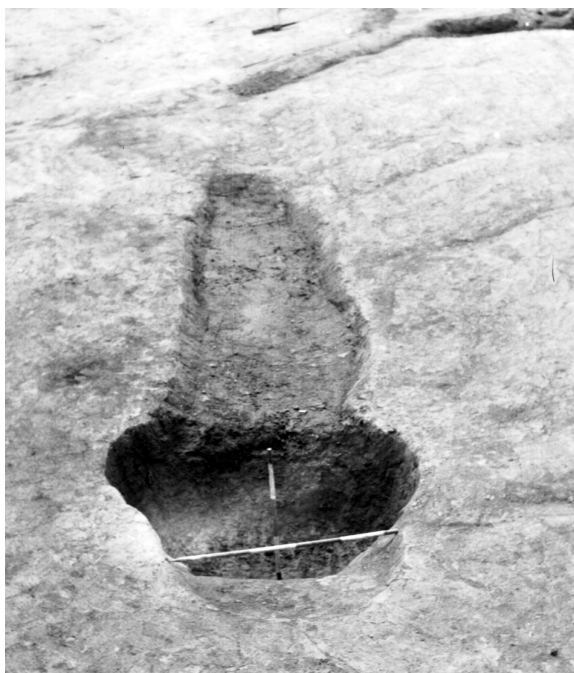

Sl. 48: Skolibrova ulica. Sektor 7, kurišče 7/3; pogled s severa.
Abb. 48: Skolibrova ulica. Sektor 7, Feuerstelle 7/3; Blick von Norden.

sever–jug z manjšim odklonom proti vzhodu. Čeprav so cestišče na nekaj mestih načeli recentni vkopi, pa je bilo na najbolje ohranjenem predelu še vedno široko kar 7 metrov. Cesta je bila zgrajena na jalovi rumeni ilovici. Tampon, debel do 37 cm, je bil narejen iz gramoz (*sl. 50: D*). Med celimi in zdrobljenimi prodniki je bila sivo-zelena ilovica, mestoma pa tudi črna mastna zemlja. Na cestišču je ležalo precej odlomkov lončenine in živalskih kosti. V kv. 152–153 je bil tik ob robu cestišča najden večji kamen iz peščenca. Dva peščenjaka (eden vrh drugega), sta bila odkrita tudi na vzhodnem robu ceste v kv. 170. Tretji kamniti blok je bil najden nekoliko v stran v kv. 150–151. Morda so kamni nekoč omejevali rob cestišča. Na skrajnem severovzhodnem koncu izkopnega polja (kv. 169) je cesta prekrila večjo kotanjo, v kateri je bilo nekaj neznanih fragmentov keramike. Njena datacija ni možna, gotovo je le to, da je jama starejša od cestišča.

²⁵ Objekt je v dokumentaciji PM Ptuj zaveden pod oznako zbiralnik 3 (jama 3).

²⁶ Objekt je v dokumentaciji PM Ptuj zaveden pod oznako ognjišče C.

²⁷ Objekt je v dokumentaciji PM Ptuj zaveden pod oznako ognjišče D.

²⁸ Objekt je v dokumentaciji PM Ptuj zaveden pod oznako ognjišče B.



Sl. 49: Skolibrova ulica. Profili jam za stojke. M. = 1:25.

Abb. 49: Skolibrova ulica. Profile der Pfostenlöcher. M. = 1:25.

2. TERENSKI IZVIDI

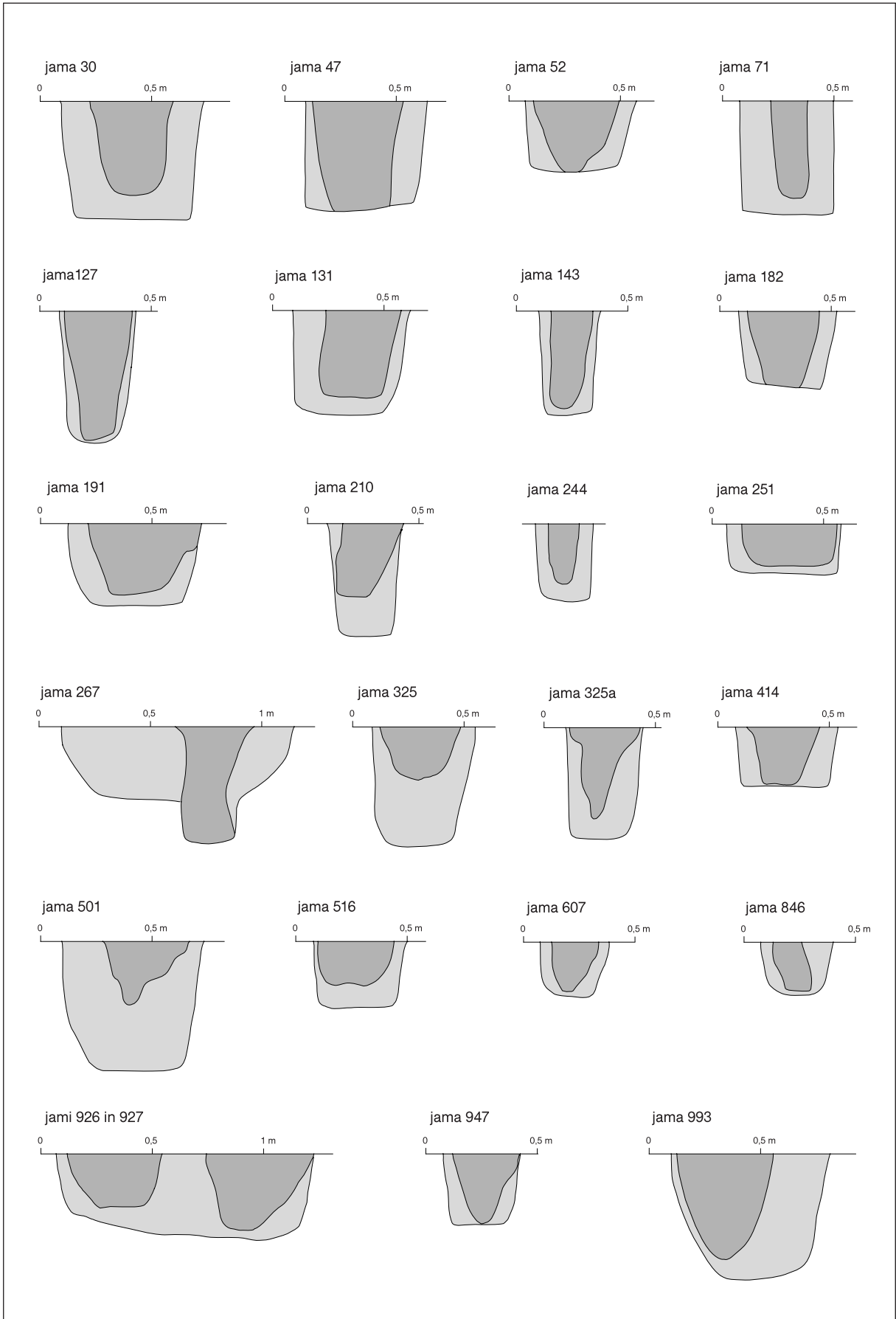

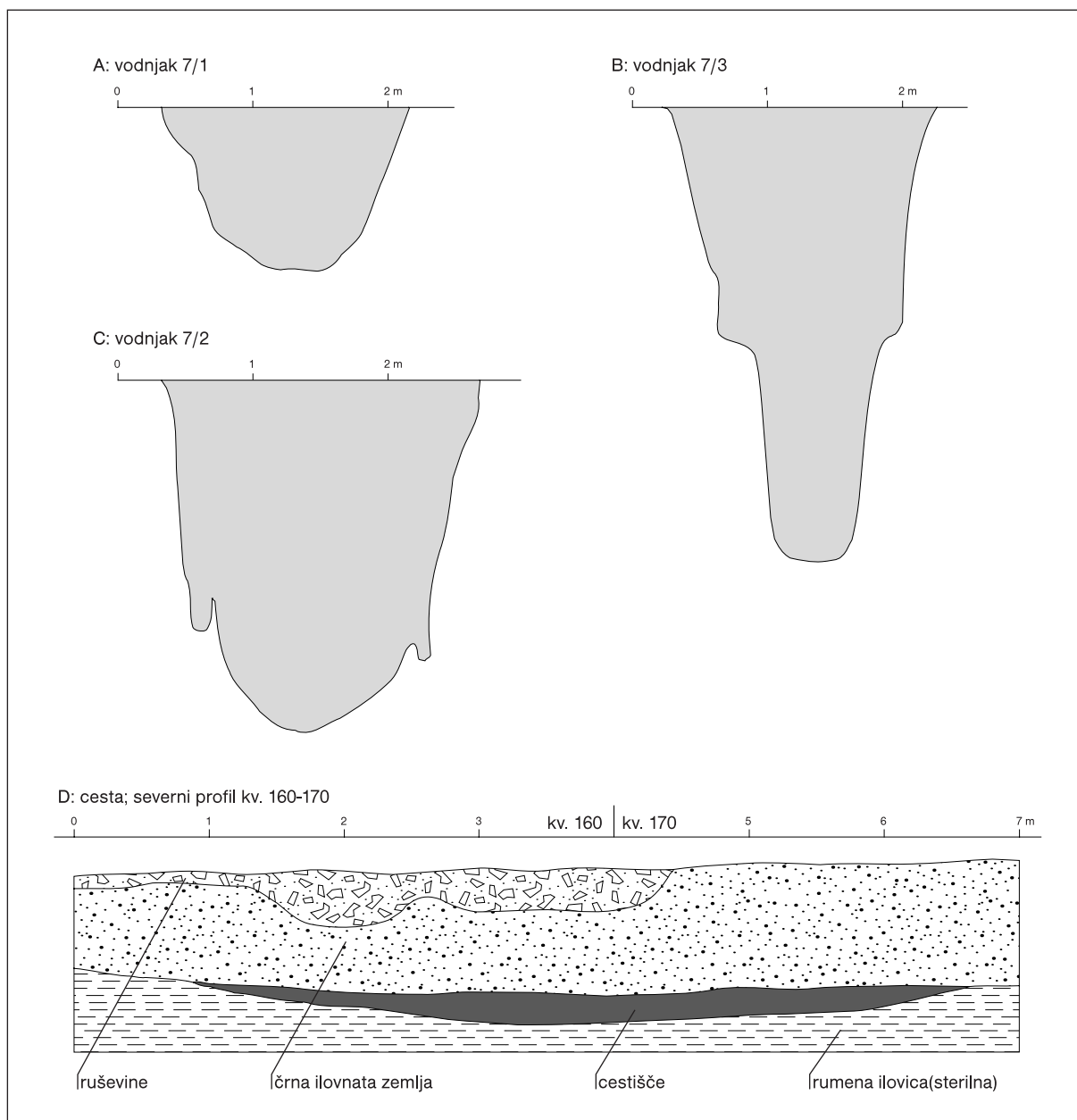

Sl. 50: Skolibrova ulica. Sektor 7, profili vodnjakov in ceste. M. 1:50.

Abb. 50: Skolibrova ulica. Sektor 7, Brunnen- und Straßenprofile. M. 1:50.

2.2. VRAZOVA ULICA

Izkopno polje leži ob križišču Vrazove ulice in Kerencičevega trga. Na tem območju so stale pred izkopavanjem tri hiše in gospodarsko poslopje (sl. 3). Teren je bil torej v zahodnem in južnem predelu izkopavališča precej uničen, tako da so številne prazgodovinske objekte presekali temeljni zidovi zgradb (sl. 51). Nekoliko bolje so bile ostaline ohranjene na območju nekdanjega dvorišča in na severno ležečih vrtnih parcelah, čeprav je bilo tudi tu odkritih več recentnih jarkov in jam (sl. 52).

Območje ob Vrazovi ulici je bilo raziskano v letih 1980 in 1981. Izkop je zajel površino, ki je bila razdeljena na 87 kvadratov. Skupaj je bilo odkritih 2621 objektov (sl. 53). Kopali so po režnjih. Najdbe so dokumentirali po posameznih objektih, tiste izven njih pa po kvadratih in plasteh. Ker zaradi omejenega prostora v publikaciji ni bilo mogoče detajlno predstaviti vseh struktur, smo v izbor vključili le ostanke, peči, ognjišč in kurišč, od ostalih objektov (jam, jam za stojke in jarkov) pa le tiste, v katerih je bilo najdeno drobno gradivo, ali pa so se v profilih videli obrisi stojk.



Sl. 51: Vrazova ulica. Pogled na izkopno polje z juga (kvadrati 1-58).

Abb. 51: Vrazova ulica. Blick auf die Grabungsfläche von Süden (Quadrate 1-58).



Sl. 52: Vrazova ulica. Pogled na izkopno polje s severozahoda (kvadrati 59-87).

Abb. 52: Vrazova ulica. Blick auf die Grabungsfläche von Nordwesten (Quadrate 59-87).

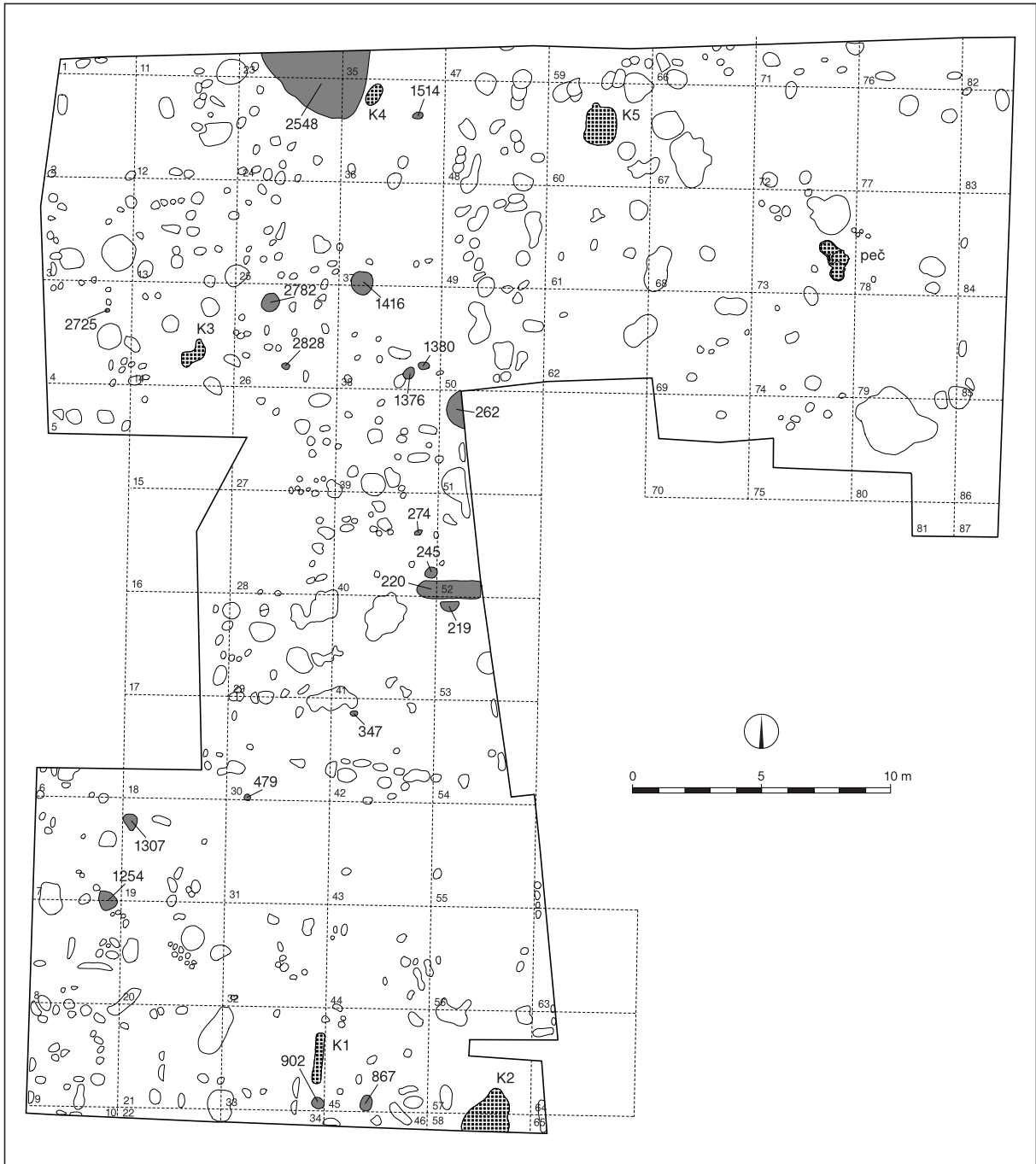

Sl. 53: Vrazova ulica. Tloris izkopne površine. M. = 1:250.

Abb. 53: Vrazova ulica. Plan der Grabungsfläche. M. = 1:250.

2.2.1. JAME

Jama 219

Lega: kv. 53.

Opis: Okrogla jama, premer 80 cm, globina 29 cm; stene so poševne, dno banjasto. Na severni strani jo je presekal globlji jarek 220.

Polnilo: Mastna črna zemlja, glinast omet, drobci žganine in nekaj odlomkov keramike.

Najdbe: t. 120: 1.

Jama (jarek) 220

Lega: kv. 40 in 52.

Opis: Jarek, dolg 257 cm in širok do 103 cm; v najnižjem delu je globok 54 cm; stene so poševne, dno

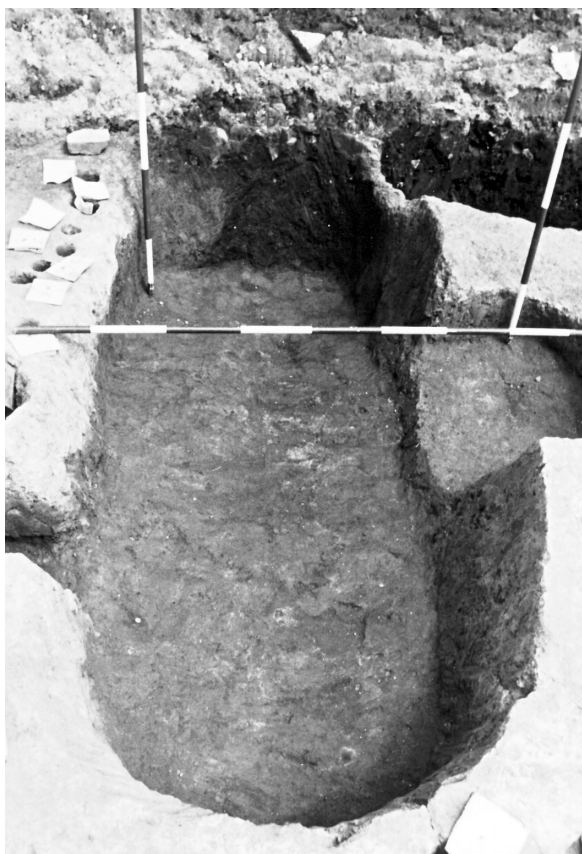

Sl. 54: Vrazova ulica. Jama (jarek 220); pogled z zahoda.
Abb. 54: Vrazova ulica. Grube (Graben 220); Blick von Westen.

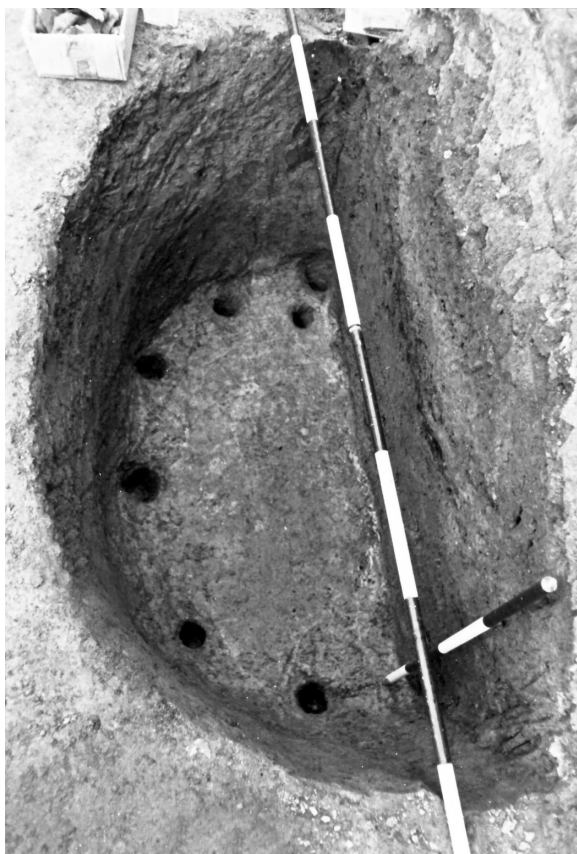

Sl. 55: Vrazova ulica. Jama 262; pogled z juga.
Abb. 55: Vrazova ulica. Grube 262; Blick von Süden.

pa poševno pada proti vzhodu (sl. 54). Na južni strani je presekal jamo 219.

Polnilo: Mastna črna zemlja, drobcu glinastega ometa, žganine, posamezni rečni prodniki in odlomki keramike.

Najdbe: t. 120: 2–5.

Jama 245

Lega: kv. 40.

Opis: Okrogla jama, premer 10 cm, globina 35 cm; stene so poševne, dno ravno.

Polnilo: Mastna črna zemlja, drobcu žganine, glinastega ometa in redki odlomki keramike.

Najdbe: t. 120: 6.

Jama 262

Lega: kv. 51.

Opis: Zahodna polovica okrogle jame, premer 158 cm, globina 84 cm; stene so poševne, dno ravno. Ob steni so se na dnu ohranili obris sedmih jamic za kole, premera 7–10 cm, ki so segali od 9 cm do 13 cm globoko (sl. 55). Vzhodno polovico jame je uničil temelj hiše.

Polnilo: Na vrhu rumeno-zelena ilovica, nato mastna črna zemlja z veliko žganine, glinastim ometom in posameznimi rečnimi prodniki. V polnilu so

bili tudi redki, žal neznačilni odlomki bronastodobne keramike.

Jama 274

Lega: kv. 40.

Opis: Ovalna jama, (40 cm × 30 cm), globoka 29 cm; stene se stopničasto nižajo, dno je ravno. V profilu je bila slabo vidna sled stojke.

Polnilo: Mastna črna zemlja, drobcu žganine, glinastega ometa in redki odlomki keramike.

Najdbe: t. 120: 8–9.

Jama 347

Lega: kv. 42.

Opis: Ovalna jama (38 cm × 32 cm), globoka 37 cm; stene so poševne, dno ravno. V profilu je bil viden obris stojke (sl. 59).

Polnilo: Mastna črna zemlja, drobcu žganine in glinastega ometa.

Jama 479

Lega: kv. 30.

Opis: Okrogla jama, premer 41 cm, globina 20 cm; stene so poševne, dno ravno. V profilu je bil viden obris stojke.

Polnilo: Mastna črna zemlja, drobcji žganine in glinastega ometa ter nekaj fragmentov keramike.

Najdbe: t. 120: 7.

Jama 867

Lega: kv. 45.

Opis: Ovalna jama (80 cm × 50 cm), globoka 64 cm; stene so poševne, dno ravno.

Polnilo: Mastna črna zemlja, drobcji žganine, glinast omet, cel lonec, odlomki keramike in redke živalske kosti.

Najdbe: t. 120: 10–12.

Jama 902

Lega: kv. 33.

Opis: Okrogla jama, premer 60 cm, globina 62 cm; stene so poševne, dno ravno.

Polnilo: Mastna črna zemlja, drobcji glinastega ometa in žganine ter odlomki keramike.

Najdbe: t. 121: 12.

Jama 1254

Lega: kv. 7 in 8.

Opis: Ovalna jama (90 cm × 82 cm) globoka 57 cm; stene so poševne, dno banjasto.

Polnilo: Mastna črna zemlja, drobcji žganine in glinastega ometa. V jami je bilo precej odlomkov keramike in živalske kosti.

Najdbe: t. 121: 1–11.

Jama 1307

Lega: kv. 19.

Opis: Ovalna jama (70 cm × 62 cm), globoka 37 cm; stene so navpične, dno ravno.

Polnilo: Mastna črna zemlja, drobcji glinastega ometa, žganine in odlomki keramike.

Najdbe: t. 121: 13.

Jama 1376

Lega: kv. 38.

Opis: Okrogla jama, premer 60 cm, globina 17 cm; stene so poševne, dno ravno.

Polnilo: Mastna črna zemlja, drobcji žganine, glinastega ometa ter odlomki keramike.

Najdbe: t. 122: 1–4.

Jama 1380

Lega: kv. 38.

Opis: Ovalna jama (54 cm × 44 cm), globoka 35 cm; stene so navpične, dno se stopničasto niža. V profilu je bil viden obris stojke (sl. 59).

Polnilo: Mastna črna zemlja, drobcji žganine in glinastega ometa ter nekaj neznačilnih odlomkov keramike.

Jama 1416

Lega: kv. 37 in 38.

Opis: Okrogla jama, premer 120 cm, globina 57 cm; stene so poševne, dno ravno. V profilu je bil viden obris stojke (sl. 59).

Polnilo: Mastna črna zemlja, glinast omet in na dnu pod obrisom stojke do 7 cm debela plast oglja. V polnilu so bili tudi neznačilni odlomki keramike in redke živalske kosti.

Jama 1514

Lega: kv. 36.

Opis: Ovalna jama (46 cm × 30 cm), globoka 33 cm; stene so poševne, dno pada proti severu. V profilu je bil viden obris stojke (sl. 59).

Polnilo: Mastna črna zemlja, drobcji žganine, glinastega ometa ter redki odlomki neznačilne keramike.

Jama 2548

Lega: kv. 23–24 in 35–36.

Opis: Velika jama nepravilne oblike (420 cm × 280 cm), globoka 105 cm; stene so poševne, dno banjasto (sl. 56). Severna polovica ni bila raziskana, ker je izginjala v profilu izkopnega polja.

Polnilo: Mastna črna zemlja, rumeno-zelena ilovica, drobcji žganine in glinastega ometa, rečni prodniki, vmes pa precej odlomkov keramike in redke živalske kosti.

Najdbe: t. 123: 1–20 in 124: 1–13.



Sl. 56: Vrazova ulica. Vzhodna polovica jame 2548; pogled z juga.

Abb. 56: Vrazova ulica. Osthälfte der Grube 2548; Blick von Süden.

Jama 2725

Lega: kv. 4.

Opis: Okrogla jama, premer 20 cm, globina 33 cm; stene so skoraj navpične, dno banjasto. V profilu je bil viden obris stojke (sl. 59).

Polnilo: Mastna črna zemlja, drobcu glinastega ometa in žganine.

Jama 2782

Lega: kv. 26

Opis: Okrogla jama, premer 100 cm, globina 87 cm; stene so poševne, dno banjasto.

Polnilo: Mastna črna zemlja, žganina, kosi glinastega ometa in odlomki keramike.

Najdbe: t. 122: 5–10.

Jama 2828

Lega: kv. 26

Opis: Ovalna jama, (50 cm × 38 cm), globoka 39 cm; stene so poševne, dno ravno. V profilu je bil viden obris stojke (sl. 59).

Polnilo: Mastna črna zemlja, drobcu glinastega ometa in žganine.

2.2.2. OSTALI OBJEKTI

Peč

Lega: kv.: 73

Opis: Celoten objekt je imel ledvičasto obliko, sestavljali pa sta ga dve kupolni peči, ki ju je povezovalo skupno kurišče (sl. 57 in 59). Dno objekta je bilo 11 cm

globoko vkopano v rumeno ilovnato osnovo. Ostenje severne peči (največji premer 60 cm) se je ohranilo do višine 19 cm. Bilo je močno prežgano in debelo 8 cm. Močno prežgano je bilo tudi dno, ki se je rahlo spuščalo proti kurišču. Na enak način je bila narejena tudi južna peč. Bila je nekoliko manjša (premer 52 cm), tanjše pa je bilo tudi ostenje kupole (7 cm). Ohranilo se je do višine 21 cm. Tudi dno južne peči je bilo nagnjeno proti kurišču. Skupen prostor za kurjenje je bil vkopan v rumeno ilovnato osnovo 21 cm globoko. Bil je močno ožgan v njem pa so še vedno ležali kosi zoglenelega lesa. V obeh pečeh in kurišču je bilo nekaj neznačilnih odlomkov prazgodovinske keramike.

Kurišče 1

Lega: kv. 33²⁹

Opis: Od nekdanjega kurišča se je ohranil le 218 cm dolg in do 30 cm širok osrednji del, saj sta ga tako z vzhodne kot tudi zahodne strani uničila recentna zidova. Profil je pokazal, da je bila plast močno prežgane ilovice debela 7 cm, vmes pa so ležali posamezni prodniki, precej žganine, redki neznačilni odlomki prazgodovinske keramike in nekaj živalskih kosti.

Kurišče 2

Lega: kv. 57 in 58³⁰

Opis: Kurišče je bilo v 164 cm dolgi, 130 cm široki in 46 cm globoki jami (sl. 58). Zatrpana je bila s kosi

²⁹ Objekt je v dokumentaciji PM Ptuj zaveden pod oznako ognjišče v kv. 3.

³⁰ Objekt je v dokumentaciji PM Ptuj zaveden pod oznako jama 804.



Sl. 57: Vrazova ulica. Peč; pogled z vzhoda.

Abb. 57: Vrazova ulica. Ofen; Blick von Osten.

prežgane ilovice, žganino in redkimi prodniki. Vmes je ležalo tudi nekaj neznačilnih odlomkov prazgodovinske keramike in živalskih kosti. Sledovi kurjenja so bili vidni zlasti v zahodni polovici jame, kjer so bile stene prežgane do 7 cm globoko. Južni del jame je uničil recentni zid.

Kurišče 3

Leg: kv. 14³¹

Opis: Kurišče, ki ga je na severni strani poškodoval mlajši vkop, je bilo dolgo 120 cm. Prečen profil je pokazal, da je bila plast s kosi prežgane ilovice, žganino in črno zemljo debela do 20 cm. V njej so ležali redki neznačilni odlomki prazgodovinske keramike in živalske kosti.

Kurišče 4

Leg: kv.: 36³²

Opis: Kurišče je bilo ovalne oblike (104 cm × 80 cm). V plasti prežgane ilovice, žganine in črne zemlje so ležali redki neznačilni odlomki prazgodovinske keramike ter pri dnu nekaj rečnih prodnikov.

Kurišče 5

Leg: kv. 60³³

³¹ Objekt je v dokumentaciji PM Ptuj zaveden pod oznako ognjišče IX.

³² Objekt je v dokumentaciji PM Ptuj zaveden pod oznako ognjišče 5.

³³ Objekt je v dokumentaciji PM Ptuj zaveden pod oznako ognjišče 7.

Opis: Kurišče je bilo pravokotne oblike (208 cm × 103 cm), ležalo pa je na plasti rumene ilovice. Ob straneh ni bilo z ničemer obloženo, površina, na kateri so kurili, pa je bila močno prežgana. Debelina prežgane ilovice je znašala do 7 cm.

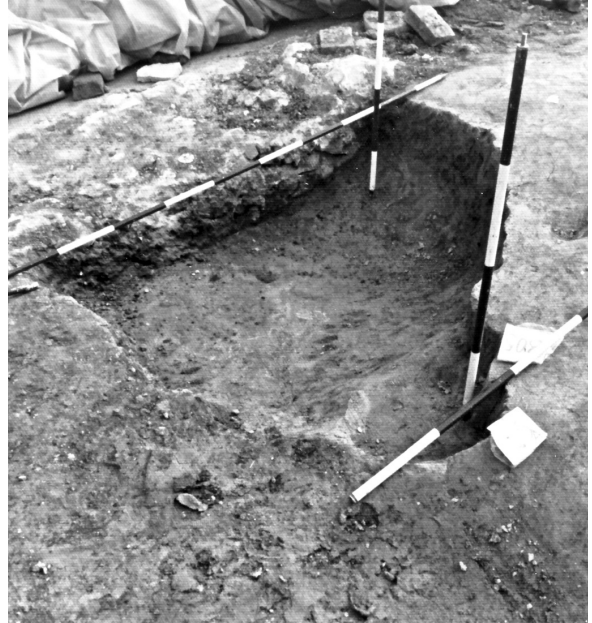

Sl. 58: Vrazova ulica. Kurišče 2; pogled s severovzhoda.

Abb. 58: Vrazova ulica. Feuerstelle 2; Blick von Nordosten.

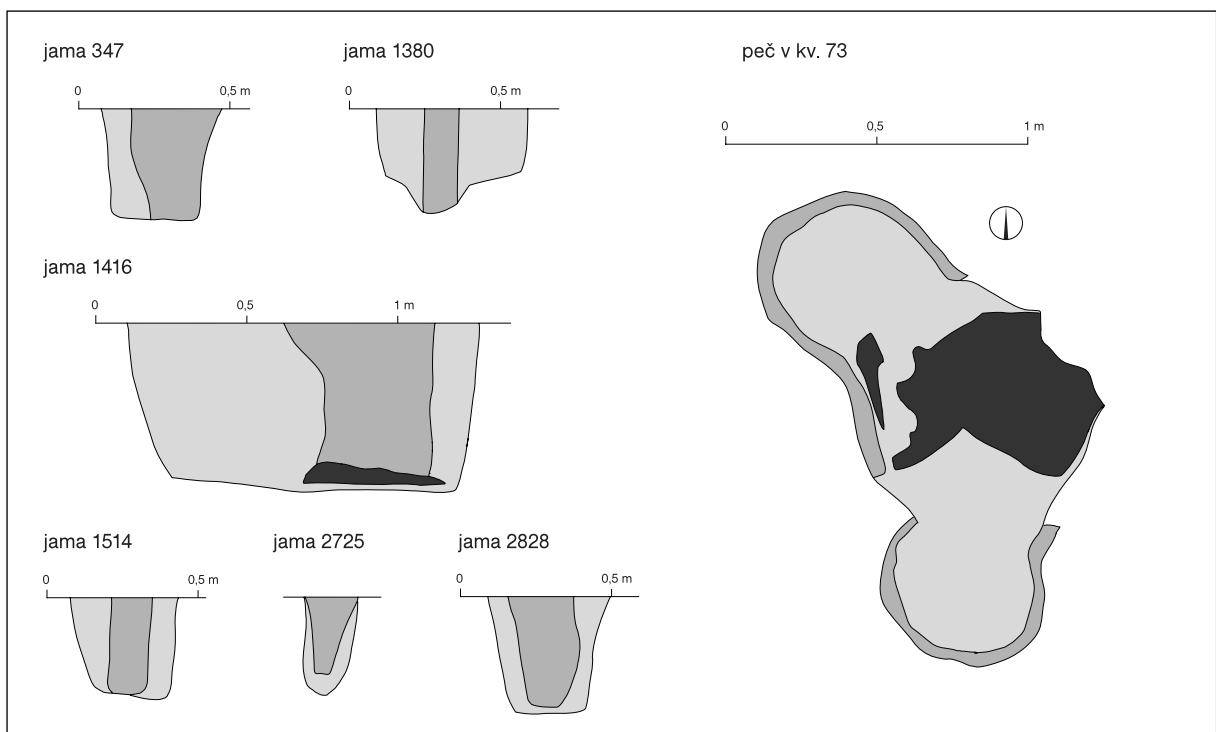

Sl. 59: Vrazova ulica. Profili jam za stojke in tloris peči. M. = 1:25.

Abb. 59: Vrazova ulica. Profile der Pfostenlöcher und Grundriss des Ofens. M. = 1:25.

2.3. HAVLASOV VRT

Prostor na Havlasovem vrtu je bil raziskan v letih 1975 in 1976. Izkopno polje leži vzhodno od območja, ki ga je v letih 1956–1958 raziskala Bernarda Perc (sl. 3). Gre torej za predel, ki je ostal od celotne prazgodovinske naselbine še najbolj ohranjen, saj ga v kasnejših obdobjih v glavnem niso pozidali (sl. 61 in 62). Izjema je le jugozahodni kot izkopavališča, kjer je v srednjem veku stal okrogel obrambni stolp, ki je deloma uničil prazgodovinske ostaline.

Izkop je zajel površino, ki je bila razdeljena na 46 kvadratov, skupaj pa je bilo odkritih 259 objektov (sl. 60). Kopali so po režnjih. Najdbe so dokumentirali po posameznih objektih, tiste izven njih pa po kvadratih in plasteh. Ker zaradi omejenega prostora v publikaciji

ni bilo mogoče detajlno predstaviti vseh struktur, smo v izbor vključili le ostanke ceste, vodnjakov, ognjišč in kurišč, od ostalih objektov (jam, jam za stojke in jarkov) pa le tiste, v katerih je bilo najdeno drobno gradivo, ali pa so se v profilih videli obrisi stojk.

2.3.1. JAME

Jama 21

Leg: kv. 40.

Opis: Jama ovalne oblike (130 cm × 80 cm) globina 44 cm; stene so poševne, dno ravno.

Polnilo: Mastna črna zemlja, drobcji žganine in redki odlomki keramike.

Najdbe: t. 131: 1–2.



Sl. 60: Havlasov vrt. Tloris izkopne površine. M. = 1:250.

Abb. 60: Havlasov vrt. Plan der Grabungsfläche. M. = 1:250.



Sl. 61: Havlasov vrt. Pogled na izkopno polje s severovzhoda.

Abb. 61: Havlasov vrt. Blick auf die Grabungsfläche von Nordosten.



Sl. 62: Havlasov vrt. Pogled na izkopno polje s severozahoda.

Abb. 62: Havlasov vrt. Blick auf die Grabungsfläche von Nordwesten.

- Jama 43
Lega: kv. 43.
Opis: Okrogla jama, premer 58 cm, globina 34 cm; stene so poševne, dno ravno.
Polnilo: Mastna črna zemlja, drobcji žganine in glinastega ometa ter nekaj odlomkov keramike.
Najdbe: t. 131: 3.
- Jama 48
Lega: kv. 42.
Opis: Okrogla jama, premer 88 cm, globina 36 cm; stene so rahlo poševne, dno ravno.
Polnilo: Mastna črna zemlja, drobcji žganine in glinastega ometa ter nekaj odlomkov keramike.
Najdbe: t. 131: 4–5.
- Jama 64
Lega: kv. 37.
Opis: Okrogla jama, premer 70 cm, globina 25 cm; stene so poševne, dno ravno.
Polnilo: Mastna črna zemlja, drobcji žganine in glinastega ometa ter nekaj odlomkov keramike.
Najdbe: t. 131: 2.
- Jama 65
Lega: kv. 37.
Opis: Ovalna jama (110 cm × 90 cm), globoka 39 cm; stene so poševne, dno banjasto.
Polnilo: Mastna črna zemlja, drobcji žganine in glinastega ometa ter nekaj odlomkov keramike.
Najdbe: t. 131: 7–8.
- Jama 92
Lega: kv. 32 in 39.
Opis: Okrogla jama, premer 50 cm, globina 9 cm; stene so poševne, dno ravno.
Polnilo: Mastna črna zemlja z drobcji žganine in odlomki keramike.
Najdbe: t. 131: 9.
- Jama 103
Lega: kv. 29.
Opis: Okrogla jama, premer 78 cm, globina 33 cm; stene so poševne, dno ravno.
Polnilo: Mastna črna zemlja, drobcji žganine in odlomki keramike.
Najdbe: t. 131: 10.
- Jama 107
Lega: kv. 29.
Opis: Ovalna jama (150 cm × 125 cm), globoka 53 cm; stene so poševne, dno banjasto.
Polnilo: Mastna črna zemlja z drobcji žganine in glinastega ometa ter odlomki keramike.
Najdbe: t. 131: 11–15.
- Jama 107 a
Lega: kv. 29.
Opis: Ovalna jama (70 cm × 60 cm), globoka 57 cm; stene so poševne, dno ravno.
Polnilo: Mastna črna zemlja, drobcji žganine in glinastega ometa ter nekaj odlomkov keramike.
Najdbe: t. 132: 1.
- Jama 111
Lega: kv. 28.
Opis: Jama nepravilne oblike (130 cm × 90 cm), globoka 41 cm; stene se stopničasto znižujejo, dno je ravno.
Polnilo: Mastna črna zemlja z drobcji žganine in glinastega ometa, nekaj rečnih prodnikov ter odlomki keramike.
Najdbe: t. 132: 2.
- Jama 115–116
Lega: kv. 20.
Opis: Jama nepravilne oblike (170 cm × 120 cm), globoka 57 cm; stene se stopničasto nižajo, dno je ravno.
Polnilo: Mastna črna zemlja z drobcji žganine in glinastega ometa ter odlomki keramike.
Najdbe: t. 132: 3.
- Jama 117
Lega: kv. 11 in 20.
Opis: Ovalna jama (130 cm × 90 cm), globoka 114 cm; stene so poševne, dno ravno.
Polnilo: Mastna črna zemlja z drobcji žganine in hišnega ometa, posamezni rečni prodniki in odlomki keramike.
Najdbe: t. 132: 4–5.
- Jama 151–152
Lega: kv. 11.
Opis: Ovalna jama (160 cm × 70 cm), globoka 60 cm; stene so poševne, dno banjasto.
Polnilo: Mastna črna zemlja, drobcji žganine in odlomki keramike.
Najdbe: t. 132: 6–8.
- Jama 161
Lega: kv. 9.
Opis: Ovalna jama (70 cm × 50 cm), globoka 67 cm; stene so rahlo poševne, dno ravno.
Polnilo: Mastna črna zemlja z drobcji žganine in glinastega ometa ter odlomki keramike.
Najdbe: t. 132: 9–11.
- Jama 181
Lega: kv. 7.
Opis: Ovalna jama (60 cm × 40 cm), globina 35 cm; stene so poševne, dno ravno.

Polnilo: Mastna črna zemlja z drobcu žganine in glinastega ometa ter nekaj odlomkov keramike.

Najdbe: t. 132: 12.

Jama 208

Lega: kv. 17.

Opis: Jama nepravilne oblike (100 cm × 90 cm); stene so navpične, v ravno dno pa sta na zahodni strani vkopani dve 30 cm globoki luknji, ki merita v premeru 40 cm (sl. 63).

Polnilo: Mastna črna zemlja, drobcu žganine in glinastega ometa ter nekaj odlomkov keramike.

Najdbe: t. 132: 13–14.

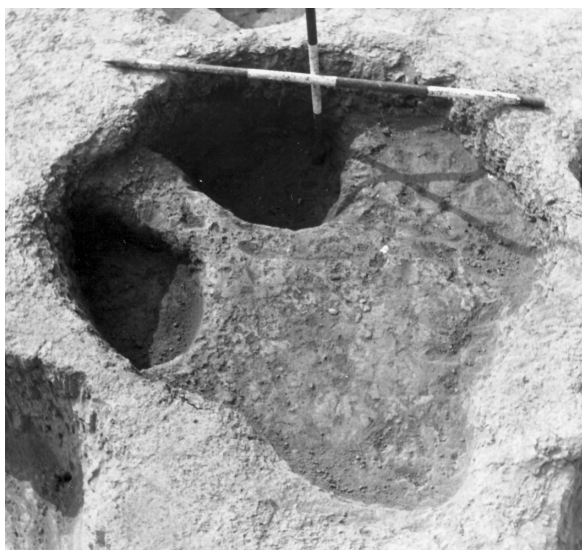

Sl. 63: Havlasov vrt. Jama 208; pogled z jugovzhoda.

Abb. 63: Havlasov vrt. Grube 208; Blick von Südosten.

Jama 238

Lega: kv. 25 in 26.

Opis: Ovalna jama (270 cm × 220 cm), globoka do 30 cm; stene so poševne dno banjasto. Na zahodni strani je bila vanjo vkopana jama za stojko premera 70 cm, katere dno sega 53 cm globoko.

Polnilo: Mastna črna zemlja, žganina, drobcu stenskega ometa, posamezni rečni prodniki in odlomki keramike.

Najdbe: t. 133: 1–6.

Jama 243

Lega: kv. 25.

Opis: Ovalna jama (48 cm × 30 cm), globoka 13 cm; stene so poševne, dno ravno (sl. 64).

Polnilo: Mastna črna zemlja, drobcu žganine in nekaj odlomkov keramike.

Najdbe: t. 133: 7.



Sl. 64: Havlasov vrt. Jama 243; pogled z zahoda.

Abb. 64: Havlasov vrt. Grube 243; Blick von Westen.

2.3.2. OSTALI OBJEKTI

Vodnjak 1

Lega: kv. 22, 23, 30 in 31.

Opis: Ostanke vodnjaka so bili odkriti 220 cm pod nekdanjo hodno površino, saj je njegov vrhni del uničil velik novoveški vkop (sl. 65). Ohranil se je torej zgolj spodnji del objekta, ki je bil ovalne oblike (280 cm × 200 cm), njegove stene pa so se poševno spuščale proti banjastemu dnu (sl. 66). Dno vodnjaka je obkrožala 30 cm široka stopnica v kateri so se ohranili odtisi osmih vertikalno postavljenih stojk (sl. 67: A). Razmeroma ravni robovi rež kažejo, da so pri gradnji uporabili tesan les. Organski ostanke se žal niso ohranili. Stojke so očitno podpirale opaž, ki je preprečeval posipanje sten.

Polnilo: Dno vodnjaka je zapolnjevala mastna črna zemlja z drobcu oglja, nekaj rečnih prodnikov ter precej odlomkov keramike.

Najdbe: t. 133: 9 in 134: 1–12.

Vodnjak 2

Lega: kv. 27 in 28.

Opis: Vodnjak je bil kvadratne oblike, njegovo dno pa je segalo 240 cm pod nekdanjo hodno površino. Z vseh štirih strani se je konično zoževal: najprej do stopnice, ki je bila tlakovana s prodniki, nato pa še v pol metra globljo kvadratno kotanjo (90 cm × 80 cm) s skoraj ravnim dnom (sl. 67: B in sl. 68). Na severni, vzhodni in zahodni steni so se na nekaj mestih ohranile lise črno-rjave preperine, ki so morda ostanke lesenega opaža, s katerim je bil obložen objekt. Ob južnem robu vodnjaka sta bili vkopani dve plitvi okrogli kotanji, na zahodu pa ena podolgovata. Povezave kotanj z objektom ni bilo mogoče zanesljivo potrditi. Ob izkopu vodnjaka so poškodovali južni rob cestišča, zato je zanesljivo mlajši od komunikacije.

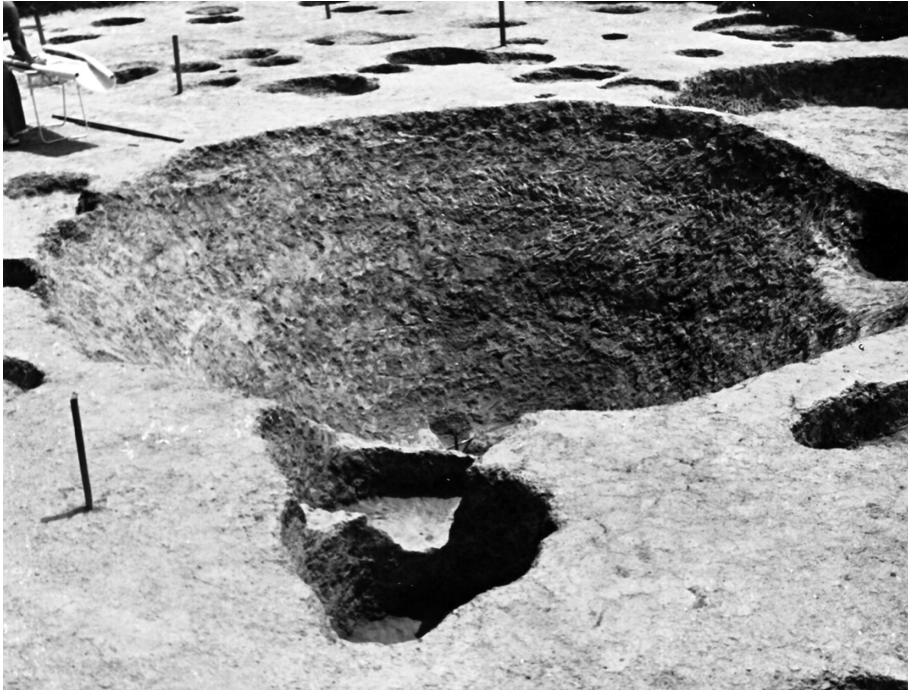

Sl. 65: Havlasov vrt. Novoveška jama nad vodnjakom 1; pogled s severozahoda.
Abb. 65: Havlasov vrt. Neuzeitliche Grube oberhalb des Brunnens 1; Blick von Nordwesten.



Sl. 66: Havlasov vrt. Dno vodnjaka 1; pogled z zahoda.
Abb. 66: Havlasov vrt. Boden des Brunnens 1; Blick von Westen.

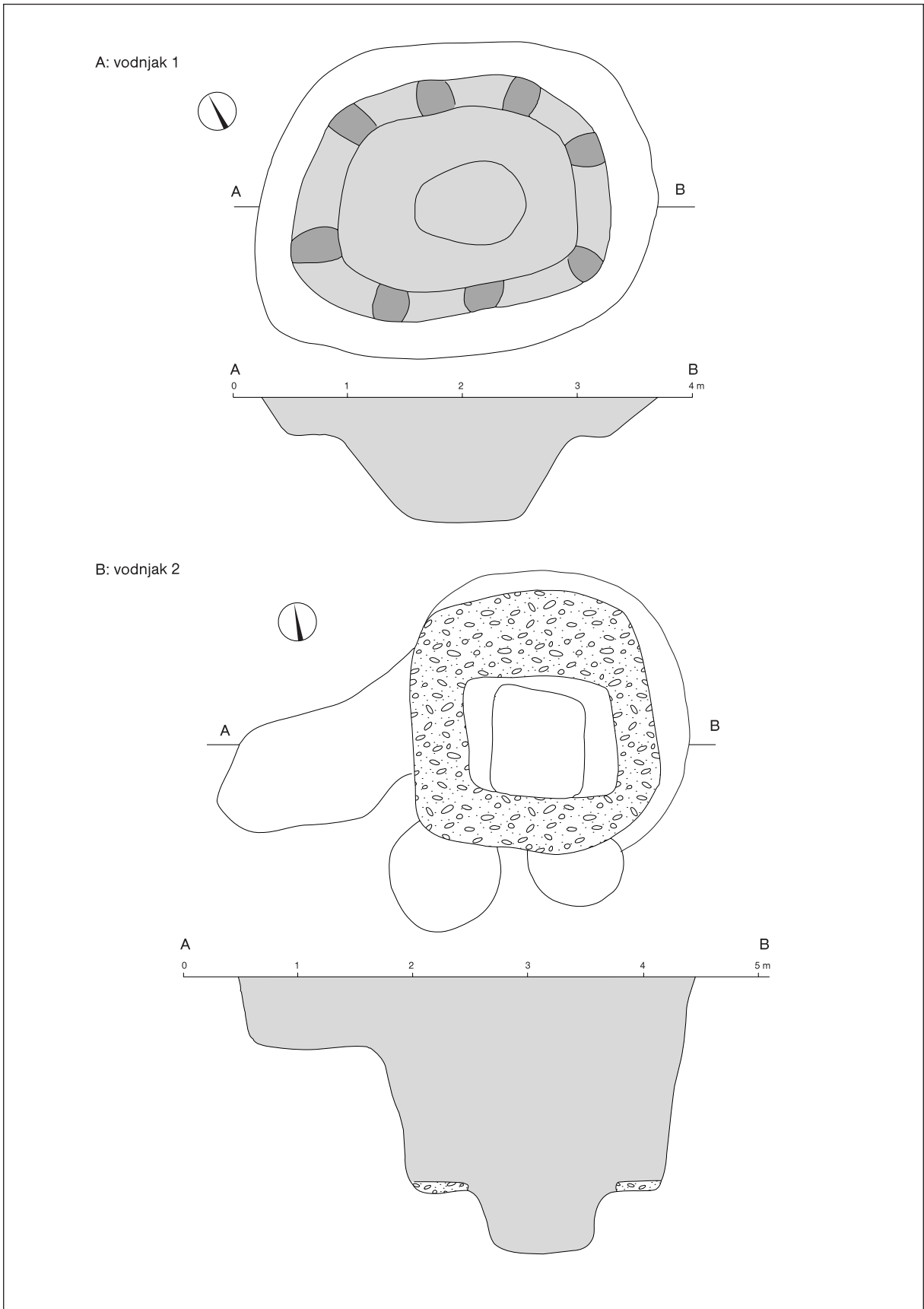

Sl. 67: Havlasov vrt. A: tloris in profil vodnjaka 1; B: tloris in profil vodnjaka 2. M. = 1:50.

Abb. 67: Havlasov vrt. A: Grundriss und Profil des Brunnens 1; B: Grundriss und Profil des Brunnens 2. M. = 1:50.

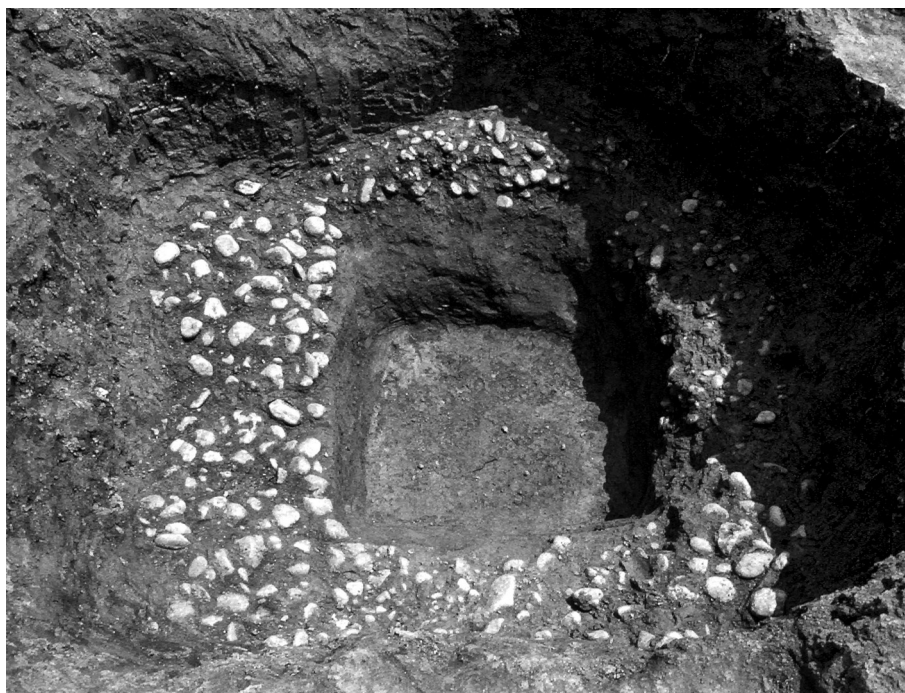

Sl. 68: Havlasov vrt. Vodnjak 2; pogled z zahoda.
Abb. 68: Havlasov vrt. Brunnen 2; Blick von Westen.

Polnilo: Vodnjak je bil zapolnjena z mastno črno zemljo, v kateri so bili drobcji žganine, kosi stenskega ometa in redki prodniki. Od najdb velja omeniti veliko odlomkov keramike, bronasto iglo, kos žrmelj in nekaj živalskih kosti. *Najdbe:* t. 135: 1–4 in 136: 1–8.

Ognjišče 1

Lega: kv. 4, 13 in 14.

Opis: Ognjišče je bilo ovalne oblike (240 cm × 168 cm). Njegova podlaga je bila narejena iz rečnih prodnikov, ki jih je prekrivala tanka plast močno prežgane ilovice (sl. 69: A). Na južni strani je bilo uničeno pri gradnji mestnega obrambnega stolpa.

Ognjišče 2

Lega: kv. 12 in 13.

Opis: Ognjišče je bilo poškodovano. Ohranil se je le del ovalne oblike (160 cm × 80 cm), ki je ležal na sterilni rumeno-zeleni ilovici (sl. 69: B). Prečni profil je pokazal, da je bilo ognjišče vsaj enkrat obnovljeno. Na dnu je namreč ležala plast prežgane ilovice, na njej izravnavo iz rečnih prodnikov (ohranila se je le v južni polovici ognjišča) kamni pa so bili prevlečeni s 4 cm debelim premazom, ki je bil močno prežgan.

Ognjišče 3

Lega: kv. 38.³⁴

Opis: Ognjišče je bilo ovalne oblike (73 cm × 68 cm). Na njegovi površini je bil do 5 cm debel močno prežgan ilovnat premaz, pod njim pa plast žganine, pomešane z mastno črno zemljo (sl. 70).

Kurišče 1

Lega: kv. 16.³⁵

Opis: Kurišče je bilo ovalne oblike (100 cm × 80 cm) in ni bilo dokumentirano v celoti, saj se je nadaljevalo v severni profil izkopnega polja. V 30 cm debeli plasti črne zemlje in žganine je ležalo nekaj odlomkov keramike.

Najdbe: t. 133: 8.

Kurišče 2

Lega: kv. 18.³⁶

Opis: Kurišče je bilo ovalne oblike (96 cm × 70 cm). Prečni profil je pokazal, da je bila na dnu 12 cm debela plast črne zemlje z žganino, nad njo 16 cm debel sloj prežgane ilovice.

³⁴ Objekt je v dokumentaciji PM Ptuj zaveden pod oznako kurišče 6.

³⁵ Objekt je v dokumentaciji PM Ptuj zaveden pod oznako kurišče 4.

³⁶ Objekt je v dokumentaciji PM Ptuj zaveden pod oznako kurišče 5.

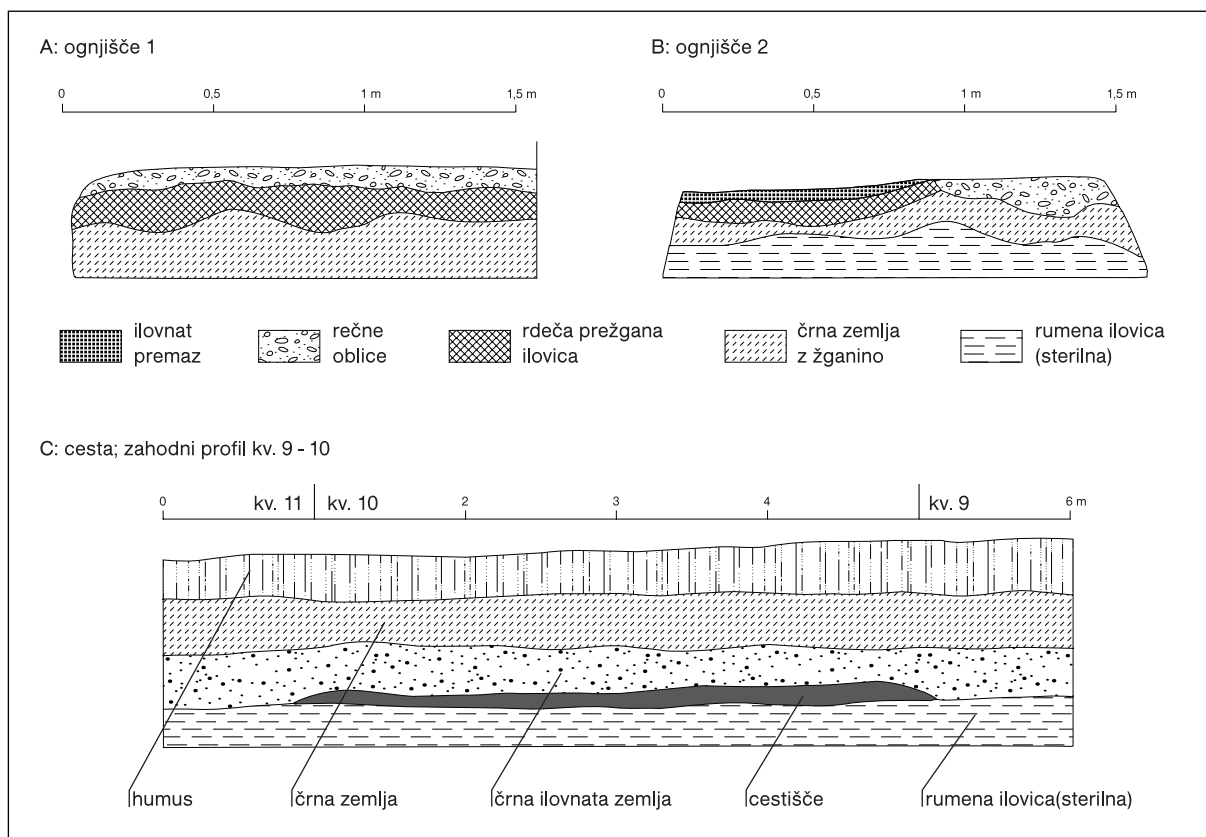

Sl. 69: Havlasov vrt. A: profil ognjišča 1 (M. = 1:25); B: profil ognjišča 2 (M. = 1:25); C: profil ceste (M. = 1:50).

Abb. 69: Havlasov vrt. A: Profil der Herdstelle 1 (M. = 1:25); B: Profil der Herdstelle 2 (M. = 1:25); C: Profil der Straße (M. = 1:50).

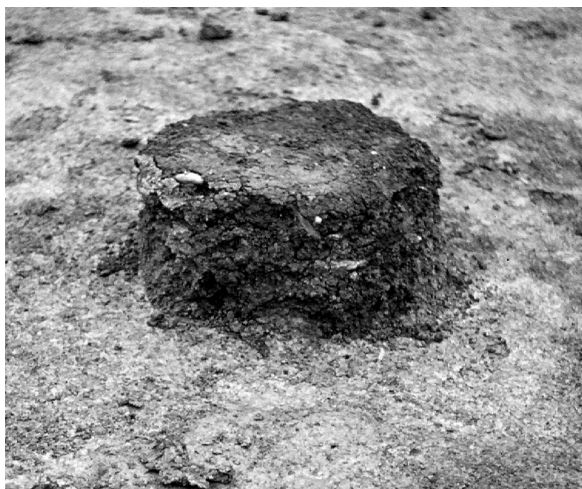

Sl. 70: Havlasov vrt. Ognjišče 3; pogled z zahoda.

Abb. 70: Havlasov vrt. Herdstelle 3; Blick von Westen.

Kurišče 3

Leg: kv. 11.³⁷

Opis: Kurišče je bilo okrogle oblike (premer 102 cm). V 19 cm debeli plasti črne zemlje in žganine,

ki jo je na vrhu prekrivala močno prežgana ilovica, je ležalo nekaj odlomkov keramike in živalskih kosti.

Cesta

Leg: kv. 10, 19, 27, 33, 34, 40–42.

Opis: Cesta je bila odkrita v severnem delu izkopnega polja in je bila široka do 4,2 metra. Najprej je tekla v smeri vzhod-zahod, v vzhodni polovici izkopavališča pa spremenila smer in se v širokem loku zasukala proti jugovzhodu. Tampon, debel do 30 cm je bil narejen iz gramoza, med katerim je bila zeleno-rumena ilovica in črna zemlja (sl. 69: C). Na cestišču so ležali posamezni neznačilni odlomki keramike, drobci prežganega glinastega ometa in nekaj živalskih kosti. Cesta je bila zgrajena na jalovi rumeni ilovici, vendar ne v celotni dolžini njenega poteka. V kv. 33 in 34 je bilo namreč pod cestiščem odkritih nekaj plitvih kotanj, ki dokazujejo, da je bilo to območje poseljeno preden so zgradili komunikacijo. V kotanjah pod cestiščem je bilo najdenih nekaj odlomkov keramike (t. 152: 1–12). V južni rob cestišča je bil v eni od mlajših gradbenih faz vkopan vodnjak.

³⁷ Objekt je v dokumentaciji PM Ptuj zaveden pod oznako kurišče 3.

2.4. ŽUPNIŠČE

Območje za župniščem (sl. 3) je bilo raziskano leta 1978. Gre za manjšo površino med dvema stavbama, ki pred tem ni bila pozidana, zato je bila ohranjenost prazgodovinskih struktur razmeroma dobra (sl. 71). Večje škode ni naredilo niti nekaj recentnih jam. Izkopno polje je bilo razdeljeno na 6 kvadratov, skupaj pa je prišlo na dan 95 objektov (sl. 72). Prostor je bil izkopen po režnjih. Najdbe so bile dokumentirane po posameznih objektih, tiste izven njih pa zgolj po plasteh. Na tem mestu predstavljamo ostanke ognjišč in kurišč. Od jam smo opisali

le tiste, v katerih je bilo najdeno drobno gradivo, ali pa so se v profilih videli obrisi stojk.

2.4.1. JAME

Jama 1

Lega: kv. 3.

Opis: Jama ovalne oblike (65 cm × 45 cm), globoka 39 cm; stene so poševne, dno rahlo nagnjeno.

Polnilo: Mastna črna zemlja z drobci žganine. V profilu je bil viden obris stojke (sl. 79).



Sl. 71: Župnišče. Pogled na izkopno polje z vzhoda.

Abb. 71: Župnišče. Blick auf die Grabungsfläche von Osten.

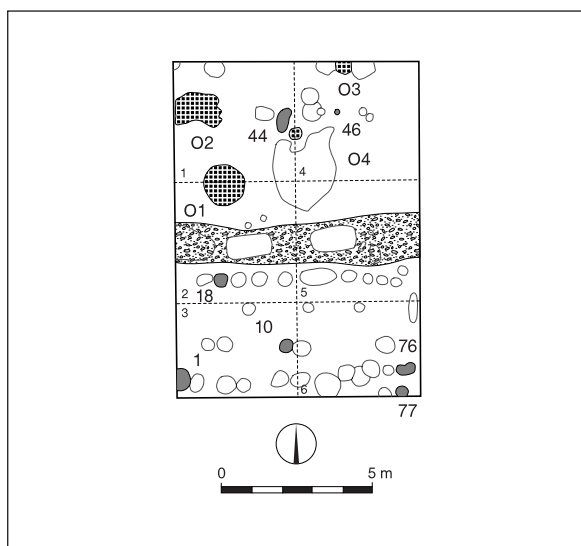

Jama 10

Lega: kv. 3.

Opis: Jama ovalne oblike (70 cm × 55 cm), globoka 36 cm; stene so poševne, dno banjasto.

Polnilo: Mastna črna zemlja pomešana z rumeno ilovico, drobci žganine in glinastega ometa ter redki odlomki keramike.

Najdbe: t. 162: 1.

Jama 18

Lega: kv. 2.

Opis: Okrogla jama, premera 43 cm, globina 30 cm; stene so navpične, dno ravno.

Sl. 72: Župnišče. Tloris izkopne površine. M. = 1:250.

Abb. 72: Župnišče. Plan der Grabungsfläche. M. = 1:250.

Polnilo: Mastna črna zemlja, pomešana z zeleno ilovico, drobcji žganine in glinastega ometa ter nekaj odlomkov keramike (sl. 73).

Najdbe: t. 162: 2.

Jama 44

Lega: kv. 1.



Sl. 73: Župnišče. Jama 18; pogled z juga.

Abb. 73: Župnišče. Grube 18; Blick von Süden.

Opis: Jama ovalne oblike (80 cm × 47 cm), globoka 20 cm; stene so poševne, dno ravno.

Polnilo: Mastna črna zemlja z drobcji žganine in glinastega ometa. V profilu je bil viden obris stojke (sl. 79).

Jama 46

Lega: kv. 4.

Opis: Jama lijakaste oblike, premer 25 cm, globina 50 cm. Stene so poševne, dno ravno.

Polnilo: Mastna črna zemlja pomešana z rumeno ilovico, ob vzhodni stranici rečni prodniki, koščki glinastega ometa, in nekaj odlomkov keramike.

Najdbe: t. 162: 3.

Jama 76

Lega: kv. 6.

Opis: Jama ovalne oblike (75 cm × 38 cm), globoka 28 cm, stene so poševne, dno ravno.

Polnilo: Mastna črna zemlja z drobcji žganine. V profilu je bil viden obris stojke (sl. 79).

Jama 77

Lega: kv. 6.

Opis: Okrogla jama, premer 60 cm, globina 28 cm; stene so poševne, dno ravno. Južna polovica izginja v profilu.

Polnilo: Mastna črna zemlja, drobcji žganine, glinastega ometa in nekaj odlomkov keramike.

Najdbe: t. 162: 4.

2.4.2. OSTALI OBJEKTI

V severne delu izkopnega polja je bila v kv. 1–2 in 4–5 na globini 45 cm pod površjem odkrita plast žganine, pomešana s kosi prežgane ilovice (sl. 74). Plast

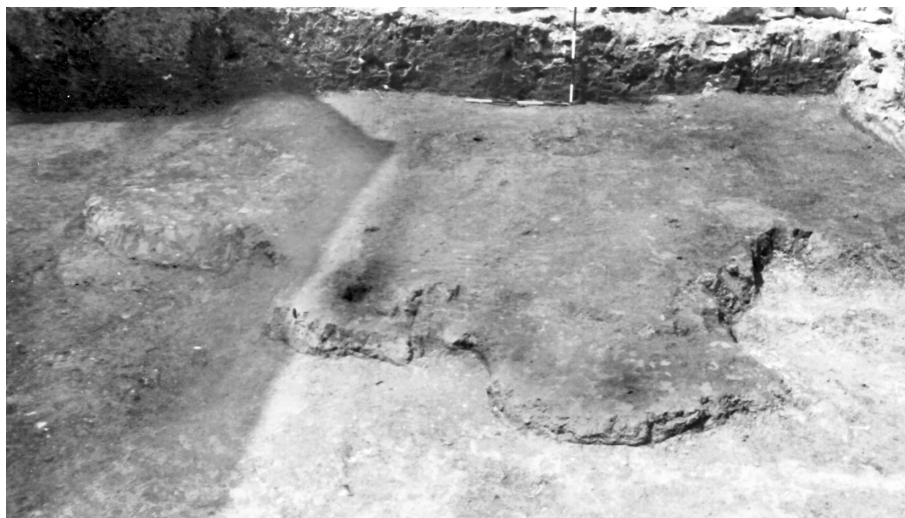

Sl. 74: Župnišče. Ostanek pogorišča v severnem delu izkopnega polja; pogled z vzhoda.

Abb. 74: Župnišče. Brandreste im nördlichen Teil der Grabungsfläche; Blick von Osten.

ni bila kompaktna, v njej pa je ležalo nekaj fragmentov keramike (t. 163: 11–12). Očitno gre za ostanek v požaru uničenega objekta, ki mu zaradi slabe ohranjenosti ni bilo moč določiti funkcije in oblike. Po odstranitvi pogorišča so se na istem prostoru pokazali ostanki štirih ognjišč.

Ognjišče 1

Lega: kv. 1 in 2.

Opis: Ognjišče je bilo nepravilne okrogle oblike in je merilo v premeru 135 cm. Vsaj dvakrat je bilo temeljito obnovljeno (sl. 79). V najnižjem delu je imelo

Ognjišče 2

Lega: kv. 1.

Opis: Ognjišče je bilo ovalne oblike (150 cm × 120 cm), vendar pa so ga na južni in zahodni strani poškodovali z recentnimi vkopi. Prerez je pokazal, da je bilo dvakrat obnovljeno. Najprej so kurili na prvotni površini. To je moč razbrati iz 5 cm debelega pasu rdeče prežgane ilovice, pomešane z žganino, ki je ležala neposredno na sterilni ilovici. Ko so ognjišče prvič obnovili, so poskrbeli za čvrsto podlago, ki je hkrati dobro akumulirala toploto. To so storili tako, da so staro ognjišče najprej prekrili s črepinjami (sl. 79: B), nanje pa položili



Sl. 75: Župnišče. Ognjišče 1; stratigrafski odnos med prvim in drugim ilovnatim premazom; pogled s severozahoda.

Abb. 75: Župnišče. Herdstelle 1; stratigraphische Relation zwischen dem ersten und zweiten Lehmüberzug; Blick von Nordwesten.

obliko plitve kotanje, ki je imela zaradi kurjenja ožgano površino. Kotanja je bila zapolnjena s sivo-zeleno ilovico in žganino, le-to pa je prekrival ilovnat premaz, s katerim so prvič obnovili ognjišče. Debel je bil do 10 cm in zaradi delovanja ognja v celoti prežgan. Ognjišče je bilo namreč po obnovi dalj časa v uporabi, kar kaže tudi dve razmeroma jasno ločeni plasti rumene in rumeno-rdeče prežgane ilovice z žganino, ki sta se nabrali nad prvim premazom. Ko so ognjišče obnovili drugič, so postopek ponovili. Ostanke prežgane in zdrobljene ilovice so namreč poravnali in jih ponovno prevlekli z glinastim premazom (sl. 75). Tokrat je bil premaz nekoliko tanjši (5 cm), vendar prav tako kot prvi, v celoti prežgan. Po obnovi so namreč ognjišče še naprej intenzivno uporabljali, kar kažejo menjajoče se plasti prežgane ilovice in žganine, ki so se sčasoma nabrale nad drugim premazom (sl. 76). Ob ognjišču so ležali razmeroma številni odlomki keramike in glinast svitek.

Najdbe: t. 163: 1–10.

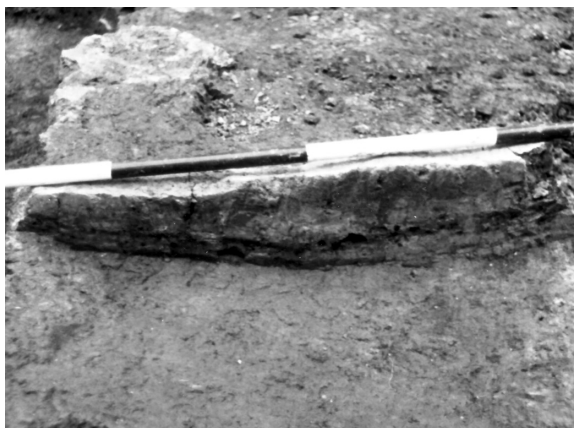

Sl. 76: Župnišče. Ognjišče 1; južni profil čez plasti prežgane ilovice in žganine nad drugim premazom.

Abb. 76: Župnišče. Herdstelle 1; Südprofil durch die verbrannten Lehm- und Brandschichten oberhalb des zweiten Lehmüberzuges.



Sl. 77: Župnišče. Ognjišče 2; podlaga iz rečnih oblic drugič obnovljenega ognjišča; pogled s severovzhoda.
Abb. 77: Župnišče. Herdstelle 2; Kieselpflasterung der zum zweiten Mal reparierten Herdstelle; Blick von Nordosten.

rečne prodnike ter vse skupaj premazali z ilovico (sl. 79: A). Premaz, ki je bil debel 5 cm, je bil zaradi kurjenja popolnoma prežgan. Ob drugi obnovi ognjišča so za podlago uporabili le prodnike. Novo plast rečnih oblic so položili neposredno na površino starega ognjišča (sl. 77). Glinast premaz, s katerim so jih prekrili, je bil debel do 4 cm. Zaradi kurjenja, je bil tako kot spodnji, v celoti prežgan. Večina črepinj, ki so bile najdene v ognjišču, je pripadala ostenjem, profiliranih kosov je bilo razmeroma malo.

Najdbe: t. 162: 8–11.

Ognjišče 3

Lega: kv. 4.

Opis: Od nekdanjega ognjišča se je ohranila manjša ovalna površina (42 cm × 35 cm), ki je izginjala v severni profil izkopnega polja. Najprej so kurili na prvotnih tleh. Ko so ognjišče obnovili, so staro površino poravnali, nanjo pa položili plast črepinj (sl. 78), ki so jih prekrili s 5 cm debelim glinenim premazom. Premaz je bil v celoti prežgan. Vzhodno od ognjišča je v plitvi jami ležalo nekaj črepinj ter manjša zaplata prežgane ilovice in žganine. Žal je bil na tem mestu (v severovzhodnem vogalu izkopnega polja) zgrajen recentni zid, zato ni gotovo, če gre za ostanke istega ali morda kakega drugega ognjišča.

Najdbe: t. 162: 5–7.

Ognjišče 4

Lega: kv. 1 in 4.

Opis: Od nekdanjega ognjišča se je ohranila okrogla površina premera 34 cm. Profil je pokazal, da so tudi



Sl. 78: Župnišče. Ognjišče 3; podlaga iz črepinj; pogled z juga.
Abb. 78: Župnišče. Herdstelle 3; Scherbenpflasterung; Blick von Süden.

tu najprej kurili na prvotni površini, kasneje pa so na istem mestu naredili podlago iz rečnih oblic, ki so jih prevlekli s 5 cm debelim glinenim premazom. Premaz je bil v celoti prežgan.

Cesta

Lega: kv. 2 in 5.

Opis: Cesta, široka do 170 cm je potekala v smeri vzhod-zahod preko cele širine izkopnega polja (sl. 72). Tampon, ki je bil debel do 14 cm, je bil narejen iz rečnih prodnikov in črne zemlje, vmes pa so se pojavljali drobci

žganine in koščki prežgane ilovice. Cesta je prekrila nekaj manjših jam oziroma plitvih kotanj, kar je dokaz, da je bil prostor poseljen že pred trasiranjem komunikacije. Cestišče sta poškodovala dva recentna vkopa.

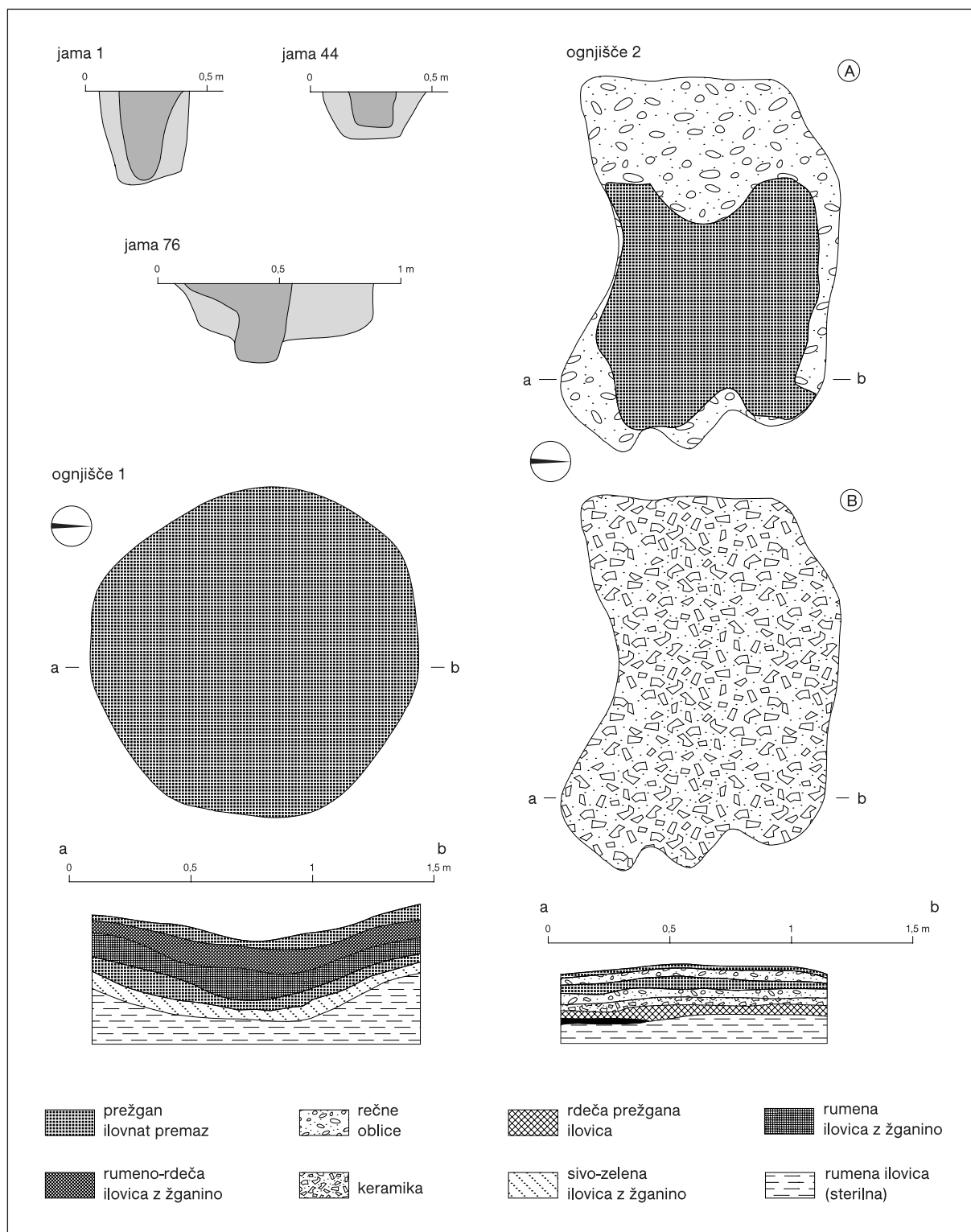

Sl. 79: Župnišče. Profili jam za stojke in tlorisi ognjišč 1 in 2. M. = 1:25.

Abb. 79: Župnišče. Profile der Pfostenlöcher und Grundrisse der Herdstellen 1 und 2. M. = 1:25.

2.5. POŠTNA ULICA

Območje ob Poštni ulici (sl. 3) je bilo raziskano leta 1974. Razmeroma velik prostor sicer ni bil pozidan, vendar pa so bile arheološke ostaline v zahodni polovici razmeroma velike parcele uničene že pred zaščitnim raziskovalnim posegom. Izkopavanja so torej potekala predvsem v šestnajstih vzhodno ležečih kvadratih, kjer je bilo odkrito eno kurišče in 97 jam (sl. 80 in 81). Žal so tudi tu prazgodovinske strukture v veliki meri načeli recentni vkopi. Prostor je bil izkopen po režnjih, medtem ko so bile najdbe dokumentirane po kvadratih in plasteh. Ker v jamah ni bilo najdb, prav tako pa v njihovih

profilih niso bili vidni obrisi stojk, jih podrobneje ne predstavljamo.

Ognjišče

Leg: kv. 30.

Opis: Ognjišče je imelo ovalno obliko (140 cm × 90 cm). Postavljeno je bilo na rumeno sterilno ilovico in ni bilo z ničemer obloženo. Na vrhu se je ohranil do 6 cm debel prežgan ilovnat premaz, pod njim pa 10 cm debela plast žganine, pomešane z drobci prepečene ilovice (sl. 82).

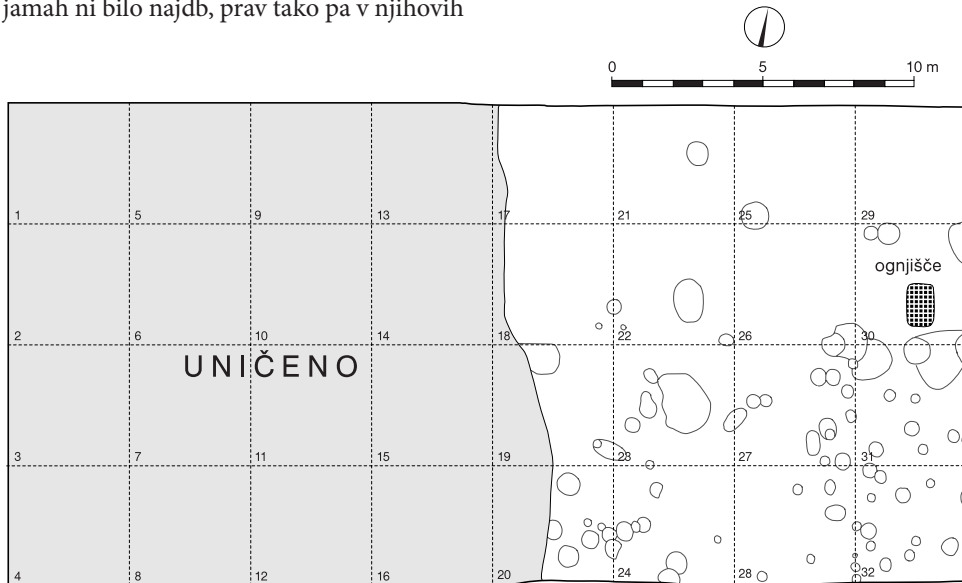

Sl. 80: Poštna ulica. Tloris izkopne površine. M. = 1:250.
Abb. 80: Poštna ulica. Plan der Grabungsfläche. M. = 1:250.



Sl. 81: Poštna ulica. Jugovzhodni vogal izkopnega polja; pogled z jugovzhoda.
Abb. 81: Poštna ulica. Südostecke der Grabungsfläche; Blick von Südosten.

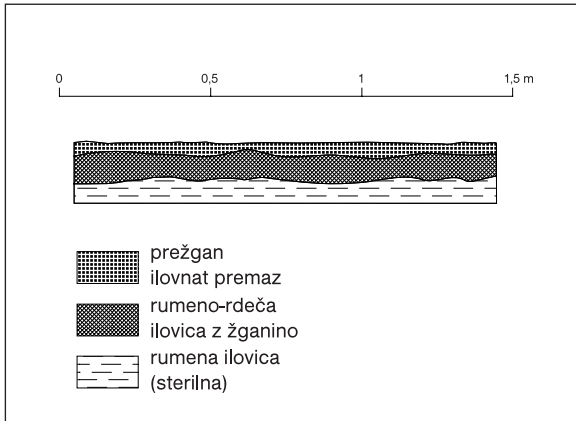

Sl. 82: Poštna ulica. Vzhodni profil ognjišča. M. = 1:25.
 Abb. 82: Poštna ulica. Ostprofil der Herdstelle. M. = 1:25.

2.6. PTUJSKA CESTA

Območje ob Ptujski cesti (sl. 3) je bilo raziskano leta 1978. Ker površina pred izkopavanjem ni bila pozidana, je bila ohranjenost prazgodovinskih struktur razmeroma dobra. Izkopno polje je bilo razdeljeno na 20 kvadratov, kasneje pa je bil na zahodni strani raziskan še en manjši podaljšek. Skupaj je bilo odkritih 51 objektov (sl. 83 in 84). Prostor je bil izkopan po režnjih. Najdbe, ki so bile

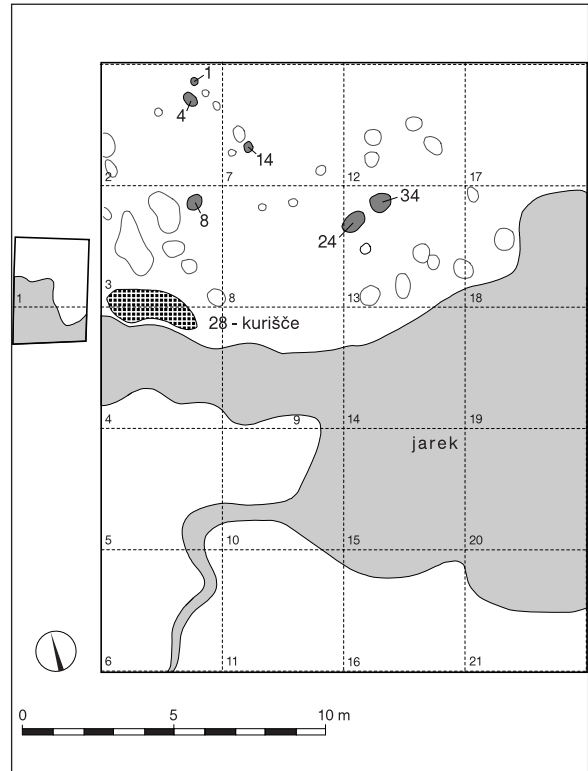

Sl. 83: Ptujška cesta. Tloris izkopne površine. M. = 1:250.
 Abb. 83: Ptujška cesta. Plan der Grabungsfläche. M. = 1:250.



Sl. 84: Ptujška cesta. Pogled na izkopno polje z juga.
 Abb. 84: Ptujška cesta. Blick auf die Grabungsfläche von Süden.

zelo skromne, so bile dokumentirane po posameznih objektih, tiste izven njih pa po kvadratih in plasteh. Na tem mestu predstavljamo ostanke kurišča in velik jarek, od jam pa smo opisali le tiste, v katerih so se v profilih videli obrisi stojk.

2.6.1. JAME

Jama 1

Lega: kv. 2.

Opis: Jama ovalne oblike (39 cm × 29 cm), globoka 24 cm; stene so poševne, dno banjasto. V profilu je bil viden obris stojke (sl. 85).

Polnilo: Siva ilovica z drobcji žganine.

Jama 4

Lega: kvadrant 2.

Opis: Jama ovalne oblike (52 cm × 31 cm), globoka 14 cm; stene so poševne, dno ravno. V profilu je bil viden obris stojke (sl. 85).

Polnilo: Siva ilovica z drobcji žganine.

Jama 8

Lega: kv. 3.

Opis: Jama ovalne oblike (44 cm × 32 cm), globoka 20 cm; stene so rahlo poševne, dno ravno. V profilu je bil viden obris stojke (sl. 85).

Polnilo: Siva ilovica z drobcji žganine.

Jama 14

Lega: kv. 7.

Opis: Okrogla jama, premer 40 cm, globina 23 cm; poševne stene se stopničasto nižajo. V profilu je bil viden obris stojke (sl. 85).

Polnilo: Siva ilovica z drobcji žganine in nekaj odlomkov keramike.

Jama 24

Lega: kv. 13.

Opis: Jama ovalne oblike (92 cm × 60 cm), globoka 50 cm; stene so rahlo poševne, dno ravno. V profilu je bil viden obris stojke (sl. 85).

Polnilo: Siva ilovica z drobcji žganine in glinastega ometa.

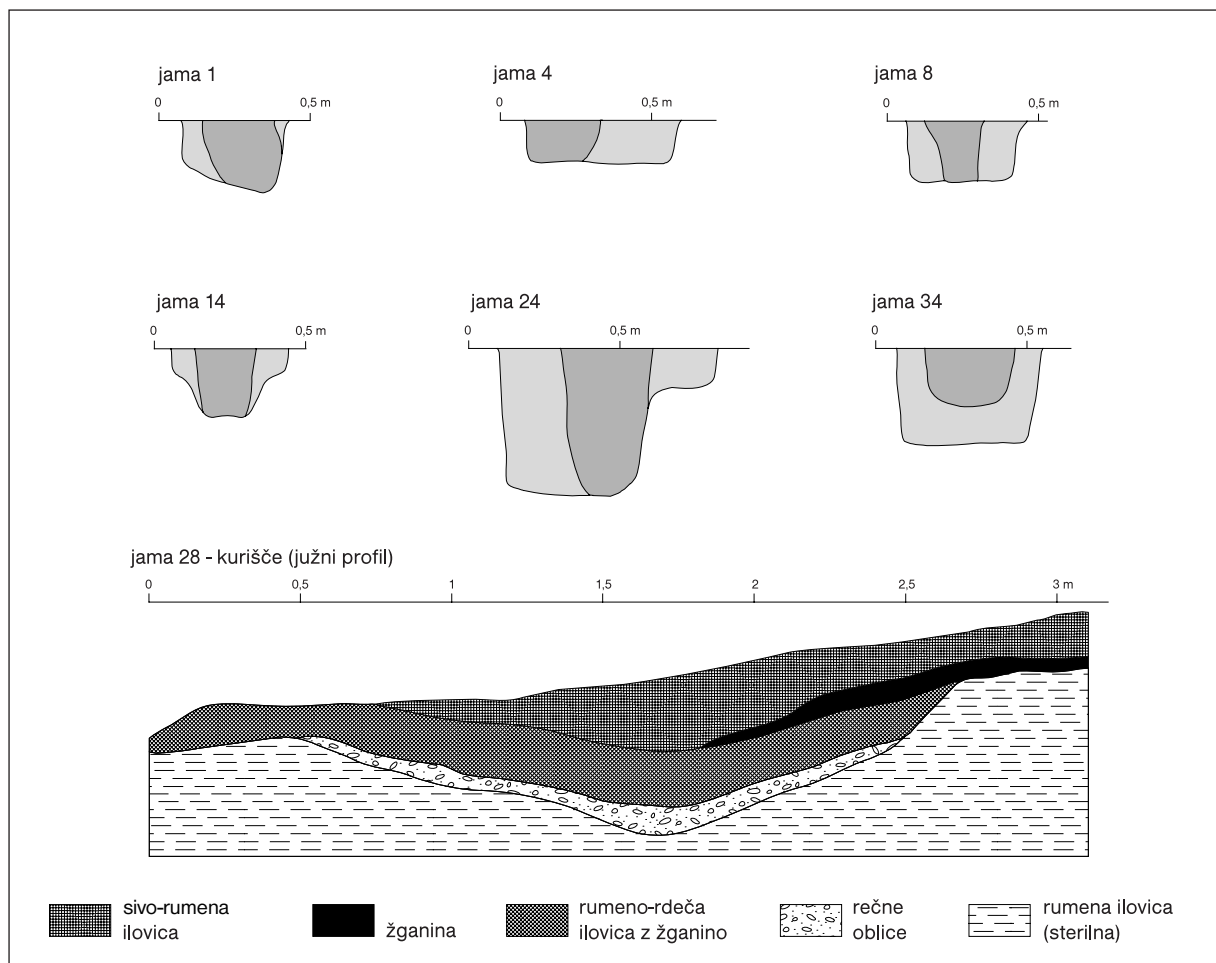

Sl. 85: Ptujška cesta. Profili jam za stojke in kurišča. M. = 1:25.

Abb. 85: Ptujška cesta. Profile der Pfostenlöcher und der Feuerstelle. M. = 1:25.

Jama 34

Lega: kv. 13.

Opis: Okrogla jama, premer 50 cm, globine 31 cm; stene so rahlo poševne, dno ravno. V profilu je bil viden obris stojke (sl. 85).

Polnilo: Siva ilovica z drobci žganine in glinastega ometa.

Jama 28 - kurišče

Lega: kv. 3 in 4.

Opis: Kurišče je bilo v 310 cm dolgi in 120 cm široki ovalni jami, ki je bila vkopana v plast sterilne rumene ilovice. Banjasto dno je segalo do globine 72 cm. Prečni profil je pokazal, da so bile na dnu jame rečne oblice, nad njimi pa plast rumeno-rdeče ilovice z žganino, redkimi prodniki, drobci živalskih kosti in fragmenti keramike (sl. 85). Še višje se je v zahodni polovici profila vlekel do 7 cm debel pas žganine. Vse skupaj je prekrivala plast sivo-rumene ilovice, v kateri so se prav tako pojavljali drobci oglja, odlomki keramike in posamične zdobljene živalske kosti.

Najdbe: t. 171: 1–13.

2.6.2. OSTALI OBJEKTI

Jarek

Lega: kv. 1, 4–6, 9–10, 14–16, 18–21.

Opis: Osrednji del izkopnega polja zavzema velik jarek s številnimi manjšimi kotanjami in rokavi (sl. 83 in 86). Kako je nastal, ni bilo moč ugotoviti. Zapolnjen je bil s sivo-rumeno ilovico, v kateri pa razen nekaj neznačilnih odlomkov prazgodovinske keramike ni bilo drugih najdb. Morda ga je izdolbla voda, ne gre pa zavreči niti možnosti, da so na tem mestu že v bronasti dobi kopali glino, ki so jo rabili za ometavanje hiš.



Sl. 86: Ptujška cesta. Vzhodni del jarka; pogled z juga.
Abb. 86: Ptujška cesta. Ostteil des Grabens; Blick von Süden.

3. NAJDBE

Med gradivom iz ormoškega naselja prevladujejo predmeti, ki so bili narejeni iz gline. Vendar pa keramike na tem mestu ne nameravamo podrobneje obravnavati, saj bo predstavljena v posebni študiji.³⁸ Ob strani puščamo tudi predmete iz kamna, torej sekire, bruse in tolkače, za katere so večinoma uporabili dravske prodnike.³⁹ Zadržali se bomo le pri glavnih zvrsteh posodja in skušali ugotoviti, kakšna so bila njihova količinska razmerja. Od ostalega gradiva velja opozoriti na nekaj izjemnih predmetov. Mednje nedvomno sodijo glinasta plastika, livarski kalupi in seveda kovinske najdbe, ki pa jih je bilo v Ormožu najdenih komaj za vzorec.

3.1. POSODJE

Če si najprej ogledamo količinska razmerja med posameznimi vrstami posodja, vidimo, da so v naselju največ uporabljali lonce in latvice, ki so zastopani v skoraj enakih deležih (sl. 87). Amfor, skled in skodel je bilo bistveno manj, skupen seštevek pa kaže na rahlo

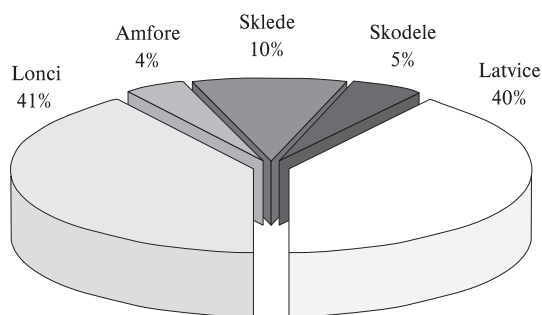

Sl. 87: Deleži posodja.

Abb. 87: Anteile der Gefäße.

³⁸ Študijo o keramiki pripravlja Marko Mele.

³⁹ Brusni kamni: t. 8: 7; 21: 19; 41: 9; 42: 7; 113: 11; 130: 10,11; 143: 9; 146: 15; 154: 12; 167: 13. Kamniti tolkači: t. 14: 5; 16: 15; 112: 9; 126: 18; 147: 8,16; 153: 5; 161: 12. V Ormožu sta bili najdeni tudi dve kamniti sekiri: t. 7: 16 in 145: 10.

prevlado plitvega posodja. Sicer pa moramo kot glavno značilnost ormoške lončenine izpostaviti njeno uniformnost. To je po eni strani razumljivo, saj gre za nasebinsko keramiko, pri kateri je bil v ospredju funkcionalni vidik, skromnemu naboru tipov pa je po vsej verjetnosti botrovala tudi neinventivnost takratnih lončarjev. Nadaljnji prikaz oblik podajamo zgolj v grobih potezah. Naša členitev sloni na analizi ustij, saj so bile cele posode v Ormožu najdene zelo redko. Unikatni kosi, torej oblike, ki se pojavljajo le v enem samem primeru, v pregledu niso upoštevani.

LONCI

Lonce smo razvrstili v šestnajst tipov, ki se med seboj razlikujejo tako po obliki kot velikosti (sl. 88). Med njimi so najštevilnejši tisti z manjšo prostornino (L 5, L 6, L 7), razmeroma velik delež pa zavzemajo tudi lonci s stožčastimi vratovi, ki imajo fasetirana oziroma gladka ustja (L 14, L 15). Od ostalih tipov velja omeniti velike lonce za shranjevanje živil (L 1, L 2, L 3, L 4), ki so zastopani v skoraj uravnoveženih deležih, ter lonca z rahlo uvihanim ustjem (L 10), katerega priljubljenost je razumljiva že zaradi njegove enostavne in vsestransko uporabne oblike (sl. 90).

AMFORE

Amfore je moč razvrstiti v dva tipa (sl. 89: A 1–2). Številčnejši je prvi, ki je imel manjšo prostornino. Delež velikih amfor je namreč zanemarljiv, saj je bilo tovrstnega posodja med ormoško lončenino manj kot odstotek (sl. 90).

SKLEDE

Sklede kažejo večjo oblikovno pestrost in jih lahko razvrstimo v devet tipov (sl. 89: S 1–9). Po prostornini so si zelo podobne, izjema so le skledice S 6 in S 8, ki so

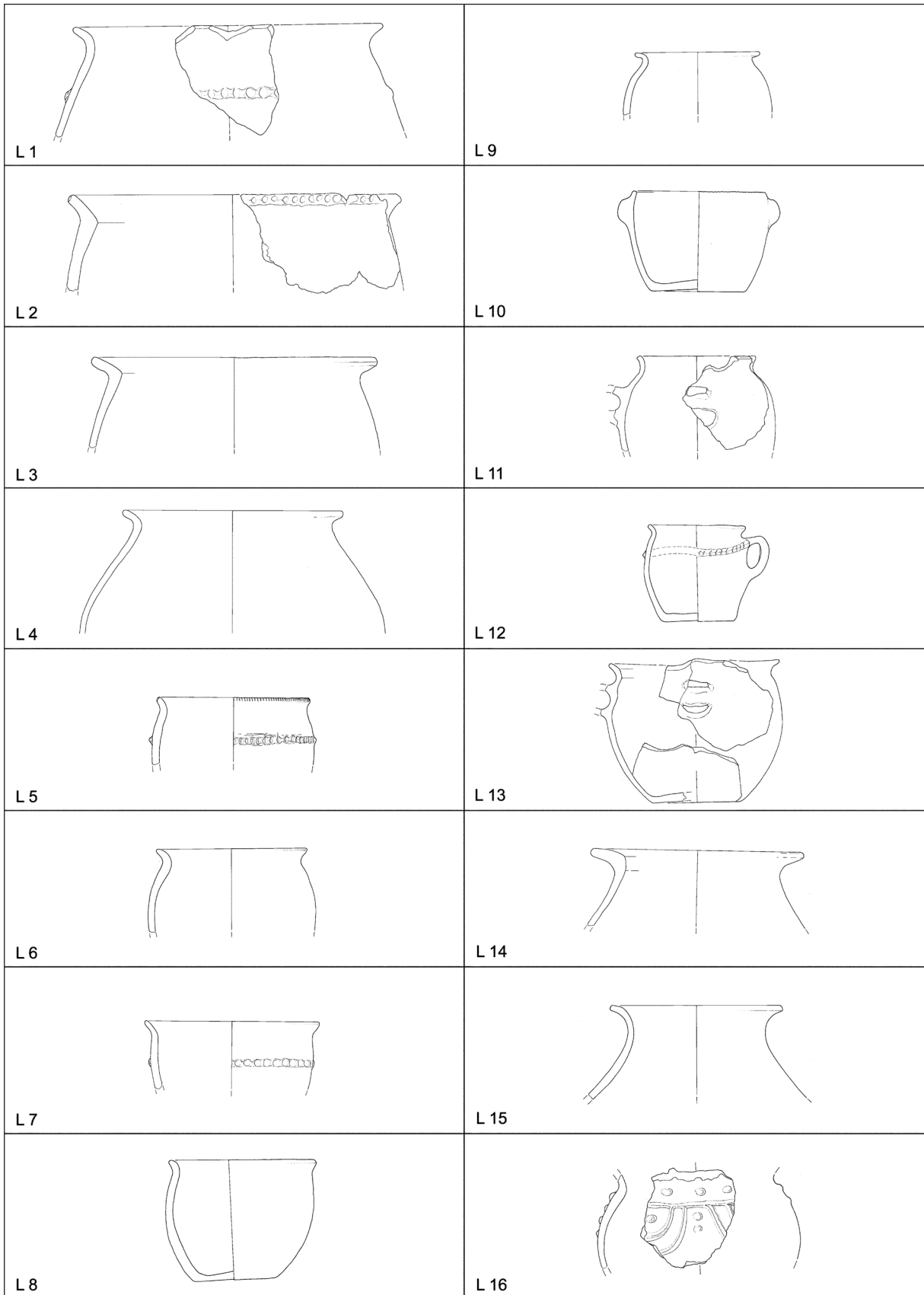

Sl. 88: Tipi loncev (L). M. = 1:6.

Abb. 88: Topftypen (L). M. = 1:6.

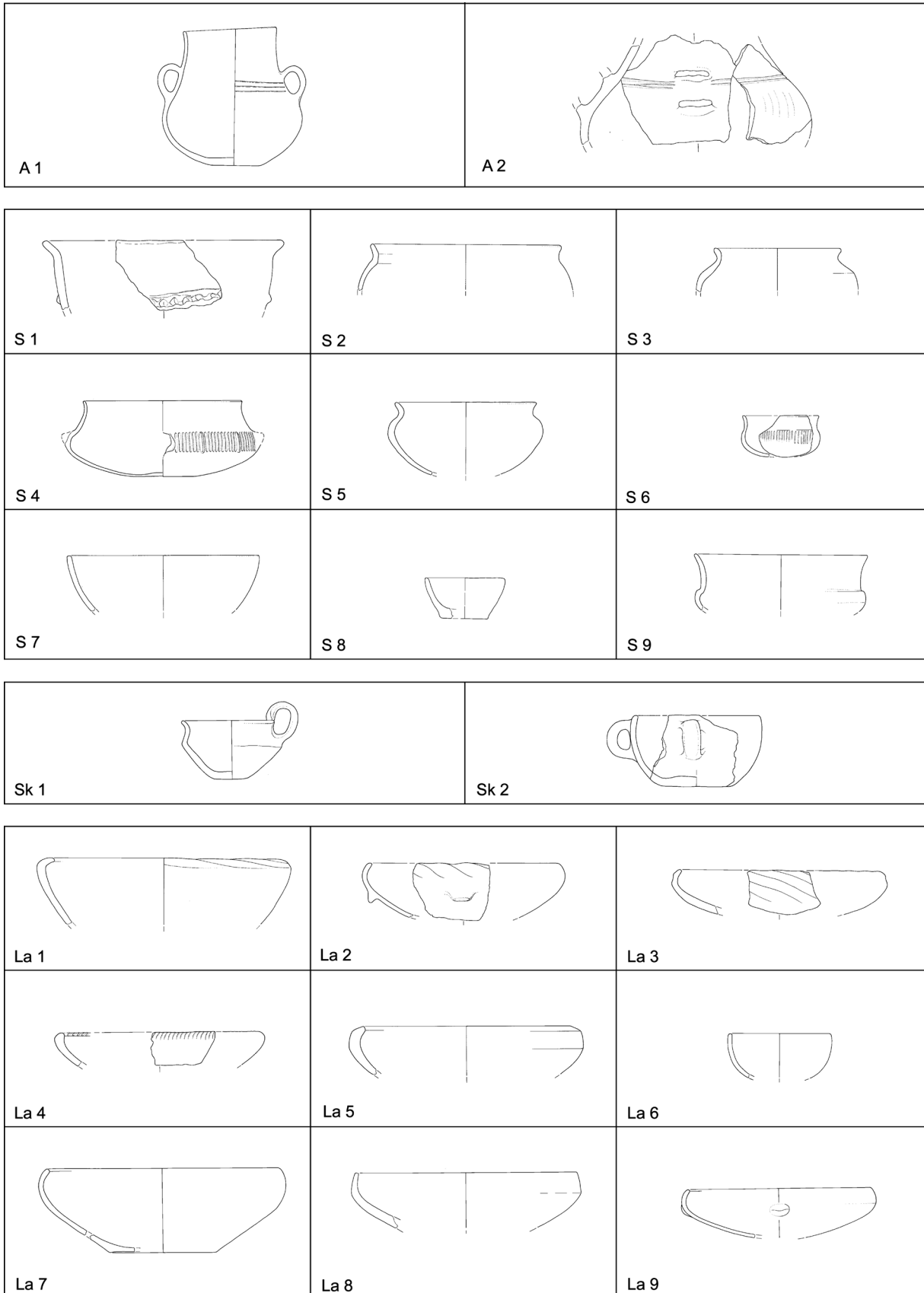

Sl. 89: Tipi amfor (A), skled (S), skodel (Sk) in latvic (La). M. = 1:6.

Abb. 89: Amphoren- (A), Schüssel- (S), Tassen- (Sk) und Einzugschalentypen (La). M. = 1:6.

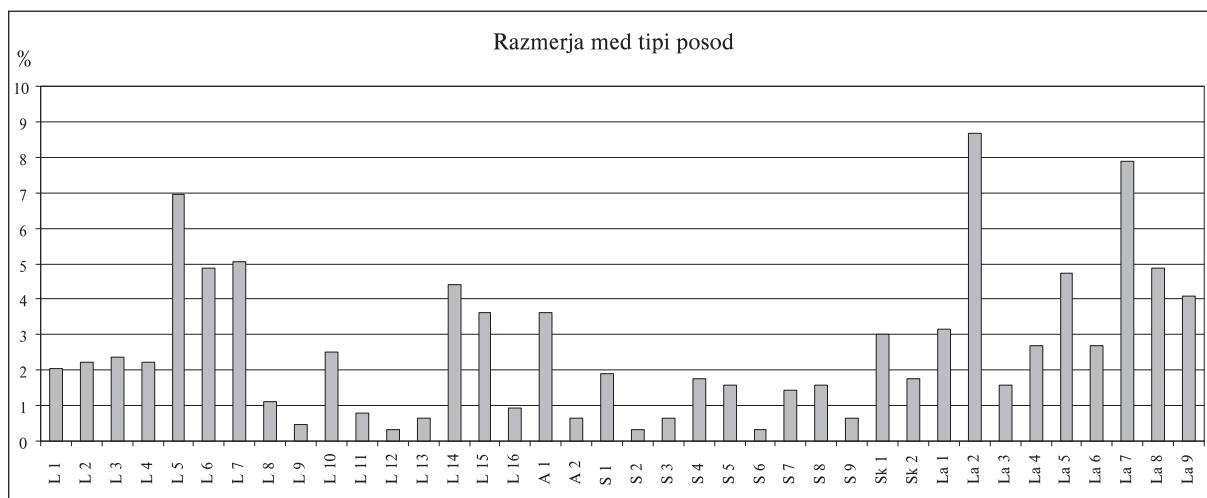

Sl. 90: Deleži tipov posod.

Abb. 90: Anteile der Gefäßtypen.

bistveno manjših dimenzij. Glede na izdelavo so nekaj posebnega tudi skode S 4 in S 9, saj so bile praviloma narejene iz prečiščene lončarske gline. Gre za fino posodje, ki ga pogosto srečamo tudi v grobovih. Deleži skled so med ormoško lončenino razmeroma skromni, saj nobeden od tipov ne preseže meje dveh odstotkov (sl. 90).

SKODELE

Skodele v Ormožu so dveh oblik (sl. 89: Sk 1–2). Za prve je značilno izvihano ustje, ki preko ostrega kleka preide v koničen trup. Večinoma so bile narejene iz dobro prečiščene lončarske gline. Skodele druge skupine so bolj grobe fature, njihov trup pa je polkroglast. Oba tipa skodel imata presegajoče ročaje, primeri, ko se le-ti zaključijo pod robom ustja, so razmeroma redki. Delež profiliranih skodel je nekoliko večji od tistih s polkroglastim trupom (sl. 90).

LATVICE

Latvice so ob loncih druga najbolj razširjena vrst ormoškega posodja (sl. 87). Razvrstili smo jih v devet tipov (sl. 89: La 1–9). Najpogostejše so tiste srednjih dimenzij (La 2, La 5, La 7, La 8), in sicer ne glede na to, če imajo gladka, nažlebljena ali fasetirana ustja. Ostale oblike se pojavljajo redkeje, vendar pa vseeno zavzemajo med ormoškim keramičnim gradivom pomembne deleže (sl. 90).

PLADNJI IN POKROVI

Od ostale lončenine moramo omeniti še pladnje in pokrove. Ker so maloštevilni, jih tipološko nismo

podrobneje razvrščali. Pladnjev so našli sedem.⁴⁰ Večina je bila enostavnih oblik, saj gre za preproste okrogle plošče z rahlo dvignjenimi robovi (npr. t. 23: 4; 26: 14; 142: 4; 161: 3). Bolj dodelani kosi so redki. Takšen je bil na primer pladenj iz prečiščene gline, katerega obod in dno so krasili plitvi žlebiči (t. 123: 12).

Pokrovov je bilo najdenih šestnajst.⁴¹ Večinoma so se ohranili v fragmentih, bolj ohranjen primerek je bil le eden (t. 27: 10). Nekateri so imeli stožčasto (t. 100: 6), drugi polkrožno (t. 43: 15; 113: 1,5), spet tretji ploščato obliko (npr. t. 131: 13; 136: 5). Na vrhu so se zaključevali bodisi v nalepljenih ali prevrtanih držajih (t. 27: 10; 86: 9) ali profiliranih gumbih (t. 52: 8; 109: 7; 116: 16; 134: 5). Dva od pokrovov sta imela povsem unikatno obliko. Prvi je bil majhen in ploščat z dvema prevrtanima držajema ob strani, skozi katera je bila očitno napeljana vrvica (t. 20: 5). Drugi pokrov, od katerega se je ohranil le fragment, je bil kalotaste oblike (t. 122: 8). Na temenu je imel očitno dva polkrožna ročaja, kar bi lahko sklepali iz štirih čepastih nastavkov, ki so se ohranili na zunanji strani fragmenta. Takšni obliki pokrova (morda gre tudi za pekvo) ne poznamo ustrezne primerjave.

3.2. GLINASTA PLASTIKA

Glinasta plastika iz Ormoža je seveda znana, čeprav je bilo do zdaj s tega najdišča objavljenih le nekaj kosov. Večino predmetov je izkopala Bernarda Perc, ki omenja v enem od svojih poročil deset človeških in trinajst živalskih figur.⁴² Bera kasnejših raziskovanj ni bila tako

⁴⁰ T. 23: 4; 26: 14; 27: 21; 123: 12; 142: 4; 160: 13; 161: 3.

⁴¹ T. 20: 5; 27: 10; 43: 15; 52: 8; 86: 9; 100: 6; 103: 7; 109: 7; 113: 1,5; 116: 16; 117: 10; 122: 8; 131: 13; 134: 5; 136: 5.

⁴² Perc 1962, 207 s. Glej tudi Lamut 1988–1989, t. 1: 13;

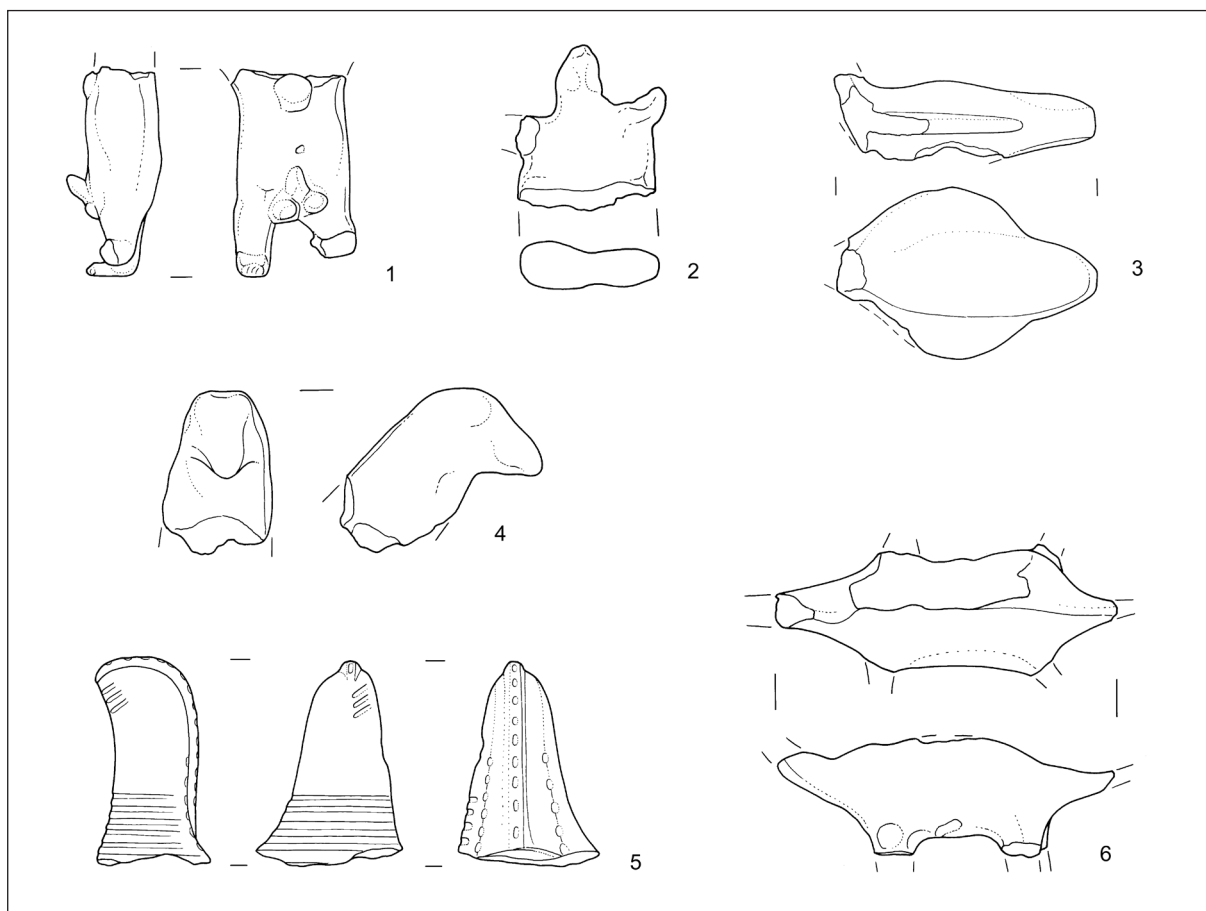

Sl. 91: Glinena plastika. M. = 1:2.

Abb. 91: Tonplastik. M. = 1:2.

bogata, vseeno pa lahko na tem mestu predstavimo nekaj zanimivih primerkov.

Antropomorfnih statuete sta bili najdeni dve (t. 92: 13; 146: 6). Prva je bolj realistična in prikazuje golega moškega z očitno dvignjenima rokama, ki pa sta bili z glavo vred odlomljeni (sl. 91: 1). Druga figura je močno stilizirana, vendar pa imamo po vsej verjetnosti tudi v tem primeru opraviti s statueto moškega. Določitev spola je namreč težavna, saj se je ohranila le zgornja tretjina idola (sl. 91: 2).

Živalske figure so štiri (t. 87: 4; 125: 5; 129: 8; 151: 4). Pravzaprav so bili najdeni le njihovi fragmenti, in sicer trup četveronožnega sesalca (sl. 91: 6), trup ptice (sl. 91: 3) ter dve stilizirani glavi, ki jima prav tako ni mogoče natančneje določiti vrste (sl. 91: 4–5). Očitno gre za protoma, ki sta krasila ognjiščna kozla, možnost, da bi bila pritrjena na posodah, se zdi že zaradi njune masivnosti manj verjetna. Pač pa lahko kot aplikacije na posodah označimo preostale štiri fragmente, od katerih sta bila dva narejena kot izlivna dulca (t. 5: 7; 100: 13; 114: 4;

154: 4). Tokrat so bolj prepoznavne, saj gre v vseh štirih primerih za dele rogatih živali, najverjetneje glav goveda.

3.3. LIVARSKI KALUPI

O livarski dejavnosti v ormoškem naselju govorijo kalupi. Tokrat jih objavljamo pet, vsi pa so se ohranili le v fragmentih. Štirje (t. 64: 4; 66: 8; 67: 13; 130: 1) so bili iz peščenca, za izdelavo petega (t. 155: 15) pa so uporabili lojevca. Najbolj zanimiv je seveda večstranski kalup, v katerem so lahko ulivali igle z malo vazasto glavico, dve vrsti tulastih sekir in sulice (sl. 92: A). Sulice in sekire so ulivali tudi v naslednjem kalupu, ki pa je žal zelo fragmentarno ohranjen (sl. 92: D). V dveh kalupih so izdelovali igle (sl. 92: B,E), za enega pa ni bilo mogoče ugotoviti, čemu je služil (sl. 92: C).

3.4. KOVINSKI PREDMETI

Kovinskih najdb je bilo malo. Igel so našli osem, vse pa so bile narejene iz bronca. Tri so bile v celoti

19: 5; Vomer-Gojkovič/Kolar 1993, 50; Lamut 2001, t. 7: 11; 22: 1; Dular 1999, 94.

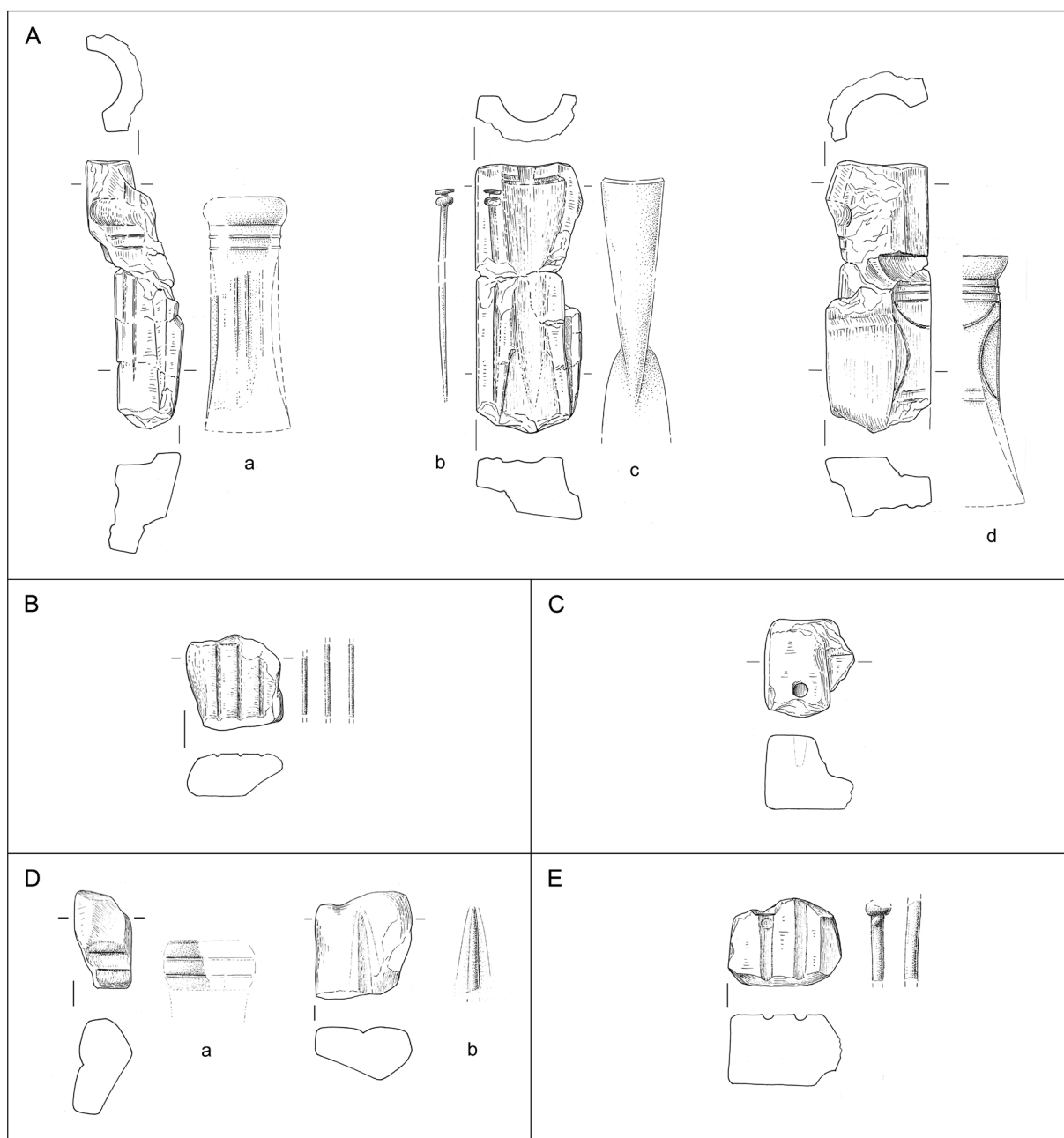

Sl. 92: Kalupi. M. = 1:3.

Abb. 92: Gussformen. M. = 1:3.

ohranjene, pri čemer ima prva uvito glavico (*t. 28: 2*), druga stožčasto glavico (*t. 118: 5*), tretja pa sodi v krog večglavih igel (*t. 136: 2*). Nekoliko svojska je igla, ki je bila najdena pri Župnišču. Njen vrat je namreč poševno narezan, na vrhu pa se zaključuje v obrnjenem stožcu (*t. 166: 4*). Od preostalih štirih igel so se ohranili le fragmenti, zato jih ni bilo moč tipološko razvrstiti (*t. 117: 7; 118: 4; 119: 12; 155: 14*).

Bronast nož s Havlasovega vrta (*t. 154: 10*) lahko po obliki držaja, ki je najprej okroglega preseka, proti zaključku pa postane ploščat, uvrstimo med nože tipa

Velem St. Vid.⁴³ Za to govori tudi rezilo, ki sicer ni v celoti ohranjeno (manjka konica), videti pa je, da je imelo značilno S-obliko, trikoten prerez in ojačen hrbet.

Od ostalih bronastih predmetov moramo omeniti še del zapestnice (*t. 9:13*), fragment ročaja (*t. 23: 16*) in manjši obroček (*t. 107: 5*). V naselju je bil najden tudi en samcat železen predmet. Gre za obroček D preseka s Havlasovega vrta, ki bi ga z ozirom na njegov premer lahko označili kot nanožnico (*t. 161: 5*).

⁴³ Říhový 1972, 51 ss; prim tudi Miske 1908, Taf. 18: 15.

4. ČASOVNA OPREDELITEV NASELJA

S problematiko časovne opredelitve ormoškega naselja se je doslej največ ukvarjal Branko Lamut. Že leta 1989 je podal prvo kronološko shemo, ki je slonela na gradivu izkopavanj Bernarde Perc. S pomočjo keramičnih najdb iz jam in ognjišč je izoblikoval tri časovne stopnje ter jih poimenoval Ormož I, II in III.⁴⁴ Dobro desetletje kasneje je Lamut objavil novo študijo. V njej je kot izhodišče za analizo uporabil plastovitost naselja, pri čemer je keramiko iz najnižje ležeče rumene ilovice označil kot fazo I, gradivo iz črne kulturne plasti, ki je ležala nad njo, kot fazo II (a in b), medtem ko je najdbe nad kamnitim tlakom (ta je mestoma prekrival črno zemljo) združil v fazo III.⁴⁵ Tako razčlenjeni Ormož je primerjal z ostalimi najdišči. Prišel je do zaključka, da je horizont Ormož I vzporeden s stopnjo Ha B1–2, horizont Ormož II s stopnjo Ha B3 in zgodnjim Ha C, medtem ko je horizont Ormož III postavil v razviti Ha C. Naselje naj bi bilo opuščeno na začetku stopnje Ha D.⁴⁶

Lamut se je kronologije Ormoža lotil še v tretje. Tokrat ga je zanimal začetek naselja. Postavil ga je v 9. stoletje (Ha B2), hkrati pa ni povsem izključil možnosti, da je vendarle nastalo že na začetku Ha B obdobja.⁴⁷ Lamutov metodološki pristop pušča nekaj odprtih vprašanj. Problematična se nam zdi zlasti njegova trifazna členitev Ormoža, ki jo je postavil brez predhodne tipološke analize gradiva, prav tako pa nima opore niti v stratigrafiji naselja. Že bežen pogled na objavljeno keramično gradivo namreč pokaže, da se tipi v objektih in plasteh pogosto prepletajo, zato z analizo njihovih pozicij ni mogoče izoblikovati jasno zamejenih kronoloških horizontov. Nam torej ostanejo za datacijo naselja zgolj primerjave z drugimi sočasnimi najdišči? Da bi dobili kolikor toliko konsistenten odgovor, si oglejmo, kaj nam o tem povedo terenski izvidi, ki jih predstavljamo v tej publikaciji.

Kartiranje keramičnih tipov je pokazalo, da se enake oblike posodja in njihovega okrasja pojavljajo bolj ali manj na celotnem območju ormoškega naselja. Med keramičnim repertoarjem izkopavališč ob Skolibrovi

ulici in na Havlasovem vrtu, ki sta po obsegu največji in tudi najbolj oddaljeni, ni opaziti bistvenih razlik. Prav vsi vodilni tipi lončenine (*sl. 88 in 89*) se namreč pojavljajo na obeh območjih, kar je več kot zgovoren dokaz, da za kronološko razvrščanje keramike ni moč uporabiti metode, ki bi slonele na horizontalni stratigrafiji najdišča. Do podobnih ugotovitev pridemo, če analiziramo distribucijo tipov po posameznih plasteh. Zgoraj omenjene keramične tipe srečamo v vseh globinah, zato je na dlani, da tudi s pomočjo vertikalne stratigrafije ni mogoče izoblikovati jasnih in med seboj izključujočih se tipoloških skupin.

Ostane nam še možnost, da preverimo podatke o pojavljanju posameznih tipov v zaključenih stratigrafskih enotah. Izkazalo se je, da je v jamah, vodnjakih in ognjiščih med seboj prepletenih več kot 78 % vseh oblik. Kronološko sliko ormoškega naselja si je torej moč ustvariti predvsem s primerjanjem gradiva iz drugih dobro datiranih najdišč. Ker pa je analiza in objava keramičnega gradiva načrtovana kot posebna študija, bomo na tem mestu predstavili le vsebino nekaj zanimivejših jam, vodnjakov in ognjišč. Z njimi lahko dobro ponazorimo časovni razpon naselja, prav tako pa tudi njegovo rast in usihanje. Pri datiranju se bomo za zdaj držali tradicionalne Müller-Karpejeve in Kossackove sheme, ne da bi pri tem načenjali vprašanja absolutnih letnic, pridobljenih z dendrološkimi raziskavami.⁴⁸

4.1. ČASOVNA OPREDELITEV IZBRANIH OBJEKTOV

Skolibrova ulica (sektor 1): jama 77 (t. 3: 1–5 in 4: 1)

Datacija: Ha B.

Opredelitev jame omogoča vrč (*t. 3: 5*), ki sodi med značilen inventar grobišč ruške skupine.⁴⁹ Isto lahko rečemo za lonec z ročajem (*t. 3: 2*).⁵⁰

⁴⁴ Lamut 1988–1989.

⁴⁵ Lamut 2001.

⁴⁶ O. c. 218.

⁴⁷ Lamut 2005, 67.

⁴⁸ Rychner et al. 1995; Rychner/Böhringer/Gassmann 1996; Friedrich/Hennig 1995; Pare 1999, 259 ss; Hennig 2001, 85 ss.

⁴⁹ Müller-Karpe 1959, t. 108: B1, J1, L1-2, K2 itd; Pahič 1972, t. 1: 9; 3: 6; 4: 1 itd; Črešnar 2006, 120, sl. 25.

⁵⁰ Pahič 1972, t. 6: 6–7.

Skolibrova ulica (sektor 5): jama 144 (t. 84: 1–4)

Datacija: Ha B.

Opredelitev jame omogoča velika shrambna posoda (t. 84: 2), kakršne poznamo v starejšem delu ruškega grobišča, iz 4. plasti na Brinjevi gori ter v I. horizontu Pošteli.⁵¹ Ta časovni razpon potrjuje tudi barbotinast okras (t. 84: 4).⁵²

Skolibrova ulica (sektor 3): jama 445 (t. 33 in 34)

Datacija: Ha B3.

Za datacijo jame je pomembna latvica s prečno nažlebljenim ustjem (t. 33: 7), ki je značilna oblika obdobja Ha B3.⁵³ Isto velja za motiv narezanih nalepljenih reber (t. 33: 9), saj ga srečamo na Brinjevi gori v 5. plasti, na Pošteli v I. horizontu ter na Burgstallkoglu v fazi 1.⁵⁴

Skolibrova ulica (sektor 4): vodnjak 4/1 (t. 65: 1–8)

Datacija: Ha B3.

Datacijo vodnjaka v Ha B3 obdobje omogoča latvica s prečno nažlebljenim ustjem (t. 65: 3), ki smo ji že ugotovili kronološko mesto.⁵⁵ Za isti čas govori tudi vrezani cik-cak ornament (t. 65: 4), saj ga srečamo na Brinjevi gori predvsem v 5. plasti, na Pošteli v I. horizontu, z njim pa je bilo okrašenih tudi nekaj posod iz ormoškega žarnega grobišča.⁵⁶ Datacijo potrjuje tudi okras paralelno postavljenih nalepljenih reber (t. 65: 5), saj ga srečamo v enem od grobov z Lepe ravne pod Poštelo.⁵⁷

Havlasov vrt: vodnjak 1 (t. 133: 9 in 134)

Datacija: Ha B3.

Za datacijo vodnjaka sta pomembna fragmenta latvic s prečno nažlebljenim ustjem (t. 134: 8, 10) in motiv narezanih nalepljenih reber (t. 134: 2), katerih kronološko mesto smo že ugotovili.⁵⁸ V isti čas sodi tudi lonec z značilnim okrasom visečih girland (t. 134: 1), saj ga srečamo na Brinjevi gori v plasti 5, v Kleinkleinu v fazi 1a, najden pa je bil tudi v grobu 1 na Lepi ravni pod Poštelo.⁵⁹

Župnišče: ognjišče 1 (t. 163: 1–10)

Datacija: Ha B3 – Ha C1

Ob ognjišču je bilo najdenih kar nekaj tipov posodja, ki pa so bili vsi po vrsti dalj časa v uporabi, zato

⁵¹ Müller-Karpe 1959, t. 111: J4; 115: D4; Oman 1981, t. 38: 5; Teržan 1990, t. 22: 3,6.

⁵² Müller-Karpe 1959, t. 114: A1, F2, L1.

⁵³ Dobiati 1980, t. 33: 3,5; Teržan 1990, t. 55: 10; Tomanič-Jevremov 1988–1989, t. 6: 6; 11: 6; 20: 1; 23: 1.

⁵⁴ Oman 1981, t. 43: 20,21; Teržan 1990, t. 22: 7; 23: 12; Smolnik 1994, t. 15: 3; 23: 13; 24: 4; 33: 12.

⁵⁵ Glej op. 53.

⁵⁶ Oman 1981, t. 43: 8,9,14; 45: 7; 52: 3,4,14; Teržan 1990, t. 1: 3; 41: 10; Tomanič-Jevremov 1988–1989, t. 9: 2,3; 14: 5.

⁵⁷ Teržan 1990, t. 55: 3.

⁵⁸ Glej op. 53 in 54.

⁵⁹ Oman 1981, t. 45: 11, 52: 19; Dobiati 1980, t. 33: 14; Teržan 1990, t. 53: 8.

o dataciji objekta ne povedo veliko (t. 163: 1–4, 6–7). Pomembnejši je fragment z vrezanim cik-cak okrasom (t. 163: 5), za katerega smo že ugotovili, da je pogost predvsem v obdobju Ha B3.⁶⁰ Še mlajši je fragment, okrašen z vodoravnimi žlebiči (t. 163: 9). Očitno gre za del lonca s stožčastim vratom, ki se v nekropoli Kleinklein pojavijo že v fazi 1, najbolj priljubljeni pa postanejo v fazah 2 in 3. V horizont II in horizont III so datirani tudi na Pošteli.⁶¹

Havlasov vrt: vodnjak 2 (t. 135 in 136)

Datacija: Ha B3 – Ha C1

Opredelitev vodnjaka omogočata večglava igla (t. 136: 2), značilna predvsem za 8. stoletje,⁶² ter velik lonec z značilnim žlebljenim ornamentom in rozeto iz okroglih vtisov (t. 135: 1), kakršne poznamo na Pošteli v II. horizontu.⁶³

Skolibrova ulica (sektor 2): kurišče 2/2 (t. 11: 5–11; 12; 13)

Datacija: Ha B3 – Ha C1

Veliko kurišče z obilico lončenine, med katero prevladujejo tipi dolgotrajne uporabe, je moč datirati predvsem z ornamentiranimi fragmenti. Kronološko mesto prečno žlebljenih latvic (t. 12: 10), narezanih nalepljenih reber (t. 12: 14) in vrezanih cik-cak linij (t. 13: 4,7) smo že omenili. Pojavljajo se predvsem v obdobju Ha B3.⁶⁴ To datacijo potrjuje tudi fragment, ki je okrašen z vodoravnim nizom nalepljenih bradavic (t. 12: 13). Takšen okras je bil na Brinjevi gori najden v 5. plasti, na Pošteli se pojavlja v prvem horizontu in tudi v ormoškem grobišču sodi bolj ali manj v isti čas.⁶⁵ Mlajše je poševno in vertikalno žlebljenje najširših obodov posod (t. 13: 1,3). V Kleinkleinu je prisotno zlasti v 2. in 3. fazi in v istem obdobju se pojavlja tudi na Pošteli (horizonta II in III).⁶⁶

Skolibrova ulica (sektor 7): vodnjak 7/2 (t. 101 in 102)

Datacija: Ha C1 – Ha C2

Večino najdb je težko opredeliti, saj gre za oblike, ki so bile v uporabi dalj časa. Vendar pa je bil vmes tudi fragment lonca, okrašen z odtisi nohta (t. 101: 4). Podobno posodo z enakim okrasom so odkrili v eni od gomil v Kleinkleinu.⁶⁷ Datirana je v fazo 3, zato lahko rečemo, da so tudi vodnjak v Ormožu uporabljali vse do konca Ha C obdobja.

⁶⁰ Glej op. 56.

⁶¹ Dobiati 1980, t. 29: 1; 41: 1–2; 45: 1; 50: 1–2; 51: 1–2; 52: 1,3 itd.; Teržan 1990, t. 10: 13; 11: 5–6; 15: 11.

⁶² Carancini 1975, 289 ss, t. 68.

⁶³ Teržan 1990, t. 11: 6; 42: 1.

⁶⁴ Glej op. 53, 54 in 56.

⁶⁵ Oman 1981, t. 43: 17; Teržan 1990, t. 4: 6; 54: 1; Tomanič-Jevremov 1988–1989, t. 6: 3; 12: 1.

⁶⁶ Dobiati 1980, t. 28: 3; 29: 3; 53: 1,2,3,6; 89: 1,2; Teržan 1990, 32 ss, sl. 2: 3,7; 3: 3–7.

⁶⁷ Dobiati 1980, t. 106: 2.

objekt	Ha B1/2	Ha B3	Ha C1	Ha C2	Ha D1
Skolibrova ulica (sektor 1): jama 77					
Skolibrova ulica (sektor 5): jama 144					
Skolibrova ulica (sektor 3): jama 445					
Skolibrova ulica (sektor 4): vodnjak 4/1					
Havlasov vrt: vodnjak 1					
Župnišče: ognjišče 1					
Havlasov vrt: vodnjak 2					
Skolibrova ulica (sektor 2) kurišče 2/2					
Skolibrova ulica (sektor 7): vodnjak 7/2					
Skolibrova ulica (sektor 7): vodnjak 7/3					
Skolibrova ulica (sektor 7): kurišče 7/3					
Vrazova ulica: jama 2548					
Skolibrova ulica (sektor 4): jama 146					
Ptujska cesta: jama 28					

Sl. 93: Časovna opredelitev izbranih objektov.

Abb. 93: Zeitliche Bestimmung ausgewählter Objekte.

Skolibrova ulica (sektor 7): vodnjak 7/3 (t. 97: 6; 98; 99)

Datacija: Ha C1 – Ha C2

Opredelitev vodnjaka omogoča lonec s koničnim vratom (t. 97: 6), kakršnega srečamo v grobišču Kleinklein v fazi 3.⁶⁸ Za isti čas, to je Ha C, govori tudi vrat posode, ki je okrašen z vodoravnimi žlebiči (t. 98: 4). Vodoravno žlebljenje je v Kleinkleinu najbolj priljubljeno v 2. in 3. fazi, na Pošteli pa v drugem in tretjem horizontu.⁶⁹

Skolibrova ulica (sektor 7): kurišče 7/3 (t. 103: 1–9)

Datacija: Ha C1 – Ha C2

Za datacijo kurišča je pomembna skleda z nogo (t. 103: 1), ki ima paralelo v podobni posodi iz Kleinkleina (faza 2).⁷⁰ Na nekoliko mlajši čas kaže okras obrnjenih trikotnikov, ki so narejeni iz vtisnjenih pik. V Kleinkleinu se pojavljajo predvsem v 3. fazi, zato bi morda kazalo tudi kurišče iz Ormoža datirati proti koncu obdobja Ha C.⁷¹

Vrazova ulica: jama 2548 (t. 123 in 124)

Datacija: Ha C1 – Ha C2

Za datacijo jame je pomemben fragment skodele z nažlebljenim obodom (t. 123: 9). Skodele in skleda takšnih oblik so v Kleinkleinu dobro datirane v 2. in 3. fazo tamkajšnjega grobišča.⁷²

Skolibrova ulica (sektor 4): jama 146 (t. 62: 8–9 in 63)

Datacija: Ha C2 – Ha D1

Lonec z visokim stožčastim vratom (t. 63: 1) je po obliki podoben posodam iz gomile Tschoneggerfranzl 2,

ki je v Kleinkleinu značilna predstavnica faze 3.⁷³ To datacijo potrjuje tudi okras, narejen iz žigosanih krožcev in linij. V Ormožu ga srečamo na dveh zelo mladih skledah (t. 132: 2 in 148: 6), najden pa je bil tudi v halštatskem naselju Sigetec.⁷⁴ Podoben žigosan ornament poznajo skupine spodnjega Podonavja (npr. Pšeničevo, Ostrov in Babadag), kjer pa je precej starejši.⁷⁵ Ali gre v Ormožu za retardacijo starih oblik, bodo pokazale morebitne nove najdbe.

Ptujska cesta: jama 28 (t. 171)

Datacija: Ha C2 – Ha D1

V jami sta bili skodeli (t. 171: 6,7), ki so v Kleinkleinu dobro opredeljene v 3. fazo. V istem času (v horizontu III) jih srečamo tudi na Pošteli.⁷⁶

4.2. ČASOVNI RAZPON NASELJA

Časovni razpon ormoškega naselja lahko v grobem razberemo iz datacije izbranih jam, vodnjakov in kurišč (sl. 93): nastalo je v mlajšem žarnogrobiščnem obdobju (Ha B1/2), življenje v njem pa je nato teklo vse do začetka mlajšega halštatskega obdobja (Ha D1). Enak časovni razpon je zakoličil že Brane Lamut, ko je analiziral gradivo, ki ga je izkopala Bernarda Perc. Tem dognanjem ni kaj dodati, veliko težje pa ugotovimo, kakšna je bila razvojna dinamika naselja. Ker nam naselbinske strukture o tem ne povedo veliko, se moramo nasloniti na keramično gradivo. Analiza lončenine je pokazala, da je ormoško lončarstvo doživelo največji razmah v stopnji

⁶⁸ Dobiat 1980, t. 53: 1.

⁶⁹ Glej op. 61.

⁷⁰ Dobiat 1980, t. 80: 15.

⁷¹ Dobiat 1980, t. 38: 8,10; 41: 1,2; 45: 1.

⁷² Dobiat 1980, t. 36: 7–9; 38: 7; 94: 2–4.

⁷³ Dobiat 1980, t. 50: 1–2; 53: 6.

⁷⁴ Šimek 1982, t. 2: 6; 6: 3.

⁷⁵ Prim. Hänsel 1976, Taf. VI: 24; XI: 20; XV: 19.

⁷⁶ Dobiat 1980, t. 36: 7–12; 38: 7; 92: 6; Teržan 1990, 34, sl. 3: 8,9.

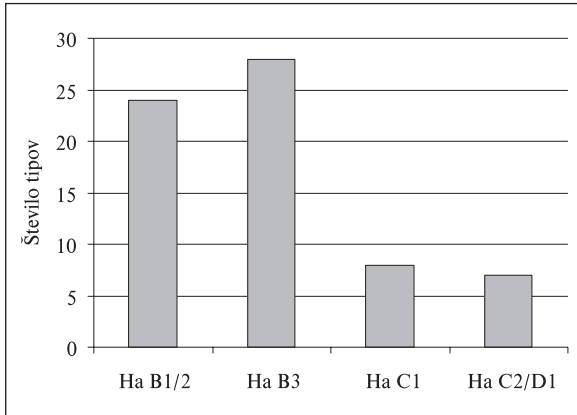

Sl. 94: Število tipov posodja po posameznih kronoloških fazah.
Abb. 94: Anzahl der Gefäßtypen in den einzelnen chronologischen Phasen.

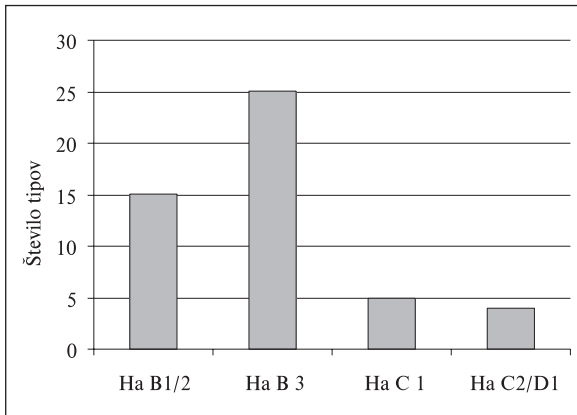

Sl. 95: Število tipov ornamentov po posameznih kronoloških fazah.
Abb. 95: Anzahl der Ornamenttypen in den einzelnen chronologischen Phasen.

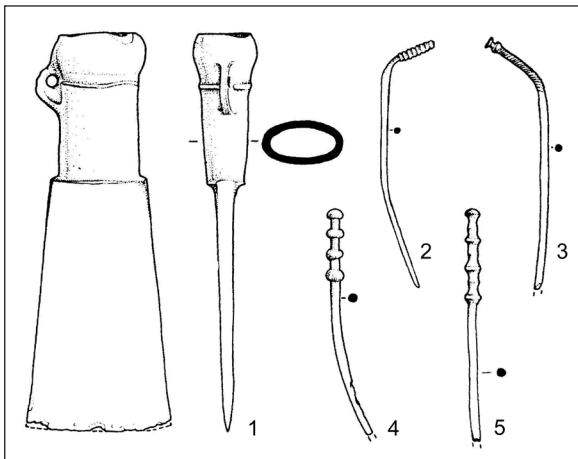

Sl. 96: Ormož. Kovinske najdbe; izkopavanje Bernarde Perc (po Lamutu). M. = 1:3.
Abb. 96: Ormož. Metallfunde; Grabung Bernarda Perc (nach Lamut). M. = 1:3.

Ha B3. V tem času beležimo v naselju največjo pestrost keramičnih oblik (sl. 94). Enak, vendar še bolj izostren trend pokaže preverjanje pogostosti ornamentov (sl. 95). Če se torej pri interpretaciji razvojne dinamike naslonimo zgolj na lončenino, vidimo, da je dosegel Ormož svoj vrh v 8. stoletju pr. Kr. Vendar pa imamo na razpolago tudi nekaj kovinskih najdb. Omeniti moramo predvsem igle, ki so kronološko dobro opredeljive. Tiste z majhno vazasto glavico (sl. 92: A/b in 96: 3),⁷⁷ s stožčasto glavico (t. 118: 5)⁷⁸ in z nasvitkano glavico (sl. 96: 2)⁷⁹ so namreč značilne predstavnice najmlajšega dela obdobja Ha B. Sočasne ali le nekoliko mlajše (Ha B3 – Ha C1) so večglave igle (t. 136: 2 in sl. 96: 4,5).⁸⁰ V 8. stoletje sodi tudi bronasta tulasta sekira (sl. 96: 1),⁸¹ medtem ko je nožu (t. 154: 10) težje določiti natančno starost.⁸² Pač pa sta prav tako mladi obe tulasti sekiri, katerih obliko je moč prepoznati iz poškodovanega kalupa (sl. 92: A/a,d). Podobne kose poznamo iz depojev, ki jih je Müller-Karpe označil za značilne predstavnike Ha B2 in Ha B3 stopnje.⁸³ Iz povedanega lahko zaključimo, da je naselje v Ormožu nastalo nekje na prelomu tisočletij, doseglo svoj vrh v 8. stoletju in bilo opuščeno na začetku 6. stoletja pr. Kr.

⁷⁷ Říhový 1979, 198 ss; Říhový 1983, 47 ss.

⁷⁸ Carancini 1975, 268 ss.

⁷⁹ Říhový 1979, 222 s; Carancini 1975, 319 ss.

⁸⁰ Carancini 1975, 289 ss.

⁸¹ Metzner-Nebelsick 2002, 385 s.

⁸² Říhový 1972, 51 ss.

⁸³ Müller-Karpe 1959, 127, t. 142: A 4–5, B 1–3; 143: A 5–8. Glej tudi Mayer 1977, t. 80–84.

5. PRAZGODOVINSKI ORMOŽ

5.1. OPIS NASELJA

Prazgodovinsko naselje je zraslo na visoki terasi na levem bregu Drave, ki dela prav pod njegovim vzhodnim širokim zavojem. Prostor je bil premišljeno izbran, saj ga je proti reki varovala strma ježa, na vzhodu in zahodu pa razmeroma globoka naravna jarka. Dostop s severa, ki je bil najlažji, so zaprli z visokim okopom. Kot je moč razbrati iz jožefinske vojaške karte, je nasutje še konec osemnajstega stoletja v širokem loku povezovalo pobočji obeh grap, do danes pa se je od okopa ohranil le še krajši severni odsek.⁸⁴ Povsod drugod so ga odstranili oziroma zravnali ob širjenju mesta.

Opis oboda (njegova dolžina znaša 1,6 km) pričenjamo na jugozahodni strani naselja (*pril. 1*). Ohranjen je kot rob lepe terase, ki ima obliko manjšega pomola. Za pomolom se linija oboda usmeri proti severu, izgine za krajši čas pod današnjo Ptujsko cesto, nato pa se za hišami, ki so nanizane ob Skolibrovi ulici, postopoma zasuka proti vzhodu. Rob naselja je na tem odseku jasen, saj je pod njim nastala razmeroma strma ježa. Pri severovzhodni meji parcele 480, ob kateri je danes speljana pot k športnemu parku, se pričanja okop. Na tem mestu so leta 1962 naredili profil in dokumentirali strukturo nasutja.⁸⁵ Okop se v vzhodni smeri nadaljuje v dolžini dobrih 200 metrov. Njegovo zunanje pobočje je strmo, naklon v notranjosti pa razmeroma blag. Nasutje so namreč razvlekli z dolgoletnim obdelovanjem tamkajšnjih vrtov. Za Župniščem so vanj vkopali gospodarski objekt. Na zunanji strani je pred okopom globok jarek. Tak, kot ga vidimo danes, je najverjetneje nastal šele v novem veku.

Pri hotelu se okop konča. Ko so stavbo gradili, so odstranili nasutje in zravnali okolico. Čeprav je bil poseg narejen samovoljno in brez strokovnega nadzora, je sodelavcem Pokrajinskega muzeja iz Ptuja uspelo vsaj začasno ustaviti dela in na dveh mestih dokumentirati prečna profila okopa. Raziskali so tudi ostanke desetih poznolatskih peči, ki so bile vkopane v južno pobočje

nasutja.⁸⁶ V nadaljnjem poteku proti vzhodu je obod naselja ohranjen le še kot rob terase. Po prečkanju ceste, ki ga je na tem mestu uničila, se naglo zasuče proti jugu in obkroži plato, na katerem stoji grad s pripadajočimi gospodarskimi poslopji. Pod robom terase se nadaljuje globoka grapa, zato je bilo naselje s te strani že po naravi zelo dobro zaščiteno.

Situacija na območju naravne zareze, po kateri je danes speljana Kolodvorska cesta, pa ni povsem jasna, saj je bil teren v preteklosti precej spremenjen. Možnosti, kje zarisati potek oboda, je več, vendar pa se nam zdi še najbolj sprejemljiva rešitev, da potegnemo linijo po robu grajske terase in nasproti ležečih vrtov. Tako postavljena fortifikacija namreč odlično nadzira pot, ki je bila najverjetneje prav po useku speljana k reki Dravi. Drugi vhod v naselje bi smeli pričakovati na območju Ptujске ceste. Za takšno možnost govori predvsem bližina grobišča, ki je bilo odkrito na Skoršičevem vrtu.

Na južni strani se je naselje širilo do roba dravske terase. Ker je med reko in robom skoraj dvajset metrov višinske razlike, naselja ni bilo potrebno izdatneje utrjevati. Žal pa območje, kot ga vidimo danes, ne kaže prvotne podobe. Spremenjeno je bilo ob gradnji železnice. Usek, ki se je zajedel v južno pobočje terase, je delno uničil arheološke plasti, kar so kasneje pokazale tudi terenske raziskave.⁸⁷

Notranjost naselja, ki je merila 12,5 ha, je danes v glavnem pozidana. Teren ni povsem raven, ampak se rahlo spušča od severa proti jugu. Srednjeveški Ormož, ki je zrasel znotraj starih okopov, je dobro izkoristil strateško lego prazgodovinskega naselja in njegovih fortifikacij. Vendar pa poselitev ni segala povsod do njegovega roba. Nepozidan je ostal zlasti južni in severozahodni del, kjer so se še po drugi svetovni vojni širili vrtovi. Šele nagel razvoj, ki ga je mesto doživelo po letu 1960, je segel tudi na ta območja. Precej so gradili tudi v strogem mestnem jedru. Gradnje so praviloma spremljala zaščitna izkopavanja. Kar danes vemo o prazgodovinskem Ormožu, je prišlo na dan prav ob teh

⁸⁴ Rajšp in Kološa 2000, 218, karta 197.

⁸⁵ Perc 1962–1963, 377, pril 2.

⁸⁶ Dular in Tomanič Jevremov 2009.

⁸⁷ Perc 1962, 203.

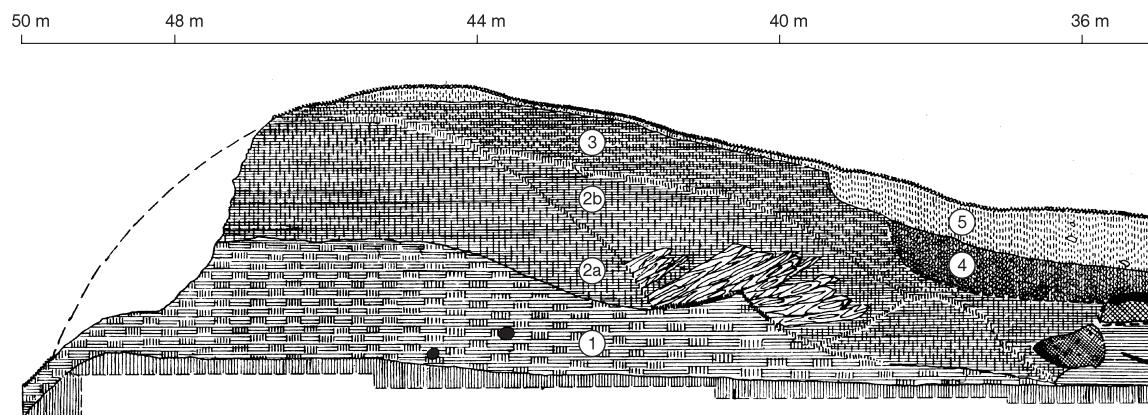

Sl. 97: Vzhodni profil okopa na parceli 480 k. o. Ormož. M. = 1:100 (po Perčevi).

Abb. 97: Ostprofil des Walls auf der Parzelle 480 K.G. Ormož. M. = 1:100 (nach Perc).

posegih. Mesto je namreč eno samo veliko arheološko najdišče, ki ga bo treba skrbno varovati tudi v prihodnje.

5.2. OKOP

Kot že rečeno, se je okop ohranil le na severnem koncu naselja, in sicer v dolžini slabih 200 metrov (*pril. 1*). Njegovo strukturo si lahko ogledamo na dveh prečnih profilih. Prvi je bil narejen leta 1962 na vzhodnem robu parcele 480, na kateri so kasneje zgradili stanovanjski blok.⁸⁸ Dokumentirala in objavila ga je Bernarda Perc, zato na tem mestu povzemamo njeno poročilo.⁸⁹

Profil je bil dolg petdeset metrov, vendar pa nas na tem mestu območje notranjosti naselja ne zanima. Oglejmo si torej zgolj prerez čez okop, ki je bil dokumentiran med 36. in 50. metrom (*sl. 97*). Čeprav je poročilo Perčeve skopo in risba poenostavljena, lahko ugotovimo, da so s prerezom dokumentirali več plasti. Najnižje nasutje (na risbi smo ga zaradi nazornejše razlage dodatno označili s številko 1) je bilo iz rumene ilovice s sivo-zelenimi lisami. V njem so pri 44 m na dveh mestih naleteli na ostanke lesa, za katere je Perčeva menila, da so ostanki drevesnih korenin. Takšna razlaga se nam zdi zaradi globine skoraj štirih metrov malo verjetna. Bržkone so prerezali ostanke lesene konstrukcije, s katero je bil ojačen ilovnat okop.

Drugo nasutje je bilo iz rjavo-rumene ilovice. Perčeva je v njem razbrala dve fazi (označili smo ju s številčkama 2a in 2b), kar je glede na tanko polkrožno linijo, ki se vleče med njima, sprejemljiva razlaga. Vendar pa se ob tem zastavlja vprašanje, če gre pri fazi 2b res za

obnovitvena dela na okopu, saj je plast zelo razvlečena in bi lahko nastala tudi kot rezultat postdepozicijskih procesov po opustitvi naselja. Nekoliko nenavadna je tudi lega poševnih preperelih kolov, ki so se pojavili v profilu med 39. in 42. metrom. Perčeva je dopustila možnost, da so ostanek palisade. Po našem mnenju ta razlaga ni najbolj prepričljiva. Da bi stala palisada ob vznožju in še na notranji strani okopa, je namreč malo verjetno, zato je moral imeti les neko drugo funkcijo. Morda gre za ostanek opaža, ki je obdajal drugo nasutje (plast 2a). Nepojasnjena ostaja tudi plast, ki smo jo dodatno označili s številko 3. Perčeva je v svojem članku sploh ne omenja, iz stratigrafskih odnosov pa je razbrati, da je starejša od kulturne plasti (označene s številko 4), ki je vsebovala poznolatske ostaline. Ormož je bil namreč po daljšem premoru ponovno poseljen tudi ob koncu mlajše železne dobe. Zdi se, da lahko tudi plast 3 označimo kot rezultat postdepozicijskih procesov, ki je nastala šele potem, ko fortifikacija ni več služila svojemu namenu.

Drugi profil čez okop je bil dokumentiran leta 1974 pri širitvi ormoškega hotela. Dolg je bil 12 metrov, torej toliko, kot je meril blok prazgodovinskega nasutja, ki ga niso uspeli do konca odstraniti s strojnimi odkopom (*sl. 98: A*). Njegova struktura je bila bolj ali manj jasna. Na dnu se je po celi dolžini vlekla rumena sterilna ilovica. Prekrivala jo je siva ilovica, ki je na risbi profila označena kot *plast 1*. V njej so se pojavljali drobcji žganine, kar je dokaz, da je bil prostor obljuden še pred gradnjo okopa. Prvo nasutje, s katerim so obdali naselje, je na risbi označeno kot *plast 2*. Gre za 1,5 m debel in skoraj 4 m širok paket sivo-rumene ilovice, v kateri so bili odkriti ostanke lesa. Tloris na koti 218,2 m je pokazal obrise treh sprhnelih brun, položenih v sistemu kasete, s katero so očitno ojačili zemljeno nasutje (*sl. 98: B in 99*).

⁸⁸ Blok nosi hišno številko Skolibrova ulica 9. V času izkopavanja je imela parcela številko 23/3 k. o. Ormož. Glej Perc 1962–1963, 377 s.

⁸⁹ *Ib.*, pril. 2.

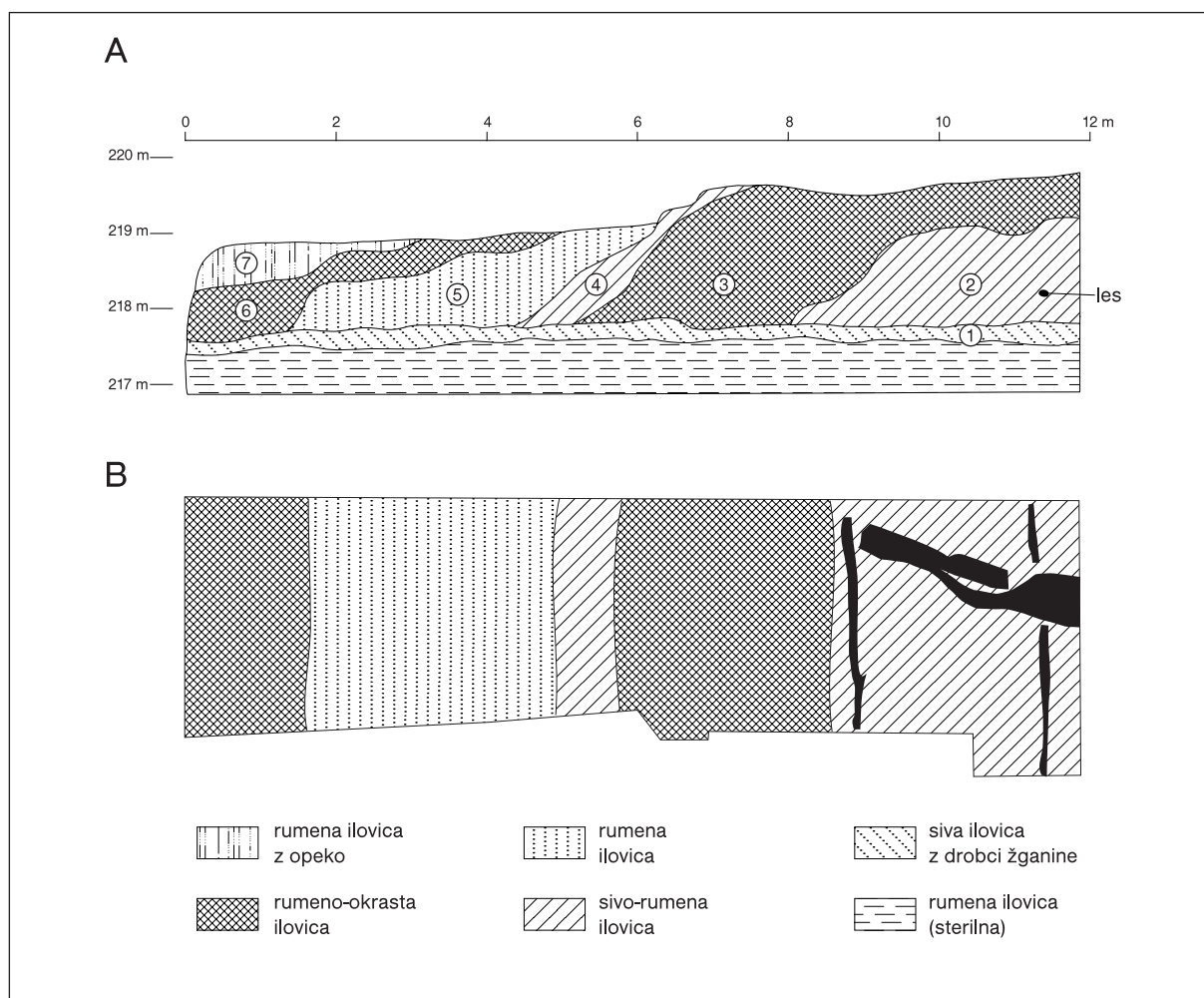

Sl. 98: Hotel v Ormožu. A: zahodni profil okopa. B: tloris lesene konstrukcije. M. = 1:100.

Abb. 98: Hotel in Ormož. A: Westprofil des Walls. B: Grundriss der Holzkonstruktion.

Okop so vsaj enkrat obnovili. Dokaz je novo nasutje (*plast 3*) iz rumeno-okraste ilovice, ki se vleče med 6. in 12. metrom profila. Bilo je zelo močno. Kako visoko je segalo, pa ni bilo več mogoče ugotoviti, saj so bile vrhnje plasti odstranjene že pred začetkom izkopavanj. Po opustitvi naselja se je okop postopoma razlezel, za njim pa so se sčasoma naložile še štiri po barvnih niansah razlikujoče se ilovnate plasti (*plasti 4–7*). V plast 4, ki je bila razmeroma tanka, so v poznem latenu vkopali peči za pripravo hrane.⁹⁰ Sicer pa nasutja niso vsebovala drugih najdb, z izjemo plasti 7, v kateri je bilo precej fragmentov opeke in recentne keramike.

Čeprav sta bila profila narejena na različnih koncih okopa, pa lahko v njihovih plasteh razberemo vrsto podobnosti. Rezultate terenskih raziskav bomo poskusili združiti v skupen zaključek. Plast z drobci oglja, ki je bila dokumentirana na dnu profila pri Hotelu, kaže, da je bil prostor obljuden, še preden so zgradili fortifikacijo.

Okop, s katerim so nato obdali naselje, je bil sestavljen iz dveh jasno razmejenih nasutij. To seveda pomeni, da so ga vsaj enkrat temeljito obnovili. Pri gradnji so poleg zemlje uporabili tudi les. Gre za kasetni opaž, med katerega so nabili ilovico. Na njegove ostanke so naleteli tako v prvem (profil pri Hotelu) kot tudi drugem nasutju (profil pri stanovanjskem bloku). Neposredna datacija nasutij ni možna, saj v njih ni bilo najdb. Če sledimo zaporedju plasti, ki so se naložile za okopom v notranjosti naselja, potem lahko rečemo, da je zanesljivo starejši od poznolatskega obdobja. V tem času je očitno izgubil tudi svojo prvotno funkcijo, sicer latenske peči ne bi bile vkopane v njegovo notranje pobočje. Datacijo okopa lahko določimo le okvirno. Vse kaže, da so ga zgradili kmalu po nastanku naselja, torej na začetku stopnje Ha B. Kdaj je bil obnovljen, je težje ugotoviti. Morda v 8. stoletju, kamor tudi sicer sodi večina najdb iz ormoškega naselja.

⁹⁰ Dular in Tomanič Jevremov 2009.



Sl. 99: Hotel v Ormožu. Ostanke sprhnelih brun; pogled z juga.
 Abb. 99: Hotel in Ormož. Verwitterte Balkenreste; Blick von Süden.

5.3. KURIŠČA, OGNJIŠČA IN PEČ

OGNJIŠČA

KURIŠČA

Mest, na katerih so kurili oziroma je bilo na njih ugotovljeno daljše delovanje ognja, je bilo odkritih triintrideset. Razdelili smo jih v dve skupini, in sicer na kurišča in ognjišča, dodati pa moramo tudi eno peč. Ker so bili vsi objekti detajlno opisani že v poglavju o terenskih izvidih, na tem mestu na kratko povzemamo le njihove glavne značilnosti.

Kurišča so bila enostavna. Ker gre za prostore, na katerih so stalno kurili, se je na njih sčasoma nabrala plast žganine oziroma pepela, ilovnata podlaga in neposredna okolica pa sta bili zaradi delovanja ognja močno ožgani. Večina kurišč je imela nepravilno okroglo ali ovalno obliko. V žganini so pogosto ležali posamični prodniki, črepinje posod in živalske kosti. V treh primerih so kurili v plitvih jamah. Ena je bila podolgovate, druga trapezaste in tretja ovalne oblike (sl. 48, 58 in 85).

Verjetno najbolj zanimivo je bilo kurišče, ki so ga odkrili ob Skolibrovi ulici v sektorju 2. Gre za veliko površino (500 cm × 340 cm), ki so jo sicer poškodovali recentni vkopi, vendar pa je bila plast z zemljo pomešana žganine na najbolje ohranjenem delu še vedno debela čez 30 cm (sl. 16). V njej so ležali kosi prežgane ilovice, fragmenti keramike in živalskih kosti. Žganina je bila kasneje prekrita z rečnimi prodniki, na katerih so prav tako kurili. Med oblicami so ležali koščki prežgane ilovice in črepinje posod (t. 11: 5–11; 12: 1–14; 13: 1–16). Podoben, vendar veliko slabše ohranjen ostanek kurišča, je bil odkrit tudi v sektorju 1 (sl. 9).

Ognjišč so našli sedemnajst. Večina je bila enostavnih in so se od kurišč razlikovala le po tem, da je bila površina, na kateri so kurili, skrbno poravnana (sl. 21 in 22). To so storili z nanosom ilovnatnega premaza, ki je bil zaradi stalnega delovanja ognja v celoti prežgan. Če je površina ognjišča sčasoma razpokala, so čeznjo nanесли novo plast ilovice (sl. 75 in 76).

Pet ognjišč je imelo podlago narejeno iz rečnih oblic oziroma črepinj (sl. 69: A in B in sl. 78). Na ta način so ustvarili plast, ki je dobro akumulirala toploto. Tudi ognjišča s podlagami so ob poškodbah popravili. Lep primer je ognjišče 2 z Župnišča, ki je bilo obnovljeno kar dvakrat. Najprej so staro ognjišče prekrili s črepinjami (sl. 79: B), nanje pa položili rečne prodnike ter vse skupaj premazali z ilovico (sl. 79: A). Premaz, ki je bil debel 5 cm, je bil zaradi kurjenja popolnoma prežgan. Ob drugi obnovi ognjišča so za podlago uporabili le prodnike. Novo plast rečnih oblic so položili neposredno na površino starega ognjišča (sl. 77). Ilovnat premaz, s katerim so jih prekrili, je bil debel do 4 cm. Zaradi kurjenja je bil tako kot spodnji v celoti prežgan.

PEČ

Peč je bila odkrita le ena, in sicer na izkopavališču ob Vrazovi ulici. Sestavljali sta jo dve enoti, ki ju je povezovalo skupno kurišče (sl. 57 in 59). Ostenja peči so bila močno prežgana in debela do 8 cm. Kupoli se nista ohranili. Skupen prostor za kurjenje je bil vkopan

v ilovnato osnovo in nekoliko nižji od nivoja peči. Bil je močno ožgan v njem pa so še vedno ležali kosi zoglenelega lesa. V obeh pečeh in kurišču je bilo nekaj neznačilnih odlomkov prazgodovinske keramike.

5.4. VODNJAKI

Vodnjakov je bilo odkritih sedem: pet ob Skolibrovi ulici in dva na Havlasovem vrtu. Glede na to, kako so bili narejeni, jih lahko razvrstimo v dve skupini. V prvo sodijo enostavni vkopi, globoki do dveh metrov, katerih stene so se lijakasto zoževale proti banjastemu dnu (*sl. 30, 31, 44 in 50: A*). Zgornje odprtine so bile bolj ali manj okrogle s premerom med 128 in 170 cm.

Druga skupina vodnjakov je glede na konstrukcijo naprednejša. Imeli so namreč lesene zaboje, ki so preprečevali posipanje sten. Vodnjak 7/2 s Skolibrove ulice je imel v vogalih štiri navpična bruna, ki so zagotavljala trdnost celotni konstrukciji (*sl. 45 in 46*). Povezana so bila z deskami, za katerimi so nabili ilovico. Žal se les ni ohranil, zgolj iz odtisov desk in stojk pa ni bilo mogoče ugotoviti, kako so bili spojeni vogali zaboja. Najverjetneje so v bruna vsekali utore in vanje vstavili deske. Zaboj je bil pravokotne oblike (140 cm × 100 cm), njegovo banjasto dno pa je segalo 50 cm pod nivo lesene konstrukcije (*sl. 50: C*).

Na podoben način je bil zgrajen tudi vodnjak 7/3. Globok je bil skoraj tri metre in pol in se je proti dnu stopničasto ožil. Do globine 135 cm so se stene spuščale rahlo poševno, nato pa so postale navpične (*sl. 50: B*). Tudi tokrat je bil zaboj narejen iz lesenih brun in desk, katerih obrisi pa so bili veliko slabše vidni kot pri prejšnjem vodnjaku (*sl. 47*).

Na koncu naj omenimo še oba vodnjaka s Havlasovega vrta. Od prvega se je ohranil zgolj spodnji del, ki je imel ovalno obliko, njegove stene pa so se poševno spuščale proti banjastemu dnu (*sl. 66*). Dno vodnjaka je obkrožala 30 cm široka stopnica, v kateri so se ohranili odtisi osmih vertikalno postavljenih stojk (*sl. 67: A*). Razmeroma ravni robovi rež kažejo, da so pri gradnji uporabili tesani les. Organski ostanki se žal niso ohranili. Stojke so očitno podpirale opaž, ki je preprečeval posipanje sten.

Drugi vodnjak je bil kvadraten. Njegove stene so se konično zoževale: najprej do stopnice, ki je bila tlakovana s prodniki, nato pa še v pol metra globljo kvadratasto kotanjo (90 cm × 80 cm) s skoraj ravnim dnom (*sl. 67: B in sl. 68*). Lise črno-rjave preperine, ki so se ohranile na nekaj mestih, kažejo, da je imel objekt najverjetneje leseno oblogo.

V vseh vodnjakih je bilo odkritih precej najdb (*t. 65: 1–13; 97: 6; 98: 1–8; 99: 1–13; 100: 13–15; 101: 1–12; 102: 1–6; 133: 9; 134: 1–12; 135: 1–4 in 136: 1–8*).

5.5. SHRAMBNE JAME

Najrazličnejših jam in jarkov, ki jih zaradi oblik, lege in velikosti ne moremo označiti kot dele stavbnih konstrukcij, je bilo v vseh izkopnih poljih odkritih zelo veliko. Običajno so bili to večji vkopi, zapolnjeni s črno zemljo, v kateri so pogosto ležale tudi rečne oblice, kosi hišnega ometa, živalske kosti in črepinje posod. Ker smo precej objektov detajlno predstavili že v poglavju o terenskih izvidih, na tem mestu ne kaže ponavljati znanih ugotovitev. Morda bo zadostovalo, če povemo, da so bile jame različnih oblik, od okroglih (*sl. 28*) in ovalnih (*sl. 42*), pa vse do podolgovatih, ki imajo že značilnosti jarkov (*sl. 12, 13, 20*). Čemu so služile, je težko reči. Nekateri so mnenja, da so v njih shranjevali živila, vendar pa je to le ena od možnih razlag. Morda so nekatere nastale zaradi kopanja gline, ne smemo pa zavreči tudi možnosti, da so v njih potekali razni proizvodni procesi, na primer strojenje kož.

Čeprav so bile, kot rečeno, jame že predstavljene, pa naj na tem mestu ponovno omenimo vsaj nekatere. Najprej majhno jamo 77 s Skolibrovega vrta, katere premer je znašal komaj 60 cm, in je zanimiva zaradi tega, ker je bila do vrha zatrpna z rečnimi oblicami in razbitim posodjem (*sl. 8; t. 3: 1–5 in 4: 1*). Drugo skrajnost z ozirom na velikost predstavlja jama 223. Tudi to so odkrili ob Skolibrovi ulici, bila pa je veliko večja, saj je v premeru merila 2 m, medtem ko je segalo njeno dno čez meter globoko (*sl. 19*). Vsebovala je rečne prodnike in črepinje posod (*t. 29: 1–13*), razen tega pa še živalske kosti in kose žrnelj. Še večja je bila jama 2548 z Vrazove ulice. Čeprav je bila raziskana le do polovice, je merila kar 420 cm × 280 cm. Imela je poševne stene in banjasto dno (*sl. 56*), zatrpna pa je bila z mastno črno zemljo in rumeno ilovico, v kateri je bilo veliko črepinj (*t. 123: 1–20 in 124: 1–13*). Vmes so se pojavljali tudi drobci žganine, glinast omet, rečni prodniki in živalske kosti.

Tudi naslednja jama, ki jo želimo omeniti (št. 262), je bila odkrita ob Vrazovi ulici. Njen premer je znašal 158 cm, žal pa jo je v vzhodnem delu odrezal temelj hiše. Globoka je bila 84 cm. Ob zahodni steni so se pri dnu ohranili obrisi sedmih jamic za kole, premera 7–10 cm (*sl. 55*). Čemu so služili, ne vemo. Jama je bila zapolnjena s črno zemljo, v kateri je bilo veliko žganine, glinast omet in posamezni rečni prodniki. Vmes so ležali tudi redki, žal neznačilni odlomki bronastodobne keramike.

5.6. CESTE

Odseki cest so bili odkriti ob Skolibrovi ulici, pri Župnišču in na Havlasovem vrtu. Cesta ob Skolibrovi ulici je potekala v smeri sever–jug na ostalih dveh izkopavališčih pa vzhod–zahod (*sl. 40, 60 in 72*). Manjše zaplate cestišča so prišle na dan tudi v kv. 63 in 76 ob Skolibrovi ulici (*sl. 35*). Tampon, debel v povprečju okoli

30 cm, je bil narejen iz gramoza. Položen je bil na jalovo rumeno ilovico, na nekaj mestih pa tudi preko plitvih kotanj, kar je dokaz, da je bilo območje poseljeno, preden so zgradili komunikacijo. Med celimi in zdrobljenimi prodniki sta bili zeleno-rumena ilovica in črna zemlja. Na cestišču je ležalo precej odlomkov keramike, prav tako pa tudi posamične živalske kosti.

5.7. STAVBE

Rekonstrukcija posameznih stavb in naselbinskega rastra v Ormožu ni enostavna, saj gre za območje, ki je bilo že pred izkopavanji močno pozidano. Srednjeveške in novoveške gradnje so namreč dodobra načele prazgodovinske ostaline, če pa k temu dodamo še to, da je na istem mestu teklo življenje tudi v poznem latenu, potem je rekonstruiranje tlorisov hiš iz starejših obdobj vse prej kot hvaležna naloga. Analizo otežuje tudi dejstvo, da so bile stavbe velikokrat popravljane ali pa so na istem mestu zgradili nove objekte. Ker so pri tem uporabljali tehniko gradnje s stojkami, pri kateri so nosilci sten in ostrejša vkopani v ilovnato podlago, so imeli objekti razmeroma kratko življenjsko dobo.⁹¹ Kaj vse se je na območju današnjega Ormoža dogajalo, govori več tisoč jam, lukenj in vkopov, ki so prišli na dan ob arheoloških izkopavanjih. Vse te elemente je bilo potrebno najprej analizirati in smiselno razvrstiti, nato pa povezati v posamezne stavbne enote. Kakšni kriteriji so nas pri tem vodili, si oglejmo v naslednjem poglavju.

5.7.1. KRITERIJI ZA REKONSTRUKCIJO TLOORISOV STAVB

Ker imamo v Ormožu opravka z večfazno pozidavo, iz množice lukenj za stojke na prvi pogled ni bilo mogoče razbrati jasnih tlorisov. Pri poskusu rekonstrukcije posameznih objektov in s tem tudi notranje strukture naselja smo se skušali kar najbolj držati vnaprej določenih kriterijev, ki so nam pomagali posamezne elemente povezati v kolikor toliko verodostojne gradbene enote. Ti kriteriji so:

- stavbe morajo imeti vogalne stojke;
- stene objektov morajo potekati v ravnih linijah, stiki med njimi pa so pravokotni;
- razlike med globinami lukenj za stojke pri istem objektu naj ne presežajo 30 cm;
- razpon čelne stene brez slemenske stojke naj ne presega štirih metrov;
- razpon čelne stene s slemensko stojko naj ne presega šestih metrov;

Poskus smo naredili s podatki izkopnega polja ob Skolibrovi ulici. To območje smo izbrali iz več razlogov.

⁹¹ Za obstojnost lesa in življenjsko dobo stavb glej Zimmermann 1998, 50 ss.

Najprej zato, ker je bilo po površini največje, saj je zaobjelo več kot 2500 m². Prav velikost raziskanega prostora je zbujala up, da bo moč rekonstruirati tako posamezne objekte kot tudi notranjo strukturo naselja. Zelo pomembno je bilo tudi dejstvo, da je edino za to izkopno polje obstajal geodetski posnetek, ki je vseboval absolutne globine lukenj in jam. Na drugih geodetskih načrtih ti podatki manjkajo, zato pri analizi ni bilo moč upoštevati tretjega kriterija, ki pa se je pokazal za enega najbolj relevantnih: razlika med najglobljo in najbolj plitvo luknjo za stojko istega objekta ni smela presežati 30 cm.

5.7.2. KATALOG OBJEKTOV

Analiza globin lukenj za stojke je pokazala, da jih je moč ob upoštevanju ostalih kriterijev razmeroma dobro povezati v zaključene tlorise. Pregled objektov začnemo z območjem ob Skolibrovi ulici, ki mu bodo sledila ostala izkopavališča, in sicer po istem vrstnem redu, kot smo predstavili terenske izvide. Na koncu si bomo ogledali še stavbe na območju, ki ga je med letoma 1955–1958 raziskala Bernarda Perc (sonde I, II in III).⁹² Gre za prostor zahodno od Havlasovega vrta, ki pred raziskavami ni bil pozidan, zato je bila ohranjenost arheoloških ostalin zelo dobra (*pril. 1*).

SKOLIBROVA ULICA (*pril. 2*)

Na območju Skolibrove ulice se je izluščilo 15 stavb, od katerih nekaj resda ni bilo v celoti ohranjenih, kar pa je treba pripisati predvsem kasnejšim pozidavam, ki so uničile prazgodovinske ostaline.

Stavba 1: velikost: 3 m × 6,5 m; površina: ca. 19 m²; objekt ni bil raziskan v celoti, saj se je na vzhodni strani širil izven izkopnega polja; v veliki vogalni jami za stojko (št. 144) so bili najdeni fragmenti keramike (*t. 84: 1–4*).

Stavba 2: velikost: 4 m × 5,5 m; površina: ca. 22 m²; streho so nosile slemenske stojke; v dveh luknjah za stojki jugovzhodne stene (št. 348 in 367) sta bila najdena fragmenta keramike (*t. 85: 10, 11*).

Stavba 3: ohranjena velikost 4,5 m × 4 m; ohranjena površina ca. 18 m²; streho so nosile slemenske stojke; stavba leži pod stavbo 4; objekt je v južni položnici uničil recentni vkop.

Stavba 4: ohranjena velikost 4,5 m × 5 m; ohranjena površina ca. 22 m²; streho so nosile slemenske stojke; stavba leži nad stavbo 3; objekt je v južni položnici uničil recentni vkop.

Stavba 5: velikost 2,4 m × 4,6 m; površina 11 m².

Stavba 6: ohranjena velikost 4,4 m × 5 m; ohranjena površina 22 m²; sodeč po luknjah v liniji vzhodne stene so streho nosile slemenske stojke; objekt so na zahodni strani uničili temelji hiše.

⁹² Perc 1962–1963, 376, pril. 1.



Sl. 100: Vrazova ulica. Rekonstrukcija pozidave. M. = 1:250.

Abb. 100: Vrazova ulica. Bebauungsrekonstruktion. M. = 1:250.

Stavba 7: velikost 2,8 m × 5 m; površina 14 m²; objekt leži pod stavbo 8; v luknji za stojko št. 117 sta bila najdena fragmenta keramike (t. 61: 7–8).

Stavba 8: velikost 2,5 m × 3,7 m; površina 9 m²; objekt leži nad stavbo 7.

Stavba 9: ohranjena velikost 4 m × 7 m; ohranjena površina 28 m²; streho so nosile slemenske stojke; objekt

so na vzhodni strani uničili recentni vkopi; v jamah za stojki (št. 35/4 in 35/5) sta bila najdena fragmenta keramike (t. 97: 1 in 2).

Stavba 10: velikost 4 m × 12 m; površina 48 m²; v zahodni polovici objekta, ki se je širil izven izkopnega polja, so bili odkriti ostanki dveh kurišč (K 1/1 in K 1/2); v luknjah za stojke (št. 2, 7, 30, 61a, 67, 78,) so bili

odkriti fragmenti keramike (*t. 1: 1,2,10; 2: 17,18; 4: 2*), v luknjah št. 30 in 47 pa tudi obrisa stojk (*sl. 49*).

Stavba 11: velikost 3 m × 6,5 m; površina 19 m²; severozahodni vogal objekta je uničil recentni vkop.

Stavba 12: velikost 3,8 m × 8 m; površina 30 m².

Stavba 13: velikost 3 m × 11,5 m; površina 34 m²; sredi objekta je bilo ognjišče (O 3/1).

Stavba 14: velikost 4,4 m × 6,4 m; površina 28 m²; streho so nosile slemenske stojke; na območju objekta sta bili odkriti dve ognjišči (O 2/1 in O 2/2), žal pa iz stratigrafskih odnosov ni bilo moč razbrati, če sta dejansko pripadali stavbi; v luknji št. 182 je bil v profilu viden obris stojke (*sl. 49*).

Stavba 15: velikost 4 m × 8,8 m; površina 35 m²; streho so nosile slemenske stojke; na južni strani je stavba prekrila starejše ognjišče; v luknjah št. 362, 458, 512, 516, in 519 so bili najdeni fragmenti keramike (*t. 32: 7–8; 35: 7; 36: 3–8,11–12*), v luknji št. 516 pa je bil v profilu viden tudi obris stojke (*sl. 49*).

VRAZOVA ULICA (*sl. 100*)

Arheološke ostaline ob Vrazovi ulici so bile zaradi pozidav slabo ohranjene. Močno prizadeta sta bila predvsem južni in severovzhodni del izkopnega polja, kjer nismo uspeli rekonstruirati nobenega celega objekta. Iz razprostranjenosti številnih lukenj smo ugotovili osem stavb.

Stavba 1: velikost 2,4 m × 2,8 m; površina ca. 7 m²; objekt ni bil raziskan v celoti, saj se je na severni strani širil izven izkopnega polja.

Stavba 2: velikost 2,2 m × 2,4 m; površina 5 m².

Stavba 3: velikost 2 m × 2,2 m; površina 4,5 m².

Stavba 4: velikost 2,4 m × 3,2 m; površina 7,6 m².

Stavba 5: velikost 4,8 m × 6,5 m; površina 31 m²; streho so nosile slemenske stojke; v jami ob severozahodni steni (št. 2782) so bili odkriti fragmenti keramike (*t. 122: 5–10*), v profilih lukenj št. 1380 in 2828 pa sta bila vidna obrisa stojk (*sl. 59*).

Stavba 6: velikost 1,8 m × 4,6 m; površina 8 m²; v luknjah št. 245 in 274 so bili najdeni fragmenti keramike (*t. 120: 6,8,9*).

Stavba 7: velikost 3 m × 7,3 m; površina 22 m².

Stavba 8: velikost 2,7 m × 2,7 m; površina ca. 7 m²; objekt ni bil raziskan v celoti, saj se je na zahodni strani širil izven izkopnega polja.

HAVLASOV VRT (*sl. 102*)

Na območju Havlasovega vrta smo uspeli rekonstruirati pet stavb, vendar pa pri dveh tlorisa nista popolna.

Stavba 1: velikost 5,2 m × 3,5 m; površina ca. 18 m²; streho so nosile slemenske stojke; objekt ni bil

raziskan v celoti, saj se je na severni strani širil izven izkopnega polja; na območju objekta so bili odkriti ostanki kurišča K 1.

Stavba 2: velikost 6,5 m × 8,4 m; površina 55 m²; streha je počivala na dveh vrstah vmesnih stojk; v luknjah 161 in 208 so bili najdeni fragmenti keramike (*t. 132: 9–11, 13–14*); na območju objekta so bili odkriti ostanki kurišča K 2.

Stavba 3: od stavbe, ki je segala izven izkopnega polje, je bila ugotovljena le južna in del vzhodne stene.

Stavba 4: velikost 3,2 m × 7,4 m; površina 23 m²; v luknji za stojko južne stene (št. 103) je bil najden fragment keramike (*t. 131: 10*). Če je pripadala objektu tudi velika jama (št. 107), v kateri je bilo nekaj kosov lončenine (*t. 131: 11–15*), ni bilo mogoče ugotoviti.

Stavba 5: velikost 4,5 m × 8,5 m; površina 38 m²; v luknjah za stojki severne stene (št. 64 in 65) so bili najdeni fragmenti keramike (*t. 131: 6–8*); sredi stavbe je bilo ognjišče O 3.

ŽUPNIŠČE (*sl. 101*)

Na območju izkopnega polja pri Župnišču, ki je bilo razmeroma majhno, je bila odkrita ena sama, vendar cela in zelo lepo ohranjena stavba.

Stavba 1: velikost 3,5 m × 6,4 m; površina 22 m²; streha je počivala na dveh vrstah notranjih stojk; v luknjah za stojke št. 10 in 18 sta ležala večja fragmenta keramike (*t. 162: 1–2*).

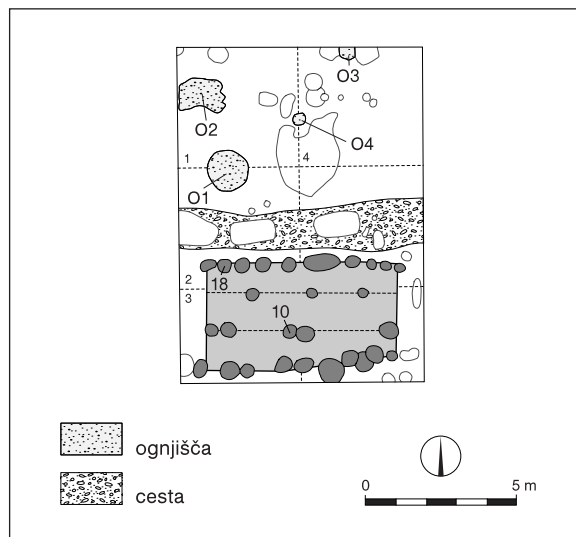

Sl. 101: Župnišče. Rekonstrukcija pozidave. M. = 1:250.

Abb. 101: Župnišče. Bauwerksrekonstruktion. M. = 1:250.



Sl. 102: Havlasov vrt. Rekonstrukcija pozidave. M. = 1:250.

Abb. 102: Havlasov vrt. Bebauungsrekonstruktion. M. = 1:250.

POŠTNA ULICA (sl. 103)

Območje ob Poštni ulici je bilo med vsemi najslabše ohranjeno. Večja koncentracija lukenj za stojke se je pojavila le v jugovzhodnem koncu, kjer smo uspeli rekonstruirati štiri tlorise stavb.

Stavba 1: velikost 2,4 m × 4,4 m; površina 10 m².

Stavba 2: velikost in površina objekta nista določljivi, saj se steni nadaljujeta izven izkopnega polja.

Stavba 3: velikost 3,4 m × 4,8 m; površina 16 m²; streho so nosile slemenske stojke; stavba leži nad stavbo 4.

Stavba 4: velikost 2,4 m × 5,2 m; površina 12 m²; stavba leži pod stavbo 3.

PTUJSKA CESTA (sl. 104)

Izkopavališče ob Ptujski cesti, ki je ležalo že izven oboda utrjenega naselja, je prečkal širok jarek. Na njegovi severni strani je bilo odkritih več lukenj za stojke, ki smo jih povezali v dva tlorisa.

Stavba 1: velikost 3 m × 3,7 m; površina 11 m²; v profilih lukenj 1, 8 in 14 so bili vidni obrisi stojk (sl. 85).



Sl. 103: Poštna ulica. Rekonstrukcija pozidave. M. = 1:250.
 Abb. 103: Poštna ulica. Bebauungsrekonstruktion. M. = 1:250.

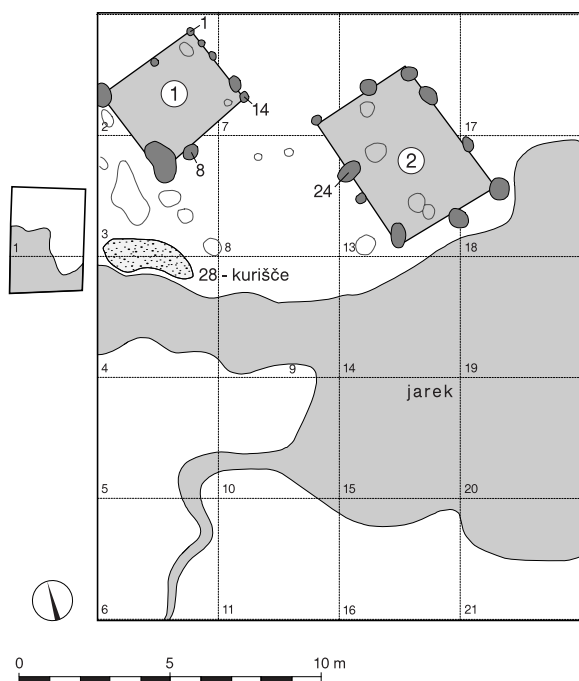

Sl. 104: Ptujška cesta. Rekonstrukcija pozidave. M. = 1:250.
 Abb. 104: Ptujška ulica. Bebauungsrekonstruktion. M. = 1:250.

Stavba 2: velikost 3,5 m × 5 m; površina 17 m²; v profilu luknje 24 je bil viden obris stojke (sl. 85).

IZKOPAVALIŠČE BERNARDE PERC; SONDE I-III (sl. 105)

Izkopavališče je ležalo zahodno od Havlasovega vrta (pril. 1). Tu je v letih 1955–1958 Bernarda Perc izkopala tri sonde, katerih površina je merila skoraj 2000 m². Prvo rekonstrukcijo stavbnih tlorisov s tega območja je naredil B. Lamut.⁹³ Kot osnova mu je služil načrt Bernarde Perc, ki pa je žal brez absolutnih globin lukenj za stojke. Tega kriterija pri analizi torej nismo mogli upoštevati. Ker pa so se pred izkopavanjem tod širili vrtovi in so bile arheološke ostaline dobro ohranjene, rekonstrukcija tlorisov ni povzročala večjih težav. Rezultat, ki smo ga dobili, je podoben Lamutovemu. Naš načrt se od njegovega razlikuje predvsem v severozahodnem koncu izkopavališča, kjer je po našem mnenju stalo najmanj pet stavb, Lamut pa je na tem prostoru začrtal tri velike objekte. Sicer pa smo na celotnem izkopavališču rekonstruirali šestnajst tlorisov (sl. 105).

⁹³ Lamut 1987, 47, sl. 31; glej tudi Teržan 1999, 106, fig. 5; Teržan 2001, 130, Abb. 6.

→
 Sl. 105: Izkopno polje Bernarde Perc (sonde I-III). Rekonstrukcija pozidave. M. = 1:250.
 Abb. 105: Grabungsfläche von Bernarda Perc (Schnitte I-III). Bebauungsrekonstruktion. M. = 1:250.



ognjišča in kurišča
cesta

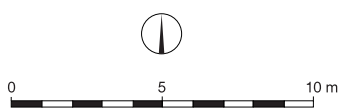

Stavba 1: velikost 3,4 m × 8 m; površina 27 m²; streho so nosile slemenske stojke; sredi stavbe je bilo ognjišče.

Stavba 2: velikost 3,2 m × 11,5 m; površina 37 m²; v severozahodnem kotu je bilo ognjišče, v južnem delu pa kurišče in ognjišče.

Stavba 3: velikost 3 m × 4 m; površina 12 m².

Stavba 4: velikost 2,8 m × 6,4 m; površina 18 m²; v severnem delu je bilo ognjišče.

Stavba 5: velikost 3 m × 5,2 m; površina 15 m²; v severnem delu so bili ostanki kurišča.

Stavba 6: velikost 2,8 m × 9 m; površina 25 m²; sredi stavbe je bilo ognjišče; objekt ni bil raziskan v celoti, saj se je na severni strani širil izven izkopnega polja.

Stavba 7: velikost 3,8 m × 7 m; površina 26 m²; jugovzhodni vogal stavbe je prekril starejše ognjišče; objekt ni bil raziskan v celoti, saj se je na severovzhodni strani širil izven izkopnega polja.

Stavba 8: velikost 2,6 m × 3,6 m; površina 9 m².

Stavba 9: velikost 3 m × 6,2 m; površina 18 m²; stratigrafski odnos do ognjišča ni ugotovljiv.

Stavba 10: velikost 3,8 m × 5 m; površina 19 m²; streho so nosile slemenske stojke.

Stavba 11: velikost 3,2 m × 5 m; površina 16 m².

Stavba 12: velikost 2,8 m × 4,3 m; površina 12 m².

Stavba 13: velikost 6,5 m × 14 m; površina 91 m²; streha je počivala na dveh vrstah notranjih stojk, v hiši sta bili odkriti dve ognjišči.

Stavba 14: velikost 3 m × 8,4 m; površina 25 m².

Stavba 15: dolžina 7 m; objekt ni bil raziskan v celoti, saj se je na vzhodni strani širil izven izkopnega polja.

Stavba 16: velikost 5,4 m × 11,8 m; površina 64 m²; streho so nosile slemenske stojke.

5.8. TEHNIKA GRADNJE IN TIPI STAVB

Dosedanje analize so pokazale, da je v Ormožu popolnih tlorisov razmeroma malo, čemur je največ botrovala dolgotrajna obljudenost naselja, prav tako pa tudi način gradnje hiš. Stavbe so bile namreč narejene s pomočjo vkopanih stojk. Pri gradnji s stojkami pa les najhitreje prepeveva, zato so potrebna pogosta popravila. Rezultat obnavljanj in novogradenj se kaže v več tisoč luknjah, ki jih je težko povezati v jasne tlorise. Še največ uporabnih podatkov smo dobili na območju, ki ga je raziskala Bernarda Perc. Pri tipološkem razvrščanju smo kot glavni kriterij uporabili število stojk in njihove pozicije. Izkazalo se je, da se tlorisi ormoških stavb v ničemer ne razlikujejo od sočasnih gradenj drugod po Evropi.⁹⁴ Pa si oglejmo glavne tipe ormoških hiš (sl. 107).

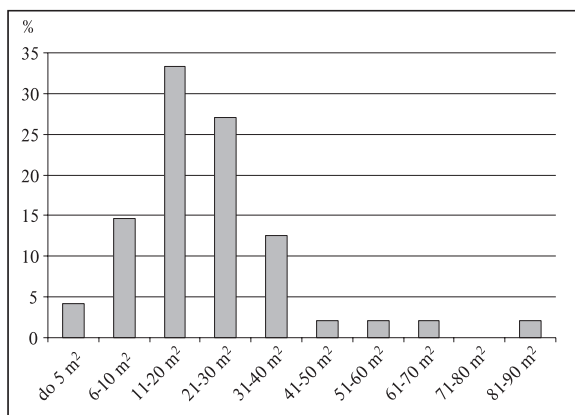

Sl. 106: Površine stavb (n = 44).

Abb. 106: Flächeninhalte der Gebäude (n = 44).

Manjše stavbe so bile zgrajene s pomočjo šestih ali osmih stojk. Postavljene so bile v parih, saj je streha slo-nela neposredno na stojkah stranskih sten. Isti (škarjasti) tip ostrejša lahko predvidevamo tudi pri objektih s pet in več pari stojk, če le razpon čelnih sten ni bil prevelik.⁹⁵ Hiše so bile zato ozke in dolge, po vsej verjetnosti pa so imele le en prostor. Pri širših objektih je streha zaradi večjega razpona počivala na slemenskih oziroma dveh vrstah notranjih stojk. Praviloma so bile postavljene vzporedno s stenskimi, notranjost stavb pa so delile na vzdolžne prostore. Prav zaradi takšne razporeditve govorijo nekateri o dvoladijskem oziroma troladijskem tipu hiš. Stene hiš so bile narejene iz kolov in prepletene-nega protja, katerega odtisi so se ohranili v prežganem ilovnatem ometu.

Rekli smo že, da je bilo čistih tlorisov v Ormožu razmeroma malo. Številne nesimetrično postavljene luknje za stojke kažejo na to, da preperelih nosilcev niso zgolj menjavali, ampak so k starim pogosto dodajali nove. Ob tem velja poudariti, da se tlorisi stavb ves čas niso bistveno spreminjali, drugačna je postala le razporeditev stojk.

Večina ormoških hiš je bila manjših dimenzij. Največ je bilo takih, ki so imele površino od 11 do 20 oziroma 21 do 30 kvadratnih metrov (sl. 106). Po vsej verjetnosti gre za bivalne objekte, v katerih so živele različno velike družine. Namembnost drugih stavb je težje določiti. Glede na primerjave od drugod so najmanjše (do 5 m²) služile za shranjevanje živeža (od tal dvignjene kašče), v največjih pa so se morda odvijale dejavnosti, povezane s celotno srenjo. Bodi kakor koli že, vprašanja namembnosti objektov ostajajo za zdaj bolj ali manj odprta. Pomagati si ne moremo niti z drobnimi najdbami, saj večinoma niso bile izkopane po stratigraf-skem principu, zato jih ni mogoče zanesljivo povezati s konkretnimi objekti.

⁹⁴ Luley 1992, 8; Schefzik 2001, 102 ss.

⁹⁵ Prim. Dular 2008, 340.

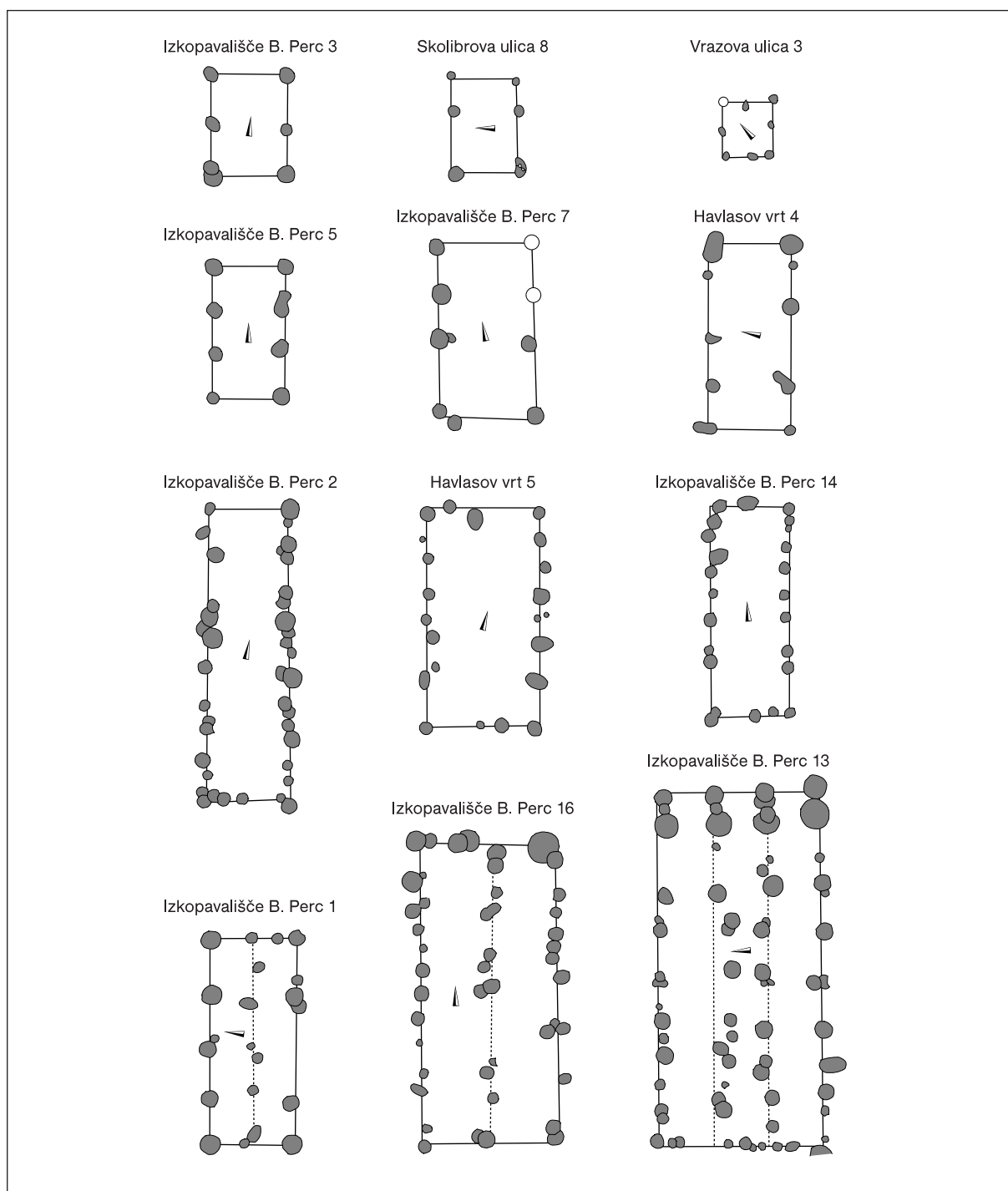

Sl. 107: Tipi stavb. M. = 1:250.

Abb. 107: Gebäudetypen. M. = 1:250.

5.9. REKONSTRUKCIJA POZIDAVE IN RASTER NASELJA

Čeprav so bile v Ormožu izkopane razmeroma velike površine, pa znaša njihov seštevek manj kot 10 % celotnega areala naselja (*pril. 1*). Ob takšni raziskanosti se seveda samo po sebi postavlja vprašanje o smotr-

nosti nadaljnjih analiz. Težava je tudi v tem, da je bil Ormož obljuden več stoletij, v tako dolgem obdobju pa je prihajalo do številnih prezidav. Seveda ni nujno, da so bile stavbe, kot smo jih rekonstruirali in vrisali v naše načrte, sočasne.⁹⁶ Da bi dobili kolikor toliko verodostojen rezultat, si oglejmo situacijo na največjih

⁹⁶ Glej pozicije hiš 3,4,7 in 8 ob Skolibrovi ulici.



Sl. 108: Havlasov vrt in izkopna površina B. Perc. Rekonstrukcija pozidave. M. = 1:500.

Abb. 108: Havlasov vrt und Grabungsfläche von B. Perc. Bebauungsrekonstruktion. M. = 1:500.

raziskanih površinah in sicer ob Skolibrovi ulici, Vrazovi ulici in na Havlasovem vrtu, ki smo mu priključili še območje, ki ga je prekopala B. Perc (*pril. 2, sl. 100, 108*). Čeprav so izkopna polja med seboj precej oddaljena, pa vendarle kažejo vrsto podobnosti. Naše zaključke gradimo na predpostavki, da se prav v podobnostih skrivajo značilnosti celotnega naselja. Pa si oglejmo najprej usmerjenost hiš.

Velika večina stavb je bila zgrajenih tako, da so imele stene zasukane v smereh sever–jug oziroma vzhod–zahod. Odstopanj je pravzaprav malo. Bistveno drugače so bile usmerjene le hiše 1, 2, 9 in 14 ob Skolibrovi ulici, hiši 3 in 5 ob Vrazovi ulici ter hiša 12

z območja, ki ga je raziskala B. Perc. Zanimivo je tudi to, da tečeta v istih smereh obe komunikaciji: tista na Skolibrovi ulici od severa proti jugu, pot na Havlasovem vrtu oziroma izkopavališču B. Perc pa od vzhoda proti zahodu (*sl. 108 in pril. 2*). Enako je bila usmerjena tudi cesta pri Župnišču (*sl. 101*). Ali lahko torej rečemo, da je imelo naselje v Ormožu skrbno načrtovan raster, ki se skozi stoletja ni bistveno spreminjal? Usmerjenost hiš in potek komunikacij že kažeta na to, podobno sklepanje pa dovoljujejo tudi pozicije dvorišč. Prazni prostori med stavbami, na katerih najdemo le vodnjake, kurišča in ognjišča, so ostali trajno nepozidani. Primerov, da so mlajši objekti poškodovali starejše, je razmeroma

malo.⁹⁷ Raster je bil torej bolj ali manj konstanten, njegova usmerjenost po glavnih straneh neba pa je ob zemljenem okopu druga najpomembnejša dominanta ormoškega naselja.

Težje je ugotoviti, kakšna je bila funkcionalna struktura gradišča. Iz keramičnih najdb ni moč izvleči nobenih podatkov, kalupi in ostanki žlindre, ki so jih našli na vseh zgoraj omenjenih izkopnih poljih, pa kažejo, da metalurška dejavnost ni potekala zgolj v enem predelu naselja. O ločeni obrtniški coni torej ne moremo govoriti. Nekoliko drugačno sliko zarisuje analiza živalskih kosti. Izkazalo se je, da obstajajo med posameznimi predeli naselja določene razlike, ki pa jih zaradi relativno majhnega in nesistematično pobranega vzorca za zdaj

še ne moremo zadovoljivo interpretirati.⁹⁸ Odprto ostaja tudi vprašanje družbene strukturiranosti. V Ormožu ne poznamo dvora, to je oddvojene skupine hiš, v katerih bi prebivali pripadniki takratnih elit.⁹⁹ Velika stavba (hiša 13), ki jo je izkopala B. Perc (*sl. 105*), sicer izstopa po velikosti in načinu gradnje, pomenljiva je tudi njena pozicija ob tlakovani poti, vendar pa bi jo zelo težko opredelili kot objekt, ki je bil namenjen zgolj višjemu sloju prebivalstva. Ormož je torej naselje, ki v svojem rastru ne odseva jasno izraženih funkcionalnih in družbenih razlik. Vprašanje je le, če so takšne naselbinske strukture lahko dokaz, da je bila bolj ali manj egalitarno urejena tudi takratna družba.¹⁰⁰

⁹⁷ Npr. vodnjak 2 na Havlasovem vrtu, ki je bil vkopan v južni rob tlakovane poti (glej *sl. 102*).

⁹⁸ Glej prispevek Toškana in Dirjeca na str. 99 ss.

⁹⁹ Prim. Parzinger 1992.

¹⁰⁰ Za družbo v pozni bronasti dobi glej Teržan 1999, 114 ss.

6. EKONOMSKA SPECIALIZACIJA IN SOCIALNA DIFERENCIACIJA V POZNOBRONASTODOBNEM IN ZGODNJEŽELEZNODOBNEM ORMOŽU: ARHEOZOOLOŠKI POGLED

Borut Toškan in Janez Dirjec

V orisu obdobja kulture žarnih grobišč na Slovenskem, ki ga je v jubilejni 50. številki *Arheološkega vestnika* objavila Biba Teržan (1999), je med drugim mogoče prebrati tudi poziv k dajanju večjega poudarka sistematičnemu vzorčenju in zbiranju ostalin favne in flore ter njihovim raziskavam. Takšno postopanje bi po avtoričinem mnenju "kmalu pripomoglo k boljšemu poznavanju osnovnih gospodarskih panog v obdobju KŽG na Slovenskem" (Teržan 1999, 134), o čemer danes ne vemo prav veliko. Resnici na ljubo ostaja precej skromno tudi naše poznavanje dosežene razvojne ravni živinoreje in prehranskih navad prednamcev iz časa starejše železne dobe, pa čeprav je arheozooloških objav gradiva iz tega obdobja nekoliko več (npr. Riedel 1976; 1977; Bartosiewicz 1985; 1987; 1991; 1996; Bökönyi 1994; Toškan in Dirjec 2004). V pričakovanju študij novih naselbinskih izkopavanj, zlasti tistih, ki potekajo v okviru SAAS-a, ponuja tako doslej še neobjavljeni favnistični material iz prazgodovinskega Ormoža¹ lepo priložnost za pridobitev boljšega vpogleda v navedeno problematiko. Kot prvi korak v etapno zamišljenem procesu obdelave ormoškega gradiva na tem mestu predstavljava izsledke analize porazdelitve najdb v prostoru, s čemer želiva prispevati k osvetlitvi problematike o ekonomski specializaciji in socialni diferenciaciji naselbine oz. njenih prebivalcev (cf. Lamut 1987).

6.1. MATERIAL IN METODE

Predmet raziskave je gradivo, ki je bilo pridobljeno med izkopavanji v letih 1974 do 1981. Podrobne podatke o najdišču in metodologiji terenskega raziskovanja podajata Dular in Tomanič Jevremova (glej str. 15–71), zato se na tem mestu posvečava zgolj predstavitvi arheozoološke analize. Favnistični ostanki so bili pobirani ročno brez spiranja sedimenta skozi sita, zaradi česar je delež manjših kosti in zob oz. kostnih in zobnih drobcev v vzorcu brez dvoma podcenjen (*pril. 1*). Pomanjkljivo

vzorčenje je seveda omejilo izpovedno vrednost gradiva, posamezne interpretacije pa pomaknilo na mejo špekulativnosti. V prispevku obravnavane favnistične najdbe sicer izvirajo iz petih različnih lokacij znotraj naselbine: Havlasov vrt, Poštna ulica, Župnišče, Skolibrova ulica in Vrazova ulica (*sl. 7*). Po številu najdb prednjačita predvsem slednji dve, kjer je bilo pobranih kar 98 odstotkov vseh analiziranih kosti in zob. Ob tem je bilo nekaj živalskih ostankov najdenih tudi med izkopavnjami Bernarde Perc v letih 1955 do 1962 (*tab. 1*), vendar pa so ti že bili predmet preliminarne objave (Bartosiewicz 1987) in zato na tem mestu niso podrobneje obravnavani.

Časovni razpon ormoškega naselja lahko v grobem razberemo iz datacij jam, vodnjakov in kurišč: nastalo je v mlajšem žarnogorbiščnem obdobju (Ha B1/2), življenje v njem pa je nato teklo vse do začetka mlajšega halštatskega obdobja (Ha D1; glej str. 79–82). V ta čas je mogoče z gotovostjo umestiti 1034 od skupno 2664 obdelanih živalskih kosti in zob. Datacija preostalih 1630 ostankov je nekoliko bolj problematična. Izvirajo namreč iz jam oz. drugih struktur, pri katerih je bila ugotovljena manjša kontaminacija z najdbami iz latenskega in/ali srednjeveškega obdobja. V okviru tukaj predstavljene študije sva obe skupini najdb kljub temu obravnavala kot enoten vzorec, saj med njima nisva ugotovila statistično značilnih razlik. Pomenljiv pa je nenazadnje tudi podatek, da med arheološkim gradivom iz kontaminiranih najdiščnih kontekstov alohtone najdbe v nobenem od primerov ne dosegajo pet odstotnega deleža zastopanosti (glej str. 83–88).

Pri izbiri² načina kvantifikacije najdb sva se spričo omejene časovne ločljivosti vzorca (tj. pribl. 400 let) odločila za število določenih primerkov (*Number of Identified Specimens*, NISP). Pri tem sva fragmente, ki nedvoumno pripadajo isti kosti (npr. drobci med arheološkimi izkopavanji razbitih kosti), združila in jih štela kot en primerek (tj. NISP = 1). Izjemoma sva v okviru medtaksonske primerjave deležev zastopanosti posameznih skeletnih elementov abundanco le-teh

¹ Ormoško naselje je nastalo nekje na prehodu drugega v prvo tisočletje pr. n. št., doseglo svoj vrh v 8. stoletju in bilo opuščeno na začetku 6. stoletja pr. n. št. (glej str. 79).

² Za diskusijo o prednostih in slabostih posameznih kazalcev abundance najdb glej npr. Gautier (1984), Grayson (1984), Grayson in Frey (2004).

izrazila tudi kot kot najmanjše število elementov (*Minimum Number of Elements*, MNE). Pri izračunu MNE za posamezen skeletni element sva v primerih, ko se ta v skeletu pojavlja v paru, upoštevala podatek o abundanci elementa številčno bolj zastopane anatomske strani. K tej številki sva nato prištela še vse fragmente istega skeletnega elementa nasprotne anatomske strani, za katere je bilo nedvoumno ugotovljeno, da gre za ostanke drugih živali (tj. živali drugačne starosti ali nasprotnega spola).

V okviru biometrične študije sva analizirala dimenzije zadostno ohranjenih ostankov goveda, sicer daleč najbolj zastopane vrste v obravnavanem gradivu. Pri zajemu metričnih podatkov sva sledila smernicam von den Driescheve (1976). Zaradi pogosto skromnega števila merljivih ostankov posameznega skeletnega elementa sva izbrane³ meritve standardizirala ter tako virtualno povečala razpoložljivi vzorec (cf. Albarella 2002). Standardiziranje sva izvedela v skladu s formulo:

$$\text{standardizirana vrednost} = (x - m) / s,$$

kjer x predstavlja dimenzijo primerka iz Ormoža, m in s pa povprečje in standardno deviacijo iste dimenzije pri referenčnem vzorcu. V okviru pričujočega prispevka sva kot referenčni vzorec uporabila gradivo iz rimskega mesta *Tác/Gorsium* (Madžarska; Bökönyi 1984). Pri tem sva upoštevala zgolj tiste skeletne elemente, ki so bili v omenjenem vzorcu zastopani z najmanj 30 primerki. Na ta način sva skušala zadovoljiti pogoju, da je za izračun povprečne vrednosti in standardne deviacije potrebno operirati z bolj ali manj normalno porazdeljenimi (metričnimi) podatki. Z izključitvijo pičlo zastopanih skeletnih elementov iz referenčnega vzorca pa sva obenem tudi zmanjšala (odpravila?) moteč vpliv različne zastopanosti obeh spolov. Pričakujemo namreč lahko, da so razlike v deležu samcev, samic in kastratov med ostanki dveh različnih skeletnih elementov v splošnem večje v kolikor sta vzorec vzorca majhna. Zgolj minimalen razkorak v zastopanosti obeh spolov med obsežnima vzorcema govejih dlančnic ($N = 168$) in stopalnic ($N = 162$) z najdišča *Tác/Gorsium* takšno sklepanje v celoti podkrepljuje (Bökönyi 1984, Tab. 5), podobno pa velja tudi za favnistične vzorce s številnih drugih najdišč (npr. Riedel 1979, 99; 1993a, Tab. 6; 1994, Tab. 3).

Pri statistični obdelavi sva praviloma uporabljala neparametrične prijeme, saj vzorci pogosto niso izkazovali normalne porazdelitve. Med drugim sva preučevala tudi zastopanost posameznih anatomskeh regij živalskega trupa (izraženo z NISP), ki sva jih na osnovi kakovosti in količine pripadajočega mesa razdelila v tri kategorije: kategorija A (vključuje ostanke nosačev,

okretačev ter drugih vratnih, prsnih in križnih vretenc, lopatic, nadlahtnic, medenic in stegnenic), kategorija B (obsega ostanke lobanj, spodnjih čeljustnic, koželjnic, golenic in piščali) ter kategorija C (vključuje ostanke zgornjih čeljustnic, zob, dlančnic, stopalnic, zapestnih kosti, skočnic, petnic in ostalih nartnih kosti ter prstnic). Podatke o deležu zastopanosti vsake od treh kvalitetnih kategorij sva v nadaljevanju - skupaj s tistimi o številu določenih primerkov posameznega taksona - uporabila kot vstopne podatke za korespondenčno analizo (*Correspondence analysis*; StatSoft Inc. 2001) ter tako skušala ugotoviti obstoj morebitnih razlik v favnistični sliki posameznih delov izkopnega polja na Skolibrovi in Vrazovi ulici. Statistična obdelava je bila narejena s programskim paketom StatSoft 2001, Statistica za Windows, verzija 6.0.

V prispevku predstavljeno favnistično gradivo hrani Pokrajinski muzej na Ptujju.

6.2. TAKSONOMIJA

Na tem mestu obravnavani vzorec živalskih ostankov iz prazgodovinskega Ormoža je obsegal 2664 ostankov velikih sesalcev. Vsaj do nivoja rodu⁴ jih je bilo mogoče določiti 1791. Izjemno visoko stopnjo določljivosti (tj. 67,2 %) lahko razumemo kot dodaten dokaz za velikostno selektivno pobiranje najdb, kar je pri vzorčenju brez vsaj delnega spiranja sedimenta skozi sita pravzaprav neogibno (cf. Toškan in Dirjec 2004, 158 ss). Razpoložljivo gradivo sicer obsega ostanke trinajstih vrst velikih sesalcev iz sedmih družin (tab. 1).

Po številu določenih primerkov je najbolj zastopana vrsta v vzorcu domače govedo (*Bos taurus*), ki je prebivalcem Ormoža očitno predstavljala osrednji vir mesa. Preučevanje fragmentiranosti kostnih najdb zgodnježeleznodobne starosti s Slovenskega je sicer pokazala, da je potrebno numerično prevlado ostankov goveda jemati z določeno rezervo (Bartosiewicz 1991, 205). Intenzivnejša naravna in umetna fragmentacija kosti večjih živali lahko namreč vodi v preveč številno zastopanost velikih kopitarjev na osnovi NISP. Čeprav točnega razmerja med ohranjenostjo, pogojeno z velikostjo, in dejanskimi razlikami v količini razpoložljivega mesa torej ni mogoče kvantificirati pa skoraj 65-odstotna zastopanost govejih ostankov v obravnavanem vzorcu vendarle nedvoumno dokazuje pomembno vlogo govedine v lokalni prehrani. Toliko bolj zato, ker se sicer intenzivnejša fragmentacija kosti večjih živali v praksi do neke mere vendarle izravna z občutno večjo količino mesa, ki ga te živali dajejo.

Velikost goved iz prazgodovinskega Ormoža je bilo mogoče oceniti za pet primerkov, ki so bili v vzorcu

³ Vsaka najdba je bila zastopana z zgolj eno meritvijo, pri čemer sva dajala prednost nedolžinskim dimenzijam (npr. najmanjša širina diafize, širina proksimalne ali distalne epifize). Pri bovidih naj bi bile namreč slednje primernejše za oceno mase živali od dolžinskih mer (Scott 1990).

⁴ V primeru drobnice je bilo mogoče specifično določiti zgolj četrto ostankov; ostali so določeni le do nivoja poddružine (tj. subfam. Caprinae).

Tab. 1: Zastopanost posameznih taksonov velikih sesalcev v gradivu iz prazgodovinskega Ormoža (Ha B1/2 – Ha D1), pridobljenim med terenskim raziskovanjem v letih 1974–81. Posebej so podani podatki za posamezne lokacije znotraj najdišča ter za gradivo, ki ga je v letih 1955–62 izkopal Bernarda Perc (Bartosiewicz 1987, 58). Abundanca najdb je izražena kot najmanjše število določenih primerkov (*Number of Identified Specimens*; NISP).

Tab. 1: Representation of individual large mammal taxa in the material from prehistoric Ormož (Ha B1/2 - Ha D1), obtained during 1974-81 field research. Separate information is given for each location within the site and for the material, discovered in 1955-62 by Bernarda Perc (Bartosiewicz 1987, 58). Abundance of finds is expressed as the Number of Identified Specimens (NISP).

Takson / Taxon	Σ Ormož		Skolib. ulica		Vrazova ulica		Ostalo / Rest		Perc 1955-62	
	NISP	%	NISP	%	NISP	%	NISP		NISP	%
<i>Bos cf. primigenius</i>	3	0,2	–	–	3	0,5	–	–	–	–
<i>Bos taurus</i>	1148	64,1	709	63,8	407	64,3	32	–	210	62,5
<i>Bos s. Cervus</i>	1	0,1	1	0,1	–	–	–	–	–	–
<i>Bos s. Equus</i>	1	0,1	1	0,1	–	–	–	–	–	–
Caprinae	90	5,0	57	5,1	30	4,7	3	–	24	7,1
<i>Sus sp.</i>	458	25,6	271	24,4	178	28,1	9	–	57	17,0
<i>Equus caballus</i>	48	1,6	43	3,9	3	0,5	2	–	17	5,1
<i>Canis familiaris</i>	5	0,3	4	0,4	1	0,2	–	–	–	–
<i>Cervus elaphus</i>	28	1,6	20	1,8	7	1,1	1	–	28	8,3
<i>Alces alces</i>	1	0,1	1	0,1	–	–	–	–	–	–
<i>Capreolus capreolus</i>	3	0,2	2	0,2	1	0,2	–	–	–	–
<i>Felis silvestris</i>	3	0,2	–	–	3	0,5	–	–	–	–
<i>Ursus arctos</i>	2	0,1	2	0,2	–	–	–	–	–	–
SKUPAJ / TOTAL	1791		1111		633		47		336	
% determ.	67,2 %		71,7 %		59,6 %		73,0 %		?	

zastopani z nepoškodovanimi dolgimi kostmi. Z višino ob vihru med 110 in 116 cm (tab. 2) se te živali uvrščajo znotraj variacijske širine za nizkorasla zgodnježelezno-dobna goveda iz srednjeevropskih najdišč (Bökönyi 1974, 123). Pravzaprav tako majhne predstavnike omenjene vrste srečamo le še v obdobju zgodnjega srednjega veka. Bartosiewicz (1987) tako v tem vidi nastavke za razmišljanja o majhnem poznobronastodobnem oz. zgodnježeleznodobnem govedu iz Ormoža kot primitivnem predniku pasme buša, ki je danes razširjena v številnih delih nekdanje Jugoslavije.

Ob številnih kosteh pretežno majhnih živali pa med bovidnimi ostanki s prazgodovinskega Ormoža najdemo tudi nekaj takih, ki se v svoji velikosti približujejo dimenzijam (samic) tura (*Bos primigenius*). Vsaj nekatere od navedenih kosti naj bi tudi dejansko pripadale temu v 17. stoletju iztrebljenemu zarodniku domačega goveda (sl. 1 in 2), v vzorcu pa bi sicer utegnili biti zastopani tudi

posamezni križanci (cf. Bökönyi 1974, 120 ss). Resnici na ljubo v primeru velikostno izstopajočih bovidnih najdb ni mogoče z gotovostjo ovreči možnosti, da je med njimi zastopan tudi zober (*Bison bonasus*). Razlog, da se to vendarle ne zdi zelo verjetno, je skorajšnja odsotnost ostankov omenjene vrste na Slovenskem in v sosednjih pokrajinah na najdiščih iz časa bronaste in železne dobe (Rakovec 1973; Choyke in Bartosiewicz 1999, Tab. 1; Gál 2005, 168 ss; Benecke 2005-2006, 426).

Po številu najdb govedu kot drugi najbolje zastopan takson v vzorcu sledi prašič. Zavaljo pogosto problematičnega razlikovanja med ostanki domačega (*Sus domesticus*) in divjega prašiča (*Sus scrofa*) sicer razmerja med

Takson / Taxon	Sk. element	VV / WH
<i>B. taurus</i>	Radius	110,5 cm
	Metacarpus	116,4 cm
	Metacarpus	111,8 cm
	Metacarpus	111,6 cm
	Metacarpus	111,4 cm*
	Metatarsus	112,1 cm
<i>O. aries</i>	Metacarpus	59,2 cm
<i>E. caballus</i>	Metacarpus	144,3 cm
	Tibia	146,0 cm
	Metatarsus	112,1 cm

Tab. 2: Višina ob vihru za živali, ki so bile v favništnem vzorcu iz prazgodovinskega Ormoža zastopane z nepoškodovanimi dolgimi kostmi okončin. Posamezna ocena predstavlja zmnožek med podatkom o največji dolžini kosti in ustreznim Matolcsijevim (govedo), Teichertovim (ovca) oz. Mayevim (konj) koeficientom. Poševno zapisani oceni se nanašata na primerka kosti, ki bi lahko bila recentne starosti. Zvezda (*) označuje podatek, ki ga podaja Bartosiewicz (1987, 58). Obrazložitev simbola: VV – višina ob vihru.

Tab. 2: Withers height of animals, which were represented in the faunal sample of prehistoric Ormož with intact long bones. Each evaluation represents the product of the data on the greatest length of a bone and the corresponding Matolcsi (cattle), Teichert (sheep) or May (horse) coefficients. The measures written in Italic refer to bones that could be recent. An asterisk (*) indicates data taken from Bartosiewicz (1987, 58). Key: WH – withers height.

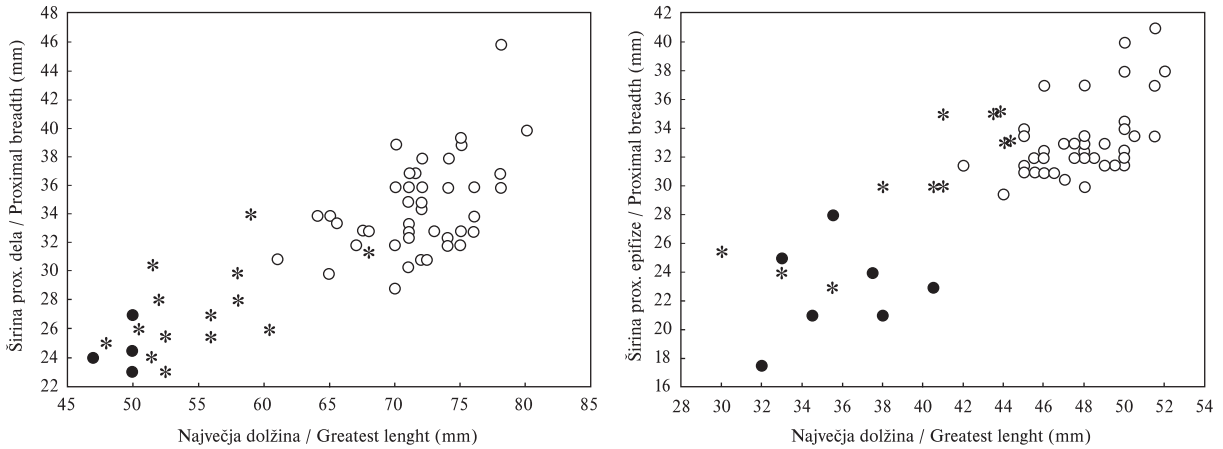

Sl. 1: Grafični prikaz razmerja med širino proksimalne epifize in pa največjo dolžino prvih (levo) oz. drugih (desno) bovidnih prstnic v gradivu iz prazgodovinskega Ormoža (*). Za primerjavo so podani podatki za domače govedo iz zgodnježeleznodobnih plasti štirih najdišč na Slovenskem (tj. Gornja Radgona, Veliki Vinji Vrh, Kučar, Vače; vse lastni neobjavljeni podatki; ●) ter tisti za tura oz. zobra iz več holocenskih najdišč v Evropi (Boessneck *et al.* 1963, 193 ss; Payne 1972, Sl. 4; ○).

Fig. 1: Relationship between the breadth of the proximal end and the greatest length of the first (left) and second (right) bovine phalanges from the material of prehistoric Ormož (*). Information on cattle from four Early Iron Age Slovenian sites (i.e. Gornja Radgona, Veliki Vinji Vrh, Kučar, Vače; all own unpublished data, ●) and aurochs from the Holocene sites in Europe (Boessneck *et al.* 1963, 193 ff; Payne 1972, Fig. 4, ○) are given for comparison.

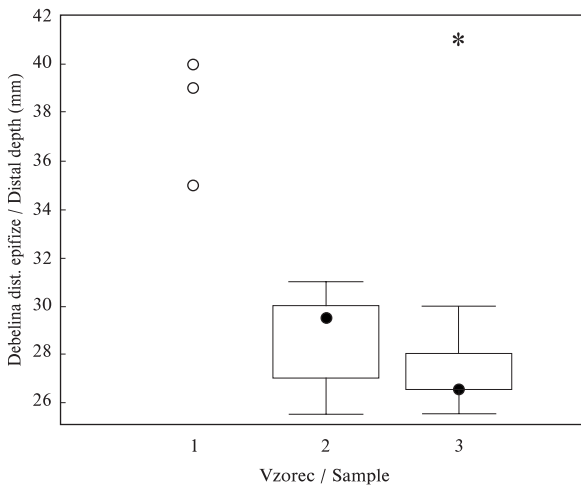

Sl. 2: Variabilnost v debelini distalne epifize pri bovidnih stopalnicah. Mediana kot mera centralne tendence je ponazorjena s piko, razpršenost podatkov okrog le-te pa s kvadratom (drugi in tretji kvartil oz. 25% – 75% podatkov) in “brki” (celoten razpon vrednosti). Seznam vzorcev: 1 – tura, rimska doba (Tác / Gorsium – Madžarska; Bökönyi 1984, 154 ss); 2 – domače govedo, starejša železna doba (Kučar, Stična, Vače, Veliki Vinji Vrh – vse Slovenija; lastni neobjavljeni podatki); 3 – domače govedo in tura (*), Ormož.

Fig. 2: Variability in depth of the distal end of bovine metatarsals. Median, as a measure of central tendency, is illustrated by a dot, while the dispersion of data around it is illustrated by a square (second and third quartile or 25% - 75% of data) and “whiskers” (the full range of values). Samples presented: 1 - aurochs, Roman period (Tác / Gorsium - Hungary; Bökönyi 1984, 154 ff); 2 - domestic cattle, Early Iron Age (Kučar, Stična, Vače, Veliki Vinji Vrh - all Slovenia; own unpublished data); 3 - domestic cattle and aurochs (*), Ormož.

ostanki obeh vrst ni mogoče natančno kvantificirati. Izhajajoč iz metričnih podatkov sva namreč do nivoja vrste lahko določila zgolj 175 najdb, med katerimi pa s kar 85,2 odstotnim deležem pričakovano močno prevladujejo tiste domačega prašiča (tab. 3).

Med 21 specifično določenimi ostanki drobnice (Caprinae) so številnejši tisti ovce (*Ovis aries*; NISP = 13), podobno sliko pa kaže tudi gradivo z izkopavanj iz let 1955–62 (Bartosiewicz 1987, 58). Večja priljubljenost ovc napram kozam (*Capra hircus*) v okviru prazgodovinskega Ormoža se zdi tako dokaj verjetna, pa čeprav ugotovljena razlika v abundanci obeh vrst meje stati-

Tab. 3: Zastopanost ostankov domačega (*Sus domesticus*) in divjega prašiča (*Sus scrofa*) med specifično določljivimi ostanki rodu *Sus* v gradivu iz prazgodovinskega Ormoža po posameznih lokacijah. Podatke za vzorec, pridobljen med izkopavanji Bernarde Perc v letih 1955–62, podaja Bartosiewicz (1987, 58). Tab. 3: Representation of pig (*Sus domesticus*) and boar (*Sus scrofa*) remains among specifically identified remains of the genus *Sus* within the material from prehistoric Ormož, as it occurs at individual locations. Data, obtained during the excavations of Bernarda Perc in 1955-62 are presented by Bartosiewicz (1987, 58).

Vzorec / Sample	Σ <i>Sus</i>	<i>S. dom.</i>	<i>S. scrofa</i>
Havlasov vrt	3	–	–
Skolibrova ulica	271	105	11
Vrazova ulica	178	44	15
Poštna ulica	3	–	–
Župnišče	3	1	–
SKUPAJ / TOTAL	458	150	26
Perc 1955–62	57	51	6



Sl. 3: Kosti konja s patološkimi formacijami v gradivu iz prazgodovinskega Ormoža: a – nova kostna tvorba na stiku druge in tretje dlančnice (Skolibrova ulica: jama 730, 732, 733); b – stopalnica z osteofiti na proksimalni epifizni in atipično remodeliranim kostnim tkivom na medialnem delu diafize (puščica; Skolibrova ulica: kv. 161, pl. 2). Foto: I. Lapajne.

Fig 3: Equine bones showing pathological formations, collected at prehistoric Ormož: a - new bone formation at the junction of the second and third metacarpals (Skolibrova ulica: pit 730, 732, 733) b - metatarsus with osteophytes on the proximal epiphysis and an atypically remodelled bone tissue on the diaphysis' medial part (arrow; Skolibrova ulica: quad. 161, layer 2). Photo: I. Lapajne.

stične značilnosti dejansko ne presega (χ^2 test: $p = 0,55$). V zvezi z najdbami drobnice velja sicer opozoriti tudi na to, da je med devetimi ostanki kože kar osem bolj ali manj dobro ohranjenih fragmentov rožnic. Slika je zanimiva, saj bi lahko pričala o načrtnem zbiranju rogov kot surovino za izdelavo raznih orodij.⁵ Manj verjetno se zdi, da bi omenjene najdbe lahko predstavljale odpadke dejavnosti povezanih s predelavo kože (cf. Serjeantson 1989, 136 s), saj sta bila le dva primerka najdena v isti jami (tj. Vrazova ulica: jama 1698⁶). Med 13 ostanki ovce je bilo rožnic pet, od tega ena v prej omenjeni jami 1698 z območja Vrazove ulice. Sicer pa na nadpovprečno zastopanost navedenega skeletnega elementa med vsemi ostanki drobnice iz Ormoža lepo kažejo tudi podatki o abundanci ostankov posameznih kosti, izraženi kot najmanjše število elementov (MNE). Čeprav so ti izračuni do neke mere popačeni zavoljo pomanjkljive metodologije vzorčenja najdb velja namreč vseeno omeniti, da daleč najvišje vrednosti MNE izkazujejo prav rožnice (*pril. 1C*).

Domače živali so bile v gradivu iz prazgodovinskega Ormoža zastopane še s po 48 ostanki konja (*Equus caballus*) in petimi psa (*Canis familiaris*). Mesa navedenih dveh vrst naj prebivalci naselbine praviloma ne bi več uživali (cf. Bartosiewicz 1987, 60), čeprav najmanj tretjino vseh najdb predstavljajo prav ostanki iz najbolj mesnatih delov živali (*pril. 1D in 1E*). Med razpoložljivimi ekvidnimi zobmi in kostmi ni takih, ki bi morfološko ustrezali muli (cf. Armitage in Chapman 1979; Davis 1980; Eisenmann 1986; Peters 1998), zato prisotnosti ostankov tega križanca med oslom in kobilom v obravnavanem gradivu ni mogoče potrditi. Ekonomsko je bil konj pomemben kot jezdnja ter eventualno tudi tovarna žival, kar nenazadnje potrjujejo tudi specifične

⁵ Takšnih najdb sicer izkopavanja v Ormožu doslej še niso navrgla.

⁶ Analiza gradiva najdenega znotraj navedene jame je pokazala na delno kontaminacijo z recentnimi najdbami.

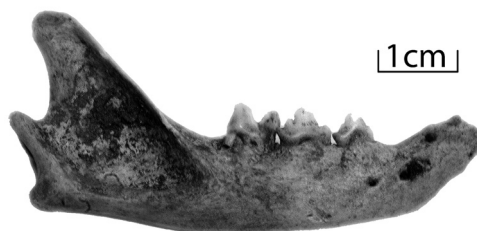

Sl. 4: Spodnja čeljustnica divje mačke iz prazgodovinskega Ormoža. Foto: I. Lapajne.

Sl. 4: Mandible of a wildcat from prehistoric Ormož. Photo: I. Lapajne.

Tab. 4: Dimenzije spodnje čeljustnice divje mačke iz prazgodovinskega Ormoža. Podana sta tudi povprečna vrednost (X) in razpon vrednosti (Min.–Max.) za 23 recentnih divjih mačk iz kontinentalne Evrope (Kurtén 1965, Tab. 2).

Tab. 4: Dimensions of a wildcat's mandible from prehistoric Ormož. Also given are the average value (X) and range (Min.–Max.) of 23 contemporary wildcats from continental Europe (Kurtén 1965, Tab. 2).

Dimenzija Dimension	Ormož	<i>F. silvestris</i>
Dolžina čeljustnice (C ₁ –kondil) / Jaw length (C ₁ –kondil)	54,0	X = 57,5 Min.–Max. = 52,0–64,0
Dolžina, P ₃ –M ₁ Length, P ₃ –M ₁	18,5	X = 20,6 Min.–Max. = 18,5–22,4
Dolžina, M ₁ Length, M ₁	7,5	X = 8,26 Min.–Max. = 7,4–9,0
Koronoidna višina Coronoid height	24,0	X = 26,3 Min.–Max. = 22,5–31,5



Sl. 5: Ostanke jelenjih rogovij s sledmi obdelave iz prazgodovinskega Ormoža. Foto: I. Lapajne.
Sl. 5: Remains of worked red deer antler from prehistoric Ormož. Photo: I. Lapajne.

patološke formacije na nekaterih kosteh (sl. 3). Nastanku takšnih patologij namreč med drugim botruje prav prekomerna in dalj časa trajajoča obremenitev skeleta kot posledica človekovega izkoriščanja (cf. Daugnora in Thomas 2005, 69; Bendrey 2007, 100 s).

Sodeč po dimenzijah edinih treh zadovoljivo ohranjenih konjskih dolgih kosti je mogoče trditi, da je plečna višina vsaj nekaterih živali presegala 135 cm (tab. 2). Glede na navedeno jih je mogoče pripisati t.i. vzhodni skupini železnodobnih konj (*sensu* Bökönyi 1974, 250 ss). Celo več! Konjski dlančnica in golenica iz jam 730, 732 oz. 733 s Skolibrove ulice sta domnevno pripadali živali s plečno višino približno 150 cm, kar sovпада z največjimi primerki svoje vrste s srednjeevropskih železnodobnih najdišč (Bökönyi 1974, 252). Ker pa je analiza arheološkega gradiva iz navedenih treh jam pokazala na delno kontaminacijo z recentnimi najdbami, datiranje dlančnice in golenice v čas obstoja ormoške naselbine žal ni zanesljivo.

Lov kot vir mesa in maščob v okviru lokalne ekonomije ni igral pomembne vloge. Skupno namreč ostanke tura, losa (*Alces alces*), jelena (*Cervus elaphus*), srne (*Capreolus capreolus*), divje mačke (*Felis silvestris*; sl. 4)

in rjavega medveda (*Ursus arctos*) predstavljajo manj kot tri odstotke vseh določljivih kosti in zob. K navedeni številki je sicer potrebno prišteti še nekaj ostankov divjega prašiča,⁷ a delež zastopanosti lovnih vrst ostaja kljub temu skromen. Ugotovljen nabor taksonov ni v ničemer presenetljiv in odseva domnevno habitatno sliko širše regije v bronasti in železni dobi. To velja tudi za najdbe divje mačke in losa, ki se v okviru Ormožu bolj ali manj sočasnih najdišč na Slovenskem pojavljajo zgolj izjemoma (npr. Toškan in Dirjec 2004, Tab. 16.7). Zastopanost obeh vrst v tukaj obravnavanem gradivu kljub temu ni vprašljiva: felidne najdbe⁸ se namreč metrično v celoti umeščajo znotraj variacijske širine recentnih divjih mačk iz kontinentalne Evrope (tab. 4), determinacijo odlomka proksimalnega dela diafize za losa pa, ob njegovi velikosti, utemeljuje značilno cervidna ukrivljenost dorzalnega roba goleničnega grebena (*crista tibiae: margo dorsalis*).

⁷ Delež navedene vrste med skupno 175 specifično determiniranimi najdbami rodu *Sus* ne presega 14 odstotkov.

⁸ Gre za ostanek spodnje čeljustnice ter po en odlomek lobanje in zgornje čeljustnice, ki so najverjetneje pripadali isti živali.

Dve tretjini jelenjih ostankov v obravnavanem gradivu predstavljajo bolj ali manj veliki fragmenti rogovov, od katerih mnogi izkazujejo sledi obdelave (sl. 5). Ugotovitev je pričakovana in skupaj z ostanki naravno odpadlih primerkov, do katerih so ljudje prišli brez lova, kaže na pogosto poglavitni razlog za uplenitev omenjenih živali: njihovo rogovje. Skladno s tem zagotovitev dodatnih količin mesa najbrž ni bila osrednji motiv uplenitve niti v primeru velikih zveri; medved in (še toliko bolj) divja mačka sta bila namreč verjetno zanimiva predvsem zavoljo krzna, morda pa tudi kot trofeja.

Če zgoraj predstavljene podatke o vrstni pestrosti, predvsem pa o deležih zastopanosti posameznih taksonov velikih sesalcev v okviru prazgodovinskega Ormoža postavimo v širši kontekst poznobronastodobnih in zgodnježeleznodobnih najdišč na Slovenskem, ti ne kažejo večjih odstopanj od stanja v okviru drugih bolj ali manj sočasnih najdišč vzhodne Slovenije (sl. 6). Njihova skupna točka je relativno višji delež ostankov prašiča napram drobnici, pri čemer se kot vodilna vrsta praviloma pojavlja govedo. Slednje načeloma velja tudi za lokacije iz zahodne Slovenije, ki pa izkazujejo relativno višji delež drobnice. Najdišča iz osrednje Slovenije in Zasavja v tem smislu izkazujejo večjo podobnost s tistimi iz vzhodnega dela dežele (sl. 6). Poskus analize vzrokov za tako očitni trend povečevanja deleža drobnice na račun prašiča v smeri vzhod-zahod seveda ne sme zaobiti očitne razlike v ekoloških zahtevah obeh taksonov. V bolj sušnem in hribovitem predalpskem svetu in na Krasu namreč prevladujejo ostanki ovc in koz, medtem ko je vlažnejša krajina z bujnimi listopadnimi gozdovi v nižinah vzhodne Slovenije predstavljala ustrežnejše okolje za rejo prašičev. Ker pa raznolikost obravnavanega prostora ni (bila) omejena zgolj na geografsko in vegetacijsko raven, pač pa je mogoče na osnovi kulturne, etnične ali politične neenotnosti poselitve razlikovati tudi več kulturno različnih poselitvenih območij (Teržan 1999, 133; Gabrovec 1999, 177 s), variabilnost v deležu zastopanosti posameznih domestikatov ni utemeljeno interpretirati neodvisno od kulturoloških vplivov.

6.3. PORAZDELITEV NAJDB V PROSTORU

Enega od načinov preučevanja ekonomske specializacije in socialne diferenciacije znotraj nekdanjih naselbin predstavlja analiza porazdelitve izkopanin v prostoru. Žal v primeru Ormoža na osnovi študije keramičnih najdb funkcionalne strukture gradišča ni bilo mogoče ugotoviti. Podobno velja za kalupe in ostanke žlindre; ker so bili ti najdeni na vseh raziskanih lokacijah znotraj najdišča iz njih ni bilo mogoče sklepati na obstoj kakršne koli ločene obrtniške cone. Brez dokončnega odgovora ostaja tudi vprašanje družbene strukturiranosti prebivalstva. Na osnovi arheološke analize namreč v okviru

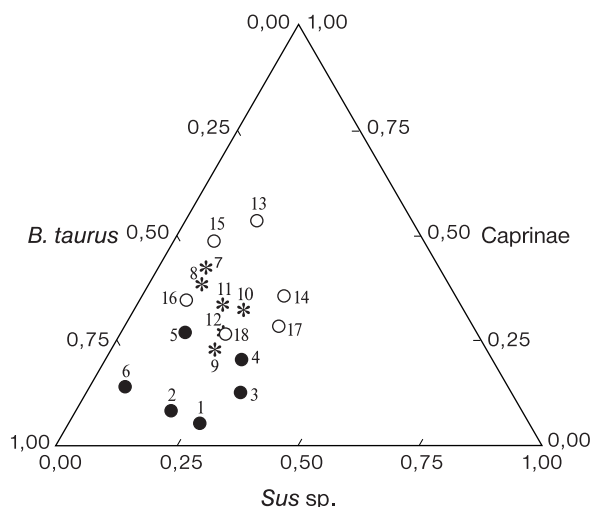

Sl. 6: Delež zastopanosti domačega goveda, prašiča in drobnice med najdbami navedenih treh taksonov iz prazgodovinskega Ormoža ter več drugih poznobronastodobnih in/ali zgodnježeleznodobnih najdišč vzhodne (○), osrednje (*) in zahodne (●) Slovenije. Seznam vzorcev: 1 – Ormož, izkopavanja 1974–81; 2 – Ormož, izkopavanja 1955–62; 3 – Gornja Radgona, pozna bronasta doba; 4 – Libna, starejša železna doba; 5 – Gradec pri Vinkovem vrhu, starejša železna doba; 6 – Cvinger nad Koriti, starejša železna doba; 7 – Kunkel pod Vrhtrebnjem, starejša železna doba; 8 – Vesela gora v Brinju, starejša železna doba; 9 – Vače, starejša železna doba; 10 – Spodnje Škocve pri Dolskem, mlajša bronasta doba; 11 – Stična, starejša železna doba; 12 – Šmarna gora, starejša železna doba; 13 – Grgar nad Solkanom, starejša železna doba; 14 – Videm/Udine: grad, pozna bronasta doba; 15 – Most na Soči, starejša železna doba; 16 – Bled: pod gradom, starejša železna doba; 17 – Tomaj, starejša železna doba; 18 – Jelarji, bronasta in železna doba. Velikost vzorcev (NISP) niha med 66 in 2952. Podatki za vzorec 2 so citirani po Bartosiewicz (1987), za vzorce 4–9 ter 15 in 16 po Bartosiewicz (1996), za vzorec 11 po Bökönyi (1994), za vzorec 14 po Riedel (1993b) ter za vzorec 18 po Riedel (1976); preostanek (tj. vzorci 3, 12, 13 in 17) predstavljajo lastni neobjavljeni podatki.

Fig. 6: The share of cattle, pigs and ovicaprids within the remains of the mentioned three taxa in prehistoric Ormož and several other Late Bronze Age and/or Early Iron Age sites from eastern (●), central (*) and western (○) Slovenia. Samples presented: 1 - Ormož, excavations in 1974-81; 2 - Ormož, excavations in 1955-62; 3 - Gornja Radgona, Late Bronze Age; 4 - Libna, Early Iron Age; 5 - Gradec near Vinkov vrh, Early Iron Age; 6 - Cvinger above Korita, Early Iron Age; 7 - Kunkel below Vrhtrebnje, Early Iron Age; 8 - Vesela gora in Brinje, Early Iron Age; 9 - Vače, Early Iron Age; 10 - Spodnje Škocve near Dolsko, Late Bronze Age; 11 - Stična, Early Iron Age; 12 - Šmarna gora, Early Iron Age; 13 - Grgar above Solkan, Early Iron Age; 14 - Videm/Udine: castle, Late Bronze Age; 15 - Most na Soči, Early Iron Age; 16 - Bled: pod gradom, Early Iron Age; 17 - Tomaj, Early Iron Age; 18 - Jelarji, Bronze and Iron Age. Sample size (NISP) varies between 66 and 2952. Data for sample 2 quoted from Bartosiewicz (1987), samples 4-9, 15 and 16 according to Bartosiewicz (1996), sample 11 according to Bökönyi (1994), sample 14 according to Riedel (1993b) and sample 18 according to Riedel (1976); other samples (i.e. samples 3, 12, 13 and 17) represent own unpublished data.

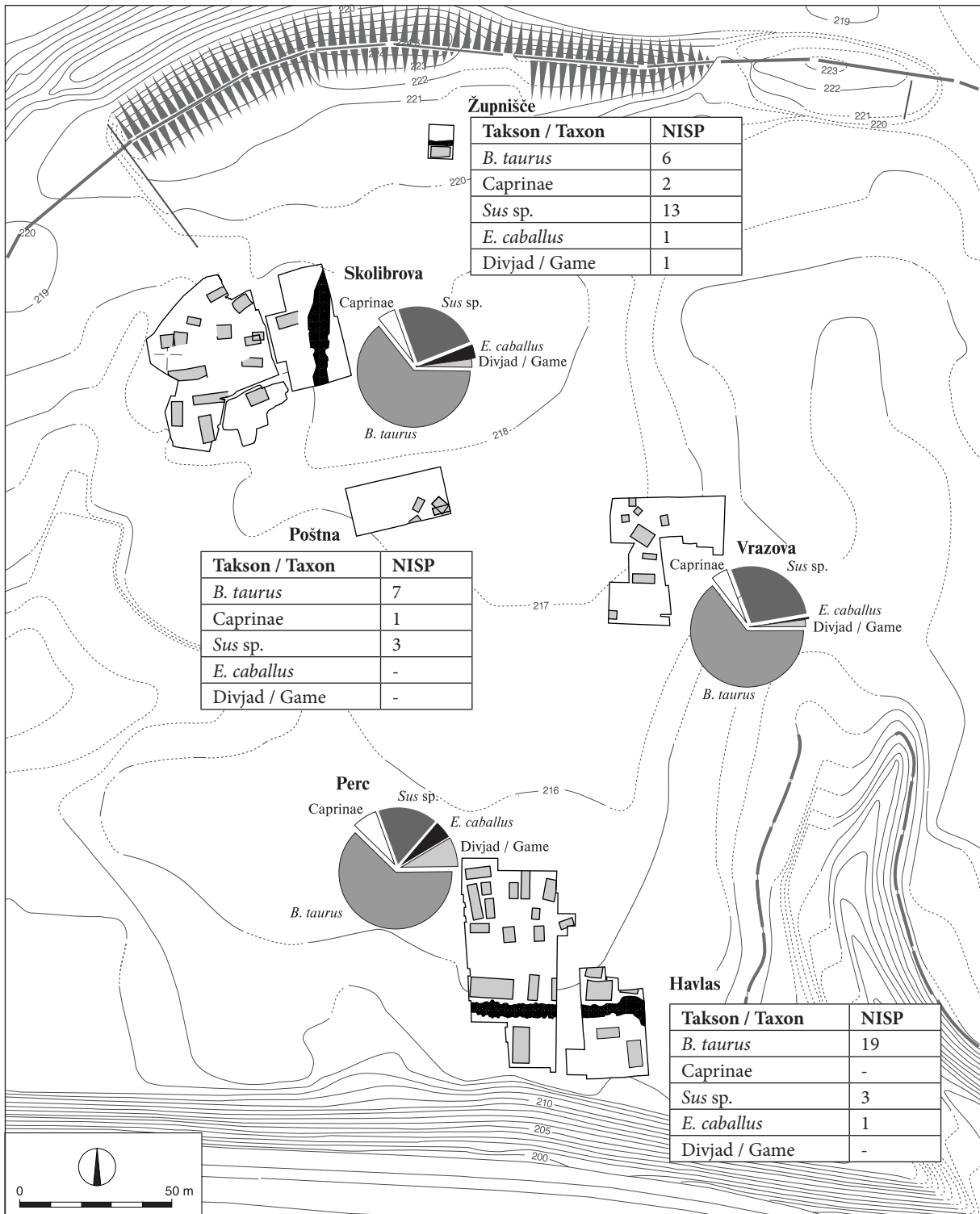

Sl. 7: Zastopanost posameznih taksonov velikih sesalcev na različnih lokacijah znotraj prazgodovinskega Ormoža. Obrazložitev simbolov: Perc – gradivo, ki ga je v letih 1955–62 izkopala Bernarda Perc, objavil pa Bartosiewicz (1987).

Fig. 7: Representation of individual taxa of large mammals in various locations within prehistoric Ormož. Explanation of symbols: Perc - material dug by Bernarda Perc in 1955-62 and published by Bartosiewicz (1987).

Ormoža ni bilo mogoče locirati dvora, tj. oddvojene skupine hiš, v katerih bi prebivali pripadniki takratnih elit (glej str. 97). Je takšno odsotnost arheološkega doka-

za o socialni diferenciaciji prazgodovinskih Ormožanov mogoče razumeti kot kazalec bolj ali manj egalitarne urejenosti takratne družbe? Resnici na ljubo pozitiven

odgovor na to vprašanje sam po sebi ne bi bil presenetljiv (cf. Dular in Tecco Hvala 2007, 249), glede na dostopnost razmeroma bogatega favnističnega gradiva pa se nama je problematiko vendarle zdelo smiselno osvetliti tudi skozi analize horizontalne razpršenosti favnističnih najdb. Spričo skromnosti vzorcev s Havlasovega vrta, Poštne ulice in Župnišča se v nadaljevanju naslanjava predvsem na primerjavo med ostanki s Skolibrove in Vrazove ulice. Pri tem sva najino pozornost usmerila na štiri potencialne kazalce ekonomske specializacije in socialne diferenciacije: delež zastopanosti posameznih taksonov, starostna struktura osrednjih domestikatov, metrične lastnosti populacije domačega goveda ter zastopanost različnih anatomskih regij trupa domačih živali.

6.3.1. VRSTNA PESTROST IN DELEŽ ZASTOPANOSTI POSAMEZNIH TAKSONOV

Favnistično gradivo iz prazgodovinskega Ormoža obsega ostanke najmanj trinajstih vrst velikih sesalcev, med katerimi so štiri zastopane z največ tremi najdbami (tab. 1). Z razumljivo izjemo le-teh so bili ostanki ostalih vrst najdeni tako v okviru izkopavališča na Skolibrovi ulici kot tudi znotraj tistega na Vrazovi ulici. Še več: prav vse od navedenih živali so bile zastopane tudi v gradivu, ki je bilo izkopano pod vodstvom Bernarde Perc v petdesetih in zgodnjih šestdesetih letih prejšnjega stoletja (Bartosiewicz 1987, 58), pa čeprav prisotnost psov v tem primeru dokazujejo zgolj posamezne obrizene kosti (Bartosiewicz 1987, 60). Iz navedenega tako izhaja, da o opaznih razlikah v vrstni pestrosti med vzorci z različnih lokacij znotraj prazgodovinskega Ormoža ni mogoče govoriti.

Znotrajnajdiščne razlike so opaznejše pri vzporejanju deležev zastopanosti posameznih taksonov. Najočitnejše v tem smislu izstopa gradivo z izkopavanj v letih 1955–62, ki se od tistega s Skolibrove in Vrazove ulice razlikuje po očitno manjšem deležu prašiča in večji zastopanosti konja ter predvsem jelena (sl. 7). Pomembno je opozoriti, da je razkorak med navedenimi lokacijami celo visoko statistično značilen (χ^2 test: $p < 0,001$). Manj izrazita čeprav še vedno značilna je tudi razlika v deležu zastopanosti posameznih taksonov med vzorcema s Skolibrove in Vrazove ulice (χ^2 test: $p < 0,05$), ki pa gre praktično v celoti na rovaš razkoraka v številčnosti konjskih najdb; razlika med obema lokacijama v relativni abundanci ostankov osrednjih treh domestikatov (tj. govedo, prašič in drobnica) ostaja namreč pod pragom statistične značilnosti (χ^2 test: $p > 0,05$).

Vzorca s Skolibrove in Vrazove ulice se med seboj statistično ne razlikujeta niti v ocenjenem (!) deležu zastopanosti divjega prašiča napram domačemu (tab. 3), čeprav sta temu sicer zelo blizu (χ^2 test: $p = 0,055$). Glede na navedeno sva se odločila simulirati okoliščine, pri

Tab. 5: Ocenjen delež zastopanosti domačega in divjega prašiča v gradivu iz prazgodovinskega Ormoža: lokaciji Skolibrova ulica in Vrazova ulica. Razlika med obema deležema je statistično značilna (χ^2 test: $p < 0,01$). Postopek izračuna ocene je podan v besedilu.

Tab. 5: Estimated share of pig and boar in the material from prehistoric Ormož: locations Skolibrova ulica and Vrazova ulica. Difference between the two ratios is statistically significant (χ^2 test: $p < 0.01$). The method of calculating the estimates is presented in the text.

Takson / Taxon	Skolib. ul.	Vrazova ul.
<i>S. domesticus</i>	245	144
<i>S. scrofa</i>	26	34
SKUPAJ / TOTAL	271	178

katerih bi bilo mogoče do nivoja vrste taksonomsko določiti vse ostanke rodu *Sus* z obeh lokacij. Za potrebe takšne analize sva delež domačega in divjega prašiča v vsakem od obeh vzorcev ocenila s projekcijo deležev ene in druge vrste med specifično determiniranimi ostanki na raven vseh kosti in zob rodu *Sus* znotraj ustreznega od obeh vzorcev. Rezultati so pomenljivi, saj so nedvoumno izpostavili višji delež ostankov divjega prašiča na območju Vrazove ulice (tab. 5). Iz tega izhaja, da bi lahko bila uvodoma ugotovljena skromna razlika med obema lokacijama, ki ni presejala meje statistične značilnosti, zgolj rezultat (pre)skromnega števila analiziranih najdb. Vzorec z izkopavanj Bernarde Perc se v deležu zastopanosti obeh prašičjih vrst umešča bliže tistemu s Skolibrove ulice (tab. 3).

V zvezi z zgoraj navedenimi rezultati vzporejanja deležev zastopanosti taksonov s Skolibrove in Vrazove ulice velja dodati še to, da ostajajo ti v svojem bistvu nespremenjeni tudi v primeru, da iz analize izključimo gradivo iz delno kontaminiranih jam oz. drugih struktur. Ugotovitev je pomembna potrditev domneve, da je združeno obravnavanje navedenih najdb in pa najdb iz kronološko "neprobematičnih" najdiščnih kontekstov načeloma upravičeno (glej razdelek 6.1. Material in metode).

6.3.2. STAROSTNA STRUKTURA DOMESTIKATOV

Pri oceni starostne strukture domestikatov ob zakolu/poginu sva se omejila na domače govedo in prašiča, saj so ostale vrste zastopane s preskromnim številom najdb. V nadaljevanju predstavljeni rezultati temeljijo predvsem na podatkih o stopnji obrabe žvekalne površine spodnjih kočnikov (cf. Grant 1982; Rolett in Chiu 1994), čeprav informativno podajava tudi frekvence pojavljanja kosti s še nezraščanima epi- in diafizo (cf. Silver 1972).

Sodeč po podatkih o obrabi žvekalne površine kočnikov so prebivalci prazgodovinskega Ormoža večinoma

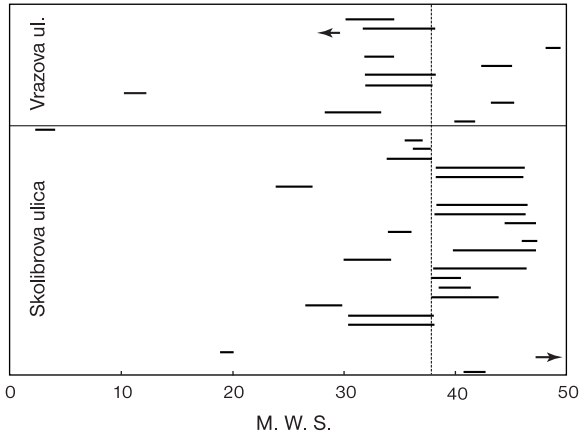

Sl. 8: Ocenjena starost ob zakolu/poginu za govedo iz prazgodovinskega Ormoža: lokaciji Skolibrova ulica in Vrazova ulica. Ocena temelji na obrabi žvekalne površine spodnjih kočnikov in je izražena kot stopnja obrabe spodnje čeljustnice (*Mandibular Wear Stage* oz. M.W.S.; cf. Grant 1982). Vertikalna pikčasta črta označuje mejo med mladimi odraslimi osebkami (tj. starost med tremi in štirimi leti oz. M.W.S. med 30 in 38) in pa tistimi starejšimi odraslimi oz. starimi (tj. starost nad štiri leta oz. M.W.S. > 38).

Fig. 8: The estimated age at death of cattle in prehistoric Ormož: locations Skolibrova ulica and Vrazova ulica. The estimate is based on wear of the lower molars and is expressed as Mandibular Wear Stage (MWS; cf. Grant 1982). Vertical dotted line is a border line between young adult specimens (i.e. age between three and four or MWS between 30 and 38) and old adults to seniles (i.e. over four years or MWS > 38).

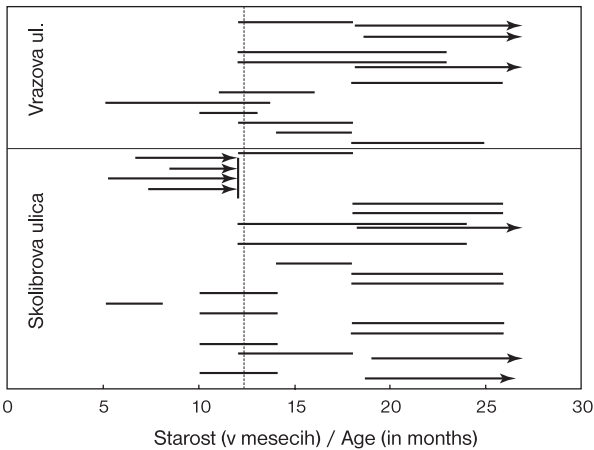

Sl. 9: Ocenjena starost ob zakolu/poginu za prašiča iz prazgodovinskega Ormoža: lokaciji Skolibrova ulica in Vrazova ulica. Ocena temelji na obrabi žvekalne površine spodnjih kočnikov.

Sl. 9: The estimated age at death of pigs in prehistoric Ormož: locations Skolibrova ulica and Vrazova ulica. The estimate is based on wear of the lower molars.

Tab. 6: Število kosti domačega goveda v gradivu iz prazgodovinskega Ormoža z nezraščeni epifizi in diafizo po starostnih skupinah. Posamezno skupino sestavljajo skeletni elementi, ki popolnoma osificirajo pri isti ontogenetski starosti (tj. v prvem, drugem, tretjem ali po tretjem letu življenja). Razlika med lokacijama Skolibrova ulica in Vrazova ulica v zastopanosti že popolnoma osificiranih kosti in pa tistih s še nezraščeni epifizi in diafizo ni statistično značilna (χ^2 test: $\chi^2 = 0,03$; $p = 0,854$). Podatke o časovnem redosledu zraščanja epifizi in diafize podaja Silver (1972).

Tab. 6: Number of cattle bones with (un)fused epiphyses by age groups. Individual groups consist of skeletal elements that are completely ossified within the same age period (i.e. during the first, the second, the third or after the third year). Difference in representation of fused and unfused bones between the locations at Skolibrova ulica and Vrazova ulica is not statistically significant (χ^2 test: $\chi^2 = 0.03$; $p = 0.854$). Details on fusing phases of epiphyses and diaphysis are published by Silver (1972).

Vzorec Sample	Starost Age	Epifiza / Epiphysis	
		Nezraščena Unfused	Zraščena Fused
Skolibrova ulica	0-1	-	10
	1-2	2	63
	2-3	9	51
	3-	13	90
	Σ	34	214
Vrazova ulica	0-1	-	1
	1-2	2	51
	2-3	5	17
	3-	11	51
	Σ	18	120

uživali meso nad tri leta starih goved (sl. 8). Skladne s tem so ugotovitve o deležu še ne popolnoma osificiranih kosti (tab. 6), tako da rezultate s slike 8 najbrž ne gre razumeti kot odraz pomanjkljivega vzorčenja manjših (mlečnih) zob. Upoštevajoč domnevno intenzivno izrabo kvalitetne obdelovalne zemlje v okolici naselbine za poljedelstvo in živinorejo (cf. Teržan 1999, 133), se zdi prevlada med tri in osem/devet let starih goved celo pričakovana, saj so te živali zelo verjetno primarno izkoriščali kot delovno živino.

Ne glede na visoko stopnjo podobnosti med starostnima strukturama goved s Skolibrove in Vrazove ulice pa pogled na sliko 8 razkriva tudi določene razlike. Če namreč med skupno 27 spodnjimi kočniki s Skolibrove ulice s približno dvotretjinskim deležem ($N = 16$) prevladujejo tisti nad štiri leta starih živali, je kar sedem od skupno dvanajstih primerkov z Vrazove ulice mogoče pripisati mladim odraslim, tj. med tri in štiri leta starim govedom. Tudi če k temu prištejemo še na isti lokaciji najden zob okrog leta dni starega teleta pa omenjena razlika v starostni strukturi goved z obeh lokacij praga statistične značilnosti ne presega (χ^2 test: $p = 0,135$).

Tab. 7: Število kosti prašiča v gradivu iz prazgodovinskega Ormoža z nezraščeni epifiza in diafizo po starostnih skupinah. Posamezno skupino sestavljajo skeletni elementi, ki popolnoma osificirajo pri isti ontogenetski starosti (tj. v prvem, drugem, tretjem ali po tretjem letu življenja). Razlika med lokacijama Skolibrova ulica in Vrazova ulica v zastopanosti že popolnoma osificiranih kosti in pa tistih s še nezraščeni epifiza in diafizo ni statistično značilna (χ^2 test: $\chi^2 = 2,63$; $p = 0,109$). Podatke o časovnem redosledu zraščanja epifize in diafize podaja Silver (1972).

Tab. 7: Number of pig bones with (un)fused epiphyses by age groups. Individual groups consist of skeletal elements that are completely ossified within the same age period (i.e. during the first, the second, the third or after the third year). Difference in representation of fused and unfused bones between the locations at Skolibrova ulica and Vrazova ulica is not statistically significant (χ^2 test: $\chi^2 = 2.63$; $p = 0.109$). Details on fusing phases of epiphyses and diaphysis are published by Silver (1972).

Vzorec Sample	Starost Age	Epifiza / Epiphysis	
		Nezraščena Unfused	Zraščena Fused
Skolibrova ulica	0-1	6	37
	1-2	3	4
	2-3	3	-
	3-	17	4
	Σ	29	45
Vrazova ulica	0-1	6	8
	1-2	2	6
	2-3	3	1
	3-	8	-
	Σ	19	15

Koliko je k takšnemu rezultatu prispevalo pičlo število razpoložljivih najdb ($N = 39$)⁹ ostaja zaenkrat neznanka.

Preferenčna starost ob zakolu pri prašiču je bila, skladno s pričakovanji, bistveno nižja od tiste, ki sva jo zgoraj navedla za primer goveda. Sodeč po razpoložljivih podatkih o stopnji obrabe žvekalne površine spodnjih kočnikov naj bi namreč ta ne presegala 25 mesecev. Iz slike 9 celo izhaja, da bi lahko bil zakol prašičev v prazgodovinskem Ormožu tempiran na dve točno določeni starostni obdobji, tj. na nekaj manj kot eno oz. malenkost pod dvema letoma starosti. Skoraj natanko dvanajstmesečni razkorak med obema domnevnima viškoma v zakolu bi, seveda ob predpostavki o kotenju v (zgodnje)pomaldanskem času, lahko kazal na prašičerejo kot osrednji vir mesa in maščob v obdobju prehoda zime v pomlad. Glede na relativno nezahtevnost zimske reje prašičev bi bil takšen nekajmesečni zamik zakola napram govedu in drobnici logičen, saj so (jesenske) zaloge hrane ob koncu zime že pohajale, pomladna regeneracija govejih čred pa se je šele začela. Tako po svoje niti ne

Tab. 8: Modificirani (glej besedilo) podatki o abundanci še ne v celoti osificiranih prašičjih kosti ter tistih z že v celoti zraščeni epifiza in diafizo v gradivu iz prazgodovinskega Ormoža: lokaciji Skolibrova ulica in Vrazova ulica. V tabeli so navedeni zgolj podatki za kosti, katerih osifikacija se zaključi v prvem letu starosti. Za primerjavo je podan tudi podatek o številu kočnikov do oz. nad leto dni starih prašičev z obeh lokacij.

Tab. 8: Modified (see text) information on the abundance of fused and unfused pig bones in prehistoric Ormož: locations Skolibrova ulica and Vrazova ulica. The table only presents data for bones, where ossification is completed in the first year. Information on the number of molars of below and over one year old pigs from both locations is given for comparison.

Vzorec Sample	Epifiza / Epiphysis	
	Nezraščena Unfused	Zraščena Fused
Skolibrova ul.	6	37
Vrazova ulica	3	8
Vzorec Sample	Kočniki / Cheek teeth	
	Pod 1 leto Under 1 year	Nad 1 leto Above 1 year
Skolibrova ul.	3	11
Vrazova ulica	9	14

preseneča, da opaznejših razlik v starostni strukturi prašičev s Skolibrove in Vrazove ulice ni zaznati (sl. 9).

Resnici na ljubo so podatki o relativni frekvenci pojavljanja prašičjih kosti s še nezraščeni epifiza in diafizo med najdbami tistih skeletnih elementov, katerih popolna osifikacija se zaključi pred dopolnitvijo prvega leta starosti, pokazali na statistično značilno višji delež takšnih ostankov v vzorcu z Vrazove ulice (tab. 7; χ^2 test: $p < 0,05$). Vendar pa je podroben pregled najdiščnih podatkov posameznih kosti pokazal, da kar štiri od skupno šestih še ne popolnoma osificiranih primerkov z navedene lokacije najverjetneje pripadajo isti živali. Ob ponovnem testiranju razlik v starostni strukturi prašičev z obeh obravnavanih izkopavališč, tokrat temelječ na ustrezno modificiranih podatkih o abundanci še neosificiranih kosti, te niso več bile omembe vredne (χ^2 test: $p > 0,05$). Takšen izid je skladen z rezultati analize stopnje obrabe kočnikov (tab. 8).

V zvezi z analizo starostne strukture goveda in prašiča velja na tem mestu omeniti še to, da skupna obravnava nesporno poznobronastodobnega/zgodnježeleznodobnega gradiva in pa gradiva iz delno kontaminiranih najdiščnih kontekstov (glej razdelek 6.1. Material in metode) ni vplivala na izzide opravljenih statističnih testiranj. Odločitev o oblikovanju velikega enotnega vzorca ostaja torej tudi s tega zornega kota sprejemljiv kompromis na poti k reprezentativnejšim in torej verodostojnejšim rezultatom.

⁹ Glej npr. tab. 5 in pripadajočo razlago v besedilu.

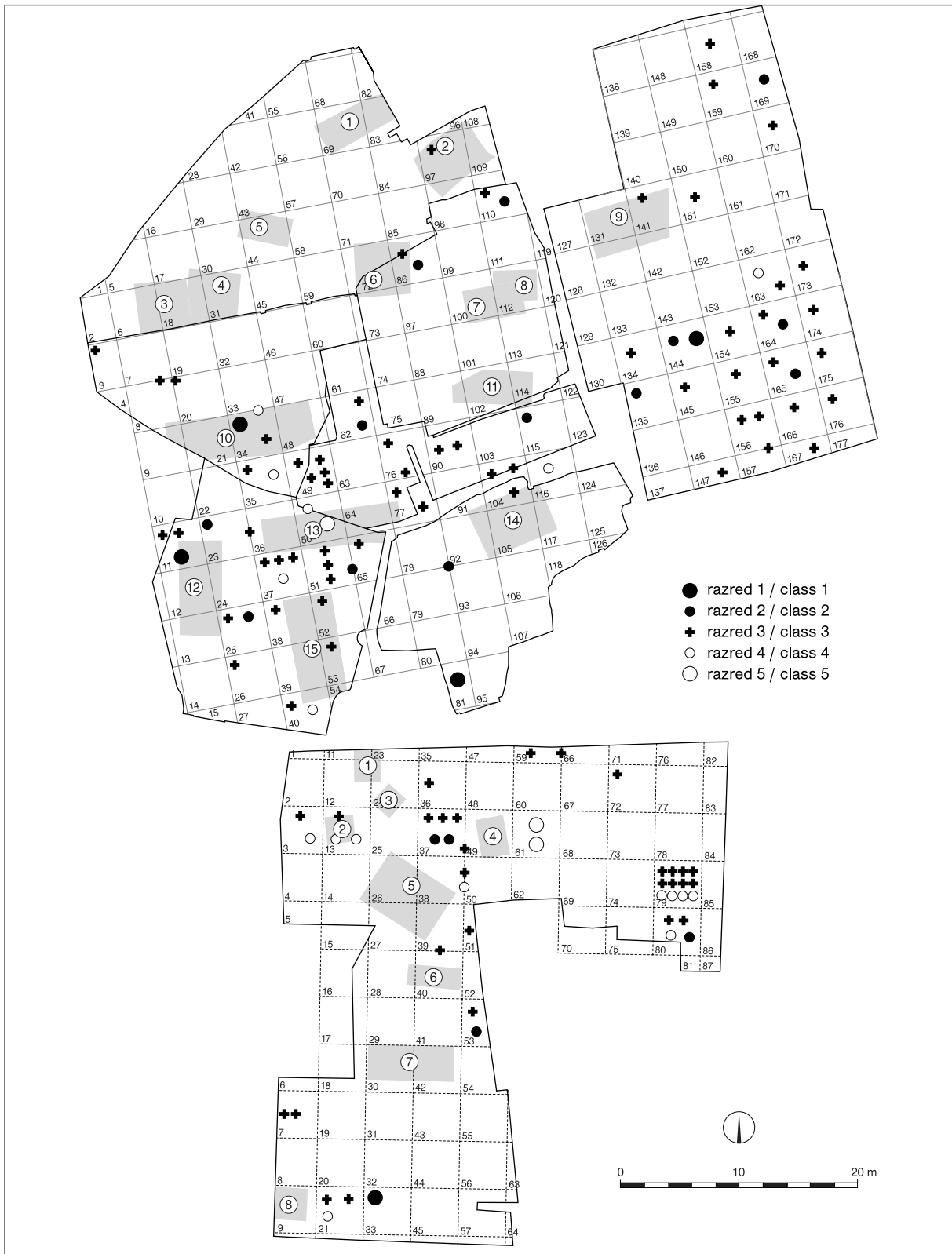

Sl. 10: Horizontalna porazdelitev metrično obdelanih govejih kosti iz prazgodovinskega Ormoža: lokaciji Skolibrova ulica (zgoraj) in Vrazova ulica (spodaj). Senčeno so označene površine posameznih hiš (obkrožena števila predstavljajo številko hiše). Za opredelitev posameznih razredov glej *tabela 9*.

Sl. 10: Horizontal distribution of metrically examined bovine bones from prehistoric Ormož: locations Skolibrova ulica (above) and Vrazova ulica (below). The area of individual houses is shaded (the encircled numbers indicate house numbers). See *tab. 9* for further definition of each class.

6.3.3. METRIČNA ŠTUDIJA OSTANKOV DOMAČEGA GOVEDA

Domače govedo je vrsta, ki je v gradivu iz prazgodovinskega Ormoža zastopana z daleč največjim številom izmerljivih kosti in zob ($N = 297$). Polovico teh najdb ($N = 148$) predstavljajo tretji spodnji meljaki ter odlomki dolgih kosti okončin s Skolibrove in Vrazove ulice in prav standardizirane dimenzije teh ostankov¹⁰ so bile uporabljene kot vstopni podatek pri testiranju razlik v velikosti domačega goveda med obema lokacijama. Spričo operiranja s standardiziranimi metričnimi podatki je bilo mogoče sočasno obravnavati različne skeletne elemente, kar je seveda povečalo velikost (s tem pa tudi reprezentativnost) obeh vzorcev (cf. Albarella 2002). Podobno kot sta to že pokazali analizi deležev zastopanosti posameznih taksonov (glej str. 107) in pa starostne strukture obeh najbolj zastopanih vrst (glej str. 109), tudi rezultati metrične študije opravičujejo skupno obravnavo nesporno poznobronastodobnih/zgodnježeleznodobnih govejih ostankov s tistimi iz delno kontaminiranih najdiščnih kontekstov. Razlika v vrednosti standardiziranih metričnih podatkov med obema navedenima vzorcema je namreč zanemarljiva (χ^2 test: $p > 0,05$).

Vzorejanje velikosti goved s Skolibrove in Vrazove ulice je, drugače kot zgoraj, takšno razliko zaznalo. Kot je razvidno iz grafičnega prikaza porazdelitve najdb različnih velikostnih razredov v prostoru je namreč delež (naj)večjih kosti in zob v okviru prve od obeh navedenih lokacij bistveno višji (sl. 10). Po porazdelitvi obravnavanih 148 najdb goveda v pet velikostnih razredov se je tako med drugim izkazalo, da s Skolibrove ulice izvira 17 od skupno 22 primerkov z najvišjimi standardiziranimi metričnimi vrednostmi, od 20 najdb z najnižjimi standardiziranimi metričnimi vrednostmi pa jih je bilo na isti lokaciji najdenih zgolj osem (tab. 9). Sicer pa so na obstoj statistično značilnih razlik v velikosti goved med obema lokacijama pokazali tudi rezultati enosmerne analize variance, kjer so bili upoštevani vsi razpoložljivi metrični podatki (sl. 11).

Na prvi pogled se zdi, da bi bilo mogoče o določenem razkoraku v velikosti govejih ostankov govoriti tudi znotraj izkopavališča ob Skolibrovi ulici in sicer med njegovim zahodnim (sektorji 1–6) in vzhodnim delom (sektor 7). Vendar pa statistično testiranje možnosti obstoja takšnega razkoraka ni potrdila (F-test: $p > 0,05$).

¹⁰ Vsaka najdba je bila v vzorcu zastopana z zgolj enim metričnim podatkom. Postopek standardizacije je predstavljen v razdelku 6.1. Material in metode.

Tab. 9: Porazdelitev izmerljivih odlomkov dolgih kosti okončin in tretjih spodnjih meljakov domačega goveda iz prazgodovinskega Ormoža (lokaciji: Skolibrova ulica in Vrazova ulica) v pet velikostnih razredov. Meje razredov so opredeljene upoštevaje razpršenost podatkov okrog povprečne vrednosti na način, da sredinski (tj. tretji) razred obsega 68 odstotkov vseh primerkov, drugi in četrti razred skupaj 27 odstotkov, prvi in peti razred pa skupaj še preostalih pet odstotkov analiziranih kosti in zob. Obrazložitev simbola: SD – standardna deviacija.

Tab. 9: Classification of measurable fragments of long bones and third lower molars of domestic cattle in prehistoric Ormož (locations: Skolibrova ulica and Vrazova ulica) into five size classes. Classes were defined with consideration to the dispersion of data around the average value. The middle (i.e. third) class contains 68 percent of all fragments, the second and fourth class together contain 27 percent, and the first and fifth class together contain the remaining five percent of analysed bones and teeth. Key: SD - standard deviation.

Razred Class	Meje razredov Class limits	Skolib. ulica	Vrazova ulica
1	2 SD < x	4	1
2	1 SD < x < 2 SD	13	4
3	-1 SD < x < +1 SD	77	28
4	-2 SD < x < -1 SD	7	10
5	x < -2 SD	1	2

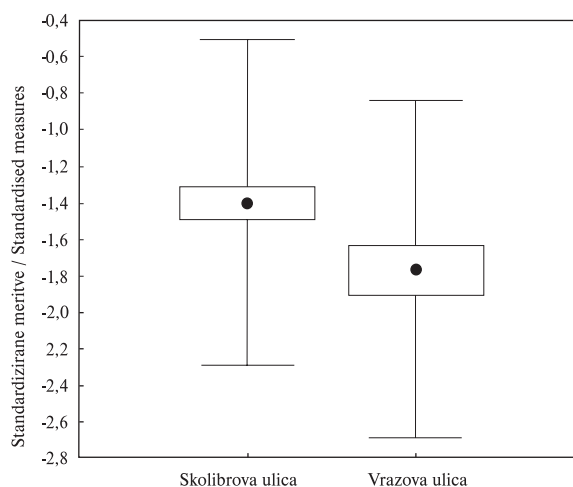

Sl. 11: Grafični prikaz razlike v vrednostih standardiziranih metričnih podatkov za dolge kosti okončin in tretje spodnje meljake domačega goveda v gradivu iz prazgodovinskega Ormoža: lokaciji Skolibrova ulica in Vrazova ulica. Povprečna vrednost kot mera centralne tendence je ponazorjena s piko, razpršenost podatkov okrog le-te pa s kvadratom (± 1 standardna napaka) in "brki" (± 1 standardna deviacija). Razlika med vzorcema je statistično značilna (F-test: $F = 5,15$; $p = 0,02$).

Fig 11: Differences in values of standardised metric data of long bones and third lower molars of cattle from prehistoric Ormož: locations Skolibrova ulica and Vrazova ulica. The dot in the plot (= middle point) represents the average (central tendency) of the variable, while the dispersion (variability) is represented by the ± 1 standard error (box) and ± 1 standard deviation ("whiskers"). The difference between samples is statistically significant (F-test: $F = 5.15$; $p = 0.02$).

Tab. 10: Delež zastopanosti posameznih kvalitetnih kategorij trupa goveda in prašiča v gradivu iz prazgodovinskega Ormoža: lokaciji Skolibrova ulica in Vrazova ulica. V oklepaju so podani tudi podatki o absolutni abundanci ostankov iz posamezne kategorije.

Tab. 10: Meat quality NISP values for cattle and pig in prehistoric Ormož: locations Skolibrova ulica and Vrazova ulica. Information on absolute abundance of remains from each category is given in brackets.

Takson Taxon	Lokacija Location	Kategorija / Category		
		A	B	C
<i>B. taurus</i>	Skolib. ul.	30,2% (207)	31,9% (218)	37,8% (259)
	Vrazova ul.	29,8% (120)	25,1% (101)	45,1% (181)
<i>Sus</i> sp.	Skolib. ul.	48,3% (132)	45,0% (123)	6,7% (18)
	Vrazova ul.	36,1% (61)	49,1% (83)	14,8% (25)

6.3.4. ZASTOPANOST ANATOMSKIH REGIJ

V okviru študije zastopanosti posameznih anatomskih regij trupa živali sva se omejila na obravnavo ostankov domačega goveda in prašiča, saj je število razpoložljivih najdb pri ostalih taksonih preskromno. Pri izbiri načina kvantifikacije abundance najdb sva številu določenih primerkov (NISP) dala prednost pred najmanjšim številom elementov (MNE); praktična vrednost uporabe MNE na gradivu z razmeroma slabo časovno ločljivostjo¹¹ je namreč vprašljiva. Ne glede na to sva vzporedno s spodaj predstavljeno analizo izvedla tudi analogno študijo, pri kateri sva kot kazalec abundance najdb uporabila prav MNE. Pomenljivo je, da tak pristop na izzid statističnih testov ni bistveno vplival.

Zastopanost posameznih anatomskih regij sva ugotovljala tako, da sva razpoložljive goveje in prašičje ostanke razporedila v tri razrede, od katerih razred A vključuje kosti iz najbolj mesnatih delov trupa, razred C pa iz tistih najmanj mesnatih (glej razdelek 6.1. Material in metode). Jasno je, da ekonomske vrednosti neke anatomske regije trupa živali ne določa zgolj njena mesnatost (cf. Bartosiewicz 1997), vendar pa lahko absolutno prevlado npr. kosti spodnjih delov okončin v kontekstu neke bivalne enote napram večinski zastopanosti npr. najdb nadlahtnic, lopatic in/ali stegenic v okviru neke druge znotraj istega najdišča kljub temu razumemo kot potencialni kazalec različnega socialnega statusa stanovalcev obeh hiš (cf. Stokes 2000, 149; Marti-Grädel

et al. 2003; MacKinnon 2004, 225). Prav v tem smislu se zdijo tako zelo zanimivi podatki o zastopanosti posameznih kvalitetnih kategorij trupa v gradivu z obeh najboljše raziskanih lokacij v Ormožu (tab. 10). Iz njih je namreč mogoče razbrati, da je delež ostankov iz najmanj mesnatih delov trupa v gradivu z Vrazove ulice izrazito višji od tistega s Skolibrove ulice. Ugotovljeni razkorak med vzorcema prag statistične značilnosti presega tako v primeru goveda kot tudi prašiča, s tem da je pri slednjem razlika celo visoko statistično značilna (χ^2 test: $p < 0,01$).

6.3.5. DRUŽBENA STRUKTURIRANOST NA NIVOJU POSAMEZNIH HIŠ

Zgoraj predstavljeni rezultati vzporejanja favnističnega gradiva z različnih lokacij znotraj prazgodovinskega Ormoža so pokazali na obstoj določenih razlik v deležu zastopanosti posameznih živalskih vrst, velikosti goved, abundanci ostankov iz posameznih kvalitetnih kategorij trupa najpomembnejših domestikativ, morda pa tudi v starostni strukturi najbolj zastopanih vrst. Če se najprej za hip ustaviva pri rezultatih metrične analize velja omeniti, da metrična uniformnost zgodnježelezodobnih goved na območju srednje Evrope (Bökönyi 1974, 123 s) izpričuje majhno genetsko variabilnost na lokalni ravni. Glede na navedeno lahko torej za goveda iz Ormoža pričakujemo, da so ta najverjetneje pripadala isti obliki (pasm?). Ugotovitev je pomembna, saj to razkorak v velikosti živali s Skolibrove ulice napram tistim z Vrazove ulice postavlja v kontekst spolnega dimorfizma. S tem v zvezi je pomenljivo tudi to, da razlika v povprečni vrednosti npr. najmanjše širine diafize dlančnice oz. stopalnice domačega goveda med obema lokacijama ne presega dveh milimetrov oz. petih odstotkov povprečne vrednosti obeh dimenzij v gradivu iz Ormoža. Razlika je torej majhna in tako vsekakor sodi znotraj obsega variabilnosti na račun spolnega dimorfizma pri obravnavani vrsti.¹² Prisotnost večjih (ostankov) goved v gradivu s Skolibrove ulice gre torej verjetno res v veliki meri razložiti prav z manjšo zastopanostjo samic, kar nenazadnje nakazuje tudi slika 12.

Če naj torej v kontekstu preučevanja ekonomske specializacije in socialne diferenciacije ugotovljene znotrajnajdiščne razlike v velikosti goved ne bi igrale pomembnejše vloge, pa toliko večjo pozornost zaslužijo tiste v zastopanosti posameznih vrst živali oz. posameznih anatomskih kategorij trupa goveda in prašiča. Da bi te razlike še dodatno raziskala sva oblikovala matriko s podatki o abundanci ostankov goveda, prašiča (pri obeh

¹¹ Favnišičnega gradiva iz prazgodovinskega Ormoža ni bilo mogoče datirati v ožje časovne intervale od tistega, ki zaobjema celoten obstoj obravnavane naselbine. Ločljivost vzorca je zato razmeroma skromna (tj. 400 let).

¹² Razlika v povprečni vrednosti najmanjše širine diafize dlančnice oz. stopalnice (sicer rimskodobnih) goved iz mesta Tăc/Gorsium, ki jo je mogoče pripisati spolnemu dimorfizmu, znaša 4,6 oz. 4,8 mm ali 13,5 oz. 17,7 odstotka povprečne vrednosti vseh govejih dlančnic oz. stopalnic iz navedenega najdišča (Bökönyi 1984, Tab. 138 ss).

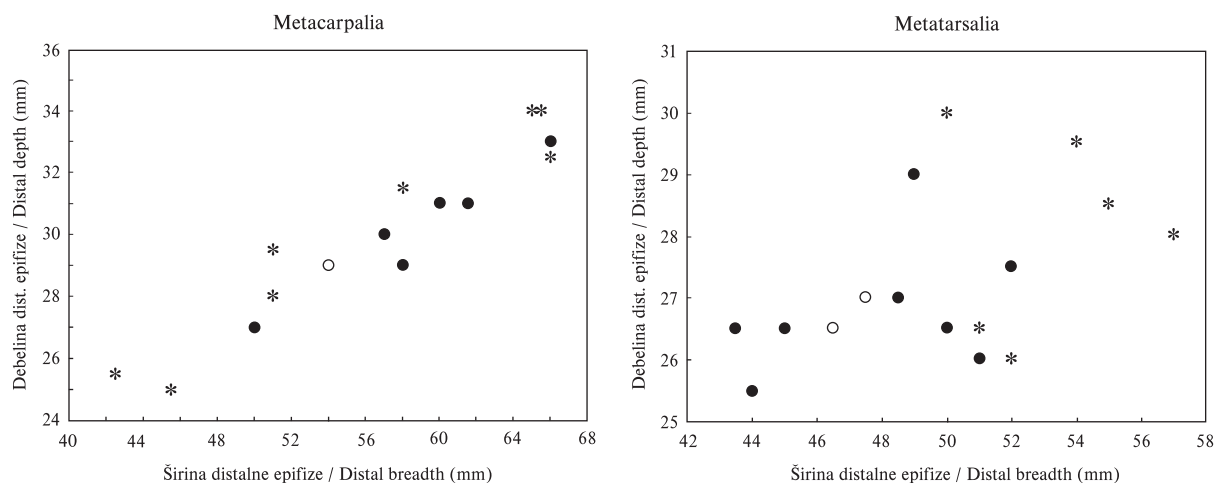

Sl. 12: Grafični prikaz razmerja med največjo širino distalne epifize in najmanjšo širino diafize dlančnic (levo) in stopalnic (desno) domačega goveda v gradivu iz prazgodovinskega Ormoža: lokaciji Skolibrova ulica (●) in Vrazova ulica (○). Za primerjavo so podani še podatki za nekaj drugih primerkov iz zgodnježeleznodobnih najdišč na Slovenskem (*; lastni neobjavljeni podatki).
 Fig. 12: Relationship between the greatest breadth of the distal end and the smallest breadth of diaphysis in metacarpals (left) and metatarsals (right) of cattle from prehistoric Ormož: locations Skolibrova ulica (●) and Vrazova ulica (○). A few other specimens from Slovenian Early Iron Age sites are given for comparison (*; own unpublished data).

ločeno za vsako od treh kvalitetnih kategorij trupa), drobnice, konja in vseh lovnih živali za širše območje sedmih hiš s Skolibrove ulice in štirih z Vrazove ulice. Pod "širše območje hiše" sva razumela gradivo iz jam oz. drugih struktur, ki so ležale znotraj domnevnega oboda stavbe oz. v njegovi neposredni bližini.¹³ V analizo sva sicer vključila zgolj vzorce, ki so obsegali vsaj 30 taksonomsko določenih najdb (tab. 11). Na opisan način oblikovano matriko sva nato uporabila kot vstopni podatek za izvedbo korespondenčne analize, s katero sva preučevala podobnost/različnost med posameznimi vzorci ob sočasnem upotevanju vseh devetih spremenljivk. V kolikor lahko zgoraj predstavljene razlike v abundanci ostankov posameznih vrst in pa deležu zastopanosti treh kvalitetnih kategorij trupa dejansko pripišemo socialni razslojenosti in/ali funkcionalni diferenciaciji znotraj najdišča lahko namreč pričakujemo, da bodo vzorci s Skolibrove in tisti z Vrazove ulice na grafičnih upodobitvah rezultatov oblikovali dve bolj ali manj ločeni skupini pik.

Rezultati korespondenčne analize so povzeti na slikah 13 in 14 ter v tabelah 12 in 13. Prvi dve dimenziji povzemata 62 odstotka celotne variabilnosti in tako najboljše ponazarjata podobnost/različnost med posameznimi vzorci. Še posebej izpovedna je porazdelitev najdb vzdolž abcise, saj na levi polovici grafa prevladujejo ostanki z območja posameznih hiš s Skolibrove ulice, na desni pa tisti z območja stavb z Vrazove ulice. Ugotovitev je pomembna, saj vzorce na desni polovici grafa označuje visok delež ostankov iz najmanj mesnatih

delov goveda,¹⁴ v manjšem delu pa tudi prašiča (tab. 12). Manj izrazita a še vedno pomenljiva je povezava med

levo pozicioniranimi vzorci ter dobro zastopanostjo ostankov iz srednje in najbolj mesnatih delov trupa

Lokacija Location	Št. hiše House No.	NISP
Skolibrova ulica	2	36
	6	53
	10	30
	12	57
	13	142
	14	37
	15	88
Vrazova ulica	1 + 3	30
	2	30
	5	41
	8	30

levo pozicioniranimi vzorci ter dobro zastopanostjo ostankov iz srednje in najbolj mesnatih delov trupa

¹⁴ Donesek posamezne spremenljivke k deležu skupne inercije (tj. variabilnosti) zajete v okviru vstopne matrike, ki ga povzema posamezna dimenzija, je v pozitivni korelaciji z vrednostjo inercije za dano spremenljivko za posamezno dimenzijo. Obseg, v okviru katerega je variabilnost posamezne spremenljivke povzeta v porazdelitvi vseh spremenljivk vzdolž posamezne dimenzije pa ponazarja vrednost kvadrata kosinusa (Cos^2) za posamezno dimenzijo (StatSoft Inc. 2001).

¹³ Za kriterije za rekonstrukcijo tlorisov stavb glej str. 88.

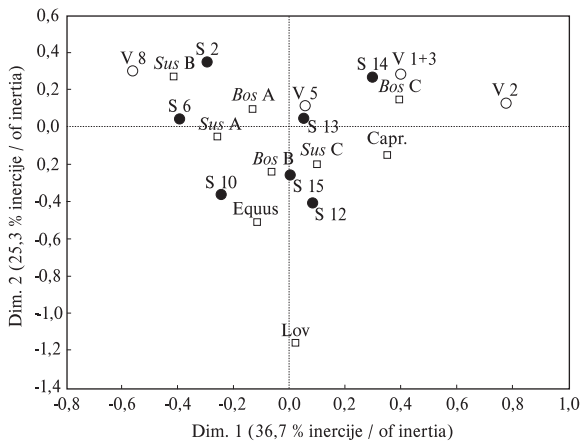

Sl. 13: Razporeditev enajstih vzorcev z ostanki velikih sesalcev iz prazgodovinskega Ormoža vzdolž prvih dveh dimenzij korespondenčne analize. Postopek oblikovanja vstopne matrike podatkov je predstavljen v besedilu. Sedem od predstavljenih enajstih vzorcev vključuje kosti in zobe z območja posameznih hiš ob Skolibrovi ulici (●, tj. S 2, S 6, S 10, S 12, S 13, S 14 in S 15), preostali štirje (○, tj. V 1+3, V 2, V 5 in V 8) se nanašajo na stavbe z območja Vrazove ulice. Seznam vstopnih variant za izvedbo vzorčne analize (□): Bos A – število ostankov domačega goveda iz najbolj mesnatih delov trupa (tj. kvalitetna kategorija A); Bos B – število ostankov domačega goveda iz srednje mesnatih delov trupa (tj. kvalitetna kategorija B); Bos C – število ostankov domačega goveda iz najmanj mesnatih delov trupa (tj. kvalitetna kategorija C); Sus A – število ostankov prašiča iz najbolj mesnatih delov trupa (tj. kvalitetna kategorija A); Sus B – število ostankov prašiča iz srednje mesnatih delov trupa (tj. kvalitetna kategorija B); Sus C – število ostankov prašiča iz najmanj mesnatih delov trupa (tj. kvalitetna kategorija C); Capr. – število ostankov drobnice (Caprinae); Equus – število ostankov konja; Lov – število ostankov lovnih vrst. Za definicijo posameznih kvalitetnih kategorij trupa glej razdelek 6.1. Material in metode.

Fig. 13: Projection of eleven samples of large mammal remains from prehistoric Ormož onto the first two dimensions of the correspondent analysis. The process of creating the input data matrix is presented in the text. Seven out of eleven samples include bones and teeth from the area of individual houses at Skolibrova ulica (i.e. S 2, S 6, S 10, S 12, S 13, S 14 and S 15; symbol: ●), and the remaining four (i.e. V 1+3, V 2, V 5 and V 8; symbol: ○) relate to houses from Vrazova ulica. List of input variables for the crrespondence analysis (symbol: □): Bos A – abundance of major meat-bearing cattle bones (i.e. qualitative category A); Bos B – abundance of cattle bones from carcass parts of intermediate meat value (i.e. qualitative category B); Bos C – abundance of low-meat cattle skeletal elements (i.e. qualitative category C); Sus A – abundance of major meat-bearing pig bones (i.e. qualitative category A); Sus B – abundance of pig bones from carcass parts of intermediate meat value (i.e. qualitative category B); Sus C – abundance of low-meat pig skeletal elements (i.e. qualitative category C); Capri. - abundance of ovicaprid remains; Equus – abundance of horse remains; Lov – abundance of game remains. See Section 6.1. Material and methods for a definition of individual carcasses' qualitative categories.

obeh osrednjih domestikatov v njih. Zgoraj že izpostavljena številčnejša zastopanost skeletnih elementov iz kakovostnejših delov trupa goved in prašičev v gradivu s Skolibrove ulice napram tistemu z Vrazove naj tako ne bi bila slučajna, saj je prepoznavna tudi na nivoju posameznih hiš z obeh lokacij.

Zgornjemu sklepu navidezno nekoliko nasprotujejo vzorci z območja hiš št. 10, 12, 13 in 15 s Skolibrove ulice, saj vzdolž prve komponente izkazujejo izrazito sredinsko lego. Takšno stanje je mogoče zadovoljivo pojasniti z dejstvom, da lega navedenih vzorcev vzdolž abscisne osi nezadovoljivo odraža njihov dejanski prispevek k deležu skupne variabilnosti vstopne matrike podatkov, ki jo povzema prva dimenzija (glej nizke vrednosti Cos^2 v tabeli 12). O deležu zastopanosti posameznih kvalitetnih kategorij trupa goved in prašičev v navedenih štirih vzorcih tako verodostojneje pričajo njihova lega vzdolž druge, tretje oz. četrte dimenzije. Nizke vrednosti posameznih vzorcev vzdolž npr. druge dimenzije tako izpričujejo relativno večjo abundanco ostankov iz srednje mesnatih delov trupa goveda napram tistim najmanj mesnatim iz spodnjih delov okončin, nizke vrednosti vzdolž tretje dimenzije pa pričajo o prevladi ostankov iz najkakovostnejših anatomskih regij nad tistimi iz najmanj kakovostnih v primeru prašiča (tab. 13). Koncentracija vzorcev s Skolibrove ulice (vključno s "problematičnima" S10 in S12) v spodnjem delu slike 13 ter tistih z Vrazove v zgornjem delu tako v celoti podkrepljuje zgornje sklepe. Podobno velja tudi za preostala dva "problematična" vzorca (S 13 in S 15), saj ju na sliki 14 najdemo na levi polovici grafa.

Drugo vprašanje, ki sva ga nameravala dodatno osvetliti z izvedbo korespondenčne analize, zadeva razlike med obema preučevanima lokacijama v deležih zastopanosti različnih živalskih vrst. Zgoraj je namreč že bilo pokazano, da večina ostankov konja izvira z izkopavališča ob Skolibrovi ulici (tab. 1), medtem ko naj bi po abundanci kosti in zob lovnih vrst (predvsem divjega prašiča) prednjačilo območje Vrazove ulice (tab. 8). Slednjega sicer v okviru korespondenčne analize nisva dodatno testirala, saj vstopna matrika podatkov povzema zgolj skupno število vseh prašičjih ostankov z območja posamezne hiše, ne da bi pri tem razlikovala med najdbami divje ali domače vrste. So pa rezultati navedene analize ponudili nekaj zanimivih ugotovitev v zvezi s prostorsko razpršenostjo konjskih kosti in zob. Porazdelitev vzorcev vzdolž druge komponente, ki med drugim razlikuje tudi med gradivom z večjim oz. manjšim deležem konja (tab. 12), namreč med vzorce z opaznejšo abundanco ekvidnih kosti postavlja zgolj tiste s Skolibrove ulice (tj. S 6, S 12 in S 15¹⁵). Na širšem

¹⁵ Na relativno veliko abundanco konjskih najdb bi lahko načeloma kazala tudi lega vzorca z območja hiše 10 na sliki 13, vendar pa je natančnejša analiza zastopanosti ostankov posameznih vrst takšno možnost ovrgla. K legi navedenega

Tab. 12: Prispevek posameznih spremenljivk k skupni inerciji in k inerciji, ki jo povzema vsaka od prvih štirih dimenzij korespondenčne analize. Za predstavitev posameznih spremenljivk glej pripis k sliki 13.

Tab. 12: Contribution of individual variables to the total inertia and the inertia accounted for by individual of the first four dimensions of the correspondent analysis. See Fig. 13 for presentation of individual variables.

Spremenljivka Variable	Dim. 1-4		Dim. 1			Dim. 2			Dim. 3		Dim. 4	
	Quality	Relat. inertia	Coord.	Inertia	Cos ²	Coord.	Inertia	Cos ²	Inertia	Cos ²	Inertia	Cos ²
Bos A	0,92	0,05	-0,13	0,04	0,30	0,09	0,03	0,15	0,03	0,09	0,21	0,38
Bos B	0,94	0,11	-0,06	0,01	0,03	-0,24	0,18	0,41	0,29	0,38	0,14	0,11
Bos C	0,97	0,20	0,39	0,48	0,84	0,14	0,10	0,12	0,00	0,00	0,00	0,00
Sus A	0,84	0,09	-0,26	0,08	0,35	-0,05	0,00	0,02	0,15	0,26	0,21	0,22
Sus B	0,93	0,16	-0,41	0,29	0,66	0,27	0,17	0,27	0,00	0,00	0,00	0,00
Sus C	0,88	0,08	0,10	0,00	0,01	-0,19	0,01	0,04	0,43	0,80	0,04	0,04
Capr.	0,42	0,09	0,35	0,09	0,36	-0,13	0,02	0,06	0,00	0,00	0,00	0,01
Equus	0,86	0,10	-0,11	0,01	0,02	-0,50	0,14	0,36	0,09	0,13	0,38	0,36
Lov	0,76	0,11	0,02	0,00	0,00	-1,16	0,34	0,75	0,00	0,00	0,01	0,01

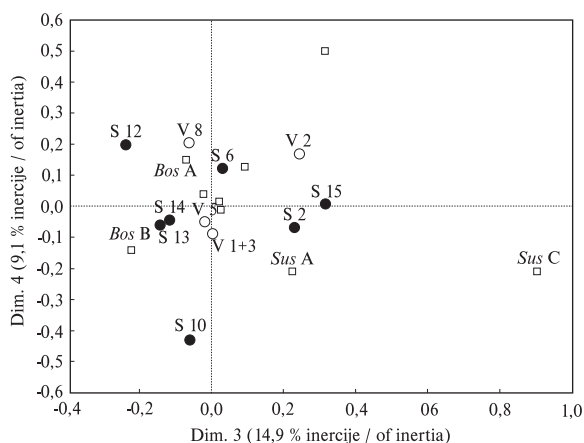

Sl. 14: Razporeditev enajstih vzorcev z ostanki velikih sesalcev iz prazgodovinskega Ormoža vzdolž tretje in četrte dimenzije korespondenčne analize. Postopek oblikovanja vstopne matrike podatkov je predstavljen v besedilu. Za predstavitev posameznih vzorcev in obrazložitev simbolov glej pripis k sliki 13. Fig. 14: Projection of eleven samples of large mammal remains from prehistoric Ormož onto the third and fourth dimensions of the correspondent analysis. The process of creating the input data matrix is presented in the text. See Fig. 13 for the presentation of individual samples and explanation of symbols.

območju navedenih treh stavb je bilo namreč med izkopavanji najdenih dvanajst od skupno 17 konjskih kosti zajetih v gradivu, ki je bilo vključeno v korespondenčno analizo. V nasprotju s tem je bila navedena vrsta na območju hiš št. 1 + 3, 2, 5 in 8 z Vrazove ulice zastopana zgolj z dvema odlomkoma zob.

V okviru predstavitve rezultatov korespondenčne analize velja opozoriti tudi na nekatere njene šibke točke,

vzorca v spodnji polovici navedenega grafa namreč prispeva predvsem večja relativna abundanca ostankov iz srednje kakovostnih delov goveda napram tistim najmanj mesnatim iz spodnjih delov okončin.

ki so vezane na samo naravo obravnavanega vzorca. Eno takšnih problematičnih vprašanj zadeva način oblikovanja vzorcev, saj analizirane hiše niso nujno sočasne. Dobljeni rezultati bi tako načeloma bolj od dejanskih razlik v socialni razslojenosti in/ali funkcionalni specializaciji obeh delov naselbine utegnile odsevati časovno pogojene razlike med npr. gradivom iz časa nastanka naselbine in pa tistim iz obdobja njenega zatona. V luči izrazite dihotomije med vzorci z obeh lokacij, ki izkazujejo zgolj minimalno prekrivanje, pa se zdi ta nevarnost vendarle dokaj majhna. Možnost, da bi večina stavb z Skolibrove ulice ne bila vsaj v grobem sočasna s pretežnim delom tistih z območja Vrazove ulice se namreč ne zdi zelo verjetna.

S precejšnjo gotovostjo je mogoče ovreči tudi pomislek, da navezava favnističnega vzorca nekega območja na tam locirano hišo (oz. njeno "predhodnico/naslednico") ni umestna, češ da bi dana stavba lahko bila tudi starejša oz. mlajša od (vsaj) dela njej pripisanih kosti in zob. Naselbina v Ormožu je bila namreč domnevno zasnovana premišljeno in v eni potezi: bolj ali manj pravilna parcelacija za postavitve posameznih hiš ali kmetij naj bi bila izvedena po načrtu. Ob tem usmerjenost hiš, potek komunikacij in pozicije dvorišč¹⁶ kažejo na to, da se skrbno načrtovani raster skozi stoletja ni bistveno spreminjal. To seveda ne izključuje sprotnih hišnih popravil in dogradenj novih stavb, kar je za dlje časa trajajočo naselbino tudi normalno, vendar pa je primerov poškodb starejših objektov s strani mlajših razmeroma malo (glej str. 88–96; Teržan 1999, 134).

Ob izredno zapletenem in v veliki meri nerazvzlanem delovanju različnih poodložitvenih dejavnikov na posameznih delih izkopnega polja ostaja tako najbolj problematičen element v smislu verodostojnosti zgo-

¹⁶ Prazni prostori med stavbami, na katerih najdemo le vodnjake, kurišča in ognjišča, so ostali trajno nepozidani.

Tab. 13: Prispevek posameznega vzorca k skupni inerciji in k inerciji, ki jo povzema vsaka od prvih štirih dimenzij korespondenčne analize. Za predstavitev posameznih vzorcev glej pripis k sliki 13.

Tab. 13: Contribution of individual samples to the total inertia and the inertia accounted for by individual of the first four dimensions of the correspondent analysis. See Fig. 13 for presentation of individual samples.

Vzorec Sample	Dim. 1-4		Dim. 1			Dim. 2			Dim. 3		Dim. 4	
	Quality	Relat. inertia	Coord.	Inertia	Cos ²	Coord.	Inertia	Cos ²	Inertia	Cos ²	Inertia	Cos ²
S 2	0,85	0,09	-0,30	0,07	0,28	0,35	0,13	0,39	0,09	0,16	0,01	0,01
S 6	0,79	0,09	-0,39	0,17	0,71	0,04	0,00	0,01	0,00	0,00	0,06	0,07
S 10	0,95	0,09	-0,24	0,04	0,15	-0,36	0,12	0,32	0,00	0,01	0,47	0,47
S 12	0,95	0,12	0,08	0,01	0,02	-0,40	0,28	0,57	0,17	0,21	0,19	0,14
S 13	0,60	0,05	0,05	0,01	0,05	0,04	0,01	0,03	0,15	0,44	0,04	0,07
S 14	0,88	0,05	0,29	0,06	0,44	0,26	0,08	0,36	0,02	0,07	0,01	0,00
S 15	0,98	0,11	0,00	0,00	0,00	-0,26	0,18	0,39	0,45	0,58	0,00	0,00
V 1+3	0,63	0,09	0,40	0,10	0,40	0,29	0,08	0,21	0,00	0,00	0,02	0,02
V 2	0,92	0,15	0,77	0,32	0,79	0,12	0,01	0,02	0,07	0,07	0,07	0,04
V 5	0,26	0,02	0,05	0,00	0,04	0,11	0,01	0,17	0,00	0,01	0,01	0,03
V 8	0,96	0,11	-0,56	0,21	0,67	0,30	0,09	0,18	0,01	0,01	0,11	0,09

raj predstavljenih rezultatov korespondenčne analize prav neustrezen način vzorčenja najdb. Ker je delež zastopanosti manjših ostankov (prstnice, dlančne in nartne kosti, izolirani zobje) zagotovo v precejšnji meri podcenjen namreč napake v zvezi s podatki o abundanci ostankov iz različnih kakovostnih delov trupa živali ni mogoče na ustrezen način statistično kvantificirati. Načeloma so lahko bile namreč na območju Skolibrove ulice, kjer v razpoložljivem gradivu sicer opažamo razmeroma nizek delež ostankov iz najmanj mesnatih delov goveder in prašičev, bolje kot v okviru izkopavališča na Vrazovi ulici zastopane številne drobne kosti spodnjega dela okončin, ki pa so bile med izkopavanji večinoma spregledane. Takšen scenarij bi tako povsem na glavo obrnil sedaj poznano razmerje med zastopanostjo najbolj in najmanj kakovostnih anatomskih regij goveda in prašiča, kar bi imelo seveda pomembne implikacije na ugotovitve o morebitni socialni razslojenosti in funkcionalni strukturiranosti naselbine. Verjetnost, da bi na 2700 m² (Skolibrova ulica) oz. 1300 m² (Vrazova ulica) velikih izkopavališč dejansko naleteli na tako številčne in (sodeč po rezultatih korespondenčne analize) prostorsko razmeroma enakomerno razpršene ostanke prstnic, zapestnih oz. nartnih kosti ali zob ob dejstvu, da med odlomki večjih kosti sicer prevladujejo tisti iz kakovostnejših anatomskih regij trupa, se sicer ne zdi zelo verjetna. Ne glede na to pa ostaja dejstvo, da bi dokončni odgovor na problematiko verodostojne kvantifikacije drobnih kosti v okviru prazgodovinskega Ormoža lahko ponudila izključno dodatna izkopavanja z metodološko ustrežnejšim pristopom k vzorčenju favnističnih najdb.

6.4. SKLEP

Namen v prispevku predstavljene študije je bil preveriti obstoj in eventualni obseg funkcionalne in socialne strukturiranosti prazgodovinske naselbine v Ormožu. Pri tem je potrebno poudariti, da je bilo takšno početje spričo zapletenih in v veliki meri nedokumentiranih poodložitenih procesov, ki so zajeli posamezne dele izkopnega polja, zelo težavno. Reprezentativnost vzorca je dodatno oklestilo tudi metodološko neustrezno vzorčenje kosti in zob med terenskim raziskovanjem: drobne najdbe so namreč v razpoložljivem gradivu zastopane z nenavadno pičlim številom primerkov. Glede na navedene pomanjkljivosti je potrebno doprinos pričujočega prispevka k dosedanemu vedenju o ekonomski specializaciji in socialni diferenciaciji ormoške naselbine razumeti predvsem v okviru predstavljenih rezultatov, šele v drugi vrsti pa tudi v njihovi interpretaciji – ta je namreč mestoma tudi nekoliko špekulativna.

Med zanimivejše ugotovitve arheozoološke študije velja vsekakor umestiti tisto o statistično značilno višjem deležu zastopanosti najmanj kakovostnih anatomskih regij trupa goveda v okviru izkopavališča na Vrazovi ulici napram tistemu s Skolibrove ulice (tab. 10). Ugotovitev je toliko pomembnejša ker je bila zaznana tudi na nivoju posameznih stavb in ne zgolj ob vzporejanju celotnih favnističnih vzorcev z obeh lokacij (sl. 13 in 14). Drugače povedano: k višji relativni abundanci odlomkov govejih lopatic, nadlahtnic, medenic, stegnic pa tudi vretenc v gradivu s Skolibrove ulice ni prispevala zgolj neka njihova atipična koncentracija na delu izkopavališča, pač pa jo gre zaznati znotraj širšega območja večine stavb z zadostno (tj. NISP ≥ 30) bogatimi favnističnimi vzorci. Podoben razkorak med gradivom z obeh lokacij

je bil ugotovljen tudi na nivoju prašičjih ostankov, sicer druge najbolj zastopane živalske vrste v gradivu iz prazgodovinskega Ormoža (tab. 1), a je ta vsaj na nivoju posameznih stavb nekoliko manj izrazit (sl. 13 in 14). Seveda pa velja k slednjemu dodati, da se socialna razslojenost neke skupnosti na nivoju prehranskih navad prej in očitneje pokaže pri živinorejsko zahtevnejšem govedu kot pa pri prašiču, drobnici ali perutnini, ki jih je bilo verjetno najti na dvoriščih večine stavb v naselbini. Da je potrebno biti pri navezovanju ugotovitev o boljši zastopanosti kakovostnih anatomskih regij trupa na domnevno višji status prebivalcev prazgodovinskega Ormoža z območja Skolibrove ulice v primerjavi z (vsaj) tistimi z Vrazove ulice vendarle previden pa kažejo arheološki podatki v ožjem pomenu besede, saj ti ne izpričujejo nikakršne funkcionalne strukturiranosti in/ali socialne razslojenosti.

Pri dodatnem pojasnjevanju ozadja ugotovljenih razlik v deležih zastopanosti posameznih kvalitativnih kategorij trupa bi bili seveda zelo dobrodošli podatki s še drugih delov naselbine, ki pa žal manjkajo. Njihov pomen bi bil še večji v luči majhne razdalje med izkopavališčema na Vrazovi in Skolibrovi ulici, saj ta ne presega stotih metrov. Tako pa lahko na tem mestu zaenkrat podava zgolj izoliran (čeprav sicer pomemben) podatek o zastopanosti ostankov iz posameznih kvalitativnih kategorij trupa goved v gradivu z lokacije Havlasov vrt na južnem robu naselbine, h kateremu sva prišla še vrednosti iz v njegovi neposredni bližini lociranega izkopavališča Bernarde Perc (sl. 7; lastni podatki). Drugače kot med favnističnimi ostanki z območja Skolibrove ulice (in torej podobno kot v gradivu z Vrazove ulice) v navedenem vzorcu prevladujejo ostanki najmanj mesnatih delov trupa goved (tj. 50 %), medtem ko delež tistih najbolj mesnatih za malenkost presega 20 odstotkov.

Če je vloga rezultatov arheozoološke analize pri preučevanju socialne razslojenosti prebivalcev prazgodovinskega Ormoža dokaj skromna pa je še manj izpovedna njihova preslikava na problematiko funkcionalne strukturiranosti naselbine. V tem smislu bi nemara veljalo opozoriti na višji delež ostankov lovnih vrst v gradivu z Vrazove ulice oz. tistem s Havlasovega vrta (h kateremu sva ponovno prišla tudi podatke z izkopavanj B. Perc.) napram gradivu s Skolibrove ulice (tab. 1). Pri tem je zanimivo, da obe lokaciji (tj. Vrazovo ulico in širše območje Havlasovega vrta) povezuje tudi zgoraj že izpostavljena podobnost v številčni prevladi ostankov iz najmanj mesnatih delov goveda.

V zvezi z različno zastopanostjo posameznih taksonov med raziskanimi lokacijami znotraj prazgodovinskega Ormoža ustrezno pozornost zasluži tudi relativno visoka abundanca konjskih najdb na območju Skolibrove ulice napram tistemu ob Vrazovi ulici (tab. 1). Vloga navedene živali kot "prestizno" (!) in eventuelno "menjalno" blago v obdobju pozne bronaste in pa predvsem starejše železne dobe je dobro znana

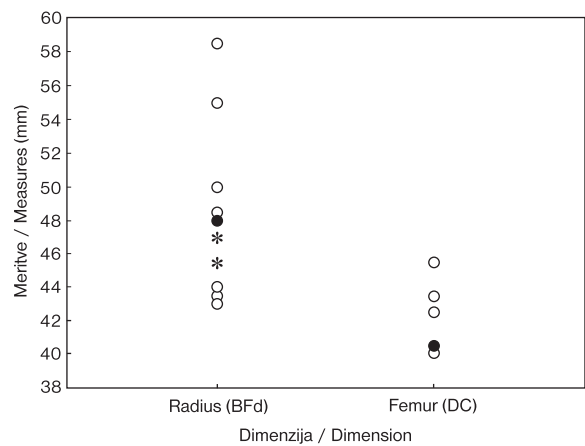

Sl. 15: Dimenzije koželjnic in stegenic domačega goveda iz prazgodovinskega Ormoža: Skolibrova ulica (●), Vrazova ulica (○) in ostale lokacije (*). Opredeletitev dimenzij: BFd – širina distalne sklepne ploskve (*facies articularis distalis*); DC – globina stegeničine glave (*caput femoris*).

Sl. 15: Dimensions of radii and femurs of cattle from prehistoric Ormož: Skolibrova ulica (●), Vrazova ulica (○) and other locations (*). Definition of dimensions: BFd – greatest breadth of *facies articularis distalis*; DC – depth of *caput femoris*.

(cf. Dular 2007), zato bi bilo pomembno poznati funkcionalni kontekst jam, znotraj katerih so bile te kosti najdene. Žal v primeru Ormoža temu ni tako, saj je ta podatek poznan zgolj za jamo 223 s Skolibrove ulice, ki je služila kot odpadna jama.¹⁷ Ugotovitev pravzaprav ni nenavadna, saj konj s kulinarčnega vidika domnevno ni bil zanimiv. Ob svoji vlogi kot statusnem simbolu je bilo namreč njegovo mesto v lokalni ekonomiji vezano predvsem na izkoriščanje njegove moči, kar nenazadnje izpričujejo tudi nekatere patološke formacije na posameznih kosteh (sl. 3).

Sicer pa se s podatkom o relativno številnih ostankih jezdnih/tovornih konj na območju izkopavališča ob Skolibrovi ulici (navidežno?) lepo ujema zgoraj že predstavljena ugotovitev o nekoliko večjih govedih z iste lokacije napram tistim z Vrazove ulice (sl. 11). Obseg velikostnih razlik je namreč skromen in tako najverjetneje odseva nekoliko boljšo zastopanost vprežnih volov v gradivu iz prve od obeh lokacij (sl. 12). Skladen s tem je podatek, da je med gradivom z območja ob Skolibrovi ulici relativno več ostankov nad štiri leta starih živali napram vzorcu z Vrazove ulice, kjer prednjačijo najdbe subadultnih in mladih odraslih primerkov (sl. 8). Pomembno pa je nenazadnje tudi dejstvo, da med ostanki koželjnic in stegenic nad štiri leta starih goved največji (in torej domnevno samcem pripadajoči) primerki praviloma izvirajo prav z območja Skolibrove ulice (sl. 15). Dolgo je namreč že znana teza (cf. Higham in Message 1972, 328), da naj bi zakol mladih odraslih goved z bolj ali manj enakomerno zastopanostjo obeh spolov pričal

¹⁷ V navedeni jami sta bila med 22 favnističnimi ostanki najdena tudi odlomek konjskega vretenca in stopalnice.

o reji z namenom pridobivanja mesa in maščob. Med polčetrnim in četrnim letom starosti naj bi namreč govedo doseglo blizu 90 odstotkov največje mase odraslih živali, s čemer naj vložek v nadaljno rejo z vidika iztržka mesa domnevno ne bi več bil ekonomsko upravičen. Razmeroma visok delež nad štiri leta starih goved v gradivu s Skolibrove ulice (sl. 8) bi tako lahko kazal na alternativno usmerjenost dela lokalne govedoreje, kjer bi v ospredje stopilo izkoriščanje sekundarnih produktov. Ker naj bi to isto gradivo izkazovalo večinski delež ostankov samcev (domnevno predvsem volov; sl. 15), naj bi bil ekonomski pomen odraslih goved vezan predvsem na njihovo izkoriščanje kot delovno živino¹⁸ (sl. 16) in le v drugi vrsti tudi za pridelavo mleka. Relativno večja abundanca ostankov jezdnih/tovornih konjev na območju s Skolibrove ulice napram stanju z Vrazove ulice se tako ujema z domnevno boljšo zastopansotjo vprežnih volov na tej isti lokaciji.

Ne glede na zanimivost zgornjih ugotovitev pa velja poudariti, da bi lahko bili dobljeni rezultati v določeni meri tudi plod naključja. Podobno nenazadnje velja tudi za podatke o višjem deležu zastopanosti (obdelanih) jelenjih rogovij na območju izkopnega polja Bernarde Perc napram tistima ob Skolibrovi in Vrazovi ulici (Bartosiewicz 1987; *Pril. 1.E*), saj je skupno število takih najdb (pre)nizko. V končni fazi pa je potrebno v zvezi z domnevno funkcionalno strukturiranostjo naselbine poudariti tudi to, da arheološke najdbe obstoja ločenih obrtnih con ne podpirajo. Tako npr. dokaj enakomerna zastopnost kalupov in ostankov žlindre na vseh izkopnih poljih znotraj naselbine priča o prostorsko razpršeni metalurški dejavnosti, ki ni bila omejena na neko specifično lokacijo (glej str. 97).

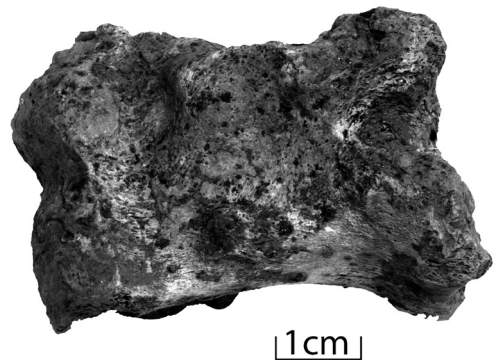

Sl. 16: Prva prstnica samca (vola?) domačega goveda iz prazgodovinskega Ormoža: lokacija Skolibrova ulica. Obsežne patološke formacije so povezljive z izkoriščanjem živali kot delovno živino. Foto: I. Lapajne.

Sl. 16: First phalange of a male (ox?) cattle from prehistoric Ormož: location Skolibrova ulica. Extensive pathological formations are interoperable with exploitation of the animals as work cattle. Photo: I. Lapajne.

¹⁸ Vol postane primeren za izkoriščanje kot delovno živino med tretjim in četrnim letom starosti.

Pril. 1A: Zastopanost (NISP) posameznih skeletnih elementov domačega goveda v gradivu iz prazgodovinskega Ormoža. Prikazani so podatki za nesporno poznobronastodobno/zgodnježeleznodobno gradivo (pokončno zapisane vrednosti) ter tisti za gradivo iz delno kontaminiranih najdiščnih kontekstov (poševno zapisane vrednosti).

Appendix 1A: Abundance (in NISP) of individual skeletal elements of cattle in prehistoric Ormož. Given are data for the undoubtedly Late Bronze Age/Early Iron Age material as well as for the remains originating from partially contaminated archaeological contextes (numbers in italics).

Sk. element	Havlas	Poštna	Skoliber	Vraz	Župnišče	Σ NISP/MNE
<i>Os cornu</i>			9 + 6	1 + 3		19 / 7
<i>Cranium</i>			2 + 17	1 + 4		24 / 6
<i>Maxilla</i>			5 + 2	2 + 2		11 / 8
<i>Mandibula</i>		2	46 + 40	9 + 28	1	126 / 21
<i>Dentes</i>	2		26 + 25	10 + 14	1	78 / 9
<i>Vert. cerv.</i>		1	13 + 14	7 + 11		46 / 18
<i>Vert. thor.</i>	1		3 + 4	3 + 6		17 / 2,3
<i>Vert. lumb.</i>			2 + 7	1 + 5		14 / 2,5
<i>Scapula</i>	1		11 + 24	3 + 5	2	46 / 12
<i>Humerus</i>			28 + 24	4 + 25		81 / 36
<i>Ulna</i>	1		6 + 15	1 + 7		30 / 10
<i>Radius</i>	3 + 2		22 + 25	3 + 26		80 / 22
<i>Carpalia</i>			2	6		8 / 2
<i>Metacarpus</i>	1	1	22 + 24	6 + 29		80 / 19
<i>Pelvis</i>	2		18 + 29	9 + 18	1	77 / 27
<i>Sacrum</i>	1		1 + 4	1		7 / 7
<i>Femur</i>	1		16 + 19	1 + 21		58 / 13
<i>Tibia</i>		1	22 + 23	5 + 17		68 / 25
<i>Patella</i>				1		1 / 1
<i>Tarsalia</i>	2	1	23 + 22	3 + 21	1	73 / 14
<i>Metatarsus</i>	1 + 1	1	30 + 35	6 + 33		106 / 29
<i>Phalanges</i>			16 + 18	3 + 42		79 / 4,6
<i>Metapodia</i>			3 + 6	2 + 3		14 / -

Pril. 1B: Zastopanost (NISP) posameznih skeletnih elementov prašiča v gradivu iz prazgodovinskega Ormoža. Prikazani so podatki za nesporno poznobronastodobno/zgodnježeleznodobno gradivo (pokončno zapisane vrednosti) ter tisti za gradivo iz delno kontaminiranih najdiščnih kontekstov (poševno zapisane vrednosti).

Appendix 1B: Abundance (in NISP) of individual skeletal elements of the genus *Sus* in prehistoric Ormož. Given are data for the undoubtedly Late Bronze Age/Early Iron Age material as well as for the remains originating from partially contaminated archaeological contextes (numbers in italics).

Sk. element	Havlas	Poštna	Skoliber	Vraz	Župnišče	Σ NISP/MNE
<i>Cranium</i>			6 + 7	1 + 6		20 / 5
<i>Maxilla</i>			4 + 3	1		8 / 4
<i>Mandibula</i>	2		31 + 18	19 + 25		95 / 27
<i>Dentes</i>			1 + 1	6		8 / 4
<i>Vert. cerv.</i>		1	3 + 3	4		11 / 8
<i>Vert. thor.</i>				4		4 / 2
<i>Vert. lumb.</i>				3		3 / 1
<i>Scapula</i>			11 + 9	4 + 10		34 / 11
<i>Humerus</i>			27 + 34	3 + 16		79 / 26
<i>Ulna</i>			6 + 12	3 + 8		29 / 13
<i>Radius</i>	1	1	9 + 4	1 + 4		20 / 6
<i>Metacarpus</i>				2 + 5		7 / 6
<i>Pelvis</i>			11 + 11	5 + 5	3	35 / 12
<i>Sacrum</i>			1			1 / 1

Sk. element	Havlas	Poštna	Skoliber	Vraz	Župnišče	Σ NISP/MNE
<i>Femur</i>		<i>1</i>	12 + 10	7		30 / 12
<i>Tibia</i>			11 + 17	2 + 16		46 / 17
<i>Tarsalia</i>			3 + 2	2 + 2		9 / 2
<i>Metatarsus</i>			3	3		6 / 3
<i>Phalanges</i>			1	3		4 / 0,5
<i>Metapodia</i>				1		1 / -

Pril. 1C: Zastopanost (NISP) posameznih skeletnih elementov drobnice v gradivu iz prazgodovinskega Ormoža. Prikazani so podatki za nesporno poznobronastodobno/zgodnježeleznodobno gradivo (pokončno zapisane vrednosti) ter tisti za gradivo iz delno kontaminiranih najdiščnih kontekstov (poševno zapisane vrednosti).

Appendix 1C: Abundance (in NISP) of individual skeletal elements of ovicaprids in prehistoric Ormož. Given are data for the undoubtedly Late Bronze Age/Early Iron Age material as well as for the remains originating from partially contaminated archaeological contexts (numbers in italics).

Sk. element	Havlas	Poštna	Skoliber	Vraz	Župnišče	Σ NISP/MNE
<i>Os cornu</i>		<i>1</i>	6	1 + 4		12 / 8
<i>Cranium</i>			1		1	2 / 2
<i>Maxilla</i>				2		2 / 1
<i>Mandibula</i>			5 + 3	2 + 5		15 / 6
<i>Dentes</i>			3 + 1	1 + 1		6 / 2
<i>Scapula</i>			1	2		3 / 3
<i>Humerus</i>			2 + 2	1 + 1		6 / 3
<i>Radius</i>			4 + 2	2		8 / 5
<i>Ulna</i>			1			1 / 1
<i>Metacarpus</i>			2 + 3	1		6 / 3
<i>Femur</i>			2 + 1			3 / 3
<i>Tibia</i>			11 + 1	3 + 2	1	18 / 8
<i>Metatarsus</i>			3 + 2	2		7 / 5
<i>Phalanges</i>			1			1 / 0,2

Pril. 1D: Zastopanost (NISP) posameznih skeletnih elementov konja v gradivu iz prazgodovinskega Ormoža. Prikazani so podatki za nesporno poznobronastodobno/zgodnježeleznodobno gradivo (pokončno zapisane vrednosti) ter tisti za gradivo iz delno kontaminiranih najdiščnih kontekstov (poševno zapisane vrednosti).

Appendix 1D: Abundance (in NISP) of individual skeletal elements of horse in prehistoric Ormož. Given are data for the undoubtedly Late Bronze Age/Early Iron Age material as well as for the remains originating from partially contaminated archaeological contexts (numbers in italics).

Sk. element	Havlas	Poštna	Skoliber	Vraz	Župnišče	Σ NISP/MNE
<i>Mandibula</i>			2 + 1			3 / 3
<i>Dentes</i>			7 + 1	2	1	11 / 2
<i>Vertebrae</i>	1		1 + 1			3 / 1
<i>Humerus</i>			1			1 / 1
<i>Radius</i>			1 + 1			2 / 2
<i>Metacarpus</i>			2 + 1			3 / 3
<i>Pelvis</i>			1 + 2	1		4 / 4
<i>Femur</i>			2 + 7			9 / 3
<i>Tibia</i>			1 + 3			4 / 3
<i>Tarsalia</i>			2			2 / 1
<i>Metatarsus</i>			2 + 2			4 / 2
<i>Phalanges</i>			1 + 1			2 / 0,2

Pril. 1E: Zastopanost (NISP) posameznih skeletnih elementov slabše zastopanih taksonov velikih sesalcev v gradivu iz prazgodovinskega Ormoža. Prikazani so podatki za nesporno poznobronastodobno/zgodnježeleznodobno gradivo (pokončno zapisane vrednosti) ter tisti za gradivo iz delno kontaminiranih najdiščnih kontekstov (poševno zapisane vrednosti).

Appendix 1E: Abundance (in NISP) of individual skeletal elements of numerically less important taxa in prehistoric Ormož. Given are data for the undoubtedly Late Bronze Age/Early Iron Age material as well as for the remains originating from partially contaminated archaeological contexts (numbers in italics).

Takson	Skel. elem.	Havlas	Poštna	Skoliber	Vraz	Župnišče	Σ NISP/MNE
<i>C. familiaris</i>	<i>Mandibula</i>			3			3 / 2
	<i>Humerus</i>			1	<i>1</i>		2 / 2
<i>C. elaphus</i>	<i>Cornua</i>			5 + 4	1 + 2	1	13 / 5
	<i>Cranium</i>			1 + 1	3		5 / 3
	<i>Scapula</i>			2			2 / 2
	<i>Metacarpus</i>			1			1 / 1
	<i>Pelvis</i>			1			1 / 1
	<i>Metatarsus</i>			2			2 / 2
	<i>Tarsalia</i>				1		1 / 1
	<i>Phalanges</i>			3			3 / 0,2
<i>C. capreolus</i>	<i>Cranium</i>			1			1 / 1
	<i>Radius</i>			1			1 / 1
	<i>Tibia</i>				1		1 / 1
<i>F. silvestris</i>	<i>Cranium</i>				1		1 / 1
	<i>Maxilla</i>				1		1 / 1
	<i>Mandibula</i>				1		1 / 1
<i>B. primigenius</i>	<i>Scapula</i>				1		1 / 1
	<i>Femur</i>				1		1 / 1
	<i>Metatarsus</i>				1		1 / 1
<i>A. alces</i>	<i>Tibia</i>			1			1 / 1
<i>U. arctos</i>	<i>Tarsalia</i>			2			2 / 1
<i>Bos s. Cervus</i>	<i>Tarsalia</i>			1			1 / 1
<i>Bos s. Equus</i>	<i>Vertebrae</i>			1			1 / 1

7. KATALOG NAJDB / KATALOG DER FUNDE

7.1. SKOLIBROVA ULICA

Tabla 1

1. Frag. ustja z ročajem; barva: sivo-rdeče-črna; površina: gladka; sestava: drobozrnata; inv. št.: P 44.020; sektor: 1; kv.: 48; objekt: jama 2.

2. Frag. ustja; barva: rjavo-siva; površina: gladka; sestava: drobozrnata; inv. št.: P 44.022; sektor: 1; kv.: 48; objekt: jama 7.

3. Frag. ustja; barva: črna; površina: gladka; sestava: drobozrnata; okras: poševno žlebljenje; inv. št.: P 44.030; sektor: 1; kv.: 48; objekt: jama 14.

4. Frag. pekve; barva: svetlorjava; površina: hrapava; sestava: grobozrnata; okras: nalepljeni razčlenjeni rebri in vtisi; inv. št.: P 44.028; sektor: 1; kv.: 34; objekt: jama 13a.

5. Frag. svitka; barva: siva; površina: gladka; sestava: grobozrnata; inv. št.: P 44.029; sektor: 1; kv.: 34; objekt: jama 13a.

6. Frag. ustja; barva: temnosiva; površina: hrapava; sestava: grobozrnata; okras: nalepljena bradavica; inv. št.: P 40.466; sektor: 1; kv.: 20 in 33; objekt: jama 21.

7. Frag. ustja; barva: črna; površina: gladka; sestava: drobozrnata; inv. št.: P 40.318; sektor: 1; kv.: 47; objekt: jama 18.

8. Frag. ustja; barva: črno-siva; površina: hrapava; sestava: drobozrnata; inv. št.: P 40.317; sektor: 1; kv.: 47; objekt: jama 18.

9. Frag. ostenja; barva: črno-siva; površina: gladka; sestava: grobozrnata; okras: top vrez; inv. št.: P 40.468; sektor: 1; kv.: 20; objekt: jama 26.

10. Frag. ustja; barva: rjava; površina: hrapava; sestava: grobozrnata; okras: nalepljeno razčlenjeno rebro; inv. št.: P 44.190; sektor: 1; kv.: 20 in 21; objekt: jama 30.

11. Frag. ustja; barva: sivo-rdeča; površina: gladka; sestava: drobozrnata; inv. št.: P 40.627; sektor: 1; kv.: 9 in 21; objekt: jama 32.

12. Frag. ustja; barva: črna; površina: glajena; sestava: drobozrnata; inv. št.: P 40.626; sektor: 1; kv.: 9 in 21; objekt: jama 32.

13. Frag. ustja; barva: siva; površina: glajena; sestava: drobozrnata; okras: poševno žlebljenje; inv. št.: P 40.624; sektor: 1; kv.: 9 in 21; objekt: jama 32.

14. Frag. ognjiščne rešetke; barva: rjavo-rdeča; površina: hrapava; sestava: grobozrnata; inv. št.: P 40.631; sektor: 1; kv.: 9 in 21; objekt: jama 32.

Tabla 2

1. Frag. pekve; barva: sivo-rjava; površina: hrapava; sestava: grobozrnata; okras: vtisi; inv. št.: P 40.489; sektor: 1; kv.: 7; objekt: jama 41.

2. Frag. ustja; barva: sivo-rjava; površina: hrapava; sestava: grobozrnata; okras: nalepljeno razčlenjeno rebro; inv. št.: P 40.487; sektor: 1; kv.: 7; objekt: jama 41.

3. Frag. ustja; barva: svetlosiva; površina: gladka; sestava: grobozrnata; op.: deformiran v ognju; inv. št.: P 40.515; sektor: 1; kv.: 7 in 8; objekt: jama 42.

4. Frag. ustja; barva: rjavo-siva; površina: gladka; sestava: drobozrnata; okras: vrezi; inv. št.: P 40.522; sektor: 1; kv.: 7 in 8; objekt: jama 42.

5. Frag. ustja; barva: črno-rjava; površina: hrapava; sestava: drobozrnata; okras: poševno žlebljenje; inv. št.: P 40.521; sektor: 1; kv.: 7 in 8; objekt: jama 42.

6. Frag. ustja; barva: črna; površina: hrapava; sestava: grobozrnata; inv. št.: P 40.519; sektor: 1; kv.: 7 in 8; objekt: jama 42.

7. Frag. ustja; barva: sivo-rjava; površina: hrapava; sestava: grobozrnata; okras: poševno žlebljenje; inv. št.: P 40.516; sektor: 1; kv.: 7 in 8; objekt: jama 42.

8. Frag. ostenja; barva: sivo-rdeča; površina: hrapava; sestava: drobozrnata; okras: vrezi; inv. št.: P 40.546; sektor: 1; kv.: 7 in 8; objekt: jama 42.

9. Frag. ostenja; barva: rumeno-siva; površina: glajena; sestava: drobozrnata; okras: vrezi in vtisi; inv. št.: P 40.545; sektor: 1; kv.: 7 in 8; objekt: jama 42.

10. Frag. pekve; barva: rdeče-rjava; površina: gladka; sestava: grobozrnata; okras: nalepljeno razčlenjeno rebro; inv. št.: P 40.527; sektor: 1; kv.: 7 in 8; objekt: jama 42.

11. Frag. dna; barva: temnosiva; površina: gladka; sestava: drobozrnata; inv. št.: P 40.547; sektor: 1; kv.: 7 in 8; objekt: jama 42.

12. Frag. ostenja; barva: sivo-rdeče-rjava; površina: hrapava; sestava: grobozrnata; okras: nalepljena bradavica; inv. št.: P 40.540; sektor: 1; kv.: 7 in 8; objekt: jama 42.

13. Frag. ustja; barva: temnorjava; površina: hrapava; sestava: grobozrnata; okras: glinast premaz; inv. št.: P 40.524; sektor: 1; kv.: 7 in 8; objekt: jama 42.

14. Frag. ustja; barva: sivo-rjava; površina: hrapava; sestava: grobozrnata; okras: z vtisi razčlenjeno ustje; inv. št.: P 40.513; sektor: 1; kv.: 7 in 8; objekt: jama 42.

15. Frag. ustja; barva: rjavo-siva; površina: hrapava; sestava: grobozrnata; inv. št.: P 40.512; sektor: 1; kv.: 7 in 8; objekt: jama 42.

16. Vijček; barva: svetlosiva; površina: hrapava; sestava: grobozrnata; inv. št.: P 45.211; sektor: 1; kv.: 49; objekt: jama 52.

17. Frag. nazobčana ploščica; barva: rjavo-siva; površina: hrapava; sestava: drobozrnata; inv. št.: P 45.216; sektor: 1; kv.: 34 in 35; objekt: jama 61a.

18. Frag. ostenja z nastavkom za ročaj; barva: rjavo-siva; površina: gladka; sestava: drobozrnata; inv. št.: P 40.633; sektor: 1; kv.: 21; objekt: jama 67.

Tabla 3

1. Frag. ustja, ostenja in dna; barva: siva; površina: gladka; sestava: grobozrnata; okras: top vrez; inv. št.: P 40.491; sektor: 1; kv.: 8; objekt: jama 77.

2. Lonec z ročajem; barva: rdeča in rjavo-siva; površina: hrapava; sestava: grobozrnata; okras: nalepljeno narezano rebro; inv. št.: P 40.493; sektor: 1; kv.: 8; objekt: jama 77.

3. Frag. ustja in ostenja; barva: sivo-rjavo-rdeča; površina: gladka; sestava: grobozrnata; inv. št.: P 40.494a; sektor: 1; kv.: 8; objekt: jama 77.

4. Frag. ustja, ostenja in dna; barva: temnosiva; površina: gladka; sestava: grobozrnata; okras: nalepljena bradavica; inv. št.: P 40.492; sektor: 1; kv.: 8; objekt: jama 77.

5. Frag. vrč; barva: sivo-črna; površina: gladka; sestava: drobozrnata; inv. št.: P 40.494b; sektor: 1; kv.: 8; objekt: jama 77.

Tabla 4

1. Frag. ustja in ostenja; barva: temnosiva; površina: hrapava; sestava: grobozrnata; inv. št.: P 40.494; sektor: 1; kv.: 8; objekt: jama 77.

2. Vijček; barva: svetlorjava; površina: gladka; sestava: drobozrnata; inv. št.: P 45.283; sektor: 1; kv.: 21; objekt: jama 78.

3. Frag. ostenja; barva: rdeče-rjava; površina: hrapava; sestava: grobozrnata; okras: nalepljeno razčlenjeno rebro; inv. št.: P 40.636; sektor: 1; kv.: 21; objekt: jama 90.

4. Frag. pekve; barva: rdeče-sivo-rjava; površina: hrapava; sestava: grobozrnata; inv. št.: P 40.637; sektor: 1; kv.: 21; objekt: jama 90.

5. Frag. ustja; barva: rjavo-črna; površina: hrapava; sestava: grobozrnata; inv. št.: P 40.320; sektor: 1; kv.: 32; objekt: jama 102.

6. Frag. noge; barva: rjavo-siva; površina: gladka; sestava: drobozrnata; inv. št.: P 40.642; sektor: 1; kv.: 21; objekt: jama 133.

7. Vijček; barva: rjavo-siva; površina: hrapava; sestava: grobozrnata; inv. št.: P 40.643; sektor: 1; kv.: 21; objekt: jama 133.

8. Frag. ustja; barva: rdeče-sivo-rjava; površina: hrapava; sestava: drobozrnata; okras: nalepljeno razčlenjeno rebro; inv. št.: P 40.644; sektor: 1; kv.: 9; objekt: jama 138.

9. Frag. ustja; barva: sivo-črna; površina: gladka; sestava: drobozrnata; inv. št.: P 40.333; sektor: 1; kv.: 7; reženj: 2.

10. Frag. ustja in ostenja; barva: sivo-rdeča; površina: hrapava; sestava: drobozrnata; okras: vrez; inv. št.: P 40.328; sektor: 1; kv.: 7; reženj: 2.

11. Frag. ustja; barva: rdeče-rjava; površina: hrapava; sestava: grobozrnata; inv. št.: P 40.324; sektor: 1; kv.: 7; reženj: 2.

12. Frag. ustja in ostenja; barva: črna; površina: gladka; sestava: drobozrnata; inv. št.: P 40.335; sektor: 1; kv.: 7; reženj: 2.

Tabla 5

1. Frag. ustja; barva: siva; površina: gladka; sestava: drobozrnata; okras: žlebljenje; inv. št.: P 40.341; sektor: 1; kv.: 7; reženj: 2.

2. Vijček; barva: rdeče-siva; površina: hrapava; sestava: grobozrnata; inv. št.: P 40.383; sektor: 1; kv.: 7; reženj: 2.

3. Frag. ustja; barva: siva; površina: gladka; sestava: drobozrnata; okras: poševno žlebljenje; inv. št.: P 40.343; sektor: 1; kv.: 7; reženj: 2.

4. Frag. ustja; barva: sivo-rjava; površina: gladka; sestava: drobozrnata; okras: žlebljenje; inv. št.: P 40.340; sektor: 1; kv.: 7; reženj: 2.

5. Frag. ustja; barva: temnosiva; površina: gladka; sestava: drobozrnata; okras: žlebljenje; inv. št.: P 40.344; sektor: 1; kv.: 7; reženj: 2.

6. Frag. ustja; barva: siva; površina: gladka; sestava: grobozrnata; okras: rahlo žlebljenje; inv. št.: P 40.342; sektor: 1; kv.: 7; reženj: 2.

7. Frag. ostenja; barva: sivo-črna; površina: gladka; sestava: drobozrnata; okras: nalepljen dulec v obliki živalske glave; inv. št.: P 40.384; sektor: 1; kv.: 7; reženj: 2.

8. Frag. pekve; barva: sivo-rjava; površina: hrapava; sestava: grobozrnata; inv. št.: P 40.375; sektor: 1; kv.: 7; reženj: 2.

9. Frag. pekve; barva: rjavo-siva; površina: hrapava; sestava: grobozrnata; okras: nalepljeno razčlenjeno rebro; inv. št.: P 40.354; sektor: 1; kv.: 7; reženj: 2.

10. Frag. trakastega ročaja; barva: rdeče-siva; površina: hrapava; sestava: grobozrnata; inv. št.: P 40.370; sektor: 1; kv.: 7; reženj: 2.

11. Frag. ustja; barva: rjavo-črna; površina: gladka; sestava: drobozrnata; inv. št.: P 40.554; sektor: 1; kv.: 9; reženj: 2.

12. Frag. ustja; barva: rjavo-rdeča; površina: hrapava; sestava: grobozrnata; okras: z vrezi razčlenjeno ustje; inv. št.: P 40.397; sektor: 1; kv.: 19; reženj: 2.

Tabla 6

1. Frag. ustja; barva: rjava; površina: gladka; sestava: drobozrnata; okras: fasetiranje; inv. št.: P 40.410; sektor: 1; kv.: 20; reženj: 2.

2. Frag. ostenja; barva: temnorjava; površina: gladka; sestava: drobozrnata; okras: nalepljeno narezano rebro; inv. št.: P 40.407; sektor: 1; kv.: 20; reženj: 2.

3. Frag. ustja; barva: sivo-črna; površina: hrapava; sestava: grobozrnata; inv. št.: P 40.406; sektor: 1; kv.: 20; reženj: 2.

4. Frag. ustja; barva: rdeče-siva; površina: hrapava; sestava: grobozrnata; inv. št.: P 40.566; sektor: 1; kv.: 21; reženj: 3.

5. Frag. ustja in ostenja z ročajem; barva: sivo-črna; površina: gladka; sestava: drobozrnata; inv. št.: P 44.193; sektor: 1; kv.: 21.

6. Frag. ostenja; barva: črna; površina: gladka; sestava: drobozrnata; okras: vrezi; inv. št.: P 40.563; sektor: 1; kv.: 21; reženj: 2.

7. Frag. ustja; barva: rdeče-siva; površina: hrapava; sestava: grobozrnata; okras: poševno žlebljenje; op.: deformiran v ognju; inv. št.: P 40.560; sektor: 1; kv.: 21; reženj: 2.

8. Frag. ostenja; barva: črna; površina: gladka; sestava: drobozrnata; okras: topi vrez; inv. št.: P 40.573; sektor: 1; kv.: 21; reženj: 3.

9. Frag. ustja; barva: sivo-rjava; površina: hrapava; sestava: grobozrnata; okras: nalepljeno razčlenjeno rebro; inv. št.: P 44.192; sektor: 1; kv.: 21.

10. Frag. ustja; barva: rjavo-črna; površina: gladka; sestava: grobozrnata; inv. št.: P 40.427; sektor: 1; kv.: 33; reženj: 2.

11. Frag. ustja; barva: rdeče-siva; površina: hrapava; sestava: grobozrnata; okras: nalepljeno narezano rebro; inv. št.: P 40.439; sektor: 1; kv.: 33; reženj: 2.

12. Frag. ustja; barva: svetlosiva; površina: hrapava; sestava: grobozrnata; op.: deformiran v ognju; inv. št.: P 40.430; sektor: 1; kv.: 33; reženj: 2.

13. Frag. ostenja; barva: črno-rjava; površina: gladka; sestava: drobozrnata; okras: nalepljeni rebri; inv. št.: P 44.177; sektor: 1; kv.: 33.

14. Frag. ustja; barva: temnosiva; površina: hrapava; sestava: drobozrnata; okras: poševno žlebljenje; inv. št.: P 40.443; sektor: 1; kv.: 33; reženj: 2.

15. Frag. skledica; barva: sivo-rdeča; površina: hrapava; sestava: drobozrnata; inv. št.: P 40.433; sektor: 1; kv.: 33; reženj: 2.

16. Frag. ostenja; barva: rjavo-črna; površina: gladka; sestava: drobozrnata; okras: vrez; inv. št.: P 40.459; sektor: 1; kv.: 33; reženj: 2.

Tabla 7

1. Frag. ustja; barva: rjavo-črna; površina: gladka; sestava: drobozrnata; okras: nalepljena bradavica in vtisi; inv. št.: P 45.182; sektor: 1; kv.: 34; reženj: 2.

2. Frag. ostenja; barva: rjavo-siva; površina: hrapava; sestava: drobozrnata; okras: nalepljena bradavica in nalepljena rebra; inv. št.: P 44.000; sektor: 1; kv.: 34; reženj: 2.

3. Frag. ustja; barva: črna; površina: gladka; sestava: drobozrnata; okras: poševno žlebljenje in nalepljena bradavica; inv. št.: P 43.996; sektor: 1; kv.: 34; reženj: 2.

4. Frag. svitka; barva: svetlosiva; površina: gladka; sestava: grobozrnata; inv. št.: P 44.002; sektor: 1; kv.: 34; reženj: 2.

5. Frag. ustja; barva: sivo-črna; površina: gladka; sestava: drobozrnata; inv. št.: P 44.163; sektor: 1; kv.: 35.

6. Frag. ostenja z držajem; barva: sivo-rjava; površina: hrapava; sestava: grobozrnata; inv. št.: P 44.130; sektor: 1; kv.: 35; reženj: 3.

7. Frag. svitek; barva: sivo-rjava; površina: gladka; sestava: grobozrnata; inv. št.: P 44.174; sektor: 1; kv.: 35.

8. Frag. ustja; barva: siva; površina: gladka; sestava: drobozrnata; inv. št.: P 40.284; sektor: 1; kv.: 47; reženj: 2.

9. Frag. skledica; barva: sivo-črna; površina: hrapava; sestava: grobozrnata; inv. št.: P 40.293; sektor: 1; kv.: 47; reženj: 2.

10. Frag. ustja; barva: sivo-rdeča; površina: gladka; sestava: drobozrnata; inv. št.: P 40.270; sektor: 1; kv.: 47; reženj: 2.

11. Frag. ustja; barva: sivo-črna; površina: gladka; sestava: grobozrnata; okras: žlebljenje; inv. št.: P 40.273; sektor: 1; kv.: 47; reženj: 2.

12. Frag. ustja; barva: rjavo-siva; površina: hrapava; sestava: grobozrnata; inv. št.: P 40.265; sektor: 1; kv.: 47; reženj: 2.

13. Frag. ustja; barva: temnosiva; površina: gladka; sestava: drobozrnata; okras: poševno žlebljenje; inv. št.: P 40.272; sektor: 1; kv.: 47; reženj: 2.

14. Frag. ostenja; barva: temnosiva; površina: gladka; sestava: grobozrnata; okras: vrez; inv. št.: P 40.296; sektor: 1; kv.: 47; reženj: 2.

15. Frag. ročaja; barva: sivo-rdeča; površina: hrapava; sestava: grobozrnata; inv. št.: P 40.307; sektor: 1; kv.: 47; reženj: 2.

16. Kamnita sekira iz serpentina; inv. št.: P 40.316a; sektor: 1; kv.: 47; reženj: 2.

17. Frag. ustja; barva: črna; površina: gladka; sestava: drobozrnata; okras: vrez; inv. št.: P 40.274; sektor: 1; kv.: 47; reženj: 2.

18. Frag. ustja; barva: temnosiva; površina: gladka; sestava: drobozrnata; okras: vrez; inv. št.: P 40.292; sektor: 1; kv.: 47; reženj: 2.

19. Frag. ustja; barva: siva; površina: gladka; sestava: drobozrnata; okras: poševno žlebljenje; inv. št.: P 40.285; sektor: 1; kv.: 47; reženj: 2.

Tabla 8

1. Frag. ustja in ostenja; barva: sivo-rjava; površina: hrapava; sestava: grobozrnata; okras: nalepljeno razčlenjeno rebro; inv. št.: P 45.185; sektor: 1; kv.: 48; reženj: 1.

2. Frag. noge; barva: rjavo-siva; površina: gladka; sestava: drobozrnata; inv. št.: P 45.201; sektor: 1; kv.: 48; reženj: 1.

3. Vijček; barva: črna; površina: gladka; sestava: drobozrnata; okras: vrez; inv. št.: P 45.200; sektor: 1; kv.: 48; reženj: 1.

4. Frag. ustja; barva: rjavo-siva; površina: hrapava; sestava: grobozrnata; okras: z vtisi razčlenjeno ustje; inv. št.: P 45.187; sektor: 1; kv.: 48; reženj: 1.

5. Frag. ostenja z ročajem; barva: sivo-rdeča; površina: gladka; sestava: drobozrnata; okras: topi vrez; inv. št.: P 45.204; sektor: 1; kv.: 48; reženj: 3.

6. Frag. ustja; barva: črna; površina: gladka; sestava: drobozrnata; okras: poševno žlebljenje; inv. št.: P 45.266; sektor: 1; kv.: 49.

7. Kamnit brus; inv. št.: P 44.148b; sektor: 1; kv.: 49; reženj: 4.

8. Frag. ustja; barva: rjava; površina: gladka; sestava: drobozrnata; inv. št.: P 45.264; sektor: 1; kv.: 49.

9. Utež; barva: rjavo-siva; površina: hrapava; sestava: grobozrnata; okras: top vrez; inv. št.: P 44.148a; sektor: 1; kv.: 49; reženj: 4.

10. Frag. ostenja; barva: rjavo-siva; površina: hrapava; sestava: grobozrnata; okras: izvlečena bradavica in topi vrez; op.: deformiran v ognju; inv. št.: P 45.232; sektor: 1; kv.: 60; reženj: 2.

11. Frag. ustja; barva: rjavo-siva; površina: gladka; sestava: drobozrnata; okras: poševno žlebljenje, nalepljena bradavica in topi vrez; inv. št.: P 45.230; sektor: 1; kv.: 60; reženj: 2.

Tabla 9

1. Frag. ostenja z nastavkom za ročaj; barva: rjavo-sivo-črna; površina: gladka; sestava: drobozrnata; inv. št.: P 44.907; sektor: 2; kv.: 105, 106, 117, 118, 125, 126; objekt: jama (jarek) 160.

2. Frag. ustja; barva: črna; površina: gladka; sestava: drobnozrnata; inv. št.: P 44.905; sektor: 2; kv.: 105, 106, 117, 118, 125, 126; objekt: jama (jarek) 160.

3. Frag. ustja; barva: sivo-črna; površina: hrapava; sestava: grobozrnata; okras: nalepljeno razčlenjeno rebro; inv. št.: P 44.898; sektor: 2; kv.: 105, 106, 117, 118, 125, 126; objekt: jama (jarek) 160.

4. Frag. ustja; barva: črna; površina: gladka; sestava: drobnozrnata; inv. št.: P 44.903; sektor: 2; kv.: 105, 106, 117, 118, 125, 126; objekt: jama (jarek) 160.

5. Frag. ostenja; barva: črno-siva; površina: gladka; sestava: drobnozrnata; okras: nalepljeno rebro; inv. št.: P 44.912; sektor: 2; kv.: 105, 106, 117, 118, 125, 126; objekt: jama (jarek) 160.

6. Frag. ustja in ostenja z ročajem; barva: rjavo-rdeča; površina: hrapava; sestava: drobnozrnata; inv. št.: P 44.904; sektor: 2; kv.: 105, 106, 117, 118, 125, 126; objekt: jama (jarek) 160.

7. Frag. ustja; barva: svetlosiva; površina: hrapava; sestava: grobozrnata; okras: vtisi; inv. št.: P 44.899; sektor: 2; kv.: 105, 106, 117, 118, 125, 126; objekt: jama (jarek) 160.

8. Frag. ustja; barva: sivo-rjava; površina: gladka; sestava: drobnozrnata; okras: top vrez; inv. št.: P 39.970; sektor: 2; kv.: 107; objekt: jama 196.

9. Frag. ustja; barva: rjavo-črna; površina: hrapava; sestava: grobozrnata; okras: vtisi in nalepljeno razčlenjeno rebro; inv. št.: P 39.968; sektor: 2; kv.: 107; objekt: jama 196.

10. Frag. ustja; barva: sivo-črna; površina: hrapava; sestava: grobozrnata; okras: fasetiranje; inv. št.: P 39.967; sektor: 2; kv.: 107; objekt: jama 196.

11. Frag. ustja; barva: sivo-črna; površina: hrapava; sestava: grobozrnata; inv. št.: P 39.971; sektor: 2; kv.: 107; objekt: jama 196.

12. Frag. ustja in ostenja s trakastim ročajem; barva: sivo-črna; površina: hrapava; sestava: drobnozrnata; inv. št.: P 39.976; sektor: 2; kv.: 107; objekt: jama 196.

13. Frag. bronaste zapestnice; inv. št.: P 40.008; sektor: 2; kv.: 94 in 107; objekt: jama 198.

14. Frag. dna; barva: sivo-rdeča; površina: hrapava; sestava: grobozrnata; inv. št.: P 39.988; sektor: 2; kv.: 94 in 107; objekt: jama 198.

Tabla 10

1. Frag. ustja; barva: črna; površina: hrapava; sestava: drobnozrnata; inv. št.: P 39.991; sektor: 2; kv.: 107; objekt: jama 199.

2. Frag. ustja; barva: črna; površina: gladka; sestava: drobnozrnata; okras: žlebljenje; inv. št.: P 39.990; sektor: 2; kv.: 107; objekt: jama 199.

3. Frag. ustja; barva: temnosiva; površina: gladka; sestava: drobnozrnata; inv. št.: P 39.996; sektor: 2; kv.: 107; objekt: jama 199.

4. Frag. ustja; barva: sivo-rjavo-rdeča; površina: hrapava; sestava: grobozrnata; okras: žlebljenje; inv. št.: P 40.241; sektor: 2; kv.: 80, 81, 95; objekt: jama 212.

5. Frag. ustja; barva: svetlorjava; površina: hrapava; sestava: drobnozrnata; okras: nalepljeno razčlenjeno rebro; inv. št.: P 40.244; sektor: 2; kv.: 80, 81, 95; objekt: jama 212.

6. Svitek; barva: rjavo-rdeča; površina: hrapava; sestava: grobozrnata; inv. št.: P 40.246; sektor: 2; kv.: 80, 81, 95; objekt: jama 212.

7. Frag. ustja; barva: svetlosiva; površina: hrapava; sestava: grobozrnata; inv. št.: P 44.931; sektor: 2; kv.: 94; objekt: jama 214.

8. Frag. ustja; barva: črna; površina: gladka; sestava: drobnozrnata; inv. št.: P 44.930; sektor: 2; kv.: 94; objekt: jama 214.

9. Frag. ustja; barva: sivo-črna; površina: gladka; sestava: grobozrnata; inv. št.: P 39.629; sektor: 2; kv.: 78 in 92; objekt: jama 225.

10. Frag. ustja; barva: rjavo-črna; površina: hrapava; sestava: grobozrnata; okras: na notranji strani žlebljeno ustje; inv. št.: P 39.630; sektor: 2; kv.: 78 in 92; objekt: jama 225.

11. Frag. ustja; barva: sivo-črna; površina: gladka; sestava: drobnozrnata; okras: poševno žlebljenje; inv. št.: P 39.632; sektor: 2; kv.: 78 in 92; objekt: jama 225.

12. Frag. ustja; barva: črno-rdeča; površina: hrapava; sestava: grobozrnata; inv. št.: P 39.631; sektor: 2; kv.: 78 in 92; objekt: jama 225.

13. Frag. prenosnega ognjišča; barva: rdeče-rjava; površina: hrapava; sestava: grobozrnata; inv. št.: P 39.633; sektor: 2; kv.: 78 in 92; objekt: jama 225.

Tabla 11

1. Frag. ustja; barva: rjavo-črna; površina: gladka; sestava: drobnozrnata; okras: nalepljena bradavica; inv. št.: P 44.939; sektor: 2; kv.: 65; objekt: jama 257.

2. Frag. ustja; barva: rumeno-rdeča; površina: gladka; sestava: grobozrnata; okras: poševno žlebljenje; inv. št.: P 44.940; sektor: 2; kv.: 65; objekt: jama 257.

3. Frag. dna; barva: sivo-rdeča; površina: gladka; sestava: grobozrnata; inv. št.: P 44.946; sektor: 2; kv.: 65, 66, 78, 79, ; objekt: jama 258.

4. Frag. ustja; barva: siva; površina: gladka; sestava: drobnozrnata; okras: poševno žlebljenje; inv. št.: P 44.945; sektor: 2; kv.: 65, 66, 78, 79; objekt: jama 258.

5. Frag. ustja; barva: rjavo-siva; površina: hrapava; sestava: grobozrnata; inv. št.: P 44.953; sektor: 2; kv.: 79, 80, 93, 94; objekt: kurišče 2/2.

6. Frag. ustja; barva: siva; površina: hrapava; sestava: grobozrnata; inv. št.: P 44.955; sektor: 2; kv.: 79, 80, 93, 94; objekt: kurišče 2/2.

7. Frag. ustja; barva: rjavo-rdeča; površina: hrapava; sestava: grobozrnata; okras: vtisi; inv. št.: P 44.972; sektor: 2; kv.: 79, 80, 93, 94; objekt: kurišče 2/2.

8. Frag. ustja; barva: rjavo-siva; površina: gladka; sestava: drobnozrnata; okras: vrez; inv. št.: P 45.025; sektor: 2; kv.: 79; objekt: kurišče 2/2.

9. Frag. ustja; barva: svetlosiva; površina: gladka; sestava: drobnozrnata; inv. št.: P 44.979; sektor: 2; kv.: 79, 80, 93, 94; objekt: kurišče 2/2.

10. Frag. ustja in ostenja; barva: rjava; površina: hrapava; sestava: grobozrnata; okras: nalepljeno razčlenjeno rebro; inv. št.: P 44.963; sektor: 2; kv.: 79, 80, 93, 94; objekt: kurišče 2/2.

11. Frag. ustja; barva: rjavo-črna; površina: hrapava; sestava: grobozrnata; okras: z vtisi razčlenjeno ustje; inv. št.: P 44.971; sektor: 2; kv.: 79, 80, 93, 94; objekt: kurišče 2/2.

Tabla 12

1. Ustje latvice; barva: sivo-črna; površina: gladka; sestava: drobnazrnata; inv. št.: P 44.990; sektor: 2; kv.: 79, 80, 93, 94; objekt: kurišče 2/2.
2. Frag. ustja; barva: rjavo-črna; površina: gladka; sestava: drobnazrnata; okras: fasetiranje; inv. št.: P 45.010; sektor: 2; kv.: 79, 80, 93, 94; objekt: kurišče 2/2.
3. Frag. ustja in ostenja z navpično prevrtanim držajem; barva: rjavo-rdeča; površina: gladka; sestava: drobnazrnata; okras: fasetiranje; inv. št.: P 45.022; sektor: 2; kv.: 79, 80, 93, 94; objekt: kurišče 2/2.
4. Frag. ustja; barva: rjavo-črna; površina: gladka; sestava: drobnazrnata; inv. št.: P 44.983; sektor: 2; kv.: 79, 80, 93, 94; objekt: kurišče 2/2.
5. Frag. ustja; barva: sivo-črna; površina: gladka; sestava: drobnazrnata; inv. št.: P 44.992; sektor: 2; kv.: 79, 80, 93, 94; objekt: kurišče 2/2.
6. Frag. ustja; barva: rumeno-rdeča; površina: gladka; sestava: drobnazrnata; inv. št.: P 44.996; sektor: 2; kv.: 79, 80, 93, 94; objekt: kurišče 2/2.
7. Frag. ustja; barva: rjavo-črna; površina: gladka; sestava: drobnazrnata; inv. št.: P 44.994; sektor: 2; kv.: 79, 80, 93, 94; objekt: kurišče 2/2.
8. Frag. ustja; barva: siva; površina: gladka; sestava: drobnazrnata; inv. št.: P 45.000; sektor: 2; kv.: 79, 80, 93, 94; objekt: kurišče 2/2.
9. Frag. ustja; barva: sivo-črna; površina: gladka; sestava: drobnazrnata; okras: poševno žlebljenje; inv. št.: P 45.014; sektor: 2; kv.: 79, 80, 93, 94; objekt: kurišče 2/2.
10. Frag. ustja; barva: rjavo-sivo-črna; površina: gladka; sestava: drobnazrnata; okras: prečno žlebljenje; inv. št.: P 45.020; sektor: 2; kv.: 79, 80, 93, 94; objekt: kurišče 2/2.
11. Frag. ustja; barva: sivo-rjava; površina: gladka; sestava: drobnazrnata; okras: vrez; inv. št.: P 45.024; sektor: 2; kv.: 79, 80, 93, 94; objekt: kurišče 2/2.
12. Frag. ostenja; barva: svetlosiva; površina: hrapava; sestava: grobozrnata; okras: nalepljeno rebro; inv. št.: P 45.052; sektor: 2; kv.: 79, 80, 93, 94; objekt: kurišče 2/2.
13. Frag. ostenja; barva: črno-siva; površina: gladka; sestava: drobnazrnata; okras: nalepljeni bradavici; inv. št.: P 45.034; sektor: 2; kv.: 79, 80, 93, 94; objekt: kurišče 2/2.
14. Frag. ostenja; barva: sivo-rjava; površina: hrapava; sestava: grobozrnata; okras: nalepljena razčlenjena rebra; inv. št.: P 45.049; sektor: 2; kv.: 79, 80, 93, 94; objekt: kurišče 2/2.

Tabla 13

1. Frag. ostenja; barva: sivo-rjava; površina: gladka; sestava: drobnazrnata; okras: žlebljenje; inv. št.: P 45.091; sektor: 2; kv.: 79, 80, 93, 94; objekt: kurišče 2/2.
2. Frag. ostenja; barva: sivo-črna; površina: gladka; sestava: drobnazrnata; inv. št.: P 45.046; sektor: 2; kv.: 79, 80, 93, 94; objekt: kurišče 2/2.
3. Frag. ostenja; barva: rjavo-siva; površina: gladka; sestava: grobozrnata; okras: žlebljenje; inv. št.: P 45.048; sektor: 2; kv.: 79, 80, 93, 94; objekt: kurišče 2/2.
4. Frag. ostenja; barva: črna; površina: gladka; sestava: drobnazrnata; okras: vrez; inv. št.: P 45.035; sektor: 2; kv.: 79, 80, 93, 94; objekt: kurišče 2/2.

5. Frag. ostenja; barva: rjavo-siva; površina: gladka; sestava: drobnazrnata; okras: okrogli vtisi; inv. št.: P 45.030; sektor: 2; kv.: 79, 80, 93, 94; objekt: kurišče 2/2.
6. Frag. ostenja; barva: rjavo-rdeča; površina: hrapava; sestava: drobnazrnata; okras: vrez; inv. št.: P 45.031; sektor: 2; kv.: 79, 80, 93, 94; objekt: kurišče 2/2.
7. Frag. ostenja; barva: črna; površina: gladka; sestava: drobnazrnata; okras: vrez; inv. št.: P 45.026; sektor: 2; kv.: 79, 80, 93, 94; objekt: kurišče 2/2.
8. Frag. ostenja; barva: črno-rjava; površina: gladka; sestava: drobnazrnata; okras: žigosanje; inv. št.: P 45.032; sektor: 2; kv.: 79, 80, 93, 94; objekt: kurišče 2/2.
9. Frag. ostenja; barva: črna; površina: gladka; sestava: drobnazrnata; okras: žigosanje; inv. št.: P 45.033; sektor: 2; kv.: 79, 80, 93, 94; objekt: kurišče 2/2.
10. Frag. pekve; barva: rjavo-rdeča; površina: hrapava; sestava: drobnazrnata; okras: nalepljeno razčlenjeno rebro; inv. št.: P 45.074; sektor: 2; kv.: 79, 80, 93, 94; objekt: kurišče 2/2.
11. Ročaj skodele; barva: črna; površina: gladka; sestava: drobnazrnata; inv. št.: P 45.057; sektor: 2; kv.: 79, 80, 93, 94; objekt: kurišče 2/2.
12. Frag. ostenja z ročajem; barva: rjavo-siva; površina: gladka; sestava: drobnazrnata; inv. št.: P 45.059; sektor: 2; kv.: 79, 80, 93, 94; objekt: kurišče 2/2.
13. Frag. ostenja; barva: črna; površina: gladka; sestava: drobnazrnata; okras: vrez; inv. št.: P 45.027; sektor: 2; kv.: 79, 80, 93, 94; objekt: kurišče 2/2.
14. Frag. utež; barva: svetlorjava; površina: hrapava; sestava: grobozrnata; inv. št.: P 45.147; sektor: 2; kv.: 79, 80, 93, 94; objekt: kurišče 2/2.
15. Okrogla ploščica, narejena iz ostenja posode; barva: sivo-črna; površina: gladka; sestava: grobozrnata; inv. št.: P 45.066; sektor: 2; kv.: 79, 80, 93, 94; objekt: kurišče 2/2.
16. Frag. ročaj; barva: svetlosiva; površina: hrapava; sestava: grobozrnata; inv. št.: P 45.060; sektor: 2; kv.: 79, 80, 93, 94; objekt: kurišče 2/2.

Tabla 14

1. Frag. ustja; barva: rjavo-rdeča; površina: hrapava; sestava: grobozrnata; inv. št.: P 44.218; sektor: 2; kv.: 65; reženj: 2.
2. Frag. ustja; barva: rdeče-rjava; površina: gladka; sestava: drobnazrnata; inv. št.: P 44.232; sektor: 2; kv.: 65; reženj: 2.
3. Frag. ustja; barva: sivo-rjava; površina: gladka; sestava: drobnazrnata; okras: fasetiranje; inv. št.: P 44.231; sektor: 2; kv.: 65; reženj: 2.
4. Vijček; barva: črna; površina: gladka; sestava: drobnazrnata; inv. št.: P 44.243c; sektor: 2; kv.: 65; reženj: 2.
5. Okrogli kamen; inv. št.: P 44.243d; sektor: 2; kv.: 65; reženj: 2.
6. Frag. ustja; barva: rjavo-rdeča; površina: gladka; sestava: grobozrnata; okras: poševno žlebljenje; inv. št.: P 45.592; sektor: 2; kv.: 66.
7. Frag. ustja; barva: črna; površina: gladka; sestava: drobnazrnata; okras: poševno žlebljenje; inv. št.: P 44.250; sektor: 2; kv.: 66; reženj: 2.
8. Frag. ustja in ostenja; barva: sivo-rjava; površina: hrapava; sestava: grobozrnata; okras: z vtisi razčlenjeno ustje in nalepljeno razčlenjeno rebro z držajem; inv. št.: P 44.267; sektor: 2; kv.: 66; reženj: 3.

9. Frag. ustja; barva: rdeče-rjava; površina: gladka; sestava: drobnozrnata; okras: nalepljeno narezano rebro; inv. št.: P 44.249; sektor: 2; kv.: 66; reženj: 2.

10. Frag. dna; barva: rjava-siva; površina: gladka; sestava: drobnozrnata; inv. št.: P 44.282; sektor: 2; kv.: 66; reženj: 3.

11. Frag. ostenja; barva: rdeča; površina: gladka; sestava: drobnozrnata; okras: nalepljena bradavica, okrogli vtisi in vrez; inv. št.: P 45.600; sektor: 2; kv.: 66.

12. Frag. ustja; barva: rjava-rdeča; površina: hrapava; sestava: grobozrnata; okras: vtisi; inv. št.: P 44.275; sektor: 2; kv.: 66; reženj: 3.

13. Frag. ognjišnega kozla; barva: rjava-rdeča; površina: hrapava; sestava: grobozrnata; inv. št.: P 45.606; sektor: 2; kv.: 66.

14. Frag. ognjišnega kozla; barva: rdeče-rjava; površina: hrapava; sestava: grobozrnata; inv. št.: P 44.274; sektor: 2; kv.: 66; reženj: 3.

Tabla 15

1. Frag. ustja; barva: črna; površina: gladka; sestava: drobnozrnata; inv. št.: P 44.287; sektor: 2; kv.: 67; reženj: 2.

2. Frag. ustja; barva: temnorjava; površina: gladka; sestava: drobnozrnata; inv. št.: P 44.289; sektor: 2; kv.: 67; reženj: 2.

3. Frag. ostenja z ročajem; barva: rdeče-rjava; površina: hrapava; sestava: grobozrnata; okras: nalepljeno razčlenjeno rebro; inv. št.: P 44.297; sektor: 2; kv.: 67; reženj: 2.

4. Frag. ostenja; barva: rjava-sivo-črna; površina: gladka; sestava: drobnozrnata; okras: top vrez; inv. št.: P 44.309; sektor: 2; kv.: 67; reženj: 2.

5. Frag. ustja; barva: sivo-rjava; površina: gladka; sestava: drobnozrnata; okras: poševno žlebljenje; inv. št.: P 44.291; sektor: 2; kv.: 67; reženj: 2.

6. Frag. ostenja; barva: sivo-rjava; površina: gladka; sestava: drobnozrnata; okras: žigosanje; inv. št.: P 44.310; sektor: 2; kv.: 67; reženj: 2.

7. Frag. ustja; barva: rjava-črna; površina: gladka; sestava: drobnozrnata; inv. št.: P 44.324; sektor: 2; kv.: 78; reženj: 2.

8. Frag. ustja; barva: sivo-rdeča; površina: gladka; sestava: drobnozrnata; inv. št.: P 44.342; sektor: 2; kv.: 78; reženj: 2.

9. Frag. ustja; barva: črna; površina: gladka; sestava: drobnozrnata; inv. št.: P 44.413; sektor: 2; kv.: 78; reženj: 3.

10. Frag. ustja; barva: rjava; površina: hrapava; sestava: drobnozrnata; okras: nalepljeno narezano rebro; inv. št.: P 44.336; sektor: 2; kv.: 78; reženj: 2.

11. Frag. ustja; barva: črna; površina: gladka; sestava: drobnozrnata; okras: poševno žlebljenje; inv. št.: P 44.362; sektor: 2; kv.: 78; reženj: 2.

12. Frag. ustja; barva: sivo-rjava-rdeča; površina: gladka; sestava: drobnozrnata; okras: poševno žlebljenje; inv. št.: P 44.356; sektor: 2; kv.: 78; reženj: 2.

13. Frag. ostenja; barva: rjava-črna; površina: gladka; sestava: drobnozrnata; okras: vrez; inv. št.: P 44.412; sektor: 2; kv.: 78; reženj: 3.

14. Frag. ostenja; barva: rjava-črna; površina: gladka; sestava: drobnozrnata; okras: žigosanje; inv. št.: P 44.367; sektor: 2; kv.: 78; reženj: 2.

15. Frag. ustja in ostenja; barva: črna; površina: gladka; sestava: drobnozrnata; okras: fasetiranje; inv. št.: P 44.364; sektor: 2; kv.: 78; reženj: 2.

16. Miniaturna posodica; barva: črno-siva; površina: gladka; sestava: drobnozrnata; inv. št.: P 39.467a; sektor: 2; kv.: 78.

17. Vijček; barva: rjava-siva; površina: gladka; sestava: grobozrnata; inv. št.: P 44.366; sektor: 2; kv.: 78; reženj: 2.

18. Frag. ustja; barva: črna; površina: gladka; sestava: drobnozrnata; okras: prečno žlebljenje; inv. št.: P 44.358; sektor: 2; kv.: 78; reženj: 2.

Tabla 16

1. Frag. ustja; barva: svetlorjava; površina: gladka; sestava: drobnozrnata; okras: fasetirano ustje; inv. št.: P 44.437; sektor: 2; kv.: 79; reženj: 2.

2. Frag. ustja; barva: rdeče-rjava; površina: hrapava; sestava: grobozrnata; okras: fasetirano ustje; inv. št.: P 44.851; sektor: 2; kv.: 79.

3. Frag. ustja; barva: sivo-črna; površina: gladka; sestava: drobnozrnata; inv. št.: P 44.453; sektor: 2; kv.: 79; reženj: 2.

4. Frag. ustja; barva: siva; površina: gladka; sestava: drobnozrnata; okras: poševno žlebljenje; inv. št.: P 44.467; sektor: 2; kv.: 79; reženj: 2.

5. Frag. ustja; barva: siva; površina: gladka; sestava: drobnozrnata; inv. št.: P 44.480; sektor: 2; kv.: 79; reženj: 2.

6. Frag. ostenja; barva: temnosiva; površina: hrapava; sestava: drobnozrnata; okras: nalepljeno razčlenjeno rebro; inv. št.: P 44.491; sektor: 2; kv.: 79; reženj: 2.

7. Frag. pekve; barva: rjava-rdeče-siva; površina: hrapava; sestava: grobozrnata; okras: nalepljeno narezano rebro; inv. št.: P 44.473; sektor: 2; kv.: 79; reženj: 2.

8. Frag. ustja; barva: rjava-črna; površina: gladka; sestava: drobnozrnata; okras: poševno žlebljenje; inv. št.: P 44.426; sektor: 2; kv.: 79; reženj: 2.

9. Frag. ustja; barva: rjava-siva; površina: hrapava; sestava: grobozrnata; okras: z vtisi razčlenjeno ustje; inv. št.: P 44.854; sektor: 2; kv.: 79.

10. Frag. ostenja; barva: rjava-črna; površina: gladka; sestava: drobnozrnata; okras: nalepljeni rebri; inv. št.: P 44.489; sektor: 2; kv.: 79; reženj: 2.

11. Frag. utež; barva: rjava-rdeča; površina: hrapava; sestava: grobozrnata; inv. št.: P 44.525; sektor: 2; kv.: 79; reženj: 2.

12. Frag. ostenja; barva: črno-rjava; površina: gladka; sestava: drobnozrnata; okras: nalepljeno narezano rebro; inv. št.: P 44.498; sektor: 2; kv.: 79; reženj: 2.

13. Frag. svitek; barva: svetlosiva; površina: hrapava; sestava: grobozrnata; inv. št.: P 44.487; sektor: 2; kv.: 79; reženj: 2.

14. Frag. svitek; barva: sivo-črna; površina: gladka; sestava: grobozrnata; inv. št.: P 44.488; sektor: 2; kv.: 79; reženj: 2.

15. Kamnit tolkač; inv. št.: P 44.529a; sektor: 2; kv.: 79; reženj: 3.

Tabla 17

1. Frag. ustja; barva: rjava-rdeče-črna; površina: hrapava; sestava: grobozrnata; inv. št.: P 44.530; sektor: 2; kv.: 80; reženj: 2.

2. Frag. ustja; barva: sivo-črna; površina: hrapava; sestava: grobozrnata; inv. št.: P 44.538; sektor: 2; kv.: 80; reženj: 2.

3. Frag. ustja; barva: rjava; površina: gladka; sestava: grobozrnata; inv. št.: P 44.544; sektor: 2; kv.: 80; reženj: 2.

4. Frag. ustja in ostenja; barva: temnorjava; površina: hrapava; sestava: grobozrnata; okras: plitvi okrogli vtisi; inv. št.: P 44.561; sektor: 2; kv.: 80; reženj: 2.

5. Frag. ustja in ostenja; barva: rjavo-rdeče-siva; površina: hrapava; sestava: drobnazrnata; okras: nalepljena narezana rebra in bradavice; inv. št.: P 44.720; sektor: 2; kv.: 80; reženj: 2.

6. Frag. ustja; barva: rdeče-rjava; površina: hrapava; sestava: grobozrnata; okras: nalepljeno razčlenjeno rebro; inv. št.: P 44.568; sektor: 2; kv.: 80; reženj: 2.

7. Frag. ustja; barva: rjavo-črna; površina: hrapava; sestava: grobozrnata; okras: nalepljeno razčlenjeno rebro; inv. št.: P 44.547; sektor: 2; kv.: 80; reženj: 2.

Tabla 18

1. Frag. ustja in ostenja; barva: rjavo-sivo-črna; površina: gladka; sestava: grobozrnata; okras: nalepljeno razčlenjeno rebro in jezičasti držaj; inv. št.: P 44.684; sektor: 2; kv.: 80; reženj: 2.

2. Frag. ustja; barva: rjavo-siva; površina: gladka; sestava: drobnazrnata; okras: nalepljeno narezano rebro in narezano ustje; inv. št.: P 44.596; sektor: 2; kv.: 80; reženj: 2.

3. Frag. ustja; barva: rjavo-črna; površina: gladka; sestava: grobozrnata; okras: vrezji in fasetiranje; inv. št.: P 44.532; sektor: 2; kv.: 80; reženj: 2.

4. Frag. ustja; barva: črno-rjava; površina: gladka; sestava: drobnazrnata; okras: na notranji strani žlebljeno ustje; inv. št.: P 44.533; sektor: 2; kv.: 80; reženj: 2.

5. Frag. noge; barva: rjavo-rdeča; površina: hrapava; sestava: grobozrnata; inv. št.: P 44.707; sektor: 2; kv.: 80; reženj: 2.

Tabla 19

1. Frag. ostenja z odlomljenim ročajem; barva: sivo-črno-rjava; površina: gladka; sestava: grobozrnata; okras: top vrez; inv. št.: P 44.754; sektor: 2; kv.: 80; reženj: 2.

2. Frag. ustja in ostenja; barva: črna; površina: gladka; sestava: drobnazrnata; inv. št.: P 44.622; sektor: 2; kv.: 80; reženj: 2.

3. Frag. ustja in ostenja; barva: siva; površina: gladka; sestava: drobnazrnata; inv. št.: P 44.640; sektor: 2; kv.: 80; reženj: 2.

4. Frag. ustja; barva: črna; površina: gladka; sestava: drobnazrnata; inv. št.: P 44.557; sektor: 2; kv.: 80; reženj: 2.

5. Frag. ustja; barva: rjavo-rdeča; površina: hrapava; sestava: grobozrnata; okras: nalepljeno rebro in bradavica; inv. št.: P 44.552; sektor: 2; kv.: 80; reženj: 2.

6. Frag. ustja in ostenja s prevrtanim držajem; barva: črna; površina: gladka; sestava: drobnazrnata; inv. št.: P 44.604; sektor: 2; kv.: 80; reženj: 2.

7. Frag. ustja; barva: sivo-črna; površina: gladka; sestava: drobnazrnata; okras: fasetiranje; inv. št.: P 44.608; sektor: 2; kv.: 80; reženj: 2.

8. Frag. ustja; barva: črna; površina: gladka; sestava: drobnazrnata; okras: poševno žlebljenje; inv. št.: P 44.603; sektor: 2; kv.: 80; reženj: 2.

9. Frag. ustja; barva: črna; površina: gladka; sestava: drobnazrnata; okras: poševno žlebljenje; inv. št.: P 44.610; sektor: 2; kv.: 80; reženj: 2.

10. Frag. ustja; barva: črna; površina: gladka; sestava: drobnazrnata; inv. št.: P 44.605; sektor: 2; kv.: 80; reženj: 2.

11. Frag. ostenja; barva: sivo-črna; površina: gladka; sestava: drobnazrnata; okras: vrezji; inv. št.: P 44.731; sektor: 2; kv.: 80; reženj: 2.

12. Frag. ustja; barva: črna; površina: gladka; sestava: drobnazrnata; okras: poševno žlebljenje; inv. št.: P 44.607; sektor: 2; kv.: 80; reženj: 2.

13. Frag. ustja; barva: sivo-črna; površina: gladka; sestava: drobnazrnata; okras: topi vrezji na ustju; inv. št.: P 44.614; sektor: 2; kv.: 80; reženj: 2.

Tabla 20

1. Frag. ustja; barva: sivo-rjava; površina: gladka; sestava: drobnazrnata; inv. št.: P 44.613; sektor: 2; kv.: 80; reženj: 2.

2. Frag. ostenja; barva: sivo-črna; površina: gladka; sestava: drobnazrnata; okras: vrezji; inv. št.: P 44.594; sektor: 2; kv.: 80; reženj: 2.

3. Frag. ostenja; barva: sivo-črna; površina: gladka; sestava: drobnazrnata; okras: topi vrezji; inv. št.: P 44.730; sektor: 2; kv.: 80; reženj: 2.

4. Frag. ostenja; barva: črno-siva; površina: gladka; sestava: drobnazrnata; okras: vrezji in nalepljena bradavica; inv. št.: P 44.734; sektor: 2; kv.: 80; reženj: 2.

5. Frag. disk s prevrtanim držajem in čepom v sredini (pokrova?); barva: rjava; površina: hrapava; sestava: drobnazrnata; inv. št.: P 44.647; sektor: 2; kv.: 80; reženj: 2.

6. Frag. okrogla ploščica, narejena iz ostenja posode; barva: sivo-črna; površina: gladka; sestava: drobnazrnata; inv. št.: P 44.757; sektor: 2; kv.: 80; reženj: 2.

7. Okrogla ploščica, narejena iz ostenja posode; barva: črna; površina: gladka; sestava: drobnazrnata; inv. št.: P 44.758; sektor: 2; kv.: 80; reženj: 2.

8. Okrogla ploščica, narejena iz ostenja posode; barva: sivo-črna; površina: gladka; sestava: drobnazrnata; inv. št.: P 44.759; sektor: 2; kv.: 80; reženj: 2.

9. Vijček; barva: svetlorjava; površina: gladka; sestava: drobnazrnata; okras: žlebljenje; inv. št.: P 44.648; sektor: 2; kv.: 80; reženj: 2.

10. Vijček; barva: sivo-črna; površina: gladka; sestava: drobnazrnata; inv. št.: P 44.649; sektor: 2; kv.: 80; reženj: 2.

11. Vijček; barva: svetlorjava; površina: gladka; sestava: drobnazrnata; inv. št.: P 44.652; sektor: 2; kv.: 80; reženj: 2.

12. Vijček; barva: rjavo-črna; površina: gladka; sestava: drobnazrnata; inv. št.: P 44.651; sektor: 2; kv.: 80; reženj: 2.

13. Okrogel disk s tremi velikimi in šestimi majhnimi luknjami, vzdolžno prevrtan; barva: rdeče-rjavo-črna; površina: hrapava; sestava: grobozrnata; inv. št.: P 44.748; sektor: 2; kv.: 80; reženj: 2.

14. Frag. prenosnega ognjišča z rešetko; barva: svetlorjava; površina: hrapava; sestava: grobozrnata; inv. št.: P 44.749; sektor: 2; kv.: 80; reženj: 2.

15. Vijček; barva: rjavo-siva; površina: gladka; sestava: drobnazrnata; inv. št.: P 44.650; sektor: 2; kv.: 80; reženj: 2.

Tabla 21

1. Frag. ustja; barva: svetlorjava; površina: gladka; sestava: grobozrnata; inv. št.: P 40.152; sektor: 2; kv.: 81; reženj: 3.

2. Frag. skledica; barva: svetlosiva; površina: hrapava; sestava: grobozrnata; inv. št.: P 40.160; sektor: 2; kv.: 81; reženj: 3.

3. Frag. ustja; barva: siva; površina: hrapava; sestava: drobnozrnata; inv. št.: P 40.045; sektor: 2; kv.: 81; reženj: 2.

4. Frag. ustja; barva: sivo-črna; površina: hrapava; sestava: grobozrnata; okras: fasetiranje; inv. št.: P 40.049; sektor: 2; kv.: 81; reženj: 2.

5. Frag. ustja; barva: črna; površina: gladka; sestava: drobnozrnata; okras: poševno žlebljenje; inv. št.: P 40.053; sektor: 2; kv.: 81; reženj: 2.

6. Frag. ustja in ostenja; barva: rjavo-siva; površina: hrapava; sestava: grobozrnata; okras: nalepljena rebra; inv. št.: P 40.149; sektor: 2; kv.: 81; reženj: 3.

7. Frag. ustja; barva: sivo-rjava; površina: hrapava; sestava: grobozrnata; okras: nalepljeno razčlenjeno rebro; inv. št.: P 40.022; sektor: 2; kv.: 81; reženj: 2.

8. Frag. ustja; barva: rjavo-siva; površina: hrapava; sestava: grobozrnata; okras: nalepljeno razčlenjeno rebro; inv. št.: P 40.032; sektor: 2; kv.: 81; reženj: 2.

9. Frag. ročaja; barva: sivo-črna; površina: gladka; sestava: drobnozrnata; okras: vrezi in žigosanje; inv. št.: P 40.125; sektor: 2; kv.: 81; reženj: 2.

10. Frag. ostenja z ročajem; barva: temnosiva; površina: gladka; sestava: drobnozrnata; inv. št.: P 40.119; sektor: 2; kv.: 81; reženj: 2.

11. Frag. ustja; barva: rjava; površina: hrapava; sestava: grobozrnata; okras: fasetiranje; inv. št.: P 40.036; sektor: 2; kv.: 81; reženj: 2.

12. Vijček; barva: sivo-rjavo-črna; površina: hrapava; sestava: drobnozrnata; inv. št.: P 40.010; sektor: 2; kv.: 81; reženj: 2.

13. Vijček; barva: rdeče-rjava; površina: gladka; sestava: drobnozrnata; inv. št.: P 40.011; sektor: 2; kv.: 81; reženj: 2.

14. Vijček; barva: rjavo-siva; površina: hrapava; sestava: grobozrnata; inv. št.: P 40.009; sektor: 2; kv.: 81; reženj: 2.

15. Vijček; barva: sivo-črna; površina: gladka; sestava: drobnozrnata; inv. št.: P 40.012; sektor: 2; kv.: 81; reženj: 2.

16. Frag. ostenja; barva: črna; površina: gladka; sestava: drobnozrnata; okras: vrezi; inv. št.: P 40.116; sektor: 2; kv.: 81; reženj: 2.

17. Svitek; barva: sivo-črna; površina: hrapava; sestava: grobozrnata; inv. št.: P 40.014; sektor: 2; kv.: 81; reženj: 2.

18. Svitek; barva: sivo-rdeča; površina: hrapava; sestava: grobozrnata; inv. št.: P 40.013; sektor: 2; kv.: 81; reženj: 2.

19. Kamen; inv. št.: P 40.178; sektor: 2; kv.: 81; reženj: 3.

Tabla 22

1. Frag. ustja; barva: sivo-rjava; površina: hrapava; sestava: grobozrnata; okras: z vtisi razčlenjeno ustje in glinast premaz; inv. št.: P 39.378; sektor: 2; kv.: 92.

2. Frag. ustja; barva: rdeče-rjavo-črna; površina: hrapava; sestava: grobozrnata; inv. št.: P 39.380; sektor: 2; kv.: 92.

3. Frag. ustja; barva: rdeče-siva; površina: hrapava; sestava: grobozrnata; okras: z vtisi razčlenjeno ustje; inv. št.: P 39.381; sektor: 2; kv.: 92.

4. Frag. ustja in ostenja s trakastim ročajem; barva: črna; površina: gladka; sestava: drobnozrnata; inv. št.: P 39.426; sektor: 2; kv.: 92.

5. Frag. ustja; barva: siva; površina: hrapava; sestava: drobnozrnata; inv. št.: P 39.406; sektor: 2; kv.: 92.

6. Frag. ustja; barva: črna; površina: gladka; sestava: drobnozrnata; okras: žlebljenje; inv. št.: P 39.414; sektor: 2; kv.: 92.

7. Frag. ustja in ostenja s prevrtanim držajem; barva: sivo-črna; površina: gladka; sestava: drobnozrnata; okras: poševno žlebljenje; inv. št.: P 39.411; sektor: 2; kv.: 92.

8. Frag. ustja; barva: sivo-črna; površina: hrapava; sestava: grobozrnata; okras: fasetiranje; inv. št.: P 39.409; sektor: 2; kv.: 92.

9. Frag. ustja; barva: črna; površina: gladka; sestava: drobnozrnata; okras: poševno žlebljenje; inv. št.: P 39.410; sektor: 2; kv.: 92.

10. Vijček; barva: rjavo-siva; površina: hrapava; sestava: grobozrnata; inv. št.: P 39.376; sektor: 2; kv.: 92.

11. Frag. ročaja; barva: črna-siva; površina: gladka; sestava: drobnozrnata; inv. št.: P 39.444; sektor: 2; kv.: 92.

12. Frag. ostenja; barva: temnordeča; površina: hrapava; sestava: grobozrnata; okras: nalepljeno razčlenjeno rebro in bradavice; inv. št.: P 39.439; sektor: 2; kv.: 92.

13. Frag. ostenja; barva: črna; površina: gladka; sestava: drobnozrnata; okras: vrezi; inv. št.: P 39.440; sektor: 2; kv.: 92.

14. Frag. ustja; barva: črna; površina: gladka; sestava: drobnozrnata; okras: poševno žlebljenje; inv. št.: P 44.890; sektor: 2; kv.: 93; reženj: 3.

15. Frag. ustja; barva: rjavo-siva; površina: gladka; sestava: drobnozrnata; okras: fasetiranje; inv. št.: P 44.776; sektor: 2; kv.: 93; reženj: 2.

16. Frag. ustja; barva: rjavo-črna; površina: gladka; sestava: grobozrnata; inv. št.: P 44.765; sektor: 2; kv.: 93; reženj: 2.

17. Frag. ustja; barva: črna; površina: gladka; sestava: drobnozrnata; okras: poševno žlebljenje; inv. št.: P 44.778; sektor: 2; kv.: 93; reženj: 2.

18. Frag. ustja; barva: rdeče-rjava; površina: gladka; sestava: drobnozrnata; inv. št.: P 44.788; sektor: 2; kv.: 93; reženj: 2.

19. Frag. ostenja; barva: sivo-črna; površina: gladka; sestava: drobnozrnata; okras: žigosanje; inv. št.: P 44.892; sektor: 2; kv.: 93; reženj: 3.

20. Frag. ostenja; barva: črna-sivo-rjava; površina: gladka; sestava: drobnozrnata; okras: nalepljena rebra; inv. št.: P 44.799; sektor: 2; kv.: 93; reženj: 2.

Tabla 23

1. Frag. ustja; barva: sivo-črna; površina: hrapava; sestava: grobozrnata; inv. št.: P 39.641; sektor: 2; kv.: 94; reženj: 2.

2. Frag. ustja; barva: rjavo-siva; površina: hrapava; sestava: drobnozrnata; inv. št.: P 39.743; sektor: 2; kv.: 94; reženj: 3.

3. Frag. ustja; barva: siva; površina: hrapava; sestava: drobnozrnata; inv. št.: P 39.745; sektor: 2; kv.: 94; reženj: 3.

4. Frag. pladnja; barva: rdeče-rjava; površina: hrapava; sestava: grobozrnata; inv. št.: P 39.673; sektor: 2; kv.: 94; reženj: 2.

5. Frag. ustja; barva: rjavo-črna; površina: gladka; sestava: drobnozrnata; inv. št.: P 39.660; sektor: 2; kv.: 94; reženj: 2.

6. Frag. ustja; barva: rjavo-črna; površina: hrapava; sestava: drobnozrnata; okras: nalepljeno narezano rebro; inv. št.: P 39.647; sektor: 2; kv.: 94; reženj: 2.

7. Frag. ostenja z jezičastim držajem; barva: črna; površina: hrapava; sestava: grobozrnata; inv. št.: P 39.712; sektor: 2; kv.: 94; reženj: 2.

8. Frag. ustja; barva: črna; površina: gladka; sestava: drobnazrnata; okras: poševno žlebljenje; inv. št.: P 39.662; sektor: 2; kv.: 94; reženj: 2.

9. Frag. ustja; barva: črna; površina: gladka; sestava: drobnazrnata; okras: navpično žlebljenje; inv. št.: P 39.659; sektor: 2; kv.: 94; reženj: 2.

10. Vijček; barva: rjava; površina: hrapava; sestava: grobozrnata; inv. št.: P 39.638; sektor: 2; kv.: 94; reženj: 2.

11. Frag. ustja; barva: sivo-črna; površina: hrapava; sestava: drobnazrnata; okras: fasetiranje; inv. št.: P 39.665; sektor: 2; kv.: 94; reženj: 2.

12. Frag. ostenja; barva: črna; površina: gladka; sestava: drobnazrnata; okras: topi vrezi in žigosanje; inv. št.: P 39.691; sektor: 2; kv.: 94; reženj: 2.

13. Frag. ostenja z jezičastim držajem; barva: sivo-črna; površina: hrapava; sestava: grobozrnata; inv. št.: P 39.716; sektor: 2; kv.: 94; reženj: 2.

14. Frag. ostenja; barva: temnosiva; površina: hrapava; sestava: grobozrnata; okras: nalepljena razčlenjena rebra; inv. št.: P 39.704; sektor: 2; kv.: 94; reženj: 2.

15. Frag. okrogla ploščica, narejena iz ostenja posode; barva: črna-sivo-rjava; površina: hrapava; sestava: grobozrnata; inv. št.: P 39.688; sektor: 2; kv.: 94; reženj: 2.

16. Frag. ročaja iz bronca; inv. št.: P 39.638a; sektor: 2; kv.: 94; reženj: 2.

Tabla 24

1. Frag. ustja in ostenja; barva: črna-rjava; površina: gladka; sestava: grobozrnata; inv. št.: P 40.236a; sektor: 2; kv.: 95; reženj: 2.

2. Frag. ustja; barva: temnosiva; površina: hrapava; sestava: grobozrnata; okras: fasetiranje; inv. št.: P 40.182; sektor: 2; kv.: 95; reženj: 2.

3. Frag. ostenja; barva: črna; površina: gladka; sestava: drobnazrnata; okras: žigosanje; inv. št.: P 40.217; sektor: 2; kv.: 95; reženj: 2.

4. Frag. ustja; barva: rjava-črna; površina: hrapava; sestava: grobozrnata; inv. št.: P 40.187; sektor: 2; kv.: 95; reženj: 2.

5. Frag. ustja; barva: rjava-črna; površina: hrapava; sestava: grobozrnata; okras: nalepljeno razčlenjeno rebro; inv. št.: P 40.186; sektor: 2; kv.: 95; reženj: 2.

6. Frag. ostenja z ročajem; barva: sivo-črna; površina: hrapava; sestava: drobnazrnata; okras: topi vrez; inv. št.: P 40.220; sektor: 2; kv.: 95; reženj: 2.

7. Frag. ostenja z ročajem; barva: rjava-črna; površina: hrapava; sestava: grobozrnata; okras: nalepljeno razčlenjeno rebro; inv. št.: P 40.218; sektor: 2; kv.: 95; reženj: 2.

8. Frag. ostenja z jezičastim držajem; barva: temnordeča; površina: hrapava; sestava: grobozrnata; inv. št.: P 40.226; sektor: 2; kv.: 95; reženj: 2.

9. Frag. ustja; barva: črna; površina: gladka; sestava: drobnazrnata; okras: poševno žlebljenje; inv. št.: P 40.194; sektor: 2; kv.: 95; reženj: 2.

10. Frag. ustja; barva: siva; površina: gladka; sestava: drobnazrnata; okras: poševno žlebljenje; inv. št.: P 40.200; sektor: 2; kv.: 95; reženj: 2.

11. Frag. ustja; barva: sivo-črna; površina: hrapava; sestava: drobnazrnata; okras: poševno žlebljenje; inv. št.: P 40.195; sektor: 2; kv.: 95; reženj: 2.

12. Frag. ustja; barva: črna; površina: gladka; sestava: drobnazrnata; okras: poševno žlebljenje; inv. št.: P 40.198; sektor: 2; kv.: 95; reženj: 2.

Tabla 25

1. Frag. ustja; barva: črna; površina: gladka; sestava: drobnazrnata; inv. št.: P 39.498; sektor: 2; kv.: 105; reženj: 2.

2. Frag. ustja; barva: rjava-siva; površina: hrapava; sestava: grobozrnata; okras: nalepljeno narezano rebro; inv. št.: P 39.512; sektor: 2; kv.: 105; reženj: 2.

3. Frag. ustja; barva: sivo-črna-rdeča; površina: gladka; sestava: drobnazrnata; okras: poševno žlebljenje; inv. št.: P 39.516; sektor: 2; kv.: 105; reženj: 2.

4. Frag. ustja; barva: sivo-rdeča; površina: hrapava; sestava: grobozrnata; okras: nalepljeno razčlenjeno rebro; inv. št.: P 39.620; sektor: 2; kv.: 105; reženj: 3.

5. Frag. ustja; barva: siva; površina: hrapava; sestava: grobozrnata; inv. št.: P 39.517; sektor: 2; kv.: 105; reženj: 2.

6. Frag. ostenja; barva: črna; površina: gladka; sestava: drobnazrnata; okras: vodoravno žlebljenje; inv. št.: P 39.570; sektor: 2; kv.: 105; reženj: 2.

7. Frag. ustja in ostenja; barva: rdeče-rjava-siva; površina: hrapava; sestava: drobnazrnata; okras: nalepljeno razčlenjeno rebro; inv. št.: P 39.506; sektor: 2; kv.: 105; reženj: 2.

8. Frag. ustja; barva: rdeče-črna; površina: gladka; sestava: drobnazrnata; inv. št.: P 39.534; sektor: 2; kv.: 105; reženj: 2.

9. Frag. ustja; barva: sivo-rjava; površina: hrapava; sestava: grobozrnata; okras: z vtisi razčlenjeno ustje; inv. št.: P 39.537; sektor: 2; kv.: 105; reženj: 2.

10. Frag. ustja in ostenja; barva: črna-rjava; površina: gladka; sestava: drobnazrnata; inv. št.: P 39.536; sektor: 2; kv.: 105; reženj: 2.

11. Frag. ustja; barva: rdeče-siva; površina: hrapava; sestava: grobozrnata; okras: nalepljena bradavica; inv. št.: P 39.539; sektor: 2; kv.: 105; reženj: 2.

12. Frag. ustja; barva: črna; površina: gladka; sestava: drobnazrnata; inv. št.: P 39.543; sektor: 2; kv.: 105; reženj: 2.

13. Frag. ustja; barva: temnosiva; površina: hrapava; sestava: drobnazrnata; inv. št.: P 39.542; sektor: 2; kv.: 105; reženj: 2.

14. Frag. ostenja; barva: črna; površina: gladka; sestava: drobnazrnata; okras: vrezi; inv. št.: P 39.571; sektor: 2; kv.: 105; reženj: 2.

15. Frag. ostenja; barva: črna; površina: gladka; sestava: drobnazrnata; okras: topi vrezi; inv. št.: P 39.494; sektor: 2; kv.: 105; reženj: 2.

16. Frag. ostenja z nastavkom za ročaj; barva: siva; površina: hrapava; sestava: grobozrnata; okras: nalepljeno narezano rebro; inv. št.: P 39.569; sektor: 2; kv.: 105; reženj: 2.

17. Frag. ostenja z ročajem; barva: rdeče-rjava; površina: hrapava; sestava: drobnazrnata; okras: nalepljeno razčlenjeno rebro; inv. št.: P 39.572; sektor: 2; kv.: 105; reženj: 2.

18. Frag. ostenja; barva: temnosiva; površina: gladka; sestava: drobnazrnata; okras: nalepljena bradavica; inv. št.: P 39.573; sektor: 2; kv.: 105; reženj: 2.

19. Frag. ustja; barva: sivo-črna; površina: gladka; sestava: drobnazrnata; okras: topi vrezi zapolnjeni z belim polnilom; inv. št.: P 39.521; sektor: 2; kv.: 105; reženj: 2.

Tabla 26

1. Frag. ustja; barva: rdeče-siva; površina: hrapava; sestava: grobozrnata; inv. št.: P 39.765; sektor: 2; kv.: 106; reženj: 2.
2. Frag. ustja in ostenja; barva: temnosiva; površina: hrapava; sestava: grobozrnata; inv. št.: P 39.755; sektor: 2; kv.: 106; reženj: 2.
3. Frag. ustja; barva: rdeče-sivo-rjava; površina: hrapava; sestava: grobozrnata; inv. št.: P 39.752; sektor: 2; kv.: 106; reženj: 2.
4. Skledica; barva: sivo-rjava; površina: gladka; sestava: drobozrnata; inv. št.: P 39.823a; sektor: 2; kv.: 106; reženj: 2.
5. Frag. ostenja z nastavkom za ročaj; barva: sivo-črna; površina: hrapava; sestava: grobozrnata; okras: nalepljeno rebro; inv. št.: P 39.795; sektor: 2; kv.: 106; reženj: 2.
6. Frag. ostenja; barva: rdeče-rjava; površina: gladka; sestava: drobozrnata; okras: top vrez; inv. št.: P 39.786; sektor: 2; kv.: 106; reženj: 2.
7. Frag. ustja z ročajem; barva: črno-rjava; površina: gladka; sestava: drobozrnata; inv. št.: P 39.754; sektor: 2; kv.: 106; reženj: 2.
8. Frag. ustja; barva: črna; površina: gladka; sestava: drobozrnata; okras: topi vrezi; inv. št.: P 39.778; sektor: 2; kv.: 106; reženj: 2.
9. Frag. ustja; barva: sivo-črna; površina: gladka; sestava: drobozrnata; inv. št.: P 39.762; sektor: 2; kv.: 106; reženj: 2.
10. Frag. ustja; barva: rjava-črna; površina: gladka; sestava: grobozrnata; okras: poševno žlebljenje; inv. št.: P 39.757; sektor: 2; kv.: 106; reženj: 2.
11. Frag. ostenja; barva: sivo-črna; površina: gladka; sestava: drobozrnata; okras: topi vrezi; inv. št.: P 39.785; sektor: 2; kv.: 106; reženj: 2.
12. Frag. dna; barva: črna; površina: gladka; sestava: drobozrnata; inv. št.: P 39.807; sektor: 2; kv.: 106; reženj: 2.
13. Frag. ostenja z jezičastim držajem; barva: rdeče-siva; površina: hrapava; sestava: grobozrnata; inv. št.: P 39.798; sektor: 2; kv.: 106; reženj: 2.
14. Frag. pladnja; barva: črno-rjava; površina: hrapava; sestava: grobozrnata; inv. št.: P 39.823; sektor: 2; kv.: 106; reženj: 2.
15. Vijček; barva: rjava-siva; površina: hrapava; sestava: grobozrnata; inv. št.: P 39.750; sektor: 2; kv.: 106; reženj: 2.
16. Frag. pekve; barva: rjava-siva; površina: hrapava; sestava: grobozrnata; inv. št.: P 39.779; sektor: 2; kv.: 106; reženj: 2.

Tabla 27

1. Frag. ustja; barva: sivo-črna; površina: hrapava; sestava: grobozrnata; inv. št.: P 39.840; sektor: 2; kv.: 107; reženj: 2.
2. Frag. ustja; barva: rjava; površina: gladka; sestava: drobozrnata; okras: vtisi; inv. št.: P 39.852; sektor: 2; kv.: 107; reženj: 2.
3. Frag. ustja; barva: sivo-črna; površina: hrapava; sestava: grobozrnata; okras: nalepljeno razčlenjeno rebro; inv. št.: P 39.829; sektor: 2; kv.: 107; reženj: 2.
4. Frag. ustja; barva: temnosiva; površina: gladka; sestava: drobozrnata; inv. št.: P 39.831; sektor: 2; kv.: 107; reženj: 2.
5. Frag. ustja; barva: črna; površina: hrapava; sestava: grobozrnata; okras: nalepljeno razčlenjeno rebro; inv. št.: P 39.835; sektor: 2; kv.: 107; reženj: 2.

6. Frag. ustja; barva: črna; površina: hrapava; sestava: grobozrnata; okras: nalepljeno razčlenjeno rebro; inv. št.: P 39.839; sektor: 2; kv.: 107; reženj: 2.
7. Frag. ustja; barva: črno-rjava; površina: gladka; sestava: drobozrnata; inv. št.: P 39.854; sektor: 2; kv.: 107; reženj: 2.
8. Frag. ustja; barva: sivo-črna; površina: gladka; sestava: drobozrnata; inv. št.: P 39.848; sektor: 2; kv.: 107; reženj: 2.
9. Frag. ostenja; barva: črna; površina: gladka; sestava: drobozrnata; okras: žigosanje; inv. št.: P 39.883; sektor: 2; kv.: 107; reženj: 2.
10. Frag. pokrovke; barva: rdeče-črno-siva; površina: hrapava; sestava: drobozrnata; inv. št.: P 39.847; sektor: 2; kv.: 107; reženj: 2.
11. Frag. ustja; barva: rjava; površina: gladka; sestava: drobozrnata; okras: topi vrezi in nalepljena bradavica; inv. št.: P 39.866; sektor: 2; kv.: 107; reženj: 2.
12. Frag. ustja; barva: sivo-črna; površina: gladka; sestava: drobozrnata; okras: poševno žlebljenje; inv. št.: P 39.859; sektor: 2; kv.: 107; reženj: 2.
13. Frag. ustja; barva: sivo-črna; površina: gladka; sestava: drobozrnata; okras: poševno žlebljenje; inv. št.: P 39.858; sektor: 2; kv.: 107; reženj: 2.
14. Frag. ustja; barva: sivo-črna; površina: gladka; sestava: drobozrnata; okras: topi vrezi; inv. št.: P 39.856; sektor: 2; kv.: 107; reženj: 2.
15. Frag. ostenja z ročajem; barva: temnosiva; površina: hrapava; sestava: grobozrnata; inv. št.: P 39.912; sektor: 2; kv.: 107; reženj: 2.
16. Frag. ustja in ostenja z ročajem; barva: rdeče-rjava; površina: hrapava; sestava: grobozrnata; okras: nalepljeno razčlenjeno rebro; inv. št.: P 39.832; sektor: 2; kv.: 107; reženj: 2.
17. Frag. ustja in ostenja z ročajem; barva: siva; površina: hrapava; sestava: drobozrnata; inv. št.: P 39.833; sektor: 2; kv.: 107; reženj: 2.
18. Frag. ročaj; barva: rdeča; površina: hrapava; sestava: grobozrnata; inv. št.: P 39.915; sektor: 2; kv.: 107; reženj: 2.
19. Frag. pekve; barva: rdeče-rjava; površina: hrapava; sestava: grobozrnata; inv. št.: P 39.875; sektor: 2; kv.: 107; reženj: 2.
20. Frag. prenosnega ognjišča; barva: sivo-rdeča; površina: hrapava; sestava: grobozrnata; inv. št.: P 39.917; sektor: 2; kv.: 107; reženj: 2.
21. Frag. pladenj; barva: sivo-rdeča; površina: hrapava; sestava: grobozrnata; inv. št.: P 39.882; sektor: 2; kv.: 107; reženj: 2.
22. Utež; barva: rdeče-siva; površina: hrapava; sestava: grobozrnata; inv. št.: P 39.942; sektor: 2; kv.: 107; reženj: 2.

Tabla 28

1. Frag. ustja; barva: črno-siva; površina: gladka; sestava: drobozrnata; inv. št.: P 39.268; sektor: 2; kv.: 117; reženj: 2.
2. Bronasta igla; inv. št.: P 39.286a; sektor: 2; kv.: 117.
3. Frag. ostenja; barva: sivo-rjava; površina: hrapava; sestava: grobozrnata; okras: nalepljena bradavica in topi vrezi; inv. št.: P 39.279; sektor: 2; kv.: 117; reženj: 2.
4. Frag. ustja; barva: črna; površina: gladka; sestava: drobozrnata; inv. št.: P 39.272; sektor: 2; kv.: 117; reženj: 2.
5. Frag. uteži; barva: sivo-rjava; površina: hrapava; sestava: grobozrnata; inv. št.: P 39.283; sektor: 2; kv.: 117; reženj: 2.

6. Frag. ostenja in dna; barva: rjavo-siva; površina: hrapava; sestava: grobozrnata; inv. št.: P 39.334; sektor: 2; kv.: 117.

7. Frag. ustja; barva: rjava; površina: gladka; sestava: drobnozrnata; okras: poševno žlebljenje; inv. št.: P 39.294; sektor: 2; kv.: 125; reženj: 2.

8. Frag. ustja; barva: sivo-rdeča; površina: gladka; sestava: grobozrnata; inv. št.: P 39.292; sektor: 2; kv.: 125; reženj: 2.

9. Frag. ustja; barva: rdeče-siva; površina: hrapava; sestava: grobozrnata; okras: poševno žlebljenje; inv. št.: P 39.293; sektor: 2; kv.: 125; reženj: 2.

10. Frag. ustja; barva: rdeče-črna; površina: hrapava; sestava: grobozrnata; inv. št.: P 39.288; sektor: 2; kv.: 125; reženj: 2.

11. Frag. pekve z jezičastim držajem; barva: rdeče-siva; površina: hrapava; sestava: grobozrnata; inv. št.: P 39.319; sektor: 2; kv.: 125; reženj: 2.

12. Frag. utež; barva: rjavo-rdeče-siva; površina: hrapava; sestava: grobozrnata; inv. št.: P 44.844; sektor: 2; kv.: 126; reženj: 2.

Tabla 29

1. Frag. pekve; barva: rjavo-siva; površina: gladka; sestava: drobnozrnata; okras: nalepljeno razčlenjeno rebro; inv. št.: P 45.631; sektor: 3; kv.: 10, 11, 22, 23; objekt: jama 223.

2. Frag. ustja; barva: rjavo-siva; površina: gladka; sestava: drobnozrnata; okras: nalepljena bradavica; inv. št.: P 45.630; sektor: 3; kv.: 10, 11, 22, 23; objekt: jama 223.

3. Frag. ustja; barva: rjavo-siva; površina: hrapava; sestava: grobozrnata; okras: nalepljeno razčlenjeno rebro; inv. št.: P 45.627; sektor: 3; kv.: 10, 11, 22, 23; objekt: jama 223.

4. Frag. ustja in ostenja; barva: rjavo-siva; površina: hrapava; sestava: grobozrnata; okras: nalepljeno rebro; inv. št.: P 45.628; sektor: 3; kv.: 10, 11, 22, 23; objekt: jama 223.

5. Frag. ustja; barva: rumeno-rdeča; površina: hrapava; sestava: drobnozrnata; okras: nalepljena bradavica; inv. št.: P 45.629; sektor: 3; kv.: 10, 11, 22, 23; objekt: jama 223.

6. Skledica; barva: sivo-rjava; površina: gladka; sestava: drobnozrnata; inv. št.: P 45.649a; sektor: 3; kv.: 10, 11, 22, 23; objekt: jama 223.

7. Frag. ostenja; barva: črna; površina: gladka; sestava: drobnozrnata; okras: top vrez; inv. št.: P 45.637; sektor: 3; kv.: 10, 11, 22, 23; objekt: jama 223.

8. Frag. pekve; barva: rjavo-siva; površina: hrapava; sestava: grobozrnata; okras: nalepljene bradavice in nalepljeno narezano rebro; inv. št.: P 45.647; sektor: 3; kv.: 10, 11, 22, 23; objekt: jama 223.

9. Frag. ognjiščni kozel; barva: rjava; površina: hrapava; sestava: grobozrnata; okras: plitvi okrogli vtisi; inv. št.: P 45.645; sektor: 3; kv.: 10, 11, 22, 23; objekt: jama 223.

10. Frag. prenosnega ognjišča; barva: rjavo-rdeča; površina: hrapava; sestava: grobozrnata; inv. št.: P 45.644; sektor: 3; kv.: 10, 11, 22, 23; objekt: jama 223.

11. Frag. ustja; barva: rumeno-rjavo-siva; površina: gladka; sestava: drobnozrnata; okras: nalepljena bradavica; inv. št.: P 45.652; sektor: 3; kv.: 10, 11, 22, 23; objekt: jama 223.

12. Vijček; barva: sivo-rjava; površina: gladka; sestava: drobnozrnata; inv. št.: P 45.654; sektor: 3; kv.: 10, 11, 22, 23; objekt: jama 223.

13. Frag. utež; barva: temnosiva; površina: hrapava; sestava: grobozrnata; inv. št.: P 45.655; sektor: 3; kv.: 10, 11, 22, 23; objekt: jama 223.

Tabla 30

1. Lonček; barva: rjavo-črno-rdeča; površina: hrapava; sestava: grobozrnata; inv. št.: P 41.724; sektor: 3; kv.: 12; objekt: jama 229.

2. Frag. ustja; barva: rdeče-rumena; površina: gladka; sestava: drobnozrnata; inv. št.: P 41.726; sektor: 3; kv.: 11; objekt: jama 230a.

3. Frag. ostenja; barva: rjavo-siva; površina: gladka; sestava: drobnozrnata; okras: topi vrezi; inv. št.: P 41.711; sektor: 3; kv.: 23; objekt: jama 239.

4. Frag. ustja; barva: črna; površina: gladka; sestava: drobnozrnata; okras: prečno žlebljenje; inv. št.: P 41.710; sektor: 3; kv.: 23; objekt: jama 239.

5. Frag. ustja; barva: rjavo-siva; površina: hrapava; sestava: grobozrnata; inv. št.: P 41.709; sektor: 3; kv.: 23; objekt: jama 239.

6. Frag. ustja; barva: rjavo-črna; površina: gladka; sestava: drobnozrnata; okras: nalepljena razčlenjena bradavica; inv. št.: P 41.866; sektor: 3; kv.: 12; objekt: jama 251.

7. Vijček; barva: siva; površina: gladka; sestava: drobnozrnata; inv. št.: P 41.731; sektor: 3; kv.: 12; objekt: jama 267.

8. Frag. pekve; barva: sivo-rjava; površina: hrapava; sestava: grobozrnata; inv. št.: P 41.912; sektor: 3; kv.: 14; objekt: jama 307a.

9. Frag. ustja; barva: rjavo-siva; površina: hrapava; sestava: grobozrnata; okras: z vtisi razčlenjeno ustje; inv. št.: P 41.911; sektor: 3; kv.: 14; objekt: jama 307a.

10. Frag. ustja; barva: rjavo-rdeče-siva; površina: hrapava; sestava: grobozrnata; okras: z vtisi razčlenjeno ustje; inv. št.: P 41.913a; sektor: 3; kv.: 14; objekt: jami 309 in 310.

11. Frag. ostenja; barva: črna; površina: gladka; sestava: drobnozrnata; okras: vrezi in plivi okrogli vbodi; inv. št.: P 41.915; sektor: 3; kv.: 14; objekt: jami 309 in 310.

12. Frag. ustja; barva: sivo-rjava; površina: gladka; sestava: drobnozrnata; okras: fasetiranje; inv. št.: P 41.914; sektor: 3; kv.: 14; objekt: jami 309 in 310.

13. Frag. ostenja in dna; barva: temnorjava; površina: hrapava; sestava: grobozrnata; inv. št.: P 41.913b; sektor: 3; kv.: 14; objekt: jami 309 in 310.

Tabla 31

1. Frag. ostenja; barva: sivo-črna; površina: gladka; sestava: drobnozrnata; okras: nalepljeno narezano rebro; inv. št.: P 41.924; sektor: 3; kv.: 27; objekt: jama 325.

2. Frag. ustja; barva: rjavo-siva; površina: hrapava; sestava: grobozrnata; inv. št.: P 41.925; sektor: 3; kv.: 27; objekt: jama 325.

3. Frag. ustja; barva: rdeče-rjavo-siva; površina: gladka; sestava: drobnozrnata; okras: poševno žlebljenje; inv. št.: P 41.929; sektor: 3; kv.: 27; objekt: jama 329.

4. Frag. pekve; barva: rjavo-siva; površina: hrapava; sestava: grobozrnata; inv. št.: P 41.928; sektor: 3; kv.: 27; objekt: jama 329.

5. Skledica; barva: sivo-rjava; površina: gladka; sestava: drobnozrnata; inv. št.: P 45.686a; sektor: 3; kv.: 27; objekt: jama 327.

6. Frag. ustja; barva: rdeče-rjava; površina: hrapava; sestava: grobozrnata; okras: nalepljeno razčlenjeno rebro; inv. št.: P 45.676; sektor: 3; kv.: 27; objekt: jama 327.

7. Vijček; barva: črna; površina: gladka; sestava: drobnozrnata; inv. št.: P 45.686; sektor: 3; kv.: 27; objekt: jama 327.

8. Frag. ustja; barva: sivo-črna; površina: gladka; sestava: drobnozrnata; inv. št.: P 45.679; sektor: 3; kv.: 27; objekt: jama 327.

9. Frag. ustja in ostenja s prevrtanim držajem; barva: črna; površina: gladka; sestava: drobnozrnata; inv. št.: P 45.678; sektor: 3; kv.: 27; objekt: jama 327.

10. Frag. ustja in ostenja; barva: sivo-rjava; površina: hrupava; sestava: grobozrnata; okras: nalepljeno razčlenjeno rebro; inv. št.: P 45.675; sektor: 3; kv.: 27; objekt: jama 327.

Tabla 32

1. Frag. ostenja; barva: črno-siva; površina: gladka; sestava: drobnozrnata; okras: vrezi; inv. št.: P 41.357; sektor: 3; kv.: 27; objekt: jama 333.

2. Frag. ostenja; barva: sivo-rjava; površina: gladka; sestava: drobnozrnata; okras: vrezi; inv. št.: P 41.363; sektor: 3; kv.: 40; objekt: jama 336e.

3. Frag. ostenja; barva: sivo-črna; površina: gladka; sestava: drobnozrnata; okras: vrezi; inv. št.: P 41.364; sektor: 3; kv.: 40; objekt: jama 339.

4. Frag. pekve; barva: sivo-črna; površina: hrupava; sestava: grobozrnata; inv. št.: P 41.361; sektor: 3; kv.: 39 in 40; objekt: jama (jarek) 336.

5. Frag. ustja; barva: črno-rjavo-siva; površina: gladka; sestava: grobozrnata; okras: fasetiranje; inv. št.: P 41.360; sektor: 3; kv.: 39 in 40; objekt: jama (jarek) 336.

6. Frag. ostenja; barva: sivo-črna; površina: hrupava; sestava: grobozrnata; okras: nalepljeno narezano rebro; inv. št.: P 41.362; sektor: 3; kv.: 39 in 40; objekt: jama (jarek) 336.

7. Frag. ostenja; barva: temnosiva; površina: gladka; sestava: drobnozrnata; okras: vrezi z ostanki polnila; inv. št.: P 41.374; sektor: 3; kv.: 38; objekt: jama 362.

8. Frag. ustja; barva: rjavo-črna; površina: gladka; sestava: drobnozrnata; okras: poševno žlebljenje; inv. št.: P 41.373; sektor: 3; kv.: 38; objekt: jama 362.

9. Frag. svitek; barva: rdeče-rjava; površina: hrupava; sestava: grobozrnata; inv. št.: P 45.729; sektor: 3; kv.: 22; objekt: jama 368.

10. Frag. ustja; barva: rdeče-rjava; površina: hrupava; sestava: grobozrnata; okras: z vtisi razčlenjeno ustje; inv. št.: P 45.730; sektor: 3; kv.: 22; objekt: jama 368.

11. Frag. ustja; barva: sivo-črna; površina: gladka; sestava: drobnozrnata; inv. št.: P 41.716; sektor: 3; kv.: 36; objekt: jama 377.

12. Frag. ustja; barva: rdeče-siva; površina: gladka; sestava: drobnozrnata; okras: poševno žlebljenje; inv. št.: P 41.715; sektor: 3; kv.: 36; objekt: jama 377.

13. Frag. ustja; barva: rjavo-rdeča; površina: hrupava; sestava: grobozrnata; okras: nalepljeno razčlenjeno rebro; inv. št.: P 41.717; sektor: 3; kv.: 36; objekt: jama 377.

14. Frag. ustja; barva: rjavo-črna; površina: gladka; sestava: drobnozrnata; inv. št.: P 41.714; sektor: 3; kv.: 36; objekt: jama 377.

15. Frag. ustja; barva: rjavo-siva; površina: gladka; sestava: drobnozrnata; okras: plitvi vtisi; inv. št.: P 41.721; sektor: 3; kv.: 36; objekt: jama 378a.

16. Frag. ustja; barva: rjavo-siva; površina: hrupava; sestava: grobozrnata; okras: z vtisi razčlenjeno ustje; inv. št.: P 43.377; sektor: 3; kv.: 37; objekt: jama 406.

17. Frag. ustja; barva: rdeče-rjava; površina: hrupava; sestava: grobozrnata; okras: z vtisi razčlenjeno ustje; inv. št.: P 43.384; sektor: 3; kv.: 37; objekt: jama 406.

18. Frag. dna; barva: rjavo-črna; površina: gladka; sestava: grobozrnata; inv. št.: P 43.385; sektor: 3; kv.: 37; objekt: jama 406.

19. Frag. ustja; barva: črna; površina: gladka; sestava: drobnozrnata; inv. št.: P 43.379; sektor: 3; kv.: 37; objekt: jama 406.

20. Frag. ustja; barva: rjavo-rdeča; površina: hrupava; sestava: grobozrnata; okras: nalepljena bradavica; inv. št.: P 43.378; sektor: 3; kv.: 37; objekt: jama 406.

Tabla 33

1. Frag. ustja; barva: rjavo-siva; površina: gladka; sestava: grobozrnata; inv. št.: P 45.731; sektor: 3; kv.: 65; objekt: jama 445.

2. Frag. ustja; barva: sivo-črno-rjava; površina: hrupava; sestava: grobozrnata; okras: nalepljeno razčlenjeno rebro; inv. št.: P 45.734; sektor: 3; kv.: 65; objekt: jama 445.

3. Frag. ustja z ročajem; barva: sivo-črna; površina: gladka; sestava: drobnozrnata; inv. št.: P 45.760; sektor: 3; kv.: 65; objekt: jama 445.

4. Frag. ustja; barva: sivo-črna; površina: gladka; sestava: drobnozrnata; inv. št.: P 45.740; sektor: 3; kv.: 65; objekt: jama 445.

5. Frag. ostenja; barva: črna; površina: gladka; sestava: drobnozrnata; okras: topi vrezi; inv. št.: P 45.759; sektor: 3; kv.: 65; objekt: jama 445.

6. Frag. ustja; barva: črna; površina: gladka; sestava: drobnozrnata; okras: topi vrezi; inv. št.: P 45.742; sektor: 3; kv.: 65; objekt: jama 445.

7. Frag. ustja; barva: sivo-črna; površina: gladka; sestava: drobnozrnata; okras: topi vrezi; inv. št.: P 45.745; sektor: 3; kv.: 65; objekt: jama 445.

8. Frag. ostenja; barva: črna; površina: gladka; sestava: drobnozrnata; okras: topi vrezi; inv. št.: P 45.761; sektor: 3; kv.: 65; objekt: jama 445.

9. Frag. ostenja; barva: rjavo-siva; površina: hrupava; sestava: drobnozrnata; okras: nalepljena narezana rebra; inv. št.: P 45.751; sektor: 3; kv.: 65; objekt: jama 445.

10. Frag. pekve; barva: rjavo-rdeča; površina: gladka; sestava: grobozrnata; okras: nalepljeno rebro; inv. št.: P 45.770; sektor: 3; kv.: 65; objekt: jama 445.

11. Utež; barva: rjavo-siva; površina: hrupava; sestava: grobozrnata; inv. št.: P 45.781; sektor: 3; kv.: 65; objekt: jama 445.

Tabla 34

1. Utež; barva: rjavo-rdeče-siva; površina: hrupava; sestava: grobozrnata; inv. št.: P 45.780; sektor: 3; kv.: 65; objekt: jama 445.

2. Utež; barva: rjavo-siva; površina: hrupava; sestava: grobozrnata; inv. št.: P 45.782; sektor: 3; kv.: 65; objekt: jama 445.

3. Frag. utež; barva: rdeče-siva; površina: hrapava; sestava: grobozrnata; inv. št.: P 45.779; sektor: 3; kv.: 65; objekt: jama 445.

4. Utež; barva: rjavo-siva; površina: hrapava; sestava: grobozrnata; inv. št.: P 45.783; sektor: 3; kv.: 65; objekt: jama 445.

5. Frag. utež; barva: rjavo-rdeče-siva; površina: hrapava; sestava: grobozrnata; inv. št.: P 45.784; sektor: 3; kv.: 65; objekt: jama 445.

6. Frag. utež; barva: rjavo-rdeča; površina: hrapava; sestava: grobozrnata; inv. št.: P 45.785; sektor: 3; kv.: 65; objekt: jama 445.

7. Frag. ognjiščnega kozla; barva: svetlorjava; površina: hrapava; sestava: grobozrnata; okras: topi vrezji; inv. št.: P 45.763; sektor: 3; kv.: 65; objekt: jama 445.

8. Frag. ognjiščnega kozla; barva: rjavo-rdeča; površina: hrapava; sestava: grobozrnata; inv. št.: P 45.765; sektor: 3; kv.: 65; objekt: jama 445.

9. Frag. ognjiščne reštkice; barva: rdeče-rjava; površina: hrapava; sestava: grobozrnata; inv. št.: P 45.766; sektor: 3; kv.: 65; objekt: jama 445.

Tabla 35

1. Frag. ustja in ostenja; barva: rjavo-rdeča; površina: gladka; sestava: drobozrnata; inv. št.: P 45.795; sektor: 3; kv.: 65; objekt: jama 449.

2. Frag. ostenja; barva: svetlorjava; površina: gladka; sestava: drobozrnata; okras: žigosanje; inv. št.: P 45.799; sektor: 3; kv.: 65; objekt: jama 449.

3. Frag. ustja; barva: črno-rjava; površina: gladka; sestava: drobozrnata; okras: fasetiranje; inv. št.: P 45.797; sektor: 3; kv.: 65; objekt: jama 449.

4. Frag. ustja; barva: črna; površina: gladka; sestava: drobozrnata; okras: poševno žlebljenje; inv. št.: P 41.378; sektor: 3; kv.: 66; objekt: jama 455.

5. Frag. ustja; barva: črno-siva; površina: gladka; sestava: drobozrnata; inv. št.: P 41.377; sektor: 3; kv.: 66; objekt: jama 455.

6. Ovalna nazobčana ploščica; barva: rjavo-rumena; površina: gladka; sestava: drobozrnata; inv. št.: P 41.379a; sektor: 3; kv.: 66; objekt: jama 455.

7. Frag. ustja; barva: rumeno-rdeča; površina: hrapava; sestava: grobozrnata; okras: nalepljeno razčlenjeno rebro; inv. št.: P 41.380; sektor: 3; kv.: 52; objekt: jama 458.

8. Frag. ustja in ostenja; barva: rdeče-rjava; površina: hrapava; sestava: grobozrnata; okras: nalepljeno razčlenjeno rebro; inv. št.: P 41.387; sektor: 3; kv.: 38; objekt: jama 476.

9. Frag. pekve; barva: rjavo-rdeče-siva; površina: hrapava; sestava: grobozrnata; okras: nalepljeno razčlenjeno rebro; inv. št.: P 41.388; sektor: 3; kv.: 38; objekt: jama 476.

Tabla 36

1. Skodelica; barva: sivo-rjava; površina: gladka; sestava: drobozrnata; inv. št.: P 41.391a; sektor: 3; kv.: 52; objekt: jama 497.

2. Frag. ustja; barva: črna; površina: gladka; sestava: drobozrnata; inv. št.: P 41.393; sektor: 3; kv.: 53; objekt: jama 501.

3. Latvica; barva: sivo-rjava; površina: hrapava; sestava: grobozrnata; inv. št.: P 41.395a; sektor: 3; kv.: 53; objekt: jama 512.

4. Frag. ustja; barva: črna; površina: hrapava; sestava: drobozrnata; inv. št.: P 41.394; sektor: 3; kv.: 53; objekt: jama 512.

5. Frag. dna; barva: sivo-rdeča; površina: gladka; sestava: drobozrnata; okras: vrezji; inv. št.: P 41.395; sektor: 3; kv.: 53; objekt: jama 512.

6. Frag. ostenja; barva: rjavo-siva; površina: gladka; sestava: drobozrnata; okras: nalepljena rebra; inv. št.: P 41.401; sektor: 3; kv.: 53; objekt: jama 516.

7. Frag. ustja; barva: črna; površina: gladka; sestava: drobozrnata; inv. št.: P 41.398; sektor: 3; kv.: 53; objekt: jama 516.

8. Frag. ustja; barva: sivo-črna; površina: hrapava; sestava: grobozrnata; okras: poševno žlebljenje; inv. št.: P 41.396; sektor: 3; kv.: 53; objekt: jama 516.

9. Frag. ustja; barva: siva; površina: gladka; sestava: drobozrnata; inv. št.: P 41.406; sektor: 3; kv.: 54; objekt: jama 518.

10. Frag. ustja; barva: sivo-črna; površina: gladka; sestava: grobozrnata; inv. št.: P 41.403; sektor: 3; kv.: 54; objekt: jama 518.

11. Frag. ustja; barva: črna; površina: gladka; sestava: drobozrnata; okras: fasetiranje; inv. št.: P 41.411; sektor: 3; kv.: 54; objekt: jama 519.

12. Frag. ustja; barva: rdeče-siva; površina: hrapava; sestava: grobozrnata; okras: fasetiranje; inv. št.: P 41.410; sektor: 3; kv.: 54; objekt: jama 519.

13. Frag. ostenja; barva: črna; površina: gladka; sestava: drobozrnata; okras: vrezji; inv. št.: P 41.723; sektor: 3; kv.: 23; objekt: jama 543.

14. Frag. ustja; barva: rjavo-črna; površina: gladka; sestava: drobozrnata; okras: fasetiranje; inv. št.: P 45.803; sektor: 3; kv.: 38; objekt: ognjišče 3/2.

Tabla 37

1. Frag. ustja; barva: črna; površina: gladka; sestava: drobozrnata; inv. št.: P 41.737; sektor: 3; kv.: 11; reženj: 2.

2. Frag. ustja; barva: rjavo-siva; površina: gladka; sestava: drobozrnata; inv. št.: P 41.768; sektor: 3; kv.: 11; reženj: 3.

3. Frag. ustja; barva: rjavo-siva; površina: gladka; sestava: drobozrnata; okras: poševni vrezji na ustju; inv. št.: P 41.807; sektor: 3; kv.: 11; reženj: 2-3.

4. Frag. ustja; barva: rjavo-črna; površina: gladka; sestava: drobozrnata; okras: fasetiranje; inv. št.: P 41.784; sektor: 3; kv.: 11; reženj: 4.

5. Frag. ustja z ročajem; barva: rjavo-rdeča; površina: hrapava; sestava: grobozrnata; inv. št.: P 41.761; sektor: 3; kv.: 11; reženj: 2.

6. Frag. ustja; barva: siva; površina: hrapava; sestava: grobozrnata; okras: nalepljeno razčlenjeno rebro; inv. št.: P 41.747; sektor: 3; kv.: 11; reženj: 2.

7. Frag. ustja; barva: sivo-rdeča; površina: hrapava; sestava: drobozrnata; okras: nalepljeno rebro (sled); inv. št.: P 41.800; sektor: 3; kv.: 11; reženj: 2-3.

8. Frag. ostenja; barva: črna; površina: gladka; sestava: drobozrnata; okras: vrezji z ostanki polnila; inv. št.: P 41.732; sektor: 3; kv.: 11; reženj: 2.

9. Frag. ostenja; barva: črna; površina: gladka; sestava: drobnozrnata; okras: topi vrezi; inv. št.: P 41.817; sektor: 3; kv.: 11; reženj: 2-3.

10. Frag. ustja; barva: rjavo-rdeča; površina: gladka; sestava: drobnozrnata; okras: poševno žlebljenje; inv. št.: P 41.804; sektor: 3; kv.: 11; reženj: 2-3.

11. Skledica; barva: črna; površina: hrapava; sestava: grobozrnata; inv. št.: P 41.760; sektor: 3; kv.: 11; reženj: 2.

12. Frag. ustja in ostenja z luknjo za čep ročaja; barva: črno-rjava; površina: hrapava; sestava: drobnozrnata; okras: nalepljeno narezano rebro; inv. št.: P 41.802; sektor: 3; kv.: 11; reženj: 2-3.

13. Frag. ustja; barva: črna; površina: gladka; sestava: drobnozrnata; okras: vrezi in plitev okrogel vtis; inv. št.: P 41.809; sektor: 3; kv.: 11; reženj: 2-3.

14. Frag. ostenja; barva: črna; površina: gladka; sestava: drobnozrnata; okras: topi vrezi; inv. št.: P 41.775; sektor: 3; kv.: 11; reženj: 3.

15. Svitek; barva: temnosiva; površina: gladka; sestava: grobozrnata; inv. št.: P 41.798; sektor: 3; kv.: 11; reženj: 4.

16. Vijček; barva: rumeno-rjava-siva; površina: gladka; sestava: grobozrnata; inv. št.: P 41.830; sektor: 3; kv.: 11; reženj: 2-3.

17. Frag. utež; barva: rdeča; površina: hrapava; sestava: grobozrnata; okras: plitev okrogel vtis; inv. št.: P 41.829; sektor: 3; kv.: 11; reženj: 2-3.

18. Frag. pekve; barva: rjavo-rdeča; površina: hrapava; sestava: grobozrnata; okras: nalepljeno razčlenjeno rebro; inv. št.: P 41.774; sektor: 3; kv.: 11; reženj: 3.

Tabla 38

1. Frag. ustja; barva: črno-siva; površina: gladka; sestava: drobnozrnata; inv. št.: P 41.832; sektor: 3; kv.: 12; reženj: 2.

2. Frag. ustja in ostenja; barva: črna; površina: gladka; sestava: drobnozrnata; inv. št.: P 41.837; sektor: 3; kv.: 12; reženj: 2.

3. Frag. ustja; barva: črno-siva; površina: gladka; sestava: drobnozrnata; inv. št.: P 41.846; sektor: 3; kv.: 12; reženj: 3-4.

4. Frag. dna in oboda; barva: sivo-črna; površina: gladka; sestava: drobnozrnata; inv. št.: P 41.858; sektor: 3; kv.: 12; reženj: 3-4.

5. Frag. ustja; barva: siva; površina: hrapava; sestava: grobozrnata; inv. št.: P 41.839; sektor: 3; kv.: 12; reženj: 2.

6. Frag. ustja; barva: sivo-rdeča; površina: gladka; sestava: drobnozrnata; inv. št.: P 41.835; sektor: 3; kv.: 12; reženj: 2.

7. Frag. ustja; barva: siva; površina: gladka; sestava: drobnozrnata; inv. št.: P 41.833; sektor: 3; kv.: 12; reženj: 2.

8. Frag. ustja; barva: siva; površina: gladka; sestava: drobnozrnata; okras: vrezi; inv. št.: P 41.831; sektor: 3; kv.: 12; reženj: 2.

9. Frag. ustja; barva: rjavo-siva; površina: gladka; sestava: drobnozrnata; okras: poševno žlebljenje; inv. št.: P 41.848; sektor: 3; kv.: 12; reženj: 3-4.

10. Frag. ustja; barva: sivo-črna; površina: gladka; sestava: drobnozrnata; okras: prečno žlebljenje; inv. št.: P 41.851; sektor: 3; kv.: 12; reženj: 3-4.

11. Frag. ostenja; barva: črna; površina: gladka; sestava: drobnozrnata; okras: žigosanje; inv. št.: P 41.855; sektor: 3; kv.: 12; reženj: 3-4.

12. Frag. ognjiščne rešetke; barva: rumeno-siva; površina: hrapava; sestava: grobozrnata; inv. št.: P 41.845; sektor: 3; kv.: 12; reženj: 2.

13. Frag. kolesce; barva: sivo-rjava; površina: gladka; sestava: grobozrnata; inv. št.: P 41.856; sektor: 3; kv.: 12; reženj: 3-4.

14. Frag. kolesce; barva: sivo-črna; površina: gladka; sestava: grobozrnata; inv. št.: P 41.857; sektor: 3; kv.: 12; reženj: 3-4.

15. Frag. ročaja; barva: sivo-črna; površina: hrapava; sestava: grobozrnata; inv. št.: P 41.842; sektor: 3; kv.: 12; reženj: 2.

Tabla 39

1. Frag. ustja; barva: temnorjava; površina: hrapava; sestava: grobozrnata; inv. št.: P 41.879; sektor: 3; kv.: 13; reženj: 4.

2. Frag. ustja; barva: rjavo-rumeno-rdeča; površina: hrapava; sestava: grobozrnata; okras: z vtisi razčlenjeno ustje; inv. št.: P 41.877; sektor: 3; kv.: 13; reženj: 4.

3. Frag. ustja; barva: temnosiva; površina: gladka; sestava: drobnozrnata; okras: poševno žlebljenje; inv. št.: P 41.880; sektor: 3; kv.: 14; reženj: 2.

4. Frag. ostenja; barva: črna; površina: gladka; sestava: drobnozrnata; okras: žigosanje; inv. št.: P 41.894; sektor: 3; kv.: 14; reženj: 2.

5. Frag. ustja; barva: rdeče-siva; površina: hrapava; sestava: grobozrnata; okras: z vtisi razčlenjeno ustje in nalepljeno razčlenjeno rebro; inv. št.: P 41.890; sektor: 3; kv.: 14; reženj: 2.

6. Frag. ostenja; barva: siva; površina: gladka; sestava: drobnozrnata; inv. št.: P 41.891; sektor: 3; kv.: 14; reženj: 2.

7. Frag. ostenja in dna; barva: rjavo-siva; površina: hrapava; sestava: grobozrnata; inv. št.: P 41.910; sektor: 3; kv.: 14; reženj: 4.

8. Frag. ustja; barva: rjava; površina: gladka; sestava: drobnozrnata; inv. št.: P 41.889; sektor: 3; kv.: 14; reženj: 2.

9. Frag. ustja; barva: rjavo-rdeča; površina: hrapava; sestava: grobozrnata; inv. št.: P 41.883; sektor: 3; kv.: 14; reženj: 2.

10. Frag. ognjiščnega kozla; barva: rjavo-rumena; površina: hrapava; sestava: grobozrnata; inv. št.: P 41.907; sektor: 3; kv.: 14; reženj: 2.

11. Frag. ostenja z ročajem; barva: sivo-rjava; površina: hrapava; sestava: grobozrnata; okras: nalepljeno razčlenjeno rebro; inv. št.: P 41.896; sektor: 3; kv.: 14; reženj: 2.

Tabla 40

1. Frag. ustja; barva: rdeče-siva; površina: gladka; sestava: grobozrnata; okras: fasetiranje; inv. št.: P 45.480; sektor: 3; kv.: 22; reženj: 2.

2. Frag. ustja; barva: rjavo-črna; površina: hrapava; sestava: grobozrnata; okras: nalepljena bradavica; inv. št.: P 45.481; sektor: 3; kv.: 22; reženj: 2.

3. Frag. ustja in ostenja; barva: rdeče-črna; površina: gladka; sestava: drobnozrnata; okras: vrezi na ustju in sled nalepljenih reber; inv. št.: P 45.487; sektor: 3; kv.: 22; reženj: 2.

4. Frag. ustja; barva: rjavo-rdeče-siva; površina: hrapava; sestava: grobozrnata; okras: z vtisi razčlenjeno ustje; inv. št.: P 45.520; sektor: 3; kv.: 22; reženj: 3.

5. Frag. ustja in ostenja; barva: rjava; površina: gladka; sestava: grobozrnata; okras: z vrazi razčlenjeno ustje in na-

lepljeno narezano rebro; inv. št.: P 45.483; sektor: 3; kv.: 22; reženj: 2.

6. Frag. dna; barva: črna; površina: gladka; sestava: grobozrnata; inv. št.: P 45.640; sektor: 3; kv.: 22.

7. Frag. ustja in ostenja; barva: rjava; površina: gladka; sestava: grobozrnata; okras: z vrezi razčlenjeno ustje in nalepljeno narezano rebro z bradavico; inv. št.: P 45.482; sektor: 3; kv.: 22; reženj: 2.

8. Frag. noge; barva: rjavo-siva; površina: gladka; sestava: drobozrnata; inv. št.: P 45.524; sektor: 3; kv.: 22; reženj: 3.

9. Frag. nazobčane ploščice; barva: svetlorjava; površina: hrapava; sestava: drobozrnata; inv. št.: P 45.544; sektor: 3; kv.: 22; reženj: 3.

10. Svitek; barva: sivo-rdeča; površina: hrapava; sestava: grobozrnata; inv. št.: P 45.542; sektor: 3; kv.: 22; reženj: 3.

11. Frag. svitka; barva: rjavo-siva; površina: hrapava; sestava: grobozrnata; inv. št.: P 45.543; sektor: 3; kv.: 22; reženj: 3.

12. Frag. kolesce; barva: rjavo-rdeča; površina: hrapava; sestava: grobozrnata; inv. št.: P 45.517; sektor: 3; kv.: 22; reženj: 2.

Tabla 41

1. Frag. ustja; barva: sivo-črna; površina: gladka; sestava: drobozrnata; inv. št.: P 45.530; sektor: 3; kv.: 22; reženj: 3.

2. Frag. ustja; barva: črna; površina: gladka; sestava: drobozrnata; inv. št.: P 45.491; sektor: 3; kv.: 22; reženj: 2.

3. Frag. ostenja; barva: sivo-črna; površina: gladka; sestava: drobozrnata; okras: vrezi; inv. št.: P 45.506; sektor: 3; kv.: 22; reženj: 2.

4. Frag. ustja; barva: sivo-rjava; površina: gladka; sestava: drobozrnata; okras: žlebljenje; inv. št.: P 45.489; sektor: 3; kv.: 22; reženj: 2.

5. Frag. ostenja; barva: rdeče-rjava; površina: hrapava; sestava: grobozrnata; okras: topi vrezi in nalepljena bradavica; inv. št.: P 45.537; sektor: 3; kv.: 22; reženj: 3.

6. Latvica; barva: rdeče-rjava; površina: gladka; sestava: drobozrnata; okras: štiri nalepljene bradavice; inv. št.: P 45.518a; sektor: 3; kv.: 22; reženj: 2.

7. Frag. ostenja; barva: svetlorjava; površina: gladka; sestava: drobozrnata; okras: topi vrezi; inv. št.: P 45.501; sektor: 3; kv.: 22; reženj: 2.

8. Frag. ustja; barva: siva; površina: gladka; sestava: drobozrnata; okras: žlebljenje; inv. št.: P 45.529; sektor: 3; kv.: 22; reženj: 3.

9. Podolgovat kamen brez sledov uporabe; inv. št.: P 45.518; sektor: 3; kv.: 22; reženj: 2.

10. Frag. ostenja; barva: rdeče-črna; površina: gladka; sestava: grobozrnata; okras: topi vrezi; inv. št.: P 45.502; sektor: 3; kv.: 22; reženj: 2.

11. Frag. pekve z držajem; barva: rjavo-rdeča; površina: hrapava; sestava: grobozrnata; inv. št.: P 45.514; sektor: 3; kv.: 22; reženj: 2.

Tabla 42

1. Frag. ustja; barva: rjavo-rdeče-siva; površina: gladka; sestava: drobozrnata; inv. št.: P 41.636; sektor: 3; kv.: 23; reženj: 2-4.

2. Frag. latvica; barva: siva; površina: gladka; sestava: drobozrnata; inv. št.: P 41.680; sektor: 3; kv.: 23; reženj: 2-4.

3. Frag. ustja; barva: temnosiva; površina: gladka; sestava: drobozrnata; okras: poševno žlebljenje; inv. št.: P 41.646; sektor: 3; kv.: 23; reženj: 2-4.

4. Frag. ustja; barva: sivo-rjava; površina: hrapava; sestava: grobozrnata; okras: nalepljeno rebro; inv. št.: P 41.647; sektor: 3; kv.: 23; reženj: 2-4.

5. Frag. pekve; barva: rdeče-rjavo-črna; površina: hrapava; sestava: grobozrnata; okras: nalepljeno razčlenjeno rebro; inv. št.: P 41.660; sektor: 3; kv.: 23; reženj: 2-4.

6. Frag. ustja in ostenja; barva: rjavo-siva; površina: hrapava; sestava: drobozrnata; okras: nalepljeno narezano rebro; inv. št.: P 41.634; sektor: 3; kv.: 23; reženj: 2-4.

7. Podolgovat kamen brez znakov uporabe; inv. št.: P 41.683; sektor: 3; kv.: 23; reženj: 2-4.

8. Frag. ustja; barva: siva; površina: gladka; sestava: drobozrnata; inv. št.: P 41.639; sektor: 3; kv.: 23; reženj: 2-4.

9. Frag. ustja; barva: rdeče-siva; površina: hrapava; sestava: grobozrnata; okras: z vtisi razčlenjeno ustje; inv. št.: P 41.638; sektor: 3; kv.: 23; reženj: 2-4.

10. Vijček; barva: sivo-rjava; površina: gladka; sestava: drobozrnata; inv. št.: P 45.727; sektor: 3; kv.: 25.

11. Frag. ostenja; barva: rdeče-rjavo-siva; površina: hrapava; sestava: grobozrnata; okras: nalepljeno rebro; inv. št.: P 45.722; sektor: 3; kv.: 25.

12. Frag. ostenja; barva: črna; površina: gladka; sestava: drobozrnata; okras: vrezi; inv. št.: P 45.724; sektor: 3; kv.: 25.

13. Vijček, prečno prevrtan; barva: sivo-črna; površina: gladka; sestava: drobozrnata; inv. št.: P 45.728; sektor: 3; kv.: 25.

14. Frag. ustja; barva: rdeče-siva; površina: gladka; sestava: drobozrnata; okras: poševno žlebljenje; inv. št.: P 45.712; sektor: 3; kv.: 25.

15. Frag. ustja; barva: svetlosiva; površina: hrapava; sestava: grobozrnata; okras: nalepljeno rebro; inv. št.: P 41.687; sektor: 3; kv.: 24; reženj: 2.

16. Frag. ustja; barva: sivo-črna; površina: gladka; sestava: drobozrnata; okras: poševno žlebljenje; inv. št.: P 41.686; sektor: 3; kv.: 24; reženj: 2.

17. Frag. ustja; barva: sivo-rjava; površina: gladka; sestava: drobozrnata; okras: poševno žlebljenje; inv. št.: P 41.692; sektor: 3; kv.: 24; reženj: 2.

Tabla 43

1. Frag. ustja; barva: rjavo-siva; površina: gladka; sestava: drobozrnata; okras: z vrezi razčlenjeno ustje in nalepljeno narezano rebro; inv. št.: P 45.566; sektor: 3; kv.: 26; reženj: 3.

2. Frag. ustja; barva: sivo-črna; površina: gladka; sestava: drobozrnata; inv. št.: P 45.560; sektor: 3; kv.: 26; reženj: 3.

3. Frag. ustja; barva: rjavo-črna; površina: hrapava; sestava: drobozrnata; okras: nalepljeno razčlenjeno rebro; inv. št.: P 45.562; sektor: 3; kv.: 26; reženj: 3.

4. Frag. ustja; barva: sivo-rjavo-črna; površina: gladka; sestava: drobozrnata; okras: poševno žlebljenje; inv. št.: P 45.570; sektor: 3; kv.: 26; reženj: 3.

5. Frag. dvoročajna skleda; barva: rumeno-rdeče-črna; površina: gladka; sestava: drobozrnata; inv. št.: P 45.584b; sektor: 3; kv.: 26; reženj: 3.

6. Amfora; barva: rjavo-črna; površina: gladka; sestava: drobnazrnata; okras: topi vrezi; inv. št.: P 45.584a; sektor: 3; kv.: 26; reženj: 3.

7. Frag. ustja; barva: rjavo-črna; površina: gladka; sestava: drobnazrnata; okras: poševno žlebljenje; inv. št.: P 45.569; sektor: 3; kv.: 26; reženj: 3.

8. Frag. ustja; barva: sivo-črna; površina: gladka; sestava: drobnazrnata; inv. št.: P 45.568; sektor: 3; kv.: 26; reženj: 3.

9. Frag. ostenja; barva: črna; površina: hrapava; sestava: drobnazrnata; okras: topi vrezi; inv. št.: P 45.556; sektor: 3; kv.: 26; reženj: 2.

10. Frag. ostenja; barva: črno-rjava; površina: gladka; sestava: drobnazrnata; okras: vrezi; inv. št.: P 45.573; sektor: 3; kv.: 26; reženj: 3.

11. Frag. ustja; barva: temnorjava; površina: hrapava; sestava: grobozrnata; okras: z vrezi razčlenjeno ustje; inv. št.: P 45.429; sektor: 3; kv.: 35; reženj: 2.

12. Frag. ustja in ostenja; barva: temnorjava; površina: gladka; sestava: drobnazrnata; inv. št.: P 45.451; sektor: 3; kv.: 35; reženj: 3.

13. Frag. ustja; barva: rdeče-črna; površina: hrapava; sestava: grobozrnata; okras: nalepljeno narezano rebro; inv. št.: P 45.449; sektor: 3; kv.: 35; reženj: 3.

14. Frag. ostenja; barva: rjavo-siva; površina: gladka; sestava: drobnazrnata; okras: topi vrezi; inv. št.: P 45.435; sektor: 3; kv.: 35; reženj: 2.

15. Pokrovka z držajem; barva: temnorjava; površina: hrapava; sestava: grobozrnata; inv. št.: P 45.474; sektor: 3; kv.: 35; reženj: 3.

Tabla 44

1. Frag. ustja; barva: rjavo-siva; površina: hrapava; sestava: drobnazrnata; inv. št.: P 41.441; sektor: 3; kv.: 36; reženj: 3-4.

2. Frag. ustja; barva: sivo-rdeča; površina: hrapava; sestava: grobozrnata; inv. št.: P 41.414; sektor: 3; kv.: 36; reženj: 2.

3. Frag. ustja, oboda in dna; barva: rjavo-siva; površina: hrapava; sestava: grobozrnata; okras: nalepljena bradavica; inv. št.: P 41.462; sektor: 3; kv.: 36; reženj: 3-4.

4. Frag. ustja; barva: rjavo-siva; površina: hrapava; sestava: grobozrnata; okras: nalepljeno razčlenjeno rebro; inv. št.: P 41.443; sektor: 3; kv.: 36; reženj: 3-4.

5. Frag. ustja in ostenja z ročajem; barva: temnosiva; površina: gladka; sestava: drobnazrnata; okras: nalepljeno narezano rebro; inv. št.: P 41.423; sektor: 3; kv.: 36; reženj: 2.

6. Frag. ostenja; barva: sivo-črna; površina: gladka; sestava: grobozrnata; inv. št.: P 41.425; sektor: 3; kv.: 36; reženj: 2.

7. Frag. ustja; barva: rjavo-rdeča; površina: hrapava; sestava: grobozrnata; okras: z vtisi razčlenjeno ustje; inv. št.: P 41.442; sektor: 3; kv.: 36; reženj: 3-4.

8. Frag. ustja; barva: črno-siva; površina: hrapava; sestava: grobozrnata; okras: nalepljeno razčlenjeno rebro; inv. št.: P 41.451; sektor: 3; kv.: 36; reženj: 3-4.

9. Frag. ustja; barva: rjavo-črna; površina: hrapava; sestava: grobozrnata; okras: nalepljeno razčlenjeno rebro; inv. št.: P 41.444; sektor: 3; kv.: 36; reženj: 3-4.

10. Frag. ustja; barva: črno-rjavo-siva; površina: hrapava; sestava: drobnazrnata; inv. št.: P 41.446; sektor: 3; kv.: 36; reženj: 3-4.

11. Frag. ustja; barva: rjavo-črna; površina: hrapava; sestava: grobozrnata; inv. št.: P 41.450; sektor: 3; kv.: 36; reženj: 3-4.

12. Frag. ustja; barva: črna; površina: gladka; sestava: drobnazrnata; inv. št.: P 41.454; sektor: 3; kv.: 36; reženj: 3-4.

13. Frag. ustja; barva: črna; površina: gladka; sestava: drobnazrnata; okras: topi vrezi; inv. št.: P 41.479; sektor: 3; kv.: 36; reženj: 3-4.

14. Frag. ostenja; barva: svetlordeča; površina: gladka; sestava: drobnazrnata; okras: topi vrezi; inv. št.: P 41.426; sektor: 3; kv.: 36; reženj: 2.

15. Frag. ostenja; barva: črno-siva; površina: gladka; sestava: drobnazrnata; okras: topi vrezi in nalepljene bradavice; inv. št.: P 41.424; sektor: 3; kv.: 36; reženj: 2.

Tabla 45

1. Frag. ustja; barva: črna; površina: gladka; sestava: drobnazrnata; inv. št.: P 41.465; sektor: 3; kv.: 36; reženj: 3-4.

2. Frag. ustja; barva: črna; površina: hrapava; sestava: grobozrnata; inv. št.: P 41.472; sektor: 3; kv.: 36; reženj: 3-4.

3. Frag. ustja; barva: siva; površina: gladka; sestava: drobnazrnata; okras: fasetiranje; inv. št.: P 41.467; sektor: 3; kv.: 36; reženj: 3-4.

4. Frag. ustja; barva: črna; površina: gladka; sestava: drobnazrnata; okras: poševno žlebljenje; inv. št.: P 41.415; sektor: 3; kv.: 36; reženj: 2.

5. Frag. ustja; barva: črna; površina: hrapava; sestava: grobozrnata; op.: deformiran v ognju; inv. št.: P 41.476; sektor: 3; kv.: 36; reženj: 3-4.

6. Frag. ustja; barva: rjava; površina: gladka; sestava: drobnazrnata; okras: fasetiranje; inv. št.: P 41.486; sektor: 3; kv.: 36; reženj: 3-4.

7. Frag. ustja; barva: rdeče-siva; površina: gladka; sestava: drobnazrnata; inv. št.: P 41.481; sektor: 3; kv.: 36; reženj: 3-4.

8. Frag. ognjiščne rešetke; barva: rjavo-siva; površina: hrapava; sestava: grobozrnata; inv. št.: P 41.431; sektor: 3; kv.: 36; reženj: 2.

9. Frag. pekve; barva: rdeče-siva; površina: hrapava; sestava: grobozrnata; inv. št.: P 41.488; sektor: 3; kv.: 36; reženj: 3-4.

10. Vijček; barva: sivo-rdeča; površina: gladka; sestava: grobozrnata; inv. št.: P 41.524; sektor: 3; kv.: 36; reženj: 3-4.

11. Frag. utež; barva: rdeče-sivo-rjava; površina: hrapava; sestava: grobozrnata; inv. št.: P 41.521; sektor: 3; kv.: 36; reženj: 3-4.

12. Frag. utež; barva: rjavo-črna; površina: hrapava; sestava: grobozrnata; okras: vrez; inv. št.: P 41.520; sektor: 3; kv.: 36; reženj: 3-4.

Tabla 46

1. Frag. ustja; barva: rdeče-siva; površina: gladka; sestava: drobnazrnata; inv. št.: P 41.583; sektor: 3; kv.: 37; reženj: 3.

2. Frag. ustja; barva: rjavo-črna; površina: hrapava; sestava: grobozrnata; okras: z vtisi razčlenjeno ustje; inv. št.: P 41.587; sektor: 3; kv.: 37; reženj: 3.

3. Frag. ustja s trakastim ročajem; barva: sivo-rjava; površina: gladka; sestava: drobnazrnata; inv. št.: P 41.600; sektor: 3; kv.: 37; reženj: 3.

4. Frag. ustja s prevrtanim držajem; barva: sivo-črna; površina: gladka; sestava: drobnazrnata; okras: žlebljenje; inv. št.: P 41.577; sektor: 3; kv.: 37; reženj: 3.

5. Frag. ustja; barva: sivo-črna; površina: gladka; sestava: drobnazrnata; okras: vrezi in fasetiranje; inv. št.: P 41.596; sektor: 3; kv.: 37; reženj: 3.

6. Frag. ustja z ročajem; barva: siva; površina: gladka; sestava: drobnazrnata; inv. št.: P 41.601; sektor: 3; kv.: 37; reženj: 3.

7. Frag. ostenja s prevrtanim držajem; barva: rjavo-črna; površina: hrapava; sestava: grobozrnata; okras: vrezi in nalepljena bradavica; inv. št.: P 41.614; sektor: 3; kv.: 37; reženj: 3.

8. Frag. ustja; barva: rjavo-sivo-rdeča; površina: hrapava; sestava: grobozrnata; okras: z vtisi razčlenjeno ustje; inv. št.: P 41.576; sektor: 3; kv.: 37; reženj: 3.

9. Frag. ostenja; barva: črna; površina: gladka; sestava: drobnazrnata; okras: vrezi; inv. št.: P 41.609; sektor: 3; kv.: 37; reženj: 3.

10. Frag. ustja; barva: sivo-črna; površina: hrapava; sestava: drobnazrnata; inv. št.: P 41.598; sektor: 3; kv.: 37; reženj: 3.

11. Frag. ustja; barva: sivo-rjava; površina: hrapava; sestava: grobozrnata; okras: poševno žlebljenje; inv. št.: P 41.574; sektor: 3; kv.: 37; reženj: 3.

12. Frag. ustja; barva: sivo-rdeča; površina: hrapava; sestava: drobnazrnata; okras: poševno žlebljenje; inv. št.: P 41.561; sektor: 3; kv.: 37; reženj: 3.

13. Frag. ustja; barva: sivo-črna; površina: gladka; sestava: drobnazrnata; okras: vrezi; inv. št.: P 41.565; sektor: 3; kv.: 37; reženj: 3.

14. Okrogla ploščica; barva: svetlordeča; površina: hrapava; sestava: grobozrnata; inv. št.: P 41.608; sektor: 3; kv.: 37; reženj: 3.

Tabla 47

1. Frag. ustja; barva: rjavo-črna; površina: gladka; sestava: drobnazrnata; okras: fasetiranje; inv. št.: P 41.005; sektor: 3; kv.: 38; reženj: 2.

2. Frag. ustja; barva: sivo-črna; površina: gladka; sestava: drobnazrnata; okras: fasetiranje; inv. št.: P 41.051; sektor: 3; kv.: 38; reženj: 3.

3. Frag. ustja; barva: sivo-črna; površina: gladka; sestava: drobnazrnata; okras: fasetiranje; inv. št.: P 41.333; sektor: 3; kv.: 38.

4. Frag. ustja; barva: sivo-črna; površina: hrapava; sestava: drobnazrnata; okras: fasetiranje; inv. št.: P 41.049; sektor: 3; kv.: 38; reženj: 3.

5. Frag. ustja; barva: rjavo-črna; površina: hrapava; sestava: grobozrnata; okras: z vtisi razčlenjeno ustje; inv. št.: P 41.046; sektor: 3; kv.: 38; reženj: 3.

6. Frag. ustja; barva: sivo-rjava; površina: gladka; sestava: drobnazrnata; okras: fasetiranje, z vtisi razčlenjeno ustje in nalepljeno narezano rebro z bradavico; inv. št.: P 41.052; sektor: 3; kv.: 38; reženj: 3.

7. Frag. ustja; barva: sivo-rjava; površina: hrapava; sestava: grobozrnata; okras: z vtisi razčlenjeno ustje in nalepljeno razčlenjeno rebro; inv. št.: P 41.034; sektor: 3; kv.: 38; reženj: 3.

8. Frag. ustja; barva: sivo-rjava; površina: hrapava; sestava: grobozrnata; okras: z vtisi razčlenjeno ustje in nalepljeno razčlenjeno rebro; inv. št.: P 41.033; sektor: 3; kv.: 38; reženj: 3.

Tabla 48

1. Frag. ustja; barva: rjavo-siva; površina: gladka; sestava: drobnazrnata; inv. št.: P 41.332; sektor: 3; kv.: 38.

2. Frag. ustja; barva: črno-rjava; površina: gladka; sestava: drobnazrnata; inv. št.: P 41.068; sektor: 3; kv.: 38; reženj: 3.

3. Frag. ostenja; barva: sivo-rjava; površina: hrapava; sestava: drobnazrnata; okras: vrezi; inv. št.: P 41.085; sektor: 3; kv.: 38; reženj: 3.

4. Frag. pekve; barva: rjavo-rdeča; površina: hrapava; sestava: grobozrnata; okras: z vtisi razčlenjen rob; inv. št.: P 41.073; sektor: 3; kv.: 38; reženj: 3.

5. Frag. ustja; barva: sivo-črna; površina: hrapava; sestava: grobozrnata; inv. št.: P 41.069; sektor: 3; kv.: 38; reženj: 3.

6. Frag. ustja; barva: siva; površina: gladka; sestava: grobozrnata; inv. št.: P 41.058; sektor: 3; kv.: 38; reženj: 3.

7. Frag. ustja; barva: rjavo-črna; površina: hrapava; sestava: grobozrnata; okras: poševno žlebljenje; inv. št.: P 41.067; sektor: 3; kv.: 38; reženj: 3.

8. Frag. ustja; barva: siva; površina: gladka; sestava: drobnazrnata; okras: poševno žlebljenje; inv. št.: P 41.064; sektor: 3; kv.: 38; reženj: 3.

9. Frag. ustja; barva: črna; površina: hrapava; sestava: grobozrnata; okras: poševno žlebljenje; inv. št.: P 41.017; sektor: 3; kv.: 38; reženj: 2.

10. Frag. ustja; barva: sivo-črna; površina: hrapava; sestava: drobnazrnata; okras: poševno žlebljenje; inv. št.: P 41.055; sektor: 3; kv.: 38; reženj: 3.

11. Frag. ustja; barva: črna; površina: gladka; sestava: drobnazrnata; okras: fasetiranje; inv. št.: P 41.061; sektor: 3; kv.: 38; reženj: 3.

12. Frag. ustja; barva: rjavo-črna; površina: gladka; sestava: drobnazrnata; okras: fasetiranje; inv. št.: P 41.063; sektor: 3; kv.: 38; reženj: 3.

13. Frag. ostenja; barva: temnorjava; površina: hrapava; sestava: drobnazrnata; okras: nalepljeno narezano rebro; inv. št.: P 41.022; sektor: 3; kv.: 38; reženj: 2.

14. Frag. dna; barva: rdeča; površina: hrapava; sestava: grobozrnata; inv. št.: P 41.101; sektor: 3; kv.: 38; reženj: 3.

15. Frag. ustja z ročajem; barva: črno-rdeča; površina: hrapava; sestava: drobnazrnata; inv. št.: P 41.048; sektor: 3; kv.: 38; reženj: 3.

Tabla 49

1. Frag. ustja; barva: siva; površina: hrapava; sestava: grobozrnata; inv. št.: P 41.304; sektor: 3; kv.: 39; reženj: 3.

2. Frag. ustja; barva: sivo-rdeča; površina: hrapava; sestava: grobozrnata; inv. št.: P 41.295; sektor: 3; kv.: 39; reženj: 3.

3. Frag. ustja; barva: črno-siva; površina: gladka; sestava: drobnazrnata; inv. št.: P 41.291; sektor: 3; kv.: 39; reženj: 3.

4. Frag. ostenja; barva: črno-rdeča; površina: gladka; sestava: drobnazrnata; okras: vrezi; inv. št.: P 41.356; sektor: 3; kv.: 39.

5. Frag. ustja; barva: sivo-črna; površina: gladka; sestava: drobnazrnata; okras: fasetiranje; inv. št.: P 41.349; sektor: 3; kv.: 39.

6. Frag. ustja; barva: črno-rdeča; površina: hrapava; sestava: grobozrnata; okras: nalepljeno narezano rebro; inv. št.: P 41.292; sektor: 3; kv.: 39; reženj: 3.

7. Frag. ostenja; barva: črno-rjava; površina: gladka; sestava: drobnazrnata; okras: žlebljenje; inv. št.: P 41.147; sektor: 3; kv.: 39; reženj: 3.

8. Frag. ustja; barva: sivo-črna; površina: gladka; sestava: drobnazrnata; inv. št.: P 41.298; sektor: 3; kv.: 39; reženj: 3.

9. Frag. ustja; barva: sivo-črna; površina: hrapava; sestava: drobnozrnata; okras: poševno žlebljenje; inv. št.: P 41.124; sektor: 3; kv.: 39; reženj: 2.

10. Frag. ostenja; barva: rjavo-sivo-črna; površina: hrapava; sestava: grobozrnata; okras: nalepljeno razčlenjeno rebro; inv. št.: P 41.316; sektor: 3; kv.: 39; reženj: 3.

11. Frag. pekve z ročajem; barva: rdeče-rjava; površina: hrapava; sestava: grobozrnata; inv. št.: P 41.323; sektor: 3; kv.: 39; reženj: 3.

Tabla 50

1. Frag. ustja; barva: sivo-rdeča; površina: gladka; sestava: grobozrnata; op.: deformiran v ognju; inv. št.: P 41.249; sektor: 3; kv.: 40; reženj: 3.

2. Frag. ustja; barva: sivo-črna; površina: gladka; sestava: drobnozrnata; okras: žlebljenje; inv. št.: P 41.161; sektor: 3; kv.: 40; reženj: 3.

3. Frag. ustja; barva: črna; površina: hrapava; sestava: drobnozrnata; inv. št.: P 41.203; sektor: 3; kv.: 40; reženj: 3.

4. Frag. ustja; barva: črna; površina: hrapava; sestava: drobnozrnata; okras: fasetiranje; inv. št.: P 41.204; sektor: 3; kv.: 40; reženj: 3.

5. Frag. ustja z ročajem; barva: črna; površina: gladka; sestava: drobnozrnata; inv. št.: P 41.174; sektor: 3; kv.: 40; reženj: 3.

6. Frag. ustja z nastavkom za ročaj; barva: rdeče-rjava; površina: gladka; sestava: drobnozrnata; okras: okrogla nalepka; inv. št.: P 41.158; sektor: 3; kv.: 40; reženj: 3.

7. Frag. ustja; barva: temnorjava; površina: hrapava; sestava: drobnozrnata; okras: nalepljeno narezano rebro; inv. št.: P 41.176; sektor: 3; kv.: 40; reženj: 3.

8. Frag. ustja; barva: rjavo-črna; površina: hrapava; sestava: grobozrnata; okras: nalepljeno razčlenjeno rebro; inv. št.: P 41.163; sektor: 3; kv.: 40; reženj: 3.

9. Frag. ostenja; barva: rjavo-rdeče-črna; površina: gladka; sestava: drobnozrnata; okras: žlebljenje in nalepljena bradavica; inv. št.: P 41.231; sektor: 3; kv.: 40; reženj: 3.

10. Frag. ustja in ostenja z ročajem; barva: rdeče-rjavo-siva; površina: gladka; sestava: drobnozrnata; okras: z vrezji razčlenjeno ustje in nalepljeno narezano rebro; inv. št.: P 41.157; sektor: 3; kv.: 40; reženj: 3.

11. Frag. vratu; barva: črno-siva; površina: gladka; sestava: drobnozrnata; okras: žigovanje; inv. št.: P 41.167; sektor: 3; kv.: 40; reženj: 3.

12. Frag. ostenja; barva: črno-siva; površina: hrapava; sestava: drobnozrnata; okras: žlebljenje; inv. št.: P 41.237; sektor: 3; kv.: 40; reženj: 3.

13. Frag. dna; barva: črna; površina: gladka; sestava: drobnozrnata; inv. št.: P 41.254; sektor: 3; kv.: 40; reženj: 3.

Tabla 51

1. Frag. ustja; barva: rjavo-črna; površina: hrapava; sestava: drobnozrnata; okras: poševno žlebljenje; inv. št.: P 41.162; sektor: 3; kv.: 40; reženj: 3.

2. Frag. ustja; barva: črna; površina: gladka; sestava: drobnozrnata; okras: poševno žlebljenje; inv. št.: P 41.202; sektor: 3; kv.: 40; reženj: 3.

3. Frag. ustja; barva: rdeče-siva; površina: hrapava; sestava: drobnozrnata; okras: fasetiranje; inv. št.: P 41.159; sektor: 3; kv.: 40; reženj: 3.

4. Frag. ustja; barva: temnosiva; površina: gladka; sestava: drobnozrnata; okras: fasetiranje; inv. št.: P 41.197; sektor: 3; kv.: 40; reženj: 3.

5. Frag. ustja; barva: sivo-črna; površina: gladka; sestava: drobnozrnata; okras: žlebljenje; inv. št.: P 41.199; sektor: 3; kv.: 40; reženj: 3.

6. Frag. ustja; barva: črna; površina: gladka; sestava: drobnozrnata; okras: žlebljenje; inv. št.: P 41.166; sektor: 3; kv.: 40; reženj: 3.

7. Frag. ustja; barva: sivo-črna; površina: gladka; sestava: drobnozrnata; inv. št.: P 41.205; sektor: 3; kv.: 40; reženj: 3.

8. Svitek; barva: temnosiva; površina: hrapava; sestava: grobozrnata; inv. št.: P 41.220; sektor: 3; kv.: 40; reženj: 3.

9. Frag. kolesce; barva: siva; površina: hrapava; sestava: grobozrnata; inv. št.: P 41.223; sektor: 3; kv.: 40; reženj: 3.

10. Svitek; barva: sivo-črna; površina: hrapava; sestava: grobozrnata; inv. št.: P 41.221; sektor: 3; kv.: 40; reženj: 3.

11. Vijček; barva: rdeča; površina: hrapava; sestava: grobozrnata; okras: plitvi okrogli vtisi; inv. št.: P 41.222; sektor: 3; kv.: 40; reženj: 3.

12. Frag. uteži; barva: rdeče-siva; površina: hrapava; sestava: grobozrnata; inv. št.: P 41.262; sektor: 3; kv.: 40; reženj: 3.

13. Frag. utež; barva: rdeče-rjava; površina: hrapava; sestava: grobozrnata; inv. št.: P 41.261; sektor: 3; kv.: 40; reženj: 3.

Tabla 52

1. Frag. ustja in ostenja; barva: rjavo-siva; površina: gladka; sestava: drobnozrnata; inv. št.: P 43.255; sektor: 3; kv.: 50; reženj: 3.

2. Frag. ustja; barva: rjavo-siva; površina: gladka; sestava: drobnozrnata; inv. št.: P 43.283; sektor: 3; kv.: 50.

3. Frag. ustja; barva: rjavo-siva; površina: hrapava; sestava: grobozrnata; okras: z vtisi razčlenjeno ustje; inv. št.: P 43.258; sektor: 3; kv.: 50; reženj: 3.

4. Frag. ustja; barva: črna; površina: gladka; sestava: drobnozrnata; inv. št.: P 43.248; sektor: 3; kv.: 50; reženj: 3.

5. Frag. ustja; barva: rjavo-rdeča; površina: gladka; sestava: drobnozrnata; okras: nalepljeno narezano rebro; inv. št.: P 43.250; sektor: 3; kv.: 50; reženj: 3.

6. Frag. ustja; barva: temnosiva; površina: hrapava; sestava: grobozrnata; okras: nalepljeno razčlenjeno rebro; inv. št.: P 43.242; sektor: 3; kv.: 50; reženj: 3.

7. Frag. ustja in ostenja; barva: temnosiva; površina: gladka; sestava: drobnozrnata; inv. št.: P 43.232; sektor: 3; kv.: 50; reženj: 2.

8. Frag. gumb; barva: rjava; površina: gladka; sestava: drobnozrnata; inv. št.: P 43.266; sektor: 3; kv.: 50; reženj: 3-4.

9. Skledica; barva: rjavo-siva; površina: hrapava; sestava: drobnozrnata; inv. št.: P 43.265; sektor: 3; kv.: 50; reženj: 3-4.

10. Frag. ustja; barva: sivo-rjava; površina: hrapava; sestava: grobozrnata; okras: z vrezji razčlenjeno ustje in nalepljeno narezano rebro; inv. št.: P 43.256; sektor: 3; kv.: 50; reženj: 3.

11. Frag. ustja; barva: rjavo-siva; površina: gladka; sestava: drobnozrnata; okras: poševno žlebljenje; inv. št.: P 43.253; sektor: 3; kv.: 50; reženj: 3.

12. Frag. ustja; barva: črna; površina: gladka; sestava: drobnozrnata; okras: žlebljenje; inv. št.: P 43.246; sektor: 3; kv.: 50; reženj: 3.

13. Frag. pekve; barva: rdeče-siva; površina: hrapava; sestava: grobozrnata; okras: z vtisi razčlenjen rob; inv. št.: P 43.257; sektor: 3; kv.: 50; reženj: 3.

14. Vijček; barva: rjavo-siva; površina: gladka; sestava: drobnozrnata; inv. št.: P 43.267; sektor: 3; kv.: 50; reženj: 3-4.

15. Frag. ognjiščnega kozla; barva: rjavo-siva; površina: gladka; sestava: grobozrnata; okras: plitvi okrogli vtisi; inv. št.: P 43.235; sektor: 3; kv.: 50; reženj: 2.

16. Frag. ognjiščnega kozla; barva: rjavo-siva; površina: hrapava; sestava: grobozrnata; inv. št.: P 43.276; sektor: 3; kv.: 50; reženj: 3-4.

17. Utež; barva: sivo-črno-rjava; površina: gladka; sestava: drobnozrnata; inv. št.: P 43.268; sektor: 3; kv.: 50; reženj: 3-4.

18. Frag. pekve; barva: sivo-rjava; površina: hrapava; sestava: grobozrnata; okras: nalepljeno razčlenjeno rebro; inv. št.: P 43.278; sektor: 3; kv.: 50; reženj: 3-4.

Tabla 53

1. Frag. ustja; barva: črna; površina: hrapava; sestava: grobozrnata; okras: nalepljeno razčlenjeno rebro; inv. št.: P 40.667; sektor: 3; kv.: 51; reženj: 3.

2. Frag. ustja; barva: črna; površina: hrapava; sestava: drobnozrnata; inv. št.: P 40.665; sektor: 3; kv.: 51; reženj: 3.

3. Frag. ostenja z ročajem; barva: rjavo-siva; površina: hrapava; sestava: grobozrnata; inv. št.: P 40.691; sektor: 3; kv.: 51; reženj: 3.

4. Frag. ustja; barva: črno-rjava; površina: gladka; sestava: drobnozrnata; inv. št.: P 40.663; sektor: 3; kv.: 51; reženj: 3.

5. Frag. vijček; barva: svetlordeča; površina: hrapava; sestava: grobozrnata; inv. št.: P 40.686; sektor: 3; kv.: 51; reženj: 3.

6. Frag. ostenja; barva: rjavo-siva; površina: hrapava; sestava: drobnozrnata; okras: plitvi okrogli vtisi; inv. št.: P 40.682; sektor: 3; kv.: 51; reženj: 3.

7. Frag. ustja; barva: rdeče-siva; površina: hrapava; sestava: grobozrnata; okras: nalepljeno razčlenjeno rebro; inv. št.: P 41.342; sektor: 3; kv.: 51.

8. Utež; barva: rdeče-rjava; površina: hrapava; sestava: grobozrnata; inv. št.: P 40.687; sektor: 3; kv.: 51; reženj: 3.

9. Frag. ustja in ostenja z držajem; barva: sivo-črna; površina: hrapava; sestava: drobnozrnata; okras: sled glavničenja na notranji steni; inv. št.: P 40.731; sektor: 3; kv.: 52; reženj: 3.

10. Frag. ustja; barva: rdeče-rjava; površina: gladka; sestava: drobnozrnata; okras: poševno žlebljenje; inv. št.: P 40.745; sektor: 3; kv.: 52; reženj: 3.

11. Frag. skledica; barva: rdeče-rjava; površina: hrapava; sestava: grobozrnata; inv. št.: P 40.768; sektor: 3; kv.: 52; reženj: 3.

12. Frag. ustja in ostenja; barva: rjavo-črna; površina: gladka; sestava: drobnozrnata; inv. št.: P 40.714; sektor: 3; kv.: 52; reženj: 3.

13. Frag. ustja; barva: črna; površina: gladka; sestava: drobnozrnata; okras: fasetiranje; inv. št.: P 40.700; sektor: 3; kv.: 52; reženj: 2.

14. Frag. ustja; barva: siva; površina: gladka; sestava: drobnozrnata; inv. št.: P 40.737; sektor: 3; kv.: 52; reženj: 3.

15. Frag. noge; barva: črno-rjava; površina: gladka; sestava: drobnozrnata; okras: žlebljenje; inv. št.: P 40.710; sektor: 3; kv.: 52; reženj: 2.

Tabla 54

1. Frag. ustja; barva: rjava; površina: hrapava; sestava: grobozrnata; okras: fasetiranje; inv. št.: P 40.734; sektor: 3; kv.: 52; reženj: 3.

2. Frag. ustja; barva: siva; površina: hrapava; sestava: grobozrnata; okras: vtisi z nohtom; inv. št.: P 40.695; sektor: 3; kv.: 52; reženj: 2.

3. Frag. ustja; barva: črna; površina: gladka; sestava: drobnozrnata; inv. št.: P 40.736; sektor: 3; kv.: 52; reženj: 3.

4. Frag. ustja; barva: siva; površina: gladka; sestava: drobnozrnata; inv. št.: P 40.752; sektor: 3; kv.: 52; reženj: 3.

5. Frag. ustja; barva: rjavo-siva; površina: gladka; sestava: drobnozrnata; okras: vrezi in fasetiranje; inv. št.: P 40.744; sektor: 3; kv.: 52; reženj: 3.

6. Frag. pekve; barva: rjavo-siva; površina: hrapava; sestava: drobnozrnata; okras: z vtisi razčlenjen rob in nalepljeno razčlenjeno rebro; inv. št.: P 40.767; sektor: 3; kv.: 52; reženj: 3.

7. Frag. ustja; barva: sivo-rjava; površina: hrapava; sestava: grobozrnata; okras: nalepljeni razčlenjeni rebri; inv. št.: P 40.735; sektor: 3; kv.: 52; reženj: 3.

8. Frag. ustja; barva: rjavo-siva; površina: hrapava; sestava: grobozrnata; okras: nalepljeno narezano rebro; inv. št.: P 40.719; sektor: 3; kv.: 52; reženj: 3.

9. Frag. dna; barva: rjavo-črna; površina: gladka; sestava: drobnozrnata; inv. št.: P 40.811; sektor: 3; kv.: 52; reženj: 3.

10. Frag. ostenja; barva: sivo-črna; površina: hrapava; sestava: grobozrnata; okras: nalepljeno razčlenjeno rebro; inv. št.: P 40.792; sektor: 3; kv.: 52; reženj: 3.

11. Frag. ostenja z ročajem; barva: siva; površina: hrapava; sestava: drobnozrnata; okras: žlebljenje; inv. št.: P 40.801; sektor: 3; kv.: 52; reženj: 3.

12. Frag. ropotuljice (?); barva: rjavo-siva; površina: hrapava; sestava: grobozrnata; inv. št.: P 40.802; sektor: 3; kv.: 52; reženj: 3.

13. Frag. ostenja; barva: rdeče-rjavo-črna; površina: hrapava; sestava: grobozrnata; okras: nalepljeno razčlenjeno rebro in glinast premaz; inv. št.: P 40.769; sektor: 3; kv.: 52; reženj: 3.

14. Frag. utež; barva: rdeče-rjava; površina: hrapava; sestava: grobozrnata; inv. št.: P 40.778; sektor: 3; kv.: 52; reženj: 3.

Tabla 55

1. Frag. ustja; barva: rjavo-rdeča; površina: hrapava; sestava: grobozrnata; okras: fasetiranje; inv. št.: P 40.836; sektor: 3; kv.: 53; reženj: 3.

2. Frag. ustja; barva: črno-rdeča; površina: hrapava; sestava: grobozrnata; okras: fasetiranje; inv. št.: P 40.844; sektor: 3; kv.: 53; reženj: 3.

3. Frag. ustja; barva: rjavo-siva; površina: hrapava; sestava: grobozrnata; okras: nalepljeno razčlenjeno rebro; inv. št.: P 40.839; sektor: 3; kv.: 53; reženj: 3.

4. Frag. ustja; barva: sivo-črna; površina: gladka; sestava: drobnozrnata; inv. št.: P 40.845; sektor: 3; kv.: 53; reženj: 3.

5. Frag. ustja; barva: rdeče-sivo-rjava; površina: hrapava; sestava: grobozrnata; okras: vtisi na ustju; inv. št.: P 40.868; sektor: 3; kv.: 53; reženj: 3.

6. Frag. ustja; barva: rjavo-črna; površina: hrapava; sestava: drobnozrnata; okras: nalepljeno razčlenjeno rebro; inv. št.: P 40.870; sektor: 3; kv.: 53; reženj: 3.

7. Frag. ustja; barva: siva; površina: gladka; sestava: drobnozrnata; okras: fasetiranje; inv. št.: P 40.864; sektor: 3; kv.: 53; reženj: 3.

8. Frag. ustja; barva: črna; površina: gladka; sestava: drobnozrnata; inv. št.: P 40.849; sektor: 3; kv.: 53; reženj: 3.

9. Frag. ustja; barva: rdeče-rjava; površina: gladka; sestava: drobnozrnata; okras: vrezi; inv. št.: P 40.858; sektor: 3; kv.: 53; reženj: 3.

10. Latvica; barva: sivo-rjava; površina: hrapava; sestava: grobozrnata; inv. št.: P 41.287a; sektor: 3; kv.: 53; reženj: 3.

11. Frag. ustja; barva: rjava; površina: gladka; sestava: drobnozrnata; okras: fasetiranje; inv. št.: P 40.874; sektor: 3; kv.: 53; reženj: 3.

12. Frag. ostenja z ročajem; barva: rdeče-siva; površina: gladka; sestava: drobnozrnata; inv. št.: P 40.924; sektor: 3; kv.: 53; reženj: 3.

13. Frag. ostenja z ročajem; barva: siva; površina: hrapava; sestava: grobozrnata; inv. št.: P 40.921; sektor: 3; kv.: 53; reženj: 3.

14. Frag. ostenja z nastavkoma za ročaj; barva: temnosiva; površina: hrapava; sestava: grobozrnata; okras: nalepljena narazana rebra; inv. št.: P 40.939; sektor: 3; kv.: 53; reženj: 3.

15. Frag. ostenja; barva: rdeče-siva; površina: hrapava; sestava: drobnozrnata; okras: nalepljeni rebri in nalepljena bradavica; inv. št.: P 40.931; sektor: 3; kv.: 53; reženj: 3.

16. Frag. ustja; barva: rjavo-črna; površina: hrapava; sestava: grobozrnata; okras: vtisi z nohtom; inv. št.: P 41.271; sektor: 3; kv.: 53; reženj: 3.

17. Frag. ostenja; barva: rjavo-črna; površina: gladka; sestava: drobnozrnata; okras: žigosanje; inv. št.: P 40.916; sektor: 3; kv.: 53; reženj: 3.

Tabla 56

1. Frag. ustja; barva: črna; površina: gladka; sestava: drobnozrnata; okras: poševno žlebljenje; inv. št.: P 41.270; sektor: 3; kv.: 53; reženj: 3.

2. Frag. ustja; barva: sivo-črna; površina: gladka; sestava: drobnozrnata; okras: poševno žlebljenje; inv. št.: P 41.264; sektor: 3; kv.: 53; reženj: 3.

3. Frag. ustja; barva: rjavo-črna; površina: gladka; sestava: drobnozrnata; okras: poševno žlebljenje; inv. št.: P 40.894; sektor: 3; kv.: 53; reženj: 3.

4. Frag. ustja; barva: sivo-črna; površina: gladka; sestava: drobnozrnata; okras: poševno žlebljenje; inv. št.: P 40.899; sektor: 3; kv.: 53; reženj: 3.

5. Frag. ustja; barva: temnosiva; površina: gladka; sestava: drobnozrnata; okras: fasetiranje; inv. št.: P 41.269; sektor: 3; kv.: 53; reženj: 3.

6. Frag. ustja; barva: sivo-črna; površina: hrapava; sestava: grobozrnata; okras: fasetiranje; inv. št.: P 40.895; sektor: 3; kv.: 53; reženj: 3.

7. Frag. ustja; barva: rdeče-črna; površina: gladka; sestava: drobnozrnata; inv. št.: P 40.875; sektor: 3; kv.: 53; reženj: 3.

8. Frag. ustja; barva: sivo-črna; površina: gladka; sestava: drobnozrnata; inv. št.: P 40.878; sektor: 3; kv.: 53; reženj: 3.

9. Frag. ustja; barva: črno-siva; površina: gladka; sestava: drobnozrnata; inv. št.: P 40.903; sektor: 3; kv.: 53; reženj: 3.

10. Frag. ustja; barva: rdeče-siva; površina: hrapava; sestava: drobnozrnata; inv. št.: P 41.263; sektor: 3; kv.: 53; reženj: 3.

11. Frag. dna; barva: rjavo-sivo-črna; površina: hrapava; sestava: drobnozrnata; okras: topi vrezi; inv. št.: P 40.962; sektor: 3; kv.: 53; reženj: 3.

12. Frag. ostenja; barva: črna; površina: gladka; sestava: drobnozrnata; okras: žlebljenje; inv. št.: P 40.917; sektor: 3; kv.: 53; reženj: 3.

13. Frag. pekve; barva: rjavo-siva; površina: hrapava; sestava: grobozrnata; okras: vrezi; inv. št.: P 41.286; sektor: 3; kv.: 53; reženj: 3.

Tabla 57

1. Frag. ustja; barva: rjava; površina: hrapava; sestava: grobozrnata; inv. št.: P 43.209; sektor: 3; kv.: 64; reženj: 2.

2. Frag. ustja in ostenja z ročajem; barva: sivo-črna; površina: gladka; sestava: drobnozrnata; inv. št.: P 43.212; sektor: 3; kv.: 64; reženj: 3.

3. Frag. ustja; barva: rjavo-rdeče-siva; površina: hrapava; sestava: grobozrnata; inv. št.: P 43.213; sektor: 3; kv.: 64; reženj: 3.

4. Frag. dna; barva: črna; površina: gladka; sestava: drobnozrnata; okras: plitvi okrogli vtisi; inv. št.: P 43.221; sektor: 3; kv.: 64; reženj: 3.

5. Frag. ustja; barva: rjavo-rdeča; površina: gladka; sestava: drobnozrnata; okras: poševno žlebljenje; inv. št.: P 43.218; sektor: 3; kv.: 64; reženj: 3.

6. Frag. ostenja; barva: rumeno-rjava; površina: hrapava; sestava: grobozrnata; okras: nalepljeno razčlenjeno rebro; inv. št.: P 43.211; sektor: 3; kv.: 64; reženj: 3.

7. Lonec; barva: sivo-rjava; površina: gladka; sestava: drobnozrnata; inv. št.: P 45.425b; sektor: 3; kv.: 66; reženj: 1-4.

8. Frag. ustja; barva: črna; površina: gladka; sestava: drobnozrnata; okras: poševno žlebljenje in nalepljena razčlenjena bradavica; inv. št.: P 45.406; sektor: 3; kv.: 66; reženj: 1-4.

9. Skledica; barva: temnosiva; površina: gladka; sestava: drobnozrnata; inv. št.: P 45.425a; sektor: 3; kv.: 66; reženj: 1-4.

10. Frag. ostenja; barva: sivo-črna; površina: hrapava; sestava: grobozrnata; okras: nalepljeno razčlenjeno rebro z držajem; inv. št.: P 45.412; sektor: 3; kv.: 66; reženj: 1-4.

11. Frag. dna; barva: črno-rjavo-rdeča; površina: hrapava; sestava: grobozrnata; inv. št.: P 45.421; sektor: 3; kv.: 66; reženj: 1-4.

Tabla 58

1. Frag. ustja in ostenja; barva: sivo-rjava; površina: hrapava; sestava: grobozrnata; okras: nalepljeno razčlenjeno rebro in plitvi okrogli vtisi; op.: deformiran v ognju; inv. št.: P 45.344; sektor: 3; kv.: 65; reženj: 3.

2. Frag. ustja; barva: rjavo-siva; površina: gladka; sestava: grobozrnata; okras: topi vrezi; inv. št.: P 45.341; sektor: 3; kv.: 65; reženj: 3.

3. Frag. ustja in ostenja; barva: črna; površina: gladka; sestava: drobozrnata; inv. št.: P 45.360; sektor: 3; kv.: 65; reženj: 3.

4. Frag. ustja; barva: rjavo-rdeče-siva; površina: hrapava; sestava: grobozrnata; okras: vrezi na ustju; inv. št.: P 45.317; sektor: 3; kv.: 65; reženj: 2.

5. Frag. ustja in ostenja; barva: črna; površina: gladka; sestava: drobozrnata; okras: gubanje; inv. št.: P 45.358; sektor: 3; kv.: 65; reženj: 3.

6. Frag. ustja in ostenja z ročajem; barva: sivo-črna; površina: gladka; sestava: drobozrnata; inv. št.: P 45.355; sektor: 3; kv.: 65; reženj: 3.

7. Frag. ustja; barva: rjavo-črna; površina: gladka; sestava: drobozrnata; inv. št.: P 45.313; sektor: 3; kv.: 65; reženj: 2.

8. Frag. ustja; barva: temnosiva; površina: hrapava; sestava: grobozrnata; okras: fasetiranje; inv. št.: P 45.315; sektor: 3; kv.: 65; reženj: 2.

9. Frag. ustja; barva: sivo-rumeno-rdeča; površina: gladka; sestava: grobozrnata; inv. št.: P 45.346; sektor: 3; kv.: 65; reženj: 3.

10. Frag. ustja z ročajem; barva: sivo-črna; površina: gladka; sestava: grobozrnata; inv. št.: P 45.347; sektor: 3; kv.: 65; reženj: 3.

Tabla 59

1. Frag. ostenja; barva: sivo-rdeča; površina: gladka; sestava: grobozrnata; okras: žlebljenje; inv. št.: P 45.324; sektor: 3; kv.: 65; reženj: 2.

2. Frag. ostenja; barva: rumeno-rdeča; površina: gladka; sestava: drobozrnata; okras: žlebljenje; inv. št.: P 45.325; sektor: 3; kv.: 65; reženj: 2.

3. Frag. ostenja; barva: rjavo-rdeča; površina: gladka; sestava: drobozrnata; okras: topi vrezi in žlebljenje; inv. št.: P 45.357; sektor: 3; kv.: 65; reženj: 3.

4. Frag. ustja; barva: črna; površina: gladka; sestava: drobozrnata; okras: žigosanje; inv. št.: P 45.359; sektor: 3; kv.: 65; reženj: 3.

5. Frag. pekve; barva: rjavo-siva; površina: gladka; sestava: grobozrnata; okras: nalepljeno rebro; inv. št.: P 45.353; sektor: 3; kv.: 65; reženj: 3.

6. Frag. ostenja; barva: črna; površina: gladka; sestava: drobozrnata; okras: žlebljenje in plitvi okrogli vbodi; inv. št.: P 41.347; sektor: 3; kv.: 65.

7. Utež; barva: rdeče-rjava; površina: hrapava; sestava: grobozrnata; inv. št.: P 45.401; sektor: 3; kv.: 65; reženj: 3.

8. Frag. ostenja; barva: sivo-črna; površina: gladka; sestava: drobozrnata; okras: nalepljeni rebri in nalepljena bradavica; inv. št.: P 45.356; sektor: 3; kv.: 65; reženj: 3.

9. Frag. ognjiščne rešetke; barva: rjavo-rdeča; površina: hrapava; sestava: grobozrnata; inv. št.: P 45.395; sektor: 3; kv.: 65; reženj: 3.

10. Frag. ognjiščnega kozla; barva: sivo-črna; površina: hrapava; sestava: grobozrnata; inv. št.: P 45.400; sektor: 3; kv.: 65; reženj: 3.

11. Frag. pekve z luknjo za čep ročaja; barva: rjavo-siva; površina: hrapava; sestava: grobozrnata; okras: vrezi; inv. št.: P 45.376; sektor: 3; kv.: 65; reženj: 3.

Tabla 60

1. Frag. ustja z ročajem; barva: rjavo-črna; površina: hrapava; sestava: drobozrnata; okras: nalepljeno razčlenjeno rebro; inv. št.: P 42.994; sektor: 4; kv.: 88 in 101; objekt: jama 37.

2. Frag. ustja; barva: rjavo-rdeče-črna; površina: hrapava; sestava: drobozrnata; inv. št.: P 42.996; sektor: 4; kv.: 88 in 101; objekt: jama 37.

3. Frag. ostenja; barva: rjavo-siva; površina: gladka; sestava: drobozrnata; okras: nalepljeni razčlenjeni rebri; inv. št.: P 42.997; sektor: 4; kv.: 88; objekt: jama 38.

4. Frag. ustja; barva: črno-siva; površina: gladka; sestava: drobozrnata; inv. št.: P 43.002; sektor: 4; kv.: 87; objekt: jama 46.

5. Frag. ustja; barva: rdeče-črna; površina: hrapava; sestava: grobozrnata; okras: nalepljeno razčlenjeno rebro; inv. št.: P 43.005; sektor: 4; kv.: 87; objekt: jama 50.

6. Frag. ustja; barva: sivo-črna; površina: gladka; sestava: drobozrnata; okras: poševno žlebljenje; inv. št.: P 43.006; sektor: 4; kv.: 87; objekt: jama 50.

7. Frag. ostenja; barva: rjavo-siva; površina: hrapava; sestava: grobozrnata; okras: nalepljeno razčlenjeno rebro in glinast premaz; inv. št.: P 43.007; sektor: 4; kv.: 87; objekt: jama 50.

8. Frag. ostenja in dna; barva: rjavo-siva; površina: hrapava; sestava: drobozrnata; inv. št.: P 43.008; sektor: 4; kv.: 87; objekt: jama 50.

9. Frag. ustja; barva: črna; površina: gladka; sestava: drobozrnata; inv. št.: P 43.010; sektor: 4; kv.: 87; objekt: jami 56 in 57.

10. Frag. ustja; barva: rjavo-črna; površina: hrapava; sestava: grobozrnata; inv. št.: P 43.011; sektor: 4; kv.: 87; objekt: jami 56 in 57.

Tabla 61

1. Frag. lonca z ročajem; barva: rumeno-siva; površina: gladka; sestava: drobozrnata; inv. št.: P 45.979; sektor: 4; kv.: 100; objekt: jama 59a.

2. Frag. lonca z ročajem; barva: sivo-črna; površina: gladka; sestava: drobozrnata; inv. št.: P 45.981; sektor: 4; kv.: 113; objekt: jama 122a.

3. Frag. ustja; barva: sivo-črna; površina: gladka; sestava: grobozrnata; inv. št.: P 42.365; sektor: 4; kv.: 101; objekt: jama 75.

4. Frag. ustja; barva: rjavo-črna; površina: hrapava; sestava: grobozrnata; okras: nalepljeni razčlenjeni rebri; inv. št.: P 42.369; sektor: 4; kv.: 101; objekt: jama 75.

5. Frag. ustja; barva: sivo-črna; površina: gladka; sestava: drobozrnata; inv. št.: P 42.366; sektor: 4; kv.: 101; objekt: jama 75.

6. Frag. ustja; barva: sivo-črna; površina: hrapava; sestava: grobozrnata; inv. št.: P 42.372; sektor: 4; kv.: 101; objekt: jame 79-81.

7. Frag. vijčka; barva: rumeno-siva; površina: hrapava; sestava: grobozrnata; inv. št.: P 42.391; sektor: 4; kv.: 112; objekt: jama 117.

8. Frag. ustja; barva: črna; površina: gladka; sestava: drobozrnata; okras: žlebljenje; inv. št.: P 42.392; sektor: 4; kv.: 112; objekt: jama 117.

9. Frag. ustja; barva: črna; površina: gladka; sestava: drobozrnata; inv. št.: P 42.399; sektor: 4; kv.: 113; objekt: jama 121.

10. Frag. ustja; barva: rjavo-rdeča; površina: gladka; sestava: drobnozrnata; okras: nalepljeno narezano rebro; inv. št.: P 42.396; sektor: 4; kv.: 113; objekt: jama 121.

11. Frag. utež; barva: rjavo-rdeča; površina: hrapava; sestava: grobozrnata; inv. št.: P 42.402; sektor: 4; kv.: 113; objekt: jama 121.

Tabla 62

1. Utež; barva: rjavo-siva; površina: hrapava; sestava: grobozrnata; okras: plitev okrogel vtis; inv. št.: P 42.407; sektor: 4; kv.: 113; objekt: jama 122.

2. Frag. ustja; barva: sivo-rjava; površina: hrapava; sestava: grobozrnata; inv. št.: P 42.406; sektor: 4; kv.: 113; objekt: jama 122.

3. Frag. ustja; barva: sivo-črna; površina: gladka; sestava: drobnozrnata; inv. št.: P 46.003; sektor: 4; kv.: 112, 113, 120, 121; objekt: jama 151.

4. Frag. ustja; barva: rdeče-črna; površina: hrapava; sestava: grobozrnata; okras: z vrezi narezano ustje in nalepljena bradavica; inv. št.: P 45.998; sektor: 4; kv.: 112, 113, 120, 121; objekt: jama 151.

5. Frag. ustja; barva: temnorjava; površina: hrapava; sestava: grobozrnata; okras: z vrezi narezano ustje in nalepljeno razčlenjeno rebro; inv. št.: P 45.999; sektor: 4; kv.: 112, 113, 120, 121; objekt: jama 151.

6. Frag. ustja; barva: črna; površina: gladka; sestava: grobozrnata; inv. št.: P 43.139; sektor: 4; kv.: 113 in 121; objekt: jama 147.

7. Frag. ustja; barva: sivo-črna; površina: gladka; sestava: drobnozrnata; okras: fasetiranje; inv. št.: P 43.140; sektor: 4; kv.: 113 in 121; objekt: jama 147.

8. Frag. pekve; barva: rjavo-siva; površina: hrapava; sestava: grobozrnata; inv. št.: P 43.133; sektor: 4; kv.: 113 in 114; objekt: jama 146.

9. Frag. ostenja; barva: rdeče-siva; površina: hrapava; sestava: grobozrnata; okras: nalepljeni razčlenjeni rebri in nalepljena bradavica; inv. št.: P 43.134; sektor: 4; kv.: 113 in 114; objekt: jama 146.

Tabla 63

1. Frag. ostenja; barva: črna; površina: gladka; sestava: drobnozrnata; okras: topi vrezi, žlebljenje, žigosanje in nalepljene bradavice; inv. št.: P 43.132; sektor: 4; kv.: 113 in 114; objekt: jama 146.

2. Frag. ustja; barva: rjavo-črna; površina: gladka; sestava: drobnozrnata; inv. št.: P 43.137; sektor: 4; kv.: 113 in 114; objekt: jama 146.

3. Frag. dna; barva: siva; površina: hrapava; sestava: grobozrnata; inv. št.: P 43.136; sektor: 4; kv.: 113 in 114; objekt: jama 146.

Tabla 64

1. Vijček; barva: rjavo-siva; površina: gladka; sestava: drobnozrnata; inv. št.: P 42.410; sektor: 4; kv.: 111; objekt: jama 162.

2. Frag. ustja, ostenja in dna; barva: siva; površina: gladka; sestava: drobnozrnata; inv. št.: P 43.096; sektor: 4; kv.: 98; objekt: jama 196.

3. Frag. ustja; barva: svetlosiva; površina: gladka; sestava: drobnozrnata; inv. št.: P 43.932; sektor: 4; kv.: 86; objekt: jama 218.

4. Frag. kalupa iz peščenca; inv. št.: P 43.934; sektor: 4; kv.: 86; objekt: jama 218.

5. Frag. ustja; barva: rjava; površina: gladka; sestava: grobozrnata; inv. št.: P 42.427; sektor: 4; kv.: 99; objekt: jama 206-208.

6. Frag. ustja; barva: rjavo-črna; površina: hrapava; sestava: grobozrnata; inv. št.: P 42.425; sektor: 4; kv.: 99; objekt: jama 206-208.

7. Vrček; barva: sivo-črna; površina: gladka; sestava: drobnozrnata; inv. št.: P 43.016c; sektor: 4; kv.: 74; objekt: jama (jarek) 16a.

8. Frag. skodela; barva: črno-rjava; površina: gladka; sestava: drobnozrnata; inv. št.: P 43.016b; sektor: 4; kv.: 74; objekt: jama (jarek) 16a.

9. Bučka; barva: rjavo-rdeča; površina: hrapava; sestava: grobozrnata; okras: vrezi; inv. št.: P 43.016a; sektor: 4; kv.: 74; objekt: jama (jarek) 16a.

Tabla 65

1. Frag. ustja; barva: rjavo-rdeča; površina: hrapava; sestava: grobozrnata; okras: nalepljeni bradavici; inv. št.: P 45.988; sektor: 4; kv.: 113 in 114; objekt: vodnjak 4/1.

2. Frag. ročaj; barva: rjavo-rdeča; površina: gladka; sestava: drobnozrnata; okras: vrezi; inv. št.: P 45.993; sektor: 4; kv.: 113 in 114; objekt: vodnjak 4/1.

3. Frag. ustja; barva: rjavo-črna; površina: hrapava; sestava: grobozrnata; okras: žlebljenje; inv. št.: P 45.985; sektor: 4; kv.: 113 in 114; objekt: vodnjak 4/1.

4. Frag. ostenja; barva: rdeče-siva; površina: gladka; sestava: drobnozrnata; okras: vrezi; inv. št.: P 45.992; sektor: 4; kv.: 113 in 114; objekt: vodnjak 4/1.

5. Frag. ostenja; barva: sivo-rdeča; površina: gladka; sestava: drobnozrnata; okras: nalepljeni rebri in bradavica; inv. št.: P 45.989a; sektor: 4; kv.: 113 in 114; objekt: vodnjak 4/1.

6. Frag. ostenja; barva: rjavo-črna; površina: gladka; sestava: grobozrnata; okras: plitvi okrogli vtisi; inv. št.: P 45.989b; sektor: 4; kv.: 113 in 114; objekt: vodnjak 4/1.

7. Frag. pekve z nastavkom za držaj; barva: rdeča; površina: hrapava; sestava: grobozrnata; inv. št.: P 45.984; sektor: 4; kv.: 113 in 114; objekt: vodnjak 4/1.

8. Utež; barva: rumeno-rdeča; površina: hrapava; sestava: grobozrnata; inv. št.: P 45.996; sektor: 4; kv.: 113 in 114; objekt: vodnjak 4/1.

9. Frag. ustja; barva: rjavo-rdeča; površina: hrapava; sestava: drobnozrnata; inv. št.: P 45.968; sektor: 4; kv.: 75; objekt: vodnjak 4/2.

10. Frag. ostenja; barva: rjavo-siva; površina: gladka; sestava: drobnozrnata; okras: vrezi in žigosanje; inv. št.: P 45.973; sektor: 4; kv.: 75; objekt: vodnjak 4/2.

11. Frag. okrogla ploščica; barva: rdeče-rjava; površina: hrapava; sestava: drobnozrnata; inv. št.: P 45.974; sektor: 4; kv.: 75; objekt: vodnjak 4/2.

12. Frag. ustja; barva: rjavo-rdeča; površina: hrapava; sestava: drobozrnata; inv. št.: P 45.970; sektor: 4; kv.: 75; objekt: vodnjak 4/2.

13. Frag. ostenja; barva: rjavo-siva; površina: gladka; sestava: drobozrnata; okras: vrezji; inv. št.: P 45.972; sektor: 4; kv.: 75; objekt: vodnjak 4/2.

Tabla 66

1. Frag. ostenja; barva: siva; površina: hrapava; sestava: drobozrnata; okras: nalepljena narezana rebra; inv. št.: P 43.751; sektor: 4; kv.: 72; reženj: 3-4.

2. Frag. ustja; barva: rjavo-siva; površina: hrapava; sestava: grobozrnata; okras: nalepljeno narezano rebro; inv. št.: P 43.752; sektor: 4; kv.: 72; reženj: 3-4.

3. Frag. ustja; barva: siva; površina: gladka; sestava: drobozrnata; okras: poševno žlebljenje; inv. št.: P 43.737; sektor: 4; kv.: 72; reženj: 3.

4. Frag. ustja; barva: rjavo-siva; površina: gladka; sestava: drobozrnata; okras: poševno žlebljenje; inv. št.: P 43.760; sektor: 4; kv.: 72; reženj: 3.

5. Okrogla ploščica, narejena iz stene posode; barva: svetlosiva; površina: gladka; sestava: grobozrnata; inv. št.: P 43.769; sektor: 4; kv.: 72; reženj: 4.

6. Frag. ustja; barva: rjavo-rdeča; površina: gladka; sestava: drobozrnata; inv. št.: P 42.944; sektor: 4; kv.: 73; reženj: 3.

7. Frag. ustja; barva: rjavo-rdeča; površina: hrapava; sestava: grobozrnata; okras: nalepljeno razčlenjeno rebro; inv. št.: P 42.952; sektor: 4; kv.: 73; reženj: 3.

8. Frag. kalupa iz peščenca; inv. št.: P 42.975; sektor: 4; kv.: 73; reženj: 3.

9. Frag. ustja; barva: sivo-črna; površina: gladka; sestava: drobozrnata; okras: poševno žlebljenje; inv. št.: P 42.950; sektor: 4; kv.: 73; reženj: 3.

10. Frag. ustja in oboda; barva: temnosiva; površina: gladka; sestava: drobozrnata; okras: vrezji; inv. št.: P 42.951; sektor: 4; kv.: 73; reženj: 3.

11. Frag. ustja; barva: rjava; površina: hrapava; sestava: grobozrnata; okras: nalepljeno razčlenjeno rebro; inv. št.: P 45.913; sektor: 4; kv.: 76.

12. Frag. ustja; barva: rjavo-siva; površina: hrapava; sestava: grobozrnata; okras: nalepljeno razčlenjeno rebro; inv. št.: P 45.899; sektor: 4; kv.: 76; reženj: 2.

13. Frag. ustja; barva: črna; površina: gladka; sestava: drobozrnata; okras: žlebljenje; inv. št.: P 45.911; sektor: 4; kv.: 76.

14. Frag. ostenja; barva: črna; površina: gladka; sestava: drobozrnata; okras: vrezji; inv. št.: P 45.905; sektor: 4; kv.: 76; reženj: 2.

15. Frag. utež; barva: rjavo-siva; površina: hrapava; sestava: grobozrnata; inv. št.: P 45.910; sektor: 4; kv.: 76; reženj: 2.

Tabla 67

1. Vijček; barva: rjavo-siva; površina: gladka; sestava: drobozrnata; inv. št.: P 45.897; sektor: 4; kv.: 75; reženj: 3-4.

2. Frag. pekve z ročajem; barva: rjavo-rdeča; površina: hrapava; sestava: grobozrnata; okras: nalepljeno razčlenjeno rebro; inv. št.: P 45.895; sektor: 4; kv.: 75; reženj: 3-4.

3. Frag. ostenja; barva: siva; površina: gladka; sestava: drobozrnata; okras: vrezji; inv. št.: P 42.740; sektor: 4; kv.: 87; reženj: 3.

4. Frag. ostenja; barva: rjavo-siva; površina: gladka; sestava: drobozrnata; okras: vrezji; inv. št.: P 42.741; sektor: 4; kv.: 87; reženj: 3.

5. Okrogla ploščica, narejena iz stene posode; barva: rjavo-črna; površina: gladka; sestava: drobozrnata; inv. št.: P 42.725; sektor: 4; kv.: 87; reženj: 3.

6. Okrogla ploščica, narejena iz stene posode; barva: sivo-črna; površina: gladka; sestava: drobozrnata; inv. št.: P 42.727; sektor: 4; kv.: 87; reženj: 3.

7. Vijček; barva: rjavo-siva; površina: gladka; sestava: drobozrnata; inv. št.: P 42.806b; sektor: 4; kv.: 87; reženj: 3.

8. Vijček; barva: rumeno-rjava; površina: gladka; sestava: drobozrnata; inv. št.: P 42.806 D; sektor: 4; kv.: 87; reženj: 3.

9. Vijček; barva: siva; površina: gladka; sestava: drobozrnata; inv. št.: P 42.806c; sektor: 4; kv.: 87; reženj: 3.

10. Vijček; barva: rdeče-siva; površina: gladka; sestava: drobozrnata; inv. št.: P 42.806a; sektor: 4; kv.: 87; reženj: 3.

11. Frag. utež; barva: rjavo-rdeča; površina: gladka; sestava: grobozrnata; okras: top vrez; inv. št.: P 42.806 E; sektor: 4; kv.: 87; reženj: 3.

12. Utež; barva: sivo-rjavo-rdeča; površina: hrapava; sestava: grobozrnata; inv. št.: P 42.806 F; sektor: 4; kv.: 87; reženj: 3.

13. Frag. kalupa in peščenca; inv. št.: P 42.746; sektor: 4; kv.: 87; reženj: 3.

14. Utež; barva: sivo-rjavo-rdeča; površina: hrapava; sestava: grobozrnata; inv. št.: P 42.806 I; sektor: 4; kv.: 87; reženj: 3.

Tabla 68

1. Frag. ustja; barva: rjavo-črna; površina: hrapava; sestava: grobozrnata; okras: nalepljeno razčlenjeno rebro; inv. št.: P 42.782; sektor: 4; kv.: 87; reženj: 3.

2. Frag. ustja in ostenja; barva: rjavo-sivo-črna; površina: gladka; sestava: drobozrnata; okras: žigosanje in nalepljena bradavica; inv. št.: P 42.739; sektor: 4; kv.: 87; reženj: 3.

3. Frag. ustja; barva: rjavo-črna; površina: gladka; sestava: drobozrnata; inv. št.: P 42.815; sektor: 4; kv.: 87; reženj: 3-4.

4. Frag. ustja; barva: rdeče-siva; površina: gladka; sestava: drobozrnata; inv. št.: P 42.821; sektor: 4; kv.: 87; reženj: 3-4.

5. Frag. ustja; barva: rjavo-siva; površina: gladka; sestava: drobozrnata; inv. št.: P 42.806; sektor: 4; kv.: 87; reženj: 3.

6. Frag. ustja; barva: rjavo-rdeča; površina: gladka; sestava: drobozrnata; okras: z vtisi razčlenjeno ustje in nalepljeno razčlenjeno rebro; inv. št.: P 42.789; sektor: 4; kv.: 87; reženj: 3.

7. Frag. ustja; barva: sivo-rjava; površina: gladka; sestava: grobozrnata; inv. št.: P 42.711; sektor: 4; kv.: 87; reženj: 3.

8. Frag. ustja; barva: sivo-rjava; površina: gladka; sestava: grobozrnata; okras: vtisi na ustju; inv. št.: P 42.802; sektor: 4; kv.: 87; reženj: 3.

Tabla 69

1. Frag. ustja; barva: rdeče-siva; površina: hrapava; sestava: grobozrnata; okras: fasetiranje; inv. št.: P 42.805; sektor: 4; kv.: 87; reženj: 3.

2. Frag. ustja; barva: siva; površina: hrapava; sestava: grobozrnata; okras: nalepljeno razčlenjeno rebro; inv. št.: P 42.785; sektor: 4; kv.: 87; reženj: 3.

3. Frag. ustja; barva: rjavo-črna; površina: gladka; sestava: drobnazrnata; inv. št.: P 45.947; sektor: 4; kv.: 87.

4. Frag. ustja; barva: sivo-rdeča; površina: hrapava; sestava: drobnazrnata; okras: vrezi in fasetiranje; inv. št.: P 42.881; sektor: 4; kv.: 87; reženj: 3-4.

5. Frag. ustja; barva: rjava; površina: gladka; sestava: drobnazrnata; inv. št.: P 42.800; sektor: 4; kv.: 87; reženj: 3.

6. Frag. ustja; barva: rjavo-siva; površina: hrapava; sestava: drobnazrnata; okras: nalepljeno razčlenjeno rebro; inv. št.: P 42.781; sektor: 4; kv.: 87; reženj: 3.

7. Frag. ustja; barva: temnorjava; površina: hrapava; sestava: drobnazrnata; inv. št.: P 42.828; sektor: 4; kv.: 87; reženj: 3-4.

8. Frag. ustja; barva: rjavo-siva; površina: hrapava; sestava: grobozrnata; okras: plitvi ovalni vtisi; inv. št.: P 42.831; sektor: 4; kv.: 87; reženj: 3-4.

9. Frag. ustja; barva: črna; površina: gladka; sestava: drobnazrnata; inv. št.: P 42.829; sektor: 4; kv.: 87; reženj: 3-4.

Tabla 70

1. Frag. ustja; barva: sivo-črna; površina: gladka; sestava: drobnazrnata; inv. št.: P 42.772; sektor: 4; kv.: 87; reženj: 3.

2. Frag. ustja; barva: rjavo-siva; površina: gladka; sestava: drobnazrnata; inv. št.: P 42.857; sektor: 4; kv.: 87; reženj: 3-4.

3. Frag. ustja, ostenja in dna; barva: sivo-črna; površina: gladka; sestava: drobnazrnata; inv. št.: P 42.905; sektor: 4; kv.: 87; reženj: 3-4.

4. Frag. ustja; barva: sivo-črna; površina: gladka; sestava: drobnazrnata; okras: poševno žlebljenje; inv. št.: P 42.838; sektor: 4; kv.: 87; reženj: 3-4.

5. Frag. ustja; barva: črna; površina: gladka; sestava: drobnazrnata; okras: poševno žlebljenje; inv. št.: P 42.837; sektor: 4; kv.: 87; reženj: 3-4.

6. Frag. ustja; barva: rumeno-rjavo-; površina: gladka; sestava: drobnazrnata; okras: fasetiranje; inv. št.: P 42.866; sektor: 4; kv.: 87; reženj: 3-4.

7. Frag. ustja; barva: črna; površina: gladka; sestava: drobnazrnata; okras: poševno žlebljenje; inv. št.: P 42.769; sektor: 4; kv.: 87; reženj: 3.

8. Frag. ustja; barva: sivo-črna; površina: hrapava; sestava: drobnazrnata; inv. št.: P 42.827; sektor: 4; kv.: 87; reženj: 3-4.

9. Frag. ustja; barva: rdeče-siva; površina: gladka; sestava: drobnazrnata; okras: poševno žlebljenje; inv. št.: P 42.834; sektor: 4; kv.: 87; reženj: 3-4.

10. Frag. ustja; barva: rumeno-rjavo-siva; površina: gladka; sestava: drobnazrnata; inv. št.: P 42.850; sektor: 4; kv.: 87; reženj: 3-4.

11. Frag. ustja; barva: sivo-črna; površina: gladka; sestava: drobnazrnata; inv. št.: P 42.771; sektor: 4; kv.: 87; reženj: 3.

12. Frag. ustja; barva: sivo-rjava; površina: gladka; sestava: grobozrnata; okras: topi vrezi; inv. št.: P 42.835; sektor: 4; kv.: 87; reženj: 3-4.

Tabla 71

1. Frag. ustja; barva: rjavo-siva; površina: gladka; sestava: grobozrnata; inv. št.: P 42.839; sektor: 4; kv.: 87; reženj: 3-4.

2. Frag. ostenja; barva: rjavo-siva; površina: hrapava; sestava: grobozrnata; okras: glinast premaz; inv. št.: P 42.744; sektor: 4; kv.: 87; reženj: 3.

3. Frag. ostenja; barva: sivo-rdeča; površina: gladka; sestava: grobozrnata; okras: žigosanje in plitvi okrogli vbodi; inv. št.: P 42.893; sektor: 4; kv.: 87; reženj: 3-4.

4. Frag. ostenja; barva: rjavo-siva; površina: gladka; sestava: drobnazrnata; okras: nalepljene bradavice; inv. št.: P 42.879; sektor: 4; kv.: 87; reženj: 3-4.

5. Frag. ostenja; barva: rjavo-siva; površina: gladka; sestava: drobnazrnata; okras: nalepljeno narezano rebro; inv. št.: P 42.854; sektor: 4; kv.: 87; reženj: 3-4.

6. Frag. ostenja; barva: rdeče-siva; površina: gladka; sestava: drobnazrnata; okras: vrezi; inv. št.: P 42.887; sektor: 4; kv.: 87; reženj: 3-4.

7. Frag. ostenja; barva: rjavo-siva; površina: hrapava; sestava: drobnazrnata; okras: nalepljena narezana rebra; inv. št.: P 42.858; sektor: 4; kv.: 87; reženj: 3-4.

8. Skodela; barva: rjavo-siva; površina: gladka; sestava: drobnazrnata; inv. št.: P 42.846; sektor: 4; kv.: 87; reženj: 3-4.

9. Frag. ustja z ročajem; barva: sivo-črna; površina: gladka; sestava: drobnazrnata; inv. št.: P 42.847; sektor: 4; kv.: 87; reženj: 3-4.

10. Frag. ustja z ročajem; barva: rjavo-rdeča; površina: hrapava; sestava: drobnazrnata; inv. št.: P 42.845; sektor: 4; kv.: 87; reženj: 3-4.

11. Frag. ustja z ročajem; barva: rdeče-siva; površina: hrapava; sestava: drobnazrnata; okras: nalepljeno narezano rebro; inv. št.: P 42.844; sektor: 4; kv.: 87; reženj: 3-4.

Tabla 72

1. Frag. ustja; barva: rjavo-siva; površina: hrapava; sestava: drobnazrnata; inv. št.: P 42.643; sektor: 4; kv.: 88; reženj: 3.

2. Frag. ustja; barva: rjavo-siva; površina: hrapava; sestava: grobozrnata; okras: nalepljeno razčlenjeno rebro; inv. št.: P 42.637; sektor: 4; kv.: 88; reženj: 3.

3. Frag. ustja; barva: rjavo-siva; površina: hrapava; sestava: grobozrnata; okras: nalepljeno razčlenjeno rebro; inv. št.: P 42.636; sektor: 4; kv.: 88; reženj: 3.

4. Frag. ustja in ostenja; barva: rjavo-črna; površina: gladka; sestava: drobnazrnata; inv. št.: P 42.645; sektor: 4; kv.: 88; reženj: 3.

5. Frag. ustja; barva: sivo-rjava; površina: hrapava; sestava: grobozrnata; okras: nalepljeno razčlenjeno rebro; inv. št.: P 42.635; sektor: 4; kv.: 88; reženj: 3.

6. Frag. ustja; barva: črna; površina: gladka; sestava: drobnazrnata; okras: fasetiranje; inv. št.: P 42.652; sektor: 4; kv.: 88; reženj: 3.

7. Frag. ustja; barva: temnosiva; površina: gladka; sestava: drobnazrnata; okras: poševno žlebljenje; inv. št.: P 42.660; sektor: 4; kv.: 88; reženj: 3.

8. Frag. ustja; barva: rjavo-siva; površina: gladka; sestava: drobnazrnata; okras: poševno žlebljenje; inv. št.: P 42.663; sektor: 4; kv.: 88; reženj: 3.

9. Frag. ustja; barva: sivo-črna; površina: gladka; sestava: drobnazrnata; okras: poševno žlebljenje; inv. št.: P 42.669; sektor: 4; kv.: 88; reženj: 3.

10. Frag. ustja; barva: sivo-črna; površina: gladka; sestava: drobnazrnata; inv. št.: P 42.659; sektor: 4; kv.: 88; reženj: 3.

Tabla 73

1. Frag. ustja; barva: siva; površina: gladka; sestava: drobnoprznata; inv. št.: P 42.656; sektor: 4; kv.: 88; reženj: 3.
2. Frag. ustja; barva: rjavo-siva; površina: gladka; sestava: drobnoprznata; inv. št.: P 42.550; sektor: 4; kv.: 89; reženj: 2.
3. Frag. ustja; barva: črna; površina: gladka; sestava: drobnoprznata; inv. št.: P 42.553; sektor: 4; kv.: 89; reženj: 2.
4. Frag. ostenja; barva: rumeno-rdeča; površina: gladka; sestava: drobnoprznata; okras: poševno žlebljenje; inv. št.: P 42.607; sektor: 4; kv.: 89; reženj: 3-4.
5. Frag. ustja; barva: rjavo-siva; površina: hrapava; sestava: drobnoprznata; okras: nalepljena bradavica; inv. št.: P 42.543; sektor: 4; kv.: 89; reženj: 2.
6. Frag. ustja; barva: sivo-črna; površina: hrapava; sestava: grobozrnata; okras: z vtisi razčlenjeno ustje; inv. št.: P 42.545; sektor: 4; kv.: 89; reženj: 2.
7. Frag. ustja; barva: rumeno-rjavo-rdeča; površina: hrapava; sestava: grobozrnata; okras: nalepljeno razčlenjeno rebro; inv. št.: P 42.547; sektor: 4; kv.: 89; reženj: 2.
8. Frag. ustja; barva: sivo-rdeča; površina: hrapava; sestava: drobnoprznata; okras: nalepljeno razčlenjeno rebro; inv. št.: P 42.622; sektor: 4; kv.: 89; reženj: 3-4.
9. Frag. ustja; barva: temnosiva; površina: gladka; sestava: grobozrnata; inv. št.: P 42.604; sektor: 4; kv.: 89; reženj: 3-4.
10. Frag. ustja; barva: sivo-črna; površina: gladka; sestava: drobnoprznata; inv. št.: P 42.556; sektor: 4; kv.: 89; reženj: 2.
11. Frag. ustja; barva: sivo-črna; površina: hrapava; sestava: grobozrnata; okras: z vtisi razčlenjeno ustje; inv. št.: P 42.563; sektor: 4; kv.: 89; reženj: 2.
12. Frag. skledica; barva: rjavo-rdeča; površina: hrapava; sestava: grobozrnata; inv. št.: P 42.572; sektor: 4; kv.: 89; reženj: 2.

Tabla 74

1. Frag. ustja; barva: sivo-rjava; površina: hrapava; sestava: grobozrnata; okras: nalepljeno razčlenjeno rebro in z vtisi razčlenjeno ustje; op.: deformiran v ognju; inv. št.: P 43.056; sektor: 4; kv.: 98; reženj: 3.
2. Frag. ostenja; barva: rjava; površina: hrapava; sestava: grobozrnata; okras: nalepljeno razčlenjeno rebro; inv. št.: P 43.080; sektor: 4; kv.: 98; reženj: 4.
3. Frag. ustja; barva: rjavo-črna; površina: gladka; sestava: drobnoprznata; okras: poševno žlebljenje; inv. št.: P 43.081; sektor: 4; kv.: 98; reženj: 4.
4. Frag. ustja; barva: črna; površina: gladka; sestava: drobnoprznata; inv. št.: P 43.062; sektor: 4; kv.: 98; reženj: 3.
5. Vijček; barva: sivo-črna; površina: hrapava; sestava: drobnoprznata; okras: vbodi; inv. št.: P 43.068; sektor: 4; kv.: 98; reženj: 3.
6. Frag. ustja; barva: črna; površina: gladka; sestava: drobnoprznata; inv. št.: P 43.059; sektor: 4; kv.: 98; reženj: 3.
7. Frag. ustja; barva: sivo-rdeča; površina: gladka; sestava: drobnoprznata; okras: poševno žlebljenje; inv. št.: P 43.060; sektor: 4; kv.: 98; reženj: 3.
8. Frag. noge; barva: rdeče-siva; površina: hrapava; sestava: grobozrnata; op.: deformiran v ognju; inv. št.: P 43.063; sektor: 4; kv.: 98; reženj: 3.

9. Frag. ustja; barva: sivo-rjava; površina: gladka; sestava: drobnoprznata; okras: nalepljeno narezano rebro; inv. št.: P 42.308; sektor: 4; kv.: 99; reženj: 3-4.

10. Frag. ustja; barva: siva; površina: gladka; sestava: drobnoprznata; inv. št.: P 42.325; sektor: 4; kv.: 99; reženj: 3-4.

11. Frag. ustja; barva: rjavo-siva; površina: gladka; sestava: drobnoprznata; okras: poševno žlebljenje; inv. št.: P 42.326; sektor: 4; kv.: 99; reženj: 3-4.

12. Frag. ustja; barva: rjavo-siva; površina: gladka; sestava: drobnoprznata; okras: fasetiranje; inv. št.: P 42.314; sektor: 4; kv.: 99; reženj: 3-4.

13. Vijček; barva: sivo-črna; površina: gladka; sestava: grobozrnata; inv. št.: P 42.350; sektor: 4; kv.: 99; reženj: 3-4.

14. Frag. ostenja; barva: črna; površina: gladka; sestava: drobnoprznata; okras: vrezi; inv. št.: P 42.339; sektor: 4; kv.: 99; reženj: 3-4.

15. Frag. ustja; barva: črna; površina: gladka; sestava: drobnoprznata; okras: poševno žlebljenje; inv. št.: P 42.318; sektor: 4; kv.: 99; reženj: 3-4.

16. Frag. ostenja; barva: črna; površina: gladka; sestava: drobnoprznata; okras: vrezi; inv. št.: P 42.340; sektor: 4; kv.: 99; reženj: 3-4.

Tabla 75

1. Frag. ustja; barva: sivo-črna; površina: gladka; sestava: drobnoprznata; inv. št.: P 42.299; sektor: 4; kv.: 100; reženj: 3-4.

2. Frag. ustja; barva: rjavo-črna; površina: gladka; sestava: drobnoprznata; inv. št.: P 42.211; sektor: 4; kv.: 100; reženj: 3-4.

3. Frag. ustja; barva: rjavo-siva; površina: hrapava; sestava: grobozrnata; inv. št.: P 42.197; sektor: 4; kv.: 100; reženj: 3-4.

4. Frag. ustja; barva: rdeče-rjava; površina: hrapava; sestava: grobozrnata; inv. št.: P 42.199; sektor: 4; kv.: 100; reženj: 3-4.

5. Frag. ustja; barva: sivo-rjava; površina: gladka; sestava: drobnoprznata; inv. št.: P 42.218; sektor: 4; kv.: 100; reženj: 3-4.

6. Frag. ustja; barva: črna-siva; površina: gladka; sestava: drobnoprznata; inv. št.: P 42.209; sektor: 4; kv.: 100; reženj: 3-4.

7. Frag. ustja; barva: rumeno-rjava; površina: hrapava; sestava: grobozrnata; inv. št.: P 42.219; sektor: 4; kv.: 100; reženj: 3-4.

8. Frag. ustja; barva: sivo-rjava; površina: gladka; sestava: drobnoprznata; inv. št.: P 42.231; sektor: 4; kv.: 100; reženj: 3-4.

9. Frag. ustja; barva: rjavo-siva; površina: gladka; sestava: drobnoprznata; okras: nalepljene bradavice; inv. št.: P 42.226; sektor: 4; kv.: 100; reženj: 3-4.

Tabla 76

1. Frag. ostenja; barva: rjavo-črna; površina: hrapava; sestava: grobozrnata; okras: nalepljeno razčlenjeno rebro in glinast premaz; inv. št.: P 42.258; sektor: 4; kv.: 100; reženj: 3-4.

2. Frag. ustja; barva: rjavo-črna; površina: hrapava; sestava: grobozrnata; okras: z vtisi razčlenjeno ustje in nalepljeno razčlenjeno rebro; inv. št.: P 42.224; sektor: 4; kv.: 100; reženj: 3-4.

3. Frag. ustja; barva: rdeče-rjava; površina: hrapava; sestava: grobozrnata; okras: nalepljeno razčlenjeno rebro; inv. št.: P 42.216; sektor: 4; kv.: 100; reženj: 3-4.

4. Frag. ustja; barva: rjavo-siva; površina: hrapava; sestava: grobozrnata; okras: nalepljeno razčlenjeno rebro; inv. št.: P 42.203; sektor: 4; kv.: 100; reženj: 3-4.

5. Frag. dna; barva: črna; površina: gladka; sestava: drobnozrnata; inv. št.: P 42.297; sektor: 4; kv.: 100; reženj: 3-4.

6. Frag. ustja z ročajem; barva: rumeno-rjava; površina: hrapava; sestava: grobozrnata; inv. št.: P 42.270; sektor: 4; kv.: 100; reženj: 3-4.

7. Frag. ostenja; barva: črna; površina: gladka; sestava: drobnozrnata; okras: žlebljenje; inv. št.: P 45.944; sektor: 4; kv.: 100.

8. Frag. ustja; barva: črna; površina: gladka; sestava: drobnozrnata; okras: poševno žlebljenje; inv. št.: P 45.943; sektor: 4; kv.: 100.

9. Frag. ustja in dna; barva: rjava; površina: hrapava; sestava: grobozrnata; inv. št.: P 42.233; sektor: 4; kv.: 100; reženj: 3-4.

10. Frag. ognjiščne rešetke; barva: rumeno-rjava; površina: hrapava; sestava: grobozrnata; inv. št.: P 42.306; sektor: 4; kv.: 100; reženj: 3-4.

Tabla 77

1. Frag. ustja; barva: sivo-rjava; površina: gladka; sestava: drobnozrnata; inv. št.: P 42.142; sektor: 4; kv.: 101; reženj: 3.

2. Skledica; barva: rumeno-rjavo-; površina: hrapava; sestava: drobnozrnata; inv. št.: P 42.194; sektor: 4; kv.: 101; reženj: 3.

3. Frag. ustja; barva: rdeče-siva; površina: hrapava; sestava: grobozrnata; op.: deformiran v ognju; inv. št.: P 42.100; sektor: 4; kv.: 101; reženj: 3.

4. Frag. ustja; barva: sivo-črna; površina: gladka; sestava: drobnozrnata; okras: žigosani krožci; inv. št.: P 42.151; sektor: 4; kv.: 101; reženj: 3.

5. Frag. ustja; barva: rjava; površina: hrapava; sestava: grobozrnata; okras: nalepljeno razčlenjeno rebro; inv. št.: P 42.101; sektor: 4; kv.: 101; reženj: 3.

6. Frag. ustja; barva: sivo-črna; površina: gladka; sestava: drobnozrnata; inv. št.: P 42.119; sektor: 4; kv.: 101; reženj: 3.

7. Frag. ustja; barva: rjavo-rdeča; površina: hrapava; sestava: grobozrnata; okras: nalepljeno razčlenjeno rebro; inv. št.: P 42.114; sektor: 4; kv.: 101; reženj: 3.

8. Frag. ustja; barva: črna; površina: hrapava; sestava: drobnozrnata; inv. št.: P 42.145; sektor: 4; kv.: 101; reženj: 3.

9. Frag. ustja; barva: siva; površina: gladka; sestava: drobnozrnata; inv. št.: P 42.150; sektor: 4; kv.: 101; reženj: 3.

10. Frag. ustja; barva: črna; površina: gladka; sestava: drobnozrnata; okras: poševno žlebljenje; inv. št.: P 42.136; sektor: 4; kv.: 101; reženj: 3.

11. Frag. ustja; barva: temnosiva; površina: gladka; sestava: drobnozrnata; inv. št.: P 42.117; sektor: 4; kv.: 101; reženj: 3.

12. Frag. ustja; barva: siva; površina: gladka; sestava: drobnozrnata; inv. št.: P 42.137; sektor: 4; kv.: 101; reženj: 3.

13. Frag. ostenja; barva: sivo-rjava; površina: hrapava; sestava: grobozrnata; okras: nalepljena razčlenjena rebra; inv. št.: P 42.194 D; sektor: 4; kv.: 101; reženj: 3.

Tabla 78

1. Frag. ustja; barva: svetlosiva; površina: gladka; sestava: drobnozrnata; inv. št.: P 42.143; sektor: 4; kv.: 101; reženj: 3.

2. Frag. ustja; barva: črna; površina: gladka; sestava: drobnozrnata; okras: poševno žlebljenje; inv. št.: P 42.155; sektor: 4; kv.: 101; reženj: 3.

3. Frag. ustja; barva: siva; površina: hrapava; sestava: drobnozrnata; inv. št.: P 42.130; sektor: 4; kv.: 101; reženj: 3.

4. Frag. ustja z ročajem; barva: sivo-črna; površina: gladka; sestava: drobnozrnata; inv. št.: P 42.147; sektor: 4; kv.: 101; reženj: 3.

5. Frag. ostenja; barva: črna; površina: gladka; sestava: drobnozrnata; okras: žlebljenje in nalepljena razčlenjena bradavica; inv. št.: P 42.167; sektor: 4; kv.: 101; reženj: 3.

6. Frag. ostenja z držajem; barva: črna; površina: hrapava; sestava: grobozrnata; okras: nalepljeno razčlenjeno rebro; inv. št.: P 42.164; sektor: 4; kv.: 101; reženj: 3.

7. Frag. prenosnega ognjišča; barva: rjavo-črna; površina: hrapava; sestava: grobozrnata; inv. št.: P 42.192; sektor: 4; kv.: 101; reženj: 3.

8. Frag. ustja; barva: rjava; površina: hrapava; sestava: grobozrnata; okras: fasetiranje in z vtisi razčlenjeno ustje; inv. št.: P 42.115; sektor: 4; kv.: 101; reženj: 3.

9. Frag. utež; barva: rdeče-rjava; površina: hrapava; sestava: grobozrnata; inv. št.: P 42.193; sektor: 4; kv.: 101; reženj: 3.

10. Frag. dna; barva: črna-siva; površina: gladka; sestava: drobnozrnata; okras: vrezi; inv. št.: P 42.191; sektor: 4; kv.: 101; reženj: 3.

Tabla 79

1. Frag. ustja; barva: rjavo-rdeča; površina: gladka; sestava: drobnozrnata; inv. št.: P 42.505; sektor: 4; kv.: 102; reženj: 3.

2. Frag. ustja; barva: rjavo-črna; površina: gladka; sestava: drobnozrnata; okras: vrezi; inv. št.: P 42.523; sektor: 4; kv.: 102; reženj: 3.

3. Frag. ustja; barva: črna; površina: gladka; sestava: drobnozrnata; inv. št.: P 42.440; sektor: 4; kv.: 102; reženj: 2.

4. Frag. ustja in ostenja; barva: temnosiva; površina: gladka; sestava: drobnozrnata; inv. št.: P 42.457; sektor: 4; kv.: 102; reženj: 2.

5. Frag. ustja; barva: rjavo-siva; površina: gladka; sestava: drobnozrnata; okras: z vrezi razčlenjeno ustje; inv. št.: P 42.494; sektor: 4; kv.: 102; reženj: 3.

6. Frag. ustja; barva: temnosiva; površina: hrapava; sestava: drobnozrnata; inv. št.: P 42.461; sektor: 4; kv.: 102; reženj: 2.

7. Frag. ostenja; barva: svetlorjava; površina: gladka; sestava: drobnozrnata; okras: žlebljenje in plitvi okrogli vtisi; inv. št.: P 42.473; sektor: 4; kv.: 102; reženj: 2.

8. Frag. ustja; barva: siva; površina: gladka; sestava: drobnozrnata; inv. št.: P 42.463; sektor: 4; kv.: 102; reženj: 2.

9. Frag. ustja; barva: črna; površina: gladka; sestava: drobnozrnata; inv. št.: P 42.495; sektor: 4; kv.: 102; reženj: 3.

10. Frag. ustja; barva: rjavo-siva; površina: hrapava; sestava: grobozrnata; okras: nalepljena bradavica; inv. št.: P 42.444; sektor: 4; kv.: 102; reženj: 2.

11. Frag. ustja; barva: sivo-črna; površina: gladka; sestava: drobnozrnata; okras: poševno žlebljenje in topi vodoravni vrezi; inv. št.: P 42.492; sektor: 4; kv.: 102; reženj: 3.

12. Frag. ostenja; barva: črna; površina: gladka; sestava: drobnozrnata; okras: vrezi in žigosani polkrožci; inv. št.: P 42.522; sektor: 4; kv.: 102; reženj: 3.

13. Frag. ostenja; barva: črna; površina: gladka; sestava: drobnozrnata; okras: vrezi; inv. št.: P 42.474; sektor: 4; kv.: 102; reženj: 2.

14. Frag. ustja; barva: rjavo-siva; površina: gladka; sestava: grobozrnata; okras: nalepljeno razčlenjeno rebro; inv. št.: P 42.436; sektor: 4; kv.: 102; reženj: 2.

Tabla 80

1. Frag. ustja; barva: temnosiva; površina: hrapava; sestava: grobozrnata; okras: z vtisi razčlenjeno ustje; inv. št.: P 42.032; sektor: 4; kv.: 111; reženj: 3.

2. Frag. ustja; barva: rdeče-siva; površina: hrapava; sestava: grobozrnata; op.: deformiran v ognju; inv. št.: P 42.011; sektor: 4; kv.: 111; reženj: 2.

3. Frag. ustja; barva: rjavo-rdeča; površina: hrapava; sestava: grobozrnata; okras: nalepljeno razčlenjeno rebro; inv. št.: P 42.091; sektor: 4; kv.: 111; reženj: 4.

4. Frag. ustja; barva: sivo-rjava; površina: hrapava; sestava: grobozrnata; okras: nalepljeno razčlenjeno rebro; inv. št.: P 42.017; sektor: 4; kv.: 111; reženj: 2.

5. Frag. ustja; barva: rdeče-siva; površina: hrapava; sestava: grobozrnata; okras: nalepljeno razčlenjeno rebro; inv. št.: P 42.033; sektor: 4; kv.: 111; reženj: 3.

6. Frag. ustja; barva: črna; površina: gladka; sestava: drobnozrnata; inv. št.: P 42.043; sektor: 4; kv.: 111; reženj: 3.

7. Frag. ustja; barva: rjavo-siva; površina: gladka; sestava: drobnozrnata; okras: poševno žlebljenje; inv. št.: P 42.055; sektor: 4; kv.: 111; reženj: 3.

8. Frag. ustja; barva: rjavo-siva; površina: gladka; sestava: drobnozrnata; okras: žigosanje; inv. št.: P 42.092; sektor: 4; kv.: 111; reženj: 4.

9. Frag. ustja; barva: rjavo-rdeča; površina: gladka; sestava: drobnozrnata; inv. št.: P 42.049; sektor: 4; kv.: 111; reženj: 3.

10. Frag. pekke; barva: sivo-rjava; površina: hrapava; sestava: grobozrnata; okras: sled modeliranja na notranji strani; inv. št.: P 42.061; sektor: 4; kv.: 111; reženj: 3.

11. Frag. ostenja; barva: sivo-črna; površina: gladka; sestava: drobnozrnata; okras: topi vrezi; inv. št.: P 42.076; sektor: 4; kv.: 111; reženj: 3.

12. Frag. ustja; barva: črna; površina: gladka; sestava: drobnozrnata; inv. št.: P 42.047; sektor: 4; kv.: 111; reženj: 3.

Tabla 81

1. Frag. ustja; barva: črno-siva; površina: gladka; sestava: grobozrnata; inv. št.: P 41.941; sektor: 4; kv.: 112; reženj: 2.

2. Frag. ustja; barva: črna; površina: hrapava; sestava: grobozrnata; okras: fasetiranje; inv. št.: P 41.958; sektor: 4; kv.: 112; reženj: 3.

3. Frag. ustja; barva: sivo-črna; površina: hrapava; sestava: drobnozrnata; okras: nalepljena prevrtana držaja; inv. št.: P 41.967; sektor: 4; kv.: 112; reženj: 3.

4. Frag. ustja; barva: temnosiva; površina: gladka; sestava: grobozrnata; inv. št.: P 41.954; sektor: 4; kv.: 112; reženj: 3.

5. Frag. ustja; barva: temnosiva; površina: hrapava; sestava: grobozrnata; okras: nalepljeno razčlenjeno rebro; inv. št.: P 41.962; sektor: 4; kv.: 112; reženj: 3.

6. Frag. ustja; barva: črno-siva; površina: hrapava; sestava: grobozrnata; inv. št.: P 41.961; sektor: 4; kv.: 112; reženj: 3.

7. Frag. ustja; barva: rdeče-rjava; površina: hrapava; sestava: grobozrnata; inv. št.: P 41.957; sektor: 4; kv.: 112; reženj: 3.

8. Frag. ustja; barva: siva; površina: hrapava; sestava: grobozrnata; inv. št.: P 41.963; sektor: 4; kv.: 112; reženj: 3.

9. Frag. ustja; barva: rumeno-rjava; površina: gladka; sestava: drobnozrnata; inv. št.: P 41.968; sektor: 4; kv.: 112; reženj: 3.

10. Frag. ustja; barva: sivo-črna; površina: hrapava; sestava: drobnozrnata; inv. št.: P 41.937; sektor: 4; kv.: 112; reženj: 2.

11. Frag. ustja; barva: sivo-rjava; površina: gladka; sestava: drobnozrnata; okras: poševno žlebljenje; inv. št.: P 41.970; sektor: 4; kv.: 112; reženj: 3.

12. Frag. ustja; barva: sivo-črna; površina: gladka; sestava: drobnozrnata; inv. št.: P 41.974; sektor: 4; kv.: 112; reženj: 3.

13. Frag. ostenja; barva: črna; površina: gladka; sestava: drobnozrnata; okras: vrezi, žigosanje in nalepljena bradavica; inv. št.: P 41.985; sektor: 4; kv.: 112; reženj: 3.

Tabla 82

1. Frag. ustja; barva: sivo-rjava; površina: hrapava; sestava: grobozrnata; okras: nalepljeno rebro; inv. št.: P 45.832; sektor: 4; kv.: 113; reženj: 3.

2. Frag. ostenja; barva: rjavo-siva; površina: hrapava; sestava: grobozrnata; okras: nalepljeni rebri; inv. št.: P 45.876; sektor: 4; kv.: 113; reženj: 3.

3. Frag. ustja; barva: rjavo-rdeča; površina: gladka; sestava: drobnozrnata; okras: nalepljen držaj; inv. št.: P 45.846; sektor: 4; kv.: 113; reženj: 3.

4. Frag. ostenja; barva: črna; površina: gladka; sestava: drobnozrnata; okras: žigosanje; inv. št.: P 45.872; sektor: 4; kv.: 113; reženj: 3.

5. Frag. ustja; barva: rjavo-rdeča; površina: gladka; sestava: drobnozrnata; okras: poševno žlebljenje in nalepljen držaj; inv. št.: P 45.847; sektor: 4; kv.: 113; reženj: 3.

6. Frag. ostenja; barva: črna; površina: gladka; sestava: drobnozrnata; okras: topi vrezi; inv. št.: P 45.868; sektor: 4; kv.: 113; reženj: 3.

7. Frag. ostenja; barva: črna; površina: gladka; sestava: drobnozrnata; okras: topi vrezi; inv. št.: P 45.871; sektor: 4; kv.: 113; reženj: 3.

8. Frag. ustja; barva: rjavo-črna; površina: gladka; sestava: drobnozrnata; okras: poševno žlebljenje; inv. št.: P 45.844; sektor: 4; kv.: 113; reženj: 3.

9. Frag. ostenja; barva: rjavo-črna; površina: hrapava; sestava: grobozrnata; okras: nalepljeno razčlenjeno rebro; inv. št.: P 45.863; sektor: 4; kv.: 113; reženj: 3.

10. Frag. ostenja; barva: črna; površina: gladka; sestava: drobnozrnata; okras: topi vrezi; inv. št.: P 45.869; sektor: 4; kv.: 113; reženj: 3.

Tabla 83

1. Frag. ostenja in dna; barva: črna; površina: hrapava; sestava: grobozrnata; okras: nalepljeno razčlenjeno rebro in jezičast držaj; inv. št.: P 45.859; sektor: 4; kv.: 113; reženj: 3.

2. Frag. ustja; barva: rjavo-rdeča; površina: hrapava; sestava: grobozrnata; okras: nalepljen držaj; inv. št.: P 43.122; sektor: 4; kv.: 114; reženj: 3.

3. Frag. ustja; barva: črna; površina: gladka; sestava: drobnazrnata; okras: poševno žlebljenje; inv. št.: P 43.117; sektor: 4; kv.: 114; reženj: 3.

4. Frag. ustja; barva: črna; površina: gladka; sestava: drobnazrnata; okras: nalepljen prevrtan držaj; inv. št.: P 43.116; sektor: 4; kv.: 114; reženj: 3.

5. Frag. ostenja; barva: rjavo-črna; površina: gladka; sestava: drobnazrnata; okras: nalepljen držaj; inv. št.: P 43.128; sektor: 4; kv.: 114; reženj: 3.

6. Frag. ostenja; barva: črna; površina: gladka; sestava: drobnazrnata; okras: topi vrezi in nalepljena bradavica; inv. št.: P 43.114; sektor: 4; kv.: 114; reženj: 2.

7. Frag. ustja in ostenja z ročajem; barva: rjavo-siva; površina: gladka; sestava: drobnazrnata; inv. št.: P 43.124; sektor: 4; kv.: 114; reženj: 3.

8. Frag. pekve z držajem; barva: rdeče-rjava; površina: hrapava; sestava: grobozrnata; inv. št.: P 43.123; sektor: 4; kv.: 114; reženj: 3.

Tabla 84

1. Frag. ustja; barva: črna; površina: gladka; sestava: drobnazrnata; inv. št.: P 43.446; sektor: 5; kv.: 56 in 69; objekt: jama 144.

2. Frag. ostenja; barva: črno-siva; površina: hrapava; sestava: grobozrnata; okras: top vrez in nalepljeno razčlenjeno rebro; inv. št.: P 43.445; sektor: 5; kv.: 56 in 69; objekt: jama 144.

3. Frag. ostenja; barva: črno-siva; površina: hrapava; sestava: grobozrnata; okras: nalepljen držaj; inv. št.: P 43.445a; sektor: 5; kv.: 56 in 69; objekt: jama 144.

4. Frag. ostenja in dna; barva: črno-siva; površina: hrapava; sestava: grobozrnata; okras: glinast premaz; inv. št.: P 43.445b; sektor: 5; kv.: 56 in 69; objekt: jama 144.

5. Frag. ognjiščnega kozla; barva: svetlosiva; površina: hrapava; sestava: grobozrnata; inv. št.: P 46.196; sektor: 5; kv.: 56; objekt: jama 162.

6. Frag. ostenja; barva: sivo-rjava; površina: hrapava; sestava: grobozrnata; okras: nalepljena rebra; inv. št.: P 46.191; sektor: 5; kv.: 56; objekt: jama 162.

7. Frag. ustja; barva: rdeče-rjava; površina: hrapava; sestava: grobozrnata; okras: vtisi na ustju in nalepljeno razčlenjeno rebro; inv. št.: P 46.185; sektor: 5; kv.: 56; objekt: jama 162.

Tabla 85

1. Frag. ostenja; barva: črna; površina: gladka; sestava: drobnazrnata; okras: vrezi; inv. št.: P 43.943; sektor: 5; kv.: 58; objekt: jama 254.

2. Frag. ustja; barva: temnosiva; površina: gladka; sestava: drobnazrnata; okras: poševno žlebljenje; inv. št.: P 43.438; sektor: 5; kv.: 56; objekt: jama 147c.

3. Frag. utež; barva: rjavo-rdeča; površina: hrapava; sestava: grobozrnata; okras: ovalen vtis na temenu; inv. št.: P 43.442; sektor: 5; kv.: 56; objekt: jama 147c.

4. Utež; barva: rjavo-siva; površina: hrapava; sestava: grobozrnata; okras: ovalen vtis na temenu; inv. št.: P 43.440; sektor: 5; kv.: 56; objekt: jama 147c.

5. Frag. ustja; barva: sivo-rdeča; površina: hrapava; sestava: grobozrnata; op.: deformiran v ognju; inv. št.: P 43.531; sektor: 5; kv.: 84 in 97; objekt: jame 307, 308 in 308a.

6. Frag. dna; barva: siva; površina: hrapava; sestava: grobozrnata; inv. št.: P 43.532; sektor: 5; kv.: 84 in 97; objekt: jame 307, 308 in 308a.

7. Frag. ustja; barva: rjavo-siva; površina: hrapava; sestava: grobozrnata; okras: vrezi; inv. št.: P 43.103; sektor: 5; kv.: 97; objekt: jama 325a.

8. Frag. ustja; barva: rjavo-siva; površina: gladka; sestava: drobnazrnata; inv. št.: P 43.100; sektor: 5; kv.: 97; objekt: jama 326.

9. Frag. ognjiščnega kozla; barva: rumeno-rjava; površina: hrapava; sestava: grobozrnata; okras: nalepljeno razčlenjeno rebro; inv. št.: P 43.105; sektor: 5; kv.: 97; objekt: jama 331.

10. Frag. dna; barva: sivo-črna; površina: hrapava; sestava: grobozrnata; okras: glinast premaz; inv. št.: P 43.106; sektor: 5; kv.: 98; objekt: jama 348.

11. Frag. ustja; barva: rjavo-siva; površina: hrapava; sestava: grobozrnata; okras: nalepljeno razčlenjeno rebro; inv. št.: P 43.109; sektor: 5; kv.: 109; objekt: jama 367.

12. Frag. ustja; barva: črna; površina: gladka; sestava: drobnazrnata; inv. št.: P 43.955; sektor: 5; kv.: 71; objekt: jama 408.

Tabla 86

1. Frag. ustja; barva: siva; površina: gladka; sestava: grobozrnata; inv. št.: P 43.952; sektor: 5; kv.: 71; objekt: jama 407.

2. Frag. noge; barva: črna; površina: gladka; sestava: drobnazrnata; inv. št.: P 43.574; sektor: 5; kv.: 70; objekt: jama 410.

3. Trikrat prevrtan vijček; barva: rjavo-siva; površina: gladka; sestava: drobnazrnata; inv. št.: P 44.066; sektor: 5; kv.: 29; objekt: jama 460.

4. Frag. ustja; barva: sivo-črna; površina: gladka; sestava: grobozrnata; inv. št.: P 44.061; sektor: 5; kv.: 29; objekt: jama 460.

5. Frag. ostenja; barva: rjavo-črna; površina: gladka; sestava: drobnazrnata; okras: žigosanje; inv. št.: P 44.051; sektor: 5; kv.: 31; reženj: 4.

6. Frag. ustja; barva: siva; površina: gladka; sestava: grobozrnata; inv. št.: P 44.045; sektor: 5; kv.: 31; reženj: 4.

7. Frag. ustja; barva: črna; površina: gladka; sestava: drobnazrnata; inv. št.: P 44.044; sektor: 5; kv.: 31; reženj: 4.

8. Frag. ustja; barva: črna; površina: gladka; sestava: drobnazrnata; okras: nalepljena bradavica; inv. št.: P 46.067; sektor: 5; kv.: 45; reženj: 1.

9. Frag. pokrovka z držajem; barva: siva; površina: hrapava; sestava: drobnazrnata; inv. št.: P 46.068; sektor: 5; kv.: 45; reženj: 1.

10. Frag. ustja; barva: sivo-rjavo-črna; površina: hrapava; sestava: grobozrnata; okras: nalepljena bradavica z vtisom; inv. št.: P 46.161; sektor: 5; kv.: 56.

11. Čaša; barva: rumeno-rjava; površina: hrapava; sestava: drobnazrnata; inv. št.: P 46.157; sektor: 5; kv.: 56.

12. Lonec; barva: rdeče-črna; površina: hrapava; sestava: grobozrnata; okras: dva nalepljena držaja; inv. št.: P 46.158; sektor: 5; kv.: 56.

13. Frag. ostenja z držajem; barva: svetlosiva; površina: hrapava; sestava: grobozrnata; inv. št.: P 46.169; sektor: 5; kv.: 56.

14. Frag. pekve; barva: rjavo-siva; površina: hrapava; sestava: grobozrnata; okras: nalepljeno narezano rebro; inv. št.: P 46.164; sektor: 5; kv.: 56.

15. Frag. ostenja z nastavkom za ročaj; barva: črna; površina: gladka; sestava: drobozrnata; okras: vrezi; inv. št.: P 46.167; sektor: 5; kv.: 56.

Tabla 87

1. Frag. ustja z ročajem; barva: sivo-rdeče-rjava; površina: hrapava; sestava: grobozrnata; inv. št.: P 46.180; sektor: 5; kv.: 55.

2. Okrogla ploščica, narejena iz ostenja posode; barva: temnosiva; površina: gladka; sestava: drobozrnata; inv. št.: P 46.182; sektor: 5; kv.: 55.

3. Vijček; barva: rjavo-siva; površina: gladka; sestava: drobozrnata; inv. št.: P 46.183; sektor: 5; kv.: 55.

4. Frag. zoomorfne aplikacije (ptica); barva: temnosiva; površina: hrapava; sestava: grobozrnata; inv. št.: P 46.184; sektor: 5; kv.: 55.

5. Frag. ustja; barva: sivo-črna; površina: gladka; sestava: drobozrnata; okras: vrezi in žigosanje; inv. št.: P 43.536; sektor: 5; kv.: 70; reženj: 3.

6. Frag. ustja; barva: črna; površina: gladka; sestava: drobozrnata; okras: poševno žlebljenje; inv. št.: P 43.557; sektor: 5; kv.: 70; reženj: 4.

7. Utež; barva: sivo-rjava; površina: hrapava; sestava: grobozrnata; inv. št.: P 43.554; sektor: 5; kv.: 70; reženj: 3.

8. Utež; barva: rjavo-rdeča; površina: hrapava; sestava: grobozrnata; inv. št.: P 43.553; sektor: 5; kv.: 70; reženj: 3.

9. Frag. ustja; barva: sivo-črna; površina: gladka; sestava: drobozrnata; inv. št.: P 43.968; sektor: 5; kv.: 72.

10. Frag. ustja; barva: rjavo-siva; površina: gladka; sestava: drobozrnata; inv. št.: P 43.974; sektor: 5; kv.: 72.

11. Frag. dna; barva: sivo-rdeča; površina: hrapava; sestava: grobozrnata; inv. št.: P 43.991; sektor: 5; kv.: 72.

12. Frag. ostenja; barva: rjavo-rdeča; površina: hrapava; sestava: grobozrnata; okras: nalepljeni narezani rebri; inv. št.: P 43.983; sektor: 5; kv.: 72.

Tabla 88

1. Frag. ustja; barva: črna; površina: gladka; sestava: drobozrnata; okras: fasetiranje; inv. št.: P 43.909; sektor: 5; kv.: 71; reženj: 3-4.

2. Frag. ustja; barva: črna; površina: gladka; sestava: drobozrnata; okras: fasetiranje; inv. št.: P 43.870; sektor: 5; kv.: 71; reženj: 3-4.

3. Frag. ostenja; barva: rjavo-siva; površina: gladka; sestava: drobozrnata; okras: vrezi; inv. št.: P 43.887; sektor: 5; kv.: 71; reženj: 3-4.

4. Frag. ustja; barva: sivo-črna; površina: gladka; sestava: drobozrnata; inv. št.: P 43.873; sektor: 5; kv.: 71; reženj: 3-4.

5. Frag. ostenja; barva: sivo-črna; površina: gladka; sestava: drobozrnata; okras: vrezi; inv. št.: P 43.888; sektor: 5; kv.: 71; reženj: 3-4.

6. Frag. ustja; barva: črna; površina: gladka; sestava: drobozrnata; inv. št.: P 43.836; sektor: 5; kv.: 71; reženj: 3.

7. Frag. ostenja; barva: črna; površina: gladka; sestava: drobozrnata; okras: žigosanje; inv. št.: P 43.886; sektor: 5; kv.: 71; reženj: 3-4.

8. Frag. prenosnega ognjišča; barva: rjavo-rdeča; površina: hrapava; sestava: grobozrnata; inv. št.: P 43.907; sektor: 5; kv.: 71; reženj: 3-4.

9. Frag. rešetke prenosnega ognjišča; barva: rjavo-rdeča; površina: hrapava; sestava: grobozrnata; inv. št.: P 43.861; sektor: 5; kv.: 71; reženj: 3.

10. Utež; barva: rjavo-rdeča; površina: hrapava; sestava: grobozrnata; inv. št.: P 43.900; sektor: 5; kv.: 71; reženj: 3-4.

11. Frag. ustja z ročajem; barva: sivo-črna; površina: hrapava; sestava: grobozrnata; inv. št.: P 43.503; sektor: 5; kv.: 84; reženj: 2-3.

12. Frag. ustja in ostenja; barva: sivo-črna; površina: gladka; sestava: drobozrnata; inv. št.: P 43.523; sektor: 5; kv.: 84; reženj: 4.

Tabla 89

1. Frag. ustja; barva: sivo-črna; površina: hrapava; sestava: grobozrnata; okras: nalepljeno razčlenjeno rebro; inv. št.: P 43.781; sektor: 5; kv.: 85; reženj: 3-4.

2. Frag. ustja; barva: črna; površina: gladka; sestava: drobozrnata; inv. št.: P 43.783; sektor: 5; kv.: 85; reženj: 3-4.

3. Frag. ustja; barva: rdeče-rjavo-siva; površina: hrapava; sestava: drobozrnata; inv. št.: P 43.784; sektor: 5; kv.: 85; reženj: 3-4.

4. Frag. ustja; barva: rjavo-siva; površina: gladka; sestava: drobozrnata; okras: poševno žlebljenje; inv. št.: P 43.788; sektor: 5; kv.: 85; reženj: 3-4.

5. Frag. ustja; barva: rdeče-siva; površina: gladka; sestava: drobozrnata; okras: fasetiranje; inv. št.: P 43.793; sektor: 5; kv.: 85; reženj: 3-4.

6. Frag. ostenja; barva: sivo-črna; površina: gladka; sestava: drobozrnata; okras: vrezi; inv. št.: P 43.822; sektor: 5; kv.: 85; reženj: 3-4.

7. Frag. pekve; barva: rjavo-siva; površina: gladka; sestava: grobozrnata; okras: nalepljeno rebro; inv. št.: P 43.811; sektor: 5; kv.: 85; reženj: 3-4.

8. Frag. ustja z ročajem; barva: sivo-črna; površina: gladka; sestava: drobozrnata; inv. št.: P 43.812; sektor: 5; kv.: 85; reženj: 3-4.

9. Vijček; barva: sivo-črna; površina: gladka; sestava: drobozrnata; inv. št.: P 43.825; sektor: 5; kv.: 85; reženj: 3-4.

10. Utež; barva: rdeče-siva; površina: hrapava; sestava: grobozrnata; inv. št.: P 43.833 H; sektor: 5; kv.: 85; reženj: 3-4.

11. Frag. utež; barva: rdeče-rjava; površina: hrapava; sestava: grobozrnata; inv. št.: P 43.833c; sektor: 5; kv.: 85; reženj: 3-4.

12. Frag. utež; barva: sivo-rdeča; površina: hrapava; sestava: grobozrnata; inv. št.: P 43.833 G; sektor: 5; kv.: 85; reženj: 3-4.

13. Frag. utež; barva: rdeče-črna; površina: hrapava; sestava: grobozrnata; inv. št.: P 43.833a; sektor: 5; kv.: 85; reženj: 3-4.

14. Frag. utež; barva: rjavo-rdeča; površina: hrapava; sestava: grobozrnata; inv. št.: P 43.833b; sektor: 5; kv.: 85; reženj: 3-4.

Tabla 90

1. Frag. ustja in ostenja; barva: sivo-rdeča; površina: hrapava; sestava: grobozrnata; okras: nalepljeno razčlenjeno rebro; inv. št.: P 43.706; sektor: 5; kv.: 86; reženj: 4.
2. Frag. ustja; barva: rjava; površina: hrapava; sestava: grobozrnata; okras: nalepljeno razčlenjeno rebro; inv. št.: P 43.656; sektor: 5; kv.: 86; reženj: 3-4.
3. Frag. ustja; barva: rjavo-siva; površina: hrapava; sestava: grobozrnata; okras: nalepljeno razčlenjeno rebro; inv. št.: P 43.582; sektor: 5; kv.: 86; reženj: 3.
4. Frag. ustja; barva: črna; površina: gladka; sestava: drobnazrnata; okras: vrezi; inv. št.: P 43.616; sektor: 5; kv.: 86; reženj: 3.
5. Frag. ustja; barva: rjavo-črna; površina: gladka; sestava: drobnazrnata; okras: nalepljeni rebri; inv. št.: P 43.591; sektor: 5; kv.: 86; reženj: 3.
6. Frag. ostenja; barva: sivo-črna; površina: gladka; sestava: drobnazrnata; okras: vrezi; inv. št.: P 43.720; sektor: 5; kv.: 86; reženj: 4.
7. Frag. ostenja z nastavkom za ročaj; barva: sivo-črna; površina: gladka; sestava: drobnazrnata; okras: vrezi; inv. št.: P 43.627; sektor: 5; kv.: 86; reženj: 3.
8. Frag. ustja in ostenja z nalepljenim prevrtanim držajem; barva: rjavo-črna; površina: gladka; sestava: drobnazrnata; okras: poševno žlebljenje; inv. št.: P 43.605; sektor: 5; kv.: 86; reženj: 3.
9. Frag. ustja, ostenja in dna; barva: rjavo-siva; površina: hrapava; sestava: grobozrnata; inv. št.: P 43.589; sektor: 5; kv.: 86; reženj: 3.
10. Frag. ustja; barva: rjavo-črna; površina: gladka; sestava: drobnazrnata; okras: poševno žlebljenje; inv. št.: P 43.606; sektor: 5; kv.: 86; reženj: 3.
11. Frag. ustja in ostenja; barva: sivo-črna; površina: gladka; sestava: drobnazrnata; okras: vrezi in vbodi; inv. št.: P 43.615; sektor: 5; kv.: 86; reženj: 3.

Tabla 91

1. Frag. ustja; barva: svetlosiva; površina: gladka; sestava: drobnazrnata; okras: topi vrezi; inv. št.: P 43.705 E; sektor: 5; kv.: 86; reženj: 3-4.
2. Frag. ustja; barva: črna; površina: gladka; sestava: drobnazrnata; okras: fasetiranje; inv. št.: P 43.614; sektor: 5; kv.: 86; reženj: 3.
3. Frag. ustja; barva: črna; površina: gladka; sestava: drobnazrnata; okras: poševno žlebljenje; inv. št.: P 43.674; sektor: 5; kv.: 86; reženj: 3-4.
4. Frag. ustja z ročajem; barva: rjavo-črna; površina: gladka; sestava: drobnazrnata; inv. št.: P 43.642; sektor: 5; kv.: 86; reženj: 3.
5. Frag. ustja; barva: črna; površina: gladka; sestava: drobnazrnata; okras: poševno žlebljenje; inv. št.: P 43.604; sektor: 5; kv.: 86; reženj: 3.
6. Frag. ustja; barva: črna; površina: gladka; sestava: drobnazrnata; okras: fasetiranje; inv. št.: P 43.688; sektor: 5; kv.: 86; reženj: 3-4.
7. Frag. ustja in ostenja z ročajem; barva: rjavo-rdeče-siva; površina: gladka; sestava: drobnazrnata; okras: nalepljeno razčlenjeno rebro; inv. št.: P 43.599; sektor: 5; kv.: 86; reženj: 3.

8. Frag. ustja; barva: sivo-črna; površina: gladka; sestava: drobnazrnata; inv. št.: P 43.683; sektor: 5; kv.: 86; reženj: 3-4.
9. Vijček; barva: rjavo-siva; površina: gladka; sestava: drobnazrnata; inv. št.: P 43.704; sektor: 5; kv.: 86; reženj: 3-4.
10. Frag. dna; barva: sivo-črna; površina: gladka; sestava: grobozrnata; okras: topi vrezi; inv. št.: P 43.731; sektor: 5; kv.: 86; reženj: 4.
11. Frag. ognjiščnega kozla; barva: svetlorjava; površina: gladka; sestava: grobozrnata; inv. št.: P 43.700; sektor: 5; kv.: 86; reženj: 3-4.
12. Frag. svitek; barva: svetlosiva; površina: hrapava; sestava: grobozrnata; inv. št.: P 43.705; sektor: 5; kv.: 86; reženj: 3-4.
13. Utež; barva: rjavo-črna; površina: gladka; sestava: drobnazrnata; okras: vtis na temenu; inv. št.: P 43.628; sektor: 5; kv.: 86; reženj: 3.

Tabla 92

1. Frag. ustja; barva: črna; površina: gladka; sestava: drobnazrnata; okras: poševno žlebljenje; inv. št.: P 43.474; sektor: 5; kv.: 97; reženj: 4.
2. Frag. ostenja; barva: črna; površina: gladka; sestava: drobnazrnata; okras: vrezi; inv. št.: P 43.482; sektor: 5; kv.: 97; reženj: 4.
3. Frag. ustja; barva: temnordeča; površina: gladka; sestava: drobnazrnata; okras: plitvi okrogli vtisi; inv. št.: P 43.448; sektor: 5; kv.: 97; reženj: 3.
4. Vijček; barva: sivo-rjava; površina: gladka; sestava: drobnazrnata; inv. št.: P 46.035; sektor: 5; kv.: 108; reženj: 3-4.
5. Frag. ostenja; barva: siva; površina: hrapava; sestava: drobnazrnata; okras: vrezi; inv. št.: P 46.030; sektor: 5; kv.: 108; reženj: 3-4.
6. Frag. ustja in ostenja; barva: rumeno-sivo-črna; površina: gladka; sestava: drobnazrnata; inv. št.: P 43.090; sektor: 5; kv.: 109; reženj: 3-4.
7. Frag. ustja; barva: rjavo-siva; površina: gladka; sestava: drobnazrnata; inv. št.: P 43.019; sektor: 5; kv.: 110; reženj: 3.
8. Frag. ustja; barva: rjavo-črna; površina: gladka; sestava: drobnazrnata; okras: fasetiranje; inv. št.: P 43.020; sektor: 5; kv.: 110; reženj: 3.
9. Frag. ustja; barva: rjavo-črna; površina: gladka; sestava: drobnazrnata; okras: poševno žlebljenje; inv. št.: P 43.031; sektor: 5; kv.: 110; reženj: 3.
10. Frag. ustja; barva: rjavo-siva; površina: gladka; sestava: drobnazrnata; inv. št.: P 43.027; sektor: 5; kv.: 110; reženj: 3.
11. Frag. ustja; barva: rjavo-siva; površina: hrapava; sestava: drobnazrnata; inv. št.: P 43.024; sektor: 5; kv.: 110; reženj: 3.
12. Frag. ustja; barva: rjavo-siva; površina: hrapava; sestava: drobnazrnata; okras: fasetiranje; inv. št.: P 43.026; sektor: 5; kv.: 110; reženj: 3.
13. Frag. moška figura; barva: svetlorjava; površina: gladka; sestava: drobnazrnata; inv. št.: P 43.042a; sektor: 5; kv.: 110; reženj: 3.

Tabla 93

1. Frag. ustja; barva: rjavo-siva; površina: gladka; sestava: drobnazrnata; okras: fasetiranje; inv. št.: P 43.193; sektor: 6; kv.: 90; objekt: jama 840.

2. Frag. ostenja; barva: rjavo-siva; površina: hrapava; sestava: grobozrnata; okras: plitvi okrogli vtisi; inv. št.: P 43.199; sektor: 6; kv.: 90 in 103; objekt: jama 847a.

3. Frag. ustja s prevrtanim držajem; barva: črna; površina: gladka; sestava: drobozrnata; inv. št.: P 43.190; sektor: 6; kv.: 103; objekt: jami 926 in 927.

4. Frag. noge; barva: črna; površina: gladka; sestava: grobozrnata; okras: žlebljenje; inv. št.: P 46.440; sektor: 6; kv.: 123; objekt: jama 993.

5. Svitek; barva: sivo-rjava; površina: gladka; sestava: grobozrnata; inv. št.: P 43.205; sektor: 6; kv.: 115; objekt: jama 999.

6. Frag. ustja; barva: rjavo-črna; površina: hrapava; sestava: grobozrnata; okras: nalepljeno narezano rebro; inv. št.: P 46.343; sektor: 6; kv.: 49; reženj: 3.

7. Svitek; barva: sivo-rdeča; površina: hrapava; sestava: grobozrnata; inv. št.: P 46.352; sektor: 6; kv.: 49; reženj: 3.

8. Frag. prenosnega ognjišča; barva: rjavo-rdeča; površina: hrapava; sestava: grobozrnata; inv. št.: P 46.368; sektor: 6; kv.: 49; reženj: 4.

9. Frag. pekve z ročajem; barva: siva; površina: hrapava; sestava: grobozrnata; okras: nalepljeno rebro; inv. št.: P 43.360; sektor: 6; kv.: 50; reženj: 4.

Tabla 94

1. Frag. pekve; barva: rumeno-rjava; površina: hrapava; sestava: grobozrnata; okras: nalepljeno razčlenjeno rebro; inv. št.: P 43.369; sektor: 6; kv.: 50; reženj: 4.

2. Frag. ustja; barva: črna; površina: gladka; sestava: drobozrnata; okras: poševno žlebljenje; inv. št.: P 43.364; sektor: 6; kv.: 50; reženj: 4.

3. Frag. ostenja; barva: črna; površina: gladka; sestava: drobozrnata; okras: topi vrezi; inv. št.: P 43.355; sektor: 6; kv.: 50; reženj: 3.

4. Frag. ustja; barva: rjava; površina: hrapava; sestava: grobozrnata; okras: nalepljeno razčlenjeno rebro; inv. št.: P 46.399; sektor: 6; kv.: 62.

5. Frag. ustja; barva: črna; površina: gladka; sestava: drobozrnata; inv. št.: P 46.401; sektor: 6; kv.: 62.

6. Frag. ostenja; barva: rjavo-siva; površina: gladka; sestava: drobozrnata; okras: žlebljenje; inv. št.: P 46.412; sektor: 6; kv.: 62.

7. Frag. ustja; barva: črna-rjava; površina: gladka; sestava: grobozrnata; okras: poševno žlebljenje; inv. št.: P 46.405; sektor: 6; kv.: 62.

Tabla 95

1. Frag. ostenja; barva: rjavo-sivo-črna; površina: hrapava; sestava: grobozrnata; inv. št.: P 46.333; sektor: 6; kv.: 63; reženj: 3.

2. Frag. ostenja; barva: črna; površina: gladka; sestava: drobozrnata; okras: topi vrezi in plitvi okrogli vtisi; inv. št.: P 46.336; sektor: 6; kv.: 63; reženj: 3.

3. Frag. dna s šestimi luknjami; barva: sivo-črna; površina: hrapava; sestava: grobozrnata; inv. št.: P 46.338; sektor: 6; kv.: 63; reženj: 3.

4. Lonec z ročajem; barva: rjavo-siva; površina: hrapava; sestava: grobozrnata; okras: nalepljeno narezano rebro; inv. št.: P 43.344a; sektor: 6; kv.: 64; reženj: 2.

5. Frag. ostenja; barva: sivo-rjava; površina: gladka; sestava: grobozrnata; okras: žigovanje in plitvi okrogli vtisi; inv. št.: P 46.378; sektor: 6; kv.: 64.

6. Frag. ustja; barva: rjavo-siva; površina: gladka; sestava: drobozrnata; inv. št.: P 46.272; sektor: 6; kv.: 76; reženj: 3-4.

7. Frag. ustja; barva: rjava; površina: hrapava; sestava: grobozrnata; okras: z vtisi razčlenjeno ustje in vodoraven žleb; inv. št.: P 46.268; sektor: 6; kv.: 76; reženj: 3-4.

8. Frag. ustja; barva: svetlosiva; površina: gladka; sestava: drobozrnata; okras: fasetiranje; inv. št.: P 46.271; sektor: 6; kv.: 76; reženj: 3-4.

9. Frag. ostenja; barva: rjavo-črna; površina: gladka; sestava: drobozrnata; okras: nalepljeni razčlenjeni rebri; inv. št.: P 46.293; sektor: 6; kv.: 76; reženj: 3-4.

10. Frag. ostenja; barva: sivo-črna; površina: gladka; sestava: drobozrnata; inv. št.: P 46.313; sektor: 6; kv.: 76; reženj: 3-4.

11. Frag. ostenja; barva: sivo-črna; površina: gladka; sestava: grobozrnata; okras: topi vrezi; inv. št.: P 46.315; sektor: 6; kv.: 76; reženj: 3-4.

Tabla 96

1. Frag. ustja; barva: sivo-rjava; površina: gladka; sestava: drobozrnata; okras: nalepljeno razčlenjeno rebro; inv. št.: P 46.369; sektor: 6; kv.: 77.

2. Frag. ustja in ostenja; barva: sivo-črna; površina: gladka; sestava: drobozrnata; inv. št.: P 43.297; sektor: 6; kv.: 77; reženj: 3.

3. Frag. ustja; barva: rjavo-siva; površina: hrapava; sestava: grobozrnata; okras: vrezi; inv. št.: P 46.370; sektor: 6; kv.: 77.

4. Frag. ostenja s štirimi luknjicami; barva: temnosiva; površina: hrapava; sestava: grobozrnata; okras: topi vrezi in nalepljena bradavica; op.: deformiran v ognju; inv. št.: P 43.319; sektor: 6; kv.: 77; reženj: 3.

5. Frag. ustja; barva: siva; površina: gladka; sestava: grobozrnata; okras: vrezi; inv. št.: P 43.306; sektor: 6; kv.: 77; reženj: 3.

6. Frag. ustja; barva: svetlorjava; površina: gladka; sestava: grobozrnata; okras: topi vrezi; inv. št.: P 43.310; sektor: 6; kv.: 77; reženj: 3.

7. Frag. svitek; barva: rjavo-siva; površina: hrapava; sestava: grobozrnata; inv. št.: P 43.328; sektor: 6; kv.: 77; reženj: 4.

8. Frag. ostenja; barva: črna; površina: gladka; sestava: drobozrnata; okras: nalepljeno rebro; inv. št.: P 43.296; sektor: 6; kv.: 77; reženj: 3.

9. Frag. ostenja; barva: sivo-rjava; površina: gladka; sestava: drobozrnata; okras: žigovanje; inv. št.: P 46.373; sektor: 6; kv.: 77.

10. Frag. ustja; barva: siva; površina: gladka; sestava: drobozrnata; okras: poševno žlebljenje; inv. št.: P 43.303; sektor: 6; kv.: 77; reženj: 3.

11. Frag. ustja; barva: temnosiva; površina: gladka; sestava: drobozrnata; okras: poševno žlebljenje; inv. št.: P 43.290; sektor: 6; kv.: 77; reženj: 2.

12. Frag. ustja z držajem; barva: črna; površina: gladka; sestava: drobozrnata; inv. št.: P 46.238; sektor: 6; kv.: 91; reženj: 4.

13. Frag. ostenja; barva: črna-rjavo-siva; površina: gladka; sestava: drobozrnata; okras: žlebljenje in topi vrezi; inv. št.: P 46.241; sektor: 6; kv.: 91; reženj: 4.

14. Frag. dna; barva: rjavo-rdeče-črna; površina: gladka; sestava: drobnozrnata; okras: plitvi okrogli vtisi; inv. št.: P 46.250; sektor: 6; kv.: 91; reženj: 4.

15. Frag. ustja in ostenja; barva: črna; površina: gladka; sestava: drobnozrnata; okras: nalepljena rebra; inv. št.: P 43.154; sektor: 6; kv.: 103; reženj: 3-4.

16. Frag. ustja; barva: črna; površina: gladka; sestava: drobnozrnata; inv. št.: P 43.153; sektor: 6; kv.: 103; reženj: 3-4.

17. Frag. ustja; barva: črna; površina: gladka; sestava: drobnozrnata; okras: topi vrezi; inv. št.: P 46.219; sektor: 6; kv.: 123; reženj: 4.

18. Frag. Utež; barva: sivo-rdeča; površina: hrapava; sestava: grobozrnata; okras: plitvi vtisi; inv. št.: P 46.220; sektor: 6; kv.: 123; reženj: 4.

Tabla 97

1. Frag. ustja; barva: siva; površina: hrapava; sestava: drobnozrnata; inv. št.: P 36.814; sektor: 7; kv.: 127 in 131; objekt: jama 35/4.

2. Frag. ustja; barva: sivo-rdeča; površina: gladka; sestava: drobnozrnata; inv. št.: P 36.812; sektor: 7; kv.: 131; objekt: jama 35/5.

3. Frag. ustja; barva: sivo-rdeča; površina: hrapava; sestava: grobozrnata; okras: nalepljena bradavica; inv. št.: P 39.178; sektor: 7; kv.: 134 in 135; objekt: jama 15/1.

4. Frag. pekve z držajem; barva: rdeče-črna; površina: hrapava; sestava: grobozrnata; inv. št.: P 39.182; sektor: 7; kv.: 134 in 135; objekt: jama 15/1.

5. Frag. ustja; barva: rdeče-rjavo-siva; površina: hrapava; sestava: grobozrnata; okras: z vtisi razčlenjeno ustje in nalepka; inv. št.: P 39.176; sektor: 7; kv.: 134 in 135; objekt: jama 15/1.

6. Lonec; barva: črno-rjava; površina: gladka; sestava: drobnozrnata; okras: plitvi okrogli vtisi in rogljičaste nalepke; inv. št.: P 37.264; sektor: 7; kv.: 135 in 136; objekt: vodnjak 7/3.

Tabla 98

1. Lonec; barva: rjavo-rumeno-rdeča; površina: hrapava; sestava: grobozrnata; okras: z vtisi razčlenjeno ustje; inv. št.: P 37.266; sektor: 7; kv.: 135 in 136; objekt: vodnjak 7/3.

2. Lonec; barva: rjavo-črna; površina: hrapava; sestava: grobozrnata; okras: z vtisi razčlenjeno ustje; inv. št.: P 37.265; sektor: 7; kv.: 135 in 136; objekt: vodnjak 7/3.

3. Frag. ostenja in dna; barva: sivo-črna; površina: hrapava; sestava: grobozrnata; okras: nalepljeni rebri; inv. št.: P 37.309; sektor: 7; kv.: 135 in 136; objekt: vodnjak 7/3.

4. Frag. ostenja; barva: črna; površina: gladka; sestava: drobnozrnata; okras: žlebljenje; inv. št.: P 37.290; sektor: 7; kv.: 135 in 136; objekt: vodnjak 7/3.

5. Frag. dna; barva: sivo-črna; površina: hrapava; sestava: grobozrnata; inv. št.: P 37.304; sektor: 7; kv.: 135 in 136; objekt: vodnjak 7/3.

6. Frag. ustja; barva: siva; površina: gladka; sestava: drobnozrnata; inv. št.: P 37.275; sektor: 7; kv.: 135 in 136; objekt: vodnjak 7/3.

7. Frag. ostenja; barva: črno-rjava; površina: gladka; sestava: drobnozrnata; okras: topi vrezi; inv. št.: P 37.292; sektor: 7; kv.: 135 in 136; objekt: vodnjak 7/3.

8. Frag. ostenja; barva: črno-siva; površina: gladka; sestava: grobozrnata; inv. št.: P 37.291; sektor: 7; kv.: 135 in 136; objekt: vodnjak 7/3.

Tabla 99

1. Frag. ustja; barva: črna; površina: gladka; sestava: drobnozrnata; inv. št.: P 37.287; sektor: 7; kv.: 135 in 136; objekt: vodnjak 7/3.

2. Frag. ustja; barva: črna; površina: gladka; sestava: drobnozrnata; inv. št.: P 37.286; sektor: 7; kv.: 135 in 136; objekt: vodnjak 7/3.

3. Frag. ustja; barva: rdeče-sivo-rjava; površina: hrapava; sestava: grobozrnata; okras: nalepljeno razčlenjeno rebro; inv. št.: P 37.267; sektor: 7; kv.: 135 in 136; objekt: vodnjak 7/3.

4. Frag. ustja; barva: črno-rdeča; površina: hrapava; sestava: grobozrnata; inv. št.: P 37.271; sektor: 7; kv.: 135 in 136; objekt: vodnjak 7/3.

5. Frag. ustja; barva: rjavo-črna; površina: gladka; sestava: drobnozrnata; inv. št.: P 37.280; sektor: 7; kv.: 136; objekt: vodnjak 7/3.

6. Frag. ustja; barva: črno-rjava; površina: hrapava; sestava: grobozrnata; inv. št.: P 37.270; sektor: 7; kv.: 135 in 136; objekt: vodnjak 7/3.

7. Frag. ustja; barva: rjavo-črna; površina: gladka; sestava: grobozrnata; inv. št.: P 37.268; sektor: 7; kv.: 135 in 136; objekt: vodnjak 7/3.

8. Frag. ustja s prevrtanim držajem; barva: črno-rjava; površina: hrapava; sestava: grobozrnata; inv. št.: P 37.269; sektor: 7; kv.: 135 in 136; objekt: vodnjak 7/3.

9. Frag. ostenja z ročajem; barva: rjavo-siva; površina: hrapava; sestava: grobozrnata; inv. št.: P 37.297; sektor: 7; kv.: 135 in 136; objekt: vodnjak 7/3.

10. Frag. ostenja; barva: temnorjava; površina: gladka; sestava: grobozrnata; okras: topi vrezi; inv. št.: P 37.295; sektor: 7; kv.: 135 in 136; objekt: vodnjak 7/3.

11. Frag. ostenja; barva: črno-sivo-rjavo-rdeča; površina: gladka; sestava: drobnozrnata; okras: rogljičasta nalepka; inv. št.: P 37.298; sektor: 7; kv.: 135 in 136; objekt: vodnjak 7/3.

12. Frag. uteži; barva: rdeča; površina: hrapava; sestava: grobozrnata; inv. št.: P 37.316; sektor: 7; kv.: 135 in 136; objekt: vodnjak 7/3.

13. Frag. ognjiščnega kozla; barva: sivo-rumena; površina: hrapava; sestava: grobozrnata; okras: nalepljeno razčlenjeno rebro in nalepljena bradavica; inv. št.: P 37.317; sektor: 7; kv.: 135 in 136; objekt: vodnjak 7/3.

Tabla 100

1. Frag. ostenja; barva: sivo-črno-rdeča; površina: hrapava; sestava: drobnozrnata; okras: nalepljena bradavica; inv. št.: P 39.263; sektor: 7; kv.: 138; objekt: jama 47/2.

2. Frag. ustja; barva: sivo-rdeča; površina: hrapava; sestava: grobozrnata; inv. št.: P 39.224; sektor: 7; kv.: 139, 140, 149, 150; objekt: jarek 39/2.

3. Frag. ustja; barva: rdeče-siva; površina: hrapava; sestava: grobozrnata; inv. št.: P 39.229; sektor: 7; kv.: 139, 140, 149, 150; objekt: jarek 39/2.

4. Frag. ustja; barva: črna; površina: gladka; sestava: drobnozrnata; okras: poševno žlebljenje; inv. št.: P 39.232; sektor: 7; kv.: 139, 140, 149, 150; objekt: jarek 39/2.

5. Frag. ustja in ostenja z ročajem; barva: rjavo-rdeča; površina: hrapava; sestava: drobnozrnata; okras: nalepljeno razčlenjeno rebro; inv. št.: P 39.223; sektor: 7; kv.: 139, 140, 149, 150; objekt: jarek 39/2.

6. Frag. pokrova; barva: rdeče-črna; površina: hrapava; sestava: grobozrnata; inv. št.: P 39.231; sektor: 7; kv.: 139, 140, 149, 150; objekt: jarek 39/2.

7. Frag. ostenja; barva: sivo-črna; površina: gladka; sestava: drobnozrnata; okras: topi vrezi in nalepljena bradavica; inv. št.: P 39.250; sektor: 7; kv.: 139, 140, 149, 150; objekt: jarek 39/2.

8. Frag. pekve; barva: temnordeča; površina: hrapava; sestava: grobozrnata; inv. št.: P 39.240; sektor: 7; kv.: 139, 140, 149, 150; objekt: jarek 39/2.

9. Frag. ostenja; barva: sivo-črna; površina: gladka; sestava: drobnozrnata; okras: topi vrezi in nalepljena bradavica; inv. št.: P 39.236; sektor: 7; kv.: 139, 140, 149, 150; objekt: jarek 39/2.

10. Frag. ustja; barva: sivo-rdeča; površina: hrapava; sestava: grobozrnata; inv. št.: P 39.225; sektor: 7; kv.: 139, 140, 149, 150; objekt: jarek 39/2.

11. Frag. ognjišnega kozla; barva: rdeče-siva; površina: hrapava; sestava: grobozrnata; inv. št.: P 39.257; sektor: 7; kv.: 139, 140, 149, 150; objekt: jarek 39/2.

12. Frag. svitka; barva: rjavo-siva; površina: hrapava; sestava: grobozrnata; inv. št.: P 39.222; sektor: 7; kv.: 139, 140, 149, 150; objekt: jarek 39/2.

13. Frag. dulca v obliki živali; barva: črna; površina: gladka; sestava: drobnozrnata; inv. št.: P 37.196; sektor: 7; kv.: 148 in 149; objekt: vodnjak 7/1.

14. Frag. ustja z držajem; barva: rjavo-črna; površina: hrapava; sestava: drobnozrnata; inv. št.: P 37.200; sektor: 7; kv.: 148 in 149; objekt: vodnjak 7/1.

15. Frag. uteži; barva: črno-siva; površina: gladka; sestava: drobnozrnata; okras: vtis na temenu; inv. št.: P 37.204; sektor: 7; kv.: 148 in 149; objekt: vodnjak 7/1.

Tabla 101

1. Frag. ustja; barva: sivo-rumena; površina: gladka; sestava: drobnozrnata; inv. št.: P 37.213; sektor: 7; kv.: 144, 145, 154, 155; objekt: vodnjak 7/2.

2. Frag. ustja; barva: rjavo-črna; površina: hrapava; sestava: grobozrnata; inv. št.: P 37.215; sektor: 7; kv.: 144, 145, 154, 155; objekt: vodnjak 7/2.

3. Frag. ustja; barva: rjavo-rdeča; površina: hrapava; sestava: grobozrnata; okras: nalepljeno razčlenjeno rebro; inv. št.: P 37.219; sektor: 7; kv.: 144, 145, 154, 155; objekt: vodnjak 7/2.

4. Frag. ustja; barva: rjavo-črno-siva; površina: hrapava; sestava: drobnozrnata; okras: nalepljena bradavica in vtisi z nohtom; inv. št.: P 37.217; sektor: 7; kv.: 155; objekt: vodnjak 7/2.

5. Frag. ustja; barva: sivo-črno-rjava; površina: hrapava; sestava: grobozrnata; op.: deformiran v ognju; inv. št.: P 37.211; sektor: 7; kv.: 144, 145, 154, 155; objekt: vodnjak 7/2.

6. Frag. ustja; barva: rjavo-rdeča; površina: hrapava; sestava: grobozrnata; okras: nalepljeno razčlenjeno rebro; op.: deformiran v ognju; inv. št.: P 37.222; sektor: 7; kv.: 144, 145, 154, 155; objekt: vodnjak 7/2.

7. Frag. ustja; barva: rjavo-siva; površina: gladka; sestava: drobnozrnata; okras: poševno žlebljenje; inv. št.: P 37.214; sektor: 7; kv.: 144, 145, 154, 155; objekt: vodnjak 7/2.

8. Frag. ustja; barva: sivo-rjava; površina: gladka; sestava: drobnozrnata; inv. št.: P 37.228; sektor: 7; kv.: 144, 145, 154, 155; objekt: vodnjak 7/2.

9. Frag. ustja; barva: črna; površina: gladka; sestava: drobnozrnata; inv. št.: P 37.227; sektor: 7; kv.: 144, 145, 154, 155; objekt: vodnjak 7/2.

10. Frag. ostenja; barva: rjavo-siva; površina: hrapava; sestava: grobozrnata; okras: žlebljenje; inv. št.: P 37.231; sektor: 7; kv.: 144, 145, 154, 155; objekt: vodnjak 7/2.

11. Frag. ustja z držajem; barva: siva; površina: gladka; sestava: grobozrnata; inv. št.: P 37.221; sektor: 7; kv.: 144, 145, 154, 155; objekt: vodnjak 7/2.

12. Frag. ognjišnega kozla; barva: rdeče-rjavo-siva; površina: hrapava; sestava: grobozrnata; okras: topi vrezi; inv. št.: P 37.263; sektor: 7; kv.: 144, 145, 154, 155; objekt: vodnjak 7/2.

Tabla 102

1. Utež; barva: rjavo-rdeča; površina: hrapava; sestava: grobozrnata; okras: top vrez; inv. št.: P 37.261; sektor: 7; kv.: 144, 145, 154, 155; objekt: vodnjak 7/2.

2. Utež; barva: sivo-rdeča; površina: hrapava; sestava: grobozrnata; okras: top vrez; inv. št.: P 37.259; sektor: 7; kv.: 144, 145, 154, 155; objekt: vodnjak 7/2.

3. Utež; barva: rdeče-siva; površina: hrapava; sestava: grobozrnata; okras: globok vtis na temenu; inv. št.: P 37.260; sektor: 7; kv.: 144, 145, 154, 155; objekt: vodnjak 7/2.

4. Frag. uteži; barva: rdeča; površina: hrapava; sestava: grobozrnata; inv. št.: P 37.257; sektor: 7; kv.: 144, 145, 154, 155; objekt: vodnjak 7/2.

5. Svitek; barva: rdeče-rjavo-siva; površina: hrapava; sestava: grobozrnata; inv. št.: P 37.262; sektor: 7; kv.: 144, 145, 154, 155; objekt: vodnjak 7/2.

6. Utež; barva: rdeče-rjava; površina: hrapava; sestava: grobozrnata; okras: plitev vtis na temenu; inv. št.: P 37.258; sektor: 7; kv.: 144, 145, 154, 155; objekt: vodnjak 7/2.

Tabla 103

1. Skleda; barva: črna; površina: gladka; sestava: drobnozrnata; okras: okrogli vtisi; inv. št.: P 37.173; sektor: 7; kv.: 158 in 159; objekt: kurišče 7/3.

2. Utež; barva: rjavo-siva; površina: hrapava; sestava: grobozrnata; okras: topi vrezi in žigosanje; inv. št.: P 37.190; sektor: 7; kv.: 158 in 159; objekt: kurišče 7/3.

3. Frag. ustja; barva: črna; površina: gladka; sestava: drobnozrnata; inv. št.: P 37.174; sektor: 7; kv.: 158 in 159; objekt: kurišče 7/3.

4. Frag. ustja; barva: črno-rjava; površina: hrapava; sestava: grobozrnata; okras: nalepljeno rebro; inv. št.: P 37.182; sektor: 7; kv.: 158 in 159; objekt: kurišče 7/3.

5. Frag. ustja; barva: črna; površina: gladka; sestava: drobnozrnata; inv. št.: P 37.175; sektor: 7; kv.: 158 in 159; objekt: kurišče 7/3.

6. Frag. ustja; barva: črno-rjava; površina: hrapava; sestava: grobozrnata; inv. št.: P 37.179; sektor: 7; kv.: 158 in 159; objekt: kurišče 7/3.

7. Frag. pokrovke; barva: rjavo-črna; površina: hrapava; sestava: drobnozrnata; inv. št.: P 37.176; sektor: 7; kv.: 158 in 159; objekt: kurišče 7/3.

8. Frag. ustja; barva: črno-rdeča; površina: hrapava; sestava: grobozrnata; okras: nalepljeno razčlenjeno rebro; inv. št.: P 37.180; sektor: 7; kv.: 158 in 159; objekt: kurišče 7/3.

9. Frag. ustja; barva: rjavo-siva; površina: hrapava; sestava: grobozrnata; inv. št.: P 37.184; sektor: 7; kv.: 158 in 159; objekt: kurišče 7/3.

10. Frag. ustja; barva: temnosiva; površina: gladka; sestava: grobozrnata; okras: topi vrezi; inv. št.: P 38.418; sektor: 7; kv.: 128; reženj: 4.

11. Frag. dna; barva: črna; površina: gladka; sestava: drobnozrnata; inv. št.: P 38.420; sektor: 7; kv.: 128; reženj: 4.

12. Frag. dna in ostenja; barva: rjavo-črna; površina: gladka; sestava: drobnozrnata; inv. št.: P 38.008; sektor: 7; kv.: 130; reženj: 4.

Tabla 104

1. Frag. ustja; barva: rjavo-rdeče-siva; površina: hrapava; sestava: grobozrnata; okras: nalepljeno razčlenjeno rebro; inv. št.: P 38.239; sektor: 7; kv.: 129; reženj: 3.

2. Frag. ostenja z ročajem; barva: črna; površina: gladka; sestava: drobnozrnata; inv. št.: P 38.252; sektor: 7; kv.: 129; reženj: 3.

3. Frag. ustja; barva: siva; površina: gladka; sestava: drobnozrnata; okras: poševno žlebljenje; op.: deformiran v ognju; inv. št.: P 38.235; sektor: 7; kv.: 129; reženj: 3.

4. Frag. ustja; barva: temnorjava; površina: hrapava; sestava: grobozrnata; okras: z vtisi razčlenjeno ustje in nalepljeno razčlenjeno rebro; inv. št.: P 38.250; sektor: 7; kv.: 129; reženj: 3.

5. Frag. prenosnega ognjišča; barva: rdeče-rjava; površina: hrapava; sestava: grobozrnata; inv. št.: P 38.260; sektor: 7; kv.: 129; reženj: 3.

6. Frag. ustja; barva: črno-rjava; površina: gladka; sestava: drobnozrnata; okras: poševno žlebljenje; inv. št.: P 36.788; sektor: 7; kv.: 131; reženj: 3.

7. Frag. ustja; barva: sivo-črna; površina: gladka; sestava: drobnozrnata; okras: poševno žlebljenje; inv. št.: P 36.797; sektor: 7; kv.: 131; reženj: 3.

8. Frag. pekve; barva: temnorjava; površina: hrapava; sestava: drobnozrnata; okras: nalepljeno narezano rebro; inv. št.: P 36.800; sektor: 7; kv.: 131; reženj: 4.

9. Frag. ustja; barva: rjavo-črna; površina: gladka; sestava: drobnozrnata; okras: poševno žlebljenje; inv. št.: P 36.789; sektor: 7; kv.: 131; reženj: 3.

10. Frag. ustja; barva: siva; površina: gladka; sestava: drobnozrnata; inv. št.: P 36.785; sektor: 7; kv.: 131; reženj: 3.

11. Frag. ustja; barva: črno-siva; površina: hrapava; sestava: grobozrnata; inv. št.: P 36.784; sektor: 7; kv.: 131; reženj: 3.

12. Frag. pekve; barva: siva; površina: hrapava; sestava: grobozrnata; okras: nalepljeno razčlenjeno rebro; inv. št.: P 38.229; sektor: 7; kv.: 133; reženj: 3.

Tabla 105

1. Frag. ustja; barva: rjavo-siva; površina: hrapava; sestava: grobozrnata; okras: nalepljeno rebro; inv. št.: P 38.277; sektor: 7; kv.: 134; reženj: 2.

2. Frag. ustja; barva: rjavo-črna; površina: gladka; sestava: grobozrnata; inv. št.: P 37.985; sektor: 7; kv.: 134; reženj: 2.

3. Frag. ostenja; barva: črna; površina: gladka; sestava: drobnozrnata; okras: nalepka in topi vrezi; inv. št.: P 38.291; sektor: 7; kv.: 134; reženj: 2.

4. Frag. ostenja; barva: rjavo-rdeča; površina: hrapava; sestava: grobozrnata; okras: nalepljeni bradavici; inv. št.: P 38.001; sektor: 7; kv.: 134; reženj: 3.

5. Frag. ostenja in dna; barva: sivo-črna; površina: hrapava; sestava: drobnozrnata; okras: topi vrezi in okrogli vtisi; inv. št.: P 38.293; sektor: 7; kv.: 134; reženj: 2.

6. Frag. ostenja; barva: sivo-rumeno-rjava; površina: gladka; sestava: drobnozrnata; okras: topi vrezi in nalepljena bradavica; inv. št.: P 38.288; sektor: 7; kv.: 134; reženj: 2.

7. Frag. ostenja; barva: rjavo-siva; površina: gladka; sestava: drobnozrnata; okras: topi vrezi; op.: deformiran v ognju; inv. št.: P 38.002; sektor: 7; kv.: 134; reženj: 3.

8. Frag. ustja; barva: rjavo-siva; površina: hrapava; sestava: grobozrnata; inv. št.: P 38.283; sektor: 7; kv.: 134; reženj: 2.

9. Lonec; barva: rdeče-rjavo-črna; površina: hrapava; sestava: grobozrnata; okras: sled jezičaste nalepke; inv. št.: P 37.655a; sektor: 7; kv.: 135; reženj: 4.

10. Frag. ustja; barva: črno-rdeče-rjava; površina: hrapava; sestava: grobozrnata; okras: jezičasta nalepka; inv. št.: P 37.613; sektor: 7; kv.: 135; reženj: 3.

11. Frag. ostenja; barva: črno-siva; površina: gladka; sestava: drobnozrnata; okras: žigosanje; inv. št.: P 37.648; sektor: 7; kv.: 135; reženj: 4.

12. Frag. ustja; barva: črna; površina: gladka; sestava: drobnozrnata; okras: topi vrezi; inv. št.: P 37.615; sektor: 7; kv.: 135; reženj: 3.

13. Frag. ustja; barva: črna; površina: gladka; sestava: drobnozrnata; inv. št.: P 37.639; sektor: 7; kv.: 135; reženj: 4.

14. Frag. ustja; barva: črna; površina: gladka; sestava: drobnozrnata; okras: okrogli vtisi; inv. št.: P 37.617; sektor: 7; kv.: 135; reženj: 3.

Tabla 106

1. Frag. pekve; barva: siva; površina: hrapava; sestava: grobozrnata; okras: nalepljeno razčlenjeno rebro; inv. št.: P 37.481; sektor: 7; kv.: 136; reženj: 3.

2. Frag. ostenja; barva: črno-siva; površina: gladka; sestava: drobnozrnata; okras: žlebljenje in okrogli vtisi; inv. št.: P 37.472; sektor: 7; kv.: 136; reženj: 3.

3. Frag. ostenja; barva: rjavo-siva; površina: gladka; sestava: drobnozrnata; okras: topi vrezi; inv. št.: P 37.470; sektor: 7; kv.: 136; reženj: 3.

4. Frag. ustja; barva: črna; površina: gladka; sestava: grobozrnata; okras: poševno žlebljenje; inv. št.: P 37.494; sektor: 7; kv.: 136; reženj: 4.

5. Frag. ustja; barva: črno-rjava; površina: gladka; sestava: drobnozrnata; okras: žlebljenje; inv. št.: P 37.498; sektor: 7; kv.: 136; reženj: 4.

6. Frag. ostenja; barva: rjavo-črna; površina: gladka; sestava: drobnozrnata; okras: nalepljena rebra; inv. št.: P 37.346; sektor: 7; kv.: 137; reženj: 4.

7. Frag. ustja; barva: rjavo-črna; površina: hrapava; sestava: grobozrnata; inv. št.: P 39.063; sektor: 7; kv.: 139; reženj: 3.

8. Frag. ustja; barva: črna; površina: gladka; sestava: drobnozrnata; inv. št.: P 39.068; sektor: 7; kv.: 139; reženj: 3.

9. Frag. ostenja; barva: črna; površina: gladka; sestava: drobnozrnata; okras: poševno žlebljenje; inv. št.: P 39.069; sektor: 7; kv.: 139; reženj: 3.

10. Frag. dna; barva: sivo-črna; površina: hrapava; sestava: drobnozrnata; inv. št.: P 39.079; sektor: 7; kv.: 139; reženj: 3.

11. Frag. ustja; barva: rjavo-črna; površina: gladka; sestava: drobnozrnata; okras: poševno žlebljenje; inv. št.: P 39.066; sektor: 7; kv.: 139; reženj: 3.

12. Frag. pekve; barva: rjavo-siva; površina: hrapava; sestava: grobozrnata; okras: nalepljeni razčlenjeni rebri; inv. št.: P 39.076; sektor: 7; kv.: 139; reženj: 3.

13. Frag. ustja; barva: rdeče-črna; površina: hrapava; sestava: grobozrnata; okras: ovalni nalepki; inv. št.: P 39.064; sektor: 7; kv.: 139; reženj: 3.

14. Lonec; barva: rdeče-črna; površina: hrapava; sestava: grobozrnata; inv. št.: P 38.843; sektor: 7; kv.: 140; reženj: 4.

15. Frag. ustja; barva: siva; površina: gladka; sestava: drobnozrnata; inv. št.: P 38.846; sektor: 7; kv.: 140; reženj: 4.

16. Frag. ostenja; barva: temnosiva; površina: gladka; sestava: drobnozrnata; okras: rogljičast izrastek in topi vrezi; inv. št.: P 38.852; sektor: 7; kv.: 140; reženj: 4.

17. Frag. ustja; barva: črna; površina: gladka; sestava: grobozrnata; okras: nalepljeni rebri; inv. št.: P 38.857; sektor: 7; kv.: 140; reženj: 4.

Tabla 107

1. Frag. ustja; barva: rjavo-črna; površina: hrapava; sestava: grobozrnata; inv. št.: P 36.801; sektor: 7; kv.: 141; reženj: 3.

2. Frag. ustja; barva: rjavo-siva; površina: hrapava; sestava: grobozrnata; okras: nalepljeno razčlenjeno rebro; inv. št.: P 38.168; sektor: 7; kv.: 143; reženj: 3.

3. Frag. ustja; barva: sivo-rjavo-rdeča; površina: hrapava; sestava: drobnozrnata; okras: nalepljena rebra; inv. št.: P 38.211; sektor: 7; kv.: 143; reženj: 4.

4. Frag. ustja; barva: sivo-rdeča; površina: gladka; sestava: drobnozrnata; okras: nalepljeno rebro; inv. št.: P 38.155; sektor: 7; kv.: 143; reženj: 3.

5. Bronast obroček; inv. št.: P 38.144a; sektor: 7; kv.: 143; reženj: 2.

6. Frag. ustja; barva: sivo-rjava; površina: hrapava; sestava: drobnozrnata; okras: poševno žlebljenje; inv. št.: P 38.145; sektor: 7; kv.: 143; reženj: 2.

7. Frag. ustja; barva: rdeče-rjavo-siva; površina: hrapava; sestava: drobnozrnata; okras: nalepljeni rebri; inv. št.: P 38.215; sektor: 7; kv.: 143; reženj: 4.

8. Frag. ustja; barva: siva; površina: hrapava; sestava: grobozrnata; okras: topi vrezi; inv. št.: P 38.144; sektor: 7; kv.: 143; reženj: 2.

9. Frag. ustja; barva: rjavo-siva; površina: gladka; sestava: drobnozrnata; okras: žlebljenje; inv. št.: P 38.164; sektor: 7; kv.: 143; reženj: 3.

10. Frag. ustja; barva: rdeče-siva; površina: gladka; sestava: drobnozrnata; okras: poševno žlebljenje; inv. št.: P 38.161; sektor: 7; kv.: 143; reženj: 3.

11. Frag. ostenja; barva: rdeče-rjava; površina: gladka; sestava: drobnozrnata; okras: topi vrezi; inv. št.: P 38.175; sektor: 7; kv.: 143; reženj: 3.

12. Frag. ostenja; barva: rdeča; površina: gladka; sestava: grobozrnata; okras: žlebljenje; inv. št.: P 38.176; sektor: 7; kv.: 143; reženj: 3.

13. Frag. ostenja; barva: rdeče-črna; površina: gladka; sestava: drobnozrnata; okras: žlebljenje; inv. št.: P 38.173; sektor: 7; kv.: 143; reženj: 3.

14. Frag. ostenja; barva: rjavo-siva; površina: hrapava; sestava: drobnozrnata; okras: nalepljena rebra; inv. št.: P 38.216; sektor: 7; kv.: 143; reženj: 4.

15. Frag. ostenja; barva: rjavo-siva; površina: gladka; sestava: drobnozrnata; okras: nalepljeno rebro; inv. št.: P 38.147; sektor: 7; kv.: 143; reženj: 2.

16. Frag. ustja; barva: rjavo-črna; površina: hrapava; sestava: grobozrnata; inv. št.: P 38.210; sektor: 7; kv.: 143; reženj: 4.

17. Frag. ustja; barva: rjavo-rdeče-črna; površina: gladka; sestava: drobnozrnata; inv. št.: P 38.159; sektor: 7; kv.: 143; reženj: 3.

18. Frag. ustja; barva: sivo-rjava; površina: hrapava; sestava: grobozrnata; inv. št.: P 38.207; sektor: 7; kv.: 143; reženj: 4.

19. Frag. ročaja; barva: rdeče-rjava; površina: hrapava; sestava: grobozrnata; inv. št.: P 38.186; sektor: 7; kv.: 143; reženj: 3.

Tabla 108

1. Frag. ustja; barva: rdeče-rjavo-siva; površina: gladka; sestava: drobnozrnata; okras: žlebljenje; inv. št.: P 37.923; sektor: 7; kv.: 144; reženj: 3.

2. Frag. ustja; barva: rjavo-črna; površina: hrapava; sestava: grobozrnata; inv. št.: P 37.920; sektor: 7; kv.: 144; reženj: 3.

3. Frag. ostenja; barva: rumeno-siva; površina: gladka; sestava: drobnozrnata; okras: nalepljena bradavica in topi vrezi; inv. št.: P 37.954; sektor: 7; kv.: 144; reženj: 3.

4. Frag. ostenja; barva: črna; površina: gladka; sestava: drobnozrnata; okras: žlebljenje; inv. št.: P 37.932; sektor: 7; kv.: 144; reženj: 3.

5. Frag. ustja; barva: rdeče-črna; površina: gladka; sestava: drobnozrnata; okras: žlebljenje; inv. št.: P 37.928; sektor: 7; kv.: 144; reženj: 3.

6. Frag. noge; barva: črna; površina: gladka; sestava: drobnozrnata; inv. št.: P 37.971; sektor: 7; kv.: 144; reženj: 3.

7. Frag. ustja; barva: rdeče-siva; površina: hrapava; sestava: grobozrnata; op.: deformiran v ognju; inv. št.: P 37.553; sektor: 7; kv.: 145; reženj: 4.

8. Frag. ustja; barva: temnorjava; površina: hrapava; sestava: grobozrnata; okras: vrezi na ustju; inv. št.: P 37.552a; sektor: 7; kv.: 145; reženj: 3.

9. Frag. ustja; barva: rdeče-črna; površina: hrapava; sestava: grobozrnata; inv. št.: P 37.554; sektor: 7; kv.: 145; reženj: 4.

10. Frag. ostenja; barva: rjavo-črna; površina: gladka; sestava: drobnozrnata; okras: vzdolžni in prečni vrezi; inv. št.: P 37.583; sektor: 7; kv.: 145; reženj: 4.

11. Frag. ostenja; barva: črna; površina: gladka; sestava: drobnozrnata; okras: žlebljenje; inv. št.: P 37.422; sektor: 7; kv.: 146; reženj: 3.

12. Frag. ostenja; barva: črna; površina: gladka; sestava: drobnozrnata; okras: vrezi; inv. št.: P 37.423; sektor: 7; kv.: 146; reženj: 3.

13. Frag. noge; barva: rjavo-rdeča; površina: hrapava; sestava: grobozrnata; inv. št.: P 37.431; sektor: 7; kv.: 146; reženj: 3.

14. Frag. ostenja; barva: črna; površina: gladka; sestava: drobnozrnata; okras: vrezi in žigosanje; inv. št.: P 37.424; sektor: 7; kv.: 146; reženj: 3.

15. Frag. ostenja; barva: rjavo-rdeča; površina: gladka; sestava: drobnazrnata; okras: navpična nalepljena rebra; inv. št.: P 36.834; sektor: 7; kv.: 147.

16. Frag. ostenja; barva: črna; površina: gladka; sestava: drobnazrnata; okras: rebro in nalepljene bradavice; inv. št.: P 36.832; sektor: 7; kv.: 147.

17. Frag. skledica; barva: črno-rjava; površina: hrapava; sestava: drobnazrnata; inv. št.: P 37.340; sektor: 7; kv.: 147; reženj: 3.

18. Frag. ustja; barva: temnorjava; površina: hrapava; sestava: grobozrnata; okras: nalepljeno narezano rebro; inv. št.: P 36.829; sektor: 7; kv.: 147.

Tabla 109

1. Frag. ostenja; barva: črna; površina: gladka; sestava: drobnazrnata; okras: topi vrezi in okrogli vtisi; inv. št.: P 39.026; sektor: 7; kv.: 149; reženj: 3.

2. Frag. ustja; barva: sivo-rjava; površina: hrapava; sestava: grobozrnata; okras: z vtisi razčlenjeno ustje; inv. št.: P 39.017; sektor: 7; kv.: 149; reženj: 3.

3. Frag. utež; barva: rdeča; površina: hrapava; sestava: grobozrnata; inv. št.: P 39.054; sektor: 7; kv.: 149; reženj: 4.

4. Frag. ustja; barva: sivo-rdeča; površina: hrapava; sestava: grobozrnata; inv. št.: P 39.050; sektor: 7; kv.: 149; reženj: 4.

5. Frag. ostenja; barva: rjavo-črna; površina: gladka; sestava: grobozrnata; okras: topi vrezi; inv. št.: P 38.828; sektor: 7; kv.: 150; reženj: 4.

6. Frag. ustja; barva: črno-rdeča; površina: hrapava; sestava: grobozrnata; okras: nalepljeno razčlenjeno rebro; inv. št.: P 38.822; sektor: 7; kv.: 150; reženj: 4.

7. Frag. gumb pokrova; barva: rjavo-črna; površina: hrapava; sestava: grobozrnata; inv. št.: P 38.799; sektor: 7; kv.: 150; reženj: 3.

8. Frag. ustja; barva: sivo-rjava; površina: gladka; sestava: drobnazrnata; inv. št.: P 38.802; sektor: 7; kv.: 150; reženj: 4.

9. Frag. ustja; barva: črna; površina: gladka; sestava: drobnazrnata; okras: topi vrezi; inv. št.: P 38.812; sektor: 7; kv.: 150; reženj: 4.

10. Frag. ustja; barva: črna; površina: gladka; sestava: drobnazrnata; inv. št.: P 38.806; sektor: 7; kv.: 150; reženj: 4.

11. Lonec; barva: rjavo-črna; površina: hrapava; sestava: grobozrnata; op.: deformiran v ognju; inv. št.: P 38.801; sektor: 7; kv.: 150; reženj: 4.

12. Skleda; barva: črna; površina: gladka; sestava: drobnazrnata; okras: rogljičasti izrastki, navpična rebra in žlebljenje; inv. št.: P 38.800; sektor: 7; kv.: 150; reženj: 4.

13. Frag. ustja; barva: črna; površina: gladka; sestava: drobnazrnata; inv. št.: P 38.814; sektor: 7; kv.: 150; reženj: 4.

14. Frag. utež; barva: rjavo-siva; površina: hrapava; sestava: grobozrnata; inv. št.: P 38.841; sektor: 7; kv.: 150; reženj: 4.

15. Frag. ustja; barva: rjavo-siva; površina: gladka; sestava: drobnazrnata; inv. št.: P 38.815; sektor: 7; kv.: 150; reženj: 4.

Tabla 110

1. Frag. ustja; barva: rjavo-rdeče-siva; površina: hrapava; sestava: drobnazrnata; okras: nalepljeno razčlenjeno rebro; inv. št.: P 38.563; sektor: 7; kv.: 151; reženj: 3.

2. Frag. ustja; barva: rdeče-siva; površina: gladka; sestava: drobnazrnata; inv. št.: P 38.609; sektor: 7; kv.: 151; reženj: 4.

3. Frag. ustja; barva: temnorjava; površina: gladka; sestava: drobnazrnata; inv. št.: P 38.611; sektor: 7; kv.: 151; reženj: 4.

4. Frag. ustja; barva: črna; površina: gladka; sestava: drobnazrnata; inv. št.: P 38.618; sektor: 7; kv.: 151; reženj: 4.

5. Frag. ostenja; barva: črna; površina: gladka; sestava: drobnazrnata; okras: žlebljenje in vrezi; inv. št.: P 38.641; sektor: 7; kv.: 151; reženj: 4.

6. Frag. ustja; barva: rdeča; površina: hrapava; sestava: drobnazrnata; inv. št.: P 38.616; sektor: 7; kv.: 151; reženj: 4.

7. Frag. ostenja; barva: rdeče-siva; površina: gladka; sestava: drobnazrnata; okras: žlebljenje; inv. št.: P 38.639; sektor: 7; kv.: 151; reženj: 4.

8. Frag. ostenja; barva: rdeče-siva; površina: gladka; sestava: drobnazrnata; okras: žlebljenje; inv. št.: P 38.669; sektor: 7; kv.: 151; reženj: 2.

9. Okrogla ploščica, narejena iz ostenja posode; barva: rjavo-črna; površina: gladka; sestava: grobozrnata; inv. št.: P 38.644; sektor: 7; kv.: 151; reženj: 4.

10. Frag. pekve; barva: rdeče-rjava; površina: hrapava; sestava: grobozrnata; okras: z vtisi razčlenjeno ustje; inv. št.: P 38.384; sektor: 7; kv.: 152; reženj: 3.

11. Frag. pekve; barva: črno-rdeče-rjava; površina: hrapava; sestava: grobozrnata; okras: nalepljeno razčlenjeno rebro; inv. št.: P 38.376; sektor: 7; kv.: 152; reženj: 3.

12. Frag. ustja; barva: rjavo-rdeča; površina: hrapava; sestava: grobozrnata; okras: z vtisi razčlenjeno ustje; inv. št.: P 38.407; sektor: 7; kv.: 152; reženj: 3.

13. Frag. ostenja; barva: rjavo-črna; površina: hrapava; sestava: drobnazrnata; okras: vtisi z nohtom; inv. št.: P 38.400; sektor: 7; kv.: 152; reženj: 3.

14. Frag. ostenja; barva: rjavo-rdeča; površina: hrapava; sestava: drobnazrnata; okras: vtisi z nohtom; inv. št.: P 38.401; sektor: 7; kv.: 152; reženj: 3.

15. Frag. noge; barva: črno-siva; površina: gladka; sestava: drobnazrnata; inv. št.: P 38.406; sektor: 7; kv.: 152; reženj: 3.

16. Frag. ostenja; barva: rdeče-siva; površina: hrapava; sestava: grobozrnata; okras: nalepljena bradavica; inv. št.: P 38.393; sektor: 7; kv.: 152; reženj: 3.

17. Frag. ostenja; barva: sivo-rjava; površina: gladka; sestava: drobnazrnata; okras: topi vrezi in okrogli vtisi; inv. št.: P 38.390; sektor: 7; kv.: 152; reženj: 3.

18. Frag. ostenja z ročajem; barva: rdeče-rjavo-črna; površina: gladka; sestava: drobnazrnata; okras: žlebljenje; inv. št.: P 38.397; sektor: 7; kv.: 152; reženj: 3.

Tabla 111

1. Frag. ustja; barva: črna; površina: gladka; sestava: drobnazrnata; okras: komaj viden top vrez; inv. št.: P 38.105; sektor: 7; kv.: 153; reženj: 3.

2. Frag. pekve; barva: sivo-rjava; površina: hrapava; sestava: grobozrnata; okras: nalepljeno narezano rebro; inv. št.: P 38.123; sektor: 7; kv.: 153; reženj: 3.

3. Frag. ustja; barva: črna; površina: gladka; sestava: drobnazrnata; okras: poševno žlebljenje; inv. št.: P 38.114; sektor: 7; kv.: 153; reženj: 3.

4. Frag. pekve; barva: rdeča; površina: hrapava; sestava: grobozrnata; okras: nalepljeno razčlenjeno rebro; inv. št.: P 38.124; sektor: 7; kv.: 153; reženj: 3.

5. Frag. ostenja; barva: sivo-črna; površina: hrapava; sestava: grobozrnata; okras: nalepljeni narezani rebri; inv. št.: P 38.119; sektor: 7; kv.: 153; reženj: 3.
6. Frag. ustja; barva: črno-siva; površina: hrapava; sestava: grobozrnata; inv. št.: P 38.104; sektor: 7; kv.: 153; reženj: 3.
7. Svitek; barva: sivo-črna; površina: gladka; sestava: grobozrnata; inv. št.: P 38.135; sektor: 7; kv.: 153; reženj: 3.
8. Frag. ostenja; barva: rdeče-siva; površina: hrapava; sestava: grobozrnata; okras: topi vrezi; op.: deformiran v ognju; inv. št.: P 38.118; sektor: 7; kv.: 153; reženj: 3.
9. Frag. cedila; barva: črna; površina: gladka; sestava: drobnazrnata; inv. št.: P 36.881; sektor: 7; kv.: 153.
10. Frag. ostenja; barva: sivo-črna; površina: gladka; sestava: drobnazrnata; okras: topi vrezi in okrogli vbodi; inv. št.: P 38.116; sektor: 7; kv.: 153; reženj: 3.
11. Frag. ustja; barva: rdeča; površina: gladka; sestava: drobnazrnata; okras: izvlečena rebra; inv. št.: P 37.886; sektor: 7; kv.: 154; reženj: 3.
12. Frag. ustja; barva: črna; površina: gladka; sestava: drobnazrnata; okras: žlebljenje; inv. št.: P 37.896; sektor: 7; kv.: 154; reženj: 3.
13. Frag. ostenja; barva: rdeče-siva; površina: gladka; sestava: drobnazrnata; inv. št.: P 37.887; sektor: 7; kv.: 154; reženj: 3.
14. Frag. ustja; barva: rjavo-siva; površina: hrapava; sestava: grobozrnata; inv. št.: P 37.539; sektor: 7; kv.: 155; reženj: 3.
15. Frag. ustja z razčlenjeno nalepko; barva: siva; površina: hrapava; sestava: grobozrnata; op.: deformiran v ognju; inv. št.: P 37.541; sektor: 7; kv.: 155; reženj: 3.
16. Frag. ostenja s prevrtanim držajem; barva: rjavo-sivo-rdeča; površina: gladka; sestava: drobnazrnata; okras: narezano ustje; inv. št.: P 37.542; sektor: 7; kv.: 155; reženj: 3.
17. Utež; barva: svetlorjava; površina: hrapava; sestava: grobozrnata; okras: okrogel vtis na temenu; inv. št.: P 37.552; sektor: 7; kv.: 155; reženj: 3.

Tabla 112

1. Frag. ostenja z nastavkom za ročaj; barva: črna; površina: gladka; sestava: drobnazrnata; inv. št.: P 37.360a; sektor: 7; kv.: 156; reženj: 2.
2. Frag. noge; barva: črna; površina: gladka; sestava: grobozrnata; inv. št.: P 37.360; sektor: 7; kv.: 156; reženj: 2.
3. Frag. uteži; barva: rjavo-rdeče-siva; površina: hrapava; sestava: grobozrnata; okras: okrogel vtis na temenu; inv. št.: P 37.413; sektor: 7; kv.: 156; reženj: 3.
4. Frag. ustja; barva: sivo-črna; površina: gladka; sestava: grobozrnata; inv. št.: P 37.362; sektor: 7; kv.: 156; reženj: 3.
5. Frag. ustja; barva: rdeče-siva; površina: gladka; sestava: drobnazrnata; okras: okrogli vtisi; inv. št.: P 37.366; sektor: 7; kv.: 156; reženj: 3.
6. Frag. ustja; barva: rjavo-črna; površina: gladka; sestava: grobozrnata; inv. št.: P 37.381; sektor: 7; kv.: 156; reženj: 3.
7. Frag. ostenja; barva: rjava; površina: gladka; sestava: grobozrnata; okras: nalepljena razčlenjena rebra; inv. št.: P 37.387; sektor: 7; kv.: 156; reženj: 3.
8. Frag. pekve; barva: rjavo-rdeče-črna; površina: hrapava; sestava: grobozrnata; okras: nalepljeno rebro; inv. št.: P 37.383; sektor: 7; kv.: 156; reženj: 3.
9. Kamnit tolkač; inv. št.: P 37.413a; sektor: 7; kv.: 156; reženj: 3.

10. Frag. ustja; barva: rdeče-siva; površina: gladka; sestava: drobnazrnata; inv. št.: P 37.369; sektor: 7; kv.: 156; reženj: 3.
11. Frag. ostenja; barva: siva; površina: gladka; sestava: drobnazrnata; okras: vrezi; inv. št.: P 37.385; sektor: 7; kv.: 156; reženj: 3.
12. Frag. ustja; barva: črna; površina: gladka; sestava: drobnazrnata; inv. št.: P 37.325; sektor: 7; kv.: 157.
13. Frag. ustja; barva: črno-siva; površina: hrapava; sestava: grobozrnata; inv. št.: P 37.323; sektor: 7; kv.: 157.
14. Frag. pekve; barva: rdeče-rjava; površina: hrapava; sestava: grobozrnata; okras: nalepljeno razčlenjeno rebro; op.: deformiran v ognju; inv. št.: P 37.334; sektor: 7; kv.: 157.
15. Frag. ustja; barva: siva; površina: hrapava; sestava: drobnazrnata; inv. št.: P 37.324; sektor: 7; kv.: 157.

Tabla 113

1. Frag. pokrova; barva: rdeče-črna; površina: hrapava; sestava: drobnazrnata; okras: topi vrezi; inv. št.: P 39.100; sektor: 7; kv.: 158; reženj: 3.
2. Frag. ustja; barva: črna; površina: gladka; sestava: drobnazrnata; okras: vrezi; inv. št.: P 39.088; sektor: 7; kv.: 158; reženj: 3.
3. Frag. ustja; barva: siva; površina: gladka; sestava: drobnazrnata; okras: nalepljena razčlenjena bradavica; inv. št.: P 39.094; sektor: 7; kv.: 158; reženj: 3.
4. Frag. ustja; barva: sivo-črna; površina: gladka; sestava: drobnazrnata; okras: fasetiranje; inv. št.: P 39.099; sektor: 7; kv.: 158; reženj: 3.
5. Frag. pokrova; barva: črno-rjava; površina: hrapava; sestava: grobozrnata; inv. št.: P 38.954; sektor: 7; kv.: 159; reženj: 3.
6. Frag. ustja; barva: črna; površina: gladka; sestava: drobnazrnata; okras: fasetiranje; inv. št.: P 38.944; sektor: 7; kv.: 159; reženj: 3.
7. Utež; barva: rdeča; površina: hrapava; sestava: grobozrnata; okras: širok žleb na temenu; inv. št.: P 38.999; sektor: 7; kv.: 159; reženj: 3.
8. Frag. ustja; barva: rdeče-siva; površina: gladka; sestava: drobnazrnata; inv. št.: P 39.005; sektor: 7; kv.: 159; reženj: 4.
9. Frag. ustja; barva: rjavo-siva; površina: gladka; sestava: drobnazrnata; inv. št.: P 38.931a; sektor: 7; kv.: 159; reženj: 3.
10. Utež; barva: rdeče-črna; površina: hrapava; sestava: grobozrnata; okras: vtis na temenu; inv. št.: P 38.998; sektor: 7; kv.: 159; reženj: 3.
11. Frag. brus; inv. št.: P 39.003; sektor: 7; kv.: 159; reženj: 3.
12. Frag. uteži; barva: rdeče-rjava; površina: hrapava; sestava: grobozrnata; okras: vtis na temenu; inv. št.: P 38.996; sektor: 7; kv.: 159; reženj: 3.
13. Frag. utež; barva: rdeča; površina: hrapava; sestava: grobozrnata; inv. št.: P 38.930b; sektor: 7; kv.: 159; reženj: 2.

Tabla 114

1. Frag. ustja; barva: črna; površina: gladka; sestava: drobnazrnata; okras: topi vrezi; inv. št.: P 38.782; sektor: 7; kv.: 160; reženj: 3.
2. Frag. ostenja; barva: rdeča; površina: gladka; sestava: drobnazrnata; okras: topi vrezi in okrogli vtisi; inv. št.: P 38.771; sektor: 7; kv.: 160; reženj: 2.

3. Frag. ustja z ročajem; barva: rdeče-siva; površina: hrapava; sestava: grobozrnata; okras: nalepljeno rebro in nalepljena bradavica; inv. št.: P 36.945; sektor: 7; kv.: 160.

4. Frag. zoomorfna aplikacija (govedo?); barva: rjavo-siva; površina: gladka; sestava: drobnazrnata; inv. št.: P 38.842; sektor: 7; kv.: 160.

5. Frag. svitek; barva: rdeče-siva; površina: hrapava; sestava: grobozrnata; inv. št.: P 38.776; sektor: 7; kv.: 160; reženj: 2.

6. Frag. ustja; barva: rdeče-črna; površina: gladka; sestava: drobnazrnata; inv. št.: P 38.779; sektor: 7; kv.: 160; reženj: 3.

7. Frag. ostenja; barva: rjavo-črna; površina: hrapava; sestava: grobozrnata; okras: nalepljene bradavice; inv. št.: P 36.958; sektor: 7; kv.: 160.

8. Frag. pekve; barva: rdeča; površina: hrapava; sestava: grobozrnata; okras: nalepljeno razčlenjeno rebro; inv. št.: P 36.949; sektor: 7; kv.: 160.

9. Frag. utež; barva: rdeča; površina: hrapava; sestava: grobozrnata; inv. št.: P 38.787; sektor: 7; kv.: 160; reženj: 3.

10. Frag. ustja; barva: črna; površina: gladka; sestava: drobnazrnata; inv. št.: P 38.500; sektor: 7; kv.: 161; reženj: 2.

11. Frag. ustja; barva: sivo-rjava; površina: gladka; sestava: drobnazrnata; inv. št.: P 38.498; sektor: 7; kv.: 161; reženj: 2.

12. Frag. ustja z razčlenjenim držajem; barva: sivo-rjava; površina: hrapava; sestava: grobozrnata; op.: deformiran v ognju; inv. št.: P 38.510; sektor: 7; kv.: 161; reženj: 3.

13. Frag. ustja z ročajem; barva: sivo-črna; površina: hrapava; sestava: grobozrnata; okras: nalepljena rebra; inv. št.: P 38.499; sektor: 7; kv.: 161; reženj: 2.

14. Frag. ostenja; barva: rdeče-siva; površina: hrapava; sestava: drobnazrnata; okras: topi vrezi in okrogli vtisi; op.: deformiran v ognju; inv. št.: P 38.525; sektor: 7; kv.: 161; reženj: 3.

15. Frag. ustja; barva: rdeče-siva; površina: gladka; sestava: drobnazrnata; okras: žlebljenje; inv. št.: P 38.515; sektor: 7; kv.: 161; reženj: 3.

16. Frag. ustja; barva: sivo-rdeča; površina: hrapava; sestava: grobozrnata; okras: z vrezi razčlenjeno ustje; inv. št.: P 38.519; sektor: 7; kv.: 161; reženj: 3.

17. Frag. svitka; barva: sivo-črna; površina: hrapava; sestava: grobozrnata; inv. št.: P 38.541; sektor: 7; kv.: 161; reženj: 3.

18. Utež; barva: rjavo-črna; površina: gladka; sestava: drobnazrnata; okras: topi vrezi in okrogli vtisi; inv. št.: P 38.546; sektor: 7; kv.: 161; reženj: 3.

19. Utež; barva: rdeče-siva; površina: hrapava; sestava: drobnazrnata; okras: žigosanje na stojni ploskvi; inv. št.: P 38.547; sektor: 7; kv.: 161; reženj: 3.

Tabla 115

1. Frag. ustja; barva: sivo-črna; površina: gladka; sestava: drobnazrnata; inv. št.: P 38.305; sektor: 7; kv.: 162; reženj: 3.

2. Frag. ustja; barva: črna; površina: gladka; sestava: drobnazrnata; inv. št.: P 38.309; sektor: 7; kv.: 162; reženj: 3.

3. Frag. ostenja; barva: črna; površina: gladka; sestava: drobnazrnata; okras: topi vrezi in okrogli vtisi; inv. št.: P 38.318; sektor: 7; kv.: 162; reženj: 3.

4. Frag. ustja; barva: siva; površina: hrapava; sestava: drobnazrnata; okras: topi vrezi; inv. št.: P 38.299a; sektor: 7; kv.: 162; reženj: 2.

5. Frag. ustja; barva: rjavo-črna; površina: hrapava; sestava: grobozrnata; okras: nalepljeno razčlenjeno rebro; inv. št.: P 36.887; sektor: 7; kv.: 162.

6. Frag. ustja; barva: rjavo-siva; površina: hrapava; sestava: drobnazrnata; inv. št.: P 38.299 E; sektor: 7; kv.: 162; reženj: 2.

7. Frag. ustja; barva: rdeče-siva; površina: gladka; sestava: drobnazrnata; inv. št.: P 36.888; sektor: 7; kv.: 162.

8. Frag. ognjiščnega kozla; barva: rumeno-rjava; površina: hrapava; sestava: grobozrnata; inv. št.: P 38.299 K; sektor: 7; kv.: 162; reženj: 2.

9. Frag. dna; barva: rjavo-črna; površina: hrapava; sestava: grobozrnata; inv. št.: P 38.337; sektor: 7; kv.: 162; reženj: 3.

10. Frag. utež; barva: rdeča; površina: hrapava; sestava: grobozrnata; okras: vtis na temenu; inv. št.: P 38.344; sektor: 7; kv.: 162; reženj: 3.

11. Frag. utež; barva: rdeča; površina: gladka; sestava: grobozrnata; inv. št.: P 38.345; sektor: 7; kv.: 162; reženj: 3.

12. Frag. pekve; barva: siva; površina: hrapava; sestava: grobozrnata; okras: nalepljeno razčlenjeno rebro; inv. št.: P 38.328; sektor: 7; kv.: 162; reženj: 3.

Tabla 116

1. Frag. ustja; barva: rdeče-siva; površina: hrapava; sestava: grobozrnata; okras: razčlenjena nalepka; inv. št.: P 38.054; sektor: 7; kv.: 163; reženj: 3.

2. Frag. ustja; barva: črna; površina: gladka; sestava: drobnazrnata; okras: žlebljenje; inv. št.: P 38.060; sektor: 7; kv.: 163; reženj: 3.

3. Frag. ustja; barva: rjavo-črna; površina: gladka; sestava: drobnazrnata; okras: poševno žlebljenje; inv. št.: P 38.058; sektor: 7; kv.: 163; reženj: 3.

4. Frag. ročaj; barva: rdeče-siva; površina: gladka; sestava: drobnazrnata; inv. št.: P 38.081; sektor: 7; kv.: 163; reženj: 3.

5. Frag. ustja; barva: sivo-rdeča; površina: gladka; sestava: drobnazrnata; op.: deformiran v ognju; inv. št.: P 38.057; sektor: 7; kv.: 163; reženj: 3.

6. Frag. ustja; barva: črna; površina: gladka; sestava: drobnazrnata; okras: fasetiranje; inv. št.: P 38.063; sektor: 7; kv.: 163; reženj: 3.

7. Frag. ustja; barva: sivo-črna; površina: gladka; sestava: drobnazrnata; okras: poševno žlebljenje; inv. št.: P 38.056; sektor: 7; kv.: 163; reženj: 3.

8. Frag. ustja; barva: rdeče-siva; površina: gladka; sestava: drobnazrnata; okras: vodoravno žlebljenje; inv. št.: P 38.040; sektor: 7; kv.: 163; reženj: 3.

9. Frag. ustja; barva: rjavo-siva; površina: gladka; sestava: drobnazrnata; okras: z vrezi razčlenjeno ustje; inv. št.: P 38.042; sektor: 7; kv.: 163; reženj: 3.

10. Frag. ostenja; barva: črna; površina: gladka; sestava: drobnazrnata; okras: žlebljenje in nalepljena bradavica; inv. št.: P 38.059; sektor: 7; kv.: 163; reženj: 3.

11. Frag. pekve; barva: rjavo-siva; površina: hrapava; sestava: grobozrnata; okras: nalepljeno razčlenjeno rebro; inv. št.: P 38.069; sektor: 7; kv.: 163; reženj: 3.

12. Frag. ostenja; barva: sivo-črna; površina: gladka; sestava: drobnazrnata; okras: žigosanje; inv. št.: P 38.077; sektor: 7; kv.: 163; reženj: 3.

13. Svitek; barva: črna-rjava; površina: hrapava; sestava: grobozrnata; inv. št.: P 36.879; sektor: 7; kv.: 163.

14. Frag. utež; barva: sivo-rjavo-rdeča; površina: hrapava; sestava: grobozrnata; inv. št.: P 38.084; sektor: 7; kv.: 163; reženj: 3.

15. Frag. ostenja; barva: rdeče-siva; površina: gladka; sestava: drobnazrnata; okras: žlebljenje; op.: deformiran v ognju; inv. št.: P 37.864; sektor: 7; kv.: 164; reženj: 3.

16. Frag. gumb pokrova; barva: sivo-rjava; površina: hrapava; sestava: drobnazrnata; inv. št.: P 37.873; sektor: 7; kv.: 164; reženj: 3.

17. Frag. ostenja; barva: rdeče-siva; površina: gladka; sestava: drobnazrnata; okras: topi vrezi in okrogli vtisi; inv. št.: P 37.863; sektor: 7; kv.: 164; reženj: 3.

18. Utež; barva: rjava-rdeča; površina: gladka; sestava: drobnazrnata; okras: žleb na temenu; inv. št.: P 37.874; sektor: 7; kv.: 164; reženj: 3.

Tabla 117

1. Frag. ustja; barva: siva; površina: gladka; sestava: drobnazrnata; op.: deformiran v ognju; inv. št.: P 37.522b; sektor: 7; kv.: 165; reženj: 2.

2. Frag. ostenja; barva: črno-rjava; površina: gladka; sestava: drobnazrnata; okras: žigosanje; inv. št.: P 37.425c; sektor: 7; kv.: 165; reženj: 3.

3. Frag. ustja; barva: sivo-rjava; površina: hrapava; sestava: grobozrnata; inv. št.: P 37.523; sektor: 7; kv.: 165; reženj: 3.

4. Frag. ostenja; barva: črno-rjava; površina: gladka; sestava: drobnazrnata; okras: žigosanje; inv. št.: P 37.425b; sektor: 7; kv.: 165; reženj: 3.

5. Frag. ostenja; barva: sivo-rjava; površina: hrapava; sestava: grobozrnata; okras: nalepljeno rebro; inv. št.: P 37.522 E; sektor: 7; kv.: 165; reženj: 2.

6. Frag. ostenja; barva: črno-rjava; površina: gladka; sestava: drobnazrnata; okras: žigosanje; inv. št.: P 37.425a; sektor: 7; kv.: 165; reženj: 3.

7. Bronasta igla; inv. št.: P 37.538c; sektor: 7; kv.: 165; reženj: 3.

8. Frag. ostenja; barva: črna; površina: gladka; sestava: drobnazrnata; okras: topi vrezi in okrogli vtisi; inv. št.: P 38.885; sektor: 7; kv.: 169; reženj: 3.

9. Frag. prenosnega ognjišča; barva: sivo-rdeča; površina: hrapava; sestava: grobozrnata; inv. št.: P 38.897; sektor: 7; kv.: 169; reženj: 3.

10. Frag. gumb pokrovke; barva: črno-rdeča; površina: hrapava; sestava: grobozrnata; inv. št.: P 38.880; sektor: 7; kv.: 169; reženj: 3.

11. Frag. utež; barva: sivo-rdeča; površina: hrapava; sestava: grobozrnata; inv. št.: P 36.981; sektor: 7; kv.: 169.

12. Frag. ognjiščenege kozla (?); barva: temnordeča; površina: hrapava; sestava: grobozrnata; okras: žigosani kogci; inv. št.: P 38.895; sektor: 7; kv.: 169; reženj: 3.

13. Frag. utež; barva: rdeče-siva; površina: hrapava; sestava: grobozrnata; inv. št.: P 38.898; sektor: 7; kv.: 169; reženj: 3.

14. Frag. utež; barva: sivo-rdeča; površina: hrapava; sestava: grobozrnata; okras: topi vrez; inv. št.: P 38.899; sektor: 7; kv.: 169; reženj: 3.

Tabla 118

1. Frag. ustja; barva: črno-rdeče-siva; površina: gladka; sestava: drobnazrnata; okras: poševno žlebljenje; op.: deformiran v ognju; inv. št.: P 37.321; sektor: 7; kv.: 167.

2. Utež; barva: rdeče-siva; površina: hrapava; sestava: grobozrnata; inv. št.: P 36.816; sektor: 7; kv.: 167.

3. Utež; barva: črno-rjavo-rdeča; površina: hrapava; sestava: grobozrnata; okras: topi vrez; inv. št.: P 36.815; sektor: 7; kv.: 167.

4. Frag. bronasta igla; inv. št.: P 38.762; sektor: 7; kv.: 170; reženj: 3.

5. Bronasta igla; inv. št.: P 38.763; sektor: 7; kv.: 170; reženj: 3.

6. Frag. ostenja; barva: črna; površina: hrapava; sestava: grobozrnata; okras: topi vrezi; inv. št.: P 38.747; sektor: 7; kv.: 170; reženj: 3.

7. Frag. ostenja; barva: črna; površina: gladka; sestava: drobnazrnata; okras: žlebljenje; inv. št.: P 38.737; sektor: 7; kv.: 170; reženj: 3.

8. Frag. ustja; barva: črna; površina: gladka; sestava: drobnazrnata; okras: poševno žlebljenje; inv. št.: P 38.692; sektor: 7; kv.: 170; reženj: 3.

9. Frag. ustja; barva: črna; površina: gladka; sestava: drobnazrnata; inv. št.: P 38.703; sektor: 7; kv.: 170; reženj: 3.

10. Utež; barva: črno-sivo-rdeča; površina: hrapava; sestava: grobozrnata; okras: topi vrez; inv. št.: P 39.210; sektor: 7; kv.: 170.

11. Svitek; barva: sivo-črna; površina: hrapava; sestava: grobozrnata; inv. št.: P 36.935; sektor: 7; kv.: 170.

12. Frag. ustja; barva: črna; površina: gladka; sestava: drobnazrnata; inv. št.: P 36.930; sektor: 7; kv.: 170.

13. Frag. utež; barva: rdeča; površina: hrapava; sestava: grobozrnata; inv. št.: P 36.940; sektor: 7; kv.: 170.

14. Frag. utež; barva: rdeče-siva; površina: hrapava; sestava: grobozrnata; inv. št.: P 38.752; sektor: 7; kv.: 170; reženj: 3.

Tabla 119

1. Frag. ustja; barva: rdeče-siva; površina: hrapava; sestava: grobozrnata; inv. št.: P 38.422; sektor: 7; kv.: 171; reženj: 3.

2. Frag. ostenja; barva: črna; površina: gladka; sestava: drobnazrnata; okras: topi vrezi; inv. št.: P 38.479; sektor: 7; kv.: 171; reženj: 3.

3. Frag. ustja; barva: črno-siva; površina: hrapava; sestava: grobozrnata; okras: nalepljena bradavica; inv. št.: P 38.442; sektor: 7; kv.: 171; reženj: 3.

4. Frag. ostenja z držajem; barva: črna; površina: gladka; sestava: drobnazrnata; okras: topi vrezi; inv. št.: P 38.468; sektor: 7; kv.: 171; reženj: 3.

5. Frag. ustja; barva: črna; površina: gladka; sestava: drobnazrnata; inv. št.: P 38.440; sektor: 7; kv.: 171; reženj: 3.

6. Frag. ostenja; barva: rdeče-siva; površina: gladka; sestava: drobnazrnata; okras: rogličasta nalepka in topi vrezi; inv. št.: P 38.476; sektor: 7; kv.: 171; reženj: 3.

7. Frag. ustja; barva: črna; površina: gladka; sestava: drobnazrnata; inv. št.: P 38.448; sektor: 7; kv.: 171; reženj: 3.

8. Frag. ostenja; barva: črna; površina: gladka; sestava: drobnazrnata; okras: rogličasta nalepka in topi vrezi; inv. št.: P 38.475; sektor: 7; kv.: 171; reženj: 3.

9. Frag. ustja in ostenja s prevrtanim držajem; barva: svetlosiva; površina: hrapava; sestava: drobozrnata; inv. št.: P 38.018; sektor: 7; kv.: 173; reženj: 2.

10. Frag. ustja; barva: rdeče-črno-rjava; površina: gladka; sestava: grobozrnata; inv. št.: P 38.024; sektor: 7; kv.: 173; reženj: 3.

11. Frag. ustja z ročajem; barva: rdeče-sivo-črna; površina: hrapava; sestava: grobozrnata; inv. št.: P 38.025; sektor: 7; kv.: 173; reženj: 3.

12. Frag. bronaste tordirane žice; inv. št.: P 38.021b; sektor: 7; kv.: 173; reženj: 2.

13. Frag. ustja; barva: sivo-črno-rdeča; površina: gladka; sestava: drobozrnata; okras: poševno žlebljenje; op.: deformiran v ognju; inv. št.: P 37.838; sektor: 7; kv.: 174; reženj: 3.

14. Frag. ostenja; barva: rdeče-siva; površina: hrapava; sestava: grobozrnata; okras: nalepljena rebra; op.: deformiran v ognju; inv. št.: P 37.823; sektor: 7; kv.: 174; reženj: 2.

15. Frag. ustja; barva: rjava; površina: hrapava; sestava: grobozrnata; okras: nalepljeno razčlenjeno rebro; inv. št.: P 37.837; sektor: 7; kv.: 174; reženj: 3.

16. Frag. ustja; barva: črna; površina: gladka; sestava: drobozrnata; okras: z vrezi razčlenjeno ustje; inv. št.: P 37.517; sektor: 7; kv.: 175; reženj: 3.

17. Frag. ostenja; barva: rjava-črna; površina: gladka; sestava: drobozrnata; okras: top vrez; inv. št.: P 37.518; sektor: 7; kv.: 175; reženj: 3.

18. Frag. ustja; barva: sivo-rdeča; površina: hrapava; sestava: grobozrnata; okras: z vtisi razčlenjeno ustje; inv. št.: P 37.516; sektor: 7; kv.: 175; reženj: 3.

7.2. VRAZOVA ULICA

Tabla 120

1. Frag. ustja in ostenja; barva: rjava-črna; površina: hrapava; sestava: grobozrnata; inv. št. P 48.074; kv. 53; objekt: jama 219.

2. Frag. ostenja; barva: rjava-sivo-črna; površina: gladka; sestava: drobozrnata; okras: žlebljenje; inv. št. P 48.080; kv. 52; objekt: jama (jarek) 220.

3. Frag. ostenja; barva: črna; površina: gladka; sestava: drobozrnata; okras: topi vrezi; inv. št. P 48.081; kv. 52; objekt: jama (jarek) 220.

4. Valjast predmet; barva: svetlorjava; površina: hrapava; sestava: grobozrnata; inv. št. P 48.083; kv. 52; objekt: jama (jarek) 220.

5. Frag. pekve; barva: rdeče-rjava; površina: hrapava; sestava: grobozrnata; okras: nalepljeno razčlenjeno rebro; inv. št. P 48.079; kv. 52; objekt: jama (jarek) 220.

6. Frag. ustja; barva: črna; površina: gladka; sestava: drobozrnata; okras: topi vrezi; inv. št. P 48.085; kv. 40; objekt: jama 245.

7. Frag. ustja; barva: rjava-črna; površina: gladka; sestava: drobozrnata; okras: žlebljenje; inv. št. P 48.040; kv. 30; objekt: jama 479.

8. Frag. ognjišnega kozla?; barva: rdeče-rjava; površina: hrapava; sestava: grobozrnata; okras: topi vrezi; inv. št. P 48.090 B; kv. 40; objekt: jama 274.

9. Vijček; barva: rdeče-črna; površina: gladka; sestava: drobozrnata; inv. št. P 48.090 A; kv. 40; objekt: jama 274.

10. Frag. ustja; barva: siva; površina: gladka; sestava: grobozrnata; okras: nalepljeno razčlenjeno rebro; inv. št. P 47.663; kv. 45; objekt: jama 867.

11. Lonec; barva: rjava-siva; površina: hrapava; sestava: grobozrnata; okras: nalepljeno razčlenjeno rebro in vtisi; inv. št. P 47.666 A; kv. 45; objekt: jama 867.

12. Frag. ustja; barva: rjava-rdeče-siva; površina: hrapava; sestava: grobozrnata; okras: nalepljene bradavice; inv. št. P 47.664; kv. 45; objekt: jama 867.

Tabla 121

1. Frag. ustja; barva: temnosiva; površina: hrapava; sestava: grobozrnata; okras: nalepljeno razčlenjeno rebro; inv. št. P 47.800; kv. 8; objekt: jama 1254.

2. Frag. dna; barva: črna; površina: gladka; sestava: drobozrnata; okras: topi vrezi na notranji steni; inv. št. P 47.812; kv. 8; objekt: jama 1254.

3. Frag. ustja in ostenja; barva: temnorjava; površina: gladka; sestava: grobozrnata; inv. št. P 47.789; kv. 8; objekt: jama 1254.

4. Vijček; barva: svetlorjava; površina: gladka; sestava: drobozrnata; inv. št. P 47.813; kv. 8; objekt: jama 1254.

5. Frag. ustja; barva: rjava; površina: hrapava; sestava: grobozrnata; okras: fasetiranje, nalepljeno razčlenjeno rebro in topi vtisi; inv. št. P 47.801; kv. 8; objekt: jama 1254.

6. Frag. ostenja z ročajem; barva: črno-rjava; površina: gladka; sestava: grobozrnata; inv. št. P 47.806; kv. 8; objekt: jama 1254.

7. Frag. ustja; barva: rjava-črna; površina: gladka; sestava: drobozrnata; okras: fasetiranje; inv. št. P 47.793; kv. 8; objekt: jama 1254.

8. Frag. ustja; barva: črna; površina: gladka; sestava: drobozrnata; inv. št. P 47.795; kv. 8; objekt: jama 1254.

9. Frag. pladnja; barva: rjava-rdeča; površina: hrapava; sestava: grobozrnata; okras: vtisi; inv. št. P 47.808; kv. 8; objekt: jama 1254.

10. Frag. ustja z ročajem; barva: črna; površina: gladka; sestava: drobozrnata; inv. št. P 47.802; kv. 8; objekt: jama 1254.

11. Frag. ognjiščne rešetke; barva: rjava-rdeča; površina: hrapava; sestava: grobozrnata; inv. št. P 47.809; kv. 8; objekt: jama 1254.

12. Frag. ustja; barva: črna; površina: gladka; sestava: drobozrnata; okras: žlebljenje; inv. št. P 47.669; kv. 33; objekt: jama 902.

13. Frag. ustja; barva: rdeče-rjava; površina: hrapava; sestava: grobozrnata; okras: nalepljena narezana rebra in bradavica; inv. št. P 48.049; kv. 19; objekt: jama 1307.

Tabla 122

1. Frag. ustja in ostenja; barva: rjava-rdeča; površina: hrapava; sestava: grobozrnata; okras: nalepljeno razčlenjeno rebro in držaj; inv. št. P 48.209; kv. 38; objekt: jama 1376.

2. Frag. ustja; barva: rjava-rdeča; površina: gladka; sestava: grobozrnata; inv. št. P 48.215; kv. 38; objekt: jama 1376.

3. Frag. ustja; barva: temnosiva; površina: gladka; sestava: drobozrnata; okras: žlebljenje; inv. št. P 48.212; kv. 38; objekt: jama 1376.

4. Frag. ostenja; barva: črna; površina: gladka; sestava: drobnozrnata; okras: top vrez; inv. št. P 48.213; kv. 38; objekt: jama 1376.

5. Frag. ustja; barva: rjavo-rdeča; površina: hrapava; sestava: grobozrnata; okras: glinast premaz; inv. št. P 48.259; kv. 26; objekt: jama 2782.

6. Frag. ustja; barva: rdeče-črna; površina: hrapava; sestava: grobozrnata; okras: nalepljena bradavica; inv. št. P 48.257; kv. 26; objekt: jama 2782.

7. Frag. ostenja; barva: črna; površina: gladka; sestava: drobnozrnata; okras: žlebljenje; inv. št. P 48.260; kv. 26; objekt: jama 2782.

8. Frag. pokrovke z nastavki za ročaj; barva: rjavo-siva; površina: gladka; sestava: grobozrnata; inv. št. P 48.263; kv. 26; objekt: jama 2782.

9. Frag. ustja; barva: črna; površina: gladka; sestava: drobnozrnata; okras: žlebljenje; inv. št. P 48.258; kv. 26; objekt: jama 2782.

10. Frag. ostenja; barva: rdeče-črna; površina: gladka; sestava: grobozrnata; okras: žlebljenje; inv. št. P 48.261; kv. 26; objekt: jama 2782.

Tabla 123

1. Frag. ustja; barva: črna; površina: gladka; sestava: drobnozrnata; inv. št. P 48.827; kv. 24; objekt: jama 2548.

2. Frag. ustja; barva: črna; površina: gladka; sestava: drobnozrnata; okras: žlebljenje; inv. št. P 48.822; kv. 24; objekt: jama 2548.

3. Frag. ustja; barva: temnosiva; površina: gladka; sestava: drobnozrnata; inv. št. P 48.821; kv. 24; objekt: jama 2548.

4. Frag. ustja; barva: rdeče-rjava; površina: gladka; sestava: drobnozrnata; okras: žlebljenje; inv. št. P 48.780; kv. 25; objekt: jama 2548.

5. Frag. ostenja; barva: svetlorjava; površina: hrapava; sestava: grobozrnata; okras: nalepljena bradavica; inv. št. P 48.843; kv. 24; objekt: jama 2548.

6. Frag. ustja; barva: rjavo-rdeča; površina: hrapava; sestava: grobozrnata; inv. št. P 48.829; kv. 24; objekt: jama 2548.

7. Frag. ustja; barva: rjavo-siva; površina: gladka; sestava: drobnozrnata; okras: topi vrezi; inv. št. P 48.824; kv. 24; objekt: jama 2548.

8. Frag. ustja; barva: črna; površina: gladka; sestava: drobnozrnata; inv. št. P 48.826; kv. 24; objekt: jama 2548.

9. Frag. ustja; barva: črna; površina: gladka; sestava: drobnozrnata; okras: žigosanje in žlebljenje; inv. št. P 48.828; kv. 24; objekt: jama 2548.

10. Frag. ustja; barva: črna; površina: gladka; sestava: drobnozrnata; okras: žlebljenje; inv. št. P 48.830; kv. 24; objekt: jama 2548.

11. Frag. skledica; barva: rdeče-siva; površina: hrapava; sestava: grobozrnata; okras: nalepljeno razčlenjeno rebro; inv. št. P 48.831; kv. 24; objekt: jama 2548.

12. Frag. pladnja; barva: črna; površina: gladka; sestava: drobnozrnata; okras: žlebljenje; inv. št. P 48.832; kv. 24; objekt: jama 2548.

13. Frag. ustja; barva: rjavo-siva; površina: gladka; sestava: drobnozrnata; inv. št. P 48.819; kv. 24; objekt: jama 2548.

14. Frag. ustja in ostenja; barva: rumeno-rjava; površina: gladka; sestava: grobozrnata; okras: top vrez; inv. št. P 48.817; kv. 24; objekt: jama 2548.

15. Vijček; barva: sivo-rjava; površina: gladka; sestava: drobnozrnata; inv. št. P 48.856; kv. 24; objekt: jama 2548.

16. Frag. ostenja; barva: rjavo-siva; površina: hrapava; sestava: grobozrnata; okras: žlebljenje; inv. št. P 48.842; kv. 24; objekt: jama 2548.

17. Frag. ustja; barva: sivo-rdeče-rjava; površina: hrapava; sestava: grobozrnata; okras: nalepljeno narezano rebro; inv. št. P 48.778; kv. 25; objekt: jama 2548.

18. Frag. ostenja; barva: črna; površina: gladka; sestava: grobozrnata; okras: nalepljena narezana rebra; inv. št. P 48.841; kv. 24; objekt: jama 2548.

19. Frag. ostenja; barva: črna; površina: gladka; sestava: drobnozrnata; okras: žlebljenje; inv. št. P 48.848; kv. 24; objekt: jama 2548.

20. Frag. ostenja z ročajem; barva: rjavo-rdeča; površina: gladka; sestava: drobnozrnata; okras: nalepljeno narezano rebro; inv. št. P 48.782; kv. 25; objekt: jama 2548.

Tabla 124

1. Frag. pekva; barva: rjavo-rdeča; površina: hrapava; sestava: grobozrnata; inv. št. P 48.854; kv. 24; objekt: jama 2548.

2. Frag. dna in ostenja; barva: rdeče-rjavo-siva; površina: hrapava; sestava: grobozrnata; inv. št. P 48.852; kv. 24; objekt: jama 2548.

3. Frag. pekve; barva: rjava; površina: hrapava; sestava: grobozrnata; inv. št. P 48.837; kv. 24; objekt: jama 2548.

4. Frag. ustja; barva: rjavo-črna; površina: hrapava; sestava: grobozrnata; okras: nalepljena bradavica; inv. št. P 48.816; kv. 24; objekt: jama 2548.

5. Frag. ustja, ostenja in dna; barva: rjavo-siva; površina: hrapava; sestava: grobozrnata; inv. št. P 48.813; kv. 24; objekt: jama 2548.

6. Frag. ustja z nastavkom za ročaj; barva: rjavo-črna; površina: hrapava; sestava: grobozrnata; inv. št. P 48.779; kv. 25; objekt: jama 2548.

7. Frag. ustja; barva: rumeno-rjavo-siva; površina: hrapava; sestava: grobozrnata; inv. št. P 48.814; kv. 24; objekt: jama 2548.

8. Frag. ostenja; barva: rjavo-siva; površina: hrapava; sestava: grobozrnata; okras: podkvasta nalepka; inv. št. P 48.846; kv. 24; objekt: jama 2548.

9. Frag. dna; barva: temnorjava; površina: gladka; sestava: drobnozrnata; okras: vrezi; inv. št. P 48.784; kv. 25; objekt: jama 2548.

10. Frag. ostenja; barva: črna; površina: gladka; sestava: drobnozrnata; okras: žigosanje; inv. št. P 48.838; kv. 24; objekt: jama 2548.

11. Frag. ostenja s prevrtanim držajem; barva: črna; površina: gladka; sestava: drobnozrnata; inv. št. P 48.850; kv. 24; objekt: jama 2548.

12. Frag. ostenja s tremi luknjicami; barva: siva; površina: gladka; sestava: drobnozrnata; inv. št. P 48.849; kv. 24; objekt: jama 2548.

13. Frag. utež; barva: rdeča; površina: hrapava; sestava: grobozrnata; inv. št. P 48.858; kv. 24; objekt: jama 2548.

Tabla 125

1. Frag. ostenja; barva: temnosiva; površina: gladka; sestava: drobnoprznata; okras: navpično žlebljenje in bradavica; inv. št. P 48.547; kv. 1; reženj: 3.

2. Frag. ustja; barva: rjavo-siva; površina: hrapava; sestava: grobozrnata; okras: z vtisi razčlenjeno ustje; inv. št. P 48.546; kv. 1; reženj: 3.

3. Frag. ustja; barva: črna; površina: gladka; sestava: drobnoprznata; okras: poševno žlebljenje; inv. št. P 48.301; kv. 3; reženj: 2.

4. Frag. ustja; barva: črna; površina: gladka; sestava: drobnoprznata; inv. št. P 48.297; kv. 3; reženj: 1.

5. Frag. zoomorfne aplikacije (ptica); barva: temnosiva; površina: gladka; sestava: drobnoprznata; okras: topi vrezi in vtisi; inv. št. P 48.424; kv. 5; reženj: 3.

6. Frag. ustja; barva: rjavo-siva; površina: gladka; sestava: drobnoprznata; okras: poševno žlebljenje; inv. št. P 48.418; kv. 5; reženj: 3.

7. Frag. ustja; barva: sivo-rjava; površina: hrapava; sestava: grobozrnata; okras: nalepljeno razčlenjeno rebro in vtisi na ustju; inv. št. P 48.415; kv. 5; reženj: 3.

8. Frag. ustja; barva: črna; površina: gladka; sestava: drobnoprznata; okras: žlebljenje; inv. št. P 47.905; kv. 7; reženj: 2.

9. Frag. ostenja; barva: črna; površina: gladka; sestava: drobnoprznata; okras: žigosanje; inv. št. P 47.886; kv. 7; reženj: 1.

10. Frag. ostenja; barva: črna; površina: gladka; sestava: drobnoprznata; okras: žigosanje; inv. št. P 47.934; kv. 7; reženj: 2.

11. Frag. ustja; barva: sivo-rjava; površina: hrapava; sestava: drobnoprznata; okras: nalepljeno razčlenjeno rebro; inv. št. P 47.891; kv. 7; reženj: 2.

12. Frag. ostenja; barva: črna; površina: gladka; sestava: drobnoprznata; okras: vrezi; inv. št. P 47.933; kv. 7; reženj: 2.

13. Frag. ostenja; barva: črna; površina: gladka; sestava: drobnoprznata; okras: vrezi; inv. št. P 47.965; kv. 7; reženj: 3.

14. Frag. ustja; barva: rjavo-sivo-črna; površina: gladka; sestava: drobnoprznata; okras: fasetiranje; inv. št. P 47.892; kv. 7; reženj: 2.

15. Frag. ustja; barva: sivo-črna; površina: gladka; sestava: drobnoprznata; okras: vrezi in vtisi; inv. št. P 47.954 A; kv. 7; reženj: 2.

16. Vijček; barva: rjavo-siva; površina: gladka; sestava: grobozrnata; inv. št. P 47.946; kv. 7; reženj: 2.

17. Vijček; barva: temnosiva; površina: gladka; sestava: drobnoprznata; inv. št. P 47.945; kv. 7; reženj: 2.

18. Vijček; barva: rjavo-črna; površina: hrapava; sestava: grobozrnata; inv. št. P 47.967; kv. 7; reženj: 3.

19. Frag. zvezdast obesek; barva: sivo-rjava; površina: hrapava; sestava: grobozrnata; inv. št. P 47.948; kv. 7; reženj: 2.

Tabla 126

1. Frag. ustja; barva: črna; površina: gladka; sestava: drobnoprznata; okras: žlebljenje; inv. št. P 47.744; kv. 8; reženj: 2.

2. Frag. svitek; barva: siva; površina: gladka; sestava: grobozrnata; inv. št. P 47.740; kv. 8; reženj: 1.

3. Frag. ostenja; barva: sivo-črna; površina: gladka; sestava: drobnoprznata; okras: žigosanje; inv. št. P 47.768; kv. 8; reženj: 2.

4. Frag. držaj; barva: rjavo-rdeča; površina: hrapava; sestava: grobozrnata; inv. št. P 47.788; kv. 8; reženj: 3.

5. Utež; barva: rdeče-rjava; površina: hrapava; sestava: grobozrnata; inv. št. P 47.778; kv. 8; reženj: 2.

6. Frag. ustja; barva: rdeče-siva; površina: gladka; sestava: drobnoprznata; inv. št. P 47.269; kv. 9; reženj: 2.

7. Frag. ostenja; barva: temnorjava; površina: hrapava; sestava: grobozrnata; okras: nalepljeni narezani rebri; inv. št. P 47.337; kv. 9; reženj: 2.

8. Frag. ustja; barva: rjavo-siva; površina: gladka; sestava: grobozrnata; inv. št. P 47.283; kv. 9; reženj: 2.

9. Frag. ustja; barva: sivo-rjava; površina: gladka; sestava: grobozrnata; okras: nalepljeno razčlenjeno rebro; inv. št. P 47.281; kv. 9; reženj: 2.

10. Frag. ostenja in dna; barva: črna; površina: gladka; sestava: drobnoprznata; okras: poševno žlebljenje; inv. št. P 47.376; kv. 9; reženj: 2.

11. Frag. ustja; barva: rjava; površina: hrapava; sestava: grobozrnata; okras: poševno žlebljenje; inv. št. P 47.300; kv. 9; reženj: 2.

12. Frag. ostenja; barva: rjavo-siva; površina: gladka; sestava: drobnoprznata; okras: nalepljeno narezano rebro in rebro v obliki valovnice; inv. št. P 47.287; kv. 9; reženj: 2.

13. Frag. ustja; barva: črna; površina: gladka; sestava: drobnoprznata; okras: žlebljenje; inv. št. P 47.292; kv. 9; reženj: 2.

14. Vijček; barva: temnosiva; površina: gladka; sestava: drobnoprznata; inv. št. P 47.406; kv. 9.

15. Vijček; barva: črna; površina: gladka; sestava: grobozrnata; inv. št. P 47.262; kv. 9; reženj: 1.

16. Vijček; barva: sivo-črna; površina: gladka; sestava: drobnoprznata; inv. št. P 47.395; kv. 9; reženj: 2.

17. Utež; barva: siva; površina: hrapava; sestava: grobozrnata; inv. št. P 47.393; kv. 9; reženj: 2.

18. Kamnit tolkač iz kvarcita; inv. št. P 47.395 A; kv. 9; reženj: 2.

Tabla 127

1. Frag. ustja; barva: črna; površina: gladka; sestava: drobnoprznata; okras: vrezi; inv. št. P 47.988; kv. 18; reženj: 1.

2. Frag. ustja; barva: črna; površina: hrapava; sestava: grobozrnata; okras: nalepljeno razčlenjeno rebro; inv. št. P 48.035; kv. 18.

3. Frag. ustja; barva: rdeče-siva; površina: hrapava; sestava: grobozrnata; okras: nalepljeno razčlenjeno rebro; inv. št. P 47.982; kv. 18; reženj: 1.

4. Svitek; barva: črna; površina: hrapava; sestava: grobozrnata; inv. št. P 48.031; kv. 18; reženj: 2.

5. Svitek; barva: črna; površina: hrapava; sestava: grobozrnata; inv. št. P 48.032; kv. 18; reženj: 2.

6. Frag. ostenja; barva: črna; površina: gladka; sestava: drobnoprznata; okras: vrezi; inv. št. P 48.030; kv. 18; reženj: 2.

7. Skledica; barva: črna; površina: gladka; sestava: drobnoprznata; inv. št. P 48.036 A; kv. 18.

8. Frag. ustja; barva: črna-siva; površina: gladka; sestava: drobnoprznata; inv. št. P 47.859; kv. 19; reženj: 3.

9. Frag. ustja; barva: rjavo-siva; površina: gladka; sestava: drobnoprznata; okras: topi vrezi; inv. št. P 47.840; kv. 19; reženj: 1.

10. Frag. ustja; barva: rjavo-rdeče-črna; površina: gladka; sestava: drobnoprznata; okras: topi vrezi; inv. št. P 47.847; kv. 19; reženj: 1.

11. Frag. ostenja; barva: črna; površina: gladka; sestava: drobozrnata; okras: žigosanje; inv. št. P 47.476; kv. 21; reženj: 2.

12. Frag. pekve; barva: temnosiva; površina: hrapava; sestava: grobozrnata; okras: nalepljeno razčlenjeno rebro in vtisi; inv. št. P 47.447; kv. 21; reženj: 2.

13. Frag. ostenja; barva: sivo-črna; površina: gladka; sestava: drobozrnata; okras: topi in ostri vrezi; inv. št. P 47.477; kv. 21; reženj: 2.

Tabla 128

1. Frag. ostenja; barva: siva; površina: hrapava; sestava: grobozrnata; okras: žigosanje; inv. št. P 47.553; kv. 22; reženj: 2.

2. Frag. ustja in ostenja; barva: sivo-črna; površina: gladka; sestava: drobozrnata; okras: topi vrezi in nalepljeno navpično rebro; inv. št. P 47.546; kv. 22; reženj: 2.

3. Frag. ustja; barva: črna; površina: gladka; sestava: grobozrnata; okras: fasetiranje in top vrez; inv. št. P 48.537; kv. 23; reženj: 2.

4. Vijček; barva: rdeče-rjava; površina: ; sestava: drobozrnata; okras: vrezi; inv. št. P 48.645; kv. 23.

5. Frag. ustja; barva: črna; površina: gladka; sestava: drobozrnata; okras: poševno žlebljenje; inv. št. P 48.541; kv. 23; reženj: 3.

6. Frag. ustja; barva: rumeno-rdeča; površina: gladka; sestava: drobozrnata; okras: poševno žlebljenje; inv. št. P 48.876; kv. 25.

7. Frag. cedila; barva: sivo-rjava; površina: hrapava; sestava: drobozrnata; op.: deformiran v ognju; inv. št. P 48.177; kv. 25; reženj: 3.

8. Vijček; barva: siva; površina: gladka; sestava: drobozrnata; inv. št. P 48.268; kv. 25; reženj: 2.

9. Frag. pekve; barva: rjavo-rdeča; površina: hrapava; sestava: grobozrnata; okras: nalepljeno razčlenjeno rebro; inv. št. P 48.178; kv. 25; reženj: 3.

10. Frag. ostenja; barva: črno-rjava; površina: gladka; sestava: drobozrnata; okras: vrezi; inv. št. P 48.135; kv. 26; reženj: 3.

11. Frag. ustja; barva: rjavo-siva; površina: gladka; sestava: drobozrnata; okras: poševno žlebljenje; inv. št. P 48.134; kv. 26; reženj: 3.

12. Frag. ustja; barva: sivo-črna; površina: gladka; sestava: drobozrnata; okras: poševno žlebljenje; inv. št. P 48.128; kv. 27; reženj: 2.

13. Frag. ustja; barva: črna; površina: gladka; sestava: drobozrnata; inv. št. P 48.127; kv. 27; reženj: 2.

14. Frag. ustja in ostenja; barva: sivo-črna; površina: hrapava; sestava: grobozrnata; inv. št. P 47.566; kv. 33; reženj: 1.

15. Frag. ustja; barva: črna; površina: hrapava; sestava: grobozrnata; inv. št. P 47.590; kv. 33; reženj: 2.

16. Vijček; barva: temnosiva; površina: gladka; sestava: drobozrnata; inv. št. P 47.604; kv. 33; reženj: 3.

17. Frag. ostenja; barva: črna; površina: gladka; sestava: drobozrnata; okras: nalepljene bradavice; inv. št. P 47.581; kv. 33; reženj: 1.

18. Frag. ustja; barva: sivo-rdeča; površina: gladka; sestava: grobozrnata; okras: fasetiranje; inv. št. P 47.570; kv. 33; reženj: 1.

19. Frag. ostenja; barva: črna; površina: gladka; sestava: drobozrnata; okras: žigosanje; inv. št. P 47.603; kv. 33; reženj: 3.

20. Frag. ustja; barva: siva; površina: hrapava; sestava: grobozrnata; okras: nalepljeno razčlenjeno rebro; inv. št. P 47.569; kv. 33; reženj: 1.

Tabla 129

1. Frag. ostenja; barva: siva; površina: gladka; sestava: grobozrnata; okras: topi vrezi in žlebljenje; op.: deformiran v ognju; inv. št. P 48.578; kv. 35; reženj: 2.

2. Vijček; barva: svetlorjava; površina: hrapava; sestava: grobozrnata; inv. št. P 48.529; kv. 36; reženj: 2.

3. Frag. ustja; barva: sivo-črna; površina: gladka; sestava: drobozrnata; inv. št. P 48.500; kv. 36; reženj: 2.

4. Vijček; barva: temnorjava; površina: gladka; sestava: grobozrnata; inv. št. P 48.530; kv. 36; reženj: 2.

5. Frag. cedila; barva: sivo-rdeča; površina: hrapava; sestava: grobozrnata; op.: deformiran v ognju; inv. št. P 48.526; kv. 36; reženj: 2.

6. Frag. ostenja; barva: rjavo-rdeča; površina: gladka; sestava: drobozrnata; okras: topi vrezi in žigosanje; inv. št. P 48.512; kv. 36; reženj: 2.

7. Frag. ustja; barva: rjavo-siva; površina: gladka; sestava: drobozrnata; okras: fasetiranje; inv. št. P 48.504; kv. 36; reženj: 2.

8. Frag. zoomorfne figure (raca?); barva: rdeče-rjava; površina: hrapava; sestava: drobozrnata; inv. št. P 48.496; kv. 36; reženj: 2.

9. Frag. ognjiščnega kozla; barva: rdeča; površina: hrapava; sestava: grobozrnata; okras: topi vrezi in nalepke; inv. št. P 48.495; kv. 36; reženj: 2.

10. Frag. ustja; barva: rdeče-rumeno-siva; površina: hrapava; sestava: grobozrnata; okras: nalepljeno razčlenjeno rebro; inv. št. P 48.139; kv. 38; reženj: 1.

11. Frag. ustja; barva: siva; površina: gladka; sestava: drobozrnata; okras: poševno žlebljenje; inv. št. P 48.167; kv. 38; reženj: 3.

12. Frag. ustja; barva: temnorjava; površina: hrapava; sestava: grobozrnata; okras: z vtisi razčlenjeno ustje; inv. št. P 48.140; kv. 38; reženj: 1.

13. Frag. ustja; barva: črna; površina: gladka; sestava: drobozrnata; okras: vrezi; inv. št. P 48.143; kv. 38; reženj: 1.

14. Frag. ognjiščne rešetke; barva: rjavo-siva; površina: hrapava; sestava: grobozrnata; inv. št. P 48.160; kv. 38; reženj: 2.

15. Frag. ustja; barva: rjavo-črna; površina: gladka; sestava: drobozrnata; okras: poševno žlebljenje; inv. št. P 48.141; kv. 38; reženj: 1.

16. Vijček; barva: rjavo-rdeča; površina: gladka; sestava: drobozrnata; inv. št. P 48.152 A; kv. 38; reženj: 1.

17. Frag. ostenja; barva: rjavo-rdeča; površina: hrapava; sestava: grobozrnata; okras: topi vrezi in vtisi; op.: deformiran v ognju; inv. št. P 48.149; kv. 38; reženj: 1.

Tabla 130

1. Frag. kalupa iz pečenca; inv. št. P 48.093; kv. 41.

2. Frag. ustja; barva: rjavo-rdeča; površina: hrapava; sestava: grobozrnata; inv. št. P 48.095; kv. 41.

3. Frag. ustja z ročajem; barva: rjavo-rdeča; površina: hrapava; sestava: grobozrnata; inv. št. P 48.094; kv. 41.

4. Frag. pekve; barva: rdeče-rjava; površina: hrapava; sestava: grobozrnata; okras: nalepljeno razčlenjeno rebro; inv. št. P 47.836; kv. 44; reženj: 3.

5. Frag. ustja; barva: črna; površina: gladka; sestava: drobnozrnata; inv. št. P 47.832; kv. 44; reženj: 3.

6. Frag. ustja; barva: črna; površina: gladka; sestava: drobnozrnata; okras: fasetiranje in vrezi; inv. št. P 48.348; kv. 48; reženj: 1.

7. Frag. ustja; barva: siva; površina: gladka; sestava: grobozrnata; okras: poševno žlebljenje; inv. št. P 48.349; kv. 48; reženj: 2.

8. Frag. ostenja; barva: črna; površina: gladka; sestava: drobnozrnata; okras: žigosanje in vtisi; inv. št. P 48.352; kv. 48; reženj: 2.

9. Vijček; barva: rjavo-rdeča; površina: gladka; sestava: grobozrnata; inv. št. P 48.353; kv. 48; reženj: 2.

10. Brus iz peščenca; inv. št. P 48.602; kv. 61.

11. Brus iz peščenca; inv. št. P 48.601; kv. 61.

12. Frag. ustja; barva: sivo-rdeče-rjava; površina: hrapava; sestava: grobozrnata; okras: nalepljeno razčlenjeno rebro; op.: iz ruševin v JV delu izkopavališča; inv. št. P 48.702.

13. Frag. ostenja; barva: sivo-črna; površina: gladka; sestava: drobnozrnata; okras: žigosanje in vtisi; op.: iz ruševin v JV delu izkopavališča; inv. št. P 48.731.

14. Frag. ostenja; barva: rjavo-siva; površina: gladka; sestava: drobnozrnata; okras: nalepljena razčlenjena rebra in nalepljena bradavica; op.: iz ruševin v JV delu izkopavališča; inv. št. P 48.728.

15. Frag. ostenja; barva: rumeno-rjava; površina: hrapava; sestava: grobozrnata; okras: nalepljeno rebro; op.: iz ruševin v JV delu izkopavališča; inv. št. P 48.729.

16. Frag. pekve; barva: rdeče-siva; površina: hrapava; sestava: grobozrnata; okras: nalepljeno razčlenjeno rebro; op.: iz ruševin v JV delu izkopavališča; inv. št. P 48.718.

7.3. HAVLASOV VRT

Tabla 131

1. Frag. ustja; barva: rjavo-črna; površina: gladka; sestava: grobozrnata; okras: poševno žlebljenje; inv. št. P 36.532; kv. 40; objekt: jama 21.

2. Frag. ostenja; barva: temnorjava; površina: hrapava; sestava: grobozrnata; okras: nalepljeni narezani rebri; inv. št. P 36.530; kv. 40; objekt: jama 21.

3. Frag. ostenja; barva: črno-siva; površina: gladka; sestava: drobnozrnata; okras: topi in ostri vrezi; inv. št. P 36.494; kv. 43; objekt: jama 43.

4. Frag. ročaja; barva: rdeča; površina: hrapava; sestava: grobozrnata; okras: vrezi; inv. št. P 36.498; kv. 42; objekt: jama 48.

5. Frag. ustja; barva: sivo-rjava; površina: hrapava; sestava: grobozrnata; okras: nalepljena bradavica; inv. št. P 36.497; kv. 42; objekt: jama 48.

6. Frag. ustja; barva: črna; površina: gladka; sestava: drobnozrnata; okras: žlebljenje in topi vrezi; inv. št. P 36.499; kv. 37; objekt: jama 64.

7. Frag. ustja; barva: črna; površina: gladka; sestava: drobnozrnata; okras: poševno žlebljenje; inv. št. P 33.762; kv. 37; objekt: jama 65.

8. Frag. ročaj; barva: črna; površina: gladka; sestava: drobnozrnata; inv. št. P 33.763; kv. 37; objekt: jama 65.

9. Frag. ostenja z ročajem; barva: sivo-črna; površina: gladka; sestava: drobnozrnata; inv. št. P 33.751; kv. 39; objekt: jama 92.

10. Frag. ustja; barva: rdeče-rjavo-črna; površina: hrapava; sestava: grobozrnata; okras: nalepljeno razčlenjeno rebro; inv. št. P 34.152; kv. 29; objekt: jama 103.

11. Frag. ustja; barva: rjavo-črna; površina: hrapava; sestava: grobozrnata; okras: nalepljena bradavica; inv. št. P 34.153; kv. 29; objekt: jama 107.

12. Frag. ustja; barva: rjavo-rdeče-črna; površina: gladka; sestava: drobnozrnata; inv. št. P 34.163; kv. 29; objekt: jama 107.

13. Frag. pokrova; barva: rjavo-črna; površina: hrapava; sestava: grobozrnata; inv. št. P 34.155; kv. 29; objekt: jama 107.

14. Frag. ustja; barva: črna; površina: gladka; sestava: drobnozrnata; okras: fasetiranje; inv. št. P 34.166; kv. 29; objekt: jama 107.

15. Frag. ostenja; barva: črna; površina: gladka; sestava: drobnozrnata; okras: žigosanje; inv. št. P 34.173; kv. 29; objekt: jama 107.

Tabla 132

1. Frag. ustja; barva: sivo-črna; površina: gladka; sestava: drobnozrnata; okras: okrogli vtisi; inv. št. P 34.179; kv. 21; objekt: jama 107a.

2. Frag. ustja; barva: črna; površina: gladka; sestava: drobnozrnata; okras: žigosanje; inv. št. P 34.182; kv. 28; objekt: jama 111.

3. Frag. uteži; barva: rjavo-črna; površina: hrapava; sestava: grobozrnata; inv. št. P 34.196; kv. 20; objekt: jami 115 in 116.

4. Frag. ustja; barva: rdeče-rjavo-črna; površina: hrapava; sestava: grobozrnata; okras: nalepljeno rebro; inv. št. P 34.197; kv. 20; objekt: jama 117.

5. Frag. uteži; barva: rjavo-sivo-rdeča; površina: hrapava; sestava: grobozrnata; inv. št. P 34.203; kv. 20; objekt: jama 117.

6. Frag. ustja; barva: rjava; površina: hrapava; sestava: drobnozrnata; inv. št. P 34.381; kv. 11; objekt: jami 151 in 152.

7. Frag. ustja; barva: črno-siva; površina: gladka; sestava: grobozrnata; inv. št. P 36.513; kv. 11; objekt: jami 151 in 152.

8. Frag. svitka; barva: sivo-rjava; površina: gladka; sestava: grobozrnata; inv. št. P 36.519; kv. 11; objekt: jami 151 in 152.

9. Frag. ustja; barva: črna; površina: gladka; sestava: drobnozrnata; okras: poševno žlebljenje; inv. št. P 34.858; kv. 9; objekt: jama 161.

10. Frag. ustja; barva: rdeče-rjava; površina: hrapava; sestava: grobozrnata; okras: nalepljeno narezano rebro; inv. št. P 34.857; kv. 9; objekt: jama 161.

11. Frag. ustja; barva: rdeče-rjavo-črna; površina: hrapava; sestava: grobozrnata; okras: nalepljeno razčlenjeno rebro; inv. št. P 34.855; kv. 9; objekt: jama 161.

12. Frag. ustja; barva: rjavo-siva; površina: hrapava; sestava: grobozrnata; okras: z vrezi razčlenjeno ustje; inv. št. P 34.867; kv. 7; objekt: jama 181.

13. Frag. ustja; barva: rjavo-rdeče-črna; površina: hrapava; sestava: drobnozrnata; inv. št. P 34.900; kv. 17; objekt: jama 208.

14. Frag. ostenja; barva: rdeče-rjava; površina: gladka; sestava: drobozrnata; okras: nalepljena narezana rebra; inv. št. P 34.904; kv. 17; objekt: jama 208.

Tabla 133

1. Frag. ustja; barva: rdeče-rjava; površina: hrapava; sestava: grobozrnata; inv. št. P 34.918; kv. 26; objekt: jama 238.
2. Frag. ustja; barva: rdeče-rumeno-rjava; površina: hrapava; sestava: grobozrnata; okras: vtisi na ustju; inv. št. P 34.920; kv. 26; objekt: jama 238.
3. Frag. ustja; barva: rjava-črna; površina: gladka; sestava: drobozrnata; inv. št. P 34.921; kv. 26; objekt: jama 238.
4. Frag. utež; barva: rjava-rdeče-črna; površina: hrapava; sestava: grobozrnata; okras: top vrez na temenu; inv. št. P 34.955; kv. 26; objekt: jama 238.
5. Frag. dna; barva: rdeče-rumeno-rjava; površina: hrapava; sestava: grobozrnata; inv. št. P 34.954; kv. 26; objekt: jama 238.
6. Frag. ustja; barva: črna; površina: gladka; sestava: drobozrnata; inv. št. P 34.933; kv. 26; objekt: jama 238.
7. Frag. ustja; barva: sivo-črna; površina: gladka; sestava: drobozrnata; inv. št. P 36.526; kv. 25; objekt: jama 243.
8. Frag. ustja; barva: rjava-črna; površina: hrapava; sestava: grobozrnata; okras: nalepljeno razčlenjeno rebro; inv. št. P 35.837; kv. 16; objekt: kurišče 1.
9. Frag. ustja; barva: rjava-črna; površina: gladka; sestava: grobozrnata; inv. št. P 35.859; kv. 23; objekt: vodnjak 1.

Tabla 134

1. Frag. ostenja; barva: rdeče-črna-rjava; površina: hrapava; sestava: grobozrnata; okras: nalepljene bradavice in rebra; inv. št. P 35.877; kv. 23; objekt: vodnjak 1.
2. Frag. ustja; barva: rdeče-črna; površina: gladka; sestava: drobozrnata; okras: nalepljena razčlenjena rebra; inv. št. P 35.878; kv. 23; objekt: vodnjak 1.
3. Frag. ustja; barva: temnorjava; površina: hrapava; sestava: grobozrnata; inv. št. P 35.854; kv. 23; objekt: vodnjak 1.
4. Frag. ustja; barva: črna-rjava; površina: hrapava; sestava: grobozrnata; inv. št. P 35.866; kv. 23; objekt: vodnjak 1.
5. Frag. gumb pokrova; barva: sivo-rjava; površina: hrapava; sestava: drobozrnata; inv. št. P 35.957; kv. 23; objekt: vodnjak 1.
6. Frag. pekve; barva: rdeče-rjava; površina: hrapava; sestava: drobozrnata; inv. št. P 35.943; kv. 23; objekt: vodnjak 1.
7. Frag. ustja; barva: rjava-črna; površina: hrapava; sestava: grobozrnata; inv. št. P 35.858; kv. 23; objekt: vodnjak 1.
8. Frag. ustja; barva: temnorjava; površina: gladka; sestava: grobozrnata; okras: z vrezi razčlenjeno ustje; inv. št. P 35.875; kv. 23; objekt: vodnjak 1.
9. Frag. ustja; barva: črna; površina: gladka; sestava: drobozrnata; okras: fasetiranje; inv. št. P 35.881; kv. 23; objekt: vodnjak 1.
10. Frag. ustja; barva: rdeče-črna; površina: gladka; sestava: drobozrnata; okras: z vtisi razčlenjeno ustje; inv. št. P 35.876; kv. 23; objekt: vodnjak 1.
11. Frag. pekve; barva: rdeče-rjava-črna; površina: hrapava; sestava: grobozrnata; inv. št. P 35.855; kv. 23; objekt: vodnjak 1.

12. Svitek; barva: rdeče-rjava-siva; površina: hrapava; sestava: grobozrnata; okras: top vrez; inv. št. P 35.956; kv. 23; objekt: vodnjak 1.

Tabla 135

1. Frag. ostenja; barva: črna; površina: gladka; sestava: drobozrnata; okras: okrogli vtisi, topi vrezi in kanelure; inv. št. P 36.482 A ; kv. 27 in 28; objekt: vodnjak 2.
2. Frag. ustja; barva: črna-rjava; površina: hrapava; sestava: grobozrnata; inv. št. P 36.458; kv. 27 in 28; objekt: vodnjak 2.
3. Frag. ustja; barva: črna-rjava-siva; površina: gladka; sestava: drobozrnata; inv. št. P 36.463; kv. 27 in 28; objekt: vodnjak 2.
4. Frag. ustja; barva: črna; površina: gladka; sestava: drobozrnata; inv. št. P 36.462; kv. 27 in 28; objekt: vodnjak 2.

Tabla 136

1. Lonec; barva: sivo-črna; površina: hrapava; sestava: grobozrnata; inv. št. P 36.456; kv. 27 in 28; objekt: vodnjak 2.
2. Bronasta večglava igla; inv. št. P 36.457; kv. 27 in 28; objekt: vodnjak 2.
3. Frag. ostenja; barva: rjava-črna; površina: gladka; sestava: drobozrnata; okras: topi vrezi in nalepljeno rebro; inv. št. P 36.459; kv. 27 in 28; objekt: vodnjak 2.
4. Frag. ustja; barva: rdeče-rjava; površina: hrapava; sestava: grobozrnata; inv. št. P 36.466; kv. 27 in 28; objekt: vodnjak 2.
5. Frag. pokrova; barva: rjava-rdeče-črna; površina: gladka; sestava: drobozrnata; inv. št. P 36.468; kv. 27 in 28; objekt: vodnjak 2.
6. Lonec z ročajem; barva: rjava-rdeča; površina: hrapava; sestava: grobozrnata; inv. št. P 36.455; kv. 27 in 28; objekt: vodnjak 2.
7. Frag. ustja; barva: rjava-črna; površina: gladka; sestava: drobozrnata; inv. št. P 36.471; kv. 27 in 28; objekt: vodnjak 2.
8. Frag. ustja; barva: rdeče-siva; površina: hrapava; sestava: drobozrnata; op.: deformiran v ognju; inv. št. P 36.464; kv. 27 in 28; objekt: vodnjak 2.

Tabla 137

1. Frag. ustja; barva: sivo-rjava-rdeča; površina: gladka; sestava: grobozrnata; inv. št. P 36.613; kv. 5.
2. Frag. ustja; barva: sivo-rjava; površina: gladka; sestava: grobozrnata; okras: nalepljeno narezano rebro; inv. št. P 36.575; kv. 5.
3. Frag. ustja; barva: črna; površina: gladka; sestava: drobozrnata; inv. št. P 36.600; kv. 5.
4. Frag. ustja; barva: sivo-črna; površina: gladka; sestava: drobozrnata; inv. št. P 36.582; kv. 5.
5. Frag. pekve; barva: rdeče-rjava; površina: hrapava; sestava: grobozrnata; okras: nalepljeno razčlenjeno rebro; inv. št. P 36.601; kv. 5.
6. Frag. ustja; barva: črna; površina: gladka; sestava: drobozrnata; inv. št. P 34.524; kv. 8; reženj: 3.
7. Frag. ustja; barva: rjava-črna; površina: hrapava; sestava: drobozrnata; inv. št. P 34.516; kv. 8; reženj: 3.
8. Frag. ustja; barva: rdeče-črna; površina: gladka; sestava: drobozrnata; inv. št. P 34.517; kv. 8; reženj: 3.

9. Ropotuljica; barva: rjavo-črna; površina: hrapava; sestava: grobozrnata; inv. št. P 34.548 A ; kv. 8; reženj: 3.
10. Frag. kolesca; barva: svetlordeča; površina: gladka; sestava: grobozrnata; inv. št. P 34.547; kv. 8; reženj: 3.
11. Frag. kolesca; barva: črno-sivo-rdeča; površina: gladka; sestava: grobozrnata; inv. št. P 34.546; kv. 8; reženj: 3.

Tabla 138

1. Frag. ustja; barva: črno-rjava; površina: hrapava; sestava: drobnazrnata; inv. št. P 34.964; kv. 7; reženj: 3.
2. Frag. ostenja; barva: črno-rjava; površina: gladka; sestava: drobnazrnata; okras: vrezji; inv. št. P 35.009; kv. 7; reženj: 3.
3. Frag. ustja; barva: črna; površina: gladka; sestava: drobnazrnata; okras: vrezji; inv. št. P 34.957; kv. 7; reženj: 3.
4. Frag. pekve; barva: rjavo-siva; površina: hrapava; sestava: grobozrnata; okras: z vtisi razčlenjeno ustje in nalepljeno narezano rebro; inv. št. P 34.994; kv. 7; reženj: 3.
5. Frag. ustja; barva: rdeče-rjava; površina: hrapava; sestava: grobozrnata; okras: nalepljeno razčlenjeno rebro; inv. št. P 35.066; kv. 7; reženj: 3.
6. Frag. pekve; barva: rjavo-črna; površina: hrapava; sestava: grobozrnata; okras: nalepljeno razčlenjeno rebro; inv. št. P 35.031; kv. 7; reženj: 3.
7. Frag. ustja; barva: rjavo-črna; površina: gladka; sestava: drobnazrnata; okras: poševno žlebljenje; inv. št. P 34.960; kv. 7; reženj: 3.
8. Frag. ustja; barva: črna; površina: gladka; sestava: drobnazrnata; okras: poševno žlebljenje; inv. št. P 34.978; kv. 7; reženj: 3.
9. Frag. ustja; barva: rjavo-siva; površina: gladka; sestava: drobnazrnata; inv. št. P 34.401; kv. 9; reženj: 3.
10. Frag. ročaja; barva: črna; površina: gladka; sestava: drobnazrnata; inv. št. P 34.496; kv. 9; reženj: 4.
11. Frag. ustja; barva: rjavo-črna; površina: gladka; sestava: drobnazrnata; okras: fasetiranje; inv. št. P 34.486; kv. 9; reženj: 4.
12. Frag. ročaja; barva: črna; površina: gladka; sestava: drobnazrnata; inv. št. P 34.499; kv. 9; reženj: 4.
13. Frag. dna; barva: rdeče-rjava; površina: gladka; sestava: drobnazrnata; inv. št. P 34.454; kv. 9; reženj: 3.
14. Frag. ostenja; barva: rdeče-rjava-črna; površina: gladka; sestava: drobnazrnata; okras: vtisi z nohti; inv. št. P 34.494; kv. 9; reženj: 4.
15. Frag. cedila; barva: črno-rjava; površina: gladka; sestava: drobnazrnata; inv. št. P 34.464; kv. 9; reženj: 3.

Tabla 139

1. Frag. ustja; barva: črna; površina: gladka; sestava: drobnazrnata; inv. št. P 35.168; kv. 10; reženj: 3.
2. Frag. ostenja; barva: črna; površina: hrapava; sestava: drobnazrnata; okras: navpično žlebljenje; inv. št. P 35.176; kv. 10; reženj: 3.
3. Frag. ostenja; barva: črno-siva; površina: hrapava; sestava: grobozrnata; okras: topi vrezji; inv. št. P 35.235; kv. 10.
4. Frag. ustja; barva: rjavo-črna; površina: gladka; sestava: drobnazrnata; inv. št. P 35.221; kv. 10; reženj: 4.

5. Vijček; barva: črna; površina: gladka; sestava: drobnazrnata; inv. št. P 35.188; kv. 10; reženj: 3.
6. Vijček; barva: sivo-rjava-črna; površina: gladka; sestava: drobnazrnata; inv. št. P 35.230; kv. 10.
7. Frag. ustja; barva: črna; površina: gladka; sestava: drobnazrnata; inv. št. P 35.167; kv. 10; reženj: 3.
8. Vijček; barva: črno-siva; površina: gladka; sestava: drobnazrnata; inv. št. P 35.231; kv. 10.
9. Vijček; barva: sivo-črna; površina: gladka; sestava: drobnazrnata; inv. št. P 35.229; kv. 10.
10. Frag. kolesca; barva: rdeče-rjava; površina: gladka; sestava: drobnazrnata; inv. št. P 35.232; kv. 10.
11. Frag. ustja; barva: rjavo-rdeče-siva; površina: hrapava; sestava: grobozrnata; inv. št. P 34.251; kv. 11; reženj: 3.
12. Frag. ustja; barva: rjavo-rdeče-črna; površina: hrapava; sestava: grobozrnata; inv. št. P 34.252; kv. 11; reženj: 3.
13. Frag. ustja; barva: siva; površina: hrapava; sestava: grobozrnata; inv. št. P 34.253; kv. 11; reženj: 3.

Tabla 140

1. Frag. ustja; barva: rdeče-sivo-črna; površina: gladka; sestava: drobnazrnata; inv. št. P 34.287; kv. 11; reženj: 3.
2. Frag. pekve; barva: rjavo-rdeče-črna; površina: hrapava; sestava: grobozrnata; okras: nalepljeno narezano rebro; inv. št. P 34.257; kv. 11; reženj: 3.
3. Frag. ustja; barva: črna; površina: hrapava; sestava: drobnazrnata; inv. št. P 34.297; kv. 11; reženj: 3.
4. Frag. ostenja; barva: rjavo-črna; površina: gladka; sestava: drobnazrnata; okras: nalepljeni rebri; inv. št. P 34.323; kv. 11; reženj: 3.
5. Frag. ustja; barva: rdeče-rjava-črna; površina: hrapava; sestava: drobnazrnata; inv. št. P 34.284; kv. 11; reženj: 3.
6. Frag. ročaja; barva: črna; površina: gladka; sestava: drobnazrnata; inv. št. P 34.346; kv. 11; reženj: 3.
7. Frag. ustja; barva: črna; površina: gladka; sestava: drobnazrnata; okras: poševno žlebljenje; inv. št. P 34.298; kv. 11; reženj: 3.
8. Frag. ustja; barva: rjavo-črna; površina: hrapava; sestava: drobnazrnata; okras: nalepljeno razčlenjeno rebro; inv. št. P 34.281; kv. 11; reženj: 3.
9. Frag. ustja; barva: črna; površina: gladka; sestava: drobnazrnata; okras: fasetiranje; inv. št. P 34.296; kv. 11; reženj: 3.
10. Frag. ustja in ostenja z nastavkom za ročaj; barva: rjavo-črna; površina: gladka; sestava: drobnazrnata; inv. št. P 34.291; kv. 11; reženj: 3.
11. Frag. ostenja in dna; barva: rdeče-rjava; površina: hrapava; sestava: grobozrnata; inv. št. P 34.373; kv. 11; reženj: 3.
12. Vijček; barva: sivo-rdeča; površina: gladka; sestava: drobnazrnata; inv. št. P 34.375 A ; kv. 11; reženj: 3.
13. Frag. ustja; barva: sivo-črna; površina: hrapava; sestava: drobnazrnata; inv. št. P 34.288; kv. 11; reženj: 3.

Tabla 141

1. Frag. ustja; barva: črno-rjava; površina: hrapava; sestava: grobozrnata; okras: nalepljeno razčlenjeno rebro; inv. št. P 34.240; kv. 12; reženj: 4.

2. Frag. ustja; barva: rjavo-sivo-črna; površina: hrapava; sestava: grobozrnata; okras: nalepljeno narezano rebro; inv. št. P 34.250; kv. 12; reženj: 4.

3. Frag. ustja; barva: črno-rjava; površina: gladka; sestava: drobnazrnata; inv. št. P 34.232; kv. 12; reženj: 3.

4. Frag. ustja; barva: črna; površina: gladka; sestava: drobnazrnata; okras: poševno žlebljenje; inv. št. P 34.227; kv. 12; reženj: 3.

5. Vijček; barva: rdeče-rjavo-siva; površina: gladka; sestava: drobnazrnata; inv. št. P 34.239 A ; kv. 12; reženj: 3.

6. Frag. vijček; barva: temnorjava; površina: hrapava; sestava: drobnazrnata; inv. št. P 34.239 C ; kv. 12; reženj: 3.

7. Vijček; barva: temnorjava; površina: gladka; sestava: drobnazrnata; inv. št. P 34.239 B ; kv. 12; reženj: 3.

8. Vijček; barva: črno-rjavo-siva; površina: hrapava; sestava: drobnazrnata; inv. št. P 34.239; kv. 12; reženj: 3.

9. Utež; barva: črno-siva; površina: hrapava; sestava: grobozrnata; inv. št. P 34.239 E ; kv. 12; reženj: 3.

10. Frag. ostenja; barva: rdeče-rjavo-črna; površina: gladka; sestava: drobnazrnata; okras: nalepljena bradavica in polkrožne kanelure; inv. št. P 34.237; kv. 12; reženj: 3.

11. Frag. ustja; barva: črna; površina: gladka; sestava: drobnazrnata; inv. št. P 36.000; kv. 13; reženj: 3.

12. Vijček; barva: črna; površina: gladka; sestava: drobnazrnata; inv. št. P 36.046 A ; kv. 13; reženj: 3.

13. Frag. ustja; barva: črna; površina: hrapava; sestava: grobozrnata; inv. št. P 35.997; kv. 13; reženj: 3.

14. Frag. ustja; barva: temnorjava; površina: hrapava; sestava: grobozrnata; inv. št. P 35.993; kv. 13; reženj: 3.

15. Frag. ustja; barva: rdeče-črna; površina: hrapava; sestava: grobozrnata; inv. št. P 35.987; kv. 13; reženj: 3.

16. Frag. ustja; barva: rjavo-siva; površina: hrapava; sestava: grobozrnata; okras: poševno žlebljenje; inv. št. P 35.992; kv. 13; reženj: 3.

17. Frag. ročaj; barva: črno-rdeča; površina: gladka; sestava: drobnazrnata; inv. št. P 36.030; kv. 13; reženj: 3.

Tabla 142

1. Frag. ustja; barva: sivo-rjava; površina: hrapava; sestava: grobozrnata; inv. št. P 35.084; kv. 16; reženj: 2.

2. Vijček; barva: sivo-črna; površina: gladka; sestava: drobnazrnata; inv. št. P 35.128 A ; kv. 16; reženj: 2.

3. Frag. ustja; barva: sivo-rdeča; površina: gladka; sestava: drobnazrnata; okras: nalepljeno rebro; inv. št. P 35.080; kv. 16; reženj: 2.

4. Frag. pladnja; barva: sivo-rjava; površina: hrapava; sestava: grobozrnata; inv. št. P 35.081; kv. 16; reženj: 2.

5. Frag. ustja; barva: črna; površina: gladka; sestava: drobnazrnata; okras: poševno žlebljenje; inv. št. P 35.130; kv. 16; reženj: 3.

6. Frag. pekve; barva: rdeče-rjava; površina: gladka; sestava: drobnazrnata; okras: nalepljeno narezano rebro; inv. št. P 35.129; kv. 16; reženj: 3.

7. Frag. ustja; barva: rjavo-sivo-črna; površina: hrapava; sestava: grobozrnata; inv. št. P 34.594; kv. 17; reženj: 3.

8. Frag. nazobčana ploščica; barva: rjavo-rdeča; površina: hrapava; sestava: drobnazrnata; inv. št. P 34.709; kv. 17; reženj: 3.

9. Frag. ustja; barva: rjavo-sivo-črna; površina: hrapava; sestava: drobnazrnata; okras: nalepljeno razčlenjeno rebro; inv. št. P 34.598; kv. 17; reženj: 3.

10. Frag. ostenja; barva: črno-rjava; površina: gladka; sestava: drobnazrnata; okras: topi vrezi; inv. št. P 34.656; kv. 17; reženj: 3.

11. Frag. svitka; barva: črno-rjava; površina: hrapava; sestava: grobozrnata; inv. št. P 34.680; kv. 17; reženj: 3.

12. Frag. ostenja; barva: rjavo-črna; površina: hrapava; sestava: drobnazrnata; okras: nalepljana rebra; inv. št. P 34.653; kv. 17; reženj: 3.

13. Frag. dna; barva: črna; površina: gladka; sestava: drobnazrnata; inv. št. P 34.721; kv. 17; reženj: 4.

14. Frag. ustja; barva: črna; površina: gladka; sestava: drobnazrnata; okras: poševno žlebljenje; inv. št. P 34.638; kv. 17; reženj: 3.

15. Frag. svitka; barva: črno-rjava; površina: hrapava; sestava: grobozrnata; inv. št. P 34.673; kv. 17; reženj: 3.

Tabla 143

1. Frag. ustja; barva: rdeče-siva; površina: gladka; sestava: drobnazrnata; okras: vtisi in topi vrezi; inv. št. P 34.567; kv. 18.

2. Frag. ustja; barva: črna; površina: gladka; sestava: drobnazrnata; okras: poševno narezano ustje; inv. št. P 34.872 A; kv. 18.

3. Frag. ustja; barva: črna; površina: gladka; sestava: drobnazrnata; okras: poševno žlebljenje; inv. št. P 34.871; kv. 18.

4. Frag. ustja; barva: sivo-rjavo-rdeča; površina: gladka; sestava: drobnazrnata; okras: žigosanje; inv. št. P 34.876; kv. 18.

5. Frag. ustja; barva: rjavo-rdeče-siva; površina: gladka; sestava: drobnazrnata; inv. št. P 35.240; kv. 19; reženj: 3.

6. Frag. ostenja; barva: rdeče-rjava; površina: hrapava; sestava: grobozrnata; okras: nalepljena razčlenjena rebra; inv. št. P 35.276; kv. 19.

7. Frag. ustja; barva: črna; površina: gladka; sestava: drobnazrnata; inv. št. P 35.244; kv. 19; reženj: 3.

8. Frag. ustja; barva: črna; površina: gladka; sestava: drobnazrnata; okras: poševno žlebljenje; inv. št. P 35.273; kv. 19.

9. Kamnit brus; op.: delno izvrtana luknja; inv. št. P 35.264 A; kv. 19; reženj: 3.

10. Utež; barva: rdeče-rjavo-črna; površina: hrapava; sestava: grobozrnata; okras: tri plitve luknjice; inv. št. P 35.296; kv. 19.

11. Frag. ognjiščnega kozla; barva: rdeče-rjava; površina: hrapava; sestava: grobozrnata; inv. št. P 35.264; kv. 19; reženj: 3.

12. Frag. uteži; barva: rdeče-siva; površina: hrapava; sestava: grobozrnata; inv. št. P 35.295; kv. 19.

Tabla 144

1. Frag. ustja; barva: rjavo-črna; površina: hrapava; sestava: grobozrnata; inv. št. P 33.897; kv. 20; reženj: 3.

2. Frag. ustja; barva: črna; površina: gladka; sestava: drobnazrnata; okras: poševno žlebljenje; inv. št. P 33.938; kv. 20; reženj: 3.

3. Frag. ustja; barva: rjavo-črna; površina: hrapava; sestava: grobozrnata; inv. št. P 33.903; kv. 20; reženj: 3.

4. Frag. ustja; barva: črno-rjava; površina: gladka; sestava: drobnazrnata; inv. št. P 33.929; kv. 20; reženj: 3.

5. Frag. ustja; barva: rjavo-črna; površina: hrapava; sestava: drobnazrnata; okras: nalepljena bradavica in narezano ustje; inv. št. P 33.932; kv. 20; reženj: 3.

6. Frag. ustja; barva: črna; površina: gladka; sestava: drobnazrnata; okras: poševno žlebljenje; inv. št. P 33.934; kv. 20; reženj: 3.

7. Frag. ustja; barva: črna; površina: gladka; sestava: drobnazrnata; okras: poševno žlebljenje; inv. št. P 33.906; kv. 20; reženj: 3.

8. Frag. nazobčana ploščica; barva: rjavo-siva; površina: gladka; sestava: drobnazrnata; inv. št. P 33.978; kv. 20; reženj: 3.

9. Frag. ustja; barva: črna; površina: gladka; sestava: drobnazrnata; okras: poševno žlebljenje; inv. št. P 33.983; kv. 20; reženj: 4.

10. Frag. ustja; barva: rjavo-črna; površina: gladka; sestava: drobnazrnata; okras: poševno žlebljenje; inv. št. P 33.927; kv. 20; reženj: 3.

11. Frag. pekve; barva: rjavo-črna; površina: hrapava; sestava: grobozrnata; okras: nalepljeno narezano rebro; inv. št. P 33.899; kv. 20; reženj: 3.

12. Frag. ustja; barva: črna; površina: hrapava; sestava: drobnazrnata; inv. št. P 33.900; kv. 20; reženj: 3.

13. Frag. ostenja; barva: črna-rjava; površina: gladka; sestava: grobozrnata; okras: žigosanje; inv. št. P 33.898; kv. 20; reženj: 3.

14. Frag. ostenja; barva: črna; površina: gladka; sestava: drobnazrnata; okras: rogljičast izrastek in polkrožne kanelure; inv. št. P 33.973; kv. 20; reženj: 3.

15. Frag. svitka; barva: rjavo-črna-rdeča; površina: hrapava; sestava: drobnazrnata; inv. št. P 33.967; kv. 20; reženj: 3.

Tabla 145

1. Frag. ustja; barva: sivo-rdeča; površina: hrapava; sestava: grobozrnata; okras: nalepljeno narezano rebro; inv. št. P 33.806; kv. 21; reženj: 3.

2. Frag. ustja; barva: rjavo-črna; površina: hrapava; sestava: drobnazrnata; okras: vtisi; inv. št. P 33.805; kv. 21; reženj: 3.

3. Frag. ostenja; barva: rdeče-rjavo-siva; površina: hrapava; sestava: drobnazrnata; okras: nalepljena narezana rebra; inv. št. P 33.842; kv. 21; reženj: 3.

4. Frag. ustja; barva: črna-rdeča; površina: hrapava; sestava: grobozrnata; okras: nalepljeno rebro; inv. št. P 33.779; kv. 21; reženj: 3.

5. Frag. ustja; barva: rjavo-črna; površina: gladka; sestava: drobnazrnata; inv. št. P 33.807; kv. 21; reženj: 3.

6. Vijček; barva: rjavo-črna; površina: hrapava; sestava: grobozrnata; inv. št. P 33.886; kv. 21; reženj: 3.

7. Frag. ustja; barva: črna; površina: gladka; sestava: drobnazrnata; okras: navpično žlebljenje; inv. št. P 33.816; kv. 21; reženj: 3.

8. Frag. ognjiščnega kozla z luknjo; barva: rjava; površina: hrapava; sestava: grobozrnata; inv. št. P 33.885; kv. 21; reženj: 3.

9. Frag. ostenja z ročajem; barva: črna; površina: gladka; sestava: drobnazrnata; okras: vrezi; inv. št. P 33.856; kv. 21; reženj: 3.

10. Ploščat kamen; inv. št. P 33.887; kv. 21; reženj: 3.

11. Frag. ustja; barva: rjavo-rdeča; površina: hrapava; sestava: grobozrnata; okras: z vtisi razčlenjeno ustje; inv. št. P 36.142; kv. 22; reženj: 4.

12. Frag. ustja; barva: rjavo-črna; površina: hrapava; sestava: grobozrnata; okras: nalepljeno razčlenjeno rebro; inv. št. P 36.120; kv. 22; reženj: 3.

13. Vijček; barva: rjavo-črna-siva; površina: hrapava; sestava: grobozrnata; inv. št. P 36.155; kv. 22; reženj: 4.

14. Frag. ostenja; barva: črna; površina: hrapava; sestava: drobnazrnata; okras: topi vrezi; inv. št. P 36.131; kv. 22; reženj: 3.

Tabla 146

1. Frag. ustja; barva: sivo-črna-rjava; površina: gladka; sestava: drobnazrnata; okras: poševno žlebljenje; inv. št. P 36.062; kv. 24; reženj: 3.

2. Frag. ustja; barva: črna-siva; površina: hrapava; sestava: grobozrnata; inv. št. P 36.060; kv. 24; reženj: 3.

3. Frag. ostenja; barva: sivo-rjava; površina: gladka; sestava: drobnazrnata; okras: okrogli vtisi; inv. št. P 36.088; kv. 24; reženj: 3.

4. Frag. ostenja; barva: siva; površina: hrapava; sestava: grobozrnata; okras: nalepljena rebra; inv. št. P 36.086; kv. 24; reženj: 3.

5. Vijček; barva: črna; površina: gladka; sestava: drobnazrnata; inv. št. P 36.089; kv. 24; reženj: 3.

6. Frag. antropomorfná figura; barva: rjavo-siva; površina: hrapava; sestava: drobnazrnata; inv. št. P 36.096 A ; kv. 24; reženj: 3.

7. Frag. ustja; barva: črna-rjava; površina: hrapava; sestava: grobozrnata; okras: nalepljeno razčlenjeno rebro; inv. št. P 34.839; kv. 25; reženj: 4.

8. Skledica; barva: siva; površina: hrapava; sestava: grobozrnata; inv. št. P 34.838 A ; kv. 25; reženj: 3.

9. Frag. ustja; barva: črna; površina: gladka; sestava: drobnazrnata; inv. št. P 34.818; kv. 25; reženj: 3.

10. Frag. ustja; barva: temnorjava; površina: gladka; sestava: drobnazrnata; inv. št. P 34.814; kv. 25; reženj: 3.

11. Frag. ustja; barva: črna-siva; površina: gladka; sestava: drobnazrnata; okras: poševno žlebljenje; inv. št. P 34.816; kv. 25; reženj: 3.

12. Frag. ustja; barva: temnorjava; površina: hrapava; sestava: grobozrnata; inv. št. P 34.804; kv. 25; reženj: 3.

13. Frag. ostenja z ročajem; barva: rjavo-črna; površina: gladka; sestava: drobnazrnata; inv. št. P 34.829; kv. 25; reženj: 3.

14. Svitek; barva: sivo-rjavo-rdeča; površina: gladka; sestava: drobnazrnata; inv. št. P 34.838; kv. 25; reženj: 3.

15. Kamnit brus; inv. št. P 34.852 A ; kv. 25; reženj: 4.

Tabla 147

1. Frag. ostenja z ročajem; barva: sivo-rdeče-rjava; površina: gladka; sestava: drobnazrnata; okras: topi vrezi; inv. št. P 34.788; kv. 26; reženj: 4.

2. Frag. ustja z ročajem; barva: rdeče-rjava; površina: gladka; sestava: drobnazrnata; inv. št. P 34.756; kv. 26; reženj: 3.

3. Frag. ustja; barva: črna; površina: gladka; sestava: drobnazrnata; okras: vodoravni žlebovi; inv. št. P 34.778; kv. 26; reženj: 4.

4. Frag. ustja; barva: rdeče-črna-rjava; površina: hrapava; sestava: drobnazrnata; okras: nalepljeno razčlenjeno rebro; inv. št. P 34.730; kv. 26; reženj: 3.

5. Frag. ustja z nalepljenim držajem; barva: črno-rjava; površina: gladka; sestava: drobozrnata; okras: topi vrez; inv. št. P 34.729; kv. 26; reženj: 3.

6. Frag. ustja; barva: rdeče-rjava; površina: gladka; sestava: drobozrnata; okras: okrogli vtisi in topi vrez; inv. št. P 34.487; kv. 26; reženj: 3.

7. Frag. ustja; barva: rdeče-rjava-črna; površina: gladka; sestava: drobozrnata; okras: poševno žlebljenje; inv. št. P 34.782; kv. 26; reženj: 4.

8. Kamen; inv. št. P 34.793 A ; kv. 26; reženj: 3.

9. Frag. ustja; barva: rdeče-rjava; površina: gladka; sestava: drobozrnata; inv. št. P 35.338; kv. 27; reženj: 3.

10. Frag. ustja; barva: sivo-črna; površina: gladka; sestava: drobozrnata; inv. št. P 35.340; kv. 27; reženj: 3.

11. Frag. kolesca; barva: sivo-rjava; površina: hrapava; sestava: grobozrnata; inv. št. P 35.395; kv. 27; reženj: 3.

12. Frag. ustja; barva: črna; površina: gladka; sestava: drobozrnata; okras: žlebljenje; inv. št. P 35.339; kv. 27; reženj: 3.

13. Frag. ustja z nalepljenim držajem; barva: rjava-črna; površina: hrapava; sestava: grobozrnata; inv. št. P 35.356; kv. 27; reženj: 3.

14. Frag. ostenja; barva: črna; površina: gladka; sestava: drobozrnata; okras: polkrožni žlebovi; inv. št. P 35.394; kv. 27; reženj: 3.

15. Frag. ustja; barva: rjava; površina: gladka; sestava: grobozrnata; okras: vodoravni žlebovi; inv. št. P 35.303; kv. 27; reženj: 3.

16. Kamnit tolkač; inv. št. P 35.417 A ; kv. 27; reženj: 3.

Tabla 148

1. Frag. ustja; barva: siva; površina: gladka; sestava: drobozrnata; okras: navpično žlebljenje; inv. št. P 34.113; kv. 28; reženj: 3.

2. Frag. ustja; barva: črna; površina: gladka; sestava: drobozrnata; okras: z vrez razčlenjeno ustje; inv. št. P 34.117; kv. 28; reženj: 3.

3. Frag. ustja; barva: črna; površina: gladka; sestava: drobozrnata; okras: okrogli vtisi; inv. št. P 34.118; kv. 28; reženj: 3.

4. Frag. ročaja; barva: rjava-črna; površina: hrapava; sestava: grobozrnata; okras: nalepljene bradavice; inv. št. P 34.135; kv. 28; reženj: 3.

5. Frag. ustja; barva: črna; površina: gladka; sestava: drobozrnata; okras: topi vrez in žigosani krožci; inv. št. P 34.027; kv. 29; reženj: 3.

6. Frag. ostenja; barva: črna; površina: gladka; sestava: drobozrnata; okras: žigosanje; inv. št. P 34.045; kv. 29; reženj: 3.

7. Frag. ostenja; barva: črna; površina: gladka; sestava: drobozrnata; okras: bradavičast izrastek in topi vrez; inv. št. P 34.043; kv. 29; reženj: 3.

8. Frag. ustja; barva: rjava-črna; površina: hrapava; sestava: grobozrnata; inv. št. P 33.993; kv. 29; reženj: 3.

9. Frag. ostenja; barva: rjava-črna; površina: hrapava; sestava: drobozrnata; okras: nalepljeno rebro; inv. št. P 34.082; kv. 29; reženj: 4.

10. Frag. ustja z ročajem; barva: rjava-rdeča; površina: gladka; sestava: drobozrnata; inv. št. P 34.023; kv. 29; reženj: 3.

11. Frag. ustja z nalepljenim držajem; barva: rjava-rdeče-črna; površina: hrapava; sestava: drobozrnata; inv. št. P 34.000; kv. 29; reženj: 3.

12. Frag. ustja; barva: rjava-sivo-črna; površina: hrapava; sestava: drobozrnata; okras: nalepljeno rebro; inv. št. P 34.069; kv. 29; reženj: 4.

Tabla 149

1. Frag. ustja; barva: rjava-črna; površina: hrapava; sestava: grobozrnata; inv. št. P 36.241; kv. 31; reženj: 3.

2. Frag. ustja, ostenja in dna; barva: črna; površina: hrapava; sestava: grobozrnata; inv. št. P 36.281; kv. 31; reženj: 3.

3. Frag. ustja in ostenja z ročajem; barva: črno-rjava; površina: gladka; sestava: drobozrnata; inv. št. P 36.240; kv. 31; reženj: 3.

4. Frag. ustja z ročajem; barva: črno-rjava; površina: gladka; sestava: drobozrnata; inv. št. P 36.282; kv. 31; reženj: 3.

5. Frag. ustja; barva: črna; površina: gladka; sestava: drobozrnata; okras: topi vrez; inv. št. P 36.274; kv. 31; reženj: 3.

6. Frag. ustja; barva: sivo-rjava; površina: hrapava; sestava: grobozrnata; okras: nalepljeno narezano rebro in bradavica; inv. št. P 36.244; kv. 31; reženj: 3.

7. Frag. ustja; barva: črno-rjava; površina: gladka; sestava: drobozrnata; okras: z vtisi razčlenjeno ustje; inv. št. P 36.271; kv. 31; reženj: 3.

8. Frag. ustja; barva: rjava-siva; površina: hrapava; sestava: drobozrnata; okras: poševno žlebljenje; inv. št. P 36.283; kv. 31; reženj: 3.

9. Frag. ročaj; barva: rjava-črna; površina: hrapava; sestava: grobozrnata; inv. št. P 36.352; kv. 31; reženj: 4.

10. Svitok; barva: črna; površina: hrapava; sestava: grobozrnata; inv. št. P 36.321; kv. 31; reženj: 3.

11. Utež; barva: rdeča; površina: hrapava; sestava: grobozrnata; okras: topi vrez; inv. št. P 36.318; kv. 31; reženj: 3.

Tabla 150

1. Frag. ustja; barva: črna; površina: gladka; sestava: drobozrnata; okras: poševno žlebljenje; inv. št. P 36.174; kv. 32; reženj: 3.

2. Frag. ustja; barva: črno-siva; površina: gladka; sestava: drobozrnata; okras: poševno žlebljenje; inv. št. P 36.177; kv. 32; reženj: 3.

3. Frag. pekve; barva: črno-rjava; površina: hrapava; sestava: grobozrnata; okras: nalepljeno narezano rebro; inv. št. P 36.202; kv. 32; reženj: 3.

4. Frag. ustja; barva: rjava-črna; površina: hrapava; sestava: drobozrnata; okras: nalepljena bradavica in topi vrez; inv. št. P 36.183; kv. 32; reženj: 3.

5. Utež; barva: rdeče-rjava; površina: hrapava; sestava: grobozrnata; okras: žlebljenje; inv. št. P 36.223; kv. 32; reženj: 3.

6. Frag. ustja; barva: rjava-siva; površina: gladka; sestava: drobozrnata; okras: navpično žlebljenje; inv. št. P 35.499; kv. 33; reženj: 3.

7. Frag. ustja; barva: črna; površina: gladka; sestava: drobozrnata; inv. št. P 35.512; kv. 33; reženj: 3.

8. Frag. ustja; barva: sivo-rdeča; površina: gladka; sestava: drobozrnata; okras: okrogel vtis in topi vrez; inv. št. P 35.523; kv. 33; reženj: 3.

9. Frag. ustja; barva: črna; površina: hrapava; sestava: drobnazrnata; inv. št. P 35.495; kv. 33; reženj: 3.

10. Frag. ustja; barva: črna; površina: gladka; sestava: drobnazrnata; inv. št. P 35.517; kv. 33; reženj: 3.

11. Frag. ustja; barva: rjavo-črna; površina: gladka; sestava: drobnazrnata; okras: poševno žlebljenje; inv. št. P 35.524; kv. 33; reženj: 3.

12. Frag. ustja; barva: sivo-rjava; površina: hrapava; sestava: drobnazrnata; okras: nalepljeno narezano rebro; inv. št. P 35.491; kv. 33; reženj: 3.

13. Frag. ustja; barva: črna; površina: gladka; sestava: drobnazrnata; okras: z vrezi razčlenjeno ustje; inv. št. P 35.521; kv. 33; reženj: 3.

14. Frag. ustja; barva: črno-rjava; površina: gladka; sestava: drobnazrnata; okras: z vtisi razčlenjeno ustje; inv. št. P 35.505; kv. 33; reženj: 3.

Tabla 151

1. Frag. ustja; barva: rdeče-rjavo-črna; površina: hrapava; sestava: grobozrnata; okras: nalepljeno razčlenjeno rebro; inv. št. P 35.709; kv. 34.

2. Frag. ustja; barva: sivo-rdeča; površina: gladka; sestava: drobnazrnata; okras: topi vrezi; inv. št. P 35.705; kv. 34.

3. Frag. ustja; barva: sivo-črna; površina: gladka; sestava: drobnazrnata; okras: poševno žlebljenje; inv. št. P 35.706; kv. 34.

4. Frag. zoomorfna figura; barva: rjavo-siva; površina: hrapava; sestava: grobozrnata; inv. št. P 35.730 A ; kv. 34.

5. Frag. ustja; barva: rjavo-črna; površina: hrapava; sestava: grobozrnata; inv. št. P 35.420; kv. 34; reženj: 3.

6. Frag. ustja; barva: rjavo-rdeča; površina: gladka; sestava: drobnazrnata; inv. št. P 35.439; kv. 34; reženj: 3.

7. Frag. ustja; barva: sivo-črna; površina: gladka; sestava: drobnazrnata; inv. št. P 35.435; kv. 34; reženj: 3.

8. Frag. ustja; barva: rjavo-siva; površina: gladka; sestava: drobnazrnata; inv. št. P 35.447; kv. 34; reženj: 3.

9. Frag. ustja; barva: rjavo-črna; površina: hrapava; sestava: drobnazrnata; okras: nalepka; inv. št. P 35.696; kv. 34.

10. Frag. ostenja; barva: črna; površina: gladka; sestava: drobnazrnata; okras: poševno žlebljenje; inv. št. P 35.456; kv. 34; reženj: 3.

11. Frag. utež; barva: rdeče-rjava; površina: hrapava; sestava: grobozrnata; inv. št. P 35.722; kv. 34.

12. Frag. pekve; barva: rjavo-siva; površina: hrapava; sestava: grobozrnata; inv. št. P 35.718; kv. 34.

13. Frag. utež; barva: rdeče-siva; površina: gladka; sestava: drobnazrnata; inv. št. P 35.474; kv. 34; reženj: 3.

14. Utež; barva: rjavo-siva; površina: hrapava; sestava: grobozrnata; okras: okrogel vtis; inv. št. P 35.724; kv. 34.

15. Utež; barva: rdeče-rjavo-siva; površina: hrapava; sestava: grobozrnata; okras: top vrez; inv. št. P 35.723; kv. 34.

Tabla 152

1. Frag. ustja; barva: sivo-rjavo-rdeča; površina: gladka; sestava: grobozrnata; inv. št. P 35.808; kv. 33/34; op.: iz kotanj pod cestiščem.

2. Frag. ustja; barva: rdeče-siva; površina: gladka; sestava: drobnazrnata; inv. št. P 35.805; kv. 33/34; op.: iz kotanj pod cestiščem.

3. Frag. ustja; barva: rjavo-črna; površina: hrapava; sestava: grobozrnata; okras: nalepljeno razčlenjeno rebro; inv. št. P 35.818; kv. 33/34; op.: iz kotanj pod cestiščem.

4. Frag. ustja; barva: rjavo-črna; površina: hrapava; sestava: grobozrnata; okras: z vrezi razčlenjeno ustje in nalepljeno narezano rebro; inv. št. P 35.803; kv. 33/34; op.: iz kotanj pod cestiščem.

5. Frag. ustja in ostenja; barva: sivo-rdeča; površina: gladka; sestava: drobnazrnata; okras: okrogli vtisi in topi vrezi; inv. št. P 35.817; kv. 33/34; op.: iz kotanj pod cestiščem.

6. Frag. ustja z ročajem; barva: rdeče-siva; površina: hrapava; sestava: grobozrnata; inv. št. P 35.806; kv. 33/34; op.: iz kotanj pod cestiščem.

7. Frag. ostenja z nastavkom za ročaj; barva: rjavo-siva; površina: gladka; sestava: drobnazrnata; okras: topi vrezi; inv. št. P 35.817 A ; kv. 33/34; op.: iz kotanj pod cestiščem.

8. Frag. ustja; barva: rdeče-rjava; površina: hrapava; sestava: drobnazrnata; inv. št. P 35.811; kv. 33/34; op.: iz kotanj pod cestiščem.

9. Frag. utež; barva: rdeče-siva; površina: hrapava; sestava: grobozrnata; inv. št. P 35.836; kv. 33/34; op.: iz kotanj pod cestiščem.

10. Frag. ustja; barva: temnorjava; površina: hrapava; sestava: grobozrnata; okras: nalepljeno razčlenjeno rebro; inv. št. P 35.819; kv. 33/34; op.: iz kotanj pod cestiščem.

11. Frag. noge in dna; barva: sivo-črna; površina: hrapava; sestava: grobozrnata; inv. št. P 35.832; kv. 33/34; op.: iz kotanj pod cestiščem.

12. Frag. uteži; barva: rdeča; površina: hrapava; sestava: grobozrnata; inv. št. P 35.835; kv. 33/34; op.: iz kotanj pod cestiščem.

Tabla 153

1. Frag. ustja; barva: črna; površina: hrapava; sestava: drobnazrnata; okras: poševno žlebljenje; inv. št. P 36.453; kv. 35; reženj: 4.

2. Frag. ustja; barva: črna; površina: gladka; sestava: drobnazrnata; inv. št. P 36.399; kv. 35; reženj: 3.

3. Frag. ostenja; barva: rjavo-črna; površina: hrapava; sestava: grobozrnata; okras: okrogli vtisi; inv. št. P 36.425; kv. 35; reženj: 3.

4. Frag. ostenja; barva: črno-siva; površina: gladka; sestava: drobnazrnata; okras: poševno žlebljenje; inv. št. P 36.413; kv. 35; reženj: 3.

5. Kamnit tolkač; inv. št. P 36.549 A ; kv. 35; reženj: 3.

6. Frag. svitek; barva: rdeča; površina: hrapava; sestava: grobozrnata; inv. št. P 36.436; kv. 35; reženj: 3.

7. Frag. ustja z nalepljenim držajem; barva: črna; površina: gladka; sestava: drobnazrnata; okras: poševno žlebljenje; inv. št. P 32.666; kv. 36; reženj: 3.

8. Frag. ostenja; barva: črna; površina: gladka; sestava: drobnazrnata; okras: žigosanje; inv. št. P 32.722; kv. 36; reženj: 3.

9. Frag. ustja; barva: črna; površina: gladka; sestava: drobnazrnata; inv. št. P 32.700; kv. 36; reženj: 3.

10. Frag. ustja; barva: rdeče-črna; površina: hrapava; sestava: drobnazrnata; inv. št. P 32.667; kv. 36; reženj: 3.

11. Frag. dna; barva: rjavo-črna; površina: hrapava; sestava: grobozrnata; inv. št. P 32.711; kv. 36; reženj: 3.

12. Frag. ustja; barva: sivo-črna; površina: gladka; sestava: drobnozrnata; okras: širok vodoraven žleb; inv. št. P 32.705; kv. 36; reženj: 3.

13. Frag. ustja z nalepljenim držajem; barva: rjavo-rdeče-črna; površina: hrapava; sestava: grobozrnata; inv. št. P 32.691; kv. 36; reženj: 3.

Tabla 154

1. Frag. ustja; barva: rdeče-rjava; površina: hrapava; sestava: grobozrnata; okras: nalepljeno razčlenjeno rebro; inv. št. P 32.540; kv. 37; reženj: 3.

2. Frag. ustja; barva: črna; površina: gladka; sestava: drobnozrnata; okras: poševno žlebljenje; inv. št. P 32.527; kv. 37; reženj: 3.

3. Frag. ustja; barva: črna; površina: gladka; sestava: drobnozrnata; okras: žlebljenje; inv. št. P 32.530; kv. 37; reženj: 3.

4. Frag. rogljič; barva: črna; površina: gladka; sestava: drobnozrnata; okras: topi vrezi; inv. št. P 32.637; kv. 37; reženj: 4.

5. Frag. ustja; barva: rjavo-črna; površina: hrapava; sestava: grobozrnata; okras: okrogli vtisi; inv. št. P 32.531; kv. 37; reženj: 3.

6. Frag. ustja; barva: rjavo-črna; površina: gladka; sestava: drobnozrnata; okras: poševno žlebljenje; inv. št. P 32.560; kv. 37; reženj: 3.

7. Frag. ostenja; barva: rdeče-črna; površina: gladka; sestava: drobnozrnata; okras: topi vrezi; inv. št. P 32.607; kv. 37; reženj: 3.

8. Frag. ostenja; barva: črna; površina: gladka; sestava: drobnozrnata; okras: vrezi; inv. št. P 32.633; kv. 37; reženj: 4.

9. Frag. ustja u ročajem; barva: rdeče-rjava; površina: hrapava; sestava: grobozrnata; okras: nalepljeno narezano rebro; inv. št. P 32.622; kv. 37; reženj: 3.

10. Bronast nož; inv. št. P 33.771; kv. 37; reženj: 4.

11. Frag. kolesce; barva: sivo-črna; površina: hrapava; sestava: drobnozrnata; inv. št. P 32.627 A; kv. 37; reženj: 4.

12. Frag. kamnit brus; inv. št. P 32.637 B; kv. 37; reženj: 4.

Tabla 155

1. Frag. ustja; barva: rjavo-črna; površina: hrapava; sestava: grobozrnata; okras: nalepljeno razčlenjeno rebro; inv. št. P 32.523; kv. 38; reženj: 3.

2. Frag. ustja; barva: rdeče-črna; površina: hrapava; sestava: grobozrnata; okras: nalepljeno razčlenjeno rebro; inv. št. P 32.482; kv. 38; reženj: 3.

3. Frag. ustja; barva: črna; površina: hrapava; sestava: grobozrnata; okras: vrezi; inv. št. P 32.495; kv. 38; reženj: 3.

4. Frag. ustja; barva: črna; površina: gladka; sestava: drobnozrnata; okras: poševno žlebljenje; inv. št. P 32.501; kv. 38; reženj: 3.

5. Frag. ustja z odlomljenim ročajem; barva: črna; površina: gladka; sestava: drobnozrnata; inv. št. P 32.522; kv. 38; reženj: 3.

6. Frag. ostenja; barva: črna; površina: gladka; sestava: drobnozrnata; okras: vrezi; inv. št. P 32.521; kv. 38; reženj: 3.

7. Frag. ustja; barva: rjavo-črna; površina: gladka; sestava: drobnozrnata; inv. št. P 32.486; kv. 38; reženj: 3.

8. Frag. ustja; barva: rdeče-rjava; površina: hrapava; sestava: grobozrnata; inv. št. P 32.433; kv. 39; reženj: 3.

9. Frag. ustja; barva: rjavo-črna; površina: hrapava; sestava: grobozrnata; okras: poševno žlebljenje; inv. št. P 32.429; kv. 39; reženj: 3.

10. Frag. ustja; barva: črna; površina: hrapava; sestava: drobnozrnata; okras: poševno žlebljenje; inv. št. P 32.416; kv. 39; reženj: 3.

11. Frag. ustja z odlomljenim ročajem; barva: črno-sivo-rjava; površina: hrapava; sestava: drobnozrnata; okras: nalepljeno rebro; inv. št. P 35.640; kv. 40; reženj: 3.

12. Frag. ostenja; barva: črno-rjava; površina: gladka; sestava: drobnozrnata; okras: vrezi; inv. št. P 35.666; kv. 40; reženj: 3.

13. Frag. ustja in ostenja; barva: sivo-rjava; površina: hrapava; sestava: drobnozrnata; inv. št. P 35.657; kv. 40; reženj: 3.

14. Frag. bronasta igla; inv. št. P 35.691 B; kv. 40; reženj: 3.

15. Frag. kalup iz lojevca; inv. št. P 35.691 A; kv. 40; reženj: 3.

16. Frag. ustja; barva: rdeče-rjavo-črna; površina: hrapava; sestava: grobozrnata; inv. št. P 35.649; kv. 40; reženj: 3.

17. Frag. ustja, ostenja in dna; barva: sivo-rjavo-rdeča; površina: hrapava; sestava: grobozrnata; inv. št. P 35.686; kv. 40; reženj: 3.

Tabla 156

1. Frag. ustja; barva: rjavo-črna; površina: hrapava; sestava: grobozrnata; inv. št. P 35.740; kv. 41.

2. Frag. ustja; barva: rjavo-siva; površina: gladka; sestava: drobnozrnata; inv. št. P 35.744; kv. 41.

3. Frag. ustja; barva: črna; površina: gladka; sestava: drobnozrnata; inv. št. P 35.752; kv. 41.

4. Frag. ustja; barva: rdeče-sivo-črna; površina: gladka; sestava: drobnozrnata; inv. št. P 35.577; kv. 41; reženj: 3.

5. Frag. ustja; barva: rdeče-siva; površina: gladka; sestava: drobnozrnata; inv. št. P 35.575; kv. 41; reženj: 3.

6. Frag. ustja; barva: rdeče-rjava; površina: gladka; sestava: drobnozrnata; inv. št. P 35.584; kv. 41; reženj: 3.

7. Frag. ustja; barva: rjavo-črna; površina: gladka; sestava: drobnozrnata; okras: poševno žlebljenje; inv. št. P 35.579; kv. 41; reženj: 3.

8. Frag. ustja s prevrtanim držajem; barva: črna; površina: gladka; sestava: drobnozrnata; inv. št. P 35.585; kv. 41; reženj: 3.

9. Frag. ustja; barva: črna; površina: gladka; sestava: drobnozrnata; inv. št. P 35.753; kv. 41.

10. Frag. ročaj; barva: rdeče-rjava; površina: gladka; sestava: drobnozrnata; inv. št. P 35.770; kv. 41.

11. Frag. ostenja in dna; barva: rdeče-rjavo-siva; površina: hrapava; sestava: grobozrnata; okras: vrezi; inv. št. P 35.794; kv. 41.

12. Vijček; barva: siva; površina: hrapava; sestava: grobozrnata; inv. št. P 35.782; kv. 41.

13. Frag. ustja in ostenja; barva: siva; površina: gladka; sestava: drobnozrnata; okras: okrogli vtisi; inv. št. P 35.754; kv. 41.

14. Frag. dna in noge; barva: črno-siva; površina: hrapava; sestava: drobnozrnata; inv. št. P 35.796; kv. 41.

15. Frag. dna; barva: črna; površina: gladka; sestava: drobnozrnata; inv. št. P 35.626; kv. 41; reženj: 3.

Tabla 157

1. Frag. ustja; barva: rdeče-rjavo-siva; površina: hrapava; sestava: grobozrnata; okras: nalepljeno razčlenjeno rebro; inv. št. P 33.639; kv. 42; reženj: 3.
2. Frag. ustja; barva: rdeče-rjavo-črna; površina: hrapava; sestava: grobozrnata; okras: nalepljeno razčlenjeno rebro; inv. št. P 33.650; kv. 42; reženj: 3.
3. Frag. dna; barva: rdeče-črno-rjava; površina: gladka; sestava: drobnazrnata; inv. št. P 33.642; kv. 42; reženj: 3.
4. Frag. ustja; barva: črna; površina: gladka; sestava: drobnazrnata; inv. št. P 33.651; kv. 42; reženj: 4.
5. Frag. ustja; barva: rdeče-rjava; površina: hrapava; sestava: drobnazrnata; okras: nalepljeno narezano rebro; inv. št. P 33.315; kv. 43; reženj: 3.
6. Utež; barva: rjavo-sivo-črna; površina: gladka; sestava: drobnazrnata; inv. št. P 33.600 A; kv. 43; reženj: 3.
7. Vijček; barva: temnorjava; površina: hrapava; sestava: drobnazrnata; inv. št. P 33.600 D; kv. 43; reženj: 3.
8. Latvica; barva: rjavo-črna; površina: hrapava; sestava: drobnazrnata; inv. št. P 33.600 C; kv. 43; reženj: 3.
9. Amfora; barva: rjavo-črna; površina: gladka; sestava: drobnazrnata; inv. št. P 33.600 B; kv. 43; reženj: 3.
10. Frag. pekve; barva: rjavo-rdeče-siva; površina: hrapava; sestava: grobozrnata; okras: nalepljene bradavice in nalepljeno razčlenjeno rebro; inv. št. P 33.484; kv. 43; reženj: 3.

Tabla 158

1. Frag. ustja; barva: črno-rjava; površina: hrapava; sestava: grobozrnata; inv. št. P 32.808; kv. 44; reženj: 3.
2. Frag. ustja; barva: črno-rdeča; površina: hrapava; sestava: grobozrnata; okras: okrogli vtisi; inv. št. P 32.922; kv. 44; reženj: 3.
3. Frag. ustja; barva: rjavo-rdeče-črna; površina: hrapava; sestava: grobozrnata; okras: nalepljeno razčlenjeno rebro; inv. št. P 32.920; kv. 44; reženj: 3.
4. Frag. ustja; barva: rdeče-rjavo-črna; površina: hrapava; sestava: drobnazrnata; okras: nalepljeno razčlenjeno rebro; inv. št. P 32.944; kv. 44; reženj: 3.
5. Frag. ustja; barva: temnorjava; površina: hrapava; sestava: drobnazrnata; okras: nalepljeno razčlenjeno rebro; inv. št. P 32.797; kv. 44; reženj: 3.
6. Frag. ustja; barva: rjavo-siva; površina: hrapava; sestava: grobozrnata; okras: nalepljena rebra; inv. št. P 32.858; kv. 44; reženj: 3.
7. Frag. ustja; barva: rjavo-črna; površina: hrapava; sestava: grobozrnata; okras: nalepljeno razčlenjeno rebro; inv. št. P 32.970; kv. 44; reženj: 3.
8. Frag. ustja; barva: rjava; površina: gladka; sestava: drobnazrnata; okras: nalepljena rebra; inv. št. P 32.773; kv. 44; reženj: 3.
9. Frag. ustja; barva: rjavo-črna; površina: hrapava; sestava: grobozrnata; okras: nalepljeno razčlenjeno rebro; inv. št. P 32.953; kv. 44; reženj: 3.
10. Frag. ustja; barva: rjavo-sivo-črna; površina: hrapava; sestava: drobnazrnata; inv. št. P 33.606; kv. 44; reženj: 4.
11. Frag. ustja; barva: rjavo-črna; površina: hrapava; sestava: grobozrnata; okras: nalepljeno razčlenjeno rebro; inv. št. P 32.885; kv. 44; reženj: 3.
12. Frag. ustja; barva: rjavo-črna; površina: gladka; sestava: drobnazrnata; inv. št. P 32.931; kv. 44; reženj: 3.

Tabla 159

1. Frag. ustja; barva: sivo-črna; površina: gladka; sestava: drobnazrnata; okras: nalepljeno rebro; inv. št. P 32.762; kv. 44; reženj: 3.
2. Frag. ustja; barva: rdeče-rjava; površina: gladka; sestava: drobnazrnata; inv. št. P 32.788; kv. 44; reženj: 3.
3. Frag. ostenja; barva: svetlosiva; površina: gladka; sestava: drobnazrnata; okras: žigosanje; inv. št. P 33.304; kv. 44; reženj: 3.
4. Frag. ostenja; barva: sivo-črna; površina: gladka; sestava: drobnazrnata; okras: navpično žlebljenje; inv. št. P 33.291; kv. 44; reženj: 3.
5. Frag. ustja; barva: črna; površina: gladka; sestava: drobnazrnata; okras: žlebljeno ustje; inv. št. P 32.760; kv. 44; reženj: 3.
6. Frag. ustja; barva: črna; površina: gladka; sestava: drobnazrnata; okras: poševno žlebljenje; inv. št. P 32.778; kv. 44; reženj: 3.
7. Frag. ustja; barva: črna; površina: gladka; sestava: drobnazrnata; inv. št. P 32.891; kv. 44; reženj: 3.
8. Frag. ustja; barva: rjavo-siva; površina: gladka; sestava: drobnazrnata; inv. št. P 32.812; kv. 44; reženj: 3.
9. Frag. ustja z nalepljenim držajem; barva: črna; površina: hrapava; sestava: drobnazrnata; okras: žlebljeno ustje; inv. št. P 32.961; kv. 44; reženj: 3.
10. Frag. dna in noge; barva: rjavo-rdeče-črna; površina: hrapava; sestava: grobozrnata; inv. št. P 33.190; kv. 44; reženj: 3.
11. Frag. ustja z nalepljenim držajem; barva: sivo-črna; površina: gladka; sestava: drobnazrnata; okras: žlebljeno ustje; inv. št. P 32.940; kv. 44; reženj: 3.
12. Frag. ustja; barva: temnorjava; površina: gladka; sestava: drobnazrnata; okras: žigosanje; inv. št. P 32.807; kv. 44; reženj: 3.
13. Frag. ustja; barva: sivo-črna; površina: hrapava; sestava: drobnazrnata; okras: poševno žlebljenje; inv. št. P 32.790; kv. 44; reženj: 3.
14. Frag. ostenja; barva: rdeče-rjavo-črna; površina: hrapava; sestava: drobnazrnata; okras: nalepljena rebra; inv. št. P 32.882; kv. 44; reženj: 3.

Tabla 160

1. Frag. ustja; barva: črna; površina: hrapava; sestava: drobnazrnata; inv. št. P 32.896; kv. 44; reženj: 3.
2. Frag. ostenja z ročajem; barva: črna; površina: gladka; sestava: drobnazrnata; okras: topi vrezi; inv. št. P 33.007; kv. 44; reženj: 3.
3. Frag. pekve; barva: rdeče-črno-rjava; površina: hrapava; sestava: grobozrnata; okras: nalepljeno razčlenjeno rebro; inv. št. P 32.834; kv. 44; reženj: 3.
4. Frag. ostenja; barva: rjavo-rdeča; površina: hrapava; sestava: drobnazrnata; okras: rebra in nalepljene bradavice; inv. št. P 33.276; kv. 44; reženj: 3.
5. Frag. ostenja; barva: črna; površina: gladka; sestava: drobnazrnata; okras: topi vrezi; inv. št. P 33.293; kv. 44; reženj: 3.
6. Frag. ostenja; barva: črna; površina: gladka; sestava: drobnazrnata; okras: vrezi; inv. št. P 33.303; kv. 44; reženj: 3.
7. Frag. vijček; barva: rdeče-rjava; površina: hrapava; sestava: grobozrnata; inv. št. P 33.002; kv. 44; reženj: 3.

8. Vijček; barva: rdeče-siva; površina: gladka; sestava: drobnoprznata; inv. št. P 33.307 B ; kv. 44; reženj: 3.
9. Vijček; barva: rjava; površina: gladka; sestava: drobnoprznata; inv. št. P 33.307 C ; kv. 44; reženj: 3.
10. Frag. vijček; barva: rjava; površina: gladka; sestava: drobnoprznata; inv. št. P 33.307 D ; kv. 44; reženj: 3.
11. Frag. vijček; barva: črna; površina: gladka; sestava: drobnoprznata; inv. št. P 33.093; kv. 44; reženj: 3.
12. Frag. vijček; barva: črno-rjava; površina: hrapava; sestava: grobozrnata; inv. št. P 33.092; kv. 44; reženj: 3.
13. Frag. ustja in dna pladnja; barva: rdeče-črna; površina: hrapava; sestava: grobozrnata; inv. št. P 32.881; kv. 44; reženj: 3.
14. Frag. ognjiščnega kozla; barva: rdeče-siva; površina: hrapava; sestava: grobozrnata; inv. št. P 33.090; kv. 44; reženj: 3.
15. Svitek; barva: rjava-črna; površina: hrapava; sestava: drobnoprznata; inv. št. P 33.307 E ; kv. 44; reženj: 3.
16. Frag. ročaj; barva: rjava-sivo-črna; površina: hrapava; sestava: grobozrnata; inv. št. P 33.005; kv. 44; reženj: 3.

Tabla 161

1. Frag. ustja; barva: črna; površina: gladka; sestava: drobnoprznata; okras: žlebljeno ustje; inv. št. P 32.757; kv. 45; reženj: 4.
2. Frag. ustja; barva: črna; površina: gladka; sestava: drobnoprznata; okras: nalepljene bradavice; inv. št. P 32.754; kv. 45; reženj: 3.
3. Frag. ustja in dna pladnja; barva: siva; površina: hrapava; sestava: grobozrnata; inv. št. P 32.751; kv. 45; reženj: 3.
4. Frag. ustja; barva: črna; površina: gladka; sestava: drobnoprznata; okras: poševno žlebljenje; inv. št. P 33.680; kv. 46; reženj: 3.
5. Železni obroč; inv. št. P 33.653; kv. 46; reženj: 3.
6. Frag. ustja; barva: črna; površina: gladka; sestava: drobnoprznata; okras: žlebljeno ustje; inv. št. P 33.697; kv. 46; reženj: 3.
7. Frag. ustja in ostenja; barva: rdeče-rjava; površina: gladka; sestava: drobnoprznata; inv. št. P 33.676; kv. 46; reženj: 3.
8. Frag. ustja; barva: črna; površina: gladka; sestava: drobnoprznata; inv. št. P 33.677; kv. 46; reženj: 3.
9. Frag. ostenja; barva: rjava; površina: hrapava; sestava: drobnoprznata; okras: nalepljena rebra; inv. št. P 33.716; kv. 46; reženj: 3.
10. Frag. dna in ostenja z luknjo; barva: rjava-rdeča; površina: hrapava; sestava: grobozrnata; inv. št. P 33.740; kv. 46; reženj: 3.
11. Frag. ostenja; barva: črna; površina: gladka; sestava: drobnoprznata; okras: nalepljene bradavice; inv. št. P 33.721; kv. 46; reženj: 3.
12. Kamnit tolkač; inv. št. P 33.632 A ; kv. 46; reženj: 3.

7.4. ŽUPNIŠČE

Tabla 162

1. Frag. ustja in ostenja z ročajem; barva: rjava-siva; površina: gladka; sestava: grobozrnata; okras: nalepljena narezana rebra; inv. št. P 46.807; kv. 3; objekt: jama 10.

2. Skleda; barva: rjava-sivo-črna; površina: gladka; sestava: drobnoprznata; inv. št. P 46.810; kv. 2; objekt: jama 18.
3. Frag. ustja in ostenja; barva: sivo-črna; površina: gladka; sestava: drobnoprznata; okras: vrezji; inv. št. P 46.822; kv. 4; objekt: jama 46.
4. Frag. ustja; barva: rjava; površina: gladka; sestava: drobnoprznata; okras: fasetiranje; inv. št. P 46.817; kv. 6; objekt: jama 77.
5. Frag. ustja; barva: črno-siva; površina: gladka; sestava: drobnoprznata; inv. št. P 46.798; kv. 4; objekt: ognjišče 3.
6. Frag. ustja; barva: črna; površina: gladka; sestava: drobnoprznata; okras: poševno žlebljenje; inv. št. P 46.800; kv. 4; objekt: ognjišče 3.
7. Lonček; barva: rjava-siva; površina: hrapava; sestava: grobozrnata; okras: nalepljeno razčlenjeno rebro; inv. št. P 46.797; kv. 4; objekt: ognjišče 3.
8. Frag. ognjiščnega kozla; barva: rjava-rdeča; površina: hrapava; sestava: grobozrnata; inv. št. P 46.772; kv. 1; objekt: ognjišče 2.
9. Frag. ustja; barva: črna; površina: gladka; sestava: drobnoprznata; okras: poševno žlebljenje; inv. št. P 46.762; kv. 1; objekt: ognjišče 2.
10. Frag. ostenja in dna; barva: rjava-siva; površina: gladka; sestava: grobozrnata; inv. št. P 46.784; kv. 1; objekt: ognjišče 2.
11. Frag. ustja; barva: rdeče-rjava; površina: gladka; sestava: grobozrnata; inv. št. P 46.773; kv. 1; objekt: ognjišče 2.

Tabla 163

1. Frag. ustja; barva: rdeče-rjava; površina: hrapava; sestava: grobozrnata; okras: nalepljeno razčlenjeno rebro; inv. št. P 46.706; kv. 1 in 2; objekt: ognjišče 1.
2. Frag. ustja; barva: rjava-rdeča; površina: hrapava; sestava: grobozrnata; okras: nalepljeno razčlenjeno rebro; inv. št. P 46.708; kv. 1 in 2; objekt: ognjišče 1.
3. Frag. ustja; barva: rjava-rdeča; površina: hrapava; sestava: grobozrnata; okras: vrezji; inv. št. P 46.712; kv. 1 in 2; objekt: ognjišče 1.
4. Frag. ustja; barva: črna; površina: gladka; sestava: drobnoprznata; inv. št. P 46.719; kv. 1 in 2; objekt: ognjišče 1.
5. Frag. ustja; barva: črna; površina: gladka; sestava: drobnoprznata; okras: vrezji; inv. št. P 46.669; kv. 1 in 2; objekt: ognjišče 1.
6. Frag. ustja; barva: siva; površina: gladka; sestava: drobnoprznata; okras: poševno žlebljenje; inv. št. P 46.716; kv. 1 in 2; objekt: ognjišče 1.
7. Frag. ostenja; barva: črna; površina: gladka; sestava: grobozrnata; okras: nalepljena bradavica; inv. št. P 46.749; kv. 1 in 2; objekt: ognjišče 1.
8. Frag. ostenja; barva: črna; površina: gladka; sestava: drobnoprznata; okras: topi vrezji; inv. št. P 46.737; kv. 1 in 2; objekt: ognjišče 1.
9. Frag. ostenja; barva: temnordeča; površina: gladka; sestava: drobnoprznata; okras: vodoravno žlebljenje; inv. št. P 46.736; kv. 1 in 2; objekt: ognjišče 1.
10. Svitek; barva: črna; površina: hrapava; sestava: grobozrnata; inv. št. P 46.756; kv. 1 in 2; objekt: ognjišče 1.
11. Frag. ustja; barva: rjava; površina: gladka; sestava: drobnoprznata; inv. št. P 46.661; kv. 4; objekt: pogorišče.

12. Frag. ustja; barva: črna; površina: gladka; sestava: drobozrnata; okras: fasetiranje; inv. št. P 46.660; kv. 4; objekt: pogorišče.

Tabla 164

1. Frag. pitos z nalepljenimi držaji; barva: črna; površina: hrapava; sestava: grobozrnata; inv. št. P 46.442; kv. 1-6; reženj: 3.

2. Frag. ustja; barva: rjavo-siva; površina: gladka; sestava: grobozrnata; okras: fasetiranje; inv. št. P 46.454; kv. 1-6; reženj: 3.

3. Frag. skledica; barva: črno-siva; površina: gladka; sestava: drobozrnata; okras: žlebljenje; inv. št. P 46.481; kv. 1-6; reženj: 3.

4. Frag. ustja; barva: rjavo-črna; površina: gladka; sestava: drobozrnata; inv. št. P 46.464; kv. 1-6; reženj: 3.

5. Frag. latvica; barva: rumeno-siva; površina: gladka; sestava: drobozrnata; inv. št. P 46.498; kv. 1-6; reženj: 3.

Tabla 165

1. Frag. ustja; barva: temnosiva; površina: gladka; sestava: drobozrnata; okras: žigosanje; inv. št. P 46.458; kv. 1-6; reženj: 3.

2. Frag. ustja; barva: črna; površina: gladka; sestava: drobozrnata; okras: žigosanje; inv. št. P 46.457; kv. 1-6; reženj: 3.

3. Frag. ustja; barva: temnorjava; površina: gladka; sestava: drobozrnata; okras: fasetiranje in z vtisi razčlenjeno ustje; inv. št. P 46.478; kv. 1-6; reženj: 3.

4. Frag. ustja; barva: črna; površina: hrapava; sestava: drobozrnata; inv. št. P 46.483; kv. 1-6; reženj: 3.

5. Frag. ustja; barva: rjavo-rdeča; površina: gladka; sestava: grobozrnata; inv. št. P 46.491; kv. 1-6; reženj: 3.

6. Frag. ustja; barva: črno-rjava; površina: gladka; sestava: drobozrnata; okras: poševno žlebljenje; inv. št. P 46.486; kv. 1-6; reženj: 3.

7. Frag. ustja; barva: temnorjava; površina: gladka; sestava: drobozrnata; inv. št. P 46.488; kv. 1-6; reženj: 3.

8. Frag. ustja; barva: rjavo-siva; površina: gladka; sestava: drobozrnata; okras: fasetiranje in žigosanje; inv. št. P 46.468; kv. 1-6; reženj: 3.

9. Frag. ustja; barva: rjavo-siva; površina: hrapava; sestava: grobozrnata; okras: nalepljeno razčlenjeno rebro; inv. št. P 46.503; kv. 1-6; reženj: 3.

10. Frag. ostenja z ročajem; barva: črna; površina: gladka; sestava: drobozrnata; okras: vrezi; inv. št. P 46.467; kv. 1-6; reženj: 3.

11. Frag. ustja; barva: sivo-črna; površina: gladka; sestava: drobozrnata; okras: fasetiranje in vrezi; inv. št. P 46.466; kv. 1-6; reženj: 3.

12. Frag. ostenja; barva: črna; površina: gladka; sestava: drobozrnata; okras: žigosanje; inv. št. P 46.459; kv. 1-6; reženj: 3.

13. Frag. ostenja; barva: svetlorjava; površina: gladka; sestava: drobozrnata; okras: nalepljena narezana rebra; inv. št. P 46.465; kv. 1-6; reženj: 3.

14. Frag. ostenja; barva: rjavo-črna; površina: gladka; sestava: drobozrnata; okras: topi vrezi; inv. št. P 46.461a; kv. 1-6; reženj: 3.

15. Frag. ostenja z držajem; barva: rdeče-rjava; površina: hrapava; sestava: grobozrnata; inv. št. P 46.530; kv. 1-6; reženj: 3.

16. Svitek; barva: rjavo-rdeče-črna; površina: hrapava; sestava: grobozrnata; inv. št. P 46.540; kv. 1-6; reženj: 3.

17. Svitek; barva: siva; površina: gladka; sestava: drobozrnata; inv. št. P 46.539; kv. 1-6; reženj: 3.

Tabla 166

1. Frag. ostenja; barva: črna; površina: gladka; sestava: drobozrnata; okras: topi vrezi in nalepljena bradavica; inv. št. P 46.444; kv. 1-6; reženj: 3.

2. Frag. ostenja; barva: črna; površina: gladka; sestava: drobozrnata; okras: topi vrezi in nalepljena bradavica; inv. št. P 46.461b; kv. 1-6; reženj: 3.

3. Frag. ostenja; barva: rjavo-siva; površina: gladka; sestava: drobozrnata; okras: polkrožne kanelure in nalepljena bradavica; inv. št. P 46.443; kv. 1-6; reženj: 3.

4. Bronasta igla; inv. št. P 46.634; kv. 1-6; reženj: 4.

5. Frag. ustja; barva: temnorjava; površina: gladka; sestava: drobozrnata; okras: poševno žlebljenje; inv. št. P 46.579; kv. 1-6; reženj: 4.

6. Frag. ustja; barva: rjavo-rumena; površina: gladka; sestava: grobozrnata; okras: fasetiranje; inv. št. P 46.584; kv. 1-6; reženj: 4.

7. Frag. ostenja z nastavkom za ročaj; barva: sivo-črna; površina: gladka; sestava: drobozrnata; okras: vrezi; inv. št. P 46.612; kv. 1-6; reženj: 4.

8. Frag. ustja; barva: rjava; površina: hrapava; sestava: grobozrnata; okras: nalepljeno narezano rebro; inv. št. P 46.569; kv. 1-6; reženj: 4.

9. Frag. ustja; barva: rjavo-siva; površina: hrapava; sestava: grobozrnata; okras: nalepljeni rebri; inv. št. P 46.572; kv. 1-6; reženj: 4.

10. Frag. ročaja; barva: črna; površina: gladka; sestava: drobozrnata; inv. št. P 46.618; kv. 1-6; reženj: 4.

11. Frag. ustja; barva: črna; površina: gladka; sestava: drobozrnata; okras: fasetiranje; inv. št. P 46.576; kv. 1-6; reženj: 4.

12. Frag. ustja; barva: temnorjava; površina: gladka; sestava: drobozrnata; okras: poševno žlebljenje; inv. št. P 46.580; kv. 1-6; reženj: 4.

7.5. POŠTNA ULICA

Tabla 167

1. Frag. ustja in ostenja z ročajem; barva: sivo-rdeča; površina: gladka; sestava: drobozrnata; inv. št. P 47.113; kv. 23.

2. Frag. ustja; barva: sivo-rjava; površina: gladka; sestava: grobozrnata; inv. št. P 47.029; kv. 27; reženj: 4.

3. Frag. ustja; barva: črno-rjava; površina: hrapava; sestava: grobozrnata; inv. št. P 47.061; kv. 28; reženj: 3.

4. Frag. ostenja z ročajem; barva: črna; površina: hrapava; sestava: grobozrnata; okras: vrezi; inv. št. P 47.066; kv. 28; reženj: 3.

5. Frag. ročaja; barva: črna; površina: gladka; sestava: drobozrnata; inv. št. P 47.079; kv. 28; reženj: 4.

6. Frag. utež; barva: rdeče-črna; površina: hrapava; sestava: grobozrnata; inv. št. P 47.071; kv. 28; reženj: 3.
7. Frag. utež; barva: rdeče-črna; površina: hrapava; sestava: grobozrnata; okras: globok vtis na temenu; inv. št. P 47.086; kv. 28; reženj: 4.
8. Frag. držaj; barva: rjava; površina: hrapava; sestava: grobozrnata; inv. št. P 47.080; kv. 28; reženj: 4.
9. Frag. ustja; barva: svetlosiva; površina: gladka; sestava: grobozrnata; inv. št. P 47.022; kv. 31; reženj: 4.
10. Frag. ostenja; barva: siva; površina: hrapava; sestava: grobozrnata; okras: topi vrezi; inv. št. P 47.091; kv. 31.
11. Frag. ustja; barva: sivo-rjava; površina: hrapava; sestava: grobozrnata; okras: nalepljen držaj; inv. št. P 47.088; kv. 31.
12. Frag. ostenja; barva: temnorjava; površina: hrapava; sestava: grobozrnata; okras: nalepljena bradavica; inv. št. P 47.027; kv. 31; reženj: 4.
13. Frag. kamnit brus; inv. št. P 47.028 B; kv. 31; reženj: 4.

Tabla 168

1. Frag. ustja in ostenja; barva: črna; površina: gladka; sestava: drobozrnata; inv. št. P 36.634; kv. 32; reženj: 3.
2. Frag. ustja; barva: rdeče-siva; površina: gladka; sestava: drobozrnata; okras: nalepljeno razčlenjeno rebro; inv. št. P 36.630; kv. 32; reženj: 3.
3. Frag. ustja in ostenja z ročajem; barva: črna; površina: gladka; sestava: drobozrnata; okras: topi vrezi; inv. št. P 36.648; kv. 32; reženj: 3.
4. Frag. ustja; barva: siva; površina: gladka; sestava: drobozrnata; okras: topi vtisi; inv. št. P 36.632; kv. 32; reženj: 3.
5. Frag. ustja; barva: črna; površina: hrapava; sestava: grobozrnata; okras: nalepljen držaj; inv. št. P 47.036; kv. 32; reženj: 3.
6. Frag. ustja; barva: sivo-rjava; površina: gladka; sestava: drobozrnata; okras: topi vtisi; inv. št. P 36.633; kv. 32; reženj: 3.
7. Frag. dna cedila; barva: rjava-siva; površina: hrapava; sestava: grobozrnata; inv. št. P 47.041; kv. 32; reženj: 3.
8. Frag. ročaj; barva: črna; površina: gladka; sestava: drobozrnata; okras: rogljičasti nalepki; inv. št. P 36.649; kv. 32; reženj: 3.
9. Frag. ustja; barva: črna; površina: gladka; sestava: drobozrnata; inv. št. P 47.032; kv. 32; reženj: 3.
10. Frag. utež; barva: rdeče-rjava; površina: hrapava; sestava: grobozrnata; inv. št. P 47.059; kv. 32; reženj: 4.

Tabla 169

1. Vijček; barva: črna; površina: gladka; sestava: drobozrnata; okras: osem okroglih vtisov; inv. št. P 47.044; kv. 32; reženj: 3.
2. Vijček; barva: temnorjava; površina: gladka; sestava: drobozrnata; inv. št. P 36.653; kv. 32; reženj: 3.
3. Vijček; barva: temnorjava; površina: hrapava; sestava: grobozrnata; inv. št. P 36.652; kv. 32; reženj: 3.
4. Vijček; barva: sivo-rjava; površina: hrapava; sestava: grobozrnata; inv. št. P 36.651; kv. 32; reženj: 3.
5. Vijček; barva: sivo-črna; površina: hrapava; sestava: grobozrnata; inv. št. P 36.655; kv. 32; reženj: 3.

6. Kost z luknjo; inv. št. P 47.046; kv. 32; reženj: 3.
7. Keramična kroglica; barva: rdeče-rjava; površina: hrapava; sestava: drobozrnata; inv. št. P 36.654; kv. 32; reženj: 3.
8. Vijček; barva: rjava-rdeča; površina: gladka; sestava: grobozrnata; inv. št. P 47.043; kv. 32; reženj: 3.
9. Frag. utež; barva: sivo-rjava; površina: hrapava; sestava: grobozrnata; inv. št. P 47.045; kv. 32; reženj: 3.
10. Utež; barva: rdeče-rjava; površina: hrapava; sestava: grobozrnata; okras: top vrez in globok vtis; inv. št. P 36.650; kv. 32; reženj: 3.
11. Frag. ostenja; barva: rjava-siva; površina: gladka; sestava: drobozrnata; okras: topi vtisi; inv. št. P 36.638; kv. 32; reženj: 3.
12. Frag. ostenja; barva: siva; površina: gladka; sestava: drobozrnata; okras: topi vtisi; inv. št. P 36.644/1; kv. 32; reženj: 3.
13. Frag. ostenja; barva: rdeče-rjava; površina: gladka; sestava: drobozrnata; okras: topi vtisi; inv. št. P 36.640; kv. 32; reženj: 3.
14. Frag. ostenja; barva: siva; površina: gladka; sestava: drobozrnata; okras: topi vtisi; inv. št. P 36.637; kv. 32; reženj: 3.
15. Frag. ostenja; barva: siva; površina: gladka; sestava: drobozrnata; okras: topi vtisi; inv. št. P 36.636; kv. 32; reženj: 3.
16. Frag. ostenja; barva: rjava-siva; površina: gladka; sestava: drobozrnata; okras: topi vtisi; inv. št. P 36.643; kv. 32; reženj: 3.
17. Frag. ostenja; barva: rjava-siva; površina: gladka; sestava: drobozrnata; okras: topi vtisi; inv. št. P 36.644/2; kv. 32; reženj: 3.
18. Frag. ostenja; barva: siva; površina: gladka; sestava: drobozrnata; okras: topi vtisi; inv. št. P 36.642; kv. 32; reženj: 3.
19. Frag. ostenja; barva: rjava-siva; površina: gladka; sestava: drobozrnata; okras: topi vtisi; inv. št. P 36.644/3; kv. 32; reženj: 3.
20. Frag. ostenja; barva: rjava-siva; površina: gladka; sestava: drobozrnata; okras: topi vtisi; inv. št. P 36.647/19; kv. 32; reženj: 3.
21. Frag. ostenja; barva: rjava-siva; površina: gladka; sestava: drobozrnata; okras: topi vtisi; inv. št. P 36.647/1; kv. 32; reženj: 3.
22. Frag. ostenja; barva: rjava-siva; površina: gladka; sestava: drobozrnata; okras: topi vtisi; inv. št. P 36.647/2; kv. 32; reženj: 3.
23. Frag. ostenja; barva: rjava-siva; površina: gladka; sestava: drobozrnata; okras: topi vtisi; inv. št. P 36.647/3; kv. 32; reženj: 3.

Tabla 170

1. Frag. ostenja; barva: rjava-siva; površina: gladka; sestava: drobozrnata; okras: topi vtisi; inv. št. P 36.647/4; kv. 32; reženj: 3.
2. Frag. ostenja; barva: rjava-siva; površina: gladka; sestava: drobozrnata; okras: topi vtisi; inv. št. P 36.647/5; kv. 32; reženj: 3.
3. Frag. ostenja; barva: rjava-siva; površina: gladka; sestava: drobozrnata; okras: topi vtisi; inv. št. P 36.647/6; kv. 32; reženj: 3.

4. Frag. ostenja; barva: rjavo-siva; površina: gladka; sestava: drobnoprznata; okras: topi vtisi; inv. št. P 36.647/7; kv. 32; reženj: 3.

5. Frag. ostenja; barva: rjavo-siva; površina: gladka; sestava: drobnoprznata; okras: topi vtisi; inv. št. P 36.647/14; kv. 32; reženj: 3.

6. Frag. ostenja; barva: rjavo-siva; površina: gladka; sestava: drobnoprznata; okras: topi vtisi; inv. št. P 36.647/9; kv. 32; reženj: 3.

7. Frag. ostenja; barva: rjavo-siva; površina: gladka; sestava: drobnoprznata; okras: topi vtisi; inv. št. P 36.647/8; kv. 32; reženj: 3.

8. Frag. ostenja; barva: rjavo-siva; površina: gladka; sestava: drobnoprznata; okras: topi vtisi; inv. št. P 36.647/10; kv. 32; reženj: 3.

9. Frag. ostenja; barva: rjavo-siva; površina: gladka; sestava: drobnoprznata; okras: topi vtisi; inv. št. P 36.644/4; kv. 32; reženj: 3.

10. Frag. ostenja; barva: rjavo-siva; površina: gladka; sestava: drobnoprznata; okras: topi vtisi; inv. št. P 36.647/13; kv. 32; reženj: 3.

11. Frag. ostenja; barva: rjavo-siva; površina: gladka; sestava: drobnoprznata; okras: topi vtisi; inv. št. P 36.647/17; kv. 32; reženj: 3.

12. Frag. ostenja; barva: rjavo-siva; površina: gladka; sestava: drobnoprznata; okras: topi vtisi; inv. št. P 36.647/15; kv. 32; reženj: 3.

13. Frag. ostenja; barva: rjavo-siva; površina: gladka; sestava: drobnoprznata; okras: topi vtisi; inv. št. P 36.647/16; kv. 32; reženj: 3.

14. Frag. ostenja; barva: rjavo-siva; površina: gladka; sestava: drobnoprznata; okras: topi vtisi; inv. št. P 47.040/1; kv. 32; reženj: 3.

15. Frag. ostenja; barva: rjavo-siva; površina: gladka; sestava: drobnoprznata; okras: topi vtisi; inv. št. P 36.647/18; kv. 32; reženj: 3.

16. Frag. ostenja; barva: rjavo-siva; površina: gladka; sestava: drobnoprznata; okras: topi vtisi; inv. št. P 47.040/5; kv. 32; reženj: 3.

17. Frag. ostenja; barva: rjavo-siva; površina: gladka; sestava: drobnoprznata; okras: topi vtisi; inv. št. P 36.647/12; kv. 32; reženj: 3.

18. Frag. ostenja; barva: rjavo-siva; površina: gladka; sestava: drobnoprznata; okras: topi vtisi; inv. št. P 47.040/7; kv. 32; reženj: 3.

19. Frag. ostenja; barva: siva; površina: gladka; sestava: drobnoprznata; okras: topi vtisi; inv. št. P 36.641; kv. 32; reženj: 3.

20. Frag. ostenja; barva: rjavo-siva; površina: gladka; sestava: drobnoprznata; okras: topi vtisi; inv. št. P 47.040/4; kv. 32; reženj: 3.

21. Frag. ostenja; barva: rjavo-siva; površina: gladka; sestava: drobnoprznata; okras: topi vtisi; inv. št. P 47.040/3; kv. 32; reženj: 3.

22. Frag. ostenja; barva: rjavo-siva; površina: gladka; sestava: drobnoprznata; okras: topi vtisi; inv. št. P 47.040/9; kv. 32; reženj: 3.

23. Frag. ostenja; barva: rjavo-siva; površina: gladka; sestava: drobnoprznata; okras: topi vtisi; inv. št. P 36.647/11; kv. 32; reženj: 3.

24. Frag. ostenja; barva: rjavo-siva; površina: gladka; sestava: drobnoprznata; okras: topi vtisi; inv. št. P 47.040/2; kv. 32; reženj: 3.

25. Frag. ostenja; barva: rjavo-siva; površina: gladka; sestava: drobnoprznata; okras: topi vtisi; inv. št. P 47.040/11; kv. 32; reženj: 3.

26. Frag. ostenja; barva: rjavo-siva; površina: gladka; sestava: drobnoprznata; okras: topi vtisi; inv. št. P 47.040/12; kv. 32; reženj: 3.

27. Frag. ostenja; barva: rjavo-siva; površina: gladka; sestava: drobnoprznata; okras: topi vtisi; inv. št. P 47.040/10; kv. 32; reženj: 3.

7.6. PTUJSKA CESTA

Tabla 171

1. Frag. ustja; barva: rjavo-črna; površina: gladka; sestava: drobnoprznata; inv. št. P 46.983; kv. 2 in 4; objekt: jama 28 – kurišče.

2. Vijček; barva: sivo-črna; površina: hrapava; sestava: grobozrnata; inv. št. P 47.002; kv. 2 in 4; objekt: jama 28 – kurišče.

3. Frag. ustja; barva: temnorjava; površina: hrapava; sestava: grobozrnata; inv. št. P 46.986; kv. 2 in 4; objekt: jama 28 – kurišče.

4. Frag. ustja; barva: rjavo-rdeča; površina: hrapava; sestava: grobozrnata; okras: nalepljeno razčlenjeno rebro; inv. št. P 46.988; kv. 2 in 4; objekt: jama 28 – kurišče.

5. Frag. ustja, ostenja in dna; barva: sivo-rjava; površina: hrapava; sestava: grobozrnata; inv. št. P 47.000; kv. 2 in 4; objekt: jama 28 – kurišče.

6. Skodela; barva: sivo-črna; površina: gladka; sestava: drobnoprznata; okras: topi vrezi; inv. št. P 47.012 A; kv. 2 in 4; objekt: jama 28 – kurišče.

7. Skodela; barva: črna; površina: gladka; sestava: drobnoprznata; inv. št. P 47.012 B; kv. 2 in 4; objekt: jama 28 – kurišče.

8. Frag. ustja s prevrtanim držajem; barva: sivo-rdeča; površina: gladka; sestava: grobozrnata; inv. št. P 47.004; kv. 2 in 4; objekt: jama 28 – kurišče.

9. Frag. ustja; barva: rjavo-siva; površina: hrapava; sestava: grobozrnata; inv. št. P 46.992; kv. 2 in 4; objekt: jama 28 – kurišče.

10. Frag. ostenja; barva: črna; površina: gladka; sestava: drobnoprznata; okras: poševno žlebljenje; inv. št. P 47.012 C; kv. 2 in 4; objekt: jama 28 – kurišče.

11. Frag. ustja; barva: črna; površina: hrapava; sestava: grobozrnata; inv. št. P 46.994; kv. 2 in 4; objekt: jama 28 – kurišče.

12. Frag. pekve; barva: siva; površina: hrapava; sestava: grobozrnata; okras: nalepljeno rebro; inv. št. P 46.996; kv. 2 in 4; objekt: jama 28 – kurišče.

13. Frag. ostenja in dna; barva: črna; površina: gladka; sestava: drobnoprznata; inv. št. P 47.012 E; kv. 2 in 4; objekt: jama 28 – kurišče.

8. SEZNAM LITERATURE / LITERATURVERZEICHNIS

- ALBARELLA, U. 2002, 'Size matters': how and why biometry is still important in zooarchaeology. – V: K. Dobney in T. O'Connor (ur.), *Bones and the man*, Oxford, 51 ss.
- ARMITAGE, P. in H. CHAPMAN, 1979, *Roman mules*. – *The London Archaeologist* 3, 339 ss in 359.
- BARTOSIEWICZ, L. 1985, *Most na Soči: a preliminary faunal analysis of the Hallstatt period settlement*. – *Arheološki vestnik* 36, 107 ss.
- BARTOSIEWICZ, L. 1987, *Ormož, an example of animal exploitation*. – V: N. Trampuž Orel, B. Teržan in D. Svoljšak (ur.), *Bronasta doba na Slovenskem: 18.–8. st. pr. n. š., Ljubljana*, 58 ss.
- BARTOSIEWICZ, L. 1991, *Faunal material from two Hallstatt period settlements in Slovenia*. – *Arheološki vestnik* 42, 199 ss.
- BARTOSIEWICZ, L. 1996, *Continuity in the animal keeping of Hallstatt period communities in Slovenia*. – V: E. Jerem in A. Lippert (ur.), *Die Osthallstattkultur*, *Archaeolingua* 7, Budapest, 29 ss.
- BARTOSIEWICZ, L. 1997, *This little piggy went to market... An archaeozoological study of modern meat values*. – *Journal of European Archaeology* 5(1), 170 ss.
- BENDREY, R. 2007, *Work- and age-related changes in an Iron Age horse skeleton from Danebury hillfort, Hampshire*. – *Archaeofauna* 16, 97 ss.
- BENECKE, N. 2005/2006, *The Holocene distribution of European bison – the archaeozoological record*. – *Munibe* 57, 421 ss.
- BOESSNECK, J., J.-P. JÉQUIER, H. R. STAMPFLI 1963, *Seeberg, Burgäschisee-Süd. Die Tierreste*. – *Acta Bernensia* 2, 1 ss.
- BÖKÖNYI, S. 1974, *History of domestic mammals in Central and Eastern Europe*. – Budapest.
- BÖKÖNYI, S. 1984, *Animal husbandry and hunting in TÁC-Gorsium. The vertebrate fauna of a Roman town in Pannonia*. – Budapest.
- BÖKÖNYI, S. 1994, *Die Tierknochenfunde*. – V: S. Gabrovec (ur.), *Stična I. Siedlungsausgrabungen, Katalogi in monografije* 28, Ljubljana, 190 ss.
- CARANCINI, G. L. 1975, *Die Nadeln in Italien. Gli spilloni nell'Italia continentale*. – *Prähistorische Bronzefunde* XIII, 2, München.
- CHOYKE, A. M. in L. BARTOSIEWICZ 1999, *Bronze Age animal exploitation in western Hungary*. – V: E. Jerem in I. Poroszlai (ur.), *Archaeology of the Bronze and Iron Age*, *Archaeolingua* 9, Budapest, 239 ss.
- ČREŠNAR, M. 2006, *Novi žarni grobovi iz Ruš in pogrebni običaji v ruški žarnogrobiščni skupini (Die neuen Urnengräber aus Ruše und das Bestattungsritual in der Ruše-Gruppe der Urnenfelderkultur)*. – *Arheološki vestnik* 57, 97 ss.
- DAUGNORA, L. in R. THOMAS 2005, *Horse burials from Middle Lithuania: a palaeopathological investigation*. – V: J. Davies, M. Fabiš, I. Mainland, M. Richards, R. Thomas (ur.), *Diet and health in past animal populations*, *Proceedings of the 9th Conference of the International Council of Archaeozoology*, Durham, August 2002, Oxford, 68 ss.
- DAVIS, S. J. 1980, *Late Pleistocene and Holocene equid remains from Israel*. – *Zoological Journal of the Linnean Society* 70, 289 ss.
- DOBIAT, C. 1980, *Das hallstattzeitliche Gräberfeld von Kleinklein und seine Keramik*. – *Schild von Steier, Beiheft* 1, Graz.
- DRIESCH, A. von den 1976, *A guide to the measurement of animal bones from archaeological sites*. – *Peabody Museum Bulletin* 1, 1 ss.
- DULAR, J. 1999, *Pogrebni običaji in duhovni svet*. – V: D. Božič in J. Dular (ur.), *Zakladi tisočletij. Zgodovina Slovenije od neandertalcev do Slovanov*, Ljubljana, 94 ss.
- DULAR, J. 2007, *Pferdegräber und Pferdebestattungen in der hallstattzeitlichen Dolenjsko-Gruppe*. – V: M. Blečić, M. Črešnar, B. Hänsel, A. Hellmuth, E. Kaiser, C. Metzner-Nebelsick (ur.), *Scripta praehistorica in honorem Biba Teržan, Situla* 44, Ljubljana, 737 ss.
- DULAR, J. 2008, *Prazgodovinske gradbene tehnike in njihova terminologija (Prehistoric Building Techniques and their Terminology)*. – *Annales, Series historia et sociologia* 18/2, 337 ss.

- DULAR, J. in M. TOMANIČ JEVREMOV 2009, *Sledovi poznolatenske poselitve v Ormožu (Spuren spätlatènezeitlicher Besiedlung in Ormož)*. – Arheološki vestnik 60, 159 ss.
- DULAR, J. in S. TECCO HVALA 2007, *South-Eastern Slovenia in the Early Iron Age. Settlement, economy, society*. – Opera Instituti Archaeologici Slovenia 12, Ljubljana.
- EISENMANN, V. 1986, *Comparative osteology of modern and fossil horses, half-asses and asses*. – V: R. H. Meadow in H.-P. Uerpmann, (ur.) *Equids in the Ancient World*, Weisbaden, 67 ss.
- FRIEDRICH M., in H. HENNIG 1995, *Dendrochronologische Untersuchung der Hölzer des hallstattzeitlichen Wagengrabes 8 aus Wehringen, Lkr. Augsburg und andere Absolutdaten zur Hallstattzeit*. – Bayerische Vorgeschichtsblätter 60, 289 ss.
- GABROVEC, S. 1999, *50 Jahre Archäologie der älteren Eisenzeit in Slowenien*. – Arheološki vestnik 50, 145 ss.
- GÁL, E. 2005, *Animal remains from archaeological excavations in north-eastern Hungary*. – V: E. Gál, I. Juhász, P. Sümegi (ur.), *Environmental archaeology in north-eastern Hungary*, Varia Archaeologica Hungarica 19, Budapest, 139 ss.
- GAUTIER, A. 1984, *How do I count you, let me count the ways? Problems of archaeozoological quantifications*. – V: C. Grigson in J. Clutton-Brock (ur.), *Animals and archaeology. Part IV: Husbandry in Europe*, BAR: International Series 227, Oxford, 237 ss.
- GRANT, A. 1982, *The use of tooth wear as a guide to the age of domestic ungulates*. – V: B. Wilson, C. Grigson, S. Payne (ur.), *Ageing and sexing animal bones from archaeological sites*, BAR: British series 109, Oxford, 91 ss.
- GRAYSON, D. K. 1984, *Quantitative zooarchaeology*. – Orlando etc.
- GRAYSON, D. K. in C. J. FREY 2004, *Measuring skeletal part representation in archaeological faunas*. – *Journal of Taphonomy* 2(1), 27 ss.
- HÄNSEL, B. 1976, *Beiträge zur regionalen und chronologischen Gliederung der älteren Hallstattzeit an der unteren Donau*. – *Beiträge zur ur- und frühgeschichtlichen Archäologie des Mittelmeer-Kulturräume* 16-17, Bonn.
- HENNIG H. 2001, *Gräber der Hallstattzeit in Bayerisch-Schwaben*. – *Monographien der Archäologischen Staatssammlung München* 2.
- HIGHAM, C. in M. MESSAGE 1972, *An assessment of a prehistoric technique of bovine husbandry*. – V: D. Brothwell in E. Higgs (ur.), *Science in archaeology. A survey of progress and research*, London, 315 ss.
- JEVREMOV, M. 1983, *Ormož*. – *Varstvo spomenikov* 25, 199 s.
- KURTÉN, B. 1965, *On the evolution of the European wild cat, Felis silvestris Schreber*. – *Acta Zoologica Fennica* 111, 3 ss.
- LAMUT, B. 1987, *Ormož – podoba prazgodovinskega naselja (The Settlement at Ormož)*. – V: N. Trampuž Orel, B. Teržan, D. Svoljšak (ur.), *Bronasta doba na Slovenskem*: 18.–8. st. pr. n. š., Ljubljana, 46 ss.
- LAMUT, B. 1988-1989, *Kronološka skica prazgodovinske naselbine v Ormožu (Chronologische Skizze der vorgeschichtlichen Siedlung in Ormož)*. – *Arheološki vestnik* 39-40, 235 ss.
- LAMUT, B. 1991, *Ormož*. – *Varstvo spomenikov* 33, 204 in 228.
- LAMUT, B. 1993, *Arheološke raziskave v Ormožu. Preliminarno poročilo o zaščitnih izkopavanjih v letu 1990*. – V: *Ormož skozi stoletja* 4, Ormož, 40 ss.
- LAMUT, B. 2001, *Ormož – The Chronological Structure of the Late Bronze and Early Iron Age Settlement*. – V: A. Lippert (ur.), *Die Drau-, Mur- und Raab-Region im 1. vorchristlichen Jahrtausend. Akten des Internationalen und Interdisziplinären Symposiums vom 26. bis 29. April 2000 in Bad Radkersburg. Universitätsforschungen zur prähistorischen Archäologie* 78, 207 ss.
- LAMUT, B. 2005, *K začetkom prazgodovinskega Ormoža (Zu den Anfängen des prähistorischen Ormož)*. – V: M. Hernja Masten (ur.), *Ormož skozi stoletja V, Ormož*, 59 ss.
- LULEY, H. 1992, *Urgeschichtlicher Hausbau in Mitteleuropa. Grundlagen, Umweltbedingungen und bautechnischen Rekonstruktionen*. – *Universitätsforschungen zur Prähistorischen Archäologie* 7, Bonn.
- MACKINNON, M. 2004, *Production and consumption of animals in Roman Italy: integrating the zooarchaeological and textual evidence*. – *Journal of Roman Archaeology, Supplementary Series* 54, 1 ss.
- MARTI-GRÄDEL, E., S. DESCHLER-ERB, H. HÜSTER-PLOGMANN, J. SCHIBLER 2003, *Early evidence of economic specialization or social differentiation: a case study from the Neolithic lake shore settlement "Arbon-Bleiche 3" (Switzerland)*. – V: S. Jones O'Day, W. Van Neer, A. Ervynck (ur.), *Behaviour Behind Bones, Proceedings of the 9th Conference of the International Council of Archaeozoology*, Durham, August 2002, Oxford, 164 ss.
- MAYER, E. F. 1977, *Die Äxte und Beile in Österreich*. – *Prähistorische Bronzefunde* IX, 9, München.
- METZNER-NEBELSICK, C. 2002, *Der "Thrako-Kimmerische" Formenkreis aus der Sicht der Urnenfelder- und Hallstattzeit im südöstlichen Pannonien*. – *Vorgeschichtliche Forschungen* 23, Rahden/Westf.
- MISKE, K. 1908, *Die prähistorische Ansiedlung Velem St. Vid*. – Wien.
- MÜLLER-KARPE, H. 1959, *Beiträge zur Chronologie der Urnenfelderzeit nördlich und südlich der Alpen*. – *Römisch Germanische Forschungen* 22, Berlin.
- OMAN, D. 1981, *Brinjeva gora - 1953. Obdelava prazgodovinske keramike (Brinjeva gora Near Slovenske Konjice, Excavation 1953)*. – *Arheološki vestnik* 32, 144 ss.

- PAHIČ, S. 1964-1965, *K poteku rimskih cest med Ptujem in Središčem (Römische Strassen zwischen Ptuj und Središče)*. – Arheološki vestnik 15-16, 283 ss.
- PAHIČ, S. 1966, *Železnodobne najdbe v Slovenskih gorah (Eisenzeitliche Funde in den Slovenske gorice)*. – Arheološki vestnik 17, 103 ss.
- PAHIČ, S. 1972, *Pobrežje*. – Katalogi in monografije 6, Ljubljana.
- PARE, Ch. 1999, *Beiträge zum Übergang von der Bronze- zur Eisenzeit in Mitteleuropa. Teil I: Grundzüge der Chronologie im westlichen Mitteleuropa (11.-8. Jahrhundert v. Chr.)*. – Jahrbuch des Römisch-Germanischen Zentromuseums Mainz 45, 175 ss.
- PARZINGER, H. 1992, *Zwischen "Fürsten" und "Bauern" – Bemerkungen zu Siedlungsform und Sozialstruktur unter besonderer Berücksichtigung der älteren Eisenzeit*. – Mitteilungen der Berliner Gesellschaft für Anthropologie, Ethnologie und Urgeschichte 13, 77 ss.
- PAYNE, S. 1972, *On the interpretation of bone samples from archaeological sites*. – V: E. S. Higgs (ur.), *Papers in economic prehistory*, Cambridge, 65 ss.
- PERC, B. 1958-1959a, *Ormož*. – Varstvo spomenikov 7, 280 ss.
- PERC, B. 1958-1959b, *Ormož*. – Varstvo spomenikov 7, 290.
- PERC, B. 1958-1959c, *Ormož*. – Varstvo spomenikov 7, 326.
- PERC, B. 1962, *Prazgodovinska naselbina v Ormožu*. – Ptujski zbornik 2, Ptuj, 202 ss.
- PERC, B. 1962-1963, *K stratigrafiji žarnogrobiščne naselbine v Ormožu (Zur Stratigraphie der urnenfelderzeitlichen Ansiedlung in Ormož)*. – Arheološki vestnik 13-14, 375 ss.
- PERC, B. 1962-1964, *Ormož*. – Varstvo spomenikov 9, 137 ss.
- PETERS, J. 1998, *Römische Tierhaltung und Tierzucht*. – Passauer Universitätsschriften zur Archäologie 5, Rahden Westf.
- RAJŠP, V. in V. KOLOŠA 2000, *Slovenija na vojaškem zemljevidu 1763-1787. Opisi, 6. zvezek*. – Ljubljana.
- RAKOVEC, I. 1973, *Razvoj kvartarne sesalske favne v Sloveniji. (Über quartäre Säugetierfaunen Sloweniens [NW Jugoslawien])*. – Arheološki vestnik 24, 217 ss.
- RIEDEL, A. 1976, *La fauna del castelliere degli Elleri (Trieste)*. – Atti del Museo civico della Storia naturale, Trieste 29(2), 105 ss.
- RIEDEL, A. 1977, *I resti animali della Grotta delle Ossa (Škocjan)*. – Atti del Museo civico di Storia naturale, Trieste 30(2), 125-208.
- RIEDEL, A. 1979, *La fauna degli scavi di Torcello (1961-62)*. – Atti del Museo Civico di Storia Naturale di Trieste 31(2), 75 ss.
- RIEDEL, A. 1993a, *Die Tierknochenfunde des römischen Lagervicus von Traismauer/Augustiana in Niederösterreich*. – Annalen des Naturhistorischen Museums in Wien, Serie A 95, 179 ss.
- RIEDEL, A. 1993b, *Tierknochenfunde aus den Ausgrabungen im Bereich des Schlosses von Udine (Friaul)*. – *Aquileia nostra* 64, 69 ss.
- RIEDEL, A. 1994, *The animal remains of Medieval Verona: an archaeozoological and palaeoeconomical study*. – *Memorie del Museo Civico di Storia Naturale di Verona (IIª serie)*, Sezione scienze dell'uomo 3, 1 ss.
- ŘÍHOVSKÝ, J. 1972, *Die Messer in Mähren und dem Ostalpengebiet*. – *Prähistorische Bronzefunde* VII, 1, München.
- ŘÍHOVSKÝ, J. 1979, *Die Nadeln in Mähren und Ostalpengebiet*. – *Prähistorische Bronzefunde* XIII, 5, München.
- ŘÍHOVSKÝ, J. 1983, *Die Nadeln in Westungarn I*. – *Prähistorische Bronzefunde* XIII, 10, München.
- ROLETT, B.V. in M.-Y. CHIU 1994, *Age estimation of prehistoric pigs (Sus scrofa) by molar eruption and attrition*. – *Journal of Archaeological Science* 21, 377 ss.
- RYCHNER, V., A. BILLAMBOZ, A. BOQUET, P. GASSMANN, L. GEBUS, Th. KLAG, A. MARGUET, G. SCHÖBEL 1995, *Stand und Aufgaben dendrochronologischer Forschung zur Urnenfelderzeit*. – V: *Beiträge zur Urnenfelderzeit nördlich und südlich der Alpen*. Römisch-Germanisches Zentralmuseum Mainz, Monographien 35, 455 ss.
- RYCHNER, V., S. BÖHRINGER, P. GASSMANN 1996, *Dendrochronologie et typologie du bronze final dans la région de Neuchâtel (Suisse): un resumé*. – V: *Absolute Chronology Archaeological Europe 2500-500 BC*. Acta archaeologica (København) 67, Supplementum 1, 307 ss.
- SCHEFZIK, M. 2001, *Die bronze- und eisenzeitliche Besiedlungsgeschichte der Münchner Ebene*. – *Internationale Archäologie* 68, Rahden/Westf.
- SCOTT, K. M. 1990, *Postcranial dimensions of ungulates as predictors of body mass*. – V: J. Damuth in B. J. Macfadden (ur.), *Body size in mammalian paleobiology*, Cambridge, 301 ss.
- SERJEANTSON, D. 1989, *Animal remains and the tanning trade*. – V: D. Serjeantson in T. Waldron (ur.), *Diet and crafts in towns*, BAR: British Series 199, Oxford, 129 ss.
- SILVER, A. 1972, *The aging of domestic animals*. – V: D. Brothwell in E. Higgs (ur.), *Science in archaeology. A survey of progress and research*, London, 293 ss.
- SMOLNIK, R. 1994, *Der Burgstallkogel bei Kleinklein II. Die Keramik der vorgeschichtlichen Siedlung*. – Veröffentlichung des Vorgeschichtlichen Seminars Marburg, Sonderband 9, Marburg.
- StatSoft, Inc. 2001, *STATISTICA (Data Analysis Software System), version 6*. – www.statsoft.com.
- STOKES, P. 2000, *A cut above the rest? Officers and man at South Shields Roman fort*. – V: P. Rowley-Conwy (ur.), *Animal bones, human societies*, Oxford, Oakville, 145 ss.
- ŠAŠEL, J. 1975, *Rimske ceste v Sloveniji*. – V: *Arheološka najdišča Slovenije*, Ljubljana, 74 ss.

- ŠIMEK, M. 1982, *Dosadašnja arheološka istraživanja u Sigecu*. – Podravski zbornik 82, 265 ss.
- ŠUBIC, Z. 1966, *Ormož*. – Varstvo spomenikov 11, 115.
- ŠUBIC, Z. 1967, *Ormož*. – Varstvo spomenikov 12, 82.
- TERŽAN, B. 1990, *Starejša železna doba na Slovenskem Štajerskem (The Early Iron Age in Slovenian Styria)*, Katalogi in monografije 25, Ljubljana.
- TERŽAN, B. 1999, *An Outline of the Urnfield Culture Period in Slovenia*. – Arheološki vestnik 50, 97 ss.
- TERŽAN, B. 2001, *Die spätbronze- und früheisenzeitliche Besiedlung im nordöstlichen Slowenien*. – V: A. Lippert (ur.), *Die Drau-, Mur- und Raab-Region im 1. vorchristlichen Jahrtausend. Akten des Internationalen und Interdisziplinären Symposiums vom 26. bis 29. April 2000 in Bad Radkersburg*. Universitätsforschungen zur prähistorischen Archäologie 78, 125 ss.
- TOMANIČ JEVREMOV, M. 1977, *Ormož*. – Varstvo spomenikov 21, 178 ss.
- TOMANIČ JEVREMOV, M. 1979, *Ormož*. – Varstvo spomenikov 22, 264.
- TOMANIČ JEVREMOV, M. 1981, *Ormož*. – Varstvo spomenikov 23, 203 ss.
- TOMANIČ JEVREMOV, M. 1988, *Ormoško grobišče*. – V: Ormož skozi stoletja 3, Ormož, 7 ss.
- TOMANIČ JEVREMOV, M. 1988-1989, *Žarno grobišče v Ormožu (Das Urnengräberfeld von Ormož)*. – Arheološki vestnik 39-40, 277 ss.
- TOŠKAN, B. in J. DIRJEC 2004, *Remains of large mammals in Viktorjev spodmol*. – V: I. Turk (ur.), Viktorjev spodmol in Mala Triglavca. Prispevki k poznavanju mezolitskega obdobja v Sloveniji (Viktorjev spodmol and Mala Triglavca. Contributions to understanding the Mesolithic period in Slovenia), Opera Instituti Archaeologici Sloveniae 9, Ljubljana, 135 ss.
- TUŠEK, I. 1984, *Ormož*. – Varstvo spomenikov 26, 205.
- TUŠEK, I. 1987, *Ormož*. – Varstvo spomenikov 29, 250.
- TUŠEK, I. 1990, *Ormož*. – Varstvo spomenikov 32, 198.
- TUŠEK, I. 1993, *Ormož*. – Varstvo spomenikov 35, 127.
- TUŠEK, I. 2001, *Ormož*. – Varstvo spomenikov (Poročila) 38, 83.
- TUŠEK, I. 2007, *Hardek*. – Varstvo spomenikov 43, 70 ss.
- VOMER-GOJKOVIČ, M. in N. KOLAR, *Archaeologia Poetovionensis. Stara in nova arheološka spoznanja*, Ptuj 1993.
- ZIMMERMANN, W. H. 1998, *Pfosten Ständer und Schwelle und der Übergang vom Pfosten- zum Ständerbau – Eine Studie zu Innovation und Beharrung im Hausbau. Zu Konstruktion und Haltbarkeit prähistorischer bis neuzeitlicher Holzbauten von den Nord- und Ostseeländern bis zu den Alpen*. – Probleme der Küstenforschung im südlichen Nordseegebiet 25, 9 ss.
- ŽIŽEK, I. 2003, *Hardek pri Ormožu*. – V: B. Djurić (ur.), *Zemlja pod našimi nogami*. Arheologija na avtocestah Slovenije. Vodnik po najdiščih, Ljubljana, 152.

Janez Dular
Marjana Tomanič Jevremov

ORMOŽ

BEFESTIGTE SIEDLUNG AUS DER SPÄTEN BRONZE- UND DER ÄLTEREN EISENZEIT

Mit einem Beitrag von Borut Toškan und Janez Dirjec

INHALTSVERZEICHNIS

1. Einleitung	185
2. Forschungsverlauf	186
3. Funde	187
3.1. Geschirr	187
3.2. Tonplastik	188
3.3. Gussformen	188
3.4. Metallgegenstände	189
4. Datierung der Siedlung	190
4.1. Zeitliche Bestimmung ausgewählter Objekte	191
4.2. Datierung der Siedlung	192
5. Das vorgeschichtliche Ormož	194
5.1. Siedlungsbeschreibung	194
5.2. Der Wall	195
5.3. Feuerstellen, Herdstellen und Öfen	196
5.4. Brunnen	197
5.5. Vorratsgruben	197
5.6. Straßen	198
5.7. Gebäude	198
5.7.1. Kriterien zur Rekonstruktion der Gebäudegrundrisse	198
5.7.2. Katalog der Objekte	199
5.8. Bautechnik und Gebäudetypen	201
5.9. Bebauungsrekonstruktion und Siedlungsraster	201
6. Economic Specialization and Social Differentiation of the Late Bronze and Early Iron Age Ormož (NE Slovenia): an archaeozoological perspective (Borut Toškan and Janez Dirjec)	203
6.1. Material and methods	203
6.2. Taxonomy	204
6.3. Spatial variability of finds	206
6.3.1. Species richness and percentage of individual taxa	206
6.3.2. The mortality profiles of domesticates	207
6.3.3. Metric evaluation of cattle remains	208
6.3.4. Skeletal representation of carcass parts	208
6.3.5. Social structure as seen from the level of individual houses	209
6.4. Conclusion	211
7. Katalog der Funde	123
7.1. Skolibrova ulica	123
7.2. Vrazova ulica	162
7.3. Havlasov vrt	166
7.4. Župnišče	175
7.5. Poštna ulica	176
7.6. Ptujška cesta	178
8. Literaturverzeichnis	179
Tafeln 1–171	213
Beilagen 1–2	

1. EINLEITUNG

Die befestigte Siedlung aus der späten Bronze- und der älteren Eisenzeit dehnte sich auf dem Gebiet aus, wo heute die Stadt Ormož steht. An der Ost- sowie an der Westseite wurde sie durch einen tiefen natürlichen Graben begrenzt, in Richtung Süden aber reichte sie bis zum Rande der Drauterrasse. Aus Sicherheitsgründen hatte man zwischen den beiden Gräben einen Erdwall aufgeschüttet, der am nordöstlichen Siedlungsende bis zu einer Höhe von vier Metern erhalten blieb.

Zur Siedlung gehörten zwei Gräberfelder. Dasjenige an der Westseite war ein Flachgräberfeld mit Brandbestattungen¹. Die östliche Nekropole war Hügelgräbern vorbehalten. Sie dehnte sich auf den Äckern und Wiesen beim Dorf Hardek aus. Auf diesem Gebiet zählte Franc Ferik zum Ende des Neunzehnten Jahrhunderts noch vier gut erhaltene, zwei beschädigte und Spuren von sechs verschwundenen Grabhügeln auf². Einen davon grub er auch um, jedoch ist das Material größtenteils verloren. Heute ist von den Grabhügeln keine Spur mehr zu sehen. Die letzten Reste wurden im Jahre 1997 beim Bau der Umgehungsstraße von Ormož erforscht bzw. untersucht und beseitigt³.

Darauf, dass Ormož bereits in der Vorgeschichte besiedelt war, deuten die Funde hin, die während des

Zweiten Weltkriegs bei der Pflasterung des Mestni trg (Stadtplatz) zutage traten. Im Jahre 1954 führte die Sektion für Archäologie an der Slowenischen Akademie der Wissenschaften und Künste / SAZU unter der Leitung von France Starè eine kleinere Sondierung am südlichen Teil der Ansiedlung hinter dem ehemaligen Gebäude des Gerichtes durch und fand Keramikfragmente aus der Urnenfelderzeit⁴. Dies nahm das Pokrajinski muzej (Landschaftsmuseum) in Ptuj als Anregung, schon im nächsten Jahre umfangreiche archäologische Ausgrabungen zu organisieren, die mit mehrjährigen Unterbrechungen bis zum Jahre 1981 dauerten. Geleitet wurden sie von den Kustodinnen Bernarda Perc (1955-1962), Zorka Šubic (1966-1967) und Marjana Tomanič Jevremov (1974-1981). In dieser Zeit wurden auf dem Gebiet der Stadt rund 15.000 m² Gelände erforscht.

Nach dem Jahre 1983 übernahm das Denkmalamt Maribor die Aufsicht über die Erdarbeiten und Rettungsgrabungen. Die Leitung oblag dem Konservator Ivan Tušek, einige Saisons arbeitete auch der Kustos des Pokrajinski muzej Ptuj, Brane Lamut, mit. Eine genauere Aufstellung der Ausgrabungen nach Jahren mit den Parzellennummern der Ausgrabungsflächen und der Literatur ist auf der Tabelle und dem topografischen Plan dargestellt (*Abb. 1 und 2*).

¹ Tomanič Jevremov 1988; dies. 1988-1989.

² Pahič 1966, 109, Anm. 14.

³ Žižek 2003.

⁴ Letopis SAZU 6, 1954, 132; Perc 1962-1963, 376.

2. FORSCHUNGSVERLAUF

Die archäologischen Ausgrabungen, die wir in dieser Publikation vorstellen, hatten durchwegs Rettungscharakter. Übernommen wurden sie von den Mitarbeitern des Pokrajinski muzej Ptuj unter der Leitung von Marjana Tomanič Jevremov. Die Arbeit dauerte mit Unterbrechungen acht Jahre (1974-1981). In dieser Zeit wurden acht Bereiche erforscht: sechs innerhalb und zwei außerhalb des ehemaligen Walls (*Abb. 3*). Die Größe der ausgegrabenen Felder wurde durch Neubauten diktiert. Dort, wo man beabsichtigte Wohnblöcke

zu errichten, waren die erforschten Flächen verhältnismäßig groß, bei Privatbauten aber dementsprechend kleiner. Unterschiedlich war auch der Erhaltungszustand der archäologischen Nachlässe. In den Bereichen, die bebaut waren, griffen die Grundmauern der Gebäude tief greifend in die Schichten ein. Besser war die Situation auf den ehemaligen Höfen und Gärten, jedoch war auch über diese Flächen oftmals das kommunale Wasser- und Abwasserleitungssystem geführt und die unterschiedlichsten Gruben darin gegraben worden.

3. FUNDE

Unter dem Material der Siedlung von Ormož überwiegen aus Ton gefertigte Gegenstände. Wir beabsichtigen jedoch nicht, die Keramik an dieser Stelle genauer zu behandeln; sie wird in einer gesonderten Studie vorgestellt⁵. Beiseite lassen wir auch die Gegenstände aus Stein, also Beile, Schleif- und Klopffsteine, für die meistens Kiesel aus der Drau verwendet wurden⁶. Aufhalten werden wir uns nur bei den Hauptarten der Gefäße und versuchen festzustellen, wie ihr Mengenverhältnis war. Von dem übrigen Material gilt es auf einige Gegenstände mit Ausnahmecharakter aufmerksam zu machen. Dazu gehören zweifellos Tonplastiken, Gussformen und natürlich Metallfunde, von denen aber die in Ormož gefundenen kaum als Muster dienen können.

3.1. GESCHIRR

Wenn wir uns zuerst einmal die Mengenverhältnisse zwischen den einzelnen Gefäßarten anschauen, sehen wir, dass in der Siedlung am meisten Töpfe und Einzugschalen verwendet wurden, die in fast gleichen Anteilen vertreten sind (*Abb. 87*). Amphoren, Schüsseln und Tassen gibt es wesentlich weniger, die Gesamtsumme aber deutet auf eine leichte Vorherrschaft von flachem Geschirr hin. Ansonsten müssen wir als Hauptcharakteristik der Ormožer Töpferwaren deren Uniformität herausstellen. Das ist verständlich, denn es handelt sich um Siedlungskeramik, bei der der funktionale Gesichtspunkt in Vordergrund stand. Einen weiteren Formenachweis geben wir nur in groben Zügen wieder. Unsere Gliederung fußt auf der Analyse der Mundsäume, denn in Ormož wurden sehr selten ganze Gefäße gefunden. Unikate Stücke, also Formen, die nur in einem einzigen Fall auftreten, sind im Überblick nicht berücksichtigt.

⁵ Die Publikation vorbereitet Marko Mele.

⁶ Schleifsteine: Taf. 8: 7; 21: 19; 41: 9; 42: 7; 113: 11; 130: 10,11; 143: 9; 146: 15; 154: 12; 167: 13. Klopffsteine: Taf. 14: 5; 16: 15; 112: 9; 126: 18; 147: 8,16; 153: 5; 161: 12. Steinbeile: Taf. 7: 16 und 145: 10.

TÖPFE

Die Töpfe unterteilen wir in sechzehn Typen, die sich untereinander sowohl in der Form, wie auch in der Größe unterscheiden (*Abb. 88*). Die Zahlreichsten unter ihnen sind die mit kleinerem Volumen (L 5, L 6, L 7), einen relativ großen Anteil nehmen aber auch die Kegelhalsgefäße ein, die einen facettierten bzw. glatten Mundsaum haben (L 14, L 15). Von den anderen Typen gilt es die großen Töpfe zur Nahrungsmittelaufbewahrung zu erwähnen (L 1, L 2, L 3, L 4), die in fast ausgeglichenen Anteilen vertreten sind sowie den Topf mit leicht eingestülptem Mundsaum (L 10), deren Beliebtheit schon wegen ihrer einfachen und vielseitig verwendbaren Form zu verstehen ist (*Abb. 90*).

AMPHOREN

Die Amphoren können in zwei Typen gegliedert werden (*Abb. 89: A 1-2*). Zahlreicher ist der Erste, der ein kleineres Volumen hatte und sich wahrscheinlich gerade deshalb einer größeren Beliebtheit erfreute. Der Anteil der großen Amphoren ist nämlich vernachlässigbar, denn der Anteil derartiger Gefäße unter den Ormožer Töpferwaren betrug weniger als ein Prozent (*Abb. 90*).

SCHÜSSELN

Die Schüsseln zeigen eine größere Formenvielfalt und wir können sie in neun Typen einteilen (*Abb. 89: S 1- 9*). Vom Volumen her sind sie sich sehr ähnlich, eine Ausnahme bilden nur die Schüsseln S 6 und S 8, die eine wesentlich kleinere Dimension aufweisen. In Hinblick auf die Fertigung sind auch die Typen S 4 und S 9 etwas Besonderes, denn sie wurden in der Regel aus gereinigtem Ton hergestellt. Es handelt sich um feines Geschirr, das wir häufig auch in Gräbern finden. Die Anteile der Schüsseln sind unter der Ormožer Töpferwaren verhältnismäßig bescheiden, denn keiner der Typen überschreitet die Zweiprozentgrenze (*Abb. 90*).

TASSEN

Die Tassen in Ormož haben zwei Formen (*Abb. 89: Sk 1-2*). Charakteristisch für die Erste ist der ausgestülpte Mundsäum, der über ein scharfes Knie in einen konischen Körper übergeht. Größtenteils wurden sie aus gut gereinigtem Töpferton gefertigt. Die Tassen der anderen Gruppe sind von aus grob gemagertem Ton, ihr Körper aber ist halbkugelig. Beide Tassentypen haben überrandständige, Beispiele, in denen diese unter dem Mundsäum abschließen, sind verhältnismäßig selten. Der Anteil der profilierten Tassen ist etwas höher als der derer mit halbkugeligem Körper (*Abb. 90*).

EINZUGSSCHALEN

Zum Schluss betrachten wir noch die Einzugsschalen, die neben den Töpfen die zweite meistverbreitete Gattung des Geschirrs von Ormož sind (*Abb. 87*). Wir unterteilen sie in neun Typen (*Abb. 89: La 1-9*). Am häufigsten sind diejenigen von mittlerer Dimension vertreten (*La 2, La 5, La 7, La 8*) und zwar ungeachtet dessen, ob sie einen glatten, einen kannelierten oder einen facettierten Mundsäum haben. Die übrigen Formen treten seltener auf, sie nehmen jedoch trotzdem unter dem keramischen Material von Ormož bedeutende Anteile ein (*Abb. 90*).

TONPLATTEN, DECKEL

Von den übrigen Töpferwaren sind noch die Tonplatten und Deckel zu erwähnen. Da sie nur in geringer Zahl auftreten, können wir sie typologisch nicht genauer klassifizieren. An Tontplatten wurden sieben gefunden⁷. Die Mehrheit waren schlichte Formen, denn es handelt sich um runde Platten mit leicht erhöhten Rändern. (z. B. *Taf. 23: 4; 26: 14; 142: 4; 161: 3*). Besser ausgearbeitete Stücke sind selten. Ein solches war zum Beispiel die Tonplatte aus gereinigtem Ton, deren Rand und Boden flache Kanneluren zierten (*Taf. 123: 12*).

Deckel fand man sechzehn⁸. Größtenteils waren sie in Fragmenten erhalten, es gab nur ein besser erhaltenes Exemplar (*Taf. 27: 10*). Einige hatten eine konische (*Taf. 100: 6*), andere eine halbrunde (*Taf. 43: 15; 113: 1,5*), dritte eine abgeflachte Form (z. B. *Taf. 131: 13; 136: 5*). An der Spitze wurden sie entweder durch aufgesetzte oder durchbohrte Griffe (*Taf. 27: 10; 86: 9*) oder profilierte Knöpfe (*Taf. 52: 8; 109: 7; 116: 16; 134: 5*) abgeschlossen. Zwei der Deckel waren von der Form her vollkommene Unikate. Der Erste war klein und flach mit zwei durchbohrten Griffen an der Seite, durch die

⁷ *Taf. 23: 4; 26: 14; 27: 21; 123: 12; 142: 4; 160: 13; 161: 3.*

⁸ *Taf. 20: 5; 27: 10; 43: 15; 52: 8; 86: 9; 100: 6; 103: 7; 109: 7; 113: 1,5; 116: 16; 117: 10; 122: 8; 131: 13; 134: 5; 136: 5.*

offensichtlich eine Schnur geführt wurde (*Taf. 20: 5*). Der zweite Deckel, von dem nur ein Fragment erhalten ist, hatte Kalottenform (*Taf. 122: 8*). Auf dem Scheitel hatte er allem Anschein nach zwei bogenförmige Henkel, was man aus vier zapfenförmigen Ansätzen schließen könnte, die an der Außenseite des Fragments erhalten blieben. Für eine solche Deckelform (vielleicht handelt es sich auch um eine Backhaube) kennen wir keine entsprechenden Vergleiche.

3.2. TONPLASTIK

Tonplastik aus Ormož ist natürlich bekannt, obwohl von dieser Fundstätte bisher nur einige Stücke veröffentlicht wurden. Die Mehrzahl der Gegenstände wurde von Bernarda Perc ausgegraben, die in einem ihrer Berichte zehn menschliche und dreizehn Tierfiguren anführt⁹. Spätere Forschungen hatten keine so reiche Ausbeute, trotzdem können wir an dieser Stelle einige interessante Exemplare vorstellen.

Anthropomorphe Statuetten wurden zwei gefunden (*Taf. 92: 13; 146: 6*). Die Erste ist etwas realistischer und zeigt einen nackten Mann mit anscheinend erhobenen Armen, die jedoch samt dem Kopf abgebrochen waren (*Abb. 91: 1*). Die andere Figur ist sehr stark stilisiert, allerdings haben wir es aller Wahrscheinlichkeit nach auch in diesem Fall mit der Statuette eines Mannes zu tun. Die Bestimmung des Geschlechts ist nämlich schwierig, da nur das obere Drittel des Idols erhalten ist (*Abb. 91: 2*).

Tierfiguren gibt es vier (*Taf. 87: 4; 125: 5; 129: 8; 151: 4*). Genau genommen wurden nur deren Fragmente gefunden und zwar der Körper eines vierbeinigen Säugers (*Abb. 91: 6*), der Körper eines Vogels (*Abb. 91: 3*) sowie zwei stilisierte Köpfe, deren Gattung ebenso nicht genauer bestimmt werden kann (*Abb. 91: 4-5*). Allem Anschein nach handelt es sich um Protome, die den Feuerbock schmückten, die Möglichkeit, dass sie an Gefäßen befestigt waren, scheint aufgrund ihrer Massivität weniger wahrscheinlich. Doch können wir wohl die übrigen vier Fragmente als Appliken an Gefäßen bezeichnen, von denen zwei als Tüllenausguss gefertigt waren (*Taf. 5: 7; 100: 13; 114: 4; 154: 4*). Dieses Mal waren sie besser kenntlich, denn es handelt sich bei allen vier Exemplaren um Teile von Horntieren, am wahrscheinlichsten um Rinderköpfe.

3.3. GUSSFORMEN

Über die Gießertätigkeiten in der Siedlung von Ormož berichten die Gussformen. Diesmal veröf-

⁹ Perc 1962, 207 f. Siehe auch Lamut 1988-1989, *Taf. 1: 13; 19: 5; Vomer-Gojkovič/Kolar 1993, 50; Lamut 2001, Taf. 7: 11; 22: 1; Dular 1999, 94.*

fentlichen wir fünf, alle sind aber nur in Fragmenten erhalten. Vier (*Taf. 64: 4; 66: 8; 67: 13; 130: 1*) waren aus Sandstein, für die Ausarbeitung der Fünften (*155: 15*) wurde Speckstein verwendet. Am interessantesten ist die mehrseitige Gussform, in der man Nadeln mit kleinem Vasenkopf, zwei Arten von Beilen und Lanzen (*Abb. 92: A*) gießen konnte. Lanzen und Beile konnten auch in einer weiteren Gussform hergestellt werden, die aber leider nur sehr fragmentiert erhalten ist (*Abb. 92: D*). In zwei Gussformen fertigte man Nadeln (*Abb. 92: B, E*), bei einer Form war aber nicht möglich festzustellen, wozu sie diente (*Abb. 92: C*).

3.4. METALLGEGENSTÄNDE

Metallfunde gab es nur sehr wenige. Nadeln wurden acht gefunden, alle aus Bronze hergestellt. Drei waren im Ganzen erhalten, wobei die Erste einen Rollkopf hat (*Taf. 28: 2*), die Zweite einen Kegelkopf (*Taf. 118: 5*), die Dritte aber gehört zu den Mehrkopfnadeln (*Taf. 136: 2*). Etwas eigenartig ist die Nadel, die bei Župnišće gefunden wurde. Ihr Hals ist nämlich schräg aufgeschnitten, an die Spitze schließt sie aber in einem umgekehrten Kegel

ab (*Taf. 166: 4*). Von den übrigen vier Nadeln sind nur Fragmente erhalten, daher konnten sie typologisch nicht eingeordnet werden (*Taf. 117: 7; 118: 4; 119: 12; 155: 14*).

Das Bronzemesser aus dem Garten Havlasov vrt (*Taf. 154: 10*) können wir nach der Griffform, die zuerst einen runden Querschnitt hat, gegen den Abschluss zu aber flach wird, unter die Messer vom Typ Velem St. Vid einordnen¹⁰. Dafür spricht auch die Schneide, die zwar nicht im Ganzen erhalten ist (es fehlt die Spitze), es ist aber zu erkennen, dass sie die charakteristische S-Form hatte, einen dreieckigen Querschnitt und einen verstärkten Rücken.

Von den übrigen Bronzegegenständen sind nur noch der Teil eines Armrings zu erwähnen (*Taf. 9:13*), das Fragment eines Griiffs (*Taf. 23: 16*) und ein kleiner Ring (*Taf. 107: 5*). In der Siedlung wurde nur ein einziger Eisengegenstand gefunden. Es handelt sich um einen Ring mit D-Querschnitt aus Havlasov vrt, der unter Berücksichtigung seines Durchmessers als Fußring bezeichnet werden kann (*Taf. 161: 5*).

¹⁰ Říhový 1972, 51 ff; vgl. auch Miske 1908, Taf. 18: 15.

4. DATIERUNG DER SIEDLUNG

Mit der Problematik der chronologischen Gliederung der Ormožer Siedlung beschäftigte sich bisher am meisten Branko Lamut. Schon im Jahre 1989 erstellte er ein erstes chronologisches Schema, das sich auf das Material der Ausgrabungen von Bernarda Perc stützte. Mithilfe der Keramikfunde aus Gruben und Herdstellen gestaltete er drei Zeitstufen, die er Ormož I, II und III nannte¹¹. Gut zehn Jahre später veröffentlichte Lamut eine neue Studie. In ihr verwendete er als Ausgangspunkt für die Analyse die Schichtung der Siedlung, wobei er die Keramik aus dem tiefst liegenden gelben Lehm als Phase I bezeichnete, das Material aus der schwarzen Kulturschicht, die darüberlag, als Phase II (a und b), während er die Funde über dem Steinpflaster (dieses überdeckte stellenweise schwarze Erde) zusammenfasste in Phase III¹². Das so aufgegliederte Ormož verglich er mit den übrigen Fundstätten. Er kam zu dem Schluss, dass Horizont Ormož I parallel mit Stufe Ha B1-2 ist, Horizont Ormož II mit Stufe Ha B3 und dem frühen Ha C, während er Horizont Ormož III in das entwickelte Ha C stellte. Die Siedlung sollte zu Beginn der Stufe Ha D verlassen worden sein¹³.

Lamut nahm sich noch ein drittes Mal die Chronologie von Ormož vor. Diesmal interessierte er sich für den Siedlungsbeginn. Er stellte ihn in das 9. Jahrhundert (Ha B2), gleichzeitig aber schloss er die Möglichkeit, dass die Siedlung schon zu Beginn der Ha B Periode entstand, nicht völlig aus¹⁴. Lamuts methodologischer Ansatz hinterlässt einige offene Fragen. Problematisch scheint uns besonders seine dreiphasige Gliederung von Ormož, die er ohne vorhergehende typologische Analyse des Materials aufstellte, ebenso hat er aber auch in der Siedlungsstratigrafie keinen Rückhalt. Schon ein flüchtiger Blick auf das veröffentlichte keramische Material zeigt, dass die Typen in Objekten und Schichten häufig ineinandergreifen, daher ist es nicht möglich, durch eine Analyse ihrer Positionen die eingegrenzten chronologischen Horizonte klar zu gestalten. Bleibt uns also für

die Datierung der Siedlung lediglich der Vergleich mit anderen zeitgleichen Fundstätten? Um eine halbwegs konsistente Antwort zu bekommen, schauen wir uns an, was uns die Befunde, die wir in der vorliegenden Publikation vorstellen, darüber sagen.

Die Kartierung der Keramiktypen zeigte, dass die gleichen Formen der Gefäße und ihre Verzierungen mehr oder weniger auf dem gesamten Gebiet der Ormožer Siedlung auftreten. Unter dem Keramikrepertoire der Ausgrabungsflächen an der Skolibrova ulica und im Havlasov vrt, die vom Umfang am größten und auch voneinander am weitesten entfernt sind, ist kein wesentlicher Unterschied auszumachen. Sozusagen alle führenden Tonwarentypen (*Abb. 88 und 89*) treten nämlich auf beiden Gebieten auf, was ein mehr als aufschlussreicher Beweis dafür ist, dass für die chronologische Einstufung der Keramik keine Methode verwendet werden kann, die sich auf die horizontale Stratigrafie der Fundstätte stützen würde. Zu ähnlichen Feststellungen kommen wir, wenn wir die Distribution der Typen nach den einzelnen Schichten analysieren. Den vorstehend aufgeführten Keramiktypen begegnen wir in allen Tiefen, deshalb liegt es auf der Hand, dass es auch unter Zuhilfenahme einer vertikalen Stratigrafie nicht möglich ist, klare und untereinander ausschließende typologische Gruppen herauszubilden.

Es bleibt uns noch die Möglichkeit, die Daten über das Auftreten der einzelnen Typen in in sich geschlossenen stratigraphischen Einheiten zu überprüfen. Es stellte sich heraus, dass in den Gruben, den Brunnen und in den Herdstellen mehr als 78 % aller Formen untereinander verflochten sind. Das chronologische Bild der Ormožer Siedlung kann also vor allem durch den Vergleich mit Material aus anderen gut datierten Fundstätten geschaffen werden. Da aber die Analyse und die Veröffentlichung des keramischen Materials als besondere Studie geplant sind, werden wir an dieser Stelle nur den Inhalt einiger der interessantesten Gruben, Brunnen und Herdstellen vorstellen. Mit ihnen können wir die Zeitspanne der Siedlung gut veranschaulichen, ebenso aber auch ihr Wachstum und ihren Verfall. Bei der Datierung werden wir uns an das traditionelle Sche-

¹¹ Lamut 1988-1989.

¹² Lamut 2001.

¹³ Ebd. 218.

¹⁴ Lamut 2005, 67.

ma von Müller-Karpe und Kossack halten, ohne dabei die Frage der absoluten Jahre aufzuwerfen, die durch die dendrologischen Forschungen gewonnen wurden¹⁵.

4.1. ZEITLICHE BESTIMMUNG AUSGEWÄHLTER OBJEKTE

Skolibrova ulica (Sektor 1): Grube 77 (Taf. 3: 1-5 in 4: 1).
Datierung: Ha B.

Die Bestimmung der Grube ermöglicht ein Krug (Taf. 3: 5), der zu dem charakteristischen Inventar der Gräberfelder der Ruše-Gruppe gehört¹⁶. Das Gleiche können wir von dem Henkeltopf sagen (Taf. 3: 2)¹⁷.

Skolibrova ulica (Sektor 5): Grube 144 (Taf. 84: 1-4).
Datierung: Ha B.

Die Bestimmung der Grube ermöglicht ein großes Vorratsgefäß (Taf. 84: 2), wie wir sie aus dem älteren Teil des Ruše-Gräberfeldes kennen, aus der 4. Schicht auf Brinjeva gora sowie im I. Horizont von Poštela¹⁸. Diese zeitliche Abstufung wird auch durch die Barbotinverzierung bestätigt (Taf. 84: 4)¹⁹.

Skolibrova ulica (Sektor 3): Grube 445 (Taf. 33 und 34).
Datierung: Ha B3.

Bedeutend für die Datierung der Grube ist eine Einzugschale mit quer kanneliertem Mundsäum (Taf. 33: 7), was eine charakteristische Form der Ha B3 Periode ist²⁰. Das Gleiche gilt für das Kerbleistenmotiv (Taf. 33: 9), denn dies finden wir auch auf Brinjeva gora in der 5. Schicht, auf Poštela im I. Horizont sowie auf dem Burgstallkogel in Phase 1²¹.

Skolibrova ulica (Sektor 4): Brunnen 4/1 (Taf. 65: 1-8).
Datierung: Ha B3.

Die Datierung des Brunnens in die Ha B3 Periode ermöglicht eine Einzugschale mit quer kanneliertem Mundsäum (Taf. 65: 3), für die wir bereits den chronologischen Platz festgestellt haben²². Für die gleiche Zeit spricht das eingeritzte Zickzack-Ornament (Taf. 65: 4), denn dies finden wir auch auf Brinjeva gora, vor allem in der 5. Schicht, auf Poštela im I. Horizont, mit diesem

Ornament waren auch einige Gefäße aus dem Ormožer Gräberfeld verziert²³. Die Datierung bestätigt auch die Verzierung mit parallel gestellten Leisten (Taf. 65: 5), die in einem der Gräber aus Lepa ravna unter Poštela angetroffen wurde²⁴.

Havlasov vrt: Brunnen 1 (Taf. 133: 9 und Taf. 134).

Datierung: Ha B3.

Für die Datierung des Brunnens bedeutend sind die Fragmente einer Einzugschale mit quer kanneliertem Mundsäum (Taf. 134: 8, 10) und das Motiv der aufgeklebten Kerbleisten (Taf. 134: 2) deren chronologischen Platz wir bereits feststellten²⁵. In die gleiche Zeit gehört auch der Topf mit der charakteristischen Girlandenverzierung (Taf. 134: 1), denn wir finden auch ihn auf Brinjeva gora in Schicht 5, in Kleinklein in Phase 1a, gefunden wurde er auch in Grab 1 auf Lepa ravna unter Poštela²⁶.

Župnišče: Herdstelle 1 (Taf. 163: 1-10).

Datierung: Ha B3 – Ha C1

An der Herdstelle wurden gleich einige Gefäßtypen gefunden, die aber alle lange Zeit in Gebrauch waren, daher sagen sie über die Datierung des Objektes nicht viel aus (Taf. 163: 1-4, 6-7). Bedeutender ist das Fragment mit eingeritzter Zickzackverzierung (Taf. 163: 5), von der wir bereits feststellten, dass sie vor allem häufig in der Ha B3 Periode auftritt²⁷. Noch jünger ist das mit waagerechten Kanneluren geschmückte Fragment (t. 163: 9). Offensichtlich handelt es sich um einen Teil eines Topfes mit kegelförmigem Hals, wie sie in der Nekropole von Kleinklein schon in der Phase 1 auftreten, noch beliebter aber werden sie in den Phasen 2 und 3. Auch auf Poštela sind sie in den Horizont II und den Horizont III datiert²⁸.

Havlasov vrt: Brunnen 2 (Taf. 135 und 136).

Datierung: Ha B3 – Ha C1

Die Bestimmung des Brunnens ermöglichen eine Mehrkopfnadel (Taf. 136: 2), charakteristisch vor allem für das 8. Jahrhundert²⁹, sowie ein großer Topf mit charakteristischem kanneliertem Ornament und einer Rosette aus runden Eindrücken (Taf. 135: 1), wie wir sie auf Poštela im II. Horizont kennen³⁰.

¹⁵ Rychner et al. 1995; Rychner/Böhringer/Gassmann 1996; Friedrich/Hennig 1995; Pare 1999, 259 ff.; Hennig 2001, 85 ff.

¹⁶ Müller-Karpe 1959, Taf. 108: B1, J1, L1-2, K2 usw.; Pahič 1972, Taf. 1: 9; 3: 6; 4: 1 usw.; Črešnar 2006, 120, Abb. 25.

¹⁷ Pahič 1972, Taf. 6: 6-7.

¹⁸ Müller-Karpe 1959, Taf. 111: J4; 115: D4; Oman 1981, Taf. 38: 5; Teržan 1990, Taf. 22: 3,6.

¹⁹ Müller-Karpe 1959, Taf. 114: A1, F2, L1.

²⁰ Dobiat 1980, Taf. 33: 3,5; Teržan 1990, Taf. 55: 10; Tomanič-Jevremov 1988-1989, Taf. 6: 6; 11: 6; 20: 1; 23: 1.

²¹ Oman 1981, Taf. 43: 20,21; Teržan 1990, Taf. 22: 7; 23: 12; Smolnik 1994, Taf. 15: 3; 23: 13; 24: 4; 33: 12.

²² Siehe Anm. 20.

²³ Oman 1981, Taf. 43: 8,9,14; 45: 7; 52: 3,4,14; Teržan 1990, Taf. 1: 3; 41: 10; Tomanič-Jevremov 1988-1989, Taf. 9: 2,3; 14: 5.

²⁴ Teržan 1990, Taf. 55: 3.

²⁵ Siehe Anm. 20 und 21.

²⁶ Oman 1981, Taf. 45: 11, 52: 19; Dobiat 1980, Taf. 33: 14; Teržan 1990, Taf. 53: 8.

²⁷ Siehe Anm. 23.

²⁸ Dobiat 1980, Taf. 29: 1; 41: 1-2; 45: 1; 50: 1-2; 51: 1-2; 52: 1,3 usw.; Teržan 1990, Taf. 10: 13; 11: 5-6; 15: 11.

²⁹ Carancini 1975, 289 ff, Taf. 68.

³⁰ Teržan 1990, Taf. 11: 6; 42: 1.

Skolibrova ulica (Sektor 2): Feuerstelle 2/2 (Taf. 11: 5-11, Taf. 12, Taf. 13).

Datierung: Ha B3 – Ha C1

Die große Feuerstelle mit einer Fülle an Tonwaren, unter denen Typen des Langzeitgebrauchs überwiegen, ist vor allem durch ornamentierte Fragmente zu datieren. Den chronologischen Platz der quer kannelierten Einzugschalen (*Taf. 12: 10*), der Kerbleisten (*Taf. 12: 14*) und der eingeritzten Zickzacklinien (*Taf. 13: 4,7*) haben wir schon angeführt. Sie treten vor allem im Zeitraum Ha B3 auf³¹. Diese Datierung bestätigt auch ein Fragment, das mit einer waagerechten Kette aufgeklebter Knubben verziert ist (*t. 12: 13*). Eine solche Verzierung wurde auf Brinjeva gora in der 5. Schicht gefunden, auf Poštela tritt sie aber im ersten Horizont auf und auch im Ormožer Gräberfeld gehört sie mehr oder weniger in die gleiche Zeit³². Jünger ist die schräge und vertikale Kannelierung der Gefäßschulter (*Taf. 13: 1,3*). In Kleinklein ist sie besonders in der 2. und 3. Phase vorhanden und im gleichen Zeitraum tritt sie auch auf Poštela auf (Horizonte II und III)³³.

Skolibrova ulica (Sektor 7): Brunnen 7/2 (Taf. 101 und 102).

Datierung: Ha C1 – Ha C2

Die Mehrzahl der Funde ist schwer zu bestimmen, denn es handelt sich um Formen, die längere Zeit in Gebrauch waren. Jedoch befindet sich darunter auch das Fragment eines Topfes, verziert mit Fingernageleindrücken. (*Taf. 101: 4*). Ein ähnliches Gefäß mit gleicher Verzierung wurde in einem der Grabhügel in Kleinklein entdeckt³⁴. Datiert ist es in die Phase 3, daher können wir sagen, dass auch der Brunnen in Ormož mindestens bis zum Ende der Ha C Periode in Gebrauch war.

Skolibrova ulica (Sektor 7): Brunnen 7/3 (Taf. 97: 6, Taf. 98, Taf. 99).

Datierung: Ha C1 – Ha C2

Die Bestimmung des Brunnens erlaubt ein Topf mit konischem Hals (*Taf. 97: 6*), wie er auch im Gräberfeld von Kleinklein in der Phase 3 anzutreffen ist³⁵. Für die gleiche Zeit, das ist Ha C, spricht auch der Hals des Gefäßes, der mit waagerechten Kanneluren verziert ist. Waagerechte Kannelierung ist in Kleinklein am beliebtesten in der 2. und der 3. Phase, auf Poštela aber im zweiten und dritten Horizont³⁶.

Skolibrova ulica (Sektor 7): Feuerstelle 7/3 (Taf. 103: 1-9).

Datierung: Ha C1 – Ha C2

Für die Datierung der Feuerstelle ist eine Schüssel mit Fuß bedeutend (*Taf. 103: 1*), die eine Parallele in einem ähnlichen Gefäß aus Kleinklein hat (Phase 2)³⁷. Auf eine etwas jüngere Zeit deutet die Verzierung umgekehrter Dreiecke hin, hergestellt aus eingedrückten Punkten. In Kleinklein treten sie vor allem in der 3. Phase auf, daher wäre es angebracht, auch die Feuerstelle aus Ormož gegen Ende der Ha C Periode zu datieren³⁸.

Vrazova ulica: Grube 2548 (Taf. 123 und 124).

Datierung: Ha C1 – Ha C2

Für die Datierung der Grube ist das Fragment einer Tasse mit kanneliertem Rand bedeutend (*Taf. 123: 9*). Tassen und Schüsseln dieser Form sind in Kleinklein gut datiert in die 2. und 3. Phase des dortigen Gräberfeldes³⁹.

Skolibrova ulica (Sektor 4): Grube 146 (Taf. 62: 8-9 und Taf. 63).

Datierung: Ha C2 – Ha D1

Der Topf mit hohem Kegelhals (*Taf. 63: 1*) ist von der Form her dem Geschirr aus dem Grabhügel Tschoneggerfranzl 2 ähnlich, der in Kleinklein ein charakteristischer Vertreter der Phase 3 ist⁴⁰. Diese Datierung bestätigt auch die aus gestempelten Kreisen und Linien gemachte Verzierung. In Ormož finden wir diese auf zwei sehr jungen Schüsseln (*Taf. 132: 2 und 148: 6*), gefunden wurde sie aber auch in der hallstattischen Siedlung in Sigetec⁴¹. Ein ähnliches Ornament kennen auch die Gruppen des unteren Donaugebietes (z. B. Pšeničevo, Ostrov und Babadag), das aber sehr viel älter ist⁴². Ob es sich in Ormož um eine Retardierung alter Formen handelt, werden mögliche neue Funde zeigen.

Ptujska cesta: Grube 28 (Taf. 171).

Datierung: Ha C2 – Ha D1

In der Grube befanden sich Tassen (*Taf. 171: 6,7*), die in Kleinklein gut in die 3. Phase bestimmt sind. In der gleichen Zeit (in Horizont III) finden wir sie auch auf Poštela⁴³.

4.2. DATIERUNG DER SIEDLUNG

Den Zeitrahmen der Ormožer Siedlung können wir im Groben aus der Datierung der ausgewählten

³¹ Siehe Anm. 20, 21 in 23.

³² Oman 1981, Taf. 43: 17; Teržan 1990, Taf. 4: 6; 54: 1; Tomanič-Jevremov 1988-1989, Taf. 6: 3; 12: 1.

³³ Dobiat 1980, Taf. 28: 3; 29: 3; 53: 1,2,3,6; 89: 1,2; Teržan 1990, 32 ff., Abb. 2: 3,7; 3: 3-7.

³⁴ Dobiat 1980, Taf. 106: 2.

³⁵ Dobiat 1980, Taf. 53: 1.

³⁶ Siehe Anm. 28.

³⁷ Dobiat 1980, Taf. 80: 15.

³⁸ Dobiat 1980, Taf. 38: 8,10; 41: 1,2; 45: 1.

³⁹ Dobiat 1980, Taf. 36: 7-9; 38: 7; 94: 2-4.

⁴⁰ Dobiat 1980, Taf. 50: 1-2; 53: 6.

⁴¹ Šimek 1982, Taf. 2: 6; 6: 3.

⁴² Vgl. Hänsel 1976, Taf. VI: 24, XI: 20, XV: 19.

⁴³ Dobiat 1980, Taf. 36: 7-12; 38: 7; 92: 6; Teržan 1990, 34, Abb. 3: 8,9.

Gruben, Brunnen und Feuerstellen herauslesen (*Abb. 93*): sie entstand in der jüngeren Urnenfelderzeit (Ha B1/2), das Leben in ihr verlief aber bis zum Beginn der jüngeren Hallstattzeit (Ha D1). Der gleiche Zeitrahmen wurde schon von Brane Lamut abgesteckt, als er das von Bernarda Perc ausgegrabene Material untersuchte. Dieser Erkenntnis ist nichts hinzuzufügen, viel schwerer aber lässt sich feststellen, wie die sich Entwicklungsdynamik der Siedlung gestaltete. Weil uns die Siedlungsstrukturen nicht viel darüber verraten, müssen wir uns auf das keramische Material stützen. Die Analyse der Tonwaren zeigte, dass die Ormožer Töpferei die größte Entfaltung in der Stufe Ha B3 erlebte. In dieser Zeit verzeichnen wir in der Siedlung die größte Vielgestaltigkeit keramischer Formen (*Abb. 94*). Den gleichen, jedoch noch schärferen Trend zeigt die Überprüfung der Häufigkeit der Ornamente (*Abb. 95*). Wenn wir uns also bei der Interpretation der Entwicklungsdynamik lediglich auf die Tonwaren stützen, sehen wir, dass Ormož seine Hochblüte im 8. Jahrhundert v. Chr. erlebte. Jedoch stehen uns auch einige Metallfunde zur Verfügung. Erwähnen müssen wir vor allem die Nadeln, die chronologisch gut bestimmbar sind. Diejenigen mit kleinem Vasenkopf (*Abb. 92: A/b und 96: 3*)⁴⁴, die

⁴⁴ Říhovský 1979, 198 ff; Říhovský 1983, 47 ff.

Kegelkopfnadeln (*Taf. 118: 5*)⁴⁵, und die Rippenkopfnadeln (*Abb. 96: 2*)⁴⁶, sind nämlich charakteristische Vertreterinnen des jüngsten Teils der Ha B Periode. Zeitgleich oder nur wenig jünger (Ha B3 – Ha C1) sind die Mehrkopfnadeln (*Taf. 136: 2 und Abb. 96: 4,5*)⁴⁷. In das 8. Jahrhundert gehört auch das bronzene Tüllenbeil (*Abb. 96: 1*)⁴⁸, während das genaue Alter des Messers (*Taf. 154: 10*) schwerer bestimmbar ist⁴⁹. Genauso jung sind aber die beiden Tüllenbeile, deren Form aus der beschädigten Gussform entnommen werden kann (*Abb. 92: A/a,d*). Ähnliche Stücke kennen wir aus den Depots, die Müller-Karpe als charakteristische Vertreter der Ha B2 und Ha B3 Stufe bezeichnete⁵⁰. Aus dem Angeführten können wir schließen, dass die Siedlung in Ormož in etwa zur Jahrtausendwende entstand, ihre Blütezeit im 8. Jahrhundert erreichte und zu Beginn des 6. Jahrh. v. Chr. aufgegeben wurde.

⁴⁵ Carancini 1975, 268 ff.

⁴⁶ Říhovský 1979, 222 f; Carancini 1975, 319 ff.

⁴⁷ Carancini 1975, 289 ff.

⁴⁸ Metzner-Nebelsick 2002, 385 f.

⁴⁹ Říhovský 1972, 51 ss.

⁵⁰ Müller-Karpe 1959, 127, Taf. 142: A 4-5, B 1-3; 143: A 5-8. Vgl. auch Mayer 1977, Taf. 80-84.

5. DAS VORGESCHICHTLICHE ORMOŽ

5.1. SIEDLUNGSBESCHREIBUNG

Die vorgeschichtliche Siedlung entstand auf einer großen Terrasse am linken Ufer der Drau, die genau unter ihrem Fuß eine große Kehre macht. Der Platz wurde mit Bedacht ausgewählt, denn zum Fluss hin sicherte ihn ein steiler Hang, zum Osten und Westen hin aber ein verhältnismäßig tiefer natürlicher Graben. Der Zugang vom Norden, dort, wo es am leichtesten war, wurde mit einem hohen Wall geschlossen. Wie aus der josephinischen Militärkarte zu ersehen ist, verband die Aufschüttung noch Ende des achtzehnten Jahrhunderts in einem weiten Bogen die Lehnen beider Hangfurchen, bis heute ist aber vom Wall nur der kurze Nordabschnitt erhalten⁵¹. An allen anderen Stellen wurde er abgetragen bzw. im Laufe der Stadterweiterung eingeebnet.

Die Beschreibung der Umrandung (deren Länge 1,6 km beträgt) beginnen wir an der südwestlichen Seite der Siedlung (*Beil. 1*). Erhalten ist sie als Rand einer schönen Terrasse, die die Form einer kleineren Mole hat. Hinter der Mole orientiert sich die Linie der Umrandung Richtung Norden, verschwindet für kurze Zeit unter der heutigen Ptujška cesta, danach aber hinter den Häusern, die an der Skolibrova ulica aufgereiht sind, wendet sie sich allmählich Richtung Osten. Der Rand der Siedlung ist an diesem Abschnitt klar, denn unter ihm bildete sich ein verhältnismäßig steiler Hang. Bei der nordöstlichen Grenze der Parzelle 480, an der heute der Weg zum Sportpark entlang führt, beginnt der Wall. An dieser Stelle wurde im Jahre 1962 ein Profil erstellt und die Struktur der Aufschüttung dokumentiert⁵². Der Wall führt in einer Länge von gut 200 Metern in östliche Richtung weiter. Sein Außenhang ist steil, die Neigung nach innen hin aber verhältnismäßig sanft. Die Anschüttung wurde durch langjährige Bewirtschaftung der dortigen Gärten in die Länge gezogen. An der Außenseite ist vor dem Wall ein tiefer Graben. So, wie wir ihn heute sehen, ist er vermutlich erst in der Neuzeit entstanden.

Beim Hotel endet der Wall. Bei der Errichtung des Gebäudes wurde die Aufschüttung abgetragen und die Umgebung eingeebnet. Obwohl der Eingriff eigenmächtig und ohne fachliche Aufsicht durchgeführt wurde, gelang es Mitarbeitern des Pokrajinski muzej aus Ptuj zumindest vorübergehend die Arbeiten aufzuhalten und an zwei Stellen das Querprofil des Walls zu dokumentieren. Sie untersuchten auch die Reste von zehn spätlatènezeitlichen Öfen, die in den Südhang der Aufschüttung eingegraben waren⁵³. Im weiteren Verlauf in Richtung Osten ist die Umfassung der Siedlung nur noch als Terrassenrand erhalten. Nach der Überquerung der Straße, die ihn an dieser Stelle zerstörte, wendet sie sich schnell in Richtung Süden und umrundet das Plateau, auf dem die Burg mit den dazugehörigen Wirtschaftsgebäuden steht. Unter dem Terrassenrand setzt sich die tiefe Hangfurche fort, daher war die Siedlung von dieser Seite schon von Natur aus sehr gut geschützt.

Die Situation im Bereich des natürlichen Grabens, über den heute die Kolodvorska cesta verläuft, ist aber nicht vollkommen klar, denn das Gelände unterlag in der Vergangenheit vielen Veränderungen. Möglichkeiten, wo der Verlauf der Umfriedung anzureißen wäre, gibt es mehrere, dennoch scheint uns noch die annehmbarste Lösung, die Linie am Rande der Burgterrasse und der gegenüberliegenden Gärten zu ziehen. Eine so aufgestellte Fortifikation kontrolliert nämlich ausgezeichnet den Weg, der höchstwahrscheinlich genau auf dem Einschnitt zum Fluss Drau führte. Ein zweiter Eingang in die Siedlung dürfte im Bereich der Ptujška cesta zu finden gewesen sein. Für eine solche Möglichkeit spricht vor allem das nahe Gräberfeld, das auf dem Feld Skoršičev vrt entdeckt wurde.

An der Südseite dehnte sich die Siedlung bis zum Rande der Drauterrasse aus. Da zwischen dem Fluss und dem Rand fast zwanzig Meter Höhenunterschied besteht, war es nicht erforderlich, die Siedlung an dieser Stelle zusätzlich zu befestigen. Leider zeigt das Gebiet, so wie wir es heute sehen, nicht das ursprüngliche Bild, denn beim Bau der Eisenbahn wurden einschneidende

⁵¹ Rajšp und Kološa 2000, 218, Karte 197.

⁵² Perc 1962-1963, 377, Beil. 2.

⁵³ Dular und Tomanič Jevremov 2009.

Veränderungen vorgenommen. Der Einschnitt, der in den Südhang der Terrasse hineingriff, vernichtete teilweise die archäologischen Schichten, was später auch die Ausgrabungen zeigten⁵⁴.

Das Innere der Siedlung, die 12,5 ha maß, ist heute großenteils bebaut. Das Gelände ist nicht völlig eben, sondern fällt leicht in Nordsüdrichtung ab. Das mittelalterliche Ormož, das innerhalb der alten Wälle entstand, nutzte die strategische Lage der vorgeschichtlichen Siedlung sowie deren Befestigungswerke. Jedoch reichte die Besiedlung nicht überall bis zu ihrem Rand. Unbebaut blieben vor allem der südliche und der nordwestliche Teil, wo sich noch nach dem Zweiten Weltkrieg Kleingärten ausbreiteten. Erst die schnelle Entwicklung, die die Stadt nach dem Jahre 1960 erfuhr, griff auch bis auf dieses Gebiet über. Auch im eigentlichen Ortskern selbst wurde ziemlich viel gebaut. Die Baumaßnahmen waren im Allgemeinen von Rettungsgrabungen begleitet und was wir heute über das vorgeschichtliche Ormož wissen, kam gerade bei diesen Eingriffen an den Tag.

5.2. DER WALL

Wie bereits gesagt, hat sich der Wall nur am Nordende der Siedlung und zwar in einer Länge von knapp 200 Metern erhalten (*Beil. 1*). Seine Struktur können wir uns an zwei Querprofilen anschauen. Das Erste wurde im Jahre 1962 erstellt, dokumentiert und veröffentlicht wurde es von Bernarda Perc, deshalb übernehmen wir an dieser Stelle ihren Bericht⁵⁵.

Das Profil war fünfzig Meter lang, jedoch ist für uns an dieser Stelle das Gebiet im Inneren der Siedlung nicht von Interesse. Betrachten wir also lediglich den Querschnitt durch den Wall, der zwischen dem 36. und dem 50. Meter dokumentiert wurde (*Abb. 97*). Obwohl der Bericht von Bernarda Perc knapp und die Zeichnung vereinfacht ist, können wir feststellen, dass mit dem Querschnitt mehrere Schichten dokumentiert wurden. Die niedrigste Aufschüttung (auf der Zeichnung haben wir sie zur anschaulicheren Erklärung zusätzlich mit der Ziffer 1 gekennzeichnet), bestand aus gelbem Lehm mit grau-grünen Flecken. In ihr stieß man bei 44 m an zwei Stellen auf Holzreste von denen Perc der Meinung war, dass sie Reste von Baumwurzeln seien. Eine solche Erklärung erscheint uns aufgrund der Tiefe von fast vier Metern wenig wahrscheinlich. Es wurden wohl Reste einer Holzkonstruktion, mit der der Lehmwall verstärkt war, durchschnitten.

Die zweite Aufschüttung bestand aus braun-gelbem Lehm. Perc ersah daraus zwei Phasen (gekennzeichnet mit den Ziffern 2a und 2b), was in Hinblick auf die dünne halbrunde Linie, die sich zwischen diesen hinzieht, eine annehmbare Erklärung ist. Jedoch stellt sich hierbei

⁵⁴ Perc 1962, 203.

⁵⁵ Perc 1962-1963, 377 f, *Beil. 2*.

die Frage, ob es sich bei der Phase 2b wirklich um eine Erneuerungsarbeit am Wall handelt, denn die Schicht ist sehr lang gezogen und könnte auch nach der Aufgabe der Siedlung entstanden sein. Etwas ungewöhnlich ist auch die Lage der schrägen verrotteten Pfähle, die im Profil zwischen den Metern 39 und 42 auftreten. Perc ließ die Möglichkeit zu, dass dies Reste einer Palisade sind. Unserer Meinung nach ist diese Erklärung nicht besonders überzeugend. Dass eine Palisade am Fuße und noch dazu an der Innenseite eines Walls stehen würde, ist nämlich wenig wahrscheinlich, daher muss das Holz eine andere Funktion erfüllt haben. Vielleicht handelt es sich um den Rest einer Verschalung, welche die zweite Aufschüttung einfasste (Schicht 2a). Unklar bleibt auch die Schicht, die wir zusätzlich mit der Ziffer 3 kennzeichneten. Perc erwähnte diese in ihrem Bericht überhaupt nicht, aus den stratigraphischen Verhältnissen lässt sich aber ersehen, dass sie älter als die Kulturschicht ist (gekennzeichnet mit Ziffer 4), die spätlatènezeitliche Fundreste enthielt. Ormož war nämlich nach einer längeren Pause erneut besiedelt auch am Ende der jüngeren Eisenzeit. Es scheint so, dass wir auch Schicht 3 als Resultat späterer Prozesse bezeichnen können, die erst entstand, als die Fortifikation nicht mehr ihrem Zweck diente.

Das zweite Profil durch den Wall wurde im Jahre 1974 bei der Erweiterung des Ormožer Hotels dokumentiert. Lang war es 12 Meter (*Abb. 98 A*). Seine Struktur war mehr oder weniger klar. Auf dem Boden zog sich auf der ganzen Länge gelber steriler Lehm hin. Bedeckt war er von grauem Lehm, der auf der Profilzeichnung als *Schicht 1* gekennzeichnet ist. In ihm traten kleine Holzkohlebrocken auf, was den Nachweis bedeutet, dass der Raum noch vor dem Bau des Walls bevölkert war. Die erste Aufschüttung, mit der die Siedlung umgeben wurde, ist auf der Zeichnung gekennzeichnet als *Schicht 2*. Es handelt sich um ein 1,5 m dickes und fast 4 m breites Paket grau-gelben Lehms, in dem Holzreste entdeckt wurden. Der Grundriss zeigte auf dem Festpunkt 218,2 m die Umrisse von drei verrotteten Balken, gelegt im Kassettensystem, mit denen offensichtlich die Erdaufschüttung verstärkt wurde (*Abb. 98 B und 99*).

Der Wall wurde mindestens einmal erneuert. Der Beweis ist eine Neuaufschüttung (*Schicht 3*) aus gelbockerfarbenem Lehm, die sich zwischen dem 6. und dem 12. Profilmeter hinzieht. Sie war sehr mächtig, wie hoch sie reichte, ist aber nicht mehr festzustellen, denn die oberen Schichten wurden schon vor dem Beginn der Ausgrabungen abgetragen. Nach der Auffassung der Siedlung verbreitete sich der Wall nach und nach, auf ihm aber lagerten sich im Laufe der Zeit noch vier durch Farbnuancen unterscheidbare Lehmschichten ab (*Schichten 4-7*). In Schicht 4, die verhältnismäßig dünn war, wurden im Spätlatène Öfen zur Nahrungszubereitung eingegraben⁵⁶. Ansonsten enthielt die Aufschüt-

⁵⁶ Dular und Tomanič Jevremov 2009.

tung keine weiteren Funde, mit Ausnahme von Schicht 7, in denen es ziemlich viele Fragmente von Ziegeln und rezenter Keramik gab.

Obwohl die Profile an unterschiedlichen Enden des Walls erstellt wurden, können wir in ihren Schichten eine Reihe von Ähnlichkeiten erkennen. Wir werden versuchen, die Resultate der Ausgrabungen in einem gemeinsamen Schluss zusammenzufassen. Die Schicht mit den Holzkohlebrocken, die am Boden des Profils beim Hotel dokumentiert wurde, zeigt, dass der Raum, schon bevor die Fortifikation gebaut wurde, bevölkert war. Der Wall, mit dem danach die Siedlung umfriedet wurde, war aus zwei klar abgegrenzten Aufschüttungen zusammengesetzt. Das bedeutet natürlich, dass er zumindest einmal gründlich erneuert wurde. Beim Bau wurde neben Erde auch Holz verwendet. Es handelt sich um eine Kassettenverschalung, zwischen die Lehm gestampft wurde. Auf deren Reste stieß man sowohl in der ersten (Profil beim Hotel), als auch in der zweiten Aufschüttung (Profil beim Wohnhausblock). Eine unmittelbare Datierung der Aufschüttungen ist nicht möglich, da keine Funde darin gemacht werden konnten. Wenn wir den Reihenfolgen der Schichten nachgehen, die sich hinter dem Wall im Inneren der Siedlung abgelagert haben, dann können wir sagen, dass sie zuverlässig älter als die spätlatènezeitliche Periode sind. In dieser Zeit verlor der Wall auch allem Anschein nach seine ursprüngliche Funktion, sonst wären die latènezeitlichen Öfen nicht in seinen inneren Hang eingegraben worden. Die Datierung des Walls können wir nur rahmendlich bestimmen. Alles deutet darauf hin, dass er bald nach dem Entstehen der Siedlung gebaut wurde, also zu Beginn der Stufe Ha B. Wann er erneuert wurde, ist schwieriger zu ermitteln. Vielleicht im 8. Jahrhundert, wohin auch sonst die Mehrzahl der Funde aus der Ormožer Siedlung gehört.

5.3. FEUERSTELLEN, HERDSTELLEN UND ÖFEN

FEUERSTELLEN

Orte, an denen gefeuert bzw. an denen eine längere Feuertätigkeit festgestellt wurde, entdeckte man drei- und dreißig. Wir unterteilten sie in zwei Gruppen, und zwar in Feuerstellen und Herdstellen, hinzuzufügen ist aber auch ein Ofen.

Die Feuerstellen waren recht einfach. Da es sich um Orte handelt, an denen ständig gefeuert wurde, sammelte sich an ihnen im Laufe der Zeit Holzkohle bzw. Asche; die Lehmunterlage und die unmittelbare Umgebung waren wegen der Feuertätigkeit stark zerglüht. Die Mehrzahl der Feuerstellen besaß eine unregelmäßige runde oder ovale Form. In den Brandresten lagen häufig vereinzelt Kiesel, Gefäßscherben und Tierknochen. In drei Fällen feuerte man in flachen

Gruben. Eine davon hatte eine längliche, die Zweite eine trapezförmige und die Dritte eine ovale Form (*Abb. 48, 58 und 85*).

Die vermutlich interessanteste war die Feuerstelle, die an der Skolibrova ulica in Sektor 2 entdeckt wurde. Es handelt sich um eine große Fläche (500 cm × 340 cm), die sicher durch rezente Einschnitte beschädigt wurde, jedoch war die Schicht der mit Erde vermischten Brandreste im besterhaltenen Teil noch immer über 30 cm dick (*Abb. 16*). In ihr lagen Stücke durchgebrannten Lehms, Keramikfragmente und Tierknochen. Die Brandreste waren später mit Flusskieseln abgedeckt worden, auf denen ebenso gefeuert wurde. Zwischen den abgerundeten Steinen lagen Stücke von gebranntem Lehm und Gefäßscherben (Taf. 11: 5-11; Taf. 12: 1-14; Taf. 13: 1-16). Ein ähnlicher, jedoch viel schlechter erhaltener Feuerstellenrest, wurde in Sektor 1 entdeckt (*Abb. 9*).

HERDSTELLEN

Herdstellen wurden siebzehn gefunden. Die Mehrzahl von ihnen war einfach und unterschied sich von den Feuerstellen nur darin, dass die Fläche, auf der gefeuert wurde, sorgfältig geglättet war (*Abb. 21 und 22*). Diese Glättung schuf man durch den Auftrag eines Lehmüberzugs, der aufgrund der ständigen Feuerung im Ganzen zerglüht war. Wenn die Oberfläche der Herdstelle im Laufe der Zeit rissig wurde, trug man darüber eine neue Lehmenschicht auf (*Abb. 75 und 76*).

Bei fünf Herdstellen war die Unterlage aus Flusskieseln bzw. Scherben gefertigt (*Abb. 69: A und B und Abb. 78*). Auf diese Art schuf man eine Schicht, die die Wärme gut akkumulierte. Auch die Herdstellen mit solchem Untergrund wurden bei Beschädigungen repariert. Ein schönes Beispiel ist die Herdstelle 2 bei Župnišče, die sogar zweimal erneuert wurde. Zuerst wurde die alte Herdstelle mit Scherben abgedeckt (*Abb. 79: B*), darauf wurden Flusskiesel aufgebracht und alles zusammen mit Lehm überzogen (*Abb. 79: A*). Der 5 cm dicke Auftrag war aufgrund der Feuerung vollkommen zerglüht. Bei der zweiten Wiederherstellung der Herdstelle nahm man als Unterlage nur Kiesel. Die neue Schicht aus Rundkieseln wurde unmittelbar auf die Oberfläche der alten Herdstelle aufgelegt (*Abb. 77*). Der Lehmüberzug, mit dem man diese abdeckte, war bis zu 4 cm dick. Aufgrund der Feuerung war er, so wie der Darunterliegende, im Ganzen zerglüht.

ÖFEN

Öfen wurde nur einer entdeckt und zwar an der Ausgrabungsstätte an der Vrazova ulica. Zusammengesetzt war er aus zwei Einheiten, die durch eine gemeinsame Feuerstelle verbunden waren (*Abb. 57 und 59*). Die

Ofenwandungen waren stark zerglüht und bis zu 8 cm dick. Die Kuppeln sind nicht erhalten. Der gemeinsame Brennraum war in Lehmgrund eingegraben und etwas niedriger als das Niveau der Öfen. Er war stark versengt und in ihm lagen noch immer Stücke verkohlten Holzes. In beiden Öfen sowie in der Feuerstelle wurden einige uncharakteristische Bruchstücke vorgeschichtlicher Keramik gefunden.

5.4. BRUNNEN

Brunnen wurden sieben entdeckt: fünf an der Skolibrova ulica und zwei auf dem Havlasov vrt. In Hinblick darauf, wie sie errichtet wurden, können wir sie in zwei Gruppen gliedern. In die Erste gehören einfache, bis zu zwei Meter tiefe Eingrabungen, deren Wände sich wie ein Trichter zum Wannenboden verengten (*Abb. 30, 31, 44 und 50: A*). Die obere Öffnung war mehr oder weniger rund mit einem Durchmesser zwischen 128 und 170 cm.

Die zweite Gruppe ist hinsichtlich der Konstruktion fortschrittlicher. Sie hatten nämlich hölzerne Brunnenkästen, die ein Abrutschen bzw. Einrieseln der Wände der Brunnenröhre verhinderten. Der Brunnen 7/2 aus der Skolibrova ulica hatte in den Ecken vier senkrechte Balken, die die Festigkeit der gesamten Konstruktion sicherten (*Abb. 45 und 46*). Verbunden waren sie mit Brettern, hinter die Lehm gestopft war. Leider ist das Holz nicht erhalten, lediglich aus den Abdrücken der Bretter und Pfosten war es nicht möglich festzustellen, wie die Ecken des Brunnenkastens verbunden waren. Höchstwahrscheinlich wurden in die Balken Vertiefungen eingeschnitten, in die dann die Bretter eingesetzt wurden. Der Brunnenkasten hatte eine rechteckige Form (140 cm × 100 cm), sein Wannenboden reichte 50 cm unter das Niveau der Holzkonstruktion (*Abb. 50: C*).

Auf ähnliche Art gebaut war auch der Brunnen 7/3. Dessen Tiefe betrug fast dreieinhalb Meter und verengte sich stufenförmig zum Boden hin. Bis zu einer Tiefe von 135 cm senkten sich die Wände leicht schräg ab, danach aber wurden sie lotrecht (*Abb. 50: B*). Auch diesmal wurde der Brunnenkasten aus Holzbalken und Brettern errichtet, deren Umrisse aber weit schlechter sichtbar waren als bei dem vorherigen Brunnen (*Abb. 47*).

Zum Schluss sollen noch die beiden Brunnen aus dem Havlasov vrt erwähnt werden. Von dem Ersten blieb lediglich der untere Teil erhalten, der eine ovale Form hatte, seine Wände aber senkten sich schräg in Richtung Wannenboden (*Abb. 66*). Den Brunnenboden umfasste eine 30 cm breite Stufe, in der die Abdrücke von acht vertikal eingesetzten Pfosten erhalten sind (*Abb. 67: A*). Die verhältnismäßig geraden Spaltränder zeigen, dass beim Bau behauenes Holz verwendet wurde. Organische Rückstände sind leider nicht erhalten. Die

Pfosten unterstützten allem Anschein nach die Verschallung, die ein Abrutschen oder besser ein Einrieseln der Wände verhinderte.

Der zweite Brunnen war quadratisch. Seine Wände verengten sich konisch: zuerst bis zu der Stufe, die mit Kieselsteinen gepflastert war, danach vertieften sie sich aber noch einen halben Meter in ein quadratisches Becken (90 cm × 80 cm) mit fast ebenem Boden (*Abb. 67: B und Abb. 68*). Flecken von schwarz-braunen Verwitterungsstoffen, die an einigen Stellen erhalten sind, deuten darauf hin, dass das Objekt höchstwahrscheinlich eine hölzerne Verkleidung hatte.

In allen Brunnen entdeckte man ziemlich viele Funde (*Taf. 65: 1–13; 97: 6; 98: 1–8; 99: 1–13; 100: 13–15; 101: 1–12, 102: 1–6; 133: 9; 134: 1–12; 135: 1–4 und 136: 1–8*).

5.5. VORRATSGRUBEN

Sehr viele unterschiedlichste Gruben und Gräben, die wir aufgrund ihrer Formen, Lage und Größen nicht als Teile von Gebäudekonstruktionen bezeichnen können, wurden in allen Grabungsflächen entdeckt. Normalerweise waren dies große Eingrabungen, gefüllt mit schwarzer Erde, in der häufig auch Flusstone lagen, Stücke von Hausverputz, Tierknochen und Gefäßscherben. Vielleicht wird es ausreichen, wenn wir noch anführen, dass die Gruben von unterschiedlichen Formen waren, von runden (*Abb. 28*) und ovalen (*Abb. 42*), bis hin zu länglichen, die schon die Charakteristiken von Gräben haben (*Abb. 12, 13, 20*). Wozu sie dienten, ist schwer zu sagen. Eine der bestehenden Meinungen sagt, dass darin Nahrungsmittel aufbewahrt wurden, jedoch ist dies nur eine von vielen Erklärungen. Vielleicht entstanden einige wegen der Grabung nach Ton, aber auch die Möglichkeit, dass darin verschiedene Produktionsprozesse abliefen, wie zum Beispiel die Gerbung von Häuten, darf nicht von der Hand gewiesen werden.

Obwohl die Gruben, wie gesagt, schon vorgestellt wurden, möchten wir an dieser Stelle zumindest einige erwähnen. Zuerst die kleine Grube 77 aus dem Skolibrova ulica, deren Durchmesser kaum 60 cm betrug, und deshalb interessant ist, weil sie bis zum Rande mit Flusstonen und zerbrochenem Geschirr angefüllt war (*Abb. 8; Taf. 3: 1–5 und Taf. 4: 1*). Ein anderes Extrem in Bezug auf die Größe stellt die Grube 223 dar. Auch diese wurde an der Skolibrova ulica entdeckt, sie war aber um vieles größer, ihr Durchmesser betrug 2 m, während ihr Boden mehr als einen Meter in die Tiefe reichte (*Abb. 19*). Sie enthielt Flusskiesel und Gefäßscherben (*Taf. 29: 1–13*), daneben aber noch Tierknochen und Mahlsteinstücke. Noch größer war die Grube 2548 aus der Vrazova ulica. Obwohl sie nur bis zur Hälfte erforscht wurde, maß sie ganze 420 × 280 cm. Sie hatte abgeschrägte Wände und einen wannenförmigen Boden (*Abb. 56*), ausgestopft war sie mit fetter

schwarzer Erde und gelbem Lehm, in dem sich viele Scherben befanden (*Taf. 123: 1-20 und Taf. 124: 1-13*). Dazwischen traten auch Brandreste, Lehmverputz, Flussskiesel und Tierknochen auf.

Auch die folgende Grube, die wir erwähnen möchten (Nr. 262), wurde an der Vrazova ulica entdeckt. Ihr Durchmesser betrug 158 cm, leider war ihr östlicher Teil durch die Grundmauer eines Hauses abgetrennt. Tief war sie 84 cm. An der westlichen Wand waren am Boden die Umrisse von sieben kleinen Pfahlöchern im Durchmesser von 7-10 cm erhalten (*Abb. 55*). Wozu diese dienten, wissen wir nicht. Die Grube war angefüllt mit schwarzer Erde, in der sich viele Brandreste, Lehmverputz und vereinzelte Flussskiesel befanden. Dazwischen lagen auch wenige, leider uncharakteristische Bruchstücke bronzezeitlicher Keramik.

5.6. STRASSEN

Abschnitte von Straßen wurden an der Skolibrova ulica, an Župnišče und auf dem Havlasov vrt entdeckt. Die Straße an der Skolibrova ulica verlief in Nord-Südrichtung an den übrigen beiden Ausgrabungsflächen aber von Ost nach West (*Abb. 40, 60 und 72*). Kleinere Flecken des Straßenkörpers kamen auch in den Quadraten 63 und 76 an der Skolibrova ulica zutage (*Abb. 35*). Der Tampon, im Durchschnitt rund 30 cm dick, war aus Schotter gemacht. Aufgelegt war er auf taubem gelbem Lehm, an einigen Stellen aber auch über flache Gruben, was ein Nachweis dafür ist, dass das Gebiet schon vor dem Bau der Kommunikation besiedelt war. Zwischen ganzen und zerkleinerten Kieseln befanden sich grün-gelber Lehm und schwarze Erde. Auf dem Straßenkörper lagen ziemlich viele Keramikbruchstücke, ebenso aber auch vereinzelte Tierknochen.

5.7. GEBÄUDE

Die Rekonstruktion einzelner Gebäude und Siedlungsraster in Ormož ist nicht einfach, denn es handelt sich um ein Gebiet, das vor den Ausgrabungen schon stark bebaut war. Die mittelalterliche und die neuzeitliche Bebauung griffen den vorgeschichtlichen Nachlass gründlich an, wenn wir aber dem noch hinzufügen, dass an der gleichen Stelle auch in der Spätlatènezeit Leben pulsierte, dann ist die Rekonstruktion der Häusergrundrisse aus älteren Epochen alles andere als eine dankbare Aufgabe. Die Analyse wird auch durch die Tatsache erschwert, dass die Gebäude viele Male erneuert oder an der gleichen Stelle neue Objekte gebaut wurden. Weil dabei Pfostenbautechnik angewandt wurde, bei der sie die Träger für Wände und Dachstuhl in den lehmigen Untergrund eingruben,

hatten die Objekte eine relativ kurze Lebensdauer⁵⁷. Über das, was auf dem Gebiet des heutigen Ormož im Geschehen war, berichten mehrere Tausend Gruben, Löcher und Eingrabungen, die bei den archäologischen Ausgrabungen zutage traten. Es war erforderlich, alle diese Elemente als Erstes zu analysieren und sinnvoll zu klassifizieren, dann aber zu einzelnen Gebäudeeinheiten zu verbinden. Welche Kriterien uns dabei leiteten, zeigen wir im nächsten Kapitel auf.

5.7.1. KRITERIEN ZUR REKONSTRUKTION DER GEBÄUDEGRUNDRISS

Da wir es in Ormož mit einer mehrphasigen Bebauung zu tun haben, war es bei einer Vielzahl von Pfostenlöchern auf den ersten Blick nicht möglich, die klaren Grundrisse herauszulesen. Bei dem Versuch der Rekonstruktion einzelner Objekte und damit auch der inneren Siedlungsstruktur versuchten wir uns so weit wie möglich an im Voraus bestimmte Kriterien zu halten, die uns halfen, die einzelnen Elemente zu so weit wie möglich glaubwürdigen Baueinheiten zu verbinden. Diese Kriterien sind:

- Die Gebäude müssen Eckpfosten haben;
- Die Wände der Objekte müssen in geraden Linien verlaufen, die Verbindungen zwischen ihnen sind aber rechteckig;
- Die Unterschiede zwischen den Tiefen der Pfostenlöcher sollen beim gleichen Objekt 30 cm nicht überschreiten;
- Die Spannweite der Stirnwand ohne Firstpfosten soll vier Meter nicht überschreiten;
- Die Spannweite der Stirnwand mit Firstpfosten soll sechs Meter nicht überschreiten;

Den Versuch machten wir mit den Daten der Grabungsfläche an der Skolibrova ulica. Die Entscheidung für dieses Gebiet erfolgte aus mehreren Gründen. Zuerst deshalb, weil es flächenmäßig das Größte war, denn es umfasste mehr als 2500 m². Gerade die Größe des Forschungsraums erweckte die Hoffnung, dass es möglich sein würde, sowohl einzelne Objekte als auch die innere Siedlungsstruktur zu rekonstruieren. Sehr bedeutend war auch die Tatsache, dass einzig für diese Grabungsfläche eine geodätische Aufnahme bestand, die die absolute Tiefe der Löcher und Gruben beinhaltete. Auf anderen geodätischen Plänen fehlen diese Angaben, somit wäre es nicht möglich das dritte Kriterium zu berücksichtigen, das sich aber als eines der relevantesten erwies: Der Unterschied zwischen dem tiefsten und dem flachsten Pfostenloch durfte 30 cm nicht überschreiten.

⁵⁷ Für die Lebensdauer der Hölzer und Pfostenbauten siehe Zimmermann 1998, 50 ff.

5.7.2. KATALOG DER OBJEKTE

Die Analyse der Tiefe der Pfostenlöcher zeigte, dass diese unter Berücksichtigung der übrigen Kriterien verhältnismäßig gut mit den abgeschlossenen Grundrissen verbunden werden können. Die Objektübersicht beginnen wir mit dem Bereich an der Skolibrova ulica, der die übrigen Grabungsstätten folgen werden und zwar in der gleichen Reihenfolge, in der wir die Befunde vorstellten. Zum Schluss schauen wir uns noch die Gebäude an, die in dem Gebiet lagen, das Bernarda Perc in den Jahren 1955-1958 erforschte (Schnitte I, II und III)⁵⁸. Es handelt sich um den Raum westlich vom Havlasov vrt, der vor den Erforschungen nicht bebaut war, daher war der Erhaltungszustand der archäologischen Nachlässe sehr gut (*Beil. 1*).

SKOLIBROVA ULICA (*Beil. 2*)

Im Bereich der Skolibrova ulica schälten sich 15 Gebäude heraus, von denen einige freilich nicht im Ganzen erhalten waren, was aber vor allem den späteren Bebauungen zuzuschreiben ist, die die vorgeschichtlichen Nachlässe zerstörten.

Gebäude 1: Größe: 3 × 6,5 m; Flächeninhalt: etwa 19 m²; das Objekt ist nicht vollständig ausgegraben; aus der großen Pfostengrube 144 stammen vier Keramikfragmente (*Taf. 84: 1-4*).

Gebäude 2: Größe: 4 × 5,5 m; Flächeninhalt: etwa 22 m²; das Dach trugen Firstpfosten; in zwei Pfostengruben der Südostwand (348 und 367) wurden Gefäßscherben gefunden (*Taf. 85: 10,11*).

Gebäude 3: Größe: 4,5 × 4 m; Flächeninhalt etwa 18 m²; das Dach trugen Firstpfosten; Gebäude 3 liegt unter dem Gebäude 4; Südhälfte des Objektes wird von einer rezenten Störung angeschnitten.

Gebäude 4: erhaltene Größe: 4,5 × 5 m; Flächeninhalt etwa 22 m²; das Dach trugen Firstpfosten; Gebäude 4 überschneidet Gebäude 3; Südhälfte des Objektes wird von einer rezenten Störung angeschnitten.

Gebäude 5: Größe: 2,4 × 4,6 m; Flächeninhalt: 11 m².

Gebäude 6: erhaltene Größe: 4,4 × 5 m; Flächeninhalt: etwa 22 m²; das Dach trugen Firstpfosten; Westhälfte des Objektes wird von einer rezenten Störung angeschnitten.

Gebäude 7: Größe: 2,8 × 5 m; Flächeninhalt: 14 m²; Gebäude 7 liegt unter dem Gebäude 8; aus der Pfostengrube 117 stammen zwei Keramikfragmente (*Taf. 61: 7-8*).

Gebäude 8: Größe: 2,5 × 3,7 m; Flächeninhalt: 9 m²; Gebäude 8 überschneidet Gebäude 7.

Gebäude 9: Größe: 4 × 7 m; Flächeninhalt: etwa 28 m²; das Dach trugen Firstpfosten; an der Ostseite ist

Objekt von einer rezenten Störung angeschnitten; aus Pfostengruben 35/4 und 35/5 stammen Keramikfragmente (*Taf. 97: 1 und 2*).

Gebäude 10: Größe: 4 × 12 m; Flächeninhalt: 48 m²; in der Westhälfte des Objektes wurden zwei Feuerstellen entdeckt (K 1/1 und K 1/2); aus den Pfostengruben 2, 7, 30, 61a, 67 und 78 stammen Gefäßscherben (*Taf. 1: 1,2,10; 2: 17,18; 4: 2*); bei Gruben 30 in 47 sind im Profil auch Pfostenverfärbungen zu erkennen (*Abb. 49*).

Gebäude 11: Größe: 3 × 6,5 m; Flächeninhalt: 19 m²; Nordostecke des Objektes ist von einer rezenten Störung angeschnitten.

Gebäude 12: Größe: 3,8 × 8 m; Flächeninhalt: 30 m².

Gebäude 13: Größe: 3 × 11,5 m; Flächeninhalt: 34 m²; in der Mitte des Hauses lag die Herdstelle (O 3/1).

Gebäude 14: Größe: 4,4 × 6,4 m; Flächeninhalt: 28 m²; das Dach trugen Firstpfosten; im Inneren des Hauses wurden zwei Herdstellen dokumentiert (O 2/1 und O 2/2); ihre Zugehörigkeit zum Gebäude ist leider nicht gesichert; im Profil der Grube 182 ist Pfostenabrieb zu erkennen (*Abb. 49*).

Gebäude 15: Größe: 4 × 8,8 m; Flächeninhalt: 35 m²; das Dach trugen Firstpfosten; die Südwand überschneidet ältere Herdstelle (O 3/5); aus Pfostengruben 362, 458, 512, 516 und 519 stammen Keramikfragmente (*Taf. 32: 7-8; 35: 7; 36: 3-8,11-12*) und im Profil der Grube 516 ist auch Pfostenverfärbung zu erkennen (*Abb. 49*).

VRAZOVA ULICA (*Abb. 100*)

Die archäologischen Reste an der Vrazova ulica waren als Folge der Bebauungen schlecht erhalten. Stark betroffen waren vor allem der südliche und nordöstliche Teil der Grabungsfläche, wo es uns nicht gelang auch nur ein ganzes Objekt zu rekonstruieren. Aus der Verbreitung der zahlreichen Löcher stellten wir acht Gebäude fest.

Gebäude 1: Größe: 2,4 × 2,8 m; Flächeninhalt: etwa 7 m²; das Objekt ist nicht vollständig ausgegraben.

Gebäude 2: Größe: 2,2 × 2,4 m; Flächeninhalt: 5 m².

Gebäude 3: Größe: 2 × 2,2 m; Flächeninhalt: 4,5 m².

Gebäude 4: Größe: 2,4 × 3,2 m; Flächeninhalt: 7,6 m².

Gebäude 5: Größe: 4,8 × 6,5 m; Flächeninhalt: 31 m²; das Dach trugen Firstpfosten; aus der Pfostengrube 2782 stammen Keramikfragmente (*Taf. 122: 5-10*); bei den Gruben 1380 und 2828 sind im Profil Pfostenverfärbungen zu erkennen (*Abb. 59*).

Gebäude 6: Größe: 1,8 × 4,6 m; Flächeninhalt: 8 m²; aus den Pfostengruben 245 und 274 stammen Keramikfragmente (*Taf. 120: 6,8,9*).

Gebäude 7: Größe: 3 × 7,3 m; Flächeninhalt: 22 m².

Gebäude 8: Größe: 2,7 × 2,7 m; Flächeninhalt: etwa 7 m²; das Objekt ist nicht vollständig ausgegraben.

⁵⁸ Perc 1962-1963, 376, *Beil. 1*.

HAVLASOV VRT (*Abb. 102*)

Im Gebiet des Havlasov vrt gelang es uns fünf Gebäude zu rekonstruieren, jedoch sind zwei Grundrisse nicht vollständig.

Gebäude 1: Größe: 5,2 × 3,5 m; Flächeninhalt: etwa 18 m²; das Dach trugen Firstpfosten; Objekt ist nur teilweise ausgegraben; in der Mitte des Hauses lag die Feuerstelle K 1.

Gebäude 2: Größe: 6,5 × 8,4 m; Flächeninhalt: 55 m²; das Dach lag auf dem Zweifpostengerüst; aus den Pfostengruben 161 und 208 stammen Keramikfragmente (*Taf. 132: 9-11, 13-14*); in der Mitte des Hauses lag Feuerstelle K 2.

Gebäude 3: Objekt ist nur teilweise ausgegraben (Süd- und Ostwand).

Gebäude 4: Größe: 3,2 × 7,4 m; Flächeninhalt: 23 m²; aus der Pfostengrube 103 stammt Keramikfragment (*Taf. 131: 10*); die Zugehörigkeit der großen Grube 107 mit einigen Keramikfragmenten (*Taf. 131: 11-15*) zum Objekt ist nicht gesichert.

Gebäude 5: Größe: 4,5 × 8,5 m; Flächeninhalt: 38 m²; aus den Pfostengruben 64 und 65 stammen Keramikfragmente (*Taf. 131: 6-8*); in der Mitte des Hauses lag Herdstelle O 3.

ŽUPNIŠČE (*Abb. 101*)

Im Bereich der Grabungsfläche bei Župnišče, die relativ klein war, wurde ein einzelnes, jedoch ganzes und sehr gut erhaltenes Gebäude entdeckt.

Gebäude 1: Größe: 3,5 × 6,4 m; Flächeninhalt: 22 m²; das Dach lag auf dem Zweifpostengerüst; aus den Pfostengruben 10 und 18 stammen Keramikfragmente (*Taf. 162: 1-2*).

POŠTNA ULICA (*Abb. 103*)

Das Gebiet an der Poštna ulica war von allen am schlechtesten erhalten. Eine größere Konzentration an Pfostenlöchern trat nur am südöstlichen Ende auf, wo es uns gelang vier Gebäudegrundrisse zu rekonstruieren.

Gebäude 1: Größe: 2,4 × 4,4 m; Flächeninhalt: 10 m².

Gebäude 2: Objekt ist nur teilweise ausgegraben.

Gebäude 3: Größe: 3,4 × 4,8 m; Flächeninhalt: 16 m²; das Dach trugen Firstpfosten; Gebäude 3 überschneidet Gebäude 4.

Gebäude 4: Größe: 2,4 × 5,2 m; Flächeninhalt: 12 m²; das Haus liegt unter dem Gebäude 3.

PTUJSKA CESTA (*Abb. 104*)

Die Ausgrabungsstätte an der Ptujška cesta, die schon außerhalb der Umfassung der befestigten Sied-

lung lag, durchquerte ein breiter Graben. An seiner Nordseite wurden mehrere Pfostenlöcher entdeckt, die wir zu zwei Grundrissen verbanden.

Gebäude 1: Größe: 3 × 3,7 m; Flächeninhalt: 11 m²; in Profilen der Gruben 1, 8 und 14 sind Pfostenverfärbungen zu erkennen (*Abb. 85*).

Gebäude 2: Größe: 3,5 × 5 m; Flächeninhalt: 17 m²; das Dach trugen Firstpfosten; im Profil der Grube 24 ist Pfostenverfärbung zu erkennen (*Abb. 85*).

AUSGRABUNGSSTÄTTE BERNARDA PERC; SCHNITTE I-III (*Abb. 105*)

Die Ausgrabungsstätte lag westlich vom Havlasov vrt (*Beil. 1*). Hier grub Bernarda Perc während der Jahre 1955-1958 drei Sonden aus, deren Fläche fast 2000 m² maß. Die erste Rekonstruktion von Gebäudegrundrissen aus diesem Gebiet führte B. Lamut durch⁵⁹. Als Grundlage dienten ihm die Pläne von Bernarda Perc, die aber leider ohne die absoluten Tiefen der Pfostenlöcher sind. Dieses Kriterium konnten wir bei der Analyse somit nicht berücksichtigen. Weil sich aber dort vor der Ausgrabung Kleingärten ausbreiteten und die archäologischen Reste gut erhalten waren, verursachte die Rekonstruktion der Grundrisse keine größeren Schwierigkeiten. Das Resultat, das wir erhielten, ist dem von Lamut ähnlich. Unser Plan unterscheidet sich von seinem vor allem im nordöstlichen Ende der Ausgrabungsfläche, wo unserer Meinung nach mindestens fünf Gebäude standen, Lamut aber auf diesem Raum drei große Objekte umriss. Insgesamt rekonstruierten wir auf der Ausgrabungsstätte sechzehn Grundrisse (*Beil. 3*).

Gebäude 1: Größe: 3,4 × 8 m; Flächeninhalt: 27 m²; das Dach trugen Firstpfosten; in der Mitte des Hauses lag die Herdstelle.

Gebäude 2: Größe: 3,2 × 11,5 m; Flächeninhalt: 37 m²; im Haus lagen drei Herdstellen.

Gebäude 3: Größe: 3 × 4 m; Flächeninhalt: 12 m².

Gebäude 4: Größe: 2,8 × 6,4 m; Flächeninhalt: 18 m²; in der Mitte des Hauses lag die Herdstelle.

Gebäude 5: Größe: 3 × 5,2 m; Flächeninhalt: 15 m²; im Nordteil des Hauses lag die Herdstelle.

Gebäude 6: Größe: 2,8 × 9 m; Flächeninhalt: 25 m²; in der Mitte des Hauses lag die Herdstelle; Objekt ist nicht vollständig ausgegraben.

Gebäude 7: Größe: 3,8 × 7 m; Flächeninhalt: 26 m²; Objekt ist nicht vollständig ausgegraben.

Gebäude 8: Größe: 2,6 × 3,6 m; Flächeninhalt: 9 m².

Gebäude 9: Größe: 3 × 6,2 m; Flächeninhalt: 18 m².

Gebäude 10: Größe: 3,8 × 5 m; Flächeninhalt: 19 m²; das Dach trugen Firstpfosten.

Gebäude 11: Größe: 3,2 × 5 m; Flächeninhalt: 16 m².

⁵⁹ Lamut 1987, 47, Abb. 31; vgl auch Teržan 1999, 106, fig. 5; Teržan 2001, 130, Abb. 6.

Gebäude 12: Größe: 2,8 × 4,3 m; Flächeninhalt: 12 m².

Gebäude 13: Größe: 6,5 × 14 m; Flächeninhalt: 91 m²; das Dach lag auf dem Zweipostengerüst; im Haus lagen zwei Herdstallen.

Gebäude 14: Größe: 3 × 8,4 m; Flächeninhalt: 25 m².

Gebäude 15: Länge: 7 m; Objekt ist nicht vollständig ausgegraben.

Gebäude 16: Größe: 5,4 × 11,8 m; Flächeninhalt: 64 m²; das Dach trugen Firstpfosten.

5.8. BAUTECHNIK UND GEBÄUDE TypEN

Die bisherigen Analysen zeigten, dass es in Ormož relativ wenige vollständige Grundrisse gibt, dem am meisten die langandauernde Besiedlung Pate stand, ebenso aber auch die Art des Hausbaus. Die Gebäude wurden nämlich mithilfe eingegrabener Pfosten errichtet. Beim Bauen mit Pfosten aber verrottet das Holz am schnellsten, daher sind häufige Reparaturen erforderlich. Das Resultat der Erneuerungen und Neubauten zeigt sich in mehreren Tausend Löchern, die sehr schwer zu klaren Grundrissen zu verbinden sind. Noch die meisten verwendbaren Daten erhielten wir in dem Bereich, den Bernarda Perc erforschte. Bei der typologischen Einordnung verwendeten wir als Hauptkriterium die Anzahl der Pfosten und ihre Positionen. Es zeigte sich, dass sich die Grundrisse der Ormožer Gebäude in Nichts von zeitgleichen Bauten andernorts in Europa unterscheiden⁶⁰. Schauen wir uns also die Haupttypen der Ormožer Häuser an (*Abb. 107*).

Kleinere Gebäude wurden mithilfe von sechs oder acht Pfosten gebaut. Aufgestellt waren sie in Paaren, denn das Dach lehnte unmittelbar auf den seitlichen Wandpfosten. Den gleichen (Sparren)dachtyp können wir auch bei den Objekten mit fünf und mehr Pfostenpaaren voraussetzen, wenn nur die Spannweite der Stirnwände nicht zu groß war⁶¹. Die Häuser waren daher schmal und lang, aller Wahrscheinlichkeit nach hatten sie aber nur einen Raum. Bei breiteren Objekten ruhte das Dach aufgrund der größeren Spannweite auf First- bzw. zwei Reihen von Innenpfosten. In der Regel waren sie parallel zu den Wandpfosten aufgestellt, das Innere der Gebäude teilten sie aber in längsseitige Räume auf. Genau wegen einer solchen Anordnung sprechen einige von einem zweischiffigen bzw. dreischiffigen Haustyp. Die Hauswände waren aus Pfählen und Rutenflechtwerk errichtet, deren Abdrücke im gebrannten Lehmverputz erhalten sind.

Wir sagten bereits, dass es an reinen Grundrissen in Ormož verhältnismäßig wenige gab. Zahlreiche asymmetrisch errichtete Pfostenlöcher deuten darauf hin, dass

sie die verrotteten Träger nicht einfach nur austauschten, sondern den alten oft neue hinzufügten. Dabei gilt es zu betonen, dass die Gebäudegrundrisse während der ganzen Zeit nicht wesentlich verändert wurden, anders wurde nur die Anordnung der Pfosten.

Die Mehrzahl der Ormožer Häuser war von kleineren Dimensionen. Am häufigsten waren diejenigen, die eine Fläche von 11 bis 20 bzw. 21 bis 30 Quadratmetern hatten (*Abb. 106*). Aller Wahrscheinlichkeit nach handelt es sich um Wohnobjekte, in denen unterschiedlich große Familien lebten. Die Widmung der anderen Gebäude ist schwerer zu bestimmen. In Hinblick auf Vergleiche von andernorts dienten die kleinsten (bis 5 m²) zur Speicherung von Lebensmitteln (vom Boden erhöhte Getreidespeicher), in den größten spielten sich aber vielleicht mit der ganzen Gemeinde verbundene Tätigkeiten ab. Wie auch immer es sei, die Frage der Funktion der Objekte bleibt fürs Erste mehr oder weniger unbeantwortet. Wir können uns nicht einmal mit kleinen Funden helfen, denn größtenteils wurden sie nicht nach stratigraphischem Prinzip ausgegraben, daher können wir sie nicht zuverlässig mit konkreten Objekten verbinden.

5.9. BEBAUUNGSREKONSTRUKTION UND SIEDLUNGSRASTER

Obwohl in Ormož eine verhältnismäßig große Fläche ausgegraben wurde, beträgt deren Summe weniger als 10 % des gesamten Siedlungsareals (*Beil. 1*). Bei solchen Forschungsergebnissen stellt sich ganz von selbst die Frage über die Zweckdienlichkeit weiterer Analysen. Die Schwierigkeit liegt auch darin, dass Ormož mehrere Hundert Jahre besiedelt war, in einem so langen Zeitraum aber kam es zu zahlreichen Umbauten. Es ist natürlich nicht zwangsläufig, dass die Gebäude, die wir rekonstruierten und in unsere Pläne einzeichneten, zeitgleich sind⁶². Um ein einigermaßen glaubwürdiges Resultat zu bekommen, sollten wir uns die Situation auf den größten untersuchten Flächen anschauen und zwar an der Skolibrova ulica, der Vrazova ulica und auf dem Havlasov vrt, dem wir noch den Bereich angliederten, den B. Perc umgrub (*Beil. 2, Abb. 100, 108*). Obwohl die Grabungsflächen ziemlich weit voneinander entfernt sind, zeigen sie dennoch eine Reihe von Ähnlichkeiten. Unsere Schlüsse bauen wir auf den Voraussetzungen auf, dass sich gerade in den Ähnlichkeiten die Merkmale der ganzen Siedlung verbergen. Aber schauen wir uns zuerst die Ausrichtung der Häuser an.

Die große Mehrheit der Gebäude war so gebaut, dass ihre Wände in die Richtungen Nord-Süd bzw. Ost-West gewandt waren. Abweichungen gab es genau genommen wenige. Wesentlich anders waren nur die Häuser

⁶⁰ Luley 1992, 8; Schefzik 2001, 102 ff.

⁶¹ Vgl. Dular 2008, 340.

⁶² Vgl. Positionen der Häuser 3,4,7 und 8 an der Skolibrova ulica.

1, 2, 9 und 14 an der Skolibrova ulica ausgerichtet, die Häuser 3 und 5 an der Vrazova ulica sowie Haus 12 aus dem Bereich, den B. Perc erforscht hatte. Interessant ist auch, dass beide Kommunikationen in die gleichen Richtungen laufen: diejenige an der Skolibrova ulica von Nord nach Süd, der Weg auf dem Havlasov vrt bzw. der Ausgrabungsstätte von B. Perc aber von Ost nach West (*Abb. 108 und Beil. 2*). Können wir also sagen, dass die Siedlung in Ormož ein sorgfältig geplantes Raster hatte, das sich durch die Jahrhunderte nicht wesentlich veränderte? Die Ausrichtung der Häuser und der Kommunikationsverlauf deuten schon darauf hin, ähnliche Schlüsse erlauben aber auch die Positionen der Höfe. Die freien Räume zwischen den Gebäuden, auf denen wir nur Brunnen, Feuerstellen und Herdstellen finden, blieben auf Dauer unbebaut. Beispiele dafür, dass jüngere Objekte die älteren beschädigten, gibt es relativ wenige⁶³. Das Raster war also mehr oder weniger konstant, seine Orientierung nach den Haupthimmelrichtungen ist aber neben dem Erdwall die zweite bedeutendste Dominante der Ormožer Siedlung.

Schwieriger ist die funktionale Struktur des Ringwalls festzustellen. Aus den keramischen Funden sind keinerlei Daten zu entnehmen, die Gussformen und

⁶³ Zum Beispiel Brunnen 2 auf dem Havlasov vrt (siehe *Abb. 102*).

Schlackenreste, die auf allen vorstehend angeführten Grabungsflächen gefunden wurden, zeigen aber, dass sich die metallurgische Tätigkeit nicht nur in einem Gebiet der Siedlung abwickelte. Von getrennten Handwerkerzonen können wir also nicht sprechen. Offen bleibt auch die Frage nach der gesellschaftlichen Strukturierung. In Ormož kennen wir keinen Hof, also eine isolierte Gruppe von Häusern, in denen die Angehörigen der damaligen Elite gewohnt haben könnten⁶⁴. Das große Gebäude (Haus 13), das B. Perc ausgrub (*Abb. 105*) hebt sich zwar nach Größe und Bauart ab, bedeutsam ist auch seine Position am gepflasterten Weg, es könnte aber sehr schwer als Objekt bestimmt werden, das lediglich einer höheren Bevölkerungsschicht zugeordnet war. Ormož ist also eine Siedlung, die in ihrem Raster ausgedrückte funktionale und gesellschaftliche Unterschiede nicht klar widerspiegelt. Die Frage ist nur, ob solche Siedlungsstrukturen ein Nachweis sein können, dass auch die damalige Gesellschaft mehr oder weniger egalitär geordnet war⁶⁵.

⁶⁴ Vgl. Parzinger 1992.

⁶⁵ Für die Gesellschaftsstruktur in der Spätbronzezeit vgl. Teržan 1999, 114 ff.

6. ECONOMIC SPECIALIZATION AND SOCIAL DIFFERENTIATION OF THE LATE BRONZE AND EARLY IRON AGE ORMOŽ (NE SLOVENIA): AN ARCHAEOZOOLOGICAL PERSPECTIVE

Borut Toškan and Janez Dirjec

In her outline of the Urnfield Culture period in Slovenia, published in the jubilee 50th volume of *Arheološki vestnik*, Biba Teržan (1999) urged to place an emphasis on systematic sampling and collection of faunistic and botanical remains, and their research. Such action would, in the author's opinion, "soon thereafter aid in better knowledge of the basic economic branches during the Urnfield period in Slovenia" (Teržan 1999, 104), of which we know very little today. As a matter of fact, our knowledge of the animal husbandry and dietary habits of Early Iron Age communities is similarly modest, although several publications dealing with faunistic remains from this period do exist (e.g. Riedel 1976, 1977; Bartosiewicz 1985, 1987, 1991, 1996; Bökönyi 1994; Toškan and Dirjec 2004). In anticipation of studies of recent excavations of settlements, especially those conducted by the SAAS (the group for motorway archaeology of Slovenia), the so far unpublished faunal material from prehistoric Ormož¹ offers a great opportunity for gaining a better insight into the mentioned problematics. To start a step-by-step process of studying the Ormož material, we here present the results of the analysis of the spatial distribution of faunistic finds. With this paper, we would like to contribute towards solving the problematics of economic specialization and social differentiation of the settlement and its inhabitants (*cf.* Lamut 1987).

6.1. MATERIAL AND METHODS

We studied the material from the excavations in the years 1974 to 1981. Detailed data on the site and fieldwork methodology are presented by Dular and Tomanič Jevremov (see p. 186), therefore we will here focus purely on the presentation of the archaeozoological analysis. Faunal remains were hand-collected without sieving of the sediment, because of which the proportion of small bones and teeth, as well as small bone and teeth

fragments in the sample is doubtlessly underestimated (*Appendix 1*). Deficient sampling, of course, limited the informational value of the studied material, leading some of the interpretations to approach the limits of speculation. The present chapter discusses faunistic remains originating from five different locations within the settlement: Havlasov vrt (Havlas garden), Poštna ulica (Poštna street), Župnišče (Parish house), Skolibrova ulica (Skolibrova street) and Vrazova ulica (Vrazova street) (*Fig. 7*). The latter two locations yielded the largest amount of finds (i.e. as much as 98 percent of all analysed bones and teeth were collected there). Furthermore, there have been some animal remains found during excavations by Bernarda Perc between 1955 and 1962 (*Tab. 1*), however, these have already been the subject of a preliminary publication (Bartosiewicz 1987) and are thus not widely discussed at this point.

The chronological framework for the Ormož settlement can roughly be determined by dating of pits, wells and hearths: it was formed in the Late Urnfield period (Ha B1/2) and settled until the beginning of the younger Hallstatt period (Ha D1; see pp. 190–193). Altogether, 1034 out of 2664 analysed animal bones and teeth definitely originate from this period. The dating of the remaining 1630 remains is slightly more problematic. Namely, they derive from pits or other structures, which were somewhat contaminated by later (i.e. La Tène and/or medieval) finds. In the present study, both groups of faunistic remains were treated as a single sample, as none of the observed differences between them exceeded the limit of statistical significance. In line with such a decision is the always low (i.e. < 5 %) proportional representation of allochthonous finds within the archaeological material originating from individual contaminated contexts (see pp. 194–195).

The quantification of finds² is based on the Number of Identified Specimens (NISIP), as the time resolution of the sample is relatively low (i.e. approx. 400 years). In this quantification, fragments which clearly belong to the

¹ The Ormož settlement was established during the 2nd to 1st millennia transition, reached its peak in the 8th century BC and was abandoned at the beginning of the 6th century BC (see p. 190).

² See e.g. Gautier (1984), Grayson (1984), Grayson and Frey (2004) for a discussion on the pros and the cons of individual indicators of abundance.

same bone (e.g. fragments that were broken during the excavation process), were joined together and counted as a single bone (i.e. NISP = 1). In the inter-taxon comparison of the share of individual skeletal elements, their abundance was at times expressed also as the Minimum Number of Elements (MNE). In the examples in which a skeletal element appears in pairs we calculated the MNE for an individual element by taking into account the data from the numerically better represented anatomical side. All of the fragments of the same skeletal element from the opposite anatomical side, for which it was ascertained that they undoubtedly belong to other specimens (i.e. animals of a different age or opposite gender), were added to this number.

In the framework of the biometric study we analysed the dimensions of sufficiently preserved remains of cattle, which is by far the best represented species in the studied material. Metric data were taken according to the instructions of von den Driesch (1976). Because of the limited number of measurable remains of several skeletal elements, the available measurements were standardised³ in order to virtually increase the actual sample (cf. Albarella 2002). The standardisation was performed according to the following formula:

$$\text{standardised value} = (x - m) / s,$$

where x represents the dimension of the specimen from Ormož, while m and s represent the mean value and standard deviation of the same dimension in the referential sample. In the present paper, the referential sample from the Roman town of *Tác/Gorsium* (Hungary; Bökönyi 1984) was used. In doing so, we took into account only those skeletal elements that were represented by at least 30 finds. In this way we tried to fulfil the condition stating that the average value and standard deviation need to be calculated with more or less normally distributed (metric) data. Moreover, the exclusion of the poorly represented skeletal elements from the referential sample reduced (eliminated?) the undesired influence of differential shares of males, females and castrates amongst the remains of individual skeletal elements. Namely, we can expect that when dealing with small samples (i.e. 13 humeri, 7 ulnae, 10 femora) originating from a given site the inter-sample differences in the shares of the two genders is generally greater than in large samples. Only a minimal difference in the sex ratio between large samples of bovine metacarpals (N = 168) and metatarsals (N = 162) from the site of *Tác/Gorsium* entirely confirms this assumption.

³ Each of the finds was represented by a single measure, with priority given to non-length dimensions (e.g. smallest breadth of diaphysis, breadth of proximal/distal epiphysis). Such an approach was chosen, as the latter are better indicators of bovine weight than the length dimensions (Scott 1990).

tion (Bökönyi 1984, Tab. 5). The same holds true for the faunistic samples from many other sites (e.g. Riedel 1979, 99, 1993, Tab. 6, 1994; Tab. 3).

In statistical processing non-parametric techniques were used, as samples often differed from the normal distribution. We were also interested in the skeletal representation of individual carcass parts (expressed with NISP), which were grouped into three categories based on the quality and quantity of meat. The three qualitative categories are: category A (comprising remains of vertebrae, scapulae, humeri, pelvises and femora), category B (comprising remains of skulls, mandibles, radii, tibiae and fibulae) and category C (comprising remains of maxillas, teeth, metacarpals, metatarsals, carpals, tarsals and phalanges). Data on the proportional representation of each of the three qualitative categories, combined with those on the number of identified specimens of each taxon, were later used as input data for the correspondence analysis (StatSoft Inc. 2001). With it, we searched for possible dissimilarities in the faunistic material from individual parts of the excavation fields at Skolibrova and Vrazova ulica. Statistical processing was conducted using the StatSoft 2001 programme package, Statistica for Windows, version 6.0.

The faunistic material, studied in this paper, is kept in the Ptuj Regional Museum.

6.2. TAXONOMY

The here presented sample of animal teeth and bones from prehistoric Ormož comprised 2664 large mammal remains. Of these, 1791 were taxonomically determined at least to the level of genus.⁴ The exceptionally high percentage of identifiable remains (i.e. 67%) can be understood as additional evidence for size-selective collection of finds, which is inevitable at sampling without at least partial rinsing of sediment through the sieve (cf. Toškan and Dirjec 2004, 157 ff). The available material comprises remains of thirteen species of large mammals from seven families (Tab. 1).

Domestic cattle (*Bos taurus*) are the most common species within the sample. They obviously represented the main source of meat to inhabitants of Ormož. An assessment of fragmentation of Early Iron Age bone finds from Slovenia indicated that we need to be careful when trying to interpret the numerical dominance of cattle remains (Bartosiewicz 1991, 203). Namely, intensive natural and artificial fragmentation of bones of larger animals can result in over-representation of large ungulates, based on NISP. Although in the case of Ormož the exact relationship between preservation,

⁴ Of the 90 ovicaprid remains only a quarter were referable to either sheep or goat; the rest were taxonomically determined as far as to the level of subfamily (i.e. subfam. Caprinae).

that is subject to size, and actual inter-taxon differences in quantity of available meat was impossible to quantify, the almost 65-percent representation of bovine remains clearly demonstrates how important beef was in the local diet. Even more so because the indeed more intense fragmentation of large animal bones corresponds, at least to some extent, with the significantly larger amount of meat on these animals.

The size of cattle from prehistoric Ormož could be assessed for five specimens, which were represented with intact long bones. The withers height varied between 110 and 116 cm (*Tab. 2*), which classifies these animals within the range of decisively small Early Iron Age cattle known from most Central European sites (Bökönyi 1974, 123). In fact, such small representatives of this species are only also known from the Early medieval period, when the improved Roman animal husbandry know-how was (temporarily) lost. Bartosiewicz (1987) perceives these small Late Bronze Age to Early Iron Age cattle from Ormož as primitive ancestors of the Buša breed, which is nowadays spread over many parts of former Yugoslavia.

Next to numerous bones of mostly small bovids from prehistoric Ormož, we can also find a few that approach in size those of (female) aurochs (*Bos primigenius*). As a matter of fact, at least some of these bones may indeed be referable to this ancestor of domestic cattle, which became extinct in the 17th century (*Figs. 1 and 2*). The presence of individual crossbreeds must also be taken into consideration (*cf.* Bökönyi 1974, 120 ff). In principle, some of the bovid finds of an outstanding size might even belong to the European bison (*Bison bonasus*). Nevertheless, as only very few remains of this species are known from Bronze and Iron Age sites in Slovenia and its neighbouring regions (Rakovec 1973; Choyke and Bartosiewicz 1999, *Tab. 1*; Gal 2005, 168 ff; Benecke 2005-2006, 426), such a possibility does not seem likely.

The genus *Sus* is the second most common taxon in the sample. As reliable differentiation between the remains of domestic pig (*Sus domesticus*) and wild boar (*Sus scrofa*) is often impossible, the abundance of teeth and bones of the two species cannot be precisely quantified. As a matter of fact, specific taxonomic determination was possible for only 175 finds. The majority share (i.e. 85.2 %), as expected, belonged to pig (*Tab. 3*).

Among the mere 21 specifically determined Caprinae remains, sheep are more common (*Ovis aries*; NISP = 13). The same holds true for the material excavated in 1955-62 (Bartosiewicz 1987, 58). The greater "popularity" of sheep vs. goat (*Capra hircus*), in the context of prehistoric Ormož, seem thus to be very likely, although the difference in abundance of both species does actually not exceed the limit of statistical significance (χ^2 test: $p = 0.55$). It is interesting that, among the not more than nine goat finds, as many as eight are represented by more

or less well-preserved horn core fragments. In principle, such a prevalence could reflect a systematic collection of horns as a raw material for manufacturing various tools.⁵ It seems less likely that these finds would represent waste material from activities associated with hide processing (*cf.* Serjeantson 1989, 136 f), as only two horn cores were found in the same pit (i.e. Vrazova ulica: pit 1698⁶). Among the 13 available sheep remains, horn cores are represented by five specimens, including one originating from the previously mentioned pit 1698 from the area of Vrazova ulica. The above-average representation of the mentioned skeletal element among ovicaprid remains from Ormož is evidently shown also by the abundance of individual skeletal elements, expressed as the Minimum Number of Elements (MNE). Although these calculations are somewhat distorted on account of deficient sampling methodology, it is still worth noting that horn cores show by far the highest MNE values (*Appendix 1C*).

Domesticates, found in the material from prehistoric Ormož, were furthermore represented by 48 horse (*Equus caballus*) and five dog (*Canis familiaris*) remains. Inhabitants of the settlement presumably no longer (regularly) consumed these two species (*cf.* Bartosiewicz 1987, 60), although at least one third of the remains is represented by major meat-bearing bones (*Appendices 1D and 1E*). The available equine teeth and bones do not conform morphologically to the mule (*cf.* Armitage and Chapman 1979; Davis 1980; Eisenmann 1986; Peters 1998). Therefore, the presence of remains of this crossbreed between a donkey and a mare cannot be confirmed in the studied material. The horse was economically important as a riding animal and possibly exploited to carry goods, as can ultimately be confirmed by specific pathological formations on certain bones (*Fig. 3*). The emergence of such pathologies is, *inter alia*, also generated by an excessive and prolonged strain on the skeleton due to human exploitation (*cf.* Daugnora and Thomas 2005, 69; Bendrey 2007, 100 f).

Judging by the dimensions of the only three sufficiently preserved horse long bones, it could be argued that the withers height of at least some animals exceeded 135 cm (*Tab. 2*). Given the above, these horses can be attributed to the so-called Eastern group of Iron Age horses (*sensu* Bökönyi 1974, 250 ff). Even more! A metacarpus and a tibia of a horse, found in pits no. 730, 732 or 733 at Skolibrova ulica, allegedly belonged to an animal with the withers height of roughly 150 cm, which coincides with the largest specimens of its kind known from Central European Iron Age sites (Bökönyi 1974, 252). However, the analysis of the archaeological material from the three pits showed partial contamination with contemporary finds, which makes the dating of the metacarpus and the tibia to the era of the Ormož settlement unreliable.

⁵ Such artefacts are so far not known in Ormož.

⁶ Analysis of the archaeological material from this pit showed partial contamination with recent finds.

Hunting, as a source of meat and fat, did not have a quantitatively important role in the local economy. Namely, the total of the remains of aurochs, moose (*Alces alces*), red deer (*Cervus elaphus*), roe deer (*Capreolus capreolus*), wildcat (*Felis silvestris*; Fig. 4) and brown bear (*Ursus arctos*) represents less than three percent of all identified mammal bones and teeth. We need to add a few boar⁷ fragments, but still, the share of wildlife species is by all means modest. The established set of taxa is not surprising and reflects an alleged palaeoenvironmental situation of the wider region during the Bronze and Iron Ages. This also applies to finds of wildcat and moose, which are rarely present at Ormož's contemporary sites within the territory of the present-day Slovenia (e.g. Toškan and Dirjec 2004, Tab. 16.7). The representation of these two species in the present material, however, is not questionable: felid finds⁸ metrically fit perfectly within the range of recent wildcats from Continental Europe (Tab. 4), while the determination of the moose's tibia depends both on its size and on the curved dorsal ridge of crista tibiae (*crista tibiae: margo dorsalis*), typical of the Cervidae. Two-thirds of red deer remains from the material studied are represented by antler fragments, many of which show traces of working (Fig. 5). This conclusion was expected and, together with the finds of worked shed specimens, which people obtained without hunting, indicates that obtaining antlers might have been the primary reason for deer-stalking. Accordingly, getting additional quantities of meat may not have been a central motive for hunting carnivores; bears and (even more) wildcats are more likely to have been interesting because of their fur, and perhaps as a trophy.

If the above information on species richness and, in particular, on the percentage of individual large mammal taxa in the material from prehistoric Ormož is plotted against a broader context of Late Bronze Age and Early Iron Age sites in Slovenia, it fits well into the picture shown by other Eastern Slovenian sites (Fig. 6). Their common point is a relatively high proportion of pig remains relative to ovicaprids, with cattle being, as a rule, the most common species. The latter applies also to the material from locations in western Slovenia, which, in addition, shows a relatively high proportion of ovicaprids relative to pig. Observing from this perspective, sites from central Slovenia and Zasavje show greater similarity to those from the eastern part of the country (Fig. 6). An attempt at analysis of the causes for this apparent trend of an increasing proportion of ovicaprids at the expense of pigs in East-West direction,

⁷ The proportion of the mentioned species within the total of 175 specifically determined suine finds does not exceed 14 percent.

⁸ Felide finds from Ormož include a fragmented maxilla, a mandible and part of a cranium; the mentioned bones are likely to belong to a single animal.

should, of course, not circumvent apparent differences in the ecological requirements of both taxa. The drier and hillier pre-Alpine area as well as the Kras (= Karst) plateau are dominated by remains of sheep and goats, while damper landscapes with lush deciduous forests in the lowlands of eastern Slovenia represent a suitable environment for pig rearing. However, diversity of the area is (was) not limited solely to a geographical and vegetation level as it is possible to distinguish several culturally varied settlement areas, based on cultural, ethnic or political settling discordance (Teržan 1999, 101; Gabrovec 1999, 150 f). Variability in the percentage of individual domesticates can therefore not be reasonably interpreted independently of cultural preferences.

6.3. SPATIAL VARIABILITY OF FINDS

An analysis of the spatial variability of finds presents one of the ways of studying economic specialization and social differentiation within a given settlement. Unfortunately, the study of pottery from Ormož could not establish a functional structure of the settlement. The same goes for moulds and slag; as these were found at all investigated locations within the site, it is impossible to prove the existence of a separate artisanal zone. The question of social structuring of the population therefore remains unanswered. Archaeological analysis did not show a location of a manor, i.e. a separate group of houses settled by members of the then elite (see p. 202). Can lack of archaeological evidence of prehistoric social differentiation of the inhabitants of Ormož be seen as an indicator of a more or less egalitarian arrangement of the then society? A positive answer to this question would not be surprising in itself (cf. Dular and Tecco Hvala 2007, 249). However, in view of the availability of relatively rich faunal material, it seemed appropriate to us to highlight the problem also through the analysis of the horizontal dispersion of faunistic finds. Given the modesty of samples from Havlasov vrt, Poštna ulica and Župnišče, we mainly focus on a comparison of remains from Skolibrova ulica and Vrazova ulica. In doing so, we focus our attention on four potential indicators of economic specialization and social differentiation: the percentage of individual taxa, mortality profiles of main domesticates, metric characteristics of the cattle population and the skeletal representation of individual carcass parts.

6.3.1. SPECIES RICHNESS AND PERCENTAGE OF INDIVIDUAL TAXA

Faunal material from prehistoric Ormož includes remains of at least thirteen species of large mammals, four of which are represented by a maximum of three

finds (*Tab. 1*). With the understandable exception of these, remains of other species were found at Skolibrova ulica as well as at Vrazova ulica. Moreover, all of these animals were also present in the material, excavated under the direction of Bernarda Perc in the fifties and the early sixties (Bartosiewicz 1987, 58), although the presence of dogs can only be proven by individual gnawed bones (Bartosiewicz 1987, 60). To conclude, we cannot speak of any noticeable differences in species richness between samples taken from different locations within prehistoric Ormož.

Intra-site differences become more visible when plotting the relative abundance of individual taxa against one another. The sample that most evidently stands out is the one from the 1955-62 excavations, which differs from samples from Skolibrova and Vrazova ulica by the obviously smaller proportion of pig as well as the greater proportion of horse and, in particular, red deer (*Fig. 7*). It is important to note that the differences between these locations are highly statistically significant (χ^2 test: $p < 0.001$). Less pronounced, but still significant, is the difference in the share of individual taxa between samples from Skolibrova and Vrazova ulica (χ^2 test: $p < 0.05$). It virtually fits within the gap of abundance of horse finds, which is proven also by the negligible difference in relative abundance of remains of the three main domesticates (i.e. cattle, pigs and ovicaprids) between the two locations (χ^2 test: $p > 0.05$).

Samples from Skolibrova and Vrazova ulica also do not statistically significantly differentiate from one another in the estimated (!) share of pig vs. boar (*Tab. 3*), although they are close (χ^2 test: $p = 0.055$). Based on the above, we decided to simulate the circumstances in which it would be possible to taxonomically determine all the suine remains from both locations to the level of species. For the purpose of such analysis, percentages of pig and boar in each of the two samples were evaluated by projecting percentages of the former and the latter species, observed among the 175 specifically determined remains, on the level of all available suine bones and teeth within each of the two samples (i.e. Skolibrova ulica: $N = 271$; Vrazova ulica: $N = 178$). The results are meaningful as they clearly show a higher proportion of boar in the area of Vrazova ulica (*Tab. 5*). This indicates that the above stated finding showing the existence of only small differences between the two locations, which did not exceed the level of statistical significance, might well be the result of a (too) low number of analysed finds. According to the share of the two *Sus* species, the sample from the excavations by Bernarda Perc can be placed closer to the material from Skolibrova ulica (*Tab. 3*).

What needs to be added to the above results is that they remain essentially unchanged even when the material from partially contaminated pits and other

archaeological structures is excluded from the analysis. This is an important confirmation of the assumption that the combined observation of these finds and finds from the chronologically “unproblematic” contexts is justified (see Section 6.1. Material and methods).

6.3.2. THE MORTALITY PROFILES OF DOMESTICATES

In assessing the mortality profiles of domesticates, we limited ourselves to cattle and pigs, as other species are represented by an insufficiently high number of finds. The results presented below are primarily based on the tooth (i.e. lower molars) wear data (*cf.* Grant 1982; Rolett and Chiu 1994). For informative purpose, the information on the relative abundance of unfused bones was also added (*cf.* Silver 1972). On the basis of the tooth wear data, one may conclude that the inhabitants of prehistoric Ormož were mostly consuming beef from above three-year-old animals (*Fig. 8*). This is corroborated by the low proportion of not-yet fused bones (*Tab. 6*), which indicates that the mortality profile shown on *Figure 8* is not likely to be a reflection of deficient sampling of smaller (e.g. deciduous) teeth. If we consider an intensive use of the supposedly high-quality arable land close to the settlement for agriculture and animal husbandry (*cf.* Teržan 1999, 103), a greater number of three- to eight-/nine-year-old cattle is expected. Namely, these animals were very likely primarily used as work cattle.

Notwithstanding the great similarity between bovine mortality profiles at Skolibrova and Vrazova ulica, some inter-location differences can be seen in *Figure 8*. In fact, in the total of 27 lower molars from Skolibrova ulica, about two-thirds ($N = 16$) of them belong to animals older than four years. In contrast, seven out of twelve molars from Vrazova ulica can be attributed to young adults, i.e. to cattle between three and four years of age. Even if we take into consideration also the tooth of an approximately one-year-old calf, originating from the same location, the difference in the mortality profiles of cattle from both locations does not exceed the level of statistical significance (χ^2 test: $p = 0.135$). Nevertheless, the question as to what extent such an outcome reflects the scarce number of available finds ($N = 39$)⁹ remains unknown.

The preferred culling age of pigs was, as expected, significantly lower than the one for cattle. According to the available tooth wear data, they rarely lived past 25 months. Moreover, *Figure 9* indicates that pig culling in prehistoric Ormož was timed exactly to two specific ages, i.e. slightly below one and slightly below two-year-old animals. An almost exactly twelve-month gap between

⁹ See e.g. *Tab. 5* and corresponding explanation in the text.

the two supposed culling peaks indicates that, assuming (early) spring whelping, pig husbandry might have represented the main source of meat and fat during the winter-spring transition. Pig maintenance is relatively undemanding during winter, thus a few months delay in culling relative to cattle and ovicaprids seems to be economically logical. After all, at the end of winter the (autumn) food supplies were running out and spring regeneration of cattle herds was only beginning. The lack of notable differences in the mortality profiles of pigs from Skolibrova and Vrazova ulica is thus far from being surprising (*Fig. 9*).

The truth is that data on the abundance of not-yet fused pig bones among finds of skeletal elements undergoing complete ossification before the age of one, showed a statistically significantly higher share of such remains in the sample from Vrazova ulica (*Tab. 7*). However, a detailed examination of findspots of individual bones showed that four out of six unfused fragments originating from the mentioned location most probably belong to a single animal. Re-testing the differences in pig mortality profiles between these two locations – this time based on modified data on the number of unfused bones – showed statistically insignificant differences (χ^2 test: $p > 0.05$). This correlates with the results of the molar wear analysis (*Tab. 8*).

Finally, concerning the analysis of cattle and pig mortality profiles, it is worth stressing that a joint study of the well-dated teeth and bones and the material from the partially contaminated contexts (see Section 6.1. Material and methods) had no significant effect on the above presented results. It follows that the decision on the creation of one large sample in order to obtain more representative and therefore more reliable results remains an acceptable compromise.

6.3.3. METRIC EVALUATION OF CATTLE REMAINS

Cattle are the species, which yielded by far the greatest number of measurable bones and teeth ($N = 297$) in the prehistoric material from Ormož. Half of these finds ($N = 148$) represent third lower molars and fragments of limb long bones from Skolibrova and Vrazova ulica. Standardised metric data referable to these remains¹⁰ were used as input data for testing the existence (and extent) of size differences between cattle from the two locations. By using standardised metric data, we were able to analyse all skeletal elements simultaneously, which, of course, increased the size (and thus the representativeness) of the two samples (*cf.* Albarella 2002). Similarly as already shown by analyses of the abundance

¹⁰ Each tooth/limb long bone was represented by a single measure. The standardisation process is presented in Section 6.1. Material and methods.

of individual taxa (see p. 207) and of the mortality profiles (see p. 208: above), results of the metric study also justify joint examination of all the excavated bovine remains, including those from partially contaminated contexts. Namely, the difference in value of the standardised metric data between the two samples is negligible (χ^2 test: $p > 0.05$).

Unlike the findings above, plotting the size of cattle from Skolibrova ulica against the size of cattle from Vrazova ulica does illustrate dissimilarity. As shown in the graphic representation of the horizontal distribution of finds of different size classes, the proportion of (the) large(st) bones and teeth is substantially higher on the first location (*Fig. 10*). After classification of 148 cattle remains into five size classes was done, it emerged that 17 of a total of 22 finds with the highest standardised metric values originate from Skolibrova ulica, while only eight from a total of 20 finds with the lowest standardised metric values were found on the same location (*Tab. 9*). Statistically significant differences in cattle size between the two locations were furthermore indicated by the results of one-way analysis of variance, which took into account all of the 148 available metric data (*Fig. 11*).

At first sight, a certain degree of difference in size of bovine remains seemed to exist even between the western (i.e. Sectors 1-6) and eastern (Sector 7) parts of the excavation field at Skolibrova ulica. However, later statistical tests rejected such a possibility, showing the observed differences to be below the level of statistical significance (F-test: $p > 0.05$).

6.3.4. SKELETAL REPRESENTATION OF CARCASS PARTS

The study of the skeletal representation of carcass parts was limited to remains of cattle and pigs, as the amount of available finds is too modest in other taxa. In selecting the indicator of find abundance, the number of individual specimens (NISP) had priority over the minimum number of elements (MNE); namely, MNE becomes increasingly meaningless in practical terms in the cases when long but poorly-dated time intervals¹¹ are studied. In spite of this, we decided to parallel the analysis presented below with an analogue study in which the abundance was expressed as MNE. It is noteworthy that such an approach had no significant impact on the results of performed statistical tests.

In order to observe the skeletal representation of individual carcass parts, we sorted the available bovine and pig remains into three qualitative categories; category A comprises major meat-bearing bones, category B in-

¹¹ Faunal material from prehistoric Ormož could not be dated in more detail as the time that encompasses the entire existence of the settlement. The time resolution is therefore relatively modest (i.e. 400 years).

intermediate- and category C low-meat parts (see Section 6.1. Material and methods). It is clear that the economic value of individual anatomical regions of the animal body is not determined merely by its meatiness (*cf.* Bartosiewicz 1997). However, an absolute domination of e.g. bones of the lower limbs in the context of a housing unit versus a prevalent number of e.g. humeri, scapulae and/or femora in the context of another within the same site can be seen as a potential indicator of the different social status of residents of both houses (*cf.* Stokes 2000, 149; Marti-Grade *et al.* 2003; MacKinnon 2004, 225). In this context, data concerning the representation of individual qualitative categories in the material from the two best explored locations within Ormož appear to be very interesting (*Tab. 10*). Namely, the proportion of remains of low-meat parts of cattle carcasses in the material from Vrazova ulica is markedly higher than that detected in the sample from Skolibrova ulica. It is telling that the observed inter-location difference exceeds the level of statistical significance, both in cattle and pig; in the latter case the difference was even highly statistically significant (χ^2 test: $p < 0.01$).

6.3.5. SOCIAL STRUCTURE AS SEEN FROM THE LEVEL OF INDIVIDUAL HOUSES

Comparisons of the faunistic material from different locations within prehistoric Ormož indicated the existence of notable differences in the share of individual taxa, the size of cattle, the skeletal representation of cattle/pig carcass parts, and perhaps even in the mortality profiles of the best-represented taxa. Let us stop for a moment at the results of the metric analysis. It should be noted that the metric uniformity of the Early Iron Age cattle of Central Europe (Bökönyi 1974, 123 f) is indicative of a low genetic variability at a local level. Given the above, we can assume that all cattle from prehistoric Ormož were most likely of the same form (breed?), thus the observed size differences between animals from Skolibrova ulica *versus* those from Vrazova ulica might well be placed in the context of sexual dimorphism. After all, the inter-location gap at the average value of, for example, the smallest breadth of diaphysis of cattle metacarpals/metatarsals does not exceed two millimetres. In other words: the observed differences do not exceed five percent of the average value of the mentioned dimension calculated on all the metacarpals/metatarsals from prehistoric Ormož. Such a small difference certainly falls within the range of variability attributable to the sexual dimorphism of the studied species.¹² The presence of

¹² The inter-sexual difference in the average values of the smallest breadth of diaphysis in cattle metacarpals/metatarsals observed in the material from the town of *Tác/Gorsium*, amounts to 4.6/4.8 mm or – in other words – 13.5/17.7

large cattle at Skolibrova ulica can thus be explained by fewer cows relative to the situation at Vrazova ulica, which is ultimately also suggested by *Figure 12*.

If the observed intra-site differences in cattle size most probably do not play a major role in explaining the economic specialization and social differentiation of prehistoric Ormož, the opposite seems to be true for the discrepancies in the abundance of individual taxa as well as of individual cattle and pig carcass parts. In order to further examine these differences, we created a matrix containing data about the number of remains of cattle, pigs (in both cases the abundance of each of the three qualitative categories of skeletal elements has been reported separately), ovicaprids, horses and game on the wider area of seven houses from Skolibrova ulica and four from Vrazova ulica. The term “wider area” comprises all the material from pits or other archaeological structures, found within the alleged perimeter of a house and in its immediate vicinity.¹³ The mentioned matrix was later used as input data for implementation of a correspondence analysis, in which we studied similarities/dissimilarities between individual samples while considering all nine variables simultaneously. In this study, only samples with at least 30 taxonomically determined finds were taken into consideration (*Tab. 11*). If the above presented differences in the abundance of individual taxa and the skeletal representation of carcass parts are indeed to be attributed to social stratification and/or functional differentiation within the site, then samples from Skolibrova ulica and those from Vrazova ulica are expected not to group together.

The results of the correspondence analysis are summarized in *Figures 13* and *14* and in *Tables 12* and *13*. The first two dimensions account for a fair 62 percent of the total variability of the input data matrix. The distribution of samples along the abscissa is especially informative, since the left half of the graph is dominated by remains originating from the area of individual houses at Skolibrova ulica, while most of the material collected from houses at Vrazova ulica appears on the right half. This is important, because samples from the right half of the graph show a higher proportion of remains of low-meat parts of cattle¹⁴ and, to a lesser extent, also pigs (*Tab. 12*). Less prominent, but still distinct, is the link between samples positioned on the left and the good representation of intermediate as well as major meat-bearing bones

percent of the average value of the mentioned dimension in the pooled sample of males, females and castrates from the same site (Bökönyi 1984, *Tab. 138 ff*).

¹³ For the process of identification of individual houses see p. 198.

¹⁴ The relative contribution of the respective variable to the inertia (i.e. variability) “accounted for” by the respective dimension is positively correlated with the value of inertia for that dimension. The value of Cos^2 , on the other hand, is indicative of the “correlation” of the respective variable with the respective dimension (StatSoft Inc. 2001).

of domesticates. It follows that the above mentioned numerically greater representation of skeletal elements from better-quality carcass parts of pig and cattle in the material from Skolibrova ulica *versus* that from Vrazova ulica (Tab. 10) cannot be random, as it is evident also on the level of individual houses on both locations.

Samples from houses nos. 10, 12, 13 and 15 from Skolibrova ulica apparently slightly contradict the above, showing a strong median position along the first dimension. This situation can be satisfactorily explained by the fact that the position of those samples along the abscissa axis unsatisfactorily reflects their actual contribution to the proportion of the total variability of the input data matrix, which is accounted for by the first dimension (see low levels of Cos^2 in Tab. 12). The share of major, intermediate and low meat-bearing cattle and pig bones within the mentioned four samples is more reliably indicated by their location along the second, third or fourth dimension. Low values of individual samples along e.g. the second dimension is indicative of a relatively greater abundance of bones from the intermediate-valued carcass parts *versus* low-meat parts, while low values along the third dimension express the dominance of main meat-bearing bones over those from low-meat parts in pigs (Tab. 13). The concentration of samples from Skolibrova ulica (including the “problematic” S10 and S12) at the bottom of Figure 13, and those from Vrazova ulica in the upper part of the graph, therefore fully support the above conclusions of a higher share of remains from the less qualitative parts of cattle and pig carcasses in the material from Vrazova ulica. The remaining two “problematic” samples (i.e. S 13 and S 15) are similar, as they occur on the left half of the graph in Figure 14.

Another issue that we had planned to further highlight by implementation of the correspondence analysis, concerns the difference between the two studied locations in the share of individual animal taxa. It has already been shown that most of the horse remains originate from Skolibrova ulica (Tab. 1), whereas, the abundance of finds referable to game (especially wild boar) is greater in the area of Vrazova ulica (Tab. 8). The latter was not further tested in the framework of the correspondence analysis, as the input matrix only includes data on the abundance of all suine remains per house, without making any distinction between the wild or the domestic species. However, the results of the correspondence analysis provided some interesting findings concerning the spatial dispersal of equine bones and teeth. Namely, only individual samples from Skolibrova ulica show a noteworthy abundance of equine bones (i.e., S 6, S 12 and S 15¹⁵). This can be

¹⁵ A relatively high abundance of horse finds could, in principle, also be indicated by the location of the sample originating from the area of house No. 10 in Figure 13. Nevertheless, a detailed analysis of the shares of individual taxa rejected such a possibility. Namely, as it turned out, the position of the sample in the lower half of that graph is greatly

seen from their distribution along the second dimension, which – *inter alia* – distinguishes between material with a greater and smaller percentage of equine remains (Tab. 12). Namely, while as many as twelve out of a total of 17 horse bones considered in the correspondence analysis originate from the wider area of the three structures from Skolibrova ulica, no more than two tooth fragments were collected within the area of houses nos. 1 + 3, 2, 5 and 8 from Vrazova ulica.

Before concluding the review of the results of the correspondence analysis, some of its weak points linked to the character of the sample itself have to be noted. One such problematic issue concerns the comparability of the samples, as the analysed houses are not necessarily contemporaneous. Consequently, the results obtained might, in principle, reflect time-dependent differences between e.g. materials from the period of the formation of the settlement and those from the time of its decline, more than actual differences in social stratification and/or functional specialization of the two parts of the settlement. However, the strong dichotomy observed between samples from both sites, which shows only minimal overlap (Fig. 13), indicates a quite small risk of this happening. A possibility that the majority of the houses from Skolibrova ulica had not been at least roughly contemporary with most of those from the area of Vrazova ulica, does thus not seem very likely.

Worth mentioning is also the concern that the affiliation of the faunistic sample originating from a certain area on one side with the house (or its “predecessor / successor”), assumed to have been standing on that area on the other side, is not always legitimate. After all, a house could be of an earlier or later age than (at least) some of the bones and teeth attributed to it. Nevertheless, as the settlement in Ormož was allegedly planned and built simultaneously, and the more or less correct parcelling of individual houses or farms was probably planned, the above concern may be legitimately invalidated. Moreover, the orientation of the houses, communications and positions of yards¹⁶ indicate that the carefully planned raster did not significantly alter over the centuries. This does not preclude the ongoing house repairs and new structures, which are normal for a longer-lasting settlement, but it is noteworthy that the damage done to older structures by the later ones was very limited (Teržan 1999, 105 f).

In addition to the very complex and largely unravelled process of different post-depositional factors at individual parts of the excavation field, the deficient sampling method is thus the most problematic element in terms of credibility of the presented results of the

dependent upon the relative abundance of intermediate-valued cattle carcass parts relative to those least meaty.

¹⁶ Empty spaces between buildings, where only wells, hearths and fireplaces were found, were left permanently unbuilt.

correspondence analysis. The proportional representation of small remains (phalanges, metacarpals or metatarsals, isolated teeth) is certainly underestimated to a considerable extent, which makes it impossible for the data error in the abundance of remains from different carcass parts to be properly statistically quantified. What if relatively large numbers of carpals, tarsals, phalanges and/or isolated teeth were present but overlooked, and thus not collected from the area of Skolibrova ulica? Such a scenario would mean that the now known quantitative prevalence of the major meat-bearing carcass parts over the low-meat ones, in the case of cattle and pigs, is in reality false. This would, of course, have important implications for the findings of a possible social stratification and functionally structured settlement. On the other hand, the probability of discovering such a large number of least meat-bearing bones, despite the noticeable prevalence of major meat-bearing bones among the available faunistic material, does not seem to be very likely. Even more so since – according to the results of the correspondence analysis – these small bones and isolated teeth would have to be relatively evenly geographically dispersed over excavation areas of 2700 m² (Skolibrova ulica) and 1300 m² (Vrazova ulica). However, only further excavations with a methodologically appropriate approach to sampling of faunistic finds could solve the problem of credible quantification of small bones in prehistoric Ormož.

6.4. CONCLUSION

The purpose of the present study was to verify the existence and eventual extent of functional and social structuring of the prehistoric settlement at Ormož. It should be noted that it was very difficult to do this, due to the complex and largely undocumented post-depositional processes, covering individual parts of the excavated area. The representativeness of the sample was further limited by methodologically inadequate (i.e. size-selective) sampling of bones and teeth during the field research, which resulted in the underestimation of small finds. Considering the mentioned deficiencies, the contribution of the present paper to the current state of knowledge on economic specialization and social differentiation of the Ormož settlement should be understood primarily within the framework of the presented results, and only secondly also in their (at times somewhat speculative) interpretations.

The statistically significantly higher proportion of the lowest quality anatomical parts of cattle carcasses at the excavation field at Vrazova ulica *versus* the one at Skolibrova ulica (Tab. 10) can certainly be ranked among the interesting findings of the archaeozoological study. The conclusion is all the more important, since the same was also detected at the level of individual houses and

not just in the comparison of the total faunistic samples from both areas (Figs. 13 and 14). In other words: the higher relative abundance of bovine scapulae, humeri, pelvises, femora and vertebrae, found within the material of Skolibrova ulica, does not indicate an atypical concentration of these skeletal elements on this part of the site, but is rather perceived within the wider area of most houses with sufficiently (i.e. NISP \geq 30) rich faunal samples. A similar gap between the material from both areas was also noted in the pig remains, which is the second most represented species in the material from prehistoric Ormož (Tab. 1). The fact that this is somewhat less pronounced on the level of individual structures (Figs. 13 and 14) is actually expected. After all, the social stratification of community-level dietary habits is expected to be revealed sooner and more evidently in the case of more challenging cattle husbandry in contrast to the much more undemanding rearing of pigs, ovicaprids and, eventually, poultry, which were likely to be found in backyards of most houses in the settlement. In spite of the above, the linkage between the high abundance of major meat-bearing bones and the higher status of inhabitants of the prehistoric Ormož area of Skolibrova ulica is to be taken with due reservation. Caution is encouraged also by archaeological finds *sensu stricto*, as they do not testify to any social stratification.

In further explanation of the background of the observed differences in the skeletal representation of carcass parts, information from other locations within the settlement would, of course, be very welcome. Their importance would be even greater considering the short distance between the excavation sites at Vrazova and Skolibrova ulica, as it does not exceed a hundred metres. Unfortunately, such data are all but missing, the only exception being represented by the data referable to the excavation field at Havlasov vrt on the southern edge of the settlement, added to those originating from the excavation field of Bernarda Perc in its immediate vicinity (Fig. 6; personal data). Although isolated, the information concerning the skeletal representation of cattle and pig carcass parts within this pooled sample is meaningful. Namely, unlike the faunistic remains from the area at Skolibrova ulica (and therefore similar to the material from Vrazova ulica), the mentioned sample is dominated by fragments of low-meat parts of cattle carcasses (i.e. 50%), while the proportion of major meat-bearing bones is slightly higher than 20 percent.

If the results of the archaeozoological analysis in examining the social stratification of the population of prehistoric Ormož are of lower than hoped for value, plotting them against problems of the functional structure of the settlement is still less telling. In this context, it would perhaps be valid to point to a higher proportion of game species remains in the material from Vrazova ulica and that from the southern edge of the settlement (i.e. Havlasov vrt + B. Perc's excavations) *versus* the material

from Skolibrova ulica (Tab. 1). As mentioned above, the material originating from the excavation field at Vrazova ulica and the wider area of Havlasov vrt resemble each other also in the numerical dominance of remains from low-meat parts of cattle!

With regard to the differential representation of individual taxa between the investigated locations within prehistoric Ormož, the relatively high amount of horse remains in the area of Skolibrova ulica *versus* the amount found at Vrazova ulica (Tab. 1) also deserves special attention. The role of the mentioned animal as “prestigious” (!) and perhaps an “exchange” good during the Late Bronze Age and Early Iron Age in particular, is well known (*cf.* Dular 2007). Therefore, it would be important to discover the functional context of pits containing horse bones. Unfortunately, this is not the case in Ormož, as this information is known only for pit 223 from Skolibrova ulica, which was used as a rubbish pit.¹⁷ This is actually not unusual, since the horse was allegedly no longer interesting from a culinary point of view. It has rather to be seen as a status symbol, although it had been also exploited for riding and as a beast of burden. The latter is ultimately testified by pathological formations on some bones (Fig. 3).

The data on the relatively large number of riding and/or draft horses in the area of Skolibrova ulica (apparently?) fit well with the above presented findings of bones of somewhat larger cattle having been collected at the mentioned location *versus* those originating from Vrazova ulica (Fig. 11). The size difference is modest and it therefore most likely reflects a slightly better representation of draft oxen within the material from the former site (Fig. 12). This is consistent with the fact that the material from areas along Skolibrova ulica contains a relatively higher number of remains of over four-year-old cattle *versus* the sample from Vrazova ulica, where finds of sub-adult and young adult animals prevail (Fig. 8). It is also significant that the largest (and therefore most likely male/castrate) fragments of cattle radii and femora of over four-year-old individuals were, in most cases, also found in the area of Skolibrova ulica (Fig. 15). Here it is worth remembering the long known fact (*cf.* Higham and Message 1972, 328) that the most profitable ages at which to cull cattle for meat is between three and a half and four years of age, irrespective of sex. Namely, at this age cattle are expected to have attained close to 90 percent of their maximum possible weight, thus the input in raising the animals further to gain more meat would not have been economically viable. The relatively high share of over four-year-old cattle within the material from Skolibrova ulica (Fig. 8) could thus indicate an alternative exploitation of cattle, where more emphasis would have been placed on secondary products. Since this same material most probably shows

¹⁷ The pit revealed 22 faunal remains, including a fragment of equine vertebra and metatarsus.

a prevalence of fragments of males (presumably mostly oxen, Fig. 15), the economic importance of adult cattle was probably primarily associated with their use as work animals¹⁸ (Fig. 16), with milk playing a somewhat secondary role. The relatively abundant remains of riding and/or draft horses in the area of Skolibrova ulica in contrast to Vrazova ulica therefore conforms to the supposedly larger representation of draft oxen at this same location.

Notwithstanding the interesting aspects of above presented findings, we should point out that the results might be to some extent accidental. The same also applies to the percentage of (worked) deer antler in the area of Bernarda Perc's excavation field in contrast to those found along Skolibrova ulica and Vrazova ulica (Bartosiewicz 1987; *Appendix 1.E*), as the total number of such finds is (too) low. Ultimately, when discussing an alleged functional structuring of the settlement, it should also be noted that archaeological finds do not support the existence of separate artisanal zones. For example, a fairly even representation of ingots and scrap slag in all trenches within the settlement shows spatially dispersed metallurgical activity that was not limited to a specific location (see p. 202).

¹⁸ Oxen enter their useful working lives at three to four years of age.

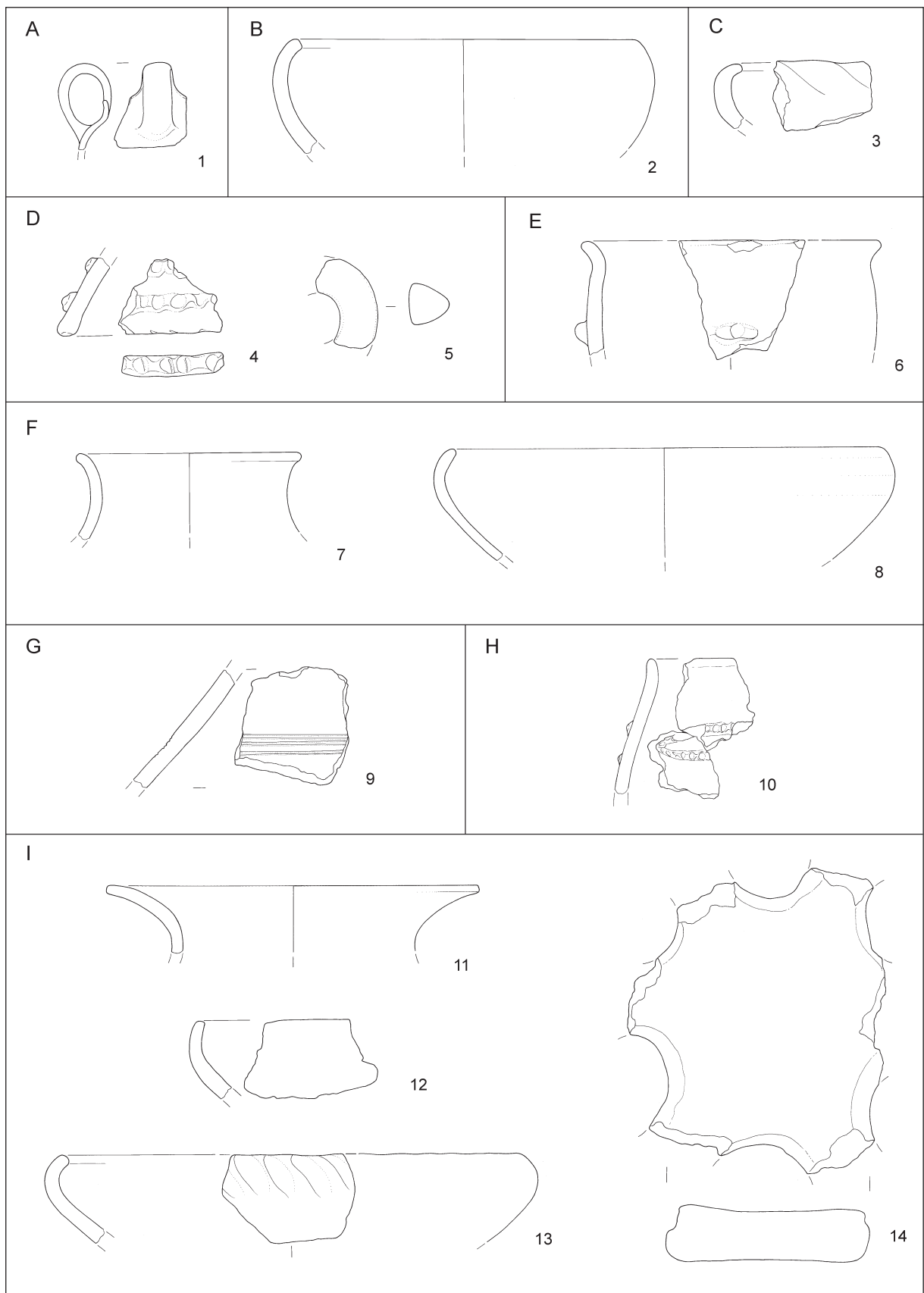

T. 1: Skolibrova ulica, sektor 1. A: jama 2; B: jama 7; C: jama 14; D: jama 13a; E: jama 21; F: jama 18. G: jama 26; H: jama 30; I: jama 32. Vse keramika. M. = 1:3.

Taf. 1: Skolibrova ulica, Sektor 1. A: Grube 2; B: Grube 7; C: Grube 14; D: Grube 13a; E: Grube 21; F: Grube 18. G: Grube 26; H: Grube 30; I: Grube 32. Alles Ton. M. = 1:3.

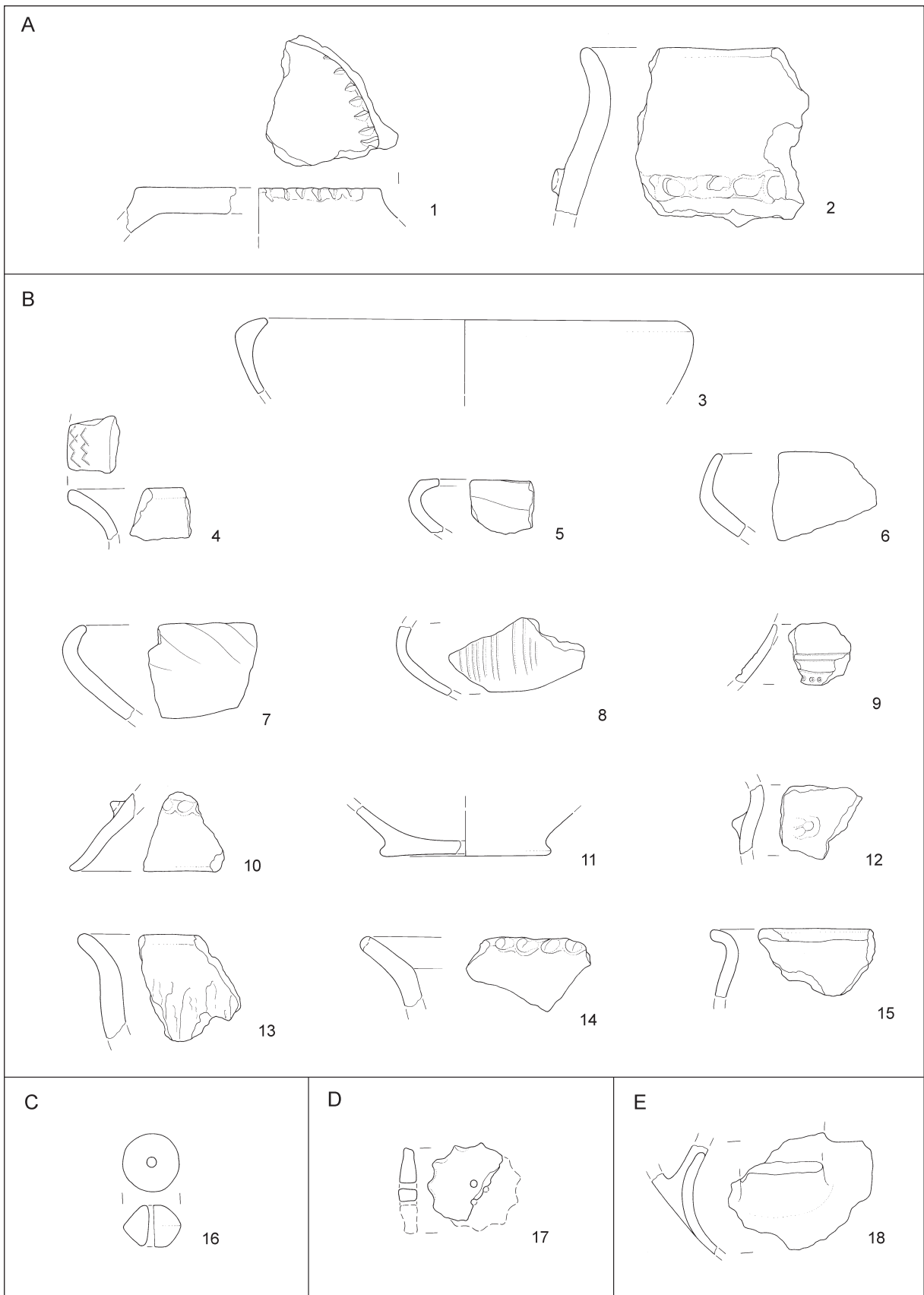

T. 2: Skolibrova ulica, sektor 1. A: jama 41; B: jama 42; C: jama 52; D: jama 61a; E: jama 67. Vse keramika. M. = 1:3.

Taf. 2: Skolibrova ulica, Sektor 1. A: Grube 41; B: Grube 42; C: Grube 52; D: Grube 61a; E: Grube 67. Alles Ton. M. = 1:3.

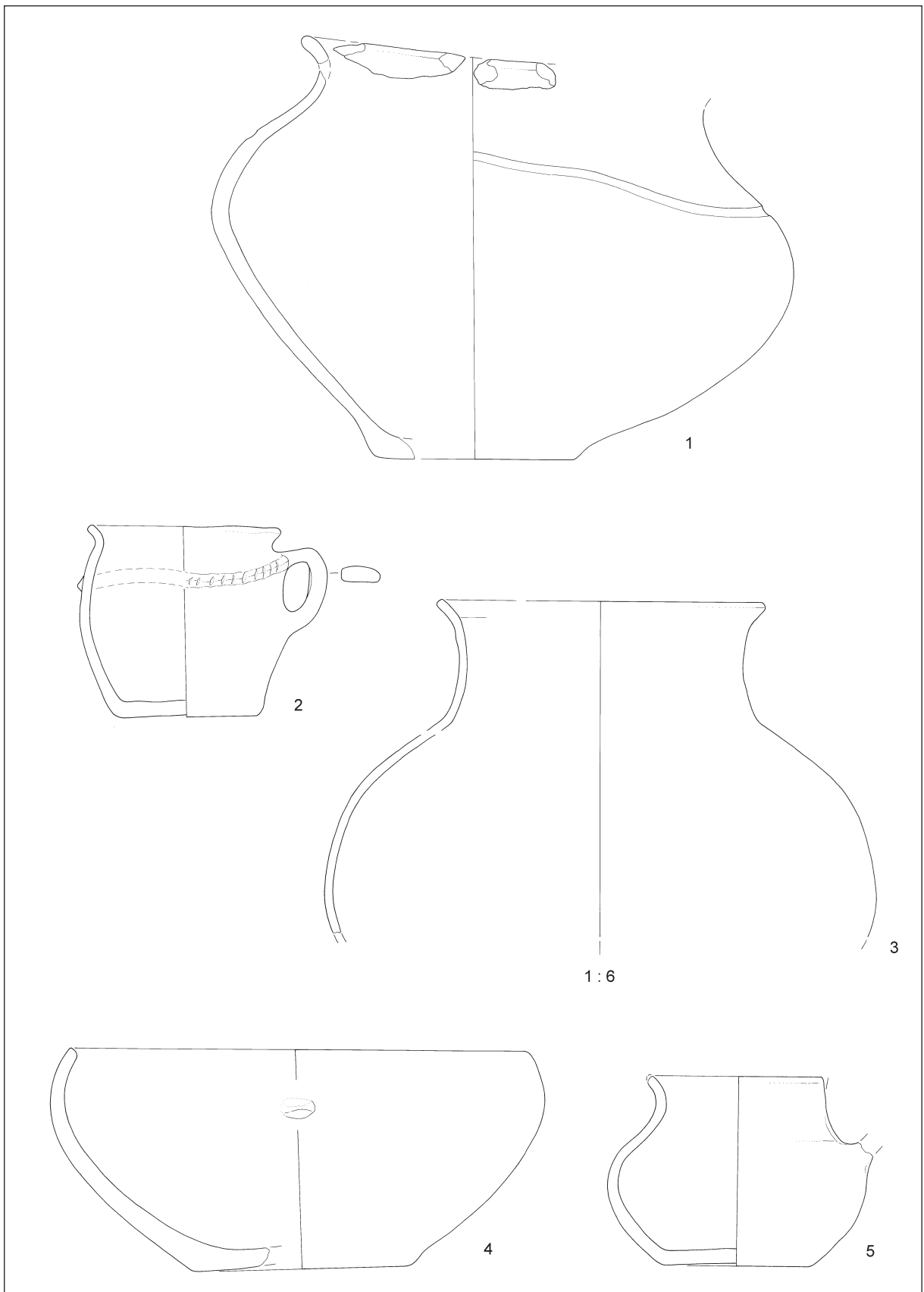

T. 3: Skolibrova ulica, sektor 1. Jama 77. Vse keramika. M. 1,2,4,5 = 1:3; 3 = 1:6.

Taf. 3: Skolibrova ulica, Sektor 1. Grube 77. Alles Ton. M. 1,2,4,5 = 1:3; 3 = 1:6.

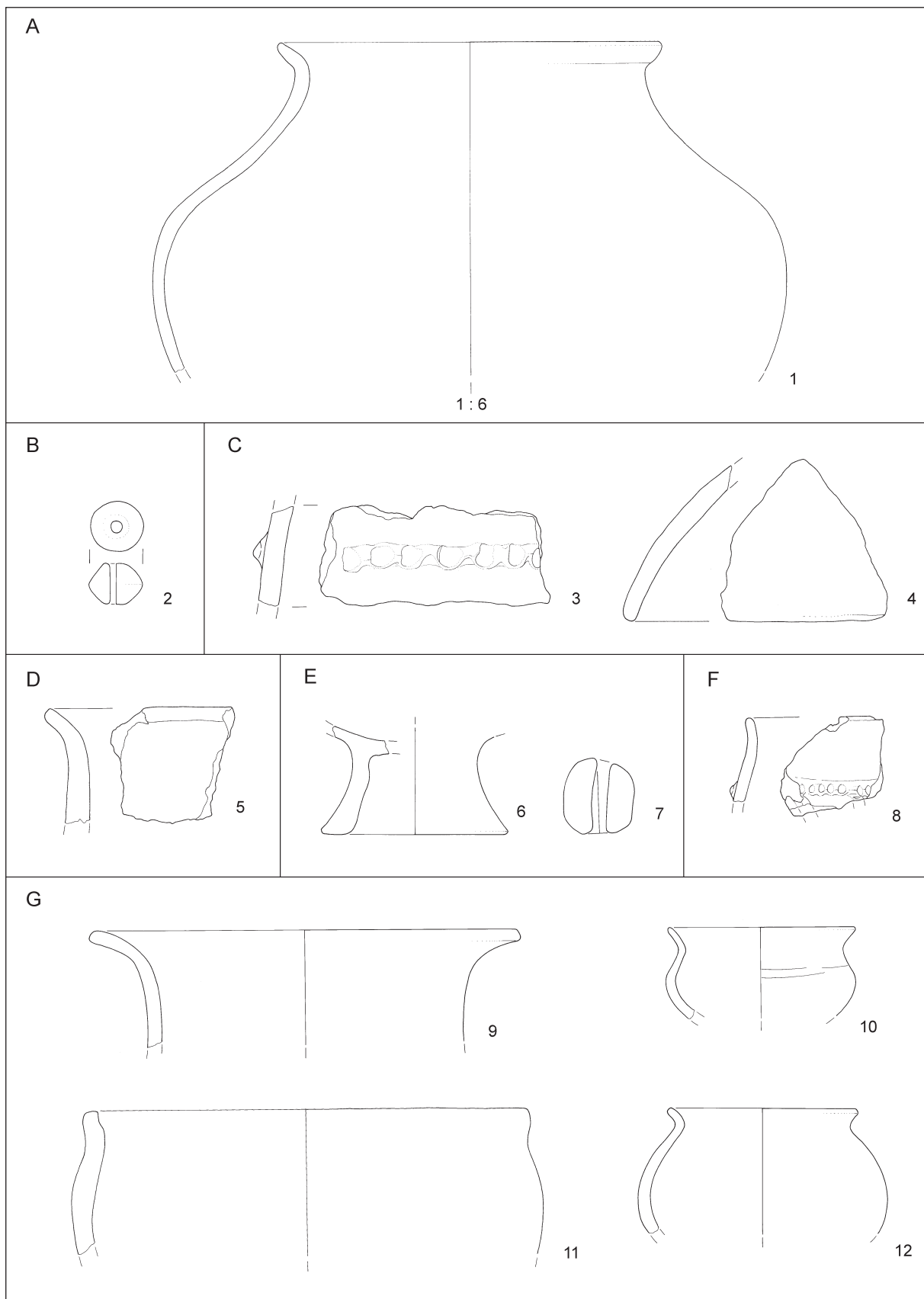

T. 4: Skolibrova ulica, sektor 1. A: jama 77; B: jama 78; C: jama 90; D: jama 102; E: jama 133; F: jama 138; G: kvadrat 7. Vse keramika. M. 1 = 1:6, ostalo 1:3.

Taf. 4: Skolibrova ulica, Sektor 1. A: Grube 77; B: Grube 78; C: Grube 90; D: Grube 102; E: Grube 133; F: Grube 138; G: Quadrat 7. Alles Ton. M. 1 = 1:6, sonst 1:3.

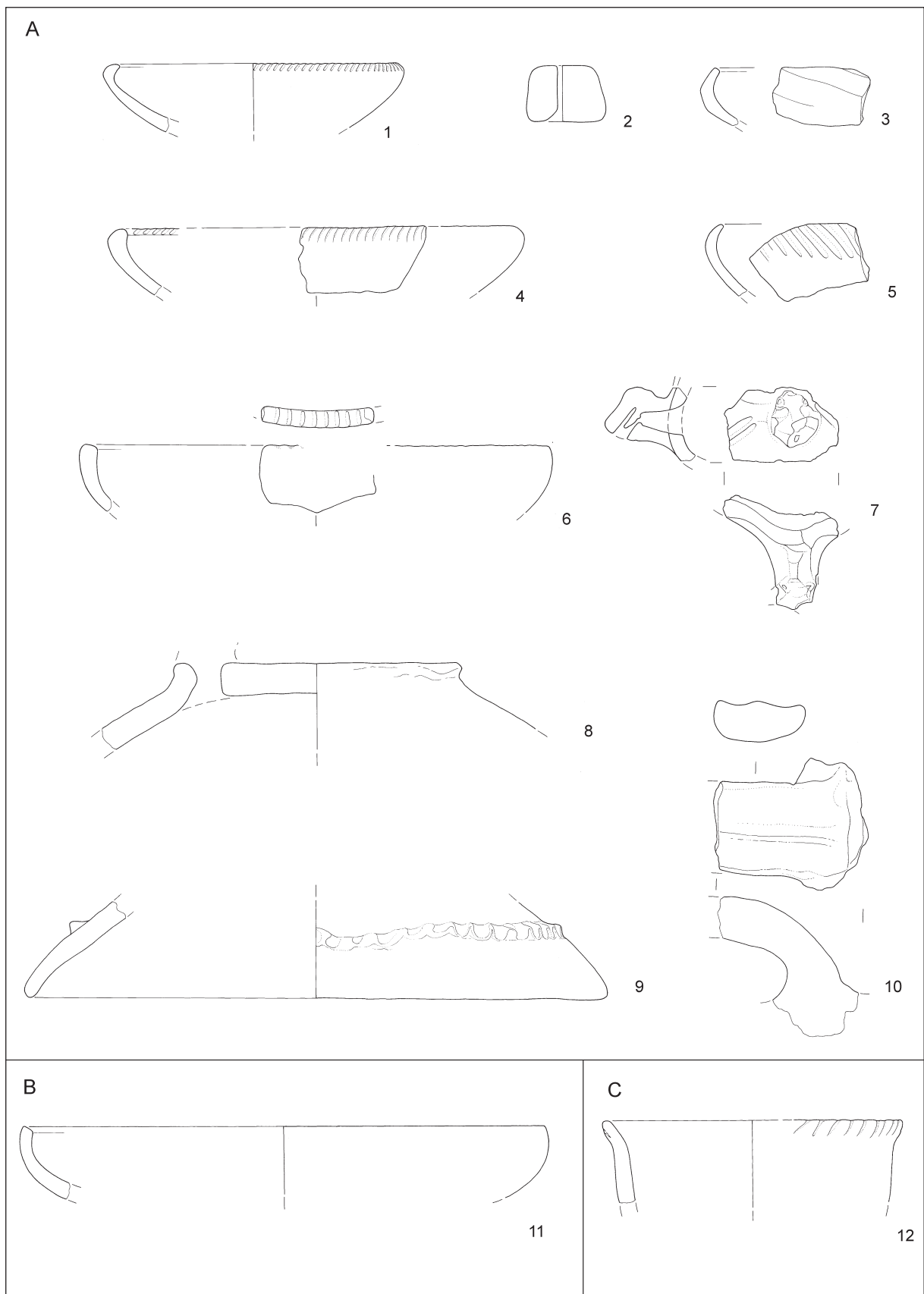

T. 5: Skolibrova ulica, sektor 1. A: kvadrat 7; B: kvadrat 9; C: kvadrat 19. Vse keramika. M. = 1:3.
 Taf. 5: Skolibrova ulica, Sektor 1. A: Quadrat 7; B: Quadrat 9; C: Quadrat 19. Alles Ton. M. = 1:3.

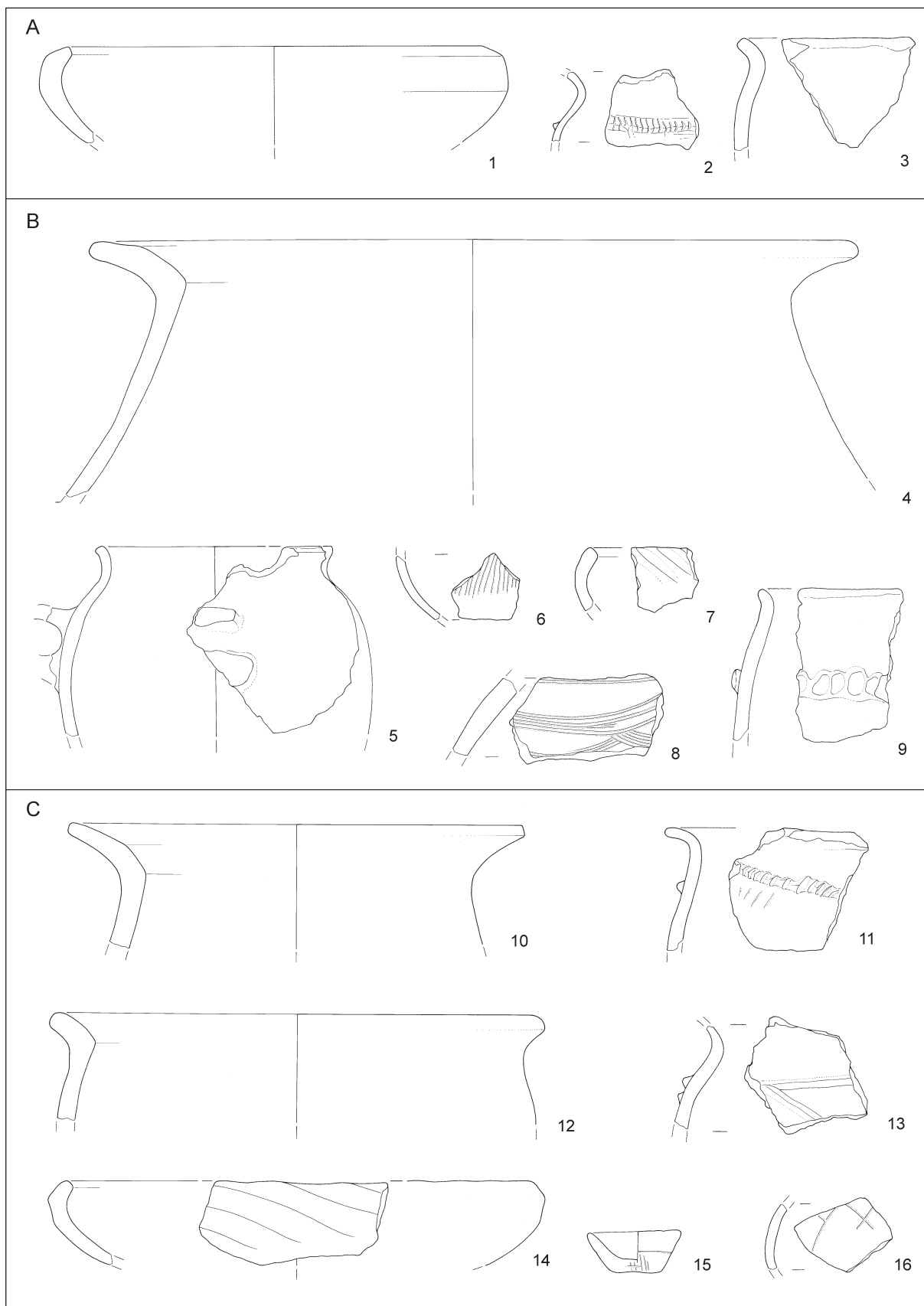

T. 6: Skolibrova ulica, sektor 1. A: kvadrat 20; B: kvadrat 21; C: kvadrat 33. Vse keramika. M. = 1:3.
 Taf. 6: Skolibrova ulica, Sektor 1. A: Quadrat 20; B: Quadrat 21; C: Quadrat 33. Alles Ton. M. = 1:3.

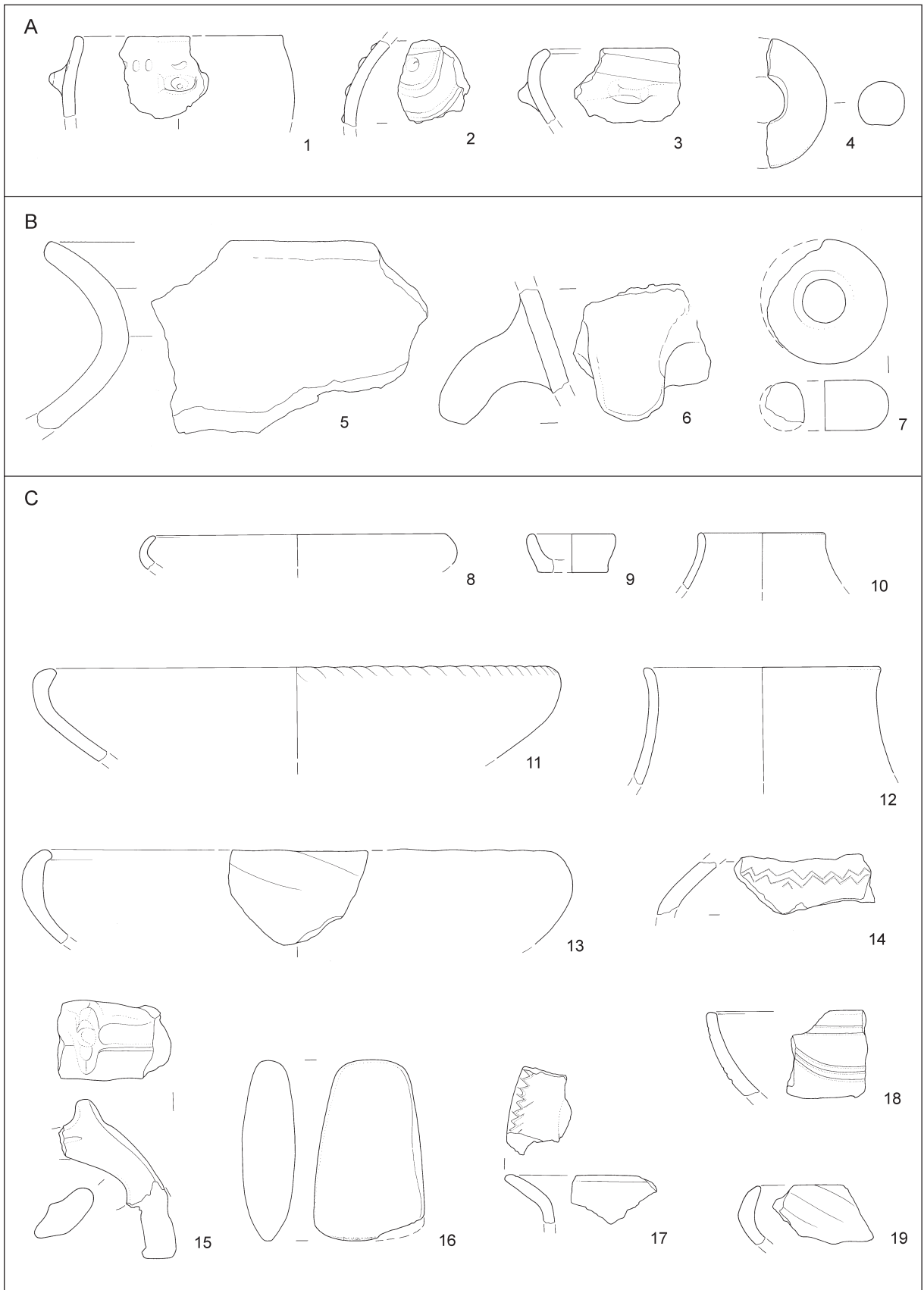

T. 7: Skolibrova ulica, sektor 1. A: kvadrat 34; B: kvadrat 35; C: kvadrat 47. 16 kamen, ostalo keramika. M. = 1:3.
 Taf. 7: Skolibrova ulica, Sektor 1. A: Quadrat 34; B: Quadrat 35; C: Quadrat 47. 16 Stein, sonst Ton. M. = 1:3.

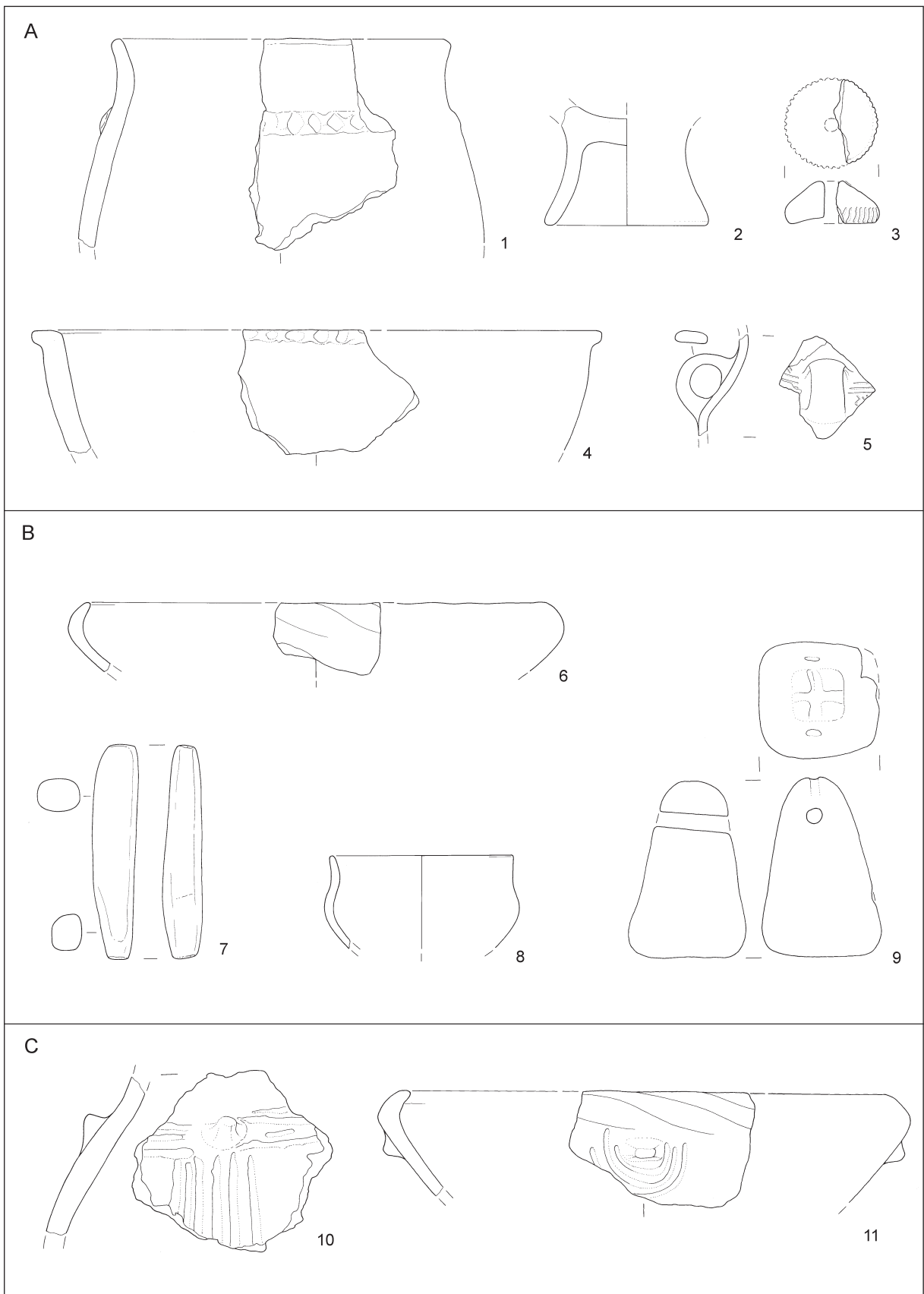

T. 8: Skolibrova ulica, sektor 1. A: kvadrat 48; B: kvadrat 49; C: kvadrat 60. 7. kamen, ostalo keramika. M. = 1:3.
 Taf. 8: Skolibrova ulica, Sektor 1. A: Quadrat 48; B: Quadrat 49; C: Quadrat 60. 7. Stein, sonst Ton. M. = 1:3.

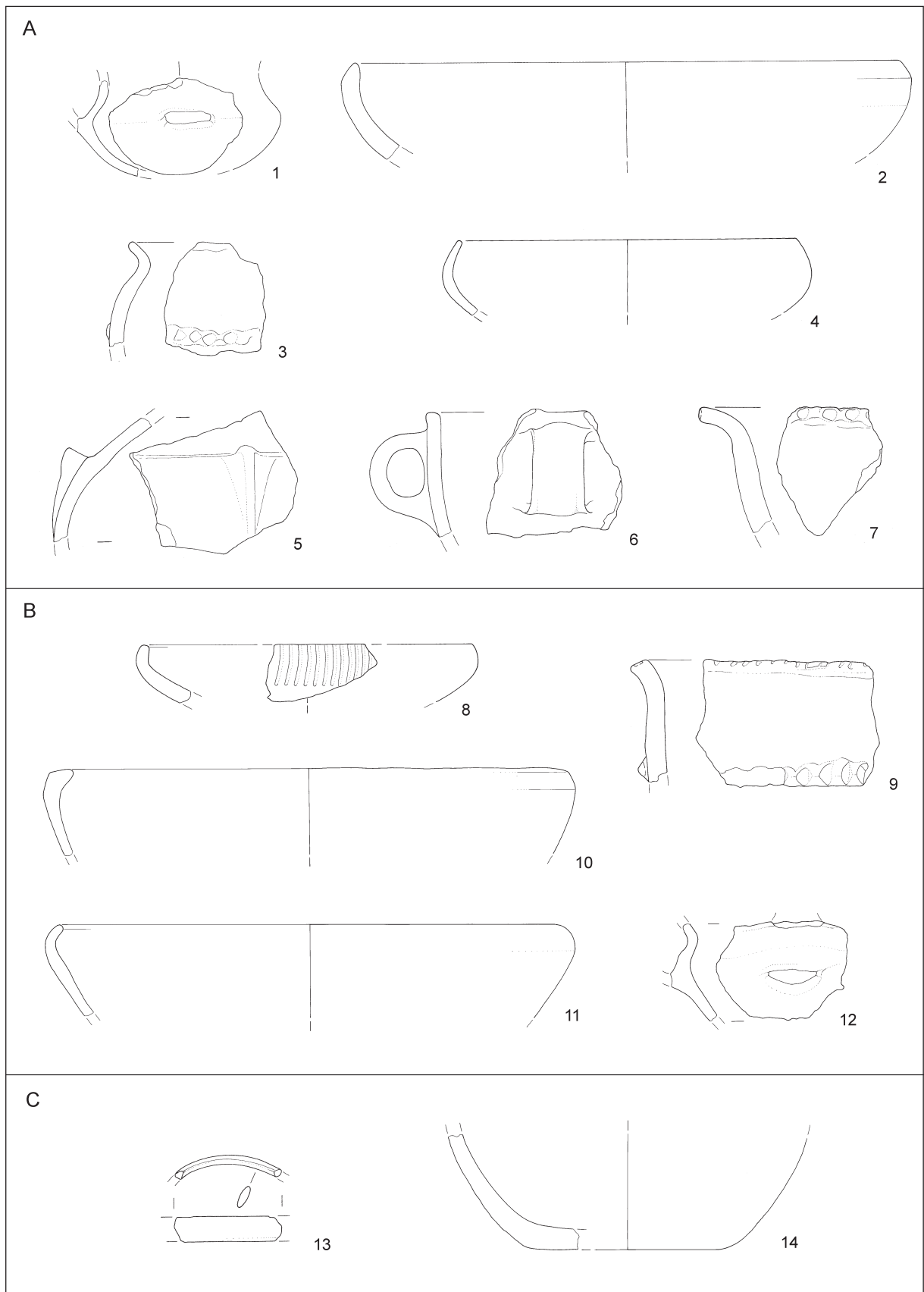

T. 9: Skolibrova ulica, sektor 2. A: jama 160; B: jama 196; C: jama 198. 13 bron, ostalo keramika. M. = 1:3.

Taf. 9: Skolibrova ulica, Sektor 2. A: Grube 160; B: Grube 196; C: Grube 198. 13 Bronze, sonst Ton. M. = 1:3.

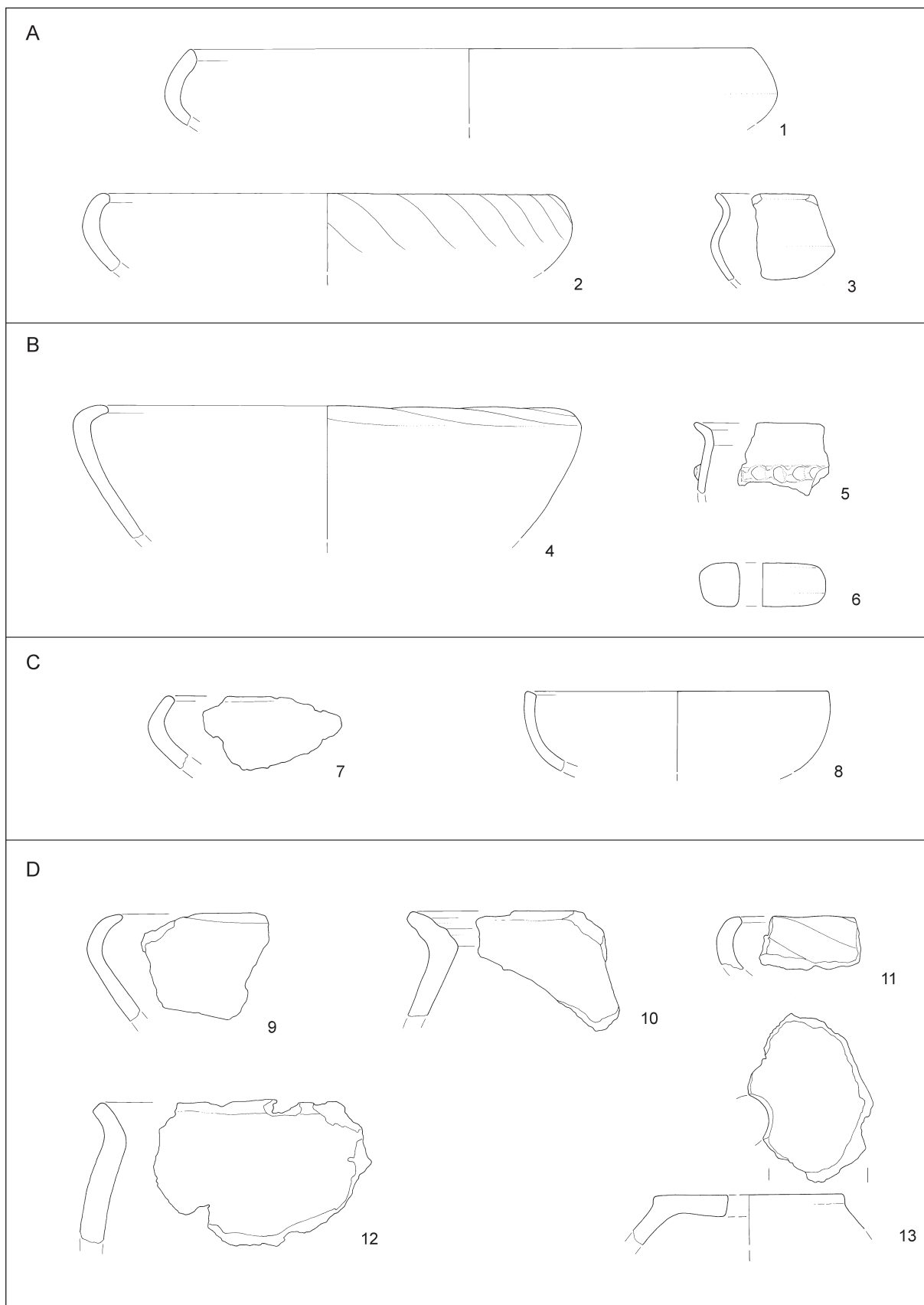

T. 10: Skolibrova ulica, sektor 2. A: jama 199; B: jama 212; C: jama 214; D: jama 225. Vse keramika. M. = 1:3.

Taf. 10: Skolibrova ulica, Sektor 2. A: Grube 199; B: Grube 212; C: Grube 214; D: Grube 225. Alles Ton. M. = 1:3.

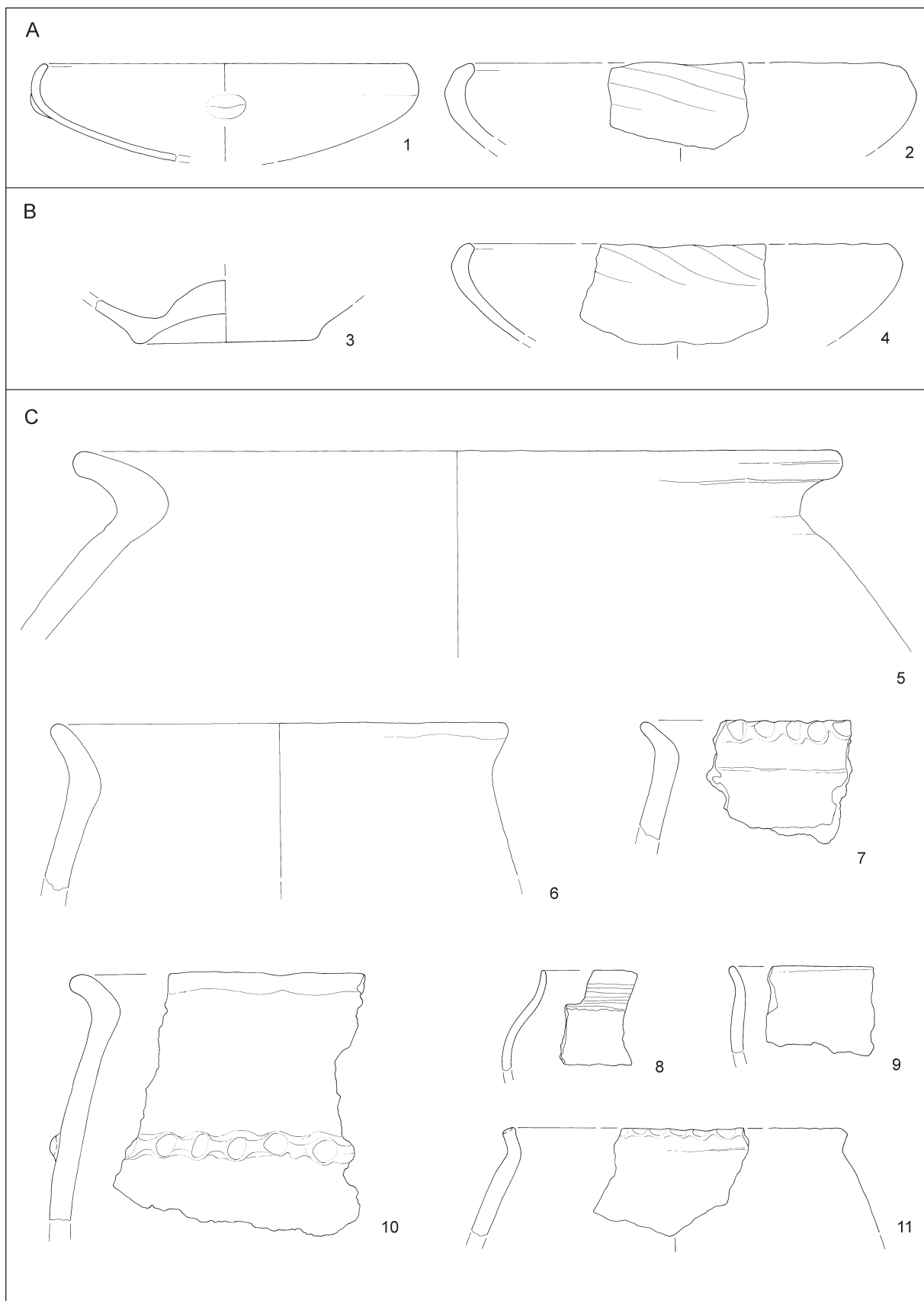

T. 11: Skolibrova ulica, sektor 2. A: jama 257; B: jama 258; C: kurišče 2/2. Vse keramika. M. = 1:3.

Taf. 11: Skolibrova ulica, Sektor 2. A: Grube 257; B: Grube 258; C: Feuerstelle 2/2. Alles Ton. M. = 1:3.

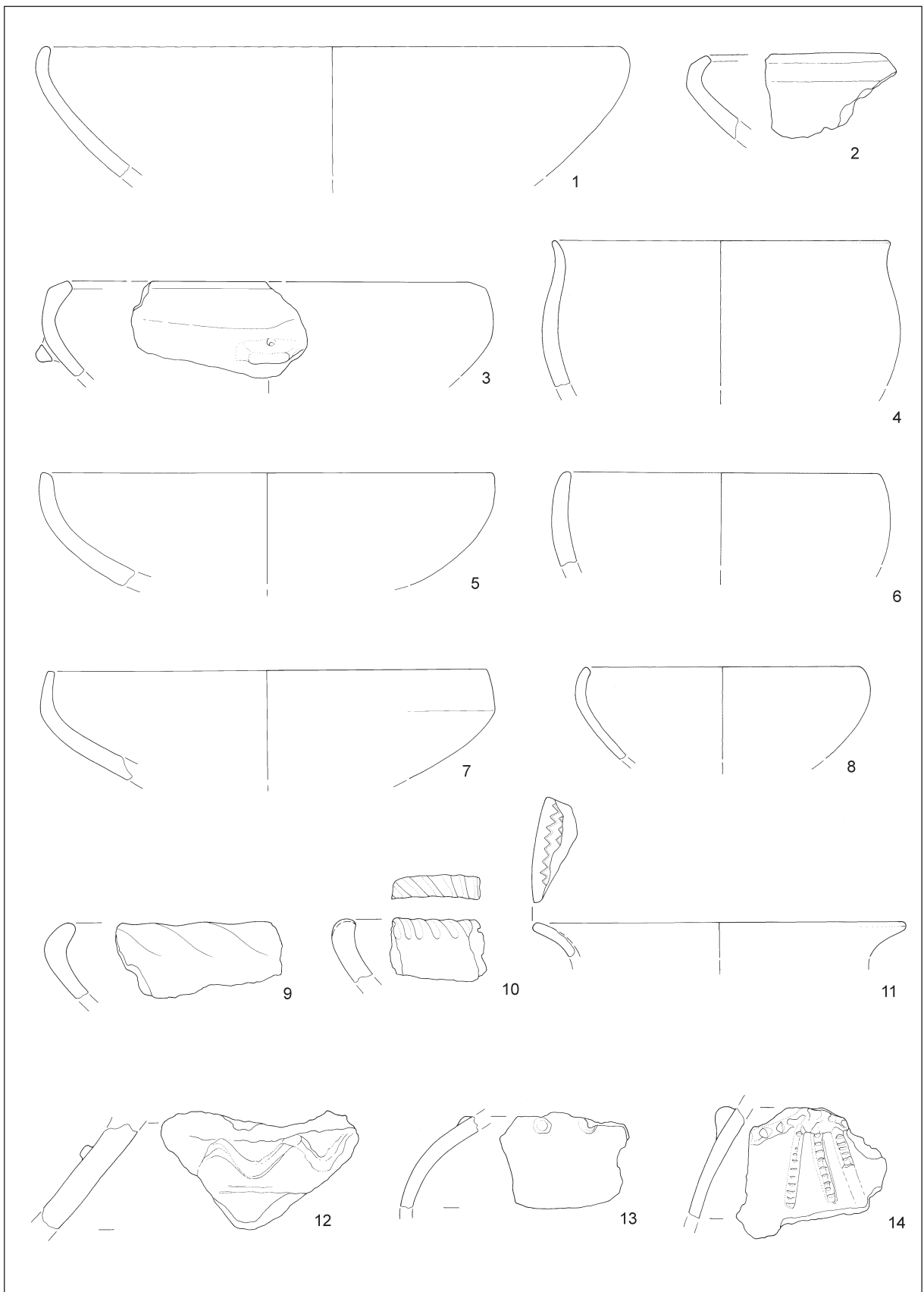

T. 12: Skolibrova ulica, sektor 2. Kurišče 2/2. Vse keramika. M. = 1:3.
 Taf. 12: Skolibrova ulica, Sektor 2. Feuerstelle 2/2. Alles Ton. M. = 1:3.

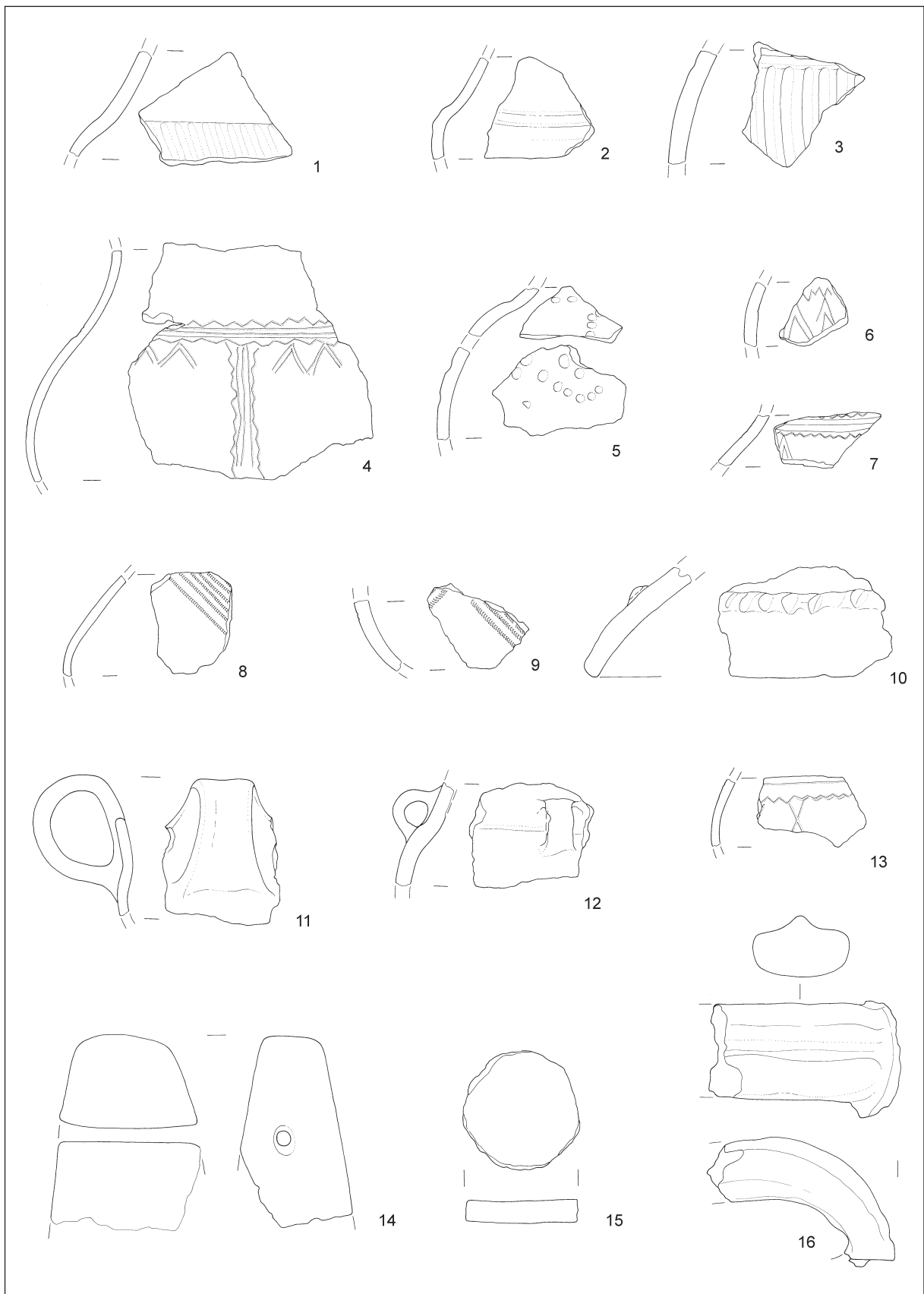

T. 13: Skolibrova ulica, sektor 2. Kurišče 2/2. Vse keramika. M. = 1:3.

Taf. 13: Skolibrova ulica, Sektor 2. Feuerstelle 2/2. Alles Ton. M. = 1:3.

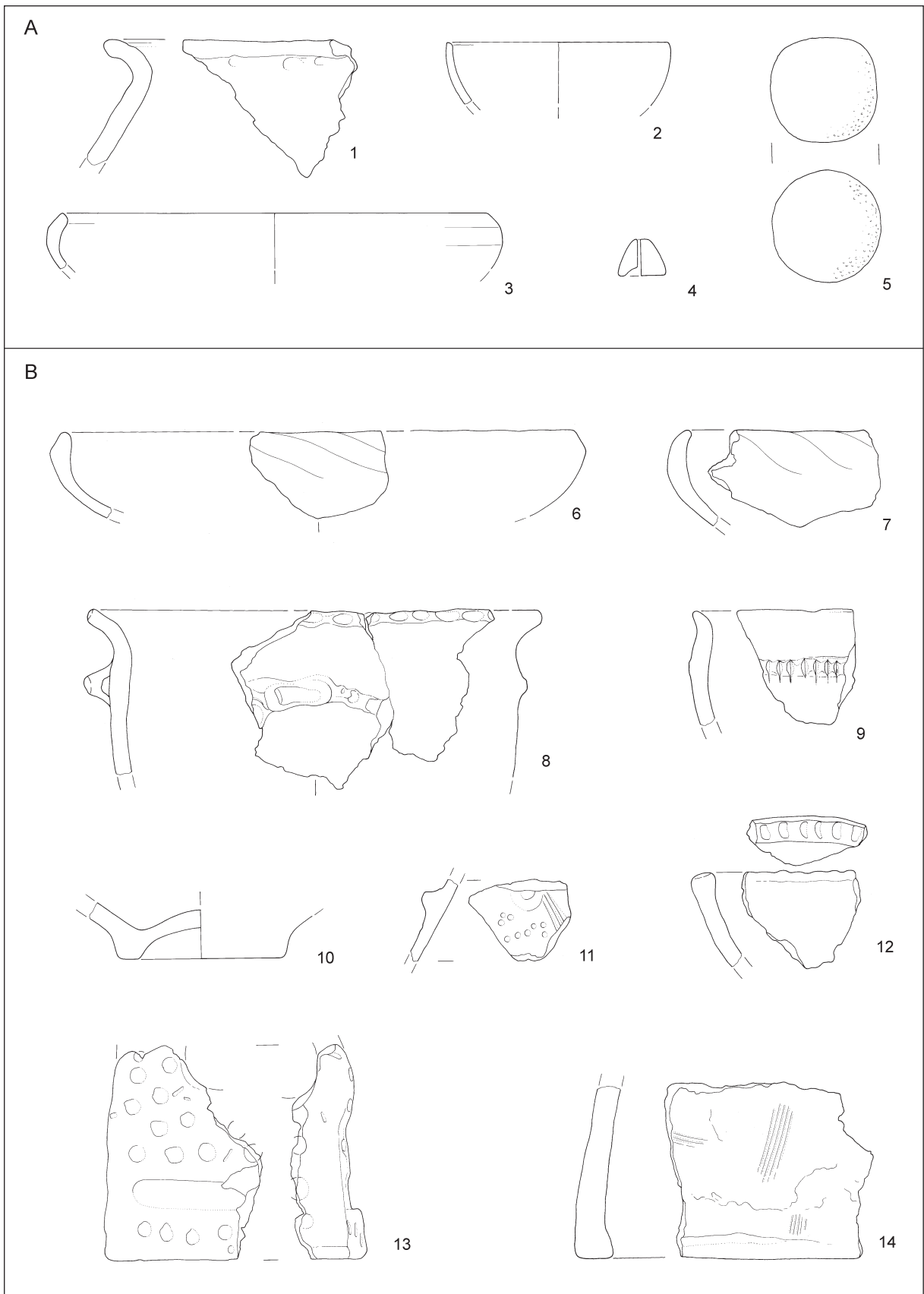

T. 14: Skolibrova ulica, sektor 2. A: kvadrat 65; B: kvadrat 66. 5 kamen, ostalo keramika. M. = 1:3.

Taf. 14: Skolibrova ulica, Sektor 2. A: Quadrat 65; B: Quadrat 66. 5 Stein, sonst Ton. M. = 1:3.

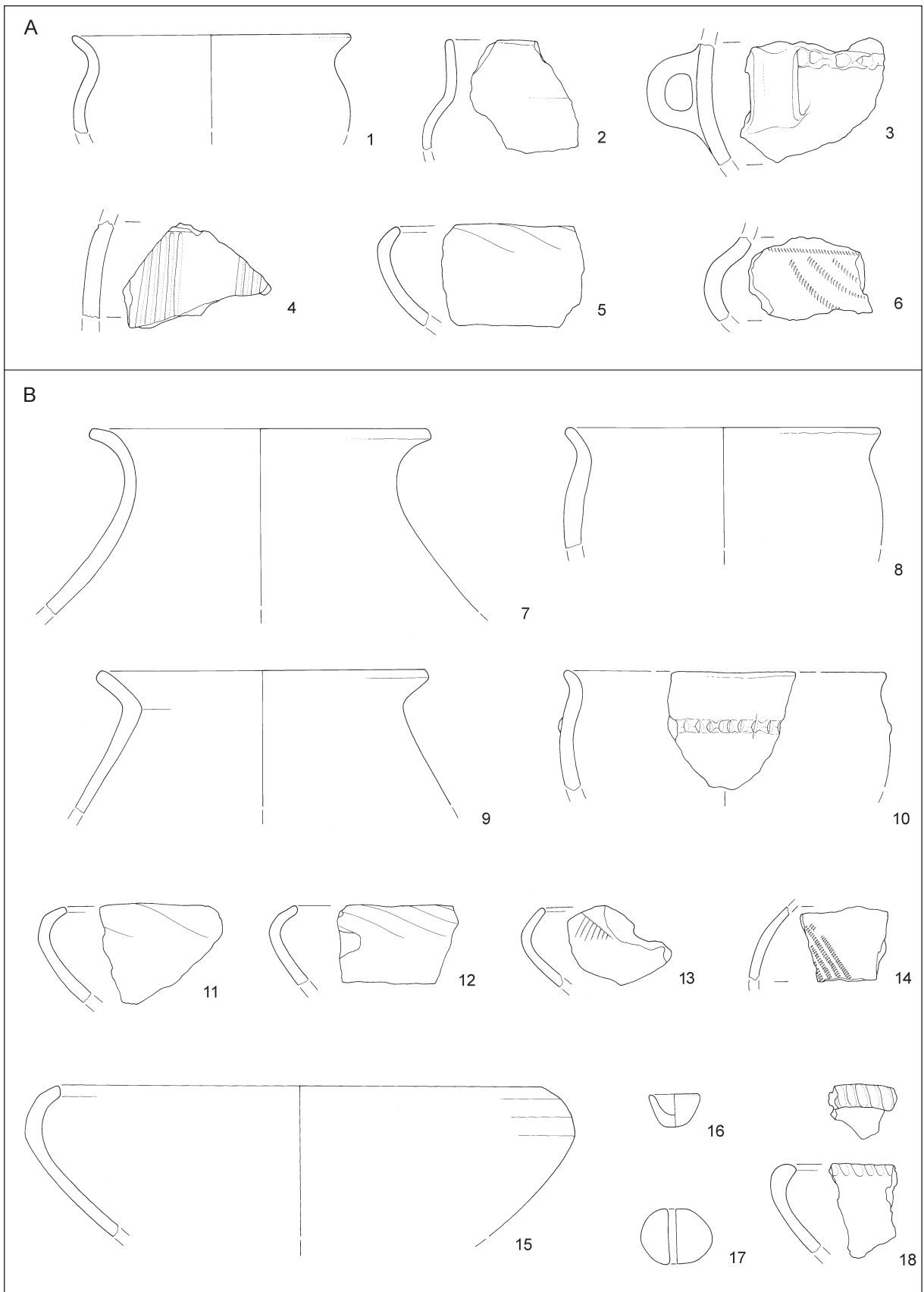

T. 15: Skolibrova ulica, sektor 2. A: kvadrat 67; B: kvadrat 78. Vse keramika. M. = 1:3.

Taf. 15: Skolibrova ulica, Sektor 2. A: Quadrat 67; B: Quadrat 78. Alles Ton. M. = 1:3.

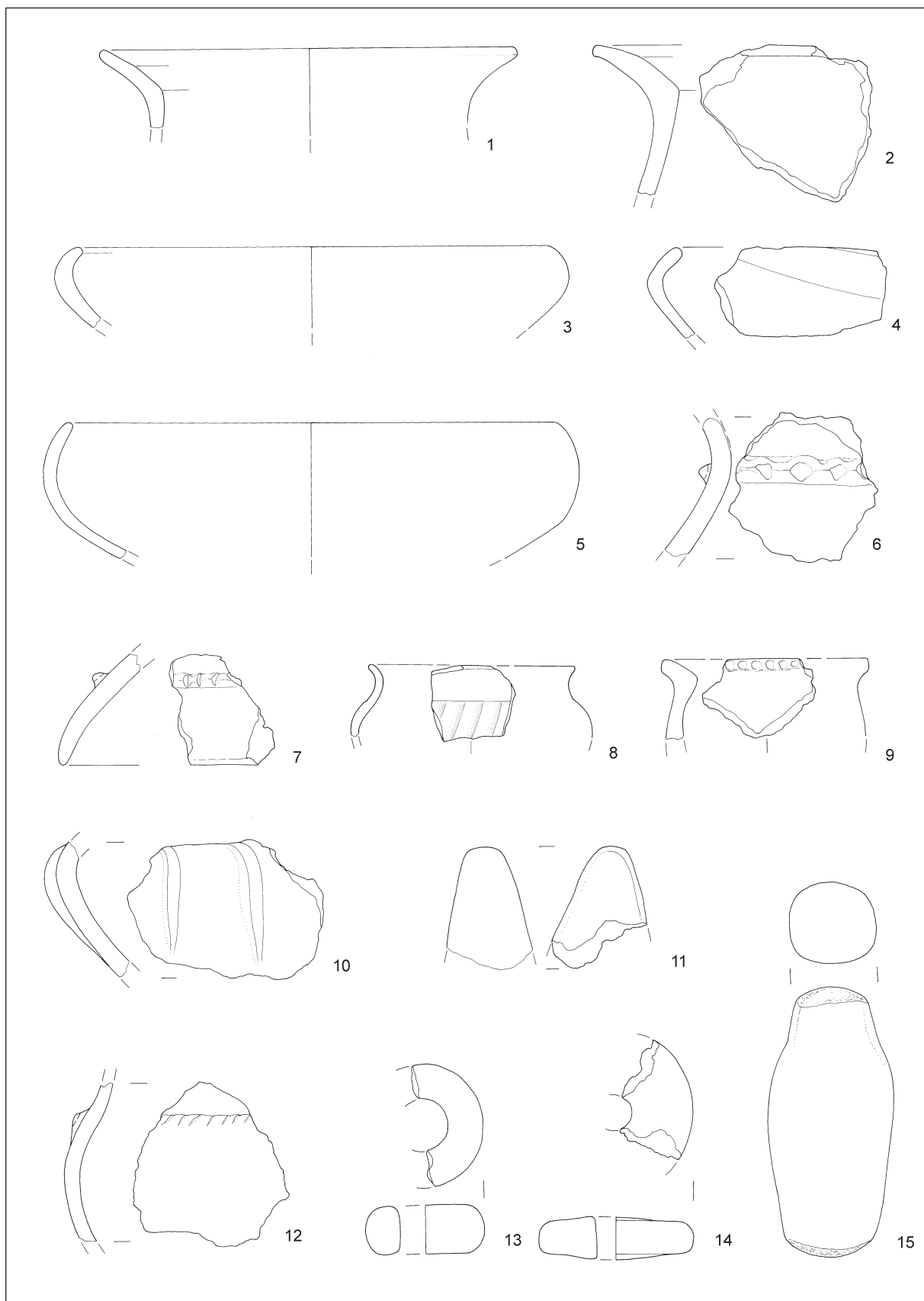

T. 16: Skolibrova ulica, sektor 2. Kvadrat 79. 15 kamen, ostalo keramika. M. = 1:3.

Taf. 16: Skolibrova ulica, Sektor 2. Quadrat 79. 15 Stein, sonst Ton. M. = 1:3.

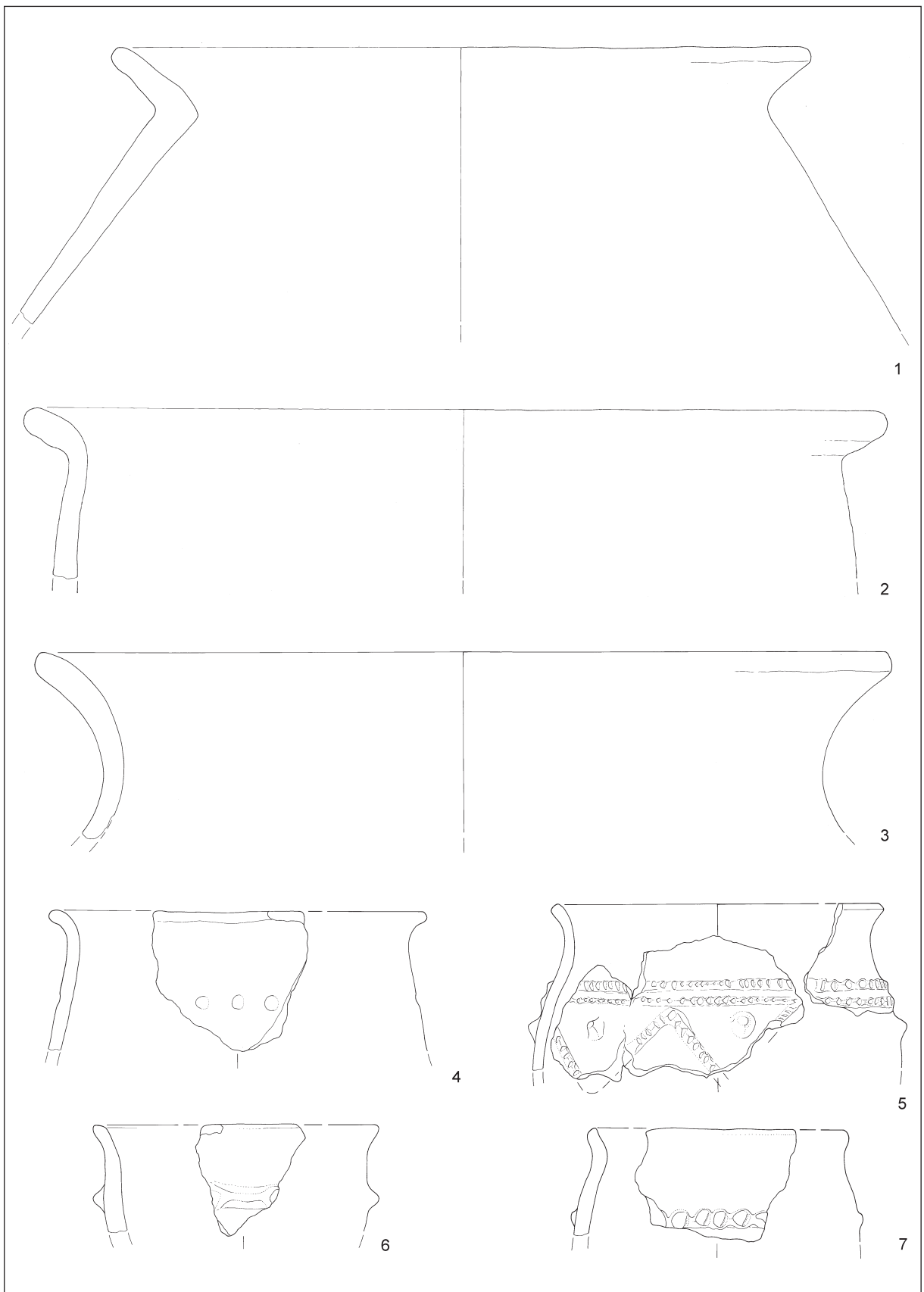

T. 17: Skolibrova ulica, sektor 2. Kvadrat 80. Vse keramika. M. = 1:3.

Taf. 17: Skolibrova ulica, Sektor 2. Quadrat 80. Alles Ton. M. = 1:3.

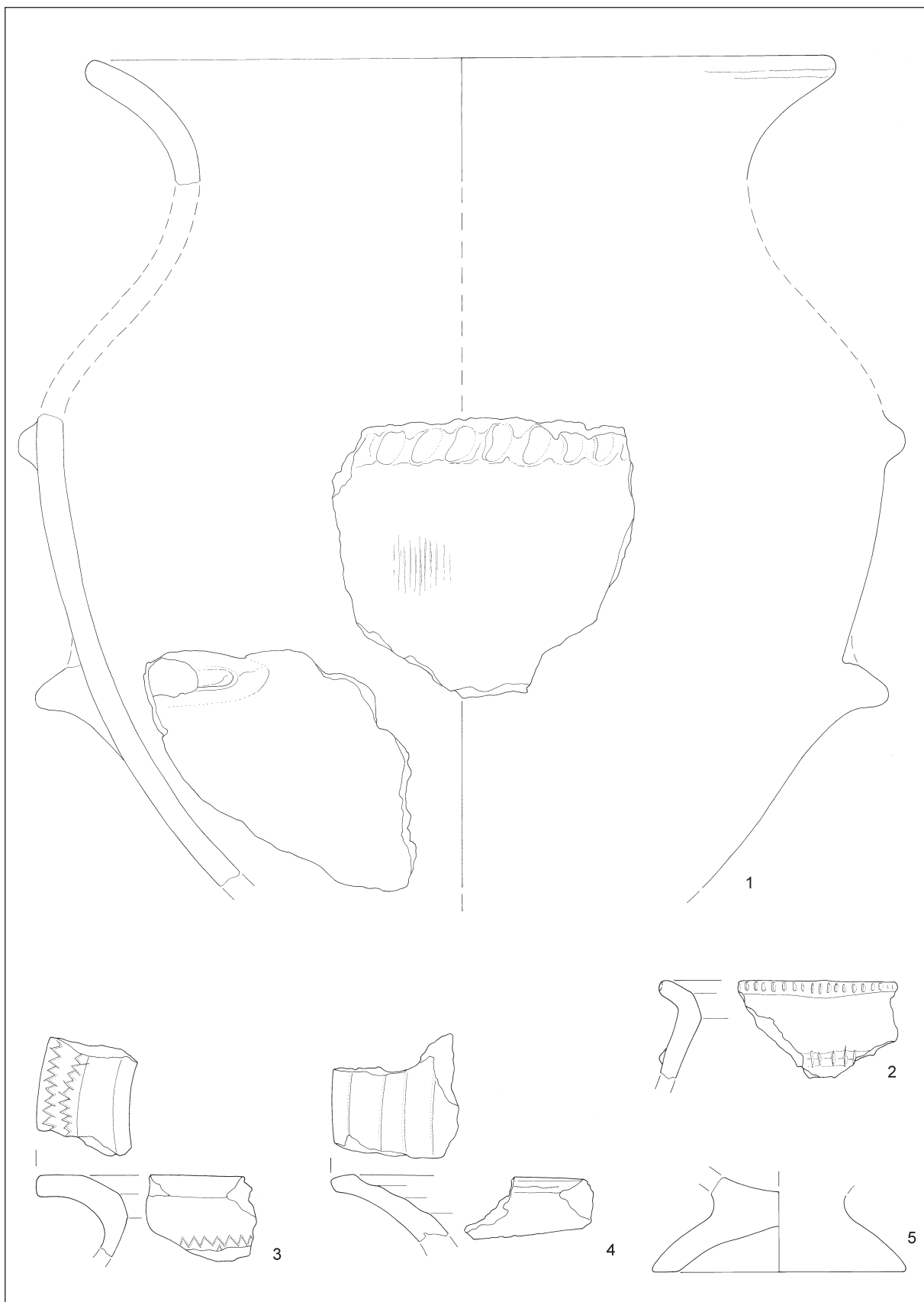

T. 18: Skolibrova ulica, sektor 2. Kvadrat 80. Vse keramika. M. = 1:3.

Taf. 18: Skolibrova ulica, Sektor 2. Quadrat 80. Alles Ton. M. = 1:3.

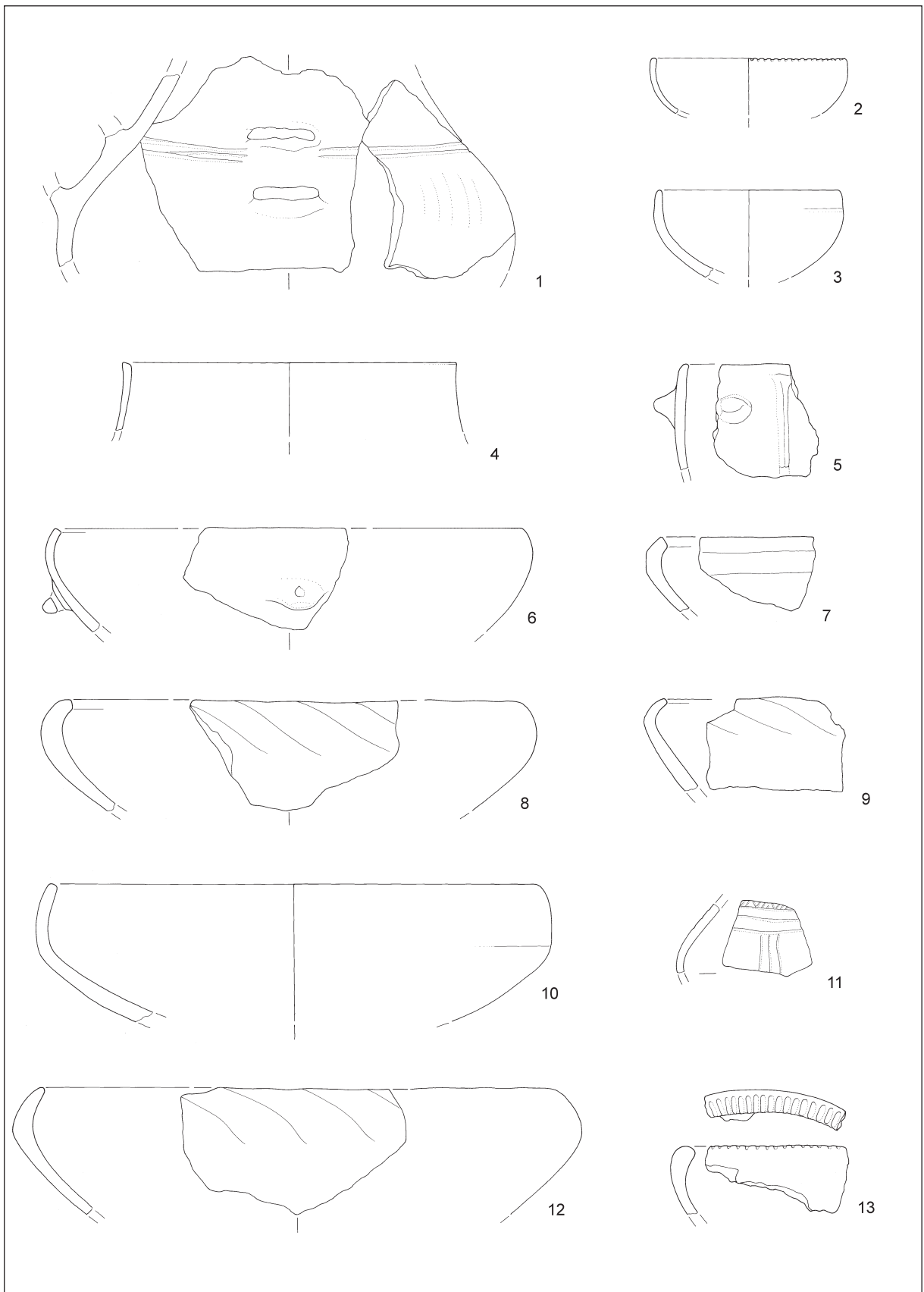

T. 19: Skolibrova ulica, sektor 2. Kvadrat 80. Vse keramika. M. = 1:3.
 Taf. 19: Skolibrova ulica, Sektor 2. Quadrat 80. Alles Ton. M. = 1:3.

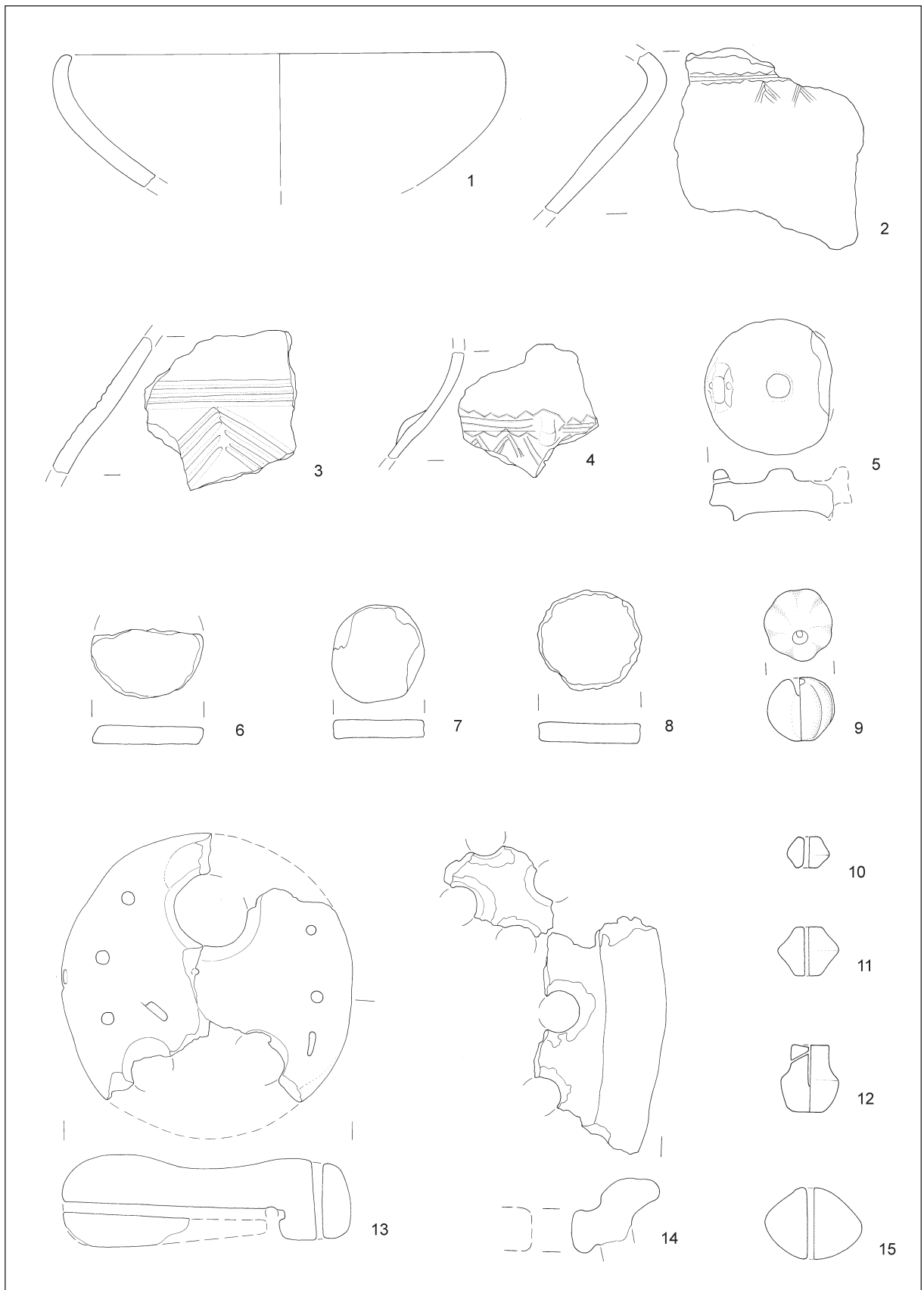

T. 20: Skolibrova ulica, sektor 2. Kvadrat 80. Vse keramika. M. = 1:3.

Taf. 20: Skolibrova ulica, Sektor 2. Quadrat 80. Alles Ton. M. = 1:3.

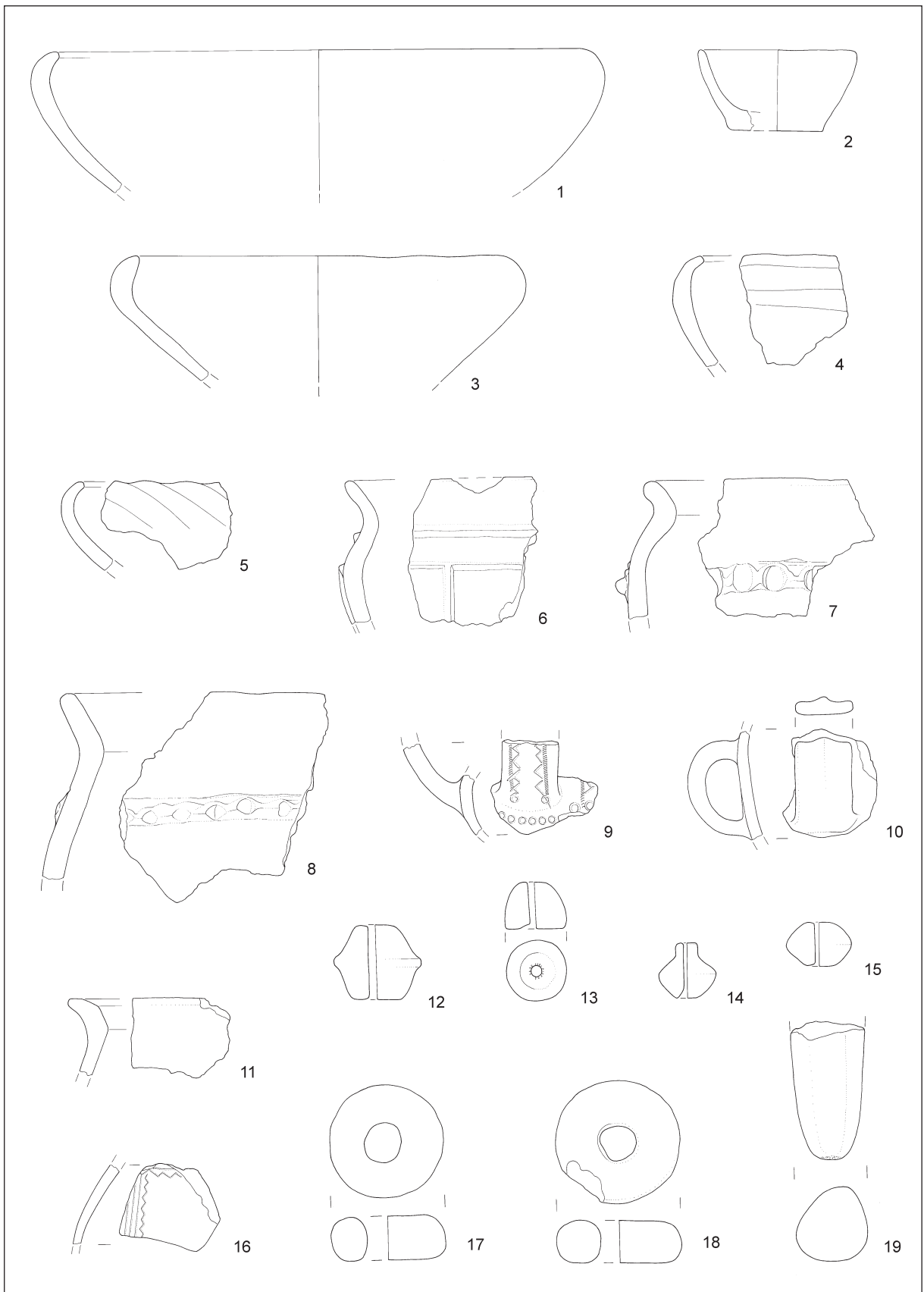

T. 21: Skolibrova ulica, sektor 2. Kvadrat 81. 19 kamen, ostalo keramika. M. = 1:3.

Taf. 21: Skolibrova ulica, Sektor 2. Quadrat 81. 19 Stein, sonst Ton. M. = 1:3.

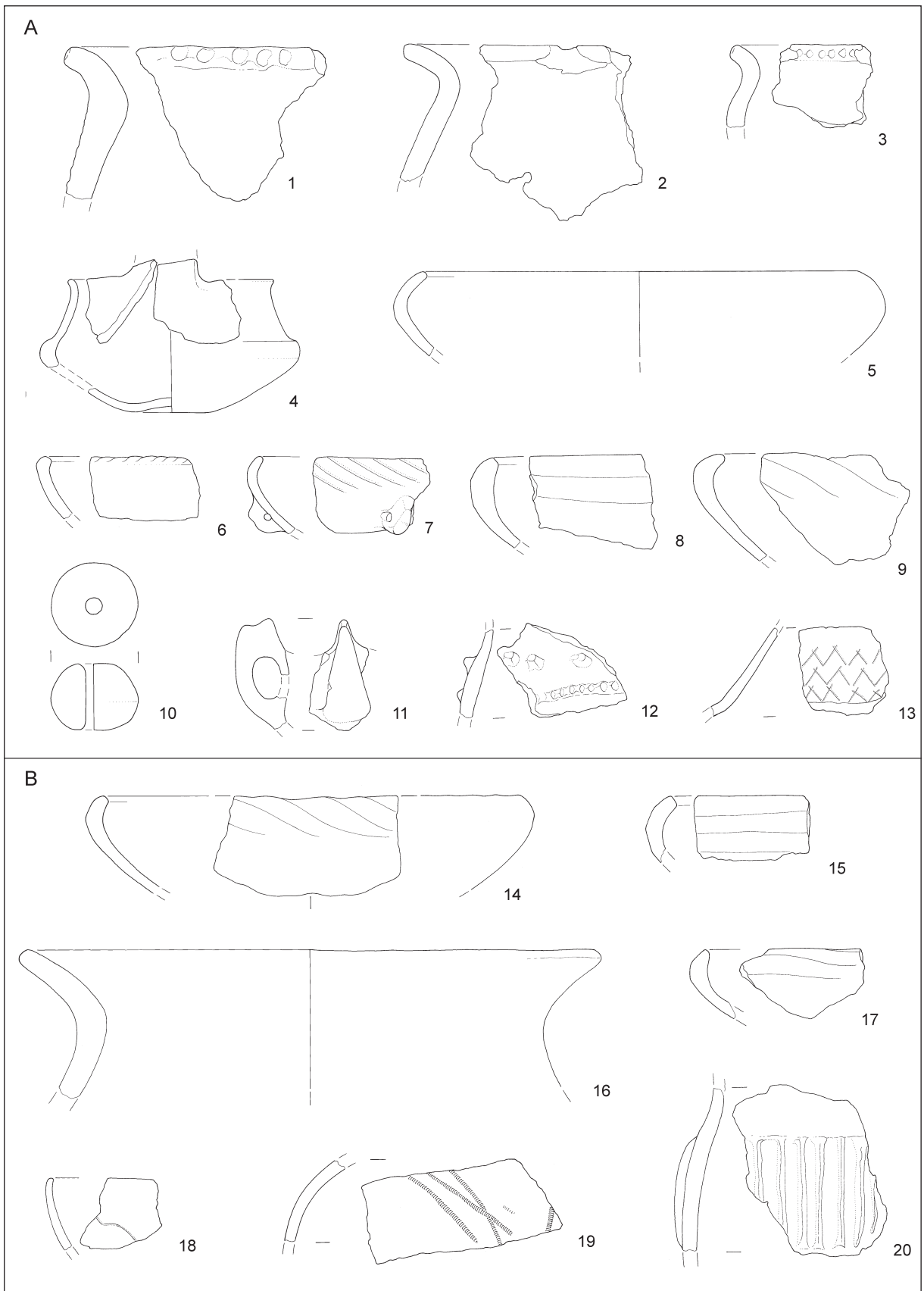

T. 22: Skolibrova ulica, sektor 2. A: kvadrat 92; B: kvadrat 93. Vse keramika. M. = 1:3.
 Taf. 22: Skolibrova ulica, Sektor 2. A: Quadrat 92; B: Quadrat 93. Alles Ton. M. = 1:3.

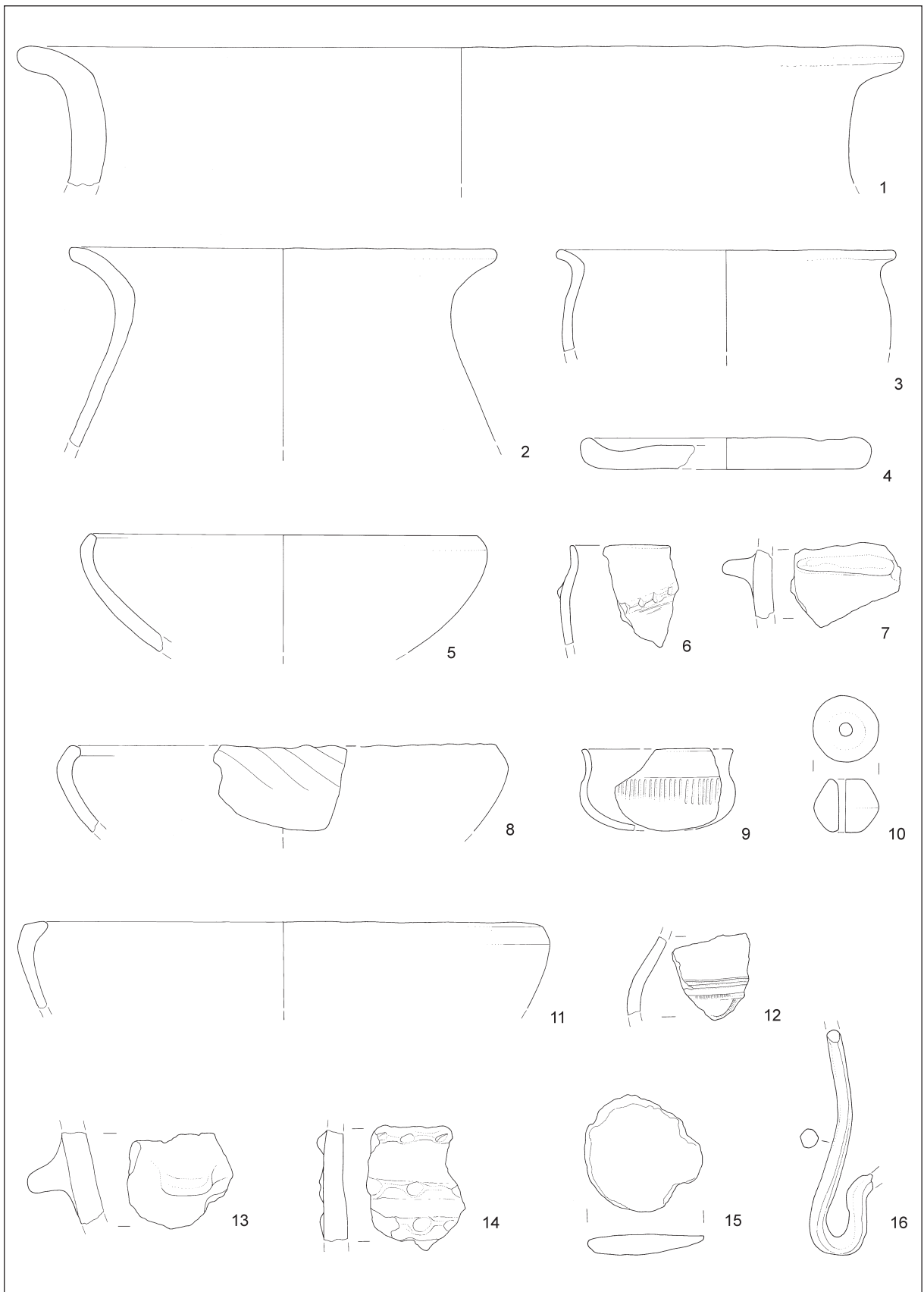

T. 23: Skolibrova ulica, sektor 2. Kvadrat 94. 16 bron, ostalo keramika. M. = 1:3.

Taf. 23: Skolibrova ulica, Sektor 2. Quadrat 94. 16 Bronze, sonst Keramik. M. = 1:3.

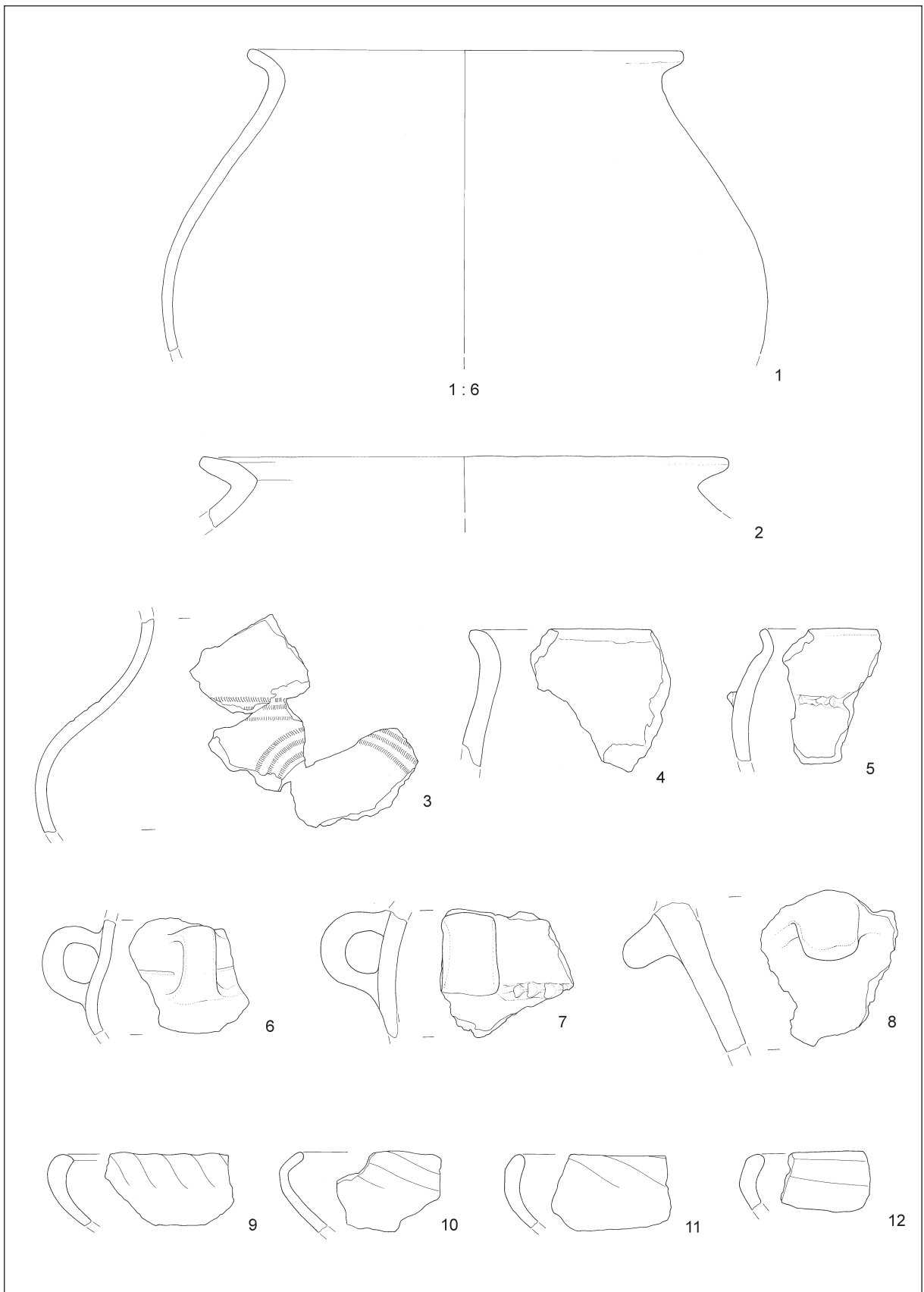

T. 24: Skolibrova ulica, sektor 2. Kvadrat 95. Vse keramika. M. 2-12 = 1:3; 1 = 1:6.
 Taf. 24: Skolibrova ulica, Sektor 2. Quadrat 95. Alles Ton. M. 2-12 = 1:3; 1 = 1:6.

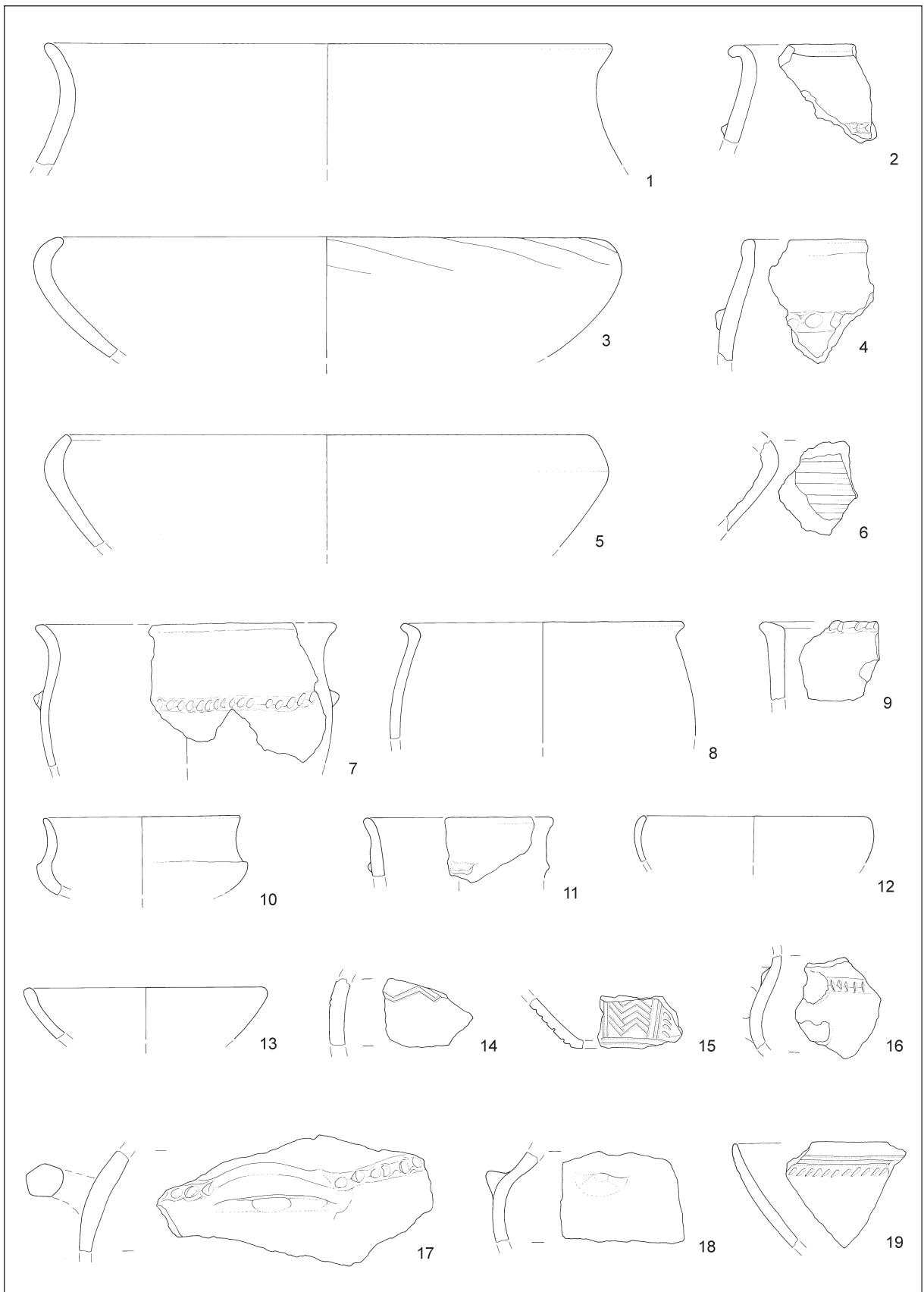

T. 25: Skolibrova ulica, sektor 2. Kvadrat 105. Vse keramika. M. = 1:3.

Taf. 25: Skolibrova ulica, Sektor 2. Quadrat 105. Alles Ton. M. = 1:3.

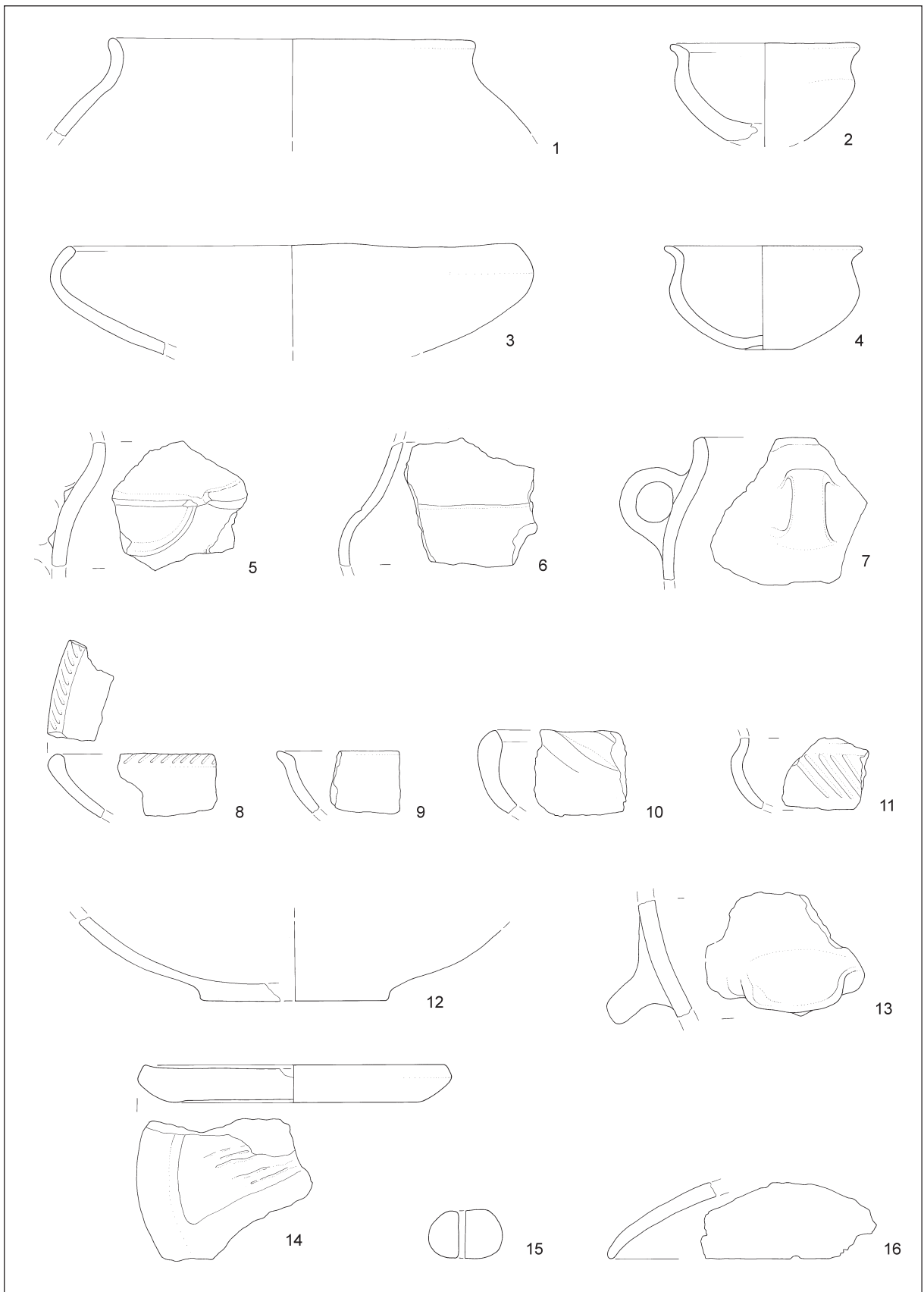

T. 26: Skolibrova ulica, sektor 2. Kvadrat 106. Vse keramika. M. = 1:3.

Taf. 26: Skolibrova ulica, Sektor 2. Quadrat 106. Alles Ton. M. = 1:3.

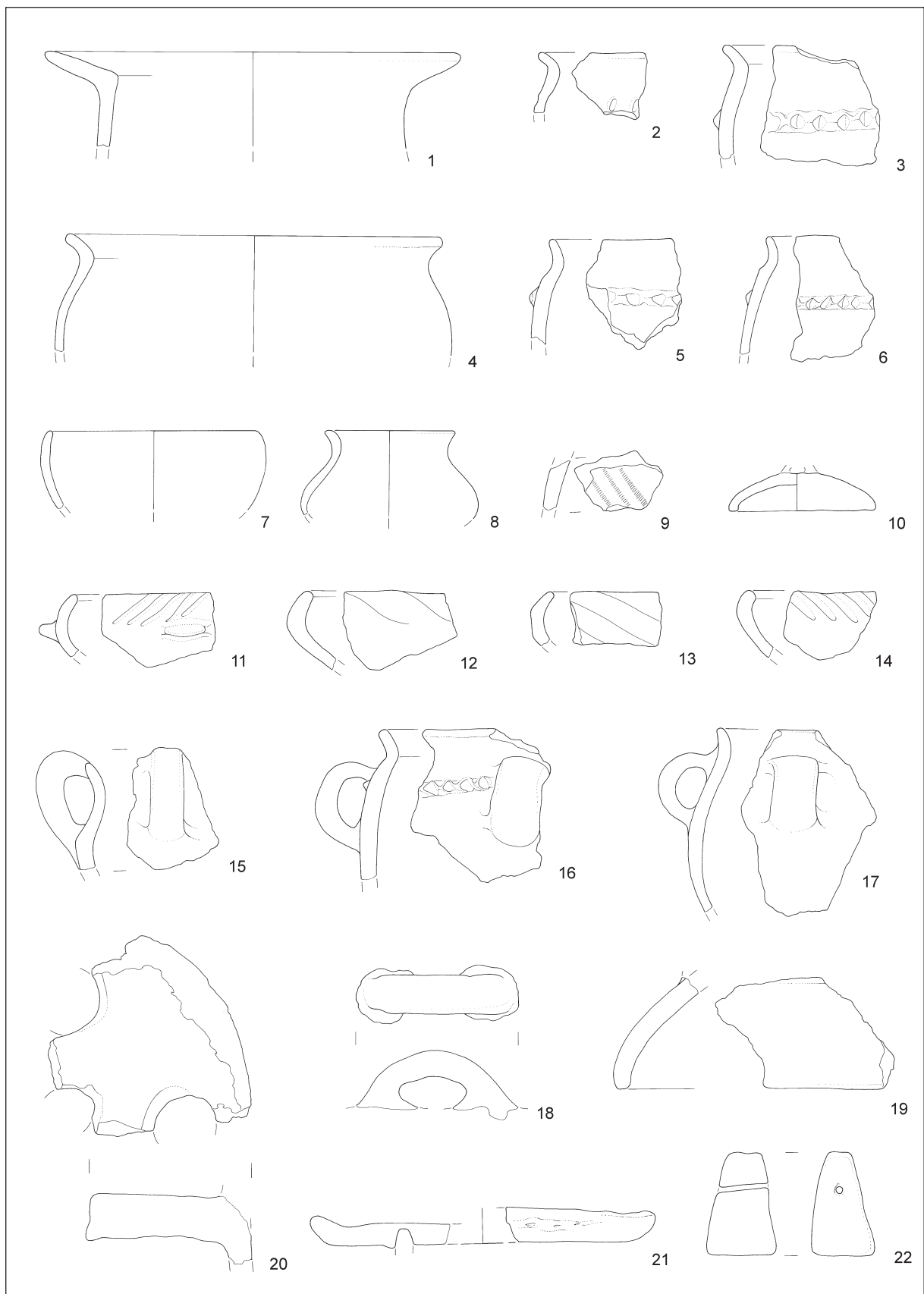

T. 27: Skolibrova ulica, sektor 2. Kvadrat 107. Vse keramika. M. = 1:3.

Taf. 27: Skolibrova ulica, Sektor 2. Quadrat 107. Alles Ton. M. = 1:3.

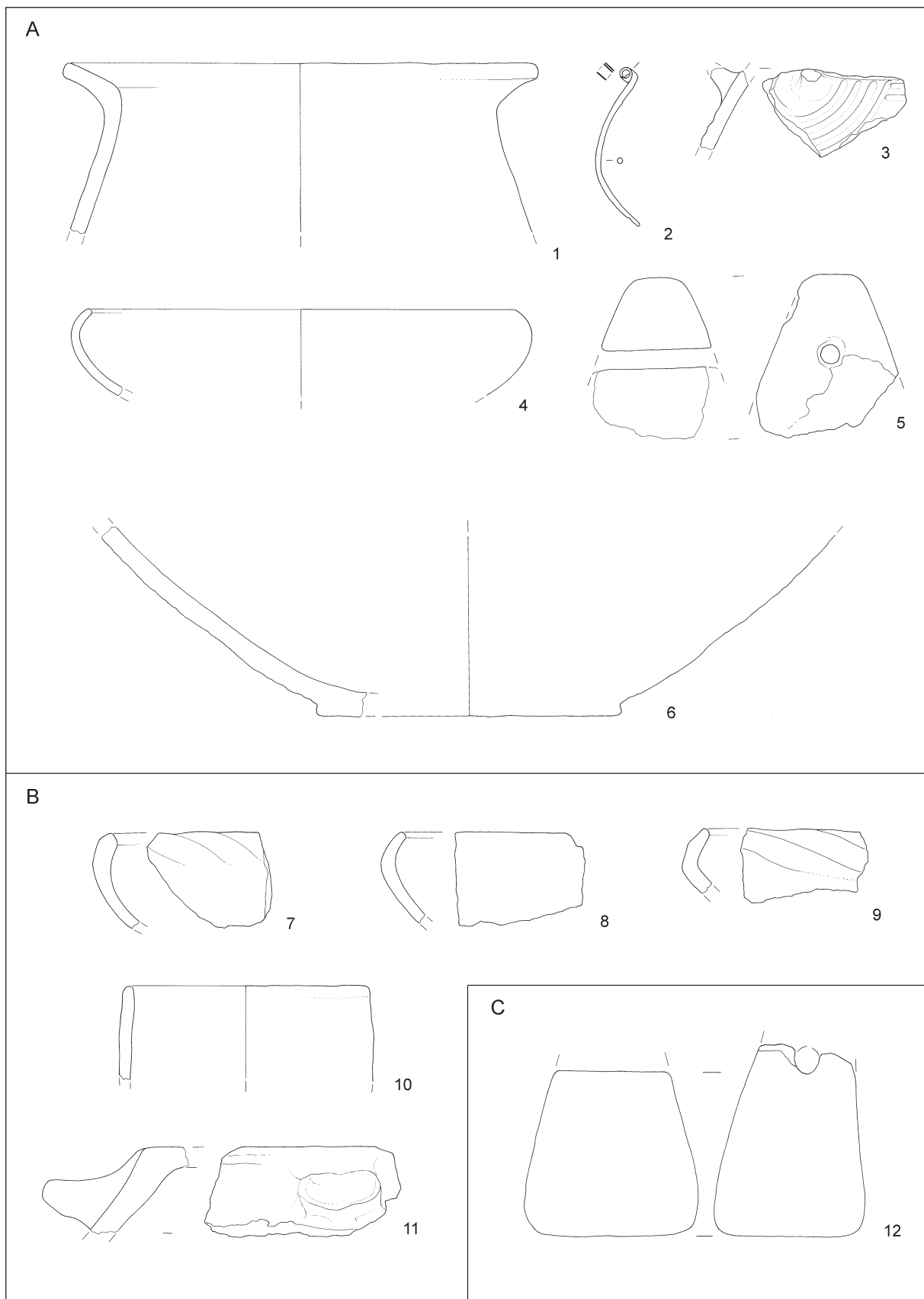

T. 28: Skolibrova ulica, sektor 2. A: kvadrat 117; B: kvadrat 125; C: kvadrat 126. 2 bron, ostalo keramika. M. = 1:3.
 Taf. 28: Skolibrova ulica, Sektor 2. A: Quadrat 117; B: Quadrat 125; C: Quadrat 126. 2 Bronze, sonst Ton. M. = 1:3.

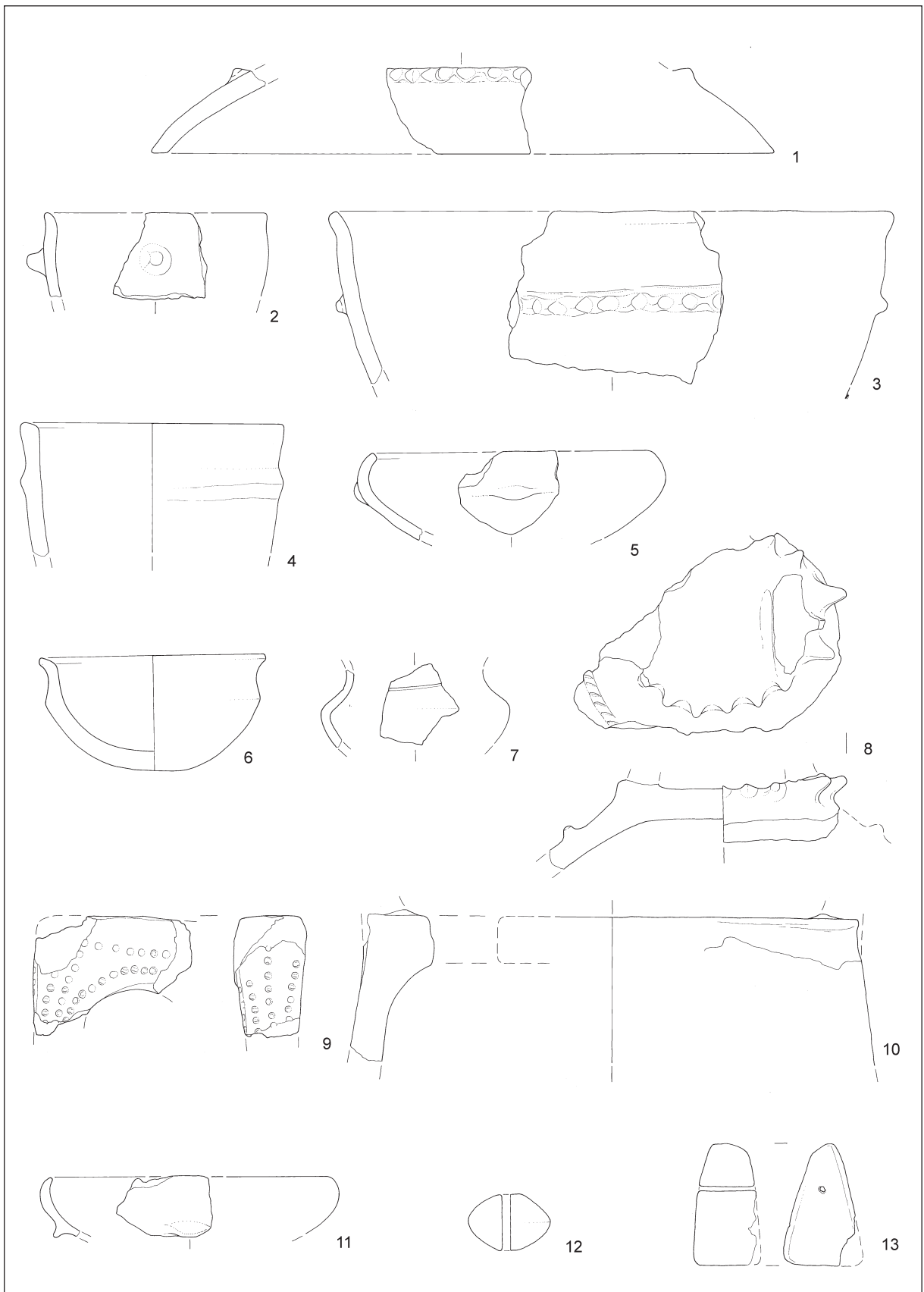

T. 29: Skolibrova ulica, sektor 3. Jama 223. Vse keramika. M. = 1:3.

Taf. 29: Skolibrova ulica, Sektor 3. Grube 223. Alles Ton. M. = 1:3.

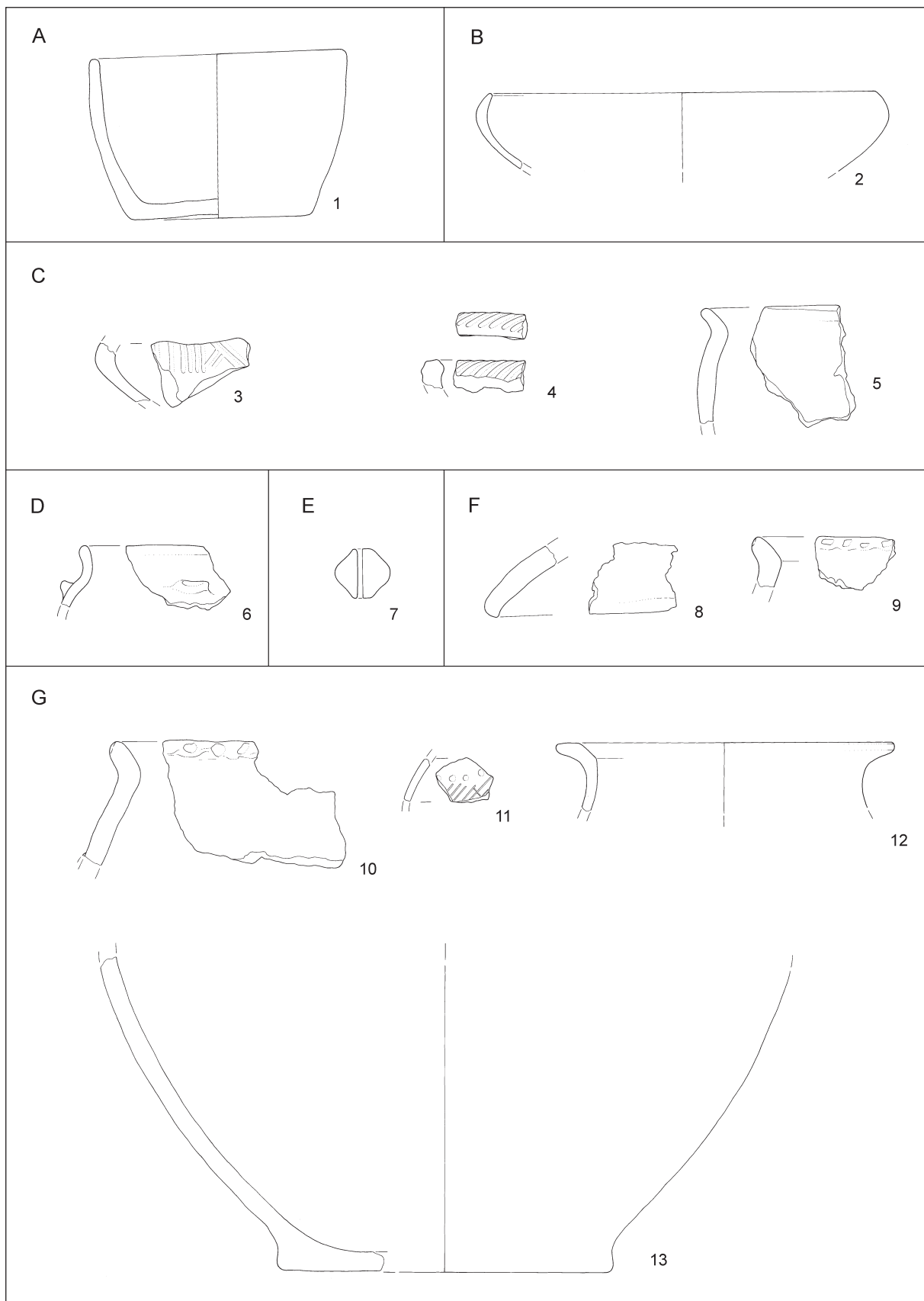

T. 30: Skolibrova ulica, sektor 3. A: jama 229; B: jama 230a; C: jama 239; D: jama 251; E: jama 267; F: jama 307A; G: jami 309 in 310. Vse keramika. M. = 1:3.

Taf. 30: Skolibrova ulica, Sektor 3. A: Grube 229; B: Grube 230a; C: Grube 239; D: Grube 251; E: Grube 267; F: Grube 307A; G: Gruben 309 und 310. Alles Ton. M. = 1:3.

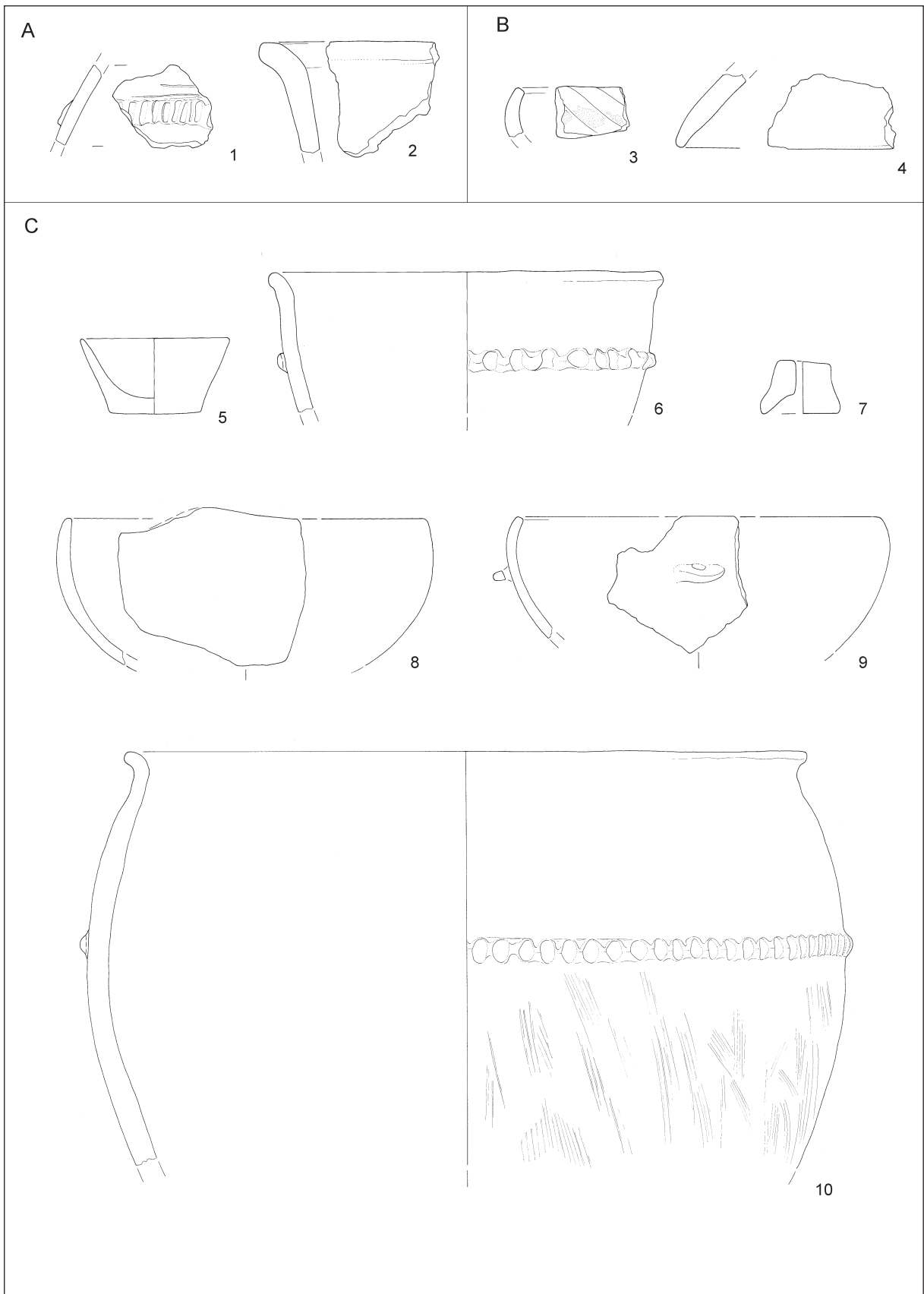

T. 31: Skolibrova ulica, sektor 3. A: jama 325; B: jama 329; C: jama 327. Vse keramika. M. = 1:3.

Taf. 31: Skolibrova ulica, Sektor 3. A: Grube 325; B: Grube 329; C: Grube 327. Alles Ton. M. = 1:3.

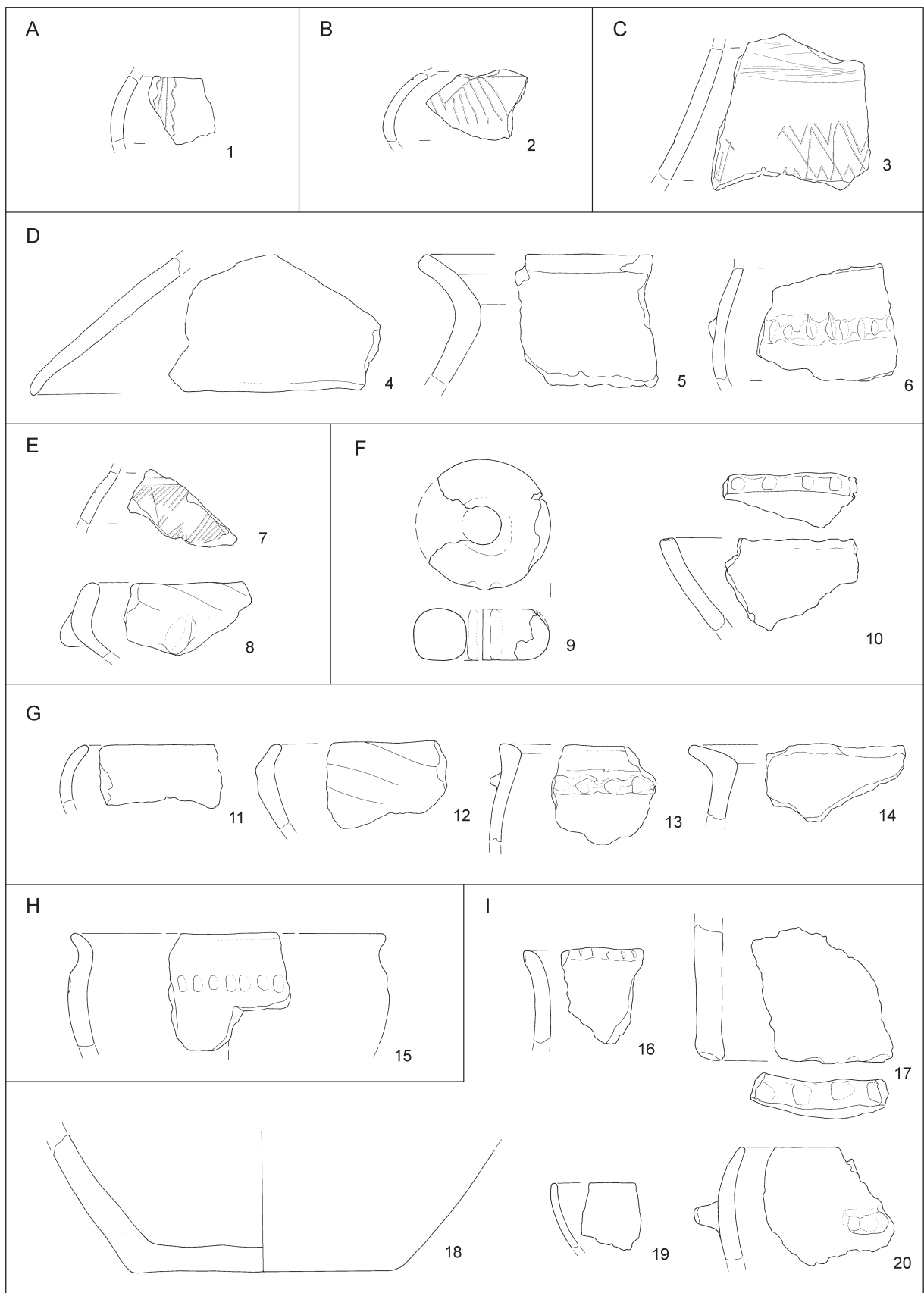

T. 32: Skolibrova ulica, sektor 3. A: jama 333; B: jama 336e; C: jama 339; D: jama 336; E: jama 362; F: jama 368; G: jama 377; H: jama 378a; I: jama 406. Vse keramika. M. = 1:3.

Taf. 32: Skolibrova ulica, Sektor 3. A: Grube 333; B: Grube 336e; C: Grube 339; D: Grube 336; E: Grube 362; F: Grube 368; G: Grube 377; H: Grube 378a; I: Grube 406. Alles Ton. M. = 1:3.

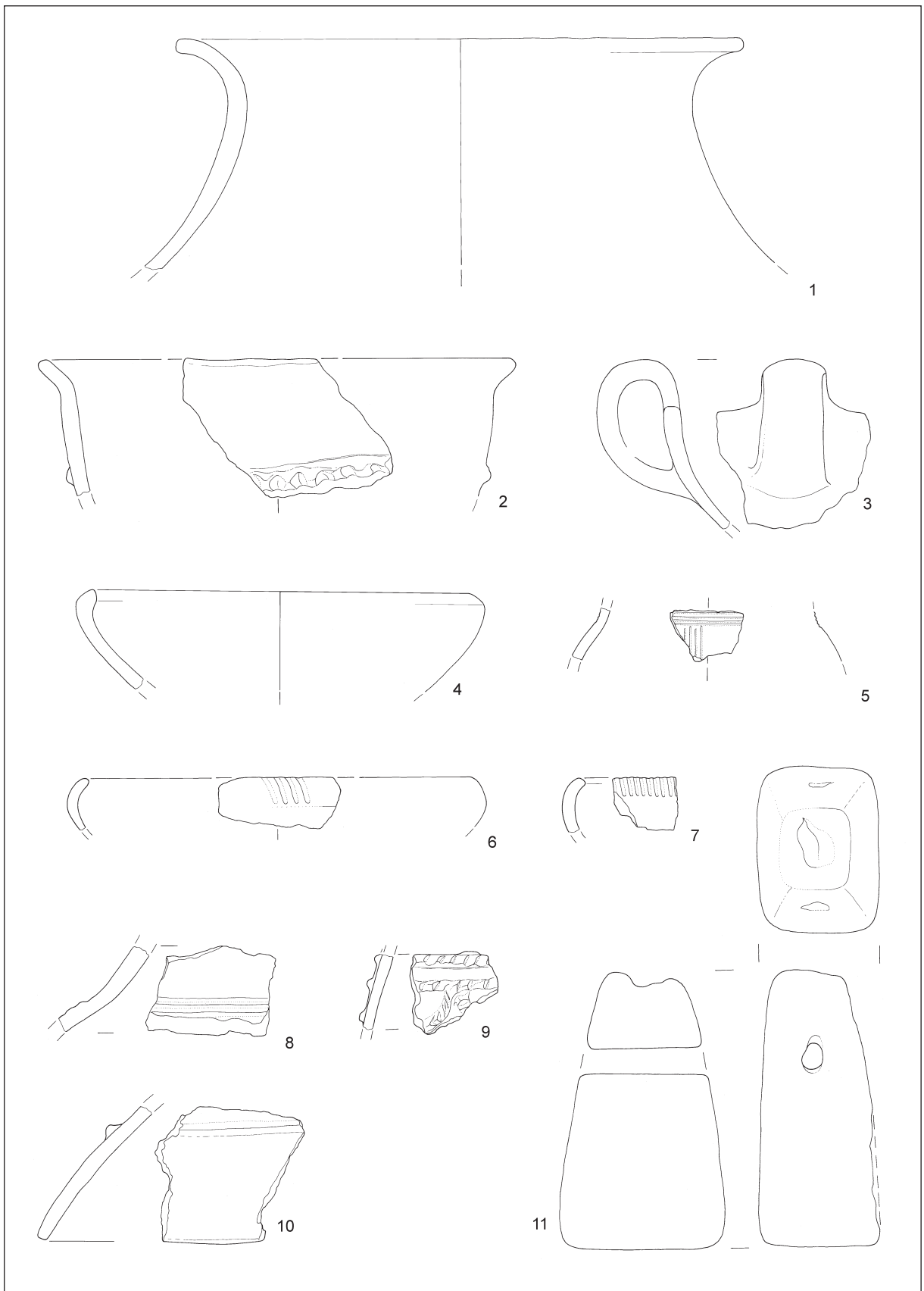

T. 33: Skolibrova ulica, sektor 3. Jama 445. Vse keramika. M. = 1:3.
 Taf. 33: Skolibrova ulica, Sektor 3. Grube 445. Alles Ton. M. = 1:3.

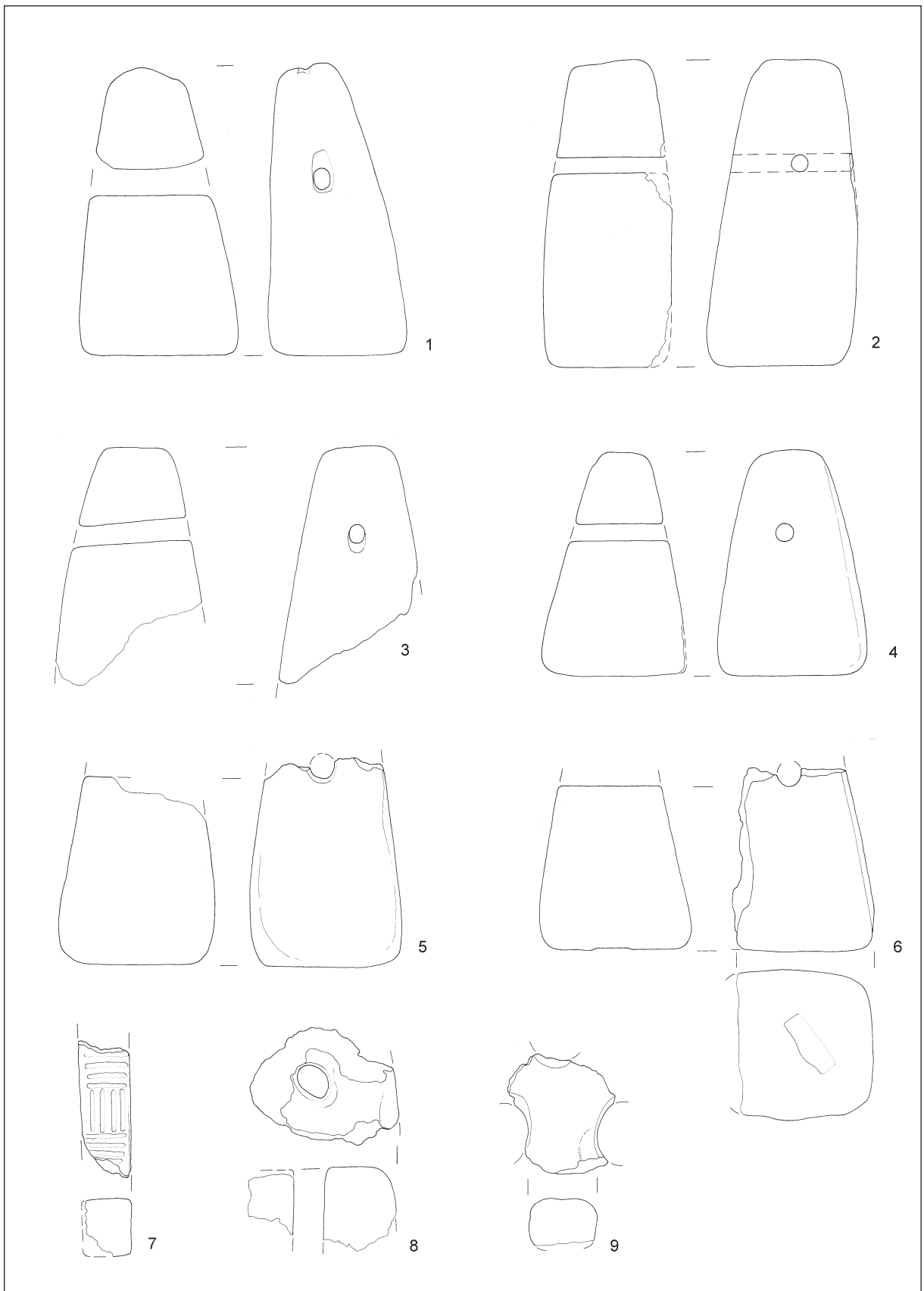

T. 34: Skolibrova ulica, sektor 3. Jama 445. Vse keramika. M. = 1:3.
 Taf. 34: Skolibrova ulica, Sektor 3. Grube 445. Alles Ton. M. = 1:3.

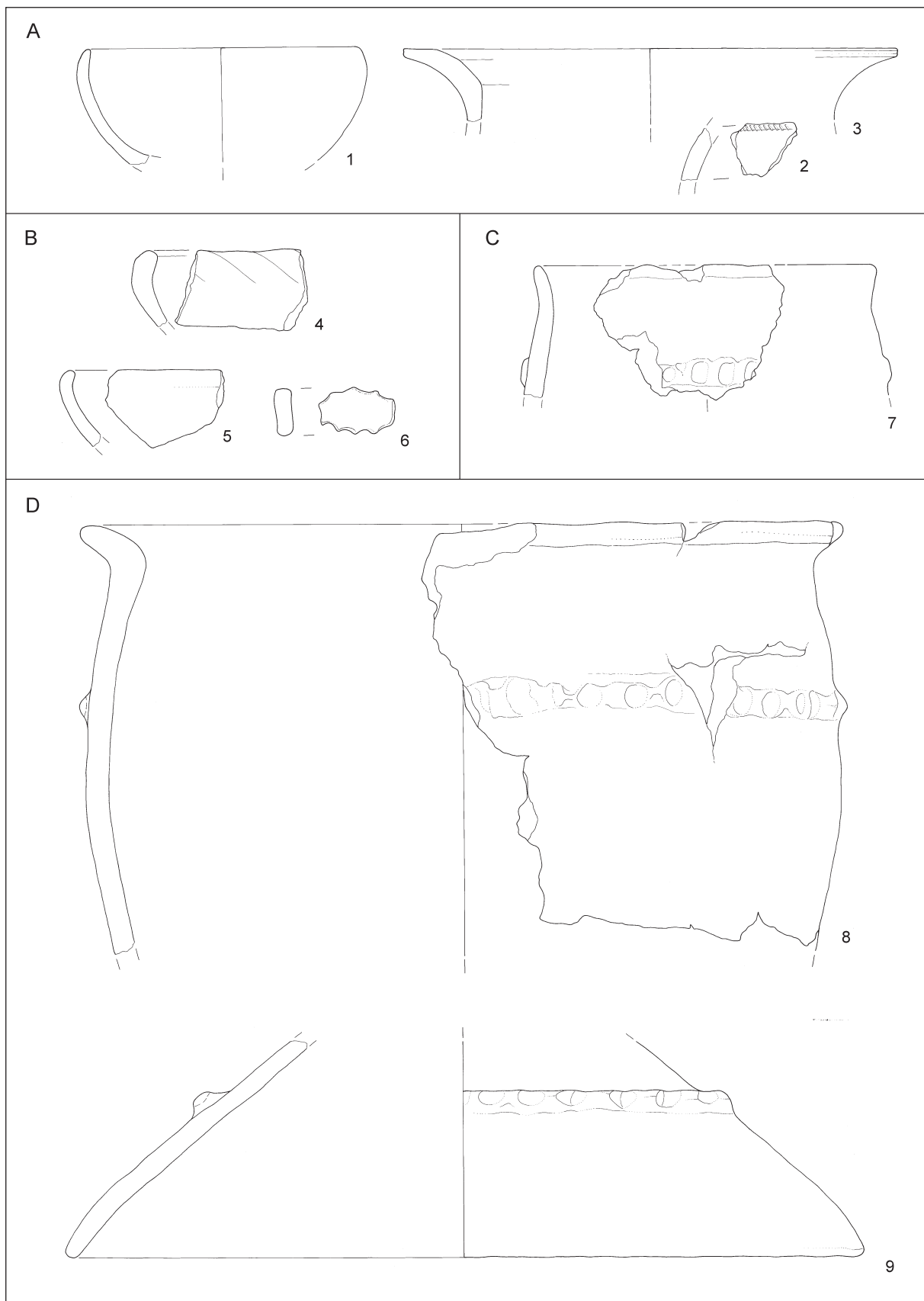

T. 35: Skolibrova ulica, sektor 3. A: jama 449; B: jama 455; C: jama 458; D: jama 476. Vse keramika. M. = 1:3.

Taf. 35: Skolibrova ulica, Sektor 3. A: Grube 449; B: Grube 455; C: Grube 458; D: Grube 476. Alles Ton. M. = 1:3.

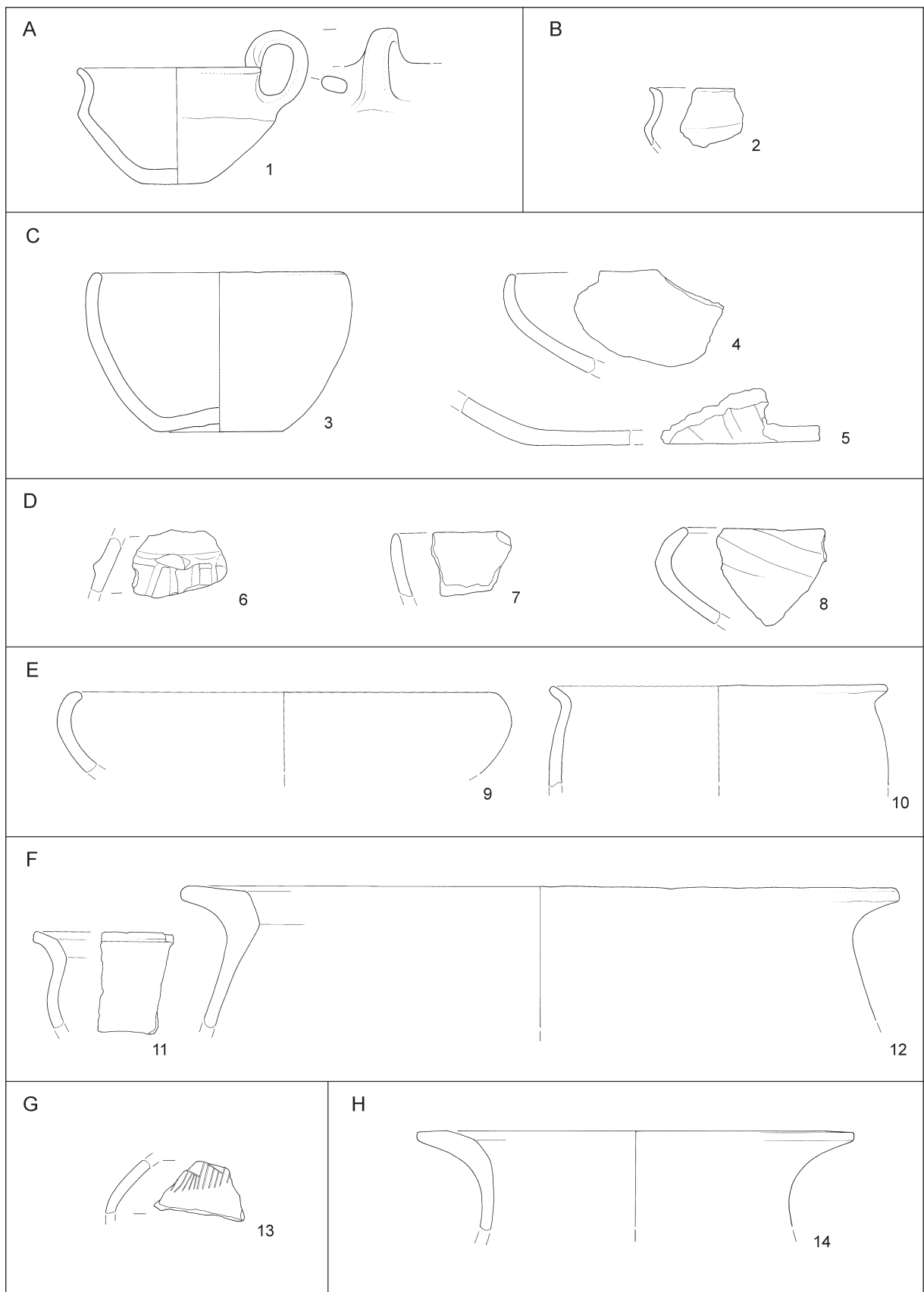

T. 36: Skolibrova ulica, sektor 3. A: jama 497; B: jama 501; C: jama 512; D: jama 516; E: jama 518; F: jama 519; G: jama 543; H: ognjišče 3/2. Vse keramika. M. = 1:3.

Taf. 36: Skolibrova ulica, Sektor 3. A: Grube 497; B: Grube 501; C: Grube 512; D: Grube 516; E: Grube 518; F: Grube 519; G: Grube 543; H: Herdstelle 3/2. Alles Ton. M. = 1:3.

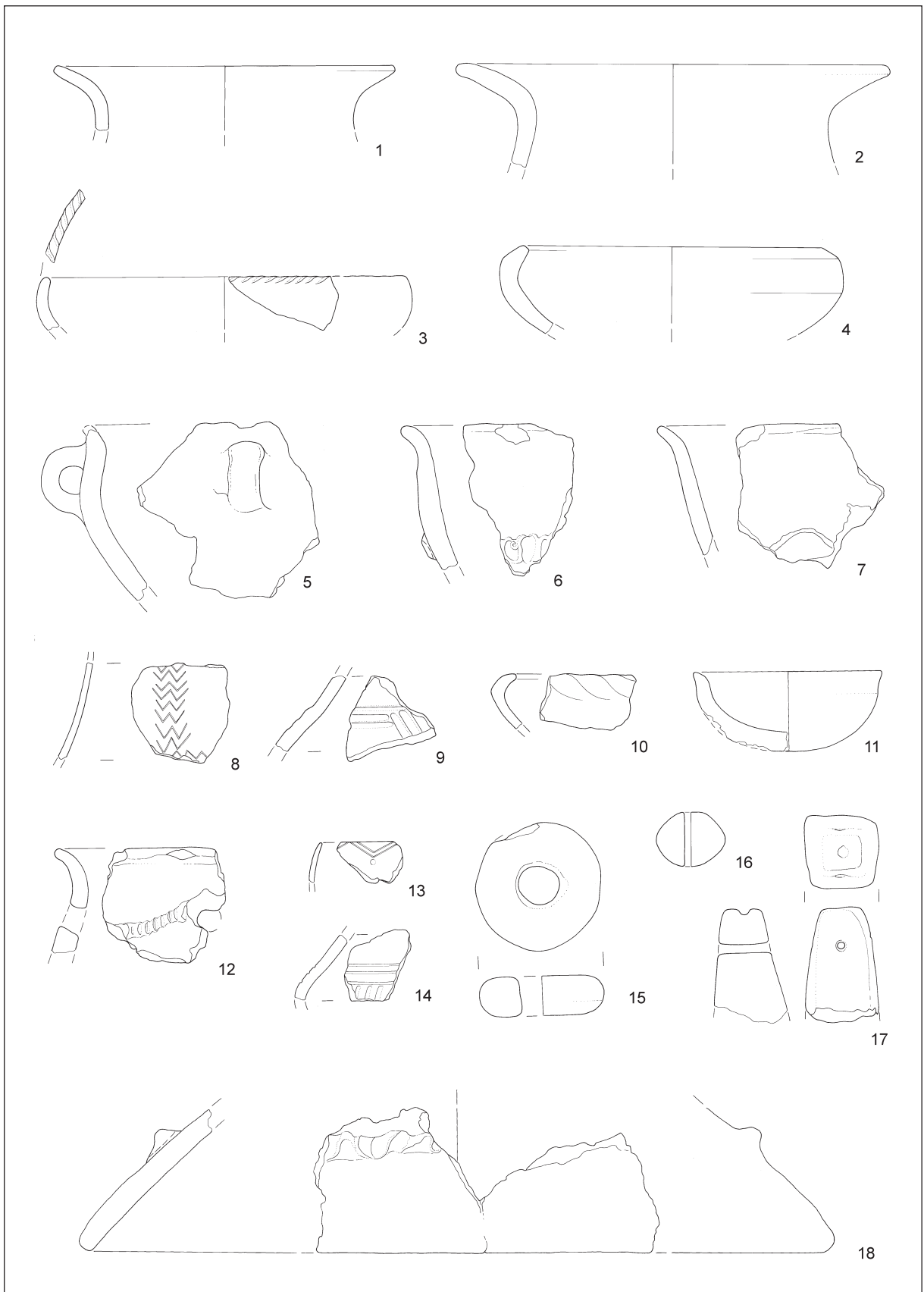

T. 37: Skolibrova ulica, sektor 3. Kvadrat 11. Vse keramika. M. = 1:3.

Taf. 37: Skolibrova ulica, Sektor 3. Quadrat 11. Alles Ton. M. = 1:3.

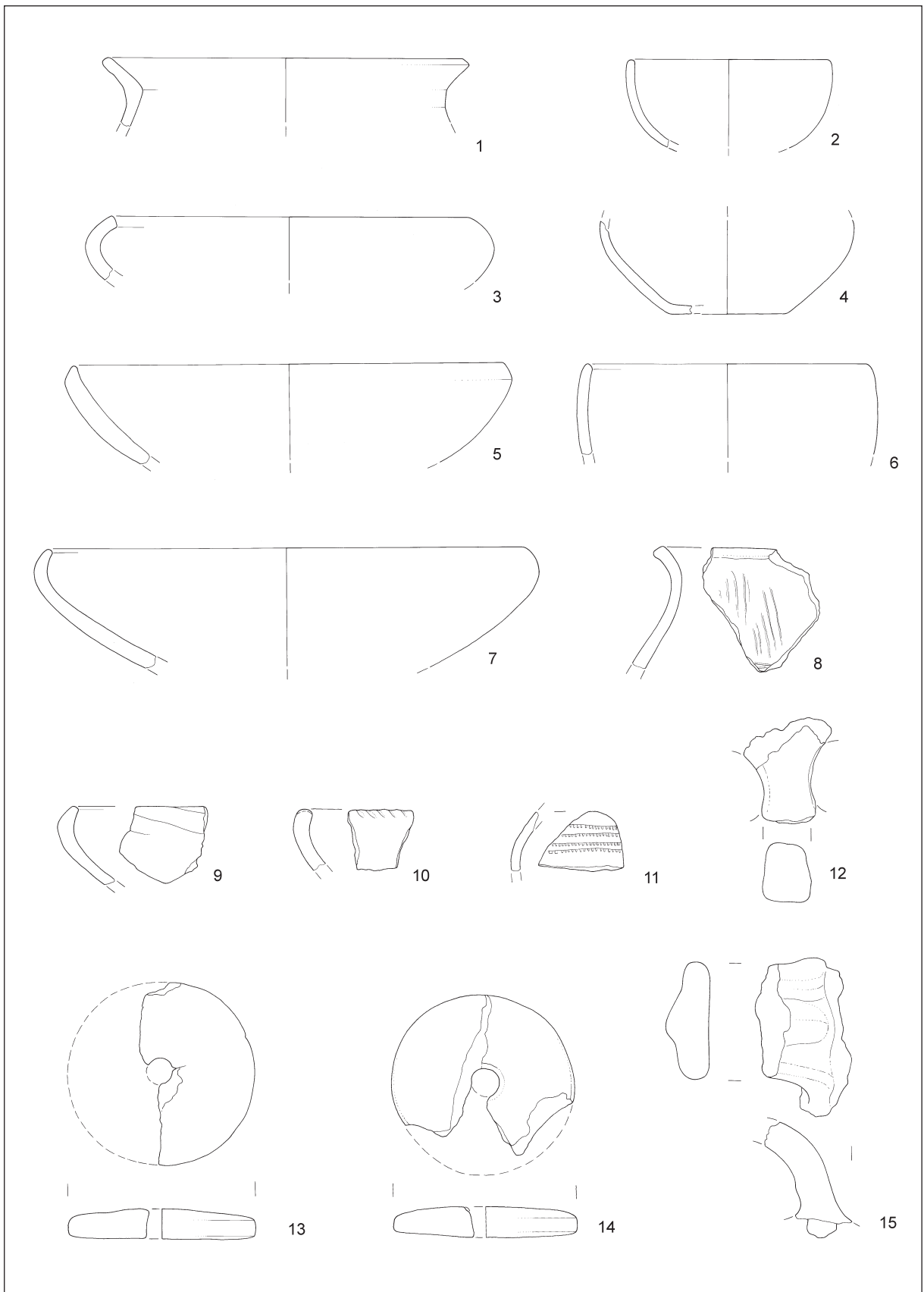

T. 38: Skolibrova ulica, sektor 3. Kvadrat 12. Vse keramika. M. = 1:3.

Taf. 38: Skolibrova ulica, Sektor 3. Quadrat 12. Alles Ton. M. = 1:3.

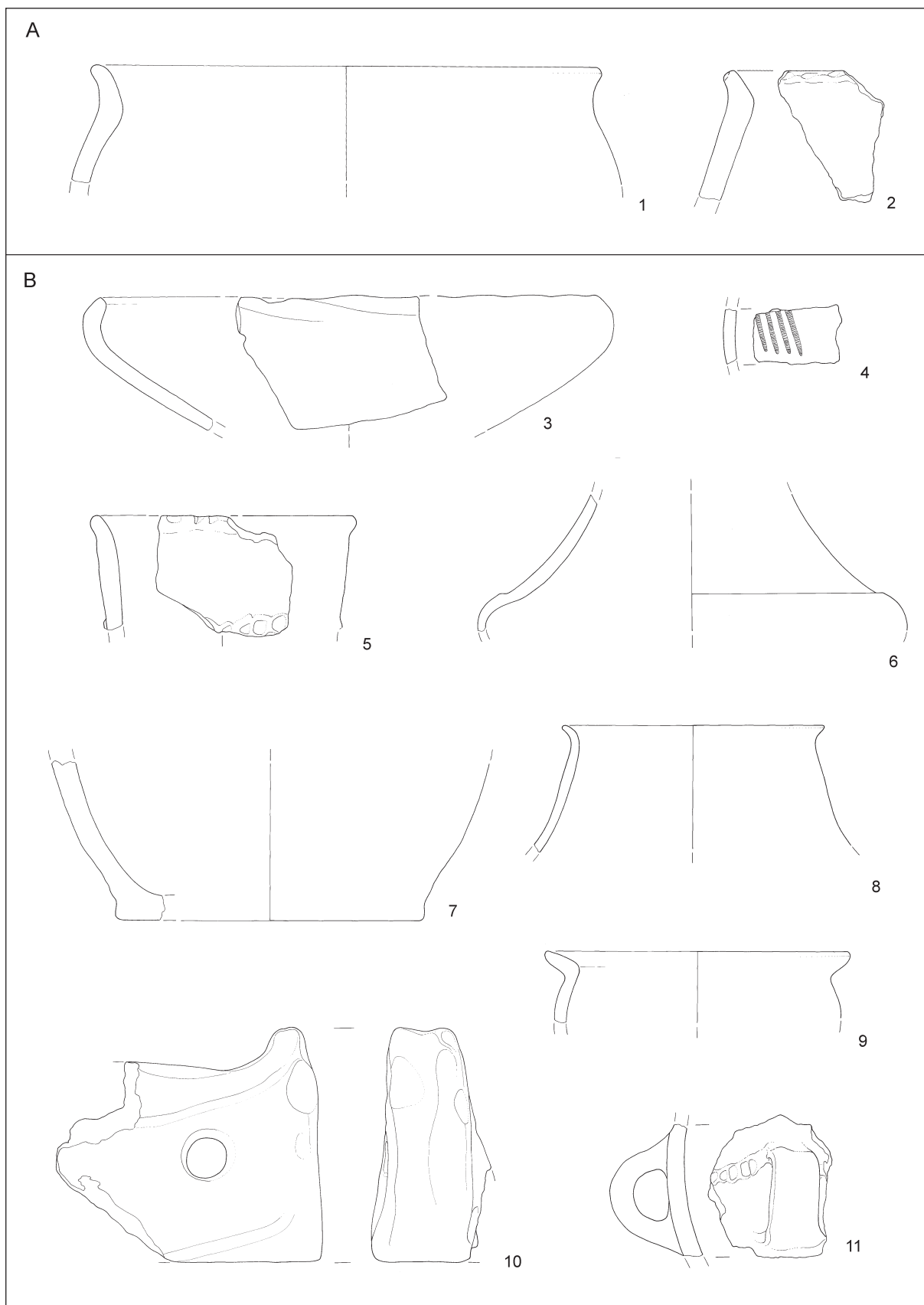

T. 39: Skolibrova ulica, sektor 3. A: kvadrat 13; B: kvadrat 14. Vse keramika. M. = 1:3.
 Taf. 39: Skolibrova ulica, Sektor 3. A: Quadrat 13; B: Quadrat 14. Alles Ton. M. = 1:3.

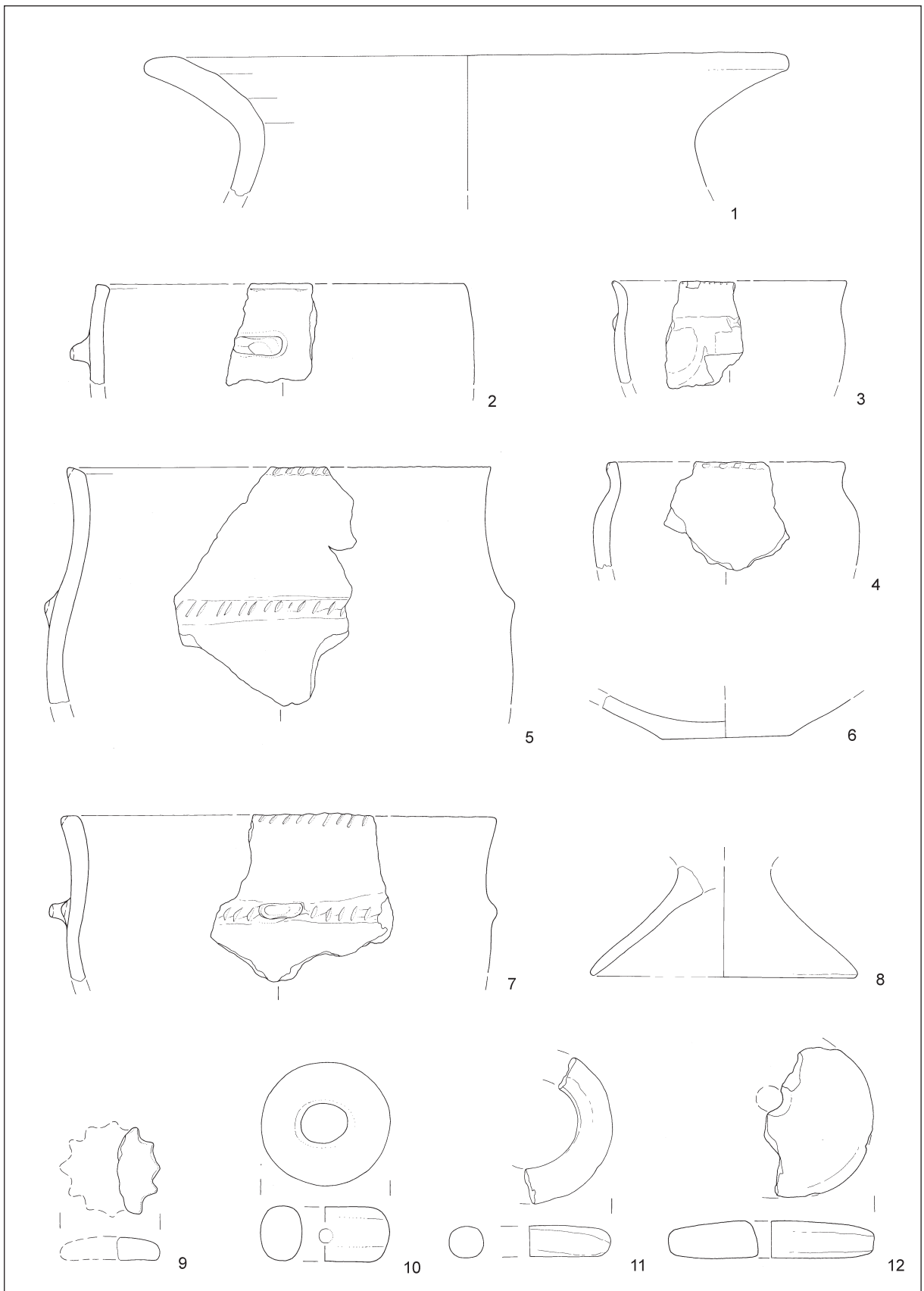

T. 40: Skolibrova ulica, sektor 3. Kvadrat 22. Vse keramika. M. = 1:3.
 Taf. 40: Skolibrova ulica, Sektor 3. Quadrat 22. Alles Ton. M. = 1:3.

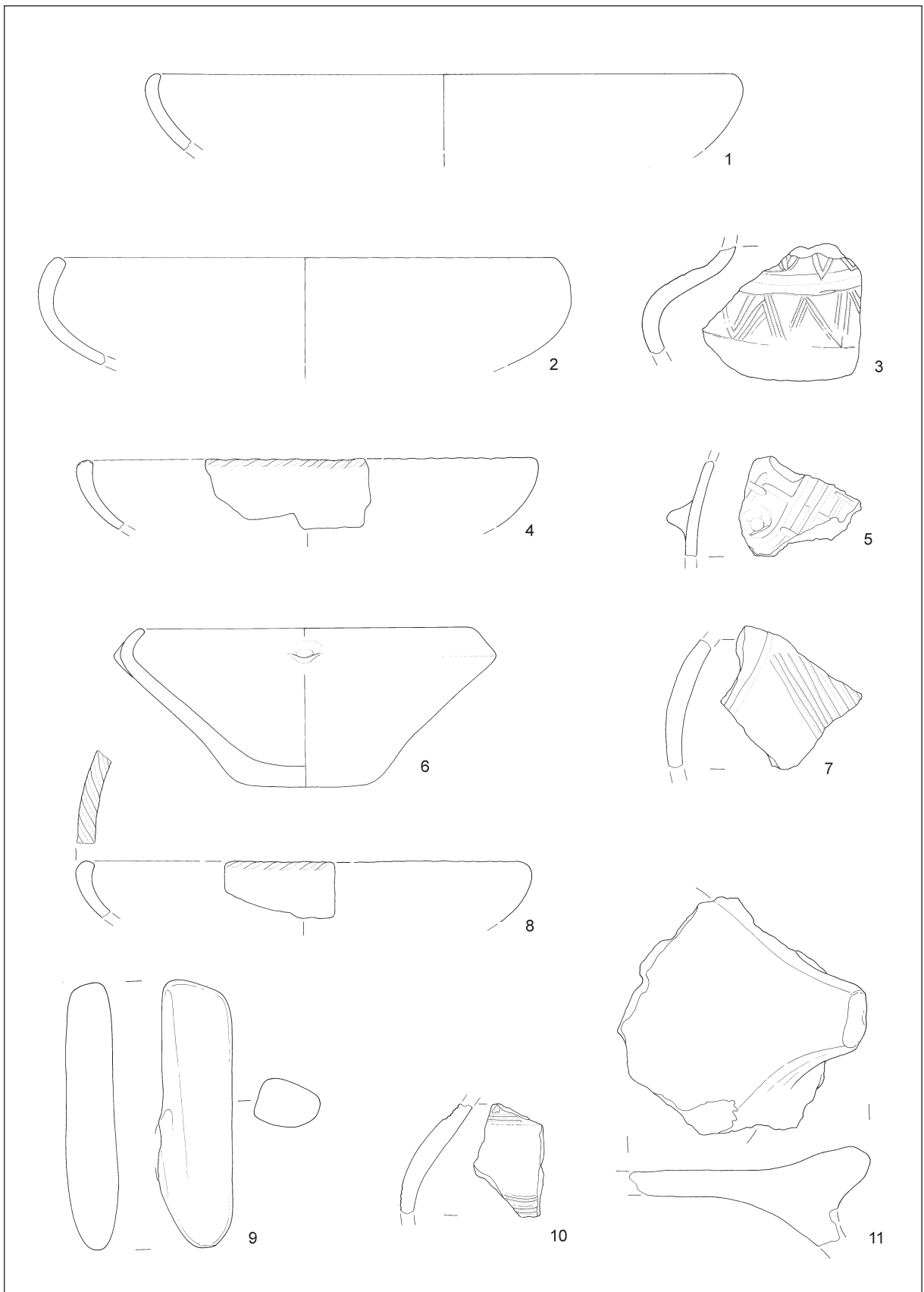

T. 41: Skolibrova ulica, sektor 3. Kvadrat 22. 9 kamen, ostalo keramika. M. = 1:3.

Taf. 41: Skolibrova ulica, Sektor 3. Quadrat 22. 9 Stein, sonst Ton. M. = 1:3.

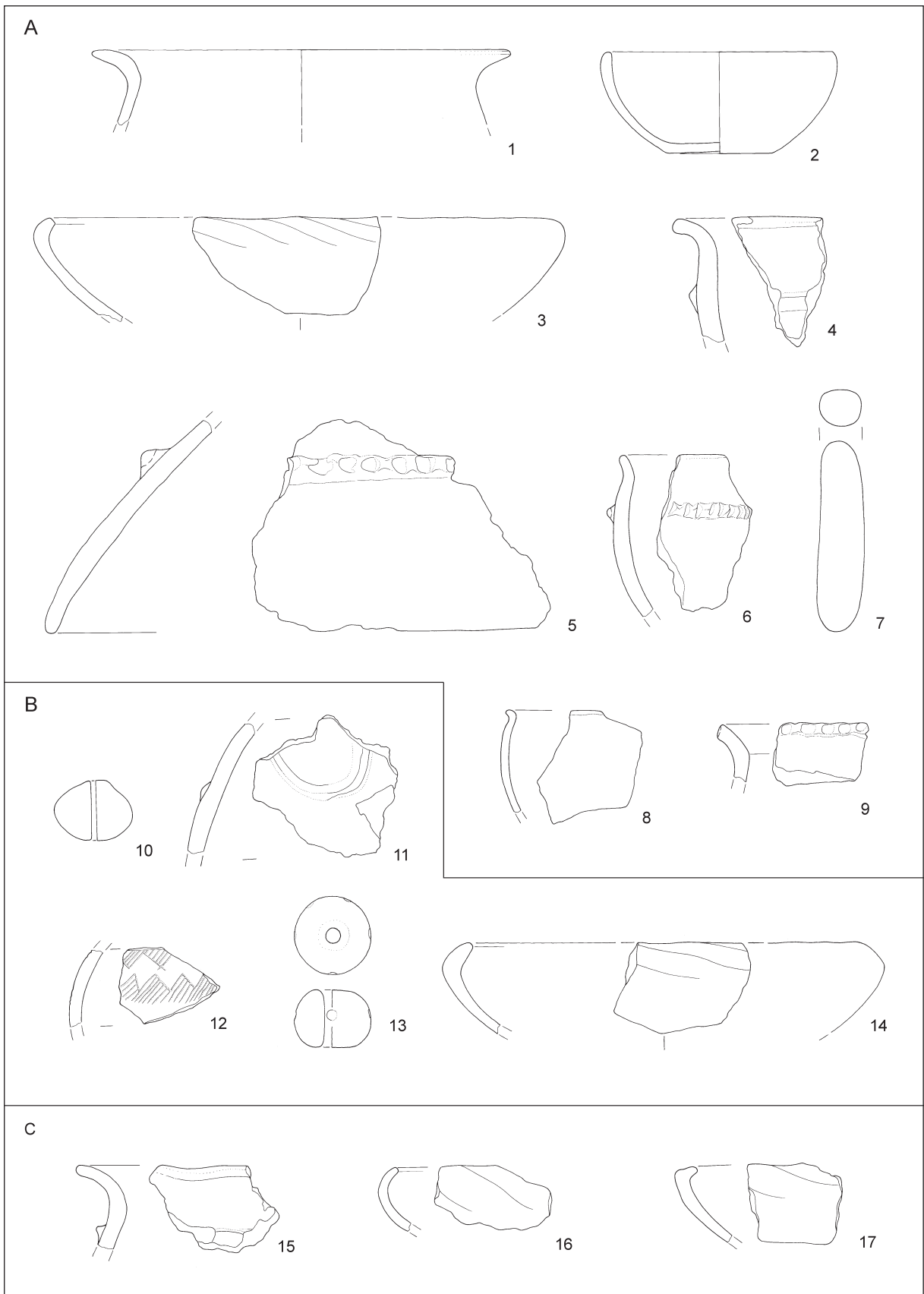

T. 42: Skolibrova ulica, sektor 3. A: kvadrat 23; B: kvadrat 25; C: kvadrat 24. 7 kamen, ostalo keramika. M. = 1:3.
 Taf. 42: Skolibrova ulica, Sektor 3. A: Quadrat 23; B: Quadrat 25; C: Quadrat 24. 7 Stein, sonst Ton. M. = 1:3.

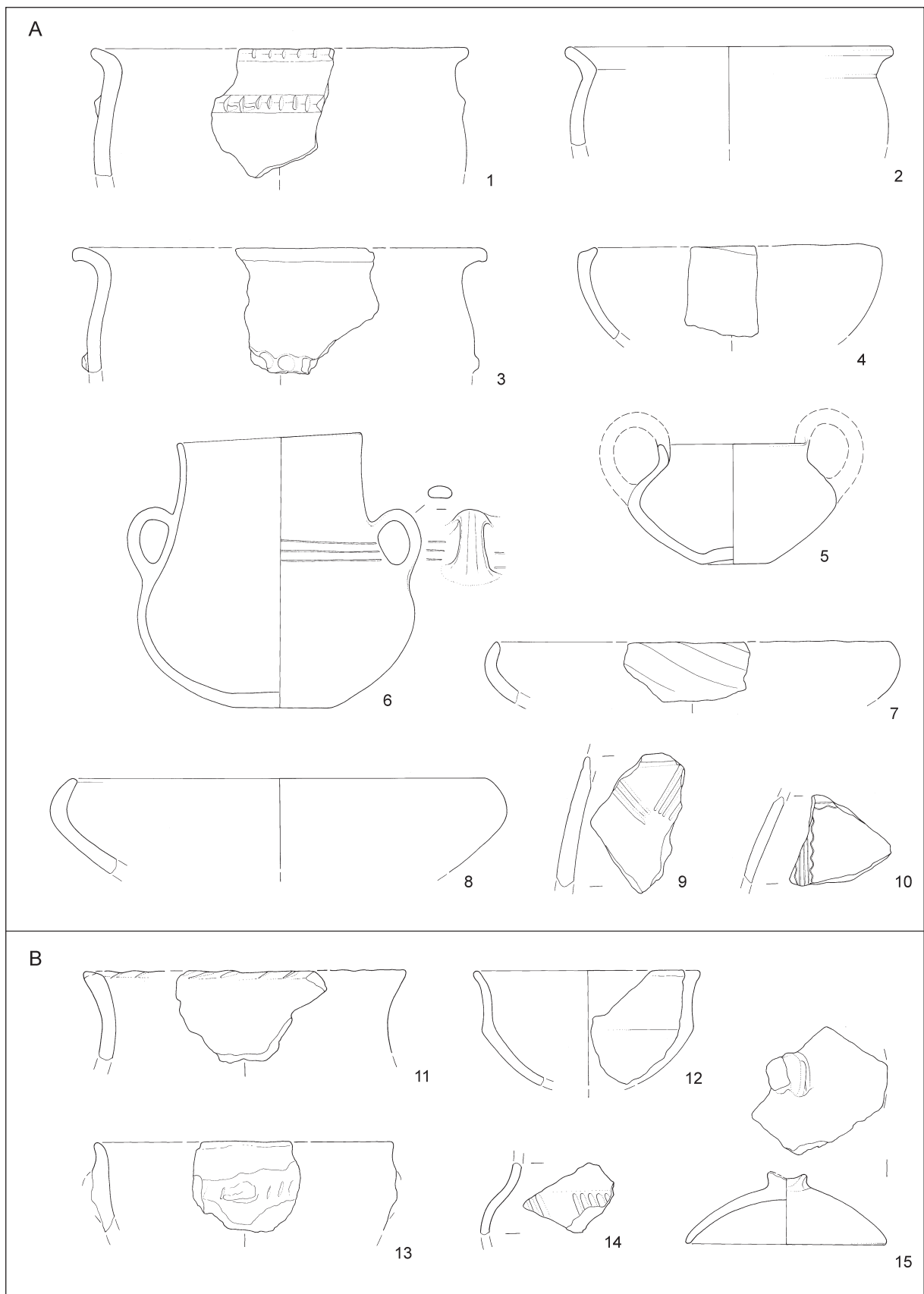

T. 43: Skolibrova ulica, sektor 3. A: kvadrat 26; B: kvadrat 35. Vse keramika. M. = 1:3.
 Taf. 43: Skolibrova ulica, Sektor 3. A: Quadrat 26; B: Quadrat 35. Alles Ton. M. = 1:3.

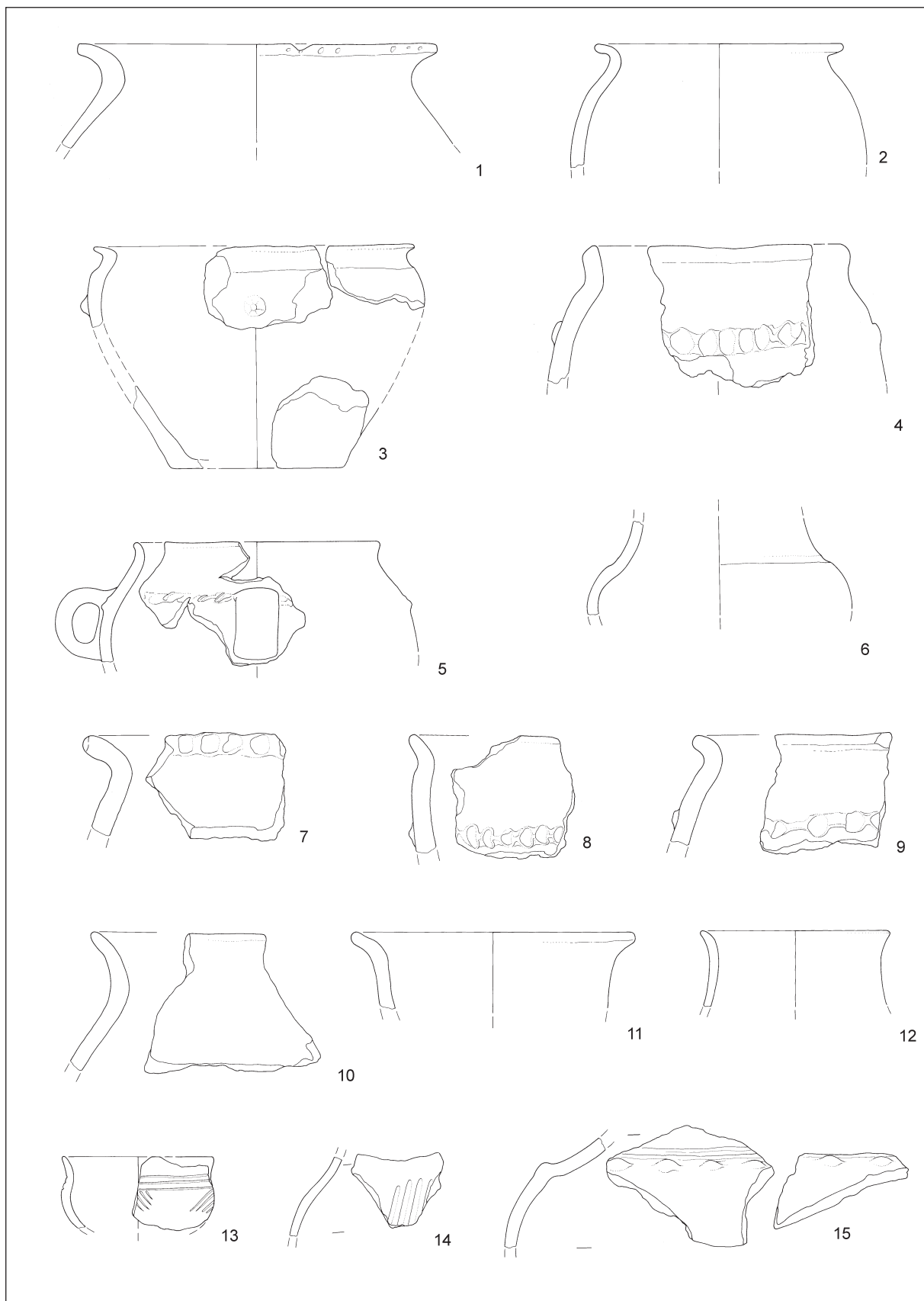

T. 44: Skolibrova ulica, sektor 3. Kvadrat 36. Vse keramika. M. = 1:3.

Taf. 44: Skolibrova ulica, Sektor 3. Quadrat 36. Alles Ton. M. = 1:3.

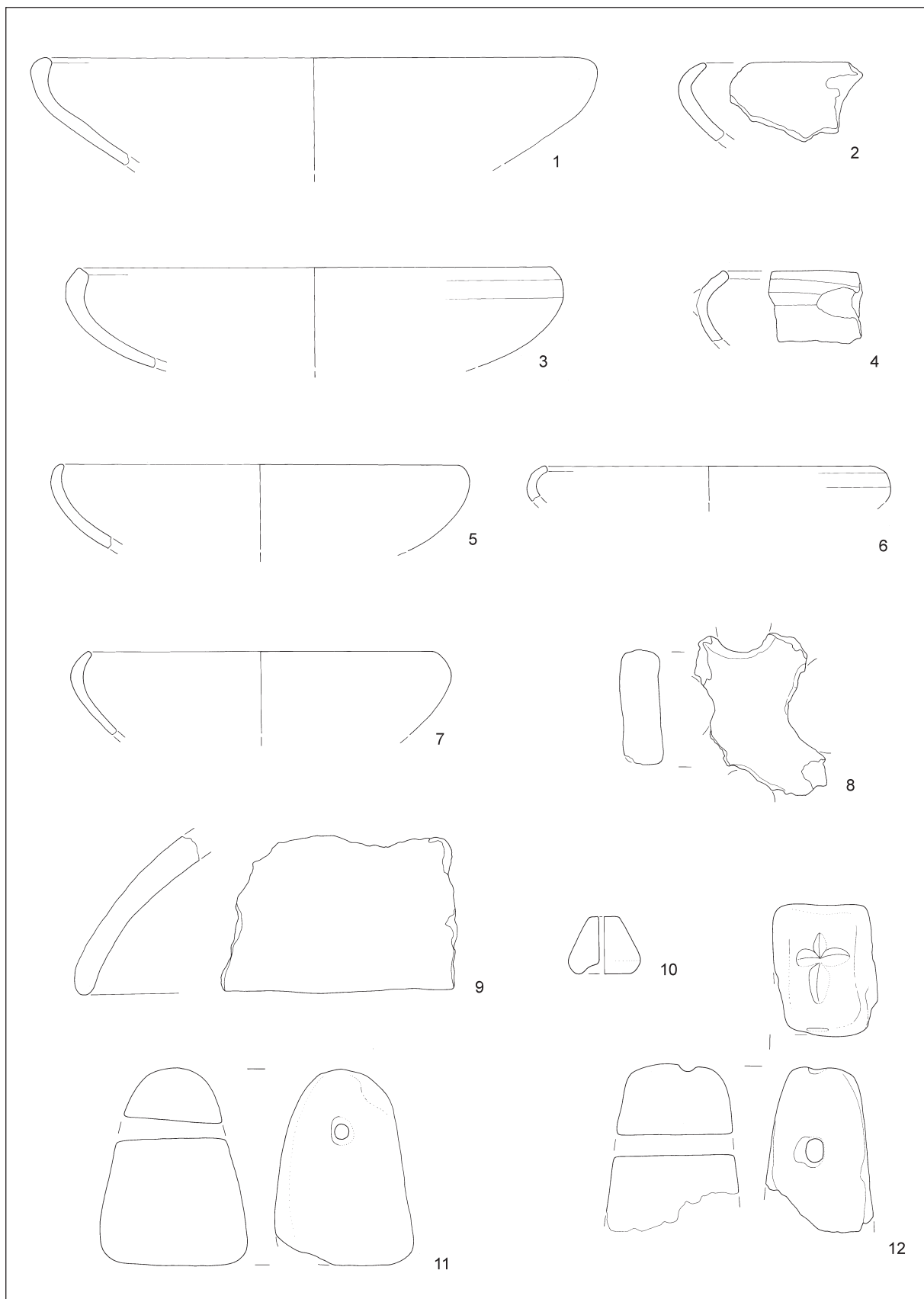

T. 45: Skolibrova ulica, sektor 3. Kvadrat 36. Vse keramika. M. = 1:3.

Taf. 45: Skolibrova ulica, Sektor 3. Quadrat 36. Alles Ton. M. = 1:3.

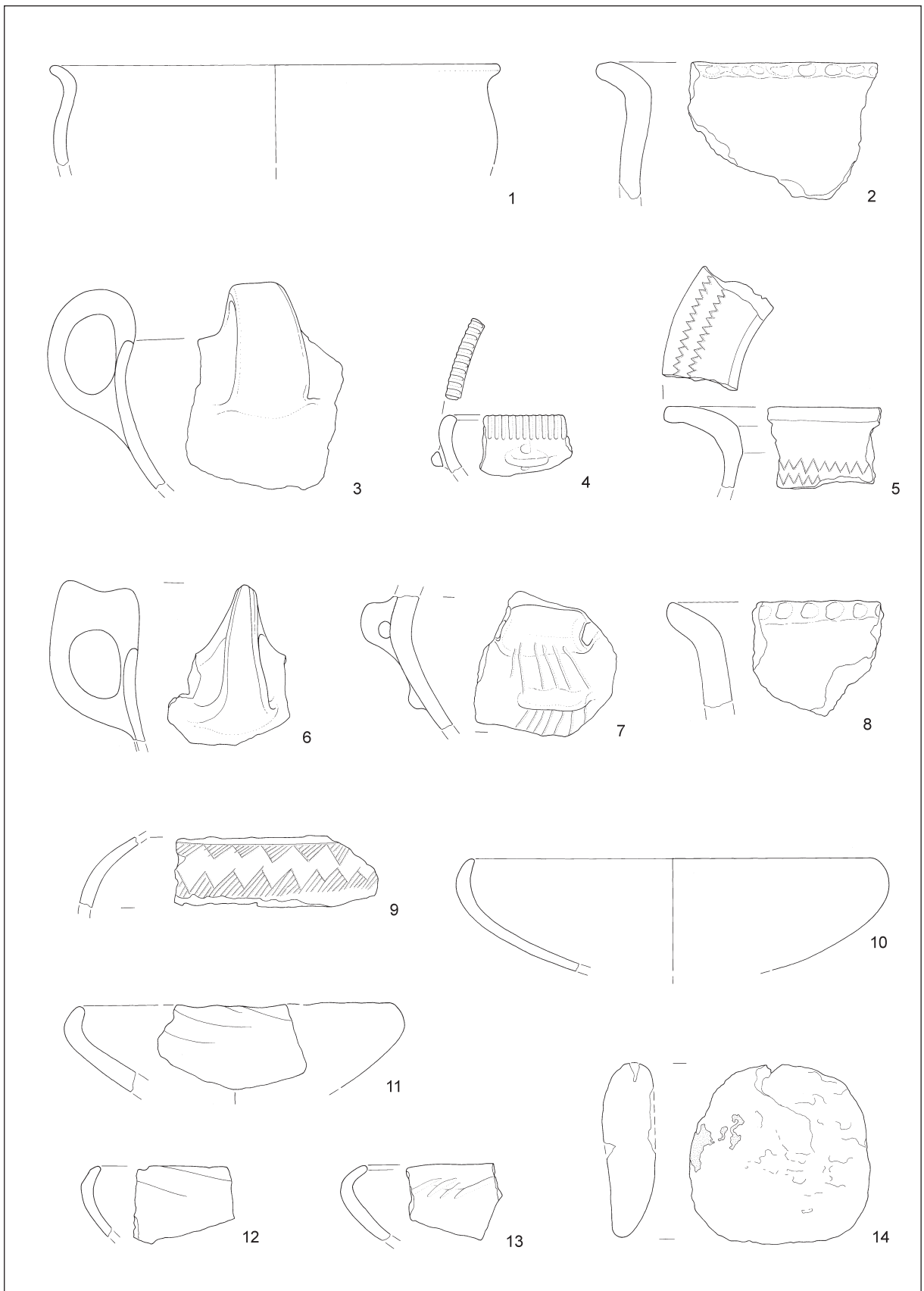

T. 46: Skolibrova ulica, sektor 3. Kvadrat 37. Vse keramika. M. = 1:3.

Taf. 46: Skolibrova ulica, Sektor 3. Quadrat 37. Alles Ton. M. = 1:3.

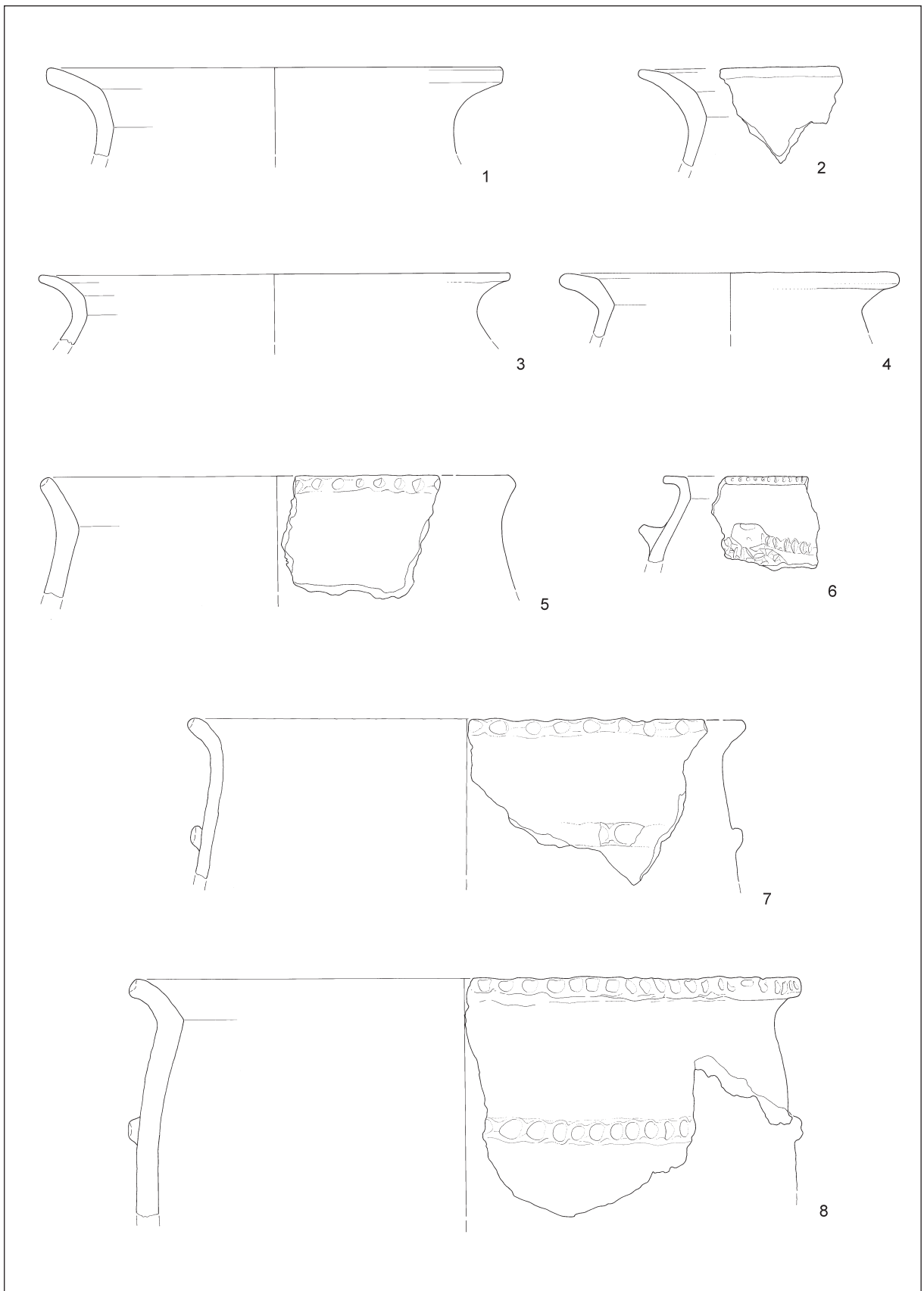

T. 47: Skolibrova ulica, sektor 3. Kvadrat 38. Vse keramika. M. = 1:3.

Taf. 47: Skolibrova ulica, Sektor 3. Quadrat 38. Alles Ton. M. = 1:3.

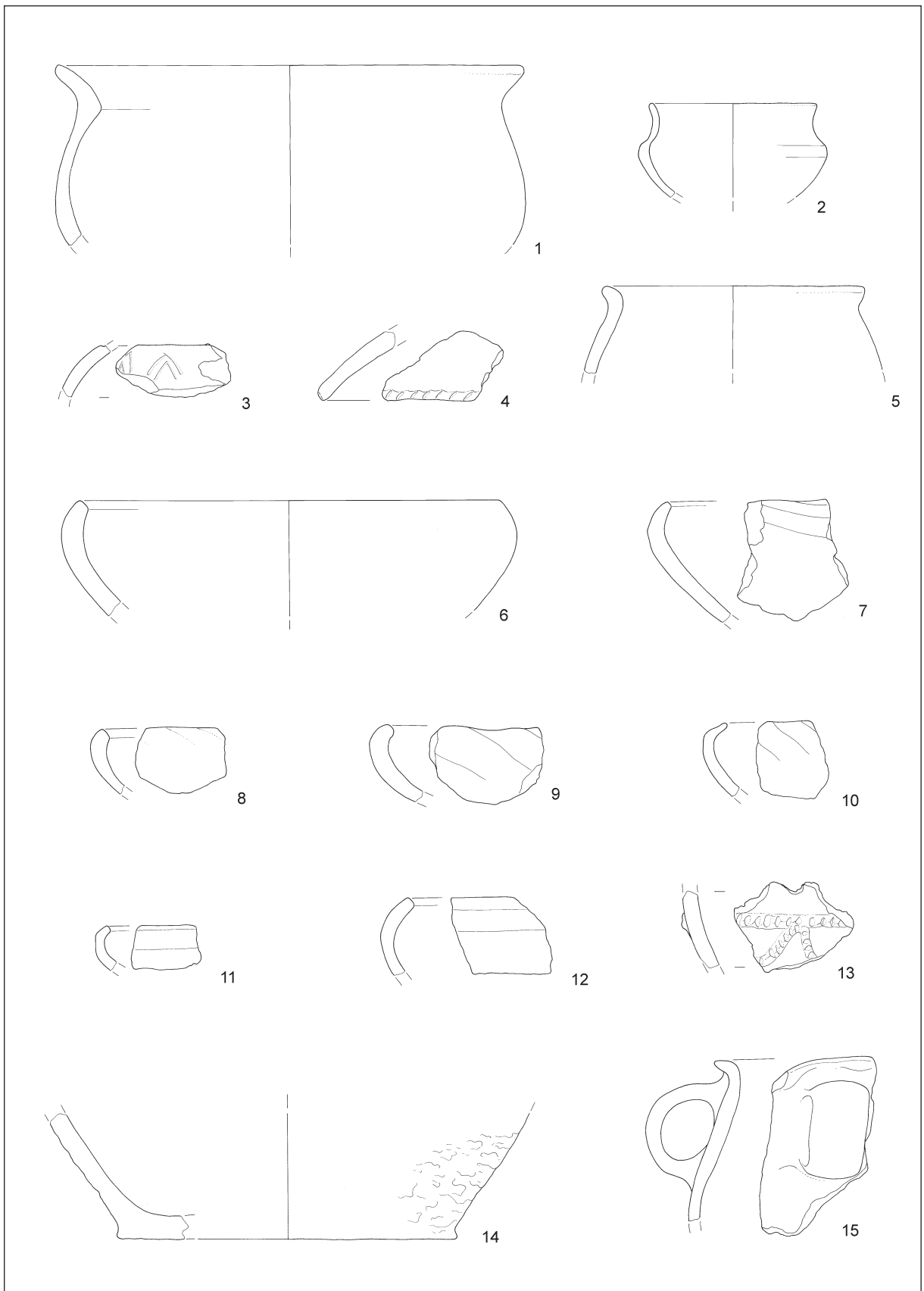

T. 48: Skolibrova ulica, sektor 3. Kvadrat 38. Vse keramika. M. = 1:3.
 Taf. 48: Skolibrova ulica, Sektor 3. Quadrat 38. Alles Ton. M. = 1:3.

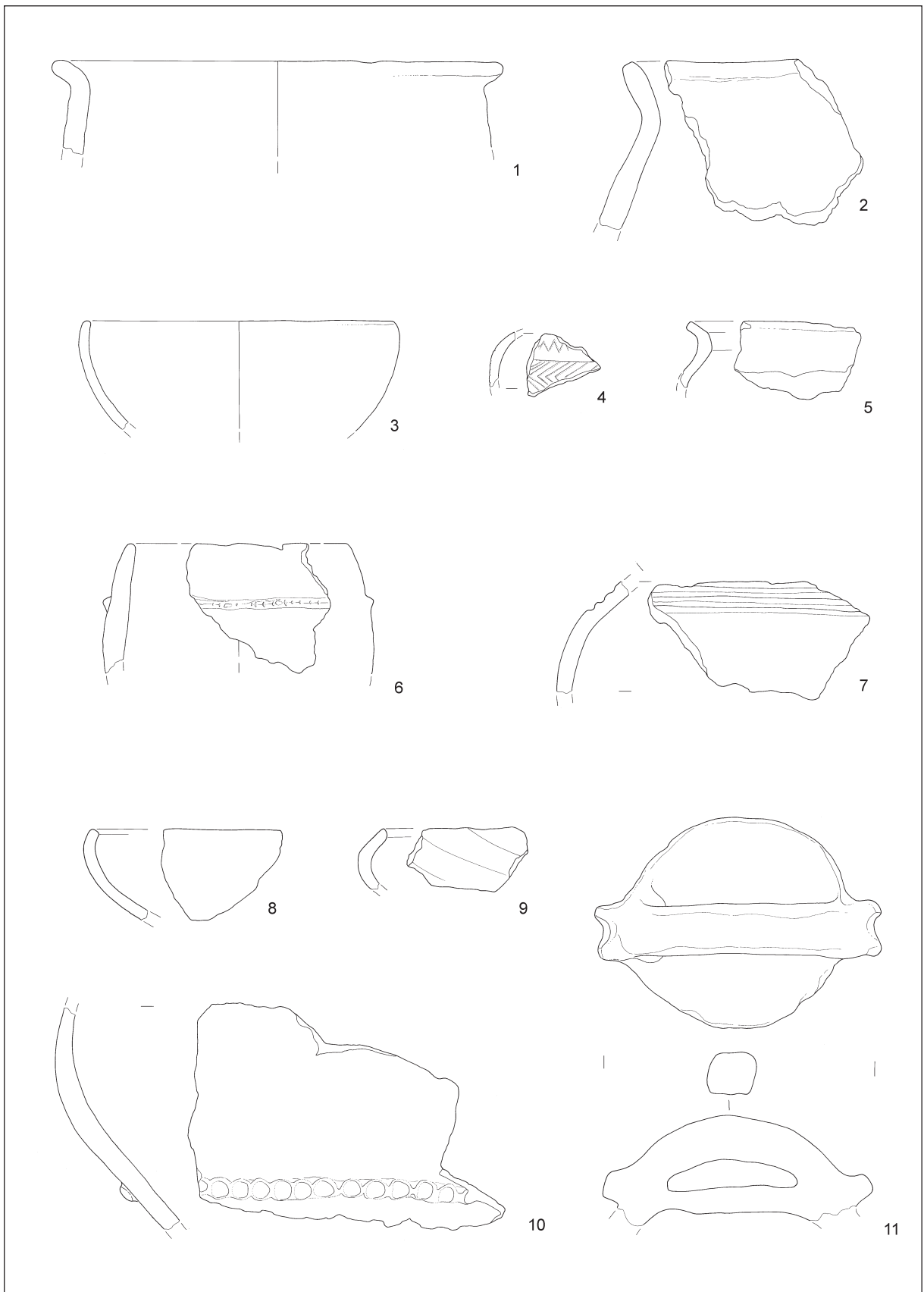

T. 49: Skolibrova ulica, sektor 3. Kvadrat 39. Vse keramika. M. = 1:3.

Taf. 49: Skolibrova ulica, Sektor 3. Quadrat 39. Alles Ton. M. = 1:3.

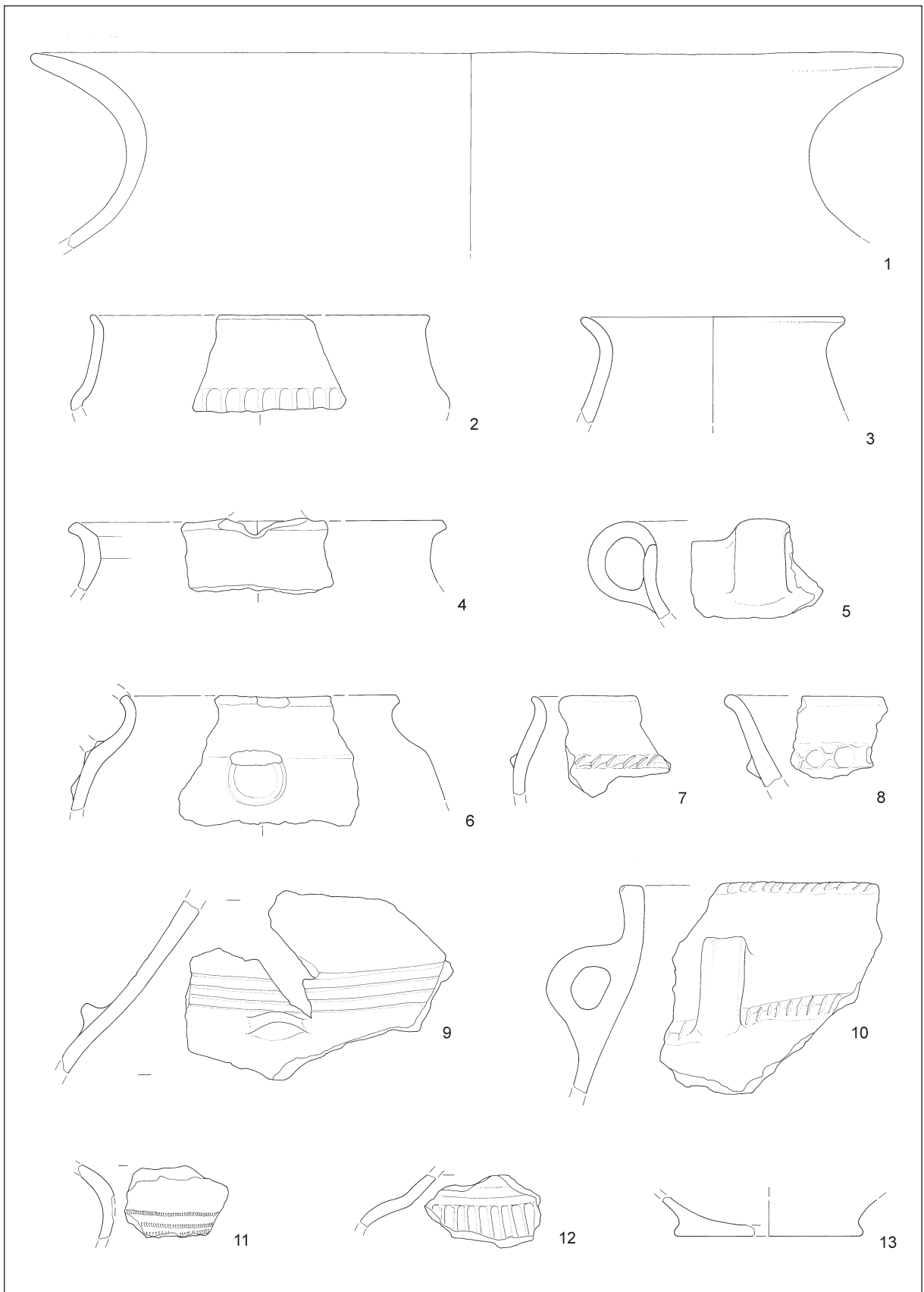

T. 50: Skolibrova ulica, sektor 3. Kvadrat 40. Vse keramika. M. = 1:3.

Taf. 50: Skolibrova ulica, Sektor 3. Quadrat 40. Alles Ton. M. = 1:3.

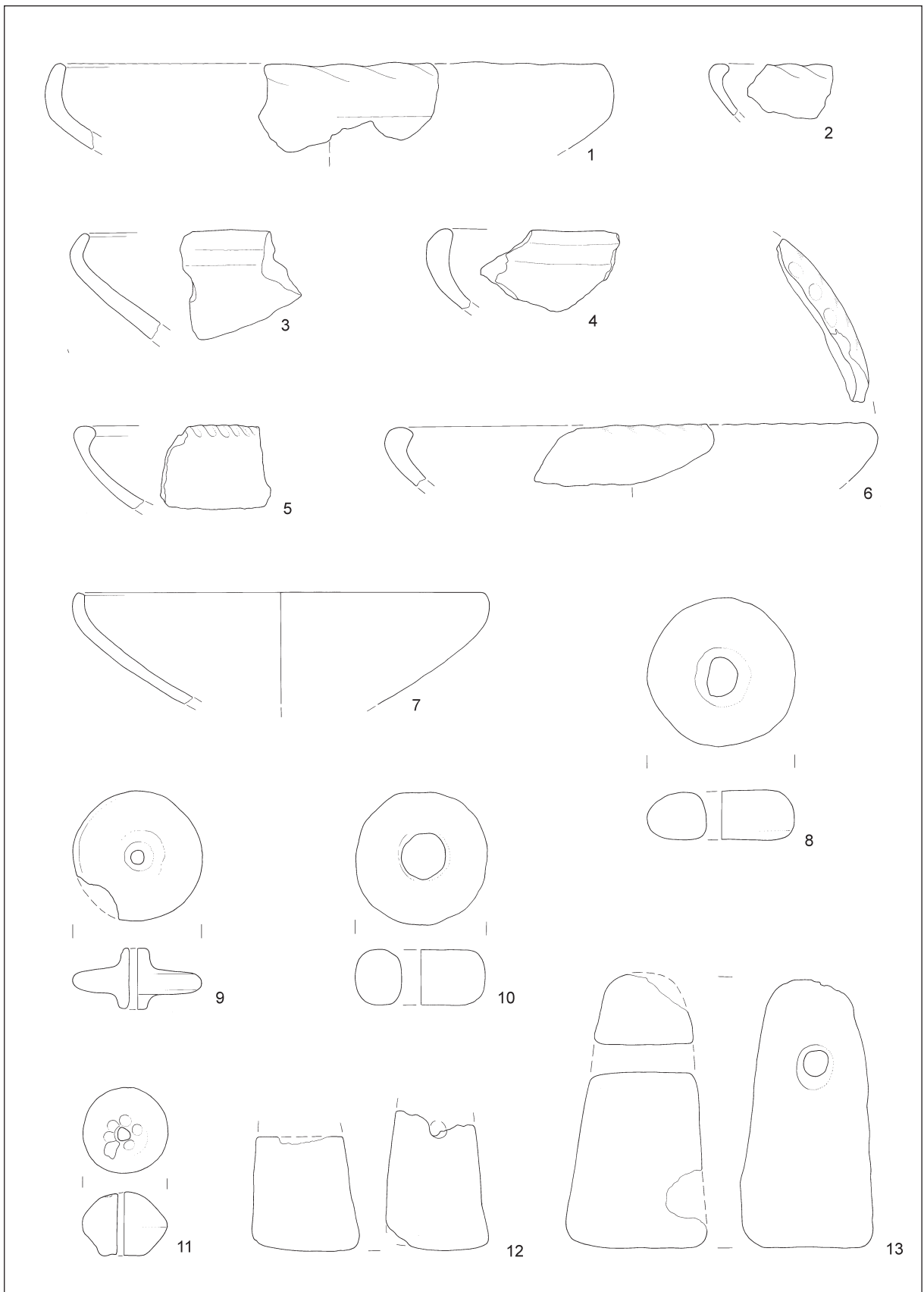

T. 51: Skolibrova ulica, sektor 3. Kvadrat 40. Vse keramika. M. = 1:3.

Taf. 51: Skolibrova ulica, Sektor 3. Quadrat 40. Alles Ton. M. = 1:3.

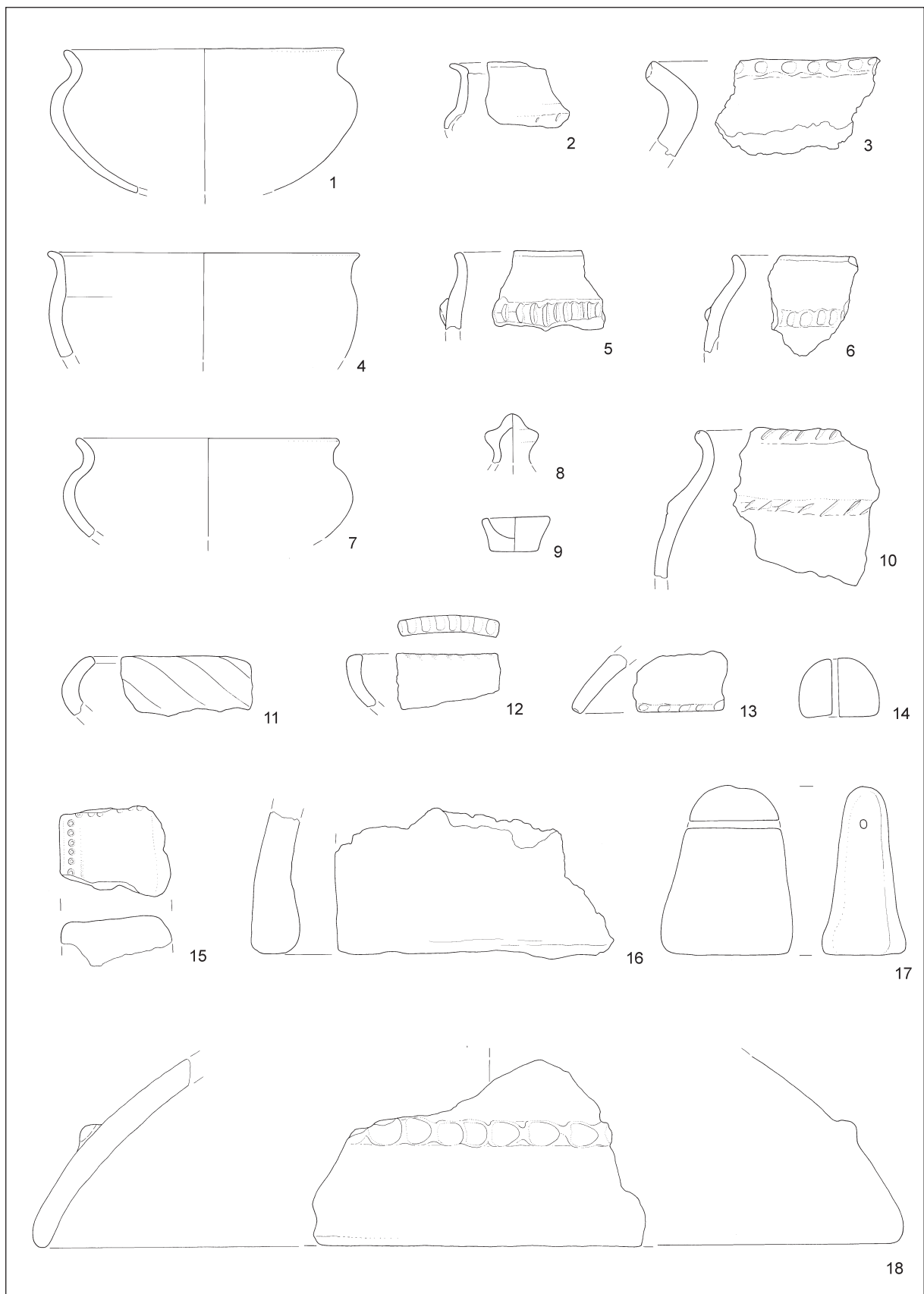

T. 52: Skolibrova ulica, sektor 3. Kvadrat 50. Vse keramika. M. = 1:3.
 Taf. 52: Skolibrova ulica, Sektor 3. Quadrat 50. Alles Ton. M. = 1:3.

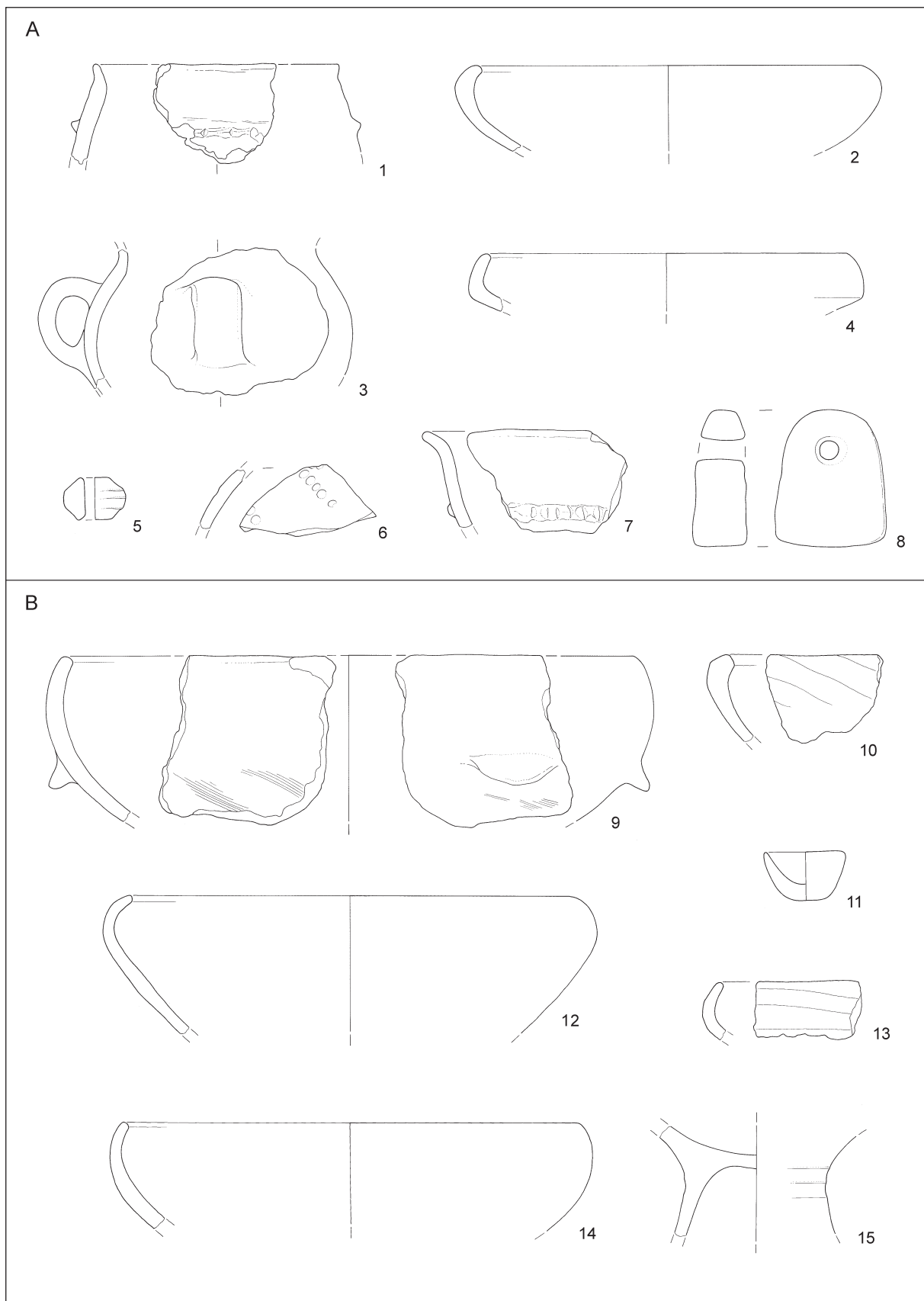

T. 53: Skolibrova ulica, sektor 3. A: kvadrat 51; B: kvadrat 52. Vse keramika. M. = 1:3.
 Taf. 53: Skolibrova ulica, Sektor 3. A: Quadrat 51; B: Quadrat 52. Alles Ton. M. = 1:3.

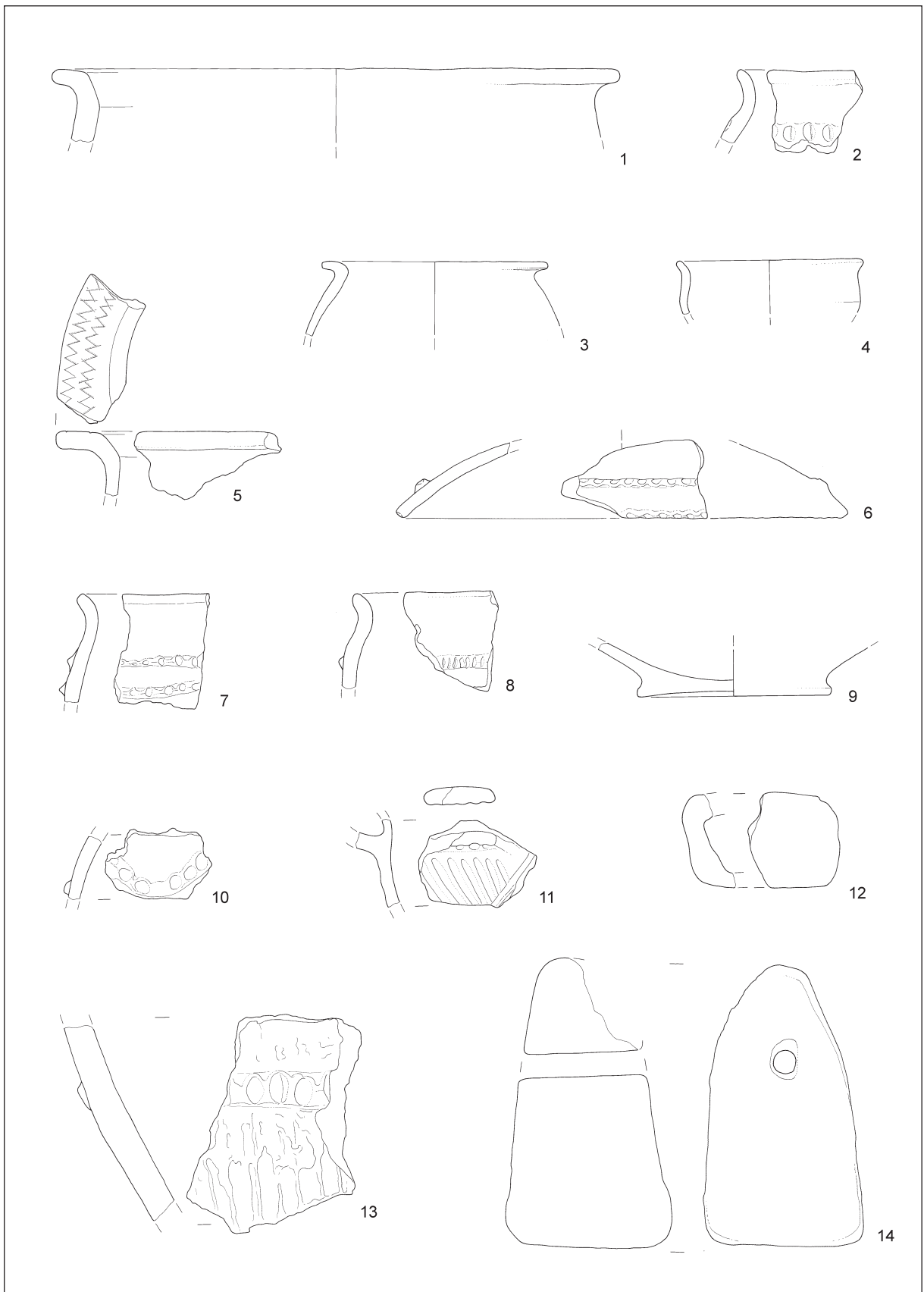

T. 54: Skolibrova ulica, sektor 3. Kvadrat 52. Vse keramika. M. = 1:3.

Taf. 54: Skolibrova ulica, Sektor 3. Quadrat 52. Alles Ton. M. = 1:3.

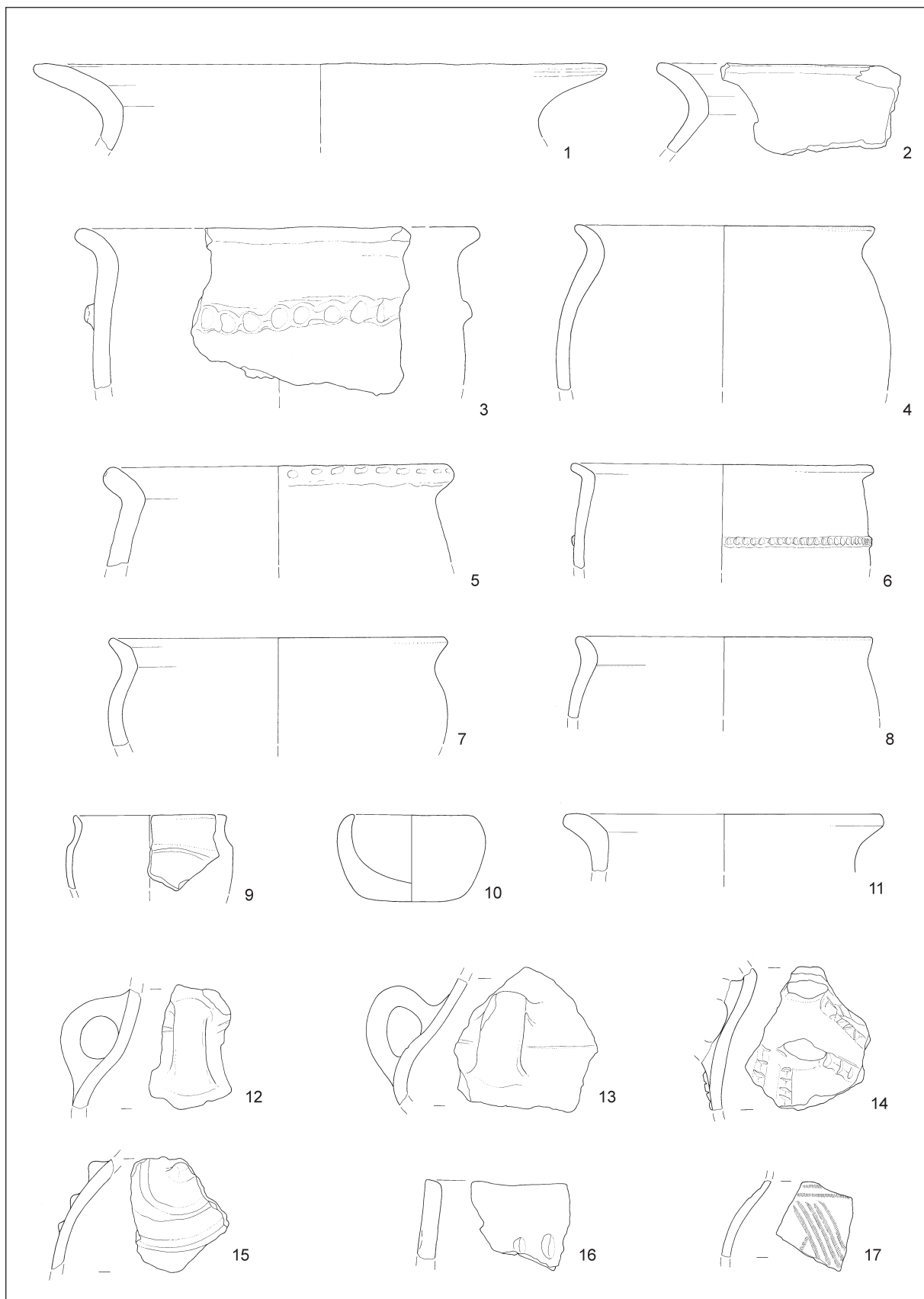

T. 55: Skolibrova ulica, sektor 3. Kvadrat 53. Vse keramika. M. = 1:3.

Taf. 55: Skolibrova ulica, Sektor 3. Quadrat 53. Alles Ton. M. = 1:3.

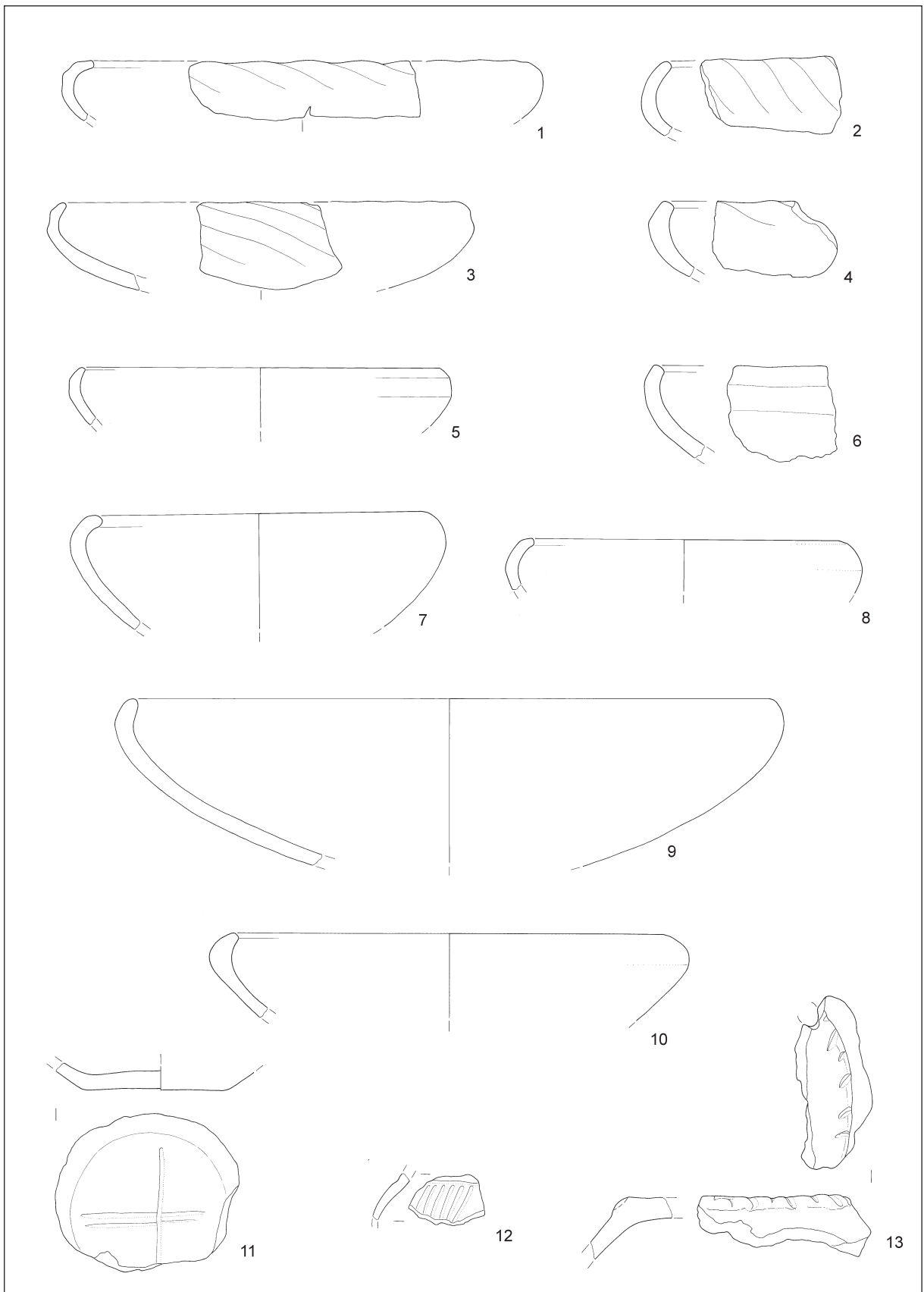

T. 56: Skolibrova ulica, sektor 3. Kvadrat 53. Vse keramika. M. = 1:3.

Taf. 56: Skolibrova ulica, Sektor 3. Quadrat 53. Alles Ton. M. = 1:3.

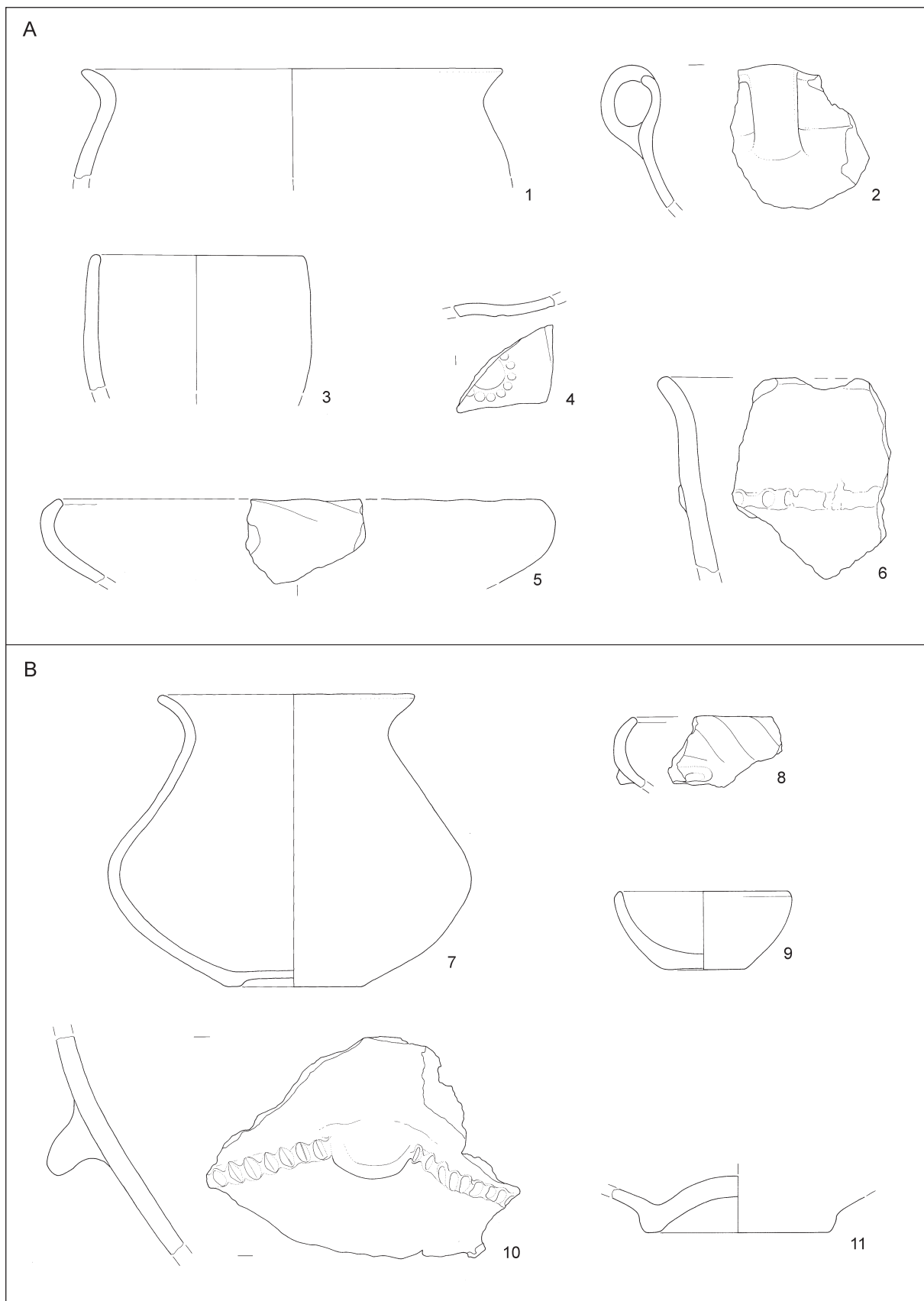

T. 57: Skolibrova ulica, sektor 3. A: kvadrat 64; B: kvadrat 66. Vse keramika. M. = 1:3.
 Taf. 57: Skolibrova ulica, Sektor 3. A: Quadrat 64; B: Quadrat 66. Alles Ton. M. = 1:3.

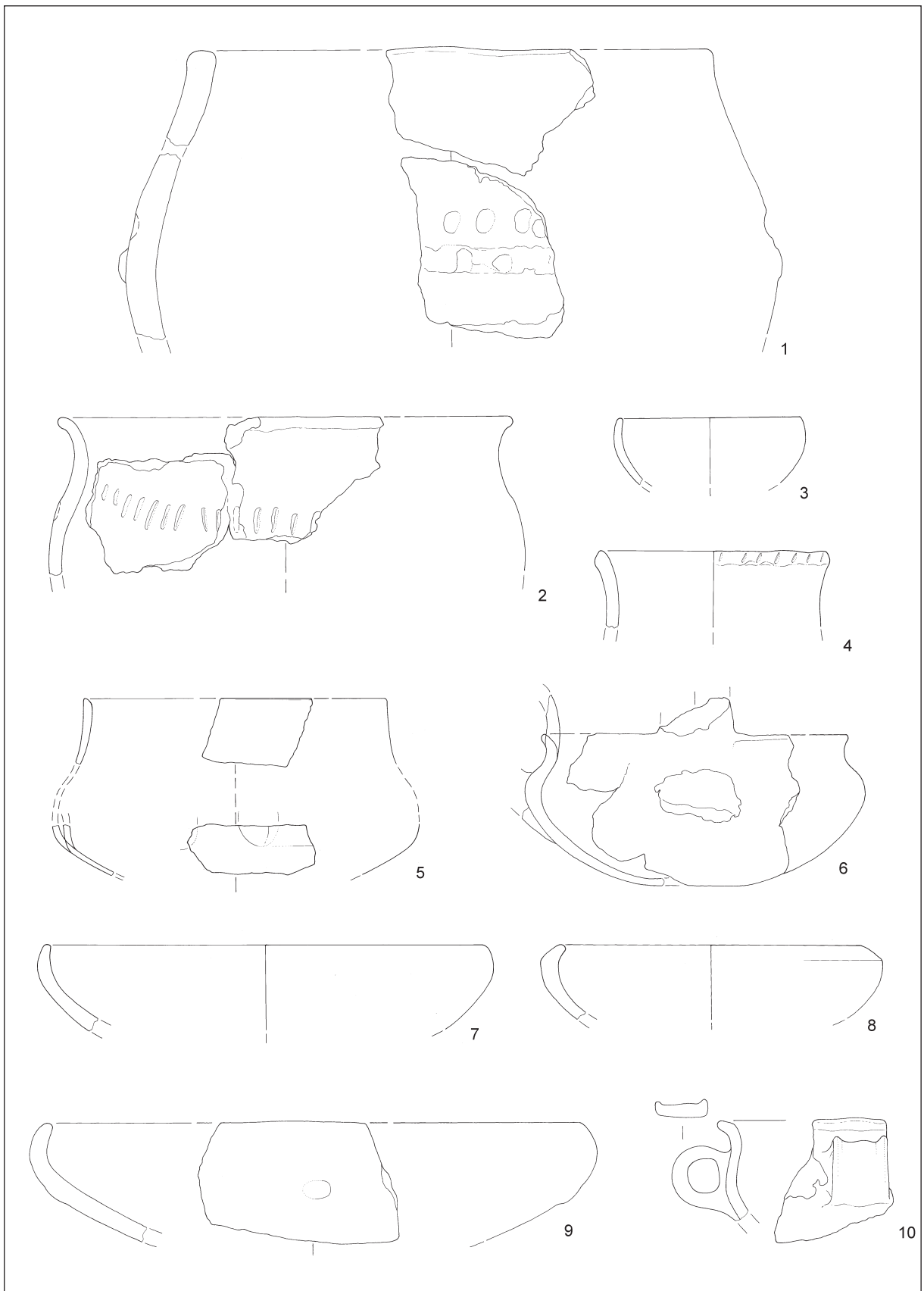

T. 58: Skolibrova ulica, sektor 3. Kvadrat 65. Vse keramika. M. = 1:3.

Taf. 58: Skolibrova ulica, Sektor 3. Quadrat 65. Alles Ton. M. = 1:3.

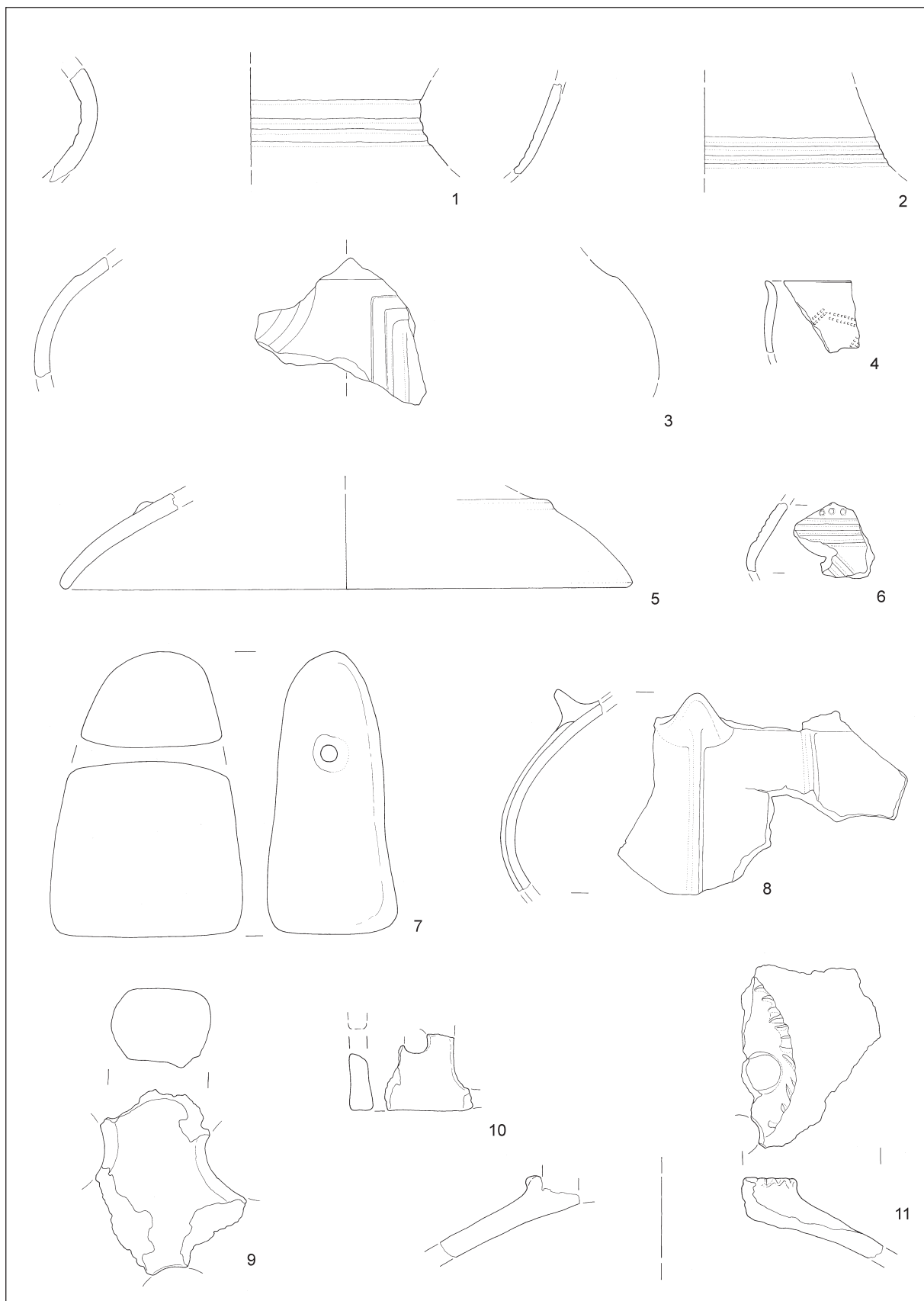

T. 59: Skolibrova ulica, sektor 3. Kvadrat 65. Vse keramika. M. = 1:3.

Taf. 59: Skolibrova ulica, Sektor 3. Quadrat 65. Alles Ton. M. = 1:3.

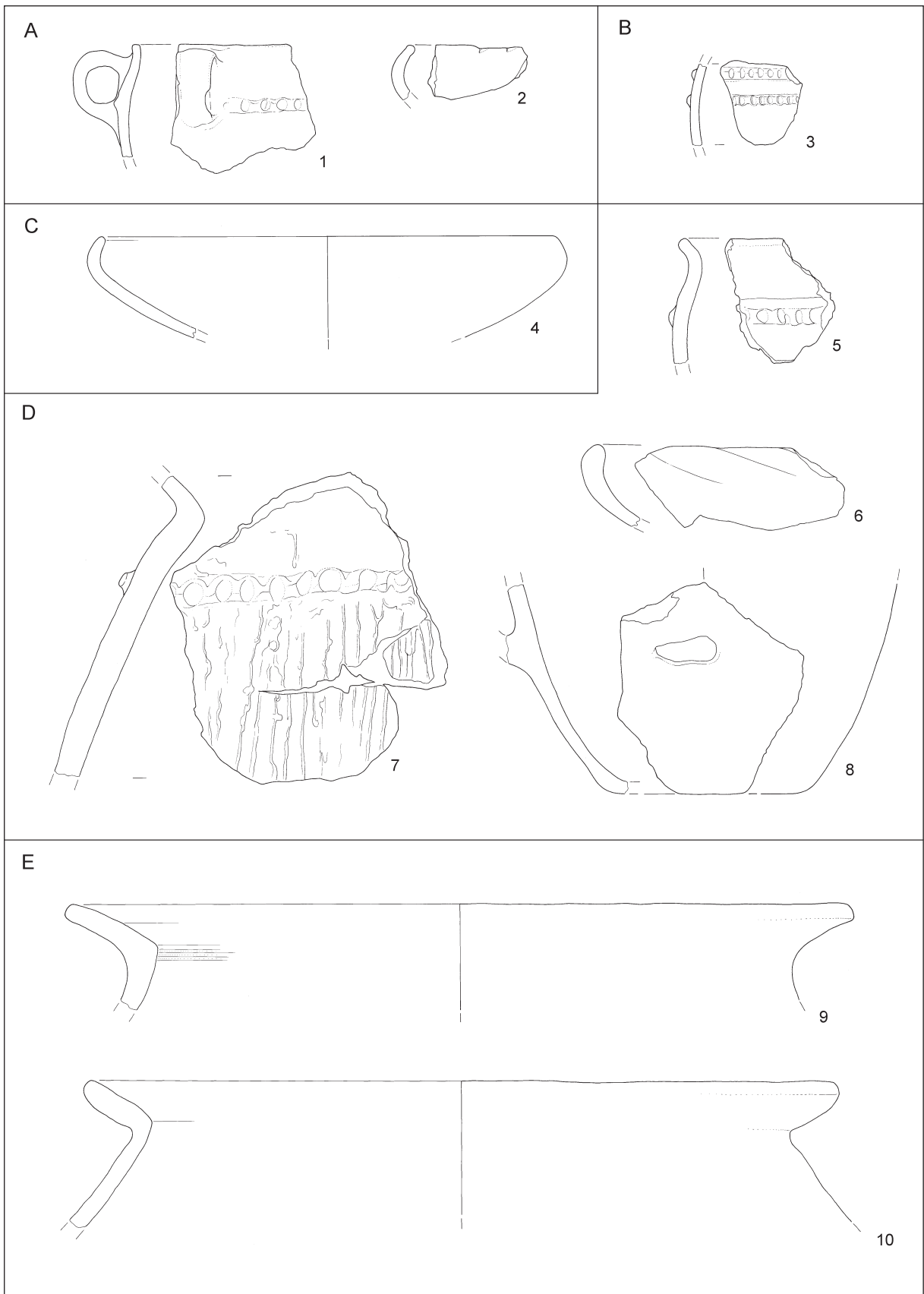

T. 60: Skolibrova ulica, sektor 4. A: jama 37; B: jama 38; C: jama 46; D: jama 50; E: jami 56 in 57. Vse keramika. M. = 1:3.

Taf. 60: Skolibrova ulica, Sektor 4. A: Grube 37; B: Grube 38; C: Grube 46; D: Grube 50; E: Gruben 56 und 57. Alles Ton. M. = 1:3.

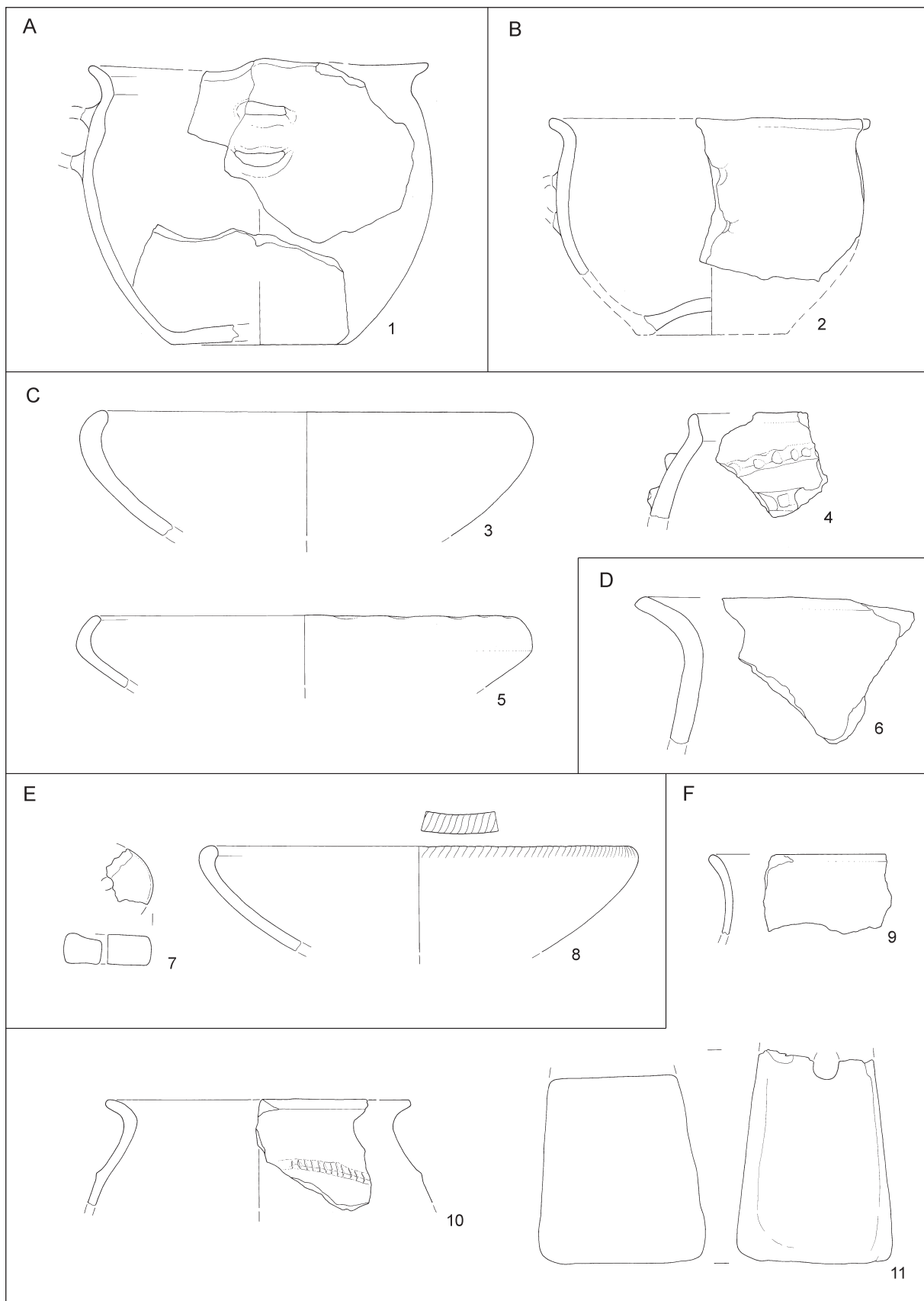

T. 61: Skolibrova ulica, sektor 4. A: jama 59a; B: jama 122a; C: jama 75; D: jame 79-81; E: jama 117; F: jama 121. Vse keramika. M. = 1:3.

Taf. 61: Skolibrova ulica, Sektor 4. A: Grube 59a; B: Grube 122a; C: Grube 75; D: Gruben 79-81; E: Grube 117; F: Grube 121. Alles Ton. M. = 1:3.

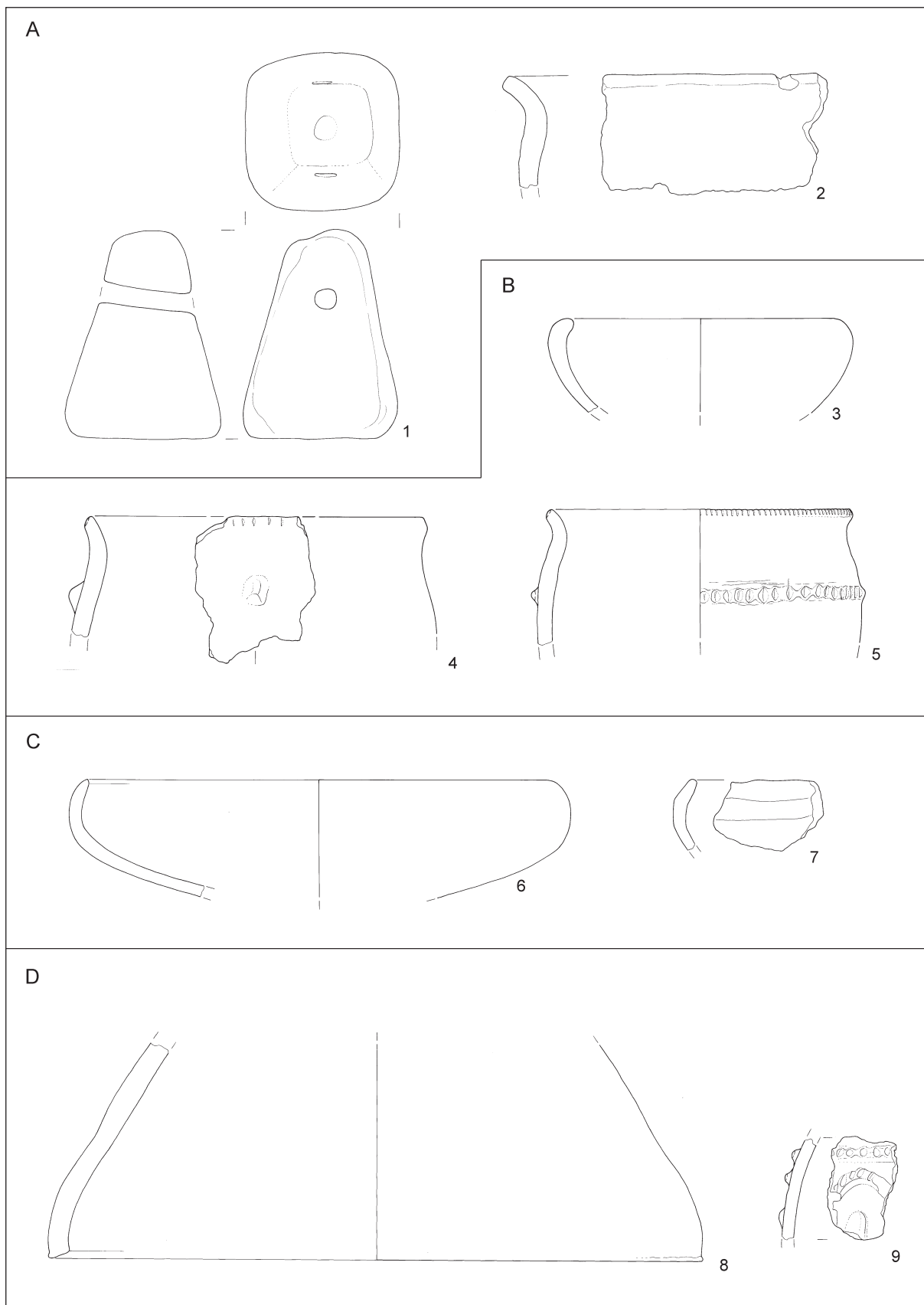

T. 62: Skolibrova ulica, sektor 4. A: jama 122; B: jama 151; C: jama 147; D: jama 146. Vse keramika. M. = 1:3.

Taf. 62: Skolibrova ulica, Sektor 4. A: Grube 122; B: Grube 151; C: Grube 147; D: Grube 146. Alles Ton. M. = 1:3.

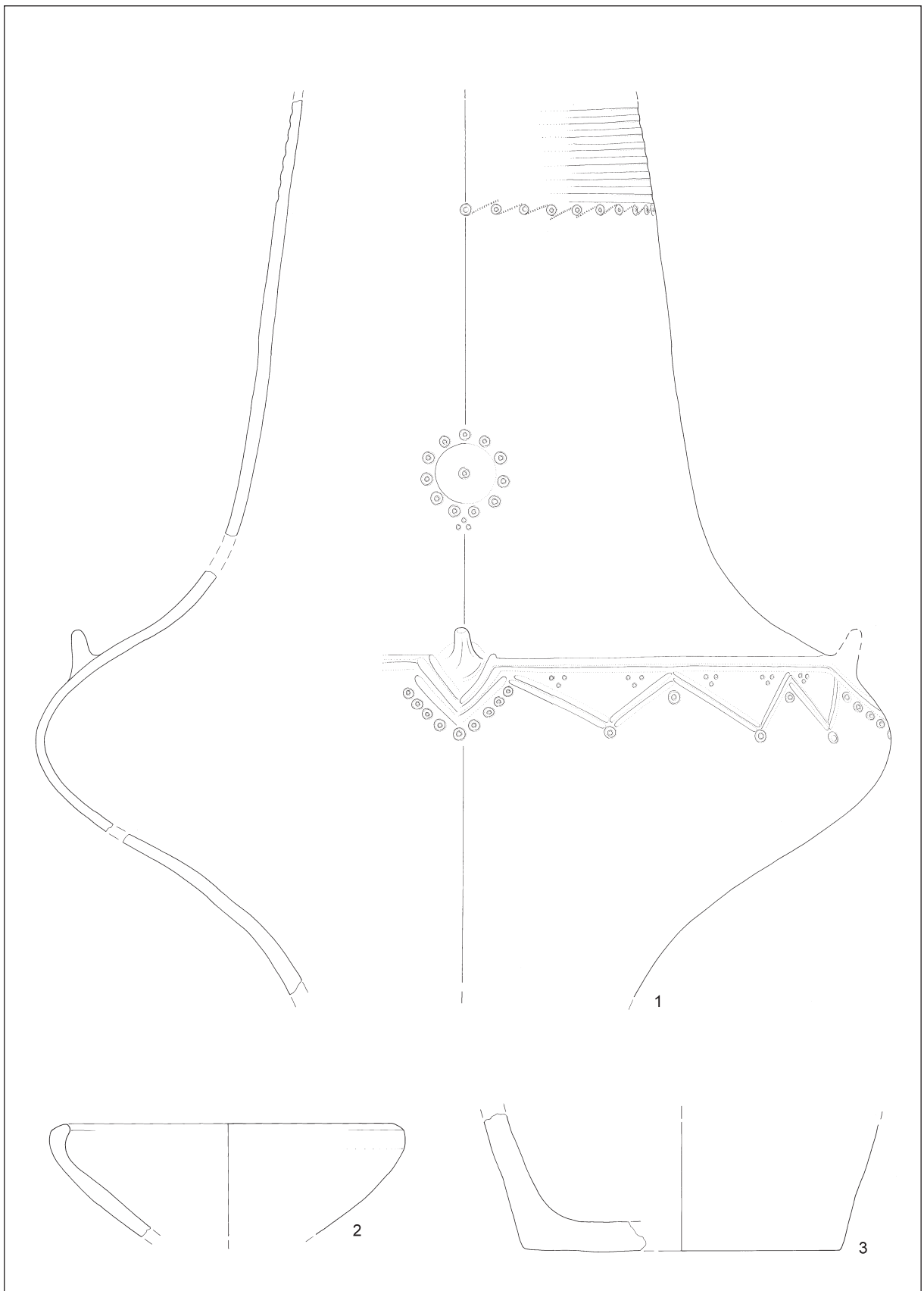

T. 63: Skolibrova ulica, sektor 4. Jama 146. Vse keramika. M. = 1:3.

Taf. 63: Skolibrova ulica, Sektor 4. Grube 146. Alles Ton. M. = 1:3.

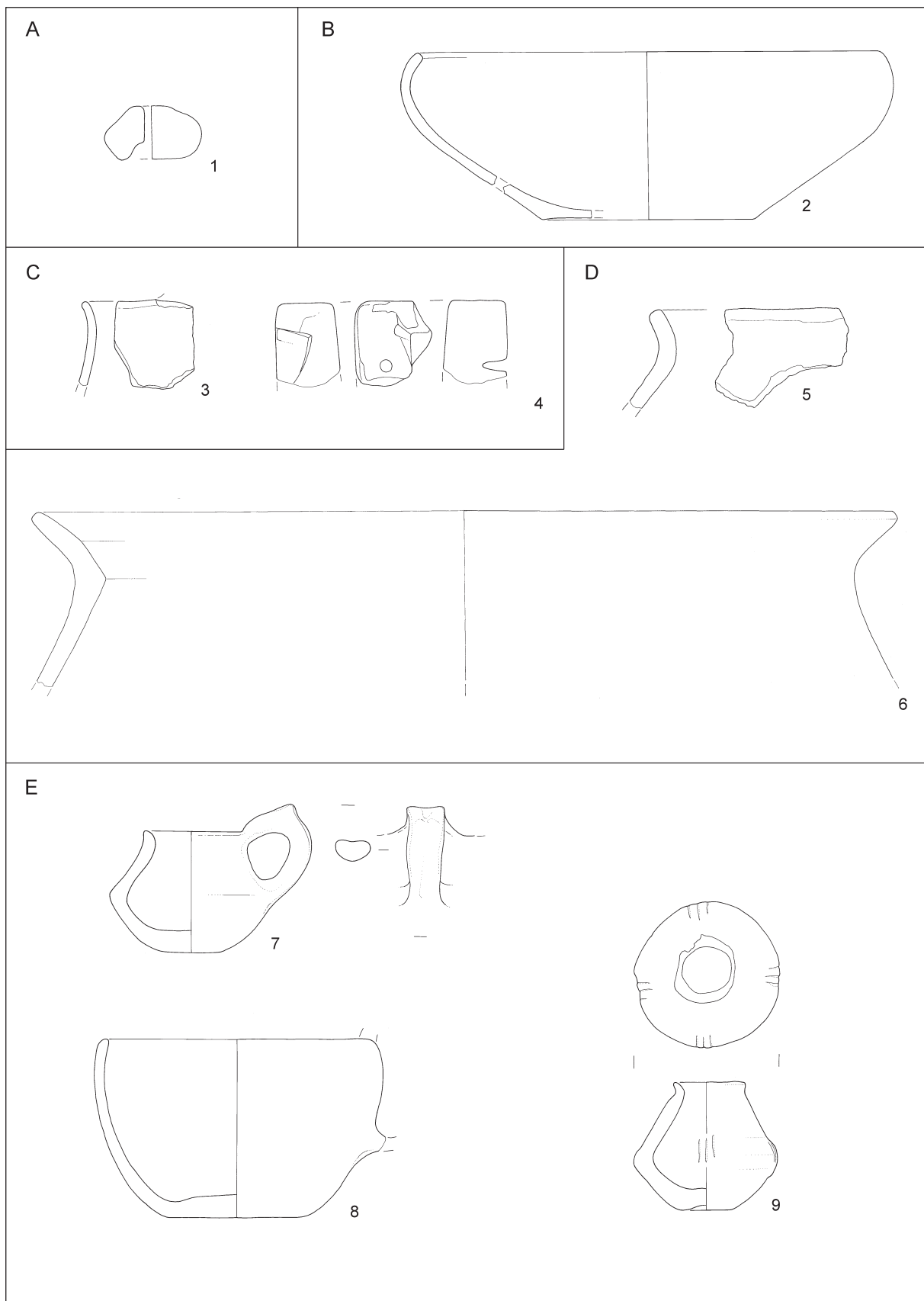

T. 64: Skolibrova ulica, sektor 4. A: jama 162; B: jama 196; C: jama 218; D: jame 206-208; E: jama 16a. 4 peščenec, ostalo keramika. M. = 1:3.

Taf. 64: Skolibrova ulica, Sektor 4. A: Grube 162; B: Grube 196; C: Grube 218; D: Gruben 206-208; E: Grube 16a. 4 Sandstein, sonst Ton. M. = 1:3.

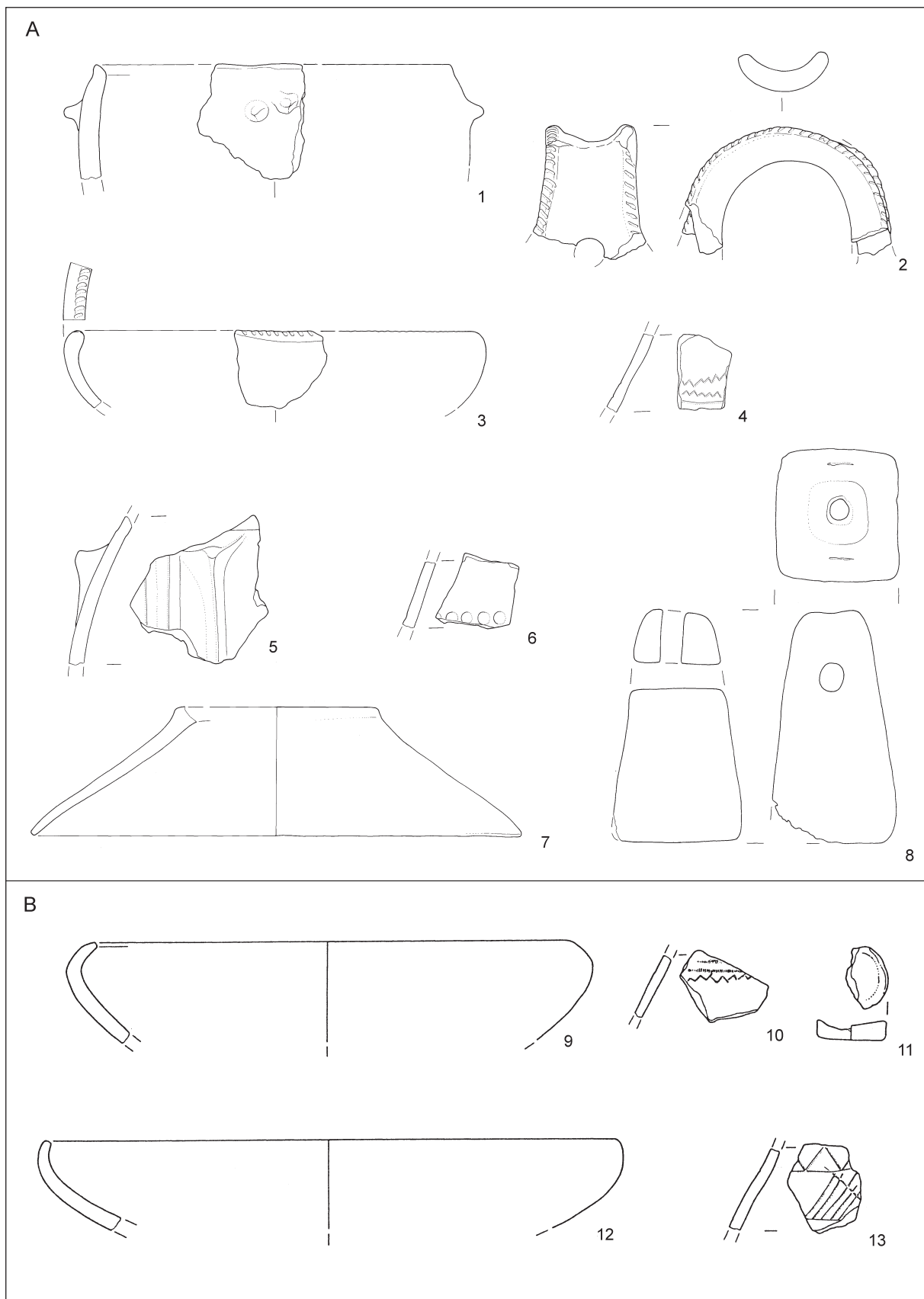

T. 65: Skolibrova ulica, sektor 4. A: vodnjak 4/1; B: vodnjak 4/2. Vse keramika. M. = 1:3.
 Taf. 65: Skolibrova ulica, Sektor 4. A: Brunnen 4/1; B: Brunnen 4/2. Alles Ton. M. = 1:3.

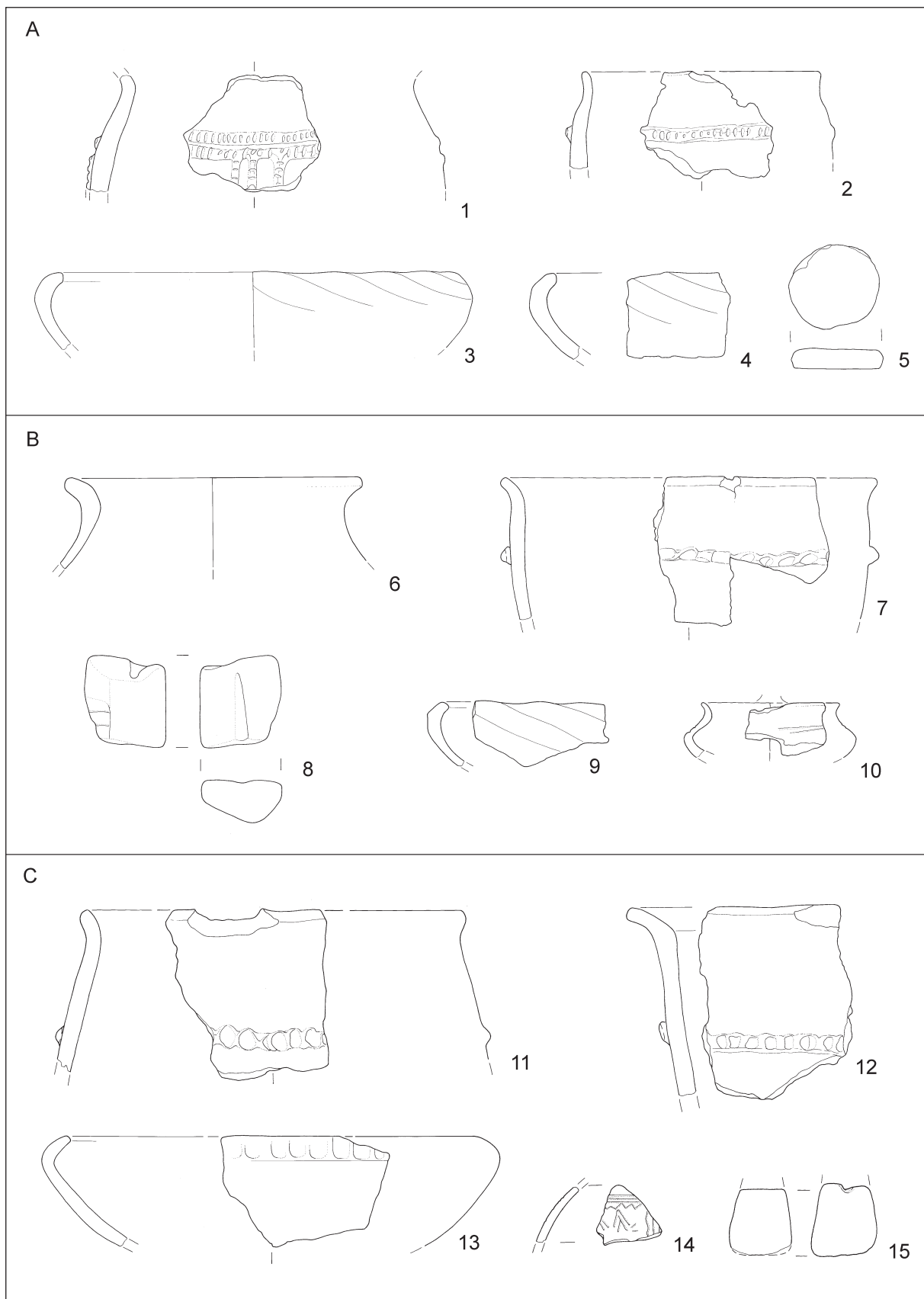

T. 66: Skolibrova ulica, sektor 4. A: kvadrat 72; B: kvadrat 73; C: kvadrat 76. 8 peščenec, ostalo keramika. M. = 1:3.
 Taf. 66: Skolibrova ulica, Sektor 4. A: Quadrat 72; B: Quadrat 73; C: Quadrat 76. 8 Sandstein, sonst Ton. M. = 1:3.

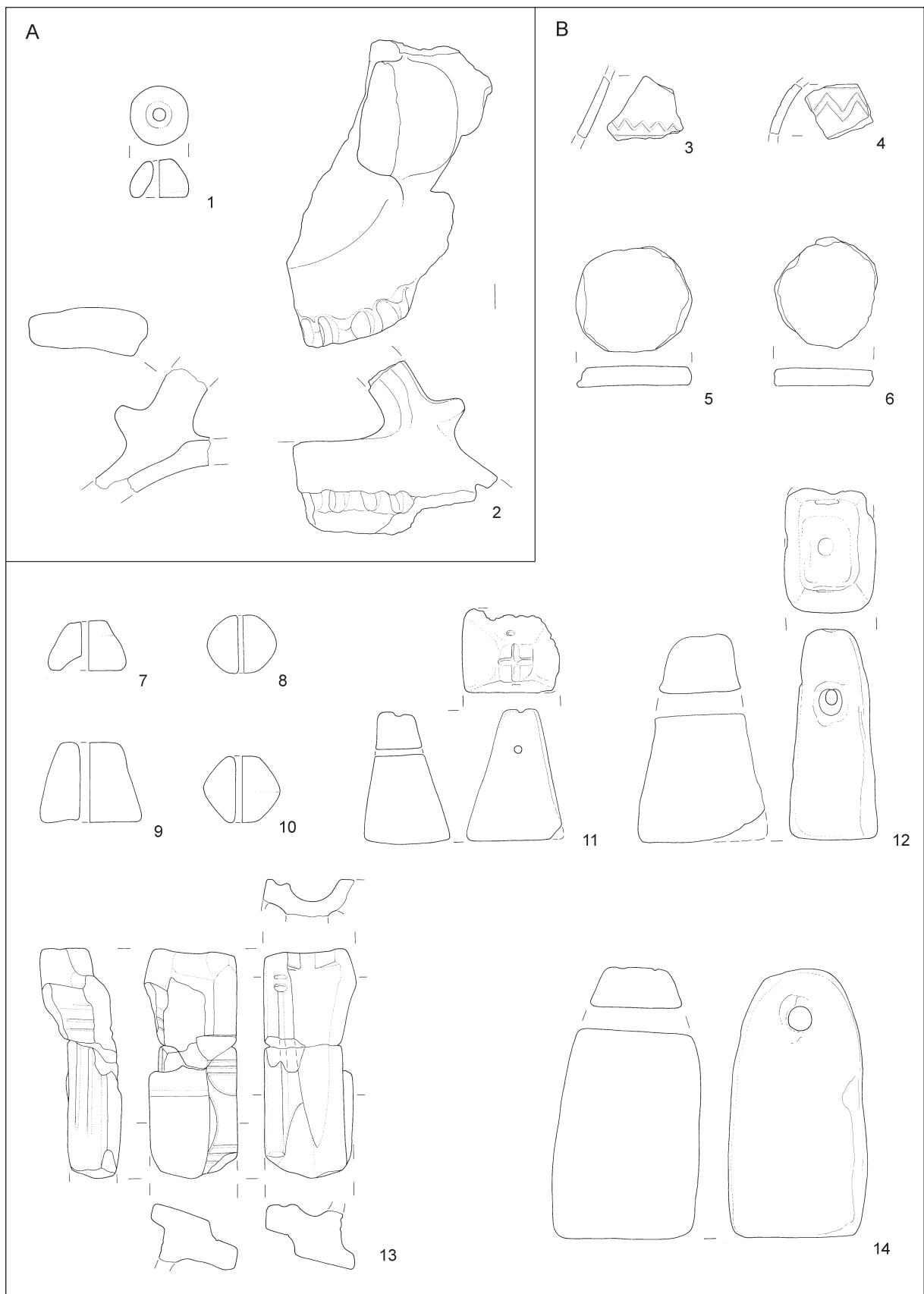

T. 67: Skolibrova ulica, sektor 4. A: kvadrat 75; B: kvadrat 87. 13 peščenec, ostalo keramika. M. = 1:3.

Taf. 67: Skolibrova ulica, Sektor 4. A: Quadrat 75; B: Quadrat 87. 13 Sandstein, sonst Ton. M. = 1:3.

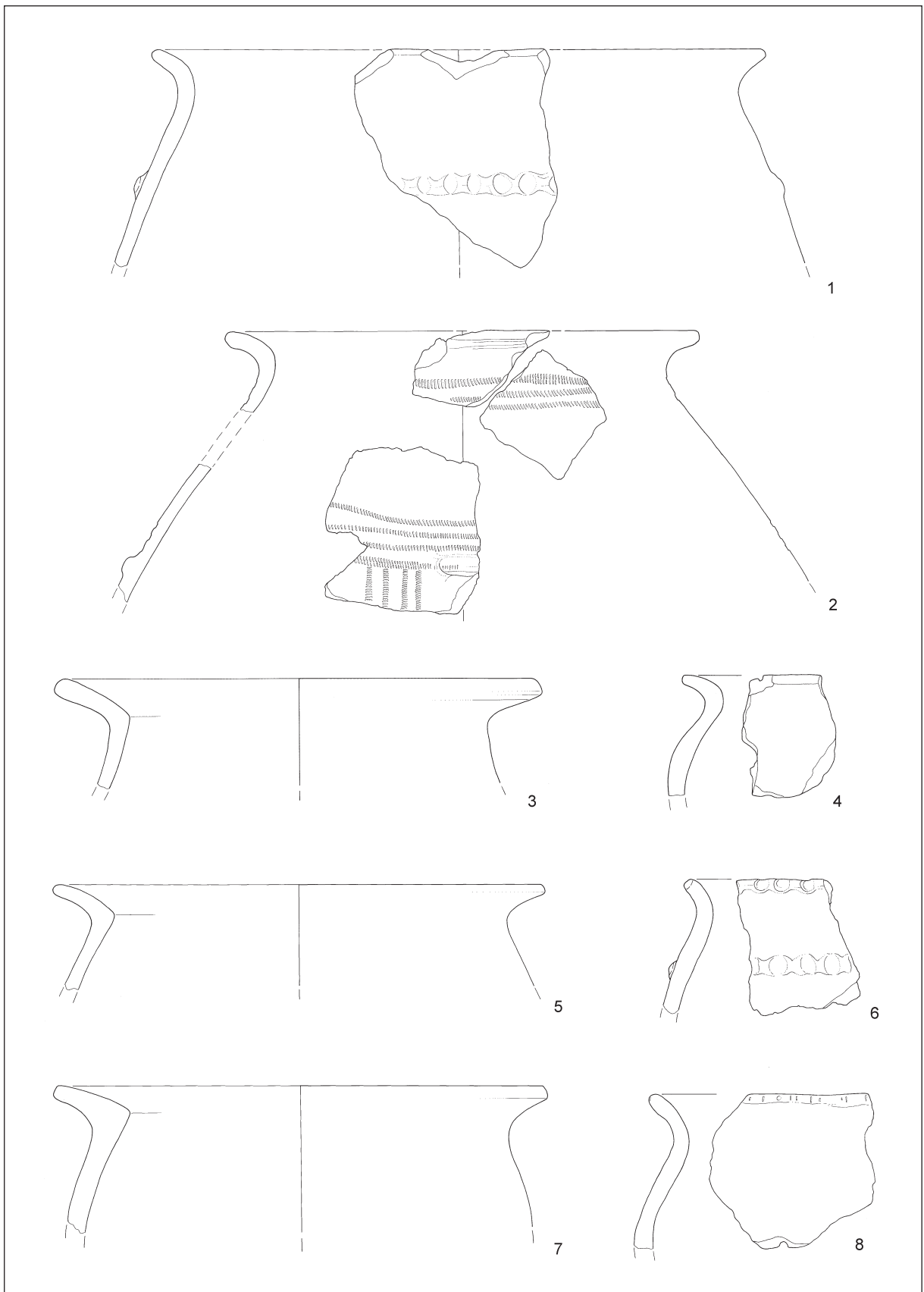

T. 68: Skolibrova ulica, sektor 4. Kvadrat 87. Vse keramika. M. = 1:3.

Taf. 68: Skolibrova ulica, Sektor 4. Quadrat 87. Alles Ton. M. = 1:3.

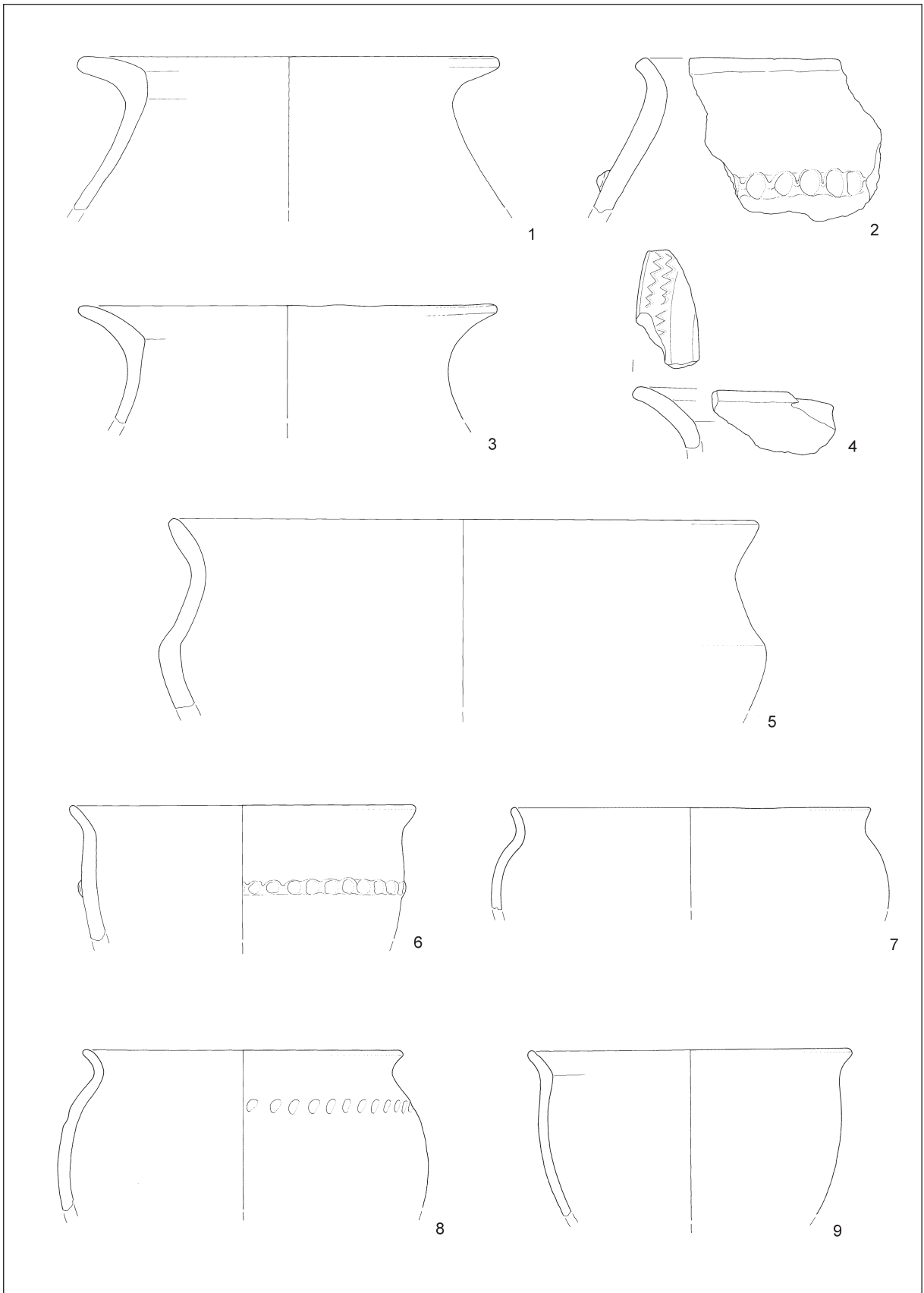

T. 69: Skolibrova ulica, sektor 4. Kvadrat 87. Vse keramika. M. = 1:3.
 Taf. 69: Skolibrova ulica, Sektor 4. Quadrat 87. Alles Ton. M. = 1:3.

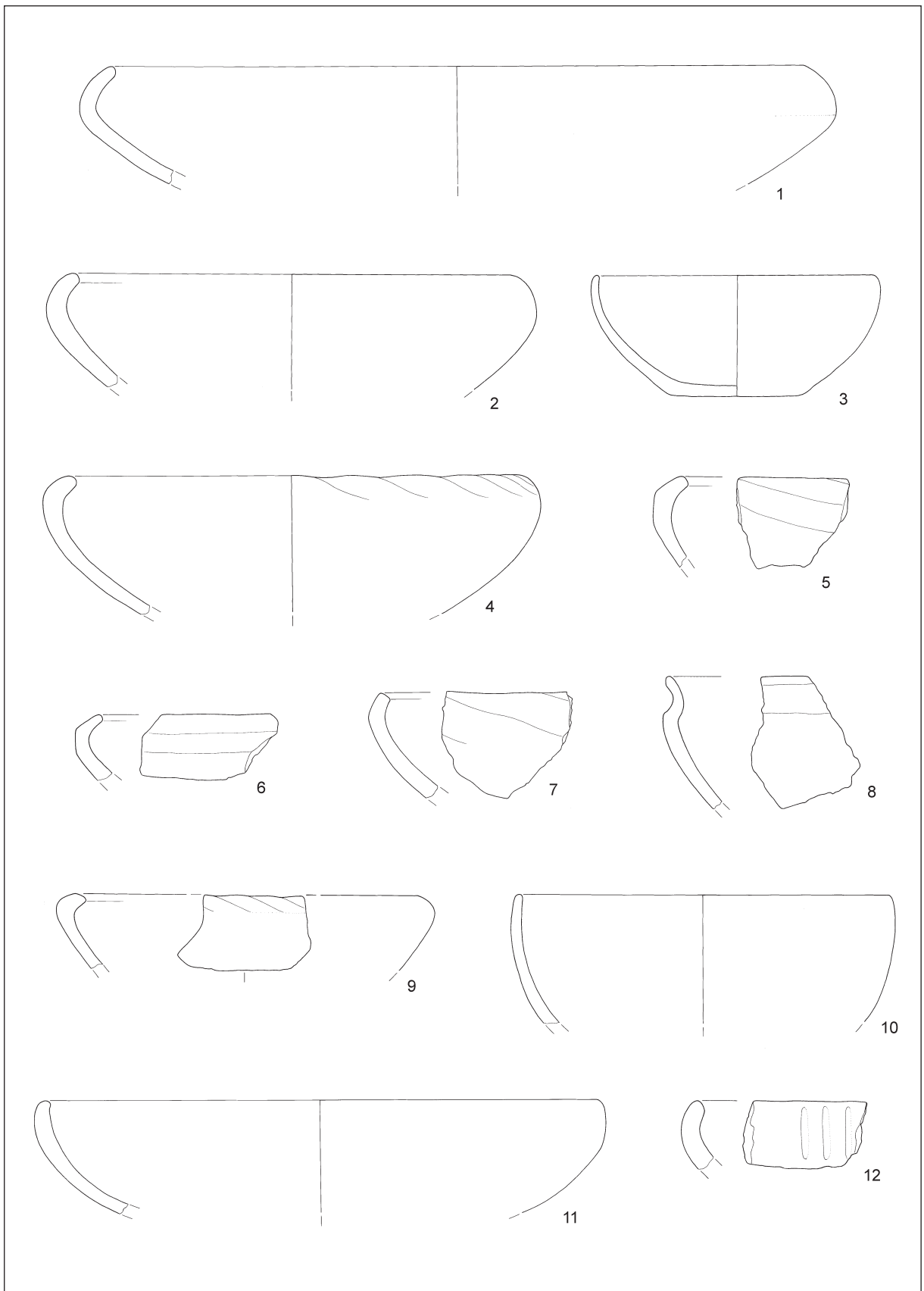

T. 70: Skolibrova ulica, sektor 4. Kvadrat 87. Vse keramika. M. = 1:3.

Taf. 70: Skolibrova ulica, Sektor 4. Quadrat 87. Alles Ton. M. = 1:3.

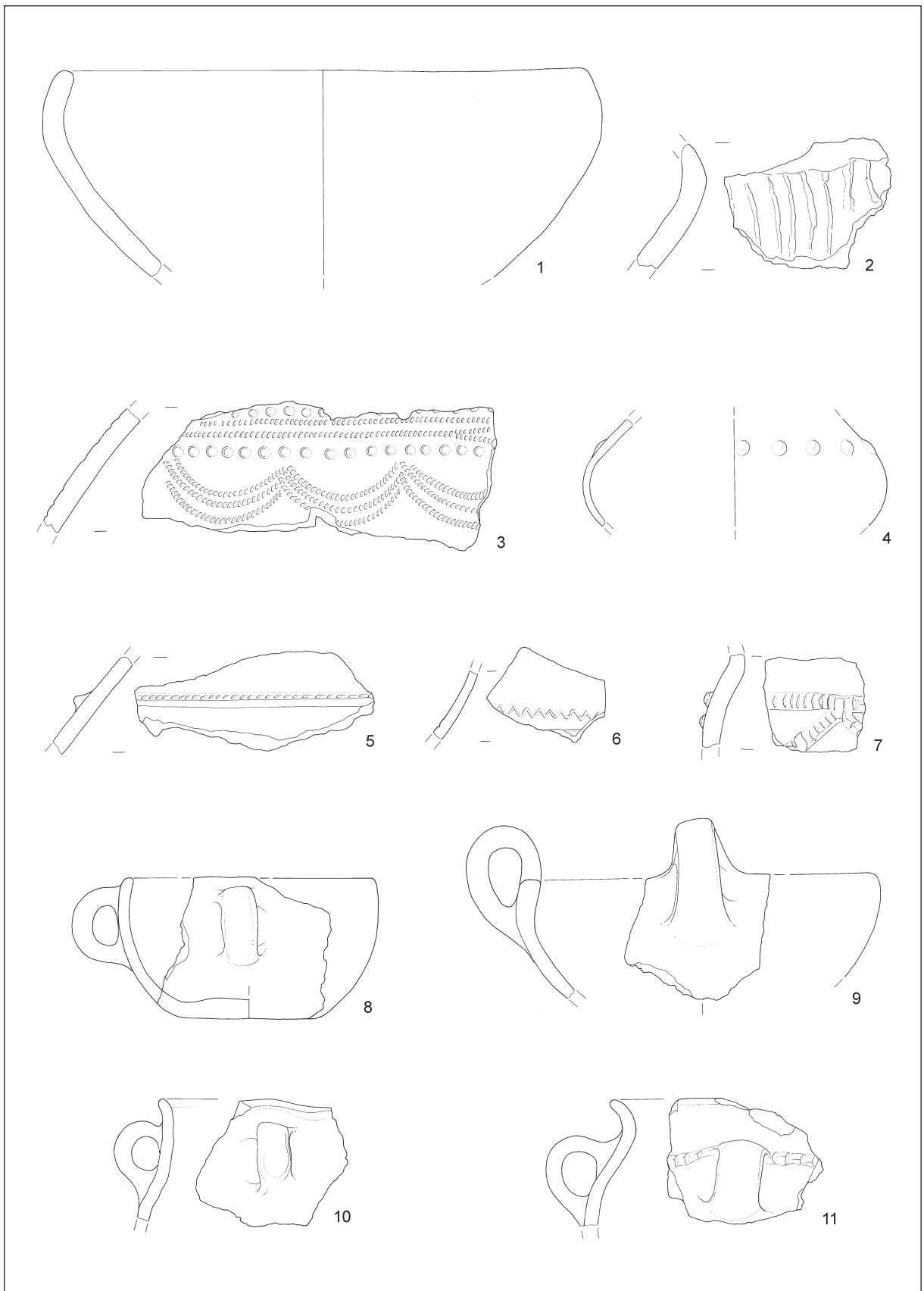

T. 71: Skolibrova ulica, sektor 4. Kvadrat 87. Vse keramika. M. = 1:3.

Taf. 71: Skolibrova ulica, Sektor 4. Quadrat 87. Alles Ton. M. = 1:3.

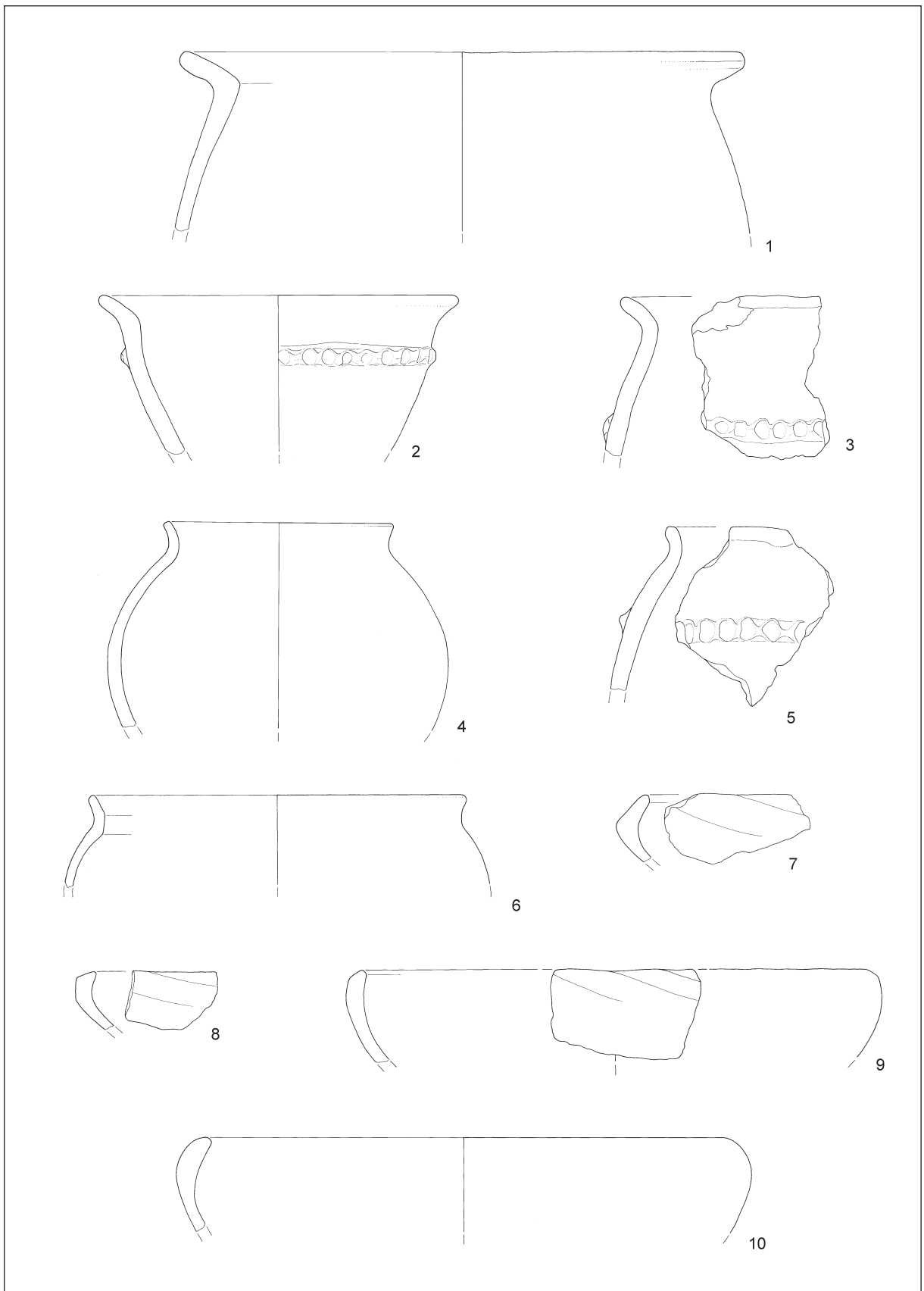

T. 72: Skolibrova ulica, sektor 4. Kvadrat 88. Vse keramika. M. = 1:3.

Taf. 72: Skolibrova ulica, Sektor 4. Quadrat 88. Alles Ton. M. = 1:3.

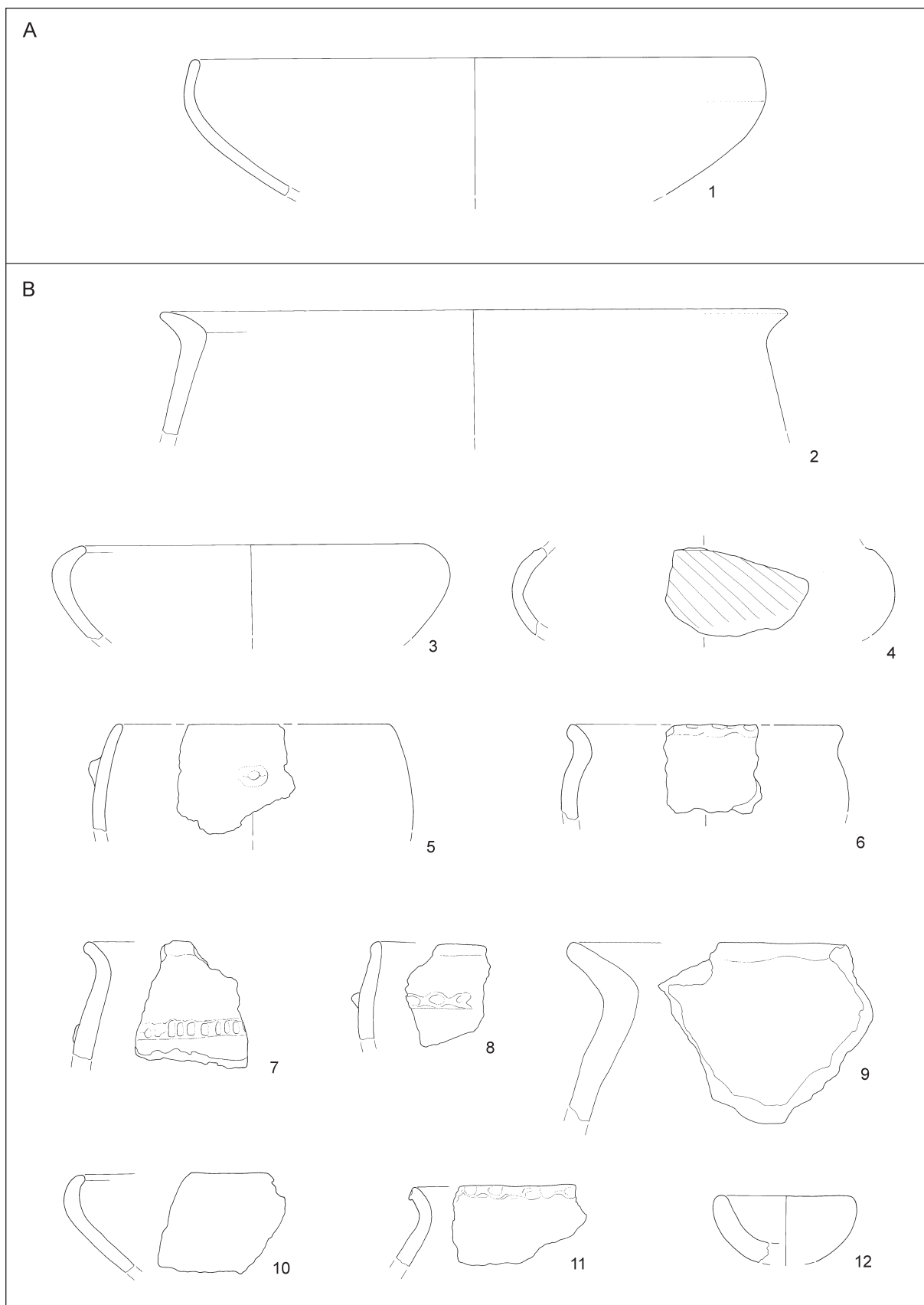

T. 73: Skolibrova ulica, sektor 4. A: kvadrat 88; B: kvadrat 89. Vse keramika. M. = 1:3.
 Taf. 73: Skolibrova ulica, Sektor 4. A: Quadrat 88; B: Quadrat 89. Alles Ton. M. = 1:3.

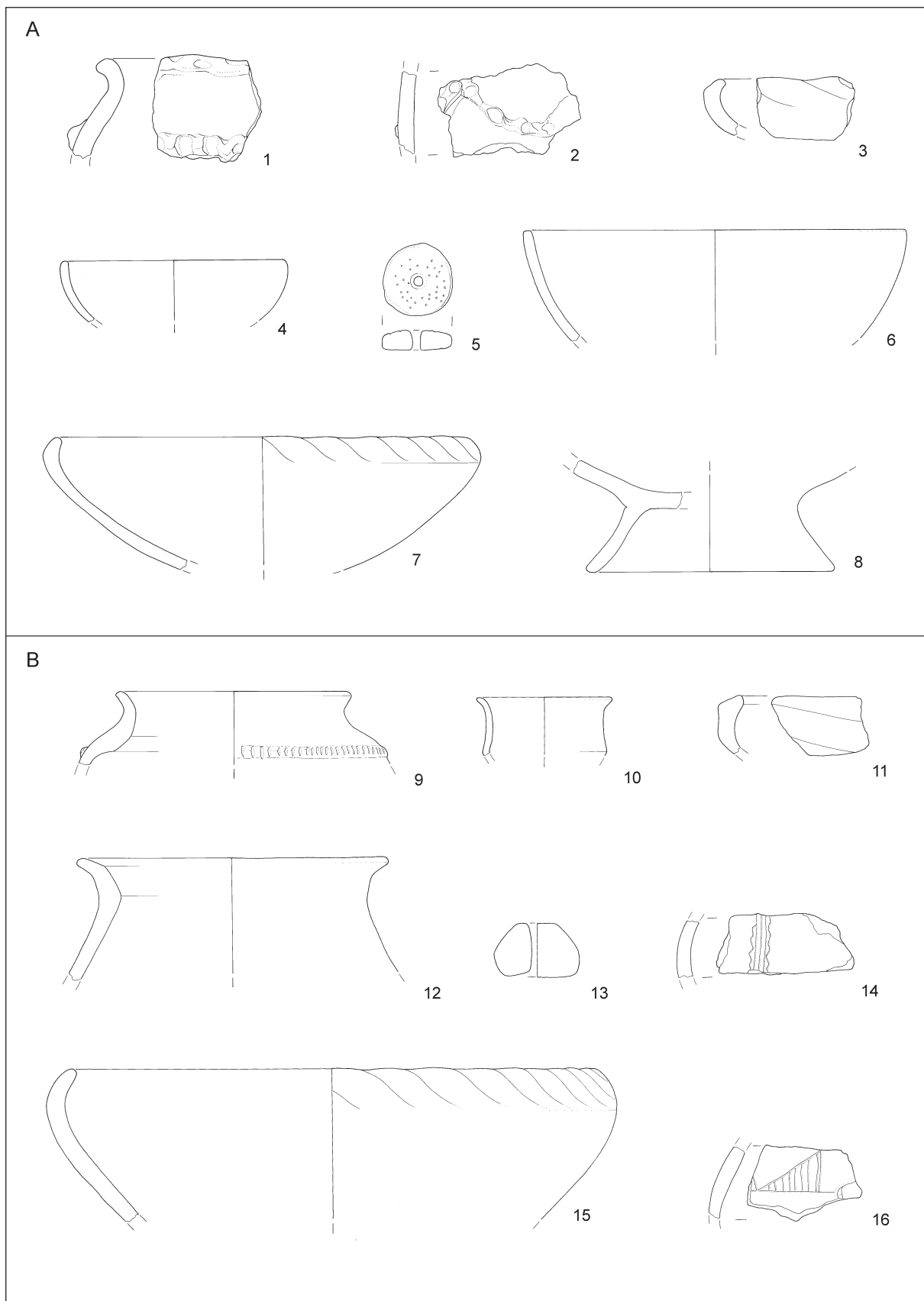

T. 74: Skolibrova ulica, sektor 4. A: kvadrat 98; B: kvadrat 99. Vse keramika. M. = 1:3.
 Taf. 74: Skolibrova ulica, Sektor 4. A: Quadrat 98; B: Quadrat 99. Alles Ton. M. = 1:3.

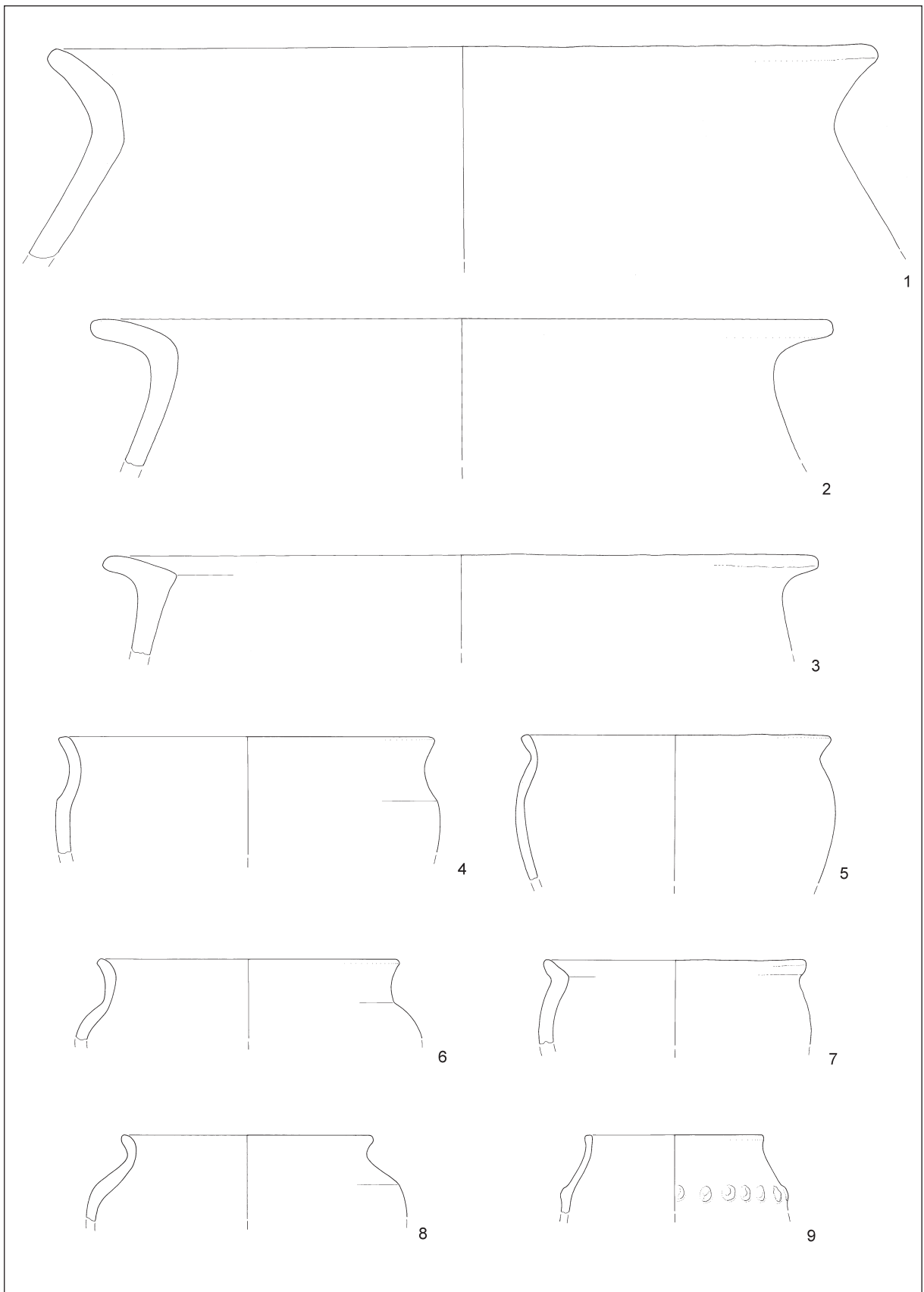

T. 75: Skolibrova ulica, sektor 4. Kvadrat 100. Vse keramika. M. = 1:3.

Taf. 75: Skolibrova ulica, Sektor 4. Quadrat 100. Alles Ton. M. = 1:3.

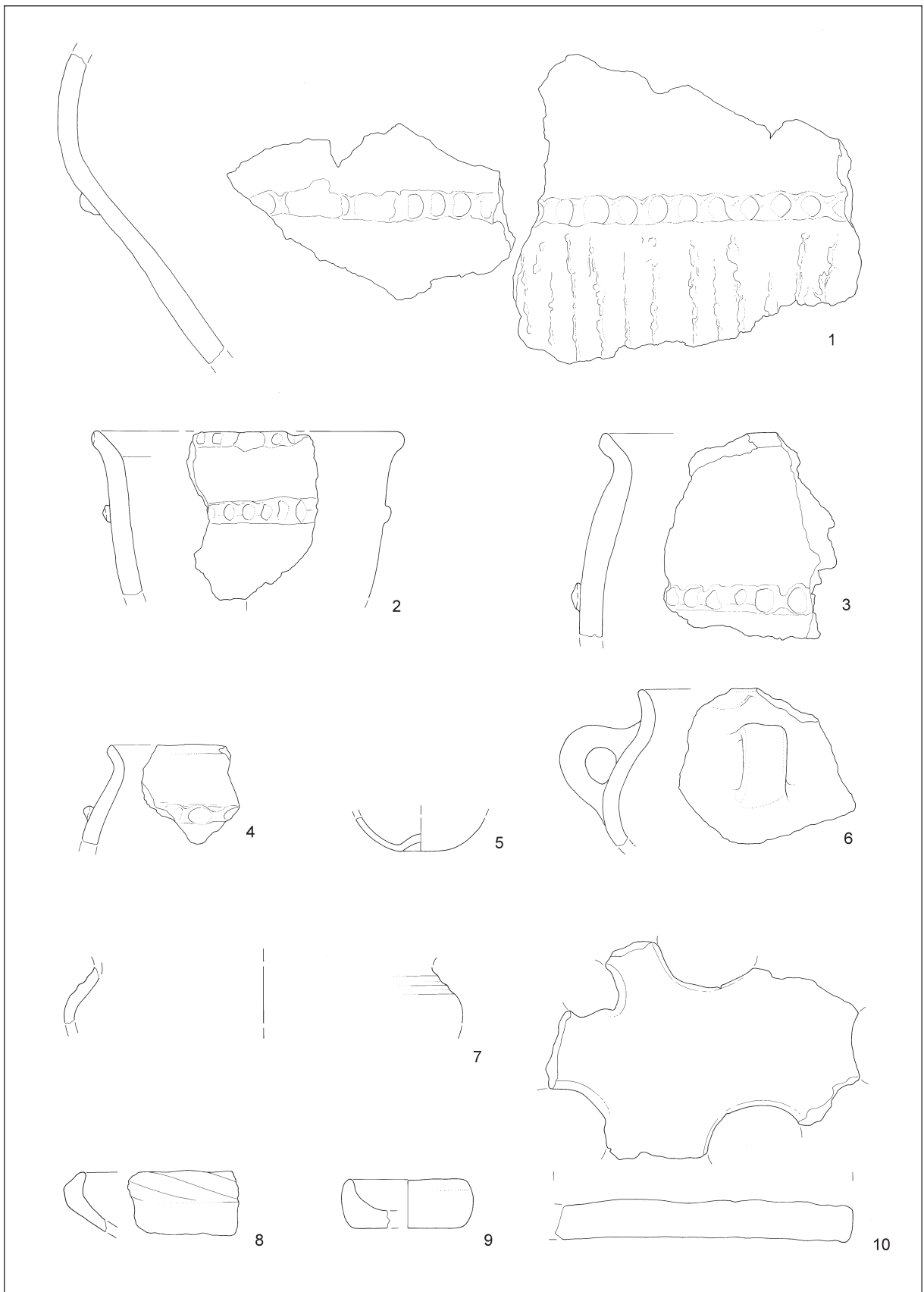

T. 76: Skolibrova ulica, sektor 4. Kvadrat 100. Vse keramika. M. = 1:3.

Taf. 76: Skolibrova ulica, Sektor 4. Quadrat 100. Alles Ton. M. = 1:3.

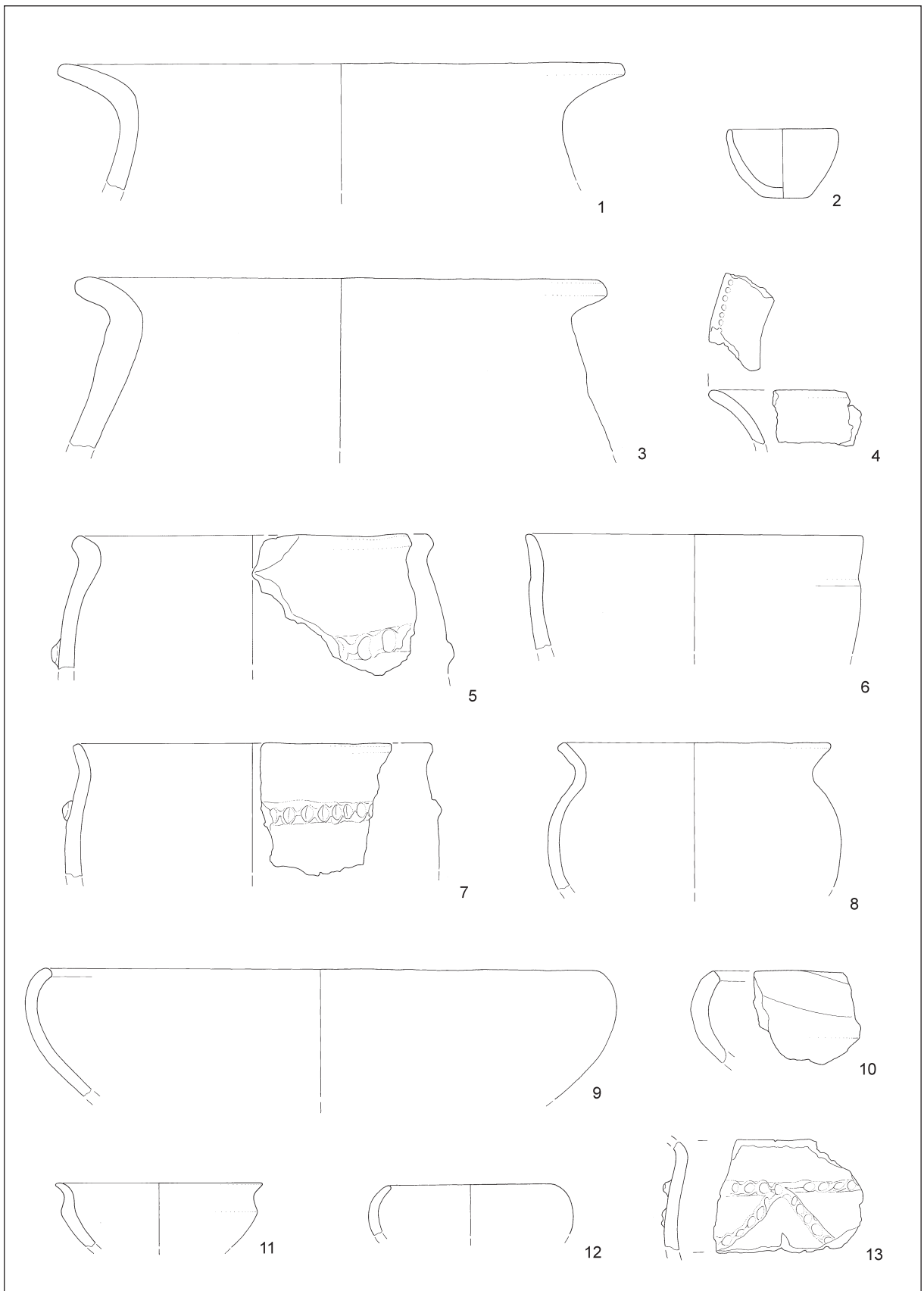

T. 77: Skolibrova ulica, sektor 4. Kvadrat 101. Vse keramika. M. = 1:3.

Taf. 77: Skolibrova ulica, Sektor 4. Quadrat 101. Alles Ton. M. = 1:3.

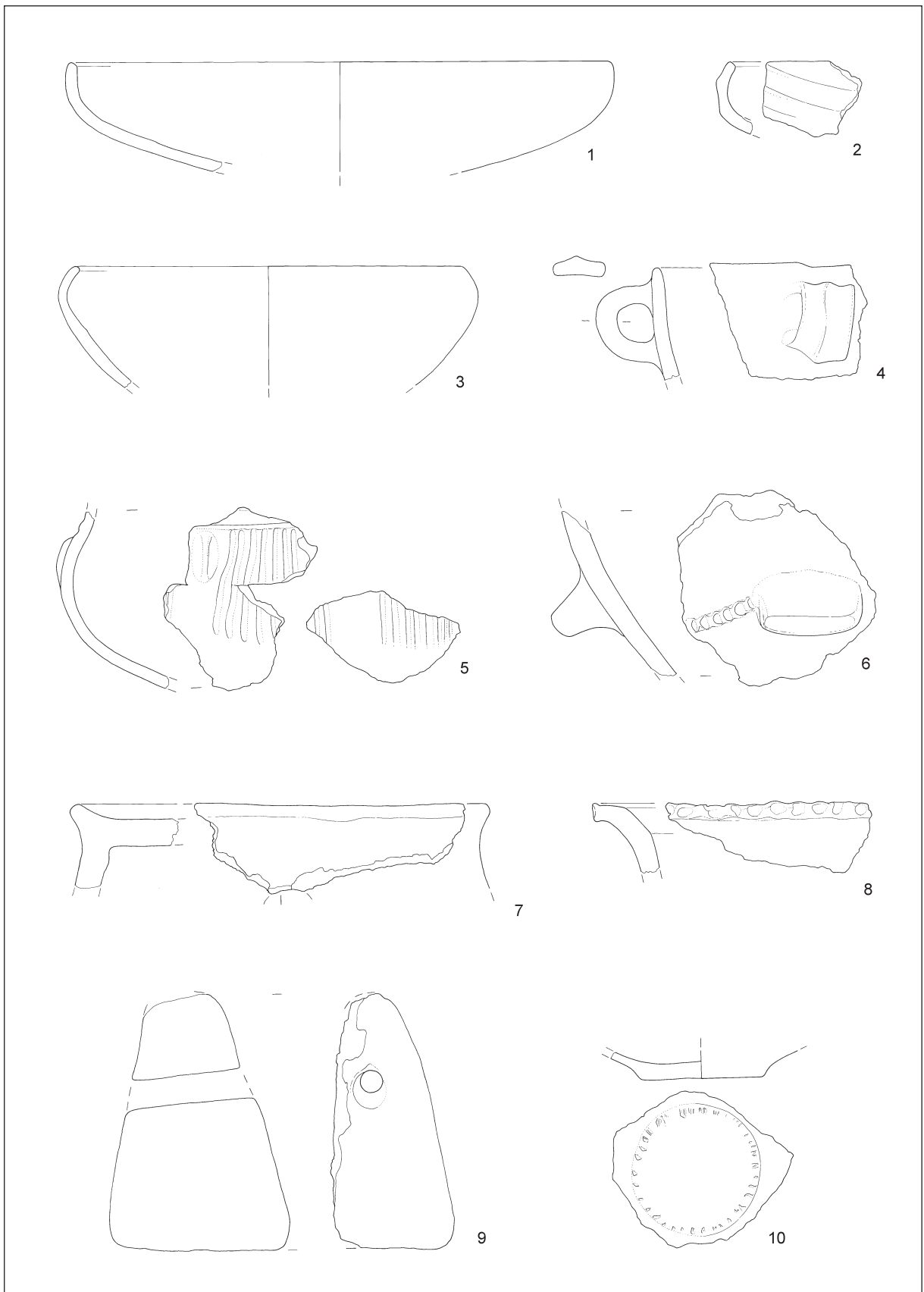

T. 78: Skolibrova ulica, sektor 4. Kvadrat 101. Vse keramika. M. = 1:3.

Taf. 78: Skolibrova ulica, Sektor 4. Quadrat 101. Alles Ton. M. = 1:3.

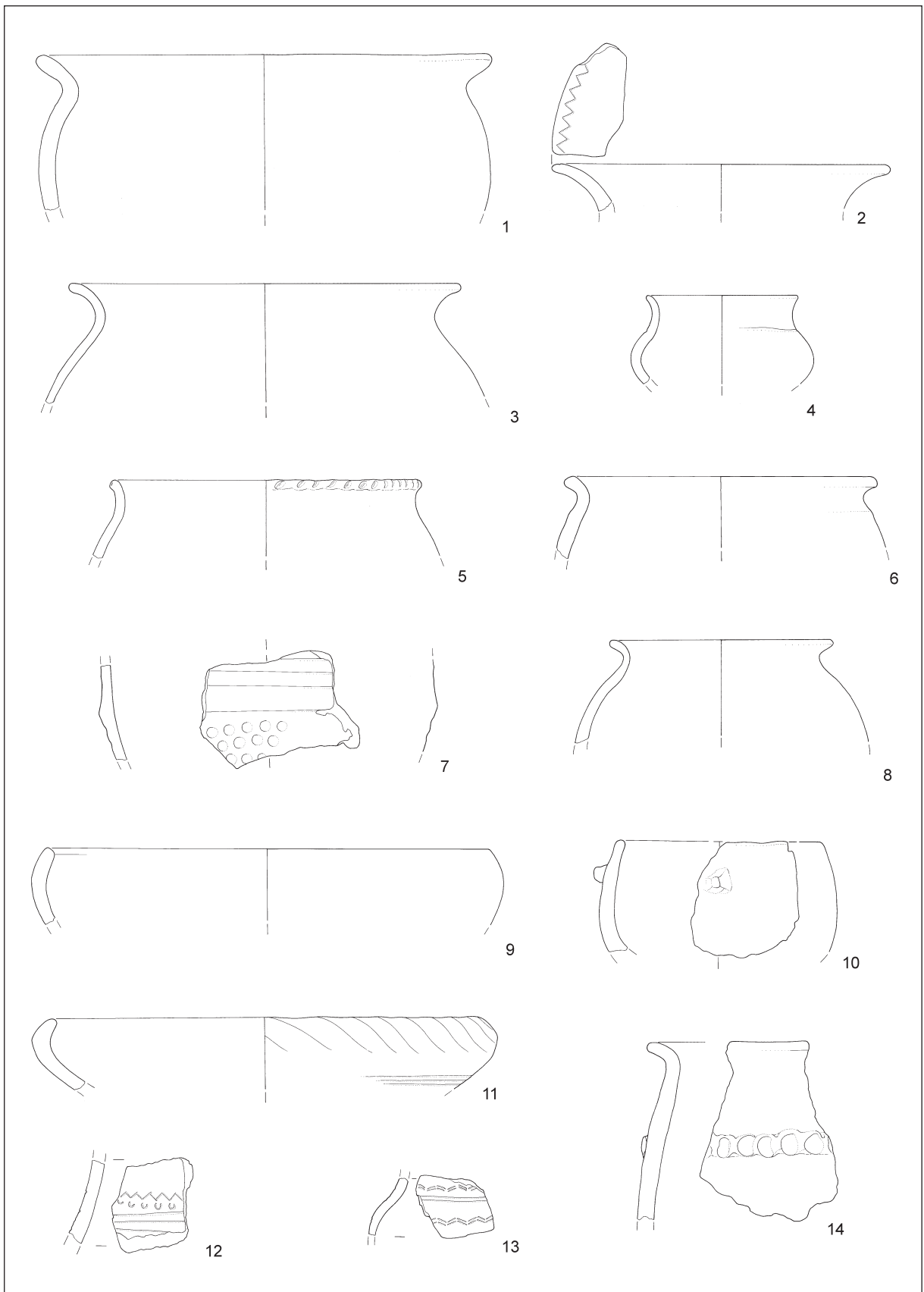

T. 79: Skolibrova ulica, sektor 4. Kvadrat 102. Vse keramika. M. = 1:3.

Taf. 79: Skolibrova ulica, Sektor 4. Quadrat 102. Alles Ton. M. = 1:3.

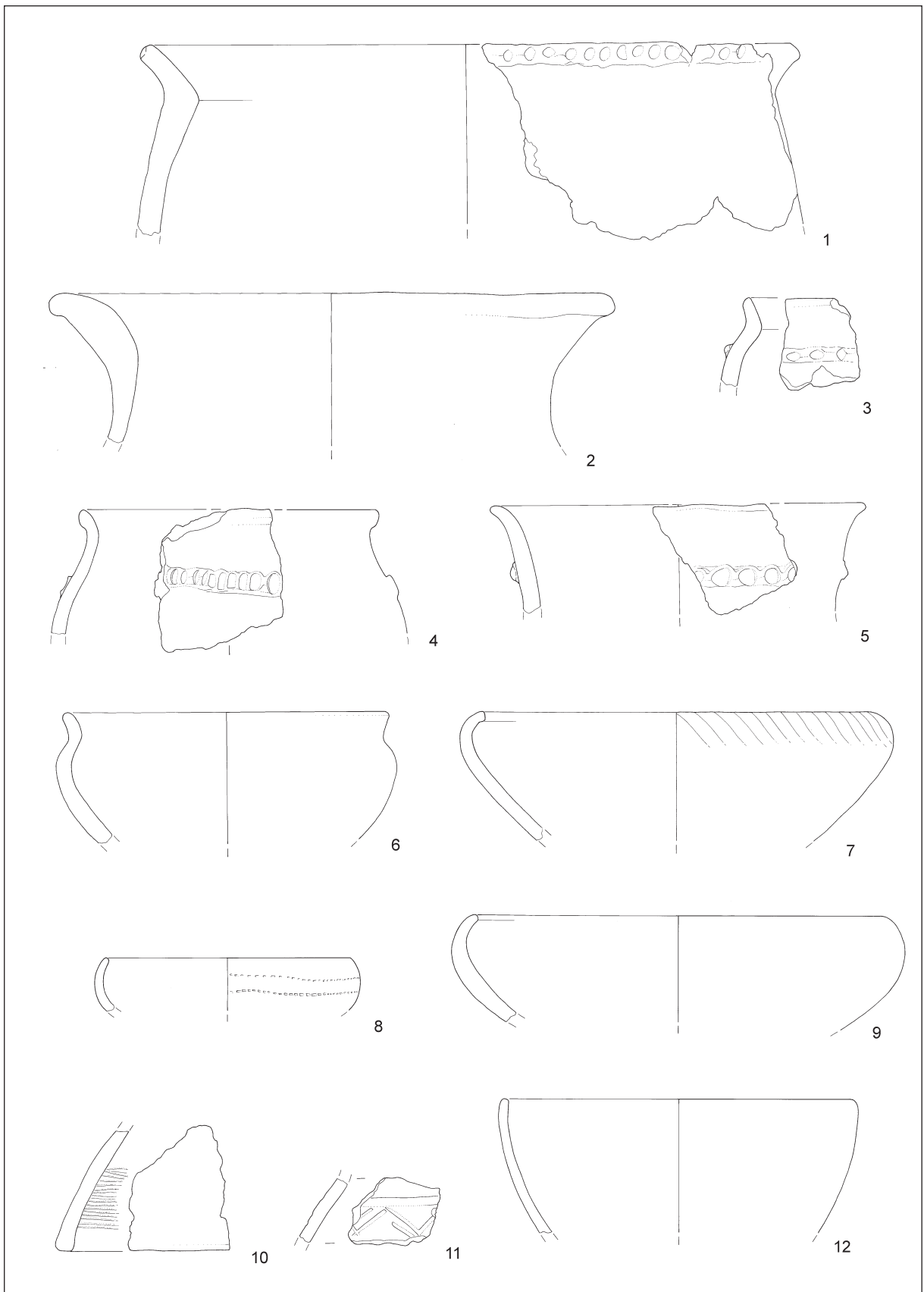

T. 80: Skolibrova ulica, sektor 4. Kvadrat 111. Vse keramika. M. = 1:3.

Taf. 80: Skolibrova ulica, Sektor 4. Quadrat 111. Alles Ton. M. = 1:3.

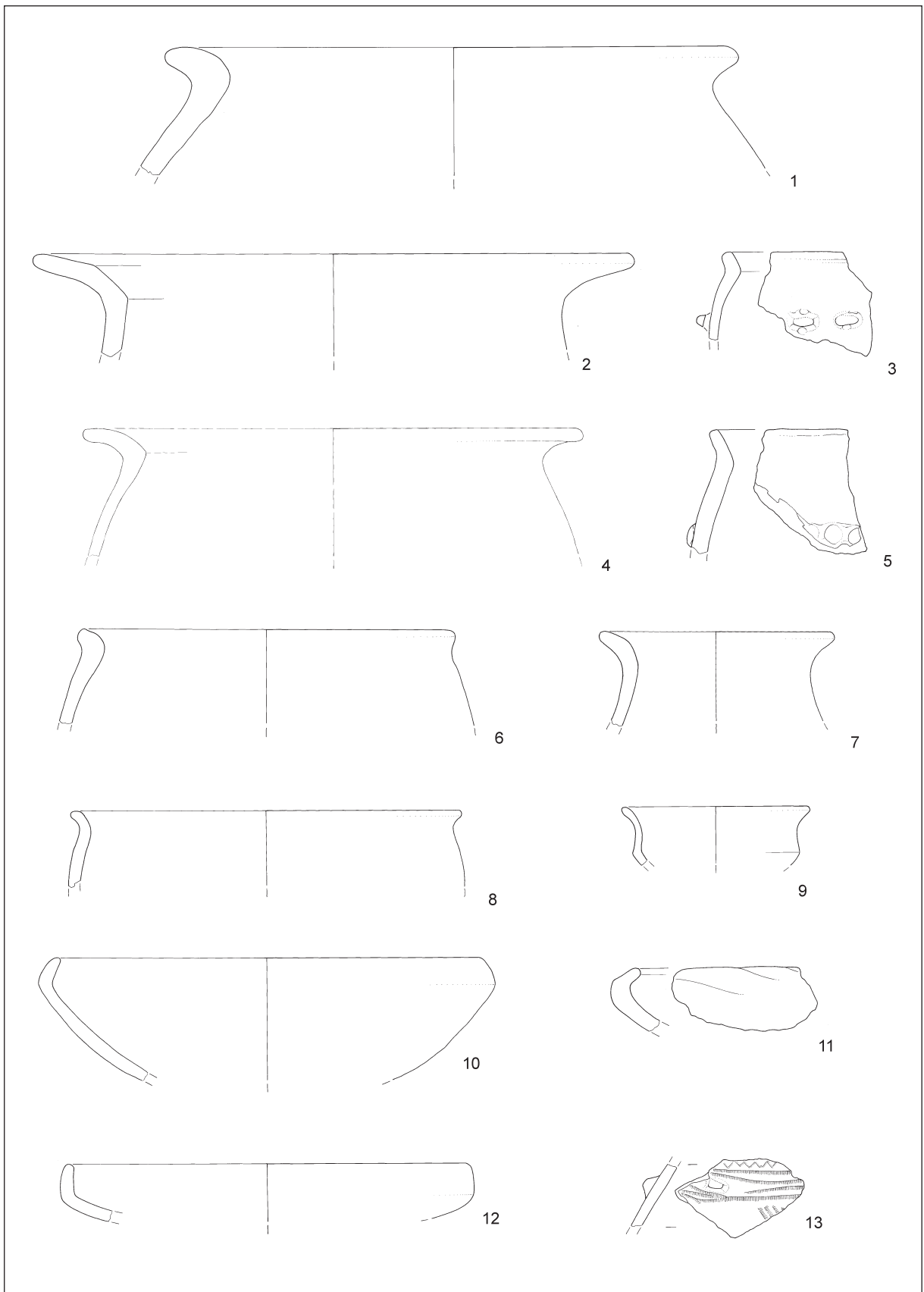

T. 81: Skolibrova ulica, sektor 4. Kvadrat 112. Vse keramika. M. = 1:3.

Taf. 81: Skolibrova ulica, Sektor 4. Quadrat 112. Alles Ton. M. = 1:3.

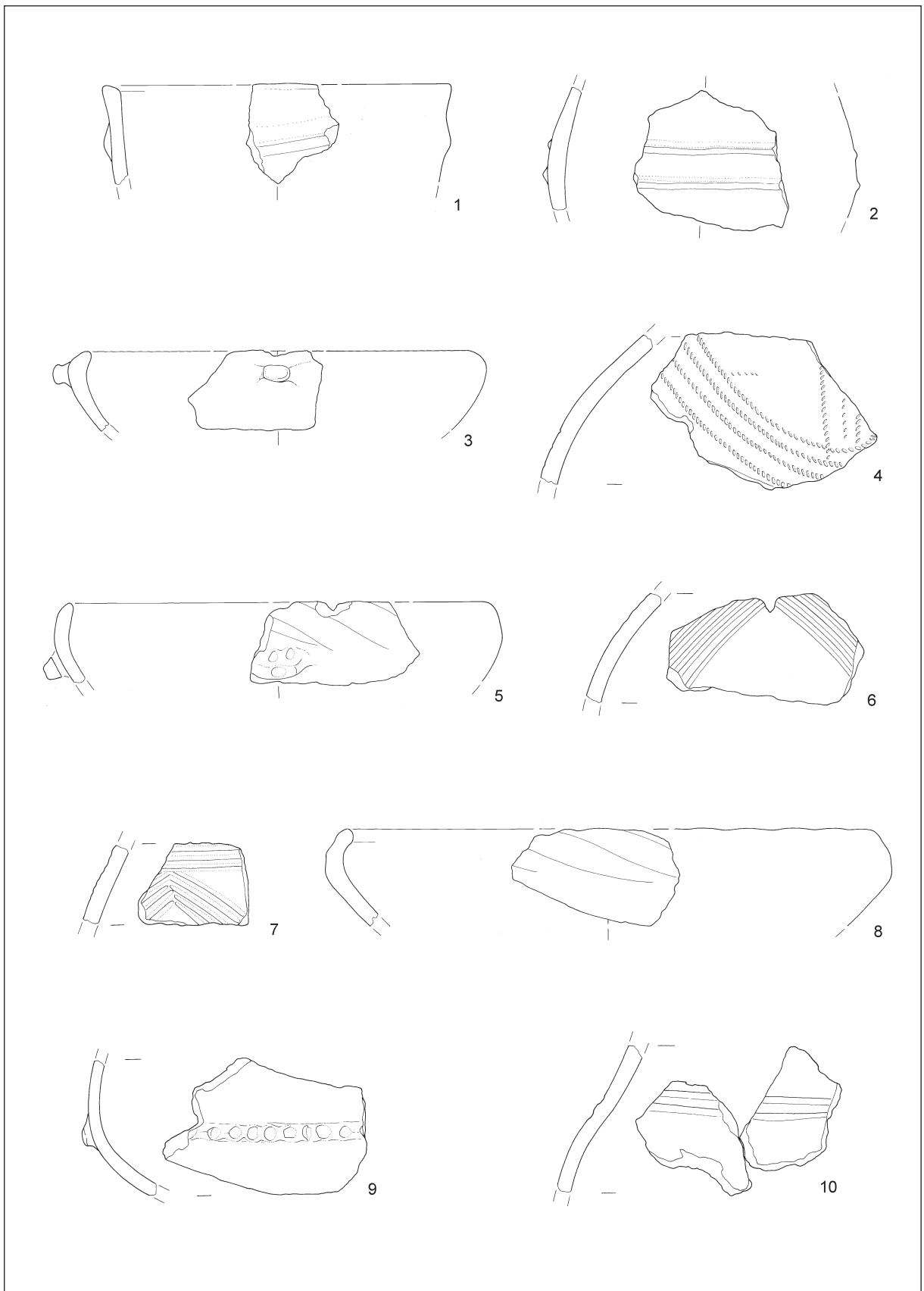

T. 82: Skolibrova ulica, sektor 4. Kvadrat 113. Vse keramika. M. = 1:3.

Taf. 82: Skolibrova ulica, Sektor 4. Quadrat 113. Alles Ton. M. = 1:3.

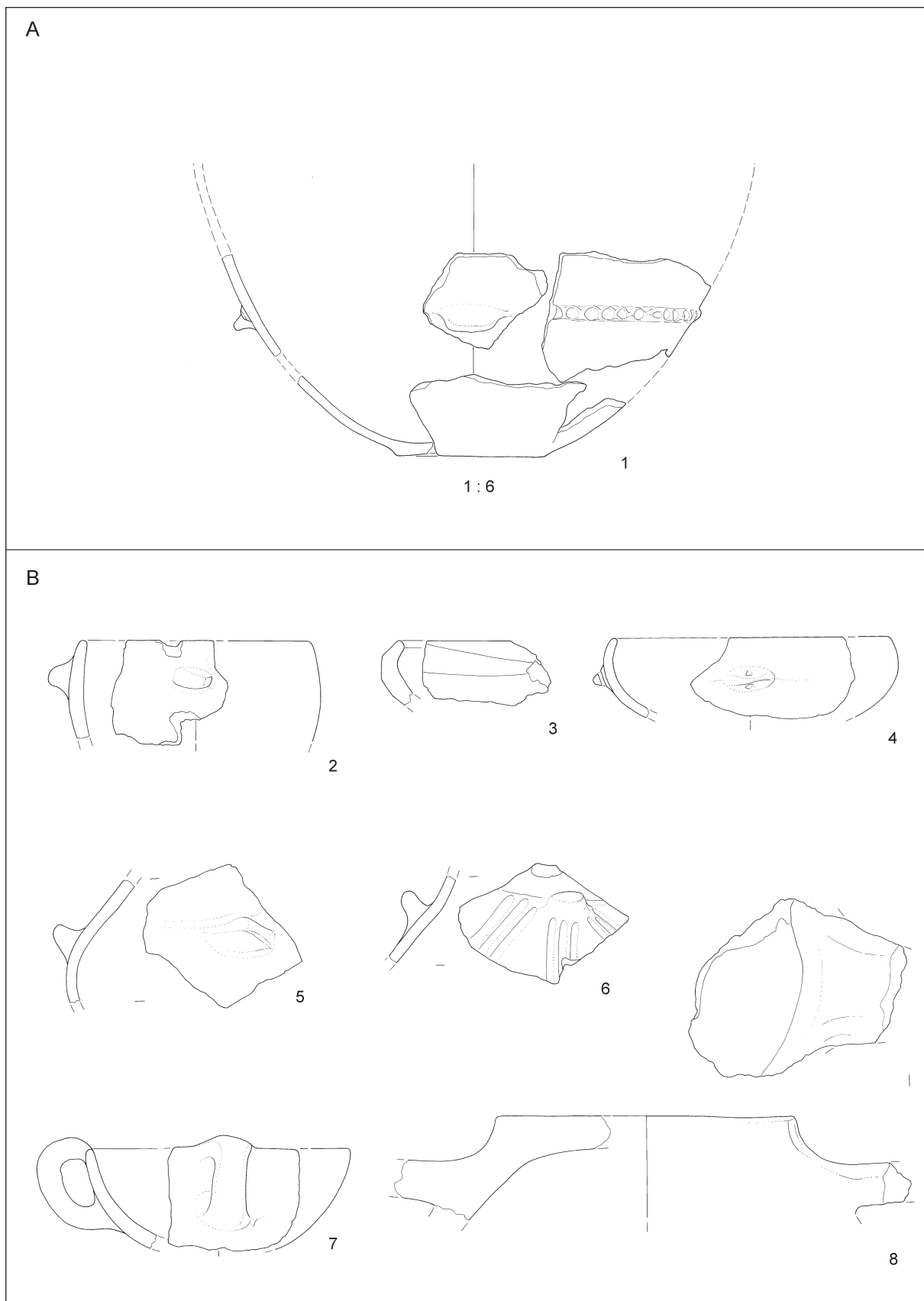

T. 83: Skolibrova ulica, sektor 4. A: kvadrat 113; B: kvadrat 114. Vse keramika. M. 2-8 = 1:3; 1 = 1:6.
 Taf. 83: Skolibrova ulica, Sektor 4. A: Quadrat 113; B: Quadrat 114. Alles Ton. M. 2-8 = 1:3; 1 = 1:6.

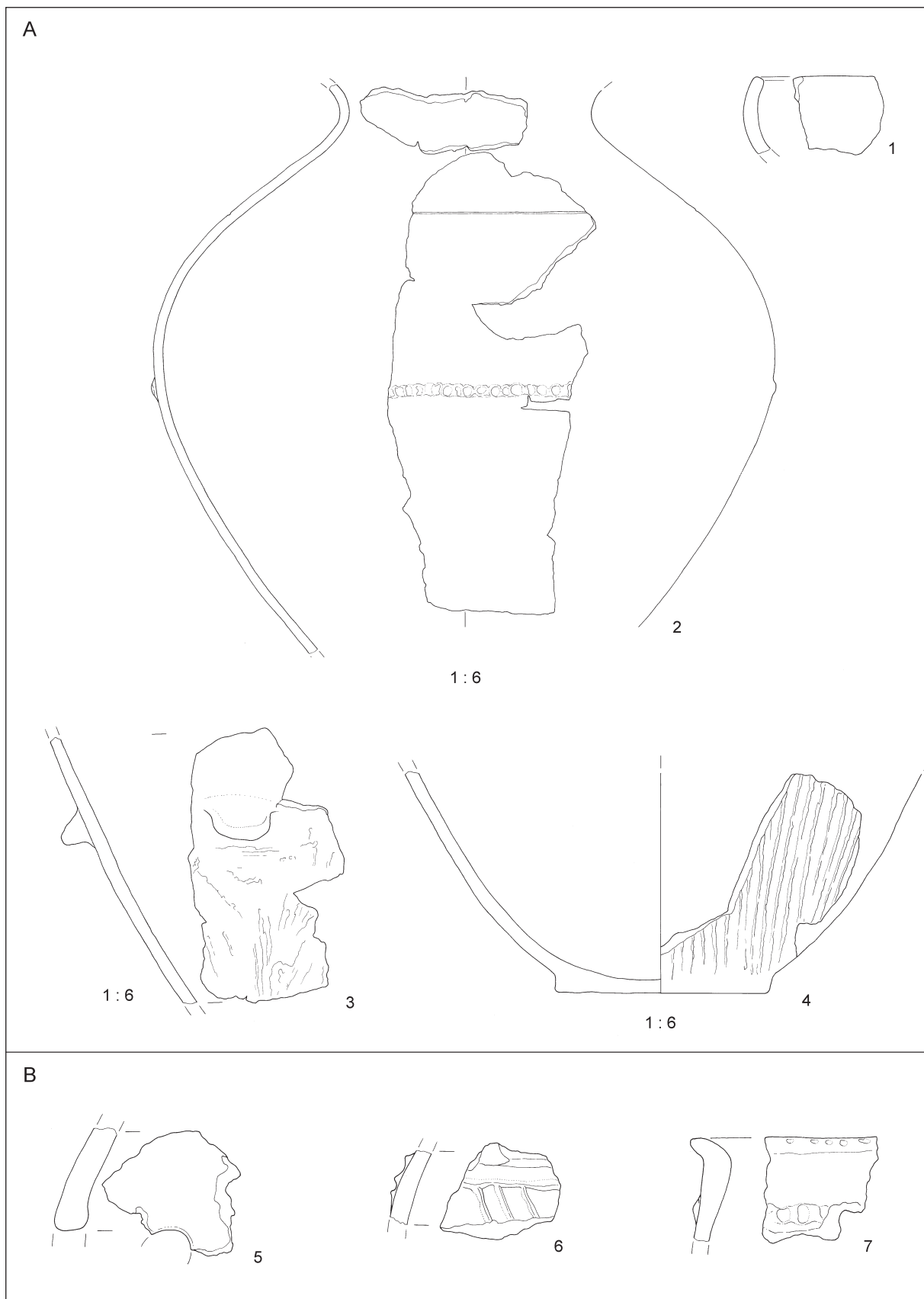

T. 84: Skolibrova ulica, sektor 5. A: jama 144; B: jama 162. Vse keramika. M. 1,5-7 = 1:3; 2-4 = 1:6.

Taf. 84: Skolibrova ulica, Sektor 5. A: Grube 144; B: Grube 162. Alles Ton. M. 1,5-7 = 1:3; 2-4 = 1:6.

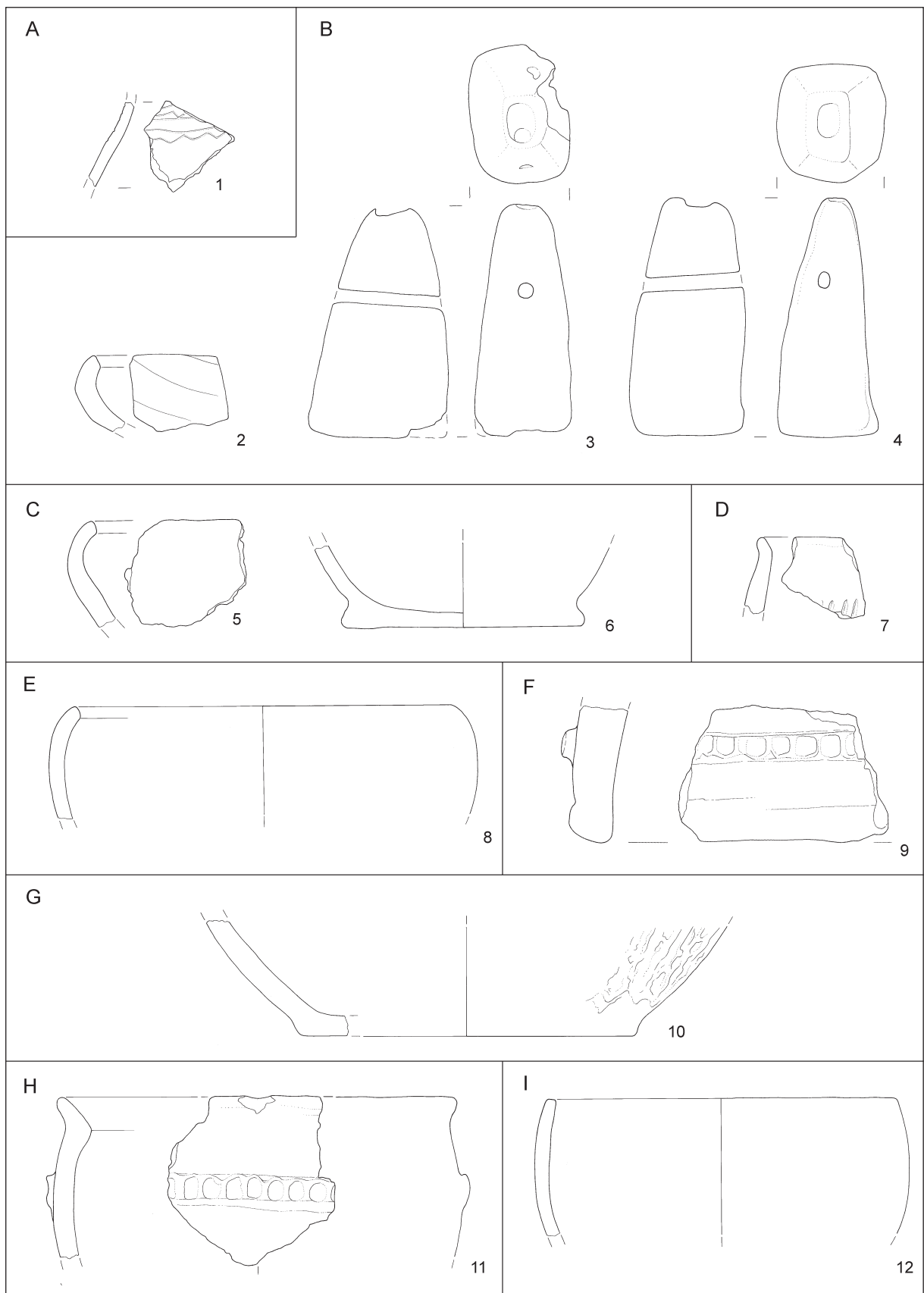

T. 85: Skolibrova ulica, sektor 5. A: jama 254; B: jama 147c; C: jame 307,308,308a; D: jama 325a; E: jama 326; F: jama 331; G: jama 348; H: jama 367; I: jama 408. Vse keramika. M. = 1:3.

Taf. 85: Skolibrova ulica, Sektor 5. A: Grube 254; B: Grube 147c; C: Gruben 307,308,308a; D: Grube 325a; E: Grube 326; F: Grube 331; G: Grube 348; H: Grube 367; I: Grube 408. Alles Ton. M. = 1:3.

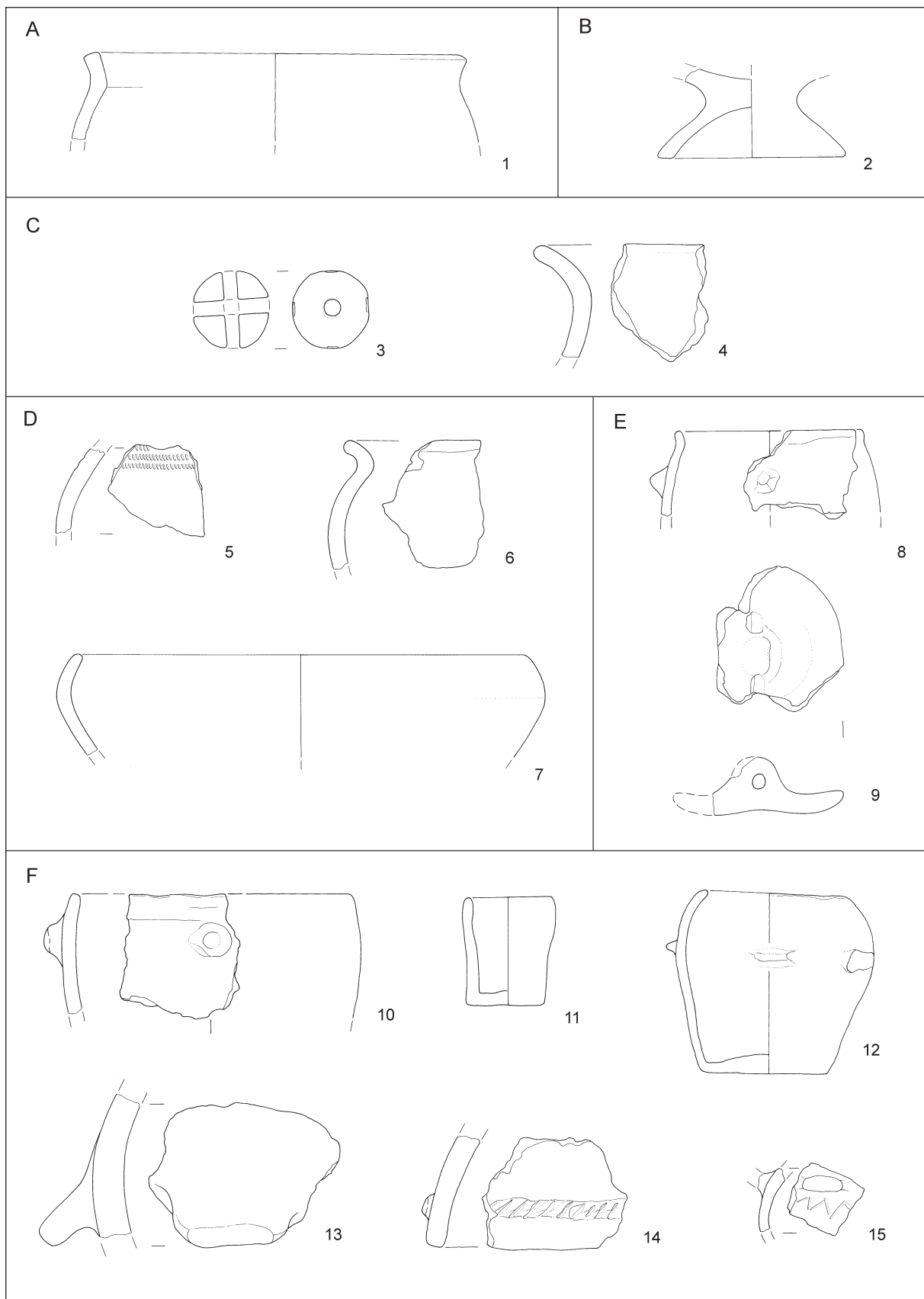

T. 86: Skolibrova ulica, sektor 5. A: jama 407; B: jama 410; C: jama 460; D: kvadrat 31; E: kvadrat 45; F: kvadrat 56. Vse keramika. M. = 1:3.

Taf. 86: Skolibrova ulica, Sektor 5. A: Grube 407; B: Grube 410; C: Grube 460; D: kvadrat 31; E: Quadrat 45; F: Quadrat 56. Alles Ton. M. = 1:3.

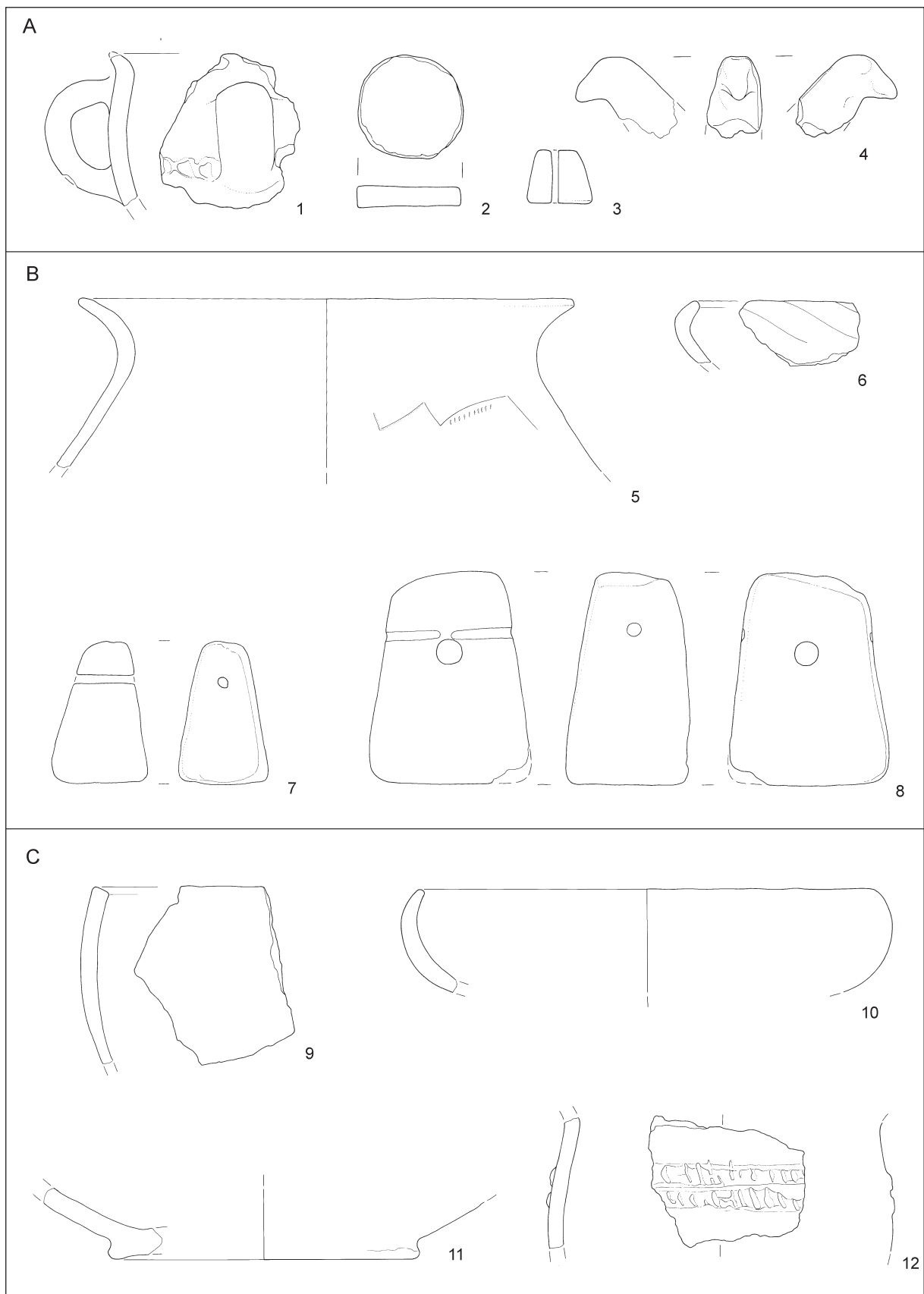

T. 87: Skolibrova ulica, sektor 5. A: kvadrat 55; B: kvadrat 70; C: kvadrat 72. Vse keramika. M. = 1:3.

Taf. 87: Skolibrova ulica, Sektor 5. A: Quadrat 55; B: Quadrat 70; C: Quadrat 72. Alles Ton. M. = 1:3.

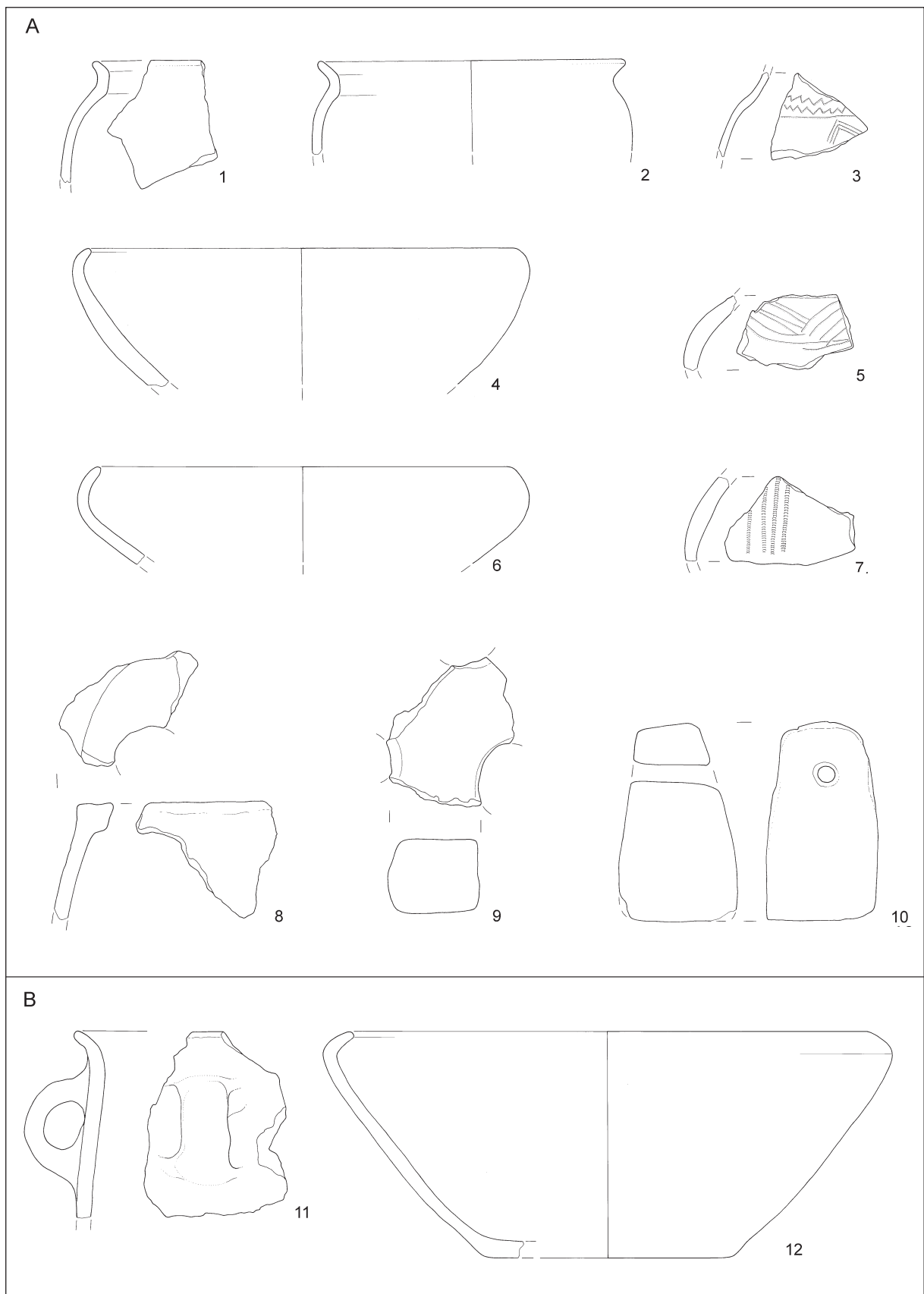

T. 88: Skolibrova ulica, sektor 5. A: kvadrat 71;B: kvadrat 84. Vse keramika. M. = 1:3.
 Taf. 88: Skolibrova ulica, Sektor 5. A: Quadrat 71;B: Quadrat 84. Alles Ton. M. = 1:3.

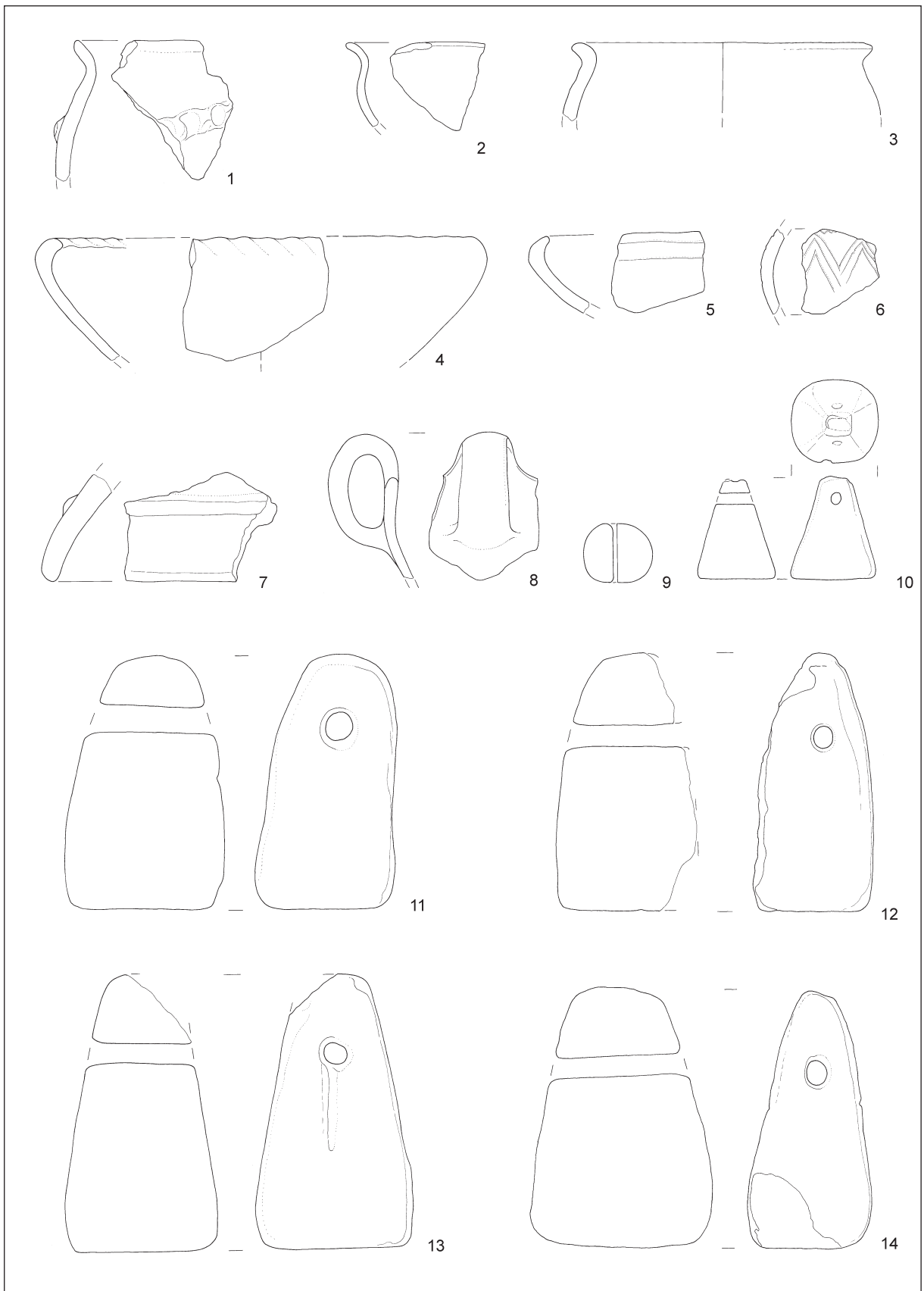

T. 89: Skolibrova ulica, sektor 5. Kvadrat 85. Vse keramika. M. = 1:3.
 Taf. 89: Skolibrova ulica, Sektor 5. Quadrat 85. Alles Ton. M. = 1:3.

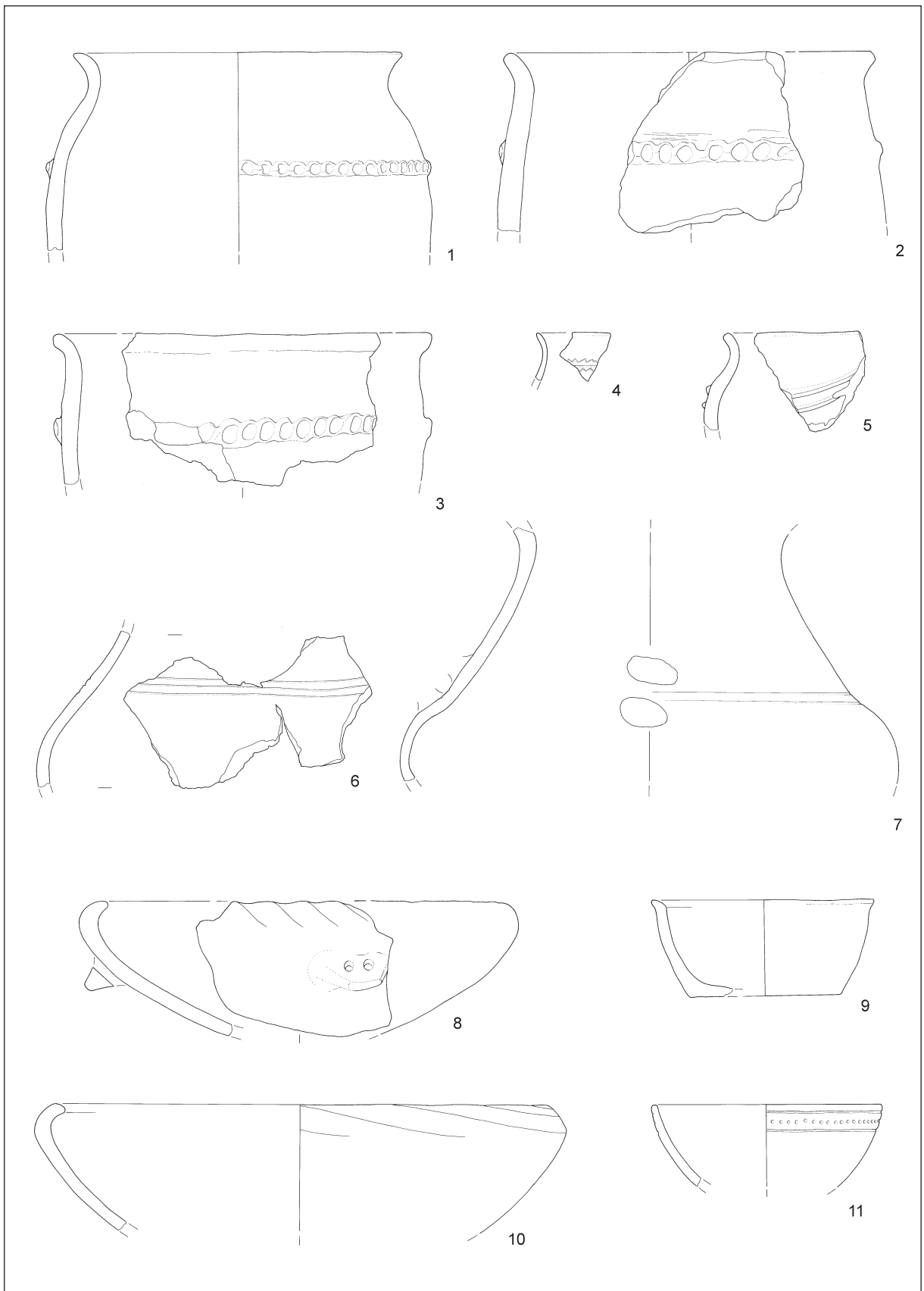

T. 90: Skolibrova ulica, sektor 5. Kvadrat 86. Vse keramika. M. = 1:3.

Taf. 90: Skolibrova ulica, Sektor 5. Quadrat 86. Alles Ton. M. = 1:3.

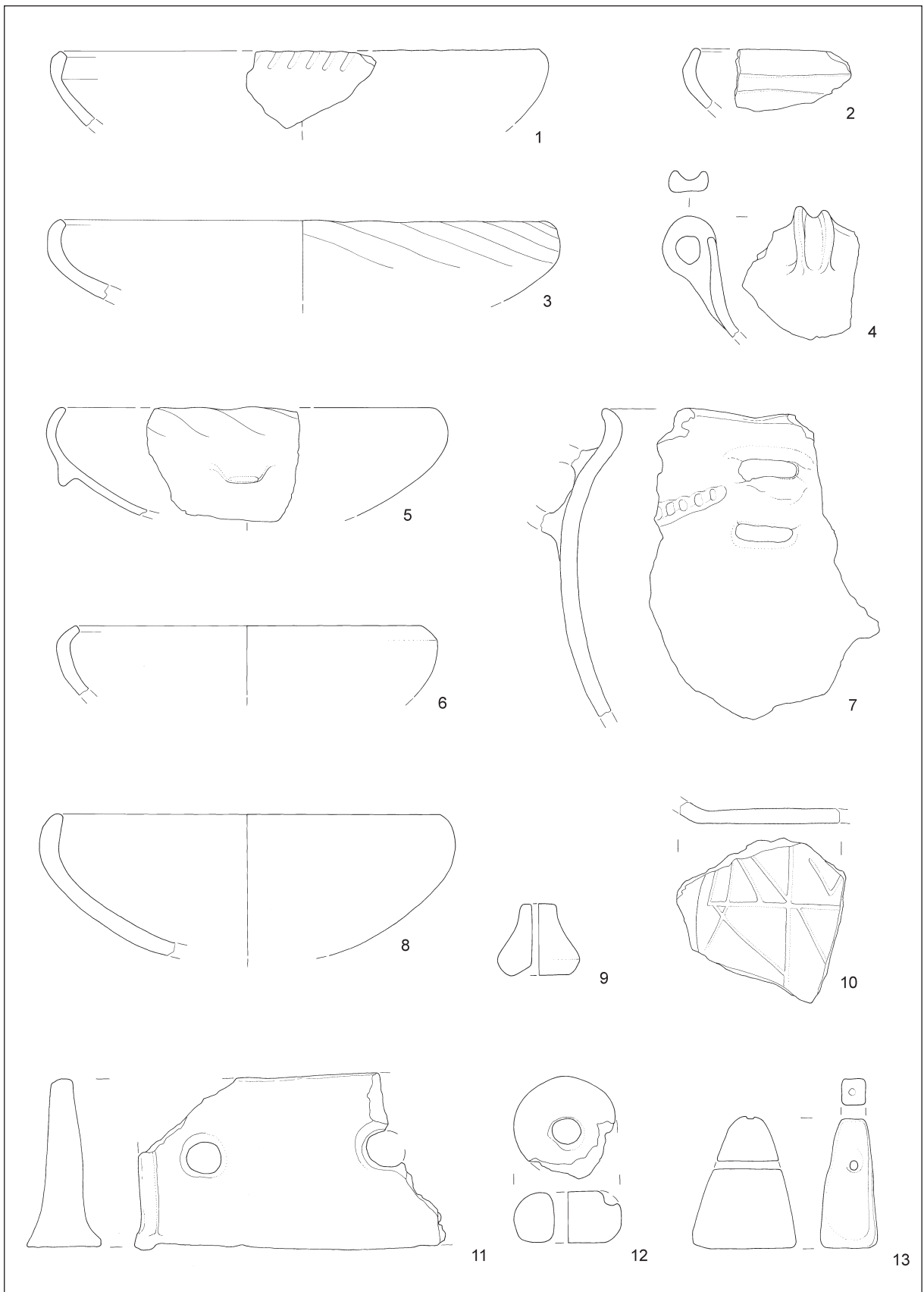

T. 91: Skolibrova ulica, sektor 5. Kvadrat 86. Vse keramika. M. = 1:3.

Taf. 91: Skolibrova ulica, Sektor 5. Quadrat 86. Alles Ton. M. = 1:3.

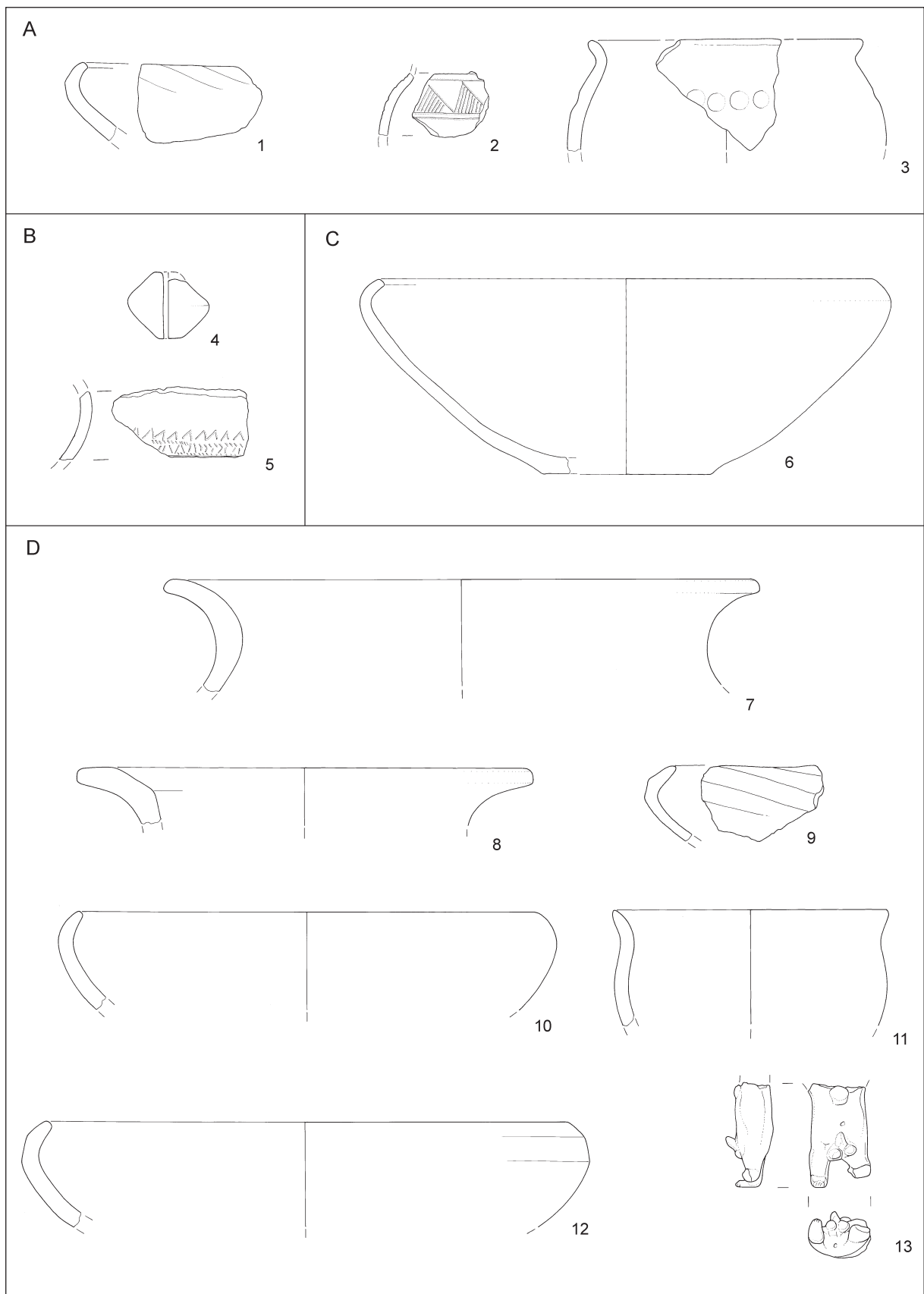

T. 92: Skolibrova ulica, sektor 5. A: kvadrat 97; B: kvadrat 108; C: kvadrat 109; D: kvadrat 110. Vse keramika. M. = 1:3.
 Taf. 92: Skolibrova ulica, Sektor 5. A: Quadrat 97; B: Quadrat 108; C: Quadrat 109; D: Quadrat 110. Alles Ton. M. = 1:3.

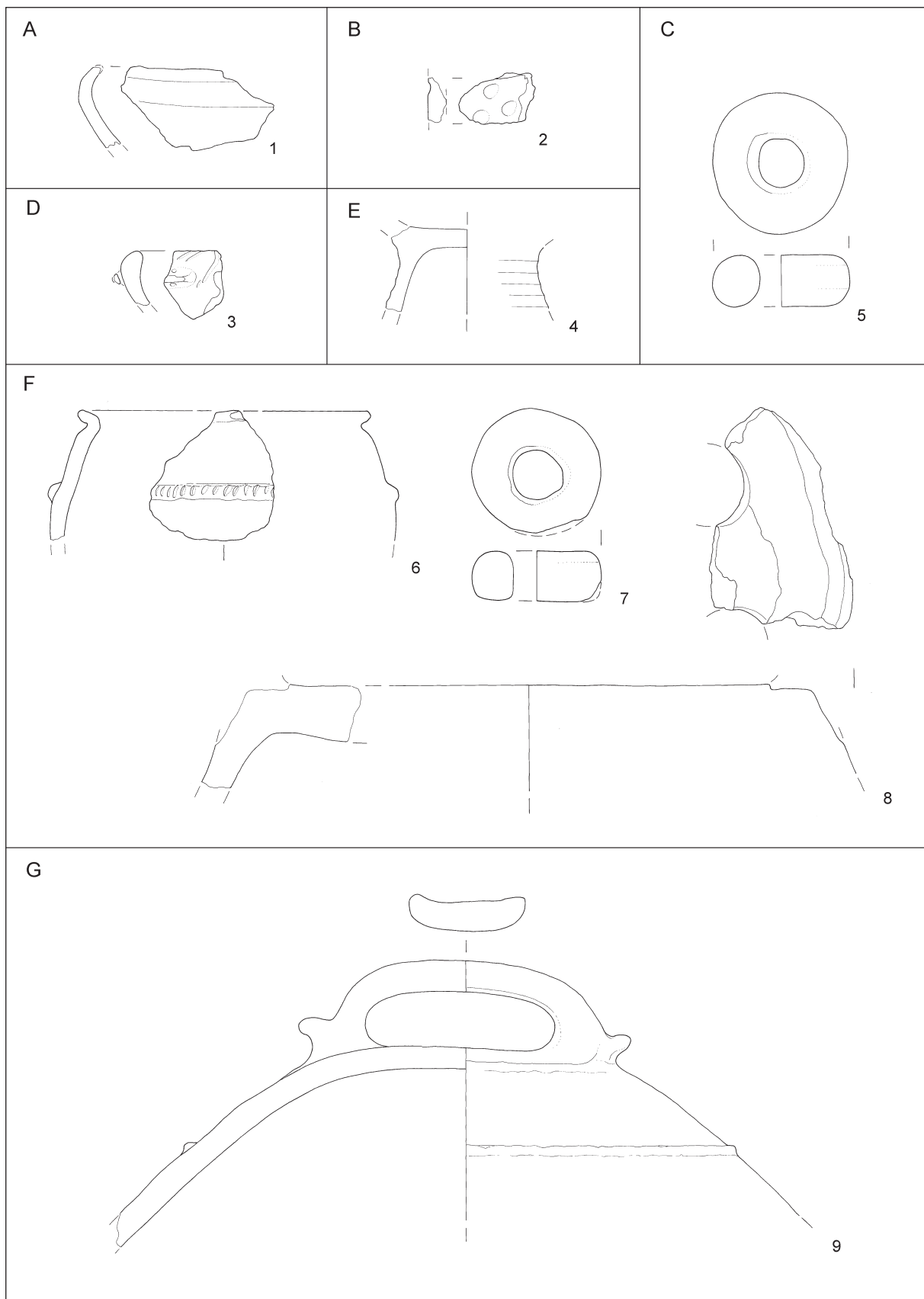

T. 93: : Skolibrova ulica, sektor 6. A: jama 840; B: jama 847a; C: jama 999; D: jami 926-927; E: jama 993; F: kvadrat 49; G: kvadrat 50. Vse keramika. M. = 1:3.

Taf. 93: Skolibrova ulica, Sektor 6. A: Grube 840; B: Grube 847a; C: Grube 999; D: Gruben 926-927; E: Grube 993; F: Quadrat 49; G: Quadrat 50. Alles Ton. M. = 1:3.

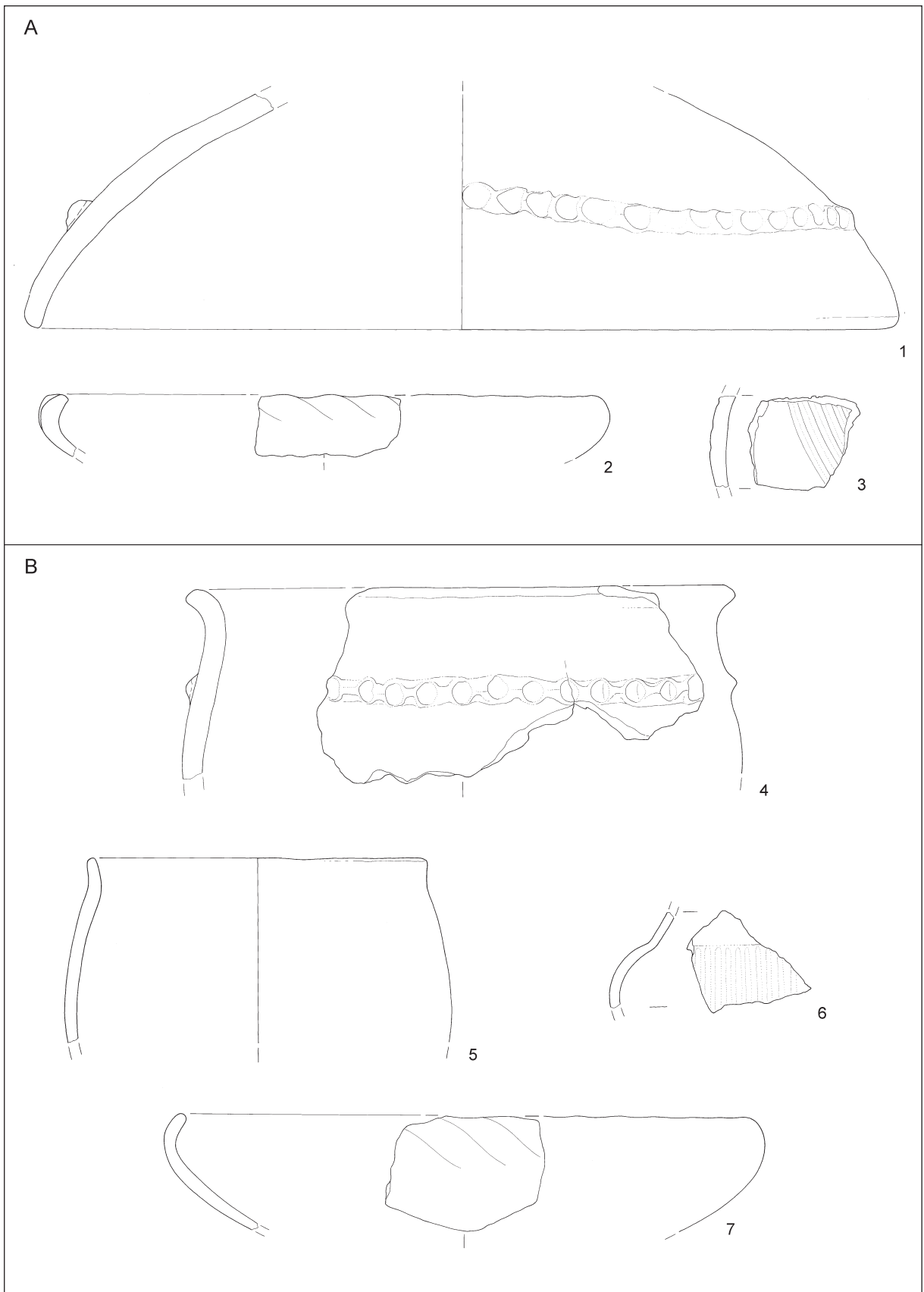

T. 94.: Skolibrova ulica, sektor 6. A: kvadrat 50; B: kvadrat 62. Vse keramika. M. = 1:3.

Taf. 94: Skolibrova ulica, Sektor 6. A: Quadrat 50; B: Quadrat 62. Alles Ton. M. = 1:3.

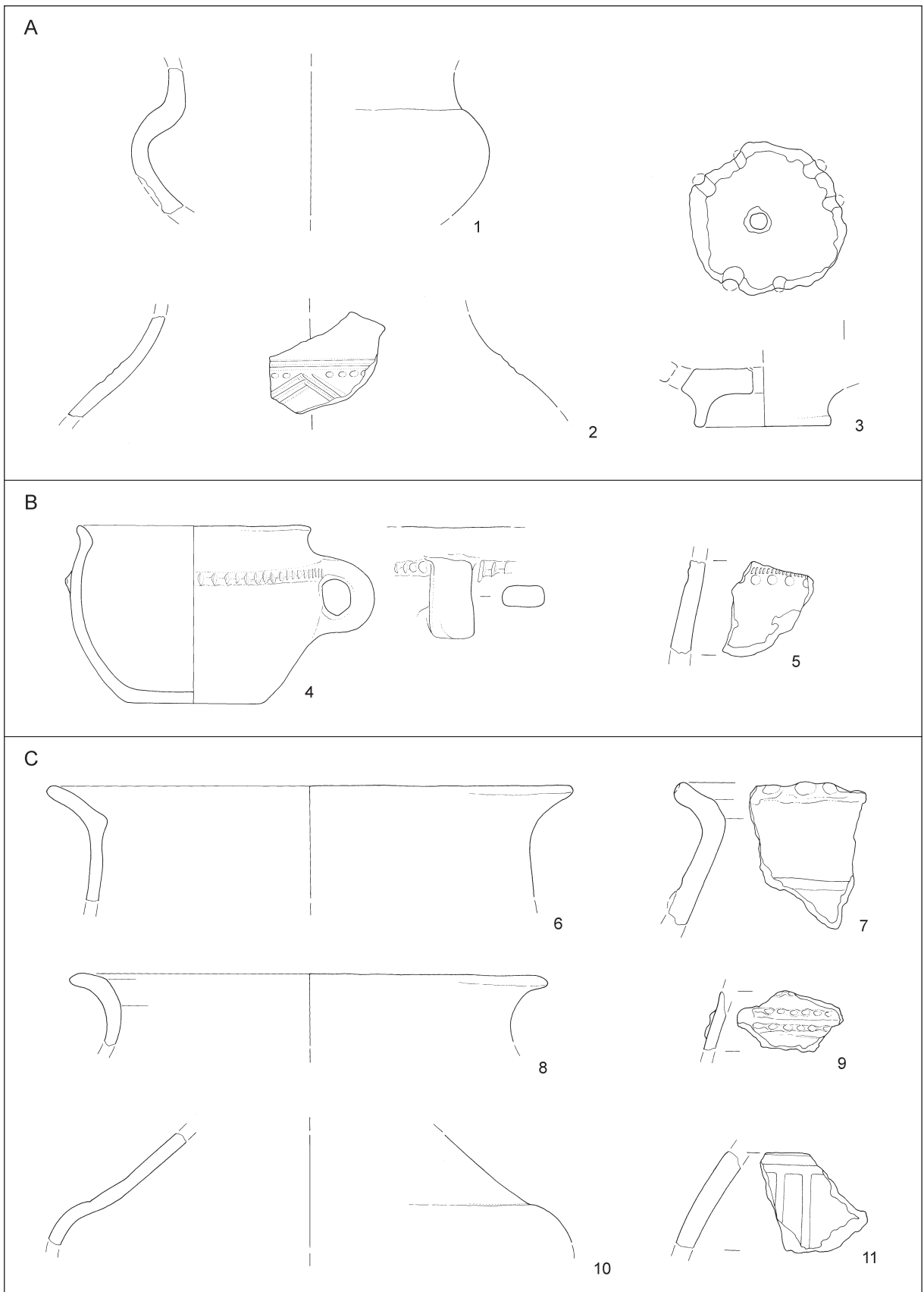

T. 95: Skolibrova ulica, sektor 6. A: kvadrat 63; B: kvadrat 64; C: kvadrat 76. Vse keramika. M. = 1:3.

Taf. 95: Skolibrova ulica, Sektor 6. A: Quadrat 63; B: Quadrat 64; C: Quadrat 76. Alles Ton. M. = 1:3.

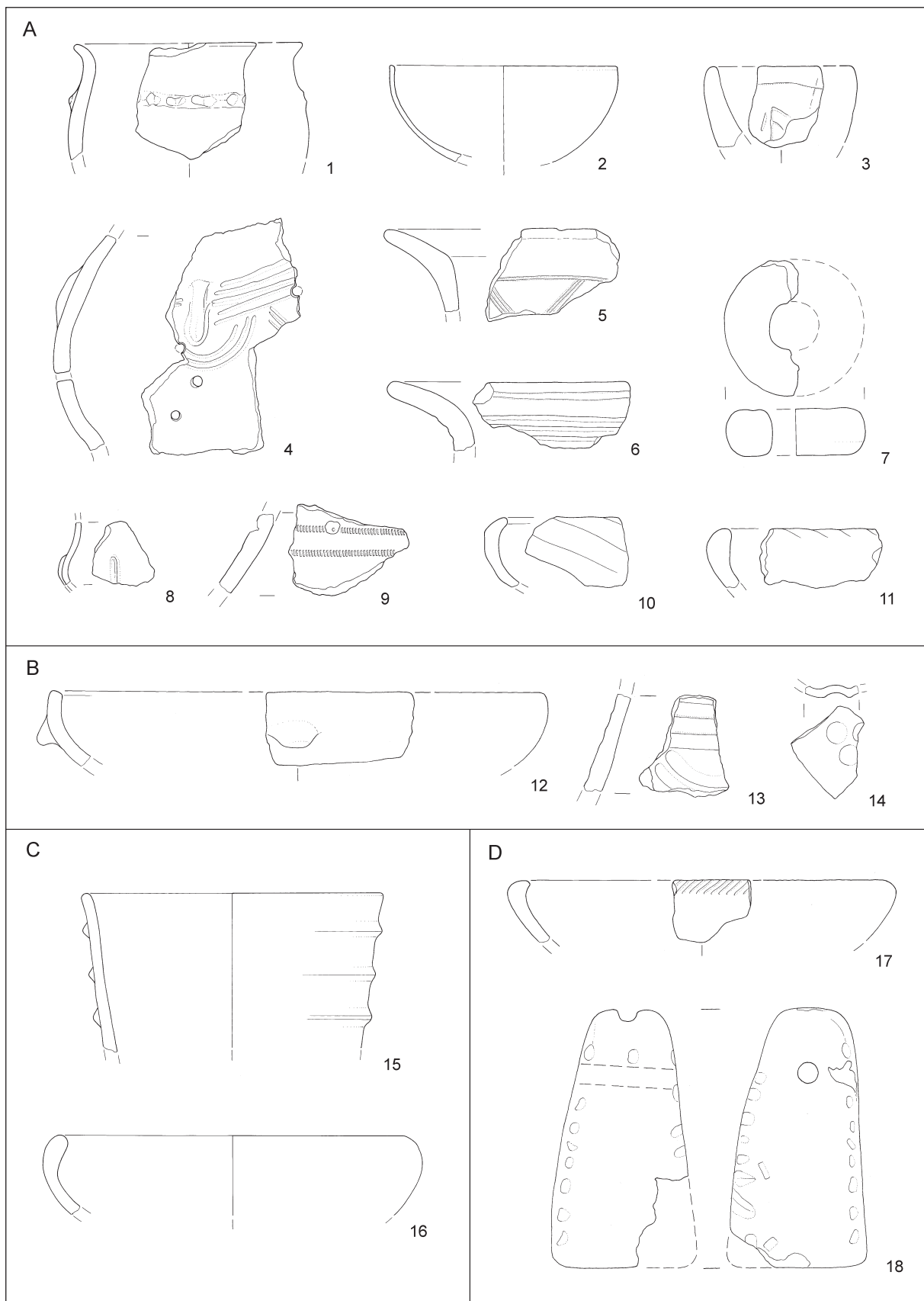

T. 96: Skolibrova ulica, sektor 6. A: kvadrat 77; B: kvadrat 91; C: kvadrat 103; D: kvadrat 123. Vse keramika. M. = 1:3.

Taf. 96: Skolibrova ulica, Sektor 6. A: Quadrat 77; B: Quadrat 91; C: Quadrat 103; D: Quadrat 123. Alles Ton. M. = 1:3.

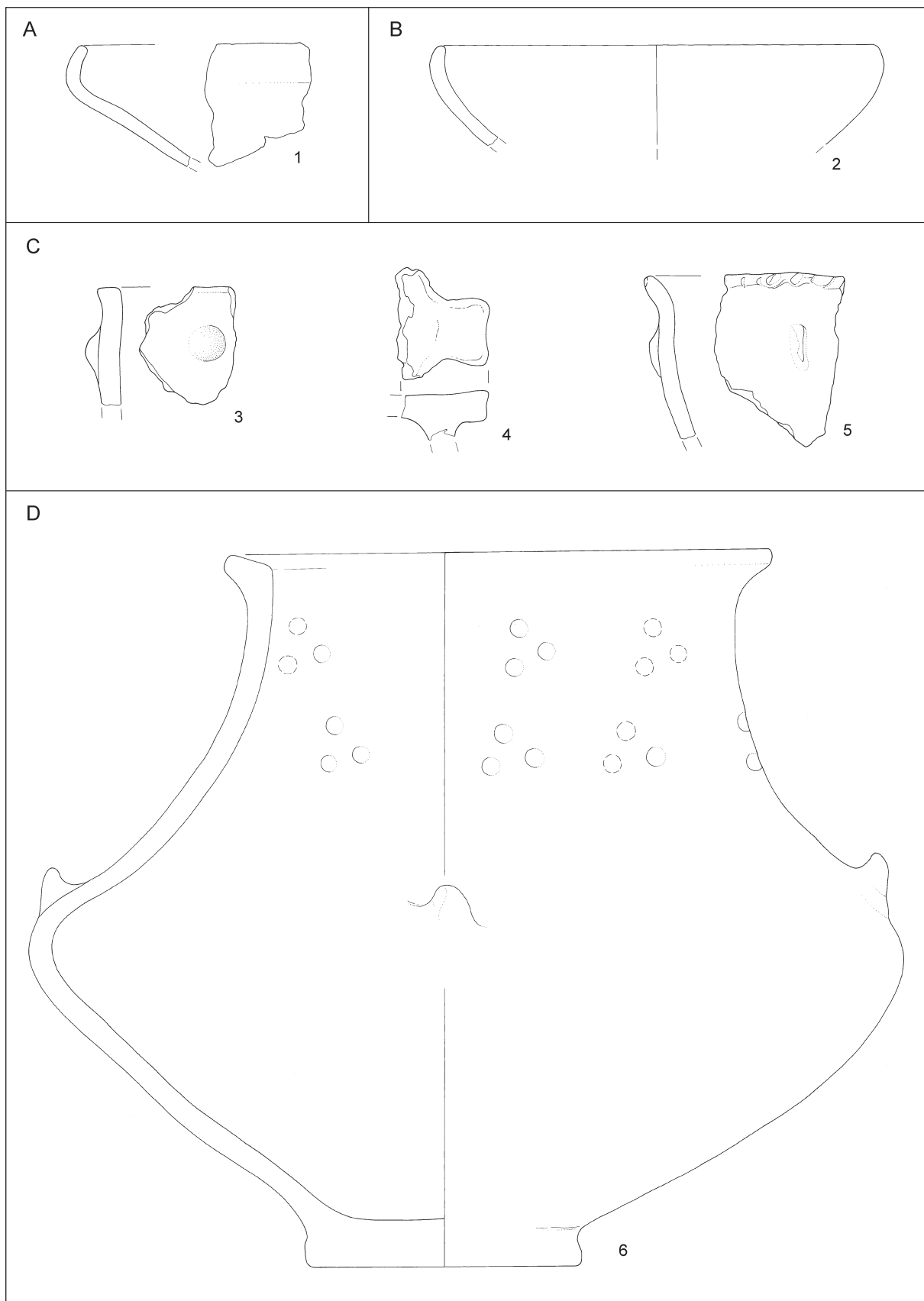

T. 97: Skolibrova ulica, sektor 7. A: jama 35/4; B: jama 35/5; C: jama 15/1; D: vodnjak 7/3. Vse keramika. M. = 1:3.

Taf. 97: Skolibrova ulica, Sektor 7. A: Grube 35/4; B: Grube 35/5; C: Grube 15/1; D: Brunnen 7/3. Alles Ton. M. = 1:3.

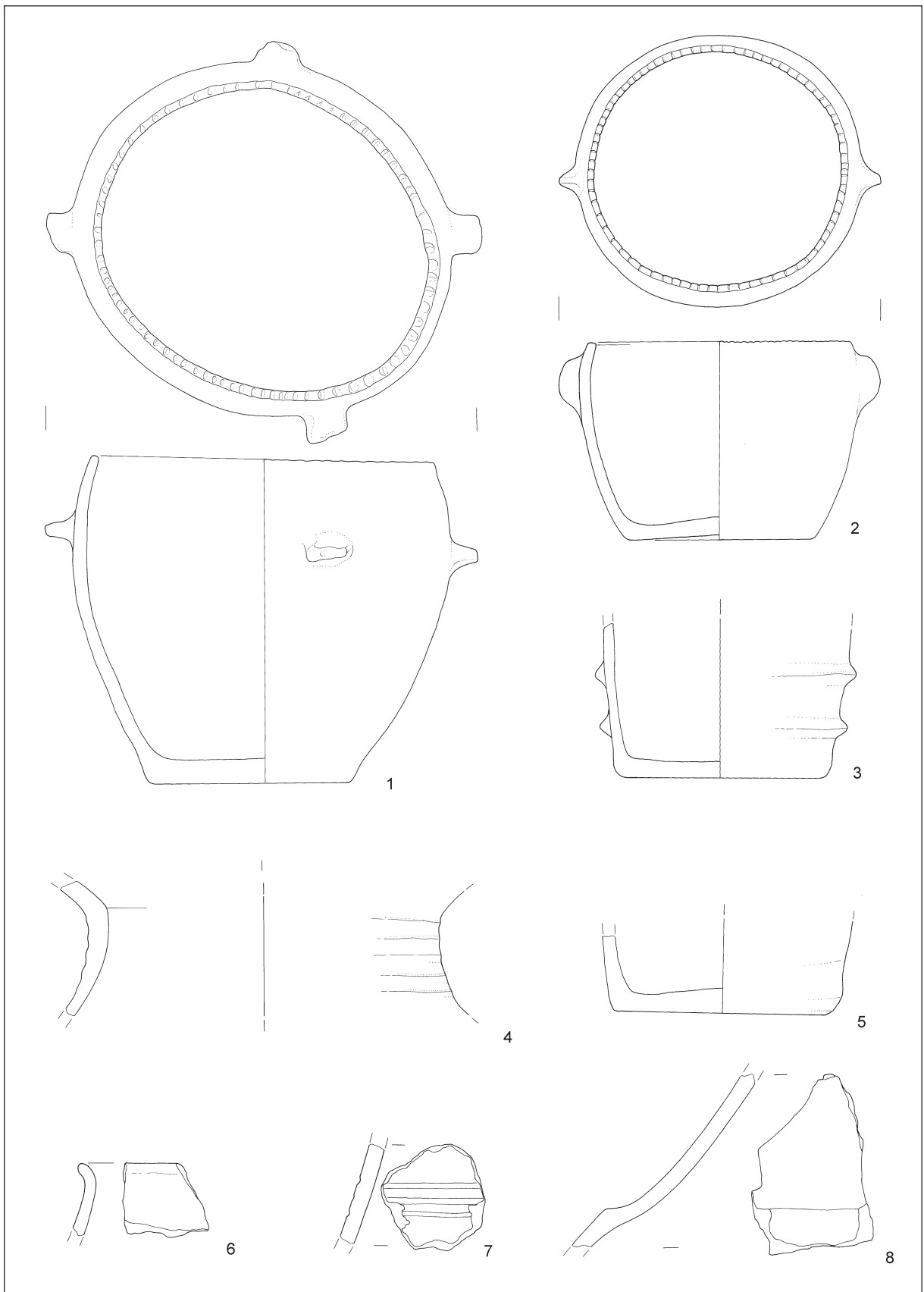

T. 98: Skolibrova ulica, sektor 7. Vodnjak 7/3. Vse keramika. M. = 1:3.

Taf. 98: Skolibrova ulica, Sektor 7. Brunnen 7/3. Alles Ton. M. = 1:3.

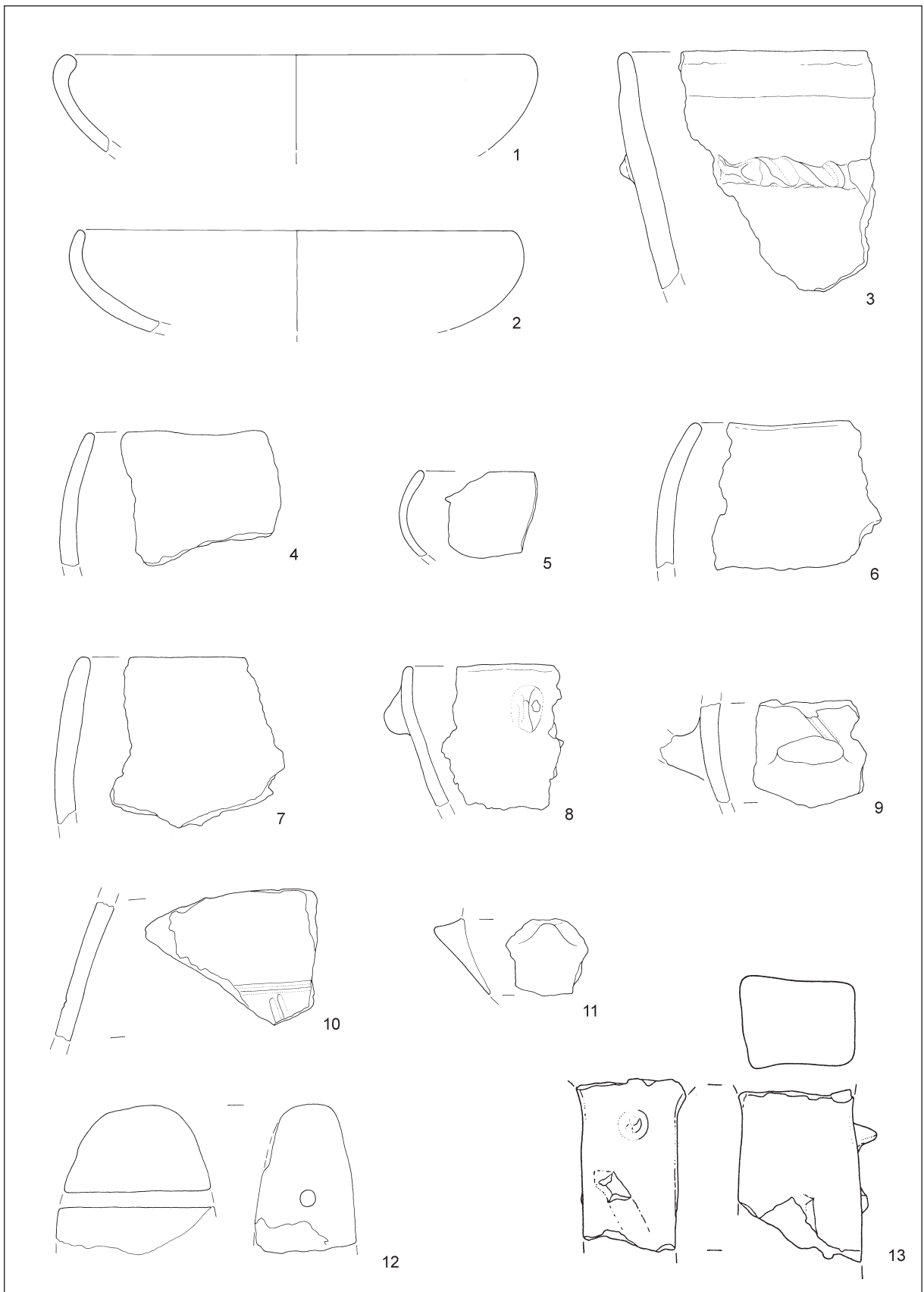

T. 99: Skolibrova ulica, sektor 7. Vodnjak 7/3. Vse keramika. M. = 1:3.

Taf. 99: Skolibrova ulica, Sektor 7. Brunnen 7/3. Alles Ton. M. = 1:3.

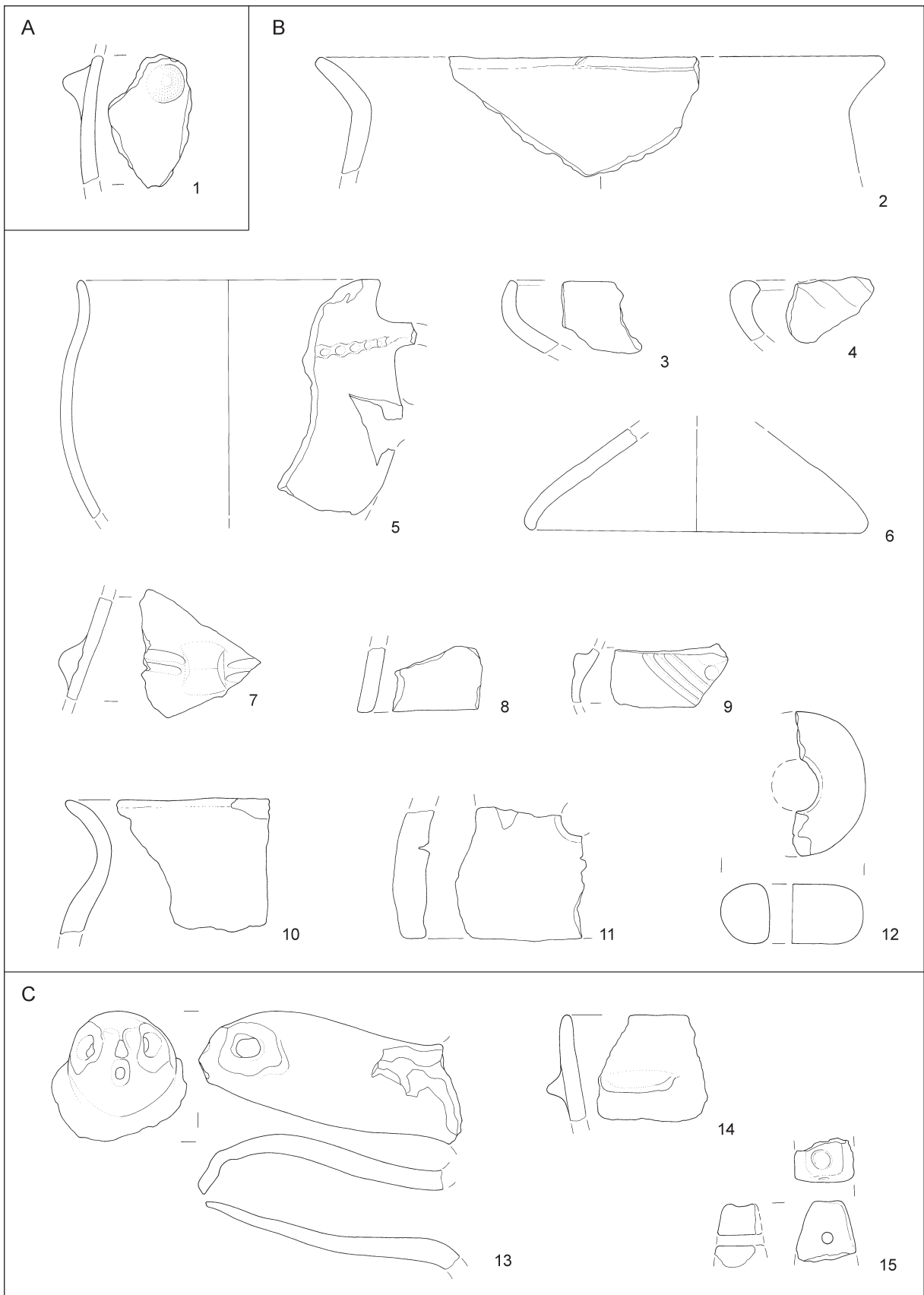

T. 100: Skolibrova ulica, sektor 7. A: jama 47/2; B: jarek 39/2; C: vodnjak 7/1. Vse keramika. M. = 1:3.

Taf. 100: Skolibrova ulica, Sektor 7. A: Grube 47/2; B: Graben 39/2; C: Brunnen 7/1. Alles Ton. M. = 1:3.

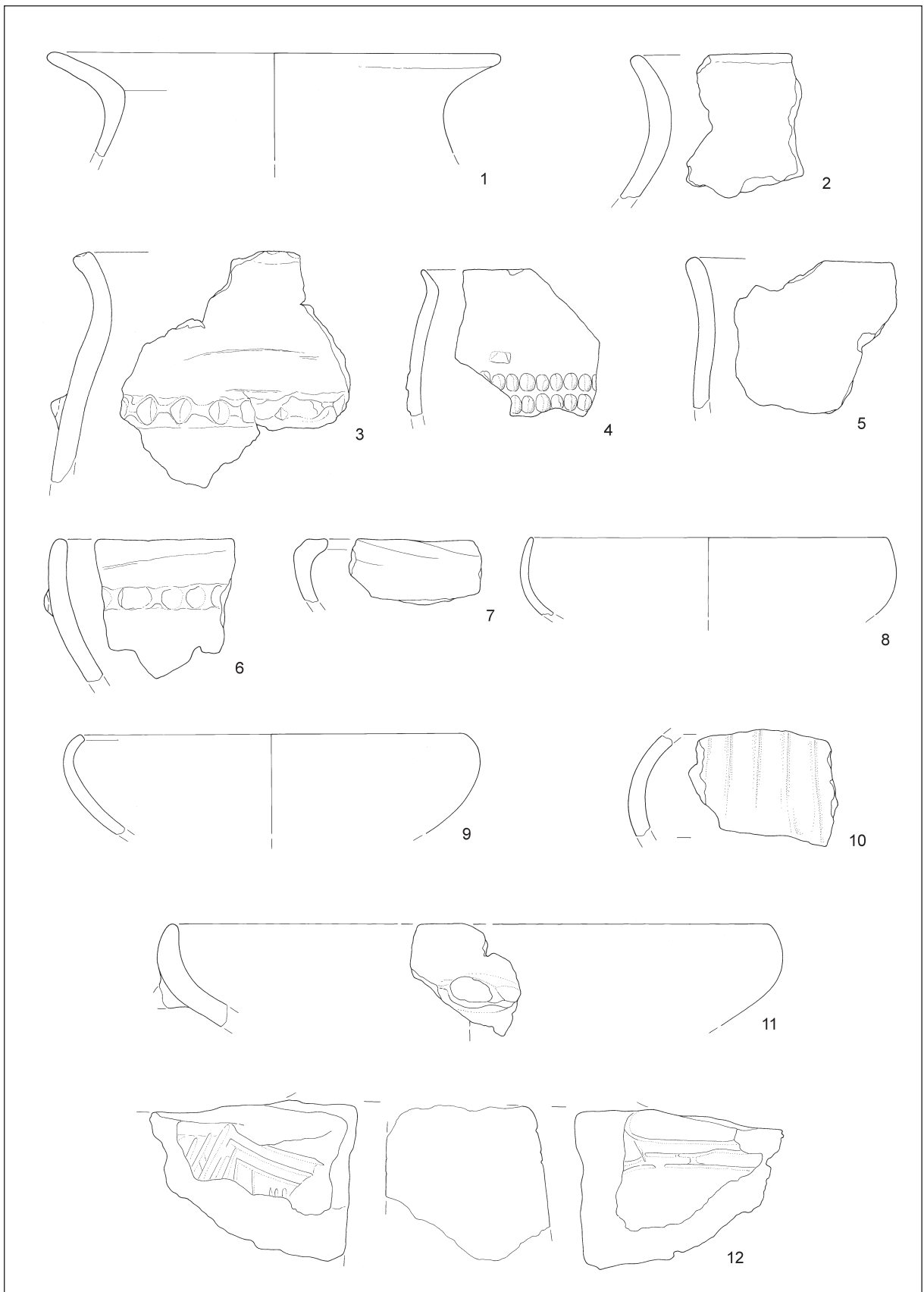

T. 101: Skolibrova ulica, sektor 7. Vodnjak 7/2. Vse keramika. M. = 1:3.

Taf. 101: Skolibrova ulica, Sektor 7. Brunnen 7/2. Alles Ton. M. = 1:3.

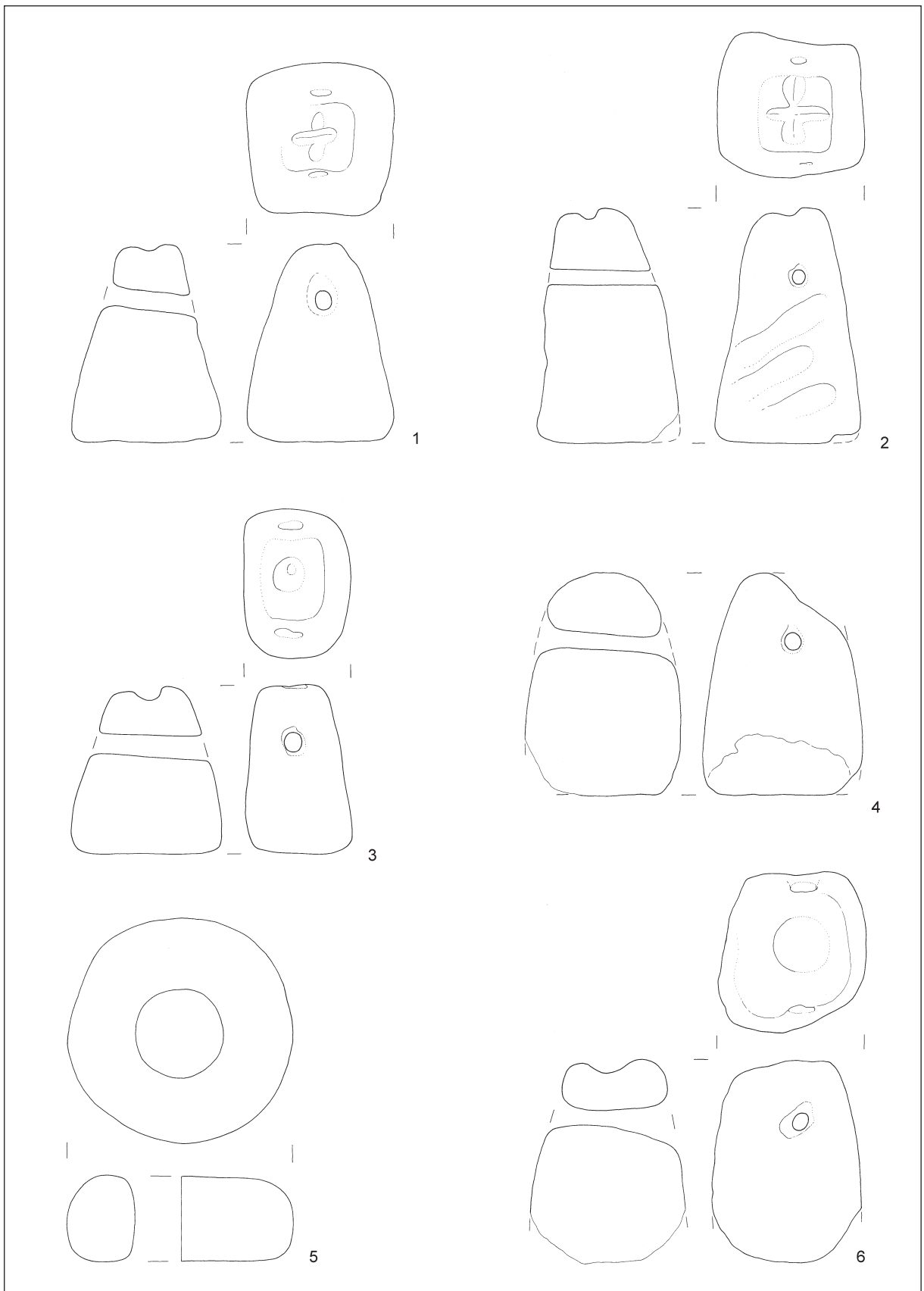

T. 102: Skolibrova ulica, sektor 7. Vodnjak 7/2. Vse keramika. M. = 1:3.

Taf. 102: Skolibrova ulica, Sektor 7. Brunnen 7/2. Alles Ton. M. = 1:3.

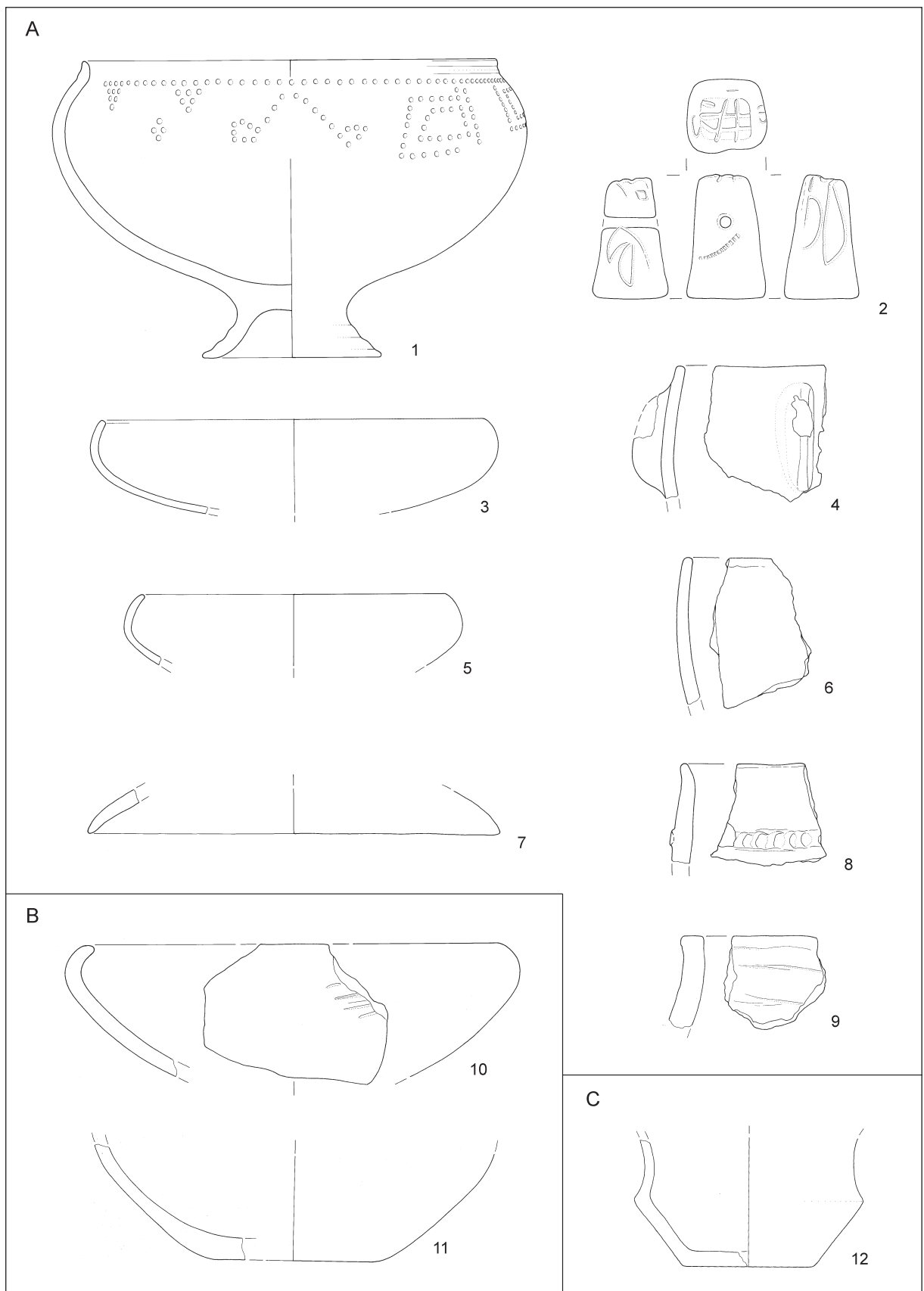

T. 103: Skolibrova ulica, sektor 7. A: kurišče 7/3; B: kvadrat 128; C: kvadrat 130. Vse keramika. M. = 1:3.

Taf. 103: Skolibrova ulica, Sektor 7. A: Feuerstelle 7/3; B: Quadrat 128; C: Quadrat 130. Alles Ton. M. = 1:3.

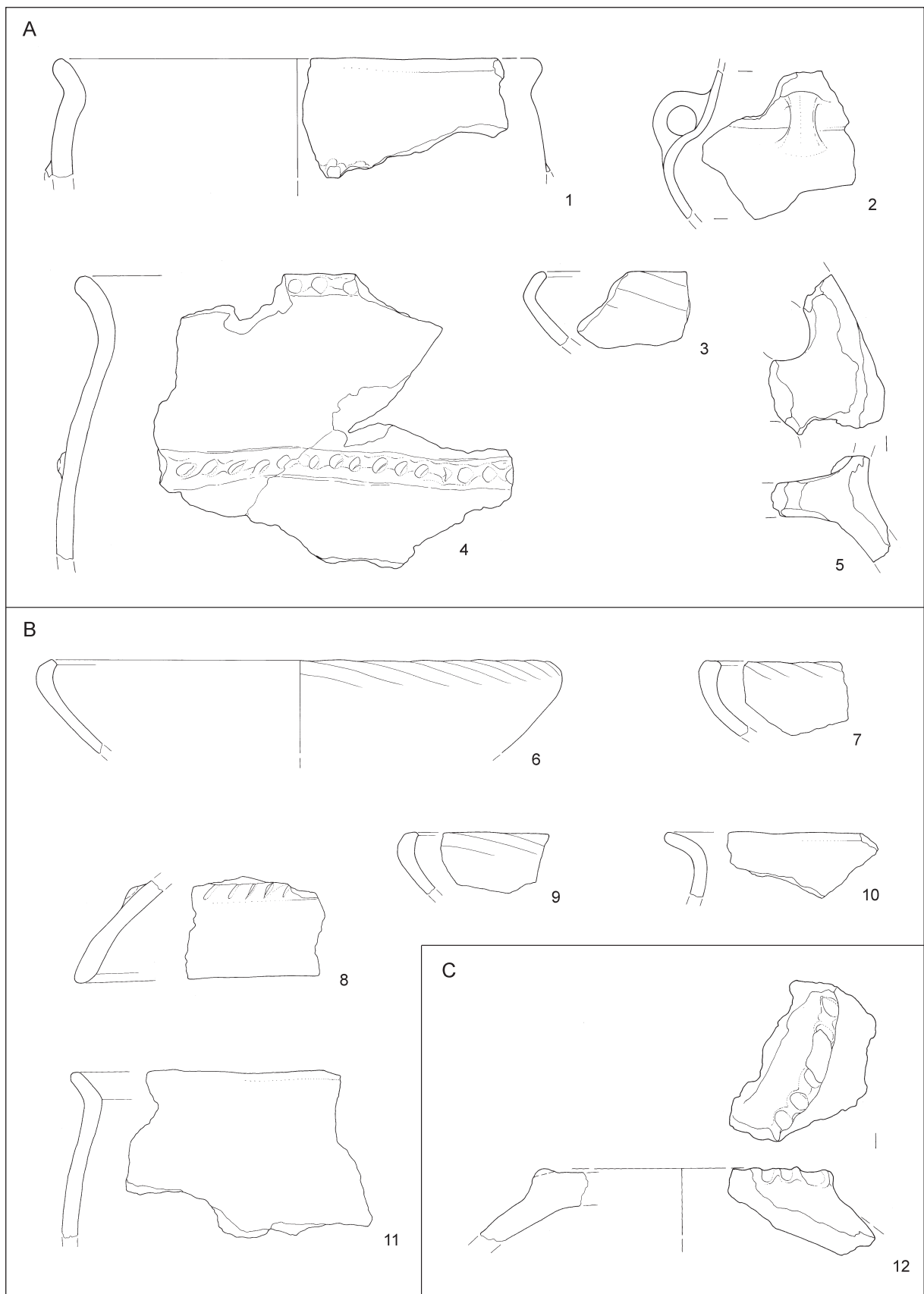

T. 104: Skolibrova ulica, sektor 7. A: kvadrat 129; B: kvadrat 131; C: kvadrat 133. Vse keramika. M. = 1:3.

Taf. 104: Skolibrova ulica, Sektor 7. A: Quadrat 129; B: Quadrat 131; C: Quadrat 133. Alles Ton. M. = 1:3.

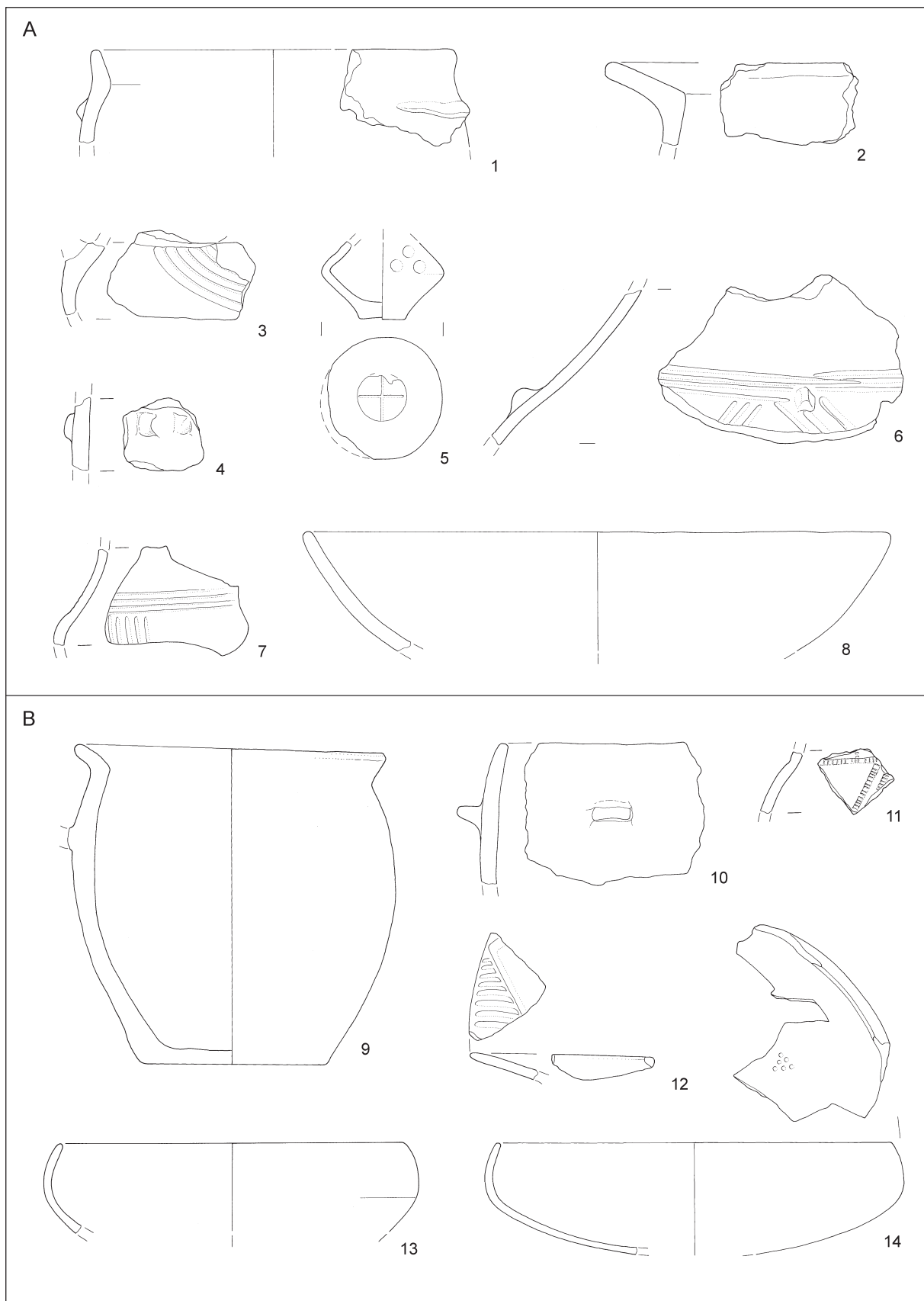

T. 105: Skolibrova ulica, sektor 7. A: kvadrat 134; B: kvadrat 135. Vse keramika. M. = 1:3.
 Taf. 105: Skolibrova ulica, Sektor 7. A: Quadrat 134; B: Quadrat 135. Alles Ton. M. = 1:3.

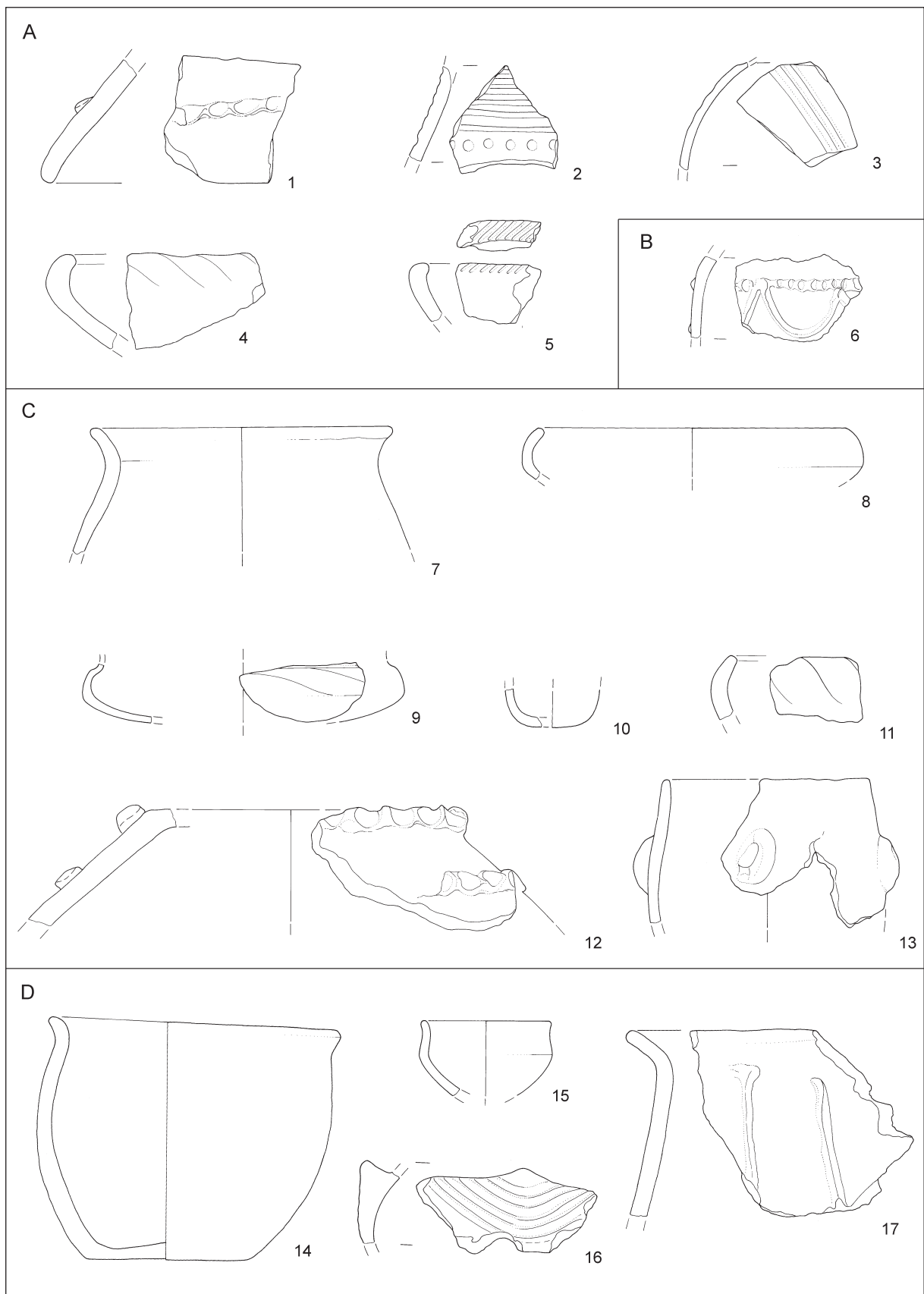

T. 106: Skolibrova ulica, sektor 7. A: kvadrat 136; B: kvadrat 137; C: kvadrat 139; D: kvadrat 140. Vse keramika. M. = 1:3.
 Taf. 106: Skolibrova ulica, Sektor 7. A: Quadrat 136; B: Quadrat 137; C: Quadrat 139; D: Quadrat 140. Alles Ton. M. = 1:3.

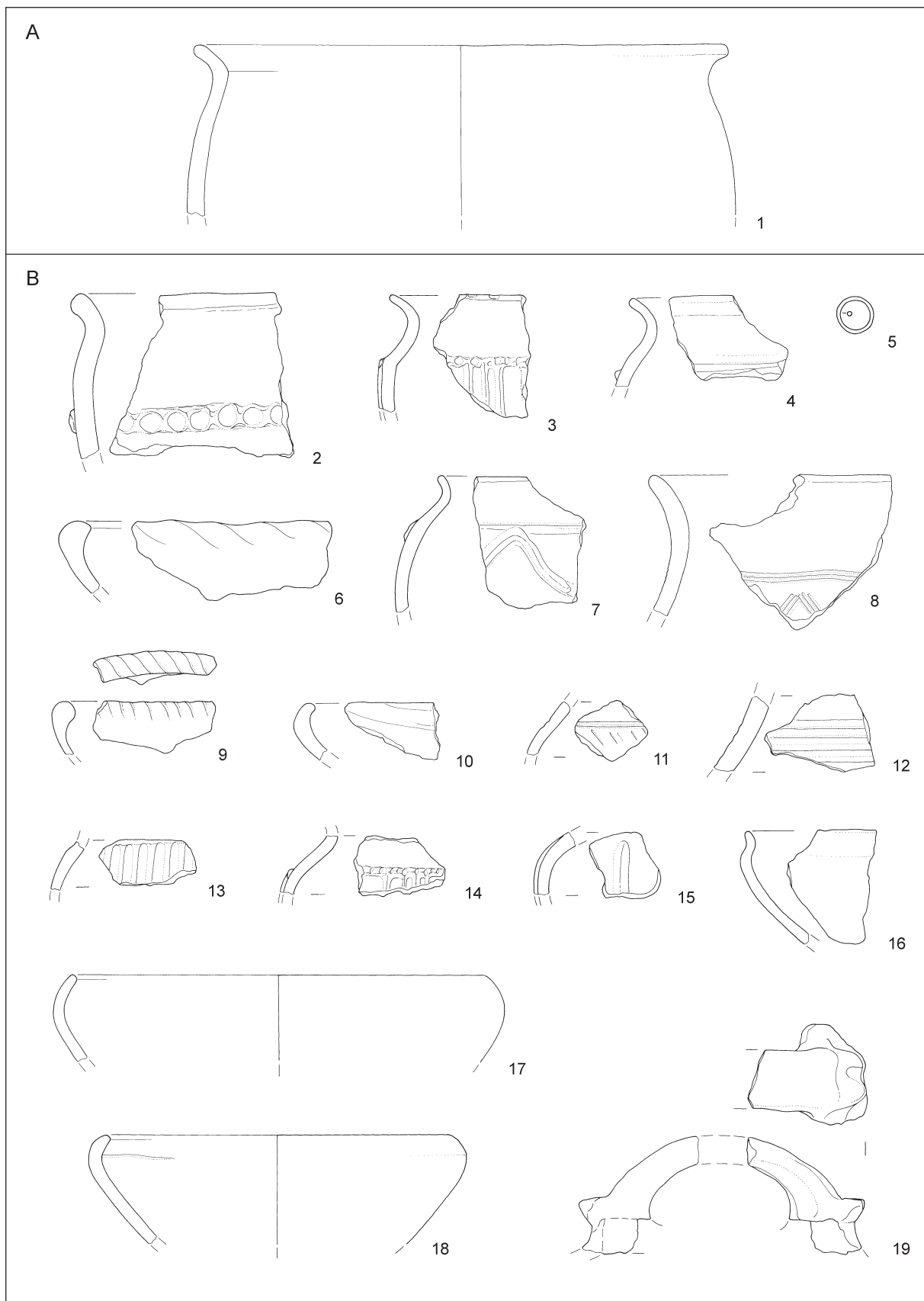

T. 107: Skolibrova ulica, sektor 7. A: kvadrat 141; B: kvadrat 143. 5 bron, ostalo keramika. M. = 1:3.

Taf. 107: Skolibrova ulica, Sektor 7. A: Quadrat 141; B: Quadrat 143. 5 Bronze, sonst Ton. M. = 1:3.

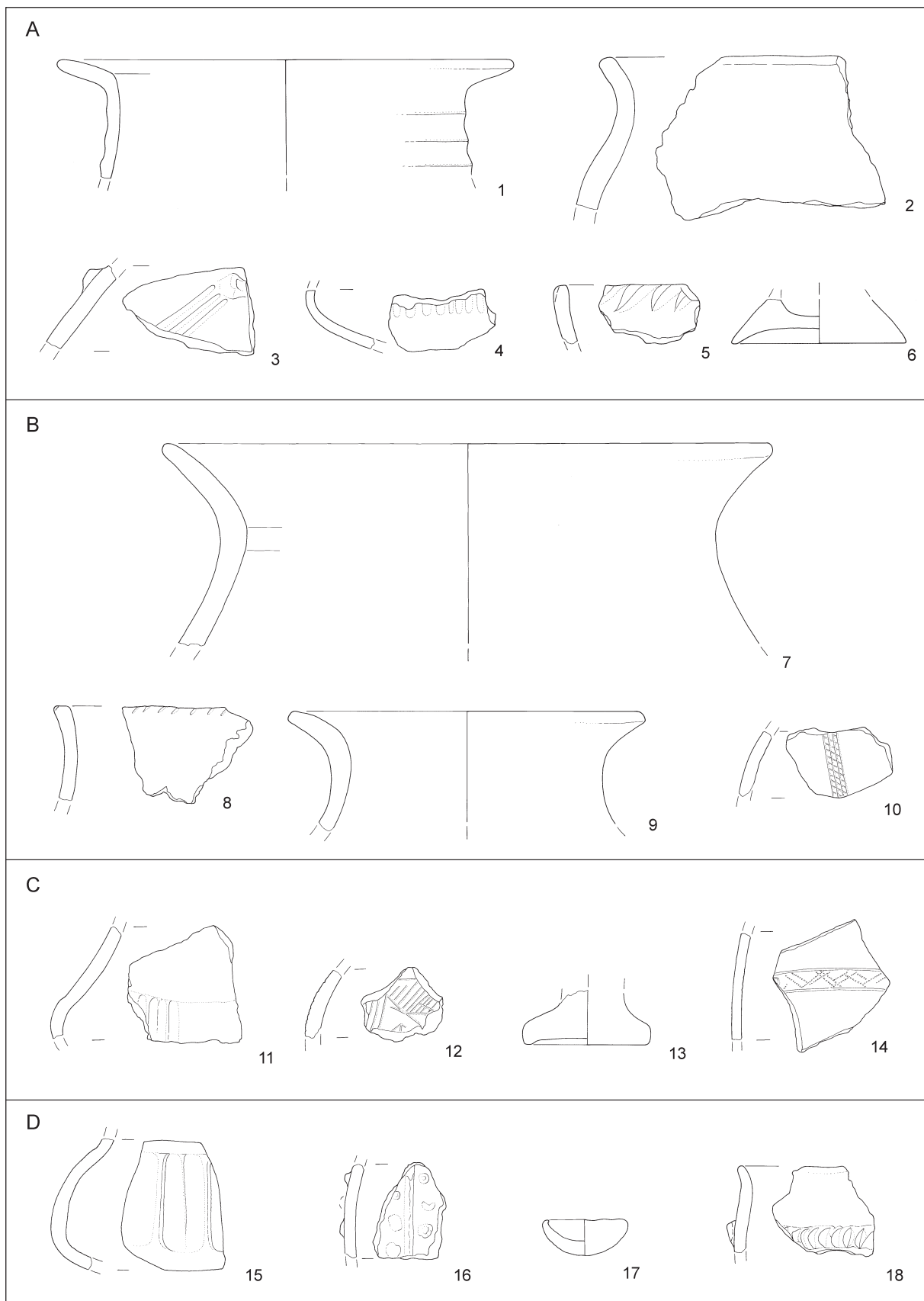

T. 108: Skolibrova ulica, sektor 7. A: kvadrat 144; B: kvadrat 145; C: kvadrat 146; D: kvadrat 147. Vse keramika. M. = 1:3.
 Taf. 108: Skolibrova ulica, Sektor 7. A: Quadrat 144; B: Quadrat 145; C: Quadrat 146; D: Quadrat 147. Alles Ton. M. = 1:3.

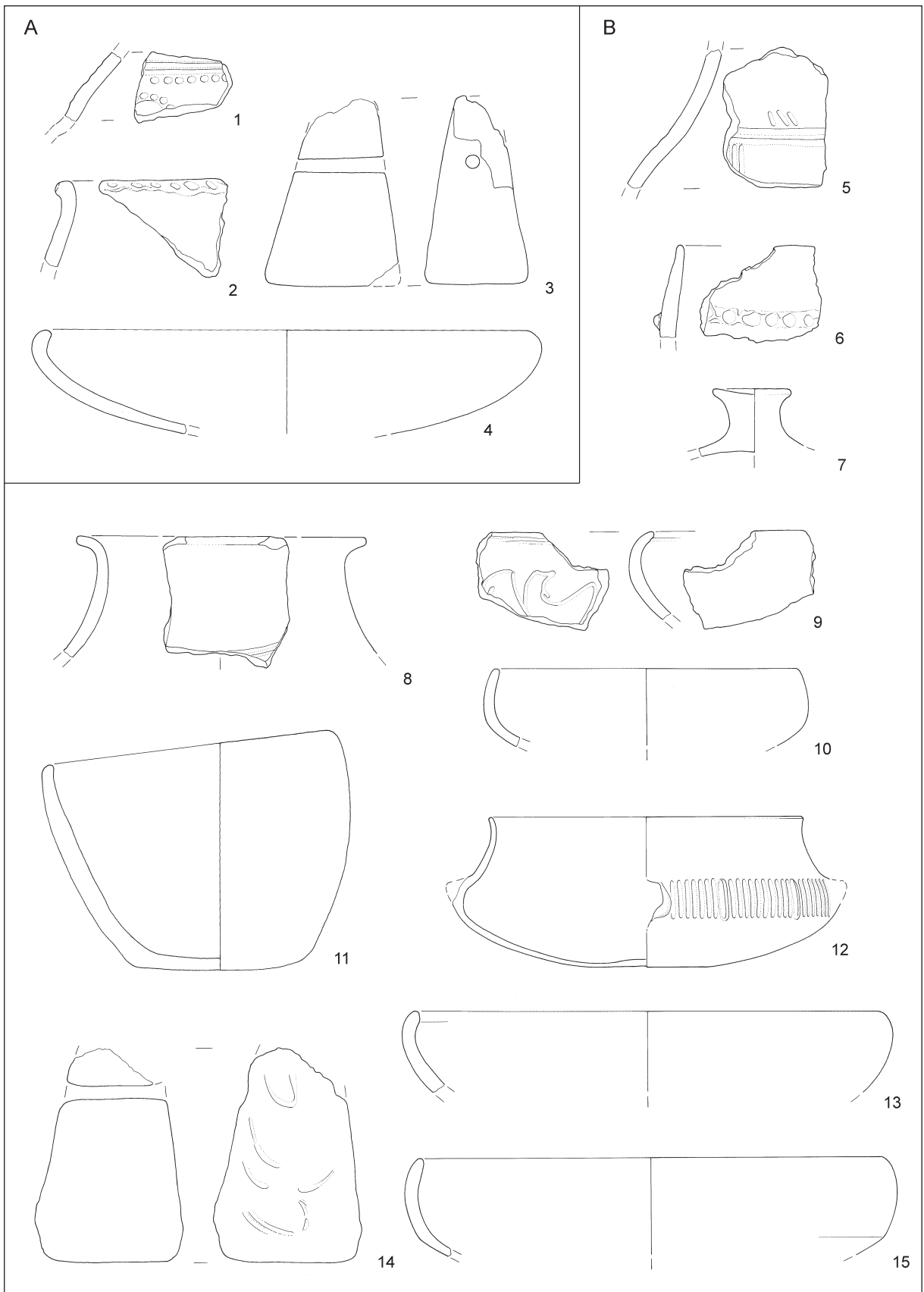

T. 109: Skolibrova ulica, sektor 7. A: kvadrat 149; B: kvadrat 150. Vse keramika. M. = 1:3.
 Taf. 109: Skolibrova ulica, Sektor 7. A: Quadrat 149; B: Quadrat 150. Alles Ton. M. = 1:3.

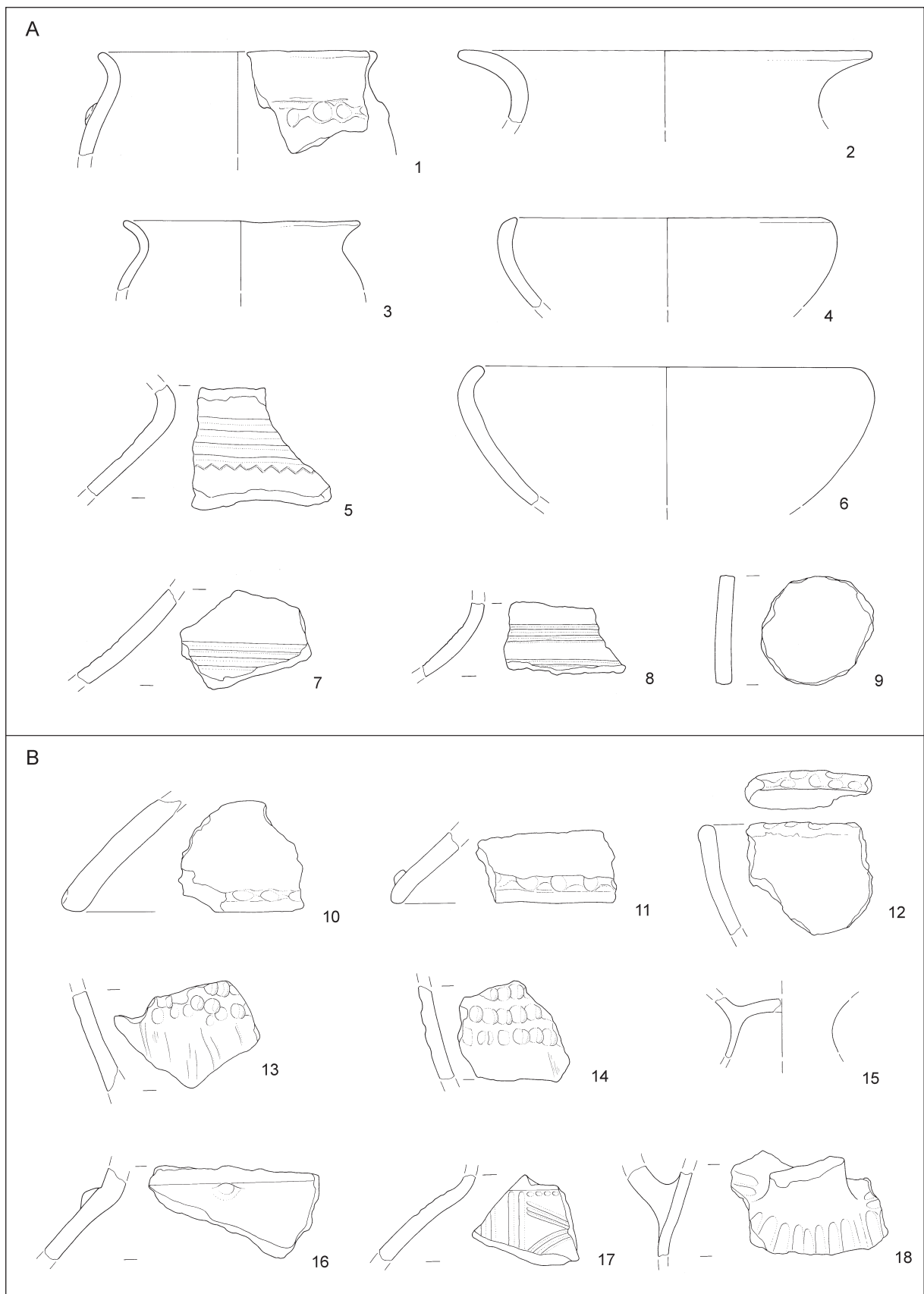

T. 110: Skolibrova ulica, sektor 7. A: kvadrat 151; B: kvadrat 152. Vse keramika. M. = 1:3.
 Taf. 110: Skolibrova ulica, Sektor 7. A: Quadrat 151; B: Quadrat 152. Alles Ton. M. = 1:3.

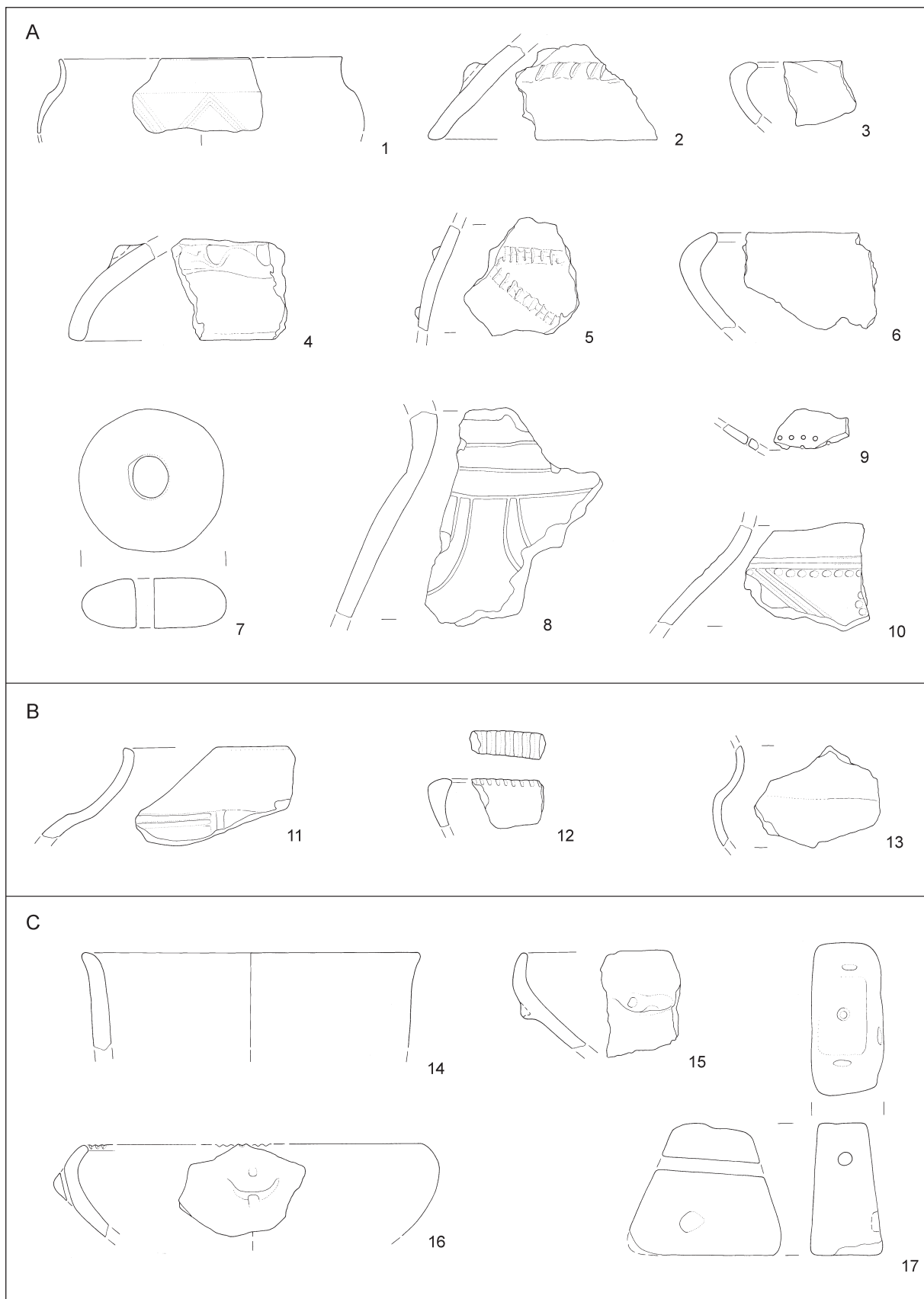

T. 111: Skolibrova ulica, sektor 7. A: kvadrat 153; B: kvadrat 154; C: kvadrat 155. Vse keramika. M. = 1:3.

Taf. 111: Skolibrova ulica, Sektor 7. A: Quadrat 153; B: Quadrat 154; C: Quadrat 155. Alles Ton. M. = 1:3.

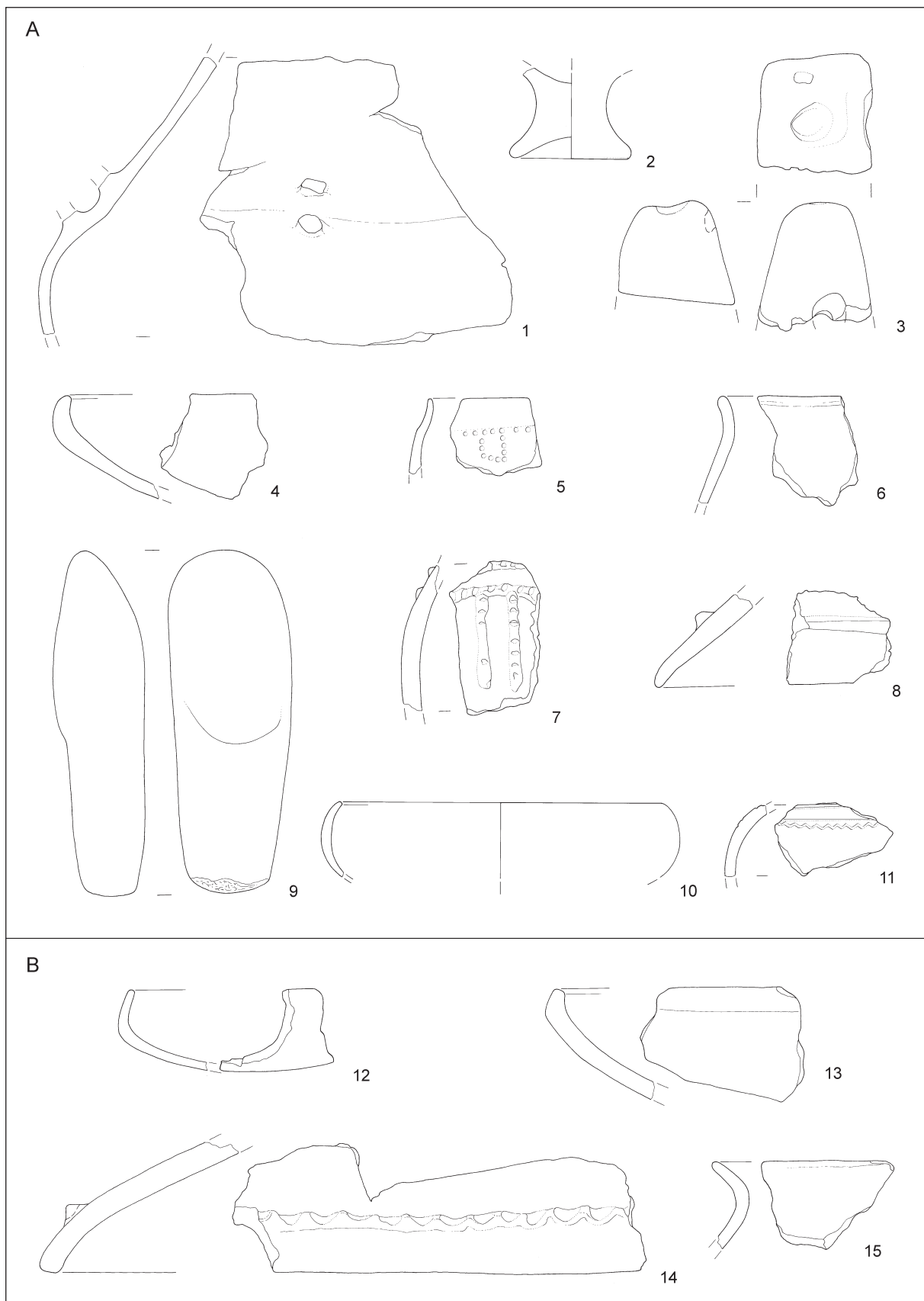

T. 112: Skolibrova ulica, sektor 7. A: kvadrat 156; B: kvadrat 157. 9 kamen, ostalo keramika. M. = 1:3.

Taf. 112: Skolibrova ulica, Sektor 7. A: Quadrat 156; B: Quadrat 157. 9 Stein, sonst Ton. M. = 1:3.

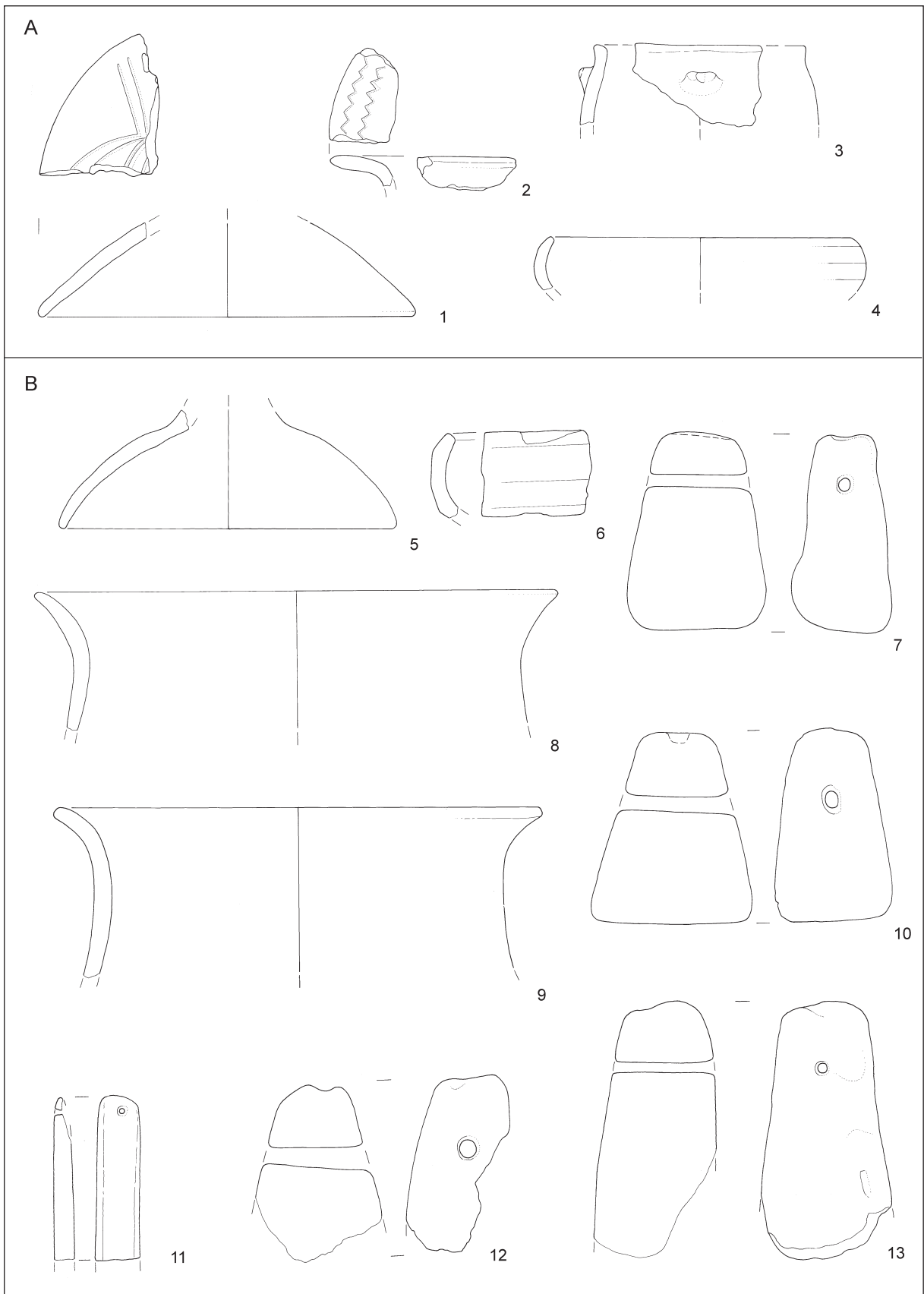

T. 113: Skolibrova ulica, sektor 7. A: kvadrat 158; B: kvadrat 159. 11 kamen, ostalo keramika. M. = 1:3.
 Taf. 113: Skolibrova ulica, Sektor 7. A: Quadrat 158; B: Quadrat 159. 11 Stein, sonst Ton. M. = 1:3.

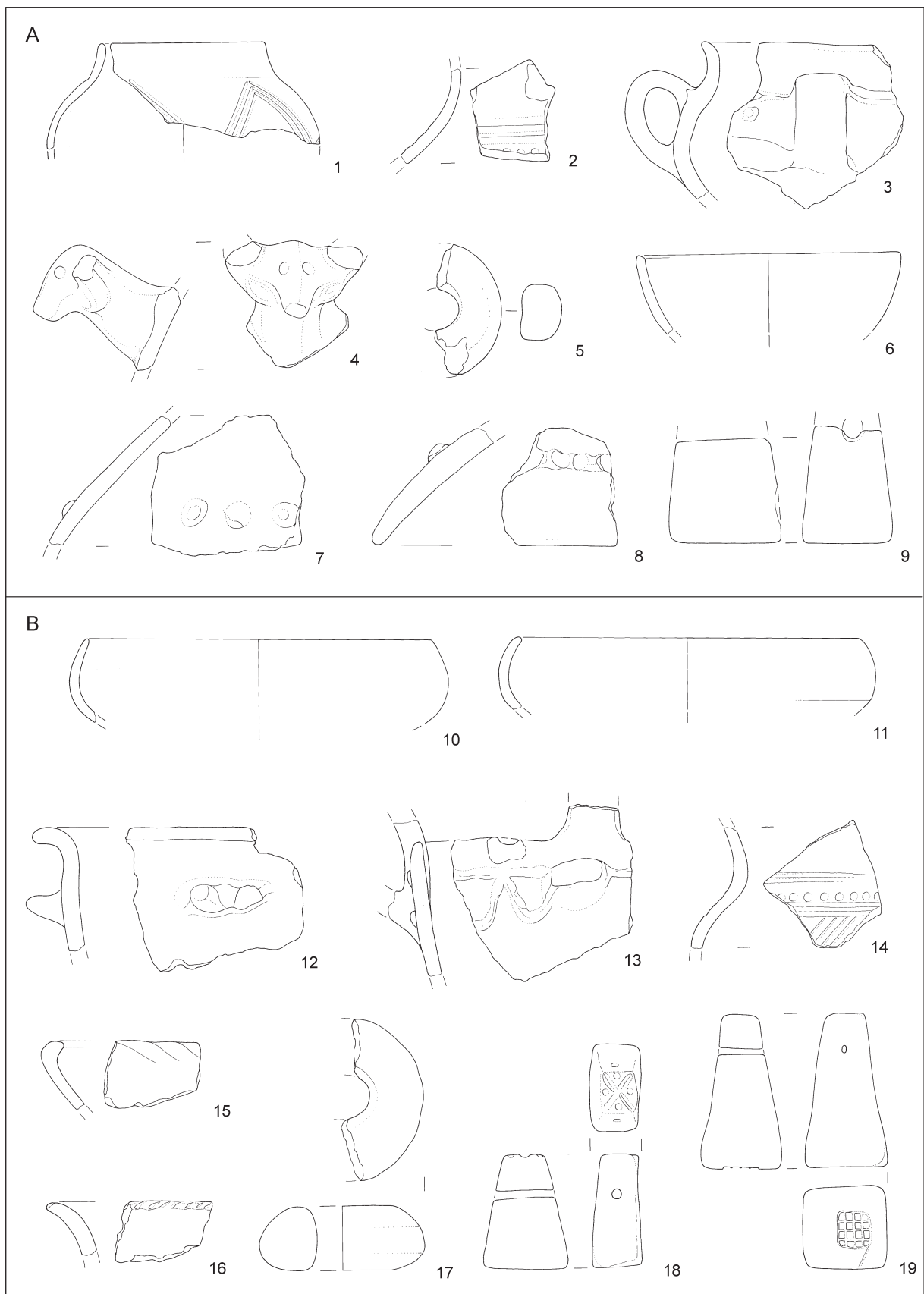

T. 114: Skolibrova ulica, sektor 7. A: kvadrat 160; B: kvadrat 161. Vse keramika. M. = 1:3.
 Taf. 114: Skolibrova ulica, Sektor 7. A: Quadrat 160; B: Quadrat 161. Alles Ton. M. = 1:3.

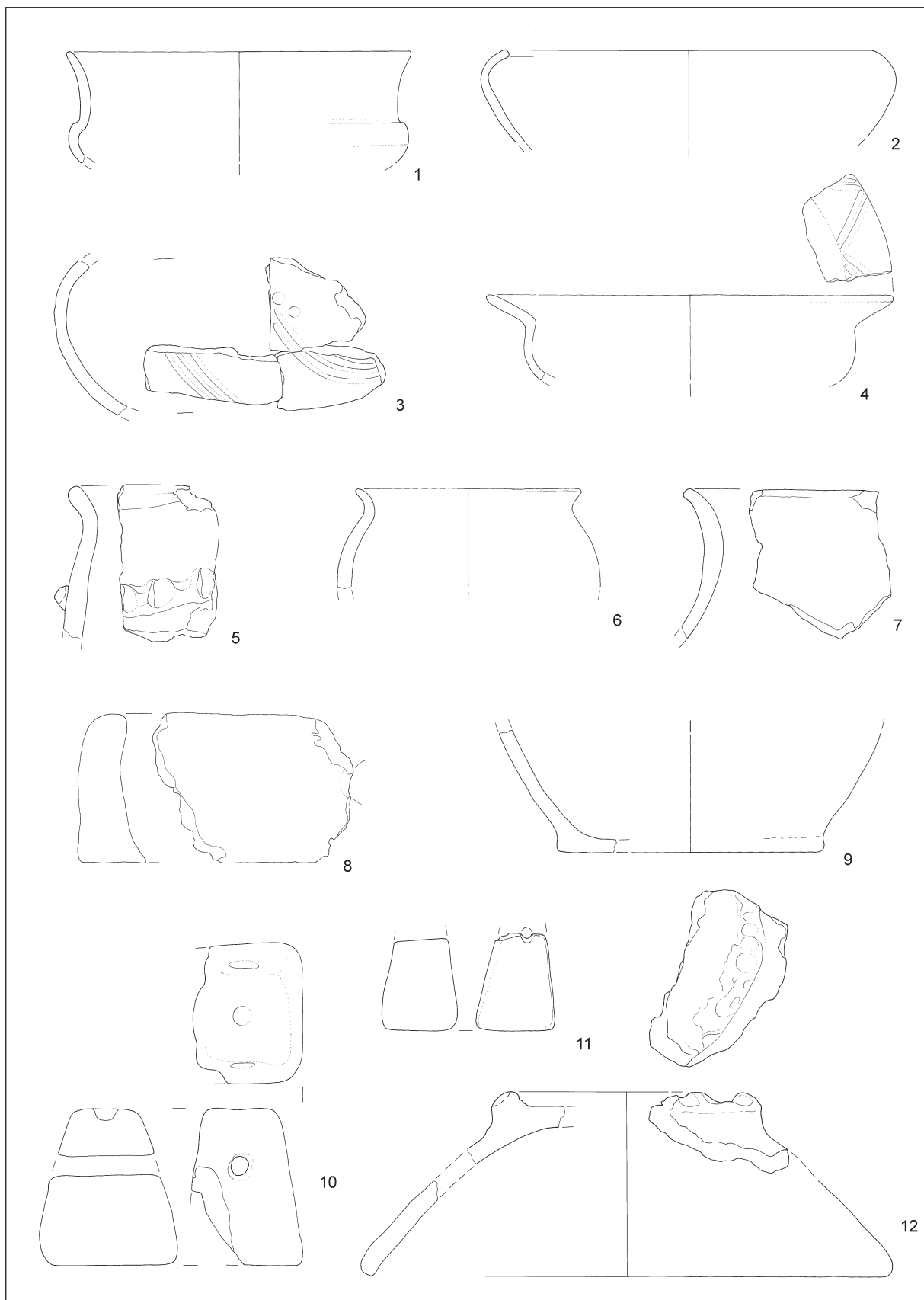

T. 115: Skolibrova ulica, sektor 7. Kvadrat 162. Vse keramika. M. = 1:3.

Taf. 115: Skolibrova ulica, Sektor 7. Quadrat 162. Alles Ton. M. = 1:3.

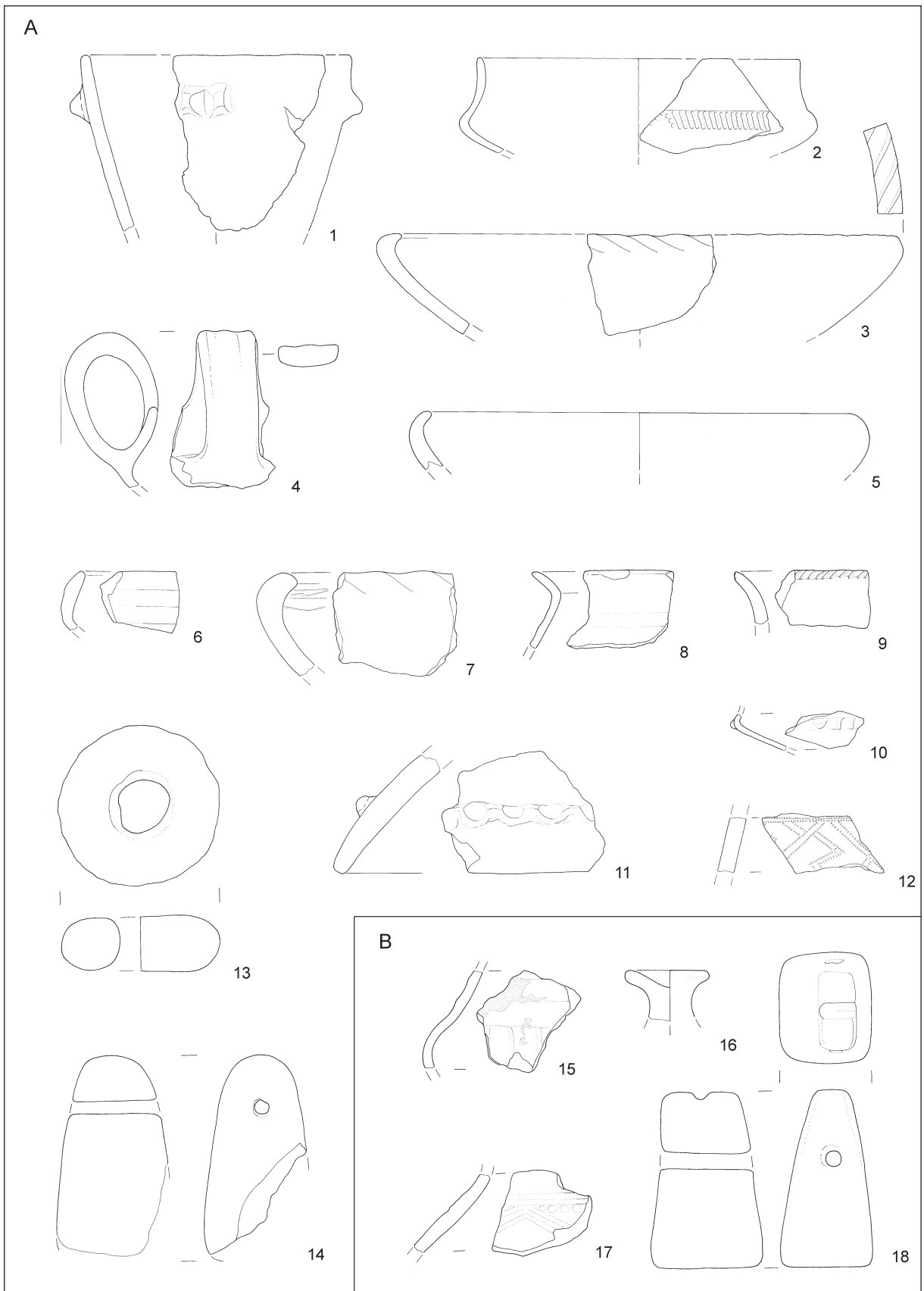

T. 116: Skolibrova ulica, sektor 7. A: kvadrat 163; B: kvadrat 164. Vse keramika. M. = 1:3.

Taf. 116: Skolibrova ulica, ektor 7. A: Quadrat 163; B: Quadrat 164. Alles Ton. M. = 1:3.

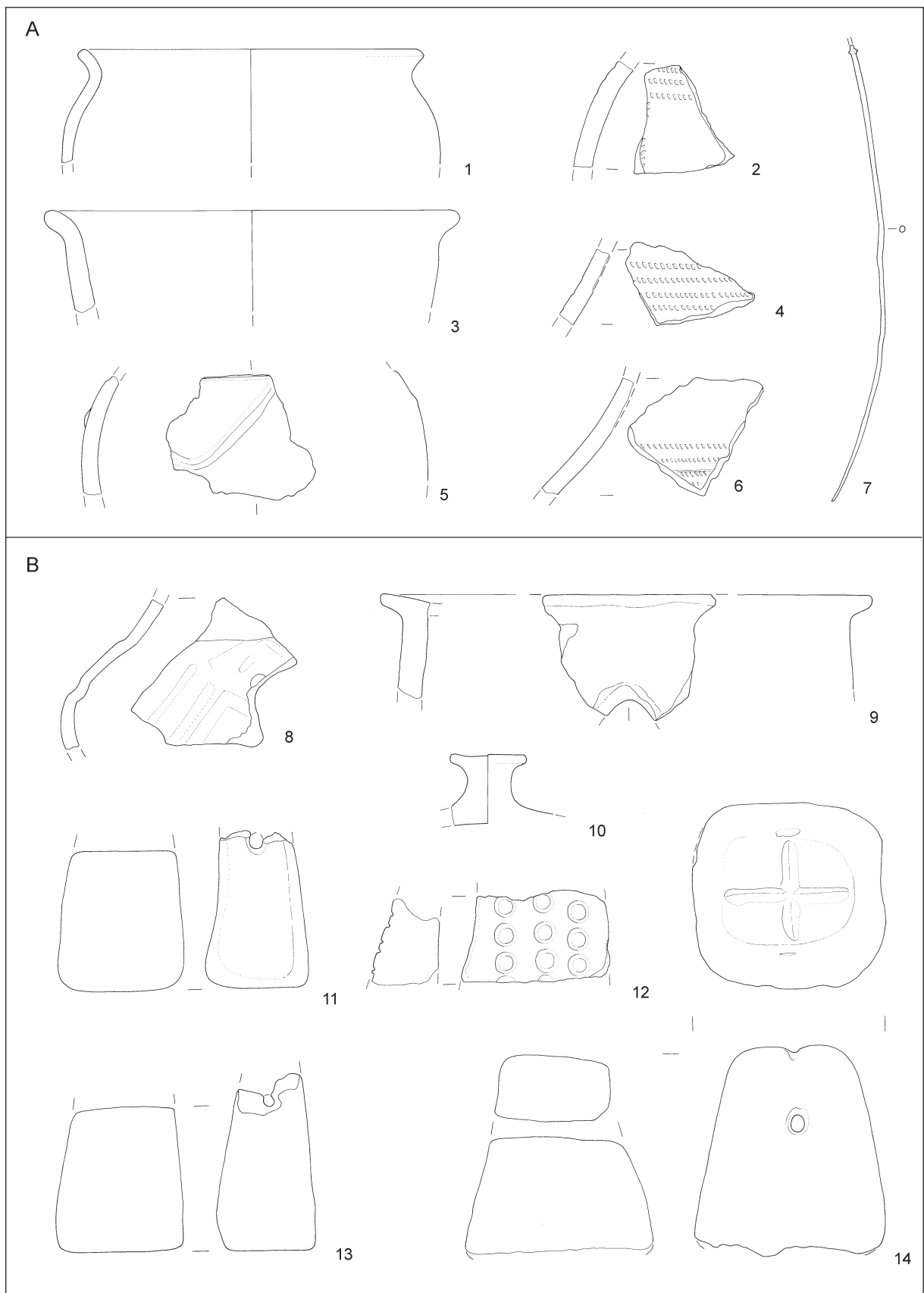

T. 117: Skolibrova ulica, sektor 7. A: kvadrat 165; B: kvadrat 169. 7 bron, ostalo keramika. M. = 1:3.
 Taf. 117: Skolibrova ulica, Sektor 7. A: Quadrat 165; B: Quadrat 169. 7 Bronze, sonst Ton. M. = 1:3.

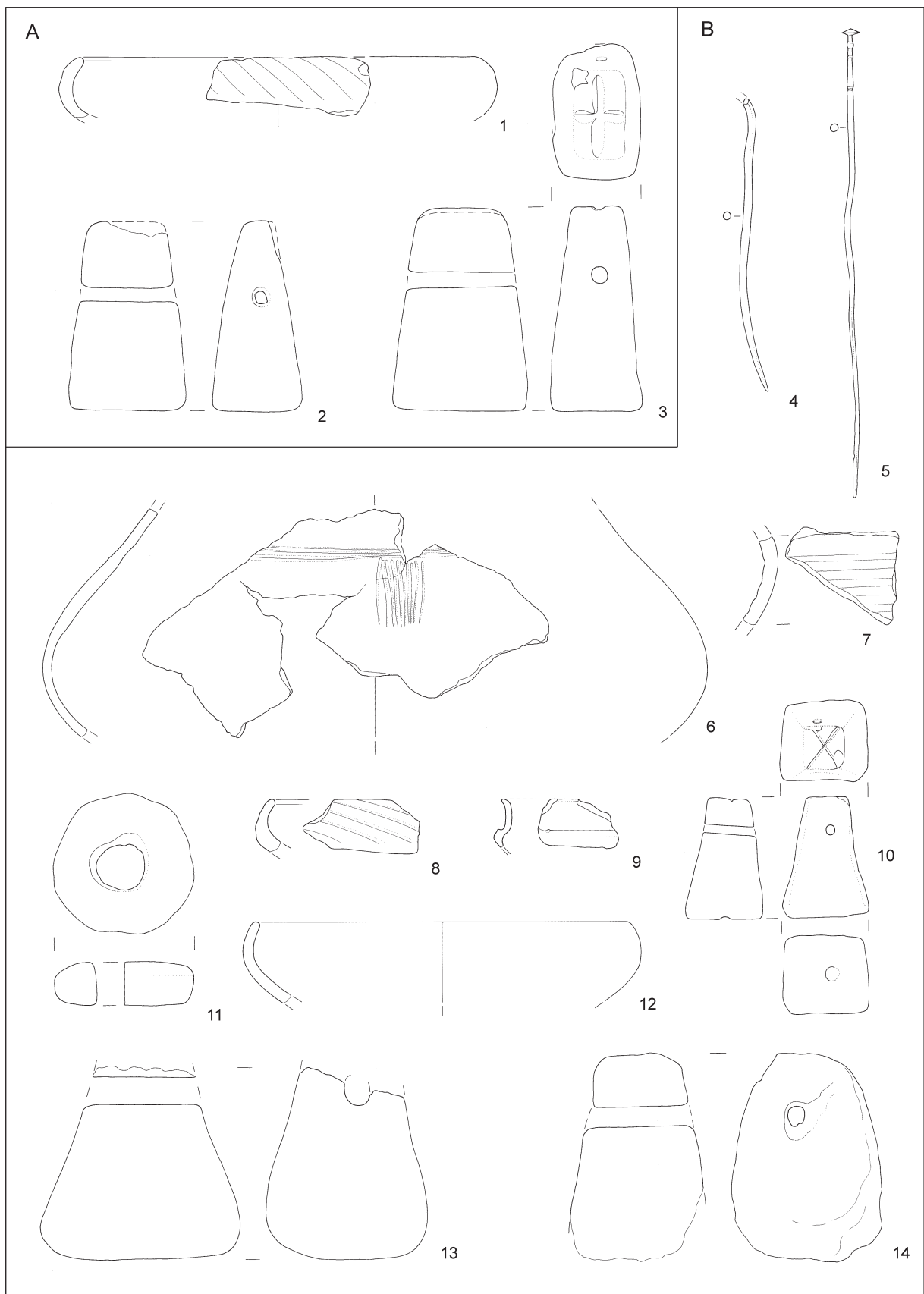

T. 118: Skolibrova ulica, sektor 7. A: kvadrat 167; B: kvadrat 170. 4,5 bron, ostalo keramika. M. = 1:3.
 Taf. 118: Skolibrova ulica, Sektor 7. A: Quadrat 167; B: Quadrat 170. 4,5 Bronze, sonst Ton. M. = 1:3.

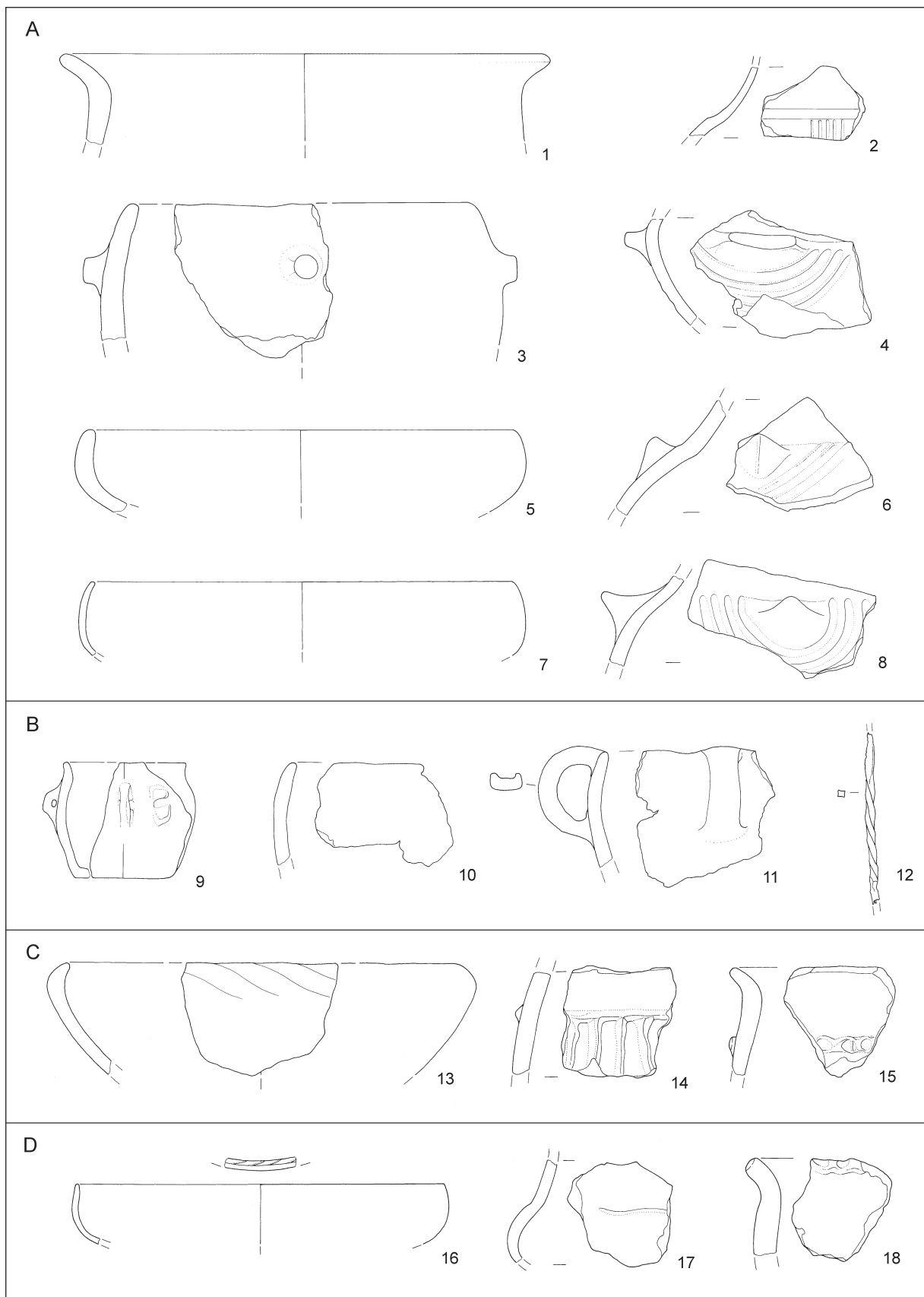

T. 119: Skolibrova ulica, sektor 7. A: kvadrat 171; B: kvadrat 173; C: kvadrat 174; D: kvadrat 175. 12 bron, ostalo keramika. M. = 1:3.

Taf. 119: Skolibrova ulica, Sektor 7. A: Quadrat 171; B: Quadrat 173; C: Quadrat 174; D: Quadrat 175. 12 Bronze, sonst Ton. M. = 1:3.

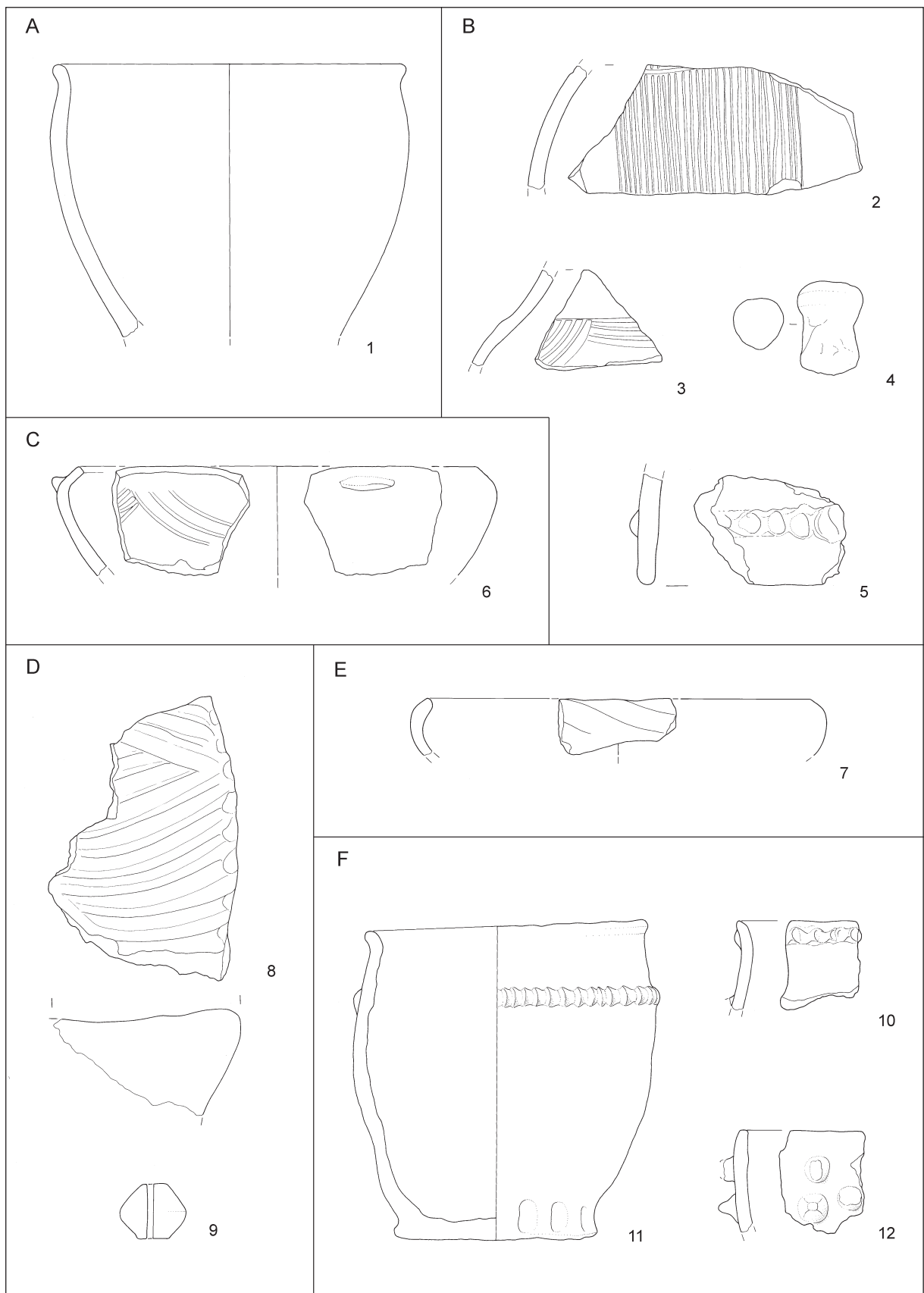

T. 120: Vrazova ulica. A: jama 219; B: jama 220; C: jama 245; D: jama 274; E: jama 479; F: jama 867. Vse keramika. M. = 1:3.
 Taf. 120: Vrazova ulica. A: Grube 219; B: Grube 220; C: Grube 245; D: Grube 274; E: Grube 479; F: Grube 867. Alles Ton.
 M. = 1:3.

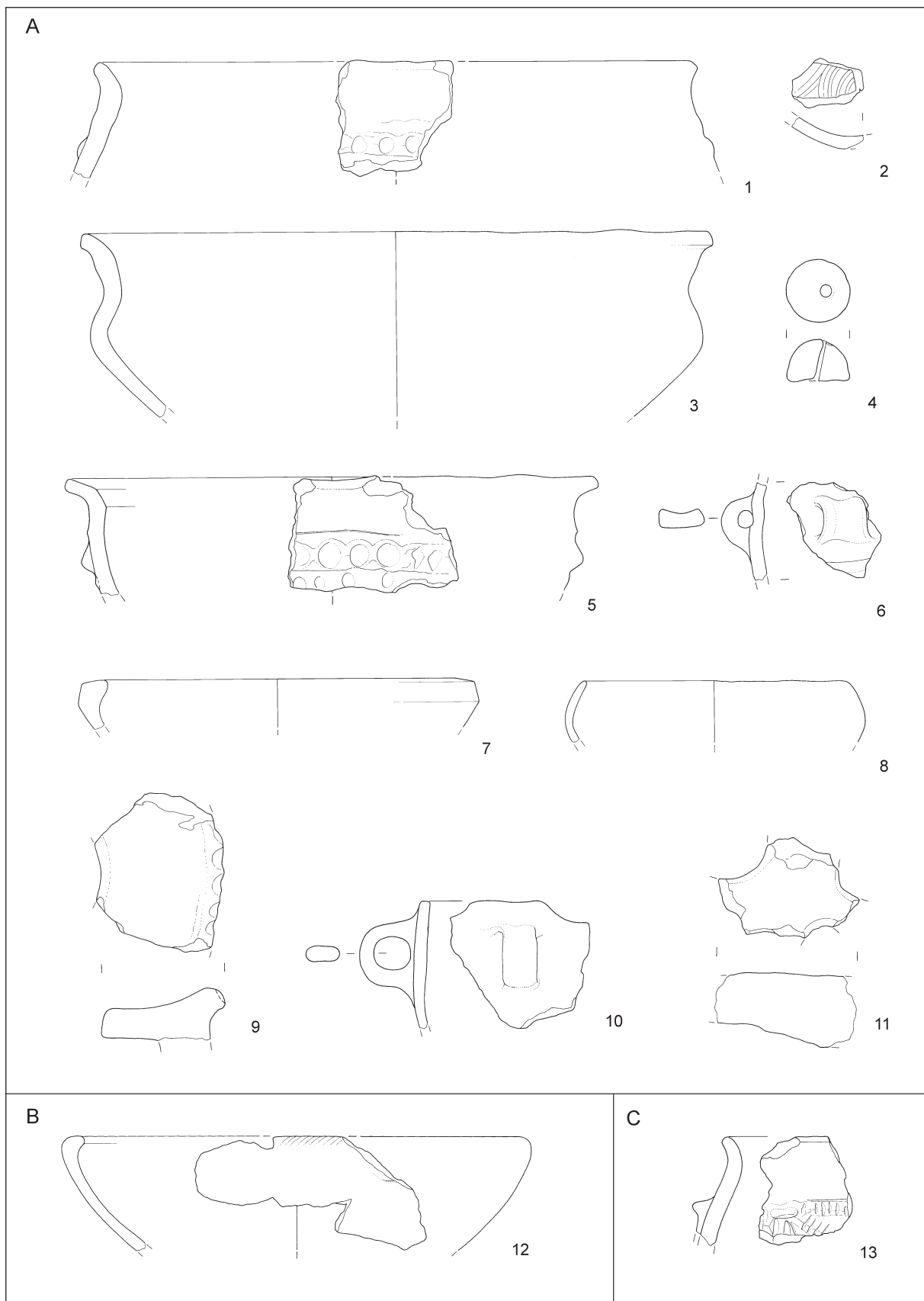

T. 121: Vrazova ulica. A: jama 1254; B: jama 902; C: jama 1307. Vse keramika. M. = 1:3.

Taf. 121: Vrazova ulica. A: Grube 1254; B: Grube 902; C: Grube 1307. Alles Ton. M. = 1:3.

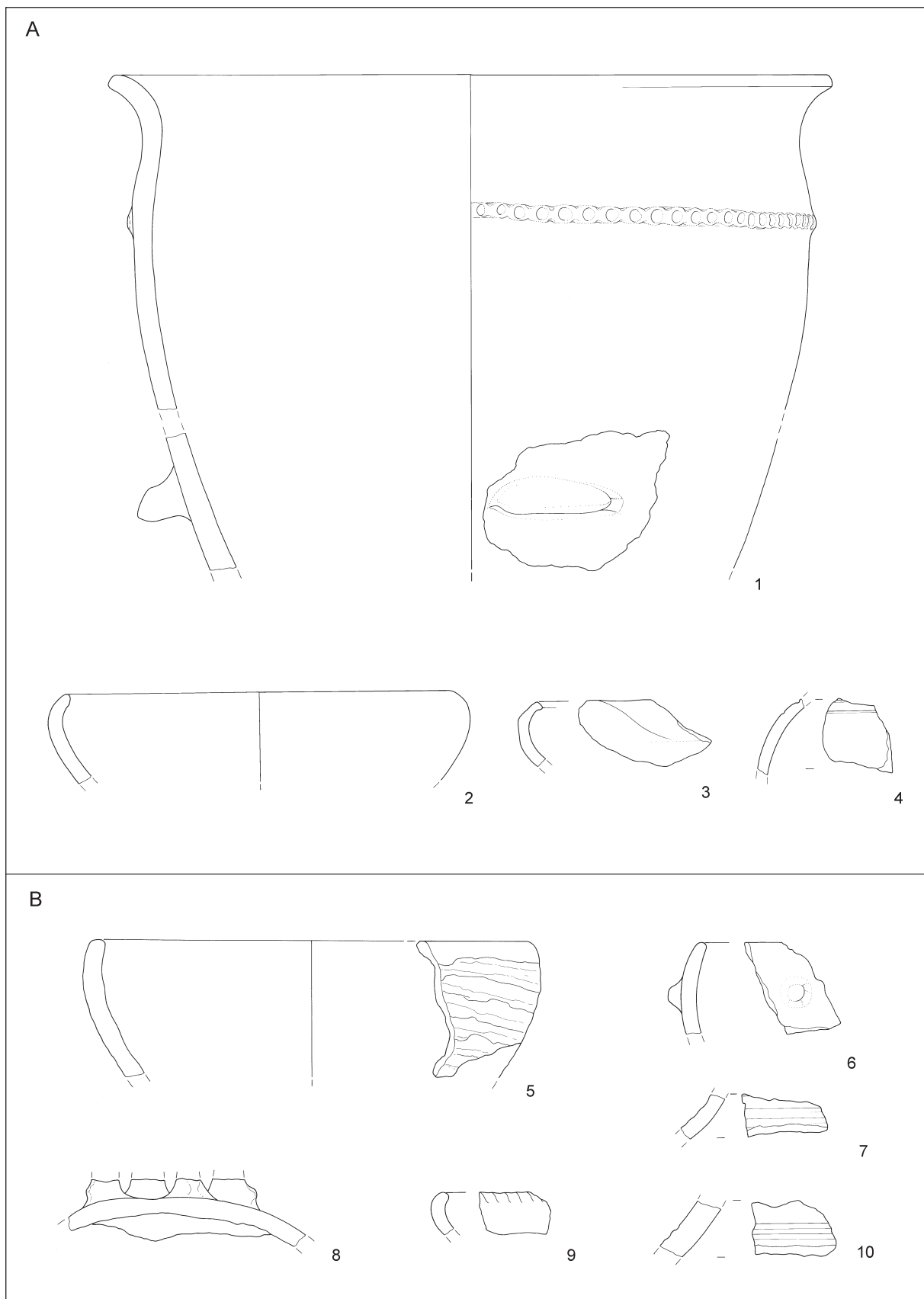

T. 122: Vrazova ulica. A: jama 1376; B: jama 2782. Vse keramika. M. = 1:3.

Taf. 122: Vrazova ulica. A: Grube 1376; B: Grube 2782. Alles Ton. M. = 1:3.

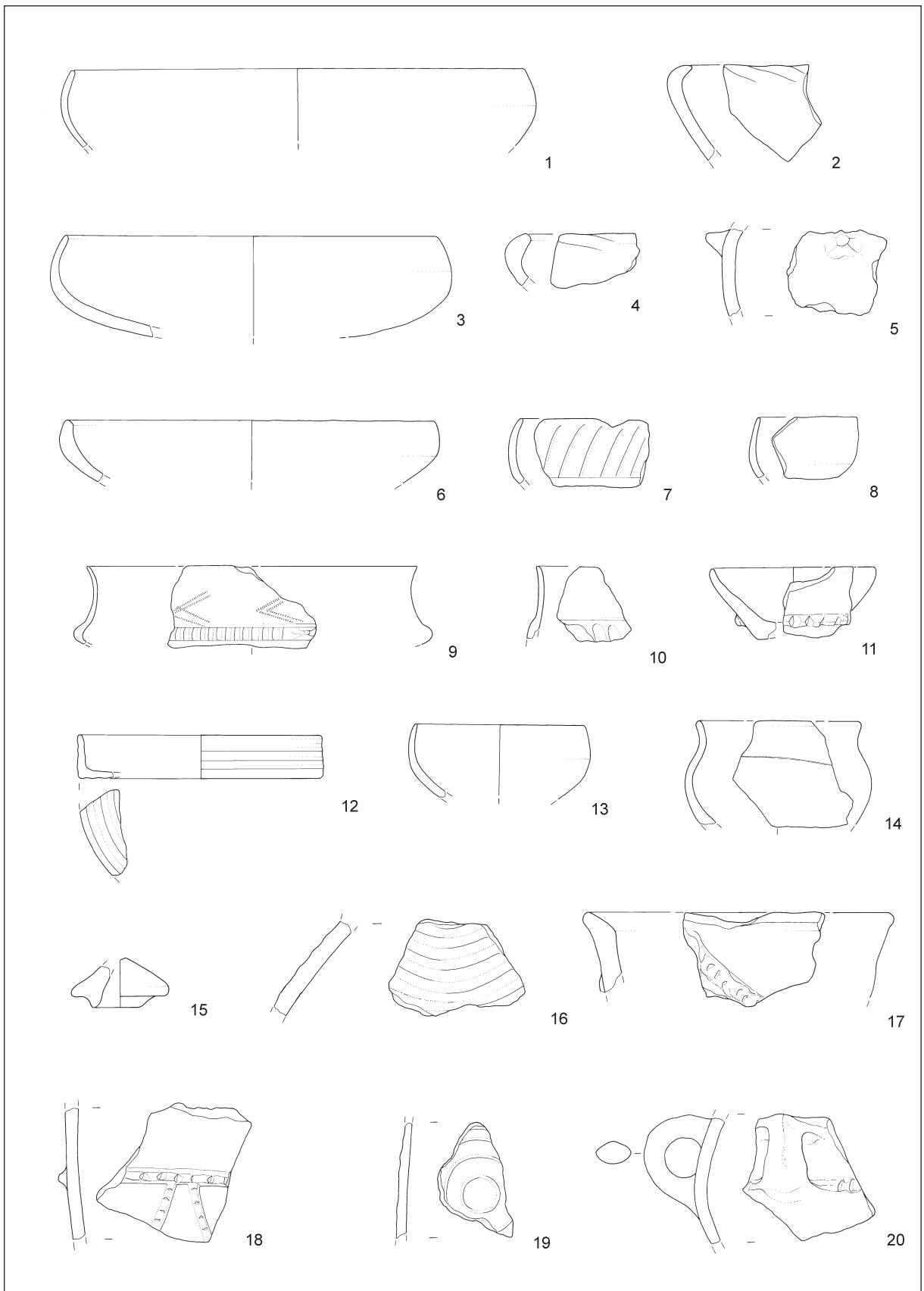

T. 123: Vrazova ulica. Jama 2548. Vse keramika. M. = 1:3.

Taf. 123: Vrazova ulica. Grube 2548. Alles Ton. M. = 1:3.

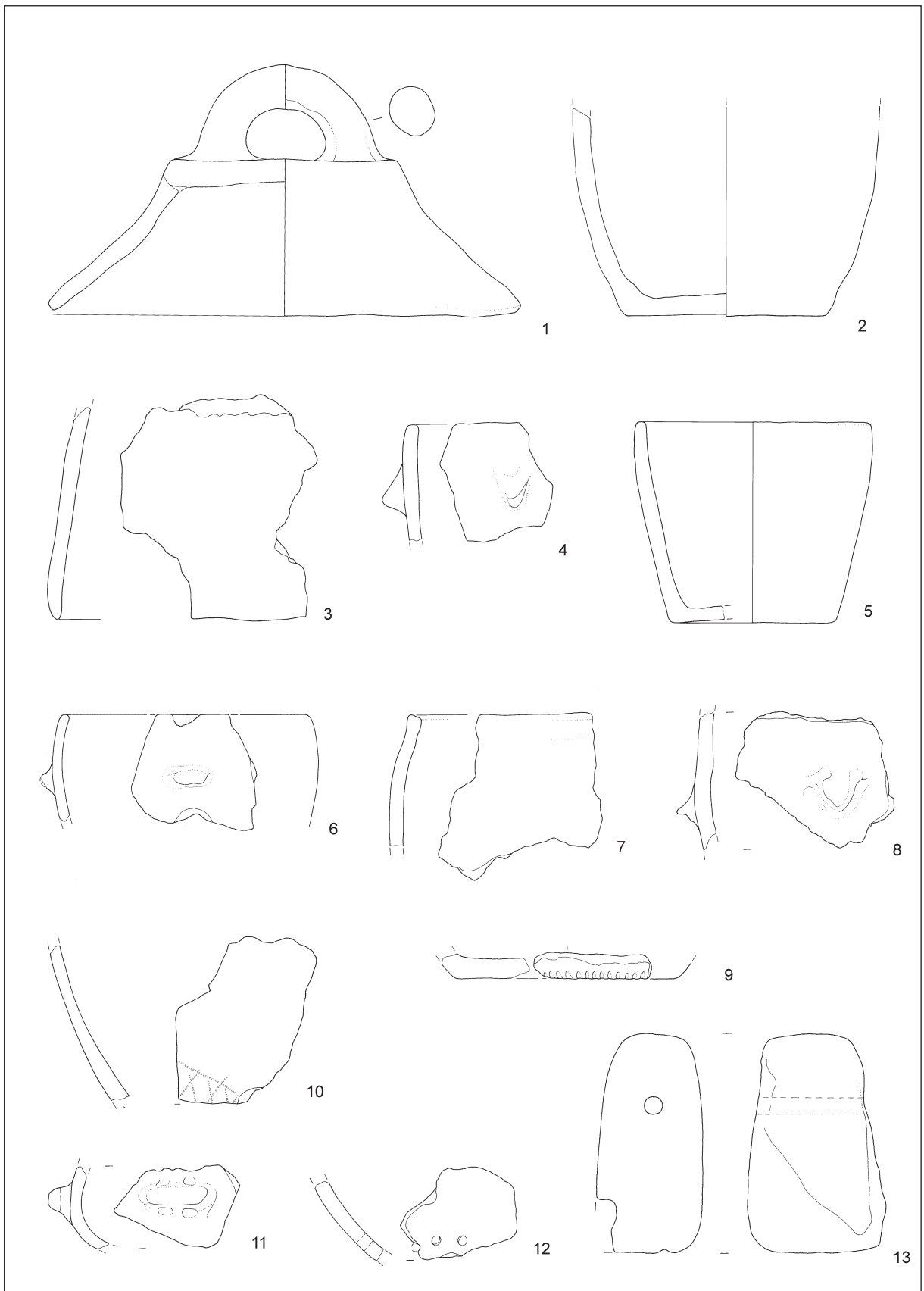

T. 124: Vrazova ulica. Jama 2548. Vse keramika. M. = 1:3.

Taf. 124: Vrazova ulica. Grube 2548. Alles Ton. M. = 1:3.

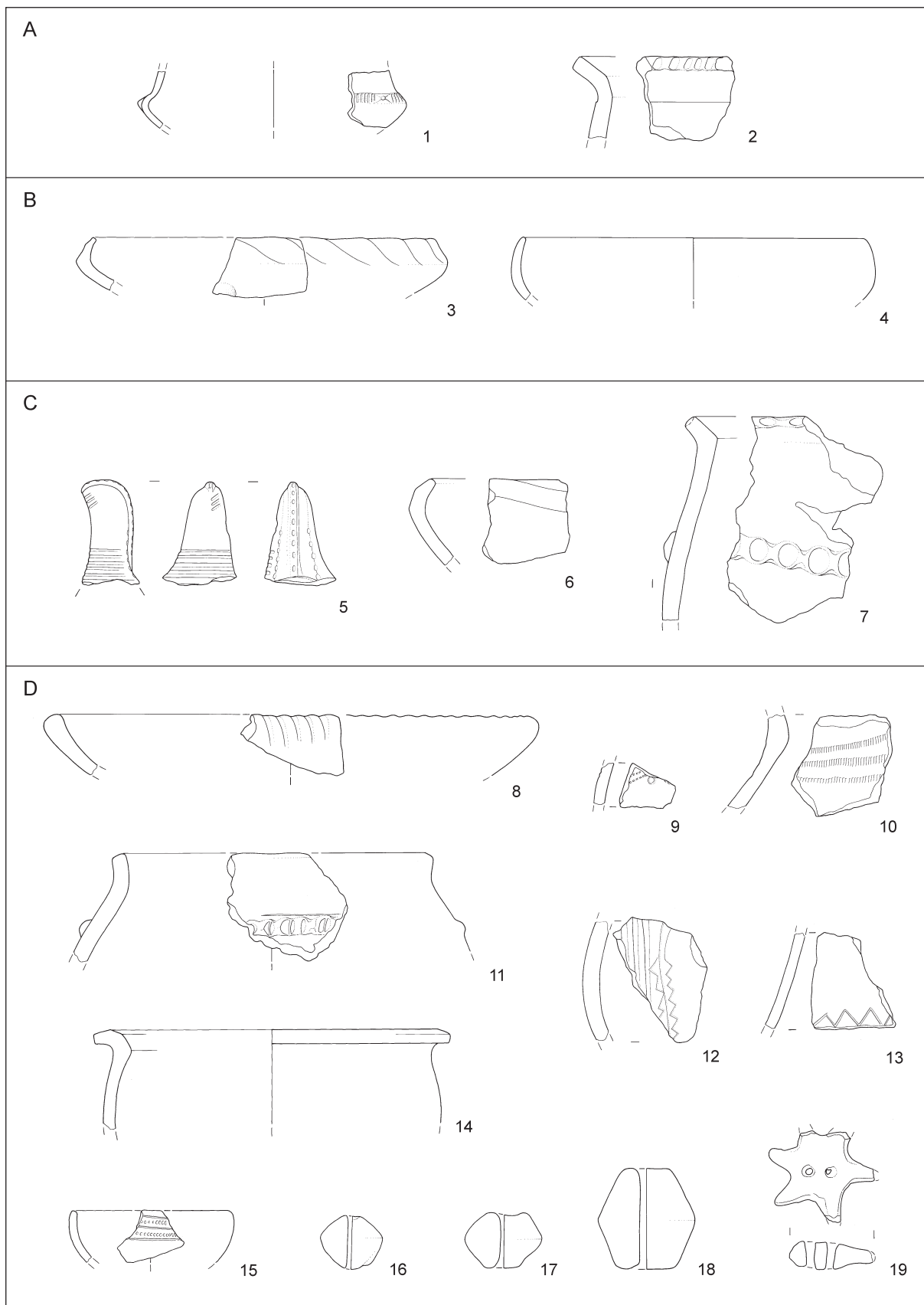

T. 125: Vrazova ulica. A: kvadrat 1; B: kvadrat 3; C: kvadrat 5; D: kvadrat 7. Vse keramika. M. = 1:3.
 Taf. 125: Vrazova ulica. A: Quadrat 1; B: Quadrat 3; C: Quadrat 5; D: Quadrat 7. Alles Ton. M. = 1:3.

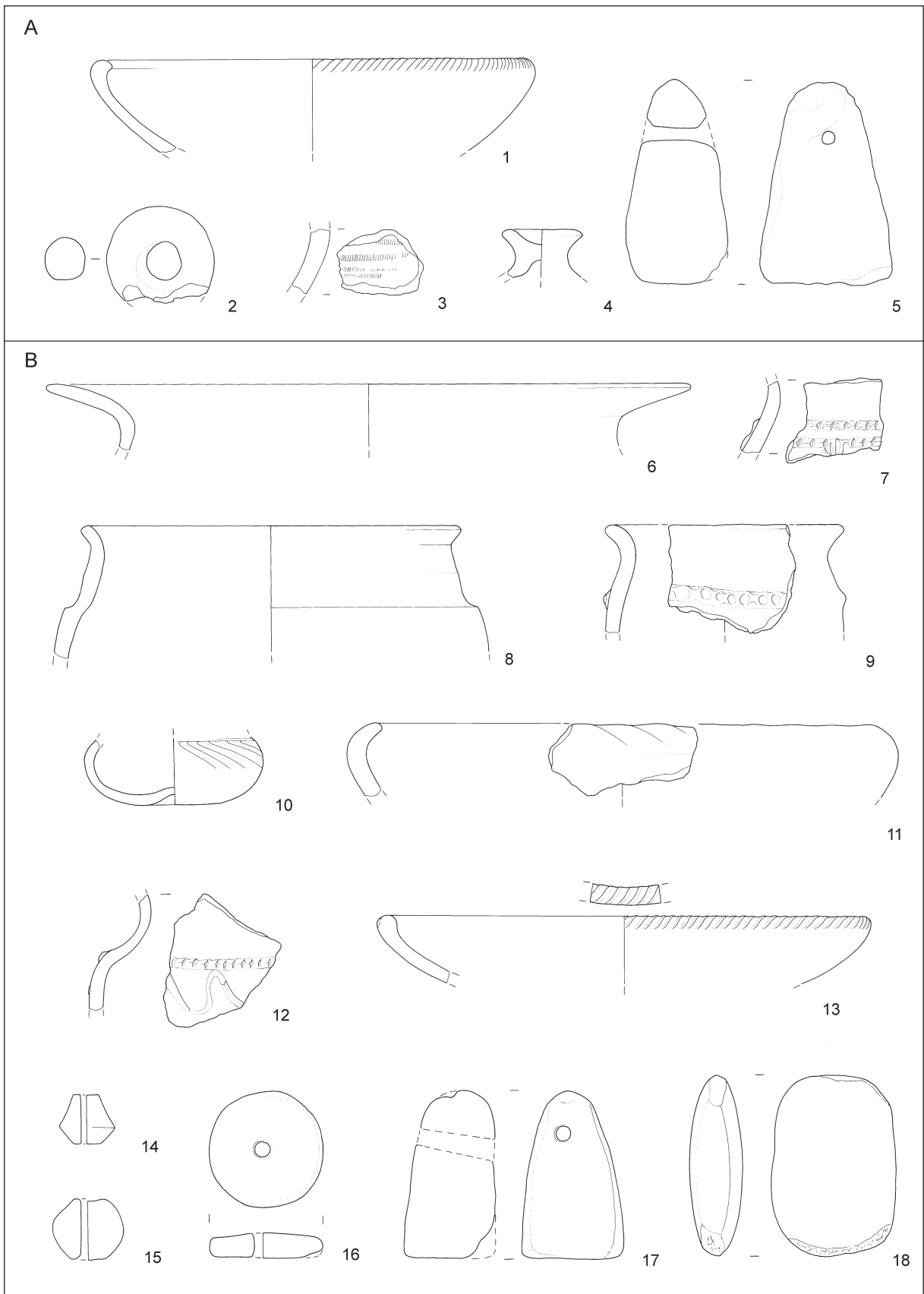

T. 126: Vrazova ulica. A: kvadrat 8; B: kvadrat 9. 18 kamen, ostalo keramika. M. = 1:3.

Taf. 126: Vrazova ulica. A: Quadrat 8; B: Quadrat 9. 18 Stein, sonst Ton. M. = 1:3.

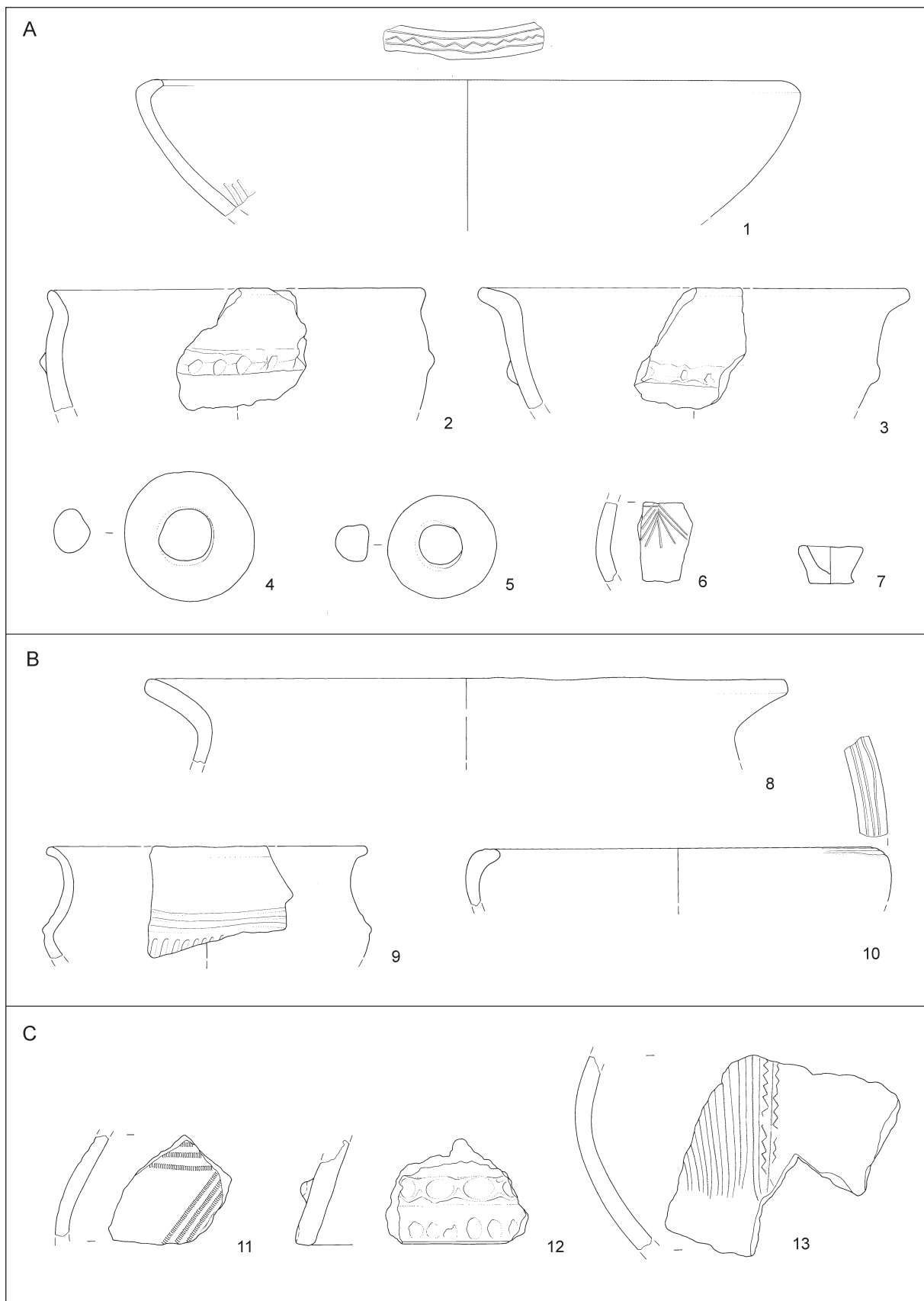

T. 127: Vrazova ulica. A: kvadrat 18; B: kvadrat 19; C: kvadrat 21. Vse keramika. M. = 1:3.

Taf. 127: Vrazova ulica. A: Quadrat 18; B: Quadrat 19; C: Quadrat 21. Alles Ton. M. = 1:3.

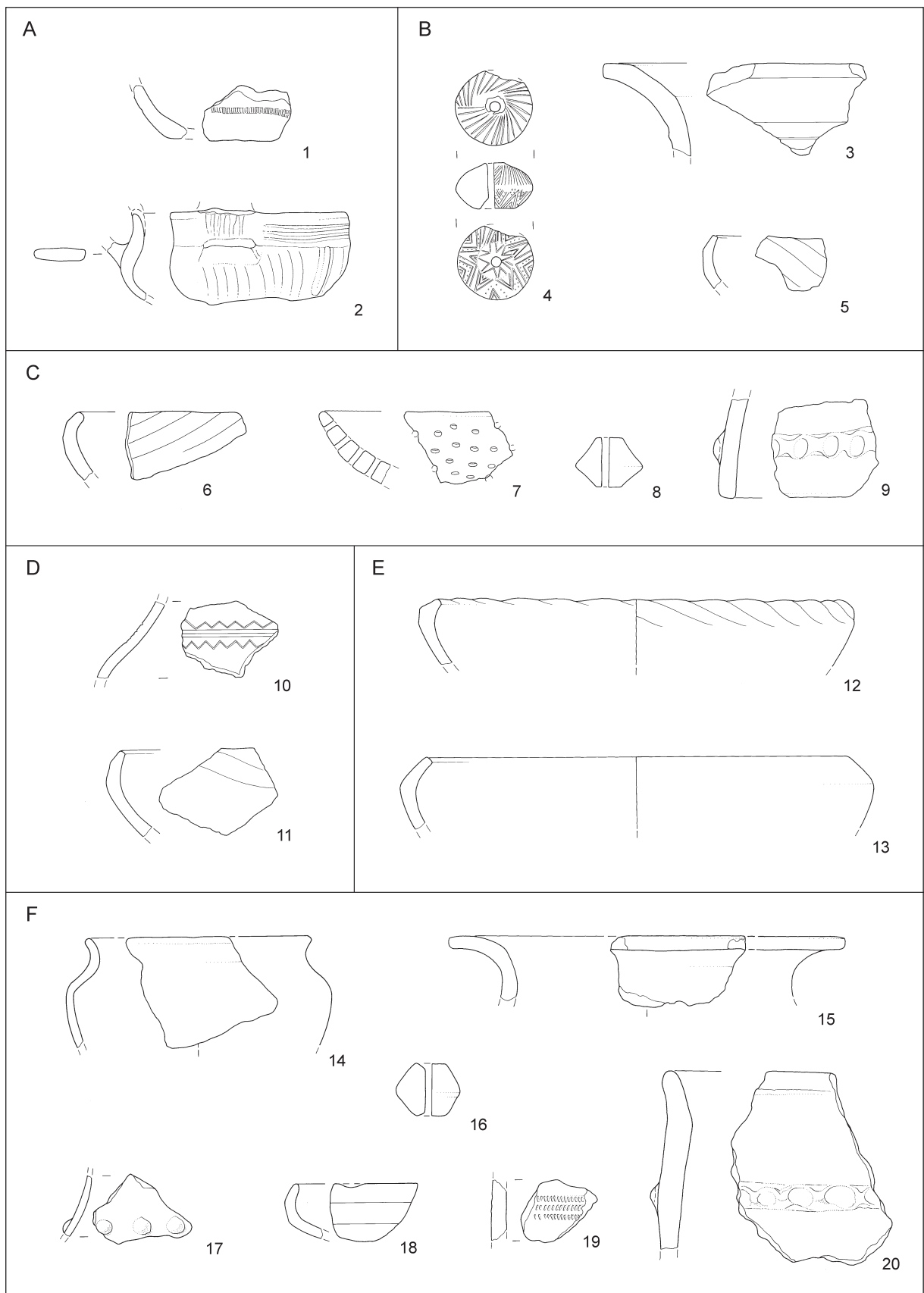

T. 128: Vrazova ulica. A: kvadrat 22; B: kvadrat 23; C: kvadrat 25; D: kvadrat 26; E: kvadrat 27; F: kvadrat 33. Vse keramika. M. = 1:3.

Taf. 128: Vrazova ulica. A: Quadrat 22; B: Quadrat 23; C: Quadrat 25; D: Quadrat 26; E: Quadrat 27; F: Quadrat 33. Alles Ton. M. = 1:3.

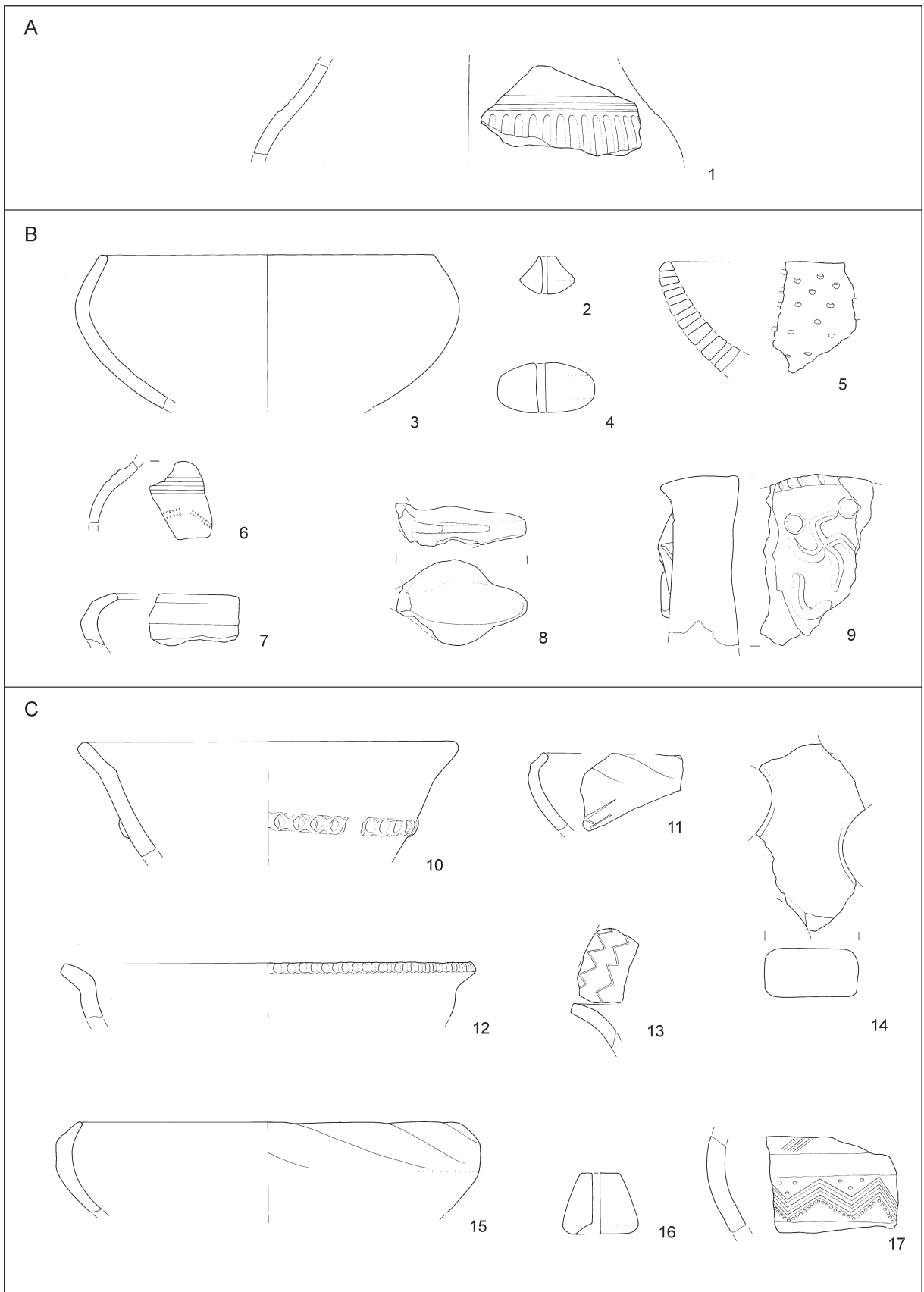

T. 129: Vrazova ulica. A: kvadrat 35; B: kvadrat 36; C: kvadrat 38. Vse keramika. M. = 1:3.
 Taf. 129: Vrazova ulica. A: Quadrat 35; B: Quadrat 36; C: Quadrat 38. Alles Ton. M. = 1:3.

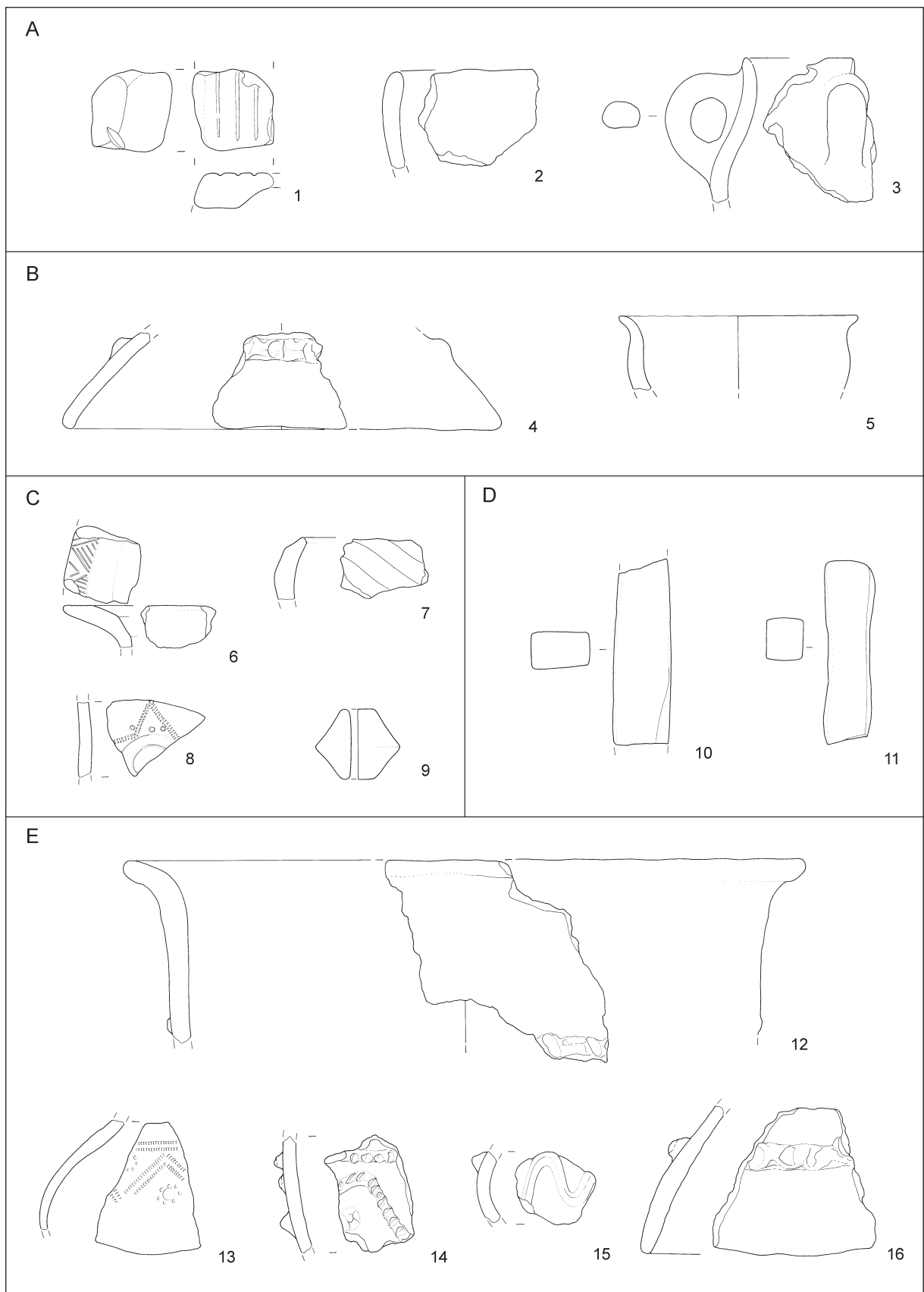

T. 130: Vrazova ulica. A: kvadrat 41; B: kvadrat 44; C: kvadrat 48; D: kvadrat 61; E: iz ruševin v JV delu izkopnega polja. 1 peščenec, 10,11 kamen, ostalo keramika. M. = 1:3.

Taf. 130: Vrazova ulica. A: Quadrat 41; B: Quadrat 44; C: Quadrat 48; D: Quadrat 61; E: aus dem Schutt in der SO Ecke der Grabungsfläche. 1 Sandstein, 10,11 Stein, sonst Ton. M. = 1:3.

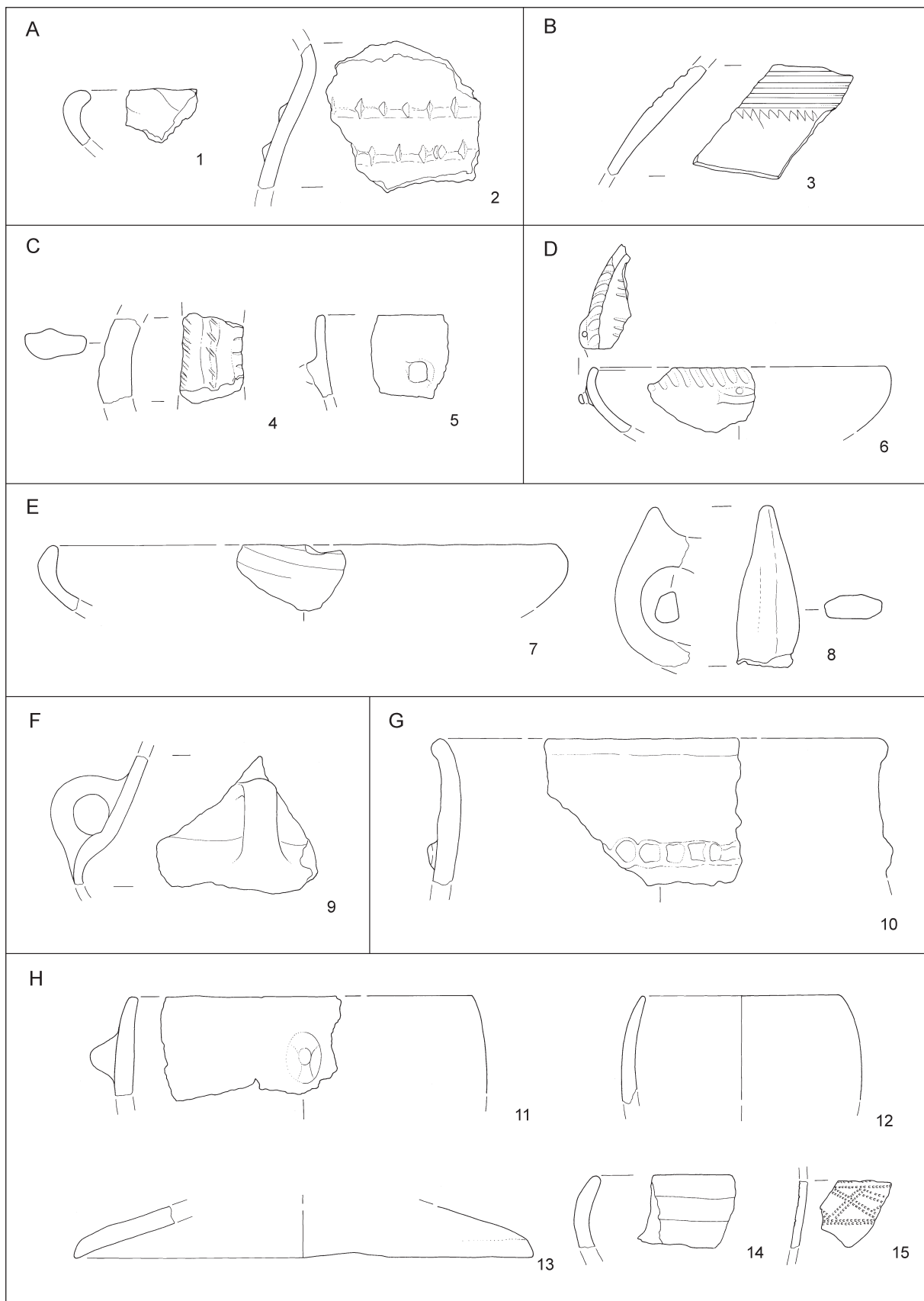

T. 131: Havlasov vrt. A: jama 21; B: jama 43; C: jama 48; D: jama 64; E: jama 65; F: jama 92; G: jama 103; H: jama 107. Vse keramika. M. = 1:3.

Taf. 131: Havlasov vrt. A: Grube 21; B: Grube 43; C: Grube 48; D: Grube 64; E: Grube 65; F: Grube 92; G: Grube 103; H: Grube 107. Alles Ton. M. = 1:3.

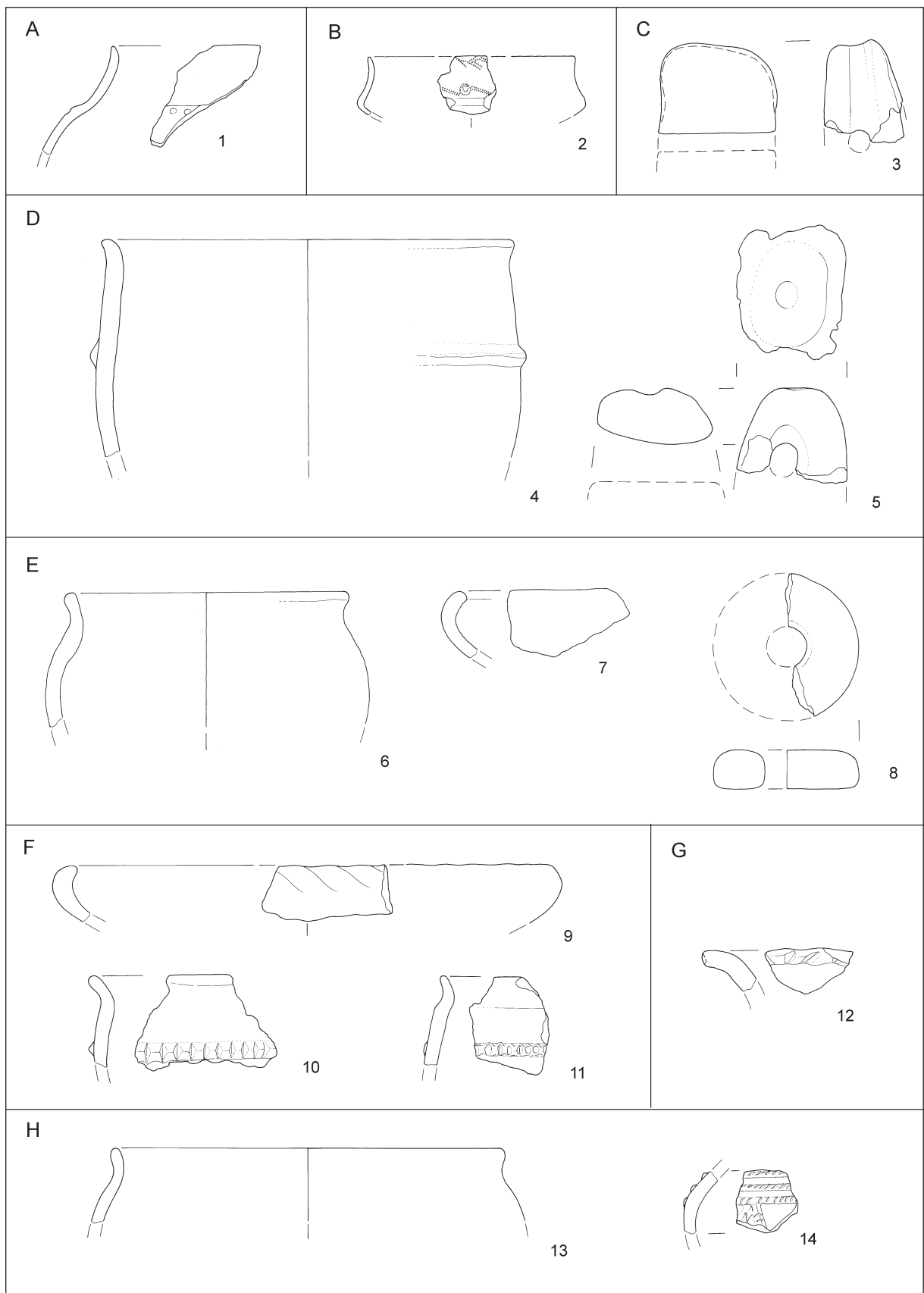

T. 132: Havlasov vrt. A: jama 107a; B: jama 111; C: jami 115 in 116; D: jama 117; E: jami 151 in 152; F: jama 161; G: jama 181; H: jama 208. Vse keramika. M. = 1:3.

Taf. 132: Havlasov vrt. A: Grube 107a; B: Grube 111; C: Gruben 115 und 116; D: Grube 117; E: Gruben 151 und 152; F: Grube 161; G: Grube 181; H: Grube 208. Alles Ton. M. = 1:3.

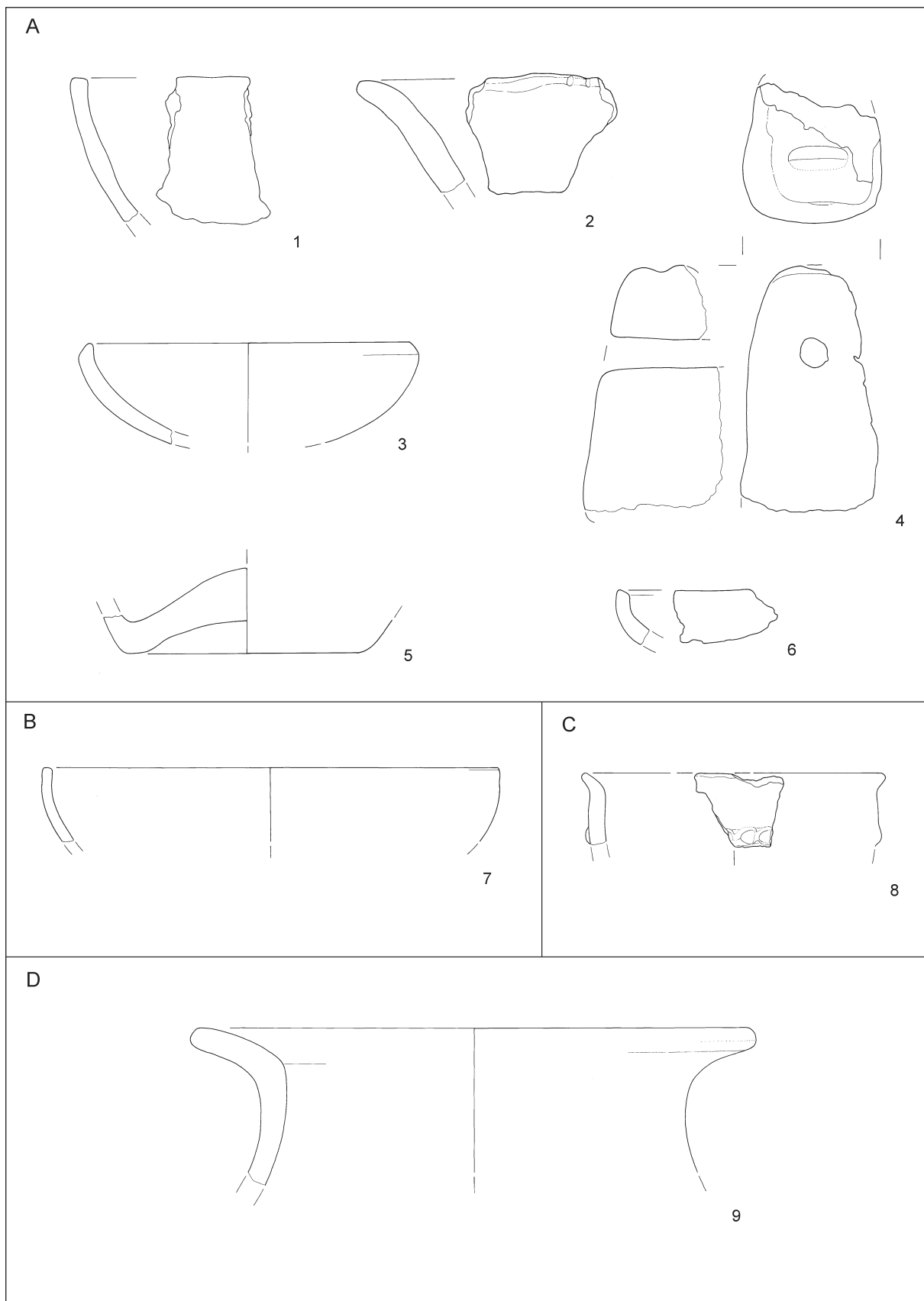

T. 133: Havlasov vrt. A: jama 238; B: jama 243; C: kurišče 1; D: vodnjak 1. Vse keramika. M. = 1:3. 1

Taf. 133: Havlasov vrt. A: Grube 238; B: Grube 243; C: Feuerstelle 1; D: Brunnen 1. Alles Ton. M. = 1:3.

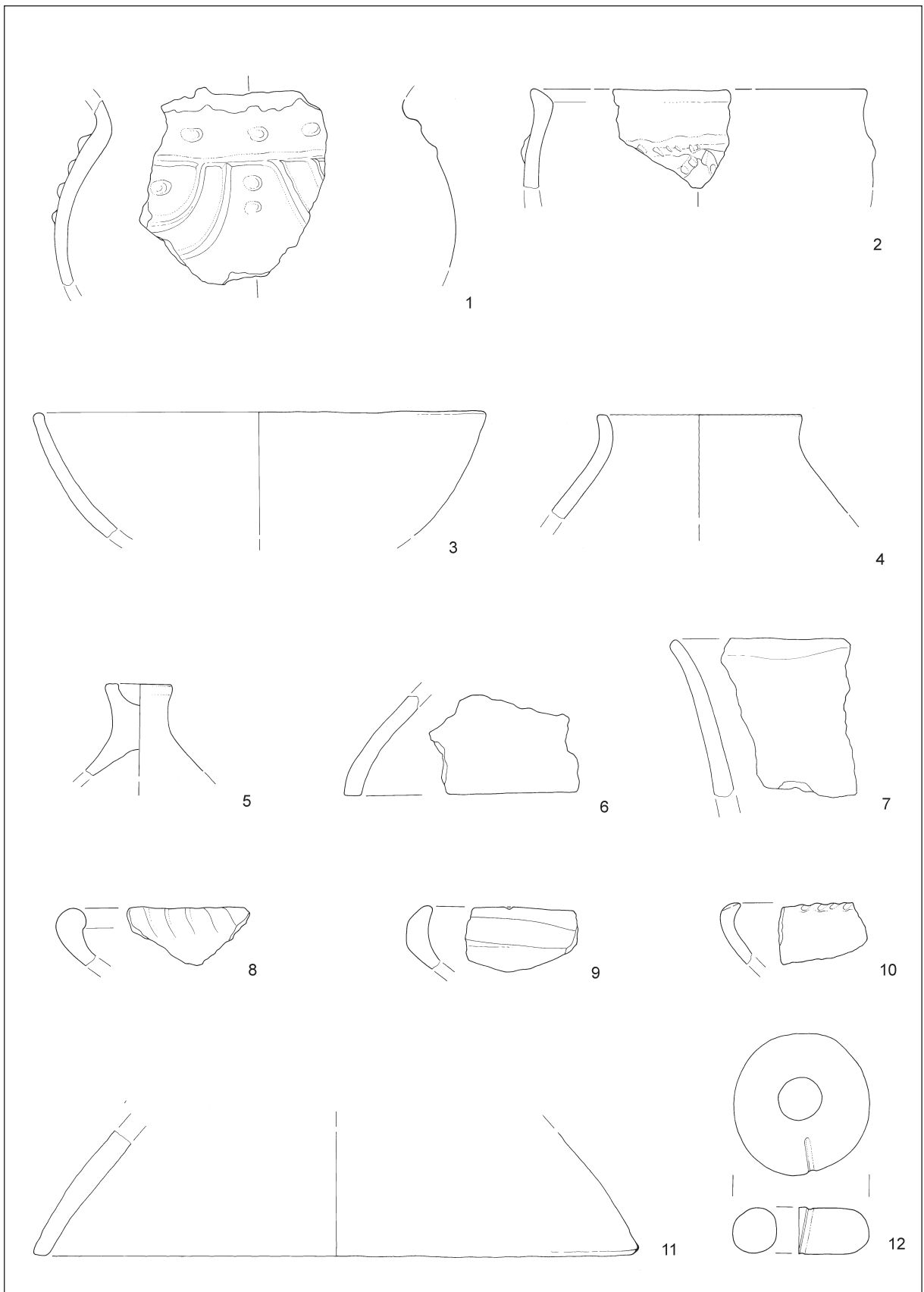

T. 134: Havlasov vrt. Vodnjak 1. Vse keramika. M. = 1:3.

Taf. 134: Havlasov vrt. Brunnen 1. Alles Ton. M. = 1:3.

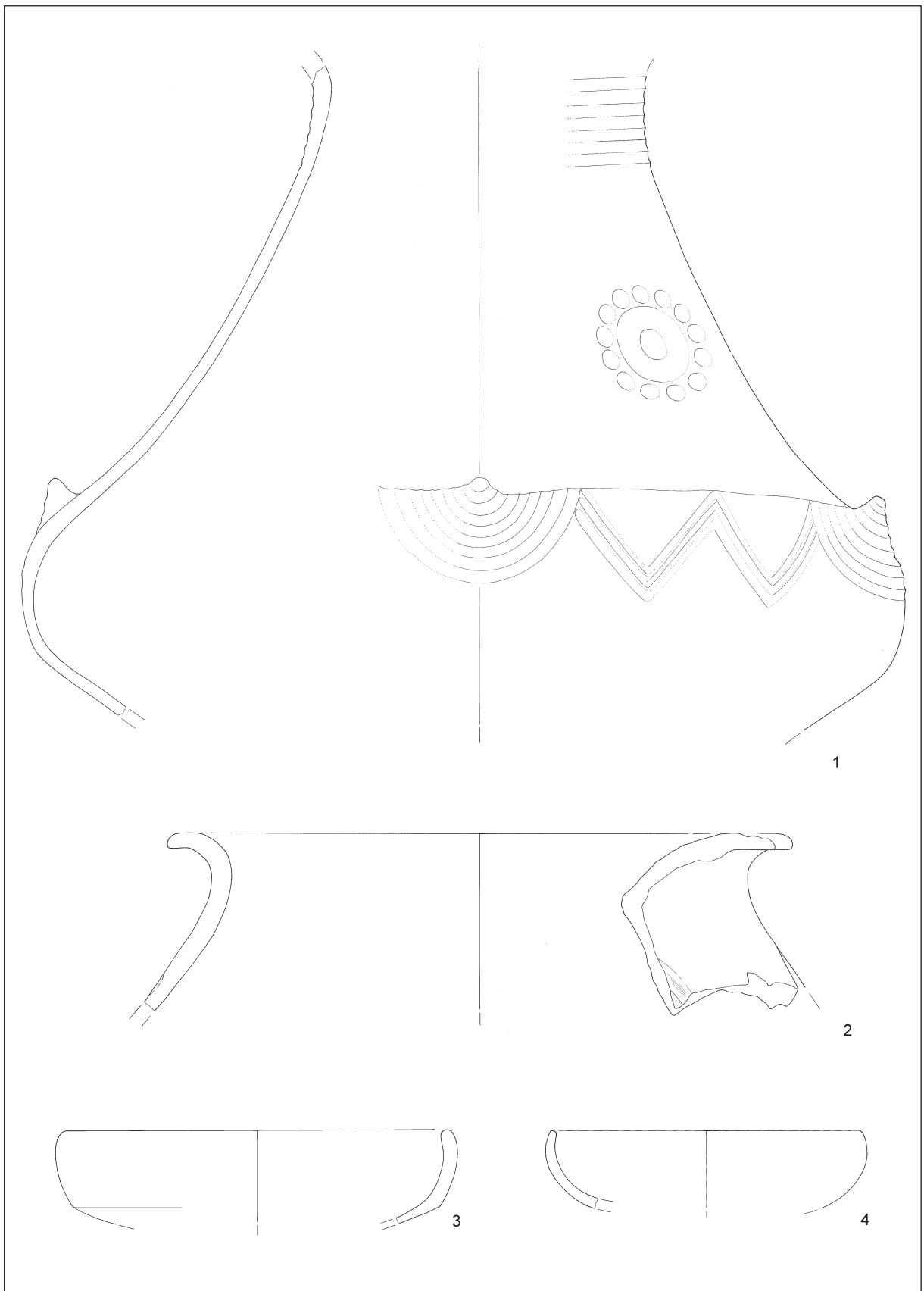

T. 135: Havlasov vrt. Vodnjak 2. Vse keramika. M. = 1:3.

Taf. 135: Havlasov vrt. Brunnen 2. Alles Ton. M. = 1:3.

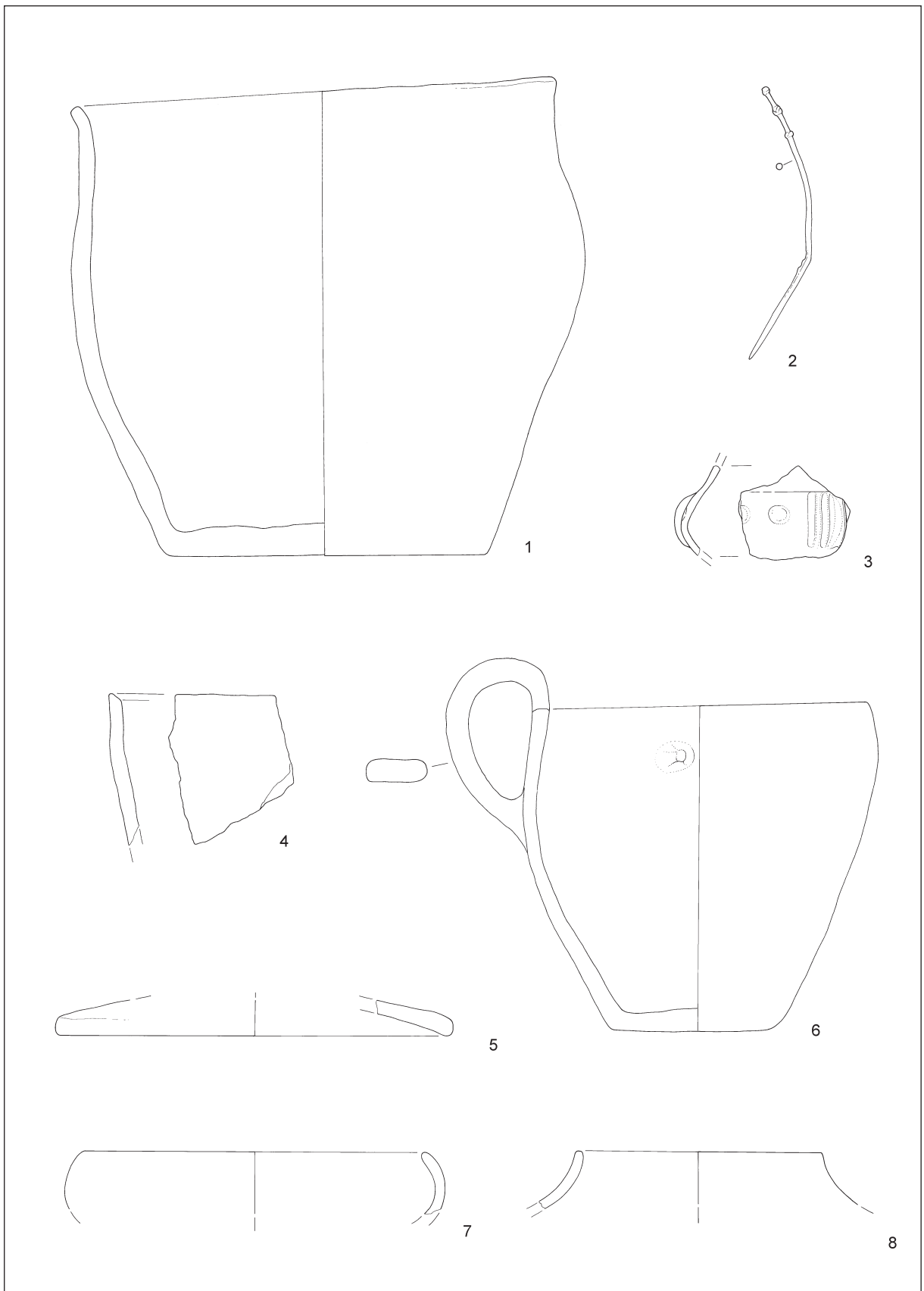

T. 136: Havlasov vrt. Vodnjak 2. 2 bron, ostalo keramika. M. = 1:3.

Taf. 136: Havlasov vrt. Brunnen 2. 2 Bronze, sonst Ton. M. = 1:3.

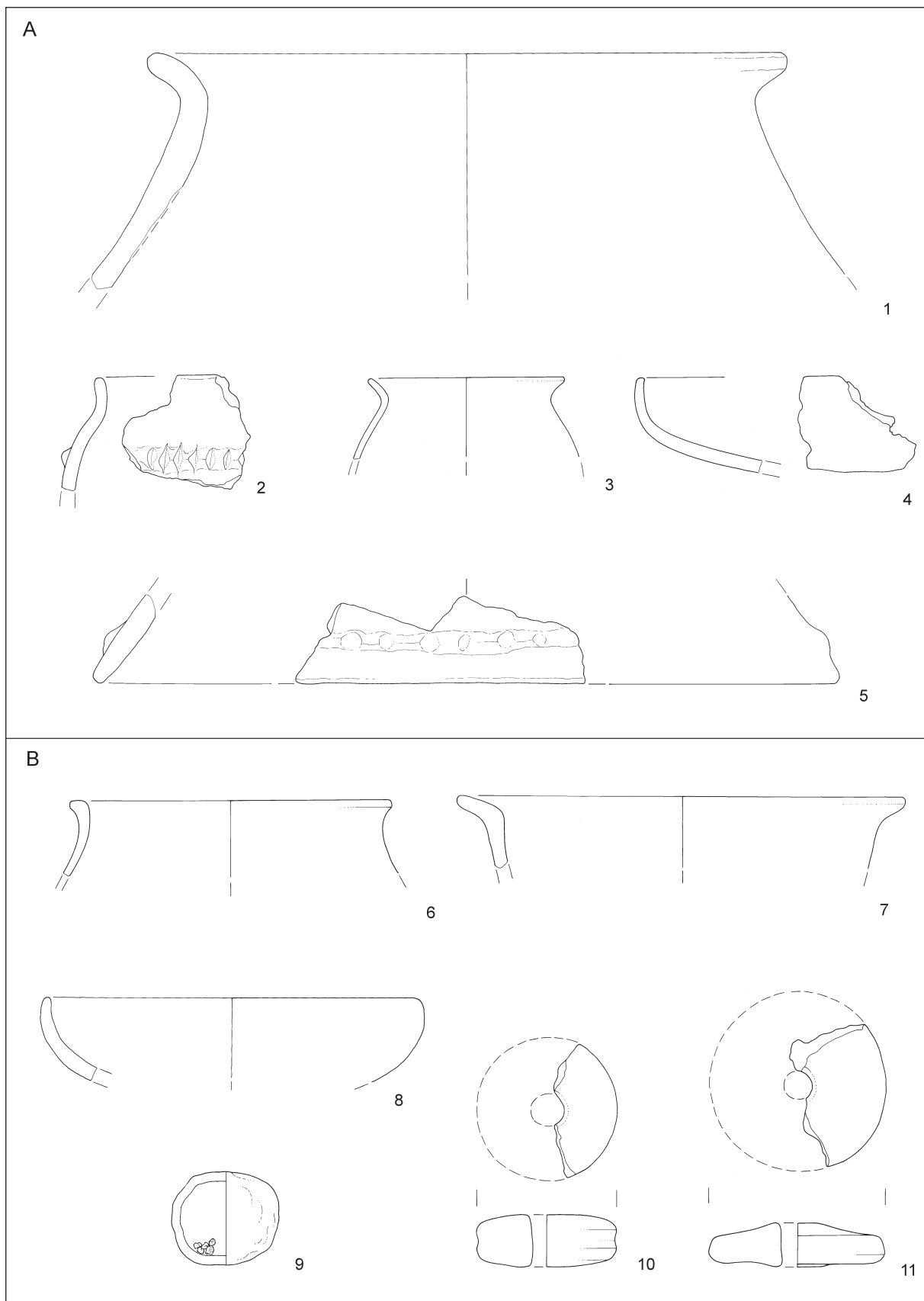

T. 137: Havlasov vrt. A: kvadrat 5; B: kvadrat 8. Vse keramika. M. = 1:3.
 Taf. 137: Havlasov vrt. A: Quadrat 5; B: Quadrat 8. Alles Ton. M. = 1:3.

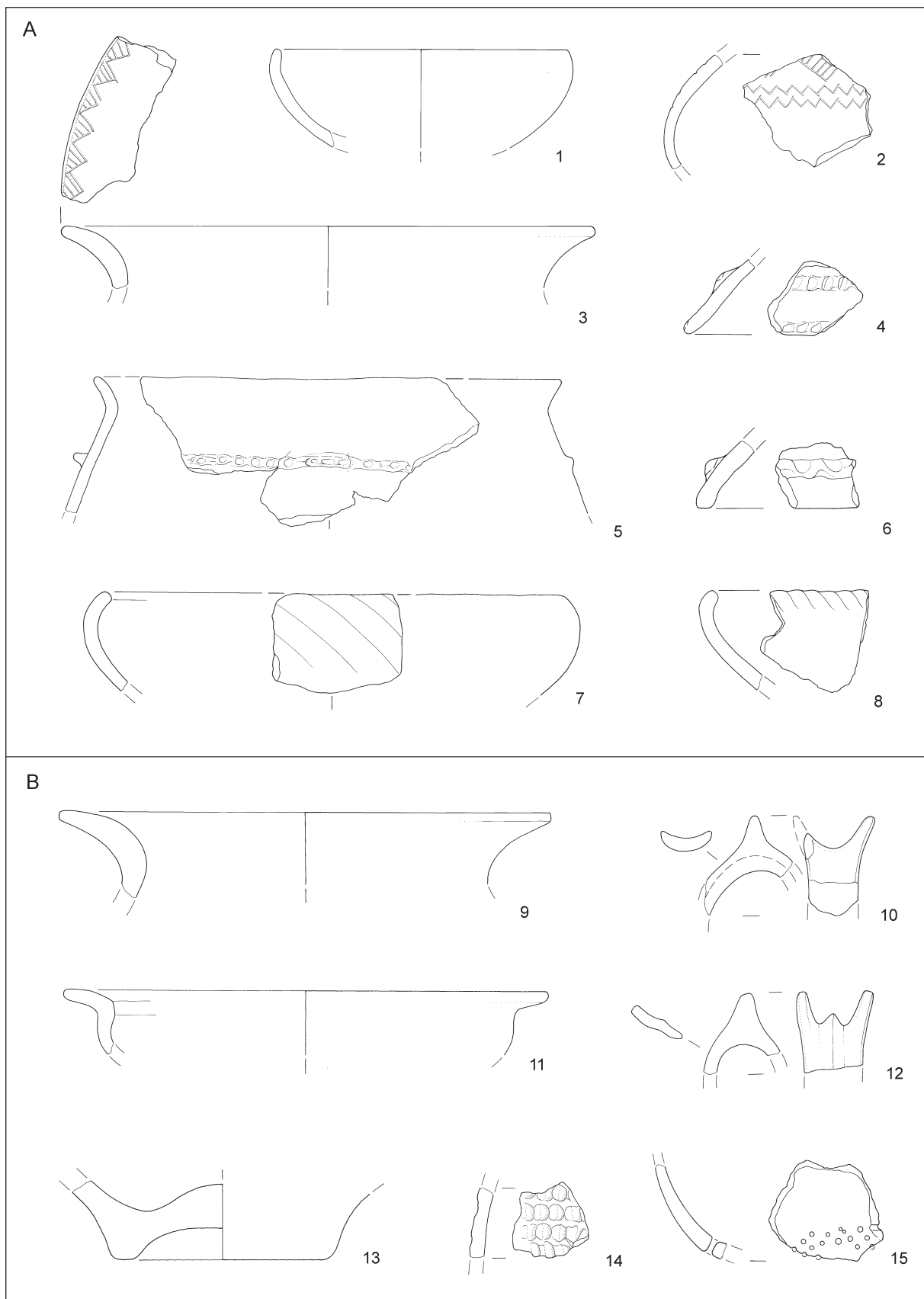

T. 138: Havlasov vrt. A: kvadrat 7; B: kvadrat 9. Vse keramika. M. = 1:3.
 Taf. 138: Havlasov vrt. A: Quadrat 7; B: Quadrat 9. Alles Ton. M. = 1:3.

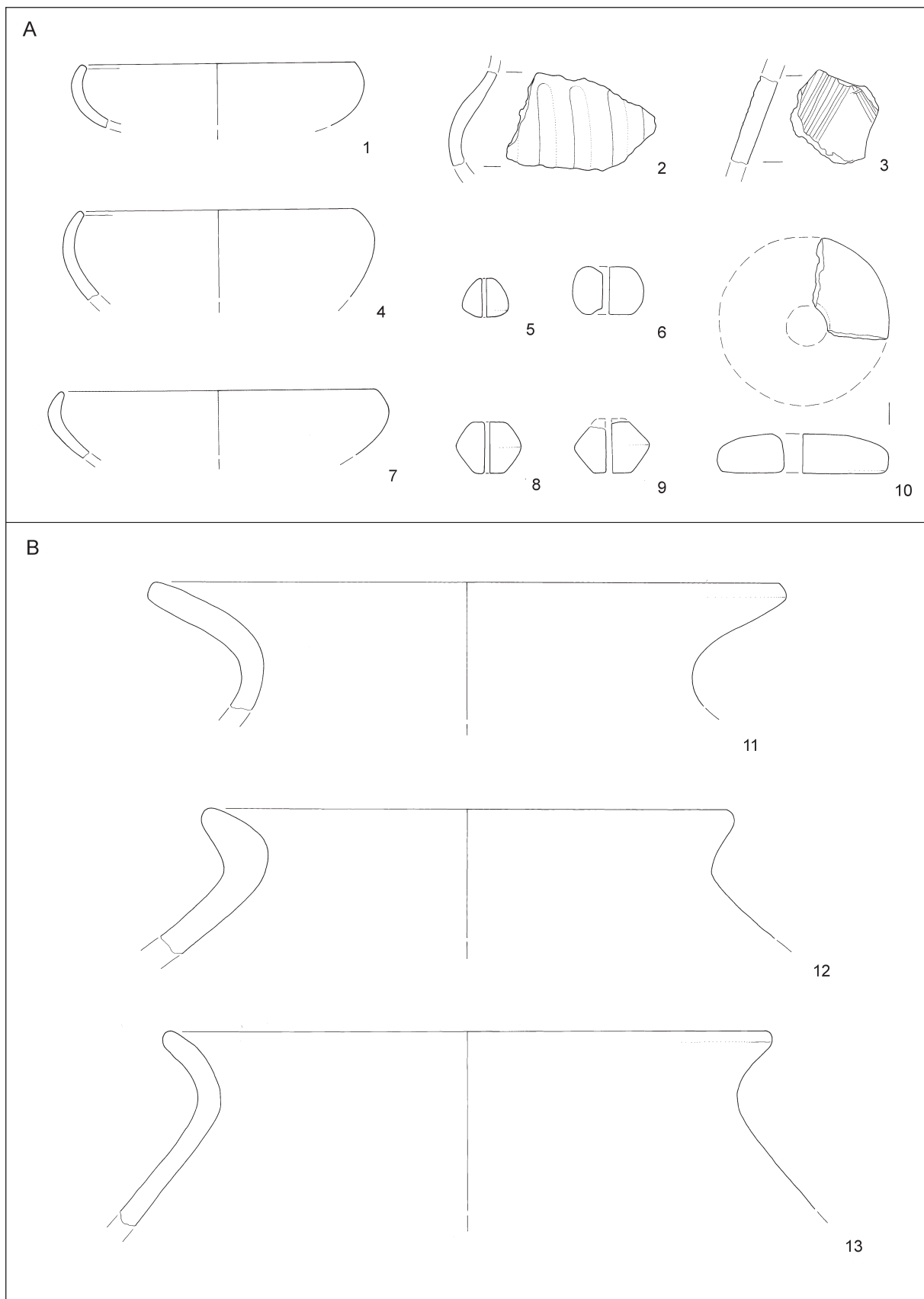

T. 139: Havlasov vrt. A: kvadrat 10; B: kvadrat 11. Vse keramika. M. = 1:3.

Taf. 139: Havlasov vrt. A: Quadrat 10; B: Quadrat 11. Alles Ton. M. = 1:3.

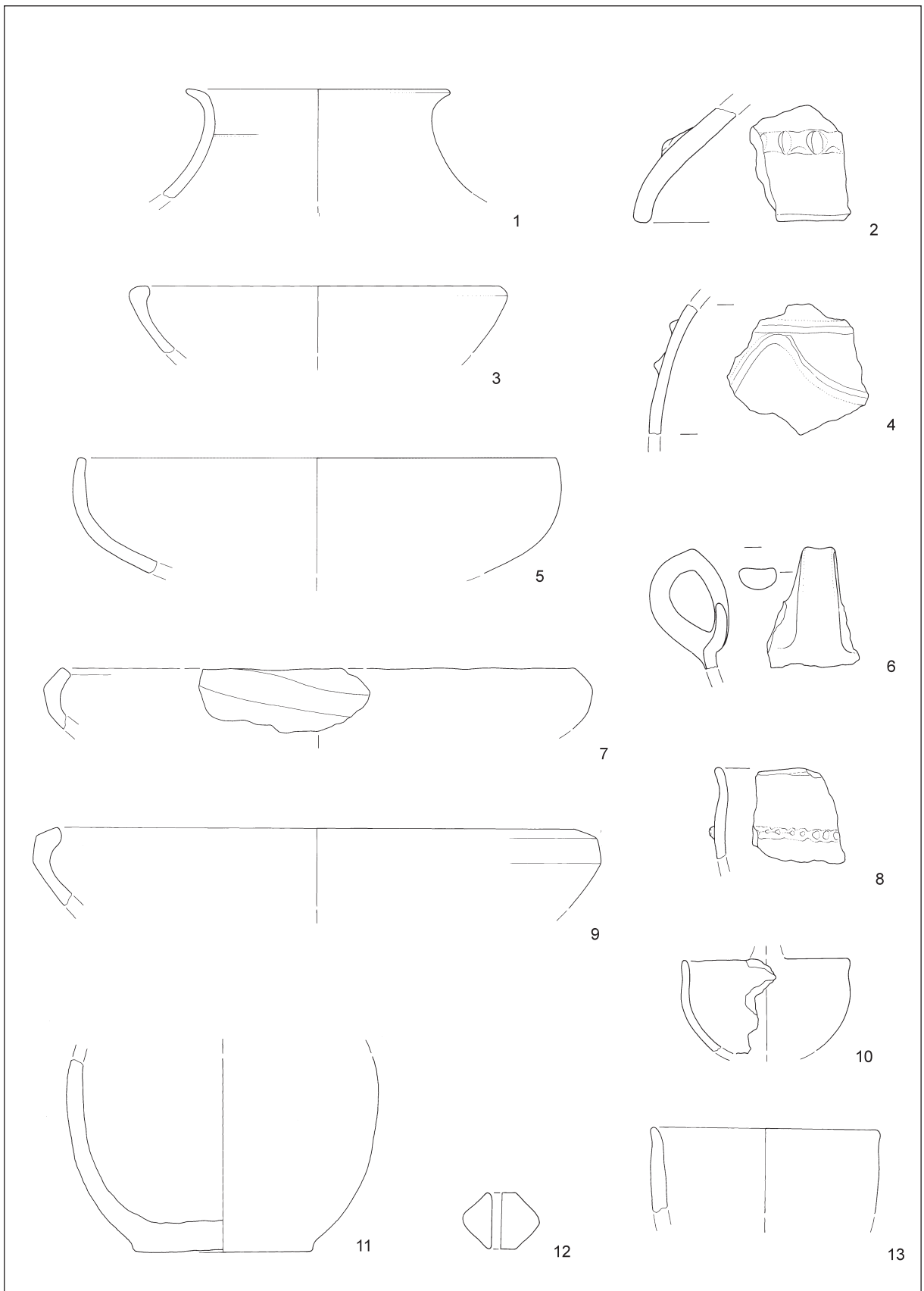

T. 140: Havlasov vrt. A: kvadrat 11. Vse keramika. M. = 1:3.

Taf. 140: Havlasov vrt. A: Quadrat 11. Alles Ton. M. = 1:3.

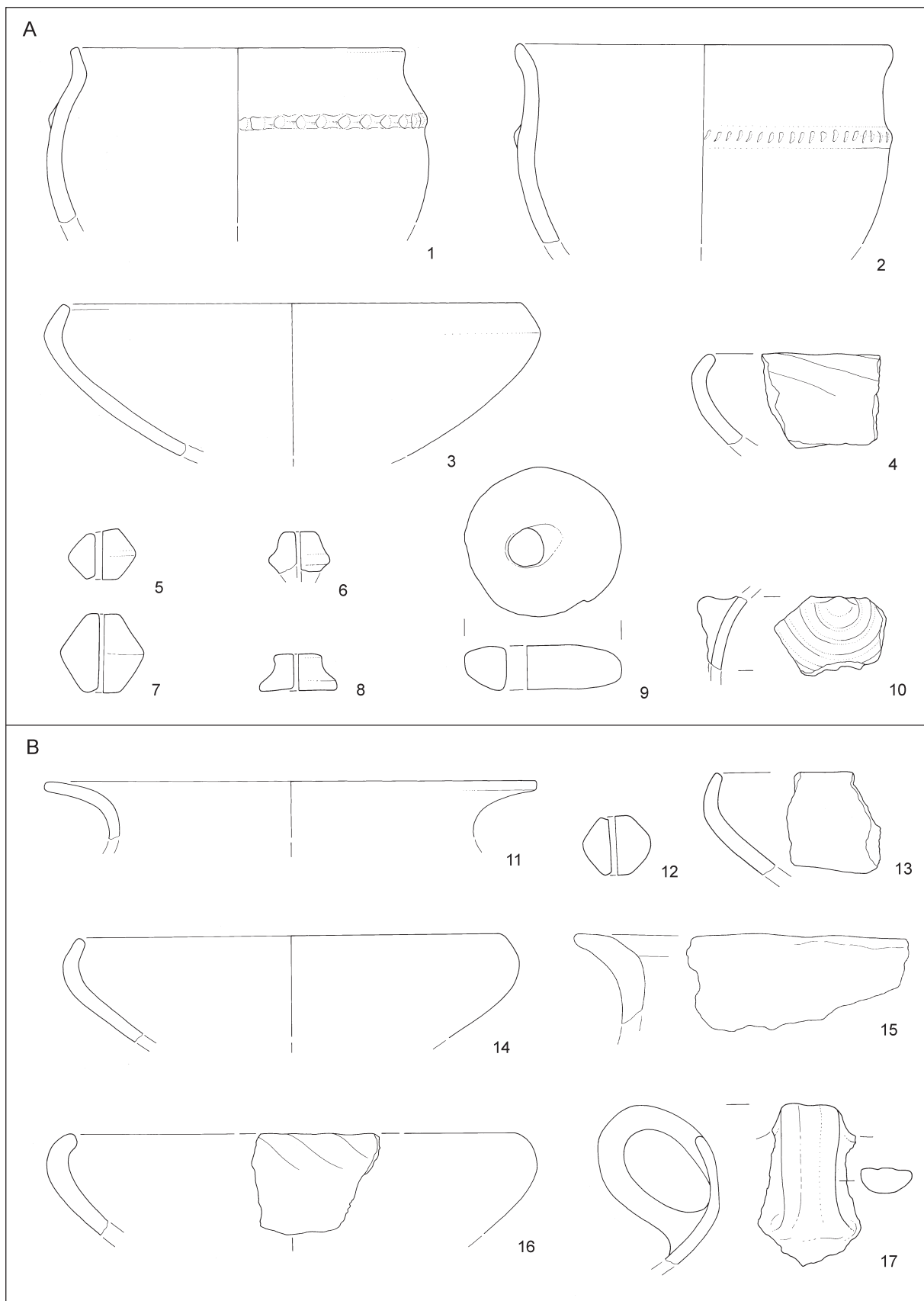

T. 141: Havlasov vrt. A: kvadrat 12; B: kvadrat 13. Vse keramika. M. = 1:3.
 Taf. 141: Havlasov vrt. A: Quadrat 12; B: Quadrat 13. Alles Ton. M. = 1:3.

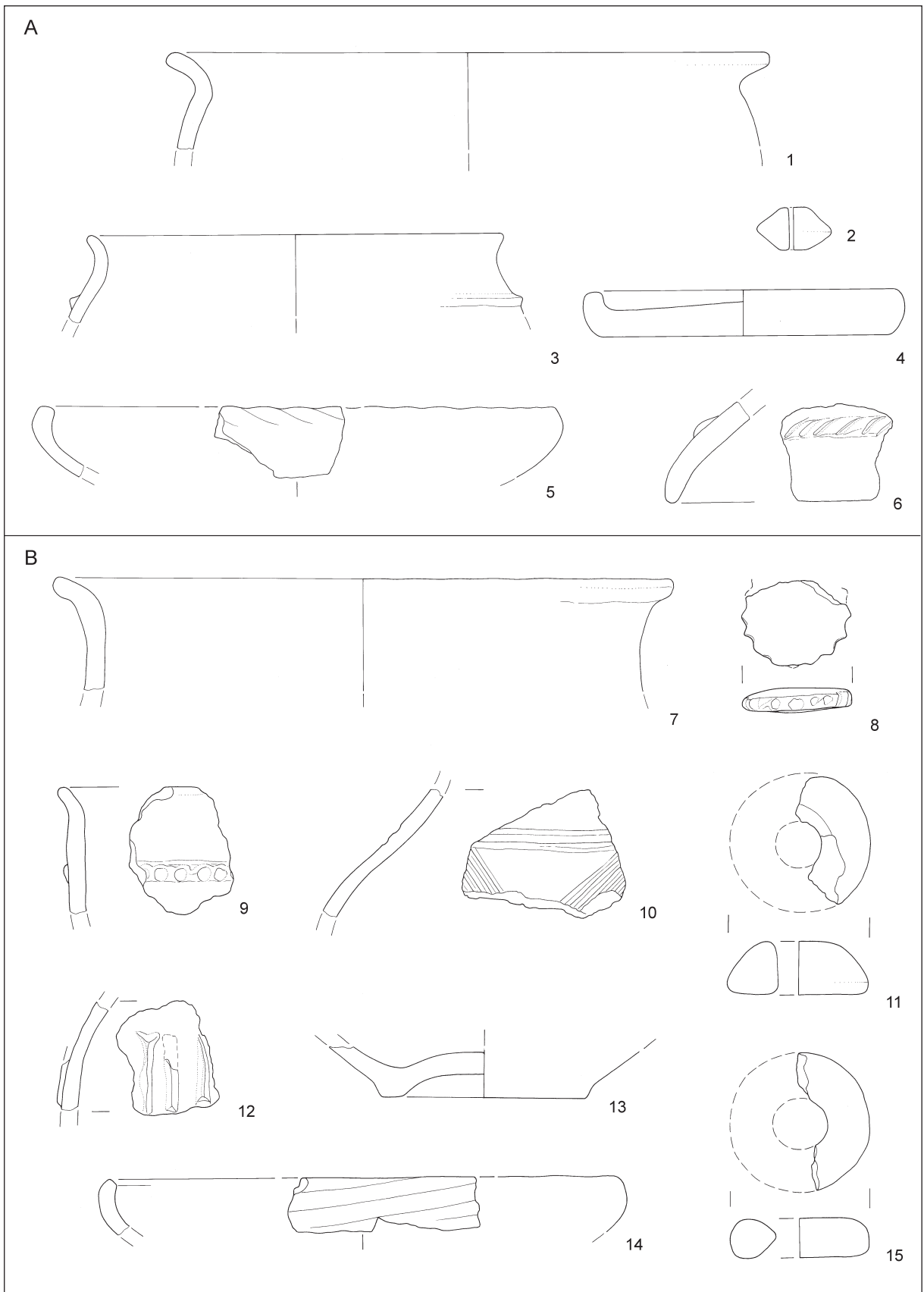

T. 142: Havlasov vrt. A: kvadrat 16; B: kvadrat 17. Vse keramika. M. = 1:3.
 Taf. 142: : Havlasov vrt. A: Quadrat 16; B: Quadrat 17. Alles Ton. M. = 1:3.

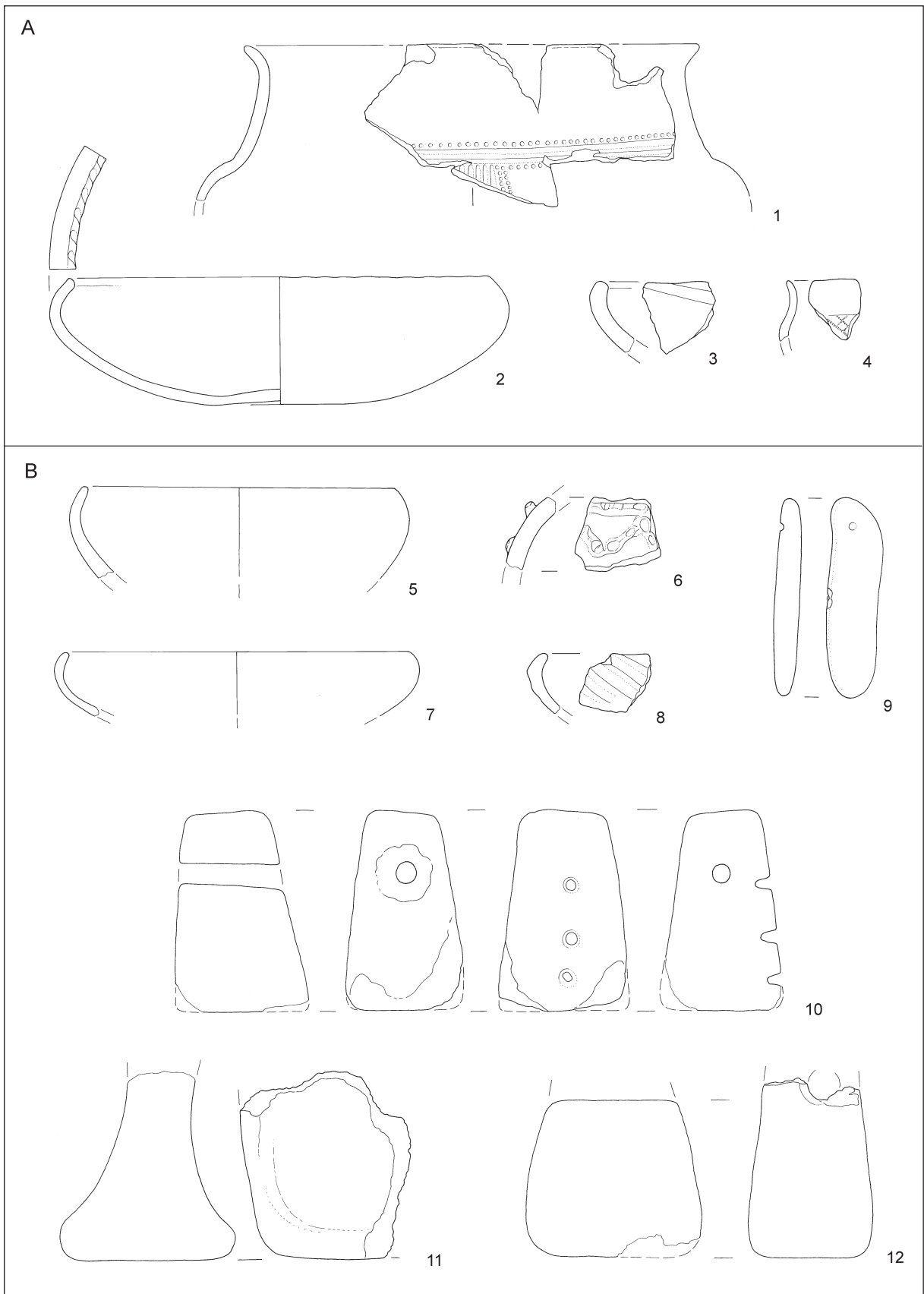

T. 143: Havlasov vrt. A: kvadrat 18; B: kvadrat 19. Vse keramika. M. = 1:3.
 Taf. 143: Havlasov vrt. A: Quadrat 18; B: Quadrat 19. Alles Ton. M. = 1:3.

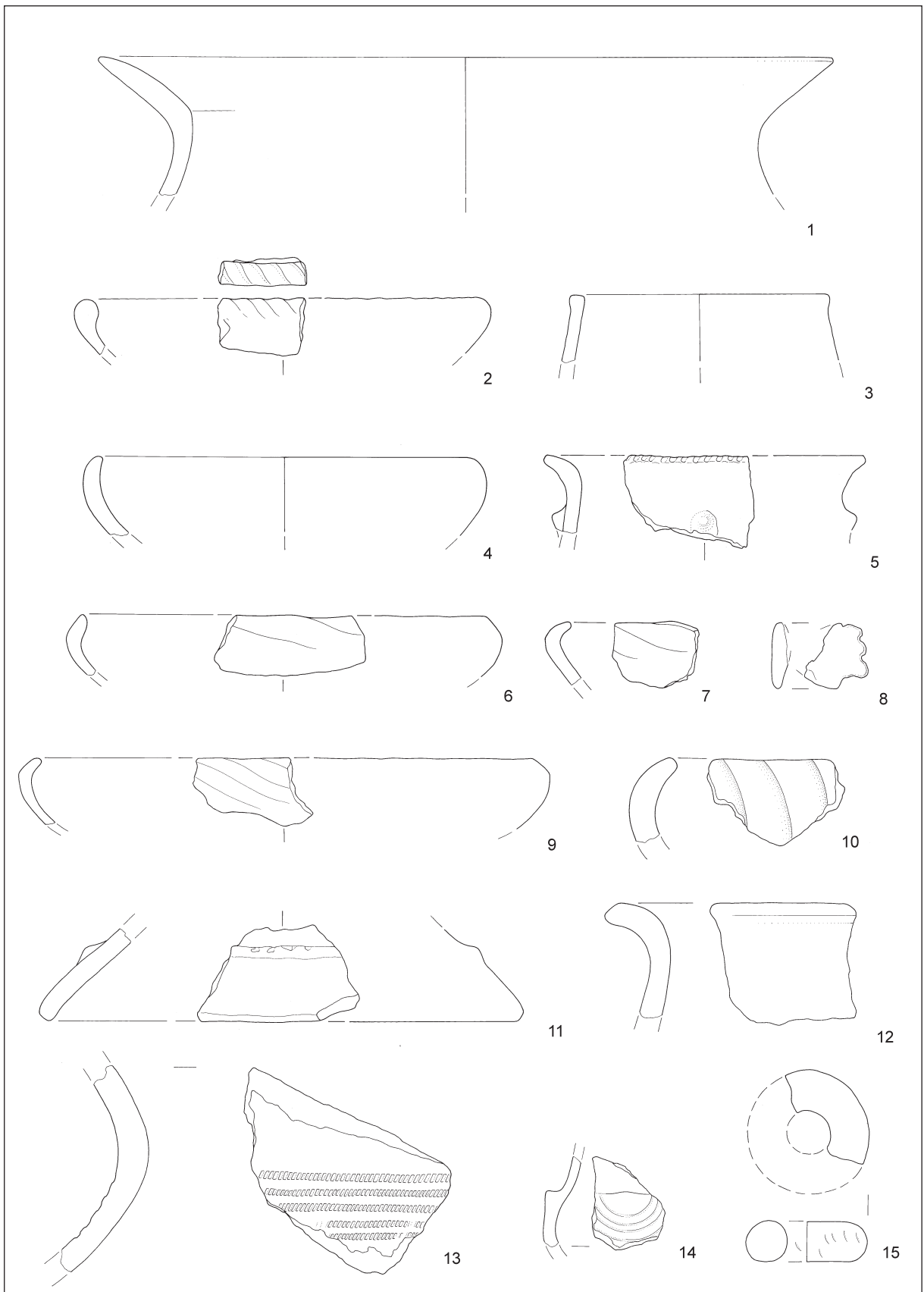

T. 144: Havlasov vrt. Kvadrat 20. Vse keramika. M. = 1:3.

Taf. 144: Havlasov vrt. Quadrat 20. Alles Ton. M. = 1:3.

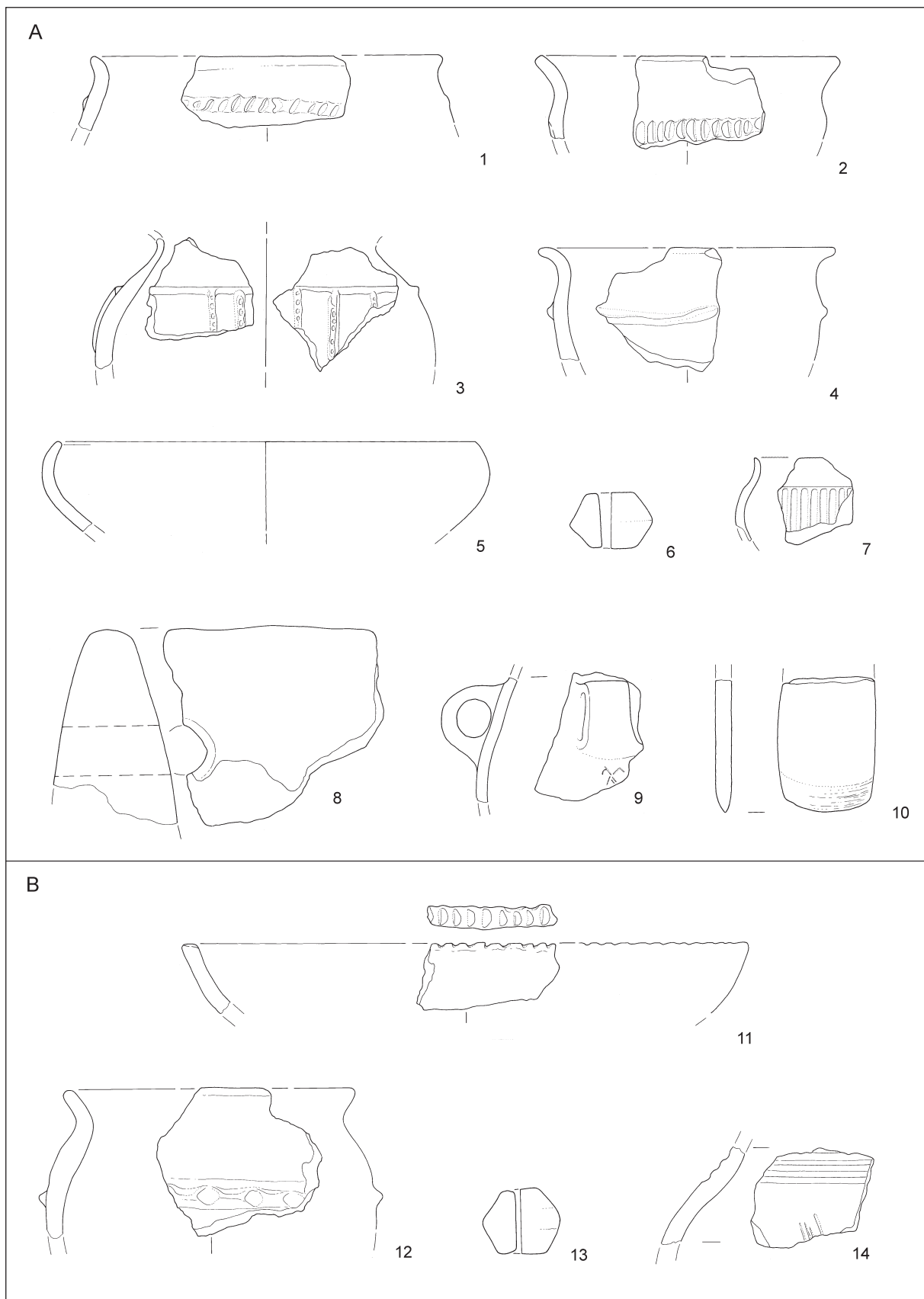

T. 145: Havlasov vrt. A: kvadrat 21; B: kvadrat 22. 10 kamen, ostalo keramika. M. = 1:3.

Taf. 145: Havlasov vrt. A: Quadrat 21; B: Quadrat 22. 10 Stein, sonst Ton. M. = 1:3.

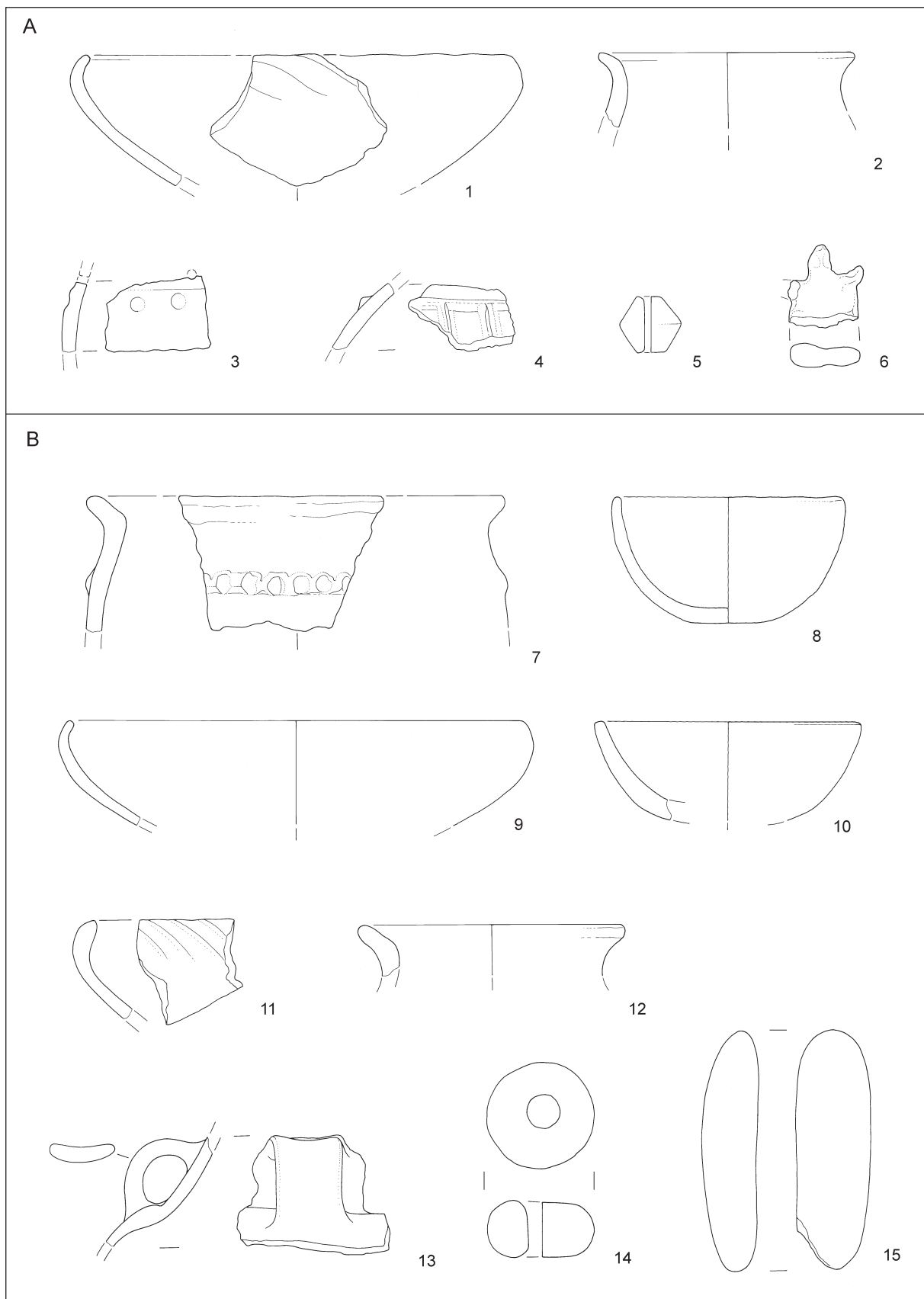

T. 146: Havlasov vrt. A: kvadrat 24; B: kvadrat 25. 15 kamen, ostalo keramika. M. = 1:3.
 Taf. 146: Havlasov vrt. A: Quadrat 24; B: Quadrat 25. 15 Stein, sonst Ton. M. = 1:3.

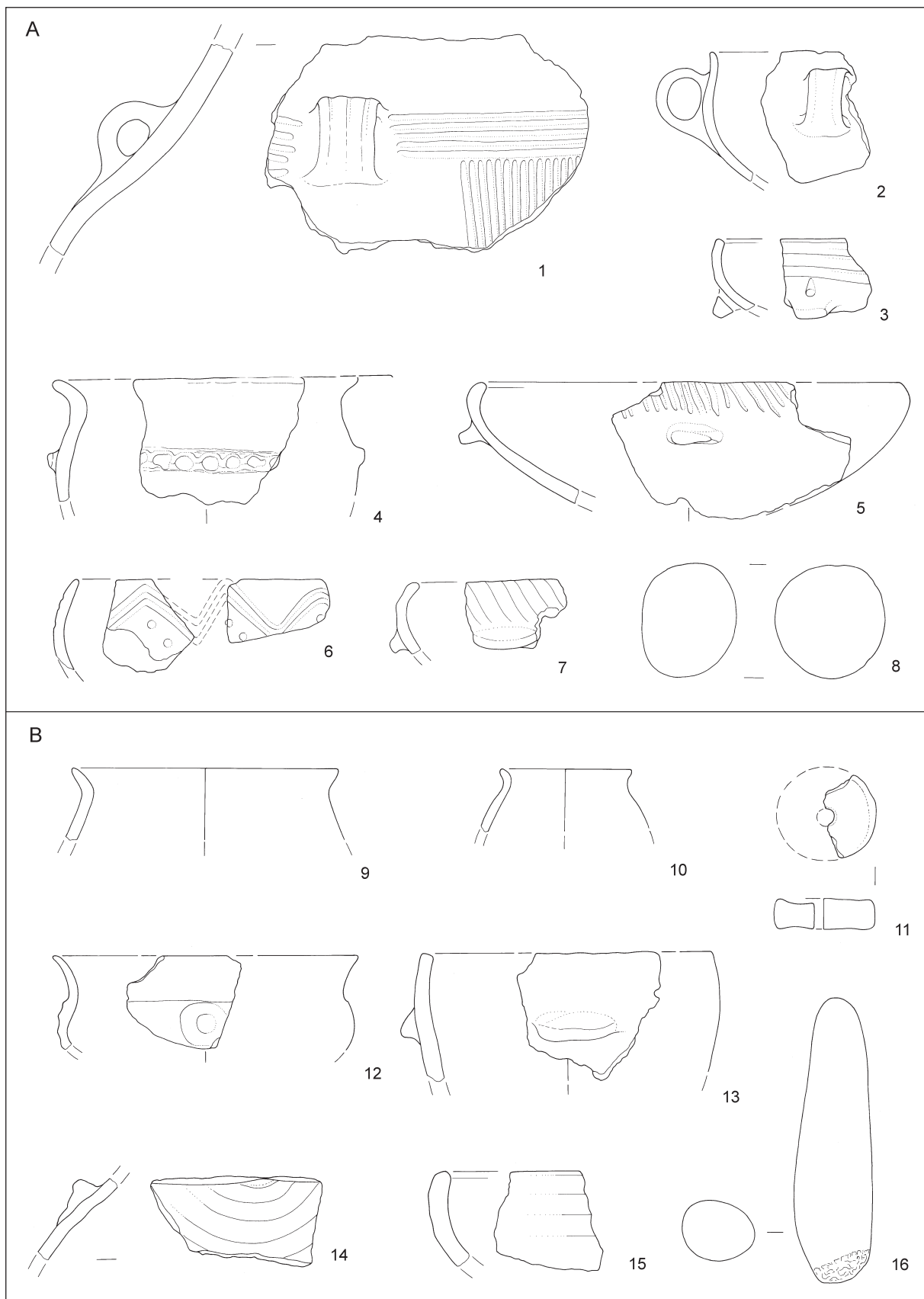

T. 147: Havlasov vrt. A: kvadrat 26; B: kvadrat 27. 8,16 kamen, ostalo keramika. M. = 1:3.
 Taf. 147: Havlasov vrt. A: Quadrat 26; B: Quadrat 27. 8,16 Stein, sonst Ton. M. = 1:3.

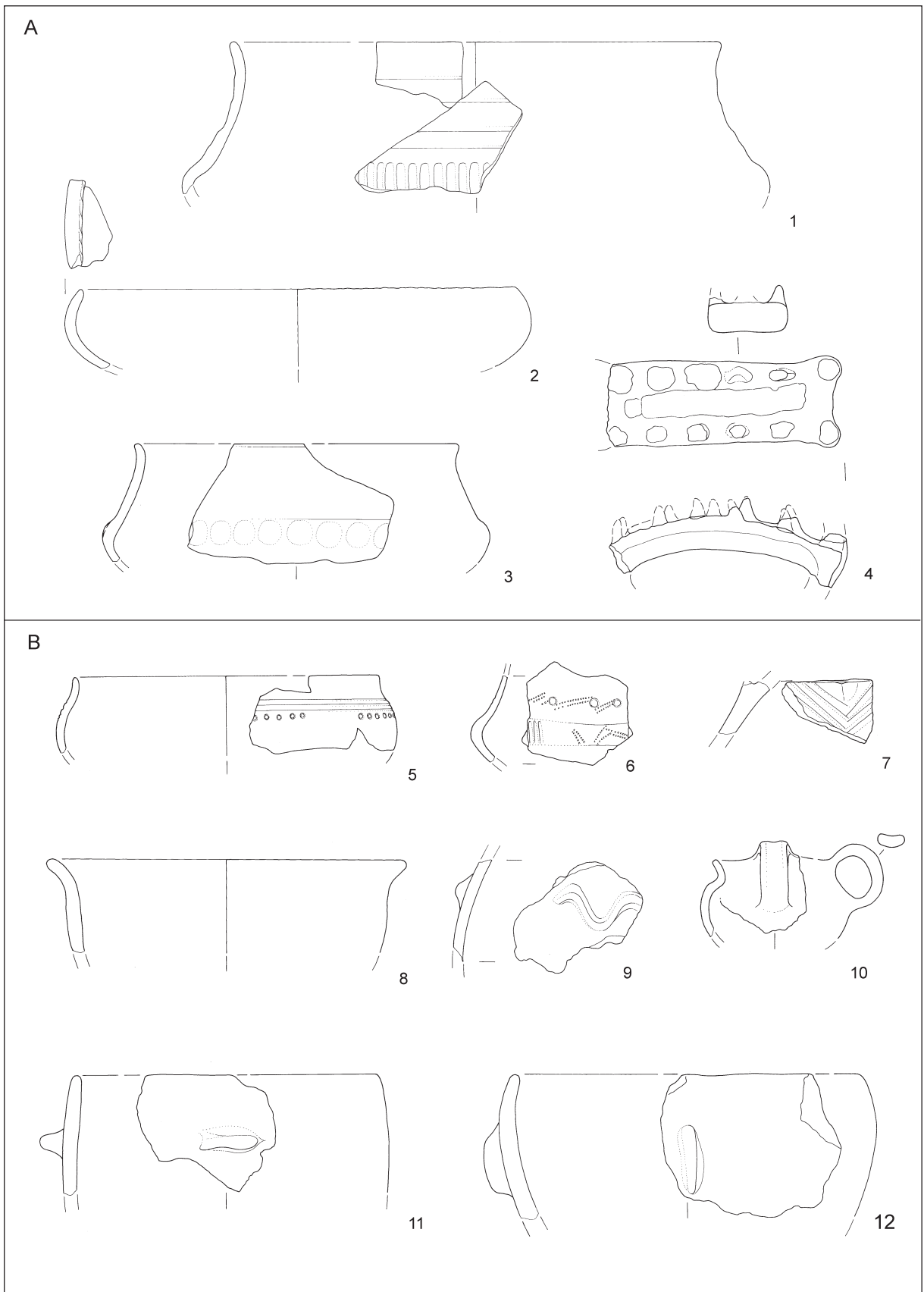

T. 148: Havlasov vrt. A: kvadrat 28; B: kvadrat 29. Vse keramika. M. = 1:3.
 Taf. 148: Havlasov vrt. A: Quadrat 28; B: Quadrat 29. Alles Ton. M. = 1:3.

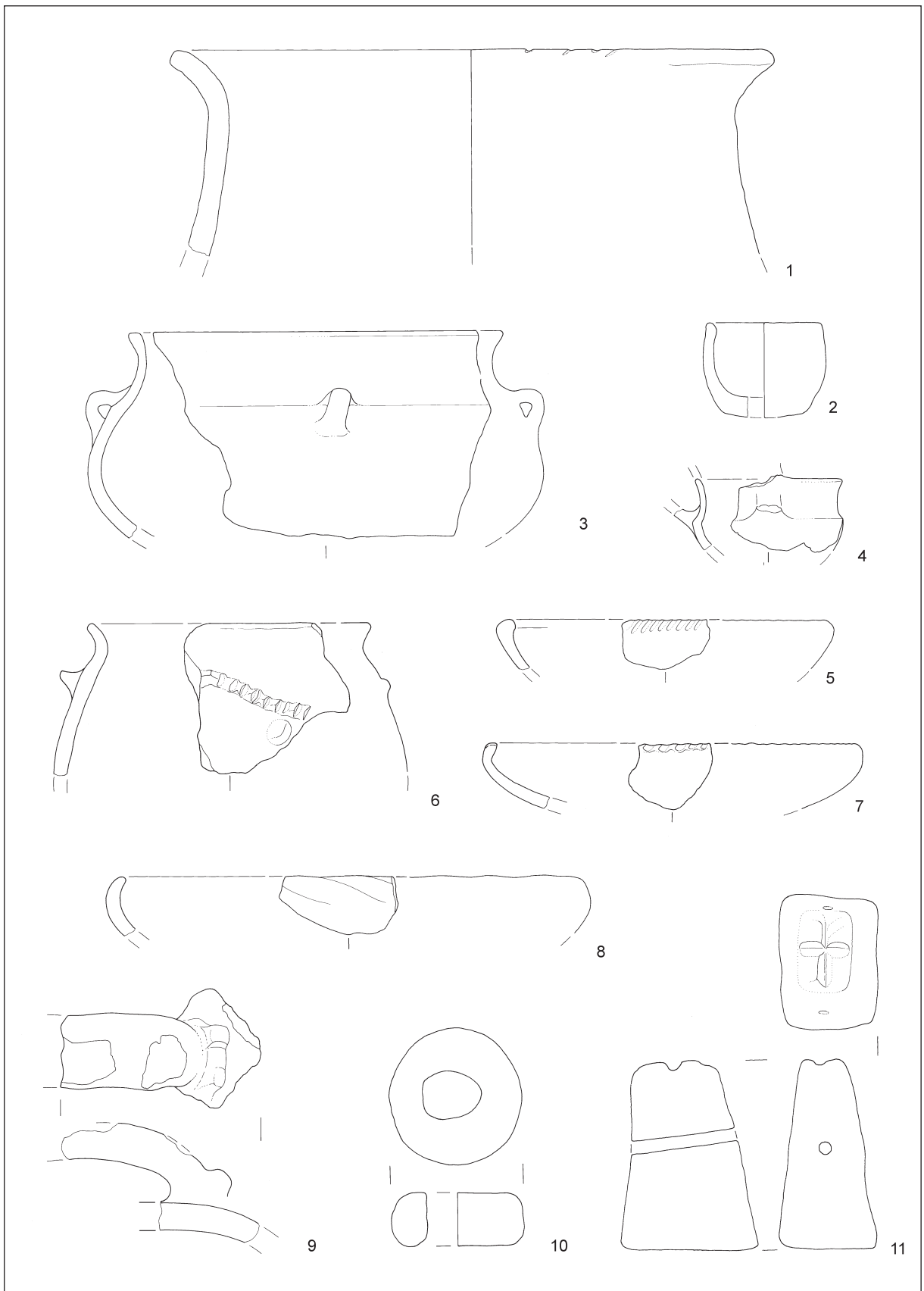

T. 149: Havlasov vrt. Kvadrat 31. Vse keramika. M. = 1:3.

Taf. 149: Havlasov vrt. Quadrat 31. Alles Ton. M. = 1:3.

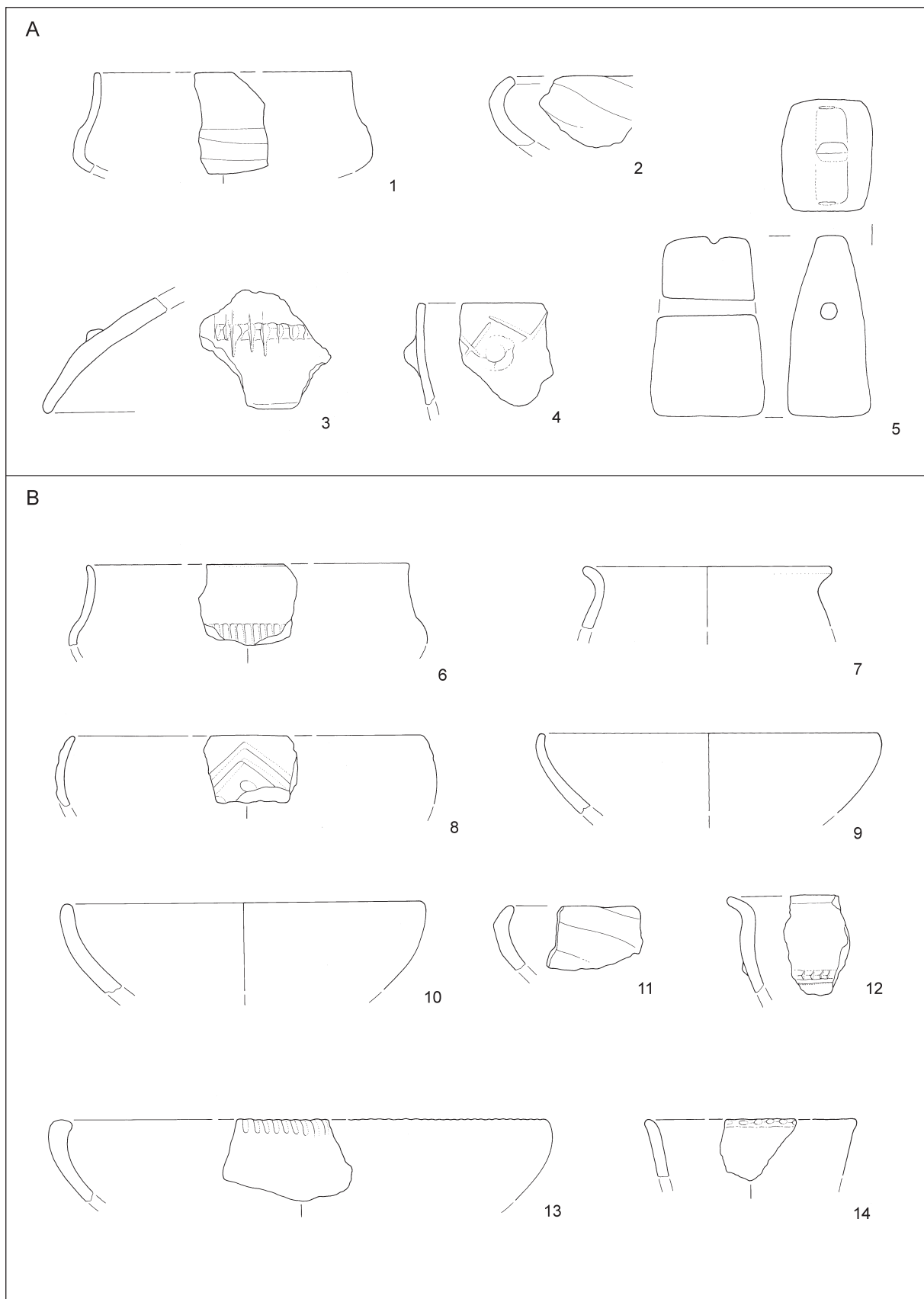

T. 150: Havlasov vrt. A: kvadrat 32; B: kvadrat 33. Vse keramika. M. = 1:3.
 Taf. 150: Havlasov vrt. A: Quadrat 32; B: Quadrat 33. Alles Ton. M. = 1:3.

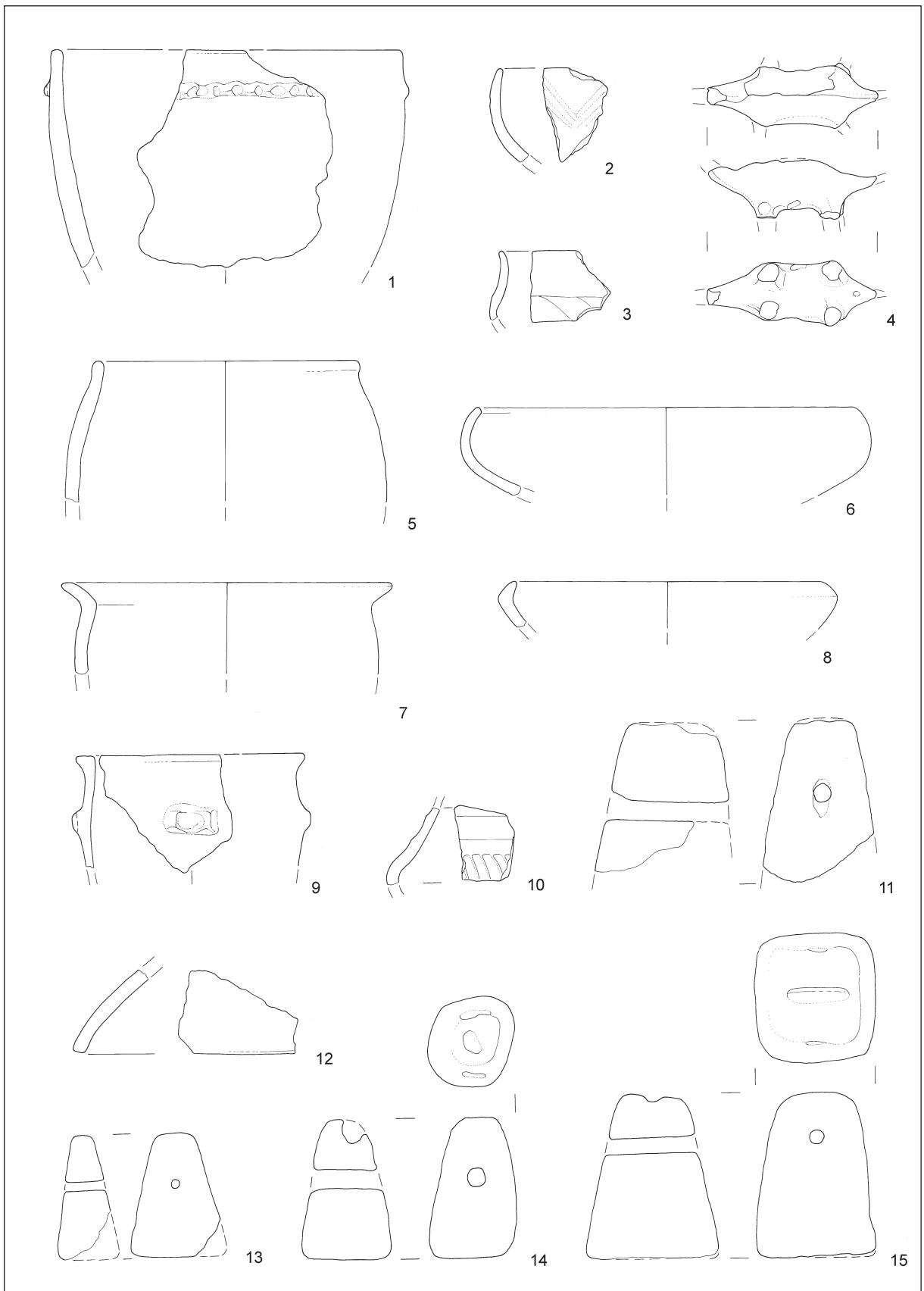

T. 151: Havlasov vrt. Kvadrat 34. Vse keramika. M. = 1:3.

Taf. 151: Havlasov vrt. Quadrat 34. Alles Ton. M. = 1:3.

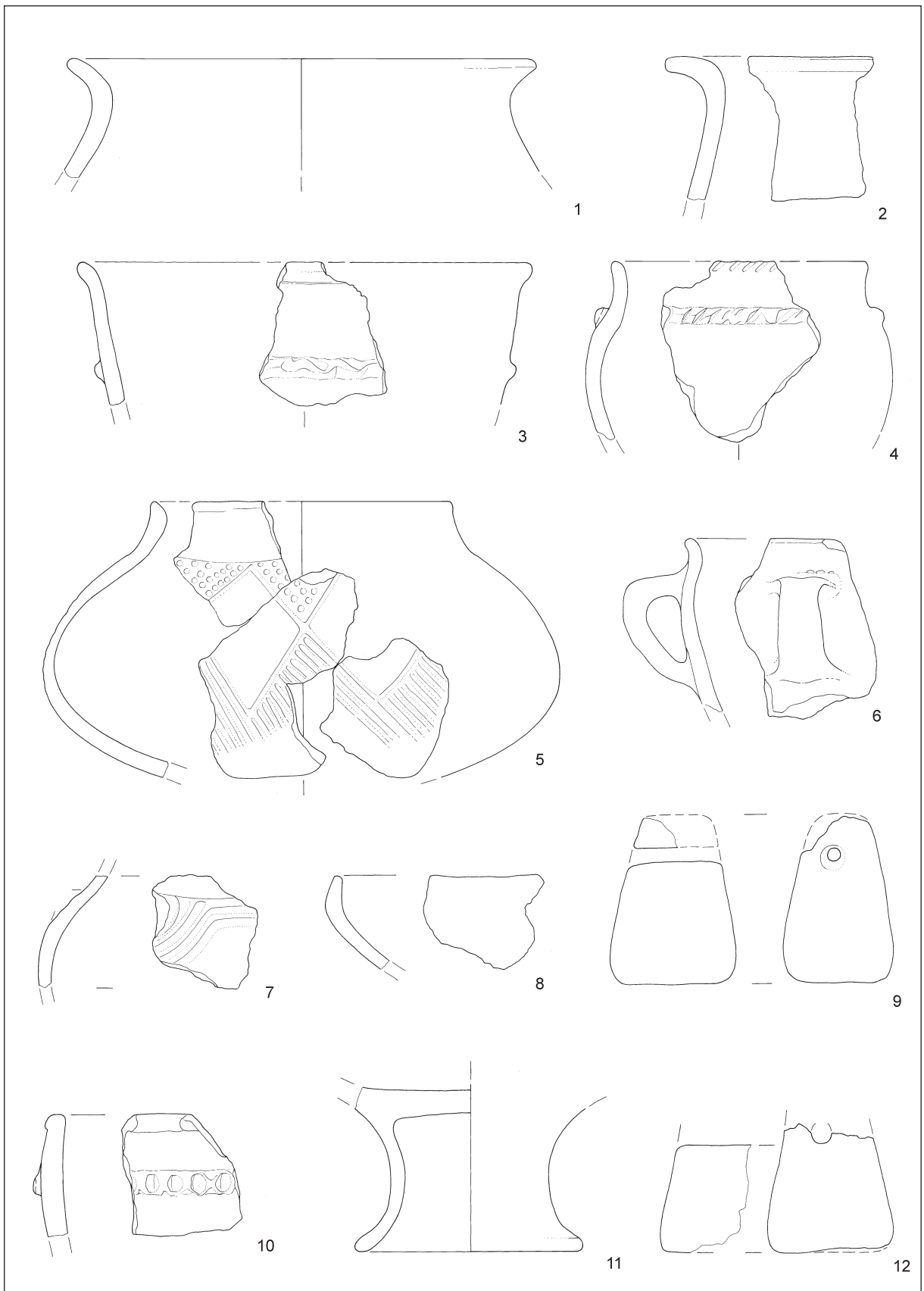

T. 152: Havlasov vrt. Kvadrat 33/34. Vse keramika. M. = 1:3.

Taf. 152: Havlasov vrt. Quadrat 33/34. Alles Ton. M. = 1:3.

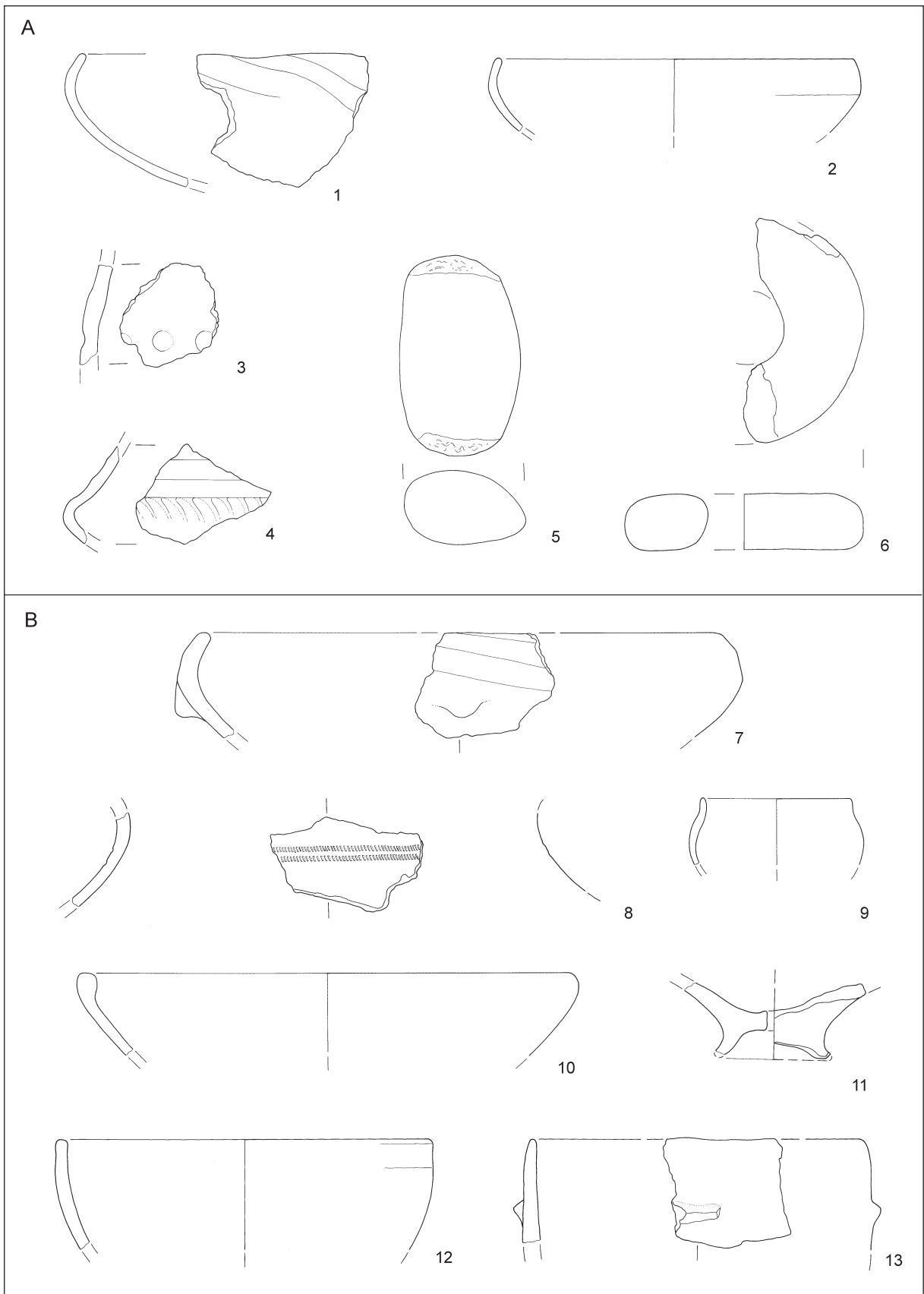

T. 153: Havlasov vrt. A: kvadrat 35; B: kvadrat 36. 5 kamen, ostalo keramika. M. = 1:3.

Taf. 153: Havlasov vrt. A: Quadrat 35; B: Quadrat 36. 5 Stein, sonst Ton. M. = 1:3.

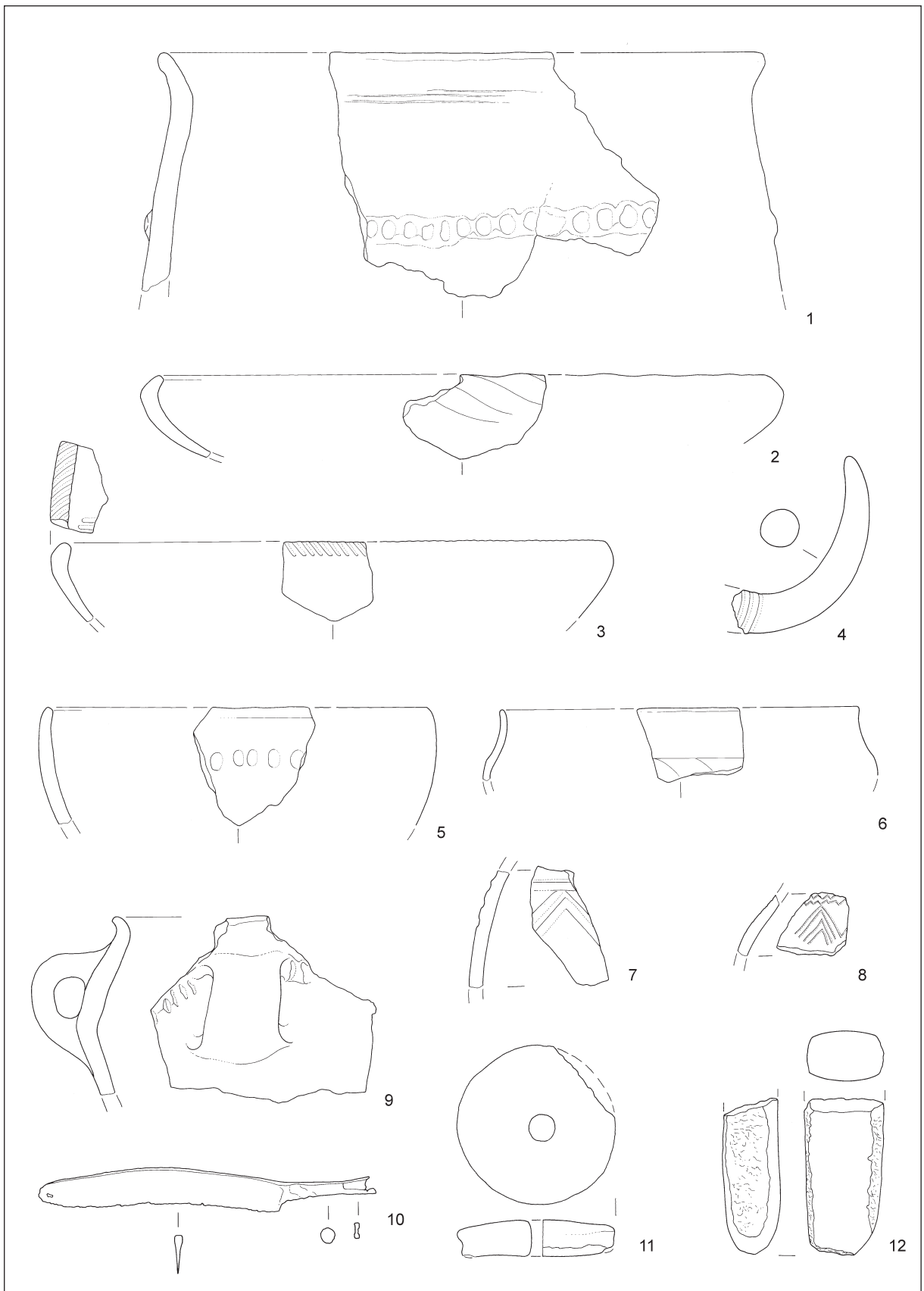

T. 154: Havlasov vrt. Kvadrat 37. 10 bron, 12 kamen, ostalo keramika. M. = 1:3.

Taf. 154: Havlasov vrt. Quadrat 37. 10 Bronze, 12 Stein, sonst Ton. M. = 1:3.

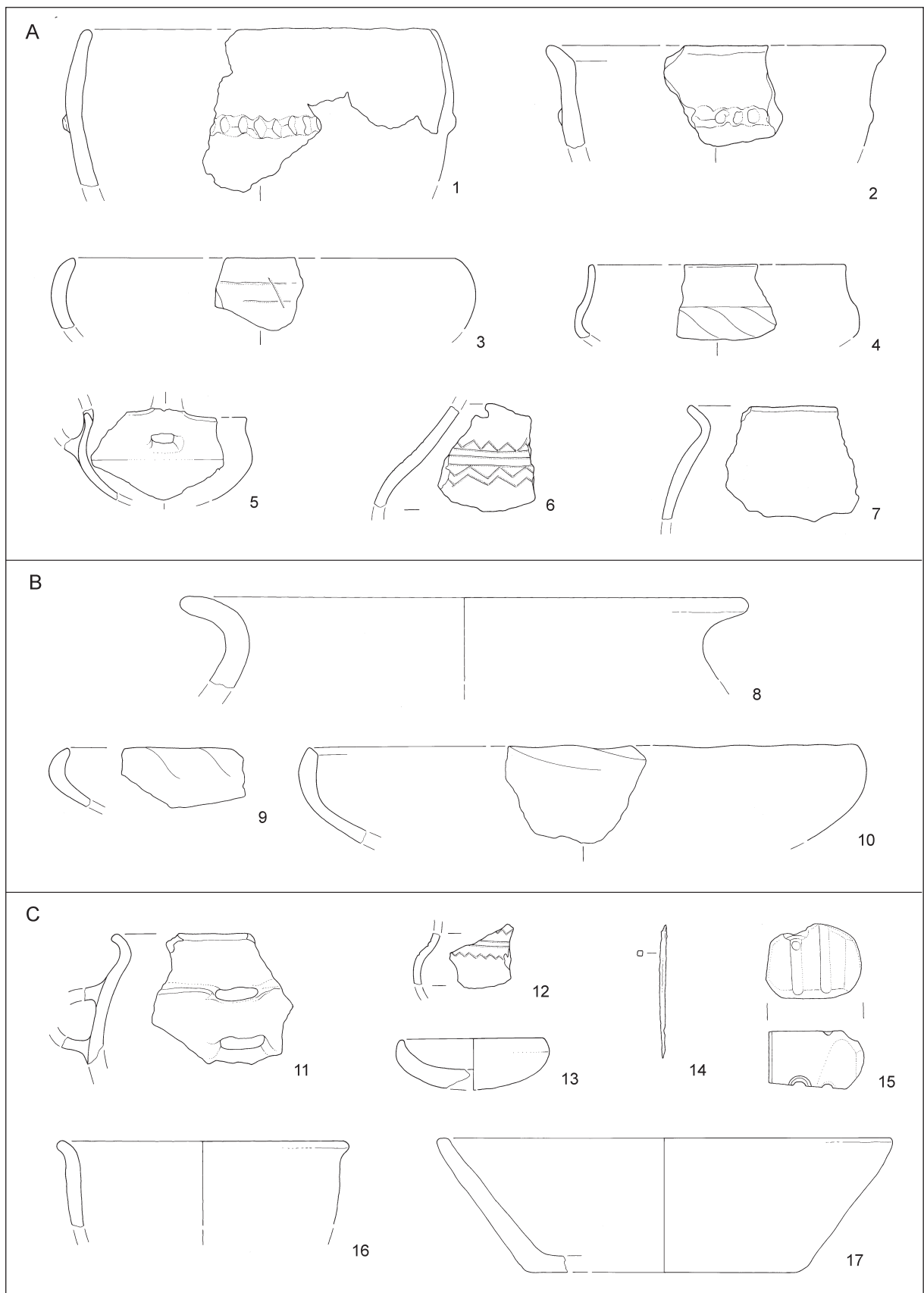

T. 155: Havlasov vrt. A: kvadrat 38; B: kvadrat 39; C: kvadrat 40. 14 bron, 15 lojevec, ostalo keramika. M. = 1:3.

Taf. 155: Havlasov vrt. A: Quadrat 38; B: Quadrat 39; C: Quadrat 40. 14 Bronze, 15 Speckstein, sonst Ton. M. = 1:3.

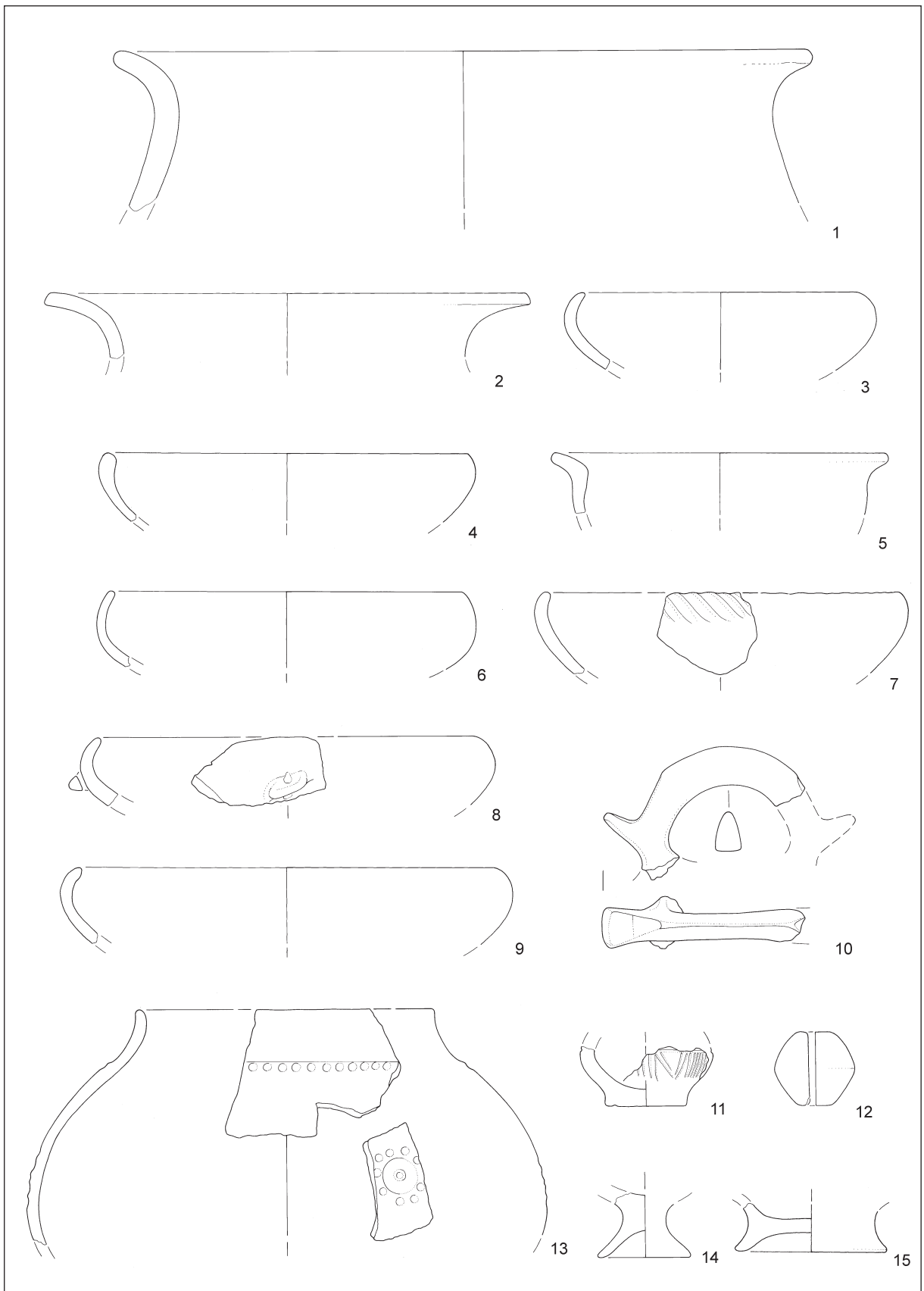

T. 156: Havlasov vrt. Kvadrat 41. Vse keramika. M. = 1:3.

Taf. 156: Havlasov vrt. Quadrat 41. Alles Ton. M. = 1:3.

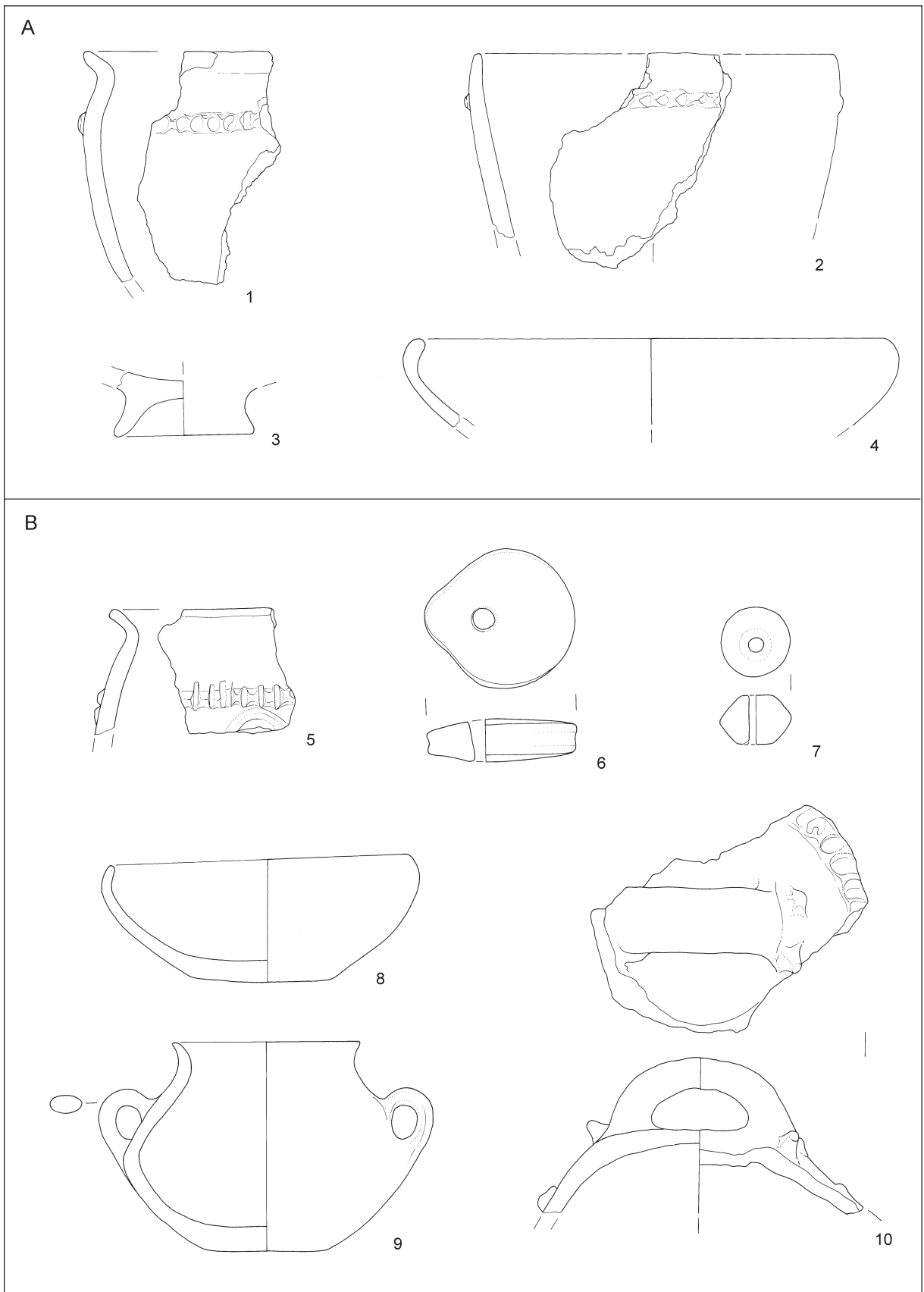

T. 157: Havlasov vrt. A: kvadrat 42; B: kvadrat 43. Vse keramika. M. = 1:3.
 Taf. 157: Havlasov vrt. A: Quadrat 42; B: Quadrat 43. Alles Ton. M. = 1:3.

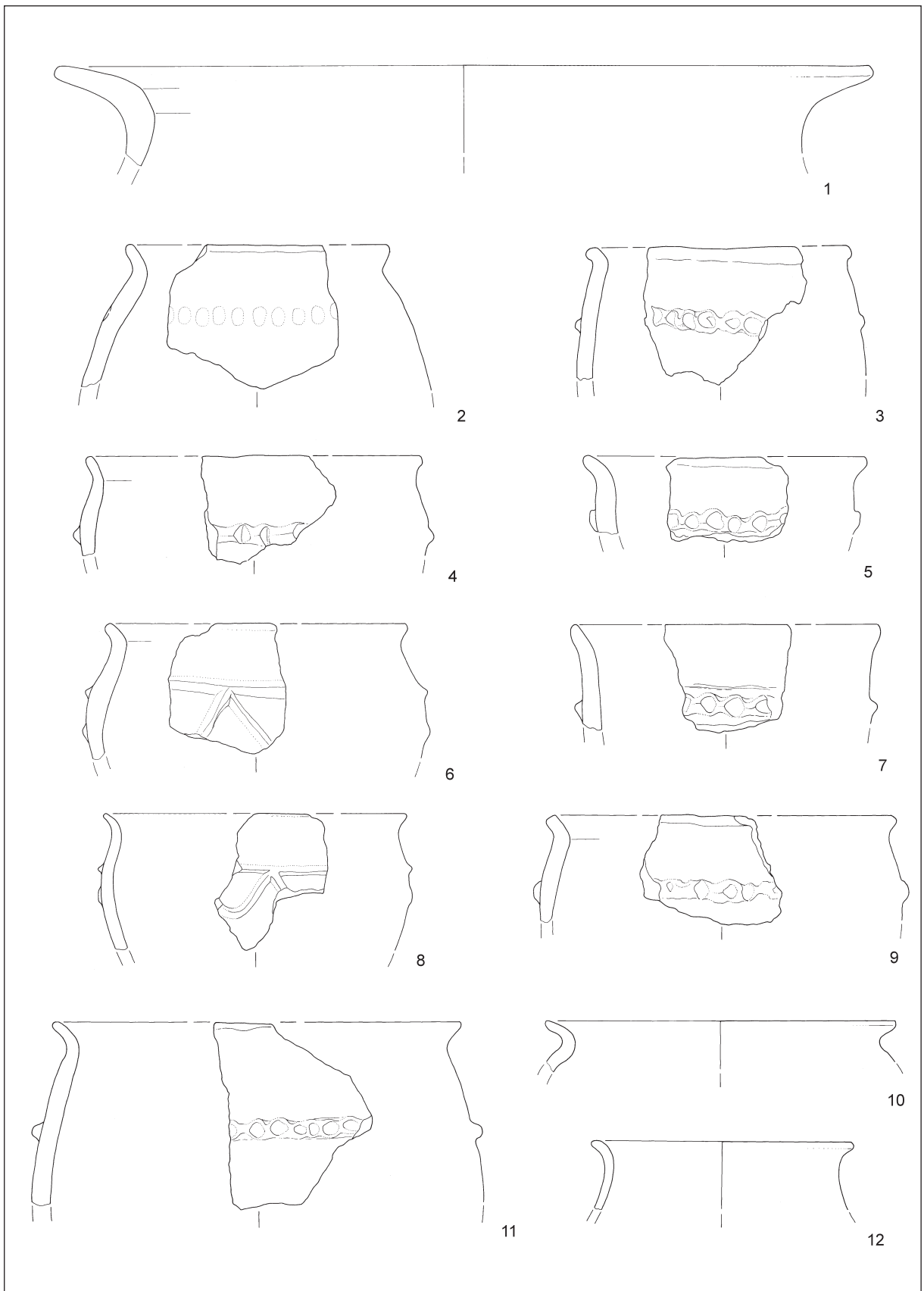

T. 158: Havlasov vrt. Kvadrat 44. Vse keramika. M. = 1:3.

Taf. 158: Havlasov vrt. Quadrat 44. Alles Ton. M. = 1:3.

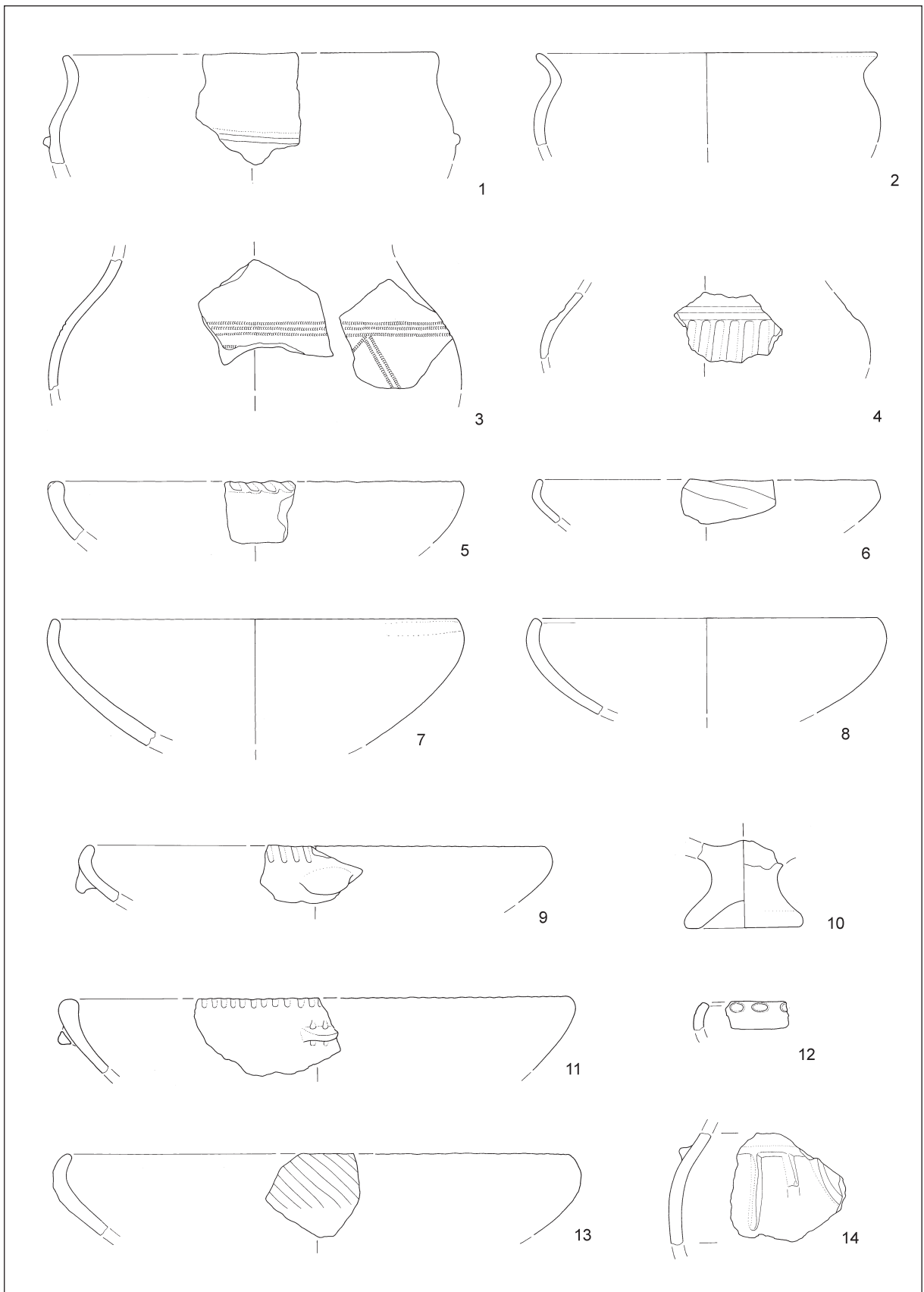

T. 159: Havlasov vrt. Kvadrat 44. Vse keramika. M. = 1:3.

Taf. 159: Havlasov vrt. Quadrat 44. Alles Ton. M. = 1:3.

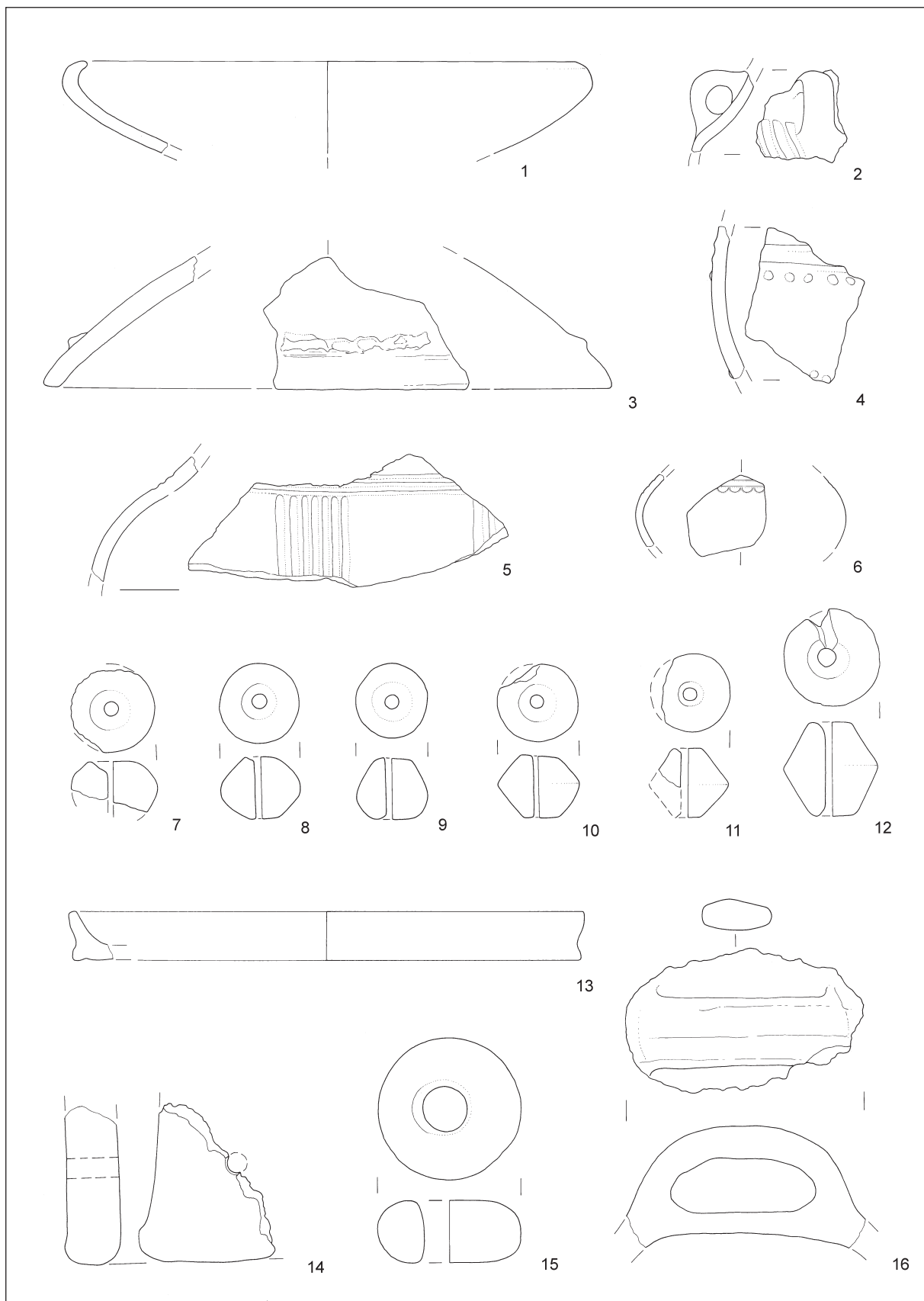

T. 160: Havlasov vrt. Kvadrat 44. Vse keramika. M. = 1:3.

Taf. 160: Havlasov vrt. Quadrat 44. Alles Ton. M. = 1:3.

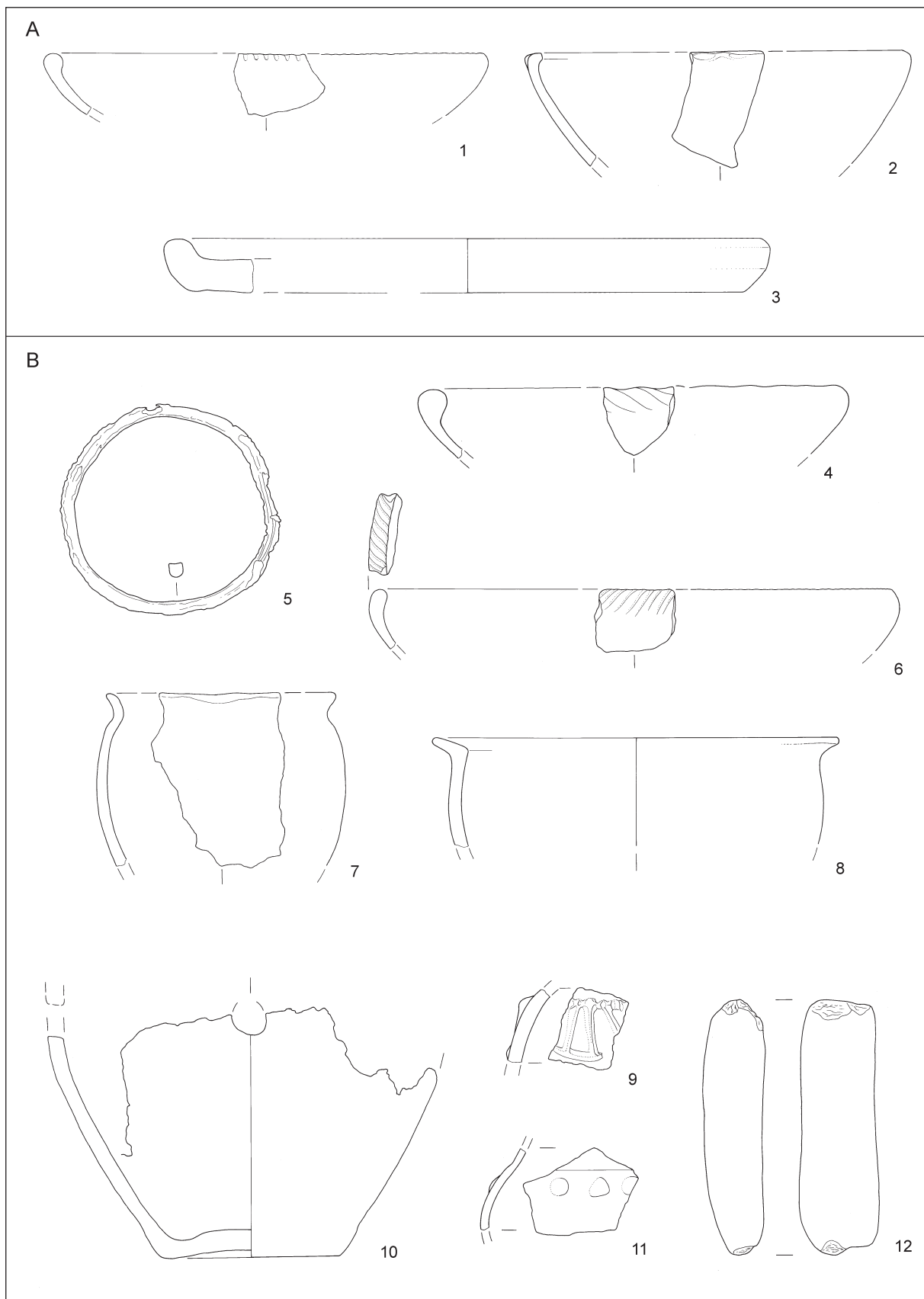

T. 161: Havlasov vrt. A: kvadrat 45; B: kvadrat 46. 5, železo, 12 kamen, ostalo keramika. M. = 1:3.

Taf. 161: Havlasov vrt. A: Quadrat 45; B: Quadrat 46. 5 Eisen, 12 Stein, sonst Ton. M. = 1:3.

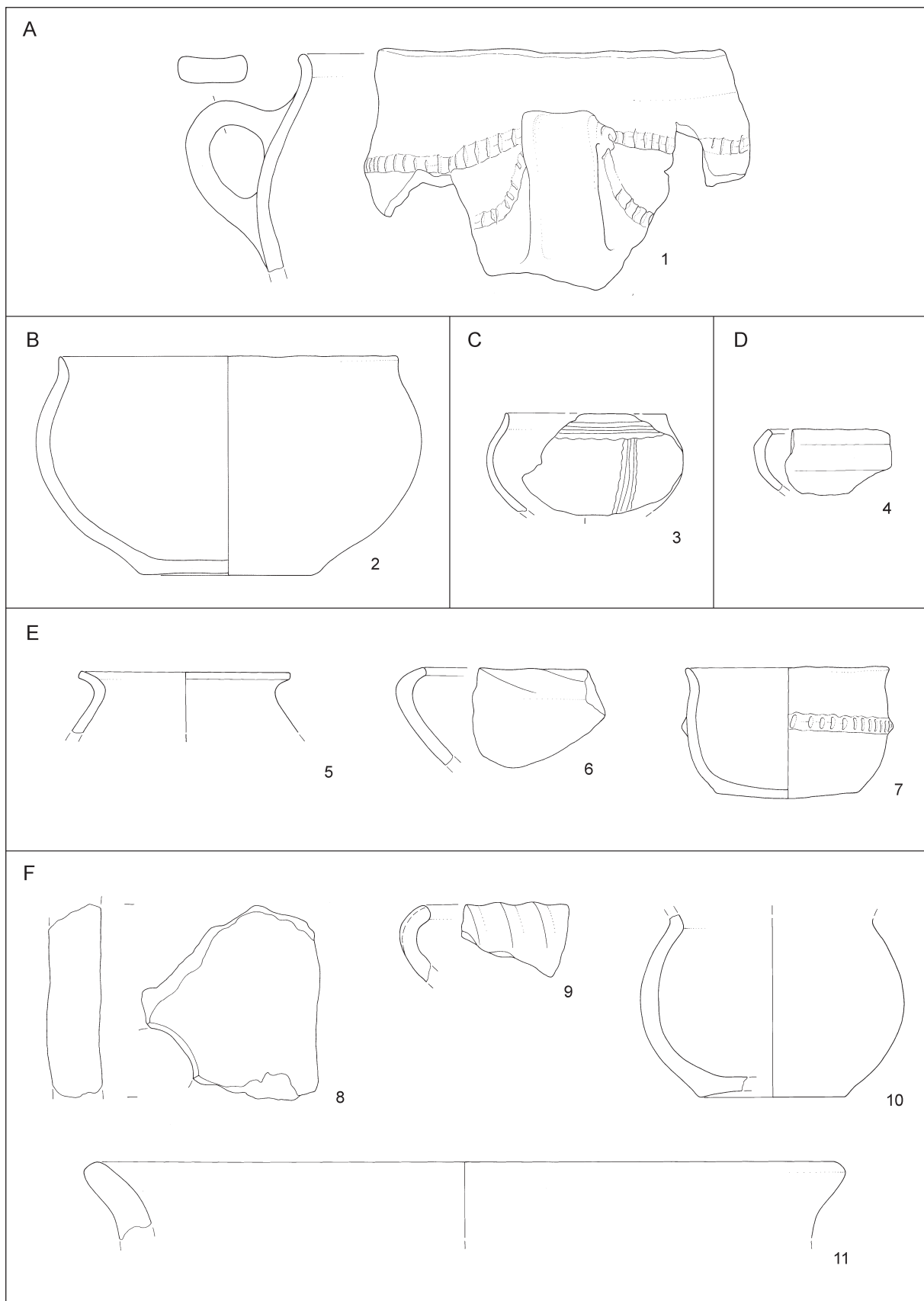

T. 162: Župnišče. A: jama 10; B: jama 18; C: jama 46; D: jama 77; E: ognjišče 3; F: ognjišče 2. Vse keramika. M. = 1:3.

Taf. 162: Župnišče. A: Grube 10; B: Grube 18; C: Grube 46; D: Grube 77; E: Herdstelle 3; F: Herdstelle 2. Alles Ton. M. = 1:3.

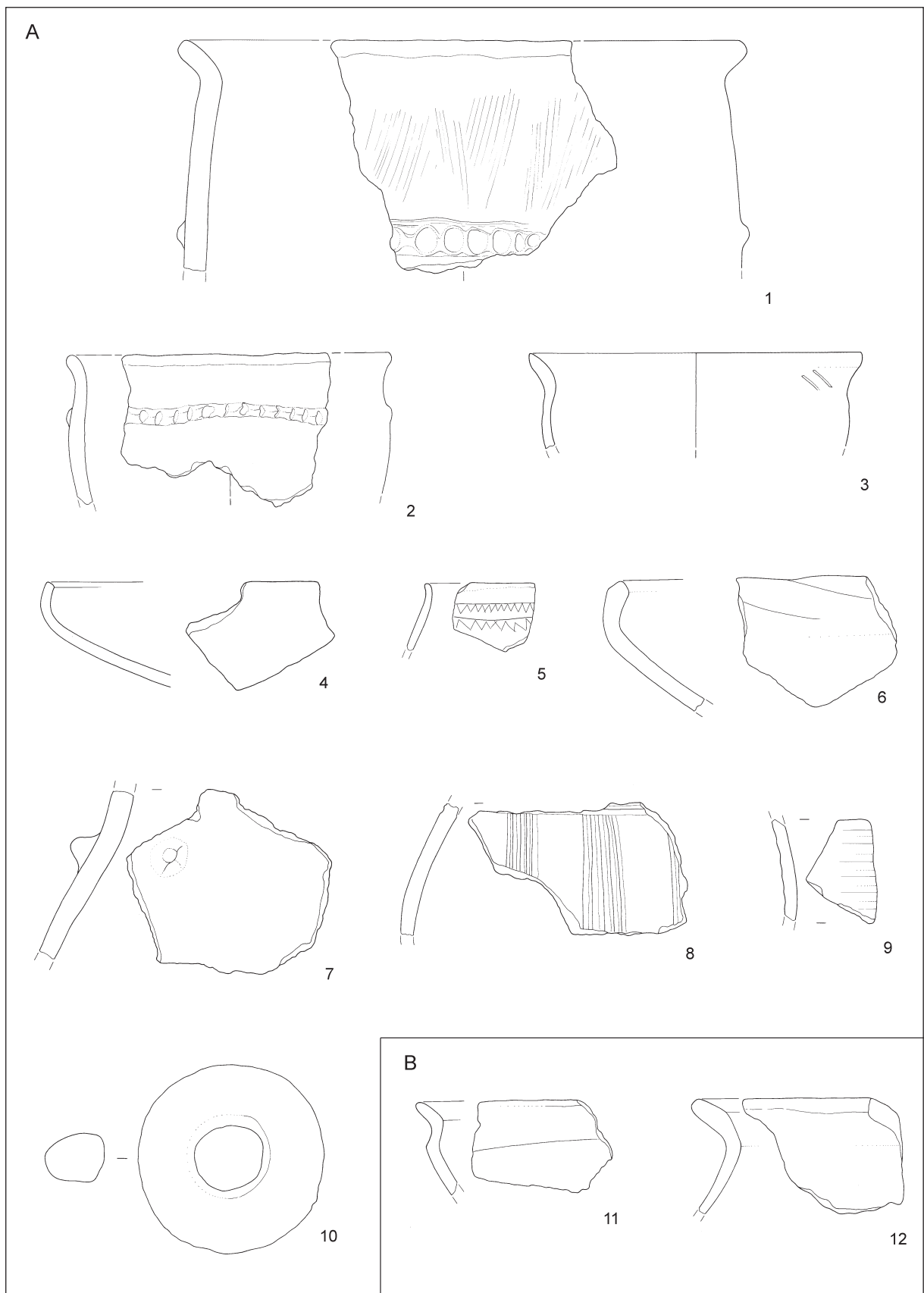

T. 163: Župnišče. A: ognjišče 1; B: pogorišče. Vse keramika. M. = 1:3.

Taf. 163: Župnišče. A: Herdstelle 1; B: Brandstelle.

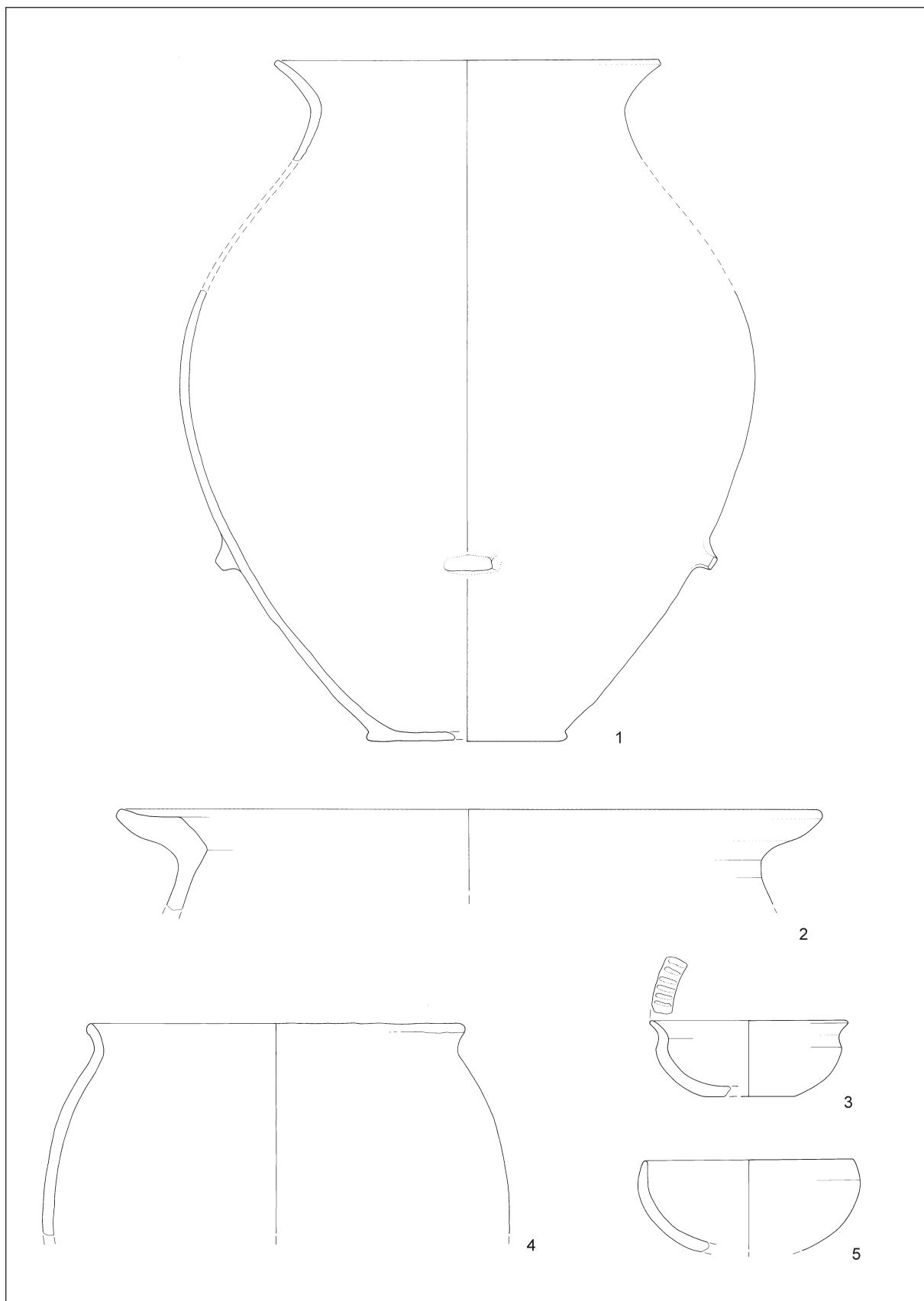

T. 164: Župnišče. Kvadrati 1-6, plast 3 Vse keramika. M. = 1:3.
 Taf. 164: Župnišče. Quadrate 1-6, Schicht 3 Alles Ton. M. = 1:3.

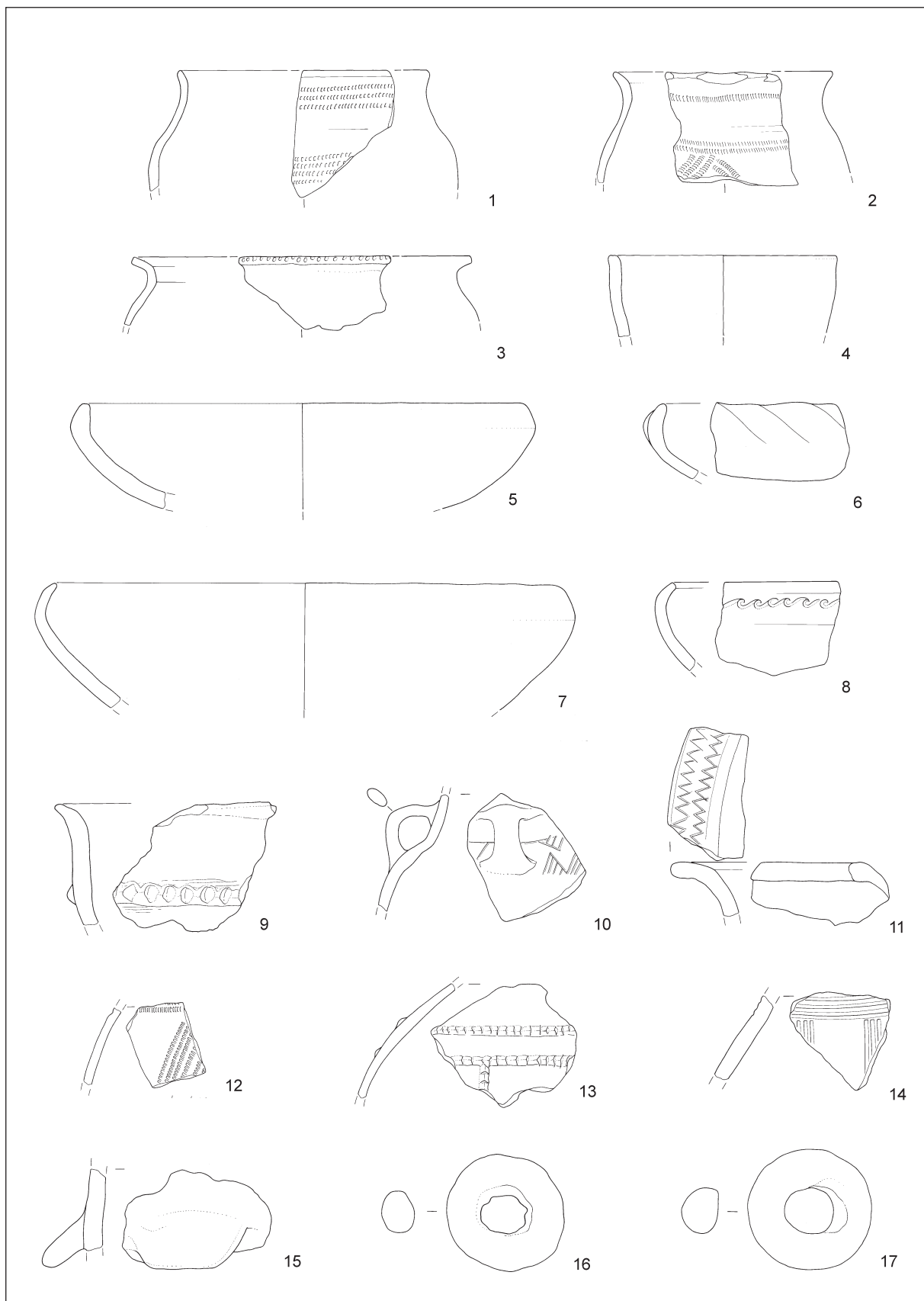

T. 165: Župnišče. Kvadrati 1-6, plast 3 Vse keramika. M. = 1:3.

Taf. 165: Župnišče. Quadrate 1-6, Schicht 3 Alles Ton. M. = 1:3.

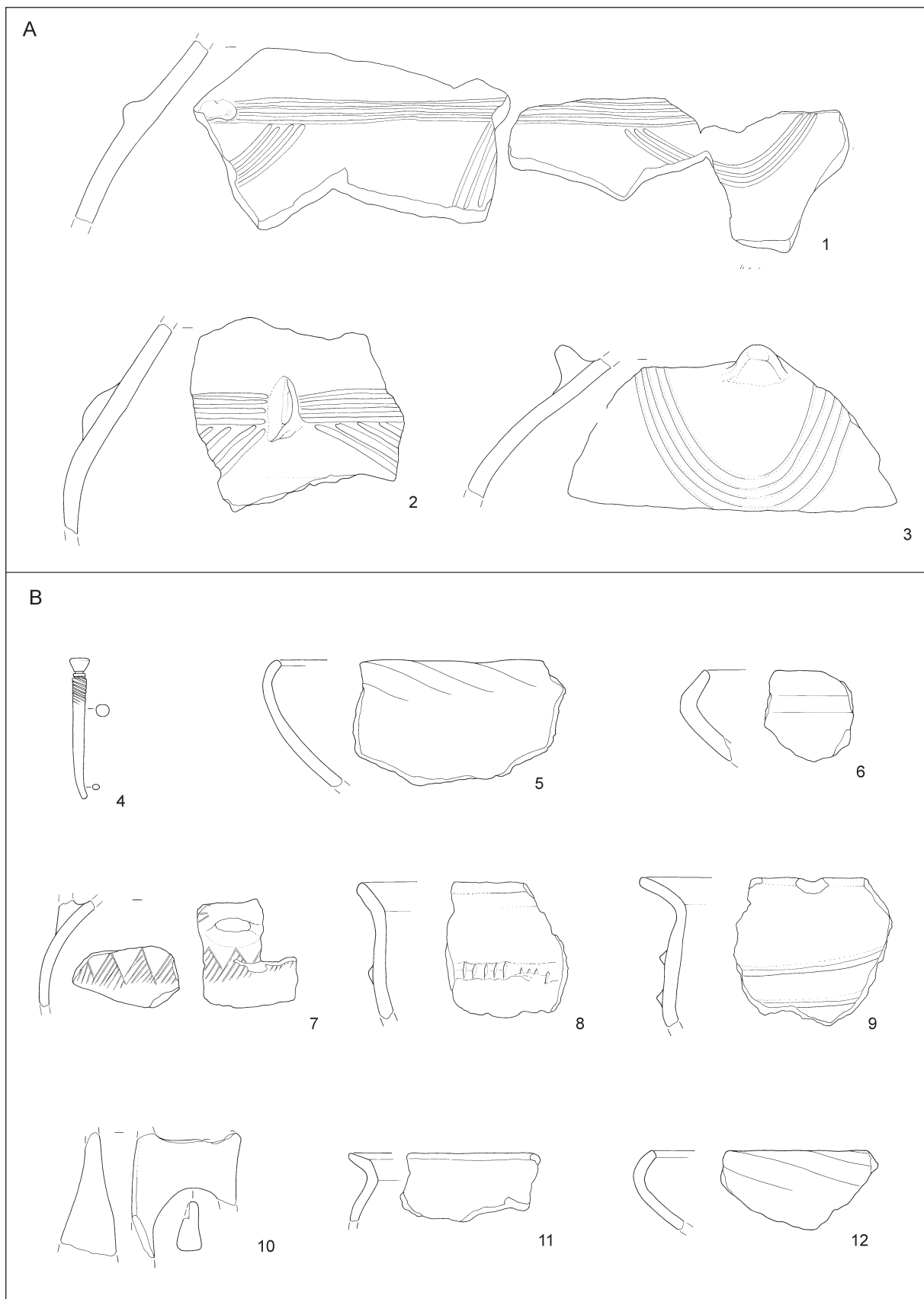

T. 166: Župnišče. A: kvadrati 1-6, plast 3; B: kvadrati 1-6, plast 4. 4 bron, ostalo keramika. M. = 1:3.

Taf. 166: Župnišče. A: Quadrate 1-6, Schicht 3; B: Quadrate 1-6, Schicht 4. 4 Bronze, sonst Ton. M. = 1:3.

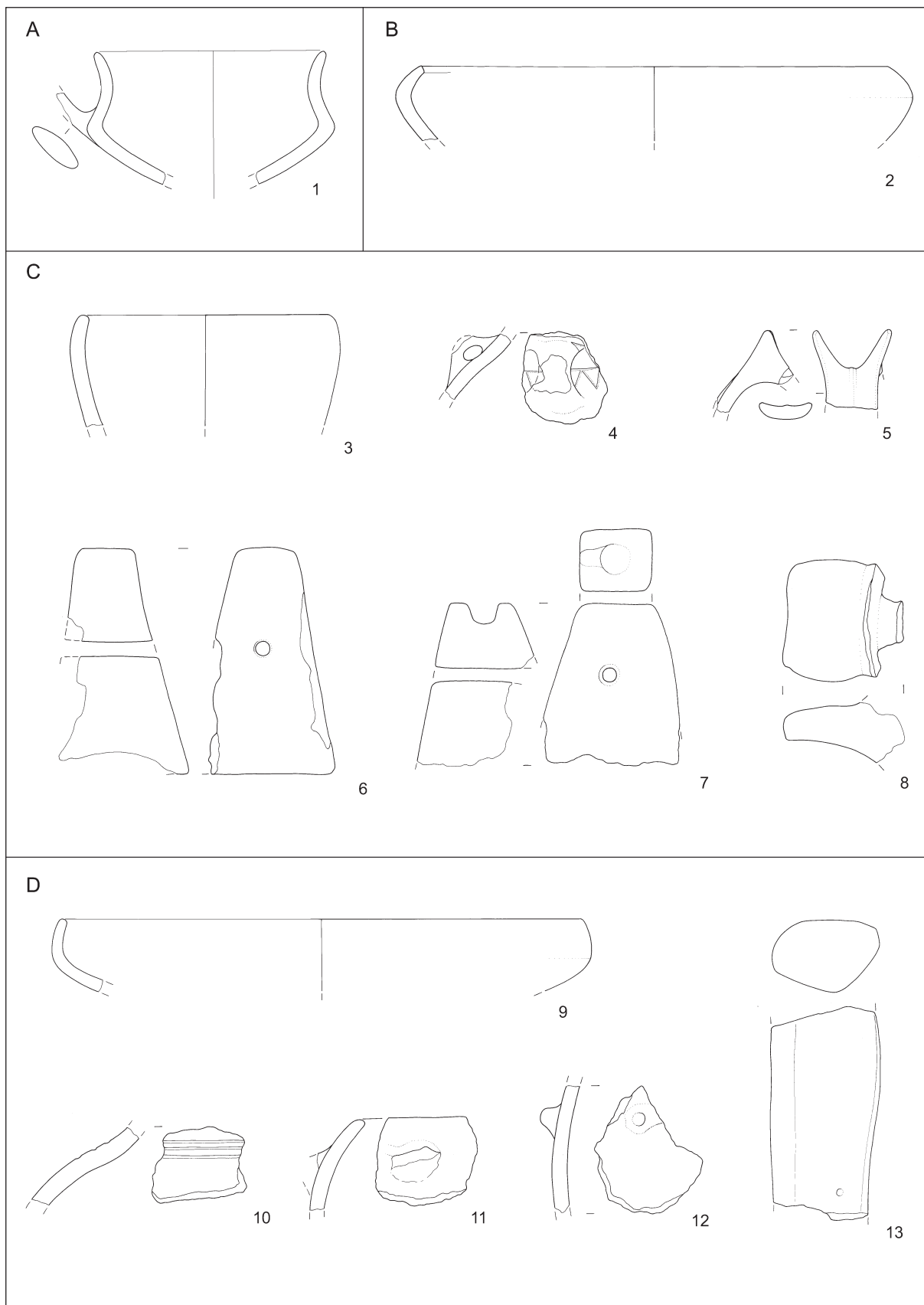

T. 167: Poštna ulica. A: kvadrat 23; B: kvadrat 27; C: kvadrat 28; D: kvadrat 31. 13 kamen, ostalo keramika. M. = 1:3.
 Taf. 167: Poštna ulica. A: Quadrat 23; B: Quadrat 27; C: Quadrat 28; D: Quadrat 31. 13 Stein, sonst Ton. M. = 1:3.

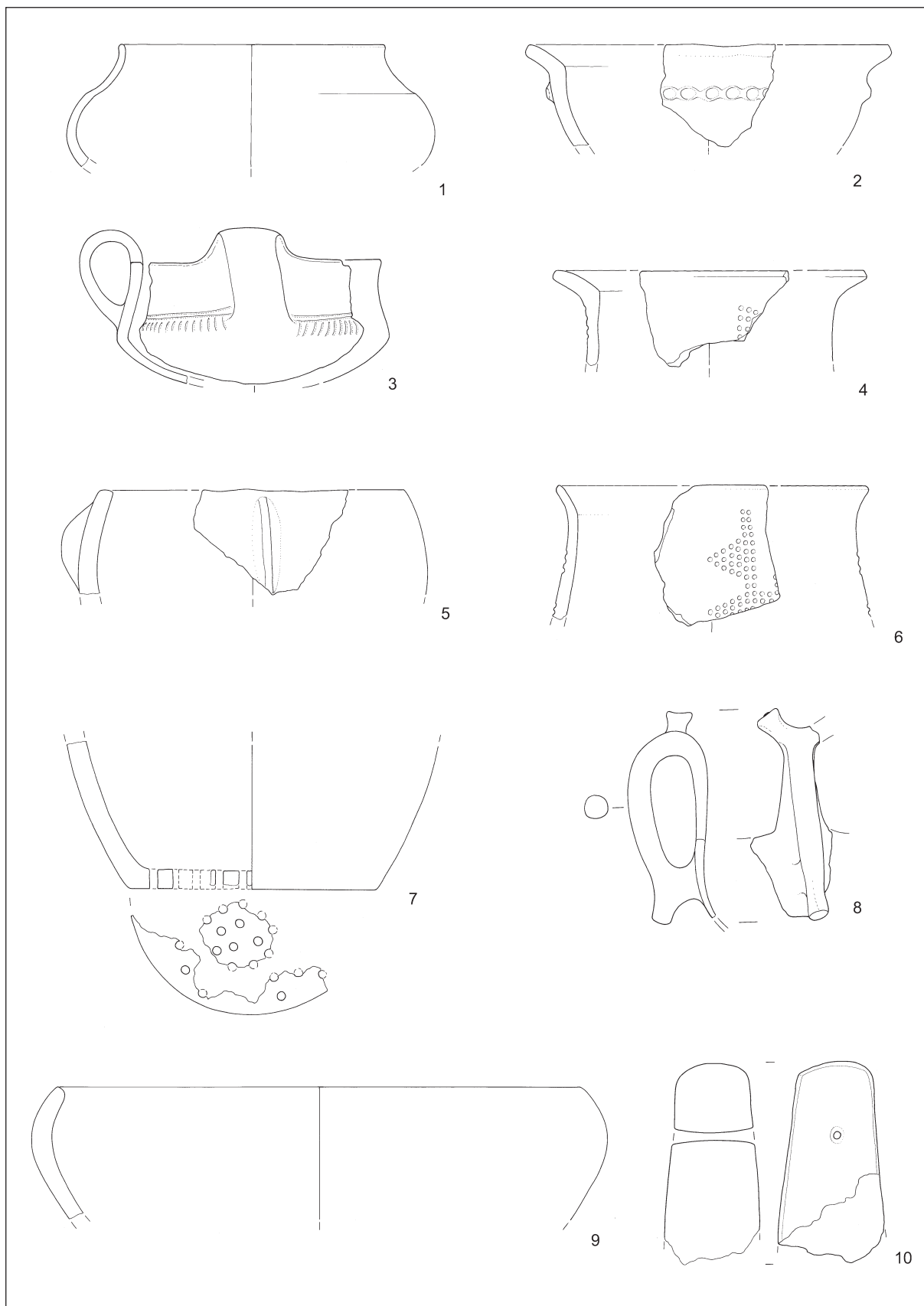

T. 168: Poštna ulica. Kvadrat 32. Vse keramika. M. = 1:3.

Taf. 168: Poštna ulica. Quadrat 32. Alles Ton. M. = 1:3.

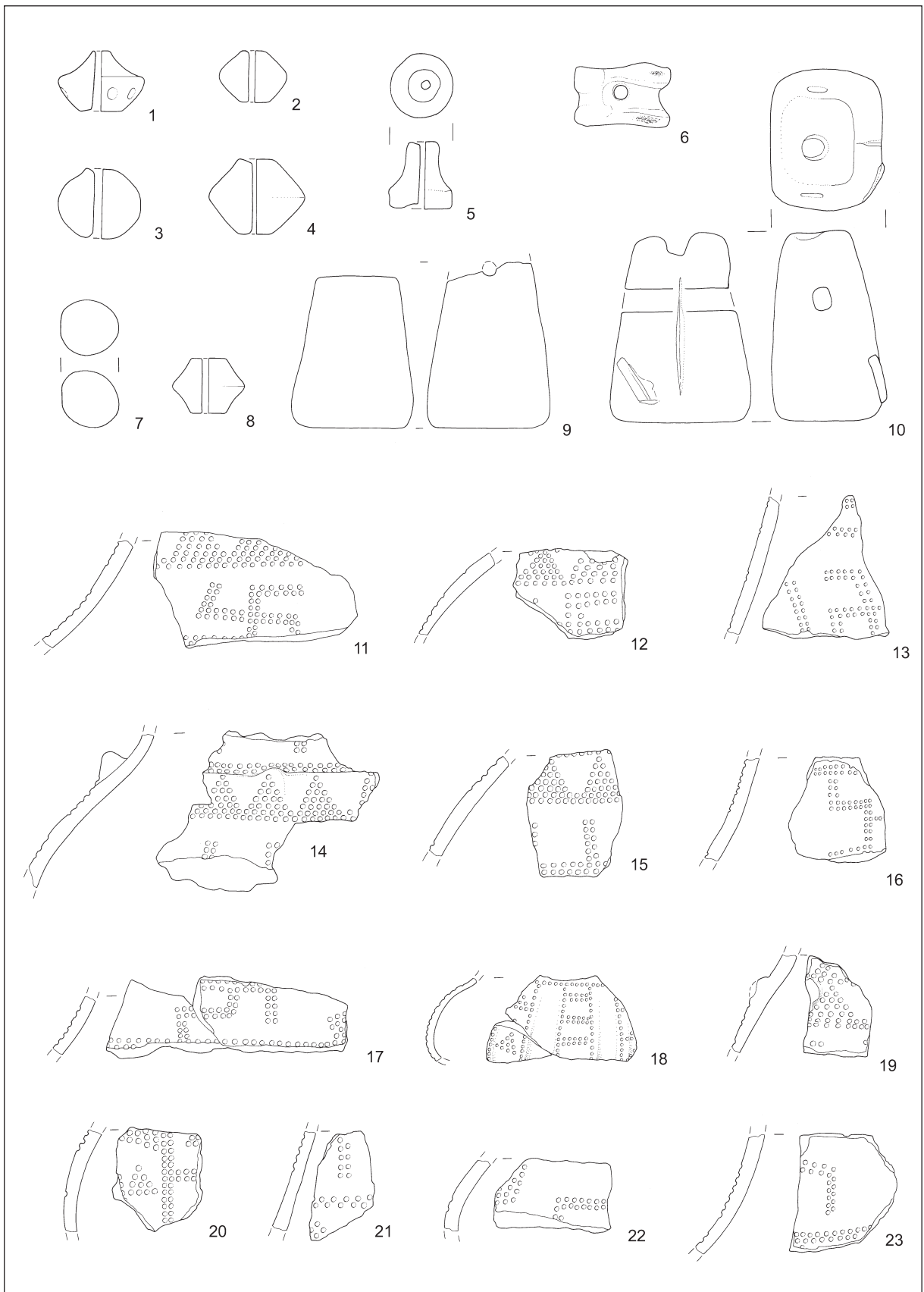

T. 169: Poštna ulica. Kvadrat 32. Vse keramika. M. = 1:3.

Taf. 169: Poštna ulica. Quadrat 32. Alles Ton. M. = 1:3.



T. 170: Poštna ulica. Kvadrat 32. Vse keramika. M. = 1:3.

Taf. 170: Poštna ulica. Quadrat 32. Alles Ton. M. = 1:3.

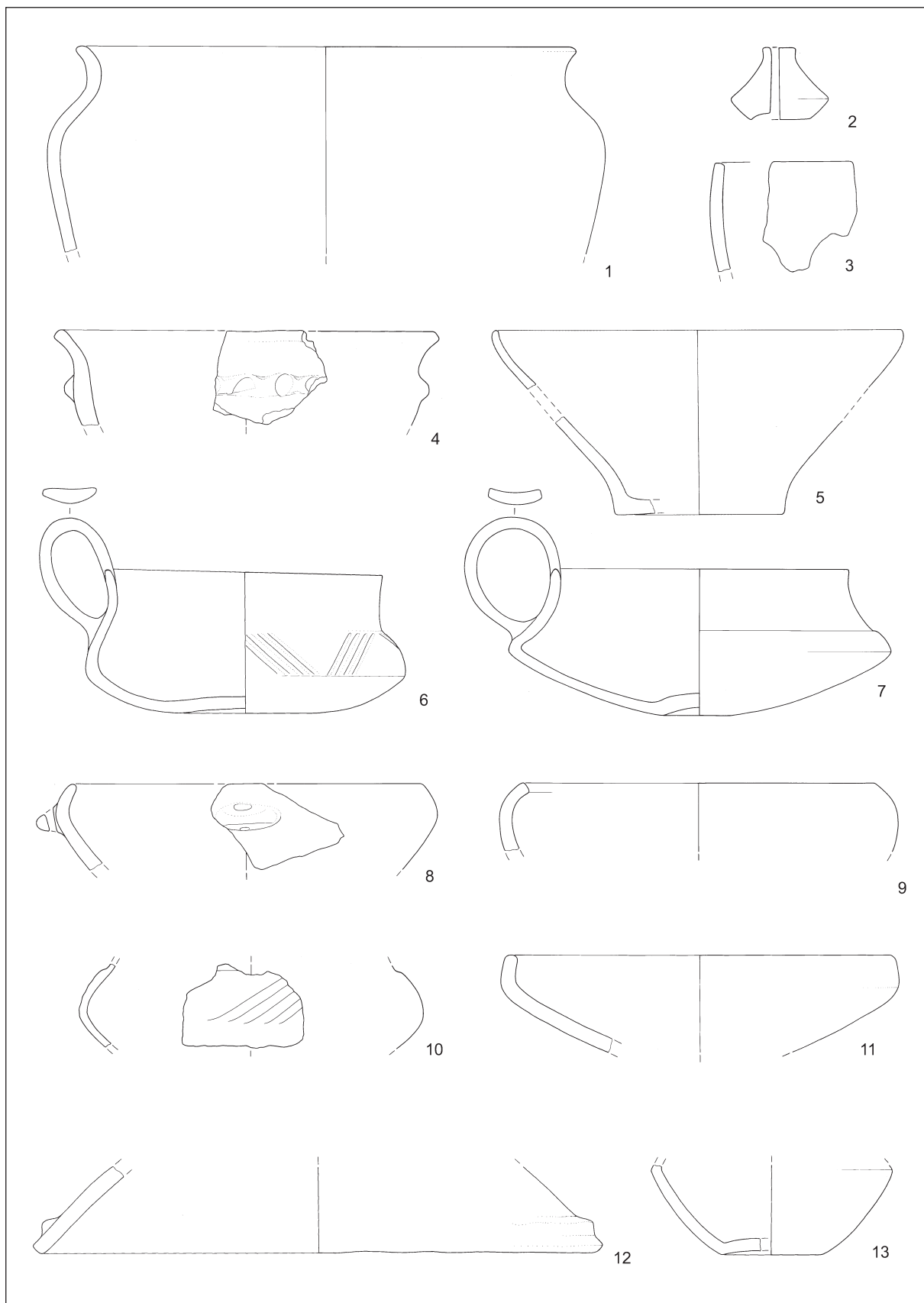

T. 171: Ptujška cesta. Jama 28 – kurišče. Vse keramika. M. = 1:3.

Taf. 171: Ptujška cesta. Grube 28 – Feuerstelle. Alles Ton. M. = 1:3.

