



# NOVICE IZ Moravče

OBČINA MORAVČE  
1251 MORAVČE, TRG SVOBODE 4

Poštnina plačana pri pošti  
1251 Moravče "a"

Knjižnica Domžale  
Ljubljanska 58  
1230 Domžale

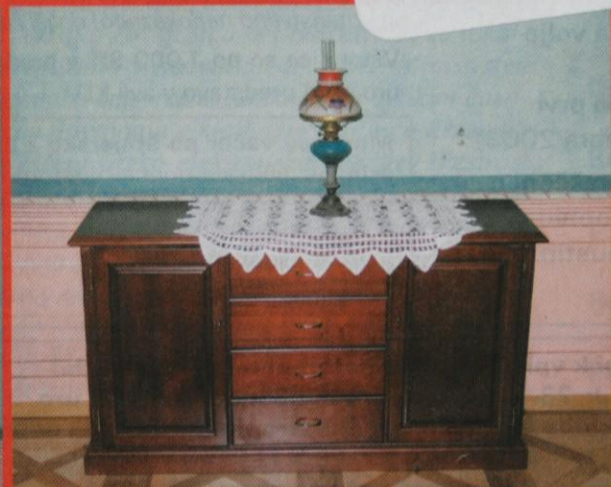

**Grad Tuštanj -  
kulturna dediščina  
ohranjena,  
obnovljena, s  
pomenom, ki  
gradu pripada.**





**OBČINA MORAVČE**  
Kulturni dom Moravče

Kulturni dom Moravče obvešča vse svoje obiskovalce, da bo **v novembrski številki** Novic iz Moravske doline **objavljen abonmajski program petih gledaliških predstav.**

Abonmajske **vstopnice bodo na voljo** na predprodajnih mestih (M-market, Center Resnik in na prvi abonmajski predstavi konec novembra 2003)

**Interesenti boste pravočasno obveščeni o ceni nakupa abonmajskih vstopnic, možnosti izbire sedeža in popustih.**

Za dober uvod v gledališko sezono pa KD **vabi**

**v soboto, 11. oktobra, ob 20.00 uri** na odlično komedijo z naslovom

**Pacienti v čakalnici**

v izvedbi Gledališča smeha iz Kopra.

IZ VSEBINE: *Gospa Rozi, kot samoplačnica čaka v čakalnici na specialistični pregled. Gospod Franci pa se bo dal pregledati na stroške socialne. In to je že zadosten povod za konflikt.... Pridite pogledat, kdo je koga ugnal v kozji rog! Bo to (znanstveno nedokazano) daljši ženski jezik? Ali pa.....?*

Vstopnice so po 1.000 SIT v predprodaji in 1.300 SIT uro pred predstavo v avli KD.

**Martinov večer po štajersko** z nastopom folklorne skupine, ljudskih godcev, krstom mošta in pokušino mladega vina bo **v soboto, 7. novembra ob 20.00 v dvorani Kulturnega doma.** Pokušina vina bo od 19.30 dalje v avli. Vstopnice so na voljo na običajnih predprodajnih in prodajnih mestih po običajni ceni.



**Vabi k vpisu v radioamaterski tečaj II. razreda.**

**KDAJ: 23. in 24. oktobra 2003 med 17. in 19. uro**

**KJE: V prostorih radiokluba Moravče v 1. nadstropju Kulturnega doma - poleg balkona **VABLJENI!****

**Radioamaterski pozdrav '73**

**Dijaki, študentje,**

se vam zdi, da bi morali poglobiti svoje znanje angleškega jezika? Na Občini Moravče se zavedamo, da pomeni formalen vstop v Evropo, kot pravijo nekateri, tudi velik izziv na različnih strokovnih področjih. Eno od pomembnih znanj, ki jih bomo potrebovali vsi, predvsem pa mladi, je tudi dobro znanje angleškega jezika. Morda vam lahko pri tem pomagamo!

Torej: ob lastni soudeležbi 5.000 tolarjev vam ponujamo udeležbo na **konverzacijskih tečajih angleškega jezika**, ki jih bomo organizirali s strokovno usposobljenimi predavatelji v zimskih mesecih. Predviden je **32-urni tečaj (2 uri tedensko - 4 mesece)** oz. **28-urni tečaj (2 uri tedensko - 3 mesece)**. Podrobnejše informacije boste lahko dobili na prvem skupnem predstavitvenem sestanku.

**Pisno prijavo pošljite do konca meseca oktobra** na Občino Moravče, Trg svobode 4, 1251 Moravče. Morebitne dodatne informacije lahko dobite pri Sonji Vraz po tel. 7231 -229.

S.V.



**ISCG**  
**DOMŽALE**

**AVTOŠOLA**  
**LONČAR d.o.o.**

Cesta talcev 10, 1230 Domžale

**Marko: 041/785-735**

**Janez: 041/697-971**

**Tečaj CPP**  
**20.10. ob 18. uri**  
**v Domžalah**  
**tečaj za traktoriste**  
**13.10. ob 17. uri**



- IZDELAMO VAM URBANISTIČNO IN PROJEKTNO DOKUMENTACIJO IN ZA VAS PRIDOBIMO TUDI GRADBENO DOVOLJENJE
- SVETUJEMO PRI PRODAJI IN NAKUPU ZEMLJIŠČ ALI NEPREMIČNIN
- VRŠIMO PROJEKTANTSKI, IZVAJALNI IN STROKOVNI NADZOR
- SVETUJEMO PRI NOVOGRADNJAH ALI ADAPTACIJAH

NA VOLJO STAVBNE IN KMETIJSKE PARCELE. MOŽNOST TAKOJŠNJE GRADNJE NA LEPI LOKACIJI V MIRNEM OKOLJU  
M MIG d.o.o. VEGOVA 1, MORAVČE \_ INFORMACIJE: 01 723 12 08 \_ PONUDBE: fax 01 723 15 66 e-naslov: MIG.CD@SIOL.NET

*Zebe me, ko pišem te uvodne vrstice, kar je zanesljivi znak, da se po vročem poletju v vse pore življenja krade hladna jesen in mrzla zima. Upam, da so hladne sape tudi vsem šolajočim se privzdignile krila za polet v nova obzorja znanj. Naj poletu dodajo še delček vedoželjnosti, resnosti in zdravega medčloveškega odnosa, da bo tudi pristanek v zgodnjem poletju tak, kot si ga želimo vsi starši, učitelji in goreče upam, da tudi učenci. V šolo se namreč hodi po znanje, ne pa po dobre ocene, na okusne malice in brezglavo divjanje med šolskimi odmori, ki spravljajo v nevarnost divjake in vse, ki se znajdemo v tem vrvenju.*

*V septembru sem se udeležila srečanja lokalnih časopisov Slovenije v Nazarjah. Izjemna izkušnja. Zbrali smo se predstavniki 73 lokalnih časopisov od 153 vpisanih v Razvid medijev pri Ministrstvu za kulturo. Lokalni časopisi smo resna konkurenca velikim časopisom, ker obveščamo o dogajanju v majhnem okolju, o državnih dogodkih pa smo obveščeni preko elektronskih medijev. Pestrost lokalnih časopisov pa je prava paša za oči. Tudi naših nekaj razstavljenih izvodov je hitro našlo novega lastnika. Predavanja so se nanašala na vprašanja piarovstva in novinarstva, raziskave o bralnosti časopisov, kako oblikovati zanimiv časopis, članke, kako jih naslavljati in tudi o vlogi lokalnih glasil v EU. Naše glasilo je bilo v družbi preostalih 73 z njimi primerljivo, zagotovo pa se je odlikoval po videzu. Že naslovnica je bila tako zelo drugačna, da je kar vabila, naj pokukamo v notranjost.*

*Nad vse poučni pa so bili pogovori med odmori, ko smo si izmenjevali izkušnje. Kakšen je bil razplet tekme med novinarji in piarovci pa ne vem, ker sem že pred tekmo zapustila srečanje. Druge obveznosti pač.*

*Naj ob koncu uvodnih vrstic povabim k sodelovanju vse, ki imate voljo do sodelovanja pri glasilo in ste pripravljeni tudi pisati o dogajanju v občini. Delo je nadvse mikavno, vendar pa zahteva tudi nekaj prostega časa. Vsekakor je to posel za tiste, ki ste radi vključeni v dogajanje, se radi pogovarjate in imate smisel za pisanje. Sporočite svojo pripravljenost v nekaj vrsticah na naslov Občina Moravče, Uredništvo Novic iz Moravske doline, Trg svobode 4, 1251 Moravče. Veseli bomo vaše pošte.*

*Pred nami so dnevi spomina, ko se bomo udeleževali komemoracij in verskih obredov ter obiskovali grobove. Preživite jih strpno in se ne obremenjujte z vožnjo z avtomobili prav do pokopališča. Morda se lahko tja za spremembo odpravite kar peš, da bo več časa za izmenjavo pozdravov z znanci in manj slabe volje.*

*Pozdravljeni do naslednjih uvodnih vrstic,*

*Bernarda Mal, odgovorna urednica*

**Taborniki rodu Moravske doline vabijo na predstavitev dejavnosti in vpis novih članov v soboto, 11.10. 2003 ob 10.00 na tabornem prostoru. Vrnite se k naravi in postanite tabornik.**

**Vesela vrhpoljska jesen bo v soboto, 15.11.2003, ob 19.00 v dvorani gasilnega doma na Vrhpolju. Vabljeni in pričakovani!**

### **POHODI V ORGANIZACIJI PD**

- **sobota, 18.10.** – **NEZNANO 2003**, lahka pot, vodita Leon Lavrič (041 433 254) in Janez Jesenšek (041 388 990)
- **sobota, 25.10.** – **TRAVNA GORA**, lahka pot, Jurček Novak (041 770 798) in Marjan Kocjančič (041 874 139)
- **sobota, 8.11** – **OD LITJE DO ČATEŽA**, lahka pot, vodita Mele in Peterc (v seznamu ni navedenih imen in telefonskih števil, op.ur.)

### **V tej številki preberite**

Županjina stran.....	4
Poročilo s 7.seje OS.....	5
Dimnikar v hiši praviloma.....	5
Monografija o občini Moravče.....	7
Dnevi evropske kulturne dediščine....	8
Baragovi dnevi v Moravčah .....	9
Grad Tuštanj.....	10
Rokodelci začeli sezono 2003/04 .....	11
Peti mednarodni šahovski turnir.....	12
Nepismenost v plavanju.....	13
Moja dolina.....	14

Naslednja številka Novic iz Moravske doline bo predvidoma izšla **14. novembra**. Vaše prispevke pričakujemo do **28. oktobra**. Oddate jih lahko na sedežu Občine Moravče osebno, pošljete po pošti ali elektronski pošti. Naslovi so navedeni spodaj v modrem okvirčku.

### **Novice iz Moravske doline**

10. oktober 2003, Letnik IV, Številka 8

**Fotografije na naslovnici: Bernarda Mal in Franci Kos**

Novice iz Moravske doline je informativno glasilo Občine Moravče, ki je tudi izdajateljica. • Izhaja predvidoma enkrat mesečno in ga prejemajo vsa gospodinjstva v občini brezplačno. • Sedež izdajatelja in naslov uredništva: Občina Moravče, Trg svobode 4, 1251 Moravče, telefon 7231-229. • Izdajateljski svet: Milka Novak, Janez Cerar, Roman Cerar, Ivanka Kocjančič, Stanislav Ravnikar. • Odgovorna urednica: Bernarda Mal (mal.bernarda@siol.net), E-pošta moravske.novice@email.si, tel. 031 452 022. • Uredniški odbor: Bojana Dorič, Nevenka Marolt, Aleš Vozel, France Ravnikar. • Medij Novice iz Moravske doline je vpisan v razvid medijev pri Ministrstvu za kulturo RS pod zaporedno številko 374 • Lektoriranje: Bernarda Mal. • Oblikovanje in priprava za tisk: Andrej Lombar. • Tisk: Tiskarna Januš. • Naklada 1500 izvodov.

Vsi prispevki, ki jih pošiljate za objavo, morajo biti lastnoročno podpisani, imeti morajo datum in kraj pisanja, naslov prispevka, zapis avtorja besedila in fotografij. Če pišete v imenu društva, politične stranke, skupine ljudi, opremite dopis z žigom in podpisom odgovorne osebe. Poleg prispevka, če imate le možnost, oddajte tudi zapis na disketi ali ga pošljite po E-pošti. Prispevki naj ne presegajo 1800 znakov vključno s presledki. V nasprotnem primeru bomo prisiljeni prispevek zavrniti ali krajšati. Rokopisov ne sprejemamo! Slikovnega in pisnega gradiva ne vračamo!



*Spoštovane občanke in občani, dragi bralci!*

*Zaradi letošnjega vročega poletja je tudi grozdje kmalu dozorelo in vinotok (lepo staro slovensko ime za mesec oktober) se že ponaša s polnimi sodi sladkega mošta, ki se hitro spreminja v vino. Morda ste tudi vi bili deležni sladke in naporne trgatve v kateri izmed slovenskih vinorodnih pokrajin, potem ko smo se vsi skupaj spet »utirili« na stare tire in navadili na obveznosti, ki jih prinaša kimavec (september) in začetek šolskega leta.*

*S prehodom na devetletko tudi v višjih razredih osnovne šole je bilo tega prilagajanja še več. Upam, da so začetne težave premagane in usklajevanja z urniki, prevozi, krožki,... že uspešno opravljena. Vsem skupaj želim uspešno delo in veliko novega znanja v tem šolskem letu, staršem pa čim manj skrbi s šolajočo se mladino.*



**V času priprav na vstop v Evropo** se vse bolj zavedamo, kako pomembno je znanje tujih jezikov. Ni dovolj, da se tujega jezika samo učimo za šolsko oceno, prihaja čas, ko ga bomo morali aktivno uporabljati na delovnem mestu. Vsi pa vemo, da to ni tako enostavno. Občina Moravče želi pomagati mladim pri izboljšanju tega znanja, zato bo ob simbolični soudeležbi tečajnikov financirala konverzijske tečaje za srednješolce in študente. Trenutno še ne vemo, koliko mladih se bo prijavilo, predvidevamo pa dve skupini srednješolcev in eno skupino študentov, ki bodo obiskovali tečaj po dve šolski uri na teden v treh ali štirih mesecih, kar bo odvisno od števila udeležencev in razpoložljivih sredstev. **Mladi, izkoristite priložnost!**

**Tako kot se Slovenija pripravlja na vstop v Evropo**, se tudi sedanje članice EU pripravljajo na vstop novih članic. Pri tem se srečujejo z mnogimi pomisleki, hkrati pa že načrtujejo, kako bodo iz tega kovalе dobiček zase. Na jubilejnem 50. srečanju združenja avstrijskih občin v Wiener Neustadtu, kamor sem bila povabljena kot gostja iz Slovenije, je bilo največ govora o tem, kako se Avstrija pripravlja na vstop novih članic v EU. V kulturnem programu so v kratkem filmu predstavili sosednje države, kandidatke za vstop (Slovaška, Češka, Madžarska, Slovenija), sledila pa je glasbena točka predstavnika te države. Slovenijo je odlično zastopala mlada violinistka iz Ljubljane, ki je zaigrala posebej za to priložnost napisano skladbo *Od Drave do Mure*, skladatelja Štuhca, ki je bil prav tako gost večera. V filmu je bilo lepo predstavljeno glavno mesto Slovenije, tako da je štiričlansko slovensko zastopstvo bilo ponosno na svojo domovino. Rdeča nit celotne predstave so bile vode, ker je letošnje leto razglašeno za leto voda. Poudarek pa je bil tudi na iskanju skupnih korenin sosednjih narodov zaradi zgodovinske povezanosti, saj smo nekoč že živeli v skupni Avstro-Ogrski monarhiji. Tako se nekdanja hladnost do našega naroda spreminja v iskanje novih priložnosti, kar dokazuje tudi večje zanimanje za učenje slovenskega jezika. Iz pogovora z avstrijskimi Korošci slovenskega porekla je bilo zaznati, da jim njihovi otroci že očitajo, zakaj jih niso naučili slovenščine, ko je bil za to najbolj ugoden čas (otroška leta), ker je tisti, ki zna slovensko, že v prednosti in ima boljše izhodišče za poslovne priložnosti. Imela pa sem tudi priložnost z avstrijskim kanclerjem Schüsslom spregovoriti nekaj besed o naši občini.

**In kako se mi pripravljamo na Evropo?** V Dobrni je 25. in 26. septembra potekal Slovenski forum za razvoj turizma na podeželju. Strokovnjaki s tega področja so z različnih vidikov predstavili možnosti razvoja turizma na podeželju. Prevečkrat se govori o kmečkem turizmu ločeno od drugih možnosti. Ker pa je za neko turistično destinacijo (npr. Moravško dolino) veliko boljše, če razvija svojo ponudbo celostno, je primerneje govoriti o turizmu na podeželju. Uspešni so tam, kjer znajo izrabiti naravne danosti v povezavi s kulturno dediščino, kmetijstvom, gostinstvom,

športom, kulturo in še s čim. Vsi že napisani programi so brez vrednosti, če jih ne bomo znali uresničiti in spraviti v življenje. Trend v današnjem turizmu so kratki družinski izleti v bližnjo okolico, z možnostjo rekreacije v naravi, z možnostjo domače zdrave prehrane, ki pa mora biti ponujena na primeren način. Velik poudarek je na dopolnilnih dejavnostih, saj izračuni hitro pokažejo, da so kmetijski pridelki zelo poceni, če pa jih ustrezno predelamo in primerno zapakiramo, se pa njihova vrednost nekajkrat poveča. Ob načrtovanju občinske politike razvoja je prav v tem času že dogovorjen sestanek s predstavniki nekaterih društev, zadruga in občinskih odborov, da bi skupaj naredili korak naprej. Občina bo podpirala (finančno in moralno) vse tiste posameznike in skupine, ki želijo na tem področju napredovati. Evropska kmetijska politika ne podpira več intenzivnega kmetovanja, za katero naše podeželje tudi ni konkurenčno, pač pa obdelano krajino, kakovostno in čim bolj ekološko pridelano prehrano, predelavo kmetijskih pridelkov ter kvalitetno preživljanje prostega časa v zdravem naravnem okolju. Moravška dolina ima veliko priložnost za tovrsten razvoj, če bomo delovali povezano, podjetno in bomo znali izkoristiti možnosti, ki se nam ponujajo. Korak za korakom se daleč pride.

**V pripravi je učno sprehajalna pot Rača**, ki jo bomo odprli spomladi, ker je to primernejši čas kot pa v jeseni. Prav podobni projekti, ki povezujejo naravno, kulturno, sakralno dediščino, hkrati pa nudijo možnost rekreacije, so idealna priložnost za bližnje gostince, za prodajo kmetijskih pridelkov, turističnih spominkov, rekreativnih površin ipd., če se bodo znali ljudje ob tej poti za to organizirati. Enako velja za druge, že obstoječe ali predvidene poti. Tako bi si morali prizadevati za to, da bi takšna pot potekala čim bližje doma tistega, ki želi od nje tudi kaj iztržiti, žal pa je večkrat obratno, da prav tisti, ki bi lahko od tega imeli koristi, ovirajo izvedbo ali se ne zavedajo svoje priložnosti. S temi razmišljanji želim spodbudi in izzvati tiste, ki o tem po tihem že razmišljajo, pa se še ne morejo odločiti. Kmetijstvo ne more in ne sme živeti samo od subvencij, ampak mora poiskati nove možnosti.

**Skupaj bomo naredili največ**, saj denarja ni nikjer na pretek in denar tudi ni vse, če ni dobrih idej in sodelovanja. Z dobro voljo in ugodnim odzivom smo organizirali tudi dobrodelni koncert na gradu Tušanj, ki je dokazal prav to, da skupaj zmoremo več. Skrb za kulturno dediščino ni le skrb posameznika, ampak mora biti skupna skrb nas vseh, ki tukaj živimo in se ponašamo z njo. Z vstopnino smo zbrali nekaj manj kot sto tisoč tolarjev, medtem ko je bil izkupiček od prodanih slik na dražbi več kot trikrat večji. Nastopajoči so bili veseli druženja in skupne akcije, nevoščljivci pa razpravljajo o tem, kdo je plačal malico. Naj povem, da so vso hrano prispevali sponzorji, ki se jim ob tej priložnosti še enkrat zahvaljujem, druge stroške pa smo si delili z lastnikom gradu.

## Potrdili zaključni račun proračuna za leto 2002

Občinski svet občine Moravče se je 1. oktobra zbral na sedmi seji. Svetniki so med drugim potrdili zaključni račun proračuna za preteklo leto, se seznanili z izvrševanjem letošnjega proračuna in sprejeli predlog cen storitev za osebno pomoč in pomoč na domu. Podaljšali so pogodbo z dosedanjima izvajalcema za vzdrževanje cest in zimsko službo v občini, niso pa se strinjali s prenehanjem plačevanja rente lastnikom objektov v okolici deponije komunalnih odpadkov v Dobu pri Domžalah.

Svetniki so sprejeli **Odlok o zaključnem računu** proračuna Občine Moravče za leto 2002, potem ko je pozitivno mnenje na izvrševanje proračuna dal tudi nadzorni odbor. Po zaključnem računu so realizirani prihodki za leto 2002 znašali 489.638.286,16 SIT, realizirani odhodki pa 443.627.038,31 SIT. Proračunski presežek je tako znašal 48.710.252,85 SIT in se je prenesel v sklad Občine Moravče za posebne namene, kjer bo porabljen za pokritje pogodbenih obveznosti proračuna iz leta 2002.

Občinski svet se je seznanil tudi z **izvrševanjem proračuna** za letošnjih prvih osem mesecev. Prihodki so glede na plan realizirani 57%, odhodki pa 41%.

Svetniki se zaenkrat niso odločili za soglasje k sklepu, po katerem bi ukinili rente lastnikom objektov v okolici deponije komunalnih odpadkov v Dobu pri Domžalah. Kot je na seji dejal direktor Javnega komunalnega podjetja Prodnik, katerega solastnica je tudi Občina Moravče, Marko Fatur, je študija pokazala, da so škodljivi vplivi deponije na neposredno okolico v okviru predpisanih standardov, tako da okoliški prebivalci niso več upravičeni do rente, ki znaša približno sedem milijonov tolarjev letno. Toda svetniki so izrazili pomisleke nad verodostojnostjo študije, zato so se odločili, da se bodo najprej sami prepričali o stanju na deponiji, nato pa bodo sprejeli ustrezen sklep.

V nadaljevanju je Občinski svet soglasno sprejel **Odlok**

o območjih predkupne pravice Občine Moravče na nepremičninah, ki omogoča občini, da uveljavlja predkupno pravico na vseh nepremičninah. Do sedaj je imela namreč občina predkupno pravico samo na nezazidanem stavbnem zemljišču.

Občinski svet je še do junija 2004 podaljšal pogodbo z dosedanjima koncesionarjema za vzdrževanje cest in zimsko službo Markom Zupančičem in Francijem Avbljem. Pogodba z obema se je sicer iztekla, vendar bi bilo neprimerno tik pred zimo menjati koncesionarja oziroma objavljati javni razpis, tako da se pogodba podaljša.

Svetniki so sprejeli tudi cene storitev za "osebno pomoč" in "pomoč na domu", ki ju je občina po zakonu dolžna zagotoviti. Sprejeta cena za osebno pomoč tako znaša 797.492 SIT mesečno na enega strokovnega delavca. Cena za storitev pomoč na domu znaša 863.313 SIT mesečno, cena za pomoč na domu – neposredna socialna oskrba pa 1.875 SIT na efektivno uro, pri čemer občina subvencionira 875 SIT.

Občinski svet je potrdil sklep, po katerem bo iz rezervnega sklada občine namenil 1.000.000 SIT za pomoč kmetom, prizadetim zaradi suše, in 500.000 SIT za škodo po toči.

Občina Moravče se je odpovedala soustanoviteljstvu v Javnem zavodu Muzej Kamnik, saj bo zavod potrebno reorganizirati, poleg tega pa so tudi stroški čedalje višji, tako da je odpoved soustanoviteljstvu najbolj primerna rešitev. Posamezni projekti na območju občine Moravče pa se bodo še naprej lahko urejali s posebno pogodbo z muzejem Kamnik.

Svetniki so po hitrem postopku sprejeli še **pravilnik o deljevanju posojil** za pospeševanje razvoja obrti in malega gospodarstva na podlagi subvencioniranja obrestne mere v občini Moravče.

ALEŠ VOZEL

*S hitro akcijo in brezplačnim sodelovanjem mnogih pomočnikov smo izpeljali tudi otvoritev poročne dvorane v gradu. Slike in poročila z otvoritve so po medijih obšle Slovenijo in iz mnogih krajev že prihajajo odmevi na to. Na gradu sta bili opravljeni tudi že dve poroki v splošno zadovoljstvo parov in svatov. Tako upamo, da bo postal grad kraj mnogih srečnih zakonskih zvez. Spet se pri tem nekateri sprašujejo, koliko bo občina imela dobička in koliko bo lastnik pri tem zaslužil. Glavni dobiček bo ta, da bo grad živel in ga bomo lahko še naprej obnavljali in ohranjali zanamcem ter preko njega promovirali občino in privabljali obiskovalce od drugod, ki bodo potem v Moravški dolini nekje dobro kosili ali večerjali, morda kupili domače proizvode, se dogovorili za posel z obrtnikom ali uporabili rekreativne površine...*

*To pomeni - delovati povezano. In na ta način bi morali izkoristiti vsako večjo prireditve, vsako pomembnejšo turistično točko in vsakemu, ki se pri tem dobro znajde, čestitati in ga posnemati.*

LJUDMILA NOVAK, županja

V Novicah iz Moravske doline številka 7 je bila v članku Poročilo s 6.seje Občinskega sveta objavljena napačna informacija, da je bil sprejet Zaključni račun Občine Moravče za leto 2002. Za neljubo napako se vsem prizadetim opravičujem.

urednica

### Dimnikar praviloma v hiši vsaka dva meseca

Živimo na podeželju. Za kurjavo se še vedno pogosto rabijo trda goriva. Takšna kurjava pa zahteva v času kurilne sezone, to je od oktobra do aprila, **čiščenje dimovodnih in kurilnih naprav vsaka dva meseca**. Občani, bodite na to pripravljeni!

F.K.

## SDS – Slovenska demokratska stranka

# SDS

SDS se je pred nekaj dnevi preimenovala v Slovensko demokratsko stranko. Odločitev je sprejel Svet SDS in s tem zaključil že tri leta trajajočo razpravo o spremembi imena stranke. Prevladalo je prepričanje, da je sedaj, dobro leto pred parlamentarnimi in evropskimi volitvami, najprimernejši trenutek za to pomembno odločitev. Kot je poudaril predsednik SDS Janez Janša, SDS s spremembo svojega imena zaokroža svojo politično identiteto. Program stranke ostaja nespremenjen, saj bo stranka še naprej poudarjala pomen demokracije in narodne identitete. S spremembo imena se bo SDS še približala svojima evropskima partnerjema, Evropski demokratski uniji (EDU) in Evropski ljudski stranki (EPP), ki se na ravni evropskega parlamentarnega življenja združujeta v skupni parlamentarni skupini, ki je najmočnejša v evropskem parlamentu. V njenem okviru bodo delovali tudi poslanci SDS.

Sprememba imena je povezana tudi z dejstvom, da želi SDS okrepiti svojo pozicijo na sredini slovenskega političnega prostora in med srednjim slojem. Socialna struktura se je na Slovenskem v zadnjih desetih letih namreč zelo spremenila. Oblikoval se je sloj izjemno bogatih, na drugi strani se je povečal sloj revnih ali tistih, ki so na meji revščine. Srednji sloj, ki je socialni steber stabilne demokracije in povsod glavni nosilec napredka, pa je naraščal zelo počasi. Slovenska demokratska stranka želi bolj simbolizirati razvojni zasuk Slovenije, ki ga potrebujemo ob vstopu v EU – več vlaganj v človeka, v znanje, večje razvojne spodbude za razvoj malega in srednjega gospodarstva in v projekte, ki lahko v prihodnosti dejansko omogočijo, da bo v Sloveniji srednji sloj kot motor razvoja in stabilnosti obsegal 60 ali 70 odstotkov prebivalstva. Seveda pa ostaja SDS tudi v prihodnje socialno naravnana. Poslej bo bolj poudarjala selektivno socialno politiko, kar pomeni, da naj bodo blagodati socialne države deležni le tisti, ki jo res potrebujejo. Predvsem pa se bo SDS še naprej, tako kot je zapisala v svoj program, zavzemala za to, da se ustvarijo takšne razmere, v katerih si bodo revni lahko sami pomagali in si ustvarili dostojno življenje. To pomeni, da se bo SDS zavzemala za ustvarjanje novih produktivnih delovnih mest z gospodarskim in demografskim razvojem, za dostopnost šolanja, ugodnejše kreditiranje mladih družin in druge razvojne spodbude. SDS je danes kot naslednica dveh izvirnih demokratičnih organizacij iz vrst nekdanjega Demosa – Slovenske demokratične zveze in Socialdemokratske zveze Slovenije, prehodila pomembno razvojno pot. Strankarsko prizorišče se v Sloveniji postopoma ureja in postaja bolj prepoznavno. Prispevek SDS k temu je tudi sprememba imena, s čimer bo olajšana politična izbira volivcev.

Nenazadnje je pomembna tudi promocija imena slovenske države. Slovenija postaja del evropskih in svetovnih integracij, SDS pa strankarskih. Da se ne bi stopila z drugimi v nepotrebno in nevarno novotno gmoto, je nadvse pomembno tudi ohranjati in poudarjati slovensko nacionalno identiteto. S spremenjenim imenom, ki vsebuje tudi besedo SLOVENSKA, bo SDS v okviru Evropske Unije lažje opravljala to pomembno nalogo.

Torej, SDS je odslej naprej

**SLOVENSKA DEMOKRATSKA STRANKA.**

Občinski odbor SDS Moravče  
ROMAN CERAR, predsednik

Zahvaljujemo se vsem volivkam in volivcem, ki ste v nedeljo, 21.9.2003, podprli referendum o odpiralnem času trgovin. Moč kapitala in propagande je nedeljo hotela iztrgati iz konteksta vrednot in jo izkoristiti v svoje namene. Tokrat je bila volja volivk in volivcev močnejša in nedelja ostaja dela prosti dan za večino Slovencev. S tem dejanjem smo tudi omejili nakupovalno potrošništvo vsaj en dan v tednu. V hitrem tempu življenja imamo tako malo časa zase in tudi drug za drugega. Zato je nedelja tisti dan, ko lahko vsak na svoj način in v krogu družine poskrbi tudi za duhovno hrano v takšni ali drugačni obliki.

OO NSI Moravče

**N.Si**  
Nova Slovenija  
Krščanska ljudska stranka

strankamladihslovenije

**SMS** za varnost  
www.sms.si otrok v prometu

Počitniški čas se je iztekel. Pred nami je novo šolsko leto. Zato želimo vsem šolarjem, dijakom in njihovim vzgojiteljem in učiteljem uspešen začetek učnega leta.

Člani in članice Stranke mladih Slovenije smo v prvem tednu šolskega leta izvedli akcijo SMS za varnost otrok v prometu. Z akcijo smo opozorili, da je problem v prometu kompleksen in ga je potrebno reševati na številnih področjih. Tudi v občini Moravče smo se zavzeli za to akcijo. V vseh občinah po Sloveniji smo prvošolčkom razdelili 10.000 kresničk.

V Moravčah in na Vrhopolju je letos prvič šolski prag prestopilo 68 prvošolčkov in prav vsi so bili obdarjeni z varnostno kresničko. Vendar svetlobni znak in rutka nista dovolj za varnost otrok. Zavedati se moramo, da so najbolj ogrožene skupine v prometu pešci, kolesarji in mladi vozniki. Najpogostejša vzroka prometnih nesreč pa sta alkohol in hitrost. Od leta 1995 pa do leta 2000 so pešci predstavljali vsako peto smrtno žrtev, skupaj jih je umrlo kar 374. V naseljih povzročajo vozniki kar 71% vseh nesreč s smrtnim izidom pešca, medtem ko je odstotek izven naselij nekoliko nižji, 62%. Še posebej so med pešci ogroženi otroci in starejši od 65 let, saj je med njimi bistveno več žrtev kot v drugih starostnih skupinah. Ker so posredni vzroki številnih nesreč predvsem neustrezne ureditve površin za pešce, kot so varne sprehajalne površine in pločniki, pomanjkanje urejenih prehodov za pešce, elementov za usmerjanje prometa, primerne signalizacije in osvetlitve. V SMS in Odboru za otroško varstvo, izobraževanje in raziskovanje poudarjamo, da mora občina pri vlaganju v cestno infrastrukturo kljub velikim potrebam po novih asfaltiranih cestah, upoštevati kakovost in varnost obstoječih površin, saj le-te ključno vplivajo na varnost v cestnem prometu. Prav tako mora za te posege zagotoviti ustrezna sredstva.

Omenjeno problematiko smo obravnavali tudi v Odboru za otroško varstvo, izobraževanje in raziskovanje in skupaj s člani, ravnateljico in direktorico občinske uprave prišli do zaključka, da je potrebno vestno upoštevati kakovost in varnost obstoječih cestnih površin.

Skupaj za prometno varnost!

RENATA VIDERGAR, svetnica iz SMS  
in predsednica Odbora za otroško, varstvo,  
izobraževanje in raziskovanje Občine Moravče



## Nova delovna moč

*Marsikdo je že opazil, da v prostorih občinske uprave najdemo nov obraz. To je novi sodelavec Timotej Lapajne. Ker ne prihaja iz domačih logov in si večina ne predstavlja njegovega dela, sem ga poprosila za kratek pogovor. Bil je prijazen. Za Novice pa je povedal naslednje.*

**Se lahko predstavite bralcem Novic?**  
*Sem Timotej Lapajne, v lepih mladih letih. Prihajam iz centra Ljubljane, mestni otrok torej. Živim, za enkrat, še s starši. No nekaj izkušenj z vaškim življenjem pa imam, saj sem mnoge ure preživel v naši počitniški hišici na podeželju.*

**Je to vaše prvo delovno mesto?**  
*Ne. Nadomeščal sem pravnico, ki je bila na porodniškem dopustu, na Občini Trzin. Tam sem tudi opravil pripravništvo.*

**Kaj pa študij?**  
*Doštudiral sem na Pravni fakulteti v Ljubljani. Trenutno sem vpisan na podiplomski magistrski študij. Končujem prvi letnik in upam, da bom študij dobro in v roku tudi končal.*

**Katere so vaše temeljne naloge iz opisa del za vaše delovno mesto?**  
*Moja temeljna naloga je nudenje pomoči upravi in občinskemu svetu pri pripravi, sestavi in izvajanju odlokov, pogodb in drugih aktov. V zvezi s tem jim tudi svetujem.*

**Se na vas lahko obračajo tudi občani po nasvete?**

*Ja, če potrebujejo pomoč v zvezi s pristojnostmi občine da, če pa so to strogo osebne zadeve, kot so razni prekrški, pogodbe... pa žal ne, ker nismo servisna služba. Torej pomoč da, če gre za pristojnosti občine, sicer pa morajo občani poiskati pomoč odvetniške pisarne.*

**Nekaj sej občinskega sveta ste že spremljali. Ste si izoblikovali mnenje o delovanju občinskih svetnikov in svetnic?**

*Ne bi dal kakšnega prav posebnega mnenja, ampak želim povedati, da delujem in sem na strani stroke. Kar pa so politične odločitve, pa ni moj problem. Moja naloga je, da svetujem občinskemu svetu pri njegovem delu, v skladu z zakonodajo in poslovnikom. In pri tem lahko nudim pomoč.*

**V mesecih, kar ste zaposleni tu, ste verjetno opazili kraj, navezati prve stike s prebivalci? Kakšni so vtisi?**



*Ljudje so zelo odprti, čisto drugačni kot v mestu, kjer sosed ne ve za sosedo, kaj se dogaja z njim. Res so odprti. Tudi narava je zelo lepa. Prvi dan, ko sem se vozil sem, sem opazoval srne po poljih. Prelepo! Sedaj pa sem že bolj previden, ker so te lepote tudi nevarne za promet. In voznika.*

**Kaj pa prihodnost? Želite ostati na tem delovnem mestu?**

*Da, za enkrat prav gotovo. Tisti dolgoročni načrti pa so zaenkrat le moji in jih ne želim izdati.*

**Hvala za vaš čas in uspešno ter zadovoljno službuje v našem kraju.**

MAL

## Monografija o občini Moravče

*Letos (predvidoma v oktobru) bo v založništvu Založbe ZRC Znanstvenoraziskovalnega centra Slovenske akademije znanosti in umetnosti izšla knjiga z naslovom Geografija občine Moravče avtorice dr. Maje Topole in sodelavcev Maura Hrvatina in dr. Draga Perka, raziskovalcev na Geografskem inštitutu Antona Melika ZRC SAZU.*

Dela s področja regionalne geografije so izjemnega pomena, a so v slovenskem prostoru v novejšem času zelo redka. Občina Moravče se sicer lahko pohvali z obsežnim domoznanskim delom, bogatim z dragocenimi viri in podatki s področij arheologije, zgodovine, etnologije, geografije in celo geologije in vremenoslovja (Stane Stražar, 1979: Moravska dolina, Ljubljana.), nova monografija pa bo izpolnila drugo vrzel. Na kvantitativni način sistematično za celotno občino analizira vse glavne naravne in mnoge družbene pokrajinske dejavnike: kamninsko podlago, tipe reliefa, nadmorske višine, nagnjenost tal, vodne razmere (vključno s poplavnimi razmerami), podnebne razmere (tudi osončenost), prst in rastlinstvo, prebivalstvo, naselja in gospodarstvo. Podaja podrobno členitev občine na majhne homogene enote. Loči tri regije v podolju in štiri regije v hribovju, ki se med seboj močno razlikujejo. Seznanja nas z vrednotenjem pokrajine z vidika kmetijske rabe; ugotavlja primernost

površin za njive, za travnike in sadovnjake ter primernost tal z vidika poselitve. Na koncu predlaga najustreznejšo rabo tal in opozarja na neracionalno rabljene površine. Tu niso uporabne le sintetske karte, nepogrešljive so tudi tematske karte, ki prikazujejo posamezne naravne dejavnike in prav tako zajemajo površino celotne občine. Omenimo le nekatere! Karta poplavnih območij uporabniku prostora jasno pokaže, katere površine so varne pred poplavami in katere redno zaliva voda. Karti toplotnih pasov in osončenosti (ta loči območja z različno količino letno prejete sončne toplote), sta v pomoč kmetijcem pri izbiri posameznih poljskih kultur in sadnega drevja, energetikom in iskalcem primernih zazidalnih površin. Najrazličnejšim namenom bodo služile karte naklonov, nadmorskih višin, višinskih razlik, prsti in rastlinstva ter na podlagi letalskih posnetkov izdelana karta obstoječe rabe tal. Ena od kart prikazuje kakovostne razrede obstoječe rabe tal; tako zlahka izločimo vse

nesmiselno rabljene površine in jim namenimo drugo, primernejšo funkcijo.

Poudarek je na ugotavljanju odvisnosti med pokrajinskimi dejavniki, na iskanju vzrokov za posamezne pojave, na iskanju zakonitosti in na medsebojnih primerjavah mikroregij.

Tako temeljita sintetska obdelava je bila doslej v Sloveniji opravljena le v primeru dolenske Mirne doline, omejene z razvodnico rečice Mirne. Bistvena zanjo je uporaba metode prekrivanja kart in številnih kvantitativnih - matematično-statističnih metod oziroma geografskega informacijskega sistema. Občina Moravče bo prva slovenska občina in prva regija v slovenskem predalpskem svetu, ki bo obdelana po tej metodi. Pokrajinske sestavine in posamezni tipi rabe tal so v knjigi podrobneje razčlenjeni, dosledno prikazani na zemljevidih in ponazorjeni s fotografijami, grafi in preglednicami.

Knjiga je namenjena vsem, ki žele poglobiti vedenje o svoji domači pokrajini, posebej pa uporabnikom prostora - kmetijcem, iskalcem primernih zazidalnih površin, prostorskim načrtovalcem, načrtovalcem različnih poti in obiskovalcem. Nudi tudi obsežen seznam virov in literature z različnih strokovnih področij, ki obravnavajo Moravško dolino.

dr. MAJA TOPOLE, avtorica knjige

## Trinajst dni kranjske razstave

V sredo, 1. oktobra, je bila v Kranju na razstavišču Zavoda za varovanje kulturne dediščine Slovenije, enota Kranj odprta razstava z naslovom Strokovne zasnove za varstvo kulturne dediščine občin na območju ZVKDS OE Kranj. Ta območna enota pokriva kar 20 občin. Razstavo je slovesno odprl Stanislav Mrvič, direktor Uprave RS za kulturno dediščino pri Ministrstvu RS za kulturo. Razstava predstavlja štiriletno delo konservatorik in dokumentalistk zavoda. Na razstavi je bila vsaka občina predstavljena z dvema razstavnima panojema in spretnim gradivom v EŠD mapi ob panoju, ki so opredeljevale varovanje, ohranjanje in vzdrževanje nepremične kulturne dediščine. Podlaga tem zasnovam je Register kulturne dediščine, ki ga zbirno za celotno državo vodijo na Upravi RS za kulturno dediščino pri Ministrstvu RS za kulturo. Precejšen poudarek na razstavi je bil namenjen številnim arheološkim najdiščem na trasi avtoceste, ki poteka skozi teh 20 občin. Razstava je bila odprta z veliko optimizma, zato ne bo napak, če jo tudi mi vzamemo za svojo in si jo v zadnjih razstavnih dneh (do 13. oktobra) ogledamo. Morda bomo na njej opazili v zvezi s svojo občino



kaj, česar v vsakdanji naglici ne opazimo ali pa se nam ne zdijo, ker smo pač vajeni vseh teh objektov v svoji okolici že od nekdaj, nič posebnega.

MAL, foto Franci Kos

Dobra ozimnica

### Jablane bogato obrodile

Le kdo si ne želi lepih in dobrih jabolk za ozimnico?! Tako sem se tudi sama odpravila v edini nasad jablan na Moravškem, na kmetijo Pr Matčk v Serjuče. Že od daleč me je pozdravljala sadovnjak poln zlato-rdečih plodov. Do kmetije so me vodili lični usmerjevalniki. Prijazna gospodarja sta mi z veseljem pokazala sadovnjak z 2550 drevesi različnih sort: jonagold, idared, zlati delišes, brebrn in el-



star, seveda sem lahko vse poizkusila. V razgovoru sem izvedela, da je sadovnjak v šestem letu in tako v polni rodnosti. Letos bodo obrali okoli 25 ton kvalitetnih jabolk. Kvalitetna so tudi zato, ker imajo integrirano pridelavo, ustrezen certifikat in pridnega gospodarja, ki je vozil vodo iz Drtiščice in zalival nasad, tako da se suša v sadovnjaku ne pozna. Vem, da vas zanima tudi cena! Pr Matčk stane zaboj, v katerem je 15 kg jabolk, 2.000 tolarjev. Poglejte in poskusite torej dar in moč sadja izpod Limbarske gore.

BRANKA BIZJAN



### Po mnogih letih je zacvetela ajda...

Vzhodno od Moravč je na prostorni TRZNARJEVI njivi letos prvič na tem mestu zacvetela ajda. Pridelek zaenkrat dobro kaže, čebele obirajo cvetje kot za stavo, vendar se čebelarji pritožujejo, da med zaradi kakovosti pojedjo že med poletom...

Da se je gospodar Tine odločil po premisleku posejati ajdo,



je zelo pohvalno, saj kaže na to, da je čut povezanosti kmeta z naravo še prisoten. Setev ajde ne more biti vezana na dobiček, saj se v to vloženo delo in sredstva ne povrnejo vedno, pa vendar je zmagala lepota cvetoče ajdove njive...

Naši predniki so sejali ajdo povsod, kjer so živeli. Tako je očak SVARUN dal seme ajde sinovom, ki so poseljevali predele proti zahodu, rekoč, naj se ustavijo tam, kjer bo ajda vzcvetela in rodila. Zato bi jo morali kmetje že iz naše tradicije sejati več kot sedaj. Pogled na cvetočo ajdovo njivo pa je edinstven in je najboljša turistična propaganda samobitnosti naroda in kraja, kjer raste in zori. Zamislite si, kakšen bi bil pogled z vzpetin okrog Moravč na celo dolino, če bi jo konec poletja skoraj mesec dni krasile deset ali petdeset cvetočih ajdovih njiv!

Zato posebno mladim priporočam, naj tudi na zunaj pokažejo, da so kmetje, ki so pripravljene živeti tesno z naravo. Ajdovih žgancev pa se ne sramuje postreči nobena gospodinja, čeprav so zabeljeni v lončeni skledi.

FRANC RAVNIKAR



## Moč velikega duha odseva v kulturi sedanjosti

V SOBOTO, 3. oktobra, je Drtija dihala v Baragovem duhu, saj je temo večera razsvetlila glasbena akademija posvečena prav njemu, svetniškemu kandidatu Ireneju Frideriku Baragi. Akademijo so družno oblikovali domači izvajalci in gostje iz Trebnjega, ki imajo na rojstni dan Friderika Barage tudi svoj občinski praznik. Trebnje je Baragova rojstna občina. Obe občini torej povezuje prizadevanje za postavitve Baragovega imena na mesto, ki mu pritiče glede na njegovo življenjsko poslanstvo, delo, energijo in moč duha.

Večer je pričel Komorni zbor Limbar z znano ameriško skladbo Deep river in tako na simbolni način povezal dve deželi, katerima je Baraga pripadal. V koncertni večer je z interpretacijo misli in molitev Friderika Barage posegal amaterski igravec Franc Slapar, ki je tako sooblikoval prireditve.

Županjin pozdrav in dobrodošlica zbranimu občinstvu je vseboval tudi kratek oris



povezanosti Velikega moža z moravško občino. Iva Bišček in Emilijana Pavlin, predstavnici KD Trebnje, sta predstavili zgodovinsko mesto Friderika Barage v občini Trebnje. Baraga je Trebnje obiskal le dvakrat. Na drugem obisku leta 1851 so mu prebivalci izkazali veliko čast, saj so ga pozdravili v velikem številu in mu napisali celo pesem. Leta 1978 je bila na njegovem rojstnem domu v Mali vasi odkrita spominska plošča. Danes Trebanjci 29. junija obhajajo spominski dan, na katerem se vršijo zgodovinski simpoziji. V

dneh konec junija je še več sprehajalcev po Baragovi poti in ogledov v Baragovi galeriji. Baragov duh je v Trebnjem živ, zato sta predstavnici KD izrekli iskreno povabilo in željo po nadaljnji izmenjavi kulturnih dobrin med občinama.

Nastop Godalnega orkestra Glasbene šole Trebnje pod vodstvom prof. Radivoja Spasiča je odlično ustvarjal poti do dobrosmiselnih. Mladi instrumentalisti so z zrelim odnosom in občutkom sledili suvereni dirigentski roki, ki je preko izvajanja znanih klasičnih del prepričljivo vodila melodijo in pozornemu občinstvu nudila lep glasbeni užitek. Ta je nekako doživel vrhunec z nastopom mlade vokalne solistke Simone Kukučnik, ki je s simpatično mladostno interpretacijo arije iz opere Rinaldo zares navdušila.

Na koncu so bile izrečene zahvale vsem nastopajočim. V zraku pa je visela tiha želja, da bi Baragovo nesebično veličino začutilo več ljudi naše občine.

MAL

## BARAGOV DUATLON

V nedeljo, 28. septembra, je v Belneku pri Drtiji potekal 5. Baragov duatlon, izvorna športno-rekreativno prireditev, ki jo v spomin na Baragovo otroštvo, ki ga je preživljal pri svojem stricu Ignaciju na gradu Belnek, organizira Kulturno izobraževalno društvo LIMBAR. Pri pripravi in izvedbi prireditve so letos sodelovali: Markacijski odsek Planinskega društva Moravče, Občinska gasilska zveza, moravški skavti in mnogi donatorji: od Občine Moravče do podjetnikov, obrtnikov in posameznikov.

Baragov duatlon predstavljajo štiri različne rekreativne preizkušnje: Tek na Limbarsko goro, duatlon, ki ga sestavlja 6 km tekaški del ter 17 km dolga kolesarska proga, ki povezuje tudi dve sosednji občini, družinski tek oz. pohod in kolesarska preizkušnja za otroke poimenovana »Fricelj« po vzdevku, ki ga je Friderik Irenej Baraga dobil od svojih belneških bratrancev.

Letošnjega Baragovega duatlona se je aktivno udeležilo 50 udeležencev – tekačic, tekačev in kolesarjev iz Slovenije in zamejstva (Trst). Lahko torej rečemo, da je duatlon postal mednarodna – evropska prireditev. Tako se še bolj približuje izvorni ideji, ki je povezovanje



in promocija kraja, kakor tudi oživiljanje spomina na pogumnega in izjemnega Slovenca Friderika Barago ter spodbuda k gibanju.

Družinskega teka (pohoda) se je udeležilo 19 rekreativcev. Na zaključni prireditvi, ki jo je spremljal ansambel Študentski trio, so udeleženci prejeli nagrade in praktična darila v spomin na sodelovanje. Čeprav rezultati niso najpomembnejši pa jih vendarle predstavimo.

### 1. Tek na Limbarsko goro za pokal »Zlate Braragove krplje« (12 tekačev)

- 1 BOŠTJAN POTOČNIK, Škofja Loka
- 2 TOMO PETEK, Laze v Tuhinju
- 3 DUŠAN TARIČ, Domžale

### 2. Duatlon – za pokal »Limbar« (15

udeležencev med njimi tudi 4 ženske)

- 1 BOJAN KEMPERL, Stahovica
- 2 JOŽE DOVŽAN, Ljubljana
- 3 DRAGO BREGAR, Domžale

### 3. Kolesarska dirka FRICELJ:

#### A. Starejši šolarji

- 1 SEBASTJAN LEVIČNIK
- 2 DOMEN LAVRIČ
- 3 NEJC CAPUDER
- 4 DOMINIK ŠTEFAN
- 5 JANJA JUVANČIČ

#### B) Mlajši šolarji

- 1 ALJAŽ JUVANČIČ
- 2 VID CAPUDER
- 3 BLAŽ LAVRIČ
- 4 JOŠT SRENJŠČEK

Vsem nagrajencem in udeležencem 5. Baragovega duatlona iskrene čestitke.

ALOJZIJ ŠTEFAN, foto Franci Kos



## Društva za grad Tuštanj

13. septembra 2003 je bil v atriju gradu Tuštanj dobrodelni koncert moravških društev in dražba likovnih del, ki so jih gradu podarili slikarji Društva likovnih umetnikov Ljubljana. Izkupiček je bil namenjen nabavi pohištva za poročno dvorano, kjer se je 20. septembra poročil prvi moravški par.



Povabilu županje so se odzvali Mešani zbor Društva upokojencev Moravče, Pihalna godba Moravče, Moški zbor KD - Tine Kos, Komorni zbor Limbar in dramska skupina KID Limbar, Ženska vokalna skupina ODA, lastnik gradu in pevec Peter Pirnat ob klavirski spremljavi. Med pevsкими nastopi je bila gledališka izvedba balade



Ignacija Lavriča o grajski gospodični Ančki zanimiva in izvirna popestritev. Rokodelci moravske doline so okrasili prireditveni prostor, kot gostje pa so nastopili člani ansambla Nagelj. Prireditve je povezovala Bernarda Mal. Za tehnično opremo je poskrbel vodja



kulturnega doma. Nastopajoči so z izbranimi nastopi skrbeli za primerno vzdušje med posameznimi sklopi dražbe, ki jo je vodila Klavdija Vrečer. Na dražbi je bilo prodanih 20 del od 28. Pri posameznih slikah so udeleženci zares ustvarili pravo vzdušje dražbe in ceno nekaterih del več kot podvojili glede na izklicno ceno.

Po končani prireditvi se je županja vsem nastopajočim zahvalila za njihov prispevek k oživljanju gradu. Domači pa so nastopajoče skupaj s sponzorji prireditve pogostili, tako da so se lahko zadržali v prijetnem klepetu in ogledu prenovljene poročne sobe in sprejemnice..

BRANKA BIZJAN

## Prizadevanja obrodila sadove

Sobota, 20. september 2003

Ob pol desetih se je na grdu zbrala pisana množica povabljenih gostov in domačinov, ki so si prišli ogledat prenovljeno sobo v gradu Tuštanj, ki bo služila kot poročna dvorana in protokolarni prostor Občine Moravče. Led je prebit, prvi lastovki sta pristali z željo, naj ne bosta zadnji. Mediji so bogato poročali o dogodku, zato naj tokrat slika pove svojo zgodbo.



**Straža.** Zastrazen vhod kot nekdanj.



**Rogisti.** V kulturnem delu programa sta nastopila Komorni zbor Limbar in Leseni rogisti. Slednji so bili resnična atrakcija že po izgledu in glasbi, ki so jo izvajali. Bili so v stilu in času ravno pravnjini.

**Atrij.** Pričakala nas je grajska gospoda, Peter Pirnat, ki ga je direktor ZVKDS OE Kranj Vlado Knific imenoval gospod grajski z damami in županja Ljudmila Novak.



**Pirnat.** Navdušenja nad rezultati dela, lastnik gradu ni mogel skriti. Podrobno je opisal potek del od leta 1991, ko je bila obnovljena streha in arkade, ki so bile tedaj v res slabem stanju in utrditev temeljev. V letu 1995 je OS in tedanji župan Matjaž Kočar podpisal najemno pogodbo. Mnogokrat so v zraku visela vprašanja o prepočasnem napredovanju del. Toda obnova je težko in drago delo, ki ga je treba opraviti temeljito. Ob obnovi poročne dvorane so se naše freske. Konservatorka Nika Leban je strokovno vodila obnovo poslikav, ki so jih odlično izvedli študenti restavracije pri profesorju Francu Kokalju. Med bodočimi restavratorkami je bila tudi domačinka Nina Dorič. Slavnostna govornika sta bila tudi moravska županja in Vlado Knific z ZVKDS OE Kranj, ki sta poudarjala zlasti to, da se gradu vrača veljava kot jo je v kraju nekoč imel. Pomembne stvari se dogajajo tu.

## Rokodelci začeli sezono 2003-2004

4. septembra 2003 so Rokodelci moravske doline začeli z novo sezono s sestankom članov in vabljenih gostov, med katerimi je bila tudi županja Ljudmila Novak. Po sprejetih poročilih in novem programu dela je županja pohvalila sodelovanje Rokodelcev z Občino in želela, da bo tudi v prihodnje tako. Za sodelovanje se jim je zahvalila tudi predsednica Društva žena in deklet Vače, Sonja Zidar-Urbanija.

Ker rokodelci dobro sodelujejo tudi z društvi izven občine Moravče so 31.8.2003 sodelovali na 11. vaškem dnevu, kjer so imeli razstavo svojih izdelkov in delavnico izdelovanja rož iz



krep papirja. Obiskovalci so radi zavili v delavnico in si izdelali svoj cvet.

V lanskem letu sta se društvi Rokodelci moravske doline in Društvo žena in deklet Vače skupaj prijavi na razpis za dodelitev sredstev iz projekta »Zagotavljanje enakih možnosti med spoloma na lokalnem nivoju v obdobju 2002-2003.« Projekt je bil odobren. Prva delavnica na temo »TRŽENJE IN PRODAJA IZDELKOV NA DOMU« je potekala 19.9.2003 na Vačah, kamor so povabili tudi Društvi podeželskih žena Moravče in Polšnik. Delavnico sta vodila mag. Tatjana Čop in Damjan Jerič s Kmetijsko gozdarske zbornice Slovenije. Oba strokovnjaka

na področju trženja in promoviranja. Na delavnici so izvedeli, da KGZS pripravlja projekt kolektivne blagovne znamke »DOMAČA PRODAJA«, ki bo namenjena večji razpoznavnosti in promociji tega načina prodaje in kmetij, ki se s to dejavnostjo ukvarjajo. V okviru te blagovne znamke pa bi za posamezna področja (tudi za občino Moravče) izdelali prepoznavne podznamke.

### Teme rokodelskih delavnic v sezoni 2003-2004

- oktober** - kvačkanje (zvončki, nageljni)
- november** - izdelki iz das mase in slanega testa
- december** - voščilnice
- januar** - slikanje na steklo in keramiko
- februar** - rože iz krep papirja
- marec** - pirhi, košarice, piščanci
- april** - rešilje
- maj** - kleklanje

*Delavnice bodo vsak drugi četrtek v mesecu v avli kulturnega doma od 19. ure dalje, v zimskem času pa od 18. ure dalje. Material prinesite s seboj.*

BRANKA BIZJAN



**Rezanje traku.** *Otvoritev so družno opravili županja Občine Moravče, direktor ZVKDS OE Kranj in lastnik gradu. Blagoslovitveni obred sta vodila duhovnika Vinko Čampa z Vrhpolja in Viktor Primožič iz Moravč. Sledil je ogled poročne sobe in navdušenje nad profesionalno opravljenim delom mnogih*



**Ženin in nevesta.** *Sprejem ženinina Petra Svetlina in neveste Maje Uštar kot prvega para, ki sta se odločila za poroko na gradu. Poroko je opravila županja Ljudmila Novak. Cerkevno pa vrhpoljski župnik ob petju Ženske vokalne skupine Oda v grajski kapeli.*



*Naj izrečem ob koncu še čestitke vsem, ki ste se potrudili s tako veličastno otvoritvijo in povabim vse bodoče pare, da se odločijo za sklenitev zakonske zveze v gradu. Bilo je in bo nepozabno!*

MAL, foto Franci Kos

## STARA FOTOGRAFIJA

### Ličkanje koruze

*Ob večernih urah so se zbrali sosede, sorodniki in domači v toplem prostoru. Med ličkanjem pa običajno stečejo zanimivi pogovori in petje. Ogromen kup koruznih storžev sredi kmečke hiše je obetal delo dolgo v noč. Prostor za ličkanje se je tako hitro polnil z obiskovalci, kot se je kup koruze manjšal. Eni so ličkali, drugi so koruzo vezali, tretji pa so jo v koših odnašali na kozolec. Obtrgano kožuhino so nekoč shranjevali za posteljne blazine, metle za peko kruha v peči, s tršo kožuhino so nastlali živini, pa tudi za WC je bila dobra, saj takrat ni bilo papirja v izobilju. Na koncu je sledila pogostitev. Naj omenim, da je ličkanje koruze eno najprijetnejših kmečkih opravil, zato povabljeni uživajo, še zlasti če jih je veliko.*



*Ugodnejši razplet večera je bil, če je fant spremljal dekle do njenega doma. Zapletalo pa se je mnogokdaj med fanti, saj je bilo v navadi, da si si še ob dnevu pripravil »batino«, če si se odpravljal ličkat. Stroji, ki so nadomestili ročno opravilo ličkanja, so negativne razplete »likofnih« dogodkov prenesli na druga področja.*

*Fotografija prikazuje ličkanje v oktobru 1975. leta na srednje veliki kmetiji pri Kržanovih – Kosmačevih na Gorici pri Moravčah. Fotografija je iz arhiva upokojenca Jožeta Novaka z Vrhpolja.*

po zapisu Jožeta Novaka

## Bili smo na 11. mednarodnem srečanju upokojencev v Pliberku

V soboto, 30. avgusta 2003, se je tri-deset upokojencev odpeljalo na 11. mednarodno srečanje upokojencev v Pliberku. Udeležba je bila številna. V dopoldanskih urah je bil po ulicah Pliberka sprevod narodnih noš, vozov in prikaz starih običajev. Spreveda se je udeležilo tudi nekaj naših upokojencev, med njimi tudi Jože Kveder, predsednik občinske borčevske organizacije. Med obiskovalci smo opazili tudi deželnega glavarja Jorga Heiderja.

Mednarodno srečanje upokojencev iz Slovenije in Pliberka je bilo v velikem šotoru SPD Edinost. Vse navzoče je pozdravil predsednik pliberških upo-

kojencev, zatem je sledil kratek kulturni program, ki so ga izvajali domačini in upokojenci iz Slovenije. Med nastopajočimi je bil dobro poznani harmonikar Božo Matičič iz Kamnika, ki je igral in pel partizanske borbene pesmi. Sledil je še srečolov in srečanje z upokojenci. Naj omenimo, da so prireditve potekale od petka, 29. avgusta, do vključno ponedeljka, 1. septembra 2003.

Prireditve so obogatili tudi Slovenci in sicer Lojze Slak s svojimi pevci. Koncert sta izvajali dve godbi na pihala s Hrvaške. Ples in zabava sta bili ob glasbi ansambla Vitezi celjski (zmagovalci festivala Števerjan 2002).



Ob povratku smo se ustavili v Dravogradu pri družini Kogelnik na pikniku. V letošnjem letu bodo moravški upokojenci organizirali še nekaj skupnih izletov na Madžarsko in po Sloveniji.

po zapisu Jožeta Novaka

## Bojan Kos znova med duatlonci



Po dveletni prekinutvi so Bojana znova pritegnile želje po nenehni meritvi lastnih moči, vzdržljivosti in srčnosti z drugimi športnimi zanesenjaki. Letos je sodeloval na treh slovenskih duatlonih in dosegel odlične rezultate. Z ekipo Novice Extrem je na državnem ekipnem prvenstvu v Ribnici dosegel 2. mesto, drugi je bil tudi v Kranju, v Kamniku pa 8. Tekme se točkujejo in štejejo za slovenski pokal v duatlonu. Njegov glavni cilj letošnje sezone je udeležba na svetovnem prvenstvu v najtežjem duatlonu na svetu, ki je bil septembra v švicarskem Zofingenu. Duatlon sestavlja 10 km teka, 150 km kolesarjenja in 30 km teka. Tekma se lahko primerja le s havajskim IRONMAN. Bojan ve, da je lažje tekmovati, če vse mesto diha s tekmovalci in v Zofingenu tako je, saj spremljajoče prireditve potekajo od četrтка do nedelje. V nedeljo se je ob progi zbralo 100 000 športnih navdušencev, ki športno spodbujajo prav vsakega tekmovalca. Vse poletje pa se je Bojan uril in preizkušal na duatlonskih tekmah po domovini in tujini.

MAL, foto iz arhiva Bojana Kosa

## Š A H

### Petega mednarodnega šahovskega turnirja se je udeležilo 120 šahistov

V nedeljo, 7. septembra, je bil v dvorani Kulturnega doma Moravče že 5. mednarodni šahovski turnir. Prizadevni člani Šahovskega kluba Moravče so privabili preko 120 šahistov, ki so se pomerili na črno-belih poljih. Šahisti so tekmovali po pravilih FIDE za pospešeni šah in po švicarskem sistemu 9. kol, 15 min. po igralcu. Organizatorji so pripravili 10 denarnih nagrad za najboljše igralce ter še dodatne nagrade za najboljši rating, najboljšo šahistko, veterana nad 50 let, mladince, pionirja in najboljšega domačina.

Za bolj svečan pričetek turnirja so organizatorji pripravili najprej glasbeno dobrodošlico, ki jo je izvedla Pihalna godba Moravče. Godbeniki so z udarnimi takti dokončno prebudili vse udeležence in s svojim nastopom dali dimenzijo velikega športnega dogodka v občini.

V protokolarni organizaciji je sledil prihod županje, ki se je ob spremstvu predsednika šahovskega društva pripeljala na zapravljišču, katerega je prav za to priložnost pripravil Ignac Bizilj, ki je bil voznik z lepo opremljenimi konji.

V dvorani so pevci Moškega zbora Moravče ob spremljavi citrarja Rada Kokalja s tradicionalno moravško himno uradno odprli turnir. Udeležence turnirja županja nagovorila s predstavitvijo občine in željo po dobrem počutju in uspešnem šahiranju.

V nadaljevanju so sledile partije, katere so obiskovalci in ljubitelji šaha z zanimanjem spremljali. Po nekaj urah so sledili rezultati, ki so nakazovali, kateri udeleženci turnirja se bodo potegovali za najvišja mesta. Po končanem turnirju so bile podeljene nagrade. Največ točk in s

tem prvo mesto je osvojil šahist Robert Zelčić, ki je prišel v Moravče iz sosednje Republike Hrvaške. Najboljše med slovenskimi šahisti se je odrezal mladinec, ki je tudi slovenski članski državni prvak Jure Borišek iz Nove Gorice. Na turnirju so sodelovala praktično vsa društva iz Slovenije, ki redno sodelujejo na moravškem šahovskem turnirju.

Tekmovalci so poleg dobre organizacije navdušeni nad sprejemom, dobrimi pogoji in nad pozornostjo kraja tej prireditvi. Čeprav so imeli organizatorji precej dela s samo tehnično izpeljavo prireditve, jim ne manjka optimizma in bodo tudi prihodnje leto pripravili že 6. mednarodni šahovski turnir v Moravčah, ki je že po tradiciji prvo nedeljo v mesecu septembru.

KOKALJ

### KOLENDAR PRIREDITEV IN DEJAVNOSTI

- 9.10. - govornilne ure
- 9.10 - predavanje za starše
- 24.10. - šolsko tekmovanje v programih Word in Corel
- 27. - 30.10 jesenske počitnice
- V tednu otroka različne dejavnosti
- V mesecu požarne varnosti bo izvedena gasilska vaja.
- 13.11. - govornilne ure

V primeru objektivnih okoliščin si šola pridržuje pravico do spremembe datuma napovedanih dejavnosti in prireditev.



## Bili smo v Čatežu

Že po dveh napornih tednih pouka smo učenci 3. razreda devetletke tretji šolski teden preživeli v Čatežu. Ker moramo tretješolci v sklopu športne vzgoje opraviti 20-urni plavalni tečaj, smo se odločili, da ga izvedemo v obliki petdnevne šole v naravi v Čateških toplicah.

Nekako smo pričakovali, da se bomo iz Čateža vrnili spočiti in polnih novih moči, vendar - daleč od tega. V petih dneh bivanja v tamkajšnjih bungalovih smo doživeli marsikaj. Naučili smo se skrbeti sami zase, se umivati, oblačiti, pospravljati in še in še. In šele sedaj smo spoznali, kako je to naporno. Najpomembne-



jše pa je to, da smo skorajda vsi splavali. Eni malo bolj, drugi pa malo manj.



Po napornem mahanju z rokami in brcanju z nogami smo si prav vsi privoščili vodno poslastico - gusarski otok. Uh, kako nas je ta predni gusar zalival z vodo!



Lačni in izmučeni smo se prav radi posedli v jedilnico in v miru pojedli.



Po vsakem obroku smo si privoščili kratek počitek, ki smo ga preživeli vsak po

svoje. Nekateri v postelji,



drugi pa takole:

Daljše septembrske večere smo si popestrili na različne načine. Ogledali smo si pravega pravcatega čarodeja Nika, ki nam je pričaral cel kup zanimivih reči, na koncu pa nas je prav vse nagradil s čokolado. Verjetno jih je toliko



prirečaral, kajne?

Tudi na brod smo se vkrcali in se odpeljali na drugo stran Save.



Vlakec Čatež express nas je odpeljal na Mokrice, kjer



smo si ogledali golf igrišče in golf opremo, nato pa smo gostom v tamkajšnjem gradu zapeli gorenjsko podoknico.



To so nas bili veseli! Najlepši pa je bil zadnji večer, ker je bil zadnji, ker smo ga učenci pripravili čisto sami. Vsaka hiša je pripra-



vila svojo točko, s katero se je predstavila, nato pa smo zaplesali.

In plesali smo vsi, tako učenci kot učiteljice.

In že je bil tukaj petek. Še zadnjič smo si oblekli kopalke, skočili v vodo in pokazali, kaj znamo. Nato pa smo veselo vstopili na avtobus, ki nas je popeljal v Moravče, kjer so nas že težko pričakovale mamice in očetje.

KSENJA VOLF

## Nepismenost v plavanju

Naslov je zelo skrivnosten. V medijih velikokrat beremo razprave o pismenosti, funkcionalni pismenosti, plavalni pismenosti, ... Pod okriljem Ministrstva za šolstvo že več let poteka projekt Odpravljanje plavalne nepismenosti. Naši učenci nimajo veliko priložnosti za plavanje, saj v občini ne premoremo takšnega športnega objekta. V šoli pa si močno prizadevamo, da se že najmlajši navajajo na vodo, plovnost, spoznavajo zakonitosti vode že od vstopa v šolo naprej. Pravzaprav imajo vsako leto priložnost se udeležiti različnih oblik plavanja. Seveda starše to nekaj stane, a je odziv učencev kljub vsemu velik in njihovo zadovoljstvo ob spoznanju, da plavajo, še toliko večje.

Letošnja generacija petošolcev (57 učencev) je bila konec septembra preverjena v plavanju v Termah Snovik. Rezultati pa so nadvse navdušujoči. Prikazuje jih spodnja preglednica in diagram. Na preverjanju je manjkal le en učenec, zato je dobil oceno 0, kar pomeni, da se ni udeležil preverjanja. **Oceno 0** dobijo tudi učenci, ki so neprilagojeni na vodo. **1 pomeni**, da učenec zna drseti stegnjen na vodni površini z rokami naprej, da drsi na prsih z glavo v vodi, gibanje pa izvaja vsaj 5 sekund. **Ocena 2** pomeni, da učenec plava 8 metrov. **Oceno 3** dobi tisti, ki preplava 25 m. **Ocena 4** pomeni, da učenec plava 35 metrov in plavanje prične s skokom v vodo na noge. **Ocena 5** ali bronasti delfin pripada plavalcu, ki preplava 50 metrov v kakršnikoli tehniki, plava mrtvaka in plavanje začne s skokom v vodo.

**Ocena 6** ali srebrni delfin pripada plavalcu, ki začne plavanje s skokom v vodo na glavo in preplava 50 metrov v tehniki kravel v 70 sekundah (fantje) ali 75 (dekleta) in deset minut neprekinjeno plava. Za zlatega delfina ali **oceno 7** učenec plava 150 metrov v različnih tehnikah v času pod 4 minutami. 8 učencem, ki niso plavalno opismenjeni, kar pomeni, da ne dosegajo ocene 5, bo Ministrstvo plačalo 8 urni tečaj plavanja, kar pa upam, da bodo z veseljem izkoristili. En učenec pa bo moral preizkus plavanja še opraviti. Preverjanje je opravil strokovnjak, zato so ocene verodostojne. V primerjavi s prejšnjimi generacijami, so letošnji petošolci plavalno bolj opismenjeni, kar je tudi rezultat celotedenske letne šole v naravi na Krku v juniju 2003. Pravzaprav pa radi plavajo, saj so enourni odmor na ekskurziji po Primorski v Piranu izkoristili za namakanje in plavanje v morju.

**Ob koncu pa še čestitke dobitnicama zlatega delfina.**

MAL

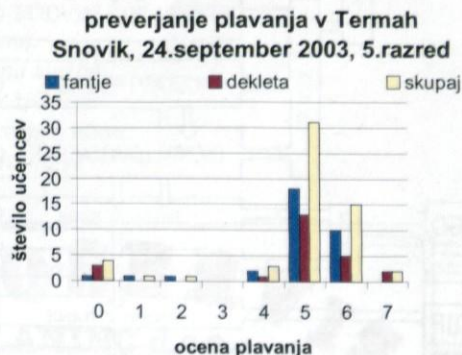

# Strokovne zasnove za varstvo kulturne dediščine občin na območju ZVKDS OE Kranj

Uvodni pano k razstavi, katere otvoritev je bila 1. oktobra 2003 na ZVKDS OE Kranj, Galerija Kokra in Sava

Razstava prikazuje gradivo z naslovom Strokovne zasnove za varstvo kulturne dediščine občin v gorenjski in delu ljubljanske urbane regije. Zajema območje dvajsetih občin: Bled, Bohinj, Cerklje na Gorenjskem, Domžale, Jesenice, Jezersko, Kamnik, Komenda, Kranj, Kranjska Gora, Lukovica, Mengeš, Moravče, Naklo, Preddvor, Radovljica, Šenčur, Trzin, Tržič in Žirovnica, ki jih v pomenu ohranjanja, varovanja in vzdrževanja nepremične kulturne dediščine strokovno pokriva Območna enota Kranj Zavoda za varstvo kulturne dediščine Slovenije. Gradivo je nastalo v zadnjih petih letih, izdelalo ga je enajst konservatorjev z odgovorno konservatorko za Register kulturne dediščine in dokumentalistko, potrdil pa Vodja Območne enote Kranj Zavoda za varstvo kulturne dediščine Slovenije.

Strokovne zasnove opredeljujejo ohranjanje, načine varovanja in vzdrževanja nepremične kulturne dediščine, katerih osnova je Register nepremične kulturne dediščine (RKD), ki ga sicer zbirno vodijo na Upravi RS za kulturno dediščino, na INDOK centru Ministrstva RS za kulturo. Tekstualni del razlaga njihovo uporabo, pravne osnove in vodi-la, torej veljavno zakonodajo, ki velja na območju Republike Slovenije in v mednarodnem prostoru. Obvezane so jim občine in država. Poleg tega vsebujejo tudi pregled enot dediščine, varstvena merila in režime ter načine varovanja in vzdrževanja teh enot. Sestavni del sta tudi **pri-logi o razglasitvenih aktih in grafični del tega gradiva**. Delo, ki smo ga konservatorji ZVKDS OE Kranj izdelali, je podlaga za kakršnekoli spremembe ali dopolnitve prostorskih aktov, tako na ravni sprememb in dopolnitev prostorskih sestavin dolgoročnega družbenega plana občin kot na ravni izvedbenih aktov, ki so na primer: prostorsko ureditveni pogoji, ureditveni in zazidalni načrti, po novem ZUreP-u tudi lokacijski načrti in bodoči urbanistični redi ter nenazdanje tudi KV pogoji in soglasja h gradbenim dovoljenjem. **Sistem vključevanja Strokovnih zasnov** za varstvo kulturne dediščine kot obvezne sestavine prostorskih aktov in podaktov na ravni občin in na državni ravni, smo **zaradi lažjega razumevanja prikazali tudi grafično (pripravila Saša Lavrinc ZVKDS OE Kranj)**. Poleg tega je to gradivo osnova za določitev pomembnejše nepremične kulturne dediščine, ki ga pravno-formalno imenujemo odlok o razglasitvi za kulturni spomenik.

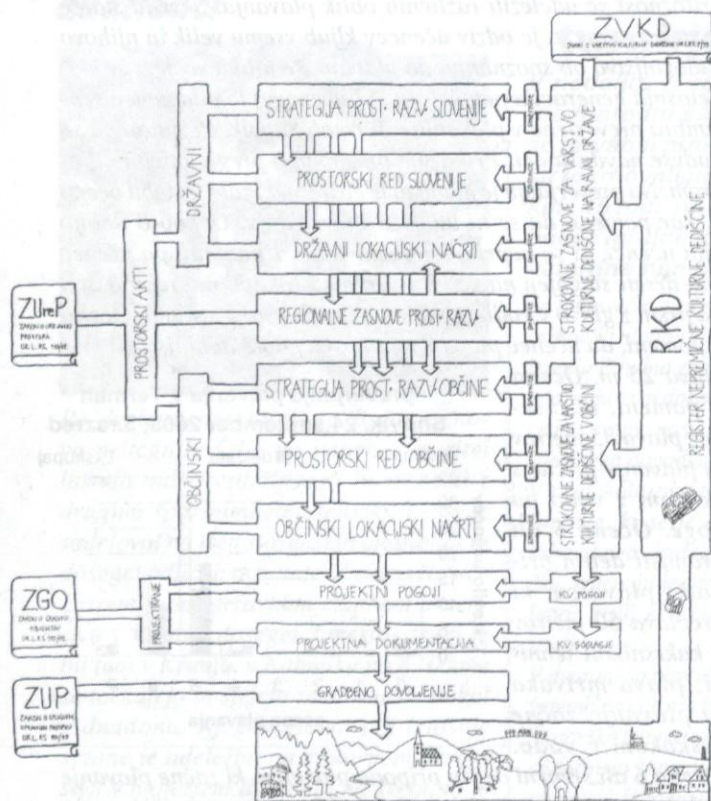

Tip	Ime	Moravče	Delež
1	arheološka dediščina	16	7.24%
2	profana stavbna dediščina	70	31.67%
3	sakralna stavbna dediščina	97	43.89%
4	sakralno profana stavbna ded.	1	0.45%
5	memorialna dediščina	21	9.50%
6	vrtnoarhitekturna dediščina	1	0.45%
7	naselbinska dediščina	10	4.52%
11	kulturna krajina	2	0.90%
12	zgodovinska krajina	0	0.00%
13	ostalo	3	1.36%
	<b>SKUPAJ</b>	<b>221</b>	<b>100.0%</b>

Z razstavo želimo konservatorji, dokumentalistka in ostali delavci te enote predstaviti tisto bogastvo in ostali sledov človeka na ozemlju dvajsetih občin, ki ga vidimo kot raziskovalci tega prostora in varuhi tiste prepoznavnosti, ki je danes na našem regionalnem območju še prisotna. **Varstvo nepremične kulturne dediščine ni odvisno le od konservatorjev in države, temveč tudi od zavedanja in znanja o prisotnosti dediščine od predstavnikov lokalnih skupnosti in ljudi, ki tu živijo.**

Besedilo uvodnega panoja:

**Mojca Tercej Otorepec**, konservatorka, ZVKDS OE Kranj

Statistični pregled nepremične kulturne dediščine na območju občine Moravče:

**Bernarda Jesenko Filipič**, odgovorna konservatorka za RKD, ZVKDS OE Kranj

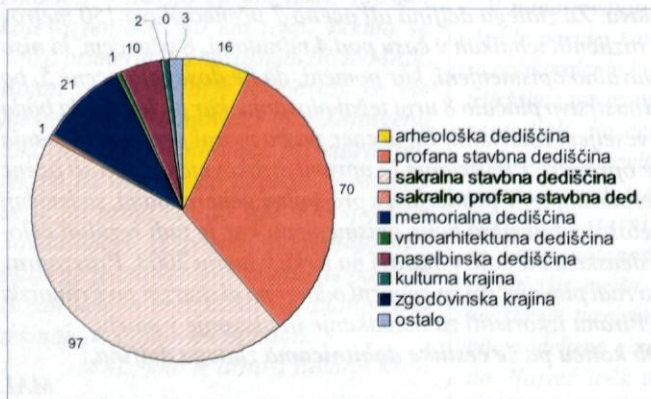

Dne, 12. 9. 2003, je bil na sestanku krajanov Spodnjega in Zgornjega Tuštanja izvršen žreb za razdelitev nagrad na nagradno vprašanje iz junijske številke Novic iz Moravške doline. Pravilen odgovor se glasi B-10 (deseti po vrsti).

### Žreb pa je določil naslednje nagrajence:

1. nagrado – kosilo za 4 osebe v gostilni Soklič prejme: **Valerija Rožič, Goričica 6, Moravče**
2. nagrado – 2 uri vožnje z oldtimer-jem po Moravški dolini prejme: **Simon Groboljšek, Vrhpolje 32, Moravče**
3. nagrado – majica in kapa podjetja Natura prejme: **Miha Groboljšek, Vrhpolje 32 1251 Moravče**
4. nagrado – družinski ogled gradu Tuštanj prejme: **Ambrož Lenček, Vrhpolje 18a 1251 Moravče**

Vsi nagrajenci dobijo tudi kaseto ansambla Svetlin. Nagrajenci bodo nagrade oziroma obvestila dobili tudi po pošti. **Društvo vsem nagrajencem čestita, vsem ostalim pa želi več sreče prihodnjic.**

Društvo krajanov Tuštanj

## UNIVERZA ZA TRETJE ŽIVLJENSKO OBDOBJE LIPA DOMŽALE

Kolodvorska 8, Domžale  
Tel. 041 727 873

Uradne ure: ob ponedeljkih in petkih  
10.-12. ure in 16.-18. ure

### PROGRAMI V ŠOLSLEM LETU 2003-04:

**TUJI JEZIKI:** angleščina, nemščina, italijanščina

potekajo v treh stopnjah: začetni, nadaljevalni in konverzacija. Organizirali bomo tudi tečaje drugih tujih jezikov: španščina, francoščina, ruščina, če se bo prijavilo od 8 – 10 članov.

**ZGODOVINA IN KULTURA DRUGIH LJUDSTEV**

**PO SLEDEH NAŠIH PREDNIKOV**

**UMETNOSTNA ZGODOVINA** v novih oblikah bodo samo začetne stopnje. Pouk se izvaja s predavanji z uporabo AV sredstev in z ogledi kulturnih znamenitosti doma in v tujini.

**LIKOVNI KROŽEK – ŠOLA RISANJA** začetna in nadaljevalna stopnja (Delo poteka v kabinetu in v naravi.)

**LITERARNI KROŽEK:** literarna in študijska srečanja članov, srečanja z literarnimi ustvarjalci drugih univerz za tretje življenjsko obdobje, razgovori s slovenskimi literarnimi ustvarjalci, sodelovanje na srečanjih in na natečajih za seniorje, izdaja literarnega zbornika

**GLASBENI KROŽEK:** radi pojemo – pevski zbor Lipe, sintetizator

**KROŽEK ROČNIH SPRETNOSTI:** keramični krožek, krožek ročnih del: šivanje, pletenje, kvačkanje, pletenje s slamo, zdrava kuhinja

**REKREACIJA:** fitnes in telovadba, pohodništvo in kolesarstvo, joga

**POMAGAJMO SI SAMI:** nega in masaža, **KROŽEK LEPEGA IN PRAVILNEGA GOVORA** IN **BEREMO LEPO LITERATURO, RAČUNALNIŠKI KROŽEK, ZDRAVILNA ZELIŠČA – DAR NARAVE, ASTROLOGIJA, PREDAVANJA, IZLETI, KULTURNO-ZABAVNA SREČANJA**

Pridružite se nam, vaše življenje bo zanimivejše, lepše, bogatejše!

# SPINA



Obveščamo in vabimo vas k nakupom v naši prodajalni, kjer lahko koristite vse prodajne akcije in bonitete Mercatorja.

# Mercator

## ZAHVALA

V 89. letu starosti je mirno dokončala življenjsko pot in odšla po plačilo v onostranstvo draga mama, sestra in teta



### Katarina URBANIJA Gašpirjeva iz Serjuč

Hvaležni smo vsem sorodnikom, sosedom in prijateljem, ki ste jo pospremili na zadnji poti in jo ohranili v lepem spominu. Zahvaljujemo se tudi zboru Limbar, ki je s petjem polepšal pogrebno slovesnost.

Vsi, ki jo imamo radi



So mrtvi živim potožili:

»Sveča prižgana nas ne greje!«  
V mraku al' podnevi,  
zmikavi(ka) grobove oskrunjuje,  
tatu zadnji dan se šteje,  
oko kamere njega(njo) zasleduje,  
ki mu(ji) je spoštovanje mrtvih tuje...

Bukev pada z zelenjem odeta,  
ne seka jo roka gospodarja,  
na delu je pohlep, tatvina vneta,  
saj gozd nima svojega vratarja.  
Lastnina grobo je lastniku vzeta!  
Verjetno huda zima se obeta!

Ob cesti trupel cel kup leži.

In cel kup voznikov  
pred dejstvom groznim le zamiži.

Mene pa zanima,  
če zares nobena služba  
za te nesrečne živali  
v opisu dela svojem nima  
dostojno odstranitev?

# AVTOSERVIS PLANINC d.o.o.



Vrhpolje 43, Moravče  
Tel.: 01/723-13-38  
GSM: 041/686-509

## VULKANIZERSTVO

prodaja, premontaža, centriranje in hranjenje gum

Nudimo kompletno usluge na vseh tipih vozil.

Za čas popravila nudimo nadomestno vozilo.

Smo pogodbeni servis za vse slovenske zavarovalnice.

Odkup in prodaja celih in poškodovanih vozil.

**SREČNO IN VARNO VOŽNJO!**

Delavni čas: od ponedeljka do petka 7.00 - 19.00  
sobota 7.00 - 13.00

## ALMERA IN PRIMERA

Izjemna avtomobila  
za še bolj izjemen prihranek!



Sliki sta simboli

Garancija 3 leta  
ali 100.000 km

ALMERA  
in  
PRIMERA



**POPUST ZA ALMERO IN PRIMERO** - Pri nakupu nove Nissan Almere z bencinskim motorjem vam nudimo **popust 350.000 SIT**, z dizelskim motorjem pa **200.000 SIT**. Prav tako vam pri nakupu Nissan Primere z dizelskim motorjem nudimo **popust 300.000 SIT**, z bencinskim motorjem pa kar **pol milijona**.

**Škrti pa vas vlijudno vabimo na Dneve odprtih vrat od 18 - 19. oktobra v naš salon v Moravčah.**

**NISSAN KRULC**, Cesta heroja Vasje 8, 1251 Moravče,  
tel: 01 72 31 200, 72 31 143, fax: 01 72 31 084  
e-mail: nissan@nissan-krulc.com, [www.nissan-krulc.com](http://www.nissan-krulc.com)

## stavbno kleparstvo

Robi Jančar s.p.

Vrhpolje 5, 1251 Moravče

gsm. 041 352 057

## sliko pleskarstvo<sup>®</sup> PIRC

Matej Pirc s.p.  
gsm 041-647-602  
Stegne 11  
1251 Moravče

[www.slikopleskarstvo-pirc.com](http://www.slikopleskarstvo-pirc.com)

# Jesenska ponudba

*Da bo jesen res zlata, vam v naši banki nudimo:*

### Potrošniške kredite

- po izredno ugodnih obrestnih merah z odplačilom do 84 mesecev
- za naše zveste stranke, ki z nami poslujejo preko osebnih računov, ponujamo možnost najetja kredita brez zamudnega potrjevanja obrazcev, s fiksnim obrokom in z minimalnimi stroški odobritve tudi do 60 mesecev
- **NOVO** v naši ponudbi - potrošniški krediti z valutno klavzulo

### Stanovanjske kredite

- svetujemo in pomagamo vam najti najugodnejšo finančno rešitev za nakup, gradnjo ali preureditev vašega doma
- varčevalcem, ki so v Banki Domžale sklenili pogodbe o varčevanju v nacionalni stanovanjski varčevalni shemi, nudimo možnost pridobitve kredita že po dveh letih varčevanja
- smo najugodnejši ponudniki stanovanjskih kreditov z valutno klavzulo
- odlikuje nas kratek odziven čas ter prijazna in osebna obravnava strank



banka domžale

Banka za vas