



Logaške novice

Glasilo občine Logatec, 15. julij 2008, letnik XXXIX, št. 7-8

URADNE

OBJAVE

Na podlagi 20. člena Zakona o lokalni samoupravi (Uradni list RS št. 72/93, 57/94, 14/95, 26/97, 70/97, 10/98, 74/98, 70/00, 51/02 – spremembe in dopolnitve, upoštevane so odločbe ustavnega sodišča 6/94, 45/94, 20/95, 73/95, 9/96, 39/96, 44/96, 68/98, 59/99, 16/02, 108/03), 98. člena Zakona o javnih financah (Uradni list RS, št. 79/99 in 124/00, 79/01, 30/02, 56/02 in 110/02) in 8. in 18. člena Statuta Občine Logatec (LN št. 5/99) je Občinski svet Občine Logatec na 16. redni seji dne, 20.06.2008 sprejel

ODLOK

o zaključnem računu Občine Logatec za leto 2007

1. člen

S tem odlokom se sprejema zaključni račun Občine Logatec za leto 2007, ki zajema vse prihodke in druge prejemke ter odhodke in druge izdatke proračuna.

2. člen

Prihodki in drugi prejemki ter odhodki in drugi izdatki proračuna Občine Logatec so bili v letu 2007 realizirani v naslednjih zneskih:

A. BILANCA PRIHODKOV IN ODHODKOV

v EUR

Skupina/Podskupina kontov	Realizacija 2007
I. SKUPAJ PRIHODKI (70+71+72+73+74)	11.290.742
TEKOČI PRIHODKI (70+71)	9.414.933
70 DAVČNI PRIHODKI	6.914.767
700 Davki na dohodek in dobiček	5.591.173
703 Davek na premoženje	934.892
704 Domači davki na blago in storitve	388.702
706 Drugi davki	-
71 NEDAVČNI PRIHODKI	2.500.166
710 Udeležba na dobičku in dohodki od premoženja	1.642.137
711 Takse in pristojbine	19.507
712 Denarne kazni	1.734
713 Prihodki od prodaje blaga in storitev	51.550
714 Drugi nedavčni prihodki	785.238
72 KAPITALSKI PRIHODKI	1.233.852
720 Prihodki od prodaje osnovnih sredstev	208.362
721 Prihodki od prodaje zalog	-
722 Prihodki od prodaje zemljišč in neop. dolg. sredstev	1.025.490
73 PREJETE DONACIJE	-
730 Prejete donacije iz domačih virov	-
731 Prejete donacije iz tujih virov	-
74 TRANSFERNI PRIHODKI	641.957
740 Transferni prihodki iz drugih javnofinančnih institucij Prejeta sredstva iz državnega proračuna iz sredstev	641.957
741 EU	-



II. SKUPAJ ODHODKI (40+41+42+43)	10.986.814
40 TEKOČI ODHODKI	1.440.448
400 Plače in drugi izdatki zaposlenim	463.635
401 Prispevki delodajalcev za socialno varnost	74.808
402 Izdatki za blago in storitve	885.999
403 Plačila domačih obresti	2.307
409 Rezerve	13.699
41 TEKOČI TRANSFERJI	3.589.654
410 Subvencije	41.489
411 Transferji posameznikom in gospodinjstvom	2.003.597
412 Transferi neprofitnim organizacijam in ustanovam	432.810
413 Drugi tekoči domači transferi	1.111.758
414 Tekoči transferi v tujino	-
42 INVESTICIJSKI ODHODKI	5.381.295
420 Nakup in gradnja osnovnih sredstev	5.381.295
43 INVESTICIJSKI TRANSFERJI	575.417
430 Investicijski transferi	-
431 Investicijski transferi pravnim osebam, ki niso PU	413.707
432 Investicijski transferi proračunskim uporabnikom	161.710
III. PRORAČUNSKI PRESEŽEK (I. - II.) (PRORAČUNSKI PRIMANJKLJAJ)	303.928

B. RAČUN FINANČNIH TERJATEV IN NALOŽB

Skupina/Podskupina kontov	Realizacija 2007
IV. PREJETA VRAČILA DANIH POSOJIL IN PRODAJA KAPITALSKIH DELEŽEV (750+751+752)	-
75 PREJETA VRAČILA DANIH POSOJIL	-
750 Prejeta vračila danih posojil	-
751 Prodaja kapitalskih deležev	-
752 Kupnine iz naslova privatizacije	-
V. DANA POSOJILA IN POVEČANJE KAPITALSKIH DELEŽEV (440+441+442+443)	-
DANA POSOJILA IN POVEČAJE KAPITALSKIH 44 DELEŽEV	-
440 Dana posojila	-
441 Povečanje kapitalskih deležev in naložb	-
442 Poraba sredstev kupnin iz naslova privatizacije	-
443 Povečanje namenskega premoženja v javnih skladih in drugih osebah javnega prava, ki imajo premoženje v svoji lasti	-
VI. PREJETA MINUS DANA POSOJILA IN SPREMEMBE KAPITALSKIH DELEŽEV (IV. - V.)	-

C. RAČUN FINANCIRANJA

Skupina/Podskupina kontov	Realizacija 2007
VII. ZADOLŽEVANJE (500)	-
50 ZADOLŽEVANJE	-
500 Domače zadolževanje	
VIII. ODPLAČILA DOLGA (550)	78.336
55 ODPLAČILA DOLGA	78.336
550 Odplačila domačega dolga	78.336
IX. POVEČANJE (ZMANJŠANJE) SREDSTEV NA RAČUNIH (I.+IV.+VII.-II.-V.-VIII.)	225.592
X. NETO ZADOLŽEVANJE (VII. - VIII.)	- 78.336
XI. NETO FINANCIRANJE (VI.+VII.-VIII.-IX.)	- 303.928
STANJE SREDSTEV NA RAČUNU konec preteklega leta 9009 Splošni sklad za drugo	326.088

3. člen

Bilanca prihodkov in odhodkov, računa finančnih terjatev in naložb, račun financiranja in bilanca stanja Občine Logatec za leto 2007 so sestavni del tega odloka.

4. člen

Stanje sredstev na računu Občine Logatec ob koncu leta 2007 je 551.679,33 EUR, od tega znašajo sredstva rezerv 17.241,63 EUR, ki se jih prenese v sredstva rezerv za leto 2008. Ostanek sredstev na računu konec leta 2007 v višini 534.437,70 EUR so sestavni del proračuna za leto 2008.

5. člen

Ta odlok začne veljati dan po objavi v uradnem glasilu Občine Logatec.

Številka: 410-88/2007-43
Logatec, 20.06.2008

Župan
Občine Logatec
Janez Nagode l.r.



Na podlagi 64. člena Zakona o lokalni samoupravi (Uradni list RS, št. 94/07 - uradno prečiščeno besedilo) je Občinski svet Občine Logatec na 16. redni seji, dne 20.06.2008, sprejel

STATUT OBČINE LOGATEC

I. SPLOŠNE DOLOČBE

1. člen

(1) Občina Logatec je samoupravna lokalna skupnost, ustanovljena z zakonom na območju naslednjih naselij: Grčarevec, Hleviše, Hlevni Vrh, Hotedršica, Jakovica, Kalce, Lavrovec, Laze, Logatec, Medvedje Brdo, Novi Svet, Petkovec, Praprotno Brdo, Ravnik pri Hotedršici, Rovtarske Žibrše, Rovte, Vrh SV. Treh Kraljev, Zaplana (del) ter Žibrše.

(2) Sedež občine je v Logatcu, Tržaška cesta 15.

(3) Občina je pravna oseba javnega prava s pravico posedovati, pridobivati in razpolagati z vsemi vrstami premoženja.

(4) Občino predstavlja in zastopa župan.

(5) Območje, ime in sedež občine se lahko spremeni z zakonom po postopku, ki ga tak zakon določa.

(6) Območja in imena naselij v občini se v skladu z zakonom spremenijo z občinskim odlokom.

2. člen

(1) Na območju občine Logatec so ustanovljeni ožji deli občine. Naloge, organizacija in delovanje ter pravni status ožjih delov občine Logatec so določeni s tem statutom in odlokom občine.

(2) Imena in območja ožjih delov občine so: Naklo, Tabor, Hotedršica, Laze – Jakovica, Log – Zaplana, Rovte, Trate, Vrh Sv. Treh Kraljev.

3. člen

(1) Občina Logatec (v nadaljnjem besedilu: občina) v okviru ustave in zakona samostojno ureja in opravlja naloge, določene v 21. členu zakona o lokalni samoupravi, ter naloge, določene s predpisi občine na podlagi zakona.

(2) Občina lahko opravlja posamezne naloge iz državne pristojnosti, če država za to zagotovi potrebna sredstva.

4. člen

(1) Osebe, ki imajo na območju občine stalno prebivališče, so občani.

(2) Občani odločajo o lokalnih javnih zadevah po organih občine, ki jih volijo na podlagi splošne in enake volilne pravice na svobodnih volitvah s tajnim glasovanjem ter v drugih organih v skladu s tem statutom.

(3) Občani sodelujejo pri upravljanju lokalnih javnih zadev tudi na zborih občanov, z referendumom in ljudsko iniciativo.

(4) Na osnovi odločitve organov občine se lahko v posamezne oblike odločanja vključijo tudi osebe, ki imajo v občini začasno prebivališče, in osebe, ki so lastniki zemljišč in drugih nepremičnin na območju občine.

5. člen

(1) Občina pri uresničevanju skupnih nalog sodeluje s sosednjimi in drugimi občinami, širšimi lokalnimi skupnostmi in državo.

(2) Občina lahko sodeluje tudi z lokalnimi skupnostmi drugih držav ter z mednarodnimi organizacijami lokalnih skupnosti.

(3) Občina sodeluje z drugimi občinami po načelih prostovoljnosti in solidarnosti ter lahko v ta namen ustanavlja zveze, združuje sredstva, ustanavlja skupne organe ter organe skupne občinske uprave in druge osebe javnega prava.

(4) Občina se zaradi predstavljanja in uveljavljanja lokalne samouprave ter usklajevanja in zagotavljanja skupnih interesov združuje v združenja.

6. člen

(1) Občina Logatec ima grb (znak), zastavo in praznik, katerih oblika, vsebina in uporaba se določi z odlokom.

(2) Občina ima žig, ki je okrogle oblike. Žig ima v zunanjem krogu na zgornji polovici napis: OBČINA LOGATEC v notranjem krogu pa naziv organa občine - Občinski svet; Župan; Nadzorni odbor; Občinska uprava, Volilna komisija. V sredini žiga je grb občine.

(3) Velikost, uporabo in hrambo žiga občine določi župan s sklepom.

(4) Za prispevek k razvoju občine podeljuje občina zaslužnim občanom, organizacijam in drugim občinska priznanja in nagrade, v skladu s posebnim odlokom.

II. NALOGE OBČINE

7. člen

Občina samostojno opravlja lokalne zadeve javnega pomena (izvirne naloge), določene z zakonom in s tem statutom, zlasti pa:

1. Normativno ureja lokalne zadeve javnega pomena tako, da:

- sprejema statut in druge predpise občine,
- sprejema proračun in zaključni račun občine,
- načrtuje prostorski razvoj ter sprejema prostorske akte,
- sprejema programe razvoja občine.

2. Upravlja občinsko premoženje tako, da:

- ureja način in pogoje upravljanja z občinskim premoženjem,
- pridobiva in razpolaga z vsemi vrstami premoženja,
- sklepa pogodbe o pridobitvi in odtujitvi nepremičnin in premičnin,
- sestavlja premoženjsko bilanco, s katero izkazuje vrednost svojega premoženja.

3. Omogoča pogoje za gospodarski razvoj občine tako, da:

- spremlja gospodarske rezultate v občini,
- sprejema prostorske akte, ki omogočajo in pospešujejo razvoj gospodarstva v občini,
- pospešuje gospodarski razvoj,
- sodeluje z gospodarskimi subjekti in v okviru interesov in nalog občine pomaga gospodarskim subjektom pri razreševanju gospodarskih problemov,
- z javnimi sredstvi, v skladu s predpisi, pospešuje razvoj gospodarskih panog oz. gospodarskih subjektov,
- v skladu z zakonom opravlja naloge s področja gostinstva, turizma in kmetijstva.

4. Ustvarja pogoje za gradnjo stanovanj in skrbi za povečanje najemnega socialnega sklada stanovanj tako, da:

- v prostorskih aktih predvidi gradnjo stanovanjskih objektov,
- sprejema dolgoročni in kratkoročni stanovanjski program občine,
- spremlja in analizira stanje na stanovanjskem področju občine,
- spremlja ponudbo in povpraševanje stanovanj v občini ter se vključuje v stanovanjski trg,
- gradi stanovanja za socialno ogrožene in prenavlja objekte, ki so primerni za gradnjo stanovanj.

5. Skrbi za lokalne javne službe tako, da:

- zagotavlja izvajanje obveznih in izbirnih lokalnih javnih služb v skladu z zakonom,
- nadzira delovanje lokalnih javnih služb,
- gradi in vzdržuje komunalno infrastrukturo.

6. Zagotavlja in pospešuje razvoj predšolskega varstva, vzgojno-izobraževalne dejavnosti ter razvoj športa in rekreacije, tako da:

- ustanavlja zavode s tega področja in zagotavlja pogoje za njihovo delovanje,
- zagotavlja sredstva za izvajanje teh dejavnosti in v okviru finančnih možnosti omogoča izvajanje nadstandardnih programov,
- ustvarja pogoje za izobraževanje odraslih, ki je pomembno za razvoj občine Logatec in za kvaliteto življenja njenih prebivalcev.

7. Ureja in pospešuje zdravstveno dejavnost in dejavnost socialnega varstva, tako da:



- določa in zagotavlja mrežo javne zdravstvene službe na primarni ravni in daje predhodna mnenja k določanju mreže javne zdravstvene službe na sekundarni ravni,
 - zagotavlja mrežo javne službe za storitev pomoči družini na domu,
 - zagotavlja izvedbo drugih z zakonom določenih nalog.
8. Pospešuje kulturno in raziskovalno dejavnost, tako da:
- zagotavlja sredstva za izvajanje teh dejavnosti,
 - ustanavlja javne zavode s področja kulture in zagotavlja pogoje za njihovo delovanje,
 - omogoča dostopnost kulturnih programov,
 - zagotavlja splošno izobraževalno knjižnično dejavnost,
 - skrbi za kulturno dediščino na svojem območju,
 - sofinancira javne kulturne programe in kulturne projekte ter spodbuja raziskovalno in mladinsko raziskovalno dejavnost,
 - sodeluje z društvi in ustanovami s področja kulture ter jih vključuje v programe aktivnosti občine Logatec.
9. Skrbi za varstvo zraka, tal, vodnih virov, za varstvo pred hrupom, za zbiranje in odlaganje odpadkov ter opravlja druge dejavnosti varstva okolja tako, da:
- izvaja naloge, ki jih določajo zakon, uredbe in drugi predpisi s področja varstva okolja,
 - spremlja stanje na tem področju in v okviru svojih pristojnosti sprejema ukrepe, s katerimi zagotavlja varstvo okolja,
 - sprejema splošne akte, s katerimi pospešuje in zagotavlja varstvo okolja,
 - sodeluje s pristojnimi inšpekcijskimi organi in jih obvešča o ugotovljenih nepravilnostih,
 - z drugimi ukrepi pospešuje varstvo okolja v občini.
10. Upravlja, gradi in vzdržuje:
- občinske ceste, ulice in javne poti,
 - površine za pešce in kolesarje,
 - igrišča za šport in rekreacijo ter otroška igrišča,
 - javne parkirne prostore, parke, trge in druge javne površine ter
 - zagotavlja varnost v cestnem prometu na občinskih cestah in ureja promet v občini.
11. Skrbi za požarno varnost in varnost občanov v primeru elementarnih in drugih nesreč, tako da v skladu z merili in normativi:
- organizira reševalno pomoč v požarih,
 - organizira obveščanje, alarmiranje, pomoč in reševanje za primere elementarnih in drugih nesreč,
 - zagotavlja sredstva za organiziranje, opremljanje in izvajanje požarne varnosti in varstva pred naravnimi nesrečami,
 - zagotavlja sredstva za odpravo posledic elementarnih in drugih naravnih nesreč,
 - sodeluje z občinskim poveljstvom gasilske službe in štabom za civilno zaščito ter spremlja njihovo delo,
 - opravlja druge naloge, ki pripomorejo k boljši požarni varnosti in varstvu pred elementarnimi in drugimi nesrečami.
12. Ureja javni red v občini tako, da:
- sprejema programe varnosti,
 - določa prekrške in globe za prekrške, s katerimi se kršijo predpisi občine,
 - organizira občinsko redarstvo,
 - opravlja inšpekcijsko nadzorstvo nad izvajanjem občinskih predpisov in drugih aktov, s katerimi ureja zadeve iz svoje pristojnosti, če ni z zakonom drugače določeno,
 - opravlja druge naloge v okviru teh pristojnosti.

8. člen

V okviru lokalnih zadev javnega pomena občina opravlja tudi naloge, ki se nanašajo na:

- ugotavljanje javnega interesa za uresničevanje predkupnih pravic občine v skladu z zakonom in v primeru razlastitve nepremičnin za potrebe občine,
- določanje namembnosti prostora,
- gospodarjenje s stavbnimi zemljišči in določanje pogojev za njihovo uporabo,
- evidenco občinskih zemljišč in drugega premoženja,
- zagotavljanje varstva naravnih in kulturnih spomenikov v sodelovanju s pristojnimi institucijami,
- ureja druge lokalne zadeve javnega pomena.

9. člen

(1) Občina opravlja statistične, evidenčne in analitične naloge za svoje potrebe.

(2) Občina obdeluje podatke, ki jih potrebuje za opravljanje nalog iz svoje pristojnosti in jih pridobi v skladu z zakonom.

III. ORGANI OBČINE

3.1. Skupne določbe

10. člen

(1) Organi občine so:

- občinski svet,
- župan in
- nadzorni odbor.

(2) Občina ima volilno komisijo kot samostojni občinski organ, ki v skladu z zakonom o lokalnih volitvah in drugimi predpisi ter splošnimi akti občine skrbi za izvedbo volitev in referendumov ter varstvo zakonitosti volilnih postopkov.

(3) Občina ima tudi druge organe, katerih ustanovitev in naloge določa zakon.

(4) Volitve oziroma imenovanja organov občine oziroma članov občinskih organov se izvajajo v skladu z zakonom in tem statutom.

(5) Člani občinskega sveta, župan in podžupan (podžupani) so občinski funkcionarji.

11. člen

(1) Občina ima občinsko upravo, ki v skladu z zakonom, statutom in splošnimi akti občine opravlja upravne, strokovne, pospeševalne in razvojne naloge ter naloge v zvezi z zagotavljanjem javnih služb iz občinske pristojnosti.

(2) Občinska uprava odloča o upravnih stvareh iz občinske pristojnosti na prvi stopnji ter opravlja inšpekcijske naloge in naloge občinskega redarstva oziroma drugih služb nadzora.

(3) Občinska uprava opravlja strokovna, organizacijska in administrativna opravila za občinske organe (in organe ožjih delov občin).

(4) Občinsko upravo ustanovi občinski svet na predlog župana z odlokom, s katerim določi njihovo notranjo organizacijo in delovno področje.

(5) Občinsko upravo lahko sestavljajo organi občinske uprave oziroma notranje organizacijske enote.

(6) Občinsko upravo vodi tajnik občine (v nadaljnjem besedilu: direktor občinske uprave), usmerja in nadzoruje pa jo župan.

12. člen

Če ni v zakonu ali tem statutu drugače določeno, lahko organi občine, ki delajo na sejah, sprejemajo odločitve, če je na seji navzoča večina članov organa občine.

13. člen

(1) Delo organov občine je javno.



(2) Javnost dela se zagotavlja z obveščanjem javnosti o delu občinskih organov, predvsem pa z uradnim objavljanjem splošnih aktov občine, ki jih občina Logatec objavlja v svojem lokalnem glasilu ali drugem javnem glasilu, z navzočnostjo občanov in predstavnikov sredstev javnega obveščanja na javnih sejah občinskih organov, vpogledom v dokumentacijo in gradiva, ki so podlaga za odločanje občinskih organov, sodelovanjem javnosti pri pripravi predlogov splošnih aktov.

(3) Način zagotavljanja javnosti dela občinskih organov, razloge in postopke izključitve javnosti s sej organov občine, pravice javnosti ter zagotovitev varstva osebnih podatkov, dokumentov in gradiv, ki vsebujejo podatke, ki so v skladu z zakonom, drugim predpisom ali splošnim aktom občine oziroma druge javne ali zasebno pravne osebe zaupne narave oziroma državna, vojaška ali uradna tajnost, določajo zakoni, ta statut in poslovnik občinskega sveta.

(4) Občani in njihovi pravni zastopniki imajo pravico vpogleda v dokumente, ki so podlaga za odločanje organov občine o njihovih pravicah, obveznostih in pravnih koristih, če izkažejo pravni interes. Občina je dolžna pod pogoji iz zakona, ki ureja dostop do informacij javnega značaja, zagotoviti take informacije.

3.2. Občinski svet

14. člen

(1) Občinski svet je najvišji organ odločanja o vseh zadevah v okviru pravic in dolžnosti občine.

(2) Občinski svet šteje 21 članov.

(3) Člani občinskega sveta se volijo za štiri leta. Mandat članov občinskega sveta se začne s potekom mandata prejšnjih članov občinskega sveta ter traja do prve seje na naslednjih rednih volitvah izvoljenega občinskega sveta, če ni z zakonom drugače določeno.

(4) Občinski svet se konstituira na prvi seji, na kateri je potrjenih več kot polovica mandatov članov občinskega sveta.

(5) Prvo sejo občinskega sveta skliče prejšnji župan najkasneje v 20 dneh po izvolitvi članov občinskega sveta, če je za izvolitev župana potreben drug krog volitev, pa najkasneje v 10 dneh po drugem krogu volitev.

15. člen

(1) Volitve članov občinskega sveta so neposredne in se opravijo na podlagi splošne in enake volilne pravice s tajnim glasovanjem v skladu z zakonom.

(2) Občinski svet se voli po proporcionalnem sistemu.

(3) O oblikovanju volilnih enot za volitve občinskega sveta odloči občinski svet z odlokom.

16. člen

(1) Občinski svet sprejema statut občine, poslovnik občinskega sveta, odloke in druge predpise občine ter sprejema mnjenja o vsebini zakonov in drugih predpisov, ki se tičejo koristi občine.

(2) V okviru svojih pristojnosti občinski svet predvsem:

- sprejema prostorske plane in druge plane razvoja občine,
- sprejema občinski proračun in zaključni račun,
- sprejme odlok o notranji organizaciji in delovnem področju občinske uprave na predlog župana,
- v sodelovanju z občinskimi sveti drugih občin ustanavlja skupne organe občinske uprave ter skupne organe za izvrševanje ustanoviteljskih pravic v javnih zavodih in javnih podjetjih,
- daje soglasje k prenosu nalog iz državne pristojnosti na občino in odloča o na občino prenesenih zadevah iz državne pristojnosti, če po zakonu o teh zadevah ne odloča drug občinski organ,
- nadzoruje delo župana, podžupana in občinske uprave glede izvajanja odločitev občinskega sveta,
- potrjuje mandate članov občinskega sveta ter ugotavlja predčasno prenehanje mandata občinskega funkcionarja,
- imenuje člane nadzornega odbora in na predlog nadzornega odbora opravi predčasno razrešitev člana nadzornega odbora,

- imenuje in razrešuje člane komisij in odborov občinskega sveta,
- določi, kateri izmed članov občinskega sveta bo začasno opravljal funkcijo župana, če temu predčasno preneha mandat, pa ne določi podžupana, ki bo začasno opravljal njegovo funkcijo, ali če je razrešen,
- odloča o pridobitvi in odtujitvi občinskega premoženja, kolikor z zakonom, s statutom občine ali z odlokom ni določeno drugače,
- odloča o najemu posojila in dajanju poročstva pravnim osebam javnega prava, katerih ustanovitelj je občina,
- odloča o dolgoročnem zadolževanju občine za investicije,
- razpisuje referendum,
- s svojim aktom, v skladu z zakonom, določa višino sejnine članov občinskega sveta in plačila za opravljanje nalog članov drugih občinskih organov in delovnih teles, ki jih imenuje, merila za določitev plače direktorjev javnih podjetij in predstavnikov ustanovitelja v njihovih organih ter v soglasju z ministri, pristojnimi za posamezna področja, določa plačne razrede za določitev plač ravnateljev ali direktorjev javnih zavodov, agencij in javnih skladov,
- določa vrste lokalnih javnih služb in način izvajanja lokalnih javnih služb,
- ustanavlja javne zavode in javna podjetja ter druge pravne osebe javnega prava v skladu z zakonom,
- imenuje in razrešuje člane sveta za preventivo in vzgojo v cestnem prometu in člane drugih organov občine, ustanovljenih na podlagi zakona,
- določi organizacijo in način izvajanja varstva pred naravnimi in drugimi nesrečami za obdobje petih let, katerega sestavni del je tudi program varstva pred požari,
- sprejme program in letni načrt varstva pred naravnimi in drugimi nesrečami, sestavni del je tudi letni načrt varstva pred požari,
- določi organizacijo občinskega sveta ter način njegovega delovanja v vojni,
- sprejme odlok o varstvu pred naravnimi in drugimi nesrečami in določi varstvo pred požari, ki se opravlja kot javna služba,
- lahko sprejme akt, v katerem glede na potrebe gostov in značilnosti ter potrebe kraja določi podrobnejša merila za določitev obratovalnega časa,
- v okviru kadrovskega načrta določa število in vrste delovnih mest za določen čas v kabinetu župana,
- odloča o drugih zadevah, ki jih določa zakon in ta statut.

17. člen

- (1) Člani občinskega sveta opravljajo svojo funkcijo nepoklicno.
- (2) Funkcija člana občinskega sveta ni združljiva s funkcijo župana, člana nadzornega odbora, kot tudi ne z delom v občinski upravi ter z drugimi funkcijami, za katere tako določa zakon.
- (3) Član občinskega sveta, ki je imenovan za podžupana, opravlja funkcijo člana občinskega sveta in funkcijo podžupana hkrati. Podžupan, ki v primeru predčasnega prenehanja mandata župana opravlja funkcijo župana, v tem času ne opravlja funkcije člana občinskega sveta.

18. člen

- (1) Župan predstavlja občinski svet ter sklicuje in vodi njegove seje, nima pa pravice glasovanja.
- (2) Za vodenje sej občinskega sveta lahko župan pooblasti podžupana ali drugega člana občinskega sveta. Če je župan odstoten ali zadržan, vodi sejo podžupan.
- (3) Če nastopijo razlogi, zaradi katerih župan, podžupan oziroma pooblaščen član občinskega sveta, ne more voditi že sklicane seje, jo brez posebnega pooblastila vodi najstarejši član občinskega sveta.
- (4) Župan sklicuje seje občinskega sveta v skladu z določbami tega statuta in poslovnika občinskega sveta ter glede na potrebe odločanja na občinskem svetu, mora pa jih sklicati najmanj štirikrat letno. Podžupan lahko opravi sklic seje le na podlagi posamičnega pooblastila župana.
- (5) Župan mora sklicati sejo občinskega sveta, če to zahteva najmanj četrtina članov občinskega sveta, seja pa mora biti v petnajstih dneh po tem, ko je bila podana pisna zahteva za sklic seje, ki je vsebovala predlog dnevnega reda in nujno potrebno gradivo oziroma utemeljeno zahtevo občinski



upravi za pripravo gradiva. Župan mora dati na dnevni red seje predlagane točke. Predlagan dnevni red pa lahko dopolni še z novimi točkami.

(6) Če seja občinskega sveta ni sklicana v roku sedmih dni po prejemu pisne zahteve, jo lahko skličejo člani občinskega sveta, ki so zahtevo podali. Župan in občinska uprava so dolžni zagotoviti pogoje za vodenje in izvedbo seje.

19. člen

Strokovno pripravo gradiv, organizacijsko in administrativno delo za potrebe občinskega sveta ter pomoč pri pripravi in vodenju sej občinskega sveta ter njegovih komisij in odborov zagotavlja občinska uprava.

20. člen

(1) Občinski svet dela in odloča na sejah.

(2) Dnevni red seje občinskega sveta predlaga župan.

(3) Vsak član občinskega sveta lahko predlaga občinskemu svetu v sprejem odloke in druge akte iz njegove pristojnosti, razen proračuna in zaključnega računa proračuna in drugih aktov, za katere je v zakonu ali v statutu občine določeno, da jih sprejme občinski svet na predlog župana.

(4) Župan mora predloge komisij in odborov občinskega sveta ter predloge članov občinskega sveta iz prejšnjega odstavka dati na dnevni red, ko so pripravljene tako, kot je določeno v poslovniku občinskega sveta.

(5) O sprejemu dnevnega reda odloča občinski svet na začetku seje.

(6) Na vsaki seji občinskega sveta mora biti predvidena točka za vprašanja in odgovore na vprašanja, ki jih postavljajo člani sveta.

(7) Za vsako sejo občinskega sveta se pošlje vabilo županu, podžupanu (podžupanom), članom občinskega sveta, predsedniku nadzornega odbora občine in direktorju občinske uprave. O sklicu seje občinskega sveta se obvesti javna občila.

(8) Predsednik nadzornega odbora občine, predsedniki komisij in odborov občinskega sveta ter tajnik občine so se dolžni udeležiti seje občinskega sveta in odgovarjati na vprašanja članov občinskega sveta, kadar se obravnavajo vprašanja iz njihove pristojnosti oziroma njihovega področja dela.

21. člen

(1) Občinski svet veljavno sklepa, če je na seji navzoča večina njegovih članov. Občinski svet sprejema odločitve z večino opredeljenih glasov navzočih članov, razen če zakon določa drugačno večino.

(2) Občinski svet sprejema odločitve z javnim glasovanjem. Tajno se glasuje v primeru, ko je tako določeno z zakonom ali če tako sklene občinski svet.

(3) Način dela in odločanja, razmerja do drugih občinskih organov ter druga vprašanja delovanja občinskega sveta se določijo s poslovnikom, ki ga sprejme občinski svet z dvotretjinsko večino navzočih članov.

(4) Odločitve občinskega sveta izvršujeta župan in občinska uprava.

(5) Župan in direktor občinske uprave o izvrševanju odločitev občinskega sveta poročata občinskemu svetu najmanj enkrat letno.

22. člen

(1) Predčasno prenehanje mandata člana občinskega sveta ureja zakon.

(2) Razlogi za prenehanje mandata člana občinskega sveta se ugotovijo na podlagi pravnomočne sodne odločbe ali pisnega obvestila o odločitvi člana občinskega sveta.

(3) Članu občinskega sveta preneha mandat z dnem, ko občinski svet na podlagi poročila komisije za mandatna vprašanja, volitve in imenovanja ugotovi, da so nastali zakonski razlogi za prenehanje mandata.

(4) Občinski svet sprejme ugotovitveni sklep na prvi seji po nastanku razlogov iz prvega odstavka tega člena.

(5) Izvolitev oziroma potrditev mandata nadomestnega člana občinskega sveta določa zakon.

3.2.1. Odbori in komisije občinskega sveta

23. člen

- (1) Občinski svet ima komisijo za mandatna vprašanja, volitve in imenovanja.
- (2) Občinski svet lahko ustanovi eno ali več komisij in odborov kot svoja stalna ali občasna delovna telesa.
- (3) Organizacijo in delovno področje stalnih delovnih teles občinskega sveta določa poslovnik občinskega sveta.
- (4) Občasna delovna telesa ustanovi občinski svet s sklepom, s katerim določi naloge delovnega telesa in število članov ter opravi imenovanje.
- (5) Občinski svet imenuje člane delovnih teles v sorazmerju s strankarsko zastopanostjo v občinskem svetu.

24. člen

- (1) Komisija za mandatna vprašanja, volitve in imenovanja ima 5 članov, ki jih občinski svet imenuje izmed svojih članov.
- (2) Komisija za mandatna vprašanja, volitve in imenovanja opravlja zlasti naslednje naloge:
 - občinskemu svetu predlaga kandidate za delovna telesa občinskega sveta in druge organe, ki jih imenuje občinski svet,
 - občinskemu svetu ali županu daje pobude oz. predloge v zvezi s kadrovskimi vprašanji v občini,
 - pripravlja predloge odločitev občinskega sveta v zvezi s plačami ter drugimi prejemki občinskih funkcionarjev ter izvršuje odločitve občinskega sveta, zakone in predpise, ki urejajo plače in druge prejemke občinskih funkcionarjev,
 - obravnava druga vprašanja, ki mu jih določi občinski svet
 - izdaja akte v zvezi s pravicami in obveznostmi funkcionarjev.
- (3) V komisijo se imenujejo člani v sorazmerju z uspehom na volitvah.

25. člen

- (1) Stalna delovna telesa občinskega sveta so:
 - komisija za mandatna vprašanja, volitve in imenovanja,
 - statutarno pravna komisija,
 - komisija za vloge in pritožbe občanov,
 - odbor za družbene dejavnosti,
 - odbor za gospodarstvo, kmetijstvo, turizem in finance,
 - odbor za urejanje prostora, varstvo okolja in infrastrukturo,
 - odbor za gospodarjenje z nepremičninami in opremljanje stavbnih zemljišč.
- (2) Odbori in komisije štejejo 5 (pet) članov. Delovno področje in število članov posameznega delovnega telesa občinskega sveta se določi s poslovnikom občinskega sveta.

26. člen

- (1) Člane odborov in komisij imenuje občinski svet izmed svojih članov in največ polovico članov izmed drugih občanov. Predlog kandidatov za člane pripravi Komisija za mandatna vprašanja, volitve in imenovanja.
- (2) Delo delovnega telesa občinskega sveta vodi član občinskega sveta kot predsednik.
- (3) Prvo sejo delovnega telesa skliče župan.
- (4) Članstvo v komisiji ali odboru občinskega sveta ni združljivo s članstvom v nadzornem odboru občine ali z delom v občinski upravi.

27. člen

- (1) Komisije in odbori občinskega sveta v okviru svojega delovnega področja v skladu s poslovnikom občinskega sveta obravnavajo zadeve iz pristojnosti občinskega sveta in dajejo občinskemu svetu mnenja in predloge.
- (2) Komisije in odbori občinskega sveta lahko predlagajo občinskemu svetu v sprejem odloke in druge akte iz njegove pristojnosti, razen proračuna in zaključnega računa proračuna in drugih



aktov, za katere je v zakonu ali v statutu občine določeno, da jih sprejme občinski svet na predlog župana.

28. člen

Občinski svet lahko razreši predsednika, posameznega člana delovnega telesa občinskega sveta ali delovno telo v celoti na predlog najmanj četrtine članov občinskega sveta. Predlog novih kandidatov za člane delovnih teles občinskega sveta pripravi komisija za mandatna vprašanja, volitve in imenovanja do prve naslednje seje občinskega sveta.

3.3. Župan

29. člen

(1) Župana volijo volivci na neposrednih in tajnih volitvah. Volitve župana se opravijo v skladu z zakonom.

(2) Mandatna doba župana traja štiri leta.

(3) Novoizvoljeni župan nastopi mandat, ko občinski svet na svoji prvi seji po izvolitvi članov občinskega sveta na podlagi potrdila občinske volilne komisije o izvolitvi župana odloči o morebitnih pritožbah drugih kandidatov ali predstavnikov kandidatur za župana oziroma ugotovi, da takih pritožb ni bilo.

(4) Župan opravlja funkcijo nepoklicno. Župan se lahko odloči, da bo funkcijo opravljal poklicno. O svoji odločitvi mora pisno obvestiti občinski svet.

30. člen

(1) Župan predstavlja in zastopa občino.

(2) Poleg tega župan predvsem:

- predlaga občinskemu svetu v sprejem proračun občine in zaključni račun proračuna, odloke in druge akte iz pristojnosti občinskega sveta,
- izvršuje občinski proračun ter pooblašča druge osebe za izvajanje posameznih nalog izvrševanja občinskega proračuna,
- skrbi za izvajanje splošnih aktov občine in drugih odločitev občinskega sveta,
- odloča o pridobitvi in odtujitvi premičnega premoženja ter o pridobitvi nepremičnega premoženja občine, če zakon ali predpis občine ne določa drugače,
- skrbi za objavo statuta, odlokov in drugih splošnih aktov občine,
- predlaga ustanovitev organov občinske uprave, določitev njihovega delovnega področja in notranje organizacije, določi sistemizacijo delovnih mest v občinski upravi, odloča o imenovanju javnih uslužbencev v nazive ter o sklenitvi delovnega razmerja zaposlenih v občinski upravi ter lahko pooblasti direktorja občinske uprave za te naloge,
- imenuje in razrešuje direktorja občinske uprave, vodje organov občinske uprave oz. notranjih organizacijskih enot in predstojnika organa skupne občinske uprave, skupaj z drugimi župani občin ustanoviteljic.
- usmerja in nadzoruje delo občinske uprave in organov skupne občinske uprave,
- opravlja druge naloge, ki jih določa zakon in ta statut.

(3) Župan v skladu z zakonom odloča tudi o na občino prenesenih zadevah iz državne pristojnosti.

31. člen

(1) Župan lahko zadrži objavo splošnega akta občine, če meni, da je neustaven ali nezakonit in predlaga občinskemu svetu, da o njem ponovno odloči na prvi naslednji seji, pri čemer mora navesti razloge za zadržanje.

(2) Če občinski svet vztraja pri svoji odločitvi, se splošni akt objavi, župan pa lahko vloži pri ustavnem sodišču zahtevo za oceno njegove skladnosti z ustavo in zakonom.

(3) Župan zadrži izvajanje odločitve občinskega sveta, če meni, da je nezakonita, ali je v nasprotju s statutom ali drugim splošnim aktom občine, in predlaga občinskemu svetu, da o njej ponovno odloči na prvi naslednji seji, pri čemer mora navesti razloge za zadržanje.

(4) Ob zadržanju izvajanja odločitve občinskega sveta župan opozori pristojno ministrstvo na nezakonitost take odločitve. Če občinski svet ponovno sprejme enako odločitev, lahko župan začne postopek pri upravnem sodišču.

(5) Če se odločitev občinskega sveta nanaša na zadevo, ki je z zakonom prenešana v opravljanje občini, župan opozori pristojno ministrstvo na nezakonitost oziroma neprimernost take odločitve.

32. člen

Župan opravlja z zakonom predpisane naloge na področju zaščite in reševanja, predvsem pa:

- skrbi za izvajanje priprav za varstvo pred naravnimi in drugimi nesrečami in uresničevanje zaščitnih ukrepov ter za odpravljanje posledic naravnih in drugih nesreč,
- imenuje poveljnike in štabe civilne zaščite občine ter poverjenike za civilno zaščito,
- sprejme načrt zaščite in reševanja,
- vodi zaščito, reševanje in pomoč,
- določi organizacije, ki opravljajo javno službo oziroma naloge zaščite, reševanja in pomoči in organizacije, ki morajo izdelati načrte zaščite in reševanja,
- ugotavlja in razglša stopnjo požarne ogroženosti v naravnem okolju na območju občine,
- sprejema akte in ukrepe v vojnem stanju, če se občinski svet ne more sestati,
- v primeru nastale nevarnosti odredi evakuacijo ogroženih in prizadetih prebivalcev,
- predlaga pristojnemu organu razporeditev državljanov na delovno dolžnost, dolžnost v civilni zaščiti ter materialno dolžnost.

33. člen

V primeru razmer, v katerih bi bilo lahko v večjem obsegu ogroženo življenje in premoženje občanov, pa se občinski svet ne more pravočasno sestati, lahko župan sprejme začasne nujne ukrepe. Te mora predložiti v potrditev občinskemu svetu takoj, ko se ta lahko sestane.

34. člen

(1) Za pomoč pri opravljanju nalog župana ima občina največ dva podžupana. Podžupana izmed članov občinskega sveta imenuje in razrešuje župan.

(2) Podžupan pomaga županu pri njegovem delu ter opravlja posamezne naloge iz pristojnosti župana, za katere ga župan pooblasti.

(3) Podžupan nadomešča župana v primeru njegove odsotnosti ali zadržanosti. V času nadomeščanja opravlja podžupan tekoče naloge iz pristojnosti župana in tiste naloge, za katere ga župan pooblasti.

(4) Podžupan v primeru predčasnega prenehanja mandata župana začasno opravlja funkcijo župana. Podžupan, ki opravlja funkcijo župana, nima pravice glasovati za odločitve občinskega sveta.

(5) V soglasju z županom se lahko tudi podžupan odloči, da bo funkcijo opravljal poklicno. O tem pisno obvesti občinski svet.

35. člen

(1) Kadar nastopijo razlogi, da tako župan kot podžupan ne moreta opravljati svoje funkcije, nadomešča župana član občinskega sveta, ki ga določi župan, če ga ne določi, pa najstarejši član občinskega sveta.

(2) V času nadomeščanja opravlja član občinskega sveta tekoče naloge iz pristojnosti župana.

36. člen

(1) Če je tako določeno v zakonu ali drugem predpisu, lahko tudi župan imenuje komisije in druge strokovne organe občine.

(2) Župan lahko ustanovi komisije in druga delovna telesa kot strokovna in posvetovalna telesa za proučevanje posameznih zadev iz svoje pristojnosti.

37. člen

(1) Predčasno prenehanje mandata župana je določeno z zakonom.



(2) Županu preneha mandat z dnem, ko občinski svet na podlagi pisne izjave oziroma predloga komisije za mandatna vprašanja, volitve in imenovanja ugotovi, da so nastali razlogi za prenehanje mandata.

(3) Občinski svet sprejme ugotovitveni sklep na seji, na kateri je dana pisna izjava ali najkasneje na prvi seji po nastanku razlogov iz prvega odstavka tega člena.

(4) Ugotovitveni sklep posreduje občinski svet predsedniku občinske volilne komisije. Če županu preneha mandat več kot šest mesecev pred potekom mandatne dobe, razpiše občinska volilna komisija nadomestne volitve.

(5) Podžupanu preneha mandat s prenehanjem mandata člana občinskega sveta.

(6) Podžupanu preneha mandat podžupana, če ga župan razreši in z izvolitvijo novega župana, če je prejšnjemu predčasno prenehal mandat. Prenehanje mandata podžupana zaradi razrešitve ali izvolitve novega župana ne vpliva na njegov mandat člana občinskega sveta.

3.4. Nadzorni odbor

38. člen

(1) Nadzorni odbor občine je najvišji organ nadzora javne porabe v občini.

(2) Nadzorni odbor ima v skladu z zakonom naslednje pristojnosti:

- opravlja nadzor nad razpolaganjem s premoženjem občine,
- nadzoruje namenskost in smotrnost porabe sredstev občinskega proračuna,
- nadzoruje finančno poslovanje uporabnikov proračunskih sredstev.

(3) Nadzorni odbor v okviru svojih pristojnosti ugotavlja zakonitost in pravilnost poslovanja občinskih organov, občinske uprave, svetov ožjih delov občine, javnih zavodov, javnih podjetij in občinskih skladov ter drugih porabnikov sredstev občinskega proračuna in pooblaščenih oseb z občinskimi javnimi sredstvi in občinskim premoženjem ter ocenjuje učinkovitost in gospodarnost porabe občinskih javnih sredstev.

39. člen

(1) Nadzorni odbor ima tri (3) člane. Člane nadzornega odbora imenuje občinski svet izmed občanov najkasneje v 45 dneh po svoji prvi seji. Člani nadzornega odbora morajo imeti najmanj VI. stopnjo strokovne izobrazbe in izkušnje s finančno-računovodskega ali pravnega področja. Člane nadzornega odbora občine imenuje občinski svet na predlog komisije za mandatna vprašanja.

(2) Člani nadzornega odbora ne morejo biti člani občinskega sveta, župan, podžupan, člani svetov ožjih delov občine, direktor občinske uprave, delavci občinske uprave ter člani poslovodstev javnih zavodov, javnih podjetij in občinskih skladov ter drugih organizacij, ki so uporabniki občinskih proračunskih sredstev.

(3) Članstvo v nadzornem odboru preneha z dnem razrešitve oziroma z dnem poteka mandata članom občinskega sveta, ki je nadzorni odbor imenoval. Za predčasno razrešitev člana nadzornega odbora se primerno uporabljajo razlogi za predčasno prenehanje mandata člana občinskega sveta. Razrešitev opravi občinski svet na predlog nadzornega odbora.

40. člen

(1) Prvo sejo nadzornega odbora občine po imenovanju skliče župan. Nadzorni odbor se konstituira, če je na prvi seji navzočih večina članov.

(2) Člani nadzornega odbora izvolijo izmed sebe predsednika nadzornega odbora.

(3) Predsednik predstavlja nadzorni odbor, sklicuje in vodi njegove seje.

(4) Nadzorni odbor dela in sprejema odločitve na seji, na kateri je navzočih večina članov nadzornega odbora, z večino glasov navzočih članov.

(5) Sedež nadzornega odbora je na sedežu občine, v Logatcu, Tržaška cesta 15. Nadzorni odbor za seje uporablja prostore občine.

(6) Nadzorni odbor za svoja pisanja uporablja pečat občine.

41. člen

(1) Nadzorni odbor samostojno določa svoj program dela, ki vsebuje letni nadzorni program in predlog finančnega načrta, ki ju v mesecu decembru koledarskega leta predloži županu.

(2) Nadzorni odbor lahko vsako proračunsko leto izvede nadzor celotnega ali v posameznih delih:

- proračuna in zaključnega računa proračuna občine,
- finančnih načrtov in zaključnih računov ožjih delov občine,
- finančnih načrtov in zaključnih računov uporabnikov proračunskih sredstev (javnih zavodov, javnih podjetij in drugih).

(3) Nadzorni odbor lahko začne postopek nadzora le, če je tak nadzor določen v nadzornem programu. Če nadzorni odbor želi izvesti nadzor, ki ni vključen v nadzorni program, mora najprej dopolniti nadzorni program. Dopolnitev nadzornega programa posreduje županu in občinskemu svetu. Enako velja za spremembo nadzornega programa. Dopolnitev in sprememba nadzornega programa mora biti obrazložena.

(4) Nadzorni odbor mora posredovati letno poročilo o svojem delu županu in občinskemu svetu do konca meseca januarja koledarskega leta za preteklo leto.

(5) Nadzorni odbor mora sodelovati z županom in občinskim svetom ter drugimi organi občine in njenih ožjih delov, organi uporabnikov občinskih proračunskih sredstev in drugimi osebami.

(6) Predsednik ali od njega pooblaščen član nadzornega odbora se mora udeležiti seje občinskega sveta, ko obravnava predlog proračuna in druge zadeve, za katere nadzorni odbor oceni, da so pomembne za njegovo delo.

42. člen

(1) Na občini in pri občinskih organih nadzorni odbor lahko opravlja neposredni nadzor.

(2) Nadzorni odbor preverja finančno poslovanje uporabnikov proračunskih sredstev (javnih podjetij, javnih zavodov in drugih) na podlagi preverjanj poslovnih poročil in zaključnih računov ter sklenjenih pogodb med občino in uporabnikom proračunskih sredstev in po potrebi druge pridobljene dokumentacije.

(3) Nadzorni odbor pred nadzorom obvesti o nadzoru župana in odgovorno osebo uporabnika proračuna.

(4) V postopku nadzora so odgovorni in nadzorovane osebe dolžni nadzornemu odboru predložiti vso potrebno dokumentacijo, sodelovati v postopku nadzora, odgovoriti na ugotovitve in dajati pojasnila.

43. člen

(1) Nadzorni odbor izloči člana nadzornega odbora iz nadzora in odločanja na seji v primeru, če so podane okoliščine, ki vzbujajo dvom o njegovi nepristranskosti.

(2) Šteje se, da so podane okoliščine iz prejšnjega odstavka, če:

- je odgovorna oseba, zakonit zastopnik, prokurist ali pooblaščenec nadzorovane osebe s članom, nadzornega odbora v krvnem sorodstvu v ravni vrsti ali v stranski vrsti do vštetelega četrtega kolena ali če je z njo v zakonski ali izvenzakonski skupnosti ali v svaštvu do vštetelega drugega kolena, četudi je zakonska zveza ali izvenzakonska skupnost prenehala,
- je član nadzornega odbora skrbnik, posvojitelj, posvojenec ali rejnik odgovorne osebe, zakonitega zastopnika, prokurista ali pooblaščenca nadzorovane osebe,
- če je član nadzornega odbora udeležen ali je sodeloval v postopku, ki je predmet nadzora.

(3) Izločitev člana nadzornega odbora lahko zahteva tudi nadzorovana oseba in sam član nadzornega odbora. Zahtevo za izločitev mora vložiti pri nadzornem odboru. V zahtevi je potrebno navesti okoliščine, na katere opira svojo zahtevo za izločitev. O izločitvi odloči nadzorni odbor z večino glasov vseh članov.

44. člen

(1) Za posamezen nadzor je zadolžen član nadzornega odbora, ki je določen v nadzornem programu (v nadaljevanju: nadzornik). Nadzornik pripravi osnutek poročila o nadzoru in ga posreduje predsedniku nadzornega odbora. Osnutek poročila o nadzoru mora vsebovati enake sestavine kot poročilo o nadzoru.

(2) Predsednik nadzornega odbora lahko poda v roku treh dni pripombe na osnutek poročila o nadzoru. Če pripomb nadzornik ne upošteva, predsednik nadzornega odbora pošlje osnutek poročila o nadzoru, skupaj s pripombami, ostalim članom nadzornega odbora in skliče sejo najpozneje v roku 8 dni od posredovanega osnutka poročila o nadzoru.



(3) Osnutek poročila obravnava nadzorni odbor na seji. Vsak član se mora o osnutku poročila izjaviti, na koncu izjavo poda še predsednik nadzornega odbora. Po podanih izjavah nadzorni odbor sprejme predlog poročila o nadzoru.

(4) Če predlog poročila o nadzoru ni sprejet, je dolžan nadzorni odbor sprejeti usmeritve za njegovo spremembo ali dopolnitev. Usmeritve mora upoštevati nadzornik in osnutek poročila o nadzoru dopolniti.

(5) Predlog poročila o nadzoru podpiše predsednik nadzornega odbora.

45. člen

(1) Nadzorni odbor pošlje nadzorovani osebi predlog poročila o nadzoru najpozneje v roku osem dni po sprejemu. Nadzorovana oseba ima pravico v roku petnajst dni od prejema predloga poročila o nadzoru vložiti ugovor. Nadzorni odbor mora o ugovoru odločiti v petnajstih dneh od prejema ugovora.

(2) Po preteku rokov iz prejšnjega odstavka oziroma po odločitvi o ugovoru nadzorovane osebe sprejme nadzorni odbor poročilo o nadzoru, ki ga pošlje nadzorovani osebi, občinskemu svetu in županu, po potrebi pa tudi računskemu sodišču in pristojnemu ministrstvu.

46. člen

(1) Poročilo o nadzoru mora vsebovati obvezne sestavine v skladu z zakonom.

(2) V ugotovitvah se navede popolno in verodostojno dejansko stanje, ki je bilo ugotovljeno v nadzoru in na katerem temeljijo ocene, mnenje, priporočila oziroma predlogi.

(3) Z ocenami nadzorni odbor presodi kateri predpisi so bili kršeni (pravilnost poslovanja) in/ali je bilo poslovanje nadzorovane osebe smotrno glede na uporabljena sodila v nadzoru.

(4) V mnenju se izrazi ali je bilo poslovanje nadzorovane osebe pravilno in/ali smotrno.

(5) Nepravilno poslovanje je takrat, če je nadzorovana oseba poslovala v nasprotju s predpisi, proračunom in drugimi akti (pogodbo, kolektivno pogodbo in drugimi splošnimi ter posamičnimi akti), ki bi jih morala upoštevati pri svojem poslovanju.

(6) Nesmotrno poslovanje je negospodarno in/ali neučinkovito in/ali neuspešno.

(7) Negospodarno poslovanje je tisto poslovanje, ko bi nadzorovana oseba enake učinke lahko dosegla pri manjših stroških.

(8) Neučinkovito poslovanje je tisto, ko bi pri enakih stroških lahko nadzorovana oseba dosegla večje učinke.

(9) Neuspešno poslovanje je tisto, ko se niso uresničili cilji poslovanja nadzorovane osebe.

(10) Priporočila vsebujejo predloge za izboljšanje pravilnosti poslovanja oziroma smotrnosti (za gospodarnejšo, učinkovitejšo in uspešnejšo porabo sredstev javnih financ). S priporočili oziroma predlogi nadzorni odbor praviloma svetuje kako nadzorovana oseba izboljša poslovanje, tako da nakaže le poti za izboljšanje.

47. člen

(1) Če je nadzorni odbor ugotovil hujšo kršitev predpisov ali nepravilnosti pri poslovanju občine, ki so opredeljene v poslovníku nadzornega odbora, mora o teh kršitvah v petnajstih dneh od dokončnosti poročila obvestiti pristojno ministrstvo in računsko sodišče.

(2) V primeru, da nadzorni odbor ugotovi, da obstaja utemeljen sum, da je nadzorovana oseba ali odgovorna oseba storila prekršek ali kaznivo dejanje, je dolžan svoje ugotovitve posredovati pristojnemu organu pregona.

48. člen

(1) Nadzorovane osebe so dolžne spoštovati mnenja, priporočila in predloge nadzornega odbora. Občinski svet, župan in organi porabnikov občinskih proračunskih sredstev so dolžni obravnavati poročila nadzornega odbora in v skladu s svojimi pristojnostmi upoštevati priporočila in predloge nadzornega odbora.

(2) Župan je dolžan nadzorni odbor tekoče seznanjati s pomembnimi zakoni in drugi predpisi ter akti občine, ki se nanašajo na javne finance in lokalno samoupravo (proračun občine, odlok, statut, akt o sistemizaciji delovnih mest in akt, ki določa plačni sistem, akti o ustanovitvi pravnih oseb javnega prava, katerih ustanoviteljica je občina in drugi) ter z za poslovanje občine pomembnimi odločitvami, in sicer z:

- zadolževanjem občine nad 500.000 EUR.
- odpisi terjatev nad 20.000 EUR.
- ustanovitvijo javnega podjetja, javnega zavoda in drugega uporabnika občinskih proračunskih sredstev

(3) Župan je dolžan vabiti predsednika nadzornega odbora na seje občinskega sveta ter ga obveščati o pomembnejših ugotovitvah iz pristojnosti občinskega sveta, ki se nanašajo na pravilnost in smotrnost poslovanja občine ali finančno poslovanje pravnih oseb javnega prava, ki jih je ustanovila občina.

49. člen

(1) Nadzorni odbor mora županu in občinskemu svetu predložiti pisno letno poročilo o delu in porabi sredstev in najmanj enkrat na leto poročati o svojem delu ter ju seznaniti s pomembnimi ugotovitvami iz področja svojega dela in predlagati rešitve za izboljšanje poslovanja.

(2) O ukrepih na podane ugotovitve župan poda pisni odgovor.

50. člen

(1) Delo nadzornega odbora je javno.

(2) Nadzorni odbor lahko z večino glasov vseh svojih članov odloči, da se javnost dela omeji ali izključi, če to zahtevajo razlogi varovanja osebnih podatkov, dokumentov in gradiv, ki vsebujejo podatke, ki so v skladu z zakonom, drugim predpisom ali splošnim aktom občine oziroma druge javne ali zasebno pravne osebe zaupne narave oziroma državna, vojaška ali uradna tajnost.

(3) Nadzorni odbor lahko z večino glasov vseh svojih članov odloči, da se iz letnega poročila o njegovem delu in posameznega poročila o nadzoru, ki se javno objavi, izločijo podatki, če so podani razlogi, ki jih zakon, ki ureja dostop do informacij javnega značaja določa kot razloge, zaradi katerih je mogoče zavrniti zahtevo za informacijo javnega značaja.

(4) Način zagotavljanja javnosti dela in način omejitve javnosti dela nadzornega odbora določa poslovnik.

(5) Za obveščanje javnosti o delu nadzornega odbora je pristojen predsednik nadzornega odbora oziroma oseba, ki jo on pooblasti.

51. člen

(1) Strokovno in administrativno pomoč za delo nadzornega odbora zagotavljata župan in občinska uprava.

(2) Župan določi javnega uslužbenca v občinski upravi, ki pomaga pri pripravi in vodenju sej ter pisanju in odpravi zapisnikov in drugih pisanj nadzornega odbora, arhiviranje gradiva, sprejemanje in urejanje pošte ter za opravljanje drugih opravil, potrebnih za nemotena administrativna tehnična dela nadzornega odbora.

(3) Strokovno pomoč lahko nudijo nadzornemu odboru javni uslužbenci zaposleni v občinski upravi ali zunanji strokovnjaki, notranji revizorji in drugi. Za posamezne posebne strokovne naloge nadzora lahko poda izvid in mnenje izvedenec, ki ga na predlog nadzornega odbora imenuje občinski svet. Nadzorni odbor je odgovoren za nadzor tudi, ko se opira na mnenje ali izvid izvedenca ali mnenje zunanjega strokovnjaka, ne pa ko se opira na poročilo notranje revizijske službe.

52. člen

Sredstva za delo nadzornega odbora se zagotavljajo v občinskem proračunu v posebni proračunski postavki, na podlagi letnega programa dela in finančnega načrta nadzornega odbora. Za porabo sredstev župan določi skrbnika.

53. člen

Predsednik in člani nadzornega odbora imajo pravico do plačila za opravljanje dela v skladu s Pravilnikom o plačah in drugih prejemkih občinskih funkcionarjev, članov delovnih teles občinskega sveta in članov drugih občinskih organov. Izvedencu in drugim strokovnjakom pripada plačilo, ki se določi v pogodbi o delu ali avtorski pogodbi, ki jo sklene župan. Za delo izvedenca se plačilo določi na podlagi pravilnika o tarifi za sodne izvedence.



54. člen

Podrobneje uredi nadzorni odbor svoje delo s poslovníkom, ki ga sprejme z večino glasov svojih članov.

3.5. Občinska uprava

55. člen

(1) Notranjo organizacijo in delovno področje občinske uprave določi občinski svet na predlog župana z odlokom.

(2) Sistemizacijo delovnih mest v občinski upravi določi župan.

56. člen

(1) Občinski svet lahko na predlog župana odloči, da se z drugo občino ali z drugimi občinami ustanovi organe skupne občinske uprave.

(2) Organizacija in delo skupne občinske uprave se določi z odlokom o ustanovitvi, ki ga na skupen predlog županov sprejmejo občinski sveti občin.

57. člen

(1) Organi občine odločajo o pravicah in dolžnostih posameznikov in pravnih oseb ter o njihovih pravnih koristih v upravnih zadevah v upravnem postopku.

(2) Občina odloča s posamičnimi akti o upravnih zadevah iz lastne pristojnosti in iz prenesene državne pristojnosti.

(3) O upravnih zadevah iz občinske pristojnosti odloča na prvi stopnji občinska uprava, na drugi stopnji župan, če ni za posamezne primere z zakonom drugače določeno.

(4) O pritožbah zoper odločbe organa skupne občinske uprave odloča župan občine, v katere krajevno pristojnost zadeva spada, če zakon ne določa drugače.

58. člen

(1) Posamične upravne akte iz pristojnosti občinske uprave podpisuje direktor občinske uprave, ki lahko pooblasti druge uradne osebe občinske uprave, ki izpolnjujejo zakonske pogoje za opravljanje posameznih dejanj v postopku ali za vodenje celotnega postopka in za odločanje v upravnih zadevah.

(2) O pritožbah zoper posamične upravne akte, ki jih izda občinska uprava, odloča župan, ki lahko za vodenje upravnega postopka pooblasti uradno osebo občinske uprave, ki izpolnjuje zakonske pogoje.

(3) Osebe iz prejšnjega odstavka odločajo tudi o upravnih zadevah iz prenesene državne pristojnosti, če ni z zakonom drugače določeno.

59. člen

Direktor občinske uprave skrbi in je odgovoren za dosledno izvajanje zakona o splošnem upravnem postopku in drugih predpisov o upravnem postopku in zagotavlja upravno poslovanje v skladu z uredbo vlade.

60. člen

O upravnih zadevah iz občinske izvirne pristojnosti lahko odloča samo uradna oseba, ki je pooblaščen za opravljanje teh zadev in izpolnjuje pogoje v skladu z uredbo ter ima opravljen strokovni izpit iz upravnega postopka.

61. člen

(1) O pritožbah zoper posamične akte iz izvirne pristojnosti občinske uprave odloča župan.

(2) O pritožbah zoper posamične akte, ki jih v zadevah iz državne pristojnosti na prvi stopnji izdaja občinska uprava, odloča državni organ, določen z zakonom.

62. člen

- (1) O izločitvi uradnih oseb občinske uprave odloča direktor občinske uprave.
- (2) O izločitvi direktorja občinske uprave odloča župan.
- (3) O izločitvi župana odloča občinski svet.
- (4) O izločitvi uradne osebe v zadevah iz prenesene državne pristojnosti odloči pristojno ministrstvo, ki določi drugo uradno osebo.

3.6. Občinsko pravobranilstvo

63. člen

- (1) Občina lahko ima občinsko pravobranilstvo, ki pred sodišči in drugimi državnimi organi zastopa občino, občinske organe in ožje dele občine.
- (2) Po pooblastilu lahko občinsko pravobranilstvo zastopa tudi druge pravne osebe, ki so jih ustanovile občine.
- (3) Občinsko pravobranilstvo se ustanovi z odlokom, v katerem občinski svet določi njegovo delovno področje oziroma pooblastila. Za občinsko pravobranilstvo se smiselno uporabljajo določbe zakona, ki ureja državno pravobranilstvo.
- (4) Občina lahko skupaj s še eno ali več občinami ustanovi skupni organ občinskega pravobranilstva.

3.7. Drugi organi občine

64. člen

Organizacijo, delovno področje ter sestavo organov, ki jih mora občina imeti v skladu s posebnimi zakoni, ki urejajo naloge občine na posameznih področjih javne uprave, določi župan oziroma občinski svet na podlagi zakona s sklepom o ustanovitvi in imenovanju članov posameznega organa.

65. člen

- (1) Občina ima poveljnika in štab civilne zaščite občine, ki izvajata operativno strokovno vodenje civilne zaščite in drugih sil za zaščito, reševanje in pomoč, v skladu s sprejetimi načrti.
- (2) Poveljnik in poverjeniki za civilno zaščito so za svoje delo odgovorni županu.

IV. OŽJI DELI OBČINE

66. člen

- (1) Zaradi zadovoljevanja posebnih skupnih potreb občanov na območju posameznih naselij so v občini kot ožji deli občine ustanovljene krajevne skupnosti.
- (2) Krajevne skupnosti so del občine v teritorialnem, funkcionalnem, organizacijskem, premoženjsko-finančnem in pravnem smislu.
- (3) Pobudo za ustanovitev nove krajevne skupnosti, njeno ukinitve ali spremembo njenega območja lahko da zbor občanov ožjega dela občine ali 10 odstotkov volivcev s tega območja po postopku in na način, ki je določen s tem statutom za ljudsko iniciativo.
- (4) Krajevne skupnosti ustanovi, ukine ali spremeni njihovo območje občinski svet s statutom po poprej ugotovljeni volji prebivalcev o imenu in območju skupnosti. Volja prebivalcev se ugotovi na zborih občanov, ki jih skliče župan za območje, na katerem naj bi se ustanovila skupnost.

67. člen

Krajevne skupnosti sodelujejo pri opravljanju javnih zadev v občini, in sicer:

- dajejo predloge in sodelujejo pri pripravi razvojnih programov občine na področju javne infrastrukture na svojem območju ter sodelujejo pri izvajanju komunalnih investicij in investicij v javno razsvetljavo na njihovem območju in sodelujejo pri nadzoru nad opravljenimi deli,
- sodelujejo pri pripravi programov oskrbe s pitno vodo in zaščiti virov pitne vode, sodelujejo pri pridobivanju soglasij lastnikov zemljišč za dela s področja gospodarskih javnih služb,



- dajejo predloge za sanacijo divjih odlagališč komunalnih odpadkov in sodelujejo pri njihovi sanaciji,
- dajejo predloge za ureditev in olepševanje kraja (ocvetličjenja, ureditev in vzdrževanje sprehajalnih poti ipd.) in pri tem sodelujejo,
- dajejo pobude za dodatno prometno ureditev (prometna signalizacija, ureditev dovozov in izvozov, omejevanje hitrosti ipd.),
- predlagajo programe javnih del,
- sodelujejo in dajejo mnenja pri javnih razgrnitvah prostorskih, planskih in izvedbenih aktov, ki obravnavajo območje njihove skupnosti,
- oblikujejo pobude za spremembo prostorskih, planskih in izvedbenih aktov ter jih posredujejo pristojnemu organu občine,
- dajejo mnenja glede spremembe namembnosti kmetijskega prostora v druge namene, predvidenih gradenj večjih proizvodnih in drugih objektov v skupnosti, za posege v kmetijski prostor (agromelioracije, komasacije), pri katerih bi prišlo do spremembe režima vodnih virov,
- seznanjajo pristojni organ občine s problemi in potrebami prebivalcev skupnosti na področju urejanja prostora in varstva okolja,
- sodelujejo pri organizaciji kulturnih, športnih in drugih prireditev,
- spremljajo nevarnosti na svojem območju in o tem obveščajo štab za civilno zaščito ter po potrebi prebivalstvo in sodelujejo pri ostalih nalogah s področja zaščite in reševanja,
- dajejo soglasja k odločitvam o razpolaganju in upravljanju s premoženjem občine, ki je skupnostim dano na uporabo za opravljanje njihovih nalog,
- občinskemu svetu dajejo mnenje v zvezi z obratovalnim časom gostinskih obratov.

68. člen

Svet krajevne skupnosti zastopa občino pri izvajanju svojih odločitev v okviru nalog skupnosti ter v okviru s proračunom določenih sredstev za izvajanje teh nalog. Pred sklenitvijo pravnih poslov mora svet (krajevne, vaške in četrtne) skupnosti pridobiti soglasje župana razen, če je z veljavnim odlokom o proračunu občine za posamezne posle drugače določeno.

69. člen

- (1) Krajevna skupnost je pravna oseba.
- (2) Organ krajevne skupnosti je svet, ki ga izvolijo krajani s stalnim prebivališčem na območju krajevne skupnosti. Način izvolitve članov sveta določa zakon.
- (3) Svet krajevne skupnosti šteje 7 oz. 5 članov.
- (4) Volitve v svet krajevne skupnosti razpiše župan.
- (5) Mandat članov sveta krajevne skupnosti se začne in konča istočasno kot mandat članov občinskega sveta.
- (6) Funkcija člana sveta je nepoklicna.

70. člen

Prvo sejo sveta novoustanovljene krajevne skupnosti skliče župan najkasneje dvajset dni po izvolitvi članov krajevne skupnosti. Prvo sejo sveta obstoječih krajevnih skupnosti, pri nadaljnjih volitvah, skličejo dotedanji predsedniki svetov najkasneje dvajset dni po izvolitvi članov svetov krajevnih skupnosti. Svet je konstituiran, ko so potrjeni mandati več kot polovici njegovih članov. Za potrditev mandatov in konstituiranje sveta se uporabljajo določbe statuta, ki veljajo za konstituiranje občinskega sveta.

71. člen

- (1) Svet krajevne skupnosti ima predsednika, ki ga izmed sebe izvolijo člani sveta.
- (2) Predsednik sveta krajevne skupnosti predstavlja skupnost, sklicuje in vodi seje sveta ter predstavlja svet krajevne skupnosti.
- (3) Svet na predlog predsednika izvoli podpredsednika. Podpredsednik sveta nadomešča predsednika in opravlja naloge, ki mu jih določi predsednik.

72. člen

- (1) Svet krajevne skupnosti dela ter sprejema svoje odločitve na seji, na kateri je navzočih večina članov, z večino glasov navzočih članov.
- (2) Župan ima pravico biti navzoč na seji sveta krajevne skupnosti in razpravljati, vendar pa nima pravice glasovati.
- (3) Predsednik sveta skliče svet krajevne skupnosti najmanj štirikrat na leto oziroma večkrat, če je to potrebno. Predsednik mora sklicati svet krajevne skupnosti, če to zahteva župan ali najmanj polovica članov sveta.
- (4) Za delovanje sveta krajevne skupnosti se smiselno uporablja poslovnik občinskega sveta.

73. člen

- (1) Svet krajevne skupnosti izvršuje naloge, ki so v skladu s tem statutom naloge krajevne skupnosti. Svet tudi:
 - obravnava vprašanja iz občinske pristojnosti, ki se nanašajo na območje krajevne skupnosti in njeno prebivalstvo ter oblikuje svoja stališča in mnenja,
 - daje pobude in predloge za sprejem odlokov in drugih splošnih aktov občine,
- (2) Stališča, mnenja, pobude in predlogi sveta krajevne skupnosti niso pogoj za izvrševanje nalog občine, za katere so pristojni občinski svet, župan ali občinska uprava in jih ne zavezujejo, razen če ni s tem statutom ali odlokom drugače določeno.
- (3) Svet krajevne skupnosti lahko za obravnavo posameznih vprašanj sklicuje zbere krajanov krajevne skupnosti. Za sklic in izvedbo zbora krajanov se smiselno uporabljajo določbe tega statuta, s katerimi je urejen zbor občanov.
- (4) Odločitve sveta krajevne skupnosti izvršuje župan in občinska uprava.

74. člen

Zaradi obravnave določenih skupnih vprašanj in nalog ter za obravnavo zadev iz občinske pristojnosti lahko župan oblikuje svet predsednikov svetov krajevnih skupnosti kot svoj posvetovalni organ.

75. člen

- (1) Za delovanje in opravljanje nalog krajevnih skupnosti se zagotovijo sredstva v proračunu občine.
- (2) Za uresničevanje posebnih skupnih potreb in interesov prebivalcev krajevnih skupnosti lahko občina pridobiva sredstva iz prostovoljnih prispevkov njihovih prebivalcev, podjetij, zavodov in drugih organizacij ter samoprispevkov. Tako pridobljena sredstva je občina dolžna posebej evidentirati in porabiti v skladu z njihovim namenom.
- (3) Prostore, opremo in materialna sredstva, ki jih potrebujejo za svoje delovanje sveti krajevnih skupnosti zagotovi, in z njimi upravlja občina.
- (4) Izvajanje strokovnih nalog in administrativnih opravil za potrebe krajevnih skupnosti in njihovih svetov zagotavlja občinska uprava.

76. člen

- (1) Delovanje skupnosti se financira iz občinskega proračuna, s prostovoljnimi prispevki fizičnih in pravnih oseb, s plačili za storitve, s samoprispevkom in s prihodki od premoženja ožjega dela občine.
- (2) Kriteriji in merila za financiranje nalog in delovanja krajevnih skupnosti iz proračuna občine se določijo z odlokom.
- (3) Krajevne skupnosti se ne smejo zadolževati.
- (4) Prihodki in odhodki krajevnih skupnosti morajo biti zajeti v finančnih načrtih, ki jih za posamezno proračunsko leto oblikujejo in občinskemu svetu predlagajo njihovi sveti. Finančne načrte, ki so kot sestavni del občinskega proračuna njegova priloga, sprejme na predlog župana občinski svet.
- (5) Občina ne prevzema finančnih obveznosti krajevnih skupnosti, ki niso zajeti v proračunu občine.
- (6) Za izvrševanje finančnega načrta krajevne skupnosti je odgovoren predsednik sveta.
- (7) Krajevne skupnosti imajo lahko svoje račune. Sklep o posebnem računu skupnosti izda župan.



(8) Za izvrševanje finančnih načrtov krajevnih skupnosti se uporabljajo določbe predpisov, ki urejajo financiranje javne porabe in določbe odloka o proračunu občine.

(9) Nadzor nad finančnim poslovanjem krajevnih skupnosti opravlja nadzorni odbor občine.

77. člen

(1) Občinski svet lahko na predlog župana, nadzornega odbora občine, četrte člane sveta krajevnih skupnosti ali zbora občanov krajevnih skupnosti razpusti svet krajevnih skupnosti in razpiše predčasne volitve:

- če se po najmanj trikratnem sklicu ne sestane,
- če ne izvršuje nalog, ki so mu v skladu s tem statutom zaupane oziroma jih izvršuje v nasprotju z zakonom, predpisi in splošnimi akti občine.

(2) Občinski svet lahko s spremembo statuta tudi ukine krajevno skupnost, če ugotovi, da svet krajevnih skupnosti ne opravlja svojih nalog, da ni kandidatov za člane sveta oziroma da občani na njenem območju nimajo interesa za opravljanje nalog krajevnih skupnosti v skladu s tem statutom.

V. NEPOSREDNO SODELOVANJE OBČANOV PRI ODLOČANJU V OBČINI

78. člen

Oblike neposrednega sodelovanja občanov pri odločanju v občini so: zbor občanov, referendum in ljudska iniciativa.

5.1. Zbor občanov

79. člen

(1) Občani na zboru občanov:

- obravnavajo pobude in predloge za spremembo območja občine, njenega imena ali sedeža ter dajejo pobude v zvezi s tem in oblikujejo mnenja,
- obravnavajo predloge in pobude za sodelovanje in povezovanje z drugimi občinami v širše samoupravne lokalne skupnosti,
- obravnavajo pobude in predloge za ustanovitev ali ukinitvev ožjih delov občine oziroma za spremembo njihovih območij,
- predlagajo, obravnavajo in oblikujejo stališča o spremembah območij naselij, imen naselij ter imen ulic,
- opravljajo naloge zborov volivcev v skladu z zakonom,
- dajejo predloge občinskemu organu v zvezi s pripravo programov razvoja občine, gospodarjenja s prostorom ter varovanja življenjskega okolja,
- oblikujejo stališča v zvezi z večjimi posegi v prostor, kot so gradnja avtocest, energetskih objektov, odlagališč odpadkov in nevarnih stvari,
- obravnavajo in oblikujejo mnenja, stališča ter odločajo o zadevah, za katere je tako določeno z zakonom, s tem statutom ali odlokom občine ter o zadevah, za katere tako sklene občinski svet ali župan.

(2) Odločitve, predloge, pobude, stališča in mnenja zbora občanov so občinski organi, v katerih pristojnost posamezna zadeva spada, dolžni obravnavati in pri izvajanju svojih nalog upoštevati. Če pristojni občinski organ meni, da predlogov, pobud, stališč, mnenj in odločitev zbora občanov ni mogoče upoštevati, je občanom dolžan na primeren način in v primernem roku svoje mnenje predstaviti in utemeljiti.

80. člen

(1) Zbor občanov se lahko skliče za vso občino, za eno ali več krajevnih skupnosti, za posamezno naselje ali zaselek.

(2) Zbor občanov skliče župan na lastno pobudo ali na pobudo občinskega sveta ali sveta krajevnih skupnosti.

(3) Župan mora sklicati zbor občanov za vso občino na zahtevo najmanj 5 odstotkov volivcev v občini, zbor občanov v krajevni skupnosti pa na zahtevo najmanj 2,5 odstotkov volivcev v tej skupnosti.

(4) Zahteva volivcev za sklic zbora občanov mora vsebovati pisno obrazložen predlog zadeve, ki naj jo zbor obravnava. Zahtevi je treba priložiti seznam volivcev, ki so zahtevo podprli. Seznam mora vsebovati ime in priimek volivca, datum rojstva in naslov stalnega prebivališča ter njihove podpise. Župan lahko zahtevo s sklepom zavrne, če ugotovi, da zahteve ni podprlo zadostno število volivcev. Slep z obrazložitvijo se vroči pobudniku zahteve ali prvemu podpisanemu volivcu na seznamu. Župan skliče zbor občanov najkasneje v tridesetih dneh po prejemu pravilno vložene zahteve.

81. člen

(1) Sklic zbora občanov mora vsebovati območje, za katerega se sklicuje zbor občanov, kraj in čas zbora občanov ter predlog dnevnega reda.

(2) Sklic zbora volivcev je treba objaviti na krajevno običajen način.

82. člen

(1) Zbor občanov vodi župan ali od njega pooblaščen podžupan. Župan lahko zboru občanov predlaga imenovanje predsedstva zbora, ki naj zbor vodi.

(2) Zbor občanov veljavno sprejema svoje odločitve, predloge, pobude, stališča in mnenja, če na zboru sodeluje najmanj pet odstotkov volivcev z območja občine, za katero je zbor sklican. Odločitev zbora občanov je sprejeta, če zanjo glasuje najmanj polovica volivcev, ki sodelujejo na zboru.

(3) Javni uslužbenec občinske uprave, ki ga določi direktor občinske uprave, ugotovi sklepčnost zbora občanov, koliko volivcev je glasovalo za njegove odločitve ter vodi zapisnik o odločitvah zbora. Z zapisnikom zbora občanov direktor občinske uprave seznanja občinski svet in župana ter ga na krajevno običajen način objavi.

5.2. Referendum o splošnem aktu občine

83. člen

(1) Občani lahko odločajo na referendumu o vprašanjih, ki so vsebina splošnih aktov občine, ki jih sprejema občinski svet, razen o proračunu in zaključnem računu občine ter o splošnih aktih, s katerimi se v skladu z zakonom predpisujejo občinski davki in druge dajatve.

(2) Občinski svet lahko o splošnem aktu iz prejšnjega odstavka razpiše referendum na predlog župana ali člana občinskega sveta.

(3) Občinski svet mora razpisati referendum, če to zahteva najmanj pet odstotkov volivcev v občini in če tako določa zakon ali statut občine.

84. člen

(1) Predlog za razpis referendumu lahko vloži župan ali član občinskega sveta najkasneje v petnajstih dneh po sprejemu splošnega akta občine.

(2) Najkasneje v petnajstih dneh po sprejemu splošnega akta občine je treba občinski svet pisno seznaniti s pobudo volivcem za vložitev zahteve za razpis referendumu.

(3) Če je vložen predlog za razpis referendumu ali je dana pobuda volivcem za vložitev zahteve za razpis referendumu, župan zadrži objavo splošnega akta do odločitve o predlogu ali pobudi oziroma do odločitve na referendumu.

85. člen

(1) Referendum se opravi kot naknadni referendum, na katerem občani potrdijo ali zavrnejo sprejeti splošni akt občine ali njegove posamezne določbe.

(2) Če je splošni akt občine ali njegove posamezne določbe na referendumu potrjen, ga mora župan objaviti skupaj z objavo izida referendumu.

(3) Če je splošni akt občine ali njegove posamezne določbe zavrnjen, se splošni akt ne objavi, dokler se ob upoštevanju volje volivcev ne spremeni.

(4) Odločitev volivcev na referendumu, s katero je bil splošni akt občine zavrnjen ali so bile zavrnjene njegove posamezne določbe, zavezuje občinski svet, ki je splošni akt, o katerem je bil izveden referendum, sprejel, do konca njegovega mandata.



86. člen

- (1) Pobuda volivcem za vložitev zahteve za razpis referenduma o splošnem aktu občine ali njegovih posameznih določbah mora vsebovati že oblikovano zahtevo za razpis referenduma. Zahteva mora vsebovati jasno izraženo vprašanje, ki naj bo predmet referenduma, in obrazložitev.
- (2) Pobudo volivcem za vložitev zahteve za razpis referenduma lahko da vsak volivec, politična stranka v občini ali svet ožjega dela občine. Pobuda mora biti podprta s podpisi najmanj stotih volivcev v občini. Podpore pobudi dajo volivci na seznamu, ki vsebuje osebne podatke podpisnikov: ime in priimek, datum rojstva, naslov stalnega prebivališča.
- (3) Pobudnik o pobudi volivcem za vložitev zahteve za razpis referenduma pisno seznanjati občinski svet in pobudo predloži županu.
- (4) Če župan meni, da pobuda z zahtevo ni oblikovana v skladu s prvim odstavkom tega člena ali je v nasprotju z zakonom in s statutom občine, o tem v osmih dneh po prejemu pobude obvesti pobudnika in ga pozove, da ugotovljeno neskladnost odpravi v osmih dneh. Če pobudnik tega ne stori, se šteje, da pobuda ni bila vložena. Župan o tem nemudoma obvesti pobudnika in občinski svet.
- (5) Pobudnik lahko v osmih dneh po prejemu obvestila iz predhodnega odstavka zahteva, naj odločitev župana preizkusi upravno sodišče.

87. člen

- (1) Volivci dajejo podporo zahtevi za razpis referenduma z osebnim podpisovanjem.
- (2) Župan določi obrazec za podporo z osebnim podpisovanjem, ki vsebuje jasno izraženo zahtevo za razpis referenduma, in rok za zbiranje podpisov.
- (3) Osebno podpisovanje se izvaja pred državnim organom, pristojnim za vodenje evidence volilne pravice.
- (4) Šteje se, da je zahteva za razpis referenduma vložena, če jo je v določenem roku podprlo s svojim podpisom zadostno število volivcev.

88. člen

- (1) Občinski svet razpiše referendum v petnajstih dneh po sprejemu odločitve o predlogu župana ali občinskega svetnika za razpis referenduma oziroma v petnajstih dneh od vložitve zahteve volivcev za razpis referenduma v skladu s četrtem odstavkom prejšnjega člena, razen če v skladu z zakonom zahteva ustavno presojo take zahteve.
- (2) Referendum se izvede najprej trideset in najkasneje petinštirideset dni od dne razpisa, v nedeljo ali drug dela prost dan.
- (3) Z aktom o razpisu referenduma določi občinski svet vrsto referenduma, splošni akt, o katerem se bo odločalo oziroma njegove določbe, o katerih se bo odločalo, besedilo referendumskega vprašanja, o katerem se bo odločalo na referendumu tako, da se bo obkrožilo "ZA" oziroma "PROTI", dan razpisa in dan glasovanja.
- (4) Akt o razpisu referenduma se objavi na način, ki je s tem statutom določen za objavo splošnih aktov občine.
- (5) Petnajst dni pred dnem glasovanja objavi občinska volilna komisija akt o razpisu referenduma v javnih občilih.

89. člen

- (1) Pravico glasovati na referendumu imajo vsi občani, ki imajo pravico voliti člane občinskega sveta.
- (2) Odločitev na referendumu je sprejeta, če zanjo glasuje večina volivcev, ki so glasovali.

90. člen

- (1) Postopek za izvedbo referenduma vodijo organi, ki vodijo lokalne volitve. O ugovoru zaradi nepravilnosti pri delu volilnega odbora odloča občinska volilna komisija.
- (2) Glede glasovanja na referendumu in drugih vprašanih izvedbe referenduma veljajo določbe zakona, ki urejajo referendum in ljudsko iniciativo ter lokalne volitve, v kolikor ni s tem statutom v skladu z zakonom o lokalni samoupravi posamezno vprašanje drugače urejeno.
- (3) Poročilo o izidu glasovanja na referendumu pošlje občinska volilna komisija občinskemu svetu ter ga objavi na način, ki je v statutu občine določen za objavo splošnih aktov občine.



5.3. Svetovalni referendum

91. člen

- (1) Občinski svet lahko pred odločanjem o posameznih vprašanjih iz svoje pristojnosti razpiše svetovalni referendum.
- (2) Svetovalni referendum se razpiše za vso občino ali za njen del.
- (3) Svetovalni referendum se izvede v skladu z določbami tega statuta, ki urejajo referendum o splošnem aktu občine.
- (4) Odločitev volivcev na svetovalnem referendumu ne zavezuje občinskih organov.

5.4. Drugi referendumi

92. člen

- (1) Občani lahko odločajo na referendumu o samoprispevkih in tudi o drugih vprašanjih, če tako določa zakon.
- (2) Referendum iz prejšnjega odstavka se opravi v skladu z določbami tega statuta, če z zakonom, ki določa in ureja referendum, ni drugače določeno.

5.5. Ljudska iniciativa

93. člen

- (1) Najmanj pet odstotkov volivcev v občini lahko zahteva izdajo ali razveljavitev splošnega akta ali druge odločitve iz pristojnosti občinskega sveta oziroma drugih občinskih organov.
- (2) Glede pobude volivcem za vložitev zahteve iz prejšnjega odstavka in postopka s pobudo se primerno uporabljajo določbe zakona in tega statuta, s katerimi je urejen postopek s pobudo volivcem za razpis referendumu o splošnem aktu občine.
- (3) Če se zahteva nanaša na razveljavitev splošnega akta občine ali drugo odločitev občinskega sveta, mora občinski svet obravnavo zahteve uvrstiti na prvo naslednjo sejo, o njej pa odločiti najkasneje v treh mesecih od dne pravilno vložene zahteve.
- (4) Če se zahteva nanaša na odločitve drugih občinskih organov, morajo ti o njej odločiti najkasneje v enem mesecu od dne pravilno vložene zahteve.

94. člen

Sredstva za neposredno sodelovanje občanov pri odločanju v občini na zbora občanov in referendumih ter njihovo izvedbo se zagotovijo v občinskem proračunu.

VI. OBČINSKE JAVNE SLUŽBE

95. člen

- (1) Občina zagotavlja opravljanje javnih služb, ki jih sama določi, in javnih služb, za katere je tako določeno z zakonom.
- (2) Opravljanje javnih služb zagotavlja občina:
 - neposredno v okviru občinske uprave,
 - z ustanavljanjem javnih zavodov in javnih podjetij,
 - z dajanjem koncesij,
 - z obliko javno zasebnega partnerstva.

96. člen

- (1) Na področju družbenih dejavnosti zagotavlja občina javne službe za izvajanje naslednjih dejavnosti:
 - osnovnošolsko izobraževanje,
 - predšolska vzgoja in varstvo otrok,
 - osnovno zdravstvo in lekarna,
 - pomoč družini in posamezniku ter
 - knjižničarstvo.



(2) Občina lahko zagotavlja javne službe tudi na drugih področjih, zlasti na področju glasbene vzgoje, izobraževanja odraslih, kulture, športa in drugih dejavnosti s katerimi se zagotavljajo javne potrebe.

97. člen

Občina lahko skupaj z drugimi občinami zaradi gospodarnega in učinkovitejšega zagotavljanja javnih služb ustanovi skupno pravno osebo javnega prava za izvajanje javne službe.

98. člen

(1) Na področju gospodarskih javnih služb občina zagotavlja:

- oskrbo s pitno vodo,
- ravnanje s komunalnimi odpadki in odlaganje ostankov komunalnih odpadkov,
- odvajanje in čiščenje odpadnih in padavinskih voda,
- javno snago in čiščenje javnih površin,
- urejanje javnih poti, površin za ceste in zelenih površin,
- gospodarjenje s stavbnimi zemljišči,
- vzdrževanje občinskih javnih cest in na drugih področjih, če tako določa zakon.

99. člen

Občina lahko določi kot gospodarsko javno službo tudi druge dejavnosti, ki so pogoj za izvrševanje nalog iz njene pristojnosti ali so takšne dejavnosti pogoj za izvrševanje gospodarskih, socialnih ali ekoloških funkcij občine.

100. člen

Pravne osebe javnega prava, ki izvajajo občinske javne službe, ustanavlja občina z odlokom ob upoštevanju pogojev določenih z zakonom.

101. člen

Občina lahko zaradi gospodarnega in učinkovitega zagotavljanja dejavnosti gospodarskih javnih služb ustanovi v okviru zaokroženih oskrbovalnih sistemov skupaj z drugimi občinami skupno pravno osebo javnega prava za izvajanje občinskih javnih služb.

102. člen

(1) Za izvrševanje ustanoviteljskih pravic v skupnih pravnih osebah javnega prava, ki so ustanovljene za območje dveh ali več občin, občinski sveti občin ustanoviteljic ustanovijo skupni organ, ki ga sestavljajo župani občin ustanoviteljic.

(2) V aktu o ustanovitvi skupnega organa se določijo njegove naloge, organizacija dela in način sprejemanja odločitev, način financiranja in delitve stroškov za delo skupnega organa.

103. člen

Občina mora zagotoviti izvajanje tistih javnih služb, ki so po zakonu obvezne.

VII. PREMOŽENJE IN FINANCIRANJE OBČINE

104. člen

(1) Premoženje občine sestavljajo nepremične in premične stvari v lasti občine, denarna sredstva in pravice.

(2) Občina mora s premoženjem gospodariti kot dober gospodar.

(3) Za odločanje o odtujitvi in pridobitvi premoženja občine je pristojen občinski svet. Občinski svet na predlog župana sprejme letni program prodaje občinskega finančnega in stvarnega premoženja ter letni program nabav in gradenj. Sprejeti letni program prodaje izvršuje župan.

(4) Odprodaja ali zamenjava nepremičnin in premičnin v lasti občine se izvede po postopku in na način, ki ga določa zakon in predpisi, ki veljajo za odprodajo in zamenjavo državnega premoženja.

(5) Za neodplačno pridobitev premoženja je treba predhodno pridobiti soglasje občinskega sveta, če bi takšno premoženje povzročilo večje stroške ali če je pridobitev povezana s pogoji, ki pomenijo obveznost občine.

105. člen

(1) Občina pridobiva prihodke iz lastnih virov, davkov, taks, pristojbin in drugih dajatev v skladu z zakonom.

(2) Občina je pod pogoji, določenimi z zakonom upravičena do sredstev finančne izravnave in drugih sredstev sofinanciranja iz državnega proračuna.

106. člen

(1) Prihodki in drugi prejemki ter odhodki in drugi izdatki občine so zajeti v proračunu občine, ki ga sprejme občinski svet po postopku, določenem v poslovniku občinskega sveta.

(2) Občinski svet mora sprejeti proračun občine v roku, ki omogoča njegovo uveljavitev s 1. januarjem leta, za katerega se sprejema.

(3) Za pripravo in predložitev proračuna občine občinskemu svetu v sprejem je odgovoren župan.

(4) Predlogi za povečanje izdatkov proračuna morajo vsebovati predlog za povečanje prejemkov proračuna ali za zmanjšanje drugih izdatkov v isti višini, pri čemer povečani izdatki ne smejo biti v breme proračunske rezerve, splošne proračunske rezervacije ali v breme dodatnega zadolževanja.

107. člen

(1) Proračun občine sestavljajo splošni del, posebni del in načrt razvojnih programov.

(2) Splošni del proračuna sestavljajo skupna bilanca prihodkov in odhodkov, račun finančnih terjatev in naložb ter račun financiranja.

(3) Posebni del proračuna sestavljajo finančni načrti neposrednih uporabnikov proračuna občine.

(4) Načrt razvojnih programov sestavljajo letni načrti razvojnih programov neposrednih uporabnikov proračuna občine, ki so opredeljeni z dokumenti dolgoročnega načrtovanja.

108. člen

(1) Za izvrševanje proračuna je odgovoren župan.

(2) V okviru izvrševanja proračuna ima župan pooblastila, določena z zakonom, predpisi, izdanimi na podlagi zakona, odlokom o proračunu občine ali drugimi splošnim aktom občine.

(3) Župan mora zagotoviti izvajanje nalog notranjega finančnega nadzora v skladu z zakonom in predpisom ministra, pristojnega za finance, izdanim na podlagi zakona.

(4) Župan je odredbodajalec za sredstva proračuna. Za izvrševanje proračuna občine lahko župan pooblasti podžupana in posamezne javne uslužbenke občinske uprave.

(5) Župan poroča občinskemu svetu o izvrševanju proračuna v prvem polletju tekočega leta v mesecu juliju. Poročilo mora vsebovati podatke in informacije, določene z zakonom.

109. člen

(1) Proračun občine se sprejme z odlokom o proračunu občine, rebalans proračuna pa z odlokom o spremembi proračuna.

(2) Odlok o proračunu občine določa tudi ukrepe za zagotavljanje likvidnosti proračuna, prerazporejanje sredstev, začasno zadržanje izvrševanja proračuna, ukrepe za zagotavljanje proračunskega ravnovesja ter druge ukrepe in posebna pooblastila za izvrševanje proračuna.

(3) V odloku o proračunu se določi obseg zadolževanja proračuna in obseg predvidenih poroštev ter drugi elementi, ki jih določa zakon.

(4) Rebalans proračuna predlaga župan, če se med izvajanjem ne more uravnovesiti proračuna občine.

110. člen

(1) Če proračun občine ni sprejet pred začetkom leta, na katero se nanaša, se financiranje občine začasno nadaljuje na podlagi proračuna za preteklo leto in za iste programe kot v preteklem letu.

(2) Župan sprejme sklep o začasnem financiranju v skladu z zakonom. Sklep velja največ tri mesece in se lahko na županov predlog s sklepom občinskega sveta podaljša še za tri mesece.

111. člen

Sredstva proračuna občine se smejo uporabljati, če so izpolnjeni vsi z zakonom ali drugim aktom, določeni pogoji, le za namene in v višini, določeni s proračunom.



112. člen

(1) Proračunskih sredstev ni mogoče prerazporejati, razen pod pogoji in na način, določen z zakonom ali odlokom o proračunu občine.

(2) Če se med letom spremeni delovno področje proračunskega uporabnika, župan sorazmerno poveča ali zmanjša obseg sredstev za njegovo delo oziroma, če se uporabnik ukine in njegovega dela ne prevzame drug uporabnik proračuna, na katerega se sredstva prerazporedijo, prenese sredstva v proračunsko rezervo.

(3) Župan mora o izvršenih prerazporeditvah v prvem polletju tekočega leta poročati občinskemu svetu v mesecu juliju.

113. člen

(1) Po preteku leta, za katero je bil sprejet proračun, pripravi župan predlog zaključnega računa proračuna in ga predloži občinskemu svetu v sprejem.

(2) O sprejetju zaključnega računa proračuna obvesti župan ministrstvo, pristojno za finance v 30 dneh po sprejemu.

114. člen

Občina se lahko dolgoročno zadolži za investicije, ki jih sprejme občinski svet, v skladu s pogoji, določenimi z zakonom.

115. člen

(1) Javna podjetja in javni zavodi, katerih ustanoviteljica je občina, se lahko zadolžujejo in izdajajo poroštvo samo, če je to dovoljeno z zakonom in pod pogoji, ki jih določi občinski svet. Soglasje izda župan.

(2) O poroštvih za izpolnitev obveznosti javnih podjetij in javnih zavodov, katerih ustanoviteljica je občina, odloča na predlog župana občinski svet.

116. člen

(1) Finančno poslovanje občine izvršuje finančno - računovodska služba v okviru občinske uprave ali skupnega organa občinske uprave.

(2) Opravljanje posameznih nalog finančno - računovodske službe ali notranjega finančnega nadzora sme župan naročiti pri izvajalcu, ki izpolnjuje pogoje strokovnosti oziroma pogoje, predpisane z zakonom in podzakonskimi predpisi.

117. člen

Nabavo blaga, nabavo storitev ter oddajo gradbenih del izvaja župan občine v skladu s predpisi, ki urejajo javno naročanje.

VIII. SPLOŠNI IN POSAMIČNI AKTI OBČINE

8.1. Splošni akti občine

118. člen

(1) Splošni akti občine so statut, poslovnik občinskega sveta, odloki in pravilniki.

(2) Občinski svet sprejema kot splošne akte tudi prostorske in druge načrte razvoja občine, občinski proračun in zaključni račun, ki sta posebni vrsti splošnih aktov.

(3) Kadar ne odloči z drugim aktom, sprejme občinski svet sklep, ki je lahko splošni ali posamični akt.

(4) Postopek za sprejem splošnih aktov občine ureja poslovnik občinskega sveta.

119. člen

(1) Statut je temeljni splošni akt občine, ki ga sprejme občinski svet z dvotretjinsko večino glasov vseh članov občinskega sveta.

(2) Statut se sprejme po enakem postopku, kot je predpisan za sprejem odloka.

120. člen

S poslovnikom, ki ga sprejme občinski svet z dvotretjinsko večino glasov navzočih članov, se uredi organizacija in način dela občinskega sveta ter uresničevanje pravic in dolžnosti članov občinskega sveta.

121. člen

(1) Z odlokom ureja občina na splošen način zadeve iz svoje pristojnosti, ustanavlja organe občinske uprave in določa način njihovega dela ter ustanavlja javne službe.

(2) Z odlokom ureja občina tudi zadeve iz prenesene pristojnosti, kadar je tako določeno z zakonom.

122. člen

S pravilnikom se razčlenijo posamezne določbe statuta ali odloka v procesu njihovega izvrševanja.

123. člen

(1) Statut, odloki in drugi predpisi občine morajo biti objavljeni v uradnem glasilu občine in pričnejo veljati petnajsti dan po objavi, če ni v njih drugače določeno.

(2) V uradnem glasilu občine ali drugem javnem glasilu se objavljajo tudi drugi akti, za katere tako določi občinski svet.

8.2. Posamični akti občine

124. člen

(1) Posamični akti občine so odločbe in sklepi.

(2) S posamičnimi akti odloča občina o upravnih stvareh iz lastne pristojnosti in iz prenesene državne pristojnosti.

125. člen

(1) O pritožbah zoper posamične akte, ki jih izdajo organi občinske uprave v upravnem postopku, odloča na drugi stopnji župan, če ni za posamezne primere z zakonom drugače določeno.

(2) O pritožbah zoper posamične akte izdane v upravnih zadevah iz prenesene državne pristojnosti odloča državni organ, ki ga določi zakon.

(3) O zakonitosti dokončnih posamičnih aktov občinskih organov odloča v upravnem sporu pristojno sodišče.

IX. VARSTVO OBČINE IN PRAVIC POSAMEZNIKOV IN ORGANIZACIJ

126. člen

Občinski svet ali župan lahko vloži zahtevo za presojo ustavnosti in zakonitosti predpisov države, s katerimi se posega v ustavni položaj in v pravice občine.

127. člen

Občinski svet ali župan lahko začeta pred ustavnim sodiščem spor o pristojnosti, če državni zbor ali vlada s svojimi predpisi urejata razmerja, ki so po ustavi in zakonih v pristojnosti občine. Enako lahko postopa, če pokrajina ali druga občina posega v njeno pristojnost.

128. člen

(1) Župan lahko kot stranka v upravnem sporu spodbija konkretne upravne akte in ukrepe, s katerimi državni organi izvršujejo oblastni nadzor. Upravni spor lahko sproži tudi če osebe javnega in zasebnega prava z dokončnimi upravnimi akti uveljavljajo pravice na škodo javnih koristi občine.

(2) Župan mora od pristojnih državnih organov zahtevati, da je občina obveščena o vsakem upravnem postopku, v katerem pristojni državni organ odloča na podlagi predpisov občine. Ta organ mora občino pisno obvestiti o začetku upravnega postopka v osmih dneh.



129. člen

Župan lahko vstopi v upravni ali sodni postopek kot stranka ali kot stranski intervenient, če bi lahko bile v teh postopkih oziroma če so z že izdanimi akti prizadete pravice in koristi občine, določene z ustavo in zakoni.

130. člen

Delovna telesa so dolžna za potrebe občinskega sveta oblikovati mnenje glede pripravljajočih se predpisov, ki se tičejo koristi občine. Na tej podlagi oblikuje občinski svet svoje mnenje, ki ga pošlje državnemu zboru.

X. NADZOR NAD ZAKONITOSTJO DELA

131. člen

(1) Vsako ministrstvo na svojem področju nadzoruje zakonitost splošnih in posamičnih aktov, ki jih iz svoje izvirne pristojnosti izdajajo župan, občinski svet in pooblaščen delavci občinske uprave.

(2) Ministrstvo mora zaradi opravljanja nadzorstva nad zakonitostjo dela organov občin zagotoviti ustrezno sodelovanje, medsebojno obveščanje in strokovno pomoč organom občin.

(3) V zadevah, ki jih na organe občine prenese država, opravljajo pristojna ministrstva tudi nadzorstvo nad primernostjo in strokovnostjo njihovega dela.

(4) Pri izvajanju nadzorstva po prejšnjem odstavku lahko pristojno ministrstvo predpiše organizacijo služb za izvajanje nalog iz državne pristojnosti in pogoje za opravljanje nalog na teh delovnih mestih ter daje obvezna navodila za opravljanje nalog iz državne pristojnosti.

XI. PREHODNE IN KONČNE DOLOČBE

132. člen

Z uveljavitvijo statuta ostanejo v veljavi vsi akti, ki jih je sprejel občinski svet pred uveljavitvijo statuta in niso v nasprotju z zakoni, drugimi predpisi in tem statutom.

133. člen

Občinski svet Občine Logatec je dolžan najkasneje v roku 4 mesecev preoblikovati delovna telesa, določena v 25. členu tega statuta in v istem roku sprejeti poslovnik.

134. člen

Z dnem uveljavitve tega statuta preneha veljati Statut občine Logatec (LN 5/99).

135. člen

Ta statut začne veljati petnajsti dan po objavi v Logaških novicah.

Štev.: 007-9/2008-9

Datum: 20.06.2008

ŽUPAN
OBČINE LOGATEC
Janez NAGODE I.r.



Na podlagi 10. člena Zakona o lokalni samoupravi (Uradni list RS, št. 97/07 UPB-2, 14/07 ZSPDPO, 27/08 odl-US) in 8. člena Statuta Občine Logatec (LN, št. 5/99), je Občinski svet na svoji 16. redni seji, dne 20.06.2008, sprejel

ODLOK O GRBU IN ZASTAVI OBČINE LOGATEC

I. SPLOŠNE DOLOČBE

1. člen

Ta odlok ureja grb in zastavo Občine Logatec ter njuno uporabo.

2. člen

1) Grb Občine Logatec se sme uporabljati le v obliki in z vsebino, ki sta določeni v tem odloku, ter na način, ki je določen s tem odlokom.

2) Grb se uporablja v barvni, črno-beli, črtni ali reliefni upodobitvi, lahko pa se upodobi tudi v drugih grafičnih tehnikah.

3) Grb se lahko uporablja tudi v odlitku.

3. člen

1) Zastava Občine Logatec se sme uporabljati le v obliki in z vsebino, ki sta določeni v tem odloku, ter na način, ki je določen s tem odlokom.

2) Zastavo se uporablja samo v barvni obliki.

3) Zastava za izobešanje je iz blaga, ki ne sme biti prosojno.

4. člen

1) Geometrijska, likovna ter barvna pravila za oblikovanje grba in zastave Občine Logatec so sestavni del tega odloka.

2) Izvirnike upodobitev grba in zastave ter matrice za njihovo upodobitev hrani Občina Logatec.

5. člen

1) Grba in zastave ni dovoljeno uporabljati, če so poškodovani ali po zunanosti neprimerni za uporabo.

2) Grba in zastave ni dovoljeno uporabljati v nasprotju z javnim redom ali tako, da se krši ugled Občine Logatec.

3) Grba in zastave ter njihovih sestavnih delov se ne sme zavarovati ali uporabljati niti kot blagovno znamko za označevanje blaga ali storitev niti kot znak različnih prireditev niti kot model oziroma vzorec za različne druge namene.



II. GRB

6. člen

Blazon:

grb Občine Logatec je upodobljen na rdečem ščitu poznogotskega stila sanitske oblike, od katerega je srebrna glava ščita ločena s cinastim rezom šestih (6) cin; v drugem polju ščita lebdi zlato kolo vprežnega voza z desetimi (10) naperami. Zlati trak, ki ga nosi ščit na svojih zunanjih robovih, lahko služi le kot grbovni okras.

7. člen

Grb se uporablja:

- v pečatih, stampiljkah in v vseh oznakah občinskih organov in krajevnih skupnosti na območju občine Logatec;
- v prostorih in na poslopju sedeža Občine Logatec, na sejah občinskega sveta, na listinah, čestitkah, vizitkah in podobnih uradnih izkazih in dokumentih, ki jih uporabljajo občinski organi, občinska uprava in krajevne skupnosti oziroma za predstavljanje po občini pooblaščenih oseb;
- ob svečanih priložnostih in na vseh uradnih priznanjih Občine Logatec, kot so plakete, tabelna priznanja, kipci itd;
- v drugih primerih pod pogoji tega odloka.

8. člen

1) Grb se lahko uporablja:

- ob predstavljanju Občine Logatec v zadevah regijskega in mednarodnega sodelovanja ter ob srečanjih lokalnih skupnosti in njihovih organizacij doma in v tujini, na katerih se Občina Logatec predstavlja oziroma katerih se udeležuje, v skladu s pravili in običaji takih srečanj;
- ob predstavljanju Občine Logatec v protokolarnih zadevah;
- kot element celostne grafične podobe pravne osebe, katere ustanovitelj ali soustanovitelj ali večinski lastnik je Občina Logatec, če opravlja javno službo ali je nosilec javnih pooblastil Občine Logatec.

2) O uporabi grba iz prejšnjega odstavka tega člena v primeru dvoma odloči župan.

9. člen

1) Ko se grb uporablja poleg drugega grba lokalne skupnosti, mora biti, gledano od spredaj, vselej na levi strani.

2) Če se grb Občine Logatec uporablja z več grbi tujih ali domačih lokalnih skupnosti, njim ustreznimi znaki organizacij ali z drugimi podobnimi znamenji, je grb Občine Logatec:

- če so grbi razvrščeni v polkrogu – v sredini polkroga;
- če so grbi in znaki razvrščeni v koloni – na čelu kolone;
- če so grbi in znaki razvrščeni v vrsto – na prvem mestu oz. gledano od spredaj, na levi strani;
- če so grbi in znaki razvrščeni v skupine – na čelu skupine.

3) Za uporabo grba Občine Logatec skupaj z grbom Republike Slovenije je potrebno ravnati po določilih zakona, ki ureja grb, zastavo ter himno Republike Slovenije.

III. ZASTAVA**10. člen**

Opis zastave:

rdeče-bela zastava Občine Logatec je krojema v razmerju »h« proti »l« = 1 : 2,5, oziroma ena proti dve celi in pet desetini s tem, da je ruta vertikalno deljena na dva dela: na prvem drogovnem kvadratu v rdeči barvi je upodobljen atribut iz občinskega grba, rumeno kolo vprežnega voza z desetimi naperami; atribut ne sme biti manjši od 7/10 (sedem desetin) višine rute in ne večji od 9/10 (devet desetin) iste višine. Preostali vetni del zastavine rute, navedeno od zgoraj navzdol, je horizontalno, tretjinsko deljen na rdečo, belo in rdečo barvno progno.

11. člen

Zastava Občine Logatec je skupaj z zastavo Republike Slovenije in zastavo Evropske unije stalno izobešena na stavbi, kjer je sedež Občine Logatec, v uradnih prostorih župana in v prostoru, kjer in kadar zaseda občinski svet, lahko pa je stalno izobešena tudi na stavbah organov občinske uprave in krajevnih skupnosti.

12. člen

1) Zastava Občine Logatec je stalno izobešena na ali ob poslopih, kjer je sedež vrtca in osnovnih šol, katerih ustanoviteljica je Občina Logatec, lahko pa je stalno izobešena tudi na ali ob stavbah, kjer je sedež drugih organizacij, katerih ustanoviteljica je Občina Logatec.

2) Zastava Občine Logatec se v obliki namizne zastavice uporablja v prostorih župana, podžupanov, direktorja občinske uprave in predstojnikov organov v sestavi občinske uprave.

13. člen

1) Zastava Občine Logatec se skupaj z zastavo Republike Slovenije in zastavo Evropske unije izobesi na stavbah, v katerih so uradni prostori Občine Logatec in prostori krajevnih skupnosti:

- ob praznikih Občine Logatec in
- ob državnih praznikih.

2) Zastava se ob praznikih iz prvega odstavka tega člena lahko izobesi tudi na drugih javnih objektih, na stanovanjskih hišah ter na drugih primernih javnih mestih.

3) Vse osebe javnega prava, katerih ustanoviteljica je Občina Logatec, izobesijo zastavo Občine Logatec v vseh primerih, ko izobesijo zastavo Republike Slovenije.

4) Zastava je izobešena ves čas dogodka.

14. člen

1) Zastava se lahko izobesi:

- ob predstavljanju Občine Logatec v zadevah regijskega in mednarodnega sodelovanja ter ob srečanjih lokalnih skupnosti in njihovih organizacij doma in v tujini, na katerih se Občina Logatec predstavlja oziroma katerih se udeležuje, v skladu s pravili in običaji takih srečanj;
- ob predstavljanju Občine Logatec v protokolarnih zadevah;
- v drugih podobnih primerih, če uporaba zastave ni v nasprotju s tem odlokom.

2) O uporabi zastave iz prejšnjega odstavka tega člena v primeru dvoma odloči župan.



15. člen

- 1) Ko je zastava Občine Logatec izobešena poleg kakšne druge zastave, mora biti, gledano od spredaj, vselej na levi strani.
- 2) Ko je zastava Občine Logatec izobešena skupaj z dvema drugima zastavama, mora biti zastava Občine Logatec v sredini.
- 3) Ko je zastava Občine Logatec izobešena skupaj z več drugimi zastavami, je zastava Občine Logatec:
 - če so zastave razvrščene v krogu - v sredini kroga tako, da jo je razločno videti;
 - če so zastave razvrščene v polkrogu - v sredini polkroga;
 - če so zastave razvrščene v koloni - na čelu kolone;
 - če so zastave razvrščene v vrsti - na prvem mestu v vrsti oziroma, gledano od spredaj, na levi strani;
 - če so zastave razporejene v skupini - na čelu skupine.
- 4) Ko je zastava Občine Logatec izobešena skupaj z dvema ali več zastavami (lahko tudi na prekrizanih drogovich), mora biti, gledano od spredaj, drog z zastavo Občine Logatec (oziroma vrh droga z zastavo) postavljen na desno pred druge zastave.
- 5) Določbe o izobešanju veljajo le za izobešanje zastav na območju občine Logatec.
- 6) Ko se zastava izobeša skupaj z zastavo Republike Slovenije, veljajo za način izobešanja določbe zakona, ki ureja grb, zastavo ter himno Republike Slovenije.

16. člen

Zastave ni dovoljeno uporabljati, če je poškodovana, obledelih barv, strgana, zmečkana ali umazana, ter na način, ki je v nasprotju z javnim redom ali tako, da krši ugled Občine Logatec.

IV. POSEBNA UPORABA GRBA IN ZASTAVE OBČINE LOGATEC

17. člen

- 1) Grb in zastavo Občine Logatec se lahko uporablja ob srečanjih, športnih, kulturnih in drugih prireditvah, tekmovanjih in javnih shodih (v nadaljevanju: prireditve), če je:
 - Občina Logatec ustanovitelj ali soustanovitelj organizatorja prireditve,
 - Občina Logatec ustanovitelj ali soustanovitelj udeleženca prireditve.
- 2) Grb in zastavo Občine Logatec se v primerih iz prejšnjega odstavka tega člena uporabi na predstavitevnih materialih organizatorja oziroma udeleženca prireditve.

18. člen

Uporaba grba Občine Logatec se lahko dovoli pravni osebi, ki ima sedež na območju Občine Logatec, in sicer:

- v znaku,
- v priznanjih, ki jih podeljuje,
- na spominskih darilih in značkah.

19. člen

- 1) Za uporabo grba in zastave Občine Logatec v primerih iz 15. in 16. člena tega odloka je potrebno pridobiti dovoljenje, ki ga izda občinska uprava.



2) Prošnji za uporabo grba in zastave Občine Logatec mora prosilec iz 15. člena tega odloka priložiti dokumentacijo, iz katere je razviden naslov in namen prireditve, njena lokacija in trajanje ter tehnični in grafični podatki o uporabi grba in zastave Občine Logatec.

3) Prošnji za pridobitev dovoljenja za uporabo grba Občine Logatec mora prosilec iz 16. člena tega odloka predložiti dokumentacijo s tehničnimi in grafičnimi podatki o uporabi grba Občine Logatec ter kratko predstavitev namena uporabe grba Občine Logatec.

4) V dovoljenju se določijo pogoji in načini, pod katerimi se dovoli uporaba grba in zastave Občine Logatec, omeji uporaba za določen namen in določi rok, v katerem je uporaba dovoljena.

5) O pritožbi zoper odločbo iz prvega odstavka tega člena odloča župan.

20. člen

1) Dovoljenje o uporabi grba in zastave Občine Logatec preneha veljati:

- če se odvzame;
- če se upravičenec pisno odpove uporabi grba in zastave Občine Logatec.

2) Dovoljenje se odvzame, če upravičenec grba in zastave Občine Logatec ne uporablja skladno s pogoji in načinom, določenimi v dovoljenju.

21. člen

Evidenco o dovoljenjih, izdanih na podlagi tega odloka, vodi občinska uprava.

V. CELOSTNA GRAFIČNA PODOBA OBČINE LOGATEC

22. člen

1) Vsi dokumenti organov Občine Logatec, občinske uprave in krajevnih skupnosti morajo biti pripravljene tako, da se uporablja grb Občine Logatec v skladu z enotnimi pravili.

2) Grb Občine Logatec, ki ga organi občine Logatec, občinska uprava in krajevne skupnosti občine Logatec uporabljajo na svojih publikacijah, se uporablja v skladu z enotnimi pravili.

3) Župan izda priročnik celostne grafične podobe Občine Logatec, ki vsebuje tudi vzorce uporabe grba Občine Logatec iz prvega odstavka tega člena in vzorce uporabe grba Občine Logatec. Za pripravo priročnika in njegovo posodabljanje je pristojna občinska uprava.

4) Priročnik iz prejšnjega odstavka tega člena ima pravno naravo navodila.

VI. NADZOR

23. člen

Nadzor nad izvajanjem določil tega odloka opravlja Inšpektorat občinske uprave Občine Logatec.



VII. KAZENSKKE DOLOČBE

24. člen

- 1) Z globo 1.400 eurov se kaznuje pravna oseba, če:
 - ravna v nasprotju z določbami 5. člena tega odloka;
 - uporablja grb, razen v primerih iz tretje alineje prvega odstavka 7. člena in prvega odstavka 23. člena tega odloka;
 - uporablja grb ali zastavo ali Logatec brez dovoljenja;
 - uporablja grb ali zastavo Občine Logatec v nasprotju s pogoji in načini, pod katerimi se dovoljuje njihova uporaba.
- 2) Z globo 400 eurov se za prekršek iz prejšnjega odstavka tega člena kaznuje tudi odgovorna oseba pravne osebe.
- 3) Z globo 1.000 eurov se kaznuje samostojni podjetnik posameznik in posameznik, ki samostojno opravlja dejavnost, če:
 - ravna v nasprotju z določbami 5. člena tega odloka;
 - uporablja grb Občine Logatec;
- 4) Z globo 400 eurov se za prekršek iz prejšnjega odstavka tega člena kaznuje tudi odgovorna oseba samostojnega podjetnika posameznika in posameznika, ki samostojno opravlja dejavnost.
- 5) Z globo 400 eurov se kaznuje posameznik, če:
 - ravna v nasprotju z določbami 5. člena tega odloka;
 - uporablja grb in zastavo Občine Logatec.

VIII. PREHODNA IN KONČNA DOLOČBA

25. člen

Župan izda priročnik celostne podobe Občine Logatec najkasneje v roku šestih mesecev po uveljavitvi tega odloka.

26. člen

Ta odlok se objavi v občinskem glasilu Logaške novice in začne veljati 1.1.2009.

Številka: 007-20/2008-1
Logatec, dne 05.05.2008

ŽUPAN
Občine Logatec
Janez NAGODE, l.r.

PRILOGA:

- Geometrijska, likovna ter barvna pravila za oblikovanje grba in zastave Občine Logatec



heraldika

ŠRAFIRNA IZVEDBA GRBA
OBČINE LOGATEC

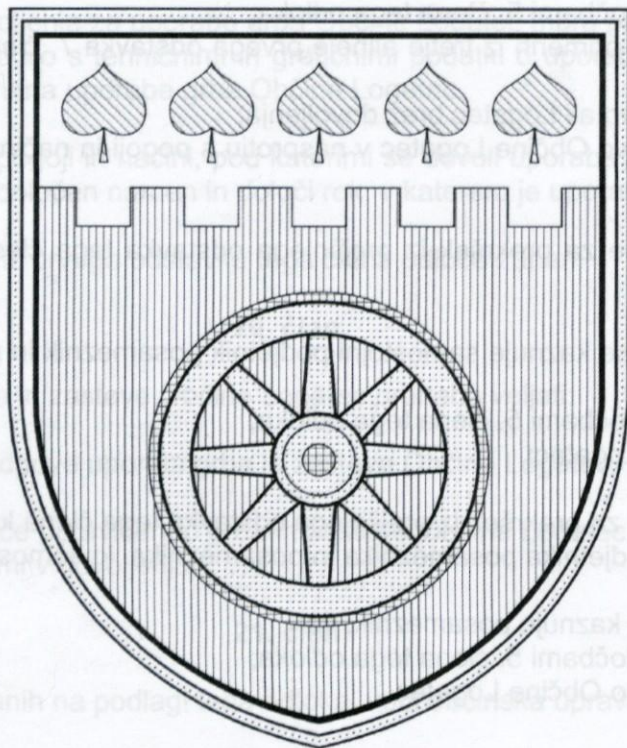

heraldika

IZRIS GRBA
OBČINE LOGATEC

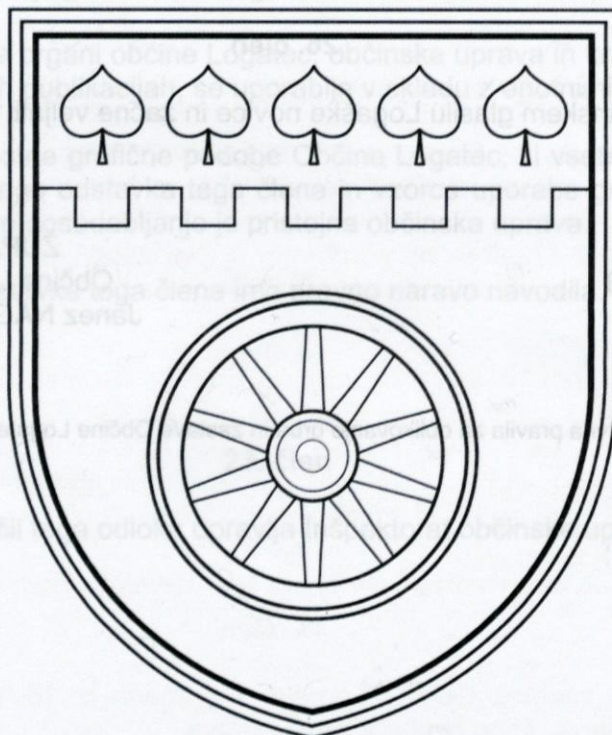



heraldika

ČRNO-BELA IZVEDBA GRBA
OBČINE LOGATEC

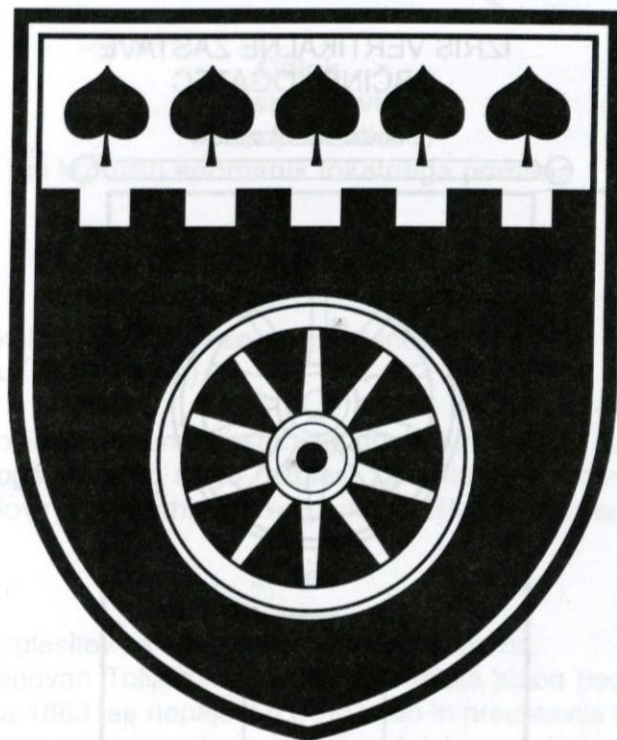

heraldika

IZRIS HORIZONTALNE ZASTAVE
OBČINE LOGATEC

RAZMERJE JE 2,5 : 1

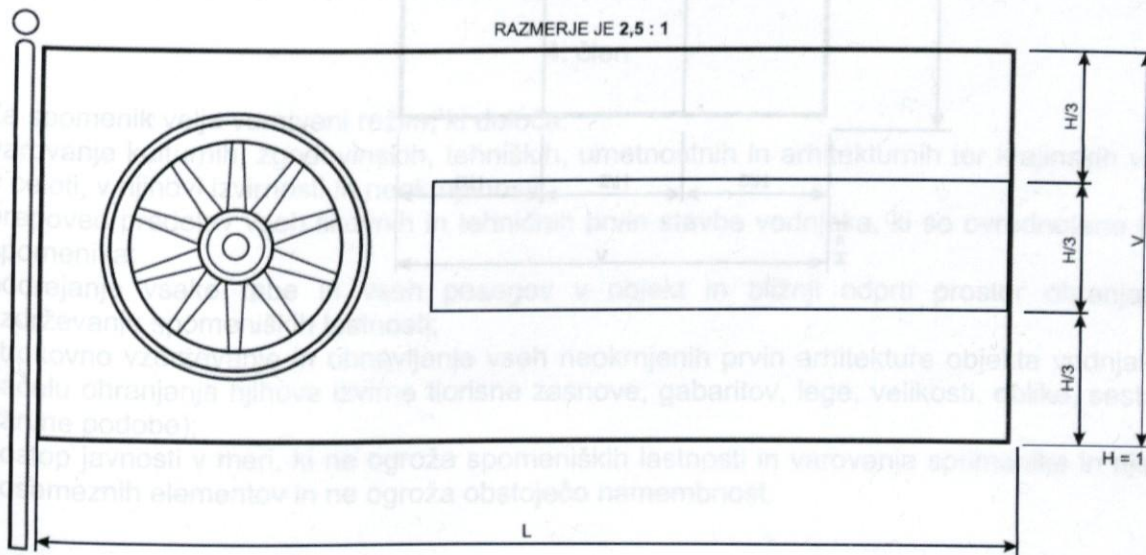



heraldika

IZRIS VERTIKALNE ZASTAVE OBČINE LOGATEC

RAZMERJE JE 2,5 : 1

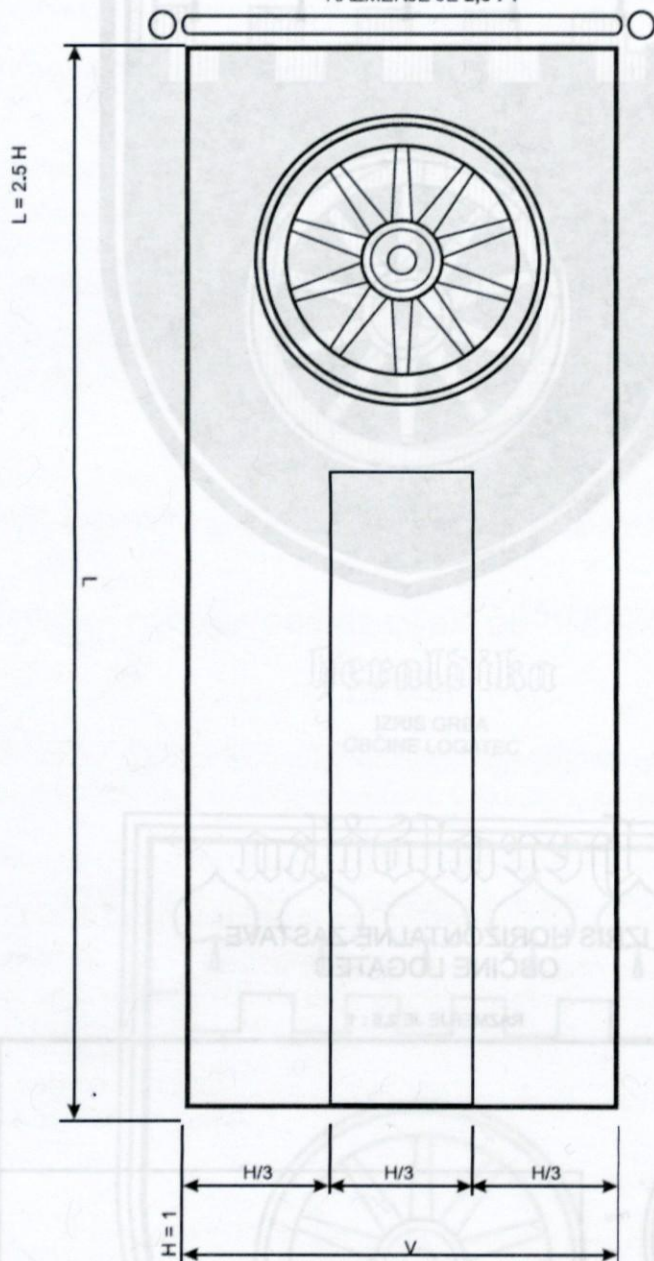



Na podlagi 5., 6., 12. in 13. člena Zakona o varstvu kulturne dediščine (Uradni list RS, št. 16/08), 10. in 18. člena Statuta Občine Logatec (LN, št. 5/99) ter na predlog Javnega zavoda za varstvo kulturne dediščine – enota Ljubljana je Občinski svet občine Logatec na 16. redni seji, dne 20.06.2008, sprejel

**Odlok
o razglasitvi
Tollazzijeve štirne
za kulturni spomenik lokalnega pomena**

1. člen

(1) Za kulturni spomenik lokalnega pomena se razglasi enota dediščine: Logatec – Tollazzijeva štirna (EŠD 17404).

(2) Enota ima zaradi zgodovinskih in umetnostno zgodovinskih vrednot poseben pomen za širše lokalno območje občine Logatec, zato se jo razglasi za kulturni spomenik lokalnega pomena z lastnostmi umetnostnozgodovinskega arhitekturnega in tehniškega spomenika.

2. člen

Lastnosti, ki utemeljujejo razglasitev za spomenik lokalnega pomena: Monumentalni vodnjak, imenovan Tollazzijeva štirna se nahaja južno pod cerkvijo sv. Jožefa na Čevici. Vodnjak, zgrajen leta 1883, se napaja z izvirno vodo in predstavlja s svojim arhitekturnim in likovnim oblikovanjem izjemen primer med gradnjami vodnjakov na širšem logaškem območju. V idejni zasnovi oblikovanja se navezuje na furlanske vzore tovrstnih gradenj in ima kulturno zgodovinske, tehniške, arhitekturne, likovne in krajinske vrednote.

3. člen

(1) Spomenik obsega parcelno številko 1632 - del, k.o. Blekova vas.

(2) Meje spomenika in vplivnega območja spomenika so vrisane na katastrski karti v merilu 1: 2880 in na temeljnem topografskem načrtu v merilu 1: 5000, ki sta sestavni del tega odloka. Izvirnika kart, ki sta sestavni del tega odloka, hrani Zavod za varstvo kulturne dediščine Slovenije, Območna enota Ljubljana (v nadaljevanju ZVKDS, EO Ljubljana).

4. člen

(1) Za spomenik velja varstveni režim, ki določa:

- varovanje kulturnih, zgodovinskih, tehniških, umetnostnih in arhitekturnih ter krajinskih vrednot v celoti, v njihovi izvirnosti in neokrnjenosti;
- prepoved predelav vseh likovnih in tehničnih prvin stavbe vodnjaka, ki so ovrednotene kot del spomenika;
- podrejanje vsake rabe in vseh posegov v objekt in bližnji odprti prostor ohranjanju in vzdrževanju spomeniških lastnosti;
- strokovno vzdrževanje in obnavljanje vseh neokrnjenih prvin arhitekture objekta vodnjaka (po načelu ohranjanja njihove izvirne tlorisne zasnove, gabaritov, lege, velikosti, oblike, sestave in barvne podobe);
- dostop javnosti v meri, ki ne ogroža spomeniških lastnosti in varovanja spomenika in njegovih posameznih elementov in ne ogroža obstoječo namembnost.

(2) Za vplivno območje spomenika velja varstveni režim, ki določa:
 - podrejanje vsake rabe in vseh posegov v vplivni prostor, ohranjanju ter varovanju vedut na objektu.

(3) Spomenik je zavarovan z namenom, da se:
 - ohranijo kulturne, zgodovinske, tehniške, arhitekturne, likovne in krajinske vrednote spomenika;
 - poveča pričevalnost kulturnega spomenika;
 - predstavi kulturne vrednote spomenika in situ in v medijih;
 - spodbudi učno-predstavitveno in znanstveno raziskovalno delo.

5. člen

Za vsak poseg v območje spomenika so potrebni predhodni kulturnovarstveni pogoji in na njihovi podlagi kulturnovarstvena soglasja Javnega zavoda RS za varstvo kulturne dediščine, Območna enota Ljubljana.

6. člen

Nadzor nad izvajanjem tega odloka opravlja Inšpektorat Republike Slovenije za področje kulturne dediščine.

7. člen

Ta odlok začne veljati petnajsti dan po objavi v Logaških novicah.

Številka: 622-11/2008-2
 Datum: 03.06.2008

Janez NAGODE, l.r.
 ŽUPAN OBČINE LOGATEC



Zavod za varstvo kulturne dediščine Slovenije
 Območna enota Ljubljana
 Tržaška 4, Ljubljana

Datum izrisa : 01.04.20078



EŠD 17404

● centroid kulturnega spomenika

K.O. BLEKOVA VAS

Vir podatkov:
 - Strokovne podlage za razglasitev Tollazijevc štirnc v Logatcu za kulturni spomenik lokalnega pomena

Merilo: 1:2880

Vir za kartografsko osnovo:
 - Digitalni katastrski načrt, Gcodeltska uprava Republike Slovenije

Zavod za varstvo kulturne dediščine Slovenije
 Območna enota Ljubljana
 Tržaška 4, Ljubljana

Datum izrisa : 01.04.20078



EŠD 17404

■ centroid kulturnega spomenika

TTN 5 VRHNIKA 44

Vir podatkov:

- Strokovne podlage za razglasitev Tollazijeve štirne v Logatecu za kulturni spomenik lokalnega pomena

Merilo: 1:5000

Vir za kartografsko osnovo:

- Temeljni topografski načrt 1 : 5000, 1 : 10000, Geodetska uprava Republike Slovenije

Logaške novice, Glasilo občine Logatec, 15. julij 2008, letnik XXXIX, št. 7-8



CENIK POKOPALIŠKIH IN POGREBNIH STORITEV

zap. št.	proizvod oz. storitev	merska enota	vrsta cene	cena na dan 31.12. predh. leta	trenutno veljavna cena	Nova cena
1	2	3	4	5	6	7

1 VZDRŽEVANJE POKOPALIŠČA

POKOPALIŠČA V VSEH KS OBČINE LOGATEC:

- enojni grob	kos	15,90	15,90	16,00
- dvojni grob	kos	23,83	23,83	22,00
- večji grob	m ²	4,01	4,01	5,00
- žarna niša v žarnem zidu	kos			8,00

2. POKOPALIŠKE STORITVE V ZVEZI S POGREBNIMI STORITVAMI

- pokopališke storitve v zvezi s pogrebno slovesnostjo	pogreb			120,00
- izkop jame za žarno nišo	kos	103,86	103,86	120,00
- izkop jame za krsto	kos	207,64	207,64	240,00
- odkritje pokrova obstoječe žarne niše	kos			60,00
- prekop posmrtnih ostankov – do 10 let	kos			720,00
- prekop posmrtnih ostankov – nad 10 let	kos			360,00
- prekop žarne školjke	kos			120,00

V primeru izkopov, povezanih s potrebnimi drugimi deli (npr., kamnoseška dela – začasna odstranitev spomenika), se ta dodatna dela obračunajo posebej.

3. POVRAČILO STROŠKOV ZA UREDITEV NOVEGA GROBNEGA POLJA ALI NOVE ŽARNE NIŠE

- grobno polje	kos	112,18	122,18	300,00
- žarna niša v žarnem zidu s ploščo	kos			250,00

4. POGREBNE STORITVE

- prevoz s pogrebnim vozilom	km	0,96	0,96	1,00
- prevoz s tovornim vozilom	km			0,83
- dvig pokojnika s kraja smrti do vozila (voznik in spremljevalec)	kom			70,00
- dodatek za dvig pokojnika s kraja smrti do vozila – klic iz 112 ali 113 (voznik in spremljevalec)	kom			50,00
- urejanje pokojnika (umivanje, česanje, britje, preoblačenje)	kos			80,00
- urejanje pokojnika – klic iz 112 ali 113 (umivanje, česanje, britje, preoblačenje)	kos			120,00
- urejanje pokojnika – nalezljive bolezni (umivanje, česanje, britje, preoblačenje)	kos			400,00
- uporabe mrliške vežice	prvi dan	42,77	42,77	50,00
- uporaba mrliške vežice	dan	30,55	30,55	33,00
- ureditev pogrebnega prostora na domu	kos			70,00
- prenosno ozvočenje	kos	18,36	18,36	19,36
- fiksno ozvočenje				cena je vključena v cen pogreba
- delo v vežici	ura			20

- voznik*****	pogreb	15,86	15,86	35,00
- vodja pogreba*****	pogreb	15,86	15,86	35,00
- grobar*****	pogreb	15,86	15,86	35,00
- spremstvo pri pogrebu*****	pogreb	15,86	15,86	35,00
- zastavonoša	pogreb	15,86	15,86	35,00

5. POGREBNA OPREMA

- krsta s pregrinjalom	**	*	*	
- motiv Jezusova glava	kos			175,00
- motiv zadnja večerja	kos			143,75
- motiv rože	kos			156,25
- leseni križ za krsto				4,50
- žarna školjka:	**	*	*	
- bakrena – brez motiva				
(Menina mod. 1080, 1081 ali podobno)	kos			37,80
- bakrena z motivom	kos			61,60
- žarna niša za 2 žari	kos			44,80
- žarna niša za 4 žare	kos			51,80
- žarna knjiga pliš	kos			7,70
- bela vreča za pokojnika	kos			13,30
- krsta za upepelitev	kos			82,60
- pregrinjalo	kos			25,20
- drugi material za dejavnost	kos	*	*	*
- druge storitve za dejavnost	kos	*	*	*

6. VKLESANJE ČRK NA NAGROBNO PLOŠČO ŽARNE NIŠE

- črka 5 cm	kos			6,50
- črka 4 cm	kos			5,50
- črka 2 cm	kos			4,50
- številka 1,5 cm	kos			4,00
- zvezdica in križ poleg datuma (letnice)	kos			4,50
- srednje zapleten lik vel. do 10/10 cm	kos			30,00

* za material se obračuna max. 18 % manipulativnih stroškov na maloprodajno ceno posameznega dobavitelja, za storitve se obračuna max. 10 % manipulativnih stroškov posameznega izvajalca storitve;

** navedeni so le modeli, ki se uporabljajo najpogosteje za ostale glej*;

*** cena velja za žarne školjke z naslednjimi motivi (dobavitelj Menina): križ s pregrinjalom (model 1320), vrtnice (bakrena – model 1370 in 1460, pločevina-);

**** pokopališča so bila do konca leta 2007 v upravljanju posameznih krajevnih skupnosti, ki so svojim strankam zaračunavale vzdrževanje grobov po navedenih cenah predhodnega leta;

***** merska enota za te storitve je bila pred uvedbo spremembe merska enota »ura«, ker »ura« ni primerljiva z mersko enoto »pogreb«, ni navedene stopnje rasti cen.

Glavni razlogi za spremembo cene: Povečanje stroškov, uvedba dodatnih storitev, sprememba merskih enot, prenos urejanja pokopališč na komunalno podjetje Logatec...

Pogodba za povračilo stroškov za ureditev novega grobnega polja in žarne niše v žarnem zidu s ploščo se sklepa med bodočim lastnikom, Komunalnim podjetjem Logatec in občino Logatec.

Datum začetka uporabe nove cene: Najem grobov in žarne niše za leto 2008 do sprejema novega sklepa Občinskega sveta, ostalo od 1. julija 2008.

ŽUPAN
OBČINE LOGATEC
Janez Nagode, l.r.



RAZPIS

SEMINAR PRAKTIČNE GLEDALIŠKE IGRE (Logatec, september, oktober 2008)

1. del – Začetni seminar 6.- 20. september 2008)
2. del – nadaljevalni seminar 27. september do 11. oktober 2008)

Seminar je namenjen vsem, ki jih zanima dramska igra – tako začetnikom kot tistim, ki že imajo izkušnje z igranjem, profesionalnim in ljubiteljskim igralcem in režiserjem, dijakom in študentom, vodjem dramskih skupin itd.

GLEDALIŠKA IGRA - po sistemu Stanislavskega (Vanja Slapar in Viktor Ljubutin)

Sistem Stanislavskega, v angleško govorečih deželah poznan kot »**Method acting**«, temelji na zavestnem in profesionalnem pristopu k igranju in nudi igralcu, ko ga dodobra osvoji, izjemne možnosti za doseganje ustvarjalnih rezultatov na področju dramske igre. Gre za temeljni sistem igralske tehnike, iz katerega izhajajo praktično vse ostale tehnike in je pra-sistem modernega gledališča. Glavni cilj delavnice gledališke igre bo umetniško prepričljiva podoba odrskega življenja in živ, prepričljiv, verodostojen igralec na odru. S pomočjo vaj in igralskih tehnik bomo spoznavali razliko med gledališčem »prikazovanja« in gledališčem »doživljanja«, poskušali se bomo znebiti klišejev in priti v ustvarjalno stanje. Naučili se bomo, kako se vživeti v vlogo, kako na odru resnično *videti, slišati in čutiti*, kako vzpostaviti stik s partnerjem, spraševali se bomo o razlikah med gledališko in filmsko igro in še mnogo, mnogo drugega. Skušali bomo pridobiti dovolj trdne igralske temelje, da nas viharji, ki nas čakajo na poti našega nadaljnega ustvarjanja, ne bodo mogli več »odpihniti« s prave poti.

»Glavna razlika med igralsko umetnostjo in ostalimi umetnostmi je v tem, da ostali umetniki lahko ustvarjajo takrat, ko so zato razpoloženi – ko dobijo navdih. V nasprotju z njimi pa mora biti igralec na odru gospodar svojega nadiha in ga mora znati priklicati prav v tistem hipu, ko je predstava na sporedu. To je glavna skrivnost naše umetnosti.« (K.S. Stanislavski)

Po sistemu Stanislavskega so poleg gledaliških ustvarjalcev ustvarjali in še ustvarjajo številni legendarni hollywoodski igralci – Stella Adler, Anthony Quinn, Gregory Peck, Marilyn Monroe, Marlon Brando, Al Pacino, Meryl Streep in drugi.

O mentorjih:

Vanja Slapar, igralka, je diplomirala na Ruski akademiji za dramsko umetnost v Moskvi. Nekaj sezon je bila članica ansambla SLG Celje, igrala pa je še v Mestnem gledališču ljubljanskem, Mestnem gledališču Ptuj in gledališču Satirikon. Od leta 1996 dalje se ukvarja s poučevanjem dramske igre, prevaja dramske tekste in besedila s področja gledališke teorije, oblikovala pa je tudi številne vloge v filmski in TV produkciji.

Viktor Ljubutin, igralec in režiser je diplomiral na Ruski akademiji za dramsko umetnost v Moskvi. Podpisal je številne režije v Mestnem gledališču ljubljanskem, Gledališču Satirikon in Mestnem gledališču Ptuj, veliko pa nastopa tudi v slovenskih filmih in nadaljevankah. Prevaja dramske tekste in besedila s področja gledališke teorije, posebej pa se poveča tudi pedagoškemu delu in poučevanju dramske igre in režije.

Delavnice bodo potekale **na sedežu območne izpostave Logatec v dvorani na Notranjski 14, 1370 Logatec**
2 krat po tri zaporedne sobote v septembru in oktobru:

1. del – začetni seminar (15 ur) : 6., 13. in 20. septembra od 10. do 15 ure

Cena začetnega seminarja z vključenim DDV je **60,00 EU**

2. del - nadaljevalni seminar (15 ur) : 27. septembra, ter 4. in 11. oktobra od 10. do 15. ure.

Cena nadaljevalnega seminarja z vključenim DDV je **60,00 EUR**

Rok prijave: 25. avgust 2008 oz. do zapolnitve mest.

Informacije in prijave za delavnice: JSKD – OI Logatec, Notranjska 14, 1370 Logatec.

V primeru premajhnega števila prijav lahko organizator odpove izvedbo seminarja.

Najmanjše število prijav: 10.

Kontaktna oseba: tel.: 01 759 17 40 ali 031 867 974 (Tanja-Pina Škufca), e-pošta: oi.logatec@kabelnet.net

Po prejemu prijavnice vam bomo poslali račun (in položnico), ki ga morate poravnati do začetka delavnice.

Vodja območne izpostave
Tanja-Pina Škufca



PRIJAVNICA

SEMINAR GLEDALIŠKE IGRE PO SISTEMU STANISLAVSKEGA

Ime in priimek.....
Točen naslov: ulica, hišna št., kraj.....
poštna številka.....pošta.....
Telefon.....GSM.....
E-mail.....

PRIJAVLJAM SE NA (OBKROŽI)

- Začetni seminar 6.- 20. september 2008)
- nadaljevalni seminar 27. september do 11. oktober 2008)

PLAČNIK KOTIZACIJE /Obkroži/

Sam

Ustanova / šola / drugi

Ustanova/šola/drugi.....
Ulica, hišna št., kraj.....
Poštna številka..... pošta.....
Telefonska številka..... fax.....
Ali ste davčni zavezanec za davek na dodano vrednost (obkrožite): DA NE
Davčna številka.....

Datum: Žig: Podpis odgovorne osebe:

Blank space for stamp or signature

Logaške novice, Glasilo občine Logatec, 15. julij 2008, letnik XXXIX, št. 7-8



V Knjižnici je zmeraj kaj novega



Slovensko leposlovje

BLATNIK, A.: Spremeni me; **!KERMAUNER, T.: Navzkrižna srečavanja : (spomini, portreti, analize)* (spomini); !KOSMAČ, T.: Punk is dead* (kratka proza); REZMAN, P.: Skok iz kože; PISK, K.: Pihalec : novele in kratke zgodbe; RUDOLF, F.: Tolmun na dnu reke; !SKRITO.SI* (kratka proza); SVETEK, I.: Sedmi val; TOMAŽIN, L.: Dialog v meni (spomini); TOMŠIČ, M.: Uroki polne lune; !TRATNIK, T.: Česa nisem nikoli razumela na vlaku* (kratka proza); ŽUNEC, A.: Ne joči, Lizika! in druge zgodbe svojega časa (kratka proza)**

Poezija

DETELA, L.: Zvezde, zanke : pesmi; FRANČIČ, F.: Neko napalmsko jutro, ko kri zalije sanje; JESIH, M.: Tako rekoč; ŠALAMUN, T.: Sinji stolp



Tuje leposlovje

ABBOTT, L. A.: Sedem nevarnih porok; AMETTE, J.-P.: Brechtova ljubica; **!BERNHARD, T.: Stari mojstri: komedija***; **!BRYCZ, P.: Patriarhata davno minula slava* (zgodovinski r.); BURDETT, J.: Tetovaža iz Bangkoka (kriminalni r.); !DOSTOEVSKIJ, F. M.: Dnevnik pisatelja. 1. izbor kratke proze in esejev* (kratka proza); DOVLATOV, S. D.: Nacionalni park (kratka proza); GEIGER, A.: Dobro se imamo; GIBSON, R.: Nihče drug kot on; **!HOUELLEBECQ, M.: Možnost otoka*(znanstvena f.); !KAR vidijo mačke : makedonska kratka proza* (kratka proza); MARGOLIN, P.: Izgubljeno jezero (kriminalni r.); MCCANN, R.: Deček postane mož (avtobiografski r.); NÁDAS, P.: Lastna smrt / Skrbna opredelitev kraja (kratka proza); PRATCHETT, T.: Mort (znanstvena f.); QUICK, A.: Lahkomiselna; SARO-W., K.: Soldatko; SMEH stoletij 3 (humor); STROUD, J.: Ptolemajeva vrata / 3. knjiga (znanstvena f.); VEKIĆ, V.: Mala Ana; WEI, H.: Poroka z Budo; WELDON, F.: Dekameron v toplicah****

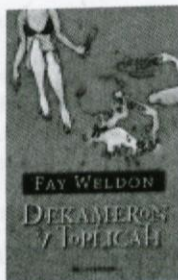

Strokovna literatura

ATLETSKI praktikum : didaktični vidiki poučevanja osnovnih atletskih disciplin ... (šport); ATTALI, J.: Hrup : esej o politični ekonomiji glasbe (glasba); BLANCHARD, K. H.: Nori na stranke! : nikoli ni prepozno, da zgradite podjetje , ki bo usmerjeno k strankam! (management); BRAČIČ, M.: Razvijanje moči s prostimi utežmi v košarki (šport); **!BROZ, J.: Titova sovladarica* (biografije)**; BURTON, R.: Življenje s ptiči (živalstvo); **!CASTRO, F.: Maximo lider: biografija Fidela Castra* (biografije)**; CHANDLER, S.: 9 laži, zaradi katerih vaš posel ne uspeva, kot bi lahko: in resnica, ki ga bo osvobodila (management);

COOPER, D.: Svetloba angelov : pričevanja znamenite angelske zdravilke in terapevtke z angeli (mejne znanosti); CRAMM, D. von: Uravnotežena prehrana : zlahka do zdravja in vrhunske forme : ... (zdrava prehrana); DUSY, T.: Solate (kuharice); FISCHER-L., E.: Estetika performativnega (gledališče); GADAMER, H.-G.: Dediščina Evrope (filozofija); GIRGINOV, V.: Olimpijske igre : študijski vodnik po razvoju modernih olimpijskih iger (šport); GLADWELL, M.: Preblisk : moč mišljenja brez razmišljanja (psihologija)

HOSTA, M.: Etika športa : manifest za 21. stoletje (šport); JERIČ, S.: Teorija taroka : tarok v tri in tarok v štiri : razumeti tarok ... (družabne igre); KAJTNA, T.: Trener : športna psihologija in trenerji (šport); LINDAHL, K.: Sveta umetnost poslušanja : 40 razmislekov o tem, kako negovati to duhovno vajo (psihologija); LISAC, A.: Iz dnevnika marketinškega guruja; **!LYNAS, J.: Recepti za zdravo srce* (zdrava prehrana)**; MAJDIČ, I.: Nasveti za hišo in dom (gospodinstvo); MALLORCA, Menorca in Ibiza (turistični vodniki); MILISAVLJEV, S.: Investiranje na borzi za začetnike (gospodarstvo); **!NARODI sveta : ljudje, kulture, življenjski svetovi* (biologija)**; **!NENAVADNA uporaba vsakdanjih stvari : več kot 2.000 nasvetov, kako prihraniti čas in denar z uporabo 202 vsakdanjih gospodinjskih predmetov* (gospodinstvo)**; **!KROPEJ, M.: Od ajda do zlatoroga : slovenska bajeslovna bitja* (ljudsko slovstvo)**; PAPAC, B.: Turistično-kolesarski vodnik : Posavje, Dolenjska, Kozjansko : neodkrita turistična destinacija (turistični vodniki)

PETAVS, N.: Vodna aerobika, vadba v vodi za nosečnice in vadba v vodi za seniorje : rekreativni programi vadbe v vodi za odrasle ... (šport); POSCENTE, V.: Mravlja in slon : postanite sam svoj vodja : kako v petih korakih povečati učinkovitost vašega dela (management); REPENŠEK, D.: Rokomet : osnove pravil, sojenje in organizacija tekem (šport); ROSEN, B.: Kristali : uporaba kristalov za dobro počutje in duhovno harmonijo (alternativna medicina); SIBLEY, V.: Aromaterapija : eterična olja za krepitev uma, telesa in duha (alternativna medicina); SLOVENIJA je ustvarjena za nanotehnologije : izdelki in tehnologije prihodnosti (tehnika); SLOVENSKI impresionisti in njihov čas (slikarstvo)

!STASIUK, A.: Na poti v Babadag* (potopisi); ŠPORTNI menedžment (šport)

!TWIGHT, M.: Poljubi ali ubij : izpovedi serijskega plezalca* (alpinizem)

VIDEMŠEK, M.: Gibalne igre z improviziranimi pripomočki (šport); VIDEMŠEK, M.: Šport za najmlajše (šport); **!WRIGHT, J.: Refleksoterapija in akupresura : pritiskanje na zdravilne točke telesa* (alternativna medicina)**

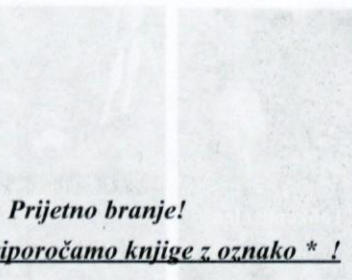
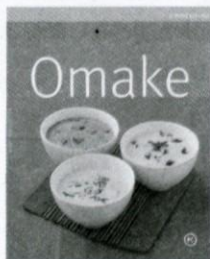

Prijetno branje!

Še posebej priporočamo knjige z oznako * !

Maja Gregorič

Logške novice, Glasilo občine Logatec, 15. julij 2008, letnik XXXIX, št. 7-8



Napovednik prireditev

Do četrтка, 31. julija, Keramična delavnica ter vaški muzej in galerija Laze
RAZSTAVA VEZENIN FRANČIŠKE REPIČ
 Org in info: Janez Šabec (041/376 278), Nataša Prestor (031/380 398)

Do konca avgusta, Galerija Hodnik, GRC Zapolje Logatec
ZVOK V SLIKI – Likovna razstava del Ivana Prešerna
 Org in info: Matjaž Martinšek, 031 88 77 77, sport@grc-zapolje.si

Sobota, 3. avgust, Medvedje Brdo

KMEČKI PRAZNIK NA MEDVEDJEM BRDU

– Letos Turistično društvo Medvedje Brdo in Rovtarske Žibrše že dvajsetič zapored pripravljata znameniti Kmečki praznik z bogatim kulturnim programom in prikazom navad in šeg, ki jih na Medvedjem Brdu še vedno ohranjajo pri življenju. Pomagajte jim tudi vi. Tako boste spoznali složnost celotnega kraja, kjer pri prireditvi prisostvujejo resnično vsi – od najmlajših do najstarejših.

Org in info: TD Medvedje Brdo in Rovtarske Žibrše, Vojko Panič, 041 77 88 39

Od petka, 22. avgusta, do nedelje, 31. avgusta, Logatec
LOGAŠKO POLETJE 2008 (Včasih – Adijo poletje)

Petek, 22. avgust,

- ob 20. uri, Zapolje **Koncert MAMBO KINGS**,
- Opolnoči **Veliki OGNJEMET**, Zapolje

Sobota, 23. avgust

- ob 21. uri **SAVATE**, odprto prvenstvo Logatca 2008, Grajski park
 Vmes nastop breakdance skupine
- ob 23. uri **ZLATKO** rap koncert, Grajski park

Nedelja, 24. avgust

- ob 14. uri **Zbor harmonikarjev** Jan bar in Navigator pub

Ponedeljek, 25. avgust

- ob 17. uri **Gledališka delavnica**, Grajski park

Torek, 26. avgust

- ob 19. uri **Literoadijo**, Grajski park
- ob 20. uri **Filmski večer**, Navigator pub

Sreda, 27. avgust

- ob 18. uri **Začetek košarkarskega turnirja** v igri 3:3 KLŠ, Grajski park
- ob 21. uri **Koncert CLARI FARI**, Navigator pub

Četrtek, 28. avgust

- ob 18. uri **Zaključek košarkarskega turnirja**, Grajski park
- ob 21. uri **Koncert LIBIDO**, Navigator pub

Petek, 29. avgust

- ob 21. uri **Koncert Rockart**, d.d., Navigator pub

Sobota, 30. avgust

- ob 10. uri **Turnir v odbojki**, Grajskem park,
- ob 16. uri **Orientacija**, Grajski park
- ob 21. uri **Koncert Krema, Abbey's Road, Big Foot Mama**, Grajski park,

Nedelja, 31. avgust:

- ob 14. uri **Kolesarska dirka** Rovte – Vrh sv. Treh kraljev, Rovte
- ob 15. uri **Adijo telefon**, tekmovanje v metu GSM aparata, Grajski park
- ob 17. uri **Veselica – Vesele Štajerke**, Grajski park

Več in informacij na www.mladilogatec.si, 031 638 416 - Dodi

V PROGRAMU LAHKO PRIDE DO SPREMEMBE. NOVOSTI BODO SPROTI OBJAVLJENE NA SPLETNIH STRANEH OBČINE LOGATEC

www.obcina-logatec.com PROSIMO ZA RAZUMEVANJE.

Podatke zbrala: Občina Logatec, Tržaška cesta 15, 1370 Logatec,
 renata.gutnik@logatec.si / tel.: 01 7590 633.