

POŠTNINA PLAČANA V GOTOVINI • CENA 5 DINARJEV

KU-
KU

KU-
KU

KU-
KU



Dober
glas
je zlata
vreden

se lahko uporablja v polnem obsegu pri
Philipsovih zvočnikih

LIMBIANA

1 59263
»Zmaj«

tovarna za galvanične elemente
in elektrotehniko, družba z o. z.
Ljubljana, Miklošičeva c. 17
Telefon št. 2714 Brz.: »Zmaj Ljubljana«

**Radio
anodne baterije in
kurilne baterije**

namesto akumulatorjev za aparate z malo vpo-
rabo kurilnega toka. — Državni dobavitelj.

Prvovrsten domači izdelek. Vedno sveže blago. Odlikuje se po dobrem in jasnem delovanju. Zahteva po naši znamki stalno raste. Veliko tisočev naših anodnih baterij dokazuje prvovrstnost našega izdelka. Hitra in točna postrežba po tvorniških cenah.



Naši izdelki se dobijo pri sledečih trgovcih:

Ljubljana

Radio Ljubljana
Bar Franc
Radioval
Kolar Slavo
Bogataj Ivan
Verbajs A.
Radiotehnika
Bergodac & Co.

Beograd

„Elta“
Premović Milan
Konrath d. d.
„Telegrafija“
Ing. Petrović Mom.

Zemun

„Artos“ teh. poslov.

Novi Sad

Nikola Krausz
Kornel R. Kurtz
Samu Krausz
Gelb, elektro-poduz.

Kranj

Schilling & Co.

Maribor

Radio Starkel
Wipplinger Josip
Oblak Fr. Ks.

Celje

Florjančič Karol
Mestna elektrarna

Subotica

S. Ad. Engl
Konrath d. d.
Mayerhof A.

Sombor

Drogerija Feher

Velika Kikinda

Radio Radionica
Braća Radović
Szervo Johann
Nikola Nikels
Nikola Weber

Vinkovci

David Hopner

Sarajevo

J. & J. Neuer

Split

Ivo J. Bežo

Kula

„Elektron“

Skoplje

Braća Popović
„Bečki Bazar“

Murska Sobota

Nemetz Johann
Električno podjetje

Osijek

Eger & Co.

59263

ŠTANE ZA JUGOSLAVIJO:

ČETRTLETNO 40 DIN*
POLLETNO 75 DIN
CELOLETNO 140 DIN

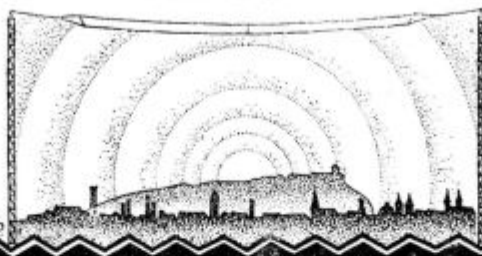

ŠTANE ZA INOZEMSTVO:

ČETRTLETNO 50 DIN
POLLETNO 90 DIN
CELOLETNO 170 DIN

RADIO LJUBLJANA



Kje, domovina, si? Ali na poljih teh?
Še pod Triglavom, okrog Karavanč?
Ali po plavžih si, ali po rudnikih?
Tu? Preko mórja? In ni ti mej á?

Oton Župančič.

„Halo! Radio Ljubljana!“

Osem mesecev poteka, odkar je prvokrat zadonel v etru ta klic.

Oglasila se je v vsemirju slovenska beseda, ki jo je, negodnico, Primož Trubar dvignil, France Prešeren poveličal, Ivan Cankar v ljubezni oplemenitil; naša beseda, ki je od Franceta Finžgarja zdravo kremenita, od Otona Župančiča opojno bogata, od Ivana Preglja trpko sočna... V vsem bogastvu in lepoti je, dolgo ponižana in celo od bratov zatajena, šla v svet enakopravna besedi velikih narodov!

Zapela je po vsem svetu slovenska pesem, tista, ki je v njej bogastvo naše besede in vsa globina naše duše, ki je naših očetov dediščina, naših mater spomin in vaških večerov odmev... A tudi naših mojstrov pesem: od najstarejših do najmodernejših, preko Adamiča do Kogoja in Osterca.

Beseda in pesem slovenska hodita v ves svet, iščeta pa predvsem slovenskega človeka: od slovenske krajine do kočevskih gozdov, od triglavskih gora do zadnje dolenske bajte. Iščeta pa še dalje in posebej še do trpečega slovenskega človeka v Goriški in ob Jadranu, v Koroški in ob Gospe sveti. Temu človeku sta v presladko uteho in v pogum do zadnjega...

Hodita do tistih, ki jim domovina kruha ni mogla dati: do bratov na jugu, na Kosovskem in Ovčjem polju in drugod, do bratov v Westfaliji, Franciji, Belgiji in Nizozemski. Iščeta do njih, ki v daljni Ameriki nosijo v srcih misel na dom...

Vsem sta v blagoslov po teži dneva: enim v sladko zavest domovine, drugim v topel sen o njej...

Hodita pa še do vsakoogar: da pričata vsak dan o našem narodu in naši kulturi, ki ju doslej skoraj nihče ni poznal. Posebno pa še do naših

bratov, s katerimi smo zaživali pod eno streho, a nas še loči različna usoda dolgih stoletij, da se ne poznamo tako, kot bi se morali.

Kakor naša Univerza, je naš Radio simbol naše svobode, simbol naše kulturne dejavnosti, simbol tistega, kar nam je sveto, česar tisoč let sužnosti ni moglo ubiti in česar še toliko izdajic ni moglo uničiti, — simbol slovenstva!

Kukavica našega Radija oznanja pomlad: slovenski narod je stopil v tvorni krog družine narodov. Napočil je dan, ki ga je sanjal Ivan Cankar.

Naš Radio ima pri tem svoje véliko poslanstvo!

Naš list.

Pri vedno večjem zanimanju za radiofonijo tudi med Slovenci postaja list, kakršen hoče biti naš, čimdalje nujnejši. Tisku in filmu se pridružuje kot tretja velesila moderne dobe še radio. Vsi veliki narodi imajo celo vrsto posebnih radijskih listov, ki se razvijajo v docela svojski tip, ki obeta izpodrinuti resnejše ilustrirane liste. Kakor postaja namreč radio kulturni faktor za čim širše plasti ljudstva celo v znatni oddaljenosti od vsakega kulturnega središča, tako je tudi nujen list, ki delo radia razlaga, ga spremlja in podpira. In kakor bo postal radio kmalu najvažnejše sredstvo ljudske prosvete, bodo tudi radijski listi postajali najaktualnejši, najzanimivejši in najbolj priljubljeni listi v širokih plasteh. V to smer jasno kažejo nemški listi, kakor n. pr.: Der deutsche Rundfunk, Die Sendung in drugi.

Ko smo Slovenci dobili svojo postajo in ko zanimanje za radio z naraščanjem števila naročnikov vedno bolj narašča, je dobil upravičenost obstoja tudi list, katerega prvo številko podajamo s tem slovenski javnosti.

Iz že povedanega je razvidno, kakšno nalogo si je list nadel. Samo nekaj opomb k notranji ureditvi.

Prvobitna naloga lista je prinašanje s p o r e d o v jugoslovanskih in izvlečkov iz sporedov tujih postaj. Temu se pridružuje njegova kulturna naloga: u v a j a n j e v sporede domače in ostalih dveh jugoslovanskih postaj ter opozarjanje na posebnosti v tujih sporedih. List bo imel stalen oddelek za j e z i k o v n e t e č a j e, tako da bodo poslušalci jezikovnih tečajev mogli slediti z lahkoto predavatelju. Pred sabo bodo namreč imeli že tiskano besedilo tega, kar bo predavatelj govoril, kar bo omogočalo malo da ne popoln uspeh pouka.

Druge naloge lista je prinašanje novosti iz radijske tehnike v kolikor mogoče izžrpnih, obenem pa poljudnih, tudi nestrokovnjaku razumljivi obliki. S posebnimi članki bo poskrbljeno za to, da tudi neuki amater spozna ustroj in lastnosti svojega aparata, kakor tudi aparatov vseh sistemov. Prinašali bomo tudi navodila za sestavo aparatov, kar bo marsikomu šele dalo pravo veselje do radia: saj bo na eni strani na cenejši način prišel do dobrega aparata in bo na drugi strani sestavljanje dalo mnogo globlji in nazornejši vpogled v aparatovo delovanje.

Po zunanosti in vsebini se naš vestnik brez sramu sme primerjati z jugoslovanskimi podobnimi listi, oziroma jih celo daleko prekaša. Po naročnini pa je cenejši kot katerikoli izmed njih. Stal bo le 40 Din na četrt leta, polletno 75 Din, letno pa 140 Din. Posamezna številka bo stala 5 Din.

List bo vsakemu poslušalcu in amaterju vodnik in svetovalec, zato bo neizogibno potreben vsakomur, ki hoče v resnici izkoristiti nad vse važno kulturno pridobitev, ki nam je dana z radiofonijo.

Zato smo uverjeni, da bodo vsi naši amaterji naročili list in se poslužili priložene položnice; s tem bodo svojemu glasilu pomagali do polnega razmaha, da bo še v popolnejši meri mogel izpolnjevati svojo nalogo.

Kdor bi pa res ne mogel lista naročiti, pa ga vljudno prosimo, da nam list vrne, ker bomo vsakega, ki bi list obdržal, smatrali za naročnika. Prihranil bo s tem upravi mnogo stroškov in dela.

Nadejamo pa se, da bodo vsi amaterji radi žrtvovali še nekaj dinarjev za naročnino lista. Geslo naj nam bo: Kolikor radio-naročnikov, toliko naročnikov radio-vestnika!

Praška radio konferenca.

Od 4. do 13. aprila 1929.

(Ing. M. Osana.)

Brezžični telegrafski promet se je po izumu leta 1896-97 pričel v večji meri razvijati v letih 1905-6 in kmalu se je poznala potreba, urediti to vrsto telegrafskega prometa slično kakor je mednarodno urejena žična telegrafija. L. 1912. se je sestala prva svetovna radiokonferenca v Londonu, ki je izdala določbe za mednarodno radio-službo, posebno za službo med ladjami in kopnim. Zaradi vojne se je sklicala druga konferenca šele leta 1927. v Washingtonu, ki je obravnavala tudi novejšo radiofonijo, vendar ni posebno

5% navzgor ali navzdol, pa je bila ponujena valovna dolžina od 260.9 m; pri naši konfiguraciji terena še valovna dolžina od 578 m ne odgovarja posebno, imeti bi morala kakih 1800 m, kar pa nekoliko podražuje aparate, ki so večinoma zgrajeni za normalne dolžine 600 do 200 m.

Dalje je vsakdo lahko opazoval, da je sprejem evropskih postaj čezdalje težji, interference so povsod povzročale piskanje in tuljenje, čemur seveda pripomorejo še radio-amaterji z reakcijo, kratkomalo, nastal je v



Delegati na praški konferenci. Našo postajo je zastopal g. ing. M. Osana.

ugodno dodelila valovnih dolžin za radiofonijo.

Glavni del radiofonskih postaj dela na valovih od približno 550 do 200 m in ta skala za postaje v Evropi, čijih število se vedno povečuje, že davno več ne zadostuje.

L' Union de radiophonie internationale s sedežem v Ženevi, s tehničnim odborom v Bruxellesu, je izdala že dvakrat načrt za razdelitev valovnih dolžin v Evropi. Ta unija je več ali manj privatnega značaja, sicer pa imajo večje države kakor Anglija in Nemčija v njej svoje zastopnike, tako da dobi ta Unija vendar nekoliko oficijelne barve.

Za določitev valovne dolžine posameznim postajam je imenovana unija postopala po neki enačbi, ki ima 8 neznank. Kot neznanke funkirajo število naročnikov, število prebivalcev, atomska energija, število jezikov, ki se govore v dotični deželi itd. Po tej enačbi je dobil Belgrad valovno dolžino 225 metrov s pogojem, da se mora postaja slišati na dvoelektronskem aparatu ob 17. uri v daljavo 500 km, kar se pri tej valovni dolžini s predvideno energijo ne bi dalo doseči. Ljubljani, ki je komaj montirala moderno postajo na valovno dolžino od 566 m z regulacijo od

Evropi kaos v radiofoniji. K temu je prispevalo še dejstvo, da se valomeri v Evropi ne ujemajo med seboj; pri valovnih dolžinah od 450 m so se pojavljale že razlike od 5 do 7 metrov, torej je piskanje neizogibno tudi pri najboljši volji.

Da bi se te neugodne razmere vsaj malo ublažile in da bi se vsaj nekoliko vrnili zlati časi radio-amaterstva, ko smo leta 1924 brez antene samo s kapaciteto človeške osebe na eno-elektronskem audionu slišali London s 500 watt v anteni in Dunaj s 100 watt v anteni, je češkoslovaška uprava telegrafa in telefona, po prijateljskem povpraševanju pri vseh evropskih državah sklicala evropsko radio-konferenco, na kateri bi se imelo obravnavati o razdelitvi valovnih dolžin za razne panoge radiotelegrafske in pa telefonske službe, o pogojih za postavljanje novih postaj, kontroli valovnih dolžin in odstranitvi medsebojnih motenj raznih postaj.

Klicu Češkoslovaške so se odzvale vse evropske postaje razen Albanije in Portugalske. Svoje zastopnike so poslale še Zedinjene severoameriške države, Holandska Indija, Egipt ter številna radiofonska društva.

Radi hitrejšega dela se je delo razdelilo v več komisij, od katerih je najvažnejšo nalogo opravljala prva, namreč za določitev valovnih dolžin evropskim radiofonskim postajam.

Tej komisiji je naša delegacija predložila tele predloge za ureditev valovnih dolžin naših postaj:

1. **Postaja Belgrad** dela sedaj na valu 455 metrov. Želimo ostati na tem valu, ker obsega delokrog te postaje približno $\frac{2}{3}$ kraljevine, je torej jako obsežen. Postaje drugih držav, ki oddajajo na tem valu, imajo le krajevni značaj ter so razmeroma slabe glede antenske energije. V zameno bi mi odstopili eno valovno dolžino, ki je bila nam dodeljena po načrtu radiofonske unije (225.6 ali 260.9 metrov).

2. **Postaja Ljubljana** je pripravljena spremeniti svojo dosedanjo valovno dolžino 578 metrov na drugo, ki je v skladu z washingtonsko konvencijo. Najboljša rešitev bi bila uporaba valovne dolžine postaje Sundsvall (545.5 m), ker sta postaji oddaljeni več kot 800 km in se zato ni treba bati motenja.

V slučaju, da ta naš predlog ne bi bil sprejet, stavimo alternativni predlog, po katerem bi delali na valu 566, ali pa ostanemo na dosedanjem valu. Motenj plovbe se ni bati, ker leži postaja kontinentalno.

3. **Postaja Zagreb** naj ostane na dosedanjem valu 308.3 m.

Dodatek k željam in motivacija: Isti slučaj, kakor za postajo v Ljubljani, so se že večkrat ponovili. Postaja se je naročila pred konferenco v Washingtonu, pred izdajo ženevskega in bruxellskega načrta. Tekom montiranja postaje smo Radiofonsko unijo naprosili za nasvet glede valovne dolžine, odgovor se je glasil, da se bo o tem reševalo februarja 1928 v Pragi. Sedaj smo aprila zopet v Pragi in brez valovne dolžine.

Da ne bi nikočar motili, smo si izbrali valovno dolžino iznad washingtonske skale in izpod valovne dolžine za plovbo na morju. Po ljubeznjivi inicijativi češkoslovaške administracije telegrafa in telefona, so bile vprašane vse evropske administracije, če so za to,

da Ljubljana ostane na valu 578 ali ne; deset jih je pristalo, 5 je bilo proti, ostale niso odgovorile.

Ljubljanska postaja je zgrajena za dolžine 525 do 585 m in vsaka večja sprememba je iz finančnih razlogov nemogoča. Postaja leži v gorati pokrajini, polni rud, posebno je mnogo svinčenih rudnikov. Težko se čuje v Maribor, ki je komaj 100 km oddaljen od Ljubljane. Znižanje na valovno dolžino 225 ali 260 m bi pomenilo smrten udarec za postajo.

Imamo dva izhoda: da vzamemo valovno dolžino druge postaje, ki je jako oddaljena od naše, ali pa da se poslužujemo n. pr. vala 566 metrov.

Postaja dela redno od 1. septembra 1928 in do sedaj nismo dobili nobenega protesta, nasprotno, neprestano dohajajo čestitke in priznanja za našo kukavico.

Ker leži postaja kontinentalno, mislimo, da ne bo motila prometa na morju, če bomo uporabljali val od približno 560 m.

Predno je bila za Belgrad naročena nova postaja, je poštna uprava napravila s postajico od 500 wattov poskuse, na katerem valu bi emisije za Belgrad bile najboljše z ozirom na že obstoječe postaje, da jih ne bi motila. Pri poskusu cele skale so našli val od 460 m kot najugodnejši, ni motil drugih, dasi je postaja oddajala celo leto.

Zato je bila naročena postaja za to valovno dolžino, ki edina lahko služi za veliki delokrog te postaje. Da se izognemo motenju drugih postaj, smo šli v zadnjem času na val 455 metrov.

Po dvodnevem delu je odbor 3 članov izgotovil nov načrt, ki je bil sestavljen v sporazumu z vsemi delegacijami. K odgovoru na naše želje je odbor dostavil: »Je mogoče ustreči na podlagi žrtev, prinešenih od drugih držav.« Tako smo jugoslovanski delegati zlasti s češko pomočjo dobro odrezali in pri naših postajah ne bo bistvenih sprememb. Odločene so za nas te-le dolžine: Belgrad 429 metrov, Zagreb 307 m, Ljubljana 572 m, val 232 m pa je rezerviran za bodoči naši postaji v Mariboru in Skoplju.

(Nadaljevanje sledi.)

RADIOTEHNIKA

Tone Poljšak, Ljubljana, Aleksandrova 5



RADIO APARATI in izdelki svetovnih tvrdk najceneje. Posebnost: Štiricevni aparat »POL-TOSINUS IV« za priključek na električni tok in ki ne stane več kot kak drug dober aparat z baterijami, pri tem pa brez antene sprejema vso Evropo v zvočniku. ❖❖❖❖❖❖❖❖❖❖❖❖❖❖❖❖❖❖

DROBIZ

»Komarjem« na sledi!

Neki inženjer v Mannheimu je iznašel aparat, s katerim je v območju 5 km od oddajne postaje možno ugotoviti vsako porabo energije. Najneznatnejša uporaba toka pri detektorju se naznači na milli-ampèremetru. Aparat je spravljen v kovčku in deluje do cela na skrivaj. Uporabila ga bo baje nemška državna pošta pri izsleditvi »komarjev«.

(I. F. P.)

Radio v Kanadi.

Število poslušalcev radia v Kanadi znaša sedaj več nego četrt milijona. Naročnina znaša 1 dolar. Več nego 100.000 pa je »komarjev«. Donosi naročnine se uporabljajo od departementa za pomorstvo in ribarstvo v to, da se podpirajo razne postaje in da se vzdržuje 20 avtomobilov, ki služijo iskanju in popraviljanju motenj.

(I. F. P.)

Uspeh kondenzatorskega zvočnika.

Zanimanje ameriške radijske trgovine za kondenzatorski zvočnik, ki sta ga znašla Colin in Kyle, postaja zelo živahno. Kakor čujemo, bodo v Chicagu združili 230 takih zvočnikov v baterijo za javno oddajanje. Majajunija se vrši v Chicagu radijska razstava in ob tej priliki bodo s tem ogromnim glasom oddajali gramofonsko glasbo. S to napravo upajo hkrati govoriti 25.000 osebam.

(I. F. P.)

Radio na kolodvorih.

Na kolodvoru v Yorku na Anglieškem so stavili mogočne zvočnike, kateri napovedujejo odhode vlakov. Ker se je to izkazalo kot zelo praktično, so tudi po drugih kolodvorih sledili yorškemu zgledu. Newyorška podzemna železnica ima podobno napravo za izklicavanje naslednje postaje med vožnjo.

Prva zapoved

vsakega radio-amaterja: Pomisli, da je naprava vsakega radio-aparata težka in zato moraš rabiti v ta namen **le najboljše sestavne dele**, kajti le en sam manjvreden sestavni del ti lahko pokvari pravilno delovanje radio-sprejemnega aparata.

Angleški »Formo« Log. Condensator

Angleški »Formo« L. F. Shvoud Transformator ima 12.000

Za muzik. poslušalce samo angl.

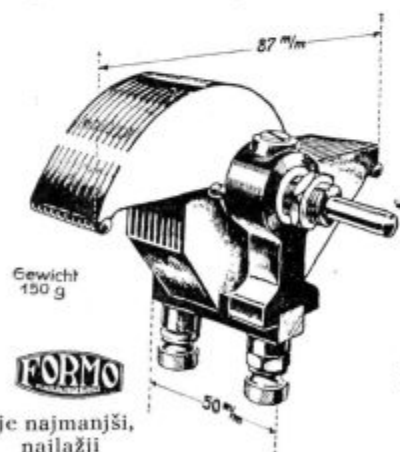

Gewicht
150 g



je najmanjši,
najlažji
in najboljši

vrtilni kondenzator z zračnim dielektrikom. — Pazite na znamko »Formo«.

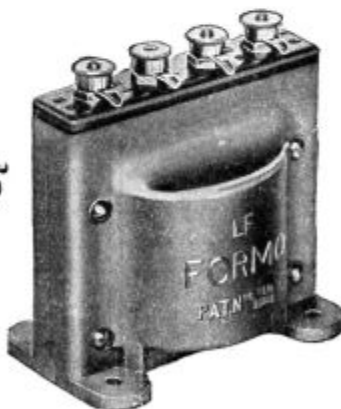

prim. ovojev in jamči s tem za naravno, zelo glasno oddajo. Za prvo N.F. stopnjo 1:5. Za drugo N.F. stopnjo 1:3.

AMPLION

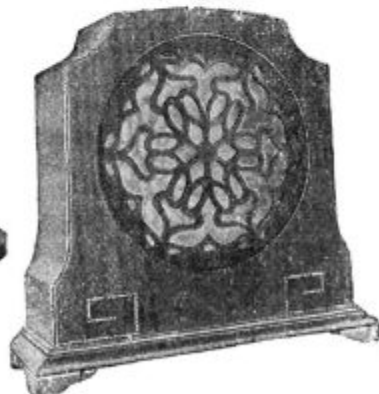

zvočniki. — Dobijo se povsod v različnih cenah.

Omenjeni kvalitativno najboljši fabrikati se dobijo pri vsakem boljšem radio-trgovcu. Zahtevajte od vašega trgovca, da Vam gratis izroči radio katalog generalnega zastopstva angleških radio izdelkov:

LEOP. LOEBENSTEIN — WIEN VIII., KUPKAGASSE 6

K sporedu tega tedna

Predavanja v okviru »Ljudske univerze«.

V **ponedeljek**, dne 20. maja praznujejo Hrvati znamenito obletnico, odkar so usmerili svojo kulturno orientacijo od Bizanca k Rimu. O tem jubileju bo predaval ob 3 pop. dr. Karel Capuder.

V **torek**, dne 21. maja ob 6 zvečer zaključi univ. prof. dr. France Veber v Ljubljani svoj ciklus nemških predavanj pod naslovom »Zur Gegenstandstheorie der Persönlichkeit«. Predavanja odličnega slovenskega znanstvenika so vzbudila v znanstvenem svetu obilo pozornosti. — Isti dan je na vrsti obisk po Italiji. Seznanili se bomo s kraji in poljedelstvom še posebej v severnem delu.

V **sredo**, dne 22. maja ob pol sedmih zvečer nam bo govorila predavateljica dr. A. Piskernikova o tajnem življenju rastlinstva. Zlasti ta mesec, ko se vsa priroda razcvita, nam je skrivnostno snovanje narave posebno blizu. Ob pol osmih pa predava prof. S. Kranjec o zgodovini naših prednikov. Poznanje lastne zgodovine je neobhodno potrebno za vsakogar, ki svoj narod ljubi.

Ob **četrtkih** ob pol osmih zvečer nas vodi g. Kunaver, znani poznavalec naravnih krasot Slovenije, po nedeljskih izletih. Ta četrtek nas popelje okrog Cerkniskega jezera in nam odkrije čare in krasote našega podzemeljskega sveta, ki je marsikomu neznan.

V **petek**, dne 24. maja ob 6 predava univ. prof. dr. Lambert Ehrlich o veroslovju. Kakor pričajo sporočila amaterjev, imajo tudi njegova predavanja veliko število poslušalcev. Ob pol 8 pa uvaja dr. Stane Vurnik poslušalstvo radia v glasbeni svet ter jih seznanja s prvimi in temelji glasbe.

V **soboto**, dne 25. maja bo seznanjal ravnatelj Pintar domači svet in inozemstvo z našim najlepšim letoviškim krajem, biserom Slovenije, Bledom in okolico. Prav ta predavanja vzbujajo med inozemci obilo zanimanja in tvorijo glavno propagando za jugoslovanska letovišča. Tako predavatelj kakor tudi oddajna postaja dobivata na vsako predavanje mnogo vprašanj iz inozemstva, kar pač najbolje izpričuje veliki pomen predavanj.

Strokovna predavanja.

Nedeljski popoldan velja našim poljedelcem. Ob 10 predava g. Kafol o delu v vinogradih in o zatiranju trtnih škodljivcev. Predavanje je važno zlasti za naše vinogradnike. Za njim predava g. ing. Skubic o sadjarstvu, ki je za naše gospodarstvo nad vse važna panoga.

Gospodinjam posvečuje radio uro ob petkih, in sicer predava ob pol sedmih zvečer dgč. Cilka Krekova o gospodinjstvu in kuharski umetnosti.

Tehnike in amaterje bo brez dvoma zanimalo strokovno predavanje g. ing. Nikolaja Eltza o temi »Moderni sprejemni radijski aparati«. Predavanje se bo vršilo v četrtek, dne 23. maja ob šestih zvečer v nemščini in bo trajalo 20 minut. Ker uživajo aparati »Radione«, izdelani v Eltzovi tovarni, radi svoje izredne kvalitete svetoven sloves, bodo naši poslušalci, med katerimi je mnogo lastnikov aparatov te znamke, gotovo z zanimanjem poslušali Eltzovo predavanje.

Literarna ura je ob četrtek ob šestih zvečer. Ravnatelj Bratina recitira ta četrtek antologijo slovenske lirike.

TUNGSRAM
RADIO CEVI



SO NAJPOPOLNEJŠE

**Upotrebite Tungsram
Barijeve™ elektronke!**

Naročajte
„Radio Vestnik“

Radio Franc Bar

Ljubljana - Mestni trg 5



**Najstarejša
strokovna
tvrdka!**



Za humor bo na binkoštno nedeljo poskrbel Ribničan Urban. Ob štirih popoldne bo pravil svoje storije in tudi katero bo zapel, saj mu jih ne zmanjka tako kmalu.

Našim najmlajšim pripoveduje v sredo ob šestih zvečer pisatelj Milčinski zanimive pravljice. Radio-štric je našim malčkom izredno ljub in deležen prav obilnega poslušalstva tudi med odraslimi.

Gogolj: **Ženitev.**

(V nedeljo, 19. maja ob 15.)

Nesmrtni ruski pesnik »Mrtvih duš« in »Revizorja« nam v družabni komediji »Ženitev« z nedosežnim humorjem slika fantovsko zakrknjenost višjega uradnika Podkolesina, ki ga ne more oženiti ne snubačica, poklicna tetka zakonske zveze, niti njegov prijatelj Kočkarev, kajti ženin, ki je nazadnje zbral toliko poguma, da je rekel svoji nevesti, da bi jo vzel, skoči tik pred poroko skozi okno, da uide svatom. Okoli te po značaju posebno izrazito naslikane glavne osebe nastopa cela vrsta snubcev, pri katerih nam pisatelj s satiričnimi potezami, kakor jih zmore edini Gogolj, slika značaje ljudi, moških in ženskih. Ta komedija ima poleg neizčrpne zabavnosti tudi visoko umetniško

vrednost in se odlikuje po svojem odkritosrčnem pa skozi in skozi zelo resnobnem pogledu na svet. Predstava je lahko dostopna najširšemu občinstvu in prepričani smo, da bo z njo poslušalcem zelo ustrezno.

Muzikalni del.

Pri sestavi in izbiri programa stremimo za tem, da pride kolikor mogoče vsak naročnik na svoj račun. Večeru resne, umetne glasbe sledi večer lahke, veselejše, plesne in to iz raznih razvojnih dob od raznih narodov, kar je včasih zopet razdeljeno z vidikov raznovrstnih glasbenih oblik (valčkov, uvertur, večer itd.) Da pa ustrezemo onim neštevilnim poslušalcem, ki v radiu najraje slišijo našo domačo glasbo, uvrščamo v spored kolikor najbolj možno slovensko glasbo in lahko rečemo, da je ravno Radio Ljubljana čar naše slovenske pesmi zanesel po vsem svetu. Istotako tudi stremimo za pogostnim predvajanjem pesmi naših bratov Hrvatov in Srbov.

V **nedeljo** bo celoten večerni program posvečen domači slovenski glasbi. Izvajala ga bo godba Dravske divizije pod vodstvom g. dr. Čerina. To pot bodo izvajani v radiu drugič Dolinar-Čerinovi »Miljenci«, najmlajši slovenski venček.

Ponedeljkov popoldan bo zasedla ohceta godba Magistrov izpod Smarne gore, zvečer se pa izvaja ruski program; nastopi zbor Balalajek - Kremelj, vmesne speve poje ga. Popova, ki nastopi prvič v radiu.

Po vrnitvi iz Amerike nastopi v **sredo** zvečer koncertna pevka ga. Lovšetova. Od otvoritve radio-postaje je še nismo čuli v naši emisiji. Na svojem programu bo poleg slovenskih narodnih in umetnih pesmi imela tudi nekaj ameriških.

V **četrtek** je drugi baladni večer v naši postaji. Dočim so se pri prvem večeru pele le slovenske balade (po večini Savinove), se bodo ta večer izvajale balade od Schuberta, Schumana, Löweja, Grečaninova in od Mokranjca (Tri junaka).

V **petek** je prvi večer hrvatske glasbe.

V **soboto** pa prenos zagrebškega programa.

Kaj pripravlja Radio Ljubljana.

Za mesec junij pripravljamo dva Gerbičeva večera, kjer bo govoril uvodno besedo g. dr. Mantuani. V prvi polovici pa bo prenos koncerta češkega zbora Hlahola Vínohradskega, dalje otroška akademija trboveljske osnovne šole z naslovom »Dete očetu rudarju« in koncert pevskega zbora ljublj. akademikov ob prvi desetletnici univerze.

S P O R E D I

Od nekaterih postaj sporedi za ta teden niso pravočasno dospeli.

Nedelja, 19. maja

522 kc Ljubljana 575 m 2-5 kW

- 10.00 Dela v vinogradu, zatiranje škodljivcev (kislega črvička itd.) g. F. Kafol
10.30 Sadjarstvo, ing. Skubic
11.00 Koncert Radio-orkestra: Joh. Schrammel: Dunaj ostane Dunaj, Waldteufel: D. salci, Keler Bela: Romantična uvertura, Joh. Strauss: Vesela bitka
Vmesne speve poje gosp. Markovič
15.00 Časovna napoved
Gogolj: Zenitev, izvajajo člani nar. gled.
16.00 Ribničan Vrban pripoveduje svoje storije
Reproducirana glasba
17.00 Koncert Radio-orkestra: Novaček: Castaldo, Sidney Jones: Mimosa valček, Rih. Wagner: Rienzi, zadnji tribunov, Kalman: Cirkuška princesa
20.00 Večer slovenske glasbe, izvaja godba Drav. div.
22.00 Časovna napoved
Dnevne novice

659 kc Belgrad 455 m 2-5 kW

- 12.00 Časovna napoved
12.10 Beethoven, Trio op. 87, za oboi in en fagot. Sodelujejo gg. Jar. Pondeliček, Jar. Zaneček (obo), Franja Belfin (fagot). Allegro, Adagio, Menuetto, Molto scherzo, Finale, Presto.

- 13.15 Dnevna poročila (daje uredništvo »Pravde«)
17.00 Narodno selo
20.00 Predavanje gosp. prof. dr. Miškovića: Kaj je solnce in kakšni so njegovi učinki na zemlji in v življenju
20.25 Petje. Akadem. glasbeno društvo »Stankovič«. »Večer Josipa Suka«. Solisti: gđ. M. Šehmatova, St. Todorovič. Na klavirju: gg. prof. E. Hajek in Boris Zorko. Prevajalec pesmi: g. dr. Mil. Milojevič. I. 10 pesmi za ženski zbor s spremlj. klavirja: 1. Tuga. 2. Hrepenenje. 3. Skupni grob. 4. Pastirji spomladi. 5. Čudotvorna voda. 6. Vile. 7. Pastir in pastirica. 8. Spomin. 9. Želja po poroki. 10. Da bi le vedeli... — II. 4 pesmi za moški zbor (a capella): 1. Varadinski ban. 2. Ranjenec. 3. Nimam mira... 4. Hudi fant
21.55 Dnevna poročila
22.05 Radio Jazz

973 kc Zagreb 308-3 m 0-7 kW

- 11-30 Dopoldanski koncert
16-20 Prenos nogometne tekme
19-00 Klavirske skladbe starih mojstrov
19-45 Kulturne in društvene vesti
20-00 Prenos opere iz zagrebskega gledališča

937 kc Breslau 321-2 m 4 kW

- 6.30 Prenos iz Berlina: Jutranji koncert
11.00 Katol. jutranja slovesnost
12.00 Koncert
14.35 Šahovska ura
15.25 Dečja ura
16.00 Koncert harfe
16.30 Flirt. Dva slušna prizora
17.00 Prenos iz kavarne: Zabavna glasba
17.45 Nekoliko humorja
18.00 Klavir
19.00 Duhovni maj (recitacije, petje, glasba)
20.15 Simfonični koncert
Večerna zabava (glasba)

892 kc Poznanj 336-3 m 1-5 kW

- 15-15 Simfonični koncert
17-50 Mladinska ura
18-20 Mandolinski koncert
23-00 Večerni koncert. Plesna glasba.

829 kc Leipzig 361-9 m 4 kW

- 8.30 Orgelski koncert iz Matejeve cerkve
9.00 Jutranja slovesnost. Petje, violina, cello, klavir
11.30 Binkoštno predavanje
16.00 Igra
17.00 Orkester
19.00 Prenos iz Novega teatra, Leipzig: Leoncavallo, Bajazzo in Mascagni, Cavalleria rusticana

802 kc Stuttgart 374-1 m 4 kW

- 8.00 Budnica. Kvartet rogov. Ob priliki zborovanja ev. mladeniških zvez
11.00 Katol. jutranja slovesnost. Nagovor, sopran, klavir
12.00 Promenadni koncert
14.00 Obuti maček. Igra za deco

Najugodnejši nakup RADIO-materijala in naj-novejših tipov RADIO-APARATOV Vam nudi specialna radio-trgovina **Ljubljana, Dalmatinova 13 RADIOVAL**



TELEF. 3363

Zastopstvo:
**LOEWE - RADIO
BERLIN**

- 15.00 Predavanje o fotografiji in filmu
 15.30 Zabavni koncert (pester spored)
 20.00 Dover-Calais. Veseloigra v 3 dej.
 21.00 Pester radio-spor. (Funkbrettl)

766 kc Hamburg 391,6 m
4 kW

- 6.00—8.00 Prenos iz Kiela: Vrtni koncert
 8.40 Predavanje: Hamburg kot centrala kons. društev
 9.00 Duhovni tokovi v nem. uradniškem gibanju. Predavanje
 12.15 Prenos iz Bremena: Slavnostna ura. O veselju in sreči. Glasba, recitacije, nagovor
 15.00 Prenos iz Kiela: Godba na pihala
 16.30 Prenos iz Bremena: Koncert za flavto, oboe in klarinete
 17.30 Popoldan. koncert k čaju ob peti uri
 19.25 Sportno predavanje: Sodnik
 20.00 Binkoštni koncert. Solisti, zbor, klavir
 23.00 Prenos godbe iz kavarne.

739 kc Bern 406 m
1,5 kW

- 12.30 Opoldanski koncert
 14.00 Dr. Brüsweiler: O binkoštnih običajih
 14.30 Poročila o nogometni finalni tekmi za švicarski pokal
 16.15 Orkestralni koncert
 20.00 Cerkevni koncert
 20.45 Orkestralni koncert

712 kc Frankfurt 421,3 m
4 kW

- 8.00—9.00 Jutranja slovesnost iz nem. ev. cerkve
 12.30—13.30 Orgelski koncert
 16.30—18.00 Koncert radio-orkestra
 18.00—19.00 Ura dežele
 20.30 Muzikalno-literarna binkoštna prireditev

559 kc München 536,7 m
4 kW

- 10.00 Katol. jutranja slovesnost. Pridiga
 11.20 Binkoštna pot. (Pesmi)
 12.00 Promenadni koncert voj. godbe
 17.40 Klavirski koncert Joh. Kobohona
 19.05 Fidelio. Opera v 2 dej. Beethoven
 22.00—24.00 Koncertna in pevska glasba

- 21.35 Branje in novele Arthurja Schnitzlerja: »Zadnje pismo«
 22.00 Dnevna poročila (»Politika«)
 22.10 Orkester srbskih ciganov. Kapelnik Ante Grujić. — (Spremlj. s petjem.)
 23.05 Za inozemstvo: Slovenske narodne pesmi: Poje g. Mario Šimeno, prvi tenorist beogr. Nar. gledališča, pri klavirju g. Brezovšek, prvi dirigent belgrajske opere.

973 kc Zagreb 308,3 m
0,7 kW

- 11.30 Popoldanski koncert
 17.00 Popoldanski koncert
 20.15 Kulturne in društvene vesti
 20.30 Prenos iz Budimpešte

937 kc Breslau 321,2 m
4 kW

- 9.00 Jutranji koncert (plošče)
 11.00 Prenos iz Gleiwitza: evangelj. jutranja slovesnost
 12.00 Popoldanski koncert
 15.20 Gašperček
 15.50 Popoldanska zabava (plošče, glasba, petje)
 19.30 Prenos iz državne opere »Unter den Linden«, Berlin: »Hoffmannove pripovedke«, Offenbach
 Nato do 24.00 prenos iz Berlina: Plesna glasba

892 kc Poznanj 336,3 m
1,5 kW

- 13.05 Gramofonski koncert
 17.55 Koncert vojaške godbe
 20.15 Slovanski koncert

829 kc Leipzig 361,9 m
4 kW

- 8.30 Orgelski koncert iz Tomaževe cerkve, Leipzig
 9.00 Jutranja slovesnost. Petje, oboa, fagot
 11.30 Združeni zbori grafikov, prenos iz Halle a. S.
 13.00 Gospodarsko predavanje
 15.30 Klavirski koncert. Sonate
 16.30 Prenos glavnega koncerta Nem. pevske zveze iz Sondershausna
 19.00 Prenos iz nem. nar. gledališča v Weimarju: Paganini, opereta. (Fr. Lehhar)

802 kc Stuttgart 374,1 m
4 kW

- 10.30 Velika pevska prireditev ob priliki 10. badenskega slavja pevskih zvez (3000 pevcev)
 14.00 Dečja ura
 15.30 Binkoštni izlet po Renu. Vesel spored
 18.15 Predavanje o glasbenem doživetju
 18.45 Heinrich Lersch bere iz lastnih del

Ponedeljek, 20. maja

522 kc Ljubljana 575 m
2,5 kW

- 11.00 Koncert Radio-orkestra: Fučik op. 165; Otroci polka, Granado; El Turia, Amadei op. 205; Suite campestre: 1. Suona e' angelus, 2. Saltarello, Leopold; Ruski zvoki, Siede; Pomladna serenada, Morse; Opičja ljubav-afrikanški intermezzo, Lindsay Theimer; Favorit-Galop Aletter; Blžene ure
 15.00 Časovna napoved Jubilej hrvatske kulturne orijentacije, dr. K. Capuder
 15.30 Lahka glasba — izvajajo »Magistric« izpod Šmarne gore
 16.30 Koncert zbora »Balalajek-Kremelj«. Vmesne speve poje ga Popovič
 20.00 Večer slovenske glasbe II. Izvaja Radio-orkester: Fučik: Triglav, Parma; Moj ideal, Jakl; Slovenski biseri, Pavlič; En starček, Petrič; Za deklice tri, Pavlič; Narodna koračnica; Vmesne speve pojeta gdč. Dragica Sok in g. Pucelj

- 22.00 Časovna napoved Dnevne novice
 22.15 Prenos programov iz inozemstva

659 kc Belgrad 455 m
2,5 kW

- 12.00 Časovna napoved
 12.10 Plošče
 12.30 Gospodarske vesti, borzni kurzi
 12.45 Radio-kvartet: Mozart: Uvertura iz »Figarove svatbe«. Mendelssohn: Andante con moto iz itilij. simfonije. M. Reger: Berceuse. Mendelssohn: Ženitna koračnica
 13.15 Dnevna poročila
 20.00 Predavanje gosp. prof. dr. Borivoja Milojevića: »Novosti iz živega sveta«
 20.25 VI. komorni koncert: glasba iz 17. in 18. stol. Izvajajo gg. prof. Vlad. Slatin, Jovan Mokranjac, L. Eškenazi, dr. D. Gerasimenko. (2 violini, cello in klavir). Pergholese (1710—1786): Trio za 2 violini in cello. Gayard (1678—1749): Sonata a-mol za cello in klavir. Veracini (1692): Sonata za 2 violini. Locatelli (1693—1764): Kvartet

20.00 Binkoštni koncert stuttgartskega filharm. orkestra
 31.30 »Im Bernerhaus zu Weinsberg« (Justinus Herner)
766 kc Hamburg ^{391·6 m}_{4 kW}

11.00 Tehniško predavanje
 11.30 Prenos iz Kiela: Ura ljudskega občestva. Predavanje, zborne deklamacije
 13.30 Prenos iz Hannovera: Orkestralni koncert
 15.45 Prenos iz Kiela: Nordijska komorna glasba (celo, klavir)
 16.30 Prenos iz Bremena: Ura arij (samospēvi, orkester in klavir)
 18.00 Prenos iz Hannovera: Delavska ura. Predavanje: Ustvarjanje javn. mnenja
 20.00 Dan operete (samospēvi, zbor, orkester)
 23.00 Plesna godba

739 kc Bern ^{406 m}_{1·5 kW}

16.30 Fritz Hegg bere novele
 17.00 Koncert zdraviliškega orkestra
 20-50 Pesmi s spremljevanjem plunke

21.20 Koncert italijan. umetniškega orkestra

712 kc Frankfurt ^{421·3 m}_{4 kW}

8.00—9.00 Katol. jutrn. slovesnost
 12.00—13.00 Koncert godbe telovadcev
 16.30—18.00 Operete. Koncert radio-orkestra
 18.00—19.00 Literarna prireditve
 19.00—19.30 Citraški koncert
 20.15 Ferdinand Raimund in njegov pravljini svet
 Nato plošče: »Koloraturne pevke«

559 kc München ^{536·7 m}_{4 kW}

10.00 Evangelijska jutranje slovesnost
 11.25 Iz ital. pesmarice Huga Wolfa (solisti, klavir)
 12.00 Zabavna glasba radio-irina
 14.30 Z gramofonom skozi leto
 16.00 Koncert sendershausenske zveze nem. pev. društev
 18.30—19.15 Ura Maxa Regerja (sopran, violina, klavir)
 19.40 Vedra ura
 21.00 Koncert radio-orkestra
 22.45—24.00 Plesna glasba

17.50 Nemščina
 20.00 Predavanje g. dr. Marka Krstiča: »Naša povojna mladina«

20.25 Tamburaški zbor vojvodinskih studentov
 21.20 Dnevna poročila
 21.30 Naše romane in balade. Recitira g. A. Gorjanič
 22.10 Radio-kvartet. »Ura Čajkovskega«: 1. »Jolanta«, operna fantazija. 2. Nokturno op. 19 (klav. solo g. dr. Gerasimenko). 3. Andante iz 5. simfonije. — 4. »Berceuse« (Pabstova transkripcija). Klav. solo g. dr. Gerasimenko. 5. Evgenij Onjegin. Operna fantazija

973 kc Zagreb ^{308·3 m}_{0·7 kW}

13-15 Gramofonske plošče
 13-45 Časopisna in gospodarska poročila
 17-00 Popoldanski koncert radio-kvarteta
 19-00 Časopisna in vremenska poročila

937 kc Breslau ^{321·2 m}_{4 kW}

16.30 Novi plesi. Radijski jazz-orkester
 18.00 Predavanje iz filozofije (Max Scheler in njegovi ljudski spisi)
 18.55 Ura tehnike
 20.15 Richard Wagner: Konc. in dram. glasba

892 kc Poznanj ^{336·3 m}_{1·5 kW}

13-05 Gramofonski koncert
 16-00 Starejša poljska zborovska glasba
 18-35 Recitacije (prenos iz Katiovič)
 20-05 Simfonični koncert: Poljska glasba.

829 kc Leipzig ^{361·9 m}_{4 kW}

12.35 Gramofonske plošče
 16.30 Operetna glasba. Petje in orkester
 18.05 Žensko predavanje
 20.00 Koncert mandolin. orkestra Chartofilax-Estudiantina
 21.00 Nemške ljubavne pesmi iz petih stoletij. Samospēvi in klavir
 Po poročilih gramofonske plošče, do 24.00 plesna glasba

Torek, 21. maja

522 kc Ljubljana ^{575 m}_{2·5 kW}

12.30 Reproducirana glasba
 13.00 Časovna napoved
 Borzna poročila
 Reproducirana glasba
 17.00 Koncert Radio-orkestra: Schrammel: Umetnost in narava, Waldteufel: Najljubši, Verdi: Rigoletto, Moret: Mak
 18.30 Zaključno predavanje: Zur Gegenstandstheorie d. Persönlichkeit, univ. prof. dr. Veber
 19.00 Nemščina, ga dr. Piskernik
 19.30 Naše sodenje države: Italija: dežela in poljedelstvo. 1. Severna Italija, dr. Valter Bohinec
 20.00 Duetni večer za klavir in harmonij
 Koncert Radio-orkestra: Rossey: Motor marš Fu-

čik: Ideali sanj, Aletter: Vesela uvertura, Donizetti: Lucija von Lammermoor, Schubert: Ob morju, Schubert: Pomladni upi, Löser: Fiametta, Lindsay Theimer: Rencontre

22.00 Časovna napoved
 Dnevna poročila

659 kc Belgrad ^{455 m}_{2·5 kW}

12.00 Časovna napoved
 12.10 Plošče
 12.30 Gospodarske vesti, borzni kurzi
 12.45 Plošče
 13.45 Dnevna poročila
 Gramofonske plošče
 17.00 Radio-kvartet: R. Strauss: Slepa miš, fantazija. Tosti: Vorrei morir. Čajkovski: Elegija. Valček iz baleta »Labudje jezero«

INSTALACIJE: Električna razsvetljava, telefonske centrale, hišni telefoni in zvoncei.

TRGOVINA IN ZALOGA: Instalacijski material, elektr. motorji, telefonski aparati, moderni lesteni, svetiljke.

**Velika zaloga RADIO-
 aparatov in posameznih delov**

Koncesijonirano elektrotehnično podjetje

Iv. Bogataj ::: Ljubljana
 Kongresni trg 19 (poleg Nunske cerkve)

Telefon št. 2003 — Račun čekov, urada 12.619

802 kc Stuttgart ^{374·1 m}
^{4 kW}

- 10.30 Plošče.
16.00 Ženska ura
16.35 Prenos iz Frankfurta: Popoldanski koncert
20.00 Lutnja, citre in kitara. (Koncert)
21.00 Beneški trgovec (Shylokove scene)
22.00 Večer komorne glasbe (stuttgart. filharmonija)

766 kc Hamburg ^{391·6 m}
^{4 kW}

- 19.00 Predavanje o Londonu
20.00 Mednarodna glasba in radio. Predavanje z glasbenimi primeri
21.00 Pren. iz Hannovera: Eksoptika v molu (samospevi in klavir)

739 kc Bern ^{406 m}
^{1·5 kW}

- 16.00 Koncert zdraviliškega orkestra
20.00 Ruski večer: Sodeluje čerkški kvintet

22.15 Vesela večerna glasba

712 kc Frankfurt ^{421·3 m}
^{4 kW}

- 13.30 Plošče.
16.35—18.05 Koncert radio-orkestra
19.20—19.40 Šahovska ura
20.15 Snubci. Romant. veseloigra (v. Eichendorff)
Nato komorna glasba (Basel)

559 kc München ^{536·7 m}
^{4 kW}

- 12.55 Opoldan. koncert (plošče)
14.45 Ura žene
16.00 Zabavna glasba radio-tria
18.00 Ura pesmi in arije Maxa Raymerja
19.15 Poslovilni koncert kapele G. Franka
20.35 Pesmi h kitari
20.55 Solnica. Igra
21.15 Klasična komorna glasba (sopran, violina, viola, klarineti, cello, klavir)
22.45 Koncertna glasba (plošče)

- 17.55 Koncert opernih solistov
20.30 Večerni koncert
22.15 Plesna glasba

829 kc Leipzig ^{361·9 m}
^{4 kW}

- 10.50 Gospodinjstvo
12.35 Gramofonske plošče
15.00 Naravoslovno mladinsko predavanje
16.30 Koncert radio-orkestra
20.00 Wagnerjev večer (ob pri- liki njegovega rojst. dne, 22. maj 1813), izvaja Simfonični orkester iz Leipziga
Po poročilih gramofonske plošče, do 24.00 plesna glasba

802 kc Stuttgart ^{374·1 m}
^{4 kW}

- 10.30 Plošče
12.00 Promenadni koncert
15.00 Dečja ura
16.15 Popoldan. koncert radio-orkestra: Osebnosti v svetovni literaturi
20.15 Dialogi o teatru
21.15 Večer koncert šlezjskega radio-kvarteta
0.30—1.30 Nočni koncert. Radio-orkester

766 kc Hamburg ^{391·6 m}
^{4 kW}

- 17.00 Klasična in moderna suita (Bach in Slavenski)
20.00 Sherlock Holmes, detektivska komedija v 4 dej. k 70. rojst. dnevu Conana Doylea
22.45 Scarpa-koncert

739 kc Bern ^{406 m}
^{1·5 kW}

- 16.00 Koncert zdraviliškega orkestra
17.45 Otroška ura (Erwin Leemann)
20.15 Domača glasba iz starih časov

712 kc Frankfurt ^{421·3 m}
^{4 kW}

- 13.45 Plošče (iz oper)
16.35—18.05 Koncert radiorkestra
20.00—20.30 Berlinski rekviem. Kantata
20.30—21.15 Klavirski koncert Mich. Radova
21.15—22.15 Koncert gornješlez. radio-kvarteta

559 kc München ^{536·7 m}
^{4 kW}

- 12.55 Opoldan. koncert (plošče)
16.00 Zabavni koncert komorne- ga kvarteta za mladino
17.00 Dečja ura
17.45 Mladinska ura
19.00 Koncertna ura (violina, klavir)
20.00 Vas brez zvana. Spevoigra Do 24.00 koncert. in plesna glasba

Sreda, 22. maja**522 kc Ljubliana** ^{575 m}
^{2·5 kW}

- 12.30 Reproducirana glasba
13.00 Časovna napoved
Borzna poročila
Reproducirana glasba
17.00 Koncert Radio-orkestra: Rossey: Ljubljenec armade, Waldteufel: Moj sen, Conradi: Offenbachiana, Aletter: Plesna vizija, Rossey: Sultanov sen
18.00 Pravljičje, pripoveduje pisatelj Milčinski
18.30 Iz rastlinstva, ga dr. Pi-skernik
19.00 Srbohrvaščina, prof. Mazovec
19.30 Zgodovina Slovencev, prof. S. Kranjec
20.00 Pevski večer ge Lovše
Koncert Radio-orkestra: Rossini: Italijanka v Alžiru, Lanner: Dvorni plesi, Wallace: Maritana, Massenet: Thais-vijolina solo, Frederiksen: Grönlandska suita: 1. S pasjo vprego po ledu v Goodhaal, 2. Nedeljsko jutro v koloniji, 3. Naja poje o Kituri, 4. Ples Eskimov
22.00 Časovna napoved
Dnevna poročila

659 kc Belgrad ^{455 m}
^{2·5 kW}

- 12.00 Časovna napoved
12.10 Plošče
12.30 Gospodarske vesti, borzni kurzi

- 12.45 Radio - kvartet : Mozart : Turška koračnica. Verdi: Traviata, fantazija. Mayer-Helmuth: Mondscheinserenade. Joh. Strauss: Lagunenwalzer

- 20.00 Predavanje g. prof. dr. Simuna Stankovića: Ohridsko jezero

- 20.25 Vokalni in instrumentalni koncert.

- Okrog 21.30 dnevna poročila

- 22.30 Oh, ti živeci! Humoriističen prizor

- 23.00 Radio-Jazz

973 kc Zagreb ^{308·3 m}
^{0·7 kW}

- 13.15 Gramofonske plošče
13.45 Časopisna in gospodarska poročila

- 19.45 Predavanje o astronomiji

- 20.15 Angleščina

- 20.30 Časop. in gospodar. vesti

- 20.35 Slovanska komorna glasba

- 21.50 Časopisna in vremenska poročila

- 22.00 Gramofonske plošče

937 kc Breslau ^{321·2 m}
^{4 kW}

- 16.00 Pripovedovanje: S kole- som v Pariz

- 16.30 Potpourri. Radio-orkester

- 20.15 Tiralice. Slušna igra
Nato koncert na dveh klavirjih

892 kc Poznanj ^{336·3 m}
^{1·5 kW}

- 13.05 Gramofonski koncert

- 17.00 Predavanje o Litvi (Wojciechowski)

Četrtek, 23. maja

522 kc Liubliana ^{575 m}_{2-5 kW}

- 12.30 Reproducirana glasba
13.00 Časovna napoved
Borzna poročila
Reproducirana glasba
17.00 Jonny jazzband
18.00 Antologija slovenske lirike, ravnatelj Bratina
18.30 O modernih sprejemnih radio-aparatih. Predavanje v nemškem jeziku, ing Nikolaj Eltz
19.00 Češčina, g. Novak
19.30 Kunaver: Podzemski svet okrog Cerknškega jezera
20.00 Baladni večer, izvaja Radio-orkester: Siede: Matador koračnica, Kalman: Vaški otroci, Böieldieu: Bagdadski kalif, Meyer-Helmund: Večer v Petrogradu: 1. Zimska mesečna noč, 2. Pri ciganskem orkestru, 3. Vožnja s trojko, Weber: Pasion, Millocker: Dijak prosjak
Vmesne speve poje gosp. Marjan Rus
22.00 Časovna napoved
Dnevna poročila

659 kc Belgrad ^{455 m}_{2-5 kW}

- 12.00 Časovna napoved
12.10 Plošče
12.30 Gospodarske vesti, tečaji
12.45 Plošče
13.45 Dnevna poročila
17.00 Dečja ura, Gdč. Dana Čonič čita pravljice
17.25 Radio-kvartet: Bisei, Karmen, Mozart, Menuett, Moskovski, Dva španska plesa, Lehár, Kadar ljubiš, valček
18.15 Srbščina. (Prof. Maksimović)
20.00 Predavanje g. dr. Stev. Janoševića »O izenačenju zakonodaje«
20.50 Radio-kvartet s sodelovanjem g. Lovro Matačiča, dirigenta Beogradske opere (orgle), in gdč. Drausal, članice beogr. Nar. gledališča (petje): 1. Bruckner, Dva stavka iz 4. simfonije, 2. Saint Saëns, Réverie du soir, 3. Puccini, Turandot.
21.50 Predavanje g. dr. Jovana Vadonića: »Življenje avanturista, ki je poskušal osnovati veliko državo.«
22.15 Dnevna poročila
22.25 Orkester srbskih ciganov

973 kc Zagreb ^{308-3 m}_{0-7 kW}

- 13-15 Gramofonske plošče

- 13-45 Časopisna in gospodarska poročila
19-00 Francoščina
19-15 Kulturne in društvene vesti
19-30 Simfonični koncert češke filharmonije. (Prenos iz Prage)
21-30 Časopisna in vremenska poročila
21-40 Zabavna večerna godba

937 kc Breslau ^{321-2 m}_{4 kW}

- 10-00 Knjižna ura
16-30 Komorni koncert
18-00 Prenos iz Gleiwitza: Ura gospodinje
19-10 Predavanje: Daljnogledanje in radio
20-00 Prenos iz Berlina: »Visokost pleše valček«, opereta v treh dejanjih
22-30—24-30 Pren. iz Gleiwitza: Zabavna in plesna glasba

892 kc Poznanj ^{336-3 m}_{1-5 kW}

- 12-40 Mladinski koncert
20-15 Festival poljske glasbe

829 kc Leipzig ^{361-9 m}_{4 kW}

- 12-00 Gramofonske plošče
16-30 Koncert. Radio-orkester
19-00 Umetnostno predavanje (o okusu)
20-00 Ev. prenos gostovanja milanske Scale iz Berlina
22-05 Časovna napoved itd.
22-05 Časovna napoved itd.
22-05 Časovna napoved itd.
802 kc Stuttgart ^{374-1 m}_{4 kW}
10-30 Plošče
12-00 Vremenska napoved, nato plošče
16-35 Popoldan. koncert. Rich. Wagner.

- 19-15 Poklicislovno predavanje
20-00 Humoreske (glasba, recitacije, scene)
20-45 II. simfonija Joh. Brahmsa. Stuttgart, filharmonija
21-30 Večer vagabundov (ob priliki sestanka evropskih vagabundov v Stuttgartu)

766 kc Hamburg ^{391-6 m}_{4 kW}

- 10-00 Prenos otvoritvenih slavnosti danziške razstave v hamburški Kunsthalle
10-30 Prenosi ob priliki 400-letnice Johannea
17-00 Žena kot kompozistinja. Predavanje
18-45 Predavanje za gospodinje: Cvetlice na balkonu
19-25 Zdravstveno predavanje. (Deca)
23-00 Godba iz kavarne

739 kc Bern ^{406 m}_{1-5 kW}

- 12-50 Gramofonski koncert (vesela glasba)
16-00 Popoldanski koncert
20-30 Koncert solistov
22-15 Večerni koncert

712 kc Frankfurt ^{421-3 m}_{4 kW}

- 12-30 Plošče (pester program)
16-35—18-05 Rich. Wagner, koncert radio-orkestra
20-00—21-30 Orkestralni koncert
21-30 Prenos iz Stuttgarta: Vagabundi

559 kc München ^{536-7 m}_{4 kW}

- 12-55 Opoldan. koncert (plošče)
15-00 Koncert enorokega virtuozna na citre J. Lachmeierja
16-00 Zabavni koncert
17-30 Koncertna ura (tenor, klavir)
19-30 To in ono iz glasbe (kvartet, bandoneon, poštni rog, trio)

Petek, 24. maja

522 kc Liubliana ^{575 m}_{2-5 kW}

Petek,

- 12.30 Reproducirana glasba
13.00 Časovna napoved
Borzna poročila
Reproducirana glasba
17.00 Koncert Radio-orkestra: Dostal: Letalska koračnica, Petras op. 71: Zgodbe iz Saškega gozda, Verdi: Trubadur, Czibulka: Clementine-Gavotta, Benatzky: Tango
18.00 Iz veroslovja, vseuč. prof. dr. Ehrlich
18.30 O gospodinjstvu, gdč. C. Krekova

- 19.00 Francoščina, dr. Leben
19.30 Iz glasbenega sveta, dr. Vurnik
20.00 Večer hrvatske glasbe, izvaja Radio-orkester: Muhvič: Izpod Tatre, Schönherr: Iz slovanskih krajev, Šidak: Kitica srbskih pesmi, dr. Cerin: Lepa Mara, Raha-Petrič: Kitica slovenskih napevov, Parma: Mladi vojaki, Pavčič: Gor čez Izaro, Pavčič: Narodna koračnica
Vmesne speve poje gospa Mila Wohinz
22.00 Časovna napoved
Dnevna poročila

659 kc Belgrad 455 m
2·5 kW

- 12.00 Casovna napoved
 12.10 Plošče
 12.30 Gospodarske vesti in tečaji
 12.45 Plošče
 13.15 Dnevne vesti
 20.00 Predavanje g. St. Antića, učitelja: »Za učitelje in starše: o ravnanju z dečakom«
 20.25 Lovski kvartet: Vaška glasba
 21.30 Dnevna poročila
 21.40 Klavirski večer g. prof. Emila Hajeka: Beethoven, Sonata C-dur, op. 53. Allegro con brio. Introduzione. Adagio molto. Rondo. Allegretto moderato. Ravel, Sonatina. Liszi, Gondoliera. Au bord d'une source. Campanella

973 kc Zagreb 308·3 m
0·7 kW

- 13-15 Gramofonske plošče
 13-45 Časopisne in gospodarske vesti
 20-30 Kulturna in društvena poročila
 20-35 Utemeljitelji slov. glasbe (Predvajanje slov. pesmi)
 21.50 Časopisna in vremenska poročila
 22.00 Zabavna večerna godba

937 kc Breslau 321·2 m
4 kW

- 16.30 Franc Lehár: Koncert Radio-orkestra
 18.00 Sportno predavanje
 19.05 Šlezijska ura
 19.35 Zozdravstveno predavanje
 20.00 Vesel spored (petje, kramljanje)
 22.00 Po poročilih trgovski pouk

892 kc Poznanj 336·3 m
1·5 kW

- 13-05 Gramofonski koncert
 17-55 Poljuden koncert poljske glasbe
 20-15 Festival poljske glasbe

829 kc Leipzig 361·9 m
4 kW

- 12.50 Gramofonske plošče
 16.30 Komorna glasba. Godalni kvartet iz Altenburga
 18.05 Predavanje o socialnem zavarovanju
 20.00 Nemški simfoniki iz Sudentov. Simfonski orkester iz Leipziga.

- 21.15 Sodobni pesniki: Wilhelm v. Scholz
 Po poročilih gramofonska glasba, do 24.00 pesna glasba

802 kc Stuttgart 374·1 m
4 kW

- 10.30 Plošče
 12.00 Vremenska napoved, nato plošče
 16.15 Popoldan, koncert, Radio-orkester
 18.00 Koncert radijske reklame
 20.00 Prenos iz koncertne dvorane Liederhalle: Bachov večer (orkestral. društvo Stuttgart)
 Nato »Mala jagnjeta«, igra s petjem v 2 slikah
 Nato prenos iz kavarne: Zabavni koncert.

766 kc Hamburg 391·6 m
4 kW

- 10.30 Prenosi iz velike dvorane Kunsthalle ob priliki 400-letnice Johannea
 17.00 Schubertiada. Predavanje in koncert

- 19.25 Prenos iz hamburškega mestnega gledališča: Rossini, Angelina, komična opera v 2 dej.

739 kc Bern 406 m
1·5 kW

- 16-00 Popotdanski koncert
 20-30 Narodni večer: 1. mandolinski orkester, 2. burka: »Prähistorisch«
 22-15 Večerni koncert

712 kc Frankfurt 421·3 m
4 kW

- 12.15 Plošče (pester program)
 16.35—17.35 Ura gospodijaje
 17.35—18.00 Koncert radio-orkestra (pren. iz Stuttgarta)
 20.15 Val-orjak. Radio-kabaret 0.30—1.30 Nočni koncert

559 kc München 536·7 m
4 kW

- 11.20 Plošče
 12.55 Koncert šramel-tria
 14.45 Ura žene
 16.00—17.30 Zabavni koncert
 20.00 Koncert radio-orkestra
 21.35 Ura ljudske pesmi

Sobota, 25. maja

522 kc Ljubliana 575 m
2·5 kW

- 12.30 Reproducirana glasba
 13.00 Časovna napoved
 Reproducirana glasba
 17.00 Koncert Radio-orkestra: Matin: Vesela koračnica, Ziehrer: Otroci karnevala, Binder: Savoyardi, Wagner: Sanje, Dostal: Mi pa šepetamo
 18.00 O športu, dr. Šarabon
 18.30 Nemščina, ga dr. Piskernik
 19.00 Blejsko jezero in njegova okolica. Propagandno predavanje v nemškem jeziku, slovenskem in češkem, sest. rav. Pintar
 19.30 Delavska ura
 20.00 Prenos zagrebškega programa
 22.00 Časovna napoved
 Dnevna poročila
 22.15 Prenos programov iz inozemstva

659 kc Belgrad 455 m
2·5 kW

- 12.00 Casovna napoved
 12.10 Plošče

- 12.30 Gospodarske vesti in tečaji
 12.45 Radio-kvart. Lehár, Frascuquita, operetna fantazija, Strauß: Ständchen, Čajkovski: Barkarola, Wilke, seljanka (ruski potpourri)
 13.15 Dnevne vesti
 17.00 Dečja ura, gdč. Maca Bandić bere pravljice
 17.25 Radio-Jazz: Plesna godba
 18.25 G. dr. Stojan Pirc, »Snaga našega naroda«
 20.00 Radio-kvartet: operetna ura ob sodelovanju g. Djure Trbuhovića, operetnega tenorja, Kalman: Grofica Marica, 3 pesmi, Leo Fall: Valček iz »Stambulske rože«, pesmi, Lehár: Vesela vdova, operetna fantazija
 21.00 Prvi srpski prevod Dantejeve »Bož. komedije«, drja. Dragiša Stanojevića, 1. O Danteju Alighieriju, 2. O Dragiši Stanojeviću in njegovem prevodu (govori g. prof. dr. Vinko Vitezica), 3. Čitanje iz prevoda

„GRAMOFON“

CENTRALA ZA SPLOŠNO GRAMOFONIJO**Pozor!** Vse gramofonske plošče, katere slišite v Radiju, dobite popolnoma nove pri nas. Kolosalna zaloga aparatov in plošč**A. RASBERGER, LJUBLJANA**
MIKLOŠIČEVA 34. PALAČA POKOJNINSKEGA ZAVODA

Dospelo po zaključku lista.

21.40 Dnevna poročila
21.50 A. Čehov: »Zenitev«, ko-
medija v 1. dej.
22.25 Orkester srbskih ciganov

973 kc Zagreb 308·3 m
0·7 kW

13.15 Gramofonske plošče
13.45 Časopisne in gospodarske
vesti
20.00 Poučevanje francoščine
20.30 Lahka večerna glasba
21.50 Časopisna in športna po-
ročila
22.00 Zabavna godba

937 kc Breslau 321·2 m
4 kW

15.40 Knjižna ura
16.15 Pregled filmskega tedna
17.00 Zaklj. slovesnost 42. zbornem, kemikov. Kemijsko
predavanje
18.15 Zabavna glasba. Dunajski
šramel-kvartet
19.25 Geopolitično predavanje
19.50 Predav.: Bralci v službi
časopisa
20.15 Song (ponovitev). Beseda
in pesem časa
22.30—24.00 Prenos iz Berlina:
Plesna glasba

892 kc Poznanj 336·3 m
1·5 kW

13.05 Gramofonski koncert
17.30 Recitacije (St. Wasylew-
ski)
19.20 Narodne pesmi
20.15 Festival poljske glasbe
22.30 Plesna glasba
24.00 Lahka glasba

829 kc Leipzig 361·9 m
4 kW

12.00 Gramofonske plošče
15.00 Drobnost delo za mladino.
16.30 Koncert simfonskega or-
kestra iz Leipziga
18.00 Prenos odločilne tekme
za nemško prvenstvo De-
lavške sportne zveze
20.30 Iz operete: »Če nebo pol-
no gosli...«
22.00 Poročila itd., nato do 00.30
plesna glasba
00.30—1.30 Nočna glasba (gra-
mofonske plošče)

802 kc Stuttgart 374·1 m
4 kW

10.30 Plošče
12.00 Vremenska napoved, nato
plošče
14.00 Mladinska ura
15.00 Zabavni koncert
16.30 Prenos iz »Pavillon Excel-
sior«, Stuttgart: Ples pri
čaju. Orkester
18.15 Predavanje: Ženska mla-
dina na potu poklica in
življenja
20.00 Godba na pihala. (Voja-
ška godba)

21.00 »Auf, ins Remstal!« Slike
iz Svabske
Nato poročila in do 0.30
plesna glasba

766 kc Hamburg 391·6 m
4 kW

16.15 Pred 12. mednar. delovno
konferenco. Predavanje
16.35 Moderna slikarska obrt.
Predavanje
17.00 Nemške operne fantazije
20.00 Prenos iz Bremena: Bre-
mer Hanseaten - Koncert
(vojaška godba)

739 kc Bern 406 m
1·5 kW

16.00 Popoldanski koncert
17.00 Otroška ura
20.00 Zborovski koncert z orke-
strom
22.00 Sketsch: Weg mit den
Weibern.
22.30 Orkester
22.45 Plesna glasba

712 kc Frankfurt 421·3 m
4 kW

13.15 Zabavna glasba (plošče)
16.30—18.05 Plesna glasba. Ra-
dio-orkester
20.00 Iz frankfurt. opere: Puc-
cini, Madame Buterfly
Nato do 0.30 plesna glasba

559 kc München 536·7 m
4 kW

14.30 Zabavni koncert (plošče)
16.00 Koncert k čaju, radio-or-
kester
18.00 Koncert na citre
20.00 Vojaški koncert
21.00 Vedra ura
22.05—0.30 Koncertna in plesna
glasba

613 kc Zürich 489·4 m
4 kW

Nedelja.

11.00 Koncert domačega orke-
stra
20.00 Prenos iz stolnice (kon-
cert)
20.45 Koncert zbora in orkestra

Ponedeljek.

12.32 Koncert domačega orke-
stra
19.10 »Parsifal«, tretje dejanje
20.30 Binkoštni koncert

Torek.

20.00 Cello-koncert Rih. Stur-
zenegger-ja
21.00 Narodne pesmi

Sreda.

13.00 Koncert domačega orke-
stra
20.00 Kratek orkestr. koncert
20.15 Stara domača glasba

Četrtek.

11.32 Koncert domačega kvin-
teta
17.15 Pravljice za otroke
20.00 Dominik-Müllerjev večer

Petek.

17.15 Gramofonska ples. godba
20.00 Orkestr. koncert in komor
muzika na pihala
21.00 Dunajske pesmi za solo
21.00 Dva- in tričetrtinski takt
(orkester)

Sobota.

13.00 Gramofonska glasba
17.15 Koncert za harmoniko
19.00 Zvonenje curiških cerkva
20.00 Citraški koncert

*Kolikor radio naročnikov,
toliko naročnikov radio vestnika*



JEZIKOVNITECAJI

Češčina.

(Poučuje konz. uradnik g. J. Novak.)
(38. lekcija. — 23. maja 1929.)

Sklanjatev samostalnikov.

Vzor: kost.

Číslo jednotné.	Číslo množné.
1. kost	1. kosti
2. kosti	2. kosti
3. kosti	3. kostem
4. kost	4. kosti
5. kosti	5. kosti
6. o kosti	6. o kostech
7. kosti	7. kostmi

Po zgledu kost se sklanjajo samostalniki ženskega spola, končujoči se v 1. sklonu edn. na mehek ali na srednji soglasnik in v 2. sklonu edn. na -i: část, -ti (del), nit, -ti (nit), noc, -ci (noč).

Samostalniki, končujoči se v 1. sklonu edn. na ň, se sklanjajo na sledeči način: dlaň ž. (dlan), 2. edn. dlaně, mn. 1., 4., 5. sklon dlaně, 2. dlaní, 3. dlaním, 6. dlaních, 7. dlaněmi (sklanja se po zgledu duše); na isti način: píseň-pisně (pesem), žizeň-žizně (žej), zbraň-ně (orožje).

V množini se po zgledu kost (razen v 1. in 5. skl.) sklanjajo tudi samostalniki moškega spola: host (gost) in lid (ljudstvo): 1., 5. hostě, 2. hosti, 3. hostem, 4. hosti, 6. o hostech, 7. hostmi (razen teh končnic imajo tudi sledeče: hostě, hostů, hostům, hosty itd.), 1., 5. lidé (ljudje), 2. lidi, 3. lidem, 4. lidi, 6. o lidech, 7. lidmi.

Lidské tělo.

Tělo lidské¹ skládá se² ze tří hlavních³ částí⁴: hlavy⁵, trupu⁶ a končetin⁷. Každá tato hlavní část těla lidského skládá se zase z několika částí jiných. Hlava skládá se z lebky⁸ a obličje⁹. Lebka skládá se z několika kosti¹⁰, které chrání¹¹ mozek¹² a je pokryta vlasy¹³. Části obličje jsou: čelo¹⁴, oči¹⁵, nos, uši¹⁶, skráň¹⁷, tváře¹⁸, usta¹⁹ se rty²⁰ a brada. V ústech jsou dvě čelisti²¹ a jazyk. V čelistech jsou zuby.

Hlavu spojuje s trupem krk²²; přední²³ část krku jmenuje se hrdlo²⁴, zadní šíje²⁵.

¹ lidský, -á, -ě, mn. lidští, lidské, -á (človeški) — ² skládati se, -dám (skladati se) — ³ hlavní (glavni) — ⁴ část (del) — ⁵ hlava, -vy (glava) — ⁶ trup, -u m. (trup) — ⁷ končetina, -y ž. (ud) — ⁸ lebka, -y (lobanja) — ⁹ obličje, -je (obličje) — ¹⁰ kost (kost) — ¹¹ chrániti, -ním, -ní (čuvati) — ¹² mozek mn. mozky (mozgani) — vlas, -y (las) — ¹³ celo, -a (čelo) — ¹⁴ oko, mn. oči (oko) — ¹⁵ ucho, mn. uši (uho) — ¹⁶ skráň (sence) — ¹⁷ tvář, -ře (lice) — ¹⁸ ústa (usta) — ¹⁹ ret, mn. rty (ustna) — ²⁰ čelist (čeljust) — ²¹ krk (vrat) — ²² přední (prední) — ²³ hrdlo (grlo) — ²⁴ šíje (vrat).

Srbohrvaščina.

(Poučuje prof. g. I. Mazovec.)
(V sredo 22. maja ob 19)

Sintaksa.

Beseda sintaksa je grškega izvora (syntaxis), kar pomeni vlaganje oziroma urejevanje posameznih besedi v govorne enote, n. pr. v stavke. Najboljši hrvaški slovnica dr. Tomo Maretič je opredelil nalogo sintakse ali sklanjanje tako, da

1. **prvi del** obravnava stavke, njegove sestavne dele, zlaganje oziroma nameščanje besedi v stavku v običajnem redu, upoštevajoč pa tudi manj navadne rabe, predvsem pri pesnikih, pa naj se poslužujejo verzov ali proze, vezane ali nevezane besede.

2. **Drugi del** obravnava uporabo posameznih govornih razpolov in njihovo namestitve v stavku. Končno pa

3. **tretji del** obravnava »pravilno« in pa tudi manj običajno rabo sklonov in glagolskih oblik v stavku. Beseda »pravilno« se mora razumeti **pravilno!** Slovnica ni in ne sme biti noben nasilnik, ki bi določal način in razvoj ljudske govornice; — baš nasprotno: on je samo narodov tajnik oziroma zapisnikar, ki beleži posamezne pojave ljudske govornice, seveda vestno in izčrpno, jih primerno uredi, — in iz najboljših takih jezikovnih pojavov se potem s **sodelovanjem celokupnega naroda in s pomočjo slovnicih strokovnjakov** izkristalizira knjižni jezik posameznih narodov.

I. del.

Primere bom rabil iz Maretičeve male in velike slovnice; poslednja ima naslov »Gramatika i stilistika književnog jezika« in obsega 704 strani. Deloma se bom posluževal zelo lepe knjige, ki jo je napisal vodja slovenskega seminarja na Dunaju dr. Milan vitez Rešetar, dubrovniški plemič, ki je po prevratu zasedel stolico slovanske filologije na zagr. vseučilišču. Knjiga ima naslov: »Elementar-Grammatik der serbischen (kroatischen) Sprache«, »Elementarna slovnica srbskega (hrvaškega) jezika«.

*

Osebek je navadno samostalnik ali zaimek, n. pr.: sunce grije zemlju, — ja mislim; lahko pa osebkovo službo opravlja tudi **števnik**, n. pr.: dva loša ubije Miloša, — ali tudi **prislov**, n. pr.: mnogo je propalo, nadalje lahko nastopa kot osebek **nedoločnik**, n. pr.: biti gradanin dubrovački držaše se za veliku stvar; tudi **cel stavek** tvori večkrat osebek, n. pr.: živio kralj, orilo se po gradu; — skratka: vsaka beseda, o kateri kaj rečemo, je lahko osebek v stavku, n. pr. i je veznik; pred znači mjesto; ja o se više u žalosti.

Povedek (predikat) pri glagolih, ki nimajo polnega pomena (biti, ostati, postati, činiti se,

stvoriti se, vidjeti se), si poišče pomoči pri kakem samostalniku ali pridevniku, n. pr.: Marko ostade siromašan; Janko postade trgovec; ovi se ljudi čine pobožni; ja ću se stvoriti lijep konj. Ta pomoč se pa lahko rabi tudi v instrumentalu ali orodniku, n. pr.: Janko postade trgovcem; vendar ta poslednja raba izginja in se je vedno manj čuje. Povedek se lahko rabi tudi v roditeljski (genitivu), n. pr.: vinograd je Ljutice Bogdana; Mirko je slaba zdravlja; naš je Rade srca junačkoga. — V predikativu povedku se uporabljajo sploh vsi oni skloni, ki so v zvezi s kakim predlogom; predlogi se vežejo z različnimi skloni in zato se tudi povedek javlja v takih sklonih, n. pr.: ja sam sad na konju; crkva je na lijepu mjestu; stolovi su od kamena; Marko ostade u siromaštvu. — V povedkovi službi nastopajo tudi prislovi, n. pr.: car je daleko, a Bog je visoko.

Imamo stavke, kjer se povedek izpušča, vendar pa to zmisla oziroma razumevanja stavka ne kvari, n. pr.: druga bolest — gotova smrt; svaka sila do vremena; kamo ti braća?; ako dođe, dobro! — V živahnem govoru se glagol dostikrat sploh izpušča, n. pr.: krsti vuka, a vuk u goru (t. j. bježi); pomozí Bog, ljudi; (odgovor) Bog pomagao, sinko!

Sledi konverzacija po Serbokroatisch-deutsches Gesprächsbuch von dr. Vl. Čorović (Sammlung Goeschen).

Nemščina.

(Poučuje prof. ga. dr. A. Piskernik.)
(V torek ob 19 in sredo ob 18.30)

Der begabte Knabe.

Unser Nachbar ist Bauer. Er hat einen Hirtenknaben. Dieser ist der Neffe des Seunen auf der Alpe und somit auch Erbe eines kleinen Gutes. Die Begabung des Knaben ist sehr groß. Oft stehen wir auf dem Felde des Nachbarn, wo der Knabe sitzt und auf Ochsen und Kühe achtgibt. Er spricht dann über Riesen und Eilboten des Zaren, über Slowenen, Serben und Kroaten. Er kennt schon das Elend der Knappen in den heimischen Bergwerken. Besonders gut aber versteht er sich auf Tiere. Aus dem Bilderbuch kennt er den Affen, auf der Wiese sieht er oft den Hasen und den Falken. Der Rabe aber ist ihm ein lieber Geselle. Einmal war er Zeuge folgender Begebenheit:

Biegung des Hauptwortes »der Knabe«.

der Knabe — Der Knabe gibt auf die Ochsen acht.

des Knaben — Die Begabung des Knaben ist sehr groß.

dem Knaben — Wir sprechen gerne mit dem Knaben.

den Knaben — Der Nachbar liebt den Knaben.

die Knaben — Die Knaben weiden Lämmer und Kälber.

der Knaben — Ein lieber Geselle der Knaben ist der Rabe.

der Knaben — Der Seune gibt den Knaben das Gut.

die Knaben — Der Eilbote bewundert die Knaben.

Kakor »der Knabe« se sklanjajo sledeči samostalniki:

der Nachbar, sosed
der Bauer, kmet
der Hirte, pastir
der Neffe, nečak
der Seune, planšar
der Erbe, dedič
der Ochse(s) (okse), vol
der Riese, velikan
der Bote, sel
der Eilbote (ajlbote), brzi sel
der Zar, car
der Slowene, Slovenec
der Kroate, Hrvat
der Serbe, Srb
der Knappe, rudar
der Affe, opica
der Hase, zajec
der Falke, sokol
der Rabe, vran, krokar
der Zeuge, priča
Druge nezanke:
die Biegung, sklanjatev
das Hauptwort, samostalnik
die Alpe, planina
das Gut, kmetija
die Begabung, nadarjenost
das Elend, beda
das Bergwerk, rudnik
die Weide, paša, vrba
die Begebenheit, prigodba
somit, tako
achtgeben, paziti; ich gebe acht, du gibst acht...
wo er achtgibt, kjer pazi
begabt, nadarjen
über, o
kennen, poznati
heimisch, domač
besonders, posebno
sich verstehen auf, se razumeti na
er versteht sich auf Tiere, razume se na živali
er war, je bil
einmal, некоč
folgend, naslednji(a)
worüber, o čem
worauf, na kaj

Übung.

1. Was ist euer Nachbar? 2. Was ist der Neffe des Seunen? 3. Wo lebt der Seune? 4. Wer ist Erbe eines kleinen Gutes? 5. Was tut der Knabe? 6. Wie ist er? 7. Wie ist die Begabung des Knaben? 8. Worüber spricht der Knabe? 9. Kennt der Knabe das Elend der Knappen? 10. Wo arbeiten die Knappen? 11. Was kennt der Knabe? 12. Worauf versteht er sich besonders gut? 13. Welche Tiere sieht er auf dem Felde? 14. Welche Tiere sieht er im Bilderbuch? 15. Was ist ihm der Rabe? 16. Ihr seid die Knaben; wohin setzt ihr euch, auf den Stuhl oder auf den Tisch? 17. Verstehst du dich auf Tiere? 18. Siehst du den Hasen auf der Weide? 19. Gibst du auf die Kühe acht? 20. Nimmst du das Gut des Nachbarn?

**OESTERREICHISCHE
TELEPHON-FABRIK
ACTIENGESELLSCHAFT**

**V O R M A L S
J. BERLINER**

**WIEN XIII.
MISSINDORFSTRASSE 21**

IZDELUJE VSE

RADIO PREDMETE

od najmanjšega detektorja pa do
ULTRADYNE sprejemnih
aparatorov z najmodernejšimi elek-
tronkami z zaščiteno mrežico

**ZVOČNIKI!
SLUŠALKE!**

Elektromagnetne doze za
prenos gramofonske glasbe!

**RADIO
SENZACIJA!**

**RADIO APARATI ZA
PRIKLJUČITEV NA
ELEKTRIČNI TOK!**

Z ZAŠČITENO MREŽICO!

LITTLE CASTING

za vse napetosti izmeničnega toka in za vse valovne dolžine. Najnovejši in najpopolnejši sprejemni aparat sedanosti. — Za ta aparat ni treba nikake baterije ali akumulatorja. Aparat deluje garantirano brez kakega šuma in izredno selektivno. Inozemske postaje sprejema celo podnevi zelo glasno in v polni lepoti glasov. Cena aparatu je Din 5520.— (brez elektronk)

**RADIOTRGOVINA MORAWETZ, SALZBURG
V ZALOGI PRI:
RADIO LJUBLJANA, MIKLOŠIČEVA 5**

PRODAJNI ODDELEK



ZASTOPSTVO
RADIONE
 TEL. ŠT. 31-90

DELE • KONDENZATORIE • RADIJSKE APARATE
 ELEKTRONKE • SILVSKALKE • TRANSFORMATORIE
 ELEKTROTRONKE • ANODNE BATERIJE • AKUMULATORIE
 NEDELJE • NIH SE STANJE • NIH SE STANJE

PHILIPS
 TELEFUNKEN
 KAPSCHE
 EVMIG
 I.T.D.
 NGSPAM
 ZINGELEN

STROKOVNA POSTREŽBA • APARAT VAM DOSTAVIMO IN GA
 MONTIRAMO • VSE FORMALNOSTI Z OBLASTMI VREDIMOMI!
 NEVGAJAJOČE ZAMENIAMO • POLNIMO AKUMULATORIE

MIKLOŠIČEVA CESTA 5