

DE

PODROČNA POSVETOVANJA V MARIBORU, MURSKI SOBOTI, CELJU, TRBOVLJAH IN LJUBLJANI

Komunisti v ZSS preverjajo svojo politično in idejno usmerjenost

STRAN 3



PODROČNA POSVETOVANJA KOMUNISTOV, KI DELAJO V ZSS

Delavski razred mora resnično postati odločujoči dejavnik

Komunisti RS ZSS preverjajo svojo politično in idejno usmerjenost, da bi akcijsko postali čim tvornejši in učinkovitejši

1942 – TRIDESET LET – 1972

DELAVSKA ENOTNOST

15. JANUARJA 1972 — ŠT. 2 — L. XXIX

V torek, sredo, četrtek in petek je RS ZSS organiziral osem sektorskih posvetov o idejnopolitičnih nalogah komunistov, ki delajo v sindikatih. V torek sta bila takšna posveta v Mariboru in Murški Soboti, v sredo v Celju in v Trbovljah, v četrtek v Ljubljani in v Kranju, v petek pa v Novem mestu in v Lipici pri Sežani. Udeležili so se jih predsedniki občinskih sindikalnih svetov, predsedniki ob-

činskih in medobčinskih odborov sindikatov posameznih dejavnosti, predstavniki RS ZSS in sekretarji občinskih komitejev ZKS ter sekretarji medobčinskih svetov ZKS.

Zaradi tega, ker moramo redakcijo našega tednika zaključiti že v sredo, lahko v tej številki poročamo samo o posvetih v torek in sredo. Posvete v torek in sredo je vodil predsednik

RS ZSS Tone Kropušek, ki je povsod imel tudi uvodno besedo za razpravo. Ta naj bi — med drugim — dala tudi oceno, kaj so sindikati že opravili od tistega akcijskega programa, ki so ga sprejeli sredi lanskega leta, kaj pa še morajo storiti — ob tem, da morajo svoje delo uskladiti z duhom 21. seje predsedstva ZKJ, z duhom zadnje konference ZKS, ki je razpravljala o socialnem razlikovanju in z za-

ključki zadnje seje predsedstva sveta ZSJ, na kateri je govoril tudi tovariš Tito.

V uvodu za razpravo na omenjenih posvetih je Tone Kropušek postavil nekaj tez za usmeritev dela komunistov s sindikatih:

Kakšen je današnji dejanski položaj delavskega razreda v naši današnji družbi? Priznati moramo, da smo še daleč od tega, da bi bil delavski razred odločujoči dejavnik; v resnici o reprodukciji družbe odločajo različne strukture — in to v imenu delavcev. To je predvsem država, to so v delovnih organizacijah različne ožje skupine, izven delovnih organizacij pa skupine okoli bank, interesnih skupnosti, itd. V naši družbi prevladuje torej odločanje v imenu delavskega razreda, to pa ni daleč od odločanja o usodi delavskega razreda mimo njega oziroma brez njega.

Odločujočega položaja delavskega razreda ne more izboriti nihče drug kot on sam. Zato pa se mora organizirati v mehanizmu samoupravljanja — od organov samoupravljanja v delovnih organizacijah do predstavniških organov. Kadrovska zasedba v različnih organih kaže, da delavci niso ustrezno zastopani, da bi zagotovili svojo vlogo. Nujno je, da se delavci organizirajo tudi politično v Zvezi komunistov kot idejno-politični sili svojega razreda, ki kot organizacija vključuje najnaprednejši del delavskega razreda, in v sindikatih, ki so politična organizacija vsega delavskega razreda.

Ne gre poenostavljati misli o odmiranju delavskega razreda, saj družbeni značaj lastnine nad proizvodnimi sredstvi ne deluje avtomatično na odmiranje delavskega razreda. To odmiranje ne more biti v odmiranju orga-

(Nadaljevanje na 3. strani)



V GORAH

FOTO: STANE KLEMENC

pravi naslov za denarne zadeve
ljubljska banka

SINDIKALNA NEZAUPNICA DIREKTORJU, ZAUPNICA DELAVCEV VODSTVU IN SAMOUPRAVNIM ORGANOM

Kaj se dogaja v šoštanjskem podjetju Polypex?

STRAN 10

Urejanje razmer v »Jutranjki«

Za vsemi pomembnimi odločitvami mora stati celoten kolektiv

PRIČAKOVANJA SO SE URESNIČILA: KOLEKTIV »JUTRANJKE« JE IZREKEL ZAUPNICO DIREKTORJU

STRAN 5

**vreme ni zanesljivo
zanesljiv je**

indip

HIGIENSKA PAPIRNA KONFEKCIJA

Taloma

Sladkoqorsku
SLADKI VRH

Mercator 461 PRODAJALN

PODOBE NAŠEGA ČASA

— Tovarišice in tovariši, ali lahko začnemo?

Komisija splošno priklina. — Dnevni red poznate, ena sama točka je: odkrita konfrontacija z realnostjo naše kadrovske politike, saj ima ignoriranje ali toleriranje negativnih pojavov in teženj na tem področju vedno težke posledice. Otrsteti se moramo še zadnjih ostankov grobega in bolj prefinjenega kadrovskega manipuliranja, z usposabljanjem omogočati kadrovanje delavcev v različne organe in vodstva, s pravo mero postopoma pomlajevati vse naše strukture, v kadrovanju najdosledneje izvajati principe javnosti, množičnosti in kolektivnosti itd. Kdo želi besedo? Prosim, Peter!

— Vse lepo in prav, Štefan! Kar si povedal, lepo zveni, ampak najprej se moramo natančno dogovoriti, kaj je to „delavski razred“. Saj sam veš, kako je: če kje kaj zaškripje ali pa je treba koga poučiti, imamo vsi polna usta delavskega razreda, ko pa se stvari konkretno rešujejo, se predlaga in voli

vedno ene in iste preverjene kadre. Z delavskim razredom se vse preveč manipulira. Zato mislim, da si moramo tudi v tej zvezi natočiti čistega vina.

— Jaz pa mislim, Peter, reče Štefan, — da ne smemo preveč filozofirati, sicer ne bomo nikamor prišli. Za takšne stvari, kot jih ti predlagaš, imamo simpozije, ne pa našo komisijo. Razen tega sta ta problem dala ad acta že Marx in Lenin; le za-

roge, odkrij ga, ko je pa tako dobro zamaskiran z našim delavskim razredom na jeziku. Zato te prosim, da nam kar naravnost poveš, kakšno politiko se bomo šli. Ali se je treba opreti na progresivne sile ustvarjalnega znanja in neklonljive volje — to pa je tisto, kar že je — ali pa iskati res prave delavce?

— Vidiš, Štefan, pa smo spet tam! Vzklikne Peter. — Kaj je delavski razred?

— Tovariši, lepo umir-

nas delovni človek? Kaj naj rečem o tej temi?

— Delovni človek je človek, ki dela! zdekamira nekdo navdušeno.

— To že, to že! prikima predsedujoči pokroviteljsko. — Toda kaj naš delovni človek dela, to je vprašanje. Ni dovolj, da človek le dela. Veliko ljudi dela, ampak delati je treba koristne stvari, če problem prav razumem, ne, šele potem si lahko delovni človek. Vsaj jaz tako

Komisiji se posveti: — Birokracija! odloči Peter. Vsi priklinajo.

— Kot vidim, se strinjate z osnovnimi kriteriji in smo že blizu rešitve. Želi kdo povzeti bistvo iznesenih predlogov, preden gremo naprej? Ja, prosim! Tisti tovariš v kotu je prvi dvignil roko. Ne poznam vas...

— Jaz sem pa Jaka, ja. Ne vem, kako sem zašel sem, oprostite. Iskal sem Milana, kurirja, ja, da bi šla na dva

S kladivom...

Že vrsto let drug drugega prepričujemo, da veljajo naši zakoni in predpisi za vse. Nihče ni in ne more biti izjema. V praksi pa se vedemo ravno drugače; zelo radi iščemo luknje v odlokih in uredbah in včasih jih znamo kar spretno izigrati, pri tem pa niti ne pomislimo na to, da samim sebi pišemo kaj slabo spričevalo naše pripravljenosti ravnati tako, kot je treba ravnati. Navadno gre pri izigravanju predpisov za vse vrste okoliščanja, tudi osebnega, in če smo premalo odločni pri preprečevanju teh pojavov, moramo sami sebi pripisati odgovornost za to.

V Zasavju so se zadnji čas razpasli pojavi utaje prometnega davka pri raznih nakupih, in še posebej pri raznih vrstah gradbenega materiala. Graditev zasebnih stanovanjskih hiš je dejansko iz dneva v dan dražja. Zato si nekateri graditelji na vso moč prizadevajo najti izhod iz tega. Lani je bilo teh primerov neporavnana prometnega davka pri nakupu gradbenega materiala precej in vseh bržkone ne bo mogoče nikoli ugotoviti. Nekaj primerov pa je znanih. Zalostno pri tem je seveda to, da so si utajo tega davka privoščili vodstveni delavci in oškodovali družbeno skupnost za okrog 58.000 din. Niso važna imena, pomembno je to, da si tega niso privoščili fizični delavci, ki bi morda bili bolj upravičeni do takih ali podobnih olajšav, seveda če bi bile priznane, pač pa ljudje, katerih osebni dohodki niso ravno majhni. Sicer pa v Zasavju še pravijo, da delavci niti ne bi uspeli zaobiti predpisa o plačilu prometnega davka za nakup gradbenega materiala, četudi bi to želeli, kajti podjetja bi jim tega ne dovolila. Upravičeno pa se je treba vprašati, zakaj so delovni kolektivi dovolili to nekaterim graditeljem? Če je šlo pri tem za ohranitev „dobrih zvez“ ali za poslovno sodelovanje, je seveda tak način dvakrat napačen in trikrat škodljiv, ker se pri ljudeh poraja občutek, da si nekateri lahko dovolijo vse, drugi pa ničesar. Skrajni čas je, da stopimo na prste tudi takemu ravnanju in takšnemu izigravanju predpisov, mar ne...?

-m-

... po prstih

DELAVSKI RAZRED

kaj bi si še mi ob njem post festum razbijali glavo, prmej? Zato predlagam, da najprej pogledamo kadrovskega situacijo, nato pa se pogovorimo za ustrezne kadrovske premike. Ima kdo kakšen drug predlog? No, Miha!

— Načelno le moramo več vedeti o tem, tovariš predsednik, kot vemo zdaj. Ne zapri še diskusije, sicer bo na terenu zmešnjava. Odkrito povej, kako je treba začrtano linijo akcijsko realizirati. Saj veš, kakšna je situacija! Ti nam že lahko priidiš, češ da ne morejo na položaje priti birokrati, pa tehnokrati, pa malomeščani, pa ultralevi, pa ultradesni, ti lahko. Toda zagrabi vruga za

jeno, nikar drug čez drugega! No, saj tudi jaz mislim, da se je treba pogovoriti o vsakem odprtem problemu, ki je na dnevnem redu, predno se gre v konkretno akcijo. Ampak res ne zraven preveč filozofirati, prosim vas, sicer ne bomo nikamor prišli! Tudi ozko ne smemo gledati na delavski razred. Mislim, da gre v naših razmerah za relativno kompleksen in celovit problem. Mislim tudi, da vsi vemo, kaj je delavski razred, le povedati, to je nekoliko bolj težko, ne!?

— Ja, res je! se zgane komisija.

— No, pa začnimo od vsega začetka, od našega delovnega človeka! odloči: predsodujoči. — Kdo je pri

mislim; če ni prav, me pa popravite, prosim, beseda ni konj!

— Delovni človek je človek, ki fizično dela! zagrmil Peter zmagoslavno in s samovšečnim pogledom ošine komisijo.

— Kaj pa inženirji? ponačaja predsedujoči. Komisija se globoko zamisli.

— Jaz sem nekje bral, se ojunaci nekdo, — da se tehnične inteligence že ne sme zapostavljati. Tudi zdravniki so zelo koristni.

Predsedujoči ne oporeka. Kako bi: še vedno ga pesti prehlad. Zato pa podstavi novo teoretsko mino: — Kaj pa strokovni personal, ki se valja po institutih in različnih upravnih organih?

deci, če bi imel čas, pa ste na hitro zaprli vrata in se tako zagnali v stvar, da nisem mogel več ven. Potem pa me je začela stvar še kar zanimati in sem si tudi zapisal, kaj ste rekli, da bi lahko tudi drugim delavcem povedal, kaj mislite, da so. Takole sem zapisal: „Delovni človek je človek, ki ne sme biti zapostavljen in mora fizično in koristno delati. Delovni človek se tudi ne sme valjati po institutih in različnih upravnih organih. Tam se lahko valja le birokracija“. Sem prav zapisal?

— Kako neki ste prišli mimo vatarja? vpraša predsedujoči človeka v kotu vznemirjeno in v zadregi.

VINKO BLATNIK

POČITNICE

Še šest dni . . . , še pet . . . , še štiri . . . , še . . .

Rad bi poznal šolarja, ki ne šteje dni do počitnic. Pa naj bo to Jaka iz najbolj oddaljene podružnične šole, ki je v hribih, ali pa Irenca iz najboljše ljubljanske šole. Vsi se veselijo, vsi komaj čakajo na počitnice. Že dolgo prej se vsi njihovi pogovori vrte okrog prostih dni smučanja, drsanja, izletov in kdo ve še vse okrog česa. Saj časa bo dovolj.

Polde, Jelka in Marjan imajo do šole dobro uro hoda. Pozimi, ko je veliko snega, pa še nekaj več. Dolga je pot in dolgočasna, saj so jo premerili že ne vem kolikokrat. Vsak dan pa tudi ni toliko novega, da bi se lahko vso pot pogovarjali o tem. Ko pa se bližajo počitnice . . .

„Fant . . . , ta presneti sneg. Poglejte, okrog šole ga skoraj ni več.“

„Kaj jokaš, Polde, no! Pri nas ga ne bo tako hitro vzelo. Do spomladi ga bo dovolj.“

„Ampak, fanta, tisto pa drži, kaj ne? Večjo skakalnico bomo naredili. Vsaj tako za petnajst metrov.“

„Ze, če boš ti res „dilce“ posodil.“

„Brez skrbi! Vsi bomo skakali. Bosta že videla. Asi bomo postali. Še v Planico bomo šli skakat.“

Irenca in Slavica sta iz mesta. V isti razred hodita in prav tako štejeta dneve do počitnic.

„Krasno, da je za matematiko bolna in da je ravno zadnja ura. Čuj, Slava, greva malo „firbat“ po trgovinah.“

„Prima, saj se že dolgo pripravljam. Veš, moja garderoba je na psu. Za smučanje nimam kaj obleči. Le kako naj grem v Kranjsko goro smučat v tistih starih cunjah.“

„Potem greš res v Kranjsko goro? Jaz pa še sploh ne vem, kam gremo. Sicer pa, kaj bi hodila po trgovinah. Saj nič modernega nimajo. Veš, papa je obljubil, da gremo v soboto v Gradec. Drago je res tam, ampak prima, ti rečem. Pa kaj, saj ima naš stari devizni račun.“

„Blagor ti! Moja mami pa pravi, da je zame, ki še nič ne zaslužim, kar dobro, kar pri nas prodajajo. In kje boš potem ti smučala?“

„Pri nas pa papa ne more odločiti ali bi šli v Italijo ali pa v Avstrijo. Ni se menda še zmenil s kolegi iz službe.“

Irenca in Slavica in Polde, Jaka in Marjan hodijo v šolo. In vsi se veselijo počitnic. Vsi kujejo načrte za proste dni, le da ne vsi enakih.

A. AGNİC

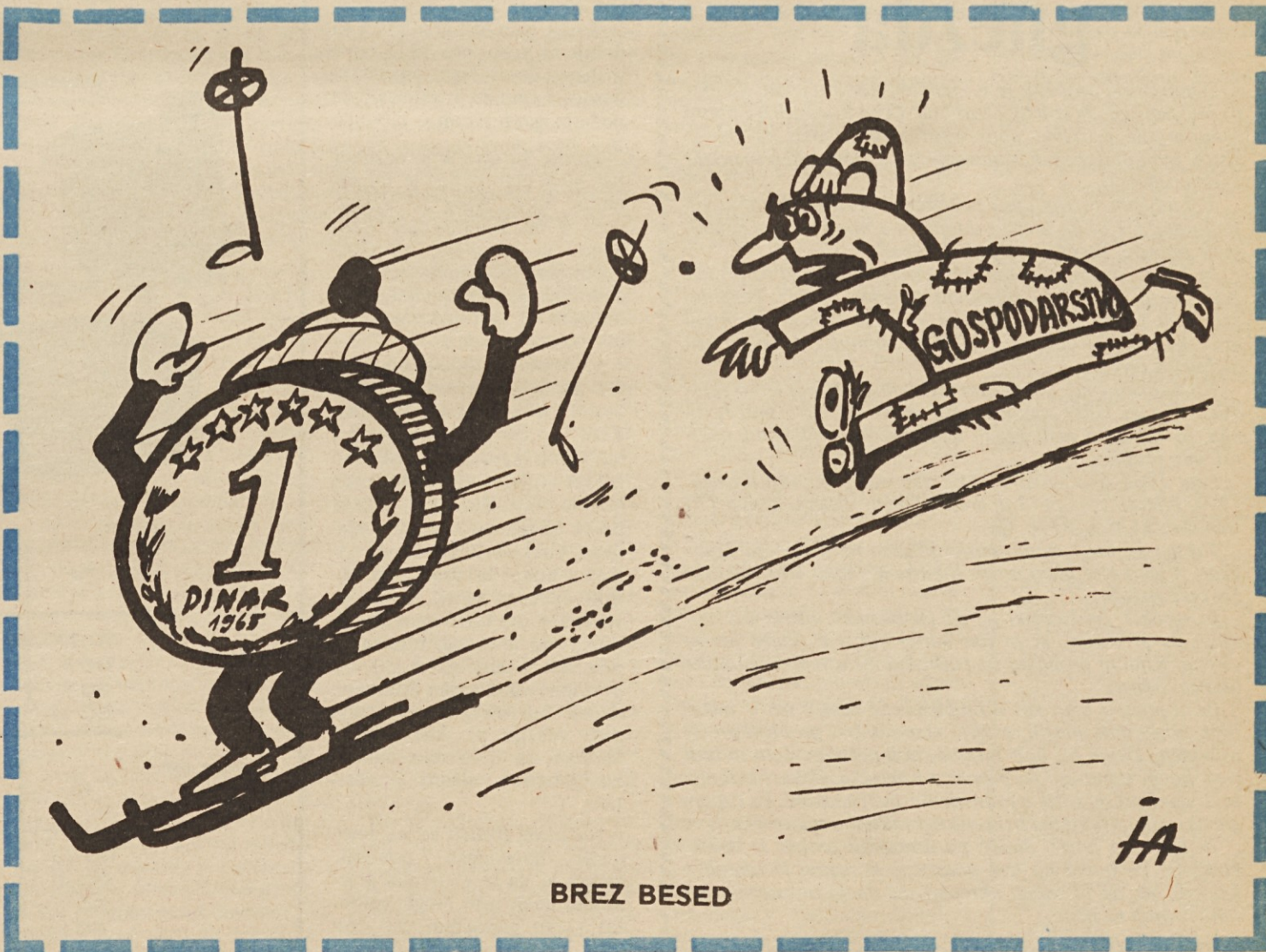

BREZ BESED

Kdaj nazaj?

Zaposlovanje naših delavcev v tujini, ki še pred nekaj leti ni imelo kakšnega večjega pomena, je v obdobju zadnjih nekaj let preraslo v enega najpomembnejših ekonomskih, političnih in socialnih problemov tako v Sloveniji kot tudi v celotni Jugoslaviji. Druge republike imajo še veliko nezaposlenih, predvsem nekvalificirane delovne sile, kar vsaj delno opravičuje precejšnje izseljevanje delavcev, v Sloveniji pa čutimo že pomanjkanje delovnih moči, ki se bo v prihodnje nedvomno še stopnjevalo. To pomeni, da moramo zaposlovanje v tujini zavirati in skrbeti za vračanje naših delavcev v domovino. S tem ne mislimo reči, da bo postalo zaposlovanje v tujini v prihodnje manj pomembno ali da ga je treba zavirati z administrativnimi ukrepi. Gre za to, da moramo izoblikovati do zaposlovanja v tujini jasno in čvrsto politiko ter s številnimi medsebojno usklajenimi ukrepi vseh zainteresiranih dejavnikov pozitivno vplivati na njegove tokove.

To pa ne bo lahka naloga, saj so postala z devalvacijo dinarja delovna mesta, ki naj bi jih zasedli zdenci po vrnitvi v domovino, še manj vabljiva. Tako je anketa inštituta za biografijo zagrebske univerze med delavci, zaposlenimi v Nemčiji, pokazala, da ob vrnitvi niso zadovoljni z vsakim delovnim mestom, temveč iščejo dohodek, kakršnega naše gospodarstvo na sedanji stopnji razvoja še ne nudi. Samo 14% anketiranih v Nemčiji ustvarja mesečni dohodek, ki je nižji od 2000 dinarjev, medtem ko vsi drugi zaslužijo več. Poprečni dohodek znaša okrog 3300 dinarjev, pri ženah 2200 dinarjev, medtem ko je bil na primer mesečni dohodek zaposlenih v Hrvaški dvainpolkrat nižji kot zaslužek delavcev v inozemstvu. Če k temu dodamo še učinek devalvacije dinarja oziroma revaloracije marke, privatni kliring in popust s plačevanjem v devizah, tedaj je položaj zaposlenih v tujini še ugodnejši v primerjavi z zaposlenimi v naši državi. Prav te razlike glede višine dohodka kot tudi nestabilne gospodarske razmere, povzročene z inflacijo, so glavne ovire za množično vrnitev naših delavcev v domovino. Anketa je namreč pokazala, da bi se delavci vrnili v državo, če bi lahko zaslužili med 1500 in 2500 dinarji. V sedanjih razmerah pa se raje odločajo za nadaljevanje bivanja v Nemčiji.

V Sloveniji sicer še nimamo pri roki nobene analize o gospodarski škodi zaradi odliva kvalificiranih delavcev in strokovnjakov na delo v tujino, zato pa smo na 3. seji konference ZKS opredelili pota za njihovo vrnitev. Tako je konferenca sodila, da so možnosti za uspešno urejanje tega problema predvsem v naših vsestranskih prizadevanjih za povečanje družbene produktivnosti dela in realnih osebnih dohodkov. Le tako je mogoče postopno zmanjšati sedanje občutne razlike med osebnimi dohodki oziroma osebno potrošnjo pri nas in v ekonomsko razvitejših deželah, torej tiste razlike, ki so zdaj glavni vzrok za velik odliv delavcev v tujino.

Upajmo, da si tega spoznanja ne bomo zataknila za klo-buk!

V. B.

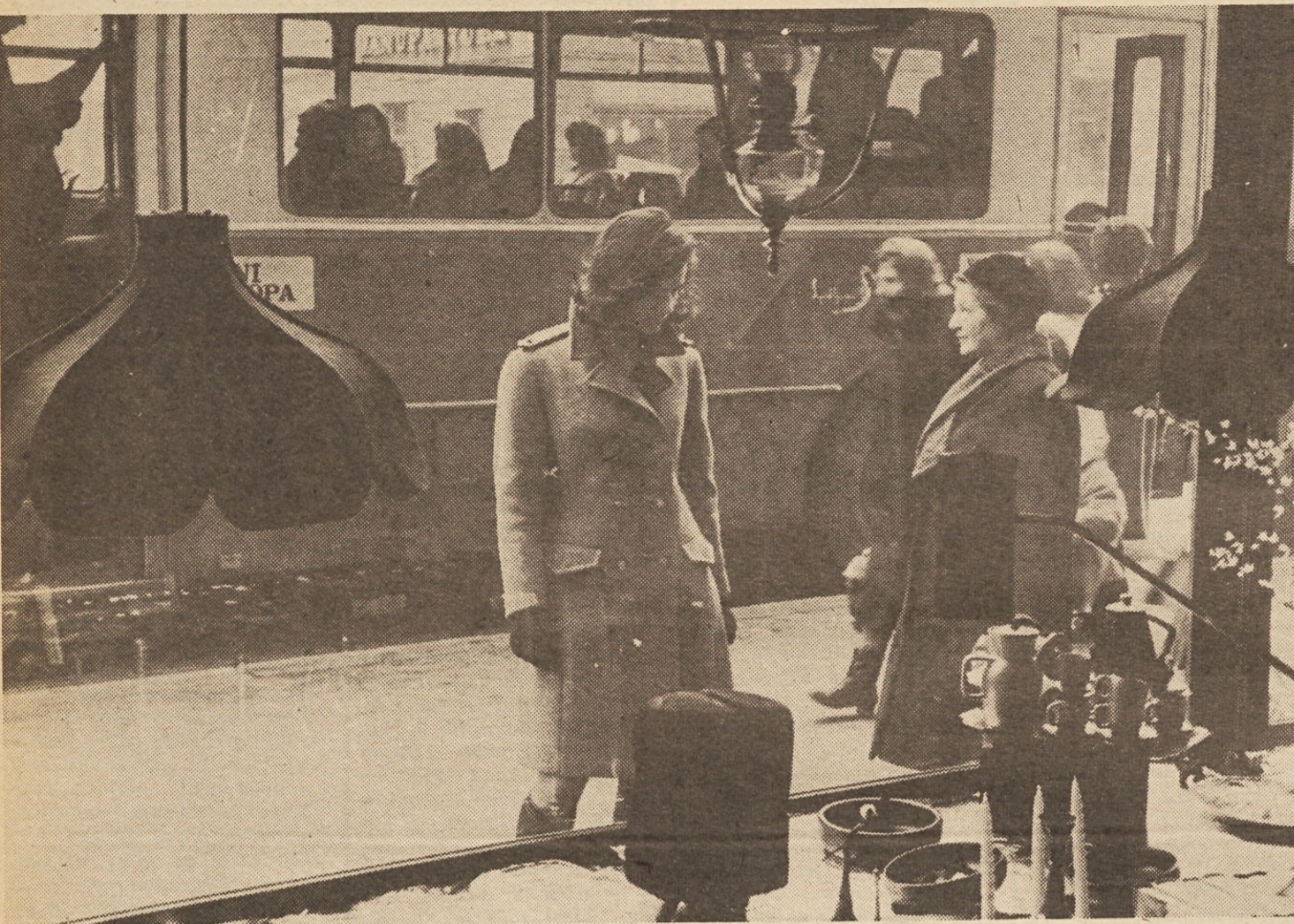

Mimo izložbenih oken in želja v mestni vrvež

V GRADISOVI POSLOVNI ENOTI NA JESENICAH

Za novo leto nova menza

Poleg tega da Gradisova poslovna enota na Jesenicah zares dobro gospodari, sodi namreč med najuspešnejše enote velikega gradbenega podjetja, si samoupravni organi že vseskozi uspešno prizadevajo, da bi bilo za zaposlene kar najbolje prekrbljeno. V vseh pogledih. Tudi v tistih, ki se zde mnogim nepomembni, v resnici pa še kako vplivajo na delavčevo razpoloženje in njegov odnos do naporega dela.

Gradisova poslovna enota na Jesenicah šteje nekaj več kot 500 zaposlenih.

Medtem ko številne delovne

organizacije v Sloveniji iz leta v leto manj zavzeto skrbijo na primer za prehrano svojih zaposlenih, nekatere so se spozabile celo tako daleč, da so obrate svoje družbene prehrane pozaprle, so se na Jesenicah odločili, da sicer staro menzo podro, toda namesto nje zgrade novo. Tako, ki bo v slehernem pogledu zadovoljevala potrebe delavcev po okusni, redni in ceneni prehrani.

„Gradnjo nove menze smo imeli že dolgo časa v načrtu...“, nam je pripovedoval FRANC VOVK, direktor Gradisa na Jesenicah. „Res je sicer,

da nismo brez menze, toda menili smo, da moramo že davno odslužene prostore v baraki nadomestiti z novimi. Zakaj ne bi nudili prizadevnim delavcem to, kar jim gre, kar smo jim pravzaprav, če ne drugače, pa moralno dolžni oskrbeti. Sicer pa, kako naj bi človek uspešno in z veseljem trdo delal na prostem iz leta v leto, če nima možnosti, da bi v redu poskrbel za svoj želodec?“

K direktorjevim besedam naj dodamo še to, da na Jesenicah na splošno ni poskrbljeno za prehrano ljudi s povprečnimi osebnimi dohodki. Ni samsopretnih restavracij, ni objektov družbene prehrane. Pa čeprav gre za eno izmed naših najrazvitejših industrijskih mest. Čeprav tako radi govorimo o skrbi za človeka, o skrbi za njegov osnovni življenjski standard.

Torej, jeseniški gradisovci so dobili za novo leto 1972 novo menzo. Zares lepo novoletno darilo. Lepo in dragoceno, da ne bi moglo biti bolj.

Menza, ki smo si jo ogledali tik pred otvoritvijo, je popolnoma nova. Nova je stavba, novo je vse, kar je v njej. S kuhinjo, ki je skoraj v celoti opremljena s kvalitetnimi izdelki ljubljanskega podjetja Igo, bi lahko bil zadovoljen vsak hotel, vsaka bolnišnica.

„V novi menzi, ki jo bomo te dni predali svojemu namenu, bomo lahko hkrati servirali blizu 125 obrokov, medtem ko bo njena kapaciteta približno trikrat večja. V njej se bo lahko hranilo 350 ljudi, kar ustreza našim potrebam...“, je nadaljeval direktor Franc Vovk. „V menzi bodo na voljo trije obroki dnevno: zajtrk, kosilo in večerja. Cene bodo zmerne oziroma, kar je za nas bistvenega pomena: kvalitetna hrana bo dostopna vsem našim delavcem. Zajtrk bo veljal dinar, kosilo šest, večerja pa štiri dinarje. Skratka, za tri obroke dnevno bo potrebno odšteti le desetaka...“

Na novo menzo so na Jesenicah upravičeno ponosni. Škoda le, da se v minulih prazničnih dneh niso mogli pohvaliti s čim podobnim tudi drugod. Zares škoda, da marsikje,

kjer bi imeli prav tako možnost poskrbeti za novo menzo in bi s tem omogočili svojim ljudem srečnejše vsakdanje življenje, na te stvari pozabljajo.

Morda zato, ker imajo raje konec meseca za spoznanje debelejšje kuverte? Morda...

GORILNIKI Tik-Lamborghini

TIK KOBARID

Gorilniki GO 3,5, GO 4 in GO 7 so namensko konstruirani za ugraditev v manjše kotle za centralno ogrevanje, generatorje toplega zraka, kuhinjske štedilnike, itd.

Moderni tehnično izpopolnjeni gorilnik daje vrsto prednosti uporabe kot:

- Delovanje brez šuma, kar daje možnost uporabe gorilnika v prostorih, kjer je ta lastnost posebno zaželjena.
- Mala dimenzija gorilnika omogoča minimalno uporabo razpoložljivega prostora.
- Popolno izgorevanje goriva, daje inštalaciji ekonomičnost in ne povzroča onesnaženje ozračja zaradi dimnih plinov.
- Avtomatska naprava zagotavlja pravilno delovanje gorilnika s pomočjo fotocelice in upravljanje gorilnika na daljavo s pomočjo sobnega in kotlovega termostata.

GO 3,5
GO 4
GO 7
GO 7,5

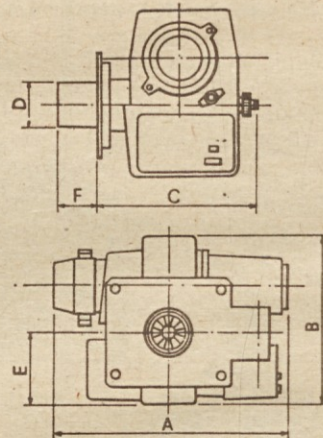
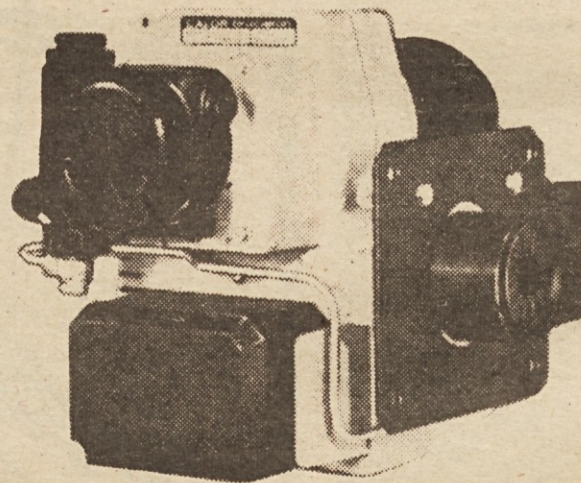

Tehnični podatki

Tip	Max. poraba goriva kg/h	Toplotna kapaciteta Kcal/h		Moč elektromotor. 220/50	Max. viskoz. goriva pri 20° C
		min	max		
GO 3,5	3,5	20 400	35 700	HP 0,125	1,6° E
GO 4	4	35 400	40 800	HP 0,125	1,6° E
GO 7	7	40 800	71 400	HP 0,125	1,6° E
GO 7,5	7,5	71 400	76 500	—	—

Izmere v mm

Tip	A	B	C	D	E	F
GO 3,5	310	235	200	65	100	40
GO 4	310	235	215	65	100	40
GO 7	310	235	215	77	100	50
GO 7,5	—	—	—	—	—	—

Družine brez gnezda

Stanovanjski problem je v Ljubljani izredno pereč. Lahko bi celo zapisali, da iz leta v leto bolj. Cena kvadratnega metra stanovanjske površine noro narašča, prav tako pa število tistih, ki bi potrebovali stanovanje, pa o njem lahko zaenkrat le preiščujejo.

V Ljubljani bi trenutno potrebovali kakih 10.000 novih stanovanj. Če bi jih recimo dobili, bi z njimi rešili le najnujnejše primere. Zares samo najbolj pereče.

In koliko novih stanovanj bi potrebovali, če bi na primer želeli živeti prav vsi ljubljancani tako kot ljudje? Verjetno več deset tisoč. Sicer pa, taka in podobna razmišljanja sploh niso več resna. Sicer danes ne, ko ne moremo pomagati niti najhujšim revežem.

V Ljubljani smo še nedavno računali, da bomo letno zgradili 2700 do 3000 stanovanjskih enot. Da, tako smo računali. In kakšna je realizacija? Kolikšen odstotek svojih načrtov smo uresničili?

Leta 1968 smo zgradili 2352 stanovanj, leto dni pozneje 1794, minulo leto 1473 in letos v prvem polletju komaj 773 stanovanj.

Takšna je torej stanovanjska bilanca na področju Ljubljane. Vsako leto manj novih stanovanj, vsako leto več družin brez gnezda.

In vzroki? Nedvomno je, da problemom nismo kos oziroma da je tistim, ki bi jim lahko bili, vse skupaj precej vseeno. Ključni problemj na področju stanovanjske politike ostajajo odprti.

Pa ni povsod tako kot v Ljubljani. Še zdaleč ne. V nekaterih slovenskih mestih rešujejo stanovanjski problem precej uspešneje. Dejati bi: bolj zavzeto, bolj pošteno. Zato so tudi cene novih stanovanj na primer v Kamniku, Celju, Mariboru in drugod precej nižje v primerjavi z ljubljanskimi. Pa čeprav gre za enako kvalitetna oziroma nekvalitetna stanovanja.

In kako bo jutri? Sodeč po dosedANJI praksi: še slabše. Posebno, če bomo na tem področju še naprej le ribarili v kahnem, ne da bi začeli ukrepati, ne da bi nekaterim vsaj rahlo stopili na prste.

Nikoli prazne postelje...

Bolniki čakajo šest mesecev in več, da pridejo na vrsto ● Rešitev je edinole v novih kapacitetah

Do leta 1964 smo imeli v Sloveniji poleg Ortopedske klinike v Ljubljani le še Ortopedsko bolnišnico v Valdoltri in ortopedski oddelek v Mariboru. Kapacitete so bile torej skromne, saj je bilo število ljudi, ki so iskali pomoči na tem področju, vedno večje, kot pa je bilo število razpoložljivih postelj. V Ljubljani, Mariboru in Valdoltri jih je bilo namreč na voljo vsega skupaj le 534.

Danes je situacija na področju ortopedskega zdravljenja nekoliko boljša. Ortopedski oddelki so zrasi še v Novi Gorici, Celju in v Trbovljah, medtem ko imamo ambulante za ortopedske bolezni v skoraj vseh večjih krajih Slovenije.

Statistike nam povedo, da išče pomoč v ortopedskih ambulantah pri nas blizu 30.000 ljudi na leto. Število teh ljudi je že nekaj let enako visoko, odstopanja so malenkostna.

Če je delo ortopedskih ambulant za silo urejeno, pa tega ne moremo trditi za tovrstne bolnišnice oziroma oddelke. Gre za problem, ki tare slovensko zdravstvo tako rekoč že od vsega začetka in ki bo na dnevnem redu nedvomno najmanj še nekaj let.

Skratka, bolniki so obsojeni na čakanje. Včasih le na nekaj mesecev, včasih na pol leta in še več.

Ortopedska klinika v Ljubljani

ni razpolaga le s 144 posteljami. Zato znaša čakalna doba v povprečju šest mesecev. Za moške je nekoliko daljša, za ženske malce krajša. Vsi pa čakajo. Na račun zdravja, na račun delovne sposobnosti, to pomeni na svoj račun in na račun družbe.

Utesnjenost je torej osnovni problem, ki danes tare Ortopedsko kliniko v Ljubljani. Kljub temu, da skuša pošiljati klinika čim več svojih pacientov po operaciji v rehabilitacijske ustanove, je potrebnega prostora vedno premalo. Bolniške sobe so vselej zasedene do

zadnjega kotička. Bolniki pa potrpežljivo čakajo. Mesece in mesece. Včasih tudi leto dni.

Bi morda lahko problem kako rešili? Na Ortopedski kliniki pravijo, da bi bilo to mogoče. Seveda nič drugače kot z novimi oziroma dodatnimi kapacitetami. Ležalne dobe namreč ni moč še skrajševati. Narava ortopedskih bolezni zahteva dolgotrajno zdravljenje. Vsako krajšanje, minimalna ležala doba po operaciji znaša v povprečju 25 dni, gre le na račun zdravja.

Gre torej za problem, ki se ga

v Ljubljani pa tudi drugod po Sloveniji ne bomo mogli znebiti kar čez noč.

Centralna ortopedska ustanova v Sloveniji se nadalje nenehno trudi, da bi imela pri svojem delu na voljo vse sodobne pripomočke, vso potrebno aparaturo. To ji uspeva le delno. Ortopedska klinika je sicer dobro opremljena, še zdaleč pa ne najboljše. Primanjkuje to in ono. Naj omenimo le rentgenske aparate, da ne govorimo o endoprotezah, to je o umetnih sklepih, o katerih lahko na kliniki in pacienti praktično le

sanjajo. Težave so tudi z obnavljanjem in izpopolnjevanjem potrebnega instrumentarija, brez katerega seveda sploh ne bi bilo moč delati.

Stoštiridesetčlanski kolektiv Ortopedske klinike v Ljubljani se torej bori s problemi, ki so pravzaprav značilni za celotno naše zdravstvo in ne navsezadnje tudi za naše gospodarske organizacije. Seveda le s to razliko, da je delo klinične ustanove skoraj v celoti odvisno od razumevanja družbe. Vsaj v finančnem pogledu.

A. Ul.



Tu je 2 in 2 vedno samo 4. (Motiv iz Ortopedske klinike v Ljubljani. Foto: A. Ulaga)

Skupnost slovenskih občin bo v dogovoru z republikanskim sekretariatom za urbanizem založila in izdala priročnik

»METODOLOŠKE OSNOVE PROGRAMIRANJA STANOVANJSKE GRADNJE V DELOVNI ORGANIZACIJI«

in poseben obrazec STANOVANJSKI ANKETNI LIST

Vse temeljne organizacijske združenega dela bodo potrebovale to gradivo za sestavljanje svojih programov stanovanjske gradnje, ki bo izhodišče za sestavljanje programov stanovanjske graditve v občini.

To gradivo bo izšlo v naslednjih dneh.

Prednaročila pošljite na naslov: Skupnost slovenskih občin, 61001 Ljubljana, Cankarjeva cesta št. 5, p. predal 386.



Težko bi našli kolektiv, ki ima v svoji sredi toliko poštvalnih krvodajalcev, kot jih ima celjska tovarna tehtnic „Libela“. Kolektiv šteje 650 članov, v svojih vrstah pa ima 74 rednih krvodajalcev. Vodja te humane skupine je inž. Jože Topole. Povedal je, da krvodajalci Libele vsako leto dajo približno 33.200 kub. centimetrov krvi in da so med njimi tudi taki, ki so jo dali že po 36-krat.

Delovna skupnost ceni humanost svojih sodelavcev. Lani jeseni jim je delavski svet podjetja dal 200 dinarjev in tako so si pripravili skromen izlet, na katerega so šli z družinami. Na skupnem izletu so se dogovorili, da bodo medse povabili še več članov svojega kolektiva, kajti zavedajo se, da s svojo humano akcijo rešujejo življenja.

Na sliki: krvodajalci Libele skupaj s primarijem dr. Stanko Štraus.

Tekst in foto: J. KUZMA

NEPRIMERNI PROSTORI MOČNO OVIRAJO DELO ZDRAVSTVENIH DELAVCEV V MISLINJSKI DOLINI

KDAJ BO BOLJE?

Že več kot petnajst let se zdravstveni delavci iz Slovenjega Gradca zavzemajo za ureditev novih prostorov za ambulantno-poliklinično službo ● Odborniki slovenjgraške občinske skupščine se zavzemajo, naj bi čimprej začeli s pripravami ● Novi prostori v Slovenjem Gradcu in Mislinju

Po združitvi zdravstvenih zavodov na Koroškem deluje v Slovenj Gradcu ena od štirih teritorialnih enot Koroškega zdravstvenega doma, ki povezuje vse zdravstvene enote in zdravstvene delavce iz Mislinjske doline. V okviru slovenjgraške teritorialne enote deluje 11 služb, pri čemer so najbolj razvejane službe splošne medicine, za varstvo otrok in predšolske mladine, za varstvo žena ter zobozdravstvena služba.

Na slovenjgraškem področju se je zdravstvena služba v večji

meri razvila v zadnjih letih, bi se pa še bolj, če ne bi imeli težav zaradi neprimernih in premajhnih prostorov. Celotna dejavnost osnovne zdravstvene službe se namreč še zmeraj odvija v adaptiranih in funkcionalno slabo prilagojenih prostorih. To so adaptirani stanovanjski prostori, ki med seboj sploh niso povezani. Tako je v Slovenj Gradcu „raztrešana“ osnovna zdravstvena služba v 3 objektih, pri čemer ni niti vsa zobozdravstvena služba pod eno streho. Dve stavbi, v kate-

rih se odvija glavno ambulantno-poliklinično delo, pa sta tik ob glavni cesti.

Zdravstveni delavci iz Mislinjske doline so se začeli že pred več kot 15 leti zavzemati za ureditev novih prostorov za ambulantno-poliklinično službo. Načrti za novi zdravstveni dom so bili pripravljani leta 1959, vendar so morali začetek izgradnje novih objektov doslej že nekajkrat preložiti.

Občinska skupščina Slovenj Gradec je lani imenovala spet iniciativni odbor za gradnjo

novih objektov za osnovno zdravstveno službo. Odborniki tamkajšnje občinske skupščine so se na zadnji seji zavzeli za to, da je treba čimprej začeti s pripravami za zdravstveno službo, istočasno pa pripraviti načrte in dokumentacijo za ureditev novih prostorov za zdravstveno službo tudi v Mislinju.

Sredstvo za ohranitev svežine in vitalnosti



DELAVSKA ENOTNOST

Glasilo ZVEZE SINDIKATOV SLOVENIJE, izdaja ČZP Delavska enotnost v Ljubljani. List je bil ustanovljen 20. novembra 1942. Ureja ga uredniški odbor. Glavni in odgovorni urednik MILAN POGACNIK. Naslov uredništva in uprave: Ljubljana, Dalmatinova ul. 4, poštni predal 313/VI, telefon uredništva 316-672, 323-554. Račun pri Narodni banki v Ljubljani, št. NB 501-1-991, devizni račun pri Ljubljanski banki, št. 501-620-7-12100 — Posamezna številka stane 50 N-par — 50 S-din — Naročnina je četrtletna 6,50 N-din — 650 S-din — polletna 13 N-din — 1300 S-din in letna 26 N-din — 2600 S-din — Rokopisov ne vračamo — Poština plačana v gotovini — Tiska ČZP »Ljudska pravica« Ljubljana