

Uradno glasilo slovenskih občin

Št. 16

Maribor, petek 8.4.2016

ISSN 1854-2409 / 2386-0448

Leto XII

OBČINA BLED

204. Popravek Odloka o občinskih taksah v Občini Bled

V Odloku o občinskih taksah v Občini Bled objavljenem v Uradnem glasilu slovenskih občin št. 13/2016 z dne 18.3.2016, je bila ugotovljena napaka pri objavi, zato objavljamo

POPRAVEK

Objavi se Posebni del Odloka o občinskih taksah v Občini Bled: Tarife občinskih taks:

VI. POSEBNI DEL

TARIFE OBČINSKIH TAKS

Tarifna številka 1: oglaševanje

1.1. Za reklamne panoje, table in podobno, ki so postavljeni ali pritrjeni ali drugače označeni na javnih površinah, nepremičninah in premičninah infrastrukture občinskih javnih služb ter stavbah v lasti občine se plača taksa od velikosti:

1. če so trajnega značaja

- do 2 m² 50 točk letno
- do 5 m² 200 točk letno
- nad 5 m² 300 točk letno

2. če so začasnega značaja

- do 2 m² 1 točka dnevno
- do 5 m² 1,5 točk dnevno
- nad 5 m² 2 točke dnevno

Opomba:

Zavezanci za plačilo takse 1.1. so lastniki panojev, tabel in drugih sredstev, namenjenih za reklamiranje, objavo oziroma oglase.

1.2. Za čezcestne transparente: 50 točk dnevno

Opomba:

Zavezanci za plačilo takse 1.2. so lastniki transparentov, uporabniki nosilcev čezcestnih transparentov v lasti občine. Čezcestni transparenti so namenjeni oglaševanju prireditev ali akcij humanitarnega značaja.

Tarifna številka 2: prirejanje razstav in prireditev

Taksa za uporabo javnih površin znaša:

- 2.1. Za prirejanje razstav: 5 točk/dan;
- 2.2. Za prirejanje prireditev manjšega obsega 100 točk/dan;
- 2.3. Za prirejanje prireditev srednjega obsega 200 točk/dan;
- 2.4. Za prirejanje prireditev večjega obsega 500 točk/dan.

Opomba:

Takсни zavezanec je uporabnik javnih površin: organizator razstave oziroma prireditve.

Prireditev manjšega obsega je prireditev, kjer se pričakuje do 200 udeležencev. Prireditev srednjega obsega je prireditev, kjer se pričakuje do 500 udeležencev. Prireditev večjega obsega je prireditev, kjer se pričakuje nad 500 udeležencev.

Tarifna številka 3: parkiranje

Odmero takse za parkiranje ureja Odlok o urejanju cestnega prometa v Občini Bled (Uradno glasilo slovenskih občin, št. 14/2015 s spremembami) in na njegovi podlagi izdani akti.

Tarifna številka 4: posebna raba

4.1.	Za postavitve objekta, premične stojnice, kioska ipd. za prodajo blaga ali nudenje plačljivih storitev:	0,5 točk/m ² /dan
4.2.	Za postavitve samopostrežnega avtomata	300 točk/letno
4.3.	Za postavitve drugih objektov v promocijske	50 točk /dan

	namene (vozilo, stojnice ipd.)	
4.4.	Za izvedbo same prodaje (brez posebnega objekta)	2 točki/dan
4.5.	Za postavitev gostinskega vrta	0,5 točke/m ² /dan
4.6.	Za postavitev gradbenega odra ali gradbišča	0,1 točke/m ² /dan
4.7.	Za uporabo javnega prostora začasne namene:	
4.8.1.	- za organizirano športno vadbo	3 točke /dan
4.8.2.	- za organizacijo poroke	
4.8.2.1.	- do 50 udeležencev poroke	50 točk /dan
4.8.2.2.	- nad 50 udeležencev poroke	100 točk /dan
4.8.3.	- snemanje filma ali reklamnega oglasa	
4.8.3.1.	- časovno do 2 h ali na površini do 100 m ²	100 točk/dan
4.8.3.2.	- časovno več kot 2 h ali na površini več kot 100 m ²	500 točk /dan

Opomba:
Najmanjša površina, od katere se obračuna taksa je 1m².

Številka: 034-1/2016-9

Datum: 30.3.2016

Občina Bled
Janez Fajfar, župan

205. Sklep o začetku priprave drugih sprememb in dopolnitev Zazidalnega načrta za območje urejanja BL – S 24 Mlino

Na podlagi sedmega odstavka 96. člena in 57. člena Zakona o prostorskem načrtovanju (Uradni list RS, št. 33/07, 70/08, 108/09, 80/11, 106/10 in 43/11) in 30. člena Statuta Občine Bled (Uradni list RS, št. 67/09) je župan Občine Bled sprejel

SKLEP

O ZAČETKU PRIPRAVE DRUGIH SPREMOMB IN DOPOLNITEV ZAZIDALNEGA NAČRTA ZA OBMOČJE UREJANJA BL – S 24 MLINO

1. Ocena stanja in razlogi za pripravo drugih sprememb in dopolnitev Zazidalnega načrta za območje urejanja BL – S 24 Mlino (v nadaljevanju ZN) po skrajšanem postopku

Ocena stanja:

Obravnavano območje, ki predstavlja teraso nad južno obalo Blejskega jezera in zahodno od starega jedra vasi Mlino, se od sprejetja Odloka o ZN v letu 2005 (Uradni list RS št. 66/2005) in njegovih dopolnitev v letu 2014 (Uradno glasilo Slovenskih občin št. 17/2014) v naravi ni spremenilo.

Razlogi za pripravo sprememb in dopolnitev ZN po skrajšanem postopku so :

- interes investitorja, da zaradi celovitosti urejanja odstrani objekt (vila Glaser) na zemljišču parc. št. 936/4 k.o. Želeče in na tej lokaciji celovito uredi kompleks, katerega sestavljajo pokriti uvoz do načrtovanega objekta » C », podzemna parkirišča

za potrebe tega območja ter podzemni uvoz do objekta »C« in manjši objekt nad parkiriščem, ki zaokroža obstoječo in načrtovano urbanistično ureditev na SV delu območja.

- prilagoditev meje na SV delu območja tako, da bo le ta potekala po naravnem robu terase
- možnost oblikovanja gradbenih parcel stavb ob cesti Goresnjekag odreda tako, da bo ob ohranitvi predvidenega maksimalnega števila vil (pet), dana večja možnost prilagajanja posameznih gradbenih parcel glede na mikrolokacije objektov izoblikovane v fazi detailnega projektiranja
- izenačitev dovoljenega števila stanovanjskih enot in uporabe dela stavbe za potrebe turizma s pogoji določenimi v OPN Občine Bled za stanovanjska območja (Območja v OPN označena z oznako SSe)

S predvidenimi spremembami se v celoti ohrani in veljavnim aktom ohranja previdena prometna in komunalna ureditev območja .

Ker predmet sprememb ni bistvena sprememba sedaj veljavnih prostorskih ureditev in ne vpliva na rabo sosednjih zemljišč, se spremembe in dopolnitve ZN skladno s 17. členom Zakona o spremembah in dopolnitvah Zakona o prostorskem načrtovanju pripravijo po skrajšanem postopku.

Pravna podlaga:

Veljavni Odlok o občinskem prostorkem načrtu Občine Bled (Uradni glasilo slovenskih občin št. 34/2014, 40/2014 in 14/2015) ;

Veljavni ZN za območje urejanja BL – S 24 Mlino s prvimi spremembami in dopolnitvami (uradno glasilo slovenskih občin št. 17/2014)

Sedmi odstavek 96. člena Zakona o prostorskem načrtovanju (ZPNačrt) in 17. člen Zakona o spremembah in dopolnitvah Zakona o prostorskem načrtovanju (ZPNačrt-A; Uradni list RS, št. 108/09).

2. Predmet in okvirno ureditveno območje sprememb in dopolnitev ZN

Predmet sprememb in dopolnitev je prilagoditev detailne urbanistične zasnove na SV območja, ki zagotavlja celovito rešitev manjše zaključene celote vključno z obvezno rušitvijo obstoječe manj kvalitetne stavbe (Glaserjeva vila) in ureditev podzemnega parkiranja poleg tega pa povečanje fleksibilnosti lociranja objektov ob Cesti Gorenjskega odreda z ohranitvijo največjega števila objektov ter načrtovane prometne in komunalne opreme .

Ureditveno območje obsega območje sedaj veljavnega ZN s parc. št. 935/2, 935/3, (935/4) – varianta prilagoditve meje, 935/11, 936/4, 936/11, 936/12, 936/16, 937/1, 937/15, 909/1, (del 909/4) – varianta prilagoditve meje, 910/1 in 910/15 vse k.o. Želeče ter vplivnim območjem.

3. Način pridobitve strokovnih rešitev

Strokovne podlage se izdelajo na osnovi obstoječe veljavne prostorske dokumentacije, analize prostora, pridobljenih smernic nosilcev urejanja prostora in njihovih strokovnih podlag ter ob upoštevanju programskih izhodišč.

4. Roki za pripravo sprememb in dopolnitev ZN

Priprava dopolnjenega osnutka je predvidena deset dni po pridobitvi smernic nosilcev urejanja prostora. Sprejem predloga sprememb in dopolnitev ZN je predviden šest mesecev po začetku priprave ZN. Upoštevani so minimalni okvirni roki.

5. Nosilci urejanja prostora in drugi udeleženci, ki sodelujejo pri pripravi sprememb in dopolnitev ZN

Pristojni nosilci urejanja prostora v postopku sprememb in dopolnitev ZN so:

1. Ministrstvo za obrambo, Uprava RS za zaščito in reševanje, Vojkova 61, 1000 Ljubljana,
2. Ministrstvo za kmetijstvo in okolje, Agencija RS za okolje, Urad za upravljanje z vodami, Vojkova 1b, 1000 Ljubljana,
3. Ministrstvo za kulturo, Direktorat za kulturno dediščino, Maistrova 10, 1000 Ljubljana,
4. Zavod RS za varstvo narave, Območna enota Kranj, PC Planina 3, 4000 Kranj
5. Elektro Gorenjska d.d., Ul. Mirka Vadnova 3a, 4000 Kranj,
6. Telekom Slovenije, Ul. Mirka Vadnova 13, 4000 Kranj,
7. UPC Telemach, C. Ljubljanske brigade 23, 1000 Ljubljana,
8. Adria plin d.o.o., Dunajska c. 7, 1000 Ljubljana,
9. Občina Bled, Cesta svobode 13, 4260 Bled.

Če se v postopku priprave ugotovi, da je potrebno pridobiti smernice in mnenja tudi drugih nosilcev urejanja prostora, ki niso naštetih v prejšnjem odstavku, se le-te pridobi v postopku. Ker gre za spremembo veljavnega izvedbenega akta, celovita presoja vplivov na okolje ni potrebna.

6. Potrebne strokovne podlage

Za pričetek priprave sprememb in dopolnitev ZN bo izdelovalec pripravil naslednje strokovne podlage:

- geodetski posnetek zemljišč v skladu s Pravilnikom o geodetskem načrtu,
- idejne zasnove območja,
- ostale strokovne podlage v skladu z ZPNačrt, kolikor bo to potrebno.

7. Obveznosti financiranja priprave sprememb in dopolnitev ZN

Vse obveznosti iz naslova financiranja priprave sprememb in dopolnitev ZN (izdelavo geodetskega posnetka, vseh potrebnih strokovnih podlag in idejnih zasnov, ki jih bodo zahtevali nosilci urejanja prostora, celotno izdelavo sprememb in dopolnitev ZN) nosi pobudnik in naročnik. Postopek za Občino Bled ne pomeni finančnih bremen.

8. Koordinacija z nosilci urejanja prostora

Vso koordinacijo v zvezi s pridobivanjem smernic in mnenj vodi Občina Bled.

9. Objava sklepa o začetku priprave sprememb in dopolnitev ZN

Ta sklep začne veljati prvi dan po objavi v Uradnem glasilu slovenskih občin.

Številka: 3500-1/2012-73

Datum: 04.04.2016

Občina Bled
Janez Fajfar, župan

OBČINA ČRNA NA KOROŠKEM

206. Obvestilo o pridobitvi potrdila Evropske komisije o prejemu povzetka informacij o državni pomoči z identifikacijsko številko pomoči

Na podlagi 29. člena Pravilnika o ohranjanju in spodbujanju razvoja kmetijstva in podeželja v Občini Črna na Koroškem za programsko obdobje 2015–2020

(Uradno glasilo slovenskih občin Lex localis, št. 13/16) županja Občine Črna na Koroškem objavlja

OBVESTILO O PRIDOBITVI POTRDILA EVROPSKE KOMISIJE O PREJEMU POVZETKA INFORMACIJ O DRŽAVNI POMOČI Z IDENTIFIKACIJSKO ŠTEVILKO POMOČI

Skladno s prvim odstavkom 9. člena Uredbe Komisije (EU) št. 702/2014 z dne 25. junija 2014 o razglasitvi nekaterih vrst pomoči v kmetijskem in gozdarskem sektorju ter na podeželju za združljive z notranjim trgovom z uporabo členov 107 in 108 Pogodbe o delovanju Evropske Unije (UL L št. 193 z dne 1. 7. 2014) je Ministrstvo za kmetijstvo, gozdarstvo in prehrano, Služba za državne pomoči in razvoj dne 29.3.2016 posredovala Evropski komisiji povzetek podatkov o shemi državne pomoči v obliki, določeni v Prilogi II.

Evropska komisija je dne 1. 4. 2016 potrdila prejem povzetka informacij o zadevni državni pomoči z informacijo o identifikacijski številki pomoči.

Shema državne pomoči »Podpore za ohranjanje in razvoja kmetijstva in podeželja v Občini Črna na Koroškem za programsko obdobje 2015–2020« se vodi pod identifikacijsko številko: SA.44998(2016/XA)

Številka: 331-0001/2015-6

Datum: 07.04.2016

Občina Črna na Koroškem
mag. Romana Lesjak, županja

OBČINA DIVAČA

207. Pravilnik o ohranjanju in spodbujanju razvoja kmetijstva, gozdarstva in podeželja v občini Divača za programsko obdobje 2015 - 2020

Na podlagi 24. člena Zakona o kmetijstvu (Uradni list RS, št. 45/2008, 57/2012, 90/2012 - ZdZPVHVVR in 26/2014) 16. člena Statuta Občine Divača (Uradno glasilo slovenskih občin št. 4/14, 24/14 in 9/15) je Občinski svet Občine Divača na 10. redni seji dne 22.02.2016 sprejel

PRAVILNIK O OHRANJANJU IN SPODBUJANJU RAZVOJA KMETIJSTVA, GOZDARSTVA IN PODEŽELJA V OBČINI DIVAČA ZA PROGRAMSKO OBDOBJE 2015 - 2020

I. Splošne določbe

1. člen (vsebina pravilnika)

Ta pravilnik določa področje uporabe, pogoje, vrste pomoči s posameznimi ukrepi v občini Divača za ohranjanje in spodbujanje razvoja kmetijstva, gozdarstva in podeželja.

Sredstva po tem pravilniku se dodelijo za:

- državne pomoči v skladu z Uredbo Komisije (EU) št. 702/2014 z dne 25. junija 2014 o razglasitvi nekaterih vrst pomoči v kmetijskem in gozdarskem sektorju ter na podeželju združljive z notranjim trgovom z uporabo členov 107 in 108 Pogodbe o delovanju Evropske unije (UL L št. 193, z dne 1.7.2014 str. 1-75, v nadaljnjem besedilu: Uredba Komisije (EU) št. 702/2014),
- pomoči *de minimis* v skladu z Uredbo Komisije (EU) št. 1407/2013 z dne 18. decembra 2013 o uporabi

členov 107 in 108 Pogodbe o delovanju Evropske unije pri pomoči *de minimis* (UL L št. 352, z dne 24.12.2013, str. 1-8, v nadaljnjem besedilu: Uredba Komisije (EU) št. 1407/2013).

V pravilniku uporabljeni izrazi v slovnčni obliki za moški spol se uporabljajo kot nevtralni za ženski in moški spol.

2. člen

(način in višina zagotavljanja sredstev)

Sredstva za izvedbo ukrepov ohranjanja in spodbujanja razvoja kmetijstva, gozdarstva in podeželja v občini Divača (v nadaljevanju: občina) se zagotavljajo v proračunu občine. Višina sredstev se določi z odlokom o proračunu za tekoče leto.

3. člen

(oblika pomoči)

Sredstva za ukrepe po tem pravilniku se dodeljujejo v določeni višini za posamezne namene kot nepovratna sredstva v obliki dotacij in/ali v obliki subvencioniranih storitev.

4. člen

(opredelitev pojmov)

Pojmi uporabljeni v tem pravilniku imajo naslednji pomen:

- 1) »pomoč« pomeni vsak ukrep, ki izpolnjuje merila iz člena 107 (1) Pogodbe o delovanju Evropske unije;
- 2) "MSP" ali "mikro, malo in srednje podjetje" pomeni podjetje, ki izpolnjuje merila iz Priloge I Uredbe Komisije (EU) št. 1702/2014;
- 3) "kmetijski sektor" pomeni vsa podjetja, ki so dejavna v primarni kmetijski proizvodnji, predelavi in trženju kmetijskih proizvodov;
- 4) "kmetijski proizvod" pomeni proizvode s seznama v Prilogi I k Pogodbi, razen ribiških proizvodov in proizvodov iz ribogojstva s seznama v Prilogi I k Uredbi (EU) št. 1379/2013 Evropskega parlamenta in Sveta;
- 5) "primarna kmetijska proizvodnja" pomeni proizvodnjo rastlinskih in živalorejskih proizvodov s seznama v Prilogi I k Pogodbi brez kakršnih koli nadaljnjih postopkov, ki bi spremenili naravo takih proizvodov;
- 6) "predelava kmetijskih proizvodov" pomeni vsak postopek na kmetijskem proizvodu, po katerem proizvod ostane kmetijski proizvod, razen dejavnosti na kmetiji, potrebnih za pripravo živalskega ali rastlinskega proizvoda za prvo prodajo;
- 7) "trženje kmetijskih proizvodov" pomeni imeti na zalogi ali razstavljati z namenom prodaje, ponujati za prodajo, dobavljati ali na kateri koli drug način dajati na trg, razen prve prodaje primarnega proizvajalca prodajnemu posredniku ali predelovalcu, ter vsake dejavnosti, s katero se proizvod pripravi za tako prvo prodajo; prodaja, ki jo opravi primarni proizvajalec končnemu potrošniku, se šteje za trženje kmetijskih proizvodov, če se opravlja v ločenih, za to namenjenih prostorih;
- 8) "kmetijsko gospodarstvo" pomeni enoto, ki obsega zemljišče, objekte in naprave, ki se uporabljajo za primarno kmetijsko proizvodnjo;
- 9) "nosilec ali nosilka kmetijskega gospodarstva" (v nadaljnjem besedilu: nosilec) je pravna ali fizična oseba, ki je pooblaščen ali upravičen, da za kmetijsko gospodarstvo vlaga vloge iz naslova ukrepov tega pravilnika;
- 10) "podjetje v težavah" pomeni podjetje v skladu s 14. točko 2. člena Uredbe Komisije (EU) št. 702/2014;
- 11) "slabe vremenske razmere, ki jih je mogoče enačiti z naravnimi nesrečami," pomenijo neugodne vremenske pogoje, kot so zmrzal, nevihte in toča,

led, močno ali obilno deževje ali huda suša, ki uničijo več kot 30 % povprečne proizvodnje, izračunane na podlagi:

- a) predhodnega triletnega obdobja ali
 - b) triletnega povprečja, osnovanega na predhodnem petletnem obdobju, brez najvišjega in najnižjega vnosa;
- 12) "opredmetena sredstva" pomenijo sredstva, ki jih sestavljajo zemljišča, stavbe in obrati, stroji in oprema;
 - 13) "neopredmetena sredstva" pomenijo sredstva, ki nimajo fizične ali finančne oblike, kot so patenti, licence, strokovno znanje ali druga intelektualna lastnina;
 - 14) "začetek izvajanja projekta ali dejavnosti" pomeni bodisi začetek dejavnosti ali gradbenih del, povezanih z naložbo, bodisi prvo pravno zavezujočo zavezo za naročilo opreme ali uporabo storitev ali vsako drugo zavezo, zaradi katere projekta ali dejavnosti ni več mogoče preklicati; nakup zemljišč in pripravljajna dela, kot je pridobivanje dovoljenj in opravljanje študij izvedljivosti, se ne štejejo za začetek izvajanja projekta ali dejavnosti;
 - 15) "velika podjetja" pomeni podjetja, ki ne izpolnjujejo pogojev iz Priloge I Uredbe Komisije (EU) št. 702/2014;
 - 16) "intenzivnost pomoči" pomeni bruto znesek pomoči, izražen kot odstotek upravičenih stroškov pred odbitkom davkov ali drugih dajatev;
 - 17) "standard Unije" pomeni obvezen standard, predpisan z zakonodajo EU, ki določa raven, ki jo morajo doseči posamezna podjetja, zlasti glede okolja, higiene in dobrobiti živali; posledično se standardi ali cilji, zastavljeni na ravni Unije, ki so zavezujoči za države članice, ne pa tudi za posamezna podjetja, ne štejejo za standarde Skupnosti;
 - 18) "neproizvodna naložba" pomeni naložbo, ki ne povzroči znatnega povečanja vrednosti ali donosnosti kmetijskega gospodarstva;
 - 19) "naložbe za skladnost s standardom Unije" pomenijo naložbe, ki se izvedejo za doseganje skladnosti s standardom Unije po zaključku prehodnega obdobja, določenega z zakonodajo Unije;
 - 20) "nezahtevna agromelioracija" je agromelioracija, kot je opredeljena z veljavno zakonodajo, ki ureja področje kmetijskih zemljišč;
 - 21) "mladi kmet" pomeni osebo, ki na dan predložitve vloge za pomoč ni stara več kot 40 let, ima ustrezno poklicno znanje in kompetence ter prvič vzpostavlja kmetijsko gospodarstvo kot nosilec tega gospodarstva;
 - 22) "investicijska dela" pomenijo dela, ki jih opravijo kmet osebno ali kmetovi delavci, da ustvarijo sredstva;
 - 23) "skupina in organizacija proizvajalcev" pomeni skupino ali organizacijo, ki je ustanovljena za dejavnosti, opredeljene v 43. točki 2. člena Uredbe Komisije (EU) št. 702/2014;
 - 24) "stalni stroški, ki nastanejo zaradi sodelovanja v shemi kakovosti" pomenijo stroške, ki nastanejo zaradi vključitve v shemo kakovosti, in letni prispevek za sodelovanje v njej, po potrebi pa tudi odhodke za preglede, ki so potrebni za ugotavljanje skladnosti s specifikacijami sheme kakovosti;
 - 25) "član kmetijskega gospodinjstva" pomeni fizično ali pravno osebo ali skupino fizičnih ali pravnih oseb, ne glede na pravni status skupine in njenih članov v skladu z nacionalno zakonodajo, razen delavcev na kmetiji;

- 26) "predelava kmetijskih proizvodov v nekmetske proizvode" pomeni vsak postopek na kmetijskem proizvodu, katerega rezultat je proizvod, ki ni zajet v Prilogo I Pogodbe;
- 27) "živila" pomenijo živila, ki niso kmetijski proizvodi in so navedena v Prilogi I k Uredbi (EU) št. 1151/2012 Evropskega parlamenta in Sveta;
- 28) "nekmetske dejavnosti" pomeni dejavnosti, ki ne spadajo v področje uporabe člena 42 Pogodbe o delovanju EU (npr. ukrepi s področja gozdarstva, turizma, obrti in dejavnosti vezane na predelavo kmetijskih proizvodov v nekmetske proizvode);
- 29) "enotno podjetje" pomeni vsa podjetja, ki so med seboj najmanj v enem od naslednjih razmerij:
- podjetje ima večino glasovalnih pravic delničarjev ali družbenikov drugega podjetja,
 - podjetje ima pravico imenovati ali odpoklicati večino članov upravnega, poslovnega ali nadzornega organa drugega podjetja,
 - podjetje ima pravico izvrševati prevladujoč vpliv na drugo podjetje na podlagi pogodbe, sklenjene z navedenim podjetjem, ali določbe v njegovi družbeni pogodbi ali statutu,
 - podjetje, ki je delničar ali družbenik drugega podjetja, na podlagi dogovora z drugimi delničarji ali družbeniki navedenega podjetja samo nadzoruje večino glasovalnih pravic delničarjev ali družbenikov navedenega podjetja.
- Podjetja, ki so v katerem koli razmerju iz točk (a) do (d) tega odstavka preko enega ali več drugih podjetij, prav tako velja za enotno podjetje.

5. člen

(vrste pomoči in ukrepi)

Za uresničevanje ciljev ohranjanja in razvoja kmetijstva, gozdarstva in podeželja v občini se finančna sredstva usmerjajo preko pravil za državne pomoči, ki imajo podlago v uredbah komisije EU, navedenih v drugem odstavku 1. člena tega pravilnika in omogočajo izvedbo naslednjih vrst pomoči oz. ukrepov:

Vrste pomoči	Ukrepi:
Državne pomoči po skupinskih izjemah v kmetijstvu (na podlagi Uredbe Komisije (EU) št. 702/2014	UKREP 1: Pomoč za naložbe v opredmetena ali neopredmetena sredstva na kmetijskih gospodarstvih v zvezi s primarno kmetijsko proizvodnjo (14. člen); UKREP 2: Pomoč za zaokrožitev kmetijskih in gozdnih zemljišč (15. člen, 43. člen); UKREP 3: Pomoč za dejavnosti prenosa znanja in informiranja (21. člen, 38. člen); UKREP 4: Pomoč za plačilo zavarovalnih premij (28. člen);
De minimis pomoči (na podlagi Uredbe Komisije (EU) št. 1407/2013)	UKREP 5: Tehnična pomoč na področju predelave kmetijskih proizvodov UKREP 6: Naložbe za opravljanje dopolnilne dejavnosti na kmetijah in trženje kmetijskih proizvodov UKREP 7: Pomoč za izobraževanje in usposabljanje na področju nekmetskih dejavnosti na kmetiji ter predelave in trženja; UKREP 8: Pokrivanje operativnih stroškov transporta iz oddaljenih

	krajev; UKREP 9: Nove investicije za delo v gozdu
--	--

6. člen

(upravičenci do pomoči in izvajalci storitev)

- Upravičenci do pomoči so podrobneje določeni pri posameznem ukrepu. V tem členu so določeni splošni pogoji za upravičence.
- Upravičenci do pomoči so:
 - fizične in pravne osebe, ki ustrezajo kriterijem za mikro, majhna in srednje velika podjetja, dejavna v primarni kmetijski proizvodnji, oziroma, v primerih ukrepa po členu 21 Uredbe Komisije (EU) št. 702/2014 dejavna v kmetijskem sektorju, ter v primerih ukrepov po členih 38 in 43 Uredbe Komisije (EU) št. 702/2014 dejavna v gozdarskem sektorju, ter so vpisane v register kmetijskih gospodarstev;
 - fizične in pravne osebe, ki ustrezajo kriterijem za mikro, majhna in srednje velika podjetja v primerih ukrepov za pomoči de minimis po Uredbi komisije (EU) št. 1407/2013, imajo sedež na območju občine, so vpisane v register kmetijskih gospodarstev;
 - fizične in pravne osebe, registrirane za opravljanje dejavnosti cestnega tovornega prometa.
- Pomoč za izvajanje ukrepa 3 tega pravilnika, ki je namenjena upravičencem iz prve točke drugega odstavka tega člena v obliki subvencioniranih storitev in se izplača izvajalcem storitev (prejemniki pomoči), ki so ustrezno registrirani za opravljanje storitev.

7. člen

(izvzeta področja uporabe Uredbe Komisije (EU) št. 702/2014)

- Do pomoči po tem pravilniku za ukrepe na podlagi Uredbe Komisije (EU) št. 702/2014 niso upravičeni subjekti, ki so:
 - naslovniki neporavnane naloge za izterjavo na podlagi predhodnega sklepa Komisije EU, s katerim je bila pomoč razglašena za nezakonito in nezdružljivo z notranjim trgovom;
 - podjetja v težavah.
- Pomoči po tem pravilniku se ne uporabljajo za ukrepe na podlagi Uredbe Komisije (EU) št. 702/2014 za:
 - pomoč za dejavnosti, povezane z izvozom v tretje države ali države članice, in sicer če je pomoč neposredno povezana z izvoženimi količinami, vzpostavitev in delovanjem distribucijske mreže ali drugimi tekočimi stroški, povezanimi z izvozno dejavnostjo;
 - pomoč, ki je odvisna od prednostne uporabe domačega blaga pred uporabo uvoženega blaga.
- Pomoči po tem pravilniku za ukrepe na podlagi Uredbe Komisije (EU) št. 702/2014 se ne dodeli za davek na dodano vrednost.

8. člen

(način, pogoji in merila za dodeljevanje pomoči)

- Državne pomoči in pomoči de minimis se dodeljujejo upravičencem na podlagi izvedenega javnega razpisa oziroma javnega naročila, objavljenega v Uradnem glasilu in na spletni strani občine, skladno z veljavnimi predpisi s področja javnih financ in javnega naročanja ter tem pravilnikom.
- Župan, na podlagi predloga strokovne komisije, ki je s sklepom imenovana s strani župana, v letnem javnem razpisu oziroma naročilu opredeli posamezne ukrepe in

višino razpoložljivih sredstev za posamezen ukrep kot to določa odlok o proračunu občine za tekoče leto.

(3) Dodeljevanje državnih pomoči in pomoči de minimis ter zahtevana dokumentacija za posamezne ukrepe po tem pravilniku se podrobneje določijo v javnem razpisu oziroma v javnem naročilu.

9. člen (spodbujevalni učinek)

(1) Za ukrepe po Uredbi komisije (EU) št. 702/2014 se pomoč lahko dodeli, če ima spodbujevalni učinek. Pomoč ima spodbujevalni učinek, če je vloga za pomoč predložena pred začetkom izvajanja projekta ali dejavnosti.

(2) Vloga za pomoč mora vsebovati najmanj naslednje podatke:

- ime in velikost podjetja;
- opis projekta ali dejavnosti, vključno z datumom začetka in konca;
- lokacijo projekta ali dejavnosti;
- seznam upravičenih stroškov;
- vrsto (nepovratna sredstva, posojilo, jamstvo, vračljivi predujem ali drugo) in znesek javnega financiranja, potrebnega za projekt ali dejavnost ter
- izjave vlagatelja:
 - a) da ne prejema oziroma ni v postopku pridobivanja pomoči za iste upravičene stroške iz drugih javnih virov ter
 - b) glede izpolnjevanja pogojev iz prvega odstavka 7. člena tega pravilnika.

10. člen (dodelitev sredstev)

(1) O dodelitvi pomoči upravičencem po tem pravilniku, na predlog strokovne komisije odloča direktor občinske uprave oziroma oseba, ki je od predstojnika pooblaščen za sprejetje odločitve o dodelitvi sredstev, ki izda sklep o dodelitvi pomoči.

(2) Zoper sklep iz prejšnjega odstavka lahko upravičenec vložiti pritožbo županu v roku 8 dni od prejema sklepa.

(3) Medsebojne obveznosti med občino in prejemnikom pomoči se uredijo s pogodbo.

(4) Datum dodelitve pomoči je datum pravnomočnosti sklepa.

(5) Najvišji skupni dodeljen znesek za posamezno naložbo oz. za več naložb hkrati na kmetijskem gospodarstvu pri posameznem ukrepu lahko znaša do 10.000 EUR na upravičenca na leto.

11. člen (izplačila pomoči)

Upravičencem se pomoči iz proračuna občine izplačajo na podlagi zahtevka posameznega upravičenca. Zahtevek mora vsebovati naslednjo dokumentacijo:

- dokazila o plačilu obveznosti (račun/situacija in potrdilo/dokazilo o plačanem računu),
- druga dokazila, določena z javnim razpisom oziroma naročilom (poročilo ali dokazilo o opravljenem delu oziroma storitvi, dokazilo o izvedbi nadzornih ukrepov ...).

12. člen (kumulacija)

(8. člen Uredbe Komisije (EU) št. 702/2014)

(1) Najvišji zneski pomoči po posameznih ukrepih, določeni v členih od 13. do vključno 16. člena tega pravilnika, ne smejo preseči najvišjih zneskov pomoči določenih v členih 14., 15., 21., 28., 38. in 43. Uredbe Komisije (EU) št. 702/2014 ne glede na to ali se podpora za projekt ali dejavnost v celoti financira iz nacionalnih sredstev ali pa se delno financira iz sredstev EU.

(2) Pomoč izvzeta z Uredbo Komisije (EU) št. 702/2014 se lahko kumulira z vsako drugo državno pomočjo v zvezi z istimi upravičenimi stroški, ki se deloma ali v celoti prekrivajo samo, če se s tako kumulacijo ne preseže najvišje intenzivnosti pomoči ali zneska pomoči, ki se uporablja za zadevno pomoč v skladu z Uredbo Komisije (EU) št. 702/2014.

(3) Pomoč izvzeta z Uredbo Komisije (EU) št. 702/2014, se ne kumulira s plačili iz člena 81(2) in člena 82 Uredbe (EU) št. 1305/2013 v zvezi z istimi upravičenimi stroški, če bi bila s tako kumulacijo presežena intenzivnost pomoči ali znesek pomoči, ki sta določena v Uredbi Komisije (EU) št. 702/2014.

(4) Pomoč izvzeta z Uredbo Komisije (EU) št. 702/2014 se ne sme kumulirati z nobeno pomočjo de minimis v zvezi z istimi upravičenimi stroški, če bi bila s tako kumulacijo presežena intenzivnost pomoči ali znesek pomoči, ki sta določena v Uredbi Komisije (EU) št. 702/2014.

II. Ukrepi v skladu z uredbo komisije (eu) št. 702/2014

13. člen

UKREP 1: Pomoč za naložbe v opredmetena ali neopredmetena sredstva na kmetijskih gospodarstvih v zvezi s primarno kmetijsko proizvodnjo (14. člen Uredbe Komisije (EU) št. 702/2014)

(1) Z naložbo se skuša doseči vsaj enega od naslednjih ciljev:

- izboljšanje splošne učinkovitosti in trajnosti kmetijskega gospodarstva, zlasti z zmanjšanjem stroškov proizvodnje ali izboljšanjem in preusmeritvijo proizvodnje;
- izboljšanje naravnega okolja, higienskih razmer ali standardov za dobrobit živali, če zadevna naložba presega veljavne standarde Unije;
- Vzpostavljane in izboljšanje infrastrukture, povezane z razvojem, prilagajanjem in modernizacijo kmetijstva, vključno z dostopom do kmetijskih zemljišč, komasacijo in izboljšanjem zemljišč, oskrbo in varčevanjem z energijo in vodo.

(2) Pomoč se ne dodeli za:

- nakup proizvodnih pravic, pravic do plačila in letnih rastlin;
- zasaditev letnih rastlin;
- dela v zvezi z odvodnjavanjem;
- nakup živali in samostojen nakup kmetijskih zemljišč;
- naložbe za skladnost s standardi Unije, z izjemo pomoči, dodeljene mladim kmetom v 24 mesecih od začetka njihovega delovanja;
- za že izvedena dela, razen za izdelavo projektne dokumentacije;
- investicije, ki se izvajajo izven območja občine;
- investicije, ki so financirane iz drugih javnih virov Republike Slovenije ali EU, vključno s sofinanciranjem prestrukturiranja vinogradov;
- stroške, povezane z zakupnimi pogodbami;
- obratna sredstva.

(3) Pomoč za naložbe v kmetijska gospodarstva za primarno proizvodnjo se lahko dodeli za:

Podukrep 1.1 Posodabljanje kmetijskih gospodarstev,
Podukrep 1.2 Urejanje kmetijskih zemljišč in pašnikov.

Podukrep 1.1 Posodabljanje kmetijskih gospodarstev

Pomoč se lahko dodeli za naložbe v živinorejsko in rastlinsko proizvodnjo na kmetijskih gospodarstvih.

Cilj: Izboljšanje življenjskih pogojev živali, zmanjšanje stroškov pridelave in izboljšanje delovnih pogojev ter posodobitev kmetijskih gospodarstev.

Upravičeni stroški:

- stroški gradnje, rekonstrukcije ali adaptacije hlevov in gospodarskih poslopij na kmetijskih gospodarstvih, ki služijo primarni kmetijski proizvodnji ter ureditev izpustov (stroški materiala in storitev);
- stroški nakupa nove kmetijske mehanizacije, priključkov in opreme;
- stroški nove opreme hlevov in gospodarskih poslopij;
- stroški ureditve trajnega nasada;
- stroški gradnje ali adaptacije čebelnjakov,
- stroški nakupa rastlinjaka, montaže ter opreme v rastlinjaku;
- stroški nakupa in postavitve zaščite pred neugodnimi vremenskimi razmerami (protitočne mreže...);

Upravičenci do pomoči so:

- Nosilci kmetijskih gospodarstev, ki so dejavni na področju primarne kmetijske proizvodnje, imajo sedež na območju občine, so vpisana v register kmetijskih gospodarstev in / ali imajo v lasti oziroma zakupu kmetijska zemljišča, ki ležijo na območju občine Divača. Ta določba ne velja za čebelarje.

Pogoji za pridobitev:

- dokazilo o lastništvu zemljišča ali najemno pogodbo za najmanj 20 let,
- ponudbe oziroma predračun za načrtovano naložbo;
- predložitev oddane zbirne vloge (subvencijska vloga) v tekočem oziroma preteklem letu, če rok za oddajo zbirne vloge v tekočem letu še ni potekel;
- utemeljitev ekonomičnosti / smotrnosti investicije s strani prijavitelja,
- drugi pogoji, opredeljeni z javnim razpisom..

Za naložbo, ki mora biti v skladu z določili 14(5) člena Uredbe 702/2014, mora biti presoja vplivov na okolje, če je le ta potrebna, predložena z vlogo za pridobitev pomoči;

Intenzivnost pomoči:

- do 50 % upravičenih stroškov naložb na kmetijskih gospodarstvih.

Podukrep 1. 2 Urejanje kmetijskih zemljišč in pašnikov

Pomoč se lahko dodeli za namen urejanja kmetijskih zemljišč in pašnikov

Cilj: Zmanjševanje zaraščenosti, povečanje obdelovalnih površin in povečanje pridelave.

Upravičeni stroški:

- stroški izdelave načrta ureditve kmetijskega zemljišča (nezahtevne agromelioracije, pašniki);
- stroški izvedbe del za nezahtevne agromelioracije, pašnike;
- stroški nakupa opreme za ograditev in pregraditev pašnikov z ograjo;
- stroški nakupa opreme za ureditev napajališč za živino.

Upravičenci do pomoči:

- Nosilci kmetijskih gospodarstev, ki so dejavni na področju primarne kmetijske proizvodnje, so vpisana v register kmetijskih gospodarstev in imajo v lasti oziroma zakupu kmetijska zemljišča, ki ležijo na območju občine Divača. Upravičeni do pomoči so samo nosilci, ki imajo zemljišča na območju občine Divača.

Pogoji za pridobitev:

- predračun stroškov, za katere se uveljavlja pomoč;

- dokazilo o lastništvu zemljišča ali najemno pogodbo za najmanj 5 let,
- program del, ki ga priloži prijavitelj;
- drugi pogoji, opredeljeni z razpisom.

Intenzivnost pomoči:

- do 50 % upravičenih stroškov naložb na kmetijskih gospodarstvih.

14. člen

UKREP 2: Pomoč za zaokrožitev (komasacijo) kmetijskih in gozdnih zemljišč (15. člen in 43 člen Uredbe Komisije (EU) št. 702/2014)

Cilj pomoči je zaokrožitev kmetijskih / gozdnih zemljišč za zmanjšanje razdrobljenosti in racionalnejšo rabo kmetijskih / gozdnih zemljišč.

Upravičeni stroški:

- stroški pravnih, geodetskih in upravnih postopkov pri medsebojni menjavi kmetijskih / gozdnih zemljišč, vključno s stroški pregleda.

Upravičenci do pomoči:

- kmetijska gospodarstva, s sedežem v občini, vpisana v register kmetijskih gospodarstev in imajo kmetijska oz. gozdna zemljišča, vključena v zaokrožitev na območju občine.

Pogoji za pridobitev:

- načrt o nameravani zaokrožitvi kmetijskih / gozdnih zemljišč,
- predračun (ocena upravičenih stroškov),
- drugi pogoji, opredeljeni z javnim razpisom.

Intenzivnost pomoči:

- do 100% upravičenih stroškov pravnih, geodetskih in upravnih postopkov, vključno s stroški pregleda.

15. člen

UKREP 3: Pomoč za dejavnosti prenosa znanja in informiranja (21. člen in 38. člen Uredbe Komisije (EU) št. 702/2014)

Cilj pomoči je zagotavljanje višjega nivoja strokovne in praktične izobraženosti in usposobljenosti v kmetijskem in gozdarskem sektorju.

Pomoč se ne dodeli za usposabljanja, ki so del javno veljavnih izobraževalnih programov poklicnega, srednjega in višjega strokovnega izobraževanja ter javno veljavnih študijskih programov.

Upravičeni stroški:

- stroški za izobraževanje, usposabljanje in informiranje, izvajanje delavnic ter predstavitev dejavnosti;

Upravičenci do pomoči:

- Nosilci, člani in delavci kmetijskih gospodarstev, vpisani v register kmetijskih gospodarstev, ki imajo sedež na območju občine Divača in se ukvarjajo z dejavnostmi v kmetijskem in gozdarskem sektorju.

Izvajalci storitev prenosa znanja in informiranja:

- Fizične ali pravne osebe, ne glede na njihovo velikost, ki so ustrezno registrirane in usposobljene za prenos znanja in informiranja na področju kmetijstva in gozdarstva.

Prejemnik pomoči:

- pomoč se izplača izvajalcem storitev prenosa znanja in informiranja.

Pogoji za pridobitev:

- dokazila o ustrezni registraciji in usposobljenosti;
- program dejavnosti prenosa znanja in informiranja s predračunom stroškov;
- drugi pogoji, opredeljeni z javnim naročilom.

Do subvencionirane storitve so na podlagi objektivno opredeljenih pogojev upravičena vsa kmetijska

gospodarstva, ki se ukvarjajo s kmetijsko in/ ali gozdarsko dejavnostjo na območju občine.

Vsebina in način izvedbe dejavnosti prenosa znanja in informiranja, pogoji, ki jih mora izpolnjevati izvajalec usposabljanja, merila za izbor najugodnejšega izvajalca, in druge morebitne obveznosti izvajalca usposabljanja se določijo v razpisni dokumentaciji za oddajo javnega naročila.

Če dejavnosti prenosa znanja in informiranja zagotavljajo skupine in organizacije proizvajalcev, članstvo v takih skupinah ali organizacijah ni pogoj za dostop do navedenih dejavnosti. Vsak prispevek nečlanov za kritje upravnih stroškov zadevne skupine ali organizacije proizvajalcev je omejen na stroške zagotavljanja zadevne dejavnosti, ki je predmet podpore.

Intenzivnost pomoči:

- do 100% upravičenih stroškov.

16. člen

UKREP 4: Pomoč za plačilo zavarovalnih premij (28. člen Uredbe Komisije (EU) št. 702/2014)

Cilj pomoči je sofinanciranje dela zavarovalnih premij za zavarovanje kmetijske proizvodnje, z namenom kritja izgub zaradi naslednjih dejavnikov:

- naravnih nesreč;
- slabih vremenskih razmer, ki jih je mogoče enačiti z naravnimi nesrečami, in
- drugih slabih vremenskih razmer;
- bolezni živali ali škodljivih organizmov na rastlinah; ter
- zaščitene živali.

S pomočjo se spodbuja kmetijske pridelovalce, da zavarujejo svoje pridelke pred posledicami škodnih dogodkov iz prejšnjega odstavka.

Pomoč:

- ne sme ovirati delovanja notranjega trga zavarovalniških storitev,
- ni omejena na zavarovanje, ki ga ponuja eno samo zavarovalniško podjetje ali skupina podjetij,
- ni pogojena s tem, da se zavarovalna pogodba sklene z zavarovalnico, ki ima sedež v zadevni državi članici.

Zavarovanje:

- krije le stroške za nadomestitev izgub iz prvega odstavka tega člena,
- ne zahteva ali določa vrste ali količine prihodnje kmetijske proizvodnje.

Upravičeni stroški:

- sofinanciranje stroškov zavarovalnih premij, vključno s pripadajočim davkom od prometa zavarovalnih poslov.

Upravičenci do pomoči:

- Nosilci kmetijskih gospodarstev, vpisanih v register kmetijskih gospodarstev, imajo kmetijske površine in sedeže na območju občine Divača in ki sklenejo zavarovalno pogodbo za tekoče leto, ki je vključena v sofinanciranje po nacionalni uredbi za tekoče leto.

Pogoji za pridobitev:

- veljavna zavarovalna polica,
- drugi pogoji, navedeni v javnem razpisu.

Intenzivnost pomoči:

- pomoč po tem pravilniku, skupaj s pomočjo po nacionalni uredbi o sofinanciranju zavarovalnih premij za zavarovanje primarne kmetijske proizvodnje ne sme preseči 65% upravičenih stroškov zavarovalne premije.

III. Ukrepi de minimis v skladu z uredbo komisije (eu) št. 1407/2013

17. člen

(splošne določbe de minimis Uredbe Komisije (EU) št. 1407/2013)

(1) Do de minimis pomoči v skladu z Uredbo Komisije (EU) št. 1407/2013 z dne 18. decembra 2013 niso upravičena podjetja iz sektorjev:

- ribištva in akvakulture;
- primarne proizvodnje kmetijskih proizvodov iz seznama v Prilogi I k Pogodbi o ustanovitvi Evropske unije;
- predelave in trženja kmetijskih proizvodov iz seznama v Prilogi I k Pogodbi o delovanju Evropske unije v naslednjih primerih:
 - a) če je znesek pomoči določen na podlagi cene ali količine zadevnih proizvodov, ki so kupljeni od primarnih proizvajalcev ali jih zadevna podjetja dajo na trg;
 - b) če je pomoč pogojena s tem, da se delno ali v celoti prenese na primarne proizvajalce.

(2) Pomoč ne bo namenjena izvozu oz. z izvozom povezane dejavnosti v tretje države ali države članice, kot je pomoč, neposredno povezana z izvoženimi količinami, z ustanovitvijo in delovanjem distribucijske mreže ali drugimi tekočimi izdatki, povezanimi z izvozno dejavnostjo.

(3) Pomoč ne bo pogojena s prednostno rabo domačih proizvodov pred uvoženimi.

(4) Do finančnih spodbud niso upravičeni tisti subjekti, ki nimajo poravnanih zapadlih obveznosti do občine ali do države.

(5) Do sredstev za razvoj niso upravičena mikro, majhna in srednje velika podjetja, ki so po Zakonu o finančnem poslovanju, postopkih zaradi insolventnosti in prisilnem prenehanju (Uradni list RS, št. 13/14-uradno prečiščeno besedilo) v prisilni poravnavi, stečaju ali likvidaciji ter so kapitalsko neustrezna, kar pomeni, da je izguba tekočega leta skupaj s prenesenimi izgubami dosegla polovico osnovnega kapitala družbe.

Pomoči po tem pravilniku za ukrepe na podlagi Uredbe Komisije (EU) št. 1407/2013 se ne dodajo za davek na dodano vrednost.

(6) Skupna vrednost pomoči, dodeljena istemu upravičencu oziroma enotnemu podjetju na podlagi pravila »de minimis« v skladu z Uredbo Komisije (ES) št. 1407/2013 z dne 18. decembra 2013 o uporabi členov 107 in 108 Pogodbe o delovanju Evropske unije pri pomoči de minimis (Uradni list EU L 352, 24.12.2013) ne sme preseči 200.000,00 EUR (v primeru podjetij, ki delujejo v komercialnem cestnem tovornem prometu, znaša zgornja dovoljena meja pomoči 100.000,00 EUR) v obdobju zadnjih treh proračunskih let, ne glede na obliko in namen pomoči ter ne glede na to, ali se pomoč dodeli iz sredstev države, občine ali Unije.

(7) Če je podjetje dejavno v sektorjih iz prvega odstavka tega člena, ter je poleg tega dejavno v enem ali več sektorjih, ali opravlja še druge dejavnosti, ki sodijo na področje uporabe Uredbo Komisije (ES) št. 1407/2013, se ta uredba uporablja za pomoč, dodeljeno v zvezi s slednjimi sektorji ali dejavnostmi, če podjetje na ustrezen način, kot je ločevanje dejavnosti ali razlikovanje med stroški, zagotovi, da dejavnosti v sektorjih, ki so izključeni iz področja uporabe te uredbe, ne prejemajo pomoči de minimis na podlagi Uredbe Komisije (ES) št. 1407/2013.

18. člen

(kumulacija de minimis pomoči)

(1) Pomoč de minimis se ne sme kumulirati z državno pomočjo v zvezi z istimi upravičenimi stroški ali državno pomočjo za isti ukrep za financiranje tveganja, če bi se s takšno kumulacijo preseгла največja intenzivnost pomoči ali znesek pomoči.

(2) Pomoč de minimis, dodeljena v skladu z Uredbo Komisije (EU) št. 1407/2013, se lahko kumulira s pomočjo de minimis, dodeljeno v skladu z Uredbo Komisije (EU) št. 360/2012 do zgornje meje, določene v uredbi št. 360/2012.

(3) Pomoč de minimis, dodeljena v skladu z Uredbo Komisije (EU) št. 1407/2013, se lahko kumulira s pomočjo de minimis, dodeljeno v skladu z drugimi uredbami de minimis do ustrezne zgornje meje (200.000 oz 100.000 EUR).

19. člen

UKREP 5: Tehnična pomoč na področju predelave kmetijskih proizvodov (Uredba Komisije (EU) št. 1407/2013)

Cilj je ustvariti pogoje za uvajanje novih tehnologij pri predelavi kmetijskih proizvodov in izboljšanje obstoječih tehnologij.

Predmet podpore:

Sofinancirajo se naložbe za sledeče vrste namenov

- uvedba nove tehnologije oziroma posodobitev v predelavi sadja (sadjarska oprema, kotel za žganjekuho, oprema za predelavo sadja – mlin, stiskalnica, razne posode itd.)
- uvedba nove tehnologije oziroma posodobitve v predelavi mleka, mesa, medu in čebeljih izdelkov, ipd., v skladu s predpisi o dopolnilnih dejavnostih na kmetiji.

Upravičenci do pomoči:

- za predelavo sadja: Kmetijski proizvajalci, ki so vpisani v register kmetijskih gospodarstev in imajo v lasti najmanj 0,5 ha intenzivnega ali ekstenzivnega sadovnjaka in imajo sedež na območju Občine Divača in imajo registrirano dopolnilno dejavnost predelava sadja.
- Za ostale: Nosilci kmetijskih gospodarstev in člani kmetijskih gospodarstev, ki se ukvarjajo ali se bodo ukvarjali z dopolnilnimi dejavnostmi na kmetijskem gospodarstvu, ki je vpisano v register kmetijskih gospodarstev ter ima sedež in kmetijske površine na območju Občine Divača.

Pogoji za pridobitev sredstev:

- dokazilo o vpisu v register kmetijskih gospodarstev,
- račun oziroma predračun za naložbo;
- dovoljenje za opravljanje dopolnilne dejavnosti na kmetijskem gospodarstvu;
- drugi pogoji, opredeljeni z javnim razpisom.

Upravičeni stroški

- stroški povezani z nakupom nove opreme.

Intenzivnost pomoči:

- do 50 % upravičenih stroškov.

Ne glede na določilo iz prejšnje alineje se pomoč ustrezno zniža, če bi z odobreno pomočjo presegle skupni znesek de minimis pomoči iz šestega odstavka 19. člena tega pravilnika.

20. člen

UKREP 6: Naložbe za opravljanje dopolnilne dejavnosti na kmetijah in trženje kmetijskih proizvodov (Uredba Komisije (EU) št. 1407/2013)

Cilj ukrepa je ustvariti pogoje in možnosti za ustvarjanje novih delovnih mest ter realizacijo poslovnih idej članov kmetijskega gospodarstva. Namenjen je naložbam, ki so potrebne za začetek opravljanja dopolnilne dejavnosti ali za posodobitev in modernizacijo že obstoječe dopolnilne dejavnosti.

Predmet podpore:

Predmet sofinanciranja so naložbe za sledeče vrste namenov:

- turizem na kmetiji;

- dejavnost, povezana s tradicionalnimi znanji na kmetiji, storitvami oziroma izdelki;
- predelava gozdnih lesnih sortimentov;
- povečanje prodaje kmetijskih pridelkov in izdelkov s kmetij ali prodaja novih kmetijskih pridelkov v skladu s predpisi o dopolnilnih dejavnostih na kmetiji;

Upravičenci do pomoči:

- Nosilci kmetijskih gospodarstev in člani kmetijskih gospodarstev, ki se ukvarjajo ali se bodo ukvarjali z dopolnilnimi dejavnostmi na kmetijskem gospodarstvu, ki je vpisano v register kmetijskih gospodarstev ter ima sedež in kmetijske površine na območju Občine Divača.

Pogoji za pridobitev sredstev:

- upravičenci morajo izpolnjevati vse pogoje za opravljanje dopolnilne dejavnosti, določene v javnem razpisu, skladno z veljavnimi predpisi o dopolnilnih dejavnostih na kmetiji;
- dovoljenje za opravljanje dopolnilne dejavnosti na kmetijskem,
- upravičenci morajo predložiti potreben načrt s popisom del in opreme v skladu z veljavno zakonodajo;
- predložitev ustreznega dovoljenja za izvedbo investicije, če je s predpisi s področja gradnje objektov to potrebno;
- poslovni načrt za izvedbo naložbe s predračunom stroškov;
- ustrezna dokazila o nakupu opreme oziroma dokazila o izvedenih delih, izvedenih aktivnostih;
- dejavnost se mora opravljati v okviru dopolnilne dejavnosti na kmetiji še vsaj naslednjih 5 let po zaključeni naložbi,
- drugi pogoji, opredeljeni z javnim razpisom.

Upravičeni stroški:

- stroški v zvezi z izgradnjo ali obnovo objekta;
- nakup nove opreme in naprav;
- promocija.

Intenzivnost pomoči:

- do 50 % upravičenih stroškov.

Ne glede na določilo iz prejšnje alineje se pomoč ustrezno zniža, če bi z odobreno pomočjo presegle skupni znesek de minimis pomoči iz šestega odstavka 19. člena tega pravilnika.

21. člen

UKREP 7: Pomoč za izobraževanje in usposabljanje na področju dopolnilnih dejavnosti in trženja (Uredba Komisije (EU) št. 1407/2013)

Cilj pomoči je doseganje višje ravni strokovne izobraženosti in usposobljenosti kmetov in njihovih družinskih članov s področja nekmetijskih dejavnosti na kmetiji ter predelave in trženja kmetijskih proizvodov, ki niso proizvodi primarne kmetijske proizvodnje.

Upravičeni stroški:

- stroški kotizacije in šolnin za tečaje, seminarje, predavanja in strokovne ekskurzije povezane z dopolnilno dejavnostjo in/ali trženjem;
- stroški prevoza, nastanitve in stroški vstopnin za strokovne ogledne povezane z dopolnilno dejavnostjo in/ali trženjem;
- stroški strokovnih gradiv, pomembnih za izobraževanje in usposabljanje povezano z dopolnilno dejavnostjo in/ali trženjem;
- stroški udeležbe na sejnih, povezanih z dopolnilno dejavnostjo in/ali trženjem.

Upravičenci do pomoči:

- Nosilci kmetijskih gospodarstev in člani kmetijskih gospodarstev, ki se ukvarjajo z dopolnilnimi dejavnostmi ali trženjem na kmetijskih gospodarstvih, ki so vpisana v register kmetijskih

gospodarstev in imajo sedež ter kmetijske površine na območju občine Divača.

Pogoji za pridobitev sredstev:

- dovoljenje za opravljanje dopolnilne dejavnosti na kmetijskem gospodarstvu;
- predračuna oz. račun oziroma dokazila o plačilu stroškov, za katere se uveljavlja pomoč;
- program izobraževanja oziroma usposabljanja povezanega z nekmetijskimi dejavnostmi na kmetiji, predelavo ali trženjem kmetijskih proizvodov;
- drugi pogoji, opredeljeni z javnim razpisom.

Intenzivnost pomoči:

- do 50 % upravičenih stroškov.

Ne glede na določilo iz prejšnje alineje se pomoč ustrezno zniža, če bi z odobreno pomočjo presegle skupni znesek de minimis pomoči iz šestega odstavka 19. člena tega pravilnika.

22. člen

UKREP 8: Pokrivanje operativnih stroškov transporta iz odročnih krajev (Uredba Komisije (EU) št. 1407/2013)

Namen ukrepa je pokrivati operativne stroške transporta na odročnih, razpršenih območjih občine.

Cilji ukrepa:

- ohraniti dejavnost transporta in transportne mreže na odročnih krajih.

Predmet podpore:

- financiranje stroškov prevoza za prevoze, ki niso ekonomsko upravičeni.

Upravičenci do pomoči:

- subjekti, ki so registrirani za opravljanje dejavnosti cestnega tovornega prometa.

Pogoji za pridobitev sredstev:

- dokazilo o registraciji dejavnosti tovornega prevoza,
- upravičenec mora predložiti dokazilo o opravljenem tovornem prometu na odročnih območjih, z navedbo lokacij (prog) in razdalj;
- seznam lokalnih odročnih prog z navedbo razdalj in številom prevozov letno;
- drugi pogoji, opredeljeni z javnim razpisom.

Upravičeni stroški

- operativni stroški tovornega prevoza/kilometer v odročnih krajih.

Intenzivnost pomoči:

- bruto intenzivnost pomoči je do 100 % upravičenih operativnih stroškov tovornega transporta.

Ne glede na določilo iz prejšnje alineje se pomoč ustrezno zniža, če bi z odobreno pomočjo presegle skupni znesek 100.000 EUR/upravičenca oziroma na enotno podjetje v kateremkoli obdobju treh proračunskih let, kot je določen za dejavnosti cestnega tovornega prometa.

23. člen

UKREP 9: Nove investicije za delo v gozdu (Uredba Komisije (EU) št. 1407/2013)

Cilj ukrepa je prispevati k zmanjšanju nesreč v gozdu ter k boljši strojni in tehnični opremljenosti kmetijskih gospodarstev, ki imajo v lasti ali zakupu gozdne površine.

Predmet podpore:

- Podpore bodo dodeljene naložbam v stroje in manjšo opremo za kvalitetnejše delo v gozdu.

Upravičenci:

- Nosilci kmetijskega gospodarstva, vpisana v register kmetijskih gospodarstev, ki imajo sedež na območju občine in imajo v lasti najmanj 3 ha gozdnih površin in kmetijska gospodarstva, vpisana v register kmetijskih gospodarstev, ki imajo sedež izven območja občine vendar imajo v lasti najmanj 3 ha gozdnih površin v občini Divača.

Pogoji za pridobitev sredstev:

- dokazilo o lastništvu gozdnih parcel (podrobneje se določi z javnim razpisom), zemljiško knjižni izpisek;
- račun oziroma predračun za naložbo;
- S pomočjo pridobljen stroj ali opremo mora upravičenec uporabljati vsaj še 5 let po zaključeni investiciji in to letno dokazovati z odločbo zavoda za gozdove;
- drugi pogoji, opredeljeni z javnim razpisom.

Upravičeni stroški:

- novi gozdarski stroji in nova oprema za delo v gozdu (npr. manjša gozdarska mehanizacija; motorne žage, cepilci, in zaščitna oprema za delo v gozdu,...)

Intenzivnost pomoči:

- do 50 % upravičenih stroškov.

Ne glede na določilo iz prejšnje alineje se pomoč ustrezno zniža, če bi z odobreno pomočjo presegle skupni znesek de minimis pomoči iz šestega odstavka 19. člena tega pravilnika.

24. člen

(obveznosti prejemnika pomoči in občine)

(1) Prejemnik podpore mora imeti za nakazilo dodeljenih sredstev odprt transakcijski račun v Republiki Sloveniji.

(2) Prejemnik mora k vlogi predložiti:

- pisno izjavo o vseh drugih pomočeh *de minimis*, ki jih je upravičenec oziroma enotno podjetje prejelo na podlagi te ali drugih uredb *de minimis* v predhodnih dveh in v tekočem proračunskem letu;
- pisno izjavo o drugih že prejetih (ali zaprosenih) pomočeh za iste upravičene stroške in zagotovil, da z dodeljenim zneskom pomoči *de minimis*, ne bo presežena zgornja meja *de minimis* pomoči ter intenzivnosti pomoči po drugih predpisih;
- pisno izjavo s seznamom podjetij, s katerimi je lastniško povezan, tako da se preveri skupen znesek že prejetih *de minimis* pomoči za vsa, z njim povezana podjetja;
- izjavo o ločitvi dejavnosti oziroma stroškov vezano na določilo sedmega odstavka 17. člena tega pravilnika.

(3) Občina bo s sklepom pisno obvestila prejemnika:

- da je pomoč dodeljena po pravilu *de minimis* v skladu z Uredbo Komisije (EU) št. 1407/2013 z dne 18. decembra 2013 o uporabi členov 107 in 108 Pogodbe o delovanju Evropske unije pri pomoči *de minimis* (Uradni list EU L 352, 24.12.2013),
- o odobrenem znesku *de minimis* pomoči.

(4) Občina Divača hrani evidence o pomoči *de minimis* 10 let od datuma dodelitve pomoči.

V. Nadzor in sankcije

25. člen

(Nadzor in sankcije)

(1) Namensko porabo proračunskih sredstev za ohranjanje in razvoj kmetijstva in podeželja v občini, pridobljenih po tem pravilniku oz. javnem razpisu, spremlja in preverja pri prejemnikih komisija za kmetijstvo, ki jo imenuje župan. Namenskost porabe ugotavlja tudi nadzorni odbor občine.

(2) V primeru ugotovljene nenamenske porabe sredstev, mora prejemnik vrniti odobrena sredstva v celoti s pripadajočimi zakonitimi zamudnimi obrestmi, če se ugotovi:

- da so bila dodeljena sredstva delno ali v celoti nenamensko porabljena;
- da je upravičenec za katerikoli namen pridobitve sredstev navajal neresnične podatke;
- da je upravičenec za isti namen in iz istega naslova že pridobil finančna sredstva.

(3) V navedenih primerih ugotovljene nenamenske porabe sredstev, upravičenec izgubi pravico do pridobitve sredstev po tem pravilniku za naslednje eno ali dve leti po presoji komisije.

VI. Hramba dokumentacije

26. člen

Upravičenec mora hraniti vso dokumentacijo, ki je bila podlaga za odobritev pomoči po tem pravilniku, deset let od datuma prejema pomoči iz tega pravilnika.

Občina mora voditi natančne evidence z informacijami o dodeljenih pomočeh in dokazili o izpolnjevanju pogojev, deset let od dneva zadnje dodelitve pomoči po tem pravilniku.

VI. Končne določbe

27. člen

Z dnem uveljavitve tega Pravilnika preneha veljati Pravilnik o dodeljevanju državnih pomoči za ohranjanje in razvoj kmetijstva ter podeželja v občini Divača za obdobje 2008-2013 (Uradni list RS, št. 84/2008).

28. Člen

Ta pravilnik začne veljati naslednji dan po objavi v Uradnem glasilu slovenskih občin.

Ukrepi v odliki državnih pomoči iz poglavja II. se pričnejo uporabljati po objavi obvestila župana v Uradnem glasilu slovenskih občin o pridobitvi potrdila Evropske komisije o prejemu povzetka informacij o pomoči z identifikacijsko številko pomoči.

Številka: 032-0001/2016-03

Datum: 22.2.2016

Občina Divača
Alenka Štrucl Dovgan, županja

OBČINA DORNAVA

208. Letni program kulture Občine Dornava za leto 2016

Na podlagi Zakona o lokalni samoupravi (Ur. l. RS št. 72/93, 57/94, 14/95, 26/97, 70/97, 10/98, 74/98, 70/00 in 51/02), 8., 9. in 10. člena Zakona o uresničevanju javnega interesa za kulturo (Ur. l. RS, št. 96/02) in 16. člena Statuta Občine Dornava (Uradno glasilo slovenskih občin, št. 30/2014) je Občinski svet Občine Dornava na 10. redni seji, dne 31.03.2016, sprejel

LETNI PROGRAM KULTURE OBČINE DORNAVA ZA LETO 2016

I.

Občina Dornava v skladu z obveznostjo občine, da zagotavlja pogoje in sprejema ukrepe za uresničevanje javnega interesa na področju kulture, zagotavlja pogoje za:

- kulturno ustvarjalnost,
- dostopnost kulturnih dobrin,
- kulturno raznolikost in
- ohranjanje slovenske kulturne identitete.

II.

Letni program kulture v Občini Dornava za leto 2016 zagotavlja izvajalcem kulturnih programov in kulturnih projektov, da na podlagi objavljenega javnega razpisa ali

javnega poziva, pridobijo proračunska sredstva iz proračuna Občine Dornava za leto 2016, iz proračunskih postavk:

- 18019 – »DRUŠTVENE DEJAVNOSTI – Kultura«,
- 18050 - »DRUŠTVENE DEJAVNOSTI – Ohranjanje naravne in kulturne dediščine«.

III.

Naloga občine je zlasti zagotavljanje ustreznih pogojev v občini, za uresničevanje javnega interesa na področju kulture in spodbujanje občank in občanov, da brez ovir izrazijo svoje potrebe in interese na tem področju.

Naloga občine bo:

- omogočanje spodbujanja kulturne dejavnosti občank in občanov na področju ljubiteljske kulture, ter zagotovitev sredstev za njihovo dejavnost,
- omogočanje dostopnosti do kulturnih dobrin, ki bodo plod uresničevanja programov nosilcev dejavnosti z območja občine.

Za zagotavljanje zgoraj navedenega bo občina z javnim razpisom oz. javnim pozivom za prijave za sofinanciranje kulturnih programov ali projektov, spodbujala dejavnosti na področju kulture.

IV.

Občina bo podpirala naslednje kulturne programe in kulturne projekte ter v naslednji višini sredstev, potrebnih za njihovo uresničitev:

Sofinanciranje	Višina sofinanciranja
<ul style="list-style-type: none"> • Javni kulturni programi (pevske zbori, plesne in folklorne skupine, gledališke skupine, lutkovne skupine, likovne skupine, fotografske skupine, literarne skupine, recitatorske skupine, posameznik – samozaposleni na področju kulture) ... , • Javni kulturni projekti, • Javne kulturne prireditve, • Izobraževanje in usposabljanje strokovnih kadrov, 	7.000,00 EUR
<ul style="list-style-type: none"> • ohranjanje naravne in kulturne dediščine 	1.500,00 EUR

V.

Kulturni programi in projekti, ki bodo sofinancirani s strani lokalne skupnosti bodo izbrani po postopku, ki je v skladu s Pravilnikom o sofinanciranju kulturnih programov in projektov v Občini Dornava, predpisan za javni razpis oz. javni poziv.

VI.

Ta program začne veljati naslednji dan po sprejemu na občinskem svetu, in se uporablja za izvedbo javnega razpisa oz. poziva, in razdelitev sredstev za sofinanciranje kulturnih programov in projektov v Občini Dornava za leto 2016.

Številka: 007-2/2016

Datum: 31.03.2016

Občina Dornava
Rajko Janžekovič, župan

209. Letni program športa Občine Dornava

Na podlagi 7. člena Zakona o športu (Uradni list RS št. 22/98 in 15/2003), v skladu z usmeritvami Nacionalnega programa športa v Republiki Sloveniji (Uradni list RS št. 24/2000, 31/2000), 6. člena Pravilnika za vrednotenje letnega programa športa v Občini Dornava (Glasilo občine Dornava, 22.12.2006) in 16. člena Statuta Občine Dornava (Uradno glasilo slovenskih občin, št. 30/2014), je Občinski svet Občine Dornava na svoji 10. redni seji dne, 31.03.2016, sprejel

LETNI PROGRAM ŠPORTA OBČINE DORNAVA ZA LETO 2016

1. člen

Občina Dornava z letnim programom športa določa športne programe, ki bodo v letu 2016 sofinancirani iz občinskega proračuna, obseg in vrsto dejavnosti potrebnih za uresničevanje tega programa ter obseg sredstev, ki se v ta namen zagotovijo v proračunu občine.

2. člen

Letni program športa v Občini Dornava za leto 2016 zagotavlja, da bo Občina Dornava v občinskem proračunu za leto 2016 izvajalcem športnih programov namenila 10.000,00 EUR za izvajanje programov športa, ki se financirajo iz javnih sredstev.

Namen	Višina sredstev
Športna vzgoja predšolskih otrok	420,00 EUR
Tekoči transferi v javne zavode in druge izvajalce športnih prireditev	1.080,00 EUR
Sofinanciranje izvajanja športne dejavnosti (dotacija društvom)	8.500,00 EUR
Skupaj	10.000,00 EUR

3. člen

Iz proračuna Občine Dornava za proračunsko leto 2016 se zagotovijo sredstva za :

- dotacije društvom na področju športa in vlaganja v infrastrukturo
- sofinancira se vsebina programov športa, ki jih nosilci in izvajalci športne dejavnosti prijavijo skladno s pogoji javnega razpisa

4. člen

Merila in kriteriji za ovrednotenje programov športa:

- izvajalci športnih programov so na osnovi kazalcev za razširjenost in uspešnost točkovani, rangirani in sofinancirani. Kazalci so določeni v pravilniku in letnem programu športa.

5. člen

Programi športa v Občini Dornava

5.1. Športna vzgoja otrok in mladine

Skladno s pravilnikom se sofinancira izvajanje športne vzgoje predšolskih otrok kjer so programi »zlati sonček«, »ciciban planinec«, »krpan« in drugi 80 urni programi namenjeni učenju in razvoju gibalnih sposobnosti otrok in mladostnikov.

5.2. Šport v društvih

Skladno s pravilnikom se sofinancira:

- športna vzgoja otrok, usmerjenih v kakovostni in vrhunski šport. Športna vzgoja pomeni v tem obdobju temeljno pripravo na športno uspešnost. Tekmovalni dosežek je samo eno od meril uspešnega dela z otroki. Poleg tega je zelo

pomembno uravnoteženo doseganje učnih in vzgojnih ciljev, ki jih mora pedagog ali trener zasledovati in uresničevati v tem občutljivem obdobju zorenja mladih športnikov. V programe se lahko vključijo otroci, ki imajo interes, sposobnosti, ustrezne osebnostne značilnosti in visoko motivacijo, da bi lahko postali vrhunski športniki. Obseg in vsebina programov je prilagojena posebnostim posameznih skupin otrok in športnih zvrsti.

- športna vzgoja mladine, usmerjene v kakovostni in vrhunski razred. Interesna športna vzgoja mladine je dejavnost mladih, ki se prostovoljno vključujejo v športne programe. Športna dejavnost v tem obdobju je namenjena predvsem izboljšanju športnih znanj, zagotavljanju primerne psihofizične sposobnosti mladine, odpravljanju in zmanjševanju negativnih posledic sedenja in drugih negativnih vplivov sodobnega življenja, preprečevanju zdravju škodljivih razvad (kajenje, alkoholizem, narkomanija) ter zadovoljevanju človekove potrebe po igri in tekmovalnosti.
- športno rekreativna dejavnost starejših. Sofinancira se športna rekreacija odraslih vseh starosti, ki jo izvajajo športna društva. Cilji športne rekreacije odraslih so ohraniti in izboljševati celostni zdravstveni status, humanizirati človekovo življenje, zmanjševati negativne posledice današnjega načina življenja in dela, preprečevati upadanje splošne vitalnosti človeka ter s temi motivi pritegniti čim večje število ljudi v redne oblike dejavnosti. Pri tem gre za aktivno, koristno in prijetno izpolnjevanje dnevnega, tedenskega in letnega prostega časa. Na ravni lokalne skupnosti se sofinancira uporaba športnih rekvizitov, prostorov in strokovnega kadra, če programe obiskuje najmanj 10 športnikov.
- kakovostni šport. Sofinanciranje tekmovalnih ekip in posameznikov v ligah. V kakovostni šport sodijo priprave in športna tekmovalna ekip in posameznikov, ki nimajo objektivnih strokovnih, organizacijskih in materialnih možnosti za vključitev v program vrhunskega športa in ki jih program športne rekreacije ne zadovoljuje, so pa pomemben dejavnik razvoja športa. Društva, ki imajo svoje predstavnike v tekmovalnih (kolektivni športi ali individualni športi) ob prijavi na razpis, rang tekmovalnja dokazujejo s potrdili panožne zveze.
- vrhunski šport. Vrhunski šport je priprava in tekmovalje športnikov, ki imajo status mednarodnega, svetovnega in perspektivnega razreda. Pomeni udeležbo posameznikov in športnih društev na športnih prireditvah. Na ravni lokalne skupnosti se financira del priprav za nastope na tekmovaljih.

5.3. Šport invalidov

Športna dejavnost invalidov je namenjena predvsem ohranjanju gibalnih sposobnosti, zdravju, revitalizaciji, resocializaciji, razvedrilu in tekmovalju invalidov, ki se prostovoljno ukvarjajo s športom.

5.4. Šolanje in usposabljanje delavcev

Oblike usposabljanja in strokovnega izobraževanja kadrov, katerim je za potrebe izvajanja določenih športnih programov potrebno dodatno usposabljanje. Razvoja in programov športa ni brez strokovnih kadrov, zato mora program športa podpirati usposabljanje, izobraževanje in izpopolnjevanje strokovnih in drugih delavcev, povezanih s športom. Za sofinanciranje šolanja in izpopolnjevanja strokovnih kadrov lahko kandidirajo le tisti izvajalci, ki uresničujejo programe iz tega pravilnika

5.5. Delovanje športnih društev

Športnim društvom se sofinancira njihovo delovanje. Merilo za določitev obsega sofinanciranja delovanja društev je število članov s plačano članarino. Skupno število članov po selekcijah/panogah ne more presegati skupnega števila članov.

6. člen

Za delovanje na področju športa v Občini Dornava se lahko ob občinskem prazniku podeli priznanje.

6.1.

Predlog za priznanje podajo športna društva in društva, ki so izvajalci športnih programov.

6.2.

Med predlaganimi kandidati za priznanje, Odbor za negospodarske dejavnosti izbere prejemnika priznanja.

6.3.

Priznanje se podeli na osrednji prireditvi ob občinskem prazniku.

7. člen

Na osnovi sprejetega letnega programa športa v Občini Dornava, bo občinska uprava objavila javni razpis za sofinanciranje programov športa v Občini Dornava za leto 2016.

8. člen

Pravico do sofinanciranja športnih programov imajo nosilci in izvajalci športne dejavnosti, ki izpolnjujejo naslednje pogoje:

- da so vsaj eno leto registrirani v skladu z veljavno zakonodajo oziroma, da imajo organizacije v svoji dejavnosti registrirano športno dejavnost in s svojim dosedanjim delom izkazujejo pričakovano kakovost,
- da imajo sedež v občini Dornava,
- da imajo društva urejeno evidenco o članstvu in dokumentacijo, v kolikor so organizirani v skladu z zakonom o društvih,
- da imajo za določene športne programe zagotovljeno organizirano vadbo, v katero je vključenih odgovarjajoče število športnikov,
- da imajo zagotovljene materialne, kadrovske, organizacijske in prostorske pogoje za realizacijo načrtovanih športnih aktivnosti,
- da vsako leto redno do 15. marca dostavijo občinski upravi poročila o članstvu, realizaciji programov in doseženih rezultatih, planu aktivnosti za prihodnje leto
- da ne kandidirajo za sredstva iz programov kulture, kmetijstva in drugih društev.

Številka: 007-3/2016

Datum: 31.03.2016

Občina Dornava
Rajko Janžekovič, župan

210. Odlok o občinskih cestah v Občini Dornava

Na podlagi Zakona o cestah (Uradni list RS, št. 109/10, 48/12, 36/14 - odl. US in 46/15) in 16. člena Statuta Občine Dornava (Uradno glasilo slovenskih občin, št. 30/14) je Občinski svet Občine Dornava na svoji 10. seji, dne 31.03.2016, sprejel

**ODLOK
O OBČINSKIH CESTAH V OBČINI DORNAVA****I. Splošni določbi****1. člen****(gradnja in vzdrževanje občinskih cest)**

Občinske ceste se morajo načrtovati, projektirati, graditi in vzdrževati na način in pod pogoji, kot to določajo predpisi, ki urejajo projektiranje javnih cest, prometno signalizacijo in prometno opremo, način označevanja in zavarovanja del in ovir v prometu, cestne priključke, avtobusna postajališča ter predpisi, ki urejajo vrste vzdrževalnih del na cestah ter nivo rednega vzdrževanja javnih cest, in ta odlok.

2. člen**(namen odloka)**

Ta odlok določa:

- občinske ceste na območju Občine Dornava in postopek njihove kategorizacije;
- graditev, upravljanje, vzdrževanje in varstvo občinskih cest ter prometa na njih;
- način izvajanja rednega vzdrževanja občinskih cest kot obvezne gospodarske javne službe;
- pooblastila in ukrepe policije ter medobčinskega redarstva in
- inšpekcijsko nadzorstvo nad občinskimi cestami ter sankcioniranje kršiteljev odloka.

II. Občinske ceste in njihova kategorizacija**3. člen****(občinske ceste)**

(1) Občinske ceste na območju Občina Dornava so vse javne ceste, ki niso kategorizirane kot državne ceste.
(2) Občinsko cesto sestavljajo cestni svet, cestno telo, cestišče, brežine ceste, cestni objekti, prometna signalizacija in oprema, cestna razsvetljava, cestni priključki do meje cestnega sveta, naprave za odvodnjavanje ceste, servisne prometne površine in servisne ter funkcionalne površine.

4. člen**(kategorije občinskih cest)**

Občinske ceste se kategorizirajo na lokalne ceste, javne poti ter občinske kolesarske poti.

5. člen**(postopek kategorizacije občinskih cest)**

(1) Občinske ceste določi in kategorizira Občinski svet Občine Dornava (v nadaljevanju: občinski svet) z odlokom, na predlog župana.
(2) Predlog kategorizacije občinskih cest mora biti predhodno strokovno usklajen z Direkcijo Republike Slovenije za ceste (v nadaljevanju: direkcija) po postopku, določenem v merilih za kategorizacijo javnih cest.

6. člen**(spremembe kategorizacije občinskih cest)**

(1) Spremembe kategorizacije občinskih cest in nadomeščenih delov občinskih cest se določijo po postopku iz prejšnjega člena tega odloka.
(2) Spremembe kategorizacije občinskih cest lahko predlaga občinska uprava, vaški odbori, občinski svet, župan in zainteresirane pravne osebe (pravne osebe in druge organizacije).
(3) Predlogi morajo biti utemeljeni v skladu z merili za kategorizacijo javnih cest.
(4) O predlogu za prenos občinske ceste med državne ceste odloči občinski svet na predlog župana.

(5) Občinska cesta, določena s sklepom Vlade Republike Slovenije o prenosu državne ceste med občinske ceste, ima kategorijo, določeno s sklepom.

7. člen

(novogradnje in rekonstrukcije občinskih cest)

Novozgrajeni ali rekonstruirani del občinske ceste, s katerim se nadomesti del te ceste, je iste kategorije kot rekonstruirana cesta.

8. člen

(opustitev občinske ceste)

(1) Občinska cesta ali njen del se lahko opusti, če se zgradi nova cesta ali del ceste, ki nadomesti prejšnjo in če je tako opredeljeno s prostorskim planom občine.

(2) Opuščena občinska cesta ali njen del se uporabi za parkirišča, počivališča in druge potrebe udeležencev v prometu ali pa se agrotehnično obdela skladno s svojim okoljem.

(3) Ne glede na določbo prejšnjega odstavka se lahko občinska cesta ali njen del, ki se opusti kot javna cesta, proti plačilu primerne odškodnine prenese med nekategorizirane ceste, če je tak prenos usklajen z bodočim upravljavcem te ceste.

(4) O opustitvi občinske ceste ali njenega dela in ureditvi opuščene občinske ceste ali njenega dela ter o njenem prenosu med nekategorizirane ceste odloči občinski svet na predlog župana.

9. člen

(prenos nekategoriziranih cest med občinske ceste)

(1) Za nekategorizirano cesto, po kateri je dovoljen javni promet, lahko lastnik ali od njega pooblaščen upravljavec te ceste predlaga občini njen prenos med občinske ceste.

(2) Nekategorizirana cesta se lahko prenese med občinske ceste, če je bila v uporabi za javni promet najmanj zadnjih pet let, če se njen prenos opravi brezplačno ali za dogovorjeno primerno odškodnino in če je vpisana v zemljiško knjigo.

(3) Določba prejšnjega odstavka ne velja za prenos gozdnih cest med občinske ceste, ki ga določajo predpisi o gozdovih.

(4) O prenosu nekategoriziranih cest med občinske ceste odloči občinski svet na predlog župana, njena kategorizacija pa se opravi po postopku iz 5. člena tega odloka.

10. člen

(turistične in druge poti)

(1) Turistične poti, poti v parkovnih gozdovih in druge poti, ki niso zgrajene v skladu s predpisi o javnih cestah in ki so namenjene dostopu in ogledu naravnih, kulturnih in drugih spomenikov ali znamenitosti, niso javne poti po tem odloku.

(2) Če je pot iz prejšnjega odstavka namenjena dostopu do naravnih, kulturnih in drugih spomenikov ali znamenitosti, za ogled katerih je določeno plačilo, mora njihov upravljavec zgraditi in vzdrževati pot tako, da je njena uporaba varna za uporabnike, katerim je namenjena.

(3) Sredstva za graditev in vzdrževanje poti iz prejšnjega odstavka tega člena se zagotavljajo iz vplačil za ogled naravnih, kulturnih in drugih spomenikov in znamenitosti.

11. člen

(evidenca občinskih cest)

(1) Občinska uprava vodi evidenco o občinskih cestah, ki obsega opisne, numerične, grafične in druge podatke o občinskih cestah in objektih na njih.

(2) Evidenca iz prejšnjega odstavka vsebuje tehnične podatke o lokalnih cestah in javnih poteh, podatke o

prometnih obremenitvah in izdatkih zanje, podatke o objektih na njih ter podatke o občinskih kolesarskih povezavah.

III. Upravljanje občinskih cest

12. člen

(upravljavec občinskih cest)

Z občinskimi cestami, ki so v lasti Občine Dornava, z zaznambo statusa grajenega javnega dobra, upravlja Občinska uprava Občine Dornava.

13. člen

(letni plani razvoja in vzdrževanja občinskih cest)

(1) Letni plan razvoja in vzdrževanja občinskih cest v posameznem koledarskem letu, se usklajuje in sprejema po postopku, določenem za občinski proračun, in je njegov sestavni del.

(2) V letnem planu razvoja in vzdrževanja občinskih cest se del sredstev rezervira za financiranje izvedbe ukrepov na občinskih cestah, ki jih je potrebno opraviti zaradi naravnih in drugih nesreč ali izrednih dogodkov na občinskih cestah (odpravljanje posledic elementarnih in drugih nezgod, zmrzlinjskih poškodb po hitrih odjugah, odstranjevanje nepredvidenih ovir na občinskih cestah ipd.) in izvedbe tistih ukrepov, ki jih je odredil pristojni medobčinski inšpektor, niso pa sestavni del rednega vzdrževanja in obnavljanja občinskih cest po tem planu.

(3) V primeru odstopanja obnove in izgradnje občinskih cest med letom se glede na zastavljeni letni program izdela rebalans plana, ki ga v sprejem in potrditev občinskemu svetu predloži župan občine.

14. člen

(opravljanje strokovnih nalog za občinske ceste)

Strokovno-tehnične, razvojne, organizacijske in upravne naloge za graditev, vzdrževanje in varstvo občinskih cest opravlja občinska uprava. Te obsegajo zlasti:

- izdelavo strokovnih podlag za plane vzdrževanja in razvoja občinskih cest in izdelavo osnutkov teh planov;
- naloge v zvezi z rednim vzdrževanjem občinskih cest;
- naloge nadzora nad stanjem in prometno ureditvijo občinskih cest;
- izvajanje postopkov javnega naročanja za izvajanje del rednega vzdrževanja občinskih cest, ki niso predmet koncesije, ter za izvajanje gradnje, investicijskih vzdrževalnih del in vzdrževalnih del v javno korist na občinskih cestah;
- izvajanje postopkov podeljevanja koncesij in izbire koncesionarja za redno vzdrževanje občinskih cest;
- naloge v zvezi z investicijami v občinske ceste;
- vodenje predpisanih evidenc o občinskih cestah po tem odloku in v skladu s predpisi ter vodenje zbirne evidence o javnih cestah;
- pridobivanje podatkov o prometnih obremenitvah na občinskih cestah;
- pridobivanje podatkov o prekoračitvi dimenzij (višina, širina in dolžina) in mas vozil;
- spremljanje prometnih tokov na občinskih cestah in priprava predlogov sprememb njihove prometne ureditve ali prometne ureditve na državnih cestah, ki potekajo skozi Občino Dornava;
- naloge obveščanja javnosti o stanju občinskih cest in prometa na njih;
- naloge v zvezi z razpisom koncesij za gradnjo, vodenje in izkoriščanje občinskih cest in objektov na njih ter v zvezi z izbiro najugodnejšega ponudnika;

- izdajanje dovoljenj in soglasij in vodenje drugih upravnih postopkov, določenih z ukrepi za varstvo občinskih cest in za zavarovanje prometa na njih;
- priprava programov in organizacija izdelave raziskovalnih in razvojnih nalog za občinske ceste ter sodelovanje z direkcijo RS za ceste in drugimi občinami pri pripravi in uresničevanju teh programov in
- izvajanje drugih nalog, določenih s tem odlokom in drugimi predpisi.

15. člen

(financiranje občinskih cest)

Sredstva za gradnjo in vzdrževanje občinskih cest se zagotavljajo v proračunu občine.

IV. Graditev občinskih cest

16. člen

(varstvo okolja vzdolž občinske ceste)

(1) Občinske ceste morajo biti projektirane in grajene v skladu s predpisi o varstvu okolja in tako, da bodo škodljivi vplivi na okolje zaradi pričakovanega prometa na njih čim manjši.

(2) Če je izvedba gradbenih ukrepov, ki so potrebni zaradi predpisanega varovanja okolja, cenejša na zemljišču ali objektu soseda, kot izvedba istih na zemljišču občinske ceste, se lahko na podlagi pravnega posla, sklenjenega med sosedom in investitorjem občinske ceste, ustanovi stvarna služnost za takšno izvedbo.

17. člen

(projektiranje občinskih cest)

(1) Elementi za projektiranje občinske ceste se določijo v skladu s predpisi o projektiranju javnih cest in njihovih elementov s stališča zagotavljanja prometne varnosti in ekonomičnosti njihove graditve in vzdrževanja.

(2) V projektni dokumentaciji za gradnjo ali rekonstrukcijo občinske ceste se določijo tudi prometna ureditev občinske ceste in ureditev navezav na obstoječe ceste ter pristopov do objektov in zemljišč ob cesti ter predvidijo površine zunaj vozišča ceste za parkirišča, avtobusna postajališča in druge prometne površine, površine za opravljanje spremljajočih dejavnosti, za gradnjo objektov za vzdrževanje cest in za nadzor cestnega prometa.

18. člen

(pridobitev stvarnih pravic na zemljiščih za gradnjo občinske ceste)

(1) Zaradi gradnje občinske ceste se lahko v skladu z zakonom lastninska pravica na nepremičnini odvzame ali obremeni.

(2) Če je treba zaradi rekonstrukcije občinske ceste, s katero se ne posega izven njenega varovalnega pasu, izvesti razlastitev ali obremenitev lastninske pravice na nepremičnini, pa za to rekonstrukcijo ni potrebna priprava prostorskega akta, se javna korist za to razlastitev oziroma obremenitev lastninske pravice ugotovi s sklepom občinskega sveta. Predlog za izdajo sklepa mora vsebovati dokazilo o skladnosti načrtovane rekonstrukcije s prostorskim aktom v območju rekonstrukcije ceste, grafičen prikaz lege rekonstrukcije ceste na zemljiščih, načrt parcelacije ter seznam parcel s površinami in utemeljitev javne koristi.

(3) Če bi bila izvedba ukrepov, ki so potrebni zaradi varstva pred hrupom in drugimi emisijami prometa, bolj učinkovita in ekonomična na sosednjih nepremičninah, kot izvedba na cestnem svetu, se lahko na podlagi pravnega posla z lastnikom nepremičnine ustanovi stvarna služnost.

19. člen

(avtobusna postajališča)

(1) Avtobusna postajališča na lokalnih cestah in javnih poteh morajo biti izven vozišča.

(2) V primerih, ko prostorske ali druge tehnične zahteve ne omogočajo gradnje avtobusnega postajališča izven vozišča, se lahko avtobusno postajališče vzpostavi na vozišču, za kar more biti pridobljeno strokovno mnenje komisije.

(3) Komisijo iz prejšnjega odstavka imenuje župan in je sestavljena iz predstavnika upravljavca ceste, predstavnika policije in predstavnika inšpekcije za ceste.

(4) Stroške gradnje avtobusnega postajališča krije njen predlagatelj. Vzpostavljeno avtobusno postajališče izven vozišča postane del občinske ceste.

20. člen

(razmejitev obveznosti med upravljavcem občinskih cest in upravljavci vodotokov)

(1) Stroške gradnje ali rekonstrukcije objektov in naprav za ohranjanje vodnega režima vodotoka, ki so potrebni zaradi prečkanja javne ceste z vodotokom ali poteka ob njem, krije investitor ceste.

(2) Vzdrževanje zavarovanja podporne konstrukcije premostitvenega objekta je sestavni del vzdrževanja občinske ceste.

(3) Vzdrževanje objektov in naprav, ki služijo vodotoku, ter obrežnih zavarovanj in zavarovanj struge vodotoka so sestavni del vzdrževanja vodotoka.

(4) Če vodotok poteka v območju ceste, se stroški vzdrževanja ceste razdelijo sorazmerno med upravljavca ceste in upravljavca vodotoka.

21. člen

(obveznost investitorja zaradi prestavitve občinske ceste)

(1) Če je treba obstoječo občinsko cesto prestaviti zaradi graditve drugega objekta ali naprave, mora biti prestavljeni del ceste zgrajen z elementi, ki ustrezajo namenu ceste in drugim zahtevam predpisov o cestah. Za poseg v cestno telo obstoječe občinske ceste si mora investitor objekta ali naprave pridobiti soglasje občinske uprave. Stroške prestavitve občinske ceste krije investitor objekta ali naprave.

(2) Investitor iz prejšnjega odstavka ni zavezanec za tisti del stroškov, nastalih zaradi pogojenih boljših elementov nadomeščene dela občinske ceste od elementov, določenih po prejšnjem odstavku.

22. člen

(obveznost usklajenega projektiranja in gradnje gospodarske javne infrastrukture)

(1) Če se hkrati z gradnjo ali rekonstrukcijo občinske ceste v cestnem svetu predvideva tudi gradnja druge gospodarske javne infrastrukture, ki ne služi cesti ali njeni uporabi, mora projektna dokumentacija vsebovati tudi rešitve gospodarske javne infrastrukture.

(2) Za usklajenost projektiranja, gradnje ali rekonstrukcije objektov gospodarske javne infrastrukture iz prejšnjega odstavka je pristojna občinska uprava.

(3) Stroške projektiranja, gradnje ali rekonstrukcije objektov posamezne gospodarske javne infrastrukture iz prvega odstavka tega člena, krije njen upravljavec.

23. člen

(obveznost obveščanja o posegih v občinsko cesto)

(1) Občinska uprava mora v fazi načrtovanja gradnje ali rekonstrukcije občinske ceste obvestiti upravljavce druge gospodarske javne infrastrukture v cestnem telesu ali ob njem najmanj 90 dni pred začetkom del, da ti lahko svoja dela uskladijo z gradnjo oziroma rekonstrukcijo ceste.

(2) Občinska uprava mora dati upravljavcu druge gospodarske javne infrastrukture iz prejšnjega odstavka na razpolago podatke, potrebne za uskladitev del.

(3) Določbe tega člena veljajo smiselno tudi za upravljavce gospodarske javne infrastrukture v cestnem telesu ali ob njem, kadar nameravajo graditi ali rekonstruirati svoje objekte in naprave v občinski cesti.

24. člen **(gradnja občinskih cest)**

(1) Občinske ceste se gradijo na podlagi sprejetega letnega proračunskega plana Občine Dornava. Postopek graditve občinske ceste in objektov na njej mora potekati v skladu s predpisi, ki urejajo graditev objektov in posege v prostor. Izvajalec gradnje se izbere v skladu z zakonom, ki ureja javno naročanje.

(2) Novozgrajena občinska cesta postane last Občine Dornava. Občina je zavezana, da v roku enega leta od izgradnje ceste izpelje postopek pridobitve statusa grajenega javnega dobra v skladu z zakonom, ki ureja graditev objektov.

(3) Kategorizacija novozgrajene ceste se opravi po določbah II. poglavja tega odloka.

V. Vzdrževanje občinskih cest

25. člen **(odgovornost za stanje občinskih cest)**

(1) Občinske ceste se morajo vzdrževati tako, da ob upoštevanju njihovega pomena za povezovanje prometa v prostoru, gospodarnosti vzdrževanja, predpisov, ki urejajo javne ceste in določbe 32. člena tega odloka, omogočajo varno odvijanje prometa.

(2) Za izvajanje rednega vzdrževanja občinskih cest kot javne službe in izvajanje ukrepov iz tretjega odstavka 32. člena tega odloka je odgovoren izvajalec javne službe.

(3) Za organiziranje investicijskih vzdrževalnih del in vzdrževalnih del v javno korist na občinskih cestah in izvajanje ukrepov iz prvega odstavka 32. člena tega odloka je odgovorna občinska uprava.

26. člen **(stanje občinskih cest ter prometne signalizacije in opreme)**

(1) Občinske ceste morajo biti vzdrževane tako, da jih lahko ob upoštevanju prometnih pravil in vremenskih pogojev za odvijanje prometa varno uporabljajo vsi uporabniki cest, ki so jim namenjene.

(2) Prometna signalizacija in prometna oprema javnih cest mora biti postavljena in označena skladno s predpisi, ki urejajo ceste, in tako, da je dobro vidna. Biti mora redno vzdrževana in ob vsakem uničenju, poškodovanju ali odstranitvi zamenjana, nadomeščena ali ponovno označena. Prometno signalizacijo in prometno opremo v okviru del rednega vzdrževanja postavlja in odstranjuje izvajalec rednega vzdrževanja ceste.

(3) Z globo 1.000 evrov se za prekršek kaznuje izvajalec rednega vzdrževanja cest, ki ravna v nasprotju s prejšnjim odstavkom, odgovorna oseba izvajalca rednega vzdrževanja pa z globo 500 evrov.

27. člen **(redno vzdrževanje občinskih cest)**

(1) Redno vzdrževanje občinskih cest je obvezna gospodarska javna služba, ki obsega vzdrževalna dela za ohranjanje občinskih cest v stanju, ki zagotavlja varnost in prevoznost občinskih cest, nadzor nad stanjem občinskih cest in cestnega sveta ter vzpostavitev prevoznosti ob naravnih in drugih nesrečah.

(2) Redno vzdrževanje občinskih cest se zagotavlja s podelitvijo koncesije pravni ali fizični osebi po predpisih, ki urejajo gospodarske javne službe.

28. člen **(investicijska vzdrževalna dela in vzdrževalna dela v javno korist)**

(1) Investicijska vzdrževalna dela so tista dela na občinskih cestah, s katerimi se ne spremeni zmogljivost ceste, velikost njenih posameznih delov, obseg napeljav, naprav in opreme ter druge infrastrukture v območju občinske ceste, s katero se ne sme posegati izven območja cestnega sveta; ter vsebujejo tudi izvedbo izboljšav v območju cestnega sveta, ki so povezane z varnostjo javne ceste.

(2) Vzdrževalna dela v javno korist so izvedba rekonstrukcije občinske ceste, s katero se spremeni zmogljivost ceste, velikost njenih posameznih delov, obseg napeljav, naprav in opreme ter druge infrastrukture v območju občinske ceste, s katero se ne sme posegati izven območja ceste; ter vsebujejo tudi izvedbo izboljšav, ki so povezane z varnostjo občinske ceste.

(3) Ob vzdrževalnih delih v javno korist se lahko zgradijo tudi nezahtevni pomožni infrastrukturni in drugi objekti, ki jih pogojuje načrtovana rekonstrukcija ceste (oporni in podporni zidovi, nadhodi, podhodi, prepusti, protihrupne ograje in podobno), ter objekti gospodarske javne infrastrukture, ki jih je v območju ceste treba zgraditi ali prestaviti zaradi rekonstrukcije občinske ceste.

(4) Kot vzdrževalna dela v javno korist se lahko izven območja ceste izvajajo ukrepi, namenjeni varovanju ceste pred padajočim kamenjem in drevjem (lovilne mreže, zaščitne mreže in palisadne stene), če je predhodno pridobljena stvarna služnost.

(5) Za izvedbo investicijskih vzdrževalnih del in vzdrževalnih del v javno korist se investicijska dokumentacija ne izdeluje, razen dokumenta o identifikaciji investicijskega projekta in poročila o izvajanju investicije.

(6) Investicijska vzdrževalna dela in vzdrževalna dela v javno korist, ki se izvajajo zaradi odprave posledic prometnih in drugih nesreč ter izrednih dogodkov ali med njihovo odpravo, se izvajajo na podlagi projektne dokumentacije, izdelane po nastanku prometne in druge nesreče oziroma izrednega dogodka, če to ne ovira odpravljanja škodljivih posledic.

(7) Rekonstrukcija občinske ceste, ki se izvede zaradi izboljšanja njenih prometnih in varnostnih lastnosti in s katero se ne posega v prostor zunaj njenega varovalnega pasu ter za katero je pridobljena pravica graditi na zemljiščih, ki so potrebna za njeno rekonstrukcijo, se šteje za vzdrževalno delo v javno korist.

29. člen **(vzdrževanje križišč in križanj)**

V območju križišča občinske ceste z drugo cesto vzdržuje občinska uprava vozišče in prometno signalizacijo občinske ceste do roba cestnega sveta.

Vzdrževanje križanj občinskih cest z železniško progo urejajo predpisi o varnosti v železniškem prometu.

30. člen **(vzdrževanje premostitvenih objektov na občinskih in nekategoriziranih cestah)**

(1) Vzdrževanje premostitvenega objekta nad ali pod občinsko cesto je v pristojnosti upravljavca ceste višje kategorije.

(2) Upravljavec ceste, ki poteka preko ali pod premostitvenim objektom, vzdržuje vozišče, površine za pešce in kolesarje, naprave za odvodnjavanje, ograje in drugo opremo in naprave, ki služijo tej cesti.

(3) Če upravljavec iz prejšnjega odstavka v okviru izvajanja vzdrževalnih del na premostitvenem objektu ne izvede nujnih ukrepov, ki so v javnem interesu in jih ni mogoče odlagati, jih izvede na njegov račun upravljavec občinske ceste.

(4) Za vzdrževanje premostitvene in podpore konstrukcije nadvozov in drugih cestnih objektov na nekategoriziranih cestah, po katerih je dovoljen javni promet, nad občinskimi cestami, je pristojna občinska uprava.

31. člen

(vzdrževanje občinskih cest ob preusmeritvah prometa)

(1) Občinska uprava lahko zaradi zapore občinske ceste začasno preusmeri promet na državno cesto ali nekategorizirano cesto, po kateri je dovoljen javni promet.

(2) O preusmeritvi prometa z občinske na državno cesto, ki bi bistveno povečala prometno obremenitev te ceste, si mora občinska uprava predhodno pridobiti soglasje direkcije.

(3) Za preusmeritev prometa z občinske ceste na nekategorizirano cesto, po kateri je dovoljen javni promet, mora občinska uprava predhodno pridobiti soglasje lastnika te ceste ali pooblaščenega upravljavca ceste.

(4) Če je med preusmeritvijo prometa z občinske ceste na nekategorizirano cesto, po kateri je dovoljen javni promet, treba povečati obseg vzdrževanja te ceste ali pa jo je treba pred tem usposobiti za prevzem dodatnega prometa, krije stroške teh ukrepov predlagatelj preusmeritve prometa.

VI. Varstvo občinskih cest in prometa na njih

1. Varstvo občinskih cest

32. člen

(omejitve uporabe občinske ceste)

(1) Direktor občinske uprave lahko s sklepom začasno, vendar največ za dobo enega leta, prepove ali omeji uporabo ceste ali njenega dela (omejitev prometa posameznih vrst vozil, zmanjšanje dovoljene skupne mase, osne obremenitve ali dimenzij vozil, zmanjšanje dovoljene hitrosti vozil in drugi ukrepi), če je občinska cesta ali njen del v takem stanju:

- da promet po njej ni mogoč ali je mogoč samo promet posameznih vrst vozil,
- da bi promet posameznih vrst vozil povzročil pospešeno propadanje te ceste ali
- če to terjajo drugi utemeljeni razlogi, ki se nanašajo na zavarovanje ceste in varnost prometa na njej (posebne razmere zaradi snega, poledice, odjuge, močnega vetra, burje, nenadne poškodbe ceste ali ovire na cesti).

(2) Direktor občinske uprave mora o ukrepih, ki jih utemeljujejo razlogi iz prve ali druge alineje prejšnjega odstavka, po elektronski poti obvestiti policijo, pristojni center za obveščanje, medobčinsko redarstvo in medobčinsko inšpekcijo najmanj sedem dni pred izvedbo ukrepa na občinski cesti ter javnost po sredstvih javnega obveščanja najmanj tri dni pred izvedbo ukrepa.

(3) Ukrepe, ki jih utemeljujejo razlogi iz tretje alineje prvega odstavka tega člena, lahko sprejme tudi izvajalec rednega vzdrževanja ceste ali vodja intervencije ob prometnih in drugih nesrečah ter izrednih dogodkih. O teh ukrepih morata nemudoma obvestiti občinsko upravo, policijo, medobčinsko redarstvo, medobčinsko inšpekcijo in javnost po sredstvih javnega obveščanja.

(4) Iz razlogov, določenih v prvem odstavku tega člena, lahko minister, pristojen za promet, odredi prepovedi in

omejitve uporabe ceste, katerih trajanje je daljše od enega leta.

(5) Ukrepe omejitve uporabe občinske ceste mora izvesti izvajalec rednega vzdrževanja ceste v okviru izvajanja te javne službe.

(6) Z globo 1.000 evrov se kaznuje za prekršek izvajalec rednega vzdrževanja cest, ki ne sprejme ustreznih ukrepov in na predpisan način ne obvešča subjektov po tretjem odstavku tega člena, odgovorna oseba izvajalca rednega vzdrževanja ceste pa z globo 350 evrov.

33. člen

(varovalni pas ob občinski cesti)

(1) V varovalnem pasu občinske ceste je raba prostora omejena.

(2) Posegi v prostor varovalnega pasu občinske ceste so dovoljeni le s soglasjem občinske uprave.

(3) Občinska uprava izda soglasje iz prejšnjega odstavka, če s predlaganim posegom v varovalnem pasu niso prizadeti interesi varovanja občinske ceste in prometa na njej, njene širitve zaradi prihodnjega razvoja prometa ter varovanja njenega videza.

(4) Varovalni pas občinske ceste se meri od zunanjega roba cestnega sveta v smeri prečne in vzdolžne osi, pri premostitvenih objektih pa od tlorisa projekcije najbolj izpostavljenih robov objekta na zemljišče ter znaša:

- pri lokalnih cestah 8 metrov,
- pri javnih poteh 5 metrov,
- pri občinskih kolesarskih poteh 2 metra.

(5) Z globo 200 evrov se kaznuje za prekršek posameznik, ki v varovalnem pasu občinske ceste brez soglasja ali v nasprotju s soglasjem upravljavca ceste gradi ali rekonstruira stavbo ali objekte, ali v njem postavlja kakršnekoli druge objekte ali naprave, ter izvaja kakršnakoli dela na pripadajočih zemljiščih.

(6) Z globo 2.000 evrov se kaznuje za prekršek pravna oseba, samostojni podjetnik posameznik in posameznik, ki samostojno opravlja dejavnost, ki stori prekršek iz prejšnjega odstavka, njihova odgovorna oseba pa z globo 200 evrov.

34. člen

(gradnja gospodarske javne infrastrukture v območju občinske ceste)

(1) Objekte in naprave gospodarske javne infrastrukture je dovoljeno v območju občinske ceste graditi le pod pogoji in na način, določenim s soglasjem občinske uprave.

(2) Občinska uprava lahko zahteva od upravljavca gospodarske javne infrastrukture, da objekte in naprave gospodarske javne infrastrukture preuredi ali prestavi, kadar je to potrebno zaradi rekonstrukcije občinske ceste ali izvedbe ukrepov za zavarovanje te ceste in prometa na njej. Stroške prestativite ali preureditve objektov in naprav krije njihov upravljavec, razen če to ni v nasprotju s pogoji iz soglasja občinske uprave za njihovo gradnjo.

(3) Občinska uprava lahko odkloni izdajo soglasja iz prvega odstavka tega člena, če bi objekti in naprave gospodarske javne infrastrukture ogrozili občinsko cesto ali promet na njej, bistveno oteževali njeno vzdrževanje ali onemogočali morebitno rekonstrukcijo te ceste.

(4) Z globo 100 evrov se kaznuje za prekršek posameznik, ki ravna v nasprotju s prvim odstavkom tega člena.

(5) Z globo 1.000 evrov se kaznuje za prekršek pravna oseba, samostojni podjetnik posameznik in posameznik, ki samostojno opravlja dejavnost, ki ravna v nasprotju s prvim odstavkom tega člena, pravna oseba, ki po zakonu, ki ureja gospodarske družbe, šteje za srednjo ali veliko gospodarsko družbo, pa z globo 10.000 evrov, njihova odgovorna oseba pa z globo 350 evrov.

35. člen**(posegi v občinsko cesto zaradi vzdrževanja druge gospodarske javne infrastrukture)**

- (1) Vzdrževalna in druga dela na obstoječi gospodarski javni infrastrukturi na občinski cesti se lahko opravljajo le s soglasjem občinske uprave.
- (2) V soglasju za izvajanje del iz prejšnjega odstavka se določijo način, pogoji in nadzor nad opravljanjem teh del.
- (3) Soglasje iz prvega odstavka tega člena ni potrebno, če je s poškodbami objektov in naprav gospodarske javne infrastrukture, vgrajenih v občinsko cesto, neposredno ogrožen varen promet oziroma življenje in zdravje ljudi in živali ali bi lahko nastala večja gospodarska škoda. Upravljavec gospodarske javne infrastrukture mora takoj odstraniti neposredno nevarnost in o tem brez odlašanja po elektronski poti obvestiti izvajalca rednega vzdrževanja ceste. Upravljavec gospodarske javne infrastrukture mora takoj odpraviti poškodbe na njej, vzpostaviti cesto v prvotno stanje in o končanih delih po elektronski poti obvestiti občinsko upravo in izvajalca rednega vzdrževanja občinske ceste.
- (4) Če se mora zaradi del iz prejšnjega odstavka omejiti uporaba občinske ceste, mora upravljavec gospodarske javne infrastrukture, vgrajene v občinsko cesto, o omejitvi uporabe občinske ceste in o njenem prenehanju po elektronski poti obvestiti pristojno policijsko upravo.
- (5) Z globo 100 evrov se kaznuje za prekršek posameznik, ki brez soglasja občinske uprave izvaja vzdrževalna in druga dela na gospodarski javni infrastrukturi na občinski cesti ali opravlja ta dela v nasprotju z danim soglasjem.
- (6) Z globo 1.000 evrov se kaznuje za prekršek pravna oseba, samostojni podjetnik posameznik in posameznik, ki samostojno opravlja dejavnost, pravna oseba, ki po zakonu, ki ureja gospodarske družbe, šteje za srednjo ali veliko gospodarsko družbo, pa z globo 10.000 evrov, ki stori prekršek iz prejšnjega odstavka, njihova odgovorna oseba pa z globo 350 evrov.
- (7) Z globo 1.000 evrov se kaznuje za prekršek upravljavec gospodarske javne infrastrukture, ki ravna v nasprotju s tretjim ali četrtim odstavkom tega člena, njegova odgovorna oseba pa z globo 350 evrov.

36. člen**(omejitve izvajanja del zunaj varovalnega pasu občinske ceste)**

- (1) Za izvajanje del zunaj varovalnega pasu občinske ceste, ki bi lahko povzročila nestabilnost cestnega telesa, mora investitor pridobiti soglasje občinske uprave
- (2) Z globo 200 evrov se kaznuje za prekršek posameznik, ki ravna v nasprotju s prejšnjim odstavkom.
- (3) Z globo 2.000 evrov se kaznuje za prekršek pravna oseba, samostojni podjetnik posameznik in posameznik, ki samostojno opravlja dejavnost, ki stori prekršek iz prvega odstavka tega člena, njihova odgovorna oseba pa z globo 200 evrov.

37. člen**(izvajanje del v območju občinske ceste)**

- (1) Za podiranje dreves, spravilo lesa, izkope, prekope, podkope, vrtnanja in opravljanje drugih del na zemljiščih ali na objektih v območju občinske ceste, ki bi lahko ovirala ali ogrožala promet, poškodovala cesto ali povečala stroške njenega vzdrževanja, je treba pridobiti soglasje občinske uprave, s katerim se določijo pogoji za opravljanje teh del.
- (2) Z globo 2.000 evrov se kaznuje za prekršek posameznik, ki brez soglasja občinske uprave opravlja dela, ki bi lahko ovirala ali ogrožala promet, poškodovala cesto ali povečala stroške njenega vzdrževanja.
- (3) Z globo 6.000 evrov se kaznuje za prekršek pravna oseba, samostojni podjetnik posameznik in posameznik,

ki samostojno opravlja dejavnost, ki stori prekršek iz prejšnjega odstavka, njihova odgovorna oseba pa z globo 2.000 evrov.

38. člen**(izredni prevoz)**

- (1) Izredni prevoz je prevoz z vozilom ali skupino vozil, ki samo ali skupaj z nedeljivim tovorom presega s predpisi dovoljeno skupno maso, osne obremenitve ali mere (širina, dolžina, višina). Izredni prevoz je tudi prevoz, pri katerem je vozilo samo ali skupaj s tovorom v mejah s predpisom dovoljene skupne mase, osnih obremenitev ali mer, vendar pa presega omejitve katerega koli od teh elementov, ki je odrejena na cesti ali njenem delu.
- (2) Izredni prevoz se lahko opravi na podlagi dovoljenja za izredni prevoz, ki se izda, če izdajatelj dovoljenja za izredni prevoz ugotovi, da vozila ali tovora od izvora do cilja ni mogoče prepeljati po železnici ali z drugimi prometnimi sredstvi ali če predlagatelj izrednega prevoza dokaže, da bi prevoz s temi prometnimi sredstvi povzročil večje skupne stroške prevoza v primerjavi s stroški dodatnih ukrepov za usposobitev prevozne poti za prevoz po cesti.
- (3) Vozilo s tovorom ali vozilo samo sme presegati s predpisom dovoljene ali s prometnim znakom omejene osne obremenitve, skupne mase ali mere le v obsegu in pod pogoji, navedenimi v dovoljenju za izredni prevoz po občinski cesti.
- (4) Ne glede na določbo prejšnjega odstavka je izredni prevoz po občinskih cestah dovoljen brez dovoljenja za izredni prevoz, ki se mora opraviti zaradi intervencije ob prometnih in drugih nesrečah ter izrednih dogodkih, zaradi obrambnih potreb, pri vleki pokvarjenega ali poškodovanega avtobusa ali tovornega vozila, ustavljenega na vozišču, vendar le do najbližjega kraja, kjer se lahko to vozilo izloči iz prometa, ter za vozila pri zimskem vzdrževanju cest.
- (5) Dovoljenje za izredni prevoz, ki poteka samo po državnih oziroma po državnih in občinskih cestah, izda direkcija. V primeru poteka izrednega prevoza tudi po občinski cesti mora biti pridobljeno predhodno soglasje občinske uprave. Občinska uprava mora soglasje izdati v roku treh dni od prejetja vloge in ga po elektronski poti posredovati direkciji, sicer se šteje, da je soglasje dano.
- (6) Dovoljenje za izredni prevoz, ki poteka samo po občinskih cestah, izda občinska uprava. V njem se določi način in pogoje prevoza, ter višino povračila za izredni prevoz.
- (7) V dovoljenju za izredni prevoz se lahko na predlog imetnika dovoljenja za izredni prevoz pred prenehanjem veljavnosti dovoljenja spremenijo podatki o vozilih za izredni prevoz, tovoru, prevoznih poti ali o roku veljavnosti, če je sprememba upravičena in je izredni prevoz pod spremenjenimi pogoji izvedljiv.
- (8) O izdaji dovoljenja za izredni prevoz mora izdajatelj obvestiti pristojno policijsko upravo in upravljavce cest, po katerih bo izredni prevoz potekal, medobčinsko redarstvo, če bo izredni prevoz potekal tudi po občinskih cestah, in prometno-informacijski center.
- (9) Višina povračil za izredne prevoze je odvisna od škodnih vplivov izrednih prevozov na javno cestno infrastrukturo in jih predpiše vlada.
- (10) Za izredni prevoz, ki poteka tudi po občinskih cestah in za katerega dovoljenja za izredni prevoz izdaja direkcija, so upravljavci teh cest upravičeni do sorazmernega deleža povračila za izredni prevoz.
- (11) Izredni prevoz brez dovoljenja za izredni prevoz je prepovedan.
- (12) Evidenco izdanih dovoljenj za izredne prevoze vodijo izdajatelji dovoljenj.
- (13) S podzakonskimi predpisi so podrobneje predpisani pogoji za izdajo dovoljenj za izredne prevoze po javnih

cestah ter način in pogoji izvajanja izrednih prevozov po javnih cestah.

(14) Usposobljenost tranzitnih smeri za prevzem izrednih prevozov zagotavljajo izvajalci rednega vzdrževanja cest v okviru izvajanja javne službe.

(15) Voznik, ki opravlja izredni prevoz v nasprotju z dovoljenjem za izredni prevoz, oseba, ki naloži tovor v nasprotju z dovoljenjem za izredni prevoz, oziroma naročnik prevoza, ki zahteva, da se prevoz opravlja v nasprotju z dovoljenjem za izredni prevoz, se kaznuje za prekršek z globo:

- 00 eurov, če skupna masa presega do vključno 10 odstotkov s predpisom dovoljene ali s prometnim znakom omejene skupne mase, ali širina presega od 2,6 metra do vključno 3 metre ali dolžina presega do vključno 25 odstotkov največje s predpisi dovoljene ali s prometnim znakom omejene dolžine, ali če osna obremenitev presega do vključno 10 odstotkov največje s predpisom dovoljene ali s prometnim znakom omejene osne obremenitve na občinski cesti;
- 300 eurov, če je skupna masa prekoračena nad 10 odstotkov s predpisom dovoljene ali s prometnim znakom omejene skupne mase in ne več kot 60 ton, ali širina nad 3 metre in ne več kot 3,5 metrov ali višina nad 4,2 metra in ne več kot 4,5 metrov ali dolžina nad 25 odstotkov in je ne več kot za 40 odstotkov večja od največje s predpisi dovoljene ali s prometnim znakom omejene dolžine, ali je osna obremenitev za več kot 10 odstotkov in ne več kot 20 odstotkov nad največjo s predpisom dovoljeno ali s prometnim znakom omejeno osno obremenitvijo na občinski cesti in
- 600 eurov, če skupna masa ali mere ali osna obremenitev presega najvišje vrednosti iz prejšnje alineje, ali če se prevažajo deljivi tovor kot izredni prevoz.
- (16) Pravna oseba, samostojni podjetnik posameznik ali posameznik, ki samostojno opravlja dejavnost, ki opravlja izredni prevoz v nasprotju z dovoljenjem za izredni prevoz, ki naloži tovor, oziroma kot naročnik prevoza zahteva, da se prevoz opravlja v nasprotju z dovoljenjem za izredni prevoz se kaznuje za prekršek z globo:
- 600 eurov, če skupna masa presega do vključno 10 odstotkov s predpisom dovoljene ali s prometnim znakom omejene skupne mase, ali širina presega od 2,6 metra do vključno 3 metre ali dolžina presega do vključno 25 odstotkov največje s predpisi dovoljene ali s prometnim znakom omejene dolžine, ali če osna obremenitev presega do vključno 10 odstotkov največje s predpisom dovoljene ali s prometnim znakom omejene osne obremenitve na občinski cesti;
- 00 eurov, če je skupna masa prekoračena nad 10 odstotkov s predpisom dovoljene ali s prometnim znakom omejene skupne mase in ne več kot 60 ton, ali širina nad 3 metre in ne več kot 3,5 metre ali višina nad 4,2 metra in ne več kot 4,5 metrov ali dolžina nad 25 odstotkov in je ne več kot za 40 odstotkov večja od največje s predpisi dovoljene ali s prometnim znakom omejene dolžine, ali je osna obremenitev za več kot 10 odstotkov in ne več kot 20 odstotkov na največjo s predpisom dovoljene ali s prometnim znakom omejeno osno obremenitvijo na občinski cesti;
- 1.800 eurov, če skupna masa ali mere ali osna obremenitev presega najvišje vrednosti iz prejšnje alineje, ali če se prevažajo deljivi tovor kot izredni prevoz.

(17) Odgovorna oseba pravne osebe, samostojnega podjetnika posameznika ali posameznika, ki samostojno opravlja dejavnost, ki opravlja izredni prevoz v nasprotju z dovoljenjem za izredni prevoz, ki naloži tovor, oziroma kot naročnik prevoza zahteva, da se prevoz opravlja v nasprotju z dovoljenjem za izredni prevoz, se kaznuje za prekršek z globlo 500 eurov.

(18) Voznik, ki opravlja izredni prevoz brez dovoljenja za izredni prevoz, se kaznuje za prekršek z globlo 1.000 eurov.

(19) Pravna oseba, samostojni podjetnik posameznik ali posameznik, ki samostojno opravlja dejavnost, ki opravlja izredni prevoz brez dovoljenja za izredni prevoz, se kaznuje za prekršek z globlo 3.000 eurov, njihova odgovorna oseba pa z globlo 1.000 eurov.

(20) Z globlo 1.000 eurov se kaznuje za prekršek izvajalec rednega vzdrževanja cest, ki ne zagotovi usposobljenosti tranzitne smeri za izredne prevoze, odgovorna oseba izvajalca rednega vzdrževanja pa z globlo 500 eurov.

39. člen

(nadzorstvo nad izvajanjem izrednega prevoza)

(1) Izredni prevoz je dovoljen le pod pogoji, navedenimi v dovoljenju za izredni prevoz.

(2) Nadzor nad opravljanjem izrednih prevozov v prometu izvajata medobčinsko redarstvo in policija.

(3) Nadzor nad z dovoljenjem za izredni prevoz dovoljenimi osnimi obremenitvami, skupnimi masami in merami vozil ter ustreznostjo vozil, spremstva in opreme za izvedbo izrednega prevoza ter označitvijo izrednega prevoza na občinskih cestah, je sestavni del rednega vzdrževanja občinskih cest. Skladnost izrednega prevoza s pogoji iz dovoljenja za izredni prevoz izvaja izdajatelj dovoljenja za izredni prevoz pred začetkom izrednega prevoza.

(4) Če pri pregledu izrednega prevoza pred začetkom izvajanja izredni prevoz ne izpolnjuje zahtev iz izdanega dovoljenja za izredni prevoz, se izvedba izrednega prevoza prepove do uskladitve z dovoljenjem.

(5) Izvajalec izrednega prevoza mora v primeru neizpolnjevanja zahtev iz izdanega dovoljenja za izredni prevoz plačati stroške pregleda izrednega prevoza izdajatelju dovoljenja za izredni prevoz.

40. člen

(spremljajoče dejavnosti ob občinski cesti)

(1) Namenske površine za opravljanje spremljajočih dejavnosti ob občinskih cestah občinska uprava z javnim razpisom odda najugodnejšemu ponudniku.

(2) Stvarne pravice in medsebojna razmerja v zvezi z opravljanjem spremljajočih dejavnosti se uredijo s pogodbo med občino in ponudnikom.

(3) Tehnične pogoje glede rabe površin in pogoje za postavitve objektov in naprav določi občinska uprava s soglasjem.

(4) Z globlo 300 evrov se kaznuje za prekršek posameznik, ki postavi na površinah ob občinski cesti, določenih za te namene, objekte in naprave za opravljanje spremljajočih dejavnosti brez ali v nasprotju s soglasjem občinske uprave.

(5) Z globlo 1.000 evrov se kaznuje za prekršek pravna oseba, samostojni podjetnik posameznik in posameznik, ki samostojno opravlja dejavnost, pravna oseba, ki po zakonu, ki ureja gospodarske družbe, šteje za srednjo ali veliko gospodarsko družbo, pa z globlo 10.000 evrov, ki stori prekršek iz prejšnjega odstavka, njihova odgovorna oseba pa z globlo 350 evrov.

41. člen **(priključki na občinsko cesto)**

(1) Priključki nekategoriziranih cest ter individualni priključki na občinske ceste (v nadaljnjem besedilu: priključki na občinske ceste) se lahko gradijo ali rekonstruirajo le s soglasjem občinske uprave. S soglasjem na podlagi predpisa, ki ureja cestne priključke na javne ceste, se določijo tehnični in drugi pogoji gradnje, rekonstrukcije in vzdrževanja priključka ter njegova opremljenost s prometno signalizacijo.

(2) Občinska uprava izda soglasje iz prejšnjega odstavka, če ugotovi, da to ne bo imelo škodljivih posledic za zmogljivost ceste in varnost prometa na njej.

(3) Priključek do meje cestnega sveta s pripadajočo prometno signalizacijo je sestavni del občinske ceste.

(4) Občinska uprava lahko z odločbo zahteva prilagoditev priključka na stroške koristnika priključka, če priključek na občinsko cesto zaradi povečanega prometa ali uporabe za drugačen promet, kot je bil upoštevan ob izdaji soglasja za njegovo ureditev, ni več ustrezen.

(5) Občinska uprava lahko ukine priključek na občinsko cesto v soglasju z lastnikom priključka oziroma imetnikom pravice uporabe.

(6) Ne glede na določbo prejšnjega odstavka lahko občinska uprava z odločbo ukine priključek na občinsko cesto, če se priključek nahaja na območju, kjer se mora izvesti ukrep za varstvo občinske ceste in zavarovanje prometa na njej, ali če to zahteva sprememba prometne ureditve na občinski cesti. Priključek se nadomesti na stroške občine.

(7) Z globo 200 eurov se kaznuje za prekršek posameznik, ki ravna v nasprotju s prvim odstavkom tega člena.

(8) Z globo 2.000 eurov se kaznuje za prekršek pravna oseba, samostojni podjetnik posameznik in posameznik, ki samostojno opravlja dejavnost, ki ravna v nasprotju s prvim odstavkom tega člena, njihova odgovorna oseba pa z globo 200 eurov.

42. člen

(prepovedi ogrožanja varne uporabe občinske ceste)

(1) Prepovedano je izvajati ali opustiti kakršna koli dela na občinski cesti, na zemljiščih ali na objektih ob občinski cesti, ki bi lahko škodovala cesti ali ogrožala, ovirala ali zmanjšala varnost prometa na njej.

(2) Prepovedano je:

- na in v cestno telo občinske ceste odvajati meteorno vodo, odplake in druge tekočine;
- po brežinah ceste spuščati kamenje, les in drug material ali predmete;
- na cestnem svetu občinske ceste:
 - puščati živali brez nadzorstva, napajati živali v obcestnih jarkih, pasti živino ali graditi napajališča za živali;
 - nameščati in uporabljati luči ali druge svetlobne naprave, ki bi lahko zmanjšale varnost prometa;
 - postavljati ograje, stebričke, zasaditi živo mejo, drevje, trto ali druge visoke nasade ali poljščine, nameščati ali odlagati les, opeko, zemljo, drug material ali predmete;
 - nasipati zemljišča ali nameščati kakršnekoli predmete, ki bi lahko ovirali ali onemogočali nemoteno in varno odvijanje cestnega prometa;
 - postavljati nagrobne plošče in druga spominska znamenja;
 - namerno zažigati travo, les ali druge odpadne snovi;
 - odvajati odplake in druge tekočine;
 - ovirati odtekanje vode;
- orati na razdalji manj kot 4 metre od roba cestnega sveta v pravokotni smeri na cesto ali na razdalji

manj kot 1 meter od roba cestnega sveta vzporedno s cesto;

5. na cestišču občinske ceste:

- razsipati sipek material, razen posipnih materialov v času izvajanja zimske službe, nanašati blato ali ga kako drugače onesnaževati;
- puščati sneg ali led, ki pade ali zdrsne nanj;
- onesnažiti cestišče z olji in mazili ali drugimi snovmi;
- vlačiti hlode, veje, skale in podobne predmete kot tudi pluge, brane in drugo kmetijsko orodje ter druge dele tovora.

(3) Preden se vključi v promet na občinski cesti s kolovozne poti, nekategorizirane ceste, individualnega priključka, območja izvajanja del ali druge zemljiške površine, mora voznik odstraniti z vozila zemljo ali blato, ki bi lahko onesnažilo vozišče.

(4) Prepovedano je poškodovati, odstraniti, prestaviti, zakriti ali kakorkoli spremeniti prometno signalizacijo, prometno opremo ter cestne naprave in druge ureditve, ki so namenjene varnosti, vodenju in nadzoru prometa, zaščititi ceste ter preprečevanju škodljivih emisij prometa na javnih cestah.

(5) Izvajalec rednega vzdrževanja ceste mora brez odlašanja s ceste odstraniti vse ovire ali druge posledice ravnanj, ki bi lahko škodovala cesti ali ogrožale, ovirale ali zmanjšale varnost prometa na njej. Če to ni mogoče, mora oviro ali nastalo nevarno mesto na cesti do njihove odprave zavarovati s predpisano prometno signalizacijo ter o oviri in drugih posledicah prepovedanih ravnanj brez odlašanja obvestiti medobčinsko inšpekcijo in občinsko upravo.

(6) Na prometnih površinah počivališč zunaj vozišča javne ceste, ki so namenjene kratkemu postanku udeležencev cestnega prometa, je dovoljeno parkirati tovorna vozila najdlje za dvojni čas predpisanega počitka voznika ali za čas prepovedi prometa. Voznik mora na notranji strani vetrobranskega stekla vidno označiti čas in datum začetka parkiranja. Parkiranje tovornega vozila brez nadzora voznika ali samo priklopnega vozila je na teh površinah prepovedano.

(7) Z globo 1.000 eurov se kaznuje za prekršek posameznik, ki ravna v nasprotju s prvim, drugim, tretjim, četrtim ali šestim odstavkom tega člena.

(8) Z globo 4.000 eurov se kaznuje pravna oseba, samostojni podjetnik posameznik in posameznik, ki samostojno opravlja dejavnost, ki ravna v nasprotju s prvim, drugim, tretjim, četrtim ali šestim odstavkom tega člena, njihova odgovorna oseba pa z globo 1.000 eurov.

(9) Z globo 2.000 eurov se kaznuje pravna oseba, samostojni podjetnik posameznik in posameznik, ki samostojno opravlja dejavnost, ki opusti ukrepe, predpisane v petem odstavku tega člena, njihova odgovorna oseba pa z globo 1.000 eurov.

43. člen

(naležne ploskve na kolesih vozil)

(1) Vozila, ki vozijo po občinskih cestah, morajo imeti kolesa s takšnimi naležnimi ploskvami, da ne poškodujejo vozišča.

(2) Motorna vozila z gosenicami smejo voziti po občinskih cestah samo, če imajo gosenice obložene s primernimi oblogami, ki ne poškodujejo vozišča.

(3) Z globo 500 eurov se kaznuje voznik, ki po cesti vozi vozilo s kolesi z naležnimi ploskvami, ki so ali bi lahko poškodovale vozišče, ali motorno vozilo z gosenicami, ki so ali bi lahko poškodovale vozišče.

44. člen**(varovalni gozdovi in hudourniki ob občinski cesti)**

(1) Občinska uprava lahko poda ministrstvu, pristojnemu za gozdarstvo, predlog, da se gozd vzdolž državne ceste ali v njeni bližini, ki je pomemben zaradi njenega varovanja pred drsenjem zemljišča, bočnega vetra, snežnimi plazovi in podobnega, razglasi za varovalni gozd v skladu s predpisi o gozdovih.

(2) Pravne ali fizične osebe, ki v območju ceste pogozdujejo ali urejajo hudournike ter deroče reke, morajo pred začetkom del obvestiti o vrsti in obsegu del občinsko upravo in prilagoditi vrsto in obseg del tako, da se zavaruje cesta.

(3) Občina krije del stroškov za pogozditev goljav ter za ureditev hudournikov in deročih rek glede na pomen, ki ga imajo takšna dela za varstvo občinske ceste.

(4) Z globo 200 eurov se kaznuje za prekršek posameznik, ki ravna v nasprotju z drugim odstavkom tega člena.

(5) Z globo 2.000 eurov se kaznuje za prekršek pravna oseba, samostojni podjetnik posameznik in posameznik, ki samostojno opravlja dejavnost, ki ravna v nasprotju z drugim odstavkom tega člena, njihova odgovorna oseba pa z globo 1.000 eurov.

45. člen**(izkoriščanje mineralnih surovin ob občinski cesti)**

(1) Pridobivalni prostori mineralnih surovin so lahko le v takšni oddaljenosti od občinske ceste, da to ne vpliva na stabilnost cestnih objektov, cestnega telesa, na vzdrževanje ceste in na varnost prometa.

(2) Če območje pridobivalnega prostora sega v varovalni pas občinske ceste ali so na podlagi študij, ki so podlaga za pripravo prostorskega akta, dokazani vplivi pridobivalnega prostora mineralnih surovin na občinsko cesto, mora investitor oziroma nosilec rudarske ali vodne pravice pridobiti soglasje občinske uprave.

(3) Z globo 200 eurov se kaznuje za prekršek posameznik, ki ravna v nasprotju z določbami tega člena.

(4) Z globo 2.000 eurov se kaznuje za prekršek pravna oseba, samostojni podjetnik posameznik in posameznik, ki samostojno opravlja dejavnost, ki ravna v nasprotju z določbami tega člena, njihova odgovorna oseba pa z globo 200 eurov.

46. člen**(obveznosti lastnikov nepremičnin ob občinski cesti)**

(1) Lastniki zemljišč ob občinski cesti morajo dopustiti vse posege, ki so nujno potrebni za nemoteno uporabo javne ceste, zlasti:

- dostop do cestnih objektov zaradi njihovega vzdrževanja;
- gradnjo objektov in naprav za odvodnjavanje cestišča in cestnega telesa;
- postavitev prometne signalizacije in prometne opreme;
- izvedbo ukrepov in postavitev začasnih ali stalnih naprav za zaščito ceste in prometa na njej pred snežnimi plazovi, zameti, hrupom, slepilnimi učinki in drugimi škodljivimi vplivi;
- odlaganje snega na njihovo zemljišče, če se jim s tem ne povzroča škoda, če navedeni posegi, gradnja in postavitev objektov in naprav ni mogoča v okviru cestnega sveta.

(2) Za izvedbo ukrepov iz prejšnjega odstavka se lahko lastninska pravica na nepremičnini začasno ali trajno obremeni s služnostjo v javno korist.

(3) V primeru ustanovitve služnosti v javno korist lastniku služeče nepremičnine pripada odškodnina, ki obsega zmanjšano vrednost nepremičnine in dejansko škodo.

(4) Lastniki objektov ob občinskih cestah oz. pooblaščenici upravljavci teh objektov, s katerih se lahko na občinsko

cesto vsuje sneg, morajo na strehe objektov namestiti snegolove.

(5) Lastniki objektov ob občinskih cestah oz. pooblaščenici upravljavci teh objektov morajo z objektov pravočasno odstraniti ledene sveče, da ne ogrozijo varnosti udeležencev prometa ter odstraniti veje, ki segajo na cestišče.

(6) Z globo 500 eurov se kaznuje lastnik zemljišča, ki ne dopusti posegov, določenih v prvem odstavku tega člena, z globo 50 eurov pa se kaznuje lastnik oz. pooblaščenici upravljavec objekta, ki ravna v nasprotju s četrtem in petim odstavkom tega člena.

2. Ukrepi za varstvo prometa**47. člen****(obveščanje o spremembi prometne ureditve na občinski cesti)**

(1) O vsaki načrtovani spremembi prometne ureditve na občinski cesti ali nekategorizirani cesti, ki se uporablja za javni cestni promet, mora občinska uprava oziroma lastnik ali od njega pooblaščenici upravljavec nekategorizirane ceste, ki se uporablja za javni cestni promet, obvestiti policijo, medobčinsko inšpekcijo in v primeru poteka ceste skozi naselje tudi medobčinsko redarstvo najmanj pet dni pred spremembo.

(2) Z globo 1.000 eurov se kaznuje pravna oseba, samostojni podjetnik posameznik in posameznik, ki samostojno opravlja dejavnost, ki opusti obveščanje, predpisano v prejšnjem odstavku, njihova odgovorna oseba pa z globo 500 eurov.

48. člen**(začasne omejitve uporabe občinske ceste)**

(1) Če na občinski cesti ali njenem delu ni mogoč varen promet vozil zaradi zimskih razmer, močnega vetra, prometne in druge nesreče ter izrednega dogodka ali če to terjajo drugi utemeljeni razlogi, ki se nanašajo na zavarovanje ceste in varnost prometa na njej, lahko občinska uprava začasno prepove uporabo občinske ceste za vse ali posamezne vrste vozil ali skupin vozil, oziroma dovoli vožnjo samo tistih vozil, ki so ustrezno opremljena. O prepovedi uporabe občinske ceste mora v roku ene ure po elektronski poti obvestiti pristojno policijsko upravo, medobčinsko redarstvo in medobčinsko inšpekcijo ter javnost na krajevno običajen način.

(2) Del ceste, na katerem velja omejitev uporabe, mora upravljavec občinske ceste označiti s predpisano prometno signalizacijo.

(3) Z globo 1.000 eurov se kaznuje za prekršek upravljavec ceste, če v predpisanem roku na predpisan način ne obvesti policije, medobčinskega redarstva in medobčinske inšpekcije o izvedbi zapore, odgovorna oseba upravljavca ceste pa z globo 500 eurov.

(4) Z globo 1.000 eurov se kaznuje za prekršek upravljavec ceste, ki ravna v nasprotju z drugim odstavkom tega člena, odgovorna oseba upravljavca ceste pa z globo 500 eurov.

49. člen**(zapora ceste zaradi del ali prireditve na občinski cesti)**

(1) Dela na občinski cesti ali ob njej, ki vplivajo na promet na tej cesti in jo je zaradi tega treba delno ali popolno zapreti za promet, se lahko opravljajo le z dovoljenjem občinske uprave.

(2) Dovoljenje občinske uprave za zaporo občinske ceste je treba pridobiti tudi za športne in druge prireditve na njej.

(3) Z dovoljenjem za zaporo občinske ceste se določijo pogoji za izvedbo zapore ceste, preusmeritve prometa zaradi zapore ceste in čas njenega trajanja.

(4) Zaporo postavi izvajalec rednega vzdrževanja občinske ceste, ki mora o njeni izvedbi obvestiti policijo, medobčinsko redarstvo in medobčinsko inšpekcijo najmanj tri dni pred spremembo ter javnost na krajevno običajen način.

(5) Z globo 200 eurov se kaznuje za prekršek posameznik, ki izvede delno ali popolno zaporo občinske ceste, potrebno zaradi opravljanja del na cesti ali športne ali druge prireditve na cesti, brez dovoljenja, v nasprotju s pogoji dovoljenja ali preseže v dovoljenju določeni čas njenega trajanja.

(6) Z globo 2.000 eurov se kaznuje za prekršek pravna oseba, samostojni podjetnik posameznik in posameznik, ki samostojno opravlja dejavnost, ki stori prekršek iz prejšnjega odstavka, njihova odgovorna oseba pa z globo 200 eurov.

(7) Z globo 1.000 eurov se kaznuje za prekršek izvajalec rednega vzdrževanja cest, če delno ali popolno zaporo občinske ceste izvede brez dovoljenja ali v nasprotju z dovoljenjem, ali v predpisanem roku na predpisan način ne obvesti policije, medobčinskega redarstva in medobčinske inšpekcije o izvedbi zapore, odgovorna oseba izvajalca rednega vzdrževanja ceste pa z globo 200 eurov.

50. člen

(izdaja dovoljenj za zaporo občinske ceste)

(1) Dovoljenje za delno ali popolno zaporo občinske ceste izda občinska uprava in ga vroči predlagatelju zapore. O izdaji dovoljenja občinska uprava obvesti policijo, pristojni center za obveščanje, medobčinsko inšpekcijo in izvajalca rednega vzdrževanja občinske ceste, na katero se dovoljenje nanaša.

(2) Če za predlagano zaporo ni predpisan elaborat zapore ceste v skladu s predpisom, ki ureja označevanje in zavarovanje del na javnih cestah in ovir v cestnem prometu, mora vloga vsebovati podatke o lokaciji, vrsti in obsegu del, zaradi katerih se predlaga zapora ceste, čas trajanja zapore in navedbo tipske sheme začasne prometne ureditve. Občinska uprava lahko spremeni čas in trajanje zapore ceste, zlasti če se ta predlaga med prireditvami, predvidenimi s koledarjem večjih športnih prireditev, med turistično sezono ali med povečanimi prometnimi obremenitvami ceste.

(3) Stroške za izvedbo zapore ceste in preusmeritve prometa zaradi zapore ceste krije njen predlagatelj.

(4) Izvajalec rednega vzdrževanja občinske ceste, na kateri je delna zapora ceste, mora v primeru upravičene potrebe vsaj enkrat tedensko vozilom, s katerimi se opravlja izredni prevoz, brezplačno omogočiti prehod skozi zaporo ceste.

(5) Obveščanost javnosti o izvedbi zapore občinske ceste in o preusmeritvi prometa se zagotovi na krajevno običajen način.

51. člen

(polje preglednosti ob občinski cesti)

(1) V območju nivojskega križišča občinskih cest (preglednostni prostor) ali v območju cestnih priključkov na občinsko cesto (pregledno polje) ter na notranjih straneh cestnih krivin (pregledna berma) ni dovoljeno vzpostaviti kakršnekoli vegetacije ali postaviti objekte, naprave in druge predmete ter storiti kar koli drugega, kar bi oviralo preglednost cest, križišča ali priključka.

(2) Zaradi zagotavljanja stanja iz prejšnjega odstavka, razen na individualnih priključkih, se lahko lastniška pravica začasno ali trajno obremeni s služnostjo v javno korist.

(3) V primeru ustanovitve služnosti v javno korist lastniku služne nepremičnine pripada odškodnina, ki obsega zmanjšano vrednost nepremičnine in dejansko škodo.

(4) Ne glede na določbo prejšnjega odstavka lastnik služne nepremičnine ni upravičen do odškodnine, če je bila taka omejitev uporabe zemljišča predhodno določena v soglasju občine.

(5) Z globo 500 eurov se kaznuje za prekršek lastnik oziroma imetnik pravice uporabe nepremičnine, ki ravna v nasprotju s prvim odstavkom tega člena.

52. člen

(prometna ureditev na občinskih cestah)

(1) Za varen in nemoten potek prometa na občinskih cestah je odgovorna občina.

(2) Prometno ureditev na občinskih cestah določi občina. Pri zahtevnejših prometnih ureditvah je sestavni del posamičnega konkretnega upravnega akta elaborat prometne ureditve.

(3) Prometna ureditev obsega:

- določitev uporabe ceste ali dela ceste za določene vrste vozil oziroma uporabnikov (cesta, rezervirana za motorna vozila, kolesarska pot ali steza, steza za pešce, steza za pešce in kolesarje, steza za jezdece) in mej naselij;
- določitev prednostnih smeri in sistem ter način vodenja prometa;
- določitev omejitev uporabe ceste ali njenega dela glede na vrsto prometa;
- določitev omejitev hitrosti vozil;
- ureditev kolesarskega prometa in določitev lokalnih kolesarskih povezav;
- ureditev parkiranja in ustavljanja vozil;
- določitev območij umirjenega prometa, območij omejene hitrosti in območij za pešce in prehodov za pešce;
- določitev ukrepov za umirjanje prometa za varnost otrok, pešcev in kolesarjev, zlasti v bližini vzgojno varstvenih, izobraževalnih in zdravstvenih ustanov, igrišč, stanovanjskih naselij in drugih območij, kjer se ti udeleženci cestnega prometa pojavljajo v večjem številu;
- določitev drugih prepovedi, obveznosti ali omejitev udeležencem prometa.

(4) Omejitev največje dovoljene hitrosti vozil na cesti izven naselja ne sme biti manjša od 50 km/h, razen če to zahtevajo utemeljeni razlogi za varnost ceste in prometa na njej.

(5) Prometna ureditev iz tretjega odstavka tega člena mora biti označena s predpisano prometno signalizacijo in prometno opremo. O postavitvi, zamenjavi, dopolnitvi ali odstranitvi prometne signalizacije na občinskih cestah odloča občinska uprava v soglasju s Svetom za preventivo in vzgojo v cestnem prometu.

53. člen

(obveščanje in oglaševanje ob občinski cesti)

(1) Postavljanje objektov za obveščanje in oglaševanje je prepovedano v območju občinske ceste zunaj naselja.

(2) Ne glede na določbo prejšnjega odstavka lahko občinska uprava izda soglasje za postavitev objektov za obveščanje in oglaševanje, ki so opredeljeni kot enostavni objekti:

- če so obvestila namenjena izboljšanju prometne varnosti,
- če se oglašuje gospodarski subjekt, ki dejavnost izvaja v stavbi, zgrajeni v varovalnem pasu občinske ceste,
- če se objekt za obveščanje in oglaševanje postavlja na servisne prometne površine občinske ceste ali druge površine, ki so v lasti fizičnih ali pravnih oseb,

pod pogojem da vsebina obvestila oziroma oglasa ni vidna z občinske ceste.

(3) Objekti za obveščanje in oglaševanje se lahko ob občinskih cestah v naselju postavljajo le izven preglednega polja, pregledne berme, preglednostnega prostora in območja vzdolž vozišča ceste, predpisanega za postavitev prometne signalizacije.

(4) Postavljanje elektronskih prikazovalnikov ob občinskih cestah je prepovedano. Svetlobne vitrine se lahko ob občinskih cestah v naselju postavljajo zunaj vozišča občinske ceste.

(5) Soglasje za postavitev objektov iz drugega in tretjega odstavka tega člena, katerih gradnja je predvidena v območju občinske ceste, izda občinska uprava na podlagi predloženega elaborata za postavitev objekta za obveščanje in oglaševanje, razen v primeru obvestila, namenjenega izboljšanju prometne varnosti, katerega postavitev se odredi z delovnim nalogo občinske uprave.

(6) Z globo 300 evrov se kaznuje za prekršek posameznik, ki ravna v nasprotju s četrtem odstavkom tega člena ali brez soglasja postavi objekt za obveščanje in oglaševanje v območju občinske ceste ali ga postavi v nasprotju s pogoji iz soglasja.

(7) Z globo 1.000 evrov se kaznuje za prekršek pravna oseba, samostojni podjetnik posameznik in posameznik, ki samostojno opravlja dejavnost, pravna oseba, ki po zakonu, ki ureja gospodarske družbe, šteje za srednjo ali veliko gospodarsko družbo, pa z globo 10.000 evrov, ki stori prekršek iz prejšnjega odstavka, njihova odgovorna oseba pa z globo 350 evrov.

54. člen

(pritožbeni organ in stroški soglasij)

(1) O soglasjih in dovoljenjih iz 21., 32., 33., 34., 35., 36., 37., 38., 40., 41., 45. in 53. člena tega odloka se odloči z upravno odločbo.

(2) Zoper dovoljenja in soglasja, ki jih na podlagi tega odloka izdaja občinska uprava, je dovoljena pritožba na župana.

(3) Za pripravo in izdajo upravnih odločb v primeru gradnje oziroma izvajanja del v varovalnem pasu in del, ki lahko vplivajo na varnost cestnega prometa, se upravna taksa ne zaračuna.

VII. Pooblastila in ukrepi policije in medobčinskega redarstva

55. člen

(pooblastila policije in medobčinskega redarstva)

(1) Nadzor nad določbami 38., 42. in 43. člena tega odloka izvajajo na javnih cestah policisti, na občinskih cestah in nekategoriziranih cestah, ki se uporabljajo za javni cestni promet in na državnih cestah v naseljih pa tudi občinski redarji.

(2) Policisti in medobčinski redarji nadzirajo izvajanje tega odloka v okviru nadzora cestnega prometa.

56. člen

(začasni ukrepi policije in medobčinskega redarstva ob ugotovljenih pomanjkljivostih na cesti)

(1) Medobčinsko redarstvo ob ugotovitvi pomanjkljivosti, ki neposredno ogrožajo varnost ceste in promet na občinski cesti, državni cesti v naselju ali nekategorizirani cesti, ki se uporablja za javni cestni promet, izvede začasne ukrepe, s katerimi se prepreči ogrožanje udeležencev v prometu, in o tem obvesti pristojnega izvajalca rednega vzdrževanja ceste, lastnika ceste ali od njega pooblaščenega upravljavca ceste in medobčinsko inšpekcijo.

(2) Policija ali medobčinsko redarstvo smeta odrediti odstranitev predmetov, objektov, drugih naprav ali ovir s ceste, če:

- slepijo udeležence v prometu,
- zmanjšujejo preglednost ceste,
- zmanjšujejo vidnost prometne signalizacije ali prometne opreme na cesti,
- zavajajo udeležence v prometu,
- ovirajo udeležence v prometu ali zmanjšujejo pretočnost prometa,
- odvrtačajo pozornost voznikov.

(3) Izvajalec rednega vzdrževanja cest mora takoj zavarovati nevarno mesto s predpisano prometno signalizacijo in prometno opremo ter v najkrajšem možnem času odpraviti pomanjkljivosti iz prvega odstavka tega člena oziroma odstraniti predmete, objekte, druge naprave ali ovire iz prejšnjega odstavka.

(4) Policija ali medobčinsko redarstvo smeta iz razlogov varnosti ceste in prometa na njej odrediti, da se prepove promet na nekategorizirani cesti, ki ni urejena, označena in vzdrževana v skladu s predpisi o javnih cestah. Prepoved prometa mora njen lastnik oziroma upravljavec označiti s predpisano prometno signalizacijo in traja do odprave razlogov za prepoved.

(5) Z globo 1.000 evrov se kaznuje za prekršek izvajalec rednega vzdrževanja ceste, če ne zavaruje nevarnega mesta in v najkrajšem možnem času ne odpravi pomanjkljivosti oziroma odstrani predmetov, objektov, drugih naprav ali ovir, skladno s tretjim odstavkom tega člena, odgovorna oseba izvajalca rednega vzdrževanja ceste pa z globo 500 evrov.

57. člen

(izločitev vozila iz prometa)

(1) Policist ali občinski redar prepove nadaljnjo vožnjo in izloči iz prometa motorno ali priklopno vozilo:

- katerega voznik ne omogoči ali ne sodeluje pri pregledu vozila, naprav, opreme ali tovora ali tehtanju vozila;
- ki je obremenjeno nad največjo dovoljeno maso, skupno maso ali osno obremenitvijo po določilih proizvajalca vozila;
- ki samo ali skupaj s tovorom prekoračuje predpisane mere (širina, dolžina, višina) ali dovoljeno osno obremenitev ali dovoljeno skupno maso, pa zanj ni bilo izdano dovoljenje za izredni prevoz ali ne izpolnjuje posebnih pogojev, določenih v dovoljenju za izredni prevoz;
- ki vozi po cesti, po kateri je vožnja tovrstnih vozil prepovedana;
- s katerega odpada zemlja ali blato, ki onesnažuje vozišče;
- ki vozi po cesti s takšnimi naležnimi ploskvami koles, ki so ali bi lahko poškodovale vozišče;
- katerega največja dovoljena masa presega dovoljeno.

(2) Izločitev vozila traja toliko časa, dokler se ne odpravijo razlogi, zaradi katerih je bila odrejena, ali se pridobi ustrezno dovoljenje.

(3) Lastnik vozila mora odstraniti izločeno vozilo s ceste v roku 24 ur. Če tega ne stori, odstrani vozilo na njegove stroške izvajalec rednega vzdrževanja cest.

(4) Z globo 80 evrov se kaznuje za prekršek lastnik vozila, ki ravna v nasprotju s prejšnjim odstavkom.

(5) Z globo 2.000 evrov se kaznuje za prekršek pravna oseba, samostojni podjetnik posameznik in posameznik, ki samostojno opravlja dejavnost, ki ravna v nasprotju s tretjim odstavkom tega člena, njihova odgovorna oseba pa z globo 200 evrov.

VIII. Inšpekcijsko nadzorstvo občinskih cest**58. člen****(opravljanje inšpekcijskega nadzorstva)**

Inšpekcijski nadzor nad izvajanjem tega odloka in določb predpisov o javnih cestah, ki se neposredno uporabljajo za občinske ceste, izvaja na občinskih in nekategoriziranih cestah, ki se uporabljajo za javni cestni promet, medobčinska inšpekcija.

59. člen**(obseg inšpekcijskega nadzorstva)**

(1) Inšpektor pri opravljanju inšpekcijskega nadzora nadzira zlasti:

- ali se ceste uporabljajo za namen ter na način in pod pogoji, kot jih določa zakon o cestah in predpisi, izdani na njegovi podlagi (v nadaljnjem besedilu: predpisi, ki urejajo javne ceste);
- ali so ceste redno vzdrževane skladno s pogoji zakona o cestah in predpisi, ki urejajo javne ceste ter omogočajo varno uporabo;
- ali je prometna signalizacija in oprema na cestah postavljena in vzdrževana skladno s pogoji zakona o cestah in predpisi, ki urejajo javne ceste;
- ali so zapore ceste zaradi del ali prireditev na cesti postavljene in vzdrževane skladno z zakonom o cestah, predpisi, ki urejajo javne ceste in izdanim dovoljenjem;
- ali so izpolnjeni pogoji za gradnjo in rekonstrukcijo stavb in objektov, postavljanje kakršnih koli drugih objektov in naprav, postavljanje objektov za obveščanje in oglaševanje, gradnjo gospodarske javne infrastrukture ter za druge posege v območju javne ceste po zakonu o cestah;
- ali se priključki na javne ceste gradijo, rekonstruirajo ter ali so zgrajeni in vzdrževani skladno s pogoji, določenimi v zakonu o cestah in predpisi, ki urejajo javne ceste;
- ali se investicijska vzdrževalna dela ali vzdrževalna dela v javno korist izvajajo skladno s pogoji zakona o cestah in predpisi, ki urejajo javne ceste in ali so izpolnjeni pogoji za izročitev ceste v uporabo po zakonu o cestah;
- ali je zagotovljeno polje preglednosti ceste skladno s predpisi, ki urejajo javne ceste.

(2) Ne glede na določbo prejšnjega odstavka medobčinska inšpekcija pri opravljanju inšpekcijskega nadzora nekategoriziranih cest, ki se uporabljajo za javni cestni promet, nadzira zlasti:

- ali so nekategorizirane ceste vzdrževane skladno s predpisi, ki urejajo ceste in omogočajo varno uporabo;
- ali je prometna signalizacija in oprema na nekategoriziranih cestah postavljena in vzdrževana skladno s pogoji zakona o cestah in predpisi, ki urejajo ceste.

60. člen**(vodenje inšpekcijskega postopka)**

(1) Vodenje inšpekcijskega postopka, izrekanje ukrepov in vročanje inšpekcijskih odločb se izvede po določbah zakona, ki ureja inšpekcijski nadzor.

(2) V primeru nujnih ukrepov v javnem interesu se za kraj vročanja in mesto, na katerem se pusti obvestilo o poskusu vročanja, šteje tudi gradbišče, objekt oziroma kraj izvajanja del, v zvezi s katerim se vodi postopek.

(3) Zoper odločbo iz prvega odstavka je dovoljena pritožba v osmih dneh od dneva njene vročitve. Pritožba zoper odločbo ne zadrži njene izvršitve.

61. člen**(splošni inšpekcijski ukrepi)**

(1) Medobčinska inšpekcija z opozorilom, če oceni, da je to zadosten ukrep, ali z odločbo:

1. odredi, da se v roku, ki ga določi, odpravijo nepravilnosti, ki jih ugotovi v zvezi:
 - z vzdrževalnimi deli na cestah v nasprotju z zakonom ali predpisi, ki urejajo ceste;
 - s postavitvijo in vzdrževanjem prometne signalizacije in prometne opreme ter naprav in ukrepov za umirjanje cestnega prometa v nasprotju s prometno ureditvijo oziroma predpisi, ki urejajo ceste;
 - s postavitvijo in vzdrževanjem zapore ceste v nasprotju z dovoljenjem oziroma predpisi, ki urejajo ceste;
 - s priključki na javne ceste, ki se gradijo, rekonstruirajo, ali so zgrajeni v nasprotju s soglasjem, oziroma niso vzdrževani skladno s soglasjem oziroma s predpisi, ki urejajo ceste;
 - z gradnjo in rekonstrukcijo stavb in objektov, postavljanjem kakršnih koli drugih objektov in naprav ter izvajanjem kakršnihkoli del na pripadajočih zemljiščih v varovalnem pasu javne ceste v nasprotju s soglasjem;
 - z gradnjo gospodarske javne infrastrukture oziroma drugimi posegi v območju javne ceste brez soglasja ali če niso izpolnjeni pogoji izdanega soglasja;
 - z rekonstrukcijo ceste v nasprotju s predpisi, ki urejajo ceste;
 - s poljem preglednosti ceste v nasprotju z zakonom in predpisi, ki urejajo ceste;
2. odredi, da se do pridobitve soglasja ali do izpolnitve pogojev iz izdanega soglasja ustavi:
 - gradnja oziroma rekonstrukcija priključkov na javne ceste brez soglasja;
 - gradnja gospodarske javne infrastrukture oziroma drugi posegi v območju javne ceste brez soglasja;
 - gradnja ali rekonstrukcija stavb in objektov, postavljanje kakršnih koli drugih objektov in naprav ter izvajanje kakršnihkoli del na pripadajočih zemljiščih v varovalnem pasu ali zunaj varovalnega pasu javne ceste brez soglasja;
3. odredi, da se do odprave ugotovljenih nepravilnosti ustavi rekonstrukcija cest, če se ne odpravijo ugotovljene nepravilnosti v roku, ki ga je določil;
4. prepove uporabo priključka na javno cesto:
 - ki je zgrajen brez soglasja;
 - ki je zgrajen v nasprotju s pogoji izdanega soglasja in niso odpravljene ugotovljene nepravilnosti v roku, ki ga je določil;
 - ki ni vzdrževan v skladu s pogoji izdanega soglasja oziroma v skladu s predpisi, ki urejajo ceste in niso odpravljene ugotovljene nepravilnosti v roku, ki ga je določil;
5. prepove uporabo ceste, ki je izročena v uporabo brez dovoljenja župana za izročitev ceste, cestnega odseka ali cestnega objekta v neomejeno uporabo, če ni pomanjkljivosti oz. v začasno omejeno uporabo po opravljenih investicijskih vzdrževalnih delih in vzdrževalnih delih v javno korist;
6. odredi odstranitev objekta za obveščanje in oglaševanje, ki je v območju občinske ceste postavljen brez soglasja ali v nasprotju s pogoji iz izdanega soglasja ali se uporablja v nasprotju s pogoji iz izdanega soglasja;
7. odredi odstranitev ovir s cestnega sveta, ki ovirajo varno uporabo ceste;

8. odredi vzpostavitev prejšnjega stanja ali drugačno sanacijo ceste, če vzpostavitev v prejšnje stanje ni možna, po drugi osebi, na stroške povzročitelja.
- (2) Medobčinska inšpekcija mora o svojih ugotovitvah iz 2. točke prejšnjega odstavka brez odlašanja obvestiti pristojnega gradbenega inšpektorja.
- (3) Medobčinska inšpekcija mora obravnavati prijave, pritožbe, sporočila in druge vloge v zadevah iz svoje pristojnosti in vlagatelje na njihovo zahtevo obvestiti o svojih ukrepih.

62. člen

(začasni ukrep omejitve uporabe ceste)

- (1) Medobčinska inšpekcija sme v primerih, ko bi bila ogrožena varna uporaba ceste ali bi lahko nastala škoda na njej, določiti začasno prepoved oziroma omejitev uporabe ceste in druge ukrepe, da se odvrne nevarnost ali prepreči škoda.
- (2) Ukrep iz prejšnjega odstavka je začasen in traja dokler so razlogi zanj.
- (3) Ukrep začasne prepovedi oziroma omejitve uporabe ceste iz prvega odstavka tega člena mora izvesti izvajalec rednega vzdrževanja ceste v okviru izvajanja te javne službe.
- (4) O ukrepih iz prvega odstavka tega člena mora inšpektor obvestiti občino, policijo in medobčinsko redarstvo.
- (5) Inšpektor medobčinske inšpekcije sme prepovedati promet na nekategorizirani cesti, ki se uporablja za javni cestni promet, če ta ni urejena in označena v skladu s predpisi o javnih cestah ali ni primerno vzdrževana in je zato uporabniki cest, ki jim je namenjena, ne morejo varno uporabljati.
- (6) Prepoved cestnega prometa iz prejšnjega odstavka mora označiti njen lastnik ali od njega pooblaščen upravljavec in traja do odprave razlogov za prepoved.

IX. Prehodne in končne določbe

63. člen

(prenehanje veljavnosti predpisov)

Z dnem uveljavitve tega odloka preneha veljati Odlok o občinskih cestah (Uradno glasilo slovenskih občin, št. 47/99 in 109/99).

64. člen

Lastniki že obstoječih objektov ob občinski cesti oz. pooblaščenii upravljavci teh objektov morajo izpolniti obveznost iz četrtega odstavka 46. člena tega odloka v roku enega (1) leta od uveljavitve tega odloka.

65. člen

(vpis v zemljiško knjigo)

Zemljiščem, po katerih poteka občinska cesta in še nimajo urejenega statusa grajenega javnega dobra v skladu z zakonom, ki ureja graditev objektov, se ta status uredi v roku enega (1) leta od uveljavitve tega odloka oziroma od pridobitve lastninske pravice, v kolikor so zemljišča še v zasebni lasti.

66. člen

Za vsa ostala vprašanja, ki niso urejena s tem odlokom, se neposredno in smiselno uporabljajo določila zakona, ki ureja ceste ter na njegovi podlagi sprejeti podzakonski predpisi.

67. člen

V primeru uveljavitve sprememb oziroma dopolnitev zakona, ki ureja ceste in ki se nanašajo na občinske ceste, se neposredno in smiselno uporabljajo določila zakona, ki ureja ceste.

68. člen

(začetek veljavnosti odloka)

Ta odlok začne veljati petnajsti dan po objavi v Uradnem glasilu slovenskih občin.

Številka: 007-7/2016

Datum: 31.03.2016

Občina Dornava
Rajko Janžekovič, župan

211. Odlok o organizaciji in delovnem področju Občinske uprave Občine Dornava

Na podlagi 29. in 49. člena Zakona o lokalni samoupravi (Uradni list RS, št. 94/07-UPB2, 76/08, 79/09, 51/10, 40/12 – ZUJF in 14/15-ZUUJFO) ter v skladu s 16. členom Statuta Občine Dornava (Uradno glasilo slovenskih občin, št. 30/14) je Občinski svet Občine Dornava na svoji 10. redni seji, dne 31.03.2016, sprejel

ODLOK

O ORGANIZACIJI IN DELOVNEM PODROČJU OBČINSKE UPRAVE OBČINE DORNAVA

I. Splošne določbe

1. člen

S tem odlokom se ustanovi občinska uprava, določi organizacija in delovno področje ter urejajo druga vprašanja v zvezi z delovanjem Občinske uprave Občine Dornava.

2. člen

- (1) Občinska uprava opravlja upravne, strokovne, pospeševalne in razvojne naloge ter naloge v zvezi z zagotavljanjem javnih služb iz občinske pristojnosti.
- (2) Svoje naloge opravlja občinska uprava v skladu z zakoni, statutom Občine Dornava, tem odlokom in drugimi predpisi.
- (3) Za opravljanje posameznih nalog občinske uprave je s posebnim odlokom ustanovljena Skupna občinska uprava občin v Spodnjem Podravju (v nadaljevanju: skupna občinska uprava).

3. člen

Pri opravljanju svojih nalog občinska uprava sodeluje z občinskimi upravami drugih občin, nosilci javnih pooblastil, državnimi organi, zavodi, podjetji in drugimi organizacijami z izmenjavo mnenj in izkušenj ter podatkov in obvestil ter preko skupnih delovnih teles.

4. člen

- (1) Delo občinske uprave je javno.
- (2) Javnost dela občinske uprave se zagotavlja z objavljanjem splošnih aktov občine, z uradnimi sporočili za javnost oziroma na drug način, ki omogoča javnosti, da se seznanijo z delom občinske uprave.
- (3) O delu občinske uprave obveščajo javnost župan in direktor občinske uprave, po njunem pooblastilu pa tudi podžupan in javni uslužbenci občinske uprave.

5. člen

Pri poslovanju s strankami morajo zaposleni v občinski upravi zagotoviti spoštovanje njihove osebnosti in osebnega dostojanstva ter zagotoviti čim hitrejšo in lažje uresničevanje njihovih pravic in pravnih koristi.

II. Organizacija in delovno področje občinske uprave

6. člen

(1) Organizacija občinske uprave je prilagojena nalogam občinske uprave. Za opravljanje nalog občinske uprave je ustanovljena Občinska uprava Občine Dornava s sedežem v Dornavi 135 A (v nadaljevanju: občinska uprava), razen za opravljanje nalog po tem odloku, za katere je ustanovljena skupna občinska uprava.

(2) Občinska uprava mora zagotavljati:

- strokovno, učinkovito in racionalno izvrševanje nalog občinske uprave,
- učinkovit notranji nadzor nad opravljanjem nalog občinske uprave,
- zakonito, pravočasno in učinkovito uresničevanje pravic, interesov in obveznosti strank in drugih udeležencev v postopku,
- usmerjenost občinske uprave k uporabnikom njenih storitev,
- polno zaposlenost uslužbencev v občinski upravi in
- učinkovito sodelovanje z organi občine in z drugimi organi in institucijami.

7. člen

(1) Občinska uprava opravlja upravne, strokovne, pospeševalne in razvojne naloge ter naloge v zvezi z zagotavljanjem javnih služb iz občinske pristojnosti in organizacijsko-tehnične in administrativne naloge na področju:

- splošnih zadev,
- normativno-pravnih zadev,
- upravnih zadev,
- javnih financ,
- gospodarstva, gospodarskih javnih služb in investicij,
- negospodarskih dejavnosti,
- varstva okolja,
- urejanja prostora,
- drugih področij iz pristojnosti občine.

(2) Skupna občinska uprava opravlja upravne, strokovne, pospeševalne in razvojne naloge ter naloge v zvezi z zagotavljanjem javnih služb iz občinske pristojnosti na naslednjih področjih:

- prostorsko načrtovanje,
- zagotavljanje in izvajanje javnih služb,
- občinska inšpekcija,
- občinsko redarstvo in
- notranje revidiranje.

8. člen

(1) Za opravljanje dejavnosti gospodarskih javnih služb občinski svet v skladu z zakonom z odlokom ustanovi režijski obrat in sicer kot nesamostojno notranjo organizacijsko enoto občinske uprave.

(2) Naloge in pristojnosti režijskega obrata se opredelijo v posebnem odloku.

9. člen

Na področju splošnih zadev opravlja občinska uprava naloge, ki se nanašajo na:

- delovanje župana, podžupana in direktorja občinske uprave,
- administrativne in strokovne naloge s področja delovanja občinskega sveta in njegovih delovnih teles, drugih občinskih organov ter nadzornega sveta,
- obveščanje občinskega sveta o delu občinske uprave,
- naloge v zvezi z vlogami,

- naloge v zvezi z volitvami, referendumi, zbori občanov in ljudsko iniciativo,
- kadrovske zadeve in sistem plač javnih uslužbencev občinske uprave,
- protokolarne zadeve,
- prireditve Občine Dornava,
- objavo splošnih aktov v Uradnem glasilu slovenskih občin
- informiranje občanov,
- strokovna in druga opravila pri sodelovanju občine z drugimi občinami,
- sprejem, evidentiranje in odprava pošte,
- arhiviranje dokumentov,
- gospodarjenje z zgradbo občine in tehnično opremo,
- strokovno pomoč vaškim odborom in
- druge naloge, ki po svoji naravi spadajo v področje splošnih zadev.

10. člen

Na področju normativno-pravnih zadev občinska uprava opravlja naslednje naloge:

- priprava splošnih in drugih aktov ter mnenj in stališč, ki jih sprejemajo občinski svet, župan in drugi občinski organi,
- priprava pogodb in aneksov k pogodbam,
- strokovna pomoč pri izvajanju volitev oziroma referendumov,
- pravna pomoč županu, občinskemu svetu in drugim občinskim organom in
- druge naloge, ki po svoji naravi spadajo med normativno-pravne zadeve.

11. člen

Na področju upravnih zadev občinska uprava opravlja naslednje naloge:

- vodi upravne postopke in izdaja odločbe v teh postopkih na I. stopnji,
- sodeluje v upravnih postopkih, v katerih odločajo drugi pristojni organi in
- opravlja druge naloge z upravnega področja.

12. člen

Na področju javnih financ občinska uprava opravlja naslednje naloge:

- priprava in izvajanje proračuna in priprava zaključnega računa ter finančnih poročil,
- priprava in sodelovanje pri pripravi predlogov aktov s področja financ,
- opravlja finančna, knjigovodska in druga strokovna opravila za proračun in koristnike proračunskih sredstev,
- spremljanje, analiza in oblikovanje cen iz pristojnosti občine ter dajanje mnenj k oblikovanju cen iz koncesijskih razmerij,
- spremljanje in analiza davkov in taks iz občinske pristojnosti ter v skladu z zakonom priprava strokovnih podlag za njihovo uvedbo oziroma usklajevanje,
- priprava premoženjske bilance občine,
- statistična in analitična dela,
- vodenje evidence osnovnih sredstev občine,
- blagajniško poslovanje in obračun potnih nalogov,
- obračun plač za zaposlene, za javna dela ter obračun plačil za opravljanje funkcije za občinske funkcionarje in
- opravljanje drugih nalog s področja javnih financ.

13. člen

(1) Na področju gospodarstva, gospodarskih javnih služb in investicij občinska uprava opravlja naslednje naloge:

- priprava strategije razvoja občine ter programske usmeritve in programe razvoja posameznih dejavnosti s področja gospodarstva,
- priprava razvojnih usmeritev in predlogov ukrepov ter spremljanje njihovega izvajanja na področju gospodarstva in investicij,
- vodenje evidence stavbnih zemljišč, statistična in analitična dela,
- priprava strokovnih podlag za organizacijo gospodarskih javnih služb ter skrb za njihovo izvajanje,
- izvajanje in vodenje postopkov javnega naročanja,
- opravljanje premoženjsko-pravnih zadev,
- pospešuje razvoj turizma, kmetijstva in podjetništva,
- priprava projektov s tega področja,
- priprava in izvajanje programov javnih del,
- spremljanje in analiziranje gospodarskega gibanja v občini in
- druge naloge s tega področja.

(2) Občinska uprava opravlja naloge s področja izvajanja naslednjih gospodarskih javnih služb:

- oskrba s pitno vodo,
- odvajanje in čiščenje komunalne in padavinske odpadne vode,
- zbiranje določenih vrst komunalnih odpadkov,
- obdelava določenih vrst komunalnih odpadkov,
- odlaganje ostankov predelave ali odstranjevanja komunalnih odpadkov,
- urejanje, čiščenje in vzdrževanje javnih površin,
- vzdrževanje občinskih javnih cest in
- pomoč, oskrba in namestitve zapuščenih živali v zavetišču.
- pokopališka in pogrebna dejavnost ter urejanje pokopališč,
- vzdrževanje prometnih površin, objektov in naprav na, ob, ali nad vozišči državnih cest, ki so namenjene urejanju prometne ureditve oziroma varnemu odvijanju prometa skozi naselja,
- varstvo pred požarom,
- odvoz in hramba nepravilno parkiranih in zapuščenih vozil,
- dobava, postavitve, vzdrževanje in izvajanje javne razsvetljave,
- izvajanje oglaševanja in plakatiranja,
- urejanje in vzdrževanje spominskih obeležij.

14. člen

Na področju negospodarske dejavnosti občinska uprava opravlja naslednje naloge:

- priprava razvojnih usmeritev in predlogov ukrepov na področju negospodarskih dejavnosti,
- upravne naloge in vodenje upravnih postopkov s področja zdravstva, socialnega varstva, kulture, športa, otroškega varstva in javnih del,
- skrb za realizacijo programov v skladu s proračunom,
- uresničevanje ustanoviteljskih in soustanoviteljskih pravic nad zavodi, ki jih je ustanovila občina,
- urejanje obveznega zdravstvenega zavarovanja za občane,
- priprava javnih razpisov za društva in drugih oblik organiziranosti in
- druge naloge s tega področja.

15. člen

Na področju urejanja prostora občinska uprava izdaja informacije iz uradnih evidenc.

16. člen

Na področju prostorskega načrtovanja skupna občinska uprava opravlja naslednje naloge:

- vodi postopke za pripravo občinskih prostorskih aktov ter njihovih sprememb in dopolnitev,
- pripravlja manj zahtevne strokovne podlage za prostorske akte,
- nudi strokovno pomoč pravnim in fizičnim osebam pri urejanju prostora,
- opravlja naloge službe mestnega arhitekta ali občinskega urbanista,
- opravlja naloge v zvezi z javnim naročanjem,
- opravlja naloge v zvezi z usklajevanjem aktov in
- druge naloge s področja urejanja prostora v skladu z veljavnimi predpisi.

17. člen

Na področju zagotavljanja in izvajanja javnih služb skupna občinska uprava:

- pripravlja predpise in vodi upravne postopke s področja zagotavljanja in izvajanja javnih služb ter nudi strokovno pomoč pri njihovem izvajanju,
- vodi in spremlja investicije s področja ravnanja s komunalnimi odpadki,
- vodi in spremlja investicije s področja komunalnega opremljanja,
- vodi in spremlja druge projekte s področja varstva okolja,
- opravlja naloge v zvezi z javnim naročanjem,
- opravlja druge naloge, ki jih je na skupno občinsko upravo prenesla občina preko zveze občin z ustanovitvenim aktom zveze,
- opravlja druge naloge s področja zagotavljanja in izvajanja javnih služb v skladu z veljavnimi predpisi.

18. člen

(1) Naloge medobčinske inšpekcije kot prekrškovnega organa občine opravlja skupna občinska uprava.

(2) Inšpekcijski nadzor izvajajo medobčinski inšpektorji kot uradne osebe s pooblastili in odgovornostmi.

(3) Inšpektorji vodijo prekrškovni postopek in odločajo o prekrških iz občinske pristojnosti, določenih z državnimi in občinskimi predpisi občine. Seznam predpisov je objavljen na spletni strani skupne občinske uprave.

(4) Plačane globe za prekrške, ki jih izreče inšpektor, so prihodek proračuna občine.

19. člen

(1) Naloge medobčinskega redarstva kot prekrškovnega organa občine opravlja skupna občinska uprava.

(2) Delovno področje in naloge medobčinskega redarstva določajo zakoni ali na podlagi zakonov izdani občinski predpisi, katerih seznam je objavljen na spletni strani skupne občinske uprave.

(3) Medobčinsko redarstvo vodi vodja notranje organizacijske enote. Vodja notranje organizacijske enote in občinski redarji so pooblaščenec uradne osebe.

(4) Pri opravljanju nalog občinski redarji izrekajo opozorila in globe ter izvajajo pooblastila in ukrepe, ki so nanje preneseni z zakoni in predpisi občine. Plačane globe za prekrške, ki jih izrečejo občinski redarji, so prihodek proračuna občine.

20. člen

(1) Skupna notranja revizijska služba kot samostojna in neodvisna notranja organizacijska enota pri skupni občinski upravi opravlja naloge na področju notranjega revidiranja.

(2) Skupna notranja revizijska služba opravlja naslednje naloge:

- pripravlja dolgoročni in letni načrt dela,

- izvaja redne in izredne revizije,
- svetuje,
- izdeluje letna poročila o delovanju službe,
- sodeluje z zunanjimi revizorji in
- opravlja druge naloge v zvezi z notranjim revidiranjem.

(3) Delovanje skupne notranje revizijske službe je urejeno s pravilnikom, ki ga je izdala občina skupaj z občinami ustanoviteljicami skupne občinske uprave.

III. Način dela, pooblastila in odgovornosti delavcev

21. člen

Predstojnik občinske uprave je župan, ki usmerja in nadzira delo občinske uprave.

22. člen

- (1) Delo občinske uprave neposredno vodi direktor občinske uprave, ki ga imenuje in razrešuje župan.
- (2) Direktor občinske uprave je odgovoren za zakonitost poslovanja in dosledno izvajanje predpisov, ki se nanašajo na izvajanje nalog občine.
- (3) Mandat direktorja občinske uprave traja pet let. Direktor občinske uprave mora izpolnjevati pogoje za imenovanje v naziv v skladu z zakonom, ki ureja položaj javnih uslužbencev.

23. člen

- (1) Direktor občinske uprave je za svoje delo in delo občinske uprave odgovoren županu.
- (2) Direktor občinske uprave:
- vodi in usklajuje delo občinske uprave,
 - skrbi za zakonito, dosledno, učinkovito in smotno opravljanje nalog občinske uprave,
 - izdaja odločbe v upravnem postopku na prvi stopnji ali za to pooblasti javne uslužbenke občinske uprave,
 - opravlja najzahtevnejše naloge občinske uprave,
 - skrbi za sodelovanje z drugimi organi občine,
 - koordinira delo s skupno občinsko upravo na področjih, za katere je ustanovljena in
 - opravlja druge naloge, določene z zakoni in s predpisi občine ter naloge, ki jih odredi župan.
- (3) Direktor občinske uprave izdaja odločbe in druge akte, ki se nanašajo na uresničevanje pravic, obveznosti in odgovornosti iz delovnega razmerja javnih uslužbencev občinske uprave, če ga župan za to pooblasti.

24. člen

- (1) Občinska uprava izvršuje predpise, ki jih sprejema občinski svet in župan. Občinska uprava izvršuje tudi zakone in druge predpise države, kadar v skladu z zakonom odloča o upravnih zadevah iz državne pristojnosti.
- (2) Občinska uprava in skupna občinska uprava odgovarjata županu za stanje na področju, za katerega je bila ustanovljena, spremlja stanje in razvoj na matičnih področjih, izvaja zakonodajo in druge predpise, daje pobude in predloge za reševanje vprašanj na svojih področjih ter opravlja druge strokovne zadeve.

25. člen

- (1) Občinska uprava odloča o upravnih zadevah iz občinske pristojnosti na prvi stopnji, na drugi stopnji pa župan, razen če je z zakonom določeno drugače.
- (2) O upravnih zadevah iz izvorne pristojnosti odloča direktor občinske uprave.
- (3) Za odločanje v upravnih zadevah ali za vodenje posameznih dejanj v postopku pred izdajo odločbe lahko

župan pooblasti javne uslužbenke občinske uprave, ki izpolnjujejo zakonske pogoje.

(4) Osebe iz prejšnjega odstavka odločajo tudi o upravnih zadevah iz prenesene državne pristojnosti na prvi stopnji, če ni z zakonom določeno drugače.

26. člen

(1) O pritožbah zoper posamične akte, ki jih v zadevah iz državne pristojnosti na prvi stopnji izdaja občinska uprava, odloča pristojni državni organ, ki ga določa zakon.

(2) O zakonitosti dokončnih posamičnih aktov občinske uprave v upravnem sporu odloča pristojno sodišče.

27. člen

(1) O izločitvi javnega uslužbenca v občinski upravi odloča direktor občinske uprave, ki v primeru izločitve javnega uslužbenca o zadevi tudi odloči, če je javni uslužbenec pooblaščen za odločanje v upravnih zadevah.

(2) O izločitvi župana ali direktorja občinske uprave odloča občinski svet, ki v primeru izločitve o zadevi tudi odloči.

28. člen

(1) Za naloge v občinski upravi, ki zahtevajo sodelovanje več javnih uslužbencev oziroma sodelovanje javnih uslužbencev različnih strok in stopenj znanja, lahko župan občinske uprave ustanovi delovne skupine in druge oblike sodelovanja.

(2) S sklepom župan določi sestavo delovne skupine, vodjo delovne skupine ter rok za izvedbo naloge.

29. člen

(1) Za naloge, ki zahtevajo posebno preučevanje ali posebno strokovnost in jih javni uslužbenci občinske uprave ne morejo opraviti sami, lahko župan ustanovi delovno skupino ter sklene pogodbo z ustreznimi izvajalci nalog.

(2) S sklepom župan določi sestavo delovne skupine, naloge, rok za izvedbo naloge, sredstva in druge pogoje za njeno delo.

30. člen

Razvrstitev in število delovnih mest v občinski upravi ter razvrstitev nalog iz posameznega delovnega področja občinske uprave, ki jih opravljajo posamezni javni uslužbenci, je določena župan z aktom o sistemizaciji delovnih mest v občinski upravi.

31. člen

(1) Javni uslužbenci občinske uprave opravljajo naloge, določene z zakoni in drugimi predpisi, v skladu s pristojnostmi, navodili in pooblastili.

(2) Javni uslužbenci morajo svoje naloge opravljati v skladu z načelom zakonitosti in strokovnosti ter morajo delovati politično nevtralnno in nepristransko z upoštevanjem kodeksa, ki ureja ravnanje javnih uslužbencev.

(3) Javni uslužbenci morajo pri opravljanju svojega dela skrbeti, da ohranjajo in krepijo zaupanje strank v postopkih in javnosti v poštenosti, nepristranskosti, kvaliteti, hitrosti in učinkovitosti opravljanja nalog iz pristojnosti občine. Javni uslužbenci morajo varovati tajne podatke, za katere so izvedeli pri opravljanju svojega dela. Pri svojem delu morajo ravnati po pravilih stroke in se v ta namen usposabljanje ter izpopolnjevanje, pri čemer pogoje za usposabljanje in izpopolnjevanje zagotavlja delodajalec.

(4) Javni uslužbenec pri opravljanju javnih nalog ne sme ravnati samovoljno ali v škodo katerekoli osebe, primerno mora upoštevati pravice in dolžnosti in interese oseb.

Svoje pravice do odločanja po prosti presoji mora uresničevati nepristransko in ob upoštevanju meril, določenih v predpisih.

(5) Javni uslužbenec mora gospodarno in učinkovito uporabljati javna sredstva s ciljem doseganja najboljših rezultatov ob enakih stroških oziroma doseganja enakih rezultatov ob najnižjih stroških.

(6) S primernim upoštevanjem pravic do dostopa do uradnih informacij je javni uslužbenec dolžan, da ustrezno in z vso potrebno zaupnostjo obravnava vse informacije in dokumente, s katerimi se seznanj pri svojem delu.

(7) Za presojanje nezdržljivosti del in konfliktov interesov se za vse javne uslužbenke uporabljajo določila veljavnega zakona, ki ureja položaj javnih uslužbenecv.

(8) Javni uslužbenci so za svoje delo odgovorni direktorju občinske uprave, disciplinsko in odškodninsko pa županu.

32. člen

Z dnem uveljavitve tega odloka preneha veljati Odlok o organizaciji in delovnem področju občinske uprave Občine Dornava (Uradno glasilo slovenskih občin, št. 9/07).

33. člen

Ta odlok začne veljati naslednji dan po objavi v Uradnem glasilu slovenskih občin.

Številka: 007-8/2016

Datum: 31.03.2016

Občina Dornava
Rajko Janžekovič, župan

212. Pravilnik o kriterijih, načinu vpisa in sprejemu otrok v VVE pri OŠ dr. Franja Žgeča Dornava

Na podlagi 20. člena Zakona o vrtcih Uradni list RS, št. 100/05, 25/08, 98/2009-ZIUZGK, 36/10, 62/2010-ZUPJS, 94/2010-ZIU, 40/2012-ZUJF,4/15 ZUUJFO in 16. člena Statuta Občine Dornava (Uradno glasilo slovenskih občin, št. 30/2014) je Občinski svet na 10. redni seji, dne 31.03.2016 sprejel

PRAVILNIK

O KRITERIJH, NAČINU VPISA IN SPREJEMU OTROK V VVE PRI OŠ DR. FRANJA ŽGEČA DORNAVA

I. Splošne določbe

1. člen

S tem pravilnikom Občina Dornava (v nadaljevanju besedila: ustanovitelj) v soglasju s Svetom Osnovne šole dr. Franja Žgeča Dornava (v nadaljevanju besedila: zavod) določa sestavo komisije za sprejem otrok, kriterije, način in postopek sprejemanja otrok v VVE pri OŠ Dornava (v nadaljevanju besedila: vrtec).

II. Sprejem in vpis otrok v zavod

1. Sprejem otrok v dnevno varstvo

2. člen

V zavodu, ki ima v svoji sestavi enoto VVE s petimi oddelki predšolskega varstva, se sprejmejo predšolski otroci od dopolnjenega enajstega meseca starosti, če starši ne uveljavljajo več pravice do starševskega dopusta v obliki polne odsotnosti z dela. Za starše otrok, ki so oddali vlogo za vpis otroka v vrtec, vrtcu na njegovo

zahtevo pristojni center za socialno delo posreduje podatke o izteku pravice do starševskega dopusta v obliki polne odsotnosti z dela, do vključitve v osnovno šolo.

3. člen

Vrtec in ustanovitelj najmanj enkrat letno objavi javni vpis novincev za naslednje šolsko leto.

Javni vpis novincev za novo šolsko leto se izvede praviloma v mesecu marcu, na podlagi javnega poziva objavljenega na spletni strani vrtca ter na spletni strani občine.

4. člen

Zavod lahko vpiše oziroma sprejme v dnevno varstvo toliko otrok, kot to dopuščajo prostorske in kadrovske kapacitete vrtca. Število otrok v oddelku prvega starostnega obdobja praviloma ne sme presegati dvanajst otrok, v oddelku drugega starostnega obdobja dva in dvajset otrok. Pristojni organ ustanoviteljice vrtca lahko glede na razmere in položaj dejavnosti predšolske vzgoje v lokalni skupnosti odloči, da število otrok v oddelku lahko presega število, ki ga določa prvi odstavek tega člena, za največ dva otroka v oddelku.

2. Vpis otrok v dnevno varstvo

5. člen

Evidenčne vloge otrok v dnevno varstvo se izvajajo v tajništvu šole skozi celo leto. Redni vpis otrok v dnevno varstvo za naslednje šolsko leto se opravi na osnovi evidenčnih vlog prispelih do vključno 31. marca. Tajništvo zaprosi starše za podatke, ki jih potrebuje za obravnavo pred sprejemom.

6. člen

Izredni vpis otrok med šolskim letom v dnevno varstvo se opravi:

- če število vpisanih otrok v VVE ne dosega najnižjega normativa števila otrok v oddelku,
- če je med letom osip otrok v enoti,
- če so še prosta mesta,
- če nastopijo druge okoliščine.

7. člen

Med trajanjem šolskega leta lahko komisija za sprejem otrok v zavod sprejme odločitev o vključitvi otroka v dnevno varstvo:

- če nastopijo primeri iz 5. člena tega pravilnika,
- če so v družini otroka nastopile izjemne okoliščine, ki so bistveno poslabšale pogoje za otrokov normalni razvoj (smrt starša oziroma skrbnika, prestajanje zaporne kazni enega od staršev oziroma skrbnikov, nenadna obolelost oziroma nastanek bolezni v družini otroka, druge okoliščine, za katere center za socialno delo meni, da bistveno vplivajo na razvoj otroka).

Med trajanjem šolskega leta je otrok lahko vključen v zavod, po vrstnem redu, ki ga pripravi komisija za sprejem otrok tedaj, ko razporeja otroke v oddelke ob rednem vpisu v zavod. Upošteva se prosto mesto v starostno ustrezni skupini.

Komisija obravnava vloge za sprejem otrok tudi med šolskim letom, v primeru, ko so sprejeti v vrtec vsi otroci s čakalnega seznama, oziroma če je bilo staršem vseh otrok s čakalnega seznama, ponujeno prosto mesto, pa so ga vlagatelji odklonili ali niso sklenili pogodbe o medsebojnih pravicah in obveznostih med vrtcem in vlagatelji, in je število novo vpisanih otrok v vrtec večje od števila prostih mest v vrtcu.

3. Postopek sprejema otrok v zavod**8. člen**

Otroci se sprejemajo v dnevno varstvo na podlagi vloge.

Vlogo za sprejem otroka v zavod vložijo starši oziroma skrbniki otroka v tajništvu šole najkasneje do 31. marca tekočega leta. Vloge prispele po določenem datumu (31. marec), se ne obravnavajo oz. se jih obravnava za vpis v naslednjem letu. Vloga za sprejem otroka v zavod mora vsebovati naslednje podatke:

- ime in priimek vlagatelja/-ice,
- ime in priimek otroka,
- datum rojstva otroka,
- naslov in občina stalnega prebivališča,
- število otrok v družini
- ime otroka iz iste družine, ki je že vključen v vrtec Dornava,
- kraj zaposlitve staršev,
- program,
- časovna opredelitev potrebe po vzgoji in varstvu (od – do),
- zdravstvene posebnosti otroka (diete, alergije, obravnave pri specialistih ...)

Ravnatelj vrtca ima pravico preveriti posamezne podatke, navedene v prijavi za sprejem, če obstaja dvom o njihovi verodostojnosti in jih posreduje komisiji za sprejem otrok. V primeru, da vlagatelj odda vlogo kadarkoli po poteku roka za prijavo na javni vpis novincev in v vrtcu ni prostih mest, vrtec vlogo evidentira ter vlagatelja pisno obvesti o postopku sprejema otroka ob nastanku prostega mesta oziroma obravnava njegove vloge na komisiji za sprejem otrok.

9. člen

Kadar je prijav za sprejem otrok v VVE več kot je prostih mest, o sprejemu odloča komisija za sprejem otrok v dnevno varstvo.

Kadar za sprejem otrok prijav ni več, kot je prostih mest, o sprejemu odloči ravnatelj na predlog predstavnika vrtca, ki je član komisije za sprejem otrok v vrtec in svetovalne službe.

Sestavo komisije za sprejem otrok določi Občina Dornava na predlog Sveta zavoda. Komisijosestavljajotriječlani, in sicer:

- predstavnik vrtca (člana predlaga zavod),
- predstavnik staršev (člana predlaga svet staršev),
- predstavnik ustanovitelja (člana predlaga občinski svet).

Mandat članov komisije traja štiri leta. Mandat predstavnika sveta staršev je vezan na vključenost otroka v vrtec.

10. člen

Komisija za sprejem otrok se mora sestati v tridesetih dneh po izteku roka za prijavo vpisa otrok.

11. člen

Komisija dela na sejah. Delo komisije vodi predsednik, ki ga člani komisije izvolijo izmed sebe na svoji prvi seji. Komisija odloča o sprejemu otrok v vrtec na seji, ki ni javna. Komisija o svojem delu vodi zapisnik v skladu s postopkom, kot ga določa zakon. Komisija obravnava vse vloge na seji v skladu z določili Zakona o vrtcih in zakona, ki ureja splošni upravni postopek, z uporabo skrajšanega ugotovitvenega postopka. Na seji komisije je lahko prisoten ravnatelj oziroma njegov namestnik. Komisija sprejema odločitve z večino glasov vseh svojih članov.

12. člen

Komisija sprejema odločitve s sklepom.

Komisija sprejema in pripravi prioriteto listo, sklepe o sprejemu otrok pa izda ravnatelj vrtca.

Starši oziroma skrbniki otrok, katerih prijave so bile neugodno rešene, prejmejo pismeni sklep o zavrnitvi prijave.

4. Kriteriji za sprejem otrok v zavod**13. člen**

Otroke s posebnimi potrebami (v skladu z odločbo pristojnega organa) in otroke, katerih starši predložijo potrdilo Centra za socialno delo o ogroženosti zaradi socialno-ekonomskega položaja, sprejme komisija mimo kriterijev po tem pravilniku.

14. člen

Komisija mora pri izbiri, sprejemu in razporejanju otrok v VVE oziroma oddelke upoštevati naslednje kriterije:

Št.	KRITERIJI	Št. točk
1.	prebivališče (upošteva se ena izmed variant)	
1.a	otrok in starši imajo stalno prebivališče v Občini Dornava	30
1.b	otrok v enostarševski družini ima z enim od staršev stalno prebivališče v Občini Dornava	30
1.c	otrok in eden od staršev, s katerim otrok živi, imata stalno prebivališče v Občini Dornava	20
1.d	Otrok tujcev, ki ima skupaj vsaj z enim od staršev stalno ali začasno prebivališče na območju Občine Dornava in je vsaj eden od staršev zavezanec za dohodnino v Republiki Sloveniji	20
2.	otrok je bil uvrščen na prednostni vrstni red in v vrtec ni bil sprejet (upošteva se ena izmed variant)	
2.a	v preteklem letu	6
2.b	Dve leti zapored	12
2.c	tri leta zapored	18
3.	zaposlenost (upošteva se ena od variant)	
3.a	Zaposlenost obeh staršev oziroma enega od staršev, če gre za enostarševsko družino	10
3.b	Otrok staršev študentov	10
3.c	otrok, katerega eden od staršev je zaposlen, drugi pa je redni dodiplomski študent	10
3.d	Zaposlenost samo enega od staršev, drugi pa je prijavljen na Zavodu za zaposlovanje	5
3.e	Nezaposlenost starša v enoroditeljski družini, ki je prijavljen na Zavodu za zaposlovanje	5
4.	Že vključen otrok v vrtec Dornava iz iste družine	3
5.a	družina z več predšolskimi otroki	
5.b	- dva otroka	2
5.c	- trije otroci	4
5.d	- štirje ali več otrok	8
6. *	otrok, ki je bil sprejet v vrtec, pa so ga starši zaradi zdravstvenih težav morali izpisati ali odkloniti sprejem	6
7.	otrok je od rojstva prijavljen v Občini Dornava	2

*V primeru izpisa zaradi zdravstvenih težav otroka, starši predložijo potrdilo zdravnika specialista.

15. člen

Prednostni vrstni red

Komisija na podlagi kriterijev določi prednostne vrstne rede otrok po letnikih rojstva tako, da razvrsti vse prijavljene otroke po doseženem številu točk od najvišjega do najnižjega števila. Točkuje in razvrsti se otroke, ki izpolnjujejo starostni pogoj za vključitev v vrtec s 1. septembrom.

Otroci se vključujejo v vrtec s prednostnega vrstnega reda glede na starost, prosto mesto v posameznem oddelku in glede na program vrtca, ki se izvaja v oddelku.

Vrtec v štirinajstih dneh po seji komisije glede na število prostih mest po posameznih oddelkih in enotah vrtca ter v skladu s prednostnim vrstnim redom odloči, koliko otrok bo sprejetih v vrtec. Otroci, ki niso sprejeti v vrtec, se v skladu s prednostnim vrstnim redom uvrstijo na čakalni seznam.

Vrtec izda v štirinajstih dneh po seji komisije prednostni vrstni red, iz katerega izhaja seznam sprejetih otrok in čakalni seznam, ki se objavi na oglasni deski in na spletnih straneh vrtca. Podatki o otrocih se objavijo pod šifro.

Seznam sprejetih otrok vsebuje naslednje podatke:

- šifro otroka,
- število točk po posameznih kriterijih za vsakega otroka,
- datum vključitve otroka v vrtec,
- sporočilo staršem, da bodo po končanem vpisnem postopku pozvani k sklenitvi pogodbe z vrtcem.

Čakalni seznam otrok vsebuje naslednje podatke:

- šifro otroka,
- število točk po posameznih kriterijih za vsakega otroka,
- sporočilo staršem, da lahko zaradi zavrnitve sprejema otroka v vrtec v petnajstih dneh po vročitvi obvestila vložijo ugovor,
- rok veljavnosti čakalnega seznama.

Vrtec pošlje staršem v 21 dneh po seji komisije obvestilo z izpisom vseh podatkov iz seznama sprejetih otrok ali čakalnega seznama za njihovega otroka z navadno pošto pošiljko ali po elektronski pošti, če so starši navedli elektronski naslov, na katerega želijo prejemati obvestila vrtca.

Zoper obvestilo iz prejšnjega odstavka o prednostnem vrstnem redu lahko starši v 15 dneh po vročitvi obvestila z navadno pošto pošiljko vložijo ugovor na svet zavoda, ki o ugovoru odloča v 15 dneh po prejemu ugovora v skladu z Zakonom o vrtcih in ob smiselni uporabi zakona, ki ureja splošni upravni postopek. Ugovor se lahko vložijo zaradi nepravilnega upoštevanja kriterijev. Ugovor na kriterij in teži posameznega kriterija ni dopusten.

O ugovoru odloči svet zavoda ob smiselni uporabi zakona, ki ureja splošni upravni postopek z odločbo, ki se vroči staršem, kot to določa Zakon o vrtcih. Zoper odločitev sveta zavoda lahko starši sprožijo upravni spor.

16. člen

Komisija v primeru višjega števila prijav, kot je prostih mest v vrtcu, sestavi prednostni vrstni red po številu zbranih točk.

Če dva ali več otrok doseže enako število točk, komisija pri določitvi prednostnega vrstnega reda upošteva naslednji dodatni kriterij:

Dodatni kriterij:

- vključitev otroka s 1. 9. 8 točk
- vključitev otroka s 1. 10. 7 točk
- vključitev otroka s 1. 11. 6 točk

- vključitev otroka s 1. 12. 5 točk
- vključitev otroka s 1. 1. 4 točke
- vključitev otroka s 1. 2. 3 točke
- vključitev otroka s 1. 3. 2 točki
- vključitev otroka s 1. 4. 1 točka
- starejši otrok 1 točka

Ravnatelj je dolžan poslati staršem sklep komisije o določitvi prednostnega vrstnega reda in sprejemu otrok najkasneje v roku 21 dni od dneva sprejema sklepa komisije.

5. Trajanje sprejema in izpis otrok

17. člen

Otroci, sprejeti v VVE, so vključeni v zavod do vstopa v osnovno šolo.

18. člen

Otroci, ki so že prejeti, vendar starši sprejem odklonijo oz. ga želijo prestaviti za določen čas, se črtajo iz prednostnega seznama in se z novim šolskim letom ponovno obravnavajo.

Če se izprazni mesto med letom, se sprejme otrok, ki je prvi na čakajoči prednostni listi v določeni starostni skupini pred na novo vpisanimi otroki.

19. člen

Otroci pričnejo obiskovati vrtec s 1. septembrom tekočega leta. V primeru, da želijo starši oziroma skrbniki vpisati otroka, ki izpolnjuje starostni pogoj za sprejem v vrtec s 1. septembrom, med šolskim letom, se plača oskrbnina od 1. septembra do prihoda v vrtec, razen, če ni čakalnega seznama.

Otroka, ki v osmih dneh od dneva, ki je določen za začetek prihoda v vrtec, starši ne pripeljejo v vrtec in izostanka ne sporočijo ali ga ne opravičijo s tehtnimi razlogi, se izpiše, na njegovo mesto pa se sprejme otroka iz prednostnega vrstnega reda. V tem primeru so starši dolžni plačati oskrbnino do datuma izpisa.

Uvajanje otrok v vrtec se prične z dnem obiskovanja vrtca, ki je zapišan v sklepu komisije. Uvajanje otrok s spremstvom staršev traja do pet dni in se prične na dan obiskovanja vrtca.

20. člen

Otroka se trajno izpiše iz zavoda v letu, v katerem bo vključen v osnovno šolo.

Starši lahko otroka trajno izpišejo iz vrtca kadarkoli to želijo. Izpisni rok je 30 dni. Izpis je zapišan na posebnem obrazcu, ki ga starši dobijo v vrtcu in na spletni strani vrtca. Izpisan otrok pri ponovnem sprejemu nima prednosti.

III. Prehodne in končne določbe

21. člen

Ta pravilnik sprejme Občina Dornava.

22. člen

S tem pravilnikom preneha veljati Pravilnik o sprejemu otrok v vrtec, h kateremu je občina ustanoviteljica dne, 21.11.2013 dala soglasje.

23. člen

Ta pravilnik začne veljati naslednji dan po objavi v Uradnem glasilu slovenskih občin.

Številka: 007-5/2016

Datum: 31.03.2016

Občina Dornava
Rajko Janžekovič, župan

213. Sklep o potrditvi cene storitve pomoči na domu

Na podlagi 101. člena Zakona o socialnem varstvu (Uradni list Republike Slovenije, št. 3/2007-UPB2 (23/2007-popr., 41/2007-popr.), 61/2007-ZSVarPre, 62/2010-ZUPJS, 57/2012), Pravilnika o metodologiji za oblikovanje cen socialno varstvenih storitev (Uradni list RS, št. 87/2006, 127/2006, 8/2007, 51/2008, 5/2009, 6/2012) ter 16. člena Statuta Občine Dornava (Uradno glasilo slovenskih občin, št. 30/2014), je Občinski svet Občine Dornava na 10. redni seji, dne 31.03.2016 sprejel naslednji

SKLEP O POTRDTVITVI CENE STORITVE POMOČI NA DOMU

- Občinski svet Občine Dornava daje soglasje k predlogu cene storitve pomoči na domu – Oskrba in pomoč, Olga Lupša s.p. in sicer:
 - cena storitve na efektivno uro znaša 14,66 EUR, od tega znašajo stroški za neposredno socialno oskrbo 12,34 EUR, stroški vodenja pa 2,32 EUR,
 - subvencija iz sredstev proračuna Občine Dornava znaša s stroški vodenja 8,02 EUR,
 - cena za neposrednega uporabnika znaša 6,64 EUR.
- Z dnem sprejetja tega sklepa preneha veljati Sklep k predlogu cene storitve pomoči na domu, št. 032-7/2015-4 (Uradno glasilo slovenskih občin, št. 14/2015).
- Sklep se objavi v Uradnem glasilu slovenskih občin in začne veljati naslednji dan po objavi.

Številka: 122-5/2016

Datum: 31.03.2016

Občina Dornava
Rajko Janžekovič, župan

OBČINA GORNJI GRAD

214. Odlok o podelitvi koncesije za opravljanje obvezne občinske gospodarske javne službe obdelave določenih vrst komunalnih odpadkov in odlaganja ostankov predelave ali odstranjevanja komunalnih odpadkov v občini Gornji Grad

Na podlagi 32. in 33. člena Zakona o gospodarskih javnih službah (Uradni list RS, št. 32/93, 30/98 – ZZLPPO, 127/06 – ZJZP, 38/10 – ZUKN in 57/11 – ORZGJS40), 11., 36. in 40. člena Zakona o javno-zasebnem partnerstvu (Uradni list RS, št. 127/06), 29. člena Zakona o lokalni samoupravi (Uradni list RS, št. 94/07 – uradno prečiščeno besedilo, 76/08, 79/09, 51/10 in 40/12, in 14/15 – ZUUJFO), 149. člena Zakona o varstvu okolja (Uradni list RS, št. 39/06 – uradno prečiščeno besedilo, 49/06 – ZMetD, 66/06 – odl. US, 33/07 – ZPNačrt, 57/08 – ZFO-1A, 70/08, 108/09, 108/09 – ZPNačrt-A, 48/12, 57/12, 92/13, 56/15 in 102/15), Uredbe o odlagališčih odpadkov (Uradni list RS, št. 10/14 in 54/15), Uredbe o odpadkih (Uradni list RS, št. 37/15 in 69/15), Uredbe o

metodologiji za oblikovanje cen storitev obveznih občinskih gospodarskih javnih služb varstva okolja (Uradni list RS, št. 87/12 in 109/12), 6. in 12. člena Odloka o gospodarskih javnih službah v Občini Gornji Grad (Uradno glasilo Zgornjesavinjskih občin, št. 8/09 in 15/10), Odloka o načinu izvajanja gospodarske javne službe zbiranja in prevoza komunalnih odpadkov ter odlaganja ostankov predelave ali odstranjevanja komunalnih odpadkov na območju Občine Gornji Grad (Uradno glasilo Zgornjesavinjskih občin, št. 8/09), Odloka o koncesiji za opravljanje lokalne gospodarske javne službe odlaganja ostankov predelave ali odstranjevanja komunalnih odpadkov na območju občine Gornji Grad (Uradno glasilo Zgornjesavinjskih občin, št. 10/09) in 16. člena Statuta Občine Gornji Grad (Uradno glasilo slovenskih občin, št. 8/16) je Občinski svet Občine Gornji Grad na 12. redni seji, dne 24. marca 2016 sprejel

ODLOK O PODELITVI KONCESIJE ZA OPRAVLJANJE OBVEZNE OBČINSKE GOSPODARSKE JAVNE SLUŽBE OBDELAVE DOLOČENIH VRST KOMUNALNIH ODPADKOV IN ODLAGANJA OSTANKOV PREDELAVE ALI ODSTRANJEVANJA KOMUNALNIH ODPADKOV V OBČINI GORNJI GRAD

I. Splošne določbe

1. člen (vsebina)

Ta odlok vsebuje odločitev o ugotovitvi javnega interesa za opravljanje obvezne občinske gospodarske javne službe obdelave določenih vrst komunalnih odpadkov in odlaganja ostankov predelave ali odstranjevanja komunalnih odpadkov.

Ta odlok predstavlja koncesijski akt, s katerim se določa:

- dejavnosti ali zadeve, ki so predmet gospodarske javne službe,
- območje izvajanja gospodarske javne službe, uporabnike ter razmerja do uporabnikov,
- pogoje, ki jih mora izpolnjevati koncesionar,
- javna pooblastila koncesionarju,
- splošne pogoje za izvajanje gospodarske javne službe in za uporabo javnih dobrin, ki se z njo zagotavljajo,
- vrsto in obseg monopola ali način njegovega preprečevanja,
- začetek in čas trajanja koncesije,
- prenehanje koncesijskega razmerja,
- vire financiranja gospodarske javne službe,
- način plačila koncesionarja ali način plačila odškodnine za predčasno prenehanje izvrševanja gospodarske javne službe,
- nadzor nad izvajanjem gospodarske javne službe,
- organ, ki opravi izbor koncesionarja,
- organ, pooblaščen za sklenitev koncesijske pogodbe,
- druge sestavine, potrebne za določitev in izvajanje gospodarske javne službe.

2. člen (opredelitev ključnih pojmov)

Poleg pomenov, določenih v Zakonu o varstvu okolja, Uredbi o metodologiji za oblikovanje cen storitev obveznih občinskih gospodarskih javnih služb varstva okolja, Uredbi o odpadkih, Uredbi o odlagališčih odpadkov, Zakonu o gospodarskih javnih službah, Odloku o načinu izvajanja gospodarske javne službe zbiranja in prevoza komunalnih odpadkov ter odlaganja ostankov predelave ali odstranjevanja komunalnih odpadkov na območju Občine Gornji Grad, Odloku o

koncesiji za opravljanje lokalne gospodarske javne službe odlaganja ostankov predelave ali odstranjevanja komunalnih odpadkov na območju občine Gornji Grad, imajo pojmi uporabljeni v tem odloku naslednji pomen:

- koncedent je Občina Gornji Grad;
- koncesionar je fizična ali pravna oseba, ki bo v okviru javnega razpisa izbrana kot izvajalec obvezne občinske gospodarske javne službe »obdelave določenih vrst komunalnih odpadkov« in »odlaganja ostankov predelave ali odstranjevanja komunalnih odpadkov« na celotnem območju izvajanja koncesije;
- koncesijsko območje je območje izvajanja koncesije opredeljeno s 5. členom tega odloka.

II. Vsebina in predmet koncesije ter območje izvajanja

3. člen (javni interes)

Občina Gornji Grad skladno s 149. členom Zakona o varstvu okolja, 6. in 12. členom Odloka o gospodarskih javnih službah v Občini Gornji Grad, Odlok o načinu izvajanja gospodarske javne službe zbiranja in prevoza komunalnih odpadkov ter odlaganja ostankov predelave ali odstranjevanja komunalnih odpadkov na območju Občine Gornji in Odlok o koncesiji za opravljanje lokalne gospodarske javne službe odlaganja ostankov predelave ali odstranjevanja komunalnih odpadkov na območju občine Gornji Grad s tem odlokom sprejema odločitev, da obstaja javni interes za zagotavljanje obvezne občinske gospodarske javne službe »obdelave določenih vrst komunalnih odpadkov« in »odlaganja ostankov predelave ali odstranjevanja komunalnih odpadkov« v obliki koncesije storitve.

4. člen (predmet koncesijskega razmerja)

V okviru storitev občinske gospodarske javne službe »obdelave določenih vrst komunalnih odpadkov« in »odlaganja ostankov predelave ali odstranjevanja komunalnih odpadkov« (v nadaljnjem besedilu: javna služba) koncesionar na podlagi 14. do 18. člena Odloka o načinu izvajanja gospodarske javne službe zbiranja in prevoza komunalnih odpadkov ter odlaganja ostankov predelave ali odstranjevanja komunalnih odpadkov na območju Občine Gornji Grad, na podlagi tega odloka ter v skladu z obstoječo zakonodajo, zlasti pa Uredbo o odpadkih in Uredbo o odlagališčih odpadkov, zagotavlja:

a) obdelavo določenih vrst komunalnih odpadkov, ki zajema predvsem:

- izvajanje ustreznih fizikalnih, termičnih, kemičnih ali bioloških postopkov pri postopkih predelave oziroma odstranjevanja odpadkov v skladu s predpisom, ki ureja odpadke, vključno s sortiranjem odpadkov, z namenom, da se spremenijo lastnosti odpadkov, zato da se zmanjšajo njihova prostornina, nevarne lastnosti ali vsebnost biološko razgradljivih snovi, da se laže ravna z njimi ali povečajo možnosti za njihovo predelavo;
- sortiranje odpadkov;
- obdelavo mešanih komunalnih odpadkov;
- obdelavo komunalnih odpadkov v obliki kompostiranja – predvsem bioloških odpadkov;
- mehansko biološko obdelavo komunalnih odpadkov;
- pripravo komunalnih odpadkov za termično obdelavo;
- oddajo izločenih frakcij in ostanka mešanih komunalnih odpadkov po obdelavi v nadaljnje

ravnanje v skladu s predpisi, ki urejajo ravnanje z odpadki.

b) storitve odlaganja ostankov predelave ali odstranjevanja komunalnih odpadkov, ki zajema predvsem:

- preverjanje in prevzem nenevarnih odpadkov v skladu z okoljevarstvenim dovoljenjem za obratovanje odlagališča,
- zagotavljanje predelave odpadkov v skladu z 22. členom Uredbe o odpadkih;
- zagotavljanje odlaganja ostankov predelave ali odstranjevanje odpadkov v skladu z 23. členom Uredbe o odpadkih,
- redno vzdrževanje objektov in naprav za predelavo in odstranjevanje odpadkov,
- zagotavljanje varnega obratovanja objektov in naprav za predelavo in odstranjevanje odpadkov,
- zagotavljanje obratovalnega monitoringa objektov za odstranjevanje odpadkov,
- odlaganje preostankov obdelanih komunalnih odpadkov;
- začasno skladiščenje, predhodno skladiščenje in skladiščenje odpadkov v skladu z 19. členom Uredbe o odpadkih;
- shranjevanje in označevanje odpadkov v skladu z 20. členom Uredbe o odpadkih;
- izvajanje ukrepov in nalog za zmanjševanje količin odlaganja biorazgradljivih odpadkov in za zajem odlagališčnih plinov,
- vodenje evidenc, pripravo poročil ter poročanje pristojnim službam,
- pripravo ukrepov za preprečevanje škodljivih vplivov na okolje.

c) druge storitve, potrebne za nemoteno izvajanje javne službe, ki zajemajo predvsem:

- izdelavo letnih in dolgoročnih načrtov ravnanja z odpadki,
- redno in pravočasno obveščanje uporabnikov storitev javne službe o posameznih aktivnostih izvajanja javne službe,
- oblikovanje predlogov cen oz. sprememb tarifnih postavk javne službe,
- obračun storitev javne službe,
- vodenje evidenc in evidenčnih listov za odpadke v skladu s 25. in 26. členom Uredbe o odpadkih,
- vodenje katastra gospodarske infrastrukture,
- zagotavljanje podatkov, poročanje pristojnim službam ter objavljanje podatkov,
- obveščanje pristojnih organov o kršitvah uporabe storitev javne službe in
- omogočanje nemotenega nadzora nad izvajanjem javne službe;
- pripravo ukrepov po morebitnem zaprtju odlagališča.

Storitve obvezne gospodarske lokalne javne službe se izvajajo skladno z vsakokrat veljavnimi predpisi, ki urejajo izvajanje obvezne občinske gospodarske javne službe »obdelave določenih vrst komunalnih odpadkov« in »odlaganja ostankov predelave ali odstranjevanja komunalnih odpadkov«.

Pri izvajanju javne službe mora koncesionar upoštevati hierarhijo ravnanja z odpadki, kakor je opredeljena v področni zakonodaji, zlasti pa v Uredbi o odpadkih.

Podrobnejša vsebina storitev javne službe se za posamezno koledarsko leto določi z Letnim programom ravnanja s komunalnimi odpadki na območju Občine Gornji Grad (v nadaljevanju: letni program).

5. člen **(območje izvajanja koncesije)**

Javna služba se izvaja na celotnem območju Občine Gornji Grad, Občine Ljubno, Občine Luče, Občine Nazarje, Občine Solčava.

6. člen **(izključne pravice koncesionarja)**

Koncesionar bo na podlagi sklenjene koncesijske pogodbe pridobil na območju izvajanja javne službe iz 5. člena tega odloka:

- izključno pravico opravljati javno službo iz 4. člena tega odloka,
- dolžnost zagotavljati uporabnikom kontinuirano oskrbo z javnimi dobrinami in kvalitetno opravljati javno službo, v skladu s predpisi in v javnem interesu.

7. člen **(koncesija storitve)**

Najučinkovitejši in najgospodarnejši način za zadovoljitev javnega interesa je podelitev koncesije za izvajanje javne službe ob upoštevanju določil Zakona o gospodarskih javnih službah in Zakona o javno-zasebnem partnerstvu.

8. člen **(upravljanje)**

S koncesijsko pogodbo se podrobneje opredelijo tudi obveznosti koncesionarja glede vzdrževanja objektov in naprave koncesije s katerimi koncesionar upravlja in plačila najemnine teh naprav.

III. Pravice in obveznosti koncedenta, koncesionarja in uporabnikov

9. člen **(obveznosti koncedenta)**

Obveznosti koncedenta v zvezi z izvajanjem javne službe so opredeljene v Odloku o načinu izvajanja gospodarske javne službe zbiranja in prevoza komunalnih odpadkov ter odlaganja ostankov predelave ali odstranjevanja komunalnih odpadkov na območju Občine Gornji Grad in Odloku o koncesiji za opravljanje lokalne gospodarske javne službe odlaganja ostankov predelave ali odstranjevanja komunalnih odpadkov na območju občine Gornji Grad, zlasti v njegovem 23. členu.

10. člen **(obveznost koncesionarja)**

Poglavitna obveznost koncesionarja je, da odgovoren za izvajanje storitev in nalog, ki so predmet koncesije s skrbnostjo strokovnjaka, v skladu z zakoni, drugimi predpisi in koncesijsko pogodbo in zagotavljati uporabnikom enakopravno kontinuirano oskrbo z javnimi dobrinami ter kvalitetno opravljanje javne službe, v skladu s predpisi in v javnem interesu.

Obveznosti koncesionarja v zvezi z izvajanjem javne službe so opredeljene v veljavni področni zakonodaji, predvsem v Uredbi o odpadkih ter Uredbi o odlagališčih odpadkov, Odloku o načinu izvajanja gospodarske javne službe zbiranja in prevoza komunalnih odpadkov ter odlaganja ostankov predelave ali odstranjevanja komunalnih odpadkov na območju Občine Gornji Grad in Odloku o koncesiji za opravljanje lokalne gospodarske javne službe odlaganja ostankov predelave ali odstranjevanja komunalnih odpadkov na območju občine Gornji Grad, zlasti v njegovem 19. členu.

Koncesionar je dolžan ves čas trajanja koncesije izpolnjevati vse pogoje in obveznosti za izvajanje javne službe in upravljanja centra za ravnanje z odpadki, kakor so opredeljeni v veljavnih predpisih.

V kolikor posamezna dolžnost ni opredeljena v zgoraj navedenih odlokih, pa je z izvajanjem predmeta koncesije bistveno ali nerazdelno povezana, ne glede na to ali izhaja iz vsakokrat veljavne zakonodaje ali iz potreb koncedenta in/ali uporabnikov, je koncesionar dolžan zagotavljati tudi te storitve v skladu z navodili koncedenta.

Koncesionar je v skladu z zakonom odgovoren za škodo, ki jo pri opravljanju ali v zvezi z izvajanje nalog iz tega odloka povzročijo pri njem zaposleni ljudje koncedentu, uporabnikom ali tretjim osebam. Koncesionar je dolžan za navedeno odgovornost skleniti ustrezno zavarovanje.

Koncesionar je dolžan iz naslova splošne civilne odgovornosti vključno z razširitvijo na druge nevarnostne vire skleniti ustrezno zavarovanje za škodo, ki jo povzroči koncedentu z nerednim ali nevestnim opravljanjem storitev, za škodo, ki jo pri opravljanju ali v zvezi z opravljanjem nalog iz tega odloka povzročijo pri njem zaposlene osebe uporabnikom ali tretjim osebam in za škodo, ki bi lahko nastala na objektih, napravah in drugi infrastrukturi. Obseg in vsebina zavarovanja se podrobneje opredelita s koncesijsko pogodbo.

11. člen **(obveznosti uporabnikov)**

Obveznosti uporabnikov so opredeljene v Odloku o načinu izvajanja gospodarske javne službe zbiranja in prevoza komunalnih odpadkov ter odlaganja ostankov predelave ali odstranjevanja komunalnih odpadkov na območju Občine Gornji Grad in Odloku o koncesiji za opravljanje lokalne gospodarske javne službe odlaganja ostankov predelave ali odstranjevanja komunalnih odpadkov na območju občine Gornji Grad, zlasti v njegovem 25. členu.

12. člen **(pravice uporabnikov)**

Pravice uporabnikov so opredeljene v Odloku o načinu izvajanja gospodarske javne službe zbiranja in prevoza komunalnih odpadkov ter odlaganja ostankov predelave ali odstranjevanja komunalnih odpadkov na območju Občine Gornji Grad in Odloku o koncesiji za opravljanje lokalne gospodarske javne službe odlaganja ostankov predelave ali odstranjevanja komunalnih odpadkov na območju občine Gornji Grad, zlasti v njegovem 24. členu.

Uporabnik storitev gospodarske javne službe se lahko v zvezi z izvajanjem javne službe pritoži koncesionarju ali koncedentu, če meni, da je bila storitev javne službe opravljena v nasprotju z veljavnimi predpisi in tem odlokom.

Uporabniki smejo svoje pravice uveljavljati v obsegu in na način opredeljen z veljavnimi predpisi.

13. člen **(druge pravice in obveznosti)**

Pravice in obveznosti koncedenta in koncesionarja, ki niso opredeljene s tem odlokom, se uredijo s koncesijsko pogodbo.

S koncesijsko pogodbo se vzpostavijo ustrezni mehanizmi, s katerimi se zagotovi učinkovito zavarovanje javnega interesa.

IV. Javna pooblastila koncesionarja

14. člen **(javna pooblastila)**

Koncedent v okviru izvajanja javne službe podeljuje koncesionarju pooblastila, kakor so opredeljena v 14. do 17. členu Odloka o koncesiji za opravljanje lokalne gospodarske javne službe odlaganja ostankov predelave

ali odstranjevanja komunalnih odpadkov na območju občine Gornji Grad.

Poleg tam opredeljenih pooblastil, podeljuje koncedent koncesionarju tudi naslednja javna pooblastila:

- za izdajo smernic in mnenj, skladno s predpisi o prostorskem načrtovanju,
- za sklepanje pogodb z uporabniki, v primerih določenih s tem odlokom in predpisi, ki urejajo izvajanje javne službe,
- za posredovanje informacij osebam, ki za to izkažejo upravičen interes, in sicer v obsegu izkazanega upravičenega interesa, skladno z določili zakona, ki ureja dostop do informacij javnega značaja.

V. Postopek izbire koncesionarja in pogoji ter merila za izbor

15. člen (postopek izbire)

Koncesionarja se izbere na podlagi javnega razpisa, ki ga skupaj izvedejo Občina Gornji Grad, Občina Ljubno, Občina Luče, Občina Nazarje in Občina Solčava za celotno območje izvajanja koncesije opredeljeno v 5. členu tega odloka.

Javni razpis se bo izvedel po postopku s pogajanjem z objavo v Uradnem listu Republike Slovenije in na spletni strani koncedenta ob uporabi določb Zakona o gospodarskih javnih službah in smiselni uporabi Zakona o javno-zasebnem partnerstvu. Objavo v Uradnem listu Republike Slovenije izvede Občina Gornji Grad.

V postopku izvedbe javnega razpisa koncedent zagotovi transparentno in enakopravno obravnavanje ponudnikov.

16. člen (status koncesionarja)

Koncesionar je lahko pravna ali fizična oseba. Prijavo na javni razpis lahko poda skupaj tudi več oseb, ki morajo prijavi predložiti pravni akt, iz katerega izhajajo medsebojna razmerja med več osebami in njihova zaveza, da bodo v primeru izbora za koncesionarja ustanovili pravno-organizacijsko obliko, s katero bo koncedent sklenil koncesijsko pogodbo.

Vsaka oseba lahko vloži le eno vlogo (prijavo). V primeru skupne prijave sme biti ista oseba ali njena povezana družba udeležena le pri eni (skupni) prijavi.

17. člen (pogoji za izbiro koncesionarja)

Koncesionar mora za opravljanje koncesionirane dejavnosti izpolnjevati naslednje pogoje:

1. da je registriran za opravljanje koncesionirane dejavnosti
2. da koncesionar ali vsak njegov zakoniti zastopnik, kolikor gre za pravno osebo, ni bil pravnomočno obsojen zaradi kaznivih dejanj, določenih v prvem odstavku 42. člena Zakona o javnem naročanju (Ur. l. RS, št. 12/2013-UPB5, 19/14 in 90/14 – ZDU-11);
3. da koncesionar ni izločen iz postopkov oddaje javnih naročil zaradi uvrstitve v evidenco ponudnikov z negativnimi referencami iz 77.a člena ZJN-2 (Ur. l. RS, št. 12/2013-UPB5, 19/14 in 90/14 – ZDU-11) oziroma 81.a člena ZJNVETPS (Ur. l. RS, št. 72/11 – uradno prečiščeno besedilo, 43/12 – odl. US, 90/12, 19/14 in 90/14 – ZDU-1);
4. da koncesionar na dan roka za oddajo prijavi:
 - ni v stečajnem postopku;
 - v skladu s predpisi države, v kateri ima sedež, ali predpisi države naročnika, nima zapadlih, neplačanih obveznosti v zvezi s plačili

- prispevkov za socialno varnost ali v zvezi s plačili davkov v vrednosti 50 evrov ali več;
 - 5. da koncesionar v zadnjih 12 mesecih pred izdajo dokazila ni imel blokiranih poslovnih računov;
 - 6. da predloži predlog elaborata o oblikovanju cene izvajanja storitev javne službe, pripravljenega skladno z veljavnimi predpisi;
 - 7. da ima ustrezne izkušnje in reference na področju izvajanja koncesionirane dejavnosti;
 - 8. da bo sklenil zavarovanje proti odgovornosti za škodo iz naslova splošne civilne odgovornosti vključno z razširitvijo na druge nevarnostne vire, ki jo povzroči občini z nerednim ali nevestnim opravljanjem koncesije, za škodo, ki jo pri opravljanju ali v zvezi z opravljanjem koncesije povzročijo pri njem zaposlene osebe uporabnikom ali tretjim osebami in za škodo, ki bi lahko nastala na objektih, napravah in drugi infrastrukturi koncesije, ki jo pri opravljanju ali/in v zvezi z izvajanjem koncesije povzročijo pri koncesionarju zaposleni tretjim osebami, občini ali državi in za škodo, ki bi lahko nastala na objektih in napravah koncesije iz naslova drugih nevarnostnih virov;
 - 9. da sprejema vse obveznosti, določene s tem odlokom, razpisno dokumentacijo in vzorcem koncesijske pogodbe;
 - 10. da je sposoben zagotavljati izvajanje koncesije na kontinuiran in kakovosten način, ob upoštevanju tega odloka, predpisov, normativov in standardov ter ob upoštevanju krajevnih običajev;
 - 11. da je predložil opis izvajanja javne službe iz katerega je razvidno, da razpolaga z ustrezno tehnično opremo in kadri, ki omogočajo kvalitetno izvedbo prevzetih obveznosti;
 - 12. da ima veljavno okoljevarstveno dovoljenje za upravljanje centra za ravnanje z odpadki in okoljevarstveno dovoljenje za predelavo ali odstranjevanje odpadkov, ki dovoljuje tudi obdelavo odpadkov, vse v skladu z zakonom, ki ureja varstvo okolja in na njegovi podlagi sprejetimi predpisi.
- Podrobnejšo vsebino pogojev in dokazil za izpolnjevanje pogojev bo koncedent določil v okviru javnega razpisa. Koncedent si pridržuje pravico, da v fazi javnega razpisa od ponudnikov zahteva, da predložijo dodatna pojasnila ali dokazila, s katerimi se dokazuje izpolnjevanje postavljenih pogojev za priznanje sposobnosti.

18. člen (merila za izbor koncesionarja)

Koncedent mora oblikovati jasna in transparentna merila za izbor koncesionarja, ki bodo omogočila izbor najugodnejšega kandidata. Kot merilo se uporabi najnižja ponujena cena izvajanja storitev koncesionirane javne službe.

Podrobnejšo vsebino merila za izbor koncesionarja bo koncedent določil v okviru javnega razpisa.

19. člen (pooblastilo za izvedbo javnega razpisa)

Postopek izbire koncesionarja izvede občinska uprava. Odločbo o izbiri koncesionarja kot posamični upravni akt izda občinska uprava. O morebitni pritožbi zoper odločbo občinske uprave odloči župan. Odločbo o izbiri koncesionarja izdajo Občina Gornji Grad, Občina Ljubno, Občina Luče, Občina Nazarje in Občina Solčava vsaka za svoje območje izvajanja koncesije.

Koncesijsko pogodbo podpiše župan. Akt izbire preneha veljati, če izbrani koncesionar ne podpiše koncesijske pogodbe v roku 60 dni od njegove pravnomočnosti.

20. člen (strokovna komisija)

Za pripravo in izvedbo javnega razpisa, pregled in oceno prispelih vlog oziroma prijav ter za pripravo strokovnega poročila Občina Gornji Grad, Občina Ljubno, Občina Luče, Občina Nazarje in Občina Solčava imenujejo skupno strokovno komisijo.

Strokovna komisija ima skupaj 5 članov, pri čemer vsaka občina predlaga po enega člana. Vsi člani strokovne komisije morajo imeti najmanj visokošolsko izobrazbo in najmanj 2 leti delovnih izkušenj z delovnega področja, da lahko zagotovijo strokovno presojo vlog oziroma prijav. Član komisije lahko ima namestnika.

Predsednik in vsi člani strokovne komisije morajo izpolnjevati pogoj iz drugega odstavka 52. člena Zakona o javno-zasebnem partnerstvu, kar potrdijo s podpisom izjave o izpolnjevanju tega pogoja.

Člana strokovne komisije, za katerega se ugotovi, da ne izpolnjuje postavljenega pogoja iz drugega in tretjega odstavka tega člena, se nemudoma izloči iz strokovne komisije in se imenuje nadomestnega člana.

Za izvedbo posameznih dejanj v postopku izvedbe javnega razpisa morajo biti navzoči najmanj trije člani strokovne komisije (npr. javno odpiranje prijav). Poročilo o ocenjevanju prispelih ponudb pripravijo in podpišejo vsi člani strokovne komisije.

Strokovno-tehnično pomoč in svetovanje v postopku priprave in izvedbe javnega razpisa za strokovno komisijo zagotavljajo strokovne službe koncedenta in/ali zunanji strokovnjaki. Člani strokovne komisije so lahko tudi neodvisni zunanji strokovnjaki, ki razpolagajo s specifičnim znanjem, potrebnim za uspešno izbiro koncesionarja.

Strokovna komisija pripravi poročilo o ocenjevanju prispelih ponudb, ki ga posreduje občinski upravi. Predmetno poročilo je podlaga za pripravo akta izbire, ki ga izda občinska uprava.

VI. Vzpostavitev, trajanje in spremembe koncesijske pogodbe

21. člen (vzpostavitev)

Koncesijska pogodba prične veljati z dnem podpisa obeh pogodbenih strank. Koncesijsko razmerje se začne izvajati z dnem prevzema koncesije, kot se določi koncesijski pogodbi. S koncesijsko pogodbo se podrobneje uredijo medsebojna razmerja med koncedentom in koncesionarjem.

Sklenjena koncesijska pogodba ima naravo javnopravne pogodbe, zato lahko koncedent v njej opredeli določene javnopravne elemente, s katerimi se varuje javni interes.

V primeru neskladja med tem odlokom in koncesijsko pogodbo veljajo določbe tega odloka.

22. člen (trajanje in podaljšanje razmerja)

Koncesijsko razmerje za izvajanje storitev po tem odloku nastane in koncesionar pridobi pravice in dolžnosti iz koncesijskega razmerja z dnem veljavnosti koncesijske pogodbe, ki se vzpostavi z dnem sklenitve koncesijske pogodbe.

Trajanje koncesijskega razmerja je do 10. aprila 2022.

Koncesijsko razmerje se s podpisom aneksa lahko podaljša za čas izvedbe javnega razpisa za izbiro novega koncesionarja. Postopek za sklenitev aneksa se mora pričeti še v času trajanja koncesijske pogodbe.

Koncesionar mora pričeti izvajati koncesijo najkasneje v 60 dneh po sklenitvi koncesijske pogodbe.

23. člen (sprememba koncesijske pogodbe)

Koncedent ali koncesionar lahko zahtevata spremembo koncesijske pogodbe v primerih:

- spremembe zakonov in predpisov, ki vplivajo na spremembo določb koncesijske pogodbe;
- v primeru dodatnih investicij in storitev, ki niso bile vključene v prvotno koncesijo;
- spremenjenih okoliščin, ki jih ni bilo možno predvideti ob podpisu koncesijske pogodbe.

Koncedent lahko zahteva spremembo koncesijske pogodbe tudi v primeru, če je to potrebno, da se zavaruje javni interes.

Nedopustne so spremembe pogodbe pri katerih:

- bi se spremenila splošna narava koncesije;
- bi sprememba uvajala pogoje, ki bi, če bi bili del prvotnega postopka podelitve koncesije, omogočili udeležbo drugih ponudnikov kot tistih, ki so bili prvotno izbrani, ali sprejem druge ponudbe kot tiste, ki je bila prvotno izbrana, ali pa bi k sodelovanju v postopku podelitve koncesije pritegnili še druge udeležence;
- bi se zaradi spremembe ekonomsko ravnotežje koncesije spremenilo v korist koncesionarja na način, ki ni bil predviden v prvotni koncesiji;
- bi bil zaradi spremembe znatno razširjen obseg koncesije;
- bi se zamenjalo koncesionarja, razen pod pogoji določenimi v 37. členu tega odloka.

VII. Financiranje javne službe

24. člen (financiranje)

Viri financiranja, oblikovanje cen in obračun storitev javne službe so opredeljeni v veljavni področni zakonodaji ter v Odloku o načinu izvajanja gospodarske javne službe zbiranja in prevoza komunalnih odpadkov ter odlaganja ostankov predelave ali odstranjevanja komunalnih odpadkov na območju Občine Gornji Grad.

Koncedent in koncesionar se lahko dogovorita za subvencioniranje stroškov izvajanja storitev javne službe iz proračuna, če je to dopustno glede na predpise, ki določajo način in metodologijo oblikovanja cen storitev javne službe.

25. člen

(Izhodiščne cene in njihovo spreminjanje)

V izhodiščnih cenah iz ponudbe morajo biti definirana vsa plačila, ki jih uporabniki plačujejo koncesionarju. Izhodiščna cena mora biti pripravljena ob upoštevanju Uredbe o metodologiji za oblikovanje cen storitev obveznih občinskih gospodarskih javnih služb varstva okolja.

Izhodiščne cene in pogoji za njihovo spreminjanje se določijo s koncesijsko pogodbo.

Cena storitev javne službe se usklajuje po predpisih, ki urejajo oblikovanje cen storitev izvajanja javne službe in na način kot je dogovorjen s koncesijsko pogodbo. Koncesionar mora vzpostaviti učinkovit sistem plačevanja in izterjave obračunanih storitev. Tveganje izterjave in neplačil nosi koncesionar.

VIII. Enostranski ukrepi v javnem interesu

26. člen (enostranski ukrepi v javnem interesu)

Poleg ukrepov, ki izhajajo iz Odloka o koncesiji za opravljanje lokalne gospodarske javne službe odlaganja ostankov predelave ali odstranjevanja komunalnih

odpadkov na območju občine Gornji Grad, ima koncedent pravico, ko je to nujno potrebno, da se zavaruje javni interes in doseže namen sklenjene koncesijske pogodbe, da z enostranskim ukrepom poseže v vzpostavljeno koncesijsko razmerje z namenom, da zavaruje javni interes. Kot enostranski ukrep v javnem interesu lahko koncedent uporabi:

- uvedbo izrednega nadzora nad izvajanjem koncesijske pogodbe;
- izdajo obveznih navodil koncesionarju;
- začasni prevzem vzpostavljene infrastrukture v upravljanje in oskrbo;
- izvedbo investicijskih ali vzdrževalnih ukrepov za zavarovanje vrednosti vzpostavljene infrastrukture;
- odvzem koncesije;
- uveljavljanje odkupne pravice.

Ukrep koncedenta mora biti skladen z načelom sorazmernosti in ne sme prekomerno obremenjevati koncesionarja.

Način in pogoji uveljavitve enostranskih ukrepov v javnem interesu se podrobneje opredelijo s koncesijsko pogodbo.

IX. Dolžnost poročanja in nadzor nad izvajanjem pogodbe

27. člen (dolžnost poročanja)

Koncesionar je dolžan skladno z veljavno zakonodajo in predpisi redno voditi vse potrebne evidence, poročila in drugo potrebno dokumentacijo in jih na zahtevo koncedenta predložiti v roku 15 dni od zahteve.

Koncesionar je dolžan redno poročati v skladu z zahtevami Odloka o načinu izvajanja gospodarske javne službe zbiranja in prevoza komunalnih odpadkov ter odlaganja ostankov predelave ali odstranjevanja komunalnih odpadkov na območju Občine Gornji Grad in Odloka o koncesiji za opravljanje lokalne gospodarske javne službe odlaganja ostankov predelave ali odstranjevanja komunalnih odpadkov na območju občine Gornji Grad.

Ob prenehanju koncesijske pogodbe je koncesionar dolžan brezplačno izročiti vse evidence in vso dokumentacijo v zvezi z izvajanjem koncesije v celoti v last in posest koncedentu.

28. člen (nadzor nad izvajanjem pogodbe)

Redni nadzor nad izvajanjem koncesijske pogodbe izvaja koncedent. Koncedent lahko za posamezna strokovna in druga opravila nadzora pooblasti občinsko upravo ali zunanjega izvajalca.

Koncedent lahko nad izvajanjem s pogodbo dogovorjene dejavnosti odredi tudi izreden nadzor. Za izvedbo izrednega nadzora župan imenuje posebno nadzorno komisijo. O izvedenem izrednem nadzoru se napravi zapisnik, ki ga podpišeta predstavnik koncesionarja in predsednik nadzorne komisije.

Koncesionar mora koncedentu omogočiti nadzor, pregled infrastrukture ter omogočiti vpogled v vso dokumentacijo (npr. letne računovodske izkaze, revizorjevo poročilo), vključno z dokumentacijo, ki jo koncesionar označi kot poslovno skrivnost in se nanaša na izvajanje javne službe, nadalje vpogled v vodene zbirke podatkov ter nuditi zahtevane podatke in pojasnila.

Nadzor mora potekati tako, da ne ovira opravljanja redne dejavnosti koncesionarja in tretjih oseb, praviloma le v poslovnem času koncesionarja. Izvajalec nadzora se izkaže s pooblastilom koncedenta.

O nadzoru se napravi zapisnik, ki ga podpišeta predstavnik koncesionarja in koncedenta oziroma pooblaščenec koncedenta.

29. člen (nadzorni ukrepi)

Če pristojni organ koncedenta ugotovi, da koncesionar ne izpolnjuje pravilno obveznosti iz koncesijskega razmerja, mu lahko z upravno odločbo naloži izpolnitev teh obveznosti oziroma drugo ravnanje, ki izhaja iz tega odloka ali koncesijske pogodbe z namenom, da se zavaruje javni interes in doseže namen sklenjene koncesijske pogodbe.

30. člen (prevzem objektov in ukrepi za zavarovanje njene vrednosti)

Koncedent ima pravico, ko je to nujno potrebno, da se zavaruje javni interes in doseže namen sklenjene koncesijske pogodbe, da prevzame vzpostavljene ukrepe, objekte in infrastrukturo v upravljanje in oskrbo in/ali da izvede investicijske ali vzdrževalne ukrepe za zavarovanje vrednosti infrastrukture.

X. Prenehanje koncesijskega razmerja

31. člen (redno prenehanje)

Koncesijsko razmerje redno preneha s pretekom časa, za katerega je bila sklenjena koncesijska pogodba.

32. člen (sporazumna razveza koncesijske pogodbe)

Pogodbeni stranki lahko med trajanjem koncesije tudi sporazumno razvežeta koncesijsko pogodbo.

Koncedent in koncesionar se lahko sporazumeta za razvezo koncesijske pogodbe v primeru, če ugotovita, da nadaljnje opravljanje dejavnosti iz koncesijske pogodbe ni smotno ali mogoče. V tem primeru s pisnim sporazumom določita vse medsebojne pravice in obveznosti, ki izvirajo iz sporazumne razveze koncesijske pogodbe ter tudi postopek prevzema naprav in opreme izvedenih ukrepov, ki jih je vzpostavil koncesionar.

33. člen (odvzem koncesije)

Koncesijska pogodba zaradi odvzema koncesije s strani koncedenta predčasno preneha:

- če koncesionar ne začne z opravljanjem nalog iz tega odloka v za to s koncesijsko pogodbo, določenem roku, zlasti če v dogovorjenem roku in redno ne izvaja storitev iz tega odloka;
- če je v javnem interesu, da se opravljanje nalog iz tega odloka preneha izvajati v koncesijski obliki;
- če je proti koncesionarju uveden postopek prisilne poravnave ali stečaja ali drug postopek, ki ima za posledico prenehanje obstoja koncesionarja ali drugo obliko ugotovljene insolventnosti koncesionarja,
- če je bila koncesionarju izdana sodna ali upravna odločba zaradi kršitve predpisov, koncesijske pogodbe ali upravnih aktov, izdanih za izvajanje koncesije, na podlagi katere utemeljeno ni mogoče pričakovati nadaljnjega pravilnega izvajanja koncesije;
- če obstaja utemeljen dvom, da koncesionar v bistvenem delu ne bo izpolnil prevzetih obveznosti;
- če je po sklenitvi koncesijske pogodbe ugotovljeno, da je koncesionar dal zavajajoče in neresnične podatke, ki so vplivali na podelitev koncesije;
- če se uveljavlja protikorupcijska klavzula iz koncesijske pogodbe.

Odvzem koncesije ni dopusten v primeru, če je do okoliščin, ki bi odvzem utemeljevale, prišlo zaradi višje sile ali nepredvidljivih in nepremagljivih okoliščin.

Postopek za odvzem koncesije v primeru iz tretje alineje prvega odstavka tega člena koncedent ustavi, če je predlog za začetek stečajnega ali likvidacijskega postopka zavrnjen.

Pogoji iz četrte alineje prvega odstavka, na podlagi katerih lahko začne koncedent postopek za odvzem koncesije, so izpolnjeni v trenutku, ko postane sodna ali upravna odločba, s katero je bila koncesionarju izrečena kazenska ali upravna sankcija, pravnomočna.

Obstoj razlogov iz prve, druge, pete, šeste in sedme alineje prvega odstavka se podrobneje določi v koncesijski pogodbi.

Koncedent mora koncesionarju o odvzemu koncesije izdati upravno odločbo, ki jo izda občinska uprava, s katero ugotovi razloge za odvzem koncesije. Koncesijsko razmerje preneha z dnem pravnomočnosti odločbe o odvzemu koncesije.

V primeru odvzema koncesije je koncesionar dolžan prenesti na koncedenta celotno predano infrastrukturo, koncedent pa je koncesionarju dolžan plačati nadomestilo za predčasno prenehanje koncesijske pogodbe, izračunano po metodologiji, določeni v koncesijski pogodbi, zmanjšano za nastalo škodo koncedentu, ki je posledica predčasnega prenehanja koncesijske pogodbe.

34. člen (odkupna pravica)

Koncesionar se s koncesijsko pogodbo zaveže, da bo koncedentu pod pogoji opredeljenimi s koncesijsko pogodbo (odkupna pravica koncedenta), na njegovo zahtevo prodal koncesijo.

Koncedent in koncesionar s koncesijsko pogodbo opredelita vsebino in pogoje uveljavljanja odkupne pravice. Koncedent si pridržuje pravico predčasnega odkupa koncesije za celotno ali del območja izvajanja koncesije.

Odkup je lahko tudi prisilen. Za prisilen odkup koncesije se uporabljajo določbe predpisov, ki urejajo razlastitev. Ob prisilnem odkupu je koncedent dolžan plačati koncesionarju odškodnino, ki se določa po predpisih o razlastitvi.

Pri prisilnem odkupu koncesija preneha koncesijsko razmerje z dnem dokončnosti odločbe o odkupu koncesije, v kateri se določita najmanj obseg odkupa koncesije ter vrednost odkupa koncesije. Z dnem dokončnosti odločbe koncesionar preneha opravljati naloge iz tega odloka, ki so predmet koncesije, koncedent pa v dogovorjenem obsegu prevzame izvedene ukrepe, naprave in opremo, ki jo je koncesionar vzpostavil ali drugače pridobil za namen izvajanja nalog iz tega odloka.

35. člen (načini predčasnega prenehanja koncesijske pogodbe)

Koncesijsko razmerje predčasno preneha na načine in pod pogoji, kakor so opredeljeni v tem odloku in v koncesijski pogodbi.

Koncedent v koncesijski pogodbi dodatno opredeli pogoje in način predčasnega prenehanja koncesijskega razmerja, prav tako pa opredeli tudi pogoje, pod katerimi je dopustna enostranska odpoved koncesijske pogodbe s strani koncedenta.

36. člen (razdrtje koncesijske pogodbe)

Če bodisi koncedent bodisi koncesionar ne izpolnita svoje obveznosti, lahko druga stranka zahteva izpolnitev obveznosti ali pa pod pogoji, določenimi z zakonom, tem odlokom in s koncesijsko pogodbo, odstopi od pogodbe z navadno izjavo.

Koncesijska pogodba lahko z (enostranskim) razdrtjem oz. odpovedjo koncedenta preneha:

- če koncesionar javne službe ne izvaja redno, strokovno, pravočasno ter zato povzroča motnje v izvajanju nalog javne službe;
- zaradi ponavljajočih in dokumentiranih kršitev predpisov ali koncesijske pogodbe s strani koncesionarja;
- če koncesionar koncesijsko pogodbo krši tako, da nastaja večja škoda uporabnikom njegovih storitev, koncedentu ali tretjim osebam;
- če koncesionar kljub pismenem opozorilu koncedenta ne izpolnjuje prevzetih obveznosti na način določen s tem odlokom in koncesijsko pogodbo;
- v drugih primerih, določenih s koncesijsko pogodbo.

V primeru izpolnitve katerega izmed pogojev iz prejšnjega odstavka lahko začne koncedent postopek za enostransko razdrtje koncesijske pogodbe.

Koncesionar lahko razdre koncesijsko pogodbo, če koncedent ne izpolnjuje svojih obveznosti iz koncesijske pogodbe tako, da to koncesionarju ne omogoča izvajanje koncesijske pogodbe.

Enostransko razdrtje koncesijske pogodbe ni dopustno v primeru, če je do okoliščin, ki bi takšno prenehanje utemeljevale, prišlo zaradi višje sile ali drugih nepredvidljivih in nepremagljivih okoliščin.

Ob razdrtju koncesijske pogodbe je koncesionar dolžan prenesti v last koncedenta izvedene ukrepe, naprave in opremo, ki jo je koncesionar vzpostavil ali drugače pridobil za namen izvajanja nalog iz tega odloka, koncedent pa je koncesionarju dolžan plačati vrednost prenesenih ukrepov, naprav in opreme, izračunano po metodologiji, določeni v koncesijski pogodbi in v roku, določenem v koncesijski pogodbi, zmanjšano za nastalo škodo koncedenta.

S koncesijsko pogodbo se lahko podrobneje opredeli način in pogoje, pod katerimi je dopustno enostransko razdrtje koncesijske pogodbe s strani koncedenta.

S koncesijsko pogodbo se določi višina pogodbene kazni (penali) in pogoji za unovčenje finančnega zavarovanja za dobro in pravočasno izvedbo pogodbenih obveznosti v primeru, da je krivda za razdrtje pogodbe na strani koncesionarja.

Za razdrtje koncesijske pogodbe po tem členu se uporabljajo določbe zakona, ki ureja obligacijska razmerja glede odstopa od pogodbe zaradi neizpolnitve.

37. člen (prenos koncesije)

Koncesionar ne sme brez predhodnega pisnega soglasja koncedenta prenesti koncesije na tretjo osebo.

Prenos koncesije je brez soglasja koncedenta dopusten le v primeru, ko nov koncesionar, ki izpolnjuje prvotno določene pogoje za ugotavljanje sposobnosti, v celoti ali delno nasledi prvotnega koncesionarja po prestrukturiranju podjetja, vključno s prevzemom, združitvijo, pripojitvijo ali insolventnostjo, če to ne vključuje drugih bistvenih sprememb koncesijske pogodbe. O vseh statusnih spremembah ter pomembnejših spremembah v strukturi članstva, vodenja ali nadzora, je koncesionar dolžan koncedenta obvestiti.

38. člen (izločitvena pravica)

V primeru stečaja oziroma drugega načina prenehanja koncesionarja (likvidacija, izbris) ima koncedent pravico, da za objekte, naprave in opremo koncesije, ob plačilu ustreznega dela vrednosti izločenega premoženja v

stečajno oziroma likvidacijsko maso, na teh uveljavlja izločitveno pravico.

XI. Prehodne in končne določbe

39. člen (uporaba prava)

Za vsa razmerja in spore, ki izhajajo iz sklenjenega razmerja, se uporabi izključno pravo Republike Slovenije.

40. člen (reševanje sporov)

Vse spore povezane s sklenitvijo, izpolnitvijo ali prenehanjem koncesijske pogodbe bosta stranki skušali rešiti po mirni poti.

V kolikor prizadevanja za mirno rešitev spora ne bi bila uspešna, je za reševanje sporov, povezanih s sklenitvijo, izpolnitvijo ali prenehanjem koncesijske pogodbe ali v zvezi izvajanjem koncesije pristojno krajevno in stvarno pristojno sodišče.

41. člen (kolizija določb)

V primeru morebitnega neskladja med določbami tega odloka in Odloka o načinu izvajanja gospodarske javne službe zbiranja in prevoza komunalnih odpadkov ter odlaganja ostankov predelave ali odstranjevanja komunalnih odpadkov na območju Občine Gornji Grad ter Odloka o koncesiji za opravljanje lokalne gospodarske javne službe odlaganja ostankov predelave ali odstranjevanja komunalnih odpadkov na območju občine Gornji Grad veljajo določbe tega odloka.

42. člen (prenehanje)

Z dnem uveljavitve tega odloka preneha veljati Odlok o ravnanju s komunalnimi odpadki v Občini Gornji Grad (Uradno glasilo Občin Mozirje, Nazarje, Gornji Grad, Ljubno in Luče, št. 8/96) v delu, ki se nanašajo na izvajanje javne službe odlaganja ostankov predelave ali odstranjevanja komunalnih odpadkov na območju občine Gornji Grad.

43. člen (pričetek veljavnosti akta)

Ta odlok začne veljati naslednji dan po objavi v Uradnem glasilu slovenskih občin.

Številka: 03201-0012/2014-2018-5

Datum: 24.03.2016

Občina Gornji Grad
Stanko Ogradi, župan

OBČINA KIDRIČEVO

215. Pravilnik o postopku in merilih za sofinanciranje letnega programa športa v Občini Kidričevo

Na podlagi 9. člena Zakona o športu (Uradni list RS, št.22/98, 97/01-ZSDP, 27/02 odl. US: U-I-210/98-32, 110/02-ZGO-1 in 15/03-ZOPA), Resolucije o nacionalnem programu športa v Republiki Sloveniji za obdobje 2014-2023, (Uradni list RS, št.26/14), Izvedbenega načrta Resolucije o Nacionalnem programu športa v Republiki Sloveniji za obdobje 2014-2023 (Sklep vlade št. 00727-13/2014/7 z dne 26. 08. 2014) in 17. člena Statuta Občine Kidričevo (Uradni list RS, št. 10/04, 58/05 in Uradno glasilo slovenskih občin, št.

20/11) je Občinski svet Občine Kidričevo na 12. redi seji dne 31.3.2016 sprejel

PRAVILNIK O POSTOPKU IN MERILIH ZA SOFINANCIRANJE LETNEGA PROGRAMA ŠPORTA V OBČINI KIDRIČEVO

1. Splošne določbe

1. člen (vsebina pravilnika)

(1) Ta pravilnik določa pogoje, postopke, merila in kriterije za vrednotenje in delitev sredstev namenjenih za uresničevanje javnega interesa na področju športa v občini Kidričevo (v nadaljevanju: občina), v okviru letnega programa športa (v nadaljevanju: LPŠ).

(2) Sredstva za sofinanciranje LPŠ se zagotovijo v proračunu občine.

2. člen (uporaba kratic)

(1) Kratice, uporabljene v tem pravilniku, imajo naslednji pomen:

DL - državna liga
IN NPŠ - izvedbeni načrt nacionalnega programa športa
JR - javni razpis
LPŠ - letni program športa
NPŠ- nacionalni program športa
NPŠZ- nacionalna panožna športna zveza
OKS-ZŠZ - Olimpijski komite Slovenije - Združenje športnih zvez
OŠ - osnovna šola
OŠZ - občinska športna zveza
SR, MR, PR, DR, MLR - svetovni, mednarodni, perspektivni, državni in mladinski razred
Zavod VIZ - zavod s področja vzgoje in izobraževanja,
ZŠIS-POK - Zveza za šport invalidov Slovenije - Paraolimpijski komite.

3. člen (opredelitev javnega interesa v športu)

(1) Javni interes na področju športa v občini obsega dejavnosti na vseh področjih športa v skladu s prednostnimi nalogami, ki so opredeljene v NPŠ in IN NPŠ in se uresničujejo tako, da se:

- zagotavljajo finančna sredstva za sofinanciranje LPŠ na ravni občine,
- spodbuja in zagotavlja pogoje za opravljanje in razvoj dejavnosti na vseh področjih športa,
- načrtuje, gradi, posodablja in vzdržuje lokalno pomembne športne objekte in površine za šport v naravi.

4. člen (izvajalci LPŠ)

(1) Izvajalci LPŠ po tem pravilniku so:

- športna društva, ki so registrirana na območju Občine Kidričevo,
- zveze športnih društev, ki jih ustanovijo športna društva s sedežem v občini,
- zavodi, gospodarske družbe, zasebniki in druge organizacije, ki so registrirane za opravljanje dejavnosti v športu in imajo sedež na območju Občine Kidričevo.

5. člen (pravica do sofinanciranja)

(1) Izvajalci iz prejšnjega člena imajo pravico do sofinanciranja dejavnosti na vseh področjih športa, če izpolnjujejo naslednje pogoje :

- so registrirani in imajo sedež v občini najmanj eno (1) leto,
- imajo za prijavljene dejavnosti:
 - zagotovljene materialne in prostorske pogoje ter ustrezno izobražen in/ali usposobljen strokovni kader za opravljanje dela v športu,
 - izdelano finančno konstrukcijo, iz katere je razviden predviden vir prihodkov in stroškov za izvedbo dejavnosti,
 - izvajajo športne programe, ki so predmet razpisa, najmanj 30 vadbenih tednov letno v obsegu vsaj 60 ur (po dve uri tedensko), razen v primerih, ko ne gre za sofinanciranje celoletnih športnih programov in je obseg izvajanja posameznega športnega programa v merilih drugače opredeljen,
 - v skladu z lastnim temeljnim aktom urejeno evidenco članstva (športna društva in/ali zveze športnih društev) ter evidenco o udeležencih programa.

(2) Športna društva in njihove zveze imajo pod enakimi pogoji prednost pri izvajanju LPŠ.

II. Vsebinske določbe

6. člen

(opredelitev področij športa)

(1) Za uresničevanja javnega interesa v športu se v skladu s proračunskimi možnostmi in ob upoštevanju načela enake dostopnosti proračunskih sredstev za vse izvajalce se iz proračuna občine lahko sofinancirajo naslednja področja športa:

1. ŠPORTNI PROGRAMI

- 1.1. Prostočasna športna vzgoja otrok in mladine
- 1.2. Športna vzgoja otrok in mladine s posebnimi potrebami
- 1.3. Obštudijske športne dejavnosti
- 1.4. Športna vzgoja otrok in mladine, usmerjenih v kakovostni in vrhunski šport
- 1.5. Kakovostni šport
- 1.6. Vrhunski šport
- 1.7. Šport invalidov
- 1.8. Športna rekreacija
- 1.9. Šport starejših

2. ŠPORTNI OBJEKTI IN POVRŠINE ZA ŠPORT V NARAVI

3. RAZVOJNE DEJAVNOSTI V ŠPORTU

- 3.1. Izobraževanje, usposabljanje in izpopolnjevanje strokovnih kadrov v športu
- 3.2. Statusne pravice športnikov, trenerjev in strokovna podpora programov
- 3.3. Založništvo v športu
- 3.4. Znanstveno raziskovalna dejavnost v športu
- 3.5. Informacijsko komunikacijska tehnologija na področju športa

4. ORGANIZIRANOST V ŠPORTU

- 4.1. Delovanje športnih društev in zvez
- 4.2. Delovanje javnih zavodov za šport

5. ŠPORTNE PRIREDITVE IN PROMOCIJA ŠPORTA

- 5.1. Velike mednarodne športne prireditve
- 5.2. Druge športne prireditve
- 5.3. Občinske športno-promocijske prireditve za podelitve priznanj v športu
- 5.4. Športna dediščina in muzejska dejavnost v športu

6. DRUŽBENA IN OKOLJSKA ODGOVORNOST V ŠPORTU

Podrobnejša opredelitev vseh področij športa je podana v prilogi "Merila, pogoji in kriteriji".

(2) Za vrednotenje in izbor posameznih področij LPŠ so določeni merila, pogoji in kriteriji, ki vsebujejo:

- navedbo športnih področij, ki so v javnem interesu in ki jih opredeljuje NPŠ,
- obseg športnih področij in elemente vrednotenja,
- kriterije vrednotenja posameznih področij,
- razvrstitev športnih panog glede na razširjenost, uspešnost/konkurenčnost in pomen za lokalno okolje v programih športa otrok in mladine usmerjenih v kakovostni in vrhunski šport ter programih kakovostnega in vrhunškega športa.

(3) Merila, pogoji in kriteriji za vrednotenje in izbor dejavnosti na vseh področjih športa so sestavni del tega pravilnika.

7. člen

(LPŠ)

(1) LPŠ je dokument, ki opredeljuje vsa področja športa, ki so v danem koledarskem letu opredeljena kot javni interes občine. LPŠ pripravi pristojni organ občinske uprave, v postopku priprave pa enakovredno sodelujejo predstavniki OŠZ oziroma pristojne regijske pisarne OKS-ZŠZ, v primeru, da OŠZ ne obstaja.

(2) Glede na razvojne načrte, prioritete v športu, razpoložljiva proračunska sredstva ter kadrovske in prostorske razmere v lokalnem športu se v LPŠ določijo:

- področja športa, ki se v proračunskem letu, za katerega se sprejema LPŠ, sofinancirajo iz občinskega proračuna,
- obseg in vrsto dejavnosti,
- višino proračunskih sredstev za sofinanciranje področij športa,
- morebitne dodatne pogoje in zahteve za vrednotenje programov in izvajanje LPŠ.

(3) LPŠ sprejme občinski svet občinski svet, ki mora pred tem pridobiti soglasje OŠZ. V primeru, da OŠZ ne obstaja, soglasje k LPŠ daje pristojna regijska pisarna OKS-ZŠZ.

8. člen

(Komisija za izvedbo JR)

(1) Komisijo, ki vodi postopek JR, s sklepom imenuje župan.

(2) Komisija je sestavljena iz petih članov: en član občinske uprave, ki je zadolžen za področje športa, en član občinskega sveta, en predstavnik odbora za družbene dejavnosti in dva predstavnika športnih društev, ki se imenujeta na predlog občinske športne zveze. Župan izmed članov komisije predlaga predsednika.

(3) Komisija se sestaja na rednih in izrednih sejah. Seje lahko potekajo tudi dopisno. Komisija o poteku sej in osvojem delu vodi zapisnik. Za sklepčnost komisije je potrebna absolutna večina, za odločanje pa navadna večina članov.

(4) Naloge komisije so:

- pregled in ocena vsebine razpisne dokumentacije,
- odpiranje in ugotavljanje pravočasnosti ter popolnosti prejetih vlog (formalna popolnost),
- pregled in ocena vlog na podlagi meril, pogojev in kriterijev navedenih v JR oziroma razpisni dokumentaciji ter v tem pravilniku,
- priprava predloga izvajalcev LPŠ in izbranih dejavnosti,
- pregled in potrditev predloga razporeditve sredstev po področjih športa ter izvajalcih,
- vodenje zapisnikov o svojem delu,
- priprava predlogov, mnenj in pobud za spremembo oziroma dopolnitev pravilnika,

- priprava dodatnih meril in pogojev, ki se po potrebi vključijo v razpisno dokumentacijo oziroma uporabijo pri ovrednotenju prijavljenih dejavnosti.
- (5) Strokovna in administrativna dela za komisijo opravlja za šport pristojen delavec občinske uprave oziroma druga pooblaščenca in strokovno usposobljena organizacija.

9. člen (JR)

(1) V skladu s sprejetim LPŠ, veljavno zakonodajo in tem pravilnikom ter na podlagi sklepa župana občina izvede JR.

(2) JR mora vsebovati:

- ime in naslov naročnika,
 - pravno podlago za izvedbo JR,
 - predmet JR,
 - navedbo upravičenih izvajalcev za prijavo na LPŠ,
 - navedbo pogojev, ki jih morajo izvajalci izpolnjevati,
 - višino sredstev, ki so na razpolago za predmet JR,
 - navedbo meril za vrednotenje področij športa,
 - obdobje, v katerem morajo biti porabljena dodeljena sredstva,
 - rok, do katerega morajo biti predložene vloge in način oddaje vloge,
 - datum in način odpiranja vlog,
 - rok, v katerem bodo vlagatelji obveščeni o izidu JR,
 - navedbo oseb, pooblaščenih za dajanje informacij o JR,
 - informacijo o razpisni dokumentaciji.
- (3) Razpisna dokumentacija mora vsebovati:
- razpisne obrazce,
 - navodila izvajalcem za pripravo in oddajo vloge,
 - informacijo o dostopnosti do pravilnika o postopku in merilih za sofinanciranje LPŠ v občini ter druge pogoje in merila,
 - vzorec pogodbe o sofinanciranju programov.

10. člen (postopek izvedbe JR)

(1) Odpiranje prejetih vlog opravi komisija v roku in na način, ki je predviden v JR.

(2) Odpirajo se samo v roku posredovane vloge v pravilno izpolnjenem in označenem ovitku in sicer po vrstnem redu, po katerem so bile prejete.

(3) Komisija na odpiranju ugotavlja formalno popolnost vlog glede na to, ali so bili predloženi vsi zahtevani dokumenti.

(4) O odpiranju vlog se vodi zapisnik, ki vsebuje:

- kraj in čas odpiranja dospelih vlog,
- imena navzočih članov komisije in ostalih prisotnih,
- naziv vlagateljev, navedenih po vrstnem redu odpiranja,
- ugotovitve o popolnosti oziroma o nepopolnosti posamezne vloge ter navedbo manjkajoče dokumentacije.

Zapisnik podpišejo predsednik in prisotni člani komisije.

11. člen (dopolnitev vlog)

(1) Na podlagi zapisnika o odpiranju vlog se v roku osmih (8) dni pisno s sklepom pozove tiste vlagatelje, katerih vloge niso bile popolne, da jih dopolnijo. Rok za dopolnitev vlog je osem (8) dni od prejema sklepa.

(2) Nepopolne vloge, ki jih vlagatelji v roku iz prejšnjega odstavka ne dopolnijo, se zavržejo.

12. člen (sklep o izbiri)

(1) Na osnovi odločitve Komisije za izvedbo JR sklep o izbiri izda pristojni organ občinske uprave.

13. člen (pritožbeni postopek)

(1) Zoper sklep o izbranih, zavrnjenih in zavrženih vlogah je možno podati pritožbo v roku osmih (8) dni po prejemu sklepa. Predmet pritožbe ne morejo biti merila, pogoji in kriteriji za vrednotenje področij.

(2) O pritožbi odloči župan v roku trideset (30) dni od prejema pritožbe. Odločitev župana je dokončna. O dokončni odločitvi župan obvesti tudi Komisijo za izvedbo JR.

(3) Zoper odločitev župana je dopusten upravni spor na Upravnem sodišču Republike Slovenije, ki se vložijo v roku trideset (30) dni od vročitve odločbe.

(4) Vložen upravni spor ne zadrži sklepanja pogodb z izbranimi izvajalci LPŠ.

14. člen (objava rezultatov JR)

(1) Rezultati JR se po zaključku postopka JR objavijo v občinskem glasilu in/ali na spletni strani občine.

15. člen (pogodba z izbranimi izvajalci LPŠ)

(1) Z izbranimi izvajalci LPŠ župan sklene pogodbo o sofinanciranju izvajanja LPŠ. V pogodbi se opredeli:

- naziv in naslov naročnika ter izvajalca dejavnosti,
- vsebino in obseg dejavnosti,
- čas realizacije dejavnosti,
- pričakovane dosežke,
- višino dodeljenih sredstev,
- terminski plan porabe sredstev,
- način nadzora nad namensko porabo sredstev in izvedbo dejavnosti, ter predvidene sankcije v primeru neizvajanja,
- način nakazovanja sredstev izvajalcu,
- način in vzrok spremembe višine pogodbenih sredstev,
- način, vsebino in rok za poročanje o realizaciji LPŠ po pogodbi,
- določilo, da izvajalec, ki nenamensko koristi pogodbeno sredstva ali drugače grobo krši pogodbeno določila, ne more kandidirati za sredstva na naslednjem JR,
- druge medsebojne pravice in obveznosti.

16. člen (začasno sofinanciranje)

(1) Do sklenitve pogodbe o sofinanciranju izvajanja LPŠ se lahko določena področja športa sofinancirajo na osnovi dokumenta o začasnem sofinanciranju (pogodba, sklep). Dokument se lahko sklene samo z izvajalci LPŠ, ki so imeli enake dejavnosti sofinancirane že v preteklem koledarskem letu in je izvajalec vložil zahtevo po začasnem sofinanciranju.

(2) Dokument določi način in višino sofinanciranja dejavnosti. Višina začasnega sofinanciranja skupaj ne sme preseči ene tretjine pogodbenega zneska, ki ga je izvajalec prejel za svoje dejavnosti iz prvega odstavka tega člena v preteklem letu.

(3) Po sklenitvi pogodbe o sofinanciranju izvajanja LPŠ se že nakazana sredstva poračunajo.

17. člen
(spremljanje izvajanja LPŠ)

- (1) Izvajalci LPŠ so dolžni izvajati izbrana področja najmanj v obsegu, opredeljenem v pogodbi, sredstva pa nameniti za izbrano področje v skladu z JR.
- (2) Nadzor nad izvajanjem pogodb in porabo proračunskih sredstev izvaja občinska uprava. Za vodenje postopkov vrednotenja ter spremljanja izvajanja programov športa pa lahko župan pooblasti primerno usposobljeno strokovno organizacijo.

III. Prehodni določbi

18. člen
(prenehanje veljavnosti prejšnjega Pravilnika)

- (1) Z dnem uveljavitve tega pravilnika preneha veljati Pravilnik o financiranju športa v občini Kidričevo (Uradni list RS števil. 40/02, Uradno glasilo slovenskih občin, št. 5/11 in 4/15).

19. člen
(veljavnost pravilnika)

- (1) Ta pravilnik začne veljati petnajsti dan po objavi v Uradnem glasilu slovenskih občin.

Številka: 007-1/2016

Datum: 1.4.2016

Občina Kidričevo
Anton Leskovar, župan

Priloga: Merila, pogoji in kriteriji za vrednotenje letnega programa športa v Občini Kidričevo

MERILA, POGOJI IN KRITERIJI
ZA VREDNOTENJE LETNEGA PROGRAMA ŠPORTA V OBČINI KIDRIČEVO

1. VSEBINA DOKUMENTA

V Pravilniku (4., 5. člen) so opredeljeni izvajalci LPŠ, ki ob izpolnjevanju določenih pogojev pridobijo pravico do sofinanciranja. Za uresničevanje javnega interesa v športu so z **Merili, pogoji in kriteriji** (v nadaljevanju: merila) opredeljeni načini vrednotenja naslednjih področij športa:

1. športni programi
2. športni objekti in površine za šport v naravi
3. razvojne dejavnosti v športu
4. organiziranost v športu
5. športne prireditve in promocija športa
6. družbena in okoljska odgovornost v športu

Za večino področij športa (programi, dejavnosti, organiziranost, prireditve, promocije) se z merili uveljavlja sistem točkovanja. Vrednost področja predstavlja seštevek točk, ki jih prejmejo izvajalci na osnovi na JR oddanih prijav. Vnaprej dogovorjena merila se v času trajanja postopka JR ne smejo spreminjati. Finančna vrednost predstavlja zmnožek med seštevkom točk in aktualno vrednostjo točke, ki je določena glede na v LPŠ predvidena sredstva.

Nekatera področja športa (npr.: objekti) praviloma niso predmet javnega razpisa, pač pa se na osnovi sprejetega LPŠ iz sredstev proračuna občine (so)financirajo drugače. V merilih so predvideni možni načini (so)financiranja.

2. STRUKTURA DOKUMENTA

Vsako področje športa v merilih je opredeljeno s:

- splošno opredelitvijo področja po NPŠ ter
- predstavitev kriterijev in tabelarnim prikazom vrednotenja.

3. MERILA PO PODROČJIH ŠPORTA

• ŠPORTNI PROGRAMI

Posamezne oblike športa imajo različne cilje in so prilagojene različnim skupinam ljudi, njihovim sposobnostim, znanju, motivaciji in starosti. Športni programi so najbolj opazen del športa in predstavljajo praviloma strokovno organizirano in vodeno celoletno športno vadbo.

SPLOŠNI POGOJI VREDNOTENJA PODROČJA ŠPORTNIH PROGRAMOV

V merilih določeno skupno število točk (glej preglednice) se nanaša na optimalno zadostitev pogojev glede:

- predvidenega števila udeležencev vadbene skupine:
 - če je prijavljenih manj udeležencev, kot zahtevajo merila, se število točk proporcionalno zmanjša (= **koeficient popolnosti skupine**),
 - če je udeležencev več, to ne vpliva na dodatno vrednotenje programa.
- uporabe primerne športnega objekta:
 - (= **korekcija športni objekt**),

Preglednica 1: Korekcija - športni objekt

ŠPORTNI OBJEKT	zunanje površine 1	zunanje površine 2	pokriti objekti 1	pokriti objekti 2	pokriti objekti 3
korekcijski faktor športni objekt	0,6	0,8	1	1,5	1,8

- vodenja programa s strani primerno izobraženega in/ali usposobljenega strokovnega kadra
 - (= **korekcija strokovni kader**)

Preglednica 2: Korekcija - strokovni kader

STROKOVNI KADER	usposobljenost 2. stopnja	usposobljenost 3. stopnja	izobrazba: diplomant FŠ
korekcijski faktor strokovni kader	0,8	1	1,2

Glede udeležencev vadbe v športnih programih se upoštevajo naslednji dodatni pogoji:

- **športni programi SPLOŠNO:**
 - isti udeleženec se pri istem izvajalcu vrednoti le v enem prijavljenem športnem programu posamezne športne panoge,
- **netekmovalni športni programi:**
 - v programih prostočasne športne vzgoje otrok in mladine (s posebnimi potrebami), obštudijskih športnih dejavnosti, športa invalidov, športne rekreacije in športa starejših se vrednotijo samo tisti udeleženci, ki niso vključeni v tekmovalne sisteme NPŠZ (oz. ZŠIS-POK).
- **tekmovalni športni programi:**
 - v programih športne vzgoje otrok in mladine usmerjenih v kakovostni in vrhunski šport, kakovostnega in vrhunškega športa (invalidov) se vrednotijo le športniki, ki so v skladu s Pogoji, pravili in kriteriji za registriranje in kategoriziranje športnikov v RS registrirani pri NPŠZ (oz. ZŠIZ-POK),
 - vrednotijo se samo programi izvajalcev LPŠ, ki imajo dejavnost organizirano in tekmujejo vsaj v treh (3) starostnih kategorijah, razen v športnih panogah, kjer zaradi svoje specifičnosti tega pogoja ni mogoče izpolniti,
 - ekipe in/ali posamezniki morajo dokazati udeležbo na najmanj petih (5) tekmah/tekmovaljih v sklopu uradnega tekmovalnega sistema NPŠZ, razen v športnih panogah, kjer zaradi svoje specifičnosti tega ni mogoče izpolniti.

RAZVRŠČANJE ŠPORTNIH PANOG

V programih športne vzgoje otrok in mladine usmerjenih v kakovostni/vrhunski šport ter programih kakovostnega in vrhunškega športa so športne panoge lahko razvrščene po kriterijih razširjenosti, uspešnosti/konkurenčnosti in pomena panoge za lokalno okolje. Zaradi specifičnosti športnih panog so izvajalci LPŠ in njihovi športni programi razdeljeni v tri (3) skupine:

- izvajalci programov v individualnih športnih panogah,
- izvajalci programov v kolektivnih športnih panogah,
- izvajalci programov v miselnih igrah.

Kriteriji za razvrščanje športnih panog upoštevajo podatke, ki so pridobljeni na osnov JR in/ali s strani OKS-ZŠZ in NPŠZ.

- **RAZŠIRJENOST ŠPORTNE PANOG:**
 - število članic, ki so vključene v NPŠZ, število članic mednarodne športne asociacije,
 - število registriranih tekmovalcev/alk na državnem nivoju (ločeno M/Ž),
 - olimpijska športna panoga (DA/NE),
- **USPEŠNOST-KONKURENČNOST:**
 - dosežen rezultat ekipe/posameznika izvajalca na uradnih mednarodnih tekmovanjih, ki so v koledarju mednarodnih športnih asociacij,
 - dosežen rezultat ekipe/posameznika izvajalca na uradnem tekmovanju NPŠZ za naslov DP,
 - število kategoriziranih športnikov izvajalca v preteklem tekmovalnem obdobju,
 - število tekmovalnih selekcij v sistemu tekmovanj NPŠZ.
- **POMEN PANOG ZA LOKALNO OKOLJE:**
 - tradicija: leta neprekinjenega delovanja,
 - množičnost: število članov (s plačano članarino),
 - obisk prirediteljev, javno mnenje.

3. "PRISTOJNOSTI" LPŠ

Letni program športa (LPŠ) za koledarsko leto, za katerega je sprejet, lahko dodatno opredeli:

- področja in obseg sofinanciranja športnih programov:
 - kateri športni programi in v kolikšni meri se sofinancirajo,
- maksimalno število priznanih skupin/udeležencev na izvajalca v razpisanih športnih programih:
 - koliko skupin se največ prizna posameznemu izvajalcu znotraj razpisanega programa,
- popravek obsega posameznih športnih programov:
 - spremembe priznanega števila ur vadbe za posamezne skupine športnih programov,
- korekcijo vrednotenja športnega objekta:
 - glede na dejansko uporabo športnega objekta (korekcija: športni objekt),
- korekcijo vrednotenja strokovnega kadra:
 - glede na dejansko stopnjo izobrazbe in/ali usposobljenosti (korekcija: strokovni kader),
- dodatne kriterije za razvrstitev športnih panog v kakovostne nivoje,
- druge korekcije glede vrednotenja športnih programov.

PROSTOČASNA ŠPORTNA VZGOJA OTROK IN MLADINE**OPREDELITEV PODROČJA PO NPŠ**

Prostočasna športna vzgoja otrok in mladine predstavlja širok spekter športnih dejavnosti za populacijo od predšolskega do vključno srednješolskega obdobja. Vrednotijo se organizirane oblike športne dejavnosti netekmovalnega značaja za otroke in mladino, ki nadgrajujejo šolsko športno vzgojo, so vzgojno naravnani in niso del uradnih tekmovalnih sistemov NPŠZ.

PROMOCIJSKI ŠPORTNI PROGRAMI

Med promocijske športne programe, ki se pretežno izvajajo v zavodih VIZ, prištevamo: Mali sonček (MS), Ciciban planinec (CP), Zlati sonček (ZS), Naučimo se plavati (NSP), Krpan (KRP) in Mladi planinec (MP).

Če se programi izvajajo v okviru obveznega učnega procesa (kurikuluma) in/ali so financirani s strani MIZŠ (Zavoda za šport RS Planica), niso predmet sofinanciranja po LPŠ občine.

S sredstvi lokalne skupnosti (LPŠ) se lahko sofinancirajo:

ŠPORTNI PROGRAM	KRITERIJ VREDNOTENJA
prostočasna ŠVOM: promocijski programi: MS, CP, ZS, NSP, KRP, MP	materialni stroški/udeležene

Obseg vrednotenja športnih programov navedenih v točki 0 je opredeljen v preglednici Preglednica 3.

Preglednica 3: PROSTOČASNA ŠPORTNA VZGOJA OTROK IN MLADINE (S POSEBNIMI POTREBAMI)

PROMOCIJSKI ŠPORTNI PROGRAMI	PREDŠOLSKI (do 6 let)	ŠOLOOBVEZNI (do 15 let)	PREDŠOLSKI PP (do 6 let)	ŠOLOOBVEZNI PP (do 15 let)
Število udeležencev programa	1	1	1	1
TOČKE/MS/UDELEŽENEC	1	1	1	1

ŠOLSKA ŠPORTNA TEKMOVANJA

Šolska športna tekmovanja, ki se izključno izvajajo v zavodih VIZ, predstavljajo udeležbo šolskih športnih ekip na organiziranih tekmovanjih v razpisanih športnih panogah od lokalne do državne ravni.

S sredstvi lokalne skupnosti (LPŠ) se lahko sofinancirajo:

ŠPORTNI PROGRAM	KRITERIJ VREDNOTENJA
Prostočasna ŠVOM: Šolska športna tekmovanja (ŠŠT)	materialni stroški/skupina

Obseg vrednotenja športnih programov navedenih v točki 0 je opredeljen v preglednici Preglednica 4.

Preglednica 4: PROSTOČASNA ŠPORTNA VZGOJA OTROK IN MLADINE (TER S POSEBNIMI POTREBAMI)

ŠOLSKA ŠPORTNA TEKMOVANJA	ŠOLOOBVEZNI (do 15 let)	MLADINA (do 19 let)	ŠOLOOBVEZNI PP (do 15 let)	MLADINA PP (do 19 let)
Velikost skupine (št. udeležencev)	10	10	10	10
TOČKE/MS/SKUPINA (občinsko, medobčinsko)	10	10	10	10
TOČKE/MS/SKUPINA (regijsko, državno)	15	15	15	15

DODATNE URE ŠPORTNE DEJAVNOSTI V ŠOLI

IN NPŠ sem prišteva dodatne ure športa v osnovnih šolah v času pouka, a izven kurikuluma.

Merila za vrednotenje dodatnih ur športne dejavnosti na šoli in višina proračunskih sredstev se opredeli z LPŠ za leto, za katerega se LPŠ sprejema!

CELOLETNI ŠPORTNI PROGRAMI

Obstoječi celoletni športni programi prostočasne športne vzgoje otrok in mladine potekajo najmanj 30 tednov v letu oziroma 60 ur letno. Raznolikost izvajalcev omogoča kakovostno ponudbo, ob enakih pogojih pa LPŠ omogoča prednost športnim društvom. Če programe izvajajo zavodi VIZ, se ovrednoti le strokovni kader!

S sredstvi lokalne skupnosti (LPŠ) se lahko sofinancirajo:

ŠPORTNI PROGRAM	KRITERIJ VREDNOTENJA
Prostočasna ŠVOM: celoletni programi	športni objekt in strokovni kader/skupina

Obseg vrednotenja športnih programov navedenih v točki 0 je opredeljen v preglednici Preglednica 5.

Preglednica 5: PROSTOČASNA ŠPORTNA VZGOJA OTROK IN MLADINE (S POSEBNIMI POTREBAMI)

CELOLETNI ŠPORTNI PROGRAMI (netekmovalni programi vadbe)	PREDŠOLS KI (do 6 let)	ŠOLOOBVEZ NI (do 15 let)	MLADIN A (do 19 let)	PREDŠOLS KI PP (do 6 let)	ŠOLOOBVEZ NI PP (do 15 let)	MLADIN A PP (do 19 let)
Velikost skupine (št. udeležencev)	12	20	20	6	10	10
število ur vadbe/tedensko	1,5	2	2	1,5	2	2
število tednov	30	30	30	30	30	30

TOČKE/STR. KADER/SKUPINA	45	60	60	45	60	60
TOČKE/ŠPORTNI OBJEKT/SKUPINA	45	60	60	45	60	60

Ob obstoječih celoletnih športnih programih prostočasne športne vzgoje otrok in mladine se v občini lahko ovrednotijo tudi pilotski programi prostočasne športne vzgoje otrok in mladine. Merila za vrednotenje pilotskih programov in višina proračunskih sredstev se opredeli z LPŠ za leto, za katerega se LPŠ sprejema!

PROGRAMI V POČITNICAH IN POUKA PROSTIH DNEVIH

Programi v času počitnic in pouka prostih dni praviloma predstavljajo športne dejavnosti v skrajšanem obsegu (tečajji, projekti), ki jih ponujajo različni izvajalci. Če programe izvajajo zavodi VIZ, se ovrednoti le strokovni kader!

S sredstvi lokalne skupnosti (LPŠ) se lahko sofinancirajo:

ŠPORTNI PROGRAM	KRITERIJ VREDNOTENJA
Prostočasna ŠVOM: programi v počitnicah in pouka prostih dnevih	športni objekt in strokovni kader/skupina

Obseg vrednotenja športnih programov navedenih v točki 0 je opredeljen v preglednici Preglednica 6.

Preglednica 6: PROSTOČASNA ŠPORTNA VZGOJA OTROK IN MLADINE (S POSEBNIMI POTREBAMI)

OBČASNI ŠPORTNI PROGRAMI (v počitnicah in pouka prostih dnevih)	PREDŠOLSKI (do 6 let)	ŠOLOOBVEZNI (do 15 let)	PREDŠOLSKI PP (do 6 let)	ŠOLOOBVEZNI PP (do 15 let)
Velikost skupine (št. udeležencev)	10	8	5	8
število ur programa	10	10	10	10
TOČKE/MS/SKUPINA	10	10	10	10
TOČKE/STROKOVNI KADER/SKUPINA	10	10	10	10

ŠPORTNA VZGOJA OTROK IN MLADINE S POSEBNIMI POTREBAMI

OPREDELITEV PODROČJA PO NPŠ

Prostočasno športno vzgojo otrok in mladine s posebnimi potrebami predstavljajo športni programi, ki so namenjeni otrokom in mladini z motnjami v razvoju oziroma s prirojenimi in/ali pridobljenimi okvarami, in se izvajajo z namenom ustrezno poskrbeti za uspešno socialno integracijo v vsakdanje življenje.

CELOLETNI ŠPORTNI PROGRAMI ŠPORTNE VZGOJE OTROK IN MLADINE S POSEBNIMI POTREBAMI

Celoletni športni programi potekajo najmanj 30 tednov v letu oziroma 60 ur letno. Med programe za otroke in mladino s posebnimi potrebami prištevamo tudi promocijske športne programe in programe v počitnicah in pouka prostih dnevih.

ŠPORTNE PRIREDITVE ZA OTROKE IN MLADINO S POSEBNIMI POTREBAMI

Šolska športna in druga tekmovanja za otroke in mladino s posebnimi potrebami so organizirana na regijski in nacionalni ravni. Če so športne prireditve za otroke in mladino s posebnimi potrebami predmet sofinanciranja v lokalni skupnosti, se merila za vrednotenje in višina proračunskih sredstev opredeli z LPŠ za leto, za katerega se LPŠ sprejema!

S sredstvi lokalne skupnosti (LPŠ) se lahko sofinancirajo:

ŠPORTNI PROGRAM	KRITERIJ VREDNOTENJA
prostočasna ŠVOM-PP: promocijski programi: MS, CP, ZS, NSP, KRP, MP	materialni stroški/udeleženec
prostočasna ŠVOM-PP: športne prireditve za otroke in mladino (PP)	materialni stroški/skupina
prostočasna ŠVOM-PP: celoletni programi	športni objekt in strokovni kader/skupina
prostočasna ŠVOM-PP: programi v počitnicah in pouka prostih dnevih	športni objekt in strokovni kader/skupina

Obseg vrednotenja športnih programov navedenih v točkah 0 in 0 je opredeljen v preglednicah Preglednica 3 - Preglednica 6.

OBŠTUDIJSKE ŠPORTNE DEJAVNOSTI

OPREDELITEV PODROČJA PO NPŠ

Programi obštudijske športne dejavnosti predstavljajo pomembno dopolnilo intelektualnemu delu in pripomorejo k nevtralizaciji negativnih učinkov sedečega načina življenja.

CELOLETNI ŠPORTNI PROGRAMI OBŠTUDIJSKE ŠPORTNE DEJAVNOSTI

Celoletni športni programi občudijskih dejavnosti so organizirane in strokovno vodene oblike športne dejavnosti v kraju študija.

S sredstvi lokalne skupnosti (LPŠ) se lahko sofinancirajo:

ŠPORTNI PROGRAM	KRITERIJ VREDNOTENJA
obštudijska športna dejavnost: celoletni programi	športni objekt in strokovni kader/skupina
obštudijska športna dejavnost: občasni projekti na nacionalni ravni	športni objekt in strokovni kader/skupina

Obseg vrednotenja športnih programov navedenih v točki 0 je opredeljen v preglednici Preglednica 7.

Preglednica 7: ŠPORT ŠTUDENTOV

OBŠTUDIJSKA ŠPORTNA VADBA (netekmovalni programi vadbe)	CELOLETNI PROGRAMI	OBČASNI PROGRAMI
Velikost skupine (št. udeležencev)	16	16
število ur vadbe/tedensko	2	
število tednov	30	
TOČKE/STR. KADER/SKUPINA	60	10
TOČKE/ŠPORTNI OBJEKT/SKUPINA	60	10

ŠPORTNE PRIREDITEV ŠTUDENTOV NA UNIVERZITETNI IN NACIONALNI RAVNI

V kolikor prireditve na univerzitetni in nacionalni ravni postanejo predmet sofinanciranja na lokalni ravni, se merila za vrednotenje in višina proračunskih sredstev opredeli z LPŠ za leto, za katerega se LPŠ sprejema!

ŠPORTNA VZGOJA OTROK IN MLADINE USMERJENE V KAKOVOSTNI IN VRHUNSKI ŠPORT**OPREDELITEV PODROČJA PO NPŠ**

Športna vzgoja otrok in mladine usmerjenih v kakovostni in vrhunski šport predstavlja širok spekter programov za otroke in mladino, ki se s športom ukvarjajo zaradi doseganja vrhunskih športnih rezultatov. Programi vključujejo načrtno skrb za mlade športnike, zato morajo izvajalci izpolnjevati prostorske, kadrovske in druge zahteve NPŠZ.

OBČINSKE PANOŽNE ŠPORTNE ŠOLE

Občinska panožna športna šola je občinski projekt na področju športne vzgoje otrok in mladine, usmerjenih v kakovostni in vrhunski šport, ki se lahko organizira v športnih društvih z ustrežno izoblikovano tekmovalno piramido in managementom strokovnih/upravljaljskih nalog. Naziv občinske panožne športne šole izvajalec LPŠ pridobi, če v programih športne vzgoje otrok in mladine usmerjenih v KŠ in VŠ izpolnjuje naslednje pogoje:

- ima tekmovalce v vseh starostnih kategorijah uradnega tekmovalnega sistema NPŠZ, potrjenega s strani OKS-ZŠZ,
- ima v športnih programih udeležene kategorizirane športnike (MLR, PR).

Za izvedbo občinskih panožnih športnih šol se lahko zagotovijo sredstva iz LPŠ na državnem nivoju, lahko pa tudi občina sama razpiše projekt in zagotovi sredstva v okviru LPŠ.

Merila za vrednotenje panožnih športnih šol na lokalni ravni in višino proračunskih sredstev se opredeli z LPŠ za leto, za katerega se LPŠ sprejema!

PROGRAMI ŠPORTNE VZGOJE OTROK IN MLADINE USMERJENIH V KŠ IN VŠ

Programi športne vzgoje otrok in mladine usmerjenih v kakovostni in vrhunski šport so sestavni del športnih programov v okoljih, kjer (še) niso vzpostavljene občinske panožne športne šole.

S sredstvi lokalne skupnosti (LPŠ) se lahko sofinancirajo:

ŠPORTNI PROGRAM	KRITERIJ VREDNOTENJA
ŠVOM usmerjenih v KŠ/VŠ: celoletni tekmovalni programi	športni objekt in strokovni kader/skupina

Obseg vrednotenja športnih programov navedenih v točki 0 je opredeljen v preglednicah Preglednica 8 in Preglednica 9.

Preglednica 8: ŠVOM USMERJENIH V KAKOVOSTNI IN VRHUNSKI ŠPORT - I.

CELOLETNI ŠPORTNI PROGRAMI (pripravljalni programi vadbe)	6-9 let: RAVEN I.	10-11 let: RAVEN I.	12-13 let: RAVEN I.
Velikost skupine (št. udeležencev, individualne panoge)	10	10	8
Velikost skupine (št. udeležencev, kolektivne panoge)	10	10	12
Velikost skupine (št. udeležencev, miselne igre)	10	10	8

število ur vadbe/tedensko	3	4	6
število tednov	30	35	35
TOČKE/STR. KADER/SKUPINA	90	140	210
TOČKE/ŠPORTNI OBJEKT/SKUPINA	90	140	210

Natančnejši pregled potrebnega števila udeležencev vadbenih skupin in strokovno utemeljenega števila ur vadbe na letni ravni po posameznih športnih panogah je podan v posebni prilogi.

Preglednica 9: ŠVOM USMERJENIH V KAKOVOSTNI IN VRHUNSKI ŠPORT - II.

CELOLETNI ŠPORTNI PROGRAMI (tekmovalni programi vadbe)	14-15 let: RAVEN I.	16-17 let: RAVEN I.	18-19 let: RAVEN I.
Velikost skupine (št. udeležencev, individualne panoge)	8	6	6
Velikost skupine (št. udeležencev, kolektivne panoge)	12	12	12
Velikost skupine (št. udeležencev, miselne igre)	8	6	6
število ur vadbe/tedensko	8	9	10
število tednov	40	40	40
TOČKE/STR. KADER/SKUPINA	320	360	400
TOČKE/ŠPORTNI OBJEKT/SKUPINA	320	360	400

Natančnejši pregled potrebnega števila udeležencev vadbenih skupin in strokovno utemeljenega števila ur vadbe na letni ravni po posameznih športnih panogah je podan v posebni prilogi.

Mladi športniki usmerjeni v kakovostni in vrhunski šport lahko s kvalitetnim delom in rezultati v skladu s Pogoji, pravili in kriteriji za registriranje in kategoriziranje športnikov dosežejo status športnika mladinskega razreda (MLR). S tem pridobijo BONUS točke za programe dodatne športne vadbe, ki pa se vrednotijo le pod pogojem, da je kategorizacija navedena v zadnji objavi OKS-ZŠZ pred objavo JR in je športnik naveden kot član društva s sedežem v občini.

S sredstvi lokalne skupnosti (LPŠ) se lahko sofinancirajo:

ŠPORTNI PROGRAM	KRITERIJ VREDNOTENJA
ŠVOM usmerjenih v KŠ/VŠ: dodatni programi športnikov MLR	materialni stroški/udeleženeec

Obseg vrednotenja športnih programov MLR je opredeljen v preglednici Preglednica 10.

Preglednica 10: MLADINSKI RAZRED

PROGRAMI DODATNE ŠPORTNE VADBE (tekmovalni programi športnikov MLR)	KATEGORIZACIJA MLR
Število udeležencev programa	1
TOČKE/MS/UDELEŽENEC	80

KAKOVOSTNI ŠPORT

OPREDELITEV PODROČJA PO NPŠ

V skupino kakovostnega športa prištevamo športnike in športne ekipe, ki ne izpolnjujejo pogojev za pridobitev statusa vrhunškega športnika, nastopajo na mednarodnih tekmovanjih, v uradnih tekmovalnih sistemih NPŠZ do naslova državnega prvaka, ki jih potrdi OKS-ZŠZ, in so registrirani skladno s pogoji NPŠZ ter OKS-ZŠZ.

UPORABA ŠPORTNIH OBJEKTOV ZA PROGRAME KAKOVOSTNEGA ŠPORTA

Kakovostni šport je pomembna vez med programi športne vzgoje otrok in mladine, usmerjenih v kakovostni in vrhunski šport, ter vrhunškega športa, saj vključujejo večje število športnikov in strokovnega kadra, kar omogoča vzpostavitev konkurenčnega okolja znotraj posameznih športnih panog na nacionalni ravni.

S sredstvi lokalne skupnosti (LPŠ) se lahko sofinancirajo:

UPORABA OBJEKTA	KRITERIJ VREDNOTENJA
kakovostni šport: športni objekti za programe KŠ	športni objekt/skupina

Obseg vrednotenja športnih programov navedenih v točki 0 je opredeljen v preglednici Preglednica 11.

Preglednica 11: KAKOVOSTNI ŠPORT

UPORABA ŠPORTNEGA OBJEKTA (tekmovalni programi vadbe)	KAKOVOSTNA RAVEN IV.	KAKOVOSTNA RAVEN III.	KAKOVOSTNA RAVEN II.	KAKOVOSTNA RAVEN I.
Velikost skupine (št. udeležencev, individualne panoge)	10	8	6	4
Velikost skupine (št. udeležencev, kolektivne panoge)	12	12	12	12

Velikost skupine (št. udeležencev, miselne igre)	10	8	6	4
število ur vadbe/tedensko	4	6	8	10
število tednov	40	40	40	40
TOČKE/ŠPORTNI OBJEKT/SKUPINA	160	240	320	400

Natančnejši pregled potrebnega števila udeležencev vadbenih skupin in strokovno utemeljenega števila ur vadbe na letni ravni po posameznih športnih panogah je podan v posebni prilogi.

Športniki v kakovostnem športu lahko s kvalitetnim delom in rezultati v skladu s Pogoji, pravili in kriteriji za registriranje in kategoriziranje športnikov dosežejo status športnika državnega razreda (DR). S tem pridobijo BONUS točke za programe dodatne športne vadbe, ki pa se vrednotijo le pod pogojem, da je kategorizacija navedena v zadnji objavi OKS-ZŠZ pred objavo JR in je športnik naveden kot član društva s sedežem v občini.

S sredstvi lokalne skupnosti (LPŠ) se lahko sofinancirajo:

ŠPORTNI PROGRAM	KRITERIJ VREDNOTENJA
kakovostni šport: dodatni programi športnikov DR	materialni stroški/udeleženeec

Obseg vrednotenja športnih programov MLR je opredeljen v preglednici Preglednica 12.

Preglednica 12: DRŽAVNI RAZRED

PROGRAMI DODATNE ŠPORTNE VADBE (tekmovalni programi športnikov DR)	KATEGORIZACIJA DR
Število udeležencev programa	1
TOČKE/MS/UDELEŽENEC	80

VRHUNSKI ŠPORT

OPREDELITEV PODROČJA PO NPŠ

Vrhunski šport predstavlja programe priprav in tekmovalnih vrhunskih športnikov, ki so v skladu s Pogoji, pravili in kriteriji za registriranje in kategoriziranje športnikov v Republiki Sloveniji v zadnji objavi OKS-ZŠZ pred objavo JR navedeni kot člani športnega društva s sedežem v občini in so s svojimi športnimi dosežki dosegli naziv športnika svetovnega (SR), mednarodnega (MR) ali perspektivnega razreda (PR).

PROGRAMI VRHUNSKIH ŠPORTNIKOV – ŠPORTNIH DRUŠTEV

Osnovni cilj teh programov je vrhunski športni dosežek. V dodatne program vrhunškega športa so uvrščeni aktivni športniki s statusom SR, MR in PR.

S sredstvi lokalne skupnosti (LPŠ) se lahko sofinancirajo:

ŠPORTNI PROGRAM	KRITERIJ VREDNOTENJA
vrhunski šport: dodatni programi športnikov PR, MR in SR	materialni stroški/udeleženeec

Obseg vrednotenja športnih programov navedenih v točki 0 je opredeljen v preglednici Preglednica 13.

Preglednica 13: VRHUNSKI ŠPORT (INVALIDOV)

PROGRAMI DODATNE ŠPORTNE VADBE (tekmovalni programi vrhunškega športa)	KATEGORIZACIJA PR	KATEGORIZACIJA MR	KATEGORIZACIJA SR
Število udeležencev programa	1	1	1
TOČKE/MS/UDELEŽENEC	240	240	320

ZAPOSLOVANJE VRHUNSKIH TRENERJEV

Merila za zaposlovanje vrhunskih trenerjev na lokalni ravni in višino proračunskih sredstev se opredeli z LPŠ za leto, za katerega se LPŠ sprejema!

NAGRADE VRHUNSKIM ŠPORTNIKOM IN TRENERJEM

Nagrade vrhunskim športnikom in trenerjem so v merilih opredeljene v okviru področja: športne prireditve in promocija športa.

DELOVANJE OLIMPIJSKO UNIVERZITETNEGA ŠPORTNEGA CENTRA

Merila za delovanje olimpijsko univerzitetnega športnega centra na lokalni ravni in višino proračunskih sredstev se opredeli z LPŠ za leto, za katerega se LPŠ sprejema!

ŠPORT INVALIDOV

OPREDELITEV PODROČJA PO NPŠ

Šport invalidov v svojih pojavnih oblikah predstavlja pomembne psihosocialne (rehabilitacija, vključenost v družbo) kot tudi športne (športna rekreacija, tekmovalna, paraolimpijski športi) učinke.

OBČINSKE ŠPORTNE ŠOLE INVALIDOV

Merila za vrednotenje občinskih športnih šol invalidov na lokalni ravni in višino proračunskih sredstev se opredeli z LPŠ za leto, za katerega se LPŠ sprejema!

PILOTSKI PROGRAMI POVEZOVANJA ŠPORTNIH IN INVALIDSKIH DRUŠTEV IN ZVEZ

Osnovni cilj je invalidom omogočiti enakovredno sodelovanje pri prostočasnih športnih dejavnostih, zato se z različnimi programi spodbuja povezovanje športnih aktivnosti med športnimi, invalidskimi in dobrodelnimi društvi in zvezami. Celoletni športni programi potekajo najmanj 30 tednov v letu oziroma 60 ur letno.

S sredstvi lokalne skupnosti (LPŠ) se lahko sofinancirajo:

ŠPORTNI PROGRAM	KRITERIJ VREDNOTENJA
šport invalidov: celoletni programi	športni objekt in strokovni kader/skupina
šport invalidov: občasnji projekti	športni objekt in strokovni kader/skupina

Obseg vrednotenja športnih programov navedenih v točki 0 je opredeljen v preglednici Preglednica 14.

Preglednica 14: ŠPORT INVALIDOV

ŠPORTNI PROGRAMI INVALIDOV (netekmovalni programi vadbe)	CELOLETNI PROGRAMI	OBČASNI PROGRAMI
Velikost skupine (št. udeležencev)	8	8
število ur vadbe/tedensko	2	
število tednov	30	
TOČKE/STR. KADER/SKUPINA	60	10
TOČKE/ŠPORTNI OBJEKT/SKUPINA	60	10

DRŽAVNA PRVENSTVA ŠPORTA INVALIDOV

Programi vrhunskih športnikov invalidov se vrednotijo na enak način kot programi vrhunskih športnikov.

S sredstvi lokalne skupnosti (LPŠ) se lahko sofinancirajo:

ŠPORTNI PROGRAM	KRITERIJ VREDNOTENJA
šport invalidov: dodatni programi vrhunskih športnikov invalidov	materialni stroški/udeleženc

Obseg vrednotenja športnih programov navedenih v točki 0 je opredeljen v preglednici Preglednica 13.

ŠPORTNA REKREACIJA**OPREDELITEV PODROČJA PO NPŠ**

Športna rekreacija predstavlja smiselno nadaljevanje obvezne in prostočasne športne vzgoje otrok in mladine, športne vzgoje otrok s posebnimi potrebami, občudijskih športnih dejavnosti in tekmovalnega športa. Športna rekreacija je zbir raznovrstnih športnih dejavnosti odraslih vseh starosti (nad 18 let) in družin s ciljem aktivne in koristne izrabe človekovega prostega časa (druženje, zabava), ohranjanja zdravja in dobrega počutja ter udeležbe na rekreativnih tekmovanjih.

ZAPOSLOVANJE STROKOVNO IZOBRAŽENEGA KADRA ZA ŠPORTNO REKREACIJO

Merila za zaposlovanje strokovno izobraženega kadra za športno rekreacijo na lokalni ravni in višino proračunskih sredstev se opredeli z LPŠ za leto, za katerega se LPŠ sprejema!

CELOLETNI CILJNI ŠPORTNOREKREATIVNI PROGRAMI

Celoletni programi športne rekreacije potekajo najmanj 30 tednov v letu oziroma največ 60 ur letno ter predstavljajo najširšo in najpestrejšo izbiro organizirane športne vadbe netekmovalnega značaja.

S sredstvi lokalne skupnosti (LPŠ) se lahko sofinancirajo:

ŠPORTNI PROGRAM	KRITERIJ VREDNOTENJA
športna rekreacija: celoletni programi	športni objekt in strokovni kader/skupina
športna rekreacija: občasnji projekti	športni objekt in strokovni kader/skupina
športna rekreacija: gibanje za zdravje	športni objekt in strokovni kader/skupina

Obseg vrednotenja športnih programov navedenih v točkah 0, 0 in 0 je opredeljen v preglednici Preglednica 15.

Preglednica 15: ŠPORTNA REKREACIJA

ŠPORTNA REKREACIJA (netekmovalni programi vadbe)	CELOLETNI PROGRAMI	OBČASNI PROGRAMI	GIBANJE ZA ZDRAVJE
Velikost skupine (št. udeležencev)	20	20	15
število ur vadbe/tedensko	2		2

število tednov	30		30
TOČKE/STR. KADER/SKUPINA	60	10	60
TOČKE/ŠPORTNI OBJEKT/SKUPINA	60	10	60

PILOTSKI ŠPORTNI PROGRAMI

Merila za vrednotenje pilotskih športnih programov za krepitev zdravja in dobrega počutja na lokalni ravni in višino proračunskih sredstev se opredeli z LPŠ za leto, za katerega se LPŠ sprejema!

MNOŽIČNE DELAVSKE ŠPORTNE PRIREDITVE

Merila za vrednotenje množičnih delavskih športnih prireditev na lokalni ravni in višino proračunskih sredstev se opredeli z LPŠ za leto, za katerega se LPŠ sprejema!

PODROČNI CENTRI GIBANJA ZA ZDRAVJE

Predstavljajo pilotsko povezovanje zdravstvenih in športnih organizacij pri izvajanju programov športne rekreacije. Merila za vrednotenje področnih centrov gibanja za zdravje na lokalni ravni in višino proračunskih sredstev se opredeli z LPŠ za leto, za katerega se LPŠ sprejema!

ŠPORT STAREJŠIH

OPREDELITEV PODROČJA PO NPŠ

Šport starejših predstavlja športno rekreativno dejavnost odraslih ljudi nad doseženim 65. letom starosti in razširjenih družin; pri čemer pod pojmom "razširjena družina" razumemo "zvezo" starejših oseb in vnukov.

SKUPINSKA GIBALNA VADBA STAREJŠIH IN ISTOČASNA ŠPORTNA VADBA RAZŠIRJENE DRUŽINE

Celoletni programi skupinske gibalne vadbe starejših ter programi istočasne športne vadbe razširjenih družin potekajo najmanj 30 tednov v letu oziroma 60 ur letno in predstavljajo različne oblike celoletne gibalne vadbe. Programi potekajo na površinah v naravi in urbanem okolju.

S sredstvi lokalne skupnosti (LPŠ) se lahko sofinancirajo:

ŠPORTNI PROGRAM	KRITERIJ VREDNOTENJA
šport starejših: celoletni programi skupinske gibalne vadbe	športni objekt in strokovni kader/skupina
šport starejših: celoletni programi vadbe razširjene družine	športni objekt in strokovni kader/skupina
športna rekreacija: gibanje za zdravje	športni objekt in strokovni kader/skupina

Obseg vrednotenja športnih programov navedenih v točki 0 je opredeljen v preglednici Preglednica 16.

Preglednica 16: ŠPORT STAREJŠIH

ŠPORT STAREJŠIH (netekmovalni programi vadbe)	SKUPINSKA VADBA	RAZŠIRJENE DRUŽINE
Velikost skupine (št. udeležencev)	15	15
število ur vadbe/tedensko	2	2
število tednov	30	30
TOČKE/STR. KADER/SKUPINA	60	60
TOČKE/ŠPORTNI OBJEKT/SKUPINA	60	60

ZAPOSLOVANJE STROKOVNO IZOBRAŽENEGA KADRA

Merila za zaposlovanje strokovno izobraženega kadra za šport starejših na lokalni ravni in višino proračunskih sredstev se opredeli z LPŠ za leto, za katerega se LPŠ sprejema!

ŠPORTNO DRUŽABNE MEDGENERACIJSKE PRIREDITVE

Merila za vrednotenje športno družabnih medgeneracijskih prireditev na lokalni ravni in višino proračunskih sredstev se opredeli z LPŠ za leto, za katerega se LPŠ sprejema!

• ŠPORTNI OBJEKTI IN POVRŠINE ZA ŠPORT V NARAVI

OPREDELITEV PODROČJA PO NPŠ

Učinkovita in dostopna mreža kakovostnih športnih objektov in površin za šport je pomemben dejavnik športnega udejstvovanja. V okviru LPŠ se na lokalni ravni sofinancira posodabljanje in investicijsko vzdrževanje obstoječih športnih objektov in površin, medtem ko redna vzdrževalna dela in obratovanje niso predmet sofinanciranja LPŠ.

Merila (sistem točkovanja) ne urejajo načina in višine vrednotenja/sofinanciranja področja športnih objektov in površin za šport v lokalni skupnosti. Sredstva lokalne skupnosti za tovrstne projekte se zagotavljajo v posebnih proračunskih virih, izvajalci pa so izbrani na specifičen način.

ENERGETSKE IN ŠPORTNO-TEHNOLOŠKE POSODOBITVE ŠPORTNIH OBJEKTOV TRAJNOSTNA UREDITEV, INVESTICIJSKO VZDRŽEVANJE IN POSODOBITEV NARAVNIH POVRŠIN ZA ŠPORT NOVOGRADNJE ŠPORTNIH OBJEKTOV

• RAZVOJNE DEJAVNOSTI V ŠPORTU

Razvojne dejavnosti prvenstveno predstavljajo medsebojno prepletene strokovne naloge, ki nepogrešljivo podpirajo vsa ostala področja športa.

“PRISTOJNOSTI” LPŠ

Letni program športa (LPŠ) za koledarsko leto, za katerega je sprejet, lahko dodatno opredeli:

- področja in obseg sofinanciranja razvojnih dejavnosti ter opredeli korekcijo vrednotenja,
- maksimalno število udeležencev v programih usposabljanja in/ali izpopolnjevanja,
- maksimalno število projektov v založništvu, znanstveno-raziskovalni dejavnosti in IKT v športu.

USPOSABLJANJE IN IZPOPOLNJEVANJE STROKOVNIH KADROV V ŠPORTU

OPREDELITEV PODROČJA PO NPŠ

Kakovostni strokovni kadri v športu so ključ razvoja in uspešnosti. Programi izobraževanja (univerzitetni in visokošolski) so v domeni izobraževalnega sistema, medtem ko programe usposabljanja in izpopolnjevanja izvajajo v NPŠZ po veljavnih programih usposabljanja in/ali izpopolnjevanja, ki so verificirani pri strokovnem svetu RS za šport in/ali pri strokovnih organih NPŠZ.

S sredstvi lokalne skupnosti (LPŠ) se lahko sofinancirajo:

DEJAVNOST ŠPORTA	KRITERIJ VREDNOTENJA
usposabljanje/izpopolnjevanje strokovnih kadrov	materialni stroški/udeleženeec

Obseg vrednotenja razvojnih dejavnosti navedenih v točki 0 je opredeljen v preglednici Preglednica 17.

Preglednica 17: USPOSABLJANJE IN IZOBRAŽEVANJE V ŠPORTU

PROGRAMI USPOSABLJANJA IN IZOBRAŽEVANJA V ŠPORTU	IZPOPOLNJEVANJE E (licenciranje)	USPOSABLJANJE E (stopnja 1)	USPOSABLJANJE E (stopnja 2)	USPOSABLJANJE E (stopnja 3)
minimalno število udeležencev programa	1	1	1	1
TOČKE/MS/UDELEŽENEC	5	10	15	20

STATUSNE PRAVICE ŠPORTNIKOV, TRENERJEV IN STROKOVNA PODPORA PROGRAMOM

IZOBRAŽEVANJE NADARJENIH IN VRHUNSKIH ŠPORTNIKOV

Pomembna dolžnost države je skrb za izobraževanje nadarjenih in vrhunskih športnikov, kar se odraža v zagotavljanju enakih možnosti izobraževanja in doseganju primerne socialnega statusa.

Merila za vrednotenje izobraževanja (štipendiranja) nadarjenih in vrhunskih športnikov na lokalni ravni in višino proračunskih sredstev se opredeli z LPŠ za leto, za katerega se LPŠ sprejema!

SPREMLJANJE PRIPRAVLJENOSTI, SVETOVANJE, STROKOVNA PODPORA

Ugotavljanje in spremljanje pripravljenosti športnikov na vseh ravneh ter svetovanje predstavlja osnovo načrtnega dela. Ustrezna vadba, prehrana in način življenja pomeni humanizacijo pri delu s športniki. Udeleženci meritev so športniki, ki so registrirani v skladu s Pogoji, pravili in kriteriji za registriranje in kategoriziranje športnikov v RS.

Izvajalci meritev in svetovanj so lahko le organizacije, ki izpolnjujejo strokovne pogoje za opravljanje dejavnosti.

S sredstvi lokalne skupnosti (LPŠ) se lahko sofinancirajo:

DEJAVNOST ŠPORTA	KRITERIJ VREDNOTENJA
spremljanje pripravljenosti športnikov in svetovanje	materialni stroški/udeleženeec

Obseg vrednotenja razvojnih dejavnosti navedenih v točki 0 je opredeljen v preglednici Preglednica 18.

Preglednica 18: SPREMLJANJE PRIPRAVLJENOSTI ŠPORTNIKOV

SPREMLJANJE PRIPRAVLJENOSTI	IZVEDBA MERITEV	MERITVE IN OBDELAVA	CELOSTNA IZVEDBA
minimalno število udeležencev programa	20	20	20
TOČKE/MS/UDELEŽENEC	1	2	3

ZALOŽNIŠTVO V ŠPORTU

OPREDELITEV PODROČJA PO NPŠ

Založništvo v športu predstavlja izdajanje in/ali nakup strokovne literature in/ali drugih periodičnih in občasnih športnih publikacij ter propagandnega gradiva na temo športnih dejavnosti.

S sredstvi lokalne skupnosti (LPŠ) se lahko sofinancirajo:

DEJAVNOST ŠPORTA	KRITERIJ VREDNOTENJA
založništvo v športu	materialni stroški/projekt

Obseg vrednotenja razvojnih dejavnosti navedenih v točki 0 je opredeljen v preglednici Preglednica 19.

Preglednica 19: ZALOŽNIŠTVO V ŠPORTU

PROGRAMI ZALOŽNIŠTVA V ŠPORTU	PROPAGANDNO GRADIVO	OBČASNE PUBLIKACIJE	STROKOVNA LITERATURA
število projektov v založništvu	1	1	1
TOČKE/MS/PROJEKT	2	5	10

ZNANSTVENORAZISKOVALNA DEJAVNOST V ŠPORTU**OPREDELITEV PODROČJA PO NPŠ**

Nosilci znanstveno-raziskovalne dejavnosti so javne raziskovalne institucije v sodelovanju s civilno športno sfero in/ali gospodarstvom, cilj dejavnosti pa je ustrezen prenos znanstvenih spoznanj v športno prakso.

S sredstvi lokalne skupnosti (LPŠ) se lahko sofinancirajo:

DEJAVNOST ŠPORTA	KRITERIJ VREDNOTENJA
znanstvenoraziskovalna dejavnost	materialni stroški/projekt

Obseg vrednotenja razvojnih dejavnosti navedenih v točki 0 je opredeljen v preglednici Preglednica 20.

Preglednica 20: ZNANSTVENO-RAZISKOVALNA DEJAVNOST V ŠPORTU

ZNANSTVENO-RAZISKOVALNA DEJAVNOST	IZVEDBA MERITEV	MERITVE IN OBDELAVA	CELOSTNA IZVEDBA
število projektov v ZRI	1	1	1
TOČKE/MS/PROJEKT	2	5	10

INFORMACIJSKO KOMUNIKACIJSKA TEHNOLOGIJA (PODPORA ŠPORTU)**OPREDELITEV PODROČJA PO NPŠ**

IKT na področju športa predstavlja neposredno podporo za učinkovitejše in prijaznejše udejstvovanje v športu (obseg e-informacij o ponudbi v športu) ter sprotno analiziranje in spremljanje ravni učinkovitosti programov.

S sredstvi lokalne skupnosti (LPŠ) se lahko sofinancirajo:

DEJAVNOST ŠPORTA	KRITERIJ VREDNOTENJA
informacijsko-komunikacijska tehnologija (podpora športu)	materialni stroški/projekt

Obseg vrednotenja razvojnih dejavnosti navedenih v točki 0 je opredeljen v preglednici Preglednica 21.

Preglednica 21: INFORMACIJSKO-KOMUNIKACIJSKA TEHNOLOGIJA V ŠPORTU

IKT PODPORA ŠPORTU	DRUGE SPLETNE APLIKACIJE	NAKUP IKT ZA ŠPORT	LASTNA SPLETNA APLIKACIJA	VODENJE IKT PROJEKTA	IZDELAVA IKT PROGRAMA
število projektov IKT	1	1	1	1	1
TOČKE/MS/PROJEKT	1	2	3	5	10

• ORGANIZIRANOST V ŠPORTU

Športna društva kot interesna in prostovoljna združenja občanov, kjer le-ti v dobršni meri s prostovoljnim delom uveljavljajo svoje interese, so temelj slovenskega modela športa. Športna društva predstavljajo osnovo za obstoj in razvoj vseh pojavnih oblik športa.

“PRISTOJNOSTI” LPŠ

Letni program športa (LPŠ) za koledarsko leto, za katerega je sprejet, lahko dodatno opredeli:

- obseg sofinanciranja delovanja društev na lokalni ravni,
- izbrane kriterije, ki se upoštevajo pri vrednotenju delovanja društev in njihovih zvez na lokalni ravni,
- opredeli korekcijski faktor za delovanje društev in njihovih zvez.

DELOVANJE ŠPORTNIH ORGANIZACIJ

OPREDELITEV PODROČJA PO NPŠ

Področje obsega delovanje društev in njihovih zvez na lokalni ravni, kar zaradi ohranjanja osnovne organizacijske infrastrukture športa predstavlja javni interes, zato je pomemben segment LPŠ.

S sredstvi lokalne skupnosti (LPŠ) se lahko sofinancirajo:

ORGANIZIRANOST V ŠPORTU:	KRITERIJ VREDNOTENJA
delovanje športnih društev na lokalni ravni	materialni stroški/društvo in/ali član in/ali leto
delovanje občinskih športnih zvez (OŠZ)	materialni stroški/OŠZ in OD za zaposlene

Obseg vrednotenja razvojnih dejavnosti navedenih v točki 0 je opredeljen v preglednici Preglednica 22.

Preglednica 22: ORGANIZIRANOST V ŠPORTU: DELOVANJE DRUŠTEV

DELOVANJE DRUŠTEV	TRADICIJA: LETA DELOVANJA	ČLANSTVO S PLAČANO ČLANARINO	REGISTRIRANI TEKMOVALCI	ČLANSTVO V NPŠZ	ČLANSTVO V OŠZ	DRUŠTVO V JAVNEM INTERESU
točke/leta delovanja	5	0	0	0	0	0
točke/član in/ali tekmovalec	0	1	2	0	0	0
točke/društvo	0	0	0	30	50	50
TOČKE/MS (ne več kot)	150	150	150	30	50	50

Občinske športne zveze (OŠZ) so reprezentativni predstavniki civilne športne družbe na lokalni ravni.

Sofinanciranje delovanja OŠZ na lokalni ravni je domena LPŠ lokalne skupnosti; merila za vrednotenje delovanja OŠZ in višino proračunskih sredstev se opredeli z LPŠ za leto, za katerega se LPŠ sprejema; ali pa se sredstva zagotovijo v posebnih proračunskih virih.

• ŠPORTNE PRIREDITVE IN PROMOCIJA ŠPORTA

Športne prireditve so osrednji dogodek organizacijske kulture športa z vplivom na promocijo okolja. Kjer potekajo, imajo velik vpliv na razvoj turizma, gospodarstva in pomen za razvoj in negovanje športne kulture.

Udeležba na uradnih tekmah v okviru tekmovanj NPŠZ (državna prvenstva, ligaška in pokalna tekmovanja) ni predmet vrednotenja in sofinanciranja po teh merilih.

Pri vrednotenju športnih prireditev in promocije v športu se upoštevajo kriteriji: obseg programa (priznano število točk), kvaliteten nivo prireditve (lokalni, občinski, regionalni, državni,...), število udeležencev na prireditvi in tradicija (število let zaporedne izvedbe).

“PRISTOJNOSTI” LPŠ

Letni program športa (LPŠ) za koledarsko leto, za katerega je sprejet, lahko dodatno opredeli:

- obseg sofinanciranja športnih prireditev na lokalni ravni,
- maksimalno število priznanih športnih prireditev na izvajalca,
- nivoje športnih prireditev,
- korekcijski faktor za športne prireditve,
- maksimalno število udeležencev mednarodnih športnih prireditev na izvajalca.

VELIKE MEDNARODNE ŠPORTNE PRIREDITVE

Merila (sistem točkovanja) ne urejajo načina in višine vrednotenja/sofinanciranja področja velikih mednarodnih športnih prireditev (olimpijske igre, svetovna in evropska prvenstva, sredozemske igre, univerzijade...). Sredstva lokalne skupnosti se za takšne projekte v primeru uspešne kandidature za organizacijo in izvedbo zagotovijo v posebnih proračunskih virih.

DRUGE ŠPORTNE PRIREDITVE**OPREDELITEV PODROČJA PO NPŠ**

Med druge športne prireditve prištevamo tekmovanja na državnem nivoju, množične športne prireditve in druge športne prireditve lokalnega pomena, ki upoštevajo trajnostne kriterije in so usmerjene k povečanju števila športno dejavnega prebivalstva. V merilih je predvideno tudi vrednotenje izvedbe mednarodnih športnih prireditev, ki pa ne presegajo nivoja svetovnega pokala, in udeležbe športnikov na mednarodnih tekmovanjih.

S sredstvi lokalne skupnosti (LPŠ) se lahko sofinancirajo:

ŠPORTNE PRIREDITVE:	KRITERIJ VREDNOTENJA
športne prireditve lokalnega in občinskega pomena	materialni stroški/prireditvev
športne prireditve državnega pomena in mednarodne prireditve	materialni stroški/prireditvev
udeležba na velikih mednarodnih športnih tekmovanjih	materialni stroški/udeleženev

Obseg vrednotenja razvojnih dejavnosti navedenih v točki 0 je opredeljen v preglednicah Preglednica 23 in Preglednica 24.

Preglednica 23: ŠPORTNE PRIREDITVE IN PROMOCIJA ŠPORTA

IZVEDBA PRIREDITVE	do 25 udeležencev	26-50 udeležencev	51-75 udeležencev	76-100 udeležencev	101-150 udeležencev	nad 151 udeležencev
izvedba prireditve lokalnega pomena						
TOČKE/MS/PRIREDITEV	10	20	30	40	60	80
izvedba prireditve občinskega pomena						
TOČKE/MS/PRIREDITEV	20	40	60	80	120	160
izvedba prireditve državnega pomena						
TOČKE/MS/PRIREDITEV	0	0	160	200	280	400
izvedba mednarodne športne prireditve						
TOČKE/MS/PRIREDITEV	0	0	320	480	600	800

Preglednica 24: ŠPORTNE PRIREDITVE IN PROMOCIJA ŠPORTA

IZVEDBA PRIREDITVE	OLIMPIJSKE IGRE	SVETOVNO PRVENSTVO	EVROPSKO PRVENSTVO	SVETOVNI POKAL	EVROPSKI POKAL	VELIKA NAGRADA (GP)
udeležba na mednarodnih športnih prireditvah						
TOČKE/MS/UDELEŽENEC	600	320	240	160	120	80

OBČINSKE ŠPORTNO-PROMOCIJSKE PRIREDITVE ZA PODELITEV PRIZNANJ V ŠPORTU

Občinske športno promocijske prireditve za podelitev priznanj so predmet LPŠ na lokalnem nivoju, vendar ni nujno, da so predmet JR.

Merila za vrednotenje prireditev za podelitev priznanj in nagrad za vrhunske športne dosežke ter za druge oblike promocije v športu na lokalni ravni in višino proračunskih sredstev se opredeli z LPŠ za leto, za katerega se LPŠ sprejema; ali pa se sredstva zagotovijo v posebnih proračunskih virih.

ŠPORTNA DEDIŠČINA IN MUZEJSKA DEJAVNOST V ŠPORTU

Merila (sistem točkovanja) ne urejajo načina in višine vrednotenja/sofinanciranja področja športne dediščine in muzejske dejavnosti v športu. Sredstva lokalne skupnosti se za projekte zagotovijo v posebnih proračunskih virih.

• DRUŽBENA IN OKOLJSKA ODGOVORNOST ŠPORTA

V družbeno in okoljsko odgovornost športa sodi Nacionalna kampanja za spodbujanje športnega obnašanja!

Merila za vrednotenje družbene in okoljske odgovornosti športa na lokalni ravni in višino proračunskih sredstev se opredeli z LPŠ za leto, za katerega se LPŠ sprejema!

Priloga:

»Velikost vadbenih skupin in letni obseg vadbe v programih tekmovalnega športa različnih kakovostnih stopenj in starostnih kategorij«. Dokument se nahaja na spletni strani: www.olympic.si.

216. Pravilnik o postopku in merilih za sofinanciranje letnih programov ljubiteljske kulturne dejavnosti v občini Kidričevo

Na podlagi Zakona o uresničevanju javnega interesa za kulturo (Uradni list RS, št. 77/07-uradno prečiščeno besedilo, 65/07-odl. US, 56/08, 4/10, 20/11, 100/11-odl. US in 111/13), Zakona o javnem skladu Republike Slovenije za kulturne dejavnosti (Uradni list RS, št. 29/10) in 17. člena Statuta občine Kidričevo (Uradni list RS, št. 10/04, 58/05 in Uradno glasilo slovenskih občin, št. 20/11) je občinski svet Občine Kidričevo, na svoji 12 redni seji, dne 31.3.2016 sprejel

**PRAVILNIK
O POSTOPKU IN MERILIH ZA SOFINANCIRANJE
LETNIH PROGRAMOV LJUBITELJSKE KULTURNE
DEJAVNOSTI V OBČINI KIDRIČEVO**

1. člen

Ta pravilnik določa pogoje, postopke, merila, in kriterije za vrednotenje in delitev sredstev namenjenih za uresničevanje javnega interesa na področju kulture v občini Kiričevo (v nadaljevanju: občina), v okviru letnega programa kulture (v nadaljevanju: LPK)

Sredstva za sofinanciranje LPK se zagotovijo v proračunu občine.

2. člen

Iz občinskega proračuna se praviloma sofinancirajo naslednje vsebine:

- dejavnosti registriranih kulturnih društev in njihovih sekcij,
- gledališke in lutkovne dejavnosti,
- ostali programi na področju ljubiteljske kulturne dejavnosti,
- prireditve registriranih kulturnih društev in zvez,
- gostovanja v tujini,
- delovanje kulturnih društev in zvez,

- izobraževanje strokovnega kadra za vodenje programov ljubiteljske kulturne dejavnosti in izvedba izobraževanj za zakonito delovanje društev in zvez.

3. člen

Za kulturne programe štejemo vse oblike ustvarjanja, poustvarjanja, posredovanja in varovanja kulturnih dobrin na področju:

- glasbene dejavnosti,
- pevske dejavnosti,
- plesne dejavnosti,
- gledališke dejavnosti,
- lutkovne dejavnosti,
- likovne dejavnosti,
- literarne in recitacijske dejavnosti,
- knjižnične dejavnosti,
- kreativnih delavnic, ki predstavljajo dejavnosti na področju ohranjanja kulturne dediščine in ljudskega izročila,
- skupine, ki predstavljajo ohranjanje kulturne dediščine (kurenti, pokači...),
- javne prireditve in projekti.

4. člen

Kulturni programi iz prejšnjega člena se razvrstijo v področja:

1. Dejavnost registriranih kulturnih društev in njihovih sekcij, ki obsega:
 - redne vaje in nastope v občini Kidričevo,
 - udeležbo na območnem, medobmočnem in državnem srečanju,
 - samostojni koncert.
2. Gledališke in lutkovne dejavnosti, ki obsegajo:
 - redne vaje in premiera v občini Kidričevo,
 - udeležbo na območnem, medobmočnem in državnem srečanju.
3. Ostali programi na področju kulture, kamor spadajo:
 - likovne dejavnosti,
 - recitacijska dejavnost,
 - literarna dejavnost,
 - kreativne delavnice,
 - knjižnična dejavnost,
 - skupine, ki predstavljajo ohranjanje kulturne dediščine na področju kulture (kurenti, pokači...) in jih ni mogoče šteti med ostala področja.
4. Prireditve in projekti registriranih kulturnih društev in zvez.
5. Gostovanja v tujini.
6. Delovanje kulturnih društev in zvez.
7. Izobraževanje strokovnih kadrov za vodenje programov ljubiteljskih kulturnih dejavnosti in izvedba izobraževanj za zakonito delovanje društev in zvez.

Višina proračunskih sredstev za posamezna področja se določi v vsakoletnem LPK.

5. člen

LPK je dokument, ki opredeljuje vsa področja ljubiteljske kulturne dejavnosti, ki so v danem koledarskem letu opredeljena kot javni interes občine. LPK pripravi pristojni organ občinske uprave, v postopku priprav pa enakovredno sodelujejo predstavniki zveze kulturnih društev.

Glede na razvojne načrte, prioritete na področju ljubiteljske kulturne dejavnosti in razpoložljiva finančna sredstva, se v LPK določijo:

- področja ljubiteljske kulturne dejavnosti, ki se v proračunskem letu, za katerega se sprejema LPK, sofinancirajo iz občinskega proračuna,
- obseg in vrsta dejavnosti,

- višino proračunskih sredstev za posamezno področje,
- morebitne dodatne pogoje in zahteve za vrednotenje programov in izvajanja LPK.

LPK sprejme občinski svet, ki mora pred tem pridobiti soglasje ZKD.

6. člen

Izvajalci kulturnih programov, ki se sofinancirajo na podlagi tega pravilnika, so:

- kulturna in prosvetna društva,
- Zveze kulturnih društev - ZKD.

7. člen

Izvajalci programov morajo za sofinanciranje izpolnjevati naslednje pogoje:

- da imajo sedež v občini Kidričevo,
- da se programi izvajajo na območju občine Kidričevo (razen gostovanja v tujini),
- da so registrirani za izvajanje kulturne dejavnosti,
- da imajo zagotovljene materialne, kadrovske, prostorske in organizacijske možnosti za uresničevanje načrtovanih kulturnih dejavnosti,
- da imajo urejeno evidenco o članstvu,
- da izvajajo dejavnost na neprofitni osnovi,
- da imajo organizirano kulturno dejavnost kot redno dejavnost – vaje (razen ZKD),
- da se posamezna sekcija udeleži vsaj območnega srečanja v organizaciji JSKD ali se udeleži samostojno vsaj enega nastopa v občini Kidričevo,
- da občinski upravi vsako leto redno dostavljajo poročila o realizaciji programov,
- da za isti program ne kandidirajo po kateremkoli drugem razpisu v občini Kidričevo ali donatorskih sredstev iz občinskega proračuna.

Društva ali sekcije v posameznem društvu, se ne sofinancirajo, če niso ustanovljene vsaj oziroma niso delovale eno leto.

8. člen

Pravico do sofinanciranja ljubiteljske kulturne dejavnosti imajo izvajalci, ki so izbrani na podlagi vsakoletnega razpisa.

Izvajalci, katerim se sofinancirajo programi iz občinskega proračuna, so se dolžni po predhodnem povabilu z nastopi udeležiti prireditev, katerih organizator je Občina Kidričevo.

Izvajalci so dolžni v svojih promocijskih materialih na primeren način predstaviti občino Kidričevo.

9. člen

V primeru, da posamezno društvo v tekočem letu programa ne izvede, se neporabljena sredstva dodelijo zvezi, ki jih namensko porabi za izvajanje programa zveze, izobraževanje ali gostovanje v tujini.

Društva oziroma sekcije, ki v preteklem letu programa, s katerim so uspela na razpisu niso izvedla, nimajo pravice kandidirati na razpisu eno leto.

10. člen

V skladu s sprejetim LPK, veljavno zakonodajo in tem pravilnikom ter na podlagi sklepa župana občina izvede JR.

11. člen

Komisijo, ki vodi postopek JR, s sklepom imenuje župan.

Komisija je sestavljena iz petih članov: en član občinske uprave, ki je zadolžen za področje kulture, en član občinskega sveta, en predstavnik odbora za družbene dejavnosti in dva predstavnika kulturnih

društev, ki se imenujeta na predlog Zveze kulturnih društev.

Župan izmed članov komisije imenuje predsednika.

Komisija se sestaja na rednih in izrednih sejah. Seje lahko potekajo tudi korespondenčno. Komisija o poteku sej in o svojem delu vodi zapisnik. Za sklepčnost komisije je potrebna absolutna večina, za odločanje pa navadna večina članov.

Mandat članov komisije traja štiri leta. Po izteku roka je lahko član komisije ponovno imenovan.

Župan lahko člana komisije razreši pred iztekom mandata, če;

- se član ne udeležuje sej komisije,
- ne izvaja svojih nalog,
- pri svojem delu ravna v nasprotju s predpisi in sklepom o imenovanju,
- svoje naloge ne opravlja strokovno oziroma jih ne opravlja v dogovorjenih rokih,
- je član prekršil načela zaupnosti in tajnosti podatkov.

V primeru razrešitve člana komisije župan imenuje nadomestnega člana.

Naloge komisije so:

- ugotavljanje formalne popolnosti vlog, tj. pravočasnosti in popolnosti vloge ter upravičenosti prijavitelja,
- priprava seznama pomanjkljivosti vlog, na podlagi katerega se pošljejo zahteve za dopolnitev,
- pregled administrativne upravičenosti, na primer izpolnjevanja obveznosti do občine in drugih administrativnih obveznosti ter pogojev, ki jih glede na razpisno besedilo mora izpolnjevati prijavitelj,
- ocenjevanje vseh pravočasnih in popolnih vlog upravičenih prijaviteljev,
- priprava poročila o ocenjevanju in predloga za sofinanciranje,
- vodenje zapisnikov o svojem delu.

Strokovna in administrativna dela za komisijo opravlja za kulturo pristojni delavec občinske uprave.

12. člen

V postopku izvedbe javnega razpisa se zagotavlja nepristranskost vseh oseb, ki na kakršenkoli način sodelujejo v razpisnim postopku.

Nepriistranskost oseb iz prvega odstavka pomeni:

- da oseba ni poslovno ali osebno zainteresirana za pridobitev javnih sredstev, ki so predmet obravnave komisije, in sicer bodisi kot prijavitelj, zakoniti zastopnik ali pooblaščenec ali druga odgovorna oseba prijavitelja oziroma kot soizvajalec ali podizvajalec projekta ali programa,
- da oseba s prijaviteljem ali z zakonitim zastopnikom ali s pooblaščenecem prijavitelja ni v krvnem sorodstvu v ravni vrsti ali v stranski vrsti do vštete drugega kolena ali v zakonski zvezi ali v svaštvu do vštete drugega kolena, četudi je zakonska zveza prenehala ali če z njim živi ali je živela v izvenzakonski skupnosti,
- da oseba ali njihovi družinski člani niso člani organov upravljanja,
- pred začetkom opravljanja nalog v zvezi z izvedbo posameznega javnega razpisa mora vsak član komisije podpisati izjavo o nepristranskosti in zaupnosti,
- če član komisije kadarkoli med svojim delom ugotovi, da se nahaja v navzkrižju interesov, mora o tem takoj seznaniti ostale člane komisije in se izločiti iz obravnavanja prijave, na katero se nasprotje interesov nanaša,
- če se član komisije na izloči sam, lahko o izločitvi odloči tudi župan.

13. člen

Javni razpis mora vsebovati:

- ime oziroma naziv in sedež občine,
- pravno podlago za izvedbo JR,
- predmet JR,
- navedbo upravičenih izvajalcev za prijavo na LPK,
- navedbo pogojev, ki jih mora izvajalec izpolnjevati,
- višino sredstev, ki so na razpolago za predmet JR,
- navedbo meril za vrednotenje področij ljubiteljske kulturne dejavnosti,
- obdobje, v katerem morajo biti porabljena dodeljena sredstva,
- rok, do katerega morajo biti predložene vloge in način oddaje vloge,
- datum in način odpiranja vlog,
- rok v katerem bodo vlagatelji obveščeni o izidu JR,
- navedbo oseb, pooblaščenih za dajanje informacij o JR,
- informacije o razpisni dokumentaciji,
- navedbo o tem, kdo s sklepom odloči o dodelitvi sredstev in kdo o pritožbi zoper ta sklep.

14. člen

Razpisna dokumentacija mora vsebovati:

- razpisne obrazce,
- navodila izvajalcem za pripravo in oddajo vloge,
- informacijo o dostopnosti do pravilnika o postopku, merilih in sofinanciranju LPK v občini ter druge pogoje in merila,
- vzorec pogodbe o sofinanciranju programov.

15. člen

Odpiranje prejetih vlog opravi komisija v roku in na način, ki je predviden v JR.

Odpirajo se samo v roku posredovane vloge v pravilno izpolnjenem in označenem ovitku in sicer po vrstnem redu, po katerem so bile prejete.

Komisija na odpiranju ugotavlja formalno popolnost vlog glede na to, ali so bili predloženi vsi zahtevani dokumenti.

O odpiranju vlog se vodi zapisnik, ki vsebuje:

- kraj in čas odpiranja prejetih vlog,
- imena navzočih članov komisije in ostalih prisotnih,
- naziv vlagateljev, navedenih po vrstnem redu odpiranja,
- ugotovitve o popolnosti oziroma o nepopolnosti posamezne vloge ter navedbo manjkajoče dokumentacije.

Zapisnik podpišejo predsednik in prisotni člani komisije.

16. člen

Na podlagi izdelanega seznama pomanjkljivosti vlog se v roku osem (8) dni pisno pozove tiste vlagatelje, katerih vloge niso bile popolne. Rok za dopolnitev vlog je osem (8) dni od prejema pisnega poziva.

17. člen

Na podlagi ugotovitev zapisnika o odpiranju vloge občinska uprava izda sklep o zavrženju vlog, ki so bile prepozne, niso bile dopolnjene v roku ali so jih vložile neupravičene osebe.

Zoper sklep o zavrženju lahko prijavitelj v roku osem (8) dni po prejemu sklepa vloži pritožbo, o kateri odloča župan. Zoper sklep župana ni pritožbe, mogoč pa je upravni spor pred pristojnim sodišču v roku 30 dni od prejema sklepa.

Vloga, prispela na razpis je pravočasna, če je prispela v roku, določenem v besedilu razpisa.

Vloga je popolna, če vsebuje vse obvezne sestavine, ki jih določa besedilo razpisa.

Upravičena oseba je tista oseba, katere vloga izpolnjuje pogoje, določene v besedilu razpisa.

Izpolnjevanje pogojev se ugotavlja na osnovi obveznih dokazil in vloge prijavitelja.

18. člen

Komisija opravi ocenjevanje vseh pravočasnih in popolnih vlog, na podlagi meril. O tem pripravi poročilo in predlog za sofinanciranje.

19. člen

Na podlagi poročila komisije občinska uprava izda sklep o sofinanciranju programov.

Sklep se izda v roku, ki ga določa javni razpis oziroma najpozneje v dveh mesecih od datuma odpiranja vlog.

Zoper sklep se lahko v roku osem (8) dni po prejemu sklepa prijavitelj pritoži. O pritožbi odloča župan. Zoper sklep župana ni pritožbe, možno pa je sprožiti upravni spor pred pristojnim sodišče v roku 30 dni od prejema sklepa župana.

Sprožen upravni spor ne zadrži sklepanja pogodb z izbranimi izvajalci LPK.

20. člen

Rezultati JR se po zaključku postopka JR objavijo na spletni strani občine.

21. člen

Z izbranimi izvajalci LPK župan sklene pogodbo o sofinanciranju izvajanja LPK. V pogodbi se opredeli:

- pogodbene stranke (naziv, naslov, davčna številka, številka računa, zastopnik),
- predmet pogodbe, ki opredeljuje naziv in vsebino programa, obseg, čas realizacije, višino sofinanciranja projekta ali programa,
- trajanje pogodbe,
- rok, do katerega lahko izvajalec črpa finančna sredstva,
- navedbo elementov zahtevka za izplačilo,
- navedbo skrbnika pogodbe za vsako stranko,
- obveznost navajanja občine kot financerja,
- obveznost poročanja občini,
- način nadzora nad zakonito in namensko porabo sredstev,
- določilo o sankcijah, če izvajalec nenamensko porabi dodeljena sredstva ali ne izpolni predmeta pogodbe,
- določilo, da mora izvajalce občino sproti obveščani o spremembah, ki lahko vplivajo na izpolnitev pogodbenih obveznosti,

- datum podpisa in podpis.

Pogodba lahko vsebuje tudi druge elemente. Pristojni uslužbenci občinske uprave so praviloma tudi skrbniki pogodbe na strani občine.

Skrbniki pogodbe so odgovorni za spremljanje izpolnjevanja obveznosti izvajalcev programov in projektov, ki so prejeli javna sredstva in namensko porabo sredstev.

22. člen

Občina pošlje prijavitelju pogodbo in ga pozove k podpisu, ter mu določi rok za podpis.

Če prijavitelj v določenem roku podpisne pogodbe ne vrne, se šteje, da je odstopil od zahtevka za sofinanciranje. Rok za podpis pogodbe se lahko podaljša, če prijavitelj pisno sporoči objektivne razloge za podaljšanje roka.

Občina sklene z izbranim prijaviteljem pogodbo, s katero se uredijo vsa medsebojna razmerja v zvezi z zagotavljanjem sredstev za sofinanciranje programa ali projekta in njegovo izvedbo.

23. člen

Izvajalci LPK so dolžni izvajati izbrana področja najmanj v obsegu, opredeljenem v pogodbi, sredstva pa nameniti za izbrano področje skladno z JR.

Nadzor na izvajanjem pogodb in porabo proračunskih sredstev izvaja skrbnik pogodbe in nadzorni odbor občine.

24. člen

Sestavni del tega pravilnika so merila, pogoji in kriteriji za vrednotenje letnega programa kulture v občini Kidričevo.

25. člen

Z dnem uveljavitve tega pravilnika preneha veljati Pravilnik o sofinanciranju letnih programov ljubiteljske kulturne dejavnosti v Občini Kidričevo (Uradno glasilo slovenskih občin, št. 32/11).

26. člen

Ta pravilnik začne veljati petnajsti dan po objavi v Uradnem glasilu slovenskih občin.

Številka: 007-10/2015

Datum: 1.4.2016

Občina Kidričevo
Anton Leskovar, župan

Priloga: Merila, pogoji in kriteriji za vrednotenje letnega programa kulture v Občini Kidričevo

MERILA, POGOJI IN KRITERIJI ZA VREDNOTENJE LETNEGA PROGRAMA KULTURE V OBČINI KIDRIČEVO

VSEBINA DOKUMENTA

V Pravilniku (v 6. člen) so opredeljeni izvajalci LPK, ki ob izpolnjevanju določenih pogojev pridobijo pravico do sofinanciranja. Za uresničevanje javnega interesa v kulturi so z **Merili, pogoji in kriteriji** (v nadaljevanju: merila) opredeljeni načini vrednotenja naslednjih področij ljubiteljske kulturne dejavnosti:

1. Dejavnost registriranih kulturnih društev in njihovih sekcij
2. Gledališke in lutkovne dejavnosti
3. Ostali programi na področju ljubiteljske kulturne dejavnosti
4. Prireditve in projekti registriranih kulturnih društev in zvez
5. Gostovanja v tujini
6. Delovanje kulturnih društev in zvez
7. Izobraževanje strokovnih kadrov za vodenje programov ljubiteljske kulturne dejavnosti in izvedba izobraževanj za zakonito delovanje društev in zvez

Za večino področij ljubiteljske kulture (programi, dejavnosti, organiziranost, prireditve, promocije) se z merili uveljavlja sistem točkovanja. Vrednost področja predstavlja seštevek točk, ki jih prejmejo izvajalci na osnovi na JR oddanih prijav. Vnaprej dogovorjena merila se v času trajanja postopka JR ne smejo spreminjati. Finančna vrednost predstavlja zmnožek med seštevkom točk in aktualno vrednostjo točke, ki je določena glede na v LPK predvidena sredstva.

1. dejavnost registriranih kulturnih društev in njihovih sekcij

Med dejavnosti registriranih kulturnih društev in njihovih sekcij spadajo naslednja področja:

- Glasbene dejavnosti
- Pevske dejavnosti
- Plesne dejavnosti

Področja vključena v dejavnost registriranih kulturnih društev razvrščamo v tri skupine

- Odrasle skupine
- Otroške skupine
- Glede na število aktivnih članov v posamezni sekciji

Za odrasle skupine štejemo sekcije, ki vključujejo aktivne člane starejše od 15 let starosti.

Za otroške skupine štejemo sekcije, ki vključujejo aktivne člane do 15 leta starosti.

*če v skupini delujejo člani, ki so starejši in mlajši, se skupina razvrsti v tisto skupino, katerih aktivnih članov je več. Med te se ne štejejo mentorji ali vodje posamezne sekcije.

Glede na število aktivnih članov se posamezne sekcije delijo na:

- Do 15 aktivnih članov v sekciji
- Nad 15 aktivnih članov v sekciji

1.1. Glasbene dejavnosti:

Med glasbene dejavnosti štejemo

- Pihalne orkestre
- Tamburaške orkestre
- Ljudske godce
- Ostale glasbene skupine (razen narodno zabavnih ansamblov in zabavnih skupin).

Kriteriji vrednotenja:

1.1.1. Pihalni orkestri:

Program	Odrasla do 15 članov	Odrasla nad 15 članov	Otroška do 15 članov	Otroka nad 15 članov
Redne vaje in nastopi v občini	100	300	50	100
Korekcijski faktor*	od 0,80 do 1,20	od 0,80 do 1,20		
Udeležba na območnem srečanju	20	60	10	20
Udeležba na medobmočnem srečanju	40	120	20	40
Udeležba na državnem srečanju	60	180	30	60
Samostojni koncert	100	300	50	100
Korekcijski faktor** glede na število obiskovalcev	od 0,80 do 1,10	od 0,80 do 1,10	Od 0,80 do 1,10	od 0,80 do 1,10

1.1.2. Tamburaški orkestri:

Program	Odrasla do 15 članov	Odrasla nad 15 članov	Otroška do 15 članov	Otroka nad 15 članov
Redne vaje in nastopi v občini	100	300	50	100
Korekcijski faktor*	od 0,80 do 1,20	od 0,80 do 1,20		
Udeležba na območnem srečanju	20	60	10	20
Udeležba na medobmočnem srečanju	40	120	20	40
Udeležba na državnem srečanju	60	180	30	60
Samostojni koncert	100	300	50	100

Korekcijski faktor** glede na število obiskovalcev	od 0,80 do 1,10	od 0,80 do 1,10	Od 0,80 do 1,10	od 0,80 do 1,10
--	-----------------	-----------------	-----------------	-----------------

1.1.3. Ljudski godci:

Program	Odrasla	Otroška
Redne vaje in nastopi v občini	100	70
Korekcijski faktor*	od 0,80 do 1,20	od 0,80 do 1,20
Udeležba na območnem srečanju	20	14
Udeležba na medobmočnem srečanju	40	28
Udeležba na državnem srečanju	60	42
Samostojni koncert	100	70
Korekcijski faktor** glede na število obiskovalcev	od 0,80 do 1,10	od 0,80 do 1,10

1.1.4. Ostale glasbene skupine:

Program	Odrasla do 15 članov	Odrasla nad 15 članov	Otroška do 15 članov	Otroka nad 15 članov
Redne vaje in nastopi v občini	100	150	50	100
Korekcijski faktor*	od 0,80 do 1,20	od 0,80 do 1,20		
Udeležba na območnem srečanju	20	30	10	20
Udeležba na medobmočnem srečanju	40	60	20	40
Udeležba na državnem srečanju	60	90	30	60
Samostojni koncert	100	150	50	100
Korekcijski faktor** glede na število obiskovalcev	od 0,80 do 1,10	od 0,80 do 1,10	Od 0,80 do 1,10	od 0,80 do 1,10

1.2. Pevske dejavnosti

Med pevske dejavnosti štejemo:

- Pevski zbori
- Ljudski pevci
- Druge pevske skupine (okteti, noneti, seksteti...)

1.2.1. Pevski zbori

Program	Odrasla do 15 članov	Odrasla nad 15 članov	Otroška do 15 članov	Otroka nad 15 članov
Redne vaje in nastopi v občini	150	250	50	100
Korekcijski faktor*	od 0,80 do 1,20	od 0,80 do 1,20		
Udeležba na območnem srečanju	30	50	10	20
Udeležba na medobmočnem srečanju	60	100	20	40
Udeležba na državnem srečanju	90	150	30	60
Samostojni koncert	150	250	50	100
Korekcijski faktor** glede na število obiskovalcev	od 0,80 do 1,10	od 0,80 do 1,10	Od 0,0 do 1,10	od 0,80 do 1,10

1.2.2. Ljudski pevci

Program	Odrasla	Otroška
Redne vaje in nastopi v občini	100	70
Korekcijski faktor*	od 0,80 do 1,20	od 0,80 do 1,20
Udeležba na območnem	20	14

srečanju		
Udeležba na medobmočnem srečanju	40	28
Udeležba na državnem srečanju	60	42
Samostojni koncert	100	70
Korekcijski faktor** glede na število obiskovalcev	od 0,80 do 1,10	od 0,80 do 1,10

1.2.3. Ostale pevske skupine

Program	Odrasla	Otroška
Redne vaje in nastopi v občini	150	70
Korekcijski faktor*	od 0,80 do 1,20	od 0,80 do 1,20
Udeležba na območnem srečanju	30	14
Udeležba na medobmočnem srečanju	60	28
Udeležba na državnem srečanju	90	42
Samostojni koncert	150	70
Korekcijski faktor** glede na število obiskovalcev	od 0,80 do 1,10	od 0,80 do 1,10

1.3. Plesne dejavnosti

Med plesne dejavnosti štejemo:

- Folklorne skupine
- Mažuretke
- Ostali plesi (moderne plesi, balet,)

1.3.1. Folklorne skupine

Program	Odrasla do 15 članov	Odrasla nad 15 članov	Otroška do 15 članov	Otroka nad 15 članov
Redne vaje in nastopi v občini	100	300	50	100
Korekcijski faktor*	od 0,80 do 1,20	od 0,80 do 1,20		
Udeležba na območnem srečanju	20	60	10	20
Udeležba na medobmočnem srečanju	40	120	20	40
Udeležba na državnem srečanju	60	180	30	60
Samostojni koncert - nastop	100	300	50	100
Korekcijski faktor** glede na število obiskovalcev	od 0,80 do 1,10	od 0,80 do 1,10	Od 0,80 do 1,10	od 0,80 do 1,10

1.3.2. Mažuretke

Program	Odrasla do 15 članov	Odrasla nad 15 članov	Otroška do 15 članov	Otroka nad 15 članov
Redne vaje in nastopi v občini	150	250	50	100
Korekcijski faktor*	od 0,80 do 1,20	od 0,80 do 1,20		
Udeležba na območnem srečanju	30	50	10	20
Udeležba na medobmočnem srečanju	60	100	20	40
Udeležba na državnem srečanju	90	150	30	60
Samostojni koncert - nastop	150	250	50	100
Korekcijski faktor**	od 0,80 do 1,10	od 0,80 do 1,10	Od 0,80 do 1,10	od 0,80 do 1,10

glede na število obiskovalcev			
-------------------------------	--	--	--

1.3.3. Ostali plesi

Program	Odrasla	Otroška
Redne vaje in nastopi v občini	150	70
Korekcijski faktor*	od 0,80 do 1,20	od 0,80 do 1,20
Udeležba na območnem srečanju	30	14
Udeležba na medobmočnem srečanju	60	28
Udeležba na državnem srečanju	90	42
Samostojni koncert	150	70
Korekcijski faktor** glede na število obiskovalcev	od 0,80 do 1,10	od 0,80 do 1,10

Za nastop na območnem, medobmočnem in državnem srečanju se štejejo nastopi v organizaciji JSKD.

*posamezni sekciji se lahko število točk zniža ali poviša glede na število opravljenih nastopov v občini v preteklem letu. Med te nastope se ne všttevajo nastopi v organizaciji društva, v katero so vključeni.

**točke za samostojni koncert se lahko povečajo ali znižajo za korekcijski faktor glede na število gledalcev oziroma poslušalcev. Med gledalce oziroma poslušalce se ne všttevajo nastopajoči.

Do 50 obiskovalcev faktor 0,80

Od 50 do 100 obiskovalcev faktor 0,90

Od 100 do 150 obiskovalcev faktor 1,00

Nad 150 obiskovalcev faktor 1,10

Samostojni koncert je prireditev, če ga izvajalec kulturnega programa organizira sam in izvede vsaj 60 % lastnega programa. Samostojni koncert mora biti kot tak javno objavljen, izvajati se mora na zato primernem prostoru in ne more biti izveden v sklopu drugih prireditev.

Vsakemu izvajalcu se letno prizna en samostojni koncert.

2. Gledališke in lutkovne dejavnosti

Področja vključena v gledališke in lutkovne dejavnosti razvrščamo v dve skupine:

- Odrasle skupine
- Otroške skupine

Za odrasle skupine štejemo skupine, ki vključujejo aktivne člane starejše od 15 let starosti.

Za otroške skupine štejemo sekcije, ki vključujejo aktivne člane do 15 leta starosti.

*če v skupini delujejo člani, ki so starejši in mlajši, se skupina razvrsti v tisto skupino, katerih aktivnih članov je več. Med te se ne štejejo mentorji ali vodje posamezne skupine.

Gledališke in lutkovne dejavnosti razvrščamo še na čas trajanja gledališke in lutkovne predstave. Te delimo v dve skupini:

- Predstava traja do 45 minut
- Predstava traja več kot 45 minut

Kriteriji vrednotenja

Program	Odrasla do 45 minut	Odrasla nad 45 minut	Otroška do 45 minut	Otroška nad 45 minut
Redne vaje in premiera občini	150	300	100	250
Korekcijski faktor*	0,80	1,20	0,80	1,20
Udeležba na območnem srečanju	30	60	10	50
Udeležba na medobmočnem srečanju	60	120	20	100
Udeležba na državnem srečanju	90	180	30	120

*gledališke in lutkovne predstave se lahko korigirajo z korekcijskim faktorje glede na dolžino predstave.

Predstava traja do 15 minut 0,80

Predstava traja do 30 minut 0,90

Predstava traja 60 minut 1,10

Predstava traja nad 60 minut 1,20

Maksimalna višina sredstev, ki jo lahko prejme izvajalec za otroško gledališko ali lutkovno predstavo je 200,00 EUR oziroma največ 70 % upravičenih stroškov in za odraslo gledališko predstavo 500,00 EUR oziroma največ 70 % upravičenih stroškov.

Vsakemu društvu se lahko letno sofinancira največ dve gledališki predstavi.
Za isto odrsko uprizoritev lahko gledališka ali lutkovna skupina kandidira samo enkrat.

3. Ostali programi na področju ljubiteljske kulturne dejavnosti

Med ostale programe na področju ljubiteljske kulturne dejavnosti štejemo:

- Likovne dejavnosti
- Recitacijske dejavnosti
- Literarne dejavnosti
- Kreativne delavnice
- Knjižnična dejavnost
- Skupine, ki predstavljajo ohranjanje kulturne dediščina na področju kulture

3.1. Likovne dejavnosti

Vsaki likovni sekciji se letno prizna izvedba ene likovne razstave, ki predstavlja likovno ustvarjanje ljubiteljskih likovnih ustvarjalcev na določeno temo ali tehniko in jo obiskuje najmanj pet ljubiteljskih likovnih ustvarjalcev s stalnim prebivališčem v občini Kidričevo in so člani društva.

Likovna razstava mora biti izvedena na območju občine Kidričevo in mora biti postavljena širšo javnost najmanj 30 dni.

Za Likovni ex-tempore se šteje likovno ustvarjanje, če se ga udeležijo likovni ustvarjalci iz območja občine Kidričevo in izven. Izvajati se mora na območju Občine Kidričevo in mora biti javno razpisan, zaključiti pa se mora z razstavo likovnih del nastalih na likovnem ex-tempore. Razstava mora biti postavljena za širšo javnost najmanj 30 dni.

Kriteriji vrednotenja

Program	
Razstava likovnih del s predhodnimi likovnimi delavnicami	150 točk
Likovni ex-tempore	250 točk
Korekcijski faktor	1,20

Korekcijski faktor je odvisen od števila ljubiteljskih likovnih ustvarjalcev na razstavi. Če je udeležencev ljubiteljskih ustvarjalcev več kot predvideva minimalno število, se lahko upošteva korekcijski faktor.

3.2. Recitacijska dejavnost

Recital, ki ga izvaja recitacijska sekcija mora biti javno izveden na kateri izmed javnih prireditev na območju občine Kidričevo. Recital mora biti sestavljen iz več različnih del, neprekinjeno pa mora trajati vsaj 5 minut. V recital se ne všteva vezni tekst na javni prireditvi.

Kriteriji vrednotenja

Program	
Recital	80 točk

3.3. Literarna dejavnost

Med literarno dejavnost štejemo literarni nastop z gostom (pisateljem ali pesnikom) na območju občine Kidričevo. Literarni nastop z gostom se ne more odvijati v sklopu druge prireditve.

Kriteriji vrednotenja

Program	
Literarna dejavnost	50 točk

Korekcijski faktor – dejanski upravičeni stroški

Med upravičene stroške literarnega nastopa uvrščamo:

- prevozne stroške (35 % vrednosti bencina)
- do 50 % morebitnega honorarja.

3.4. Kreativne delavnice

Kreativne delavnice se lahko izvajajo v treh oblikah:

- Otroške
- Odrasle
- Delavnice, ki trajajo neprekinjeno najmanj 6 mesecev

Izvajalec kreativnih delavnic mora jasno opredeliti cilje kreativnih delavnic in jasno ter realno opredeliti stroške.

Kriteriji vrednotenja

Otroške	Odrasle	Delavnice, ki trajajo neprekinjeno 6 mesecev
70 točk	50 točk	100 točk

Korekcijski faktor:

Izvajalec mora dokazati stroške kreativnih delavnic.

Za izvedbo se prizna največ do 70 % upravičenih stroškov, ki so povezani z izvedbo na delavnicah.

Kreativne delavnice morajo predstavljati ohranjanje kulturne dediščine ali ljudskega izročila. Izvajati se morajo na območju občine Kidričevo, dela, ki na kreativnih delavnicah nastajajo pa morajo biti javno predstavljena.

3.5. Knjižnična dejavnost

Knjižnična dejavnost se mora odvijati na območju občine Kidričevo. Knjižnica mora biti za širšo javnost odprta najmanj 1 krat tedensko. Obratovalni čas knjižnice mora biti javno objavljen.

Glede na obseg knjižnične dejavnosti te delimo na:

- Knjižnica, ki je odprta najmanj 1 x tedensko in ima letno izposajo pod 500 knjižnih del
- Knjižnica, ki je odprta najmanj 1 x tedensko in ima letno izposajo nad 500 knjižnih del
- Knjižnica, ki je odprta več kot 1 x tedensko

Kriteriji vrednotenja

Knjižnica odprta 1 x tedensko z izposajo pod 500 knjižnih del na leto	Knjižnica odprta 1 x tedensko z izposajo nad 500 knjižnih del na leto	Knjižnica odprta več kot 1 x tedensko
50 točk	100 točk	150 točk

3.6. Skupine, ki predstavljajo ohranjanje kulturne dediščine na področju kulture

Med te skupine spadajo kurenti, pokači in njim podobne skupine.

Pogoj za sofinanciranje je, da so le te organizirane v samostojna društva, registrirana na območju občine Kidričevo ali delujejo kot sekcija v že registriranem kulturnem društvu.

Pogoj za sofinanciranje je tudi, da se skupina udeleži bodisi »otroškega pustovanja v Kidričevem« ali »Cirkovškega fašenka«.

Kriteriji vrednotenja

Kurenti	pokači
150 točk	100 točk

4. Prireditve in projekti registriranih kulturnih društev in zvez

Občina bo za sofinanciranje izbrala predlagane programe oziroma projekte na področju ljubiteljske kulturne dejavnosti na podlagi teh kriterijev:

1. Kakovost, inovativnost in ustvarjalnost predloženega programa oziroma projekta
2. Reference izvajalca, dosedanje delovanje, ki je bilo s strani širše javnosti uspešno in odmevno
3. Obiskanost prireditve
4. Zagotovilo za kvalitetno in korektno izvedbo projekta (kadrovska, tehnična, organizacijska, realnost ciljev in izvedba projekta)
5. Kontinuiteta in večletno izvajanje programa oziroma projekta
6. Reven prijavljenega programa oziroma projekta dosega oziroma presega občinski nivo
7. Finančna konstrukcija in stroškovna učinkovitost

Kriteriji vrednotenja

	Kriterij	Število točk
1.	Kakovost, inovativnost in ustvarjalnost predloženega programa oziroma projekta	50 točk
2.	Reference izvajalca, dosedanje delovanje, ki je bilo s strani širše javnosti uspešno in odmevno	15 točk
3.	Obiskanost prireditve	15 točk
4.	Zagotovilo za kvalitetno in korektno izvedbo projekta (kadrovska, tehnična, organizacijska, realnost ciljev in izvedba projekta)	20 točk
5.	Kontinuiteta in večletno izvajanje programa oziroma projekta	15 točk
6.	Reven prijavljenega programa oziroma projekta dosega oziroma presega občinski nivo	20 točk

7.	Finančna konstrukcija in stroškovna učinkovitost	20 točk
	Skupaj	155 točk

1. Kakovost, inovativnost in ustvarjalnost predloženega programa oziroma projekta, bo ocenjena na ta način:

Merilo/ocena	Odlično	Zelo dobro	Dobro	Slabo	Zelo slabo	Ne zadostuje	SKUPAJ TOČK
Jasno postavljeni cilji	5	4	3	2	1	0	/5
Utemeljitev in pomembnost programa	5	4	3	2	1	0	/5
Usklajenost ciljev glede na obravnavan projekt / program	5	4	3	2	1	0	/5 (x2)
Izvedljivost projekta in dosegljivost rezultatov	5	4	3	2	1	0	/5(x2)
Merljivost učinkov projekta	5	4	3	2	1	0	/5
Inovativnost in ustvarjalnost predloženega projekta	5	4	3	2	1	0	/5
Trajnost in vpliv projekta	5	4	3	2	1	0	/5(x2)
SKUPAJ TOČK							/50

2. Reference predlagatelja bodo ocenjene na podlagi dokazil o priznanjih, nagradah, objavah v medijih, odmevnost pa tudi na podlagi promocijskih materialov iz preteklih let in tekočega leta

	točke
Priznanja in objave v medijih o izvedenih projektih na istem ali sorodnih področjih, promocijski material	15 točk
SKUPAJ TOČKE	/15 točk

Maksimalno število točk, ki jih lahko doseže posamezen predlagatelj po tem kriteriju je 15.

3. Obiskanost prireditev bo ocenjena na ta način:

	točke
Do 50 obiskovalcev	0
Od 50 do 100 obiskovalcev	5
Od 100 do 150 obiskovalcev	10
Nad 150 obiskovalcev	15
SKUPAJ	15

Maksimalno število točk, ki jih lahko doseže posamezen predlagatelj po tem kriteriju, je 15.
Med obiskovalce ne štejemo nastopajoče na prireditvi.

4. Strokovna raven programa oziroma projekta, tehnična in organizacijska usposobljenost bo ocenjena na ta način:

	Odlično	Zelo dobro	Dobro	Slabo	Zelo slabo	Ne zadostuje	SKUPAJ TOČKE
Strokovna usposobljenost	5	4	3	2	1	0	/5
Organizacijska raven	5	4	3	2	1	0	/5
Tehnična reven	5	4	3	2	1	0	/5
Organizacijska in finančna zahtevnost projekta	5	4	3	2	1	0	/5

Maksimalno število točk, ki jih lahko doseže posamezen predlagatelj po tem kriteriju, je 20.

5. Program, projekt ali prireditev poteka:

	točke
Prvič	1
Drugo leto	5
do 5 let	10
Nad 5 let	15
SKUPAJ	/15

Maksimalno število točk, ki jih lahko doseže posamezni predlagatelj po tem kriteriju, je 15.

6. Raven prijavljenega programa/projekta dosega oziroma presega občinski nivo in bo ocenjena na ta način:

	točke

Program dosega nivo lokalne ravni	5
Program dosega nivo regionalne ravni	10
Program dosega nivo državne ravni	15
Program dosega nivo mednarodne ravni	20
SKUPAJ	20

Maksimalno število točk, ki jih lahko doseže posamezen predlagatelj po tem kriteriju, je 20

7. Finančna konstrukcija programa oziroma projekta bo ocenjena na ta način:

	Odlično	Zelo dobro	Dobro	Slabo	Zelo slabo	Ne zadostuje	SKUPAJ TOČKE
Jano in realno opredeljena finančna konstrukcija (javno opredeljeni stroški in njihova namembnost)	5	4	3	2	1	0	5 (x2)
Jasno in realno opredeljena finančna pokritost projekta/prireditve (višina lastnih sredstev, sponzorska sredstva ...)	5	4	3	2	1	0	5 (x2)
SKUPAJ TOČKE							/20

Maksimalno število točk, ki jih lahko doseže posamezen predlagatelj po tem kriteriju je 20

Najvišji znesek, ki ga lahko prejme posamezni izvajalec za prireditve ali projekt se določi vsako leto v letnem programu kulture.

8. Gostovanja v tujini

Gostovanje v tujini lahko organizirajo posamezna kulturna društva ali zveze.

Zveza kulturnih društev ima prednost pred društvi pri sofinanciranju gostovanj v tujini. Če je organizator gostovanja v tujini zveza, mora v program vključiti najmanj dve kulturni društvi in tri izvajalce ljubiteljske kulturne dejavnosti.

Za gostovanje v tujini morajo biti jasno opredeljeni cilji in namen gostovanja. Predložen mora biti program, ki se bo izvajal v tujini ter jasno in realno opredeljena finančna konstrukcija.

Občina bo sofinancirala gostovanje v tujini izbranim izvajalcem:

8.1 Gostovaje v tujini v organizaciji zveze

- 4.1.1. Gostovanje v tujini brez nočitve do 70 % stroškov avtobusnega prevoza
 4.1.2. Gostovanje v tujini z nočitvijo do 70 % stroškov avtobusnega prevoza in do 50 % stroškov prenočitve.

8.2 Gostovanje v tujini v organizaciji kulturnih društev

- 4.1.3. Gostovanje v tujini brez nočitve do 50 % stroškov avtobusnega prevoza
 4.1.4. Gostovanje v tujini z nočitvijo do 50 % stroškov avtobusnega prevoza in do 20 % stroškov prenočitve.

9. Delovanje kulturnih društev in zvez

Za delovanje kulturnih društev in zvez se namenljajo sredstva:

9.1. Delovanje zveze

Za delovanje zveze kulturnih društev se v proračunu nameni do 10 % sredstev namenjenih izvajanju ljubiteljske kulturne dejavnosti.

9.2. Delovanje kulturnih društev

Za delovanje kulturnih društev se nameni do 10 % sredstev namenjenih izvajanju ljubiteljske kulturne dejavnosti.

Občina bo za delovanje kulturnih društev namenila posameznemu prijavitelju sredstva po naslednjih kriterijih:

1. Društvu je ustanovni član zveze
2. Društvo je vključeno v zvezo
3. Glede na število delujočih sekcij v preteklem letu. Med sekcije se ne všttevajo:
 - Kreativne delavnice
 - Literarni nastop z gostom
 - Knjižnična dejavnost
 - Sekcije, ki v predhodnem letu niso aktivno delovale ali še niso bile ustanovljene.

Kriteriji vrednotenja:

	točke
Društvo je ustanovni član ZKD	8
Društvo je član ZKD	5
Društvo ima do 3 delujoče sekcije	5
Društvo ima do 5 delujočih sekcij	10
Društvo ima do 10 delujočih sekcij	15
Društvo ima nad 10 delujočih sekcij	20
SKUPAJ	/28

Maksimalno število točk je 28

10. Izobraževanje strokovnega kadra za vodenje programov ljubiteljske kulturne dejavnosti in izvedba izobraževanj za zakonito delovanje društev in zvez

Izobraževanje strokovnega kadra za vodenje programov ljubiteljske kulturne dejavnosti in izvedba izobraževanj za zakonito delovanje društev in zvez se sofinancira, v kolikor se izvaja izključno v organizaciji zveze.

217. Sklep o ukinitvi statusa javnega dobra

Na podlagi 23. člena Zakona o graditvi objektov (Uradni list RS, št. 102/04-uradno prečiščeno besedilo, 92/05 – ZJC-B, 111/05-odl. US, 93/05 – ZVMS, 120/06-odl. US, 126/07, 108/09, 61/10 – ZRud-1, 76/10 – ZRud-1A, 20/11-odl. US, 57/12, 110/13, 22/14-odl. US in 19/15) in 17. člena Statuta Občine Kidričevo (Uradni list RS, št. 10/04, 58/05 in Uradno glasilo slovenskih občin, št. 20/11) je Občinski svet Občine Kidričevo, na svoji 12. redni seji, dne 31.3.2016, na predlog župana sprejel naslednji

SKLEP O UKINITVI STATUSA JAVNEGA DOBRA

I.

Nepremičninam:

- parc. št. 871/11, k.o. (426) Župečja vas, zemljišče v izmeri 276 m²,
- parc. št. 872/3, k.o. (426) Župečja vas, zemljišče v izmeri 241 m²,
- parc. št. 872/4, k.o. (426) Župečja vas, zemljišče v izmeri 893 m²,
- parc. št. 873/5, k.o. (426) Župečja vas, zemljišče v izmeri 1313 m²,
- parc. št. 1177/5, k.o. (425) Lovrenc na Dr. polju, zemljišče v izmeri 137 m²,
- parc. št. 1178/1, k.o. (425) Lovrenc na Dr. polju, zemljišče v izmeri 477 m²,
- parc. št. 1182/1, k.o. (425) Lovrenc na Dr. polju, zemljišče v izmeri 28 m²,

se ukine status javnega dobra.

II.

Z uveljavitvijo tega sklepa nepremičnine iz I. točke izgubijo status javnega dobra in postanejo polna last Občine Kidričevo.

III.

Ta sklep začne veljati z dnem sprejema na Občinskem svetu in se objavi v Uradnem glasilu slovenskih občin.

Številka: 478-10/2016

Datum: 1.4.2016

Občina Kidričevo
Anton Leskovar, župan

218. Sklep o pridobitvi statusa grajenega javnega dobra

Na podlagi drugega odstavka 21. člena Zakona o graditvi objektov (Uradni list RS, št. 102/04-uradno prečiščeno besedilo, 92/05 – ZJC-B, 111/05-odl. US, 93/05 – ZVMS, 120/06-odl. US, 126/07, 108/09, 61/10 – ZRud-1, 76/10 – ZRud-1A, 20/11-odl. US, 57/12, 101/13 – ZDavNepr, 110/13 in 19/15) in 17. člena Statuta Občine Kidričevo (Uradni list RS, št. 10/04, 58/05 in Uradno glasilo slovenskih občin, št. 20/11) je Občinski svet Občine Kidričevo, na svoji 12. redni seji, dne 31.3.2016, na predlog župana sprejel naslednji

SKLEP O PRIDOBITVI STATUSA GRAJENEGA JAVNEGA DOBRA

I.

Status grajenega javnega dobra lokalnega pomena pridobijo naslednje nepremičnine v lasti Občine Kidričevo do 1/1 do celote:

- parc. št. 371/6, k.o. (430) Cirkovce, zemljišče v izmeri 148 m²,
- parc. št. 371/2, k.o. (430) Cirkovce, zemljišče v izmeri 152 m²,
- parc. št. 333/179, k.o. (424) Apače, zemljišče v izmeri 80 m²,
- parc. št. 164/7, k.o. (397) Hajdina, zemljišče v izmeri 331 m²,
- parc. št. 736/39, k.o. (426) Župečja vas, zemljišče v izmeri 69 m²,
- parc. št. 740/5, k.o. (426) Župečja vas, zemljišče v izmeri 178 m²

ki v naravi predstavljajo javne ceste.

II.

Nepremičnine iz I. točke tega sklepa pridobijo status grajenega javnega dobra lokalnega pomena z ugotovitveno odločbo, ki jo na podlagi tega sklepa izda po uradni dolžnosti občinska uprava. Po pravnomočnosti odločbe se le-ta pošlje zemljiškoknjiznemu sodišču v izvršitev, kjer se pri predmetni nepremičnini zaznamuje status grajenega javnega dobra lokalnega pomena v lasti Občine Kidričevo.

II.

Ta sklep začne veljati naslednji dan po objavi v Uradnem glasilu slovenskih občin.

Številka: 478-11/2016

Datum: 1.4.2016

Občina Kidričevo
Anton Leskovar, župan

**ZAKLJUČNI RAČUN
PRORAČUNA OBČINE KIDRIČEVO ZA LETO 2015**

1. člen

Sprejme se zaključni račun proračuna Občine Kidričevo za leto 2015.

2. člen

Zaključni račun proračuna Občine Kidričevo za leto 2015 sestavljajo splošni in posebni del. V splošnem delu je podan podrobnejši prikaz predvidenih in realiziranih prihodkov in odhodkov oziroma prejemkov in izdatkov iz bilance prihodkov in odhodkov, računa finančnih terjatev in naložb ter računa financiranja, v posebnem delu pa prikaz predvidenih in realiziranih odhodkov in drugih izdatkov proračuna Občine Kidričevo za leto 2015. Sestavni del zaključnega računa je tudi načrt razvojnih programov, v katerem je podan prikaz podatkov o načrtovanih vrednostih posameznih projektov, njihovih spremembah tekom leta 2015 ter o njihovi realizaciji v tem letu.

3. člen

Splošni del zaključnega računa proračuna Občine Kidričevo za leto 2015 se objavi v Uradnem glasilu slovenskih občin, posebni del in načrt razvojnih programov pa na spletni strani Občine Kidričevo.

Številka: 007-2/2016

Datum: 1.4.2016

Občina Kidričevo
Anton Leskovar, župan

Priloga:

Konto	Naziv	Znesek v EUR
A. BILANCA PRIHODKOV IN ODHODKOV		
I.	SKUPAJ PRIHODKI (70+71+72+73+74)	6.286.210,47
	TEKOČI PRIHODKI (70+71)	5.223.721,04
70	DAVČNI PRIHODKI	4.256.086,88
700	Davki na dohodek in dobiček	3.286.206,00
703	Davki na premoženje	891.681,35
704	Domači davki na blago in storitve	78.199,53
706	Drugi davki	0,00
71	NEDAVČNI PRIHODKI	967.634,16
710	Udeležba na dobičku in dohodki od premoženja	768.877,97
711	Takse in pristojbine	6.073,97
712	Denarne kazni	16.658,47
713	Prihodki od prodaje blaga in storitev	748,25
714	Drugi nedavčni prihodki	175.275,50
72	KAPITALSKI PRIHODKI	181.394,58
720	Prihodki od prodaje osnovnih sredstev	0,00
721	Prihodki od prodaje zalog	0,00
722	Prihodki od prodaje zemljišč in nematerialnega premoženja	181.394,58
73	PREJETE DONACIJE	0,00
730	Prejete donacije iz domačih virov	0,00
731	Prejete donacije iz tujine	0,00
74	TRANSFERNI PRIHODKI	881.094,85
740	Transferni prihodki iz drugih javnofinančnih institucij	641.737,42
741	Prejeta sredstva iz državnega prorač.iz sredstev proračuna EU	239.357,43
II.	SKUPAJ ODHODKI (40+41+42+43)	5.489.121,12
40	TEKOČI ODHODKI	1.538.372,71
400	Plače in drugi izdatki zaposlenim	276.275,13
401	Prispevki delodajalcev za socialno varnost	40.895,72
402	Izdatki za blago in storitve	1.185.476,13
403	Plačila domačih obresti	35.725,73
409	Rezerve	0,00
41	TEKOČI TRANSFERI	2.255.716,14
410	Subvencije	422.353,42
411	Transferi posameznikom in gospodinjstvom	1.242.723,10

412	Transferi nepridobitnim organizacijam in ustanovam	242.640,88
413	Drugi tekoči domači transferi	347.998,74
414	Tekoči transferi v tujino	0,00
42	INVESTICIJSKI ODHODKI	1.497.405,65
420	Nakup in gradnja osnovnih sredstev	1.497.405,65
43	INVESTICIJSKI TRANSFERI	197.626,62
431	Investicijski transferi pravnim in fizičnim osebam, ki niso proračunski uporabniki	73.942,52
432	Investicijski transferi proračunskim uporabnikom	123.684,10
III.	PRORAČUNSKI PRESEŽEK (PRIMANJKLJAJ) (I. – II.)	797.089,35
B. RAČUN FINANČNIH TERJATEV IN NALOŽB		
IV.	PREJETA VRAČILA DANIH POSOJIL IN PRODAJA KAPITALSKIH DELEŽEV (750+751+752)	0,00
75	PREJETA VRAČILA DANIH POSOJIL IN PRODAJA KAPITALSIH DELEŽEV	0,00
750	Prejeta vračila danih posojil	0,00
751	Prodaja kapitalskih deležev	0,00
752	Kupnine iz naslova privatizacije	0,00
V.	DANA POSOJILA IN POVEČANJE KAPIALSkih DELEŽEV (440+441+442)	0,00
44	DANA POSOJILA IN POVEČANJE KAPITALSKIH DELEŽEV	0,00
440	Dana posojila	0,00
441	Povečanje kapitalskih deležev in finančnih naložb	0,00
442	Poraba sredstev kupnin iz naslova privatizacije	0,00
443	Povečanje namenskega premoženja v javnih skladih in drugih osebah javnega prava, ki imajo premoženje v svoji lasti	0,00
VI.	PREJETA MINUS DANA POSLOJILA IN SPREMEMBE KAPITALSKIH DELEŽEV (IV.-V.)	0,00
C. RAČUN FINANCIRANJA		
VII.	ZADOLŽEVANJE (500)	0,00
50	ZADOLŽEVANJE	0,00
500	Domače zadolževanje	0,00
VIII.	ODPLAČILA DOLGA (550)	146.089,75
55	ODPLAČILA DOLGA	146.089,75
550	Odplačila domačega dolga	146.089,75
IX.	POVEČANJE (ZMANJSANJE) SREDSTEV NA RAČUNU (I.+IV.+VII.-II.-V.-VIII.)	650.999,60
X.	NETO ZADOLŽEVANJE (VII.-VIII.)	-146.089,75
XI.	NETO FINANCIRANJE (VI.VII.VIII.-IX.)	-797.089,35
XII.	STANJE SREDSTEV NA RAČUNU NA DAN 31. 12. PRETEKLEGA LETA	356.844,53

OBČINA MAJŠPERK

220. Odlok o 1. spremembah in dopolnitvah Odloka o občinskem prostorskem načrtu Občine Majšperk

Občinski svet Občine Majšperk je na osnovi 52. člena Zakona o prostorskem načrtovanju (Uradni list RS, št. 33/97, 70/08-ZVO-1B, 108/09– ZPNačrt-A, 80/10 – ZUPUDPP ter 106/10 – popravek ZUPUDPP, 57/12 in 109/12, 35/13- sklep ustavnega sodišča, 76/14- odločba ustavnega sodišča; v nadaljevanju ZPNačrt), določil Pravidnika o podrobnejši vsebini, obliki in načinu priprave občinskega prostorskega načrta ter pogojih za določitev območij sanacij razpršene gradnje in območij za razvoj in širitev naselij (Uradni list RS, št. 99/07) in 18. člena Statuta Občine Majšperk (Uradno glasilo slovenskih občin, št. 15/12) na svoji 15. redni seji dne 31. 3. 2016 sprejel

ODLOK O 1. SPREMENBAH IN DOPOLNITVAH ODLOKA O OBČINSKEM PROSTORSKEM NAČRTU OBČINE MAJŠPERK

1. Uvodne določbe

1. člen

(predmet sprememb in dopolnitev občinskega
prostorskega načrta)

(1) S tem odlokom se sprejmejo 1. spremembe in

dopolnitve Odloka o občinskem prostorskem načrtu Občine Majšperk (Uradno glasilo slovenskih občin, št. 40/2013; v nadaljevanju OPN). Spremembe in dopolnitve se nanašajo na tekstualni in grafični del izvedbenega dela prostorskega akta.

(2) V izvedbenem delu se spremeni in dopolni 44. člen (določila prostorskih izvedbenih pogojev, PIP), 46. člen (seznam enot urejanja prostora), 47. člen (prostorski izvedbeni pogoji-območja stanovanj), 48. člen (PIP za podeželska naselja), 49. člen (PIP za območja centralnih dejavnosti v strnjjenih naseljih), 50. člen (PIP za območja proizvodnih dejavnosti), 51. člen (PIP za območja turističnih dejavnosti), 52. člen (PIP za športno rekreacijska območja in športne centre), 54. člen (PIP za območja pokopališč), 55. člen (PIP za območja javnih parkirišč), 56. člen (PIP za območja okoljske infrastrukture), 57. člen (PIP za urejanje območij zunaj naselij), 58. člen (PIP za urejanje vinogradniških območij), 60. člen (PIP za urejanje gospodarske javne infrastrukture) in 68. člen (PIP glede varovanja zdravja). Doda se nov 56.a člen (PIP za območja energetske infrastrukture).

(3) V grafičnem delu izvedbenega dela se dopolni:

- pregledno karto občine Majšperk z razdelitvijo na liste,
- pregledno karto občine s prikazom osnovne namenske rabe in ključnih omrežij gospodarske javne infrastrukture,
- prikaz območij enot urejanja prostora, osnovne oziroma podrobnejše namenske rabe prostora in prostorskih izvedbenih pogojev (listi 6, 7, 8, 9, 10, 12, 13, 14, 15, 17, 18, 19, 20, 21 in 22),
- prikaz območij enot urejanja prostora in gospodarske javne infrastrukture (listi 6, 7, 8, 9, 10,

13, 14, 17 in 22),

- legendo.

(4) Priloge prostorskega akta so izvleček iz hierarhično nadrejenega državnega strateškega prostorskega akta, prikaz stanja prostora, strokovne podlage, mnenja nosilcev urejanja prostora in obrazložitev kako so bila upoštevana, obrazložitev in utemeljitev prostorskega akta, povzetek za javnost in gradiva nosilcem urejanja prostora.

II. Tekstualni del izvedbenega dela opn

„13.a	Doklece	Mala hidroelektrarna Doklece	DO4	OPN	E	Natura 2000, poplavno območje***	56.a, 61-68
13.b	Doklece	Tenis igrišče Doklece	DO5	OPN	ZS		52, 61-68“

- Za 22. vrstico se doda 22.a vrstico, ki se glasi:

„22.a	Lešje	Turistično naselje Kmetec	LE3	OPN	BT		51, 61-68“
-------	-------	---------------------------	-----	-----	----	--	------------

- Za 44. vrstico se doda 44.a vrstico, ki se glasi:

44. a	Majšperk	Ribnik Majšperk	MA30	OPN	ZS, VC		57, 61-68“
-------	----------	-----------------	------	-----	--------	--	------------

- V 46. in 47. vrstici se v stolpcu „Varstveni režimi“ opis režima „poplavno območje****“ dopolni tako, da se glasi: „poplavno območje*****“
- Za 65. vrstico se doda 65.a vrstico, ki se glasi:

„65.a	Podložje	Vodni zadrževalnik Podložje	PO7	OPN	VC	VVO	57, 61-68“
-------	----------	-----------------------------	-----	-----	----	-----	------------

- V 89. vrstici se v stolpcu „Varstveni režimi“ črta besedno zvezo „poplavno območje“.
- V 91., 93., 97., 98., 100. in 101. vrstici se v stolpcu „Varstveni režimi“ doda oznako „VP VN EEO“.
- V 120. vrstici se v stolpcu „Način urejanja“ doda oznako „/OPN“. V stolpcu „Podrobna namenska raba prostora (PPNRP) se oznako „K1“ nadomesti z oznako „IG“. V stolpcu „Člen“ se za besedilom doda stavek: „EUP MA28, ki je območje začasne rabe, se po izvedbi DPN na območju ureja s PIP iz 50. člena odloka.“

(3) Pod tabelo se v legendo za obstoječim besedilom doda besedilo:

„***** Izdelava kart poplavne nevarnosti ter kart razredov poplavne nevarnosti na območju Dravskega polja ob Polskavi za zagotavljanje poplavne varnosti v stanovanjsko kmečkih naseljih v JZ delu občine Kidričevo (št. 87, DHD d.o.o., Maribor, julij 2012, dopolnitev december 2013)

***** Naselje Naraplje sprememba in dopolnitev OPN, nove širitve stavbnih zemljišč: potok Jesenica, parc. št. 1614/1 k.o. Sitež Higra d.o.o., Maribor, julij 2015 (Potrditev elaborata v skladu z drugim odstavkom 9. člena Uredbe o pogojih in omejitvah za izvajanje dejavnosti na območjih ogroženih zaradi poplav in z njimi povezane erozije celinskih voda in morja: Agencija RS za okolje, št. 35001-265/2015-4, z dne 14.8. 2014)“
VP VN EEO- varovalni pas visokonapetostnega elektroenergetskega omrežja: v varovalnem pasu so dopustni le posegi, ki so skladni z veljavnimi predpisi s

2. člen

(določila prostorskih izvedbenih pogojev, PIP; seznam enot urejanja prostora)

(1) Tretjo alinejo točke b drugega odstavka 44. člena se dopolni tako, da se glasi:

„dozidave, nadzidave in rekonstrukcije zakonito zgrajenih objektov, ki so v skladu z namensko rabo območja. Dozidave k legalno zgrajenim objektom morajo biti oblikovno skladne z obstoječim objektom in lahko odstopajo od predpisanih PIP glede oblikovanja objektov.“

(2) Seznam enot urejanja prostora v 46. členu se dopolni sledeče:

- Za 13. vrstico se doda 13.a in 13.b vrstico, ki se glasita:

področja energetike pod pogoji pristojnega upravljavca Eles d.d.“

3. člen

(prostorski izvedbeni pogoji-območja stanovanj)

(1) V 47. členu (prostorski izvedbeni pogoji-območja stanovanj) se v vrstici „PIP glede namembnosti in vrste posegov v prostor“ tretja alineja drugega odstavka spremeni tako, da se glasi:

„-ENOSTAVNI IN NEZAHTEVNI OBJEKTI:

- majhna stavba (garaža, drvarnica, pokrita skladišča za lesna goriva, savna, fitnes, zimski vrt in podobno),
- majhna stavba kot dopolnitev obstoječe pozidave (lopa, uta, nadstrešek, manjša drvarnica, senčnica, letna kuhinja, manjša savna, manjši zimski vrt, vetrolov in podobno),
- pomožni objekti v ravni rabi (grajena urbana oprema, telefonska govorilnica, sanitarna enota, objekt za razsvetljavo, drog, grajena oprema v parkih, javnih vrtovih in zelenicah, grajeno igralo na otroškem igrišču, grajena oprema trim steze in vadbeno oprema, grajeno spominsko obeležje, spomenik, kip, križ, kapelica (edikula), grajen gostinski vrt, pomožni cestni objekti in podobno),
- ograja (varovalna ograja, sosedska ograja, igriščna ograja, protihrupna ograja in podobno) če višina ne presega 2 m,
- podporni zidovi z ali brez ograje,
- mala komunalna čistilna naprava,

- nepretočna greznica,
- rezervoar,
- vodnjak, vodomet,
- priključek na objekt gospodarske javne infrastrukture (priključek na objekte energetske infrastrukture, priključek na objekte za oskrbo s pitno vodo in priključek na odvajanje odpadne vode, priključek na komunikacijska omrežja in podobno),
- samostojno parkirišče,
- kolesarska pot, pešpot in podobne,
- športno igrišče na prostem,
- vodno zajetje in objekti za akumulacijo vode in namakanje,
- objekti za oglaševanje,
- pomožni kmetijsko- gozdarski objekti (od teh grajeni rastlinjaki, pokrita skladišča za lesna goriva, grajena opora za trajne nasade),
- pomožni komunalni objekti,
- pomožni objekti namenjeni obrambi in varstvu pred naravnimi in drugimi nesrečami (zaklon, zaklonilnik, vadbeni prostor, plezalni objekt, vadišče na prostem),
- pomožni objekt za spremljanje stanja okolja (meteorološki objekt za monitoring kakovosti zraka, objekt za hidrološki monitoring površinskih voda, objekt za monitoring podzemnih voda, objekt za opazovanje neba, objekt za spremljanje seizmičnosti).“

(2) V vrstici „PIP glede lege objektov“ se drugi odstavek spremeni tako, da se glasi:

„(2) V EUP z oznako BR1 se z razmestitvijo obstoječih in novih objektov tvori ulice z ulici vzporedno orientacijo objektov, kjer je to možno.“

Tretji odstavek se nadomesti z novim, ki se glasi:

„(3) Odmiki od posestnih meja:

- Nove stavbe, ki so zahtevni in manj zahtevni objekti (tlorisne projekcije njihovih najbolj izpostavljenih delov), morajo biti od posestne meje odmaknjene najmanj 4 m. Odmiki so lahko manjši v primeru novogradnje na mestu odstranjenega legalno zgrajenega objekta, če nov objekt ne presega gabaritov odstranjenega objekta in odmik ni manjši od odmika odstranjenega objekta. Odmiki so lahko manjši tudi, če gre za posebno tipologijo gradenj, kot so vrstne hiše in dvojčki. Če so odmiki manjši od zgoraj določenih, je potrebno predložiti pisno soglasje lastnikov sosednjih zemljišč. Pisno soglasje lastnikov sosednjih zemljišč je potrebno predložiti tudi v primeru nadzidav obstoječih objektov, katerih odmik je manjši od 4 m.
- Objekte gospodarske javne infrastrukture se lahko gradi do posestne meje.
- Nezahtevni in enostavni objekti so od posestne meje odmaknjeni najmanj 1,5 m. Manjši odmiki so dovoljeni ob pisnem soglasju lastnikov sosednjih zemljišč. Izjema so ograje do višine 1,2 m in in talne ureditve, ki se jih lahko gradi do posestne meje. Medposestne ograje se lahko postavijo v osi posestne meje, če se lastniki sosednjih zemljišč o tem pisno sporazumejo.
- Škarpe, podporni zidovi in ograje, višje od 1,2 m, se od posestne meje odmakni najmanj 1 m. Manjši odmiki so dovoljeni ob pisnem soglasju lastnikov sosednjih zemljišč.“

(3) V vrstici „PIP glede velikosti objektov“ se drugi odstavek dopolni tako, da se glasi:

„(2) Ne glede na predhodni odstavek, je v EUP MA7 in BR6 na območju podrobne namenske rabe SS največja možna etažnost K + P + 4N (klet, pritličje in štiri

nadstropja).“

(4) V vrstici „PIP glede oblikovanja objektov“ se prvi odstavek spremeni tako, da se glasi:

„(1) Gradbene mase novih objektov se načrtuje v sorazmerju z gradbenimi masami objektov v soseščini. Razmerje stranic osnovnega pravokotnika tlorisa enodružinske stanovanjske hiše je v razmerju vsaj 1:1,2. Tloris je lahko sestavljen tako, da so na osnovni tloris dodani ali odvzeti volumni (npr. tloris v obliki črk L, T ali U).“

Drugo odstavek se dopolni tako, da se glasi:

„(2) Strehe objektov so simetrične dvokapnice s slemenom vzdolž daljše stranice in z naklonom strešin od 25-45°, dovoljene pa so tudi enokapnice z nakloni 2-20°. V EUP MA1 in BR2 se strehe objektov lahko izvedejo tudi kot štirikapnice. Strešni izzidki in strešna okna v ravnini strešine so dovoljeni. Izstreški so široki največ 88% dolžine stranice med čelnima fasadama stavbe, enako pasovi strešnih oken v ravnini strešine. Dovoljene so pohodne in nepohodne terase ter ravne strehe nad deli objektov, če ne prevladajo v likovni podobi objektov.“

(5) V vrstici „PIP in merila za parcelacijo“ se drugi odstavek črta. Dosedanji tretji in četrti odstavek postaneta drugi in tretji odstavek.

4. člen

(PIP za podeželska naselja)

(1) V 48. členu (PIP za podeželska naselja) se v vrstici „PIP glede namembnosti in vrste posegov v prostor“ tretja alineja drugega odstavka spremeni tako, da se glasi:

„**ENOSTAVNI IN NEZAHTEVNI OBJEKTI:**

- majhna stavba (garaža, drvarnica, pokrita skladišča za lesna goriva, savna, fitness, zimski vrt in podobni objekti),
- majhna stavba kot dopolnitev obstoječe pozidave (lopa, uta, nadstrešek, manjša drvarnica, senčnica, letna kuhinja, manjša savna, manjši zimski vrt, vetrolov in podobni objekti),
- pomožni objekti v ravnini rabi (grajena urbana oprema, telefonska govorilnica, sanitarna enota, objekt za razsvetljavo, drog, grajena oprema v parkih, javnih vrtovih in zelenicah, grajeno igralo na otroškem igrišču, grajena oprema trim steze in vadbeni oprema, grajeno spominsko obeležje, spomenik, kip, križ, kapelica (edikula), grajen gostinski vrt, pomožni cestni objekti in podobni objekti),
- ograja (varovalna ograja, sosedska ograja, igriščna ograja, protihrupna ograja in podobno), če višina ne presega 2 m,
- podporni zidovi z ali brez ograje,
- mala komunalna čistilna naprava,
- nepretočna greznica, rezervoar,
- vodnjak, vodomet,
- priključek na objekt gospodarske javne infrastrukture (priključek na objekte energetske infrastrukture, priključek na objekte za oskrbo s pitno vodo in priključek na odvajanje odpadne vode, priključek na komunikacijska omrežja in podobno),
- samostojno parkirišče,
- kolesarska pot, pešpot in podobne,
- športno igrišče na prostem,
- vodno zajetje in objekti za akumulacijo vode in namakanje,
- objekti za oglaševanje,
- objekti za rejo živali (hlev, svinjak, kokošnjak, čebelnjak, ribogojnica in podobni objekti),
- pomožni kmetijsko-gozdarski objekti (kozolec, kmečka lopa, pastirski stan, grajeni rastlinjak, silos,

skedenj, senik, kašča, kompostarna za gnojevko, koruznjak, klet, vinska klet, pokrita skladišča za lesna gradiva, zbiralnik gnojnice, gnojevke, napajalno korito, krmišče, hlevski izpust, grajeno molzišče, grajena obora, grajena ograja za pašo živine, grajena ograja ter opora za trajne nasade, grajena poljska pot in podobno; na območjih kmetij se dovoli ureditev gnojišč, ki pa morajo biti vsaj 10 m oddaljena od meje s sosednjo gradbeno parcelo, ki je namenjena za stanovanjsko gradnjo, s soglasjem mejaša lahko tudi manj),

- objekti za kmetijske proizvode in dopolnilne dejavnosti (zidanica, sirarna, sušilnica sadja, zelišč, rib ipd, oljarna, kisarna, mlin in podobno),
- pomožni komunalni objekti,
- pomožni objekti namenjeni obrambi in varstvu pred naravnimi in drugimi nesrečami (zaklon, zaklonilnik, vadbeni prostor, plezalni objekt, vadišče na prostem), pomožni objekt za spremljanje stanja okolja (meteorološki objekt za monitoring kakovosti zraka, objekt za hidrološki monitoring površinskih voda, objekt za monitoring podzemnih voda, objekt za opazovanje neba, objekt za spremljanje seizmičnosti).“

Tretja alineja tretjega odstavka spremeni tako, da se glasi:

- „enostavni in nezahtevni objekti:
 - majhna stavba (garaža, drvarnica, pokrita skladišča za lesna goriva),
 - ograja (varovalna ograja, sosedska ograja), če višina ne presega 2 m,
 - podporni zidovi z ali brez ograje,
 - mala komunalna čistilna naprava,
 - nepretočna greznica,
 - vodnjak,
 - priključek na objekt gospodarske javne infrastrukture (priključek na objekte energetske infrastrukture, priključek na objekte za oskrbo s pitno vodo in priključek na odvajanje odpadne vode, priključek na komunikacijska omrežja in podobno),
 - vodno zajetje in objekti ta akumulacijo vode in namakanje,
 - objekti za rejo živali,
 - pomožni kmetijsko-gozdarski objekti (kozolec, kmečka lopa, pastirski stan, grajeni rastlinjak, silos, skedenj, senik, kašča, gnojišče, kompostarna za gnojevko, koruznjak, klet, vinska klet, pokrita skladišča za lesna goriva, zbiralnik gnojnice, gnojevke, napajalno korito, krmišče, hlevski izpust, grajeno molzišče, grajena obora, grajena ograja za pašo živine, grajena ograja ter opora za trajne nasade, grajena poljska pot in podobno),
 - objekti za kmetijske proizvode in dopolnilno dejavnost (zidanica, sirarna, sušilnica sadja, zelišč, rib ipd, oljarna, kisarna, mlin),
 - pomožni komunalni objekti,
 - pomožni objekt za spremljanje stanja okolja (meteorološki objekt za monitoring kakovosti zraka, objekt za hidrološki monitoring površinskih voda, objekt za monitoring podzemnih voda, objekt za opazovanje neba, objekt za spremljanje seizmičnosti).“

(2) V vrstici „Dopustne dejavnosti“ se v prvem odstavku za zadnjim stavkom doda besedilo:

„Dopusti se tudi predelovalne dejavnosti razen proizvodnje usnja, usnjenih in sorodnih izdelkov, proizvodnje koksa in naftnih derivatov, proizvodnje kemičnih izdelkov, proizvodnje farmacevtskih surovin in preparatov, proizvodnje kovin, proizvodnje orožja in streliva, proizvodnje motornih vozil, prikolic in polprikolic

ter proizvodnje drugih vozil in plovil, če ne presegajo za naselja predpisanih najvišjih dovoljenih emisij v okolje in če:

- skupna tlorisna velikost objektov za novo dejavnost ne presega 100 m²,
- se skupna velikost tlorisov obstoječih legalno zgrajenih objektov za obstoječo dejavnost z novogradnjo, spremembo namembnosti, rekonstrukcijo, prizidavo in/ali dozidavo ne poveča za več kot 25 %.“

(3) V vrstici „PIP glede lege objektov“ se drugi odstavek dopolni tako, da se glasi:

„(2) Odmiki od posestne meje: Kot za območja stanovanj (47. člen), zraven tega velja še:

- pomožni kmetijsko-gozdarski objekti ter objekti za rejo živali in objekti za kmetijske proizvode in dopolnilno dejavnost, ki so nezahtevni objekti, morajo biti od posestne meje odmaknjeni najmanj 4 m. Če so odmiki manjši od zgoraj določenih, je potrebno predložiti pisno soglasje lastnikov sosednjih zemljišč. Izjema so grajene obore, grajene ograje za pašo živine, grajene opore za trajne nasade in grajene poljske poti, ki se jih lahko gradi do posestne meje.“

(4) V vrstici „PIP glede oblikovanja objektov“ se drugi odstavek spremeni tako, da se glasi:

„(2) Razmerje stranic osnovnega pravokotnika tlorisa enodružinske stanovanjske hiše je v razmerju vsaj 1:1,2. Tloris je lahko sestavljen tako, da so na osnovni tloris dodani ali odvzeti volumni (npr. tloris v obliki črk L, T ali U).“

V tretjem odstavku se za prvim stavkom doda besedilo:

„Dovoljene so pohodne in nepohodne terase ter ravne strehe nad deli objektov, če ne prevladajo v likovni podobi objektov.“

(5) V vrstici „PIP in merila za parcelacijo“ se v drugem odstavku črta drugi odstavek. Dosedanji tretji in četrti odstavek postaneta drugi in tretji odstavek.

5. člen

(PIP za območja centralnih dejavnosti v strnjanih naseljih)

(1) V 49. členu (PIP za območja centralnih dejavnosti v strnjanih naseljih) se v vrstici „PIP glede namembnosti in vrste posegov v prostor“ prva podalineja tretje alineje drugega odstavka spremeni tako, da se glasi:

„Kot za območja stanovanj razen vodnih zajetij in objektov za akumulacijo vode in grajenih rastlinjakov.“

(2) V vrstici „Dopustne dejavnosti“ se v drugem odstavku za obstoječim besedilom doda besedilo:

„V EUP BR2 se dopusti tudi predelovalne dejavnosti razen proizvodnje usnja, usnjenih in sorodnih izdelkov, proizvodnje koksa in naftnih derivatov, proizvodnje kemičnih izdelkov, proizvodnje farmacevtskih surovin in preparatov, proizvodnje kovin, proizvodnje orožja in streliva, proizvodnje motornih vozil, prikolic in polprikolic ter proizvodnje drugih vozil in plovil, če ne presegajo za naselja predpisanih najvišjih emisij v okolje in če:

- skupna tlorisna velikost objektov za novo dejavnost ne presega 100 m²,
- se skupna velikost tlorisov obstoječih legalno zgrajenih objektov za obstoječo dejavnost z rekonstrukcijami, prizidavami in dozidavami ne poveča za več kot 25 %.“

(3) V vrstici „PIP glede lege objektov“ se v prvem odstavku za zadnjim stavkom doda besedilo:

„Odmiki od posestne meje: Kot za območja stanovanj (47. člen).“

(4) V vrstici „PIP glede velikosti objektov“ se tretji odstavek dopolni in spremeni tako, da se glasi: „(3) V EUP SP3 znaša višina objektov največ tri etaže nad urejenim terenom (pritličje, dve nadstropji in mansarda).“ Doda se nov četrti odstavek, ki se glasi: „(4) V vseh EUP

je dovoljena gradnja kleti.“

(4) V vrstici „PIP in merila za parcelacijo“ se črta drugi odstavek. Dosedanji tretji odstavek postane drugi odstavek.

6. člen

(PIP za območja proizvodnih dejavnosti)

(1) V 50. členu (PIP za območja proizvodnih dejavnosti) se v seznam enot urejanja prostora doda novo vrstico, ki se glasi:

„Območje protipoplavnih ukrepov	MA28	DPN/OPN*	IG“
---------------------------------	------	----------	-----

(2) v vrstici „PIP glede namembnosti in vrste posegov v prostor“ se drugi stavek spremeni tako, da se glasi:

„Dopustna je gradnja zahtevnih in manj zahtevnih objektov ob upoštevanju omejitev glede dopustnih dejavnosti ter naslednjih nezahtevnih in enostavnih objektov:

- majhna stavba (garaža, drvarnica, pokrita skladišča za lesna goriva),
- majhna stavba kot dopolnitev obstoječe pozidave (lopa, uta, nadstrešek, manjša drvarnica, senčnica, letna kuhinja, manjša savna, manjši zimski vrt, vetrolov in podobni objekti),
- pomožni objekti v javni rabi (grajena urbana oprema, telefonska govorilnica, sanitarna enota, objekt za razsvetljavo, drog, grajena oprema v parkih, javnih vrtovih in zelenicah, grajeno spominsko obeležje, spomenik, kip, križ, kapelica (edikula), grajen gostinski vrt, pomožni cestni objekti),
- ograja (varovalna ograja, sosedska ograja, igriščna ograja, protihrupna ograja in podobno), če višina ne presega 2 m,
- podporni zidovi z ali brez ograje,
- mala komunalna čistilna naprava,
- nepretočna greznica,
- rezervoar,
- vodnjak, vodomet,
- priključek na objekte javne gospodarske javne infrastrukture in daljinskega ogrevanja,
- samostojno parkirišče,
- vodno zajetje in objekti za akumulacijo vode,
- objekti za oglaševanje,
- pomožni kmetijsko-gozdarski objekti (od teh le pokrita skladišča za lesna goriva),
- pomožni komunalni objekti,
- pomožni objekti namenjeni obrambi in varstvu pred naravnimi in drugimi nesrečami (zaklon, zaklonilnik, vadbeni prostor, plezalni objekt, vadišče na prostem),
- pomožni objekt za spremljanje stanja okolja (meteorološki objekt za monitoring kakovosti zraka, objekt za hidrološki monitoring površinskih voda, objekt za monitoring podzemnih voda, objekt za opazovanje neba, objekt za spremljanje seizmičnosti).“

(3) V vrstici „PIP glede lege objektov“ se za drugim doda nov tretji odstavek, ki se glasi:

„(3) Odmiki od posestne meje: Kot za območja stanovanj (47. člen). Velja še:

- stavbe za proizvodne, transportne in skladiščne dejavnosti so od meje sosednjih zemljišč oddaljene najmanj 5 m. Če je stavba ali del stavbe, ki gleda proti posestni meji, namenjen administrativni, poslovni, trgovski ali podobni dejavnosti, znaša minimalni odmik 4 m. Če so odmiki manjši od zgoraj določenih, je potrebno predložiti pisno soglasje lastnikov sosednjih zemljišč.“

(4) V vrstici „PIP glede velikosti objektov“ se za

obstoječim besedilom doda novo besedilo:

„Izjema so objekti komunikacijskega omrežja (bazne postaje, telekomunikacijski stolpi ipd.), ki lahko presegajo višino 18 m, če je to potrebno.“

(5) V vrstici „PIP in merila za parcelacijo“ se črta drugi odstavek.

(6) Za tabelo se doda besedilo:

„Območje EUP MA28 je v skladu z b točko 5. člena Državnega prostorskega načrta za vodnogospodarsko ureditev Dravinje od Stogovcev do Koritnega (Ur. l. RS, št. 31/2013) zemljišče za začasno rabo. Po odvzemu materiala za gradnjo protipoplavnih nasipov se območje ureja z OPN.“

7. člen

(PIP za območja turističnih dejavnosti)

(1) V 51. členu se v seznam enot urejanja prostora doda novo vrstico, ki se glasi:

„Turistično naselje Kmetec	LE3	OPN	BT“
----------------------------	-----	-----	-----

(2) V vrstici „Dopustne dejavnosti“ se tretji odstavek spremeni tako, da se glasi:

„Od enostavnih in nezahtevnih objektov se dovoli enake vrste objektov kot v območjih stanovanj (47. člen).“

(3) V vrstici „PIP glede lege objektov“ se doda nov odstavek, ki se glasi:

„2) Odmiki od posestnih meja: Kot za območja stanovanj (47. člen).“

(4) V vrstici „PIP glede oblikovanja objektov“ se doda nov tretji odstavek, ki se glasi:

„(3) V EUP ZS1 se, ne glede na prejšnji odstavek, dovoli simetrične dvokapnice s slemenom vzdolž daljše stranice in naklonom strešin 15-45°.“

Dosedanji tretji odstavek postane četrti odstavek.

(5) V vrstici „PIP in merila za parcelacijo“ se črta drugi odstavek.

8. člen

(PIP za športno rekreacijska območja in športne centre)

(1) V 52. členu se v seznam enot urejanja prostora doda novo vrstico, ki se glasi:

„Doklece	Tenis igrišče Doklece	DO5	OPN	ZS“
----------	--------------------------	-----	-----	-----

(2) V vrstici „PIP glede namembnosti in vrste posegov v prostor“ se prva alineja tretjega odstavka dopolni tako, da se glasi:

„- **STAVBE:**

- v EUP NA2, PO1, SE3, BR4, DO5: stavbe za šport (stavbe s klubskimi prostori, slačilnicami in prostori za shrambo rekvizitov ipd.),
- v EUP MA14: tudi športne dvorane, manjše spremljevalne stavbe.“

Tretja alineja se spremeni tako, da se glasi:

„- **ENOSTAVNI IN NEZAHTEVNI OBJEKTI:**

- majhna stavba (garaža, savna, fitnes, zimski vrt),
- majhna stavba kot dopolnitev obstoječe pozidave (lopa, uta, nadstrešek, senčnica, letna kuhinja, manjša savna, manjši zimski vrt, vetrolov),
- pomožni objekti v javni rabi (grajena urbana oprema, telefonska govorilnica, sanitarna enota, objekt za razsvetljavo, drog, grajena oprema v parkih, javnih vrtovih in zelenicah, grajeno igralo na otroškem igrišču, grajena oprema trim steze in vadbeni oprema, grajeno spominsko obeležje, spomenik, kip, križ, kapelica (edikula), pomožni cestni objekti),

- ograja (varovalna ograja, sosedska ograja, igriščna ograja, protihrupna ograja in podobno), če višina ne presega 2 m,
 - podporni zidovi z ali brez ograje,
 - mala komunalna čistilna naprava,
 - nepretočna greznica,
 - vodnjak, vodomet,
 - priključek na objekt gospodarske javne infrastrukture (priključek na objekte energetske infrastrukture, priključek na objekte za oskrbo s pitno vodo in priključek na odvajanje odpadne vode, priključek na komunikacijska omrežja in podobno), samostojno parkirišče, objekti za oglaševanje, pomožni komunalni objekti,
 - pomožni objekti namenjeni obrambi in varstvu pred naravnimi in drugimi nesrečami (zaklon, zaklonilnik, vadbeni prostor, plezalni objekt, vadišče na prostem),
 - pomožni objekt za spremljanje stanja okolja (meteorološki objekt za monitoring kakovosti zraka, objekt za hidrološki monitoring površinskih voda, objekt za monitoring podzemnih voda, objekt za opazovanje neba, objekt za spremljanje seizmičnosti).“
- (3) V vrstici „Dopustne dejavnosti“ se besedilo dopolni tako, da se glasi: „Dejavnosti v zvezi s športom in rekreacijo na prostem in v dvoranah.“
- (4) V vrstici „PIP glede lege objektov“ se doda nov odstavek, ki se glasi:
- „(2) Odmiki od posestnih meja: Kot za območja stanovanj (47. člen).“
- (5) V vrstici „PIP in merila za parcelacijo“ se črta drugi odstavek.

9. člen

(PIP za območja pokopališč)

- (1) V 54. členu (PIP za območja pokopališč) se v vrstici „PIP glede namembnosti in vrste posegov v prostor“ za četrto alinejo doda novo peto alinejo, ki se glasi:
- „- nezahtevni in enostavni objekti:
- pomožni objekti v javni rabi (grajena urbana oprema, telefonska govornica, sanitarna enota, objekt za razsvetljavo, drog, grajena oprema v parkih, javnih vrtovih in zelenicah, grajeno spominsko obeležje, spomenik, kip, križ, kapelica (edikula),
 - pomožni cestni objekti),
 - ograja (varovalna ograja, sosedska ograja, igriščna ograja, protihrupna ograja in podobno), če višina ne presega 2 m,
 - podporni zidovi z ali brez ograje,
 - mala komunalna čistilna naprava,
 - nepretočna greznica,
 - vodnjak, vodomet,
 - priključek na objekt gospodarske javne infrastrukture (priključek na objekte energetske infrastrukture, priključek na objekte za oskrbo s pitno vodo in priključek na odvajanje odpadne vode, priključek na komunikacijska omrežja in podobno),
 - samostojno parkirišče,
 - pomožni komunalni objekti,
 - pomožni objekti namenjeni obrambi in varstvu pred naravnimi in drugimi nesrečami (zaklon, zaklonilnik).“
- (2) V vrstici „PIP glede lege objektov“ se doda nov odstavek, ki se glasi:
- „(2) Odmiki od posestnih meja: Kot za območja stanovanj

(47. člen).“

10. člen

(PIP za območja javnih parkirišč)

(1) V 55. členu (PIP za območja javnih parkirišč) se v vrstici „PIP glede namembnosti in vrste posegov v prostor“ druga alineja drugega odstavka spremeni tako, da se glasi:

„- ENOSTAVNI IN NEZAHTEVNI OBJEKTI:

- pomožni objekti v javni rabi (grajena urbana oprema, telefonska govornica, sanitarna enota, objekt za razsvetljavo, drog, pomožni cestni objekti),
- ograja (varovalna ograja, sosedska ograja, igriščna ograja, protihrupna ograja in podobno), če višina ne presega 2 m,
- podporni zidovi z ali brez ograje,
- rezervoar,
- priključek na objekt gospodarske javne infrastrukture (priključek na objekte energetske infrastrukture, priključek na objekte za oskrbo s pitno vodo in priključek na odvajanje odpadne vode, priključek na komunikacijska omrežja in podobno),
- samostojno parkirišče,
- kolesarska pot, pešpot, in podobne,
- objekti za oglaševanje,
- pomožni objekt za spremljanje stanja okolja (meteorološki objekt za monitoring kakovosti zraka, objekt za hidrološki monitoring površinskih voda, objekt za monitoring podzemnih voda, objekt za opazovanje neba, objekt za spremljanje seizmičnosti).“

(2) V vrstici „PIP glede lege objektov“ se doda nov odstavek, ki se glasi:

„(2) Odmiki od posestnih meja: Kot za območja stanovanj (47. člen).“

11. člen

(PIP za območja okoljske infrastrukture)

(1) V 56. členu (PIP za območja okoljske infrastrukture) se v vrstici „PIP glede namembnosti in vrste posegov v prostor“ druga alineja drugega odstavka spremeni tako, da se glasi:

„- ENOSTAVNI IN NEZAHTEVNI OBJEKTI:

- pomožni objekti v javni rabi (grajena urbana oprema, telefonska govornica, sanitarna enota, objekt za razsvetljavo, drog, grajeno spominsko obeležje, spomenik, kip, križ, pomožni cestni objekti),
- ograja (varovalna ograja, sosedska ograja, igriščna ograja, protihrupna ograja in podobno), če višina ne presega 2 m,
- podporni zidovi z ali brez ograje,
- mala komunalna čistilna naprava,
- nepretočna greznica, rezervoar,
- vodnjak, vodomet,
- priključek na objekt gospodarske javne infrastrukture (priključek na objekte energetske infrastrukture, priključek na objekte za oskrbo s pitno vodo in priključek na odvajanje odpadne vode, priključek na komunikacijska omrežja in podobno),
- samostojno parkirišče,
- objekti za oglaševanje,
- pomožni komunalni objekti,
- pomožni objekti namenjeni obrambi in varstvu pred naravnimi in drugimi nesrečami (zaklon, zaklonilnik, vadbeni prostor),
- pomožni objekt za spremljanje stanja okolja (meteorološki objekt za monitoring kakovosti zraka, objekt za hidrološki monitoring površinskih voda,

objekt za monitoring podzemnih voda, objekt za opazovanje neba, objekt za spremljanje seizmičnosti).“

(2) V vrstici „PIP glede lege objektov se doda nov odstavek, ki se glasi:

„(3) Odmiki od posestnih meja: Kot za območja stanovanj (47. člen).“

12. člen

(PIP za območja energetske infrastrukture)

Za 56. členom se doda nov 56.a člen, ki se glasi:

„56.a člen

(PIP za območja energetske infrastrukture)

IME ENOTE UREJANJA PROSTORA	OZNAKA	NAČIN UREJANJA	PODROBNEJŠA NAMENSKA RABA
Mala hidro elektrarna Doklece	DO4	OPN	E
PIP glede namembnosti in vrste posegov	(1) Območje energetske infrastrukture je namenjeno izvajanju dejavnosti s področja energetike. (2) Dopustni objekti: - GRADBENI INŽENIRSKI OBJEKTI: - elektrarne in drugi energetski objekti s pripadajočo opremo in instalacijo, - jezovi, vodne pregrade in drugi vodni objekti. - ENOSTAVNI IN NEZAHTEVNI OBJEKTI: <ul style="list-style-type: none"> • priključek na objekt gospodarske javne infrastrukture (priključek na objekte energetske infrastrukture, priključek na komunikacijska omrežja in podobno), • pomožni objekti k prostorski ureditvi, • ograje ipd. 		
Dopustne dejavnosti	Oskrba z električno energijo, med drugim proizvodnja električne energije, prenos energije.		
PIP glede lege objektov	(1) Orientacija objektov se prilagodi razmeram in funkcionalnim zahtevam. Objekte se orientira skladno z zahtevami po racionalni gradnji in glede na dejavnike, ki omogočajo čim boljše izrabo. (2) Odmiki od posestnih meja: Kot za območja stanovanj (47. člen).“		
PIP glede velikosti objektov	Velikost objektov ni določena.		
PIP glede oblikovanja objektov	Objekte se oblikuje skladno z zahtevami dejavnosti in tehnologije.		
PIP in merila za parcelacijo	Velikost parcele se določi glede na funkcionalne ali tehnološke zahteve male hidro elektrarne in drugih ureditev.		
PIP glede priključevanja objektov na gospodarsko javno infrastrukturo in grajeno javno dobro	Objekti se priključujejo na tisto gospodarsko javno infrastrukturo, ki je ključna za njihovo delovanje.		
PIP glede celostnega ohranjanja kulturne dediščine	Za vsak poseg v enoto varovane kulturne dediščine in njeno vplivno območje velja PIP glede celostnega ohranjanja iz 61. člena odloka.		
PIP glede ohranjanja narave, varstva okolja in naravnih dobrin	(1) Splošni pogoji: Upošteva se pogoje iz 62. člena odloka. (2) Posebni pogoji za EUP DO4: <ol style="list-style-type: none"> (1) morebiten posek obrežne drevesne in grmovne vegetacije ter posegi v brežine vodotoka se lahko izvedejo izključno na območju gradnje objektov, (2) morebiten posek obrežne drevesne in grmovne vegetacije se izvedejo med prvim 1. septembrom in 1. marcem, (3) iztok male hidroelektrarne se izvede tako, da bo območje podslapja jezu vedno pod vodo, (4) vtok male hidroelektrarne se izvede tako, da bo omogočal zagotavljanje ekološko sprejemljivega pretoka skozi stalni dvosmerni prehod za vodne organizme (ribjo stezo), (5) ponoči se območja ne osvetljuje. 		
PIP glede varstva pred naravnimi in drugimi nesrečami ter glede obrambnih potreb	Upošteva se splošne pogoje iz 63. člena odloka.		
PIP glede zaščite pred poplavami	Upošteva se splošne pogoje iz 64. člena odloka.		
PIP glede zaščite pred požarom	Upošteva se splošne pogoje iz 65. člena odloka.		
PIP glede zaščite pred erozijo	EUP ne posegajo na erozijsko ogrožena območja.		
PIP glede potresne ogroženosti	Upošteva se splošne pogoje iz 67. člena odloka.		

PIP glede varovanja zdravja	Upošteva se pogoje iz 68. člena odloka.“
-----------------------------	--

13. člen**(PIP za urejanje območij zunaj naselij)**

(1) V 57. členu se v seznam enot urejanja prostora doda novi vrstici, ki se glasita:

„Ribnik Majšperk	MA30	OPN	ZS, VC
Vodni zadrževalnik Podložje	PO7	OPN	VC“

(2) V vrstici „PIP glede namembnosti in vrste posegov v prostor“ (PIP za urejanje območij zunaj naselij) se prvi odstavek spremeni in dopolni tako, da se glasi:

„ (1) Na območjih stavbnih zemljišč z oznako A: Velja enak PIP kot za območja stavbnih zemljišč z oznako SK.“

Drugi odstavek se spremeni in dopolni tako, da se glasi: „Na območjih stavbnih zemljišč z oznako IK je dopustno graditi kmetijske stavbe kmetijskih gospodarstev, t.j. objekte za rejo živali (tudi ribogojnice), rastlinsko pridelavo in spravilo pridelkov ter druge nestanovanjske kmetijske stavbe. Od nezahtevnih in enostavnih objektov so dopustni:

- majhna stavba (lopa, garaža, drvarnica, pokrita skladišča za lesna goriva),
- ograja (varovalna ograja, sosedska ograja), če višina ne presega 2 m,
- podporni zidovi z ali brez ograje,
- mala komunalna čistilna naprava,
- nepretočna greznica,
- vodnjak,
- priključek na objekt gospodarske javne infrastrukture (priključek na objekte energetske infrastrukture, priključek na objekte za oskrbo s pitno vodo in priključek na odvajanje odpadne vode, priključek na komunikacijska omrežja),
- vodno zajetje in objekti ta akumulacijo vode in namakanje,
- objekti za rejo živali,
- pomožni kmetijsko-gozdarski objekti (kozolec, kmečka lopa, pastirski stan, grajeni rastlinjak, silos, skedenj, senik, kašča, gnojišče, kompostarna za gnojevko, koruznjak, klet, vinska klet, pokrita skladišča za lesna goriva, zbiralnik gnojnice, gnojevke, napajalno korito, krmišče, hlevski izpust, grajeno molzišče, grajena obora, grajena ograja za pašo živine, grajena ograja ter opora za trajne nasade, grajena poljska pot),
- objekti za kmetijske proizvode in dopolnilno dejavnost (zidanica, sirarna, sušilnica sadja, zelišč, rib ipd, oljarna, kisarna, mlin),
- pomožni komunalni objekti,
- pomožni objekt za spremljanje stanja okolja (meteorološki objekt za monitoring kakovosti zraka, objekt za hidrološki monitoring površinskih voda, objekt za monitoring podzemnih voda, objekt za opazovanje neba, objekt za spremljanje seizmičnosti).“

Tretja alineja tretjega odstavka se spremeni tako, da se glasi:

„- ENOSTAVNI IN NEZAHTEVNI OBJEKTI:

- majhna stavba (garaža, savna, fitness, zimski vrt),
- majhna stavba kot dopolnitev obstoječe pozidave (lopa, uta, nadstrešek, senčnica, letna kuhinja, manjša savna, manjši zimski vrt, vetrolov),
- pomožni objekti v javni rabi (grajena urbana oprema, telefonska govorilnica, sanitarna enota, objekt za razsvetljavo, drog, grajena oprema v parkih, javnih vrtovih in zelenicah, grajeno igralo na

otročkem igrišču, grajena oprema trim steze in vadbeno oprema, grajeno spominsko obeležje, spomenik, kip, križ, kapelica (edikula), pomožni cestni objekti),

- ograja (varovalna ograja, sosedska ograja, igriščna ograja, protihrupna ograja in podobno), če višina ne presega 2 m,
- podporni zidovi z ali brez ograje,
- mala komunalna čistilna naprava,
- nepretočna greznica,
- vodnjak, vodomet,
- priključek na objekt gospodarske javne infrastrukture (priključek na objekte energetske infrastrukture, priključek na objekte za oskrbo s pitno vodo in priključek na odvajanje odpadne vode, priključek na komunikacijska omrežja in podobno), samostojno parkirišče, objekti za oglaševanje, pomožni komunalni objekti,
- pomožni objekti namenjeni obrambi in varstvu pred naravnimi in drugimi nesrečami (zaklon, zaklonilnik, vadbeni prostor, plezalni objekt, vadišče na prostem),
- pomožni objekt za spremljanje stanja okolja (meteorološki objekt za monitoring kakovosti zraka, objekt za hidrološki monitoring površinskih voda, objekt za monitoring podzemnih voda, objekt za opazovanje neba, objekt za spremljanje seizmičnosti).“

Šesta alineja četrtega odstavka se dopolni tako, da se glasi:

„- rekonstrukcije lokalnih cest, dopustni so tudi objekti, ki jih pogojuje načrtovana rekonstrukcija lokalne ceste (oporni in podporni zidovi, nadhodi in podhodi, prepusti in protihrupne ograje) ter objekti gospodarske javne infrastrukture, ki jih je na območju ceste treba zgraditi ali prestaviti zaradi rekonstrukcije lokalne ceste).“

Sedma alineja četrtega odstavka se dopolni tako, da se glasi:

„- postavitve začasnih objektov, vendar največ za čas šestih mesecev (po odstranitvi začasnih objektov je treba vzpostaviti prvotno stanje na zemljišču), od tega:

- kiosk, oziroma tipski zabojnik,
- pomol, to je vstopno-izstopno mestno za pristajanje in kratkotrajni privez čolnov,
- cirkus, če so šotori in drugi elementi montažni,
- začasno tribuno za gledalce na prostem.“

Osmo do deseto alinejo četrtega odstavka se črta in nadomesti z novo osmo do deveto alinejo, ki se glasi:

„- smučišče, vključno z začasno postavljenimi montažnimi vlečnicami,

- nezahtevne in enostavne objekte, od tega:

- objekti, ki se uvrščajo med majhne stavbe kot dopolnitev obstoječe pozidave, ter sosedske ograje in podporne zidove, vendar le na zemljišču, ki je bilo pri izdaji dovoljenja za gradnjo z lokacijsko ali gradbeno dokumentacijo določeno kot pripadajoče

funkcionalno zemljišče k objektu,

- pomožni objekti v javni rabi, od tega: (nadkrita čakalnica na postajališču kot enostavni objekt, pomožni cestni objekti; oboje le ob rekonstrukciji lokalne ceste),
- podporni zid (dopustno le v okviru agromelioracije),
- mala komunalna čistilna naprava,
- nepretočna greznica (vodotesen zbiralnik za komunalno in odpadno vodo s prostornino, manjšo od 50 m³),
- rezervoar,
- vodnjak,
- priključek na objekte gospodarske javne infrastrukture in daljinskega ogrevanja (dopustni vsi, razen priključek na cesto, ki je dopusten le ob rekonstrukciji lokalnih cest),
- vodno zajetje in objekti za akumulacijo vode in namakanja (dopusten je zajem pitne in tehnološke vode, grajen namakalni sistem s črpališčem in vodni zbiralnik),
- pomožni kmetijsko- gozdarski objekti:
 - če znaša razdalja med fasadama novega in obstoječega legalno zgrajenega objekta kmetije, kjer se prebiva, manj kot 20 m: kozolec (enojni in dvojni), kmečka lopa, grajeni rastlinjak, skedenj, senik, kašča, gnojišče, koruznjak, pokrito skladišče za lesna goriva, ležeči (koritasti) silos, stolpni silos, zbiralnik gnojnice ali gnojevke, hlevski izpust, grajeno molzišče,
 - grajena obora, grajena ograja za pašo živine, grajena ograja ter opora za trajne nasade, grajena poljska pot, napajalno korito, krmišče,
- pomožni objekti, namenjeni obrambi in varstvu pred naravnimi in drugimi nesrečami,
- pomožni objekt za spremljanje stanja okolja in naravnih pojavov: dopustni so le pomožni objekti za spremljanje stanja okolja in naravnih pojavov (meteorološki objekt za monitoring kakovosti zraka, objekt za hidrološki monitoring površinskih voda, objekt za monitoring podzemnih voda, objekti za opazovanje neba, objekti za spremljanje seizmičnosti).“

V enajsti alineji petega odstavka se besedno zvezo „komunikacijski vodi“ nadomesti z besedno zvezo „komunikacijska omrežja“.

(3) V vrstici „Dopustne dejavnosti“ se prva alineja prvega odstavka spremeni tako, da se glasi:

„A: enako kot za območja stavbnih zemljišč z oznako SK“

(4) V vrstici „PIP glede lege objektov“ se doda nov tretji odstavek, ki se glasi:

„(3) Odmiki od posestne meje: Kot za območja stanovanj (47. člen), zraven tega velja še:

- pomožni kmetijsko-gozdarski objekti ter objekti za rejo živali in objekti za kmetijske proizvode in dopolnilno dejavnost, ki so nezahtevni objekti, morajo biti od posestne meje odmaknjeni najmanj 4 m. Če so odmiki manjši od zgoraj določenih, je potrebno predložiti pisno soglasje lastnikov sosednjih zemljišč. Izjema so grajene obore, grajene ograje za pašo živine, grajene opore za trajne nasade in grajene poljske poti, ki se jih lahko gradi do posestne meje.“

(5) v vrstici „PIP glede oblikovanja objektov“ se drugi odstavek spremeni in dopolni tako, da se glasi:

„Razmerje stranic osnovnega pravokotnika tlorisa enodružinske stanovanjske hiše je v razmerju vsaj 1:1,2. Tloris je lahko sestavljen tako, da so na osnovni tloris dodani ali odvzeti volumni (npr. tloris v obliki črk L, T ali U).“

V tretjem odstavku se za prvim stavkom doda stavek:

„Dovoljene so pohodne in nepohodne terase ter ravne

strehe nad deli objektov, če ne prevladajo v likovni podobi objektov.“

14. člen

(PIP za urejanje vinogradniških območij)

(1) V 58. členu se v vrstici „PIP glede namembnosti in vrste posegov v prostor“ drugi odstavek, ki je sicer v odloku o OPN Majšperk napačno številčen kot prvi, nadomesti z novim, ki glasi:

„Na stavbnem zemljišču z oznako Av je dopustna gradnja vinske kleti, če je stavbno zemljišče v sklopu funkcionalnega zemljiškega posestva, katerega minimalna površina vinograda (sadovnjaka) je 30 arov ali več na najboljših kmetijskih zemljiščih ter 5 ali več arov na drugih kmetijskih zemljiščih. Dopustna je tudi gradnja pomožnih objektov, ograj, škarp, opornih in podpornih zidov.“

Kot tretji in četrti odstavek se oštevilčita do sedaj drugi in tretji odstavek.

(2) V vrstici „PIP glede lege objektov“ se doda nov odstavek, ki se glasi:

„(2) Odmiki od posestne meje: Kot za območja stanovanj (47. člen).“

(3) V vrstici „PIP glede oblikovanja objektov“ se v prvem odstavku drugi stavek dopolni tako, da se glasi:

„Razmerje stranic tlorisa osnovnega pravokotnika je najmanj 1 : 1,4.“

Za drugim stavkom se doda nov stavek, ki se glasi:

„Tloris je lahko sestavljen tako, da so na osnovni tloris dodani ali odvzeti volumni (npr. tloris v obliki črk L, T ali U).“

15. člen

(PIP za urejanje gospodarske javne infrastrukture)

(1) V 60. členu se v vrstici „PIP za urejanje gospodarske javne infrastrukture“ osmi odstavek dopolni tako, da se glasi:

„(8) Distribucijske vode GJI na območjih strnjjenih naselij ter na območjih varovane kulturne in naravne dediščine se ob novogradnji ali ob rekonstrukciji izvede v podzemni izvedbi oz. skladno s pogoji za varovanje narave in kulturne dediščine.“

(2) V vrstici „PIP za urejanje cestnih prometnih površin“ se v tretjem odstavku spremeni drugo in tretjo vrstico tako, da se glasita:

„- lokalni cesti 4 m,

- javni poti 4 m.“

(3) V vrstici „PIP za urejanje površin za električno omrežje“ se v prvem odstavku zadnji stavek spremeni tako, da se glasi:

„V skladu s priložo 1 in priložo 2 Pravilnika o pogojih in omejitvah gradenj, uporabe objektov ter opravljanja dejavnosti v območju varovalnega pasu elektroenergetskih omrežij (Ur. l. RS, št. 101/2010) je dovoljena namenska raba območje brez stanovanj, namenjeno industrijski, proizvodno obrtni, transportni, skladiščni ter kmetijski dejavnosti.“

Za tretjim odstavkom doda nov četrti do sedmi odstavek, ki se glasijo:

„(4) Na območju občine Majšperk so zgrajeni naslednji distribucijski elektroenergetski vodi, naprave in objekti:

- srednje napetostno omrežje (20kV in 35kV),
- transformatorske postaje 20/0,4 kV in
- pripadajoče nizkonapetostno omrežje.

Srednje napetostno omrežje je z električno energijo napajano iz RTP 110/20 kV Breg. Srednje napetostno in nizko napetostno omrežje je nadzemne in podzemne izvedbe. Na območju občine Majšperk se v srednjeročnem obdobju predvideva izgradnjo naslednjih elektroenergetskih vodov in naprav in sicer:

- 20 kV kablovodi:
 - KBV Planika Majšperk Breg,

- KBV Jelovica repetitor.
- transformatorske postaje 20/0,4 kV:
 - TP Jelovica repetitor,
 - TP Planika Majšperk Breg.

(5) V strnjenih naseljih bodo srednje in niskonapetostni vodi praviloma grajeni v kabelski izvedbi, izven strnjenih naselij pa tudi v nadzemni izvedbi.

Planiranje in izgradnja novih transformatorskih postaj (TP 20/0,4 kV) s pripadajočim omrežjem (20kV in 0,4 kV) na območju občine Majšperk bo odvisna od povečanja obremenitev ter tam, kjer se bodo pojavile slabe napetostne razmere pri odjemalcih, priključenih na obstoječe elektroenergetske vode in objekte.

Nove transformatorske postaje bo možno graditi kot samostojne objekte in v sklopu drugih objektov ali v njihovi neposredni bližini. Pri tem je potrebno izpolniti zahteve glede elektromagnetnega sevanja in hrupa (Uredba o elektromagnetnem sevanju v naravnem in življenjskem okolju, Ur. l. RS št. 70/96 in Uredba o hrupu v naravnem in življenjskem okolju, Ur. l. RS št. 45/95),

(6) Za potrebe izgradnje večjih obrtnih con, trgovskih con, delavnic oziroma industrijskih objektov, za katere bo potrebna večja priključna moč, bo potrebno pri Elektro Maribor d.d. posebej naročiti raziskavo o možnosti napajanja z električno energijo.

V postopku priprave podrobnejših izvedbenih prostorskih aktov (občinski podrobni prostorski načrt) si mora pripravljavec na pristojni območni enoti elektrooperaterja pridobiti natančne podatke o poteku tras elektroenergetskih vodov in lokacije posameznih elektroenergetskih objektov ter jih vnesti v grafične prikaze. Investitorji si morajo pri pripravi podrobnih prostorskih aktov pridobiti smernice oz. projektne pogoje ter končna mnenja pristojnega elektrooperaterja. Za izgradnjo novih objektov oziroma območij je potrebno določiti koordinatorja gradnje, ki bo poskrbel za financiranje minimalne komunalne infrastrukture območja in med drugim tudi za izgradnjo elektroenergetskih objektov. Po izdaji gradbenega dovoljenja in pred začetkom izgradnje priključka je potrebno na osnovi 147. člena Energetskega člena energetskega zakona EZ-1 (Ur. l. RS, št. 17/14) pridobiti soglasje za priključitev od pristojnega elektrooperaterja.

(7) Pri gradnji objektov na območjih prostorskih aktov v občini Majšperk je potrebno upoštevati naslednje pravilnike, normative in tipizacijo:

- 465. in 468. člen EZ-1 (Uradni l. RS, št. 17/14) glede varovanih pasov elektroenergetskega omrežja,
- Uredba o elektromagnetnem sevanju v naravnem in življenjskem okolju, (Ur. l. RS, št. 70/96) velja za območja bivanja s posebnimi ukrepi varstva pred sevanjem. Območja bivanja spadajo v I. območja

varstva pred elektromagnetnimi sevanji, za katera veljajo strožja merila kot za II. območja varstva pred elektromagnetnimi sevanji, kamor spadajo območja brez stanovanj, namenjena industrijski ali obrtni ali drugi podobni proizvodni dejavnosti,

- SIST EN 50423-1: Nadzemni električni vodi za izmenične napetosti nad kV in do vključno 45 kV- 1. del: Splošne zahteve- skupna določila,
- SIST EN 50423-3-21: Nadzemni električni vodi za izmenične napetosti nad kV in do vključno 45 kV- 3-21 .del: Nacionalna normativna določila (NNA) za državo Slovenijo,
- Pravilnik o tehničnih normativih za elektroenergetske postroje nazivne napetosti nad 1000 V (Ur. l. SFRJ, št. 4/74),
- Pravilnik o projektnih omejitvah gradenj, uporabe objektov ter opravljanja dejavnosti v območju varovanega pasu elektroenergetskih omrežij (Ur. l. RS, št. 10/10),
- Pravilnik o tehničnih normativih za gradnjo nadzemnih elektroenergetskih vodov, Ur. l. RS, št. 51/73 (za niskonapetostne vode),
- Pravilnik o tehničnih pogojih za graditev nadzemnih elektroenergetskih visokonapetostnih vodov izmenične napetosti 1kV do 400 kV (Ur.l. RS, št. 52/2014)

Tipizacija elektroenergetskih kablovodov za napetost 1kV, 10 kV in 20 kV (Tipizacija DES, januar 1981).“

(4) V vrstici „PIP za urejanje površin za plinovodno omrežje“ se tretji odstavek nadomesti z novim tretjim odstavkom, ki se glasi:

„(3) Varovalni pas prenosnega sistema zemeljskega plina je zemljiški pas, ki v širini 65 m poteka na vsaki strani plinovoda prenosnega sistema, merjeno od njegove osi, ter zemljiški pas 65 m od ograje merilno-regulacijske postaje in ostalih objektov prenosnega sistema, razen kompresorskih postaj. Varovalni pas prenosnega sistema zemeljskega plina je tudi pas 100 m od ograje kompresorske postaje. Varovalni pas distribucijskega sistema zemeljskega plina pa je zemljiški pas, ki v širini 5 m poteka na vsaki strani plinovoda, merjeno od njegove osi.“

Za osmim odstavkom se doda nov deveti odstavek, ki se glasi:

„(9) V načrtovanju je prenosni plinovod M9 Kidričevo-Vodice (Sklep o pripravi državnega prostorskega načrta za prenosni plinovod M9 Kidričevo-Vodice, Številka:35000-8/2013/5, Datum: 12. 9. 2013), del trase pa poteka tudi čez območje občine Majšperk (variate 1, 2b in 3).“

(5) Za zadnjo vrstico se doda novo vrstico, ki se glasi:

<p>„PIP za urejanje omrežij mobilnih komunikacij</p>	<p>Pri načrtovanju objektov in naprav omrežij mobilne brezžične telefonije je potrebno upoštevati predpise s področja graditve objektov, elektronskih komunikacij in elektromagnetnega sevanja ter naslednje usmeritve in pogoje:</p> <ul style="list-style-type: none"> • objekte in naprave mobilne telefonije je dopustno umeščati na območja in v objekte, namenjene trgovski, industrijski, komunalni, prometni in poslovni dejavnosti, • objekte in naprave mobilne telefonije je dopustno postaviti na kmetijska in gozdna zemljišča tako, da je čim manj okrnjena njihova raba oziroma njihova proizvodna funkcija, • na območjih stanovanj in območjih centralnih dejavnosti objektov mobilne telefonije ni dovoljeno umeščati na stavbe varstvenih, zdravstvenih in izobraževalnih ustanov. Baznih postaj ni dovoljeno umeščati na območja pokopališč, • objekte in naprave mobilne telefonije je potrebno v čim večji umeščati v obstoječe ali načrtovane infrastrukturne koridorje in naprave, • objekte in naprave mobilne telefonije je na varovanih območjih, kjer se varuje posebna naravna vrednota, dovoljeno graditi po predhodni pridobitvi ustreznega soglasja.“
--	--

16. člen
(PIP glede varovanja zdravja)

V 68. členu se v 3. alineji 4. odstavka 1. do 4. podalineja nadomesti z novo 1. do 6. podalinejo, ki se glasi:

- „40 m na vsako stran osi nadzemnega daljnovoda nazivne napetosti 400 kV in 220 kV,
- 15 m na vsako stran osi nadzemnega večsistemskega daljnovoda in od zunanje ograje razdelilne transformatorske postaje nazivne napetosti 110 kV in 35 kV 15m,
- 3 m na vsako stran osi podzemnega kabelskega sistema nazivne napetosti 110 kV in 35 kV 3m,
- 10 m na vsako stran osi nadzemnega večsistemskega daljnovoda nazivne napetosti od 1 kV do vključno 20 kV 10m,
- 1 m na vsako stran osi podzemnega kabelskega sistema nazivne napetosti od 1 kV do vključno 20 kV 1m,
- 2 m od zunanje ograje razdelilne postaje srednje napetosti 0,4 kV in transformatorske postaje srednje napetosti 0,4 kV 2m.“

III. Grafični del izvedbenega dela OPN

17. člen
(spremembe grafičnega dela odloka)

- (1) Nadomesti se karte izvedbenega dela OPN:
- pregledna karta občine Majšperk z razdelitvijo na liste (M 1: 40 000),
 - pregledna karta občine s prikazom osnovne namenske rabe in ključnih omrežij gospodarske javne infrastrukture (M 1:40 000),
 - prikaz območij enot urejanja prostora, osnovne oziroma podrobnejše namenske rabe prostora in prostorskih izvedbenih pogojev (listi 6, 7, 8, 9, 10, 12, 13, 14, 15, 17, 18, 19, 20, 21 in 22; vse v merilu 1: 5 000),
 - prikaz območij enot urejanja prostora in gospodarske javne infrastrukture (listi 6, 7, 8, 9, 10, 13, 14, 17 in 22; vse v merilu 1: 5 000).
- (2) Nadomesti se legendo izvedbenega dela OPN.
(3) Karte in legenda so sestavni del tega odloka.

IV. Končne določbe

18. člen
(dokončanje postopkov, začelih pred sprejetjem tega odloka)

Postopki za izdajo gradbenega dovoljenja, ki so se začeli pred uveljavitvijo tega odloka, se končajo po določbah prostorskih aktov Občine Majšperk, veljavnih v času vložitve vloge za izdajo gradbenega dovoljenja.

19. člen
(vpogled prostorskega akta)

- (1) Odlok o Prvih spremembah in dopolnitvah OPN je izdelan v tiskani in digitalni obliki.
(2) Odlok o Prvih spremembah in dopolnitvah OPN se v tiskani in digitalni obliki hrani in je na vpogled na sedežu

Občine Majšperk, Upravne enote Ptuj in na Ministrstvu za okolje in prostor.

20. člen
(začetek veljavnosti odloka)

Ta odlok se objavi v Uradnem glasilu slovenskih občin in začne veljati 15. dan po objavi.

Številka: 350-4/2013-386

Datum: 31. 3. 2016

Občina Majšperk
dr. Darinka Fakin, župan

221. Zaključni račun proračuna Občine Majšperk za leto 2015

Na podlagi 98. člena Zakona o javnih financah (Uradni list RS, št. 79/99 in spremembe) in 16. člena Statuta Občine Majšperk (Uradno glasilo slovenskih občin, št. 25/12, 34/15, 55/15) je Občinski svet Občine Majšperk na svoji 15. redni seji, dne 31. 3. 2016 sprejel

ZAKLJUČNI RAČUN
PRORAČUNA OBČINE MAJŠPERK ZA LETO 2015

1. člen

Sprejme se zaključni račun proračuna Občine Majšperk za leto 2015.

2. člen

Zaključni račun proračuna Občine Majšperk za leto 2015 sestavljajo splošni in posebni del. V splošnem delu je podan podrobnejši prikaz predvidenih in realiziranih prihodkov in odhodkov oziroma prejemkov in izdatkov iz bilance prihodkov in odhodkov, računa finančnih terjatev in naložb ter računa financiranja, v posebnem delu pa prikaz predvidenih in realiziranih odhodkov in drugih izdatkov proračuna Občine Majšperk za leto 2015. Sestavni del zaključnega računa je tudi načrt razvojnih programov, v katerem je podan prikaz podatkov o načrtovanih vrednostih posameznih projektov, njihovih spremembah tekom leta 2015 ter o njihovi realizaciji v tem letu.

3. člen

Zaključni račun proračuna Občine Majšperk za leto 2015 se objavi v Uradnem glasilu slovenskih občin.

Številka: 4103-1/2016-10

Datum: 31. 3. 2016

Občina Majšperk
dr. Darinka Fakin, župan

Priloga:

A) BILANCA PRIHODKOV IN ODHODKOV		v EUR
Skupina/Podskupina		
	I. SKUPAJ PRIHODKI (70+71+72+73+74)	4.198.288
	TEKOČI PRIHODKI (70+71)	2.774.512
70	DAVČNI PRIHODKI	2.466.839
	700 Davki na dohodek in dobiček	2.327.069
	703 Davki na premoženje	82.118
	704 Domači davki na blago in storitve	57.611
	706 Drugi davki	42
71	NEDAČNI PRIHODKI	307.673

	710 Udeležba na dobičku in dohodki od premoženja	200.232
	711 Takse in pristojbine	4.410
	712 Globe in druge denarne kazni	5.291
	713 Prihodki od prodaje blaga in storitev	20.044
	714 Drugi nedavčni prihodki	77.697
72	KAPITALSKI PRIHODKI	29.822
	720 Prihodki od prodaje osnovnih sredstev	29.212
	722 Prihodki od prodaje zemljišč in neopredmetenih sredstev	610
73	PREJETE DOTACIJE	0
	730 Prejete dotacije iz domačih virov	0
74	TRANSFERNI PRIHODKI	1.393.954
	740 Transferni prihodki iz drugih javnofinančnih institucij	624.962
	741 Prejeta sredstva iz državnega proračuna iz sredstev proračuna Evropske Unije	768.992
	II. SKUPAJ ODHODKI (40+41+42+43)	3.841.926
40	TEKOČI ODHODKI	1.025.043
	400 Plače in drugi izdatki zaposlenim	204.101
	401 Prispevki delodajalcev za socialno varnost	29.516
	402 Izdatki za blago in storitve	702.332
	403 Plačila domačih obresti	18.361
	409 Rezerve	70.734
41	TEKOČI TRANSFERI	1.312.965
	410 Subvencije	57.839
	411 Transferi posameznikom in gospodinjstvom	860.948
	412 Transferi neprofitnim organizacijam in ustanovam	144.974
	413 Drugi tekoči domači transferi	249.204
42	INVESTICIJSKI ODHODKI	1.407.936
	420 Nakup in gradnja osnovnih sredstev	1.407.936
43	INVESTICIJSKI TRANSFERI	95.982
	431 Investicijski transferi pravnim in fizičnim osebam, ki niso proračunski uporabniki	57.980
	432 Investicijski transferi proračunskim uporabnikom	38.002
	III. PRORAČUNSKI PRESEŽEK (PRIMANJKLJAJ) (I.-II.)	356.362
B) RAČUN FINANČNIH TERJATEV IN NALOŽB		v EUR
Skupina/Podskupina		
	IV. PREJETA VPLAČILA DANIH POSOJIH IN PRODAJA KAPITALSKIH DELEŽEV	0
75	PREJETA VRAČILA DANIH POSOJIL	0
	750 Prejeta vračila danih posojil	0
	V. DANA POSOJILA IN POVEČANJE KAPITALSKIH DELEŽEV	0
44	DANA POSOJILA IN POVEČANJE KAPITALSKIH DELEŽEV	0
	442 Poraba sredstev kupnin iz naslova privatizacije	0
	VI. PREJETA MINUS DANA POSOJILA IN SPREMEMBE KAPITALSKIH DELEŽEV (IV.-V.)	0
C.) RAČUN FINANCIRANJA		v EUR
Skupina/Podskupina		
50	VII. ZADOLŽEVANJE (500)	0
	50 ZADOLŽEVANJE	0
	500 Domače zadolževanje	0
55	VIII. ODPLAČILA DOLGA (550)	185.933
	55 ODPLAČILA DOLGA	185.933
	550 Odplačila domačega dolga	185.933
	IX. SPREMEMBA STANJA SREDSTEV NA RAČUNU (I.+IV.+VII.-II.-V.-VIII.)	170.428
	X. NETO ZADOLŽEVANJE (VII.-VIII.)	-185.933
	XI. NETO FINANCIRANJE (VI.+VII.-VIII.-IX.)	-356.362
	Stanje sredstev na računu 31.12.2014	25.534

222. Odlok o spremembah in dopolnitvah Odloka o ustanovitvi javnega zavoda Zdravstveni dom Ptuj – v 2. obravnavi

Na podlagi 3. člena ter v zvezi z 9. alinejo 1. odstavka 8. člena Zakona o zavodih (Uradni list RS, št. 12/91, 17/91-I - ZUDE, 55/92 - ZVDK, 13/93 - ZP-G, 66/93 - ZP-H, 66/93 - ZVDK-A, 45/94 - odl. US, 8/96, 31/00 - ZP-L, 36/00 - ZPDZC, 127/06 - ZJZP) in 16. člena Statuta Občine Majšperk (Uradno glasilo slovenskih občin, št. 24/12, 34/15, 55/15) je Občinski svet Občine Majšperk na svoji 15. redni seji, dne 31. 3. 2016 sprejel

**ODLOK
O SPREMEMBAH IN DOPOLNITVAH ODLOKA O
USTANOVITVI JAVNEGA ZAVODA ZDRAVSTVENI
DOM PTUJ – V 2. OBRAVNAVI**

1. člen

Odlok o ustanovitvi javnega zavoda Zdravstveni dom Ptuj (Uradni list RS, št. 27/05, 110/07) se spremeni tako, da se v 2. odstavku 6. člena za alinejo »enota splošnih ambulant z okolico« dodata novi druga in tretja alineja, ki glasita:

- Enota fizioterapije

- Zdravstveno vzgojni center (ZVC).

2. člen

2. odstavek 10. člena se spremeni tako, da glasi:

»Dejavnost zavoda je:

- Q 86.210 Splošna zunajbolnišnična zdravstvena dejavnost
 Q 86.220 specialistična zunajbolnišnična zdravstvena dejavnost
 Q 86.230 zobozdravstvena dejavnost
 Q 86.909 Druge zdravstvene dejavnosti
 Q 88.109 Drugo socialno varstvo brez nastanitve za starejše in invalidne osebe
 C 32.500 Proizvodnja medicinskih instrumentov, naprav in pripomočkov
 N 82.190 Fotokopiranje, priprava dokumentov in druge posamične pisarniške dejavnosti
 L 68.200 Oddajanje in obratovanje lastnih ali najetih nepremičnin
 L 68.320 Upravljanje nepremičnin za plačilo ali po pogodbi
 P 85.600 Pomožne dejavnosti za izobraževanje

3. člen

Ta odlok stopi v veljavo, ko ga v enakem besedilu sprejmejo mestni svet in občinski sveti občin ustanoviteljic in se objavi v Uradnih glasilih občin ustanoviteljic ter v Uradnem listu Republike Slovenije.

Številka: 160-2/2015-3

Datum: 31. 3. 2016

Občina Majšperk
 dr. Darinka Fakin, župan

OBČINA MIRNA

223. Statutarni sklep

Na podlagi 10. in 29 člena Zakona o lokalni samoupravi (Uradni list RS št. 94/07 – uradno prečiščeno besedilo, 76/08, 79/09, 51/10, 40/12 – ZUJF in 14/15 – ZUUJFO) ter prvega odstavka 5. in 17. člena Statuta Občine Mirna (Uradno glasilo slovenskih občin, št. 21/2011) je Občinski svet Občine Mirna na 10. redni seji, dne 07.04.2016 sprejel

STATUTARNI SKLEP

I. Uvod

1. člen

(1) S tem statutarnim sklepom se določajo: grb in zastava, občinski praznik ter himna Občine Mirna.

2. člen

(1) Grb, zastava in himna Občine Mirna označujejo pripadnost Občini Mirna.

(2) Grb in zastava ter občinska himna se smejo uporabljati le v obliki, vsebini in na način, ki je določen s tem statutarnim sklepom. Njihova uporaba ne sme škodovati ugledu in dostojanstvu občine.

(3) Grba in zastave se ne sme zavarovati ali uporabljati kot znamko ali model.

II. Oblika in barve grba

3. člen

(1) Grb občine je upodobljen na ščitu, ki je poznogotsko oblikovan s srebrno/belo obrobo, polje je v modri barvi: Panatone Reflex Blue C/C100 M80 Y0 K30/R40 G68 B128/RAL 5005. V ščitu so tri jakobove školjke kovinsko srebrne/bele barve, razporejene v navzdol obrnjen trikotnik, tako da so zaoblji deli školjk obrnjeni navzven in tvorijo navidezno središče v križišču ščita.

(2) Modra barva predstavlja reko Mirno oziroma vodo kot vir življenja. Tri jakobove školjke simbolizirajo plodnost, blaginjo, srečo in so s treh strani usmerjene k istemu cilju. Voda in školjke skupaj predstavljajo občino kot prostor neskončnih možnosti.

Grbovna deviza: Občina Mirna – prostor neskončnih možnosti.

(3) Grb se uporablja v barvni, črno-beli, črtni in reliefni upodobitvi in se lahko upodobi v različnih grafičnih tehnikah. Grb se lahko uporablja tudi v odlitku.

(4) Geometrijska, likovna in barvna pravila za oblikovanje grba v prilogi 1 so sestavni del tega sklepa.

III. Uporaba grba

4. člen

(1) Grb občine se uporablja:

- v žigih, pečatih, stampilkah in oznakah dokumentov ter elektronski pošti organov občine in občinske uprave;
- v prostorih in na poslopju sedeža občine ter na obvestilnih tablah;
- na vabilih, čestitkah, vizitkah, publikacijah, plakatih in drugih uradnih izkazih, ki jih uporabljajo organi občine in občinska uprava;
- ob svečanih priložnostih in na uradnih priznanjih Občine Mirna;
- v obliki spominskih daril in značk ter na darilih Občine Mirna;
- na uniformah in delovnih oblekah uradnih oseb občinske uprave;
- na spletnih straneh občine;
- na javnih glasilih občine;
- v drugih podobnih primerih, če uporaba ni v nasprotju s tem sklepom.

5. člen

(1) Grb občine se lahko uporablja tudi: ob mednarodnih, državnih, medobčinskih srečanjih, športnih, kulturnih in drugih tekmovanjih, humanitarnih in drugih prireditvah in javnih shodih, na katerih se občina predstavlja oziroma katerih se udeležuje, v skladu s pravili in običaji takih shodov.

6. člen

(1) Ko se grb uporablja poleg drugega grba, mora biti, gledano od spredaj, praviloma na levi strani. Izjemoma sme biti grb na desni strani (v podrejenem položaju) ob državnem grbu ali grbu tuje države, kadar se ta grb uporablja ob uradnem obisku predstavnikov zgoraj imenovanih institucij.

(2) Ko se grb uporablja z več drugimi grbi oziroma znaki, je praviloma:

- v sredini kroga-kadar so grbi in znaki razvrščeni v krogu;
- v sredini polkroga-kadar so grbi razvrščeni v polkrogu;
- na čelu kolone-kadar so grbi razvrščeni v koloni;
- na prvem mestu oziroma gledano od spredaj, na levi strani-kadar so grbi in znaki razvrščeni v vrsto;
- na čelu skupine-kadar so grbi in znaki razvrščeni v skupine.

(3) Ko se grb uporablja skupaj z grbom Republike Slovenije, se uporablja skladno z določili zakona, ki ureja grb Republike Slovenije.

7. člen

(1) Grba in njegovih sestavnih delov ni dovoljeno uporabljati, če je poškodovan, obledelih barv ali kako drugače neprimeren za uporabo, ki mora biti prilagojena normam o javnem redu, tako da ne krmi ugleda Občine Mirna.

IV. Oblika in barva ter uporaba zastave

8. člen

(1) Zastava Občine Mirna je modre barve: Panatone Reflex Blue C/C100 M80 Y0 K30/R40 G68 B128/RAL 5005, v diagonalnem križišču so tri jakobove školjke srebrne/bele barve in v isti razporeditvi kot na ščitu.

(2) Zastava Občine Mirna je pravokotne oblike, oblikovana v razmerju 1:2 (širina:dolžina). V sredini je atribut grba občine. Atribut je visok do polovice višine zastave.

(3) Geometrijska, likovna in barvna pravila za oblikovanje zastave v prilogi 2 so sestavni del tega sklepa.

9. člen

(1) Horizontalna oblika zastave je tista, na kateri je na vodoravno izobešeni (položeni) zastavini ruti atribut predstavljen horizontalno.

(2) Horizontalno zastavino ruto izobešamo na vertikalni drog oziroma njegovo sidrno vrv. Drog je lahko tudi nagnjen, vendar kot med drogom in ravnino (horizontalo) ne sme biti manjši od 45 kotnih stopinj. Če je zastavina ruta horizontalne zastave napeta ali pripeta poševno, prostorski kot med njenim spodnjim robom in ravnino (horizontalo) ne sme biti večji od 45 kotnih stopinj.

(3) Vertikalna oblika zastave je tista, ki ima na vertikalno izobešeni zastavini ruti atribut predstavljen horizontalno.

(4) Atribut na vertikalni zastavini ruti je napram horizontalni ruti zaobrnjen za devetdeset kotnih stopinj, zato da je upodobljen v svojem določenem položaju.

10. člen

(1) Zastava Občine Mirna je stalno izobešena skupaj z zastavo Republike Slovenije in zastavo Evropske unije na stavbi, kjer je sedež občine.

(2) Zastava se lahko izobesi na poslopih, javnih zgradbah oziroma mestih, kjer se odvijajo prireditve.

(3) Župan občine lahko odredi, da se zastava občine izobesi tudi na drugih zgradbah, zlasti ob slovesni seji občinskega sveta, prazniku občine, slovesni ali kulturni prireditvi, pomembni za občino ali kadar predstavniki občine sprejmejo uradne obiske.

(4) Zastava občine se izobesi tudi v času sklepanja zakonskih zvez v prostoru, kjer se sklepajo zakonske zveze.

(5) V primeru žalovanja se zastava izobesi na pol droga.

(6) Zastava se izobesi ob državnih praznikih skupaj z zastavo Republike Slovenije in zastavo Evropske skupnosti na način, ki ga določa zakon, ki ureja zastavo Republike Slovenije oziroma predpis, ki ureja zastavo Evropske skupnosti.

(7) Zastava je lahko stalno izobešena tudi na objektih, kjer je sedež vrtcev, šol in drugih javnih zavodih in podjetjih, katerih ustanovitelj je občina.

(8) Zastava se v obliki namizne zastave uporablja v prostorih župana, podžupanov in direktorja občinske uprave.

11. člen

(1) Zastava se izobesi tudi:

- ob predstavljanju Občine Mirna v zadevah mednarodnega sodelovanja, ob srečanju lokalnih skupnosti, v skladu s pravili in običaji takih srečanj;
- ob predstavljanju Občine Mirna v protokolarnih in promocijskih zadevah;
- ob športnih in drugih tekmovanjih, kulturnih, humanitarnih in drugih prireditvah, javnih shodih, ki jih organizira Občina Mirna, na katerih se Občina Mirna predstavlja oziroma katerih se udeležuje, v skladu s pravili in običaji takih prireditev oziroma shodov;
- v drugih podobnih primerih, če uporaba zastave ni v nasprotju s tem sklepom.

(2) O uporabi zastave iz prejšnjega odstavka tega člena v primeru dvoma odloča župan.

12. člen

(1) Zastave se izobesijo v času praznikov in prireditev, navedenih v 11. členu tega statutarnega sklepa in se odstranijo potem, ko je prenehal razlog, zaradi katerega so bile izobešene.

13. člen

(1) Način uporabe zastave Občine Mirna ob različnih priložnostih in primerih je enak načinu uporabe grba občine, kot je določeno v 6. členu tega sklepa.

(2) Ko je zastava izobešena skupaj z dvema ali več zastavami (lahko tudi na prekrizanih drogovih), mora biti, gledano od spredaj, drog z zastavo Občine Mirna (oziroma vrh droga z zastavo) postavljen praviloma na desno pred druge zastave.

(3) Določbe o izobešanju veljajo le za izobešanje zastav na območju Občine Mirna.

(4) Ko se zastava izobeša skupaj z zastavo Republike Slovenije, se uporablja po določilih zakona, ki ureja zastavo Republike Slovenije.

14. člen

(1) Zastave ni dovoljeno uporabljati, če je poškodovana, obledelih barv, strgana, zmečkana ali umazana in na način, ki je v nasprotju z javnim redom ali tako, da krši ugled Občine Mirna.

V. Skupna določila uporabe grba in zastave

15. člen

(1) Prošnji za izdajo dovoljenja za uporabo simbolov mora biti priložena ustrezna dokumentacija s tehničnimi podatki in namenom uporabe. Tehnična dokumentacija mora vsebovati ime in naslov uporabnika grba, opis tehnike (ofset tisk, sito tisk, pero risba ali druge vrste tiska, suha tehnika, vezenje, rezbarjenje, fotografija ipd.) in naklado. Če gre za označbo prireditve, mora prosilec v prošnji opredeliti idejno in vsebinsko namembnost prireditve, za katero prosi, da se dovoli uporaba simbolov.

(2) Prosilec mora dokumentacijo iz prejšnjega odstavka tega člena predložiti pri občinski upravi Občine Mirna v dveh izvodih. Tiskane materiale, ki vsebujejo istovetnostne simbole občine ali dele le-teh, mora prosilec predložiti vodstvu občine na vpogled še pred distribucijo.

16. člen

(1) V odločbi, s katero se dovoljuje uporabo simbolov, se določijo pogoji, s katerimi se dovoljuje uporaba samo za določen namen ter za določen rok, do katerega je uporaba dovoljena, ali za nedoločen čas do preklica, če je to primerno.

(2) O pritožbi zoper odločbo iz prvega odstavka tega člena odloča župan občine.

17. člen

(1) Gospodarske družbe, zavodi, društva, ustanove in druge pravne osebe ter samostojni podjetniki posamezniki, ki imajo sedež v Občini Mirna, lahko zaprosijo, da se jim dovoli uporabo simbolov oziroma njihov atribut v okviru njihove dejavnosti in to:

- v njihovi firmi oziroma podjetju;
- v njihovem zaščitnem znaku (kot tisk in kot aplikacije na raznovrstnih osnovah, našitkih na oblačilih ...);
- v obliki brošur in spominkov (v kulturi in turizmu);
- v tiskanih in zvočnih izvedbah tako za kulturne in prosvetne namene kot v ekonomsko propagandnih namenih v sredstvih javnega obveščanja.

(2) O pomembnosti, časovnem obdobju in o pogojih uporabe simbolov v zgoraj navedenih primerih odloča občinska uprava.

(3) Uporaba simbola (grba) Občine Mirna v njegovi celoti se dovoljuje izjemoma samo tistim ustanovam, ki imajo javno pooblastilo za izvajanje posebnih nalog iz pristojnosti občine.

VI. Občinski praznik**18. člen**

(1) Občinski praznik je 1. julij, dan ko je Občina Mirna v letu 2011 pričela s svojim delovanjem.

19. člen

(1) Občina Mirna obeležuje svoj občinski praznik s slavnostno sejo občinskega sveta, na kateri se podelijo nagrade in priznanja.

(2) Vrsto priznanj ter postopek izbire in podeljevanja se določi z odlokom.

VII. Občinska himna**20. člen**

(1) Himna Občine Mirna je pesem »Nov začetek«, za katero je besedilo napisal Avgust Gregorčič, melodijo pa Matija Cerar.

(2) Besedilo in notni zapis himne v prilogi 3 sta sestavni del tega sklepa.

(3) Notnega zapisa melodije himne se ne sme zavarovati ali uporabljati kot znamko, model oziroma vzorec ter za označevanje blaga ali storitev.

21. člen

(1) Himna se izvaja v skladu s tem sklepom, svečano in usklajeno z običaji, s katerimi navzoči pozdravljajo himno.

(2) Himna se izvaja z glasbili, s petjem, ali z glasbili in s petjem ter z recitiranjem besedila.

(3) Himne ni dovoljeno izvajati z namenom tržnega oglaševanja oziroma zaznamovanja storitev.

22. člen

(1) Himna se lahko izvaja:

- na proslavah in drugih slovesnostih, s katerimi se zaznamujejo dogodki, pomembni za Občino Mirna;
- ob mednarodnih srečanjih, športnih, kulturnih in drugih tekmovanjih, humanitarnih prireditvah ali podobnih akcijah in drugih javnih shodih, na katerih se Občina Mirna predstavlja oziroma katerih se udeležuje, v skladu s pravili in običaji takšnih shodov;
- na pogrebu osebnosti, ki ji Občina Mirna izkazuje posebno čast;
- v drugih primerih, če uporaba himne ni v nasprotju s tem sklepom.

23. člen

(1) Če se himna izvaja skupaj s himno Republike Slovenije, tuje države, druge občine ali s slovesno pesmijo mednarodne ali druge organizacije ali druge občine, se praviloma izvede najprej himno Republike Slovenije, nato tuje države, druge občine oziroma slovesno pesem mednarodne ali druge tuje organizacije, nato pa himno Občine Mirna.

24. člen

(1) Himna se izvaja ob izkazovanju običajne počastitve v skladu z običaji.

VIII. Nadzor**25. člen**

Nadzor nad izvajanjem določb tega statutarnega sklepa opravlja medobčinska inšpekcija.

26. člen

Grb in zastava sta avtorsko zavarovana pred nedovoljenimi posegi v njihovo vsebino in videz.

IX. Kazenske določbe**27. člen**

Z globo do 400 EUR se kaznuje za prekršek posameznik, posameznik, ki samostojno opravlja dejavnost in odgovorna oseba pravne osebe, če uporablja grb, zastavo ali himno v nasprotju z določbami tega Statutarnega sklepa ali namerno uničuje ali kako drugače omalovažuje simbole Občine Mirna.

Z globo do 1.400 EUR se kaznuje za prekršek pravna oseba in samostojni podjetnik posameznik, če uporablja grb, zastavo ali himno v nasprotju z določbami tega Statutarnega sklepa ali namerno uničuje ali kako drugače omalovažuje simbole Občine Mirna.

X. Prehodne in končne določbe**28. člen**

Izvirniki istovetnostnih simbolov (grba in zastave) se hranijo:

- v Arhivu Slovenije, HVS registru (Heraldično veksiloški in sigilografski register);
- v arhivu Občine Mirna.

29. člen

Ta statutarni sklep se objavi v Uradnem glasilu slovenskih občin in na spletni strani Občine Mirna in začne veljati naslednji dan po objavi v Uradnem glasilu slovenskih občin.

Številka: 007-0009/2015-1

Datum: 08.04.2016

Občina Mirna
Dušan Skerbiš, župan

Priloga 1: Geometrijska, likovna in barvna pravila za oblikovanje grba

Priloga 2: Geometrijska, likovna in barvna pravila za oblikovanje zastave

Priloga 3: Besedilo in notni zapis himne.

priloga

**Blazon grba**

Posodobitev zgodovinskega grba družine Neydeckh za grb občine Mirna na osnovi grbovnih pravil.



■ Pantone process black C
C56 M56 Y53 K36
R51 G43 B36
RAL 9005



■ Pantone Reflex Blue C
C100 M80 Y0 K30
R40 G68 B128
RAL 5005

Ščit je poznogotsko oblikovan s srebrno / belo obrobo, s čimer je prepoznaven kot slovenski ščit. Ščit je iste modre barve, kakršna je na slovenski nacionalni in državni trobojnici.

Tri jakobove školjke v ščitu so kovinsko srebrne (oz. bele barve). Razporejene so v navzdol obrnjen trikotnik tako, da so zaobljeni deli školjk obrnjeni navzven in tvorijo navidezno središče v križišču ščita.

Grafično in v črnobeli tehniki se ščit predstavlja:

a. modra = vodoravna šrafura

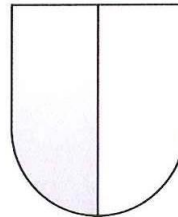

b. srebrna = bela

**Grbovna deviza**

občina Mirna – prostor neskončnih možnosti

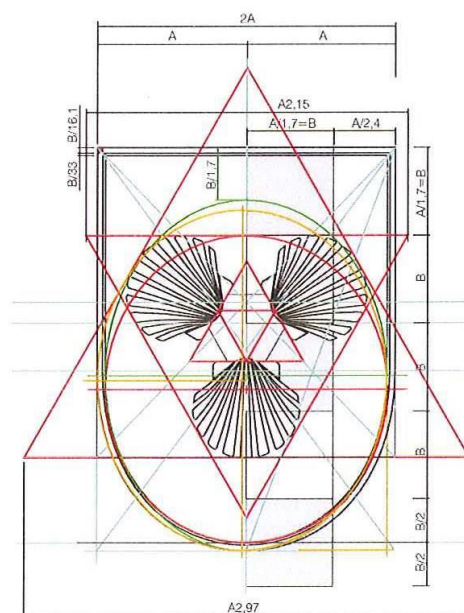
Grb / geometrija

priloga



Zastava Občine Mirna

Podoba zastave izhaja iz barv in elementov grba. Oblikovana je v proporcu 2 : 1.

Barva je skladna z barvo ščita: Modra: Pantone Reflex Blue C / Pantone Blue 072 U.

V diagonalnem križišču zastave so tri jakobove školjke srebrne / bele barve in v isti razporeditvi kot na ščitu.

Pravila izobešanja občinske zastave

1. vodoravna



2. pokončna

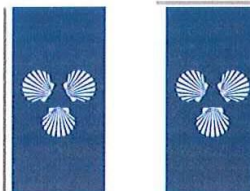

zastava / geometrija (ležeče, pokončno)

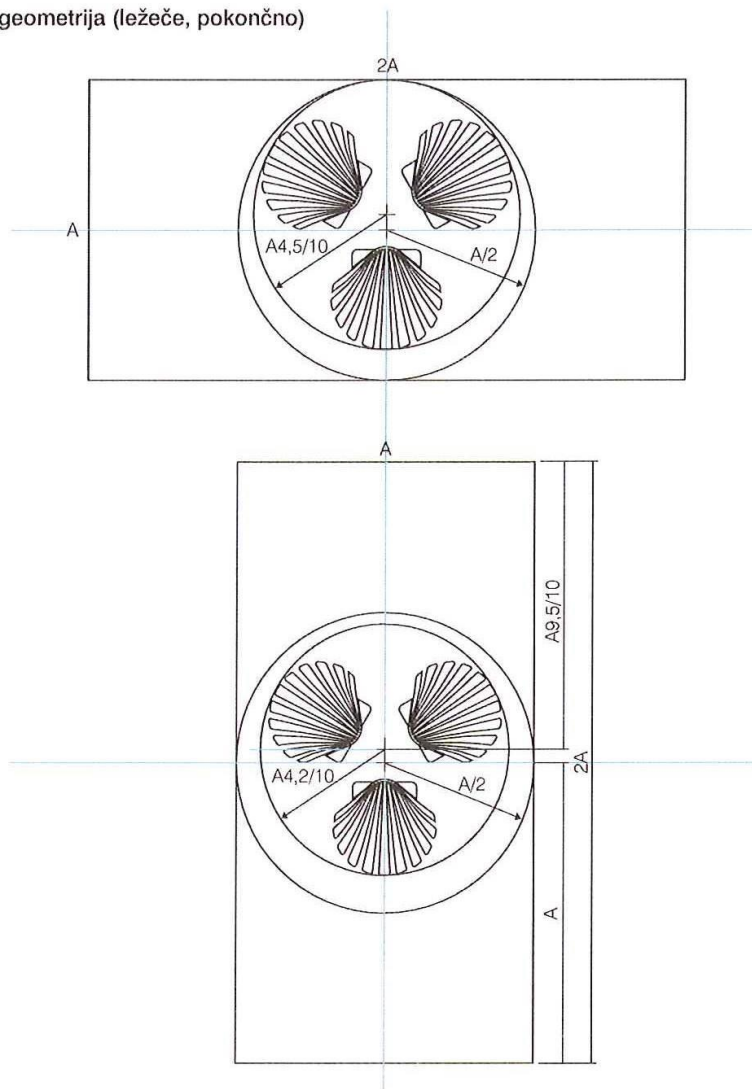

PRILOGA 3

NOVA POMLAD

HIMNA OBČINE MIRNA

besedilo Avgust Gregorčič, glasba Matija Cerar

Nad Mir - no se svi - ta po - mlad
 mlad no - vih nad.
 no - vih nad!
 V bra - zde po - le - tja je se - me za -
 šlo za bo - gat je - sen - ski za - klad.
 za - klad. Kdo ne - bi
 v ju - tra ver - jel in v nas?! Čas se je
 zno - va za - čel. čel. Čas
 se je zno - va za - čel!

224. Zaključni račun proračuna Občine Mirna za leto 2015

Na podlagi četrte alineje drugega odstavka 29. člena Zakona o lokalni samoupravi (Uradni list RS, št. 94/07 – uradno prečiščeno besedilo, 76/08, 79/09 in 51/10, 40/12-ZUJF, 14/15 – ZUUJFO), določil Zakona o financiranju občin (Uradni list RS, št. 123/06-ZFO-1, 101/07- odločba US, 57/08, 94/10-ZIU in 36/11, 40/12-ZUJF, 14/15 – ZUUJFO); 96. in 98. člena Zakona o javnih financah (Uradni list RS, št. 11/11-UPB4, 110/2011-ZDIU12, 14/13 – popr. in 101/13), v skladu z 17. členom Statuta občine Mirna (Uradno glasilo slovenskih občin, št. 21/2011) je Občinski svet občine Mirna na 10. redni seji, dne 7.4.2016 sprejel

**ZAKLJUČNI RAČUN
PRORAČUNA OBČINE MIRNA ZA LETO 2015****1. člen**

Sprejme se zaključni račun proračuna Občine Mirna za leto 2015, katerega sestavni del je bilanca prihodkov in odhodkov, račun finančnih terjatev in naložb ter račun financiranja, z izkazom doseženih prejemkov in izdatkov, z ugotovitvijo presežka oziroma primanjkljaja in njegovim razporejanjem.

2. člen

Zaključni račun proračuna občine Mirna za leto 2015 sestavljajo splošni in posebni del. V splošnem delu je podan podrobnejši prikaz predvidenih in realiziranih prihodkov in odhodkov oziroma prejemkov in izdatkov iz bilance prihodkov in odhodkov, računa finančnih terjatev in naložb ter računa financiranja, v posebnem delu pa prikaz predvidenih in realiziranih odhodkov in drugih izdatkov proračuna Občine Mirna za leto 2015.

3. člen

Zaključni račun proračuna občine Mirna za leto 2015 obsega:

SKUPINA /PODSK. KONTOV	OPIS	LETO 2015 v EUR
A. BILANCA PRIHODKOV IN ODHODKOV		
I.	SKUPAJ PRIHODKI (70+71+72+73+74+78)	3.222.475,50
	TEKOČI PRIHODKI (70+71)	1.839.011,71
70	DAVČNI PRIHODKI (700+703+704+706)	1.600.877,91
700	DAVKI NA DOHODEK IN DOBIČEK	1.392.090,00
703	DAVKI NA PREMOŽENJE	175.870,23
704	DOMAČI DAVKI NA BLAGO IN STORITVE	32.898,98
706	DRUGI DAVKI	18,70
71	NEDAVČNI PRIHODKI (710+711+712+714)	238.133,80
710	UDELEŽBA NA DOBIČKU IN DOHODKI OD PREMOŽENJA	132.142,60
711	TAKSE IN PRISTOJBINE	3.491,09
712	GLOBE IN DRUGE DENARNE KAZNI	10.130,75
714	DRUGI NEDAVČNI PRIHODKI	92.369,36
72	KAPITALSKI PRIHODKI (722)	345.576,35
720	PRIHODKI OD PRODAJE OSNOVNIH SREDSTEV	46.801,00
722	PRIHODKI OD PRODAJE ZEMLJIŠČ IN NEOPREDMETENIH SREDSTEV	298.775,35
74	TRANSFERNI PRIHODKI (740 + 741)	1.037.887,44
740	TRANSFERNI PRIHODKI IZ DRUGIH JAVNOFINANČNIH INSTITUCIJ	358.381,99
741	PREJETA SREDSTVA IZ DRŽAVNEGA PRORAČUNA IZ SREDSTEV PRORAČUNA EU	679.505,45
II.	SKUPAJ ODHODKI (40+41+42+43+45)	3.610.579,79
40	TEKOČI ODHODKI (400+401+402+403)	842.816,86
400	PLAČE IN DRUGI IZDATKI ZAPOSLENIM	201.888,46
401	PRISPEVKI DELODAJALCEV ZA SOCIALNO VARNOST	30.654,16
402	IZDATKI ZA BLAGO IN STORITVE	582.748,00
403	PLAČILA DOMAČIH OBRESTI	22.526,24
409	REZERVE	5.000,00
41	TEKOČI TRANSFERI (411+412+413)	869.929,79
410	SUBVENCIJE	7.140,49
411	TRANSFERI POSAMEZNIKOM IN GOSPODINJSTVOM	484.802,35
412	TRANSFERI NEPRIDOBITNIM ORGANIZACIJAM IN USTANOVAM	129.004,07

413	DRUGI TEKOČI DOMAČI TRANSFERI	248.982,88
42	INVESTICIJSKI ODHODKI (420)	1.788.410,16
420	NAKUP IN GRADNJA OSNOVNIH SREDSTEV	1.788.410,16
43	INVESTICIJSKI TRANSFERI (431+432)	109.422,98
431	INVESTICIJSKI TRANSFERI PRAVNIM IN FIZIČNIM OSEBAM, KI NISO PRORAČUNSKI UPORABNIKI	46.510,93
432	INVESTICIJSKI TRANSFERI PRORAČUNSKIM UPORABNIKOM	62.912,05
III.	PRORAČUNSKI PRESEŽEK/PRIMANJKLJAJ (SKUPAJ PRIHODKI MINUS SKUPAJ ODHODKI) (I. - II.)	-388.104,29
B. RAČUN FINANČNIH TERJATEV IN NALOŽB		
IV.	PREJETA VRAČILA DANIH POSOJIL IN PRODAJA KAPITALSKIH DELEŽEV (750)	0,00
75	PREJETA VRAČILA DANIH POSOJIL IN PRODAJA KAPITALSKIH DELEŽEV	0,00
750	PREJETA VRAČILA DANIH POSOJIL	0,00
VI.	PREJETA MINUS DANA POSOJILA IN SPREMEMBE KAPITALSKIH DELEŽEV (IV. - V.)	0,00
C. RAČUN FINANCIRANJA		
VII.	ZADOLŽEVANJE (500)	400.000,00
50	ZADOLŽEVANJE	400.000,00
500	DOMAČE ZADOLŽEVANJE	400.000,00
VIII.	ODPLAČILA DOLGA (550)	75.112,19
55	ODPLAČILA DOLGA	75.112,19
550	ODPLAČILA DOMAČEGA DOLGA	75.112,19
IX.	SPREMEMBA STANJA SREDSTEV NA RAČUNU (I.+ IV.+ VII.- II. -V. - VIII.)	-63.216,48
X.	NETO ZADOLŽEVANJE (VII. - VIII.)	324.887,81
XI.	NETO FINANCIRANJE (VI.+X.- IX.)	388.104,29
XII.	STANJE SREDSTEV NA RAČUNIH OB KONCU PRETEKLEGA LETA	76.395,66

4. člen

Presežek izdatkov nad prejemkih za leto 2015 znaša 63.216,48 EUR.

5. člen

Ta sklep se objavi v Uradnem glasilu slovenskih občin in začne veljati naslednji dan po objavi.

Priloge k temu sklepu se objavita na spletni strani Občine Mirna: www.mirna.si.

Številka: 410-0023/2016-1
Mirna, 8.4.2016

Občina Mirna
Dušan Skerbiš, župan

OBČINA NAKLO**225. Zaključni račun proračuna Občine Naklo za leto 2015**

Na podlagi 96. in 98. Člena Zakona o javnih financah (ZJF, Uradni list RS, št. 79/1999, 124/2000, 79/2001, 30/2002, 110/2002 - ZDT-B, 56/2002 - ZJU, 127/2006 - ZJZP, 14/2007 - ZSPDPO, 109/2008, 49/2009, 38/2010 - ZUKN, 107/2010, 110/2011 - ZDIU12, 46/2013 - ZIPRS1314-A, 101/2013, 101/2013 - ZIPRS1415, 38/2014 - ZIPRS1415-A) in 77. člena Statuta Občine Naklo (Uradni list RS, št. 88/07 in 29/12) je Občinski svet Občine Naklo na 11. seji dne 30.3.2016 sprejel:

ZAKLJUČNI RAČUN PRORAČUNA OBČINE NAKLO ZA LETO 2015**1. člen**

Sprejme se zaključni račun proračuna Občine Naklo za leto 2015. Prihodki in drugi prejemki ter odhodki in drugi izdatki proračuna Občine Naklo so bili v letu 2015 realizirani v naslednjih zneskih:

KONTO	OPIS	Realizacija: 2015 v EUR
	SKUPAJ PRIHODKI (70+71+72+73+74+78)	5.520.946
	TEKOČI PRIHODKI (70+71)	4.310.623
70	DAVČNI PRIHODKI (700+703+704+706)	3.886.327
700	DAVKI NA DOHODEK IN DOBIČEK	2.545.351
703	DAVKI NA PREMOŽENJE	1.260.137

704	DOMAČI DAVKI NA BLAGO IN STORITVE	80.839
706	DRUGI DAVKI	0
71	NEDAČNI PRIHODKI (710+711+712+713+714)	424.296
710	UDELEŽBA NA DOBIČKU IN DOHODKI OD PREMOŽENJA	273.398
711	TAKSE IN PRISTOJBINE	5.158
712	GLOBE IN DRUGE DENARNE KAZNI	8.724
713	PRIHODKI OD PRODAJE BLAGA IN STORITEV	3.452
714	DRUGI NEDAČNI PRIHODKI	133.565
72	KAPITALSKI PRIHODKI (720+721+722)	0
720	PRIHODKI OD PRODAJE OSNOVNIH SREDSTEV	0
721	PRIHODKI OD PRODAJE ZALOG	0
722	PRIHODKI OD PRODAJE ZEMLJIŠČ IN NEOPREDMETENIH SREDSTEV	0
73	PREJETE DONACIJE (730+731)	150
730	PREJETE DONACIJE IZ DOMAČIH VIROV	150
731	PREJETE DONACIJE IZ TUJINE	0
74	TRANSFERNI PRIHODKI (740+741)	1.174.939
740	TRANSFERNI PRIHODKI IZ DRUGIH JAVNOFINANČNIH INSTITUCIJ	275.657
741	PREJETA SREDSTVA IZ DRŽAVNEGA PRORAČUNA IZ SREDSTEV PRORAČUNA EU	899.282
78	PREJETA SREDSTVA IZ EVROPSKE UNIJE (786+787)	35.234
786	OSTALA PREJETA SREDSTVA IZ PRORAČUNA EVROPSKE UNIJE	0
787	PREJETA SREDSTVA OD DRUGIH EVROPSKIH INSTITUCIJ	35.234
	S K U P A J O D H O D K I (40+41+42+43)	3.967.177
40	TEKOČI ODHODKI (400+401+402+403+409)	1.074.645
400	PLAČE IN DRUGI IZDATKI ZAPOSLENIM	246.580
401	PRISPEVKI DELODAJALCEV ZA SOCIALNO VARNOST	36.077
402	IZDATKI ZA BLAGO IN STORITVE	754.850
403	PLAČILA DOMAČIH OBRESTI	32.137
409	REZERVE	5.000
41	TEKOČI TRANSFERI (410+411+412+413)	1.442.215
410	SUBVENCije	11.313
411	TRANSFERI POSAMEZNIKOM IN GOSPODINJSTVOM	1.007.283
412	TRANSFERI NEPROFITNIM ORGANIZACIJAM IN USTANOVAM	127.455
413	DRUGI TEKOČI DOMAČI TRANSFERI	296.163
414	TEKOČI TRANSFERI V TUJINO	0
42	INVESTICIJSKI ODHODKI (420)	1.378.983
420	NAKUP IN GRADNJA OSNOVNIH SREDSTEV	1.378.983
43	INVESTICIJSKI TRANSFERI (431+432)	71.334
431	INVESTICIJSKI TRANSFERI PRAVNIM IN FIZ. OSEBAM	38.586
432	INVESTICIJSKI TRANSFERI PRORAČUNSKIM UPORABNIKOM	32.748
	PRORAČUNSKI PRESEŽEK (PRIMANJKLJAJ) (I. - II.)	1.553.769
75	PREJETA VRAČILA DANIH POSOJIL IN PRODAJA KAPITALSKIH DELEŽEV (750+751+752)	174
750	PREJETA VRAČILA DANIH POSOJIL	174
751	PRODAJA KAPITALSKIH DELEŽEV	0
752	KUPNINE IZ NASLOVA PRIVATIZACIJE	0
44	DANA POSOJILA IN POVEČANJE KAPITALSKIH DELEŽEV (440+441)	0
440	DANA POSOJILA	0
441	POVEČANJE KAPITALSKIH DELEŽEV IN FINANČNIH NALOŽB	0
	PREJETA MINUS DANA POSOJILA IN SPREMEMBE KAPITALSKIH DELEŽEV (IV. - V.)	174
50	ZADOLŽEVANJE (500)	0
500	DOMAČE ZADOLŽEVANJE	0
55	ODPLAČILA DOLGA (550)	364.676
550	ODPLAČILA DOMAČEGA DOLGA	364.676
	POVEČANJE (ZMANJŠANJE) SREDSTEV NA RAČUNIH (III.+VI.+X.) = (I.+IV.+VII.) - (II.+V.+VIII.)	1.189.268
	NETO ZADOLŽEVANJE (VII. - VIII.)	-364.676
	NETO FINANCIRANJE (VI.+X.-IX.)	-1.553.769
	STANJE SREDSTEV NA RAČUNIH OB KONCU PRETEKLEGA LETA	113.762

2. člen

Zaključni račun proračuna Občine Naklo za leto 2015 sestavljajo splošni in posebni del. V splošnem delu je podan podrobnejši prikaz predvidenih in realiziranih prihodkov in odhodkov oziroma prejemkov in izdatkov iz bilance prihodkov in odhodkov, računa finančnih terjatev in naložb ter računa financiranja, v posebnem delu pa prikaz predvidenih in realiziranih odhodkov in drugih izdatkov proračuna Občine Naklo za leto 2015. Sestavni

del zaključnega računa je tudi načrt razvojnih programov, v katerem je podan prikaz podatkov o načrtovanih vrednostih posameznih projektov, njihovih spremembah tekom leta ter o njihovi realizaciji v tem letu.

3. člen

Saldo sredstev proračunske rezerve na dan 31.12.2014 v višini 62.412,46 € se prenese med sredstva proračunske rezerve za leto 2016.

4. člen

Bilanca prihodkov in odhodkov zaključnega računa proračuna Občine Naklo za leto 2015 je priloga zaključnega računa. Priloga so tudi račun financiranja in račun finančnih terjatev in naložb Občine Naklo za leto 2015 ter posebni del in načrt razvojnih programov.

5. člen

Zaključni račun proračuna Občine Naklo za leto 2015 se objavi v Uradnem glasilu slovenskih občin. Priloge se objavijo na spletni strani Občine Naklo.

Številka: 410-007/2016

Datum: 30. 3. 2016

Občina Naklo
Marko Mravlja, župan

226. Pravilnik o spremembi Pravilnika o sofinanciranju športnih programov v Občini Naklo

Na podlagi 9. člena Zakona o športu (Ur. l. RS, št. 22/98), določil Nacionalnega programa športa v Republiki Sloveniji (Ur. l. RS, št. 26/14) ter 25. člena Statuta Občine Naklo (Ur. l. RS, št. 28/15) je Občinski svet Občine Naklo na svoji 11. seji, dne 30.3.2016, sprejel

**PRAVILNIK
O SPREMEMBI PRAVILNIKA O SOFINANCIRANJU
ŠPORTNIH PROGRAMOV V OBČINI NAKLO**

1. člen

V merilih za vrednotenje športnih programov, ki so sestavni del Pravilnika o sofinanciranju športnih programov v občini Naklo (Ur. l. RS, št. 107/11 in 16/13) se spremeni tabela 7, ki se spremenjena glasi:

TABELA - 7

NAJEM OBJEKTA	
Vrsta objekta	Število točk
Telovadnica v BCN	5
Telovadnica v OŠ Naklo	4
Nogometno igrišče Naklo	2,5
Nogometno igrišče Podbrezje	1,5
Rokometno igrišče Duplje	1
Bowling steza	1

2. člen

Ta pravilnik začne veljati naslednji dan po objavi v Uradnem glasilu slovenskih občin.

Številka: 007-0004/2016

Datum: 31. 3. 2016

Občina Naklo
Marko Mravlja, župan

227. Sklep o soglasju k ceni socialno varstvenih storitev pomoči družini na domu – socialna oskrba na domu v občini Naklo

Na podlagi 101. člena Zakona o socialnem varstvu (Ur. l. RS, št. 3/07-UPB2 s spremembami), 12., 17. in 18. člena Pravilnika o metodologiji za oblikovanje cen socialno varstvenih storitev (Ur. l. RS, št. 87/06 s spremembami) in 12. člena Statuta Občine Naklo (Ur. l. RS, št. 28/15 in UGSO, št. 63/15) je Občinski svet Občine Naklo na svoji 11. seji, dne 30.3.2016, sprejel

**SKLEP
O SOGLASJU K CENI SOCIALNO VARSTVENIH
STORITEV POMOČI DRUŽINI NA DOMU – SOCIALNA
OSKRBA NA DOMU V OBČINI NAKLO**

1. člen

Občinski svet Občine Naklo daje izvajalcu Domu starejših občanov Preddvor soglasje k ceni socialno varstvenih storitev pomoči družini na domu – socialna oskrba na domu.

2. člen

Cena storitve pomoči družini na domu od 1.4.2016 znaša:

- 19,01 EUR / uro na delovni dan;
- 26,62 EUR / uro ob nedeljah;
- 28,52 EUR / uro na dan državnega praznika in dela prostih dnevih.

3. člen

Cena za uporabnika storitve pomoči družini na domu od 1.4.2016 znaša:

- 5,70 EUR / uro na delovni dan;
- 7,99 EUR / uro ob nedeljah;
- 8,56 EUR / uro na dan državnega praznika in dela prostih dnevih.

4. člen

Ta sklep začne veljati z naslednjim dnevom po objavi v Uradnem glasilu slovenskih občin, uporablja pa se od 1.4.2016 dalje.

Številka: 12280-0002/2016

Datum: 31.3.2016

Občina Naklo
Marko Mravlja, župan

OBČINA NAZARJE

228. Sklep o začetku priprave sprememb in dopolnitev Odloka o občinskem podrobnem prostorskem načrtu za individualno stanovanjsko gradnjo Za samostanom -1 (Uradno glasilo ZSO, št. 6/2008, 4/2010)

Na podlagi 53. člena, 57. člena in 61.a člena Zakona o prostorskem načrtovanju (Uradni list RS, št. 33/07, 70/08 – ZVO-1B, 108/09, 80/10 – ZUPUDPP, 43/11 – ZKZ-C, 57/12, 57/12 – ZUPUDPP-A, 109/12, 76/14 – odl. US in 14/15 – ZUUJFO), v nadaljevanju besedila ZPNačrt je župan Občine Nazarje na podlagi 16. člena Statuta Občine Nazarje (Uradno glasilo zgornjesavinjskih občin, št. 2/2011- UPB1 in 11/2012) sprejel

SKLEP
O ZAČETKU PRIPRAVE SPREMEMB IN
DOPOLNITEV ODLOKA O OBČINSKEM PODROBNEM
PROSTORSKEM NAČRTU ZA INDIVIDUALNO
STANOVANJSKO GRADNJO ZA SAMOSTANOM -1
(URADNO GLASILO ZSO, ŠT. 6/2008, 4/2010).

I. Ocena stanja in razlogi za pripravo sprememb in dopolnitev občinskega podrobnega prostorskega načrta

Na podlagi pobude investitorjev oziroma lastnikov zemljišč na območju Za Samostanom 1, se v odloku doda možnost postavitve enostavnih in nezahtevnih objektov izven meje zazidljivih površin, do meje sosednjega zemljišča s soglasjem sosedov.

II. Pravna podlaga za spremembo OPPN

Spremembe prostorskih aktov se nanašajo samo na prostorske izvedbene pogoje, zato v skladu s 53., 58. in 61. členom ZPNačrt potekajo po skrajšanem postopku.

Pravna podlaga za pripravo (izdelavo) so:

- Zakon o prostorskem načrtovanju (Uradni list RS, št. 33/07, 70/08 – ZVO-1B, 108/09, 80/10 – ZUPUDPP, 43/11 – ZKZ-C, 57/12, 57/12 – ZUPUDPP-A, 109/12, 76/14 – odl. US in 14/15 – ZUUJFO),
- Pravilnik o vsebini, obliki in načinu priprave občinskega podrobnega prostorskega načrta (Ur.l. RS, št. 99/2007),
- Odlok o spremembah in dopolnitvah prostorskih sestavin dolgoročnega plana občine Mozirje za obdobje od leta 1986-2000, dopolnjenega leta 1989 in srednjeročnega družbenega plana Občine Mozirje za obdobje 1986-1990, usklajenega leta 1989 za območje Občine Mozirje (Uradno glasilo ZSO, št. 02/02 in 08/02-popravek).

III. Območje urejanja in program

Območje urejanja je v OPPN opredeljeno, kot območje stanovanj.

IV. Način pridobitve strokovnih rešitev

Strokovne rešitve za spremembo OPPN bodo temeljile na strateških usmeritvah iz prostorskih aktov občine ter njihovih strokovnih podlag, dejanskega stanja prostora, ob upoštevanju programskih izhodišč pobudnika oziroma investitorja in lokalne skupnosti.

V. Oblika in vsebina

Spremembe in dopolnitve OPPN se po postopku, vsebini, obliki in načinu priprave, pripravi v skladu z določili veljavne prostorske zakonodaje, in sicer:

- z Zakonom o prostorskem načrtovanju (Ur.l. RS, št. 33/07, 70/08 –ZVO-1B, 108/09, 80/2010-ZUPUDPP, 106/2010 popr., 43/2011-ZKZ-C, 57/2012, 57/2012-ZUPUDPP-A, 109/2012, 35/2013 Skl.US: U-I-43/13-8),
- s Pravilnikom o vsebini, obliki in načinu priprave občinskega podrobnega prostorskega načrta (Uradni list RS, št. 99/07).

VI. Rok izdelave

Faza	Rok izdelave	Nosilec
Sklep o pripravi OPPN in objava sklepa	april 2016	občina
Osnutek OPPN	april 2016	občina
Javno naznanilo javne razgrnitve in javne obravave OPPN	april 2016	občina
Javna razgrnitev in javna	maj 2016	občina

obravnavna OPPN	(15 dni)	
Stališča do pripomb in uskladitev stališč	maj 2016	občina
Predlog OPPN za sprejem	junij 2016	občina
Priprava gradiva in sprejem na občinskem svetu	junij 2016	občina
Izdelava končnega dokumenta	junij 2016	občina
Objava odloka OPPN v	junij 2016	občina

VII. Nosilci urejanja prostora

Nosilci urejanja prostora, ki morajo k osnutku OPPN podati smernice in k predlogu OPPN mnenja v tem primeru niso potrebni.

Pri pripravi sprememb in dopolnitev OPPN sodelujejo naslednji udeleženci:

- pobudniki oziroma lastniki zemljišč in Občina Nazarje, Savinjska cesta 4, Nazarje.

VIII. Obveznosti financiranja priprave OPPN

Izdelavo sprememb in dopolnitev OPPN bo financirala Občina Nazarje.

IX. Objava in začetek veljavnosti sklepa

Ta sklep se objavi v Uradnem glasilu slovenskih občin in na spletni strani Občine Nazarje ter začne veljati naslednji dan po objavi.

Številka: 3505-0001/2016-1

Datum: 1.4.2016

Občina Nazarje
Matej Pečovnik, župan

OBČINA POLJČANE

229. Pravilnik o spremembah in dopolnitvah Pravilnika o plačah in drugih prejemkih občinskih funkcionarjev, članov delovnih teles občinskega sveta ter članov drugih občinskih organov v Občini Poljčane

Na podlagi 15. člena Statuta Občine Poljčane (Uradni list RS, št. 93/2011) je Občinski svet Občine Poljčane na svoji 8. redni seji dne 22. marca 2016 sprejel

PRAVILNIK

O SPREMEMBAH IN DOPOLNITVAH PRAVILNIKA O PLAČAH IN DRUGIH PREJEMKIH OBČINSKIH FUNKCIONARJEV, ČLANOV DELOVNIH TELES OBČINSKEGA SVETA TER ČLANOV DRUGIH OBČINSKIH ORGANOV V OBČINI POLJČANE

1. člen

V Pravilniku o plačah in drugih prejemkih občinskih funkcionarjev, članov delovnih teles občinskega sveta ter članov drugih občinskih organov v Občini Poljčane se prvi odstavek 7. člena spremeni tako, da se glasi:

»Predsednik in člani nadzornega odbora imajo pravico do nagrade za opravljanje svoje funkcije. Osnova za izplačilo nagrad članom nadzornega odbora je mesečna plača župana za poklicno opravljanje funkcije, brez dodatka za delovno dobo, in sicer za:

- vodenje seje nadzornega odbora v višini 4% plače župana,
- udeležbo na seji nadzornega odbora v višini 2,5% plače župana,

- poročanje na seji občinskega sveta v višini 1,5% plače župana.«

2. člen

Ta pravilnik začne veljati naslednji dan po objavi v Uradnem glasilu slovenskih občin.

Številka: 900-0007/2014-18-401

Datum: 22. 3. 2016

Občina Poljčane
Stanislav Kovačič, župan

OBČINA PREVALJE**230. Zaključni račun proračuna Občine Prevalje za leto 2015**

Na podlagi tretjega odstavka 98. člena Zakona o javnih financah (Uradni list RS, št. 11/2011-UPB4, 14/2013, 110/2011-ZDIU12, 46/2013-ZIPRS1314-A, 101/2013-ZIPRS1415, 101/2013, 55/15 – ZFisP in 96/15 – ZIPRS1617) in 17. člena in 109. člena Statuta Občine PREVALJE (Uradno glasilo slovenskih občin št. 70/2015) je občinski svet na 13. redni seji dne 7.4.2016 sprejel

**ZAKLJUČNI RAČUN
PRORAČUNA OBČINE PREVALJE ZA LETO 2015****1. člen**

Sprejme se zaključni račun proračuna Občine PREVALJE za leto 2015.

2. člen

Zaključni račun proračuna Občine Prevalje za leto 2015 sestavljajo splošni in posebni del. V splošnem delu je podan podrobnejši prikaz predvidenih in realiziranih prihodkov in odhodkov oziroma prejemkov in izdatkov iz bilance prihodkov in odhodkov, računa finančnih terjatev in naložb ter računa financiranja, v posebnem delu pa prikaz predvidenih in realiziranih odhodkov in drugih izdatkov proračuna Občine Prevalje za leto 2015.

VIŠINA SPLOŠNEGA DELA ZAKLJUČNEGA RAČUN PRORAČUNA ZA LETO 2015 IN STRUKTURA POSEBNEGA DELA ZAKLJUČNEGA RAČUNA PRORAČUNA 2015

Splošni del zaključnega računa proračuna se na ravni podskupin kontov določa v naslednjih zneskih:

	v €
A. BILANCA PRIHODKOV IN ODHODKOV	
Skupina/Podskupina kontov	Zaključni račun Proračuna za leto 2015
I. SKUPAJ PRIHODKI (70+71+72+73+74)	5.687.639
TEKOČI PRIHODKI (70+71)	4.969.987
70 DAVČNI PRIHODKI	4.253.289
700 Davki na dohodek in dobiček	3.375.482
703 Davki na premoženje	653.379
704 Domači davki na blago in storitve	224.428
71 NEDAVČNI PRIHODKI	716.698
710 Udeležba na dobičku in dohodki od premoženja	452.204
711 Takse in pristojbine	3.858
712 Denarne kazni	2.949
713 Prihodki od prodaje blaga in storitev	39
714 Drugi nedavčni prihodki	257.648
72 KAPITALSKI PRIHODKI	145.793
720 Prihodki od prodaje osnovnih sredstev	0
722 Prihodki od prodaje zemljišč in neopredmetenih dolgoročnih sredstev	145.793
73 DONACIJE	14.840
730 Prejete donacije iz domačih virov	14.840
74 TRANSFERNI PRIHODKI	557.019
740 Transferni prihodki iz drugih javnofinančnih institucij	453.942
741 Prejeta sredstva iz državnega proračuna iz sredstev proračuna Evropske unije	103.077
	0
II. SKUPAJ ODHODKI (40+41+42+43)	5.382.864
40 TEKOČI ODHODKI	1.996.168
400 Plače in drugi izdatki zaposlenim	312.716
401 Prispevki delodajalcev za socialno varnost	52.559
402 Izdatki za blago in storitve	1.422.344
403 Plačila domačih obresti	98.745
409 Rezerve	109.804
41 TEKOČI TRANSFERI	2.027.082
410 Subvencije	2.475
411 Transferi posameznikom in gospodinjstvom	1.197.989
412 Transferi neprofitnim organizacijam in ustanovam	181.816
413 Drugi tekoči domači transferi	644.802

42 INVESTICIJSKI ODHODKI	1.270.723
420 Nakup in gradnja osnovnih sredstev	1.270.723
43 INVESTICIJSKI TRANSFERI	88.891
431 Investicijski transferi pravnim in fizičnim osebam, ki niso prorač. uporabniki	8.554
432 Investicijski transferi proračunskim uporabnikom	80.337
III. PRORAČUNSKI PRESEŽEK (I.-II.) (PRORAČUNSKI PRIMANJKLJAJ)	304.775
B. RAČUN FINANČNIH TERJATEV IN NALOŽB	
Skupina/Podskupina kontov	
IV. PREJETA VRAČILA DANIH POSOJIL IN PRODAJA KAPITALSKIH DELEŽEV (750+751+752)	0
75 PREJETA VRAČILA DANIH POSOJIL IN PRODAJA KAPITALSKIH DELEŽEV	0
750 Prejeta vračila danih posojil	
V. DANA POSOJILA IN POVEČANJE KAPITALSKIH DELEŽEV (440+441+442)	51.031
441 Povečanje kapitalskih deležev v javnih podjetjih	51.031
C. RAČUN FINANCIRANJA	
Skupina/Podskupina kontov	
VII. ZADOLŽEVANJE (500)	0
VIII. ODPLAČILA DOLGA (550)	229.004
IX. NETO ZADOLŽEVANJE (VII.-VIII.)	-229.004
X. SPREMEMBA STANJA SREDSTEV NA RAČUNU (I.+IV.+VII.-II.-V.-VIII.)	24.740
XI. STANJE SREDSTEV NA RAČUNIH DNE 31.12.2014	103.446

3. člen

Zaključni račun proračuna Občine Prevalje za leto 2015 se objavi v Uradnem glasilu slovenskih občin.

Številka: 450-0001/2016-15

Datum: 7.4.2016

Občina Prevalje
dr. Matija Tasič, župan

OBČINA RAVNE NA KOROŠKEM**231. Statut Občine Ravne na Koroškem**

Na podlagi 64. člena Zakona o lokalni samoupravi (Uradni list RS št. 94/07 – UPB2, 76/08, 79/09) je Občinski svet Občine Ravne na Koroškem na 14. redni seji, dne 6. 4. 2016 sprejel

**STATUT
OBČINE RAVNE NA KOROŠKEM****I. Splošne določbe****1. člen****(vsebina statuta)**

(1) Občina Ravne na Koroškem opredeljuje s tem statutom temeljne pravne in vsebinske okvire za svoje delo ter organiziranost lokalne skupnosti za opravljanje nalog iz svojih pristojnosti.

(2) Za vsebine, ki po tem statutu niso posebej urejene, se neposredno uporabljajo določila Zakona o lokalni samoupravi in drugih zakonskih aktov, ki urejajo pristojnosti, pravice in obveznosti občin v Republiki Sloveniji.

2. člen**(območje občine, sedež in pravice)**

(1) Občina Ravne na Koroškem je samoupravna lokalna skupnost, ustanovljena z zakonom na območju naselij Brdinje, Dobrije, Koroški Selovec, Kotlje, Navrški Vrh, Podgora, Podkraj, Preški Vrh, Ravne na Koroškem, Sele - del, Stražišče – del, Strojna, Tolsti Vrh pri Ravnah na Koroškem – del, Uršlja Gora in Zelen Breg.

(2) Sedež občine je na Ravnah na Koroškem, Gačnikova pot 5, 2390 Ravne na Koroškem.

(3) Občino predstavlja in jo zastopa župan.

(4) Občina Ravne na Koroškem je pravna oseba javnega prava, s pravico posedovati, pridobivati in razpolagati z vsemi vrstami premoženja.

(5) Območje, ime in sedež občine se lahko spremeni le z zakonom in po postopku, ki ga določa zakon. Območja in imena naselij v občini se v skladu z zakonom lahko spremenijo z občinskim odlokom.

3. člen**(ožji deli občine)**

(1) Na območju občine Ravne na Koroškem so ustanovljeni ožji deli občine, katerih organizacija in delovanje, naloge ter pravni status so določeni s tem statutom in z odlokom občine.

(2) Imena in območja ožjih delov Občine Ravne na Koroškem so: Četrtna skupnost Čečovje, Četrtna skupnost Dobja vas, Četrtna skupnost Javornik – Šance, Četrtna skupnost Trg, Krajevna skupnost Kotlje, Krajevna skupnost Strojnska Reka, Vaška skupnost Dobrije in Vaška skupnost Strojna.

4. člen (občani in oblike odločanja)

(1) Osebe, ki imajo na območju Občine Ravne na Koroškem stalno prebivališče, so občani Občine Ravne na Koroškem (v nadaljevanju: občani). Občani odločajo o lokalnih javnih zadevah v organih občine, ki jih volijo svobodno in tajno na podlagi neposredne, splošne in enake volilne pravice, ter v drugih organih v skladu s tem statutom. Občani sodelujejo pri upravljanju lokalnih javnih zadev tudi na zborih občanov, z referendumom in ljudsko iniciativo.

(2) Na osnovi odločitve organov občine se lahko v posamezne oblike odločanja vključijo tudi osebe, ki imajo v občini začasno prebivališče, in osebe, ki so lastniki zemljišč in drugih nepremičnin na območju občine, vendar nimajo stalnega prebivališča v Občini Ravne na Koroškem.

5. člen (sodelovanje z drugimi občinami)

(1) Občina Ravne na Koroškem sodeluje pri uresničevanju skupnih nalog s sosednjimi in z drugimi občinami, s širšimi lokalnimi skupnostmi, pokrajino in z državo. Občina lahko sodeluje tudi z lokalnimi skupnostmi drugih držav ter z mednarodnimi organizacijami lokalnih skupnosti.

(2) Občina Ravne na Koroškem sodeluje z drugimi občinami po načelih prostovoljnosti in solidarnosti in lahko v ta namen ustanavlja zveze, skupnosti in združenja, združuje sredstva, ustanavlja skupne organe ter organe skupne občinske uprave, javne sklade, javne zavode in javna podjetja.

6. člen (simboli in priznanja občine)

(1) Občina Ravne na Koroškem ima svoj grb, zastavo in lentu, ki jo uporablja župan. Oblike, vsebine in uporabo teh občinskih simbolov določi občinski svet z odlokom.

(2) Praznik Občine Ravne na Koroškem je 12. april, dan, ko so leta 1952 slovenski poslanci izglasovali zakon, da postane Ravne na Koroškem mesto.

(3) Za prispevek k razvoju in ugledu občine podeljuje Občina Ravne na Koroškem zaslužnim posameznikom ter podjetjem, organizacijam, skupnostim, društvom in skupinam ljudi občinska priznanja. Vrste priznanj določi občinski svet z odlokom, kriterije in postopke za njihovo podeljevanje pa s pravilnikom.

7. člen (žig občine)

Občina Ravne na Koroškem ima svoj žig. Žig je okrogle oblike in ima v zunanjem krogu na zgornji polovici napis: Občina Ravne na Koroškem. V notranjem krogu žiga so nazivi organov občine: Občinski svet, Župan, Nadzorni odbor, Občinska uprava, Volilna komisija. V sredini žiga je grb občine. Velikost, uporabo in hrambo žiga občine določi župan s sklepom.

II. Naloge občine

8. člen (zakonsko predpisane naloge občine)

Občina Ravne na Koroškem v okviru ustave in zakonskih predpisov samostojno ureja in opravlja naloge, določene v Zakonu o lokalni samoupravi in s predpisi občine na podlagi zakona.

9. člen (izvirne naloge občine)

Občina Ravne na Koroškem samostojno opravlja lokalne zadeve javnega pomena (izvirne naloge občine), zlasti:

1. Normativno ureja lokalne zadeve javnega pomena tako, da:

- sprejema statut in druge predpise občine,
- sprejema proračun in zaključni račun občine,
- sprejema programe razvoja občine,

- načrtuje prostorski razvoj ter sprejema prostorske akte.
2. Upravlja občinsko premoženje tako, da:
- pridobiva in razpolaga z vsemi vrstami premoženja,
 - ureja način in pogoje upravljanja z občinskim premoženjem,
 - sklepa pogodbe o pridobitvi in odtujitvi nepremičnin in premičnin,
 - sestavlja premoženjsko bilanco, s katero izkazuje vrednost svojega premoženja,
 - predpisuje davke in prispevke iz svoje pristojnosti.
3. Omogoča pogoje za gospodarski razvoj občine tako, da:
- spremlja in analizira gospodarske rezultate v občini,
 - pospešuje gospodarski razvoj,
 - sodeluje z gospodarskimi subjekti in v okviru interesov in nalog občine pomaga
 - gospodarskim subjektom pri reševanju gospodarskih problemov,
 - z javnimi sredstvi v skladu s predpisi pospešuje razvoj gospodarskih panog oz.
 - gospodarskih subjektov.
4. Ustvarja pogoje za gradnjo stanovanj in skrbi za povečanje najemnega sklada neprofitnih stanovanj tako, da:
- v prostorskih aktih predvidi gradnjo stanovanjskih objektov,
 - sprejema dolgoročni in kratkoročni stanovanjski program občine,
 - spremlja in analizira stanje na stanovanjskem področju občine,
 - spremlja ponudbo in povpraševanje stanovanj v občini ter se vključuje v stanovanjski trg,
 - gradi stanovanja za socialno ogrožene in prenavlja objekte, ki so primerni za gradnjo stanovanj,
 - v skladu s predpisi omogoča občanom najemanje kreditov za nakup, gradnjo in prenavo stanovanj.
5. Skrbi za lokalne javne službe tako, da:
- zagotavlja izvajanje obveznih in izbirnih lokalnih javnih služb v skladu z zakonom,
 - nadzira delovanje lokalnih javnih služb,
 - gradi in vzdržuje komunalno infrastrukturo.
6. Zagotavlja in pospešuje vzgojno-izobraževalno in zdravstveno dejavnost tako, da:
- ustanovi vzgojne, izobraževalne in zdravstvene zavode in v skladu z zakonom zagotavlja pogoje za njihovo delovanje,
 - v skladu z zakoni, ki urejajo to področje, zagotavlja sredstva za izvajanje teh dejavnosti in v okviru finančnih možnosti omogoča izvajanje nadstandardnih programov,
 - sodeluje z vzgojnimi, izobraževalnimi in zdravstvenimi zavodi,
 - z različnimi ukrepi pospešuje vzgojno izobraževalno dejavnost in zdravstveno varstvo občanov,
 - ustvarja pogoje za izobraževanje odraslih, ki je pomembno za razvoj občine in za kakovost življenja njenih prebivalcev.
7. Pospešuje službe socialnega skrbstva, predšolskega varstva, osnovnega varstva otrok in družine, za socialno ogrožene, invalide in ostarele tako, da:
- spremlja stanje na teh področjih,

- pristojnim organom in institucijam predlaga potrebne ukrepe na teh področjih,
 - sodeluje s centrom za socialno delo, javnimi zavodi in drugimi pristojnimi organi
 - in institucijami s področja socialnega varstva.
8. Pospešuje raziskovalno, kulturno in društveno dejavnost ter razvoj športa in rekreacije tako da:
- omogoča dostopnost kulturnih programov, skrbi za kulturno dediščino na svojem območju,
 - določa občinski program športa in zagotavlja pogoje za njegovo izvajanje,
 - zagotavlja splošno izobraževalno knjižnično dejavnost,
 - z dotacijami spodbuja te dejavnosti,
 - sodeluje z društvi in jih vključuje v programe aktivnosti občine.
9. Skrbi za varstvo zraka, tal, vodnih virov, za varstvo pred hrupom, za zbiranje in odlaganje odpadkov in opravlja druge dejavnosti varstva okolja tako, da:
- izvaja naloge, ki jih določajo zakon, uredbe in drugi predpisi s področja varstva okolja
 - spremlja stanje na tem področju in v okviru svojih pristojnosti sprejema ukrepe, s katerimi zagotavlja varstvo okolja,
 - sprejema splošne akte, s katerimi pospešuje in zagotavlja varstvo okolja,
 - sodeluje s pristojnimi inšpekcijskimi organi in jih obvešča o ugotovljenih nepravilnostih,
 - z drugimi ukrepi pospešuje varstvo okolja v občini.
10. Upravlja, gradi in vzdržuje:
- občinske ceste, ulice in javne poti,
 - površine za pešce in kolesarje,
 - igrišča za šport in rekreacijo ter otroška igrišča,
 - javne parkirne prostore, parke, trge in druge javne površine ter
 - zagotavlja varnost v cestnem prometu na občinskih cestah in ureja promet v občini.
11. Skrbi za požarno varnost in varnost občanov v primeru elementarnih in drugih nesreč tako, da v skladu z merili in normativi:
- organizira reševalno pomoč v požarih,
 - organizira obveščanje, alarmiranje, pomoč in reševanje za primere elementarnih in drugih nesreč,
 - zagotavlja sredstva za organiziranje, opremljanje in izvajanje požarne varnosti in varstva pred naravnimi nesrečami,
 - zagotavlja sredstva za odpravo posledic elementarnih in drugih naravnih nesreč,
 - sodeluje z občinskim poveljstvom gasilske službe in štabom za civilno zaščito ter spremlja njihovo delo,
 - opravlja druge naloge, ki pripomorejo k boljši požarni varnosti in varstvu pred elementarnimi in drugimi nesrečami.
12. Ureja javni red v občini tako, da:
- sprejema programe varnosti,
 - določa prekrške in globe za prekrške, s katerimi se kršijo predpisi občine,
 - organizira občinsko redarstvo,
 - v skladu z zakonskimi določili opravlja inšpekcijsko nadzorstvo nad izvajanjem občinskih predpisov in drugih aktov, s katerimi ureja zadeve iz svoje pristojnosti,
 - opravlja druge naloge v okviru teh pristojnosti.
13. Zagotavlja nepretrgano opravljanje nalog iz svoje pristojnosti v vojnem stanju, tako da:

- izdeluje obrambne dokumentesprejema potrebne ukrepe in akte- opravlja naloge na področju civilne zaščite v skladu z zakonom,
- predlaga upravnemu organu, pristojnemu za obrambne zadeve, razporeditev občinskih delavcev, potrebnih za delo v vojni.

10. člen

(druge naloge javnega pomena)

(1) V okviru lokalnih zadev javnega pomena opravlja Občina Ravne na Koroškem tudi naloge, ki se nanašajo na:

- ugotavljanje javnega interesa za uresničevanje predkupnih pravic občine v skladu z zakonom in v primeru razlastitve nepremičnin za potrebe občine,
- določanje namembnosti prostora,
- gospodarjenje s stavbnimi zemljišči in določanje pogojev za njihovo uporabo,
- evidenco občinskih zemljišč in drugega premoženja,
- zagotavljanje varstva naravnih in kulturnih spomenikov, v sodelovanju s pristojnimi institucijami,
- podeljevanje denarnih pomoči in simboličnih nagrad ob posebnih priložnostih ali obletnicah občanov,
- inšpekcijsko nadzorstvo nad izvajanjem občinskih predpisov in drugih aktov, s katerimi ureja zadeve iz svoje pristojnosti,
- druge lokalne zadeve javnega pomena iz njene izvirne pristojnosti, v skladu z zakonom.

(2) Poleg lokalnih zadev javnega pomena občina na podlagi in v skladu z zakoni, ki urejajo posamezna področja, opravlja še z zakoni določene ter prenesene naloge iz državne pristojnosti. Občina lahko opravlja posamezne naloge iz državne pristojnosti, če država za to zagotovi potrebna sredstva.

11. člen

(statistični, evidenčni in analitični podatki)

Občina Ravne na Koroškem opravlja statistične, evidenčne in analitične naloge za svoje potrebe ter za te potrebe v skladu z zakonom pridobiva statistične in evidenčne podatke od pooblaščenih organov za zbiranje teh podatkov. Občina obdeluje podatke, ki jih potrebuje za opravljanje nalog iz svoje pristojnosti in jih pridobi v skladu z zakonom, ki ureja to področje dela.

III. Organi občine

1. Skupne določbe

12. člen

(obvezni organi občine)

- (1) Obvezni organi Občine Ravne na Koroškem so:
- občinski svet,
 - župan in
 - nadzorni odbor občine.
- (2) Člani občinskega sveta, župan in podžupani so občinski funkcionarji.

13. člen

(drugi organi občine)

(1) Občinska volilna komisija je samostojen občinski organ, ki v skladu z zakonom o lokalnih volitvah in drugimi predpisi ter s splošnimi akti občine skrbi za izvedbo volitev in referendumov ter za varstvo zakonitosti volilnih postopkov.

(2) Občina ima tudi druge organe, katerih ustanovitev in naloge določajo zakoni, ta statut ali na njem temelječi akti občine. Volitve oziroma imenovanja organov občine oziroma članov občinskih organov se izvajajo v skladu z

zakonom, tem statutom in na njem temelječih aktih občine.

(3) Organizacijo, delovno področje ter sestavo organov, ki jih mora občina imeti v skladu s posebnimi zakoni, ki urejajo naloge občine na posameznih področjih javne uprave, določi občinski svet oziroma župan na podlagi zakona, s sklepom o ustanovitvi in imenovanju članov posameznega organa.

14. člen (občinska uprava)

(1) Občina Ravne na Koroškem ima občinsko upravo, ki v skladu z zakonom, statutom in splošnimi akti občine izvaja upravne naloge, strokovne, pospeševalne in razvojne naloge ter naloge v zvezi z zagotavljanjem javnih služb iz občinske pristojnosti. Občinsko upravo sestavljajo organi občinske uprave oziroma notranje organizacijske enote.

(2) Občinska uprava odloča o upravnih stvareh iz občinske pristojnosti na prvi stopnji, opravlja inšpekcijske naloge in naloge občinskega redarstva oziroma drugih služb nadzora.

(3) Občinska uprava opravlja strokovna, organizacijska in administrativna opravila za občinske organe in za organe ožjih delov občine.

(4) Občinsko upravo ustanovi občinski svet na predlog župana z odlokom, s katerim določi njihovo notranjo organizacijo in delovna področja.

(5) Občinsko upravo vodi direktor občinske uprave, usmerja in nadzoruje pa jo župan.

15. člen (javnost dela občinskih organov)

(1) Delo organov Občine Ravne na Koroškem je javno.

(2) Javnost dela se zagotavlja z obveščanjem javnosti o delu občinskih organov preko sredstev javnega obveščanja, z objavami gradiv in drugih informacij na spletni strani občine in v občinskem glasilu, z uradnim objavljanim splošnih aktov občine, z navzočnostjo občanov in predstavnikov sredstev javnega obveščanja na javnih sejah občinskih organov ter z zagotavljanjem vpogleda v dokumentacijo in gradiva, ki so podlaga za odločanje občinskih organov.

(3) Način zagotavljanja javnosti dela občinskih organov, razloge in postopke izključitve javnosti s sej organov občine, pravice javnosti ter zagotovitev varstva osebnih podatkov, dokumentov in gradiv, ki vsebujejo podatke, ki so v skladu z zakonom, drugim predpisom ali splošnim aktom občine oziroma druge javne ali zasebno pravne osebe zaupne narave oziroma državna, vojaška ali uradna tajnost, določajo zakoni in poslovnik občinskega sveta.

16. člen (omejitve javnosti dela)

(1) Javnost dela občinskih organov se lahko omeji le, če to terjajo zagotovitev varstva podatkov, ki v skladu z zakonom, ki ureja informacije javnega značaja, niso informacije javnega značaja, ali zaradi zagotovitve integritete posameznikov in institucij. Če zakon tega ni določil, lahko občinski svet s sklepom s seje občinskega sveta javnost izloči le, če to terjajo posebni razlogi.

(2) Javnosti niso dostopni dokumenti in gradiva občinskih organov, ki so zaupne narave. Za ravnanje z gradivi zaupne narave se upoštevajo zakonski in drugi predpisi, ki urejajo to področje.

2. Občinski svet

17. člen

(sestav, mandat in konstituiranje občinskega sveta)

(1) Občinski svet je najvišji organ odločanja o vseh zadevah v okviru pravic in dolžnosti občine.

(2) Občinski svet Občine Ravne na Koroškem (v nadaljevanju: občinski svet) šteje 22 članov.

(3) Mandat članov občinskega sveta določa zakon.

(4) Občinski svet se konstituira na prvi seji, na kateri je potrjenih več kot polovica mandatov članov občinskega sveta.

(5) Prvo sejo občinskega sveta skliče prejšnji župan najkasneje v dvajsetih dneh po izvolitvi članov občinskega sveta, če je za izvolitev župana potreben drugi krog volitev, pa najkasneje v desetih dneh po drugem krogu volitev.

18. člen (volitve članov občinskega sveta)

Volitve članov Občinskega sveta Občine Ravne na Koroškem se opravijo na podlagi splošne in enake volilne pravice z neposrednim in tajnim glasovanjem v skladu z zakonom. Občinski svet se voli po proporcionalnem sistemu. O oblikovanju volilnih enot za volitve občinskega sveta v skladu z zakonom odloči občinski svet z odlokom.

19. člen (pristojnosti občinskega sveta)

(1) Občinski svet Občine Ravne na Koroškem sprejema statut občine, poslovnik občinskega sveta, odloke in druge predpise občine ter sprejema mnenja o vsebini zakonov in drugih predpisov, ki zadevajo koristi občine.

(2) V okviru svojih pristojnosti občinski svet predvsem:

- nadzoruje delo župana, podžupana in občinske uprave glede izvajanja odločitev občinskega sveta,
- sprejema vse planske, prostorske in razvojne dokumente občine,
- sprejema občinske proračune in zaključne račune,
- ustanavlja organe občinske uprave ter določa njihovo organizacijo in delovna področja,
- v sodelovanju z občinskimi sveti drugih občin ustanavlja skupne organe občinske uprave ter skupne organe za izvrševanje ustanoviteljskih pravic v javnih zavodih in javnih podjetjih,
- odloča o na občino prenesenih zadevah iz državne pristojnosti, če po zakonu o teh zadevah ne odloča drug občinski organ,
- potrjuje mandate članov občinskega sveta ter ugotavlja predčasno prenehanje mandatov občinskih funkcionarjev,
- imenuje člane nadzornega odbora in na predlog nadzornega odbora opravi predčasno razrešitev članov nadzornega odbora,
- imenuje in razrešuje člane komisij in odborov občinskega sveta,
- določi, kateri izmed članov občinskega sveta bo začasno opravljal funkcijo župana, če temu predčasno preneha mandat, pa ne določi podžupana, ki bo začasno opravljal njegovo funkcijo, ali če je razrešen,
- odloča o najemu posojil in dajanju poroštev,
- razpisuje referendume,
- s svojim aktom, v skladu z zakonom, določa višino sejnine članov občinskega sveta in plačila za opravljanje nalog članov drugih občinskih organov in delovnih teles, ki jih imenuje, merila za določitev plače direktorjev javnih podjetij in predstavnikov ustanovitelja v njihovih organih,
- določa vrste lokalnih javnih služb in način izvajanja lokalnih javnih služb,
- ustanavlja javne zavode in javna podjetja ter druge pravne osebe javnega prava v skladu z zakonskimi določili,

- imenuje in razrešuje člane sveta za preventivo in vzgojo v cestnem prometu in člane drugih organov občine, ustanovljenih na podlagi zakonov,
- določi organizacijo in način izvajanja varstva pred naravnimi in drugimi nesrečami ter določi varstvo pred požari, ki se opravlja kot javna služba,
- sprejema programe varstva pred naravnimi in drugimi nesrečami za obdobje petih let, vključno s petletnimi programi varstva pred požari,
- sprejema letne programe in letne načrte varstva pred naravnimi in drugimi nesrečami, vključno z letnimi načrti varstva pred požari,
- določi organizacijo občinskega sveta ter način njegovega delovanja v vojni,
- lahko sprejme akt, v katerem glede na potrebe gostov in značilnosti ter potrebe kraja določi podrobnejša merila za določitev obratovalnega časa,
- odloča o drugih zadevah, ki so določene z zakoni ali s tem statutom.

20. člen

(ne/združljivosti funkcij članov občinskega sveta)

- (1) Člani občinskega sveta opravljajo svojo funkcijo nepoklicno.
- (2) Funkcija člana občinskega sveta ni združljiva s funkcijo župana, člana nadzornega odbora, kot tudi ne z delom v občinski upravi ter z drugimi funkcijami, za katere tako določa zakon.
- (3) Član občinskega sveta, ki je imenovan za podžupana, opravlja funkcijo člana občinskega sveta in funkcijo podžupana hkrati. Podžupan, ki v primeru predčasnega prenehanja mandata župana opravlja funkcijo župana, v tem času ne opravlja funkcije člana občinskega sveta.
- (4) Funkcija člana občinskega sveta tudi ni združljiva s funkcijo načelnika upravne enote na območju katere je občina, kot tudi ne z delom v državni upravi na delovnih mestih, na katerih delavci izvršujejo pooblastila v zvezi z nadzorom nad zakonitostjo oziroma nad primernostjo in strokovnostjo dela organov občine.

21. člen

(seje občinskega sveta)

- (1) Občinski svet dela in odloča na sejah in sprejema odločitve z javnim glasovanjem. Tajno se glasuje v primeru, ko je tako določeno z zakonom ali če tako sklene občinski svet.
- (2) Način dela in odločanja, razmerja do drugih občinskih organov ter druga vprašanja delovanja občinskega sveta se določijo s poslovnikom, ki ga sprejme občinski svet z dvotretjinsko večino navzočih članov.
- (3) Odločitve občinskega sveta izvršujeta župan in občinska uprava. Župan in direktor občinske uprave najmanj enkrat letno poročata občinskemu svetu o izvrševanju odločitev občinskega sveta.

22. člen

(vodenje seje občinskega sveta)

- (1) Občinski svet predstavlja župan, ki tudi sklicuje in vodi njegove seje, nima pa pravice glasovanja. Župan lahko za vodenje sej občinskega sveta pooblasti enega izmed podžupanov ali drugega člana občinskega sveta. Če je župan odsoten ali zadržan, vodi sejo pooblaščen podžupan.
- (2) Če nastopijo razlogi, zaradi katerih župan, pooblaščen podžupan oziroma pooblaščen član občinskega sveta ne more voditi že sklicane seje, jo brez posebnega pooblastila vodi drugi podžupan, če pa tudi to ni mogoče, jo vodi najstarejši član občinskega sveta.
- (3) Župan sklicuje seje občinskega sveta v skladu z določbami poslovnika občinskega sveta ter glede na

potrebe odločanja na občinskem svetu, mora pa jih sklicati najmanj štirikrat letno. Podžupan lahko opravi sklic seje le na podlagi posamičnega pooblastila župana.

23. člen

(prenehanje mandata članom občinskega sveta)

- (1) Predčasno prenehanje mandata člana občinskega sveta ureja zakon.
- (2) Razlogi za prenehanje mandata člana občinskega sveta se ugotovijo na podlagi pravnomočne sodne odločbe ali pisnega obvestila o odločitvi člana občinskega sveta. Članu občinskega sveta preneha mandat z dnem, ko občinski svet na podlagi poročila komisije za mandatna vprašanja, volitve in imenovanja ugotovi, da so nastali razlogi za prenehanje mandata, razen v primeru odstopa.
- (3) Če član občinskega sveta odstopi, mu preneha mandat z dnem, ko je podal odstopno izjavo županu. Župan mora občinski svet in občinsko volilno komisijo obvestiti o odstopu člana občinskega sveta v roku osmih dni od prejema pisne odstopne izjave.
- (4) Če župan v roku iz prejšnjega odstavka ne obvesti občinskega sveta in občinske volilne komisije, lahko občinski funkcionar, ki mu je prenehal mandat, v osmih dneh od poteka roka iz prejšnjega odstavka vloži tožbo na upravno sodišče. Upravno sodišče o tožbi iz tega odstavka in tožbi iz drugega odstavka tega člena odloči meritorno v tridesetih dneh. O morebitni pritožbi odloči vrhovno sodišče v tridesetih dneh.
- (5) Enako sodno varstvo lahko uveljavlja tudi kandidat za člana občinskega sveta, ki bi bil izvoljen, če ne bi bil izvoljen član občinskega sveta, ki mu je mandat prenehal, predstavnik kandidature oziroma predstavnik liste kandidatov za člane občinskega sveta, s katere bi bil ta kandidat izvoljen.
- (6) Ugotovitveni sklep iz drugega odstavka tega člena sprejme občinski svet na prvi seji po ugotovitvi nastanka razlogov za prenehanje mandata.
- (7) Za izvolitev oziroma potrditev mandata nadomestnega člana občinskega sveta se upoštevajo določbe zakona.

2.1 Delovna telesa občinskega sveta

24. člen

(komisije in odbori)

Občinski svet Občine Ravne na Koroškem ustanovi komisije in odbore kot svoja stalna ali občasna delovna telesa.

25. člen

(stalna delovna telesa občinskega sveta)

(1) Stalna delovna telesa Občinskega sveta Občine Ravne na Koroškem so:

- komisija za mandatna vprašanja, volitve in imenovanja,
- komisija za statut in normativno pravne akte,
- odbor za gospodarstvo, urejanje prostora in infrastrukturo,
- odbor za vzgojo, izobraževanje, kulturo in šport,
- odbor za zdravstvo in socialno varstvo,
- odbor za proračun in finance.

(2) Komisiji občinskega sveta, odbor za gospodarstvo, urejanje prostora in infrastrukturo ter odbor za vzgojo, izobraževanje, kulturo in šport imajo po sedem članov. Odbor za zdravstvo in socialne zadeve ter odbor za proračun in finance imata po pet članov. Natančnejšo organizacijo in delovna področja posameznih delovnih teles občinskega sveta določa poslovnik občinskega sveta.

26. člen**(občasna delovna telesa občinskega sveta)**

Občasna delovna telesa ustanovi občinski svet s sklepom, s katerim določi naloge delovnega telesa in število članov ter opravi imenovanje.

27. člen**(komisija za mandatna vprašanja, volitve in imenovanja)**

Komisijo za mandatna vprašanja, volitve in imenovanja imenuje občinski svet izmed svojih članov. K poslovniku o delu komisije daje soglasje občinski svet.

28. člen**(sestava komisij in odborov)**

(1) Člane ostalih stalnih delovnih teles imenuje občinski svet izmed svojih članov in največ polovico članov posameznega delovnega telesa izmed drugih občanov. Predlog kandidatov za člane komisij in odborov ter njihove predsednike in namestnike predsednikov pripravi komisija za mandatna vprašanja, volitve in imenovanja.

(2) Predsednik delovnega telesa in njegov namestnik morata biti člana občinskega sveta. Prvo sejo delovnega telesa v novem mandatu skliče župan.

(3) Članstvo v komisiji ali odboru občinskega sveta ni združljivo s članstvom v nadzornem odboru občine ali z delom v občinski upravi.

29. člen**(pristojnosti komisij in odborov)**

(1) Komisije in odbori občinskega sveta v skladu s poslovnikom občinskega sveta obravnavajo v okviru svojega delovnega področja zadeve iz pristojnosti občinskega sveta ter dajejo občinskemu svetu mnenja in predloge.

(2) Komisije in odbori občinskega sveta lahko predlagajo občinskemu svetu v sprejem odloke in druge akte iz njihove pristojnosti, razen proračuna in zaključnega računa proračuna in drugih aktov, za katere je v zakonu ali v statutu občine določeno, da jih sprejme občinski svet na predlog župana.

30. člen**(razrešitev članov delovnega telesa)**

Občinski svet lahko razreši predsednika, posameznega člana delovnega telesa občinskega sveta ali delovno telo v celoti na predlog najmanj četrtine članov občinskega sveta. Predlog novih kandidatov za člane delovnih teles občinskega sveta pripravi komisija za mandatna vprašanja, volitve in imenovanja do prve naslednje seje občinskega sveta.

3. Župan**31. člen****(volitve, mandat in način opravljanja funkcije župana)**

(1) Občina ima župana, ki ga na neposrednih in tajnih volitvah volijo volivci s stalnim prebivališčem v Občini Ravne na Koroškem. Volitve župana se opravijo v skladu z zakonom. Mandatna doba župana traja štiri leta.

(2) Mandat funkcije župana določa zakon.

(3) Župan opravlja funkcijo nepoklicno, lahko pa se odloči, da bo funkcijo opravljal poklicno. O svoji odločitvi je župan dolžan obvestiti občinski svet na prvi naslednji seji.

32. člen**(pristojnosti župana)**

(1) Župan predstavlja in zastopa občino.

(2) Poleg tega župan predvsem:

- sklicuje in vodi seje občinskega sveta,

- skrbi za izvajanje splošnih aktov občine in drugih odločitev občinskega sveta,
- predlaga občinskemu svetu v sprejem proračun občine in zaključni račun proračuna, odloke in druge akte iz pristojnosti občinskega sveta,
- izvršuje občinski proračun ter pooblašča druge osebe za izvajanje posameznih nalog pri izvrševanju občinskega proračuna,
- predlaga ustanovitev organov občinske uprave, določitev njihovih delovnih področij in notranje organizacije, določi sistemizacijo delovnih mest v občinski upravi,
- odloča o sklenitvi delovnih razmerij zaposlenih v občinski upravi, o imenovanjih javnih uslužbencev v nazive ter odloča o drugih pravicah in obveznostih iz delovnega razmerja javnih uslužbencev v občinski upravi,
- imenuje in razrešuje direktorja občinske uprave in predstojnike organizacijskih enot občinske uprave,
- skupaj z drugimi župani občin ustanoviteljic imenuje in razrešuje predstojnike organov skupne občinske uprave,
- usmerja in nadzoruje delo občinske uprave in organov skupne občinske uprave,
- organizira sistem notranjih kontrol in notranjih revizij,
- opravlja druge zadeve, določene z zakoni ali s tem statutom.

(3) Če je tako določeno v zakonu ali drugem predpisu, lahko župan za proučevanje posameznih zadev iz svoje pristojnosti imenuje tudi komisije in druge strokovne organe občine kot strokovna in posvetovalna telesa.

33. člen**(zadržanje odločitve občinskega sveta)**

(1) Župan lahko zadrži objavo splošnega akta občine, če meni, da je neustaven ali nezakonit, in predlaga občinskemu svetu, da o njem ponovno odloči na prvi naslednji seji, pri čemer mora navesti razloge za zadržanje.

(2) Če občinski svet vztraja pri svoji odločitvi, se splošni akt objavi, župan pa lahko vloži pri ustavnem sodišču zahtevo za oceno njegove skladnosti z ustavo in zakonom.

(3) Župan zadrži izvajanje odločitve občinskega sveta, če meni, da je nezakonita ali je v nasprotju s statutom ali drugim splošnim aktom občine, in predlaga občinskemu svetu, da o njej ponovno odloči na prvi naslednji seji, pri čemer mora navesti razloge za zadržanje.

(4) Ob zadržanju izvajanja odločitve občinskega sveta župan opozori pristojno ministrstvo na nezakonitost take odločitve. Če občinski svet ponovno sprejme enako odločitev, lahko župan začne postopek pri upravnem sodišču.

(5) Če se odločitev občinskega sveta nanaša na zadevo, ki je z zakonom prenesena v opravljanje občini, župan opozori pristojno ministrstvo na nezakonitost oziroma neprimernost take odločitve.

34. člen**(naloge župana na področju zaščite in reševanja)**

Župan opravlja z zakonom predpisane naloge na področju zaščite in reševanja v občini, predvsem:

- skrbi za izvajanje priprav za varstvo pred naravnimi in drugimi nesrečami in uresničevanje zaščitnih ukrepov ter za odpravljanje posledic naravnih in drugih nesreč,
- imenuje poveljnika in štab civilne zaščite občine ter poverjenike za civilno zaščito,
- sprejme načrt zaščite in reševanja,
- vodi zaščito, reševanje in pomoč,

- določi organizacije, ki opravljajo javno službo oziroma naloge zaščite, reševanja in pomoči in organizacije, ki morajo izdelati načrte zaščite in reševanja,
- ugotavlja in razglasa stopnjo požarne ogroženosti v naravnem okolju na območju občine,
- sprejema akte in ukrepe v vojnem stanju, če se občinski svet ne more sestati,
- v primeru nastale nevarnosti odredi evakuacijo ogroženih in prizadetih prebivalcev,
- predlaga pristojnemu organu razporeditev državljanov na delovno dolžnost, dolžnost v civilni zaščiti ter materialno dolžnost,
- opravlja druge naloge v skladu s področno zakonodajo.

35. člen

(začasni nujni ukrepi)

V primeru razmer, v katerih bi bilo lahko v večjem obsegu ogroženo življenje in premoženje občanov, pa se občinski svet ne more pravočasno sestati, lahko župan sprejme začasne nujne ukrepe. Te ukrepe mora predložiti v potrditev občinskemu svetu takoj, ko se ta lahko sestane.

36. člen

(podžupani)

(1) Občina Ravne na Koroškem ima najmanj enega in največ tri podžupane. Podžupane imenuje in razrešuje župan izmed članov občinskega sveta. V primeru imenovanja več kot enega podžupana določi župan s sklepom o imenovanju podžupana, ki bo v primeru predčasnega prenehanja mandata župana opravljal funkcijo župana v času do nastopa mandata novega župana. Podžupan, ki opravlja funkcijo župana, nima pravice glasovati o odločitvah občinskega sveta.

(2) Podžupani pomagajo županu pri njegovem delu ter opravljajo posamezne naloge iz pristojnosti župana, za katere jih župan pooblasti.

(3) Podžupan, ki ga določi župan, če ga ne določi, pa najstarejši podžupan, nadomešča župana v primeru njegove odsotnosti ali zadržanosti. V času nadomeščanja opravlja podžupan tekoče naloge iz pristojnosti župana in tiste naloge, za katere ga župan pooblasti.

(4) V soglasju z županom se lahko tudi podžupani odločijo, da bodo funkcijo opravljali poklicno.

37. člen

(nadomeščanje župana iz vrst članov občinskega sveta)

Kadar nastopijo razlogi, da tako župan kot tudi nobeden izmed podžupanov ne more opravljati svoje funkcije, nadomešča župana član občinskega sveta, ki ga določi župan, če ga ne določi, pa najstarejši član občinskega sveta. V času nadomeščanja opravlja član občinskega sveta tekoče naloge iz pristojnosti župana.

38. člen

(prenehanje mandata župana)

(1) Predčasno prenehanje mandata župana je določeno z zakonom.

(2) Razlogi za prenehanje mandata župana se ugotovijo na podlagi pravnomočne sodne odločbe ali pisnega obvestila o odločitvi župana.

(3) Županu preneha mandat z dnem, ko občinski svet na podlagi pisne izjave oziroma predloga komisije za mandatna vprašanja, volitve in imenovanja ugotovi, da so nastali razlogi za prenehanje mandata, razen v primeru odstopa.

(4) Če župan odstopi, mu preneha mandat z dnem, ko o svojem odstopu pisno obvesti občinski svet in občinsko volilno komisijo.

(5) Občinski svet sprejme ugotovitveni sklep iz tretjega odstavka tega člena na seji, na kateri je dana pisna izjava, ali najkasneje na prvi seji po nastanku razlogov iz drugega odstavka tega člena.

(6) Ugotovitveni sklep posreduje občinski svet predsedniku občinske volilne komisije.

39. člen

(prenehanje mandata podžupana)

(1) Podžupanu preneha mandat s prenehanjem mandata člana občinskega sveta ali če ga razreši župan.

(2) Prenehanje mandata podžupana zaradi razrešitve ne vpliva na njegov mandat člana občinskega sveta.

4. Nadzorni odbor

40. člen

(pristojnosti nadzornega odbora)

(1) Nadzorni odbor Občine Ravne na Koroškem je najvišji organ nadzora nad javno porabo v občini.

(2) Nadzorni odbor ima v skladu z zakonom naslednje pristojnosti:

- opravlja nadzor nad razpolaganjem s premoženjem občine,
- nadzoruje namenskost in smotrnost porabe sredstev občinskega proračuna,
- nadzoruje finančno poslovanje uporabnikov proračunskih sredstev.

(3) Nadzorni odbor v okviru svojih pristojnosti ugotavlja zakonitost in pravilnost poslovanja občinskih organov, občinske uprave, organov ožjih delov občine, javnih zavodov, javnih podjetij in občinskih skladov ter drugih porabnikov sredstev občinskega proračuna in pooblaščenih oseb z občinskimi javnimi sredstvi in občinskim premoženjem ter ocenjuje učinkovitost in gospodarnost porabe občinskih javnih sredstev.

(4) Postopek izvajanja nadzora se v skladu z zakonskimi določili uredi v poslovniku o delu nadzornega odbora.

41. člen

(sestava in imenovanje nadzornega odbora)

(1) Nadzorni odbor Občine Ravne na Koroškem ima pet članov. Člane nadzornega odbora imenuje občinski svet izmed občanov najkasneje petinštirideset dni po svoji prvi redni seji. Člani nadzornega odbora morajo imeti najmanj VI. stopnjo strokovne izobrazbe in izkušnje s finančno-računovodskega ali pravnega področja. Kandidate za člane nadzornega odbora občine predlaga občinskemu svetu komisija za mandatna vprašanja, volitve in imenovanja.

(2) Člani nadzornega odbora ne morejo biti člani občinskega sveta, župan, podžupani, člani organov ožjih delov občine (četrtnih, krajevnih in vaških skupnosti), direktor občinske uprave, delavci občinske uprave ter člani poslovodstev javnih zavodov, javnih podjetij in občinskih skladov ter drugih organizacij, ki so uporabniki proračunskih sredstev.

42. člen

(prenehanje članstva v nadzornem odboru)

Članstvo v nadzornem odboru preneha z dnem razrešitve oziroma z dnem poteka mandata članom občinskega sveta, ki je nadzorni odbor imenoval. Za predčasno razrešitev člana nadzornega odbora se smiselno uporabljajo razlogi za predčasno prenehanje mandata člana občinskega sveta. Razrešitev opravi občinski svet na predlog nadzornega odbora. Občinski

svet mora imenovati novega člana nadzornega odbora v roku petinštirideset dni po dnevu razrešitve člana.

43. člen
(sodelovanje nadzornega odbora z občinskim svetom)

(1) Nadzorni odbor mora sodelovati z županom in občinskim svetom ter drugimi organi občine in njenih ožjih delov, organi uporabnikov občinskih proračunskih sredstev in drugimi osebami. Pred sprejemom proračuna za naslednje leto nadzorni odbor s svojim letnim programom dela seznanja župana in občinski svet.

(2) Predsednik nadzornega odbora ali od njega pooblaščen član nadzornega odbora se je dolžan udeležiti sej občinskega sveta, na katerih se obravnavajo vprašanja s področja dela nadzornega odbora.

44. člen
(strokovna in administrativna pomoč nadzornemu odboru)

(1) Strokovno in administrativno pomoč za delo nadzornega odbora zagotavljata župan in občinska uprava. Župan določi javnega uslužbenca v občinski upravi, ki pomaga pri pripravi in vodenju sej ter pisanju in odpravi zapisnikov in drugih pisanj nadzornega odbora, arhiviranje gradiva, spremljanje in urejanje pošte ter za opravljanje drugih opravil, potrebnih za nemotena administrativna tehnična dela nadzornega odbora.

(2) Strokovno pomoč lahko nudijo nadzornemu odboru javni uslužbenci zaposleni v občinski upravi ali zunanji strokovnjaki, notranji revizorji in drugi. Za posamezne strokovne naloge nadzora lahko poda izvid in mnenje izvedenec, ki ga na predlog nadzornega odbora imenuje občinski svet.

45. člen
(sredstva za delo nadzornega odbora)

Sredstva za delo nadzornega odbora se zagotavljajo v občinskem proračunu na posebni proračunski postavki, na podlagi letnega programa dela in finančnega načrta nadzornega odbora. Za porabo sredstev župan določi skrbnika.

46. člen
(plačilo članom nadzornega odbora in izvedencem)

(1) Predsednik in člani nadzornega odbora imajo pravico do plačila za opravljeno delo v skladu s pravilnikom o plačah občinskih funkcionarjev in nagradah članov delovnih teles občinskega sveta ter članov drugih občinskih organov, ki ga sprejme občinski svet.

(2) Izvedencu ali drugemu strokovnjaku pripada plačilo, ki se določi v pogodbi o delu ali avtorski pogodbi, ki jo sklene župan. Za delo izvedenca se plačilo določi na podlagi pravilnika o tarifi za sodne izvedence.

5. Občinska uprava

47. člen
(naloge in način organiziranosti občinske uprave)

Strokovne, upravne in administrativne naloge za potrebe delovanja Občine Ravne na Koroškem opravlja občinska uprava. Notranjo organizacijo in delovno področje občinske uprave določi občinski svet na predlog župana z odlokom. Sistemizacijo delovnih mest v občinski upravi določi župan.

48. člen
(organi skupne občinske uprave)

Občinski svet lahko na predlog župana odloči, da z drugo občino ali z drugimi občinami ustanovijo enega ali več organov skupne občinske uprave. Organizacija in

delo organa skupne občinske uprave se določi s splošnim aktom o ustanovitvi, ki ga na skupen predlog županov sprejmejo občinski sveti občin.

49. člen
(odločanje o upravnih zadevah)

(1) Organi občine odločajo o pravicah in dolžnostih posameznikov in pravnih oseb ter o njihovih pravnih koristih v upravnih zadevah v upravnem postopku, in sicer s posamičnimi akti o upravnih zadevah iz lastne pristojnosti in iz prenesene državne pristojnosti. O upravnih zadevah iz občinske pristojnosti odloča na prvi stopnji občinska uprava in na drugi stopnji župan, če ni za posamezne primere z zakoni drugače določeno.

(2) O pritožbah zoper odločbe organa skupne občinske uprave odloča župan občine, v katere krajevno pristojnost zadeva spada, če zakon ne določa drugače.

50. člen
(podpisovanje aktov in odločanje v upravnih zadevah)

(1) Posamične upravne akte iz občinske pristojnosti podpisuje po pooblastilu župana direktor občinske uprave, ki lahko za opravljanje posameznih dejanj v postopku ali za vodenje celotnega postopka in za odločanje v upravnih zadevah pooblasti tudi druge uradne osebe občinske uprave, ki izpolnjujejo zakonske pogoje za vodenje postopkov in odločanje v upravnih zadevah.

(2) Osebe iz prejšnjega odstavka odločajo tudi o upravnih zadevah iz prenesene državne pristojnosti, če ni z zakonom drugače določeno.

51. člen
(direktor občinske uprave)

Direktor občinske uprave skrbi in je odgovoren za dosledno izvajanje zakona o splošnem upravnem postopku in drugih predpisov o upravnem postopku in zagotavlja upravno poslovanje v skladu z uredbo vlade.

52. člen
(odločanje o pritožbah)

(1) O pritožbah zoper posamične akte iz izvirne pristojnosti občinske uprave odloča župan. Zoper odločitev župana je dopusten upravni spor.

(2) O pritožbah zoper posamične akte, ki jih v zadevah iz državne pristojnosti na prvi stopnji izdaja občinska uprava, odloča državni organ, določen z zakonom.

53. člen
(izločitve iz odločanja o upravnih zadevah)

(1) O izločitvi predstojnika organa občinske uprave ali zaposlenega v občinski upravi iz odločanja v upravnih zadevah odloča direktor občinske uprave, ki v primeru izločitve predstojnika organa občinske uprave o stvari tudi odloči, če je predstojnik pooblaščen za odločanje v upravnih zadevah.

(2) O izločitvi direktorja občinske uprave odloča župan, o izločitvi župana pa občinski svet.

6. Štab civilne zaščite

54. člen
(naloge štaba civilne zaščite)

(1) Občina Ravne na Koroškem ima štab civilne zaščite občine in njegovega poveljnika, ki v skladu s sprejetimi načrti izvajata operativno strokovno vodenje civilne zaščite in drugih sil za zaščito, reševanje in pomoč v občini.

(2) Poveljnik, vodje posameznih ekip in poverjeniki za civilno zaščito so za svoje delo odgovorni županu.

7. Drugi organi občine**55. člen****(občinsko pravobranilstvo)**

(1) Občina Ravne na Koroškem lahko ima občinsko pravobranilstvo, katerega pristojnosti in način delovanja ureja zakon.

56. člen**(pooblastila za zastopanje občine)**

Župan lahko za zastopanje občine pooblasti odvetnika ali delavca občinske uprave oziroma osebo, ki jo je mogoče določiti za pooblaščenca zastopnika v skladu z zakoni, ki urejajo posamezna področja.

57. člen**(komisija za vloge občanov in za priznanja)**

(1) Občinski svet imenuje na predlog komisije za mandatna vprašanja, volitve in imenovanja tudi sedemčlansko komisijo za vloge občanov in za priznanja.

(2) Komisijo sestavljajo občani, ki niso člani občinskega sveta in niso člani organov političnih strank. Predloge za člane komisije lahko na osnovi javnega poziva podajo vse organizacije in skupnosti v občini in vsak občan z volilno pravico.

(3) Komisija obravnava pritožbe, ki se nanašajo na kršitve Kodeksa ravnanja nosilcev javnih funkcij v Občini Ravne na Koroškem. O primerih kršitev kodeksa, ki jih obravnava, sprejme komisija pisno odločitev o presoji skladnosti ravnanja s kodeksom ter o njej obvesti občinski svet in župana.

(4) Komisija obravnava tudi vloge in pritožbe občanov v zvezi z delom občinske uprave ter odgovornim predlaga rešitve.

(5) Komisija vodi postopke za podelitev občinskih priznanj, predlaga občinskemu svetu prejemnike priznanj, obravnava pobude in pripravlja predloge za državna odlikovanja.

(6) K poslovniku o delu komisije daje soglasje občinski svet.

58. člen**(ustanovitev drugih organov občine)**

Organizacijo, delovna področja ter sestave organov, ki jih mora občina imeti v skladu s posebnimi zakoni, ki urejajo naloge občine na posameznih področjih javne uprave, določi župan oziroma občinski svet na podlagi zakona s sklepom o ustanovitvi in imenovanju članov posameznega organa.

IV. Ožji deli občine**59. člen****(četrtne, krajevne in vaške skupnosti)**

(1) Zaradi zadovoljevanja posebnih skupnih potreb občanov na območju posameznih naselij so v Občini Ravne na Koroškem kot ožji deli občine ustanovljene četrtne, krajevne in vaške skupnosti, ki so del občine v teritorialnem, funkcionalnem, organizacijskem, premoženjsko-finančnem in pravnem smislu.

(2) Pobudo za ustanovitev nove četrtne, krajevne ali vaške skupnosti, njeno ukinitve ali spremembo njenega območja lahko da zbor občanov ožjega dela občine ali deset odstotkov volivcev s tega območja po postopku in na način, ki je določen s tem statutom za ljudsko iniciativo. Občinski svet mora pobudo obvezno obravnavati.

(3) Četrtne, krajevne in vaške skupnosti ustanovi, ukine ali spremeni njihovo območje občinski svet s statutom po poprej ugotovljeni volji prebivalcev o imenu in območju skupnosti. Volja prebivalcev se ugotovi na zborih

občanov, ki jih skliče župan za območje, na katerem naj bi se ustanovila skupnost.

60. člen**(pristojnosti četrtnih, krajevnih in vaških skupnosti)**

Četrtne, krajevne in vaške skupnosti sodelujejo pri opravljanju javnih zadev v občini na naslednjih področjih:

- urejanje prostora,
- zagotavljanje obveznih lokalnih gospodarskih javnih služb varstva okolja,
- gradnja in vzdrževanje cest in drugih javnih površin,
- upravljanje s premoženjem, namenjenim za potrebe krajevnega prebivalstva ter
- pospeševanje kulturnih, športnih in drugih društvenih dejavnosti,
- opravljanje drugih zadev javnega pomena v občini, če je tako določeno z zakonom.

61. člen**(status ožjih delov občine)**

Četrtne, krajevne in vaške skupnosti v Občini Ravne na Koroškem nimajo statusa pravne osebe javnega prava. Svet četrtne, krajevne ali vaške skupnosti deluje pri izvajanju svojih odločitev v okviru nalog skupnosti in s proračunom občine določenih sredstev za izvajanje teh nalog.

62. člen**(sredstva in oprema za dejavnost četrtnih, krajevnih in vaških skupnosti)**

(1) Za delovanje in opravljanje nalog četrtnih, krajevnih in vaških skupnosti se zagotovijo sredstva v proračunu občine. Kriteriji in merila za financiranje nalog in delovanje četrtnih, krajevnih in vaških skupnosti iz proračuna občine se določijo z odlokom. Občina ne prevzema finančnih obveznosti četrtnih, krajevnih in vaških skupnosti, ki niso zajete v občinskem proračunu.

(2) Za uresničevanje posebnih skupnih potreb in interesov prebivalcev četrtnih, krajevnih in vaških skupnosti lahko občina pridobiva sredstva iz prostovoljnih prispevkov njihovih prebivalcev, podjetij, zavodov in drugih organizacij ter samoprispevkov. Tako pridobljena sredstva je občina dolžna posebej evidentirati in porabiti v skladu z njihovim namenom.

(3) Prostore, opremo in materialna sredstva, ki jih potrebujejo za svoje delovanje sveti četrtnih, krajevnih in vaških skupnosti, zagotovi in z njimi upravlja občina.

(4) Izvajanje strokovnih nalog in administrativnih opravil za potrebe četrtnih, krajevnih in vaških skupnosti in njihovih svetov zagotavlja občinska uprava.

63. člen**(svet četrtne, krajevne ali vaške skupnosti)**

(1) Organ četrtne, krajevne ali vaške skupnosti je svet, ki ga izvolijo krajani s stalnim prebivališčem na območju četrtne, krajevne in vaške skupnosti. Način izvolitve članov sveta določa zakon.

(2) Število članov sveta določi občinski svet z odlokom, s katerim določi volilne enote za volitve v svet četrtne, krajevne in vaške skupnosti.

(3) Volitve v svet četrtne, krajevne in vaške skupnosti razpiše župan. Redne volitve se opravijo sočasno z volitvami župana in članov občinskega sveta.

(4) Mandat članov sveta četrtne, krajevne in vaške skupnosti se začne in konča hkrati s končanjem mandata članov občinskega sveta.

(5) Člani sveta opravljajo svojo funkcijo nepoklicno.

(6) Član sveta ne more biti župan, podžupan, član nadzornega odbora občine in javni uslužbenec v občinski upravi.

(7) Določbe zakona in tega statuta, ki urejajo predčasno prenehanje mandata članu občinskega sveta, se smiselno uporabljajo tudi za prenehanje mandata člana sveta ožjega dela občine.

64. člen
(konstituiranje sveta četrtne, krajevne ali vaške skupnosti)

Prvo sejo sveta četrtne, krajevne in vaške skupnosti skliče župan najkasneje dvajset dni po izvolitvi članov sveta četrtne, krajevne in vaške skupnosti. Svet je konstituiran, ko so potrjeni mandati več kot polovici njegovih članov. Za potrditev mandatov in konstituiranje sveta se uporabljajo določbe statuta, ki veljajo za konstituiranje občinskega sveta.

65. člen
(predsednik in podpredsednik sveta četrtne, krajevne ali vaške skupnosti)

(1) Svet četrtne, krajevne ali vaške skupnosti ima predsednika, ki ga izmed sebe izvolijo člani sveta.
(2) Predsednik sveta četrtne, krajevne in vaške skupnosti predstavlja in zastopa skupnost, sklicuje in vodi seje sveta ter opravlja druge naloge, ki mu jih določi svet četrtne, krajevne in vaške skupnosti.
(3) Svet na predlog predsednika izvoli podpredsednika. Podpredsednik sveta nadomešča predsednika in opravlja naloge, ki mu jih določi predsednik.

66. člen
(način dela sveta četrtne, krajevne ali vaške skupnosti)

(1) Svet četrtne, krajevne in vaške skupnosti dela ter sprejema svoje odločitve na seji, na kateri je navzočih večina članov, z večino opredeljenih glasov navzočih članov.
(2) Župan in člani občinskega sveta imajo pravico biti navzoči na seji sveta četrtne, krajevne in vaške skupnosti in razpravljati, vendar pa nimajo pravice glasovati.
(3) Predsednik sveta skliče svet četrtne, krajevne ali vaške skupnosti najmanj štirikrat na leto. Predsednik mora sklicati svet četrtne, krajevne ali vaške skupnosti, če to zahteva župan ali najmanj polovica članov sveta.
(4) Za delovanje sveta četrtne, krajevne in vaške skupnosti se smiselno uporablja poslovnik občinskega sveta.

67. člen
(naloge sveta četrtne, krajevne ali vaške skupnosti)

(1) Svet četrtne, krajevne in vaške skupnosti izvršuje naloge, ki so v skladu z zakonom naloge ožjih delov občine.
(2) Svet ožjega dela lokalne skupnosti lahko predlaga občinskemu svetu odločitve, ki se nanašajo na ožji del občine. Občinski svet mora pred sprejetjem odločitve, ki se nanaša na ožji del občine, pridobiti mnenje sveta ožjega dela občine.
(3) Stališča četrtne, krajevne ali vaške skupnosti niso pogoj za izvrševanje nalog občine, za katere so pristojni občinski svet, župan ali občinska uprava, in jih ne zavezujejo, razen če ni z občinskim odlokom drugače določeno.

68. člen
(svet predsednikov svetov četrtnih, krajevnih in vaških skupnosti)

Zaradi obravnave določenih skupnih vprašanj in nalog ter za obravnavo zadev iz občinske pristojnosti lahko župan oblikuje svet predsednikov svetov četrtnih, krajevnih in vaških skupnosti kot svoj posvetovalni organ.

69. člen
(izvrševanje porabe sredstev)

Četrtna, krajevna in vaška skupnosti se ne smejo zadolževati. Za izvrševanje porabe sredstev občinskega proračuna v skladu z letnimi plani četrtne, krajevne in vaške skupnosti je odgovoren predsednik sveta skupnosti.

V. Neposredno sodelovanje občanov pri odločanju v občini

70. člen
(zbor občanov, referendum in ljudska iniciativa)

Oblike neposrednega sodelovanja občanov pri odločanju v Občini Ravne na Koroškem so:

- zbor občanov,
- referendum
- in ljudska iniciativa.

1. Zbor občanov

71. člen
(pristojnosti zbora občanov)

- (1) Občani na zboru občanov:
- obravnavajo pobude in predloge za spremembo območja občine, njenega imena ali sedeža ter dajejo pobude v zvezi s tem in oblikujejo mnenja,
 - obravnavajo predloge in pobude za sodelovanje in povezovanje z drugimi občinami v širše samoupravne lokalne skupnosti,
 - obravnavajo pobude in predloge za ustanovitev ali ukinitvev ožjih delov občine oziroma za spremembo njihovih območij,
 - predlagajo, obravnavajo in oblikujejo stališča o spremembah območij naselij, imen naselij ter imen ulic,
 - opravljajo naloge zborov volivcev v skladu z zakonom,
 - dajejo predloge občinskemu organu v zvezi s pripravo programov razvoja občine, gospodarjenja s prostorom ter varovanja življenjskega okolja,
 - oblikujejo stališča v zvezi z večjimi posegi v prostor, kot so gradnja avtocest, energetskih objektov, odlagališč odpadkov in nevarnih stvari,
 - obravnavajo in oblikujejo mnenja, stališča ter odločajo o zadevah, za katere je tako določeno z zakonom, s tem statutom ali odlokom občine ter o zadevah, za katere tako sklene občinski svet ali župan.
- (2) Odločitve, predloge, pobude, stališča in mnenja zbora občanov so občinski organi, v katerih pristojnost posamezna zadeva spada, dolžni obravnavati in jih pri izvajanju svojih nalog v okviru možnosti tudi upoštevati. Če pristojni občinski organ meni, da predlogov, pobud, stališč, mnenj in odločitev zbora občanov ni mogoče upoštevati, je občanom dolžan na primeren način in v primernem roku svoje mnenje predstaviti in utemeljiti.

72. člen
(sklic zbora občanov)

- (1) Zbor občanov se lahko skliče za vso občino, za eno ali več četrtnih, krajevnih ali vaških skupnosti, za posamezno naselje ali zaselek.
(2) Zbor občanov skliče župan na lastno pobudo ali na pobudo občinskega sveta ali sveta četrtne, krajevne oz. vaške skupnosti.
(3) Župan mora sklicati zbor občanov za vso občino na zahtevo najmanj pet odstotkov volivcev v občini, zbor občanov v četrtni, krajevni in vaški skupnosti pa na zahtevo najmanj pet odstotkov volivcev v tej skupnosti.

(4) Zahteva volivcev za sklic zbora občanov mora vsebovati pisno obrazložen predlog zadeve, ki naj jo zbor obravnava. Zahtevi je treba priložiti seznam volivcev, ki so zahtevo podprli. Seznam mora vsebovati imena in priimke volivcev, datume rojstev in naslove stalnih prebivališč ter njihove podpise. Župan lahko zahtevo s sklepom zavrne, če ugotovi, da zahteve ni podprlo zadostno število volivcev. Sklep z obrazložitvijo se vroči pobudniku zahteve ali prvemu podpisanemu volivcu na seznamu. Župan skliče zbor občanov najkasneje v tridesetih dneh po prejemu pravilno vložene zahteve.

73. člen **(vsebina sklica zbora občanov)**

Sklic zbora občanov mora vsebovati območje, za katerega se sklicuje zbor občanov, kraj in čas zbora občanov ter predlog dnevnega reda. Sklic zbora volivcev je treba objaviti na krajevno običajen način.

74. člen **(vodenje zbora občanov, sprejemanje odločitev in vodenje zapisnika)**

(1) Zbor občanov vodi župan ali od njega pooblaščen podžupan. Župan lahko zboru občanov predlaga imenovanje predsedstva zbora, ki naj zbor vodi.

(2) Zbor občanov veljavno sprejema svoje odločitve, predloge, pobude, stališča in mnenja, če na zboru sodeluje najmanj pet odstotkov volivcev z območja občine, za katero je zbor sklican. Odločitev zbora občanov je sprejeta, če zanjo glasuje najmanj polovica volivcev, ki sodelujejo na zboru.

(3) Javni uslužbenec občinske uprave, ki ga določi direktor občinske uprave, ugotovi sklepčnost zbora občanov, koliko volivcev je glasovalo za njegove odločitve ter vodi zapisnik o odločitvah zbora. Z zapisnikom zbora občanov seznanjeni direktor občinske uprave občinski svet in župana ter ga na krajevno običajen način objavi.

2. Referendum

2.1 Referendum o splošnem aktu občine

75. člen **(vsebina referendumu)**

(1) Občani lahko odločajo na referendumu o vprašanih, ki so vsebina splošnih aktov občine, ki jih sprejema občinski svet, razen o proračunu in zaključnem računu občine ter o splošnih aktih, s katerimi se v skladu z zakonom predpisujejo občinski davki in druge dajatve.

(2) Občinski svet lahko o splošnem aktu iz prejšnjega odstavka razpiše referendum na predlog župana ali člana občinskega sveta. Občinski svet mora razpisati referendum, če to zahteva najmanj pet odstotkov volivcev v občini in če tako določa zakon.

76. člen **(predlog in zahteva za razpis referendumu)**

(1) Predlog za razpis referendumu lahko vloži župan ali član občinskega sveta najkasneje v petnajstih dneh po sprejemu splošnega akta občine.

(2) Najkasneje v petnajstih dneh po sprejemu splošnega akta občine je treba občinski svet pisno seznaniti s pobudo volivcev za vložitev zahteve za razpis referendumu.

(3) Če je vložen predlog za razpis referendumu ali je dana pobuda volivcem za vložitev zahteve za razpis referendumu, župan zadrži objavo splošnega akta do odločitve o predlogu ali pobudi oziroma do odločitve na referendumu.

77. člen **(naknadni referendum)**

(1) Referendum se opravi kot naknadni referendum, na katerem občani potrdijo ali zavrnejo sprejeti splošni akt občine ali njegove posamezne določbe.

(2) Če je splošni akt občine ali njegove posamezne določbe na referendumu potrjen, ga mora župan objaviti skupaj z objavo izida referendumu.

(3) Če je splošni akt občine ali njegove posamezne določbe zavrnjen, se splošni akt ne objavi, dokler se ob upoštevanju volje volivcev ne spremeni.

(4) Odločitev volivcev na referendumu, s katero je bil splošni akt občine zavrnjen ali so bile zavrnjene njegove posamezne določbe, zavezuje občinski svet, ki je splošni akt, o katerem je bil izveden referendum, sprejel, do konca njegovega mandata.

78. člen **(pobuda za vložitev zahteve za referendum)**

(1) Pobuda volivcem za vložitev zahteve za razpis referendumu o splošnem aktu občine ali njegovih posameznih določbah mora vsebovati že oblikovano zahtevo za razpis referendumu. Zahteva mora vsebovati jasno izraženo vprašanje, ki naj bo predmet referendumu in obrazložitev.

(2) Pobudo volivcem za vložitev zahteve za razpis referendumu lahko da vsak volivec, politična stranka v občini ali svet ožjega dela občine. Pobuda mora biti podprta s podpisi najmanj stotih volivcev v občini. Podpore pobudi dajo volivci na seznamu, ki vsebuje osebne podatke podpisnikov: ime in priimek, datum rojstva, naslov stalnega prebivališča.

(3) Pobudnik o pobudi volivcem za vložitev zahteve za razpis referendumu pisno seznaniti občinski svet in pobudo predloži županu.

(4) Če župan meni, da pobuda z zahtevo ni oblikovana v skladu s prvim odstavkom tega člena ali je v nasprotju z zakonom in s statutom občine, o tem v osmih dneh po prejemu pobude obvesti pobudnika in ga pozove, da ugotovljeno neskladnost odpravi v osmih dneh. Če pobudnik tega ne stori, se šteje, da pobuda ni bila vložena. Župan o tem nemudoma obvesti pobudnika in občinski svet.

(5) Pobudnik lahko v osmih dneh po prejemu obvestila iz predhodnega odstavka zahteva, naj odločitev župana preizkusi upravno sodišče.

79. člen **(podpora zahtevi za razpis referendumu)**

(1) Volivci dajejo podporo zahtevi za razpis referendumu z osebnim podpisovanjem. Župan določi obrazec za podporo z osebnim podpisovanjem, ki vsebuje jasno izraženo zahtevo za razpis referendumu, in rok za zbiranje podpisov.

(2) Osebno podpisovanje se izvaja pred državnim organom, pristojnim za vodenje evidence volilne pravice. Šteje se, da je zahteva za razpis referendumu vložena, če jo je v določenem roku podprlo s svojim podpisom zadostno število volivcev.

80. člen **(izvedba referendumu)**

(1) Občinski svet razpiše referendum v petnajstih dneh po sprejemu odločitve o predlogu župana ali občinskega svetnika za razpis referendumu oziroma v petnajstih dneh od vložitve zahteve volivcev za razpis referendumu v skladu z zadnjim stavkom prejšnjega člena, razen če v skladu z zakonom zahteva ustavnosodno presojo take zahteve.

(2) Referendum se izvede najprej trideset in najkasneje petinštirideset dni od dne razpisa, v nedeljo ali drug dela prost dan.

(3) Z aktom o razpisu referendumu določi občinski svet vrsto referendumu, splošni akt, o katerem se bo odločalo oziroma njegove določbe, o katerih se bo odločalo, besedilo referendumskega vprašanja, o katerem se bo odločalo na referendumu tako, da se bo obkrožilo »ZA« oziroma »PROTI«, dan razpisa in dan glasovanja.

(4) Akt o razpisu referendumu se objavi na način, ki je s tem statutom določen za objavo splošnih aktov občine. Petnajst dni pred dnem glasovanja objavi občinska volilna komisija akt o razpisu referendumu v javnih občilih.

81. člen

(pravica glasovanja in sprejem odločitve na referendumu)

Pravico glasovati na referendumu imajo vsi občani, ki imajo pravico voliti člane občinskega sveta. Odločitev na referendumu je sprejeta, če zanjo glasuje večina volivcev, ki so glasovali.

82. člen

(vodenje referendumu, glasovanje in poročilo o izidu)

(1) Postopek za izvedbo referendumu vodijo organi, ki vodijo lokalne volitve. O ugovoru zaradi nepravilnosti pri delu volilnega odbora odloča občinska volilna komisija.

(2) Glede glasovanja na referendumu in drugih vprašanih izvedbe referendumu veljajo določbe zakona, ki urejajo referendum in ljudsko iniciativo ter lokalne volitve.

(3) Poročilo o izidu glasovanja na referendumu pošlje občinska volilna komisija občinskemu svetu ter ga objavi na način, ki je v statutu občine določen za objavo splošnih aktov občine.

2.2 Svetovalni referendum

83. člen

(izvedba svetovalnega referendumu)

(1) Občinski svet lahko pred odločanjem o posameznih vprašanih iz svoje pristojnosti razpiše svetovalni referendum. Svetovalni referendum se razpiše za vso občino ali za njen del.

(2) Svetovalni referendum se izvede v skladu z določbami tega statuta, ki urejajo referendum o splošnem aktu občine. Odločitev volivcev na svetovalnem referendumu ne zavezuje občinskih organov.

2.3 Drugi referendumi

84. člen

(referendum o samoprispevku)

(1) Občani lahko odločajo na referendumu o samoprispevkih in tudi o drugih vprašanih, če tako določa zakon. Referendum iz prejšnjega stavka se opravi v skladu z določbami tega statuta, če z zakonom, ki določa in ureja referendum, ni drugače določeno.

(2) Odločitev o uvedbi samoprispevka je sprejeta, če je zanjo glasovala večina volivcev, ki so glasovali v občini oz. v delu občine, za katerega se bo uvedel samoprispevek.

3. Ljudska iniciativa

85. člen

(zahteva za izdajo ali razveljavitev odločitve občinskega sveta)

(1) Najmanj pet odstotkov volivcev v občini lahko zahteva izdajo ali razveljavitev splošnega akta ali druge odločitve iz pristojnosti občinskega sveta oziroma drugih občinskih organov. Glede pobude volivcem za vložitve

zahteva iz prejšnjega stavka in postopka s pobudo se primerno uporabljajo določbe zakona in tega statuta, s katerimi je urejen referendum o splošnem aktu občine.

(2) Če se zahteva nanaša na razveljavitev splošnega akta občine ali drugo odločitev občinskega sveta, mora občinski svet obravnavo zahteva uvrstiti na prvo naslednjo sejo, o njej pa odločiti najkasneje v treh mesecih od dne pravilno vložene zahteva. Če se zahteva nanaša na odločitev drugih občinskih organov, morajo ti o njej odločiti najkasneje v enem mesecu od dne pravilno vložene zahteva.

VI. Občinske javne službe

86. člen

(izvajanje javnih služb)

(1) Občina Ravne na Koroškem zagotavlja opravljanje javnih služb, ki jih sama določi. Občina mora zagotoviti izvajanje tistih javnih služb, ki so po zakonu obvezne.

(2) Opravljanje javnih služb zagotavlja občina:

- neposredno v okviru občinske uprave,
- z ustanavljanjem javnih zavodov in javnih podjetij,
- z dajanjem koncesij.

(3) Pravne osebe javnega prava, ki izvajajo občinske javne službe, ustanavlja občina z odlokom, ob upoštevanju pogojev, določenih z zakonom.

87. člen

(javne službe na področju družbenih dejavnosti)

Na področju družbenih dejavnosti zagotavlja Občina Ravne na Koroškem izvajanje javnih služb na naslednjih področjih dejavnosti:

- osnovnošolsko izobraževanje,
- predšolska vzgoja in varstvo otrok,
- zdravstvo in lekarniška dejavnost,
- osebna pomoč družini,
- knjižničarstvo,
- glasbena vzgoja,
- izobraževanja odraslih,
- kultura,
- šport,
- druge dejavnosti, s katerimi se zagotavljajo javne potrebe.

88. člen

(gospodarske javne službe)

(1) Na področju gospodarskih javnih služb občina zagotavlja:

- oskrbo s pitno vodo,
- ravnanje s komunalnimi odpadki in odlaganje ostankov komunalnih odpadkov,
- odvajanje in čiščenje odpadnih in padavinskih voda,
- javno snago in čiščenje javnih površin,
- upravljanja s pokopališči, urejanja ter vzdrževanja pokopališč in pogrebnih storitev,
- urejanje javnih poti, površin za ceste in zelenih površin,
- vzdrževanje občinskih javnih cest.

(2) Občina lahko določi kot gospodarsko javno službo tudi druge dejavnosti, ki so pogoj za izvrševanje nalog iz njene pristojnosti ali so takšne dejavnosti pogoj za izvrševanje gospodarskih, socialnih ali ekoloških funkcij občine.

89. člen

(skupno izvajanje javne službe z drugimi občinami)

Zaradi gospodarnega in učinkovitega zagotavljanja dejavnosti gospodarskih javnih služb lahko Občina Ravne na Koroškem skupaj z drugimi občinami ustanovi

skupne pravne osebe javnega prava za izvajanje občinskih javnih služb.

90. člen

(skupni organ ustanoviteljic)

Za izvrševanje ustanoviteljskih pravic v skupnih pravnih osebah javnega prava, ustanovljenih za območje dveh ali več občin, ustanovi Občinski svet Občine Ravne na Koroškem skupaj z občinskimi sveti ostalih občin ustanoviteljic skupni organ, ki ga sestavljajo župani občin ustanoviteljic. V aktu o ustanovitvi skupnega organa se določijo njegove naloge, organizacija dela in način sprejemanja odločitev, način financiranja in delitve stroškov za delo skupnega organa.

VII. Premoženje in financiranje občine

91. člen

(gospodarjenje z občinskim premoženjem)

(1) Premoženje Občine Ravne na Koroškem sestavljajo nepremične in premične stvari v lasti občine, denarna sredstva in pravice.

(2) Občina mora s premoženjem gospodariti kot dober gospodar.

92. člen

(prihodki občine)

(1) Občina pridobiva prihodke iz lastnih virov, davkov, taks, pristojbin in drugih dajatev v skladu z zakonom.

(2) Občina je pod pogoji, določenimi z zakonom, upravičena do sredstev finančne izravnave in drugih sredstev sofinanciranja iz državnega proračuna.

93. člen

(proračun občine)

(1) Prihodki in drugi prejemki ter odhodki in drugi izdatki Občine Ravne na Koroškem so zajeti v proračunu občine, ki ga sprejme občinski svet po postopku, določenem v poslovniku občinskega sveta.

(2) Občinski svet sprejme proračun občine in njegove sestavne dele v skladu z predpisi, ki urejajo financiranje javne porabe, v roku, ki omogoča njegovo uveljavitev s 1. januarjem leta, za katerega se sprejema.

(3) Za pripravo in predložitev proračuna občine občinskemu svetu v sprejem v skladu z zakonom je odgovoren župan.

94. člen

(pristojnosti župana pri izvrševanju proračuna)

(1) Za izvrševanje proračuna je odgovoren župan.

(2) V okviru izvrševanja proračuna ima župan pooblastila, določena z zakonom, predpisi, izdanimi na podlagi zakona, odlokom o proračunu občine ali drugimi splošnimi akti občine.

(3) Župan mora zagotoviti izvajanje nalog notranjega finančnega nadzora v skladu z zakonom in predpisom ministra, pristojnega za finance, izdanim na podlagi zakona.

(4) Župan je odredbodajalec za sredstva proračuna. Za izvrševanje proračuna občine lahko župan pooblasti podžupana ali posamezne javne uslužbenke občinske uprave.

(5) Nabavo blaga, nabavo storitev ter oddajo gradbenih del izvaja župan občine v skladu s predpisi, ki urejajo javno naročanje.

(6) Župan poroča občinskemu svetu o izvrševanju proračuna v mesecu septembru. Poročilo mora vsebovati podatke in informacije, določene z zakonom.

95. člen

(odlok o proračunu)

(1) Proračun občine se sprejme z odlokom o proračunu občine, rebalans proračuna pa z odlokom o spremembi proračuna.

(2) Odlok o proračunu občine določa tudi ukrepe za zagotavljanje likvidnosti proračuna, prerazporejanje sredstev, začasno zadržanje izvrševanja proračuna, ukrepe za zagotavljanje proračunskega ravnovesja ter druge ukrepe in posebna pooblastila župana za izvrševanje proračuna v posameznem letu.

(3) V odloku o proračunu se določi obseg zadolževanja proračuna in obseg predvidenih poroštev ter drugi elementi, ki jih določa zakon.

(4) Predlogi za povečanje izdatkov proračuna morajo vsebovati predlog za povečanje prejemkov proračuna ali za zmanjšanje drugih izdatkov v isti višini, pri čemer povečani izdatki ne smejo biti v breme proračunske rezerve, splošne proračunske rezervacije ali v breme dodatnega zadolževanja.

(5) Rebalans proračuna predlaga župan, če se med izvajanjem ne more uravnesiti proračuna občine.

96. člen

(začasno financiranje občine)

(1) Če proračun občine ni sprejet pred začetkom leta, na katero se nanaša, se financiranje občine začasno nadaljuje na podlagi proračuna za preteklo leto in za iste programe kot v preteklem letu.

(2) Župan sprejme sklep o začasnem financiranju v skladu z zakonom. Sklep velja največ tri mesece in se lahko na županov predlog s sklepom občinskega sveta podaljša še za tri mesece.

97. člen

(uporaba proračunskih sredstev)

(1) Sredstva proračuna občine se smejo uporabljati, če so izpolnjeni vsi z zakonom ali drugim aktom določeni pogoji, le za namene in v višini, določeni s proračunom.

(2) Proračunskih sredstev ni mogoče prerazporediti, razen pod pogoji in na način, določen z zakonom ali odlokom o proračunu občine.

98. člen

(prerazporejanje proračunskih sredstev)

(1) Če se med letom spremeni delovno področje proračunskega uporabnika, župan sorazmerno poveča ali zmanjša obseg sredstev za njegovo delo oziroma, če se uporabnik ukine in njegovega dela ne prevzame drug uporabnik proračuna, na katerega se sredstva prerazporedijo, prenese sredstva v proračunsko rezervo.

(2) Župan mora o izvršenih prerazporeditvah poročati občinskemu svetu vsako leto v mesecu septembru.

99. člen

(zaključni račun proračuna)

(1) Po preteku leta, za katero je bil sprejet proračun, pripravi župan predlog zaključnega računa proračuna in ga predloži občinskemu svetu v sprejem.

(2) O sprejetju zaključnega računa proračuna obvesti župan ministrstvo, pristojno za finance, v tridesetih dneh po sprejemu.

100. člen

(zadolževanje občine)

(1) Občina se lahko dolgoročno zadolži za investicije, ki jih sprejme občinski svet, v skladu s pogoji, določenimi z zakonom.

(2) Posredni proračunski uporabniki občinskega proračuna, javna podjetja in javni zavodi, katerih ustanoviteljica je občina, se lahko zadolžujejo v skladu z zakonom in le s soglasjem občinskega sveta.

101. člen (finančna in knjigovodska služba)

(1) Finančno poslovanje Občine Ravne na Koroškem izvršujeta finančna in knjigovodska služba v okviru občinske uprave ali skupnega organa občinske uprave.

(2) Opravljanje posameznih nalog finančne službe ali notranjega finančnega nadzora sme župan naročiti pri izvajalcu, ki izpolnjuje pogoje strokovnosti oziroma pogoje, predpisane z zakonom in podzakonskimi predpisi.

VIII. Splošni in posamični akti občine

1. Splošni akti občine

102. člen (vrste splošnih aktov občine)

- (1) Splošni akti občine so statut, poslovnik občinskega sveta, odloki, odredbe, pravilniki in navodila.
- (2) Občinski svet sprejema kot splošne akte tudi prostorske in druge načrte razvoja občine, občinski proračun in zaključni račun, ki sta posebni vrsti splošnih aktov.
- (3) Kadar ne odloči z drugim aktom, sprejme občinski svet sklep, ki je lahko splošni ali posamični akt.
- (4) Postopek za sprejem splošnih aktov občine ureja poslovnik občinskega sveta.

103. člen (statut občine)

Statut je temeljni splošni akt občine, ki ga sprejme občinski svet z dvotretjinsko večino glasov vseh članov občinskega sveta. Statut se sprejme po enakem postopku, kot je predpisan za sprejem odloka.

104. člen (poslovnik občinskega sveta)

S poslovníkom, ki ga sprejme občinski svet z dvotretjinsko večino navzočih članov, se uredi organizacija in način dela občinskega sveta ter uresničevanje pravic in dolžnosti članov občinskega sveta.

105. člen (odlok)

Z odlokom ureja občina na splošen način zadeve iz svoje pristojnosti, ustanavlja organe občinske uprave in določa način njihovega dela ter ustanavlja javne službe. Z odlokom ureja občina tudi zadeve iz prenesene pristojnosti, kadar je tako določeno z zakonom.

106. člen (pravilnik)

- (1) S pravilnikom se razčlenijo posamezne določbe statuta ali odloka v procesu njihovega izvrševanja.
- (2) S pravilnikom ureja občina tudi zadeve, ki urejajo določen segment njene pristojnosti.

107. člen (odredba)

Z odredbo uredi občina določene razmere, ki imajo splošen pomen ali odreja način ravnanja v takih razmerah.

108. člen (navodilo)

Z navodilom se lahko podrobneje predpiše način dela organov občinske uprave pri izvrševanju določb statuta ali odloka.

109. člen (objava splošnih aktov in pričetek veljave)

Statut, odloki in drugi predpisi Občine Ravne na Koroškem morajo biti objavljeni v Uradnem glasilu slovenskih občin in pričnejo veljati petnajsti dan po objavi, če ni v njih drugače določeno. V Uradnem glasilu slovenskih občin se objavljajo tudi drugi akti, za katere tako določi občinski svet.

2. Posamični akti občine

110. člen (vrste posamičnih aktov občine)

Posamični akti Občine Ravne na Koroškem so odločbe, odredbe, navodila in sklepi. S posamičnimi akti odloča občina o upravnih zadevah iz lastne pristojnosti in iz prenesene državne pristojnosti.

111. člen (odločanje o pritožbah zoper posamične akte)

- (1) O pritožbah zoper posamične akte, ki jih izdajo organi občinske uprave v upravnem postopku, odloča na drugi stopnji župan, če ni za posamezne primere z zakonom drugače določeno.
- (2) O pritožbah zoper posamične akte, izdane v upravnih zadevah iz prenesene državne pristojnosti, odloča državni organ, ki ga določi zakon.
- (3) O zakonitosti dokončnih posamičnih aktov občinskih organov odloča v upravnem sporu pristojno sodišče.

IX. Varstvo občine ter pravic posameznikov in organizacij

112. člen (zahteva za presojo ustavnosti in zakonitosti in spor o pristojnosti)

- (1) Občinski svet ali župan Občine Ravne na Koroškem lahko vložijo zahtevo za presojo ustavnosti in zakonitosti predpisov države, s katerimi se posega v ustavni položaj in v pravice občine.
- (2) Občinski svet ali župan lahko začeta pred ustavnim sodiščem spor o pristojnosti, če državni zbor ali vlada s svojimi predpisi urejata razmerja, ki so po ustavi in zakonih v pristojnosti občine. Enako lahko postopa, če pokrajina ali druga občina posega v njeno pristojnost.

113. člen (pristojnosti župana v upravnem ali sodnem postopku)

- (1) Župan lahko kot stranka v upravnem sporu spodbija konkretne upravne akte in ukrepe, s katerimi državni organi izvršujejo oblastni nadzor. Upravni spor lahko sproži tudi, če osebe javnega ali zasebnega prava z dokončnimi upravnimi akti uveljavljajo pravice na škodo javnih koristi občine.
- (2) Župan mora od pristojnih državnih organov zahtevati, da je Občina Ravne na Koroškem obveščena o vsakem upravnem postopku, v katerem pristojni državni organ odloča na podlagi predpisov občine.
- (3) Župan vstopi v upravni ali sodni postopek kot stranka ali kot stranski intervenient v imenu občine, če bi lahko bile v teh postopkih oziroma če so z izdanimi akti prizadete pravice in koristi občine, določene z ustavo in zakoni.

114. člen (dolžnosti delovnih teles)

Delovna telesa občinskega sveta so dolžna za potrebe sveta oblikovati mnenje glede pripravljajočih se predpisov, ki se tičejo koristi občine. Na tej podlagi oblikuje občinski svet svoje mnenje, ki ga pošlje državnemu zboru.

X. Nadzor nad zakonitostjo dela občinske uprave**115. člen****(pristojnosti ministrstev pri nadzoru dela občinske uprave)**

(1) Nadzor nad zakonitostjo splošnih in posamičnih aktov, ki jih iz svoje izvirne pristojnosti izdajajo župan, občinski svet in pooblaščen javni uslužbenci občinske uprave, izvajajo resorna ministrstva v skladu z zakonodajo.

(2) V zadevah, ki jih na organe občine prenese država, opravljajo pristojna ministrstva tudi nadzorstvo nad primernostjo in strokovnostjo njihovega dela. Pri izvajanju nadzorstva po prejšnjem stavku lahko pristojno ministrstvo predpiše organizacijo služb za izvajanje nalog iz državne pristojnosti in pogoje za opravljanje nalog na teh delovnih mestih ter daje obvezna navodila za opravljanje nalog iz državne pristojnosti.

XI. Prehodne in končne določbe**116. člen****(veljavnost predpisov bivših občin)**

Predpisi, ki so jih sprejeli organi nekdanje Občine Ravne na Koroškem pred letom 1995 in organi Občine Ravne-Prevalje in zadevajo območje sedanje Občine Ravne na Koroškem, se uporabljajo do sprejema novih predpisov, če niso v nasprotju z veljavno zakonodajo.

117. člen**(pričetek uporabe določil posameznih členov)**

Določila 25. člena in petega odstavka 57. člena tega statuta se pričnejo uporabljati z novim mandatom občinskega sveta po volitvah leta 2018.

118. člen**(pričetek veljavnosti statuta)**

Ta statut začne veljati petnajsti dan po objavi v Uradnem glasilu slovenskih občin. Z dnem uveljavitve tega statuta preneha veljati Statut Občine Ravne na Koroškem (Uradno glasilo slovenskih občin št. 20/2013).

Številka: 0141-0001/2015

Datum: 6.4.2016

Občina Ravne na Koroškem
dr. Tomaž Rožen, župan

■■■■■■■■■■

232. Poslovnik Občinskega sveta Občine Ravne na Koroškem

Na podlagi 16. člena Statuta Občine Ravne na Koroškem (Uradno glasilo slovenskih občin št. 20/13) je Občinski svet Občine Ravne na Koroškem na 14. seji dne 6. 4. 2016 sprejel

**POSLOVNIK
OBČINSKEGA SVETA OBČINE RAVNE NA
KOROŠKEM**

I. Splošne določbe**1. člen****(vsebina poslovnika)**

Ta poslovnik ureja organizacijo in način dela Občinskega sveta Občine Ravne na Koroškem (v nadaljnjem besedilu: svet) ter način uresničevanja pravic in dolžnosti članov in članic sveta (v nadaljnjem besedilu: člani sveta).

2. člen**(uporaba določb za delovna telesa)**

Določbe tega poslovnika se smiselno uporabljajo tudi za delovanje delovnih teles sveta in njihovih članov. Način dela delovnih teles se lahko v skladu s tem poslovnikom ureja tudi v aktih o ustanovitvi delovnih teles, lahko pa tudi s poslovniki delovnih teles.

3. člen**(poslovanje sveta)**

Občinski svet in njegova delovna telesa poslujejo v slovenskem jeziku. Delo sveta in njegovih delovnih teles je javno. Način zagotavljanja javnosti dela in način omejitve javnosti dela sveta in njegovih delovnih teles, če to zahtevajo razlogi varovanja osebnih podatkov ali dokumentov in gradiv zaupne narave, določa ta poslovnik.

4. člen**(oblike dela občinskega sveta)**

- (1) Svet dela na rednih, izrednih, dopisnih ter na svečanih in žalnih sejah.
- (2) Redne seje sveta so najmanj štirikrat na leto. Letni program rednih sej objavi župan v decembru za naslednje leto in z njim seznanji člane občinskega sveta.
- (3) Izredne seje se sklicujejo po določilih tega poslovnika ne glede na rokovne omejitve, ki veljajo za redne seje.
- (4) Dopisne seje se sklicujejo po določbah tega poslovnika v primerih, ko niso izpolnjeni pogoji za sklic redne ali izredne seje.
- (5) Svečane seje se sklicujejo ob praznikih občine in drugih svečanih priložnostih, žalne seje pa ob smrti pomembnih občanov in ob drugih tragičnih dogodkih, kar je podrobneje opredeljeno s pravilnikom o izvajanju protokolarnih dogodkov.
- (6) Svet med 1. julijem in 31. avgustom praviloma ne zaseda.

5. člen**(predstavniki sveta)**

Svet predstavlja župan oziroma županja (v nadaljnjem besedilu: župan), delovno telo sveta pa predsednik oziroma predsednica delovnega telesa (v nadaljnjem besedilu: predsednik).

6. člen**(žig)**

- (1) Svet uporablja žig Občine Ravne na Koroškem, ki je določen s statutom občine. V notranjem krogu žiga je ime občinskega organa: OBČINSKI SVET.
- (2) Svet uporablja žig na vabilih za seje, na splošnih aktih in aktih o drugih odločitvah ter na dopisih.
- (3) Žig sveta uporabljajo v okviru svojih nalog tudi delovna telesa sveta.
- (4) Žig sveta hrani in skrbi za njegovo uporabo direktor občinske uprave oz. od njega pooblaščen uslužbenec občinske uprave.

II. Konstituiranje sveta**7. člen****(konstitutivna seja)**

- (1) Svet se konstituira na prvi seji po volitvah, na kateri je potrjenih več kot polovica mandatov članov sveta.
- (2) Prvo sejo novoizvoljenega sveta skliče prejšnji župan praviloma dvajset dni po izvolitvi članov, vendar ne kasneje kot deset dni po izvedbi drugega kroga volitev župana.
- (3) Zaradi priprave na prvo sejo skliče župan predstavnike kandidatnih list, s katerih so bili izvoljeni člani sveta.
- (4) Ob sklicu prve seje sveta se mora poslati članom sveta tudi statut občine, poslovnik občinskega sveta in

Kodeks ravnanja nosilcev javnih funkcij v Občini Ravne na Koroškem.

(5) Pred prvo sejo občinskega sveta v posameznem mandatu se organizira izobraževalni seminar za izvoljene funkcionarje v občini, na katerem se seznanijo s statutom občine, poslovníkom o delu občinskega sveta, kodeksom ravnanja izvoljenih funkcionarjev, s svojimi nalogami in pristojnostmi, potekom sej, postopki postavljanja vprašanj in pobud ter z drugimi informacijami v zvezi z delom v organih občine.

8. člen (dnevni red prve seje)

(1) Dnevni red konstitutivne seje sveta obvezno vsebuje naslednje točke:

1. Ugotovitev števila navzočih novoizvoljenih članov
2. Poročilo občinske volilne komisije o izidu volitev v svet in volitev župana
3. Imenovanje mandatne komisije za pripravo predloga potrditve mandatov članov občinskega sveta in ugotovitve o izvolitvi župana
4. Poročilo mandatne komisije in potrditev mandatov članov sveta
5. Poročilo mandatne komisije in ugotovitev o izvolitvi župana
6. Imenovanje komisije za mandatna vprašanja, volitve in imenovanja

(2) O dnevnem redu konstitutivne seje svet ne razpravlja in ne odloča.

9. člen (vodenje prve seje sveta)

(1) Prvo sejo novoizvoljenega sveta vodi najstarejši član sveta oziroma član sveta, ki ga na predlog najstarejšega svetnika določi svet.

(2) Na prvi seji svet izmed navzočih članov sveta najprej imenuje tričlansko mandatno komisijo za pregled prispelih pritožb in pripravo predloga potrditve mandatov članov sveta. Kandidate za člane mandatne komisije lahko predlaga vsak član sveta. Svet glasuje o predlogih po vrstnem redu, kot so bili vloženi, dokler niso imenovani trije člani komisije. O preostalih predlogih svet ne odloča.

(3) Mandatna komisija na podlagi poročila volilne komisije in potrdil o izvolitvi pregleda, kateri kandidati so bili izvoljeni za člane sveta, predlaga svetu odločitve o morebitnih pritožbah kandidatov za člane sveta ali predstavnikov kandidatnih list in predlaga potrditev mandatov članov sveta.

(4) Mandatna komisija na podlagi poročila volilne komisije in potrdila o izvolitvi župana predlaga občinskemu svetu tudi odločitve o morebitnih pritožbah drugih kandidatov za župana ali predstavnikov kandidatur.

10. člen (potrditev mandatov)

(1) Mandate članov sveta potrdi svet na predlog mandatne komisije potem, ko dobi njeno poročilo o pregledu potrdil o izvolitvi ter vsebini in upravičenosti morebitnih pritožb kandidatov, predstavnikov kandidatur oziroma kandidatnih list.

(2) Svet odloči skupaj o potrditvi mandatov, ki niso sporni, o vsakem spornem mandatu pa odloča posebej.

(3) Svetnik, katerega mandat je sporen, ne sme glasovati. Šteje se, da je svet z odločitvijo o spornem mandatu odločil tudi o pritožbi kandidata ali predstavnika kandidature oziroma kandidatne liste.

(4) Svet na podlagi poročila volilne komisije in potrdila o izvolitvi župana na podlagi poročila mandatne komisije posebej odloči o morebitnih pritožbah kandidatov za župana oziroma predstavnikov kandidatur. Če je za

župana izvoljen kandidat, ki je bil hkrati izvoljen tudi za člana sveta, pa je zoper njegov mandat župana vložena pritožba, o odločanju o pritožbi ne sme glasovati. Glasovati ne sme niti vlagatelj pritožbe – kandidat za župana, če je bil izvoljen tudi za člana sveta.

11. člen (nastop mandata)

(1) Ko se svet konstituira, nastopijo mandat novoizvoljeni člani sveta, mandat dotedanjim članom sveta pa preneha.

(2) V kolikor svet ni sprejel pritožbe zoper mandat župana iz četrtega odstavka 10. člena, prične novoizvoljenemu županu teči mandat naslednji dan od konstituiranja občinskega sveta, mandat dotedanjemu županu pa s tem dnem preneha.

12. člen (prenehanje mandatnih funkcij)

S prenehanjem mandata članov sveta preneha tudi mandat nadzornega odbora občine ter članstvo v stalnih in občasnih delovnih telesih sveta.

13. člen (komisija za mandatna vprašanja)

(1) Ko je svet konstituiran, imenuje najprej izmed svojih članov komisijo za mandatna vprašanja, volitve in imenovanja kot svoje stalno delovno telo.

(2) Komisija mora do prve naslednje seje sveta pregledati članstvo predstavnikov občine v občinskih organih in delovnih telesih ter organih javnih zavodov, javnih podjetij in skladov, katerih ustanoviteljica ali soustanoviteljica je občina, ter pripraviti poročilo in morebitne predloge za imenovanje novih članov.

III. Pravice in dolžnosti članov sveta

14. člen (pravice in dolžnosti)

(1) Pravice in dolžnosti članov sveta so določene z zakonom, statutom občine in s tem poslovníkom.

(2) Člani sveta imajo pravico in dolžnost udeleževati se sej sveta in njegovih delovnih teles, katerih člani so. Člani sveta se lahko udeležujejo tudi sej drugih delovnih teles in imajo pravico sodelovati pri njihovem delu, vendar brez pravice glasovanja.

(3) Član sveta ima pravico:

- predlagati svetu v sprejem odloke in druge akte, razen proračuna, zaključnega računa in drugih aktov, za katere je v zakonu ali v statutu določeno, da jih sprejme občinski svet na predlog župana,
- predlagati svetu obravnavo drugih vprašanj iz njegove pristojnosti,
- glasovati o predlogih splošnih aktov občine, drugih aktov in odločitev sveta ter predlagati dopolnila (amandmaje) teh predlogov,
- sodelovati pri oblikovanju programa dela sveta in dnevnih redov njegovih sej,
- predlagati kandidate za člane občinskih organov, delovnih teles sveta in organov javnih zavodov, javnih podjetij in skladov, katerih ustanoviteljica ali soustanoviteljica je občina oziroma v katerih ima občina v skladu z zakonom svoje predstavnike.

(4) Član sveta ima dolžnost varovati podatke zaupne narave, ki so kot osebni podatki, državne, uradne in poslovne tajnosti opredeljeni z zakonom, drugim predpisom ali z akti sveta in organizacij uporabnikov proračunskih sredstev, za katere zve pri svojem delu.

(5) Član sveta ima pravico do povračila stroškov v zvezi z opravljanjem funkcije ter v skladu z zakonom in posebnim aktom sveta do plačila sejnine za udeležbo na

seji občinskega sveta ali seji delovnega telesa občinskega sveta.

15. člen (imuniteta)

(1) Član sveta ne more biti klican na odgovornost zaradi mnenja, izjave ali glasu, ki ga je dal v zvezi z opravljanjem svoje funkcije.

(2) Član sveta nima splošne imunitete ter je za svoja dejanja, ki niso povezana s pravicami in dolžnostmi člana sveta, odškodninsko in kazensko odgovoren.

16. člen (svetniške skupine)

(1) Člani sveta, izvoljeni z istoimenske liste ali dveh ali več kandidatnih list, oblikujejo svetniške skupine, katere imajo le pravice, ki gredo posameznemu članu sveta.

(2) Član sveta nima pravice dajati izjav ali razlag v imenu sveta ali svetniške skupine, razen če je za svetniško skupino pooblaščen.

(3) Svet lahko odloči, da imajo svetniške skupine pravico do povračila materialnih stroškov.

17. člen (pravica do informacij)

(1) Član sveta ima pravico zahtevati od župana, drugih občinskih organov in občinske uprave obvestila in pojasnila, ki so mu potrebna za delo v občinskem svetu in v njegovih delovnih telesih.

(2) Občinski organi iz prejšnjega odstavka so dolžni odgovoriti na vprašanja članov sveta in jim posredovati zahtevana pojasnila. Če član sveta to posebej zahteva, mu je treba odgovoriti oziroma posredovati pojasnila tudi v pisni obliki.

(3) Član sveta ima pravico županu ali direktorju občinske uprave postaviti vprašanje ter jima lahko da pobudo za ureditev določenih vprašanj ali za sprejem določenih ukrepov iz njune pristojnosti.

18. člen (vprašanja in pobude na seji občinskega sveta)

(1) Na vsaki redni seji sveta mora biti predvidena posebna točka dnevnega reda za vprašanja in pobude članov.

(2) Član sveta zastavlja vprašanja in daje pobude v pisni obliki ali ustno.

(3) Vprašanja oziroma pobude morajo biti kratke in postavljene tako, da je njihova vsebina jasno razvidna in je jasno, na koga je naslovljena. V nasprotnem primeru predsedujoči člana sveta pozove, da vprašanje oziroma pobudo ustrezno dopolni.

(4) Ustno podana pobuda ne sme trajati več kot tri minute, vse dane pobude posameznega člana sveta na posamezni seji pa ne več kot deset minut.

(5) Pisno postavljeno vprašanje mora biti posredovano tistemu, na katerega je naslovljeno.

(6) Pri obravnavi vprašanj in pobud morata biti na seji obvezno prisotna župan in direktor občinske uprave. Če sta župan ali direktor občinske uprave zadržana, določita, kdo ju bo nadomeščal in odgovarjal na vprašanja in pobude.

(7) Na seji se odgovarja na vsa vprašanja in pobude, ki so bila oddana do začetka seje, ter na ustna vprašanja, podana ob obravnavi vprašanj in pobud članov sveta. Če zahteva odgovor na vprašanje podrobnejši pregled dokumentacije oziroma proučitev, lahko župan ali direktor občinske uprave oziroma njun namestnik odgovori na naslednji redni seji.

(8) Župan ali direktor občinske uprave oziroma njun namestnik lahko na posamezna vprašanja ali pobude odgovorita pisno, pisno morata odgovoriti tudi na vprašanja in pobude, za katere tako zahteva vlagatelj.

Pisni odgovor mora biti posredovan vsem članom sveta s sklicem naslednje redne seje, najkasneje pa na prvi naslednji redni seji.

19. člen (dodatna pojasnila)

(1) Če član sveta ni zadovoljen z odgovorom na svoje vprašanje oziroma pobudo, lahko zahteva dodatno pojasnilo. Če tudi po tem ni zadovoljen, lahko predlaga svetu, da se o zadevi opravi razprava, o čemer odloči svet z glasovanjem.

(2) Če svet odloči, da bo o zadevi razpravljajal, mora župan uvrstiti to vprašanje na dnevni red prve naslednje redne seje sveta.

20. člen (dolžnost udeležbe na sejah)

(1) Član sveta se je dolžan udeleževati sej sveta in delovnih teles, katerih član je.

(2) Če ne more priti na sejo sveta ali delovnega telesa, katerega član je, mora o tem in o razlogih za to obvestiti župana oziroma predsednika delovnega telesa najpozneje do začetka seje. Če zaradi višje sile ali drugih razlogov ne more obvestiti župana oziroma predsednika delovnega telesa o svoji odsotnosti do začetka seje, mora to opraviti takoj, ko je to mogoče.

(3) Članu sveta pripada sejnina za udeležbo na seji sveta ali delovnega telesa, če je navzoč vsaj polovico časa trajanja seje.

(4) Če se član delovnega telesa iz neupravičenih razlogov ne udeleži treh sej delovnega telesa v koledarskem letu, lahko predsednik delovnega telesa predlaga občinskemu svetu njegovo razrešitev.

IV. Seje sveta

1. Sklicevanje sej, predsedovanje in udeležba na seji

21. člen (sklicevanje sej)

(1) Občinski svet dela in odloča na sejah.

(2) Seje sveta sklicuje župan ali tisti, ki ga nadomešča.

(3) Župan ali tisti, ki ga nadomešča, sklicuje seje sveta v skladu s terminskim planom dela, na podlagi sklepa sveta in na predlog drugih predlagateljev, določenih s statutom občine, mora pa jih sklicati najmanj štirikrat letno.

(4) Župan ali tisti, ki ga nadomešča, lahko skliče redno sejo sveta, preden je končana predhodno sklicana seja, svet pa nove redne seje ne more začeti, dokler ne konča prejšnje redne seje.

22. člen (vabila za seje)

(1) Vabilo za redno sejo sveta s predlogom dnevnega reda se pošlje članom sveta najkasneje sedem dni pred dnevom, določenim za sejo. Vabilo se objavi na spletni strani občine. Skupaj z vabilom se pošlje tudi gradivo, ki je bilo podlaga za uvrstitev zadev na dnevni red. Posamezno gradivo se lahko pošlje tudi kasneje, če ga ni bilo mogoče prej pripraviti, pa je vsebina gradiva nujno potrebna pri odločanju o točki dnevnega reda. V nujnih primerih lahko predlagatelj posamezno točko dnevnega reda dodatno predlaga tudi na sami seji sveta, o čemer občinski svet posebej odloči.

(2) Gradivu za posamezno zadevo, ki je na dnevnem redu seje sveta, se priloži spremeno besedilo, ki vsebuje najmanj naslednje informacije o gradivu:

1. osnovni podatki: naslov zadeve, stopnja postopka, pravne podlage za odločanje, namen obravnave, predlagatelj in poročevalec na seji;

2. utemeljitev predloga: ocena stanja in razlogi za sprejem odločitve, cilji, načela in predlogi rešitev;
 3. ocena finančnih stroškov;
 4. primerljive rešitve v drugih občinah;
 5. mnenje strokovne službe občinske uprave (v kolikor pripravljavec gradiva ni občinske uprava);
 6. pristojna delovna telesa občinskega sveta;
 7. predlog sklepov.
- (3) V primeru obravnave občinskega predpisa, ki se nanaša na ožji del občine ali neposredno zadeva interese posamezne ciljne javnosti, vsebuje spremno besedilo tudi povzetek sodelovanja z javnostjo.
- (4) Vabilo za sejo sveta se poleg članom sveta pošlje županu, direktorju občinske uprave in vodjem uradov, poročevalcem na seji ter predstavnikom medijev. Vabilo se pošlje tudi vsem ostalim, katerih navzočnost je glede na dnevni red seje potrebna.
- (5) Vabila in gradiva za seje sveta se načeloma pošljejo po pošti v tiskani obliki na papirju. Prejemnikom, ki s pisno izjavo soglašajo s prejemom vabil in gradiv po elektronski pošti, na zgoščenki ali drugem podobnem nosilcu podatkov, se lahko vabila in gradiva za seje občinskega sveta pošljejo v takšni obliki. Gradiva, ki jih ni možno posredovati v elektronski obliki, se tudi tem prejemnikom pošljejo po pošti v tiskani obliki na papirju.

23. člen (izredne seje)

- (1) Izredna seja sveta se skliče za obravnavanje in odločanje o nujnih zadevah, kadar ni pogojev za sklic redne seje, ali na zahtevo četrtine članov sveta.
- (2) V zahtevi članov sveta za sklic izredne seje morajo biti navedeni razlogi za njen sklic. Zahtevi mora biti priloženo gradivo o zadevah, o katerih naj občinski svet odloča, če člani sveta ne razpolagajo z gradivom, pa zahteva županu in občinski upravi, katero gradivo naj se pripravi za sejo.
- (3) Izredno sejo sveta skliče župan ali tisti, ki ga nadomešča. Če izredna seja sveta, ki so jo zahtevali člani sveta, ni sklicana v roku sedem dni od predložitve pisne obrazložene zahteve za sklic s priloženim ustreznim gradivom, jo lahko skličejo člani sveta, ki so sklic zahtevali, oziroma njihov pooblaščen predstavnik. V tem primeru lahko sejo vodi član sveta, ki ga določijo člani, ki so sklic izredne seje zahtevali.
- (4) Vabilo za izredno sejo sveta z gradivom mora biti vročeno članom sveta najkasneje tri dni pred sejo. Vabilo se pošlje v skladu z 22. členom tega poslovnika in se objavi na spletni strani občine.
- (5) Če razmere terjajo drugače, se lahko izredna seja sveta skliče v skrajnem roku, ki je potreben, da so s sklicem seznanjeni vsi člani sveta in se seje lahko udeležijo. V tem primeru se lahko dnevni red seje predlaga na sami seji, na sami seji pa se lahko predloži tudi gradivo za sejo. Občinski svet pred sprejemom dnevnega reda tako sklicane izredne seje ugotovi utemeljenost razlogov za sklic. Če občinski svet ugotovi, da ni bilo razlogov, se seja ne opravi in se skliče nova izredna ali redna seja v skladu s tem poslovnikom.

24. člen (dopisne seje)

- (1) Dopisna seja sveta se lahko opravi, kadar ni pogojev za sklic redne ali izredne seje sveta. Na dopisni seji ni mogoče odločati o proračunu in zaključnem računu občine ter o splošnih aktih, s katerimi se v skladu z zakonom predpisujejo občinski davki in druge dajatve.
- (2) O obravnavi vzrokov za sklic seje ter gradiv se po posvetu z vodji svetniških skupin naredi uradni zaznamek.
- (3) Dopisna seja se opravi na podlagi vročenega vabila, v katerem je obrazložen vzrok za izvedbo dopisne seje,

opredeljen rokovnik za izvedbo glasovanja ter priloženo gradivo s predlogi sklepov, ki naj se sprejmejo. Gradivo se posreduje po pošti v fizični obliki na papirju ali pa po elektronski pošti.

(4) Dopisna seja je sklepčna, če je bilo vabilo z gradivom poslano vsem članom sveta, od katerih jih je vročitev potrnilo več kot polovica. Šteje se, da so vročitev potrdili člani, ki so glasovali.

(5) Glasovanje se izvede z osebnim telefonskim glasovanjem ali na podlagi dogovora s članom občinskega sveta po elektronski pošti.

(6) Predlog sklepa, ki je predložen na dopisno sejo, je sprejet, če je zanj glasovala večina članov občinskega sveta. Če predlog sklepa ni dobil podpore večine članov sveta, se opravi izredna seja sveta ali pa se točka uvrsti na prvo naslednjo redno sejo sveta.

(7) O dopisni seji se vodi zapisnik, ki mora v prilogah vsebovati še gradivo in predloge sklepov, o katerih se je glasovalo, uradne zaznamke obravnave vzrokov za sklic seje in gradiva z vodji svetniških skupin ter dokazila o vročitvi vabil članom sveta oziroma ugotovitev, koliko članov sveta je glasovalo.

(8) Potrditev zapisnika dopisne seje se uvrsti na prvo naslednjo redno sejo sveta.

25. člen (dnevni red)

- (1) Predlog dnevnega reda seje sveta pripravi župan ali tisti, ki ga nadomešča.
- (2) Predlog dnevnega reda lahko predlagajo tudi člani sveta, ki imajo pravico zahtevati sklic seje sveta. Posamezne točke dnevnega reda lahko predlaga posamezen član sveta ali svetniška skupina.
- (3) V predlog dnevnega reda seje sveta se lahko uvrstijo le točke, za katere obravnavo so izpolnjeni pogoji, ki so določeni s tem poslovnikom.
- (4) Na dnevni red ni mogoče uvrstiti akta, če še ni končan postopek o aktu z enako ali podobno vsebino.
- (5) Na dnevni red se prednostno uvrstijo odloki, ki so pripravljene za drugo obravnavo.
- (6) Svet ne more odločiti, da se v dnevni red seje uvrstijo zadeve, če članom ni bilo predloženo gradivo oziroma h katerim ni dal svojega mnenja ali ni zavzel stališča župan, kadar ta ni bil predlagatelj.

26. člen (vodenje seje)

- (1) Sejo sveta vodi župan. Župan lahko za vodenje seje sveta pooblasti enega izmed podžupanov ali drugega člana sveta (v nadaljnjem besedilu: predsedujoči).
- (2) Če nastopijo razlogi, zaradi katerih župan ali predsedujoči član sveta ne more voditi že sklicane seje, jo vodi eden izmed podžupanov, če pa tudi to ni mogoče, jo vodi najstarejši član sveta.
- (3) Izredno sejo sveta, ki jo skličejo člani sveta, ker župan ni opravil sklica v skladu z zakonom in tem poslovnikom, vodi član sveta, ki ga pooblastijo člani sveta, ki so sklic seje zahtevali. Pooblastilo za vodenje izredne seje obsega navedbo, za katero izredno sejo gre, ime in priimek člana občinskega sveta, ki bo sejo vodil, ime in priimek članov, ki so sklic seje zahtevali in ki pooblaščajo člana za vodenje izredne seje, njihovi lastnoročni podpisi ter podpisano soglasje člana, ki bo sejo vodil.
- (4) Dopisno sejo sveta vodi župan oziroma od župana pooblaščen oseba.

2. Potek seje

27. člen
(sklepčnost na seji)

- (1) Ko predsedujoči začne sejo, obvesti svet, kdo izmed članov sveta mu je sporočil, da je zadržan in se seje ne more udeležiti.
- (2) Predsedujoči nato ugotovi, ali je svet sklepčen. Predsedujoči obvesti svet tudi o tem, kdo je povabljen na sejo.
- (3) Na začetku seje lahko predsedujoči poda pojasnila v zvezi z delom na seji in drugimi vprašanji.

28. člen
(dnevni red)

- (1) Svet na začetku seje določi dnevni red.
- (2) Pri določanju dnevnega reda svet najprej odloča o predlogih, da se posamezne zadeve umaknejo z dnevnega reda, nato o predlogih, da se dnevni red razširi in nato o morebitnih predlogih za skrajšanje rokov ali združitve obravnave.
- (3) Predlagatelj točke dnevnega reda lahko točko sam umakne vse do glasovanja o dnevnem redu. O predlagateljevem umiku točke svet ne razpravlja in ne glasuje. Kadar predlaga umik točke dnevnega reda oseba, ki ni predlagatelj točke, svet o tem razpravlja in glasuje.
- (4) Predlogi za razširitev dnevnega reda se lahko sprejmejo le, če so razlogi nastali po sklicu seje in če je bilo članom sveta izročeno gradivo, ki je podlaga za uvrstitev zadeve na dnevni red. O predlogih za razširitev dnevnega reda svet razpravlja in glasuje.
- (5) Po sprejetih posameznih odločitvah za umik oziroma za razširitev dnevnega reda da predsedujoči na glasovanje predlog dnevnega reda v celoti.

29. člen
(potrjevanje zapisnikov)

- (1) Na vsaki redni seji sveta se obravnavajo in potrdijo zapisniki prejšnje redne in vseh vmesnih izrednih oziroma dopisnih sej sveta. Odločanje o potrditvi zapisnikov prejšnjih sej opravi svet takoj po določitvi dnevnega reda tekoče seje.
- (2) Član sveta lahko da pripombe k zapisniku prejšnje seje in zahteva, da se zapisnik ustrezno spremeni in dopolni. O utemeljenosti zahtevanih sprememb ali dopolnitev zapisnika prejšnje seje odloči svet.
- (3) Zapisnik se lahko sprejme z ugotovitvijo, da nanj niso bile podane pripombe, lahko pa se sprejme ustrezno spremenjen in dopolnjen s sprejetimi pripombami.

30. člen
(obrnava točk dnevnega reda)

- (1) Posamezne točke dnevnega reda se obravnavajo po določenem (sprejetem) vrstnem redu.
- (2) Med sejo lahko svet izjemoma spremeni vrstni red obravnave posameznih točk dnevnega reda, če med potekom seje nastopijo okoliščine, zaradi katerih je potrebno posamezno gradivo obravnavati pred točko dnevnega reda, na katero je uvrščeno. Spremembo vrstnega reda obravnave je potrebno posebej obrazložiti.

31. člen
(obrazložitev gradiva)

- (1) Na začetku obravnave vsake točke dnevnega reda lahko poda župan ali oseba, ki jo določi župan oziroma predlagatelj, kadar to ni župan, dopolnilno obrazložitev. Poročevalci so lahko uslužbenci občinske uprave in strokovnjaki, ki so sodelovali pri pripravi gradiv za sejo sveta.
- (2) Dopolnilna obrazložitev sme trajati največ petnajst minut. Kadar svet tako sklene, je predlagatelj dolžan podati dopolnilno obrazložitev.

(3) Če predlagatelj ni župan, poda župan ali v njegovem imenu eden izmed podžupanov ali direktor občinske uprave mnenje k obravnavani zadevi.

(4) Potem dobijo besedo predsedniki delovnih teles sveta, ki so zadevo obravnavala. Obrazložitev županovega mnenja in beseda predsednika delovnega telesa lahko traja največ po deset minut.

32. člen
(razprava o gradivih)

- (1) Obrazložitev gradiva in podaji stališč delovnih teles sveta sledi razprava članov sveta po vrstnem redu, kakor so se priglasili k razpravi. Razprava posameznega člana lahko traja največ pet minut. Svet lahko sklene, da lahko posamezen član iz utemeljenih razlogov razpravlja dalj časa, vendar ne več kot deset minut.
- (2) Razpravljevalec sme govoriti le o vprašanju, ki je na dnevnem redu in o katerem teče razprava, h kateri je predsedujoči pozval.
- (3) Razpravljevalec lahko v okviru obravnave posamezne točke dnevnega reda praviloma razpravlja le enkrat, ima pa pravico do odgovora na razpravo drugega razpravljavca (replika), če se ta razprava nanaša na njegovo razpravo in če meni, da je bila njegova razprava napačno razumljena ali napačno interpretirana. Predsedujoči mu da besedo takoj, ko jo zahteva. Replika se mora omejiti samo na potrebno pojasnilo in ne sme trajati več kot tri minute. Replika na repliko ni dovoljena, razen če predsedujoči oceni, da navedbe v repliki niso bile točne.
- (4) Ko je vrstni red priglasičen razpravljalcev izčrpan, predsedujoči vpraša, ali želi še kdo izmed svetnikov, ki niso bili priglasičeni, razpravljati. Dodatne razprave lahko trajajo le po tri minute.

33. člen
pproceduralna vprašanja)

- (1) Med razpravo o kateremkoli vprašanju sme član sveta postaviti proceduralno vprašanje, o katerem mora predsedujoči takoj odločiti v skladu s tem poslovnikom. Proceduralna vprašanja so vsa vprašanja glede veljavnega postopka na seji sveta in se nanašajo na poslovnik in statut. Vsako nasprotovanje proceduralni odločitvi, ki ni določena s tem poslovnikom, mora predsedujoči predložiti v glasovanje svetu, ki odločitev lahko zavrne z večino glasov prisotnih članov sveta.
- (2) Če je v razpravi podanih več proceduralnih predlogov, se o njih odloči po naslednjem vrstnem redu:
- predlog za sklenitev razprave o določeni točki dnevnega reda,
 - predlog za preložitve razprave o določeni točki dnevnega reda,
 - predlog za prekinitev seje sveta,
 - predlog za preložitve seje sveta.

34. člen
(kršitev poslovnika in popravilo navedb)

- (1) Članu sveta, ki želi govoriti o kršitvi poslovnika ali o kršitvi dnevnega reda, da predsedujoči besedo takoj, ko jo zahteva.
- (2) Nato poda predsedujoči pojasnilo glede kršitve poslovnika ali dnevnega reda. Če član ni zadovoljen s pojasnilom, odloči svet o tem vprašanju brez razprave.
- (3) Če član zahteva besedo, da bi opozoril na napako ali popravil navedbo, ki po njegovem mnenju ni točna in je povzročila nesporazum, mu da predsedujoči besedo takoj, ko jo zahteva. Pri tem se mora član omejiti na pojasnilo navedbe in njegov govor ne sme trajati več kot tri minute.

35. člen
(prekinitev seje)

- (1) Ko predsedujoči ugotovi, da ni več priglasičen k razpravi, sklene razpravo o posamezni točki dnevnega

reda. Če je na podlagi razprave treba pripraviti predloge za odločitev ali stališča, se razprava o taki točki dnevnega reda prekine in nadaljuje po predložitvi teh predlogov. Predsedujoči lahko zaradi priprave predlogov za odločitev ali stališča sejo začasno prekine.

(2) Predsedujoči lahko med sejo prekine delo sveta tudi, če je to potrebno zaradi odmora, potrebe po posvetovanjih ali pridobitve dodatnih strokovnih mnenj. V primeru prekinitve predsedujoči določi, kdaj se bo seja nadaljevala.

(3) Predsedujoči sejo obvezno prekine, če so v drugi obravnavi predloga odloka podani amandmaji na sami seji. Seja sveta se v tem primeru nadaljuje po pridobitvi stališč predlagatelja, strokovnih služb ali pristojnega delovnega telesa občinskega sveta.

(4) Predsedujoči prekine delo sveta, če ugotovi, da seja ni več sklepčna, in v drugih primerih, ko tako sklene svet. Če je delo sveta prekinjeno zato, ker seja ni več sklepčna, sklepčnosti pa ni niti v nadaljevanju seje, predsedujoči sejo konča.

36. člen

(čas sklica seje in odmori)

(1) Seje sveta se sklicujejo najprej ob petnajsti uri in morajo biti načrtovane tako, da praviloma ne trajajo več kot štiri ure.

(2) Predsedujoči odredi petnajstminutni odmor vsaj po dveh urah neprekinjenega dela.

(3) Odmor lahko predsedujoči odredi tudi na obrazložen predlog posameznega člana ali skupine članov sveta, župana ali predlagatelja, če je to potrebno zaradi priprave dopolnil (amandmajev), mnenj, stališč, dodatnih obrazložitev ali odgovorov oziroma pridobitve zahtevanih podatkov. Odmor lahko traja največ trideset minut, odredi pa se ga lahko pred oziroma v okviru posamezne točke največ dvakrat.

(4) Če kdo od upravičencev predlaga dodatni odmor po izčrpanju možnosti iz prejšnjega odstavka, odloči občinski svet, ali se lahko odredi odmor ali pa se seja prekine in nadaljuje drugič.

37. člen

(preložitev razprave in zaključek seje)

(1) Če svet o zadevi, ki jo je obravnaval, ni končal razprave ali če ni pogojev za odločanje, ali če svet o zadevi ne želi odločiti na isti seji, se razprava oziroma odločanje o zadevi preloži na eno izmed naslednjih sej. Enako lahko svet odloči, če časovno ni uspel obravnavati vseh točk dnevnega reda.

(2) Če je predlog z glasovanjem sprejet ali zavrnjen, ga ni dopustno ponovno obravnavati na isti seji sveta, razen če svet z dvotretjinsko večino glasov prisotnih članov sveta ne odloči drugače.

(3) Ko so vse točke dnevnega reda izčrpane, občinski svet sejo zaključijo.

38. člen

(uporaba določb za druge prisotne)

Določbe tega poslovnika o vodenju in poteku seje, dolžini razprave, vzdrževanju reda itd. se smiselno uporabljajo tudi za vse druge (župana, podžupane, direktorja občinske uprave itd.), ki sodelujejo na seji sveta.

3. Vzdrževanje reda na seji

39. člen

(red na seji)

(1) Za red na seji skrbi predsedujoči. Na seji sveta ne sme nihče govoriti, dokler mu predsedujoči ne da besede.

(2) Razpravljavec sme govoriti le o vprašanju, ki je na dnevnem redu in o katerem teče razprava, h kateri je predsedujoči pozval.

(3) Predsedujoči skrbi, da govornika nihče ne moti med govorom. Govornika lahko opomni na red ali mu seže v besedo le predsedujoči.

(4) Predsedujoči opomni tudi razpravljavca, če se ne drži dnevnega reda ali prekorači čas za razpravo. Če se razpravljavec tudi po drugem opominu ne drži dnevnega reda oziroma nadaljuje z razpravo, mu predsedujoči lahko vzame besedo. Zoper odvzem besede lahko razpravljavec ugovarja. O ugovoru odloči svet brez razprave.

40. člen

(ukrepi za kršitve)

Za kršitev reda na seji sveta sme predsedujoči izreči naslednje ukrepe:

- opomin,
- odvzem besede,
- odstranitev s seje ali z dela seje.

41. člen

(vzroki ukrepov)

(1) Opomin se lahko izreče prisotnemu na seji, če govori, čeprav ni dobil besede, če sega govorniku v besedo ali če na kak drug način krši red na seji.

(2) Odvzem besede se lahko izreče govorniku, če s svojim govorom na seji krši red in določbe tega poslovnika in je bil na tej seji že dvakrat opominjan, naj spoštuje red in določbe tega poslovnika.

(3) Odstranitev s seje ali z dela seje se lahko izreče prisotnemu na seji oziroma govorniku, če kljub opominu ali odvzemu besede krši red na seji, tako da onemogoča delo sveta.

(4) Oseba, ki ji je izrečen ukrep odstranitve s seje ali z dela seje, mora takoj zapustiti prostor, v katerem je seja.

42. člen

(odstranitev poslušalcev)

(1) Predsedujoči lahko odredi, da se odstrani s seje in iz posloplja, v katerem je seja, vsak drug udeleženec, ki krši red na seji oziroma s svojim ravnanjem onemogoča nemoten potek seje.

(2) Če je red hudo kršen, lahko predsedujoči odredi, da se odstranijo vsi poslušalci.

43. člen

(prekinitev seje)

Če predsedujoči z rednimi ukrepi ne more ohraniti reda na seji sveta, sejo prekine.

4. Odločanje

44. člen

(veljavnost odločanja)

(1) Svet veljavno odloča, če je na seji navzočih več kot polovica vseh članov sveta. Za sklepčnost je odločilna dejanska navzočnost članov sveta v prostoru, kjer poteka seja.

(2) Navzočnost se ugotavlja na začetku seje in na začetku nadaljevanja seje po odmoru oziroma prekinitvi ali če to proceduralno zahteva član sveta. Navzočnost članov sveta ugotavlja predsedujoči. Pri štetju navzočih mu lahko pomaga direktor občinske uprave ali uslužbenec občinske uprave po pooblastilu direktorja.

(3) Praviloma se navzočnost članov sveta na seji ugotavlja tako, da predsedujoči prešteje prisotne člane sveta in razglasi navzočnost, število prisotnih, ki šteje za sklepčnost in za ugotovitev izida glasovanja.

(4) Navzočnost članov sveta pred glasovanjem se na zahtevo člana sveta ugotovi tudi tako, da predsedujoči

pozove, da člani sveta z dvigom rok ali kartončkov potrdijo svojo navzočnost na seji. Po vsakokratnem ugotavljanju navzočnosti predsedujoči ugotovitev takoj razglasi.

45. člen **(sprejem odločitve)**

Predlagana odločitev je na sklepčni seji sveta sprejeta, če se je večina članov sveta, ki so glasovali, izrekla »ZA« njen sprejem oziroma če je »ZA« sprejem glasovalo toliko članov, kot to za posamezno odločitev določa zakon ali statut.

46. člen **(način glasovanja)**

(1) Občinski svet praviloma odloča z javnim glasovanjem.

(2) S tajnim glasovanjem lahko svet odloča, če tako sklene pred odločanjem o posamezni zadevi oziroma vprašanju. Predlog za tajno glasovanje lahko da predsedujoči ali vsak član sveta.

47. člen **(glasovanje in obrazložitev glasu)**

(1) Glasovanje se opravi po končani razpravi o predlogu, o katerem se odloča. Predsedujoči pred vsakim glasovanjem prebere predlagano besedilo sklepa ali amandmaja.

(2) Če je bil med razpravo podan drugačen predlog sklepa, kot ga je z gradivom za sejo sveta posredoval predlagatelj, se najprej glasuje o osnovnem predlogu sklepa iz gradiva.

(3) Član sveta ima do objave pričetka glasovanja o predlaganem sklepu ali amandmaju pravico obrazložiti svoj glas, razen v primerih, ko ta poslovnik določa drugače. Obrazložitev glasu se v okviru posameznega glasovanja dovoli le enkrat in sme trajati največ dve minuti.

(4) H glasovanju pozove predsedujoči člane sveta tako, da jim najprej predlaga, da se opredelijo »ZA« sprejem predlagane odločitve, po zaključenem opredeljevanju za sprejem odločitve pa še, da se opredelijo »PROTI« sprejemu predlagane odločitve. Vsak član glasuje o isti odločitvi samo enkrat, razen če je glasovanje v celoti ponovljeno.

(5) Predsedujoči po vsakem opravljenem glasovanju ugotovi in objavi izid glasovanja.

48. člen **(javno glasovanje)**

(1) Javno glasovanje se opravi z dvigom rok, z uporabo glasovalne naprave ali s poimenskim izjavljanjem. Pri glasovanju z dvigom rok je član sveta dolžan roko dvigniti tako, da je vidna predsedujočemu na seji.

(2) Poimensko glasujejo člani sveta, če svet tako odloči na predlog predsedujočega ali najmanj četrtine članov sveta.

(3) Člane se pozove k poimenskemu glasovanju po abecednem redu prve črke njihovih priimkov. Član glasuje tako, da glasno izjavi »ZA« ali »PROTI«. O poimenskem glasovanju se piše zaznamek tako, da se pri vsakem članu sveta zapiše, kako je glasoval, ali pa se zabeleži njegova odsotnost. Zaznamek je sestavni del zapisnika seje.

49. člen **(tajno glasovanje)**

(1) Tajno se glasuje z glasovnicami.

(2) Tajno glasovanje vodi in ugotavlja izide tričlanska komisija, ki jo vodi predsedujoči na seji. Dva člana določijo občinski svet na predlog predsedujočega. Administrativno - tehnična opravila v zvezi s tajnim

glasovanjem opravlja direktor občinske uprave ali uslužbenec občinske uprave, ki ga določi direktor.

(3) Za glasovanje se natisne toliko enakih glasovnic, kot je članov sveta. Glasovnice morajo biti overjene z žigom, ki ga uporablja občinski svet.

(4) Pred začetkom glasovanja določi predsedujoči čas glasovanja.

(5) Komisija vroči glasovnice članom sveta in sproti označi, kateri član je prejel glasovnico. Glasuje se na prostoru, ki je določen za glasovanje in na katerem je zagotovljena tajnost glasovanja.

(6) Glasovnica vsebuje predlog, o katerem se odloča, in praviloma opredelitev »ZA« in »PROTI«. »ZA« je na dnu glasovnice za besedilom predloga na desni strani, »PROTI« pa na levi. Glasuje se tako, da se obkroži besedo »ZA« ali besedo »PROTI«.

(7) Glasovnica mora vsebovati navodilo za glasovanje.

(8) Glasovnica za imenovanje vsebuje imena in priimke kandidatov. Če je več kandidatov, vsebuje glasovnica zaporedne številke ter priimke in imena kandidatov po abecednem redu prvih črk njihovih priimkov. Glasuje se tako, da se obkroži zaporedno številko pred priimkom in imenom kandidata, za katerega se želi glasovati, in največ toliko zaporednih števil, kolikor kandidatov je v skladu z navodilom na glasovnici treba imenovati.

(9) Ko član sveta izpolni glasovnico, odda glasovnico v glasovalno skrinjico.

50. člen **(izid tajnega glasovanja)**

(1) Ko je glasovanje končano, komisija ugotovi izid glasovanja.

(2) Poročilo o izidu glasovanja vsebuje podatke o:

- datumu in številki seje sveta,
- predmetu glasovanja,
- sestavi glasovalne komisije s podpisi njenih članov,
- številu razdeljenih glasovnic,
- številu oddanih glasovnic,
- številu neveljavnih glasovnic,
- številu veljavnih glasovnic,
- številu glasov »ZA« in številu glasov »PROTI« oziroma pri glasovanju o kandidatih številu glasov, ki jih je dobil posamezni kandidat,
- ugotovitvi, da je predlog izglasovan s predpisano večino ali da predlog ni izglasovan, pri glasovanju o kandidatih pa, kateri kandidat/i je/so imenovan/i.

(3) Predsedujoči takoj po ugotovitvi rezultatov objavi izid glasovanja na seji sveta.

51. člen **(ponovitev glasovanja)**

(1) Če član sveta utemeljeno ugovarja poteku glasovanja ali ugotovitvi izida glasovanja, se lahko glasovanje ponovi.

(2) O ponovitvi glasovanja odloči svet brez razprave na predlog člana, ki ugovarja poteku ali ugotovitvi izida glasovanja, ali na predlog predsedujočega. O isti zadevi je mogoče glasovati največ dvakrat. Javnega poimenskega glasovanja se ne ponavlja.

5. Zapisnik seje sveta

52. člen **(vsebina zapisnika)**

(1) O vsaki seji sveta se piše zapisnik. Za zapisnike sej sveta skrbi vodja Urada župana, ki lahko za pripravo zapisnika seje sveta pooblasti drugega uslužbenca občinske uprave.

(2) Zapisnik obsega glavne podatke o delu na seji:

- dnevni red,
- podatke o navzočnosti članov sveta,

- podatke o odsotnosti članov sveta z navedbo, ali je posamezen član svojo odsotnost opravičil,
 - podatke o udeležbi vabljenih, predstavnikov javnosti in občanov na seji,
 - imena in priimke uvodničarjev in razpravljavcev pri posameznih točkah dnevnega reda,
 - izide glasovanja o posameznih predlogih in o sklepih, ki so bili sprejeti,
 - sprejete sklepe,
 - podatke o postopkovnih odločitvah predsedujočega in sveta ter o stališčih komisije za statut in normativno pravne akte o postopkovnih vprašanjih.
- (3) Na osnovi zahteve posameznega razpravljavca se vpiše v zapisnik tudi povzetek njegove razprave. Obvezno se v zapisnik vpiše nasprotujoče mnenje člana sveta k predlogu sklepa pri posamezni točki dnevnega reda.
- (4) V zapisniku seje se zapišejo tudi podana vprašanja in pobude članov občinskega sveta.

53. člen **(dobesedni zapis)**

- (1) Dobesedni zapis s seje predstavlja video posnetek poteka seje, na osnovi katerega se lahko na zahtevo posameznega razpravljavca pripravi prepis zvočnega zapisa njegove razprave (magnetogram). Magnetogram se na zahtevo razpravljavca priloži k zapisniku.
- (2) Video posnetek poteka seje služi za pomoč pri pripravi zapisnika seje.
- (3) V primeru, da so dali soglasje vsi sodelujoči na seji, se lahko video posnetek seje tudi javno predvaja in se hrani v sejnem dosjeju skupaj z zapisnikom in gradivom s seje.
- (4) Član sveta ali drug udeleženec javne seje ima v skladu z zakonskimi določili o dostopu do informacij javnega značaja pravico vpogleda v video posnetek seje. Vpogled se opravi v prostorih občinske uprave.

54. člen **(podpis in objava zapisnika)**

- (1) Potrjen zapisnik seje sveta podpišeta predsedujoči, ki je sejo vodil, in direktor občinske uprave oziroma pooblaščen uslužbenec občinske uprave, ki je zapisnik pripravil.
- (2) Po potrditvi se zapisnik objavi na spletni strani občine.
- (3) Zapisnik nejavne seje oziroma tisti del zapisnika, ki je bil voden na nejavnem delu seje sveta, se ne prilaga v gradivo za redno sejo sveta in ne objavlja. Člane sveta z njim pred potrjevanjem zapisnika seznanijo predsedujoči.

55. člen **(gradivo zaupne narave)**

- (1) Ravnanje z gradivom sveta, ki je zaupne narave, določi svet na podlagi zakona s posebnim aktom.
- (2) Izvirniki odlokov, splošnih in drugih aktov sveta, zapisniki sej s prilogami ter vso gradivo sveta in njegovih delovnih teles (sejni dosje) se kot trajno gradivo hranijo v stalni zbirki dokumentarnega gradiva občinske uprave.
- (3) O arhiviranju in rokih hranjenja dokumentarnega gradiva izda natančnejša navodila župan v skladu s predpisi, ki urejajo pisarniško poslovanje in dokumentacijsko gradivo.

56. člen **(vpogled v gradivo)**

- (1) Član sveta ima pravico vpogleda v vse spise in gradivo, ki se hrani v stalni zbirki dokumentarnega gradiva, če je to potrebno zaradi izvrševanja njegove funkcije. Vpogled odredi direktor občinske uprave na podlagi pisne zahteve člana sveta. Original zahteve,

odredba oziroma sklep o zavrnitvi, se hranijo pri gradivu, ki je bilo vpogledano.

(2) V primeru dokumentarnega gradiva zaupne narave odloči o vpogledu župan v skladu z zakonom in aktom sveta.

6. Strokovna in administrativno tehnična opravila za svet

57. člen **(strokovna in administrativna dela)**

- (1) Za organiziranje strokovnega in administrativnega dela za občinski svet in za delovna telesa sveta je odgovoren direktor občinske uprave.
- (2) Direktor občinske uprave organizira strokovno in tehnično pripravo gradiv za potrebe sveta in določi uslužbenca občinske uprave, ki pomaga pri pripravi in vodenju sej ter opravlja druga opravila, potrebna za nemoteno delo sveta in njegovih delovnih teles, če ni za to s sistemizacijo delovnih mest v občinski upravi določeno posebno delovno mesto.

7. Delovna telesa sveta

58. člen **(komisije in odbori)**

- (1) Občinski svet ustanovi stalne ali občasne komisije in odbore kot svoja delovna telesa. Komisije in odbori sveta v okviru svojega delovnega področja v skladu s tem poslovnikom in aktom o ustanovitvi obravnavajo zadeve iz pristojnosti sveta in dajejo svetu mnenja, stališča in predloge.
- (2) Komisije in odbori lahko predlagajo svetu v sprejem odloke in druge akte iz njegove pristojnosti, razen proračuna in zaključnega računa proračuna in drugih aktov, za katere je v zakonu ali v statutu občine določeno, da jih sprejme svet na predlog župana.
- (3) Članstvo v komisiji ali odboru sveta ni združljivo s članstvom v nadzornem odboru občine ali z delom v občinski upravi.

59. člen **(stalna delovna telesa občinskega sveta)**

Stalna delovna telesa občinskega sveta so:

- komisija za mandatna vprašanja, volitve in imenovanja,
- komisija za statut in normativno pravne akte,
- odbor za gospodarstvo, urejanje prostora in infrastrukturo,
- odbor za vzgojo, izobraževanje, kulturo in šport,
- odbor za zdravstvo in socialno varstvo,
- odbor za proračun in finance.

60. člen **(komisija za mandatna vprašanja, volitve in imenovanja)**

- (1) Komisija za mandatna vprašanja, volitve in imenovanja ima sedem članov in jo imenuje občinski svet izključno izmed svojih članov praviloma na konstitutivni seji po konstituiranju sveta, najkasneje pa na prvi naslednji seji.
- (2) Komisija za mandatna vprašanja, volitve in imenovanja opravlja zlasti naslednje naloge:
- predlaga svetu kandidate za člane delovnih teles sveta, občinskih organov, ravnateljev, direktorjev in predstavnikov ustanovitelja v organih javnih zavodov, javnih agencij, javnih skladov in javnih podjetij,
 - opravlja naloge v zvezi s preprečevanjem korupcije,

- občinskemu svetu ali županu daje pobude in predloge v zvezi s kadrovskimi vprašanji v občini, ki so v pristojnosti sveta,
- pripravlja predloge odločitev sveta v zvezi s plačami ter drugimi prejemki občinskih funkcionarjev, članov občinskih organov in delovnih teles, ter izvršuje odločitve sveta, zakone in predpise, ki urejajo plače in druge prejemke občinskih funkcionarjev,
- izdaja akte v zvezi s pravicami in obveznostmi funkcionarjev,
- obravnava druga vprašanja, ki ji jih določi občinski svet.

61. člen

(imenovanje ostalih odborov in komisij)

- (1) Člane ostalih stalnih odborov in komisij imenuje občinski svet na predlog komisije za mandatna vprašanja, volitve in imenovanja izmed svojih članov in največ polovico članov izmed drugih občanov.
- (2) Predsednika in podpredsednika komisije ali odbora imenuje svet izmed svojih članov.
- (3) Prve seje delovnih teles občinskega sveta v novem mandatu skliče župan.

62. člen

(predsednik delovnega telesa in način dela)

- (1) Predsednik delovnega telesa predstavlja delovno telo, organizira in vodi delo delovnega telesa, sklicuje njegove seje in zastopa njegova mnenja, stališča in predloge v občinskem svetu. V njegovi odsotnosti ga nadomešča podpredsednik delovnega telesa.
- (2) Seje delovnih teles se skličejo za obravnavo dodeljenih zadev po sklepu sveta, na podlagi dnevnega reda redne seje sveta ali na zahtevo župana.
- (3) Gradivo za sejo delovnega telesa mora biti poslano članom delovnega telesa najmanj tri dni pred sejo delovnega telesa, razen v izjemnih in utemeljenih primerih.
- (4) Delovno telo dela na sejah. Delovno telo lahko veljavno sprejema svoje odločitve, če je na seji navzoča večina njegovih članov, svoje odločitve, mnenja, stališča in predloge pa sprejema z večino opredeljenih glasov navzočih članov.
- (5) Glasovanje v delovnem telesu je javno.

(6) Za delo delovnih teles se smiselno uporabljajo določila tega poslovnika, ki se nanašajo na delo občinskega sveta, razen določil 18. in 19. člena v zvezi z vprašanji in pobudami članov občinskega sveta.

(7) Pred prvimi sejami delovnih teles v posameznem mandatu občinskega sveta se skliče sestanek predsednikov in podpredsednikov komisij in odborov, na katerem se seznanijo z načinom vodenja sej, s pristojnostmi delovnih teles, postopkom postavljanja vprašanj in pobud preko občinskega sveta ter z drugimi informacijami v zvezi z delom komisij in odborov.

63. člen

(komisija za statut in normativno pravne akte)

- (1) Komisija za statut in normativno pravne akte ima sedem članov. Komisija obravnava zadeve iz pristojnosti občinskega sveta in daje občinskemu svetu mnenja in predloge glede statuta občine in poslovnika občinskega sveta in njunih sprememb oziroma dopolnitev, odlokov in drugih aktov, ki jih sprejema svet v obliki predpisov.
- (2) Komisija opravlja še naslednje naloge:
 - daje mnenja in stališča v postopku sprejemanja splošnih aktov glede skladnosti obravnavanih predlogov aktov z ustavo, zakoni in s statutom občine ter glede medsebojne skladnosti z drugimi veljavnimi akti občine,

- pripravlja prečiščena besedila odlokov in drugih aktov,
- obravnava zahtevo za obvezno razlago določb občinskih splošnih aktov in pripravi predlog obvezne razlage,
- med dvema sejama občinskega sveta ali v času seje, če tako zahteva predsedujoči občinskega sveta, razlaga določila statuta občine in poslovnika občinskega sveta,
- obravnava druga vprašanja statutarnega in normativno-pravnega značaja.

64. člen

(odbor za gospodarstvo, urejanje prostora in infrastrukturo)

Odbor za gospodarstvo, urejanje prostora in infrastrukturo ima sedem članov. Odbor obravnava zadeve iz pristojnosti občinskega sveta in daje svetu mnenja in predloge o:

- strategiji razvoja občine ter programskih usmeritev in programov razvoja posameznih dejavnosti s področja gospodarstva, malega gospodarstva, obrti, turizma, gostinstva in kmetijstva,
- določitvi kriterijev za razdelitev subvencij in kreditov namenjenih razvoju podjetništva in kmetijstva ter kriterijev za subvencije nosilcem dejavnosti na področju trgovine, gostinstva in turizma na podlagi javnih razpisov,
- prostorskih aktih in prostorskih izvedbenih aktih občine,
- programih in ukrepih na področju varstva okolja in urejanja prostora,
- upravljanju in prometu z zemljišči in stanovanji,
- stanovanjskih, komunalno-cestnih in energetskih programih, programih opremljanja stavbnih zemljišč in urejanja prometa,
- programih in financiranju gospodarskih javnih služb komunalno-cestnega, stanovanjskega in komunalno-energetskega gospodarstva ter urejanja stavbnih zemljišč,
- izgradnjah, rekonstrukcijah in obnovah komunalno-energetskih naprav,
- potrebnih proračunskih finančnih sredstvih za tekoče leto za vzdrževanje stanovanjskih površin in cestnih odsekov,
- podelitvah koncesij za področja dejavnosti, ki jih pokriva,
- ukrepih za razvoj in nemoteno delovanje subjektov s področja obrambe ter zaščite in reševanja,
- programih varstva pred požari, zaščite in reševanja ter finančnih načrtih za potrebe služb, ki izvajajo zaščito in reševanje v občini,
- drugih vprašanjih s svojega področja dela.

65. člen

(odbor za vzgojo, izobraževanje, kulturo in šport)

Odbor za vzgojo, izobraževanje, kulturo in šport ima sedem članov. Odbor obravnava zadeve iz pristojnosti občinskega sveta in daje svetu mnenja in predloge o:

- aktivnostih s področja vzgoje in izobraževanja, kulture, kulturne dediščine, športnih in mladinskih dejavnosti,
- programih vzgoje in izobraževanja ter varstva otrok v občini,
- programih kulture v občini,
- programih športa v občini,
- ukrepih za razvoj vzgoje in izobraževanja, kulture, športne in mladinske dejavnosti,
- programih spodbujanja mladinskih dejavnosti v občini,

- načrtih in predlogih za razdelitev sredstev, namenjenih dejavnostim vzgoje in izobraževanja ter kulturnim, športnim in mladinskim dejavnostim v občini,
- izgradnjah novih objektov v občini s področij, ki jih pokriva,
- podelitvah koncesij za področja dejavnosti, ki jih pokriva,
- pristopih k promociji občine, pri čemer sodeluje z ostalimi občinskimi odbori,
- drugih vprašanih s svojega področja dela.

66. člen

(odbor za zdravstvo in socialno varstvo)

Odbor za zdravstvo in socialno varstvo ima pet članov. Odbor obravnava zadeve iz pristojnosti občinskega sveta in daje svetu mnenja in predloge o:

- programih socialnega varstva v občini ter razvojnih usmeritvah, programih in projektih na področju zdravstva in socialnega varstva,
- programih varstva otrok, družine, invalidov in ostarelih,
- izvajanju javnih del,
- oblikovanju kriterijev za dodeljevanje neprofitnih stanovanj,
- določitvi mreže javne zdravstvene službe,
- podelitvi koncesij na področju zdravstva in socialnega varstva,
- preventivnih programih na področju zdravstva in socialnega varstva,
- podelitvah koncesij za področja dejavnosti, ki jih pokriva,
- drugih vprašanih s svojega področja dela.

67. člen

(odbor za proračun in finance)

Odbor za proračun in finance ima pet članov. Odbor obravnava zadeve iz pristojnosti občinskega sveta in daje svetu mnenja in predloge o:

- zadevah s področja prihodkov, odhodkov in računov financiranja proračuna občine,
- ukrepah za izvajanje davčne politike v občini,
- gospodarjenju z občinskim premoženjem,
- opravljanju lokalnih gospodarskih javnih služb,
- pravilnikih, ki se nanašajo na finančno-materialno poslovanje občine,
- finančnem poslovanju proračunskih porabnikov,
- izplačilih plač javnih zavodov, podjetij in drugih proračunskih porabnikov,
- drugih vprašanih s svojega področja dela.

Odbor poda obvezno mnenje o predlogu proračuna, ki ga župan predlaga občinskemu svetu.

68. člen

(spremembe nalog delovnih teles)

Svet lahko s sklepom o ustanovitvi stalnih delovnih teles sveta oziroma o njihovi sestavi delovne naloge iz tega poslovnika spremeni ali dopolni, če se je za spremembe in dopolnitve nalog odločilo dve tretjini navzočih članov sveta.

69. člen

(občasna delovna telesa)

Občasna delovna telesa ustanovi občinski svet s sklepom, s katerim določi naloge delovnega telesa in število članov ter opravi imenovanje.

70. člen (skupna delovna telesa)

Svet in župan lahko ustanovita skupna delovna telesa. V aktu o ustanovitvi skupnega delovnega telesa se določi njihova sestava in naloge.

71. člen (vabljeni na sejo delovnega telesa)

Na sejo delovnega telesa so praviloma vabljeni uslužbenci občinske uprave, ki so sodelovali pri pripravi predlogov aktov in drugih odločitev sveta, ki jih določi predlagatelj, lahko pa tudi predstavniki organov in organizacij, zavodov, podjetij in skladov, katerih delo je neposredno povezano z obravnavano tematiko.

72. člen (poročanje delovnih teles)

Stalna in občasna delovna telesa sveta morajo ob polovici in na koncu svojega mandata podati svetu poročilo o svojem delu.

73. člen (obrnava dela nadzornega odbora)

Svet se seznanja z letnim programom nadzora, ki ga občinskemu svetu posreduje nadzorni odbor. Svet je dolžan obravnavati dokončno poročilo posameznega nadzora nadzornega odbora in v skladu s svojimi pristojnostmi upoštevati priporočila in predloge nadzornega odbora. Ob obravnavi dokončnega poročila svet obravnava tudi mnenje nadzorovane pravne osebe.

V. Akti sveta

1. Splošne določbe

74. člen (akti občinskega sveta)

(1) Občinski svet sprejema statut občine in v skladu z zakonom in statutom naslednje akte:

- poslovnik občinskega sveta,
- proračun občine in zaključni račun proračuna,
- planske in razvojne akte občine ter prostorske izvedbene akte,
- odloke,
- pravilnike,
- odredbe,
- navodila,
- sklepe.

(2) Občinski svet sprejema tudi stališča, priporočila, navodila, poročila, obvezne razlage določb statuta občine in drugih splošnih aktov ter daje mnenja in soglasja v skladu z zakonom ali statutom občine.

(3) Vsebina splošnih aktov občine je določena z zakonom in statutom občine.

75. člen (predlagatelj aktov)

(1) Proračun občine in zaključni račun proračuna, odloke ter druge splošne akte, za katere je v zakonu ali tem statutu tako določeno, predlaga občinskemu svetu v sprejem župan.

(2) Komisije in odbori ter vsak član sveta lahko predlagajo občinskemu svetu v sprejem odloke in druge akte iz njihove pristojnosti, razen aktov iz prvega odstavka.

(3) Najmanj pet odstotkov volivcev v občini lahko v skladu z zakonom in statutom občine zahteva od sveta izdajo ali razveljavitev splošnega akta.

76. člen
(podpis in izvirniki aktov)

- (1) Akte, ki jih sprejema občinski svet, podpisuje župan.
 - (2) Izvornike aktov sveta se pečati in shrani v stalni zbirki dokumentarnega gradiva občinske uprave.
2. Postopek za sprejem odloka

77. člen
(sodelovanje javnosti)

- (1) V postopkih sprejemanja odlokov in drugih občinskih predpisov se upoštevajo načela in smernice Resolucije o normativni dejavnosti.
- (2) Pred obravnavo odlokov in drugih občinskih predpisov na sejah občinskega sveta se zagotovi sodelovanje interesnih skupin ter strokovne in druge javnosti.
- (3) Občinski svet mora pred sprejetjem odločitve, ki se nanaša na ožji del občine, pridobiti mnenje sveta ožjega dela občine.

78. člen
(vsebina predloga odloka)

- (1) Gradivo za obravnavo in sprejem odloka mora poleg predloga odloka, ki vsebuje naslov odloka in besedilo členov, vsebovati tudi spremno besedilo z informacijami iz 22. člena tega poslovnika. Glede na vsebino odloka mora biti uvodu priloženo tudi grafično ali kartografsko gradivo.
- (2) Če je predlagatelj odloka delovno telo sveta ali član sveta, pošlje predlog odloka županu s predlogom za uvrstitev na dnevni red seje sveta.

79. člen
(predstavniki predlagatelja)

- (1) Predlagatelj določi svojega predstavnika, ki bo sodeloval v obravnavah predloga odloka na sejah sveta.
- (2) Župan lahko sodeluje v vseh obravnavah predloga odloka na sejah sveta, tudi kadar ni predlagatelj.

80. člen
(posredovanje predloga odloka)

- (1) Predlog odloka se pošlje članom sveta skupaj z vabilom za sejo sveta, skladno z določili 22. do 24. člena tega poslovnika.
- (2) Občinski svet razpravlja o predlogu odloka praviloma na dveh obravnavah. V primeru hitrega postopka se obe obravnavi združita. V primeru potrebe po usklajevanju predloga odloka, ki ga v enakem besedilu sprejema več občin, se lahko opravi tudi dodatna obravnava o osnutku in o predlogu odloka. Izjemoma se zaradi naknadnega usklajevanja izvede nadaljevalna obravnava usklajevanja predloga odloka, ki ga v enakem besedilu sprejema več občin.

81. člen
(prva obravnava)

- (1) V prvi obravnavi predloga odloka se razpravlja o razlogih, ki zahtevajo sprejem odloka, o ciljih in načelih ter temeljnih rešitvah predloga odloka.
- (2) Po končani obravnavi svet z večino opredeljenih glasov navzočih članov sprejme stališča in predloge o odloku.
- (3) Če svet meni, da predlog ni primeren za nadaljnjo obravnavo ali da odlok ni potreben, ga s sklepom zavrne.
- (4) Po končani prvi obravnavi lahko predlagatelj predlaga umik predloga odloka. O predlogu umika odloči svet s sklepom.
- (5) Če na predlog odloka v prvi obravnavi ni bilo bistvenih vsebinskih pripomb in bi besedilo predloga odloka v drugi obravnavi bilo enako besedilu predloga odloka v prvi obravnavi, lahko svet na predlog

predlagatelja sprejme predlog odloka na isti seji, tako da se prva in druga obravnava predloga odloka združita. O tem odloči občinski svet s sklepom. Predsedujoči takoj odpre razpravo v drugi obravnavi, nakar člani sveta glasujejo o sprejemu odloka.

82. člen
(priprava predloga za drugo obravnavo)

Pred začetkom druge obravnave mora predlagatelj pripraviti novo besedilo predloga odloka, pri čemer na primeren način upošteva stališča in predloge iz prve obravnave oziroma jih utemeljeno zavrne.

83. člen
(druga obravnava)

- (1) V drugi obravnavi razpravlja občinski svet o pripombah in stališčih iz prve obravnave, ki pri pripravi novega besedila predloga odloka niso bila upoštevana, in o besedilih posameznih členov predloga odloka. Ko občinski svet konča razpravo o posameznih členih predloga odloka, glasuje o predlogu odloka v celoti.
- (2) V drugi obravnavi predloga odloka lahko člani sveta in delovna telesa sveta predlagajo spremembe in dopolnitve naslova in členov predloga odloka v obliki amandmajev, ki morajo biti podani v pisni obliki.
- (3) Župan lahko predlaga amandmaje k predlogom odloka in amandmaje na amandmaje članov sveta k vsakemu predlogu odloka.
- (4) Amandma mora biti predložen predlagatelju v pisni obliki z obrazložitvijo najmanj tri dni pred dnevom, določenim za sejo sveta, na kateri bo obravnavan predlog odloka, h kateremu je predlagan amandma, ali na sami seji, na kateri lahko predlaga amandma najmanj četrtina vseh članov sveta, predlagatelj odloka ali župan.
- (5) Če je k posameznemu členu vloženi več amandmajev, da predsedujoči najprej na glasovanje predlog za sprejem amandmaja, ki najbolj odstopa od vsebine člena, nato se po tem kriteriju glasuje o drugih amandmajih.
- (6) Župan lahko predlaga amandma na amandma članov sveta na sami seji, na kateri se odlok obravnava. Če je vloženi amandma k amandmaju, se najprej glasuje o amandmaju, ki je dan k amandmaju.
- (7) Predlagatelj amandmaja ima pravico na seji do konca obravnave spremeniti ali dopolniti amandma oziroma ga umakniti.

84. člen
(sprejem odloka)

- (1) Ko svet konča razpravo o besedilu predloga odloka in o podanih amandmajih, preide h glasovanju.
- (2) O vsakem amandmaju se glasuje posebej, po vrstnem redu, po katerem so bili vloženi. Svet nato glasuje o sprejemu odloka v celoti.
- (3) Amandma, člen odloka in odlok v celoti so sprejeti, če se zanje opredeli večina članov sveta, ki glasujejo.

85. člen
(sprejemanju drugih aktov)

- (1) Statut občine, poslovnik sveta ter planski in razvojni akti občine se sprejemajo po enakem postopku, kot velja za sprejemanje odloka.
- (2) Proračun občine sprejema občinski svet po postopku, določenem s tem poslovníkom.
- (3) O predlogih drugih aktov iz svoje pristojnosti odloča svet na eni obravnavi, če zakon ne določa drugače.
- (4) Odlok o zaključnem računu občine se sprejema po enostopenjskem postopku. Obvezna priloga tega odloka je poročilo o delu nadzornega odbora občine.
- (5) Postopek vložitve amandmaja k predlogu odloka se uporablja tudi za vložitev amandmajev k drugim aktom,

ki se sprejemajo v eni obravnavi, razen če ta poslovnik ne določa drugače.

86. člen

(zaključek postopkov sprejemanja aktov)

(1) Svet mora do prenehanja mandata svojih članov praviloma zaključiti vse postopke o predlaganih splošnih aktih občine.

(2) V primeru, da postopki niso zaključeni, občinski svet v novi sestavi na predlog župana odloči, o katerih predlogih za sprejem občinskih splošnih aktov bo postopek nadaljeval, katere bo začel obravnavati znova ter katerih ne bo obravnaval.

(3) Svet o tem odloči z okvirnim programom dela.

3. Hitri postopek za sprejem odlokov

87. člen

(hitri postopek)

(1) Kadar to zahtevajo izredne potrebe občine ali naravne nesreče, lahko občinski svet sprejme odlok po hitrem postopku.

(2) Hitri postopek lahko predlaga vsak predlagatelj odloka. O uporabi hitrega postopka odloči občinski svet na začetku seje pri določanju dnevnega reda.

(3) Če občinski svet ne sprejme predloga za sprejetje odloka po hitrem postopku, se uporabljajo določbe tega poslovnika o rednem postopku in prvi obravnavi predloga odloka.

(4) Pri hitrem postopku ne veljajo roki, ki so določeni za posamezna opravila v rednem postopku sprejemanja odloka.

(5) Pri hitrem postopku se prva in druga obravnava predloga odloka na isti seji združita.

(6) Pri hitrem postopku je mogoče predlagati amandmaje in amandmaje na amandmaje na sami seji vse do konca obravnave predloga odloka.

4. Skrajšani postopek za sprejem odlokov

88. člen

(skrajšani postopek)

(1) Občinski svet lahko na obrazložen predlog predlagatelja odloči, da bo na isti seji opravil obe obravnavi predloga odloka ali drugega splošnega akta, ki se sprejema na enak način, če gre:

- za manj zahtevne spremembe in dopolnitve,
- prenehanje veljavnosti splošnega akta ali njegovih posameznih določb v skladu z zakonom,
- uskladitve z zakonom, državnim proračunom ali drugimi predpisi države oziroma občine,
- spremembe in dopolnitve v zvezi z odločbami ustavnega sodišča,
- obvezne razlage določb splošnih aktov občine.

(2) V skrajšanem postopku se amandmaji vlagajo samo k členom splošnega akta, ki se s predlogom spreminjajo ali dopolnjujejo. Amandmaji in amandmaji na amandmaje se lahko vlagajo na sami seji vse do konca obravnave odloka.

89. člen

(objava aktov)

(1) Statut, odloki in drugi predpisi občine morajo biti objavljeni v Uradnem glasilu slovenskih občin in pričnejo veljati petnajsti dan po objavi, če ni v njih drugače določeno.

(2) V uradnem glasilu se objavljajo tudi drugi akti, za katere tako določi občinski svet.

(4) Redakcijske popravke in očitne pomote objavljenih aktov sveta objavlja direktor občinske uprave.

5. Postopek za sprejem proračuna

90. člen

(vsebina proračuna)

(1) S proračunom občine se razporedijo vsi prihodki in odhodki za posamezne namene financiranja javne porabe občini.

(2) Občinski proračun se sprejme za proračunsko leto, ki se začne in konča hkrati s proračunskim letom za državni proračun.

91. člen

(predlog proračuna)

(1) Občinski svet sprejme proračun občine in njegove sestavne dele v skladu s predpisi, ki urejajo financiranje javne porabe, v roku, ki omogoča njegovo uveljavitev s 1. januarjem leta, za katerega se sprejema, oz. najkasneje v tridesetih dneh po predložitvi državnega proračuna državnemu zboru.

(2) Župan pošlje vsem članom sveta predlog proračuna občine z vsemi sestavinami, ki jih določa zakon, ki ureja javne finance, hkrati z vabilom za sejo sveta, na kateri bo predlog proračuna predstavljen in opravljena splošna razprava.

(3) V okviru predstavitve predstavi župan ali pooblaščenec uslužbenec občinske uprave občinskemu svetu:

- temeljna izhodišča in predpostavke za pripravo predloga proračuna,
- načrtovane politike občine,
- oceno bilance prihodkov in odhodkov, finančnih terjatev in naložb ter računa financiranja v prihodnjih dveh letih,
- okvirni predlog obsega finančnega načrta posameznega neposrednega uporabnika proračuna v prihodnjih dveh letih in kadrovski načrt,
- načrt razvojnih programov,
- načrt nabav.

(4) Po predstavitvi predloga proračuna opravi svet splošno razpravo in sprejme sklep, da se o predlogu opravi javna razprava.

(5) Če občinski svet meni, da predlog ni ustrezna podlaga za javno razpravo, sprejme stališča in predloge ter naloži županu, da v roku sedem dni predloži svetu popravljen predlog proračuna z obrazložitvijo, kako so stališča in predlogi sveta v njem upoštevani.

(6) Če občinski svet po ponovni obravnavi predloga proračuna ne pošlje v javno razpravo, ga skupaj s stališči in predlogi sveta pošlje v javno razpravo župan.

92. člen

(javna razprava o predlogu proračuna)

(1) Predlog proračuna mora biti v javni razpravi najmanj petnajst dni.

(2) V času javne razprave mora biti zagotovljen vpogled v predlog proračuna tako, da se sklep o javni razpravi in predlog proračuna objavi na spletni strani občine in zainteresiranim zagotovi dostop do predloga v prostorih občine.

(3) Občina objavi način in rok za vlaganje pripomb in predlogov občanov k predlogu občinskega proračuna na svoji spletni strani in na krajevno običajen način.

93. člen

(potek javne razprave)

(1) V času javne razprave obravnavajo predlog proračuna sveti ožjih delov občine ter zainteresirana javnost.

(2) Pripombe in predlogi k predlogu proračuna se pošljejo županu.

94. člen

(dopolnjen predlog proračuna)

(1) Najkasneje v petnajstih dneh po končani javni razpravi pripravi župan dopolnjen predlog proračuna in

predlog odloka o proračunu občine ter skliče sejo sveta, na kateri se bosta obravnavala.

(2) Na dopolnjen predlog proračuna in na predlog odloka o proračunu občine lahko člani sveta vložijo amandmaje v pisni obliki najkasneje tri dni pred sejo sveta. Amandmaji se vložijo pri županu.

(3) Vsak predlagatelj mora pri oblikovanju amandmaja iz prejšnjega odstavka upoštevati pravilo o ravnovesju med proračunskimi prihodki in odhodki in v obrazložitvi navesti, iz katere postavke proračuna se zagotovijo sredstva in za kakšen namen.

95. člen

(postopek sprejema proračuna)

(1) Pred začetkom obravnave predloga proračuna občine in predloga odloka o proračunu občine župan najprej pojasni, katere pripombe iz javne razprave oziroma pripombe in predloge delovnih teles sveta je upošteval pri pripravi predlogov in katerih ni ter obrazloži, zakaj jih ni upošteval. Pisna obrazložitev zavrnjenih pripomb in predlogov je sestavni del gradiva predloga proračuna.

(2) V nadaljevanju župan poroča občinskemu svetu o prejetih amandmajih k predlogu proračuna in predlogu odloka o proračunu občine ter poda svoje mnenje o amandmajih. Po poročilu in mnenju lahko predlagatelj umakne predlagani amandma ali dopolni obrazložitev amandmaja z utemeljitvijo zagotovitve proračunskega ravnovesja.

(3) Župan ugotovi, kateri amandmaji so vloženi in se izreče o tem, ali bo vložil amandma na katerega od vloženi amandmajev ter v kolikšnem času. Če župan izjavi, da bo vložil amandma na amandma, se seja prekine za čas, ki je potreben za oblikovanje in predložitev amandmaja članom sveta.

(4) Glasovanje se izvede o vsakem amandmaju posebej, tako da se najprej glasuje o amandmaju župana na amandma, če ta ni sprejet, pa še o amandmaju, ki ga je vložil predlagatelj.

96. člen

(glasovanje o proračunu)

(1) Ko je glasovanje o amandmajih končano, župan ugotovi, kateri amandmaji so sprejeti ter ali je predlog proračuna medsebojno usklajen po delih ter glede prihodkov, odhodkov in je z njim zagotovljeno financiranje nalog občine v skladu z zakonom in sprejetimi obveznostmi.

(2) Če je predlog proračuna usklajen, glasuje svet o njem v celoti. Hkrati glasuje svet tudi o predlogu odloka o proračunu občine.

(3) Če predlog proračuna ni usklajen, lahko župan zahteva, da strokovna služba prouči nastalo situacijo in predlaga rok, v katerem se pripravi predlog za uskladitev. V skladu s predlogom strokovne službe lahko župan prekine sejo in določi uro ali datum nadaljevanja seje, na kateri bo predložen predlog uskladitve proračuna.

(4) Ko je predlog uskladitve proračuna pripravljen, ga župan obrazloži. O predlogu uskladitve ni razprave.

(5) Občinski svet glasuje najprej o predlogu uskladitve proračuna. Če je predlog sprejet, glasuje svet o sprejemu proračuna in o odloka o proračunu občine v celoti.

(6) Če predlog uskladitve ni sprejet, proračun občine ni sprejet.

(7) Če proračun ni sprejet, določi občinski svet rok, v katerem mora župan predložiti nov predlog proračuna.

(8) Nov predlog proračuna občine obravnava svet in o njem odloča po določbah tega poslovnika, ki veljajo za postopek za sprejem odloka.

97. člen

(sklep o začasnem financiranju)

Če proračun ni sprejet pred začetkom leta, na katerega se nanaša, sprejme župan sklep o začasnem financiranju, ki velja največ tri mesece in se lahko na predlog župana podaljša s sklepom sveta. Sklep o začasnem financiranju sprejema občinski svet po določbah tega poslovnika, ki veljajo za hitri postopek za sprejem odloka.

98. člen

(rebalans proračuna)

(1) Župan lahko med letom predlaga rebalans proračuna občine.

(2) Predlog rebalansa proračuna občine obravnavajo delovna telesa sveta, vendar o njem ni javne razprave.

(3) Rebalans proračuna občine sprejema občinski svet po določbah tega poslovnika, ki urejajo obravnavo in sprejem dopolnjenega predloga proračuna.

6. Postopek za sprejem prostorskih aktov

99. člen

(sprejemanje prostorskih aktov)

(1) Prostorske akte, za katere je z zakonom, ki ureja prostorsko načrtovanje, določen postopek, ki zagotavlja sodelovanje občanov pri oblikovanju njihove vsebine, sprejme občinski svet z odlokom v eni obravnavi, ki se opravi v skladu z določbami tega poslovnika, ki urejajo drugo obravnavo predloga odloka.

(2) Če je k odloku sprejet amandma, ki spreminja s predlogom prostorskega akta določeno prostorsko ureditev, ki je bila razgrnjena in v javni obravnavi, se šteje, da prostorski akt ni sprejet. Postopek sprejemanja prostorskega akta se nadaljuje z razgrnitvijo predloga, v katerega je vključen amandma iz prejšnjega odstavka.

7. Postopek za sprejem obvezne razlage aktov

100. člen

(sprejemanje obvezne razlage)

(1) Vsak, ki ima pravico predlagati odlok, lahko poda zahtevo za obvezno razlago določb občinskih splošnih aktov.

(2) Zahteva mora vsebovati naslov splošnega akta, označitev določbe s številko člena ter razloge za obvezno razlago.

(3) Zahtevo za obvezno razlago najprej obravnava komisija za statut in normativno pravne akte, ki lahko zahteva mnenje drugih delovnih teles sveta, predlagatelja splošnega akta, župana in občinske uprave. Če komisija ugotovi, da je zahteva utemeljena, pripravi predlog obvezne razlage in ga predloži občinskemu svetu v postopek.

(4) Občinski svet sprejema obvezno razlago po določbah tega poslovnika, ki veljajo za skrajšani postopek za sprejem odloka.

8. Postopek za sprejem uradnega prečiščenega besedila

101. člen

(uradno prečiščeno besedilo)

(1) Če je bil statut, poslovnik občinskega sveta, odlok ali drug občinski splošni akt zaradi številnih sprememb in dopolnitev bistveno spremenjen ali je nepregleden, lahko komisija za statut in normativno pravne akte predlaga občinskemu svetu sprejem uradnega prečiščenega besedila. Besedilo predloga uradnega prečiščenega besedila pripravi komisija za statut in normativno pravne akte.

(2) Uradno prečiščeno besedilo potrди občinski svet brez razprave.

(3) Uradno prečiščeno besedilo se objavi v Uradnem glasilu slovenskih občin in na spletni strani občine.

VI. Volitve in imenovanja

1. Skupne določbe

102.člen

(izvolitev oz. imenovanje)

(1) Volitve in imenovanja, za katere je po zakonu ali statutu občine pristojen občinski svet, se opravijo po določbah tega poslovnika.

(2) Kandidat je izvoljen oziroma imenovan, če je glasovala večina članov sveta in je zanj glasovala večina tistih članov, ki so glasovali. Pri tajnem glasovanju se za navzoče štejejo člani sveta, ki so prevzeli glasovnice.

103.člen

(javno glasovanje)

(1) Če se glasuje o enem kandidatu za funkcijo, se javno glasovanje opravi z dvigom rok ali z uporabo glasovalne naprave.

(2) Če se javno glasuje o več kandidatih za isto funkcijo, se opravi javno poimensko glasovanje, pri katerem vsak član sveta pove ime in priimek kandidata, za katerega glasuje.

104.člen

(tajno glasovanje)

(1) Če svet odloči, da se glasuje tajno, se glasovanje izvede po določbah tega poslovnika, ki veljajo za tajno glasovanje.

(2) Če se glasuje o več kandidatih za isto funkcijo, se kandidati na glasovnici navedejo po abecednem vrstnem redu prve črke njihovih priimkov, pri čemer se črka iz abecede, s katero se prične glasovanje, določi z žrebom. Vsak član sveta lahko glasuje samo za enega od kandidatov, tako da na glasovnici obkroži zaporedno številko pred imenom kandidata, za katerega želi glasovati.

(3) Če se tajno glasuje o več kandidatih za več istovrstnih funkcij, se lahko glasuje za največ toliko kandidatov, kot je funkcij.

(4) Če se glasuje o listi kandidatov, se glasuje tako, da se na glasovnici obkroži beseda »ZA« ali »PROTI«.

105.člen

(ponovno glasovanje)

(1) Če se glasuje o več kandidatih za isto funkcijo, pa nihče od predlaganih kandidatov pri glasovanju ne dobi potrebne večine, se opravi novo glasovanje. Pri ponovnem glasovanju se glasuje o tistih dveh kandidatih, ki sta pri prvem glasovanju dobila največ glasov. Če pri prvem glasovanju več kandidatov dobi enako najvišje oziroma enako drugo najvišje število glasov, se izbira kandidatov za ponovno glasovanje med kandidati z enakim številom glasov določi z žrebom.

(2) Pri ponovnem glasovanju se glasuje o kandidatih po vrstnem redu glede na število glasov, dobljenih pri prvem glasovanju. Če pa se ponovno glasuje o kandidatih, ki so pri prvem glasovanju dobili enako število glasov, se glasuje po abecednem vrstnem redu kandidatov.

(3) Če kandidat ne dobi potrebne večine oziroma če tudi pri ponovnem glasovanju noben kandidat ne dobi potrebne večine ali pa ni izvoljeno zadostno število kandidatov, se za manjkajoče kandidate ponovi kandidacijski postopek in postopek glasovanja na podlagi novega predloga kandidatatur.

2. Imenovanje članov delovnih teles sveta

106.člen

(imenovanje članov delovnega telesa)

(1) Člane delovnih teles sveta imenuje svet na podlagi liste kandidatov za člane, ki jo določi komisija za mandatna vprašanja, volitve in imenovanja. Lista kandidatov vsebuje predlog kandidata za predsednika in za podpredsednika delovnega telesa ter predlog kandidatov za člane delovnega telesa.

(2) Če kandidatna lista ni dobila potrebne večine glasov, se na isti seji izvede poimensko imenovanje članov. Če na ta način niso imenovani vsi člani, se lahko predlagajo novi kandidati, o katerih se opravi posamično glasovanje na isti seji sveta.

(3) Če tudi na način iz prejšnjega odstavka ne pride do imenovanja vseh članov delovnega telesa, se glasovanje ponovi na naslednji seji sveta, vendar samo glede manjkajočih članov delovnega telesa.

3. Imenovanje člana sveta za začasno opravljanje funkcije župana

107.člen

(postopek imenovanja za začasno opravljanje funkcije župana)

(1) Če župan, ki mu je predčasno prenehal mandat, ne določi kateri od podžupanov bo začasno opravljal funkcijo župana, ali če je razrešen, imenuje svet izmed svojih članov člana, ki bo to funkcijo opravljal do izvolitve novega župana.

(2) O tem, ali se imenovanje izvede na podlagi javnega ali tajnega glasovanja, odloči občinski svet pred glasovanjem o imenovanju.

(3) Kandidat je imenovan, če dobi večino glasov navzočih članov sveta.

4. Postopek za razrešitev

108.člen

(razrešitev oseb, ki jih imenuje svet)

(1) Svet razrešuje funkcionarje in člane organov, ki jih imenuje, po enakem postopku, kot je določen za imenovanje.

(2) Postopek za razrešitev se začne na predlog predlagateljev, določenih s statutom občine in tem poslovníkom. Predlog za razrešitev lahko podajo organi, ki so pristojni za predlaganje kandidatov za posamezne funkcije.

(3) Predlog za razrešitev mora vsebovati obrazložitev, v kateri so navedeni razlogi za razrešitev.

(4) Odločitev o razrešitvi se sprejme z enako večino, kot je določeno za njihovo imenovanje.

109.člen

(postopek razrešitve)

(1) Predlog za razrešitev se posreduje županu. Če predlog ne vsebuje obrazložitve po določilih tretjega odstavka prejšnjega člena, ga župan vrne predlagatelju v dopolnitev.

(2) Predlog za razrešitev mora biti vročen osebi, na katero se nanaša, najmanj osem dni pred sejo sveta, na kateri bo obravnavan. Oseba, na katero se razrešitev nanaša, se ima pravico pisno opredeliti o predlogu razrešitve.

(3) Župan uvrsti predlog za razrešitev na prvo sejo sveta, do katere je mogoče upoštevati rok iz prejšnjega odstavka tega člena.

110.člen**(sprejem odločitve o razrešitvi)**

(1) Po končani obravnavi predloga za razrešitev sprejme občinski svet odločitev o predlogu z večino, ki je predpisana za izvolitev ali imenovanje osebe, zoper katero je vložen predlog za razrešitev.

(2) O razrešitvi se izda pisni odpravek sklepa s pravnim poukom.

5. Odstop članov sveta, članov delovnih teles in drugih organov ter funkcionarjev občine**111.člen****(odstop in prenehanje mandata)**

(1) Občinski funkcionarji imajo pravico odstopiti.

(2) Županu, podžupanom in članom sveta na podlagi pisne izjave o odstopu predčasno preneha mandat v skladu z zakonom in statutom občine.

(3) Pravico odstopiti imajo tudi člani delovnih teles, drugih organov in člani nadzornega odbora ter drugi imenovani s strani sveta.

(4) Izjava o odstopu mora biti dana v pisni obliki komisiji za mandatna vprašanja, volitve in imenovanja. Komisija je hkrati s predlogom za ugotovitev prenehanja članstva v nadzornem odboru občine ali v delovnem telesu sveta dolžna predlagati občinskemu svetu novega kandidata.

(5) Občinski svet s sklepom ugotovi prenehanje mandata občinskega funkcionarja, članstva ali imenovanja zaradi odstopa na predlog komisije za mandatna vprašanja, volitve in imenovanja.

VII. Razmerja med županom in občinskim svetom**112.člen****(sodelovanja župana in sveta)**

(1) Župan predstavlja občinski svet, ga sklicuje in vodi njegove seje.

(2) Župan in svet ter njegova delovna telesa sodelujejo pri uresničevanju in opravljanju nalog občine. Pri tem predvsem usklajujejo programe dela in njihovo izvrševanje, skrbijo za medsebojno obveščanje in poročanje o uresničevanju svojih nalog in nastali problematiki ter si prizadevajo za sporazumno razreševanje nastalih problemov.

(3) Kadar svet obravnava odloke in druge akte, ki jih predlaga župan, določi župan za vsako zadevo, ki je na dnevnem redu, poročevalca izmed delavcev občinske uprave, lahko pa tudi izmed strokovnjakov, ki so pri pripravi odlokov ali drugih aktov sodelovali.

113.člen**(izvajanje sklepov in poročanje)**

(1) Župan skrbi za izvajanje odločitev sveta. Na vsaki redni seji sveta poroča župan ali po njegovem pooblastilu podžupan ali direktor občinske uprave o opravljenih nalogah med obema sejama in o izvrševanju sklepov sveta.

(2) V poročilu o izvršitvi sklepov sveta je potrebno posebej obrazložiti tiste sklepe, ki niso izvršeni in navesti razloge za neizvršitev sklepa.

(3) Če sklepa sveta župan ne more izvršiti, mora svetu predlagati nov sklep, ki ga bo možno izvršiti.

(4) Župan skrbi za objavo splošnih aktov sveta.

(5) Župan skrbi za zakonitost dela sveta, zato je dolžan svet sproti opozarjati na posledice nezakonitih odločitev in ukrepati v skladu z zakonom in statutom občine.

VIII. Javnost dela**114.člen****(zagotavljanje javnosti dela)**

(1) Delo sveta in njegovih delovnih teles je javno.

(2) Javnost dela se lahko omeji ali izključi, če to zahtevajo razlogi varovanja osebnih podatkov, dokumentov in gradiv, ki vsebujejo podatke, ki so v skladu z zakonom, drugim predpisom ali splošnim aktom občine oziroma druge javne ali zasebno pravne osebe zaupne narave oziroma državna, vojaška ali uradna tajnost.

(3) Javnost dela se zagotavlja z obveščanjem javnosti o delu občinskih organov, s posredovanjem posebnih pisnih sporočil občanom in sredstvom javnega obveščanja o sprejetih odločitvah, z navzočnostjo občanov in predstavnikov sredstev javnega obveščanja na sejah organov občine ter na druge načine, ki jih določata statut in ta poslovnik.

(4) Občinski svet lahko sklene, da se o seji izda uradno obvestilo za javnost.

115.člen**(obveščanje javnosti)**

(1) Za obveščanje javnosti o delu sveta in delovnih teles sveta, za sodelovanje s predstavniki sredstev javnega obveščanja ter za zagotovitev pogojev za njihovo delo na sejah sveta skrbita župan in direktor občinske uprave.

(2) Predstavnikom javnih občil je na voljo informativno in dokumentacijsko gradivo, predlogi aktov sveta, obvestila in poročila o delu sveta, zapisniki sej in druge informacije o delu občinskih organov.

(3) Javnosti niso dostopni dokumenti in gradiva sveta in delovnih teles, ki so zaupne narave.

(4) Za ravnanje z gradivi zaupne narave se upoštevajo zakonski in drugi predpisi, ki urejajo to področje.

116.člen**(javnost dela na sejah)**

(1) Seje sveta so javne. Javnost sej se zagotavlja z navzočnostjo zainteresiranih občanov in predstavnikov sredstev javnega obveščanja na sejah sveta.

(2) Predstavnike sredstev javnega obveščanja v občini in občane se o seji obvesti z objavljenim vabilom, ki mu je priloženo gradivo za sejo. Objava se opravi vsaj tri dni pred sejo na spletni strani občine. Sredstvom javnega obveščanja se pošlje še obvestilo po elektronski pošti.

(3) Občan, ki se želi udeležiti seje, ima pravico vpogleda v gradiva, ki so predložena članom sveta za to sejo.

(4) Predsedujoči mora poskrbeti, da ima javnost v prostoru, v katerem seja občinskega sveta poteka, primeren prostor, da lahko spremlja delo sveta ter pri tem dela ne moti. Prostor za javnost mora biti vidno ločen od prostora za člane sveta.

(5) Če občan, ki spremlja sejo, ali predstavnik sredstva javnega obveščanja moti delo sveta, ga predsedujoči najprej opozori, če tudi po opozorilu ne neha motiti dela sveta, pa ga odstrani iz prostora.

(6) Predsedujoči lahko na zahtevo predstavnika javnega obveščanja dopusti zvočno in slikovno snemanje posameznih delov seje.

117.člen**(izključitev javnosti)**

(1) Predsedujoči predlaga svetu, da s sklepom zapre sejo za javnost v celoti ali ob obravnavi posamezne točke dnevnega reda, če to terjajo zagotovitev varstva podatkov, ki v skladu z zakonom niso informacije javnega značaja. Javnost se lahko s seje ali dela seje občinskega sveta izloči tudi na osnovi ocene predsedujočega, da je to nujno zaradi zagotovitve integritete posameznikov oz. institucij, ki jih zadeva obravnavana tema.

(2) Kadar svet sklene, da bo izključil javnost oziroma kako točko dnevnega reda obravnaval brez navzočnosti javnosti, odloči, kdo je lahko poleg župana, predsedujočega in članov sveta navzoč na seji.

Občina Ravne na Koroškem
dr. Tomaž Rožen, župan

IX. Delo sveta v izrednem stanju

118.člen (odstopanja od postopkov)

(1) V primeru izrednega stanja oziroma izrednih razmer, ko je delovanje sveta ovirano, so dopustna odstopanja od postopkov in načina delovanja sveta, ki jih določata statut in ta poslovnik.

(2) Odstopanja se lahko nanašajo predvsem na roke sklicevanja sej, predložitve predlogov oziroma drugih gradiv in rokov za obravnavanje predlogov splošnih aktov občine. Če je potrebno, je mogoče tudi odstopanje glede javnosti dela sveta. O odstopanjih odloči oziroma jih potrdi občinski svet, ko se sestane.

X. Spremembe in dopolnitve ter razlaga poslovnika

119.člen (spremembe in dopolnitve)

(1) Za sprejem sprememb in dopolnitev poslovnika se uporabljajo določbe tega poslovnika, ki veljajo za sprejem odloka.

(2) Spremembe in dopolnitve poslovnika sprejme svet z dvotretjinsko večino glasov navzočih članov.

120.člen (razlaga poslovnika)

(1) Če pride do dvoma o vsebini posamezne določbe poslovnika, razlaga med sejo sveta poslovnik predsedujoči. Če se predsedujoči ne more odločiti, prekine obravnavo točke dnevnega reda in odredi odmor za sestanek Komisije za statut in normativno pravne akte, ki poda razlago posamezne določbe poslovnika. Predsedujoči lahko naloži komisiji za statut in normativno pravne akte, da pripravi razlago posamezne poslovniške določbe do naslednje seje sveta.

(2) Izven seje sveta daje razlago poslovnika Komisija za statut in normativno pravne akte.

(3) Vsak član občinskega sveta lahko zahteva, da o razlagi poslovnika, ki ga je dala Komisija za statut in normativno pravne akte, odloči svet.

XI. Prehodne in končne določbe

121.člen (pričetek uporabe določil posameznih členov)

Določila 59., 64. in 65. člena tega poslovnika se pričnejo uporabljati z novim mandatom občinskega sveta po volitvah leta 2018.

122.člen (prenehanje veljavnosti)

Z dnem uveljavitve tega poslovnika preneha veljati Poslovnik Občinskega sveta Občine Ravne na Koroškem (Uradno glasilo slovenskih občin št. 20/13, 32/14).

123.člen (pričetek veljavnosti poslovnika)

Ta poslovnik začne veljati petnajsti dan po objavi v Uradnem glasilu slovenskih občin.

Številka: 900-0002/2015
Datum: 6.4.2016

233. Odlok o spremembah in dopolnitvah Odloka o ustanovitvi Koroškega gasilskega zavoda

Na podlagi 2. in 12. člena Zakona o gasilstvu (Uradni list RS št. 113/05 – uradno prečiščeno besedilo), Zakona o zavodih (Uradni list RS št. 12/91, 8/96, 36/00 – ZPDZC in 127/06 - ZJZP), 26. člena Zakona o lokalni samoupravi (Uradni list RS št. 94/07 – uradno prečiščeno besedilo, 76/08, 79/09, 51/10, 40/12 – ZUJF in 14/15 - ZUUJFO) in 20. člena Statuta Občine Ravne na Koroškem (Uradno glasilo slovenskih občin št. 20/2013) je Občinski svet Občine Ravne na Koroškem na 14. seji, dne 6. 4. 2016 sprejel

ODLOK O SPREMEMBAH IN DOPOLNITVAH ODLOKA O USTANOVITVI KOROŠKEGA GASILSKEGA ZAVODA

1. člen

V Odloku o ustanovitvi Koroškega gasilskega zavoda (Uradni list RS št. 23/2005 in 32/2010) se spremeni 6. člen in se na novo glasi:

»Organi zavoda so:

- svet zavoda,
- strokovni svet,
- direktor.«

2. člen

14. člen odloka se spremeni in se na novo glasi:

»Direktor je imenovan na podlagi javnega razpisa. Direktor mora poleg splošnih, z zakonom določenih pogojev, izpolnjevati še naslednje posebne pogoje:

1. končana najmanj visokošolska strokovna izobrazba,
2. najmanj pet let delovnih izkušenj na vodstvenih delovnih mestih,
3. opravljen splošen in posebni del strokovnega izpita iz varstva pred požarom,
4. izkušnje s področja varstva pred naravnimi in drugimi nesrečami.

Mandat direktorja traja pet let in je po poteku mandata lahko ponovno imenovan.«

3. člen

Ta odlok začne veljati naslednji dan po objavi v Uradnem glasilu slovenskih občin.

Številka: 0070-0001/2016

Datum: 6.4.2016

Občina Ravne na Koroškem
dr. Tomaž Rožen, župan

234. Odlok o zaključnem računu proračuna Občine Ravne na Koroškem za leto 2015

Na podlagi 98. člena Zakona o javnih financah (Uradni list RS, št. 11/11-UPB4 (14/2013 popr.) 101/13 in 55/15-ZFisP) in 110. člena Statuta Občine Ravne na Koroškem (Uradno glasilo slovenskih občin, št. 20/13) je Občinski svet Občine Ravne na Koroškem na 14. redni seji, dne 6.4.2016 sprejel

ODLOK O ZAKLJUČNEM RAČUNU PRORAČUNA

OBČINE RAVNE NA KOROŠKEM ZA LETO 2015**1. člen**

Sprejme se zaključni račun proračuna Občine Ravne na Koroškem za leto 2015.

2. člen

Zaključni račun proračuna Občine Ravne na Koroškem za leto 2015 sestavljajo splošni in posebni del. V splošnem delu je podan podrobnejši prikaz predvidenih in realiziranih prihodkov in odhodkov oziroma prejemkov in

izdatkov iz bilance prihodkov in odhodkov, računa finančnih terjatev in naložb ter računa financiranja, v posebnem delu pa prikaz predvidenih in realiziranih odhodkov in drugih izdatkov proračuna Občine Ravne na Koroškem za leto 2015.

3. člen

Prihodki in drugi prejemki ter odhodki in drugi izdatki Občine Ravne na Koroškem po zaključnem računu za leto 2015 znašajo:

	v €
A. BILANCA PRIHODKOV IN ODHODKOV	
Skupina/Podskupina kontov	
I. SKUPAJ PRIHODKI (70+71+72+73+74)	14.722.243
TEKOČI PRIHODKI (70+71)	8.948.055
70 DAVČNI PRIHODKI	7.559.985
700 Davki na dohodek in dobiček	5.425.203
703 Davki na premoženje	1.766.113
704 Domači davki na blago in storitve	368.670
71 NEDAVČNI PRIHODKI	1.388.069
710 Udeležba na dobičku in dohodki od premoženja	956.362
711 Takse in pristojbine	5.140
712 Denarne kazni	10.024
713 Prihodki od prodaje blaga in storitev	8.157
714 Drugi nedavčni prihodki	408.387
72 KAPITALSKI PRIHODKI	332.769
720 Prihodki od prodaje osnovnih sredstev	130.272
722 Prihodki od prodaje zemljišč in neopredmetenih dolgoročnih sredstev	202.497
73 PREJETE DONACIJE	0
730 Prejete donacije iz domačih virov	0
74 TRANSFERNI PRIHODKI	5.441.419
740 Transferni prihodki iz drugih javnofinančnih institucij	1.473.761
741 Prejeta sredstva iz državnega proračuna iz sredstev proračuna Evropske unije	3.967.658
II. SKUPAJ ODHODKI (40+41+42+43)	15.226.372
40 TEKOČI ODHODKI	2.739.746
400 Plače in drugi izdatki zaposlenim	608.790
401 Prispevki delodajalcev za socialno varnost	91.397
402 Izdatki za blago in storitve	1.841.626
403 Plačila domačih obresti	79.111
409 Rezerve	118.822
41 TEKOČI TRANSFERI	4.303.995
410 Subvencije	29.803
411 Transferi posameznikom in gospodinjstvom	1.901.010
412 Transferi neprofitnim organizacijam in ustanovam	659.396
413 Drugi tekoči domači transferi	1.713.786
42 INVESTICIJSKI ODHODKI	7.978.207
420 Nakup in gradnja osnovnih sredstev	7.978.207
43 INVESTICIJSKI TRANSFERI	204.424
431 Investicijski transferi pravnim in fizičnim osebam, ki niso prorač. uporabniki	20.048
432 Investicijski transferi proračunskim uporabnikom	184.376
III. PRORAČUNSKI PRESEŽEK (I.-II.) (PRORAČUNSKI PRIMANJKLJAJ)	-504.129
B. RAČUN FINANČNIH TERJATEV IN NALOŽB	
Skupina/Podskupina kontov	
IV. PREJETA VRAČILA DANIH POSOJIL IN PRODAJA KAPITALSKIH DELEŽEV (750+751+752)	0
75 PREJETA VRAČILA DANIH POSOJIL IN PRODAJA KAPITALSKIH DELEŽEV	0
750 Prejeta vračila danih posojil	0
V. DANA POSOJILA IN POVEČANJE KAPITALSKIH DELEŽEV (440+441+442)	104.904
VI. PREJETA MINUS DANA POSOJILA IN SPREMEMBE KAPITALSKIH DELEŽEV	-104.904

C. RAČUN FINANCIRANJA	
Skupina/Podskupina kontov	
VII. ZADOLŽEVANJE (500)	1.011.544
VIII. ODPLAČILA DOLGA (550)	468.242
IX. NETO ZADOLŽEVANJE (VII.-VIII.)	543.302
X. SPREMEMBA STANJA SREDSTEV NA RAČUNU (I.+IV.+VII.-II.-V.-VIII.)	-65.731

4. člen

Pregled prihodkov in razporeditev prihodkov zaključnega računa proračuna Občine Ravne na Koroškem je sestavni del tega odloka. Sestavna dela odloka sta tudi račun finančnih terjatev in naložb ter račun financiranja.

5. člen

Odlok o zaključnem računu proračuna Občine Ravne na Koroškem za leto 2015 se objavi v Uradnem glasilu slovenskih občin in začne veljati z dnem objave.

Številka: 410-0017/2015

Datum: 6.4.2016

Občina Ravne na Koroškem
dr. Tomaž Rožen, župan

233. Sklep o postopku priprave občinskega podrobnega prostorskega načrta BR 09 - 1. faza

**SKLEP
O POSTOPKU PRIPRAVE OBČINSKEGA
PODROBNEGA PROSTORSKEGA NAČRTA BR 09 - 1.
FAZA**

**1. člen
(splošno)**

S tem sklepom župan Občine Ravne na Koroškem na podlagi Občinskega prostorskega načrta Občine Ravne na Koroškem (Uradni list RS, št. 7/2013, 28/2014, v nadaljevanju: OPN) začinja postopek priprave občinskega podrobnega prostorskega načrta BR 09 SSE - 1. faza (v nadaljevanju: OPPN).

2. člen

(ocena stanja, razlogi in pravna podlaga za pripravo OPPN)

Ocena stanja:

V OPN je za obravnavano območje določena izdelava OPPN za namen stanovanjskih površin oz. za namen stanovanjske prostostoječe gradnje pretežno enodružinskih hiš z namenom sanacije razpršene gradnje. Območje je namenjeno enodružinski stanovanjski gradnji. Na območju ni dovoljeno postavljati večstanovanjskih stavb. Predviden FZ je 0,20.

Celotno območje obsega površino 1,85 ha in je poseljeno s posameznimi stanovanjskimi objekti, ki v naravi predstavljajo razpršeno gradnjo.

Na območju OPPN sta načrtovani dve fazi.

(4) odstavek 135. člena Občinskega prostorskega načrta Občine Ravne na Koroškem dovoljuje posamezna območja OPPN načrtovati po posameznih delih, vendar mora biti v tem primeru del sprejetega OPPN tudi celovita presoja celotnega območja OPPN, predvsem z vidika urejanja prometne in druge gospodarske javne infrastrukture, družbene infrastrukture in potrebnih oskrbnih dejavnosti. 0,75 ha območja bomo obravnavali v 1. fazi, preostanek v 2. fazi. Delitev na dve fazi je posledica že obstoječih stanovanjskih objektov na obravnavanem območju, obstoječih komunalnih vodov in že znanih investitorjev za to območje.

Razlogi:

V Občinskem prostorskem načrtu Občine Ravne na Koroškem je za obravnavano območje predvidena izdelava OPPN. S sprejetjem OPPN je dana podlaga za projektiranje in v nadaljevanju dana podlaga za izdajo gradbenih dovoljenj za posamezne objekte. Z OPPN in nadaljnjimi postopki se celotno območje razpršene gradnje sanira.

Pravna podlaga:

- Zakon o prostorskem načrtovanju - ZPNačrt (Uradni list RS, št. 33/07, 70/08 – ZVO-1B, 108/09, 80/10 – ZUPUDPP, 43/11 – ZKZ-C, 57/12, 57/12 – ZUPUDPP-A, 109/12, 76/14 – odl. US in 14/15 – ZUUJFO);
- Pravilnik o vsebini, obliki in načinu priprave občinskega podrobnega prostorskega načrta (Uradni list RS, št. 99/07);
- Odlok o Občinskem prostorskem načrtu Občine Ravne na Koroškem (Uradni list RS, št. 7/2013, 28/2014.)

3. člen**(območje OPPN)**

Območje celotnega Občinskega podrobnega prostorskega načrta BR 09 obsega naslednje parcele ali dele parcel:

- k.o. Brdinje: 818/1, 818/3, 818/4, 818/7, 818/8, 818/9, 818/12, 818/13, 818/14, 818/6, 818/5, 818/2, 759/2, 853, 851.

Območje 1. faze podrobnega prostorskega načrta obsega površino v izmeri 0,75 ha in vključuje naslednje parcele ali dele parcel:

Občina Ravne na Koroškem:

- k.o. Brdinje: 818/8, 818/12, 818/14, 818/6, 818/5, 818/2, 759/2, 853, 851.

Poleg teh parcel so za napajanje območja potrebne tudi parcele sosednje občine:

Mestna občina Slovenj Gradec:

- k.o. Sele: 833, 39/1, 40.

Natančno območje OPPN se določi v dopoljenem osnutku, ko bodo pridobljene smernice nosilcev urejanja prostora, ker je lahko na osnovi pridobljenih smernic ugotovljena potreba po širši obravnavi območja.

4. člen**(način pridobitve strokovnih rešitev)**

Za pripravo OPPN se ob upoštevanju podatkov, ki jih morajo zagotoviti nosilci urejanja prostora v okviru prostorskega informacijskega sistema, ter njihovih zahtev in drugih podatkov, izdelajo morebitne dopolnitve že izdelanih strokovnih podlag ali potrebne posebne strokovne podlage ter dva variantna predloga načrtovanih posegov. V postopku priprave OPPN se lahko zagotovijo tudi druge strokovne podlage, če to izhaja iz vsebine problematike, ki jo je treba razrešiti v OPPN, ali iz smernic nosilcev urejanja prostora, ki bodo pridobljene na osnutek OPPN.

Strokovne rešitve se izdelajo na podlagi opravljenih analiz prostora, pridobljenih smernic in analize le-teh, ter ob upoštevanju programskih izhodišč in veljavne zakonodaje.

5. člen (roki za pripravo OPPN)

S tem sklepom so določeni naslednji okvirni roki priprave in sprejemanja OPPN:

Aktivnosti	Roki - ocena trajanje aktivnosti
Sklep župana o začetku priprave OPPN.	April 2016.
Objava sklepa v Uradnem listu RS.	Deset dni po sprejemu sklepa.
Izbor načrtovalca OPPN.	Sedem dni po objavi sklepa.
Priprava idejnih zasnov.	30 dni po uveljavitvi sklepa župana.
Načrtovalec izdelava osnutek OPPN.	14 dni po potrditvi izbrane idejne zasnove.
Pridobitev smernic NUP in pridobitev obvestila MOP o potrebnosti izdelave CPVO.	30 dni od priprave osnutka.
Analiza smernic, izdelava eventualnih dodatnih strokovnih podlag in dopolnitev osnutka OPPN.	14 dni po preteku roka smernic.
Izdelava dopolnjenega osnutka OPPN.	20 dni po preteku roka smernic.
Javno naznanilo o javni razgrnitvi in javni obravnavi dopolnjenega osnutka OPPN.	Sedem dni pred pričetkom javne razgrnitve.
Javna razgrnitev in obravnava dopolnjenega osnutka OPPN z evidentiranjem vseh pisnih pripomb.	30 dni.
Javna obravnava OPPN.	V času javne razgrnitve.
Ureditev pripomb in predlogov z javne razgrnitve in obravnave.	Pet dni po zaključeni javni razgrnitvi.
Priprava strokovnih stališč do pripomb in predlogov z javne razgrnitve in obravnave.	Sedem dni po ureditvi pripomb.
Opredelitev občinskega sveta do pripomb in predlogov z javne razgrnitve in obravnave.	Pet dni po pripravi strokovnih stališč.
Izdelava predloga OPPN na osnovi potrjenih stališč do pripomb.	14 dni po opredelitvi do pripomb z javne razgrnitve in obravnave.
Pridobitev mnenj nosilcev urejanja prostora.	30 dni po podani vlogi.
Izdelava usklajenega predloga.	Pet dni od pridobitve zadnjega mnenja.
Priprava gradiva za odbore in občinski svet.	Pet dni od pridobitve zadnjega mnenja.
Obravnava in sprejem na občinskem svetu.	14 dni.
Priprava za objavo v Uradnem glasilu slovenskih občin..	Sedem dni.
Objava odloka v Uradnem glasilu slovenskih občin.	Po dinamiki izhajanja uradnega glasila.
Priprava končnih elaboratov.	Sedem dni po objavi v Uradnem glasilu slovenskih občin.

Okvirni predvideni roki se lahko zaradi nepredvidenih zahtev in pogojev nosilcev urejanja prostora v postopku tudi spremenijo, saj pripravljavec OPPN na to ne more vplivati.

6. člen (nosilci urejanja prostora)

Nosilci urejanja prostora po tem OPPN so:

Občina Ravne na Koroškem
Javno komunalno podjetje Log, d.o.o.
Elektro Celje, d.d.
Telekom Slovenije d.d., PE Maribor
Ministrstvo za okolje in prostor, Agencija RS za okolje Urad za upravljanje z vodami, Oddelek porečja reke Drave, Maribor
Zavod RS za varstvo narave, OE Maribor
Ministrstvo za kulturo, Direktorat za kulturno dediščino, Ljubljana
Ministrstvo za obrambo, Uprava RS za zaščito in reševanje, Ljubljana
Zavod za gozdove RS, OE Slovenj Gradec
Občina Slovenj Gradec

Ministrstvo za okolje in prostor, pristojno za varstva okolja, bo na podlagi 58. člena Zakona o prostorskem načrtovanju pisno sporočilo pripravljavcu, ali je za izdelavo OPPN potrebno izvesti celovito presojo vplivov na okolje.

V postopek se lahko vključijo tudi drugi nosilci urejanja prostora, če se v okviru postopka priprave ugotovi, da so potrebne njihove smernice za načrtovanje predvidene prostorske ureditve.

7. člen (obveznosti financiranja OPPN)

Pripravo OPPN financirajo lastniki nepremičnin na območju urejanja oz. investitorji, ki v ta namen sklenejo pogodbo z načrtovalcem, ki izpolnjuje zakonite pogoje za dejavnost prostorskega načrtovanja. Obveznosti investitorjev se določijo v dogovoru s pripravljavcem.

Vse stroške v zvezi z pridobivanjem strokovnih rešitev OPPN, izdelavo OPPN, vodenjem vseh z zakonom zahtevanih upravnih postopkov ter pridobivanjem smernic in mnenj prevzame investitor prostorskega posega.

8. člen (končna določba)

Ta sklep se objavi v Uradnem glasilu slovenskih občin in na spletni strani Občine Ravne na Koroškem ter začne veljati naslednji dan po objavi.

Številka: 350-0004/2016

Datum: 7.4.2016

Občina Ravne na Koroškem
dr. Tomaž Rožen, župan

OBČINA ŠKOFJA LOKA

236. Sklep o začetku priprave občinskega podrobnega prostorskega načrta »Livada Žovšče« v Škofji Loki

Na podlagi 57. člena Zakona o prostorskem načrtovanju - ZPNačrt (Uradni list RS, št. 33/07, 70/08 – ZVO-1B, 108/09, 80/10 – ZUPUDPP (106/10 – popr.), 43/11 – ZKZ-C, 57/12, 57/12 – ZUPUDPP-A, 109/12, 76/14 – odl.US in 14/15 - ZUUJFO) in 28. člena Statuta Občine Škofja Loka (Uradno glasilo slovenskih občin, št. 3/16 – uradno prečiščeno besedilo) je župan Občine Škofja Loka dne 06.04.2016 sprejel

**SKLEP
O ZAČETKU PRIPRAVE OBČINSKEGA
PODROBNEGA PROSTORSKEGA NAČRTA »LIVADA
ŽOVŠČE« V ŠKOFJI LOKI**

1. člen

(Predmet sklepa in pravna podlaga)

S tem sklepom se pričinja postopek priprave občinskega podrobnega prostorskega načrta »Livada Žovšče« v Škofji Loki (v nadaljevanju: OPPN).

Pravno podlago za pripravo in sprejem občinskega podrobnega prostorskega načrta predstavlja Odlok o občinskem prostorskem načrtu Občine Škofja Loka (Ur.l. RS št. 2/14, 3/14-pop., 46/15 – avt.razl., 46/15 – avt.razl.), (v nadaljevanju: OPN), v katerem je za to območje z oznako ŠK-22/03 predvidena izdelava občinskega podrobnega prostorskega načrta (v nadaljevanju: OPPN).

Pravna podlaga za izdelavo OPPN so tudi vsi veljavni zakoni in podzakonski akti s področja urejanja prostora in varovanja okolja.

2. člen

(Ocena stanja in razlogi za pripravo OPPN)

Območje Žovšč se nahaja v južnem delu mesta Škofja Loka. Proti severu meji na pozidano stanovanjsko območje in zaplato gozda, na vzhodu na travnate površine ob potoku Hrastnice, na jugu in proti zahodu na večinoma travnate površine delno porasle z drevjem, ki se iztekajo proti gozdnemu pobočju v zaledju.

Trenutno obravnavano območje predstavlja večinoma nepozidan prostor, s travnimi in obdelovalnimi površinami ter posameznimi stanovanjskimi hišami s pomožnimi objekti.

Po OPN ima obravnavano območje oznako EUP ŠK-22/03, za katero je predvidena namenska raba SSa. Območje je namenjeno individualni stanovanjski gradnji. V skladu z OPN je gradnja dovoljena po predhodni ureditvi prometnega dostopa in ureditvi druge javne gospodarske infrastrukture. Na območju za individualno stanovanjsko gradnjo je potrebno urediti potrebne površine za otroško igrišče. Predvidena gostota prebivalstva na območju je do 80 preb./ha.

V sklopu OPPN je potrebno predvideti naslednje ureditve:

- ureditev zahodnega roba,
- ureditev peš povezav z zelenim zaledjem,
- ureditev dostopa z južne obvoznice,
- ustrezna krajinska ureditev robu ob južni obvoznici.

Predlaga se stanovanjska gradnja nižjih oziroma srednjih gostot, primerna je gosta nizka zazidava v obliki prostostojećih individualnih hiš oziroma vrstnih hiš. Priporočena izraba, FI je od 0,40 do 0,50.

V OPPN je predvidena nova parcelacija in izvedba nove komunalne, energetske in prometne infrastrukture, ki se bo izvedla v skladu s pogoji smernic posameznih pristojnih nosilcev urejanja prostora. Novi objekti se bodo komunalno navezali na obstoječe komunalne sisteme v bližini.

Predvidena sprememba bo pravna podlaga za načrtovanje projektov graditve na tem območju in parcelacijo.

Pobudo za izdelavo OPPN je podala interesna skupina občanov Livada Žovšče.

3. člen

(Območje OPPN)

Ureditveno območje OPPN zajema celotno EUP ŠK-22/03 in del EUP ŠK-22/01, v velikosti približno 6 ha.

Skladno z določili 6. točke 112. člena OPN se meje območja OPPN, kot so prikazane v grafičnih prikazih OPN, v fazi priprave lahko prilagodijo podrobnim

programskim zahtevam in razmeram na terenu, optimizaciji rešitev ter ureditvam dostopov in infrastrukture.

Območje zajema naslednje parcele (vse k.o. Puštal): 169/62 (del), 169/63 (del), 169/64 (del), 169/65 (del), 169/184 (del), 169/48, 169/47, 169/154, 169/21, 169/22, 169/23, 169/185, 169/1 87, 169/186, 169/188, 169/26, 169/27, 169/28, 169/29, 169/30, 169/31, 169/32, 169/33, 169/193, 169/191, 169/192, 169/183, 169/189, 169/190, 169/6, 169/8, 169/9, 169/10, 169/11, 169/13, 169/14, 169/15, 166/1 (del), 169/16 (del), 210/2 (del), 210/1 (del), 204 (del), 205 (del), 169/17, 169/130, 169/20, 169/19, 169/18, 169/147, 169/146, 169/145 (del), 951/2 (del), 951/1 (del), 950/3, 950/2 (del), 947/2 (del), 945/2, 945/1 (del).

4. člen

(Način pridobitve strokovnih rešitev in strokovne podlage)

Za potrebe priprave OPPN se izdelajo naslednje strokovne podlage:

- geodetski posnetek,
- idejna zasnova urbanistično arhitekturne ureditve območja,
- idejna zasnova prometne in komunalne ureditve območja,
- idejna zasnova krajinsko arhitekturnih ureditev.

Uporabijo oziroma dopolnijo se lahko že izdelane strokovne podlage v kolikor so ustrezne. Če se med postopkom priprave OPPN ugotovi, da je potrebno izdelati dodatne strokovne podlage, se pripravijo med postopkom in jih pridobi pobudnik oziroma investitor.

Vzporedno s postopkom priprave OPPN se izdela program opremljanja zemljišč za gradnjo.

Načrtovalec izdela strokovne rešitve na podlagi prikaza stanja prostora, veljavnega OPN in urbanistične zasnove mesta Škofja Loka, strokovnih podlag, investicijskih namer investitorjev in izhodišč Občine ter smernic nosilcev urejanja prostora.

Za posamezne prostorske ureditve se lahko pripravijo variantne rešitve, ki se jih ovrednoti in medsebojno primerja s prostorskega, okoljskega, funkcionalnega in ekonomskega vidika.

V postopku priprave podrobnega načrta se upoštevajo strokovne podlage, ki so bile pripravljene za izdelavo strateških in drugih izvedbenih prostorskih aktov občine Škofja Loka ter usmeritve urbanistične delavnice za območje OPPN Livada Žovšče.

5. člen

(Roki za pripravo OPPN in njegovih posameznih faz)

Predvideni roki za pripravo OPPN:

Faza postopka	roki
Objava sklepa župana o začetku priprave OPPN	
Izdelava osnutka OPPN	45 dni
Pridobitev smernic nosilcev urejanja prostora	30 dni
Priprava dopolnjenega osnutka OPPN	45 dni
I. Obravnava na seji OS Občine Škofja Loka	
Javna razgrnitev in javna obravnava dopolnjenega osnutka OPPN	30 dni
Priprava in sprejem stališč do pripomb iz javne razgrnitve in javne obravnave	30 dni
Priprava predloga OPPN za pridobitev mnenj nosilcev urejanja prostora	15 dni
Pridobitev mnenj nosilcev urejanja prostora	30 dni
Priprava usklajenega predloga OPPN	30 dni
II. Obravnava na seji OS Občine Škofja	

Loka	
Objava v Uradnem glasilu slovenskih občin	

Navedeni roki se zaradi usklajevanja in nepredvidljivih zahtev in pogojev pristojnih nosilcev urejanja prostora lahko tudi spremenijo.

Navedeni roki ne upoštevajo postopka celovite presoje vplivov na okolje. V primeru, da je postopek celovite presoje vplivov na okolje potrebno izvesti, se roki ustrezno podaljšajo.

Navedeni roki ne upoštevajo izdelave strokovnih podlag. Roki se ustrezno podaljšajo zaradi njihove izdelave.

6. člen

(Nosilci urejanja prostora, ki podajajo smernice za načrtovane prostorske ureditve, in drugi udeleženci, ki sodelujejo pri pripravi OPPN)

Nosilci urejanja prostora, ki podajo smernice in mnenje za načrtovanje prostorske ureditve iz njihove pristojnosti, so:

1. Ministrstvo za obrambo, Uprava RS za zaščito in reševanje, Ljubljana;
2. Ministrstvo za okolje in prostor, Agencija RS za okolje, Urad za upravljanje z vodami, Oddelek območja zgornje Save;
3. Ministrstvo za okolje in prostor, Direktorat za okolje, Sektor za celovito presojo vplivov na okolje – postopek CPVO;
4. Zavod RS za varstvo narave, OE Ljubljana;
5. Zavod RS za varstvo kulturne dediščine. OE Ljubljana;
6. Ministrstvo za kulturo, Direktorat za kulturno dediščino;
7. Ministrstvo za infrastrukturo, Direkcija RS za infrastrukturo, Območje Kranj;
8. Elektro Gorenjska, PE Kranj;
9. Telekom Slovenije, PE Kranj;
10. Loška komunala (vodovod, kanalizacija, odpadki);
11. Petrol, d.d., Ljubljana;
12. Občina Škofja Loka;
13. Krajevna skupnost Škofja Loka - Mesto;
14. drugi nosilci urejanja prostora, v kolikor bi se v postopku priprave podrobnega načrta izkazalo, da so njihove smernice potrebne.

Če nosilci urejanja prostora v roku 30 dni od prejema poziva ne dajo smernic, se šteje, da jih nimajo, pri čemer pa mora pripravljavec upoštevati vse zahteve, ki jih za načrtovanje predvidene prostorske ureditve določajo veljavni predpisi. Če nosilci mnenja ne preložijo v roku, občina lahko nadaljuje s pripravo podrobnega načrta.

7. člen

(Obveznosti v zvezi s financiranjem priprave OPPN)

Finančna sredstva za pripravo strokovnih podlag, geodetskega načrta in OPPN zagotovi pobudnik.

8. člen

(končne določbe)

Z dnem uveljavitve tega sklepa preneha veljati Sklep o začetku priprave občinskega podrobnega prostorskega načrta »Livada Žovšče« v Škofji Loki št. 35013-0005/2005 z dne 11.02.2011, ki je bil objavljen dne 21.02.2011 v Uradnem listu RS, št. 11/11.

Ta sklep se objavi v Uradnem glasilu slovenskih občin in začne veljati naslednji dan po objavi. Sklep se objavi tudi na spletni strani Občine Škofja Loka.

Številka: 35013-0005/2005

Datum: 6.4.2016

Občina Škofja Loka
mag. Miha Ješe, župan

OBČINA VITANJE

237. Odlok o rebalansu proračuna Občine Vitanje za leto 2016

Na podlagi 29. člena Zakona o lokalni samoupravi (Uradni list RS, št. 94/07-UPB,76/08,79/09,51/10, 40/12-ZUJF in 14/15-ZUUJFO), 29. člena Zakona o javnih financah (Uradni list RS, št. 11/11 UPB in 14/13 popr., 101/13 in 55/15 ZFisP) in 16. člena statuta Občine Vitanje (Uradno glasilo slovenskih občin št. 20/12) je Občinski svet Občine Vitanje na 9. redni seji dne 7. 4. 2016 sprejel

ODLOK

O REBALANSU PRORAČUNA OBČINE VITANJE ZA LETO 2016

1. člen

Z Odlokom o Rebalansu Proračuna Občine Vitanje za leto 2016 se spreminja in dopolnjuje Odlok o Proračunu Občine Vitanje za leto 2016 (Uradno glasilo slovenskih občin, št. 71/2015) v 2. in 10. členu.

2. člen

2. člen (sestava proračuna in višina splošnega dela proračuna) Odloka o proračunu Občine Vitanje za leto 2016 (Uradno glasilo slovenskih občin, št. 71/2015) spremeni tako, da se glasi:

»V splošnem delu proračuna so prikazani prejemki in izdatki po ekonomski klasifikaciji do ravni kontov.

Splošni del proračuna se na ravni podskupin kontov določa v naslednjih zneskih:

	Naziv	v eurih
	A. BILANCA PRIHODKOV IN ODHODKOV	
	Skupina/Podskupina kontov/Konto/Podkonto	Rebalans leta 2016
I.	SKUPAJ PRIHODKI (70+71+72+73+74)	1.914.855,00
	TEKOČI PRIHODKI (70+71)	1.657.310,00
70	DAVČNI PRIHODKI	1.543.598,00
700	Davki na dohodek in dobiček	1.410.533,00
703	Davki na premoženje	63.865,00
704	Domači davki na blago in storitve	69.200,00
71	NEDAVČNI PRIHODKI	113.712,00
710	Udeležba na dobičku in dohodki od premoženja	59.062,00
711	Takse in pristojbine	500,00

712	Denarne kazni	1.100,00
713	Prihodki od prodaje blaga in storitev	50,00
714	Drugi nedavčni prihodki	53.000,00
72	KAPITALSKI PRIHODKI	7.000,00
720	Prihodki od prodaje osnovnih sredstev	7.000,00
74	TRANSFERNI PRIHODKI	250.545,00
740	Transferi prihodki iz drugih javnofinančnih institucij	250.545,00
II.	SKUPAJ ODHODKI (40+41+42+43)	2.368.834,70
40	TEKOČI ODHODKI	796.248,70
400	Plače in drugi izdatki zaposlenim	117.750,00
401	Prispevki delodajalcev za socialno varnost	17.300,00
402	Izdatki za blago in storitve	597.304,00
403	Plačila domačih obresti	16.488,00
409	Rezerve	47.406,70
41	TEKOČI TRANSFERI	688.175,00
410	Subvencije	23.400,00
411	Transferi posameznikom in gospodinjstvom	448.134,00
412	Transferi nepridobitnim organizacijam in ustanovam	58.770,00
413	Drugi tekoči domači transferi	157.871,00
42	INVEŠTIJSKI ODHODKI	864.161,00
420	Nakup in gradnja osnovnih sredstev	864.161,00
43	INVEŠTIJSKI TRANSFERI	20.250,00
431	Investicijski transferi pravnim in fizičnim osebam, ki niso proračunski uporabniki	3.000,00
432	Investicijski transferi proračunskim uporabnikom	17.250,00
III.	PRORAČUNSKI PRESEŽEK (PRIMANJKLJAJ) (I. – II.)	-453.979,70
B. RAČUN FINANČNIH TERJATEV IN NALOŽB		
Skupina/Podskupina kontov/Konto/Podkonto		Rebalans leta 2016
IV.	PREJETA VRAČILA DANIH POSOJIL IN PRODAJA KAPITALSKIH DELEŽEV (750+751+752)	0,00
75	PREJETA VRAČILA DANIH POSOJIL	0,00
750	Prejeta vračila danih posojil	0,00
V.	DANA POSOJILA IN POVEČANJE KAPITALSKIH DELEŽEV (440+441+442+443)	0,00
44	DANA POSOJILA IN POVEČANJE KAPITALSKIH DELEŽEV	0,00
440	Dana posojila	0,00
442	Poraba sredstev kupnin iz naslova privatizacije	0,00
VI.	PREJETA MINUS DANA POSLOJILA IN SPREMEMBE KAPITALSKIH DELEŽEV (IV.-V.)	0,00
C. RAČUN FINANCIRANJA		
Skupina/Podskupina kontov/Konto/Podkonto		Rebalans leta 2016
VII.	ZADOLŽEVANJE (500)	312.743,67
50	ZADOLŽEVANJE	312.743,67
500	Domače zadolževanje	312.743,67
VIII.	ODPLAČILA DOLGA (550 +551)	105.238,00
55	ODPLAČILA DOLGA	105.238,00
550	Odplačila domačega dolga	105.238,00
IX.	POVEČANJE (ZMANJSANJE) SREDSTEV NA RAČUNU (I.+IV.+VII.-II.-V.-VIII.)	-246.474,03
X.	NETO ZADOLŽEVANJE (VII.-VIII.)	207.505,67
XI.	NETO FINANCIRANJE (VI.+VII.-VIII.-IX.)	453.979,70
STANJE SREDSTEV NA RAČUNU NA DAN 31. 12. PRETEKLEGA LETA		246.474,03

Posebni del proračuna sestavljajo finančni načrti neposrednih uporabnikov (Občinski svet, Župan, Nadzorni odbor, Upravni organ), ki so razdeljeni na naslednje programske dele: področja proračunske porabe, glavne programe in podprograme, predpisane s programsko klasifikacijo izdatkov občinskih proračunov. Podprogram je razdeljen na proračunske postavke, te pa na podskupine kontov in konte, določene s predpisanim kontnim načrtom.

Posebni del proračuna do ravni proračunskih postavk - kontov in načrt razvojnih programov sta priložila k temu odloku in se objavita na spletni strani Občine Vitanje.

Načrt razvojnih programov sestavljajo projekti.«

3. člen

10. člen (obseg zadolževanja občine in izdanih poroštev občine) Odloka o Proračunu Občine Vitanje za

leto 2016 (Uradno glasilo slovenskih občin, št. 71/2015) se spremeni tako, da se glasi:

»Za kritje presežkov odhodkov nad prihodki v bilanci prihodkov in odhodkov, presežkov izdatkov nad prejemki v računu finančnih terjatev in naložb ter odplačila dolgov v računu financiranja se občina za proračun leta 2016 v skladu z Zakonom o javnih financah in Zakonom o financiranju občin lahko zadolži:

- do višine 183.562,88 eurov za namen pridobitve gasilskega vozila,
- do višine 81.790,00 eurov za investicije, predvidene v proračunu. V skladu s prvim odstavkom 56. člena Zakona o izvrševanju proračunov Republike Slovenije za leti 2016 in 2017 (Uradni l. RS, 96/15; v nadaljevanju ZIPRS1617) se občinam sredstva v višini 3 % skupne primerne porabe občin zagotavljajo v obliki odobritve dodatnega

zadolževanja v državnem proračunu. Občina Vitanje lahko na podlagi zgoraj navedenega za izvrševanje proračuna Občine Vitanje za leto 2016 najame brezobrestni kredit iz državnega proračuna v višini 81.790,00 eurov. Na podlagi drugega odstavka 56. člena ZIPRS1617 se ta zadolžitev ne všteta v največji možni obseg zadolževanja občine iz drugega odstavka 10. a člena ZFO-1,

- do višine 47.390,79 eurov interne zadolžitve. Interna zadolžitev pomeni zadolžitev znotraj proračuna, saj je kot stanje sredstev na računu na dan 31.12.2015 upoštevana tudi neporabljena namenska sredstva iz preteklih let (zadnji odstavek 4. člena Odloka), ki so planirana na proračunskih postavkah 15027-poraba okoljske dajatve sklad-okolje in 15028-poraba okoljske dajatve sklad-voda in predvidoma v letu 2016 ne bosta realizirani.

Če se zaradi neenakomernega pritekanja prihodkov izvrševanje proračuna ne more uravnovesiti, lahko župan odloči o najetju likvidnostnega posojila, vendar le do višine 5% sprejetega proračuna. Ta omejitev ne velja za zadolžitev občine za sredstva sofinanciranja investicij iz proračuna Evropske unije – zanje se občina lahko likvidnostno zadolži največ do višine odobrenih sredstev.«

4. člen

Ta odlok začne veljati naslednji dan po objavi v Uradnem glasilu slovenskih občin.

Številka: 9000-004/2016-04

Datum: 7. 4. 2016

Občina Vitanje
Mirko Polutnik, župan

238. Odlok o zaključnem računu proračuna Občine Vitanje za leto 2015

Na podlagi tretjega odstavka 98. člena Zakona o javnih financah (Uradni list RS, št. 79/99, 124/00, 79/01, 30/02, 56/02 – ZJU, 110/02 – ZDT-B, 127/06-ZJZP, 14/07-ZSDPO, 109/08, 49/09, 38/10-ZUKN, 107/10, 110/11-ZDIU12) in 16. člena Statuta Občine Vitanje (Uradno glasilo slovenskih občin št. 20/12) je Občinski svet Občine Vitanje na 9. redni seji, dne 7. 4. 2016 sprejel

ODLOK O ZAKLJUČNEM RAČUNU PRORAČUNA OBČINE VITANJE ZA LETO 2015

1. člen

S tem odlokom se potrdi zaključni račun proračuna Občine Vitanje za leto 2015.

2. člen

Zaključni račun proračuna Občine Vitanje za leto 2015 izkazuje:

A) BILANCA PRIHODKOV IN ODHODKOV		V EUR
Skupina/Podskupina		
	I. SKUPAJ PRIHODKI (70+71+72+73+74)	1.946.394,97
	TEKOČI PRIHODKI (70+71)	1.572.454,99
70	DAVČNI PRIHODKI	1.481.372,76
	700 Davki na dohodek in dobiček	1.336.815,00
	703 Davki na premoženje	69.962,72
	704 Domači davki na blago in storitve	74.515,30
	706 Drugi davki	79,74
71	NEDAVČNI PRIHODKI	91.082,23
	710 Udeležba na dobičku in dohodki od premoženja	61.253,37
	711 Takse in pristojbine	693,84
	712 Globe in denarne kazni	1.977,83
	713 Prihodki od prodaje blaga in storitev	73,06
	714 Drugi nedavčni prihodki	27.084,13
72	KAPITALSKI PRIHODKI	33.843,19
	722 Prihodki od prodaje zemljišč in neopredmetenih sred.	33.843,19
74	TRANSFERNI PRIHODKI	340.096,79
	740 Transferni prihodki iz drugih javnofinančnih institucij	340.096,79
	741 Prejeta sredstva iz državnega proračuna iz sredstev proračuna Evropske Unije	0
	II. SKUPAJ ODHODKI (40+41+42+43)	1.731.977,04
40	TEKOČI ODHODKI	727.135,06
	400 Plače in drugi izdatki zaposlenim	112.993,66
	401 Prispevki delodajalcev za socialno varnost	16.940,92
	402 Izdatki za blago in storitve	559.138,84
	403 Plačila domačih obresti	14.588,26
	409 Rezerve	23.473,38
41	TEKOČI TRANSFERI	681.330,19
	410 Subvencije	19.679,70
	411 Transferi posameznikom in gospodinjstvom	442.039,12
	412 Transferi neprofitnim organizacijam in ustanovam	59.748,57
	413 Drugi tekoči domači transferi	159.862,80
42	INVESTICIJSKI ODHODKI	290.799,87
	420 Nakup in gradnja osnovnih sredstev	290.799,87
43	INVESTICIJSKI TRANSFERI	32.711,92
	431 Investicijski transferi pravnim in fizičnim osebam, ki niso proračunski uporabniki	4.100,00
	432 Investicijski transferi proračunskim uporabnikom	28.611,92
	III. PRORAČUNSKI PRESEŽEK (I.-II.)	214.417,93

	III/1. PRIMARNI PRESEŽEK III/2. TEKOČI PRESEŽEK	228.935,58 163.989,74
B) RAČUN FINANČNIH TERJATEV IN NALOŽB		V EUR
Skupina/Podskupina		
75	IV. PREJETA VPLAČILA DANIH POSOJIL IN PRODAJA KAPITALSKIH DELEŽEV (750+751+752) PREJETA VRAČILA DANIH POSOJIL IN PRODAJA KAPITALSKIH DELEŽEV 750 Prejeta vračila danih posojil	0 0 0
	V. DANA POSOJILA IN POVEČANJE KAPITALSKIH DELEŽEV	0
44	DANA POSOJILA IN POVEČANJE KAPITALSKIH DELEŽEV	0
	442 Poraba sredstev kupnin iz naslova privatizacije	0
	VI. PREJETA MINUS DANA POSOJILA IN SPREMEMBE KAPITALSKIH DELEŽEV (IV.-V.)	0
C) RAČUN FINANCIRANJA		V EUR
Skupina/Podskupina		
50	VII. ZADOLŽEVANJE (500) 50 ZADOLŽEVANJE 500 Domače zadolževanje	57.000,00 57.000,00 57.000,00
55	VIII. ODPLAČILA DOLGA (550) 55 ODPLAČILA DOLGA 550 Odplačila domačega dolga	69.283,28 69.283,28 69.283,28
	IX. SPREMEMBA STANJA SREDSTEV NA RAČUNU (I.+IV.+VII.-II.-V.-VIII.)	202.134,65
	X. NETO ZADOLŽEVANJE (VII.-VIII.)	-12.283,28
	XI. NETO FINANCIRANJE (VI.+VII.-VIII.-IX)	-214.417,93
	Stanje sredstev na računu 31.12.2014	43.032,22

3. člen

Zaključni račun proračuna Občine Vitanje za leto 2015 sestavljajo splošni in posebni del. V splošnem delu je podan podrobnejši prikaz predvidenih in realiziranih prihodkov in odhodkov oziroma prejemkov in izdatkov iz bilance prihodkov in odhodkov, računa finančnih terjatev in naložb ter računa financiranja, v posebnem delu pa prikaz predvidenih in realiziranih odhodkov in drugih izdatkov proračuna Občine Vitanje za leto 2015.

4. člen

Zaključni račun proračuna Občine Vitanje za leto 2015 se objavi v Uradnem glasilu slovenskih občin.

Številka: 9000-004/2016-005

Datum: 7. 4. 2016

Občina Vitanje
Mirko Polutnik, župan

OBČINA VOJNIK**239. Pravilnik o postopku in merilih za sofinanciranje letnega programa športa v Občini Vojnik**

Na podlagi zakona o lokalni samoupravi (Uradni list RS, št. 22/98, 97/01-ZSDP, 27/02 Odl. US: U-I-210/98-32, 110/02-ZGO-1 in 15/03-ZOPA) in zakona o športu (Uradni list RS, št. 22/98), določil Resolucije o nacionalnem programu športa v Republiki Sloveniji za obdobje 2014-2023 (Uradni list RS, št. 26/14), Izvedbenega načrta Resolucije o Nacionalnem programu športa v Republiki Sloveniji za obdobje 2014 - 2023 (Sklep vlade št. 00727-13/2014/7 z dne, 26.08.2014) ter 19. člena statuta Občine Vojnik (Uradno glasilo slovenskih občin, št. 3/2016) je Občinski svet Občine Vojnik na 11. seji dne 31. 3. 2016 sprejel

PRAVILNIK**O POSTOPKU IN MERILIH ZA SOFINANCIRANJE LETNEGA PROGRAMA ŠPORTA V OBČINI VOJNIK****Splošne določbe****1. člen**

Predmet tega pravilnika je delitev sredstev za šport, ki jih Občina Vojnik na osnovi določil zakona o športu in usmeritev Nacionalnega programa športa v Republiki Sloveniji zagotavlja v vsakoletnem proračunu.

S tem pravilnikom Občinski svet Občine Vojnik določa pogoje, merila in postopke za vrednotenje in razdelitev sredstev za sofinanciranje programov športa v občini Vojnik ter opredeljuje ostala sredstva za šport v občini, ki se zagotavljajo v občinskem proračunu.

2. člen

Namenska proračunska sredstva za šport se v Občini Vojnik namenljajo za programe skladno z Zakonom o športu, v okviru Nacionalnega programa športa in Letnega programa športa v Občini Vojnik, in sicer:

1. Športni programi:

- 1.1 Športna vzgoja otrok, mladine in študentov,
- 1.2 Športna rekreacija,
- 1.3 Kakovostni šport,
- 1.4 Vrhunski šport,
- 1.5 Šport invalidov.

2. Razvojne in strokovne naloge v športu:

- 2.1 Izobraževanje, usposabljanje in izpopolnjevanje strokovnih kadrov v športu,
- 2.2 Znanstvenoraziskovalna dejavnost,
- 2.3 Založniška dejavnost,
- 2.4 Velike mednarodne, državne, medobčinske in občinske športne prireditve.

3. Informacijski sistem na področju športa

4. Delovanje društev in športnih zvez na ravni lokalne skupnosti

5. Nagrade za športne dosežke

Upravičenci in pogoji za pridobitev sredstev za sofinanciranje športnih programov

3. člen

Pravico do sofinanciranja športnih programov imajo nosilci in izvajalci športne dejavnosti, ki izpolnjujejo naslednje pogoje:

- imajo sedež v občini Vojnik,
- so registrirani v skladu s predpisi,
- imajo zagotovljene materialne, kadrovske in organizacijske pogoje za uresničevanje načrtovanih športnih aktivnosti,
- imajo organizirano redno dejavnost in vadbo in
- so registrirani najmanj eno leto.

4. člen

Za sofinanciranje športnih programov iz občinskega proračuna lahko ob upoštevanju zgornjih pogojev kandidirajo naslednji izvajalci športnih programov:

- športna društva,
- zveze športnih društev, ki jih ustanovijo športna društva s sedežem na območju občine Vojnik,
- zavodi, gospodarske družbe, zasebniki in druge organizacije, ki so na podlagi zakonskih predpisov registrirane za opravljanje dejavnosti na področju športa s sedežem na območju občine Vojnik,
- zavodi za področja vzgoje in izobraževanja v občini Vojnik.

5. člen

Občinska proračunska sredstva, namenjena športnim programom, lahko izvajalci pridobijo le na osnovi kandidature na javnem razpisu.

Posamezni izvajalci športnih programov lahko s svojimi programi za proračunska sredstva lokalne skupnosti, po posameznih vsebinah, opredeljenih v 7. členu tega pravilnika, kandidirajo na razpisu le enkrat.

Športna društva in njihova združenja imajo pod enakimi pogoji prednost pri sofinanciranju športnih programov.

LETNI PROGRAM ŠPORTA OBČINE VOJNIK

6. člen

Letni program določa:

- obseg sredstev programa športa po posameznih vsebinah, določenih v 7. členu tega pravilnika,
- obseg sofinanciranja posameznih športnih panog iz proračuna lokalne skupnosti, ki se določi na osnovi meril iz 11. člena tega pravilnika,
- obseg in način razdelitve vsebin, določenih v 7. členu tega pravilnika.

Letni program športa lokalne skupnosti pripravi Odbor za družbene dejavnosti Občine Vojnik, sprejme pa ga Občinski svet na podlagi vsakoletno sprejetega proračuna. Letni program športa se objavi v glasilu Občine Vojnik.

Vsebine in obseg športnih programov, ki se sofinancirajo iz sredstev občine vojnik

7. člen

Opis vsebin in obseg financiranja posameznih programov se določi na podlagi Nacionalnega programa športa v letnem programu športa Občine Vojnik.

S sredstvi občinskega proračuna Občine Vojnik se po tem pravilniku lahko sofinancirajo naslednje vsebine Nacionalnega programa športa:

1. **Športna vzgoja otrok, mladine in študentov, ki se prostovoljno ukvarjajo s športom zunaj obveznega izobraževalnega programa**

1.1 Interesna športna vzgoja predšolskih otrok

Predšolsko obdobje obsega čas od otrokovega rojstva do sprejema v šolo. Na ravni lokalne skupnosti se izvajajo programi »Zlati sonček«, »Naučimo se plavati«, »Ciciban planinec« in športne dejavnosti, ki jih organizirajo izvajalci športnih programov za predšolske otroke z namenom optimalnega razvoja gibalnih sposobnosti, posredovanja osnovnih gibalnih znanj in spodbujanja otrokovih aktivnosti, ustvarjalnosti in razvoja osebnosti. Občina Vojnik lahko sofinancira: propagandno gradivo, strokovni kader, najem 60 ur objekta na skupino, v kateri je največ 20 otrok.

1.2 Interesna športna vzgoja šoloobveznih otrok

Interesna športna vzgoja šoloobveznih otrok je dejavnost otrok od 6. do 15. leta starosti, ki so prostovoljno vključeni v športne programe. Na ravni Občine Vojnik se lahko izvajajo programi »Zlati sonček«, »Krpan«, »Naučimo se plavati« in drugi 80-urni programi za skladen razvoj gibalnih sposobnosti otrok in mladostnikov. Občina Vojnik lahko sofinancira: propagandno gradivo, organizacija in izpeljava občinskih šolskih prvenstev, strokovni kader za izvedbo 20-urnih tečajev plavanja na skupino, v kateri je največ 10 otrok, in 80-urnih programov na skupino, v kateri je največ 20 otrok, in objekt.

1.3 Športna vzgoja otrok, usmerjenih v kakovostni in vrhunski šport

V programe se vključujejo otroci od 6. do 11. leta in od 11. do 15. leta starosti, ki imajo interes, sposobnosti, ustrezne osebnostne značilnosti in visoko motivacijo, da bi lahko postali vrhunski športniki. Izvajalci teh programov morajo izpolnjevati prostorske, kadrovske in druge zahteve za strokovno izpeljavo programov, ki jih določi nacionalna panožna športna zveza, v dogovoru z Ministrstvom za šolstvo in šport in Olimpijskim komitejem Slovenije – Združenjem športnih zvez. Programi so lahko razdeljeni v tri stopnje: a) cicibani, cicibanke, b) mlajši dečki in deklice in c) starejši dečki in deklice. Občina Vojnik lahko sofinancira: objekt, strokovni kader, materialne stroške programa, meritve in spremljanje treniranosti, nezgodno zavarovanje in tekmovanja v tekmovalnih sistemih panožnih športnih zvez. Dodatno se sofinancira vključevanje oseb s posebnimi potrebami.

Program športne vzgoje otrok, usmerjenih v kakovostni in vrhunski šport, zajema načrtno redno vadbo, ki ima značaj športnega treniranja v individualnih in kolektivnih športnih panogah.

Vadbene skupine-selekcije pri individualnih športnih panogah morajo vključevati najmanj 5 tekmovalcev, v kolektivnih športnih panogah pa najmanj toliko, kolikor je pogoj, da ekipa lahko tekmuje.

1.4 Športna vzgoja otrok s posebnimi potrebami

Na ravni lokalne skupnosti se lahko financira kader za izvedbo 80 ur programa na skupino z največ 10 otroki in objekt. Na lokalni ravni se izvajajo programi prilagajanja otrok s posebnimi potrebami na vodo, programi jahanja za otroke s posebnimi potrebami, programi iger z žogo in drugi podobni programi.

1.5 Interesna športna vzgoja mladine

Interesna športna vzgoja mladine je dejavnost mladih od 15. do 20. leta starosti, ki se prostovoljno vključujejo v športne programe, katerih namen je izboljšanje športnih znanj, zagotavljanje psihofizične sposobnosti mladine, odpravljanje negativnih vplivov sodobnega življenja, preprečevanju zdravju škodljivih razvad in zadovoljevanju človekove potrebe po igri in tekmovalnosti. Na ravni Občine Vojnik se lahko sofinancira: strokovni kader za

80-urne programe na skupino, v kateri je največ 20 mladih, in objekt.

2. Športna vzgoja mladine, usmerjene v kakovostni in vrhunski šport

Programi zajemajo načrtno vzgojo mladih športnikov, ki so usmerjeni v doseganje vrhunskih rezultatov, primerljivih z dosežki vrstnikov v mednarodnem merilu. Razdeljeni so na več stopenj. Obseg treninga je odvisen od specifičnosti športne zvrsti: 400 do 1100 ur. Programi so lahko razdeljeni v tri stopnje:

- a) mlajši mladinci in mladinke
- b) starejši mladinci in mladinke,
- c) kadeti in kadetinja. Na ravni Občine Vojnik se lahko sofinancira: objekt in strokovni kader.

Program športne vzgoje mladine, usmerjene v kakovostni in vrhunski šport, zajema načrtno redno vadbo, ki ima značaj športnega treniranja v individualnih in kolektivnih športnih panogah.

Vadbene skupine-selekcije pri individualnih športnih panogah morajo vključevati najmanj 5 tekmovalcev, v kolektivnih športnih panogah pa najmanj toliko, kolikor je pogoj, da ekipa lahko tekmuje.

3. Športna vzgoja mladine s posebnimi potrebami

Ustrezna skrb za vključevanje mladine od 15. do 20. leta s posebnimi potrebami v vsakdanje življenje. Na ravni lokalne skupnosti se financirajo program športne vadbe, tekmovalj in tečajev in posebni programi za posamezne vrste primanjkljajev oziroma ovir, v obsegu strokovnega kadra za 80-urni program na skupino z največ 10 mladimi in objekt.

4. Športna rekreacija

Na ravni Občine Vojnik se lahko sofinancirajo 80-urni programi vadbe na skupino, ki šteje 20 članov in članic, v različnih športnih panogah, in sicer v obsegu najemnine objekta. Za socialno in zdravstveno ogrožene ter občane, starejše od 65 let, se lahko sofinancira tudi strokovni kader.

5. Kakovostni in vrhunski šport

Programi kakovostnega športa na ravni lokalne skupnosti zajemajo priprave in športna tekmovalja ekip ali posameznikov, registriranih športnikov, ki nimajo objektivnih strokovnih, organizacijskih in materialnih možnosti za vključitev v program vrhunškega športa in ki jih program športne rekreacije ne zadovoljuje, so pa pomemben dejavnik razvoja športa.

V okviru teh programov gre za nastope v uradnih tekmovalnih sistemih panožnih športnih zvez do naslova državnega prvaka:

- Kolektivni športi: 1., 2., 3., 4. državna liga
- Individualni športi: 1., 2. državna liga
- Miselne igre: 1., 2. državna liga

Na ravni Občine Vojnik se pri programih kakovostnega športa lahko sofinancira najemna objekta za 320 ur programa, kategorizacija, doseženi športni rezultati članskih ekip oziroma posameznikov-članov in vključevanje oseb s posebnimi potrebami.

Programi vrhunškega športa na ravni Občine Vojnik zajemajo priprave in tekmovalje športnikov, ki imajo status mednarodnega, svetovnega in perspektivnega razreda.

Na ravni Občine Vojnik se pri programih vrhunškega športa lahko sofinancira najemna objekta za 1200 ur programa, kategorizacija in zavarovanje športnikov.

Za te programe lahko konkurirajo le tisti, ki konkurirajo tudi za vsaj dva programa pod točko 2. 7. člena tega pravilnika.

6. Šport invalidov

Programi za invalide z namenom ohranjanja gibalnih sposobnosti, zdravja, revitalizacije, resocializacije, razvedrila in tekmovalj invalidov, ki se prostovoljno ukvarjajo s športom. Na ravni lokalne skupnosti se izvajajo 80-urni programi na skupino z največ 10 invalidi, sofinancira pa se uporaba objekta in strokovni kader.

7. Izobraževanje, usposabljanje in izpopolnjevanje strokovnih kadrov v športu

Na ravni Občine Vojnik se lahko sofinancira izobraževanje, usposabljanje in izpopolnjevanje strokovnih kadrov.

8. Znanstveno raziskovalna dejavnost

Izvajanje temeljne, uporabne in razvojne raziskave s področja športa ter prenašanje izsledkov v prakso. Iz javnih financ lokalne skupnosti in države se lahko sofinancirajo projekti, ki jih sofinancira Ministrstvo za znanost in tehnologijo, če te raziskave zagotavljajo ustrezen prenos znanstvenih spoznanj v prakso oziroma če je zagotovljen sorazmeren delež drugih financiranj in prenos znanstvenih izsledkov v prakso.

9. Založniška dejavnost

Lokalna skupnost lahko sofinancira dejavnost izdajanja strokovne literature in drugih periodičnih in občasnih športnih publikacij ter propagandno gradivo na temo športnih dejavnosti.

10. Velike mednarodne, državne, medobčinske in občinske športne prireditve

Občina Vojnik lahko sofinancira materialne stroške športnih prireditev, ki jih opredeljuje 52. člen zakona o športu, medobčinske in občinske prireditve, ki imajo namen pospeševanja motivacije za šport, športno aktivnost in imajo promocijski učinek za šport, gospodarstvo in turizem, razen šolskih športnih tekmovalj.

11. Informacijski sistem na področju športa

Informacijski sistem vsebuje podatke s področja organiziranosti športa, športnih objektov, sofinanciranja športa in športnih programov ter razvide, ki so določeni z zakonom o športu. Na ravni Občine Vojnik se sofinancirajo in izvajajo programi izdelave informacijskih baz za potrebe lokalne skupnosti in nakup tehnologije.

12. Delovanje društev in športnih zvez na ravni občina Vojnik

Športna društva, kot osnovne športne organizacije, se na lokalni ravni lahko združujejo v športne zveze. Društva in zveze za svoje osnovno delovanje potrebujejo sredstva za kritje osnovnih materialnih stroškov in plače zaposlenih, ki se lahko sofinancirajo iz proračuna Občine Vojnik.

13. Nagrade za športne dosežke

Sredstva so namenjena za nagrade klubom in športnikom iz Občine Vojnik, za osvojene medalje na državnem, evropskem, svetovnem prvenstvu ali na olimpijskih igrah.

Način in postopek za vrednotenje in razdelitev sredstev za športne programe

8. člen

Sredstva proračuna lokalne skupnosti za izvajanje programa športa lahko izvajalci pridobijo na podlagi vsakoletnega javnega razpisa, ki ga pripravi Odbor za družbene dejavnosti Občine Vojnik.

Javni razpis se izvede po sprejemu vsakoletnega proračuna občine Vojnik na osnovi določil letnega programa športa Občine Vojnik.

Izvajalec javnega razpisa objavi razpis najmanj v enem javnem mediju na območju občine Vojnik .

Razpisna dokumentacija mora biti na razpolago potencialnim kandidatom najmanj 10 dni pred rokom za oddajo prijave. Pri razdelitvi razpoložljivih sredstev se upoštevajo le programi izvajalcev, ki so v celoti izpolnili pogoje, določene z razpisno dokumentacijo. Izvajalec razpisa lahko posameznega izvajalca pozove k dopolnitvi vloge, vendar ne kasneje kot 20 dni po roku za oddajo prijave.

Odbor za družbene dejavnosti obdela prijavljene programe in županu pripravi poročilo o rezultatih razpisa in predlog razdelitve sredstev Občinskega programa športa.

Po končanem postopku javnega razpisa Občina Vojnik s posameznimi izvajalci občinskega programa športa sklene letne pogodbe.

9. člen

Naloge odbora za družbene dejavnosti so:

- pregled prispelih prijav na razpis iz predhodnega člena tega pravilnika,
- vrednotenje prijavljenih športnih programov v skladu z določili tega pravilnika in letnega programa športa občine Vojnik,
- priprava poročil županu, ostalim organom in strokovnim službam Občine Vojnik,
- priprava predlogov ukrepov in sankcij v skladu z določili 15. člena tega pravilnika,
- priprava predlogov, mnenj in pobud za spremembe meril za vrednotenje športnih programov,
- izvedba ostalih nalog, ki jih določi župan.

Odbor za družbene dejavnosti v skladu z merili in kriteriji, določenimi v razpisu zbere in obdela prijavljene programe.

Vrednotenje programov športa

10. člen

Odbor za družbene dejavnosti kot osnovo za vrednotenje programov športa upošteva merila in določila letnega programa športa. Dejanski obseg sredstev se določi po sprejemu proračuna Občine Vojnik z letnim programom športa. Izvajalec je upravičen pridobiti sredstva le za namen znotraj vsebine programa, za katerega v razpisu izkaže dejansko nastajanje stroškov in ta pravilnik zanj predvideva sofinanciranje.

Letni program športa lahko prednostno upošteva tiste panoge, ki so pomembne za Občino Vojnik in predstavljajo tradicijo ter posebnosti športa v lokalni skupnosti.

Prednostno se lahko upoštevajo tudi programi kakovostnega in vrhunskega športa ter programi otrok in mladine, usmerjene v kakovostni in vrhunski šport, ki se vršijo v okviru prednostnih panog.

Merila za vrednotenje programov športa

11. člen

Vrednotenje športnih programov izhaja iz razdelitve športnih panog oziroma programov v štiri skupine:

1. skupina:

Izvajalci programov v individualnih športih, v katerih športniki tekmujejo v uradnih tekmovalnih sistemih nacionalne panožne športne zveze za naslov državnega prvaka.

2. skupina:

Izvajalci programov v kolektivnih športih, v katerih športniki tekmujejo v uradnih tekmovalnih sistemih

nacionalnih panožnih športnih zvez za naslov ekipnega državnega prvaka.

3. skupina:

Izvajalci različnih športno-rekreativnih programov.

4. skupina:

Izvajalci miselnih iger.

V posamezni skupini izvajalci športnih programov pridobivajo dodatne točke glede na razširjenost in kakovost dosežkov športnikov, pri čemer se upošteva stopnja razvitosti športa v Občini Vojnik.

V sistemu točkovanja so kot kazalci za razširjenost športne panoge upoštevani:

- število članov s plačano članarino,
- število registriranih tekmovalcev.

Kot kazalci za kakovost športnih dosežkov so upoštevani:

- kategorizacija športnikov,
- uvrstitve na mednarodnih tekmovanjih,
- uvrstitve na državnem prvenstvu.

Elementi za opredelitev sofinanciranja letnega programa športa so:

- obseg programa,
- velikost vadbene skupine,
- vrednost ure strokovnega kadra,
- vrednost ure najema športnega objekta,
- materialni stroški za izpeljavo programov,
- drugi elementi v skladu z usmeritvami Nacionalnega programa športa v Republiki Sloveniji.

Opredelitev sredstev za šport in način sofinanciranja

12. člen

Občina Vojnik v vsakoletnem proračunu zagotavlja sredstva za:

1. izvajanje občinskega programa športa,
2. investicije v športne objekte in
3. ostale naloge.

Sredstva za izvajanje športnih programov v Občini Vojnik

13. člen

Sredstva, namenjena izvajanju občinskega programa športa, se zagotavljajo v okviru proračuna Občine Vojnik. Sredstva se delijo glede na vsebine, ki jih opredeljuje 7. člen tega pravilnika in letni program športa Občine Vojnik. Na osnovi sklenjenih pogodb se proračunska sredstva nakazujejo neposredno izvajalcem športnih programov.

14. člen

Občinski program športa se sofinancira na osnovi pogodb z izvajalci programov, ki jih po končanem postopku javnega razpisa pripravi izvajalec javnega razpisa. Pogodbe opredeljujejo višino sredstev, obseg in realizacijo programov in nalog ter način nadzora nad porabo sredstev.

15. člen

Izvajalci programov morajo komisiji najkasneje do 28. 2. naslednjega leta posredovati letno poročilo o izvedbi programov z dokazili o izpolnitvi prevzetih obveznosti.

V primeru, da komisija na osnovi podanega letnega poročila ali izvedenega nadzora ugotovi neizpolnjevanje pogodbenih obveznosti izvajalcev športnih programov, se neupravičeno pridobljena sredstva poračunajo v naslednjem proračunskem obdobju. Če izvajalec v naslednjem proračunskem obdobju ne izvaja več programov, ki se sofinancirajo iz občinskega proračuna, jih je dolžan, vključno z zakonskimi zamudnimi obrestmi, vrniti v občinski proračun.

Enako kot v prejšnjem odstavku komisija ravna tudi v primeru, če ugotovi, da je izvajalec prejel oziroma so mu odobrena proračunska sredstva za namen znotraj vsebine, za katerega stroški dejansko ne nastajajo.

Če izvajalec do rokov, navedenih v prejšnjem odstavku, ne odda letnega poročila, se smatra, da programov ni izvajal in je dolžan vsa realizirana proračunska sredstva, vključno z zakonskimi zamudnimi obrestmi, vrniti v občinski proračun.

Odbor za družbene dejavnosti je v zvezi z določili tega člena županu dolžan predlagati ustrezne ukrepe. Na osnovi predlogov komisije izda župan ustrezne sklepe.

Župan lahko na predlog Odbora za družbene dejavnosti na osnovi zadržanih oziroma vrnjenih sredstev iz drugega, tretjega in četrtega odstavka tega člena, razpoložljiva sredstva s posebnim sklepom razporedi izvajalcem, katerih dejanski obseg dela presega obseg, določen v pogodbah o sofinanciranju športnih programov, oziroma katerih rezultati opravičujejo povečan obseg sredstev.

16. člen

Nadzor nad namembnostjo in smotrnostjo poslovanja in porabe dodeljenih sredstev opravljajo: Odbor za družbene dejavnosti, strokovne službe in organi Občine Vojnik.

Sredstva za investicije v športne objekte

17. člen

Sredstva za investicije v športne objekte v občini Vojnik se zagotavljajo v vsakoletnem proračunu na posebni proračunski postavki.

Interesna športna vzgoja predšolskih otrok

Program	Velikost skupine	Trajanje	maks. število točk		
			Objekt	Strokovni kader	Prop. mat.
Interesni šport	do 20 otrok	do 60 ur	70	15	7
Plavanje	do 10 otrok	do 20 ur	70	15	7

Interesna športna vzgoja šoloobveznih otrok

Program	Velikost skupine	Trajanje	maks. število točk		
			Objekt, prevoz	Strokovni kader	Prop. mat.
Interesni šport	do 20 otrok	do 80 ur	55	15	7
Plavanje	do 10 otrok	do 20 ur	70	15	7
Smučanje	do 20 otrok	do 20 ur	70	15	7
Obč. in medobč. tek.	do 15 otrok		35	5	5
Regijska in drž. tek.	do 4 otrok		23	3	1
Regijska in drž. tek.	1 ekipa		30	5	3

Športna vzgoja otrok in mladine s posebnimi potrebami

Program	Velikost skupine	Trajanje	maks. število točk		
			20. Objekt	Strokovni kader	Prop. mat.
Vsi programi	do 10 otrok	do 80 ur	70	15	7

Interesna športna vzgoja mladine

Program	Velikost skupine	Trajanje	maks. število točk		
			Objekt, prevoz	Strokovni kader	Prop. mat.
Interesni šport	do 20 otrok	do 80 ur	50	15	15

Športna vzgoja otrok in mladine, usmerjenih v kakovostni in vrhunski šport

Program	Velikost skupine	Trajanje	maks. število točk		
			21. Objekt	Strokovni kader	Prop. mat.
Interesni šport	do 15 otrok	nad 80 ur	70	15	7
Individ. šp. panoge		nad 80 ur	40	10	5

Interesna športna vzgoja mladine s posebnimi potrebami

Program	Velikost skupine	Trajanje	maks. število točk		
			Objekt, prevoz	Strokovni kader	Prop. mat.

Ostale naloge

18. člen

S sredstvi pod to proračunsko postavko se sofinancirajo ali financirajo športne dejavnosti, prireditve in programi, ki so pomembni za promocijo občine, pa jih ni mogoče predvideti vnaprej oziroma ob prijavi na razpis še niso znane. Sofinancira se lahko tudi udeležba ekip ali posameznikov na mednarodnih športnih prireditvah izven države.

Končni določbi

19. člen

Z uveljavitvijo tega pravilnika preneha veljati Pravilnik o financiranju športa v Občini Vojnik (Uradni list RS, št. 51/04).

20. člen

Ta pravilnik začne veljati naslednji dan po objavi v Uradnem glasilu slovenskih občin.

Številka: 032-0006/2016/2

Datum: 31.3.2016

Občina Vojnik
Branko Petre, župan

Priloga: Točkovnik

Vsi programi	do 10 oseb	do 80 ur	50	15
--------------	------------	----------	----	----

Športna rekreacija

Program	Velikost skupine	Trajanje	maks. število točk	
			Objekt, prevoz	Strokovni kader
Rekreacija	do 20 članov	do 80 ur	20	
Ogrožene sk. + nad 65	do 20 članov	do 80 ur	20	10

Kakovostni šport

Program	Velikost skupine	Trajanje	maks. število točk	
			Objekt	
Razl. kategorije tekmov. športov	do 25 športnikov	do 320 ur		600

Šport invalidov

Program	Velikost skupine	Trajanje	Objekt
Vsi programi	do 10 oseb	do 80 ur	15

Druge dejavnosti

Program	št. točk
Izobraževanje, usposabljanje in izpopolnjevanje strok. kadrov	50
Medobčinske in občinske prireditve	250
Delovanje športnega društva	
do 10 članov	100
do 20 članov	200
do 30 članov	300
nad 31 članov	400

240. Sklep o ukinitvi statusa zemljišča v družbeni lastnini

Na podlagi 29. in 51. člena Zakona o lokalni samoupravi (Uradni list RS, št. 94/07 UPB2, 76/08, 79/09, 51/10, 40/12 - ZUJF, 14/15 - ZUUJFO) in 19. člena Statuta Občine Vojnik (Uradno glasilo slovenskih občin, št. 3/2016) je Občinski svet Občine Vojnik na 11. redni seji, dne 31.3.2016 sprejel

**SKLEP
O UKINITVI STATUSA ZEMLJIŠČA V DRUŽBENI
LASTNINI**

1. člen

S tem sklepom se ukine status zemljišča »družbena lastnina v splošni rabi« na naslednjih nepremičninah:

- parc.št. 539/6 z ID znakom 1050-539/6-0 k.o. 1050-Dol (ID 6529203),
- parc.št. 539/7 z ID znakom 1050-539/7-0 k.o. 1050-Dol (ID 6529204),
- parc.št. 539/8 z ID znakom 1050-539/8-0 k.o. 1050-Dol (ID 6529201).

2. člen

Nepremičnine iz 1. člena tega sklepa prenehajo imeti status zemljišča »družbena lastnina v splošni rabi« in postanejo last Občine Vojnik, Keršova 8, Vojnik, matična številka 5880386.

3. člen

Ta sklep začne veljati naslednji dan po objavi v Uradnem glasilu slovenskih občin.

Številka: 032-0006-2016/2

Datum: 31.3.2015

Občina Vojnik
Branko Petre, župan

OBČINA ZREČE

241. Odlok o spremembah in dopolnitvah Odloka Občine Zreče o merilih in postopku za določitev nevzdrževanih objektov in vzdrževalnih del na njih

Na podlagi 6. člena Zakona o graditvi objektov (Uradni list RS, št. 102/04 – uradno prečiščeno besedilo, 14/05 – popr., 92/05 – ZJC-B, 93/05 – ZVMS, 111/05 – odl. US, 126/07, 108/09, 61/10 – ZRud-1, 20/11 – odl. US, 57/12, 101/13 – ZDavNepr, 110/13 in 19/15) in 19. člena Statuta Občine Zreče (Uradno glasilo slovenskih občin, št. 1/16) je Občinski svet Občine Zreče na 9. redni seji dne, 30.3.2016 sprejel

**ODLOK
O SPREMEMBAH IN DOPOLNITVAH ODLOKA
OBČINE ZREČE O MERILIH IN POSTOPKU ZA
DOLOČITEV NEVZDRŽEVANIH OBJEKTOV IN
VZDRŽEVALNIH DEL NA NJIH**

1. člen

V Odloku Občine Zreče o merilih in postopku za določitev nevzdrževanih objektov in vzdrževalnih del na njih (Uradni list RS, št. 14/10 in 41/10) se 5. člen spremeni tako, da se glasi:

»5. člen**(priprava elaborata in odloka)**

(1) Na podlagi določb 2. in 3. člena tega odloka se izdela elaborat, v katerem se določijo območja in objekti za izvedbo vzdrževalnih del ter vzdrževalna dela na njih.

(2) Elaborat iz prejšnjega odstavka izdela pravna oseba, ki v skladu s predpisi o graditvi objektov opravlja dejavnost projektiranja.

(3) V elaboratu mora biti za vsak objekt posebej obrazložena in utemeljena določitev objekta za nevzdrževanega ter predlagan nabor vzdrževalnih del. Če se ugotovi, da na objektu obstajajo takšne pomanjkljivosti, ki jih ne bo možno odpraviti samo z vzdrževalnimi deli, temveč bi bila za potrebe rekonstrukcije objekta ali celo njegovo odstranitev, mora

biti to v elaboratu posebej izpostavljeno. V kolikor se objekt nahaja na varovanem območju v skladu s predpisi, ki urejajo varovana območja, mora biti elaborat izdelan v sodelovanju z organom, pristojnim za varovano območje.

(4) Elaborat mora vsebovati tudi:

- objekt oziroma območje, na katerem stoji nevzdrževan objekt, z navedbo parcelne številke oziroma parcelnih števil in katastrske občine, na kateri stoji objekt,
- nabor oziroma vrsto vzdrževalnih del, s katerimi naj se odpravi pomanjkljivosti nevzdrževanih objektov,
- določitev predvidenih stroškov vzdrževalnih del,
- lokacijsko informacijo.

(5) Komisija na podlagi meril, določenih v tem odloku, in elaborata pripravi osnutek odloka o vzdrževanju objektov.

(6) Poleg predloga odloka komisija izdela tudi zaključno poročilo, v katerem utemelji, ali je pri pripravi odloka v celoti upoštevala elaborat oziroma zakaj ne.

(7) Komisija posreduje osnutek odloka in zaključno poročilo županu.«

2. člen

V 6. členu se na koncu četrte alineje pika nadomesti z vejico ter se doda nov peta alineja, ki se glasi:

»• elaborat kot njegov sestavni del.«

3. člen

7. člen se spremeni tako, da se glasi:

»7. člen

(sprejem odloka o vzdrževanju objektov)

(1) Na podlagi meril, določenih v tem odloku, izdelanega elaborata ter zaključnega poročila komisije sprejme občinski svet odlok o vzdrževanju objekta oziroma objektov, če jih je več.

(2) Pred sprejemom odloka se lastnika nevzdrževanega objekta pisno obvesti in se ga povabi k sodelovanju glede izvedbe nujno potrebnih vzdrževalnih del. Lastnika se pred sprejemom odloka opozori, da če sam ne bo opravil vzdrževalnih del, se bo na podlagi sprejetega odloka za nevzdrževani objekt odredilo prisilno vzdrževanje po predpisih o graditvi objektov.«

4. člen

8. člen se spremeni tako, da se glasi:

»8. člen

(izdaja odločbe)

(1) Na podlagi sprejetega odloka iz 7. člena tega odloka pristojni občinski organ, v skladu s predpisi o splošnem upravnem postopku, po uradni dolžnosti izda odločbo, s katero lastnika objekta zaveže, da v določenem roku izvede vzdrževalna dela opredeljena v odloku oziroma izdelanem elaboratu.

(2) Pristojni občinski organ mora odločbo iz prejšnjega odstavka izdati najkasneje v treh mesecih po uveljavitvi odloka o vzdrževanju objekta oziroma objektov.«

5. člen

9. člen se spremeni tako, da se glasi:

»9. člen

(prisilna izvedba vzdrževalnih del)

(1) Če lastnik nevzdrževanega objekta v roku, določenem z odločbo, ne izvede predpisanih vzdrževalnih del, se opravi izvršba za nedenarno obveznost po drugih osebah v skladu s predpisi o splošnem upravnem postopku.

(2) V primeru iz prvega odstavka tega člena lahko občina lastniku nevzdrževanega objekta naloži, naj založi znesek, ki je potreben za kritje vzdrževalnih del na objektu. V kolikor lastnik nevzdrževanega objekta za izvedbo vzdrževalnih del ne založi zahtevanega zneska,

lahko občina za izvršbo iz prejšnjega odstavka tega člena sama založi sredstva.

(3) Če občina za izvršbo iz prvega odstavka tega člena sama založi sredstva za izvedbo vzdrževalnih del, pridobi na objektu, na katerem so se izvedla vzdrževalna dela, zakonito hipoteko v višini stroškov izvedbe vzdrževalnih del. Na podlagi izdane odločbe lahko občina zahteva vpis zaznambe vrstnega reda za vpis zakonite hipoteke v zemljiško knjigo.

(4) Kolikor občina v skladu s prejšnjim odstavkom založi sredstva za izvedbo vzdrževalnih del, lastniku najprej izstavi račun v višini stroškov izvedbe vzdrževalnih del. Izstavljeni račun občine je izvršilni naslov.

(5) Če se pri izvedbi del, odrejenih z odločbo občine na podlagi neodvisnih strokovnih ocen ugotovi, da ugotovljenih pomanjkljivosti na objektu ni možno odpraviti samo z vzdrževalnimi deli, lahko občina izda novo odločbo, v kateri odredi rekonstrukcijo objekta, če pa se ugotovi, da je objekt v takšnem stanju, da pomanjkljivosti ni mogoče odpraviti niti z rekonstrukcijo, lahko občina odredi odstranitev objekta.

(6) Občina lahko lastniku izda odločbo na podlagi neodvisne strokovne ocene, s katero odredi rekonstrukcijo ali odstranitev objekta, tudi, ne da bi predhodno izdala odločbo za izvedbo vzdrževalnih del, v primeru:

- če glede na stanje objekta obstaja utemeljen dvom, da bodo vzdrževalna dela zadostovala za odpravo pomanjkljivosti,
- če je rekonstrukcija ali rušitev pogoj za izvedbo potrebnih vzdrževalnih del na objektu ali delu objekta.

(7) Če lastnik objekta, ki ga je treba rekonstruirati ali odstraniti, v roku, določenem v odločbi, ne zaprosi za izdajo gradbenega dovoljenja in objekta ne rekonstruira oziroma odstrani, se opravi izvršba za nedenarno obveznost s prisilitvijo.«

6. člen

Ta odlok začne veljati naslednji dan po objavi v Uradnem glasilu slovenskih občin.

Številka: 007-0003/2016-2

Datum: 31.3.2016

Občina Zreče
mag. Boris Podvršnik, župan

242. Odlok o programu opremljanja stavbnih zemljišč za območje Občinskega podrobnega prostorskega načrta za stanovanjsko zazidavo Škalce - Stanojevič

Na podlagi Zakona o prostorskem načrtovanju (ZPNačrt) (Uradni list RS, št. 33/07, 70/08 - ZVO-1B, 108/09 - ZPNačrt-A, 80/10 - ZUPUDPP, 106/10 - popravek ZUPUDPP in 43/11 - ZKZ-C, 57/12, 109/12 in 35/13) in 19. člena Statuta Občine Zreče (Uradno glasilo slovenskih občin, št. 1/16) je Občinski svet Občine Zreče na 9. seji dne 30.3.2016 sprejel

ODLOK O PROGRAMU OPREMLJANJA STAVBNIH ZEMLJIŠČ ZA OBMOČJE OBČINSKEGA PODROBNEGA PROSTORSKEGA NAČRTA ZA STANOVANJSKO ZAZIDAVO ŠKALCE - STANOJEVIČ

I. Uvodne določbe

1. člen

S tem odlokom se skladno z Občinskim podrobnim prostorskim načrtom za stanovanjsko zazidavo Škalce - Stanojevič (v nadaljevanju: območje OPPN) sprejme program opremljanja stavbnih zemljišč (v nadaljevanju: program opremljanja), ki ga je izdelalo podjetje Razvojni center Inženiringi Celje d.o.o., št. 903/2015-1, marec 2016.

Upoštevana je bila vsa razpoložljiva dokumentacija in smernice pristojnih nosilcev urejanja prostora, ki je navedena v programu opremljanja.

2. člen

Program opremljanja vsebuje:

- prikaz obstoječe in predvidene komunalne opreme,
- investicije v gradnjo komunalne opreme,
- podlage za odmero komunalnega prispevka.

3. člen

Stroški opremljanja območja z novim elektroenergetskim, telekomunikacijskim ter plinovodnim omrežjem niso všteti v skupne in obračunske stroške.

II. Prikaz obstoječe in predvidene gospodarske javne infrastrukture**4. člen**

Obstoječa in načrtovana komunalna oprema ter oprema iz 3. člena tega odloka je prikazana v grafičnih prilogah, ki so sestavni del tega odloka.

III. Investicije v gradnjo komunalne opreme**5. člen**

(1) Stroški investicije v komunalno opremo na območju OPPN in stroški investicije v komunalno opremo izven območja OPPN, ki so neposredno povezani z izvedbo, so skupni stroški. Skupni stroški se določijo po posameznih vrstah komunalne opreme, ki je predmet načrtovane investicije.

(2) Skupni stroški investicije obsegajo stroške priprave zemljišč in stroške gradnje nove komunalne opreme na območju OPPN.

(3) Skupni stroški iz prejšnjega odstavka tega člena znašajo 139.053,33€ z upoštevanim ddv.

IV. Podlage za odmero komunalnega prispevka**6. člen**

(1) Podlaga za odmero komunalnega prispevka za določeno vrsto komunalne infrastrukture na obračunskem območju je višina obračunskih stroškov investicije.

(2) Višina obračunskih stroškov investicije se izračuna tako, da se od skupnih stroškov investicije odštejejo sredstva, ki jih občina za izvedbo investicije pridobi iz

drugih virov in so določeni v načrtu razvojnih programov občinskega proračuna.

7. člen

(1) Za potrebe odmere komunalnega prispevka zavezancem se obračunske stroške preračuna na enoto mere, ki se uporablja za odmero komunalnega prispevka. Gre za preračun obračunskih stroškov na velikost gradbene parcele in neto tlorisno površino objektov.

(2) Gradbene parcele, kjer je predvidena gradnja stanovanjskih objektov, imajo skupno površino 3.514,00 m² in predstavljajo obračunsko območje za obstoječo in predvideno komunalno opremo.

Ocenjena maksimalna neto tlorisna površina objektov na območju OPPN znaša 510,00 m².

(3) V obračunsko območje sta zajeti še :

- parcela št. 282/17, k.o. Škalce v velikosti 352 m² in načrtovanim objektom neto velikosti 209,28 m² za obračunsko območje meteorna in fekalna kanalizacija ter
- parcela št. 282/9, k.o. Škalce v velikosti 242 m² in obstoječim objektom neto velikosti 131,83 m².

(4) Podlage za odmero komunalnega prispevka so:

1. Obračunski stroški investicije.
2. Preračun obračunskih stroškov investicije na velikost gradbene parcele objekta in neto tlorisno površino objekta.
3. Posebna merila za odmero komunalnega prispevka.

V. Obračunski stroški investicije**8. člen**

(1) Obračunski stroški investicije zajemajo stroške odkupa zemljišč, stroške priprave zemljišča ter vse stroške, vezane na izgradnjo vse javne komunalne infrastrukture (gospodarske javne infrastrukture lokalnega pomena – brez upoštevanih stroškov izgradnje novega elektroenergetskega, telekomunikacijskega in plinovodnega omrežja).

(2) Obračunski stroški investicije znašajo 139.053,33€ z upoštevanim ddv.

VI. Preračun obračunskih stroškov investicije na enoto mere**9. člen**

(1) Enoti mere za preračun obračunskih stroškov, ki se uporabljata za odmero komunalnega prispevka zavezancem, sta kvadratni meter gradbene parcele in kvadratni meter neto tlorisne površine objekta na obračunskem območju.

(2) Preračun obračunskih stroškov investicije na enoto mere iz prejšnjega odstavka tega člena je podan v spodnjih tabelah A in B:

A. Cena opremljanja kvadratnega metra gradbene parcele

	Površina obračunskega območja (m ²)	Obračunski stroški (€)	Cena opremljanja na površino gradbene parcele (m ²)
PRIDOBITEV ZEMLJIŠČ	0,00	0,00	0,00
PROSTORSKA IN DRUGA DOKUMENTACIJA	4.108,00	8.749,38	2,13
KOMUNALNA INFRASTRUKTURA			
1) Cestno omrežje	3.514,00	41.524,35	11,82
2) Fekalna kanalizacija	4.108,00	40.080,14	9,76
3) Meteorna kanalizacija	3.866,00	37.421,26	9,68
4) Vodovodno omrežje	3.514,00	11.278,21	3,21
SKUPNI STROŠKI OPREMLJANJA		139.053,33	36,59

B. Cena opremljanja kvadratnega metra neto tlorisne površine objekta

	Površina obračunskega območja (m ²)	Obračunski stroški (€)	Cena opremljanja na površino objekta (m ²)
PRIDOBITEV ZEMLJIŠČ	0,00	0,00	0,00
PROSTORSKA IN DRUGA DOKUMENTACIJA	851,11	8.749,38	10,28
KOMUNALNA INFRASTRUKTURA			
1) Cestno omrežje	510,00	41.524,35	81,42
2) Fekalna kanalizacija	851,11	40.080,14	47,09
3) Meteorna kanalizacija	719,28	37.421,26	52,03
4) Vodovodno omrežje	510,00	11.278,21	22,11
SKUPNI STROŠKI OPREMLJANJA		139.053,33	212,93

VII. Podrobnejša merila za odmero komunalnega prispevka**1. Zavezanec za plačilo komunalnega prispevka****10. člen**

(1) Zavezanec za plačilo komunalnega prispevka (v nadaljevanju zavezanec) po programu opremljanja je investitor oziroma lastnik objekta, ki se na novo priključuje na komunalno opremo ali povečuje neto tlorisno površino objekta ali spreminja njegovo namembnost.

(2) Komunalni prispevek se odmeri in plača pred izdajo gradbenega dovoljenja in po uradni dolžnosti.

2. Izračun komunalnega prispevka**11. člen**

(1) Podrobnejša merila za odmero komunalnega prispevka so:

- razmerje med merilom gradbene parcele objekta ($D_{(p)}$) in merilom neto tlorisne površine objekta ($D_{(t)}$) pri izračunu komunalnega prispevka je 0,5 : 0,5.
- faktor dejavnosti ($K_{(dejavnost)}$) se za posamezne vrste objektov določi glede na dejavnost v objektu. Določi se povprečni faktor utežen glede na neto tlorisno površino dejavnosti v objektu. Za stanovanjsko dejavnost na območju znaša faktor dejavnosti 1,0.

(2) Olajšav za zavezance za plačilo komunalnega prispevka ni.

12. člen

Pri izračunu komunalnega prispevka se upoštevajo določbe 9. člena in določbe 11. člena tega odloka.

Komunalni prispevek se izračuna:

$$KP_{(i)} = (A_{(parcela)} \times C_{(pi1)} \times D_{(pi)} + K_{(dejavnost)} \times B_{(tlorisna)} \times C_{(ti1)} \times D_{(ti)} \times i)$$

Zgornje oznake pomenijo:

$KP_{(i)}$ komunalni prispevek za določeno vrsto komunalne infrastrukture,

$A_{(parcela)}$ površina parcele objekta,

$C_{(pi1)}$ stroški opremljanja kvadratnega metra parcele z določeno komunalno infrastrukturo na obračunskem območju,

$D_{(pi)}$ delež parcele pri izračunu komunalnega prispevka (upoštevani faktor je 0,5),

$K_{(dejavnost)}$ faktor dejavnosti (upoštevani faktor je 1,0)

$C_{(ti1)}$ stroški opremljanja kvadratnega metra neto tlorisne površine objekta z določeno komunalno infrastrukturo na obračunskem območju,

$B_{(tlorisna)}$ neto tlorisna površina predvidenega objekta,

$D_{(ti)}$ delež neto tlorisne površine objekta pri izračunu komunalnega prispevka (upoštevani faktor je 0,5),

i letni povprečni indeks podražitve nizkih gradenj (GZS – Združenje za gradbeništvo)

3. Pogodba o opremljanju**13. člen**

(1) Gradnjo komunalne opreme po tem odloku lahko Občina Zreče zavezancu odda s pogodbo o opremljanju.

(2) Zavezanec, ki pristopi k pogodbi o opremljanju, v skladu s programom opremljanja zgradi vso ali del načrtovane komunalne opreme in pridobi potrebna zemljišča ter to neodplačno prenese na Občino Zreče.

(3) Ostale vsebine pogodbe o opremljanju izhajajo iz veljavnega zakona o prostorskem načrtovanju.

VIII. Prehodne in končne določbe**14. člen**

(1) Pri odmeri komunalnega prispevka se višina zneska indeksira ob uporabi povprečnega letnega indeksa cen za posamezno leto, ki ga objavlja Združenje za gradbeništvo v okviru Gospodarske zbornice Slovenije, pod »Gradbena dela – ostala nizka gradnja«.

(2) Kot datum začetka indeksiranja se šteje dan sprejetja tega odloka o programu opremljanja.

15. člen

Program opremljanja s prilogami je na vpogled na Občini Zreče.

16. člen

Ta odlok začne veljati petnajsti dan po objavi v Uradnem glasilu slovenskih občin.

Številka: 35101-0002/2015-7

Datum: 31.3.2016

Občina Zreče
mag. Boris Podvršnik, župan

243. Zaključni račun proračuna Občine Zreče za leto 2015

Na podlagi tretjega odstavka 98. člena Zakona o javnih financah (Uradni list RS, št. 11/11-UPB4, 110/11-ZDIU12, 14/13 popr., 101/13, 55/15-ZFisP in 96/15-ZIPRS 1617) in 19. člena Statuta Občine Zreče (Uradno glasilo slovenskih občin, št. 1/16), je Občinski svet Občine Zreče na 9. redni seji, dne 30.3.2016 sprejel

**ZAKLJUČNI RAČUN
PRORAČUNA OBČINE ZREČE ZA LETO 2015****1. člen**

Sprejme se zaključni račun proračuna Občine ZREČE za leto 2015.

2. člen

Zaključni račun proračuna Občine ZREČE za leto 2015 sestavljajo splošni in posebni del. V splošnem delu je podan podrobnejši prikaz predvidenih in realiziranih prihodkov in odhodkov oziroma prejemkov in izdatkov iz bilance prihodkov in odhodkov, računa finančnih terjatev in naložb ter računa financiranja, v posebnem delu pa prikaz predvidenih in realiziranih odhodkov in drugih izdatkov proračuna Občine ZREČE za leto 2015.

Sestavni del zaključnega računa je tudi načrt razvojnih programov, v katerem je podan prikaz podatkov o načrtovanih vrednostih posameznih projektov, njihovih spremembah tekom leta 2015 ter o njihovi realizaciji v tem letu.

3. člen

Splošni del proračuna se na ravni podskupin kontov določa v naslednjih zneskih:

A. BILANCA PRIHODKOV IN ODHODKOV						
KONTO	OPIS	SPREJETI PRORAČUN 2015	VELJAVNI PRORAČUN 2015	REALIZACIJ A 2015	INDEKS REAL/ SP	INDEKS REAL/ VP
I.	S K U P A J P R I H O D K I (70+71+72+73+74)	7.172.421,26	7.172.421,26	6.857.112,07	95,60	95,60
	TEKOČI PRIHODKI (70+71)	5.640.332,21	5.640.332,21	5.649.369,41	100,16	100,16
	DAVČNI PRIHODKI (700+703+704+706)	4.521.320,00	4.521.320,00	4.473.228,48	98,94	98,94
700	DAVKI NA DOHODEK IN DOBIČEK	3.348.382,00	3.348.382,00	3.348.382,00	100,00	100,00
703	DAVKI NA PREMOŽENJE	591.800,00	591.800,00	575.634,03	97,27	97,27
704	DOMAČI DAVKI NA BLAGO IN STORITVE	562.238,00	562.238,00	529.619,70	94,20	94,20
706	DRUGI DAVKI	18.900,00	18.900,00	19.592,75	103,67	103,67
	NEDAVČNI PRIHODKI (710+711+712+713+714)	1.119.012,21	1.119.012,21	1.176.140,93	105,11	105,11
710	UDELEŽBA NA DOBIČKU IN DOHODKI OD PREMOŽENJA	304.337,00	304.337,00	320.676,99	105,37	105,37
711	TAKSE IN PRISTOJBINE	3.000,00	3.000,00	3.541,21	118,04	118,04
712	DENARNE KAZNI	9.500,00	9.500,00	11.901,24	125,28	125,28
713	PRIHODKI OD PRODAJE BLAGA IN STORITEV	564.804,32	564.804,32	580.239,78	102,73	102,73
714	DRUGI NEDAVČNI PRIHODKI	237.370,89	237.370,89	259.781,71	109,44	109,44
	KAPITALSKI PRIHODKI (720+721+722)	651.318,36	651.318,36	345.799,26	53,09	53,09
720	PRIHODKI OD PRODAJE OSNOVNIH SREDSTEV	84.018,36	84.018,36	83.474,34	99,35	99,35
722	PRIHODKI OD PRODAJE ZEMLJIŠČ IN NEEOPR. DOLG. SREDSTEV	567.300,00	567.300,00	262.324,92	46,24	46,24
	PREJETE DONACIJE (730+731)	45.000,00	45.000,00	44.292,11	98,43	98,43
730	PREJETE DONACIJE IZ DOMAČIH VIROV	45.000,00	45.000,00	44.292,11	98,43	98,43
	TRANSFERNI PRIHODKI (740+741)	835.770,69	835.770,69	817.651,29	97,83	97,83
740	TRANSFERNI PRIHODKI IZ DRUGIH JAVNOFINANČNIH INSTITUCIJ	459.595,51	459.595,51	446.549,07	97,16	97,16
741	PREJETA SREDSTVA IZ DRŽ.PRORAČ. IZ SRED.PRORAČ. EU	376.175,18	376.175,18	371.102,22	98,65	98,65
II.	S K U P A J O D H O D K I (40+41+42+43)	6.950.568,26	6.950.568,26	6.497.011,99	93,47	93,47
	TEKOČI ODHODKI (400+401+402+403+409)	2.585.738,29	2.594.601,53	2.500.202,36	96,69	96,36
400	PLAČE IN DRUGI IZDATKI ZAPOSLENIM	465.858,00	466.046,90	459.257,81	98,58	98,54
401	PRISPEVKI DELODAJALCEV ZA SOCIALNO VARNOST	70.695,00	70.695,00	69.747,51	98,66	98,66
402	IZDATKI ZA BLAGO IN STORITVE	1.870.079,61	1.878.753,95	1.799.433,96	96,22	95,78
403	PLAČILA DOMAČIH OBRESTI	83.105,68	83.105,68	81.532,23	98,11	98,11
409	SREDSTVA, IZLOČENA V REZERVE	96.000,00	96.000,00	90.230,85	93,99	93,99
	TEKOČI TRANSFERI (410+411+412+413)	2.286.263,13	2.287.579,20	2.274.812,41	99,50	99,44
410	SUBVENCije	109.648,00	109.264,75	112.829,60	102,90	103,26
411	TRANSFERI POSAMEZNIKOM IN GOSPODINJSTVOM	1.512.650,11	1.514.069,44	1.510.796,94	99,88	99,78
412	TRANSFERI NEPROFITNIM ORGANIZAC. IN USTANOVAM	244.165,10	245.315,10	244.798,82	100,26	99,79
413	DRUGI TEKOČI DOMAČI TRANSFERI	419.799,92	418.929,91	406.387,05	96,80	97,01
	INVESTICIJSKI ODHODKI (420)	1.997.588,94	1.987.409,63	1.612.197,13	80,71	81,12
420	NAKUP IN GRADNJA OSNOVNIH SREDSTEV	1.997.588,94	1.987.409,63	1.612.197,13	80,71	81,12
	INVESTICIJSKI TRANSFERI (431 + 432)	80.977,90	80.977,90	109.800,09	135,59	135,59
431	INVES. TRANSF. PRAV. IN FIZ. OSEBAM, KI NISO PR.POR.	71.463,00	71.463,00	71.388,09	99,90	99,90
432	INVESTICIJSKI TRANSFERI PRORAČUNSKIM UPORABNIKOM	9.514,90	9.514,90	38.412,00	403,70	403,70
III.	PRORAČUNSKI PRESEŽEK (PRIMANJKL.) (I. - II.)	221.853,00	221.853,00	360.100,08	162,31	162,31
B. RAČUN FINANČNIH TERJATEV IN NALOŽB						
KONTO	OPIS	SPREJETI PRORAČUN N 2015	VELJAVNI PRORAČUN 2015	REALIZACIJ A 2015	INDEKS REAL/ SP	INDEKS REAL/ VP
IV.	PREJETA VRAČILA DANIH POSOJIL IN PRODAJA KAPITALSKIH DELEŽEV (750+751+752)	0,00	0,00	0,00	0,00	0,00
750	PREJETA VRAČILA DANIH POSOJIL	0,00	0,00	0,00	0,00	0,00
751	PRODAJA KAPITALSKIH DELEŽEV	0,00	0,00	0,00	0,00	0,00
752	KUPNINE IZ NASLOVA PRIVATIZACIJE	0,00	0,00	0,00	0,00	0,00
V.	DANA POSOJILA IN POVEČANJE KAPITALSKIH DELEŽEV (440+441+442+443)	0,00	0,00	0,00	0,00	0,00
440	DANA POSOJILA	0,00	0,00	0,00	0,00	0,00
441	POVEČANJE KAPITALSKIH DELEŽEV IN NALOŽB	0,00	0,00	0,00	0,00	0,00
442	PORABA SREDSTEV KUPNIN IZ NASLOVA PRIVATIZACIJE	0,00	0,00	0,00	0,00	0,00
VI.	PREJETA MINUS DANA POSOJILA IN SPREMEMBE KAPITALSKIH DELEŽEV (IV.-V.)	0,00	0,00	0,00	0,00	0,00

C. RAČUN FINANCIRANJA						
KONTO	OPIS	SPREJETI PRORAČUN N 2015	VELJAVNI PRORAČUN 2015	REALIZACIJ A 2015	INDEKS REAL/ SP	INDEKS REAL/ VP
VII.	ZADOLŽEVANJE (500+501)	0,00	0,00	0,00	0,00	0,00
500	DOMAČE ZADOLŽEVANJE	0,00	0,00	0,00	0,00	0,00
501	ZADOLŽEVANJE V TUJINI	0,00	0,00	0,00	0,00	0,00
VIII.	ODPLAČILA DOLGA	285.435,00	285.435,00	285.038,25	99,86	99,86
550	ODPLAČILA DOMAČEGA DOLGA	285.435,00	285.435,00	285.038,25	99,86	99,86
551	ODPLAČILA DOLGA V TUJINO	0,00	0,00	0,00	0,00	0,00
	IX. SPREMEMBA STANJA SREDSTEV NA RAČUNU (I.+IV.+VII.-II.-V.-VIII.)	-63.582,00	-63.582,00	75.061,83	-118,06	-118,06
	X. NETO ZADOLŽEVANJE (VII.-VIII.)	285.435,00	-285.435,00	-285.038,25	99,86	99,86
	XI. NETO FINANCIRANJE (VI.+X.-IX.)	221.853,00	-221.853,00	-360.100,08	162,31	162,31
	STANJE SREDSTEV NA RAČUNIH DNE 31.12.2015 (del 9009 Splošni sklad za drugo)			145.592,23		

4. člen

Zaključni račun proračuna Občine ZREČE za leto 2015 se objavi v Uradnem glasilu slovenskih občin.

Številka: 4100-0001/2014-13
Datum:30.3.2016

Občina Zreče
mag. Boris Podvršnik, župan

244. Odlok o mladini v Občini Zreče

Na podlagi 29. člena Zakona o lokalni samoupravi (Uradni list RS, št. 94/07 – uradno prečiščeno besedilo, 76/08, 79/09, 51/10, 40/12 – ZUJF in 14/15 – ZUUJFO), 27. člena Zakona o javnem interesu v mladinskem sektorju (Uradni list RS, št. 42/10) in 19. člena Statuta Občine Zreče (Uradno glasilo slovenskih občin, št. 1/16) je Občinski svet Občine Zreče na 9. redni seji dne 30.03.2016 sprejel naslednji

ODLOK O MLADINI V OBČINI ZREČE

I. Splošne določbe

1. člen (namen in cilji)

(1) Namen tega odloka je uresničevanje javnega interesa v mladinskem sektorju v občini Zreče v skladu z zakonom, ki opredeljuje javni interes v mladinskem sektorju.

(2) Cilj tega odloka je urediti položaj in delovanje mladih v občini ter opredeliti pogoje in način sodelovanja mladih pri odločanju o odločitvah, ki vplivajo na življenje in delo mladih v lokalni skupnosti ter pospešiti razvoj lokalne mladinske politike z namenom zagotavljanja pogojev za uspešno doseganje avtonomije mladih v lokalni skupnosti.

(3) V odloku uporabljeni izrazi v slovnični obliki za moški spol se uporabljajo kot nevtralni za ženski in moški spol.

2. člen (opredelitev izrazov)

Uporabljeni izrazi v tem odloku imajo naslednje pomen:

- »mladi« so vsi mladostniki in mlade osebe obeh spolov, ki so državljani Republike Slovenije ali držav članic Evropske unije ali tujci, ki živijo, delajo ali se izobražujejo v občini Zreče ter so stari med 15 in 29 let,

- »mladinska organizacija« je avtonomno, demokratično, prostovoljno in samostojno združenje mladih, ki spodbuja, izvaja in sodeluje v dejavnostih za mlade in ima sedež v občini Zreče,
- »mladinska politika« je usklajen nabor ukrepov različnih sektorskih javnih politik z namenom spodbujanja in lajšanja integracije mladih v ekonomsko, kulturno in politično življenje skupnosti in ustreznih podpornih mehanizmov za razvoj mladinskega dela,
- »program za mlade« je program ukrepov v mladinskem sektorju, ki ga izvaja mladinska organizacija za mlade z namenom zagotavljanja boljših življenjskih pogojev, organiziranosti mladih in povezovanja med mladimi in poteka skozi celo leto in vključuje večje število aktivnih članov mladinskih organizacij,
- »mladinsko delo« je organizirana oblika delovanja mladih in za mlade, v kateri mladi na osnovi lastnih prizadevanj prispevajo k vključevanju v družbo, krepijo svoje kompetence ter prispevajo k razvoju skupnosti. Izvajanje različnih oblik mladinskega dela temelji na prostovoljnem sodelovanju mladih, ne glede na njihove interesne, kulturne, nazorske ali politične usmeritve.

3. člen

(javni interes v mladinskem sektorju v občini)

Javni interes na področju mladinskega sektorja v občini se uresničuje z zagotavljanjem:

- normativnih in drugih pogojev za razvoj področij mladinskega dela in vključevanja mladinskega vidika v strategije, politike in ukrepe v občini, ki vplivajo na mlade,
- finančne podpore mladinskim programom in mladinskim projektom.

II. Področja mladinskega sektorja

4. člen (področja mladinskega sektorja)

(1) Področja mladinskega sektorja se nanašajo predvsem na:

- spodbujanje aktivnega preživljanja prostega časa mladih,
- spodbujanje javnega dialoga o družbenih vprašanjih,
- vključevanje mladih v nacionalne in mednarodne projekte,
- organiziranje prireditev večjega obsega, namenjenih mladim,
- vključevanje mladih z manj priložnostmi,

- spodbujanje množičnega športa in spodbujanje dejavnosti na prostem,
- ozaveščanje o kulturni raznolikosti in sprejemanje drugačnosti,
- spodbujanje aktivne participacije pri oblikovanju lokalne politike,
- spodbujanje prostovoljstva,
- spodbujanje neformalnih oblik izobraževanja in usposabljanja,
- spodbujanje družbeno kulturnih dejavnosti,
- skrb za prostore in infrastrukturo, kjer se izvaja mladinska dejavnost.

(2) Vsa področja delovanja mladine morajo biti dostopna vsem mladim, ne glede na njihov socialni položaj, narodnost, jezik, raso, državljanstvo, spol, spolno usmerjenost, vrsto šolanja, veroizpoved in politično prepričanje ali katerokoli drugo osebno okoliščino.

III. Nosilci mladinskih aktivnosti

5. člen

(izvajalci mladinske organizacije)

Izvajalci mladinskih dejavnosti so mladi, organizirani v različnih društvih, organizacijah in neformalnih skupinah in ostali zainteresirani posamezniki.

6. člen

(mladinska organizacija)

Mladinske organizacije v občini so po tem odloku avtonomna demokratična prostovoljna samostojna združenja s sedežem v občini Zreče, za katere velja:

- da imajo najmanj 90% članov v starosti do 29 let in najmanj 70% članov vodstva v starosti od 15 do 29 let,
- da niso ustanovljena zaradi služenja osebnim ali poslovnim namenom in ciljem, ampak je cilj delovanje v javnem življenju in v zvezi z vprašanji povezanimi s koristnimi ljudmi, posameznih skupin ali družbe kot celote,
- deluje samostojno in je neodvisna od drugih subjektov,
- deluje javno odprto,
- večino svojih aktivnosti namenja mladim v Občini Zreče.

IV. Sodelovanje mladih pri odločanju v Občini Zreče

7. člen

(ustanovitev komisije za mladinska vprašanja)

(1) Najpomembnejša funkcija mladinskega organiziranja je zastopanje interesov mladih na lokalni ravni ter oblikovanje mnenj o zadevah, ki zadevajo mlade obravnavanih v občinskih organih in delovnih telesih.

(2) Za celovito obravnavo področij mladine in mladinskega sektorja v občini se ustanovi Komisija za mladinska vprašanja (v nadaljevanju: komisija). Komisijo s sklepom imenuje župan. Komisija je sestavljena iz petih članov, in sicer treh (3) predstavnikov društev, ki se pretežno ukvarjajo z mladimi, enega (1) predstavnika Komisije za negospodarske zadeve in civilno družbo in enega (1) predstavnika občinske uprave, ki ga imenuje župan.

Predlog za predstavnike društev podajo društva, ki se pretežno ukvarjajo z mladimi.

Predlog za predstavnika Komisije za negospodarske zadeve in civilno družbo podajo člani komisije.

Komisija se imenuje za obdobje štirih let.

8. člen (naloge komisije)

Komisija je posvetovalno telo župana, ki celovito obravnava področje mladine in mladinskega sektorja v občini, o tem sprejema mnenja in stališča ter podaja predloge županu in občinskemu svetu. Komisija predvsem:

- skrbi za razvoj lokalne mladinske dejavnosti in lokalne mladinske politike v občini,
- sodeluje z Občino Zreče in z mladinskimi organizacijami v občini Zreče,
- pripravlja in obravnava strateške in razvojne načrte na področjih mladinskega sektorja, ki temeljijo na potrebah mladih v občini, jih usklajuje z nacionalnimi programi ter oblikuje smernice za dolgoročni razvoj mladinskega sektorja v občini,
- pripravlja letni program uresničevanja interesov mladih v občini Zreče in spremlja njegovo izvajanje,
- obravnava mladinsko problematiko in pripravlja pobude za reševanje le-te,
- spremlja izvajanje tega odloka,
- obravnava druga vprašanja povezana z mladino,
- sodeluje pri pripravi meril in kriterijev za javni razpis za sofinanciranje mladinskih aktivnosti.

9. člen

(sodelovanje komisije v postopkih odločanja)

(1) O odločitvah ki se nanašajo na mladino mora biti komisija za mladinska vprašanja pravočasno obveščena. Oblikuje se mnenje o zadevah, obravnavanih v občinskih organih ali delovnih telesih, ki zadevajo mlade v občini Zreče, in sicer:

- predloge neposrednih odločitev o mladini v obliki splošnih pravnih, drugih aktov ali sklepov, ki zajemajo predvsem mladino,
- predloge posrednih odločitev o mladini, v obliki splošnih pravil, drugih aktov ali sklepov, ki zajemajo tudi mladino, vendar ne v večinskem obsegu.

(2) Komisija vsako leto pripravi pregled odločitev občinskih organov, ki so vplivale na delo in življenje mladih ter jih posreduje javnosti.

V. Lokalni program za mladino

10. člen

(pomen programa)

Lokalni program za mladino (v nadaljevanju: program) je temeljni programski dokument, ki v skladu s tem odlokom opredeljuje prednostne naloge in ukrepe občine za uresničevanje javnega interesa v mladinskem sektorju na ravni lokalne skupnosti.

11. člen

(časovno obdobje in struktura programa)

Program se predvidoma sprejme za obdobje štirih let in zajema predvsem:

- izhodišča in usmeritve razvoja mladinskega sektorja v občini,
- vsebino in obseg ukrepov občine za razvoj mladinskega sektorja, ki se financirajo ali sofinancirajo iz občinskega proračuna,
- opredelitev postopkov vsakoletnega poročanja in vrednotenja uresničevanja programa,
- izhodišča za povezovanje in sodelovanja med mladinskimi organizacijami delujočimi v občini,
- seznam in terminski plan večjih mladinskih prireditev v občini,
- izhodišča za promocijo občine.

12. člen
(področja programa)

Področja, ki jih v okviru področij mladinskega sektorja obravnava program, so zlasti:

- izobraževanje mladih,
- zaposlovanje mladih,
- bivanjske razmere mladih,
- zdravje in dobro počutje mladih,
- mladinsko organiziranje,
- participacija mladih,
- prostovoljstvo mladih,
- informiranje mladih,
- mobilnost mladih.

13. člen
(priprava in sprejem programa)

(1) Pripravo lokalnega programa vodi komisija za mladinska vprašanja. Lokalni razvojni program se sprejme za obdobje štirih let. V pripravo lokalnega programa se vključi zainteresirana javnost.

(2) Program sprejme občinski svet.

14. člen
(sredstva za izvajanje programa)

(1) Sredstva za sofinanciranje mladinskih dejavnosti s strani Občine Zreče se zagotavljajo v proračunu Občine Zreče. Sofinancira se programe in druge projekte mladinskih organizacij, ki izvajajo dejavnost za mlade s področja mladinskega dela in mladinske politike.

(2) Sofinanciranje mladinskih dejavnosti se izvaja preko javnega razpisa Občine Zreče. Podrobneje se postopek za vrednotenje in razdelitev sredstev, pogoji, merila za določitev višine sredstev in razpisna komisija določi v Pravilniku o sofinanciranju mladinskih in otroških programov in projektov iz proračuna Občine Zreče.

VI. Prehodna in končna določba

15. člen
(imenovanje komisije za mladinska vprašanja)

Komisija za mladinska vprašanja se imenuje v roku treh (3) mesecev po pričetku veljavnosti tega odloka.

16. člen
(začetek veljavnosti odloka)

Ta odlok začne veljati petnajsti dan po objavi v Uradnem glasilu slovenskih občin.

Številka: 007-0001/2016
Datum: 30.3.2016

Občina Zreče
mag. Boris Podvršnik, župan

245. Pravilnik o spremembah in dopolnitvah Pravilnika o sprejemu otrok v Javni zavod vrtec Zreče

Na podlagi 20. člena Zakona o vrtcih (Uradni list RS, št. 100/05 – uradno prečiščeno besedilo, 25/08, 98/09 – ZIUZGK, 36/10, 62/10 – ZUPJS, 94/10 – ZIU, 40/12 – ZUJF in 14/15 – ZUUJFO) in 19. člen Statuta Občine Zreče (Uradno glasilo slovenskih občin, št. 1/16) je Občinski svet Občine Zreče na 9. redni seji, dne 30.03.2016 sprejel

PRAVILNIK
O SPREMEMBAH IN DOPOLNITVAH PRAVILNIKA O SPREJEMU OTROK V JAVNI ZAVOD VRTEC ZREČE

1. člen

V Pravilniku o sprejemu otrok v javni zavod Vrtec Zreče (Uradni list RS, št. 78/11) se prvi in drugi odstavek 5. člena spremenita tako, da se glasita:

»Straši, ki želijo otroka vključiti v vrtec z novim šolskim letom, tj. s 1. septembrom, morajo prijavo oddati najkasneje do 15. aprila tekočega leta. Vloge za vpis, ki prispeje po navedenem roku, se obravnavajo kot vloge za vstop novinca na prosta mesta, ki bodo morebiti nastala v obstoječih oddelkih med šolskim letom, če na centralnem čakalnem seznamu ni ustreznega novinca.

Starši že vključenih otrok, ki oddajo pisno vlogo za premestitev otroka v drugo enoto vrtca najkasneje do 15. aprila tekočega leta, imajo prednost pred nesprejetimi otroki, če njihov otrok izpolnjuje ustrezno starost za strukturo oddelka.«

2. člen

Ta pravilnik začne veljati naslednji dan po objavi v Uradnem glasilu slovenskih občin.

Številka: 007-0002/2016
Datum: 30.3.2016

Občina Zreče
mag. Boris Podvršnik, župan

246. Sklep o določitvi višine članarine za člane LTO Rogla-Zreče, GIZ

Na podlagi 8., 9., 13. in 14. člena Pogodbe o ustanovitvi gospodarsko interesnega združenja – prečiščeno besedilo, SV876/12 z dne 3.10.2012, 19. člena Statuta Občine Zreče (Uradno glasilo slovenskih občin, št. 1/16) ter na podlagi predloga Nadzornega sveta LTO Rogla-Zreče, GIZ o višini članarine za člane LTO Rogla-Zreče, GIZ, je Občinski svet Občine Zreče na svoji 9. redni seji dne 30.3.2016 sprejel

SKLEP
O DOLOČITVI VIŠINE ČLANARINE ZA ČLANE LTO ROGLA-ZREČE, GIZ

1. člen

S tem sklepom Občina Zreče kot soustanoviteljica LTO Rogla-Zreče, gospodarsko interesno združenje za pospeševanje turizma (v nadaljevanju: LTO Rogla-Zreče, GIZ), določa višino članarine za člane LTO Rogla-Zreče, GIZ.

2. člen

Višina članarine je določena glede na vrsto dejavnosti članov LTO Rogla-Zreče, GIZ in znaša za leto 2016:

Dejavnost	Višina letne članarine za leto 2016 (brez DDV)
Apartmaji	1 apartma – 50 EUR
	2 apartmaja ali več – 100 EUR
Turistične kmetije, izletniške kmetije	100 EUR
Gostišča s prenočišči	200 EUR
Hoteli	200 EUR
Restavracije, gostilne	100 EUR
Drugi ponudniki gostinske, turistične, športne in druge ponudbe - kavarne, bari,	50 EUR

wellness centri, ponudniki z zabavnimi in športnimi vsebinami	
---	--

3. člen

Ta sklep začne veljati naslednji dan po objavi v Uradnem glasilu slovenskih občin.

Številka: 322-0009/2016-4

Datum: 31.3.2016

Občina Zreče
mag. Boris Podvršnik, župan

247. Dopolnitev cenika uporabe športne dvorane in telovadnice pri Osnovni šoli Zreče ter telovadnice pri podružnični šoli Stranice

Na podlagi 9. člena Pravilnika uporabi športne dvorane in telovadnice pri Osnovni šoli Zreče ter telovadnice pri podružnični šoli Stranice (Uradno glasilo slovenskih občin, št. 70/15) in 19. člena Statuta Občine Zreče (Uradno glasilo slovenskih občin, št. 1/16) je Občinski svet Občine Zreče na 9. redni seji dne 30.03.2016 sprejel

DOPOLNITEV CENIKA UPORABE ŠPORTNE DVORANE IN TELOVADNICE PRI OSNOVNI ŠOLI ZREČE TER TELOVADNICE PRI PODRUŽNIČNI ŠOLI STRANICE

1. člen

V Ceniku uporabe športne dvorane in telovadnice pri Osnovni šoli Zreče ter telovadnice pri podružnični šoli Stranice (Uradno glasilo slovenskih občin, št. 71/15) se v 1. členu dodata nova drugi in tretji odstavek, ki se glasita:
»Uporabnina za uporabo športne dvorane pri Osnovni šoli Zreče za potrebe športnega turizma znaša:

- cela dvorana od 13.00 do 15.00 ure 25,00 EUR/uro
- cela dvorana ob pouka prostih dnevih 37,50 EUR/uro
- cela dvorana v mesecu juniju 43,00 EUR/uro

V ceno ni zajet davek na dodano vrednost.«

»V vseh ostalih primerih velja uporabnina, določena v prvem odstavku tega člena.«

2. člen

Navedena dopolnitev cenika začne veljati naslednji dan po objavi v Uradnem glasilu slovenskih občin.

Številka: 007-0006/2015-4

Datum: 30.3.2016

Občina Zreče
mag. Boris Podvršnik, župan

248. Sklep o začetku priprave občinskega podrobnega prostorskega načrta za kamnolom Fijavž

Na podlagi 57. in 61. člena Zakona o prostorskem načrtovanju (Uradni list RS, št. 33/07, 70/07, 70/08; ZVO-1B, 108/09, 80/10-ZUPUDPP, 106/10-popr., 43/11; ZKZ-C, 57/12; ZUPUDPP-A, 109/12, 76/14-odl.US in 14/15-ZUUJFO) ter 31. člena Statuta Občine Zreče (Uradno glasilo slovenskih občin, št. 1/16) sprejemam

SKLEP O ZAČETKU PRIPRAVE OBČINSKEGA

PODROBNEGA PROSTORSKEGA NAČRTA ZA KAMNOLOM FIJAVŽ

**1. člen
(predmet)**

S tem sklepom se začne priprava občinskega podrobnega načrta (v nadaljevanju OPPN) za kamnolom Fijavž, pri vasi Lipa v Občini Zreče.

**2. člen
(ocena stanja in razlogi za pripravo)**

Pobudo za izdelavo OPPN za kamnolom Fijavž je podalo družinsko podjetje Fijavž iz Lipe 3. Fijavževi so lastniki pretežnega dela zemljišča na katerem je opuščeni kamnolom. Odlok o občinskem prostorskem načrtu (v nadaljevanju OPN) Občine Zreče (odlok objavljen v Uradnem glasilu slovenskih občin, št. 64/15), nalaga za manjše območje znotraj enote urejanja prostora (v nadaljevanju MOEUP), na katerem je opuščeni kamnolom, izdelavo OPPN. MOEUP je v OPN opredeljena z oznako LN. To so površine nadzemnega pridobivalnega prostora oziroma območja mineralnih surovin, ki so namenjena za izvajanje dejavnosti s področja izkoriščanja mineralnih surovin.

V kamnolomu ne odkopavajo že več kot trideset let. Prazen prostor po izkopavanju je danes mesto nenadzorovanega odlaganja odpadkov in nevarno za padce ljudi in živali z višine najmanj 30m v globino nezavarovanega kamnoloma ter zdrs odkopanih in neodkopanih gmot na javno cesto mimo kamnoloma. V kamnolomu je, znotraj območja MOEUP, na razpolago cca 77.000m³ kamna v raščinem, oziroma 110.000m³ v razsutem stanju. Pri letnem izkopu in prodaji 5500m³ kamna bi odkopavanje in sanacija potekali okoli 20 let. Odvoz odkopanega kamna se zagotovi po rekonstruirani gozdni cesti neposredno na državno cesto.

Tak pristop omogoča ob nadaljnjem omejenem in nadzorovanem odkopavanju, v skladu s pridobljeno koncesijo in s predpisi države, ustrezno sanacijo degradiranih površin na način kot to zahtevajo strategija in določbe izvedbenega OPN.

Zemljišče sicer prečka parcela s statusom javnega dobra (opuščeni kolovoz), ki se v postopku pridobivanja dovoljenj za odkopavanje in sanacijo kamnoloma zamenja za pridobitev pravice nad asfaltirano javno cesto, ki poteka mimo kamnoloma, po zemljišču Fijavževih.

**3. člen
(območje)**

MOEUP z oznako AP6/025, imenovano tudi kamnolom Fijavž, je določeno v grafičnih prilogah OPN in meri 1,30 ha. Območje nadzemnega pridobivalnega prostora kamnoloma meri 2,4ha.

**4. člen
(način pridobitve strokovne rešitve)**

Pri pravi OPPN se upoštevajo rešitve pri pripravi OPN uporabljenih strokovnih rešitev - podlag, št. projekta IP-1/2007 (EKO Inženiring), dopolnjenih s sedanjim stanjem in veljavnimi predpisi s področja urejanja prostora, varstva okolja in pridobivanja mineralnih surovin v dnevnikih kopih.

5. člen (nosilci urejanja, ki dajejo smernice in mnenja) (Pristojni občinski organ dopolni z listo nosilcev urejanja prostora, ki dajejo smernice in mnenja v fazi priprave OPPN)

Pristojni nosilci urejanja prostora za izdajo smernic in mnenj na osnutek in predlog OPPN so:

- Ministrstvo za kmetijstvo, gozdarstvo in prehrano, Direktorat ta gozdarstvo, lovstvo in ribištvo, Dunajska 22, 1000 Ljubljana
- Zavod za gozdove Slovenije, Večna pot 2, 1000 Ljubljana
- Ministrstvo za okolje in prostor, Direkcija RS za vode, Sektor območja Drave, Krekova ulica 17, 2000 Maribor
- Zavod RS za varstvo narave, OE Celje, Vodnikova ulica 3, 3000 Celje
- Ministrstvo za infrastrukturo, Direktorat za infrastrukturo, Langusova ulica 4, 1000 Ljubljana
- Ministrstvo za infrastrukturo, Direktorat za promet, Langusova ulica 4, 1000 Ljubljana
- Ministrstvo za infrastrukturo, Direktorat za energijo, Langusova ulica 4, 1000 Ljubljana (za področje rudarstva)
- Ministrstvo za infrastrukturo, Direktorat za energijo, Langusova ulica 4, 1000 Ljubljana (za področje energetike)
- Ministrstvo za obrambo, Uprava za obrambo, Uprava RS za zaščito in reševanje, Vojkova 61, 1000 Ljubljana
- Elektro Maribor, OE Slovenska Bistrica, Kolodvorska 21a, 2310 Slov. Bistrica
- Saubermacher Slovenija, d.o.o., Matije Gubca 2, 9000 Murska Sobota (področje ravnanja z odpadki)
- Občina Zreče, Cesta na Roglo 13b 3214 Zreče (za področje oskrbe s potno vodo)
- Občina Zreče, Cesta na Roglo 13b 3214 Zreče (za področje ravnanja z odpadnimi vodami)
- Občina Zreče, Cesta na Roglo 13b 3214 Zreče (za področje občinskih cest in javnih površin)
- Krajevna skupnost Stranice, Stranice 37, 3206 Stranice

Drugi udeleženci:

- Ministrstvo za okolje in prostor, Direktorat za okolje, Sektor za celovito presojo vplivov na okolje, Dunajska cesta 47, 1000 Ljubljana

V postopek se lahko vključijo tudi drugi nosilci urejanja prostora, če se v postopku priprave OPPN izkaže, da ureditve posegajo v njihovo delovno področje.

6. člen

(postopek in roki priprave OPPN)

- (1) Župan sprejme ta sklep, ga objavi v Uradnem glasilu slovenskih občin ter na spletni strani Občine Zreče.
- (2) Osnutek OPPN za pridobivanje smernic izdela pooblaščen projektantska organizacija za prostorsko načrtovanje (v nadaljevanju izdelovalec).
- (3) Izdelovalec po pooblastilu Občine Zreče pošlje osnutek OPPN nosilcem urejanja prostora, ter jih pozove, da v roku 30 dni od prejema poziva dajo smernice.
- (4) Nosilci urejanja prostora v roku 30 dni podajo smernice za načrtovane prostorske ureditve iz njihove pristojnosti. Če nosilci v roku ne podajo smernic se šteje, da jih nimajo, pri čemer pa mora izdelovalec upoštevati pri izdelavi dopolnjenega osnutka in predloga OPPN upoštevati vse zahteve, ki jih za načrtovanje predvidene prostorske ureditve določajo veljavni predpisi.
- (5) Ob upoštevanju pridobljenih smernic pripravljavec dopolni osnutek OPPN in izdela osnutek odloka o njem.
- (6) Občina Zreče seznani javnost z dopolnjenim osnutkom OPPN z javno razgrnitvijo, ki traja najmanj 30 dni in v tem času zagotovi njegovo javno obravnavo. Javnost je obveščena o mestu in času javne razgrnitve in javne razprave po svetovnem spletu in na krajevno običajen način najmanj 7 (sedem) dni pred začetkom javne razgrnitve oziroma pred javno razpravo. V času javne razprave ima javnost pravico dajati pripombe in predloge k osnutku OPPN.

(7) Občine Zreče prouči pripombe in predloge javnosti na dopolnjen osnutek OPPN in zavzame stališče do njih.

(8) Izdelovalec pripravi predlog OPPN na podlagi stališč do pripomb in predlogov javnosti in ga posreduje nosilcem urejanja prostora, da v 30 dneh podajo mnenje ali so v predlogu OPPN upoštevane njihove smernice.

(9) Izdelovalec predloži Občini Zreče usklajen predlog OPPN z mnenji nosilcev urejanja prostora. Župan predlaga OPPN Svetu občine Zreče v sprejem.

7. člen

(sprejem OPPN)

OPPN sprejme Občinski svet občine Zreče z odlokom in ga objavi v Uradnem glasilu slovenskih občin.

8. člen

(obveznosti v zvezi s financiranjem priprave OPPN)

Izdelavo OPPN financira naročnik Fijavž Stanislav, d.o.o., Lipa 3, Stranice. Občina Zreče opravlja svoje obveze v vseh fazah priprave in sprejema OPPN kot pripravljavec, oziroma kot mu jih nalagajo veljavni predpisi.

9. člen

(začetek veljavnosti sklepa)

Ta sklep se objavi v Uradnem glasilu slovenskih občin in na spletni strani Občine Zreče ter začne veljati z dnem objave.

Številka: 3505-0005/2016-3

Datum: 5.4.2016

Občina Zreče
mag. Boris Podvršnik, župan

OBČINA BLED

204. Popravek Odloka o občinskih taksah v Občini Bled Stran 677
205. Sklep o začetku priprave drugih sprememb in dopolnitev Zazidalnega načrta za območje urejanja BL – S 24 Mlino 678

OBČINA ČRNA NA KOROŠKEM

206. Obvestilo o pridobitvi potrdila Evropske komisije o prejemu povzetka informacij o državni pomoči z identifikacijsko številko pomoči Stran 679

OBČINA DIVAČA

207. Pravilnik o ohranjanju in spodbujanju razvoja kmetijstva, gozdarstva in podeželja v občini Divača za programsko obdobje 2015 - 2020 Stran 679

OBČINA DORNAVA

208. Letni program kulture Občine Dornava za leto 2016 Stran 687
209. Letni program športa Občine Dornava 688
210. Odlok o občinskih cestah v Občini Dornava 689
211. Odlok o organizaciji in delovnem področju Občinske uprave Občine Dornava 701
212. Pravilnik o kriterijih, načinu vpisa in sprejemu otrok v VVE pri OŠ dr. Franja Žgeča Dornava 705
213. Sklep o potrditvi cene storitve pomoči na domu 708

OBČINA GORNJI GRAD

214. Odlok o podelitvi koncesije za opravljanje obvezne občinske gospodarske javne službe obdelave določenih vrst komunalnih odpadkov in odlaganja ostankov predelave ali odstranjevanja komunalnih odpadkov v občini Gornji Grad Stran 708

OBČINA KIDRIČEVO

215. Pravilnik o postopku in merilih za sofinanciranje letnega programa športa v Občini Kidričevo Stran 715
216. Pravilnik o postopku in merilih za sofinanciranje letnih programov ljubiteljske kulturne dejavnosti v občini Kidričevo 730
217. Sklep o ukinitvi statusa javnega dobra 742
218. Sklep o pridobitvi statusa grajenega javnega dobra 742
219. Zaključni račun proračuna Občine Kidričevo za leto 2015 743

OBČINA MAJŠPERK

220. Odlok o 1. spremembah in dopolnitvah Odloka o občinskem prostorskem načrtu Občine Majšperk Stran 744

221. Zaključni račun proračuna Občine Majšperk za leto 2015 754
222. Odlok o spremembah in dopolnitvah Odloka o ustanovitvi javnega zavoda Zdravstveni dom Ptuj – v 2. obravnavi 755

OBČINA MIRNA

223. Statutarni sklep Stran 756
224. Zaključni račun proračuna Občine Mirna za leto 2015 762

OBČINA NAKLO

225. Zaključni račun proračuna Občine Naklo Stran 763
226. Pravilnik o spremembi Pravilnika o sofinanciranju športnih programov v Občini Naklo 765
227. Sklep o soglasju k ceni socialno varstvenih storitev pomoči družini na domu – socialna oskrba na domu v občini Naklo 765

OBČINA NAZARJE

228. Sklep o začetku priprave sprememb in dopolnitev Odloka o občinskem podrobnem prostorskem načrtu za individualno stanovanjsko gradnjo Za samostanom -1 (Uradno glasilo ZSO, št. 6/2008, 4/2010) Stran 765

OBČINA POLJČANE

229. Pravilnik o spremembah in dopolnitvah Pravilnika o plačah in drugih prejemkih občinskih funkcionarjev, članov delovnih teles občinskega sveta ter članov drugih občinskih organov v Občini Poljčane Stran 766

OBČINA PREVALJE

230. Zaključni račun proračuna Občine Prevalje za leto 2015 Stran 767

OBČINA RAVNE NA KOROŠKEM

231. Statut Občine Ravne na Koroškem Stran 768
232. Poslovnik Občinskega sveta Občine Ravne na Koroškem 782
233. Odlok o spremembah in dopolnitvah Odloka o ustanovitvi Koroškega gasilskega zavoda 797
234. Odlok o zaključnem računu proračuna Občine Ravne na Koroškem za leto 2015 797
235. Sklep o postopku priprave občinskega podrobnega prostorskega načrta BR 09 - 1. faza 799

OBČINA ŠKOFJA LOKA

236. Sklep o začetku priprave občinskega podrobnega prostorskega načrta »Livada Žovšče« v Škofji Loki Stran 800

OBČINA VITANJE

	Stran
237. Odlok o rebalansu proračuna Občine Vitanje za leto 2016	802
238. Odlok o zaključnem računu proračuna Občine Vitanje za leto 2015	804

OBČINA VOJNIK

	Stran
239. Pravilnik o postopku in merilih za sofinanciranje letnega programa športa v Občini Vojnik	805
240. Sklep o ukinitvi statusa zemljišča v družbeni lastnini	810

OBČINA ZREČE

	Stran
241. Odlok o spremembah in dopolnitvah Odloka Občine Zreče o merilih in postopku za določitev nevzdrževanih objektov in vzdrževalnih del na njih	810
242. Odlok o programu opremljanja stavbnih zemljišč za območje Občinskega podrobnega prostorskega načrta za stanovanjsko zazidavo Škalce - Stanojevič	811
243. Zaključni račun proračuna Občine Zreče za leto 2015	813
244. Odlok o mladini v Občini Zreče	815
245. Pravilnik o spremembah in dopolnitvah Pravilnika o sprejemu otrok v Javni zavod vrtec Zreče	817
246. Sklep o določitvi višine članarine za člane LTO Rogla-Zreče, GIZ	817
247. Dopolnitev cenika uporabe športne dvorane in telovadnice pri Osnovni šoli Zreče ter telovadnice pri podružnični šoli Stranice	818
248. Sklep o začetku priprave občinskega podrobnega prostorskega načrta za kamnolom Fijavž	818