

TOVARNA ZA LESNE IZDELKE IN HARMONIJE JOSIP LENARČIČ

Tovarna za lesene izdelke Jos. Lenarčiča, ki je v organični zvezi s tovarno Jos. Lenarčiča & Comp. za harmonije, stoji v prijazni Vrhniki, prav blizu plovne Ljubljanice. Po vodi priplavljeni les spravlja se s posebno pripravo, ki sega do reke, na skladišča odnosno tovarniške prostore.

Zavod ima jeden parni stroj 40 konjskih sil, več vrst pil (žag), večje število drugih strojev za obdelovanje lesa in nekoliko parilnic in sušilnic v to svrhu, da se les pripravi in posuši tako, kakoršen se potrebuje za izdelovanje harmonijev in drugih lesnih izdelkov. Tovarna izdeluje izvrstne harmonije, kajti trdka sama si je dala patentovati uže več nego trideset iznajdb, s katerimi se doseže močnejši in prijetnejši glas. Vse to, kakor tudi skrbno izvršenje instrumentov je prouzročilo, da so prihajala tvrdki od raznih stranij najlaskavejša priznanja, in da se je krog naročnikov raztegnil daleko preko deželnih mej.

Veliki napredek, ki je storjen na tem polju opravičuje nado, da se bode harmonij, prav kakor sedaj klavir, kot neobhodno potreben glasbeni instrument udomačil v vseh boljših rodbinah, tembolj ker harmonij nima več iste neukretne oblike kakor prej.

Tovarna za lesene izdelke goji kot posebno specijaliteto fabrikacijo finejših stolov, kakoršni so osobito v jedilnicah v rabi. Ti stoli razpošiljajo se na vse strani in so radi svoje solidnosti in zmernih cen na splošno priljubljeni.¹

S takimi pohvalnimi besedami so v spomin-skem albumu Kranjsko v slikah in opisih predstavili tovarno Josipa Lenarčiča, posestnika z Vrhnike in kasneje tudi lastnika opekarne in parketarne v Verdu.²

Njeni začetki segajo v leto 1891, ko je Lenarčič zaprosil za dovoljenje postavitve parne žage na travniku (z ledinskim imenom Lošča, op. avt.), parc. št. 2812, v davčni občini Vrhnika. V skladu z obrtnim zakonom je bila napovedana obravnava na licu mesta, na katero so bili povabljeni uradni predstavniki in vsi zainteresirani. Obravnavo je vodil Anton Klein kot vodja komisije, poleg prosilca pa so se je udeležili najbližji mejaši: Matija Hodnik, Lorenc Kenk in Karl Kerže, inženir Roman Waschica kot tehnični strokovnjak in občinski predstavnik Gabrijel Jelovšek.³

Ogledali so si parcelo, na kateri bi stala žaga in ugotovili, da je dovolj oddaljena od prvih hiš, da ne bo motila prebivalcev. Stavba bo nare-

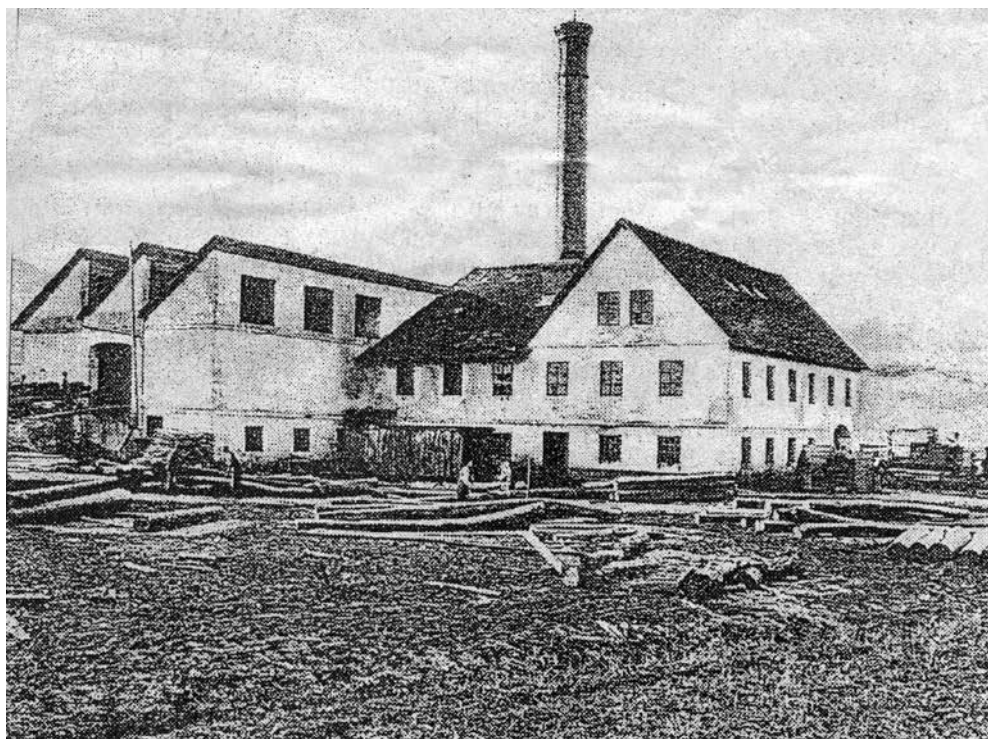

Tovarna za lesne izdelke in harmonije na Lošci (Vir: *Naš časopis Vrhnika*, 7. oktober 2002, str. 28).
Danes je Lošca pozidana. Tovarne ni več, na njenem mestu je otroško igrišče.

jena deloma iz lomljenca in deloma iz opeke; dimnik bo visok 20 m, zgrajen iz opeke, opremljen z železnimi klini in iskrolovcem. Glede na predloženi načrt so ugovarjali predvsem pretankim zidovom in nosilnim stebrom. Prav tako bo potrebno z dodatnim lesom ali železom ojačati tudi leseno konstrukcijo strehe, ki bo enokapnica. V prostoru za žaganje bo stala tračna žaga, 4 cirkularke in skobeljni stroj. Parni kotel bodo kurili z žaganjem. Zaradi varnosti pa so zahtevali, da se ga loči od drugih prostorov z opečnim zidom.

Sosedje so si hoteli zagotoviti nemoteno služnostno pravico pri uporabi ceste. Če bi jo morda kdaj hoteli razširiti, naj to ne bi šlo na račun njihovih parcel. Ko so dobili zagotovilo, da bodo spoštovali njihove zahteve, in ker tudi Jelovšek ni imel pomislekov, je bilo izdano gradbeno dovoljenje.

Januarja 1893 je bila stavba zgrajena. Lenarčič je zaprosil za dovoljenje za začetek dela in patent za izvrševanje obrti izdelave žaganih in lesnih izdelkov. Spet je bila razpisana obravnava, ki jo je tokrat vodil konceptni praktikant Franc Žitnik. Prisotni so bili tudi inženir Johan Bölza kot tehnični izvedenec, občinski predstavnik Gabrijel Jelovšek, sosed Matija Hodnik ter lastnik Josip Lenarčič. Strinjali so se, da je stavba zgrajena po načrtih in predpisih in da lahko začnejo z obratovanjem.

Ob nadzoru leta 1896 pa so odkrili, da Lenarčič že kakšno leto in pol izdeluje tudi vrata, okna in izložbena okna, ki spadajo v mizarско obrt, za kar pa podjetje ni bilo kvalificirano. Tovarna je opremljena s posebnimi kurilnicami, parnim strojem, motorji in vodovodom; obremenjuje soseščino z zdravju škodljivimi

vplivi, življenjsko nevarnimi delovnimi postopki, s smradom in z neobičajnim hrupom. Gre za obratovališče za izdelavo stavbno-mizarskih proizvodov na način tovarniškega obratovanja v smislu 25 čl. obrtnega zakona, ki dela brez obrtnega dovoljenja. Lenarčič je potem zaprosil za dovoljenje za otvoritev tovarne lesnih izdelkov, vendar mu ga niso odobrili oz. so mu prepovedali vsako nadaljnje izvrševanje stavbno-mizarske obrti. Pozvali so ga tudi na zagovor na občino zaradi kršitve obrtnih predpisov.

Žandarmerijsko poročilo je potrdilo, da pri Lenarčiču res opravljajo tudi mizarska dela. Zaposlenih ima 5 mizarjev, ki so povedali, da delajo za Bončarja iz Ljubljane, za hotel na Reki; prav tako so naredili nekaj mizarskih izdelkov za opekarno Marije Kotnik iz Verda in po potresu precej takšnih izdelkov dostavili v Ljubljano za gradnjo barak.

Lenarčič je decembra 1896 vložil pritožbo, v kateri je navedel svoje videnje problema. *Aprila 1893 sem dobil dovoljenje za izvrševanje obrti parne pile. Ker je okrajno glavarstvo smatralo podjetje za veliko oz. tovarniško, je to naznanilo c. k. deželnemu kot trgovinskemu sodišču, ki je potem 18. 7. 1893 pozvalo lastnika, naj da protokolovati svojo tvrdko v trgovski register. To sem tudi storil in vpisal tvrdko v register pod imenom Jos. Lenarčič, tovarna za lesne izdelke na Vrhniki. Zadeva je bila objavljena v uradnem listu in zato je moralo glavarstvo vedeti, da izvršujem to obrt. Če se je pa videlo slavni obrtni oblasti, da je moje protokolovanje in izvrševanje v protivju z mojim naznanilom, bi me bilo lahko pozvalo, naj se opravičim oziroma popolnim svoje naznanilo.*

Ker mi je leta 1894 del stavbe pogorel, sem ta del ponovno pozidal in istočasno nekatere stroje, ki so bili prej v tem prostoru, prestavil v nezgorjeni del. Motor s parnim strojem in vse druge naprave so ostale nespremenje-

ne. Očitek, da sem brez dovoljenja ustanovil obratovališče za izdelovanje stavbno mizarskih izdelkov, je torej neupravičen. Napravil nisem nič novega in nič bistveno drugačnega, kar ne bi bilo naznanjeno v mojem prvotnem naznanilu, za kar pa sem dobil dovoljenje. Po zakonu spada moje podjetje med proste obrti, za katere velja, da zadostuje prosta napoved obrti, ni pa potrebno prositi za posebno dovoljenje.

Parna pila sama je podjetje, ki nima nikakršne stalnosti, če ni naslonjeno na velike graščinske gozdove, ki ga ves čas zalagajo s surovino, pa če je lesna trgovina dobra ali ne. Jaz predelujem na svoji obrtni napravi večinoma le les iz svojih gozdov ali zaradi velike oddaljenosti teh gozdov in nerednega dovažanja klad ali hlodov na žago, zgodi se premnogokrat, da žaga nima dovolj surovine za izdelovanje. Kako naj takrat zaposlim delavce? Naj jih plačam za postopanje, jih odpustim ali jih koristno uporabim na drug način?

Socialne razmere so danes že pri normalnem delovanju tako neznosne, da se le malokdo lahko pohvali, da mu obrtno podjetje dobro nese. Zato je treba porabiti delovno silo v polni meri.

Jaz sem že od začetka postavil noter nekaj izdelovalnih strojev, da bi parno in delavsko silo izkoristil tudi v času, ko parna pila nima dovolj dela.

Ker so bili moji nastavljeni delavci večji mizarstva in ker je ravno v popotresnem času v Ljubljani primanjkovalo lesnih izdelkov sem se odločil, da naredim nekaj stavbno-mizarskih izdelkov, s čimer bi pomagal onim, ki potrebujejo taka dela in meni, da preostajajoče sile porabim na koristen način, ter tako nekoliko zmanjšam primanjkljaj obrtnega podjetja.

Pod nazivom tovarna za lesne izdelke sem smatral, da se razume, da so to vsi izdelki,

Klasse 84 c.

Ausgegeben am 25. April 1904.

KAIS. KÖNIGL.



PATENTAMT.

Österreichische

PATENTSCHRIFT N^o. 15981.

JOSEF LENARČIČ IN OBERLAIBACH.

Möbelsitz bzw. Möbellehne.

Angemeldet am 31. Jänner 1903. — Beginn der Patentdauer: 1. November 1903.

Vorliegender Erfindung nach werden Sitzmöbel im allgemeinen und insbesondere Klappstühle mit einem Sitz und gegebenenfalls auch einer Lehne aus sogenannten Holzmatten versehen.

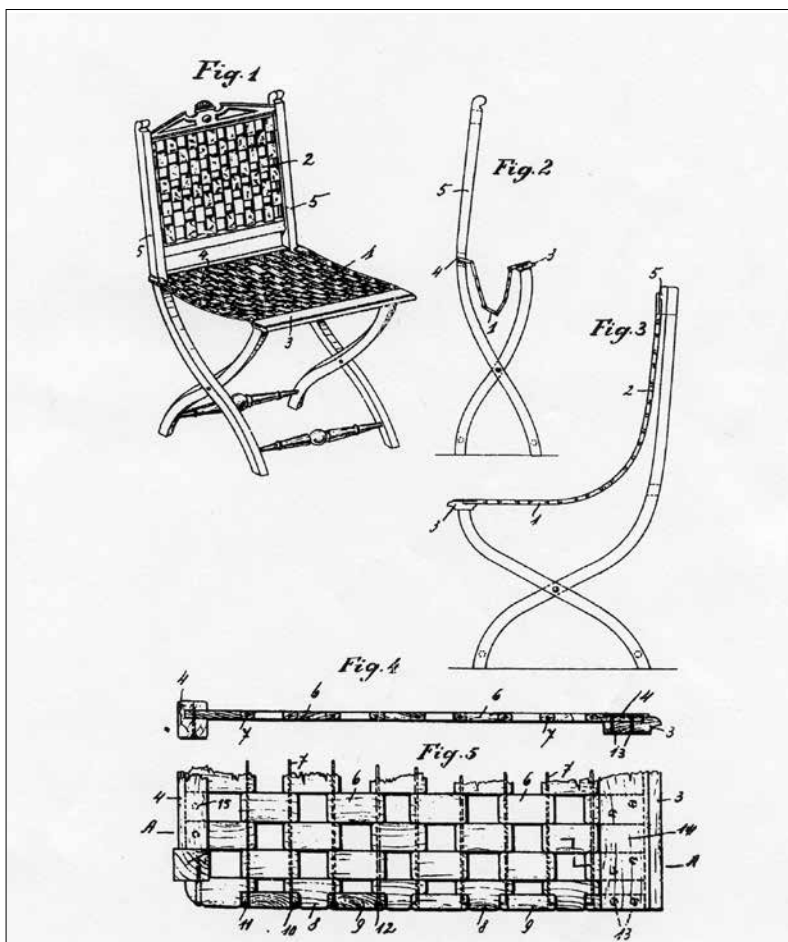

Patentno pismo avstrijskega patentnega urada, izdano 25. aprila 1904. Josip Lenarčič na Vrhniki.
Sedež. Oz. naslanjač. (Kopijo pisma je posredoval Peter Caserman.)

pri katerih se uporablja les, torej tudi stavbno-mizarski. Mislil sem, da nisem omejen z vrsto izdelkov - sicer bi moral imeti poseben patent npr. za zaboje ali okvirčke za opekarne ali mize, klopi, ali če stružim letvice ali delam okna, vrata, žaluzije ali izdelujem harmonije itd.

Jaz sem tega prepričanja, da imajo c. kr. oblasti nalogo varovati ter pospeševati obrtna podjetja in v slučaji, da kdo ni natanko poučen v kaki zakoniti določbi, ga opozoriti prej, predno se mu sklicevaje se na mrtve črke zakona njegovo delovanje kar ob kratkem prepove. Moj namen ni bil oškodovanje države, ampak želim le svoje duševne sile izkoristiti ter svojim sobčanom pripomoči do stalnega zaslužka.

Ker pa sem se zanašal na svoje - po mojem mnenju - korektno postopanje, sem prevzel nekaj del, katerih izvršitev je nujna, ne morem se kar pokoriti naredbi o prepovedi in delo odložiti, ker bi imel neposredno gmotno škodo ne oziraje se na izostanek zaslužka, ampak tudi to, da je surovi les že na pol izdelan v stavbno-mizarske izdelke.

Prosim deželno vlado, da naj razveljavi ukaz okrajnega glavarstva o prepovedi opravljanja obrti in naj naroči okrajnemu glavarstvu kot obrtni oblasti, da mojo napoved za izvrševanje obrti tovarne za lesne izdelke vzame na znanje ter mi določi patent za take izdelke brez ozira na njih vrsto.

Sledila je žandarmerijska ovadba, da deželni poslanec Josip Lenarčič v svoji tovarni ne izdeluje nepooblaščenno samo gradbeno-mizarskih izdelkov, ampak tudi harmonije. Priča temu je bil žandar Johan Rozman, ki da je v tovarni videl že kar nekaj harmonijev, in tudi lastnik sam je povedal Rozmanu, da izdelujejo harmonije za različne in številne odjemalce.

Tudi delavnik je bil deležen raznih pomislov. Delavnik je trajal 11 ur in pol, kar naj bi bilo za pol ure preveč, zato so v poletnem času podaljšali opoldanski odmor za pol ure, pozimi pa se je delo začelo pol ure kasneje. Pri nočnem delu so imeli samo dva odmora, zdaj so na zahtevo uvedli dodaten odmor od treh do pol štirih. Delavnik, ki so ga do tedaj po potrebi lahko 10 dni v mesecu podaljšali za 3 ure, so zdaj skrajšali na 3 dni v mesecu. Problem je bil prostor za malico, ker ni bil popolnoma ločen od parnega kotla, vendar so se delavci radi zadrževali v njem, ker je bil zlasti pozimi prijetno topel. Pogajali pa so se tudi glede nižjega plačila za krajši delavnik, kritja stroškov zaradi povzročene škode ter plačila za delo na akord.⁴

V začetku leta 1897 je obrtna oblast še vedno menila, da pri Lenarčiču delajo preveč različnih stvari, da se ne ve, kaj nova razporeditev strojev in nova dela pomenijo za varnost in zdravje delavcev in da ne morejo sprejeti njegovih argumentov itd. Tako so si dopisovali in se prepričevali, dokler ni konec leta le prišlo težko pričakovano obrtno dovoljenje za delavnico. Ni čisto jasno, kateri argument je bil odločilen, kajti v naslednjih letih so inšpektorji ves čas opozarjali, da delavnica zlasti glede varnosti ne ustreza zahtevam.⁵



Izdelek Lenarčičeve tovarne. (Hrani MDV, foto: J. Žitko.)



Österreichische

PATENTSCHRIFT N^o 14357.

JOSEF LENARČIČ IS OBER-LAIBACH (KRAIN).

Vorrichtung zum Abführen von Werkstücken nach erfolgter Bearbeitung.

Angemeldet am 4. Juni 1902. - Beginn der Patentdauer: 1. Juli 1903.

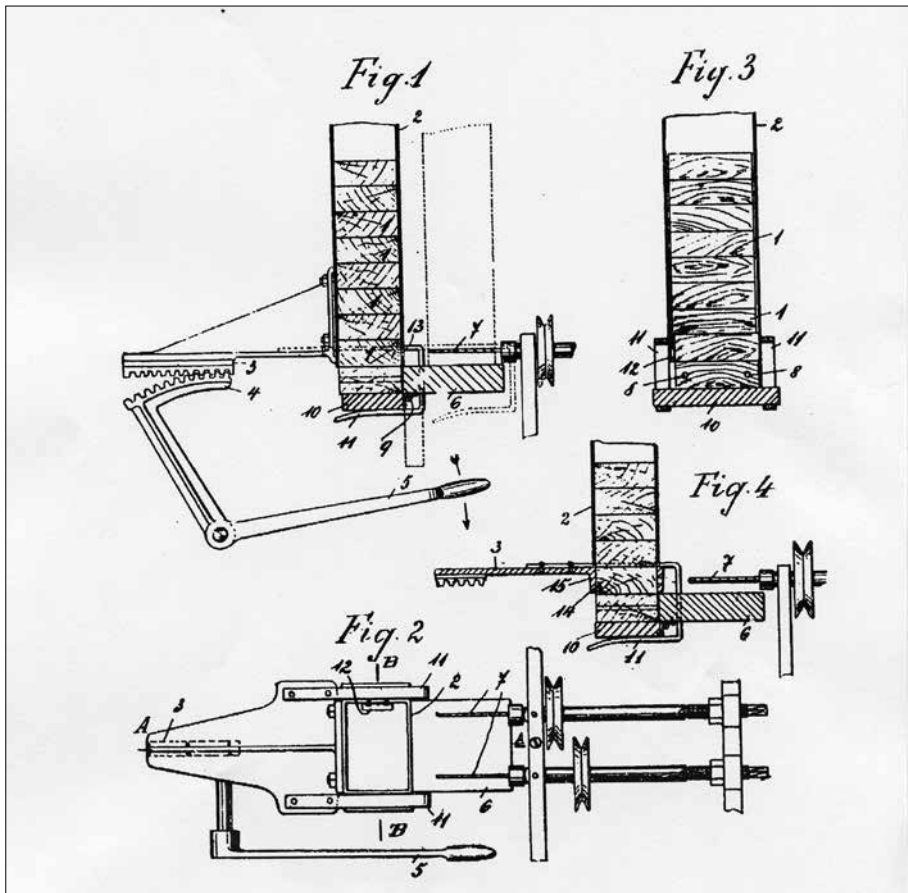

Patentno pismo avstrijskega patentnega urada, izdano 10. decembra 1903. Josip Lenarčič na Vrhniki. Naprava za odstranjevanje izdelkov po končani obdelavi. (Kopijo pisma je posredoval Peter Caserman.)

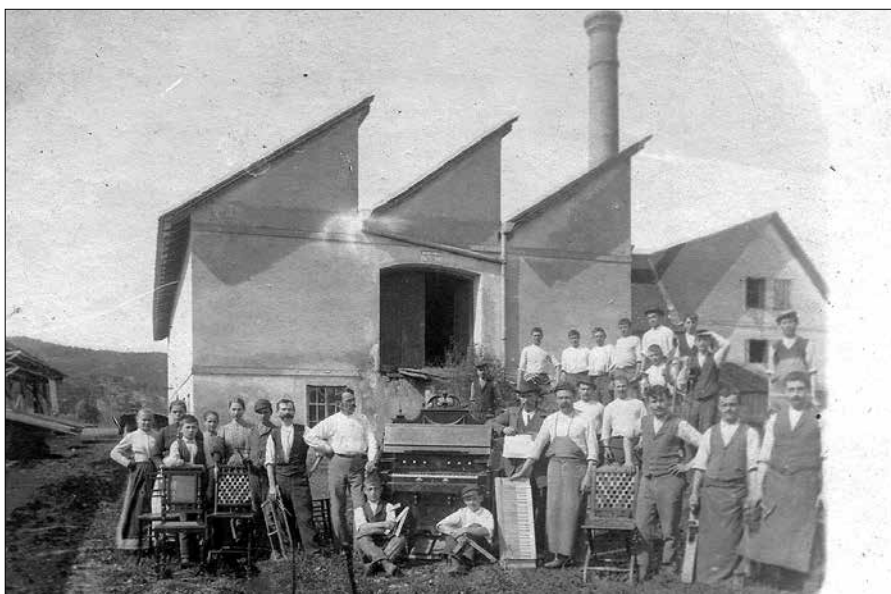

Delavci pred tovarno ukrivljenega pohištva in harmonijev Josip Lenarčič - pred oddelkom za harmonije. Z leve ob harmoniju delovodja Lukanc. (Foto: last Aleksandra Czižka.)

15. decembra 1898 je Lenarčič poročal, da v svoji delavnici poleg rezanja lesa iz hlodov v deske izdeluje tudi mizarske izdelke, npr. stole, okvirje za harmonije, okna, vrata, risalne deske, pisalne priprave itd. V posebnem oddelku izdeluje popolne harmonije raznih vrst. Zaradi različnosti je podjetju dal naslov Tovarna za lesne izdelke in harmonije in ga dal protokolirati v trgovski zapisnik. Dopustilo je bilo podeljeno 21. 1. 1899.⁶

Tovarna je nato delala še dobrih deset let; potem pa se je Lenarčič, ki je bil poročen z Ano Kotnik iz Verda, leta 1912 preselil k njej in tam prevzel vodenje posesti, opekarne in parketarne. Obrat na Lošci je nekaj časa sameval, dokler ga ni leta 1913 vzel v najem Josip Kunstelj, ki ga je ponovno preuredil v parno žago, kot je že nekoč bila.⁷

Opombe:

- 1 Kranjsko v slikah in opisih, spominski album, izdal Julij Laurenčič, Ljubljana 1898.
- 2 Josip Lenarčič je bil rojen 1856. leta na Vrhniki;

med leti 1866–72 je študiral realko v Ljubljani, tehniko oz. poljedelsko visoko šolo na Dunaju, kjer je diplomiral leta 1877. Po očetovi smrti je prevzel gospodarstvo na Vrhniki in kmalu postal tudi lastnik Kotnikove opekarne. Kmalu se je uveljavil v gospodarskem in političnem življenju. 1880. leta je bil vrhniški občinski odbornik, 1882 soustanovitelj vrhniške posojilnice in Kmetijske posojilnice za ljubljansko okolico, leta 1879 je postal član Kmetijske družbe in 1896 član ljubljanske trgovske in obrtne zbornice, kjer je bil predsednik med leti 1908–11. V kranjskem deželnem zboru je zastopal mestno-trško skupino Postojna-Vrhnika-Lož kot pristaš narodno-napredne stranke, in sicer: 1891–1901 kot član upravnega in med leti 1908–12 član finančnega odseka in ponovno poročevalec odsekov, zlasti v cestnih in vodovodnih zadevah. Bil je tudi član močvirskega odbora 1893, deželne komisije za revizijo zemljiško-davčnega katastra na Vrhniki 1895, komasacijskega odseka 1899, odseka za kmetijske zadruge 1899 in član konzorcija za zgradbo vrhniške železnice 1897. (Slovenski biografski leksikon, str. 633).

- 3 Arhiv Republike Slovenije (AS), SI AS 133 Okrajno glavarstvo Ljubljana-okolica, škatla 193, PE 262.
- 4 SI AS 133, Okrajno glavarstvo Ljubljana-okolica, škatla 80, PE 60.
- 5 Glej opombo 3.
- 6 AS, SI AS 448, Zbornica za trgovino obrt in industrijo (TOI), 331/92, števn listi.
- 7 Glej opombo 3.