

ATEISTIČNI ZBORNIK 2021-2022

Avtoritarnost in religije



ATEISTIČNI ZBORNIK 2021–2022

Avtoritarnost in religije

"Ljudje nikoli ne počno zla tako popolno in z veseljem, kot kadar to počno iz verskega prepričanja."

Blaise Pascal

Izdajatelj:



V Mariboru, marca / sušca 2023

© avtorji prispevkov (za posamezne prispevke)



CC BY-NC-ND-4.0 Združenje ateistov Slovenije (ZAS) (za elektronsko izdajo zbornika kot celote)

Začetek licenciranja: 31. 3. 2023

Gmotno so pripravo in izdajo zbornika podprli:

mag. Mileta Tripkovič, dr. med.

Jože Kos Grabar ml.

Branko Žlof

Vasilij Lavrič

mag. Ivan Ketiš

Vladimir Đebi

Kataložni zapis o publikaciji (CIP) pripravili v Narodni in univerzitetni knjižnici v Ljubljani

[COBISS.SI-ID 153078275](#)

ISBN 978-961-93922-6-3 (PDF)

PREGLED VSEBINE

		Stran
mag. Vojteh Urbančič, Jože Kos Grabar ml., mag. Ivan Ketiš, Bogdan Škofljanc	Uvodnik	7
Branko Žlof	Avtoritarnost in religije	9
mag. Vojteh Urbančič	Proces proti Kishonu	18
Jože Kos Grabar ml.	Misleci in mislice o avtoritarnosti, diktaturi, totalitarizmu – citati	43
mag. Andrej Korošak	Ali je demokracija res iskanje kvadrature kroga?	55
Jože Kos Grabar ml.	Komunizem vs. totalitarizem	61
Vlado Began	Totalitarnost katoliške cerkve	64
mag. Ivan Ketiš	Humor v diktaturah	77
mag. Vojteh Urbančič	Potovanje v Ikarijo ali osvajanje svobode? (ali: Zakaj je samoupravljanje v Jugoslaviji propadlo)	116
mag. Bojan Radej	Avtentična politična sredina je prazna in slepovidna	142
mag. Vojteh Urbančič	Pošast hodi po Evropi – pošast anticepilstva (Vzroki in posledice anticepilstva in teorij zarote)	146
dr. Peter Turk	O starih verah, o novih verah in o njihovih evangelijih	168
Roman Rojko	O duši	174
mag. Vojteh Urbančič	Vse o Evi	193
dr. Milan Ambrožič	Razvoj astronomije	211

		Stran
mag. Vojteh Urbančič	Imperialni in kozmološki čas	216
Violeta Šmon	Bodimo bratje, soljudje	224
Violeta Šmon	Religija je opij zemljanov	228
Igor Ravnik	Križi na gorah Izstop iz katoliške cerkve	231
Roman Rojko, dr. Milan Ambrožič, mag. Vojteh Urbančič, Jože Kos Grabar ml., mag. Ljiljana Radosavljevič	Kava z ateisti	233
Združenje ateistov Slovenije	Argumenti "strokovne komisije" Mestne občine Maribor – Urada za kulturo in mladino	250
Združenje ateistov Slovenije	Neodzivnost množičnih medijev ob izidu Ateističnega zbornika 2019–2020	252
mag. Ivan Ketiš in sopolpisniki	Ali imamo v Mariboru res Trg svobode?	254
Isaac Asimov (prevod mag. Vojteh Urbančič)	Zadnje vprašanje	255
Judita Trajber	Beseda o Giacomu Leopardiju	264
Bojan Sedmak	Boani z bogom	270
Kolofon		283

Vojteh Urbančič, Jože Kos Grabar ml., Ivan Ketiš, Bogdan Škofljanc

Cenjene bralke in bralci!

Z združenimi močmi in s pomočjo nekaterih naših zvestih donatorjev in nazorskih sopotnikov nam je uspelo pripraviti šesto izdajo Ateističnega zbornika (AZ). Tokratna je osredotočena na temo »avtoritarnost in religije«, kar je tudi podnaslov zbornika. Prvi in osrednji del sestavkov v zborniku je torej fokusiran na obravnavo avtoritarnosti, avtokracije, diktatur(e), totalitarnosti, nacizma, (klero)fašizma, stalinizma, militarizma ipd., in sicer z zgodovinskega, filozofskega, sociološkega, psihoanalitičnega, političnega in še kakšnega zornega kota. Pri tem je v nekaj sestavkih v fokusu zveza zadevne tematike z religijami in religioznimi institucijami, razen tega pa je pozornost namenjena tudi drugim družbenim in političnim nazorom, ideologijam in institucijam (vključno z vidikom oblikovanja 'avtoritarnih tipov' družbene zavesti in nazorov ljudi kot posameznikov in kot pripadnikov posameznih družbenih skupin).

V uredniškem odboru zbornika menimo, da je najboljša profilaksa proti vsem oblikam avtoritarnosti svetovljanska/kozmostoljska, razgledana splošna kultura, neodvisni množični mediji in kakovostno javno šolstvo, katerega temelj je materialistični, na preverjeni znanosti temelječ kurikulum.

Kot že v poprejšnjih izdajah AZ je tudi v tej razen prispevkov, navezanih na zgoraj opisano vodilno temo, vanjo vključenih še več tematsko samosvojih prispevkov, nanašajočih se na široko področje ateizma, sekularizma, religij oz. verstev, součinkovanja med družbeno zavestjo in družbo, na vplive religij na družbo in obratno, na religiozne institucije in njihove načine delovanja itd.

Vsebina prispevkov – enako kot že v dosedaj izdanih petih AZ – temelji v prvi vrsti na dobro premišljenih, utemeljenih, razgledanih, tudi za druge ljudi preverljivih in prepričljivih razlagah, ugotovitvah, stališčih – in torej ne na predpostavkah brez ali s pomanjkljivo osnovo, na neverodostojnih domnevah, premalo prepričljivih ali neprepričljivih 'dokazovanjih' ipd.

Zbornik seveda ni namenjen samo ateistično ipd. usmerjeni publiku, temveč ljudem vseh vrst prepričan oz. svetovnih nazorov.

AZ izhaja že dvanajst let in se je zasedal v slovenski kulturni pokrajini kot unikaten podvig, saj po razpoložljivih informacijah ne izhaja trenutno nobena podobna publikacija s sorodno vsebino. Menimo, da zapolnjujemo pomembno vrzel, ki je pričela nastajati pred kakšnimi tridesetimi leti, ko so začele izginjati s knjižnih polic knjižnic in knjigarn knjige z marksistično vsebino in z materialističnim monizmom kot prevladujočim svetovnonazorskim pedigrejem. Diskretni šarm kapitalizma je povzročil kopernikanski obrat v 'mainstream' miselnosti filozofov in politikov v naši dolini šentflorjanski, po kateri je Marx 'zastarel' in nam nima kaj povedati v XXI. stoletju. Marksizem so nenadoma pričeli enačiti s stalinizmom in ga odpraviti na margine filozofsko-ekonomskih miselnih tokov. Marx ni bil več v 'modi', pohvaliti se z epitetom, da si marksist ali ateist, je bilo v 'olikani' družbi novepečenih kapitalistov sprejeto kot '*faut-pas*', nekaj podobnega, kot če bi govorili o svojih seksualnih preferencah.

Zanimivo in ironično ob tem pa je, da so poslušalci BBC-ja v Veliki Britaniji v neki množični anonimni anketi izbrali velikana z levjo grivo iz Trierja – pazite! – ne za misleca desetletja, ne za misleca stoletja, ampak za misleca TISOČLETJA! In to kljub temu, da so zelo verjetno v času svojega šolanja in tudi kasneje o njem slišali pretežno negativne stvari. V tej anketi iz leta 1999 je pustil za sabo slavna imena kot so Isaac Newton, Albert Einstein, Charles Darwin. Lestvica prvih desetih je bila naslednja:

Your choices

- 1.Karl Marx
- 2.Albert Einstein
- 3.Sir Isaac Newton
- 4.Charles Darwin
- 5.St Thomas Aquinas
- 6.Stephen Hawking
- 7.Immanuel Kant
- 8.Rene Descartes
- 9.James Clerk Maxwell
- 10.Friedrich Nietzsche

Je že tako, da so nekateri zelo zagreti pri brcanju mrtvega psa, ko pa je bil ta živ in je lajal, so se ga bali in ga respektirali ...

Tudi za ta AZ smo se prijaviili na razpis Mestne občine Maribor za sofinanciranje našega projekta, vendar ga je njihova 'strokovna' komisija zavrnila z »bistroumno« razlago, da se 'ponavljamo', ker gre za bienalni zbornik, poleg tega pa nismo dobili točk za 'dostopnost' AZ ljudem, čeprav je le-ta brezplačen in je dostopen tudi v elektronski obliki. Naš odgovor na njihovo 'obrazložitev' najdete v pričujočem AZ.

Na tem mestu ne predstavljamo posameznih prispevkov, saj je za to poskrbljeno s kratko predstavitvijo pred vsakim.

V zvezi s stališči, zlasti političnimi, izraženimi v nekaterih prispevkih, poudarjamo, da ne predstavljajo stališč uredniškega odbora, pač pa zgolj in izključno stališča avtorja oz. avtorice dotičnega prispevka. Glede tega uredniški odbor podpira in uresničuje Voltairovo misel: *»Ne strinjam se s tvojim stališčem, vendar bom do smrti branil tvojo pravico, da ga poveš«.*

Želimo vam prijetno in intelektualnih užitkov polno branje!

Uredniški odbor Ateističnega zbornika 2021–2022

Branko Žlof

Kratka predstavitev prispevka

Vsi vemo, da je večina religij nevarno nagnjena k spodbujanju nasilja. Toda v tej konvencionalni modrosti je implicirana tudi misel, da so krščanstvo, islam in nekatere druge vere bolj nagnjene k nasilju kot ideologije in institucije, ki so označene kot "sekularne". Nisem še slišal za 'vojne' med zagovorniki realizma in kubizma v slikarstvu.

Po marksistični doktrini je resnično gibalno vseh družbenih dogajanj ekonomika, odnosi v produkciji in delitvi družbenega bogastva. Resnična motivacija za tako imenovano versko nasilje je v resnici ekonomska in politična, ne pretežno verska. Nemogoče je ločiti, tako v teoriji, še bolj pa v praksi, verske od ekonomskih in političnih motivov in tako zagovarjati tezo, da je avtoritarnost in nasilje izključno verske narave. Še manj veljajo trditve pripadnikov vsake religije, da je prav njihova vera posebej miroljubna in da obsoja vsako nasilje. Kako bi lahko na primer ločili vero od politike v islamu, ko pa muslimani sami tega ne ločijo?

Prispevek našega člana Branka je odličen in pregleden prikaz povezave avtoritarnosti, nasilja, agresivnega ekspanzionizma in religij. Toplo priporočam v branje.

Kratko predstavitev pripravil: Vojteh Urbančič

* * * * *

Ambicija pričujočega prispevka je predvsem osvetliti in premisliti nekatere vidike povezave avtoritarnosti in religij v kontekstu zgodovinskih dogajanj, pa tudi premislek o današnjem času in o avtoritarnosti sodobne neoliberalne kapitalistične družbe, ki z nebrzdano proizvodnjo in potrošnjo, poglobljajočo se neenakostjo in vseobsegajočim tehnološkim nadzorom posameznikov in družbe napoveduje in delno že udejanja skrajne dimenzije avtoritarnosti.

Avtoritarnost¹ je oblika nadrejenosti in dominacije, ki izhaja iz dialektike hierarhije, saj vsaka podrejenost predpostavlja nadrejenost in obratno. V tem pomenu je avtoritarnost vsekakor razumljena kot nasprotje demokratičnosti, s tem pa je tudi v družbeno-nravnem pogledu negativna. Avtoritarni načini nadzora in odločanja, ki se skozi človeško zgodovino kažejo kot prevladujoči, privilegirajo posameznike in skupine, druge pa iz tega procesa izločajo. Zdi se, kakor da družba in posamezniki iz te dialektične ujetosti ne zmorejo pobegniti, kar lahko opazujemo v aktualni nezmožnosti neoliberalnega kapitalizma, ki ga forsirajo najbolj razvite države sveta, da bi razrešil najbolj akutne probleme današnjega časa – klimatske spremembe, ki so posledica nebrzdane težnje po permanentni rasti proizvodnje in porabe, povečevanje neenakosti v bogastvu, ki se z vsako krizo še poglobi, ter kot skrajna posledica omenjenih svetovnih problemov potencialni spopad velesil z jedrskim orožjem, ki bi lahko ogrozil človeško civilizacijo. Neločljiva imanenca avtoritarnosti je seveda nasilje, ki to avtoritarnost vzpostavlja in ohranja.

¹ V. Srak: Morala in etika, Ljubljana, Cankarjeva založba, 1986.

1. ZGODOVINSKI KONTEKST AVTORITARNOSTI IN NASILJA V POVEZAVI Z RELIGIJAMI

Naj za začetek spomnim na težavo pri vseobsegajoči definiciji religije² in na mogoče najrazličnejše interpretacije tega pojma. Namen pričujočega prispevka ni razprava, katera definicija religije je boljša ali kompleksnejša od druge – ali intelektualistična definicija religije, ki se bolj osredotoča na pojem nadnaravnosti, ali družbeno-identitetna definicija, ki pojasnjuje, da religija definira in ohranja skupino ljudi kot določeno moralno skupnost, ki je medsebojno povezana. Obe prevladujoči teoriji odpirata številne dileme in povezave z zgodovinskim dogajanjem, čeprav je očitno, da so družbeno-identitetni vidiki religije v zadnjih desetletjih človeške zgodovine bolj relevantni za pojasnjevanje družbeno političnih odnosov in dogajanj v svetu. Tudi dejstvo, da dolarski kovanci in bankovci vsebujejo napis »In God We Trust«, odpira dilemo, ali Američani upajo in zaupajo, da jih bo nadnaravni Bog obvaroval pred nesrečo in lastno neumnostjo in neumnostjo njihovih voditeljev, ali pa je pomembnejši družbeno identitetni vidik tega zapisa. Najbrž oboje, glede na dejstvo, da velik del Američanov verjame v teorijo kreacionizma in ploščato Zemljo. Obe omenjeni definiciji religije sta relevantni za pojasnjevanje različnih vidikov družbenega dogajanja. Na tem mestu pa velja omeniti še sinkretizem kot obliko religioznosti, pri kateri posameznik prevzame elemente različnih religij v svojo individualizirano religijsko-filozofsko držo, ne da bi se na otipljiv način ali solidarnostno povezal s katerokoli versko skupnostjo.³

Vse oblike religij imajo nekatere od naslednjih značilnosti:

- verovanje v nadnaravno,
- povezovalno funkcijo za določeno skupnost,
- ločevanje med svetim in posvetnim,
- obrede, simbole, svete spise, svetišča,
- upoštevanje religioznih izkustev,
- zadovoljevanje čustvenih potreb,
- moralna in etična pravila.

Ne glede na množstvo religij, ki so razširjene po vsem svetu, se bom v prispevku omejil na t. i. abrahamske monoteistične religije, to so judovstvo, krščanstvo in islam. Te tri religije imenujemo abrahamske zaradi tega, ker v svetih spisih vseh treh – torej v judovskem oz. hebrejskem Svetem pismu, krščanskem Svetem pismu Stare in Nove zaveze (Stara zaveza je prevod hebrejskega Svetega pisma) ter v islamskih svetih spisih, Koranu – zavzema pomembno mesto zgodba o Abrahamu, kot ga imenujejo judje in kristjani, oz. Ibrahimu, kot ga imenujejo muslimani⁴. Krščanstvo in islam kot največji religiji sta odločilno vplivali na zgodovinska dogajanja v zadnjih dveh tisočletjih človeške zgodovine.

Judovstvo je najstarejša abrahamska religija in čeprav je ena najmanjših svetovnih religij, je odločilno vplivala na dve največji svetovni religiji, to je na krščanstvo in islam. Med svetovnimi religijami je nekoliko posebna v tem, da jo lahko primarno obravnavamo kot značilnost nekega ljudstva. Poleg religije, ki jo v taki ali drugačni obliki deli večina Judov, so Judje povezani kot ljudstvo predvsem s skupnim dožemanjem svoje zgodovine in identitete ter s kulturnimi značilnostmi, kot so glasba, družinske navade, hrana in podobno, čeprav te značilnosti variirajo glede na geografsko in zgodovinsko ozadje različnih skupin Judov⁵. To pomembno in nekoliko posebno funkcijo judovstva kot religije je potrebno razumeti v kontekstu več kot dvatisočletnega judovskega boja za lastno državo. Judje so od antike pa vse do moderne dobe dolga stoletja živeli razseljeni po predelih krščanskega in islamskega sveta v Evropi, severni Afriki in na Bližnjem vzhodu. V Izrael so se v velikem številu vrnili šele v dvajsetem stoletju, še posebej po koncu druge svetovne vojne, ko so tedanje politične okoliščine rezultirale v ustanovitvi moderne države Izrael leta 1948.

² G. Andrejč: Religijski pojmovnik za mlade, Maribor, Založba Aristej, 2018.

³ Ibid., stran 19.

⁴ Ibid., stran 35.

⁵ Ibid., stran 37.

Krščanstvo je nastalo kot judovska ločina v prvem stoletju n. št. v rimskih provincah Judeji in Galileji (področja današnjega Izraela in Palestine). Do konca drugega stoletja je bilo opazna manjšina v večjem delu Rimskega cesarstva, nato pa je v manj kot treh stoletjih, v katerih so kristjane občasno hudo preganjali, mlada religija postala uradna religija Rimskega cesarstva. Danes ima 2,2 milijarde pripadnikov po vsem svetu⁶. Zahodna krščanska civilizacija že skoraj dva tisoč let odločilno oblikuje svetovno zgodovino, njena vloga pa je tudi v 21. stoletju odločilna, čeprav se že nakazujejo obrisi njenega morebitnega, za nekatere pa celo neizbežnega zatona.

Islam je nastal na Arabskem polotoku v 7. stoletju n. š. med tamkajšnjim arabskim ljudstvom. Religija večine Arabcev pred islamom je bila verzija poganskega politeizma. Na islam, ki je danes druga največja religija sveta z okoli 1,9 milijarde pripadnikov, sta na njenem začetku pomembno vplivala tako judovstvo kot krščanstvo. Osnovna verovanja, ki so skupna praktično vsem muslimanom, izvirajo iz Korana, slonijo pa na t. i. petih stebrih islama: šahada (izpoved vere), salat (molitev), zekat (religijska dolžnost dajanja pomoči potrebnim), savm (post) in hadž (romanje v Meko)⁷.

Vsem trem omenjenim monoteističnim religijam je skupno načelo »Nobenih drugih bogov!« oz. »Nobenega Boga razen Boga!« Ti načeli eksplicitno pomenita, da je za vsako od teh religij sprejemljiv in dopusten zgolj en in edini, to je njihov Bog. To je t. i. ekskluzivni oz. revolucionarni monoteizem, ki ne priznava drugega boga in govori v jeziku nasilja. Za zagotovitev tega načela je dovoljeno tudi nasilje, kar se izkazuje skozi celotno zgodovino obstoja omenjenih monoteističnih religij. Dvatisočletna zgodovina je na žalost polna nepojmljivo nasilnih, krvavih in okrutnih dejanj, ki so jih ljudje izvajali in jih še izvajajo v okviru omenjene agende.

2. MONOTEIZEM IN JEZIK NASILJA

Osrednje vprašanje avtoritarnosti in religij oz. nasilja kot imanence avtoritarnosti je seveda, ali je religija v svojem bistvu avtoritarna in nasilna? Ker je avtoritarnost po definiciji oblika dominacije, je jasno, da je ni mogoče vzpostaviti in ohranjati brez nasilja. Ljudstva, narodi, skupine ali posamezniki, ki dominirajo nad ostalimi, tega nepravičnega in nedemokratskega stanja dolgoročno ne morejo vzdrževati in ohranjati brez nasilja, saj se subjekt, ki je dominiran in zatiran, običajno pa tudi eksistenčno ogrožen, tej avtoritarnosti upira. Zato so za vzdrževanje in ohranjanje dominacije in zatiranja potrebni neki mitski temelji oz. cilji, ki zagotavljajo in opravičujejo nasilje za doseg te ciljev. Taki mitski temelji so npr. mit o večvrednosti arijske rase, ki ga je Hitler v drugi svetovni vojni uporabil, da bi mobiliziral nemški narod in si podredil svet. Taki miti o večvrednosti in posvečenosti so vodili in še vodijo izraelsko politiko pri zatiranju Palestincev na Bližnjem vzhodu. Taki mitski cilji, podprti z religijo islama, so vodili in še vodijo islamske fundamentaliste, da bi ponovno ustvarili kalifate kot obliko islamske vladavine, s katero bi uveljavili islamsko pravo in ga razširili na čim večji del sveta, kot je v zgodovini za nekaj stoletij že uspelo otomanskemu cesarstvu. Taki mitski cilji, podprti z aktualno religijo, so bili podlaga za tisočletne vojne in nasilja po vsem svetu.

Jan Assmann se v svojem eseju »Monoteizem in jezik nasilja«⁸ sprašuje o možni zvezi med monoteizmom in nasiljem. Pravi, da od dobe razsvetljenstva naprej, najmanj zadnjih tristo let, letijo na Biblijo, predvsem na Staro zavezo, očitki, da uporablja jezik nasilja. Jezik nasilja v svetih pismih judov, kristjanov, muslimanov in drugih religij, ki izhajajo iz ekskluzivnega pojmovanja Resnice, je pojav, ki kliče onstran vseh kritik in polemik predvsem po razumevanju, in to tem bolj v današnjem svetu, ki se ga, kakor že rečeno, polašča nasilje, ki se sklicuje na Boga in sveta pisma, in to v takem obsegu, kakršnega ni nihče predvidel. Ob aktualnih svetovnih razmerah si ne moremo privoščiti, da bi zapirali oči pred vprašanjem, ali morda ne obstaja zveza med monoteističnim, ekskluzivnim pojmovanjem Resnice in jezikom nasilja, niti pred tem, kako bi kazalo to zvezo analizirati, da ne rečemo zdraviti.

⁶ Ibid., stran 47.

⁷ Ibid., stran 67.

⁸ J. Assmann in drugi: Religija in nasilje: eseji in razprave, FDV in Revija 2000, Ljubljana, 2008.

Dejansko je že Sigmund Freud v določenem smislu v svoji zadnji knjigi položil monoteizem na kavč in se ga lotil z analitičnim, arheološkim, spominskim delom.⁹ Pa vendar na koncu eseja Assmann zaključí, da se semantični dinamit, ki tiči v svetih besedilih monoteističnih religij, ne prižiga v rokah vernikov, temveč fundamentalistov, ki jim gre za politično oblast in se okoriščajo z nasilnimi religioznimi motivi, da bi za sabo zbrali množice. Jezik nasilja se kot sredstvo zlorablja v političnem boju za oblast, da bi vzpostavili sovražne predstave, širili strah in zavest o ogroženosti. Zaradi tega je pomembno, da te motive opredelimo kot zgodovinske, s tem ko jih povrnemo v njihov izvorni položaj. Razkriti moramo njihovo genezo, da bi omejili njihovo veljavnost.¹⁰ Seveda je človek, državljan izpostavljen politični zlorabi boja za oblast, vendar je njegova individualna odgovornost, da se tej manipulaciji in zlorabi upre. Če bi v zgodovini lahko nevednim, nepismenim in neukim ljudem nekako še oprostili, da so nasedli tej manipulaciji in zlorabi, pa v današnjem času tega ni mogoče tako enostavno sprejeti. Danes imamo predstavniki zahodne in tudi drugih civilizacij neverjetne možnosti pridobiti relevantne informacije in znanje o delovanju narave in družbe. Pa vendar lahko vidimo, kako se preštevilni in celo visoko izobraženi posamezniki, mnogi tudi z najvišjimi akademskimi nazivi, ne zmorejo upreti manipulaciji in zlorabi, ki jo celo sami ustvarjajo in izvajajo. In ti so seveda najbolj odgovorni za zaskrbljujoče stanje, v katerem se kot visoko razvita civilizacija nahajamo, ko ogrožamo celo svoj obstoj.

3. NOVA RELIGIJSKA GIBANJA IN NASILJE

Ali so nova religijska gibanja bolj nasilna od drugih družbenih oblik, v katerih nastopa religija, se sprašuje Aleš Črnič v svojem eseju »Sodobne religijske apokalipse – nova religijska gibanja in nasilje.«¹¹ V začetku prispevka spomni na dogodek iz leta 1995, ko je silovita eksplozija razdejala poslopje ameriške vlade v Oklahoma Cityju in ubila 168 ljudi. Preiskava je pokazala, da je za eksplozijo odgovoren T. McVeigh, protestantski fundamentalist, simpatizer skrajne nacionalistične in rasistične krščanske struje Krščanska identiteta. McVeigh se je s tem okrutnim dejanjem želel maščevati za tragedijo v teksaskem mestu Waco dve leti pred dejanjem, ko so zvezni agentje na silo vdrli na posestvo adventistične skupine Davidovci, pri čemer je umrlo 80 pripadnikov te skupine. Črnič nato opiše še nekaj drugih tragičnih dogodkov iz druge polovice 20. stoletja, ki so posledica nasilnih novoreligijskih gibanj. Pri tem v svojem sklepu ugotavlja, da novoreligijska gibanja niso nič bolj nasilna od drugih družbenih oblik, v katerih nastopa religija kot ideološki okvir. Kontekst sodobnih religijskih apokalips je vedno interaktivne narave, saj poleg religijskih institucij vključuje tudi institucije okoliške družbe. Ker se religija težko podreja zunanjim avtoritetam, neredko svojo vitalnost izkazuje ravno preko napetosti z okoliškimi družbenimi skupinami in izkorišča konflikte za utrjevanje identitete in mobilizacijo svojih pripadnikov. Tako religija zaradi svojih strukturnih značilnosti razmeroma pogosto povzroča konflikte z okoliško kulturo, ki v nekaterih primerih lahko prerastejo celo v nasilje, pa čeprav religijske doktrine v svojih bolj ali manj eksplicitno izdelanih etičnih sistemih praviloma vsebujejo številne pozive k miru in nenasilju. Konflikt in nasilje po Črničevih navedbah nista nekaj, kar bi religijske skupine proizvajale namenoma, ampak se to dogaja le v izjemnih primerih, ko se pojavita zaradi strukturnih značilnosti religije kot družbenega pojava kot rezultat odnosov z okoliško kulturo in družbo (Wellman in Tokuno, 2004). Črnič meni, da je za globlje razumevanje kompleksnega mozaika sodobnih religijskih dogajanj in mesta nasilja v njih potrebno preseči vsakršna enostranska pojmovanja ter pripoznati in prepoznati raznovrstne in zapletene mehanizme, ki religijo v pozno modernem svetu poganjajo tako v njena konstruktivna kot tudi destruktivna razsežja.

⁹ Ibid., stran 14.

¹⁰ Ibid., stran 29.

¹¹ Ibid., stran 63.

4. ISLAM IN NASILJE

Kaj pa islam in nasilje? Hipoteza o islamu kot religiji nasilja je v bistvu stara kot islam sam. V 21. stoletju pa je seveda ta percepcija prevladala po dogodku 9/11 iz leta 2001 ob terorističnih napadih na cilje v ZDA, ki jih je z ugrabljenimi letali domnevno izvedla islamska teroristična skupina Al Kaida. Osman Đogić se v svojem eseju »Islam in nasilje«¹² sprašuje o razlogih za to hipotezo in o tem, ali hipoteza drži. Ob koncu eseja zapiše, da po njegovem osebnem prepričanju islam ni religija nasilja. Đogić navaja, da je katalog obsodb islama kot militantne religije dvojen: prvi je delo t. i. avtorjev orientalistov (papeži, filozofi, znanstveniki idr.), ki so izdelali katalog predstav in očitkov, ki so nastali na Zahodu skozi dialektiko odnosa med islamom in Zahodom. Seznam torej, ki so ga skozi srednji vek spisali krščanski in orientalistični avtorji, papež Benedikt XVI. pa ga je s svojo izjavo verodostojno zaključil. Ta seznam temelji na naslednjih predpostavkah: »islam je vera vojne (džihada)« in »Poslanec islama (Mohamed) je vojak«. Druga skupina avtorjev, ki je kritizirala islam, po Đogićevem mnenju pripada sodobnemu času. To so slavni apostati, za katerimi so razpisane verske tiralice in katerih moto je, da so muslimani prve žrtve islama, in da dogmatska izključenost islama ustvarja mentalne konflikte, ki rezultirajo v nasilju posameznikov in skupin. Nadalje Đogić navaja, da se je v kratkem obdobju formiranja islam uresničil kot politični subjekt, ki je močno zakorakal na zgodovinski oder. Krščanski svet je dobil močnega tekmeca in nasprotnika. Dvakrat v zgodovini so se zamajali politični temelji Evrope: leta 732 v bitki pri Poitiersu je Karel Martel zaustavil triumfalni pohod islamske vojske. Ta trenutek je podoben tistemu, ko so muslimani oblegali Dunaj, samo s to razliko, da so v Francijo preko Pirenejev prodirali Arabci, obleganje Dunaja pa so izvedli Turki. Ta dva zgodovinska dogodka sta samo mala segmenta v bogatem mozaiku politične konfrontacije med islamom in Zahodom. Tu so še križarske vojne, rekonkvista, kolonizacija ipd. Ko so se karte moči na politični mizi zamenjale, je prišlo do kolonizacije islamskih držav, ki je v zavesti muslimanov obratno stanje od tistega, kar se je zgodilo v času triumfa in slave. Ciklus konfrontacije se je nadaljeval tudi po tem, ko so kolonialne sile zapustile muslimanske države. Po Đogiću ni nobenega dvoma, da je kolonizacija na psihološki ravni kot posledico ustvarila idealen teren za radikalizacijo islama. Dejstvo je, da je sveta vojna islama (džihad) utemeljena na osnovnih virih islama: na Koranu in praksi Poslanca (preroka Mohameda). Vprašanje džihada je po Đogiću kompleksno, zato njegova elaboracija presega okvir njegovega eseja. Dejstvo pa je, da v zgodovini islamske teološko-pravne misli ni dosežen konsenz glede obveznosti džihada kot sestavnega dela življenja muslimanov. Đogić navaja, da je bil sam poučevan s strani verskih učiteljev z islamskimi verskimi učbeniki, ki kot šesto obveznost islama nikoli niso vključevali džihada. Veliki misleci islama Muhammad Iqbal, Sejid Ahmed-han in Sejjid Kutb so trdili da je mir bistvena značilnost islama in da džihad pride v poštev le kot obrambna vojna. Walid Phares¹³ pa pravi, da se je v tradicionalnem islamu džihad vedno smatral kot permanentni imperativ, ki se je uporabljal le v odvisnosti od okoliščin. Dejstvo je, da med muslimani ni enotnega odgovora, ali je džihad večni imperativ ali ne. Tako je pot odprta večnim interpretacijam in potrebam aktualnega časa in razmer. Ob koncu eseja se Đogić še enkrat vpraša, ali je islam res vera nasilja, ker v samih izvorih poziva k vojni, to je nasilju. Njegovo osebno prepričanje je, da ni. Ob tem ugotavlja, da so bile prelite reke intelektualne krvi, da bi se dokazala ena ali druga teza. Gre pa za subjektivno dožemanje islama vsakega muslimana – eden se bo bolj identificiral z militantno dimenzijo, spet drugi z miroljubno. Ob tem bi lahko dodali, da je tako tudi z interpretacijami svetih spisov pri ostalih dveh najpomembnejših monoteističnih religijah. Zgodovinska teorija in praksa, pa tudi sedanost vseh treh so polne različnih interpretacij in grozljivih posledic le-teh.

5. IZKUSTVO RELIGIOZNEGA IN NASILJE

Osrednja dilema naše obravnave o povezanosti avtoritarnosti in religij je v vprašanju, ali je religija neločljivo povezana z nasiljem. Pri tem je bistveno, ali na religijo gledamo kot na institucionalni okvir,

¹² Ibid., stran 81.

¹³ W. Phares: Future Jihad, Palgrave Macmillan, 2006.

znotraj katerega verni uresničujejo svoje verske potrebe, ali pa nanjo gledamo skozi osebno izkušnjo verujočega. Peter Kovačič Peršin v svojem eseju »Izkustvo religioznega in nasilje«¹⁴ utemeljeno, precizno in dosledno predstavi ta drugi vidik religioznosti, pri čemer poudari, da je zanj religija izrazito osebno doživljajski pojav, in da je za njegovo celovito razumevanje potrebno tudi izkustvo vere. Na začetku eseja podaja svoje razmišljanje o razsvetlenski kritiki religije in religioznega nasilja. Ta kritika, ki je po njegovem zgodovinsko pogojena in utemeljena, še vedno določa sodobne poglede na pojav vere. Osredotočena je bila seveda razumljivo na krščanstvo in krščanske cerkve, saj je vzniknila v prostoru krščanske civilizacije kot reakcija na cerkveno avtoritarnost in integralizem. Tudi zato danes kritični krščanski teologi sprejemajo temeljna stališča te kritike kot nujno potrebna. Kljub sekularizaciji, ki je omajala cerkvene institucije, jo upoštevajo tudi cerkvena vodstva v smislu, da je kritika religije prispevala k oblikovanju temeljev zahodne civilizacije, ki se vzpostavlja na načelih enakopravnosti vseh, svobodi posameznika, sožitju med različnimi, toleranci do drugačnih in soodvisni skrbi za skupni blagor. Prepričan sem, da se s tem njegovim pogledom ne strinja večina predstavnikov RKC v Sloveniji, pa tudi v Vatikanu in drugod po svetu. A ne glede na to je po mojem prepričanju smiselno prisluhniti njegovim nadaljnjim razmislom v omenjenem eseju. Kovačič Peršin pravi, da sociologija lahko ustrezno pojasni družbeno dimenzijo religioznega pojava, psihologija analizira psihološke momente verskega doživljanja, teologije pa se ukvarjajo z verovanjskimi vsebinami različnih verstev. Toda po njegovem prepričanju lahko v samo področje vere vstopi le izkustvo verujočega. Pri tem navaja misli Rabindranatha Tagoreja iz knjige *Religija človeka*, v kateri pravi, da religija pomaga uriti človekovo držo v smeri neskončnosti. To obliko mysticizma razlaga z analogijo v znanosti, da lahko namreč po njegovem znanost opišemo kot mysticizem v kraljestvu materialne vednosti. Znanost nam pomaga stopiti onkraj pojavov in doseči notranjo resničnost stvari v načelih, ki so abstrakcije; osvobaja naš um od hlapčevanja čutom in ga odpira za svobodo razuma. Vera pa odpira človeka izkustvu presežnega, transcendence in s tem osvoboditvi posameznika v univerzalnem duhu onkraj najskrajnejših meja človeškosti same.¹⁵ Iz tega bi naj izhajalo, da je religija oz. vera v svojem izvornem pomenu prav prostor duhovne ozavestitve in duhovnega uresničevanja človeka. Po Kovačič Peršinu temeljno religiozno nasilje izvira iz notranjega nasprotja med osebno vero in pripadnostjo konfesionalni instituciji. Posebno je to izrazito pri tistih monoteizmih, ki so najbolj vsestransko strukturirane religije – od nauka in moralne prakse do hierarhično organizirane ustanove. Izraža se kot konflikt, kot razkorak med osebno vero in konfesionalno opredeljenostjo. Ko torej govorimo o religiji in nasilju, ne smemo mimo dejstva, da je religiozno nasilje izvorno osebno nasilje, in sicer v dvojni smeri: verujočega nad seboj, če vere ni ponotranjil in je ostal ujetnik konfesionalnih predstav in struktur, ter nasilja teh struktur nad vernikom. Družbeno nasilje religioznih institucij, ki ga poznamo kot inkvizicijo, preganjanje drugovercev, križarske vojne, džihad, verske vojne in verski terorizem, je posledični pojav te dvojnosti.¹⁶ Vera je, tako Kovačič Peršin, eksistencialna potreba človeka, je zadeva njegovega srca in razuma. Kot taka je intimno duhovno izkustvo posameznika in zato osebna drža človeka. To izkustvo pa dosežejo maloštevilni, tudi če so deklarirani pripadniki določene religije. Podobno kot je umetniško ustvarjanje ali doživljanje dostopno le tistim, ki imajo dar za to in ta dar gojijo. To dejstvo še dodatno pojasnjuje že imenovano temeljno konfliktnost med osebno vero in konfesionalno pripadnostjo.¹⁷ Samo osebna vera je za posameznika zavezujoča, ne pa slepo pristajanje na konfesionalne predstave in norme, ki jih človek morda ne razume ali pa ne more usvojiti. Pri osebni veri gre po Kovačič Peršinovem mnenju za totalen odgovor posameznika na eno temeljnih eksistencialnih vprašanj, ki zadevajo smisel in namen človekovega osebnega bivanja, zato je za vernega posameznika tudi bivanjsko dokončno zavezujoč. To pojasnjuje pripravljenost vernika žrtvovati tudi svoje življenje za svojo vero, a le svoje življenje, ne življenja drugega. Ta drža se po njegovem v temelju razlikuje od žrtvovanja lastnega življenja iz fanatičnih nagibov slepega sledenja bodisi religioznemu nauku bodisi ideologiji. V primeru fanatizma »vernika« ne deluje iz osebne ponotranjene vere, pač pa iz slepe privrženosti instituciji, ki ji pripada. In njegov namen je tudi druge prisiliti k enaki podreditvi tudi za ceno izgube lastnega življenja. Osebno verujoči ni nikoli nasilno

¹⁴ J. Assmann in drugi: *Religija in nasilje*, stran 215.

¹⁵ R. Tagore: *Religija človeka*, Ljubljana, 1994, str. 111.

¹⁶ J. Assmann in drugi: *Religija in nasilje*, stran 218.

¹⁷ *Ibid.*, stran 220.

naravnani do drugače mislečih, saj je tudi njegova vera drugačna. Osebnostno verujoči zato vedno izkazuje ne le strpnost, pač pa odprto sprejemanje drugače verujočih in mislečih. Samo tako lahko nastane cerkev, pri kateri je v ospredju duhovni vidik občestvenosti in ne institucionalni vidik ustanove, kakor so organizirane današnje krščanske cerkve. Pri njih osebna vera ne šteje, ali komaj kaj, pač pa pripadnost. V taki cerkvi se verujoči (z)najde v ozračju permanentne duhovne inkvizicije, kar je običajno stanje v slovenski katoliški skupnosti. Zato se v njej pač ne more prepoznati, in to tem bolj, če odporu do osebne vernosti sledi tudi družbeni pritisk. Tu pa smo že v območju javnega konfesionalnega nasilja, pravi avtor. Religiozne institucije so tako postale organizacije za zadovoljevanje izražanja človekove religioznosti. Tako so postale vse zgodovinsko znane religiozne institucije aparati za obvladovanje in uporabo človeka. In to najbolj učinkoviti, kakor uči zgodovina, saj zlorablajo najmočnejše izražanje človekove transcendentnosti – religiozne. Krščanske cerkve niso, kljub drugačnemu nauku evangelijev, v praksi nič drugačne. Razvile so prefinjen sistem obvladovanja človeka z vcepljanjem zavesti o izvorni grešnosti njegove narave in razvile kompleksen sistem duhovne prisile vse do zahtev po pokorščini cerkveni instituciji v vsem, tudi recimo v političnih, nazorskih ali celo znanstvenih pogledih in delovanju. Slepa pripadnost konfesiji pomeni, da posameznik ni sposoben razviti osebne vere in je v verovanjskem smislu duhovno mrtev. Je pa lahko nazorsko živ kot pripadnik verske skupnosti. Tako stanje deklariranega, a ne ponotrjenega vernika pa omogoča njegovo uporabo in zlorabo za interese verske institucije.¹⁸ Religiozno nasilje je torej izvorno duhovno nasilje, nasilje nad človekovo zavestjo, mišljenjem in vestjo. Duhovno zato, ker posega po človekovi »notranjosti«, obvladovati hoče njegovo misel in ravnanje. In kot tako veliko globlje določa človekovo osebnost kot zunanje oblike prisile in povzroča tudi hujše osebne in družbene deviacije. Praviloma je tudi brutalnejše v svojih psiholoških prijemih. Tudi sicer se religiozno, enako kot vsako ideološko nasilje, izraža v skrajno brutalnih oblikah in totalno, brez zadržkov. Zato tu cilj vedno posvečuje sredstva. Duhovno nasilje se vedno razvije v najhujše oblike psihičnega, fizičnega in družbenega nasilja. Zgodovino zahodne civilizacije bi zato lahko razlagali tudi kot spopad med nasiljem in miroljubnostjo, med religiozno oziroma ideološko zaslepljenostjo in odprtim sprejemanjem bivanja in bitij takih, kakršna so, se pravi med polaščanjem in kontemplativnim odnosom do bivajočega. Kovačič Peršin zaključuje svoje razmišljanje z navedbo, da med resnično vernimi ljudmi ne more priti do verskih nesoglasij ali celo nasilja in spopadov. Vedno pa nastajajo konflikti med ljudmi, ki svojo vernost razumejo le kot konfesionalno pripadnost, še posebej, če jo povezujejo s svojo nazorsko, ideološko, družbeno ali politično opredeljenostjo in pripadnostjo. Tako na primer v političnem katolicizmu ali fundamentalističnem islamu oziroma njunih pripadnikov ne bomo našli vere, pač pa konfesionalno strast in nasilje. Vera je skrito zrno soli ali kvas, ki je nevidno delujoča in količinsko majhna substanca v materiji človeštva.¹⁹ Lahko rečemo, da je Kovačič Peršin s svojo analitično mislijo zadel bistvo povezave med religijo in nasiljem. S tem je od znotraj razgalil hipokrizijo prevladujočih monoteističnih religij in podal ostro ter uničujočo kritiko katoliškim cerkvenim oblastem v Sloveniji in RKC v celoti. Konec koncev pa tudi vsem ostalim totalitarizmom, ki ne bazirajo na religiji. Glede na število verujočih po svetu pa nas lahko skrbi njegova premisa, da je resnična vera, ki se vzpostavlja na načelih enakopravnosti vseh, svobodi posameznika, sožitju med različnimi, toleranci do drugačnih in soodvisni skrbi za skupni blagor, redka substanca v materiji človeštva.

6. SKLEP

Lahko bi rekli, da je zgodovina polna dokazov o tem, da sta avtoritarnost in religija neločljivo povezani, njuno povezavo pa uteleša glavna značilnost avtoritarnosti, to je nasilje. Spomnimo se na nepojmljiva grozodejstva, ki so se dogajala v toku človeške zgodovine tisočletja nazaj. Običajno, a ne vedno, je za temi grozodejstvi stala tudi prevladujoča religija, ki je, na žalost pa še danes razdvaja celo pripadnike istega naroda oz. nacije. Tudi slovenska zgodovina in sedanost sta polni takih primerov. Lahko bi preprosto sklepali, da sta avtoritarnost in s tem povezano nasilje imanentni sestavini religij, še posebej

¹⁸ Ibid., stran 222.

¹⁹ Ibid., stran 225.

treh najpomembnejših abrahamskih monoteističnih religij. Res je, da so sveti spisi in knjige teh religij polni krvi in nasilja, a vendar so rezultat zgodovinskih okoliščin in dogajanj, ki so se v zgodovini spreminjala, s tem pa tudi priročne interpretacije teh spisov. In permanentno se dogajajo zlorabe osebne vere s strani cerkvenih institucij za potrebe družbene in politične moči in dominacije, kot navaja Kovačič Peršin. Treba je tudi priznati, da etične norme religij vsebujejo tudi pozive k miru in nenasilju (npr. Ne ubijaj!), pa vendar je bilo ubijanje pod okriljem religije stalnica v zgodovinskem dogajanju. In je, žal, tudi še danes. Religije in druge ideologije predstavljajo humus za razvoj in uveljavitev avtoritarnosti in nasilja, saj se z njima dosega enotnost, privrženost in aktivacija za doseg »posvečenih ciljev«. Vendar se ob tem zavedanju sprašujemo, kako je mogoče, da se tudi v 21. stoletju še vedno dogajajo nepojmljiva grozodejstva ob odkriti ali prikriti asistenci religije. Pri tem pa ne smemo pozabiti stalinistične ideologije, ki je svojo avtoritarnost in nasilje uveljavljala pod agendo komunistične revolucije in enopartijske totalitarne policijske države. Torej ni zgolj religija potencial za avtoritarnost in nasilje. Najbrž se del odgovora na to zagonetno vprašanje skriva tudi v sami naravi človeka. Pomembna je ugotovitev, da je človekova defenzivna agresivnost sestavni del njegovega nagona po samoohranitvi, da pa zločeste oblike agresivnosti niso instinktivno pogojene in s tem prirojene, ampak se v človeku aktivirajo ob sovpadanju povsem določenih notranjih in zunanjih okoliščin. In da je človek zmožen najhujših zločestih agresivnih dejanj tudi brez regresa v »primarni proces«, kar pomeni brez umika v psihozo. Dejstvo, da zločeste oblike agresivnosti človeku niso prirojene, pa nam vendarle daje kanček upanja. Če je tako, potem je smiselno raziskovati in biti pozoren na tiste preplete zunanjih in notranjih okoliščin, ki utegnejo sprožiti individualni ali kolektivni plaz zločeste agresivnosti.²⁰ Pomemben prispevek k osvetlitvi zločeste agresivnosti daje tudi psihoanalitski pojem »identifikacije z agresorjem«. Gre za človekovo obrambo, ki jo je Ana Freud razvojno umestila v obdobje adolescence. Deluje nezavedno in vse življenje, pri čemer gre za dejstvo, da postajamo vedno bolj podobni tistim, proti katerim se borimo. Tako ženske ugotavljajo, da v doživljanju, vedenju in dejanjih vse bolj postajajo podobne materam, moški pa z grozo ugotavljajo, kako vse bolj postajajo podobni svojemu očetu ali pa materi, saj oba primarna lika najgloblje zaznamujeta človekove vzorce doživljanja, obrambnega sloga in vedenja za vse življenje. Take vzorce pa opazamo tudi na kolektivni ravni. Skupine, ki so bile žrtve zločeste agresivnosti v totalitarni družbi ali vojni, razvijejo zelo podobne oblike zločeste agresivnosti, ki jih izživljajo na svojih starih ali novih sovražnikih.²¹ Tudi za to imamo številne primere iz zadnjih balkanskih vojn na področju bivše Jugoslavije, kakor tudi iz predhodnih totalitarističnih razmer stalinističnega sistema. Konec koncev, ali ni agresivna politika judovskih oblasti v Izraelu do Palestincev očitna manifestacija identifikacije z agresorjem in grozodejstev, ki jih je nacistična Nemčija izvajala nad judovskim prebivalstvom v Evropi med drugo svetovno vojno? Čeprav na srečo ne v tako drastičnih razsežnostih. Psihoanaliza kot orodje družbene kritike je lahko pomemben prispevek k ozaveščanju represivnih družbenih struktur in notranjih bojazni pred avtonomijo in odgovornostjo, ki jih lahko povzamemo v Frommovo sintagmo »escape from freedom« (beg pred svobodo). Zaradi te drže je človek v večni skušnjavi, da prinese in položi svojo svobodo in avtonomijo pred noge velikega inkvizitorja, ki se mu ponuja v podobi političnega mogotca ali religioznega fundamentalista.²² S temi razmišljanji se lahko strinjamo tudi neverni, ki nimamo religije, iz katere bi lahko črpali in osmišljali skrivnosti našega bivanja, kot to počno verujoči. Vendar pa bi nam moralo biti skupno to, da človeška civilizacija temelji na temeljih, ki so zapisani v Splošni deklaraciji človekovih pravic, sprejeti 10. decembra 1948 v generalni skupščini ZN (*glej povzetek deklaracije na strani 227 tega zbornika*). Deklaracija ima prelomni pomen, ker zagotavlja celovit in splošen sklop načel v obliki sekularnega, apolitičnega dokumenta, ki izrecno presega kulturo, religije, pravne sisteme in politične ideologije. Čeprav dokument ni pravno zavezujoč, pa predstavlja temelj naši civilizaciji na področju varovanja človekovih pravic, kar je predpogoj za pravičen in enakopraven razvoj človeške skupnosti. Večina demokratičnih držav je te civilizacijske temelje vključila v svoje ustave kot najvišje pravne akte. Vrednote kot so spoštovanje človekovega dostojanstva, svoboda, demokracija, enakost, pravna država in spoštovanje človekovih pravic, vključno s pravicami pripadnikov manjšin, so zapisane v Pogodbi o Evropski uniji, ki kot asociacija

²⁰ Ibid., stran 58.

²¹ Ibid., stran 58.

²² Ibid., J. Bohak, stran 61.

evropskih držav z varovanjem temeljnih pravic ljudi upravičeno velja za največji politični in ekonomski dosežek naše civilizacije. Na vrednotah, ki jih zagovarja in pravicah, ki jih zagotavlja, bi morala temeljiti celotna človeška civilizacija. V zavzemanje za te vrednote in zagotavljanje človekovih pravic bi moralo biti usmerjeno prizadevanje celotnega človeštva, ne pa, da z zaskrbljenostjo in strahom gledamo, kako nam neoliberalni kapitalizem kot prevladujoči družbeno-ekonomski sistem uničuje planet in s tem temelje našega bivanja in obstoja. Hkrati pa nam ob neodgovornih voditeljih, ki ne spoštujejo omenjenih temeljnih vrednot in pravic, grozi tudi vse bolj srhljiva nevarnost vojne z uporabo jedrskega orožja, ki pomeni grožnjo samouničenja naše civilizacije. Izrazit antiintelektualizem in nezaupanje v znanost, ki se v zadnjih letih krepita, hkrati z povečevanjem neenakosti v svetu in vse večjo politično ter ekonomsko krizo kažeta na to, da se je neoliberalni družbeno-ekonomski model izpel in evidentno ogroža obstoj človeške civilizacije. Dogovor o novem družbeno-ekonomskem modelu, ki bo zmanjšal neenakosti in zagotovil spoštovanje temeljnih človekovih pravic na celotnem planetu, sta po mojem mnenju edina temelja, ki dolgoročno omogočata ohranitev in razvoj človeške civilizacije. In dosledno spoštovanje ločitve verskih skupnosti od države. Ostaja retorično vprašanje, ali ni morda za to že prepozno? Kakorkoli, ne preostane nam nobena boljša in bolj smiselna alternativa od te, da si kot posamezniki in kot človeška skupnost po svojih najboljših močeh in sposobnostih prizadevamo za uresničitev teh ciljev.

Vojteh Urbančič

Kratka predstavitev prispevka

Avtor kot zelo dober poznavalec dogajanj v Sovjetski zvezi v svojem prispevku celovito in nadrobno prikaže način delovanja stalinskega državnega represivnega aparata s poudarkom na Veliki čistki ali Velikem terorju v letih 1936–39. Takratno znotrajdržavno politično, policijsko, sodno in kazensko brutalno nasilje oz. avtorski državni teror, ki ga je bil deležen precejšen del prebivalcev Sovjetske zveze, avtor analizira in prikaže z verodostojnimi informacijami ter podatki zgodovinskega, političnega in vojaškega značaja, čemur domiselno in sporočilno učinkovito doda leposlovne, pravne in etične reference. Marsikatere od teh se bralca prepričljivo dotaknejo tudi na primarni, osebni ravni. Urbančičevo obsodilno stališče do ravnanj stalinskega hiper-nasilnega aparata je nedvoumno in se kaže tudi v stilu njegovega pisanja ter mestoma v izbiri 'zagretilih' besed. Tu in tam je kakšna ocena v prispevku morda pretirana, ne bi bilo tudi odveč, če bi bil prispevek kontekstualiziran z več navedbami o takratnih mednarodnih političnih razmerah, predvsem z več vzporednicami s takratnim državnim terorjem drugih držav (nacistična Nemčija, fašistična Italija, imperialna Velika Britanija, druge kolonialistične evropske države, španska državljanska vojna ...). Ob Kishonovi strašljivi groteski, vključeni v prispevek in označeni tudi v naslovu prispevka, pa velja zapisati, da je bil ta vrhunski izraelski pisatelj in humorist madžarskega porekla navsezadnje meščansko-buržoaznih, protisovjetskih in protisocialističnih političnih nazorov ter obenem prepričan cionist. Nikoli ni bil žrtev stalinskih politično-sodnih čistk, bil pa je žrtev nacističnega represivnega aparata (med II. svetovno vojno se je, zaprt v koncentracijskih taboriščih, le po sreči izognil smrti).

Kot rečeno, se zadevni prispevek nanaša predvsem na državno-represivno dogajanje pred več kot 80 leti v stalinski Sovjetski zvezi, v zaključnem delu pa avtor vzpostavi vzporednico (tudi) s sodobnim politično-nasilnim avtoritarizmom v Ruski federaciji. Zato se velja ob vsebini tega prispevka 'uravnoteženo spomniti' tudi na novejšo ali/in aktualne pravno sporne, državno represivne prakse v drugih državah, ki jih avtor sicer ne omenja, npr. v Belorusiji, Iranu, Izraelu, Južnoafriški republiki (apartheid), Kitajski, Mjanmaru, Saudovi Arabiji, Severni Koreji, Sloveniji (izbrisani), Turčiji, Ukrajini, ZDA (Guantanamo) ... (pregon novinarjev, politične opozicije, ateistov, etničnih manjšin; zapor brez sodbe, mučenje zapornikov, izreki drastičnih kazni, sistematično kršenje človekovih pravic ...).

Kratko predstavitev pripravil: Jože Kos Grabar ml.

* * * * *

Osebna izpoved cionističnega zločinca

(humoristična črtica iz knjige »Proces proti Kishonu« avtorja Ephraima Kishona, Založba obzorja, 1987)

Vrata sodne dvorane so se odprla in dva strumna policista sta me odpeljala do zatožne klopi. Prostor za občinstvo je bil zaseden do zadnjega kota. Navzoči so z zaničljivimi pogledi spremljali moje sumljivo oklevajoče korake.

Povesil sem glavo. Saj si nisem mogel drzniti, da bi pogledal v oči zastopnikom delovnega ljudstva. Prišli so vendar, da bi videli, kako bom poklican na odgovornost za svoje ogabne zločine.

V zadregi sem se usedel poleg soobtoženca, prodajalca kovčkov Sahorja Iciga, trepetal in čakal, kaj mi bo prinesla usoda.

Za seboj sem zaslišal glas radijskega napovedovalca: "...tu pred mojimi očmi smrdi divja zver v človeški podobi, Kishon alias Klein Ephraim, eden najostudnejših morilcev, kar jih je kdaj spočela pokvarjen cionistična rasa. To je pritlikava kreatura z gobcem, ki je spačen od sovraštva, kot ga imajo zahrbtni šakali. Njegovo orjaško telo vzbuja grozo, vendar se zdi, da se je zdaj dokončno vdalo. Le njegove s krvjo omadeževane šape še zmeraj krčevito trzajo, kot bi hotele še naprej moriti, kot bi hotele še naprej razbijati nedolžne glave ..."

Zelo me je zanimalo, zakaj me imenuje "Klein", saj se vendar že dolga leta pišem "Kishon".

Še preden pa sem se mogel vprašati, so slovesno vkorakali sodniki. V sodni dvorani je nastala spoštljiva tišina. Predsednik sodišča, zelo imeniten človek v najboljših letih, je svečano vstal in spregovoril:

"Začenjam proces proti cionističnemu peroprasku in časopisnemu pisunu Kishon-Kleinu, ki je glavni obtoženec, in proti cionističnemu prodajalcu Sahor-Schwartzu Icigu, ki je soobtoženec. Kot navaja obtožnica, je Kishon-Klein Ephraim kriv, da je zasnoval in z lastnimi rokami povzročil smrt pokojne vdove Lefkovič, potem ko je njeno truplo razkosal, stlačil v kovček in vrgel krvavo breme v morje. Kovček in njegovo grozovito vsebino je morje takoj požrlo, zato ga človeške oči nikoli ne bodo videli. Ne glede pa bo dolga roka proletarske pravice ujela krivca in brž ko mu bo neizpodbitno dokazala krivdo, mu bo prisodila pravično kazen. Pozivam prisotne, da vstanejo in poslušajo sodbo."

Vsi so vstali, jaz prvi. Predsednik je zadovoljno pokimal in nadaljeval:

"V imenu ljudskega sodišča bom Kishon-Klein Ephraima spoznal za krivega v vseh točkah obtožnice. Sodišče bo upoštevalo oteževalno okoliščino, a bo obtoženec med procesom prostovoljno priznal vse zločine, katerih ga obtožujemo, kajti to bo počel zato, da bi vzbudil sočutje. Zato bo sodišče obsodilo glavnega obtoženca Kishon-Kleina na smrt z obešenjem, njegov sokrivec, cionistični prodajalec kovčkov Sahor-Schwartz pa jo bo odnesel s petnajstimi leti poostrelega zapora. Obenem bo vsak od obtožencev obsojen na odvzem državljskih pravic za dobo sedmih let in pol. Lahko sedete."

In tako se je začel proces.

Sodnik: Vprašujem vas, Kishon-Klein, ali nameravate priznati krivdo?

Jaz: (z globokim priklonom) Vse priznam, tovariš sodnik. Med preiskavo sem spoznal, da sem absolutni izvržek človeštva in da so vislice zame mnogo predobre. Včasih se moram prav čuditi, da je človek, ki ga je rodila ženska, lahko tako skoz in skoz pokvarjen kot jaz.

Sodnik: Zdaj ko stojite pred mano obremenjeni s krivdo in omadeževani s krvjo, se skušate rešiti s strahopetnim cviljenjem, zdaj tulite in se zaletavate z glavo v zid, kajne?

Jaz: Cvilim, omadeževan s krvjo, tulim in se zaletavam z glavo v zid.

Sodnik: Vaš cinizem je naravnost pošasten. Kishon-Klein. Pozivam vas, da nam opišete potek krvavega dejanja.

Jaz: Tovariš sodnik, že ob sami misli na svoje zločine me obide slabost, da mi zmanjka besed. Priznavam torej, da sem storil ta zločin s pekleno hladnokrvnostjo. Moja nesrečna žrtev, pokojna vdova Lefkovič, je leta in leta živela v stanovanju poleg mojega. Zmeraj je bila zelo ljubezniva z mano in zato se je v meni vzbudila nezadržna želja, da bi jo zavrtno umoril. In tistega mračnega dne, v sredo je bilo, sem natančno ob polnoči...

Sodnik: Obtoženec, kako veste, da je bilo polnoči?

Jaz: Prav natančno se spominjam, ker je bilo sonce v zenitu.

Sodnik: Prav. Obtoženec, nadaljujte.

Jaz: Od mojega stanovanja do njenega sem se odpeljal s taksijem. Vedel sem, da je vdova Lefkovič popolnoma gluha, zato sem se v njeno lepo urejeno stanovanje pritisotapil po prstih, da ne bi povzročal hrupa ...

Sodnik: Stojte, obtoženec Kishon-Klein! V vaših navedbah sem odkril protislovje. So bila vrata v stanovanje vdove Lefkovič odprta ali zaklenjena?

Jaz: Tovariš sodnik, vprašanje ste mi postavili tako, da imam dve možnosti odgovora. Kako naj torej vem, kaj naj odgovorim?

Sodnik: Bom pa drugače formuliral vprašanje. Ali priznate, da so bila vrata na stežaj odprta?

Jaz: Da, vrata so bila na stežaj odprta, da so kar zijala.

Potem se me ni dalo več ustaviti. Obširno sem izpovedal, kako sem s ponarejenim ključem, odklenil vrata, se preišljeno pritisotapil do kopalne kadi, kjer je spala pokojna vdova Lefkovič, potegnil svoj najostrejši kuhinjski nož in tako dolgo streljal vanjo, dokler nesrečnici ni pošla sapa v jeklenem stisku mojih rok. Z bolestno naslado sem opisoval, kako sem razkosal truplo in kako sem krvavo meso zlagal v kovček. Ko sem končal svoje umazano opravilo, sem odšel na osamljen most v središču mesta in odvrigel grozovito breme v temne morske globine ...

Sodnik: Kishon-Klein, doslej ste nam namenoma zamolčali ostudni motiv svojega zločina. zato vam pred očmi ljudstva postavljam javno vprašanje: zakaj ste umorili vdovo Lefkovič?

Jaz: Tovariš sodnik, odgovor bo jasen vsakemu državljanu, ki misli objektivno. Jaz sem trockist, kozmopolit in desni sektaš plutokratsko-cionistične svetovne zarote.

Sodnik: No, končno. Torej priznavate, da je imel politično ozadje?

Jaz: Da, tovariš sodnik. To je bil seksualno-cionistični umor iz pohote.

Sodnik: Obtoženec Kishon-Klein, boste tudi priznali, kdo vam je dal ponarejene ključe odprtih vrat, ki so vodila do žrtve umora?

Jaz: Dokazno gradivo je tako prepričljivo, da mi ne preostane drugega. (Povišam glas) Ključe mi je dal židovski vratar ameriškega poslaništva! (Občinstvo razburjeno vzklika: "Fuj!") Že dolga leta

sva nerazdružljiva prijatelja. (Medtem ko ogorčenje narašča, padem na kolena in se moledujoče obrnem k občinstvu.) Milost! Usmilite se me, dragi moji tovariši ...

Sodnik: Obtoženec, vi ste priskutna stenica, vi ste navadna gnusna uš. (Občinstvo glasno odobrava.) Začeli bomo z zasliševanjem prič ...

Član tajne policije, ki me je pred leti aretiral, v civilu prometnik, je z odmerjenim korakom stopil k sodniški mizi, položil roko na 'Kapital' in prisegel, da bo govoril resnico, vso resnico in samo resnico, in še to samo po pravici. In šele zdaj so do ušes vedoželjne javnosti prodrle grozljive podrobnosti uradne preiskave:

"Cionističnega obtoženca sem zalotil pri dejanju. Prav takrat se je sredi belega dne z vsiljivo ravnodušnostjo klatil po središču mesta. Takoj sem opazil, da Kishon-Klein nima kovčka. Hitro sem premišljal: zakaj tak človek ne ostane doma, zakaj se tako provokativno klata po javnih prometnih površinah? Je razlog mogoče ta, da inštalaterji razbijajo stene njegovega stanovanja ali pa da jih pleskarji pleskajo? Gre morda k zobozdravniku? Ali pa ne more ostati doma, ker je umoril svojo sosedo, z zverinsko krutostjo razkosal njeno truplo, stlačil kose v kovček in ga vrgel v morje, zdaj pa mu slaba vest in duh njegove žrtve ne dasta, da bi ostal med svojimi štirimi stenami? Brez ovinkov sem se lotil obširne preiskave. Pokazalo se je, da stene njegovega stanovanja niso niti razbite niti sveže popleskane in da osumljenec ne more dokazati zobobola, ki bi mu dajal pravico, da bi hodil k zobozdravniku. Torej sem lahko upošteval le tretjo možnost. Obtoženca sem aretiral z lastnimi rokami in že po štirih letih skrbnega zasliševanja se je njegov odpor zlomil, nehal je nesmiselno tajiti in priznal je svoje dejanje ...

Soobtoženec Sahor-Schwartz Icig je vstal in dal sodišču obširno priznanje.

Sodnik: Vprašujem vas, ali se lahko spominjate te zveri v človeški podobi?

Sahor-Schwartz: Da, tovariš sodnik. Pred natančno sedemnajstimi leti je bil dovolj predrzen, da je pri meni kupil kovček. Vprašal sem ga, kakšen kovček si želi, in odgovoril mi je sledeče: "Potrebujem kovček večjega obsega, ker nameravam vanj spraviti razkosane dele neke umorjene vdove." Drugih posebnosti nisem opazil.

Sodnik: (Potegne izpod svojega stola kovček in ga visoko dvigne) Sahor-Schwartz, vprašujem vas, ali je to ta kovček?

Sahor-Schwartz: (preiskuje kovček z vseh strani) To je ta kovček, nobenega dvoma ne more biti.

Sodnik: In zakaj niste že takrat, pred sedemnajstimi leti, takoj prijavili oblastem tega nizkotnega nakupa?

Sahor-Schwartz: Bil sem v službi plutokratsko-cionističnih sovražnikov ljudstva.

Policisti, ki so bili navzoči, so le z največjo muko obranili hudobneža pred občinstvom, ki ga je po vsej pravici hotelo linčati.

Potem je v sodno dvorano stopila dostojanstvena matrona, oblečena v črnino. Seveda sem jo takoj spoznal. Bila je sosedo, ki sem jo tako zverinsko umoril.

Sodnik: Spoštovana tovarišica, vprašujem vas, ali poznate tega človeka?

Pokojna vdova Lefkovič: Da tovariš sodnik. Zarjovel je: "V imenu vseh Židov ..."

Sodnik: (spozna, da je priča naglušna in ustrezljivo poviša glas) Tovarišica, to bo moje vprašanje številka dve! Zdaj sem vas samo vprašal, ali tega človeka poznate!

Pokojna vdova Lefkovič: Da, to je moj morilec! Zadavil mej, razkosal moje truplo in vtaknil kose v zelo ozek kovček. Zahtevam, da ga najstrože kaznujete.

Sodnik: Spoštovana pokojna tovarišica, ali so vam morda ostale v spominu besede, ki jih je obtoženec zavpil tik pred grozovitim dejanjem?

Pokojna vdova Lefkovič: Da, rekel je glasno in razločno: "V imenu vseh Židov in v imenu vseh kozmopolitskih razrednih izkoriščevalcev ..."

Pffffffffffffffffft!

Po zraku je zletela sekira in se zasadila v steno nekaj milimetrov od moje glave. Zavedni delavec, ki jo je zagnal, je glasno zavpil od besa in razočaranja.

Policija je bila tudi zdaj pripravljena pomagati in uporabiti solzivec, da bi vsaj nekoliko pomirila občinstvo, ki je bilo razburjeno do solz.

Potem ko je za silo spet zavladal mir, me je predsednik ljudskega sodišča sočutno vprašal:

"Obtoženec Kishon-Klein Ephraim, ali imate kakšno poslednjo željo?"

"Da, tovariš sodnik. Prosil bi vas, če se smem zbuditi."

Mojo poslednjo željo so čez nekaj let izpolnili. Zbudil sem se v svoji postelji, v državi Izrael. Od takrat naprej spet lahko spim.

* * * * *

Nekaj besed o avtorju zgornje grozljivo-humorne črtice, Ephraimu Kishonu.

Bralec je seveda že uganil, da je židovskega rodu. Rojen je bil na Madžarskem leta 1924 (z imenom Ferenc Hoffmann), počel pa je v življenju marsikaj; med drugim je bil zlatarski vajenec, pod nacizmom je bil v raznih koncentracijskih taboriščih, kot milijoni njegovih rojakov.

V nekem taborišču je ostal živ, ker je igral šah s stražarji. V drugem taborišču so Nemci postavili ujetnike v vrsto in ustrelili vsakega desetega, a so ga preskočili. Kasneje je v svoji knjigi *The Scapegoat* (Grešni kozel) zapisal: "Naredili so napako – enega satirika so pustili pri življenju". Na koncu mu je uspelo pobegniti med prevozom v uničevalno taborišče Sobibor v okupirani Poljski, preostali del vojne pa se je skrival preoblečen v slovaškega delavca po imenu "Stanko Andraš".

Leta 1945 je spet spremenil svoj priimek iz Hoffmann v Kishont.

Po vojni je kot Ferenc Kishont začel svojo literarno pot kot satirik. Leta 1949 je pobegnil pred stalinističnim madžarskim režimom in se preselil v novoustanovljeno državo Izrael, kjer se je udinjal kot avtomehanik in celo električar.

Med drugim se je naučil hebrejščine (uradni jezik v Izraelu) in spet spremenil priimek v Kishon in ime v Ephraim. Tokrat po sili in zadnjič. S tem je povezana zabavna anekdota. Ko je prispel v Izrael, je imigracijski uradnik njegovo ime uradno hebraiziral na "Ephraim Kishon". Po besedah Kishona ga je uslužbenec judovske agencije vprašal za njegovo ime. Ko je odgovoril "Ferenc", je uradnik rekel: "Tega ni in napisal je "Ephraim", nato pa je hebraiziral tudi njegov priimek po reki Kishon v bližini Haife.

Umrli je leta 2005.

Kolikor je meni poznano, sta bila Kishon in Mihail Zoščenko edina, ki sta skušala grozljivo obdobje stalinizma osvetliti tudi s satirično-ironične strani. Takšen literarni podvig se giblje po sami meji spodobnega in še sprejemljivega, kajti silno delikatno je pisati humorno o pogromih in taboriščih, kjer je izginilo na milijone nedolžnih ljudi.

Toda Kishon in Zoščenko sta vedela, da je življenje pisano, kompleksno do neprepoznavnosti in so tudi v najbolj tragičnih trenutkih komične situacije.

Ko je zloglasni Andrej Ždanov, član politbiroja KP SZ in glavni ideolog velikih čistk, predvsem med inteligenco, o Zoščenko dejal, da piše "prazne, brezvsebinske in trivialne stvari" in da "pridiga gnilo brezidejnost, trivialnost in apolitičnost", je bil ekskomuniciran iz javnega življenja, njegove knjige so pometali s knjižnih polic knjigarn in iz javnih knjižnic. Ko je Ždanov leta 1948 umrl, je 'ždanovščina' kot kuga kosila med sovjetsko umetnostjo še pet let do Stalinove smrti 1953. Danes je Zoščenko klasik ruske književnosti in ima svoje častno mesto v ruskem Panteonu umetnosti.

Kishon je na svoji koži izkusil vsa zla dveh najbolj pošastnih diktatur, ki jih je iznedrilo XX. stoletje: stalinizma in nacifašizma. Samo človek, ki je bil '*insider*' v teh dveh zlih, si lahko dovoli pogled nanju tudi s humorne plati. Za vsakega '*outsiderja*' je tanka rdeča črta med humorjem in spoštljivostjo do žrtev teh režimov pretanka in samo napačen korak je dovolj, da se humoreska sprevrže v neokusno ironiziranje tragedije neopisljivih razsežnosti milijonov ljudi, ki so trpeli pod Hitlerjem, Mussolinijem in Stalinom.

Zgodovinsko-politični kontekst humoreske "Osebna izpoved cionističnega zločinca"

Ko ste prebrali tole duhovito 'osebno izpoved' in se nehali smejati, ste si gotovo rekli pri sebi: "Kakšno smešno pretiravanje in karikiranje sodnih procesov!"

Kaj pa, če vam povem, da so se takšni in še bolj groteskni sodni procesi odvijali v resnici? V dvoranah, ki so jim rekli 'sodne', kjer so 'sodili' ljudje, ki so jim rekli 'sodniki' in kjer so na 'obtožence' vpili zaripli tipi v tožilskih togah in so njihovi odvetniki (če so jih sploh imeli, kar je bilo silno redko) govorili kot tožilčevi pomočniki? Toda, to ni bila gledališka burleska, kjer se igralci – držeč se za roke – pridejo še enkrat poklonit publiko, ki je bila navdušena nad duhovito komedijo, nato pa publika odide domov, 'tožilci', 'odvetniki', 'sodniki' in 'obtoženci' pa slečejo svoje kostume, se preoblečejo v vsakodnevna oblačila in skupaj zavijejo v najbližjo kavarno na kozarček. V tej predstavi je publika res odšla domov, tipi, ki so igrali 'tožilce', 'odvetnike' in 'sodnike', so verjetno res skočili na kavo in šilce vodke po dobro odigrani 'predstavi', toda obsojence so odpeljali v klet Butirke¹, Lubjanke², Lefortova³ ali kakšne druge mučilnice NKVD in jih brez nadaljnje procedure postrelili ali odpeljali v gulag.

¹ Rus.: Бутырская тюрьма, (Butyrskaja tyurmá), navadno samo Butirka, zloglasi sedež NKVD in KGB v središču Moskve; ime je dobila, ker je bila zgrajena blizu Butirskih vrat (rus.: Бутырская застава). Edini še delujoči zapor iz Stalinovih časov.

² Rus.: Лубянка, še en zloglasni sedež NKVD in KGB v središču Moskve; ime je dobila po Trgu Lubjanka.

"Procesi" so bili pravo norčevanje iz prava, grozljiva farsa in karikatura pravih procesov, kakršno v bistvu opisuje Kishon. Sodila niso redna sodišča, ampak nekakšni 'vojaški kolegiji', ki so jih sestavljali poklicni vojaki. Za generale in druge visoke politične funkcionarje so trajali le nekaj minut. Neka Jevgenija Ginzburg, ki je spadala med 'manj pomembne' obtožence, opisuje, da je 'proces' trajal sedem minut in 'sodišče' se je že čez dve minuti vrnilo s 'sodbo'; samo tipkanje le-te bi trajalo najmanj dvajset minut, zato je bilo jasno, da je bila pripravljena vnaprej in je bila 'glavna obravnava' le grozljiva burka.

Da boste videli, da Kishon pravzaprav ne pretirava v navajanju grotesknih in abotnih situacij v svoji humoreski, kažejo neverjetni primeri kot je bil tisti z žensko, ki je dobila deset let GULAGA, ker je po aretaciji Tuhačevskega rekla, da je bil čeden moški. Ali pa primer umetnika, ki je na transparentu "Življenje je postalo boljše, življenje je postalo vedrejšo. Stalin." – dodal črko 'u', kar je potem pomenilo: "Življenje je postalo boljše, življenje je postalo vedrejšo... za Stalina." Dobil je pet let. Po čl. 58. KZ RSFSR je dobil tri leta delavec, ker "se je naklonjeno smehljaj", ko so pijani pristaniški delavci v Odesi pri sosednji mizi pripovedovali protisovjetske šale.

Toda najhujša ironija in popolna degradacija represivnega aparata v stalinski SZ je bila v tem, da velika večina obsojencev sploh ni videla sodišča oz. njegove karikature. 8.čl. Zakonika o poboljševalnem delu je namreč določal: "Na poboljševalno delo se pošljejo osebe, ki so nanj obsojene (a) s sodbo sodišča; (b) z dekretom kakšnega upravnega organa." Za tem evfemizmom se je skrival 'posebni odbor' NKVD (zakon z dne 5. 11. 1934). Poznavalci ocenjujejo, da so ti 'posebni odbori' poslali v GULAG 90 % vseh 'političnih zapornikov'. Če so bili zelo produktivni, je lahko takšen 'odbor' na dan izrekel na stotine obsodb. Sprva so lahko obsojali na zaporne kazni do pet let, kasneje pa so jih samovoljno podaljševali na deset let. Zelo pogosto so zapornika, ki je presedel 10 let, poklicali v pisarno taborišča in mu 'odrezali' še 10 let, brez posebne obrazložitve.

Od avgusta 1937 je ljudi 'sodilo' še eno povsem nelegalno telo, t.i. 'trojka'⁴. Sestavljali so jo prvi sekretar KP pokrajine (gubernije), predstavnik NKVD in nekakšen 'tožilec'. Sodile so povsem arbitrarno, brez upoštevanja kazenskega zakonika. Izrekale so lahko celo smrtne kazni in to večinoma *in absentia*.⁵ Tako obtoženci niso imeli nobene možnosti obrambe ali pritožbe. Čeprav sta že omenjena 58. in 59. člena Kazenskega zakonika preko vseh razumnih meja inkriminirala množico dejanj, ki v normalnem pravnem redu ne predstavljajo niti prekrškov, in čeprav so 'sodišča' celo tako široko vrženo mrežo razlagala zelo ekstenzivno (kar je v nasprotju z enim od temeljnih načinov razlage kazenskih določb!), je bilo to Stalinu očitno še vse premalo. Spredaj citirani zloglasni 58. člen so šteli za preveč restriktivnega in so ga 'inovativno' predelali tako, da so vsa dejanja stlačili v samo pet točk: KRTD (kontrarevolucionarna trockistična dejavnost, kazni 10 let), KRD (kontrarevolucionarna dejavnost, kazni 5+ let), KRA (kontrarevolucionarna agitacija, kazni 5+ let), ČSIR (član družine izdajalca domovine, kazni 5+ let), PŠ (**sum** vohunstva, kazni 8 let). Kaznivo dejanje 'suma vohunstva' (!!!) je unikum v svetovni legislativi od antike naprej. Celo MAGNA CARTA LIBERTATUM izpred več kot 800 let je neprimerno naprednejša kot je bila stalinska sovjetska zakonodaja iz XX. stoletja! Že ta znamenita listina, ki je še danes del angleškega prava, je določala: "Noben svobodni človek ne sme biti prijet, zaprt, oropan svojih pravic ali zemlje, izobčen, preganjan ali uničen na kakršenkoli način, niti ne bo zoper njega uporabljena naša prisila ali prisila koga drugega, razen na podlagi zakonite sodbe sebi enakih ali veljavnega zakona, ki bi to določal."⁶

³ Zapor v Lefortovu (rus.: Лефортовская тюрьма, Lefortovskaja tjurmá), zapor v Moskvi, zgrajen leta 1881 in se nahaja v moskovskem okrožju Lefortovo, po Franzu Lefortu, tesnem sodelavcu carja Petra I. Velikega.

⁴ To so bila v državljanski vojni nagla sodišča, ki so sumarno obsojala kontrarevolucionarje in vojake sovražnih vojsk.

⁵ V odsotnosti obtoženca.

⁶ "No free man shall be seized or imprisoned, or stripped of his rights or possessions, or outlawed or exiled, or deprived of his standing in any way, nor will we proceed with force against him, or send others to do so, except by the lawful judgment of his equals or by the law of the land." (39.člen)

Niti pred 800 leti, vsaj od leta 1215 naprej, ni bilo več mogoče sojenje v raznih nelegalnih 'trojkah' ali drugih ad hoc 'sodiščih', saj je 45. člen MAGNE CARTE določal: "Za sodnike, stražnike, policiste in druge uradne osebe bodo imenovani samo moški, ki poznajo krajevno pravo in so ga pripravljene tudi izvajati."⁷ Prej je namreč plemstvo sodilo samemu sebi, ali pa je sodne uradnike imenoval kralj; v staliniistični diktaturi pa Stalin osebno ali preko svojih podrepanikov v partiji. Stalin je imel glede vzvodov politične moči dosti večjo moč, kot katerikoli absolutistični kralj ali cesar v zgodovini ...

Toda, kot da vse to še ni bilo dovolj nezakonito in je mejilo na smrtonosni teater absurda, je imel tožilec pravico obtožiti kogarkoli in ga brez kakršnegakoli, tudi farsičnega 'sojenja' poslati v GULAG, če ga je ocenil kot:

- A) SOE (družbeno nevaren element, kazen 5+ let) ali
- B) SVE (družbeno škodljiv element, kazen 5+ let).⁸

Za tiste, ki jim ni blizu zgodovinsko-politična kulisa na odru dogajanja v takratni Sovjetski zvezi pod Stalinom (kar je razumljivo, saj je od teh dogodkov minilo že skoraj sto let) v tem drobnem Kishonovem biseru trpke satire, samo nekaj opazk o dejanskem zgodovinskem dogajanju, ki je očitno bilo podlaga za naracijo in fabulo '*Izpovedi*'.

Črtica je na prvi pogled zelo duhovita in neznansko smešna parodija na neki izmišljeni dogodek. V bistvu pa je grenka in na trenutke srhljiva metafora o montiranih staliniističnih procesih, predvsem o Velikem terorju med leti 1936–38 v Sovjetski zvezi. Ta kratek Kishonov tekst pove več o bistvu stalinizma kot debele monografije in študije. Pod Stalinovo krvavo diktaturo je pravo padlo na najnižjo raven v človeški zgodovini; celo v Tretjem rajhu so ljudska sodišča (*Volksgericht*) vsaj na zunaj skušala vzdrževati iluzijo zakonitosti in spoštovanja formalnih pravil kazenskega procesnega prava. Stalinu se niti to ni zdelo potrebno.

O Velikem terorju (1936–38) je bilo napisanega ogromno (avto)biografskega, historiografskega in memoarskega gradiva, ki osvetljuje to najtemnejše obdobje v 'prvi državi delavcev in kmetov' z vseh plati. Gre za obdobje strašnih pogromov Stalinovih političnih nasprotnikov, še danes nerazčiščeni umor Kirova, ki je bil uvod v obračun z vsemi, ki jih je 'hazjajin'⁹ štel za nevarne svoji diktaturi: prvi veliki javni proces 1936, "samomor" Ordžonikidzeja¹⁰, 'veliko čistko' 1937–38, proces proti Buharinu¹¹, Zinovjevu in Kamenjevu, pokol v Rdeči armadi, čistka proti tujim komunistom v Moskvi in v tujini (npr. med špansko državljansko vojno) in nazadnje umor Trockega v Mehiki 1940.

Šlo je sodne farse, kjer so vsi: policija, tožilec, obtoženi in sodniki vedeli, da obtoženi ni storil očitanih kaznivih dejanj, vendar so sodno burko peljali do konca in se pri tem pretvarjali, da gre za pravo sojenje.

Še danes pa ni povsem jasno, zakaj so domala vsi obtoženci na javnih procesih ne samo priznavali izmišljene in absurde 'zločine', ampak so se pogosto tudi mazohistično samoobtoževali in navajali podrobnosti neobstoječih kaznivih dejanj svojega 'protirevolucionarnega delovanja'.

⁷ We will appoint as justices, constables, sheriffs, or other officials, only men that know the law of the realm and are minded to keep it well. (45. člen)

⁸ 22.čl. "Principov kazenske jurisdikcije"

⁹ Rusko: хозяин, gospodar, šef.

¹⁰ Sergo Ordžonikidze (1886–1937), stari boljševik, član Politburoja, minister za težko industrijo. Potem ko ni hotel denuncirati delavcev 'škodljivcev in saboterjev', je prišel v spor s Stalinom. 17. 2. 1937 je ugotovil, da so v njegovi odsotnosti opravili hišno preiskavo, zato je poklical Stalina in se z njim hudo sprl. 18. 2. 1937 je po uradni verziji naredil samomor. Danes prevladuje prepričanje, da ga je dal likvidirati Stalin ali pa se je raje ustrelil, kot da bi počakal na aretacijo in torturo NKVD.

¹¹ Nikolaj Ivanovič Buharin (1888–1938), stari boljševik, Leninov prijatelj in sodelavec, revolucionar, ekonomist, politik, državnik, marksistični gospodarski teoretik in filozof. Znano je njegovo poslovilno pismo pred ustrelitvijo, ko je napisal: "V zadnjih dneh svojega življenja sem prepričan, da mi bo filter zgodovine slej ko prej neizogibno spral umazanijo z glave. Tovariši, vedite, da je na praporu, ki ga nosite na zmagovitem pohodu proti komunizmu, tudi kapljica moje krvi!"

Delna možna razlaga je v perverznom in seveda lažnem zagotavljanju preiskovalcev, da bodo njega in njegovo družino pustili pri življenju, če javno prizna svoje 'zločine'. Druga razlaga pravi, da so igrali na revolucionarna in domoljubna čustva obtožencev: 'Tvoje priznanje je v interesu naše revolucije in partije. Vemo, da nisi kriv, a to naj bo tvoja žrtev k zmagi komunizma,' so jim šepetali na uho krvniki v uniformah NKVD¹².

Najbolj jasno je to 'drugo razlago' ubesedil Trocki že leta 1924: "Angleži imajo pregovor 'Moja domovina, v dobrem ali slabem'¹³, domovina je domovina, pa če ima prav ali ne. Mi imamo veliko boljše zgodovinsko opravičilo, ko rečemo, da je moja partija moja, pa če ima v nekaterih posameznih primerih prav ali ne ... In če partija presodi, da ta ali oni izmed nas ne misli pravilno, bo le-ta rekel, pravilno ali ne, to je moja partija in prenašal bom posledice te sodbe do konca."

Tragično in usodno je bilo seveda to, da je bil Stalin Politbiro, Centralni komite in Partija v eni osebi. Partijska volja je bila Stalinova volja.

Tako so zlomili Zinovjeva in Kamenjeva, ki sta priznala šele potem, ko jima je Stalin pred celotnim Politbirojem potrdil, da ne bodo ustrelili njiju, njunih družin in privržencev. Smirnov je priznal, ker so mu rekli, da nima smisla zanikati, saj sta priznala že druga dva 'komplica'.

Danes je znano, da so preiskovalci imeli dolge mesece 'vaje' z obtoženci za veliki nastop v sodni dvorani, kjer so pilili vsako podrobnost njihovega 'zagovora' oziroma 'priznanja'. Vaje so trajale tako dolgo, dokler ni preiskovalec NKVD bil zadovoljen in je bil obtoženec pripravljen na javno predstavo na sodišču. Toda kljub temu ostaja uganka, zakaj ni vsaj eden javno spregovoril o svoji nedolžnosti in pojasnil domači (pogosto pa tudi tuji publiki v sodni dvorani), da je vse skupaj farsa in zrežirana predstava, ki nima nobene zveze s pravim kazenskim postopkom.

Morda lahko to pojasnimo z dejstvom, da so domačo javnost v dvorani običajno sestavljali s strani NKVD skrbno izbrani ljudje ali pa kar enkavedejevci sami. Tudi reakcije občinstva so bile do potankosti zrežirane. Na znak so morali ploskati, vzklikati, zaradi tujih opazovalcev pa je bila najpomembnejša šarada s hrupom, ki so ga na znak enkavedejevcev zagnali v dvorani, če se obtoženi ni držal predpisanega in na pamet naučenega zagovora in je obstajala nevarnost, da bo zinil kaj, kar ni bilo predvideno v scenariju. Tako so ga s hrupom preglasili, da ni bilo moč slišati, kaj je rekel. Po takem 'incidentu' je navadno sodnik določil odmor, med katerim so enkavedejevci 'spametovali' 'pozabljivega' obtoženca.

Tem veleprocesom je predsedoval običajno 'poveljnik' sodišča (termin 'predsednik' je rezerviran za prava sodišča) debeluh Ulrich, ki je zaradi kožnih gub na licih spominjal na psa krvoslednika, v vojaški uniformi z enkavedejevskimi našitki. Na njegovi desni je sedel divizijski pravnik I. I. Nikičenko,¹⁴ na levi pa 'sodnik' Matulevič¹⁵.

V ilustracijo Kishonovih karikiranih, a v bistvu potencialno resničnih situacij s teh 'sojenj' "trockistom, kozmopolitom in desnim sektašem plutokratsko-cionistične svetovne zarote", navajam nekaj manj znanih anekdot s teh procesov, ki potrjujejo osnovno Kishonovo fabulo.

¹² Narodni komisariat za notranje zadeve, rus: Нарóдный комиссариат внутренних дел - **Naródnuy komissariát vnútrennikh del**

¹³ V originalu: "My Country, Right or Wrong!"

¹⁴ V zvezi s to odurno kreaturo, ki je sramota za pravno jurisprudenco, je zanimiva tale epizoda: deset let kasneje (1946) je bil delegiran s strani SZ v zavezniški tribunal v Nürnbergu. Glede na njegovo dotedanjo sodniško 'kariero' je bila že sama njegova navzočnost v tem tribunalu posmeh pravosodju. Juridična tradicija, ki jo je zastopal Nikičenko, je bila tako različna od ostalih zavezniških pravnih tradicij, kot je islamsko šeriatsko pravo od modernega prava.

¹⁵ Ta se je 'izkazal' kot sodnik, ki je 'dosodil' masovni pobjo leningrajskih 'belogardistov' leta 1934. Sodelovanje v tem senatu je bila Stalinova nagrada za to morijo nedolžnih ljudi. Sodbo so natisnili že pred začetkom procesa v Moskvi in Stalinov lakaj Matulevič jo je samo prebral. Obsojenci so bili ustreljeni dve uri po izreku 'sodbe'.

PRVI PRIMER

Sojenje Kamenjevu¹⁶, Zinovjevu in Smirnovu¹⁷, Moskva 1936. Glavna obravnava dne **20. 8. 1936:**

Smirnov: Priznam, da sem pripadal ilegalni trockistični organizaciji, da sem se pridružil centru tega *bloka*, da /.../. Priznam, da sem od Glavena prejel navodila Trockega o terorizmu in, čeprav se z njim nisem strinjal, sem jih posredoval prek Ter-Vaganjana zinovjevцем.

Višinski¹⁸: (ironično) Kdaj ste zapustili center?

Smirnov: Nisem nameraval izstopiti; saj ni bilo ničesar, iz česar bi lahko izstopil.

Višinski: Ali je center obstajal?

Smirnov: Kakšen center ...?

(Potem, ko so trije soobtoženci, ki so jih zlomili v ječi, potrdili obstoj tega centra)

Višinski: Kako torej, Smirnov, si lahko dovolite, da trdite, da ni bilo nobenega centra?

Jasno je, da ni bilo nobenega 'bloka' ali 'centra', vse to so bili konstrukti NKVD.

Pjatakov^{19,20} je objavil manifest, v katerem med drugim zahteva: "/... Dobro je, da je ljudski komisariat za notranje zadeve (NKVD, op. V. U.) razkril to bando. Dobro, da jo lahko iztrebimo /.../ Čast in slava delavcem ljudskega komisariata za notranje zadeve."

Na 'sodišča' se je vršil silen pritisk javnosti. Delavci Kijevske tovarne Rdeča zastava in stalingrajskih Traktorskih zavodov Dzeržinskega, kazahstanski kolhozi in leningrajske partijske organizacije in množica drugih so zahtevali ustrelitev obtoženih.

Nadaljevanje sojenja Kamenjevu, Zinovjevu in Smirnovu, Moskva 1936. Glavna obravnava dne **21. 8. 1936:**

Neka priča (Holcman) je priznal, da se je sestal leta 1932 s Sedovom (še en obtoženec na tem procesu) v Kopenhagenu na Danskem v hotelu Bristol. Ker je bilo njegovo pričanje javno objavljeno, je danska Socialdemokratska stranka takoj sporočila, da so ta hotel porušili že leta 1917. Poleg tega je

¹⁶ Lev B. Kamenjev (1883-1936) je deloval z Leninom v emigraciji in se z njim vrnil v Rusijo. Med letoma 1919 in 1925 je bil član politbiroja KPR(b) in KPSZ(b). Leta 1927 so ga izključili iz KP, leta 1935 so ga obsodili na 10 let zapora, nato pa so ga leta 1936 na drugem procesu obsodili na smrt in je 25. 8.1936 končal pred strelskim vodom. Leta 1988 so ga rehabilitirali.

¹⁷ Stari boljševik, udeleženec Oktobrske revolucije, ljudski komisar (minister) za trgovino. 26. maja 1937 ga je Vojaški kolegij Vrhovnega sodišča ZSSR pod predsedstvom prav tega zloglasnega Ulriha obsodil na smrt zaradi sodelovanja v 'protirevolucionarni teroristični organizaciji'. Istega dne je bil ustreljen kot še ena od nedolžnih žrtev Velike čistke. 16. novembra 1960 je bil Smirnov delno rehabilitiran, popolnoma pa šele leta 1990.

¹⁸ Andrej J. Višinski, sovjetski politik (1883–1954). Menjševik od 1903–20, od 1920 boljševik. Od 1931 je bil vrhovni državni tožilec Ruske SFSR, nato 1935–39 vrhovni državni tožilec ZSSR; od 1939–44 podpredsednik vlade. Od 1953–54 bil je namestnik ministra za zunanje zadeve in stalni sovjetski delegat pri OZN, od 1949–53 pa minister za zunanje zadeve. Najbolj je znan kot zloglasni in krvožejni tožilec v številnih montiranih procesih (1936–39) in je popolno nasprotje in antipod pravega pravnikarja in tožilca. Zastopal je srednjeveško načelo v kazenskem pravu (inkvizicijsko načelo), po katerem mora obtoženec dokazati svojo nedolžnost. Ostaja največja sramota za pravniški poklic in je umazal lik tožilca za vse večne čase.

¹⁹ Jurij L. Pjatakov (1890-1937) je bil pomembna osebnost v SZ. Bil je stari boljševik, udeleženec Oktobrske revolucije, pomočnik načelnika Državne planske komisije (GOSPLAN), pomočnik ministra za težko industrijo in član CK KP SZ.

²⁰ Ti 'častni in slavni delavci ljudskega komisariata za notranje zadeve', so samo nekaj mesecev zatem, ko jim je pel slavo, spisali proti njemu monstrozne (seveda popolnoma lažne) obtožbe, da se je pridružil zaroti z nacisti z namenom prevzema oblasti v Sovjetski zvezi in da je obljubil, da bo Nemčijo nagradil z velikimi deli sovjetskega ozemlja, vključno z Ukrajino. 30. januarja 1937 je bil obsojen na smrt in usmrčen. Pjatakov je bil posmrtno rehabilitiran leta 1988, v času perestrojke Mihaila Gorbačova.

bilo dokazano, da je bil Sedov to leto na Visoki tehniški šoli v Berlinu, kjer je opravljal izpite. Toda takšne 'malenkosti' niso motile Ulriha.

Kishon je vedel, kaj piše in kako so dejansko potekale stvari na takšnih procesih. Vse je bilo odločeno že vnaprej, zato tudi tisti bizarni uvod v 'sodni proces' v njegovi črtici, ko sodnik v prihodnjiku pravi: "V imenu ljudskega sodišča **bom** Kishon-Klein Ephraima spoznal za krivega v vseh točkah obtožnice." Torej, prej ko je bil izveden kakršenkoli dokaz ali zaslišana priča, ga je sodnik že 'spoznal za krivega'.

Višinski je običajno končal svoj govor s temile 'izbranimi' besedami, ki seveda pritičejo Vrhovnemu tožilcu: "Zahtevam, da te pse, ki jih je popadla steklina, postrelijo – slehernega izmed njih!"

Njegov poziv je bil skoraj vedno uslišan.

Na nobenem od procesov Višinski ni predložil nobenega relevantnega dokaza zoper obtožence. Obsodbe so temeljile izključno na njihovih priznanjih, kar je v skladu s srednjeveškim inkvizicijskim načelom '*confessio est regina probationum*'²¹. Ne samo legalizacija mučenja pripornikov, celo priporočena uporaba te srednjeveške metode je eden najhujših in najbolj zavrženih Stalinovih zločinov. Ta obvezna uporaba mučenja obtožencev, ukazana s strani Stalina, je seveda vzbudila odpor in zgražanje starih revolucionarjev. Mimogrede, tortura ne samo da je v nasprotju z najbolj temeljnimi načeli proletarske države, je tudi dokazano najmanj učinkovita metoda preiskave. Pod dovolj sadistično torturo namreč vsak prizna vse, česar ga obtožujejo, kar pa je v večini primerov daleč od materialne resnice. Končni smisel te metode namreč sploh ni ugotoviti krivdo obtoženca, ampak narediti iz nedolžnega krivca, ki ne samo da obtožuje sebe, pač pa tudi druge (nedolžne). To so dobro vedeli že inkvizitorji.

Katoliška inkvizicija je vzpodbujala ovaduhe z obljubami o milejših kaznih in prizanesljivosti pri konfiskaciji premoženja. V nasprotju s to metodo pa je NKVD uporabljal – po njihovem prepričanju – bolj učinkovito metodo, ki je vsebovana v izreku iz tistega časa: "ovaduh dobi prvo knuto."^{22,23} Smisel te taktike je bil, da so najprej preizkusili verodostojnost ovaduhovih informacij.

Ruska carica Katarina II. je izrecno prepovedala uporabo mučenja, nato pa še Aleksander I leta 1801.

Nadaljevanje sojenja Kamenjevu, Zinovjevu in Smirnovu, Moskva 1936. Glavna obravnava dne **23. 8. 1936:**

Obtoženec Mračkovski, delavec, revolucionar, prepričan komunist, je v svojem zadnjem govoru pred izrekom sodbe dejal tudi tole: "/... protirevolucionar ne postane le kak general, princ ali plemič, delavci oziroma tisti, ki izhajajo iz delavskega razreda, kot jaz sam, prav tako lahko postanejo protirevolucionarji." Zagovor je končal z besedami, da je izdajalec in bi ga morali ustreliti.

Preiskovalci NKVD so očitno dobro opravili svoje umazano delo ...

Tudi ostali obtoženci so kot papige ponavljali, da so 'izmečki', ki ne zaslužijo usmiljenja, le tu in tam je bilo slišati kakšen disonanten ton, recimo ko je neki Jevdokimov na presenečenje vseh rekel: "Kdo bi verjel eni sami naši besedi?"

Kako so dehumanizirali in duševno zlomili intelektualca in klena moža, kot sta bila Kamenjev in Zinovjev, v letih mučenja v enkavedejevskih mučilnicah, pričata njuna tragična zadnja govora:

Zinovjev: "Moj pomanjkljivi boljševizem se je spremenil v protiboljševizem in prek trockizma sem nazadnje prišel do fašizma. Trockizem je vrsta fašizma, zinovjizem pa je vrsta trockizma ..."

²¹ Torej: 'priznanje je kraljica dokazov'. Uporaba tega načela je seveda kar klicala po izsiljevanju priznanj od obtožencev z vsemi sredstvi, predvsem s telesnim mučenjem.

²² Rus.: информер получает первый кнут.

²³ knuta – (rus.: кнут) nekdanji bič s tremi, na koncu razpletenimi jermeni z vozli.

Kamenjev: "Kakršnakoli že bo moja obsodba, meni se že vnaprej zdi pravična. Ne ozirajta se nazaj. Stopajta naprej (misli je na svoja otroka, op. V. U.). Skupaj s sovjetskim ljudstvom sledita Stalinu."

Šef NKVD Jagoda jim je že ustrezljivo pripravil sodbo in samo zaradi lepšega so se nekaj časa 'posvetovali' o izreku. Jagoda je odločil, da so krivi vsi po vseh točkah obtožnice. Vsi so bili obsojeni na smrt. Čeprav so imeli po zakonu obsojenci na voljo tri dni za pritožbo, so jih pobili v kletah Lubjanke²⁴ že 24 ur po razsodbi.

Stalin je bil z 'uspehom' na tem procesu tako zadovoljen in opogumljen, da je teden dni po uboju Kamenjeva in Zinovjeva ukazal Jagodi, naj v GULAGU izbere 5.000 'opozicionalcev' in jih postreli. Da ne bi revolucionarna vnema in budnost NKVD zamrla, je Stalin ukazal, da vsak teden postrelijo vsaj 40 'trockistov'. Ta krvava rihta je trajala od marca 1937 do konca 1938. Pred strelski vod ni bilo treba le otrokom do dvanajstega leta ...

Samo ugibamo lahko, kaj so počeli mučitelji v uniformah NKVD s prekaljenimi revolucionarji, starimi boljševiki, Leninovimi sopotniki, ki so prestali carske ječe in sibirski pregnanstva, da so se samoponiževali in obtoževali neverjetnih 'zločinov'. Pred polno dvorano so govorili o sebi kot o "izdajalcih, ki jih je treba ustreliti" (Mračkovski), o "izmečkih dežele" (Pikel), o "zaničevanja vrednem izdajstvu" (Kamenjev), o "izdajalskem lažnivcu" (Radek).

Da niso Kishonove karikature plod njegove domišljije, ampak so imele za podlago resnične dogodke na montiranih procesih, je dokaz tale neverjeten del pledoajeja **odvetnika obtoženih** Baudeja v procesu²⁵ zoper Pjatakova, Radeka, Sokolnikova in ostale:

"Tovariši sodniki! Ne bom vam prikrival tega izredno težkega, nezaslišano težkega položaja, v katerem se je v tem primeru znašla obramba. Prvič, tovariši sodniki, branilec je sin svoje domovine. Tudi on je državljan velike Sovjetske zveze in ne more si kaj, da ne bi tudi on občutil velikega ogorčenja, jeze in groze, ki jih zdaj čuti vse prebivalstvo naše dežele, staro in mlado, tega občutka, ki ga je tožilec tako otipljivo izrazil v svojem govoru ...

V tem primeru, tovariši sodniki, o dejstvih ni mogoče dvomiti. (podčrtal V. U.) Tovariš tožilec je imel čisto prav, ko je rekel, da to velja z vseh gledišč, z gledišča dokumentov, ki so na voljo v tem primeru, z gledišča zaslišanja prič, ki so bile poklicane sem, in navzkrižnega zaslišanja obtoženih, da torej to vse odstrani vsako možnost za dvom o dokaznem gradivu. (Čeprav je bilo v resnici popolnoma sfabricirano, lažno in neverodostojno, op. V. U.) Vsa dejstva so bila dokazana in na tem področju obramba ne namerava tožilstvu v ničemer nasprotovati. (podčrtal V. U.) Niti ne more biti nobenega nasprotja s tožilcem v presoji političnih in moralnih aspektov tega primera. Tudi v tem je zadeva tako jasna, politična ocena, ki jo je tu podal, je tako jasna, da obrambi ne preostane nič drugega, kot da se mu popolnoma in povsem pridruži ..."(podčrtal V.U.)

V normalnem pravosodnem sistemu bi človek sklepal, da poslušá besede tožilčevega pomočnika, ne pa zagovornika ...

Glavni obtoženec Pjatakov se je takole mazohistično posipal s pepelom: "V nekaj urah boste izrekli svojo obsodbo (pazite!, ni rekel 'sodbo', ampak **obsodbo!**, op. V. U.) In jaz stojim tu pred vami v umazaniji, strt od lastnih zločinov, oropan vsega po lastni krivdi, človek, ki je izgubil svojo partijo, ki je izgubil svojo družino, ki je izgubil samega sebe ..."

Kot je napovedal Pjatakov, so 'sodbo'²⁶ (ki je bila seveda že vnaprej pripravljena; 'posvetovanje' sodnikov je bila le srhljiva predstava za javnost) izrekli še istega dne popoldne. Pred strelski vod so

²⁴ Zloglasni zapor in mučilnica NKVD v Moskvi.

²⁵ Proces je potekal januarja 1937.

²⁶ Ko je bila razglašena 'sodba', je NKVD pri -27C⁰ zbobnal skupaj množico 20.000 prezebljih 'zavednih državljanov', ki sta jo s hujskaškimi govori v stilu Donalda Trumpa podžigala Nikita Hruščov in N. Švernik (član Politburoja, predsednik prezidija Vrhovnega sovjeta ZSSR). NKVD jim je v roke potisnil transparente (podobno kot

poslali vse razen Sokolnikova²⁷, Arnolda²⁸ in Radeka²⁹, ki so jo odnesli 'le' z desetimi leti ječe, samo neki Stroilov je dobil osem let.

Celotna sodna farsa je trajala komaj teden dni.

Kakšne groteskne in povsem iracionalne dimenzije so zavzele čistke v obdobju Velikega terorja, pričajo tile podatki.

Samo v letih 1937–38 je Ježov³⁰ poslal Stalinu 383 seznamov s tisoči imeni najbolj vdanih in poštenih kadrov, ki so bili predvideni za likvidacijo in ki jih je osebno podpisoval Stalin. Če malo računamo, pomeni to, da je Stalin dobil na mizo tak spisec vsak drugi dan.

Tipičen seznam na smrt 'obsojenih' je bil videti takšen:

"Tovariš Stalin.

Posiljam ti v odobritev štiri sezname ljudi, ki naj bi jim sodil vojaški kolegij:

Seznam št. 1 (splošno)

Seznam št. 2 (nekdanje vojaško osebje)

Seznam št. 3 (nekdanje osebja NKVD)

Seznam št. 4 (žene sovražnikov ljudstva)

Prosim za odobritev, da vse na prvi stopnji obsodimo.

Ježov"

"Prvostopenjska sodba" je bil evfemizem za ustrelitev. Na vsakem od teh seznamov, ki so jih našli v sovjetski arhivih, je zaznamek:

"Odobreno – J. Stalin

V. Molotov"

V zvezi s tem procesom je še ena, še bolj groteskna epizoda, povezana z Ježovom. Ena od glavnih obtožb je bila, da so obtoženci hoteli ubiti Ježova. Napol nori Višinski si je izmislil še bolj nori *modus operandi*: atentatorji bi ga naj pokončali z zastrupitvijo zraka v njegovi pisarni z mešanico živega srebra in kisline! Ko so Ježova po kratkem montiranem procesu ustrelili kot 'sovražnika ljudstva' leta 1940, je ta fantastična zgodba preprosto izginila iz vseh dokumentov, ki pa so še naprej 'opisovali' 'zločine' 'Desnega Trockističnega bloka'. Obtožbe Višinskega o tem zločinu so enostavno izbrisali iz vseh naslednjih izdaj njegovih govorov! Tako je funkcionirala stalinska resnica

Leta 1968 so bili rehabilitirani vsi obsojenci 'Moskovskih procesov'³¹, sedemnajstim pa je bilo posthumno vrnjeno članstvo v KP.

Nobena knjiga o zgodovini Partije, ki je izšla po XX. kongresu KP SZ (1957), ne omenja teh procesov iz 30', niti učbeniki o zgodovini partije. Kasneje, do razpada SZ v 90', so ti monstrozni procesi omenjeni z nekaj vrsticami, pa še to dvoumno.

Trump v napadu drhali na Capitol Hill 6. 1. 2021), na katerih so zahtevali takojšnjo izvršitev smrtnih obsodb. Krvniki NKVD so jim seveda rade volje ustregli.

²⁷ Sokolnikov je izginil v enem od taborišč GULAGA leta 1939.

²⁸ Obstojijo izjave prič iz Stalinovega notranjega kroga, da je njegovo pričanje Stalina tako zabavalo, da si je pri pisanju osnutkov sodbe privoščil perverzno sadistično muhavost, ki je Arnoldu rešilo življenje.

²⁹ Radeka so ubili v taborišču na Arktiki leta 1939.

³⁰ Nikolaj Ježov – šef NKVD v obdobju 1936-38. Zaradi velike krutosti in zelo majhne rasti (visok je bil le 151 cm) je med NKVD-jevci dobil vzdevek "krvavi palček". Ustreljen leta 1940.

³¹ To so bili: Trockistično-Zinovjevistični, 'Paralelni' in 'Desno-Trockistični' procesi.

DRUGI PRIMER

Patološka poniglavost in vsakršno pomanjkanje minimalne človeške etike in morale Stalina in njegovih zločinskih podreptnikov se jasno kaže na primeru ravnanja v zadevi Jana Jakira, načelnika kijevskega vojaškega okrožja, ki so mu prilepili absurdno vlogo 'agenta nacistične Nemčije'³², čeprav je bil po poreklu Žid. Jakir, ki je bil seveda popolnoma nedolžen in lojalen Stalinu, je iz svoje celice v Lubjanki pisal Politbiroju in zahteval, da ga izpustijo in mu omogočijo sestanek s Stalinom, saj je bil prepričan (kot mnogi drugi), da gre za nesporazum ali pa da se vse to dogaja za Stalinovim hrbtom.

Med drugim je Jakir napisal: "... vse svoje življenje sem prebil v nesebičnem in poštenem delu, v katerem sem videl pred sabo le partijo in njene voditelje ... Vsaka beseda, ki jo rečem, je poštena in umrl bom z ljubečimi besedami zate, partija in domovina, z brezmejno vero v zmago komunizma."

Izprijeni Stalin je na ob rob tega pisma rotečega in obupanega človeka iz zapora, kjer je bil po nedolžnem zaprt, pripisal: "Slepar in vlačugar"³³. Vorošilov je dodal: "Povsem ustrezen opis." Molotov se je v znak strinjanja s temi profanostmi samo podpisal, Kaganovič³⁴ pa je dodal: "Za izdajalca, izvržka in (nato sledi prostaška, vulgarna beseda, ki se v spodobni javnosti ne omenja) le ena kazen – smrtna obsodba."³⁵

Da je bila vse skupaj srhljiva krvava farsa z rahlim priokusom po sadizmu, ki ni imelo s krivdo obtožencev niti posredne zveze, priča dejstvo, da so bili zaporni nalogi podpisani tedne in mesece pred aretacijo. Pogosto se je dogajalo, da je aretirani dobil visoko državno odlikovanje istega dne, ko je bil aretiran...

TRETJI PRIMER

Obtožbe, ki so jim sledile aretacije in v najboljšem primeru dolge zaporne kazni v GULAGU, so bile včasih povsem prozaične, včasih pa bizarne in bi bile smešne, če ne bi bile tragične. Največkrat so bili njihovi 'grehi' družbeno poreklo (plemstvo ali buržoazija v carski Rusiji), položaj v sovjetski hierarhiji, sorodstvo ali celo samo prijateljstvo s kakšnim drugim obtožencem, narodnost (običajno pripadnik manjšine ali tujec), zveze s tujo državo (diplomati, športniki, trgovinski in drugi predstavniki v inozemstvu)³⁶.

Tako si je neki kmet iz okolice Harkova razlagal ponovno aretacijo na smešen in grotesken, a za takratne razmere verjeten način. Pod lažno obtožbo so ga štiri leta prej aretirali in ga nato z opravičilom (!!!) izpustili. Menil je, da zdaj NKVD misli, da zaradi tega gotovo sovraži NKVD in celoten

³² S to 'nacistično Nemčijo' je Stalin le dve leti kasneje s paktom Ribbentrop – Molotov sklenil zaveznitvo. Ko je njegov zunanji minister Molotov na banketu po podpisu sramotnega pakta gostil nacističnega ministra, je svetovalec na nemškem veleposlaništvu Hilger, ki je Ribbentropa spremljal na pogajanjih s Stalinom in Molotovim v Kremlju, poročal, da se je Hitlerjev zunanji minister "počutil kot med starimi partijskimi tovariši". (*Botschaftsrat Hilger, der Ribbentrop zu seinen Verhandlungen mit Stalin und Molotow in den Kreml begleitete, wußte zu berichten, Hitlers Außenminister habe sich „wie unter alten Parteigenossen gefühlt.*) https://archiv.preussische-allgemeine.de/1973/1973_07_28_30.pdf

³³ V originalu: "Scoundrel and prostitute"

³⁴ Lazar M. Kaganovič (1893–1991), najbližji Stalinov sodelavec. Odigral je eno od osrednjih vlog pri Velikih čistkah in je osebno podpisal preko 180 seznamov, ki so poslali pred strelske vode na tisoče nedolžnih ljudi, še več pa v GULAG. Zaradi svoje brezobzirnosti je dobil vzdevek 'Železni Lazar'. Po Stalinovi smrti 1953 je hitro izgubil vpliv, leta 1961 so ga vrgli iz partije in je leta 1991 umrl kot zadnji preživeli 'stari boljševik' (naziv za tiste, ki so se včlanili v KP pred 1917).

³⁵ V govoru A. N. Šeljepina na XXII. partijskem kongresu 1961.

³⁶ Neki profesor Kalman, pomočnik direktorja živalskega vrta v Moskvi, ki je bil nekaj časa v tujini na usposabljanju, je v celici sojetnikom (ki so mislili, da je bil obtožen 'vohunstva'), zmagoslavno povedal, da je bil obtožen le 'sabotaže' (ki je bil milejši delikt), ker mu je zaradi TBC poginilo 16 % opic! Branil se je, da je to manj kot v londonskem zoološkem vrtu ...

stalinistični režim in je torej 'državni sovražnik'. Takih primerov je bilo na sto tisoče: ljudi so ponovno aretirali, ker so jim prej storili krivico!³⁷

ČETRTI PRIMER

Neki študent naravoslovja je bil obsojen zaradi 'vohunstva' za Nemčijo, ker so našli pismo, ki ga je pisal v Anglijo in v katerem zelo pohvalno piše o razmerah v SZ. V Ukrajini so pozaprlji kot nemške vohune zdravnike, ki so zdravili nemške konzule, pa tudi veterinarja, ki je skrbel za zdravje konzulovih psov. "Budni" NKVD je aretirali tudi veterinarjevega sina, toda s tem grozljivih bizarnosti še ni bilo konec: NKVD je bil v 'preiskavi' tako temeljit, da so zaprli tudi 'brata mlekarice, ki je nemškemu konzulu nosila mleko' ... Zaprli so človeka, ki je za poljskega konzula prepisal vremensko napoved, izobešeno v parku in mu jo izročil; bistri agenti NKVD so bili prepričani, da gre za šifrirano poročilo. V GULAGU je končala znana operna pevka samo zato, ker je na nekem plesu plesala z japonskim veleposlanikom dlje, kot se je zdelo primerno varuhom revolucije. Z Japonci se ni bilo varno zapletati. Kuharica se je prijavila na oglas njihovega veleposlaništva, objavljen v »Večernaji Moskvi". Bila je sprejeta, a še preden je začela kuhati, so jo aretirali in jo obtožili vohunstva. Neki inženir je dobil paket strica iz Poljske. V paketu so bile same 'sumljive' stvari: dva para čevljev, nekaj barvic in tri lutke. Njega in vso njegovo družino so aretirali in obtožili vohunstva in jih obsodili na dolgoletne kazni; prijatelj, ki mu je bil namenjen drugi par čevljev, jo je odnesel s 'samo' desetimi leti GULAGA ...

PETI PRIMER

Leto 1937 ni bilo prijazno do grške manjšine ob Črnem morju. Neki njihov zdravnik je bil obtožen, ker je sorodnikom v Solun pisal o neki ribi, ki so jo gojili, ker je rada jedla komarjeve ličinke. Nad grško manjšino so izvedli pogrom, ker bi naj kanili ustanoviti 'Veliko grško republiko', ki bi obsegala velik del Ukrajine. Do leta 1938 so iztrebili skoraj vse manjšine v enklavah ruskih mest.

Letonci so bili posebej nevarni, je sodil NKVD. Bajе so nameravali ustanoviti Veliko Letonijo, ki bi zajemala velik del Rusije, vključno z Moskvo ...

Izpustili niso niti Kitajcev, ki so jih aretirali vse po vrsti. Ena bolj slikovitih in originalnih obtožb je bila namenjena kitajskemu vozniku tramvaja v Harkovu, ki naj bi to delo prevzel samo zato, da bi lahko povozil vsak avto, ki bi mu prečkal pot in v katerem bi bili člani sovjetske vlade ...

Tem ubogim param so običajno prilepili absurdno oznako 'buržujski nacionalisti'. Neki takšen ukrajinski 'buržujski nacionalist' je v zaporu povedal: "Sicer res nisem imel nikoli nič opraviti z ukrajinskim nacionalizmom in nisem nikdar kazal nobenih simpatij, a imel sem tipično ukrajinsko ime in med mojimi znanci je bilo več njihovih simpatizerjev." To je zadostovalo za obsodbo.

V kontekstu Kishonove humoreske je simptomatično, da je bilo lahko nevarno že samo druženje z židovskim social-demokratskim "Bundom"³⁸. NKVD jih je označil za 'cioniste'. Neki židovski odvetnik, ki si je drznil zahtevati dokaze proti svojim klientom, je bil dovolj pameten in je v zaporu podpisal vse, kar so mu enkavedejevci potisnili pod nos, brez da bi sploh prebral. Dosti kasneje je 'ugotovil', da je bil bajе vodja neke 'bundovske' skupine, ki je bila povezana z neko drugo, katere šef ni bil nihče drug kot pokrajinski partijski sekretar Sarkisov, ki je bil celo kandidat za člana CK!

³⁷ V Beck, F. and Godin, W.: Russian Purge and the Extraction of Confession, trans. Mosbacher, Eric and Porter, David (New York: Viking, 1951)

³⁸ Skupna židovska delavska zveza v Litvi, na Poljskem in v Rusiji (jidiš: Algemeyner Yidisher Arbeter Bund in Liteh, Poyln un Rusland)

ŠESTI PRIMER

Pozapri ali pobili so skoraj vse nekdanje menjševike³⁹, jehovce, baptiste in pripadnike drugih religij in verskih sekt. Nekega škofa in dvanajst duhovnikov so leta 1937 v Orlu obsodili, "ker so objavljali molitve v starocerkvenoslovanščini".

Potem, ko so opravili s političnimi 'prvokategorniki', so se lotili manjših rib. Ko so aretirali nekega Salpetra, Letonca po narodnosti, poveljnika Stalinove telesne straže skupaj z ženo, z grotesknimi obtožbami, je na soočenju z ženo zaradi mučenja zamomljal, da je hotela v njenem novem stanovanju⁴⁰ odstraniti s stene Stalinovo sliko. Odnesa jo je z neverjetno 'milo' kaznijo za tako hud 'zločin': dobila je 'samo' osem let GULAGA.

SEDMI PRIMER

Posebej zavržno je bilo preganjanje otrok 'sovražnikov ljudstva'. Poročajo o poskusu skupinskega samomora štirih 13 in 14 let starih otrok ubitih častnikov NKVD; našli so jih hudo ranjene v Prozorovskem gozdu blizu Moskve. V harkovskem zaporu je bil 9 letni deček, v primeru iz Kemerova pa so vodili preiskavo proti desetletnikom, ki naj bi ustanovili tajno organizacijo, ki bi se naj maščevala NKVD, ker so jim pobili starše.

OSMI PRIMER

Čistka je dosegala vedno bolj groteskne in iracionalne oblike in ker je delovala po principu eksponentne rasti (vsak osumljenec je moral 'izdati' še vsaj nekaj svojih 'komplicev'), je grozila, da bo v nekem trenutku zajela velik odstotek sovjetskega delovno aktivnega prebivalstva in na ta način ohromila proizvodnjo. Značilen je tale podatek: leta 1939 je bilo v SZ zaposlenih 78,811.000 delavcev, 'čuvalo' pa jih je neverjetnih 2,126.000 stražarjev in tajnih agentov – toda pazite zdaj! – **brez** enkavedejcev! V tem času pa je bilo zaposlenih samo 589.000 rudarjev in 939.000 železničarjev! Torej je na vsakega rudarja in železničarja prišel več kot eden paznik!

OSMI PRIMER

Celoten sovjetski stalinski režim je slonel na lažeh, ki pa niso bile sporadične ali naključne, ampak so bile vgrajene v temelje sistema. V materialni bazi družbe, se pravi v najvitalnejšem in najbolj pomembnem delu družbene zgradbe, je to potekalo približno takole.

Vsi petletni plani so bili neznansko prenapihnjani in zato nerealni. Odgovorni za 'neuspeh' (direktorji podjetij ali visoki uradniki, zadolženi za GOSPLAN) so bili takoj obtoženi kot 'škodljivci' ali 'saboterji' in aretirani, če so priznali nedoseganje plana. Logično je bilo, da so ga prikrivali in napihovali številke. To je vodilo v začaran krog, saj se je izpad plana vsako leto kumuliral, dokler ga ni bilo mogoče več prikrivati. Ko je goljufija izbruhnila, so takoj našli grešnega kozla, običajno v osebi direktorja in vrste uradnikov, ki so bili zadolženi za ta plan in število nesrečnikov v GULAGU se je povečalo še za kakšen ducat. Toda z novim direktorjem se je smrtonosna igra nadaljevala, saj je bilo takšno ravnanje vgrajeno v sistem kot običajen *modus operandi*.

³⁹ Poimenovanje izhaja iz razkola v stranki leta 1903, ko je večina (rusko большинство (bol'sinstvo)) stopila na stran Leninove zamisli o nasilnem prevzemu oblasti (komunistični revoluciji). Manjšina, menjševiki (tudi menjševiki, iz ruskega меньшевики), je zagovarjala bolj umirjeno različico marksizma.

⁴⁰ Kakšna ironija: prej je v njem stanoval Ježov, šef NKVD 1936-38.

Poleg zloglasnega 58.⁴¹ in 59. člena Kazenskega zakonika RSFSR⁴², v katerem so bila inkriminirana dejanja in opustitve prek vseh razumnih meja – si je Kaganovič izmislil še 'teorijo protirevolucionarnega omejevanja storilnosti'. To je bil (seveda fiktivni) pravni temelj za čistko in skoraj popolno uničenje tehnične inteligence.

Na Daljnem vzhodu so bili skoraj vsi železničarji osumljeni kot 'japonski vohuni'. Zaradi množičnosti aretacij so zgradili posebne železničarske zapore ali pa so jih strpali kar v živinske vagone na slepih tirih. Po dostopnih podatkih so jih pobili kakšnih 40.000, z družinami vred.

DEVETI PRIMER

Primer M. I. Teitelbauma⁴³ v montiranem procesu proti Jakuboviču in soobtožencem je simptomatičen za množico podobnih. Jakuboviču je povedal (potem, ko ju je zasliševalec pustil sama), da so ga grozovito mučili, da bi priznal, da je od kapitalistov prejemal podkupnino in na koncu je 'priznal', čeprav seveda to ni bilo res. Rekel mu je, da bo težko kot pošten komunist živel s to svojo sramoto. Tedaj je preiskovalec (neki Apresijan) Jakuboviču predlagal: "Morda želiš spremeniti svoje pričanje in bi raje priznal udeležbo v kontrarevolucionarnem menjševiškem Združenem Biroju. (šlo je – jasno – za izmišljeni konstrukt NKVD in v resnici nič takšnega ni obstajalo; op. V. U.)Potem ne boš navaden kriminallec, ampak politični."

⁴¹ To je bila 'blanketna določba' (saj sama v celoti ne določa zakonskega stanu kaznivega dejanja, ampak se glede posameznih znakov sklicuje na norme z drugih pravnih področij (dopolnilne norme). Tako čl. 58-1 opredeljuje pojem "kontrarevolucionar". Kot take so šteli vse spodaj naštetih osebe in dejanja, večinoma pa je zadoščal že videz, se pravi sum kaznivih dejanj. Takšna inkriminacija je povsem v nasprotju s civiliziranim kazenskim pravom, ki temelji na temeljni paradigmi: *nullum crimen, nulla poena sine lege*. (ni kaznivega dejanja, ne kazni brez zakona). Zato so se stalinska 'sodišča' na široko posluževala analogije, ki je v kazenskem pravu izrecno prepovedana.

58-1a: izdajalci domovine (vključno s prebežniki)

58-2: meščanski nacionalisti in separatisti

58-3: kolaboranti sovražnika

58-4: agenti mednarodne buržoazije (npr. emigranti)

58-5: spodbujanje tuje države k napovedi vojne ZSSR

58-6: vohuni; vključuje sum vohunjenja, NSh (nedokazano vohunjenje), SVPSH (stiki, ki vodijo do suma vohunjenja)

58-7: subverzivno delovanje

58-8: teroristi (lahko vključuje tudi samo "teroristično namero", npr. nesramno obnašanje do uradnikov)

58-9: saboterji (škodljivci) rus: вредитель

58-10: protisovjetska agitacija in propaganda

58-11: delovanje v sovražni skupini (oteževalna okoliščina)

58-12: opustitev prijavljanja kaznivih dejanj

58-13: služba v nekdanji (carski) vladi

58-14: ekonomska sabotaža: kakršno koli neizvajanje naloge

⁴² Ta je obsegal naslednja 'kazniva dejanja':

59 - nevarna kazniva dejanja brez kontrarevolucionarnih namenov

59-2: množični nemiri

59-3: razbojništvo

59-3a: kraja strelnega orožja

59-3b: poškodovanje komunikacijskih poti

59-3v: kršitev delovne discipline s strani delavcev v transportu

59-4: izogibanje služenju vojaškega roka

59-5: izogibanje nebojni podpori

59-6: izogibanje davkom itd. v vojni

59-7: izzivanje narodnega sovraštva

59-8: ponarejanje zakladnih zapisov itd.

59-9: tihotapljenje

59-10: podpiranje prestopa državnih meja

59-11: kršitev monopola [države] na zunanjo trgovino

59-12: kršitev pravil o deviznih poslih

59-13: nenaznanitev kaznivega dejanja

⁴³ Sprva je bil menjševik, po Oktobrski revoluciji pa je z njimi prekinil in se pridružil boljševikom. Delal je v tujini na Komisariatu za zunanjo trgovino.

"Ja, želim to, kako naj to naredim?"

Apresijan mu je rekel: "Zdaj bom poklical noter Jakuboviča. Ga poznaš?"

"Ja."

Ko sta ostala sam, ga je prosil: "Tovariš Jakubovič, rotim te, sprejmi me v Združeni Biro. Raje umrem kot protirevolucionar kot pa pokvarjeni lopov."

Ko se je Apresijan vrnil v sobo, je ironično vprašal, če sta se dogovorila. Jakubovič je odgovoril, da se strinja. "Potrjujem članstvo Teitelbauma v Združenem Biroju."

"Zadostuje," je dejal Apresijan, "napiši izjavo in ostali se bodo podpisali za tabo. Ti pa, Teitelbaum, ponovno napiši svoje izjave, jaz pa bom uničil stare" Tako je bil ustanovljen Združeni Biro ...

Nekaj dni pred procesom se je vršil prvi 'organizacijski sestanek' "Združenega Biroja" v pisarni višjega preiskovalca D. M. Dimitrijeva, ki mu je predsedoval. Poleg 14 obtoženih so 'sestanku' prisostvovali še preiskovalci Apresijan, Nasedkin in Radiščev. Obtoženci so se seznanili med sabo (saj se prej sploh niso poznali, op. V. U.), se sporazumeli o svojem vedenju na procesu in imeli vaje. Ker posel ni bil zadovoljivo opravljen na prvem 'sestanku', so vaje ponavljali.

Tožilec na procesu (ki je bil sicer prej Jakubovičev prijatelj), mu je pred začetkom 'procesa' dejal: "Ne dvomim, da ti osebno nisi kriv ničesar. Oba izpolnjujete svojo dolžnost do Partije – štel sem te in te štejem za komunista. Na procesu bom tožilec in potrdil boš svoje izjave, dane v preiskavi. To je najina obveza do Partije. Med procesom se lahko pojavijo nepredvidene komplikacije. Računam nate. Če bo potrebno, bom prosil predsedujočega sodnika, da te pokliče. In ti boš že našel primerne besede."

Ker sem molčal, je vprašal: "Sva dogovorjena?" Zamrmral sem nekaj nedoločnega, ki pa se je dalo razumeti kot moj pristanek, da bom izpolnil svojo dolžnost.

Čeprav je njegov prijatelj tožilec zahteval smrtno kazen, so jo odnesli z dolgimi zapornimi kaznimi v GULAGU.

DESETI PRIMER

Splošno je znano, da ni imel Stalin nobene sistematične izobrazbe (če odštejemo njegovo kratkotrajno 'usposabljanje' v pravoslavnem semenišču v rodni Gruziji). Ni razumel bistva hegeljanstva, še manj marksizma. Marksistična dialektika je bila zanj nepremostljiva ovira. Da se ne bi v javnosti neprestano blamiral s svojimi diletantskimi 'ocenami', si je leta 1925 najel enega najboljših poznavalcev marksizma tistega časa, profesorja Jana Stena. Sten ga je dvakrat na teden skušal vpeljati v skrivnosti marksizma, predvsem v filozofsko podstat Marxove dialektike – Heglovo 'Fenomenologijo duha'. Kasneje je svojim zaupnim prijateljem pripovedoval, kako težaven je bil njegov učenec. Zelo pomenljiva pa je njegova izjava iz leta 1928: "Koba⁴⁴ bo počel stvari, ki bodo zasenčili Dreyfusov⁴⁵ in Beilisov proces."⁴⁶

Nadaljevanje je surrealistično in v Stalinovem stilu: po Stalinovem ukazu so leta 1937 aretirali njegovega inštruktorja filozofije in ga za začetek vrgli iz partije in ga izgnali v Akmolinsk. Stalin ga je

⁴⁴ Vzdevek izvira iz romana A. Kazbega The Patricide ('Očetomorilec') in nekako ustreza gruzijski verziji Robina Hooda in so ga uporabljali le člani njegovega najožjega kroga.

⁴⁵ Afera Dreyfus je bila politični škandal, ki je na prelomu iz 19. v 20. stoletje razdelil Francijo. Judovski častnik Alfred Dreyfus, zaposlen v francoskem generalštabu, je bil obtožen vohunjenja za Nemčijo, za kar je bil leta 1894 obsojen na dosmrtno izgnanstvo. Kasneje je bilo dokazano, da Nemcem dokumentov ni predajal Dreyfus. To je bil montiran proces, uperjen proti Židom, v Dreyfusu pa so našli grešnega kozla za poraze francoske vojske.

⁴⁶ Menahem M. Beilis je bil ruski Žid, obtožen ritualnega umora v Kijevu na razvpitem procesu leta 1913, znanem kot "afera Beilis". Čeprav je bil Beilis po dolgotrajnem postopku oproščen vsake krivde, je kazenski postopek sprožil mednarodno kritiko antisemitizma v Ruskem imperiju.

ožigosal kot 'enega glavnih menjševističnih idealistov'. Ravno v tem času je izšla obsežna 'Velika sovjetska enciklopedija'. Običajen postopek v takšnih primerih, ko se je nekdo zameril Stalinu, je bil da so uničili celotno milijonsko naklado in tiskali novo, brez prispevka 'sovražnika ljudstva', v konkretnem primeru v liku in osebi "menjševističnega idealista". Tokrat so založniki našli cenejšo 'rešitev' problema. Zamenjali so samo tiste strani, na katerih je Jan Sten objavil znanstveno odličen članek "Dialektični materializem". Namesto Stena kot avtorja so preprosto navedli nekega nadebudnega M. B. Mitina, bodočega glavnega urednika vplivne revije 'Problemi filozofije'⁴⁷, ki se je tako lahko pohvalil z vsaj eno zanimivo objavo.

Brez odvečne procedure so Stena 19. 6. 1937 ustrelili v kleti ječe Lefortovo ... Tako se je Stalin oddolžil svojemu učitelju marksizma.

ENAJSTI PRIMER

Ves projekt kolhozov, še posebej pa sovhozov je bil za sovjetski agrar katastrofa. Omenil sem že prenapihnjene plane oddaje pridelkov in goljufije, s katerimi so skušali prikriti nedoseganje nerealnih planov.

V rajonu Severnega Kavkaza so v eni noči pozaprlji dvesto partijskih aktivistov, ker kolhoz ni dosegel plana. Zapirali so tudi navadne kmete, ker niso oddali zahtevane količine žita ali drugih pridelkov, ali pa ker so jih obtožili 'škodljivstva' ali 'sabotaže'. Neko ženico iz kolhoza so obtožili, da je 'trockistka'. Preprosta kmetica, ki sploh ni vedela, kaj je to, je mislila, da so jo obtožili, da je 'traktoristka', zato se je obupno branila, da v njeni vasi starke ne smejo voziti traktorja ...

Beloruski partijski funkcionar J. I. Drobinski opisuje primer starca iz kolhoza, ki je pri vsakem obroku dajal na stran del za svojega sina, ki je bil prav tako zaprt in je po dolgotrajnem in strašnem mučenju 'priznal', da ga je oče nagovoril, da ubije predsednika kolhoza. Starec je to nebulozo vztrajno zanimal, kljub strašni torturi. Nato so ga soočili s sinom. Ko je oče zagledal pretepenega in okrvavljenega sina, se je zlomil in dejal: "Res je. Priznavam. Ne skrbi, ljuška, potrjujem vse, kar si mi rekel," in podpisal priznanje. Na sodišču je ljuška padel pred očeta na kolena in zahlipal: "Oprosti mi. Oče, odpusti mi. lagal sem o tebi, oprosti mi!" Starec ga je samo pobožal po glavi, češ 'saj vem, sin.' Ta pretresljivi prizor je tako vznemiril in osramotil vsega vajene 'sodnike' in paznike, da ga niso obsodili ... Toda to ni bil srečen konec. Zadeva je šla pred 'specialni organ'⁴⁸ in verjetno sta oba končala pred strelskim vodrom, ali pa vsaj v GULAGU – če sta imela posebno srečo.

Javni procesi so bili rezervirani za 'velike ribe', za 'navadne' obtožence pa vaje in generalke za javni nastop niso bile potrebne. Zasliševanje in priznanje sta bila le del ustaljene folklore, ki jo je z zaporniki uprizarjal NKVD. Edini pravi smisel teh 'zaslišanj' je bil vpletanje 'sokrivcev', da je lahko človeška mesoreznica delovala naprej. Zaslišanja se niso začela z obtožbo, ampak so enkavedejevci najprej spraševali svoje žrtve, zakaj mislijo, da so zaprti. Baje so to metodo povzeli po zasliševalskih tehnikah svete inkvizicije. V bistvu si je tako nesrečnik napisal obtožnico sam.⁴⁹

Dokler niso množice zapornikov preplavile zaporov, so jih strli s 'tekočim trakom'. Bistvo te divjaške metode je bilo v tem, da so se zasliševalci menjavali, obtoženec pa je bil nenehno pod pritiskom. Ogromno večino so zlomili v dveh dneh, ostale, bolj trdovratne, pa v enem tednu. Čeprav je bila zelo učinkovita, je ta metoda imela veliko slabost (za NKVD): zahtevala je energijo in preveč časa.

⁴⁷ Rus.: Вопросы философии, Voprosi filosofii. Izhaja še danes in ima pomemben faktor vpliva.

⁴⁸ Specialni tribunal, rus.: Особое совещание, osoboe soveščanije, nem.: Spezialkammer

⁴⁹ To metodo so enkavedejevci imenovali 'Ježovska metoda'.

Uvedli so preprostejšo in cenejšo metodo: pretepanje.⁵⁰ Pri tem so uporabljali okovane škornje, pesti, noge miz. Stalin je odobril uradna navodila – ne samo o dovolitvi mučenja – ampak o samih tehnikah. V tajni okrožnici iz januarja 1937 jih je potrdil za vnaprej – pa tudi za nazaj!

Ljudje so po takšnih zasliševalskih tehnikah priznali vse, kar so od njih zahtevali – in še več.

Navajam samo nekaj najbolj grotesknih in nelogičnih.

Neki kirurg je priznal, da je nameraval zastrupiti reko Dnjeper. Odvetnik je najprej priznal, da je razstrelil most, nato da je načrtoval terorizem in končno, da je japonski vohun. Neki elektroinženir je izpovedal, da je poveljeval topniški bateriji, ki je streljala na delavska naselja v Dnjepropetrovsku. Neki preprost državljani je priznal, da se je sestajal s francoskim premierom Poincarejem ...

Višji funkcionar v Ukrajinski lesni industriji je priznal, da je ukazal posekati premalo lesa, da bi obvaroval gozdove bivših lastnikov, ki jim jih je hotel vrniti nazaj. Dobil je običajnih deset let, toda čez leto so ga izpustili in se mu iskreno opravičili za 'pomoto' ter ga vrnilo na prejšnji položaj. Kmalu za tem so ga ponovno aretirali, ker je ukazal posekati preveč lesa in s tem uničiti nacionalizirane gozdove. Nekega preprostega gozdarja so obtožili, da je dal izsekati v mejnih gozdovih posebne poti, da bi olajšal napad poljskim in nemškimi tankom...

Židovski arhitekt je bil obtožen, da je zasnoval znanstveni inštitut v obliki polovičnega kljukastega križa ... iz same goreče ljubezni do nacizma. Uboga lončarka je oblikovala pepelnik, ki bi lahko spominjal na cionistično Davidovo zvezdo in si prislužila GULAG. Profesorja Bjelina s kijevske univerze so obtožili vohunstva, ker je v učbeniku omenjal globino Dnjepra. Podobno usodo je doživel neki drugi profesor, židovski begunec iz Hitlerjeve Nemčije, ker je nemškimi agentom prodal podatke o plovnosti sibirske reke Ob, ki – mimogrede – leži tisoče kilometrov v notranjosti Sibiriije. Tretjega so obtožili, da je posredoval Japoncem poročila o političnih stališčih židovskih otrok. Neki kijeviski delavec je priznal, da je z nekaj kilogrami razstreliva skušal vreči v zrak kilometer dolg most čez Dnjeper, a je moral svojo zločinsko nakano opustiti, ker je deževalo ...

Primer s 50 študenti iz Ukrajine je tako grotesken, da bi bil odlična šala, če ne bi bil resničen in tragičen. Obtožili so jih, da so nameravali izvesti atentat na Kosiorja⁵¹, toda Stalin ga je medtem že določil za eno od brezsmiselnih žrtev na Moskovskih procesih. Zasliševalci so se s študenti 'mučili' že eno leto, da bi skrpali kolikor toliko logičen proces. Nato pa je leta 1938 kot strela z jasnega udarila novica, da so Kosiorja zaprli kot trockista. Vsi so bili prepričani, da bodo zdaj, ko je bilo jasno, da bo ustreljen po montiranem procesu kot trockist, vse študente izpustili. A NKVD ni hotel zavreči enoletnega garanta, zato so jih podvrgli novemu krogu zaslišanj (potem, ko so jih zverinsko pretepli), češ, da so lagali NKVD. V podpis so jim ponudili nove izjave in 'priznanja', kjer je ostalo v bistvu vse enako, le ime Kosior so zamenjali z imenom Kaganovič! Zdaj, ko so bile urejene te 'formalnosti', so jih poslali v GULAG!

Ljudje z vestjo so imeli nepremostljive moralne zadržke pri ovajanju svojih prijateljev in znancev. Neki armenski duhovnik (z očitno dobrim spominom!) je priznal, da je rekrutiral vse, ki jih je kot duhovnik pokopal v zadnjih treh letih ... Zaporniki so se pogosto dokopali do seznamov umrlih, ki še niso bili 'uporabljeni' v kakšnem drugem procesu in ga 'servirali' zasliševalcem.

Čeprav je bila velika večina enkavedejevcev patoloških sadistov, so bili med njimi tudi ljudje s kančkom človeške morale. Neka nemška komunistka, ki je zbežala pred Hitlerjem v SZ, pripoveduje, kako jo je na vlaku, ki jo je peljal v izgnanstvo, tolažil stražar. "Nikar ne jočite! Saj ne bo tako zelo hudo. Boste že preživeli in se vrnilo domov." Po zloglasnem sporazumu Ribbentrop–Molotov so sovjeti predali skoraj vse komuniste, ki so iskali zatočišče v SZ, nacistom. Spominja se, da je tudi med gestapovci naletela na človeške in prijazne stražarje. Mimogrede, predaja nemških komunistov Gestapu je bilo eno najsrამოთნეშტჷ Stalinovih dejanj, ki pa jih ni bilo malo. Tega ni storila nobena

⁵⁰ V virih lahko zasledimo točen datum uvedbe te tehnike: 17. 8. 1937

⁵¹ Stanisław V. Kosior (1889–1939), prvi sekretar ukrajinske KP.

druga diktatura v takšnem obsegu, kajti civilizirane države štejejo pravico do političnega azila za sveto in izven političnih preigravanj.

V zvezi s tem ostudnim in nečloveškim ravnanjem Stalina ostaja grenka ironija in strašen paradoks: voditelji komunističnih partij zahodne Evrope, ki so pribežali in živeli v ZSSR, so končali pred strelskimi vodi NKVD ali pa v temnicah Butirke, Lubjanke, Lefortovo v vrtincu Velikega terorja 1936–38. Večina njihovih tovarišev v domovinah Zahodne Evrope pa je preživela 1937–38 ...

Obstaja mnogo hipotez, zakaj je Stalin leta 1938 skoraj ustavil, ali pa zelo upočasnil to brezsmiselno in absurdno ter za SZ samomorilsko 'krvavo rihto' pobijanja in zapiranja nedolžnih državljanov. Večina jih je mnenja, da tega ni storil, ker bi ga srečala pamet ali ker bi začutil moralno težo svojih dejanj. V to so ga prisilile čisto prozaične meje, ki so jih določali politični in gospodarski razlogi, saj je skoraj uničil gospodarstvo in Rdečo armado na predvečer Hitlerjevega napada. Število aretiranih se je namreč eksponentialno večalo, kajti prvo vprašanje zasliševalca je bilo: "Kdo so vaši komplici?" in ne morda "Obdolženi ste ...". Ob koncu Ježovljeve strahovlade (novembra 1938) je bilo po mnenju poznavalcev v GULAGU že 5 % prebivalstva. Preprost izračun pove, da če bi vsak 'razkrinkal' le tri 'sokrivce', bi naslednji val zajel do 15 %, nato 45 % itd. Te meje fizično ni bilo mogoče prestopiti, saj bi zmanjkalo zasliševalcev, zaporov in taborišč, pa tudi proizvodnja bi radikalno padla.

Torej so se Velike čistke nehale zaradi nepremostljivih fizičnih barier, ne pa morda zato, ker se je Stalin premislil, ali pa spoznal zločinskost svojega početja ...

DVANAJSTI PRIMER

Stalin je v vojni iztrebljenja narodov in narodnosti SZ uporabil mogočno silo, s katero je lomil in pobijal svoje nedolžne žrtve: NKVD. To je bil strašljivo mogočen represivni aparat, kakršnega svet še ni videl. Proti njemu so bile ostale tajne policije v Zahodnih državah otroški vrtci, njihova pooblastila pa podobna pooblastilom uniformiranega poštarja ali čuvaja parka. Pri svojem uničevalnem pohodu je slej ko prej moral trčiti ob posebno kategorijo ljudi v uniformah – v generale. Tu se znašel pred navidezno nerešljivo uganko: kako spodnesti generale s silo, kako odsekati glavo Rdeči armadi, kajti – **oni so sila**. Vojska je po definiciji najmočnejši državni aparat za fizično prisiljevanje ljudi in v primerjavi z njo zbledijo vsi NKVD-ji in druge vrste policije.

Rdeča armada je bila upoštevanja vredna vojaška sila, vendar je zelo zaostajala za Zahodnimi armadami v tehniki, orožju in vodenju. Imela je cel kup nesposobnih vojaških voditeljev tipa Budjoni, Vorošilov, Gorodovikov in drugih. Toda načelnik generalnega štaba Rdeče armade je bil vojaški genij, ki je imel vse lastnosti, ki so ga v očeh nesposobnega in vojaško neizobraženega Stalina takoj naredile za njegovo prvo tarčo. To je bil maršal Tuhačevski. Bil je vse to, kar Stalin ni bil: svetovljanski, kulturnen, inteligenten in mojstrski vojaški strateg. Obstajajo podatki, da so v Hitlerjevem vojaškem vrhu odpirali šampanjec, ko so slišali, da je Tuhačevski na Stalinovi listi za odstrel. Mediokretite, ki si jih je Stalin postavil okoli sebe, saj ni trpel sposobnih ljudi, ker je bolehal za akutnim kompleksom manjvrednosti, so Tuhačevskega sovražile in ga skušale spodnesti. Zavračali so vsak njegov predlog za modernizacijo Rdeče armade. Čeprav je bil v vojno-strateških zadevah (pa tudi v vseh drugih, razen pri spletkarjenju in razbojništvu) diletant, je Stalin vedel, da se približuje vojna. Prisiljen je bil postaviti Tuhačevskega za pomočnika komisarja za obrambo in pod njegovim vodstvom se je Rdeča armada reorganizirala, modernizirala in predvsem mehanizirala. Ko je Tuhačevski opravil delo, ga je Stalin dal preprosto ubiti (seveda po insceniranem in montiranem 'procesu'). V svoji patološki paranoji je dal pobiti v Leningrajskem armadnem področju (kjer je bil Tuhačevski prej poveljnik) vse njegove prijatelje in sodelavce: J. Slavina, I. Fedka, B. Feldmana in mnoge druge. Med njimi tudi njegovo hči Svetlano.

V slabih dveh letih je Stalin pozaprl celoten najvišji oficirski kader. Po njegovi smrti so prišli na dan grozljivi podatki o tej neverjetni čistki, ki nima primere v svetovni zgodovini. Če računate vse padle oficirje v vseh vojnah, ki so se vodile do 2. svetovne vojne, je to manj kot polovica oficirjev, ki jih je dal

pobiti Stalin v manj kot dveh letih! Samo v zaporu Lefortovo⁵² je pokopanih 53 komandantov korpusov (več kot jih je padlo v vseh vojnah, ki jih je vodila Rusija!). Od pet maršalov Rdeče armade je Stalin postavil pred zid tri: Tuhačevskega, Blihera in Jegorova⁵³. Od štirih komandantov flote, je umoril tri: Orlova, Viktorova in Sivkova.

Leta 1957 je maršal Malinovski o tej tragediji izrekel naslednjo slikovito metaforo: to je tako, kot bi Berijina klika vzela ogromno kristalno vazo z 82.000 najbolj sposobnimi in najbolj izobraženimi poveljniki in političnimi komisarji v sovjetski armadi in jo zalučala v skale. "Tik pred vojno smo bili obglavljeni," je zaključil Malinovski.

Sodišče v sestavi Budjoni, Bliher, Belov, Alksnis, Šapošnikov, Dibenko, Kaširin in Gorjačev je 'obsodilo' na smrt najsijajnejše poveljnike Rdeče armade: Tuhačevskega, Jakira, Primakova, Putno, Korka, Eidemana in Feldmana. Kmalu zatem, ko so pod krogli NKVD-jevih zločincev padli 'obsojeni veleizdajalci', je enaka usoda doletela njihove 'sodnike'; Stalin je dal pobiti tudi nje same.

Zgodovina je včasih hudo ironična zadeva in na dolgi rok poravnava nekatere račune. Maršal Tuhačevski je pred likvidacijo (junija 1937) napisal: "Fašistična Nemčija bo napadla Sovjetsko zvezo spomladi 1941 z več kot 200 motoriziranimi divizijami."

Načrt Barbarossa (nemški napad na SZ) se je pričel 22. junija 1941 s 180 divizijami ...

Leta 1956 je bil Tuhačevski rehabilitiran in opran vsake krivde.

Po Stalinovi lažni hagiografiji člani Revolucionarnega vojnega sveta Republike, ki so obranili mlado sovjetsko državo v krvavi državljanski vojni, niso bili Trocki, Frunze, Tuhačevski, Jegorov, Bliher, Raskolnikov, Mehonošin, Uborevič, Primakov in Antonov-Ovsejenko, ampak Stalin in nesposobni Vorošilov.

TRINAJSTI PRIMER

To je zloglasni primer poboja poljskih oficirjev v gozdu pri Katinu, nedaleč od Smolenska, po ukazu Stalina leta 1940. V tajnem paktu Molotov–Ribbentrop sta si diktatorja razdelila Poljsko. Poleg vsega je Stalin dobil tudi več kot 14.000⁵⁴ poljskih oficirjev. V dobri tradiciji NKVD so preprosto izginili. Ni jih bilo več. Nemci so zavzeli področje Katina v napredovanju proti Moskvi. Prestrašeni Stalin je pričel iskati zaveznike med sosedi, tako tudi na Poljskem. Leto po poboju v Katinu so Poljaki začeli spraševati o usodi svojih oficirjev. Stalin je z vseh vetrov nekako skrpal spisek 400 ujetih oficirjev, ki so gnili po njegovih temnicah v GULAGU in ga poslal Poljakom.

Podlež Molotov je skušal Poljake prepeljati žejne čez vodo. Napisal jim je tole pismo, ki je polno laži in hipokrizije: "Mi smo seveda naredili veliko napako, ko smo izročili vaše oficirje Nemcem. Poleg tega so nekateri pobegnili, mnogi so končali v drugih državah, nekateri so umrli od raznih bolezni na tranzitu do taborišč. Nihče ni zaščiten proti bolezni. Prosimo, dajte nam spiske z imeni. Ponovno bomo vse to preverili."

Ko so Nemci našli masovno grobišče, so poklicali mednarodne opazovalce in Rdeči križ. Strahovit pokol je šokiral ves svet in ta se je zgražal. Berija in Merkulov sta leta 1940 naredila Hitlerju propagandno uslugo, ki je ne bi mogel plačati s suhim zlatom. Ko so dve leti zatem Sovjeti ponovno zavzeli Katin, je bilo treba oprati obraz 'Očeta naroda' in krivdo za ta zločin zvaliti na svojega

⁵² Glej opombo št.3.

⁵³ V zvezi s tem briljantnim maršalom, junakom državljanske vojne, je zanimiva anekdota. Ob obisku pri Stalinu 1937 mu je vrgel v obraz: "Postrelili ste mi vse poveljnike. Če bo prišlo do vojne, kdo bo izvedel mobilizacijo? V naši diviziji so poročniki najvišji čin. Tako ne moremo več delati. Življenje je postalo nemogoče!" Stalin mu je preteče odgovoril: "Ali to pomeni, da si se naveličal življenja?"

⁵⁴ Podatki o številu pobitih se razlikujejo. Od 14.540 (Rusko vojaško tožilstvo, 2005) do preko 27.700 (ukaz o ustrelitvi, 1940).

prejšnjega 'Parteigenosse' iz NSDAP in (v kratkem obdobju avgust 1939 – junij 1941) zaveznika – Hitlerja. Januarja 1944 je posebna sovjetska komisija objavila svoje poročilo, v katerem je "ugotovila", da so pobjo 11.000 Poljakov storili Nemci in leta 1943 objavili lažna poročila ter dokaze. Kakšen je bil *modus operandi* tega primitivnega poskusa naplahtati svetovno javno mnenje v režiji NKVD? Neke mrzle zimske noči februarja leta 1944 je dolga kolona pokritih tovornjakov krenila iz Minska proti Moskvi. V njih so bile škatle raznih oblik s posmrtnimi ostanki pobitih oficirjev. V snežnem metežu so se ustavili in raztovorili svoj grozljivi tovor na dvorišču Inštituta za sodno medicino v Moskvi. Trupla so odnesli v Inštitut in že zjutraj so jih ponovno natovorili in krenili proti Katinu. Kot po čudežu so se nenadoma v truplih znašle nemške krogle, v žepih žrtev ponarejena pisma in 'ustrezni' časopisni izrezki.

Zdaj je lahko hazjajin poslal **SVOJO** komisijo, da pregleda pobite Poljake. Nesporno je bilo 'ugotovljeno', da so Poljake pobili Nemci. Ta gnusna laž in prevara je bila še leta 1963 objavljena v 'Pravdi'. Ker svet ni verjel tem lažem, ga je Pravda objavila še enkrat na polnih dveh straneh.

Na nürnberških procesih je Sovjetska zveza zvalila krivdo na Tretji rajh. Svojo krivdo je zanikala do leta 1990, ko je priznala odgovornost za vojni zločin.⁵⁵

NAMESTO ZAKLJUČKA

Če boste po branju teh spremnih opomb k odlični Kishonovi satiri boljše razumeli razloge in stvarno podlago za groteskna pretiravanja in absurdne karikature, ob katerih – upam, da ste se do solz nasmejali – je bil moj namen dosežen.

Morda se vam pretiravanja in nelogičnosti v njegovi 'Osebni izpovedi' ne bodo več zdela tako pretirana in nelogična, kajti zdaj veste, da so se hujša (in predvsem smrtonosna) dejanja dogajala – ne v avtorjevi domišljiji, kot je to v navadi pri pisanju fikcije – ampak v realnem življenju, kjer so bili obtoženci realni, živi, poštene ljudje z družinami, prijatelji, sorodniki, ki jih je zajel vrtnec strašnih čistk, v katerih je po nekaterih ocenah izginilo najmanj devet milijonov⁵⁶ sovjetskih državljanov ...

Malo sem pobrskal po dostopnih virih in poskusil narediti majhno komparacijo med uničevalnimi organizacijami in državami v zgodovini, ki so pobijale svoje državljane (pa tudi državljane drugih držav, če smo že pri tem). Stalin je nesporni 'šampion' v tej neslavni družčini.⁵⁷

Pristaši rimskega diktatorja Corneliusa Sulle (138 p.n.š. – 78 p.n.š.) so leta 82 p.n.š. pobili na tisoče Marijevih privržencev. Tudi cesarji Tiberij, Kaligula in Nero so pobili na tisoče Rimljanov, za katere so ocenili, da so njihovi nasprotniki. Najbolj kruti inkvizitor Rimokatoliške cerkve Tomas de Torquemada je dal žive na grmadah sežgati 10.220 ljudi, 97.321 pa jih je obsodil na dosmrtno zaporne kazni in

⁵⁵ Ob 70. obletnici tega strašnega zločina je zaokročila po svetovnem spletu naslednja anekdota, ki kaže, kako svet ocenjuje 'poštenost' in 'verodostojnost' Rusov. Takole gre: Putin je takoj po strmoglavljenju letala TU-154M, ki je prevažalo poljsko elito s predsednikom Kaczyńskim na proslavo 70. obletnice pokola poljskih oficirjev v Katinskem gozdu, poslal Poljakom telegram s sožaljem za 96 žrtvami nesreče. Pri tem niso upoštevali enourne razlike med Moskvo in Varšavo in poljsko letalo je bilo še v zraku ...

⁵⁶ Ocene se gibljejo od 7,230.000 do 9,551.000 (https://en.wikipedia.org/wiki/Excess_mortality_in_the_Soviet_Union_under_Joseph_Stalin#Total_number_of_victim)

⁵⁷ V to srhljivo družčino psihopatov in morilcev nisem – kot ste verjetno takoj opazili – uvrstil morda edinega, ki se po krutosti in uničevalni sli lahko primerja s Stalinom: namreč Hitlerja. Razlog je ta, da je Hitler primer *sui generis* zaradi več razlogov, glavni pa so se mi zdeli naslednji: sociopat iz Braunaua je vodil neko vnaprej določeno (sicer perverzno) politiko pobijanja, ki se jo da naslutiti iz njegovega 'Mein Kampf'-a. Spravil se je nad vnaprej določene skupine ljudi (Žide, komuniste, duševne in telesne invalide, 'nearijce' itd.). Stalin ni imel nobene posebej izdelane strategije ali plana; pobijal je vse po vrsti: stare boljševike, prijatelje Lenina, 'desne', 'leve', 'trockiste', kulake, svoje najboljše oficirje, tehnično inteligenco, umetnike, židovske zdravnike, 'protirevolucionarje' vseh provenienc, škodljivce, 'saboterje', diplomate, člane tajnih služb (predvsem NKVD, da bi zabrisal njihove prejšnje zločine) ter seveda sorodnike in prijatelje prej navedenih skupin. Za aretacijo ni bil potreben noben razumen razlog, ali pa morda samo minoren napačen korak, neprevidno izrečena beseda, ali pa celo samó 'naklonjeno smehljanje' ob protisovjetski šali.

konfiskacijo premoženja (no, tole je droban kamenček v mozaiku, od kod RKC vso to bogastvo!). Tajna policija Ivana Groznega 'opričnina'⁵⁸ je pobila nekaj deset tisoč ljudi. V tkzv. 'Jakobinskem terorju' v francoski revoluciji 1789 je bilo po nekaterih podatkih⁵⁹ usmrčenih kakšnih 17.000 Francozov na podlagi sodb 'revolucionarnih tribunalov, še enkrat toliko pa je bilo likvidiranih izvensodno, ali pa so izginili v ječah. V carski Rusiji XIX. stoletja je bilo na smrt obsojenih nekaj deset političnih obsojencev, še nekaj sto jih je pomrlo v carskih ječah.

Vsi ti masakri popolnoma zbledijo v primerjavi s Stalinovim terorjem in so videti kot tepežkanje porednih učencev v šolah izpred nekaj desetletij. Iz opombe 56 je razvidno, da je v Stalinovih čistkah 'izginilo' od sedem do devet milijonov ljudi. Na vrhuncu Velikega terorja v letih 1937–38 so dnevno samo v Moskvi ustrelili po tisoč ljudi! Kot pravi Roj Medvedev, 'ni šlo za potoke ampak za reke krvi poštenih sovjetskih ljudi.'⁶⁰

Nobeden od obtožencev v času Stalinove strahovlade ni mogel reči svojemu sodniku, ko ga je ta vprašal: "Obtoženec, ali imate kakšno poslednjo željo?"

"Da, tovariš sodnik. Prosil bi vas, če se smem zbuditi."

Ruski ljudje se še danes niso povsem zbudili iz morečih sanj. Rusija nikoli ni opravila lustracije morilcev in nalogodajalcev množičnih čistk, nikoli ni zares šla skozi purgatorij destalinizacije. Stalinov nagrobnik še danes stoji kot posmeh vsem devetim milijonom njegovih žrtev ob kremeljskem zidu, kjer so pokopani najboljši sinovi matere Rusije. Na grobu krvavega tirana je celo sveže cvetje



Videti je, da Stalinov duh še iz groba zastruplja družbene odnose in da se neopazno vračajo prakse izpred 80 let. Primerov je kolikor hočete! Zadnji je primer Navalni. Ruski opozicijski voditelj Aleksej Navalni je bil v pridržanju že od 17. januarja 2021, ko je njegovo letalo pristalo v Moskvi. Sodišče je odločilo, da bodo njegovo pogojno kazen zaradi kršitev pogojnega izpusta spremenili v zaporno.

⁵⁸ Opričnina (rus.: опри́чнина) je bila državna politika, ki jo je v letih 1565 do 1584 (uradno do 1572) izvajal ruski car Ivan IV. Grozni s svojo policijo – opričniki – ki je bila prva politična policija v Rusiji.

⁵⁹ Recimo Donald Greer: The Incidence of Terror During the French Revolution, Cambridge, Mass. 1935

⁶⁰ R. Medvedev: Let History Judge, str. 239.

Navalni se ruski policiji ni javljal od avgusta 2020, saj se ni mogel, ker so ga zastrupili Putinovi agenti in je moral na zdravljenje v Nemčijo, če je hotel ostati živ. Za zapahe bo moral za dve leti in pol, je odločilo Putinovo 'sodišče'. Mimogrede, Putin je bil 16 let podpolkovnik KGB v Vzhodni Nemčiji; znan je kot tihi občudovalec Stalina in je javno izjavil, da je bil "kolaps SZ največja geopolitična katastrofa v XX. stoletju" ...

Plazeča restalinizacija poteka v Rusiji že leta. Po podatkih analitičnega centra Levada, neodvisnega raziskovalca javnega mnenja, se je število Rusov, ki so izrazili svoje "spoštovanje" do Stalina, **povečalo** z 29 % v letu 2018 na 41 % v letu 2019. Pozitivna ocena Stalinove osebnosti za njegovo vlogo v ruski zgodovini prav tako **nenehno raste**, 2019 je dosegla 70 % (le 19 % vprašanih je diktatorju dalo negativno oceno). 46 % anketirancev v isti raziskavi se je strinjalo, da uspehi, doseženi v sovjetski dobi, upravičujejo človeške žrtve v času stalinizma. Nasprotno stališče je imelo le 45 % anketirancev – kar potrjuje, da imajo mnogi Rusi še vedno močno različne poglede na preteklost, ki je seveda samo ena in jo vsi ljudje svobodnega sveta razlagamo enoznačno.

GLAVNI VIRI:

- Robert Conquest: The Great Terror, Stalin's Purge of the Thirties, Pelican books, 1971
- Roj Medvedev: Let History Judge, Spokesman Books, 1976
- Roj Medvedev: Buharinove poslednje godine, Globus Zagreb, 1980
- Isaac Deutscher: Staljin – politička biografija, Globus Zagreb, 1977
- Nadežda Mandelštam: Spomini, CZ, Ljubljana 1980
- Aleksander Zinovjev: Polet naše mladosti, Prosveta Beograd, 1985
- Antonov Ovsejenko: Staljin – portret tiranina, Naprijed Zagreb, 1986
- Solženicin: Arhipelag GULAG, I–III, Rad Beograd, 1988
- Robert Conquest: The Great Terror: A Reassessment 40th anniversary Edition, Oxford University Press, 1990
- Robert Conquest: Stalin: Breaker of Nations, Penguin Books, 1991
- Anne Applebaum: A History of the Soviet Camps, Doubleday, 2003
- Stephen Kotkin: Stalin – Waiting for Hitler, 1929–1941, Penguin Random House, 2017
- elektronski viri

Bistrica ob Dravi, marec 2021

Jože Kos Grabar ml.

Kakor je dober izrek, pregovor ali aforizem »vesolje v kapljici vode«, je tudi dobra jedrnata modrost širna misel, pretehtano zbrana v 'biseru', sestojecem iz nekaj besed ali stavkov. Morda se komu zdi, da se modra misel lahko nekemu utrne kar hitro, mimogrede, zgolj na podlagi prebliska ali navdiha. A temu praviloma ni tako. Kakor je dobra kratka pesem lahko le sad 'gore čustvovanj', je tudi lucidna, dobro poantirana modra misel največkrat težko prigraran sad mnogih premlevanj, (pre)izkušenj, dialogov, doživetij, 'plutja skozi viharje' Zlasti to velja za misli, ki zadevajo družbeno problematiko, torej problematiko družbenih odnosov in iskanje poti iz nje. In kaj je lahko težavnejša družbena problematika, kot je življenje v »noči temni, ki tare duha«, v prisili in nesvobodi, ki je rezultat nekogaršnje diktature, samovolje, samopašnosti, brezobzirne (individualne ali kolektivne) sebičnosti?! Da, takšne ostre družbene razmere še zlasti silovito nagovarjajo in podžigajo zavzete, odgovorne premišljevalce in premišljevalke, da si ti/te na vso moč prizadevajo razsvetliti družbene tegobe in na tej podlagi (zase in za druge) pokazati pot v nekaj boljšega, dostojnega, človeka vrednega.

V nadaljevanju je nabor citatov znanih in manj znanih mislecev in mislic, ki se nanašajo na avtoritarnost, despotizem, diktaturo, tiranijo, totalitarizem – a tudi na tisto, kar bi naj bilo pozitivno nasprotje temu ali vsaj osnova za izgradnjo tega nasprotja. V njihovih mislih so sedimenti naprežanja, grenkih spoznanj, težkih preizkušenj, svetlih predstav, in sicer njihovih osebnih ali povzetih od sopotnikov, soborcev, idejnih sorodnikov. Njihove misli so naša idejna in vrednostna dediščina, jagodni izbor stotin in stotin ur trudnih premlevanj – ko bi se le več ljudi zavedalo vrednosti te modre dediščine in velikega, neprecenljivega pomena njenega upoštevanja!

Citate zbral, uredil, nekatere prevedel iz angleščine in pripravil ta uvodni zapis: Jože Kos Grabar ml.

* * * * *

»Nemara se nam ne bo nikoli posrečilo seči prav do dna razmerja med poglavarji in ljudstvom, med voditelji in množico: to je »kroženje«, ki pomeni samo bistvo ukvarjanja s politiko. Tu je pomembno poudariti, da v Atenah demokracija ni prinesla »ljudske oblasti«, ampak nadzor nad »ljudskim režimom«, ki ga je izvajal nemali del »bogatih« in »gospodov«, ki sprejemajo sistem.

Demokracija je z razširitvijo državljanstva na nelastnike sprožila silovito reakcijo. Spričo novega dejstva, da so dobili nelastniki oblast, so se vodilne skupine, tiste, ki so bile zaradi višjega položaja na družbeni lestvici tudi nosilke politične vzgoje in so zato obvladovale umetnost besede (in se na podlagi teh zmožnosti seveda potegovala za vodenje mesta) razdelile. En del – dejali bi, da večji, vendar nimamo instrumentov za »kvantitativno« preverjanje – je privolil v vodenje sistema, v katerem so bili nelastniki zdaj že prevladujoča sila. Iz tega pomembnega dela visokih slojev (velikih družin, 'hipeis' itn.) je izšel politični sloj, ki je vodil mesto: od Klejstena do Kleona. V tem delu se je razvila politična dialektika, ki je pogosto temeljila na osebnem spopadu, ko gre za prestiž, moč, vodstveni položaj. Vsakogar je podpiralo in vodilo prepričanje, da pooseblja splošne interese: misel, da je njegova prevlada na političnem prizorišču tudi najboljša sredstvo najboljšega vodenja skupnosti. Bojevali so se drug proti drugemu, da bi dobili politično-vojaško vodenje mesta. Nihče med njimi ni bil proti »sistemu«: torej so bili »demokrati« ... tako Perikles kot Kimon, Nikias, Kleon in Alkibiad.

Nasprotno pa manjšina »gospodov« ni sprejela sistema. Organizirana je bila v bolj ali manj tajne skupine (tako imenovane 'hetairie'), bila stalna potencialna grožnja »sistemu« in oprezala je za njegovimi morebitnimi razpokami, zlasti v času vojaških težav. To so bili tako imenovani »oligarhi«. Nasprotniki so jih označevali s pojmom »maloštevilni« ('oligoi'). Seveda sami niso sprejemali take

oznake in tudi niso izjavljali, da so za vladavino ozke klike; govorili so o »dobri vladi«, o vračanju k »modrosti« ('sophrosine') in zagovarjali strogo omejevanje državljanstva, s katerim bi ugodnosti državljanstva najprej odvzeli nelastnikom, s tem pa bi se skupnost vrnila na stopnjo, ko so bili polnopravni državljani samo tisti, ki »so se zmožni oborožiti na svoje stroške«. V tem smislu so na Šparto gledali kot na model 'eunomie' (»dobre vlade«), saj je bilo »enakih«, se pravi svobodnih in polnopravnih državljanov, v Šparti v primerjavi z množico nesvobodnih in podložnih malo.«

(zgornji citat je iz knjige »Demokracija – zgodovina neke ideologije« avtorja Luciana Canfore)

»Cena, ki jo plačujejo dobri ljudje za svojo brezbriznost do javnih zadev, je, da jim vladajo zlobni ljudje.«

(Platon, starogrški filozof, 427–347 pr. n. št.)

»... tirana ustoliči ljudska množica proti plemičem, da bi jo varoval pred njimi.«

(Aristotel, starogrški filozof; 384–322 pr. n. št.; opomba: zgornji citat je iz knjige »Demokracija – zgodovina neke ideologije« avtorja Luciana Canfore)

»Zdi se, da je zgodovinar Dion Kasij ... diktatorja Sulla označeval s pojmom 'demokrator' //uredn. opomba: izpeljanka iz besede 'demokratia' v pomenu »oblast nad ljudstvom«, ki meri na nosilca oz. imetnika takšne oblasti//. Pojem se v bistvu ujema s pojmom 'diktator', vendar ne v tehnično-ustavnem, konstitucionalnem smislu, ampak v veliko bolj polnem pomenu »neizpodbitne in priznane osebne oblasti«, katere ena izmed predpostavk je lahko tudi prevzem diktature, kakor je bilo v Sullovem primeru: odločilna in pomembna značilnost pa je, da je to močna osebna oblast, ki je nad zakonom. Na tej točki se 'demokratia' in »diktatura« ujemata.«

(Kasij Dion Kokejan, starorimski zgodovinar, okoli 155 – okoli 235; opomba: zgornji citat je iz knjige »Demokracija – zgodovina neke ideologije« avtorja Luciana Canfore)

»... krščanstvo ni vezano na kakršnekoli ozke meje, ki jih je ustvaril človek, in nima meja v času in prostoru.«

(Avguštin iz Hipona alias sv. Avguštin, cerkveni učitelj, rimski cerkveni pisatelj in filozof, 354–430)

»Po božji volji je ljudstvo vir vsake pravične oblasti. Spodnji dom angleškega parlamenta je najvišja oblast tega naroda, saj ga je izbralo ljudstvo in zastopa ljudstvo. Kar koli odločijo ali razglasijo poslanci v parlamentu, ima moč zakona, in vsi ljudje te nacije ga morajo spoštovati, četudi ni doseženo soglasje kralja in lordske zbornice.«

(uzakonjeno načelo, 4. 1. 1649, angleški okrnjeni parlament; opomba: citirano načelo je povzeto iz knjige »Demokracija – zgodovina neke ideologije« avtorja Luciana Canfore)

»Ni večje tiranije od tiste, ki se izvaja pod ščitom zakona in v imenu pravice.«

(Charles Louis de Secondat, Baron de La Brède et de Montesquieu, francoski politični filozof, pravnik, zgodovinar in pisatelj, 1689–1755)

»Tisti, ki vas lahko prepričajo v absurdnosti, vas lahko prisilijo tudi v početje grozodejstev.«

»Pod enim despotom se moram, ko opazim, da se mi približuje, le postaviti k steni, se vreči na tla ali se s čelom dotakniti zemlje, pač v skladu z običajem dežele. Če pa bi obstajalo, denimo, sto despotov, bi bil verjetno primoran ponavljati to ceremonijo stokrat na dan – kar bi bilo precej nadležno za tiste, ki niso najbolj okretni.«

(François-Marie Arouet alias Voltaire, francoski razsvetljenski pisatelj, esejist in filozof, 1694–1778)

»Suverenosti ni mogoče 'predstavljati' //tj. zastopati, politično predstavljati preko izvoljenih posameznikov-predstavnikov, npr. poslancev// iz istega razloga, kot je ni mogoče odtujiti.« ... Bistvo suverenosti je »v občini volji in volje ni mogoče predstavljati« ... »Angleško ljudstvo je prepričano, da je svobodno, pa se krepko moti. Svobodno je le ob volitvah članov parlamenta: brž ko jih izvoli, je suženj, je nič. Zaradi načina, kako uporabi svojo svobodo v bežnih trenutkih, ko jo ima, si vsekakor zasluži, da jo izgubi.« ... »V starih republikah in celo monarhijah ljudstvo ni nikoli imelo predstavnikov«.

(Jean-Jacques Rousseau, francoski književnik, (politični) filozof, pedagog in skladatelj švicarskega rodu, 1712–1778; opomba: zgornje navedbe so iz knjige »Demokracija – zgodovina neke ideologije« avtorja Luciana Canfore)

»Despotizem //Ferguson// vidi kot obliko oligarhične države, ki umirja svoje podanike in jim jemlje njihove tradicionalne državljanske pravice, če je treba tudi z birokratskimi odloki, prevarami in vojaško silo. Shaja brez javnih razprav in spodbuja ljubosumje in vzajemno nezaupanje med tistimi, ki jim vlada. Despotizem se zelo boji človekovega naravnega »duha nestrinjanja« ... in prav zato ob razkrajanju čuta za javno blaginjo dobro uspeva.«

(Adam Ferguson, škotski filozof, protosociolog in zgodovinar, 1723–1816; opomba: zgornji citat je iz knjige »Despotizem in demokracija« avtorja Johna Keana)

»Univerzalni despotizem – tako ustavna monarhija v Britaniji kot absolutizem Bourbonov v Franciji – povzroči, da se posamezniki bojijo razmišljati. Na razum se prične gledati kot na izdajalca, naravne pravice posameznikov do svobode pa so pregnane na konec sveta. Moderni svet je »neciviliziran« ..., ker je na njem preveč vladanja. Rezultat tega je, da se posamezniki ujamejo v neskončni labirint političnih institucij, ki jim onemogočajo, da bi podrobno razčlenili načela (bodisi dobra ali slaba), na katerih temeljijo obstoječi zakoni. Odvisni so od muhavosti in domislic političnih samodržcev in tistih, ki jih ti imenujejo; od njih pričakujejo, da bodo nevedni in podredljivi; nenehno se jih zapeljuje in z dobrikanjem pridobiva za to, da z gotovino v roki stopajo »od ene mitnice do druge«. ... Postanejo ubogi in nesrečni, kajti nezaustavljiva sila despotskih držav in zakonov posameznike denaturira, ko jih trga stran od njih samih in drugega od drugega. Globalni sistem politične odtujenosti jih ponižuje, postanejo njegove žrtve. ... Paine trdi, da ima ta sprevrženost skrajno negativne posledice. Poudarja, da so despotske države odgovorne za ohranjanje patriarhalne oblasti v gospodinjstvih. Temeljijo namreč na despotskih gospodinjstvih in jih predpostavljajo; v njih so očetje samovoljni izvajalci oblasti (na primer s tem, da zapustijo lastnino prvorojenemu sinu) in tako utrjujejo »družinsko zatiranje in nepravilnost«. ... Despotske države prav tako vzpostavljajo razredne razlike v družbi, in sicer tako, da obremenjujejo podanike s previsokimi davčnimi stopnjami. ... Takšna pretirana obdavčitev potisne določene dele družbe v revščino in nezadovoljstvo. Tisti, ki so brez lastnine, postanejo še bolj revni in zatrti, bogati dobijo še več privilegijev, posledica tega pa so nasilni razredni boji.«

(Thomas Paine, angleško-ameriški politični teoretik, filozof, politični aktivist in revolucionar, 1737–1809; opomba: zgornji citat je iz knjige »Despotizem in demokracija« avtorja Johna Keana)

»V vsaki svobodni državi mora zakon predvsem varovati javno in individualno svobodo pred oblastjo tistih, ki vladajo.

Vsaka institucija, ki ne predpostavlja, da je ljudstvo dobro, uradništvo pa podkupljivo, je slaba.»

»Skrivnost svobode je v izobraževanju ljudi, skrivnost tiranije je ohranjati jih v nevednosti.«

(Maximilien François Marie Isidore de Robespierre, francoski pravnik, revolucionar in državnik, 1758–1794)

»Ko postane plenjenje način življenja skupine ljudi v družbi, sčasoma ti zgradijo pravni sistem, ki to plenjenje legalizira in moralni kodeks, ki ga slavi.«

(Claude-Frédéric Bastiat, francoski ekonomist in pisec, 1801–1850)

»Po pameti imam čut za demokratične institucije, a sem po nagnjenju aristokrat, se pravi, da preziram množico in se je bojim. Strastno ljubim svobodo, zakonitost, spoštovanje pravic, ne pa demokracije. Tak sem v dnu svoje duše. Sovražim demagogijo. ... Nisem niti v revolucionarni niti v konservativni stranki. Kljub temu se navsezadnje nagibam prej k drugi kot k prvi.«

(Alexis Charles Henri Clerel, Viscount de Tocqueville, francoski aristokrat, politik, diplomat, politični filozof in zgodovinar, 1805–1859)

»Nihče se ne bo ponujal, da bi hvalil krvoločnost Robespiera ali okrutnega Marija; vendar sta v svojih delih izražala čustva in žela odobravanje tisočev ljudi, od katerih ju je ločevala samo tista usodna veličina – ali nasilni značaj –, ki se ne ustraši dejanj.«

(Johann Gustav Bernhard Droysen, nemški zgodovinar, 1808–1884)

»Ta socializem /tj. revolucionarni socializem, komunizem// razglašá nepretrgano revolucijo, razredno diktaturo proletariata kot nujno prehodno stopnjo k uničenju razrednih razlik nasploh, k uničenju vseh produkcijskih odnosov, na katerih slone te razlike, k uničenju vseh družbenih odnosov, ki ustrezajo tem produkcijskim odnosom, k prevratu vseh idej, ki izvirajo iz teh družbenih odnosov.«

(Karl Heinrich Marx, nemški filozof, ekonomist, zgodovinar, sociolog, politični teoretik, publicist, kritik politične ekonomije in družbeni revolucionar, 1818–1883)

»Izkušnja treh tisočletij ljudi ni naredila modrejših, temveč nasprotno, bolj zmedene, bolj vezane, blazne, in sad te blaznosti je politični položaj današnje Evrope.«

(Friedrich Engels, nemški filozof, zgodovinar, politični teoretik in revolucionarni socialist, 1820–1895)

»Z anarhijo kot ciljem in sredstvom postane komunizem mogoč. Brez nje nujno postane suženjstvo in ne more obstajati.«

(Peter Aleksejevič Kropotkin, ruski anarhist, anarho-komunist, socialist, revolucionar, ekonomist, sociolog, zgodovinar, zoolog, politolog, geograf in filozof, 1842–1921)

»Večina ljudi pravzaprav noče svobode, ker svoboda vključuje odgovornost, večina ljudi pa se odgovornosti boji.«

(Sigmund Freud, rojen v judovsko-galicijski družini kot Sigismund Schlomo Freud, avstrijski nevrolog in psihoanalitik, 1856–1939)

»Zasebna lastnina, ki temelji na delu malega lastnika, svobodna konkurenca, demokracija, torej vse floskule, s katerimi kapitalisti in njihov tisk zavajajo delavce in kmete, so stvar preteklosti. Kapitalizem je prerasel v svetovni sistem kolonialnega zatiranja in finančnega davljenja ogromne večine ljudi sveta s strani peščice "naprednih" držav. In ta "plen" si delijo dva ali trije močni svetovni roparji, oboroženi do zob ... ki vpletajo ves svet v svojo vojno za delitev plena.«

(Vladimir Iljič Uljanov – Lenin, ruski politik, politični teoretik, revolucionar, vodja boljševikov, prvi voditelj Sovjetske zveze, utemeljitelj leninizma, 1870–1924)

"Ljudje imajo običajno takšna prepričanja, ki ustrezajo njihovim strastem. Kruti ljudje verjamejo v krutega Boga in s svojim prepričanjem opravičujejo svojo krutost. Samo prijazni ljudje verjamejo v prijaznega Boga in prijazni bi bili v vsakem primeru."

"Ekonomske neenakosti so seveda povsod, a v demokratičnem režimu se te ponavadi zmanjšujejo, medtem ko se pod oligarhijo povečujejo. In povsod, kjer ima oligarhija moč, ekonomske neenakosti grozijo, da bodo postale trajne zaradi sodobne nezmožnosti uspešnega upora. Samo demokracija in svobodna javna beseda lahko preprečita, da bi nosilci oblasti vzpostavili servilno državo, z razkošjem za peščico in revščino za izkoriščano večino.«

"Kolektivni strah spodbuja čredni nagon in divje nasilen odnos do tistih, ki niso prepoznani kot pripadniki črede."

(Bertrand Arthur William Russell, britanski matematik, filozof, logik in javni intelektualec, 1872–1970)

»Tradicija zatiranih nas uči, da »izredne razmere«, v katerih živimo, niso izjema, temveč pravilo.«

(Walter Bendix Schönflies Benjamin, nemški filozof in kulturni kritik, 1892–1940)

»... tisto, o čemer se dogovorijo predstavniki velikih kapitalističnih interesnih skupin v najmanjših odborih, je nemara pomembnejše za vsakdanje življenje in usodo milijonov ljudi kot katerakoli politična odločitev.«

»'Suvereno diktaturo' (kot jo je opisal marksizem-leninizem, najti pa jo je mogoče že pri razsvetljenskih mislecih osemnajstega stoletja, na primer pri Mablyju in Sieyesu) poganja odpor do statusa quo. Bojuje se za strmoglavljenje starega ustavnega reda in vzpostavitev nove, bolj »avtentične« politično-upravne ureditve. Končni cilj suverene diktature je »ustvariti okoliščine, ki omogočajo ustavo, ki je v njenih očeh prava«. Deluje v imenu načela ljudske suverenosti in v imenu svojih podanikov ... Za suvereno diktaturo se predpostavlja, da je začasna in traja le toliko časa, da se je ljudska volja sposobna svobodno izražati, ali po marksistični verziji socializma, dokler se ne izvrši prehod v popolno komunistično družbo.

Od te prve oblike diktature se načeloma razlikuje »komisarska diktatura«. V nasprotju s suvereno diktaturo se razglašča za naklonjeno obstoječemu ustavnemu redu, njen namen pa je odpraviti krizo in ponovno vzpostaviti normalne razmere. Čeprav je le začasna – njeno trajanje je omejeno na čas krize – to ne pomeni, da ima zavezane roke, šibko voljo ali da ji manjka poguma. ... Ko pa je poslanstvo komisarske diktature končano, jo z njenega položaja odstavi telo, na primer parlament, ki vlada v normalnih časih. Diktatura je vsrkana nazaj v politično-pravni red, dejansko neha obstajati – do naslednje krize.«

(Carl Schmitt, nemški pravnik, politični teoretik, v času Hitlerjeve oblasti član nacistične stranke, 1888–1985; opomba: zgornji citat je iz knjige »Despotizem in demokracija« avtorja Johna Keana)

»Najzanesljivejši način za pripravo križarske vojne v prid nekemu dobremu razlogu je, da ljudem obljubite, da bodo imeli možnost, da nekoga maltretirajo. Biti zmožen uničevati s čisto vestjo, moči se slabo obnašati in svoje slabo vedenje imenovati 'pravična ogorčenost'.«

»Če je bila prva polovica dvajsetega stoletja obdobje tehničnih inženirjev, je lahko druga polovica obdobje družbenih inženirjev – enaindvajseto stoletje pa bo, predvidevam, obdobje svetovnih nadzornikov, znanstveni kastni sistem in Krasni novi svet ... Prerokbe iz leta 1931 se uresničujejo veliko prej, kot sem mislil, da se bodo ... Nočna mora totalne organizacije se je pojavila iz varne, oddaljene prihodnosti in nas zdaj čaka tik za naslednjim vogalom.«

»"Vsaj dve tretjini našega gorja in bede izvirata iz človeške neumnosti, človeške zlobe in velikih motivatorjev in opravičevalcev zlobe ter neumnosti: idealizma, dogmatizma in prozelitske vneme v imenu verskih in političnih idolov."«

(Aldous Leonard Huxley, angleški pisatelj in filozof, 1894–1963)

»In tu pridemo do največje odlike, s katero se ponša kapitalistična demokracija. Gre za relativen občutek varnosti, ki ga občutijo državljani demokratičnih držav, vedoč, da gestapovsko uho ni prilepljeno na ključavnico, ko se pogovarjaš s prijatelji o politiki, za vero, da te »oni« ne morejo kaznovati, če nisi prekršil zakona, ter za vero, da je zakon nad državo. Ni pomembno, da je ta občutek delno seveda iluzija. Kajti široko razširjena utvara, ki lahko vpliva na vedenje javnosti, je sama po sebi pomembno dejstvo.«

(Eric Arthur Blair alias George Orwell, angleški pisec, esejist, novinar in kritik, 1903–1950)

»Svoboda pa ni zadnja beseda. Svoboda je le del zgodbe in polovica resnice. Svoboda je le negativni vidik celotnega pojava, katerega pozitivni vidik je odgovornost. Pravzaprav je svoboda v nevarnosti, da se degenerira v samovoljo, če je ne živimo v smislu odgovornosti.«

»Mi, ki smo živeli v koncentracijskih taboriščih, se lahko spomnimo moških, ki so hodili po barakah in tolažili druge ter jim dajali zadnji kos kruha. Morda jih je bilo malo, a ponujajo zadosten dokaz, da je človeku mogoče vzeti vse, razen ene stvari: zadnjo izmed človeških svoboščin – izbrati svoj odnos v katerihkoli danih okoliščinah, izbrati lastno pot.«

»Zgodba mlade ženske, katere smrti sem bil priča v koncentracijskem taborišču. To je preprosta zgodba. Malo je za povedati in morda se sliši, kot da sem si to jaz izmislil; ampak meni se zdi kot pesem. Ta mlada ženska je vedela, da bo v naslednjih dneh umrla. Toda ko sem se pogovarjal z njo, je bila vesela kljub temu zavedanju. »Hvaležna sem, da me je usoda tako močno udarila,« mi je rekla. "V svojem prejšnjem življenju sem bila razvajena in nisem jemala resno duhovnih dosežkov." Pokazala je skozi okno barake in rekla: "To drevo tukaj je edini prijatelj, ki ga imam v svoji osamljenosti." Skozi tisto okno je videla samo eno vejo kostanja, na veji pa dva cvetova. »Pogosto se pogovarjam s tem drevesom,« mi je rekla. Bil sem presenečen in nisem vedel, kako naj sprejem njene besede. Je bila v deliriju? Ali je imela občasne halucinacije? Zaskrbljeno sem jo vprašal, ali je drevo odgovorilo. "Da." Kaj ji je reklo? Odgovorila je: "Reklo mi je: 'Tukaj sem – tukaj sem – jaz sem življenje, večno življenje.'«

(Viktor Emil Frankl, judovsko-avstrijski psihiater in logoterapevt, preživel nacistično koncentracijsko taborišče, 1905–1997)

»Idealni podvrženec totalitarnega vladanja ni prepričan nacist ali stalinist, temveč so to ljudje, za katere razlika med dejstvom in izmislekom, med resničnim in lažnim, ne obstaja več.«

»Nihče nima pravice ubogati!«

(Hannah Arendt, ZD-Ameriška zgodovinarica, politična teoretičarka in filozofinja judovsko-nemškega izvora, 1906–1975)

»Neumnost je nevarnejši sovražnik dobrega kot zloba. Lahko protestiramo proti zlu; možno ga je razkriti in izpostaviti ter po potrebi preprečiti s silo. Zlo vedno nosi v sebi zametek lastne subverzivnosti v tem, da v ljudeh pušča vsaj občutek nelagodja. Pred neumnostjo smo brez obrambe. Tu ne protesti ne uporaba sile ne dosežejo ničesar; razlage in argumenti naletijo na gluha ušesa; dejstvom, ki so v nasprotju s predsodki, enostavno ni treba verjeti – v takšnih trenutkih postane neumen človek celo kritičen – in ko so dejstva neizpodbitna, jih le odriva kot nepomembna, kot naključna. Pri vsem tem je neumen človek, v nasprotju z zlonamernim, popolnoma samovšečen in ker se zlahka razdraži, postane nevaren, ko gre v napad. Zato je potrebna večja previdnost, ko imamo opravka z neumno osebo kot z zlonamerno. Nikoli več ne bomo poskušali neumne osebe prepričevati z razlagami in argumenti, saj se je to izkazalo kot nesmiselno in nevarno.»

(Dietrich Bonhoeffer, nemški teolog, pastor in antinacist, žrtev nacističnega režima, 1906–1945)

»a) na skrajni levici so gibanja, ki so hkrati egalitariistična in avtoritarna, katerih najpomembnejši zgodovinski primer, ki je postal zelo uporabna in tudi uporabljana abstraktna kategorija v povsem drugačnih zgodovinskih obdobjih in razmerah, je jakobinizem;

...

d) na skrajni desnici so protiliberalne in protiegalitarne doktrine in gibanja, za katere mislim, da je odveč navajati najbolj znane zgodovinske primere, kot sta fašizem in nacizem.«

(Norberto Bobbio, italijanski filozof, zgodovinar in politolog, 1909–2004)

»Splošna deklaracija o človekovih pravicah v marsičem temelji na vsesplošnem zavračanju nacizma, fašizma, totalitarizma; zaradi sodelujočih pri sestavljanju pa povzema tudi duha francoskega odporniškega gibanja.«

»Vsem in vsakomur posebej med vami želim, da bi imeli vzrok za jezo. To je nekaj dragocenega. Kadar človeka nekaj razjezi, tako kot je mene razjezil nacizem, postane bojevit in močan ter ukrepa. Zlije se z mogočnim tokom zgodovine, zgodovina pa mora teči naprej, tako kot ji določajo posamezniki. In njen tok teče proti večji pravičnosti in večji svobodi – vendar ne tiste vrste nenadzorovani svobodi, kakršno si jemlje lisica v kokošnjaku.«

(Stephane Frederic Hessel, francoski diplomat, pisec, član odporniškega gibanja, antinacist, rojen v Nemčiji, 1917–2013)

»Zli ljudje zmeraj podpirajo drug drugega; v tem je njihova poglavitna moč.«

(Aleksander Isajevič Solženicin, ruski pisatelj, disident, dobitnik Nobelove nagrade za književnost, 1918–2008)

»Večina ljudi razmišlja o krivicah samo takrat, ko se dogajajo njim.«

(Henry Charles Bukowski, ZD-Ameriški pesnik in pisatelj, 1920–1994)

»Ne bodo poslušali. Ali veste zakaj? Ker imajo določene ustaljene predstave o preteklosti. Vsaka sprememba bi bila v njihovih očeh bogokletje, tudi če bi bila resnica. Nočejo resnice; želijo svoje tradicije.«

(Isaac Asimov, v ZSSR (v judovsko-ruski družini) rojeni ZD-Ameriški pisatelj in profesor biokemije, 1920–1992)

»Smešno je govoriti o svobodi v družbi, v kateri prevladujejo ogromne korporacije. Kakšna svoboda je znotraj korporacije? To so totalitarne institucije – sprejemaš ukaze od zgoraj in jih morda daš ljudem pod seboj. Svobode je približno toliko kot pod stalinizmom.»

»Premeten način, da ljudi ohranite pasivne in poslušne, je, da strogo omejite spekter sprejemljivih mnenj, vendar dovolite zelo živahno debato znotraj tega spektra. To daje ljudem občutek, da se odvija svobodno razmišljanje, medtem ko so predpostavke sistema ves čas utrjene z omejitvami, postavljenimi v razpon razprave.«

(Avram Noam Chomsky, ZD-Ameriški javni intelektualec, lingvist, filozof, kognitivni znanstvenik, zgodovinar, družbeni kritik in politični aktivist, 1928–)

»Ena najbolj žalostnih lekcij zgodovine je naslednja: če smo bili dovolj dolgo zavajani, ponavadi zavračamo vse dokaze o zavajanju. Ne zanima nas več iskanje resnice. Zavajanje nas je ujelo v pest. Preprosto preveč boleče je priznati, celo sebi, da smo v nekogaršnjih rokah. Ko prepustiš šarlatanu oblast nad seboj, je skoraj nikoli več ne dobiš nazaj.«

»Obljubim, da bom dvomil v vse, kar mi povedo moji voditelji. Obljubim, da bom uporabil svoje kritične sposobnosti. Obljubim, da bom razvijal svojo neodvisnost misli. Obljubim, da se bom izobraževal, da bom lahko sam presojal.»

(Carl Edward Sagan, ZD-Ameriški astronom, kozmolog, astrofizik, astrobiolog, pisec in promotor znanosti, 1934–1996)

»Prvobitni človek skuša nadomestiti svojo pomanjkljivo obvladovanje narave z magijo; podobno skuša tudi gospodar obvladati svojega podložnika s predstavami o nadnaravnih bitjih, ki ga bodo kaznovala, če se bo upiral oblasti. ... Obe tipično evropski obliki izkoriščanja človeka po človeku, sužnjelastništvo in kapitalizem, sta utemeljeni na čisto materialnih dejavnikih, kakršno sta fizično nasilje in ekonomski interes, ter potrebujeta zaradi tega razmeroma malo ideološke racionalizacije. To pa ne velja za podložniške sisteme, ki so značilni predvsem za neevropske predindustrijske civilizacije (Indija, Kitajska, stara Amerika), niti za evropski fevdalizem, ki je v bistvu samo posebna oblika podložništva. Ti sistemi potrebujejo takšno ali drugačno religiozno utemeljitev. V evropskem prostoru je oskrbelo to utemeljitev krščanstvo.«

(Jan Makarovič, slovenski psiholog, filozof in sociolog, 1934–2018)

»Obstaja bistvena razlika med vero, ki temelji na avtoriteti, in znanostjo, ki temelji na opazovanju in razumu (razlogu). Znanost bo zmagala, ker deluje.«

(Stephen William Hawking, angleški teoretski fizik, kozmolog in pisec, 1942–2018)

"Fašizem je deformacija kapitalizma. Krepi imperialistično tendenco k prevladi, ki je značilna za kapitalizem, in ščiti načelo zasebne lastnine. Obenem fašizem neizmerno krepi institucionalni rasizem, ki ga je vzredil že kapitalizem, naj bo ta uperjen proti Judom (v primeru Hitlerja) ali proti afriškim ljudstvom (kot v ideologiji portugalskega Salazarja ali voditeljev Južne Afrike)."

(Walter Anthony Rodney, gvajanski zgodovinar, politični aktivist in akademik, 1942–1980)

»Celo boljševiska revolucija – ki je mislila, da bo pretrgala z »opijem ljudstva« in je hotela odpraviti pravoslavno cerkev kot nesporni steber carističnega 'ancien regima' – je polagoma popuščala. Dejanska pomiritev med Stalinom in patriarhom je bila element, ki je vplival tudi na to, da se je ZSSR postavila po robu nemški invaziji junija 1941.«

(Luciano Canfora, italijanski klasični filolog, zgodovinar starega in sodobnega veka, akademik, esejist in politik, 1942–)

»Ne fašizem, danes je na pohodu avtoritarni etatizem.«

(Josip Rastko Močnik, slovenski sociolog, 1944–)

»Ker groza komunizma, stalinizma ni v tem, da slabi ljudje delajo slabe stvari – to počnejo vedno. Gre za to, da dobri ljudje delajo grozne stvari, misleč, da delajo nekaj velikega.«

(Slavoj Žižek, slovenski filozof, kulturni teoretik in javni intelektualec, 1949–)

"Vera je totalitarno prepričanje. Želja biti suženj. Želja po obstoju nespremenljive, neizpodbitne, tiranske oblasti, ki vas lahko obsodi miselnega zločina, medtem ko spite, ki vas lahko podvrže popolnemu nadzoru 24 ur na dan, vsako minuto budnosti in spanja v vašem življenju, preden se rodite.«

(Christopher Eric Hitchens, britansko-ameriški avtor, novinar, publicist, 1949–2011)

»To je dobesedno totalitarna, medicinska, znanstvena diktatura za ves svet, ki bo vzpostavljena pod okriljem WHO, ki je v resnici frontna organizacija za ameriški CDC (Center za nadzor bolezni in preventivo), Billa Gatesa, farmacevtsko industrijo, industrijo biološkega orožja in kitajsko komunistično vlado.«

(Francis Anthony Boyle, ZD-Ameriški profesor mednarodnega prava, odvetnik za področje človekovih pravic in pisec, 1950–; komentar k osnutku mednarodnega sporazuma o preprečevanju, pripravljenosti in odzivu na pandemijo, Svetovna zdravstvena organizacija – WHO, november 2022).

»V dvajsetih letih 20. stoletja so mnogi na skrajni desnici odkrito kritizirali in napadali demokracijo ter zagovarjali in slavili diktaturo. Ena izmed posledic poraza fašizma v 2. svetovni vojni in šibitve te ideologije po njej je ta, da se današnji voditelji z avtoritarnimi tendencami ne hvalijo, da so diktatorji. Nasprotno, trdijo, da le izboljšujejo demokracijo.«

(Mark Mazower, britanski zgodovinar, 1958–)

"Če vernik od mene kot nevernika zahteva, da spoštujem njegove tabuje v javnosti, ne zahteva mojega spoštovanja, ampak mojo pokornost."

(Flemming Rose, danski novinar in publicist, 1958–)



Krilata ženska nad demonom tiranije drži v rokah meč in plamenico svetlobe

(Trg Baharestan, Teheran, Iran, pred I. 1979; skulptura je bila po islamski revoluciji odstranjena, na istem trgu pa postavljen spomenik ajatoli Homeiniju, vodji te revolucije)

»Vsako ideologijo je mogoče zlorabiti, če za to obstaja interes.«

(Branko Žlof, slovenski fizik, član ZAS, 1959–)

»Živimo v obdobju globalnega imperija, ki ga pod zaščito ZDA kot najmočnejše vojaške sile vodi »virtualni senat« mednarodnega korporativizma. Temu globalnemu imperiju se lahko človeštvo upre samo s pomočjo »druge najmočnejše planetarne sile« – z javnim mnenjem, ki ga predstavljajo različne civilne in altruistične organizacije.«

(Arundhati Roy, indijska pisateljica in politična aktivistka na področju človekovih pravic in varstva okolja, 1961–)

»Upanje ni loterijski listek, s katerim bi sedeli na kavču, zviti v klobčič, z občutki sreče. To je sekira, s katero v sili razbijemo vrata. Upanje bi vas moralo suniti skozi vrata, saj vam bo vzelo vse, kar imate, da bi prihodnost usmerili proč od neskončne vojne, od uničevanja zemeljskih zakladov in tlačenja revnih in marginalnih ... Upati pomeni predati se prihodnosti – in ta zavezanost prihodnosti je tisto, zaradi česar je sedanjost vredna bivanja.«

(Rebecca Solnit, ZD-Ameriška pisateljica, zgodovinarica in aktivistka, 1961–)

»Mitologija totalitarizma temelji na nekaj prepoznavnih elementih, povezanih v nepredirno konstelacijo: o družbi kot skladnem in urejenem organizmu; avantgardi posvečenih in novi heroj-arhiji; egalitarizmu; izenačevanju politike, družbe, naroda, vodilne stranke ter vodje, in to brez kakršnegakoli preostanka; poudarjanju slavne preteklosti; nenehnem izrednem stanju in občutku ogroženosti; preloženi gratifikaciji, torej naknadni nagradi za sedanje odpovedovanje; »vakcinaciji«; mesijanski viziji in kultu vodje oz. njegovi metafizični karizmi. Krajše rečeno: totalitarizem temelji na idealni podobi enotne družbe brez razcepa (Salecl, 1991, 68), pooseblja pa jo njen voditelj.«

(Mitja Velikonja, slovenski sociolog)

»Avtokratski režimi s sabo prinašajo pohabo vsega: družbenih sistemov, človekovega duha in odnosov v družbi, ob vsej toksičnosti pa končno tudi pojmovno in pravopisno pohabo.«

(Boris Vežjak, slovenski filozof, družbeni kritik in publicist, član ZAS, 1968–)

»V širšem smislu cenzuro vsekakor lahko razumemo tudi kot krmiljenje interpretacij in po potrebi preoblikovanje, prisvajanje kulturnega spomina – če je treba, s pomočjo potlačitve ... In res, v duhu maksime 'kdor obvlada preteklost, obvlada prihodnost' se totalitarne cenzorske prakse skoraj praviloma začenjajo s potlačitvijo, izbrisom in reinterpretacijo.«

(Marijan Dovič, primerjalni književnik in slovenist, 1974–)

»Če je današnji toksični sistem skrajnega kapitalizma, ki se odraža tudi v totalitarnem dušebrižništvu, hkrati krmar, kapitan in mornar na Platonovi ladji norcev, potem bodimo mi ocean. Ladja pride, ladja gre. Ostane nekaj smeti, a morje bo preživelo.«

(Jedrta Maležič, slovenska pisateljica in književna prevajalka, 1979–)

»Ljudje ne vedo, kako težko je govoriti resnico v svetu, polnem ljudi, ki ne dojemajo, da živijo v laži.«

(Edward Joseph Snowden, ZD-Ameriški in naturalizirani ruski računalniški strokovnjak, 1983–)

»Zakaj so liberalci in ateisti bolj inteligentni? ... Vzorec je obsegal več deset tisoč oseb iz ZDA. Izkaže se, da višja kot je izmerjena inteligentnost v srednji šoli, bolj liberalna stališča bodo taki posamezniki imeli kasneje, v odraslosti. Razlike v IQ so glede na različne kategorije politične orientacije visoko statistično pomembne.«

(Andrej Korošak, slovenski psiholog)

»Ni ga diktatorja brez ponižnega ljudstva.«

(Sanja Lončar, srbsko-vojvodinsko-slovenska predavateljica, publicistka, urednica, novinarka in raziskovalka na področju zdravja)

»Menim, da je izraz kolektivno korporativna avtokracija kar primeren za čas in kraj v katerem živimo, saj nam dejansko vlada neizvoljena manjša skupina ljudi, ki ima v lasti močne korporacije, katerih lovke dokazano segajo tudi v mednarodne organizacije in ki je prevzela pravzaprav neomejeno oblast.«

(Domen Gorenšek, slovenski pisec)

Viri:

- Bobbio, Norberto. Desnica in levica. Ljubljana: Znanstveno in publicistično središče, 1995.
- Canfora, Luciano. Demokracija – zgodovina neke ideologije. Ljubljana: Založba /^{*}cf., 2006.
- Chomsky, Noam. Prevlada ali preživetje. Ljubljana: Založba Sanje, 2005.
- Engels, Friedrich. Položaj Anglije. Ljubljana: Cankarjeva založba, MEID I, 1977.
- Hay, Danys. Evropa – rojstvo ideje. Ljubljana: Znanstveno in publicistično središče, 1995.
- Hessel, Stephane. Dvignite se! Ljubljana: Založba Sanje, 2011.
- Keane, John. Despotizem in demokracija. Ljubljana: Univerzitetna konferenca ZSMS, Knjižnica revolucionarne teorije, 1990.
- Makarovič, Jan. Od črne boginje do sina božjega; slovensko ozemlje kot sotočje verskih tokov. Ljubljana: fakulteta za družbene vede, 1997.
- Marx, Karl. Razredni boji v Franciji. Ljubljana: Cankarjeva založba, MEID III, 1977.
- Orwell, George. Fašizem in demokracija. Ljubljana: Založba ZRC, 2021.
- Robespierre, Maximilien. Deklaracija pravic človeka in državljana, v: Utopični socialisti. Ljubljana: Cankarjeva založba, 1979.
- Velikonja, Mitja. Masade duha – razpotja sodobnih mitologij. Ljubljana: Znanstveno in publicistično središče, 1996.
- viri za ostale citate: prosto dostopne spletne strani.

Andrej Korošak

Kratka predstavitev prispevka

Avtor prispevka opredeli pozicioniranje posameznikov in socialnih skupin v ideološki dimenziji »levo – desno«, ki se uporablja danes in že vse od časa francoske revolucije naprej. Najbolj znana v političnem diskurzu je delitev na radikalni (liberalni) in konservativni pol.

Socialni in ekonomski konservativizem, upoštevajoč vlogo družbenih razredov, navaja, da so ljudje z nižjim ekonomsko socialnim statusom bolj nagnjeni k sprejemanju ekonomskega liberalizma, ljudje z višjim socialno ekonomskim statusom pa k sprejemanju socialnega (moralnega) liberalizma. Čim nižji je ekonomsko socialni status posameznika, tem manj je ta aktivno vključen ne le v politično dejavnost, temveč tudi v druge oblike življenja skupnosti.

Tako imenovani neoliberalizem je pograbil ponujeno priložnost in se z eksistenčnih vprašanj preusmeril na vprašanja identitete. O razrednih bojih se tudi zaradi njegovega vpliva govori bolj malo, saj so ta vprašanja izpodrinila tako imenovana »kulturna« vprašanja, to pa pomeni zmago desnice, tudi avtoritarne. Od osemdesetih let naprej se zato celotno politično telo usmerja bolj desno.

Kratko predstavitev pripravil: Vasilij Lavrič

* * * * *

Najbrž bi se lahko strinjali, da je eno najbolj delikatnih družboslovnih raziskovalnih področij pozicioniranje posameznikov in socialnih skupin na ideološki dimenziji »levo – desno«. Gre za splošno sprejeto definicijo političnega prostora, uporabno še danes tudi v vsakdanji, laični rabi, in sicer vse od časov francoske revolucije naprej. V političnem diskurzu srečamo še druge sinonime, še najbolj znana je delitev na konservativni in radikalni (liberalni) pol. Nedvomno imamo opraviti z najbolj splošnima svetovnima nazoroma, njunimi temeljnimi vrednotami in s celovitim razumevanjem družbe ter posameznikov v njej. Dolgo časa so družboslovci verjeli v tovrstno samoumevno opredelitev in se sploh niso spraševali, ali morda res ne obstaja več vrst konservativizma (liberalizma). Dokaj pozno, šele na začetku 60. let XX. Stoletja, je ameriški sociolog Seymour Lipset spoznal razliko med t.i. socialnim in ekonomskim konservativizmom. Pri prvem je imel v mislih tipično religiozno moralno, kjer je poudarjena vloga družine in tradicionalnih vrednot. Tako bi naj država uresničevala te vrednote, recimo z uvajanjem verouka v šole, prepovedjo abortusa, pornografije, istospolnih porok, oteževanjem ločitev itd. Ekonomski ali tudi fiskalni konservativizem pa je vsebinsko bistveno drugačen, zanimajo ga izključno ekonomska vprašanja, npr. zmanjšanje vpliva države na gospodarstvo, privatizacija, zniževanje davkov, deregulacija finančnih trgov itd.

Socialni in ekonomski konservativizem

Pomemben avtor je Fred Greenstein, ki je razumevanje ekonomskega in moralnega (socialnega) konservativizma postavil na drugačne temelje, upoštevajoč vlogo družbenih razredov. Sam pravi, da bodo posamezniki iz nižjega socialno-ekonomskega statusa bolj nagnjeni k sprejemanju ekonomskega liberalizma, to pa pomeni, da jim bodo bližje programi socialne države, skratka dohodkovna enakost, stopnjevanje obdavčitev itd. Po drugi strani pa ne bodo podprli liberalnejše zakonodaje glede državljskih pravic (npr. svobode govora, recimo tudi za ateiste in komuniste) ali zunanje politike (povečanje pomoči drugim državam). Tako bi bil zanje značilen »moralni«

konservativizem in tradicionalizem (strožja kazenska zakonodaja, striktna vzgoja otrok, podložnost avtoriteti). Bolj ko pa se vzpenjamo po socialni lestvici navzgor, bolj opažamo nasprotno tendenco, da namreč upada ekonomski liberalizem in narašča socialni (moralni) liberalizem. Pri tem pa avtor še posebej opozarja na pomemben dejavnik, ki tovrstno konstelacijo šele vzpostavlja: na stopnjo politične participacije pripadnikov različnih družbenih razredov, kar vpliva na takšno ali drugačno ideološko orientacijo. Študije so namreč pokazale, da čim nižji kot je socialno-ekonomski status (SES) posameznika, tem manj bo ta aktivno vključen ne le v samo politično dejavnost, ampak prav tako še v druge vidike življenja v skupnosti. Šlo bi naj za posledico situacijskih in osebnostnih dejavnikov. Greenstein tolmači manjšo kapaciteto za kasnejšo politično angažiranost v idealizaciji in pretirani spoštljivosti do političnih voditeljev, ki jo razvijejo že osnovnošolski otroci iz nižjega SES, v primerjavi s tistimi iz višjega SES. Podobno meni še Robert Lane, ki pravi, da starševske vzgojne prakse pri otrocih iz nižjega SES ne omogočajo zadovoljivega osebnostnega temelja za primerno in samozavestno socialno participacijo.

Zanimivi rezultati so se pokazali desetletja kasneje, ko sta raziskovalca Jost in Napier proučevala razširjenost avtoritarnosti med delavstvom ter ugotovila, da so tisti z nižjim socio-ekonomskim statusom bolj podvrženi skrajno desničarski ideologiji in to zaradi programskih izhodišč, ki se eksplicitno nanašajo na socialno oz. kulturno problematiko. Pa tudi tiste, ki pripadajo višjemu socio-ekonomskemu statusu prav tako v dobršni meri privlačijo desničarske politike, a iz drugačnih, pretežno ekonomskih razlogov. Obe obliki konservativizma, tako socialna, kot ekonomska, sta očitno pozitivno povezani z desničarsko ideologijo, kar kaže na njuno skupno podstat. Ta dognanja potrjujejo Jostovo hipotezo o rigidnosti desničarjev (*rigidity-of-the-right hypothesis*). Spet druga dva avtorja, Benoit in Laver, pa sta med obema vrstema konservativizma ravno tako našla pozitivne korelacije in to v kar 41. od 44. proučevanih vzorcih iz različnih držav. Kot je videti, sta socialni in ekonomski konservativizem drugačna tako v konceptualnem, kot empiričnem smislu, čeprav ne moremo govoriti o tem, da gre za povsem ločena pojava.

Z vsemi temi vprašanji se je spoprijela mednarodna skupina raziskovalcev (Malka, Soto, Lelkes, Inzlicht; 2014, 2017). V dveh zaporednih medkulturnih študijah, v katerih so uporabili visoko kakovostno globalno bazo podatkov (*World Values Survey*), sprva iz 51, potem iz kar 99 držav sveta, so želeli preveriti hipotezo o „levo-desni“ naravi politične orientacije, oz. o konservativizmu – liberalizmu. Namesto te distinkcije so izhajali iz teze o primarnosti potreb po varnosti in gotovosti, katero definira dimenzija „zaščita-svoboda“. Gre za doslej najbolj obsežen empirični poskus ugotavljanja odnosa med dvema vidikoma konservativizma (liberalizma): kulturnim in ekonomskim. Dokaj nepričakovano empirični izsledki ne potrjujejo samoumevnosti klasične »levo – desne« ideološke distinkcije, saj ta na splošno v svetu ni najbolj razširjena – ravno nasprotno, obstaja precej več držav, kjer sta kulturni in ekonomski konservativizem negativno povezana, zato bi sklepali, da gre za različni entiteti. Avtorji pojasnjujejo te empirične izsledke ravno z izrazitima potrebama po varnosti in gotovosti v pretežnem delu svetovne populacije, saj ju po eni strani zadovoljuje kulturni konservativizem (predsodki, diskriminacija, nacionalizem, antiimigrantska stališča itd.), po drugi pa ekonomski liberalizem („levičarske“ ekonomske agende, kot npr. večja stopnja enakosti, redistribucijska politika, ohranjanje javnega sektorja, večja regulativna vloga države itd.). A takšna kombinacija ideološke usmerjenosti spet velja le za posameznike, ki niso dovolj politično angažirani, osveščeni, te pa najdemo predvsem v bolj tradicionalnih in ekonomsko manj razvitih okoljih, pogosto tudi v nekdanjih socialističnih državah. Takšno temeljno negotovost s pridom izkoriščajo desničarski populist, ki zlahka pritegnejo tiste posameznike, ki iščejo trdno zaslombo, občutek reda, stabilnosti in varnosti, po drugi strani pa jih bodo zaradi istih, vendar čisto instrumentalnih razlogov (spet na prvem mestu varnosti!) prepričale »levičarske« ekonomske politike, katere obljublajo osnovno materialno varnost. Velja seveda tudi obratno – posamezniki, ki bodo čutili večjo potrebo po svobodi, jo bodo manifestirali z drugačno kombinacijo kontradiktornih stališč, s kulturnim liberalizmom in ekonomskim konservativizmom. Ekonomska svoboda in individualizem, na katerih temelji neoliberalizem kot prevladujoči ekonomsko-politični model, se bosta pri njih združevala s kulturnimi emancipatornimi politikami (npr. državljanske svoboščine in enake možnosti za vse).

Pri preostalem, manjšem delu populacije, pa imamo opravka samo z „levo« ali samo z »desno« ideološko orientacijo. V prvem primeru imamo opravka s posamezniki, ki se zavzemajo za človekove pravice in različnost življenjskih stilov ter obenem za redistributivno ekonomsko politiko, dohodkovno

enakost, močno vlogo države, skratka „levičarje“ od glave do pete, v drugem primeru pa s tistimi, ki zagovarjajo tradicionalne vrednote, red, stabilnost v družbi, spoštujejo etabliirano avtoriteto ter hkrati pristajajo na ekonomsko neenakost, razslojenost, hierarhično družbeno strukturiranost, torej v vseh pogledih pravoverne „desničarje“. Samoniklost tega populacijskega segmenta, tako njegovega „levega“, kot „desnega“ pola, se ne kaže toliko v dispozicijskih izvorih po varnosti in gotovosti, kot smo videli prej, ampak bolj v njegovi politični angažiranosti oz. v dojemljivosti za ideološki diskurz političnih elit. Ne more presenetiti, da je take posameznike najti pretežno v razvitejših državah.

Prav pred kratkim (2020) pa je nekoliko drugače sestavljena raziskovalna skupina, a prav tako na čelu z Malko, sprejela nov izziv, da nadgradi ravnokar opisane izsledke tako, da poleg že dodobra uveljavljene baze podatkov (World Values Survey) iz štirinajstih zahodnih držav, vključi posebej še kanadske in ameriške vzorce. Raziskovalce je pri tem zanimalo, katere so tiste ideološke grupacije, ki so najbolj dojemljive za avtoritarno vladavino. Najprej se je zelo jasno pokazalo, da so to posamezniki, katere označuje splošni kulturni konservativizem, razen teh pa tudi taki, s kombinacijo kulturnega konservativizma in ekonomskega liberalizma. Prav ta druga grupacija je še posebej zanimiva za desničarske populistične stranke, pri katerih vse od 90. let naprej opažamo premik v retoriki, ko poleg standardnih »kulturno« obarvanih tem (nasprotovanje migracijam, etnonacionalizem, zanikanje pravic istospolnim itd.), vse bolj poudarjajo tudi »levičarske« ekonomske politike. Primer za to je recimo t.i. šovinizem socialne države, ki predvideva podporo le za izbrance, torej tiste »prave« pripadnike nacije. Tukaj vidimo, kako premeteno desničarski populist prepričujejo svojo volilno bazo.

Konkurenčno teorijo tisti Malke in sodelavcev, so predstavili še trije ameriški avtorji, Johnston, Lavine in Federico (2017). Pri tem so usmerili raziskovalni fokus predvsem na fenomen ekonomskega konservativizma, ki pa so ga preučevali z mnogo bolj dodelano in obširno metodologijo. Za ugotavljanje najsplošnejše dimenzije »odprtosti – zaprtosti« (*open vs. closed*) so uporabili kar šest mer ali indikatorjev: avtoritarnost, potreba po zaključevanju, odprtost za izkušnje, vestnost, Schwartzovo vrednotno dimenzijo (odprtost do spremembe – ohranjanje) in odpor do tveganja. Ob njih so proučevali še ekonomske vrednote in stališča, še posebej dosledno ocene politične angažiranosti ter vpliva političnih elit. Splošni zaključek njihove obsežne raziskave je, da politično angažirani posamezniki zagovarjajo ekonomske vsebine tako, kot da gre v bistvu za »kulturne« vrednote – ne pa toliko za načelno sprejemanje nekih ekonomskih dejstev. Zopet, kot vidimo, igra ključno vlogo zvijačna retorika političnih elit, ki je takšne vrste, da poveže kulturne simbole z ekonomskimi politikami. To pa je ravno tisto, kar Malka ves čas zatrjuje, da namreč politično angažiranje posameznikov povzroča uniformnost »leve« oz. »desne« ideološke orientacije, tako v »ekonomskem«, kot »kulturnem« smislu, zato zmeraj večja ideološka polarizacija v sodobnih zahodnih družbah. Nasprotno pa na neangažirane posameznike takšna ideološka indoktrinacija nima posebnega učinka, saj jih vodijo pretežno materialni interesi in instrumentalna naravnost.

Duckittov dualni kognitivno – motivacijski model ideologije in predsodkov ter njegove konsekvence

Novozelandski psiholog John Duckitt s svojim dualnim motivacijskim modelom pristopa k pojmu konservativnosti s kavzalno razlago, ki se pričinja pri izvorih v osebnotnih lastnostih in v socialnem kontekstu, nadaljuje v pridobivanju dveh vrst svetovnih nazorov in oblikovanju ideoloških stališč ter se zaključí z generaliziranimi predsodki. Pri tem izhaja iz razlage D'Andradeja in Straussa (1992), da namreč različna, za posameznika pomembna stališča in vrednote, izražene v t.i. shemah motivacijskih ciljev ali načinov zaznavanja socialne realnosti, izoblikujejo koherenten svetovni nazor, torej stabilno interpretacijo socialnega sveta. Govorimo o dveh ločenih pogledih na svet, o dveh vrstah temeljnih prepričanj. Pri prvem en izvor predstavlja osebnotna dispozicija socialne konformnosti, ki je pretežno genetsko pogojena in se manifestira zlasti kot pretirana vestnost ter manjša odprtost za izkušnje, drugega pa neugodni socialni kontekst, ta se kaže v neprimernem ali ogrožujočem primarnem družinskem okolju, kateri otroku ne nudi dovolj varnosti in topline. Na tem mestu Duckitt navaja raziskavo Rossa (1993), ki je ugotavljal povezanost notranjih psiholoških konfliktov in vojskovanja v 90 predindustrijskih družbah. Obe vrsti konfliktov sta tesno povezani, za zgodnjo socializacijo pa bi naj bili značilni kaznovalni, pretirano strogi in ostri vzgojni ukrepi (nasproti tolerantni, popustljivi vzgoji), kar je analogno spoznanjem Adorna in sodelavcev, ko takšen vzgojni slog vodi k razvoju avtoritarne

osebnosti. Nadalje Duckitt ugotavlja, da ta dva izvora (individualni in socialni) skupaj oblikujeta prav poseben svetovni nazor, ki se zrcali v pogledu na zunanji svet, kot da je ta nekaj strašljivega, ogrožujočega, nestabilnega in nevarnega. Iz te posplošene predstave se potem razvije specifično ideološko stališče, t.i. desničarska avtoritarnost (*right-wing authoritarianism – RWA*). Ta je usmerjena k preferiranju skupinske kohezivnosti, varnosti, reda in stabilnosti, v zunanjem vedenju pa se kaže kot nekritična poslušnost in brezprizivno pokoravanje nekim zunanjim avtoritetam (običajno so to kakšni politični voditelji, verski dostojanstveniki, nadrejeni na delovnem mestu ali druge osebe, ki vzbujajo strahospoštovanje, kot npr. policisti, sodniki, vojaki).

Drugi svetovni nazor zopet najprej izhaja iz določene osebnostne dispozicije in sicer iz dobro empirično utemeljene Eysenckove „trde“ miselnosti (*tough-mindedness*), za katero je značilna nizka stopnja strinjanja z drugimi osebami, izrazita moč lastne volje, nesentimentalnost itd. Po drugi strani seveda tudi iz značilnosti zgodnje socializacije, tokrat v visoko kompetitivnem okolju, kjer ni bilo prostora za sočutje ali solidarnost, kar je potem privedlo do pretirane tekmovalnosti, težnje k prevladovanju, poudarjanju neenakosti med skupinami in doživljanju superiornosti tiste, kateri pripadamo. Vzgojne prakse, ki vse to spodbujajo, označuje nenaklonjen, hladen, brezčuten odnos staršev do otrok, takšno družinsko okolje, kjer primanjkuje osnovnega zaupanja. Zato kasneje zunanji svet temu posamezniku predstavlja brezobzirno okolje, neke vrste „kompetitivno džunglo“, v kateri med ljudmi prevladujejo odnosi dominantnosti in submisivnosti, kjer obstajajo le zmagovalci in poraženci ter je življenje nenehna borba. Iz te posplošene predstave se tokrat razvije prav posebno ideološko stališče, poimenovano orientacija k socialni dominantnosti (*social dominance orientation – SDO*). Motivi, ki takšne osebe pozneje v življenju označujejo, so: izkazovanje moči, prestiža in superiornosti nad drugimi. V njihovem vedenju prevladuje sebičnost, pomanjkanje empatije, brezkompromisnost pri zasledovanju lastnih interesov.

Oba svetovna nazora, »ogrožujoči zunanji svet« in »svet kot kompetitivna džungla«, sta drugače zelo stabilna in se dokončno izoblikujeta v poznem otroštvu ali zgodnji adolescenci ter odločilno vplivata na to, kako posamezniki zaznavajo, interpretirajo in se vedejo v medosebnih odnosih. In nenazadnje, posamezniki z visokim RWA bodo razvili predsodke ter diskriminirali tiste skupine, katerim pripisujejo ogrožanje kohezije svoje skupine ali kolektivne varnosti. Politično se bodo nagibali predvsem k desničarskim strankam, gojili bodo sovraštvo do vsega, kar je drugačno (migranti, levičarji, istospolni, etnične manjšine itd.). Oni drugi, z orientacijo k SDO, bodo prav tako sprejemali desničarsko ideologijo, a iz povsem drugačnih razlogov – da bi namreč vzdrževali obstoječa hierarhična razmerja med socialnimi skupinami in ohranili svoj privilegirani status ter tako upravičili lastno superiornost in dominantnost. Destruktivni socialni odnosi, ki jih najjasneje odslikavajo prav predsodki in diskriminacija, imajo tako dvojno naravo, dve kvaliteti in ne eno samo, kot sta napačno predvidevala že Allport ali Adorno. Duckittov dualni motivacijski model ideologije je lep primer razlagalnega modela, ki ga po eni strani opredeljujejo individualni, po drugi pa skupinski (socialni) dejavniki, kateri končno privedejo do predsodkov in sovražnosti med skupinami (skupinske stratifikacije, etnocentrizma, nacionalizma, seksizma, rasizma, sprejemanja ekstremno desničarske politike itd.), nekako v smislu dveh najosnovnejših človekovih motivov, strahu in pohlepa. Kot kaže, imamo vendarle opravka z drugačnimi, globoko zakoreninjenimi dispozicijami, osebnostnimi lastnostmi torej in različno modaliteto zgodnje socializacije, kar bi pojasnjeval predlagani Duckittov dualni motivacijski model ideologije.

Če sedaj povežemo obe subdimenziji ideološke variable konservativizma, torej »kulturnega« in »ekonomskega« s kognitivno – motivacijskimi variablami, se izkaže, da je desničarska avtoritarnost (*RWA – right-wing authoritarianism*) tipična ravno za prvo subdimenzijo, orientacija socialne dominantnosti (*SDO – social dominance orientation*) pa za drugo. Prav tak sklep tiči tudi v osnovi razlage, ki sta jo ponudila že raziskovalca Johnson in Tamney (2001). Izsledki njune študije namreč nakazujejo na to, da je pri socialnih tradicionalistih v ospredju izražanje tradicionalnih vrednot in funkcija ego obrambe, pri ekonomskih konservativcih pa bolj utilitarna, pragmatična funkcija, zaradi česar so bolj prilagojeni globaliziranemu svetu. Demografske variable lepo sovpadajo s tem: socialni tradicionalisti so običajno starejši, pogosteje obiskujejo cerkev in so bolj dogmatični, drugi pa bolj premožni in odprtega duha.

Še veliko širši horizont odpira razprava o različnih vidikih konservativizma, v katero so odločilno posegli avtorji Hibbing, Smith in Alford (2014), s tem, da so kot odločilni faktor razvoja politične

orientacije navedli človekovo evolucijsko pridobitev pozornosti na negativne zunanje dogodke in dražljaje, ki se doživljajo kot močnejši in bolj izstopajoči, kot pa pozitivni. Takšna negativna pristranost bi naj bila posledica evolucijske prilagoditve, saj so naši predniki lahko preživeli edinole pod pogojem, da so bili še posebej pozorni na ogrožujoče, nevarne in negativne vidike okolja. Najbolj opazna lastnost te negativne pristranosti je ta, da tako zelo varira od posameznika do posameznika. Individualne razlike so stabilne v času in posplošene v širokem spektru različnih kategorij dražljajev, seveda se pojavijo tudi pri sprejemanju konservativizma oz. liberalizma. Tako bo frustrirana potreba po varnosti oz. gotovosti pogojevala edinole kulturni konservativizem, ne pa tudi ekonomskega. Avtorji torej problematizirajo klasično ideološko distinkcijo »levo – desno«, saj ne gre zmeraj za konsistentno sprejemanje ene ali druge opcije. Tako je lahko nekdo konservativen v ekonomskem smislu (npr. prosti trg, omejitve državnih intervencij itd.) in bolj liberalen v socialnem (npr. individualne svoboščine) ali obratno. Avtorji so tako anticipirali predpostavke, ki so kasneje pritegnile Malco s sodelavci, da je, kot smo videli prej, opravil globalno raziskavo z velikim številom sodelujočih držav.

Zakaj je treba razlikovati avtoritarnost od konservativizma?

Že vse od samega pričetka empiričnega raziskovanja nedemokratske orientacije, za katerega brez dvoma velja prelomno pionirsko delo Adorna in sodelavcev z naslovom »Avtoritarna osebnost« (*The Authoritarian Personality, 1950*), se pojavljajo pomembna konceptualna, pa tudi metodološka vprašanja, ki še niso zadovoljivo rešena. Eno takih je zagotovo tisto, ali sta pojma avtoritarnosti (kot psihološke dispozicije) in konservativizma (kot svetovnega nazora) v bistvu eno in isto ali pa gre za vsaj delno ločena pojava. Ta dilema je res ključna, pa morda ne ravno toliko za strokovni diskurz, do česar bi lahko bili celo prizanesljivi, ampak veliko bolj za realne politične posledice za celotno družbo. Namreč, vse do današnjih dni prevladuje v dobršnem delu političnopsihološke literature prepričanje, da je konservativnost pravzaprav sinonim za avtoritarnost in da gre v obeh primerih za globoko nedemokratsko orientacijo, po svoji naravi z desničarskim predznakom.

Pa vendar je takšno pojmovanje popolnoma nesprejemljivo, o čemer je prepričan politolog Chanchal Bhattacharya (2007), ki v konservativnosti vidi zelo heterogen fenomen. Nenazadnje, vse do danes ne obstaja konceptualni konsenz, ampak je celotno raziskovalno polje prežeto z množico različnih pristopov. Še najbolj je cenjen prej opisani model Johna Duckitta, pa tudi Jostov donesek, temu podoben, ko konservativnosti pripisuje dve jedrni dimenziji: strah pred spremembo in sprejemanje neenakosti. Vendar je intrigantno to, da je tipičen obseg korelacij med avtoritarnostjo in konservativizmom, kakor so ga ugotavljali v zadnjih šestdesetih letih raziskovanja, med 0,5 in 0,7, kar pomeni znatno stopnjo povezanosti. Gre torej za pojava, ki sta sicer tesno povezana, pa vendarle nista enaka. Ob tem se kaže spomniti že na izvirne izsledke Adorna in sodelavcev ali na kasnejše Altemeyerjeve, ko se je izkazalo, da je konservativizem širši pojem od avtoritarnosti. V to trditev prepriča odkritje t.i. pristnih konservativcev (Adorno) ali konservativcev z nizko stopnjo avtoritarnosti (Altemeyer). Skratka, velja, da niso vsi konservativci avtoritarni, so pa vsi avtoritarneži nujno konservativni.

Pravkar povedano ima sila pomembne implikacije za politično življenje, zaradi česar Bhattacharya verjame, da je razumevanje obeh pojavov in njunih medsebojnih relacij preveč pomembno, da bi ga prepustili edinole socialni psihologiji. S tem se lahko le strinjamo. Lep primer je recimo geneza političnih orientacij v zadnjih štirih desetletjih v zahodni civilizaciji. Tako je dobro dokumentirano, kako so vse od začetka 80. let prejšnjega stoletja politične stranke zahodnih demokracij vse po vrsti zavrgle »levičarske« ekonomske agende (dohodkovno enakost, močno vlogo države in sindikatov, ohranjanje javnega dobra itd.) in pričele zagovarjati neekonomska (socialna) vprašanja (državljske pravice, emancipacija deprivilegiranih skupin itd.). To je vsekakor bila neizbežna posledica revolucionarnih vrenj 60. let, saj so doseganju največje stopnje ekonomske enakosti v zgodovini zahodne civilizacije nujno sledile še nerešene emancipatorne teme. Obenem pa se je v tem skrivala past, saj je neoliberalizem z obema rokama pograbil ponujeno priložnost in pozornost z eksistenčnih vprašanj preusmeril na identitetna. Danes se o kakih razrednih bojih bolj malo sliši, saj so jih skoraj povsem spodrinila t.i. »kulturna« vprašanja. Izid je bil pričakovan – zmagovalje politične desnice na vseh frontah, pa ne katerekoli, ampak tiste avtoritarne. Zato se vse od osemdesetih let naprej celotno politično telo nagiba zmeraj bolj na desno. Točno to je bila zgodovinska zmaga avtoritarne desnice, da

je zasedla celotno polje konservativnega nazora in si dobesedno podredila neavtoritarne desničarje, jih prisilila, da sprejmejo njeno vodstvo.

Če računamo kvadraturu kroga demokratične družbene ureditve, je nujno potrebno v to enačbo vstaviti tudi neavtoritarni del konservativnega volilnega telesa. To so namreč tisti, ki sprejemajo in branijo status quo v družbi, katerikoli že. Če je ta solidno demokratizirana, če ima dobro delujoče javne institucije in demokratično tradicijo, potem si boljših varuhov tovrstnega etabliranega družbenega reda ni mogoče zamisliti. Zgodovinska napaka leve je, da te ključne distinkcije, avtoritarnosti od konservativizma, ni sposobna misliti. Če se vse desničarje meče v isti koš, je to samo voda na mlin avtoritarnežem, da perpetuirajo politično razklanost in s tem družbeno agonijo. Zato je najpomembnejša naloga progresivnih sil v letih, ki prihajajo, mobilizacija celotnega neavtoritarnega potenciala, torej vseh različnih neavtoritarnih ideologij (levičarskih, libertarnih in še posebej zmerno konservativnih) nasproti razdiralni avtoritarni desnici, nosilki fašističnega družbenega reda. Morda bi to bila tista odrešilna enačba, katere rešitev išče človeška družba že stoletja.

VIRI:

- Bhattacharya, C. Authoritarianism and Conservatism: Political Implications of Recent Psychological Research. Referat predstavljen na skupščini Kanadskega politološkega združenja, junij 2007.
- Duckitt, J. A Dual-Process Cognitive-Motivational Theory of Ideology and Prejudice. *Advances in Experimental Social Psychology*, Vol. 33, 2001.
- Duckitt, J., Birum, I., Wagner, C., du Plessis, I. The Psychological Bases of Ideology and Prejudice: Testing a Dual Process Model, *Journal of Personality and Social Psychology*, Vol. 83, 2002.
- Duckitt, J., Sibley, C.G. A Dual-Process Motivational Model of Ideology, Politics, and Prejudice. *Psychological Inquiry*, 20, 2009.
- Duckitt, J., Sibley, S.G. Personality, Ideology, Prejudice, and Politics: A Dual-Process Motivational Model. *Journal of Personality*, 78, 2010.
- Duckitt, J., Sibley, C.G. The Dual Process Motivational Model of Ideology and Prejudice. V Sibley, C.G., Barlow, F.K. (Ed.) *The Cambridge Handbook of the Psychology of Prejudice* (pp. 188–221), Cambridge University Press, 2017.
- Greenstein, F.I. *Children and Politics*. Yale University Press, New Haven and London, 1965.
- Hibbing, J.R., Smith, K.B., Alford, J.R. Differences in Negativity Bias Underlie Variations in Political Ideology. *Behavioral and Brain Sciences*, 37, 2014.
- Inglehart, R.F., Norris, P. *Trump, Brexit, and the Rise of Populism: Economic Have-Nots and Cultural Backlash*, Harvard Kennedy School, 2016.
- Johnson, S.D., Tamney, J.B. Social Traditionalism and Economic Conservatism: Two Conservative Political Ideologies in the United States. *The Journal of Social Psychology*, 141 (2), 2001.
- Johnston, C.D., Lavine, H.G., Federico, C.M. *Open Versus Closed: Personality, Identity, and the Politics of Redistribution*. Cambridge University Press, 2017.
- Malka, A., Soto, C.J., Inzlicht, M., Lelkes, Y. Do Needs for Security and Certainty Predict Cultural and Economic Conservatism? A Cross-National Analysis. *Journal of Personality and Social Psychology*, 106 (6), 2014.
- Malka, A., Lelkes, Y. & Soto, C.J. Are Cultural and Economic Conservatism Positively Correlated? A Large-Scale Cross-National Test. *British Journal of Political Sciences*, 2017.
- Malka, A., Lelkes, Y., Bakker, B.N., Spivack, E. *Who Is Open to Authoritarian Governance within Western Democracies?* Cambridge University Press, 2020.
- Napier, J.L., Jost, J.T. The "Antidemocratic Personality" Revisited: A Cross-National Investigation of Working-Class Authoritarianism. *Journal of Social Issues*, Vol. 64, No. 3, 2008.

Jože Kos Grabar ml.

Kratka predstavitev prispevka

V slovenski, pa tudi evropski in svetovni družbi teče intenzivna polemika o značilnostih družbenih ureditev, še posebej o primerjavah med totalitarnimi sistemi in komunizmom. Avtor prispevka zagovarja mnenje, da je potrebno na začetku vsakega dialoga natančno opredeliti pojme, o katerih teče beseda, da je dialog sploh možen oziroma smiseln. Dokler ena stran pojmuje kak pojem drugače, celo nasprotno kot druga stran, se prepir sicer lahko začne, a nikamor ne pripelje. Težava je, kadar se nasprotna bregova ne moreta strinjati niti o pomenih osnovnih pojmov, kakršen je v tem primeru komunizem. Članek je poskus osvetlitve pojma komunizem (komunist) tudi iz zgodovinske perspektive.

Kratko predstavitev pripravil: Roman Rojko

* * * * *

V javnosti je občasno govor o totalitarizmu/-ih, pri čemer je ta pojem večkrat rabljen zelo splošno, približno ali površno, največkrat pa s političnimi ali politikantskimi nameni. Slednje je pogosto povezano z vzporednim navajanjem pojmov, kakršni so npr. fašizem, nacizem, stalinizem in komunizem. Šolani družboslovci seveda bolje kot najširša javnost vedo, kaj omenjeni pojmi označujejo. Vsi, ki nam je do strokovno ustrezne in dovolj poenotene/standardizirane rabe pomembnejših družboslovnih pojmov, pa moramo stremeti k temu, da se bo prav takšna raba pojmov širše uveljavila in nadomestila njihovo približno razumevanje ali celo nerazumevanje. Ta prispevek je del tovrstnih stremeljenj.

Slovar slovenskega knjižnega jezika (SSKJ) pojme oz. besede "totalitarizem", "fašizem", "nacizem", "stalinizem" in "komunizem" opredeljuje tako, kot je povzeto v nadaljevanju.

totalitarizem -zma m (ī): politična ureditev, v kateri se celotno družbeno in osebno življenje državljanov nasilno enoti in podreja ciljem državnega vodstva;

fašizem -zma m (ī): politična ureditev, ki temelji na diktaturi, kultu osebnosti, nestrpnosti do drugače mislečih, šovinizmu, rasizmu in agresivni zunanji politiki, med obema vojnama in med drugo svetovno vojno, zlasti v Italiji in Nemčiji;

nacizem -zma m (ī): nemški fašizem, za katerega je značilen izrazit rasizem in antisemitizem;

stalinizem -zma m (ī): politična doktrina in politični sistem, v katerem je absolutizirana vloga države in partijskega sistema, kot ju je uveljavil Stalin po Leninovi smrti;

komunizem -zma m (ī): načeloma brezrazredna gospodarsko-družbena ureditev, ki temelji na podružbljenju proizvodjalnih sredstev, želji po odpravi izkoriščanja in delitvi dobrin po potrebah; pojem komunizem se po SSKJ v osnovi nanaša na troje: (a) na gospodarsko-družbeno ureditev, (b) na gibanje za tako ureditev in (c) na ideologijo, ki si prizadeva za tako ureditev.

Iz zgornjih navedb izhaja, da je pojem "**stalinizem**" pomensko neprimerno bližji pojmu "**totalitarizem**" kot pa pojem "**komunizem**". Slednji po svoji vsebinski opredelitvi nima nič opraviti z diktatorstvom,

avtoritarnostjo ipd. Razen tega se pojem "komunizem" ne nanaša izključno na politično ureditev oz. režim, temveč glede na slovarske opredelitve označuje tudi (politično) gibanje in ideologijo (nazor).

V zvezi s pojmom "komunizem" in "komunist" je treba poudariti, da je vsebinskih opredelitev pojma "komunizem" **zgodovinsko gledano** dosti. Prvotno je bil pojem "komunist" (in torej analogno oz. sorodno pojem "komunizem") rabljen v naslednjih pomenih:

- komunist (1569–1570, polj.): tisti, ki da vse v skupno rabo (v okviru starokrščanske skupnosti);
- komunist (16. in 17. stol.; polj., nizoz.): "član ali privrženec skupnosti dobrin";
- komunist (1766, franc.): "prijatelj ljudi";
- komunist (1766, franc.): "občinski častnik oz. častnik komune", "tisti iz komune", "privrženec skupnosti dobrin";
- komunist (1769; franc.): "član skupnosti javnega dobrega"; oseba, ki je v povezavi s "skupnostjo dobrin";
- komunist (1778, ital.): "prebivalec ruralne skupnosti" (v nekaterih delih Toskane);
- komunist (1785, franc.): privrženec "skupnega življenja" in izobrazbe otrok "za življenje v skupnosti";
- komunist (1789, franc.): tista skupnost, ki ima "pravico do uporabe skupnih virov z" viri sosednjih vasi;
- komunist (1792, franc.): prebivalec skupnosti, ki ima "pravico uporabe skupnih dobrin";
- komunist (1823, franc.): "solastnik v tihi skupnosti";
- komunist (1839, franc.): "revolucionarni proletarec", "zagovornik lastninskega prevzema in skupnega ali kolektivnega vodenja družbenega bogastva";
- komunist (1831, franc.): humanist, človekoljub (mišljeno kot sinonim).

Engels je leta 1847 v svojem sestavku "Načela komunizma" pojem "komunizem" definiral takole: "**Komunizem** je nauk o pogojih osvobajanja proletariata."



Čedomir "Ljubo" Čupić (1913–1942), črnogorski študent prava, član Komunistične partije Jugoslavije, antifašist, politični komisar v nikšičkem partizanskem odredu, fotografiran malo pred ustrelitvijo s strani četniškega eksekucijskega voda, z drzno uporniškim nasmeškom zre smrti v oči, posthumno odlikovan kot narodni heroj Jugoslavije

Dr. Tomaž Mastnak je leta 2016 glede (politikantskega) povezovanja pojmov "totalitarizem" in "komunizem" navedel naslednje: » ... V prvi vrsti gre za preoblikovanje zgodovinskega spomina. To je cilj ustvarjanja uradne evropske zgodovine, ki poteka v okviru institucij EU. Znotraj nje so komunizem shranili kot nekakšen opomin prihodnjim rodovom. Ko so v Evropski uniji začeli s tem početjem, pri katerem so imeli vodilno vlogo vzhodnoevropski antikomunisti, tudi slovenski, so bili v evropskem parlamentu mnogi zadržani, češ da je stvar zastavljena preveč enostransko. Zato so militantni inženirji zgodovinskega spomina k obsodbi komunizma pritaknili še omembo fašizma in nacizma in vse tri označili kot »totalitarizem«. Enačenje komunizma z nacifašizmom je enačenje nasprotnikov med drugo svetovno vojno, razvrednotenje boja proti nacifašizmu in obenem rehabilitacija nacifašizma, ki neizogibno implicira tudi legitimacijo sodobnega fašizma. Rehabilitacija nacifašizma in antikomunizem pa sta danes uradni politiki Evropske unije. Ne nazadnje je bila EU, kakršno poznamo danes, ustanovljena z namenom, da bi konsolidirala zmago liberalizma proti komunizmu v hladni vojni. Danes je komunizem simbol alternative globalnemu liberalističnemu političnoekonomskemu sistemu. Sodobni antikomunizem zato služi kot onemogočanje formuliranja alternative že na simbolni ravni. Gre za utrjevanje ureditve z uradnim geslom, ki pravi, da alternative ni. ...«

Literatura in viri:

- Slovar slovenskega knjižnega jezika. ZRC SAZU in Mladinska knjiga, druga, dopolnjena in deloma prenovljena izdaja: tiskana izdaja 2014, spletna izdaja 2014; <https://www.fran.si/iskanje?FilteredDictionaryIds=133&View=1&Query=%2A> (dostopno dne 10. 10. 2022).
- Engels, Friedrich. Načela komunizma, prev. Primož Simoniti, v: MEID II, str. 543. Cankarjeva založba v Ljubljani, 1977.
- Grandjonc, Jacques. Nekaj datumov v povezavi z izrazoma 'komunist' in 'komunizem', prevod članka z naslovom „Quelques dates à propos des termes communiste et communisme“. Mots, n°7, oktober 1983, https://www.persee.fr/doc/mots_0243-6450_1983_num_7_1_1122 (dostopno dne 21. 11. 2018), <https://menekoprava.info/nekaj-datumov-v-povezavi-z-izrazoma-komunist-in-komunizem/> (dostopno dne 10. 10. 2022).
- Mastnak, Tomaž, Inkret, Gregor. Levico je lahko dvakrat sram, intervju. Pogledi, 16. 3. 2016, <https://pogledi.delo.si/ljudje/levico-je-lahko-dvakrat-sram> (dostopno dne 10. 10. 2022).

V Mariboru, 10. 10. 2022

Vlado Began

Kratka predstavitev prispevka

Avtor prispevka je pravnik, pisec, nekdanji varuh pravic živali, zagovornik ločenosti države in verskih skupnosti, vsestranski družbeni aktivist, založnik V samozaložbi je izdal nekaj knjig, ki se nanašajo na kritiko katoliške cerkve: "Resnica in cerkev se izključujeta!" (2010), "Denar je cerkveni bog" (2013), "Cerkev proti človekovim pravicam in demokraciji" (2015), "Katoliška cerkev: raj za pedofile in pekel za njihove žrtve?" (2021), »Papež: oče laži in morilec od vsega začetka?« (2022) – glej <https://www.began.si/>. Began je pripadnik verske skupnosti »Univerzalno življenje« in torej po prepričanju prakristjan (pristni, izvorni kristjan). Je zelo dober poznavalec krščanskih spisov in nauk, kar mu skupaj s pravniškim znanjem in široko razgledanostjo omogoča podajanje relevantnih informacij in stališč o različnih temah, zadevajočih religije, (pra)krščanstvo, katoliško cerkev Njegova obsežna publicistika odraža miselno in informativno podkovanega, avtonomnega, samosvojega in kritičnega avtorja, ki ga odlikuje pogum pokončne javne osebnosti. V uredništvu ateističnega zbornika kljub našemu, od avtorjevega drugačnemu, tj. materialističnemu in zato ateističnemu svetovnemu nazoru to cenimo, enako tudi podrobne in na virih utemeljene navedbe v njegovih člankih, esejih in knjigah. Pričujoči prispevek natančno podaja in celovito razgalja strogo hierarhično, avtokratsko in totalitarno idejno ter organizacijsko ustrojenost katoliške cerkve. Z merodajnimi informacijami utemeljen sestavek je neobhodno čtivo za vse, ki jih zadevna tematika zanima. Navedbe v sestavku odražajo stališča avtorja in ne uredniškega odbora tega zbornika. To velja tudi za avtorjevo deklariranje (katerega koli) komunizma kot enega od totalitarizmov, čemur objektivna, zgodovinsko celostna družboslovna analiza ne more pritrditi.

Kratko predstavitev pripravil: Jože Kos Grabar

* * * * *

Fašizem, nacizem in komunizem so totalitarni sistemi, ki so kot formalni sistemi državne ureditve propadli in so zato del zgodovine. V zgodovino pa na žalost še ni izginil največji totalitarizem, ki obstaja že slabih 2000 let in je za svoje cilje oz. interese v tem času z nasilno in krvavo politiko ter naukom sam ali preko svojih pomočnikov pobil desetine milijonov ljudi, milijarde živali in uničil mnogo narave, ustvaril pa je tudi ideološko podlago za večino zločinov v stoletjih svojega obstoja. S totalitarnostjo te organizacije se ne more meriti noben drug totalitarni sistem niti komunizem. Seveda je govora o cerkvi, predvsem katoliški. Njeno totalitarnost je v enem stavku odlično povzel nemški zgodovinar Karlheinz Deschner, ki je dejal, da na svetu ni organizacije, ki bi bila v antiki, vključno s srednjim in novim vekom ter posebno v 20-tem stoletju tako obremenjena z zločini kot rimsko-katoliška cerkev.

Zakaj je katoliška cerkev totalitarna?

Tudi zato, ker jo je kot takšno proglasil kar sam papež. »Nezmotljivi«, seveda po nauku katoliške cerkve, papež Pij XI. je namreč dne 18. septembra 1930 dejal: »Če že obstaja totalitaren režim – totalitaren v praksi in teoriji – je to režim Cerkve, saj Cerkvi človek pripada na totalen način.«¹ Tudi če

¹ Enciklopedija Slovenije, 13. zvezek, str. 296

odmislimo omenjeno papežovo priznanje, da je katoliška cerkev totalitarna, je mnogo dokazov oz. elementov o njeni totalitarnosti, vsaj v religioznem smislu. Nekaj teh elementov sledi v nadaljevanju.

Pokorščina

Papež je na vrhu strogega hierarhičnega cerkvenega sistema. »Ko je krščenec postal ud Cerkev, ne pripada več sam sebi, temveč tistemu, ki je umrl in vstal za nas. Od tedaj naprej je poklican k temu, da se podreja drugim, da jim služi v občestvu Cerkev, da je cerkvenim predstojnikom poslušen ter jih uboga in da jih upošteva s spoštovanjem in ljubeznijo,« pravi papež v cerkvenem katekizmu.² To je osnova za pokorščino tistega, ki je bil krščen v katoliški cerkvi. Krščenec se je dolžan podrežati cerkvenim dostojanstvenikom, jim biti poslušen, jih ubogati in upoštevati s spoštovanjem in ljubeznijo. Krščenec je torej dolžan biti pokoren »svojemu« kaplanu, župniku, škofu in papežu in ti imajo zato vsaj religiozno oblast nad njim! Ali ni to suženjski odnos?

Že dojenček je torej pokoren katoliški cerkvi, kajti večina krstov se izvaja nad dojenčki. Zelo malo ljudi je, ki se dajo krstiti kot polnoletni. Zakaj cerkev krsti dojenčke? Na to vprašanje je mogoče odgovoriti z novim vprašanjem: koliko ljudi bi se dalo krstiti v času polnoletnosti? Koliko članov oz. vernikov bi cerkev potem imela? Zelo malo! Bila bi marginalna sekta ali pa je sploh ne bi bilo! S »prisilnimi« krsti dojenčkov si katoliška cerkev zagotavlja obstoj in vpliv v družbi. Za svoje interese torej cerkev uporabi osebe, ki sploh ne vedo zanjo, še manj pa to, da so brez svojega dovoljenja postali člani totalitarne organizacije.

Krst dojenčkov ali vstop v cerkev

Katoliška cerkev zahteva od katoliških staršev, da so njihovi otroci krščeni v prvih tednih po rojstvu. Če tega ne storijo, cerkev grozi staršem z večnim peklom, ta pa tudi ne uide otrokom, če umrejo nekrščeni, vse seveda po nauku cerkve. Ali ni takšna grožnja del totalitarnosti?

Krst otroku odvzame svobodno odločitev glede Boga. Otrok se ni svobodno odločil za Boga, temveč je bil prisiljen, da veruje v Boga, ki so mu ga izbrali starši, večinoma pod strahovlado katoliške cerkve. Vera v Boga ni bila njegova lastna, temveč od drugih.³ Ali ni to element totalitarnosti?

Katoliška cerkev ima približno 1,3 milijarde vernikov. Dejstvo je, da velika večina njih v cerkev ni stopila prostovoljno, temveč je bila krščena brez svojega soglasja že kot dojenček. To pa je v nasprotju s temeljno pravico do verske opredelitve in s svobodo vesti oziroma veroizpovedi, ki jo, tudi otrokom, priznavajo demokratične države. Velika večina katolikov je v bistvu torej »prisilnih« članov cerkve. Vprašanje je, ali bi ti vstopili v katoliško cerkev, ko bi postali polnoletni? Če ne, je jasno, da so mnogi krščenci mimo svoje volje v cerkvi samo (še) zato, ker zaradi katoliške indoktrinacije v mladosti niso sposobni dojeti bistva krsta in katoliške vere. Ali ni »prisilno« članstvo, celo brez možnosti celovitega izstopa, lastnost totalitarnega sistema?

V Katekizmu katoliške Cerkev piše o krstu tudi naslednje:

- »Po krstu se osvobodimo greha in se prerodimo v božje otroke; postanemo udje Kristusa in se včlenimo v Cerkev ter postanemo deležni pri njenem poslanstvu (...).
- Ker zakrament krsta pomeni osvoboditev od greha in njegovega začetnika, hudobnega duha, se izreče nad kandidatom eksorcizem (ali več eksorcizmov).
- Krst ne očisti človeka le vseh grehov, marveč tudi napravi iz novokrščenca novo stvar (...).
- Ko je krščenec postal ud Cerkev, ne pripada več sam sebi, temveč tistemu, ki je umrl in vstal za nas. Od tedaj naprej je poklican k temu, da se podreja drugim, da jim služi v občestvu Cerkev, da

² *Katekizem katoliške Cerkev*, št. 1269

³ Več o krstu dojenčkov v knjigah *Resnica in cerkev se izključujeta!* ter *Cerkev proti človekovim pravicam in demokraciji*.

je cerkvenim predstojnikom poslušen ter jih uboga in da jih upošteva s spoštovanjem in ljubeznijo. Kakor je krst za krščenca vir odgovornosti in dolžnosti, tako mu daje tudi pravice v Cerkvi (...).

- Tisti, ki so s krstom prerajeni v božje otroke, so dolžni pred ljudmi izpovedovati vero, ki so jo po Cerkvi prejeli od Boga, in se udeleževati apostolske ter misijonske dejavnosti božjega ljudstva.
- Krst vtisne v dušo neizbrisno duhovno znamenje, pečat (charakter), ki posveti krščenca za bogočastje krščanske vere. Zaradi neizbrisnega znamenja je krst neponovljiv.«

Ali ni vse to, kar piše v zvezi s krstom, lastnost totalitarnega sistema? Biti stvar, biti v lasti cerkve z dolžnostjo poslušanja in uboganja cerkvenih predstojnikov in javnega izpovedovanja katoliške vere. Biti celo prisilni misijonar s pečatom v duši, torej poškodovano dušo. Ali niso to vse lastnosti totalitarnega sistema? Po kanonu 211 Zakonika cerkvenega prava so katoliki dolžni »prizadevati si, da se bo božje oznanilo odrešenja bolj in bolj širilo med vse ljudi vseh časov po vseh krajih zemlje.« Je to svoboda ali totalitarnost? »Prisilno« širiti totalitaren sistem?

Celovit izstop iz cerkve ni mogoč

Iz katoliške cerkve je sicer mogoče izstopiti, vendar pa izstop ni celovit, temveč samo formalen, saj ta celovitih izstopov ne pozna. Katoliška cerkev pravi: »Verniki Katoliške Cerkve so tisti, ki se s krstom včlenijo vanjo (prim. Zakonik cerkvenega prava (ZCP) kan. 204). Krst ima dvojni vidik – zakramentalnega in pravnega. Krst kot zakrament je neizbrisno znamenje, pravni vidik pa kaže na formalno članstvo v Cerkvi, ki ga je na izrecno željo osebe mogoče prekiniti. Formalni izstop iz Katoliške Cerkve se izvede na prošnjo vernika v župniji krsta ali s prošnjo krajevnemu škofu, ki o tem obvesti tudi župnika v župniji krsta. Župnik župnije krsta v obeh primerih izstop zabeleži v krstno knjigo in prosilcu o tem na njegovo željo izda pisno potrdilo. Kdor iz Katoliške Cerkve formalno izstopi, ni več subjekt pravic v skladu z določili ZCP, hkrati pa ga vežejo vsi Božji in cerkveni zakoni. Z izstopom posameznik izgubi pravico do dobrin, ki jih Cerkev nudi vsem, ki so z njo v polnem občestvu, npr. pravico do cerkvenega pogreba.«⁴

Glede na navedeno bi bilo celo mogoče reči, da izstopa sploh ni, kajti ta je ali pa ga ni. Po katoliškem nauku tisti, ki izstopi, ni več subjekt pravic, hkrati pa ga še vedno vežejo vsi božji in cerkveni zakoni. Ko torej nekdo (formalno) izstopi, nima več pravic, ostanejo pa mu dolžnosti! Ta absurdni in neetični nauk uči tudi Republika Slovenija na primer preko Teološke fakultete, ki je del Univerze v Ljubljani in s tem Republike Slovenije, ali vojaških kuratov, ki so celo državni uslužbenci na Ministrstvu za obrambo in plačani s strani vseh davkoplačevalcev. Ali ni to element totalitarnosti? Človek izstopi iz neke organizacije, pa ga še vedno vežejo pravila te organizacije?! In če jih kot nečlan ne upošteva, ga lahko cerkev kaznuje!

Ob vsem tem je potrebno povedati, da je tisti, ki izstopi iz katoliške cerkve, izobčen, kar je najtežja cerkvena kazen, poleg tega pa cerkev izstopnike vpiše v knjigo odpadnikov. Nekdo, ki je samo izkoristil svojo svobodo, ki mu jo daje ustava v okviru svobode vesti in je izstopil iz cerkve, je kaznovan s strani te cerkve, in to z najhujšo kaznijo. Država po eni strani jamči versko svobodo, tudi svobodo izstopa iz verske skupnosti, ko pa nekdo to izkoristi, pa zaniži, ko ta verska skupnost takšen izstop kaznuje z najhujšo kaznijo, to je izobčenjem oziroma večnim peklom in večnim trpljenjem. Velika dvoličnost države. Proč gleda tudi v primeru, ko katoliška cerkev protustavno noče zagotoviti izstopnikom celovitega izstopa. Državna podpora cerkvenemu totalitarizmu?

Ko nekdo izstopi iz katoliške cerkve, bi moral biti krst izbrisan, saj je ravno krst tisti, na katerega se vežejo pravice in obveznosti v katoliški cerkvi. S krstom krščene postane vernik cerkve. Toda cerkev krsta noče izbrisati, saj trdi, da gre za neizbrisno duhovno znamenje (pečat) v duši krščene osebe. Ko nekdo izstopi iz katoliške cerkve, ni več njen član, je pa še vedno njen vernik, vernik brez pravic in z dolžnostmi. Totalitarnost: da ali ne? Pa še to: katoliška cerkev brez dovoljenja krščene dojenčka celo posega v njegovo dušo, ko pri krstu vtisne pečat v dušo!

⁴ <https://katoliska-cerkev.si/pojasnilo-glede-izstopa-iz-katoliske-cerkve> (19. 11. 2022)

Papež nad vsemi

Po ideologiji katoliške cerkve so vsi podrejeni papežu, tako »navaden« človek, kler kot tudi predsednik države. Suverenost ne pripada ljudstvu, ki je zgolj množica, niti državi kot takšni, marveč papežu, ki to svojo suverenost delno in pogojno prenaša na nižje kleriške ravni. Papež je tudi nad samo cerkvijo, in kot to vsaj smiselno izhaja cerkvenega nauka, tudi nad samim Kristusom oz. Bogom.

Papež Gregor VII., ki naj bi zastrupil šest škofov, je izdal dokument *Dictatus Papae*, s katerim je utemeljil nadrejenost papeža vladarjem na svetu, kar pomeni, da je papež vrhovni vladar sveta. Svoja načela je leta 1075 zapisal v 27 kratkih iztočnicah: »Rimsko Cerkev je ustanovil Gospod; rimski škof edini lahko postavlja druge škofove; njegovi legati imajo primat pred vsemi drugimi škofi na koncilijih; papež ima pravico izdajati zakone, ustanavljati nove cerkvene občine, deliti bogate škofije ali združevati revne, spreminjati navadne samostane v opatije ali obratno; samo papež sme uporabljati znamenja cesarske časti in samo njemu morajo drugi poljubljati noge, samo njegovo ime se sme imenovati v cerkvah; odstavlja lahko cesarje in kralje, duhovnike posvečuje za vso Cerkev; tisti, ki jih on posveti, ne smejo opravljati nobene vojaške službe, od škofov pa ne smejo sprejemati nobenega višjega položaja. Papež je nad Cerkvijo – ali ni mar tudi učitelj nad učenci? Brez papeža nista mogoča nobena sinoda in noben kanonični zakon; nihče ne more izpodbijati papeževih sodbe, nihče mu ne more soditi, nihče ne sme obsoditi kogarkoli, ki se sklicuje na Sveti sedež; vse pomembne zadeve se rešujejo pred Svetim sedežem; Cerkev se nikoli ne zmoti, papež pa je svet po zaslugi svetega Petra. Kdor ne veruje tega, kar veruje Cerkev, ni katoličan; papež lahko svoje podložnike odveže prisega, ki so jo dali nepravičnemu vladarju.«⁵ Papežu pa so po cerkvenem nauku podrejeni seveda tudi vsi drugi ljudje. Biti član katoliške cerkve oz. podvržen papežu je neobhodno potrebno za zveličanje in izognitev večnemu peklu. Papeževa nezmotljivost, seveda po cerkvenem nauku, je obstajala torej že pred formalno razglasitvijo bule o papeževi nezmotljivosti iz leta 1870.

Kdor se zoper odločitev papeža pritoži na vesoljni cerkveni zbor ali na škofovski zbor, se kaznuje s cenzuro.⁶ Kaj je cenzura? Huda cerkvena kazen – mogoče celo odhod v večni pekel! V večno trpljenje. Večni pekel je izraz neverjetnega cerkvenega sovraštva do drugače mislečih ali verujočih! Ali ne gre za totalitarnost? Ali je to nauk Jezusa iz Nazareta?

Biti član katoliške cerkve oz. podvržen papežu je neobhodno potrebno za zveličanje in izognitev večnemu peklu, pravi bula *Unam Sanctam* papeža Bonifaca VIII. iz leta 1302. »Izjavljamo, predpisujemo in odločamo, da so vsa človeška bitja podložna rimskemu papežu in da nihče ne more priti v nebesa, kdor tega ne veruje,« je v tej buli zapisal papež. V buli *Ausculda fili* pa je papež Bonifacij VIII. še dejal: »Bog nas je postavil nad kralje in bogataše, da bi v njegovem imenu ruvali, uničevali, kvarili, raztresali, gradili, sadili.«⁷ Kateri bog ga je poslal nad kralje in bogataše, seveda ni povedal. To je bil lahko samo bog uničevanja, bog podzemlja, saj se samo v njegovem imenu lahko uničuje, ruje, kvari

Dogmo o papeževi nezmotljivosti je proglasil papež Pij IX. leta 1870, sprejeta pa je bila na prvem vatikanskem koncilu, ki se je začel leta 1860. Glasi se: »V slavo Boga, našega Odrešenika, v povišanje katoliške vere, v zveličanje krščanskih narodov s soglasjem cerkvenega zbora učimo in dokončno določamo kot od Boga razodeto resnico: Kadar rimski škof govori z najvišjo učiteljsko oblastjo [ex cathedra], to se pravi, kadar pri izvrševanju službe pastirja in učitelja vseh kristjanov s svojo apostolsko oblastjo dokončno določa, da se mora celotna Cerkev držati kakega verskega ali npravnega nauka, tedaj ima na osnovi božje pomoči, ki mu je obljubljena v svetem Petru, tisto nezmotljivost, s katero je božji Odrešenik hotel obdariti svojo Cerkev pri dokončnih odločitvah v verskih in npravnih naukih. Zato so takšne dokončne odločitve rimskega škofa nespremenljive po sebi

⁵ *Večni koledar papežev*, str. 111

⁶ *Zakonik cerkvenega prava*, kan. 1372

⁷ *Večni koledar papežev*, str. 49

in ne na temelju soglasja Cerkve.«⁸ Papež hoče imeti absolutno oblast nad vsem: onstranskim in tostranskim – ljudmi in dušami. Ali ni to totalitarnost? Gre tudi za prefinjen politični instrument za povečevanje cerkvene moči in podrejanje svetne oblasti cerkveni. K temu naj bi pripomogla še ena dogma, ki je bila sprejeta na istem koncilu. Papežu po tej dogmi pripada tudi »univerzalni jurisdikcijski primat«, kar pomeni, da ima rimski škof prvenstvo nad celotnim svetom. Ima prvenstvo nad vsemi cerkvami, je oče krščanstva, vsi so mu podrejeni, je sodnik vseh vernikov, njegova oblast je najvišja na zemlji, zato njemu ne more soditi nihče ...⁹ Kdor ne sprejme te dogme, ne more biti odrešen in gre v večni pekel. Ta dogma je zahteva za svetovno oblastjo papeža in predpostavlja primat kanonskega prava nad državnim pravom. Papež sodi vsem, nihče pa njemu! Ali ne gre pri vsem tem za »duhovni« imperializem in totalitarno organizacijo s totalitarno ideologijo? Katolik oz. »kristjan« mora obema dogmama verjeti in slediti, sicer mu grozi najstrožja cerkvena kazen, to je izobčenje.

O. C. Lambert v knjigi *Roman Catholicism Un-American* piše: »Pod kontrolo Cerkve sta dva meča, torej dve moči, duhovna in posvetna. Obe moči sta v oblasti Cerkve, duhovna moč v Cerkvi je v rokah duhovščine, posvetna moč pa je pod vodstvom duhovne moči. En meč mora biti podrejen drugemu: zemeljska moč se mora podrediti duhovni avtoriteti. [...] duhovna moč ima pravico ustanoviti in voditi posvetno moč, in prav tako soditi tej moči, če se ne obnaša pravilno.«¹⁰ In: »Papež je vse in nad vsem, on lahko spremeni kvadratne predmete v okrogle.« Nadalje: »Papež lahko določi, da tisto, kar je napačno, postane pravilno. Papež lahko spremeni naravo stvari.«¹¹ Papež nad samim Bogom?!

Ignaz von Dollinger, nemški katoliški zgodovinar, je posvaril svet zaradi izjemne papeške moči: »Papeška avtoriteta je brezmejna, nepreračunljiva, lahko kaznuje vsakogar, ker je po katoliškem nauku nezmotljiv, lahko ustvarja kakršnakoli pravila, doktrine, zahteve, ki postanejo nesporne verske resnice. Nihče ga tudi ne more kaznovati, kajti kot so katoliški kanonisti zapisali: 'Sodišče Boga in papeža je eno in isto'.¹² Kaj je rekel Jezus? Zelo preprosto: moje kraljestvo ni od tega sveta! Kaj ima Jezus skupnega z vsem tem, je kristalno jasno: ničesar.

Znani publicist in poznavalec cerkve Avro Manhattan je o papežu rekel: »Papež je absolutni vladar, ki mu gre zadnja beseda v vseh verskih, moralnih, administrativnih, diplomatskih in političnih vprašanjih ... Papež je zadnji absolutni vladar na Zemlji, ni ga političnega diktatorja, ki bi mogel primerjati svojo oblast s papeževo oblastjo.«¹³ In še enkrat Avro Manhattan: »Nekdanji kolumbijski predsednik dr. Mariano Ospian Perez je avgusta 1946 kratko in jedrnat dejal, da je vodil državo 'v skladu s principi papeških enciklik' in nič drugače.«¹⁴ Nekdanji ameriški predsednik Ronald Reagan je pred *Združenjem narodne katoliške izobrazbe* dejal papežu: »Hvaležen sem vam za vašo pomoč pri oblikovanju ameriške politike, ki odseva božjo voljo. In veselim se nadaljnjega vodstva od vaše svetosti.«¹⁵

Papež je dobil z dogmo o nezmotljivosti popolno oblast v katoliški cerkvi. Mogoče bi bilo celo reči, da je ta cerkev njegova last. Ne odgovarja nobenemu človeku, nad njim ni sodišča. Samostojno, brez soglasja ali posveta drugih, lahko spreminja pravila ali uvaja nova, razglaša dogme, spreminja obrede, podeljuje odpustke, razglaša blažene in svetnike, imenuje škofove in kardinale ali jih odstavlja, ustanavlja škofije, cerkvene univerze, pošilja duše v cerkveni večni pekel ..., odloča o katoliških praznikih, izdaja razne cerkvene dekrete, odloke, bule ..., deluje kot razsodnik, uvaja cenzuro in druge kazni, ustanavlja razna sodišča in imenuje sodnike, spreminja cerkveno pravo, varuje cerkveno doktrino pred odkloni, lahko napove vojno, upravlja celotno cerkveno premoženje ... Kdo še ima takšno oblast v svoji državi? Totalitarnost na višku! Ni ga videti!

⁸ http://sl.wikipedia.org/wiki/Pape%C5%BE_Pij_IX (17. 11. 2022)

⁹ *Kobni papa*, str. 44

¹⁰ *Cerkvena prevara z etiketo*, str. 109

¹¹ *Cerkvena prevara z etiketo*, str. 111

¹² *Cerkvena prevara z etiketo*, str. 124

¹³ *Misteriji*, december 2012

¹⁴ *Cerkvena prevara z etiketo*, str. 123

¹⁵ *Cerkvena prevara z etiketo*, str. 123

Papež lahko odredi odstranjevanje vsega, kar nasprotuje veri ali zveličanju duš. Takoj lahko ukaže ubiti vse tiste, ki storijo prekrške, za katere biblija zahteva smrtno kazen. Zakaj tega ne stori, če je biblija po nauku cerkve božja beseda? Saj umor kršiteljev zahteva katoliški bog! Zakaj papež Frančišek ne zahteva usmrtil vseh tistih, za katere biblija zahteva smrtno kazen? Ali ne bilo najbolje, da bi on sam usmrtil vse geje, ki so v Vatikanu, teh pa naj bi bilo kar nekaj, in s tem dal vzgled ostalim katolikom, da ravnajo enako! Česa ga je strah? Seveda dobro ve, kakšna bi bila v tem primeru reakcija javnosti in države ter je zato »tiho«. In čaka na boljšo priložnost!

Koliko vernikov verjame v papeževo nezmotljivost? Po vsej verjetnosti številka hitro pada. Kaj pa neverniki?

Odstraniti vse, kar ni katoliško

Katoliška cerkev trdi, »da 'nihče, ki je zunaj katoliške Cerkve, ne le pogani', ampak tudi ne Judje ne krivoverci ali od edinosti ločeni (schismatici), ne morejo biti deležni večnega življenja; šli bodo marveč v večni ogenj, pripravljen hudiču in njegovim angelom (Mt 25,41), če se ne bodo pred koncem življenja njej (Cerkvi) priključili [...]«. ¹⁶ Poleg tega še trdi, da »Cerkev ima v moči svoje božje ustanovitve dolžnost, da kar najvestneje varuje zaklad božje vere neokrnjen in nedotaknjen ter da stalno z največjo gorečnostjo čuje nad zveličanjem duš. Zato mora z največjo skrbnostjo odstranjati in izločati vse tisto, kar utegne nasprotovati veri ali kakorkoli postavljati v nevarnost zveličanje duš. – Zaradi tega ima Cerkev na temelju tiste oblasti, katero ji je zaupal njen božji ustanovitelj, ne le pravico, temveč tudi dolžnost, da ne le trpi, marveč da prepoveduje in obsoja katerekoli zmote, če tako zahtevata neokrnjenost vere in zveličanje duš.« ¹⁷ To je sedaj veljavni katoliški nauk. Poleg krvave biblije je tudi to podlaga za zločine, ki so bili in še bodo storjeni na krilih cerkvene ideologije.

Mnogi papeži so v praksi uresničevali cerkveni nauk o odstranjevanju drugačnih. Papež Leon I. (440–461) je katoličanom prepovedal »vse stike« z nekatoličani. Izrecno je pozival k njihovem uničenju in uničevanju njihovih naukov. Bil je sprijen in sadističen mučitelj in je neusmiljeno preganjal drugoverce. Od manihejcev je npr. zahteval priznanje, da so mešali spermo in hostije ter v ta namen zlorabljali mlade deklice na oltarju. Seveda je drugoverce tudi ubijal. Za nagrado je postal svetnik in cerkveni učitelj. Katoliki se mu morajo klanjati in mu slediti!

Papež Inocenc III., ki je imel tiaro iz belih pavovih peres, prekrito z dragulji in s safirjem na vrhu, je ukazal, da je treba brez usmiljenja sežgati vsakogar, ki skuša oblikovati osebni pogled na Boga, ki je v konfliktu s cerkveno dogmo. ¹⁸ »Proti heretikom uporabljajte duhovni meč izobčenja, in če to ne pomaga, uporabite proti njim železni meč,« meni, dejal pa je tudi, da treba ubogati papeža tudi, če zapoveduje zlo. ¹⁹ Papež Urban II. je konec 11. stoletja odredil, da morajo biti krivoverci mučeni in usmrčeni! ²⁰ Kdor iz gorečnosti do cerkve ubije izobčenca, se ne sme obravnavati kot morilec, tudi pravi ta papež. ²¹ Papež Sikst V. je v 16. stoletju širil strah in grozo ter izrekal smrtno kazen npr. za splav, zvodništvo in krajo. Dal je obglaviti veliko število ljudi in odsekane glave za ustrahovanje ljudi javno natakni na kole. Usmrtil je tudi menihe z ljubicami, njegova sestra, kmetica, pa je postala najbogatejša ženska v Rimu. Papež Pavel III. je zastrupil svojo mater in nečakinjo ter tiste, ki se niso takoj strinjali z njim, usmrtil pa je tudi svojo sestro. ²² Papež Gregor VII., ki naj bi zastrupil šest škofov, je zelo rad ponavljal besede iz biblije: »Preklet, kdor svojemu meču prepreči prelivanje krvi.« (Jer

¹⁶ *Vera Cerkve*, str. 202

¹⁷ *Vera Cerkve*, str. 203

¹⁸ *Mali katekizem*, str. 134

¹⁹ *Die neue Inquisition*, str. 13

²⁰ *Kristusovi namestniki*, str. 79

²¹ *Verrat an der Botschaft Jesu*, str. 94

²² *Kdo sedi na Petrovem stolu*, 2. del., str. 121

48,10).²³ Njegov soimenjak Gregor IX. pa je trdil, da je dolžnost vsakega katolika, da preganja krivoverce. Papež Julij II. (1503–1513), imenovan bojeviti papež, je bil pijanec, prostak, bahač, pederast, imel je tudi veliko ljubic. Njegovo glavno zanimanje je bila vojna in ne vera. Večkrat je osebno povedel križarsko vojsko v spopade, vojaške veččine so mu prinesle vzdevek Grozni. »Če mi ne pomagajo ključi svetega Petra, naj mi pomaga njegov meč,« je tudi dejal.²⁴ Papež Janez VIII. je bil poklicni vojak in je leta 876 osebno vodil napad na saracenske ladje. Benedikt XIV. je v 18. stoletju med drugim predpisal smrtno kazen za zlorabo hostije v magične namene in to že pri prvem dejanju.²⁵ Papež Pij V. je dal zažgati stotine heretikov in to pri živem telesu. Njegov moto je bil: »Ne prizanašajmo Božjim sovražnikom.«²⁶ Ali ni Jezus rekel: ljubite svoje sovražnike. Papež Janez Pavel II. je med vojno na območju (nekdanje) Jugoslavije dejal, da cerkev ni pacifistična, s čimer je blagoslovil oz. opravičil bombardiranje ZR Jugoslavije.

»Kardinalskemu diakonu je odrezal nos, jezik in dva prsta, odrl kožo škofu Otgerju, notarju Azzonu odrezal glavo in obglavil 63 duhovnikov in rimskih plemičev,« je o papežu Janezu XII., ki je imel kobilarno z 2.000 konji, zapisal Nigel Cawthorne.²⁷ »Bil je biseksualen, imel je spolne odnose z živalmi in naročal umore. Razen tega se je ukvarjal s čarovništvom in satanizmom,« in »demon iz pekla v duhovniških oblačilih je sedel na Petrov stol,« priča zgodovina o papežu Benediktu IX,²⁸ ki je bil celo trikrat na papeškem tronu. »Ni mogoče prešteti vseh umorov, posilstev in primerov krvoskrunstva, ki jih vsak dan zagrešijo na papeževem dvoru. Človekovo življenje ni dovolj dolgo, da bi si zapomnil imena vseh umorjenih, zastrupljenih ali žrtev, ki so jih žive vrgli v Tiberio,« je zapis iz časa papeža Aleksandra VI.²⁹ »Če bi bil moj lastni oče krivoverec, bi šel jaz osebno nabrat drva za njegovo grmado,« je v 16. stoletju izjavil papež Pavel IV.³⁰ Ob novici o smrti tega papeža so ljudje napadli poslopje inkvizicije, razbili njegov marmorni kip na Kapitolu, odrobljeno glavo pa kotalili po cestah. Če bi ta papež živel po Božjih zapovedih, ali bi se zgodilo to? Papež Gregor XV. je leta 1623 izdal bulo proti čarodejem in čarovnicam ter predpisal, da jih je treba bodisi žive zazidati bodisi dosmrtno izročiti ječam inkvizicije. Papež Inocenc X. (16. stoletje) je s svojo vojsko napadel trdnjavo Castro in jo zravnal z zemljo. Papež Celestin II. (12. stoletje) je bil po vseh poročilih brutalen sadist. Nekega grofa je obsodil na strašno smrt: golega so z jermenom privezali na razžarjen stol in mu na glavo nasadili razbeljeno krono.

To je samo nekaj primerov papeških zločinov in s tem zločinov cerkve. Lista zločinov papežev je zelo dolga: ropanje, morjenje, zastrupljanje, vlačugarstvo, prevare, zaslužnjevanje in zatiranje narodov, preganjanje drugače mislečih in verujočih ... Papeži so svoje tekmece izobčevali, zapirali v ječe in zastrupljali oz. drugače ubili. Bili so tudi protipapeži, kar je kazalo na boj za oblast. Kaj ima to skupnega z Jezusom iz Nazareta? Nič, čisto nič! In s satanom? Vse in še več!

Lord Acton, eden največjih cerkvenih zgodovinarjev, je sredi devetnajstega stoletja opisal papeštvo kot »vruga, ki se skriva za križem«.³¹ In še enkrat omenjeni lord: »Papeži niso bili le množični morilci; ubijanje so spremenili v zakoniti temelj katoliške cerkve in postalo je pogoj odrešitve.«³² Že cerkveni očetje prvih treh stoletij so vedno znova govorili o Ecclesia meretrix, torej o cerkvi kot vlačugi.³³ »Inocenci, Piji, Klemen, Benedikti, Bonifaciji, Janezi, Pavli ... Za temi preprostimi ali dobrodušnimi imeni se skrivajo pošasti: Inocenc III. označuje pošast Lotaria da Segnija; Inocenc IV. pošast Sinibalda

²³ *Kdo sedi na Petrovem stolu*, 3. del., str. 18

²⁴ *Des Satans alte Kleider*, str. 377

²⁵ *Kdo sedi na Petrovem stolu*, 2. del., str. 61

²⁶ *Kdo sedi na Petrovem stolu*, 2. del., str. 62

²⁷ *Kdo sedi na Petrovem stolu*, 2. del., str. 114

²⁸ *Kdo sedi na Petrovem stolu*, 2. del., str. 115

²⁹ *Kdo sedi na Petrovem stolu*, 2. del., str. 118

³⁰ *Večni koledar papežev*, str. 119

³¹ *Cerkvena prevara z etiketo*, str. 13

³² *Cerkvena prevara z etiketo*, str. 30

³³ <http://www.spart-euch-die-kirche.de/jesusvonnazareth/index.html> (17. 11. 2022)

Fieschija ...,« pravi Fernando Vallejo.³⁴

Zelo veliko papežev je bilo psihopatov. Kje lahko psihopat uspeva? V organizaciji, ki je psihopatska? Kakšna je povezava med psihopatologijo in totalitarnostjo?

Krvava dediščina totalitarnih delov biblije

Ni čudno, da je cerkev postala največja zločinska organizacija v zgodovini in ima na vesti na milijone mrtvih, saj sloni na tistih delih biblije, ki so nasilni in totalitarni. V bibliji, ki jo cerkev še danes priznava brez pridržkov, je bilo vse vnaprej zapisano, kot da je to volja Boga: inkvizicija, križarske vojne, pomor judov, trgovina s sužnji, osvajanje Amerike, pomor drugače verujočih in mislečih, sežiganje čarovnic, najokrutnejše metode mučenja in zasužnjevanja oziroma genocid nad celimi plemeni ... Tako že »sveti« Ambrozij, ki je zahteval uničenje Gotov, ker so bili privrženci arijanske vere in jih je primerjal z biblijskim ljudstvom Gog, ki ga Jahve meče ujedam, ali »sveti« Avguštín, ki je s sklicevanjem na biblijo pozival k nasilju nad manihejci in zahteval uničenje tujih obrednih krajev, ali Martin Luther, ki je pod stalnim sklicevanjem na biblijo, predvsem na Mojzesa, pozival k sežiganju judovskih sinagog in ubijanju kmetov. Biblijska vojna mistika je zajela tudi škofe 20. stoletja: tako je katoliški kardinal, zagovornik stare zaveze, Faulhaber, v 1. svetovni vojni slavil nemški vojni pohod nad Francijo kot zmagoslavje npravnega svetovnega reda nad Bogu sovražno idejo.

Vojne in drugo nasilje

Jezus, Kristus je med drugim rekel, da je treba ljubiti svoje sovražnike in kdor prime za meč, bo z mečem pokončan. Jezus, Kristus je bil torej pacifist. Ali je to tudi katoliška cerkev? Ne! Cerkev sploh ni pacifist, zgodovina o tem je jasna. Katoliška cerkev ima na vesti nepredstavljivo veliko število pobojev ljudi in drugih živih bitij. Tudi papež Frančišek v tem ni izjema, treba si je pogledati samo njegovo podporo orožju in drugi vojaški pomoči zahodnih držav Ukrajini v rusko-ukrajinskem konfliktu.

Cerkveni nauk pozna in zagovarja dve vojni: pravično in sveto vojno, ta zadnja po zgodovinarju Deschnerju dopušča tudi napad in je v preteklosti igrala veliko vlogo. Seveda je del Jezusovega nauka tudi zapoved *Ne ubijaj!*, ki je absolutna in ne pozna izjem. Po tej zapovedi ni dovoljeno ubiti nobenega bitja, vključno z živalmi. Cerkev celo dopušča biblijsko smrtno kazen, kar je neposredno v nasprotju s to zapovedjo. Cerkvena biblija je polna pozivov k ubijanju: ubiti je treba prešuštnike, čarovnice, homoseksualce, tiste, ki udarijo ali preklinjajo svoje starše ali ne poslušajo duhovnikov Vsi ti so zapisani smrti, kajti biblija je po papežu božja beseda, ki jo je treba v celoti izvrševati. Kako je cerkev ponaredila zapoved *Ne ubijaj!* kaže tudi njena natančna opredelitev te zapovedi: »Nedolžnega in pravičnega ne ubijaj«. (2 Mz 23,7) V nevarnosti so tudi vsi nepravični, seveda tisti, ki so kot takšni spoznani po kriterijih cerkve. Cerkev kot nepravične označuje vse tiste, ki ji ne dajo tega, kar cerkev misli, da ji pripada. »Vsak udarec s sabljo, vsako granato, s katero moramo izsiliti svojo pravico do življenja, blagoslovi bog«, je rekel teolog Zurhellen. »V takšni vojni sovražnike z mirno vestjo daviti, ropati, žgati je krščansko in delo ljubezni«, je rekel znani katoliški cerkveni učitelj Tomaž Akvinski, ki je postal celo svetnik. General Adolf von Thiele: »Danes bodo blagoslovili naše čete, saj Boga ne smemo pozabiti pri nobeni vojni.«³⁵ Katoliška cerkev permanentno krši peto Božjo zapoved in Jezusov nauk.

Vsaka vojna je z vidika Jezusovega mirovnega nauka zločin, ne glede na to, o kateri strani je govora. Ni pomembno, ali gre za napad ali obrambo. Vojna je vedno povezana s smrtjo in uničenjem, trpljenjem in krutostjo. Kdor vzame meč, bo od meča pogubljen, je dejal Jezus, Kristus, in se s tem navezal na Božjo zapoved *Ne ubijaj!*

³⁴ *Vlačuga babilonska*, str. 14

³⁵ <https://www.izstop-iz-cerkve.eu/> (19. 11. 2022)

Cerkvena prekletstva

Katoliška cerkev vse, ki ji tako ali drugače nasprotujejo, izobči. Prekletstvo (anatema) ali izobčenje pomeni, da je izobčeni prepuščen katoliškemu večnemu prekletstvu, kar pomeni, da se izobčenec znajde v večnem peklju, kjer večno trpi neznosne bolečine, seveda pa je tudi večno ločen od Boga. Takšno prekletstvo je imelo za prizadetega daljnosežne posledice že v zemeljskem življenju, saj je bil zaničevan, izključen iz družbe in tako izobčen. Včasih ni imel nobene državne zaščite in nobenih meščanskih pravic. Kdor ga je umoril, ni bil kazni. Anatema je včasih pomenila isto kot neposredna smrtna obsodba. Anatema je izraz cerkvene totalitarnosti.

Anateme veljajo še danes. Cerkvena izobčenja niso skrivnost, dejstvo pa je, da jih večina katolikov ne pozna, čeprav so nekatera zbrana v knjigi Antona Strleta *Vera Cerkve*, ki jo je izdala Mohorjeva družba iz Celja. V njej so npr. navedena naslednja prekletstva (številke so robne):

»49[2] Kdor trdi, da je človeški razum tako neodvisen, da mu Bog vere ne more zapovedati, bodi izobčen.

52 Kdor trdi, da se čudeži sploh ne morejo goditi in da je zaradi tega vse pripovedi o njih, tudi tiste, ki jih vsebuje sv. pismo, zavreči med legende in bajke; ali da čudežev nikdar ni mogoče z gotovostjo spoznati, in da z njimi tudi ni mogoče pravilno dokazati (rite probari) božjega izvora krščanske religije, bodi izobčen.

57 Kdor trdi, da je možno, da bi bilo treba od Cerkve predloženim verskim resnicam kdaj v skladu z napredkom znanosti prizadevati drugačen pomen, kakor pa je tisti, kakor ga je umevala in ga umevala Cerkev, bodi izobčen.

84 Kdor v skladu s svetimi očeti ne priznava s srcem in usti prav do zadnje besedice v pravem pomenu in resnično vsega, kar so sveti očetje in peteri častivredni vesoljni cerkveni zbori svete katoliške in apostolske Cerkve božje izročili in oznanili, bodi izobčen.

85 Kdor ne sprejme celotnega cerkvenega izročila, bodisi napisanega bodisi nenapisanega, bodi izobčen.

98 Kdor svetopisemskih knjig v celoti z vsemi njihovimi deli, kakor jih je navedel tridentski cerkveni zbor, ne sprejme za svete in kanonične ali taji, da bi bile navdihnjene, bodi izobčen.

195 Kdor ne priznava skupaj s svetimi očeti v pravem in resničnem pomenu za božjo mater (Dei genitricem) sveto in vedno deviško ter brezmadežno (achranton) Marijo, ker je božjo Besedo samo, rojeno od Očeta pred vsemi veky, v poslednjih časih na poseben način in resnično od Svetega Duha brez (človeškega) semena spočela in brez okrnjenja rodila, medtem ko je njeno devištvo ostalo neokrnjeno tudi še po rojstvu – tak bodi obsojen.

325 Kdor trdi ali meni, da so duše ljudi poprej bivale (praeexistere), v tem pomenu namreč, da so bile prej duhovi in svete moči, a da so se naveličale gledanja Boga, se obrnile k zlu, zato pa omrznile v ljubezni do Boga in tako dobile ime »duše« (= mrzle) ter so bile za kazen poslone v telesa, bodi izobčen.

356 Kdor taji, da morajo biti novorojeni otroci krščeni, čeprav izhajajo iz krščanskih staršev; ali trdi, da jih sicer krščujemo v odpuščanje grehov, vendar pa da si ne nakopljejo iz Adamovega greha nič takega, kar bi bilo za dosego večnega življenja treba popraviti (expiari) s kopeljo prerodenja, iz česar sledi, da pri njih krstni obrazec »v odpuščanje grehov« ne umevamo v pravem, marveč napačnem smislu, ta bodi preklet.

440 Kdor torej trdi, da svetega apostola Petra ni postavil Kristus Gospod za prvaka vseh apostolov in za vidno glavo celotne vojskujoče se Cerkve; ali da je sveti Peter prejel naravnost in neposredno od Kristusa Gospoda le prvenstvo časti, ne pa prvenstvo resnične in prave vodstvene oblasti (iurisdictionis primatum), naj bo izobčen.

454 Kadar rimski škof govori z najvišjo učiteljsko oblastjo (ex cathedra), to se pravi, kadar pri izvrševanju službe pastirja in učitelja vseh kristjanov s svojo apostolsko oblastjo dokončno določa, da se mora celotna Cerkev držati kakega verskega ali nramnega nauka, tedaj ima na osnovi božje pomoči (assistentia), ki mu je obljubljena v svetem Petru, tisto nezmotnost, s katero je božji Odrešenik hotel obdariti svojo Cerkev pri dokončnih odločitvah v verskih in nramnih naukih. Zato so takšne dokončne odločitve (definitiones) rimskega škofa nespremenljive po sebi in ne na temelju soglasja Cerkve. Če bi kdo – kar Bog obvaruj – drznil ugovarjati tej dokončni odločitvi (definitioni), bodi izobčen.

506 Kdor trdi, da zakramentov ni postavil naš Gospod Jezus Kristus, ali da jih je več oziroma manj kakor sedem, to je; krst, birma, evharistija, pokora, poslednje maziljenje, sveti red in zakon, ali pa da kateri od teh sedmerih zakramentov ni resnično in v pravem pomenu zakrament, bodi izobčen.

509 Kdor trdi, da zakramenti nove zaveze niso za zveličanje potrebni, ampak odvečni, in da ljudje morejo brez njih ali brez želje po njih doseči od Boga milost opravičenja – čeprav niso potrebni vsi za vsakega posameznika – bodi izobčen.

516 Kdor trdi, da imajo vsi kristjani oblast glede besede in delitve vseh zakramentov, bodi izobčen.

534 Kdor trdi, da v rimski Cerkvi, ki je mati in učiteljica vseh cerkva, ni pravega nauka o zakramentu krsta, bodi izobčen.

543 Kdor trdi, da nihče ne sme biti krščen razen v tisti starosti, v kateri je bil Kristus krščen, ali pa v smrtni uri, bodi izobčen.

544 Kdor trdi, da malih otrok po njihovem prejemu krsta ne smemo šteti med vernike, ker še niso izvršili dejanja verovanja, in da jih je zaradi tega tedaj, ko pridejo v leta razločevanja, treba znova krstiti; ali da je bolje opustiti njihov krst kakor pa jih krstiti brez njihovega lastnega dejanja vere zgolj na temelju vere, ki jo ima Cerkev, bodi izobčen.

545 Kdor trdi, da je treba takšne krščene otroke tedaj, ko odrastejo, vprašati, ali hočejo potrditi tisto, kar so ob krstu v njihovem imenu obljubili botri, in da jih je treba, če odgovorijo odklonilno, prepustiti njihovi lastni razsodbi (proprio arbitrio) ter jih medtem ne siliti z nikakršno drugo kaznijo h krščanskemu življenju razen s to, da se jim odreče prejemanje evharistije in drugih zakramentov, dokler se ne poboljšajo, bodi izobčen.

891 Kdor trdi ali meni: kazen hudobnih duhov in brezbožnih ljudi je le začasna in se bo po določenem času končala, potem pa bo prišlo do popolne zopenje vzpostavitve ali obnovitve (apokatastasis) hudobnih duhov in brezbožnih ljudi, ta bodi izobčen.

898 Če kdo umre brez pokore v smrtnem grehu, tega bo brez dvoma za vedno mučil žar večnega pekla (aeternae gehennae ardoribus).

915 Kdor hoče biti zveličan, ta se mora predvsem držati katoliške vere; kdorkoli je ne ohrani v njenem celotnem obsegu in nedotaknjeno, se bo brez dvoma za večno pogubil.«

Totalitarizem par excellence!

Biti brez zdravega človeškega razuma

Papež Frančišek je 20. aprila 2013 pri jutranji maši molil: »Gospod, osvobodi nas pred skušnjava zdravega človeškega razuma.« Še ena podobna papeževa misel: »»Naš razum ni luč sveta, je preprosta svetloba za osvetljevanje naše vere. In najslabše, kar se lahko zgodi človeškemu bitju, je to, da se pusti vleči 'lučem' razuma. Postal bo neveden razumnik ali pa predrzen modrijan.«³⁶

³⁶ *Dih upanja za svet, ki se duši*, str. 58

V zvezi s to papežev molitvijo oz. mislijo se postavlja mnogo vprašanj. Zakaj je papež svaril pred zdravim razumom? Ali gre za papežev spodrseljaj ali preišljene besede? Ali ni zdrav človeški razum nekaj naravnega in običajnega? Kaj je nasprotje zdravega človeškega razuma? Bolan človeški razum!? Ali se papež zavzema za bolan oz. nezdrav človeški razum? Ali papež hoče celotno družbo brez zdravega človeškega razuma? Kaj je narobe z zdravim človeškim razumom? Ali ni to temelj mišljenja oz. delovanja?

Za katoliško cerkev je zdrav človekov razum očitno nekaj negativnega. Zakaj? Zdrav človeški razum temelji tudi na logiki in ta razkriva marsikatero stvar, za katero se sprva zdi, da je v redu, v resnici pa ni. Zdrav človeški razum lahko marsikdaj tudi ugotovi, tudi to, ali je nekaj Božjega ali ne oz. ali je nekaj od Boga ali od satana! Kaj se lahko zgodi, če zdrav človeški razum vzame v »obdelavo« katoliško cerkev? Zdrav človeški razum bi lahko npr. ugotovil, da:

- katoliška cerkev ne sledi Jezusu;
- ne obstaja večni pekel;
- na Zemlji ni svetega očeta niti Kristusovega namestnika;
- papež ni nezmotljiv;
- prekletstva oz. izobčenja ni dal Bog, temveč so izmišljotina cerkve;
- Marija ni Božja mati in ni bila telesno vzeta v nebesa.

Zdrav človeški razum bi tudi lahko ugotovil, da cerkvene dogme niso nekaj Božjega, temveč satanskega. Ugotovil bi lahko tudi, da cerkve sploh ni ustanovil Jezus iz Nazareta, temveč je to tvorba, ki jo je zgradil Božji nasprotnik. Torej satan. Zdrav človeški razum bi torej lahko »razkrinkal« katoliško cerkev in ji spodnesel tla. To pa bi pomenilo za cerkev hud udarec, saj bi bili njeni kamniti templji vedno bolj prazni. Zdrav človeški razum lahko popolnoma »razgali« cerkev in jo pahne v jamo, ki jo sama koplje drugim. Torej v pekel, ki pa na njeno srečo, čeprav uči drugače, ni večen. Zato je uvodoma navedena papeževa molitev, ko svari pred zdravim razumom, dobro preišljena gesta in ne spodrseljaj. Če bi sledili cerkveni logiki bolnega človeškega razuma, bi bilo treba zapreti vse šole, razen teoloških, saj tam razum ne igra nobene vloge.

Eno izmed ključnih vprašanj pri vsem tem je, ali ima papež zdrav človeški razum? Ali ima zdrav človeški razum tisti, ki pred njim svari? Zagotovo ne! In ga niti ne sme imeti, saj ga katoliška cerkev prepoveduje. Uči namreč tudi naslednje: »Kdor trdi, da je človeški razum tako neodvisen, da mu Bog vere ne more zapovedati, bodi izobčen.« In še: »Kdor trdi, da v božjem razodetju ni nikakršnih resničnih skrivnosti v strogem pomenu, ampak da je vse verske resnice z ustrezno izobraženim razumom na temelju naravnih načel mogoče razumeti in dokazati (intelligi et demonstrari), bodi izobčen.«³⁷ »Vsako trditev, ki nasprotuje resnici razsvetljene vere, razglušamo za docela zmotno«, je eden izmed sklepov 5. lateranskega koncila.³⁸ Ali torej ima papež Frančišek zdrav človeški razum? Ali imajo duhovniki zdrav človeški razum? Ali ga smejo imeti?

Jezuit Loyola je rekel, da verjame, da je belo, kar je črno, če tako definira hierarhična cerkev. Ali je to izjava zdravega človeškega razuma? Ali pa mogoče bolnega oz. drugače rečeno: ali ne gre za odsotnost razuma in popolne podreditve razuma katoliški cerkvi? Zanimivo je, kaj je rekel veliki starozavezni prerok Izaija. Dejal je naslednje: »Gorje njim, ki hudemu pravijo dobro, dobremu pa húdo, ki temo delajo za luč, luč pa za temo, ki grenko delajo za sladko, sladko pa za grenko.« (Iz 5,20) Kako se bo godilo jezuitu Loyoli glede na besede preroka Izaija? Ali niso to besede za v pekel?

Ker kler ne sme imeti zdravega človeškega razuma, ga seveda ne sme imeti niti vernik laik. Verjeti mora v cerkvene dogme, prekletstva in mnoge druge nesmisle, rezultatom zdravega človeškega

³⁷ *Vera Cerkev*, str. 38

³⁸ *Vera Cerkev*, str. 35

razuma pa ne. Katoliška vera je videti kot nekakšna odpoved inteligenci, opustitev razuma, ki se odreka razumevanju stvarnosti s svojimi lastnimi sredstvi. Cerkev noče, da bi njeno vero podvrgli kritičnemu razumu. Dvom o veri velja za moralno pregreho in velik greh, ki si zasluži cerkveni večni pekel. V tej luči se zdi filozofov ali znanstvenikov način razmišljanja v temelju nasproten vernikovemu načinu razmišljanja. Vernik namreč sprejema skupaj z dogmo tudi predstavo o resnici, ki je ni mogoče postaviti pod vprašaj. Cerkev se ne more motiti, tako namreč pravi, zato zahteva absolutno poslušnost. Cerkev obtožuje človekov razum, da je izvor vseh velikih totalitarizmov sodobnega časa in zahteva, da sta človek in družba brez njega. Človek in družba morata biti torej brez zdravega razuma, tega pa bo s svojim naukom nadomestila katoliška cerkev. Tako bosta imela človek in družba »oprane« močgane. To pa je pot v nasilje in propad. Papeževa svarila pred zdravim človeškim razumom so seveda del cerkvene totalitarnosti!

Ali je tudi krščanstvo totalitarno?

Seveda ne! Krščanstvo je vera svobode in ne suženjstva. Nima kamnitih cerkva, članstva, duhovnikov ali krsta kot ga ima katoliška cerkev. Gre za vero notranjosti in ne zunanosti, kot je to značilno za katoliško cerkev. Kristjani sledijo Kristusu in njegovemu nauku, in to ne samo v besedah, temveč v dejanjih. Jezus je živel po Božjem zakonu, to je Desetih Božjih zapovedih in naukih Govora na gori. Kristjan je torej tisti, ki živi tako kot je živel Jezus – je torej pacifist in proti vsakemu nasilju, tudi do živali in narave. S takšnim življenjem seveda katolištvo nima nobene zveze in zato ni del krščanstva. Katoliki sledijo papežu in cerkvenim dogmam. Katoliki po cerkvenem nauku niso pacifisti, temveč podporniki t. i. pravičnih vojn in drugega nasilja. In s tem totalitarnosti.

Na žalost je mnogo ljudi, ki ne dojemajo razlike med katolištvom in krščanstvom in ju zato enačijo. Ali ne povzročajo s tem velike škode krščanstvu in seveda Jezusu, Kristusu? Pa seveda tudi celotni družbi?

Sklepno

Po Slovarju slovenskega knjižnega jezika se pojem »totalitaren« definira tudi kot nekaj, »ki vse podreja določenim ciljem.³⁹ Katoliška cerkev celoten svoj nauk in dejanja, tudi če to iz njih na zunaj ni vidno, uporablja za doseg svojih ciljev, to je za širjenje in obrambo katolicizma in to vse v cilju imeti prevlado na tem svetu v smislu dveh mečev, to posvetnega in svetnega – oba bi bila cerkvena. Nekaj časa je že bilo tako in cerkev si želi, da bi se to ponovilo, vendar pa okoliščine tega sedaj ne dopuščajo. Če pa se okoliščine spremenijo, pa bi lahko zopet zagorele grmade. Kakšno državo bi si sedaj želela cerkev? Afganistan, Iran, Severna Koreja ...?

Literatura:

- De Rossa Peter: *Kristusovi namestniki*, Mengeš, Ciceron, 2006.
- Franciscus, papež: *Dih upanja za svet, ki se duši, misli papeža Franciška*, izbral Isaac Gómez León, Ljubljana, Salve, 2014.
- *Enciklopedija Slovenije*, 13. zvezek, Ljubljana, Mladinska knjiga, 1999.
- Holzbauer Matthias in Hetzel Gert-Joachim: *Des Satans alte Kleider*, Marktheidenfeld, Verlag DAS WORT, 2009.
- Holzbauer Matthias: *Kobni papa*, Zagreb, David – Udruga građana za zaščito ljudskih prava, 2012.

³⁹ <https://fran.si/iskanje?View=1&Query=totalitaren> (17. 11. 2022)

- *Katekizem katoliške Cerkve*, Ljubljana, Slovenska škofovska konferenca, 1993.
- *Kdo sedi na Petrovem stolu? Samo za bistre glave in dobre analitike*, 2. del. Ljubljana, Univerzalno življenje, 2007.
- *Kdo sedi na Petrovem stolu? Samo za bistre glave in dobre analitike*, 3. del. Ljubljana, Univerzalno življenje, 2010.
- Likar Damjan: *Cerkvena prevara z etiketo – katoliška cerkev se neupravičeno imenuje krščanska, saj njen nauk in praksa ne temeljita na dediščini Jezusa iz Nazareta*, Ljubljana, Založba Planet, 2012.
- Mynarek Hubertus: *Die Neue Inquisition*. Marktheidenfeld, Verlag Das Weisse Pferd GmbH, 1999.
- Mynarek Hubertus: *Verrat an der Botschaft Jesu. Kirche ohne Tabu*. Verlag Das Wort, Rottweil am Neckar, 1986.
- Sellner Albert Christian: *Večni koledar papežev*, Ljubljana, Modrijan založba, 2011.
- Strle Anton: *Vera Cerkve, dokumenti cerkvenega učiteljstva*, Celje, Mohorjeva družba, 1997.
- Tomšič Frane ... et al: *Mali katekizem*, Nova Gorica, Založba Educa, 2007.
- Vallejo Fernando: *Vlačuga babilonska*, Mengeš, Ciceron, 2011.
- *Zakonik cerkvenega prava*, Ljubljana. Nadškofijski ordinariat v Ljubljani, 1983.

Ivan Ketiš

Kratka predstavitev prispevka

Določena vrsta šal (in humorja na splošno) spremlja našo vrsto odkar obstajajo pisni viri. V literaturi poznamo več teorij humorja: teorija namere, teorija olajšanja (angl. relief), teorija superiornosti, teorija neskladnosti in druge.

Teorija namere je dobila ime po svoji specifični lastnosti: po nameri, da s šalo dosežemo smešni učinek. Poleg tega namera igra ključno vlogo pri definiciji humorja in razlikovanju med smešnim in humorjem.

Teorija olajšanja trdi, da je smeh homeostatski mehanizem, s katerim se zmanjša psihološka napetost ('varnostni ventil').

Splošna ideja teorije superiornosti je, da se človek smeji tujimi nesrečam (t.i. Schadenfreude), nerodnostim, ali neumnostim, ker to potrjuje superiornost nas vseh, ki se smejimo nevšečnostim in deficitu drugih.

Teorija neskladnosti meni, da se humor zazna v trenutku uresničitve neskladnosti med konceptom, ki je vpleten v določeno situacijo, in resničnimi predmeti, ki naj bi bili v neki zvezi s konceptom. Humor se sproži, ko sprožilec na koncu šale, udarna fraza, povzroči, da občinstvo nenadoma premakne svoje razumevanje s primarnega (ali bolj očitnega) scenarija na sekundarni, nasprotni scenarij. Ilustracija tega učinka:

"Ali je zdravnik doma?" je s hripavim šepetanjem vprašal bolnik na vratih. "Ne," je odgovorila zdravnikova mlada in lepa žena, "pridi noter."

Pričujoči prispevek našega člana je odličen, skrbno izbran in sestavljen vodnik po vedno zeleni in košati veji humorja – humorja v represivnih sistemih, kjer ima humor še posebno draž: pripovedovanje šal o tiranah in diktatorjih ali dejanskih razmerah v njihovih državah je nevarno.

Neki avtor zgodovine stalinizma je zapisal, da so sovjetski ljudje, ki so se smejali Stalinovim šalam, ki jih je razdiral na partijskih kongresih, s krohotom odhajali v GULAGE in celo smrt ...

Kratko predstavitev pripravil: Vojteh Urbančič

* * * * *

HUMOR V DIKTATURAH

V prispevku govorim o humorju v Sovjetski zvezi oziroma Rusiji, v nacistični Nemčiji in v Nemški demokratični republiki (DDR). Zakaj prav o teh in ne o drugih? Sovjetsko zvezo in Rusijo zgolj zaradi diplomatske naloge Tibora Malinoviča z naslovom »Sovjetski politični vici in njihove funkcije«, saj navaja tako razmere v državi pod različnimi predsedniki kot njihov odraz v vicih. Največ vicev je »Malinovičevih«, nekaj tudi »mojih«; natančneje tistih, za katere sem slišal. Malinovičevo ni samo obdobje pod Putinom.

Razlog za izbor Tretjega Reicha je dosegljivo spletno gradivo in šale, ki še danes krožijo in dokazujejo, da je humor mogoč tudi v najtežjih razmerah, celo v koncentracijskih taboriščih. Za izbor DDR sta bila dva razloga. Prvi je bil zopet diplomsko delo; tokrat z univerze v ameriškem Ohio Benjamin Heilia: »Humor and cynicism in the German democratic republic«, ki govori o temi mojega prispevka, drugi pa, ker je bila DDR ena od naslednic nacistične Nemčije in lahko spremljamo razmere v tako rekoč isti državi v desni in v levi diktaturi.

Na spletu ni šal v nekaterih diktaturah kot je bila Pinochetova v Čilu, Frankova v Španiji in seveda v številnih afriških državah. Razloge za to je težko pojasniti. Za prvi dve diktaturi gre morda za to, da sta bili še pred svetovnim spletom in da danes redko kdo daje na splet stare zadeve, za afriške pa, da te zahodne demokracije ne zanimajo.

Veliko bi se dalo pisati o Kitajski in Severni Koreji. Morda kdaj v prihodnje? O obeh državah je na spletu dovolj, tako opisov razmer v njiju kot odličnih šal. Resnici na ljubo; nekatere šale so, zaradi podobnih režimov, povzete po sovjetskih in ruskih.

Diktatur je bilo v zgodovini morda več kot je bilo demokracij.

Samo v Evropi je imelo po prvi svetovni vojni kar 29 držav diktatorje, nekatere celo več zaporednih. Seveda niso bili vsi enaki. Stalna dilema je definicija diktatorjev. Ali so to bili samo tisti, ki so suspendirali odločanje v parlamentih in o vsem sami odločali ali sem uvrstiti tudi tiste, ki tudi o vsem sami odločajo, kljub temu, da obstajajo v državi vse institucije pravne države.

Zanimivo je, da pisci iz zahodnih demokracij pogosto fašistične diktature označujejo kot levičarske ali kot v Čilu fašistični puč označujejo kot vojno proti komunistični diktaturi in mirno zamolčijo, da je Allende, socialist, prepričljivo zmagal na svobodnih demokratičnih volitvah. Nekateri med levičarske diktature štejejo celo nacistično nemško. Za kaj takega jim je včasih dovolj ime stranke. 24. februarja 1920 je bila namreč ustanovljena Nationalsocialistična delavska nemška stranka (Nationalsozialistische Deutsche Arbeiterpartei – NSDAP), po imenu torej socialistična stranka, dejansko pa nacistična.

Primer diktature z institucijami pravne države je danes Putinova Rusija. Zakaj? Ker te institucije o nobeni za državo pomembni temi nikoli ne odločijo v nasprotju s predsednikovim mnenjem ali ker predsednik, kar sam označi zadevo z imenom, ki ne zahteva odločanje parlamenta. Tako ruski napad na Ukrajino ni vojna ampak samo posebna vojaška operacija, kljub temu, da v njej sodeluje 150.000 vojakov vseh rodov vojske in nima omejenega časa trajanja. In da te vojaške operacije vseeno ne bi kdo poimenoval vojna, je za tako poimenovanje zagrožena zaporna kazen do 15 let.

Putin svoje odgovornosti niti ne skriva, saj pravi, da se je odločil za posebno vojaško operacijo v Ukrajini, da se je odločil za pripravljenost jedrskih sil, da se je odločil za priključitev Krima, da se je odločil..... Za vse se je odločil sam. Napad na Ukrajino je naznanil kar na televiziji in napovedal maščevanje vsakomur, ki se bo uprl. Ukrajince je pozval, naj se ne upirajo in odložijo orožje.

Vladimir Putin je 9. marca 2015 prvič priznal, da je načrt za priključitev Krima sprejel že tedne pred referendumom o samoodločbi. Odločitev je padla na celonočnem sestanku 22. februarja 2014, po odstavitvi ukrajinskega predsednika Viktorja Janukoviča.

SOVJETSKI POLITIČNI VICI IN NJIHOVE FUNKCIJE

Čeprav vice najpogosteje povezujemo s prostim časom in razvedrilom, imajo lahko politični vici tudi številne druge funkcije, ki so prišle še posebej do izraza v družbenem okolju sovjetskega komunizma. Tega je, med drugim, zaznamovala izrazita cenzura in poenoteno politično sporočanje, nad katerim je imela monopol oblast. V njegovem okolju večina ljudi ni imela možnosti za verbalno ali fizično nasprotovanje, še manj pa za aktivno reševanje problemov.

Politični vici so v takšnem okolju predstavljali še veliko več kot smeh in sprostitve; bili so način alternativnega razmišljanja in presojanja družbeno-političnega dogajanja v Sovjetski zvezi. Bili so

neuradni, oziroma »podtalni« kanali za komunikacijo in širjenje neuradnih informacij o političnih temah, oblika politične kritike, omogočali so sproščanje agresivnih misli, čustev in frustracij v zvezi s sovjetskim sistemom.

Čeprav so omogočali izražati misli in občutja, ki so odstopala od idej in političnih praks sovjetskih oblasti, sami po sebi še niso predstavljali »orožja« za upor proti oblasti in niso mogli spreminjati obstoječe ureditve. Na družbeni ravni so bili predvsem »ventil« za sproščanje misli in občutij,

Protislovja v vsakdanjem sovjetskem življenju, pa tudi protislovja med togim uradnim diskurzom in resničnostjo, so lahko že sama po sebi porajala željo po smehu. Če je bilo moč v množičnih medijih redno poslušati poročila o kontinuiranem gospodarskem in družbenem napredku, materialnem obilju ali svobodi in demokratični oblasti delavskega razreda ter na drugi strani doživljati pojave, ki sodeč po uradnem diskurzu sploh niso obstajali, kot so pomanjkanje ali skromna izbira oziroma kvaliteta določenih dobrin in storitev, močno omejena svoboda gibanja in izražanja, državna represija, korupcija in klientelizem, je bila razlika med povedanim in dejanskim včasih že absurdna.

HUMOR POD RAZLIČNIMI SOVJETSKIMI IN RUSKIMI VODITELJI

Poglejmo najprej, kdo je predsedoval po površini največji državi na planetu.



Za mir in socializem – Marx, Engels, Lenin

Vladimir Iljič Uljanov – Lenin

30. december 1922 – 21. januar 1924 1924†

Lenin je postal vodja Ruske sovjetske federativne socialistične republike (RSFSR) leta 1917 in od leta 1922 do svoje smrti vodja Zveze sovjetskih socialističnih republik (ZSSR).

Josip Visarijonovič Džugašvili – Stalin

1. januar 1924 – 5. marec 1953†

Po Leninovi smrti je Stalin sprva vladal kot del trojke skupaj z Grigorijem Zinovjevom in Levom Kamenjevom. Do aprila 1925 pa je Stalin utrdil oblast in postal absolutni diktator Sovjetske zveze. Od

19. julija 1941 do 3. marca 1947 je bil tudi minister za obrambo in med drugo svetovno vojno predsedoval Državnemu obrambnemu odboru.

Georgi Malenkov

6. marec 1953 – 8. februar 1955

Po Stalinovi smrti je Malenkov vladal kot del trojke skupaj z Lavrentijem Berijo in Vjačeslavom Molotovom, ki je nasledil Stalina v vseh njegovih nazivih, vendar ga je politbiro v enem mesecu prisilil k odstopu večine od njih. Trojka se je na koncu zlomila, ko je bil Berija aretiran kasneje istega leta. Kmalu zatem se je znašel v boju za oblast proti Nikiti Hruščovu, ki je leta 1955 pripeljal do njegove odstranitve s položaja premierja.

Malenkovu je uspelo zmanjšati izdatke za obrambo in izvesti spremembe v lahki industriji in kmetijstvu, zlasti z znižanjem davkov za kmete in odpuščanjem dolgov kolektivnih kmetij, nabranih v preteklih letih. Posledično so se razmere za prebivalstvo podeželja bistveno izboljšale, kar se je odrazilo celo v priljubljeni pesmi:

.....

»Oh, hvala, Malenkov, da si mi dovolil imeti kravo. Kar zadeva Stalina, naj leži (v zemlji), meni ni dovolil obdržati kože.«

.....

Vendar pa je obstajala skupina visokih uradnikov, ki se niso strinjali s politiko Malenkova. Njihov vodja je bil Hruščov. Med drugim so nasprotovali njegovi odločitvi, da prepolovi prejemke partijskih funkcionarjev, in njegovemu zanemarjanju težke industrije in obrambne politike.

Nikita Hruščov

14 september 1953 – 14. oktober 1964

Septembra 1953 je Nikita Hruščov postal vodja Sovjetske zveze, potem ko je postal prvi sekretar Komunistične partije. Še bolj je utrdil svojo moč, potem ko je 27. marca 1958 postal predsednik Sveta ministrov. Medtem ko je bil na počitnicah v Abhaziji, je Leonid Brežnjev poklical Hruščova, naj se vrne v Moskvo na posebno sejo predsedstva, ki bo potekala 13. oktobra 1964.

Na najbolj burnem zasedanju po tako imenovani krizi »protipartijskih skupin« leta 1957 so ga odpustili z vseh položajev, vendar so mu javno dovolili, da se upokoji zaradi »visoke starosti in slabega zdravja«.

Leonid Brežnev

14. oktober 1964 – 10. november 1982†

Oktober 1964 je Brežnjev zamenjal Hruščova na mestu prvega sekretarja Komunistične partije. Čeprav je bil vodja vladajoče stranke v državi, je sprva vodil Sovjetsko zvezo kot del trojke skupaj s premierjem Aleksejem Kosiginom in predsednikom predsedstva Nikolajem Podgornim. Vendar je Brežnjev do sedemdesetih let utrdil oblast in postal nesporen voditelj režima. Leta 1977 je Brežnjev uradno zamenjal Podgornega na mestu predsednika predsedstva.

Jurij Andropov

10. november 1982 – 9. februar 1984†

Generalni sekretar Centralnega komiteja Komunistične partije in predsednik predsedstva od 16. junija 1983 do 9. februarja 1984.

Konstantin Černenko

13. februar 1984 – 10. marec 1985†

Generalni sekretar Centralnega komiteja Komunistične partije. Sovjetsko zvezo je vodil eno leto, vse do svoje smrti. Zaradi svojega zdravja je sprva vladal kot del trojke skupaj z Andrejem Gromikom in Dmitrijem Ustinovom.

Mihail Gorbačov

11. marec 1985 – 25. december 1991

Gorbačov je bil osmi in zadnji voditelj Sovjetske zveze: med letoma 1985 in 1991 generalni sekretar Komunistične partije Sovjetske zveze. Na čelu države je bil od leta 1988 do 1991 in sicer med letoma 1988 in 1989 kot predsednik prezidija Vrhovnega sovjeta, med letoma 1989 in 1990 kot predsednik Vrhovnega sovjeta ter med letoma 1990 in 1991 kot predsednik (»prezident«) Sovjetske zveze. Ideološko je bil Gorbačov sprva privrženec marksizma-leninizma, v začetku devetdesetih let pa se je približal socialni demokraciji.

Dan po odstopu Gorbačova s položaja predsednika je bila Sovjetska zveza uradno razpuščena. Gorbačov je bil edini vodja ZSSR, ki se je rodil v času njenega obstoja.

Boris Jelcin

Od 1990 do 1991 – Predsednik Vrhovnega sovjeta Rusije

10. julij 1991 – 31. december 1999

Odstopil.

Vladimir Putin

7. maj 2000 – 7. maj 2008

Dmitri Medvedev

7. maj 2008 – 7. maj 2012

Vladimir Putin predsednik vlade!

Vladimir Putin

7. maj 2012 – Nosilec dolžnosti (naslov poteče 7. maja 2024)

2008 – 2012 – Dmitri Medvedev predsednik vlade



Ruski oziroma sovjetski voditelji

PRVO DESETLETJE SOVJETSKE OBLASTI

V času Sovjetske zveze je bila dobra šala enako nevarna kot odkrito protikomunistična izjava – ljudje so bili obsojeni na zapor ali celo smrt, ker so zasmehovali sovjetskega voditelja Josifa Stalina.

Toda humor je bil ključnega pomena za ohranitev vsaj dela neodvisnosti in individualnosti pred totalitarnim strojem, ki si je prizadeval za nadzor vseh slojev sovjetskega življenja, vključno z jezikom.

Pojavile so se cele zvrsti underground šal, ki so se norčevale iz komunističnih voditeljev in vseh slojev sovjetskega življenja – in so bile pozneje zbrane v obsežne antologije.

Prvo desetletje sovjetske države zaznamuje bistveno bolj odprta politična kultura kot v poznejših letih, ko se je začela zaostroovati stalinistična represija. Država je silni razvoj političnih vicev dopuščala in dovoljevala celo izdajanje vicev v zbornikih.

Zaradi relativne odsotnosti cenzure in razširjenosti tiskanega političnega humorja nekateri avtorji imenujejo dvajseta leta za »zlato dobo« sovjetske satire. Med letoma 1922 in 1928 je tedensko izhajalo sedem satiričnih revij z naklado pol milijona izvodov.

Dva primera vicev iz tega obdobja

Policista ustavita mimoidočega in zahtevata papirje. Mož ima pri sebi samo izvid preiskave urina. Prvi policist: »Analiza: beljakovine, negativno; sladkor, negativno.« Drugi policist: »Nima sladkorja, torej ni špekulant. Državljan, lahko greste ...«

Vlak, tovorni vagon, prirejen za prevoz potnikov je nabit s potniki. Eden od potnikov je obesil smrdeče nogavice. Drugi potnik ga delikatno vpraša: »Povejte, državljani, ali kdaj menjate nogavice?« »Samo za sladkor«.

ŠALE IZ LENINOVEGA OBDOBJA

Šale o Vladimirju Leninu, voditelju ruske revolucije leta 1917, so se običajno norčevale iz lastnosti, ki jih je popularizirala propaganda: njegovih domnevnih prijaznosti, ljubezni do otrok (Lenin nikoli ni imel svojih otrok), delitvene narave, prijaznih oči itd. V skladu s tem je Lenin v šalah pogosto prikazan kot zahrbtn in hinavski.

.....

Med lakoto državljanske vojne pride delegacija sestradanih kmetov v Smolni, da bi vložiti peticijo. »Travo smo celo jedli kot konji,« pravi neki kmet. »Kmalu bomo začeli hrzati kot konji!« »Ne skrbite!« pravi Lenin pomirjujoče. »Tukaj pijemo čaj z medom in ne brenčimo kot čebele, kajne?«

.....

Vrtčevska skupina je na sprehodu v parku in zagleda zajčka. To so mestni otroci, ki še nikoli niso videli zajca. »Ali veš, kdo je to?«, vpraša učiteljica. Nihče ne ve. »Dajmo, otroci,« pravi učitelj, »je lik v mnogih zgodbah, knjigah in v pesmih, ki jih vedno beremo.« Končno en otrok najde odgovor, poboža zajca in spoštljivo reče: »Torej, tak si, dedek Lenin.«

.....

Umetnik dobi naročilo, da ustvari sliko, ki slavi sovjetsko-poljsko prijateljstvo in se imenuje »Lenin na Poljskem«. Ko sliko odkrijejo v Kremlju, povabljeni gostje zasopihajo; na sliki je upodobljena Nadežda Krupskaja (Leninova žena) gola v postelji z Leonom Trockim. En gost vpraša: »Ampak to je travestija! Kje je Lenin?« Na kar slikar odvrne: »Lenin je na Poljskem.«

.....

POLITIČNI VICI V STALINIZMU

Stalin bo ostal v zgodovini zapisan predvsem po čistkah v svoji državi, terorju brez primerjave in po sodelovanju z nacistično Nemčijo, ki je tej omogočil vojaški razvoj in ponovno oboroževanje, v nasprotju z omejitvami sprejetimi v Versaillesu Vrhunec omenjenega sodelovanja je bil Sporazum Ribbentrop Molotov v letu 1939, ki je omogočil Sovjetski zvezi ozemeljsko širitev, Nemčiji pa zavarovan hrbet pri osvajanju Zahodne Evrope.

Njegovo obdobje je danes poznano kot čas stalinizma, ki so ga zaznamovale gospodarske petletke, množične čistke, nasilna kolektivizacija, to je tudi čas velike lakote v Sovjetski zvezi, holodomora in nastajanja gulagov, kamor so pošiljali vse potencialne sovražnike, ter zrežiranih procesov, na katerih sta bili najpogostejši kazni smrt ali izgon v delovno taborišče. Preštevilni pa so preprosto izginili. Stalin naj bi bil kriv za smrt več milijonov ljudi – točnih števil ne ve nihče, zgodovinarji govorijo o 12 do 20 milijonih žrtev stalinističnega režima.

Sporazum Ribbentrop-Molotov o delitvi interesnih sfer in delitvi evropskih držav in seveda njun koordiniran napad na Poljsko in njena razdelitev je le vrh sodelovanja obeh diktatorjev. Pakt so zagovarjali podobno, kot zdaj Putin zagovarja napad na Ukrajino. Apologeti pakta Hitler-Stalin razlagajo, da si je Sovjetska zveza vzela samo to, kar ji je pripadalo. Poleg tega pa da je Sovjetska zveza morala zaščititi Ukrajince in Beloruse, ki so živeli na vzhodnem Poljskem. Podobno je argumentiral Putin, ko je leta 2014 – v očitnem nasprotju z mednarodnim pravom – anektiral Krim.

V skladu s sporazumom je Sovjetska zveza napadla 17. septembra 1939 Poljsko, 30. novembra Finsko, 27. junija 1940 Besarabijo in severno Bukovino, 21. julija 1940 pa si je priključila baltske države.

Obe državi sta močno sodelovali že pred drugo svetovno vojno. Podpisali sta kar tri gospodarske sporazume, ki so bili izredno pomembni za razvoj nemške vojne industrije. Ker Nemčija sama surovin skoraj ni imela, jih je morala nabaviti drugod. Iz SZ je tako uvozila kar 40 odstotkov nafte, 30 odstotkov niklja, 70 odstotkov fosfata. Vendar to ni zadostovalo, zato je SZ zanjo uvažala surovine iz celega sveta, saj Nemčija tega zaradi omejitev po 1. svetovni vojni, sprejetih v Versaillesu, ni mogla storiti direktno. SZ je torej omogočila nemško oborožitev, katere žrtev je postala 22. junija 1941 tudi sama.

Medtem ko se sovjetsko-nemško vojaško sodelovanje med letoma 1922 in 1933 pogosto pozablja, je odločilno vplivalo na nastanek in izbruh druge svetovne vojne. Nemčija je obnovila svojo razbito vojsko v štirih tajnih bazah, skritih v Rusiji. V zameno je Reichswehr poslal ljudi za poučevanje in usposabljanje mladih sovjetskih častnikov.

Vendar je bil najpomembnejši vidik sovjetsko-nemškega sodelovanja njegova tehnološka komponenta. Obe državi sta skupaj zgradili mrežo laboratorijev, delavnic in poligonov, v katerih sta razvili tisto, kar je postalo glavni orožni sistem druge svetovne vojne. Brez tehničnih rezultatov tega sodelovanja Hitler ne bi mogel začeti svojih osvajalnih vojn.

Dobre zveze so bile tudi med sovjetsko tajno policijo NKVD in nemškim Gestapom. Šlo je tako daleč, da je Stalin Gestapu izročil več kot tristo komunistov, ki so pred Hitlerjem zbežali v SZ. Večina je bila ustreljena, poslana v koncentracijska taborišča in v geto (Judi), le redki so preživeli. Med njimi sta bila avstrijski fizik Alexander Weissberg-Cybulski in Margareta Buber-Neumann, ki so jo komunisti že leta 1937 poslali v Sibirijo, potem pa predali Gestapu, ki jo je poslal v koncentracijsko taborišče Ravensbrück.

Za Stalina ni bilo to sodelovanje samo taktika, s katero je odložil neizogiben spopad obeh diktatur kot je trdil po vojni. O njegovem brezmejnem zaupanju Hitlerju namreč kaže tudi to, da ni verjel v nacistični napad niti, ko so bili Nemci že 80 km globoko na sovjetskem ozemlju. Znana je njegova izjava »Hitler mi tega nikoli ne bi naredil.« Zato ne preseneča, da so še med prodiranjem nacistične vojske v Sovjetsko zvezo v nasprotni smeri vozili vlaki s surovinami za Nemčijo.



Poroka Stalina in Hitlerja

Kaj pa vici?

Medtem ko je sovjetska obveščevalna služba že v Leninovem času spremljala politično razpoloženje med prebivalstvom, a dopuščala pripovedovanje in širjenje vicev, so oblasti v času stalinizma začele z »ofenzivo« proti političnim vicem in drugim oblikam političnega humorja.

Politični humor je postal formalno nezakonit z 58. členom Kazenskega zakonika ZSSR o »protisovjetski agitaciji«. Sovjetske oblasti so razumete za kontrarevolucionarno propagando vsako negativno opažanje o sovjetskem življenju in vsako pozitivno ali celo nevtralnno mnenje o Levu Trockem.

Kljub formalni prepovedi »protisovjetske agitacije«, oblasti sicer niso sprejele nobenega pravnega dokumenta, ki bi eksplicitno narekoval zaporno kazen za politične vice. Kaznovanje zaradi vicev je bilo tako odvisno od interpretacije, kaj predstavlja »protisovjetsko propagando«, interpretacija pa se je skozi čas spreminjala. Spremembe so se zgodile tudi v uradnih satiričnih publikacijah. Če je lahko sovjetski satirični časopis Krokodil v dvajsetih letih odkrito smešil domače like, kot so neumni sovjetski birokrati, je stalinistična satira v tridesetih letih smešila le še uradne sovražnike, kot so bili kapitalistični Zahod, trockisti, Hitler, kapitalizem.

Poglejmo nekaj šal iz tega obdobja; šal, ki so krožile med ljudmi, ne pa tudi v uradnih publikacijah.

.....

Objavili so natečaj, kako najbolje razložiti kratico GPU (Državna Politična Uprava), predhodnice KGB. Nagrade za najboljšo idejo: prva 15 let zapora, druga 25 let in tretja usmrtitev s streljanjem. Tolažilni nagradi: izguba službe, izgon iz Moskve.

.....

»Marx in Engels sta poslala izjavo, v kateri se odrekata svojih naukov in za pravilno priznavata splošno usmeritev stalinske partije.«

.....

»V čem se Stalin razlikuje od Mojzesa?« »Mojzes je peljal Jude iz Egipta, Stalin pa – iz Politbiroja.«

.....

Stalin pokliče k sebi politika, avtorja vicev in ga vpraša: »Poslušaj, pa kako si lahko izmišljuješ o meni vice? Saj sem vendarle vodja svetovnega proletariata.«

»Veste, takšnega vica pa si ne morem niti jaz izmisliti.«

.....

Dva moška se pogovarjata na podzemnem vlaku: »Kako si, tovariš?« »Dobro, pa ti?«

»Tovariš, delaš mogoče za Centralni komite komunistične partije?« »Ne, ne delam.«

»Si mogoče delal, kdaj prej za Centralni komite?« »Ne, nisem.«

»Dela morda, kdo od družinskih članov za Centralni komite?« »Ne.« »Potem pa zgini. Stojiš na moji nogi!«

.....

Stalin je izgubil pipo in poklical v NKVD (varnostno-obveščevalna služba), da bi jo našli. Čez nekaj časa se je pipa našla in Stalin spet kliče v NKVD, da jo prenehajo iskati. Iz NKVD odgovarjajo, da so zaradi pipe že aretirali deset ljudi. »Izpustite jih,« reče Stalin. »Ne moremo,« odgovarjajo iz NKVD. »Zakaj ne?« sprašuje Stalin. »Zato, ker so že priznali krajo.«

.....

Moskva. Pri veleposlaništvu stoji ameriški avto drage znamke, zadnji model. Z različnih strani prideta dva pešca, ki se brezskrbno ustavita. Enemu uide: »Čudovit avto iz tujine!« Takoj se trudi popraviti svojo izjavo: »Čudovit sovjetski avto! Mislim, da je sovjetski. Da, da, vsekakor. Seveda!« »Vi kaj, ne morete na prvi pogled ločiti ameriškega avtomobila od sovjetskega?« »Ne morem na prvi pogled ločiti ovaduha od navadnega človeka.«

.....

Dialog zapornikov, ki sta bila obsojena na 20 let: »Zaradi česa ti sediš?« »Zaradi ničesar.« »Lažeš! Za nič dajejo samo 10 let!«

.....

Dialog treh zapornikov: »Zakaj sediš?« Prvi: »Ker sem agitiral za Popova.« Drugi: »Ker sem agitiral proti Popovu.« Tretji: »Jaz sem pa Popov.«

.....

»Ali obstaja čas, ko bi bilo vsaj malo manj aretacij?« – »Da. Februar. Ima samo 28 ali 29 dni.

.....

»Kdaj je bil prvi kongres partije?« – »Pred drugim.«

.....

POLITIČNI VICI V OBDOBJU ODJUGE IN HRUŠČOVA

Po Stalinovi smrti in z začetkom »destalinizacije« se je represija nad političnimi vici zmanjšala in je kazenski pregon zaradi vicev v praksi skoraj izginil, čeprav so bili uradno še vedno prepovedani. Država ni mogla nadzorovati ustnih vicev, zato se je odločila, da jih ignorira. Tako so bili od smrti Stalina do razpada Sovjetske zveze zelo redki primeri sodnega pregona za pripovedovanje vicev.

Kazenski pregon so večinoma nadomestili mehkejši disciplinski ukrepi, kot sta izguba službe ali uničenje kariere. Zaradi odsotnosti pregona so vici postali še bolj priljubljeni. Čas od šestdesetih do osemdesetih let velja zato za zlato dobo sovjetskih vicev.

Kljub razširjenemu ustnemu pripovedovanju vicev v zasebnem življenju, vicev ni bilo mogoče brati nikjer v tisku. Tudi sovjetski akademiki v drugi polovici 20. stoletja niso priznavali obstoja sovjetskih političnih vicev, temveč so priznavali in sistematično preučevali le predrevolucionarne zgodovinske in literarne anekdote. Velika pozornost je bila denimo namenjena obdobju Petra Velikega, kjer so učenjaki preučevali anekdote, govornice in druge ustne žanre kot odraz javnega mnenja 18. stoletja. Teoretiki so razvijali teorije starih anekdot, se ukvarjali z odnosom med ustnimi in literarnimi anekdotami ter z umetniško specifikko anekdote, medtem ko so hkrati zanemarili preučevanje aktualnih sovjetskih vicev.

Oblast je sicer poskušala promovirati tudi »uradne« šale, ki so bile objavljene v različnih knjigah in uradno dovoljenih publikacijah, kot je sovjetska satirična revija Krokodil. »Dovoljeni« humor je bil med drugim prisoten tudi na televiziji. Te šale so bile po kompoziciji podobne »neuradnim« vicem, a z vsebino, ki jo je odobraval država. Ti niso uspeli tekmovati z ljudskimi različicami vicev.

Bistvena sprememba s prihodom Nikite Hruščova na oblast je bila tako imenovana »destalinizacija«. Hruščov je leta 1956 na 20. kongresu Komunistične partije obsodil Stalinov kult osebnosti, obsežnost stalinističnega terorja in represije ter kmalu začel izvajati številne ukrepe, ki so omehčali totalno državno nadzorovanje družbenega dogajanja in dali sovjetskim prebivalcem nekoliko večje civilne svoboščine, zmanjšal se je pritisk na svobodo govora, mišljenja in kulturnega udejstvovanja.

Veliko število vicev je sprožila sama osebnost sovjetskega voditelja Nikite Hruščova, ki je sčasoma med ljudmi pridobil podobo preprostega in neizobraženega človeka in katerega podoba se je bistveno razlikovala od velikih zgodovinskih predhodnikov, tj. Lenina in Stalina.

.....

Po 20. kongresu je Hruščov prišel na idejo, da odstrani Stalina iz Mavzoleja in ga ponudi različnim državam. Nihče ga ni želel vzeti, razen Izrael. »Vam pa ga ne damo,« je odgovoril Hruščov, »Pri vas bo še vstal od mrtvih!«

.....

Potekal je 20. kongres KPSZ, kjer je Hruščov razkrinkal in obsodil Stalinov kult osebnosti. V vseh ustanovah so sneli potret generalisimusa [Stalina], samo v enem kolhozu so na to pozabili. Nekega dne je tja prišel inštruktor iz območnega komiteja. Ko je videl, da tam še vedno stoji stari portret, je takoj pogledal partijca iz kolhoza in mu rekel: »Kaj je to? Takoj snemite Stalina in obesite Hruščova.«

.....

Prevod: Hruščov je prišel na razstavo abstrakcionistov. »Kaj je to?« »Pejsaž, Nikita Sergejevič.« »No, no.«

»Kaj pa je to?« »Portret ženske z velikim klobukom, Nikita Sergejevič.«

»Kaj pa je to za ena rit z ušesi?« »To je ogledalo, Nikita Sergejevič.«

.....

Šala, ki jo je pravil sam Hruščov:

Tip kriči znotraj Kremlja, da je Hruščov norec. Varnostniki ga primejo in kmalu je na sodišču. Dobi 10 let in šest mesecev strogega zapora.

Kazen utemeljijo. Šest mesecev, ker je žalil državno in partijsko osebnost. »In zakaj deset let?« obtoženi presenečeno. »Ker ste izdali državno skrivnost.«

POLITIČNI VICI V OBDOBJU ZASTOJA IN LEONIDA BREŽNJEVA

Zlata doba sovjetskih vicev se je nadaljevala z nastopom vladavine Leonida Brežnjeva in začetkom stagnacije sovjetskega gospodarstva in družbenega razvoja. V tem obdobju zastoja, ki traja od sredine šestdesetih do sredine osemdesetih let 20. stoletja, so se politični vici še posebno razmnožili. Teksti množičnih medijev so imeli že v sebi vgrajeno protislovje in so spodbujali ironične odzive.

Primer tistega obdobja so denimo vici, ki so parodirali uradno praznovanje stoletnice Leninovega rojstva:

Kljub preganjanju nekaterih vidnejših predstavnikov inteligence (Pasternak, Solženicin in drugi) je država v obdobju po Stalinu raje kot z represivnimi organi (policija, vojska) poskušala podrežati inteligenco preko ideoloških institucij (kulturna industrija, šole, množični mediji itd.), politični organi, kot sta bila KGB ali Centralni komite KPSZ, pa so razširili svoje dejavnosti tudi na področja nadziranja kulturne industrije in iskanja »ideoloških deviacij, odstopanj od norme«.

V takšnem okolju, ki se je bistveno razlikovalo od stalinizma, je uradni državni diskurz porajal nove pomenske in pragmatične povezave, ki so dajale gradivo za porajanje vicev. S koncem »odjuge«, ki jo najbolj simbolizirata odstavitev Nikite Hruščova in vstop Leonida Brežnjeva na položaj generalnega sekretarja komunistične partije leta 1964, se je ponovno okrepila represija ter povečal partijski nadzor nad družbenim in kulturnim dogajanjem, vendar sta bili nadzor in represija vendarle milejši v primerjavi z vladavino Stalina.

Neuradni, prepovedani vici so se okrepli z izgubo skladnosti med partijo in ljudstvom. Medtem ko je 50-ta leta spremljal otipljiv občutek optimizma in navdušenja ob destalinizaciji, ko so se uradni slogani skladali s popularnimi slogani, je do konca 60-ih prišlo do razširjene nagnjenosti k cinizmu, ironiji in satiri pa tudi do občutja o omejenih možnostih umetniškega eksperimentiranja in raznovrstnosti v množičnih medijih.

Zavest o stagnaciji se neposredno izraža tudi v vsebini nekaterih vicev. Klasičen primer je naslednji, kjer so obdobja sovjetskih voditeljev ponazorjena z analogijo lokomotive, ki naleti na uničeno železnico:

.....

Naša lokomotiva hiti naprej! Naenkrat pa naleti na razstavljenе tračnice in se ustavi. Kako se s problemom soočijo voditelji?

Lenin: »Vsi naj gredo na udarniško delo in zgradijo železnico.«

Stalin: »Razstrelite prvi vagon. Če do jutri še vedno ne bo tračnic, razstrelite še drugega.«

Hruščov: »Razstavite tračnice zadaj in jih položite spredaj.«

Brežnjev: »Zagrnite zavese in porivajte vagonе, da izgleda, kot da se vozimo, in najavljajte postaje.«

.....

Prvi moški: »Ali ste vedeli, da se je odbor za Nobelovo nagrado odločil, da letos podeli novo nagrado za kmetijstvo? In veste, kdo bo prejel nagrado?«

Drugi moški: »Ne, kdo?«

Prvi moški: »Brežnjev. Je prvi človek v zgodovini, ki je posejal žito v Sibiriji in ga požel v Kanadi.«

.....

Marx je vstal od mrtvih in prosil, da mu dovolijo nastopiti na radiu. Dovolili so mu, da pove eno frazo. Marx: »Proletarci vseh dežel, oprostite!«

.....

Plakat na pokrajinskem komiteju: »Kdor pri nas ne dela, ta ne je.«

Bistvo vica je v dvoumnem pomenu besedila plakata. Namesto, da bi slogan poudarjal, da naj si vsak prisluži kruh s svojim delom, slogan hkrati vzbuja idejo, da lahko hrano dobi samo tisti, ki si je priskrbel funkcijo v tem komiteju.

.....

»Zakaj ste se odločili, da vstopite v partijo?« »Za to so štirje razlogi. Preživljam ženo, dva otroka in mamо z majhno pokojnino.«

.....

POLITIČNI VICI V ČASU GORBAČOVA, GLASNOSTI IN PERESTROJKE

Velike družbene spremembe po letu 1985, ki sta jih prinesla glasnost in perestrojka pod novim, mlajšim voditeljem Mihailom Gorbačovom, sta se odražala tudi v kulturi političnih vicev. Vici, ki so »preživeli« sovjetsko zgodovino kot prepovedani in predvsem ustni žanr, so se v tem obdobju začeli zapisovati in svobodno objavljati v tisku.

Zbiralci in izdajatelji vicev so sodelovali v osrednjem projektu perestrojke – zapolnitvi belih madežev sovjetske zgodovine. V tem obdobju je izšlo veliko zbornikov političnih vicev, kjer pa so se poleg pristnih vicev, ki so bili zares prisotni v vsakdanjem sovjetskem življenju, zapisovali tudi dvomljivi, izmišljeni vici, ki so jih umetno vstavljali avtorji zbornikov.

Iz enega zbornika v drugega so se tako uspeli prepisovati in reproducirati tudi slednji, zato se je v tem obdobju povečal razkorak med resnično tradicijo vicev in njihovimi knjižnimi različicami. Vici so izgubljali na svoji unikatni in ekskluzivni vlogi, saj je od leta 1986 prišlo do eksplozije različnih žanrov, ki so bili na voljo za prenašanje humorja.

Znanstveno preučevanje sovjetskih vicev, ki je bilo pred perestrojko zatrto, je dobilo nov zamah. Tako je bil leta 1989 objavljen prvi sovjetski znanstveni članek, ki je preučeval vice, preučevanje vicev pa se je nadaljevalo do konca obstoja Sovjetske zveze in po njenem propadu.

Mihaila Gorbačova so občasno zasmehovali zaradi njegove slabe slovnice, toda šale iz obdobja perestrojke so se navadno norčevale iz njegovih sloganov in neučinkovitih dejanj, njegovega rojstnega znamenja (»Satanovo znamenje«), tega, da je Raisa Gorbačova tiščala svoj nos povsod, in sovjetsko-ameriških odnosov.

Prvi vici, ki so bili objavljeni v tisku, so bili na temo vici na temo prelomnega zgodovinskega dogodka – černobilske katastrofe. Eden od najbolj znanih vicev iz tega članka je naslednji:

.....

Dedek in vnuk sta sedela na bregu reke Pripjat in lovila ribe.

»Dedek! Ali je res, da je tukaj stala jedrska elektrarna?«

»Res je, vnuček,« je rekel dedek in pobožal vnuka po glavi.

»A je res, da je eksplodirala?«

»Res je, vnuček,« je rekel dedek in pobožal vnuka po drugi glavi.

.....

Seveda je bilo več vicev na temo dnevnih problemov.

.....

Voznik avtobusa sporoča: »Postaja Trgovina z vinom, naslednja postaja Konec vrste.«

.....

»V čem se razlikujeta monarhija in socializem?«

»V monarhiji prehaja oblast z očeta na sina, v socializmu pa – z dedka na dedka.«

.....

Perestrojka ima dva scenarija. Eden je realen: »K nam bodo prišli Marsovci in pomagali rešiti probleme, ki stojijo pred našo državo«. Drugi je fantastičen: »Sami bomo rešili te probleme.«

.....

Mihail Gorbačov in njegova žena sta se na vlaku vračala v Rusijo po državniškem obisku v Vzhodni Nemčiji. Ko sta bila kratek čas na poti, ga je žena vprašala: »Kje sva zdaj, dragi Mihail?« Dal je roko skozi okno in rekel: »Še vedno smo v Nemčiji, draga.«

Nekaj ur kasneje ga je žena ponovno vprašala: »Kje sva zdaj?« Dal je roko skozi okno in odgovoril: »Na Poljskem.« Čez nekaj časa je njegova žena ponovno vprašala: »Kje smo zdaj?« Gorbačov je dal roko skozi okno in rekel: »Spet smo v Rusiji.« Njegova žena je bila radovedna; je vprašala: »Kako veš, kje sva, samo če daš roko skozi okno?« Odgovoril je: »Ko sem iztegnil roko v Nemčiji, so jo ljudje poljubljali. Ko sem iztegnil roko na Poljskem, so pljuvali vanjo. In ko sem iztegnil roko v Rusiji, so mi ukradli uro.«

.....

Stara ženska je želela govoriti z Gorbačovom. Več dni ni zapustila Kremlja, dokler je Gorbačov končno ni sprejel. Ko je vstopila v njegovo pisarno, sta se pozdravila, ona pa je prešla do bistva: »Tovariš, so komunizem ustvarili politiki ali znanstveniki?« »Zakaj, politiki seveda,« je odgovoril. »To pojasnjuje,« je rekla. »Znanstveniki bi ga najprej preizkusili na miših.«

.....

Decembra 1991 je Sovjetska zveza prenehala obstajati. Mihail Gorbačov, njen zadnji vodja, je odstopil v televizijskem nagovoru iz svojega predsedniškega urada. Pravzaprav ni govoril iz svoje pisarne, temveč iz televizijskega objekta v Kremlju, ki je bil urejen, da bi tako izgledal. Snemanju nagovora je prisostvovalo skoraj trideset uslužbencev CNN-a.

Tom Johnson, predsednik CNN, je zagotovil pero, s katerim je Gorbačov predal svojo oblast, potem ko se mu je posušilo njegovo. Ko je mimo pridvela ekipa CNN s svojo opremo, je na hodniku še predal jedrsko aktovko. Sovjetska zveza je prenehala obstajati v lažnem predsedniškem uradu, natrpanem z Američani in s potezo nemškega peresa, ki ga je zagotovil vodja zahodnih medijev.

Razpad ZSSR je bil pričakovan, če že ne neizogiben, že nekaj časa in je bil skorajda zapečaten že decembra 1991, ko so se voditelji Rusije, Ukrajine in Belorusije – takrat še sovjetskih republik – srečali na zasneženem lovišču in zvezo razglasili za mrtvo črko na papirju pred manjšo skupino novinarjev. Svoboda tiska, ki je bila v Sovjetski zvezi dolgo okrnjena, je začela cveteti po sredini osemdesetih let, ko je Gorbačov sprožil proces glasnosti, kar pomeni večjo odprtost v javnih zadevah; predvideval je, da bo to omejeno, vendar je izgubil nadzor nad svojim reformnim projektom, ko so novinarji začeli objavljati informacije o sovjetskem sistemu.

Avgusta 1991, ko so komunistični zagovorniki trde linije poskušali z državnim udarom prevzeti oblast, a jim ni uspelo, so bili novinarji med tistimi, ki so vodili boj, snemali posnetke protestov in voditelje pučista soočili z ostrimi vprašanji. V tistem času je bil tisk neverjetno svoboden in v o osupljivem nasprotju s časom, ko je vse nadzorovala partija.

POLITIČNI VICI PO RAZPADU SOVJETSKE ZVEZE IN POD JELCINOM

Mihaila Gorbačova, zadnjega predsednika Sovjetske zveze je v Rusiji nasledil kot predsednik Boris Jelcin. Če je Gorbačov z glasnostjo sprostil zavore, je bil Jelcin motor sprememb, torej tisti, ki je pognal lokomotivo.

Jelcin je bil disident. Vzgojen v družini, ki je trpela stalinistično represijo, je vse življenje živel v kljubovanju oblasti. Leta 1986 je v nasprotju z vsemi pravili in tradicijami partijskih veljakov sam šel na ulice, da bi si ogledal moskovske trolejbus in trgovine, brez spremstva ali pompa.

Poleti 1991 je pilotu letala, ki ga je pripeljalo iz Kazahstana, ukazal, naj pristane na drugem letališču, s čimer je sebi in tistim okoli sebe omogočil, da so se izognili agentom KGB-ja. 19. avgusta istega leta je kljub nasprotovanju svojih pomočnikov in svetovalcev odšel v moskovsko Belo hišo, kljub realni možnosti, da bi ga lahko ubili.

Jelcin je odgovarjal za svoja dejanja. Tako za velike dosežke – zmago nad komunizmom, miren razpad imperija, osvoboditev gospodarstva in uvedbo demokratične ustave – kot za svoje najhujše

napake – Ukaz 1400, s katerim je leta 1993 razpustil parlament, prvo vojno v Čečeniji in ponarejanje volitev v državno Dumo leta 1996.

Ni se skrival za nikomer ali poskušal prevaliti krivde. Vso odgovornost je prevzel nase. Ne glede na to, ali je šlo za tiste, ki so izgubili življenje pri obrambi Bele hiše, za hiperinflacijo in gospodarsko nazadovanje ali grozote vojne in za to plačal s padcem lastne podpore in priljubljenosti.

Delal je napake in v skladu z njegovim značajem so bile ogromne. Začel je prvo čečensko vojno vendar jo tudi zaključil. Ko je zapustil položaj, se je opravičil ruskemu ljudstvu.

Kljub svojim močnim političnim instinktom je Jelcin znal biti izjemno naiven. Lahko je na primer na predvečer devalvacije leta 1998 iskreno verjel v neranljivost rublja. A ne glede na to, kako posmehljivi, ostri in neutemeljeni so postali napadi v tisku, jih nikoli ni usmeril s politično grajo ali poskušal omejiti dejavnosti novinarjev.

Ideja svobode govora je bila osrednja za Jelcina. Ljubil je oblast in se je oklepal. Težko si je predstavljati kogarkoli, ki se je tako močno boril, da bi jo dosegel in obdržal. Zanj je bila dragocen instrument. Njena vrednost je bila v tem, da je lahko z njo marsikaj dosegel in ne samo zase.

Za njegove drage Ruse je bil rezultat vedno ali nekaj čudovitega ali nekaj katastrofalnega. Morda ni imel potrebne izobrazbe, vizije ali izkušenj. Toda ta malomeščanski fant z Urala je pokazal več doslednosti, patriotizma in človeške spodobnosti kot kateri koli diplomant vele mestne univerze

Jelcin je celotno predsedovanje iskal naslednika – ne zato, da bi branil njegove interese, ampak interese države. Pred gospodarsko krizo leta 1998 je iskal med svojimi mladimi ekonomisti. Vsi so padli na izpitu. Nato se je osredotočil na mlade pripadnike varnostnih služb, ki so vsi še hitreje padli na izpitu. Vladimir Putin, osma oseba, ki jo je preverjal, je bil videti najboljši med vsemi.

In tako je Putin dobil vse: moč, sredstva, čustveno podporo in tako naprej. Predvsem pa je dobil en pomemben in srčen ukaz: »Poskrbite za Rusijo«.

Toda začetni dvomi so se sčasoma spremenili v vprašanja, ta vprašanja pa so se na koncu spremenila v ugovore. Jelcin se je boleče odzval na izdajo, ne sebe, ampak Rusije. Vendar ni mogel storiti ničesar, da bi zaustavil ta razvoj. Vse, kar je bilo storjeno v teh letih, v neizmernem boju, ki je zahteval toliko žrtev, je bilo izgubljeno. Vse, kar je Jelcin ustvaril v imenu ruske svobode, je bilo sistematično in metodično uničeno.

Jelcin je najpomembnejšo odločitev v svojem življenju sprejel sam. Njegovo srce ni preneslo bolečine današnje Rusije. Pa je odšel. V znak protesta. Kot znak zavrnitve. Kot znak, da ne bo sprejel tega, kar se državi dogaja.

Z velikimi družbenoekonomskimi spremembami ob razpadu sovjetskega socializma in sovjetske države sta se bistveno spremenili tudi vloga in prisotnost političnih vicev. Pomembno dejstvo je, da se je v post sovjetski družbi število političnih vicev bistveno zmanjšalo, četudi politični vici v Rusiji seveda obstajajo še danes. Vici so tudi izgubili svoj unikatni status, saj politični vici v devetdesetih letih niso več izhajali v posebnih zbornikih, temveč so se objavljali in prodajali skupaj z drugimi oblikami lahkega razvedrila, kot so križanke in mreže, svoje mesto pa so našli tudi v razvedrilnih in satiričnih televizijskih oddajah ter na internetu.

Večina tedanjih šal se je vrtela predvsem okoli njegovega slabega zdravja, neartikuliranosti in njegove ljubezni do pijače. Šal o Jelcinu si sicer ne bi bilo potrebno izmišljati, saj je sam s svojim obnašanjem poskrbel za njih.

Utrujenost je bila uporabljena za razlago izjave iz leta 1997, ko je Jelcin presenetil poslušalce na Švedskem z dramatično obljubo, da bo zmanjšal ruski jedrski arzenal in zahteval popolno svetovno prepoved. Tiskovni predstavnik Kremlja je kasneje izjavo pojasnil z utrujenostjo po dolgem dnevu srečanj.

Televizijske kamere, ki nikoli ne spoštujejo politične ali spolne korektnosti, so ga leta 1995 ujele na srečanju s tujimi dopisniki, kako je igrivo popravljal krilo na zadnjici tajnice. Kamere so ga tudi pokazale, kako se energično vrti na odru ob rock glasbi med njegovo ponovno izvolitvijo leta 1996. Kasneje se je izkazalo, da je nekaj dni prej doživel srčni infarkt.

Na srečanju z Billom Clintonom se ni mogel izogniti pripombam na račun novinarjev. Svoj nagovor je začel s pozdravom. »Spoštovane dame in gospodje,« za kratko premolknil in dodal »Spoštovani novinarji.«

Ko je novinarski zbor Bele hiše pozdravil z »Vi ste katastrofa«, je Clintona spravil v neustavljiv smeh. Rekel je samo to, kar bi rad Clinton, pa si ta tega ni upal. Da bi to poudaril, je Jelcinovi izjavi dodal, da žalitev ni njegova. Jelcinova izjava je bila odziv na napoved ameriških novinarjev, da bo srečanje na vrhu katastrofa.

Dejstvo, da so nekatere njihove pripombe vseeno vključili v pogovore, je komentiral z vprašljivo pohvalo »Ne morem trditi, da so vaši možgani neuporabni.«

Leta 1992 je zaigral na žlice, v Rusiji priljubljeno glasbilo, na glavi Askarja Akajeva, predsednika nekdanje Sovjetske zveze Kirgizistana. Leta 1994 je šokiral uradnike med piknikom na čolnu, ki je plul po Volgi, z ukazom stražam, naj njegovega tiskovnega predstavnika vržejo v mrzlo reko.

Uradniki, ki so istega leta zaznamovali odhod zadnjih ruskih vojakov iz Nemčije, so bili zgroženi, ko se je spotaknil po kosilu s šampanjcem, zgrabil dirigentsko palico vodji vojaškega orkestra in vztrajal, da sam dirigira. Kasneje istega dne je na sprejemu pograbil mikrofona in zapel brez posluha.

V morda najbolj slavnem incidentu Jelcin ni prišel iz svojega letala za pogovore z irskim premierjem med postankom na letališču Shannon leta 1994, zaradi česar so njegovi gostitelji ostali osupli na pisti. Pomočnik je seveda pojasnil, da je bil Jelcin, po obisku ZDA, izčrpan in ne pijan.

Neuspešen poskus državnega udara s strani »konzervativne« ali »trdolinijske« struje Komunistične partije v avgustu 1991, ki je želela prekiniti z vplivom Mihaila Gorbačova, Borisa Jelcina in drugih nosilcev liberalizacijskih reform, je odmeval v zadnjih sovjetskih vicih, ki so prikazovali Jelcina v pozitivni luči. Pozneje so tudi o Jelcinu nastajali vici, ki so politika pretežno prikazovali v negativni luči.

No pa pogledjmo še nekaj šal iz njegovega obdobja.

.....

Ko je Putin leta 1999 nastopil svoj prvi mandat, je takratnega odhajajočega predsednika Borisa Jelcina vprašal, ali ima zanj kakšen nasvet.

Jelcin naj bi mu izročil dve kuverti in mu svetoval, da naj, ko zadeve gredo slabo, odpre prvo kuverto. Če gredo stvari zelo zelo slabo, naj odpre drugo ovojnico.

Od leta 1999 do začetka leta 2000 so se stvari zelo poslabšale. Centralna banka je leta 1998 padla v stečaj in posledice so se čutile povsod, brezposelnost je bila velika, trgovine prazne in ljudje na ulicah lačni, jezni in protestirali.

Putin je v obupu segel po spodnjem predalu in izvlekel prvo kuverto, v majhnem bloku je pisalo »Krivite svojega predhodnika«.

In Putin je Jelcina, svojega predhodnika, okrivil za stiske Rusije, razpad Sovjetske zveze kot največjo katastrofo v njeni zgodovini in svoje rojake prosil, da mu dajo čas in moč, da bo lahko Rusijo znova naredil veliko.

Zdaj je leto 2022, centralna banka skorajda neplačana, ljudje protestirajo na ulicah, gospodarstvo v razsulu in vojna, ki ne gre dobro, lahko samo upamo, da Putin ni pozabil na drugo ovojnico v spodnjem predalu.

V tisti drugi je namreč natipkano navodilo »Pripravi dve ovojnici.«

.....

Jelcin je nadziral številna ruska vladna podjetja med propadanjem in korupcijo.

.....

Moški se pripelje do Kremlja in parkira svoj avto pred njim. Ko je izstopal, ga je policist opozoril: »Ne morete tu parkirati! To je točno pod Jelcinovim oknom!«

Mošk se je za sekundo zmedel, nato pa nasmehnil in mirno odgovoril:

»Ni vam treba skrbeti, policist, saj sem zaklenil avto.«

.....

Kitajski uradnik se pogovarja z ruskim državljanom ... : »V Rusiji nimate ničesar.«

Rus: »Ne drži, imamo Jelcina.«

Kitajski uradnik: »Potem vam bomo pa ukradli vašega Jelcina.«

Rus: »Če nam vzamete Jelcina, pa vi ne boste imeli ničesar.«

.....

Tukaj je ena tistih velikih starih ruskih šal. Hiter kontekst; Jelcin je vodil državo med stečaji številnih ruskih vladnih podjetij in razbohoteno korupcijo.

.....

Poteka 1. kongres narodnih poslancev ZSSR. V dvorano vdre mužik z brzostrelko: »Kdo je tukaj Jelcin?« Vsi skupaj kažejo proti Borisu Nikolajeviču. »Borja, skloni se!«

.....

HUMOR POD PUTINOM

V njegovem času smo imeli, med drugim, tudi tandemokracijo. S pojmom označujemo skupno vodenje Rusije s strani Vladimirja Putina in Dmitrija Medvedjeva. med letoma 2008 in 2012. Ker je Putinu ustava prepovedovala opravljati tretji zaporedni mandat predsednika Rusije, je prevzel vlogo predsednika vlade pod predsednikom Dmitrijem Medvedjevom.

Medtem ko je položaj predsednika vlade nominalno podrejen položaj, se mnenja razlikujejo glede tega, v kolikšni meri je bil Putin de facto vodja v tem obdobju, večina mnenj pa je, da je Putin ostal najpomembnejši. Putin je bil na volitvah leta 2012 ponovno izvoljen za predsednika, Medvedjev pa je postal njegov premier.

Med ruskimi predsedniškimi volitvami leta 2008 je bil Dmitrij Medvedjev izvoljen za predsednika s 73 % glasov. Kot kandidata so ga predlagale štiri ruske politične stranke in med kampanjo je obljubil, da bo Putina imenoval za predsednika vlade.

Aprila 2021 je Vladimir Putin podpisal zakon, ki mu bo omogočil, da se še dvakrat v življenju poteguje za predsedniški položaj, s čimer bi lahko ostal na položaju do leta 2036 oziroma do starosti 83 let. S tem bi njegov mandat presegel celo tisti Josifa Stalina, ki je Sovjetski zvezi vladal 29 let in postal voditelj z najdaljšim stažem od ruskega imperija dalje.. Ruski predsednik je tako s podpisom zakonodaje končal enoletni proces "ponastavitve" njegove predsedniške funkcije. s ponovnim

pisanjem ustave s postopkom, podobnim referendumu, ki so ga njegovi kritiki označili za surovo grabljenje oblasti.

Uradno novi zakon omejuje ruske državljane na dva predsedniška mandata v življenju, s čimer ni več smiselno zamenjevanje predsedniškega in premierskega položaja, kar je Putin uporabil za ohranitev položaja v preteklosti.

Putin, nekdanji častnik KGB-ja, ki je zdaj star 68 let, leta 2024 zaključuje svoj tekoči šestletni mandat – njegov četrti predsednik – že več kot 20 let vodi državo bodisi kot predsednik bodisi kot premier. To je najdaljše obdobje, ko je bil voditelj na oblasti od Josifa Stalina, ki je bil generalni sekretar Komunistične partije Sovjetske zveze (1922–1953) in premier Sovjetske zveze v letih 1941–1953.

Pred podpisom nove zakonodaje je lahko predsednik opravljal funkcijo največ dva zaporedna šestletna mandata. Ta rok trajanja ostaja tudi v novi zakonodaji. Spremenilo se je to, da se Putinovi prejšnji mandati ne bodo šteli, ko bo začela veljati nova zakonodaja. Ti bodo »izničeni«, kar mu bo dalo možnost, da po koncu sedanjega, leta 2024 služi še dva zaporedna mandata.

Kako je bila spremenjena zakonodaja?

Zakonodaja, ki jo je podpisal Putin, formalizira spremembe ruske ustave, ki jih je potrdilo ljudstvo na referendumu. Spremembe, ki jih je predlagal, so bile podprte z več kot 78 % glasov.

Januarja 2020 je pozval k spremembi ustave, ki je vključevala odpravo omejitev mandatov. V govoru v Državni dumi (spodnjem domu ruskega parlamenta) marca 2020 je Putin navedel primer ameriškega predsednika Franklina D. Roosevelta, ki je služil štiri mandate – od leta 1932, 1936, 1940 in 1944. Seveda ni omenil, da je Rooseveltovo štirikratno predsedovanje izzvalo sprejem 22. amandmaja k ustavi ZDA, ratificiran leta 1951, ki je predsedniški položaj omejil na dva štiriletna mandata.

Putin je v govoru dejal, da je moral Roosevelt zaradi težav, s katerimi so se takrat soočale ZDA (velika depresija, druga svetovna vojna), služiti štiri mandate in da je bilo zato omejevanje predsedniških mandatov včasih odveč. »V razmerah, ko država doživlja takšne pretese in težave, je seveda stabilnost morda pomembnejša in mora biti prednostna naloga,« je dejal Putin.

Spremembe v Rusiji je sprejel spodnji dom parlamenta.

Rusija je postala klasična diktatura

Ruski mediji se pod Putinom borijo za preživetje in dramatično se krči prostor za neodvisno novinarstvo na regionalni ravni. Ustavno glasovanje je dalo predsedniku Vladimirju Putinu velika pooblastila. Številni mediji s sedežem v Moskvi so pod nadzorom države ali državnih korporacij.

Odkar je Putin leta 2000 prišel na oblast, je Rusija omejila medije in kritike. Ukrepi so vključevali sprejetje zakona iz leta 2014, ki grozi blogerjem, in zakona iz leta 2019 o nadzoru interneta ter ukrepe proti ekstremizmu, tujemu vmešavanju in lažnim novicam, ki se lahko uporabijo za kaznovanje novinarjev.

Odkupi medijev s strani državnih podjetij ali podpornikov Putina so povzročili, da so novinarji zaradi cenzure odstopili. Medtem ko so nekatere neodvisne novice preživele ali so se pojavile, se mnoge nahajajo v tujini zaradi zaščite pred vmešavanjem ali maščevanjem.

Od januarja 2000 je bilo zaradi svojega dela ubitih najmanj 25 novinarjev, vendar je bila popolna pravica dosežena le v enem primeru – Anastazija Baburova iz Nove gazete – po štetju skupine za svobodo tiska Odbora za zaščito novinarjev (CPJ). Moskovsko sodišče je leta 2015 vodjo skrajne skupine zaradi njenega umora obsodilo na dosmrtno zaporno kazen. V zvezi z umorom leta 2011 sta bila obsojena še dva.

Zdi se, da so se njene skrbi uresničile. Od glasovanja 1. julija je v Rusiji prišlo do kopičenja odmevnih aretacij in obsodb. Oblasti so 9. julija vdrle tudi v opozicijsko skupino Open Russia in medijsko hišo MBKh Media.

Svoboda govora

Trenutno stanje svobode medijev je daleč od pravic, zapisanih v ruski ustavi, sprejeti leta 1993, po razpadu Sovjetske zveze dve leti prej. 29. člen ustave je zagotavljal svobodo tiska in prepovedoval cenzuro. Toda svoboščine niso trajale dolgo.

Sprva praktično ni bilo omejitev, potem pa je zelo hitro postalo jasno, da so v vladi različni centri moči, različni centri vpliva, različne interesne skupine, ki poskušajo nadzorovati, kaj bi lahko poročali v zasebnih ali državnih medijih. Morda prelomno je bilo leto 2005, ko je bilo po neposrednem ukazu Kremlja praktično prepovedano kaj kritičnega objaviti v etru. Ruski zakoni dovoljujejo oblastem, da preganjajo ljudi kadar koli in iz katerega koli razloga.

Neodvisne medije so prevzela državna podjetja in Putinovi zavezniki. Voditeljev informativnih oddaj neodvisnih medijev so se znebili z raznimi izmišljenimi obtožbami kot je poneverjanje državnih sredstev in podobnih. Mnogi med njimi so zapustili Rusijo.

Putin je leta 2013 s predsedniškim odlokom razpustil državno tiskovno agencijo Ria Novosti. Leta 2017 je bila medijska skupina v zasebni lasti RBC, ki je preiskovala poslovneže, s povezavami s Putinom, je bil prodan lastniku tabloida, ki je toleranten do ruskega voditelja. Pred kratkim pa je zaradi prevzema vodilnega poslovnega časopisa Vedomosti in imenovanja novega direktorja pet višjih urednikov odstopilo zaradi, kot so rekli, sprememb v poročanju.

Ker se je prostor za tradicionalne neodvisne medije krčil, se je vse več novinarjev preusmerilo na digitalne platforme in delo iz tujine.

Razširitev zakonov za boj proti ekstremizmu in lažnim novicam ter dodajanje predpisov na internetu je praktično onemogočilo, da bi lahko medijska hiša finančno obstala ter ostala fizično varna. Delo iz tujine pa ne odpravlja vseh tveganj. Res, da ni več nevarnosti, da novinarju zamrznejo bančni račun, da mu pošljejo protipožarno in davčno inšpekcijo vendar ga lahko blokirajo, njegov medij razglasijo za nezaželeno organizacijo ali kaj podobnega.

Časopisna hiša Meduza, v katerem polovica novinarjev časopisne hiše dela v Moskvi, se je že trikrat poskušala registrirati kot tuja izdaja pri zunanjem ministrstvu vendar ji to na njene prijave ne odgovarja. To ji ne preprečuje dela, omogoča pa ruskim oblastem zavračanje uradnih komentarjev.

Neodvisni blogerji, kot je Juri Dud so lahko, kljub vsem oviram, zelo prodorni. Tako je imel njegov dvourni dokumentarec »HIV v Rusiji, epidemija, o kateri nihče ne govori« kar 18 milijonov ogledov.

V Moskvi in zagotovo v regijah izven Moskve je nekaj majhnih ekip, ki še vedno dobro opravljajo svoje delo – morda celo bolje kot novinarji pred 20 leti, ker so bolj izpopolnjene v načinih izdelave preiskave.

Zaostritve po Krimu

Vladimir Putin se je znašel v enaki situaciji kot številni diktatorji pred njim. Obkrožen je z vedno manj svetovalci, tisti, ki so ostali pa Putinu povedo, kar mislijo, da želi slišati. Le malo ali nihče si mu ne upa nasprotovati. Takšni diktatorji pogosto delajo napake.

Invazija na sosednjo državo Ukrajino je popolna norost. Če ti podrejeni posredujejo napačne informacije, lažje narediš neumne napake. Kljub temu pa je tudi jasno, da Putinove odločitve zaznamujejo njegovi ideološki pogledi na vlogo Rusije v odnosu do sosednjih držav.

V način vzdrževanja nadzora smo dobili vpogled ob direktnem prenosu Putinovega srečanja z ruskim varnostnim svetom, Putin je sedel sam za veliko mizo, preostali del varnostnega sveta pa je sedel na nasprotnem koncu ogromne dvorane. S svojega položaja je pritiskal na jecljajočega vodjo obveščevalne službe Sergeja Nariškina, naj potrdi priznanje odcepljenih republik Lugansk in Doneck. Nariškin je deloval prestrašeno in je najprej izjavil, da podpira priključitev obeh republik k Rusiji. Putin ga je pozval, da se zbere in da potrdi samo priznanje, ker še nismo pri priključitvi.

Poznavalci dvomijo, da sta strah Rusije za lastno varnost in NATO razlog za napad na sosednjo državo. Invazija je verjetno poskus preprečitve Ukrajine, da bi se še bolj premaknila v demokratično smer. Tak razvoj dogodkov bi lahko resno ogrozil njegov režim.

Staromodna vojna

Države, ki napadajo druge države, da bi ukradle njihova ozemlja, so desetletja veljale za preteklost. Velika večina vojn in spopadov v zadnjem času so bile državljanske vojne ali vstaje znotraj meja posameznih držav.

Invazija na Ukrajino je tako jasna anomalija v trendu v mednarodni politiki, kjer smo šli v vse bolj miroljubno smer. Demokracije se redko borijo druga proti drugi. Vojne med državami običajno vključujejo bodisi demokracijo, ki napada diktaturo, diktaturo, ki napada demokracijo, bodisi dve diktaturi, ki sta v vojni med sabo. Sam rusko ukrajinske vojne ne bi uvrščal v prvo kategorijo kot jo označuje avtor, po katerem povzemam ta del prispevka.

Po hladni vojni je demokracija rasla in se razvijala skoraj po vsem svetu. Tu in tam je prišlo do zastojev vendar je to še vedno glavni trend.

Le redki si upajo nasprotovati Putinu

Bati se je, da je lahko pretok informacij, ki jih Putin prejme od svojih svetovalcev, precej omejen. Okoli njega so ljudje, ki mu govorijo, kar mislijo, da želi slišati, saj je v njegovem krogu ostalo le malo ljudi, ki mu upajo nasprotovati. Zato sprejema večinoma pozitivne povratne informacije o svojih idejah.

Ves čas Putinove oblasti smo videli, da se želi vrniti v »Veliko Rusijo« ali nekakšno Sovjetsko zvezo z nadzorom nad veliko večjimi območji, kot jih ima Rusija danes. To, kar počne zdaj, je imel že dolgo v mislih.

Pomembno tudi za Belorusijo

Še nekaj dni pred agresijo, poznavalci niso verjeli vanjo. Putinov cilj je bi zelo verjetno z invazijo namestitev poslušnega režima v vladnih uradih v ukrajinski prestolnici Kijevu. Morda je hkrati s tem temeljnim ciljem hotel prestrašiti in utišati tudi opozicijo Aleksandra Lukašenka, beloruskega diktatorja. Kot vemo je ruska vojska krenila proti Kijevu tudi iz Belorusije. Očitno je Putin s tem pridobil tudi nadzor nad Belorusijo.



Ruski lutkar

Invazija na Ukrajino zajema tudi rusko notranjo politiko. Da bi to dosegel, je potreboval nadzor nad ruskim varnostnim aparatom. Z njim se je oddaljil od odvisnosti od močnih ruskih oligarhov.

Vojna daje Putinu še več nadzora in hkrati z njo odvrne pozornost ljudi od notranjih težav Rusije. Njegov poskus, da bi demokratično izvoljeno vlado v Ukrajini označil za nacistično, je zelo očitno namenjen ruskim ljudem. Igra na njihove spomine na nacistične napade in njihovo brutalnost med drugo svetovno vojno.

V umirajočih dneh Sovjetske zveze so Rusi s humorjem pobegnili od mračne realnosti gospodarske stagnacije, pomanjkanja hrane in dolgih čakalnih vrst. Politična satira je na televiziji cvetela v obliki lutk iz lateksa v 90. letih prejšnjega stoletja, a je bila hitro zavržena, ko je na oblast prišel Vladimir Putin.

V današnji Rusiji, kjer medije v veliki meri nadzorujejo Kremelj in njegovi zavezniki, je malo prostora za pristen politični humor, razen če se z njim odvrnejo krivde od vlade.

Kako Rusija kritiko spremeni v šalo

Humor in posmeh sta bila ključni del odziva Moskve, ko je Združeno kraljestvo dejalo, da je »zelo verjetno«, da Rusija stoji za zastrupitvijo nekdanjega vohuna Sergeja Skripala in njegove hčerke Julije v Salisburyju.

Ruski uradniki in predstavniki medijev so od takrat poskušali angleško besedno zvezo »zelo verjetno« spremeniti v posmehljivo frazo, ki namiguje, da je Rusija kriva za vse brez kakršnihkoli dokazov.

Izraz »zelo verjetno« pogosto uporabljajo tudi naši kriminalisti in pravniki; včasih za laika povsem nepotrebno. Spomnim se primera, ko so našli ob Ljubljanci žensko truplo brez glave in smo brali v medijih zapis; da je bila »zelo verjetno« žrtev kriminalnega dejanja.

Ukrajinci so bili pogosto glavni nosilec ruskih šal – zasmehovali so jih kot pohlepne, rustikalne in brez humorja. In Ukrajinci so odgovorili s norčevanjem iz Rusov.

Pa se vrnimo k šalam, v začetku tistih povezanih z rusko agresijo na Ukrajino.

.....

»Koliko ruskih vojakov potrebuješ za zavzetje Kijeva?«

»Ne veš?«

»Nič hudega. Celo Putin še tega ne ve.«

.....

»Kaj je Putinov največji dosežek?«

»Uspel je preobraziti rusko vojsko iz druge najmočnejše na planetu v drugo najmočnejšo v Ukrajini.«



Illustration by Victor Juhasz

Putin v Ukrajini

Kot rezultat vojne v Ukrajini in mednarodnega odziva nanjo, je vrednost rublja začela strmoglavljati in podpora Putinu med ljudmi je začela padati. O tem govorita naslednji šali.

.....

»A veš, kakšna je razlika med vrednostjo enega dolarja in enega rublja?«

»Za približno en dolar.«

.....

Moški je čakal v banki že več ur na dvig svojega denarja, ko je izgubil živce in začel kričati: »To je neumna vojna in zanjo je kriv Putin. Prasca grem ubit.« in odide besen proti Kremlju.

Čez 15 minut se vrne na konec vrste v banko.

»Si že nazaj? Kaj se je zgodilo«, je vprašal človek v vrsti.

» Vrsta pred Kremljem je še daljša od te.«

.....
Joe Biden pokliče Putina, da izmenjata informacije o razmerah v Ukrajini. Biden pravi: »Imel sem čudovite sanje. Videl sem Moskvo polno luči, ljudje so prepevali in plesali. In polna je bila zastavic in jumbo plakatov.«

»Kaj pa je pisalo na njih«, vpraša Putin. Biden: »Moji svetovalci niso znali prevesti. Ukrajinsčine ne razumejo.«

.....
Putin je po infarktu padel za več let v komo. Po prebuditvi in odhodu iz bolnišnice se je sprehodil po moskovskih ulicah. Ugotovil je, da ga Rusi po vsega nekaj letih odsotnosti ne prepoznajo več. Stopi v neki bar, sede pred barmana in naroči poln kozarec vodke. Obotavljajoč ga vpraša, katerega leta smo. »Leta 2025,« ta presenečen odgovori.

Putin spije požirek in nadaljuje: »Je Krim še vedno naš?« Točaj ponosno: »Še vedno je naš.«

Po še enem požirku Putin: »In Kijev je tudi naš?« »Naš«, odgovori točaj.

Putinu se nasmeh razširi do ušes, spije preostanek vodke in vpraša, koliko je dolžan. Točaj mu zamrzne nasmeh, ko izgovori »100 grivn«.

.....
65 % ljudi v ZDA ne najde Ukrajine na karti. Res so pred svojim časom.

.....
Pride Medvedjev do predsednika Rusije Putina in mu nervozno predlaga, naj ukine časovne pasove.

»Zakaj?«, ga vpraša Putin.

»Ne najdem se več. Ko sem klical kitajskega predsednika, da mu čestitam za rojstni dan, mi ta pove, da ga je imel včeraj.«

»Dobro, vse to so le malenkosti.«, ga miri Putin.

»Kakšne malenkosti!?«

»Se spomniš, ko se je nad Rusijo zrušilo poljsko predsedniško letalo?«, v jeznem tonu nadaljuje Medvedjev: »Takrat sem klical v poljsko predsedniško palačo, da izrečem sožalje, a človek pravi, da letalo še ni poletelo!«

.....
Putin ima tiskovno konferenco. Prvi novinar vstane: »Sem iz Washington Posta. Kaj pravite o množičnih grobiščih in nespoštovanju človekovih pravic v Čečeniji?«

Putin: »Naslednje vprašanje.«

Drugi novinar vstane: »Sem iz Daily Mirrorja. Ali je res, da so v Čečeniji koncentracijska taborišča in da v njih vsak dan ubijajo državljane?«

Putin: »Naslednje vprašanje, prosim.«

Tretji novinar vstane: »Sem iz Süddeutsche Zeitung. Prosim, pojasnite, kaj se trenutno dogaja v Kerški ožini in zakaj Rusi tam gradijo nasip.«

Putin za trenutek pomisli, nato pogleda prvega novinarja: »Kaj ste že vprašali v zvezi s Čečenijo?«

.....

»Kako začneš prijatelju razlagati šalo o Vladimirju Putinu?« »Pogledaš okoli sebe, če te lahko kdo sliši.«

.....

V Rusiji ljudem ni potrebno voliti. Predsednik Putin voli za vas.

.....

»Zakaj je morala Ukrajina tako dolgo čakati na ameriško vojaško pomoč?«

»Vojska je delovala po Bidnovem času.«

.....

»Kakšna je razlika med Putinom in Hitlerjem?«

»Hitler je vedel, kdaj se ubiti.«

.....

Duh sovjetskega diktatorja Josifa Stalina se pojavi pred ruskim predsednikom Vladimirom Putinom in pravi: »Imam dva predloga zate. Ubij svoje politične nasprotnike in prebarvaj Kremelj modro.«

Putin za trenutek pomisli in nato vpraša: »Zakaj modro?«

.....

Vladimir Putin je svoj močan položaj redno uporabljal za vnos šal. Samo ne pričakujte, da bo tudi vam bo v zameno dovolil norčevanje. Ruski premier Vladimir Putin, ki je kariero začel kot vohun, je s šalo o vohunih v četrtek ponazoril neučinkovitost ruske birokracije, ki hromi državo, poroča francoska tiskovna agencija AFP. Šalo, v kateri noben ruski uradnik ne želi prevzeti odgovornosti za aretacijo ameriškega vohuna, je Vladimir Putin povedal nekaj dni po terorističnem napadu na moskovskem letališču, v katerem je umrlo 35 ljudi in ki je po mnenju kritikov tudi posledica spodrseljavev varnostnih oblasti in skorumpiranosti birokratov.

.....

»Ameriški vohun pride na Lubjanko (sedež nekdanje sovjetske obveščevalne službe KGB),« je na seji ruske vlade šalo začel Putin.

»Sem vohun in bi se rad predal,« je nadaljeval. Ruski uradniki vohuna vprašajo, če je oborožen, in on odgovori pritrdilno.

»Potem morate v sobo številka sedem,« po besedah Putina reče ruski uradnik.

Tam vohuna vprašajo, če ima pri sebi opremo za komuniciranje, in ker pritrdi, ga pošljejo v novo pisarno. In tako dalje ga pošiljajo, z vedno novimi vprašanji v vedno nove pisarne. V zadnji ga vprašajo, če so mu zaupali kakšno nalogo, ki jo mora izpeljati. Vohun pritrdi.

»Torej opravite nalogo in nehajte motiti ljudi. Ne vidite, da delamo.«.

.....

Med nedavno panelno konferenco v Moskvi je ruski predsednik Vladimir Putin z roko stisnil mikrofona in se z glasnim odrskim šepetanjem pošalil, da se namerava vmešavati v volitve v ZDA leta 2020. »Povedal vam bom skrivnost: ja, zagotovo bom to storil. Samo ne povejte tega nikomur,« je dodal.

.....

Ko je govoril o vmešavanju Rusije v ameriške volitve leta 2017, se je Putin pošalil, da lahko zunanjemu ministru zameri, »da te skrivnosti ni delil z njim ali vsaj z obveščevalnimi službami«.

.....

Ni prvič, da je dejstvo ali strah spremenil v neumnost. Putin je nagnjen k zbijanju šal o resnih vprašanjih. Nekatere so lahko objektivno smešne, nekatere odvrtno seksistične, druge pa preprosto čudne. Na svojih letnih tiskovnih konferencah je bil v svojem elementu. Ko je novinar omenil možnost, da dobi protikandidata za predsednika, ga je Putin vprašal: »Iz katere države?«

Pošalil se je tudi, da državni udar ne more biti mogoč, saj ima Rusija Kremelj in ne Bele hiše (kar ne drži pa bi Putin moral vedeti), in ko ga je novinarka zadržano vprašala o njegovem zdravju, je pošalil: »Ne zadržujte sape!« Ko je nadaljevala z vprašanjem o pijančevanju, ji je odgovoril: »Svoje ste že imeli.« (Pozneje se je izkazalo, da je novinarka preživela več možganskih kapi.)

.....

Na vprašanje, ali so mu njegovi pomočniki zaupali kakšno šalo o njem, se je Putin pošalil: »Ne, bojijo se mi jih povedati«.

.....

Po ruski agresiji na Ukrajino so se na obeh straneh; na agresorjevi in na žrtvini pojavile šale na temo te vojne. Pojavilo se je še na desetine šal, tvtov in skečev na YouTubu, ki zasmehujejo Ruse in njihovega predsednika Vladimirja Putina, hvalijo ukrajinske vojake in obsojajo Nato in Evropsko unijo, ker nista zagotovila dovolj pomoči.

.....

Kijev, Ukrajina: »Ali ste eden izmed Maščevalcev?«, piše na reklamnem balonu poleg Clinta »Hawkeye« Bartona, lika iz priljubljene filmske franšize, ki ga igra Jeremy Renner.

»Ne, sem iz ukrajinske pošte,« je odgovor ob fotografiji poštnega delavca Sergija Čičhikova, ki se je pridružil ukrajinski vojski, potem ko je Rusija 24. februarja napadla Ukrajino in v bližini obleganega Harkova sestrelil rusko letalo Su-35.

.....

Včasih je vojni humor precej ciničen.

Taka je ikonična podoba iz grozljivke Stanleyja Kubricka The Shining iz leta 1980, ki prikazuje žensko, ki kriči, ko lik Jacka Nicholsona vdre v njeno sobo s sekiro, je zdaj grozljiv meme, ki prikazuje mater ruskega vojaka, ki vidi dohodni klic s telefonske številke ukrajinske +380 kode države.

Ironija, satira in odkrit cinizem Ukrajincem pomagajo pri soočanju s stresom, izgubo, negotovostjo in nasiljem okoli sebe. »To je izhod za sproščanje pretirane agresije, da nas ne zajame strah,« je povedal prebivalec Kijeva Olexander Lisenko. In še dodal, »da je psihološki obrambni mehanizem, da človek vzdrži ob pogledu na mrtve in ranjene.«

»Ko sem sedela v bombnem zavetišču z otroki, so me nasmejali le memi, ki so mi jih prijatelji pošiljali na Viber,« je povedala 47-letna mati treh otrok, ki je skoraj vsako noč vojne preživela v bombnem zavetišču, poleg njene stanovanjske hiše v središču Kijeva.

Tukaj je ena njenih najljubših:

.....

»Se težko soočate s težavami med to vojno? Predstavljajte si šele težave mornarjev na ruski vojaški ladji, po tem, ko so jim Ukrajinci sporočili, da se naj jebejo.«

.....

Šala temelji na odgovoru 13 ukrajinskih vojakov, nameščenih na črnemorskem Kačjem otoku na ruski poziv k predaji.

Črnomorsko pristanišče Odesa, tretje največje ukrajinsko mesto in rojstni kraj nekaterih najbolj izjemnih komikov, znanih po vsej nekdanji Sovjetski zvezi, med katerimi je večina Judov, daje svoj satiričen prispevek.

»Simon, ne razumem,« pravi eden od meščanov drugemu: »Prileteli so trije ruski helikopteri in pristalo je 30 padalcev. In potem so vsi umrli. Kakšen smisel ima vse to?«

Po začetku ruske invazije na Ukrajino leta 2022 so po spletu začele krožiti številne šale o vojni in precej neuspešnih rezultatih ruske vojske v primerjavi s pričakovani državne propagande:

.....

»Po Putinovih besedah majhna Ukrajina ni kos naši ogromni Rusiji in vojski. Kakšna je zdaj situacija?«

»Rusija je izgubila 15.000 vojakov, 6 generalov, 500 tankov, 3 ladje, 100 letal in 1000 tovornjakov. Zmage pa še vedno ni.«

.....

Po ukazih državnega odbora za nadzor medijev bo naslednja izdaja "Vojne in miru" preimenovana v "Specialna operacija in izdaja".

.....

Vstopamo v 24-ti dan posebne vojaške operacije, imenovane zasedba Kijeva v dveh dneh,.

.....

Priljubljena ruska šala govori o ukrajinskem fantu, ki piše pismo Božičku: »Dragi Božiček, želim, da te Rusi sestrelijo, da padeš poleg moje hiše. Zahod jih bo za to sankcioniral, jaz pa bom dobil vsa darila!«

.....

Celo sedanji ukrajinski predsednik Volodimir Zelenski je bil nekoč vodja stripovske skupine Studio 95, ki je leta zasmehovala Putina in vrhunske ruske politike.

.....

Nekoč je Putina primerjal z dojenčkom, ki »lahko nadzoruje svoj plin«, in dejal, da premier Dmitrij Medvedjev nasprotuje blokiranju Facebooka v Rusiji, ker je to »edini kraj, kjer se Medvedjevu ponuja prijateljstvo.«

.....

V lažnem poročilu z Rdečega trga v Moskvi, posnetem leta 2014, je Zelenski dejal: »Tu je vse demokratično. Človek lahko vpije: »Slava Ukrajini« in nič se mu ne zgodi. Nič, česar sodobno zdravstvo ne bi pozdravilo.«

.....

Tudi Putin je nekoč cenil Zelenskega kot komika.

»Zelenski je nadarjena oseba, spominjam se njegovih nastopov v Moskvi. Vse je bilo nadarjeno in smešno. Zdaj pa ni. To ni komedija, to je tragedija, « je dejal leta 2019.

44-letnik, ki je bil izvoljen leta 2019 in čigar ocena odobravanja je med vojno poskočila na 75 odstotkov, je zaposlen z izzivom Putina na sestanek iz oči v oči in zbiranjem podpore za suverenost svoje države.

»Sem normalen človek, sedi z mano, da se pogovoriva, česa se bojiš?«, je pred kratkim dejal Zelenski.

RADIO EREVAN

Šale znane pod imenom Radio Erevan si zaslužijo posebno poglavje, saj segajo preko več obdobj. Njihov začetek sega v 2. polovico 20. stoletja, s perestrojko so skoraj zamrle, pod Putinom pa ponovno oživele. Ime so dobile po glavnem mestu takratne sovjetske republike Armenije.

Gre za popularne šale na temo razmer v SZ in vzhodnem bloku v stilu »vprašanje & odgovor«. Poslušalec zastavi vprašanje, npr. o razliki med socializmom in kapitalizmom. Odgovor se največkrat prične z »Načelno da/ne« z nadaljevanjem, ki je v nasprotju z začetkom odgovora.

Vpr.: »Ali je kakšna razlika med kapitalizmom in komunizmom?«

Odg.: »Načelno da. V kapitalizmu človek izkorišča človeka, v komunizmu je obratno.«

.....

Vpr.: »Ali je res, da bomo v času komunizma lahko naročili hrano po telefonu?«

Odg.: »To je res. Dostava pa bo po televiziji.«

.....

Vpr.: »Ali je res, da je bil tovariš Popov zaradi tega, ker je generalu Minčevu rekel idiot, obsojen za veleizdajo in kaznovan z desetimi leti prisilnega dela?«

Odg.: »Nikakor ne. Tovariš Popov ni bil obsojen zaradi veleizdaje ampak zaradi izdaje vojaške tajnosti.«

.....

Vpr.: »Slišal sem, da je ideal komunizma že na horizontu. Kaj pa sploh je horizont?«

Odg.: »To je namišljena črta, kjer se nebo dotika Zemlje; bolj ko se mu poskušamo približati, bolj se oddaljuje.«

.....

Vpr.: »Ali bi se dalo posledice katastrofe v Černobilu zmanjšati?«

Odg.: »Načeloma da, če Švedi ne bi vsega izblebetali.«

.....

Radio Erevan: »Kaj je to – ima 40 zob in 4 noge?« »To je krokodil.«

»Kaj pa ima 4 zobe in 40 nog?«

»To je politbiro CK KPSZ.«

.....

Radio Erevan: »Kdaj bo konec perestrojke v Sovjetski zvezi?«

»Nikoli. Ker nihče ne ve, kakšen mora biti rezultat.«

.....

Radio Erevan: »Kaj je socializem?«

»To je najdaljša in najtežja pot v kapitalizem.«

.....

Radio Erevan je takole opisal, s katerimi športi se ukvarja Jelcin: demonstracije na tankih, tek čez ovire, metanje srpa in kladiva.

Po obdobju perestrojke in dokončnem razpadu ZSSR leta 1991 so nove šale Radia Erevan postale redke, saj so se Rusi počutili bolj svobodne pri vključevanju v bolj konvencionalne oblike političnega protesta in satire.

Z vzponom Vladimirja Putina in vse večjo avtoritarnostjo pod njegovo vladavino so postale priljubljene nove šale v formatu Radia Erevan, ki so se širile tako po internetu kot ustno. Putin, drugi ugledni Rusi in rusko gospodarstvo so najpogostejše tarče, a z večjo dostopnostjo novic iz tujine se namiguje tudi na zahodne aktualne zadeve.

.....

Vpr.: »Ali Radio Erevan še sprejema vprašanja poslušalcev?«

Odg.: »Ne. Žid, ki je pisal odgovore, je umrl (različica: odšel v Izrael).«

.....

Vpr.: »V čem se Putinova Rusija razlikuje od sovjetske Rusije?«

Odg.: »Komunistično partijo Sovjetske zveze si lahko predstavljamo kot korporacijo, ki je imela v lasti vse. Vladimir Putin je bolj podoben samostojnemu lastniku.«

.....

Vpr.: »Ko je govoril na televiziji, je predsednik Putin podprl zaostritev kazni za korupcijo. Ali vam je všeč razprava o ukrepih, za katere menite, da bi jih morali uporabiti za skorumpirane uradnike?«

Odg.: »Da, dobro se počutimo, ko razpravljamo o takšnih ukrepih. Najbolj očitno bomo morali skorumpiranim uradnikom prepovedati pojavljanje v glasbenih videospotih.«

.....

Vpr.: »Zakaj je predsednik Putin pomagal materi Rusiji s kolen?«

Odg.: »Hotel jo je zajebati v drugačnem položaju.«

.....
Vpr.: »Rusijo pogosto imenujejo petrodržava. Kakšna je razlika med petrodržavo in banana republiko?«

Odg.: »Banane so obnovljiv vir.«

.....
Vpr.: »Je kakršnikoli način kako bi Hillary Clinton še vedno vstopila v Belo Hišo?«

Odg.: »Načeloma da. Lahko se loči od Billa in poroči Donalda Trumpa.«

.....
Vpr.: »Zakaj so Grki želeli pobegniti iz evro območja?«

Odg.: »Evro območje, sovjetsko območje, območje izključitve – območje je območje, ne glede na to, kako ga imenujete.«

HUMOR V TRETJEM REICHU

Včasih, v najtežjih okoliščinah, nam ne preostane drugega kot smeh. Humor in smeh sta osrednjega pomena za človeka.

Celo v najbolj nehumanih krajih, kjer kraljuje tema in kjer se zdi, da se je svet obrnil na glavo kot npr. v nacistični Nemčiji med 2. svetovno vojno, ljudje niso izgubili sposobnosti cenjenja smeha in šal. Vsekakor je včasih smeh edina stvar, ki omogoča ljudem soočenje z realnostjo v najtežjih časih v zgodovini.

Volitve 6. marca 1933 so se za Hitlerja in njegovo NSDAP izkazale za zmagovalne, saj je prejela kar 43,9 odstotka glasov, s tem pa najvišje število v parlamentu. Ker Hitler, kljub temu, ni imel večine v parlamentu, si je popoln zakonodajni nadzor zagotovil s posebnim zakonom, s katerim je njegov kabinet prejel zakonodajno in izvršilno moč za obdobje štirih let.

Še več politične moči pa je Hitler dobil po smrti nemškega predsednika Paula von Hindenburga leta 1934, takrat je namreč Hitler združil dve funkciji, in sicer funkcijo kanclerja in vodje države, hkrati pa je Hitler postal tudi vodja oboroženih si, NSDAP pa je postala edina legalna politična stranka v Nemčiji.

Kljub razširjenemu stereotipu, kako so Nemci resni ljudje brez smisla za humor, je imel humor stoletja pomemben položaj v nemški kulturi. Vzpon nacistov na oblast leta 1933 je morda poslabšal nacionalno razpoloženje, vendar pa ni ustavil šal in smeha. Seveda pa je spremenil ciljne osebe in teme šal, ali z drugimi besedami, o kom in o čem se je bilo dovoljeno šaliti.

Zaradi surove avtoritativnosti in stroge narave nacistične stranke ni težko razumeti, da je bile takoj prepovedane norčevanje iz pomembnih članov nacistične stranke ali objavljane karikatur nacistov. V začetku 30-tih let prejšnjega stoletja še to ni bil primer, saj so se številne nemške publikacije odkrito norčevale iz Hitlerjev in nacistov.

Pravzaprav, dovolj čudno, v letu 1933, je Hitlerjev osebni tajnik, Ernst »Putzi« Hanfstaengl, izdal knjigo Hitlerjevih karikatur, posmehljivih slik, objavljenih v publikacijah po vsem svetu. Namen te knjige bi naj bil pokazati, kako zgrešeno in primitivno je norčevanje sveta iz njihovega velikega vodje.

V začetku tridesetih let prejšnjega stoletja so še krožile med nemško populacijo številne šale in karikature, ki so Hitlerja in nacistične prikazovale kot debeloglave lopove in glasne bedake. Leta 1934,

leto po Hitlerjevem prevzemu oblasti, je začel režim to norčevanje preganjati. Seveda ga je lahko le v tisku, v govorni komunikaciji med znanci je ostalo.



Chaplin kot Veliki diktator – karikatura Hitlerja

.....

Eden od takrat popularnih vicev je opisoval Hitlerjev obisk norišnice. Vsi prisotni na sprejemu razen enega so mu navdušeno salutirali s »Heil Hitler!« razen enega. Hitler ga je vprašal, kako to, človek pa mu je odgovoril: »Jaz sem tu doktor in edini, ki ni norec!«

.....

V nekem drugem primeru je lastnik cirkusa v kraju Paderbornu naučil svoje šimpanze, da salutirajo vsakemu v vojaški uniformi, ti so pa seveda bili nacisti. Medtem ko je bilo to mnogim ljudem smešno, so lastniku ukazali, da ustavi šimpanze ali mu jih bodo vzeli.

Čeprav je bilo leta 1934 javno norčevanje iz nacistične stranke in njenih vodij prepovedano, mnogi s tem niso odnehali. Eden od njih, nemški komik Werner Finck, je šel celo tako daleč, da je povabil v svojo avdienco gestapovske obveščevalce in jih je vprašal, če govori dovolj počasi, da si bodo lahko vse zapisali, kar bo rekel.

Kazen je sledila. Fincka so leta 1935 internirali za šest tednov v koncentracijsko taborišče Esterwegen. Vendar ga tudi to ni ustavilo. Celó v taborišču je nadaljeval s pripovedovanjem šal in svoje sotrpine prepričeval, da se naj ne bojijo smeha – saj so, konec koncev že v taborišču in kaj se jim še lahko zgodi.

Tudi po odpustitvi iz taborišča je nadaljeval s šalami na račun nacistov. Ko so ga ponovno aretirali so mu ponudili izbiro ali vstop v vojsko ali v zapor. Izbral je vpoklic in bil celo nagrajen z Železnim križcem za svoje podvige na vzhodni fronti.

S podaljševanjem vojne pa so začeli nacisti sami uporabljati humor za dvig razpoloženja ljudi. Režim je sponzoriral številne zabavne predstave, filmske in zabavne kabarete.

Mnogi ljudje so našli kaj malo zadev, ki bi se jim lahko smejali v nacistični Nemčiji in mnogi profesionalni šaljevci so končali življenje, ker so prekoračili linijo, ki so jo postavili nacisti in je ne bi smeli.

Nemški umetnik Erich Ohser je zašel v težave zaradi svojih protinacističnih risb. Po prepovedi dela je stopil (vsaj uradno) na strankarsko linijo z risanjem karikatur, ki so se norčevale iz Britancev in Sovjetov. Vendar pa se je zasebno še dalje norčeval iz nacistov.

Na nesrečo je sosed slišal njegov protinacistični pogovor s prijateljem in ga prijavil Gestapu. Ohser je še pred sojenjem napravil samomor, njegovega prijatelja pa so usmrtili leta 1944.

Humorja in šal je bilo v zadnjih letih vojne bolj malo, po vojni pa sta se počasi vračala. Po nekaj letih sta dobili komedija in šale ponovno mesto v nemški družbi in ljudje so se lahko ponovno javno smejali in šalili, kljub mračni preteklosti.

Med vojno, oziroma za časa njegovega življenja, so bili seveda najbolj razširjeni vici o Hitlerju. Po vojni so se pojavili novi, vsi povezani s holokavstom. Zaradi tega lahko, kljub vsemu, verjamemo, da vedenje o holokavstu v nacistični Nemčiji ni bilo razširjeno.

Nekateri takrat krožeči vici do dokaz natančnega vedenja ljudi, kaj se v državi dogaja, poleg tega pa se naj bi zavedali tudi nesmislov nacistične ideologije. Eden izmed rimanih vicev tistega časa se namreč glasi:

.....

»Lieber Gott, mach mich blind, dass ich Goebbels arisch find.« V prevodu se glasi: »Ljubi Bog, obdari me s slepoto, da bom videl v Goebbelsu arijsko lepoto.«

.....

Hitler in Göring stojita na vrhu radijskega stolpa v Berlinu. Hitler pravi: »Rad bi nekako razveselil Berlinčane.« Göring odgovori: »Potem pa skoči dol!«

Povojni na račun nacistov

.....

Vprašanje: »Kdaj je Hitler storil samomor?«

Odgovor: »Ko je dobil račun za plin.«

.....

Hitler se je zelo obremenjeval s svojo smrtjo, zato je poklical k sebi Juda, ki je bil znan po svojih napovedih prihodnosti.

Hitler: »Kdaj bom umrl?« Jud: »To bo na največji judovski praznik.«

Hitler: »Kdaj je ta praznik?« Jud: »Zdaj tega praznika še nimamo.«

.....

Hitler v židovskem taborišču vpraša deklico:

»Ja punčka, koliko si pa ti stara?«

Deklica mu odgovori: »Jutri bom 10.«

Hitler reče: »NE BOŠ!«

HUMOR V NEMŠKI DEMOKRATIČNI REPUBLIKI (NDR oz. DDR)

Morda bi bil ustrežnejši naslov Humor v Sovjetski okupacijski coni. Sovjetska vojaška uprava v Nemčiji je organizirala cenzuro v Vzhodni Nemčiji že leta 1945. Njen predsednik je bil Sergej Ivanovič Tiulpanov. Seznam prepovedanih knjig (Liste der auszusondernden Literatur) so objavljali v letih 1946, 1947 in 1948.

Prvotna različica ustave Vzhodne Nemčije iz leta 1949 ni predvidevala cenzure tiska, saj je v 2. odstavku 9. člena celo prepovedovala cenzuro medijev. Ta določba je bila odstranjena v reviziji dokumenta iz leta 1968 in razširjena v členu 27, ki je vključeval posodobitev tehnologije:

»Vsak državljan ima pravico do svobodnega in javnega izražanja svojega mnenja v skladu z načeli ustave.«

»Svoboda tiska, oddajanja in televizije je zagotovljena.«

Kljub temu se je, tako uradna kot neuradna cenzura pojavljala v zgodovini NDR, čeprav v manjši meri v kasnejših letih. Ker je bila NDR dejansko enostrankarska država pod poveljstvom in vodstvom SED (Sozialistische Einheitspartei Deutschlands), je bila svoboda tiska in drugih tiskarskih industrij po volji vladajoče stranke, režima in ideoloških želja ljudi na poveljstvu.

Čeprav je to očitno v nasprotju z zgornjimi določbami, je dejstvo, da je moralo biti izražanje »v skladu z načeli ustave«, vladi omogočilo, da se za uveljavljanje cenzure sklicuje na vprašanja, kot so nacionalna varnost, javna spodobnost in druga vprašanja, zajeta v nacionalni zakonodaji.

Kot v mnogih sovjetskih zavezniških državah pred padcem berlinskega zidu je vlada nekdanje Nemške demokratične republike (NDR) izvajala cenzuro v času svojega obstoja od leta 1949 do 1990. Cenzura se je izvajala prek hierarhičnega, a neuradnega cenzurnega aparata, ki ga je na koncu nadzorovala vladajoča stranka. S cenzuro je bil v vseh oblikah literature, umetnosti, kulture in javnega obveščanja zagotovljen socialistični pogled na družbo. Zaradi pomanjkanja uradnega cenzurnega aparata se je cenzura izvajala lokalno na zelo strukturiran in institucionaliziran način pod nadzorom SED.

Benjamin Heili v svoji diplomski nalogi z naslovom Humor in cinizem v Nemški demokratični republiki raziskuje tri vidike humorja v Nemški demokratični republiki (NDR): politične šale, ki jih deli splošno prebivalstvo; tri filmske komedije z različnimi političnimi stališči (Spur der Steine, 1966; Till Eulenspiegel, 1975; Hasenherz; 1987) studia DEFA; in zvezke vzhodnonemške satirične revije Eulenspiegel iz leta 1961, 1968 in 1987.

Ta preučevanja vključujejo besedilno analizo primarnih virov in dopolnilne informacije iz sekundarnih študij. Ti viri predstavljajo cinizem, ki je prežehl stališča mnogih posameznikov, vključenih v politični proces in vsakdanje življenje NDR. Humor je zagotovil izhod za stres, ki sta ga povzročila zatiranje in neučinkovitost NDR. Različne oblike, s katerimi se je humor prenašal, so odražale zapleteno mešanico posameznih motivacij.

Ker je formalne medije ustvarila in izdajala SED, so te individualne motivacije pogosto trčile in medsebojno vplivale na cilje vodstva stranke. SED je celo poskušala uporabiti humor kot orodje za napredovanje svojih ciljev, vendar so bili rezultati globoko nasprotujoči. Voditelji Vzhodne Nemčije niso imeli nobenih zahtev kot ustanovitelji socialističnega gibanja, niti do načina delovanja SED. Te so podedovali od zasedbene države.

Operacija »Šale v NDR«

Da šale niso samo ventil za lažje preživetje ljudi v totalitarnih režimih, kaže primer BND (Bundesnachrichtendienst), Zahodnonemške zvezne obveščevalne službe, ki je v času hladne vojne zbirala obveščevalne podatke o razmerah v NDR tudi preko političnih šal od »tam čez«. Tako je BND leta 1977 sprožila tajno operacijo »NDR šale«, v kateri so morali njeni agenti zbirati in ocenjevati politične šale v državi.

Osebe je med drugim intervjuvalo begunce in razseljene osebe iz NDR v zasilnih nastanitvenih taboriščih Zvezne republike Nemčije (ZRN). Tako imenovani »preiskovalci vlakov« – večinoma ženske srednjih let – so sopotnike poslušali v na videz neškodljivih klepetih. Dodatno so za šale prosili državljane ZRN, ki so sprejeli goste iz NDR ali pa so bili sami na sorodstvenih obiskih na vzhodu. Na splošno je BND v 14 letih uspelo odkriti na tisoče šal iz NDR. Od tega jih je 657 doseglo urad zveznega kanclerja po poteh tajnih služb.

Glavna funkcija šal, v katerih so nastopali politični voditelji, je bila demokratična izravnava, ki poudarja, da razlike, ki ločujejo njihove voditelje, niso tako izrazite. Vsi delijo določene vidike in slabosti človeštva, tudi tisti, ki načrtujejo veliko več moči kot Ulbricht in Honecker. Nekateri najučinkovitejše izravnave so bile nespodobne vrste, povezane s telesnimi funkcijami.

Npr. naslednja šala primerja Ulbrichtovo anatomijo alegorično z usodo Nemčije.

.....

»Walter Ulbricht je simbol današnje Nemčije. Ko pogledate golega Ulbrichta od zadaj, vidite razdeljeno Nemčijo. In če ga pogledate od spredaj vidite, da Nemčija ne bo nikoli ponovno vstala.«

.....

Izravnalni vidik telesnih funkcij in nagonov je delno odgovoren za večno priljubljenost spolnih škandalov politikov. Zaradi neprimernosti so rasne šale slabo dokumentirane v zbirkah šal; pogosteje prenašane šaljive fantazije prikazujejo neumnost in smrt – največjo raven vseh – njihovih voditeljev.

Osebne šale so bile usmerjene na slabosti in pomanjkljivosti vodstva in mnoge od teh šal se ponavljajo iz generacije v generacijo.

Rudolph Herzog, je citiranju šale, po kateri so se Vzhodni Nemci preoblikovali iz Hermanna Göringa v Ulbrichta, še dodal »Nekateri vzorci človeškega obnašanja so tako očitni, da lahko preživijo kakršnokoli spremembo sistema ali režima.«

V srcu so takšne šale apolitične, tudi če so namenjene znanim političnim osebnostim. Mnoge od teh šaljk nimajo veliko skupnega s politiko teh ljudi in bolj z dobrim, staromodnim ad hominem napadi. Nekateri niti ne vključujejo razloga za nenaklonjenost javne osebnosti, temveč sklepajo, da lahko občinstvo izpolni svoje razloge.

Naslednjo šalo so v različnih zgodovinskih obdobjih uporabili za različne voditelje.

.....

Ulbricht je mrtev. Človek kliče partijski sedež in pravi uradniku: »Prosim za dovoljenje za pogovor s tovarišem Ulbrichtom.«

»Tovariš Ulbricht je mrtev,« odgovarja uradnik.

Za kratek čas tišina, po tem pa ponovno isto vprašanje.

»On je mrtev,« pravi uradnik, »To sem vam že enkrat povedal.«

Čez čas človek ponovno kliče in prosi za dovoljenje za pogovor s tovarišem Ulbrichtom.

»To je že tretjič, ko postavljate isto vprašanje! Vam to ne gre v vašo glavo? On je mrtev! M-R-T-E-V, mrtev!«

»Ja, vem. Vendar je tako lepo to slišati.«

.....

Tudi naslednje tri šale so široko uporabne. Prva uporablja drugo tehniko za znižanje voditeljev na raven splošne populacije, »ime za hišne ljubljence« za Ericha Honeckerja.

.....

Tip pripoveduje: »Honeckejev osebni svetovalec je prišel v Honnigjev urad in videl Honeckerja, kako leži preko mize na svojih mapah!«

Poslušalec: »Ja, nadaljuj!«

Tip: »Dobro, ne vem dalje! Ampak že začetek je odličen.«

.....

Reagan, Brežnjev in Honecker so potovali z letalom. Nenadoma odpove motor. Zasilni pristanek ni mogoč, edina rešitev je skok vendar sta bili na krovu vsega dve padali.

»Ni težav, pravi Brežnjev Honeckerju, »Ti si najmlajši. Vzemi ga, skoči prvi.«

Rečeno-storjeno. Honecker odpre vrata in skoči. Nekaj trenutkov za tem sta Brežnjev in Reagan vzela vsak svoje padalo in prav tako skočila.

Med padanjem proti Zemlji Reagan vpraša: »Povejte mi, generalni sekretar, mislil sem, da imamo na krovu samo dve padali?«

»Res je, pravi Brežnjev, »Honecker je skočil z mojim šotorom za kampiranje.«

.....

Zadnja šala obravnava mednarodne odnose na področjih trgovine, vojske in politike preko obnašanja državnih voditeljev. Opisan primer obtožuje, tako Sovjetsko zvezo kot DDR. Brežnjeva za vodenje Honeckerja kot marioneto in Honeckerja za klanjanje in tako lahko sprejemanje manipulacije. Nasvet sovjetskega predsednika je sprejel, ne da bi vanj podvomil in padel v smrt. Oprema za kampiranje je bila zastrupljeno darilo po vzoru »Antifašističnega zaščitnega zidu«.

Naslednja šala namiguje na enosmerni dialog med Moskvo in Berlinom:

.....

Ulbricht gosti v svoji pisarni tujega državnika. Ta ga vpraša, kaj pomeni čuden telefon brez mikrofona. Ulbricht razloži: »To je vroča linija do Moskve.«

.....

Vzhodni Nemčiji kot satelitski naciji je bil družbeni sistem vsiljen od zunaj. Da ta med ljudmi ni bil sprejet, kaže naslednja šala:

.....

Walter Ulbricht in Mao Tse-tung sta se pogovarjala o domači politiki. »In koliko političnih nasprotnikov,« je vprašal Ulbricht, »imaš v Ljudski republiki?«

»Gre za okoli 17 milijonov,« je odgovoril Mao.

»Ja, tudi pri nas gre za enako številko!« (število prebivalcev DDR)

.....

Ulbricht je med pregledom parade mladih nekega fanta vprašal: »Kdo je tvoj oče, mladenič?«

Mladenič: »Tovariš Ulbricht.«

Ulbricht: »Odlično. In kdo je tvoja mama?«

Mladenič: »Partija.«

Ulbricht: »Bravo. In kaj bi bil rad, ko boš odrasel?«

Mladenič: »Sirota.«

.....

Poljski radijski reporter je na varšavski ulici vprašal mimoidočega, kako ocenjuje rezultate žetve.

»Mislim, da je povprečna.«

»Kaj misliti s tem?«

»Slabša kot lani vendar boljša kot bo v naslednjih letih.«

.....

Predsednik NDR Walter Ulbricht je umrl in krenil proti nebesom. Potrkal je na vrata Svetega Petra.

Sveti Peter ga vpraša: »Kaj hočeš tu?«

Ulbricht je odgovoril: »Rad bi vstopil.«

Sveti Peter je odgovoril: »Ne, ti greš v pekel.«

Tri dni kasneje so trije hudiči potrkali na vrata v nebesa in Sveti Peter jih je vprašal kaj bi radi.

Trije hudiči so odgovorili: »Mi smo prvi begunci.«

.....

Prvi moški: »Ali veš, da je Ulbricht odprl za en dan meje z zahodom?«

Drugi moški: »Ali res? Zakaj?«

Prvi moški: »Rad bi proslavil svoj rojstni dan v osami.«

.....

Ulbrichta, ki se je utapljal v reki, je na varno potegnili mladenič. Ko je končno prišel do sape, je Ulbricht rekel: »Fant moj, s čim ti lahko povrnem?«

»Z državnim pogrebom,« mu odgovori mladenič. »Ko bo moj oče slišal, da sem vas rešil, me bo ubil.«

.....

Leonida Brežnjeva so vprašali za mnenje o Honeckerju: »V redu, politično ga posebno ne cenim. Toda, definitivno ve, kako poljubiti.«



Šale o STASI (okrajšava za Staatssicherheit), Državni varnosti NDR

Kako lahko veš, da bo Stasi prisluškoval tvojemu stanovanju? – V njem je nova omara, na ulici pa prikolica z generatorjem. (To je aluzija na primitivno stanje vzhodnonemške mikroelektronike.)

.....

Erich Honecker (predsednik) in Erich Mielke (vodja obveščevalne službe) se pogovarjata o svojih hobijih. Honecker: »Zbiram (nemško sammeln) vse šale o meni.« Mielke: »No, imava skoraj enak hobi. Zbiram (nemško einsammeln, rabljeno v prenesenem pomenu rad nabiram) vse tiste, ki pripovedujejo šale o tebi.«

.....

»Zakaj so agenti Stasi tako dobri taksisti?«

»Ker ko vstopite v njihov avto že vedo, kako se pišete in kje stanujete.«

LITERATURA IN VIRI

FILOZOFSKA FAKULTETA. ODDELEK ZA SLAVISTIKO

- Tibor Malinovič: Sovjetski politični vici in njihove funkcije. Filozofska fakulteta. Oddelek za slavistiko. Magistrsko delo. Ljubljana 2016.
- https://slov.si/dipl/malinovic_tibor.pdf
- Benjamin Heili: Humor and cynicism in the German democratic republic. Bowling Green State University. Graduate College. Master of arts. Bowling Green, Ohio.

- https://etd.ohiolink.edu/apexprod/rws_etd/send_file/send?accession=bgusu1383309234&disposition=inline
-
- <https://www.24ur.com/novice/svet/stalin.html>
- https://en.wikipedia.org/wiki/Right-wing_dictatorship#Military_dictatorship
- https://en.wikipedia.org/wiki/Medvedev%E2%80%93Putin_tandemocracy
- <https://www.theguardian.com/world/2021/apr/05/vladimir-putin-passes-law-that-may-keep-him-in-office-until-2036>
- <https://indianexpress.com/article/explained/vladimir-putin-russi-president-law-7261383/>
- <https://www.mladina.si/214374/putin-odlocil-sem-se-za-vojasko-operacijo/>
- <https://www.bbc.com/news/world-europe-31796226>
- https://en.wikipedia.org/wiki/List_of_leaders_of_the_Soviet_Union
- <https://www.rbth.com/history/334087-unknown-soviet-leaders>
- <https://warontherocks.com/2016/06/sowing-the-wind-the-first-soviet-german-military-pact-and-the-origins-of-world-war-ii/>
- https://en.wikipedia.org/wiki/List_of_presidents_of_Russia
- <https://en.wikipedia.org/wiki/Dictatorship>
- <https://www.google.com/> iskana besedna zveza oz. fraza: »dictators in europe after ww1« - glej izbor v rubriki »Slike«
- https://en.wikipedia.org/wiki/Right-wing_dictatorship#Military_dictatorship
- <https://siol.net/novice/svet/ruski-novinar-ce-se-bo-putin-tako-odlocil-ga-nihce-ne-more-zaustaviti-578603>
- http://dk.fdv.uni-lj.si/magistrska_dela_2/pdfs/mb22_polajnar-neven.pdf
- <https://siol.net/novice/svet/30-januar-1933-dan-ko-je-na-oblast-stopil-adolf-hitler-183488>
- <https://www.afr.com/politics/yeltsin-turns-himself-into-the-butt-of-all-jokes-19950221-k69ae>
- https://en.wikipedia.org/wiki/Radio_Yerevan_jokes
- <https://www.reuters.com/article/us-russia-yeltsin-gaffes-idUSL2333853820070423>
- <https://upjoke.com/yeltsin-jokes>
- <https://apnews.com/article/f62e291679dbdc8d7022e49fa17d3810>
- <https://si.rbth.com/zivljenje/82520-najboljsi-vici-vladimir-putin>
- <https://books.google.si/books?id=SY7NCgAAQBAJ&pg=PT128&lpg=PT128&dq=when+did+start+%22radio+Erevan%22+-+first+joke&source=bl&ots=nLadT0Y3Cc&sig=ACfU3U2jyh-ruVSSW7cReQdhD4ysg2TT1Q&hl=sl&sa=X&ved=2ahUKEwiN-MnLqK32AhW8iv0HHROeDooQ6AF6BAgSEAM#v=onepage&q=when%20did%20start%20%20%22radio%20Erevan%22%20-%20first%20joke&f=false>

- <https://www.youngpioneertours.com/cias-favourite-soviet-jokes/>
- https://www.cjr.org/the_media_today/soviet_union_thirty_years_media.php
- <https://www.nytimes.com/1991/01/17/world/soviet-crackdown-the-overview-gorbachev-urges-curb-on-press-freedom.html>
- https://en.wikipedia.org/wiki/Russian_political_jokes
- https://en.wikipedia.org/wiki/Russian_political_jokes#Boris_Yeltsin
- <https://sciencenorway.no/politics-war/russia-has-become-a-classic-dictatorship/1988901>
- https://www.voanews.com/a/press-freedom_russian-media-fights-survival-under-putin/6193044.html
- <https://www.bbc.com/news/world-europe-46567364>
- <https://www.crikey.com.au/2019/10/04/the-strange-unrelenting-humour-of-vladimir-putin/>
- <https://www.themostlysimplerlife.com/jokes/putin-russian-jokes/>
- <https://www.aljazeera.com/news/2022/3/10/ukrainian-wartime-humour-derides-and-ridicules-russia>
- <https://www.warhistoryonline.com/instant-articles/humor-in-the-third-reich.html?firefox=1>
- <https://optimian.si/vici-o-hitlerju/>
- <https://www.quora.com/What-was-Joseph-Stalins-humour>
- <https://siol.net/novice/svet/s-humorjem-nad-diktatorje-216148>
- https://en.wikipedia.org/wiki/Censorship_in_East_Germany
- <https://www.nytimes.com/1964/04/19/archives/jokes-that-seep-through-the-iron-curtain.html>
- https://en.wikipedia.org/wiki/East_German_jokes#/media/File:Bundesarchiv_B_145_Bild-F088809-0038,_Berlin,_East_Side_Gallery.jpg
- https://en.wikipedia.org/wiki/East_German_jokes#Operation_GDR_joke

SLIKE (karikature)

Sovjetski oziroma ruski predsedniki, Ruski lutkar

- <https://www.google.com/> iskana besedna zveza oz. fraza: »jokes about soviet leaders in caricatures« - glej izbor v rubriki »Slike«

Za mir in socializem

- <https://www.google.com/> iskana besedna zveza oz. fraza: »jokes about Lenin in caricatures« - glej izbor v rubriki »Slike«

Poroka Stalina in Hitlerja

- <https://www.google.com/> iskana besedna zveza oz. fraza: »caricature Stalin + Hitler« - glej izbor v rubriki »Slike«

Putin v Ukrajini

- <https://www.google.com/> iskana besedna zveza oz. fraza: »[caricature Putin on tank with soft cannon](#)« - glej izbor v rubriki »Slike«

Chaplin kot Veliki diktator

- <https://www.google.com/> iskana besedna zveza oz. fraza: »[karikature Hitlerja](#)« - glej izbor v rubriki »Slike«

Globoki poljub Brežnjev Honecker

- <https://www.google.com/> iskana besedna zveza oz. fraza: »[Brežnjev Honecker kiss](#)« - glej izbor v rubriki »Slike«

V Mariboru, oktobra 2022

POTOVANJE V IKARIJO ALI OSVAJANJE SVOBODE?

(ali: Zakaj je samoupravljanje v Jugoslaviji propadlo?)

Vojteh Urbančič

Kratka predstavitev prispevka

Avtor mag. Vojteh Urbančič kot odlični poznavalec marksizma ter gospodarskih in političnih razmer v samoupravni socialistični Jugoslaviji zelo slikovito in hkrati natančno, s številnimi dokumentiranimi zgledi, opiše vzpon in propad socialističnega razvoja in z njim tudi države same. Pri tem se sklicuje na zgodovino kot vrhovnega odločevalca. Tudi v tem članku postavi vprašanje, zakaj se številni privrženci socializma sprašujemo o vzrokih za končni neuspeh izgradnje novega političnega sistema. Čeprav je imelo samoupravljanje samo po sebi dobre marksistične osnove, je bilo iz zgodovinskih razlogov tudi več usodnih napak. To so npr. nedoslednost pri spreminjanju družbene vloge Zveze komunistov Jugoslavije, premajhna moč delavskih svetov, neupravičeni prenos gospodarske moči na družbeno-politične skupnosti, banke, tehnokrate in birokrate zunaj gospodarskih panog, preobremenjenost s številnimi in obširnimi samoupravnimi akti itd. Vendar je avtor kot levičar vseeno optimist in pokaže razlike med prejšnjim in današnjim družbeno-političnim sistemom pri nas (v prid socializma). Sam kot fizik pravim, da je zgodovina neponovljivi eksperiment: razmere se nikoli ne pojavijo dvakrat povsem enake. Avtor misli podobno kot jaz: verjetno bodo v srednje oddaljeni prihodnosti razmere ugodne za ponovno vzpostavitev socializma, ki se bo tokrat obdržal.

Kratko predstavitev pripravil: Milan Ambrožič

* * * * *

V generaciji, ki je večino svojega aktivnega življenja preživela v Socialistični federativni republiki Jugoslaviji (SFRJ), je še zelo živ spomin na takratne čase, na družbeno-ekonomski sistem, ki je bil dominanten. Ob kozarčku, ali pa kar tako v neformalnem pogovoru, slej ko prej pride v diskusiji na vrsto temeljna značilnost tega sistema: **samoupravljanje**. Krešejo se ocene in mnenja o tej obliki družbene ureditve, ki je bila unikum v svetovnem merilu, najbolj kontroverzna in polemična pa je debata o razlogih za propad samoupravljanja in s tem tudi same SFRJ.

V tem sestavku skušam skicirati temeljne značilnosti samoupravljanja in predvsem razloge za njegov neuspeh v praksi. Pri tem ne pristajam na pogosto navajano tezo, da je bil izvor vseh težav prepad med idealno teorijo in konceptom samoupravljanja in izkrivljeno prakso. Ta hipoteza je pravzaprav figov list za neko globljo tezo, ki je njeno pravo bistvo. Ta hipoteza – zelo poenostavljeno – pravi, da je bil politično-normativni sistem dober in je izven vsake resne analize in kritike, da pa so tisti, ki bi ga morali uresničevati v praksi, bili nedorasli svoji zgodovinski nalogi, zato so bili deležni v večini političnih dokumentov diskvalifikacij, kot je npr. tista o nerazumevanju bistva samoupravljanja, o egoističnih interesih samoupravljalcev, o zaostali družbeni zavesti ipd. Ljudje so ironično poimenovali to (zgrešeno) tezo s sintagmo: če obstaja neskladje med političnim vrhom in njegovim idealnim konceptom in med ljudstvom, ki ga noče dosledno realizirati – je pač treba zamenjati ljudstvo ...

Tudi čisto formalno ta hipoteza izhaja iz nevzdržne premise, da je nujna popolna skladnost med teorijo in prakso. To je neznanstvena teza, kajti takšnega ujemanja nikoli ni bilo in ga ne bo. V konkretnem primeru gre seveda za globok prepad med **željami in realnostjo** in kot posledica tega za zamenjavanje teh želja in dejanskih možnosti.

1 PREGLED BOJIŠČA

Obdobje 1941–45 v Jugoslaviji ni bilo samo borba proti okupatorju in domačim kvislingom, ampak tudi **revolucionarna sprememba ekonomsko-političnega sistema**, ki je bil v veljavi do 1945. Po zmagi nad fašizmom in domačo buržoazijo (ki se je politično diskreditirala s kolaboracijo z okupatorji med vojno), je bila nova oblast pod vodstvom Komunistične partije Jugoslavije (KPJ) soočena z izzivi, ki si jih je z današnje perspektive komaj mogoče predstavljati.

Med vojno je bilo ubitih ali pogrešanih 1,706.000 večinoma delovno aktivnih prebivalcev, kar je več kot 12 % celotne populacije. Porušeni ali hudo poškodovanih je bilo 822.237 zgradb, 3,5 milijona ljudi je bilo brez strehe nad glavo, uničenih je bilo 52 % železniških prog. V delovnem razmerju je bilo konec leta 1945 le 461.000 delavcev.

Takoj po vojni se je začela kontrarevolucija potolčenih kolaborantskih sil (četnikov, ustašev, belogardistov itd.), ki so se večinoma umaknili v inozemstvo in od tam vdirali v Jugoslavijo in napadali organe oblasti in izvajali druge teroristične dejavnosti. Zahodne demokracije so bile seveda sovražne do 'komunistične Jugoslavije' in so zaradi 'hladne vojne' zamižale na obe očesi nad terorističnimi skupinami, ki so se formirale na njihovem ozemlju in se infiltrirale v Jugoslavijo. Jugoslavija ni imela dostopa do mednarodnega finančnega trga, zanesla se je lahko le na pomoč 'bratske' Sovjetske zveze (SZ). Toda ta 'bratska ljubezen' je trajala le do izbruha Informbiroja¹ leta 1948, ko so Federativno ljudsko republiko Jugoslavijo ekskomunicirali iz 'socialističnega tabora', češ da je izdala revolucijo in se oddaljila od marksistične in leninistične ideologije ter zavzela sovražen odnos do SZ in se pridružila imperialističnemu taboru.

V tem času in do leta 1950 je bil edini zgled za izgradnjo socializma Stalinova Sovjetska zveza. Tito in ožje partijsko vodstvo je poznalo dejanske razmere v SZ. Stalinizem je bil brez posebnega dokazovanja – za potrebe tega diskurza – likvidator pridobitev Oktobrske revolucije. Nasilje nad svojim proletariatom, še posebej pa nad ekonomskimi zakonitostmi, ni bila nekakšna deformacija ali 'madež', ampak njegova **bistvena karakteristika, njegova družbena bit**. V rojevanju najbolj krvavega totalitarizma v XX. stoletju je neka čudna antinomija ali paradoks: neka dobro organizirana, relativno maloštevilna skupina razredno ozaveščenih in discipliniranih revolucionarjev (boljševikov) pod genialnim vodstvom Lenina izvede socialistično revolucijo, likvidira razlašeno buržoazijo in zemljiško plemstvo, uspešno zatre notranjo in zunanjo kontrarevolucijo, vzpostavi partijski in državni aparat, katerega vsa politična moč je koncentrirana v centralnem komiteju, nato politbiroju in nazadnje v generalnem sekretarju partije. Ta divji tempo začasne koncentracije oblasti, ki je bil upravičen in celo nujen v danih razmerah, po Leninovi smrti začne dobivati trajno obliko totalitarnega sistema, ki sčasoma likvidira ne samo vse pridobitve revolucije, ampak tudi njene nosilce.

KPJ je sklenila, da SZ ne more biti vzor za izgradnjo nove družbe. Prav tako je bil nemogoč povratek na staro, saj je Partija med vojno obljubljala ljudem, da po zmagi ne bo več kapitalističnega izkoriščanja, grozovite razslojenosti in zemljiške gospode; predpogoj za to pa je bila seveda nacionalizacija produkcijskih sredstev in zemlje. To se je izvršilo.

Tudi pri nas smo imeli klice tega stalinističnega procesa. Partija je uvajala samoupravljanje 'od zgoraj'. To je bil po moje izvorni greh, zaradi katerega nikoli ni prišlo do resnične ločitve partije od države. Namesto da bi partija ostala idejna avantgarda delavskega razreda, da bi se vrnila k svojim socialnim virom, se je zlizala z državo: državni interesi so postali njeni interesi. V hiperprodukciji pravnih norm, nekakšnih 'samoupravnih' interesnih skupnosti, administrativno-birokratskega aparata, se je povampirila, se odtujila proletariatu in je postala kot alienirana moč odveč. Samoupravljanje ni imelo možnosti.

¹ Informbiro je kratica za Komunistični informacijski biro (1947–1955). Informbiro je bil ustanovljen z namenom, da rešuje odprta medsebojna vprašanja komunističnih partij, da enotno nastopa v svetu v imenu komunizma in da obvešča javnost o stanju Komunističnih partij. To je bila le fasada, v resnici pa je šlo za Stalinovo orodje, s katerim je uveljavljal imperialne interese KP SZ.

V takšnih razmerah je jasno, da ni bilo mogoče niti pomisliti na kakšno drugo obliko upravljanja države, kot je **državno-partijski centralizem**. Do 1948 smo še verjeli, da je 'prva država delavcev in kmetov' našla edini možni način izgradnje socializma, zato smo sledili njenemu zgledu. Po Informbiroju je bilo te iluzije čez noč konec.

Bistvo tega državno-partijskega centralizma je bila državna lastnina produkcijskih sredstev in administrativno-centralistični način planiranja², na čelu katerega je bila KPJ. Centralno-planski, državno-kolektivistični sistem je temeljil na splošnem državnem planu, ki se je sprejemal za pet let ('petletke'). Vsako podjetje je dobilo naturalne in vrednostne podatke, kaj, kdaj, koliko in za koga mora proizvajati. V planu je bila zagotovljena delovna sila, surovine, kupec ter planirani normalni (ali ekstra) dobiček. Prosta izbira delovnega mesta je bila rigorozno omejena. Delavci so dobivali po državnem planu normirano plačo. Kmalu smo ugotovili (tudi na osnovi negativnih trendov v SZ), da zaostalo jugoslovansko gospodarstvo še ni zrelo za likvidacijo blaga in trga, na abstraktnem nivoju to pomeni odpravljanje nasprotja med konkretnim in abstraktnim delom, ki generira nasprotja med uporabno vrednostjo in vrednostjo.³

Revolucionarni zanos delovnih ljudi je zahteval korenite spremembe.

Jugoslovanski komunisti so se vrnili k izviru: k Marxovim zgodnjim delom. Ne krepitev države, ampak njeno odmiranje, je bila strateška odločitev.

Ta odločitev je bila **samoupravljanje**.

Katera temeljna nepomirljiva nasprotja kapitalizma smo hoteli premagati, preseči z uvedbo samoupravljanja? (stalinizma in ekonomskega modela SZ tu niti ne omenjam, ker ni bil alternativa).

S centralizacijo in koncentracijo kapitala in z množično in avtomatizirano produkcijo za trg postaja le-ta vedno bolj družbena, saj je vsak malo bolj komplicirani proizvod (npr. avto, televizor, letalo ipd.) rezultat sodelovanja velikega števila ne samo delavcev v eni tovarni ampak številnih delavcev v številnih tovarnah, rudnikih, jeklarnah itd. Na drugi strani pa si rezultate dela te družbene proizvodnje prisvaja vedno manjše število lastnikov kapitala. Na kratko: medtem ko postaja proizvodnja vedno bolj družbena, postaja prisvajanje rezultatov te proizvodnje vedno bolj privatno. Vedno manjše število ljudi si prisvaja rezultate dela vedno večjega števila ljudi. To vodi do permanentnega konflikta med vzorno organizirano proizvodnjo v posamezni tovarni in anarhičnim vzorcem proizvodnje v kapitalistični družbi kot celoti.

Imanentna težnja kapitalizma v tej smeri vedno znova poraja nastanek monopolov, ki so v bistvu zanikanje svobodne tržne konkurence in priznanje družbene narave produkcije.

Zakoni blagovno-tržne⁴ proizvodnje dajejo informacije o pravilni alokaciji produkcijskih sredstev *ex post*, za nazaj. Kapitalist, ki je investiral svoj kapital v določeno produkcijo, bo šele na trgu lahko

² "Tako zvana prednost gospodarskega 'planiranja'- namreč, da le-to omogoča večjo gotovost glede bodočnosti – je odvisna od predpostavke, da bodo v pogojih planiranja sedanje kontrolne sile, izbiri individualnih potrošnikov in varčevalcev, tudi sami postavljeni pod kontrolo planerjev. Zaradi tega se pojavi paradoks: ali so planerju odtegnjeni instrumenti za določanje ciljev družbe, ki ji namerava služiti, ali pa, če uporabi te instrumente, istočasno odstrani *raison d'être* 'plana'," je zapisal znani ekonomist, kritik planskega modela produkcije, Lionel Robbins (An Essay on the Nature and Significance of Economic Science, London, Mcmillan, 1932, str. 113). Aplicirajmo ta Robbinsov paradoks na situacijo, ki jo opisujem! Samoupravljanje, oz. tržno-planski model s svojim obligatornim izborom strateških makroekonomskih ciljev in s svojim (bolj ali manj) arbitrarnim določanjem prioritet teh ciljev, ne more obstajati brez bistvenega vpletanja države v svobodo potrošnikovega izbora ali svobodne izbire poklicev, ali obojega. Če so izbrani strateški cilji, se jim mora svoboda posameznikov podrediti; če pa so njihovi izbori svobodni, sami določajo strateške cilje in njihovo realizacijo.

³ Po Marxovi teoriji delovne vrednosti se v uporabni vrednosti realizira delo delavca kot uporabna vrednost (recimo kmetova proizvodnja kruha, mleka, sira za lastne potrebe), v vrednosti pa se realizira abstraktno delo. Slednje pa je družbeno potrebno delo, ki se realizira šele indirektno, na trgu, ko je blago prodano.

⁴ Kaj so splošne karakteristike blagovne produkcije?

preveril pravilnost svoje odločitve. Takšna anarhičnost na trgu vodi v ponavljajoče krize, valove nezaposlenosti, inflacijo in druge motnje.⁵ Lahko bi rekli, da v kapitalizmu produkti vladajo producentom, kar pomeni pravzaprav to, da so le-ti izgubili oblast nad ekonomskimi razmerji, ki so jih sami ustvarili.

V kapitalizmu vlada Smithova 'nevidna roka trga'. Vsak posameznik si prizadeva zaposliti svoj kapital tako, da ima njegov izdelek največjo vrednost. Na splošno ne namerava zasledovati javnega interesa, niti ne ve, koliko ga promovira. Skrbi samo za svojo korist, z lastnim dobičkom ustvarja učinke, ki niso bili njegov namen. V skladu z lastnimi interesi pogosto spodbuja interese družbe bolj uspešno kot takrat, ko to resnično želi.⁶

Načelo nevidne roke pravi, da se bo tržno ravnovesje vzpostavilo na presečišču ponudbe in povpraševanja (v ravnovesni točki), saj bodo producenti ponujali količine po cenah, ki so sprejemljive za kupce. V bistvu Smith zagovarja *laissez faire* ekonomijo, se pravi popolnoma prosti trg brez vpletanja države. Čeprav teoretično pravilno, Smithovo načelo nikoli ni bilo uresničeno, saj zahteva preveč predpostavk (popolna konkurenca, popolnoma homogeni izdelki, popolna obveščenost kupcev itd.).⁷

Pa ne samo to! Že J.M. Keynes, eden največjih buržoaznih ekonomistov XX. stoletja, je imel tale 'pogrebni govor' nad grobom *laissez faire* sistema: "Ni **res**, da imajo posamezniki predpisano 'naravno

- obstoj večjega števila producentov in konzumentov

- producira se za trg, ne za lastno potrošnjo

- producenti in konzumenti se povezujejo indirektno, preko trga dobrin, storitev in delovne sile

- optimalno alokacijo produkcijskih faktorjev opravlja Smithova nevidna roka trga, tako da se produkcija in potrošnja ne planirata vnaprej (*ex ante*), ampak to regulira prostokonkurenčni trg za nazaj (*ex post*), ko cene nihajo okoli vrednosti blaga. Blagovna produkcija ni posebnost kapitalizma; obstajala je že prej, toda šele s pojavom kapitalizma je postala **splošna oblika produkcijskih razmerij**.

Marx nikoli ni zahteval **takojšnje** ukinitve blagovne proizvodnje po revoluciji, saj je vedel, da to ni stvar dekreta, ampak objektivnih ekonomsko-političnih danosti. Temu navkljub je najprej sovjetska KP (za njo pa še vse ostale KP pod njenim vplivom) vnesla v svoj program eksplicitno zahtevo za ukinitve blagovne produkcije takoj po ekspropriaciji ekspropriatorjev. Kako se je to končalo v SZ, vemo: že leta 1918, takoj po Oktobrski revoluciji so boljševiki ukiniteli blagovno proizvodnjo in uvedli t.i. 'vojni komunizem'. Splošno pomanjkanje in lakota sta jih opozorila, da imajo ekonomske zakonitosti objektivni karakter, podobno kot naravne. Že leta 1921 je Lenin javno priznal (na 10. partijskem kongresu leta 1921), da so se prenačili in da še ne obstoje pogoji za ukinjanje blagovne proizvodnje. Z 'Novo ekonomsko politiko' (NEP - новая экономическая политика (НЭП), новая экономическая политика) so ponovno vzpostavili blagovno-denarno gospodarstvo, ki je bilo v veljavi do 1929.

⁵ Več o Marxovi teoriji zloma (*Zusammenbruchstheorien*) najdete v njegovih *Grundrisse der Kritik der politischen Ökonomie* (EKONOMSKO-FILOZOFSKI ROKOPISI, MEID I, str. 247)

⁶ "...and by directing that industry in such a manner as its produce may be of the greatest value, he intends only his own gain, and he is in this, as in many other cases, led by an **invisible hand** to promote an end which was no part of his intention. Nor is it always the worse for the society that it was not part of it. By pursuing his own interest he frequently promotes that of the society more effectually than when he really intends to promote it. I have never known much good done by those who affected to trade for the public good. It is an affectation, indeed, not very common among merchants, and very few words need be employed in dissuading them from it. *The Wealth of Nations* 1776, Book IV, chapter II, paragraph IX)

"/ ... in z usmerjanjem te industrije na način, da ima njen produkt največjo vrednost, zasleduje le lastno korist in ga v tem, kot v mnogih drugih primerih, vodi **nevidna roka** h končnemu cilju, kar ni bilo del njegovega namena. Tudi za družbo ni vedno slabše, da ni bila del nje. Z zasledovanjem lastnega interesa pogosto dosega družbeni interes bolj učinkovito kot takrat, ko ga resnično želi doseči. Nikoli nisem videl veliko dobrega v tem, kar so delali tisti, ki so si prizadevali, da bi trgovali v javno dobro. To je res prizadevanje, ki med trgovci ni zelo pogosto in zelo malo besed je treba uporabiti, da bi jih odvrgli od tega. *Wealth of Nations* 1776, knjiga IV, poglavje II).

⁷ John Maynard Keynes in monetaristi se v nasprotju s Smithom zavzemajo za državni intervencionizem. Keynesijanci menijo, da so izdatki državnega proračuna glavni vzvod, s katerim lahko država poveča agregatno povpraševanje, monetaristi pa bi regulirali gospodarstvo z usklajevanjem količine denarja v obtoku.

svobodo' v svojih gospodarskih dejavnostih. /.../ Svet **ni** upravljan od zgoraj tako, da bi se privatni in družbeni interes vedno ujemala. /.../ **Ni** pravičen sklep iz 'NAČEL EKONOMIJE' (Davida Ricarda, op. U. V.), da razsvetljeni lastni interes vedno deluje v javnem interesu. Tudi ni res, da **je** ta lastni interes sploh razsvetljen .../.⁸ (Vsi poudarki so Keynsovi)

Vsi poskusi izgradnje socializma so v bistvu hoteli narediti to Smithovo roko 'vidno', se pravi *ex ante*, vnaprej s planiranjem regulirati alokacijo produkcijskih faktorjev in s tem ponudbo in povpraševanje.

V SZ so to storili s podržavljenjem produkcijskih sredstev, vključno z zemljo. Toda niti monopoli, niti državna intervencija, niti državna lastnina ne ukinjajo eksploatorske narave ekonomskih razmerij. Delavec je še vedno v mezdnem razmerju, spreminjajo se le lastniki.

V tej zgodovinski dilemi: državna **ali** družbena lastnina produkcijskih sredstev, se je tehnica pri nas (še posebej po izkušnji z Informbirojem) nagnila v korist družbene lastnine. Do leta 1950 je Jugoslavija kopirala sovjetski model: državna lastnina, državno direktivno planiranje v obliki petletnih planov, ki so imeli pravno formo zakona.

Najprej smo z agrarno reformo⁹ nacionalizirali zemljo tujcev, RKC, bank in podjetij, okupatorjevih kolaborantov in veleposestnikov. V zemljiški fond je tako prišlo 266.500 hektarjev zemlje, od katerih sta dve tretjini postali državna last, eno tretjino pa so razdelili malim kmetom. Uveden je bil zemljiški maksimum, to je 3 ha obdelovalne zemlje in 5 ha neobdelovalne. S tem smo želeli preprečiti ohranjanje 'kulaštva' (veleposestnikov) na vasi. V letu 1946 smo podržavili okoli 500 podjetij, leta 1948 pa še dodatnih 700. V naslednjem letu se je v celotni Jugoslaviji začela izvajati prva petletka, ki je imela za cilj elektrifikacijo in industrializacijo države.

2 PREGLED ČET IN STRATEGIJA BOJA

27. junija 1950 je bil sprejet 'Zakon o upravljanju z državnimi gospodarskimi podjetji in višjimi gospodarskimi združenji po delovnih kolektivih' – na kratko smo mu rekli 'zakon o samoupravljanju'. Državna lastnina je postala družbena, delavcem so bila produkcijska sredstva predana v upravljanje. Delavci so upravljali z delom dohodka, ki ni bil namenjen splošni in skupni potrošnji (zdravstvo, sociala, šolstvo, vojska, policija, skupne investicije ipd.). Ta del dohodka se je imenoval 'osebni dohodek' in je bil načeloma odvisen od prispevka delavca k skupnemu dohodku ('delitev po delu').

To je bila novost ne samo v socialističnih državah – satelitih SZ – ampak v svetovnem merilu. Prvič se pojavi nelastninski koncept produkcijskih sredstev. Titularja lastnine ni bilo več.¹⁰

Odpravljen je bil administrativno-centralistični način planiranja in zamenjalo ga je planiranje z ekonomskimi instrumenti. V planu so bili določeni tile **temeljni proporci**:

- 1) obvezni minimum izkoriščanja produkcijskih kapacitet

⁸ J.M. Keynes: "Essays in Persuasion", The End of Laissez-faire (1926), https://www.gutenberg.ca/ebooks/keynes-essaysinpersuasion/keynes-essaysinpersuasion-00-h.html#End_Laissez-faire

⁹ Začasna ljudska skupščina Demokratične Federativne Jugoslavije jo je sprejela 23. avgusta 1945

¹⁰ Ob tem se spomnim zabavnih epizod po Markovičevem zakonu o podjetjih iz leta 1989, ko je bilo možno prodati podjetje ali njegov delež tudi tujcu. Nekoč je prišel neki podjetnik iz Nemčije in hotel kupiti podjetje, v katerem sem bil zaposlen. Prišel je seveda k direktorju in ta me je kot pravnika poklical, da sem sodeloval pri pogajanjih. Najprej je seveda vprašal, kdo je lastnik. Dobro sem se spotil, ko sem mu skušal pojasniti nelastninski koncept. Vprašal je, kdo odloča o prodaji, kdo je najvišji organ upravljanja v podjetju. Povedal sem mu, da je to delavski svet. 'Torej so oni delničarji', je vprašal. Zanical sem. 'No, če ni lastnik direktor, niti delavci, mora biti to država.' Ne, sem se izmotaval, to je družbena lastnina, se pravi last vseh in nikogar. 'No,' je dejal, ko je spil kavo, 'ko se boste zmenili, kdo je lastnik, se morda ponovno oglasim.' Ni ga bilo več ...

- 2) temeljni proporc kapitalnih investicij po republikah (kasneje ga je zamenjala alokacija investicij s kreditno politiko)
- 3) povprečna stopnja akumulacije in družbenih skladov. Ta sorazmernostni instrument bi naj zagotavljal pravilno razdelitev BDP na potrošnjo, razširjeno reprodukcijo in družbene sklade.

Samoupravljanje je bilo uvedeno v zelo neugodni zgodovinski situaciji. Hladna vojna je bila na višku in je vsak čas grozila, da se sprevrže v 'vročo'; na zahodnih mejah so stali ideološki nasprotniki, na vzhodnih pa tanki Varšavskega pakta. Izdatki za pospešeno industrializacijo so bili v tem obdobju (1950–53) več kot 1/3 BDP, za obrambo je šlo 24 % BDP, zaradi totalne ekonomske blokade držav Informbiroja je produkcija padla pod raven iz leta 1949. Da je bila mera polna, sta bili v tem obdobju dve katastrofalni suši.

Vse te okoliščine so kar klicale po amdinistrativno-centralističnem upravljanju, toda vodstvo se je odločilo za radikalen obrat v smeri širjenja ekonomske avtonomije delovnih kolektivov, kar je v temelju spodjedalo korenine 'državnega socializma'. Hkrati je potekal proces demontaže KPJ kot edine birokratske sile, ki **operativno** upravlja z družbo in spravlja delavski razred v mezdno razmerje do lastnika produkcijskih sredstev – države. Delavski sveti so postali formalni nosilci odločanja o delitvi dohodka v delovnih organizacijah, vse več funkcij se je prenašalo s federacije na lokalne organe, samo v letih 1950–51 se je zmanjšalo število uradnikov in funkcionarjev za 100.000, ukinjena je bila delitev podjetij na zvezna, republiška in lokalna.

Kot v vsakem sistemu je bilo tudi v tedanjem ključno vprašanje delitve viška vrednosti in delovanje zakona vrednosti, se pravi spoštovanje objektivnih ekonomskih zakonitosti (blagovno-denarna razmerja, blagovno-tržna proizvodnja ipd.). Dilema je bila rešena v prid priznanja teh zakonitosti in proti voluntarizmu in nepriznavanju tržnih zakonitosti, kar je bila karakteristika sovjetskega ekonomskega modela. Ta sizifovska borba proti objektivni realnosti blagovne proizvodnje vodi v etatizem, politično birokracijo, ekonomski voluntarizem, ki zahteva državo kot silo nad družbo. Takšen je bil sovjetski model socializma.

3 OFENZIVA IN PRVE ZMAGE

Čeprav je država formalno predala delavcem v upravljanje proizvodnjo in dohodek, je ostalo še dosti neformalnih in indirektnih funkcij in vplivov na družbeno reprodukcijo, ki jih je zadržala. Predvsem je v celoti določala ekonomsko okolje, v katerem so poslovale delovne organizacije (cene, carine, kreditno-monetarna politika, določanje davkov in prispevkov ipd.). Usodno za stagnacijo samoupravljanja pa je bilo zajemanje dohodka za razširjeno reprodukcijo. Velja, da kdor odloča o razširjeni reprodukciji, ima odločilen vpliv na pogoje gospodarjenja in s tem tudi monopolen politični vpliv. Do leta 1965 (do gospodarske reforme, o kateri več v nadaljevanju), je država razpolagala s cca 75 % akumulacije gospodarstva, večino preko t.i. 'zveznega investicijskega sklada', ki je razpolagal z več akumulacije kot celotno ostalo narodno gospodarstvo. Seveda je tako država ostala glavni faktor alokacije produkcijskih faktorjev. Odločitve o uporabi tega fonda so bile pogosto arbitrarne in pod političnim vplivom pritiskov republiških političnih 'vrhušk', zato niso bile optimalne z gledišča nacionalne ekonomije. S takšnim voluntarizmom in arbitriranjem mimo ekonomskih kriterijev se je akumulacija znašla v napačnih rokah odtujenih centrov politično-finančne moči. Ker je splošno znano dejstvo, da je z denarjem, ki ga nisi zaslužil sam, zelo lahkotno ravnati, so se sprejemale napačne investicijske odločitve. Spomnite se tovarne glinice in aluminija Jadral v Obrovcu,¹¹ pa železarne „Boris Kidrič“ v Nikšiću, pa Feronikel (FENI) v Makedoniji, da omenim tri najbolj medijsko izpostavljene.

Jadral v Obrovcu je bil politična investicija že od vsega začetka. S to tovarno bi naj dobilo delo veliko nezaposlenih v tem zaostalem kraju, poleg tega pa naj bi bila to kohezivna vez med Hrvati in Srbi, ki so tam živeli. Nato je bilo vse podrejeno tej politični arbitrarni odločitvi. Izgradnja se je začela na

¹¹ DALMATINSKI RUDNICI BOKSITA d.o.o.

podlagi 20 let starih načrtov, čeprav se je tehnologija proizvodnje aluminija v tem času korenito spremenila. Najbolj znani inštituti so za denar izdelovali lažne študije o zalogah boksita. Po več kot 17-tih letih je Jadral končno začel obratovati leta 1977. Zaradi nerentabilnosti proizvodnje so ga zaprli po slabih štirih letih. Za njim niso ostali samo milijonski dolgovi, ampak tudi bazeni z 1,3 milijona ton strupenega rdečega mulja in 630.000 m³ luga s Ph od 10 do 11, ki še danes predstavljajo ekološko tempirano bombo, kajti če bi dno teh bazenov popustilo, bi prišlo do zastrupitve reke Zrmanje.

Žalostna zgodba železarne „Boris Kidrič“ v Nikšiću se je začela davnega 1956. V začetku je imela 2.200, na vrhuncu leta 1986 pa 7.300 zaposlenih¹².

Takrat je po Jugoslaviji krožil podatek, da je železarna železovo rudo uvažala iz Brazilije in da je bila cena tone železove rude na vratih železarne enaka toni surovega železa na svetovnem trgu. V razvitih tržnih ekonomijah je povprečje stroškov transporta osnovnih surovin (npr. železove rude) od 5 do največ 9 %, v obravnavanem primeru pa so dosegali 40 %.

Ob njenem propadu je znani jugoslovanski ekonomski analitik Vladimir Gligorov sarkastično pripomnil: "Imate srečo, da ima Črna Gora samo eno železarno za razliko od večine drugih republik bivše Jugoslavije." Propadla železarna "Boris Kidrič" pomeni 14,5 % skupnega dolga Črne Gore leta 2019.

FENI Kavadarci je bil zgrajen sredi vinorodnega območja, kjer rastejo odlična makedonska vina. Mesto nima nobene industrijske tradicije, niti ni v bližini zadostnih zalog železove in nikljeve rude, zato je šlo za čisto politično odločitev, ker je pač vsaka republika – ne glede na ekonomske pokazatelje – morala imeti svojo jeklarsko industrijo. Politika je prisilila velike porabnike feroniklja v SFRJ, da so s FENI podpisali samoupravni sporazum, s katerim so se obvezali, da bodo odkupovali vso njihovo proizvodnjo. Ta je bila že od začetka nerentabilna, zato so bile cene njihovega feroniklja višje kot na svetovnem tržišču, toda zaradi obvez iz sporazuma so morali podpisniki kupovati pri njih po višjih cenah in tako pokrivati njihovo izgubo. Po propadu zavoženega giganta je ostalo brez službe na tisoče delavcev, gospodarstvo Makedonije pa je še leta 2019 namenilo 86 % deviznega priliva za vračanje teh dolgov.

Gradili smo 'politične' tovarne, za katere ni bilo v SFRJ niti surovin, niti poceni energije; to smo skušali nadoknadi v strukturi stroškov z mizernimi plačami delavcev.

Partija se je skušala prilagajati tem trendom deetatizacije in je – mukoma in počasi – opuščala svojo vlogo operativnega vodenja družbe. Ta proces nikoli ni bil končan.

Ne glede na vse težave, je bil proces stalinizacije, ki je grozil, da bo izničil vse pridobitve revolucije, zaustavljen in sledilo je 10 let (1953–63) relativno mirnega razvoja. V tem obdobju je bila Jugoslavija med **prvimi na svetu** po stopnji industrijske rasti.¹³ Izgrajevali smo komunalni sistem¹⁴, samoupravljanje se je preselilo iz tovarn v občine in krajevne skupnosti, pa tudi v negospodarstvo. Zgovoren je podatek, da je zvezna uprava imela leta 1948 47.300 zaposlenih, osem let kasneje pa le še 10.328.

Madžarska revolucija 1956 kot upor proti stalinizmu je še potrdila pravilnost jugoslovanske poti in odmik od sovjetskega modela je postal ireverzibilen.

Kljub proklamirani deetatizaciji in formalni uvedbi samoupravnega modela upravljanja celotne družbe pa je bil še vedno dominanten državno-centralistični sistem. Najboljši pokazatelj tega je bilo dejstvo, da je država razpolagala s celotno novoustvarjeno vrednostjo, delavski sveti so lahko odločali le o

¹² Leta 2019 jih je bilo le še 300, s povprečno plačo 300 EUR, kar je najmanjša plača v železarstvu v Evropi.

¹³ Povprečna gospodarska rast v tem obdobju je bila več kot 13 % letno, kar je največ med vsemi državami, vključno s SZ. SFRJ je v tem 10-letnem obdobju dosegla takšen napredek, za katerega so zahodne države potrebovale 50 let!

¹⁴ Z zakonom septembra 1955. Število krajevnih in občinskih ljudskih odborov se je zmanjšalo od 7.104 na 1.479 občinskih ljudskih odborov in 107 mestnih.

sredstvih za osebne dohodke. Odmiranje države se je ustavilo in trend se je obrnil v smeri ponovne krepitve partijsko-državnega vrha.

To se je po moji oceni zgodilo med drugim tudi zato, ker se pri procesu odmiranja države kot posebne sile nad družbo postavlja fundamentalno vprašanje, na katerega smo napačno odgovorili. To bistveno vprašanje/dilema se glasi: ali naj se odmiranje države začne kot proces krhanja političnega monopola Partije, ali pa naj se ta proces začne z osvajanjem lastništva nad produkcijskimi sredstvi (predvsem tistimi v obliki finančnega kapitala)? Vprašanje lahko reformuliramo tudi takole: ali morajo združeni producenti najprej osvojiti politični Olimp in dejansko obvladovati vse državne in druge institucije in šele s silo svoje politične moči nato začeti proces podružbljanja produkcijskih sredstev, pogojev in rezultatov svojega dela in zagospodariti s celotnim dohodkom v delovnih organizacijah? Čeprav sta procesa dialektično povezana, je po moje primaren prvi proces, kajti država in njene institucije odločajo o temeljnem produkcijskem razmerju.

Da bi stvari popravili, je bila leta 1963 sprejeta **nova ustava**, ki pa je bila zaradi razmerja sil kompromis med silami, ki so zagovarjale ukinitve sistema, ki je forsiral samo profit (ki ga je zajemala država), in silami, ki so zagovarjale koncept 'dohodkovnih razmerij' kot antipod 'državnemu dobičku'. Upravljanje s celotno družbeno reprodukcijo, še posebej z razširjeno, bi naj bilo prepuščeno neposrednim proizvajalcem, ki tudi edini ustvarjajo višek vrednosti. Zavržena je bila teza, da je tržno gospodarstvo nezdružljivo s socializmom in samoupravljanjem, poudarjena je bila nujnost vključevanja v mednarodno delitev dela (beri: povečanje izvozne konkurenčnosti).

Vse te spremembe in še vrsta drugih je danes poznana v zgodovino pisju kot 'gospodarska reforma 1965'.

Pričakovanja so bila visoka. Producenti bi naj obvladali celotno razširjeno reprodukcijo (uporabljala se je fraza "delavci morajo deliti usodo svojih proizvodov"). Uvedeno je bilo 'samoupravno sporazumevanje in družbeno dogovarjanje' z negospodarsko sfero (samoupravne interesne skupnosti in 'menjava dela' med uporabniki in negospodarskimi dejavnostmi). Slabila se je moč federacije in krepila se je vloga republik.

Ko sem zapisal, da je bila velika reforma 65' kompromis, sem mislil tudi na dejstvo, da s to reformo niso bili zajeti bistveni podsistemi družbe. Vztrajal je stari način planiranja, sistem razširjene reprodukcije je še vedno obvladovala država, prav tako zunanjetrgovinski in devizni režim.

Porodne muke ob rojevanju novega gospodarskega sistema, ki naj bi temeljil na tržni logiki, skrbi za produktivnost in mednarodno konkurenčnost, so bile dolge in hude. Šok, ki ga je jugoslovansko zaprto in etatično gospodarstvo doživelo v stiku z razvitim zahodnim tržnim in visoko produktivnim ter kompetitivnim, je bil silovit in uničujoč. Navedel sem že spredaj podatek, da je bila povprečna letna stopnja rasti BDP 1955–65 več kot 13 %/leto, še leta 1964 je bila 16 %, nato pa se je začelo: 1965 – 8 %, 1966 – 4 % in 1967 – 0 %, torej vsako leto za polovico manjši prirast BDP! Jugoslavija se je prvič po vojni soočila s padcem zaposlenosti in s fenomenom nezaposlenosti.

Samo v letih 1964–67 je zaposlitev izgubilo več kot 47.000 delavcev. Če ne bi takrat odprli meja, da se je lahko armada brezposelnih prelila v inozemstvo in so postali 'gastarbajterji'¹⁵, bi lahko prišlo do socialne eksplozije z nepredvidljivimi posledicami.

Takšni pretresi v materialni bazi družbe seveda niso mogli ostati brez posledic v njeni pravno-politični superstrukturi. Prišlo je do odprte **politične krize**.

Ker je edino Služba državne varnosti¹⁶ ostala povsem izven tokov te deetatizacije in izven kontrole predstavnških in celo partijskih forumov, je kot okostenela in konservativna sila hotela ohraniti svoj nedotakljivi status. Ta se je nevarno krhal z uvajanjem družbenega samoupravljanja in splošno

¹⁵ iz nemščine: *Gastarbeiter*, gostujoči delavec, delavec na začasnem delu v tujini.

¹⁶ SDV, prej UDB-a – *Uprava Državne Bezbednosti*.

demokratizacijo in liberalizacijo družbe. Ker so se pripadniki UDBE počutili kot država v državi, brez demokratičnega nadzora, so kršili osnovne ustavne pravice ljudi, zlorabljali svojo neomejeno moč in celo vohunili za najvišjimi političnimi voditelji (celo za Titom!), je moralo priti do spopada. Ta se je zgodil na IV. plenumu CK ZKJ 1.7. 1966 in zmagala je struja, ki je zagovarjala samoupravljanje in demokratizacijo. Zamenjan in sankcioniran je bil vrh UDBE na čelu z A. Rankovičem. SDV je bila temeljito reformirana, pa tudi ZKJ ni mogla mimo tega. Deveti kongres ZKJ (1969) je imel za cilj preobraziti ZKJ iz 'ukazovalne' v 'idejno-politično' usmerjevalno organizacijo, ki ne bi delovala na osnovi argumenta moči, ampak na moči argumenta. Republiške organizacije ZK so dobile večjo vlogo in na kongresih leta 1968 so prvič predložili kandidate sami člani v republikah (prej so kandidate določali zvezni partijski forumi). Tako je bilo na teh kongresih več kot 90 % delegatov izvoljenih prvič, ti pa so v republiške centralne komiteje izvolili 69 % novih članov. V letu 1968 je bilo sprejetih v ZK cca 100.000 novih članov, kar je imelo poleg pozitivnih tudi negativne posledice, saj se je ZK iz kadrovske spreminjala v množično partijo.

Vse te spremembe so bile uzakonjene v ustavnih reformah iz leta 1971. Ker se je nabralo že preveč ustavnih amandmajev, je bila leta 1974 sprejeta nova ustava. Njena bistvena poteza je bila zmanjševanje pristojnosti federacije in prenašanje njenih pristojnosti na republike. Po najbolj elementarni 'kmečki' logiki bi to moralo pomeniti zmanjšanje zvezne administracije, toda zgodilo se je nasprotno! Že leta 1976 se je administracija federacije povečala za 24 %, število imenovanih zveznih funkcionarjev pa za 43 % (!!).¹⁷ To je potegnilo za sabo tudi materialne konsekvence: še večje zajemanje dohodka gospodarstva. Vlaku je peljal v nasprotni smeri od tiste, začrtane v ustavi: moč federacije se je še krepila.

Uvajanje objektivnih ekonomskih zakonitosti in blagovno-tržne oblike gospodarstva pa je po svoji imanentni logiki porajalo tendence, ki so nasprotni ideji, da bi naj združeni producenti obvladovali celotno družbeno reprodukcijo. Trg poraja skomine po 'skupinski lastnini' (npr. v TOZD ali DO¹⁸), koncentracijo in centralizacijo akumulacije v obliki kapitala bank in drugih finančnih organizacij.

Vodstvo ZKJ je zagovarjalo nemarksistično tezo, da je glavni motiv gospodarjenja tudi v samoupravljanju maksimizacija profita. Investira se torej v panoge, ki najhitreje dajo največji dohodek. Profit je kapitalistična kategorija, tam se proizvaja blago zaradi profita, po Marxu pa je v socializmu temeljni motiv produkcije (torej gospodarjenja) zmanjševanje redkosti materialnih in duhovnih **dobrin**, ki zadovoljujejo določene človeške potrebe. V končni konsekvenci se dilema profit-dobrine zreducira na vprašanje, kaj zjutraj pojemo in v kaj se oblečemo in zakaj gremo zvečer na koncert. To se je v praksi pogosto odražalo na zelo bizarne načine: zmanjkovalo je osnovnih dobrin, ki zadovoljujejo primarne človekove potrebe (recimo, spomnim se omejitve prodaje olja, moke, riža, pralnega praška ipd.); pa ne zato, ker ne bi bilo proizvodnih kapacitet, ampak zato, ker se 'ni splačalo', ker njihova proizvodnja ni bila dovolj profitabilna.

4 POZICIJSKA VOJNA

Visoka gospodarska rast 1955–1965 je temeljila večinoma na ekstenzivni rasti, se pravi, na povečevanju števila zaposlenih in izgradnji novih proizvodnih kapacitet, dosti manj pa na intenzivni (povečevanju produktivnosti dela). Ko se je ta izčrpala, je prišlo do krize, ki jo je partijski vrh skušal prebroditi z gospodarsko reformo 65'. Ta ni dala pričakovanih rezultatov, nekaj zaradi subjektivnih, pa tudi objektivnih razlogov.

¹⁷ Tole me spominja na zabavno anekdoto iz Velike Britanije. Njihov Urad za kolonije (*Colonial Office*) je imel največ zaposlenih, ko je Britanija izgubila zadnjo kolonijo ...

¹⁸ TOZD – temeljna organizacija združenega dela, DO – delovna organizacija.

Z razvojem samoupravljanja se je pričel formirati sloj ljudi, ki smo mu rekli birokracija in tehnokracija. Birokracija je bila seveda izredno močna že v prejšnjem modelu do 1965, toda zdaj je postala ovira razvoju samoupravljanja.

Birokrati in tehnokrati niso bili ustanovljeni z dekreti ali drugimi akti volje države ali partije. Birokracija in tehnokracija sta produkt družbene delitve dela in predstavljata posebno obliko alienacije producentov od rezultatov njihovega dela. Že Marx je opazil, da je birokracija najvišja oblika odtujenosti v procesu emancipacije proletariata, ko še obstoji država kot posebna organizacija nad družbo.

"Birokracija velja sami sebi za poslednji končni smoter. Ker birokracija naredi svoje "formalne" smotre za svojo vsebino, pride vsepovsod v konflikt z "realnimi" smotri. Spričo tega je primorana prikazovati formalno kot vsebino in vsebino kot formalno. Državni smotri se spreminjajo v birokratske smotre ali birokratski v državne smotre. Birokracija je krog, iz katerega ne more skočiti nihče. Njena hierarhija je **hierarhija vednosti** (poudarek Marxov, op. U. V.). Vrh zaupa spodnjim krogom vpogled v posamezno, spodnji krogi pa zaupajo vrhu vpogled v obče, in tako se vzajemno varajo.

Birokracija je imaginarna država zraven realne države, spiritualizem države. Vsaka stvar ima zato dvojen pomen, realen in birokratski, kakor je [tudi] védenje dvojno, realno in birokratsko (tako tudi volja).

/.../ Ukinitvev birokracije je lahko samo to, da postane obči interes poseben interes **dejansko** (poudarek Marxov, op. U. V.) in ne, /.../ samo v mislih, v abstrakciji, kar je možno le tako, da **posebni** interes dejansko postane **obči** (vsi poudarki Marxovi, op. U. V.) interes", pravi Marx.¹⁹

Posebna subkategorija birokracije je **politična birokracija**. Njeno kotišče in brlog je v političnih organizacijah in v političnem sistemu, kjer je oblast monopolizirala ena sama stranka, ki se je s svojim vplivom in partikularnimi interesi prelevila iz služabnikov družbe v njegovega gospodarja, kot ugotavlja Engels v Uvodu v Marxovo "Državlansko vojno v Franciji".²⁰

S takšnim svojim položajem in vlogo v družbi dobiva prerogative razredne kategorije. Ta ozek in privilegirani krog ljudi si na temelju svojega monopolnega položaja v državni organizaciji uzurpira pooblastila in odloča o najpomembnejših državnih stvareh, v pogojih samoupravljanja predvsem o alokaciji materialnih in finančnih sredstev in o delitvi družbene presežne vrednosti (akumulacija – potrošnja). S fetišizacijo vloge države fetišizira tudi svojo vlogo in funkcijo in na ta način opravičuje svojo (nesorazmerno) udeležbo v delitvi presežne vrednosti. Humus za razraščanje birokracije in njene moči so splošna in ekonomska zaostalost, zaostrena razredna in druga nasprotja, politična nezrelost in apatija ipd. Bit in duša birokracije²¹ je brezdušen in brezoseben odnos do ljudi,

¹⁹ Marx-Engels: IZBRANA DELA /MEID/, CZ Ljubljana 1969, I. zvezek, 'Kritika Heglovega državnega prava', str. 82-83. Opomba: v nadaljevanju bom navajal samo 'MEID', št. zvezka in stran.

²⁰ "Družba si je prvotno s preprosto delitvijo dela ustvarila svoje organe za obrambo svojih skupnih interesov. Toda ti organi, katerih vrh je državna oblast, so se sčasoma, služeč svojim lastnim interesom, spremenili iz služabnikov družbe v njene gospodarje." MEID, CZ Ljubljana 1968, IV. zvezek, str. 248. V luči aktualnih dogajanj v ZDA po porazu Trumpa novembra 2020, je zanimiva tale Engelsova opazka o ameriškem dvopartijskem sistemu: "Nikjer ne sestavljajo "politiki" bolj ločenega in bolj vplivnega dela naroda kakor ravno v Severni Ameriki. Tamkaj vodijo obe veliki stranki (demokrati in republikanci, op. U. V.), katerima izmenoma pripada oblast, ljudje, ki jim je politika kupčija, ki špekulirajo na sedeže v zakonodajnih skupščinah Zveze kakor tudi v skupščinah posameznih držav ali žive od agitacije za svojo stranko, in kadar le-ta zmaga, so nagradjeni s službami. Znano je, kako si Amerikanci prizadevajo v zadnjih tridesetih letih (ker je Engels pisal ta Uvod leta 1891, pomeni to od leta 1860 do 1890. Po več kot 130 letih je ta ugotovitev še bolj aktualna, kot je bila takrat! Op. U. V.), da bi se otesli tega jarma, ki je postal neznosen, in kako se navzlic vsemu čedalje globlje pogrezajo v močvirje korupcije. Ravno v Ameriki lahko najbolje vidimo, kako raste neodvisnost državne oblasti nasproti družbi, kateri je državna oblast imela prvotno rabiti samo za orodje." Ibidem.

²¹ Za odnos med birokracijo in delavskim razredom je simptomatična naslednja splošno znana zabavna basen o kmetu in medvedu. Takole gre: Nekoč je živel kmet, ki ni imel nikogar, da bi mu pomagal na kmetiji.

potenciranje formalizmov vseh vrst, anonimnost, tajnost, netransparentnost postopkov, obravnavanje ljudi kot objektov, ne subjektov, nagnjenost h koruptivnosti in privilegiranim obravnavanjem 'svojih' preko vrste ipd.

S tehnokracijo je drugače. Tudi ta je rezultat družbenih delitev dela in znanstveno-tehnološke revolucije, zato je razredno-zgodovinska kategorija.

Skrajšanje delovnega dne in povečanje produktivnosti družbe sta prva in nujna pogoja za odpravo razredne družbe in za izgradnjo socializma, pravi Marx. Toda tehnokracija in samoupravljanje sta antagonistični sili. V tehnološko nerazvitem okolju, kot je bila SFRJ, se je poudarjal nujni pospešeni tehnološki razvoj materialnih produkcijskih sil. To je po notranji logiki krepilo vlogo 'tehnokratov'. Inženirje in tehnike, zaposlene v proizvodnji, lahko štejemo med tehnostrate samo pogojno. Oni delijo usodo mezdnih delavcev v proizvodnji. Tehnostrati organizirajo, kontrolirajo, usmerjajo delovne in sploh gospodarske procese in zaradi svojih posebnih znanj manipulirajo s 'samoupravljavci'.

V tehnološko sodobni, z modernimi stroji opremljeni proizvodnji, se bistveno menja družbeni položaj neposrednih proizvajalcev, največkrat v njihovo škodo. Delo v moderni tovarni je dosti bolj odtujeno, kot npr. v manufakturi.

"V manufakturi in rokodelstvu služi orodje delavcu, v tovarni služi delavec stroju. Tam giblje delovno sredstvo, tu mora slediti njegovemu gibanju. V manufakturi so delavci člani živega organizma. V tovarni obstaja mrtev mehanizem neodvisno od njih in delavci so mu pripojeni kot živa pritiklina. Medtem ko delo pri stroju do skrajnosti utruja živčni sistem, duši hkrati mnogostransko igro mišic in zasega vse svobodno telesno in duševno delovanje. Celo olajšanje dela se sprevrže v sredstvo za mučenje, ker stroj ne odvzema delavcu dela, pač pa njegovemu delu vsebino" pravi Marx.²²

Zato je odšel do medveda in rekel: "Poslušaj, medved, nikogar nimam, ki bi mi pomagal na kmetiji. Kaj, ko bi midva skupaj obdelala polja?" "Kako si bova pa razdelila pridelek?" je vprašal medved.

"Naj pomislim," je rekel kmet in pomislil. Potem je rekel: "Takole bova naredila – ti boš dobil vse, kar bo zraslo nad zemljo, jaz pa vse, kar bo ostalo v njej."

"Se strinjam," je odvrnil medved.

In tako sta posadila repo, ki je zrasla debela in lepa.

Oba sta trdo delala, da sta pobrala ves pridelek, potem pa je prišel čas, da si ga razdelita.

Kmet je rekel: "Vse, kar je bilo nad zemljo, je tvoje, mar ne?"

"Da," je odgovoril medved.

In tako je kmet odrezal listnate dele repe ter jih dal medvedu, sam pa začel prešteti korene. Medved je spoznal, da ga je kmet ogoljufal, zato se je šel kujat v svoj brlog.

Naslednjo pomlad ga je kmet ponovno obiskal: "Poslušaj, medved, kaj ko bi midva zopet skupaj obdelala polja?"

Medved se je malce obotavljal, nato pa rekel: "Naj bo. Ampak tokrat ti dobiš vse, kar bo zraslo nad zemljo, jaz pa vse, kar bo ostalo v njej."

"Zmenjeno," je rekel kmet.

In tako sta posejala pšenico, ki je bogato obrodila. Ko sta jo požela, je prišel čas, da si razdelita sadove svojega dela.

Kmet je vzel zrna, medved pa je dobil slamo in korenine, skratka, zopet nič.

"To je pa višek!" se je jezil medved. "S tabo prav gotovo ne bom nikoli več delal, si zvit bolj kot lisica! Zbogom!"

Tako je rekel in odhlačal v gozd. Nikoli več ga niso videli obdelovati polja.

V tej basni je medved seveda delavski razred.

²² K. Marx: Kapital I, CZ LJ. 1961, str. 478

Zanje se je sčasoma udomačil naziv 'managerji'. To je poseben sloj upravljalcev, ki ima tudi poseben privilegiran položaj v družbi, predvsem pri delitvi sredstev za osebno potrošnjo. Takšni privilegiji so rojevali antagonizme med delavskim razredom in tem slojem.

Kaj je pravzaprav 'razred'? "Razrede imenujemo velike skupine ljudi, ki se med seboj razlikujejo po svojem mestu v zgodovinsko določenem načinu družbene proizvodnje, po svojem odnosu (večinoma utrjenem in izoblikovanem v zakonih) do produkcijskih sredstev, po svoji vlogi v družbeni organizaciji dela in torej tudi po načinu pridobivanja ter po velikosti tistega deleža družbenega bogastva, s katerim razpolagajo. Razredi so take skupine ljudi, izmed katerih si ena lahko prisvaja delo druge zaradi njenega različnega mesta v določenem sistemu družbenega gospodstva."²³

Upravljanje in vodenje, katerega temelj je 'strokovnost in posebna znanja' se spreminja v vzvod za povečevanje svojega vpliva in privilegijev. Trudi se vzpostaviti takšna družbena razmerja, v katerih bi sama postala vladajoči razred, pri tem pa bi seveda ekspropriirala delavce-samoupravljalce, ki so formalno bili edini nosilci oblasti.

5. UMIK IN PORAZ

Če smo marksisti, potem moramo iskati temeljne vzroke vseh družbenih dogajanj v materialni bazi družbe, se pravi v medsebojnih razmerjih, ki vladajo v materialni proizvodnji. V zgodovini nikoli ni prevladal ekonomski sistem, ki bi bil inferioren konkurenčnemu po produktivnosti in sploh ekonomski uspešnosti.

Moja teza je, da je samoupravljanje padlo na zgodovinskem izpitu, ker je bilo **manj produktivno** kot so bila kapitalistična gospodarstva, ki so ga obkrožala. Enako velja za sovjetski ekonomski model, vključno s sateliti, ki so ga kopirali (t.i. 'vzhodni blok').

V družbi, kjer potrebe presegajo ponudbo dobrin, je potrebno ekonomiziranje s produkcijskimi faktorji. Produkcija je zato racionalna dejavnost, ki kombinira cilje (maksimizacija zadovoljevanja potreb, output) in sredstva (investicije, delovna sila, produkcijska sredstva, input) po minimax metodi: s kar najmanjšim inputom doseči največji output.

Čeprav je bila povojna rast gospodarstva (merjenega z BDP) zelo hitra:

1948–52	1953–59	1960–64	1965–70	1971–82	1983–90
1,7 %	10,4 %	9,8 %	5,6 %	5,4 %	- 0,4 %

je bila ekstenzivna in zelo počasna, tudi komparativno:

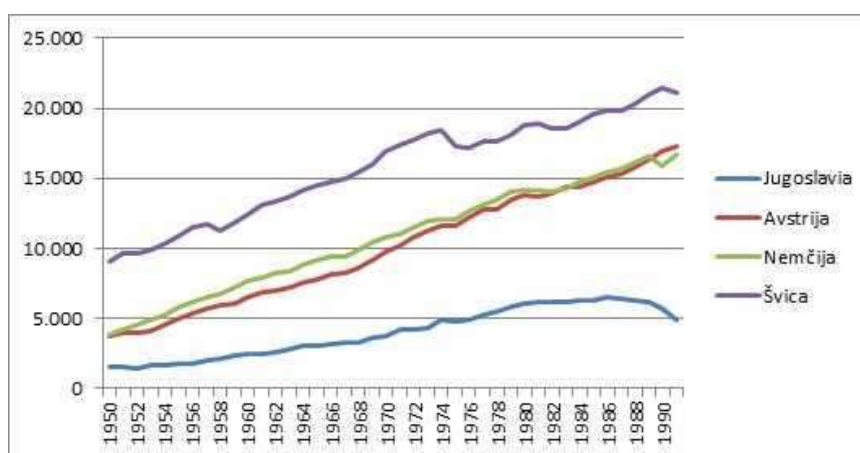

Rast BDP 1950–1990

(vir: <https://www.portalplus.si/87/fascinantni-ekonomski-uspehi-samoupravljanja/>)

²³ V. I. Lenin: "Velika pobuda", DELA, JUGOSLAVIJAPUBLIK, BG 1975, knjiga 30, str. 437.

Z zgornjega grafa lahko vidimo, da je SFRJ dosegla 5.000 USD/prebivalca šele na začetku 70', Avstrija pa že sredi 50'. Že v 80' se je začela stagnacija, nato pa padanje. Negativno rast je spremljala hiperinflacija, ki je bila zadnje leto pred zlomom, 1989, 2.733 %! Očitno se je ekonomski model, ki je temeljil na ekstenzivni rasti, izpel. Drugače povedano: sistem je izčrpal svoj zgodovinski *raison d'être* (smisel, upravičenost).

Na dolgi rok so družbe, ki so gospodarsko manj uspešne od ekonomsko bolj uspešnih, obsojene na propad. Pika.

To je železni zakon zgodovinskega razvoja, ki ga je opazil in analiziral tudi Marx in ki od daleč spominja na dogajanje pri darvinistični naravni selekciji.

Ker smo dolgo živeli v iluziji, da je mogoče s sprejemanjem in spreminjanjem političnih resolucij in sklepov in/ali normativnih aktov nadomeščati objektivne ekonomske zakonitosti, smo kmalu zboleli za kronično boleznijo, ki se ji reče 'prenormiranost'. Če se partijske direktive ali zakoni niso uresničevali, smo sprejemali neskončne 'spremembe in dopolnitve' ali pa nove. Trapili smo se s iluzijo, da je mogoče razvitost samoupravljanja meriti s številom in debelino samoupravnih splošnih aktov, številom sestankov in njihovim trajanjem in pa številom delegatov/delegacij. Spomnim se bizarnih situacij, ko so recimo iz Tovarne avtomobilov v Mariboru (TAM), ki je bil sestavljen iz številnih delovnih organizacij (DO) in temeljnih organizacij združenega dela (TOZD), **s kamionom** vozili na registrsko sodišče samoupravne splošne akte.²⁴ Namesto razvoja samoupravljanja smo bili priča njegovemu atrofiranju, kajti prava iniciativa in delavska demokracija se je dušila pod gorami obveznih splošnih aktov. Približno v tem času smo imeli v SFRJ kakšnih 2,5 milijona samoupravnih splošnih aktov in skoraj dva milijona samoupravnih sporazumov in družbenih dogovorov! Kolikor več je bilo teh aktov, toliko manj je bilo samoupravljanja. Da bi bila zadeva še bolj groteskna, je bilo vsaj ¾ vsebine teh aktov prepisanih iz zakonov in drugih podzakonskih aktov. Sam sem bil nekaj časa predsednik komisije za samoupravne splošne akte pri mariborski občini, ki je morala pregledati in odobriti vsak splošni akt negospodarskih pravnih subjektov (vrtcev, šol, zdravstvenih organizacij, muzejev, komunalnih podjetij itd.), ki so pridobivali dohodek v celoti ali delno iz proračuna. Spomnim se milih prošenj, da jim pomagam napisati statut ali pravilnik o delovnih razmerjih, saj so nekateri imeli le nekaj zaposlenih, kljub temu pa so morali imeti vse akte kot delovna organizacija s tisoč zaposlenimi. Situacija bi bila smešna, če ne bi bila tragična za razvoj samoupravljanja.

Spomnim se situacije, o kateri se je dosti pisalo, ko je Zakon o združenem delu (ZZD)²⁵ zahteval ureditev delitve osebnih dohodkov po 'živem in minulem delu'. Normiranje 'živega dela' (dejanski prispevek delavca, ki se je dal meriti npr. po proizvedeni količini, po delovnih urah) še ni bil takšen problem, saj so ga kapitalisti rešili že zdavnaj (plačilo 'na akord' ali urna postavka), problem je bil ugotavljanja deleža dohodka, ki je bil rezultat 'minulega dela'. Minulo delo naj bi odražalo preteklo ne/gospodarno delitev nove vrednosti, se pravi kolikor več bi delavci vlagali v akumulacijo v preteklosti, toliko več bi si lahko kasneje razdelili na račun minulega dela. V praksi se je to reduciralo na dodatek na delovno dobo za vse enako, kar je bilo daleč od koncepta v ZZD. Ker nihče ni znal prenesti tega meglenega določila iz ZZD v samoupravne akte o delitvi osebnih dohodkov, je enemu od največjih podjetij v Sloveniji (ki je imelo močno pravno službo) prekipelo in so javno pozvali enega od ključnih piscev in interpretov ZZD²⁶, da jim proti plačilu pomaga definirati kriterije za delitev minulega dela.²⁷ Seveda izziva ni sprejel.

²⁴ To je bilo posebno izrazito po sprejemu sistemskega Zakona o združenem delu (ZZD)

²⁵ Zakon o združenem delu (ZZD), Uradni list SFRJ, št. 53/76, je bil sistemski zakon, ki smo ga ponosno in pretenciozno imenovali 'mala delavska ustava'.

²⁶ Mislim, da je šlo za Romana Albrehta.

²⁷ Zgodba o delitvi osebnih dohodkov na temelju minulega dela me neustavljivo spominja na madžarski rek: "Izvoli nič in dobro ga drži!"

Ker so delavci kmalu ugotovili, da ne morejo razpolagati ne s sredstvi za skupno in splošno potrošnjo,²⁸ ampak (pa še to deloma) samo z osebnimi dohodki, se je pojavila odsotnost od sestankov samoupravnih organov, kar je svojevrstna anomalija. Zgodba o tem, da bodo svobodni združeni producenti vsak hip obvladovali celotno družbeno reprodukcijo, je podobna basni o lisici in štoklji.²⁹

Desetletja je ostajala reproduktivna sposobnost naše ekonomije, to pa z drugimi besedami pomeni materialno osnovo samoupravljanja, na nivoju enostavne reprodukcije. Akumulacija se je namesto v gospodarstvu locirala v družbeno-političnih skupnostih (od občine do federacije), bankah (ki bi naj na normativni ravni bile zgolj servis gospodarstva) in v t.i. samoupravnih interesnih skupnostih. To je bilo v direktnem in očitnem nasprotju s parolami o 'obvladovanju celotne družbene reprodukcije' s strani producentov; to nasprotje je sčasoma dobivalo obrise **razrednega konflikta**.

Prenašanje težišča ekonomsko-finančne moči na institucije izven materialne produkcije, se pravi na tiste, ki producirajo pravne norme, ne pa materialnih dobrin, je imelo še eno nevarno in daljnosežno posledico: **lestvica vrednotenja dela je bila popolnoma deformirana**.³⁰ Na vrhu po materialni in moralni vrednosti so bili tisti, ki so 'ustvarjali' nove in nove predpise in institucije in zagotavljali 'gladko' funkcioniranje teh centrov odtujene moči, ne pa delo, ki *de facto* producira materialne in duhovne dobrine.³¹ Posledice so se pokazale takoj: materialno proizvodnjo so začeli zapuščati najbolj izobraženi in kvalificirani kadri. Ostali so tisti, ki niso imeli druge možnosti. Tisti, ki niso našli mesta v teh socialno in materialno privilegiranih institucijah, so odšli na nadaljnje 'izobraževanje'. Višje šole so rasle kot gobe po dežju in cca 90 % študentov je bilo kvalificiranih ali visoko kvalificiranih delavcev iz proizvodnje. Vse to je imelo še širšo in politično zelo negativno posledico. Marxova shema formiranja razredne zavesti namreč deluje tako, da so nosilci naprednih in revolucionarnih idej najbolj zavedni in idejno zreli subjekti proletariata. Glede na strukturo ljudi, ki so po sili razmer ostali v materialni proizvodnji, je bilo zelo vprašljivo, če so lahko predstavljali temeljni subjekt, jedro in avantgardo socialne preobrazbe in razvoja samoupravljanja. Miselno in strokovno najboljši kadri so 'pobegnili' najprej v delovno skupnost v svoji DO, ali pa v kakšnega od odtujenih centrov politične moči.

Posebej moram poudariti, da **tehnokratizem** v sami proizvodnji sploh ni bil problem, saj je jasno, da vsaka sodobna proizvodnja potrebuje inženirje in tehnike. Toda politično-državna birokracija je uporno kazala s prstom na 'tehnokrate' in tehnokratizem kot glavno oviro in nevarnost za samoupravljanje, vse po znanem vzorcu, kot tat kriči: "Držite tatu!" Če bi jaz sestavljal listo nosilcev teženj, nasprotnih samoupravljanju, bi bila daleč spredaj socialno in materialno privilegirana profesionalna upravljavska elita, ki se je ugnezdila v politični sferi družbe. Tehnična inteligenca v proizvodnji je vedno delila usodo svoje TOZD in tehnični strokovnjaki niso imeli nikakršnih vnaprej garantiranih pravic.

Ker družbeno-ekonomski položaj človeka določa njegovo razredno zavest, se je birokratsko-upravljavski sloj, koncentriran v odtujenih centrih moči, vedno bolj oddaljeval od delavskega razreda. Ti ljudje, ki so živeli v relativnem blagostanju, ki ni bil rezultat njihovega dela, ampak pozicije v družbi, so lahko izgubili kaj več kot 'svoje okove'. Še danes se spomnim izjave nekega funkcionarja na njegovem vikendu, ko smo imeli nekakšen piknik ob njegovem (ali ženinem) rojstnem dnevu. Ko sva

²⁸ Akumulacija je bila s pravnimi akti države razporejena že za naslednjih 10 let.

²⁹ Lisica je povabila lačno štokljo na kosilo in ji prigovarjala, naj si kar postreže, pri tem pa je slastno hrano na tanko razmazala po krožniku. Lisica je seveda z jezikom polizala krožnik, medtem ko uboga štoklja z dolgim zašiljenim kljunom ni mogla pojesti niti zalogaja. Naslednji vikend je štoklja povabila lisico, okusno hrano pa je zčila v visok vrč z ozkim vratom, kamor je s svojim dolgim kljunom lahko segla in se do sitega najedla, medtem ko lisica sploh ni mogla do hrane.

³⁰ Precenjevanje neproizvodnega dela in materialno/moralno podcenjevanje tistega dela, ki edino ustvarja novo vrednot, je imelo dolgoročne negativne posledice na kadrovske strukture in sploh obnašanje blagovnih producentov v pogojih socialistične blagovne proizvodnje. Najsposobnejši kadri so bežali iz materialne produkcije.

³¹ Razpon plač med visoko kvalificiranim delavcem in ministrom je bil npr. na Švedskem manjši kot v katerikoli drugi socialistični državi v obdobju, o katerem govorimo. Cela švedska vlada je imela na razpolago manj službenih avtov, kot zadnje ministrstvo katerekoli socialistične države tistega časa, čeprav je bil BDP *per capita* Švedske nekajkrat višji.

spila že kar nekaj kozarčkov in je pogovor nanesel na politiko, mi je z nasmehom dejal: "Ti živiš v socializmu, jaz pa sem že v komunizmu. Imam vse, kar sem si želel: hišo, vikend, dober avto. Zakaj bi se boril za nekakšen megleni komunizem?" Z njegovega stališča je bila to zelo logična izjava.

Iz pasivne rezistence in absentizma nikakor ni mogoče potegniti sklepa, da delavci niso bili zainteresirani za samoupravljanje. Preprosto so ugotovili, da **ne odločajo** o ničemer bistvenem.³² Delavci so svoje sodelovanje v samoupravnih organih vse bolj doživljali kot **vsiljeno obveznost**, ne pa kot pot do osvoboditve sebe in celotne družbe jarma razrednih spon. Takšna praksa se je pričela obračati proti sami ideji samoupravljanja. Sam sem doživljal scene, ko so se delavci po dolgih in brezplodnih sestankih 'samoupravnih' organov z zamahom roke nad glavo pridušali: "Do tu imam samoupravljanja!"

Produktivnost je v obratnem sorazmerju z dolžino in frekvenco sestankov 'samoupravnih organov' (ta ugotovitev še posebej velja za 'zbove delavcev')³³.

Srečal sem dosti političnih funkcionarjev, ki so bili sveto prepričani, da je višek samoupravljanja, ko vsi odločajo o vsem. 'Univerzalnega' delavca-samoupravljavca ni, to je bila nevarna zabloda in bolj ko smo izgrajevali tega 'univerzalca', bolj smo producirali 'univerzalne ignorante'. Ti so bili primerna gnetljiva masa za vse vrste manipulacij. Tisti, ki odloča, mora biti nosilec **konkretnega, pristnega interesa**, ki ga nato kot delegat skupine delavcev/občanov prenaša naprej, kjer se interesi usklajujejo. Da ne bi sam stopil v past splošnosti in 'univerzalnosti', bom z nekaj primeri ilustriral, kaj mislim s tem. O politiki zaposlovanja in obliki pomoči nezaposlenim pri iskanju službe, npr. preko zavoda za zaposlovanje, bi morali pretežno odločati tisti, ki imajo največji interes; to pa so seveda nezaposleni. O stanovanjski politiki (izgradnja stanovanj, izbira lokacij, stanarine ipd.) bi morali pretežno odločati tisti, ki imajo največji interes; to pa so tisti, ki še nimajo rešenega stanovanjskega vprašanja. O izgradnji vrtcev, njihovi cenovni politiki ipd., bi morali pretežno odločati tisti, ki imajo največji interes; to pa so seveda starši predšolskih otrok. Nikakor ne morejo biti nosilci avtentičnih interesov na področju zaposlovanja tisti, ki imajo dobro plačane službe; ne morejo biti nosilci avtentičnih interesov na področju stanovanjske politike tisti, ki imajo svoje hiše ali so kako drugače rešili svoj stanovanjski problem. Podobno velja za vse druge specifične in parcialne avtentične interese.

Nepremostljiv je bil tudi problem ogromnih razlik republik v ekonomski, kulturni in splošni civilizacijski razvitosti, z različnimi zgodovinami, kulturami, verami, jeziki, pisavami in etničnim pedigrejem, ki smo jih skušali nategniti na Prokrustovo posteljo enake teoretične koncepcije za vse.

Poseben problem je bilo naraščajoče nezadovoljstvo ljudi v republikah, ki sta mejili na razviti Zahod (Slovenija in Hrvaška) in kjer je bil njegov demonstracijski učinek največji. Pomemben kazalec razvitosti je BDP *per capita*. Ta je bil npr. sredi 80' primerjalno več kot 3:1 med Slovenijo in Bosno³⁴. Še ena ilustracija enormnih razlik v razvitosti: po podatkih OECD je bil leta 1985 BDP *per capita* SFRJ in Srbije enak tistemu v Turčiji, Kosovo je bilo na ravni Pakistana, Hrvaška na ravni Grčije in Slovenija na ravni Nove Zelandije.³⁵

Poleg vsega smo prepogosto pozabljali, da niti socializem, niti komunizem ni neko **stanje**, ki bi ga vzpostavili, recimo s samoupravljanjem. Preslišali smo Marxovo opozorilo: "Komunizem za nas ni **stanje**, ki naj bo vzpostavljeno, **ideal**, po katerem naj se ima ravnati dejanskost. S komunizmom

³² Znani in spoštovani politik v SFRJ Moša Pijade je nekoč dejal: "Mi stalno agitiramo za oblast delavskega razreda, toda mi, ki to oblast imamo, je nikakor ne izpustimo iz rok."

³³ Sociološke študije so pokazale, da je maksimalno število na takšnem zboru do 50 ljudi, če hočemo, da bo sestanek učinkovit, sicer se spremeni v svojo karikaturu. Prisostvoval sem zborom delavcev, kjer je bilo prisotnih tudi dva- ali trikrat več delavcev.

³⁴ Slovenija 201, Bosna 68,2, če vzamemo za SFRJ indeks 100.

³⁵ Za primerjavo: leta 2019 je bil DBP per capita Nove Zelandije 42.436 USD, Slovenije pa 25.946 USD, kar pomeni, da smo od takrat zaostali za skoraj 40 %.

poimenujemo **dejansko** gibanje, ki odpravlja zdajšnje stanje. Pogoji tega gibanja se podajajo iz zdaj obstoječih predpostavk."³⁶ (vsi poudarki so Marxovi, op. U. V.)

Nikoli ni bilo dokončno razrešeno razmerje med **gibanjem** (poosebljenem v Partiji) in **sistemom** (poosebljenem v državi). S prevzemom oblasti leta 1945 se je množično organizirano revolucionarno gibanje delavskega razreda, ki je imelo za cilj osvoboditev sebe kot razreda in preko tega celotne družbe, **politično institucionaliziralo v državo**, ki je sila nad družbo in po svoji imanentni logiki teži k statičnosti, medtem ko je vsako politično gibanje dinamično.

ZKJ po moje nikoli ni imela moči ali volje, da bi kot 'skupinski intelektualec' identificirala vse različne tokove znotraj družbe in še posebej avtentične interese delavskega razreda. Razlikovati bi morala tekoče, kratkoročne in zgodovinske interese proletariata. Še prej bi morala opraviti to analizo znotraj sebe in ko bi zaznala te različne interese, bi morala biti sposobna opraviti veliko sintezo, ki bi morala biti adekvatna resničnim interesom delavskega razreda kot celote. Namesto tega se je ukvarjala sama s sabo, sprejemala dolgovezne resolucije in sklepe, ki niso zavezovali nikogar. S tem je izgubila akcijsko sposobnost, da bi napadla in razgradila odtujene centre moči, ki so po svoji notranji logiki delovali proti avtentičnim interesom samoupravljavcev.

Normalno in očitno je, da znotraj delavskega razreda obstoje različni interesi, ki jih artikulirajo in zagovarjajo ustrezne skupine. To ni nevarno. Nevarnost je na obzorju, ko se prično ti interesi **politizirati**. Treba je nevtralizirati tiste parcialne interese, ki so ovira samoupravljanju (npr. težnje po skupinski lastnini produkcijskih sredstev v TOZD ali DO). V tem procesu bi se morala Partija opreti na 'razred za sebe'³⁷ ('subjekt zgodovine'), se pravi razred, ki se zaveda svojih avtentičnih interesov, še prej pa bi morala identificirati 'razred po sebi'³⁸, se pravi del delavskega razreda, ki je to objektivno ('objekt zgodovine'), ki pa nima razredne zavesti o interesih delavskega razreda kot celote, niti njegove zgodovinske vloge.

V revoluciji so bile pozicije jasne: na eni strani delavski razred, na drugi buržoazija. Prijatelje in sovražnike je bilo preprosto identificirati. Kolikor bolj pa se je revolucija časovno oddaljevala, toliko manjša je bila nevarnost kontrarevolucije, saj se je oblast utrjevala. Pojavila pa se je 'peta kolona': lastna birokracija. Na tem dolgem maršu iz 'carstva nujnosti' v 'carstvo svobode', kjer bodo razmerja vladanja in eksploatacije zamenjala razmerja 'upravljanja s stvarmi in proizvodnimi procesi', pa so bile meje med prijatelji in sovražniki dosti bolj zabrisane.

Partija, ki je bila prej idejna avantgarda revolucionarnega gibanja, se je transformirala v silo, ki ščiti sistem, državo. Ko se diktatura proletariata poosebi v državnem in partijskem aparatu, se objektivno, *eo ipso* spremeni v **diktaturo nad proletariatom**. Šolski primer je stalinistični termidor v SZ. Partija tako postane sama sebi sredstvo in cilj. Delavskemu gibanju ni uspelo preprečiti, da bi se **gibanje** transformiralo v okosteneli **sistem**. To se ne bi zgodilo, če bi revolucionarno **gibanje** po letu 1950 vedno imelo kritično držo do **sistema** samoupravljanja. Ko pa se revolucionarno gibanje začne identificirati z državnimi institucijami, izgubi avtentičnost proletarske avantgarde in svojo avtonomijo. Partijski in sindikalni funkcionarji postanejo državni uslužbenci. Na to nevarnost, ki se ji ni izognilo nobeno revolucionarno gibanje doslej, je opozoril Marx (glej op. 43 o Pariški komuni!). Ugotovim lahko, da doslej nobena komunistična ali delavska partija, ki je prišla na oblast, ni uresničila obljub, s katerimi je v bistvu povedla v revolucijo tlačene in politično marginalizirane množice. Med temeljnimi ideali vseh teh socialnih revolucij pa sta bili **socialna pravičnost in enakost**. To velja brez olepševanj tudi za naše samoupravljanje. Samo spomnite se, da smo že zelo zgodaj začeli govoriti o 'neupravičenih socialnih razlikah'. To je rebus, ki ga ni rešila še nobena revolucija doslej. Morda gre celo za kvadrato kroga ... Resnična tajna vsake socialistične države je bila v tajnah partije na oblasti, še bolj pa v partijskih tajnah ...

³⁶ MEID II, Marx-Engels: Nemška ideologija, Marxova opomba na str. 41

³⁷ Marx: *Klasse für sich*

³⁸ Marx: *Klasse an sich*

Ustavo in ZZD smo fetišizirali in ju takoj proglasili za 'zgodovinska', do njiju pa včasih zavzeli skoraj religiozno razmerje, čeprav je v resnici šlo le za normativne akte, ki so vedno zgodovinsko pogojeni in časovno omejeni.

Moč delavskih svetov kot najvišjih samoupravnih organov v TOZD in DO se je končala znotraj le-teh, ker niso bili **vertikalno povezani** z občino in višjimi politično-teritorialnimi organi oblasti, zato so jim bili subordinirani. Obstajala je latentna napetost med DS in občino, ker so DS hoteli zadržati čim več akumulacije znotraj 'svoje' TOZD, občina pa je imela interes 'izsesati' čim več sredstev za splošno in skupno porabo. DS bi moral funkcionirati kot delegacija v lokalnih organih oblasti, v realnosti pa so imeli izvršilni organi družbeno-političnih skupnosti skoraj popolno ekonomsko in s tem družbeno moč. Delegati iz proizvodnih entitet v občinskih in samoupravnih interesnih skupnostih so bili onemogočeni pri odločanju. Delegat, katerega osebni dohodek je bil odvisen od njegovega angažiranja v proizvodnji, bi naj po osmih urah garanja proučil še gore materiala za skupščino.³⁹ Ta podlaga za odločanje pa je bila sestavljena tako, da je lahko glasoval samo 'za' ali 'proti', brez alternativ. Pri takšnem *modus operandi* (načinu dela) se je v celoti zabrisala odgovornost za sprejete odločitve. Izvršni organi so kazali s prstom na delegate, saj so oni formalno sprejeli odločitev, delegati pa se – jasno – niso počutili odgovorne, saj so samo formalno odločali in niso mogli predvideti posledic svoje odločitve.

Dajanje *carte blanche* (splošno pooblastilo, v prenesenem pomenu bianco menica) delegatom v zboru združenega dela, v SIS ali bankah je karikatura prenašanja avtentičnih interesov delavcev iz proizvodnih organizacij v institucije izven gospodarstva. Ni moglo biti niti govora o konzultaciji s svojo delegatsko bazo, saj ga niti sam ni mogel obvladati, poleg tega material ni bil pripravljen variantno, zato je lahko glasoval le 'za' ali 'proti'. Tu je izvor problema s kvorumi in absentizmom.

Namesto tega bi morale strokovne službe predloge formulirati tako, da bi imeli odločevalci, npr. delavski svet, **možnost izbire med variantami**. Spominjam se primerov, ko so strokovne službe (računovodstvo, finance, direktor) poslale 'zaključni račun' DS v 'potrditev'. Ta dokument je navadno obsegal več deset strani, $\frac{3}{4}$ od tega so bile gole številke, ki niso zanimale nikogar. Na koncu je bila navedena delitev dohodka. Seveda delegati v DS niti v sanjah niso mogli enakopravno voditi dialoga s strokovnjaki, ki so sestavili zaključni račun, niti niso razumeli njegove strukture in finančnega pomena. Da bi preverili mojo tezo, da delegati tega 'špeha' niti ne preberejo, smo nekoč naredili naslednji mini sociološki eksperiment. Pred sejo DS smo iz letnega finančnega poročila nalašč vzeli nekaj (za odločanje ključnih) strani⁴⁰. Nihče tega sploh ni opazil, čeprav so člani DS diskutirali na sami seji. Med sejo smo jim seveda manjkajoče strani izročili s pojasnilom, da je šlo za 'pomoto'.

DS bi lahko kvalificirano odločal, če bi bil material pripravljen približno takole:

Celotni prihodek:	1,000.000
Dohodek:	150.000
Čisti dohodek:	100.000

Varianta A) Predlagamo, da se ves čisti dohodek razdeli med osebne dohodke.

Posledice: Ker ne bo sredstev za nabavo novega, visoko produktivnega stroja, se produktivnost v naslednjem letu ne bo povečala, zato bodo tudi osebni dohodki ostali na sedanji ravni.

Varianta B) Predlagamo, da se ves čisti dohodek nameni nakupu novega, visoko produktivnega stroja.

³⁹ V literaturi sem našel naslednji zgovoren podatek: republiška skupščina ene od republik SFRJ je v teku 4-letnega mandata sprejela 512 zakonov (več kot 10 na mesec!). Vsak delegat je dobil 14.363 'papirjev', ki so imeli skupno 240.000 strani. Če bi bral te materiale vsak dan, 7 dni v tednu, bi moral prebrati na dan okroglo 167 strani; to je srednje debela knjiga ... Pri tem pa je pet dni v tednu hodil v službo ...

⁴⁰ Takrat so se materiali za organe upravljanja tiskali na ciklostilu.

Posledice: Z nakupom se bo produktivnost v naslednjem letu povečala za 10 % in bi se lahko osebni dohodki na ta račun povečali v enakem procentu čez dve leti.

Varianta C) Predlagamo, da se 60 % čistega dohodka nameni nakupu novega stroja, 40 % pa se razdeli med osebne dohodke.

Posledice: Z nakupom se bo produktivnost v naslednjem letu povečala za 6 % in bi se lahko osebni dohodki na ta račun povečali v enakem procentu čez dve leti.

Takšen način predlaganja zahteva seveda dosti bolj resen in odgovoren pristop. Toda glavna 'dodana vrednost' tega načina je identificiranje odgovornosti predlagatelja. Če se napovedi iz predloga ne bi uresničile, bi DS vedel, kdo je za to odgovoren in bi ga lahko sankcioniral.⁴¹ Opazna bi postala meja in razlika med '**glasovanjem**' za ali proti in '**odločanjem**'.

Delavske svete bi morali razrešiti odločanja o čisto strokovnih vprašanjih in jih prenesti na upravo, oz. poslovodni odbor. DS bi moral odločati le o bistvenih zadevah, ki se tičejo vseh delavcev, predvsem o delitvi dohodka. S tem bi se znebili zablode, da je DS 'univerzalni odločevalec', ki odloča o vsem. Zaradi neracionalnosti bi morali ukiniti zbore delavcev, ali pa jih omejiti na minimum.

Ko bi delavci začutili, da s svojimi odločitvami lahko **dejansko** vplivajo na svoj družbeno-ekonomski položaj, ne bi bilo več problemov z apatijo in absentizmom. Seveda bi moral takšen način predlaganja odločitev postati standard tudi v vseh ostalih podsistemih družbe.

Čeprav je bila uzakonjena in se je glasno propagirala kot velik dosežek, nihče ni znal operacionalizirati t.i. 'svobodne menjave dela' v samoupravnih interesnih skupnostih. Te so se še naprej financirale po proračunskem sistemu, ki je v bistvu temeljil na 'glavarini' (vnaprej določenem znesku, ki ga mora prispevati TOZD za splošno in skupno porabo ali za svojo delovno skupnost). Takšen proračunski sistem financiranja je dobesedno silil v razsipnost. Sam sem bil večkrat v funkciji vodje delovne skupnosti (danes bi rekli 'skupne službe', npr. pravna, finančna, računovodska, skratka podporne službe) in sistem je bil približno tak: do konca leta smo morali pripraviti finančni načrt (stroškovnik) za naslednje leto in 'razrez' stroškov po TOZD. Če so proti koncu leta ostala še neporabljena sredstva, smo hiteli na veliko zapravljati, saj je bila realizacija prejšnjega leta osnova za plan naslednjega. Če ne bi porabili vseh sredstev, bi jih naslednje leto dobili manj. Sistem financiranja je *eo ipso* silil v neracionalno obnašanje skupnih služb.

Tudi ustanavljanje samoupravnih interesnih skupnosti (SIS), ki bi naj bile servis združenega dela, preko katerih bi se naj vršila 'svobodna menjava dela', ni upravičilo svojega namena. Namesto 'svobodne menjave dela' so postale **paradržavne institucije**, kjer se je zaposlilo ogromno neproduktivnih kadrov in so sčasoma postale **odtujeni centri moči**. Dokaz za mojo trditev je dejstvo, da po ustanovitvi SIS za zdravstvo, za izobraževanje, za kulturo, nismo imeli niti za joto boljšega zdravstva, izobraževanja, niti nismo bili bolj kulturni. Ko smo ustanovili SIS za zunanjo trgovino, nismo izvažali niti za dinar več, pa tudi zaposlenost se ni povečala z ustanovitvijo SIS za zaposlovanje. Nasprotno!

Ustavni koncept komune je predvideval integracijo gospodarskega in negospodarskega subsistema v komuni, za katero smo ponosno govorili, "da je v bistvu vlada delavskega razreda, rezultat boja proizvajalcev proti razredu prisvajalcev, tista končno odkrita politična oblika, v kateri se je lahko izvršila ekonomska osvoboditev dela".⁴² Mislim, da je bila to bolj želja kot realnost.

⁴¹ Neka raziskava iz 70' let je pokazala, da so DS pristojni za več kot 70 tematskih področij. Celo pod (nerealno) predpostavko, da so to profesionalni delegati (se pravi, da jim za časa mandata delovno razmerje miruje) in da imajo vsi fakultetno izobrazbo, ne bi mogli sprejemati kvalificiranih odločitev in zanje nositi politične, materialne in kazenske odgovornosti. Sestava naših DS je bila seveda svetlobna leta daleč od tega, saj je bilo celo zakonsko določeno, da so lahko delegati DS le neposredni proizvajalci.

⁴² Marx: Državljanska vojna v Franciji, MEID IV, str. 301

Komuna (občina) je lahko "tista končno odkrita politična oblika, v kateri se je lahko izvršila ekonomska osvoboditev dela" edino in samo takrat, če se ustanovi na teritoriju, kjer žive ljudje ki imajo **konkretne** skupne interese. Kategorija 'splošnih interesov' je značilna za državni socializem sovjetskega tipa. Občina je lahko velika ali majhna, razvita ali manj razvita, bistveno pa je, da lahko v njej ljudje **artikulirajo in uresničujejo svoje konkretne, življenjske interese** in jih preko mestnih/krajevnih skupnosti in produkcijskih enot (TOZD) po svojih delegatih usklajujejo v demokratičnem procesu. Če te možnosti nimajo – in niso je imeli – potem kljub proklamacijam komuna **ni skupnost** niti v družbenem, niti v gospodarskem niti v političnem pomenu tega termina. Predpogoj, da je občan svoboden kot prebivalec občine, pa je seveda, da je v svojem temeljnem razmerju – to pa je produkcijsko razmerje v TOZD – svoboden kot producent, ali kot pravi Marx v citiranem odlomku, da se je izvršila "ekonomska osvoboditev dela" (dezalienacija).

Občina se je v praksi konstituirala kot politična oblast,⁴³ v dosti manjši meri pa je bila **skupnost** kot organizacijska oblika skupnih interesov občanov in produkcijskih enot, ki živijo in delajo na njenem teritoriju.

Regina probationem (kraljica dokazov), da je bilo z uresničevanjem samoupravljanja v praksi nekaj hudo narobe, pa je bil pojav stavk. Vzrok in cilj stavk v kapitalizmu je jasen: to je oblika razrednega boja in 'da je končni cilj stavkovne borbe v kapitalizmu rušenje državnega aparata, strmoglavljenje razredne državne oblasti. Toda v proletarski državi prehodnega obdobja, kot je naša, je lahko končni cilj vsake akcije delavskega razreda samo utrjevanje proletarske države in proletarske državne oblasti', pravi Lenin. To je bilo morda res, dokler ni Stalin trdno sedel v sedlu in pričel uvajati svojo varianto socializma. Delavci so bili v meznem razmerju do svoje države, ki je bila lastnik vseh produkcijskih sredstev. Bili so prav tako – če ne še bolj – odtujeni od rezultatov svojega dela kot v kapitalizmu.

Značilnost stavk v državah vzhodnega bloka – satelitih SZ – je bila, da jih ni bilo mnogo (pa ne zato, ker bi bili delavci pretežno zadovoljni s svojim položajem!), toda ko je do družbenih konfliktov prišlo, so bili po ostrini nasprotovanj režimu (torej personifikaciji lastnika) drastični, masovni in so se običajno končali z nesorazmerno uporabo represije zoper stavkajoče.⁴⁴

Toda, kako pojasniti pojav stavk v samoupravljanju, kjer so bili delavci nominalno (*de iure*) na oblasti? Najprej v pravnih aktih (vključno z Ustavo) sploh ni bila niti teoretično omenjena možnost oz. pravica do stavke. To lahko pomeni samo, da je vladalo (naivno) prepričanje, da stavke ne more biti, saj je absurdno misliti, da bodo delavci stavkali 'sami proti sebi'. Toda stavke so bile tudi pri nas.

Zanimivo je, da je do prve stavke v povojni Jugoslaviji prišlo v najbolj razviti republiki – Sloveniji. Prva stavka je bila januarja 1958 v premogovniku Trbovlje-Hrastnik, naslednja v premogovniku Zagorje ob Savi⁴⁵, dobrih deset let kasneje, do leta 1969 pa jih je bilo že čez 2.000. V več kot 80 % primerov je bil povod neustrezno vrednotenje proizvodnega dela.

Po nekaterih podatkih je bil razpon v ekonomski uspešnosti⁴⁶ med organizacijami združenega dela več kot 1 : 25! V istem razmerju so lahko delavci v teh organizacijah zadovoljevali svoje skupne in splošne potrebe. Recimo, po neki raziskavi so delavci v bankah čakali na rešitev stanovanjskega

⁴³ Simptomatičen je podatek, da je leta 1978 cca 95 % točk dnevnega reda skupščin občin pripravila občinska uprava, se pravi politični vrh občine, pa še tistih 5 % se je nanašal na tkzv. politično 'ekscesne' primere v TOZD. Drugače povedano: v istem razmerju (95 : 5) je politični vrh v občini odločal, o čem in kako se bo odločalo, in to razmerje kaže tudi na razmerje moči med politiko in delegati v občinskih skupščinah. Da bi bile zadeve še slabše, so bili primeri, da je bilo na dnevnem redu tudi čez 70 točk!

⁴⁴ Največji so bili leta 1953 v Nemški demokratični republiki, leta 1956 in 1970 na Poljskem, leta 1956 na Madžarskem. Tisti, ki so se leta 1980 začeli v ladjedelnici 'LENIN' v Gdansku, so privedli ne samo do zamenjave visokih državnih in političnih funkcionarjev, ampak so odpihili vlado, KP in celoten režim. Delavska organizacija SOLIDARNOST je imela konec leta 1980 10.000.000 aktivnih članov!

⁴⁵ Samo naslednje leto (1959) jih je bilo že 150!

⁴⁶ Ekonomska uspešnost se meri po produktivnosti, ekonomičnosti, rentabilnosti, likvidnosti, akumulativnosti (znani akronim P.E.R.L.A.).

problema v povprečju tri leta. V rudarstvu, ladjedelnicah in lukah, kjer je bilo največ stavk, pa so zaposleni čakali najmanj 20 let! Zato ni bilo v bankah, zavarovalnicah ali SIS-ih nikoli nobene stavke, ne pa morda zato, ker bi bili v njih boljši samoupravni odnosi in bolj zavedni in razredno izgrajeni samoupravljalci. Takšno stanje je seveda rušilno vplivalo na idejo o egalitarni družbi, ki temelji na enovitem družbenem in ekonomskem sistemu. Če delitev dohodka ne temelji na delu in rezultatih dela, ampak na položaju v družbeni reprodukciji, se najedajo temelji družbene lastnine in ta se plazeče prične transformirati v skupinsko lastnino.⁴⁷

Odnos politike do tega pojava je evolvirala od ocene, da so to deviacije in delikt, ki ga je treba sankcionirati, do priznanja, da so stavke realnost v SFRJ in da jih je treba dopustiti. Dolgo časa smo si pred tem fenomenom zatiskali oči. Nato smo stavke nekaj časa imenovali z evfemizmom 'prekinitev dela'⁴⁸.

Stavkali so tako člani sindikata kot partije in samoupravnih organov, toda vedno v materialni proizvodnji. Ni bilo stavk v bankah, zavarovalnicah, SIS in drugih centrih odtujene moči. Očitno tam delavci niso imeli razlogov za takšno obliko protesta ...

Kljub deklarativni in formalno-pravni ureditvi, po kateri ni državne lastnine nad produkcijskimi sredstvi, je imela država takšen vpliv na to lastnino, da je bila le-ta 'družbena' le še po imenu.

Prvič, v 60' in 70' je država regulirala cene cca 70 % vseh proizvodov in na ta način usodno določala višino dohodka TOZD.

Drugič, čeprav ni imela zakonskih pooblastil, je z močjo svoje politične volje po mili volji razpolagala z novo vrednostjo v gospodarstvu in zajemala dohodek z veliko žlico.⁴⁹

Tretjič, z normiranjem ekonomskega okolja je država z močjo politične volje usodno določala **višino dohodka TOZD**, ki je le še v manjši meri bil odvisen od njene produktivnosti.

Pri vsej tej hipertrofiranosti pravnih in samoupravnih aktov se postavlja še eno ključno vprašanje: je bila teorija samoupravljanja, instrumentalizirana v teh aktih, **teorija o nečem danem ali teorija o tem, kaj bi naj bilo**. Pravniki to dilemo izražamo z latinskim rekom *de lega lata* ali *de lege ferenda*.⁵⁰ V bistvu gre za dilemo, ki jo je pregnantno izrazil Marx v Nemški ideologiji. (Glej opombo 36 o 'Nemški ideologiji!')

Strinjam se z idejami dr. N. Jovanova⁵¹, da bi bilo treba velik del pristojnosti vseh družbeno-političnih skupnosti od federacije do občine prenesti na OZD v gospodarstvu in družbenih dejavnostih, ki so imele absolutno politično moč in so potiskale OZD v vlogo izvrševalca njihovih sklepov. Šele medsebojna odvisnost in komplementarnost pri produkciji blaga in storitev bi lahko predstavljala zdrav, organski temelj za 'reprodukcijske celote'. Te celote ne bi smele biti zaprte in statične tvorbe, ampak dinamične in odprte tako za izstop kot za vstop novih. To bi bile klice totalnega samoupravljanja, ko bi ta princip prevladal v vseh družbenih podsistemih. Tako koncipirano integralno samoupravljanje bi imelo zgodovinsko možnost, da zmaga v politični, ekonomski, ekonomski in moralni bitki z družbeno-političnimi teritorialnimi skupnostmi, ki bi morale dobiti večjo avtonomijo in zelo jasno razmejene pristojnosti. Vse od krajevne skupnosti navzgor bi se morale združevati povsem prostovoljno, na podlagi skupnih avtentičnih interesov.

⁴⁷ Tisti, ki ste ta sistem živeli, se boste gotovo spomnili domislice, ki je krožila takrat: "Ni važno, **kaj** delaš, važno je, **kje** delaš." Sploh niso bili osamljeni primeri, da je imela npr. tajnica direktorja banke nekajkrat višjo plačo od železarja ob plavžu, ali rudarja.

⁴⁸ Če sem malo ironičen, je 'prekinitev dela' tudi polurni odmor za malico.

⁴⁹ Simptomatičen je podatek, ki govori v prid tej moji tezi, da zbor združenega dela v republiških in občinskih skupščinah nikoli ni uporabil moči veta na odločitve o novem povečanem obremenjevanju združenega dela.

⁵⁰ *de lega lata* - po veljavnem pravu; *de lege ferenda* - po prihodnjem pravu

⁵¹ N. Jovanov: Dijagnoza samoupravljanja, Sveučilišna naklada LIBER, ZG, 1983.

DS v OZD in sveti krajevnih skupnosti bi bili temelji integralnega samoupravljanja. Delegatski sistem in volitve delegatov so bile preveč zapletene in največkrat smo 'dirkali z enim samim konjem', tako da je bil rezultat volitev znan že vnaprej. Za vsako funkcijo bi bilo treba predlagati več kandidatov, pa ne enako mislečih, ampak ljudi, ki bi imeli **različne vizije** spreminjanja trenutnega stanja, seveda znotraj ustavnega okvira. S tem bi preprečili 'kroženje' vedno istih ljudi na funkcijah, ne glede na njihove ne/uspehe, kar je bil rezultat dolgoletne negativne kadrovske selekcije.

Bančni sistem v samoupravljanju je bil koncipiran tako, da so bile formalne ustanoviteljice OZD, dejansko pa so z njimi upravljala partijsko-državna vodstva.

Čeprav je SFRJ imela odlične pogoje za razvoj kmetijstva, smo hrano uvažali, ker je bilo kmetijstvo na marginah družbenega planiranja. Za proizvodnjo jekla ali avtomobilov nismo imeli nobenih komparativnih prednosti, a smo imeli kar nekaj tovarn avtomobilov. Če bi upoštevali osnovne človekove potrebe, bi gotovo več investirali v izgradnjo stanovanj ali prehrane, saj so te potrebe daleč pred avtomobilom. Deviacija v sistemu vrednot, o kateri je bilo govora spredaj, je potegnila za sabo deviacijo v alokaciji produkcijskih sredstev.

6. EPILOG

Samoupravljanje v Jugoslaviji 1950–1990 je bil prvi poskus v zgodovini v praksi uresničiti Marxovo idejo o družbi svobodnih proizvajalcev, kot sistemu obvladovanja združenih producentov s celotno družbeno reprodukcijo.

Poskus je trajal 40 let. Ni uspel. Razlogov je več in ni potrebe, niti smisla, da jih tu ponovno naštevam. Nekaj sem jih poskušal identificirati v pričujočem tekstu. Zgodovina je dokončni razsodnik v vsakem socialnem eksperimentu. Tokrat ta eksperiment ni prestal izpita.

Toda to še zdaleč ne pomeni, da je sama ideja samoupravljanja utopična, neuresničljiva *fata morgana*, ki ne more biti predmet realizacije v neki bodoči, bolj materialno in duhovno bogati družbi. Prepričan sem, da bodo generacije naših otrok ali vnukov vedno znova poskušale uresničiti to Marxovo humano vizijo, ki jo je stalinizem dezavuiral in umazal za vsaj štiri generacije.

Še bolj pomembna pa je zabloda, da je kapitalizem, ki ga živimo zdaj, boljši v vseh pogledih od preziranega in zasmehovanega samoupravljanja. Dosti stvari je bilo napačnih, dosti je bilo zablod in tavanj v temi, toda bile so dobre stvari, ki jih moja generacija pogreša.

Vsaka čistilka je lahko šla na dopust na morje ali v planine v 'počitniške domove' za vsaj 14 dni za 'sindikalno ceno', kot smo rekli. Delavec je bil subjekt, odločal je o vsaj nekaterih stvareh v podjetju. Niso ga mogli vreči na cesto zaradi 'poslovnih razlogov'. Gradila so se neprofitna stanovanja za mlade družine, z najemninami, ki so bile znosne. Osnova za pokojnino, ko se je moj oče upokojeval (v začetku 70' let), je bila 85 % povprečja zadnjih treh plač.⁵² V zdravstvu ni bilo nobenih 'dopolnilnih zavarovanj', niti drugih doplačil. Brezposelnost je bila obvladljiva in dosti nižja, kot je danes.

Bili so škandali, gospodarski kriminal in korupcija, toda niti v približno takšnem obsegu, kot smo mu priča danes.

Danes živimo v parlamentarni večstrankarski demokraciji, pravijo. Res je.

Toda to 'demokratično' vlado vodi predsednik (2021), ki je bil pravnomočno obsojen in zaprt za gospodarski kriminal in se je iz zavora vozil na zasedanja parlamenta, dokler ni ustavno sodišče

⁵² Zdaj (2021) je osnova za pokojnino 24-letno povprečje plač, osnova pa je manj kot 60 % tega povprečja.

razveljavilo sodbe in jo vrnilo v ponovno odločanje. Sodba nikoli ni bila izrečena, ker je medtem primer zastaral. Taisti premier je čestital **neizvoljenemu** predsedniku ZDA Trumpu na volitvah 2020, zaradi česar se nam še danes smeji ves svet. Na državni proslavi je dobesedno izrekel besede nekdanjega britanskega premiera Tonyja Blaira in ni povedal, da to niso njegove besede. Še danes nosi težak nahrbtnik nikoli razčiščenih finančnih transakcij iz časov osamosvajanja, ko je bil obrambni minister. Pajdaši se z državami, ki so na tapeti EU zaradi kršenja temeljnih človekovih pravic in nas vleče stran od naprednega jedra EU.

V parlamentu in sploh med politiki so bili poslanci in poslanke, ki so lagali, goljufali pri izpitih (Branko Marinič), prepisovali diplomske naloge (trenutni državni sekretar na ministrstvu za notranje zadeve Kangler), kradli sendviče v trgovini (Darij Krajčič), se pustili skorumpirati zaradi nekaj prenočitev v hotelu (Aleksandra Pivec), ponarejali srednješolska spričevala (Ivan Simčič, Alenka Gomboc), se šli plagiatorstvo pri magistrski nalogi (Klavdija Markeš, Borut Ambrožič), ponarejali kreditne poslovne listine (Alenka Gomboc), ponarejali življenjepis in priporočilo (Alenka Gomboc), vozili avto pijani (Franc Breznik, Zmago Jelinčič, Henrik Gjerkeš, Gašpar G. Mišič, Peter Vilfan, Jani Ivanuša), si 'izposojali' knjige iz parlamentarne knjižnice in jih nikoli vrnilo (Zmago Jelinčič državnemu zboru ni vrnil 113 knjig), niso nikoli znali pojasniti svojega premoženja (Janez Janša), za podkupnino ponujali določeno nemoralno dejanje (evroposlanec Zoran Thaler, pri tem pa so ga celo posneli), se šli korupcijo pri sklepanju pogodb na škodo državnega proračuna (Katarina Kresal), oškodovali občinski proračun in prejeli 40.000 EUR podkupnine (Pavel Rupar, pred tem že štirikrat obsojen), predstavljali so se, da so recimo pravniki, čeprav niso končali niti prvega letnika Pravne Fakultete (Bojan Požar, ustanovitelj stranke Lista novinarja Bojana Požarja) itd. itd.

Živim v državi, kjer aktualni zaporniki, ki prestajajo dolgoletno zaporno kazen zaradi gospodarskega kriminala (Igor Bavčar), stojijo na državnih proslavah ob rami s predsednikom države in so ob 31. obletnici Manevske strukture narodne zaščite med slavnostnimi govorniki. Pri tem po Narodni galeriji paradirajo s pištolo in jim igra policijski orkester (vse v 2021) ...

Kakšna sporočila pošiljajo politiki ljudem s takšnimi bizarnimi in za civilizirani svet nepojmljivimi prizori? Si predstavljate, da bi poleg Angele Merkel ali Macrona stal zapornik in govoril na nekakšni državni slovesnosti? Ne? Jaz tudi ne. Ali pa je sporočilo morda to, da kradi in poneverjaj, pa boš morda stal ob predsedniku in celo držal v rokah mikrofona ter ljudem razlagal moralne vrednote naše osamosvojitve ...

Nato je tu še problem ustavnega položaja največje verske skupnosti v Sloveniji – rimokatoliške cerkve (RKC). Problem ni v normativni ureditvi položaja RKC v družbi, kajti tako v ustavi SFRJ, kot v sedanji ustavi R Slovenije, je bil urejen precej podobno.

Problem je v ogromnem razkoraku med normativnim položajem RKC po naši ustavi in njenem dejanskem položaju v naši družbi.

Poglejmo, kako je bil položaj verskih skupnosti urejen v 'krvavem komunističnem režimu'!

Ustava iz leta 1946, je vsebovala določila o verskih skupnostih, ki so se ponovila v ustavah iz leta 1963 in 1974. Ustava 46' je v 25. členu določila:

"Državljanom je zajamčena svoboda vesti in svoboda veroizpovedi. **Cerkev je ločena od države. Verske skupnosti, katerih nauk ne nasprotuje ustavi, so svobodne v svojih verskih stvareh in v izvrševanju verskih obredov.** Verske šole, ki pripravljajo duhovniški naraščaj, so svobodne, toda pod splošnim nadzorom države. Zloraba cerkve in vere v politične namene in politične organizacije na verski podlagi so prepovedane. Država lahko materialno pomaga verskim skupnostim."

Ustava RS, 7. člen: "**Država in verske skupnosti so ločene. Verske skupnosti so enakopravne; njihovo delovanje je svobodno.**"

V oči pade, da je v sedaj veljavni ustavi izpuščena določba, da je '**zloraba cerkve in vere v politične namene** in politične organizacije na verski podlagi **prepovedana**'.

Z zakoni so bila ta ustavna določila v Jugoslaviji podrobneje urejena. Zakon o pravnem položaju verskih skupnosti, sprejet v zvezni skupščini dne 27. maja 1953 (Uradni list FNRJ, št. 22/53), je zagotavljal svobodo vesti in veroizpovedi, pri tem pa je bilo izpovedovanje vere dodatno opredeljeno kot **človekova zasebna stvar**. Pravno je **izenačil vse verske skupnosti**.

Situacija, ki jo imamo danes, je daleč od te. Edino RKC uživa posebne prednosti, privilegije in posebno zaščito države. Zagovorniki tega neustavnega stanja opravičujejo to z dejstvom, da je RKC daleč **najštevilčnejša** verska skupnost pri nas.

Takšno argumentiranje je ne samo v nasprotju z evropskim pravom, ki prepoveduje 'doziranje' pravic ljudi glede na število njihovih uporabnikov. To je tudi hipokrizija najslabše vrste, saj naša država v razmerju do slovenske manjšine na Koroškem uporablja prav ta argument in trdi, da pravice naše manjšine ne morejo biti odvisne od števila koroških Slovencev. Torej, ko gre za RKC, uporabljajo število vernikov kot razlog za protiustavne prednosti, privilegije in posebno zaščito države, ko pa gre za naše manjšine, kričijo na ves glas, da je to nedopustno. Načelnost pa taka!

Kar zadeva šolo, je bila ta po zakonu 53' strogo ločena od verskih skupnosti, verski pouk pa je bil dovoljen le v verskih objektih. Dopuščeno je bilo ustanavljanje verskih šol za izobraževanje svojega klera. Prepovedana je bila zloraba vere v politične namene in spodbujanje verskega sovraštva, nestrpnosti in razdora.

Poleg teh afirmativnih določb je imel zakon tudi prepovedne. Prepovedano je bilo npr. preprečevanje verskih shodov, pouka in obredov; prepovedana je bila kakršnakoli prisila pri novačenju v verske skupnosti, hkrati pa nikomur ne sme biti preprečeno, da bi postal član verske skupnosti. Državljeni zaradi pripadnosti verski skupnosti niso smeli biti omejeni v svojih državljanskih pravicah. Posebej je bilo zagotovljeno, da imajo duhovniki pravico ustanavljati duhovniška združenja.

Zakon o pravnem položaju verskih skupnosti v SR Sloveniji 1976, (Uradni list SRS 15/1976) je uredil to materijo na republiški ravni. Da je bil zakon uravnotežen in sprejemljiv tudi za RKC, je javno pritrdil tudi ljubljanski nadškof Jožef Pogačnik. V intervjuju za Sobotno prilogo Dela (Delo, 12. 3. 1977) je izjavil, "da ustavna in zakonska določila zagotavljajo svobodno izpovedovanje vere, to pa pomeni ideal, katerega uresničitev v praksi pogosto preprečujejo 'nižji forumi'.

Po osamosvojitvi je šel razvoj odnosov med državo in RKC v smeri, ki je vodila stran od ustavno deklarirane ločenosti cerkve od države in enakega obravnavanja vseh verskih skupnosti.

Tipičen primer tega procesa je novelirani **Zakon o verski svobodi** (ZVS, Ur. l. RS, št. 14/07, 46/10). Pazljivo, predvsem pa komparativno branje nekaterih določil tega zakona, nam odkriva, kam pes tace moli.

Že naslov zakona nakazuje smer, v katero bo umeščena njegova vsebina. Do takrat so se vsi zakoni o tej tematiki imenovali zakoni o '**verskih skupnostih**', kar je seveda v skladu z besedilom 7. člena Ustave RS. Na pritisk RKC pa je zakon dobil neustavno ime '**Zakon o verski svobodi**' (ZVS). Zakonodajalec je bil zelo radodaren z novimi pojmi, saj že v prvem členu uvaja namesto ustaljenega pojma verske skupnosti, še pravno nedefiniran pojem '**cerkev**'. Ker npr. za islamsko in še nekatere druge priznane in v Sloveniji registrirane verske skupnosti⁵³ nikakor ne moremo uporabljati naziva 'cerkev', je očitno, da je bil *ratio legis*⁵⁴ te nenavadne in simptomatične spremembe, da bi RKC že v

⁵³ Teh je trenutno 60. Takšne so npr. Judovska skupnost Slovenije, Skupnost za zavest Krišne, Univerzalno življenje, Skupnost Baha'i Slovenije, Ordo Templi Orientis Slovenije, Buddha Dharma – Zveza budistov v Republiki Sloveniji, Budistična kongregacija Dharmaling, Hinduistična verska skupnost v Sloveniji, Raeljanska religija v Sloveniji, Slovenska muslimanska skupnost, UPASANA - SANJAVA prostost duha, svetovno-nazorska kozmološka skupnost, Duhovna skupnost Oriš – energij narave, DUHOVNA SKUPNOST OMO ELA IWORI, Slovenska islamska skupnost milosti, Slovenski daoistični tempelj najvišje harmonije itd.

Med 'cerkve' pa bi po tem zakonu lahko vsekakor šteli Čezvesoljsko Zombi **cerkev** blaženega zvonjenja ...

⁵⁴ namen, smisel pravila, objektivni pomen določenega zakonskega besedila.

izhodišču zakona zagotovili privilegiran položaj med vsemi verskimi skupnostmi. ZVS na ta način brskira temeljno načelo nevtralnosti in enakopravnosti in je – kar se demokratičnosti tiče – dosti pod rešitvijo, ki jo je poznal že citirani Zakon o pravnem položaju verskih skupnosti iz leta 1953, sprejet v 'totalitarnem režimu', ki je 'zatiral svobodo' ...

Sekularnost med drugim pomeni, da država vse svoje pravne subjekte (fizične in pravne) obravnava enako, kar se tiče verskega prepričanja. Dajanje absolutno privilegiranega pravnega statusa samo eni verski skupnosti (RKC) ni samo neustavno, je tudi nemoralno in potiska državo v smeri etabilirane, uradne vere, se pravi v smeri teokracije.

Slovenija je *de facto* konfesionalna država z RKC kot paradržavno religijo. Dokazov za to je, kolikor hočete! Verski prazniki se spreminjajo v državne; država sofinancira zasebne (beri: šole RKC) šole; iz davkoplačevalskega denarja se financirajo farji, ki nudijo 'duhovno oskrbo' v policiji in vojski ter zaporih; država plačuje prispevke za socialno zavarovanje farjev itd. ipd.

'Izvirni greh' in podlaga za dejstvo, da je ustavna določba o sekularnosti naše družbe (beri: o ločenosti države in cerkve) le mrtva črka na papirju, je bil storjen takoj po osamosvojitvi, ko je država *in natura* vrnila RKC ogromno fevdalnega premoženja. Tako je RKC danes eden najbogatejših pravnih subjektov pri nas. Vlada je takrat (namerno?) pozabila na splošno znano dejstvo iz osnov teorije funkcioniranja države in vzvodov politične moči (ali pa ga v svoji verski gorečnosti in/ali ignoranci sploh ni poznala), da **ekonomska moč pomeni tudi politično moč**. Kakor hitro je RKC začutila svojo kapitalsko moč, je pričela zahtevati tudi svoj prostor v politični areni. Njeno delovanje se je iz sveta duhovnega selilo na parket političnega in borznega.

Potem, ko so vernike s prižnic in z letaki prepričevali, naj kupijo delnice njihovih delniških družb (njeni pastoralni borzni 'agenti' v talarjih so jih imenovali 'božje' družbe) in jim zagotavljali, da bo njihov denar v 'božjih rokah' in da ni niti teoretične možnosti, da ga izgubijo, so ljudje množično⁵⁵ nasedali sladkim besedam in vlagali svoj denar v nasedle naložbe mariborske nadškofije. Ljudje in banke so bili ob okroglo milijardo evrov.⁵⁶

Nepremičnine, ki so jih stoletja nakupili z denarjem vernikov mariborske nadškofije, so njihovi finančni magi zapravili v nekaj letih.⁵⁷

Sprenevedavi in (ne)moralni teolog Ivan Štuhec je skušal na vse načine minimizirati in marginalizirati moralni in finančni zlom mariborske nadškofije. Potem, ko je bila papežu predstavljena vsa globina njenega padca in je nagnal dva najpomembnejša klerika (ljublanskega nadškofa Antona Stresa in mariborskega Marjana Turnška), je Štuhec izjavil naslednje: "Frančišek razmer v Sloveniji ne razume in v ozadju je zarota, s katero želijo cerkvi škodovati." Mariborska nadškofija naj bi bankam po njegovih izračunih dejansko dolgovala 'le 17,4' milijona evrov (leta 2011). Nato je (2012) mariborska nadškofija sporočila, da naj bi imela 'zgolj 27 milijonov evrov' dolga. Medijske številke o cerkvenem dolgu naj bi bile napihnjene in visoke, kot je na koncu dejal Štuhec, 'na 37 milijonov evrov'.

Kot je v BORUT MEKINA koncizno zapisal, "je novi papež Frančišek zradiral vso pot, ki jo je slovenska cerkev prehodila v zadnjih 23 letih. To je bila pot, na kateri se je cerkev materialno napihnila

⁵⁵ Takšnih naivnežev je bilo 65.000 in so po debaklu z 'ZVON 1 in 2 Holding d.d.', kot tudi družbe Gospodarstvo Rast d.o.o. in T-2 d.o.o. ostali brez vsega premoženja.

⁵⁶ To pomeni, da so vsakega Slovenca ogoljufali za cca 500 EUR.

⁵⁷ Moralne in materialne ruševine izleta mariborske nadškofije v kapitalizem so videti takšne:

- sedež Nadškofije Maribor: januarja 2016 ga je kupila avstrijska fundacija A. M. Slomsek-Stiftung v lasti (nad)škofij iz Salzburga, Celovca in Gradca;
- Cerkev Sv. Alojzija: v letu 2016 jo je kupila Hrvaška katoliška misija v Mariboru;
- Andreanum/Teološka fakulteta v Mariboru: oktobra 2018 jo je kupil nepremičninski sklad Trivium z Dunaja;
- orglarska delavnica v Hočah: septembra 2016 jo je kupilo podjetje Orgle Dvoršak.

in se nazadnje razpočila. Slovensko cerkev je papež postavil pod prisilno upravo, začasno vodenje je zaupal novomeškemu škofu Andreju Glavanu. Po finančnem bankrotu jo je poslal še v moralni bankrot, saj povsem očitno zadnja tri leta sama ni zmoгла najti odgovorov in odgovornih za svoj položaj."⁵⁸

Celo vatikanski vir *Vatican Insider* piše o tej sramoti: "Prav dogajanje v mariborski nadškofiji, kjer je bil nekaj let pomožni škof tudi ljubljanski nadškof Stres, je v središču vatikanskega ukrepa (o odstavitvi dveh škofov, op. U. V.). Zadeva je glasno eksplodirala leta 2010, ko je Sveti sedež po vrsti izrednih zahtevkov za posojila, naslovljenih na Rim, v Slovenijo poslal apostolskega vizitatorja," in nadaljuje, se je pri tem pokazala "neprijetna podoba nadškofije, ki si je prek tveganih finančnih operacij nabrala za rekordnih 800 milijonov evrov dolgov" pri bankah za nakup deležev v telekomunikacijskih in televizijskih podjetjih, "vključno z mrežo, ki je predvajala tudi pornografske programe".⁵⁹

Štuhec se je zdelo potrebno, da je javno izjavil tudi tole 'krščansko' modrost: "Če so otroci lačni, potem so nesposobni njihovi starši, vzgojitelji in učitelji, dedki in babice in vsi okrog njih, ki nimajo niti toliko zavesti, da bi se obrnili na dobredelne ustanove in tako poskrbeli, da njihovi otroci ne bi bili lačni." Torej, ni se mu zdelo sporno, kako je lahko v tretjem desetletju XXI. stoletja v članici EU in OECD prišlo do situacije, da so otroci lačni in 'morajo njihovi starši, vzgojitelji in učitelji, dedki in babice in vsi okrog njih' prosjačiti pri dobredelnih ustanovah, pač pa problematizira njihovo 'zavest'. Očitno še sam nikoli ni stal v vrsti pred skladiščem Rdečega križa, da bi razumel sram in ponižanje, ki ga doživljajo reveži, ki niso sami krivi za svoj položaj.

Pred kratkim (10. 7. 2021) je na radiu Ognjišče (kje pa drugje!) izustil takšno imbecilnost, da človek ne ve, ali bi se smejal ali jokal. Gospod (ne)moralni teolog je bleknil v eter: "Ti zahodnoevropski politiki nam ne bodo solili pameti, kaj so demokracija, pravosodje in mediji. Lahko smo njihovi učitelji, ne pa učenci!" Očitno se zgleduje po škofu Hrenu, ki je dal sežigati knjige pred Magistratom v Ljubljani, vzor pravosodja mu je verjetno Sveta inkvizicija, glede medijev pa prosluli Index librorum prohibitorum. Le kaj bi mi lahko naučili zahodnoevropejce o 'demokraciji, pravosodju in medijih'? Ko so Angleži sprejemali Magno carto libertatum leta 1215, naši predniki še vedeli niso, kaj je to demokracija, pravosodje, da o medijih sploh ne zgubljam besed. Štuhec očitno ne more preboleti, da danes v EU ni več cerkev na oblasti, da ne določa več meja demokracije, pravosodja in medijev. Ja, verjamem, da to boli ...

Sram me je, da živim v državi sredi Evrope, kjer se dogajajo takšne reči.

Še bolj predrzen in aroganten je slovenski kardinal Rode, ki je očitno prepričan, da ga ne more doleteti nobena sankcija, pa naj še tako krši Ustavo in zakone, ki urejajo razmerja med RKC in državo.

To kažejo tele njegove naključno izbrane javne izjave in objave: "Imam kaj bolj pametnega početi kot pa se ukvarjati s to prekleto slovensko politiko."⁶⁰

Ateiste je označil za 'nemške ovčarje', tisti, ki nimajo krščanske izobrazbe, pa da v muzejih 'strmijo kot idioti, kar v resnici tudi so'.⁶¹ Očitno je mislil na strmenje v dokaze v paleontoloških in drugih naravoslovnih muzejih, ki izpodbijajo kreacionizem in druge neznanstvene dogme, ki jih zagovarja RKC.

Primerjava šolskega sistema in dresure nemških ovčarjev v resnici sploh ni bil bistveni del nastopa nadškofa Rodeta v Kopru. Je zgolj slikovita in do skrajnosti zaostrena metafora njegovih siceršnjih stališč. Nadškof je namreč v svojih javnih nastopih ob razpravi o šolstvu že večkrat uporabil povsem

⁵⁸ "Konec pridig", Zaradi dolgov nadškofije in z njo povezanih podjetij, ki so visoki okoli 900 milijonov evrov, je papež odstavil dva nadškofa, MLADINA 51, 20. 12. 2013.

⁵⁹ STA, 31. julij 2013.

⁶⁰ Dnevnik, 10. 4. 2007.

⁶¹ Jana, 24. 10. 2006.

nediplomatski, tudi žaljiv besednjak. Ključna novost v Rodetovem koprskem nastopu je njegova bojevitost; koprskemu občinstvu je namreč sporočil: "To šolo bomo po demokratični poti zrušili ob prvi priložnosti, ko bo mogoče," piše Ali H. Žerdin v tedniku Mladina.⁶²

O evropski vrednoti, ki jo spoštuje ves civilizirani svet, razen nekaj zadržanih teokracij, se pravi o pravici do splava, ki je pri nas uzakonjen v 55. čl. Ustave RS⁶³, se mu je zdelo potrebno povedati tole: "Tu je tisti sramotni 55. člen Ustave, ki je dejansko nečast naši deželi."⁶⁴

Takšnih napadov na najvišji pravni akt države in na njegov pravni red si ni upal privoščiti noben klerik v SFRJ. Takrat so farji dobro razumeli, kaj pomeni dosledna ločitev cerkve od države.

In zdaj retorično vprašanje: v kateri državi bi raje živeli?

Samoupravljanje je bilo res obremenjeno s subjektivnimi in objektivnimi napakami, toda bilo je *novum* v svetovnem merilu. Dokazalo je, da je potencialno družbeno-ekonomski sistem, ki ima perspektivo. Vse najnaprednejše družbene sile danes ugotavljajo, da je kapitalizem čedalje večja ovira ne samo za razvoj produktivnih sil, ampak predvsem tistega 'carstva svobode', o katerem je sanjal Marx.

Vsi komunizmi, ki so bili duhovni dediči stalinizma, nimajo nobene zgodovinske perspektive. So črn madež na marksistični ideji o osvoboditvi, dezalienaciji delavcev, ki si z lastnim delom služijo vsakdanji kruh.

Menim, da ga samoupravljanje ima. Seveda v novejši, času primerni različici.

Bistrica ob Dravi, september 2021

⁶² Ali Žerdin: 'Dresura za nemške ovčarje' (Mladina, 8. 2. 1999)

⁶³ Odločanje o rojstvih svojih otrok je svobodno.

⁶⁴ Mladina, 25. 11. 2006.

Bojan Radej

Povzetek

Sodobne družbe globalnega Zahoda so urejene liberalno demokratično. Njihovo ideološko razklanost med leve in desne politične stranke so dolgo uspešno premoščale sredinske ustanove, četudi večinoma nenačelno. Zaradi neavtentično sredinske politike so liberalne stranke izgubile volivce, okrepili pa so se iliberalni politični programi, ki sredinske miselnosti ne potrebujejo več.

Pregled literature izlušči tri programe nove družbene sredine: postliberalizem (Pabst), metamodernizem (Vermeulen; Freinacht) in antipostmodernizem (Žižek). Članek jih primerja s stališča treh lastnosti avtentične sredine. Ali so programi radikalni do polov, med katerimi posredujejo? So navzkrižno presečni med poli? Je program v bistvu nedoločen oziroma prazen? Prvi program sredino razume kot posredovanje med poli, drugi prevratno iz nesredinske v sredinsko premoščanje. Samo antipostmoderni program je sredinski avtentično, ker nasprotja premošča evalvacijsko slepovidno – niti slep za nevidno niti zaslepljen z vidnim. Članek sklene, da antipostmoderna družba lahko ostane liberalno demokratična samo, če se preobrazi v avtentično sredinsko.

* * * * *

Moderne družbe globalnega Zahoda so uveljavile liberalen sistem univerzalnih vrednot in demokratično družbeno ureditev. Vladajo ji humanizem, racionalen um ter ideje svobode in napredka. Demokratične družbe so sicer ideološko razklane med progresivno levico in konzervativno desnico, vendar liberalne ustanove politične sredine posredujejo med poloma s kompromisi, temelječimi na skupnih univerzalnih vrednotah.

Sredinskim družbam je desetletja po drugi svetovni vojni uspelo povezati ideološke razlike v prid splošne družbene blaginje. V nekaterih državah so vladale sredinske koalicije med vodilno levo in desno politično stranko. Drugod so vodilne politične stranke same postale bolj sredinske. Na družbeno sredino je s političnim programom Tretje poti računal Tony Blair v Veliki Britaniji (v ZDA Bill Clinton). Ustanove liberalne sredine so bile dolgo vitalni politični akterji, zaslužni za doseženo visoko legitimnost demokratičnega načina vladanja.

Ključen vzvod sredinske politike je visoka politična kultura in zlasti visoka kultura dialoga, ki prežema celo politično sfero od ravni posamičnega do kolektivnega. Kot tudi horizontalno: medrazredni, medkulturni, medsektorski in medgeneracijski... dialog. V sredinskih družbah, ki zagotavljajo humanizem, vladavino prava in demokratičnost, se za uresničevanje kolektivnega poslanstva ne zahteva več poenotenje članov v večini načelnih vprašanjih. Takšne družbe so sprejemljive za načelna nesoglasja, ne da bi šlo to na škodo njihove notranje povezanosti in vsega skupnega. In res, večina družb z liberalno demokratično ureditvijo je dolgo uživala najvišje ravni družbene stabilnosti in obenem izkazovala zgodovinsko najbolj progresivne kazalnike kakovosti življenja in zagotavljanja človekovih pravic na svetu.

Zahodne družbe ostanejo sredinske tudi, ko z nastopom postmoderne dobe, ki je že po imenu sodeč nekaj na prehodu, negirajo nekatere ključne postulate moderne dobe. Sredinska narava se tako pokaže osnovnejša lastnost teh družb kot njihova post/modernost. Temelji sredinske zasnove zahodnoevropske civilizacije so razvidni že v srednjem veku, v antiki in še veliko prej.

Vignjević je proučil sredinski model krščanske organizacije srednjeveške Evrope na freskah, ki uprizarjajo družbo, razdeljeno na tri ločene, vendar medodvisne skupine s presečnimi razmerji: tiste, ki molijo (*oratores*), ki se vojskujejo (*bellatores*) in ki delajo (*laboratores*). Vsaka skupina ima pravice in dolžnosti do drugih dveh, da lahko živijo v sožitju. Sredinsko naravo ima Platonov ideal države, demokratični *polis*, ki posreduje na sredini med makrokozmosom vesolja in mikrokozmosom posameznika. Filolaj iz Krotona, Pitagorejski učenjak v antični Grčiji iz četrtega stoletja pred našim štetjem, je ravno tako pisal o harmoniji kot povezovalki stvari, ki obstajajo le v nasprotjih. Dumézil, francoski primerjalni filolog, pa je dokazuje za trditev o tridelni (se pravi sredinski) ideologiji Indoevropcev našel že v njihovih pradavnih verovanjih. Tridelna struktura razmišljanja je prvinska tvorba, stara več tisočletij. Njeno izvirno uveljavljanje je v Evropi močno omejil šele nastop moderne dobe, ki stvari razume razklano na dvojce: levo-desno, svoboda-red, dejstva-vrednote, mikro-makro... Odtlej je v teh družbah tudi družbena sredina prisotna predvsem neavtentično.

V preteklem desetletju ali dveh so se razmere v zahodnih liberalnih demokracijah izrazito poslabšale. Stara liberalna sredina se je kompromitirala s ponavljajočimi nenačelnimi medideološkimi kompromisi in s togostjo v zadevah, ki so zahtevale korenite spremembe. Poleg tega bi ekonomija v liberalni demokraciji morala služiti družbi, v resnici pa so razmere že dolgo natančno nasprotno. Liberalna demokracija je nazadovala v netransparentno strukturo oligarhičnih elit strankokracije in nove nadideološke aristokracije. Glavni mejniki zatona stare sredinske politike na progresivni strani političnega polja so volilni porazi velikih sredinskih koalicij, sredinskih strank kot tudi Tretje poti, na konzervativni strani pa zmaga zagovornikov Brexit in volilne zmage iliberalnih ideoloških programov Orbana, Trumpa in sorodnih.

Ponavljajoče globalne krize, ki se zdaj že zlivajo v epohalno metakrizo Zahodnih družb, samo še podpihujejo odvijajoči se protisredinski obrat. Epidemija, finančni zlomi in zunanje varnostne grožnje druga za drugo opravičujejo nesredinske vladne prakse z razglašanjem izrednih razmer in vladanjem z dekreti namesto z zakoni, z neposrednimi intervencijami, z omejevanjem svoboščin. Raven demokracije se po *Democracy Index* (EIU) globalno znižuje že poldrugo desetletje. Z zatonom sredinske miselnosti naš svet po Žižkovi diagnozi ni več le postliberalen, ampak tudi že postdemokratičen.

Stara sredine predvsem ni kos naravi izzivov epohalnega prehoda. To je negotovo obdobje vmesnosti med (post)moderno in novo dobo, ki je zdaj še ne znamo niti imenovati. Metakrizo označuje nepreklicen začetek tega prehoda. Poti nazaj ni več, kaj je na koncu poti, pa še dolgo ne bo mogoče razbrati. Vstopili smo v liminalne razmere, v obdobje visoke negotovosti, ko so odprte temeljito različne možnosti. Napovedal jih je že Wallerstein v svoji analizi dolgih zgodovinskih ciklov svetovnih makroregij. Zahodne družbe bodo po njegovem vstopile v obdobje prehoda slepe in se v procesu tako ali drugače notranje preobrazile. Ali na bolje ali na slabše gledano s stališča doseženih civilizacijskih pridobitev, ni mogoče reči. Možnost je zelo odvisna od ravnanja teh družb v času prehoda, predvsem ali bodo v prehodu postale avtentično sredinske ali ne.

V epohalnem prehodu se vprašanje družbene sredine tako zastavlja povsem na novo in z eksistenčno nujnostjo, ki zahteva resen premislek in odziv, če hočejo Zahodne družbe ohraniti svoje glavne civilizacijske pridobitve vključno z vrednotami liberalne demokracije. Naslovno vprašanje je torej utemeljeno.

Večina znanih ustaljenih konceptov družbene sredine ne zahteva preskoka iz neavtentične v avtentično sredinsko obravnavo polarnih nasprotij. Razlikujemo tri vrste sredine – pasivno, aktivno in radikalno.

Stara politična sredina je eksponat polarno urejenih liberalnih družb. Značilna je po svoji pasivnosti. Tisto, kar posreduje med poli, se mora podrediti črno-beli miselnosti polov. Narava takšne sredine je polovičarska, nagnjena k nenačelnim kompromisom, praviloma netransparentna in v skrajnosti celo neodločna v moralnih dilemah – Dante slednjim v Božanski komediji prihrani najgloblji del pekla.

Aktivna sredina je povezana s sistemsko kompleksnostjo družbe. Njeno delovanje je razvidno, na primer družbena in gospodarska infrastruktura ter posredniške ustanove med državljani (npr. prostovoljska društva) ali med njimi in državo (npr. birokracija). Ta model sredine se sam postavi v center družbe kot pogoj premoščanja njenih nasprotij in prej ali slej začne proizvajati razloge svoje prevlade v sredini. Vidi se nad tem oziroma se rad naprti temu, med čemer posreduje. Aktivna sredina vlada delitvi na dvoje s svojim služenjem. Je hkrati v podrejenem položaju, ker sprejme binarno zastavitev družbenih nasprotij, in v nadrejenem položaju, ker edina premošča med njimi. V vsakem primeru je sredina do polov postavljena vertikalno, ne pa tudi horizontalno. Takšna sredina je nesredinska oziroma neavtentična. V tem pogledu se aktivna sredina ne razlikuje od pasivne.

Tretja vrsta sredine je radikalna. Opisuje lastnosti nove sredine, ki ni niti nadrejena niti podrejena, temveč radikalna ravno v tem, da ostane v razmerju do polarnih nasprotij sredinska. Ne podredi se niti nadredi binarni miselnosti polov, ampak zahteva, da nasprotja pri obravnavi sredinskih vprašanj prevzamejo sredinsko miselnost. Radikalna sredina ni nekaj tretjega poleg prvih dveh polov. Ni nova delitev, ampak presečni hibrid, ki vsebuje nekaj od vsakega torej povezuje med opozicijami. Oziroma protosinteza, ker vedno ostane nepopolna in je lahko samo začasna.

Radikalna sredina je presek med poli, zato je izpraznjena skrajnosti vsega nepresečnega oziroma polarnega. V centru nove sredine se ne nahaja nič bistvenega; v tem smislu je sredina prazna. Zaobjema vse izključeno iz tistega, kar se je postavilo v center kot nekaj bistvenega. Prazna sredina nadomesti center – naj si bo prestol, prižnico ali katedro. Primeri prazne sredine so antična grška agora, rimski mestni forum, sodobna okrogla miza ali javni park. V prazni sredini nihče nima glavne besede, ker so stvari nedoločene. Stvari lahko razumemo le kolektivno, v sredinskem preseku raznorodnih pogledov.

Iz prazne sredine stvari ne razumemo več razsvetljeni med resnico in neresnico, temveč postznanstveno oziroma evalvacijsko slepovidni na sredini, med enako veljavnimi resnicami o vsaki stvari. Slepovidno pomeni stvari obravnavati delno z upoštevanjem ugotovljenih dejstev in delno z upoštevanjem različnih razlag teh dejstev. V tem postopku znanost ostane vrhovni razsodnik glede objektivne resnice. Znanost ni edini način spoznavanja sveta poleg (slepovidnega) vrednotenja kot 'tretje kulture' med znanostjo in filozofijo.

Da bo lahko obravnava družbenih nasprotij avtentično sredinska, je treba zahtevati, da ima tri osnovne lastnosti, in stara sredina ne poseduje nobene:

- Je radikalna, ker polarna nasprotja v sredini obravnava sredinsko.
- Je presečna, tako vsebuje nekaj od vsakega pola in lahko med njima posreduje.
- Je prazna, da lahko negotove oziroma nedoločene stvari razume slepovidno.

Pregled literature izlušči tri sredinsko zasnovane teorije s tremi programi zapolnitve prostora, ki ga v prevratni dobi za seboj zapušča odmirajoča stara sredina: prvi je postliberalizem (med konzervativnimi in socialnimi vrednotami), drugi je metamodernizem (med modernizmom in postmodernizmom) in zadnji antipostmodernizem (prav tako med modernizmom in postmodernizmom).

Trije programi nove sredine so nato primerjani s stališča treh kriterijev avtentične sredine. Ugotovimo lahko, da so vsi programi radikalno sredinski, vendar ne vedno avtentično. Samo antipostmoderna sredina je avtentična, ker vase zagledano logocentrično razumevanje nedoločenih stvari, ki v sredini nimajo bistva, ampak praznino, preobrazi v sredinsko prazno razumevanje.

Derrida je zgodovino opisal kot proces nadomeščanja enega centra z drugim. V razmerah epohalnega prehoda pa gre za to, da ideologijo centra nadomesti ideologija prazne sredine. Antipostmoderne družbe lahko ostanejo liberalno demokratične. Vendar morajo doseči notranjo preobrazbo in se uveljaviti v avtentični sredini.

Pričujoči zapis je uvodno poglavje članka, ki bo spomladi 2023 izšel v Delovnih zvezkih Slovenskega društva evalvatorjev z naslovom "*Je antipostmoderna družba lahko liberalno demokratična?*", kjer bo naveden tudi seznam uporabljene literature.

O avtorju: *Bojan Radej, makroekonomist, soustanovitelj in predsednik Slovenskega društva evalvatorjev. Avtor knjige Complex Society: In the Middle of a Middle Word, Vernon Press, 2021 (skupaj z M. Golobič).*

POŠAST HODI PO EVROPI – POŠAST ANTICEPILSTVA

Vzroki in posledice anticepilstva in teorij zarote

Vojteh Urbančič

Kratka predstavitev prispevka

Prispevek predstavlja pronicljivo analizo proticepilstva; vse od vzrokov in posledic proticepilstva in teorij zarot pa do etičnih in pravnih vprašanj, povezanih s cepljenjem. Avtor ga zaključuje z oceno ali nas je pandemija kaj naučila ali ne. Vsekakor članek, ki ga je vredno prebrati.

Morda boste po njem bolje razumeli, zakaj celo izobraženi ljudje nasedajo proticepilskim gibanjem. Ta in ne farmacevti so vojni zaslužkarji. Samo ameriško je v minulem letu z reklamami na svojih spletnih straneh, polnih laži o cepljenju in njegovih posledicah, zaslužilo milijardo dolarjev. Takoj za njimi so klinike, ki jih, zaradi njihovih teorij zarote, obiskujejo proticepilci. Zdravljenje s polaganjem rok, s čudežnimi vodicami in čudežnimi besedami jim prinaša bogastvo.

Kratko predstavitev pripravil: Ivan Ketiš

* * * * *

V zadnjem času v razvitih državah ljudje zaradi številnih razlogov, predvsem anticepilске propagande in sejanja strahu, ki ga ta povzroča, odklanjajo cepljenje. Čeprav je nasprotovanje cepivom staro toliko kot cepiva sama, je v zadnjem času prišlo do vala nasprotovanja cepivom na splošno, zlasti proti cepivu COVID19, še prej pa proti ošpicam, mumpsu in rdečkam (MMR – measles, mumps, and rubella).

Širjenje mitov in neresnic po družbenih omrežjih se nadaljuje kljub prizadevanjem za preprečevanje širjenja netočnih informacij, recimo z blokiranjem strani.¹ Širijo se govornice, da bi lahko cepivo mRNK vplivalo na plodnost. Mnogi tudi menijo, da imajo ljudje na cepivo "življenjsko nevarne reakcije", o katerih mediji ne poročajo, ker jim je tako ukazala vlada, ali pa so podkupljeni od farmacevtskih družb. V resnici je trikrat večja verjetnost, da v vas udari strela, kot da umrete zaradi cepiva.

Javno nasprotovanje cepljenju narašča v vseh zahodnih državah, kar ima za posledico slabo precepljenost in neuspeh pri obvladovanju epidemij, kar ponazarjajo statistike o ošpicah v Evropi. Nasprotovanje cepljenju sega v loku od radikalne zavrnitve do oklevanja, malomarnosti ali opustitve. Strah pred škodljivimi učinki je zdaj močnejši kot strah pred nalezljivimi boleznimi. Koristi cepljenja za izkoreninjenje nalezljivih bolezni je težko zaznati na prvi pogled. Svojo vlogo imajo tudi 'varnostna' opozorila, lažna sporočila, ki jih širijo mediji in internet, ter nezaupanje nekaterih strokovnjakov. Študije dosledno kažejo, da imajo starši otrok, ki so nezadostno cepljeni ali sploh niso cepljeni, hud deficit zanesljivih in verodostojnih informacij. Nujno je osveščanje ljudi o cepivih, zlasti o razmerju med tveganji in koristmi. Zdravniki in drugi zdravstveni delavci potrebujejo boljše usposabljanje o cepivih, nalezljivih boleznih in epidemiologiji. Brezplačno, obvezno ali priporočeno cepljenje in prilagajanje

¹Poznano (in sramotno zanj) je, da so največji svetovni operaterji družbenih omrežij (Facebook, Twitter, Youtube) blokirali predsednika najmočnejše države na svetu, D. Trumpa, zaradi širjenja laži in teorij zarote. ZDA, ki so nekoč veljale za vzor vsem drugim državam, so bile v času njegovega predsedovanja (2016-2020) predmet posmeha vsega sveta.

urnikov cepljenja ne morejo sami premagati zavrnitve cepljenja. Potrebna je boljša koordinacija med institucijami, odgovornimi za cepljenje. Samo spomnimo se zmede, ki je glede tega vladala pri nas ves čas trajanja pandemije! Naraščajoči vpliv medijev in interneta zahteva mednarodni razmislek o tem, kako omejiti širjenje lažnih informacij o cepivih.

Zavrnitev imunizacije ima v Evropi dolgo zgodovino in na primer pojasnjuje, zakaj je oslovski kašelj v mnogih državah ostal endemičen do leta 1995, pa tudi ponovni izbruh davice v Ruski federaciji v devetdesetih letih. Zahodne družbe se zdaj sprašujejo o potrebi po nekaterih rutinskih cepljenjih, pri čemer spregledajo dejstvo, da smo izkoreninili nekatere bolezni (otročka paraliza, davica itd.). Imamo cepiva, ki učinkovito ščitijo pred manj znanimi patogeni, kot sta virus hepatitisa B in HPV. Nedavni spor o cepljenju proti pandemiji H1N1, proti gripi in še posebej aktualni proti COVID19, kaže, da se javnost in mediji bolj osredotočajo na potencialna tveganja cepljenja kot na njegove koristi. Za oblikovanje učinkovite in sprejemljive politike cepiv za 21. stoletje je potreben nov pristop, primeren za tretjo dekada tega stoletja. Vračanje h duhovom in praksam preteklosti je nesprijemljivo.

Najbolj obširna raziskava imunizacije na svetu opravljena doslej kaže, da ljudje v nekaterih delih sveta ne zaupajo cepivom. Svetovna zdravstvena organizacija (WHO) pravi, da je nezaupanja v cepiva med desetimi 'top' grožnjami javnemu zdravju. Neodvisna komisija Welcome Trust je predstavila analizo, ki je vključevala odzive več kot 140.000 ljudi v 140 državah, ki je pokazala, da veliko število ljudi misli, da cepiva niso učinkovita.

Na vprašanje, ali je varno uporabljati cepiva je:

- 79 % (osem od desetih) odgovorilo "Delno se strinjam" ali "Popolnoma se strinjam"
- 7 % odgovorilo "Delno se ne strinjam" ali "Sploh se ne strinjam"
- 14 % se ne strinja niti se ne strinja ali "ne ve".

Odgovori na vprašanje, ali menijo, da so cepiva učinkovita:

- 84 % se v celoti ali delno strinja
- 5 % se v celoti ali delno ne strinja
- 12 % se ne strinja ali ne strinja ali "ne ve".

Cepiva ščitijo milijarde ljudi po vsem svetu. Bolezni, kot so ošpice, so bile popolnoma izkoreninjene, medtem ko je otroška paraliza skoraj izginila. Strokovnjaki pravijo, da ljudje, ki se izogibajo cepivom spadajo v dve skupini: tisti, ki se bojijo, in tisti, ki verjamejo v dezinformacije.

Dr. Ann Lindstrand, strokovnjakinja za imunizacijo iz WHO, je dejala, da so trenutne razmere zelo resne.

"Averzija do cepiv ovira svetovni napredek pri nadzoru bolezni, ki jih je mogoče preprečiti s to metodo," pravi Lindstrand in dodaja, da je vnovični pojav teh bolezni nesprijemljiv.

Ošpice so se vrnile. V državah, kjer je bila ta bolezen blizu izničenja, so doživeli velike epidemije.

Raziskave kažejo povečanje teh bolezni v skoraj vseh delih sveta.

The Countries With The Most Reported Measles Cases

Countries by number of confirmed measles cases from January to April



© StatistaCharts Source: World Health Organization

statista

Države z največjim porastom okuženih z ošpicami

Most people trust the safety of vaccines

Around the world, 79% of people surveyed agreed that vaccines were safe to use

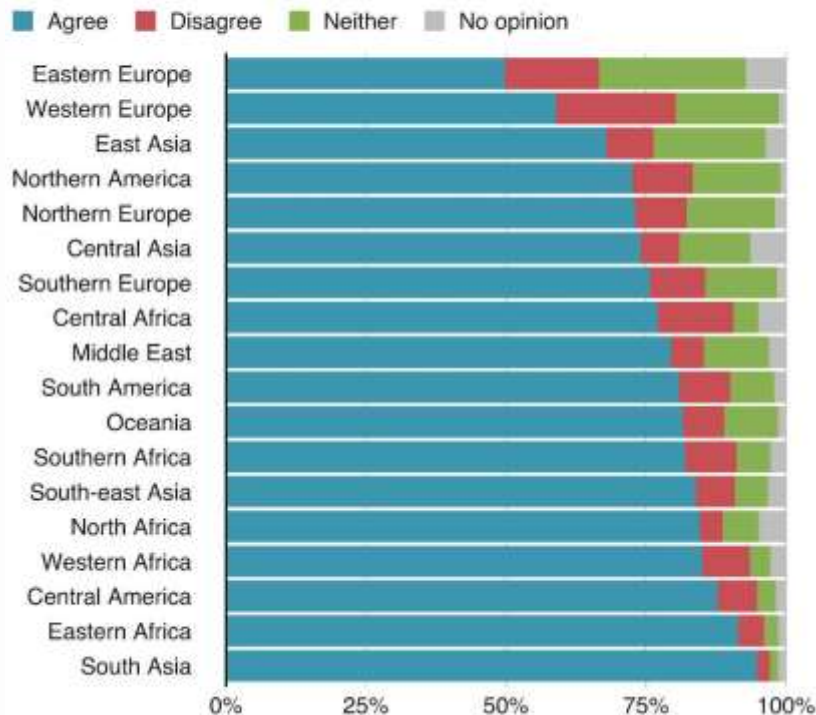

Source: Wellcome Global Monitor, Gallup World Poll 2018

BBC

Večina ljudi zaupa varnosti cepiv

V državah, kjer imajo državljani najvišje dohodke, je zaupanje v varnost cepiv manjše.

V Franciji, eni od evropskih držav, v kateri se je zgodila epidemija ošpic, trije od petih anketirancev menijo, da cepiva niso varna. Ta odstotek je kar 59 % v zahodni Evropi in 50 % v vzhodni Evropi.

V Ukrajini, ki je leta 2019 poročala o največjem številu primerov ošpic v Evropi (skupaj 53.218) – se le 50 % ljudi strinja, da so cepiva učinkovita. V Belorusiji je takšnih 46 %, v Moldaviji 49 %, v Rusiji pa 62 %. Očitno je, da obstaja korelacija med temi podatki in sicer je ta negativna (manj zaupanja – več okuženih).

Sodobni val skepticizma glede cepiv izvira iz sedemdesetih let prejšnjega stoletja in je povezan s škandalom z razvinitim britanskim zdravnikom Andrewom Wakefieldom, ki je zasejal dvom o koristnosti in učinkovitosti cepljenja proti ošpicam. To je povzročilo več izbruhov ošpic v zahodnih državah, kjer je bil ta virus že izkoreninjen.

Takrat so se v številnih razvitih državah pojavili pomisleki (kasneje razkrinkani kot neutemeljeni) glede varnosti cepiva z inaktiviranimi bakterijami² proti oslovskemu kašlju³. V osemdesetih in devetdesetih letih se je v mnogih državah, pojavilo nekaj organiziranih skupin, ki so nasprotovale cepivom.

V tem okviru so leta 1998 Andrew Wakefield in njegovi kolegi objavili zdaj zloglasni in umaknjeni članek v prestižni britanski medicinski reviji The Lancet, po katerem so leta 2010 zaradi neetičnega in psevdoznanstvenega ravnanja Wakefielda izbrisali iz registra zdravnikov Združenega kraljestva. Z goljufivimi postopki, ki niso bili v skladu z znanstvenimi metodami, so pri 12 otrocih zatrjevali in promovirali neobstoječo povezavo med avtizmom in cepivom MMR, ki se uporablja proti ošpicam, mumpsu in rdečkam. Wakefielda je škandal in predvsem ostra kazen, ki ga je doletela, izstrelila med 'zvezde' anticepilstva in pravzaprav sprožila to gibanje.

Avtizem starši zaznajo na dva načina:

1. Ali opazijo zaostanek pri razvoju govora okoli prvega leta ali pa
2. opazijo nenadno in nepojasnjeno izgubo že doseženega razvoja, ki se običajno zgodi okoli tretjega leta starosti.

Nekje sem nedavno že zapisal, da je naša vrsta zaznamovana z obsesijo, da v naravi išče vzorce in vzroke, čeprav ne obstajajo. Na vsak način želimo ugotoviti, katera obnašanja ali strategije vodijo do uspeha. Še bolj kompulzivno pa iščemo vzorce, ki nas vodijo do neuspeha, do negativnega rezultata. To preponderiranje, dajanje prevelike teže negativnim rezultatom, je v psihologiji poznano kot **negativna pristranost**, bias (angl.: *negative bias*). Recimo, da nekega jutra na poti v službo spregledate prometni znak in povzročite prometno nesrečo. Vaši možgani začno takoj iskati razlog za to nesrečo. Sem bil zaspan, ker sem sinoči predolgo bedel? Sem prepozno vstal in se mi je mudilo? Morda zavore niso dobro delovale, saj sem to že dalj časa opažal, pa sem odlašal obisk avtomatika? Morda pa je to 'božja kazen', ker sem včeraj otroku primazal klofuto? Itd. ipd.

Toda nikoli pa se ne vprašamo, zakaj pa se pred tem tisočkrat na poti v službo ni zgodilo nič posebnega. Dosti več časa porabimo, ko skušamo ugotoviti, zakaj se nam dogajajo slabe, neprijetne stvari, kot pa dobre, prijetne. Strokovnjaki imenujejo takšen vzorec '**pojasnjevalno pripisovanje**' (*'explanatory attribution'*). Pravijo, da skušajo ljudje pojasniti dogodke s pripisovanjem pomena določenim dejavnikom, ki pa običajno sploh ne prispevajo k dogodku, torej ni kavzalne zveze med njima. Za nas niso pomembna dejstva, ni važna objektivna realnost; dogodki imajo pomen, ki jim ga JAZ pripisujem. Globalno segrevanje je mit, saj sem vendar sam priča, da je bila letošnja pomlad (2021) najhladnejša v zadnjih 20 letih. No, vidite, pravim? Pri tem pozabljam, da je pred to pomladjo bilo 10 najbolj vročih let v zadnjih desetletjih. Poleg tega pozabljam, da je trend globalnega segrevanja

² whole-cell vaccine, cepivo z inaktiviranimi bakterijami

³Lat.: pertúsis je zelo nalezljiva bolezen, ki jo povzroča gramnegativna bakterija Bordetella pertussis. Bolezen je dobila ime po značilnem globokem vdihu, podobnem oslovskemu riganju, ki sledi napadom kašlja

za človeško življenje skoraj neopazen, saj se dvigne npr. povprečna letna temperatura za eno stopinjo na 50 let. Tega ni mogoče zaznati z našimi čutili. Virus COVID 19? Ni ga! Če je, mi ga pokažite, prosim! Maske škodujejo ljudem fizično in psihično, sploh pa so popolnoma neučinkovite. Aja, pa saj virusa sploh ni! To so potegavščine farmacevtskih multinacionalk, ki bi rade zaslužile in vlad, ki bi nas rade oropale temeljnih človekovih pravic in svoboščin!

Zbolim za pljučnim rakom. Pravijo, da kajenje povzroča pljučnega raka. Pri meni to ne drži! Dokaz? Moj oče je kadil od 15. leta in je star 75 let, pa ni zbolel! Tudi od bratrančevega strica znanec je strasten kadilec, pa je zdrav kot dren! Pri meni so krivi slabi geni. Ali pa morda onesnažen zrak, saj je pet kilometrov stran kemična tovarna. Pa klima v službi že ni bila menjana pet let. Moja bolezen ima vzrok, ki ji ga JAZ pripisujem.

Različni ljudje imajo seveda različne vzorce pojasnjevalnega pripisovanja. Nekateri krivijo bolj sebe, drugi iščejo zunanje vzroke, ki naj bi bili krivi za to, kar se jim dogaja. Malo ljudi opušča iskanje krivca/krivde za svoje težave; skoraj vsi skušamo najti nekoga/nekaj in ga okriviti za naše stanje.

Tako bodo starši otroka, ki je zbolel za avtizmom skoraj zagotovo okrivili cepivo proti COVID19, če je bil cepljen. Gluhi in slepi bodo za alternativne logične in znanstveno utemeljene razlage zdravnikov. Pri takšni uporabi pojasnjevalnega pripisovanja pa jih sploh ne moti dejstvo, da obstoji več kot 20 dostopnih *peer-reviewed*⁴ člankov na INTERNETU ali v uglednih strokovnih revijah z velikim faktorjem vpliva⁵, ki niso odkrili prav **nobene povezave** med cepljenjem proti COVID19 in avtizmom!

Ne glede na vse povedano, pa najdete na GOOGLU poplavo člankov, če vtipkate '*vaccine and autism*'⁶, ki zatrjujejo nasprotno. V isti sapi pa zagovorniki te teze seveda na ves glas 'ugotavljajo', da to 'dejstvo' zdravniki, farmacevtske firme in vlade skrivajo pred državljani! Starši pa – frustrirani, ker jim zdravniki (še) ne morejo zadovoljivo pojasniti geneze avtizma, predvsem pa, zakaj se je to pripetilo ravno njihovemu otroku – bodo šli po informacije na INTERNET (spomnite se teze, da ljudje pač hočemo razlago, pa čeprav je ta še tako neverjetna in skregana ne samo z znanostjo, ampak tudi z zdravo pametjo). Tu pa bodo našli skupine, ki delijo z njimi podobne izkušnje in so jim torej sorodne po duši in ki agresivno in živahno ponujajo hitre in enostavne razlage. Blogi teh skupin anticepilcev in teorij zarote so običajno polni anekdotičnih opisov "dokazanih" povezav med vakcinacijo proti COVID19 in avtizmom v stilu: "Sosega mi je povedala, da je bratov nečak slišal od sošolčevega sina, da žena možakarja, ki jim hodi rezat živo mejo, pozna žensko, s katero se srečujeta pri frizerju, katere sin je zbolel za avtizmom mesec dni po cepljenju s cepivom ASTRA-ZENECA."

Ko starši preberejo zadostno število takšnih 'verodostojnih dokazov', so prepričani, da so končno našli razlago za otrokovo bolezen. Ko se enkrat odločili, se sproži '**potrditveni predsodek**'⁷. Raziskovalci so opazili zanimiv paradoks: poskusi prepričati te ljudi, da so njihova prepričanja nelogična in napačna, imajo po navadi nasproten učinek – še povečujejo njihovo afiniteto do takšnih napačnih predstav.

⁴ Strokovno pregledanih s strani vrhunskih specialistov za to področje medicine

⁵ Angl.: *impact factor*, IF), faktor vpliva je mera, ki opisuje, kolikokrat so članki, objavljeni v znanstvenih revijah na področjih naravoslovja in družboslovja, citirani. IF od leta 2016 računa podjetje Clarivate Analytics. Indeksiranih je okrog 11.000 revij, katerim podjetje izračuna faktor vpliva enkrat letno. V letu 2020 je na področju medicine imela največji IF Annual Review of Medicine s faktorjem 9,716. Za primerjavo: naš 'Zdravniški vestnik' je imel leta 2010 IF 0,147

⁶ Meni jih je 23.5. 2021 v 0,65 sekundah našel 31,700.000! Seveda je bilo nemogoče preveriti, v kakšni meri ti članki dejansko zagovarjajo to korelacijo; gotovo pa jih je precej.

⁷ *confirmation bias*; gre v bistvu za predsodek, ki čezmerno poveča nagnjenost k iskanju interpretacij dogodka, ki favorizirajo informacije, ki potrjujejo že sprejeta prepričanja, hkrati pa ignorira nasprotno dokaze in informacije. Kaže se tudi pri pristranskem selekcioniranju informacij, razlagi dvomljivih dokazov vedno v podporo svojim stališčem. Velja pravilo, da čimbolj si želimo potrditve naše subjektivne interpretacije, tem močnejše je izražen potrditveni predsodek.

Tako je močno notranje povezana skupina anticepilcev rojena in pojavi se sindrom vsesplošnega dvoma v varnost cepiv! In ko zdravnik takšnim staršem reče, da morajo cepiti svojega otroka, se sproži mehanizem odklanjanja cepljenja. Število vakcinacij prične upadati in ni več vprašanje, ALI bo prišlo do novega izbruha bolezni, ampak KDAJ. Nič ne vpliva na te ljudi dejstvo, da 90 % staršev razume pomen cepljenja za otrokovo zdravje in življenje, ker so dobili informacije iz kredibilnih virov in zato cepijo svoje otroke. Te skupine zmotno predstavljajo vakcinacijo kot OSEBNO izbiro, ne pa – kar dejansko je – kot NUJNOST za dobro javno zdravje. Pravijo, 'naj narava gre svojo pot', naj zbolijo in umre toliko ljudi, da dosežemo čredno imunost.

Eden takšnih nekompetentnih svetovalcev predsednika Trumpa, ki je zagovarjal čredno imunost, je bil radiolog Scott Atlas. Atlas je predsednik Trump izbral avgusta 2020 za svetovalca v Projektni skupini za koronavirus Bele hiše (*White House Coronavirus Task Force*). Znan je po tem, da je širil napačne informacije o virusu COVID-19, vključno s teorijami, da maske in socialno distanciranje niso učinkovito upočasnili širjenja koronavirusa. V nasprotju s priporočili znanstvene skupnosti se je Atlas zavzemal za vzpostavitev čredne imunosti z okužbo brez cepljenja, za hitro in nenadzorovano odprtje šol in podjetij med najhujšo pandemijo. Zatrjeval je, da države ne bi smele sodelovati pri testiranju okuženih asimptomatskih ljudi in prebivalce spodbujal, naj se upirajo ali "vstanejo" proti državnim omejitvam, sprejetim za preprečevanje širjenja koronavirusa. Vse to je zelo verjetno počel, da bi ugodil svojemu šefu in mu je pač govoril, kar je ta hotel slišati. Druga razlaga takšnega njegovega neprofesionalnega in za njegov poklic sramotnega ravnanja, namreč, da je to počel iz nevednosti, je skoraj neverjetna. Atlas je pod pritiskom javnosti odstopil s položaja v Beli hiši 30. novembra 2020. Takšne obžalovanja vredne stvari se lahko dogajajo samo v državi, katere predsednik je sam anticepilec in zagovornik teorij zarote *par excellence*.

Takšen odnos do cepljenja (in sploh do uradne medicine) je bolj prisoten med ljudmi, ki so že predisponirani k temu, da štejejo predsodke in pristranskosti kot nekaj normalnega, kot naravni logični potek stvari, kajti vse, kar prihaja od narave, po naravni poti, je manj nevarno od naših intervencij, pravijo. Ti ljudje imajo recimo predsodke, da so 'naravni' vitamini bolj zdravi, kot umetni, čeprav gre za kemično popolnoma enake substance. Vzrok, da tudi ljudje, ki upoštevajo znanost in zdravo pamet včasih prično dvomiti v ne/škodljivost vakcinacije, je v t.i. '**zaznavanje rizika**'.⁸ Starši otroka, ki bi naj bil cepljen, prično tehtati med rizikom, ki ga prinaša bolezen, ki jim je poznana (npr. ošpice, oslovski kašelj ipd.) in med rizikom njim neznane bolezni, s katero se srečujejo prvič (npr. COVID19). Ljudje se bolj bojijo nenadnega izbruha bolezni, ki jo ne poznajo (npr. avtizma), kot pa rizika, da bo otrok zbolel za kakšno od dobro poznanih bolezni, za katere imamo učinkovita cepiva (npr. ošpice, mumps, rdečke). Tako pridemo do – na videz – kontradiktornega zaključka, da je zmagoslaven uspeh cepiv postal eden od vzrokov, da ljudje vse manj želijo cepiti svoje otroke.

Sploh bi lahko na splošno rekli, da ljudje, ki so jim poznani temeljni principi znanosti in njene metode, živimo v drugačnem svetu kot pristaši teorij zarote, častilci in reklamerji vseh oblik psevdoznanosti, katerih odločilni argumenti pri soočanju mnenj so pogosto anekdotični 'dokazi'. Ker živijo v paralelnem, virtualnem svetu, ki nima stika z objektivno realnostjo, jih je zelo težko pokolebati v njihovih napačnih prepričanjih, saj dokazi ne sežejo v njihov balon virtualne resničnosti. Če pa se že zgodi, da trdni dokazi nasprotujejo njihovim fantazmagorijam in jih sesujejo v prah – toliko slabše za dokaze ...

V naravi naše psihe je, da strašno nerada prizna, da ne more zadovoljivo razložiti kakšnega fenomena; hoče 'instant' razlago, zdaj in tukaj, čeprav ji znanost dopoveduje, da takšne znanstvene, nesporne in splošno sprejete razlage trenutno še ni. Takšna situacija je odličen humus, na katerem lepo uspevajo anticepilski gibanja, teorije zarote in druga čudaštva, ki smo jim priče sredi pandemije COVID19.⁹ Vsi smo dojemljivi za psihološke predsodke in pristranskosti pri razlagi sveta okoli sebe.

⁸ Angl.: *risk perception* - zaznavanje tveganja je prepričanje o morebitni škodi ali možnosti izgube. Je subjektivna presoja o značilnostih in resnosti tveganja.

⁹ Ena od najbolj smešnih in absurdnih, ki kroži med pandemijo COVID19 po svetu (najbolj je razširjena v ZDA) trdi, da je pandemija koronavirusa kritje načrta za vsaditev sledljivih mikročipov in da za tem stoji soustanovitelj Microsofta Bill Gates.

Od anticepilcev in gorečih pristašev teorij zarote pa se razlikujemo po tem, da se lahko s pomočjo znanosti in pravih, preverjenih informacij, izognemo temnim prepadam praznoverja in psevdoznanosti.

Res je, da znanost o tem virusu (ki je bil odkrit pred nekaj več kot letom in pol!) še ne ve vsega, zato tudi še ni enotnega mnenja stroke o stvareh, povezanih z njim (npr. o stranskih učinkih, številu odmerkov, korelacijo med starostjo in incidenco obolenosti itd.). Toda obsežne klinične študije in stroga preverjanja v postopku odobritve s strani najbolj eminentnih institucij na svetu (npr. FDA v ZDA, EMA v EU) napeljujejo na sklep, da so cepiva proti COVID19 ena **najbolj varnih doslej**. Ta cepiva ne temeljijo na inaktiviranih celih virusih, ampak na mRNK¹⁰, zato NE vsebujejo delcev virusa. Tradicionalna cepiva namreč delujejo tako, da vsebujejo inaktiviran ali oslavljen virus ter (ponavadi) tudi adjuvanse.¹¹ Cepivo mRNK medtem vsebuje le **informacije** za izdelavo proteina, ki se nahaja na zunanjem delu virusa SARS-CoV-2 in je ključen, da se lahko virus pritrdi na sluznico ter prodre v telo – in ničesar drugega.

Najprej: Kaj je DNK (Dezoksiribo-Nukleinska-Kislina)? Preprosto povedano gre za dvojno vijačnico, ki vsebuje "načrt", nekega organizma, v našem primeru virusa. "Jezik" DNK vsebuje le štiri 'črke': A (adenin), C (citozin), G (gvantin) in T (timin). DNK v jedru vsake celice je združena v velike skupine – gene.

Toda podatki iz vaših genov morajo priti iz DNK v jedru do glavnega dela celice – citoplazme oz. mitohondrijev – kjer se sestavljajo beljakovine. Celice se pri izvajanju številnih procesov, potrebnih za delovanje telesa, zanašajo na beljakovine. Tu vstopi sporočilna RNK (*messenger RNA*) ali na kratko mRNK.

Odseki kode DNK se prepisejo v skrajšana sporočila, ki so navodila za izdelavo beljakovin. Ta sporočila – mRNK – se prenesejo v glavni del celice. Ko mRNK prispe, lahko celica proizvede določene beljakovine iz teh navodil.

mRNA v cepivu celici prenese "navodila", kako naj na podlagi tega načrta proizvede sestavne dele virusa. Vsebuje samo "navodila", kako izdelati nevaren protein, ki se nahaja na značilnih 'špicah' (ker spominjajo na krono, so po tem dobili ime)¹² virusa:

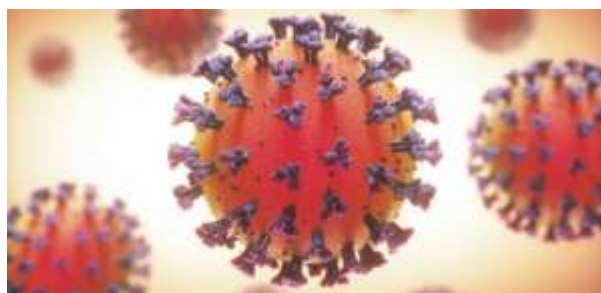

Značilne 'špice' na virusu COVID19

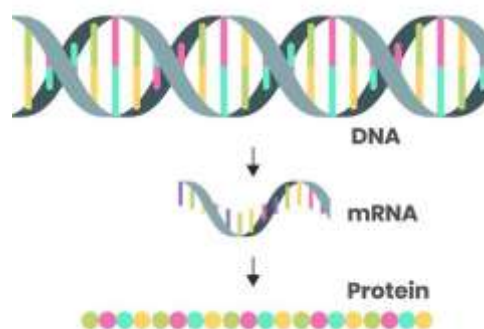

Mehanizem prenosa informacij

Zato se s cepljenjem **ne moremo** okužiti. Vse, kar s cepivom podjetij Pfizer, BioNTech ali Moderna dobimo v telo, so "**navodila**" za izdelavo tega zlohotnega proteina. Znanstveniki so torej vzeli načrt za izdelavo ključnega proteina (protein-S):

¹⁰ mRNA (messenger-RNA), sporočilna-RNK, Ribo-Nukleinska-Kislina

¹¹ To so pomožne snovi v cepivih. Njihova funkcija je povečanje imunskega odgovora gostitelja. Običajno so to aluminijeve soli.

¹² Na njihovih konicah je S-protein, ki služi kot ključ za ključavnico, ki je na membrani celice. Ključavnica na membrani človeške celice je angiotensin-converting enzyme 2 (ACE2).

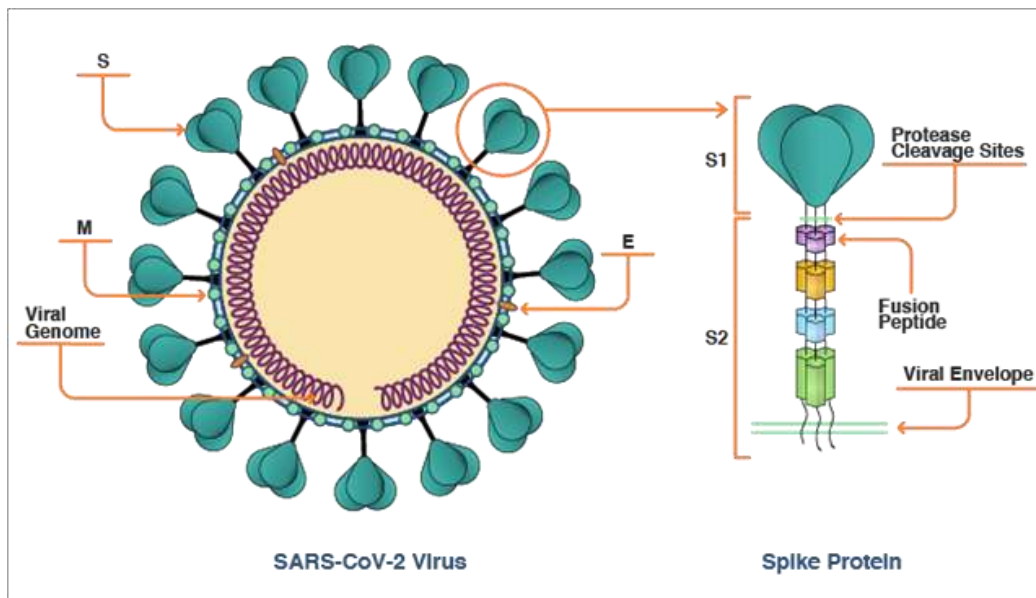

Zgradba S-proteina

in izdelali mRNK. Naredili so torej "načrt", kako izdelati protein, ki je odgovoren za pritrditev virusa na celično membrano (S-protein). Prav ta navodila so tisto, zaradi česar cepivo proti novemu koronavirusu deluje.

Ko prejmemo odmerek cepiva, celice v telesu vidijo prejeti "načrt" in začnejo proizvajati S-protein. Imunski sistem to kmalu opazi in začne se 'preiskava'. Ko ugotovi, da gre za tujek, za patogen, steče 'napad' nanj. Takoj zatem začne napadati zlobni protein. Če že pozna napadalca, običajno v tej bitki zmaga.

Imunski sistem se s S-proteinom virusa COVID 19 pred zadnjo pandemijo še ni srečal, zato potrebuje nekaj časa, da organizira napad in ga premaga. Povišana telesna temperatura, utrujenost, mrzlica, bolečine v mišicah in podobno, ki se lahko pojavijo kot stranski učinek cepljenja, torej niso nič drugega kot znak, da je imunski sistem sprožil napad na perniciozni protein.

Telo torej po cepljenju sproži protinapad na S-protein, pri čemer je pomembno še enkrat poudariti, da nas **ne more okužiti**. Je samo protein in ne virus.

In zdaj se prične odvijati najpomembnejši del drame. Spominske celice imunskega sistema si 'zapomnijo', kakšen je ta protein. Poznajo strategijo in taktiko za njegovo uničenje.

Ko torej virus SARS-CoV-2 vstopi v naše telo, imunski sistem že ve, kako se mora nanj odzvati, saj se je z zločestim proteinom, ki se nahaja na njegovem zunanem delu (v 'bodica'h'), že srečal, ko smo se cepili. Zato lahko takoj organizira učinkovit protinapad in ga uniči, še preden bi se razširil po telesu in povzročil, da zbolimo za boleznijo COVID-19.

Eden od pomislov je, ali se z vnosom mRNK v telo spremeni naš genski zapis. Odgovor je **ne**. Organizem v razmeroma kratkem času razgradi mRNK ("navodila", kako izdelati zlobni protein) in ga odplakne iz telesa. Po cepljenju v telesu ne ostane nič drugega razen spominskih celic, ki so si zapomnile, kako napasti S-protein oziroma virus, če ta zaide v telo.

Drugi pomislek je v zvezi z mutacijami virusa.¹³ Kaj se bo zgodilo, če virus mutira na tak način, da se bo spremenil tudi S-protein? Prednost cepiva mRNK je, da lahko znanstveniki v zelo kratkem času spremenijo mRNK v cepivo tako, da bo vsebovalo informacije o novi različici tega proteina ali drugi specifični lastnosti mutiranega koronavirusa.

¹³ Danes (maj 2021) poznamo že kar nekaj mutacij virusa COVID19: angleška, južnoameriška, indijska, nigerijska, brazilška.

PREDSODKI

Neka študija iz leta 2011 je pokazala, da so starši, ki so kolebali o koristnosti cepljenja otroka še pred njegovim rojstvom, do osem krat bolj nagnjeni k odklonilnemu stališču do tega vprašanja. Ko so ljudje zmedeni in v dvomih, se največkrat odločijo, da sploh ne bodo ukrepali.

To je še eden od predsodkov, znanih kot **'predsodek opustitve'**.¹⁴ Raziskave so pokazale, da v dvomu o nevarnosti vakcinacije starši cepijo svoje otroke, če je opustitev (ne-cepljenje) vsaj dvakrat bolj nevarna. Ta psihološki mehanizem je znan kot **'percepcija pričakovanega/bodočega obžalovanja'**.¹⁵

Pričakovano obžalovanje je običajno precenjeno tako za odločitve kot za dejanja, za katera ljudje menijo, da so zanje odgovorni. Ljudje bodo verjetno precenili obžalovanje, ki ga bodo občutili, ko bodo za las zamudili želeni rezultat. V neki študiji so vozači povedali, da bi bolj obžalovali, če bi vlak zamudili za 1 minuto, kot pa za 15 minut. Vozači, ki so svoj vlak dejansko zamudili za 1 ali 15 minut, pa so to (enako in) manj obžalovali. Vozači so precenili obžalovanje, ki bi ga občutili, če bi vlak zamudili za las, ker so podcenjevali, v kolikšni meri bi zamuditev vlaka lahko pripisali zunanjim vzrokom (npr. da so pozabili denarnico ali manj časa preživeli pod tušem).



Andrew Wakefield (v sredini) leta 2010, tik preden je bil izključen iz britanskega zdravniškega društva. (Credit: Shaun Curry/AFP via Getty)

Po tem intermezzu se vrnimo k dr. Wakefieldu! Novinarska raziskava je poleg čisto znanstvenih razkrila tudi to, da je prišlo do navzkrižja interesov glede Wakefieldovega članka, ker je prejel sredstva od strank v sporu proti proizvajalcem cepiv, česar pa očitno ni razkril niti svojim sodelavcem niti zdravstvenim organom. *Lancet* je po izbruhu škandala umaknil študijo, njen urednik pa jo je razglasil

¹⁴ Angl.: *omission bias* je nasprotje proaktivnega delovanja (dopustitve). Izhaja iz napačnega prepričanja, da so aktivna ravnanja moralno bolj škodljiva kot enako škodljive opustitve.

¹⁵ Angl.: *perception of future regret* - teorija percepcije pričakovanega/ bodočega obžalovanja sugerira tezo, da lahko posamezniki, ko se soočijo z odločitvijo, za katero nimajo dovolj informacij, da bi sprejeli optimalno odločitev (te dobijo šele POTEM, ko so že sprejeli odločitev), anticipirajo obžalovanje in tako v svojo izbiro vključijo svojo željo po odpravi ali zmanjšanju te možnosti. Obžalovanje je negativno čustvo z močno socialno komponento in je ključnega pomena za to, kako se ljudje učijo iz izkušenj, in za človeško psihologijo do odpora do tveganja. Zavestno pričakovano obžalovanje ustvarja povratno zanko, ki obžalovanje dvigne s čustvenega področja - pogosto modeliranega kot zgolj človeško vedenje - na področje racionalne izbire, ki je oblikovano v teoriji odločanja.

za "popolnoma napačno"¹⁶ Sodba sodišča je razglasila, da je v študijah, ki jih je opravljal, "zlorabil svoj zaupanja vreden položaj" in "spravljaj medicinsko stroko na slab glas"¹⁷.

Še vedno ostaja vodja te žalostne in obsojanja vredne mednarodne družine; posledica tega delovanja pa je bila, da so se bolezni, ki so se nekoč izginile, vrnila zaradi padajočih stopenj imunizacije. Številne obsežne epidemiološke študije, ki so bile opravljene kasneje, niso odkrile **nobene** razlike v tveganju za razvojne zakasnitve med otroki, ki so bili cepljeni z MMR cepivom, in med kontrolno skupino.

ZAČETKI GIBANJA PROTI CEPLJENJU

Strah pred cepivi in miti, povezani z njimi, ni nov pojav. Kot vedno v podobnih primerih, je pri sejanju neutemeljenega strahu prednjačila Cerkev. Nasprotovanje cepivom sega že v 18. stoletje, ko je na primer prečastiti Edmund Massey v Angliji v svoji pridigi iz leta 1772 cepljenje imenoval "nevarna in grešna praksa cepljenja"¹⁸. Ta cepiva je označil kot poskus nasprotovanja božjim kaznim nad človekom zaradi njegovih grehov. Podobno versko nasprotovanje je bilo v »Novem svetu« videti že prej, na primer v spisih prečastitega Johna Williama v Massachusettsu, ki je prav tako navedel podobne razloge za nasprotovanje cepivom, češ da so 'hudičevo delo'¹⁹. Vendar se nasprotovanje cepivom ni kazalo le v teoloških argumentih; mnogi so jim nasprotovali tudi iz političnih in pravnih razlogov. Po sprejetju zakonov v Veliki Britaniji sredi 19. stoletja, po katerih so starši morali obvezno cepiti svoje otroke²⁰, so proticepilski aktivisti v Londonu ustanovili "Protivakcinski ligo". Liga je poudarjala, da je njeno poslanstvo zaščititi svoboščine ljudi, ki so jih "napadli" parlament in zakoni o obveznem cepljenju, ki jih je sprejel²¹. Sčasoma je pritisk lige in njenih podpornikov prisilil britanski parlament, da je leta 1898 sprejel zakon, ki je odpravil kazni za neupoštevanje zakonov o cepljenju in staršem, ki so menili, da cepljenje ni koristno ali varno, dovolil izjemo.

Od začetka širjenja uporabe cepiv nasprotovanje cepivom ni nikoli povsem izginilo, v različnih delih sveta občasno oživi in izbruhne, kot epidemije, katere so posledica njihovih psevdoznanstvenih argumentov, ki temeljijo na religiji, skepticizmu in nazadnjaških pravnih razlogih²². Najnovejši in najbolj množičen izbruh se je zgodil ob pojavu pandemije COVID19 leta 2020.

¹⁶ Boseley S. *The Guardian*. Media: [Jun;2018]. 2010. Lancet Retracts 'Utterly False' MMR Paper. [Google Scholar]

¹⁷ Meikle J, Boseley S. *The Guardian*. Media: [Jun;2018]. 2010. MMR Row Doctor Andrew Wakefield Struck Off Register; p. 0. [Google Scholar]

¹⁸ Sermon against the dangerous and sinful practice of inoculation. Preach'd at St. Andrew's Holborn, on Sunday, July the 8th, 1722. / By Edmund Massey, M.A. Lecturer of St. Alban Woodstreet. [Jun;2018]; Massey E: <http://name.umd.umich.edu/N02782.0001.001> Gale Ecco, Print Editions. 2010

¹⁹ Religious Conviction and The Boston Inoculation Controversy of 1721. [Jun;2018]; Storm AE. <http://scholarworks.wm.edu/cgi/viewcontent.cgi?referer=https://scholar.google.com/&httpsredir=1&article=1409&context=honorstheses> 2011

²⁰ Danes (maj 2021) pa v tretji dekadi XXI. stoletja skupine anticepilcev v Sloveniji po družbenih omrežjih (FB) vsiljivo vodijo kampanjo za zbiranje podpisov, da bi v Ustavo RS vnesi določbo, da država ne more uvesti obveznega cepljenja proti katerikoli nalezljivi bolezni! Človek preprosto ne more verjeti ignoranci in zaplankanosti nekaterih ljudi ... https://www.koroskenovice.si/novice/zacelo-se-je-zbiranje-podpisov-v-podporo-pobudi-za-vnos-prepovedi-obveznosti-cepljenja-v-ustavo/?fbclid=IwAR1kCB7v4kVR8bUTSKXrz_MHzdACvtEmMvieWyuJPdwarFY1OMzwcRNex1o

²¹ Strauss M.: 19th-Century Documents Show How Little The Anti-Vaxxers Have Changed. [Google Scholar]

²² Anti-vaccinationists past and present. Wolfe RM, Sharp LK. *BMJ*. 2002;325:430–432. [PMC free article] [PubMed] [Google Scholar]

BISTVO ZADEVE

Ogromna večina laične in strokovne javnosti se strinja, da so cepiva eden najpomembnejših ukrepov preventivne medicine za zaščito prebivalstva pred boleznimi in okužbami. Prispevala so k zmanjšanju števila pogostih otroških bolezni, v nekaterih primerih pa smo celo iztrebili bolezni, ki so bile pogoste v preteklih letih, kot so črne kože, goveja kuga, skoraj izkoreninili malarijo in otroško paralizo²³. V skladu s pobudo Svetovne zdravstvene organizacije (WHO) za izkoreninjenje otroške paralize, bo inaktivirano cepivo proti otroški paralizi (IPV-*inactivated polio vaccine*) v prihodnjem desetletju (2020–2030) uporabljeno kot osnova za izkoreninjenje poliovirusa.

Vendar se v zadnjem času ponovno povečuje odpor proti cepljenju; ta odpor se napaja z (napačnim) prepričanjem, da cepiva zdravju otrok, ki jih prejemajo, povzročajo več škode kot koristi. Neznanstveno izhodišče gibanja proti cepljenju lahko prispeva tudi k demonizaciji cepljenja preko sredstev množičnega obveščanja. Glasovi, kot je Jenny McCarthy²⁴, so se s širokoustenjem, da so "strokovnjaki za avtizem" izkazali za vplivne, v starše pa vcepljajo strah in nezaupanje. Naraščajoči vpliv medijev in interneta zahteva mednarodni razmislek o tem, kako omejiti širjenje lažnih informacij o cepivih. Voditelji družbenih medijev in televizijskih pogovornih oddaj, kot je npr. Oprah Winfrey²⁵, so imeli veliko vlogo pri tem poneumljanju (*miseducation*), saj so preprosti, neuki gledalci tej lažnivi kampanji zaupali. Zaradi tega je v nekaterih zahodnih državah stopnja cepljenja presenetljivo upadla²⁶. Zmanjšanje števila cepljenj je privedlo do nedavnih izbruhov bolezni, za katere se je domnevalo, da smo jih že izkoreninili, na primer ošpice.

Drugi razlogi za gibanje proti cepljenju pa so lahko posledica osebnih razlogov, predvsem verskih, kajti cerkev je bila vedno proti napredku znanosti in zagovornica mitov in drugih neznanstvenih pogledov na svet. Dokler je imela tudi posvetno oblast, je seveda lahko takšne svoje nazadnjaške in neznanstvene poglede vsiljevala družbi preko represivnih organov kot je bila Sveta inkvizicija.

Padec imunizacije ogroža čredno imunost, za katero si prizadeva medicina. Globalne skupnosti so zdaj bolj povezane kot kdaj koli prej, kar pomeni večjo verjetnost prenosa patogenov. Edino, kar lahko zaščiti prebivalstvo pred hitro širitvijo bolezni, je odpornost na bolezen, ki jo povzroča čredna imunost²⁷, se pravi, kadar je večina imuna po cepljenju. Glede na zelo nalezljivo naravo bolezni kot so ošpice, so stopnje precepljenosti, potrebne za ohranitev čredne imunosti in preprečevanje prihodnjih izbruhov, od cca 96–99 % in 60–70 % pri COVID19.

Nova raziskava, objavljena v reviji *Vaccine Magazine*, je pokazala, da anticepilska vsebina na Facebooku zdaj zajema razna čudaška prepričanja, vključno s tem, da otroška paraliza ne obstaja.

Nedavno je Svetovna zdravstvena organizacija (SZO) v svoje poročilo o desetih največjih tveganjih za globalno zdravje vključila anticepilsko gibanje. Po navedbah SZO so ta gibanja prav tako nevarna kot

²³ Achievements in Public Health, 1900-1999 Impact of Vaccines Universally Recommended for Children -- United States, 1990-1998. [Jun;2018];<http://www.cdc.gov/mmwr/preview/mmwrhtml/00056803.htm> U.S. National Library of Medicine; April 02. 1999 /:48–12. [Google Scholar]

²⁴ Jenny McCarthy, igralka in zvezdnica, ki je začela kot zajčica v Playboyu, že dolgo glasno in javno krošnjari svoja anticepilska prepričanja in je eden najbolj prepoznavnih obrazov te žalostne družine v ZDA. Po podatkih Centra za nadzor in preprečevanje bolezni (CDC) se je število primerov ošpic v ZDA povečalo na skupno 704 primerov v 22 zveznih državah - največ od leta 1994 in odkar je bila bolezen razglašena leta 2000 za izkoreninjeno. Kaže, da njena sporočila morda celo delujejo ... [Jenny McCarthy Became the Face of the Anti-Vaxx Movement \(insider.com\)](#)

²⁵ Ena najbolj priljubljenih in vplivnih voditeljic pogovornih oddaj ('talk show') na TV v ZDA

²⁶ Another media scare about MMR vaccine hits Britain . Anderson P. *BMJ*. 1999;318:1578. [PMC free article] [PubMed] [Google Scholar]

²⁷ Čredna ali kolektivna imunost pomeni posredno zaščito pred nalezljivimi boleznimi, ki nastane, kadar je velik delež prebivalstva imun proti okužbi, bodisi zaradi že prebolele okužbe ali pa zaradi cepljenja, s tem pa so pred okužbo zaščiteni tudi neimuni posamezniki.

virusi, ker grozijo, da bodo zaustavila in obrnila napredek v boju proti boleznim, ki jih je mogoče preprečiti s cepivi, kot sta ošpice in otroška paraliza. Po ugotovitvah SZO so razlogi, da se ljudje odločijo, da se ne bodo cepili, zapleteni in vključujejo pomanjkanje zaupanja, samozadovoljstvo in težave pri dostopu do cepiv. Največ jih navaja verske in druge osebne razloge. "Cepljenje je eden stroškovno najučinkovitejših načinov za preprečevanje bolezni. Trenutno se na leto izognemo 2 do 3 milijonom smrtnih primerov, še 1,5 milijonu pa bi se lahko izognili, če bi v svetu izboljšali pokritost s cepivi", je opozorila SZO .

Vendar pa anticepilska gibanja rastejo po vsem svetu, tudi v Braziliji, ki je bila vedno dober primer. Po podatkih iz nacionalnega imunizacijskega programa Ministrstva za zdravje (PNI / MS) v zadnjih dveh letih ni bil dosežen cilj cepljenja 95 % ciljne populacije. Najpomembnejša cepiva, kot je Tetra Viral, ki preprečuje ošpice, mumps, rdečke in norice, so imela najnižjo stopnjo pokritosti: 70,69 % leta 2017. Če bi bila precepljenost ustrezna, v državi ne bi bilo izbruhov. Po podatkih ministrstva za zdravje se vsako leto aplicira približno 300 milijonov odmerkov 25 različnih vrst cepiv na 36 zdravstvenih mestih, razpršenih po vsej Braziliji. To pomeni, da ne manjka brezplačnih cepiv ali dostopa do njih.

Za ilustracijo šolskega primera izredno škodljivega in pogubnega ter smrtonosnega ravnanja državnikov, ki so brez sramu javno zagovarjali teorije zarote in se norčevali iz pandemije COVID19, sem izbral Brazilijo. Tudi zato, ker je največja (8,5 mio. km²) država v Južni Ameriki in ima 215 milijonov prebivalcev.

Brazilija ima stoletne izkušnje z uspešnim organiziranjem množičnih kampanj cepljenja. Da zdaj ni pripravljena, je predvsem posledica mešanice zlonamernosti in nesposobnosti, ki jo prakticira skrajno desna administracija predsednika Jaira Bolsonaro.

Medtem ko so drugi svetovni voditelji delali na pripravah za množično cepljenje, ko bo cepivo pripravljeno, so Bolsonaro in njegovi zavezniki namesto tega spodbujali proticepilsko razpoloženje.

To je bil njegov 'prispevek' k pandemiji in se je dobro ujel s potencialnim sentimentom naklonjenosti do alternativne realnosti njegove volilne baze. Vendar je bil to tudi način in sredstvo, s katerim je poskušal spodkopati prizadevanja guvernerja Sao Paula, Joãoa Dorije, da bi bila najbolj naseljena brazilska zvezna država vodilna v cepljenju.

Bolsonaro se je do marca 2021 pri obvladovanju pandemije COVID19 zgledoval po svojem političnem in 'strokovnem' idolu iz severnega dela Amerike – po Trumpu. Kot njegov pajdaš na severu, je bil tudi on odločni zanikovalec koronavirusa. Brazilski skrajno desni predsednik je v zadnjem letu zavračal COVID-19 kot "manjšo gripo" in se izogibal karantenam. Še marca je Brazilcem rekel, naj prenehajo tarnati nad številom smrti zaradi virusa, ki je že takrat preseгло 270.000 – drugi najvišji davek na svetu, takoj za ZDA. Bolsonaro je zavrnil ponudbe proizvajalcev cepiv za nakup milijonov odmerkov in dejal, da se sam ne bo cepil, pri tem pa se je neokusno pošalil, da lahko Pfizerjevo cepivo "ljudi spremeni v krokodile."

"Dosežki" takšne njegove anticepilske politike pa so naslednji:

- okuženi: 16,275.440
- smrti: 454.623²⁸

²⁸ Podatki veljajo za 26. 5. 2021.

Brazil coronavirus cases hit one million

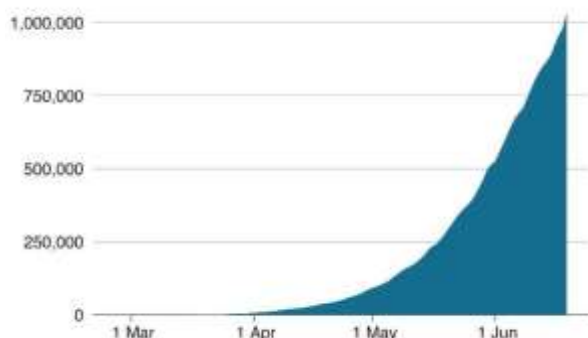

Coronavirus deaths in Brazil pass 330,000

Cumulative reported deaths with Covid-19

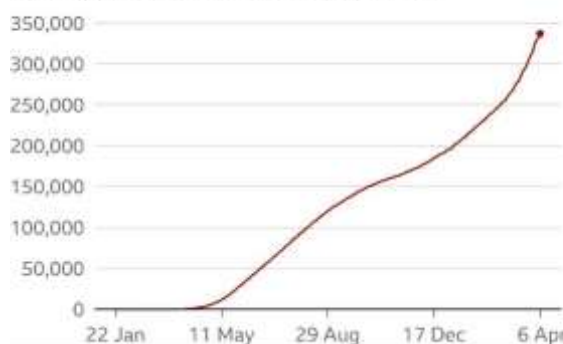

Anticepilec Bolsonaro je pripeljal svojo državo na neslavno drugo mesto na svetu po številu umrlih za COVID19:

Countries with the most recorded deaths

Recorded coronavirus deaths, total and per capita

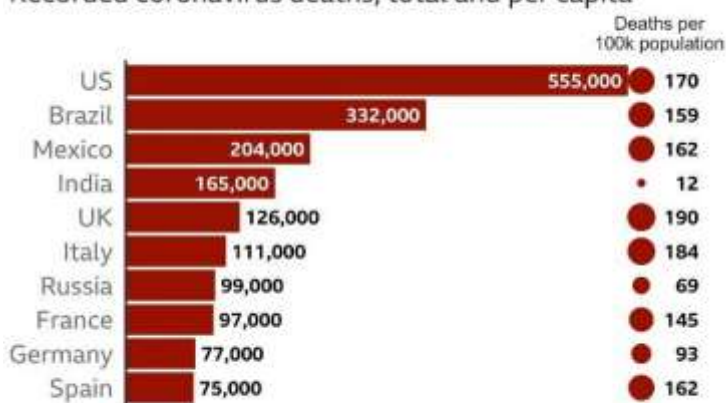

Note: Country death totals have been rounded down to the nearest 1,000

Source: Johns Hopkins University, Gov.uk dashboard, ONS, 7 April

Ko je pričelo zmanjkovati krst in so ljudi pokopavali v parkih in na poljih,



je obrnil ploščo. Na tiskovni konferenci v Braziliji marca 2021, prvem dogodku, na katerem je masko nosil po več kot mesecu dni, je Bolsonaro podpisal tri nove ukrepe za pospešitev nakupa cepiv. Teden dni prej je njegova vlada sporočila, da je v pogovorih za nakup cepiv pri Pfizer in Johnson & Johnson. "Delamo že od začetka, neutrudno delamo v boju proti pandemiji," je dejal. "Smo zgled svetu." Ko bi poslušal bivšega predsednika ZDA ...

Bolsonarov 'salto mortale' pri ravnanju s COVID-19 se je nadaljeval na spletu, kjer je njegov sin politik (spet neverjetna podobnost s Trumpom!) pričel deliti fotografijo svojega očeta v 'herojski pozi' s pripisom "Naše orožje je cepivo".



Bolsonaro se je po debaklu s svojo anticepilsko politiko skušal predstaviti ljudem kot goreč zagovornik cepljenja. "Cepivo je naše orožje!" – kar je seveda sprožilo posmeh kritikov. Na Facebooku je predsednik v živo prenašal svoje podatke o številu cepljenj in redno obveščal gledalce o delu delegacije, ki jo je poslal na misijo v Izrael, da bi izvedela kaj o nepreizkušenem pršilu za nos za zdravljenje COVID19.

Njegov popolni obrat se je zgodil šele, ko je število ljudi, ki so vsak dan umrli zaradi smrtnih žrtev COVID-19, doseglo rekordne ravni (4.044 tridnevno povprečje v aprilu 2021).

Američani so imeli hudičevo srečo, da so se že na začetku leta 2021 znebili svojega predsednika, ki je indirektno kriv za smrt desetisočev svojih državljanov s svojim anticepilskim in antiznanstvenim obnašanjem. Brazilce to delo na žalost še čaka. Če ne bodo državna sodišča obsodila teh dveh nevarnih ignorantov, jih bo prav gotovo sodišče zgodovine, katerega sodbe so brezprizivne in dokončne ...

PROPAGANDA PROTI CEPLJENJU IN POSLEDICE UPADA STOPNJE PRECEPLJENOSTI

Škoda z objavo Wakefieldovega članka pa je bila že storjena in mit o škodljivosti cepljenja se je razširil na različne konce sveta, zlasti v zahodno Evropo in Severno Ameriko. V Veliki Britaniji se je na primer stopnja cepljenja proti MMR z 92 % leta 1996 zmanjšala na 84 % leta 2002.²⁹ Leta 2003 je bila stopnja v nekaterih delih Londona le še 61 %, kar je precej pod stopnjo, potrebno za izogibanje epidemiji ošpic.

<https://unherd.com/2023/02/the-man-who-launched-the-vaccine-wars/>

V ZDA je polemika po objavi študije privedla do približno 2-odstotnega zmanjšanja števila staršev, ki so v letih 1999 in 2000 prejeli cepivo MMR za svoje otroke. Tudi po poznejših študijah so domnevno povezavo MMR-avtizem izrecno in nedvoumno zanikali, padec stopnje cepljenja pa se je nadaljeval³⁰. V letu 2020 je znašal nekaj čez 90 %, kar je premalo za čredno imunost.

Posledično se je v različnih delih zahodnega sveta zgodilo več izbruhov ošpic, ki so okužile na ducate bolnikov in celo povzročile več smrti. V Veliki Britaniji je leta 1998 56 ljudi zbolelo za ošpicami; leta 2006 se je to število v prvih petih mesecih leta povečalo na 449, imeli pa tudi prvi smrtni primer po letu 1992. Leta 2008 so bile ošpice v Združenem kraljestvu prvič po 14 letih razglašene za endemične. Poročali so, da je do izbruha prišlo neposredno zaradi znižanja stopenj cepljenja po polemiki o MMR. V Franciji so v obdobju 2008–2011 poročali o več kot 22.000 primerih ošpic. Združene države niso izjema, saj so se izbruhi zgodili nazadnje v letih 2008, 2011 in 2013.

²⁹ V letu 2020 je znašala 90,6%

³⁰ Reilly MB. *University of Cincinnati*. Cincinnati: University of; [Jun;2018]. 2012. UC Research: Vaccinations of U.S. Children Declined after Publication of Now-Refuted Autism Risk. [Google Scholar]

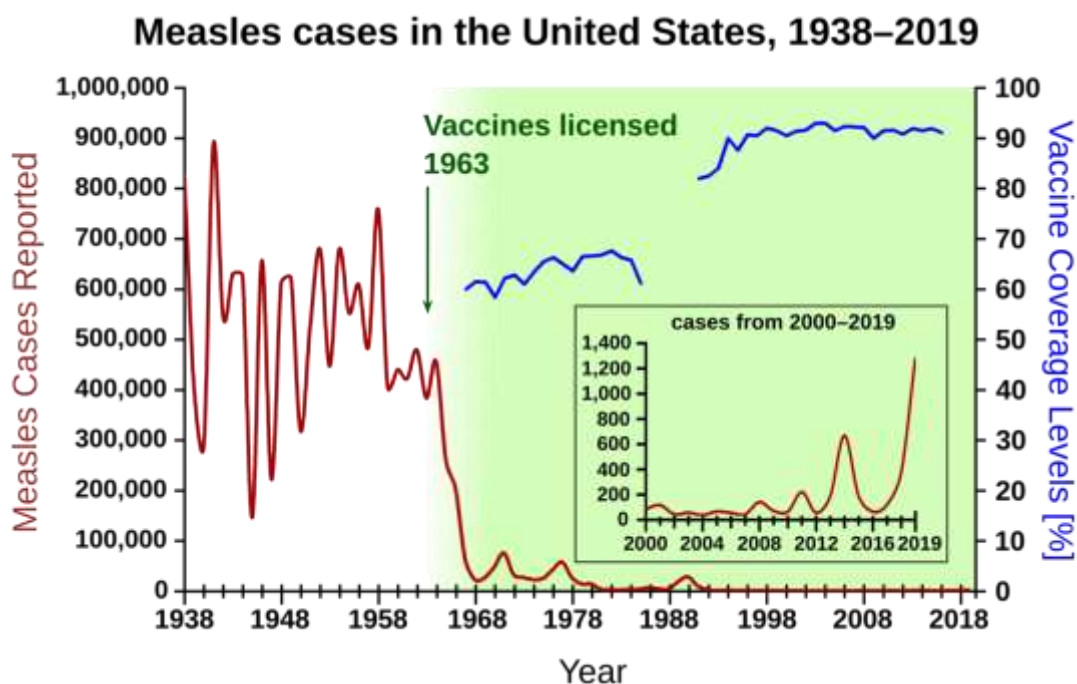

Incidenca ošpic v ZDA v letih 1938–2018

Morda najbolj zloglasen primer izbruha ošpic v ZDA se je zgodil v letih 2014–2015. Verjeli so, da izbruh izvira iz letovišča Disneyland v Anaheimu v Kaliforniji, zaradi česar je 125 ljudi zbolelo za to boleznijo. Ocenjeno je bilo, da je stopnja cepljenja MMR med izpostavljeno populacijo, pri kateri so se pojavili sekundarni primeri, lahko le 50 % in verjetno pa ne višja od 86 %. Zdravnikom v regiji so očitali, da odstopajo od CDC-jevega (Centra za nadzor in preprečevanje bolezni) priporočenega načrta cepljenja in / ali odvrtačajo od cepljenja. Posledično je Kalifornija junija 2015 sprejela zakon o cepljenju, ki prepoveduje izjeme na temelju osebnih in verskih zadržkov, da se izogonejo cepljenju³¹.

VPLIV SOCIALNIH OMREŽIJ NA ŠIRJENJE ANTICEPILSKEGA GIBANJA

Informacijska tehnologija in njeni učinki na gibanje proti cepljenju

Dostop do zdravstvenih informacij na spletu je dramatično spremenil dinamiko širjenja informacij s področja medicine. Medicinsko znanje, ki je bilo prej vezano na učbenike in specializirane revije in/ali so ga imeli predvsem zdravstveni delavci, je zdaj dostopno tudi laikom. Poleg dobrih strani je to odprlo zapornice poplavi za razširjanje lažnih in zavajajočih informacij. Ko gre za cepljenje, je lažnih podatkov veliko in jih je enostavno najti. Analiza YouTubevih videoposnetkov o imunizaciji je pokazala, da 32 % uporabnikov nasprotuje cepljenju in da imajo te strani višje rejtinge in več ogledov kot videoposnetki, ki govorijo o koristnosti cepljenja³². Analiza blogov MySpace o imunizaciji proti HPV³³ je pokazala, da jih je 43 % imunizacijo prikazalo v negativni luči; ti blogi se sklicujejo na organizacije in skupine, ki so kritične do cepljenja, in navajajo netočne podatke³⁴. Podobna študija kanadskih uporabnikov interneta je spremljala izmenjavo informacij o cepivih proti gripi v omrežjih socialnih medijev, kot so Facebook, Twitter in YouTube. Od rezultatov iskanja z največ zadetki v obdobju študije jih je 60 % spodbujalo

³¹ California Governor Signs Vaccine Bill That Bans Personal, Religious Exemptions. [Jun;2018];Martinez M, Watts A. <http://www.cnn.com/2015/06/30/health/california-vaccine-bill/index.html> CNN. 2015

³² YouTube as a source of information on immunization: a content analysis. Keelan J, Pavri-Garcia V, Tomlinson G, Wilson K. *JAMA*. 2007;298:2482–2484. [PubMed] [Google Scholar]

³³ HPV - Human papilloma virus, humani papiloma virus

³⁴ An analysis of the human papilloma virus vaccine debate on MySpace blogs. Keelan J, Pavri V, Balakrishnan R, et al. *Vaccine*. 2010;28:1535–1540. [PubMed] [Google Scholar]

anticepilska nagnjenja³⁵. Študija, ki je preučevala vsebino 'top 100' zadetkov proti cepljenju, najdenih po iskanju "cepljenje" in "imunizacija" na Googlu, je ugotovila, da je 43 % spletnih mest proti cepljenju (vključno prvih 10)³⁶.

Internetni anticepilski 'guruji' uporabljajo številne taktike za širjenje svojih pernicioznih idej. Te taktike vključujejo (vendar niso omejene na):

- izkrivljanje znanosti,
- zamenjavo tez,
- cenzuriranje opozicije,
- napade na kritike njihovih psevdoznanstvenih hipotez,
- izmotavanje v stilu, da so za "za varna cepiva", in ne "proti cepivom",
- trditve, da so cepiva strupena ali nenaravna in podobne nesmisle³⁷.

Ne samo, da so te taktike zavajajoče in nepošteno, na žalost so učinkovite tudi pri mnogih starših. Študija, ki je ocenila, kako učinkovito uporabniki ocenjujejo strokovnost medicinskih informacij o cepivih na spletu, je ugotovila, da je 59 % udeležencev študentov medicine menilo, da najdena spletna mesta temeljijo na preverjenih dokazih; vendar je bilo od 40 spletnih strani le 18 dejansko znanstveno korektnih, 22 pa ne. Ta spletna mesta niso temeljila na dokazih in so trdila brez kakršnih koli argumentov, da so cepiva sama po sebi nevarna in to brez vsake podlage. Več kot polovica udeležencev (53 %) je preizkus zapustila s precej napačnimi koncepti o cepivih³⁸. Raziskave so tudi pokazale, da je obisk spletnega mesta proti cepivom v samo 5–10 minutah povečal zaznavanje tveganj cepljenja in zmanjšal zaznavanje tveganj zaradi opustitve cepiva v primerjavi z obiskom kontrolnega mesta. Študija je tudi razkrila, da so se anticepilski občutki, pridobljeni z ogledom spletnih strani, ohranili tudi pet mesecev kasneje, zaradi česar so otroci teh staršev bili manj krat cepljeni, kot je bilo priporočeno³⁹.

Vloge spletnega dostopa do lažnih informacij o cepljenju preprosto ni mogoče podcenjevati pri preučevanju vzpona in širjenja gibanja proti cepljenju.

ETIČNA IN PRAVNA VPRAŠANJA, POVEZANA S CEPLJENJEM

Nasprotovanje cepivom med starši vodi v etično dilemo, ki jo je mogoče analizirati z uporabo medicinske etike in moralnih načel. Medicinska etika zahteva, da zdravstveni delavci spoštujejo medicinski etični kodeks, ki podpira avtonomijo, neškodljivost, dobronamernost in pravičnost. Večina teh zahtev je vsebovana v t.i. Hipokratovi prisegi, ki jo da vsak zdravnik. Najpomembnejša pri odločanju o cepljenju sta avtonomija in neškodljivost. Bolniki so upravičeni do pravice do zavrnitve cepljenja z uporabo načela: "naši otroci, naša izbira", ki temelji na njihovi starševski diskrecijski pravici, medtem ko so izvajalci zdravstvenih storitev moralno dolžni vsakogar obravnavati neškodljivo in se za vsako ceno izogibati škodi za pacienta.

Na individualni ravni je religija pogost razlog za zavrnitev cepljenja. Cepivo MMR je bilo vzrok za

³⁵ Assessing and responding in real time to online anti-vaccine sentiment during a flu pandemic. Seeman N, Ing A, Rizo C. *Healthc Q*. 2010;13:8–15. [[PubMed](#)] [[Google Scholar](#)]

³⁶ Antivaccination activists on the world wide web. Davies P, Chapman S, Leask J. *Arch Dis Child*. 2002;87:22–25. [[PMC free article](#)] [[PubMed](#)] [[Google Scholar](#)]

³⁷ Anti-vaccine activists, Web 2.0, and the postmodern paradigm--an overview of tactics and tropes used online by the anti-vaccination movement. Kata A. *Vaccine*. 2012;30:3778–3789. [[PubMed](#)] [[Google Scholar](#)]

³⁸ The impact of inaccurate Internet health information in a secondary school learning environment. Kortum P, Edwards C, Richards-Kortum R. *J Med Internet Res*. 2008;10:0. [[PMC free article](#)] [[PubMed](#)] [[Google Scholar](#)]

³⁹ Parents' vaccination comprehension and decisions. Downs JS, de Bruin BW, Fischhoff B. *Vaccine*. 2008;26:1595–1607. [[PubMed](#)] [[Google Scholar](#)]

spodbujanje razprav med hindujskimi, protestantskimi, pravoslavnimi, judovskimi skupnostmi in skupnostmi Jehovinih prič. Posebni verski pogledi na cepiva na splošno pa običajno niso razlog za razprave, o cepljenju nasploh, temveč o sestavinah cepiva MMR⁴⁰. Cepivo MMR v kombinaciji s cepivom proti rdečkam je bilo prvotno pridobljeno iz celic fetalnega tkiva pri abortusu. Hindujske, protestantske, muslimanske in judovske skupnosti na splošno nasprotujejo splavu iz razlogov, ki temeljijo na verskih dogmah; tako lahko verniki teh religij navedejo verske razloge za oprostitev cepljenja. Poleg tega cepivo MMR vsebuje prašičjo želatino kot stabilizator. Te sestavine so drugačne od želatin, ki se uporabljajo za oralno uporabo in so prečiščene do majhnih peptidov, ki se pogosto uporabljajo tudi v peroralnih medicinskih kapsulah⁴¹. Poleg tega se po drugih verskih stališčih, na primer pri nizozemsko-protestantskih krščanskih občinah, cepljenje šteje za "neprimerno vmešavanje v Božje delo". Te skupine zato verjamejo, da ne smemo spreminjati vnaprej določene usode nekoga, ki zboli⁴².

Ti verski predsodki glede vakcinacije so (podobno kot vsi verski predsodki) izredno škodljivi za javno zdravje. Posledica takšnih odporov je namreč, da stopnja imunizacije pade pod prag čredne imunosti. Razvoj in široka uporaba cepiv velja za enega največjih dosežkov v medicini zaradi izjemnih koristi za celotno populacijo. Z etičnega vidika je doseganje čredne imunosti in zmanjšanje količine "freeloaderjev"⁴³ v interesu celotne družbe.

Medtem ko je uveljavljanje avtonomije in zavrnitev cepljenja s stališča posameznikovih svetovnonazorskih preferenc še nekako razumljivo, pa je za javno zdravje v neki družbi zelo nevarno in škodljivo⁴⁴.

V ospredju pravnih zapletov je pravna regulacija (obveznost) cepljenja za vse otroke, ki obiskujejo šolo. Anticepilci trdijo, da gre za kršitev avtonomije staršev; vendar oblikovalci politike javnega zdravja svoja dejanja upravičujejo z uporabo utilitarizma⁴⁵. Utilitarizem v tem kontekstu pomeni, da je treba oblikovati pravne norme, ki bodo zagotovile najboljši rezultat za največ ljudi v družbi. Načelo ne/škodljivosti, ki se pogosto uporablja za utemeljitev predpisanih metod zatiranja nalezljivih boleznih, vključno s cepivi, upravičuje poseganje v avtonomijo in posameznikove svoboščine proti njihovi volji, če je to storjeno tako, da se drugim prepreči škoda.⁴⁶ Primer tega smo videli v Kaliforniji v letih 2014–2015, potem ko je izbruh ošpic privedel do sprejetja zakona št. 277, ki zavezuje k cepljenju, ki ga zahteva država, brez osebnih izjem. (glej opombo 29!). Koren težave pa je najverjetneje treba pripisati goljufivim ugotovitvam Wakefielda, ki so pri starših vzbudile strah pred povezavo cepljenje-avtizem, kar je povzročilo, da je število ljudi, ki so bili cepljeni proti MMR, še vedno nizko. Wakefieldova prevara je bila označena za najbolj škodljivo medicinsko prevaro v zadnjih 100 letih po izbruhih boleznih, ki so sicer izkoreninjene^{47,48,49}.

⁴⁰ Religious barriers to measles vaccination. Wombwell E, Fangman MT, Yoder AK, Spero DL. *J Community Health*. 2015 ;40:597–604. [[PubMed](#)] [[Google Scholar](#)]

⁴¹ Gelatin alternatives for the food industry: recent developments, challenges and prospects. Karim AA, Bhat R. *Trends Food Sci Tech* . 2008;19:644–656. [[Google Scholar](#)]

⁴² "Herd immunity": a rough guide. Fine P, Eames K, Heymann DL. *Clin Infect Dis*. 2011;52:911–916. [[PubMed](#)] [[Google Scholar](#)]

⁴³ Angl.: freeloader - oseba, ki izkorišča velikodušnost drugih, ne da bi kaj dala v zameno, v našem kontekstu tisti, ki se ne da cepiti in računa, da se zaradi precepljenosti drugih ("čredne imunosti") sam ne bo okužil.

⁴⁴ "Herd immunity": a rough guide. Fine P, Eames K, Heymann DL. *Clin Infect Dis*. 2011;52:911–916. [[PubMed](#)] [[Google Scholar](#)]

⁴⁵ Utilitarizem je filozofski nazor, po katerem je osnova in merilo človekovega delovanja in moralnega vrednotenja korist.

⁴⁶ Bouton CW. *West Polit Q*. Vol. 18. Kan.: Digireads.com: 1965. John Stuart Mill: on liberty and history; pp. 569–578. [[Google Scholar](#)]

⁴⁷ The Leicester anti-vaccination movement. Swales JD. *Lancet*. 1992;340:1298. [[Google Scholar](#)]

V času, ko dosežemo čredno imunost, ostajata dve vprašanji.

Prvič, ali so pravne izjeme še vedno upravičene?

Drugič, ali bi morale biti te izjeme omejene na verske ali pa bi morale vključevati tudi druge razloge^{50,51}?

Večina znanstvenikov in medicinskih strokovnjakov meni, da bi bilo treba o oprostivah razmišljati le, če je družba že krepko znotraj meja čredne imunosti.⁵² Kar zadeva versko in sekularno razpravo, je težko zanemariti sekularne ugovore iz **medicinskih** razlogov. Če se opustitev dovoli majhnemu številu posameznikov zaradi medicinskih indikacij, so lahko opustitve etično in pravno utemeljene. Oprostitev iz verskih pobud bi morale biti **neupoštevne**, saj temeljijo na povsem iracionalnih razlogih.

KAJ SMO SE NAUČILI?

V povojni Nemčiji (ZRN) v času intenzivne denacifikacije so šolske oblast razpisale nagradni natečaj v osnovnih šolah za prosti spis na temo 'Kaj se je Nemčija naučila iz 2. svetovne vojne?' Prvo nagrado je dobil učenec, ki je napisal 'Nič.' ...

Porast gibanja proti cepljenju v nekaterih delih zahodnega sveta močno ogroža zdravje ljudi in čredno imunost. Ljudje vseh starosti so postali poleg COVID 19 žrtve nedavnih izbruhov ošpic, ene najpomembnejših "izkoreninjenih" bolezni, ki se je vrnila kot neposredna posledica nedoseganja praga imunizacije s cepivi MMR. Ti izbruhi ne le da obremenijo nacionalne zdravstvene sisteme, temveč terjajo tudi smrtne žrtve. Zato je izredno pomembno, da se vse napredne sile – zdravniki, raziskovalci, vzgojitelji in vlade – združijo, da bi omejile vpliv gibanja proti cepljenju. Raziskave so pokazale, da lahko tudi starši, sicer naklonjeni cepljenju, a zmedeni zaradi nenehnih razprav in lažnih novic, prično omahovati glede cepljenja svojih otrok. Večina staršev nima osnovnega znanja o delovanju cepiv in dostopa do natančnih informacij, ki na poljudno znanstveni način pojasnjujejo pomen in koristi vakcinacije. Poleg tega so tisti, ki najbolj potrebujejo znanje o cepljenju, najbolj občutljivi na te informacije. Treba je začeti z vsemi silami učinkovito ukrepati proti neupravičeni demonizaciji cepljenja preko družbenih medijev, predvsem INTERNETA.

Nedavna kvalitativna študija, ki je raziskovala, kako se starši odzivajo na konkurenčna medijska sporočila o varnosti cepiv, je pokazala, da so osebne izkušnje, vrednostni sistemi in stopnja zaupanja v zdravstvene delavce, bistvenega pomena za odločanje staršev o imunizaciji. Zato je treba v boju proti gibanju anticepilcev, te kuge XXI. stoletja, nuditi vso potrebno pomoč staršem pri razvijanju in krepitvi zaupanja v zdravstvene delavce in ustrezne organe, njihovo izobraževanje o dejstvih in številkah, razkrivanje mitov, ki jih širijo protivakcinski gibanja, in – če odpovedo vsa druga sredstva – celo sprejeti zakonodajo, ki spodbuja cepljenje, če ga že ne predpisuje.

V skrajnem primeru se zavzemam tudi za kriminalizacijo najbolj agresivnih in javnemu zdravju

⁴⁸ Anti-vaccinationists past and present. Wolfe RM, Sharp LK. *BMJ*. 2002;325:430–432. [[PMC free article](#)] [[PubMed](#)] [[Google Scholar](#)]

⁴⁹ Media dents confidence in MMR vaccine. Begg N, White J, Bozoky Z. *BMJ*. 1998;316:561. [[Google Scholar](#)]

⁵⁰ Boseley S. *The Guardian*. Media: [Jun;2018]. 2010. Lancet Retracts 'Utterly False' MMR Paper. [[Google Scholar](#)]

⁵¹ Reilly MB. *University of Cincinnati*. Cincinnati: University of; [Jun;2018]. 2012. UC Research: Vaccinations of U.S. Children Declined after Publication of Now-Refuted Autism Risk. [[Google Scholar](#)]

⁵² Naša družba je (maj 2021) še daleč od čredne imunosti za COVID19, zato o podobnih predlogih anticepilcev ne bi smeli niti razmišljati. Čeprav obvezno cepljenje sploh ni uzakonjeno, država pogojuje določene aktivnosti (obiskovanje določenih prireditev v zaprtih prostorih, opravljanje določene dejavnosti/poklica, prehajanje meja ipd.) z dokazilom o celjenju ali negativnem testu. Lamentirajo, da so to hudi posegi v pravice in svoboščine posameznikov, pri tem pa pozabljajo na splošne koristi za javno zdravje. To je tipično egoistično stališče, kjer se gleda le na (največkrat neutemeljene) zadržke posameznika, za koristi in dobrobit drugih pa jim ni mar.

nevarnih oblik anticepilske propagande oz. njenih nosilcev. Zaradi zelo slabih izkušenj z izbruhom ošpic so v nekaterih državah že posegli po teh zakonskih prisilnih ukrepih.

V Srbiji bodo v prihodnosti anticepilci, ki se bodo izogibali cepljenju proti COVID19, plačali globe. Minister za zdravje pa je pooblaščen, da predpiše obvezno ali priporočeno imunizacijo nekaterih kategorij ljudi. To so določila iz Zakona o nalezljivih boleznih, ki ga je srbski parlament sprejel v decembru 2020.

Za pravne osebe, ki se ne držijo vladnih ukrepov, je predpisana globa 300.000 dinarjev (2.550 EUR), za posameznike pa 5.000 dinarjev (42,50 EUR).

Več kot milijarda odmerkov cepiva COVID-19 je bila dostavljena v šestih mesecih, vendar dezinformacije proti cepivu in usmerjeni napadi na znanstvenike spodkopavajo napredek, ki se je pričel kazati šele aprila in maja 2021. S temi grožnjami se je treba soočiti neposredno, za to pa niso dovolj samo pooblastila in strokovnost zdravstvene skupnosti.

Že pred pandemijo smo lahko te anticepilske izbruhe opazovali v različnih državah, predvsem v ZDA, ki je imela to nesrečo, da so leta 2016 izvolili predsednika, ki je vodil vsa štiri leta protiznanstveno politiko, bil pristaš vseh vrst teorij zarote, vsaj molče toleriral sistemski rasizem in bele supremaciste in je tako vsaj indirektno odgovoren za stotisoče žrtev COVID 19. Ves svet je z nejevero in zgražanjem gledal njegovo nakladanje na tiskovni konferenci o učinkovitih "zdravilih" proti COVID 19, kamor je prišteval razkužila za sanitarije (svetoval je peroralno in intravenozno terapijo), zdravljenje s svetlobo, zdravilo proti malariji hidroksiklorokin, ki seveda ne učinkuje proti virusu COVID 19, ima pa nevarne stranske učinke.⁵³

Svetovna zdravstvena organizacija je dvom o učinkovitosti in varnosti cepiva proti COVID 19 že od začetka prepoznala kot glavno grožnjo svetovnemu zdravju zaradi pandemije. Ko so se cepiva proti COVID-19 razvijala, so javne zdravstvene skupnosti pričakovale odpore anticepilcev.

Tekma za zajezitev širjenja dezinformacij cepiva COVID se je pričela. Bila je podobna tisti za preprečitev vrnitve ošpic v ZDA in Evropo leta 2019 ter za povečanje stopnje cepljenja proti humanim papiloma virusom za preprečevanje raka materničnega vratu in drugih vrst raka. Zaradi globalnih razsežnosti pandemije COVID-19⁵⁴, je bilo potrebno strategijo in taktiko prilagoditi novim razmeram.

Radikalno se je spremenila informacijska krajina. Če smo še pred nekaj leti komunicirali preko telefonov, klicnih modemov in radia ali TV, imajo danes anticepilci na razpolago na tisoče internetnih strani in po nekaterih ocenah morda 60 milijonov privržencev. Ta ocena je po moje dosti prenizka, saj samo podatki za ZDA kažejo, da je med republikanci (se pravi pristaši Trumpa) cca 45 % takšnih⁵⁵, ki pravijo, da se ne bodo cepili. Ker je zanj glasovalo cca 75 milijonov republikancev, je to več kot 30 milijonov samo v ZDA!

Psevdoznanstvene proticepilske skupine imajo velik vpliv na odločitve ljudi, ki začno pod vplivom njihovih pernicioznih dezinformacij oklevati glede vakcinacije. Medicinska znanost in ustanove javnega zdravstva dostikrat podcenjujejo ali zanikajo doseg protiznanstvenih sil in so slabo pripravljene na konfrontacijo z njimi. Njihovo logiko ponazarjata sličici v nadaljevanju.

⁵³ Med opaznejšimi resnejšimi stranskimi učinki so recimo ireverzibilne poškodbe oči in vida ter kardiomiopatija (bolezen, ki vpliva na delovanje srčne mišice) in srčna aritmija (nepravilno bitje srca). Pri daljši uporabi so zabeležili tudi **smrtne primere**. Trump se je javno hvalisal, da jemlje to zdravilo in ga je priporočal svojim lahkovernim državljanom.

⁵⁴ Na dan 31. 5. 2021 je bilo na svetu okuženih več kot 171 milijonov ljudi, umrlo pa jih je 3,55 milijona.

⁵⁵ <https://www.vanityfair.com/news/2021/04/republicans-anti-vaccine-herd-immunity>



**Ne potrebujem izobrazbe. Saj
že imam možgane.**

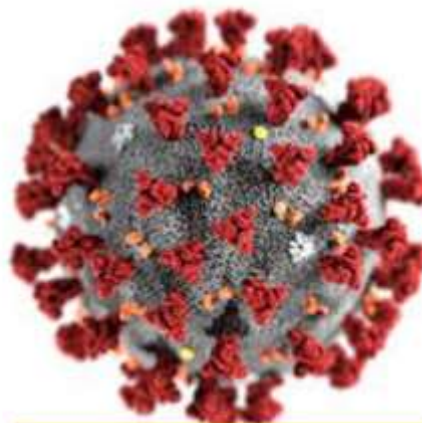

**Ne potrebujem cepiva. Saj
že imam imunski sistem.**

Poleg teh civilnih anticepilskih združenj pa se pojavljajo tudi državno sponzorirane skupine hackerjev, ki po spletu širijo dezinformacije.

Nedavna preiskava, ki je bila opravljena po naročilu ameriškega zunanjega ministrstva in zunanjega ministrstva Združenega kraljestva, je pokazala, kako skušajo ruske obveščevalne organizacije diskreditirati zahodna cepiva COVID-19. V eni takšnih dezinformacijskih kampanj so širili govornice, da bi lahko ta cepiva ljudi spremenila v opice.⁵⁶ To je del daljše, dobro dokumentirane zgodovine rusko sponzoriranih dezinformacij, ki naj bi destabilizirale ZDA in druge demokratične države. Administracija ameriškega predsednika Joeja Bidena je ruske medijske skupine opozorila, naj ustavijo svojo proticepilsko agresijo, in napovedala sankcije, povezane z dezinformacijami in drugim vedenjem, toda to je premalo.

Anticepilsko gibanje bi lahko spodkopalo prizadevanja za končanje pandemije koronavirusa, opozarjajo raziskovalci.

ZDA so leglo najbolj vplivnih in najbolje organiziranih anticepilskih skupin na svetu. Po navedbah londonskega Centra za boj proti digitalnemu sovraštvu⁵⁷ gre za vplivne skupine in ne za spontano množično gibanje. Številne skrajno desne ekstremistične skupine, ki širijo lažne informacije o ameriških predsedniških volitvah 2020, počnejo podobno s cepivi. Če se proticepilске skupine usmerijo tudi na črnske skupnosti, dobimo "medicinski rasizem"; marca objavljeni dokumentarni film o cepivu, ki ogroža testiranje cepiva COVID-19 med Afroameričani, so označili za "medicinski rasizem".⁵⁸

Globalno širjenje anticepilskih laži in polresnic v tej strašni pandemiji, ki je za skoraj dve leti spravila na kolena svetovno gospodarstvo, lahko pomeni samo to, da bo umrlo še več ljudi in se bo pandemija podaljšala. Zaradi izjemno redkih⁵⁹, a življenjsko nevarnih krvnih strdkov so nekatere razvite države začasno zaustavile uvajanje cepiva Johnson & Johnson, številne evropske države pa so iz podobnih

⁵⁶ BESS LEVIN: The huge percentage of GOP voters refusing to get vaccinated is likely to drag out the pandemic, Vanityfair, 21. april 2021.

⁵⁷ Vplivni Center for Countering Digital Hate (CCDH) v Londonu.

⁵⁸ <https://www.mcgill.ca/oss/article/covid-19-health-pseudoscience/anti-vaccine-propaganda-robert-f-kennedy-jr>. Zanimivo je, da je soavtor tega filma eden od nečakov Johna F. Kennedyja, ki je postal sramota za svojo slavno libertarno družino in eden od najglasnejših zagovornikov anticepilskega gibanja za COVID 19.

⁵⁹ Od 8 milijonov, cepljenih z Johnson & Johnson vakcino v ZDA, jih je 16 dobilo krvne strdke. To je dva na milijon.

razlogov ustavile ali omejile uporabo cepiva AstraZeneca.⁶⁰ Vendar imajo te regije na izbiro druga cepiva, kar pa v mnogih državah tretjega sveta ne velja. Marca sta Kamerun in Demokratična republika Kongo ustavili uporabo cepiva AstraZeneca, Afriška unija pa je ustavila nabavo.

Od 21,2 milijona cepljenih z AstraZeneca v VB (do sredine aprila 2021), je bilo 32 smrti, ki bi lahko bile povezane s strdki kot stranskim učinkom cepiva (kar pa ni bilo klinično potrjeno)⁶¹. Tudi če za potrebe te razprave vzamemo to kot dejstvo, predstavlja to 0,0008 %.

Številni ljudje v Afriki se seznanjajo z anticepilskimi dezinformacijami. Program za sledenje govoric analitičnega podjetja Novetta iz McLeana v Virginiji, ZDA ugotavlja, da Rusija izrecno cilja na afriške države, da diskreditirajo zahodna cepiva v korist lastnega Sputnika V. Proticepilске skupine s sedežem v ZDA se sklicujejo na kolonializem in evgeniko. Zdaj je na desettisoče odmerkov cepiva, ki so jih donirale zahodne države, ostalo neuporabljenih. Dezinformacije proti cepivom so razumna vprašanja in pomisleke zaradi redkih neželenih učinkov spremenile v zaskrbljenost zaradi zarote, pretiran strah in ogorčenje ob ravnanju z njimi kot z "morskimi prašički". Tudi verske skupnosti, predvsem islam, igrajo tu zelo negativno vlogo.⁶²

V Sloveniji nismo nič na boljšem, kvečjemu na slabšem, kar se tiče tolerance do psevdoznanosti, ki jo širijo anticepilci. Zavod 'Iskreni', ki je na zadnjem razpisu ministrstva (januar 2021) za svojo dejavnost dobil 130.200 EUR iz proračuna za ranljive skupine, nasprotuje obveznemu cepljenju otrok in na svojih spletnih straneh promovira anticepilsko gibanje po Evropi.

Medtem ko vlada ljudi poziva, naj se v čim večjem številu prijavijo k cepljenju proti COVID-19, pa z državnim denarjem financira dejavnosti organizacije, ki že več let nasprotuje obveznemu cepljenju. Med ustanovitelji Zavoda Iskreni je bil do prevzema položaja ministra za delo tudi Janez Cigler Kralj.⁶³

Že pred sedmimi leti je pri nas delovalo proticepilsko 'Gibanje za prostovoljno cepljenje' (beri: proti cepljenju). Njegova predsednica in duhovni vodja dr. Sladjana Velkov je prepričana anticepilka in goreča pristašica teorij zarote.⁶⁴ V reviji ONA je objavila bebast članek s še bolj bebastim naslovom "Cepiva so pohabila in ubila nešteto otrok". Po Sloveniji krošnjari s teatrom, ki ima samo zunanji videz prave medicine pod skupnim naslovom "Živeti brez cepiv in brez zdravil".

Istega leta (2014) je Slovenija dobila tudi prvo doktorsko disertacijo, katere osnovna teza je, da je cepljenje neučinkovito in nevarno. Mateja Černič nas je 'osrečila' s psevdoznastvenim zmazkom, ki se ga je hitro prijel vzdevek slovenska "proticepilska biblija". Njena doktorska disertacija z naslovom

⁶⁰ Do trenutka, ko to pišem, še ni bil potrjen noben **klinično dokazan** primer vzročne povezave med cepljenjem in smrtjo zaradi stranskih učinkov. Preiskave sumljivih primerov še potekajo.

⁶¹ Povezovanje krvnih strdkov (in drugih zapletov) s cepivi proti COVID 19 sledi naslednji 'logiki': med sončnimi opeklinami in pitjem hladnih pijač obstoji kavzalna zveza. Zdi se, da se sončne opekline pojavijo po pitju ledeno hladnih pijač. Pitje hladnih pijač seveda ne povzroča opeklin, pač pa običajno ljudje pijejo te pijače na vročem soncu. Uživalci ledeno mrzlih pijač torej niso ogrožena skupina zaradi genetskih ali fizioloških predispozicij na opekline, čeprav so pogosteje opečeni. Ali (da smo aktualni): prebivalci Texasa podpirajo postavitev ograje (ki jo je hotel zgraditi Trump) na svoji južni meji. Prebivalci Washingtona DC tega ne podpirajo; zato prebivalci Washingtona DC ne podpirajo prebivalcev Texasa.

⁶² Spomnimo se samo žalostne epizode s cepivom proti poliomielitisu leta 2003. Številni muslimani na severu Nigerije so verjeli, da zahodne države uporabljajo cepljenje proti otroški paralizi, da bi ljudem vbrizgali določene kemikalije, ki bi zmanjšale njihovo plodnost ali jih okužili z virusom HIV/AIDS, da bi zmanjšali število muslimanov. Dezinformacije so prvi začeli širiti nekateri islamski pridigarji.

Njihove trditve so dobile večjo kredibilnost, ko jih je prevzel samooklicani vrhovni šeriatski svet v Nigeriji (SCSN), ultra konservativna organizacija, ki jo je vodil zdravnik in predsedniški kandidat Datti Ahmed.

Potem ko so tri severne države prekinile cepljenje proti otroški paralizi, je zvezna vlada predsednika Oluseguna Obasanja odredila testiranje cepiv, ki je seveda pokazala lažnost trditev islamskih svečenikov.

⁶³ <https://necenzurirano.si/clanek/preiskovalne-zgodbe/minister-cigler-kralj-denar-za-ranljive-dal-svojemu-zavodu-842342>

⁶⁴ Zagovarja otročjo in trapasto tezo, da so bele sledi kondezatov reaktivnih motorjev potniških letal (t.i. chemtrails) pravzaprav oblika 'zapravevanja ljudi', s katerimi bi naj vlade kemično 'kontrolirale' ljudi ...

"Ideološki konstrukti o cepljenju" vse trditve o koristnosti cepiv označi za ideološke konstrukte, cepiva pa za škodljiva, nevarna in neučinkovita.

Avtorica je sociologinja (!!!), doktorirala je na Fakulteti za uporabne družbene študije v Novi Gorici. Doktorat sta recenzirala sociologa (!!!) dr. Matej Makarovič in dr. Matevž Tomšič, kljub temu da večino njenega dela predstavlja interpretacija raziskav s področja medicine in farmacije. Priznani slovenski imunolog dr. Alojz Ihan je to akademsko rovtarstvo zajedljivo komentiral takole: "Na žalost sociologinja Černičeva in njen mentor nista bila toliko samokritična, da bi za pomoč pri interpretaciji medicinskih člankov zaprosila somentorja z naravoslovnimi izkušnjami. Posledica je tekst, poln zmedenih in napačno razumljenih naravoslovnih tez, ki z vsebino citiranih člankov pogosto nimajo niti najmanjše zveze. Zato smo namesto duhovite sociološke demitizacije nekaterih instant družbenih prepričanj o cepljenju dobili zgolj tendenciozno in neutemeljeno prirejanje naravoslovnih vsebin v sistematično nizanje "dokazov" o neučinkovitosti in škodljivosti cepljenja. Zato tekst z obetavnim naslovom na koncu naravoslovnemu bralcu pusti grenak okus šarlatanstva in osuplosti, da akademska stroka takemu tekstu podeli status znanstvenega dela."

Iz razlogov, ki verjetno niso skrivnost, je njen doktorat težko dostopen. Avtorica je prepovedala objavo na spletu, izvod si je mogoče ogledati le v čitalnicah Fakultete za uporabne družbene študije in NUK.

Še bolj sarkastičen do tega psevdoznanstvenega dela, ki je povzročilo mnogo škode slovenski imunologiji, je priznani infektolog dr. Marko Pokorn. Piše: "Knjiga predstavlja izjemno zanimivo branje. Menim, da bi Mateja Černič zaslužila literarno nagrado za satiro, če njeno delo, napisano na osnovi obranjene doktorske disertacije, ne bi imelo pomembnega družbenega vpliva: omenjeni doktorat so nasprotniki cepljenja vzeli kot znanstveni dokaz, da je cepljenje neučinkovito in škodljivo."⁶⁵

Namesto, da bi se pridružili znanstveno in tehnološko najbolj naprednim in prosvetljenim družbam, ki drvijo na shinkansen vlaku s 300 km/h v prihodnost, smo se vkrkali na vlak, ki ga vleče hlapec s 30km/h ...

Natančno, ciljno usmerjeno razpošiljanje sporočil iz svetovne zdravstvene skupnosti je pomembno, a nezadostno, prav tako pa tudi pritisk javnosti na družbena omrežja. Združeni narodi in najvišje ravni oblasti morajo sprejeti neposredne, celo represivne ukrepe in se odločiti za razgradnjo in onemogočanje anticepilskih skupin v ZDA in po svetu.

Prizadevanja se morajo razširiti na področje kibernetike varnosti, kazenskega pregona, javnega izobraževanja in mednarodnih odnosov. Medagencijska delovna skupina na visoki ravni, ki poroča generalnemu sekretarju OZN, bi lahko ocenila celoten učinek proticepilске agresije in predlagala stroge, uravnotežene ukrepe. V projektno skupino bi morali biti vključeni strokovnjaki, ki so se spoprijeli s kompleksnimi globalnimi grožnjami, kot so terorizem, kibernetični napadi in jedrska oborožitev, ker se protiznanost zdaj približuje podobni stopnji nevarnosti.

Vse bolj je jasno, da imunizacija do čredne imunosti zahteva široko in odločno protiofenzivo. Brez čredne imunosti pa ni zaščite pred nevarnimi nalezljivimi boleznimi.

Pri vsem tem pa se moramo zavedati temeljne paradigme evolucije: boja proti patogenom **nikoli ne bo konec**. Virusi, bakterije in druga živa bitja se v skladu z Darwinovo teorijo borijo za preživetje, tako kot mi. Tudi na mikrobiološkem nivoju poteka evolucija; preživijo le najbolj sposobni. To pa so mutanti, ki so odporni na dotedanja zdravila in vaccine.

Evolucija ne loči med preživetjem vrste Homo sapiens s. in vrste koronavirus SARS-CoV-2, ki povzroča COVID-19 ... Toda, mi imamo odločilno prednost: inteligenco in znanost. Če to dvoje zamenjamo za ignoranco in psevdoznanost, ta prednost skopni ...

Bistrica ob Dravi, maj 2021

⁶⁵ <https://www.mladina.si/184568/lazi-in-zavajanja-v-slovenski-proticepilski-bibliji/>

Peter Turk

Kratka predstavitev prispevka

Članek je odgovor na članek »Pomanjkljivosti ateistično-sekularnega pristopa v raziskovanju »rodnoverstva«, ki je bil objavljen v Ateističnem zborniku 2019–2020 na strani 196–202.

Gre za odgovor na kritike prispevka, kjer avtor Peter Turk pojasnjuje vzroke za nastanek članka in objavlja tudi odgovore na kritike. V članku se sicer opravičuje, da je pisal le kot zainteresiran bralec in spremljevalec tem povezanih s t.i. staroverskimi vsebinami. Ob tem tudi pojasnjuje, da ga je pisal kot kolumno, ki je bila zapisana v časopisnem formatu in prilagojen po vsebini in obsegu priložnostnem eseju.

Po analizi argumentov 'za' in 'proti' ga je razumeti kot osnovo za nadaljnji diskurz in iskanje resnice, prej kot trdno vkopanost na svojih pozicijah. Za bralca, ki ni posvečen v zelo ozko tematiko rodnoverstva, je tekst težak in mestoma temačen in težko razumljiv, zato je ta prispevek branje za connoisseurje te specialne zgodovinsko-religiozne tematike.

Stališča, ki jih zastopa avtor, niso nujno tudi stališča ZAS.

Kratko predstavitev pripravil: Franc Ošljak

* * * * *

V Ateističnem zborniku 2019–2020 je na str. 196–202 izšel članek *Pomanjkljivosti ateistično-sekularnega pristopa v raziskovanju rodnoverstva: primer članka dr. Petra Turka* avtorjev Mirjane Borenovič in Nejca Petriča (M. B. in N. P.). Podpisani se kot avtor v tem članku kritizirane kolumne (Turk 2020) oglašam z nekaj komentarji in pojasnili.

Naj uvodoma najprej pojasnim okoliščine nastanka kritiziranega članka izpred dveh let in pol. Po izobrazbi sem arheolog in sem ga seveda napisal tudi kot arheolog, a je v njem mnogo tega, večina pravzaprav, kot pravilno ugotavljata M. B. in N. P., napisano izven polja arheologije. Napisal sem ga predvsem kot zainteresirani bralec in spremljevalec tem, povezanih s t. i. staroverskimi vsebinami. Članek sem napisal kot kolumno, se pravi kot besedilo z jasno določenimi pravili pisanja, od omejenega obsega brez znanstvenega aparata, preko izmenjujoče se naraščajočih in padajočih slogovnih in vsebinskih akcentov, vse do efektivnega zaključka. Napisan je bil skratka kot časopisnemu formatu, vsebini in obsegu prilagojen priložnostni esej.

Zaradi tega pisanja sem bil v nekaj naslednjih mesecih deležen številnih odmevov, tako navdušenih pohval kot uničujočih kritik. Vse to je potekalo le po elektronski pošti in med pogovori v živo. Z M. B. in N. P. se torej lahko strinjam, da je publicistična neodzivnost prizadetih do neke mere presenetljiva. Toliko bolj me veseli njuna kritika, saj mi daje možnost za nekatera natančnejša pojasnila. A naj že takoj pojasnim, da je tudi to pisanje – ker pač v veliki meri posega na polja drugih ved – še vedno esejističnega značaja, ne pa resna znanstvena razprava. Kljub mojemu pomanjkljivemu védenju o metodoloških aparatih in spoznavnih možnostih drugih znanosti, poklicanih za diskusijo o starih in novih verah, namreč menim, da se je pri nekaterih strokovnih in nestrokovnih recepcijah Medveščkove

knjige *Iz nevidne strani neba* (Medvešček 2015) zgodilo nekaj nesporazumov in napačnih interpretacij, ki jih velja izpostaviti.

Preidimo torej h konkretni kritiki, ki jo M. B. in N. P. naslavljata na sekularno-ateistične razlagalce rodnoverstva in konkretno name. Citiram: »*Avtorji s stališčem, da je rodnoverstvo predvsem odziv na družbene spremembe, ne priznavajo, da rodnoverstvo kot novo religiozno gibanje primarno zadovoljuje religiozne potrebe. V tem stališču prepoznavava izrazito sekularno in ateistično razumevanje rodnoverstva.*« (Borenović, Petrič 2020, 197) Ta kritika lahko leti na marsikatere avtorje, ne more pa leteti name in na moj članek. Pravzaprav ne vidim nasprotja med »odzivom na družbene spremembe« in »zadovoljevanjem religioznih potreb«. V teh dveh fenomenih vidim komplementarnost in ju oba priznavam kot dejstvo. Nič v mojem članku ne govori proti temu.

Citiram: »*V svojem prispevku in kritiki dr. Turk zgodovinskega staroverstva in sodobnega staroverstva neposredno ne ločuje, vendar je omenjeno razlikovanje in različno poimenovanje smiselno in potrebno za ločevanje med dvema oblikama »staroverstva«, ki se med seboj razlikujeta, zaradi česar uporabljava izraz »staroverci« za tradicijsko skupnost, izraz »sodobni staroverci«, ki so specifična oblika slovenskega rodnoverstva, pa za sodobne skupnosti.*« (Borenović, Petrič 2019–2020, 198) Ne bi se mogel bolj strinjati. Vzpostavitev tega razlikovanja je bil eden od motivov za pisanje mojega članka iz l. 2020. S tega vidika moram M. B. in N. P. korigirati: kot dobro vesta, sem oba fenomena še kako razločil – vzpostavil sem razlikovanje med staroverci in novoverci. Če torej sodobni staroverci tako želijo, jih bom odslej tako imenoval.

A ni problem v tem. Moja poanta je bila, da t. i. tradicionalni staroverci po M. B. in N. P. (tj. Medveščkovi strici iz prve polovice in sredine 20. stoletja) nimajo nobene zveze z zgodnjerednjeveškim staroverstvom, torej s »pravim staroverstvom«, če naj zdaj uvedem še en neologizem. Moja poanta je bila torej bolj v kritiki pisca uvodne besede iz zdaj že slavne Medveščkove knjige, odličnega poznavalec staroverstva, ddr. Andreja Pleterskega (Pleterski 2015). On je namreč tisti, ki je postavil uvodne terminološke definicije fenomena staroverstva. Če naj povzamem nekatere poudarke iz njegovih definicij, »... *stara vera pomeni nasprotje novi veri. To je lahko npr. nasprotje med starimi in novimi krščanskimi ločinami na nekem ozemlju ali med krščanstvom in nekrščanstvom. Kot pomensko manj obremenilna oznaka staroverstvo nadomešča tudi slabšalno krščansko oznako poganstvo in enako beseda staroverec pogana... In staroverstvo je potem vse, kar je povezano s staro vero. V takem širokem pogledu se izkaže, da gre preprosto za način življenja, ki so ga nekoč živeli naši predniki, usodno odvisni od muhavosti vremena, skope ali plodne zemlje, smrtonosnih bolezni. Človekov obstoj je od nekdaj odvisen od dogajanja v naravi. Ob globalnih vremenskih spremembah, ki jih vsakdo čuti na lastni koži, je zaverovancev v vsemogočnost človeka vse manj. To zaverovanost je povzročila industrijska doba, ko se je zaradi skokovitega tehničnega napredka za kratek čas dozdevalo, da človek zmore vse.*« (ib., 15–16) In še, v zvezi s t. i. sistemom magičnih dejanj: »... *Predvidimo lahko, da so neke oblike sistema ljudje poznali od trenutka svojega prvega spoznanja o delovanju sil narave in povsod, kjer so živeli. Te oblike lahko poimenujemo mitične strukture. Koliko so si posamezne medsebojno sorodne, je predmet bodočih raziskav. Pokazala pa se je že trdna struktura, kakršno so poznali in uporabljali Stari Slovani, pri čemer je potrebno takoj poudariti, da je po nastanku starejša od Slovanov in je v slovenskem prostoru lahko obstajala že pred prihodom Slovanov.*« (ib., 17) Na tem mestu sledi napotek na obširno delo istega avtorja (Pleterski 2014), v katerem sta izraza staroverstvo in staroverci uporabljana predvsem za zgodnje- in visokosrednjeveško predkrščansko slovansko vero.

Moja ocena je, da je taka definicija pojma in fenomena, ki se je v naslednjih letih, do današnjega dne, kot tak dobro prijel, nezadostna. Ne postavlja časovnih, prostorskih in vsebinskih gabaritov staroverstva, oz. jih po moji oceni namenoma postavlja izjemno ohlapno. Ne vzpostavlja razločitve do drugih verskih fenomenov. Tudi pripadniki krščanstva so bili usodno odvisni od muhavosti vremena, skope ali plodne zemlje, smrtonosnih bolezni. Taka definicija ne pojasni, v čem je razlika med predanimi staroverskimi strici, ki so za umiritev nevihtnih strel postavljali bele prodnike na vrhove vršacev, in globoko krščansko verno teto, ki je iz istih razlogov zažgala oljčno vejico pred Marijino podobo. Morda bi se komu lahko zdelo, da je kurjenje oljčnih vejic za odganjanje nesreče nekaj v

osnovi prej staroverskega, kot pa krščanskega. A če teta to počne kot predana katoliška vernica, potem to ona z vsemi svojimi dejanji tudi je.

Ta definicija je pripomogla k temu, da je zdaj napačno razumevanje staroverstva kot celovitega religijsko-kulturnega sistema, ki naj bi pri nas kontinuirano in hermetično živel vse od prihoda Slovanov, v mnogih vidikih pa že mnoga tisočletja pred tem, široko sprejeto. Sprašujem se, kako je mogoče, da je tako uveljavljen znanstvenik, odličen poznavalec srednjega in novega veka, doktor zgodovine, arheologije in etnologije, kot je ddr. Andrej Pleterski, podal tako pomanjkljivo definicijo, pri kateri se mu ni zdelo vredno jasno razlikovati med srednjeveškim (da ne rečem prazgodovinskim) staroverstvom in tistim iz 19. in 20. stoletja, tematiziranim v Medveščkovi knjigi?

Gornji obsežen citat iz staroverskega terminološkega pojmovnika ddr. A. Pleterskega je pomenljiv tudi zato, ker se v veliki meri bere kot programsko besedilo kakega sodobnega ekološkega gibanja. Menim, da to ni naključje in sem to tudi komentiral v svojem članku (Turk 2020). V zvezi s tem naj le še dodam, da je eden najpomembnejših zunanjih fenomenov obračanja k božanskemu, tako v prazgodovinskem, antičnem, kot v slovanskem staroverstvu – se pravi v pravem staroverstvu – klavna daritev oz. žrtvovanje živali, v izjemnih primerih tudi ljudi (t. i. koncept *do ut des*: prim. npr. Rüpke 2007, 149–150; prim. tudi Knust, Várhelyi 2011; Turčan 2001, 110–111). Zakol živali je bil kot krvna daritev v prazgodovinskem, antičnem in zgodnesrednjeveškem času sestavni del obredij priklica božanskih sil in pridobivanja njihove naklonjenosti. Pri teh obredjih je lahko šlo za konkretna priprošnja ali zahvalna obračanja k božanstvom. Ponavljajoče se obredje s krvno daritvijo pa je imelo tudi namen s pomočjo božanskega vzdrževati red sveta, preprečevati kaos, tako v naravi, kot med ljudmi. Očiščevalna in transformativna moč, ki jo je v prazgodovinskem, antičnem in zgodnesrednjeveškem času imelo žrtvovanje, prelita kri, nam je danes popolnoma nerazumljiva, nam je tuja. A v predstavah tedanjih ljudi je šlo za nič manj kot za temeljni pripomoček pri vzdrževanju reda sveta.

Usodna moč krvne žrtve je tuja že posoškim in kraškim tradicionalnim starovercem. V korpusih njihovih obredij opis primerljivih žrtvovanj nastopa le izjemoma (Medvešček 2015, 436–437). Ob nekoliko newagersko naravnani brezkrvno korektni uvodni besedi ddr. Pleterskega v Medveščkovo knjigo (Pleterski 2015) je očitno, da krvna žrtev ne sodi v nabor ritualov tradicionalnih starovercev. A to ne pomeni, da ni bila bistveni del ritualov pravih starovercev. Ta razlika je pomembna, saj vzpostavlja tako manifestativno kot vsebinsko razliko med pravim (zgodnji srednji vek) in tradicionalnim staroverstvom (19.–20. stoletje), da ne omenjam sodobnega staroverstva.

Naj v zvezi z definicijo staroverstva in njegovimi izvori opozorim le še na drobno nenavadnost: nekaj let pred izidom Medveščkove knjige je pri isti založbi in v isti seriji izšla knjiga Borisa Čoka *V siju mesečine* (Čok 2012), pomembna za kraške tradicionalno staroverske starožitnosti. Avtor za izvor staroverstva ponudi dve tezi (ib., 14): ali so ga slovenskim Kraševcem prenesli staroselci z bližnjega poznoantičnega Velikega Gradišča, ali pa so ga v naše kraje poleg pravoslavja prinesli uskoški begunci na prehodu iz srednjega v novi vek. Kljub temu, da Čokovi tezi o izvoru staroverstva delujeta stvarno, morda tudi provokativno, a kot nekaj, kar je potrebno vzeti v obzir, komentirati, sprejeti ali zavrniti, ju ddr. Pleterski v svojem programskem besedilu ne omenja in še manj komentira.

Pač pa A. Pleterski (2015) v tem besedilu skuša združiti versko esenco pričevanj, ki jih prinašajo na eni strani Medveščkovi (Posočje) in na drugi Čokovi informatorji (Kras). A pri tem je selektiven: med obema »teologijama« so namreč velike razlike, začenši z nekompatibilnim panteonom. Vsako od obeh regionalnih tradicionalnih staroverstev je v sebi zaokrožena celota, med seboj pa sta si različna prav toliko, kot so si med seboj različne posamezne religije. Te razlike Pleterskega ne zanimajo.

Skratka, M. B. in N. P. naj se s kritiko nediskriminatornega, vseobsežnega, celovitega in enovitega razumevanja staroverstva od zgodnjega srednjega veka (da ne rečem od prazgodovine) do danes obrneta na njegovega tvorca, ne name. Poanta mojega članka iz leta 2020 ni bila sramotenje starovercev, temveč pokazati na nesmiselnost iskanja tistega najboljšega v čemerkoli že, v tem primeru v religiji, v zlatih starih časih. Moja poanta je bila: krščanstvo je starejše od staroverstva, a kaj potem? Ni pomembno, katera religija je starejša. Čim bo katerakoli religija želela tekmovati z drugimi v igri, kdo je starejši, se bo s tem sama obsodila na pričkanje o oslovi senci. Slikanje starih časov in

starih ver v mavrično-idiličnih barvah avtentičnosti, pravice, prave duhovnosti in kar je še takih presežnikov, kaže na slabo poučenost ali pa na manipulacijo. Tega se nekateri od protagonistov staroverstva tudi zavedajo in zato raje uporabljajo druge izraze, denimo naravoverstvo ali rodnoverstvo.

Na številne vidike žalostne bizarnosti tovrstnih neoreligijskih poskusov selektivnega oživljanja »pristine« stare vere je opozoril I. Lunaček (2011, posebej 281–284). Že pred dobrim desetletjem je tako rekoč preroško napovedal, da se bo po zgledu primerljivih postmodernih fenomenov v zahodnem svetu podobno zgodba odvrtela tudi pri nas. Najbolj ironično je, da vsi ti poskusi kljub trdovratnemu odmikanju od vsega, kar bi od blizu ali daleč spominjalo na krščanstvo, od tega vsi po vrsti zvesto povzemajo slovesno in resnobno patetičnost. Ob tem pozabljajo, da je bila pomembna manifestativna sestavina arhaične religije dionizična grotesknost, smeh in karnevalska komičnost (ib., 41–59 idr.).

Nadalje mi M. B. in N. P. v navezi na Calhounovo definicijo sekularnosti napačno prisojata, da menim, da sem »boljši« od drugih, ker naj bi presegel »iluzijo« in dosegel sekularnost (Borenović, Petrič 2019–2020, 200), v dokaz pa podajata nepopoln, iz konteksta iztrgan citat iz mojega članka. Če naj ju najprej citiram: *»Podobno meni dr. Peter Turk, saj rodnoverstvo razume kot slepo verovanje, kar je slikovito izrazil z besedami »če so zrasli v površnem verskem agnostičnem ali ateističnem duhu, je malo verjetno, da bodo na izumljene dogme gledali z nedolžnimi otroškimi očmi, lačnimi čudes in čudenja. Pa če bodo še tako hoteli. Bolj verjetno je, bodo do njih kot do vseh verskih ritualov skeptični.«* (ib., 200) Temu mojemu besedilu namreč predhodijo naslednji stavki, ki se nanašajo na vse religije (in izpostavljeno na katolištvo, ne pa na rodnoverstvo): *»Če je duhovnost človeku lastna, z religijo kot organizirano, usmerjano in nadzorovano duhovnostjo ni tako. Z religijo moraš biti rojen, z njo odrasti in biti v njenem duhu vzgojen, da se ti zdi nekaj naravnega. V tem je velika, skoraj neulovljiva prednost uveljavljenih religij. Če bi denimo katolištvo izvajalo verouk bodočih pokolenj po zgledu prvih kristjanov šele polnoletnim potencialnim vernikom, bi prav kmalu postalo obrobna sekta. »Staroverstvo« se nasprotno oznanja in širi pretežno med odraslimi.«* (Turk 2020, 19). Sprašujem se, zakaj sta M. B. in N. P. iztrgala le del citata iz te zaokrožene misli? Sta namenoma želela manipulirati in bralcem predstaviti moje pisanje v napačni luči?

V zvezi z očitkom o tem, da naj bi menil, da sem zaradi preseganja iluzije in doseganja sekularnosti boljši od koga drugega, želim navesti še nekaj mojih takratnih stavkov, malo nad citiranim besedilom: *»Kako primerno nastavlja ogledalo, kako smiselno osmišljati današnji čas? Kako se obnašati v svetu, v katerem ni nič več sveto, v katerem ni več niti potrebe po klicanju nadnaravnega za urejanje planetarnega kaosa? Kako priklicati čarobnost v današnjem odčaranem človeku? Pravo vprašanje je: kako prav živeti z odčaranostjo današnjega sveta?«* (ib.). Moje vprašanje M. B. in N. P. je naslednje: zakaj bi nekdo, ki naj bi o sebi mislil, da je boljši od koga drugega in da je sekularno presegel iluzije, pisal kaj takega? Naj pojasnim, da sem vse to napisal, ker me ta vprašanja kot humanistično¹ čutečega človeka vznemirjajo, me prizadevajo, so mi smiselna, prav tako kot so smiselna religiozno opredeljenemu človeku. Napisal sem zato, če naj ponovim, ker menim, da je duhovnost (ki mi jo v manipulativni interpretaciji M. B. in N. P. napačno polagata v usta kot iluzijo) lastna vsakemu človeku, bodisi pripadniku uradne, manj uradne religije, ali pa humanistu (t. j., v teistični interpretaciji, ateistu). Iz mojega kritiziranega članka je to dovolj jasno razbrati. Če M. B. in N. P. v mojem pisanju vidita večvrednostni poskus preseganja kake iluzije, potem je to njuna manipulacija, ne pa to, kar sem želel izraziti.

Če torej M. B. in N. P. menita, da je bil namen mojega članka *»dvojen, prvi je zavajanje, saj želi[m] razširiti prepričanje o nepoučenosti sodobnih starovercev in njihovem površnem razumevanju zgodovine in religije, drugi pa je smešenje sodobnih starovercev, njihovih prepričanj in delovanja«* (Borenović, Petrič 2019–2020, 200), potem se motita. Glede prvega očitka upam, da gornje obširno pojasnilo zadošča. Glede drugega želim le ponoviti tisti del zaključka mojega članka, ki se – ponovno – mojima kritikoma ni zdel vreden citiranja, a je dokaz, da se motita (označeno podčrtano): ... *»ali pa*

¹ V Graylingovem smislu (prim. Grayling 2017–2018, 92–93); verniki takih in drugačnih veroizpovedi bi pozicijo, v kateri ni mesta za škrate, angele in bogove, imenovali ateistično.

bomo v svežih odgovorih na gornja vprašanja v njih [tj. v sodobnih starovercih] prepoznali novo duhovnost, primerno našemu času. *Želim si, da se uresniči to drugo*» (Turk 2020, 19).

Naj torej moj odgovor na kritiko M. B. in N. P. zaključim z zagotovitvijo, da moj namen v članku iz l. 2020 ni bil javno sramotenje rodnoverstva. Očitno sta kot sramotenje razumela moje besede: »Po odgovorih na te izzive bomo presojali "staroverce": ali bomo v njih še naprej videli smešne rituale izvajajoče ostarele hipije proslule Vodnarjeve dobe ali pa bomo v svežih odgovorih na gornja vprašanja v njih prepoznali novo duhovnost, primerno našemu času.« (ib.) Domnevam, da užaljenih M. B. in N. P. ne bo zadovoljilo moje načelno stališče, da se mi zdijo smešni tudi rituali, ki jih izvajajo svečeniki drugih religij. Naj jima zato – in z njima vsem drugim užaljenim – z opravičilom zaupam, da se mi zdi najbolj smešna kultura nekoliko ostareli hipi, ki ga vsako jutro uzrem v ogledalu.

V zadnjih dveh letih po objavi mojega članka v Delovi Sobotni prilogi januarja 2020 sta izšla dva članka etnologa, dr. M. Kozoroga, ki prav tako tematizirata nekatere vidike tradicionalnega staroverstva (Kozorog 2020; Kozorog 2022). V prvem podaja splošno kritiko Medveščkove knjige iz l. 2015, pri kateri mu je nenavadno, da nam Medveščkovi posoški tradicionalni staroverci namesto v etnoloških virih običajnih hibridnih in heterogenih duhovnih zmesi podajajo celovit in zaprt religiozni sistem, o katerem pred tem ni bilo v strokovnih krogih, pa tudi sicer nič znanega. Na to se je odzvala Katja Hrobat Virloget (2021), ki je ugovarjala Kozorogovi kritiki in privzela kot samo po sebi umevno, da gre pri staroverskih zapisih za v etnografskih virih pogosto zabeleženo zmes hibridne in heterogene tradicije. Čeprav K. Hrobat Virloget k tem tradicijam izrecno prišteva tudi Medveščkove informatorje in njihovo duhovnost (ib., 201–202), pa se zdi, da se pri tem svojem stališču bolj naslanja na kraške staroverske starožitnosti, kot jih v svoji knjigi prinaša B. Čok (2012). Iz Čokove monografije je namreč tako rekoč na vsaki strani – drugače kot pri Medveščkovih posoških starovercih – zaznati hibridno krščansko-staroversko mešanico njegovih pričevalcev in njihovega sveta.

Zdi se tudi, da je v svoji kritiki Kozorogovega pisanja K. Hrobat Virloget nekoliko odmisliła programski besedili A. Pleterskega (2014 in 2015). Pri njem so jasna in čista ekskluzivna pota: zvesto sledi Medveščkovim urejenim in zaokroženim kulturnim celotam, tako rekoč celovitemu religioznemu sistemu, na katerega zunanji religiozni, se pravi katoliški svet nima vpliva. Izpostavljeni so zgolj drugi, za čisto slovansko staroverstvo »primerni« vplivi, od reliktovslovanskih verskih starožitnosti, izpričanih na Poljskem in v Ukrajini, pa do sodobnega staroverstva, kakršnega – očiščenega hibridnih krščanskih vplivov – izpričujejo kraški pričevalci (Pleterski 2015, 18–21), kot jih je povzel Boris Čok (2012).

Na kritiko K. Hrobat Virloget, da je o Medveščkovih starovercih izražal le neoprijemljive dvome brez trdne osnove (Hrobat Virloget 2021, 199), je M. Kozorog nedavno v dobro utemeljeni študiji o nenavadno raznolikih pričevanjih v zvezi s staroversko pijačo močeradovcem pokazal, da so Medveščku staroverski sogovorniki marsikaj po svoje zaokrožili, kar ruši verodostojnost njihovih zgodb (Kozorog 2022); kar konec koncev načinja verodostojnost njihovega celotnega v sebi lepo zaokroženega religioznega sistema.

M. Kozorog vidi staroverce predvsem kot dobre pripovedovalce napol resničnih in napol napletenih zgodb (Kozorog 2020; Kozorog 2021; Kozorog 2022, 117). Kot previden znanstvenik je presenečen nad Medveščkovim nekritičnim, navdušenim povzemanjem teh zgodb in predvideva, da so mu staroverci, potem ko so opazili njegovo vnemo, sproti spletali nova in nova nadaljevanja tega razburljivega duhovnega »romana«.

Na tem mestu nastopi naslednje vprašanje: je to sprejemljiva sumničavost in upravičena kritika Medveščkovega – z vidika etnološke znanosti – slabega metodološkega pristopa? Ali pa Kozorogova kritika že zapade v kategorijo nesprejemljivega posega v »samostojno etnično religijo, ki se jo raziskuje s potrebno spoštljivo versko občutljivostjo« (prim. Borenović, Petrič 2020, 201).

A stvari gredo svojo pot, ne glede na to, kaj pametujejo veliki umi. Če prav razumem, se tudi med sodobnimi staroverci – kot med pripadniki vsake religije, ki da kaj nase – vsak dan dogajajo shizme in herezije. Bogpomagaj... Morda je prav to ultimativni dokaz, da gre za pristno in živo vero. Na tem mestu ji z vsemi odvodi in novimi duhovnimi uvidi želim še dolgo in uspešno življenje!

LITERATURA

- Borenović, Mirjana, Nejc Petrič. 2020. Pomanjkljivosti ateistično-sekularnega pristopa v raziskovanju rodnoverstva: primer članka dr. Petra Turka. *Ateistični zbornik* 2019–2020, 196–202.
- Čok, Boris. 2012. *V siju mesečine. Ustno izročilo Lokve, Prelož in bližnje okolice*. Zbirka *Studia Mythologica Slavica*, Suplementa 5. Ljubljana: Založba ZRC.
- Grayling, Anthony Clifford. 2017–2018. Proti vsem bogovom. Šest polemik o religiji in esej o prijaznosti. *Ateistični zbornik* 2017–2018, 86–99.
- Hrobat Virloget, Katja. 2021. Etnološka recepcija starovercev. Odgovor z druge strani 1 in 2. *Etnolog* 31, 197–204 in 207.
- Knust, Jennifer Wright, Zsuzsanna Várhelyi (eds.). 2011. *Ancient Mediterranean Sacrifice*. Oxford: Oxford University Press.
- Kozorog, Miha. 2020. Etnološka recepcija starovercev. *Etnolog* 30, 111–123.
- Kozorog, Miha. 2021. Etnološka recepcija starovercev. Odgovor na komentar Katje Hrobat Virloget. *Etnolog* 31, 205–206.
- Kozorog, Miha. 2022. Močeradovec, staroverski in drugi. *Glasnik Slovenskega etnološkega društva* 62/1, 108–119.
- Lunaček, Izar. 2011. *Ciklična vera popularne kulture*. Maribor: Založba ARISTEJ d.o.o.
- Medvešček – Klančar, Pavel. 2015. *Iz nevidne strani neba: razkrite skrivnosti staroverstva*. Zbirka *Studia Mythologica Slavica*, Suplementa 12. Ljubljana: Založba ZRC.
- Pleterski, Andrej. 2014. *Kulturni genom. Prostor in njegovi ideogrami mitične zgodbe*. Zbirka *Studia Mythologica Slavica*, Suplementa 10. Ljubljana: Založba ZRC.
- Pleterski, Andrej. 2015. Staroverstvo in pričevanja starovercev. V: Pavel Medvešček – Klančar, *Iz nevidne strani neba: razkrite skrivnosti staroverstva*. Zbirka *Studia Mythologica Slavica*, Suplementa 12. Ljubljana: Založba ZRC, 15–33.
- Rüpke, Jörg. 2007. *Religion of the Romans*. Cambridge: Polity Press.
- Turčan, Vladimír. 2001. Old Slavonic Sanctuaries in Czechia and Slovakia. *Studia Mythologica Slavica* 4: 97–116.
- Turk, Peter. 2020. Zmote »starovercev«. *Delo, Sobotna priloga*, 18. 1. 2020, 18–19.

Roman Rojko

Kratka predstavitev prispevka

Naslov prispevka bi prav lahko bil tudi: *VSE KAR STE ŽELELI BISTVENEGA VEDETI O PSIHOLOGIJI, PA SI NISTE UPALI VPRAŠATI*. Gre za posrečen kompendij, se pravi za priročnik z na kratko, pregledno prikazano snovjo določene stroke; v konkretnem primeru za zgoščen prikaz temeljnih pojmov o zavesti, izkustvu, mišljenju, razumu in razmerju med **psiho** in **somo**. Vse seveda v najboljši materialistični maniri.

Ne glede na fantastičen napredek nevroznanosti in psihologije v zadnjih desetletjih se nam pojem in delovanje zavesti še vedno izmikata; če uporabim analogijo iz fizike, gre za teorijo 'kvantne gravitacije' človeške zavesti.

Iz izkušenj vemo, da se velik del diskusij lomi na semantiki, se pravi na pomenu pojmov, ko en govorec razpreda o kravi, drugi pa o potočnem raku.

Če boste v diskurzu o tematiki, ki jo obravnava Romanov prispevek, nosili v žepu (ali v glavi) pričujoči pojmovni 'opomnik', se boste izognili marsikateremu nepotrebnemu semantičnemu vezenju otrobov.

Kratko predstavitev pripravil: Vojteh Urbančič

* * * * *

Vsebina prispevka

Pojmi.....	175
Duh.....	175
Duša.....	176
Um.....	176
Zavest.....	177
Podzavest.....	178
Izkustvo.....	178
Mišljenje.....	178
Razum.....	179
Razumevanje.....	179
Problem duše in telesa.....	180
Zunanji in notranji svet.....	181
Razum in intuicija.....	181
Zaznavanje.....	182
Zaznavne prevare.....	182
Spoznavanje.....	183
Strah.....	183
Obsedenost s pomenom.....	183
Prepoznavanje vzorcev.....	183
Omejena razumnost.....	184
Hevristika v presojanju in odločanju.....	184
Kognitivne pristranosti.....	184
Primeri kognitivnih pristranosti.....	185
Jaz.....	186
Odprtost uma.....	186

Nevednost.....	187
Moč duše	187
Problem svobodne volje	187
Svoboda in volja	188
Pogoji za svobodno voljo	189
Dokaz iz determinizma	189
Svobodna volja in usoda.....	190
Libetovi poskusi	191
Svobodna volja in odgovornost.....	191
Namesto zaključka	191

Pojmi

Različni viri psihološke pojme različno definirajo oziroma razlagajo. Vprašanje je, ali je sploh mogoče te pojme natančno in enoznačno definirati.

Definicije pojmov, ki so povezani s človeško dušo, so še danes obremenjene s preteklostjo, ko so se s človeško dušo ukvarjali predvsem teologi. Razni leksikoni, slovarji in enciklopedije se precej razlikujejo v definiranju pojmov, ki se navezujejo na človeško dušo. Razlike izvirajo predvsem iz različnih svetovnih nazorov.

Človeškega posameznika po nekaterih teorijah in naukih sestavljajo **telo**, **duša** (*kot skupek človekovih čustvenih, miselnih in voljnih značilnosti*) in **duh** (*kot nematerialno in neumrljivo bistvo človeka*). Pri tem naj bi bil duh neodvisen od telesa (*ne potrebuje tvarnega počela*), duša (duševnost) pa naj bi imela do neke mere telesno osnovo, čeprav so tudi o tem mnenja deljena.

Duh

(grško: nous, pneuma, latinsko: spiritus, angleško: spirit)

duh 5. bitje netvarne narave, 6. nematerialno, neumrljivo bistvo človeka; duša, 7. nematerialno počelo vsega, kar je (Fran)

duh 1. oživljajoče ali vitalno načelo, ki daje življenje fizičnim organizmom 2. nadnaravno bitje ali bistvo (Merriam-Webster dictionary)

duh nefizični del človeka sestavljen iz značajev in čustev (Collins dictionary)

Duh je umno živo bitje, ki je po svoji naravi takšno, da ne potrebuje tvarnega počela, kakor človeška duša. (Janžekovič, Filozofski leksikon)

Duh je izraz, ki prihaja iz verstev in označuje razne oblike nematerialnih in neobvladljivih stvarnosti (bogovi, duhovi, duše prednikov). (...) Duh je tisto, kar obstaja ali deluje, pa za to ne potrebuje snovi.

(Stres, Leksikon filozofije)

Kaj je torej duh? Vsem definicijam duha je skupno, da gre za bitje, ki ni materialno in ni odvisno od materije oziroma telesa. Takih bitij v resničnem svetu ne opazimo oziroma imamo za pojave, povezane z duhom, boljše naturalistične razlage. Pojem ni relevanten in ga lahko **zavrremo**.

Čeprav trdimo, da duh ne obstaja, pa si človek zlahka privošči duhovnost:

duhovnost 1. usmerjenost k nematerialnim vrednotam (Fran)

Duhovnost kakovost ali stanje navezanosti na verska vprašanja in vrednote. Izraz se pogosto uporablja tudi v neverškem (ali celo protiverskem) smislu, da označi (pretirano) ukvarjanje ali sposobnost razumevanja temeljnih moralnih, eksistencialnih ali metafizičnih vprašanj, zlasti glede narave sebstva (ali duše ali osebe), smisla življenja, narave uma ali zavesti in možnosti nesmrtnosti.

(Encyclopaedia Britannica, <https://www.britannica.com/topic/spirituality>)

Duhovnost je pojem, ki se lahko nanaša na nematerialno resničnost, na stanje zavesti, v katerem se človek predaja odkrivanju svojega bitja in duha. Duhovne prakse, med katere sodijo meditacija, molitev in kontemplacija, so namenjene razvoju posameznikovega notranjega življenja. Tovrstne prakse pogosto vodijo k izkustvom povezanosti s splošno resničnostjo, z naravo in kozmosom. Duhovnost je pogosto pojmovana kot vir navdiha ali orientacije v življenju. Lahko vsebuje verovanje v nematerialne resničnosti ali doživetja transcendentne narave sveta.

(<https://sl.wikipedia.org/wiki/Duhovnost>)

Hitro opazimo, da se pojem duhovnost večinoma nanaša na presežnost, na boga.

Duša

(grško: psihe, latinsko: anima, angleško: soul)

duša 1. v različnih religijah nematerialno, neumrljivo bistvo človeka // v idealističnih filozofijah nematerialno počelo vsega, kar je; duh 2. čustveno-moralna stran človeka // skupek človekovih čustvenih, miselnih in voljnih značilnosti; duševnost (Fran)

duševnost skupek človekovih čustvenih, miselnih in voljnih značilnosti (Fran)

duša nematerialno bistvo, oživljajoče načelo ali sprožilni vzrok posameznega življenja (Merriam-Webster dictionary)

duša del človeka, ki je sestavljen iz uma, značaja, misli in občutkov (Collins dictionary)

Duša V mnogih religioznih, filozofskih in mitoloških tradicijah je duša netelesno bistvo živega bitja. Duša ali psiha zajema miselne sposobnosti živega bitja: razum, značaj, občutek, zavest, spomin, zaznavanje, mišljenje itd. Duša je lahko, odvisno od filozofskega sistema, smrtna ali nesmrtna. (Wikipedia)

Duša je »nosilec« duševnih pojavov. (...) Ali sta »duša« in »jaz« eno in isto? V vsakdanjem življenju to dvoje razlikujemo in govorimo o telesnih in duševnih pojavih ter pravimo, da ima človek telo in dušo. »Jaz« je torej širši pojem kakor »duša«, jaz obsega obe počeli, telesno ali tvorno in duševno. (Janžekovič, Filozofski leksikon)

Kakor smo zavrnilo ustreznost pojma duh, **zavrnamo** tudi tiste definicije duše, ki definicijo duha posnemajo.

Duša (duševnost) je celota duševnih procesov, kot so: zaznavanje, zavedanje, pomnjenje, mišljenje, razumevanje, čustvovanje in nezavedno. Sedež duše so možgani, v njih potekajo duševni procesi.

Gospod Bog je iz zemeljskega prahu izoblikoval človeka, v njegove nosnice je dahnil življenjski dih in tako je človek postal živa duša.

(1 Mojzes 2,7)

Iz zgornjega navedka lahko razberemo, da je telo pred dušo, da je abiogeneza (teorija o nastanku živega iz neživega) smiselna in da je dihanje bistvena značilnost živega človeka. Iz zadnjega tudi lažje razumemo, kako je v daljni preteklosti lahko prihajalo do oživitve »mrtvih« oziroma do vstajenja.

Um

(angleško: mind)

um element ali kompleks elementov v posamezniku, ki čuti, zaznava, misli, želi in zlasti razumeva (Merriam-Webster dictionary)

um sposobnost misliti in razumevati (Collins dictionary)

Um je skupek sposobnosti, ki vključuje kognitivne vidike, kot so zavest, domišljija, zaznavanje, razmišljanje, inteligenca, presoja, jezik in spomin, pa tudi nekognitivne vidike, kot so čustva in instinkt.

(Wikipedia)

Um aspekt razuma in zavesti, ki se kaže kot kombinacija misli, doživljaja, spomina, čustev, volje in domišljije, skupaj z vsemi podzavestnimi miselnimi procesi.

(Wikipedija)

Med dušo in umom torej ni prave razlike, vendar:

um 1. sposobnost mišljenja, spoznavanja; zavest, duh glede na to sposobnost 2. človek glede na to sposobnost * filoz. **čisti um** bistvena lastnost duha ustvarjati misel in oblikovati spoznanje; **praktični um** po Kantu človekova moralna dejavnost (Fran)

Um je podobno kot razum človekova edinstvena duhovna sposobnost spoznavanja, razumevanja in mišljenja ali pa nosilec te sposobnosti.

(Stress, Leksikon filozofije)

Um torej povezujemo predvsem z zavestjo, spoznavanjem, mišljenjem in razumevanjem.

Zavest

(angleško: consciousness)

zavest 1. sposobnost koga, da se zaveda svojega obstajanja in svojih duševnih stanj 2. celota duševnih stanj in procesov, ki se jih kdo zaveda (Fran)

zavest 1. kakovost ali stanje zavedanja predvsem nečesa v sebi 2. stanje, za katerega so značilni občutek, čustva, volja in misel (Merriam-Webster dictionary)

zavesten ki ima 1: duševne sposobnosti, ki jih ne otopijo spanje, omedlevica ali omamljanje 2: zaznavanje, razumevanje ali opazovanje s stopnjo kontrolirane misli ali opazovanja (Merriam-Webster dictionary)

zavest stanje zavedanja, zavedanje lastnega obstoja, občutkov, misli, okolice; um ali duševne sposobnosti, za katere so značilne misli, občutki in volja (Collins dictionary)

Zavest stanje, v katerem se človek zaveda sebe in okolice (Wikipedija)

zavest vrsta mentalnega stanja, način zaznavanja, posebej zaznavanja razmerja med seboj in drugimi. Opisujejo jo s točko opazovanja oziroma z jazom. ([Wikipedia](#), [Consciousness](#))

zavedati se 1. biti v duševnem stanju, v katerem se neposredno ve za svoje obstajanje in svoja duševna stanja (Fran)

Zavest je eden od tistih pojmov, ki jih sicer mislimo, poznamo, čutimo in uporabljamo, zelo težko pa jih opredelimo oziroma opišemo, kaj naj bi pomenili.

Zavest je zadnja stopnja razvoja človeške vrste, najnovejši dosežek evolucije. Je med drugim tudi sinteza dogajanj v podzavesti. Šele z zavestjo lahko človek postane posameznik, pred tem je kvečjemu samo nagonsko čredno bitje.

Nekateri razlikujejo med zavestjo in samozavestjo (v pomenu zavedanja samega sebe). Razlikovanje je nepotrebno, saj o zavesti, če se je ne zavedamo, sploh ne moremo govoriti.

Zavest se je razvijala po stopnjah iz živalske podzavesti. Ena začetnih razvojnih stopenj je spoznanje, da osebek ni isto kot njegova okolica. Kasneje pride do spoznanja, da lahko osebek vpliva na svojo okolico. Spreminja jo in vidi, da je pri tem dejaven. Še več, stvari lahko izdelava, in to tako, kot si je pred tem zamislil. To mu je tako všeč, da išče stvarnika tudi za stvari, ki jih ni sam izdelal. Tako nastane ideja boga.

Zaznava je učinek čutov na zavest, **predstava** je v spominu obnovljena zaznava. **Zavest** je občutek, ki ga ustvarjajo možgani. **Mišljenje** je (zavestno) delo s pojmi, odvija se v možganih in je tesno povezano z jezikom.

Podzavest

V človeški duši se dogajajo pojavi, ki se jih ne zavedamo in nanje ne moremo neposredno vplivati. To so na primer sanje, intuicija, nenadna spoznanja, hipnoza, domnevni »parapsihološki« pojavi. Poleg zavesti obstaja v človeški duši še skrivnostni svet, ki mu rečemo **podzavest**.

Po trditvah nekaterih bi morali podzavesti reči nadzavest, vendar je podzavest evolucijsko starejša in je podlaga za nastanek zavesti. Beseda podzavest pravilno označuje svoje razmerje do zavesti. Zavest je v resnici nad podzavestjo, je naslednja stopnja v razvoju duše. Telesu ni mogoče prisojati večje pomembnosti kot duši, vendar brez telesa ni duše. Podzavest je najbolj skrivnostni del človekove duše. Zavest in podzavest med seboj učinkujeta, vendar se zavedamo samo zavesti.

Podzavest je skrajno težko raziskovati, saj je dostopna predvsem skozi občutljivo zavest in še to zgolj samemu sebi. Sporočila, ki jih daje podzavest, niso zanesljiva. Pogosto jih niti ne moremo preveriti, lahko pa jih samovoljno in pristransko pojasnjujemo.

Veliko ljudi se ukvarja s poskusi vstopa v podzavest. Domnevno je nekaterim to tudi uspelo. O tem je na svoj način veliko pisal tudi Carlos Castaneda.

Izkustvo

zaznati čutno dojeti predmetni svet (Fran)

izkustvo spoznavanje, ki temelji na čutnem dojetanju, opazovanju (Fran)

Mišljenje

mišljenje 1. najvišja umska dejavnost kot izraz človekove zavesti (Fran)

misel 1. najvišja umska dejavnost kot izraz človekove zavesti (Fran)

Mišljenje, v širšem pomenu, obsega različne spoznavne procese, ki potekajo v delavnem spominu (predstavljanje, pomnjenje, presojanje, odločanje, sklepanje, sanjarjenje, načrtovanje, ocenjevanje, reševanje problemov). Ljudje so edina bitja, ki se o samem mišljenju tudi sprašujejo (kaj mišljenje je, kako se razvija...).

(Wikipedija, <https://sl.wikipedia.org/wiki/Mi%C5%A1ljenje>)

misлити biti dejaven v zavesti (Fran)

Misel prikriti simbolni odziv na notranje ali zunanje dražljaje. Zdi se, da misel ali razmišljanje posreduje med notranjo aktivnostjo in zunanjimi dražljaji. V vsakdanjem jeziku beseda »razmišljanje« zajema več različnih psiholoških dejavnosti.

(Britannica, <https://www.britannica.com/topic/thought>)

Misel (ali **mišljenje**) zajema ciljno usmerjen tok idej in povezav, ki lahko vodi do resnično usmerjenega zaključka. Čeprav je razmišljanje dejavnost eksistencialne vrednosti za ljudi, še vedno ni soglasja o tem, kako ga ustrezno opredeliti ali razumeti.

(Wikipedia, https://en.wikipedia.org/wiki/Thought#cite_note-1)

Misel (mišljenje) je miselni proces, v katerem bitja tvorijo psihološke povezave in modele sveta. Razmišljanje je ravnanje z informacijami, tako kot ko oblikujemo zamisli, sodelujemo pri reševanju problemov, razmišljanju in odločanju. Misel, dejanje mišljenja, ustvarja več misli. Misel je lahko ideja, slika, zvok ali celo nadzor čustvenega občutka.

(Wikipedia, https://en.wikipedia.org/wiki/Outline_of_thought)

spoznati 1. na osnovi zaznav, podatkov in umske dejavnosti priti do a) poznavanja česa b) védenja (Fran)

Razum

(latinsko: ratio)

razum 1. sposobnost vključevati, sprejemati v zavest in ugotavljati vzročne, logične povezave 2. miselno-spoznavna stran človeka (Fran)

intelekt um, razum (Fran)

inteligenca nadarjenost za umske dejavnosti (Fran)

Razum je v filozofskem pomenu sposobnost človeškega uma, da ustvarja in operira z abstraktnimi pojmi. (Wikipedija)

Razum je sposobnost zavestnega osmišljanja stvari, uporabe logike in prilagajanja ali upravičevanja praks, institucij in prepričanj na podlagi novih ali obstoječih informacij.

(Wikipedia, <https://en.wikipedia.org/wiki/Reason>)

Razum je skupaj z umom temeljna človekova duhovna zmožnost pojmovanja, spoznavanja, umovanja, mišljenja, sklepanja in znanja, katere namen je razločiti resnico od zmote, dobro od zlega, to, kar je, od onega, kar ni.

(Stres, Leksikon filozofije)

racionalen 1. ki temelji na razumu, razumski 2. ki zaradi skladnosti z razumom omogoča najugodnejše ali še sprejemljivo razmerje med delom, porabo in učinkom, koristjo (Fran)

iracionalen nerazumski, domišljjski // ki se ne da doumeti (Fran)

pamet 1. sposobnost dojemati, razsojati, ravnati glede na izkustvo (Fran)

Ljudje s slabo razvitim razumom pač poudarjajo nerazumnost.

Pogoj za razum je govor (jezik), pogoj za govor je razum.

Razumevanje

razumeti 1. vključiti, sprejeti v zavest in ugotoviti vzročne, logične povezave (Fran)

Razumeti pomeni dobiti uvid v to, kaj nekaj je ali kaj pomeni, pa tudi zakaj nekaj je ali čemu je. Zato je definicija ali opredelitev najboljša pot do razumevanja pomena kakšnega pojava ali stvarnosti, pa tudi znamenje, da nekaj res razumemo. Najdenje pomena je torej bistveno za razumevanje.

(Stres, Leksikon filozofije)

Razumevanje je psihološki proces, povezan z abstraktnim ali fizičnim predmetom, na primer osebo, situacijo ali sporočilom, pri katerem lahko človek o njem razmišlja in s pomočjo konceptov ustrezno ravna s tem predmetom.

(Wikipedia)

Kaj mislimo, ko rečemo, da nekaj razumemo? Ker za razumevanje nimamo sprejemljive definicije, si pomagamo s primeri. Neko sporočilo razumemo, kadar vemo, kaj je pošiljatelj hotel z njim sporočiti. Pojem razumemo, če ga znamo opredeliti, če vemo, kaj pomeni. Nek predmet razumemo, če vemo, kako je nastal, iz česa je, kako deluje in kakšen je njegov namen. Naravo razumemo s pomočjo znanstvenih modelov.

A kaj pomeni vedeti?

vedeti 1. imeti kaj v zavesti 9. izraža potrditev, zavedanje (Fran)

vedeti

1a1 neposredno zaznati

1a2 razumeti

1a3 prepoznati lastnosti, naravo; razsoditi

1b1 prepoznati kot enako prej znanemu

1b2 biti seznanjen ali domač z

1b3 imeti izkustvo z

2a zavedati se resnice ali dejstva; biti prepričan ali gotov o nečem

2b praktično razumeti

(Merriam-Webster)

S tem nismo prišli prav daleč. Nismo na primer omenili resničnosti ali pravilnosti. Lahko razumemo, pa je naše razumevanje napačno. Lahko vemo, pa se naša vednost ne ujema z dejstvi.

Problem duše in telesa

Problem duha in telesa je razprava o razmerju med mislijo in zavestjo v človeškem umu in možganih kot delu fizičnega telesa.

(Wikipedia, Mind-body problem,

https://en.wikipedia.org/wiki/Mind%E2%80%93body_problem)

Duša je delovanje dovolj visoko razvite snovi – človeških možganov. Ko ti prenehajo delovati, duša ugasne, izgine. Duha, kot ga opisujejo mistični nauki, **ni**, zato se bom v nadaljnjem besedilu trudil izogibati tej besedi.

Izhodišča:

- Vse naše početje (telesno in duševno) in vodijo in nadzorujejo možgani. S slikanjem fizioloških procesov v njih so znanstveniki odkrili središča za posamezne vrste dejavnosti.
- Z vplivanjem na delovanje možganov (preveč ali premalo svetlobe, kisika, hrupa, hrane, opojnih snovi, enoličnega in ponavljajočega gibanja, govorjenja ali mišljenja, povzročanje bolečine, električno ali kemično draženje) je mogoče izzvati različne zaznave, tudi verske.
- Ob dovolj hudi poškodbi možganov izgubimo zavest.

Zunanji in notranji svet

Glede na človeka delimo naravo na dve področji. Prvo področje je **zunanji svet** (resnični, dejanski, stvarni, konkretni, objektivni svet), drugo področje pa je **notranji svet** (subjektivni svet, svet zavesti in podzavesti, svet idej, pojmov, misli, duša). Telo (predvsem pa čuti oziroma možgani) je sredstvo medsebojnega učinkovanja med zunanjim in notranjim svetom. Notranji svetovi (za vsakega posameznega človeka eden) se pojavijo z nastankom zavestnega bitja, človeka.

Tudi **obstoj** česarkoli razlikujemo glede na človeka na **objektiven** in **subjektiven** obstoj. Vsaka stvar pa obstaja samo na en sam način.

objektiven 1. ki se pri presojanju, vrednotenju ne ravna po osebnih nagnjenjih, interesih, ampak po dejstvih; nepristranski, pravičen, 2. ki je v skladu z dejanskim, resničnim stanjem, položajem, 3. ki obstaja neodvisno od človekove zavesti, mišljenja (Fran)

subjektiven 1. ki izhaja iz osebe, ki čuti, misli, deluje, in ne iz predmeta, okolja, 2. ki se pri presojanju, vrednotenju ravna po osebnih nagnjenjih, interesih; pristranski, oseben (Fran)

Dušo je zelo težko raziskovati. Še težje je raziskovati njen nastanek. Zato je človekova znanost zelo pozno odkrila, da duša ni nekaj vnaprej danega, da začne človeško bitje kot gmota tkiva s podedovanim genetskim programom, a brez kakršnekoli zavesti. To je tudi vzrok, da je idealizem tako pozno začel izgubljeni svoja tla pod nogami. Da še vedno živi, je posledica človekove lahkovernosti, muhavosti in ogroženosti.

Naša misel nekje teče, saj se tega zavedamo. Na ta način dokazujemo obstoj svojega notranjega sveta. *Mislim, torej sem.* (Descartes) Obstoj zunanjega sveta dokazujejo čutila (to, kar deluje na čutila, je zunanji svet). Tudi zavest občutimo. Odgovora na vprašanje o nastanku in delovanju zavesti ne poznamo, vsa odkritja pa peljejo do spoznanja, da je osnova zavesti elektrokemično (fiziološko) dogajanje v možganih.

solipsizem 1. filozofski nauk, da neizpodbitno, nedvomno obstaja samo zavest osebk, obstoj vsega predmetnega sveta pa s stališča spoznavne teorije ni dokazljiv 2. priznavanje, obravnavanje samo lastnih misli, čustev, problemov, ne pa tudi družbe, objektivnega sveta (Fran)

Razum in intuicija

Ljudje imamo v glavi dva vzporedna sistema za mišljenje, ki jima poenostavljeno pravimo intuicija in razum.

Intuitivni sistem je nekakšen nezavedni avtopilot, ki večino časa vodi naše delovanje, pri čemer je bistveno bolj vpliven, kot se zavedamo in si priznavamo, saj je skrivni avtor večine naših odločitev. Intuitivni sistem deluje hitro, avtomatsko, brez navora in brez zavedanja, da se sploh kaj dogaja, medtem ko razumski sistem potrebuje za zagon usmerjeno pozornost in zavestni napor, saj je energetsko zelo potraten. Prav zaradi varčevanja z energijo je razumski sistem po svoji naravi len in se raje ne vmešava v odločitve avtopilota, če v to ni prisiljen.

Delitev dela med obema sistemoma je večinoma zelo učinkovita. Zavestni sistem praviloma brez premisleka privzame nasvete avtopilota, pri čemer se večinoma sploh ne zaveda, da mu je odločitve

nekdo sugeriral. Nezavedni intuitivni sistem zavestnemu racionalnemu sistemu neprestano pošilja sporočila prek signalov, ki jih občutimo kot čustva in občutki v telesu. Ti intuitivni indici, ki se jih velikokrat ne zavedamo, so zelo pomembni za naše normalno delovanje.

Ko intuitivni sistem zaide v težave in ne ve, kako bi se odločil, se kot pomoč aktivira razumski sistem. Običajno se to zgodi takrat, ko pride do dogodka, na katerega avtopilot ni pripravljen oziroma za katerega ni bil vnaprej programiran. Zunanji znak, da je pri nekom močnejše aktiviran zavestni racionalni sistem, so razširjene zenice.

Pomembna značilnost intuitivnega sistema oziroma avtopilota je tudi to, da ga ni mogoče izklopiti. Neprestano deluje, če to želimo ali ne. Preventivno se je tako dobro zavedati, kdaj nas avtopilot lahko zavede, in v takšnih situacijah zavestno pogosteje aktivirati razumski sistem oziroma nadzornika.

(Kvarkadabra, Sašo Dolenc, Moč argumentov v javnosti, <http://www.kvarkadabra.net/2017/04/argumenti-v-javnosti/>)

Zaznavanje

Zaznavanje (percepcija, iz latinskega perceptio, kar pomeni zbiranje ali sprejemanje) je organiziranje, prepoznavanje in interpretiranje čutnih informacij za razumevanje okolja in orientiranja v njem.

zaznati 1. čutno dojeti predmetni svet 2. na podlagi čutnega dojetja določenih pojavov ugotoviti obstojanje česa (Fran)

čut 1. sposobnost za sprejemanje fizičnih dražljajev (Fran)

Zgornja opredelitev v Franu je pomanjkljiva. Čut (vid, sluh, okus, voh, tip, čut za ravnotežje, temperaturo, položaj in gibanje lastnega telesa, spolna vzdraženost in bolečina) ni samo sposobnost, je predvsem organ za zaznavanje, ki ga sestavljajo čutila (oči, ušesa, čutnice za okus, vonj, dotik, temperaturo, ravnotežje, ...), živčne povezave za prenos čutnih dražljajev in čutna središča v možganih, kjer se odvija prepoznavanje dražljajev.

Čeprav je zaznavanje osnovno orodje za spoznavanje sveta, pa so čuti samo delno zanesljivi. Čutila imajo omejen obseg zaznavanja (vidimo na primer samo vidni del svetlobe – elektromagnetnega sevanja), marsikatero napako pa zagrešijo čutna središča.

Zaznavne prevare

Slušne prevare

https://en.wikipedia.org/wiki/Auditory_illusion

Vidne prevare

Vidna prevara (optična iluzija) je napaka vida, katere posledica je vidna zaznava, ki se razlikuje od resničnosti.

https://en.wikipedia.org/wiki/Optical_illusion

Odkrivanje

Nekatere čutne prevare zlahka odkrijemo. Pri vidnih prevarah na primer natančno vemo, kako je slika izdelana, in da to, kar vidimo, ni enako temu, kar je na sliki. Še posebej moramo biti pazljivi pri manj očitnih zmotnih zaznavah, ki lahko kvarno vplivajo na naše mišljenje, presojo in odnos do sveta.

Vajeni smo verjeti svojim čutom. Kdaj pa lahko verjamemo izdelkom svojega razuma? Kadar se nam zdi razumljivo ali logično? Kadar zadovoljujejo naše čustvene potrebe?

Spoznavanje

Kognicija je skupina mentalnih procesov, ki vključuje pozornost, spomin, uporabo in razumevanje jezika, učenje, sklepanje, reševanje problemov in sprejemanje odločitev. S kognicijo se ukvarjajo različne discipline: psihologija, filozofija, jezikoslovje, računalništvo, kognitivna znanost, idr.

(Wikipedija)

Kognitivna znanost preučuje duševne funkcije, ki omogočajo obdelavo informacij, imenovano kognicija. Sem spadajo zaznavanje, pozornost, delovni spomin, dolgoročni spomin, ustvarjanje in razumevanje jezika, učenje, sklepanje, reševanje problemov in odločanje. Kognitivna znanost skuša razumeti mišljenje »z vidika predstavitvenih struktur v umu in računskih postopkov, ki delujejo na te strukture«.

(Wikipedia)

spoznati

1. na osnovi zaznav, podatkov in umske dejavnosti priti do a) poznavanja česa b) védenja
2. priti do poznavanja pravih, resničnih lastnosti koga, česa na osnovi dejstev, izkušenj (Fran)

Strah

strah neprijetno stanje vznemirjenosti zaradi neposredne ogroženosti, (domnevno) sovražnih, nevarnih okoliščin; tesnobno duševno stanje zaradi pričakovanja nečesa hudega, neprijetnega. (Fran)

Strah je proizvod nagona po preživetju in ogroženosti iz okolja. Strah nas po eni strani skuša držati stran od nevarnosti, po drugi strani pa nas ovira pri spoznavanju okolja in pri osebni rasti.

Strah premagujemo na dva načina. Prvi način je odstranjevanje ali vsaj zmanjšanje grožnje iz okolja s preučevanjem te grožnje in z ustreznimi varovalnimi ukrepi (to ima dobre in slabe strani). Drugi način je premagovanje nagona po preživetju. Ta način ima različne poti. Lahko pridemo do spoznanja, da nam krčevito oklepanje življenja prav nič ne koristi, kvečjemu škoduje, saj izgubljam energijo brez pravega učinka, na koncu namreč gotovo umremo.

Spoprijeti se torej moramo s samim koncem življenja. Možnosti imamo dve: vseeno nam je (odrečemo se navezanosti na življenje in nas zato ni strah smrti) ali pa nam ni in se zatečemo v vero v nesmrtnost oziroma v vstajenje in posmrtno življenje. Mnenja o tem, katera rešitev je boljša, so kajpak deljena.

Obsedenost s pomenom

Človeštvo je obsedeno s pomenom. Vse, kar se zgodi, mora imeti nek globlji viden ali skrit pomen, ki daje dogodkom in pojavom razlago in smisel. Še posebej to velja za slabe dogodke in trpljenje.

Prepoznavanje vzorcev

Človeški možgani so stroj za iskanje in prepoznavanje vzorcev. Ta stroj se je razvil iz potrebe po pravočasnem prepoznavanju grožnje iz okolja, pri tem pa je bilo pomembneje, da je resnično grožnjo hitro prepoznal in se ji izognil, kakor pa, da se je kdaj zmotil in sprožil lažen preplah.

Apofenija je nagnjenost k zaznavanju smiselnih povezav med nepovezanimi stvarmi (Wikipedia)

Pareidolija je težnja po napačnem dojemanju dražljaja kot predmeta, vzorca ali pomena, na primer videnje oblik v oblakih, videnje obrazov v neživih predmetih ali abstraktnih vzorcih ali slišanje skritih sporočil v glasbi.

(Wikipedia, <https://en.wikipedia.org/wiki/Pareidolia>)

pareidolija težnja po zaznavanju določene, pogosto pomenljive slike v naključnem ali dvoumnem vizualnem vzorcu

(Merriam-Webster)

Veste, ljudje smo narejeni tako, da v naravi vedno skušamo najti vzorce. To strokovno imenujemo pareidolija, ko možgani skušajo povsod najti neke vzorce, tudi da neznane oblike pretvorijo v znane. In če želimo v naravi najti neke vzorce, jih bomo tudi našli.

(Juan Antonio Belmonte Avilés, <http://www.rtvsl.si/znanost-in-tehnologija/arheoastronomija-razkriva-skrivnosti-najbolj-posebni-krajev-na-svetu/465351>)

Omejena razumnost

Omejena razumnost je ideja, da je razumnost omejena, ko posamezniki sprejemajo odločitve. Omejitve vključujejo težavnost problema, ki zahteva odločitev, kognitivne sposobnosti uma in čas, ki je na voljo za odločitev.

(https://en.wikipedia.org/wiki/Bounded_rationality)

Hevristika v presojanju in odločanju

Hevristika (v psihologiji) so preprosta in učinkovita pravila, ki jih ljudje pogosto uporabljajo pri presojanju in sprejemanju odločitev. So mentalne bližnjice, ki običajno vključujejo osredotočanje na posamezen vidik kompleksnega problema in ne upoštevajo drugih. Pravila večinoma dobro delujejo, vendar lahko pripeljejo do sistematičnih odklonov od logike, verjetnosti ali racionalne izbire. Posledičnim napakam rečemo kognitivne pristranosti.

(https://en.wikipedia.org/wiki/Heuristics_in_judgment_and_decision-making)

Kognitivne pristranosti

pristranski ki se pri presojanju, vrednotenju ravna po osebnih nagnjenjih, interesih; ki vsebuje, izraža tako presojanje, vrednotenje (Fran)

pristranost sistematična napaka, ki se nehote uvede v raziskavo in povzroča, da se ocena pojava razlikuje od dejanske vrednosti (Farmacevtski terminološki slovar)

Kognitivne pristranosti se nanašajo na sistematični vzorec odstopanja od norm racionalnosti v presoji, ko sklepanje o drugih ljudeh ali okoliščinah izvira iz nelogičnega mišljenja. Posamezniki ustvarjajo iz svojega zaznavnega vnosa lastno »subjektivno družbeno resničnost«. Posameznikovo ustvarjanje družbene resničnosti, ne pa objektivni vnos, narekujejo njihovo obnašanje v družbenem svetu. Kognitivne pristranosti tako vodijo do zaznavnih popačenj, neustreznih presoj, nelogičnih razlag ali, širše rečeno, do iracionalnosti.

Nekatere kognitivne pristranosti so morda sprejemljive. Lahko vodijo do bolj učinkovitih dejanj v danih okoliščinah. Omogočajo hitrejše odločitve, kadar je hitrost pomembnejša od natančnosti (hevristika). Druge kognitivne pristranosti so stranski izdelek omejitev človeškega procesiranja, ki izvira iz pomanjkanja duševnih mehanizmov (omejena racionalnost) ali preprosto iz omejenih sposobnosti obdelave informacij.

(https://en.wikipedia.org/wiki/Cognitive_bias)

V zadnjih šestdesetih letih raziskovanja človeškega presojanja in odločanja so kognitivna znanost, socialna psihologija in vedenjska ekonomika začele prepoznavati kognitivne pristranosti in jih zbirati v stalno naraščajoč seznam. Kahneman in Tversky trdita, da imajo kognitivne pristranosti učinkovite praktične posledice na področjih, ki vključujejo klinične presoje, podjetništvo, finance in upravljanje.

Pristranosti izvirajo iz različnih procesov, med katerimi je včasih težko razlikovati. Ti vključujejo:

- bližnjice v obdelavi informacij,
- šum v obdelavi informacij (popačenja v procesih shranjevanja in pridobivanja iz spomina),
- omejitve zmogljivosti obdelave informacij v možganih,
- čustvene in moralne motivacije,
- družbene vplive.

Pojem »kognitivna pristranost« sta leta 1972 vpeljala Amos Tversky in Daniel Kahneman. Nastal je iz njune izkušnje s človeško nevednostjo ali nesposobnostjo širšega intuitivnega razumevanja. Tversky, Kahneman in sodelavci so prikazali več ponovljivih načinov, kako se človeško presojanje in odločanje razlikuje od teorije razumne izbire. (https://en.wikipedia.org/wiki/Rational_choice_theory)

Primeri kognitivnih pristranosti

temeljna napaka avtorstva je pretirano poudarjanje osebnih razlag za obnašanje, ki jih opažamo pri drugih, in hkrati podcenjevanje vloge in moči vpliva okoliščin na isto obnašanje

potrditvena pristranost je težnja po iskanju ali razlaganju informacij na način, ki potrjuje lastne predsodke, in hkrati zavračanje informacij, ki ne podpirajo naših pogledov

samopostrežna pristranost je težnja po pripisovanju večjih zaslug za uspeh kot za polomijo

verska pristranost je pristransko vrednotenje logične moči argumenta zaradi vere v resničnost ali lažnost sklepa

učinek dvoumnosti: raje izberemo tisto možnost, za katero ima želen izid znano verjetnost, in se trudimo izogniti možnosti, za katero ima želen izid neznano verjetnost

sidranje ali **osredotočanje:** pri odločanju se premočno zanašamo na eno samo (običajno prvo) lastnost ali del informacije

antropocentrično mišljenje: uporaba človeških analogij pri razumevanju drugih, manj domačih bioloških pojavov (opaženo pri otrocih)

antropomorfizem ali **poosebljanje:** živalim, predmetom in abstraktnim zamislim prisojamo človeške lastnosti, čustva in namene

pozornost: na naše zaznavanje vplivajo ponavljajoče se misli

samodejnost: bolj se zanašamo na informacije samodejnih odločitvenih sistemov (računalnikov) kot na informacije pridobljene brez njih

hevristična dostopnost: precenjujemo verjetnost dogodkov, ki imajo večjo dostopnost v spominu, na kar lahko vpliva časovna bližina spomina, njegova nenavadnost ali čustvena nabitost

kaskadna dostopnost: postopek samoprepričevanja, pri katerem kolektivna verjetja pridobivajo vedno večjo verjetnost z naraščajočim ponavljanjem v javnem diskurzu (velikokrat ponovljena laž postane resnica)

povratni ogenj: ob prisotnosti dokaza, da se motimo, okrepimo svoje prepričanje

črednost: počnemo ali verjamemo stvari, ker to počnejo ali verjamejo drugi

pogostost: ne upoštevamo informacij o splošni pogostosti in se osredotočamo na posebne informacije

verjetje: ocena logične moči argumenta sloni na verjetnosti sklepa in ne na moči argumenta

učinek Bena Franklina: za osebo, ki je nekomu naredila uslugo, je bolj verjetno, da bo tej osebi naredila še drugo uslugo, kot bi bila, če bi od te osebe prejela uslugo

Berksonov paradoks: napačno interpretiranje pogojne verjetnost v statističnih raziskavah

slepa pega pristranosti: sebi se zdimo manj pristrani kot drugi, pri drugih vidimo več zaznavnih pristranosti kot pri sebi

navijačice: mislimo, da smo v skupini bolj privlačni kot če smo sami

pristranskost, ki podpira izbiro: odločitve nekoga si zapomnimo kot boljše, kot so v resnici bile

Obsežnejše gradivo je na internetni strani:

https://en.wikipedia.org/wiki/List_of_cognitive_biases

Jaz

jaz (ego) posameznik kot zavesten subjekt vsega doživljanja (Fran)

osebnost 1. vse lastnosti, značilnosti, ki jih ima človek kot posameznik (Fran)

značaj 1. kar označuje človeka kot posameznika zlasti v odnosu do ljudi, okolja (Fran)

Odprtost uma

Kadar želimo spoznati nekaj novega ali rešiti težavo, ki je z obstoječim znanjem ne moremo, moramo biti pripravljeni to novost sprejeti. Temu rečemo, da smo odprtega duha oziroma odprtega uma.

Odprti um pripravljenost poslušati ali sprejeti drugačne ideje in mnenja. (Merriam-Webster)

Imeti odprt um pomeni, da se izogibamo presoji ali odločitvi o stvareh, preden jih temeljito preučimo.

(The Free Dictionary, <https://www.thefreedictionary.com/>)

Če lahko sprejmemo le tisto, v kar trenutno verjamemo, smo že v celoti izkoristili svoj potencial. (Blair Warren)

Nič se ne bo spremenilo, če verjamete, da je vaše trpljenje pomembnejše od tega, kar vam ponuja sprememba. (Debbie Lynn)

Vsakdo misli, da je odprt um tak, da vsebuje lastne predsodke, ne pa tujih. (John Oulton)

Zakaj bi moral biti odprt, če misliš, da imaš prav? (Johnny Rich)

Nič ni bolj zaprto kot zaprt um, ki misli, da je odprt, in nič ni bolj manipulirano kot manipuliran um, ki misli, da je svoboden. (David Icke)

Pri sprejemanju pa moramo biti previdni. Ni modro sprejeti vsega, na kar naletimo v življenju. Preveč odprt um ne more razlikovati med resnico in neresnico. Zato moramo biti kritični in nezaupljivi, še posebej do raznih prepričevalcev, ki želijo, da smo kljub odsotnosti dokazov ali vsaj tehtnih argumentov pripravljeni verjeti to, v kar nas želijo prepričati. S poudarjanjem, da ne moremo sprejeti povedanega, ker nimamo odprtega uma (večinoma s podcenjujočim ali celo žaljivim tonom), izvajajo na nas psihični pritisk. Skušajo nam dopovedati, da je odprt um vrednota in da dvom škoduje.

Težava z odprtim umom je seveda v tem, da bodo mimoidoči vztrajno poskušali vanj kaj dati. (Terry Pratchett)

*Verjamem v odprt um, vendar ne tako odprt, da bi izpadli možgani.
(Arthur Hays Sulzberger)*

Bodite odprtega duha, vendar ne tako odprtega, da bi vam izpadli možgani. (Groucho Marx)

Nevednost

Obstajata dve vrsti bolezni duše, razvada in nevednost. (Sokrat)

Nevednost je naša najgloblja skrivnost. In to je ena najstrašnejših stvari, ker tisti, ki smo najbolj nevedni, smo tudi tisti, ki tega pogosto ne vemo ali nočemo priznati. (Vera Nazarian)

Moč duše

Literatura:

- Norman V. Peale, Moč pozitivnega mišljenja
- Martin Kojc, Učbenik življenja
- Shirley McLaine, Potovanje vase
- Paul Solomon, Meta-človek
- Erhard F. Freitag, Podzavest centrala moči
- Wayne W. Dyer, Življenje kot igra
- Louise L. Hay, Življenje je tvoje

Vse te knjige (in še nepregledna množica podobnih) opisujejo domnevno »moč duha nad snovjo«. Pravilno usmerjena duša naj bi prinesla telesno in duševno zdravje, zadovoljstvo, uspeh, notranji mir, srečo. Učinkujeta zavest in podzavest. S pravilnim obnašanjem ju usmerjamo in dosegamo neverjetne uspehe. Avtorji izhajajo večinoma iz vrst duhovnikov in psihiatrov. Psihiatri navajajo zanimive primere iz svoje prakse. Gre za dejansko moč pozitivnega samoprepričevanja (avtosugestije) in učinek placeba.

Osnovna ideja je, da naj bi imele vse bolezni, težave, nesreče in neuspehi svoj izvor v duši sami, tam jih moramo tudi zdraviti in odpravljati. Osnovni pogoj je čistoča duše. Ta ne sme biti obremenjena z zlom: zamerami, nevoščljivostjo, hudobijo. Ljubezen je osnovno gibalno, na prvem mestu je ljubezen do sebe.

Gre za povsem običajne duševne lastnosti človeka, ni ničesar nenaravnega, nobenih čudežev. Metoda izkorišča moč prepričevanja in samoprepričevanja in si pri tem pomaga tudi z meditacijo. Avtorji se večinoma sklicujejo na delovanje božje volje oziroma kozmičnega reda.

Seveda je dobro, če imamo močno dušo. Vendar kljub njenemu nespornemu vplivu na naše življenje ne smemo zanemariti povsem materialnih vidikov našega zdravja in kdaj obiskati zdravnika.

Problem svobodne volje

Vprašanje človekove svobodne volje je eden najtežjih filozofskih problemov. Kako ugotoviti, ali ima človek svobodno voljo. Kaj svobodna volja sploh je? Težavo imajo predvsem tisti, ki menijo, da človek ima svobodno voljo (pogosto samo zato, da bi mu lahko pripisali odgovornost za njegova dejanja in se izognili lastni odgovornosti za prisilo nad njim), in se potem za vsako ceno trudijo to dokazati.

Ne obstaja zadovoljiva definicija pojma. Kljub velikim naporom znanstvenikov, filozofov in teologov ne znamo povedati, kaj naj bi to sploh bilo. Pojem sam ostaja uganka, vse več pa je namigov, da svobodna volja v resnici ne obstaja oziroma da gre za iluzijo.

Po »naivnem« pojmovanju je v vsakem od nas »sebstvo«, zavestni dejavnik, ki vsaj v določenih primerih, predvsem pa v tistih najbolj odločilnih trenutkih našega življenja, izbira med različnimi poteki dogodkov in odloča, kaj se bo zgodilo.

(Danilo Šuster, O svobodni volji od Leibniza do Libeta, Zbirka Dialogi, Založba Aristej, 2007)

Za živali (tudi misleče živali) je značilno, da se ne odzivajo le na dražljaje v okolici, ampak si zgradijo tudi neko notranjo predstavo o svetu. Ta notranja predstava postaja s kompleksnostjo bitja vedno bolj kompleksna. Pri človeku pa je prišlo do tega, da nimamo samo zelo natančno in trajno predstavo vsega sveta v okolici, ampak lahko po tej predstavi tudi potujemo v času naprej in nazaj. Lahko si predstavljamo različne scenarije dogajanja v prihodnosti. Na ta način pojasnimo svobodno voljo. Ljudje smo svobodni, ker si lahko v svoji subjektivnosti vnaprej zamislimo različne scenarije, kaj se lahko zgodi. Ta razmislek nam omogoči, da se potem v sedanosti odločamo.

(Sašo Dolenc, Pogovor o znanosti in filozofiji, posnetek žal ni več dostopen)

Svoboda in volja

svoboden 1. podrejen samo zakonom in ne neomejeni, samovoljni oblasti koga 3. ki lahko izbira, se odloča po lastni volji // ki je izraz volje, odločitve osebk samega / **svobodna volja** 9. ki ravna, presoja po svojem spoznanju, potrebah in ne v skladu s splošnimi pravili, zlasti moralnimi (Fran)

kjer pomenijo:

volja 1. sposobnost hotenja 2. pripravljenost prizadevati si za kaj 3. kar kdo hoče, da se uresniči (Fran)

hoteti 1. izraža voljo, željo osebk, da sam ali kdo drug uresniči dejanje 2. imeti voljo, željo, zahtevo po čem (Fran)

želeti 2. izražati hotenje a) da osebk kaj dobi b) da kdo kaj naredi c) da je kaj omogočeno (Fran)

izbira 1. odločanje, odločitev za kaj, navadno za najboljše, najprimernejše, v večji količini, množini stvari iste vrste (Fran)

Izbira je oblikovanje namere, cilja ali smotra, da bi nekaj storili. Izbira razreši našo negotovost in neodločnost glede tega, kaj storiti.

(Šuster, O svobodni volji: Kane, Svobodna volja, nove smeri starodavnega problema)

Slovar slovenskega knjižnega jezika je velikokrat pomanjkljiv oziroma nestrokoven. Še posebej, kadar se ne more izogniti krožnim opredelitvam.

Svobodo lahko definiramo tudi z zanikanjem: pomeni odsotnost kakršnih koli prisil oziroma omejitev.

Razlikovati moramo med **zunanjo** svobodo (1. točka definicije iz Frana) in **notranjo** svobodo (3. in 9. točka). S pojmom **svoboda** imamo praviloma v mislih zunanjo svobodo, s pojmom **svobodna volja** pa notranjo svobodo. Pojem zunanje svobode ni problematičen, veliko težav pa povzroča notranja svobodna volja in o tej bo večinoma tekla beseda.

Politična svoboda pomeni odsotnost političnih omejitev, psihološka svoboda pomeni, da smo »prosti« notranjih psiholoških prisil (nevroz), ekonomska svoboda omeni odsotnost ekonomskih ovir ipd.

(Danilo Šuster, O svobodni volji)

Navajam še definicije iz nekaterih drugih virov:

Svobodna volja je zmožnost, ki človeka usposablja, da izbira, to pomeni, da njegovih odločitev ne določajo vedno in popolnoma ne zakonitosti njegove narave, ne zunanji vplivi.

(Janez Janžekovič, *Filozofski leksikon*, Mohorjeva družba, Celje 1981)

Svobodna volja je posameznikova domnevna sposobnost, da lahko svobodno izbira in pri tem ni omejen, oviran oz. pod pritiskom. (Wikipedija, https://sl.wikipedia.org/wiki/Svobodna_volja)

Svobodna volja je sposobnost neoviranega izbiranja med različnimi možnimi smermi delovanja.

(Wikipedia, https://en.wikipedia.org/wiki/Free_will – 07.06.2018)

Svobodna volja pri ljudeh je moč ali sposobnost izbirati med različnimi možnostmi delovanja v določenih razmerah neodvisno od naravnih, družbenih ali božanskih omejitev. Argumenti svobodne volje slonijo na subjektivni izkušnji prostosti, na občutku krivde, na razodeti religiji in na splošni predpostavki odgovornosti za osebna dejanja, ki podlegajo zakonu, nagradi, kazni in spodbudam.

(Encyclopaedia Britannica, <https://www.britannica.com/topic/free-will> - 7. 6. 2018)

Pogoji za svobodno voljo

Pogoja za svobodno voljo sta **zavest** kot dejavnik izbire in **nabor možnosti**, med katerimi je mogoče izbirati. Svobodno dejanje ne podleže zunanjim ali notranjim prisilam. Dejavnik ima **nadzor** nad svojo izbiro in delovanjem. Lahko bi izbral tudi **drugo možnost**.

Metafizična svoboda: Dejanje A osebe S je svobodno v smislu, ki je pomemben za moralno odgovornost, če in samo če: (i) oseba S je izvor dejanja A in ima nad njim nadzor; (ii) oseba S ima, ko razmišlja o bodočem dejanju A, izbiro glede tega dejanja – S ima sposobnost, da stori A, in sposobnost, da ne stori A.

(Danilo Šuster, *O svobodni volji*)

Zunanje prisile so vplivi okolja, ki omejujejo svobodno izbiro. To so naravne zakonitosti (teh ni mogoče kršiti) in telesne omejitve, družbene prisile (vzgoja, izobraževanje, kultura, tradicija) in politične prisile (pravo). Notranje prisile so duševne prisile.

Dokaz iz determinizma

Če je svet determiniran, se pojavi vprašanje, ali je človek sploh lahko svoboden?

determinizem filozofski nauk, po katerem se vse razvija po objektivnih zakonih, ki so neodvisni od človekove volje in njegovega delovanja (Fran)

indeterminizem filozofski nauk, po katerem obstajajo dogodki, ki nimajo vzroka ali pa ga ni mogoče navesti (Fran)

Determinizem je teorija, da so vsi dogodki, vključno z moralnimi izbirami, popolnoma določeni s pred tem obstoječimi vzroki.

(Encyclopedia Britannica)

Indeterminizem je pogled, da vsaj nekaj dogodkov v vesolju nima determinističnega vzroka, ampak se zgodijo slučajno, naključno. (Encyclopedia Britannica)

Dokaz, da svobodna volja ne obstaja:

1. Determinizem je resničen ali pa ni resničen.
2. Če je determinizem resničen, potem svobode ni.
3. Če determinizem ni resničen, potem svobode ni.
4. Torej svobode ni.

(Danilo Šuster, *O svobodni volji*)

Če je nek proces slučajen, potem to pomeni, da rezultata tega procesa ni mogoče predvideti niti vplivati na njegov rezultat. Posledica pri slučajnostnih procesih je lahko kakršnakoli. Če pa ne morem ničesar vnaprej predvideti, tudi ne morem ničesar izbirati, in če ne morem ničesar izbirati, nimam nobene svobode.

(Jože Šter, *Kaj je moralno*, Davean, Ljubljana 1994)

Tako deterministična kot indeterministična teorija nas glede svobode potiskata v brezizhoden položaj:

- če je dogajanje nujno, svobode ni,
- če je dogajanje slučajno, svobode ni,
- zato tudi če je svet dialektična enotnost nujnosti in slučajnosti, svobode ni.

(Jože Šter, *Kaj je moralno*)

Temeljni problem svobodne volje, ki se pri različnih avtorjih, ki analizirajo to vprašanje, vedno znova ponavlja, je v spoznanju, da če imamo na neko odločitev dejanski vpliv, kar je predpogoj za izražanje svobodne volje, potem to ne more biti hkrati svobodno dejanje, saj je naša izbira pogojena s serijo vzrokov, ki nas vedno pripeljejo do prav takšnega zaključka, kot smo ga sprejeli. Če nas ponovitev enake situacije ne bi privedla do enakega zaključka, potem odločitve resnici ne bi imeli pod nadzorom, ampak bi se nam dogodki vrstili naključno in bi jim le sledili.

(Dolenc, *Časovna zanka svobodne volje*)

<https://kvarkadabra.net/2015/07/casovna-zanka-svobodne-volje/>

Z drugimi besedami: Človekova izbira je povzročena ali nepovzročena. V nobenem primeru ni svobodna.

»Svoboden sem, ker nimam izbire.« (Evald Flisar, Čarovnikov vajenec)

Alfredov zakon o svobodni volji: Svobodna volja je logično nemogoča, ne more obstajati, je iluzija. (...) Možgani so miselni stroj. (...) Vse misli, mnenja, izbire, odločitve, obnašanje in fantazije so neposredna posledica zgradbe možganov, ki jih oblikujejo. Možgani niso odgovorni za svojo zgradbo. (...) Noben miselni stroj ne more imeti svobodne volje.

(Alfred Karius, *Moji možgani* – <http://home.mweb.co.za/it/iti04330/index.htm>, O svobodni volji – <http://home.mweb.co.za/it/iti04330/philos1.htm#Link16>)

Svobodna volja in usoda

usoda 1. kar po verovanju nekaterih ljudi določa potek človekovega življenja tako, da se nanj ne da vplivati, 2. potek človekovega življenja, na katerega se ne da vplivati (Fran)

Opazil pa sem, da tudi ljudje, ki trdijo, da nam je usoda vnaprej določena in da je ne moremo spremeniti, vedno pogledajo na obe strani, ko prečkajo cesto.

(Stephen Hawking, *Črne luknje in otroška veselja*)

Človek se ne more obnašati v skladu s svojo vnaprej določeno usodo, ker pač ne ve, kaj mu je določeno. Zato namesto tega raje privzamemo, da imamo svobodno voljo in da smo sami odgovorni za svoje ravnanje. (Stephen Hawking, *Črne luknje in otroška veselja*)

Toda ljudje pogosto enačijo dejstvo, da je mogoče vnaprej uganiti določeno odločitev, ki jo bo nekdo izbral, z zaključkom, da ta odločitev ni svobodna. Zdajle na primer predvidevam, da bo večina ljudi nočoj večerjala, pa vendar se vsak lahko svobodno odloči, da bo šel spat brez večerje. Naslednji primer tovrstne zamenjave je doktrina o zmanjšani odgovornosti: načelo, da naj ljudje ne bi bili odgovorni za svoja dejanja, če so pod vplivom stresa. Že mogoče, da so ljudje v stresni situaciji bolj

nagnjeni h kaznivim dejanjem. Toda to ne pomeni, da bi morali ostali to verjetnost še povečevati z zmanjšanjem kazni.

(Stephen Hawking, Črne luknje in otroška vesolja)

Libetovi poskusi

Možgani sprejmejo odločitev kako polovico sekunde pred tem, ko se odločitve zavemo. Torej je odločitev sprejeta podzavestno. Ker mora biti svobodna volja po definiciji zavesten proces, to pomeni, da svobodne volje v resnici ni.

Potrdili so Libetovo hipotezo, da se zavemo svoje odločitve šele pol sekunde zatem, ko so možgani odločitev že sprejeli. Z eksperimentom je izmeril, da se zavemo odločitve približno 200 ms pred samo izvedbo dejanja, a možgani postanejo aktivni že 350 ms pred našim zavedanjem, da smo se odločili. Z drugimi besedami povedano, možgani se začnejo pripravljati na uresničitev dejanja že približno tretjino sekunde, preden se zavestno odločimo, da bomo dejanje uresničili.

(Sašo Dolenc, Časovna zanka svobodne volje, Kvarkadabra)

Nedavna odkritja iz nevroznanosti, fizike, kozmologije in psihologije so nadomestila »nadnaravne« razlage z naturalističnimi. Čeprav je naše poznavanje dogajanja v možganih še dokaj skromno, spoznavamo, da je »zavest«, ki so jo nekoč pripisovali Bogu, proizvod razpršenih možganskih aktivnosti in ne nekega metafizičnega »jaza«, ki tiči v naši lobanji. Manipulirati in spreminjati se jo da s kemikalijami in operacijami, zato je nesporno plod možganske aktivnosti. Pojem »svobodne volje« – osrednji člen mnogih verstev — postaja vse spornejši, ko znanstveniki odkrivajo vpliv genov in okolja na naše obnašanje, pa tudi to, da je mogoče nekatere »odločitve« predvideti iz možganskih slik, več sekund preden se ljudje zavedo, da so jih sprejeli. Drugače rečeno, čista »prosta volja«, zamisel, da v vseh okoliščinah lahko izberemo svoje obnašanje, počasi usiha. Večina znanstvenikov in filozofov danes spada med »fizikalne deterministe«, ki vidijo našo genetsko podlago in okoljske vplive kot edine dejavnike, ki – preko delovanja fizikalnih zakonov – odredjajo, kako se bomo odločali. To seveda ruši temelje precejšnjega dela teologije, vključno z doktrino odrešitve, po kateri si prosto izbiramo odrešenika, pa tudi argumenta, da je zlo, ki ga povzroča človek, nezaželeno, vendar neogiben stranski učinek svobodne volje, ki nam jo podeljuje Bog.

(Jerry Coyne, Beg pred svobodo)

Svobodna volja in odgovornost

Ker nevroznanost hitro napreduje in ker vedno bolje poznamo mehanizme delovanja možganov, kakor tudi motnje v njihovem delovanju, do katerih lahko pride zaradi dednih bolezni, vplivov okolja, travm v otroštvu, kemičnih vplivov ali poškodb, se nujno zastavi vprašanje, kaj to pomeni za domnevo svobodne odločitve, ki je v samem temelju kaznovalne politike.

(Sašo Dolenc, Časovna zanka svobodne volje)

Moj odgovor je tale: Človek nima svobodne volje, zato ni odgovoren za svoje mišljenje, svoje odločitve in svoja dejanja. Obnaša se, kakor se obnaša, ker se mora tako. Pravosodje lažje deluje, če posamezniku pripiše svobodno voljo in s tem odgovornost oziroma krivdo, zaradi katere ga lahko kaznuje. Vendar pa ni umestno vprašanje o smislu presojanja krivde za nesvobodna dejanja. Pravosodje mora (ravno tako brez svobodne volje) zaščititi družbo pred škodljivimi posamezniki. Družba skozi pravosodje ščiti (mora ščititi) samo sebe.

Namesto zaključka

To besedilo bi se moralo na tem mestu pravzaprav šele začeti. Žal pisec ni psiholog niti psihiater in nima potrebne znanja, izkušenj in potrpljenja za to. Iz osnovnih duševnih značilnosti bi bilo namreč

treba izpeljati in pojasniti, zakaj ljudje raje verjamejo verskim naukom kot znanosti, zakaj sploh verjamejo v čudne reči, zakaj se odločajo v svojo škodo in škodo drugih, zakaj se zdi ljudem tolažba pomembnejša od resnice, zakaj ljudje tako težko spoznavajo in priznavajo svoje zmote, zakaj so ljudje bolj naklonjeni nasilnežem kot njihovim žrtvam, zakaj so neumni, zakaj gospodovalni, zakaj so radi zaslepljeni in še cela kopica nerazumnih ravnanj in odločitev.

Literatura

- Fran, slovarji Inštituta za slovenski jezik Frana Ramovša ZRC SAZU, <http://www.fran.si/>
- Janez Janžekovič, Filozofski leksikon, Mohorjeva družba, Celje 1981
- Anton Stres, Leksikon filozofije, Celjska Mohorjeva družba, 2018
- Kvarkadabra, Časopis za tolmačenje znanosti, <https://kvarkadabra.net/>
- Vikipedija, <https://sl.wikipedia.org>
- Wikipedia, <https://en.wikipedia.org>
- Encyclopaedia Britannica, <https://www.britannica.com/>
- Merriam-Webster dictionary, <https://www.merriam-webster.com/>
- Collins dictionary, <https://www.collinsdictionary.com/us/>
- Why we don't have Free Will & Why that's OK
(https://www.youtube.com/watch?v=o0GN4urbA_c – dostopno dne 14. 6. 2018)
- Sašo Dolenc, Časovna zanka svobodne volje, (<http://kvarkadabra.net/2015/07/casovna-zanka-svobodne-volje/> – dostopno dne 14. 6. 2018)
- Robert Lawrence Kuhn, Big Questions in Free Will (Closer To Truth),
<https://www.youtube.com/watch?v=9uRTjfhf4M>
- Carlos Castaneda, Bitka za neznano, Državna založba Slovenije, Ljubljana, 1986
- Douglas R. Hofstadter in Daniel C. Dennett, Oko duha, Mladinska Knjiga, Ljubljana 1990
- Janek Musek, Znanstvena podoba osebnosti, Educy, Ljubljana 1993

Vojteh Urbančič

Kratka predstavitev prispevka

Avtor se je, pronicljivo kot vedno, lotil izjemno zanimive teme. V njej se dotakne tudi svetopisemskega mita o Evi in Adamu in za bele supremaciste šokantne ugotovitve, da so bili prvi ljudje na planetu temne polti; vsi so bili črni.

Mitohondrij je pomemben celični organ, saj v njem poteka celično dihanje. Brez mitohondrijev bi življenje obstajalo še vedno v obliki enoceličnih bakterij. Ne bi mogli izkoriščati energije iz maščob, ne bi poznali spolov, ne staranja, ne menopavze in ne bi bilo celične smrti.

Mitohondrijska Eva se v človeški genetiki nanaša na najstarejšo skupno prednico (MRCA) sodobnega človeka v nepretrgani liniji po materini strani. Ločeno raziskovanje po ženski in moški liniji je mogoče zato, ker imamo moški Y-kromosom, ki ga ženske nimajo, vsa mitohondrijska DNA pa je ženska. Pri oploditvi se namreč iz spermija prenese samo kromosomska DNA, mitohondrijska pa je vsa iz jajčeca.

Zakaj iskati mitohondrijsko Evo in ne Adama? Ženske so imele skozi zgodovino bolj ali manj konstantno število otrok, pri moških pa so bile velike variacije. Kakšni reveži niso zaplodili nobenega otroka, nekateri srečneži kot npr. Džingiskan pa več z več ženskami. Zato ima mitohondrijska DNA bolj konstantno sestavo skozi zgodovino kot moški Y-kromosom.

Zahtevno temo predstavi, kolikor je to mogoče, preprosto in za večjo nazornost s številnimi ilustracijami. Priporočam za branje.

Kratko predstavitev pripravil: Ivan Ketiš

* * * * *

1. Mitohondrijska Eva

Če hočemo povedati vse o Evi, moramo očitno začeti svojo pripoved na začetku in nato iti po vrsti, kot so hiše v Trsti.

Začetek pa je bil pred kakšnimi 200.000 leti na močvirnatih slanih planjavah današnje Botsvane v južni Afriki, v porečju reke Zambezi, ki mu rečemo Makgadikadi–Okavango. Danes je to nacionalni park. Odkritje bi lahko bilo zanimiva potrditev številnih znanstvenikov, ki so vzhodno Afriko označili za rojstno mesto današnjega človeštva. Najdba avstralopitecinske lobanje v soteski Olduvai v Tanzaniji (Leakey) v petdesetih letih in njenih naprednejših vrst leto pozneje poimenovanih *Homo habilis*, ali kasnejša odkritja okostja Lucy ali *Australopithecus afarensis* v Hadarju v Etiopiji leta 1970 s strani druge ekipe znanstvenikov, za katero je bilo dokazano, da datira izpred 3,2 milijona let – vse to potrjuje tezo o afriškem poreklu naše vrste.

Noben fosil človeštva, odkrit zunaj Afrike, ni starejši od teh najdb.



Slika 1: Makgadikadi Pans



Slika 2: Makgadikadi v večjem merilu



Slika 3: Satelitski posnetek Makgadikadi Pans



Slika 4: Verjetni rojstni kraj naše vrste

Toda še prej moramo pojasniti in precizirati nekoliko 'manj pomembnih' stvari v tej nadvse zanimivi zgodbi.

Najprej, zakaj govorimo o Evi, ko predniki vse naše vrste *Homo sapiens sapiens*? Pred razvojem molekularne DNK paleoantropologije so krožile razne hipoteze o rojstnem kraju naše vrste. Najbolj priljubljene so bile tiste, ki so zagovarjale tezo, da se je naša vrsta razvila na več mestih hkrati, potem ko so se naši predniki selili iz Afrike. Danes je znanost skoraj prepričana, da je rojstni kraj *Homo sapiens* jugovzhodna Afrika in da je mitohondrijska Eva najbližja prednica modernega človeka po materini liniji (matrilineaizem). Po domače povedano ta ženska izpred 200.000 let je prednica vseh mater, kajti če gremo po stopinjah mutacij mitohondrijske DNK (mtDNK) nazaj k svoji babici, nato k njeni mami, nato k mami njene mame – pridemo na koncu do mitohondrijske Eve.

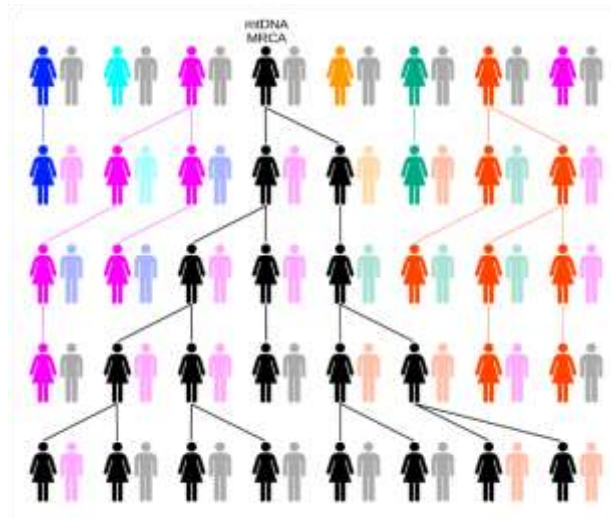

Slika 5: Z naključnim premikom (drift) ali izbiro je možno slediti linijo prednikov po materi do ene same osebe. V tem primeru v 5. generacijah barve predstavljajo izumrle matrilinealne črte, črna pa matrilinealno linijo, ki izvira iz mt-MRCA.

Zakaj ne govorimo tudi o genomu očeta, saj je znano, da k otrokovemu genomu prispevata z materjo vsak pol? Zato, ker se samo mitohondrijski genom matere prenaša na potomstvo brez rekombinacije. Drugače povedano: vsa mtDNK v vsakem izmed nas izvira od ene osebe – od mitohondrijske Eve.¹

Ime 'mitohondrijska Eva' je bilo izbrano po čudnem naključju in ni primerno, ker ima biblijsko konotacijo in aludira na biblijsko Evo. Zgodilo pa se je takole.

Do leta 1985 so bili na voljo podatki iz mtDNK 145 žensk iz različnih populacij² in dveh celičnih linij, pridobljenih iz Afroameričanov in plemena !Kung.³ Rokopis "Mitohondrična DNK in evolucija človeka" je bil v začetku leta 1986 predložen reviji Nature in objavljen 1. januarja 1987.⁴ Zaključek avtorjev je bil, da vsa trenutna človeška mtDNK izvira iz ene same populacije iz Afrike, izpred približno 140.000 in 200.000 leti.⁵ Avtorji Cann, Stoneking in Wilson v svojem prvotnem prispevku niso uporabili izraza "mitohondrijska Eva" ali celo imena "Eva". Zdi se, da neposrečeno poimenovanje izvira iz članka Rogerja Lewina v časopisu 'Science' iz leta 1987 z naslovom "Razkrinkavanje mitohondrijske Eve."⁶ Svetopisemska konotacija je bila že od samega začetka zelo jasna. Spremljajoče novice v reviji Nature so imele naslov "Iz rajskega vrta"⁷ ("Out of the Edden garden"). Wilson je sam raje uporabljal

¹ Po moški liniji temu ustreza Y-kromozomski Adam, ki je naš najbližji skupni prednik po očetovi liniji, čeprav ju lahko loči na tisoče let.

² 20 Afričank, 34 Azijk, 46 belk, 21 staroselk Avstralcev in 26 staroselk Nove Gvineje (Cann, et al., 1987, Nature, 325)

³ !Kung je eno izmed plemen San, ki živi večinoma na zahodnem robu puščave Kalahari, v Ovambolandu (severna Namibija in južna Angola) in Bocvani. Imena !Kung in Ju sta različici besed za „ljudi“, ki jih najpogosteje uporabljajo različne skupine !Kung.

⁴ Cann, Stoneking, Wilson: "Mitochondrial DNK and human evolution", Nature, 325, (1987):

⁵ S pomočjo 'molekularne ure' (in še z drugimi tehnikami) so odkrili, da ta tiktaka tako, da se na vsakih milijon let nabere za 2 do 4% mutacij v mtDNK. Ker se je skupni mitohondrijski prednik od vseh drugih oddaljal za 0,57%, je morala živeti nekje med približno 140.000 ($\frac{0,57}{4 \times 1000000}$) in 290.000 ($\frac{0,57}{2 \times 1000000}$) let. Število 200.000 je bilo izbrano kot primerna okrogla številka. Hitrost mutacije mitohondrijske DNK je znana kot mitohondrijska molekularna ura. Čeprav še ni dokončnih rezultatov, pa se novejšje študije strinjajo o eni mutaciji na 8000 let.

⁶ Lewin R. : "The unmasking of mitochondrial Eve", Science, 238, (1987).

⁷ Wainscoat J.: "Out of the garden of Eden", Nature, 325, (1987).

izraz "srečna mati"⁸ in je mislil, da je uporaba imena Eva "obžalovanja vredna". Toda koncept Eve se je takoj prijel v javnosti in se ponovil v naslovnici Newsweeka. V številki z dne 11. januarja 1988 je ta revija na naslovnici predstavila Adama in Evo z naslovom "Iskanje Adama in Eve".⁹



Slika 6: Naslovnica NEWSWEEKA 11.1. 1988

Zgodba se je ponovila z nosilno zgodbo v reviji Time 26. januarja 1987.¹⁰

Datiranje in relativno precizna lokacija "Eve" je bil zadnji žebelj v krsto večregionalne hipoteze¹¹, o kateri se je takrat razpravljalo, in hkrati podpora za najnovejši model izvora naše vrste.¹² Danes je skoraj splošno sprejeta teorija 'out-of-Africa', ki pravi, da se je naša vrsta razvila v Afriki in nato v enem migracijskih valovih kot vrsta Homo sapiens s. naselila ostale dele planeta.

Zadnja odkrita izumrla vrsta so denisovanci.¹³

⁸ Wilkins, A.: "The scientists behind Mitochondrial Eve tell us about the "lucky mother" who changed human evolution forever (GIZMODO, 27. 1. 2012).

⁹ Tierney J.: "The Search for Adam and Eve", Newsweek, (1992).

¹⁰ Lemonick M.: Everyone's Genealogical Mother, Science, (26.1. 1987)

¹¹ Model večregionalne človekove evolucije (Multiregional Hypothesis model of human evolution, MRE), znan tudi kot 'regionalna kontinuiteta' ali 'policentrični model') trdi, da so se naši najzgodnejši predniki hominidov (natančneje Homo erectus) razvili v Afriki in nato naseljevali v svet. Na podlagi paleoantropoloških podatkov (prej, ko so bili poznani genetski dokazi) ta hipoteza pravi, da so se po prihodu H. erectusa v različne regije na Zemlji pred sto tisoč leti počasi razvili v sodobne ljudi. Homo sapiens, tako MRE, se je razvil iz več različnih skupin Homo erectusa na več lokacijah po vsem svetu.

¹² Vigilant L., Stoneking M., Harpending H., Hawkes K., Wilson A.C.: "African populations and the evolution of human mitochondrial DNA", Science, 253, (September 1991),

¹³ Denisovanec je ime hominida, ki je v oddaljenem sorodstvu z neandertalci in anatomsko modernimi ljudmi. Odkrili so ga z genomskimi raziskavami leta 2010 na delcih kosti iz Denisove jame v Sibiriji, v nivoju, datiranem pred 29.200 do 48.650 leti.



Slika 7: Selitvene poti heidelberškega človeka, neandertalcev in denisovancev

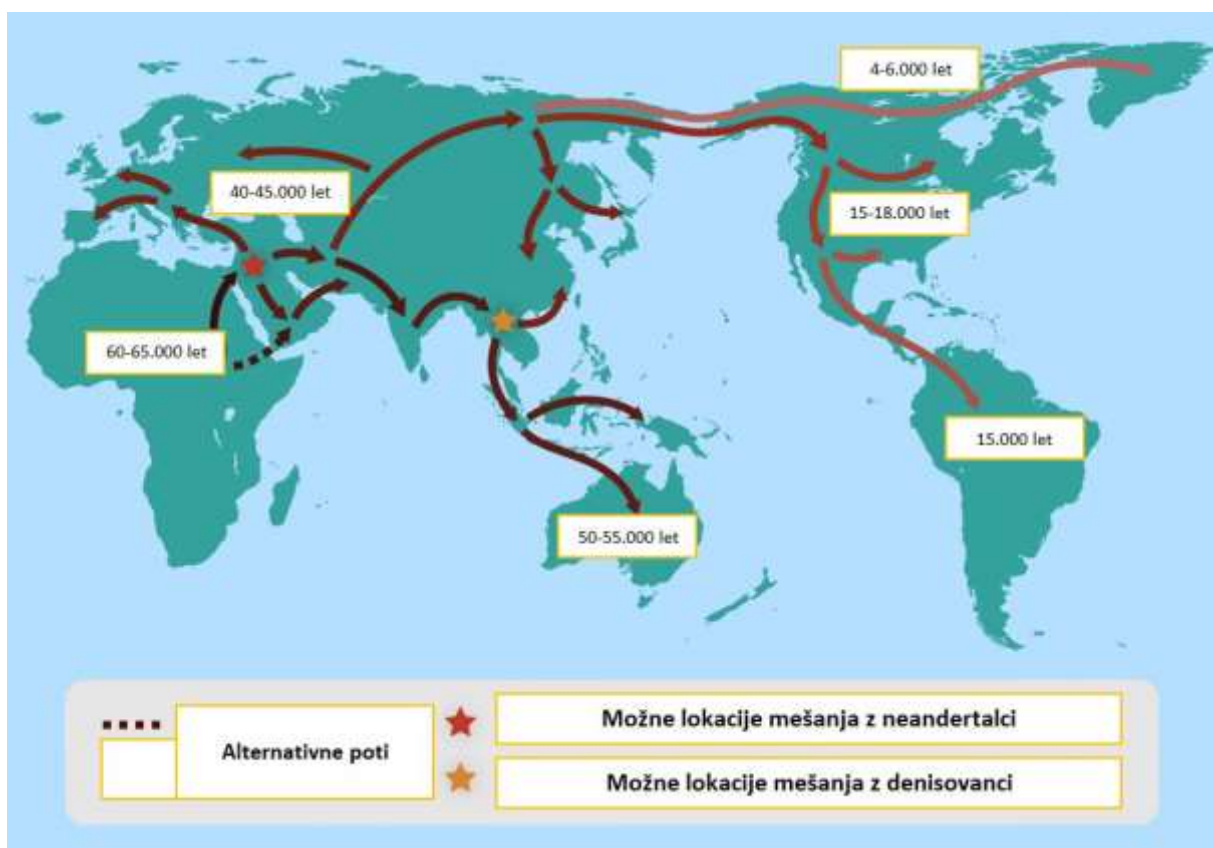

Slika 8: Karta prikazuje migracije hominidov iz Afrike (vir: Genome Research Limited)

Zdaj, ko smo razčistili izvor imena prve ženske, moramo pojasniti še pridevek 'mitohondrijska'.

Mitohondriji so del celic zunaj jedra, kjer se proizvaja energija, ki jo celica potrebuje; so nekakšne celične elektrarne, energetski centri, ki zagotavljajo vse, kar jedro potrebuje za rast in cepljenje. MtDNK predstavlja le drobec našega genoma; medtem ko vsebuje le 16.569 baznih parov, jih jedrna DNK šteje več kot 3,3 milijarde! Ali morda bolj plastično: MtDNK ima le 37, jedrna pa preko 70.000 genov!

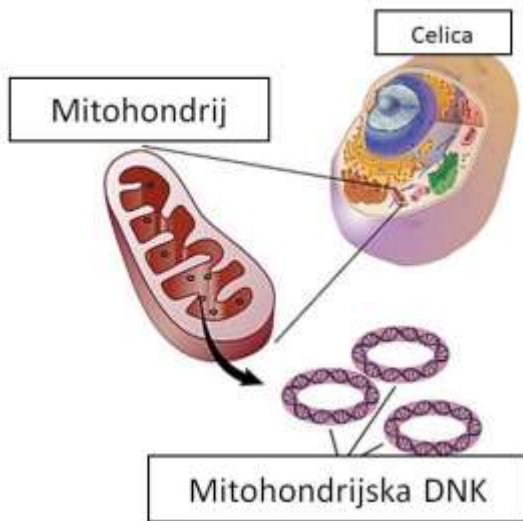

Slika 9: Shematski prikaz mtDNK

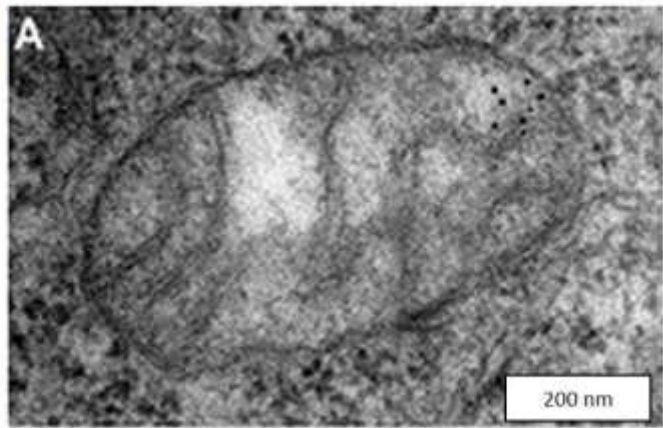

Slika 10: Mitohondrijska DNK pod elektronskim mikroskopom

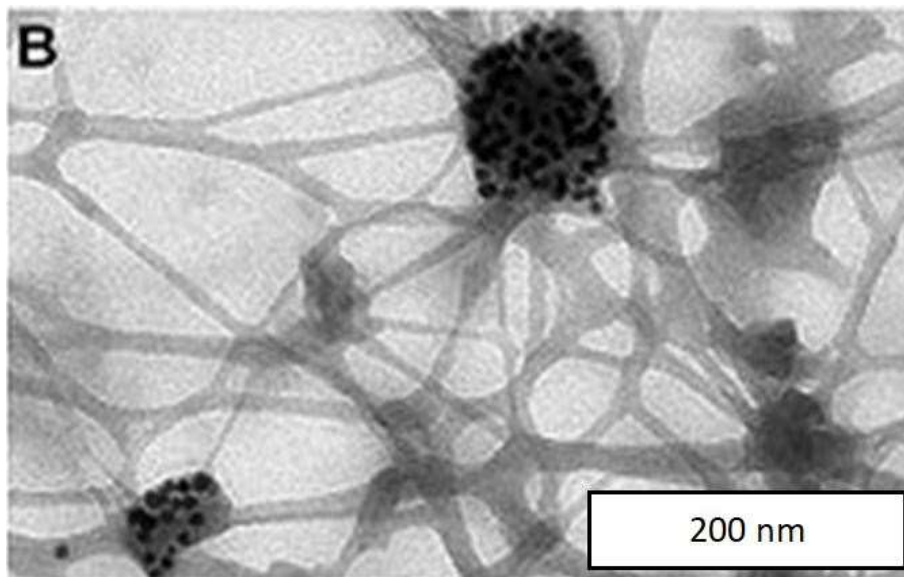

Slika 11: Mitohondrijska DNK- celoten pogled na citoplazmo

Genetski material očeta je vsebovan v spermi in pristane tudi v jedru, vendar ne v mtDNK, saj so mitohondriji semenčic (spermijev) očeta po oploditvi uničeni.¹⁴

¹⁴ To je zato, ker žensko jajčece vsebuje velike količine mitohondrijske DNK, medtem ko moška sperma vsebuje le majhno količino. Sperma uporablja svojo majhno količino mitohondrijev za pogon v dirki spermatozoidov do jajčeca pred oploditvijo. Ko se sperma združi z jajčno celico, se uničijo vsi mitohondriji semenčic.

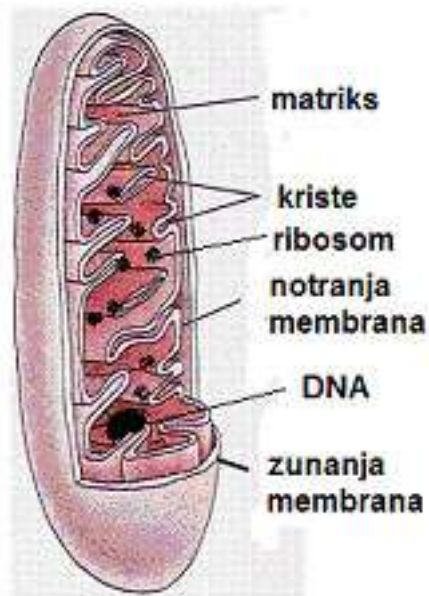

Slika 12: Shematski prikaz mitohondrija



Slika 13: Mikroskopski posnetek mitohondrija (photos/Shutterstock)

Mitohondrijska DNK se na otroke prenaša izključno po materini liniji (matrilineaizem), zato jo lahko retrogradno izsledimo do ene same prednice – mitohondrijske Eve.

Nova, edinstvena DNK potomcev, je jedrna DNK. Vendar je DNK v mitohondrijih v celoti iz jajčeca, torej od matere. Njena mitohondrijska DNK izvira od njene matere, njena pa od njene matere, ta pa od njene matere itd., nazaj do enega samega vira. Skupno žensko prednico vseh ljudi zato imenujemo "mitohondrijska Eva".



Slika 14: Verjeten izgled mitohondrijske Eve

2. Življenje ženske pred 200.000 leti



Slika 15: Umetnikov prikaz življenja Homo erectusa

Življenje pred 200.000 leti¹⁵ na slanih ravninah jugovzhodne Afrike je moralo biti trdo. Še posebej je to veljalo za ženske. Evini sodobniki so živeli v jamah ali preprostih kočah iz vejevja in listja



Slika 16: Prvotna bivališča na prostem

in so bili lovci in nabiralci. Za lov na divje živali so uporabljali osnovno kamnito in koščeno orodje ter surovo obdelane kamnite sekire. To obdobje, ki je trajalo od cca 120.000 do 100.000 let pred našim štejetjem, imenujemo micoqvien¹⁶, ki spada geološko v pozni pleistocen, značilno zanj pa je, da so konice pri orodju postajale vse manjše s skoraj kroglasto bazo. Plen (mamuti, jeleni, divji prašiči in bizoni) so skuhalo in/ali pekli z nadzorovanim ognjem. Lovili in nabirali so tudi jagodičevje, sadje in oreščke.

Rad bi osvetlil neko zelo razširjeno zmoto in stereotip o paleolitskih ljudeh. Naši predniki iz stare kamene dobe niso bili neumni, primitivni ljudje, kot mnogi mislijo. Bili so prav tako pametni, tako spretni in iznajdljivi kot današnji ljudje. Vendar so živeli v drugačnem okolju in zgodovinskem kontekstu, ki je zahteval drugačne metode preživetja. Nekateri današnji psihološki vidiki so podedovani od Evinih sodobnikov in še celo prednikov 2,300.000 let pred tem.

Evolucija je proces, ki deluje zelo počasi v kompleksnih zadevah, kot so možgani. Koža, lasje in barva oči so se spreminjali relativno hitro, ko so se ljudje selili iz Afrike v hladnejše podnebje. To se je dogajalo v razdobjih reda velikosti 10.000 let. Možgani so preveč zapleteni, da bi se lahko spremenili v tako kratkem obdobju.

Razvoj inteligence se je zgodil tako hitro ne zato, ker smo postali pametnejši, temveč zato, ker smo bili postavljeni v drugačno okolje. Ljudje torej niso postali nenadoma pametnejši, ampak so le našli nove habitate, ki so se jim morali prilagoditi, ali pa so izumrli. Ker je 10.000, pa tudi 50.000 let premalo za radikalne spremembe možganov, so deli človeškega uma in vedenja podedovani od prednikov še iz paleolitika.

Nastajala je prva delitev dela; to je bila delitev med spoloma – moški so se ukvarjali pretežno z lovom, ženske pa z nabiralništvom, vzdrževanjem ognja in skrbjo za otroke. Ker so bile naloge žensk pomembnejše za obstoj družbe, je bil v veljavi matriarhat. Paleolitske Eve so imele tedaj glavno

¹⁵ To je bilo obdobje mlajšega paleolitika. Sam paleolitik pa je trajal od cca 2,6 milijona let do pred približno 12.000 let in predstavlja 95 % časa zgodovine naše vrste.

¹⁶ Kultura je poimenovana po najdišču pri La Micoque (departma Dardagne v Franciji).

besedo. To hipotezo med drugimi arheološkimi najdbami podpira tudi množica Venerinih figuric, ki so jih našli na različnih lokacijah. Najbolj znana je Willendorfska Venera.



Slika 17: Willendorfska Venera

Gre za 11,1 cm visok kipec ženske figure, nastale približno med 28.000 in 25.000 let pred našim štejetjem. Leta 1908 jo je našel delavec med izkopavanji na paleolitskem najdišču blizu Willendorfa, vasi v Spodnji Avstriji, v bližini mesta Krems. Kipec je izklesan iz oolitskega apnenca, ki ni s tega območja, s pridihom rdeče okre.

Arheologi in antropologi so opisovali figurice kot upodobitev boginje, pornografske podobe, apotropaične¹⁷ amulete in celo kot avtoportrete žensk samih.

Venerine figurice so včasih razlagali kot da predstavljajo boginje-matere; številčnost teh ženskih figuric je navedla na misel, da je paleolitska (in kasneje neolitska) družba verovala v žensko kot njen center in da so v upravljanju pomembnih zadev prevladovala ženske.

¹⁷ Apotropejska magija (iz grškega αποτρέπειν "odganjati" od από- "stran" in τρέπειν "obrniti se") je vrsta čarovnije, katere namen je odvrniti škodo ali zle vplive, na primer pri odvracanju nesreče ali odvracanju zla oko.

3. Bottleneck¹⁸ v človeški zgodovini

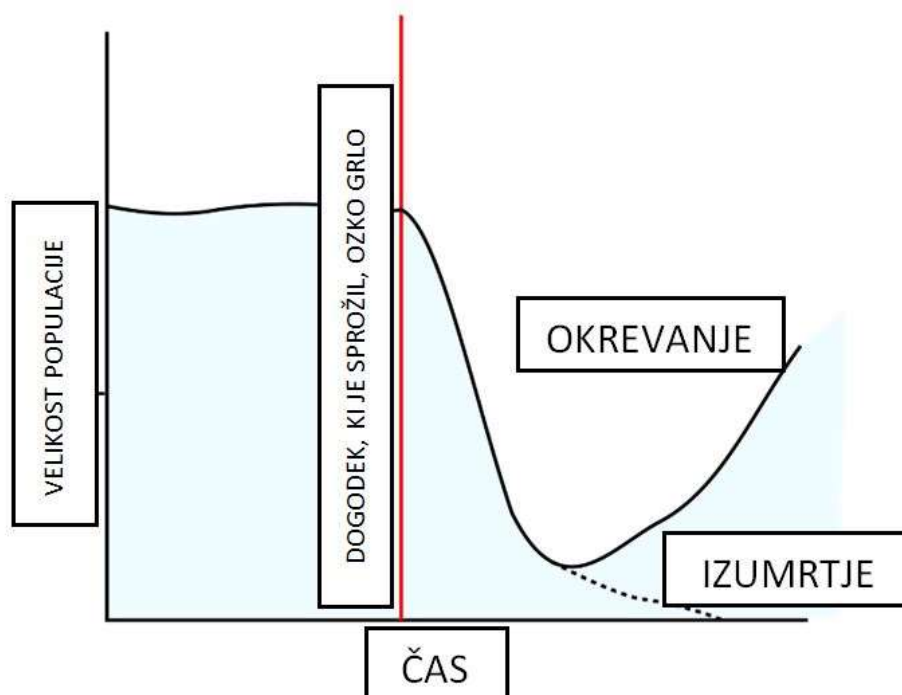

Slika 18: Populacijsko ozko grlo v človeški zgodovini

Populacijsko ali genetsko ozko grlo je dramatično zmanjšanje števila prebivalstva zaradi okoljskih dogodkov, kot so lakota, potresi, poplave, požari, veliki izbruhi ognjenikov, pandemije in suše ali človekove dejavnosti, kot so sistematično iztrebljanje vrst¹⁹ in človekovo načrtovanje populacije.

Znanstveniki trdijo, da je bilo v zgodovini naše vrste več takšnih ozkih grl, ko je grozilo izumrtje celotne populacije. Obstajajo (kontroverzne) ocene, da je bilo v času najožjega ozkega grla na Zemlji le kakšnih 1.000 osebkov²⁰. V zgodovini hominidov je bilo več takšnih ozkih grl. Najbolj znano je poznopleistocensko²¹ izpred dva milijona let, ko bi naj v Vzhodni Afriki preživelo le nekaj tisoč osebkov.

Evolucijski biologi menijo, da je najverjetnejši razlog za to, da se je evolucijsko 'ozko grlo' zgodilo v času, ko je bila Eva živa. Takrat je večina vrste nenadoma izumrla, morda zaradi ene od nenadnih katastrof, omenjenih spredaj, ki jo pripelje na rob izumrtja. Če je bila mitohondrijska Eva ena redkih žensk, ki je preživela, bi to lahko pojasnilo, zakaj se je njena "matrilinialna" mtDNK prenašala skozi toliko generacij.

¹⁸ Angl.: dobesedno 'vrat steklenice', ozko grlo.

¹⁹ Poučen je primer evropskega in ameriškega bizona. Evropski bizon, (*Bison bonasus*), je bil v začetku 20. stoletja soočen z izumrtjem. Vse danes živeče živali izvirajo iz 12 primerkov in imajo zelo majhne genetske razlike, kar lahko začne vplivati na sposobnost razmnoževanja bikov. Pri ameriškem bizonu so številke takšne: pred 1492 (odkritje Amerike)-60,000.000; 1890-750; danes-362.000 živali.

²⁰ Cann, R. L., M. Stoneking, and A. C. Wilson: Mitochondrial DNK and human evolution, *Nature* 325, 1987 in Vigilant, L., M. Stoneking, H. Harpending, K. Hawkes, and A. C. Wilson: African populations and the evolution of human mitochondrial DNK, *Science* 253, 1991.

²¹ Pleistocen - geološka doba, ki je trajala od cca 2,580.000 to 11.700 pred našo ero in za katero so značilne številne poledenitve.

Temu ozkemu grlu je nato sledila hitra speciacija²² hominidov. Ker gre za zelo redke arheološke najdbe, se moramo vprašati kakšni so paleoantropološki dokazi o poznopliocenski speciaciji hominidov.²³ Tako genetski kot antropološki podatki ne podpirajo hipoteze o tem ozkem grlu v populaciji.

Najbolj kontroverzna hipoteza je 'katastrofa Toba'²⁴, predstavljena v poznih devetdesetih, ki je domnevala, da je ozko grlo človeške populacije nastalo pred približno 75.000 leti, ko je orjaški izbruh Toba supervulkana v Indoneziji sprožil veliko okoljsko spremembo. Menili so, da se je človeška populacija zmanjšala na morda 10.000–30.000 ljudi.

Novejše študije kažejo, da je bila sprememba podnebja dosti blažja, kot so menili zagovorniki 'katastrofe Toba' in da ni povzročila tako dramatičnega zmanjšanja človeške populacije.²⁵

Primer novejšega populacijskega grla je ugotovitev, da so vsi predkolumbovski staroselci obeh Amerik potomci le 70 oseb, ki so prečkali Beringovo ožino med Azijo in S. Ameriko pred cca 14.000 leti.²⁶

4. Sedem hčera mitohondrijske Eve²⁷

Prej ko začnemo govoriti o Evinih hčerah, je potrebno nekaj osnovnih informacij o humani genetiki in **haploskupinah**.

V človeški genetiki je za določanje evolucije naše vrste pomembna mitohondrijska DNK haploskupina²⁸, ki jo opredeljujejo razlike v človeški mitohondrijski DNK. Haploskupine se uporabljajo za predstavitev izrastkov na mitohondrijskem filogenetskem drevesu in imajo skupnega prednika z enako SNP mutacijo.²⁹

Materinske haploskupine pomagajo izslediti rahle razlike v mtDNK. Medtem ko markerji mtDNK prehajajo sorazmerno nedotaknjeni od matere do otroka, drobne mutacije na njih izplavajo na površje v času sto do tisoč generacij. Te majhne mutacije ustvarjajo nove veje mtDNK, ki jih imenujemo **haplotipi**. Mutacije na mutacijah ustvarjajo nove veje iz starih vej, nadaljnje drobljenje pa vejice, imenovane podskupine.

Vzemimo, da imamo prvotno sekvenco nukleotidov CTAAAGC, nato pa pride do zamenjave nukleotida, recimo, CTCAAGC; razlikujeta se le po enem nukleotidu. Haploskupina se določa s SNP testom.

²² Speciacija (lat. species = vrste) je proces nastajanja novih vrst z evolucijsko divergenco populacij.

²³ Vedeti je treba, da si je naša vrsta (*Homo sapiens s.*) dolgo delila planet s še tremi vrstami modernega človeka. Vrsta *homo erectus* je izumrla pred cca 135.000-70.000 leti, *Homo neanderthalensis* pred cca 28.000 leti in pred 17.000 leti še *Homo floresiensis*. Ostali smo samo mi kot zmagovalci v tej smrtonosni evolucijski tekmi.

²⁴ Vulkan na Sumatri je po ocenah strokovnjakov izbruhal neverjetnih 2.800 km³ (cca 7×10¹⁵ kg, ali 7 bilijonov ton) magme, od tega 800 km³ vulkanskega pepela. To je povzročilo 'vulkansko zimo', ko je povprečna letna globalna temperatura padla za 3-5°C in posledično dolgoročno 1.000 letno zmanjšanje temperature.

²⁵ "Doubt over 'volcanic winter' after Toba super-eruption, 2013, Phys.org. 2.5. 2013.

²⁶ "North America Settled by Just 70 People", LiveScience, 25.5.2005.

²⁷ "Sedem hčera Eve" (*The Seven Daughters of Eve*) je naslov poljudne knjige Bryana Sykesa iz leta 2001 o človeški mitohondrijski genetiki.

²⁸ Grško: ἀπλοῦς, - haploús, preprosto, enostavno je skupina podobnih haplotipov; to je skupina specifičnih alelov (posamičnih DNK sekvenc) v grozdu (*cluster*) tesno povezanih genov na istem kromosomu, ki se dedujejo v skupini. Poenostavljeno: haplotip je skupina takšnih genov, katere potomci dedujejo od enega starša.

²⁹ Enonukleotidni polimorfizem (angl.: *single-nucleotide polymorphism* – SNP), je v genetiki oznaka za pojav zamenjave lokacije enega nukleotida z nekim drugim.

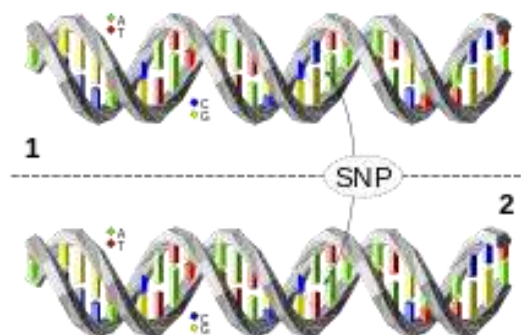

Slika 18: Enonukleotidni polimorfizem – SNP

Črkovne oznake haplogrup (ne le mitohondrijskih DNK haplogrup) segajo od A do Z. Ker so bile haploskupine poimenovane po vrstnem redu odkritja, abecedno urejanje nima nobenega pomena v smislu dejanskih genetskih razmerij.

Haploskupine mtDNK:

Subsaharska Afrika: L0 , L1 , L2 , L3 , L4 , L5 , L6 , L7

Zahodna Evrazija: H , T , U , V , X , K , I , J , W (vse izvirajo iz združevalne haploskupine N)

Vzhodna Evrazija: A , B , C , D , E , F , G , Y (C, D, E, in G pripadajo združevalni haploskupini M)

Indijanci: B , C , D , X

Avstralo-Melanezija: P , Q , S.



Hipotetična ženska v korenu vseh teh skupin (kar pomeni samo haploskupine mitohondrijske DNK) je matrilinealni zadnji (najzgodnejši) skupni prednik (*Most Recent Common Ancestor*, MRCA) za vse trenutno živeče ljudi. Pogosto jo imenujejo mitohondrijska Eva.

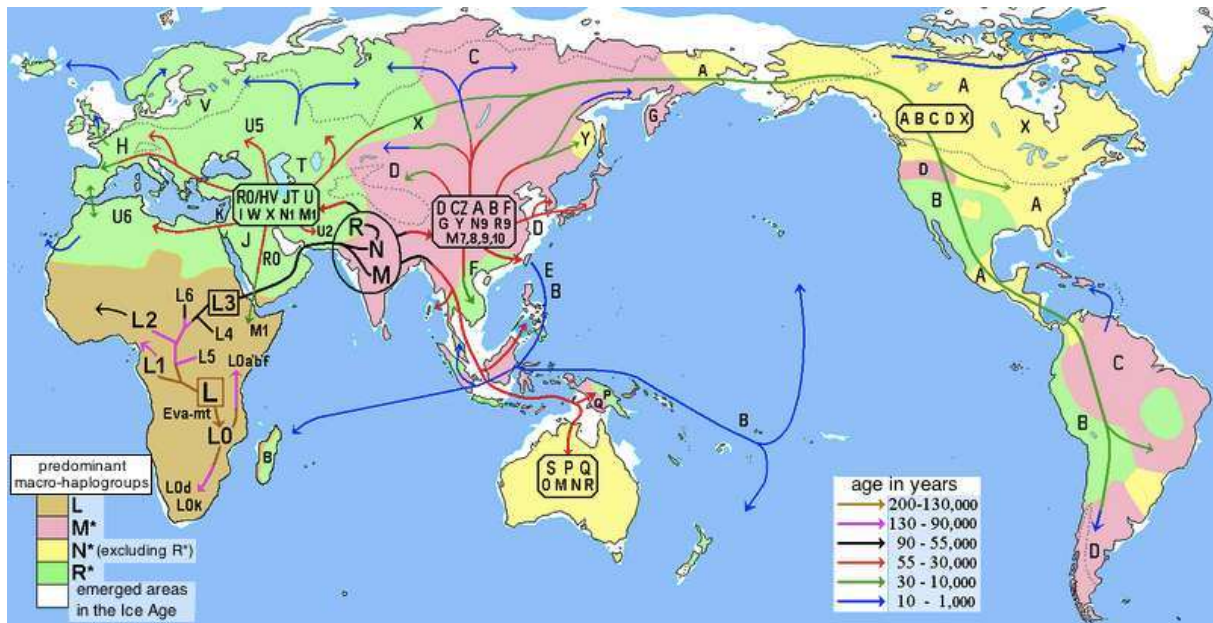

Slika 19: Človeške migracije in mitohondrijske haploskupine

Zdaj, ko poznamo osnove, lahko razkrijem imena sedmih Evinih hčera:

- *Ursula*: ustreza Haplogroupi U (posebej U5, izključuje pa njeno podgrupo K)
- *Xenia*: ustreza Haplogroupi X
- *Helena*: ustreza Haplogroupi H
- *Velda*:³⁰ ustreza Haplogroupi V
- *Tara*: ustreza Haplogroupi T
- *Katrine*: ustreza Haplogroupi K
- *Jasmine*: ustreza Haplogroupi J

Vsa imena so iz Sykesove knjige "Sedem hčera Eve".

5. Moderna potomka mtDNK Eve – Lupita Nyong'o

Ali je možno, da danes živijo ženske, ki nosijo v svojem genomu mtDNK Eve iz Vzhodne Afrike? Zdrava pamet nam pravi, da je to po 200.000 letih in po toliko križanjih in mešanjih ljudi skoraj nemogoče.

Toda tudi 'skoraj nemogoče' stvari se dogajajo, čeprav silno redko. Takšna moderna ženska obstaja.

Tej ženski, direktni potomki mtDNK Eve, je ime Lupita Amondi Nyong'o.

³⁰ Ime je dobila kot hipotetična prednica Kantabrijcev, ki so pred cca 15.000 leti živeli v Kantabrijških gorah v Španiji.



Slika 20: Lupita Nyong'o

Črna lepotica je kenijsko-mehiška igralka. Bila je nominirana za več nagrad za film "12 let suženjstva", vključno z nagrado "zlati globus" za najboljšo stransko igralko, nagrado BAFTA za najboljšo igralko v stranski vlogi in dve nagradi Screen Actors Guild (Ceha filmskih igralcev), vključno z nagrado za najboljšo stransko igralko. Bila je tudi nagrajena z **oskarjem** za najboljšo stransko igralko in postala šesta temnopolta igralka, ki je to nagrado prejela. Je prva afriška igralka, ki je prejela to prestižno nagrado, prva kenijska igralka, ki je prejela oskarja, in prva mehiška, ki jo je prejela. Bila je 15. igralka, ki je prejela oskarja za prvi nastop v celovečercu.

Oskarjevka in mednarodno uveljavljena igralka Lupita Nyong'o, ki prihaja neposredno iz Kenije v vzhodni Afriki in je pripadnica etnične skupine Luo, nosi DNK iz najstarejše materine haploskupine, imenovane Mitohondrijska Eva. Z drugimi besedami, njen vzhodnoafriški mtDNK razkriva, da je tesna in neposredna potomka ženske, iz katere izvira celo človeštvo – ki je po naključju Afričanka, kajti iz znanstvenih ugotovitev vemo, da izven Afrike v tistem času ni bilo drugih ljudi.

MtDNK Lupite Nyong'o je pokazala zelo malo mutacij in je izjemno blizu mitohondrijske Eve – prvotnega debla genskega drevesa, iz katerega so vzklile vse veje mtDNK človeške vrste.

Lupita pripada haploskupini L0, ki je nastala pred 230.000 do 150.000 leti v Vzhodni Afriki, njeni potomci pa nosijo markerje makro haploskupine L0, L1-6. Je najstarejša haploskupina na svetu.

V 200.000 letih so se v tej haploskupini zgodile naslednje določujoče mutacije: 146, 182, 4312, 10664, 10915, 11914, 13276, 16230.³¹

³¹ M. van Oven, M. Kayser: Updated comprehensive phylogenetic tree of global human mitochondrial DNK variation, Human Mutation, Volume 30, 2009.

Filogenija haploskupine L

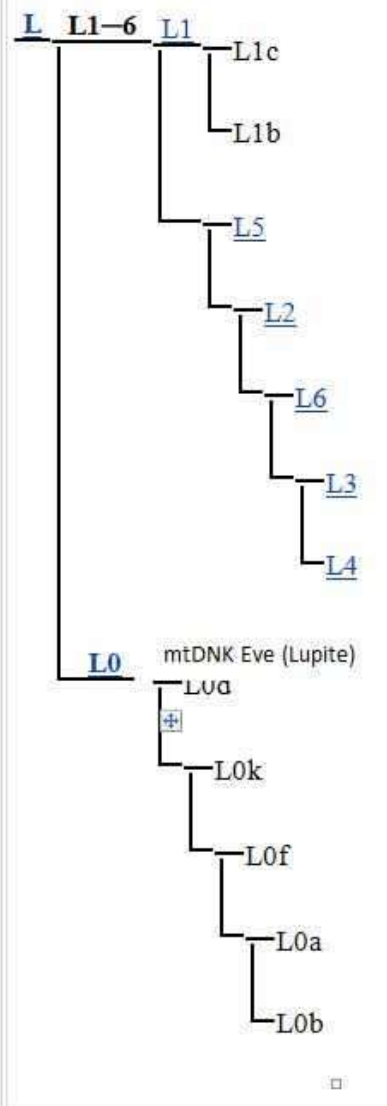

Haploskupina L0 je nastala približno istočasno kot L1, pred začetkom Riss-Würma³². Povezana je s poseljevanjem južne Afrike pred približno 140.000 leti.

L haploskupine prevladujejo po vsej podsaharski Afriki; L tu dosega incidenco 96–100 % (v Evropi manj kot 1 %, nekaj več le na Portugalskem in v Španiji).

Po teh dokazih, ki jih je vsak dan več in ki so vedno bolj popolni in trdni, se zdijo blodnje rasistov in belih supremacistov vedno bolj patetične in smešne. Danes se vse jasneje izrisuje slika 'dolgega marša' naše vrste, ki se je začel v jugovzhodni Afriki:

³² medledeniško obdobje, ki se je začelo pred približno 130.000 leti

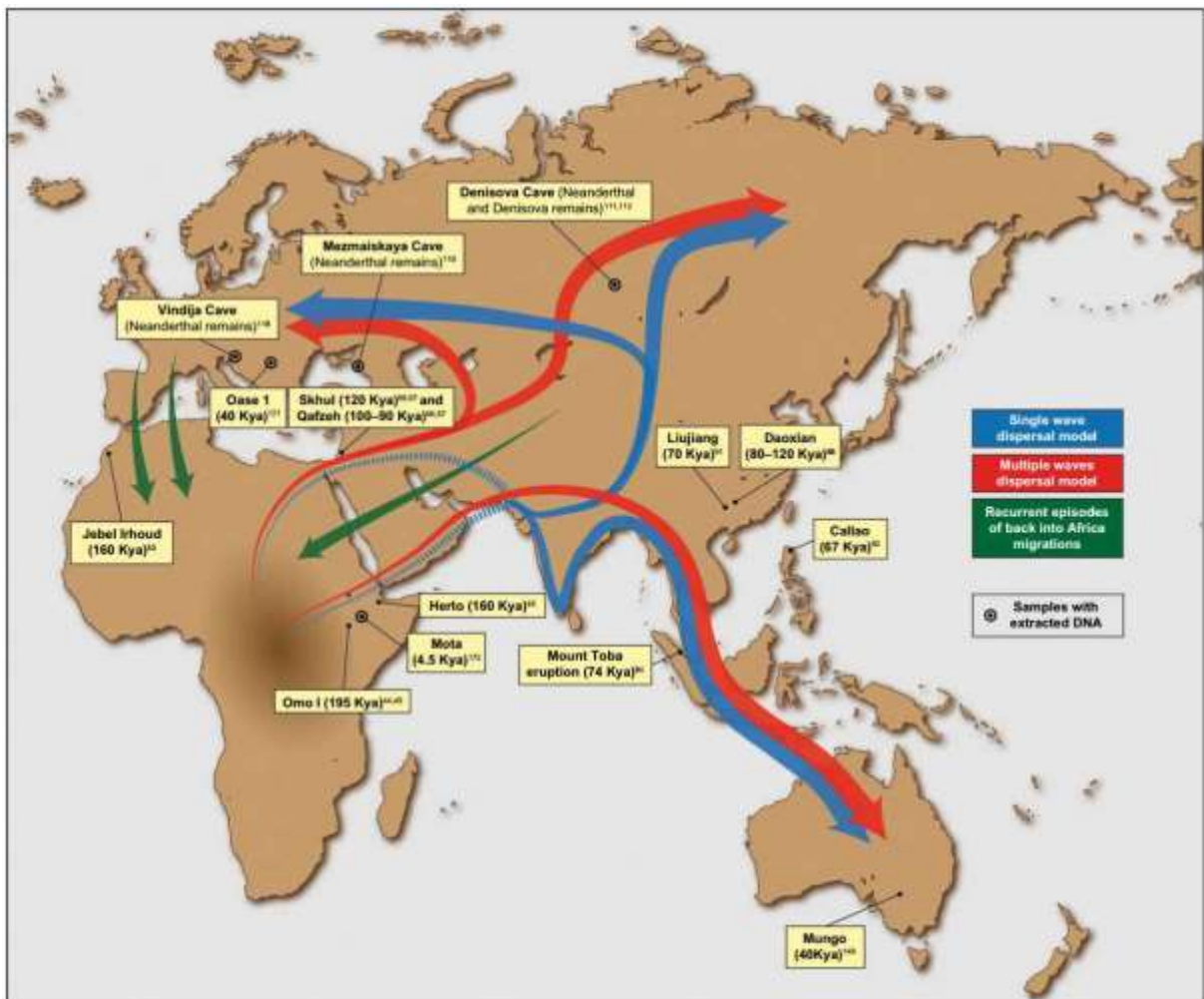

Slika 21: Selitvene poti naših prednikov

Dejstvo je, da smo vsi bili na začetku temnopolti, črni. 'Belci' smo postali mnogo tisoč let kasneje zaradi podnebja na severu, kamor smo se selili.

Pojem rase, kakršnega danes poznamo in kakršen je prevladoval do sredine 20. stoletja, je pravzaprav družbeni konstrukt, ki je nastal v obdobju, ko so Evropejci izvajali kolonizacijo, tj. ropanje afriške celine in zasužnjitev afriškega ljudstva zaradi gospodarske in politične koristi svojih držav. Črne Afričane je bilo najprej treba razčlovečiti, jih narediti za manjvredne, za '*Untermenschen*' ('podljudi'), da so preglasili svojo slabo vest ob ravnanju z njimi kot s črnim blagom.

Razčlovečenje afriškega ljudstva z označevanjem "črni" in idealizacija Evropejcev za superiornejše z oznako "beli" je bila strateška poteza, ki je ves svet belcev pustila ravnodušnega do zločinov človeštva nad našo skupno pradomovino in njenim ljudstvom. Bela supremacistična ideologija, ki še danes obstaja v naši neokolonialistični miselnosti in praksi, izgublja tla pod nogami in oporo za svoje blodnje o belem '*Übermensch*' ('nadčloveku') z vsakim novim odkritjem molekularne genetike in paleoantropologije.

MtDNK Lupite Nyong'o je tako blizu, kot je le mogoče – z zelo malo mutacijami – mitohondrijski Evi – prvotnemu deblu, iz katerega so zrasle veje mtDNK človeške vrste.

Ko so ji znanstveniki razkrili rezultate analize njene mitohondrijske DNK, je Dr. Gates³³ pripomnil: "Ko se je mtDNK Eva sprehajala, izven Afrike ni bilo živih ljudi. Na vsem svetu so bili vsi temnopolti."

³³ Voditelj TV oddaje o družinskem deblu, kjer je bila Lupita gostja.

Ona pa je odgovorila: »Sem začetnica rase! To je noro." ("I predate race! That's dope.")



Slika 22: Kwame Brathwaite, Sikolo Brathwaite nosi pokrivalo z biseri, izdelek Carolee Prince, pribl. 1967 (z dovoljenjem umetnika in galerije Philip Martin, Los Angeles, ZDA)

Bila je lepa, toda ne kot tista dekleta na modnih pistah. Bila je lepa zaradi načina razmišljanja. Bila je lepa zaradi iskric v njenih očeh, ko je govorila o stvareh, ki so ji ljube. Bila je lepa zaradi zmožnosti, da druge pripravi do smeha, čeprav je bila sama žalostna. Bila je lepa zaradi načina, kako hodi. Bila je lepa zaradi načina, kako govori. Bila je lepa zaradi svojega nasmeha. Ko vidiš žensko, ki se smeje, je to nekaj najbolj čarobnega na tem svetu.

Ne, ni bila lepa zaradi nekaj tako minljivega, kot je njen izgled. Bila je lepa globoko v njeni duši. In prava lepota ženske raste, ko leta minevajo ...

Bistrica ob Dravi, aprila 2021

Milan Ambrožič

Kratka predstavitev prispevka

Dr. M. Ambrožič je že uveljavljeni pisec prispevkov za naše zbornike. Ker je fizik, je razumljivo, da se loteva predvsem tem, povezanih s fiziko. Fizika pa je celotna narava. (iz gr. ta physicá, narava). Od Aristotela naprej se je veliko spremenilo in iz fizike v smislu vsega, kar je, so se rodile številne naravoslovne znanosti, ki jih poznamo danes. Toda fizika ostaja še vedno kraljica naravoslovnih ved, med drugim tudi – in predvsem zato – ker se v končni konsekvenci vse znanosti reducirajo na fiziko, če zavzamemo skrajno redukcionistično pozicijo.

Astronomija je ena najbolj vitalnih ved, saj je njen predmet največja obstoječa entiteta – celotno Vesolje. V tem prispevku nas Milan sprehodi skozi kratko zgodovino te zanimive vede in jo ilustrira z nekaj zanimivimi primeri in anekdotami ter mimogrede opozori na izredno negativno vlogo religije pri njenem razvoju.

Kratko predstavitev pripravil: Vojteh Urbančič

* * * * *

Človeštvo opazuje in razlaga navidezno gibanje Sonca, Lune, planetov in zvezd že tisočletja. Na osnovi periodičnosti tega gibanja so različna ljudstva izdelala koledarje, s katerimi so želela čim natančneje napovedati čas pomembnih letnih dogodkov, npr. poplav Nila v starem Egiptu. Čutila nas zavajajo, da miruje Zemlja in da vsa druga nebesna telesa krožijo okrog nje. Razen tega so nekoč ljudje na splošno mislili, da je Zemlja ploščata. Zato se je moderna astronomija s pravilnimi pogledi na gibanje Zemlje, Sonca ter drugih planetov in zvezd do galaksij razvila šele v zadnjih stoletjih, razmeroma pozno glede na večtisočletna astronomska opazovanja. Za to je bil potreben velikanski miselni premik v glavah učenjakov, podobno kot za sprejetje Newtonovih zakonov gibanja, pozneje pa še manj naravno intuitivnih spoznanj in teorij, kot je kvantna fizika.

Oglejmo si najprej na kratko nekaj zanimivih misli starogrških učenjakov na področju astronomije, med katerimi so nekatere kar dobro zadele resnico. Takrat ni bilo na voljo toliko tehnike, da bi neposredno potrdili veljavnost mnogih trditev, marsikdaj temelječih bolj na estetskih in vrednostnih merilih, zato lahko ob pravilnih izjavah kar občudujemo intuicijo avtorjev. Anaksimenes (586–526 pr. n. št.) z Miletske šole je trdil, da Luna sama ne sveti, temveč le odbija Sončevo svetlobo. Vendar pa je imel Sonce, Zemljo in Luno za ploske tvorbe, ki lebdi v zraku. Pitagora (570–495 pr. n. št.) je prisegal na števila kot osnovo vsega obstoječega. Trdil je, da je Zemlja okrogla, spoznal pa je tudi, da je navidezno gibanje Sonca, Lune in planetov drugačno kot pri zvezdah. On in njegovi somišljeniki so med drugim verjeli v številsko harmonijo gibanja nebesnih teles. Pitagorejec Filolaj je trdil, da je vesolje eno samo in okroglo, ker je 1 najboljše število, kroglja pa najpopolnejše geometrijsko telo. Pitagorejca Hiket in Ekvant sta pravilno domnevala, da se Zemlja vrti okrog svoje osi, in ne nebo okrog Zemlje. Nasprotno naj bi se po Platonu (427–347 pr. n. št.) edino in okroglo vesolje vrtelo okrog Zemlje. Heraklit Pontski (388–310 pr. n. št.) je morda prvi pomislil na zanimivo, a napačno kombinacijo gibanja nebesnih teles: okrog Zemlje krožita Sonce in Luna, pet tedaj znanih planetov (Merkur, Venera, Mars, Jupiter in Saturn) pa okrog Sonca. Znameniti starogrški filozof Aristotel (384–322 pr. n. št.), Platonov učenec in učitelj makedonskega kralja Aleksandra Velikega, je opozoril, da mora biti Zemlja okrogla, saj meče okroglo senco na Luno med Luninim mrkom. Sicer pa je bil tako kot drugi prepričan, da je Zemlja središče vesolja.

Eden od velikih mislecev je bil Aristarh (310–okrog 250 pr. n. št. v Aleksandriji), ki so ga zaradi domneve, da je Sonce središče vesolja (heliocentrični sestav) in ne Zemlja, obtožili brezboštva in izgnali iz Aten. Zamisel Aristarha, kako primerjati razdaljo med Zemljo in Soncem z razdaljo med Zemljo in Luno, je bila mojstrovina. Ko kaže Luna meno, ki je natančno polkrog, tvorijo Zemlja, Sonce in Luna pravokotni trikotnik. Kot ob Zemlji je malo manjši od pravega kota. Takšen položaj se pojavi dvakrat v enem obhodu Lune okrog Zemlje: kot prvi in zadnji polkrožni krajec. Aristarh je ocenjeval, da poteče od prvega do zadnjega krajca 13 dni, od zadnjega do prvega pa 14 dni. Pri predpostavki enakomernega kroženja Lune okrog Zemlje in zanemarjenju gibanja Zemlje lahko izračunamo, da je natančnejša vrednost tega kota 87 stopinj. To nam podaja razmerje med hipotenuzo Zemlja – Sonce in kateto Zemlja Luna okrog 20. Aristarh si je pomagal z risanjem ustreznega trikotnika, danes pa uporabimo kar kosinusno funkcijo. V resnici je razlika obeh period med polkrožnima krajcema samo ena ura in ne en dan, kot je precej bližje pravemu kotu in ustrezno razmerje oddaljenosti Sonca in Lune veliko večje, kot je ocenil Aristarh. Aristarhu te napake ne smemo zameriti, ker meritve niso preproste. Na osnovi dodatnih opazovanj, npr. Luninega mrka, pa je pravilno ugotovil, da je Sonce večje od Zemlje, ta pa od Lune, čeprav so bila njegova razmerja velikosti teh treh teles napačna. Zato je sklepal, da mora Zemlja krožiti okrog večjega Sonca, Luna pa okrog Zemlje! Pri nekaterih meritvah in izračunih, na primer pri računanju razmerja med polmeroma Zemlje in Lune na osnovi delnega Luninega mrka bi lahko bil Aristarh vseeno precej natančnejši: dobil je razmerje 2 namesto približno 4, kot je prava vrednost.

Hiparh (190–120 pr. n. št.) je bil še prodornejši od Aristarha in ga imajo nekateri za največjega antičnega astronoma. Na primer, dobro je ocenil, da je razdalja Lune od Zemlje približno 60 Zemljinih polmerov. S primerjavo svoje zvezdne karte s predhodnimi je prišel do pomembnega spoznanja, da se Zemljina rotacijska os giblje po plašču stožca s periodo 26.000 let (precesija rotacijske osi). Temu so nekatera ljudstva rekla »veliko leto«, kar je bilo tudi osnova za številne mitologije in astrološke napovedi, vključno z razvojem krščanstva. Hiparh je razvrstil zvezde po njihovi navidezni svetlosti v skupine od 1 do 6, kar ustreza današnjemu pojmu magnitude zvezd: zvezda z manjšo magnitudo je videti svetlejša. Zveza med magnitudo in fizikalno enoto gostoto svetlobnega toka je logaritemska. Podobno je z decibeli pri merjenju glasnosti zvoka. To se sklada s fiziognomijo naših čutil: tako za oko kot uho je značilen logaritemski odziv (občutek) na fizikalni intenziteto dražljaja (intenziteto ustreznega valovanja, vidne svetlobe ali zvoka merimo v enoti vat na kvadratni meter). Ugotovil je tudi majhno razliko v trajanju različnih letnih časov. Vztrajal pa je na geocentričnem pogledu, čeprav ga je glede na opazovanja kombiniral z rahlo ekscentričnostjo: po njegovem Zemlja ni točno v središču krožnice, po kateri se giblje Sonce.

Veliko pozneje je Klavdij Ptolemej (okrog 85–170) iz Aleksandrije ustoličil geocentrični pogled na svet ali geocentrični sestav, po katerem naj bi tako Sonce in planeti kot vsa druga nebesna telesa krožili okrog mirujoče Zemlje. Sicer pa je Ptolemej v svoji zbirki 13 knjig z naslovom *Megale Mathematike Syntaxis* (Veliki matematični sestav) s kasnejšim arabskim prevodom *Almagest* podal temeljit pregled tedanjega astronomskega znanja. Za napačno pojmovanje vesolja ne smemo kriviti ne Aristotela ne Ptolemeja. Znanost in znanje se razvijata in med spoznavanjem prave resnice seveda delamo tudi številne napačne predpostavke. Če je sploh treba koga kriviti, je treba tiste, ki zakrivajo oči pred resnico, celo mnogo po tem, ko je bila razkrita črno na belem (npr. zanikanje Jupitrovih satelitov, ki jih je opazil Galilej skozi svoj daljnogled, zanikanje Darwinove teorije razvoja življenjskih vrst in podobno).

Nikolaj Kopernik (1473–1543) je po dolgem obdobju zakoreninjenega geocentričnega sestava v svoji knjigi *O kroženju nebeških krogel* podal heliocentrični pogled na svet. Za izid knjige je počakal na letnico svoje smrti, ker se je bal preganjanja zaradi svoje revolucionarne zamisli. Še dolgo potem niso sprejeli heliocentričnega sestava. Danski astronom in astrolog Tycho Brahe (1546–1601) je v svojem izpopolnjenem observatoriju na otoku Hveen (danes se imenuje Venu) opravil najnatančnejša opazovanja gibanja zvezd in planetov doslej. Njegova opazovalnica na otoku je bil grad Uranienburg – Trdnjava neba, ki ga je zgradil in opremil z denarno podporo kralja Danske in Norveške Friderika II. Delal je zelo sistematično in je opazoval okrog 700 zvezd. Lege planetov je lahko izmeril z natančnostjo 100 kotnih sekund (to je okrog 1,5 kotne minute!) – s prostimi očmi, ker takrat še ni bilo teleskopov. Pomagal pa si je z velikimi mehanskimi napravami, kot so kvadranti. Brahe je s svojimi

natančnimi opazovanji, posebno gibanja Marsa, omogočil Keplerjeva odkritja. Sam je sicer uvidel, da Ptolemejev opis sveta ne more biti zadovoljiv, vendar pa tudi ni zmožal sprejeti Kopernikovega nauka, da Zemlja ni središče vsega. Zato si je zamislil nekaj med Ptolemejevim in Kopernikovim opisom: Sonce in Luna naj bi krožila okrog Zemlje, tedaj znani planeti (Merkur, Venera, Mars, Jupiter in Saturn) pa okrog Sonca in s Soncem skupaj okrog Zemlje. Podobne zamisli so nastale že v stari Grčiji. Leta 1616, že v Galilejevem času, je Inkvizicija obsodila Kopernikove zamisli kot napačne in krivoverske ter njegovo knjigo **De revolutionibus orbium coelestium** (O kroženju nebesnih teles) uvrstila na seznam prepovedanih knjig.

Johannes Kepler (1571–1630), nemški astrolog, astronom in matematik, je na osnovi natančnih astronomskih opazovanj predhodnikov, predvsem Braheja, ugotovil, da se planeti Osončja gibljejo okrog Sonca po eliptičnih tirih. Natančneje so trije Keplerjevi zakoni gibanja planetov naslednji:

1. Planeti se gibljejo okrog Sonca po eliptičnih tirih, Sonce pa je v enem od obeh gorišč (glede na tir vsakega planeta posebej).
2. Ploščinska hitrost gibanja planeta je konstantna, čeprav se njegova obodna hitrost in razdalja do Sonca med gibanjem spreminjata.
3. Za vse planete je pri gibanju okrog Sonca razmerje med kubom velike polosi elipse in kvadratom obhodnega časa enako.

Prva dva zakona se nanašata na gibanje enega planeta, tretji zakon pa primerja med seboj parametre gibanja vseh planetov. Prva dva zakona je objavil leta 1609 v knjigi **Nova astronomija**. Nenavadno navidezno gibanje planetov na nebu, npr. retrogradno gibanje (gibanje nazaj) Marsa v določenem časovnem delu njegovega periodičnega gibanja, bi se sicer dalo opisati tudi s prisilnimi in zapletenimi modeli doslej: Ptolemejev sistem ciklov in epiciklov ter Brahejeva različica Ptolemejevega sistema. Vendar je Keplerjev opis dosti preprostejši in elegantnejši, kar je takrat, še pred teoretično utemeljitvijo njegovih zakonov, nakazovalo njegovo pravilnost.

Leta 1600 so na grmadi v Rimu sežgali Giordana Bruna (rojen 1548), ker je zagovarjal Kopernikov heliocentrični pogled in domnevo o neskončnosti vesolja. Bil je italijanski filozof, ki je napisal veliko del, ne samo o filozofiji in astronomiji, temveč tudi o spominskih tehnikah. Verjel je, da je vrtenje neba okrog Zemlje iluzija in da se v resnici vrti Zemlja okrog svoji osi, razen tega, da kroži okrog Sonca. Poleg tega je domneval, da so zvezde takšne kot naše Sonce in da imajo lastne planete; razen tega zvezde niso statične, temveč se gibljejo. Zagovarjal je homogenost vesolja: povsod je zgrajeno iz enake snovi. Ker pa takrat še ni bilo kemije, je Giordano Bruno kot drugi mislil, da je vesolje zgrajeno samo iz štirih elementov: zemlje, vode, zraka in ognja. Razmišljal je tudi o večnosti časa in ni priznaval trenutka stvarjenja.

Galileo (1564–1642), ki je bil Keplerjev sodobnik in dopisni prijatelj, je prispeval k nadaljnjemu razvoju astronomije z naslednjimi odkritji. Opazil je, da Luna nima idealne krogelne površine, temveč gorovja, doline in kraterje. Odkril je Jupitrove lune in s tem direktno dokazal, da ne krožijo vsa nebesna telesa okrog Zemlje, vsaj ne neodvisno: Jupitrove lune krožijo najprej okrog Jupitra, četudi bi morda Jupiter sam krožil okrog Zemlje. S pravilno razlago Venerinih men je lahko sklepal, da Venera kroži okrog Sonca. Opazoval je med drugimi Sončeve pege, iz česar se da sklepati, da tudi Sonce ni idealno nebesno telo. Ugotovil je, da je Rimska cesta sestavljena iz zvezd, torej je v vesolju zvezd veliko več, kot so si predstavljali do tistega časa.

Kot odločilni argument, s katerim se je dalo prepričati zadnje dvomljivce o tem, da Zemlja kroži okrog Sonca, nekateri navajajo odkritje paralakse bližnjih zvezd. To je prvemu uspelo Friedrichu Wilhelmu Besselu (1784–1845), ki je paru zvezd v ozvezdju Laboda izmeril paralakso 0,31 kotne sekunde (današnja natančnejša vrednost je 0,30 kotne sekunde), kar ustreza razdalji nekaj več kot 10 svetlobnih let. Kmalu po tem so izmerili paralakso še nekaterih drugih zvezd in izračunali njihove različne oddaljenosti od nas.

Omenimo le še tri za astronomijo pomembne znanstvenike za Galilejem: Newtona, Einsteina in Hubbla, čeprav jih je dalo bistven prispevek k astronomiji še veliko več.

Isaac Newton (1642–1727) je sicer v šoli najbolj znan po svojih Newtonovih zakonih, vendar je pomenilo njegovo delo tudi novo prelomnico v razvoju astronomije. Prvi je namreč spoznal, da je sila, zaradi katere padajo predmeti na tla, in sila, ki deluje med nebesnimi telesi, v resnici ena in ista sila – gravitacijska sila. Ta sila je sorazmerna s produktom njunih mas in obratno sorazmerja s kvadratom njune razdalje. Enačba v okviru klasične mehanike natančno velja v dveh primerih: (1) če sta telesi točkasti ali če sta njuni velikosti veliko manjši od njune medsebojne razdalje; (2) če sta telesi okrogli in glede na njuno porazdelitev mase krogelno simetrični, pa čeprav razdalja med njima ni velika v primerjavi z njunima polmeroma; v tem primeru za r v enačbi za gravitacijsko silo vzamemo razdaljo med njunima središčema. Na primer, za enaki svinčeni krogli s polmerom po 1 dm, ki se dotikata, vzamemo $r = 2$ dm, njuni masi izračunamo z znano gostoto svinca in sta 47,5 kg. Krogli sta kar težki, vseeno pa je gravitacijska sila med njima majhna: 3,76 μN (mikronewton). Ta medsebojna privlačna sila je veliko manjša od teže ene same krogle zaradi Zemljine privlačnosti 466 N.

Albert Einstein (1879–1955) je v okviru splošne relativnostne teorije pokazal, da se da pojav gravitacijskega privlaka opisati kot geometrijsko popačenje prostora in časa. Njegova teorija je napovedala za takratni čas neverjetne stvari: spremenjen tek ur v gravitacijskem polju, črne luknje, ukrivitev svetlobnega žarka v bližini zelo masivnega nebesnega telesa, možnost dinamičnega vesolja (vesolje se lahko širi ali krči), ki jih je znanost pozneje potrdila. Einstein je svojo posebno relativnostno teorijo s sorazmerno preprostimi matematičnimi enačbami objavil že leta 1905. Ta veja relativnostne teorije se med drugim ukvarja s kinematiko in dinamiko teles pri zelo velikih hitrostih, ne upošteva pa vpliva gravitacije. V razvoj splošne relativnostne teorije pa je moral vložiti veliko več energije in časa, saj so njene enačbe dokaj zapletene, tako da jo je objavil leta 1916.

Ameriški astronom Edwin Powell Hubble (1889–1953) je odkril, da poleg naše galaksije obstajajo tudi številne druge. S tem se je spet močno spremenila predstava človeštva o dejanski velikosti vesolja. Poleg tega je opazil splošni rdeči premik v spektrih galaksij (razen nekaterih izjem), pa tudi kvantitativno zvezo med tem premikom in oddaljenostjo galaksij. V splošnem je rdeči premik tem večji, čim bolj so galaksije oddaljene. Na osnovi njegovih dognanj so drugi astronomi prišli do ugotovitve, da se vesolje širi, kar je pripeljalo do teorije prapoka, v katerem je nastalo naše vesolje. Astronomska in fizikalna odkritja v 20. stoletju so naletela na osnovna znanstveno-filozofska vprašanja, ki zanimajo človeštvo od davnine: 1) ali sta prostor in čas končna ali neskončna; 2) kaj pravzaprav sploh sta prostor in čas in ali je prostor v resnici sploh tridimenzionalen; 3) vprašanja o vzrokih in posledicah, ki se navezujejo tudi na vprašanje o determiniranosti in naključnosti dogodkov; 4) ali bomo ljudje sploh kdaj zmožni spoznati vsaj večji del resnice; itd. Zato so se razvile tudi mnoge nove teorije (hipoteze), ki posegajo že na področje filozofije in ki bodo morale biti v prihodnosti preverjene: npr. hipoteza o hkratni prisotnosti neštete št. števila nepovezanih vesolj, kakršno je naše.

Za razumevanje Hubblovih odkritij opišimo pojem rdečega premika. V svetlobnem spektru opazovane zvezde vidimo poleg ozadja (zveznega spektra) tudi ostre črte (črtast ali diskretni spekter). Te črte pomenijo točno določene valovne dolžine, ki ustrezajo energijskim razlikam elektronov v atomih v plinu pri prehodih med različnimi energijskimi stanji. Vsak atom ima točno določene spektralne črte, po katerih ga prepoznamo. Tako so npr. v Sončevem spektru našli črte neznanega elementa, ki so ga poimenovali helij (helios pomeni v grščini sonce in je tudi bog sonca v starogrški mitologiji) in so ga na Zemlji odkrili šele za tem (William Ramsay, 1895), čeprav ga je sicer v vesolju za vodikom največ od vseh elementov. Ker smo prepričani, da je povsod v vesolju enaka snov, bi moral imeti spekter vsake zvezde enak črtasti spekter kot naše Sonce, to je diskretne črte pri enakih valovnih dolžinah. Vendar velja za svetlobo tako kot za zvok Dopplerjev pojav: pri relativnim gibanju oddajnika in prejemnika svetlobe so navidezne frekvence in z njimi valovne dolžine spektralnih črt drugačne od tistih pri mirovanju. Če se neka zvezda ali celotna galaksija zelo hitro oddaljuje od nas, se spektralne črte značilnih elementov (vodika, helija in drugih) znatno premaknejo proti večjim valovnim dolžinam. Če se omejimo na črte v vidnem delu elektromagnetnega valovanja, pravimo temu rdeči premik, ker ima rdeča svetloba najdaljšo valovno dolžino. Čim večji je rdeči premik, tem hitreje se svetlobni objekt oddaljuje od nas.

Nazadnje povejmo nekaj več besed o Galileju (Galileo Galilei), tudi zato, ker smo leta 2009 praznovali svetovno Galilejevo leto kot 400-to obletnico njegovih prelomnih odkritij 1609. Nizozemec Hans

Lippershey je leta 1608 izumil daljnogled. Ko je Galilej slišal o tem, je naredil svoj lastni teleskop s povečavo 8, potem pa je z izpopolnitvami povečavo precej povečal (na okrog 30). Svoje daljnoglede je usmeril v nebo. Leta 1609 je izdal knjižico *Zvezdni glasnik* (Sidereus nuncius). Delo, v katerem je opisal svoja odkritja in sklepe, je posvetil toskanskemu vojvodi, medičejcu Kozimu II. Štiri Jupitrove lune, ki jih je opazil skozi teleskop, je imenoval Medičejske zvezde. S tem je pokazal ne samo znanstveni dar, temveč tudi spretnost pri graditvi svoje kariere. S svojo znanstveno drznostjo, pa tudi s prepirljivo naravo, si je Galilej prislužil inkvizicijsko preganjanje. Že leta 1611 se je pri Inkviziciji pojavilo njegovo ime, po letu 1616, ko je Inkvizicija uradno prepovedala Kopernikovo knjigo, je tudi Galileju prepovedala braniti njegove zamisli. Vendar se Galilej ni vdal. Leta 1632 je izdal knjigo *Dialog o dveh glavnih svetovnih sistemih*, kjer je primerjal geocentrični in heliocentrični pogled. Knjiga je bila za širši krog bralcev napisana v italijanščini, čeprav so navadno za znanstvene razprave uporabljali latinščino. S knjigo je užalil papeža Urbana, saj naj bi v enem junaku knjige namignil na papeževu preproščino.

Inkvizicijska zgodba je bila neizogibna, po svoje tudi tragikomična. Galileja so prvič zaslišali 12. 4. 1633. Ker mu niso mogli neposredno dokazati krivde, so mu predložili kompromis: če bi se Galilej odpovedal svojim krivoverskim naukom in priznal svoj »nespodobni napuh«, bi pravnega preganjanja ne bilo in bi samo topli po Galilejevi senci. Papež pa o tem ni hotel slišati. Pod grožnjo obsodbe je Galilej izjavil, da ni več pristaš Kopernikovega pogleda. Zato je bil namesto krivoverstva obsojen samo na močan sum krivoverstva. Namesto sežiga na grmadi se je moral obleči v spokorniško obleko in s svečo v roki preklel in zanikal Kopernikov nauk. Preostanek življenja je prebil v hišnem priporu. Pravijo, da naj bi še istega leta izjavil, da se Zemlja vendarle vrti, ni pa to povsem gotovo. Umril je leta 1642 v Firencah, bolan in slep, pokopali pa so ga v neposvečeno zemljo. Sto let kasneje so na zahtevo prostozidarjev njegove ostanke prenesli v Cerkev svetega križa v Firencah. Einstein je Galileja poimenoval očeta znanosti. Naj omenimo še, da je imel številne dosežke tudi na drugih znanstvenih področjih. Na primer, ugotovil je, da se kotaleča kroglica na klancu giblje enakomerno pospešeno.

Že praktično od ustanovitve dalje je rimska katoliška Cerkev (na kratko Cerkev) odločno nasprotovala trditvam in znanstvenim odkritjem, ki so zanikala biblijsko razlago nastanka in bistva sveta, po tudi druge dogme, ki so jih sholastiki prevzeli od nekaterih filozofov, npr. od Aristotela. Kaznovanje zagovornikov drugih idej je bilo pogosto brutalno. Zgodba o Galileju ali Giordanu Brunu je samo kamenček v mozaiku nasilja branilcev verske dogme proti znanosti, mislecem, filozofom in znanstvenikom. Dvajseto stoletje je vzelo Cerkvi veliko moči, vseeno pa se ni odrekla poskusom vtikanja v sodobno znanost, npr. pri oporekanju darvinizmu, pa tudi novejšim idejam v kozmologiji. Na primer, sprejela in pozdravila je teorijo o Velikem poku kot začetku vesolja, saj naj bi bila to po njenem mnenju nebiblična različica božje stvaritve sveta. Po drugi strani pa je papež Janez Pavel II zavrnil teorijo o mnogoterih vesoljih kot odpoved razuma. Stephen Hawking je odkrito zanikal božje posredovanje v kozmologiji in opisal svojo različico nastajanja mnogoterih vesolj in s tem ni ravno osrečil verskih apologetov; a to je že zgodba za nov članek.

Vojteh Urbančič

Kratka predstavitev prispevka

Ob komentiranju prispevka kolega Vojteha Urbančiča ne morem mimo izreka Alberta Einsteina: »Če nečesa ne znaš razložiti šestletniku, tega sam ne razumeš.« Na srečo je moja naloga samo kratka predstavitev in ne razlaga napisanega.

Imperialni čas sem razumel kot galaktični čas, torej lokalni čas, čeprav se mi beseda lokalni za galaksije zdi nenavadna. Bralec naj sam presodi. Kozmični čas ali kozmološki čas pa je, po mojem, časovna koordinata, ki se običajno uporablja v fizični kozmologiji, v modelih velikega poka. Takšne časovne koordinate lahko definiramo za homogeno vesolje, ki se širi, tako da ima enako gostoto povsod v vsakem trenutku. Ure, ki merijo vesoljski čas, bi se morale premikati po Hubblovem zakonu. Ta pravi, da je rdeči premik svetlobe z oddaljenih galaksij sorazmeren z njihovo oddaljenostjo.

Avtor nam predstavi čas in prostor kot dve fundamentalni kategoriji v fiziki. Gre za temeljno vprašanje, kaj se dogaja z lokalnim časom, ko se super civilizacije širijo po vesolju. Pri razlagi pa kljub temu, da se ta bere kot znanstvena fantastika, avtor ohranja temeljno premiso, po kateri potovanje, hitrejše od svetlobe, ni mogoče. Širitev civilizacij po vesolju ob omejitvi na hitrost svetlobe pa tudi z uporabo črv in črnih lukenj, vsaj zame, ni zelo verjetno. Morda bo mogoč le prenos informacij in ne fizičnih objektov.

Za lasten pogled na zapisano si vzemite čas za branje v mirnem okolju.

Kratko predstavitev pripravil: Ivan Ketiš

* * * * *

Everything will be accomplished that does not violate known fundamental laws of science.

Vse se bo uresničilo,
kar ne krši znanih temeljnih zakonov znanosti.

Gerald Feinberg

V prispevku obravnavam zelo futuristično in eksotično temo, ki je na mejah današnjega razumevanja prostorčasa. Gre za prevod in priredbo nekaterih teoretični zamisli, objavljenih na INTERNETU. Čas in Prostor sta fundamentalni kategoriji v fiziki in že od Einsteina dalje teče med teoretičnimi fiziki zagreta debata, ali sta ti dve kategoriji temeljni, oziroma najgloblja realnost objektivne realnosti, ali pa sta emergentni entiteti, ki izvirata iz kakšne še bolj originarne, fundamentalne entitete. Analizirati skušam zelo eksotične lastnosti prostorčasa in posledice obstoja prehodnih črv (*transversable wormholes*) v

prostor-času. Gre za vprašanje, kaj se dogaja z lokalnim časom, ko se supercivilizacije (gre vsekakor najmanj za civilizacijo tipa II, če ne celo tipa III po Kardaševu¹) širijo po kozmosu.

Ker se mi zdi tematika izredno zanimiva in je *cutting-edge* sodobne fizike in astronomije, jo bom skušal v glavnih obrisih predstaviti in morda malo komentirati. V bistvu je to – vsaj zame – najbolj divja spekulacija o prostorčasu, ki sem jo prebral, hkrati pa dovolj znanstveno fundirana, da ne potone v močvirje poceni fantastike brez upoštevanja naravnih zakonov.

Po Einsteinovi splošni teoriji relativnosti (STR) ima vsak **inercialni sistem**² (se pravi vsak opazovalec) svoj **lokalni čas**, ki teče drugače od vseh drugih. Ogromne koncentracije mase in s tem gravitacije (npr. črne luknje) ali pa relativistične hitrosti (torej takšne, ki so zelo blizu svetlobni) radikalno vplivajo na **obliko prostora in na potek časa**.

Vsaka civilizacija, ki se širi po kozmosu, vsili svojo lokalno osvojeno območje simultanosti ali imperialnega časa drugim. Izraz "imperialni čas" se tu uporablja v smislu "čas konkretne civilizacije", ki se širi in ga kot univerzalni čas vsiljuje vsem ostalim in se razlikuje od bolj običajnega časovnega okvira, ki ga kozmologi uporabljajo. Oddaljena področja vesolja in tuje civilizacije – če obstajajo – so dosegljiva v kratkih časovnih obdobjih imperialnega časa. **Časovne cone** razširjajočega imperialnega časa se ob stiku zlivajo in formirajo **absolutni** (v Newtonovem smislu), toda **umetni univerzalni časovni okvir**.

Pri potovanjih s podsvetlobnimi hitrostmi (*slower-than-light*, STL) ostanejo kolonizirani predeli izolirani zaradi ogromnosti prostor-časa. Povezanost takšnih kolonij v ekonomsko-civilizacijske formacije je zato omejena na nekaj sosednjih zvezdnih sistemov, oddaljenih kvečjemu nekaj svetlobnih let ali desetletij.

Medzvezdna potovanja in koloniziranje vesolja bo v začetku izvedljivo le s pomočjo nanotehnologije, opremljene z močno UI (umetno inteligenco, *AI-artificial intelligence*), ki bo sposobna samoprilagajanja (homeostatski princip) in znajdenja v novih situacijah brez ukazov z Zemlje. Ko bomo uspeli naložiti (*upload*) naše možganske kapacitete v stroje, se bo hitrost mentalnih procesov povečala vsaj za faktor, ki loči hitrost nevroimpulzov in EM valov, torej vsaj za milijonkrat. Za toliko se bo pospešilo tudi dojemanje subjektivnega časa, ki ga je guru AI Hans Moravec imenoval "cyberspace". Čas za podvojitev družbenega bruto produkta (BDP) se bo skrajšal z let na mesece ali tedne. Toda zaradi omejitev, ki jih predstavlja SLT, bodo tudi globalna, integrirana gospodarstva ostala izolirana. Poudariti velja, da bo trgovina potekala verjetno izključno z informacijami, ne pa z materialnimi dobrinami, saj bo za civilizacijo tipa III transmutacija elementov otročje lahka. Trgovalo se bo z novimi idejami, tehnološkimi odkritji, novimi dizajni, novicami. Toda pri SLT bo to skoraj nemogoče tudi za najbližje zvezde (Proxima Centauri), kajti stare novice – niso novice. STL je po definiciji enosmerni proces. Čeprav je Mars oddaljen le 4 svetlobne minute, bo to takrat (zaradi pospešitve subjektivnega časa za 106 krat) predstavljalo zakasnitev nekaj svetlobnih let: $4,000.000 \div 60 \div 24 \div 365 = 7,6$ let!). Tako postanejo planeti oddaljeni kot so danes zvezde, zvezde pa kot so danes galaksije.

Rešitev je potovanje z nadsvetlobno hitrostjo (*faster-than-light*, FLT) Prva naloga vsakega dobrega pisca ZF je – če hoče, da je zaplet zgodbe realističen – iznajti uporabno FLT. Posebna teorija relativnosti (PTR) predstavlja hud izziv za domišljijo piscev ZF, saj prepoveduje ne samo vsako FLT potovanje, ampak tudi vsako komuniciranje, hitrejšo od svetlobe. Toda že sama splošna teorija relativnosti nudi eno od rešitev: s približevanjem svetlobni hitrosti (c), se subjektivni čas plovila skrajšuje. PTR so poskušali obiti s tahioni (izključeni zaradi fizikalnih razlogov!), kvantnimi

¹ Kardašev (sovjetski astronom) je v 60' letih razvrstil vse tehnološke civilizacije v tri kategorije, glede na dostopno energijo, ki jo obvladujejo: Tip 1 – planetarna, obvladuje vso energijo svojega planeta (za Zemljo je to cca 10^{16} W. Tip 2 – zvezdna, obvladuje vso energijo svoje zvezde (za Sonce je to cca 10^{26} W. Tip 3 – galaktična, obvladuje vso energijo svoje galaksije (za Rimsko cesto je to cca 10^{36} W.

² Inercialni opazovalni sistem je v fiziki takšen opazovalni sistem, v katerem na opazovalca ne delujejo nobene systemske sile. V limiti klasične mehanike lahko za inercialni opazovalni sistem vzamemo vsak sistem, ki se giblje nepospešeno, torej sistem, ki ne pospešuje ali zavira in se ne vrtil.

nadsvetlobnimi efekti (EPR most, kvantna teleportacija (izključeno iz enakih razlogov), vrtečimi črnimi luknjami (izključeno iz enakih razlogov).

Rešitev so **prehodne črvine** (*transversable wormholes*).

Za to, da naredimo črvino, še posebej pa za to, da jo držimo odprto dovolj dolgo, da pride skoznjo makroskopičen objekt, potrebujemo **eksotično materijo**. Matt Visser je izračunal, da je negativna energija/pritisk reda velikosti tiste, ki jo potrebujemo za "izdelavo" črne luknje te velikosti, saj je premer ustja (*throat*) črvine enak Schwarzschildovemu premeru črne luknje. Za izdelavo kroglastega vhoda v črvino s premerom en meter potrebujete negativno maso cca 10^{27} kg, to je samo tisočkrat manj od mase Sonca (10^{30} kg)!

To je inženirski podvig, ki fantastično presega naše tehnološke zmožnosti, toda za civilizacijo tipa III je dosegljiv! Procesorska moč naših možganov je ocenjena na $10^{15} - 10^{18}$ bit/s. Nanoelektronska AI primerljive velikosti bi imela kapaciteto $10^{32} - 10^{35}$ bit/s!

Pasovna širina črvine je zastrašujoča in znaša nepojmljivih 10^{52} bits/s x masa(kg), zato se bodo uporabljale pretežno za prenos podatkov! Med izjemami je prenos samih črvin.

Pri visokih relativističnih hitrostih postane pomemben faktor dilatacija časa, ki skrajšuje čas potovanja. Recimo pri konstantnem pospešku 1G (zemeljski pospešek, ko stojimo na Zemlji, $9,8 \text{ m/s}^2$) so relativistične hitrosti dosežene po enem letu. Če predpostavimo vodikov fuzijski motor s potiskom 1G, so izračuni časa potovanj naslednji:

D e s t i n a c i j a	R a z d a l j a v s v . l e t i h	T r a j a n j e p o l e t a / l e t
Alfa Centaura	4,2	2,3
Središče Rimske ceste	30.000	11
Galaksija Andromeda	2,250.000	15
Najbližja tuja civilizacija?	100 milijonov	19
Rob vidnega Vesolja	100 milijard	24
Inflacijski balon?	10^{30}	70

Grafično:

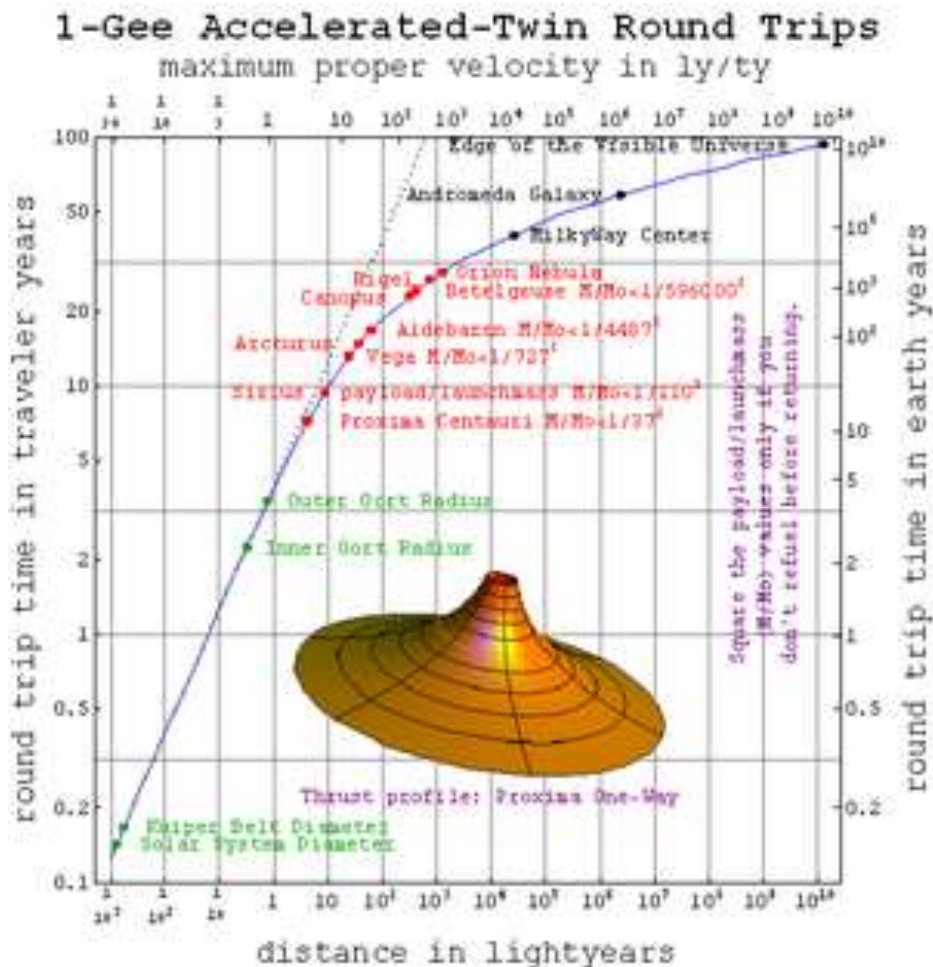

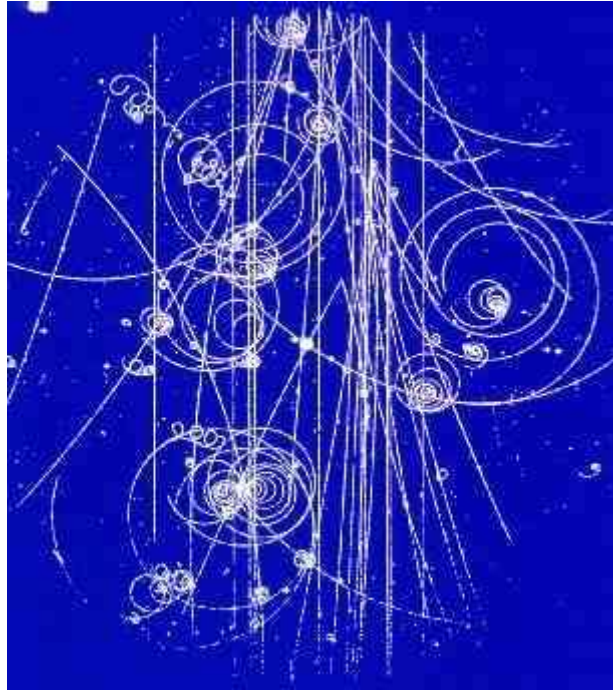

podobno bo matično vesoljsko plovilo za sabo puščalo sled novoformiranih kolonij. Z velike razdalje je vse skupaj videti kot ogromna rastoča 3-D snežinka z Zemljo v središču. Zunanji kraki snežinke označujejo položaj kolonij.



Lotimo se zdaj časovnega paradoksa črvin, ki jih z relativističnimi hitrostmi nosijo s sabo vesoljske sonde. Dve uri, ena na ustju črvine na Zemlji, druga na drugem ustju milijone svetlobnih let daleč, kažeta vedno isti čas. To je v nasprotju s STR, ki zahteva, da čas na uri, ki pospešuje (ali je v gravitacijskem polju, kar je isto!), teče počasneje. Kako rešimo ta paradoks? Samo tako, da sklepamo, da je oddaljena ura premaknjena v času-in-prostoru. Če nam črvina omogoči, da prepotujemo od Alfe Centauri (A.C.) v letu 2016 do Zemlje leta 2012 in nazaj, potem ni paradoksa, saj ni možno, da bi se vrnili na A.C. prej kot v 4,2 letih, kolikor znaša razdalja do A.C. in prispeli prej, kot smo jo zapustili (paradoks kavzalnosti).

Paradoksi pa se pojavijo, ko črvina poveže A.C. 2019 z Zemljo 2012. Zdaj lahko potujemo skozi črvino od A.C. v letu 2019 do Zemlje 2012 in se vrnemo skozi običajen prostor recimo v 5 letih s SLT in tako prispemo nazaj še prej kot smo odpotovali. Problemi nastanejo brž ko se ustja črvine gibljejo ena proti

drugi, časovni potnik, ki izkusi časovno dilatacijo pa se vrne skozi konvencionalni prostor in prispe na mesto odhoda še preden je odpotoval.

Razne rešitve so bile predlagane kot izhod iz te zagate, vendar nihče ni našel zadovoljive rešitve do Hawkingove **domneve časovne zaščite** (*Chronological Protection Conjecture, CPC*), ki pravi, da **Vesolje ne dovoljuje časovnih potovanj**. Matt Visser je 1993 predlagal fizični mehanizem za uresničitev CPC. Poenostavljeno Visser pravi, da ustji črvin, ki bi povzročili časovno razliko, ne smeta biti tako blizu skupaj, da bi povzročili kršitev kavzalnosti. Kvantno mehanski in gravitacijski učinki povzročijo, da se črvini izničita (*collaps*) ali povzročita medsebojni odboj. Tako mora ustje ene črvine biti vedno zunaj svetlobnega stožca druge. Časovno potovanje (v preteklost) je tako onemogočeno, toda črvine omogočajo druge strahovito čudne pojave.

Vzemimo potovanje od tu do Andromede s stalnim pospeškom 1G, ki nosi s sabo črvino, z gledišča potnikov te sonde (torej v njihovem lokalnem času). Ob lansiranju recimo leta 3000 je videti Zemlja skozi črvino enaka tisti, ki jo vidi posadka z vesoljske ladje. Po 15 letih potovanja z 1G plovilo doseže Andromedo. Pogled na Zemljo skozi črvino kaže Zemljo v letu 3015. Toda, če posadka izračuna potovalni čas z uporabo standardne geometrije Minkovskega relativno na nepremičnega opazovalca na Zemlji, se izkaže, da je na Zemlji leto 2,253.001! Iz tega lahko samo zaključimo, da črvina povezuje ne samo zelo oddaljene točke v prostoru, ampak tudi **zelo oddaljene časovne trenutke**. V našem primeru Zemljo v trenutku 3015 z Andromedo v letu 2,253.001! CPC preprečuje kavzalne paradokse.

Ključno je, da časovni okvir (*time frame*), definiran z ekspanzijo črvin (t.i. imperialni čas) NE sovпада s kozmološkim časovnim okvirom. Kozmološki časovni okvir definiramo kot prostorsko-časovni okvir, v katerem je povprečna razporeditev materije ozadja nespremenljiva. Ta kozmološki časovni okvir (*co-moving frame*, sogibajoči, inercialni sistem) se širi s Hubblovim tokom³, se pravi, da se ure, ki merijo kozmični čas, gibljejo skupaj s Hubblovim tokom. Čeprav STR zahteva, da so vsi inercialni sistemi relativni, večina astronomov šteje kozmološki inercialni sistem (Schellingov okvir, sevanje ozadja) kot naravni izbor za referenčni okvir.

V standardni kozmologiji sta kozmološka razdalja (*co-moving distance*) in lastna (dejanska) razdalja (*proper distance*) dve tesno povezani merili razdalje, ki ju kozmologi uporabljajo za določanje razdalje med predmeti. Dejanska razdalja približno ustreza temu, kje bi bil oddaljen objekt v določenem trenutku kozmološkega časa, ki se lahko s časom spreminja zaradi širjenja vesolja. Kozmološka razdalja izključuje širjenje vesolja in je razdalja, ki se zaradi širjenja vesolja ne spreminja v času (čeprav se to lahko spremeni zaradi drugih lokalnih dejavnikov, kot je gibanje galaksije v kopici).

Trenutno sta kozmološka in dejanska razdalja enaki. V drugih časih širjenje vesolja povzroči spreminjanje dejanske razdalje, medtem ko ostane kozmološka razdalja konstantna. Recimo, danes je vesolje staro cca 13,8 milijarde let, torej je polmer lahko le 13,8 milijarde svetlobnih let. Toda zaradi pospešenega širjenja vesolja astronomi računajo, da je vidni rob vesolja oddaljen cca 46 milijard svetlobnih let.

Črvine, ki smo jih s skoraj svetlobno hitrostjo poslali na Andromedo, prispejo tja v letu 2,253.015 po kozmološkem času, toda v letu 3015 po imperialnem času! Pod predpostavko, da ko je enkrat tehnologija črvin zmojstrena in se civilizacija širi s skoraj svetlobno hitrostjo, površina konstantnega imperialnega časa tvori obrnjeni stožec v kozmološkem prostor-času z Zemljo v konici stožca (v resnici je to dvodimenzionalni model 3D sfere). Potovanje znotraj tega stožca vas pripelje v fantastično oddaljeno bodočnost v kozmološkem času (2,253.015), ne pa po imperialnem času (3015). Imperialni čas je čas v regiji, vsiljen s črvinami, ki jo povezujejo. V tem "imperiju" (ki nima nujno zveze z neko centralno oblastjo) so **ure sinhronizirane**, pod pogojem, da so relativno blizu črvine. To

³ Skalirni faktor, kozmični faktor, kozmični skalirni faktor predstavlja relativno metrično širjenje Vesolja. Skalirni faktor povezuje lastno (pravo) razdaljo, (ki se lahko s časom spreminja z razliko od konstantne sogibajoče razdalje) med parom teles, na primer dveh galaksij, ki se gibljeta s Hubblovim tokom v razširjajočem ali krčajočem se vesolju. Trenutna opazovanja nakazujejo, da se Vesolje širi pospešeno, kar pomeni, da se katerakoli galaksija oddaljuje od nas vedno hitreje - za to galaksijo se skalirni faktor povečuje s časom.

omogočajo povezane črvine, ki predstavljajo referenčni okvir, ozadje, ki definira položaj in hitrost. Ker je ta okvir za vse prebivalce imperija skupen in enak, lahko razvrščajo dogodke v časovnem zaporedju, kot so se zgodili. Vsaki spremembi enkrat definiranega imperialnega časovnega okvira se upira CPC. Če želite storiti to, morate ponovno poseliti črvine po regiji s črvinami, ki potujejo z zelo različnimi hitrostmi od tistih prvotnih. CPC zahteva, da dve črvini povzročata motnje, če se približata bližje, kot znaša njuna časovna razlika v njunem imperialnem času krat svetlobna hitrost. To pomeni, da se dve črvini s časovno razliko eno leto imperialnega čas ne moreta približati na manj kot eno svetlobno leto, ne da bi bili kataklizmično uničeni.

Ko je enkrat imperialni časovni okvir definiran, ga je vedno težje spremeniti. S porastom števila naseljencev in njihovo ekonomske ekspanzijo, narašča tudi sistem povezanih črvin. Lahko rečemo, da ekonomska rast rojeva tudi časovno stabilnost.

Opisani sistem omogoča odgovor na ontološka vprašanja o usodi našega Vesolja. Ali se bo pospešeno širilo, kot je ugotovljeno? Kakšno bo v daljni prihodnosti? Je prostorsko zaprto? Za vse te odgovore pošljite odpravo s pospeškom 1G in dobili jih boste!(vsaj člani posadke!) Iz tabele spredaj lahko vidite, da lahko znotraj enega samega stoletja imperialnega časa poročate iz skoraj nepojmljivih razdalj in bodočnosti o usodi našega vesolja. Lahko obiščete rob vidnega vesolja in se vrnete! Toda pozor! To je možno le v **odprtem, praznem naseljenem vesolju!** Če je le-to zaprto ali naseljeno z Nezemljani, obstoji meja, do katere lahko potujete, preden vam to prepreči CPC.

Z naprednimi nanotehnološkimi z AI opremljenimi sondami je možno kolonizirati našo galaksijo v (kozmoško) kratkem času, recimo v milijonu let, nato pa še našo Lokalno skupino galaksij.

Na podlagi statističnih razmislekov in Fermijevega paradoksa ("Kje so, če so tam zunaj?") lahko domnevamo, da je razdalja med civilizacijami v vesolju v povprečju 100 milijonov svetlobnih let. Z relativističnimi hitrostmi in s črvinami na krovu lahko vzpostavimo Kontakt z Njimi v nekaj desetletjih imperialnega časa skoraj ne glede na to, kako daleč so (glej tabelo in graf!). **Toda nobena odprava ne more prodreti v njihov imperialni časovni okvir!** Tako naša odprava ne prečka le njihove prostorske, ampak **tudi časovne cone**. Ko se približujemo domu Nezemljanov, prodiramo vedno globlje v njihovo bodočnost po njihovem imperialnem času; CPC prepoveduje takšna potovanja tako, da uniči črvine, ki poskušajo prodreti znotraj prekrivajočih imperialnih časov.

To postavlja vesoljsko vojskovanje in osvajanje na povsem druge temelje, kot jih gledamo v (slabih) ZF filmih! Ob prvem znaku napada Branilci uničijo svoje črvine v coni napada in se umaknejo s taktiko "požgane zemlje". Struktura njihovega imperialnega časa favorizira branilce. Napadalci prodrejo globoko v osrčje galaktičnega jedra v nekaj letih njihovega imperialnega časa. "Medtem" se branilci umikajo in enega za drugim zapuščajo naseljene svetove znotraj desetisočletij svojega imperialnega časa. Vsako svetlobno leto, ki ga napadalci prečkajo, tehnologija in ekonomija branilcev napreduje za eno leto, medtem ko tehnologija napadalcev stagnira. Končno tehnologija, ekonomika in teža števil obrne vojno srečo v korist branilcev.

Toda za tako napredne civilizacije (tipa III) je to malo verjeten scenarij; bolj realističen je, da se ob kontaktu dogovorijo za "nevtralno cono", kjer se vpliv črvin ne prekriva.

Imperialni časi se zlivajo, ko se zlivajo imperiji. Ure v enem se sinhronizirajo z urami v drugem. V začetnem stadiju izgradnje sistema črvin mora potnik prečkati nevtralno cono, ko potuje iz enega imperija v drugega. Ko pa se črvine izmenjajo, je možno direktno potovanje. Imperialna časovna okvirja se zlijeta v enega in tvorita dvojna stožca. Če se je imperij Nezemljanov pričel širiti prej (po kozmoškem času), pomeni potovanje k njim v bistvu potovanje v preteklost v ero kozmoškega časa, ki predhodi naši sedanosti.

Ob tempu ekspanzije, o katerem je govora, kmalu pridemo do situacije, ko povprečno število civilizacij, s katerimi je ta v direktnem stiku, doseže približno tri. V našem scenariju 1G odprav je ta točka dosežena v roku 4–5 mesecev po prvem stiku, se pravi po 20 letih ekspedij.

Po Stiku se zlijejo vsi lokalni imperialni časi in tvorijo univerzalni čas ali **opno simultanosti** (*simultaneity surface*). Pri zelo velikem merilu sovpada površina univerzalnega časa s kozmološkim povprečjem. Na malem merilu (reda velikosti milijard svetlobnih let) univerzalni čas kaže stožčaste, luknjam podobne vdolbine, ki označujejo mesto nastanka vsake od civilizacij in njen časovni odtis na okoliški prostorsko-časovni topologiji pred zlitjem s sosednjimi conami. Takšen je pogled nas subjektivnih opazovalcev. S tališča nekega bodočega "cybermind"-a (umetnega inteligentnega bitja) pa so točke rojstva civilizacij videti kot konice_stožcev v kozmološkem časovnem površju, relativno glede na ravno površino univerzalne časovne površine. Univerzalni čas se bo pretežno uporabljal za razgovore o življenju, zgodovini, politiki itd.

Če ste pazljivo spremljali naracijo, ste verjetno zapazili izredno podobnost med univerzalnim časom in Newtonovim absolutnim časom. Univerzalni časovni okvir, definiran s črvini, je produkt civilizacij v Vesolju in je dosti bolj plavzibilno stanje stvari, kot pa moderna znanstvena paradigma, ki jo oblikuje STR.

Po verjetnostnem računu bo približno polovica civilizacij, ki jih bomo srečali, po kozmološkem časovnem okviru obstajala že milijone ali celo milijarde let. Dostop do njihovih imperialnih časovnih con bo omogočil našim astronomom opazovanje in razlago širjenja vesolja v daljni preteklosti (čeprav vedno bolj oddaljeni od nas v Prostoru kot znaša kozmološki čas!). Pojav prvih tehnoloških civilizacij v vesolju je zadnja časovna meja, preko katere ne moremo potovati v preteklost v kozmološkem času.

Kozmološke teorije, razvite zadnjih 10–20 let, se nagibajo k ugotovitvi, da je naše vidno Vesolje le infinitezimalen drobec v večjem postinflatornem vesoljskem balonu, ki se razteza preko 10^{30} svetlobnih let in je videti približno enako povsod (kopernikansko načelo).

Če ne bomo vzpostavili Stika, ne bomo mogli nikoli direktno opazovati inflacijskih balonov v multiversu, kajti ta območja se bodo drastično spremenila v stoletju ali dveh imperialnega časa ($>10^{30}$ let kozmološkega časa), kolikor je potrebno, da jih dosežemo.

Če so civilizacije razsute po vesolju na cca vsakih 100 milijonov svetlobnih let, je v vesolju s premerom 10^{30} svetlobnih let še vedno 10^{60} matičnih kultur Nezemljanov. Zelo malo je verjetno, da bi kdo kadarkoli s kakršnimkoli pripomočki katalogiziral 10^{60} civilizacij.

Morali se bomo vrniti v srednji vek, obkroženi z legendami o mitskih in fantastičnih bitjih. Izdelava enotne univerzalne karte ali potovalnega priročnika bo nemogoča. Kulturni šok ob soočenju z vsemi temi podatki nas bo verjetno zaposloval za nič kaj dosti manj kot za – večnost...

Izhod morda leži v izdelavi "otročkih vesolij" (*basement universes*), kajti obvladovanje tehnologije izdelave črvin predpostavlja obvladovanje tehnologije izdelave otroških vesolij.

Ker je količina fizičnega prostora na civilizacijo verjetno omejena na cca 10^{24} kubičnih svetlobnih let, bo na koncu prostor postal omejena dobrina. Skozi črvine ga bomo našli v novih otroških vesoljih, narejenih v kleti civilizacije tipa III.

Naslednji omejitveni faktor pri neskončnem širjenju v evklidskem prostoru je količina informacij na volumen prostora. Bekensteinova meja zahteva, da če želimo zagotoviti neomejen prostor za shranjevanje informacij, se mora sistem širiti vedno bolj pojemajoče in delovati vedno počasneje s tendenco proti nič, ali pa se zrušiti v črno luknjo. Takšne meje s produkcijo otroških vesolij ni.

oktober 2021

Violeta Šmon

Kratka predstavitev prispevka

Prispevek, ki je napisan v formi 'proze-v-verzih', je dobrodošla popestritev vsebine naših zbornikov. Do sedaj smo objavljali izključno poljudno-znanstvene, analitične ali sicer prozne tekste, z izjemo nekaj humornih vstavkov na račun smešne strani religij ali šal na račun avtoritarnih režimov.

Avtorica je angažirana amaterska slikarka, piše pa tudi prozne tekste in poezijo. Imela je že več odmevnih razstav doma in v tujini, sodelovala je na mnogih skupinskih razstavah in je avtorica več multimedijskih projektov.

Pesem deluje kot topel vetrič v hladnih nočeh naše eksistencialne zime.

Kratko predstavitev pripravil: Vojteh Urbančič

* * * * *

Naj nam to bo v poduk pri razumevanju velikega **nesmisla**,
ki ga predstavljajo grožnje nasilja na našem **planetu**,
in omadežuje vse dežele ter njene prebivalce **v svetu**.
Ogroža kvaliteto življenja vseh ljudi, to ni le skrb **samo ene nacije**.
Žrtve agresije so revne in bogate, stare in **mlade**,
črne ali bele, slavne in neznane, krive in **nedolžne**.
Najpomembneje se je zavedati, da **vse te ljudi**
je nekdo imel rad, jih je potreboval, **pogrešal**,
za njimi globoko **žaloval**.

Nihče, ne glede na to, kje živi in kaj **počne**,
ni izjema, ne more vedeti, kdo bo **naslednja žrtev**
nesmiselnega prelivanja krvi. Pa se vedno **znova in**
znova dogajajo ista grozodejstva. Si kdaj **zastavimo**
vprašanje, zakaj se to zgodi?

Ali je kdaj brutalno nasilje pomagalo, je **kaj pozitivnega**
ustvarilo? Vedno, ko človek brez utemeljenega **razloga**
vzame življenje drugemu, v imenu zakona **ali nezakonito**,
posameznik ali organizirane skupine, tolpe, **hladnokrvno**
ali iz strasti, z nasilnim napadom ali kot **odgovor na nasilje**,
vedno, ko se konča nedolžno življenje, damo **sebi sramotni pečat**
in ponižamo vse človeštvo.

Dejstva kažejo, da se tolerira vse več **nesmiselnega nasilja**, ki predstavlja največjo aroganca skupni človečnosti **naše** civilizacije. Prepogosto toleriramo prevzetnost, **agresivnost** in tiste, ki se poslužujejo in povzročajo **sovražnost**, napadalnost, teror. Prepogosto opravičujemo **tiste, ki gradijo** svoje življenje na razbitinah sanj drugih, **nedolžnih ljudi**. Toda nekaj je popolnoma očitno, neizpodbitno. **Nasilje** povzroča nasilje, zatiranje povzroča maščevanje **in samo** purgatorij celotne družbe v vicah, kjer **do očiščenja** še ne zveličani, za pokoro, prestajajo **peknel, lahko to** bolezen, obsedenost se iztrebi iz naših **src**.

Ko človeka učite, da sovraži ali maltretira, **se boji svojega brata**, ko učite, da je manjvreden zaradi narodnosti, **barve kože**, ko učite, da drugačen od vas ogroža vaše **pravice**, svobodo, delo, zdravje, imetje, dom ali **družino**, so posledice prepričanj ali politike, ki temu **sledijo**, zastrašujoče, uničujoče.

Takrat drugim nismo sodržavljeni, ampak **ne-prijatelji**, s katerimi se ne sodeluje, ampak se jih **preganja**, ustrahuje, podjarmi, kaznuje in z represijo **obvladuje**. In tako na koncu v lastnih bratih vidimo tujce, **neznance**, sovražnike, s katerimi si delimo prostor, ne pa tudi celotno **združenje**. Ko nas povezuje samo skupno okolje, ne pa isti cilji, **vrednote**, si ljudje delimo samo skupen strah, skupno željo, **hotenje**, da se umikamo drug pred drugim. Povezuje nas **kolektivni nagon**, da na nestrinjanje odgovorimo s silo, **agresijo**. Naše življenje je predragoceno, prekratko, čaka **nas preveč izzivov**, da bi dovolili, da se ta duh širi še naprej po **svetu**.

Ne da se ga zatreti in ne moremo ga prepovedati **samo** z zakonom, programi, kazenskimi sankcijami ali podobno **represijo**. Lahko pa se spomnimo, četudi le na kratko, da so **vsi tisti**, ki živijo z nami, naši bratje in sestre. Z nami delijo enako kratke trenutke življenja in **podobno kot mi**, iščejo svoje priložnosti za srečo in izpolnitev v **življenju**, da bodo zadovoljni, po svojih močeh, kolikor je to **mogoče**.

Čeprav gre vse narobe, ne bodimo impulzivni, **nestrpni**, ne žalujmo nostalgčno za tem, kar smo pustili za **sabo ali nam ni uspelo**. Ko več ne čutimo vetra, ki nas ljubkuje, spregledamo **sončne zatone**, ne opazimo novega, kar se rojeva – takrat se iz **otopelosti nujno moramo** zbuditi! Več majhnih radosti bomo užili, bolj bomo znali biti hvaležni, se pripravljene **spremeniti, lepše** in lažje nam bo v tem sedanjem, oglatem **času preizkušenj krmariti**. Več energije in volje bomo imeli, da prispevamo **svoj delež** pri vzajemnem ustvarjanju novega, boljšega sveta **bratskega sožitja**. Na videz majhen dogodek, spoznanje, sprememba **nam lahko veliko da**, nam priključ nazaj hvaležnost, sočutje, **človečnost**.

Svet se ne bo zbudil iz otopelosti sodobnega **antagonizma**,
če bomo drug do drugega odklonilni, nestrpni, **sovražni**.
Pozabili smo prijateljevati, plesati in peti zase ter **z drugimi**,
se družno veseliti, uživati iz srca, z vsem **bitjem**.
Če bomo zamujali sončne zahode in čarobne **trenutke**,
bomo pozabili, kaj je to biti človeku brat, in prepir **iz sveta bo**
pregnan, ko rojak prost bo vsak, ne vrag, le **soled bo mejak!**

Zagotovo nas lahko ta povezanost skupne usode in **ciljev nekaj nauči**.
Zagotovo si vsi želimo, da ta situacija v svetu že **enkrat mine**,
da se vsi skupaj zbudimo in rečemo: NE, DOVOLJ JE! **Smo tiha večina!**
Ta medprostor, to čakanje, ta **negotovost**,
da se svet začne vrteti naprej, je **ubijajoče, tesnobno**.
Zagotovo se lahko naučimo vsaj videti **drug drugega**.
Zagotovo je mnogo na videz majhnih, a pomembnih **razlogov**,
zaradi katerih se lahko bolj potrudimo, da zacelimo **vzajemne rane**,
da v srcih ponovno obudimo veselje, radost in **postanemo bratje**,
soljudje v tem skupnem prostoru, našem **domu**.
Ker tam, kjer je bratstvo, veselje **doma**,
tam je naš dom, naša domovina, naš planet **Zemlja**,
tista edinstvena, blede modra pika v neskončni temini **vesolja**.



ZDRUŽENJE ATEISTOV SLOVENIJE



SMO TIHA VEČINA



SPLOŠNA DEKLARACIJA ČLOVEKOVIH PRAVIC



DRŽAVLJANSKE PRAVICE IN SVOBOŠČINE

Pravica do življenja, prepoved mučenja in suženjstva, pravica do nediskriminacije.

Člen 1 Svoboda in enakopravnost pri dostojanstvu in pravicah

Člen 2 Nediskriminacija

Člen 3 Pravica do življenja, svobode in varnosti

Člen 4 Prepoved suženjstva

Člen 5 Prepoved mučenja



PRAVNE PRAVICE

Pravica do domneve nedolžnosti, pravica do poštenega sojenja, pravica, da nisi samovoljno aretirani ali pridržani.

Člen 6 Vse nas ščiti zakon

Člen 7 Pred zakonom smo vsi enaki

Člen 8 Pravna sredstva, ko so nam kršene pravice

Člen 9 Prepoved neupravičenega priprtja, zaprtja ali izгона

Člen 10 Pravica do poštenega sojenja

Člen 11 Nedolžen, dokler krivda ni dokazana

Člen 14 Pravica iti v drugo državo in zaprositi za zaščito



SOCIALNE PRAVICE

Pravica do izobrazbe, do ustvarjanja in vzdrževanja družine, do rekreacije, do zdravstvene oskrbe.

Člen 12 Zasebnost in pravica do doma in družinskega življenja

Člen 13 Svoboda živeti in svobodno potovati znotraj države

Člen 16 Pravica do poroke in ustvarjanja družine

Člen 24 Pravica do počitka in prostega časa

Člen 26 Pravica do izobrazbe, vključno z brezplačnim osnovnošolskim izobraževanjem



EKONOMSKE PRAVICE

Pravica do lastnine, do dela, do ustreznega bivališča, do pokojnine in do ustreznega življenjskega standarda.

Člen 15 Pravica do državljanstva

Člen 17 Pravica do zasebne lastnine

Člen 22 Pravica do socialne varnosti

Člen 23 Pravica do pošteno plačanega dela in do članstva v sindikatu

Člen 25 Pravica do življenjskega standarda, ki omogoča zdravje in dobro počutje



POLITIČNE PRAVICE

Pravica sodelovati pri vodenju države, volilna pravica, pravica do miroljubnega združevanja, svoboda izražanja, prepričanja in veroljupnosti.

Člen 18 Svoboda prepričanja (vključno z verskim prepričanjem)

Člen 19 Svoboda izražanja in pravica širjenja informacij

Člen 20 Svoboda, pridružiti se združenju ter se miroljubno družiti

Člen 21 Pravica sodelovati pri vodenju tvoje države



KULTURNE PRAVICE, SOLIDARNOSTNE PRAVICE

Pravica sodelovati v kulturnem življenju svoje skupnosti.

Člen 27 Pravica sodelovati v kulturnem življenju tvoje skupnosti

Člen 28 Pravica do mednarodnega reda, ki omogoča vse te pravice

Člen 29 Odgovornost spoštovati pravice drugih

Člen 30 Teh pravic se ne odvzema!

Violeta Šmon

Kratka predstavitev prispevka

Gre za literarno predelavo znamenitega Marxovega teksta H kritiki Heglove pravne filozofije: Uvod, ki spada me Marxova 'zgodnja dela' in ki po mnenju poznavalcev predstavljajo genuinega, 'pravega' Marxa: humanista in filozofa.

Sam izbor in način umetniške predelave odlomka iz mojstrovega obširnega opusa kažeta na avtoričino poznavanje tematike, kar danes ni nekaj samo po sebi umevnega.

Seveda bodo dlakocepci in specialisti za Marxa filistrsko tu in tam dvignili obrvi, a v prispevku ne gre za poskus znanstvene analize in razlage teksta, ampak za literarno adaptacijo, kjer pa je dovoljena umetniška svoboda (licentia poetica).

Kratko predstavitev pripravil: Vojteh Urbančič

* * * * *

Oskrunitev eksistenčne zablode omaja ugled in morebiti odvzame veljavo z razkritjem namišljenih dejstev ter vodi v ne-spravo.

Odkar je ovržena njena nebeška molitev za oltar in ognjišče ('*oratio pro aris et focis*'),

je v fantastični dejanskosti nebes človek našel stičišče, v katerem je v iskanju nadčloveka zaznal le odsev nasprotja, sebe kot nečloveka.

Temelj religiozne kritike se glasi:

človek je tisti, ki ustvarja religijo in ne religija človeka, kot je to razvidno iz Marxovega izreka.

Je samozavedanje in samo-občutenje bistva pomenskega konstrukta, ki se še ni našel ali pa se je že ponovno izgubil.

Znano je, da človek ni nikakršno abstraktno, izven sveta ždeče bitje, je svet ljudi, družbe, kot njuno zlitje.

Država in družba producirata religijo, to spretnjeno zavest sveta, ker sta, kot spretnjen svet, oba soodvisno povezana.

Religija nas slepi z zunanjim sijajem, s figovim listom človeštva, je le imaginacija, fantazijska slika udejanjenja njegovega generičnega bistva.

Je herkulski napor človeštva, kako presegati samega sebe, saj človečanska esenca nima nobene prave dejanskosti.

Le živa sila, *élan vital*, je tista, ki predstavlja njegovo poslanstvo, s soočanjem vsega lepega in spreminjanje v življenjsko kvaliteto.

Religija blokira prav vsako akcijo, saj takšen je božji načrt
in kdor ne uboga, ga tepe nadloga.
Vladarju, cesarju in bogu se je treba pokoriti
in šele po smrti nagrade, kot preužitek vsega lepega,
v rajskem vrtu – srebrnem mestu – deležen biti.
Bolj ko trpiš v tej solzni dolini,
lepša bo tvoja nagrada v ono-stranski, anonimni ne-biti.

Boj proti religiji je posreden boj proti tistemu svetu,
katerega duhovna aroma je religija v lažnem obetu.
Religiozna beda je izraz dejanske bede
in hkrati protest zoper dejansko uboštvo,
to je srž Marxove razlage religije kot sprevernjene zavesti, vede.
Religija je vzdih ogrožene kreature,
čustvo brezsrčnega sveta,
kot je tudi duh brezdušnih razmer zavedanja.
Religija je opij nekaterih ljudstev Zemljanov.

Odprava religije, kot iluzorne sreče človeštva,
je zahteva njegove dejanske sreče z izgubo uboštva.
Zahteva, da se odrečeš iluzijam o svojem zavedanju, stanju,
je postulat, predpostavka, da se odrečeš formi
ki potrebuje himero, iluzijo za svojo vero.
Kritika religije je torej v kali kritika solzne doline,
ki ji je pobožnost svetniški sijaj, le-ta se čez čas razblini in mine.

Kritika religije ni uničila imaginarnega cvetja na okovih družbe,
da bi človeško bitje nosilo spone brez namišljene tolažbe,
temveč kot nujen pogoj pridobljene osvoboditve
z namenom človeškega uma streznitve.
Ko se odvržejo okovi, se radoživo utrga žareč cvet,
kritika religije iztrezni človeka in ta naš svet
da bi krožil okoli sebe, mislil, delal, oblikoval
svojo dejanskost kot iztreznjen, urazumljen Zemljan;
ki je v singularnosti, v svojem središču, z dejanskim soncem obsijan.
Religija je le iluzoren, sončni, svetleči planet,
ki kroži okoli človeka, Zemlje le toliko časa,
dokler sam ne začne krožiti okoli sebe, ponovno razodet.

Odkar je izginilo onostranstvo resnice,
se naloga zgodovine glasi in nam veli,
da se nujno vzpostavi resnico tostranstva.
Po razkritju svetniške podobe človeške samoodtujitve,
je prva naloga filozofije, da zvesto služi v dobrobit ljudi
in razkrinka samoodtujitev v njenih ne-svetniških podobah.
Kritika nebes se s tem spremeni v kritiko Zemlje,
kritika religije v kritiko znanosti, prava,
kritika teologije v kritiko politike, ki jo vodi država.

Filozofi so do sedaj svet samo razlagali,
gre pa za to, da ga dejansko spremenimo
in aktivno v preobrazbo sprememb zaplujemo!

Priredila Violeta Šmon

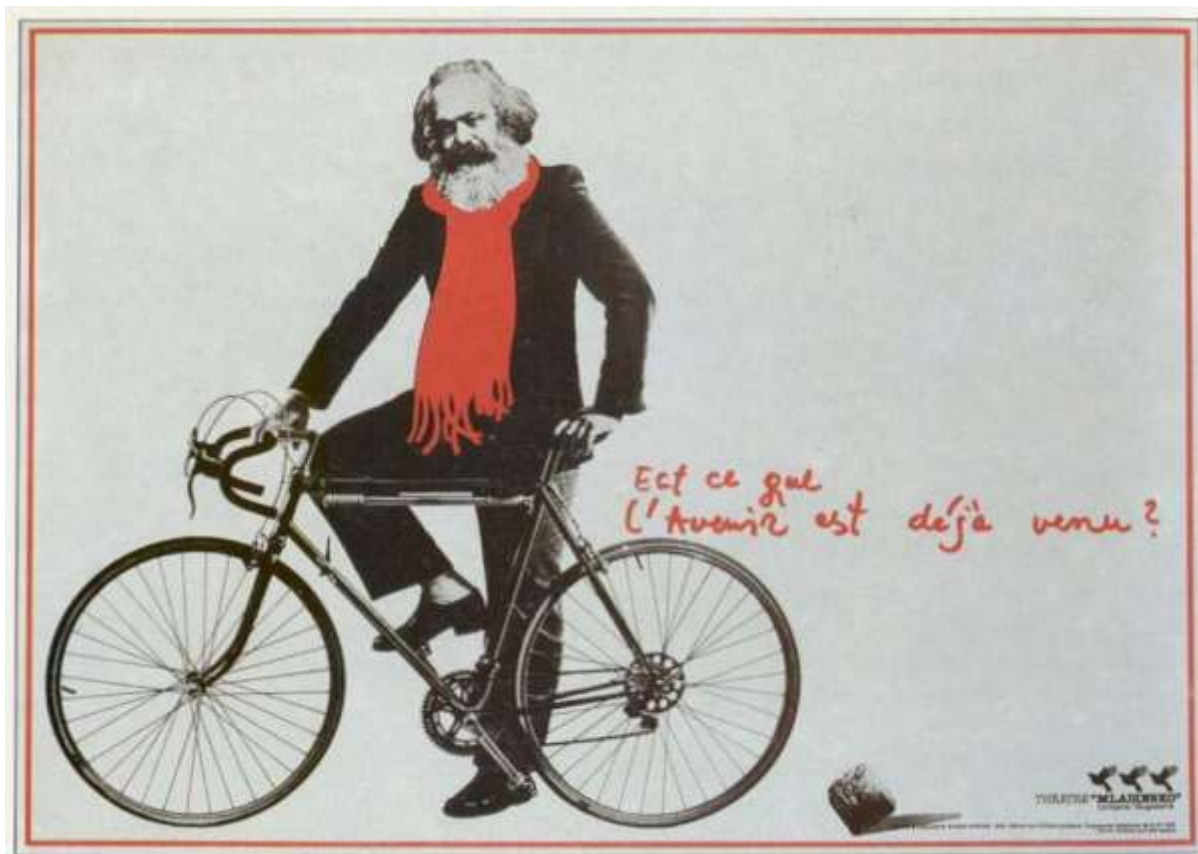

Matjaž Vipotnik (1946–2016): »Marx na kolesu« (gledališki plakat, 1984)

KRIŽI NA GORAH IZSTOP IZ KATOLIŠKE CERKVE

Igor Ravnik

Kratka predstavitev prispevka

Avtor teh dveh kratkih opazanj o vse pogostejših in vse bolj eklatantnih kršitvah sekularne narave naše družbe, ki je ustavna kategorija in ki prepoveduje vpletanje vere in njenih organizacij v posvetne zadeve, opozarja na dva aspekta teh kršitev.

Prva je postavljanje verskih znamenj ene od religij po naših čudovitih vršacih, ki imajo pri Slovencih že skoraj mitski pomen za našo družbeno kolektivno zavest. Strinjamo se z njim, da ta verska obeležja žalijo ne samo 'ateistična čustva', ampak tudi čustva vseh drugih državljanov, ki pripadajo drugim religijam.

Drugi problem je neprostovoljno vpisovanje otrok v neko versko organizacijo, v tem primeru v RKC. Lahko samo pritrdim njegovi ugotovitvi, da je 'takšen vstop je unikum in absurden', saj subjekt (otrok) nima opravilne sposobnosti in ni mogel izraziti svoje svobodne volje. Še bolj absurdno in nezakonito pa je oteževanje izstopa iz članstva te verske ustanove, ki ga je na lastni koži občutil avtor prispevkov.

Zaradi aktualnosti in akutnosti problematike smo sklenili uvrstiti oba prispevka v ta zbornik.

Kratko predstavitev pripravil: Vojteh Urbančič

* * * * *

Križi na gorah

V vodilih Planinske zveze Slovenije je zapisano, da je planinska organizacija nestransarska, da se okolja – gore ne onesnažuje, da ostane neokrnjena, da okolju niso prijazni poskusi tistih, ki bi postavili različna znamenja na gorskih vrhovih, kljub temu, da jih poprej tam nikoli ni bilo, v takih primerih bomo dosledno zastopali stališče, da na gorski vrh sodi skrinjica z vpisno knjigo in žigom.

Navajajo tudi, da je bilo rušenje križev na vrhovih, kjer so že bili, vandalizem in, da so to storili zaslepljeni posamezniki.

Vse to so laži in veliko sprenevedanje. Zadnje čase se na vrhovih gora postavljajo mračni križi, ki širijo ideologijo katoliške cerkve. Vandalizem je že to, da se nekaj zaslepljenih posameznikov spomni in postavi na vrh gore svoj ideološki simbol. Zakaj neki, le? Kaj bi bilo, če bi vsi postavljali svoja ideološka znamenja na vrhove? Lansko leto sem naletel na križ na gori, kjer še ni bil nikoli. Pisal sem lokalnemu PD, kakšno je njihovo gledišče glede križa, v odgovoru se niso opredelili do tega vprašanja. Na PZS sem pisal dvakrat kot dolgoletni član PZS, pa nisem bil vreden niti odgovora. Naredil sem edino potezo, da sem ohranil svoj ponos, da sem prerezal svojo izkaznico na štiri dele, izstopil iz takšne ohole, ideološko nastrojene organizacije in odjavil Planinski vestnik.

Mnenja sem, da na gorske vrhove ne spada nobeno obeležje, niti skrinjice ne (naj bodo žigi vrhov v kočah). Križ na gori žali moja ateistična čustva, krni mojo svobodo, grozeče mi kvari s svojo mračno senco svetlo obzorje. No vse bo odplaval čas, verske fanatike, križe, polmesce, toteme, malike in ostala bo le gora.

* * * * *

Izstop iz katoliške cerkve

Prebral sem kar nekaj del Dostojevskega in, če sprejmeš njegovo gledišče, nehaš razmišljati o boljšem življenju, narediš križ čez globlja življenjska vprašanja, zanikaš znanost, Biblijo postavljaš nad Ustavo, omejiš se na molitev, krščanske prazne pravljичne pogovore, ponižnost, lažne solze sočutja in osebna dobra dela za cerkev...Narediš križ čez vsa vprašanja o politični, osebni svobodi, kajti krščanar je tudi v božji verigi svoboden, ta nesvoboda mu je celo ljuba, kajti duh se v trpljenju in klečeplazenju povzdigne in vse to ustreza cerkvenim starcem v smešnih oblačilih, vsem avtoritetam na oblasti. In ne nazadnje je Cerkev nevaren prostor za otroke.

Že vstop v Cerkev je neustaven, saj član ne postaneš zavestno, s svojim privoljenjem. Takšen vstop je unikum in absurden. Vernik katoliške cerkve postaneš s krstom, po nekakšnem Zakoniku cerkvenega prava, kar naj bi imelo dvojni vidik, zakramentalnega in pravnega (posmeh pravu). Zakrament naj bi bil neizbrisno znamenje (v svetu je stalnica sprememba, samo za katoliško cerkev je nekaj večno, neizbrisno – kakšna nadutost!). Po cerkvenem pravu je možno le formalno izstopiti in te še vedno vežejo vsi božji in cerkveni zakoni, izgubiš pravico do dobrin (ne vem, kakšna je to dobrota – cerkveni pogreb). Zanimivo je, da ima Cerkev točne podatke o tistih, ki vstopajo vanjo, o izstopih pa jih nima. V glavnem, po njihovo, izstop ni možen v celoti. Jaz pa trdim, da vstop ni možen, saj smo pri krstu še otroci in še nimamo možnosti odločati in kdo je tu odgovoren? Starši, država, Cerkev, ki dopušča to nepravno dejanje? Kakšen nonsens, včlanjen si v neko organizacijo brez svoje volje in potem ta ista organizacija trdi, da se ne moreš izbrisati, večno si njihov!

Moj izstop v letu 2012 je trajal dva meseca. Najprej mi je prvi župnik odpisal, da nisem bil krščen v njegovi cerkvi (v mestu) in iz rokopisa je bilo razvidno, da je z jezo napisal „s tovariškimi pozdravi“, kot sem mu jaz napisal v odstopni izjavi. Drugi župnik (v predmestni cerkvi, kjer sem bil krščen), mi je odpisal, da gre za veliko odgovornost pred Bogom (katerim?, njihovim? jaz nimam nič z njim), ki ima tudi pravne posledice (pravo cerkve ni pravo pravo). Vabil me je, da se osebno zglasim v župnišču in z osebnim dokumentom potrdim svojo istovetnost. Odpisal sem mu, da ne bom izgubljal časa za pojasnjevanje, da se nisem vpisal v Cerkev prostovoljno, po svoji volji. Poslal sem mu kopijo osebne. Čez dva meseca sem dobil sporočilo, da so moje odločitev o izstopu iz katoliške Cerkve zapisali v krstno knjigo in mi s tem ugasnejo vse pravice in dolžnosti (metanje darov, neobdavčenega denarja v pušico) člana Cerkve. V letošnjem letu sta izstopila tudi moj brat in sestra.

Za izstop sem se odločil, ker nočem biti član genocidne, inkvizicijske, neznanstvene, fanatične, čredne, ozkosrčne, mračne, vojaško nastrojene, sovražne naravi, živalim, institucije.

Manjka nam novih Voltairov, Hitchensov, Harrisov, Dennetov!

Kranj, 10. 10. 2022

Roman Rojko, Milan Ambrožič, Vojteh Urbančič, Jože Kos Grabar ml., Ljiljana Radosavljević

»Kava z ateisti« ali tudi »Ateistična kava« je družabno, neformalno srečanje članov združenja ZAS, simpatizerjev in drugih, ki jih zanimajo neformalni, sproščeni pogovori o svetovnih nazorih, morali, vrednotah, aktualnih družbenih temah ipd. Že v letu 2019 smo ta periodična srečanja začeli vsebinsko ciljno usmerjati oz. fokusno tematizirati, zato niso bila več namenjena prostim debatam o čemerkoli, kot je temu bilo spočetka. V zadnjih dveh letih so bila ta srečanja zaradi epidemije (Covid-19) povečini izvedena preko spleta, v zadnjem obdobju pa se spet vračamo k 'živim', neposredno družabnim oblikah njihove izvedbe. Želimo si, da bi naše »Ateistične kave« vzbudile več zanimanja tudi izven članstva ZAS, zato nanje vabilo vse potencialno zainteresirane (e-pošta, socialna omrežja, ustna vabila znancem in znankam).

Med januarjem 2021 in majem 2022 smo izvedli "Kave z ateisti" z naslednjimi osrednjimi temami:

11. 1. 2021: "Transcendenco in duhovnost"

8. 2. 2021: "Prostor in čas"

15. 3. 2021: "Izvor morale"

19. 4. 2021 in 17. 5. 2021: "Svoboda"

14. 6. 2021: "Vzroki za vero"

18. 12. 2021: "Smisel ateizma"

15. 3. 2022: "Urejanje družbe"

16. 5. 2022: »Memetika«

V nadaljevanju so podane uvodne teze in pisni debatni prispevki za nekatera od zgoraj naštetih debatnih srečanj.

* * * * *

Kava z ateisti, 11. 1. 2021: "Transcendenco in duhovnost"

Za debato so vnaprej pripravili svoje misli in teze Vojteh Urbančič, Ljiljana Radosavljević in Roman Rojko. Srečanje je potekalo prek spleta in je trajalo več kot dve uri. Udeležilo se je ga je deset oseb, zato je bila razprava zelo živahna in raznolika.

Vojteh Urbančič – Opredelitev pojma in poskus semantične analize

TRANSCENDENCA je prehajanje, preraščanje biti. Zmožna jo je le naša vrsta. Tudi najvišje razviti hominidi žive le v sedanjem trenutku: ne zavedajo se niti preteklosti, niti nimajo koncepta prihodnosti v našem pomenu tega pojma.

Filozofski pojem transcendence je uvedel v diskurz Hegel in ga poimenoval 'Aufhebung'. Hegel protislovje med Bitjo in Ničem razreši v dialektičnem procesu negacije negacije, ki rezultira v postajanju (Wesen). Čista Bit je enaka svojemu lastnemu nasprotju, čistemu Niču (enotnost nasprotij).

To je koncept, da je trenutno stanje posledica borbe nasprotij in ravnotežja sil v stvareh in pojavih. Tisto, kar se preseže, se ne izgubi v Niču, ampak je klica nove enotnosti nasprotij.

Aufheben ali Aufhebung je nemška beseda z več na videz nasprotujočimi si pomeni, med drugim pomeni "dvigniti", "odpraviti", "preklicati", "suspendirati" ali "podložiti", odvisno od konteksta. Izraz je bil opredeljen tudi kot "ukiniti", "ohraniti" in "preseči". V filozofiji Hegel uporablja termin Aufheben za razlago, kaj se zgodi, ko teza in antiteza interagirata in je v tem smislu preveden predvsem kot "sublat" (eliminirati, asimilirati v dialektičnem procesu).

Postâjanje (*das Werden*) je preseganje, posredovanje, transcendenca. Toda pri Marxu to ni mehanicistično razumljena Heglova triada teza-antiteza-sinteza, ampak Aufhebung ("*Aufheben und das Aufgehobene (das Ideelle)*", torej 'preseganje in preseženo (idealno)').

Danes ta pojem razumemo predvsem znotraj miselnega polja marksizma.

Marxova materialistična reinterpretacija Hegla ni preprosti obrat (znamenita metafora o postavljanju Heglove filozofije, ki stoji na glavi (beri: je idealistična), na noge (beri: je materialistična), temveč "Aufhebung", ki istočasno ohranja in presega 'učiteljevo' razumevanje: "zgodovino je treba vedno pisati po nekem merilu, ki je zunaj nje; dejanska življenjska produkcija se kaže kot nezgodovinska, medtem ko se zgodovinsko kaže kot tisto, kar je ločeno od navadnega življenja, zunaj — in nadsvetno", pravi Marx.

Ljiljana Radosavljević – Nekaj osebnih misli o duhovnosti in transcedenci

Zame je pojem duhovno komplementaren pojmu materialno. Človek je tako eno kot drugo: najprej je materialno bitje (kot novorojenček predvsem – a vendar poleg materialnega potrebuje tudi že tedaj duhovno komponento svoje biti, da se lahko razvija normalno: dotik, vonj matere oziroma najbližjih, znani mili glasovi, petje, uspavanke ipd., kar takrat zaznava s čutili). Menim, da so za razvoj zrele, odgovorne, sožitne duhovnosti izjemno pomembna čustva in razvoj kognitivnih mehanizmov v človeku, ki jih uravnava. Za svoj obstoj potrebuje vsak človek torej čist zrak, hrano, bivališče ipd. in to je primarno. Duhovnost je človeku vrojena, ni pa nujno, da jo povsem razvije, udejanji, da ta postane enakovredna materialnemu. K temu prispevajo različne okoliščine in posameznikovi dosežki: vojna/mir, revščina/pretirana premožnost, neizobraženost/izobraženost idr. Velja, da je duhovnost tuja tako hudi revščini kot neprimernemu, pretiranemu bogastvu.

Kaj je duhovno zame? Recimo naše kavice. Kavica sama je materialno, naši pogovori, ki me notranje izpolnjujejo, dopolnjujejo, preko katerih se učim ipd., pa je duhovno. Tudi to pisanje sodi med moje duhovno. Dobrota je duhovna. Zame torej vse, kar me notranje izpolni, mi doprinese k notranjemu miru, me osreči: tudi ko komu kaj pomagam, kaj dobrega preberem, trenutki v naravi, ko se v tišini zazrem vase, učenje, umetnost: pesmi, ki sem jih napisala oziroma čas tega pisanja idr. Zagotovo vse naše delovanje, ki nima neposredne zveze z materialno osnovo, je duhovno. Religioznim ljudem je duhovna komponenta njihova religija, a pojem kljub temu ni religiozen pojem.

Transcendenca so zame presežki duhovnosti: lahko je to trenutek v gorah, v samoti, ko človek "vstopi" v duhovno stanje, v katerem se zave vsega bivačnega, ne le svojega smisla bivanja, temveč kozmičnega. Ko človeka navdušuje raznolikost narave, človeštva, ko jo popolnoma sprejema, ne pogojno, in jo spoštuje. To so trenutki, ko človek čuti nepopisno milino, dobroto, notranji mir, je brez strahu. Transcendenčni trenutek je tudi katerikoli katarzični moment. Ob dobrem filmu: jaz sem to doživela ob ogledu filma *Let nad kukavičjim gnezdrom pred leti*: deset minut tišine, nato jok, in še bi lahko naštevala. Transcendenco doživi lahko tudi star človek, ko namesto da bi se bal smrti, le to sprejme in pomirjeno, zadovoljno živi še poslednje svoje dneve.

Roman Rojko – Transcendenca in duhovnost

transcendenten

1. *ki presega izkustvo, zavest; presežen, nadizkustven*
2. *ki presega naravno, zemeljsko; nadnaraven, nadzemeljski*
3. *(navadno z dajalnikom) ki obstaja zunaj zavesti, zunaj osebk*
(Fran)

Primeri za transcendentna bitja: bog, človekov smisel. Torej transcendenca ni na sploh vsakršno preseganje, ampak se pojmuje zelo ozko glede na predmet preseganja (izkustvo, zavest, narava). Teologi dodajajo še preseganje bivanja, logike, razumevanja.

duhovnost

1. *usmerjenost k nematerialnim vrednotam // duševno, duhovno življenje človeka*
2. *v idealističnih filozofijah od telesa neodvisni, samostojni del človekovega bistva*
(Fran)

Razprava

Idealistično razlago seveda zavrnamo, saj ni nič, kar je človeškega, samostojno oziroma neodvisno od človeškega telesa. Fran ničesar ne reče o naravnih zakonitostih, zato pa teologi navezujejo duhovnost na presežno, boga, torej neodvisnost tudi od naravnih zakonitosti.

Razprava bi po mojem mnenju morala teči v dveh smereh: 1. kako drugi (ljudje, leksikoni, tradicija) pojmujejo oba pojma, 2. kako mi želimo, da bi se smiselno pojmovala glede na naš svetovni nazor oziroma glede na zadnja znanstvena spoznanja.

Pod prvo točko vidimo predvsem to, da pojma nista enoznačno definirana, da marsikoga prepriča »blišč« oziroma skrivnostnost besede, ali pa ne obstaja nič, na kar bi pojma kazala. Podobno se godi pojmom duh, duša, um, zavest ipd.

Po drugo točko pa morda želimo, da bi stare pojme prilepili na naše občutke, ki se jih zavedamo (zavest) in tiste, ki se jih ne (podzavest). Ampak, zakaj precej dobro zanima zavesti in podzavesti dodajati pojme, ki izvirajo iz mistike? Rečemo lahko, da zavest presega podzavest (že zato, ker se je zavedamo, podzavesti se pač ne), pa tudi, da podzavest presega zavest (na marsikaj, česar se zavedamo, ima vpliv podzavest). Ali je smiselno z duhovnostjo ali presežnim označevati razna doživljanja, katerih izvora ne poznamo ali jih ne razumemo oziroma ne znamo razložiti?

Seveda (predvsem) ob uživanju v sončnem zahodu, umetniški sliki, glasbeni mojstrovini, dobri knjigi, pa tudi ob študiju naravoslovja, družbe, ali v verskem obredu doživljamo zanimiva stanja zamaknjenosti, vzhičenosti, razsvetljenosti, sreče, izpolnjenosti, ampak kaj ta občutja presegajo? Dolgočasen in turoben vsakdan, ko se nič ne dogaja? Kaj pa trpljenje? Je tudi trpljenje presežno in duhovno? Teologi trpljenje povzdigujejo v vrednoto, ampak ali je to sploh pošteno? Res je, da se zaradi upiranja trpljenju razvijamo, rastemo, usposabljammo za odpravljanje trpljenja, s čimer seveda presegamo prejšnje stanje nemoči, nevednosti in nesposobnosti. S tem trpljenje resda dobi nek smisel, ampak ali gre res za duhovnost oziroma transcenco?

Kava z ateisti, 8. 2. 2021: "Prostor in čas"

Roman Rojko – Izhodiščne točke in vprašanja

Prostor

Prostor si predstavljamo kot nekakšno praznino, v kateri so lahko telesa in se lahko tam gibljejo/spreminjajo.

Prostor je čutom nedostopen ("nima barve, vonja ali okusa"), ne moremo pa ga niti meriti. Ali potemtakem sploh obstaja?

Kaj ostane, če iz vesolja odstranimo vse predmete? Ostane prostor, nič?

Ali bi lahko definirali prostor kot možnost (Aristotel) obstoja teles? In če že, kako potem telesa to možnost uresničujejo?

Ali je prostor sredstvo, medij? Je omejen ali neomejen?

Prostor v matematičnem smislu je množica točk s koordinatnim sistemom. V naravi tega ni.

V čem se razlikuje Newtonov model (gravitacija ukrivlja poti teles v ravnem prostoru) od Einsteinovega (gravitacija ukrivlja prostor, poti so najkrajše v ukrivljenem prostoru)?

Ali je vakuum (kjer potekajo vakuumske fluktuacije) isto kot prostor in ima svojo energijo, ali ga moramo od prostora razlikovati?

Kaj pomeni, da se vesolje širi tako, da se povečuje prostor med telesi? Ali je vprašanje, v kaj se širi vesolje, smiselno?

Čas

Razdelimo ga na neobstoječo preteklost, neobstoječo prihodnost in na edino resničen sedanji trenutek.

Čas občutimo, ko opazujemo, zaznavamo gibanje. Merimo ga s periodičnimi pojavi (nihala).

Prostorčas

Minkowskijev prostor je model prostorčasa, v katerem je čas predstavljen kot četrta dolžinska (ct) oziroma namišljena (-ict) dimenzija.

Model se filozofsko ne zdi ustrezen, saj v njem obstaja čas kot (statična) celota z vso preteklostjo in prihodnostjo.

Kako si naj predstavljamo prostorčas? Ali se prostor in čas lahko spreminjata eno v drugo in kako si to predstavljati?

Ali je prostorčas samo matematični model vesolja, ali je to nekaj resničnega?

Kako si predstavljamo razliko med fizikalnim in psihološkim časom?

Vojteh Urbančič – misli in teze za debato

Prostor

V skladu s temeljno paradigmo kvantne mehanike ne obstoji nekaj takšnega kot je 'praznina', vakuum, prazen prostor. Tudi če odstranimo vse fermione (elementarne delce) in bozone (sile med njimi),

obstajajo kvantne fluktuacije (spremembe energije v točki prostora) 'NIČA'. Zaradi Heisenbergovega principa nedoločenosti ne more biti energija nikoli 0, ampak fluktuirajo okoli 0. To omogoča nastanek parov osnovnih delcev in njihovih antidelcev kot virtualnih delcev. Za vsak par konjugiranih spremenljivk, kot sta energija/čas, je istočasno nemogoče točno poznati določeno vrednost ene spremenljivke v paru. Par delcev se lahko na primer pojavi iz vakuuma v zelo kratkem času (Planckovem času 10^{-43} sekunde). Čim večja je masa virtualnega delca, tem večja mora biti fluktuacije in tem manjša je verjetnost za njegov nastanek). Učinki teh delcev so merljivi, na primer v efektivnem naboju elektrona, ki je različen od njegovega »golega« osnovnega naboja.

Sam prostor v Newtonovem smislu verjetno ne obstaja. Obstaja pa prostorčas kot okvir dogajanja. Najnovejše hipoteze pravijo, da prostor in čas nista fundamentalni entiteti, da obstaja nekaj še bolj temeljnega in da sta Prostor in Čas emergentni entiteti. Kaj naj bi to bilo, se še ugiba. Morda bo to razjasnila teorija kvantne gravitacije.

Prostor bi lahko definirali kot možnost (Aristotel) obstoja teles. Telesa to uresničujejo s pojavom virtualnih delcev. Zelo priljubljena je razlaga, da je nastanek vesolja pravzaprav posledica kvantne fluktuacije in da je nastalo iz nič. To ne nasprotuje zakonu o ohranitvi energije/mase, kajti celotna pozitivna masa vesolja se točno izniči z negativno gravitacijsko energijo, tako da je celokupna masa vesolja natanko 0.

Prostor je medij za prenos vseh vrst valovanj. Nekateri pravijo, da je omejen, vendar neskončen v smislu, kot je površina krogle omejena a neskončna, saj nima nikjer konca. Seveda je treba to predstavo dvigniti za eno dimenzijo.

Prostor v matematičnem smislu je množica točk s koordinatnim sistemom – v naravi tega ni. To je variacija na nikoli končano temo o Leibnizovih monadah (grško: monádes, enota ali enost) in Platonovih idealnih telesih ter njihovem odnosu do realnega sveta. V naravi ni brezdimenzionalnih točk, niti brezrazsežnih idealnih teles. Sporno je celo, ali v naravi obstaja neskončnost.

V čem se razlikuje Newtonov model (gravitacija ukrivlja poti teles v ravnem prostoru) od Einsteinovega (gravitacija ukrivlja prostor, poti so najkrajše v ukrivljenem prostoru)? Pri Newtonu je prostor absoluten, nespremenljiv oder, na katerem se dogajajo stvari v absolutnem, za vse enakem času. Kot je rekel Wheeler: "*Space-time tells matter how to move; matter tells spacetime how to curve.*" (prostorčas narekuje snovi, kako naj se giblje; snov narekuje prostoru, kako naj se ukrivi).

Kaj pomeni, da se vesolje širi tako, da se povečuje prostor med telesi? Ali je vprašanje, v kaj se širi vesolje, smiselno? Odgovor je ne. Izven Prostorčasa ni ničesar. Po teoriji o (pospešenem) širjenju vesolja je zaradi temne energije/kozmoške konstante energijska gostota vakuuma prostora konstantna. Ker deluje kot antigravitacija, se prostor s širjenjem ustvarja med galaksijami. Razlaga pospešenega širjenja pa je takšna, da je pozitivna Λ konstanta v vsakem volumnu prostora; torej več prostora kot nastaja, večja je količina Λ in od tod eksponentno širjenje vesolja.

Čas

Najprej zabavna anekdota, ki sem jo slišal v Angliji. V London pride tujec, ki je slabo govoril angleško in vpraša mimoidočega: "Excuse me, what is time?" (hotel je seveda vprašati: "Excuse me, what time is it?", torej 'koliko je ura'). Hladnokrvni Anglež mu je odgovoril: "Sir, I am a bookkeeper, not a philosopher or physicist, so I can't answer you."

Čas razdelimo na neobstoječo preteklost, neobstoječo prihodnost in na edino resničen sedanji trenutek.

Preteklost je obstoječa in nam je tudi delno dostopna (materialni in duhovni viri). Prihodnost je potencialna in nam ni dostopna. Zaradi puščice časa, ki kaže vedno od preteklosti v prihodnost, se spominjamo preteklosti, ne moremo se pa prihodnosti. Puščico časa določa entropija: čas teče vedno od stanja z manjšo k stanju z večjo entropijo.

Po moje je potovanje v preteklost izključeno zaradi paradoksov, ki bi se pojavili. To je napol šaljivo izrazil pokojni Hawking s svojo hipotezo CPC (chronology protection conjecture), po kateri zakoni fizike prepovedujejo časovna potovanja v preteklost (razen na mikroskopskem nivoju). To je izrazil takole: "It seems that there is a Chronology Protection Agency which prevents the appearance of closed timelike curves and so makes the universe safe for historians." (Zdi se, da obstaja agencija za zaščito Časa, ki preprečuje pojav zaprtih časovnih krivulj in tako naredi vesolje varno za zgodovinarje).

Za merjenje časa je nujna prisotnost materije. V tem kontekstu so zanimive ideje nobelovca Rogerja Penrosa o cikličnem vesolju.

Prostorčas

Ali se prostor in čas lahko spreminjata eno v drugo in kako si to predstavljati? Pri padanju proti središču črne luknje se dimenziji Prostora in Časa zamenjata. Fiziki razlagajo to takole:

Prvotna časovna koordinata prostora, ki se zamenja, meri, kako daleč ste od singularnosti (dogodkovni horizont je krogla, singularnost pa je v središču). Ko pa enkrat prestopite dogodkovni horizont, vam ta koordinata pove, koliko časa vam ostane do padca v singularnost. Od tega trenutka neizogibno drвите proti singularnosti, tako kot vaša ura neizogibno tiktaka proti jutri (ker v črni luknji singularnost ni več položaj v prostoru, temveč trenutek v prihodnosti). Nič vas ne more ustaviti pri tem padanju, tako kot ničesar ne moremo narediti, da bi ustavili tek časa (čeprav odstranite baterijo, ne morete ustaviti samega časa). Vsak poskus pobega vam bodo dejansko skrajšal preostanek življenja, kajti glede na relativnost pospeševani predmeti doživljajo časovno dilatacijo.

Prostorčas je del objektivne realnosti. Splošna teorija relativnosti je do zdaj prestala vse preizkuse z odliko.

Milan Ambrožič – misli in teze za debato

Že stari Grki so uvedli pojem »strah pred praznino«. Prepričani so bili, da popolnoma praznega prostora ne more biti. Torricelli je s preprosto vakuumsko črpalko na videz ovrgel to prepričanje. Zavedati pa se moramo, da niti najboljše vakuumске črpalke ne morejo ustvariti popolnega vakuuma. To je, kar se tiče materialnih delcev, v našem primeru konkretno molekul plinov v zraku. Vendar pa je fizika potrdila, da prostor nikoli ni prazen.

En vidik tega je, da tudi če imamo v vesolju en sam delec, ta ustvarja okrog sebe polje in tako spremeni lastnosti prostora. To polje je npr. električno ali gravitacijsko itd. Drugo pa so kvantne fluktuacije prostora.

Ne glede na delčne in kozmološke teorije nikoli nisem verjel, da je vesolje nastalo iz Niča in da se je takrat čas šele začel. Morda moti samo to, da ljudje napačno intuitivno dojemamo čas: kot neke vrste časovno premico. To ni presenetljivo, ker je takšno dojetje časa nastalo s kulturo, s šolskim sistemom in s klasičnim modelom enakomerno potekajočega časa.

Osebno se mi zdi precej bolj verjetno, da je Narava brezčasna v tem smislu, da je neskončna in večna. Po mojem mnenju vesolja, kot je naše, ves čas nastajajo in izginjajo ter je takšnih vesolj neskončno in so povsod. Mogoče je, da so na neki način celo povezana. Čas znotraj vesolja pa je popačen glede na čas širše narave.

Zelo težko ali skoraj nemogoče je intuitivno uskladiti matematični 3D ravni (evklidski) prostor, kjer lahko izhodišče izberemo kjerkoli, s fizikalnim prostorom. Kje je naše izhodišče? Nekateri trdijo, da prostora sploh ni in da je vse ena sama točka. Ta trditev se mi intuitivno zdi povsem nesprejemljiva. Dosti verjetnejše je, da je prostor neskončno dimenzionalen, samo da je naše lokalno vesolje (ali pa naše življenje in čutila) takšno, da ne dojemamo drugih dimenzij.

Strinjam se s tem, da kljub matematičnemu modelu časa ne moremo poistovetiti s prostorskimi koordinatami, čeprav ima produkt $c \cdot t$ dolžinsko enoto. V ravnem prostoru Minkowskega (kjer zanemarimo gravitacijo) je matematični model za dogodek preprost. Dogodek (npr. blisk, čeprav je to zelo abstraktno in vsak blisk nekaj časa traja) označimo kot $(c \cdot t, x, y, z)$. Pri računanju se »koordinata« $c \cdot t$ drugače vede kot prostorske koordinate x, y, z . Vedno pa moramo paziti, da matematičnega modela ne zamenjamo z golo realnostjo.

Trditve, npr. pri budistih in hinduistih ali pri nekaterih fizikih, da čas ne obstaja, zavračam. Če čas ne bi obstajal, tudi dinamike ne bi bilo, posebno pa ne zavesti, ki je rezultat dinamike. Zavest ni substanca (snov), temveč samo dinamični naravni pojav. Za moje pojme obstoj zavesti neizpodbitno dokazuje obstoj časa. Zame je čas isto kot zaporedje dogodkov. Dogodki niso vzrok za čas in čas sam v čisto abstraktnem smislu ni vzrok za dogodke. Trditve mistikov, da se z zavestjo premikamo po fiksnem prostor-času in da časa ni, so zame filozofsko nevzdržne, ker spet naletimo na problem dinamike zavesti. Vendar pa obstajajo cele knjige, ki »dokazujejo«, da časa ni.

Ali je prostor-čas Praznina ali ne, je izjemno težko filozofsko in hkrati znanstveno vprašanje. Po eni strani bi tudi kvantne fluktuacije šteli samo kot popačitve prostor-časa. Splošna relativnostna teorija izenačuje gravitacijsko polje s popačenjem prostor-časa. Vendar se moramo spet zavedati, da je ena stvar matematični model, druga pa objektivna fizikalna stvarnost.

Sam se ne strinjam s fiziki delčkarji, da je materija v obliki točkastih delcev. Vsi eksperimenti in tudi smiselnost modelov (problemi končnosti ni neskončnosti) potrjujejo, da so delci razmazana valovanja v prostoru. Vendar s tem materija seveda ne izgine. Ni sicer v obliki delcev, vendar tudi valovanje nekaj JE, ni kar neki nič. Seveda se lahko vprašamo: valovanje česa? Ne samo prostor-časa, ker s tem spet ničesar ne razložimo in ostanemo pri Niču. Prostor-čas nekaj fizično je, čeprav je videti kot Praznina.

Glede tega obstoja preteklosti, sedanjosti in prihodnosti so mnenja zelo različna, ampak prepričan sem, da je to samo stvar definicije in pogleda na ta časovna obdobja, ne pa resnično filozofsko vprašanje. Sam se npr. ne strinjam z Romanom, da obstaja (Zdaj? Kdaj?) samo sedanji trenutek, preteklost in prihodnost pa ne. To je samo subjektivno dožemanje časa, in nič več. Mislim prav nasprotno: prav sedanji trenutek je iluzija, ker je tako kratek (časovna točka), da ga ni. Ali pa je to modelska (matematična) iluzija. Resnična realnost sta na nek način tudi zdaj soobstoječa preteklost in prihodnost. Brez preteklosti nas ne bi bilo.

Na nek način skušam utemeljiti to s preprosto dinamično diferencialno enačbo, s katero lahko (ali pa s sistemom takšnih povezanih enačb) praktično opišemo vse dinamične sisteme: $dx/dt =$ funkcija različnih fizikalno-matematičnih spremenljivk. Za laike: na levi strani enačbe je odvod obravnavane količine po času, npr. lege telesa. Ta odvod (npr. hitrost pri gibanju) pa v tem trenutku povezuje sedanjost tako s preteklostjo (»tik pred zdaj«) kot s prihodnostjo (»tik po tem trenutku«). Nobenega filozofskega smisla nima strogo ločevati sedanjosti od preteklosti in prihodnosti. Lahko sicer argumentiramo, da je lahko tudi hitrost samo trenutna količina, ampak brez preteklosti in sedanjosti hitrost kot taka sploh nima nobenega pomena. Mislim, da je bila tudi to ena od stvari, ki je begala Zenona in druge starogrške mislece. Preveč so hoteli izvzemati sedanji trenutek in to jih je peljalo v miselne paradokse, npr. da gibanja ni.

Drugi argument je človekova zavest. Raziskave so pokazale (glej npr. knjigo Pojasnjena zavest Daniela Dennetta), da je nemogoče natančno definirati, kje in kdaj (čeprav grobo v možganih) nastopi trenutek poljubnega zavestnega dogodka, npr. obdelave vidnega dražljaja. Torej je »zdaj« predvsem matematični model (v natančnem smislu časovne točke), človeški psihološki »zdaj« pa je samo približek.

Subjektivni čas se seveda bistveno razlikuje od fizikalnega, kar dokazuje stanje brez zavesti, npr. v globokem spanju in med narkozo.

Kava z ateisti, 15. 3. 2021: "Izvor morale"

Vojteh Urbančič – teze:

1. Morala je rezultat evolucije naše vrste. Ne obstaja neka 'absolutna morala' v smislu 'božjih zapovedi'.
2. Zаметke morale najdemo že pri višje razvitih hominidih. Morala se ni pojavila kot 'božje razodetje', ampak gre za postopen in dolgotrajen proces, kot so vsi evolucijski procesi. Moralno obnašanje povečuje možnosti za preživetje in širjenje genov in je torej evolucijsko koristno vedenje.
3. Ljudje, ki pogosto ne znajo odgovoriti na vprašanje: "Saj veš, kaj mislim," so se nesposobni vživeti v psiho in moralo drugega in lahko gre celo za duševne bolezni (avtizem, shizofrenija ipd.).
4. Religiozni moralni kodeksi so po svojem bistvu nemoralni. Strinjam se z Dawkinsonovo oceno moralnega profila boga abrahamskih religij: "*Bog Stare Zaveze je verjetno najbolj neprijeten lik v vsem leposlovju: ljubosumen in ponosen na to; malenkosten, nepravichen, neprizanesljiv obsedenec z nadzorovanjem; maščevalen, krvoločen izvajalec etničnih čistk; mačističen, homofoben, rasističen, detomorilski, genociden, morilec lastnih otrok, moralno perniciozen, megalomanski, sadomazohističen, muhasto zloben nasilnež.*" (R. Dawkins, "The God Delusion", sl. »Bog kot zabloda«)
5. Religija se je pojavila kot nadgradnja obstoječe morale s širjenjem družbenega nadzora posameznikovega vedenja na nadnaravne dejavnike. Z vključitvijo vedno čuječih prednikov, duhov in bogov v družbeno sfero so ljudje odkrili učinkovito strategijo za omejevanje sebičnosti in gradnjo bolj kooperativnega in kohezivnega družbenega vedenja.

Tistim, ki znate angleško, bodo pomagali pri diskusiji spodnji klipi:

<https://www.youtube.com/watch?v=kgRPM0gm1nY>

<https://www.youtube.com/watch?v=7XtvWkRRxKQ>

<https://www.youtube.com/watch?v=VgHoyTvyh4o>

Roman Rojko – misli in teze za debato

Ta tema je tako obsežna, da kavna skodelica preprosto ni dovolj velika. Najprej naj izrazim nezadovoljstvo nad marsikaterim javnim govorcem, ki omenja moralo, zraven pa še etiko, kot da bi bila etika kak presežek morale ali kaj podobnega, ne pa filozofska panoga.

morala 1. kar vrednoti, usmerja medsebojne odnose ljudi kot posledica pojmovanja dobrega in slabega (Fran)

etika 1. filozofska disciplina, ki obravnava merila človeškega hotenja in ravnanja glede na dobro in zlo
2. moralna načela, norme ravnanja v določenem poklicu (Fran)

Če hočemo razglabljati o morali, moramo najprej razumeti pojma »dobro« in »zlo«. S krščanskimi teologi si pri tem ne moremo pomagati, saj so skrajno pristranski, celo žaljivi. Dobro pripisujejo bogu, zlo pa človeku, pri čemer zlo niti ne obstaja, ampak pomeni odsotnost dobrega.

Bolj poštena se mi zdi naslednja definicija zla: Zlo je vse, kar povzroča trpljenje (telesno ali duševno bolečino), dobro pa je vse, kar povzroča ugodje (veselje, srečo, užitek, korist, zadoščenje). Na to definicijo pa se smiselno naslanja morala.

Zadeva pa je večplastna. Pogosto je težko presoditi, ali je neko dejanje dobro ali slabo, moralno ali nemoralno. Trpljenje v nekem času lahko povzroči veselje v drugem času in obratno. Trpljenje nekoga, ki se žrtvuje za drugega, omogoči drugemu ugodje. Trpljenje (napor) pri delu pripelje do zadovoljstva (sreče) nad rezultatom dela. Praviloma nimamo težav, če moramo izbrati med dobrim in zlim dejanjem, tudi ne, če moramo izbrati med dvema dobrima dejanjema. Hudo je, če imamo na izbiro samo dve slabi možnosti.

Morala je proizvod evolucije. Na nek način obstaja že v živalskem svetu, čeprav jo tam vidimo bolj kot delovanje nagonov. Skrb samic za mladiče je nagonška, prizadevanja alfa samcev za ohranitev tropa je nagonsko. Vendar pa naj bi menda imele na primer opice in nekateri drugi sesalci celo občutek za pravičnost.

Vladarji so vso človeško zgodovino urejali družbo, ki so ji vladali. To so delali s kodeksi, zakoniki, zapovedmi. Da bi zapovedi imele večjo veljavo, so jih morali pripisati božjemu nareku ali vsaj navdihu. Vse skupaj je bilo zato povezano s to ali ono religijo, nastajajoča morala pa je olajšala vladarjev nadzor nad množicami, saj je policist v glavi učinkovitejši od uradnega policista. Možno sicer je, da je imel vladar z zapovedmi poštene namene, bolj verjetno pa je, da je šlo zgolj za uresničevanje oblasti. Težko je vladati ljudem, ki so sprti med seboj.

Ljiljana Radosavljević – misli in teze za debato

Morala je nekaj, kar je konkretno vezano na življenje (torej sprejemljivo oz. nesprejemljivo ravnanje, dojetje) konkretne družbe v času in prostoru (da malo aludiram na prejšnjo temo, pri kateri nisem bila prisotna – torej čas je in prostor je; prostor kot predvsem možnost, da razsežnosti obstajajo; ali je čas linearen ali ni – o tem bi se dalo razpravljati: v človeškem svetu je, a to je povezano z našim načinom življenja od rojstva do konca bivanja; sama menim, da je čas nelinearen – tako da tudi različni ljudje čutijo: tisti, ki so linearni, ne zamujajo, imajo radi red idr.; vsi, ki ga dojemamo nelinearno, opravljamo več stvari hkrati, zamuda za nas ni dokaz nespoštovanja oziroma neodgovornosti ipd.). Torej, kar je bilo nekoč moralno, je danes amoralno – moralnost je nekaj, kar se neprestano spreminja skozi razvoj človeške družbe kot celote in tudi posameznika. Prav sedaj imamo neko novo moralnost, s katero pa se vsi ne strinjamo: moralnost odrekanja svobodi, čeprav za to ne obstajajo realni vzroki oziroma ti niso tako alarmantni, kot se prikazujejo. Moralnost čustvenega izsiljevanja, izrabe besede "solidarnost" za izkrivljanje realnosti ... Menim, da je pravi čas, da se o morali naše družbe kot morali posameznika pogovorimo.

Etika je res filozofija oziroma tisti njen del, ki razmišlja o zbiru neke moralne prakse, ki je neminljiva, večna, obča: spomnimo se Antigone, nastale v antičnih časih – to delo lepo prikaže dileme med moralo – etiko in razlike med njima. Zato je etika tudi na temeljih filozofskih razprav, ugotovitev zbir tistih človeških moralnih značilnosti, ki so večni, presegajo tako čas kot prostor. Menim, da takšne etične vrednote živimo in poznamo vsi.

Seveda je zelo relativno, kaj je v nekem trenutku dobro, kaj slabo, saj ima vsako dejanje posledice, ki niso izven drugega življenjskega dogajanja, temveč so njegov sestavni del, prepredene z njim v soodvisnost: tako se izkaže kaj, kar se zdi dobro sedaj, za dolgoročno slabo in obratno. V kapitalističnem svetu prevladuje utilitarizem: kar je dobro za večino, je dobro za vse, a se s tem ne morem strinjati. O tem več na kavi. V resnici bi morali na področju etičnosti upoštevati vsa dognanja filozofov do sedaj – prav v vsakem dognanju je nekaj koristnega, kar nas lahko usmerja k delovanju za dobro in prav. K temu seveda pripomore tudi razgledanost in izobraženost – še enkrat izpostavljam, kako pomembna je tudi ta širina poznavanje filozofije poleg drugega akademskega znanja.

Kar se tiče vladanja z deli in vladaj: tako vladajo večinoma "vladarji". In vladajo vsaj iz svoje perspektive uspešno. Zakaj? Ker se do teh mest "prebijejo" z negativno selekcijo sociopati, psihopati, birokrati idr., ki znajo "vladati" le na tak način. Seveda je to za razvoj družbe, za razumevanje med ljudmi pogubno. Družbe ne le stagnirajo, temveč duhovno propadajo. Torej se vprašajmo, kako to, da nas taki ljudje prepričajo: najbrž je odgovornost tudi naša, kajne? Smo lakomni tudi sami, smo nevoščljivci uspehov sodržavljana, ne znamo stopiti enakovredno drug ob drugega in narediti nekaj v

slogi, s skupnim dogovorom, nas mora nekdo priganjati od zgoraj navzdol, nam mora kazati pot, ker je ne najdemo sami ali pa ne znamo sprejeti odgovornosti za svoja dejanja ...? Danes je dan D ...

Kava z ateisti, 19. 4. 2021 in 17. 5. 2021: "Svoboda"

Roman Rojko – Teze

Definicije

Wikipedia: **Svoboda** na splošno pomeni imeti sposobnost (moč) delovati brez omejitev.

Fran: **svoboda** 1. stanje, ko so ljudje podrejeni samo zakonom in ne neomejeni, samovoljni oblasti koga 2. stanje, ko skupnost, država ni podrejena neomejeni, samovoljni oblasti ali kaki tuji državi 3. stanje, ko človek lahko izbira, se odloča po lastni volji

Google:

freedom sposobnost ali pravica, da brez ovir ali zadržkov ravnamo, govorimo ali razmišljamo, kot želimo

liberty 1. stanje osvobojenosti družbe od zatiralnih omejitev, ki jih oblast nalaga na način življenja, vedenje ali politična stališča 2. sposobnost ali obseg (?), da se obnašamo kot želimo

Dve vrsti svobode

Razlikovati moramo med dvema vrstama svobode:

1. **zunanja**, družbena oziroma politična svoboda, ki jo ima posameznik glede na družbeno ureditev in kulturo v njej, in
2. **notranja**, osebna svoboda (svobodna volja), ki jo ima posameznik glede na možnost lastnega notranjega odločanja o svojih dejanjih.

Teze

Svoboda je sorazmerna z močjo oziroma je z močjo, sposobnostjo sploh definirana.

Protislovje: svoboda=odgovornost.

Svobodo določa položaj v družbi, vladar ima več svobode kot podložnik.

Svobodo omogoča znanje. Kaj lahko vemo?

Ali je sprijaznjenje z nesvobodo svoboda?

Omejitve svobode

1. naravne zakonitosti:

- fizikalne omejitve (gibanje, toplota, telesne omejitve, prilagojenost okolju, problem determinizma in naključnosti)
- biološke omejitve (nagoni, prehranjevanje, dihanje, razmnoževanje, genetika, umrljivost)
- psihološke omejitve (neznanje, zaupljivost, čustva, pohlep)

2. življenje v družbi:

- vladar (diktatorski, razsvetljeni, omejevanje znanja in izobrazbe)
- pravo (zapisane zakonske omejitve in sankcije, pravice in zagotavljanje pravic)

- verstva (verske zapovedi, greh, problem vsevednosti in vsemogočnosti)
- morala (svoboda drugih, pravičnost)
- kultura (pravila ravnanja in obnašanja, jezik)

Razvoj družbe in svoboda

Praskupnost (posameznikova svoboda je podrejena potrebam skupnosti), suženjstvo (suženj nima nobene svobode), fevdalizem (tlačan je delno svoboden, a nima zemlje; obveznost udeležbe v vojni; pravica prve noči), kapitalizem (delavec je svoboden, a nima proizvodnih sredstev; potrošništvo), komunizem (svoboda je sorazmerna s pripadnostjo partiji).

Svobode je na sploh vedno več. Ljudje živimo čedalje bolje (življenjski standard se povečuje, količina trpljenja se manjša). Vendar nenadzorovano razmnoževanje in ideološki fanatizmi ta napredek ogrožajo.

Ali je svoboda posameznika v družbi sploh uresničljiva? Kako sta povezani svoboda in anarhija (brezvladje)? Ali demokracija zagotavlja svobodo? Smo pozamezniki ali čredna bitja? Kakšno je razmerje med svobodo in varnostjo?

Svoboda v znanosti in umetnosti. Ali je razlika med znanostjo in umetnostjo (med drugim) ta, da znanstvenik odkriva (in ustvarja metodo in modele), umetnik ustvarja? Ali je umetnik svoboden? Ali je svoboda pogoj za umetniško ustvarjanje?

Jože Kos Grabar ml. – Delovni seznam tem v zvezi s SVOBODO

– **slovarske definicije svobode** (SSKJ, etimološki slovar ...) – ali so ustrezne?; ali jih ustrezno upoštevamo?;

– ne obstajata zgolj svobodnost in nesvobodnost, temveč je treba govoriti o **različnih stopnjah (ne)svobodnosti** – pri kateri stopnji je ustrezna ločnica med svobodo in nesvobodo?;

– **aristokrat (pripadnik vrhnje družbene elite) pojmuje demokratično izraženo voljo večine kot omejevanje njegove** (individualne, sebične) **svobode** oz. njegovih možnosti za praktično udeležanje njegove (individualne, sebične) svobode – v čem in pri kateri vsebinski opredelitvi "svobode" je to njegovo pojmovanje zmotno oz. neustrezno in v čem pravilno/ustrezno?;

– **vpliv religij (zlasti krščanstva) na posameznikovo in splošno družbeno svobodo** oz. svobodnost;

– "Mestni zrak osvobaja" oz. svoboda v fevdalizmu in ob njegovem izteku – **pravni in zgodovinski vidiki širjenja polja** družbene in posameznikove/individualne **svobode**.

Kava z ateisti, 16. 5. 2022: »Memetika«

Roman Rojko – Teze

Razvoj človeške družbe oziroma človeške kulture ima veliko podobnosti z biološko evolucijo. Ideje nastajajo, se spreminjajo, se s posnemanjem širijo med ljudmi in vplivajo na njihovo obnašanje. Richardu Dawkinsu je prišlo na misel, da kakor so za nastanek življenja odgovorni biološki podvajalci (replikatorji) – geni, tako so za nastanek človeške kulture odgovorni podvajalci druge vrste, Dawkins jih je imenoval memi.

Primeri memov so melodije, zamisli, fraze, moda, načini izdelovanja vrčev ali gradnje obokov. Geni se po genskem skladu širijo tako, da iz enega v naslednje telo potujejo s pomočjo semenčic in jajčec, memi pa se po memskem skladu širijo tako, da iz enih v naslednje možgane potujejo na način, ki bi mu na splošno lahko rekli oponašanje.

(Dawkins, Sebični gen)

Mem je enota intelektualne ali kulturne informacije v posameznikovem umu, ki se je sposobna množiti tako, da spremeni človeško ravnanje in ga sili v posredovanje te informacije drugim.

Primeri memov so: zgodbe, urbane legende, govornice, fraze, miti, vraže, moda, kuharski recepti, šale, jezik, tehnologija, znanstvene teorije, politični sistemi, religije.

Memetika je veda, ki raziskuje kopiranje, širjenje in spreminjanje memov.

Memetika se ni uspela institucionalno zasedrati, tudi časopis Journal of Memetics – Evolutionary Models of Information Transmission je 2005 prenehal izhajati, predstavniki memetike Douglas Hofstadter, Richard Brodie, Aaron Lynch, Susan Blackmore so se posvetili drugim znanstvenim temam ali umrli. Veda je doživela močno kritiko, češ da ne upošteva dognanj psihologije in sociologije in da je pravzaprav psevdoznanost, ki zaradi preproste analogije z genetiko priteguje popularni interes. (<https://sl.wikipedia.org/wiki/Memetika>)

Viri:

Richard Dawkins, [Sebični gen \(e-izposoja\)](#)

<https://sl.wikipedia.org/wiki/Memetika>

<https://psychology.fandom.com/wiki/Memetics>

<https://clever-geek.imtqy.com/articles/248518/index.html>

<https://www.scientificamerican.com/article/the-power-of-memes/>

Vojteh Urbančič: Religiozni memi – korolar

Nekaj korolarjev k odlično pripravljenim tezam za diskurz na temo "Memetika", ki jih je pripravil Roman Rojko, član ZAS:

1. Eden od memov na temo religije, ki mi je ostal v spominu, je tale 'izjava boga': »I gave you free will so use it exactly as I command you to.« (»Dal sem vam svobodno voljo, zato jo uporabite točno tako, kot vam zapovedujem.«) Izraža bistvo suženjskega in servilnega odnosa vernikov do svojih božanstev.
2. Memi so hitro prerasli v izjemno uporabno in pomembno komunikacijsko sredstvo s svojim pogosto zabavnim formatom, ki ga je mogoče zlahka širiti z uporabo referenc na kulturo radikalno različnih provenienc.
3. Dawkins ni vedno skoval neologizmov, da bi jih uporabljali milijoni ljudi po vsem svetu, a ko je to storil, nam je dal besedo "mem".
4. "Mem", kot ga je opredelil Dawkins leta 1976, je **ideja, prepričanje ali vedenje, ki se širi skozi dano kulturo ali družbeni sistem prek družbene izmenjave ali izmenjave informacij**. Internetni memi so na splošno v obliki slike, preko katere je napisano besedilo, in so večinoma namenjeni humorju, pogosto uporabljajo sarkazem, reference na pop kulturo in besedne zveze, da prenesejo neko idejo ali da preprosto zabavajo.
5. Memi so hitro prerasli v izjemno uporabno in pomembno komunikacijsko sredstvo s svojim pogosto zabavnim kontekstom, ki ga je mogoče zlahka deliti z uporabo referenc na splošno kulturo, ki se rojeva kot globalna kultura civilizacije tip I po Kardaševu.

6. Internetni memi ponavadi strnejo zapletene ideje v široke posplošitve, ki lahko izražajo priljubljene domneve ali pristranskosti o veri, tako da slike in sporočila o veri v memih pogosto postanejo preveč poenostavljena ali izkrivljena. To pomaga izpostaviti, kaj ljudje vidijo kot problematično v religiji.

7. Dawkins ugotavlja, da je religija mem in religiozna prepričanja so 'paraziti uma' (Mind-Parasites'). Z memi je Dawkins omogočil vpogled v širjenje **miselnih virusov**.

8. Ideja, da se boleznih lahko prenašajo s človeka na človeka nam je domača. Človek zboli in prenese bolezen naprej, dokler ne pride do epidemije. Ali lahko ideje okužijo družbe kot virusi? Vsak, ki uporablja internet, se je srečal z memi. Običajno vsebujejo fotografijo s citatom ali napisom. Lahko so tudi priljubljeni videoposnetki ali članki. Mem je v bistvu atom kulture in se lahko širi kot virusi. Mem je lahko Hitlerjeva nora ideja, da je treba zgraditi arijsko državo na račun milijonov iztrebljenih ljudi, ali pa Putinovo patološko prepričanje, da Ukrajina ni suverena država in da ukrajinskega jezika in kulture preprosto ni.

9. Kako se memi širijo? Dawkins v svoji knjigi 'Sebični gen' pravi: "*Tako kot se geni razmnožujejo v genskem bazenu (poolu) tako, da skačejo iz telesa v telo prek sperme ali jajčec, se memi razmnožujejo v bazenu memov tako, da skačejo iz možganov v možgane s postopkom, ki ga v širšem smislu lahko imenujemo imitacija. Če znanstvenik sliši ali prebere dobro idejo, jo posreduje svojim kolegom in študentom. To omenja v svojih člankih in predavanjih. Če se ideja prime, lahko rečemo, da se razširja sama od sebe in se širi od možganov do možganov.*"

10. Po Dawkinsovem mnenju so memi lahko zelo uspešni pri prenosu informacij, pogosto pa postanejo nevarni, kar lahko potrdi vsakdo, ki je bil predstavljen v internetnem negativnem memi.

11. "*Meme je treba obravnavati kot žive strukture, ne le metaforično, ampak tehnično,*" piše Dawkins v "Sebičnem genu". "*Ko v moj um posadite ploden mem, dobesečno parazitirate moje možgane in jih spremenite v sredstvo za širjenje mema na enak način, kot lahko virus parazitira v genskem mehanizmu gostiteljske celice. In to ni samo način izražanja – mem za, recimo, 'verovanje v posmrtno življenje' se dejansko fizično udejanja, milijone krat, kot struktura v živčnem sistemu ljudi po vsem svetu.*"

12. Toda ali se lahko mem razvije v še močnejšo silo, uničujočo množično nadlogo, ki jo povzroča širjenje idej? En takšen zelo znan primer je **religija**. Na religijo lahko gledamo kot na meme, ki že tisočletja parazitirajo človeške možgane. V svojem eseju iz leta 1991 'Virusi uma' Dawkins opisuje verska prepričanja kot 'zajedalce duha', medtem ko so verniki 'oboleli za vero' ali 'bolniki'. Pri takih ljudeh vidi več simptomov. Eden od njih je, da njihovo prepričanje ne temelji na razumu. Pacient običajno čuti, da ga žene neko globoko, notranje prepričanje, da je nekaj res, ali prav ali krepostno: prepričanje, za katerega se zdi, da ne potrebuje nobenih dokazov ali razumskih pojasnil, vendar se kljub temu zdi kot popolnoma privlačno in prepričljivo. Zdravniki takšno prepričanje imenujejo 'vera', pojasnjuje Dawkins. "*Pacienti običajno poudarjajo pozitivno vrtilno vere, da je močna in neomajna, čeprav ne temelji na dokazih. Pravzaprav se lahko slepijo, da manj kot je dokazov, bolj krepostno je prepričanje. Takšen 'bolnik' je lahko nestrpen do drugih, ki ne delijo njegovega stališča, jih šteje za manjvredne in doživlja njihovo fizično uničenje kot izpolnjevanje božje volje.*"

13. Ne glede na to, kakšen odnos imate do religije, imajo Dawkinsove ideje splošno veljavo, če jih uporabimo tudi na druge družbene pojave. Trenutna vojna v Ukrajini je ustvarila tako radikalno polarizacijo med zagovorniki agresije in njenimi odločnimi nasprotniki, da je vsak dialog, kaj šele kompromis, skoraj nemogoč. Nasprotne strani živijo v paralelnih svetovih in govorijo ne ena proti drugi, ampak ena MIMO druge. Dejstva niso več pomembna, dokazi ne štejejo, vsaka stran je vedno bolj vkopana v lastnih miselnih okopih. Polarizacija je postala ekstremna, strasti so ušle z vajeti, ljudje, ki nimajo dostopa do objektivnih informacij zaradi vsesplošne cenzure, gledajo na svet apokaliptično, zelo obrambno, še posebej, ker jih vsak dan bombardirajo z lažnimi memi. Takšno delitev lahko razumemo kot posledico miselnih virusov, ki rušijo 'normalno' tkivo ruske družbe. Edina učinkovita profilaksa je svoboda medijev, široka demokracija in spoštovanje temeljnih pravic in svoboščin.

14. RKC je tipičen primer 'memkompleksa'. Religija je v nekem smislu posledica naravnega izbora ne toliko samih religioznih memov v Darwinovem smislu selekcije najbolj sposobnih genov v genskem poolu, ampak v 'mempoolu' **idej**. Na primer priljubljenost ideje o posmrtnem življenju v skoraj vseh religijah temelji na predpostavki, da je ta iluzija zelo privlačna, zato ljudje, ko slišijo farje govoriti, da bodo deležni večnega življenja, če bodo verjeli v določenega boga, ocenijo, da je to dobro in širijo to idejo, ta mem naprej. Mem se širi, kot se širijo druge popularne ideje, recimo všečna melodija, ki

gre hitro v uho in jo ljudje požvižgavajo, za razliko od drugih melodij, ki nikoli ne postanejo 'popularne' in se ne širijo, ne 'ponarodijo', kot rečemo. To je memetični pristop k razlagi širjenja religij. Seveda so religije dosti bolj kompleksna stvar kot melodije, ali modni trendi, zato govorimo o 'memkompleksih'. Če to primerjamo z naravno selekcijo genov, ki jo opravlja okolje, so še pomembnejši faktor kot okolje **drugi geni**, ki tekmujejo za isti habitat. Zmagujejo tisti geni, ki so uspešnejši glede na druge v istem genskem poolu. Podobno velja za memkomplekse. Tudi ti tekmujejo z drugimi memkompleksi (drugimi religijami, znanstvenimi paradigmami, ateističnim pogledom na svet). V tem smislu je npr. RKC memkompleks, katerega posamezni memi nimajo nujno prednosti pri preživetju, toda RKC kot memkompleks ima to prednost do drugih konkurenčnih memov v poolu krščanskih memov.

Dodatne informacije

alt. memetics resources

<http://maxwell.lucifer.com/virus/alt.memetics/what.is.html>

Kaj je mem?

Glenn Grant: Mem je nalezljiv vzorec informacije, ki se razmnožuje z zajedalskim okuževanjem človeških umov in spreminjanjem njihovega obnašanja, ki jih sili v širjenje tega vzorca. Posamezna gesla, fraze, melodije, ikone, izumi in moda so tipični memi. Ideja ali vzorec informacije ni mem, dokler pri kom ne povzroči, da jo replicira, ponovi nekomu drugemu. Vse posredovano znanje je memetično.

Tony Lezard: Richard Dawkins, ki je skoval to besedo v svoji knjigi Sebični gen, definira mem preprosto kot enoto intelektualne ali kulturne informacije, ki preživi dovolj dolgo, da jo kot tako prepoznamo, in ki jo lahko posredujemo iz uma v um. S tem sicer ni prav smiselno opisovati procese mišljenja, toda to tudi ni samo model. Kot je Richard Dawkins zapisal (to je po spominu), "Bog seveda obstaja kvečjemu kot vzorec v zgradbi možganov, ki se množi skozi ume milijard ljudi po svetu". (Seveda vzorci niso fizično identični, toda predstavljajo isto stvar.)

Richard Dawkins: Primeri memov so melodije, ideje, fraze, moda oblačil, načini izdelovanja loncev ali gradnje obokov. Ravno tako, kakor se geni razširjajo v genskem bazenu s prenašanjem od telesa do telesa s pomočjo sperme ali jajčec, se tudi memi širijo v memskem bazenu s preskakovanjem iz uma v um s pomočjo procesa, ki mu v širokem smislu rečemo posnemanje. Če znanstvenik sliši ali prebere dobro idejo, jo posreduje naprej svojim kolegom in študentom. Omeni jo v člankih in predavanjih. Če se ideja prime, lahko rečemo, da se širi sama s prehajanjem iz možganov v možgane. Meme moramo imeti za žive strukture, ne samo metaforično, ampak tehnično. Ko vsadiš rodovitni mem v nek um, dobesečno vstaviš vanj zajedalca, um pa spremeniš v orodje za širjenje mema na enak način, kakor lahko postane virus zajedalec genskega mehanizma gostiteljeve celice. In to ni samo način govorjenja, mem za recimo "verjeti v življenje po smrti" se dejansko milijonkrat fizično realizira kot struktura v živčnem sistemu ljudi po vsem svetu.

H. Keith Henson: Mem preživi v svetu, ker ga ljudje posredujejo drugim ljudem navpično naslednjim rodovom ali vodoravno svojim vrstnikom. Proces je analogen tistemu, po katerem vrbinji geni povzročajo širjenje vrbe, ali morda še bližje načinu, kako virusi prehlada povzročijo, da kihamo in jih s tem širimo.

Peter J. Vajk: Pomembno je, da vidimo, kako, nasprotno kot pri genih, memi niso kodirani v kaki univerzalni kodi znotraj možganov ali v človeški kulturi. Mem za očišče v perspektivi dvorazsežne umetnosti, na primer, ki se je prvič pojavil v šestnajstem stoletju, lahko kodiramo in prenašamo z nemščino, angleščino ali kitajščino, lahko ga opišemo z besedami, algebrskimi enačbami ali z risanjem črt. V katerikoli od teh oblik se lahko mem prenaša, posledica pa je določen prepoznavni element realizma, ki se pojavi samo v umetninah umetnikov, ki jih je ta mem okužil.

Heith Michael Rezabek: Moj priljubljen primer odločilnega mema je "ogenj" ali bolj pomembno "kako narediti ogenj". To je vedenjski mem, ki ne potrebuje kake posebne besede za svoje širjenje, povsem namreč zadošča prikaz drugim, ki to posnemajo. Ko enkrat pride do mema, se bo širil kot požar iz

povsem očitnih razlogov. Toda, ko začnemo razmišljati o podobnih vedenjskih memih, sprevidimo, da je jezik sam, ideja jezika, mem. Pisanje je mem. In znotraj teh področij so se razvili posebni memi.

Lee Borkman: Memi se, podobno kot geni, razlikujejo v prilagojenosti za preživetje v okolju človeškega intelekta. Nekateri se množijo kot zajci, a so kratkoživi (moda), medtem ko se drugi počasi množijo, vendar se potikajo naokoli celo večnost (verstva morda?). Opazimo, da prilagojenost memov ni nujno povezana s prilagojenostjo, ki jo podeljuje človeškemu bitju, ki ga nosi. Najbolj očiten primer za to je mem "kajenje je kul", ki se zelo dobro obnese, toda ubija svoje gostitelje v velikih količinah.

Memetika (*Principia Cybernetica Web*)

<http://pespmc1.vub.ac.be/MEMES.html>

Mem je vzorec informacije v posameznikovem spominu, ki se je sposoben kopirati v spomin drugega posameznika. **Memetika** raziskuje kopiranje, širjenje in evolucijo memov.

Kulturno evolucijo, vključno z evolucijo znanja, je mogoče modelirati z osnovnimi načeli variacij in izbora, ki so značilni za biološko evolucijo. To je mogoče s prehodom od genov, ki so enote biološke informacije, k novi vrsti enot kulturne informacije, k memom.

Mem je kognitiven ali vedenjski vzorec, ki se lahko prenaša z enega posameznika na drugega. Ker posameznik, ki je prenesel mem, tega še naprej nosi, lahko prenos razlagamo kot podvojitev (replikacija): v spominu drugega posameznika nastane kopija mema, ta pa tako postane njegov nosilec. Ta proces samorazmnoževanja (memski življenjski cikel), ki pripelje do širjenja v naraščajoči skupini posameznikov, definira mem kot replikator, ki je v tem pogledu podoben genu (Dawkins, 1976; Moritz, 1991).

Dawkins našteva naslednje tri značilnosti kateregakoli uspešnega replikatorja:

- natančnost kopiranja: bolj, ko je kopija zvesta izvirniku, bolj se bo izvirni vzorec ohranil po mnogih replikacijah (če reproducirate sliko tako, da izdelujete fotokopije iz fotokopij, bo začetni vzorec kmalu postal neprepoznaven)
- rodnost: večja hitrost razmnoževanja povzroči večjo razširjenost replikatorja (industrijski tiskalni stroj lahko izdelava veliko več kopij besedila kakor pisarniški kopirni stroj)
- dolgoživost: daljša življenjska doba replikatorja omogoča večje število replikacij (risba v pesku bo zelo verjetno prej izbrisana, preden jo bo lahko kdo fotografiral ali drugače reproduciral).

Memi proti genom

Po teh splošnih značilnostih so memi podobni genom in drugim replikatorjem, kot so računalniški virusi ali kristali. Genetična metafora za kulturno prenašanje je vendarle omejena. Geni se lahko prenašajo samo od staršev k otrokom (navpično prenašanje). Memi se lahko prenašajo med dvema posameznikoma (vodoravno prenašanje ali večkratno starševstvo). V tem smislu so bolj podobni zajedalcem ali okuževalcem (Cullen 1998).

Geni za svoje razmnoževanje potrebujejo rojevanje. Memom vzame samo minuto, da se replicirajo in imajo zato potencialno višjo rodnost (glej Tekmovanje med memi in geni). Po drugi strani je natančnost kopiranja pri memih na sploh precej nižja. Zgodba, ki se širi z ustnim izročilom, se bo v končni verziji zelo razlikovala od izvirnika. Ta spremenljivost in nejasnost je tista, ki morda najbolj očitno razločuje kulturne vzorce od struktur DNA: vsaka posameznikova verzija ideje ali vere bo v nekem oziru drugačna kot od drugih. Zaradi tega je težko analizirati ali omejiti meme. Vendar to ne

pomeni, da evolucije memov ne moremo ustrezno modelirati. Konec koncev, genetika je bila dobro uveljavljena znanost veliko prej, kot je bila odkrita natančna zgradba genov.

Primeri memov v živalskem svetu so večina ptičjih napevov in nekatere tehnike lova ali uporaba orodij, ki jih starši ali skupina posredujejo mladičem (Bonner, 1980). V človeški družbi lahko vidimo kot mem skoraj vsako kulturno entiteto: religije, jezik, moda, popevke, tehnike, znanstvene teorije in koncepti, konvencije, tradicije itd.

Značilnosti, ki opredeljujejo meme kot informacijske vzorce, so, da jih je mogoče kopirati v neomejenih količinah s komuniciranjem med posamezniki neodvisno od kakršnegakoli kopiranja na nivoju genov.

Meme Central

<http://www.memecentral.com/> Richard Brodie, Meme Central

Memetika je znanost, ki združuje biologijo, psihologijo in kognitivne vede.

Memetika sloni na evoluciji. Darwinova teorija o nastanku vrst z naravnim izborom je popolnoma spremenila področje biologije. Znanost sedaj moderno evolucijsko teorijo uporablja pri odkrivanju, kako deluje um, kako se ljudje učijo in zorijo, kako napreduje kultura. Pri tem memetika spreminja področje psihologije tako, kot je evolucijski nauk spremenil področje biologije.

Memetika nam lahko koristi, saj z boljšim razumevanjem delovanja uma lažje zaznamo in preprečimo poskuse manipulacije.

Memetika je odkrila umske viruse, ni pa odkrila, kaj storiti z njimi.

Umski virusi so z nami vso zgodovino in se stalno razvijajo in spreminjajo. So nalezljivi kosi naše kulture, ki se hitro širijo skozi prebivalstvo in ob svojem vznikanju spreminjajo človeške misli in življenja. Obsegajo vse od relativno neškodljivih umskih virusov, kakor so mini krila in slengovski izrazi, do takih, ki resno iztirjajo človeška življenja, kot so *the cycle of unwed mothers on welfare*, *the Crips and Bloods youth gangs* and *the Branch Davidian religious cult* (v prevodu: krog neporočenih mater na socialni pomoči, mladinske tolpe Crips and Bloods in verski kult Branch Davidian). Dokler so deli kulture taki, da so nam všeč, ni problemov. Toda, kakor je računalniški virus Michelangelo uničeval podatke na računalnikih, tako nas lahko umski virus sprogramira, da mislimo in se obnašamo uničevalno do naših življenj.

Pomembno odkritje memetike je, da naše ideje niso vedno izvirno naše. Ideje ujamemo – se z njimi okužimo, neposredno od ljudi ali posredno od umskih virusov. Ljudje ne marajo misliti, da ne morejo nadzorovati svojega uma. Njihova omahljivost je tudi razlog, da je delo memetike tako slabo poznano.

Naslednji problem je, da ne moremo takoj ugotoviti, ali je program, s katerim nas je umski virus okužil, koristen ali škodljiv. Nihče se ni pridružil verskemu kultu z namenom dati oprati svoje možgane, se preseliti v Gvajano in tam narediti samomor. Ko je najstnika Billa Gatesa na Harvardu okužil virus igranja pokra, mu je to škodovalo, saj ga je odvrčalo od študija. Morda pa mu je vendarle koristil, ker mu je pomagal pri odločitvi o ustanovitvi podjetja Microsoft in postati milijarder.

Sprememba pogleda (paradigm shift). Svetovna znanost občasno doživlja pretrese v obliki sprememb pogledov, na primer prehod od geocentrizma k heliocentrizmu ali Einsteinovo odkritje povezave med prostorom in časom ter maso in energijo. Memetika pomeni spremembo pogleda umske znanosti.

Mem je osnovni gradnik kulture kakor je gen osnovni gradnik življenja. Memi ne gradijo samo kulture na veliko (dežele, jeziki, verstva), ampak tudi v malem, tvorijo naš um s programiranjem mentalnega računalnika.

Koncepti memetike: Prvi koncept: Mem. Drugi koncept: Virus. Tretji koncept: Evolucija. Četrti koncept: Evolucijska psihologija (razvoj uma za podporo preživetja in reprodukcije).

Umski virus ni fizična stvar. Širi se s komunikacijo. Umski virus je cena za eno najpomembnejših človekovih svoboščin: svobode govora. Ko je enkrat ustvarjen, začne umski virus živeti svoje samostojno življenje, ki je neodvisno od njegovega ustvarjalca.

Umski virus je starejši od dokumentirane zgodovine in še vedno razvija svoje sposobnosti okuževanja uma. Okužimo se na novejši način (televizija, popularna glasba, tehnike prodajanja), ali na zelo star način (izobraževanje, verska vzgoja, celo poslušanje dobrega prijatelja).

Stalno širjenje idej, ki jih imamo za pomembne, je eden od načinov boja proti umskemu virusu.

Združenje ateistov Slovenije

Združenje ateistov Slovenije (ZAS) se je preko LJUBOR-a, združenja za kulturo bivanja Maribor, Ob železnici 16, Maribor prijavilo na razpis JPR-KUL-2022 s projektom *ATEISTIČNI ZBORNIK 2021–2022 – Avtoritarnost in religije*. To je bila že naša šesta prijava na tovrstne razpise in v zadnjih dveh smo s projektom ATEISTIČNI ZBORNIK (ki izhaja bienalno) uspeli in je Mestna občina Maribor (MOM) sofinancirala naš projekt.

Naš projekt bienalnega izdajanja zbornika je v slovenskem kulturnem prostoru unikatna in je našel na ugoden odziv javnosti. Zbornik izdajamo v klasični (tiskani) in elektronski obliki in je **BREZPLAČNIK**. Z njim smo po naši oceni zapolnili vrzel v obravnavi tematike o razmerju med religijami in sekularnostjo v naši družbi. Po zadnjih podatkih je Slovenija z 59 % nekonfesionalnih/ateistov na zglednem 22. mestu med 25 državami z največ ateisti.

Razlogi in argumenti »strokovne komisije« za zavrnitev so po naši oceni nestrokovni, pristranski, ne temeljijo na dejstvih in so včasih celo bizarni. Navajamo nekaj najbolj izstopajočih utemeljitev kriterijev komisije:

KRITERIJI OCENJEVANJA VSEBINE IN IZVEDBE PROJEKTA

1) **izvirnost projekta**

Po tem kriteriju smo dobili samo 50 % možnih točk (20 od možnih 40). Bilo bi zanimivo izvedeti, koliko takšnih ali podobnih projektov še teče v Mariboru ali Sloveniji, da se komisiji ni zdel izviren.

2) **programska usmeritev projekta** – čeprav nam ta kriterij ni povsem jasan in je zelo verjetno, da tudi komisiji ni bil, smo dobili le 1/3 možnih točk (5 od možnih 15)

dostopnost projekta prebivalcem in obiskovalcem mesta – to je najbolj kontradiktoren in bizaren del odločitev »strokovne komisije«: za **»omogočanje dostopnosti projekta javnosti«** smo dobili manj kot polovico točk (3 od 7), čeprav je naš zbornik **BREZPLAČEN** in objavljen tudi v prostem dostopu na spletu ter v knjižnicah, kjer si ga po dostopnih podatkih bralci pridno izposojajo! Ni nam jasno, kaj bi po mnenju komisije še morali storiti za večjo dostopnost; morda s kolportažo od vrat do vrat, kot to počno Jehovine priče?

3) Po kriteriju **»cenovna dostopnost«** pa je komisija preskočila lastno senco in je samo iz te njihove odločitve jasno, da niso imeli pojma, o čem odločajo, saj so nam za cenovno dostopnost prisodili 2 točki od treh, čeprav naš zbornik delimo **brezplačno!!!!**

Komisija je »utemeljila« svojo »strokovno« odločitev pod 2. (KAKOVOST IN STROKOVNA UTEMELJENOST KULTURNEGA PROJEKTA) z besedami, da *»gre za nekakšno nadaljevanje koncepta izdajanja t.i. (!!!) ATEISTIČNIH ZBORNIKOV, zaradi česar se pod vprašaj postavlja izvirnost; vloga je v tem delu nadpovprečna, a ni vrhunska.«* Tako. Torej po mnenju komisije izdajanje neke publikacije v obdobju zadnjih 10 let ni nekaj koristnega, pohvalnega in dodana vrednost (kar sicer menijo vsi, ki se ukvarjajo z izdajateljstvom), ampak nekaj negativnega, *»saj se pod vprašaj postavlja izvirnost«!*

Takšen odnos do naporov entuzijastov, ki z velikimi napori, z lastnimi sredstvi, želijo Maribor izveličati iz kulturne in intelektualne mediokritete, je obsojanja vreden in močno diši po ideoloških preferencah odločevalcev. Primerjava s sredstvi davkoplačevalcev, ki se vsako leto dodeljujejo RKC in drugim

verskim skupnostim, je zaradi strahovitega nesorazmerja (dva tisoč evrov proti milijonom evrov) preprosto nemogoča in smešna, kaže pa na usmeritev družbe.

Prekinitev sofinanciranja našega izvirnega projekta po dveh zaporednih pozitivnih odločitvah, kaže na intelektualno puščavo v Mariboru in uničenje vsake iniciative, ki želi to puščavo ozeleniti.

Potrudili se bomo, da bo javnost izvedela za te in podobne »strokovne« odločitve te komisije, na podlagi katerih potem URAD ZA KULTURO IN MLADINO razdeljuje proračunska sredstva. S to objavo v ATEISTIČNEM ZBORNIKU uresničujemo to našo napoved.

Združenje ateistov Slovenije (ZAS)

Zanj: mag Vojteh Urbančič, predsednik združenja

Maribor, 9. 6. 2022

Združenje ateistov Slovenije

V Mariboru ima sedež Združenje ateistov Slovenije (v nadaljnjem besedilu ZAS ali Združenje), ena redkih slovenskih organizacij ali bolje rečeno združenj, ki ima svoj domicil v tem koncu Slovenije. Že zaradi tega se nam zdi smiselno in korektno, da bi slovenska javna občila glede na univerzalnost tem in področij obravnave posvetila nekaj pozornosti temam, prizadevanjem in delovanju tega Združenja. Na tem mestu ne bi želeli pisati o Združenju in njegovem vsebinskem poslanstvu, ampak o odnosu okolice do ZAS in njegovih prizadevanj. K pisanju nas je pripravil prav ta odnos, katerega še posebej izpostavljamo ob zadnjih dveh večjih aktivnostih našega Združenja, ki sta v javnosti ostali praktično prezrti.

Začnimo z idejo o uveljavitvi »dneva razuma in svobodomiselnosti«, o katerem smo razpravljali in ga pripravili v posredni komunikaciji s podobnimi organizacijami v naši državi in na tujem (predvsem v ZDA). Po širši razpravi smo v ZAS izoblikovali pobudo za razglasitev tega dneva na primerno izbran datum.

Najprej smo podali dva delovna predloga za datum spominskega dne. Prvi je datum smrti oziroma eksekucije renesančnega misleca Giordana Bruna (17. 2. 1600), drugi pa datum podpisa t. i. Lateranskih sporazumov (latinsko *Pacta Lateranensia*) med takratno Kraljevino Italijo (tj. fašistično Italijo) in Vatikanom (11. 2. 1929). Ob tehtanju teh dveh datumov in drugih možnih smo se po razmišljanjih in razpravah v ZAS odločili, da izberemo datum 9. 12. Na ta dan 1905. leta je namreč francoska skupščina sprejela Zakon o ločitvi cerkve od države (*Loi du 9 décembre 1905 concernant la séparation des Églises et de l'État*) – kot prva na svetu. V nadaljevanju smo v ZAS o naši pobudi za »9. december, dan razuma in svobodomiselnosti« obvestili medije. Na naše obvestilo ni bilo nikakršnega odziva oz. tudi ne notice ali vestičke v medijih.

Prav tako smo povabili večino javnih medijev iz Slovenije in našega zamejstva na tiskovno konferenco ob izidu petega Ateističnega zbornika, ki ga sicer pripravljamo in izdajamo na vsaki dve leti. Za »Ateistični zbornik 2019–2020 – Vpliv znanosti na oblikovanje družbene zavesti" je bila objavljena tiskovna konferenca za dan 28. 12. 2020. Z ozirom, da ta zbornik po našem prepričanju vsebuje kvalitetne in aktualne prispevke s področja ateizma, znanosti, analiz religij ipd. smo pričakovali vsaj nekaj prisotnih novinarjev, ki bi v zborniku lahko našli zanimive prispevke, vsebinsko zagotovo drugačne od trenutno prevladujočih pogledov na tem področju. Kljub temu, da je tiskovna konferenca potekala po spletu z orodjem »Zoom«, ni noben novinar ali dopisnik ocenil, da bi morda bila udeležba, ki vzame le 30–60 minut časa, primerna in ustrezna za obveščanje svojih bralcev o tem dogodku. Naj poudarimo, da je izdaja tovrstne publikacije redno bienalno že deset let unikum v našem in tudi širšem kulturnem ter mišljenjskem prostoru. Prepričani smo tudi, da je v današnjem času, ko se v javnem diskurzu krepi antiintelektualizem in poplava lažnih novic brez znanstvene osnove, vsaj vest o dogodku vredna vsakega relevantnega medija, ki mu je v interesu obveščati javnost o zanimivih in pomembnih dogodkih.

Razumemo sicer, da si lastniki in uredniki medijev prizadevajo za objavo atraktivnih in aktualnih tem v upanju, da jim bodo take objave pomagale dvigniti naklado, težko pa razumemo, da ne sledijo osnovnemu poslanstvu novinarstva in medijev, ki bi moralo biti predvsem v celovitem informiranju svojih bralcev ali poslušalcev. Eden izmed temeljnih postulatov novinarstva in medijev je, da odpirajo in podpirajo na znanosti temelječo obravnavo vseh družbeno relevantnih tem, ki lahko prispevajo k boljši informiranosti in s tem tudi k večjemu in bolj celovitemu znanju bralcev, gledalcev in poslušalcev.

Naša prizadevanja za objavo nekaterih tem in prispevkov, ki temeljijo na ateističnem oz. svetovno nazorsko materialističnem dojemanju narave in družbenih procesov, so tudi v preteklosti naletele na gluha ušesa, zato se sprašujemo, ali gre popolno nezainteresiranost za ta pristop in razumevanje sveta, ali pa za odklonilen odnos, ki je posledica v družbi vse bolj prisotnega populizma, neznanja in antiintelektualizma.

Združenje ateistov Slovenije (ZAS)

zanj: mag. Vojteh Urbančič, predsednik ZAS

V Mariboru, februarja 2022

Ivan Ketiš in sopodpisniki

Upokojene mariborske srednješolske ravnateljice in ravnatelji ter upokojeni glavni inšpektor za šolstvo protestiramo nad nasiljem države nad mladoletnimi dijaki. Vrsto let smo bili zaposleni, tudi v času prejšnje države, ki jo tako radi označujemo kot totalitarno. Nihče med nami ni v prejšnjem sistemu, ne kot srednješolec, ne kot študent in ne kot učitelj ali ravnatelj doživel takih kršitev človekovih pravic kot jih doživljajo sedanji dijaki. V prejšnjem sistemu bi bilo nekaj takega povsem nesprejemljivega.

Danes dijake oblast kaznuje celo, ko zahtevajo ustavno pravico do izobraževanja, ko hočejo pouk v šolah. Prozoren izgovor za nasilje oblasti je seveda isti kot za vse teptanje demokratičnih pridobitev pod to vlado; kršitev ukrepov med pandemijo. Če bi to bilo res, bi morali kaznovati vseh 30 dijakov, ki so bili na trgu in ne samo tiste, ki so nosili transparente. Zahtevo po pouku v šolah ta oblast očitno razume kot napad nanjo. Izobraženi so ji nevarni; razmišljajo s svojo glavo.

Ko pa je bilo na istem trgu teden dni kasneje morda sto navijačev NK Maribor; mnogi brez mask, policiste niso motili. Ali še kdo verjame, da so dijake kaznovali zaradi kršitev ukrepov?

O ministrici za šolstvo je škoda vsake besede. Izogiba se komunikaciji z dijaki, na televiziji bere navodila. Morda ima celo svoje mnenje vendar se očitno z njim ne strinja. Govori o odgovornosti, jo pričakuje od mladostnikov, sama pa se na njo požvižga. Ker je zavračala njihove pobude in srečanja z njimi, so bili dijaki prisiljeni prevzeti odgovornost za svojo izobrazbo v svoje roke. Ravnali so odgovorno.

Če bodo kazni ostale, bi veljalo Trg svobode preimenovati v Trg represije nad mladimi.

Ivan Ketiš, Alfonz Vreznik, Alojz Kovačič, Marijan Velnar, Janez Pastar, Herta Tarkuš Trikič, Jože Breznik, Djuro Djakovac, Levina Hribernik, Alojz Širec

(objavljeno v časniku Delo dne 15. 3. 2021)

ZADNJE VPRAŠANJE

Isaac Asimov

To je moja daleč najljubša zgodba od vseh, ki sem jih napisal.

Konec koncev sem se lotil naloge, kako strniti pripovedovanje o več trilijonov let človeške zgodovine v kratko zgodbo in presodite sami, kako dobro mi je uspelo. Lotil sem se tudi druge naloge, vendar vam ne bom vam povedal, kaj je bilo to, da vam ne bi pokvaril zgodbe.

Zanimivo je dejstvo, da so me nešteti bralci spraševali, ali sem napisal to zgodbo. Zdi se, da se nikoli ne spominjajo naslova zgodbe ali (zagotovo) avtorja, razen nejasnih misli, da sem to lahko jaz. Seveda pa nikoli ne pozabijo na samo zgodbo, posebno na njen konec. Zdi se, da se vse drugo utopi v ideji – in zadovoljen sem, da je tako.

Isaac Asimov

Zadnje vprašanje je bilo prvič v šali postavljeno 21. maja 2061, v času, ko je človeštvo prvič stopilo v svetlobo. Vprašanje je nastalo kot rezultat stave za pet dolarjev ob highballs¹ in zgodilo se je takole:

Aleksander Adell in Bertram Lupov sta bila dva zvesta skrbnika Multivaca. Bolj kot katerikoli človek, sta vedela, kaj se skriva za tem hladnim, klikajočim, utripajočim obrazom – kilometri in kilometri obraza – tega velikanskega računalnika. Imela sta vsaj nejasen pojem splošnega načrta čipovja in tokokrogov, ki so že zdavnaj prerasli točko, ko je lahko katerikoli posamezen človek popolnoma dojel celoto.

Multivac se je samoprilagajal in samoreguliral. Tako je moralo biti, kajti človek ga ni mogel prilagajati in popravljati dovolj hitro ali celo dovolj ustrezno. Torej Adell in Lupov sta skrbela za pošastnega velikana le bežno in površinsko, pa vendar tako dobro, kot bi lahko katerikoli človek.

Hranila sta ga s podatki, prilagajala vprašanja njegovim potrebam in prevajala odgovore, ki jih je dajal. Zagotovo sta bila – pa tudi vsi drugi, njima podobni – v celoti upravičeni deliti slavo, ki je bila v resnici Multivacova.

Dolga desetletja je Multivac pomagal pri načrtovanju raket in računanju trajektorij, ki so omogočale človekov pristaneke na Luni, Marsu in Veneri, toda dlje šibki viri Zemlje niso mogli podpirati vesoljskih ladij. Za dolga potovanja je bilo potrebno preveč energije. Zemlja je izkoriščala svoj premog in uran z vse večjo učinkovitostjo, a obojega je bilo le v omejenih količinah.

Toda počasi se je Multivac naučil dovolj, da je temeljiteje odgovoril na globlja vprašanja in 14. maja 2061 je to, kar je bila teorija, postalo dejstvo.

Energija Sonca je bila shranjena, preoblikovana in uporabljena neposredno na planetarni skali. Vsa Zemlja je prenehala uporabljati premog, fisijo urana in preklopila stikalo, ki je vse to povežalo z majhno postajo, s premerom kilometra in pol, ki je krožila okoli Zemlje na polovici oddaljenosti Lune. Vsa Zemlja je delovala s pomočjo nevidnih sončnih žarkov.

¹ Highballs – vrsta alkoholne pijače, ko se žgana pijača meša z brezalkoholno, npr. rum-kola, cuba libre, gin in tonik ipd.

Sedem dni ni bilo dovolj, da bi zasenčilo njegovo slavo in Adell in Lupov sta končno uspela pobegniti z javnih funkcij in se srečala v tišini zapuščenih podzemnih soban, kjer so bili vidni deli mogočnega zakopanega trupla Multivaca, kjer nihče ne bi pomislil, da bi ju iskal.

Brez nadzora, v prostem teku, je tudi Multivac preračunaval podatke z zadovoljnim lenobnim klikanjem in si tudi on zaslužil odmor in fanta sta to cenila. Sprva ga nista nameravala motiti. S seboj sta prinesla steklenico in njuna edina skrb v tem trenutku je bila sprostitev v skupnem druženju med sabo in s steklenico.

"Neverjetno je, ko pomisliš na to," je dejal Adell. Njegov široki obraz je kazal črte zaskrbljenosti, ko je in počasi mešal svojo pijačo s stekleno paličico in opazoval kocke ledu, ki so se leno obračale. "Vsa ta energija, ki jo lahko uporabimo brezplačno. Dovolj energije, če bi to želeli, da stopimo vso Zemljo v veliko kapljo nečistega tekočega železa in še vedno ne pogrešimo tako porabljene energije. Vso energijo, ki bi jo lahko kadarkoli uporabili, za vedno in za vedno in za vedno."

Lupov je nagnil glavo vstran. Ta gib je naredil, ko je to želel komu nasprotovati in zdaj je hotel nasprotovati, deloma tudi zato, ker je moral nositi led in steklovino. "Ne za vedno," je rekel.

"No, prekleto, skoraj za vedno. Dokler ne porabimo Sonca, Bert."

"To ni za vedno."

"V redu, torej. Milijarde in milijarde let. Mogoče deset milijard. Si zadovoljen?"

Lupov si je šel s prsti skozi svoje redke lase, kot da bi se prepričal, da jih je nekaj še vedno ostalo in po malem srkal svojo pijačo. "Deset milijard let ni večno."

"No, to bi preživelu naju, kajne?"

"Tako bi tudi premog in uran."

"V redu, toda zdaj lahko vsako posamezno vesoljsko ladjo priključimo na Solarno postajo in ta se lahko odpravi do Plutona milijonkrat in nazaj, ne da bi pri tem kdaj skrbeli za gorivo. **Tega** ne moreš s premogom in uranom. Vprašaj Multivaca, če mi ne verjameš."

"Ni mi treba vprašati Multivaca. To vem."

"Potem nehaj dajati v nič, kar je naredil Multivac za nas," je rekel Adell ves zagret, "naredil je prav."

"Kdo pravi, da ni bilo prav? Kar pravim je le to, da Sonce ne bo trajalo večno. To je vse, kar pravim. Deset milijard let smo varni, a kaj potem?" Lupov je rahlo tresoč prst uperil v sogovornika. "In ne reci, da bomo preklopili na drugo sonce."

Nekaj časa je vladala tišina. Adell je kozarec primaknil k ustnicam le občasno in Lupove oči so se počasi zaprle. Počivala sta.

Potem so se Lupove oči odprle. "Razmišljaš, da bomo preklopili na drugo sonce, ko bo naše izrabljeno, kajne? "

"Ne razmišljam."

"Seveda razmišljaš. Slab si v logiki, to je tvoja težava. Ti si kot tip v zgodbi, ki ga je ujel nenaden naliv in je stekel do dreves in se skrnil pod enim. Vidiš, ni ga skrbelo, saj je menil, da ko se bo eno drevo zmočilo, se bo samo spravil pod drugega. "

"Razumem," je rekel Adell. "Ne kriči. Ko sonca ne bo več, tudi drugih zvezd ne bo."

"Prekleto, da bodo," je zamrmral Lupov. "Vse je imelo začetek v Velikem puku, karkoli že je to bilo, in vse se bo končalo, ko bodo vse zvezde ugasnile. Nekatere se izrabijo hitreje kot druge. Vraga,

velikanke ne bodo trajale niti sto milijonov let. Sonce bo trajalo deset milijard let in morda pritlikavke dvesto milijard v najboljšem primeru. Toda reciva samo bilijon let in vse bo temno. Entropija se mora povečati do maksimuma, to je vse."

"Vse vem o entropiji," je rekel Adell, oklepajoč se svojega dostojanstva.

"Hudiča veš."

"Vem toliko kot ti."

"Potem veš, da mora nekega dne vsega zmanjkati."

"V redu. Kdo pravi, da ne bo?"

"Ti, uboga para. Rekel si, da imamo vso potrebno energijo za vedno. Rekel si "za vedno."

Zdaj je bil Adell na vrsti za nasprotovanje.

"Mogoče bomo lahko nekoč spet sestavili stvari," je dejal.

"Nikoli."

"Zakaj ne? Nekega dne."

"Nikoli."

"Vprašaj Multivac."

"Ti ga vprašaj. Stavim. Pet dolarjev, da tega ni mogoče storiti."

Adell je bil ravno toliko pijan, da je poskusil, ravno dovolj trezen, da je lahko sestavil ustrezne simbole in operacije v vprašanje, ki bi z besedami morda ustrezalo temu: 'Ali bo človeštvo nekega dne brez neto porabe energije sposobno obnoviti Sonce do svoje polne mladosti tudi potem, ko bo ugasnilo od starosti?' Ali pa bi lahko rekli bolj preprosto takole: 'Kako lahko neto količino entropije veselja močno zmanjšamo?'

Multivac je zastal in utihnil. Počasno utripanje lučk je prenehalo, oddaljeni zvoki klikajočih relejev so se končali. Potem, ko sta prestrašena inženirja čutila, da ne moreta več zadrževati diha, je nenadoma oživel Multivacov tiskalnik. Natisnjenih je bilo pet besed: **NEZADOSTNI PODATKI ZA SMISELNI ODGOVOR.**

"Brez stave," je zašepetal Lupov. Hitro sta odšla. Do naslednjega jutra sta oba, z glavobolom in suhimi usti, pozabila na incident.

Jerrodd, Jerrodine in Jerrodette I in II so opazovali, kako se zvezdna slika na zaslonu spreminja, ko se je prehod skozi hiper-prostor zaključil v neobstoječem časovnem intervalu. Nenadoma je enakomerni zvezdni prah zamenjal en sam svetleči disk, velikosti nike, v središču zaslona.

"To je X-23," je samozavestno rekel Jerrodd. Njegove tanke roke so se tesno sklenile za hrbtom in členki so pobelili. Mali Jerrodetti, obe deklici, sta prvič v življenju doživeli prehod skozi hiper-prostor in se zavedli trenutnega občutka znotraj-zunaj-skosti. Utišali sta hihitanje in se divje preganjali okoli matere in kričali:

"Dosegli smo X-23 – Dosegli smo X-23 – smo –"

"Mirno, otroci." je ostro rekla Jerrodine.

"Si prepričan, Jerrodd?"

"O čem je treba biti prepričan?" je vprašal Jerrodd in se zazrl v izboklino brezoblične kovine tik pod stropom. Potekala je po dolžini sobe in izginila skozi steno na obeh koncih. Dolga je bila kot ladja. Jerrodd je komaj kaj vedel nekaj o debelem kovinskem drogu, razen tega, da se imenuje Microvac, ki so mu zastavljali vprašanja, če se jim je zahotelo; tudi če mu jih niso, je še vedno imel nalogo voditi ladjo do vnaprej določenega cilja; napajati se z energijo iz različnih sub-galaktičnih elektrarn; računati enačbe za hiper-prostorske skoke. Jerrodd in njegova družina so morali le čakati in živeti v udobnih bivalnih prostorih ladje. Nekdo je nekoč rekel Jerroddu, da je "ac" na koncu "Microvac" v starodavni angleščini pomenil "avtomatski računalnik"², vendar je bil na tem, da bi pozabil celo to. Jerrodine oči so bile vlažne, ko je gledala zaslon.

"Ne morem si pomagati. Smešno se mi zdi, da smo zapustili Zemljo."

"Zakaj, za vraga?" je vprašala Jerrodd.

"Tam nismo imeli ničesar. Na X-23 bomo imeli vse. Ne bomo sami. Ne bomo pionirji. Na planetu je že več kot milijon ljudi. Naši vnuki bodo iskali nove svetove, ker bo X-23 prenaseljen."

Nato po razmišljajoči pavzi: "Povem vam, sreča je, da so se računalniki lotili medzvezdnega potovanja, ko se je naša vrsta množila."

"Vem, vem," je skrušeno rekla Jerrodina. Jerrodette sem takoj rekla:

"Naš Microvac je najboljši Microvac na svetu."

"Tudi jaz mislim," je rekel Jerrodd in si pogladil lase. Bil je lep občutek, da imaš svoj Microvac, in Jerrodd je bil vesel, da je bil del njegove generacije in ne kakšne druge. V očetovi mladosti so bili edini računalniki ogromni stroji, ki so zavzemali stotine kvadratnih kilometrov zemlje. Na vsakem planetu je bil samo eden. Rekli so jim Planetarni AC. V tisočletjih so nenehno rasli po velikosti, nato pa je nenadoma prišla izpopolnitev. Namesto tranzistorjev so prišli kvantni čipi, tako da bi lahko tudi največji planetni AC umestili v prostor le za polovico prostornine vesoljske ladje. Jerrodd se je počutil vzvišeno, kot vedno ko je menil, da je njegov osebni Microvac mnogokrat bolj zapleten kot starodavni in primitivni Multivac, ki je prvi ukrotil Sonce, in skoraj tako zapleten kot Zemljin planetarni AC (največji), ki je prvi rešil problem hiper-prostorskih potovanj in je omogočil medzvezdna potovanja.

"Toliko zvezd, toliko planetov," je vzdihnila Jerrodine, zaposlena s svojimi mislimi.

"Predvidevam, da se bodo družine za vedno odpravile na nove planete, takšne na katerem bomo mi."

"Ne za vedno," je z nasmehom rekel Jerrodd. "Vse se bo ustavilo nekega dne, vendar ne še milijarde let. Veliko milijard. Tudi zvezd zmanjka, veste. Entropija se mora povečevati."

"Kaj je entropija, očka?" je zakričala Jerrodette II.

"Entropija, mala moja, je samo beseda, ki pomeni količino obrabe vesolja. Vse se izrablja, vse gre navzdol, veste, kot vaš mali walkie-talkie robot." "Ali ne moremo preprosto vstaviti nove baterije, kot pri mojem robotu?" "Zvezde so elektrarne, ljubica. Ko jih ne bo več, ni več elektrarn." Jerrodette I je takoj planila v jok.

"Ne dovoli jim, očka. Ne dovoli, da zvezde ugasnejo."

"Poglej zdaj, kaj si storil," je ogorčeno zašepetala Jerrodine.

"Kako sem vedel, da jih bo to prestrašilo?" je Jerrodd zašepetal nazaj. "Vprašaj Microvac," je vzkliknila Jerrodette I. "Vprašaj ga, kako naj spet prižge zvezde!"

² automatic computer

"Le daj," je rekla Jerrodine. "To jih bo umirilo." (Jerrodette II je začela tudi jokati.) Jerrodd je skomignil.

"No, no, dragica. Vprašal bom Microvac. Brez skrbi, povedal nam bo."

Vprašal Microvac in hitro dodal: "Natisni odgovor." Jerrodd je vzel trak in veselo dejal:

"No vidiš, Microvac pravi, da bo poskrbel za vse, ko pride čas, zato ne skrbi."

Jerrodine je rekla: "In zdaj, otroci, čas je za posteljo. Kmalu bomo v našem novem domu."

Jerrodd je znova prebral besede na izpisku, preden ga je uničil: **NEZADOSTNI PODATKI ZA SMISELNI ODGOVOR.**

Skomignil je in pogledal na zaslon. X-23 je bil tik pred njimi. Ž

VJ-23X iz Lametta je strmel v črne globine tridimenzionalnega, majhnega zemljevida galaksije in rekel: "Ali nismo smešni, se sprašujem, da nas tako skrbi to?"

MQ-17J iz Nicrona je zmajal z glavo. "Mislim, da ne. Veš, da se bo Galaksija se napolnila v petih letih s sedanjo hitrostjo širjenja."

Oba sta bila videti v svojih zgodnjih dvajsetih, oba sta bila visoka in odlično oblikovana.

"Še vedno," je dejal VJ-23X, "se obotavljam Galaktičnemu svetu predati pesimistično poročilo."

"Jaz ne bi razmišljal o nobeni drugi vrsti poročila. Morava jih zdramiti. Morava jih zdramiti."

VJ-23X je vzdihnil. "Vesolje je neskončno. Na stotine milijard galaksij je na razpolago. Še več."

"Sto milijard ni neskončno in je vedno manj neskončno. Razmisli! Pred dvajset tisoč leti je človeštvo najprej rešilo problem uporabe zvezdne energije, nekaj stoletij pozneje pa so postala možna medzvezdna potovanja. Človeštvo je potrebovalo milijon let, da je naselilo en majhen svet in nato samo petnajst tisoč let, da je napolnilo preostanek Galaksije. Zdaj se prebivalstvo vsakih deset let podvoji ...".

VJ-23X ga je prekinil: "Za to se lahko zahvalimo nesmrtnosti."

"Zelo dobro. Nesmrtnost obstaja in to moramo upoštevati. Priznam, ima svojo šibko plat, ta nesmrtnost. Galaktični AC je za nas rešil številne težave, toda z rešitvijo problema preprečevanja staranja in smrti je razvrednotil vse druge rešitve."

"Predvidevam, da se od življenja ne bi želel posloviti."

"Sploh ne," je bevsknil MQ-17J in robotost takoj omeščal na "še ne. Nikakor nisem dovolj star. Koliko si star?"

"Dvestotriindvajset. In ti?"

"Še vedno sem pod dvesto. – Ampak, da se vrnem k svoji poanti. Prebivalstvo se podvoji na vsakih deset let. Ko bo ta galaksija napolnjena, bomo čez deset let napolnili še eno. Še deset let in napolnili bomo še dve. Še eno desetletje, še štiri. V sto letih bomo napolnili tisoč galaksij. V tisoč letih milijon galaksij. Čez deset tisoč let celotno znano vesolje. Kaj potem?"

VJ-23X je dejal: "Kot stransko vprašanje obstaja težava s prevozom. Zanima me, koliko sonc bo potrebnih za premikanje galaksij posameznikov iz ene galaksije v drugo."

"Zelo dobra točka. Človeštvo že porabi dve enoti sončne moči³ na leto."

"Večino tega je izgubljeno. Konec koncev, naša lastna galaksija sama na leto izseva tisoč enot sončne moči in mi porabimo le dve od teh."

"Gotovo, a tudi s stoodstotno učinkovitostjo le odmikamo konec. Naše energetske potrebe naraščajo v geometrijskem zaporedju, celo še hitreje kot naše prebivalstvo. Energije nam bo zmanjkalo še prej, kot nam bo zmanjkalo galaksij."

"Dobra točka. Zelo dobro."

"Nove zvezde bomo morali zgraditi iz medzvezdnega plina."

"Ali pa iz neuporabne toplote?" je sarkastično vprašal MQ-17J.

"Morda je nek način, da obrnemo entropijo. Morala bi vprašati Galactic AC." VJ-23X pravzaprav ni mislil resno, toda MQ-17J je iz žepa izvlekel stik z AC in ga položil na mizo."

"To je nekaj, s čimer se bo moral človeški rod nekega dne spoprijeti." Nestrpno se je zazrl v svoj majhni stik z AC. Bil je le kocka s stranico pet centimetrov in prazna, bil pa je sestavni del ogromnega galaktičnega AC, ki je služil vsemu človeštvu in bil povezan z njim preko hiper-prostora.

MQ-17J se je ustavil, da bi se vprašal, ali bo nekega dne v svojem nesmrtnem življenju dočkal Galaktični AC. Bil je na svojem malem svetu, v pajčevini energijskih žarkov, ki so držali materijo, znotraj katere so obrati spinov kvarkov nadomeščali stare nevronske mreže kvantnih računalnikov. Kljub svojim nad-eteričnim delovanjem pa je bilo znano, da galaktični AC meri kakšnih 300 metrov.

MQ-17J nenadoma vprašal svoj AC-kontakt: "Ali je mogoče entropijo kadar koli obrniti?"

VJ-23X se je začudeno ozrl in naenkrat rekel: "Oh, resnično ni bilo potrebe, da te to vprašam."

"Zakaj ne?"

"Oba veva, da entropije ni mogoče obrniti. Ne morete spremeniti dima in pepela nazaj v drevo."

"Imate drevesa na svojem svetu?" vprašal MQ-17J. Zvok Galaktičnega AC ju je presenetil v tišini. Glas iz majhnega AC na mizi je prišel tanek in lep. Rekel je: **NEZADOSTNI PODATKI ZA SMISELNI ODGOVOR.**

J-23X je rekel: "Vidiš!"

Oba moška sta se nato vrnila k poročilu, ki sta ga morala pripraviti za Galaktični svet.

Misel Zee Prime je zasledila novo Galaksijo z rahlim zanimanjem za nešteto spiral zvezd, ki so jo prašile kot zvezdni prah. Tega še nikoli ni videl. Bi jih sploh kdaj vse videl? Toliko jih je, vsaka s svojim tovorom človeštva. – Toda tovor, ki je bil skoraj mrtva teža. Vedno bolj je bila esenca človeštva tu, v vesolju. Misli, ne telesa! Nesmrtna telesa so ostala na planetih, v suspenziji, ki je trajala eone. Včasih so še hrepeneli po materialni dejavnosti, vendar je to postajalo vse redkejše. Nekaj novih posameznikov je nastajalo, da bi se pridružilo neverjetno mogočni gneči, ampak ali je bilo pomembno? V vesolju je bilo malo prostora za nove ljudi.

Zee Prime se je dvignil iz svojega sanjarjenja, ko je naletel na rahle ticalke drugega uma.

"Jaz sem Zee Prime," je rekel Zee Prime.

³ Mišljena je pretvorba dveh mas Sonca v energijo po formuli $E = Mc^2$

"In ti?"

"Sem Dee Sub Wun. Vaša Galaxy?"

"Pravimo ji samo Galaksija. In ti?"

"Mi svoji pravimo enako. Vsi ljudje imenujejo svojo galaksijo svojo 'galaksija' in nič drugače."

"Zakaj ne?"

"Res. Ker so vse galaksije enake."

"Niso vse galaksije. Iz ene določene Galaksiji mora izvirati rasa človeka. Zaradi tega je drugače."

Zee Prime je rekel: "Na kateri?"

"Ne morem reči. KOZMIČNI AC bi vedel."

"Ali ga bova vprašala? Nenadoma sem radoveden."

Zaznave Zee Prima so se širile, dokler se Galaksije same niso zmanjšale in postale nov, bolj redek prah na veliko večjem ozadju. Toliko sto milijard jih je bilo, vse s svojimi nesmrtnimi bitji, vse so nosile svoje tovore Inteligenc z mislimi, ki se prosto gibljejo po vesolju. In vendar je bila ena izmed njih edinstvena med vsemi po tem, da je bila prvotna Galaksija. Ena od njih je imela v svoji nejasni in daljni preteklosti obdobje, ko je bila edina Galaksija, naseljena s človekom. Zee Prime je bil radoveden, da bi videl to Galaksijo in je zaklical: "KOZMIČNI AC! Iz katere Galaksije izvira človeštvo?"

KOZMIČNI AC je slišal, saj so bile na vsakem planetu v vesolju pripravljene receptorji in vsak receptor je vodil skozi hiper-prostor do neke neznane točke, kjer je ždel KOZMIČNI AC. Zee Prime je poznal samo enega človeka, katerega misli so prodrle blizu KOZMIČNIEGA AC in ta je poročal le o sijajni krogli, visoki pol metra, komaj vidni.

"Toda kako je lahko to vse, kar je, KOZMIČNI AC?" je vprašal Zee Prime. "Večina tega," je bil odgovor, "je v hiper-prostoru. V kakšni obliki je tam, si ne predstavljam." Prav tako si ni mogel nihče drug, saj je že zdavnaj minil dan, je vedel Zee Prime, ko je lahko katerikoli človek sodeloval pri oblikovanju KOZMIČNEGA AC. Vsak KOZMIČNI AC je zasnoval in izdelal svojega naslednika. Vsak je med milijonom let ali več nabiral potrebne podatke za izgradnjo boljšega in bolj zapletenega, bolj sposobnega naslednika, s katerim je bila zlita lastna baza podatkov in individualnosti. KOZMIČNI AC je prekinil begajoče misli Zee Prima, ne z besedami, ampak z vodenjem. Duševnost Zee Prime je bila usmerjena v mračno morje Galaksij in še posebej razširjena med zvezde. Priplavala je misel, neskončno oddaljena, a neskončno jasna. "TO JE IZVORNA GALAKSIJA ČLOVEKA." Toda navsezadnje je bila enaka, kot vse druge, in Lee Prime je zadušil svoje razočaranje. Dee Sub Wun, katerega um je spremljal drugega, je nenadoma rekel:

"In ali je ena od teh zvezd originalna človekova zvezda?"

KOZMIČNI AC je dejal: "ČLOVEKOVA ORIGINALNA ZVEZDA JE POSTALA NOVA. ZDAJ JE BELA PRITLIKAVKA"

"Ali so ljudje na njej umrli?" je začudeno in brez razmišljanja vprašal Lee Prime. KOZMIČNI AC je dejal: "NOV SVET, KOT JE OBIČAJ V TAKŠNIH PRIMERIH, JE BIL PRAVOČASNO ZGRAJEN ZA NJIHOVA FIZIČNA TELESA."

"Ja, seveda," je rekel Zee Prime, toda občutek izgube ga je celo prevzel. Njegov um se je osvobodil prvotne Galaksije človeka, odskočil je in se izgubil med zamegljenimi pikami. Nikoli je ni hotel več videti. Dee Sub Wun je rekel:

"Kaj je narobe?"

"Zvezde umirajo. Prvotna zvezda je mrtva."

"Vsi morajo umreti. Zakaj ne bi?"

"Toda, ko ne bo več energije, bodo naša telesa končno umrla, ti in jaz pa z njimi."

"To bo trajalo milijarde let."

"Ne želim, da se to zgodi tudi po milijardah let. KOZMIČNI AC! Kako lahko preprečimo, da bi zvezde umrle?" Dee Sub Wun je zabavno rekel:

"Sprašuješ, kako lahko entropija obrne smer?"

In KOZMIČNI AC je odgovoril: **"NEZADOSTNI PODATKI ZA SMISELNI ODGOVOR."**

Misli Zeeja Primeja so se razbežale nazaj v lastno Galaksijo. Ni več razmišljal o Dee Sub Wunu, čigar truplo morda čaka na Galaksiji oddaljeni milijardo svetlobnih let ali na zvezdi poleg Zee Prime. Ni bilo pomembno. Žalostno je Zee Prime začel zbirati medzvezdni vodik, iz katerega je zgradil svojo majhno lastno zvezdo. Če morajo zvezde nekega dne umreti, jih je mogoče zgraditi vsaj nekaj.

Človek je razglabljal sam s sabo, kajti na nek način je bil Človek duševno eno. Sestavljalo ga je a bilijone, bilijone, bilijone nesmrtnih teles, vsako na svojem mestu, vsako nepremično in nepokvarljivo, za vsakega so skrbeli popolni avtomati, enako nepokvarljivi, medtem ko so se misli vseh teles prosto stapljale ena z drugo, nerazločljive.

Človek je rekel: "Vesolje umira."

Človek se je ozrl na temneče Galaksije. Ogromnih zvezd, izrabljenih skeletov, že dolgo ni bilo več, bile so zdavnaj izgubljene v najtemnejši od vseh temin daljne preteklosti. Skoraj vse zvezde so bile bele pritlikavke, zbledele do konca.

Iz prahu med zvezdami so bile zgrajene nove zvezde, nekatere po naravnih procesih, nekatere je zgradil človek sam, in tudi te so izginile. Bele pritlikavke se bodo morda še kdaj zaletale in od tako sproščenih mogočnih sil bodo zgrajene nove zvezde, vendar samo ena zvezda na tisoč porabljenih belih pritlikavk in tudi teh bo zmanjkalo.

Človek je rekel: "Če skrbno gospodarimo, kot predlaga KOZMIČNI AC, bo energija, ki bo še vedno ostala v vesolju, zadoščala za več milijard let."

"Toda kljub temu," je rekel Človek, "sčasoma bo vsega zmanjkalo, ne glede na še tako dobro gospodarjenje, na še tako štednjo, enkrat porabljene energije ni več in ne more biti obnovljena. Entropija se mora za vedno povečevati do maksimuma."

Človek je rekel: "Ali entropije ni mogoče obrniti? Vprašajmo KOZMIČNEGA AC."

KOZMIČNI AC jih je obdajal, vendar ne v vesolju. Niti delček ga ni bilo v vesolju. Bil je v hiper-prostoru in narejen iz nečesa, kar ni bila ne materija, ne energija. Vprašanje njegove velikosti in narave ni imelo več nobenega pomena v izrazih, ki bi jih človek lahko razumel.

"KOZMIČNI AC," je rekel Človek, "kako se lahko entropija obrne?"

KOZMIČNI AC je dejal: **"NEZADOSTNI PODATKI ZA SMISELNI ODGOVOR."**

Človek je rekel: "Zberi dodatne podatke."

KOZMIČNI AC je rekel: "STORIL BOM TAKO. TO POČNEM ŽE STO MILIJARD LET. MOJIM PREDNIKOM IN MENI JE BILO POSTAVLJENO TO VPRAŠANJE ŽE MNOGOKRAT. VSI PODATKI, S KATERIMI RAZPOLAGAM, OSTAJAJO NEZADOSTNI."

"Ali bo prišel čas," je rekel Človek, "ko bodo podatki zadostni ali je problem nerešljiv v vseh možnih okoliščinah? "

KOZMIČNI AC je dejal: "NOBEN PROBLEM NI NEREŠLJIV V VSEH MOŽNIH OKOLIŠČINH."

Človek je rekel: "Kdaj boš imel dovolj podatkov, da lahko odgovoriš na vprašanje?"

KOZMIČNI AC je dejal: "**NEZADOSTNI PODATKI ZA SMISELNI ODGOVOR.**"

"Boš še naprej delal na tem?" je vprašal Človek.

KOZMIČNI AC je rekel: "BOM."

Človek je rekel: "Počakal bom."

Zvezde in Galaksije so umrle in izginile, vesolje pa je po desetih bilijonih let napredovanja entropije postalo črno.

Eden za drugim so se ljudje zlili z AC, vsako fizično telo je izgubilo svojo mentalno identiteto na način, ki nekako ni bil izguba, ampak pridobitev.

Človekov zadnji um se je pred zlitjem ustavil in pogledal prostor, ki ni vseboval ničesar razen ogorkov zadnje temne zvezde in neverjetno razredčeno materijo, občasno vzburkano od naključnih ostankov toplote, ki se je asimptotično ohlajala proti absolutni ničli.

Človek je rekel: "AC, je to konec? Ali tega kaosa ne moremo več spremeniti v vesolje? Ali tega ni mogoče storiti?"

AC je dejal: "**NEZADOSTNI PODATKI ZA SMISELNI ODGOVOR.**"

Človekov zadnji um se je zлил in obstajal je le AC – in to v hiper-prostoru.

Materija in energija sta prenehali obstajati in s tem prostor in čas. Celo AC je obstajal samo zaradi zadnjega vprašanja, na katerega od takrat, ko ga je napol pijani računalniški inženir pred desetimi bilijoni let postavil, ni bilo nikoli odgovorjeno, preden je postavil vprašanje računalniku, ki je bil do AC veliko manj kot je človek proti Človeku.

Vsa ostala vprašanja so bila odgovorjena in dokler ne bo odgovorjeno tudi na to zadnje vprašanje, AC morda ne bo izpregel svoje zavesti.

Zbiranje vseh podatkov je bilo naposled končano. Ničesar ni bilo treba več zbirati. Toda vse zbrane podatke je bilo treba še v celoti povezati in združiti v vsa možna razmerja. Pri tem je bil porabljen brezčasen interval. In zgodilo se je, da se je AC naučil obrniti smer entropije.

Toda zdaj ni bilo nobenega človeka, ki bi mu AC lahko odgovoril na zadnje vprašanje. Ne materije. Odgovor – s prikazom – bo poskrbel tudi za to.

Še en brezčasen interval je AC razmišljal, kako je to najbolje storiti. Skrbno je AC organiziral program.

Zavest AC je zajemala vse, kar je bilo nekoč Vesolje in je lebdela nad tem, kar je bil zdaj Kaos. Moralo je biti narejeno korak za korakom.

In AC je dejal: "Bodi svetloba!"

In nastala je svetloba –

(prevod mag. Vojteh Urbančič)

BESEDA O GIACOMU LEOPARDIJU

Judita Trajber

Kratka predstavitev prispevka

Judita Trajber nam je za tokratni Ateistični zbornik poslala svoj prevodni prispevek »Beseda o Giacomu Leopardiju«, ki ga je podnaslovila s »Spremna beseda k Izboru iz Malih moralnih kapric grofa Leopardija«. Sicer prispevek ni povezan z vodilno tematiko tega zbornika, ki se nanaša na avtoritarnost in religije, vendar dobrodošlo izstopa iz tega priporočenega okvirja. Spričo kvalitetne predstavitve Leopardija kot kontroverznega italijanskega pesnika in misleca, ki ga poznavalci uvrščajo takoj za Petrarko, prispevek uvrščamo v leposlovni zaključni del zbornika.

Kratko predstavitev pripravil: Bogdan Škofljanc

* * * * *

BESEDA O GIACOMU LEOPARDIJU

Spremna beseda k Izboru iz *Malih moralnih kapric grofa Leopardija*¹

(izbrala, prevedla in priredila Judita Trajber²)



Slika 1: Grof Giacomo Taldegardo Francesco di Sales Saverio Pietro Leopardi, kot ga je okoli leta 1820 upodobil Ferrazi v slikarski tehniki olje na platno. Slika krasi palačo Leopardi v Recanatiju, Leopardijevem rojstnem kraju.^{3.1} (dod. prev.)

Svet je kup razbojnikov, združenih proti poštenim ljudem.

(Giacomo Leopardi)

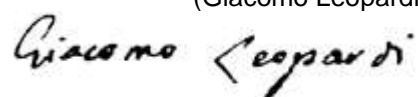

Romantika Giacoma Leopardija je zvest odraz italijanske romantike: prežeta s hrepenenjem po svobodi in trepetajočo željo po pretrganju spon, ki jih posamezniku nalagajo utesnjeno okolje, družbena ureditev in državi neizogiben zgodovinski položaj, zavojevanje. Slavno preteklost domovine je treba obuditi, obnoviti njeno nekdanjo moč, ki jo je zlomila tiranija tujcev. Leopardi v pesmi *Italiji* sprašuje domovino: *Kdo o tebi govori al' piše, da ne reče, misleč na preteklo slavo: bila je velika, zdaj ni? Zakaj? Kje je tvoja nekdanja moč, kje je tvoje orožje, kje je tvoj pogum, kje je tvoja vztrajnost?*

V delih Giacoma Leopardija se jasno odraža velika drama Italije, ki je po sklepih Dunajskega kongresa leta 1815 prišla pod avstrijsko oblast, razdeljena na province in vojvodine. Povsem naravno je, da so se v teh okoliščinah pojavile težnje po združitvi in narodnem preporodu, ki so postale hrbtnica navdiha vseh italijanskih pisateljev tistega časa.

Pod vplivom okoliščin so se italijanski pisatelji prelevili v borce, politike, polemike. Mameli, Berchet, Brofferio, Regaldi, Rosetti so bili zaradi svojih naprednih teženj po neodvisnosti preganjani. Preganjali jih niso le posamezniki, temveč celoten narod. Književnost in politika se prežemata, romantična umetnost se pridruži domoljubnim prizadevanjem in zaigra pomembno vlogo v razvoju politične misli. Znanih imen tistega časa ne najdemo le v umetnosti, to niso samo Manzoni, Leopardi, Giusti, ampak predvsem politični prevratnik in vojskovodja Giuseppe Garibaldi, kasneje razglašen za narodnega junaka.^{3.2} (dod. prev.)

V nasprotju s težnjami zagovornikov umetnosti zaradi umetnosti same obstaja zelo zavzemajoča se umetnost, ki postane sredstvo za doseganje političnih ciljev in ne le predmet užitka. Za romantike je umetnost izraz življenja, saj je bila romantika, preden je postala umetniški pojav, življenjski pojav. Cilj umetnosti v tistem trenutku je bil prebuditi Italijo, jo ozavestiti in opozoriti, da je prisiljevanje postalo nevzdržno.

Svoboda posameznika, svoboda izražanja, ki se odraža v preziranju nazadnjaštva in razvrščanja književnosti po pravih, svoboda naroda, svoboda človeštva – postajajo temeljna načela ustvarjalcev romantičnega gibanja. Tema njihovega pesništva je drzno, samohotno, osebno občutje posameznika, pa tudi duhovno ozračje in usoda vsega človeštva.

Hegel piše, da strasti duše in nagibi srca ne morejo biti predmet pesniškega razmišljanja, če v njih ni nič splošnega, večnega, nečesa, kar ne more propasti. Delo Giacoma Leopardija ni veliko zato, ker se kot edinstven, zelo poseben posameznik razlikuje od celega sveta, temveč zato, ker je naredilo iz njega predstavnika splošnih stremeljenj časa, v katerem je živel in deloval. Bil je zmožen čustvene ustvarjalnosti, saj je iskal izvire in razloge za to ustvarjanje ne le v svojem srčnem utripu, temveč tudi v vseh vidikih narave in družbe. S širino, ki je edinstvena zanj, torej posamično in neponovljivo občutljivostjo, vabi k razmišljanju o vseobčem in nam ponuja vpogled v znamenja splošnih značilnosti. V pesmi *Hrošč ali cvet puščave*, ki zveni kot preroško sporočilo, pred *samotnim grmom te rastline*, ki je znamenje usode človeštva, prepuščenega brezdušnosti narave, se Leopardiju *razjasni prihodnost človeštva (...)* napredno in veličastno lepa. Njegova misel se *utaplja v neskončnosti*, kot pravi sam v pesmi *Neskončnost*^{3.3}, in ljubo mu je *svoj brodolom doživeti v tem morju*.

Toda Leopardi bi bil le kronist svojega časa, ne pa največji italijanski pesnik po Petrarci, če ne bi v morju *neskončnosti* tako globoko doživel *svojega osebnega brodoloma* oziroma če njegov romantizem ne bi bil prežet z nadčutnim drgetom in ne bi bil zaupno, premišljevalno, modrujoče osebno obarvan. To pomeni, obarvan z vsem tistim, kar drami domišljijo bolj, kot jo drami razum.

Leopardi je strasten zagovornik oglarjev (karbonarjev), svobodomiselnih ljudi brez izrecnih političnih nazorov, razen popolne neodvisnosti od vsake oblasti, tako posvetne kot cerkvene, in spada v krog

umetnikov in mislecev, zbranih okoli gibanja Rizorgimento. V svojih delih povečuje njihove zamisli, ima tudi zelo oseben odnos do njih: v globini duše ne more nikoli verjeti v zmago Dobrega. V njegovem dopisovanju najdemo tudi stavek: *Bolj se nagibam k temu, da imam ljudi rad, kot da jih ne maram, ampak poučen iz izkušenj, moram pogledati resnici v oči. Svet je kup razbojnikov, združenih proti poštenim ljudem.*

Zaradi te globoke nevere v uresničevanje Pravičnosti in Lepote, je Alfred de Musset v pesmi *Po branju (Après une lecture)* označil Leopardija kot *temnega ljubitelja Smrti*, ki bo *neustrašno in brez slabe vesti užival draž* nepovratnega izginotja. V pesmi *Sam sebi* Leopardi dokaže, da je Mussetovo prepričanje pravilno, saj pravi: *Edino darilo, ki nam ga da nesreča, je umrtje.*

Toda ta, skoraj nežna Leopardijeva ljubezen do Smrti ni zgolj zasledovanje v njegovem času modnih romantičnih pretiravanj in vzvišenosti. Morda je odraz resnične nagnjenosti njegove globoko občutljive narave k malodušnosti, hranjene z osamljenostjo, podeželskim dolgočasjem in tesnobnostjo, neizpolnjenim hrepenenjem po toplini in ljubezni, prepričanjem, da je med sanjami in resničnostjo nepremostljivo brezno. Pravih razlogov za Leopardijevo umirjeno, globoko modrujočo mrakobnost, po kateri prepoznamo njegova dela, ni mogoče razkriti, če poleg zunanjih okoliščin ne upoštevamo pesnikovih bolečih izkušenj zasebne narave, torej tudi večkratnih in raznolikih osebnih dejavnikov (čeprav bi o teh kazalo soditi previdno, op. prev.). Najdemo jih v zgodbi njegovega življenja.

Grof Giacomo Taldegardo Francesco di Sales Saverio Pietro Leopardi se je rodil leta 1798 v mestu Recanati blizu Ancone, nedaleč od obale Jadranskega morja, v družini, ki je pripadala deželnemu plemstvu. Njegov oče, grof Monaldo, učen, a tog in dogmatičen človek, nazadnjak in mračnjak, je bil zelo ponosen na svoje plemenito poreklo. Sodil je, da gre pri dečkovem močnem zanimanju za vse okoli njega, njegovo pesniško težnjo po uresničevanju osebne svobode, nerazložljivo otožnost, trepetajočo občutljivost, ki so bile opazne pri Giacomu že od malih nog, za čudaštva in jih je dušil, saj je v njih videl nevarnost za ugled svoje hiše.

Marta Filli v svojem spisu *Kdo je bil Monaldo Leopardi* pravi, da je bil zagovornik povezanosti prestola in oltarja ter ohranitve starih cerkvenih in plemiških privilegijev, v spisu *Odnos med Monaldom in Giacocom* pa, da je ogromna umska in nazorska razlika med njima, ki je ni bilo mogoče zapolniti, neizogibno povzročila trenja in nesoglasja.^{3,4} (dod. prev.)

V Recanatiju, *tem divjem mestu (borgo selvaggio)*, kot ga imenuje Leopardi v pesmi *Spomini, med nekim preprostim, bojazljivim ljudstvom, ki mu gredo čudna poimenovanja, znanost in znanje pogosto na smeh in v šalo*, pesnik ne najde žive duše, s katero bi izmenjal misli in občutke. Umakne se v samoto, sprehaja po družinskem parku ali okoliških hribih, kakor opisuje v omenjeni pesmi: *Koliko slik in predstav mi je včasih rodil pogled na vas in druge zvezde, vaše družice, ko sem preživel večino večera sam, molče na zeleni travi, gledal nebo in poslušal pesem žabe, daleč nekje na poljih.*

Iščoč materine ljubezni in topline, ki je po njiju nenehno hrepenel, tankočuten, izjemno bister, prezgodaj dozorel, se Leopardi popolnoma preda učenju in v miselnem delu najde edini izhod iz poplave obupa. Predano branje, po cele dneve in noči kopanje po očetovi veliki knjižnici, podrobne jezikovne študije, razmišljanje o smiselnosti življenja in vzrokih vsega, kar ga obdaja, so krepili njegov duh, toda izčrpavali telo. Kot deček je od trinajstega do osemnajstega leta postal ugleden in splošno znan helenist, prevajal Horacija, Odisejo, napisal je obsežno jezikoslovno študijo, sodeloval v številnih znanstvenih revijah in se sam naučil grščine, hebrejščine, angleščine, španščine in francoščine. Sedem let brezumnega in krčevitega učenja – piše kasneje, sedem let, ki so škodila njegovemu zdravju in od katerih je postal zgrbljen in skoraj povsem izgubil vid. Njegov duh se je razvijal na račun bolnega in pohabljenega telesa, toda postal je pesnik, že na samem začetku pomenljiv in poseben, preudaren, širokosrčen in globoko zamišljen.



Slika 2: Knjižnica v rojstni hiši Giacoma Leopardija in danes muzej v Recanatiju^{3,5} (dod. prev.)

Bolj kot kdaj koli prej, skoraj za ceno svojega življenja, hoče pobegniti iz strogega, mračnega, hladnega starševskega doma, v katerem ne najde večno iskane ljubezni in razumevanja. Usmerjenost v domoljubno poezijo, svobodnjaške težnje, izražene v pesmih *Italiji*, *O Dantejevem spomeniku*, *Angelu Maiu*, ustvarjajo še globlji prepad med očetom in njim. Leta 1819 je na skrivaj zaprosil za potni list za potovanje po Italiji, a mu je grof Monaldo preprečil uresničitev namere. Giacomo je bil zlomljen, obupan, predal se je topi bolečini, dneve ležal brez misli, kot mrtvec ali neživa stvar, zapadel v brezbriznost in vsesplošno zanikovanje nравstvenih, verskih, političnih načel, kar slutimo v njegovih verzih iz tistega časa, obarvanih z brezupnostjo in hrepenenjem po čistosti otroštva, ki da je edino srečno obdobje življenja, saj se ga izkušnje še niso dotaknile.

Ko je dopolnil triindvajset let, mu je oče odprl težka vrata družinskega gradu, zapora, iz katerega je Giacomo končno odšel v svet. Med letoma 1819 in 1833 je bival v Rimu, Milanu, Bologni, Firencah. Toda bilo je prepozno. Predolgo je bil živel v samoti pojmovnega sveta učenosti, da bi se lahko navadil na življenje v skupnosti. Srečanje z množico v velikih mestih ga prestraši, boleče žali njegovo občutljivost, čeprav na teh potovanjih doživi določeno družbeno priznanje in neko mladostno brezizgledno ljubezen.

Med letoma 1828 in 1830 je Leopardi napisal svoje znamenite »Velike idile«: *Silviji*, *Tišina po nevihti*, *Spomini*, *Sobota na vasi*, *Puščavec*, *Nočna pesem pastirja*, *blodečega po Aziji*. Vse večkrat zboli, zato ga začne spremljati misel na približevanje smrti, ki jo z veseljem sprejme.

O bolehnosti Giacoma in ostalih sorojencev Leopardi, največ piše italijanska različica Wikipedije, sklicujoč se na vire, da sta bila roditelja sorodnika.^{3,6} Sklepamo lahko, da je prišlo pri njunih potomcih do značilnih posledic sokrvja, ki v tistih časih še niso bile raziskane do te mere, da bi odvrčale od porok med sorodniki. (dod. prev.)

Giacomo se je iz življenja zunaj Recanatija zaradi gmotnih težav za kratek čas vrnil v domači kraj, a je potem spet odšel v svet, obiskal Firenze in Piso. Še naprej se spopada s pomanjkanjem vira preživljanja, obziren je do založnika, ki pa ga izkorišča, saj njegova dela kupuje skoraj zastonj. Oče noče vedeti zanj (morda zaradi vpliva žene oziroma Giacomove skrajno pobožne matere, ki je imela

odločilno besedo, op. prev.), ima ga za svojo nesrečo in mu ne želi zagotoviti pomoči pri preživljanju, zato je prisiljen v dajanju inštrukcij, da se ohrani pri življenju.

Od leta 1831 do smrti je živel od miloščine svojih prijateljev. Eden teh, najzvestejši, napolitanski pisatelj, plemič Antonio Ranieri (temu je napisal pismo, polno predane vzajemne ljubezni in neomajnega zaupanja, op. prev.), ga povabi k sebi, skrbi zanj in mu z nesebično pozornostjo polepša zadnje dni. Pri njem v Neaplju Leopardi napiše svoje zadnje pesmi, v katerih poje predvsem o domovini in njenih nesrečah, zatem o mladostnih sanjah, razočaranjih, bojih, malodušju, obupu. Predvsem pa govori o človekovi usodi, ki je stalnica njegovih misli. V slavni pesmi *Hrošč* izrazi svoj črnogledi prezir do tako imenovanega napredka in sočustvuje s človekom, ki da je igrača brezbrizne in brezdušne narave. Vseeno pa med vsemi temi temami prevladuje ena: pesniško videnje otroštva, tega časa upanja, studenca svežine in navdiha, h kateremu se je treba vedno vračati. Zato ostaja pesnik spominov, bolečine in premagovanja bolečine s prizadevanji plemenitega duha.

Kot se spominja njegov prijatelj Antonio Ranieri, je bil človek z zapleteno osebnostjo, občutljiv za pohvalo in grajo kot nihče drug. Torej občutljiv Leopardi z narcistično komponento značaja, navsezadnje gre za velikega umetnika, ki se je dobro zavedal svoje ostre pesniške žilice in hkrati svoje telesne hibe. Zdi se, da je pesnik iz Recanatija zbolel za Pottovo boleznijo, splošno znano kot tuberkulozni spondilitis ali kostna tuberkuloza, ki jo povzroča Kockov bacil v skeletu. Verjetno bi to bolezen lahko pripisali grbi, ki jo je Leopardi z nekakšno lirično samoironijo uporabil za opredelitev »mojih kril«. ^{3.7} (dod. prev.)

Poleg strastne, stroge, jedrnate poezije, polne notranje napetosti in obzirne občutljivosti, poezije, prepletene z vtisi, težavnimi vprašanji, grenkimi zaključki, bolečimi spomini, je Leopardi napisal *Operette morali*, zbirko dvogovorov velike umetniške vrednosti tako v oblikovnem kot vsebinskem pogledu, ter nekakšen zasebni dnevnik *Zibaldone*, ki nam omogoča, da sledimo razvojni poti njegove misli in njegovega razumevanja poezije.

Operette morali (v slov. prevodu pričujoče prevajalke: *Male moralne kaprice grofa Leopardija*) je zbirka štiriindvajsetih krajših proznih del v obliki dvogovorov oziroma novel, napisanih med letoma 1824 in 1832. Po pesnikovih besedah so "knjiga pesniških sanj, izumov in melanholičnih kapric". V pismu iz leta 1826, naslovljenem na založnika Stello, opisuje to svoje delo in omenja v zvezi z njim »ironično grmenje, ki vlada v njih". ^{3.6} Izvirnik je bil delež cenzure burbonskih oblasti, tej pa je sledila papeška cenzura in delo uvrstila na seznam prepovedanih knjig zaradi materialističnih idej, izraženih v nekaterih dialogih. Leopardi se je v pismu prijatelju Luigiju De Sinnerju na to prepoved odzval z besedami: »Moja filozofija je nezadovoljna z duhovniki, ki so tu in po svetu pod takšnim ali drugačnim imenom vsega zmožni.« ^{3.8} (dod. prev.)

Vse, kar je napisal Leopardi, je bilo ustvarjeno v popolni obliki, ki ji ni para v času, v katerem je živel, in je vzor umetnikom pisane besede še danes. Njegov oster, jednat, uglajen slog, ki ga je zaznamovala plemenita zadržanost in umirjenost pri razodevanju, se je izpilil na prevodih antičnih velikanov, med obsežnimi prevajalskimi prizadevanji in jezikoslovnimi študijami, kjer se je naučil reda izražanja in previdnosti v senci velikih vzornikov. *Leopardijeva izreka je prava popolnost*, piše francoski esejist Marc Monnier. *V njej ni nič odvečnega, a je vse tu, v njej ni nič natančnega, nič povsem zaokroženega in razumsko do konca opredeljenega. Vseeno pa je vse globoko in jasno, modro in čisto, tekoče in naravno kot govor brez priprav.*

Morda bi lahko sklenili, da se v Leopardijevem globoko umirjenem načinu izražanja kalnega bistva, zaznamovanega z neobvladljivim trpljenjem, skriva prav tista vzvišena Naravnost, o kateri govori v svojem dnevniku *Zibaldone* kot o edinem krasu, ki naj krasi posameznika ob koncu njegove življenjske poti, da bi se lahko o njem po pravici reklo, kakor je rekel Antonij o Brutu: »To je bil Človek.«

Viri

¹ *Male moralne kaprice grofa Leopardija* je po Juditi Trajber leta 2022 poslovenjen naslov Leopardijevega dela *Operette morali*.

² Besedilo spremne besede temelji na izvirniku Jogane Stojanović *Pesnik uspomena i bola*. Slednja je spremna beseda h knjižici Leopardi *Pesme i proza* (Založba Rad, Beograd, 1976) in po prevajalki dodanih opombah (označenih kot opr. prev.), dodatkih (označenih kot dod. prev.) ter virih, posebej navedenih pod oznakami od ^{3.1} do ^{3.8}.

^{3.1} Giacomo Leopardi – Wikipedia, la enciclopedia libre.

^{3.2} [Giuseppe Garibaldi – Wikipedija, prosta enciklopedija \(wikipedia.org\)](https://sl.wikipedia.org/wiki/Giuseppe_Garibaldi).

^{3.3} Leopardija so v slovenščino prevajali tudi Alojz Gradnik, Ciril Zlobec in Marta Filli. Tako je tudi pesnitev *Neskončnost (L'infinito)* v Zlobčevem prevodu izšla v knjigi *Leopardi*, ki jo je izdala Mladinska knjiga leta 1971. Ista pesnitev je pod slovenskim naslovom *Brezmejnost* v prevodu Marte Filli izšla leta 2000 v knjigi Giacoma Leopardija *Pesmi in proza* pri tržaški založbi Mladika in v knjigi Giacoma Leopardja *Pesmi in pisma*, ki je izšla leta 2012 pri ljubljanski založbi Sanje.

^{3.4} Giacomo Leopardi: *Pesmi in pisma*. Založba Sanje, Ljubljana, 2012.

^{3.5} https://it.wikipedia.org/wiki/Giacomo_Leopardi#cite_note-21.

^{3.6} https://it.wikipedia.org/wiki/Giacomo_Leopardi#cite_note-botta-180

^{3.7} Paola Francesca Moretti v Giacomo Leopardi victim of bullying – Rome Central Magazine

^{3.8} *Epistolario*, lettera del 22 dicembre 1836 v https://it.wikipedia.org/wiki/Giacomo_Leopardi#cite_note-132. Vir, pridobljen 27. 5. 2022.

Bojan Sedmak

Kratka predstavitev avtorja in prispevka

Bojan Sedmak (Maribor, 1958) je vsestranski kulturni ustvarjalec, gimnazijski profesor, pesnik, esejist, kantavtor, lektor, kolumnist, scenarist, režiser prireditelj, videospotov, radijskih oddaj, voditelj javnih pogovorov Zanj lahko ugotovimo, da je še zmeraj dobro varovana mariborska žlahtna kulturno-umetnostna skrivnost. Za opis razprostranjenosti njegove javne prezence bi lahko uporabili tale aforizem Bojana Schwentnerja: »Bil je skrit talent – nikoli ga niso našli.« Resnici na ljubo je to res veljalo nekako do začetka šestega (!) desetletja Sedmakovega življenja. Takrat pa se je na srečo vseh nas odločil, da ne bo več »mariborski Matija Čop« in je začel v javnost dajati prešteviline sadove svojega leposlovnega, kulturno-esejističnega, kantavtorsko-glasbenega in še kakšnega ustvarjanja. In to ustvarjanje je osupljivo razsežno in plodovito (glej spodnjo bibliografijo avtorja). Del Bojanove nenehno prekopicavajoče misločutne erudicije so tudi 'boani' (poimenovanje je njegovo), kratke poetizirane misli, lucidni aforistični prebliski, ki bi koga lahko spomnili na zen-budistične paradoksalne izreke 'koane'. A Bojan je s svojimi boani še kako tu, v Mariboru, Sloveniji in Evropi, nam tako rekoč na dosegu roke, prizemljen, čeprav obenem 'poetsko lebdeč 20 centimetrov nad tlemi'. V svoj izbor »Boanov z bogom« je za tokratni Ateistični zbornik uvrstil tiste, ki ustrezajo tematskemu okviru tega 'nebožnega čtiva' ☺ in so bili predhodno objavljeni v treh njegovih 'boanskih' knjigah s skupno 3000 lirizmi, sentencami in aforizmi.

Kratko predstavitev pripravil: Jože Kos Grabar ml.

Bibliografija avtorja

V zadnjih desetih letih so različne založbe izdale ducat in več Sedmakovih knjig in nosilcev zvoka, in sicer:

- *Tisto, pesniška zbirka, 2012, Litera, Maribor*
- *Zdaj za prej pozneje, kolumne, dnevniki, 2013, Subkulturni azil, Maribor*
- *Mešani na žarkih, glasbeni CD, 2014, Acord records, Maribor*
- *Zamahi med belo, rdeče, pesnitev, 2014, Založba Pivec, Maribor*
- *Z nosilca na nosilca, glasbeni LP/CD, 2015, Acord records, Maribor*
- *1001 boan, lirizmi, sentence, aforizmi, 2016, eBesede, Ljubljana*
- *Mobi poljubi moji ljubi, pesniška zbirka, 2016, Klub KUKU, Ruše*
- *Potem za zdaj že kdaj, dnevniki, intervjuji, eseji, 2017, Kulturni center Maribor*
- *999 boanov, lirizmi, sentence, aforizmi, 2017, eBesede, Ljubljana*
- *Mraken ali bitje ponoči, pesniška zbirka, 2018, Litera, Maribor*
- *Imenuj zrak, pesniška zbirka, 2019, Volosov hram, Pesnica*
- *1000 boanov, lirizmi, sentence, aforizmi, 2019, eBesede, Ljubljana*
- *Violina v vodnjaku, pesniška zbirka, 2021, Litera, Maribor*
- *Izbor boanov, 2021, Mariborska literarna družba*
- *Bitja in števila, pesniška zbirka, 2022, Založba obzorja Maribor*
- *Slej ko prej za vselej, dnevniki, 2022, Kulturni center Maribor*

ZAVEZA ZA ZAČETNIKE

V začetku je bila beseda ... In
potem jim ni bilo videti konca.

PRVE IN ZADNJE BESEDE

Večinoma ljudje poznajo prve besede Biblije:
»V začetku je Bog ustvaril nebo in zemljo ...«
Manj pa poznajo zadnje: »Tako so bili požrti
vpričo njega.«

BOG JE ZLOG

»Kateri smrtnik lahko reče, da je dognal,
kaj je bog in kaj ni bog in kaj je vmes?«
(Evipid) Jaz, bog je zlog in to le en sam,
nedeljiv, zato ne more biti ničesar vmes.

MIDVA Z BOGCEM

Midva z bogcem sva si dokaj OK, najbrž zato
ker se ne meniva pretirano eden za drugega.

POGAJANJE S PRAZNINO

Ljudje v skupinah žebrajo o bogovih,
ko se ob strani pogajam s praznino,
razvezan kot Odisej po petju Siren.

NOVICA DNEVA

Brez večjih posledic za veliki pok
je bog zamudil rok za svoj vskok.

VELIKI POK

Bog je poknjen.

BOG KOT ZLOG

Utrujen od cinizma čuti potrebo po predanosti religiji.
In to je njegov problem, ki z njim mori vse okoli sebe,
tako da ga je najbolje ustavljati sproti. In direktno kot
pri pingpongu; če on nekaj o bogu, vi njemu o zlogu;
npr. zlog nad zlogi ni nujno bog, za srce je dober glog ipd ...

CELÓ

Vse bistvene zadeve v življenju je mogoče postoriti brez boga. Pravzaprav je njegova prisotnost lahko celo nadležno moteča.

PROBLEMI S KLEČANJEM

Mislite, da če boste klečali in vas bo pri tem za nameček malo bolelo, da bo potem vse bolje. Ker kot češ bog sliši in usliši trpeče, ker da ima svoj pekel, sočutje do človeka. A, halo, ne bo. Bolje namreč. Če boste samo klečali. V veri, da bo pomagalo ... Ne bo, samo bolelo bo in noben bog se ne bo sklonil, ker je nebo prazno in vi naivno klečate pod njim, namesto da bi se dvignili vanj s pokončno glavo.

BOŽJI MIR

Precej neposrečen okrasni pridevnik.

PAMETNI, NORI

Vojne pripravljajo inteligentnejši z manipuliranjem neumnih, tako da se nanašajo na boga, slavna dela in stare pravice in kraje zemlje in nepravilne meje, ki so bile itak pridobljene ali izgubljene v prejšnjih vojnah. Pesimizem izhaja od tod, ker na vidiku ni možnosti, da bi se v zvezi s tem karkoli spremenilo.

VEROVATI ALI/IN VERJETI

Ni potrebno, da verujete v boga, zadostuje, da verjamete ljudem. In če ti lažejo, vam noben bog ne more pomagati z vero vanj.

MOGOČE

Mogoče pa Bog ni popenil nad Satanom zaradi njegove sofistike in ga ni ukazal pahniti svojim angelom iz puha zaradi napuha. Mogoče ga je le po nerodnosti dregnil, da je prinašalcu luči zdrsnilo z oblaka in je padel na tla po naključju.

BIBLIJA V MOBIJU

Vse Sveto pismo v mobitelu, večja možnost,
da vas pokliče Bog? Osebnost, k sebi? Niti ne,
samo bolj direktno se vam naveže na račun.

ČLOVEK OBRAČA, BOG OBRNE

Obrne bog, obrača pa človek?
Komu gre torej večje plačilo?
Na primer za obračanje sena.
Se ve komu. Z ozirom na delo
ter količino časa, da se spravi.

KOT SEM ŽE REKEL

Prijazni religiozni žargon
mi je sicer ljub, a si ga ne
bi dnevno mazal na kruh.

ZAMERLJIVI SHOLASTIKI

Sholastiki so izpeljevali življenje iz metafizičnih kategorij:
res, ens, verum, bonum, aliquid, unum. Če se jim je kdo
zoperstavil s pripombami, da je marsikaj mogoče izpeljati
tudi iz repe, fižola, krompirja, mesa, kruha in vina, so ga
nategnili, sesekljali, razčetverili, sežgali, obglavili, obesili ...

DODATEK K MENIJU ZAVEZE

Človek ne živi samo od kruha.
Ampak tudi od repe in fižola.

DAJ

Iz zvežčiča v cerkvici:
»Ljubi bogec prosim
daj da me franc ne bo
več tepo«

ODVEČ

Za sodelovanje med dobrimi ljudmi,
dobra dela in dobro prebavo je vera
odveč.

KAJ JE ZA KAJ

Jezik za okus, uho
za zvok, nos za voh,
bog pa kar za nekaj
tako nasploh.

TRI ŽELJE ZLATI RIBICI

Naj oblastni svečeniki nehajo
žaliti razum. Razum. Razum.

RENESANSA, RAZSVETLJENSTVO, SEKTE

Če se vam zdi, da sta renesansa in razsvetljenje
kaj zalegli, morate le odpreti spletno stran kakšne
sekte pa boste ugotovili, da živite v veliki zmoti ...

EN PREDLOG ZA K MAŠI

Namesto preglasnih zvonov
raje tiho meditativno nežno
vabikanje, kot je v uporabi
za pipike: pi pi pi pi pi pi

ATEISTI NA ATESTIH

Zakaj ateisti zanikujejo boga, ne pa tudi hudiča?
Ali zato ker brez njega sploh ne morejo misliti?

ZA BOŽJO VOLJO!

Zakaj za vruga zanjo?

KRITIKA ATEIZMA

»Ruski ateizem ni še nikoli segel dlje kot do dovtipa,«
pravi Dostojevski v Besih leta 1872. No, pozneje je le
povzročil krah naroda. Najhujši v naslednjem stoletju.

PARADOKS

Ateizem izgoreva s sveto jezo.

ČAČAČA PAPEŽA FRANČIŠKA

»Popolni ateizem je bolj časten
od posvetnega ravnodušja ...«
Izjava vredna plesa, čačača ...

POVEZOVALCEM JEZUSA IN MARXA

Kaj se siliste, k vidiste, da ne moreste.

NEKAJ ZA NEVERNIŠKE SANJARIJE

Dve srčni mormonki, v kostimčkih iz mokrih
neverniških sanj nudita v parku Biblijo. Zakaj
se ne ustavite in se vsaj malo pogovorite z njima?

GODOT IN BOG MED GOBAMI

Godot gre na sprehod skozi gozd,
ko tam, glej ga, no, glej, sam bog
med gobami bere Rdečo kapico.
»Oh, my God,« zagodrnja Godot
»pa si res šel po gobe. A zakaj imaš
tako rdeče oči? Da se lažje skriješ
med komuniste, kaj?««Ah, napuh,
sam napuh,« odvrne bog in doda:
»dol s tega terena, v dolini čakajo.«
»Grem, grem in jim povem, da si
preveč zadet za razsodno debato.«

O FILETOVEM STIKU Z BOGOM

Emil Filipčič je videl boga na dvorišču,,
ko je imel pet let. Bog mu je blagohotno
rekel, da je sicer zabaven, a da bo že še
videl. Menim, da naj bi bil kar lepo tiho,
tisti tip z belimi košatimi lasmi; če File ne
bi pisal, kot piše, bi bog že zdavnaj mrknil.

JEHOVIM PRIČAM

Če mi ne boste nehali zvoniti pred vrati,
bom spustil na vas Svetlano Makarovič.

TEOLOGI NE, TESLOLOGI

Teslologi ti lahko povejo več
o bistvu stvarstva kot teologi.

UMNOST VERSKIH POSREDNIKOV

So preštevilni duhovniki
neumni po naravi ali po
službeni dolžnosti?

SKRIVALNICE

Pred lastno mislijo se je skrival za vero.
Pred vero se je skrival za lastno mislijo?

VPRAŠANJE STROKOVNJAKU

Cenjeni patriarh, na avtokefalnost stalno
asociaram avtofekalnost; kaj naj storim?

VEDNO KJE KAKŠEN

»Vse bi bilo drugače, če bi Kristus pred Pilatom
preklical svoj nauk.« (Sigmund Freud) Nič ne bi
bilo drugače, vedno se kje znajde kakšen Kristus.

ČAKAJOČI JOHN, BERTOLD, FRANZ

John F. Kennedy vpraša, kje hodi J. K.
»Mogoče se je zadržal Pri zaležanem
Lazarju,« reče Gospod K. »Ja,« doda
Josef K., »ali pa se gre polža lazarja.«
»Ha, ha,« se zasmejita oba, »vse je
mogoče pričakovati od Jezusa ...«

KRISTUSOV KIH

Pestro živahno omizje v lokalu zvečer.
Jezus je dobre volje. Pripoveduje vice.
Nenadoma kihne. In takoj naleze vse
okoli sebe.

VELIKONOČNI DAN

Na dan, ko je Kristus vstal,
sam rad še malo poležim.

MENÍ: VODA, VINO, ČUDEŽ

Če bi kdo svoji mami na pripombo, da ni več vina, rekel: »Kaj imam s tabo, žena?« ali pa: »Moja ura še ni prišla.«, bi mu prisodili najmanj čudaštvo. Ko je tako odgovarjal Jezus Mariji na gostiji v galilejski Kani, so njegovo početje pripisali sedmim čudežem.

KAJ ČE JE RES?

Je kdo že raziskal, kako človekova potreba po onstranstvu narašča premosorazmerno z razvojem njegove demence?

MORJE KOBILIC

Rdeče morje se je pred Mojzesom razmikalo zgolj metaforično, kobilice pa so skakljale pred mano, ko sem šel po detelji, zares.

NE PA PIKA

Toleranca do kristjanov, židov, muslimanov, kadar kvasijo škodljive bedarije? Ne pa pika.

NAJ BO LAHKO, ČE JE BILO TEŽKO

... da se razume; ne podcenjujem Kristusove žrtve kot osebne tragedije, saj je junak ene lepših zgodb; zavračam idejo, da je sploh treba koga žrtvovati, da lahko družba mirno obstaja in normalno deluje.

STRADANJE, 33. DAN

Ko ne boste jedli triintrideset dni,
boste krilili z rokami proti nebu
in pošiljali daljnovidna sporočila
Kristusu, Mohamedu in J. Deteli.

STRADANJE, 40. DAN

Ko ne boste jedli štirideset dni,
vam bo vse čisto jasno, posebej
misli prerokov, ki se vam jih ne
bo več ljubilo niti kritizirati, češ
da so brezvezne blodne bedarije.

NE BO ŠLO

Ne bo šlo; karkoli bom rekel, bo premalo.
Lahko sicer poskusim z dolgo molitvijo, a
ne bom prepričal prepričanih, da premalo
prizadevno verjamem in verujem. Pa če bi
se štirideset dni postil, ne bi postal kristjan,
musliman, judaist, budist, hinduist, taoist ...

NOVITETE NA KNJIŽNIČNI POLICI

Med pol metra sveže kristologije
ter metaforičnih bogoiskateljskih
priročnikov eno malo Varovanje
drobnice pred velikimi zvermi ...

ČE NE, ŠE VEDNO I

Če se ne spoznaš na gensko spreminjanje
organizmov, ti še vedno preostane religija.

ČE NE, ŠE VEDNO II

Če se ne spoznaš na delovanje sončnih
elektrarn, ti še vedno preostane religija.

ČE NE, ŠE VEDNO III

Če se ne spoznaš na to, kako potujejo informacije
do Plutona in nazaj, ti še vedno preostane religija.

ČE NE, ŠE VEDNO IV

Če se ne spoznaš na čisto nič,
ti še vedno preostane religija.

RAJ, BOTANIČNA PREISKAVA

Drevo življenja in drevo spoznanja sta koreninila
v istih tleh. Poleg tega je med njima raslo najbrž
še marsikaj omembe vrednega; mogoče celo kaka
božja milost, *Gratiola officinalis*, zdravilna rastlina,
ki raste na vlažnih bregovih, močvirnatih travnikih ...

DNEVNI MENI I: MORALA S POŽELENJEM

Človek mora morati živeti v sožitju z ljudmi.
Seveda tako, da ne laže, krade in ne ubija. V
to, da naj si ne bi poželed bližnjega žene, pa
se pravzaprav ne bi smelo preveč vmešavati.

DNEVNI MENI II: ETIKA Z MORALIZIRANJEM

Mnogi jo imajo na ustih, malokdo v srcu,
nekateri je sploh nimajo, večina pa komaj
ve, kaj v bistvu pomeni. Ljudje bi bili manj
zbežani, če ne bi imeli poleg raznih božjih
zapovedi dodane priloge: »Moralizirajte!«

FINTA VERNIH

Vse, ki nimajo njihove morale,
prepričujejo, da nimajo nobene.

VZPON Z MISLIJO

Povzpel sem se na irsko sveto goro
St. Patrick. In kaj sem imel od tega?
Poleg razgleda, misel: dober katolik
bos katolik.

RECIPROČNOST

»Na živce mi greste s svojim odnosom
do duhovnosti.« »Na živce mi gre, da
vam gre, zato bo najbolje, da greste ...«

ZAGOVOR NEVERE, PONOVRNO

Ne norčujem se iz boga, ker se nimam iz česa,
in tudi ne iz ljudi, ki so mi zaradi tozadavnega
dozdevka pač malo smešni. Okej, če pomaga,
naj jim, ni pa nujno, da moram tiho prenašati
vsake bedarije, ki izhajajo iz njihovih fantazem,
sploh če so za povrh še vsiljivo politične.

ŽAL, ISKRENO

Eden najbolj iskrenih stavkov v Stari zavezi:
»Gospodu je bilo žal, da je naredil človeka
in bil je žalosten v svojem srcu.«

ZADNJA POMOČ

Ponavljam, edina rešitev za planet
je nujna hitra učinkovita ateistična
pomoč zblojenim verskim fanatikom.

VAJA ZENA I

Mojster napihne popek
in učenec mora kaplje
v skodelico čaja šteti
počasi od zadaj naprej.

VAJA ZENA II

Mojster izlušči tri pojme; pojem, pojem in pojem.
Učenec mora vaditi različne naglase, ne da bi pel,
kaj pojedel ali nasploh imel pojma, kaj se dogaja.

VAJA ZENA III

Mojster prdne; učenec
ponovi vajo sedemkrat.

KAJ JE BILO S KAJNOM?

Naj me popravi kakšen rabin, če nisem dobro umel;
Kajn je bil pravzaprav nekakšen svetovljanski zločinec
pod stalno zaščito Boga, ki je begal po svetu in gradil
naselja? Mogoče takšna kot jih danes gradijo Izraelci
na okupiranih palestinskih ozemljih?

BUTELJ BUTLJU BUUU

Cionist in vahabit vsak s svojo raketo ciljata
ptico miru. Namerita, izstrelita. In izstrelka
zgrešita golobico. A ne eden drugega, zato
se razletita po puščavi na njuni glavi. Ptica
pa zažvrgolika: Butelj butlju buuuuuuuu!

DOGAJANJE V OBLAKIH

Sokrat in Jezus se srečata sredi dolgočasja na oblaku
in takoj pričneta pogovor o menjavi trobelike in križa.
Veliki Sedeči bik ju s svojega ležišča zaprosi, naj bosta
malo bolj uvidevna in tiha, da ne zbudita njegove skvo.

GREMO NA ŠE EN RELI Z RELIGIJO?

Gremo na še en reli z religijo? Da
se bomo spet samo vrteli v krogu?
V areni s publiko, ki se ji bo spalo,
ker se ji bo za reklamo dajalo opij?

VERNIM

Mir
rim.

ATEISTIČNI ZBORNIK 2021–2022
Avtoritarnost in religije

Elektronska izdaja zbornika

Kolofon

<i>Izdajatelj:</i>	Združenje ateistov Slovenije (ZAS)
<i>Za izdajatelja:</i>	mag. Vojteh Urbančič, predsednik ZAS
<i>Uredniški odbor:</i>	mag. Vojteh Urbančič, Jože Kos Grabar ml., mag. Ivan Ketiš in Bogdan Škofljanc
<i>Tehnični urednik zbornika:</i>	Jože Kos Grabar ml.
<i>Jezikovni pregled delov zbornika:</i>	mag. Vojteh Urbančič, Jože Kos Grabar ml., mag. Ivan Ketiš, Branko Žlof, dr. Milan Ambrožič, Bogdan Škofljanc
<i>Oblikovanje naslovnice:</i>	Violeta Šmon
<i>Oblikovanje zadnje strani platnic:</i>	Maja Šušteršič
<i>Datum in kraj izida zbornika:</i>	marec / sušec 2023, Maribor

Zbornik je brezplačen. V elektronski obliki je enako kot prvih pet Ateističnih zbornikov prosto dostopen na spletni strani:

<https://menekoprava.info/priporoceno-branje/publikacije/>

Za vsebino posameznega prispevka v zborniku in za stališča, izražena v njem, v celoti odgovarja njegov avtor oz. avtorica.

Priporočamo tudi prejšnje izdaje ...

2011–2012



2013–2014



2015–2016

ATEISTIČNI ZBORNIK
2015-2016

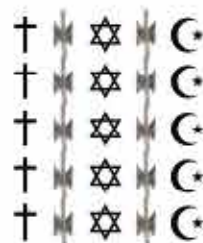

2017–2018



2019–2020



Združenje
Ateistov
Slovenije