

VI. TEČAJ.

PEDAGOGIŠKI LETNIK.

1896.

S PODOBAMI IN PRILOGO.

IZDALO IN ZALOŽILO
„PEDAGOGIŠKO DRUŠTVO“
V KRŠKEM.



V LJUBLJANI 1896.

NATISNILA „NARODNA TISKARNA“.

VSEBINA.

	Na strani
I. I. Lapajne — I. Matko : Frančišek Ser. Jamšek . . .	1— 46
II. J. Ravnikar : Važni spisi „Jana Amosa Komenskega“	47— 75
III. J. Bezlaj : Situacijski črteži in risanje zemljevidov	76— 83
IV. Dr. T. Romih : Dopisovanje v meničnih zadevah . . .	84—100
V. J. B. : Pogled v kemijo in alkemijo	101—114
VI. J. Rupnik : O lepopisji v ljudski šoli	115—120
VII. Fl. Rozman : So li deška ročna dela potrebna ali ne in kako jih je gojiti?	121—132
VIII. Fr. Ivanc : Kolegijalnost itd.	133—143
IX. I. L. : Ozir po pedagoškem polju na Slovenskem (1892—1896)	144—207
X. Fl. Rozman : Nova šolska klop in tabla	208—214
XI. —a—: Donesek k strokovni terminologiji	215—217
XII. I. L. : Zgodovinska črtica o hrvatskem šolstvu	218—222
XIII. Zaznamek priporočljivih šolarskih knjižic	223—226
XIV. Zbirka gospodarskih, obrtnih in gospodinjskih ra- čunskih in merstvenih nalog	227—245
XV. J. Bezlaj : Poročilo o delovanji „Pedagoškega dru- štva“ od l. 1892.—1896.	246—252
XVI. Poziv	253



PEDAGOGIŠKI LETNIK.

— VI. TEČAJ. —

1896.

S PODOBAMI IN PRILOGO.

IZDALO IN ZALOŽILO

„PEDAGOGIŠKO DRUŠTVO“

V KRŠKEM.



V LJUBLJANI 1896.

NATISNILA „NARODNA TISKARNA“.

II.d.c. 33371



030024228

VSEBINA.

	Na strani
I. I. Lapajne — I. Matko: Frančišek Ser. Jamšek . . .	1— 46
II. J. Ravnikar: Važni spisi „Jana Amosa Komenskega“	47— 75
III. J. Bezlaj: Situacijski črteži in risanje zemljevidov	76— 83
IV. Dr. T. Romih: Dopisovanje v meničnih zadevah . .	84—100
V. J. B.: Pogled v kemijo in alkemijo	101—114
VI. J. Rupnik: O lepopisji v ljudski šoli	115—120
VII. Fl. Rozman: So li deška ročna dela potrebna ali ne in kako jih je gojiti?	121—132
VIII. Fr. Ivanc: Kolegijalnost itd.	133—143
IX. I. L.: Ozir po pedagoškem polju na Slovenskem (1892—1896)	144—207
X. Fl. Rozman: Nova šolska klop in tabla	208—214
XI. —a—: Donesek k strokovni terminologiji	215—217
XII. I. L.: Zgodovinska črtica o hrvatskem šolstvu . . .	218—222
XIII. Zaznamek priporočljivih šolarskih knjižic	223—226
XIV. Zbirka gospodarskih, obrtnih in gospodinjskih ra- čunskih in merstvenih nalog	227—245
XV. J. Bezlaj: Poročilo o delovanji „Pedagoškega dru- štva“ od l. 1892.—1896.	246—252
XVI. Poziv	253





Francišek Ser. Jamšek.

(S sliko.)



akor kaže krstni list (nemški) z dne 7. marca 1857, izdan po takratnem župniku v Žalcu Jakobu Duller-ju, je bil Francišek Jamšek (ime je tako pisano) rojen v Žalcu dne 17. julija 1840.

Njegovi stariši so bili: oče Josip Jamschek, posestnik hiše št. 59 v Žalcu, ob enem tudi godec, sobni slikar in cerkveni ključar (cekmešter), mati Tereza, rojena Krušič (Kruschitz). Krstil ga je kaplan Martin Mirhelin, kuma sta bila France Zottel, kovač, in Lucija Mernik, kmetica.

Deček je bil gotovo dobro vzgojen v domači hiši; kajti njegov oče je moral biti za tiste čase dobro olikan in pri domači duhovščini kot cerkveni ključar zelo priljubljen, kot godec pa tudi pri učitelju, ker je bil ob enem cerkveni orgljavec in pevec.

Bil je pa takrat izvrsten učitelj v Žalcu, namreč Francišek Kovač, ki je bil že pred l. 1857. odlikovan od svojih šolskih predstojnikov kot »vz gledni«¹⁾ učitelj. K temu šolniku so skrbni stariši poslali svojega Franceka najbrže že prav zgodaj v šolo, morebiti že s 6. ali 7. letom. Deček se je pri tem možu, ki je umrl¹⁾ še le za svojim učencem kot vpokojeni nadučitelj žalski in kot bivši

¹⁾ Meseca februarja 1896. l.

okrajni šolski nadzornik, gotovo pridno učil in veliko naučil. Hodil je pa v šolo k temu svojemu prvemu dobrotniku, katerega se je vedno hvaležno spominjal, kacic 7 ali 8 let in se toliko na tej vzgledni šoli naučil, da si je upal delati l. 1854. izpit za 3. razred na c. kr. glavni šoli v Celji. 3. razred teh učilnic, ki so bile skoro več, kakor današnje vadnice, imel je 2 tečaja.

Mladi Jamšek se je bil toliko naučil doma v Žalcu, da je prestal preskušnjo za 1. (= 3. razred) in 2. tečaj (= 4. razred), in to z odliko. Ali se je to v enem ali v dveh obrokih zgodilo, tega ne pove njegovo prvo šolsko spričevalo z dne 29. julija 1854, na katerem ima večinoma prav dobre rede iz 14 predmetov. 15. (zadnji) predmet na tem spričevalu je »die slovenische Sprache« — pa iz tega predmeta ga v tej absolutni nemškutarski dobi niti izprašali niso. Taka je bila takrat ta c. kr. šola, ki je sredi Slovencev in največ za Slovence delovala.

Na spričevalu so podpisani: France Lipold kot ravnatelj, Viktor Pucher kot katehet in Oswald Schellander kot učitelj (njegov sin živi v Celji v pokoji).

Šole, na katerih so delovali »vzorni« učitelji, so se imenovala »vzorne učilnice«. Takošna je bila tudi šola v Žalcu. Na njej so smeli v tistih časih, ko je naš Jamšek mladenič bil, ki je z odliko dovršil glavno šolo, sposobne mladenče pripravljati za učiteljski stan. Te prilike se je poslužil Jamšek ter se pripravljajl doma v Žalcu za učiteljski, t. j. pripravniški (zrelostni) izpit. Kakor kaže drugo spričevalo našega ljubljenca z dne 5. aprila 1857, je šestnajstletni France po svedočbi svojega izglednega učitelja Kovača bil že sposoben za tak izpit, kajti porabljal je fanta že pri šolski in cerkveni službi, ker je kazal že takrat veliko »veselje za učiteljski stan in dajal najboljše upanje.« Na podlagi tega spričevala mu je dovolilo ministerstvo, da se sme oglasiti za podučiteljski izpit (za podučitelja na trivijalnih [ljudskih] šolah) na domači šoli, pri domačem učitelji. To preskušnjo je tudi prav dobro

prestal, kakor kaže tretje Jamšekovo spričevalo, ki ga imamo v rokah; ima datum 17. okt. 1857. l. V njem ima iz 15 predmetov dobre in prav dobro rede; tudi iz slovenščine prav dobro. Namen cele te svedočbe je, da se ga



France Sk. Jamšek

dobro (wohl) priporočuje za podučitelja na kateri koli trivijalni šoli. To spričevalo je za 17letnega Jamškega res častno bilo. Na njem je podpisan poleg vzornega žalskega učitelja tudi Matija Vodusek (Voduschek), takratni opat in

distriktni šolski nadzornik v Celji. Predno je to spričevalo dobil, oglasil se je bil tudi v Celji na ondotni c. kr. preparandiji, ki je bila z nižjo realko in glavno šolo v zvezi, k učiteljskemu (privatnemu) izpitu dne 10. avg. istega leta. To si moramo tako razlagati, da Jamšek ni mogel pričakati ministerskega dovoljenja za izpraševanje pri domačem učitelji in je torej v bližnje Celje hitel.

Tukaj je bil izprašan iz 14 predmetov in dobil skozi in skozi dobre in prav dobre rede. Med tem je pa došlo dovoljenje z Dunaja, ki je najbrž romalo čez Gradec in Št. Andrej na Koroškem, kjer je bil takrat sedež lavantinskega škofa in šolskih gosposk. Jamšku torej ni bilo treba delati še enkrat zrelostnega izpita (Lehramtskandidatenprüfung), pa se je vendar še v drugič izprašati dal. In tako je imel Jamšek dve enaki se glaseči spričevali iz enega leta o svoji učiteljski zrelosti. S tema spričevaloma mu ni bilo težko dobiti službe, čeravno je bil še le 17 let star; kajti tudi takrat je bilo že pomanjkanje na izprašanih učiteljih.

S prvim službenim dekretom je bil Jamšek imenovan za podučitelja v Konjicah; nastavlil ga je bil knezoškofijski lavantinski konsistorij v Št. Andreju dne 30. okt. 1857, št. 323. Na dekretu je podpisan poleg stolnega prošta Fr. Fridrika še Jos. Rosman, takratni začasni višji šolski nadzornik, ki je bil pozneje dekan v Konjicah in tudi urednik nekaterih letnikov Slomšekovih »Drobtinic«. Zanimiv je dekret njegovega prvega imenovanja, ki se med drugim glasi: Man verhofft sich von Ihnen, dass Sie Ihren Verpflichtungen und Obliegenheiten mit Treue, Eifer und Gewissenhaftigkeit nachkommen, die Ihrer Obsorge anvertraute Schule bestens besorgen, an Ihrer eigenen Ausbildung und Vervollkommnung unablässig und unverdrossen fortarbeiten, Ihren Vorgesetzten immerdar willige Folge leisten, und sowohl der Schuljugend als auch der übrigen Pfarrgemeinde mit einem auferbaulichen Beispiele und einem unbescholtenen, wahrhaft sittlichen

und religiösen Lebenswandel voranleuchten werden.« Če je kdo vreden bil zaupanja, ki se je vanj stavilo pri oddajanji službe, če je kdo izpolnoval, kar je pri nastopu službe prisegel, oziroma obljubil, tedaj je bil to gotovo storil v prvi vrsti naš Jamšek. Da je že v svoji prvi službi bil pravi učitelj svoje mladine, to se razume. V Konjicah je hodil takrat v šolo sedanji knezoškof mariborski, premilostni gosp. dr. Mihael Napotnik, ki je bil takrat komaj 7 ali 8letni deček, doma iz Tepine vasi pri Konjicah. Ranjki tovariš je bil njegov prvi učitelj, torej učitelj 1. razreda; dobro se je spominjal brihtnega, uljudnega in marljivega fantička, ko je slišal in bral o njem, kako se je odlikoval v svojem mladem življenju, kako se je dvigal od stopinje do stopinje in pospel celó do knezoškofijske časti. Pripovedal je tudi večkrat neki dogodek v šoli, ki ga je živo na Napotnika spominjal. Dozdeva se nam, da je bil opozoril fantič svojega učitelja posebno z nekim vprašanjem, v katerem se je pokazala skrb in bistroumnost ob enem.¹⁾ Pa učenec se je še v večji meri in z veliko hvaležnostjo spominjal svojega dobrega prvega učitelja.

Ko je kot višji pastir prvič birmoval v Rajhenburgu, obiskal je visoki gospod Jamšeka in njegovo rodbino ter se mu presrečno zahvaljeval za prve nauke.

Kakor dandanes niso z zrelostnim izpitom še vse preizkušnje mladega učitelja opravljene, baš tako je bilo pred 30. in 40. leti. Jamšek je moral po preteku treh let, kot konjiški podučitelj, oglasiti se pri svoji višji šolski gosposki, ki se je bila s škofom Slomšekom vred baš iz Št. Andreja v Maribor preselila, za sposobnostni izpit, ki se je pa takrat zval »Adjustirungs-Prüfung«. Da je tudi

¹⁾ Učenci so se med potjo topli; zato so morali po šoli ostati. Med njimi je bil tudi Napotnik, ki je bil nedolžen. Zato skrbno vpraša učitelja, ali je tudi on kaznovan. Toda učitelj ga potolaži, rekoč, da boóe on samo kot priča poklican, da boóe resnico povedal.

ta izpit dobro dostal, umevno je samo ob sebi. Spričevalo, ki ga je dobil dne 9. oktobra 1860 od »knezoškofijstva lavant. šolskega višjega nadzorstva« pravi na kratko, da se ga zdaj more predlagati za učitelja na »trivijalnih šolah«. In res bi človek pričakoval, da bode Jamšek zdaj dobil kje stalno službo. Toda v tistih časih niso dali učiteljem, če tudi so imeli vse potrebne svedočbe, niti stalnih plač niti stalnih dohodkov. Dobivali so učitelji takrat tudi dekret za novo službo, a v njem ni nikoli stalo, koliko je tudi dohodkov združenih ž njo. Tako je tudi pri Jamšku bilo. Prestavili so ga brez vzroka, kakor je takrat sploh navada bila, še večja kakor dandanes pri kaplanih, z dekretom od 15. oktobra 1860 kot podučitelja k sv. Križu pri Slatini. Ko je dostal izpit, moral je torej na lastne stroške na boljšo ali slabšo službo, kar niti sam naprej ni mogel vedeti, moral je iti »s trebuhom za kruhom« na farno šolo, kjer je bil najbrže učitelj in mežnar, t. j. pomočnik učitelju, orgljavcu in mežnarju, kar je bilo vse v eni osebi združeno. Dekret je tako pisan kakor prvi; podpisan je pa v njem že drug višji šolski nadzornik, namreč dr. Iv. Vošnjak (Voschnak), ki je bil pozneje prošt v Ptujih.

Za odhodnico je pač dobil prav dobro izpričevalo od takratnega dekana in distriktnega šolskega nadzornika Jos. Rozmana; v njem se pravi, da je zadostil svojim mnogostranskim dolžnostim z veliko marljivostjo, da je imel prav dobro metodo, da so ga otroci pazljivo poslušali, da je petje pridno gojil in da si je bil pridobil v obče in v vsaki stroki posebej dekanovo zadovoljnost«. — Od sv. Križa je bil premeščen k sv. Roku ob Sotli, kjer je bil »privatni učitelj«, t. j. šola tu še ni bila sistemisirana ali postavno otvorjena, bil je torej tu le nekaki »učitelj za silo«, najbrže s silno slabimi dohodki. Tukaj je pa ostal dve leti. To je prav za prav še dosti; kajti v tistih časih so podučitelje in take nestalno nastavljene učitelje skoro vsako leto prestavljali. Morebiti so Jamška radi

tega dve leti na enem mestu pustili, ker so se župniki, kot takratni šolski voditelji, zanj potegovali, ko je bil mladi šolnik tako ljubezniv in miroljuben, dober pevec in orgljavaec.

V jeseni meseca oktobra l. 1863., t. j. ravno pred novim šolskim letom, ki se je takrat povsodi šele o Vseh svetih začenjalo, namenjen je že bil za drugo službo, namreč za sv. Jurij pri Rifniku (zdaj sv. Jurij na južni žel.). Vendar so se pri konsistoriju v Mariboru hitro premislili in ga z dekretom z dne 20. oktobra 1863 odločili za Mozirje, kjer so mu še vedno le podučiteljsko mesto odkazali. Za svoje službovanje na obeh šolah rogaškega okraja je dobil od duhovščine, ki je takrat posamezne in skupne šole vodila, prav pohvalne dekrete, v katerih se poudarja, da je Jamšek v šoli in cerkvi, pri petju in orgljanju, v moralnem in religioznem obziru popolnoma zadostoval in čez vse zvesto svoje dolžnosti izpolnoval.

V Mozirju je bil le eno leto podučitelj. Ali je bil šolnik mozirski l. 1864. od tu premeščen ali v pokoj djan ali se je bil v večnost preselil, tega ne vemo, kajti z dekretom od 27. aprila istega leta je bil Jamšek nastavljen kot šolski provizor v Mozirju, kar bi mi dandanes rekli kot začasni šolski voditelj. V dekretu ni zopet nič povedanega o dohodkih (ki so bili menda: bira, štola, šolnina, kakošne nagrade itd.), podpisan je pa na njem zopet drug višji cerkveni šolski nadzornik, namreč dr. L. Vogrin.

Ni bil Jamšek še dve leti v Mozirji, že se je tako odlikoval, da je veselje brati. Pa vsaj ni čuda! V Mozirji je bil njegov predstojnik, in seveda tudi prijatelj ob enem, župnik Ignacij Orožen, znani zgodovinar in domoljub slovenski, ki še zdaj živi v visoki starosti v Mariboru kot prošt v pokoji. Ta mu je že l. 1865. dal izvrstno službeno spričevalo, katerega je menda pri kakošni kompetenciji potreboval. V njem hvali Jamšekovo delovanje z izbornimi izrazi. Enako izvrstno svedočbo mu je dal tri leta pozneje župnik Ivan Kalin v Mozirji, ki je bil že pri sv. Križu

poleg Slatine njegov nadžupnik in šolski nadzornik. To spričevalo je Jamšek potreboval, ko je l. 1868. prosil za izprazneno učiteljsko službo na glavni šoli v Celji. Predno je dobil to službo, poklican je bil z drugimi odličnimi učitelji v prvi kmetijski tečaj l. 1868. na Dunaji, kjer ga je bilo samo kmetijsko ministerstvo priredilo. Koliko je to potovanje, bivanje in učenje na Dunaji Jamšku koristilo, o tem bomo govorili pozneje, ko bomo omenjali njegovo literarno delovanje. V dokaz poslušanja tega velikega kmetijskega učiteljskega tečaja dobil je Jamšek tiskano svedočbo od poljedelskega ministerstva.

Ko se je naš tovariš radovoljno in na duhu dokaj bogatejši povrnil z Dunaja v ljubljeno svojo domovino, šel je le za kratek čas nazaj v Mozirje, kajti Ig. Orožen, njegov bivši župnik v Mozirji, postal je škofijski šolski nadzornik, in ko je Jamšek prosil na glavno šolo v Celje, je škofijski konsistorij na njegov predlog podelil mu službo nadomestujočega učitelja 2. razreda na glavni šoli v Celji (dekret z dne 30. novembra 1868, v katerem pa vendar nič o kakošni plači govora ni, čeravno je bila šola c. kr.), kjer je pa — čujte! že prej nego v dveh mesecih kot učitelj istega razreda napredoval od »supplir. Lehrer zum provis. Lehrer«. Dekret pravi: »ernannt und als solcher bestellt« — in modro molči o dohodkih. — Dohodki že niso mogli biti veliki, ker bi se sicer Jamšek iz Celja, iz bližine svojega rojstnega kraja ne bi bil želel zopet na kmete. Edino to ga je bilo menda napotilo — ker stalnost bi bil gotovo v Celji dosegel — da je prosil za izpraznjeno učiteljsko mesto v Loki pri Zidanem mostu že na spomlad l. 1869. V ta namen, da je rabil namreč kot prilogo k prošnji, mu je bilo izdalo ravnateljstvo c. kr. nižje realke in glavne šole v Celji dne 20. marca 1869 izvrstno službeno spričevalo, na katerem je kot začasni ravnatelj podpisan Jos. Skerta. V njem se naš Jamšek najboljšje priporočuje in imenuje »ein geschickter, seinem Fache ausgezeichnet gewach-

sener Schulmann«. (Spričevala in dekreti, katerih je blizo 100, nam na razpolaganje od gospe vdove danih, so vsa — nemška).

Zaprošeno učiteljsko, cerkovniško in orgljavsko službo v Loki mu je tudi z dekretom z dne 1. maja 1869. l. podelil konsistorij. (Ta dekret je bil med zadnjimi, od cerkvene šolske gosposke izdanimi, kajti potlej je državna šolska oblast prevzela [c. kr. deželni šolski svet] pravice prejšnjih škofijskih šolskih gosposk — na podlagi postav in naredeb z dne 25. maja 1868, 10. februarja 1869, 26. marca 1869, 14. maja 1869, 18. maja 1869, 8. februarja 1869.) V dekretu se zopet hvali Jamšek, rekoč: Hiebei wird erwartet, dass Sie auch künftighin bestens bestrebt sein werden, allen ihren Obliegenheiten in der Kirche und Schule nachzukommen itd.«

Komaj je bil Jamšek nekaj mesecev v Loki, že ga je čakalo najlepše odlikovanje, katero mu je nova šolska doba prinesla. Bil je namreč zvest služabnik šole in cerkve v stari, za šolo »mali« dobi, zato je bil pohvaljen v novi, za šolstvo »veliki« dobi, po pregovoru pač:

Kdor je v malem zvest,
Njemu se dá veliko v pest.

Naučno ministerstvo ga je na podlagi novih šolskih postav z dekretom c. kr. deželnega šolskega sveta v Gradci dne 4. septembra 1869 imenovalo c. kr. okrajnim šolskim nadzornikom za šolske okraje: Brežica, Sevnica, Kozje z letnim pavšalom 300 gld. in mu kot prvo nalogo naložilo voditi volitve učiteljskih zastopnikov v nove okrajne šolske svete.

Z imenovanjem za okrajnega šolskega nadzornika se je odprlo Jamšku novo plodovito polje. Dočim je do zdaj skrbel le za lastno šolo in za lastno osebo, le za to, da so njegovi učenci napredovali, da se je on izobraževal; prevzel je zdaj radostnega in ponosnega srca še skrb za napredek svojih tovarišev in sosednih, njemu v varstvo izročeniš sol.

Toda takoj je videl, da mu delovanje kot šolskemu nadzorniku ne bode tako lahko, če ne stanuje sredi svojega okrajnega glavarstva; kajti Loka pri Zidanem mostu ne spada pod brežko glavarstvo. Sicer se mu je pa tudi takoj ugodna prilika ponudila, da je prišel čez dobrega pol leta v sredino omenjenega šolskega obsega, toda že na — zadnjo postajo v svojem življenji. V prijaznem, romantičnem Rajhenburgu je bila izpraznena učiteljska, cerkovniška in orgljavska služba. Prej je tu deloval skozi 20 let vrl učitelj J o s. K o v a č, ki je bil sestavil kaj obširno in temeljito spisano kroniko rajhenburške fare. Stopil je bil ta šolnik menda v pokoj, in Jamšek je prosil na njegovo mesto. Takrat so bile nove šolske gosposke, krajni, okrajni in deželni šolski svet, komaj ustanovljene. Krajni šolski sveti so celó imeli nekaj časa pravico učitelje imenovati. Seveda so Rajhenburžani z veseljem imenovali Jamškega, kateremu je deželni šolski svet dne 24. februarja 1870 poslal dekret, da sme v drugem tečaju omenjenega leta že nastopiti to službo, t. j. z učiteljskim stanom združeno cerkovniško in orgljavsko službo, ker knezoškof. ordinarijat v Mariboru je pritrdil temu, da prevzame tudi cerkvena opravila.

V Rajhenburgu se je Jamšek dobro godilo. Prišel je bil v novo, za tiste čase dokaj veliko šolo v razširjeni fari z mnogobrojnim številom šolskih otrok; šola je imela sicer najprvo le en razred, pa je dobila kmalu dva razreda, on sam je postal v smislu postave od 4. februarja 1870 nadučitelj najprvo z dohodki letnih 500 gld. in pozneje (po zvišanih plačah) 600 gld., imel izvrstne podučitelje za pomočnike, razširil je šolo kmalu na tri razrede, kajti njemu kot šolskemu nadzorniku v pomoč danega učitelja je porabil za tretji razred. Samec še, imel je prostorno stanovanje v šoli, dokler ni prostovoljno eno svojih sob odstopil tretjemu razredu.

Jamšek je bil sicer idealen človek, vendar tudi v nekem obziru realen, da se namreč ni zapustil gledé

novcev. Bil je ranjki dokaj varčen. Čeravno ni imel veliko dohodkov na raznih svojih službah, vendar je gledal na lepo zupanost, na čedno obleko. Ko sem ga l. 1871., potovavši k prvi hrvatski učiteljski skupščini, obiskal v Rajhenburgu, kjer sem pri njem našel kot njegove tovariše sedanja nadučitelja Jarca (Braslovče) in Podobnika (na Hajdini), videl sem nekako meščansko (ne šolmeštarsko) blagostanje pri njem. On sam, čeden v obleki, dostojen v vedenji, imel je že dokaj po gosposki svoje stanovanje urejeno. Domači njegov komfort je bil pa Jamšek l. 1872. povzdignil. Izbral si je bil zdaj, ko je bil že 32 let star, ko je bil gledé službe popolnoma na konju, tovarišico za življenje za lepo, a vendar prekratko dobo 20 let. 4. febr. 1872 je postala v Vitanji njegova zakonska družica gospica Amalija Jaklin, sestra trgovca Jaklina na Vidmu. S to ženitvijo si je bil utemeljil Jamšek svojo družinsko srečo, postavil dobro podlago dokaj srečnemu poznejšemu življenju v mičnem Rajhenburgu.

Predno še kaj več o njegovih privatnih razmerah govorimo, prečitajmo še kopo raznih njegovih dekretov.

Kvinkvenije so bile Jamšku štiri pripoznane (po 60 gld.), z dekreti od 8. julija 1875, 23. junija 1880, 4. avgusta 1885 in 26. avgusta 1890. Med njegovo literarno zapuščino našel sem še koncept (seveda nemški) za prvo kvinkvenijo — in glej natančnost in red Jamška — na isto polo je še pisal koncept prošnje za drugo, tretjo in četrto starostno doklado.

Jamšek je bil jako vesten učitelj in šolski voditelj, pa tudi natančen šolski nadzornik, kar bomo še vse v tem spisu obširno razložili. Že njegova skrita in plemenita častiželjnost, njegov lep ponos nista pustila mu, da bi se mu bila kakošna sramota zgodila. In vendar se je bilo to prigodilo. Jamšek je bil namreč le za prvo šestletno dobo šolski nadzornik. Ko je bilo l. 1875. novo imenovanje, prezrli so ga. Vzroka si je iskal v tem, ker je

bil narodnjak. A narodnjak ni bil kot šolski voditelj, še manj pa kot nadzornik, kajti v tej lastnosti je dosledno le nemščino rabil, kar nikakor ne odobrujemo. Kot privatni človek, posebno kot predsednik po njem osnovanega učiteljskega društva bil je pa odločen Slovenec. To je zadostovalo, da se je zameril vladnim in nevladnim nemškutarjem, da je bil prišel v nemilost pri samem c. kr. deželnem šolskem nadzorniku Rožeku. Dokler sta bila njegova predstojnika dr. Močnik (do l. 1872.) in Klodič (do l. 1873.), tega ni bilo mogoče, ali Rožek je bil skrite strune napel. Dasi je bil Jamšek marljiv kakor čebela, vesten kakor svetniki v nebesih v vsaki mali ali veliki reči; vendar mu je Rožek v nekem privatnem pismu očital, česar ni zaslužil. Kako je to bodlo Jamšeka, lahko si mislite. Še boljše ga je nemilo dirnilo, da l. 1875. ni bilo več njega med novo imenovanimi nadzorniki.

Kakor močnega moža ne potlači noben mrzel veter, tako se tudi Jamšek ni dal upogniti. Neumorno je deloval naprej, deloval za dom in šolo, za narod in — Avstrijo. On je rad vstregel ljudem na vse strani. Zato si niso mogle razne šolske gosposke kaj, da ga ne bi bile za njegov trud, za njegovo bistroumnost odlikovale. Veliko pohvalnih spričeval, ki jih je bil že od cerkvenih šolskih gosposk dobil, smo že omenjali. A pred nami jih leži še dokaj, ki morajo tudi na dan.

L. 1865. ga je nadzoroval c. kr. šolski nadzornik dr. Močnik v Mozirji, pohvalil ga pri konsistoriju v Mariboru, in ta mu je poslal pohvalnico.

L. 1866. je dobil iz istega vzroka mesto pohvale malo remuneracijo, kar je nekaj izvenrednega bilo, ker jo je bil dobil iz normalnega šolskega zaklada.

Iz istega nagiba je dobil l. 1873. nagrado, ne da bi bil prosil za-njo. L. 1875. je prosil za novo ustanovljeno nadučiteljsko službo v Celjski okolici; pri tej priliki mu je dal okrajni šolski svet sevniški, recte okrajni glavar v Brežicah tako laskavo spričevalo, kakoršno človek

malo kdaj bere. Ko se mu je naznanilo, da je njegova doba kot šolski nadzornik potekla, došla mu je sicer tudi pohvala, vendar le bolj »suha«. L. 1876. ga je pohvalil okrajni šolski svet na predlog takratnega nadzornika Končnika, da je po zimi sam dajal drva za šolo in sam dal stanovanje učiteljici Mar. Vidic, ker tega krajni šolski svet ni storil. L. 1878. je dobil zopet od iste korporacije splošno pohvalo za svoje delovanje. Enako pohvalo mu je poslal zopet l. 1879. z ozirom na nadzornikovo poročilo. Čeravno ni bil več sam nadzornik, kar ga je morebiti peklo posebno takrat, ko so bile okrajne učiteljske konferencije, vendar ga to ni motilo, da ne bi se bil z veseljem udeleževal vseh teh skupščin. Nasprotno, tudi kot priprosti član konferencije je imel vsled svoje izvedenosti in pridnosti prvo besedo. Izdelal je vselej temeljito vsa vprašanja ali v slovenskem ali nemškem jeziku in je prednašal s svojo prikupljivo besedo in mičnim kretanjem. Zato je pa tudi dobil menda vselej pohvalna pisma za svoje elaborate: štiri od teh pohvalnic je nam v svoji dragoceni ostalini zapustil.

Največje in zadnje odlikovanje je dobil Jamšek v dekretu c. kr. dež. šolskega sveta z dne 22. aprila 1888 — dobil je »v priznanje svojega marljivega in vspešnega delovanja v učni stroki naslov ravnatelja.« Tega res zasluženega odlikovanja je bil lahko v resnici vesel, to pa zato, ker ni prišlo od kakega hinavskega prijatelja ali lisičje prijateljice, marveč v prvi vrsti od strani narodnega moža. Pri okrajnem šolskem svetu v Sevnici je to najprvo predlagal okrajni načelnik Lenček. V Gradci so temu pritrdili in minister mu je seveda tudi to rad priznal.¹⁾

¹⁾ Da je bil Jamšek tudi skromen, to kažejo besede, s katerimi je bil pri domači učiteljski konferenciji svojemu učiteljstvu naznanil to odlikovanje, namreč: „Ta čast pa prehaja posredno tudi na vso učiteljstvo in na narod sam. Smemo biti tedaj ponosni, da je naša čveterorazrednica v tem oziru edina v celem glavarstvu“. (Njegov dnevnik.)

In naslov »ravnatelj« je bilo od strani vlade edino odlikovanje za tega prezaslužnega šolnika. Predno začnemo opisovati Jamšekovo delovanje v šoli, naj še omenimo, da se je ranjki rad podajal tudi v široki svet in to ne za kratek čas, marveč radi izobraževanja. Ni se udeleževal samo malih učiteljskih uradnih in neuradnih skupščin, ampak tudi velikih zborov, osobito shodov štajerske učiteljske zveze, potem velikih avstrijskih zborov na Dunaji, v Gradci, Linci in v Ljubnem. Obiskal je tudi obrtne razstave v Zagrebu, Mariboru in Gradci ter svetovno razstavo l. 1873. na Dunaji, za katero slednjo je bil dobil od deželnega zbora 60 gld. podpore.¹⁾ Kakošno je neki bilo njegovo delovanje v šoli? Čudno vprašanje! Jamšek je bil ustvarjen za šolo; kakor ne more riba brez vode živeti, tako ne bi bil mogel Jamšek brez šole shajati. V šolo in mladino je bil blagi mož zaljubljen; otroke je v resnici ljubil in rad imel. V šolo je stopal z veselim srcem; po šoli je kar hrepenel. Vsaj je neprenehoma na šolo mislil, za šolo se pripravljal, za šolo nabiral razno tvarino, kakor bomo videli, ko bomo razpravljali njegove slovstvene izdelke.

Lep glas, prijazna zunanost, miroljubnost njegova — vse to je storilo, da so mu bili otroci popolnoma udani. Dobra metoda je bila njemu že prirojena, če bi se je tudi ne bil učil. Otrokom je znal olajšati težko tvarino, kolikor je le mogel. Vaj jim je veliko dajal, pa vendar le v majhnih porcijah. Da je imel blagi ranjki dobro disciplino, o tem ni dvombe, če tudi je vse skušal le z besedo doseči. On je skozi in skozi le na srce uplival. Ukazovati, žugati in pretiti ter rotiti se, to ni bilo v njegovi naravi, če tudi je bil dosleden. Kar je veleval, to se je moralo vendar le zgoditi. V šoli je gledal posebno na snago; zlasti pri straniščih je pazil na pedantno

¹⁾ Ko je bil na Dunaji, je govoril z uradnikom v naučnem ministerstvu, kateremu je priporočal takratni šolski list, „Slovenski učitelj“, na katerega se je bilo ministerstvo tudi naročilo.

snažnost. Otrokom je rad prigovaljal in jih napotoval, da so se vadili v kakošnem ročnem delu. Večkrat mi je kazal razna kmetijska orodja »v miniatuari«, katera so bili njegovi učenci tako rekoč za kratek čas naredili. Nikoli nisem bil sicer prisoten pri njegovem pouku, vendar smelo trdim, da bi se bil dokaj od njega naučil, ako bi ga bil le eno uro poslušal. Dokaz njegove spretnosti so že njegovi uspehi pri učencih v lepopisji. Vsi učenci, če so le 1 ali 2 leti v njegov razred hodili, prisvojili so si bili njegov rokopis in vsi v kratkem času tako lepo pisali, kakor on, tako, da je bilo težko razločevati njih pisma. Njegovi učenci so povsodi dobro napredovali; mnogo jih je doseglo pozneje lepe stopinje v družabnem življenji kot duhovniki, učitelji itd. Njegova poznejša tovariša v Rajhenburgu n. pr. g. Matko in g. Eksel bila sta njegova učenca v ljudski šoli, prvi v Mozirji, drugi v R. Ako bi bil on ž njima grdo ravnal, gotovo bi se bil jima tako pristudil, da ne bi bila šla zopet pod njegovo oblast. Iz R. je pošiljal Jamšek najboljše učence v Krško meščansko šolo, kjer so bili vedno odlikovani, skoro kar po vrsti. Ni čuda! Vsaj ni popred svetoval svojim učencem, da bi bili šli v druge šole, dokler jih sam ni dobro izuril, dokler niso pri njem celih sedem ali celó osem let v šolo hodili. Potlej so seveda drugod dobro izhajali, sebi in njemu čast delali. Več takih učencev je že sedaj učiteljski kruh in se hvaležno spominja njega in njegovega soseda in prijatelja.

Kako je šolsko poučevanje, šolsko gradivo in metodo ranjki Jamšek vedno premišljeval, o tem nam svedočijo tudi njegovi dnevniki (notice), osobito »Popotnikov koledar«, kamor je zvesto vse zapisoval, kar se je važnega zgodilo, in kjer se je on pripravljaj na domače in okrajne učiteljske zборе in tudi na šolo. Na mnogih straneh njegovih dnevnikov so zapiski o tem, kako je nameraval v šoli to in ono izvesti. Zdaj se je prepariral iz enega, zdaj iz drugega predmeta. Posebno veliko preparacij je za slo-

venske slovniške, pravopisne in spisne vaje. Vsaj je dobro popiljene te vaje priobčil potem.

Dobro je vedel naš tovariš, da ni samo v državi pravica temelj, na katerega naj se zida; ampak tudi v šoli je pravica prvi pogoj dobremu sporazumljenju med učenci in učiteljem. Pravica se pa največ razodeva pri klasifikaciji. Zato pa beremo v njegovem dnevniku sledeče lepe misli in navode njegove o klasifikaciji. »Če je sploh dolžnost učiteljeva, biti vsikdar vesten in nepristransk, tedaj se mu je zlasti pri klasifikaciji šolarjev spominjati, da se kateremu kaka krivica ne zgodi, kajti »žaljenje časti hudo boli«.

»Vestni in nepristranski učitelj bo dal že med letom svoje učence večkrat na tehtnico, primerjal jih med seboj in še le potem zapisal s svinčnikom v ročni zapisnik rede s številkami: 1, 2, 3, 4, 5. Pri tem se bode oziral na individualnost šolarjevo in druge okolnosti. Temperament, dušne zmožnosti, fizična jakost, stariši in rodovina, gmotne razmere, hrana, obleka, pridnost, oddaljenost od šole, šolsko obiskovanje in dr. so momenti, kateri vsi vplivajo na napredek učencev; kajti od živahnega, nadarjenega, zdravega in krepkega, pametno odgojenega, malokdaj lačnega in blizu šole stanujočega dečka se sme več zahtevati, nego od mrtve, manj zmožne, bolehave, od doma duševno in fizično zanemarjene, večkrat pomanjkanje trpeče in morebiti še daleč od šole stanujoče deklice. Pred klasifikacijo ali ob enem naj učitelj pregleduje še pisanke, risanke, naloge itd. ter se trudi dobiti pravo prepričanje o napredku, pridnosti in vedenji učencev«.

Kako dober metodik je bil, naj priča sledeči zaznamek iz njegovega dnevnika, ko je enkrat v 2. razredu v pričo nadzornika izpraševal oddelek iz nazornega nauka, namreč prvotne pojme iz zemljepisa z ozirom na Rajhenburg in okolico. »Na šolsko tablo risal je 4 strani sveta — okrajno cesto — železnico, Savo. Od katere strani sveta priteka S.? Proti kateri strani teče? Kje je levi, kje desni breg? Na-

dalje je risal: Dolški potok, Brestanico, Lambršico, Mohorsko goro s cerkvijo, grajski hrib s samostanom, vasi: Anže, Rožno, Armeško, Lokvo, Senovo, Dolško. Omenjal pripovedko o sovražnih bratih, lastnikih gornjega in dolnjega grada.

Kako zanimivo je razlagal prirodopisni oddelek naravnega nauka, to naj kaže odlomek »hrast«, ki je bil s sledečimi potezami v njegovem dnevniku obrisan:

»Na tabli je bil narisana želod s šiško in ježico. Kje se nahaja to? — Kaj je treba vsaditi, da izraste hrast, ali ž., š. — j.? Čemu je še želod? — žir? Hrast daje svinjam mast. Vsem svojim sinovom je priskrbel oče kapice, sam je pa nema. Kaj je to? (Uganka). Čemu so šiške? — Čemu ježice? — Čemu je hrastov les? — skorja? — odpadki in korenine?

Še bolje bomo Jamška cenili, ako ga bomo opazovali kot nadučitelja, kot šolskega voditelja. V tej svojej lastnosti je pokazal prvič, kakošen je on sam v svojem razredu, in drugič je razodeval pri vsaki priliki, posebno pri domačih učiteljskih konferencah toplo željo na tako prijazen način, da bi bili vsi njegovi tovariši enako vneti in delavni, kakor je on sam. Kot šolskega voditelja, osobito kot voditelja teh domačih zborovanj ga nam ni težko slikati; kajti vse domače učiteljske konference ima on v svojih dnevnikih tako zvesto opisane, kakor bi bili to dogodki svetovne važnosti, kakor bi bile to seje državnega zbora. On se je namreč tako zvesto pripravljaj na te domače pogovore, da je vse poprej natančno v svoje notice zapisal, predno je stopil pred in med svoje domače učiteljstvo. Noben predsednik kakošnega velikega zbora se ne pripravi z večjo natančnostjo na svoja naznanila, kakor je to Jamšek storil. Zakaj neki? Ali so mu bili učitelji natakneni? Kaj še! Ali so ga mar duševno nadkrilili? Tudi ne. Jamšek je to storil zgolj iz neprecenljive vestnosti in iz želje, da bi bila njegova učilnica uzorna, da bi bili njegovi sodelavci tako vrli učitelji in odgoji-

telji, kakor je bil on sam. Da se mu je to v veliki meri posrečilo, to smo že večkrat v tem spisu omenjali. Blagi ranjki je bil poln takta in miroljubnosti. Zato je vladala med njim in njegovim učiteljstvom, od katerega so bili nekateri še njegovi učenci, vedno najlepša sloga. Če je kdaj prišla mala disharmonija, bila je kriva tega morebiti le izven učiteljskega zbora stoječa oseba. Jamšek je vendar znal vse lepo poravnati; kajti bil je neizrečeno miroljuben in ljubezniv, posebno v zadnjih letih. Le v začetku je porabljal tudi svojo avtoriteto na dostojen način, da se je storilo, kar je postava velevala.

Kakošen je bil mož kot šolski voditelj, spoznali bomo najbolj, ako priobčimo nekatere odlomke iz njegovih zapiskov o domačih učiteljskih konferencijah. To so sicer le fragmenti, le pglavitne besede — Schlagwörter — toda praktičnemu šolniku bodo zadostovale, da bode iz njih posnel, koliko je bil naš prijatelj delaven, n. pr.

Domača konferenca.

IV. = 27. januarja 1887.

1. »Razglas okrajnega šolskega sveta od 10. decembra 1886, št. 493, s katerim se definitivno potrjuje nadrobni načrt za realije, (za četverorazrednice nič spremenjen), kakor je došel šolskemu vodstvu l. 1885. pod št. 488.

2. Gospod M. je po šolskem vodju okrajnemu šolskemu svetu naznanil, da bo dne 31. t. m. zopet podučevati začel. Dne 31. januarja in 1. februarja namestoval bo on gospodičino Š., katerej sem dovolil dvadnevni dopust povodom poroke njene gospodičine sestre na Rečici; za 2. razred bo se dal znabiti naprositi gospod katehet vsaj za torek.

3. Potrudimo se biti vsikdar $\frac{1}{4}$ ure pred začetkom pouka v svojem razredu, da bomo čakali mi na šolarje, ne pa šolarji na nas. Ko ura udari, naj se odmoli, in to tudi takrat, če je jutro kratko in vreme neugodno. Če se

čaka kako minuto na prihajajoče še otroke, naj se to po molitvi zgodi. Poznič naj potem, ko je odmolil, počaka, in sicer fant na fantovski, dekle na dekliški strani, dokler ga učitelj ne vpraša po vzroku zamude. Tudi tisti otroci, katerih prejšnji šolski dan ni v šoli bilo, naj stojé (glava za glavo) do svojega opravičenja zvonaj. Sedaj je to toliko bolj potrebno, ker se imajo tudi vzroki zamud v razrednico zaznamovati.

4. Šolniku je tudi paziti na to, da se izgovarjajo besede pravilno ne samo pri pouku, ampak tudi pri molitvi in pri petji; tedaj Gospod je s teboj, ne Gespod je s teboj, — Svetlo solnce se je skrilo, vse na nebu potihnilo, ne potehnilo«.

5. Odsvetoval bi, postavljati v mrzlih dneh šolarje za kazen pred vrata.

— X. dne 7. julija 1887.

Poročila:

1. Razglas slavnega okrajnega šolskega sveta od 26. junija t. l. št. 336, da bo specijalna razstava svežih pridelkov šolskih vrtov dne 15. in 16. oktobra t. l. v Gradci. Ob enem se opozarja na ilustrovani časnik »Der Schulgarten« na Dunaji.

2. Dne 17. t. m. je tukaj okrajna učiteljska konferenca; po razredih naj bode vse v redu.

4. Dne 18. avgusta je rojstni dan našega presvetlega cesarja, tedaj prosto. Vsa šolska mladež se bode udeležila pod vodstvom svojega učiteljstva določene službe božje. Po vrnitvi nazaj v šolo v 2. razred razložil se jej bode pomen dneva. Konečno se bode zapela cesarska pesem.

4. Šolsko leto se bode sklenilo bržkone v sredo, dne 31. t. m. Učencem, ki so, ali ki bodo spolnili 14. leto svoje starosti še pred novim šolskim letom, naj se pove, da se oglasijo za odpustna oziroma odhodna spričevala.

5. Dan' odhoda učiteljstva ima se naznaniti šolskemu vodstvu, pa tudi kraj, kam da se misli iti na počitnice.

6. Prihodnja (zadnja) domača konferenca bo v nedeljo, dne 28. t. m. v tej učnej sobi ob 9. uri zjutraj. Na dnevni red naj pride: Razvrstitev šolarjev v posameznih razredih, oziroma oddelkih *a*) v vrlo sposobne (le-ti pridejo v zlato knjigo), *b*) v sposobne, *c*) v manj sposobne in *č*) v nesposobne. Tu je omeniti, da slab red iz religije pridrži šolarja v istem oddelku (razredu). Vrlo sposobni so oni šolarji, ki kažejo poleg nadarjenosti tudi marljivost. K vsakemu šolarju naj se pristavi tudi njega starost, na katero se je ozirati pri pomikanji na višjo stopinjo. V obče se pa prepušča tehtanje posameznih učencev nepristranosti in vestnosti dotičnega učitelja. Novo šolsko leto se prične v ponedeljek 17. oktobra.

Nadalje poročata gg. E. in S. o nazornem pouku, tako, da je tudi ta točka dobro rešena.

Kakor sem imel priliko opazovati, Jamšek kot šolski voditelj nikakor ni ukazoval imperativno svojim učiteljem; on je le željo izražal ali v podobi prošnje ali je pa govoril: »Storimo tako«, »dobro bi bilo, ako bi mogoče bilo«. Sploh je bil mož poln prijaznosti, olikanosti; na njem ni bilo pač nič, čisto nič robatega.

Kakor za druge reči, tako je tudi skrbel za zdravje šolskih otrok. To si je štel posebno v dolžnost, ker je menil, da je že rajhenburška šola sama gnezdo za razne bolezni, ker leži za njo pokopališče.

Zato je učiteljstvu pri konferencijah večkrat priporočal, kako naj šolske sobe ventilujejo, da se po zimi sobe preveč ne izhlade, in da po letu niso ne šolarji in ne učitelji na prepihu. O snažnosti stranišč je pa itak vedno govoril, to je bilo — kakor Nemci reko: konjiček, ki ga je vedno jahal, in prav je imel.

Ni pa iskal reda in zaslug ranjki naš sobrat le po kotičkih šolskega poslopja. On je marveč svojo glavo tudi kvišku dvigal, pokazal se je večkrat med svet, hodil marljivo k svojim šolskim predstojnikom in bil večkrat ž njimi v uljudni dotiki. Pri krajnem

šolskem svetu je interese šole energično zastopal, baš tako tudi pri okrajnem šolskem svetu. Zato se mu je posrečilo, da se je bila šola v Rajhenburgu v teku 20 let razširila iz enorazrednice v štirirazrednico. Zanimati utegne še načrt sledečega domačega učiteljskega zbora:

I. Poročilo.

1. C. kr. glavar g. Jožef Rupnik podal se je v pokoj dne 31. oktobra. Novi glavar je g. dr. Wagner iz Gradca.

2. Tukajšnje učiteljstvo predstavilo se je novemu gospodu okrajnemu glavarju v nedeljo dne 27. novembra, bilo je prav prijazno sprejeto.

3. Uloga šolskega vodstva na okrajni šolski svet zastran pomanjkljivosti pri šoli.

4. Proračunska seja krajnega šolskega sveta je bila dne 16. oktobra. Za učila dovolilo se je na krepko prigrivanje šolskega vodje 10 gld.

5. Šolskih zamud se je v preteklem letu izkazalo opravičenih 18.068, neopravičenih 6.825 = 24.353.

II. Nadučitelj obhajal je dne 15. decembra bolj na tihem svojo tridesetletnico kot učitelj.

III. Učila so se ta mesec pomnožila za 1 zbirko mineralij in 1 vāgico.

IV. Načelnik okrajnega šolskega sveta vrnil je vse izkaze šolskih zamud, naj se v smislu dosedanjih naredeb dopolnijo.

V. Tukaj so golice za šolska naznanila, katera imajo biti izgotovljena do 15. januarja, 1. aprila, 15. junija in do konca šolskega leta, da se razdelé 18. januarja, 7. aprila, 16. junija in konec leta.«

Da je Jamšek skrbno in natančno vodil uradne šolske knjige in pisma, kdo bi o tem dvomil. Misliti si celo moramo, da je vse uzorno bilo do zadnje pičice. Pri njem najbrže niti pike pri nobenem *i* ni manjkalo. Kako je previdno n. pr. gospodaril z ubožnimi knjigami, to nam kažejo dvojni zapisniki, katere je vodil o njih oddaji.

V smislu obstoječih postav je Jamšek tudi večkrat stopil v razrede svojih součiteljev, pri katerih je poslušal kratek čas, kako učé in izprašujejo. Dan in razred te inšpekcije si je zapisal v svoj dnevnik, kjer je tudi večkrat obrisal na kratko tvarino, katero je učitelj v njegovi navzočnosti obravnaval. Kar je opazil več ali manj hvalevrednega ali pomanjkljivega pri svojem nadzorstvu, o tem je bil potlej govor pri domačem učiteljskem zboru.

Da pa je bil včasih ranjki Jamšek skoro prepeditičen ali po lastni naturi ali vsled višjih ukazov, to kaže prva točka njegovega poročila pri učiteljski konferenci l. 1889. nekaj dni pred pustom:«

1. Pustne dni ima učitelj baš tako vestno poučevati, kakor druge šolske dneve. Pustni torek, dne 5. marca, naj se posebej zaznamova število šolarjev dopoldne in popoldne v vseh razredih.¹⁾

2. Dopis slavnega c. kr. okrajnega glavarstva od 20. t. m. šte. 21 Praes. kot odgovor na izraženo sožaljenje povodom smrti cesarjeviča Rudolfa, kateremu dopisu je pridjan ogovor cesarjev »Svojim narodom« od 5. t. m.

3. Naredba slavnega okrajnega šolskega sveta od 9. decembra 1888 šte. 444, vsled katere ima učitelj ka-tehetovo uro izpolniti, ako je ta zadržan priti ob določeni uri v šolo, pa mu na željo prepustiti drugo uro.

4. Naredba slavnega c. kr. okrajnega glavarstva od 21. t. m. šte. 2903 zastran omejitve razširjenja nalezljivih koz. Dotični zvezek postav se nam pošlje«.

Nekateri šolski voditelji ne vedó, o čem bi se pogovarjali pri domačih zborih. Jamšek pa ni prišel pri tej točki nikoli v zadrego; vselej je našel primerna temata, pa ne »s trte zvite« ali kakošno, »posiljeno zelje«. Dnevni red njegovih domačih učiteljskih konferencij je bil vedno v zvezi z dnevnimi, v življenje segajočimi vprašanji. Naj-

¹⁾ To se je res zgodilo; kajti pri naslednji konferenciji je poročal, koliko učencev je bilo v vseh razredih pustni dan v šoli.

bolje zanimiva so bila seveda njegova poročila. Lepa navada je pa tudi ta bila, da so se vselej pretresovala vprašanja, ki so bila predložena okrajni učiteljski skupščini. Kako vestno so se pod njegovim vodstvom ona reševala, to naj kaže sledeči posnetek iz njegovih zlata vrednih notic.

Odgovor na konferenčno vprašanje *a)*. Da si učitelj pridobi zaupanje in veljavo v svoji občini, treba je pred vsem paziti na 3 točke:

I. Bodi celi mož, t. j. vesten odgojitelj in učitelj v šoli.

II. Bodi poštenjak in značajnik zvanaj šole.

III. Bodi skrben oče in varčen gospodar na svojem domu.

Odgovor na ono vprašanje deliti mi bo na tri dele:

a) Učitelj v šoli. *b)* Učitelj zvanaj šole. *c)* Učitelj na domu.

Ad I.

V šoli bodi celi mož, t. j. krščanski in vestni odgojitelj in učitelj, kateri odgojuje v vednostih vrle državljane.

Ad II.

Zvanaj šole, t. j. v družbi, v občini bodi vzgledni poštenjak in značajnik, pa tudi prijeten družabnik, a previden.

Ad III.

Doma bodi dober in skrben oče in gospodar, ki skrbi, da se za stare dni kaj prihrani.

Iz raznih Jamšekovih notic smo izvedeli marsikaj iz notranjega štajerskega šolskega življenja. Štajersko šolstvo se je vsled velike skrbnosti mnogobrojnih šolskih uradov in učiteljev samih kaj lepo razvilo in v marsičem napredovalo. K napredku je veliko pripomoglo vse polno ukazov in naredeb deželnega šolskega sveta. Vse te naredbe z novimi postavami in ministerijalnimi ukazi vred so se redoma priobčevale in se še priobčujejo v

posebni zbirki, ki izhaja v zalogi knjigarne Leuschner in Lubensky v Gradci. Dolga vrsta teh naredeb priča, kako razvito je štajersko šolstvo, in kako smo n. pr. na Kranjskem v tej zadevi zaostali. Po vsem pa tudi teh naredeb ne hvalimo, ker si včasih v več ali manj bistvenih ali nebistvenih rečeh nasprotujejo in ker kažejo, da se je že nekoliko preveč birokratizma vtihotapilo v štajersko šolstvo. Pa deželni šolski svet se toliko ne pregreši zoper to, kakor včasih kakošno okrajno šolsko svetovalstvo. Mi namreč take in enake reči za birokratizem imamo, kakor je sledeča naredba, katere omenja Jamšek z besedami: »Naredba okrajnega šolskega sveta od 20. oktobra št. 767 veleva, da se učitelj ne sme časnikov posluževati, če nastanejo diferencije med njim in njegovimi sotrudniki, oziroma organi šolskega nadzorstva«. — Da more tudi odločni privrženec novih šolskih postav, kakor je Jamšek bil, dober kristijan biti; to je pričalo sicer celo njegovo življenje doma, v šoli in cerkvi, to je pričalo njegovo dobro sporazumevanje z domačo in sosedno duhovščino, pa tudi to, kako je skrbel, da se je mladina k pobožnosti napeljevala. Vedno je povdarjal pri domačih učiteljskih zborih, da se učitelji vestno udeležujejo z otroci vred vseh predpisanih verskih vaj. Tako beremo v njegovih zapiskih na mnogih mestih, n. pr. dne 23. marcija 1890: »Kakor običajno udeležila se bo tudi letos šolska mladina »vstajenja« velike sobote večer. Učitelji, ki ne gredó na počitnice, povabljeni so, spremljati šolarje pri sprevodu«.

Kako je Jamšek za vse skrbel, kaže zopet sledeča notica, prebrana pri šolski konferenciji v poletnem času:

1. »Sedaj se bo že smelo šolarjem dovoliti kopati se, vendar v Savi nikdar. V Savi je že mnogo ljudi utonilo. Tudi kmalu po dežju ne! Za kopanje se izberejo tihi kraji ob potokih, kateri niso preočitni in kjer ni kač. Fantje naj se kopajo posebej, dekleta posebej. Vsak mora biti vsaj toliko oblečen, da ne daje pohujšanja. Nesramneža, nesramnežko angelj varuh zapusti! Le dobrega

otroka je rado sram. Kdor bi se kopal nag, bo v šoli kaznovan! — Če si razgret, ne hodi precej v vodo, da ne zboliš; zmoči si poprej roke do komolca in prsa, da se ti kri počasi shladi. Ne kopaj se predolgo in le enkrat na dan«.

Še bi lahko na dolgo in široko opisovali ranjkega Jamšeka kot šolskega voditelja v Rajhenburgu, kajti to nam ne bi čisto nič truda prizadevalo, mi bi samo njegov dnevnik prepisovali in se pri tem le zabavali in učili. Toda prostor, ki je temu spisu odmerjen, ne bi zadostoval za tako obširen životopis. Morebiti bi se kje drugod sčasoma priobčil njegov dnevnik, o katerem se pač po pravici lahko reče: »Nulla diea sine linea«. — Zdaj pa nam je začetni opisovati našega šolskega junaka v njegovi lastnosti kot okrajni šolski nadzornik.

Če je kdo dandanes odlikovan s tem imenovanjem, je to radi tega velika čast zanj, ker je mnogo sposobnih učiteljev za ta posel. Toraj smemo misliti, da spada imenovani med najsposobnejše. — Pred 24 leti, ko je bil Jamšek imenovan, ni bilo toliko izobraženih učiteljev, ker tudi prilike niso imeli, izobraževati se, razen tistih, ki so se sami — kakor baš Jamšek — omikali. Čast pa je bila radi tega tudi, ker so prej samo duhovniki in to le dekani bili okrajni (distriktni) šolski nadzorniki. Da je Jamšeka ta čast doletela, izvira najbrže od tod, ker ga je takratni deželni šolski nadzornik dr. Močnik osebno poznal pri priliki nadzorovanja v Mozirji in menda tudi v Celji. Že zna biti, da se je Jamšek, takrat šele 29 let star, tudi drugače odlikoval. Jamšek je bil kos novi šolski dobi, ki je bila z l. 1868. in 1869. nastopila. Vsaj se je za vse dogodke na šolskem polju, za novo šolsko literaturo, in za vsako šolsko in javno gibanje zanimal. S tem imenovanjem se je Jamšek nekako tako zgodilo, kakor ribi, ki jo vržeš v njen element. Lehko si mislimo, kako se je čvrsto lotil dela. Prva njegova naloga je bila, da pospešuje ustanovljenje okrajnih šolskih svetov s tem, da vodi volitve uči-

teljskih zastopnikov v te korporacije. Kako je izpeljeval težko svojo nalogo v veliko zadovoljnost vseh predstojnikov, vsega podložnega učiteljstva, o tem svedoči že natančno njegovo zapisovanje v dnevnik, v njegov »vademecum«, brez katerega ni mogel živeti.

Komaj je bil meseca septembra l. 1869. imenovan, je že 1. oktobra vodil volitev učiteljskega zastopnika v Kozjem (izvoljen Strmšek v Kozjem) in 2. oktobra pa enako volitev v Brežicah (izvoljen Juri).

31. oktobra je bil pozval dr. Močnik spodnje-štajerske nadzornike k pogovoru, kako začeti šolstvo preosnovati na podlagi že proglašanih državnih postav in z ozirom na deželne zakone, ki se šele snujejo. Pri tem posvetovanji, ki je bilo menda v Celji, so bili sloveči pedagogi: dr. Lindner (takrat profesor v Celji), Hafner in Kapun. Veliko lepih nauk jim je Močnik dajal z ozirom na šolo, na metodo, šolske knjige, seje okrajnih šolskih svetov itd. Ker je bil takrat boj za šolo že skoro dokončan, ko je bila šola vzeta cerkvi in duhovščini; bil je gotovo jako času primeren nauk, ki ga je dal deželni šolski nadzornik okrajnim gledé takta nasproti duhovščini. Jamšek si je ta migljej v svoj dnevnik takole zapisal: »Der betreffende Inspector möge gegen die Besiegten (die Geistlichkeit) zuvorkommend sein und trachten mit ihnen im guten Einvernehmen zu verbleiben«. (Kot šolski nadzornik si je Jamšek vse le po nemški zapisoval, sicer pa skoro vse po slovenski). Sploh je bil Jamšek kot nadzornik zeló previden. V politiko se v obče ni vtikal, razen, kar je v zvezi bilo s šolstvom in narodnostjo slovensko. Ko govorimo o previdnosti njegovi, naj povemo še to, da se je pri prvi štajerski deželni učiteljski skupščini modro ogibal prepira, ki je bil nastal med deželnim šolskim nadzornikom Rožekom in med slovenskimi učitelji pri tisti točki dnevnega reda, ko je šlo za to, koliko prostora se odmeri nemščini na slovenski šoli. (Jamšek ni hotel potegniti z Rožekom, ki je preveč nemščine terjal, ki je hotel nem-

ščino celó kot učni jezik vpeljati; zameriti se mu pa tudi ni hotel, ker »kruh in čast« ste pač dve dobri in lepi stvari.)

Koliko dela je imel Jamšek kot nadzornik, lahko ume le tisti, kdor je v tisti dobi začel na šolskem polji delovati, ko se je on začel z nadzorništvom pečati. Takrat je bilo treba učitelje privajati šele na novo dobo, seznanjati jih z novimi državnimi in deželnimi postavami, z novimi ministerskimi in drugimi naredbami, osobito s šolskim in učnim redom (20. avgusta 1870); treba je bilo vpeljati učne načrte, učiti učitelje, sestavljati urnike z ozirom na učne načrte itd. Nadzornik je moral tudi na to nekoliko gledati, da so se krajni šolski sveti ustanovili in svoje delo pričeli. Učitelje na večrazrednicah je bilo treba napeljevati, da so začeli imeti domače učiteljske konferencije. Vse to težavno delo je Jamšek kaj spretno izvrševal. Da je bil takorekoč »rojen nadzornik«, to posnamem iz njegovega dnevnika. Čeravno ni vodil konferencij, vendar je takoj potem, ko je v prvič nadzoroval edino štirirazrednico svojega okraja, sklical dotične učitelje v posvetovanje ter jim tako dobre navode dajal, kakor bi bil že pet let nadzornik in ne samo pet mesecev. Da so šolski nadzorniki ložje svoje delo opravljali, dan jim je bil takoj v pomoč suplent, ki jih je v šoli nadomestoval. (Jamšek je imel n. pr. l. 1871. sedanjega nadučitelja Podobnika v Hajdini za suplenta.)

Pri sejah treh okrajnih šolskih svetov, ki so bili v njegovem delokrogu, je bil seveda duša in vedno tudi energičen. Na ta način je veliko dosegel. Kakor je videti iz njegovega dnevnika, se je vedno skrbno na te seje pripravljaj in prišel že s spisanimi svojimi predlogi na dan. Da so njegovi predlogi tudi obveljali, razumno je; vsaj so bili vsi udje z glavarjem vred prepričani, da želi le najboljše učiteljem in šoli, da torej nima nikakoršnih skritih slabih namenov, kakor so jih imeli včasih njegovi

nasledniki, ki so zmerom »z roko drugam merili«, nego so s prstom kazali.¹⁾

Na Štajerskem so že zgodaj deželni šolski nadzorniki okrajne v posvetovanje vabili. Tako jih je bil n. pr. Ant. Klodič l. 1873. v Gradec povabil v pretresovanje učnih načrtov. Pri njih izdelovanji je pomagal tudi Jamšek, ki je bil sploh pri vseh nadzornikih priljubljen in si je večkrat dopisoval s takimi velemoži, kakoršni so bili: † dr. Močnik, Klodič, (Rožek). Tudi s pokojnim slovenskim učenjakom Miklošičem sta si nekaj dopisovala.

O svojem nadzorovanji mi je Jamšek marsikaj pripovedoval. Iz njegovih besed sem pač toliko posnel, da je z učitelji posebno lepo ravnal, kakor tovariš s tovariši, prijatelj s prijatelji, vendar pa pri tem ni pozabil na svojo uradno dolžnost in dostojanstvo. Dasi sem dobro poznal več ali manj vse učitelje, katerim je bil on predstojnik, vendar nisem čul menda nikoli tožbe o njegovem postopanju. Lehko bi se bilo pripetilo, da bi se mu bila v kakošni reči »pedantarija« očitala; da se to ni zgodilo, pisati je le njegovi ljubeznivosti na rovaš.

V marsikateri reči je morebiti vendar-le bil prenatančen, ako se ne motimo. Tako je večkrat pripovedoval: »Ko sem šole nadzoroval, gledal sem posebno na snažnost, osobito na to, da so bila stranišča snažna. Zato je bila moja prva pot, ko sem prišel v šolo, da sem šel gledat, kakošno je stranišče. Iz tega sem že sklepal, kakošna utegne biti šola — gledé snage.«

Če pa morebiti Jamšek kot nadzornik ni mogel popolnoma pokazati, kakošno srce ima; pokazal je pa to gotovo kot predsednik učiteljskega društva. Zato hočemo zdaj priljubljeno to osebo opazovati, kako se je

¹⁾ Gospa vdova nam je pripovedovala, da mu posebno šolski nadzornik A. ni bil nič naklonjen. Jamšek je izdelal urnik, v katerem ni sebi največ ur naložil, ker je bil že bolehen. Ali A. je ukazal, da mora imeti največ ur tisti, kateri je najbolje plačan. Zoper to se je Jamšek pritožil, in nadzornikova ni obveljala.

vedel in gibal v učiteljskem društvu brežkega okrajnega glavarstva.

Posebno potrebno je bilo v prvi dobi novega šolskega življenja učiteljska društva snovati. Zavedni učitelji so jih tudi skoro v vsakem okraji osnovali, če so njih predstojniki pomagali ali ne pri tem. Jamšek si je pa sam to za načelo postavil; iz njegove inicijative se je l. 1872. osnovalo učiteljsko društvo za okraje: Brežice, Kozje in Sevnica. Jamšek je imel seveda — kakor vsaka blaga duša v tem položaju — najboljše namene. Mislil si je: Pri nadzorovanji dajem sicer učiteljem navodila in napolnila, pri okrajni učiteljski konferenciji tudi; toda to je vse premalo. Da bodo postale nove šolske postave meso in kri, treba je še večjega napora, treba je še več medsebojnega pouka. Pa še nekaj je imel pred očmi, kakor se dozdeva nam, ki smo ga dobro poznali. Pri inšpekcijah posameznih šol in pri okrajni konferenciji se ni mogel kazati odločnega Slovenca, kar je sicer v istini in posebno v srcu bil. Pri privatni učiteljski skupščini je pa to veliko lažje storil. Pri teh shodih ni bilo nobenega uradnika; da bi pa bil med učiteljstvom kakošen vohun, kakošen Judež Iškarijot, tega ta blaga duša niti mislila ni. Zato se je pri učiteljskem društvu Jamšek kazal, kakoršen je v resnici bil: odkritosrčni slovenski učitelj, ki svoje slovenske narodnosti ni zatajeval. Da so učitelji njega za predsednika v društvu volili, to je naravno. Te časti mu niso izkazovali mar zato, ker je nadzornik bil, kaj še! Vsaj so ga tudi od l. 1875. naprej volili še, ko ni bil več nadzornik. Navadno je tudi sprejel predsedništvo, večkrat pa tega ni hotel, nekoliko radi bolednosti ne, nekoliko pa radi tega ne, ker je v resnici dobro, da to kolegijalno zaupanje in malo odlikovanje tudi na druge količkaj sposobne osebe preide. Bil je itak skoro v vseh dobah zastopnik učiteljstva v sevniškem okrajnem šolskem svetu, kjer je imel priliko za šolstvo in učiteljstvo to in ono storiti.

Malokatero učiteljsko društvo je tako pogostoma zborovalo — vsaj še dandenašnji isto stori — kakor omejeno društvo. Kar je veliko vredno bilo, je tudi to, da je semtertje zborovalo skoro vselej na drugi šoli brežkega političnega okraja. Da je bilo mikavno pri teh zborih, spoznamo iz mikavnega dnevnega reda, za katerega je znal predsednik skrbeti. Skoro vselej je bilo več govornikov. Pa če tudi jih ne bi bilo; vsaj je sam Jamšek znal veliko povedati, prvič že iz izkušnje kot šolski nadzornik in okrajni šolski svetovalec, drugič je poročal iz svoje bogate torbe, v kateri je imel vse polno novosti s šolskega polja. Nabral jih je iz šolskih in političskih listov in iz knjig, s katerimi je bil tako založen, kakor skoro nobeden učitelj njegovih okrajev ne. Tretjič so njemu pošiljali slovenski in drugi pisatelji razne knjige, da je on pri razpečavanji posredoval in da jih je priporočal. Na ta način je on in njegovo učiteljstvo vedno v duhu časa napredovalo. Da je tudi daljni svet izvedel in tisti domači učitelji, kateri se niso zborovanj udeležiti mogli, kaj se je pri skupščinah obravnavalo in vršilo, skrbel je Jamšek, da so zapisnikarji (sedanji nadučitelji Jarc, Matko), Kunstič in drugi pridno poročali v časopise, osobito v šolske, n. pr. v »Slov. učitelja« (temu listu je bil Jamšek kaj naklonjen), v »Päd. Zeitschrift« in tudi v politiške časnike, pozneje pa v »Popotnika«.

Ko se je bilo osnovalo »Učiteljsko društvo za slovenski Štajer« največ v ta namen, da bi bilo l. 1873. za nekaj mesecev prenehanega in l. 1874. zopet v življenje obujenega »Slov. učitelja« vzdrževalo, priporočalo je zlasti brežko učiteljsko društvo namene onega večjega društva in njegovega organa.

Ker se je menda pri okrajni učiteljski konferenciji tudi pod Jamškovim vodstvom premalo slovensko govorilo, skrbel je on, da se je pri shodih učiteljskega društva bolje na slovensko oziralo. On sam je dal najboljši vzgled. Tako n. pr. sta l. 1873. na Vidmu dva učitelja iz Brežic,

pokojni P. (Slovenec) in O. nemško govorila, Jamšek je pa o zemljepisji slovensko govoril. Dotični dopis v »Slov. učitelju« pravi: »Jegovi tehtni izrazi v čisti slovenščini doneli so nam kot lira sijonska po naših ušesih. Govoril je res tako, kakor bi rožice sadil«. To društvo je prirejalo tudi večkrat izlete, zlasti meseca majnika. Najlepši izlet je bil l. 1874. v Zagreb. O njem je poročal Jamšek v seji meseca junija istega leta tako-le:

»Izleta se radi slabega vremena ni ravno veliko učiteljev udeležilo.

Kar mojo osobo zadeva, se ne kesam tega izleta, kajti dovolj sem odškodovan za res male stroške. Na kolodvoru smo bili od mestnega učitelja prijateljsko sprejeti, (g. Tomšič je bil takrat bolan), kateri nas je povsodi prijazno spremljal. Ogledali smo si najprej muzej, v katerem se nahajajo res zanimive stvari iz vseh dob. — Tukaj nas je radovoljno spremljal znani zgodovino-pisec g. Tkalčič, ter nam razlagal ter razjasnjeval manj znane predmete. — Ogledali smo si dalje: Stolno cerkev in njene paramente, judovski tempel itd. Učitelj g. Šuler, rojen Kapelčan nas je na kolodvoru kratkočasil«.

V isti seji je Jamšek priporočal »Narodno šolo« v Ljubljani rekoč:

»Izvrstni zavod je »Narodna šola« v Ljubljani. Njen predsednik je znani učitelj Stegnar, blagajnik pa učitelj Matej Močnik. Naši revni šolarji so jej že veliko hvale dolžni. Podpirajmo to društvo«.

Zadovoljen je bil l. 1874. Jamšek z izletom v Zagreb. V jeseni l. 1875. pa menda ne, kajti razlagal si je, da mu je ta izlet društva utegnil škodovati, da ni bil več za nadzornika imenovan. Naključje, ali tudi kaj drugega je hotelo, da se je isti četrtek (prosti dan) bil g. Rožek napovedal (menda posredno), da pride v Rajhenburg. Jamšek bi ga bil rad doma počakal, ako ga ne bi bila mož-beseda zadržavala, da pelje svoje učiteljsko društvo v Zagreb. Kot mož značajnik je šel v Zagreb, (ne radi politike, radi

izobraževanja in izvedrila) — g. Rožek je pa res prišel, in Jamšeka ni bilo doma.

Ranjkega Jamšeka ne bi »v deveta nebesa povzdigovali«, ako ne bi bil on tudi slovenski književnik, kajti tudi drugi učitelji in šolski nadzorniki so bili vrli ljudje, pa se jim niso obširni životopisi pisali. Zato pa hočemo Jamšeka še od te strani opazovati. Jamšek je moral biti velik talent, ker se je le kot samouk — edini njegov pravi učitelj je bil Kovač — povzdignil do precejšnje stopinje omike. Pismeni slovenščini in nemščini je bil popolnoma kos; v pismu in govoru sta mu oba jezika enako gladko tekla. Kdaj je začel v javnost stopati s svojim peresom, ne vemo. Morebiti je že v cerkveni dobi, v l. 1860—1870, pisal kaj v naše slovenske liste, kolikor jih je takrat izhajalo; toda za gotovo ne vemo; njegova blaga gospa vdova nam je zatrjevala, da je bil to gotovo storil.

Ko je postal šolski nadzornik, prvi dve leti ali tri, tega še utegnili ni. Najbrže je bil prvi njegov slovenski spis priobčen l. 1873. v »Slovenskem učitelju«, namreč govor o zemljepisu, ki ga je imel pri raznih učiteljskih zborih okrajnega učiteljskega društva. Potlej je pa le doma držal in pilil, kar je sestavljal. Morebiti tudi ni hotel nekaj let pošiljati, kar je imel spisanega; znabiti mu v tistih letih (1873—1878) pisava slovenskih šolskih listov ni ugajala. »Slovenski učitelj« mu je znabiti preostro poudarjal narodno stališče, »Učiteljski Tovariš« se je pa pod M. Močnika uredništvom preveč upiral novim šolskim postavam.

Ko je pa začel »Popotnik« v Celji in potem v Mariboru izhajati, ugajal mu je ta list popolnoma. Zato mu je tudi Jamšek marsikak spis poslal. (Vseh njegovih spisov v raznih listih nismo mogli zaslediti, ker ni dal morebiti vselej svojega imena. Večkrat se pa je podpisal »Žalski« ali »Žalčan«). Vendar smo pa zasledili v »Popotniku« sledeče članke iz njegovega peresa: N. pr.

l. 1883. »Beseda slovenskim učiteljem« (?) (Žalčan), »Avancement ljudskih učiteljev«, l. 1884. »Zakaj ne dosežejo poedini, duševno normalno nadarjeni otroci predpisanega učnega smotra? Kako je pospeševati enakomerno napredovanje razreda?« V letniku od 1886. je skoro v vseh številkah opisoval »Slomšeka«; o izviru tega spisa bomo še govorili; l. 1889. »o regulovanji učiteljskih plač na Štajerskem«. (Ko bi imel »Pop.« pri svojem indeksu, kjer navaja spise, še ime pisatelja, bilo bi nam delo olajšano — in gotovo ne bi ni jednega njegovih člankov izpustili).

»Učiteljski Tovariš« je prinesel pod naslovom »Iz šole za šolo« nekatere izvirne in temeljito spisane slovenske pravopisne vaje (l. 1886. in 1887.). Te vaje so se takratnemu uredniku Praprotniku tako dopadle, da se je Jamšek v posebnem pismu za-nje zahvalil. V tem listu je skoro gotovo še kaj družega priobčil, ne da bi bil to s svojim pravim ali vsaj s svojim pisateljskim imenom (»Žalski«) na »veliki zvon« obesil. Včasih je pisal Jamšek tudi v »Narod«, ali o uredbi učiteljskih plač ali kaj družega. Ker je bil njegov zvesti naročnik, zato mu je tudi kakošen dopis privoščil, osobito o lokalnih dogodkih v Rajhenburgu, o šolskih sklepih in veselicah ali kaj sličnega. Neki dopis mi je še živo v spominu. Pobila je nekega leta toča prav močno v Rajhenburgu. Blagi Jamšek se je zanimal, če ni toča tudi ptičjih gnjezd poškodovala. In res našel je v gnjezdih več ubitih pevk — kar je njegovo nežno srce tako pretreslo, da mu je v lepem dopisu dal duška in hladila.

Da bi bil še pri drugih slovenskih listih Jamšek sodeloval, nam ni znano.

Kaj čvrsto se je pa Jamšek oklenil »Pedagogičskega društva« v Krškem, kateremu je bil takoj s početka pristopil, ker ga je veselilo, da hoče ono literarno delovati, in ker je zlasti hvalil, da je bilo osnovalo prvo »stalno izložbo učil na Slovenskem«. Ker se je Jamšek tako

zeló zanimal za društvo in ker je sploh kot dobri sosed prijazno občeval s krškimi učitelji, zato se ni branil, da ga je ono v odbor volilo in celó postavilo za sourednika »Pedagogiškega letnika«. V petih letnikih je prinesla ta perijodična knjiga iz Jamšekovega peresa: 1.) »Vzroki zasurovelosti mladine, šoli odrasle, in sredstva, kako pomoči tej žalostni prikazni«. (1. letnik), 2.) »S p o m i n i n a D u n a j e« (3. l.). Oba spisa sta dokaj obširna. Posebno zanimiv je drugi, ki obsega precej drobtinic iz Jamšekovega življenja in dokaj podatkov, kako se je šolstvo štajersko in avstrijsko razvijalo — okoli l. 1867.—1870. Poglavitno, kar je v njem, je pa to, kako se je Jamšek v kmetijskem tečaju na Dunaji pridno učil, koliko je ondi videl in slišal. Vse to je iz svojega dnevnika tako ljubko popisal, da je kar veselje brati.

Kdor je bil tako iskren domoljub in pri vsej prijaznosti precej častiželjen, kar je v pravi meri hvalevredno, kakor Jamšek; od njega se je smelo pričakovati, da bode tudi večje delo, samostojno delo na svetlo spravil. Na to je Jamšek gotovo večkrat mislil. Prilika se mu je kmalu ponudila. »Ptujsko učiteljsko društvo« je razpisalo nagrado za 2 najboljša životopisa velikega Slomškega. Jamšek (in pisec teh vrst) se je takoj dela lotil. Došla sta samo dva spisa. Učiteljsko društvo ni bilo sicer nobenega obdarilo, a došla spisa sta bila oba objavljena, Jamšekov v »Popotniku«, drugi v »Toyarišu«. Iz »Popotnika« je prišel spis v prvo Jamšekovo knjigo, o kateri moramo obširneje govoriti. Imenuje se:

Šolske drobtinice. V petindvajsetletni spomin smrti A. M. Slomškega. Učiteljem, odgojiteljem in prijateljem šole spisal Franč S. Jamšek, nadučitelj in bivši c. kr. okrajni šolski nadzornik v Rajhenburgu. V Ljubljani. Natisnil in založil J. R. Milic. Cena 1 gld. V knjigi vidimo na čelu sliko Slomšekovo, v 215 strani debeli knjigi navadne osmerke pa vse polno lepe šolske tvarine, in sicer pred vsem Slomška opisanega kot pedagoga, domoljuba in rodoljuba slovenskega. Ta spis, ki

je pisan prav temeljito, pa tudi zelo ljubko v jako umevni in pravilni slovenščini, ima na 97 straneh sledečo tvarino: »Slomšek od svoje zibeli do svojega groba, Slomšek o domači odgoji otrok, Slomšek o šoli, Slomšek o učiteljih, Slomšek kot praktični šolnik, Slomšek o domoljubji in o rodoljubji, Slomšek o materinem jeziku, Slomšek o petju«. — Ta životopis naj učitelj prebira z duhom in srcem, pa se bode napojil prave ljubezni do otrok in do šole ter bode tudi v jedru pedagogije bolj poučen, kakor če prebere kopo bombastično pisanih nemških knjig te vrste. Ob jednom pa mu bode živo pred oči stopila blaga podoba slavnega slovenskega pedagoga. — Razen tega načelnega in glavnega spisa imajo Jamšekove »Šolske Drobtinice« še to-le vsebino: »Učitelj začetnik. — Za koliko podpira šolska ustrahovalnost ali disciplina poučevanje neposredno. — Avancement ljudskih učiteljev. Pospešujmo branje dobrih bukev med Slovenci. Učitelji slovenski, zjedini se tesneje. — Iz šole za šolo. (Naloge v izobražbo prostih stavkov. Slovenski pravopis).« — Drobtinice so knjiga stalne vrednosti, ki bodo čez 50 in 100 let imele še zmirom svojo zlato vrednost, kakor so tudi Slomšekove »Drobtinice« še zmirom prav primerno berilo. Knjiga je pa tudi praktične vrednosti, ker ima poleg Slomšekovega životopisa še dva važna spisa; namreč »izobražbo prostih stavkov« in »slovenski pravopis«. V obeh se je g. Jamšek skazal temeljitega, praktičnega in pridnega šolnika. Stavki, katerih je tu toliko nabral, so izvrstni; nabral jih je veliko iz ust prostega naroda; kar jih je posnel po nemškem, ti so tudi dobro poslovenjeni. Drugi so pa sploh vzorni krepki izreki. S tako tvarino si učenci res množé jezikovni zaklad, taka tvarina je tudi primerna, da bi še ž njimi popravili in pomnožili slovenski slovnici pri 2. in 3. berilu, ki niste še čisto dovršeni in brez pomot.

Druga lepa knjižica ranjkega Jamšeka se zove: »Napake pri vzgoji otrok v zverižo-steznem

vrtu. Kratek in umeven navod, kako ravnati, da se ti otroci razvadijo in spridijo. Poleg nemškega: »der Irrgarten der Erziehung«. Ta knjiga je taka kakor ona nemškega pred 100 leti živečega pedagoga Salzmana »Krebsbüchlein«. V teh knjižicah se veleva to starišem, kar oni ne bi smeli storiti, tedaj se napake prav očitno razkazujejo. Vse kar je negativno v knjižici, moralo bi biti pozitivno. Enako knjižico je bil izdal v hrvatskem jeziku hrvatski pedagogijski književni zbor v Zagrebu že pred 20. leti pod naslovom »Zablude vzgoje« (spisal † šolski nadzornik Stojanović, jako ljubezniva, vrla duša hrvatska). Jamšek (in ž njim vred vsi prijatelji vzgoje) je želel, da bi bila družba sv. Mohorja tako knjižico izdala. Ker pa tega ni hotela, ponudil je rokopis Jamšek, ker kot varčen človek ni hotel sam veliko denarja vtakniti v knjige slovenske, ki se težko razpečajo, »Popotniku«, kjer je izhajal kot posebna priloga in kjer se zdaj dobiva kot samostalna knjižica. Potrebo njeno Jamšek kaj lepo in z izdatnimi razlogi opravičuje v predgovoru in uvodu, kjer tudi trdo besedo »zveržižostezni« (veriga, steza) vrt razlaga z »vrtoglavim vrtom«, vrt z zverženimi in zavitimi stezami, t. j. gaji s takimi stezami so bili baje v navadi pri gosposkih parkih v starih časih. Po tako zamotanih in zakrivljenih potih hodijo tudi stariši, kateri svoje otroke napačno izrejajo.

Ako bi stariši tako brali to knjižico, kakor beró radi kakošne časnike; koliko bi svoje otroke boljše izrejali.

Razen navedenega nam ni znano, kaj bi bil Jamšek še spisal. Literarne zapuščine je nekaj. Največ se najde v njegovih dnevnikih; tukaj je še nekaj neobjavljenih spisov. Večji spisek je o »geometriji«. Sicer je pa ves njegov dnevnik vreden, da bi se priobčil, ker bi se zlasti mladi učitelji iz njega veliko naučili. Slovenska učiteljska lista naj bi se vsekako te tvarine polastila. Jamšek je pisal lep, pravilen, gladek, lahko umljiv jezik. Le malokje je bil zavit po nemškem slogu. Odličen poznavalec slo-

venskega jezika, g. dr. Mencinger v Krškem, mi je kaj hvalil pri neki priliki Jamšekov književni jezik.

Jamšek ni bil samo na šolskem polji narodnjak, to je marveč kazal tudi na drugem polji. Bil je dolgoleten ud družbe sv. Mohorja, katero je posebno čislal in podpiral. Po njegovem trudu se je okrajna učiteljska knjižnica vpisala kot dosmrtni ud »Slovenske Matice«; podpiral je tudi druga društva, ali gmotno ali s sodelovanjem, n. pr. pevska društva, kajti bil je dober pevec. Bil je tudi eden najdelavnejših soustanovnikov in odbornikov čitalnice v Rajhenburgu. Ker je bil ranjki varčen (v njegovem dnevniku berem na prvi strani: »Kaufe nicht, was du brauchst, sondern was du nicht entbehren kannst«, zato si je bil že kot samec nekaj novcev prištedil. Ker je bil še nekaj priženil, zato sta lahko s soprogo razpolagala z nekaterimi lepimi novci. Velik del tega svojega imetja je hotel naložiti pri banki »Sloveniji« (dokaz njegovega narodnjaštva), toda soproga se je upirala, rekoč: »Es ist nicht gut alles auf einen Nagel zu hängen.« V tem slučaju je prav imela, in posebno še potem, ko je nasvetovala, da je delnice, katere je imel vendar pri »Sloveniji«, pravočasno odprodal. Na ta način je bil tej nesrečni banki brez velike izgube odnesel pete. Zato je sklenil, tu srečno rešeni denar drugam vtakniti — v zemljo. Kupil je v Trški gori nad Krškim lep vinograd, katerega je začel skrbno in umno obdelovati, s katerim je imel tudi veliko veselja, dokler ni začela trtna uš v njem gospodariti. Ker je imel vinograd, začel se je tudi teoretično za umno vinorejo zanimati. Dokaz je njegova obširna razprava o vinarstvu, v Končnikovem četrtem berilu. (Tudi v tretjem berilu je nekaj vaj iz njegovega peresa). Zanimal se je pa tudi za druge stroke kmetijstva; zato je marljivo sodeloval pri zborih kmetijske podružnice v Sevnici, kjerkoli je zborovala, navadno doma ali v Rajhenburgu. Naš pokojni France je bil kot tovariš jako ljubezniv. Zato so ga radi vsi tovariši, osobito slovenski, obiskovali; posebno so

marljivo k njemu zahajali učitelji iz Sevnice, Brežic itd. Tako so bili tudi učitelji iz Krškega pogostoma njegovi gostje, katerim je postregel s kapljico iz svojega vinograda. Večje število učiteljev je bil zbral v svoji gostoljubni hiši, ko je praznoval meseca novembra 1887. l. tridesetletnico svojega učiteljevanja. Kot soprog in oče je kazal svojo ljubeznivost še v večji meri. Kakor sploh, tako je tudi v rodbini hotel doseči vse le po dobri poti, po dobroti svojega srca in po pametnem preudarku. On ni nikdar ukazoval, komandoval ali rentočil; grda, neolikana beseda ni šla iz njegovih ust. Če mu le ni bilo kaj po volji, molčal je. Na tem ga je bilo spoznati v rodbini, da je nevoljen. On se je menda v vseh slučajih ravnal po Gellertovem, 100 let in več starem izreku, ki se začinja z besedami: »Wenn dich die Lästerzunge sticht etc«. Njegova najlepša lastnost, rekel mi je njegov učenec, 20letni tovariš in naslednik Matko, je bila — z a t a j e v a n j e v veliki meri.

V rodbini je bil še dokaj srečen. Dva fantka, čisto očetove natore, in ena deklica, bili so mu darovani za kratek čas. Lepo jih je odgojeval od mladih nog. Fantka sta n. pr. že igrala na klavir, ko sta komaj po konci na stolu sedeti mogla.

Okoli leta 1882., ko bi on moral zadovoljno praznovati svojo 25letnico, nastopili so bili pa zanj in za celo njegovo rodbino slabi časi. V šolsko poslopje, katero vsled bližnjega pokopališča sploh ni zdravo, je prišlo vse polno nalezljivih in drugih boleznij, da je bilo treba šolo zapreti, in da so mu vsi v rodbini več ali manj nevarno zboleli, ter da mu je bela smrt celó odnesla hčerko ednico. — Da je bila kupa grenkosti polna, zbolel je še Jamšek sam nevarno v sapniku. Ta bolezen, katero je dobil morebiti v šoli od obilega govorjenja in petja, (v šoli si on pač ni privoščil počitka), mučila ga je več kakor tri leta. Ker je pa iskal pri mnogih izkušenih zdravnikih v domačih krajih in v Gradci pomoči, ker se je sam vestno

ravnal po zdravnikovih naročilih (n. pr. med boleznijo vina pokusil ni), premagal jo je bil popolnoma in nekaj let pred smrtjo ni o tej bolezni nič več tožil.

Zato smo pa kar ostrmeli, ko smo bili izvedeli novico o njegovi nagli smrti. Čisto zdrav je bil še, ko zadene 52letnega moža, 22. julija 1892. l. kap na možgane, ki mu je takoj zavest in drugo jutro (23.) še blago življenje vzela. Pogreb njegov v Rajhenburgu je bil velik in lep, kakoršnega je blagi ranjki zaslužil. Vdeležilo se ga je 35 učiteljev in mnogo občinstva, vmes veliko najbolj odličnega. Pri pogrebu se je vse jokalo; otroci in prijatelji ranjkega so kar ihteli. Pevci so mu peli žalostinke; njegov nekdanji učenec in sedanji nadučitelj Mešiček v Sevnici je imel jedrnat in tako resnično-žalosten govor, da je vse globoko v srce presunilo. Lepe životopise so prinesli o ranjkem takoj slovenski časopisi: »Popotnik« (Matko), »Tovariš« (Eksel), »Slovenski Narod« in »Domovina« (Lapajne). Gospod Eksel ga je tudi kratko, a dobro opisal v Popotnikovem koledarji l. 1893., kjer vidimo to našo dobro zadeto sliko.

Ivan Lapajne.

Sedanji rajhenburški nadučitelj g. I. Matko dodal je temu životopisu še nastopne vrstice o blagem ranjkem:

Prva skrb mu je bila šola, kjer se je kazal pravega mojstra; seveda se je vestno pripravljaj na posamezne učne ure. V prvi vrsti si je pouk uredil za praktične potrebe, vrh tega ga je znal zanimivo soliti.

V računstvu obravnaval je prav, prav malo, a temeljito; učenec, ki ni zamogel dohajati njegovega pouka, moral je biti že jako slabo nadarjen. Posluževal se je vseh kazalnih sredstev, učenec je zamogel številne razmere takorekoč otipati.

Jezikovni pouk si je mojstersko uredil; njegovi učenci so se znali zlasti ustmenega jezika gladko in pravilno posluževati, ter so imeli dokaj lepih izrazov na razpolago.

To je lahko umevno, ker Jamšek je imel jezik v popolnej oblasti; govor mu je tekel, da ga je bilo prijetno poslušati.

V realijah je rad izbiral zanimive predmete in pa take, ki se dadó kazati. Ves njegov pouk je bil kazalen pouk.

V šoli govoril je mnogo, pozabil včasih na uro, ter prišel po končanem pouku očitvidno telesno upehan in duševno utrujen iz šolske izbe. Takrat vzel je časopis v roke, pri katerem se je zopet razvedril.

Pisava njegova je bila povsod lep opis; umevno je tedaj, da je svoje učence privedel do jako okusne pisave.

Do petja in godbe je imel veliko veselje. Nekdo se je izrazil, da Jamšek orglja kakor, da oblaki po nebu plavajo. V Mozirji, kjer je bil pomočnik pod »starim« Braunseis-om (pozneje provizor), je kot orgljavec tudi zastarele cerkvene pesmi popravljal, vmes pa tudi katero novo zložil.

Z ukom ni prenasitil učencev, vse je šlo igranje; zato so mu bili učenci čilega, elastičnega duha, postali so ukaželjni. Pred vsem pa je budil v svojih gojencih častiželjnost; odlične vspehe pri pouku je največ s tem dosegel. Njegovi učenci so tekmovali zlasti v prostovoljnih domačih nalogah, bodisi v obširnih, večkrat trudapolnih pismenih izdelkih, bodisi v učenju na pamet jako dolgih berilnih vaj, kakor n. pr. ber. 45. v III. čit. »Martin Krpan« itd. — V obilni meri gojil je domišljivost (fantazijo).

Pri tako zanimivem pouku bila je tudi disciplina vzorna, kaznovati mu je bilo le redkokedaj. Ako je zapazil, da so učenci raztrešeni, vprašal je n. pr.: »kos platna meri 10 metrov, kako daleč je tedaj iz Reichenburga do Vidma?« Ali: »Kaj je težje, 1 klg. volne ali 1 klg. svinca? Stavil je rad uganke, povedal kako zanimivo notico iz časopisa itd.

Še večjo pozornost, kakor na pouk, obračal je na odgojo. Neumorno je likal in gladil, ter v prvi vrsti z lastnim vzgledom, s poučevanjem in resnim opominjevanjem napeljeval svoje gojence do dobrega in lepega. Pred vsem je vplival na srce, obujal vest in gojil voljo;

vzrejal je značaje. Le redkokedaj se mu je kateri gojenec spačil. Njegovo načelo je bilo, privedi gojenca do tega, da je znal sam sebe premagovati, krotiti, brzdati. »Če to z gojencem dosežem«, rekel je, »sem s seboj zadovoljen«. Svojim gojencem nasproti ostal je Jamšek vedno miren, tudi v slučajih, kjer bi bilo dovolj vzroka razgreti se. Nedostojne ali celo surove besede nikdar ni bilo slišati iz njegovih ust, ne v družbi, toliko manj v šoli, dasiravno je znal nepoboljšljivega zanikarneža, zlasti nesramneža trdo okarati in osramotiti. S premagovanjem samega sebe bil je Jamšek učencem kakor doraslim bliščeč zgled, strasti ni poznal nikakoršne. Vsaka beseda, vsak korak, vse njegovo dejanje in nehanje je bilo kakor po tehtnici odmerjeno. Nekateri so mu to v zlo šteli, češ, da je prenapet, pedantičen; tudi se mu je od neke strani očitalo, da mu je lastna oseba nad vse, da je sebičen, da je egoist. (Sicer je bil jako varčen, vendar je dobre prijatelje gostoljubno sprejemal. Pri svoji rahločutnosti je revežem in nesrečnežem rad pomagal, nevredne prosjake pa je dobro oštel.)

V mlajših letih svojega službovanja poslužil se je včasih sicer tudi šibice, a v poznejših letih postajal je mehkejši, da celo zaslužen kazni je rad spregledal »skozi prste«. Njegova odgoja bila je tedaj mehka, prav nerad je kaznoval; tolikoveč je obožaval, opominjeval, svaril. Znal je gojencem k srcu govoriti, vedel jih je omeščati in ganiti, da so se jim solze brale iz oči. V poprejšnjih letih narekoval je n. pr. nastopno pismo, katero je menda sam sestavil:

Ivan dragi i ljubi!

Le še kratko bodeš obiskoval šolo domačo, kajti otroška šolska leta prejdejo, kakor prijazni veseli majnik, kakor žlahtna, prijetno dišeča cvetica na vrtu, kakor voda šumeče reke, ki se izliva v daljno neizmerno morje.

Izstopil bodeš skoraj iz te svete in spomina vredne sobe, v koji se bistri Tvoja glava in žlahtni Tvoje srce,

iz živahne, blagoslovljene čede otročje, ter se bodeš imenoval mladenič v najzalešem cvetju svojega življenja.

In ako Te bodo takrat redili še Tvoji stariši, hvali Boga za tako veliko srečo, kajti brzo, brzo dojde čas ločitve, ko se bodo zagrnila mrtva trupla Tvoje matere, Tvojega očeta in Tvojih dobrotnikov v tiho jamo hladne gomile, po resnem pregovoru: Mladi more, a stari mora umreti.

Kaj hočeš potem, zapuščena sirota, med ptujci početi? — Tebi, ki si vestno rabil zlati šolski čas, ki si z veseljem bistril svojo glavo, žlahtnil svoje srce, rad segal za delom, poleg tega pa v nedolžnosti Bogu služil: Tebi ni obupati, ni preveč tugovati; kajti Bog, naš dobri oče, hoče zadostno namestovati Tvoje umrle stariše. On bode skrbel očitvidno za Tebe, kakor je skrbel za Izrael-ovega mladeniča, nedolžnega Jožefa v Egiptu.

»Iščite pred vsem kraljestvo Božje in njega pravico, drugo vse Vam bode navrženo!« — To pismice v svojem življenji čestokrat prečitaj, s katerim Te spodbuja in tolaži

Tvoj nekdanji učitelj

Jamšek.

Nad napakami svojih gojencev je rad »jedno oko zatisnil«. Zgodilo se je celo, da kaj nedostojnega, kakor po nevedoma, ni hotel videti ali slišati, ali pa se je kakor slučajno obrnil v stran. Vendar pa je imel vsikdar in povsod pazno oko in uho, ni ga bilo lahko prevariti. Najzoprnejši so mu bili menda lažnjivci in tatiči. — Rad je videl, če so bili njegovi součitelji strogi glede odgoje, zlasti glede premišljeno sestavljenega »šolskega reda«.

Po navedenih vzgojnih načelih odgojeval je svoje lastne otroke, namreč dva sinka in hčericico, katere je neizrečeno ljubil. Bil je med njimi otrok, narisal in zrezal jim je iz papirja možake, ki so z rokami in nogami cepetali, komponiral je za glasovir »otroški marš«, katerega je Franceku mnogo, mnogokrat na glasovirji igral. Kako

ga je potrla nenadna smrt svoje dvoletne hčerke, kaže nastopna »listnica« v Mozirje:

Dragi! Tužnim srcem Vama naznanjam, da smo véeraj mojo ljubeznivo hčericó Maliko, najino »piško miško« — zagnili. Revica postala je žrtev morilne griže. Žalost neizrečena, — povsod praznota, najbolj pa v najinih krvavečih srcih. Zaradi Franceka prestavila sva se od ranocelnika Nunčiča k dr. Keppa-tu, saj vednost povsod zmaguje. Bodita zdrava in vesela svojega življenja bolj, nego sva midva svojega, ter sprejmita pozdravljenje za sebe in svoje od — Vašega — tužnega prijatelja — Jamšeka.

Iz konceptov nadzorovalnih poročil, kakor tudi iz opravičnih zapisnikov, ki se nahajajo v reichenburškem šolskem arhivu, se razvidi, da je bil kot c. kr. okr. šolski nadzornik brežkega okr. glavarstva pri uradnem poslovanji jako natančen, pri nadzorovanji pa vesten, v posameznih slučajih strog sodnik; vsikdar pa neustrašljiv boritelj novih šolskih postav. — Ob enem se razvidi iz gori omenjenih nadzorniških listin, da je imel v primeri s sedanjo dóbo, v katerej so nove šolske postave že vkoreninjene, kot nadzornik prve dóbe jako težavno stališče; treba je bilo celinó orati. Ta častni posel, za katerega je užival letnih 300 gld., prizadel mu je dokaj truda in sitnosti; kajti za nadzorovanje treh okrajev določen mu je bil le eden mesec, za ta čas nadomeščeval ga je v pouku poseben suplent. Tudi pouk v šoli bilo je treba uravnati po novih učnih črtežih. Kot učitelju (samouku) starejše dóbe bilo se mu je priučiti potrebnih vednosti iz realij šele v poznejših letih; to je dosegel z vestnim (deloma pismenim) pripravljanjem na posamezne učne ure. — Vkljub vsej njegovi natančnosti očitalo se mu je nekokrat od šolskega oblastva, da kot okr. šolski nadzornik svoj posel zanemarja. Kako ga je moralo užaliti tako očitiranje pri izvanredni marljivosti in vestnosti, razvidi se iz njegovega ugovora

proti navedenemu ukoru. (Ta ukor je dobil le vsled svojega odločnega narodnja štva.)

Svoje prepričanje je odločno zastopal, kjerkoli si bodi. Iz kočljivih vprašanj pa je znal gladko izviti se; negotovim položajem izmuznil se je polzko ali pa se jih je izognil oprezno. V prepir nikdar ni zašel, k sodišči bil je v svojem življenji le enkrat (kot priča) pozvan, (kar mu je bilo jako neprijetno), volitvam se je rad odtegnil s primernim izgovorom.

S krajnim šolskim svetom, s katerim je večinoma pismeno občeval, imel pa je marsikatero neprilike; mnogokrat moral se je opirati na postavne določbe. Sicer pa bi bil uravnal marsikatero zadevo ustmeno morebiti hitreje in ugodneje.

Ker je vedel, da sodi in ceni svet ne le po duševnih zmožnostih, ampak tudi po vnanjosti, kakor po družbeni oliki, tako tudi po obleki, zategadelj je bil vsikdar oblečen okusno; njegov govor je bil po vsebini in obliki vedno dovršen, njegovo vedenje je bilo pri vsem takorekoč »v rokovicah«. — V družbo zahajal je le med olikance, kjer se je z duševno zabavo tudi bolj in bolj omikal. Bil je jako zgovoren, zaradi gradiva ni prišel lahko v zadrego. Pri kupici vina ali piva se je razvedril, ter pravil poštene kratkočasnice, znal je biti jako prijeten družbenik. Zlasti mu je bilo ubrano petje priljubljena zabava, ter je med pevci kaj rad zapel, med vsem svoj ljubljeni »Slavček mili;« toda ni ga bilo lahko pregovoriti, da bi bil, četudi v veseli družbi, določeno uro in mero zdatno prekoračil.

Pred leti bil je ud »krškega pevskega društva« pod vodstvom gosp. Šušteršiča z Vidma. Vsak teden prihajal je peš k pevskim vajam (pel je I. tenor), ter se je udeležil vsake veselice, katero je to društvo priredilo.

Kot samec, pa tudi še v prvih letih zakonskega stanu je prišel večkrat v gostilno, rad je kegljal, v po-

letnem času se je vsak dan v Savi kopal v družbi rajhenburških učiteljev in gg. katehetov.

Mnogo veselja imel je s svojo umno obdelano »gorico« v Trški gori nad Krškim, kamor je rad povabil dobre prijatelje; vendar ni imel graje vredne navade, goste čez mero siliti s pijačo.

V veseli družbi je rad pravil kratkočasnice, kakor je n. pr. sledeča dogodba, katero je na Dunaji doživel:

V hotelu, v katerem se je nastanil, zgreši nekokrat število vrat, ter stopi v naglici namesto v svojo, v sosedno, nekoliko temno sobo. Kar se dvigne na divanu ležeč višji častnik zakričeč: »Pack dich hinaus, stinkender Jud!« Jamšek se hoče opravičiti, ali častnik kolne razkačen: »Marsch hinaus, unverschämter, —, —, Saujud! etc. — Seveda mora Jamšek hitro pete odnesti.

Večkrat se je tudi spomnil zmote, katera se je njegovi soprogi pripetila. Pred mnogimi leti oglasi se namreč c. kr. dež. šolski nadzornik v šoli v Reichenburgu pri odprtih kuhinjskih vratih, ter želi govoriti z gospodom Jamšekom. Ona pa ga zavrne z besedami: »Wir kaufen nichts.«

S pravo radostjo in najivnostjo je tudi rad pravil, kako sta se s sevniškim šolskim ravnateljem Dernjačem v dunajskem praterji s cilindri na glavi na gugalici zibala.

Tudi šaljiv je znal biti. V Gradci šel je v trafiko smodk kupovat. Svojo željo izrazi z besedami: »Prosim, ali bi mi prodali smodk?« Nemško dekle ga debelo gleda, na kar ji Jamšek reče: »Pardon, verstehen Sie nicht französisch, Fräulein?« Seveda se on na to dobrohotno opraviči, ter ji izrazi svojo željo v njej razumljivem jeziku.

Ranjkega prijatelji se vedó spominjati še več enakih kratkočasnic.

Praznoveren ni bil, vendar je veroval na nekako brezprostorno duševno dotiko, rekel bi, slutnjo, kar je s sledečo dogodbo podpiral:

»Bil je podučitelj v Konjicah, njegova postarana mati živela je v Žavci. Nekoč se mu sanja, da pride mati

zadnjikrat se poslovit k njemu. — Drugo jutro pride mu iz Žavca nenadna vest, da mu je mati umrla.«

S svojim stanom bil je zadovoljen. Želel je le, da bi prišlo učiteljstvo do one veljave, katero uživajo drugi omikani stanovi. Menil je, naj bi se učiteljski kandidatje še višje izobraževali; pomanjkanju učiteljev pa bi se naj odpomoglo s povišanjem plač, ki so neprimerne postale učiteljevim dolžnostim in teku časa. Ugled učiteljstva naj bi se povzdignil z vestnim odbiranjem učiteljskih pripravnikov. — Grenile pa so ga premnoge nepotrebne šolske pisarije, kakor: vsakoletno prepisovanje »tednika«, polumesečni (namesto mesečni) izkazi šolskih zamud; tudi pismeno izdelovanje konferenčnih vprašanj naj bi se starejšim učiteljem spregledalo itd. — Vkljub vsemu temu ostal je do zadnjih let optimist, ki je vedel sebe, kakor tudi tiste, ki preradi vse »črno« vidijo, s tehtnimi razlogi obrniti na »belo«. — »Če ne bi bil učitelj«, rekel je, »hotel bi biti sodnik«.

Ivan Matko.





Važni spisi „Jana Amosa Komenskega.“

Priobčil J. Ravnikar.

I. V kakšnem razmerji je Komenskega „česka“ Didaktika z „latinsko“ ?



Slovenci smo dobili pred kratkim »celotno« Didaktiko slavnega češkega pedagoga J. A. Komenskega. Ker je Komenski pisal Didaktiko v češkem in v latinskem jeziku, utegne marsikaterega čitatelja slovenskega prevoda zanimivati, da izvé, v kakšnem razmerji ste obe »Didaktiki« ?

Komur so razna dela učenjaka, modroslovca in pedagoga češkega, Jana Amosa Komenskega, le količkaj znana, mora pripoznati, da se je on ves čas svojega življenja z vso svojo dušo trudil za napredek na polji didaktično - pedagogičkem, in sicer z nenavadnim uspehom po vsej Evropi. S svojo divno jasnostjo je opazoval, kako posluje priroda, in na podstavi tega je ustanovil pravila za negovanje človeškega duha. »Ves pouk naj se vrši po redu, naznačenim po sami prirodi poleg neprestanega ozira na vzroke, ki jih je ustanovila priroda sama. S tem prirodnim postopanjem pri vzgojevanji se ukazuje, da se postopa od lahkega k težjemu, od znanega k neznanemu, od konkretnega k abstraktnemu, in sicer tako, da vse rase — počasi in neprenehoma.

Komenski je bil prvi, ki je seosebno zahteval, da se mladina naobrazuje na temelju materinskega jezika; ptujega jezika pak naj se uči le toliko, da s tem pripravlja pot v šolo — stvarnim znanostim. Neprenehoma je tudi o tem govoril in pisal, da se učencem podaje širša in znatnejša vednost ter da se to godi z manjšo težavo, kakor pa se je do zdaj vršilo. Vzgojevalec mora pomagati ter tem načinom otroško sposobnost voditi k razvoju in naobraženju . . .

Komenski je učenjake tedanjega časa vedno opominjeval na delo, namreč, da bi vsi gledali na to, kako bi pripravljali boljše znanstvene pripomočke za boljšo in srečnejšo vzgojo šolske mladine. Za to pa je sam pokazal najboljša sredstva v svoji „**Didaktiki**“, katero je v češki obliki za vporabo svojim rojakom spisal večinoma že l. 1628. v Lešni; zadnja poglavja pa je dovršil l. 1632. tako, da je nalogo, — ki jo je dobil od cerkvenega zbora, izvršil še poprej, kakor mu je bilo naročeno. — V XXVIII. poglavji »češke« Didaktike se omenja »Informatorium materinske šole« že kot dovršena knjižica, katero Komenski vsem rodbinam prav toplo priporoča.

Ko je Komenski v naglici sestavil kratek načrt¹⁾ o preosnovi šol v kraljestvu Češkem (obširnejše je razpravljal o tem v zadnjih treh poglavjih »češke« Didaktike), imel je že tudi šest šolskih knjig za šest českih razredov pripravljenih. Ko so »Česki Bratje« nadejali se za trdno, da se jim dovoli povrnitev v domovino, imel je Komenski od svoje strani za prvo potrebo novim šolam že vse pripravljeno. L. 1631. je bil že izdelal »Janua« za stvarno-jezikovni pouk po temeljih, navedenih v Didaktiki.

Ker ste »Didaktika« in »Informatorium« večini šolnikov znana, in ker imamo za oboje že več razprav, bodi nam na tem mestu dovoljeno podati samo kratek načrt, v kakšnem razmerji je »češka« Didaktika k poznejši »latinski«, ki v novejšem času začenja po prelaganji v

¹⁾ Priobčen v tej knjigi.

razne jezike biti občno imetje narodov, z opazkami pisatelja samega. Latinska razprava je na drobno boljše razdeljena. Česki rokopis nima nobenih odstavkov; lastno-ročne obkrajne opazke niso dovršene in v posamičnih delih izdelane. Česko poglavje XXVII., v katerem so štiri šole samo splošno načrtane, razdeljeno je v »latinski« Didaktiki v pet poglavij (XXVII.—XXXII.), kjer je za vsako šolo odločena posebna obravnava (za materinsko, občno ali narodno, latinsko in visoko šolo posebej). V izvirniku (»česki« Didaktiki) nasprotno najdemo patrijotična razmišljanja, kako bi se ustanovljale šole po novem navodilu (metodi); zakaj naj bi se take šole takoj snovale, dalje opomin do vsega českega razumništva, da bi njegov nasvet jemali v poštev. Ta opomin najdemo sicer v krajši in suhoparnejši obliki tudi v XXXIII. poglavji »latinske« Didaktike; v poglavji XXXII. pa je razodel svojo misel za dovršenost šole, kar je Komenski posebno rad primerjal s tiskarno, tega v »česki« Didaktiki ne najdemo. »Česka« Didaktika po tem tacem obseza 30 poglavij, vsebina se omenja v predgovoru »nemškega« Informatorium-a l. 1633.; latinska pak 33, deloma kasneje spisanih poglavij. Sledovi pravega povoda za spisovanje tega imenitnega dela, kakor tudi neposredni patrijotičen namen so v latinskem prevodu, ki je bil namenjen za vse narode, obledeli ali pa izginili.

V 16. stoletji so že tožili o pomanjkljivem, dolgotrajnem, sitnem in okornem šolskem pouku; imeli so pa le slabe uspehe v učenju latinskega jezika pred očmi; za ljudsko naobražanje, izimši verouk, brigali so se prav malo. V 17. stoletji pomnožilo se je število mož, ki so šolske napake skrbno preiskovali in je pomilovali. Komenski pozna vse te može ter jih imenuje v svojih spisih, n. pr.: Erasma Luthra, Melanchthona, Sturma, Baco Verulamskega i. t. d., toda Mat. Kolinskega (Collinus) (1550), Petra Kodícila (Codicillus), (njegov šolski red je od l. 1586.), Martina Bahacija (Bachacius) (1598—1612) in več družih

zaslužnih mož pražkega vseučilišča pa ne omenja. V uvodu »Didaktike« Komenski imenuje »didaktične spise« Volbenka Ratkeja († 1632); njegov, četvorko obsežen spis je pravično presojeval švedski kancelar Oxel Oxenstierna z opazko, da šolskih napak ne odkriva slabo, vendar pa ne nasvetuje za odstranitev nobenih sredstev. Komenski se je takoj s početka svojega poučevanja v Lešni obrnil večkrat do Ratkeja s prošnjo, da ne bi odlašal svojega boljšega navodila (metode) objaviti, toda zaman. Še-le stari pastor goldberški, Jurij Winkler, mu je pismeno razodel vzrok Ratkejevega molčanja, kajti on je nameraval po Helvigu in Jungu razvpiti način, v pouku prodati kacemu vladarju za veliko denarja. Dalje imenuje Komenski Ivana Rhenius (1614), Krištofa Helvig († 1617), Elijo Bodin (III., 12), Štefana Ritter (1621), Glauma, »ki se je delal, kakor da bi bil v tej stroki največ dosegel« (1625), Ivana Vogel, Iv. Valentina Andreae (IV., 10), Eilharda Lubin, ki je svojo »Didaktiko«, poklonivši jo Filipu, vojvodi Pomernskemu, pisal 18 let, Jana Cecilija (Caecilius) Frey, ki je svojo »preljubo« Didaktiko izdal l. 1629. Vsi ti pisatelji, ki so dandanes le malo znani (toda samo nekateri), do Komenskega niso imeli posebnega vpliva, kar on sam pripoznava, imenujoč svojo »Didaktiko« čisto novo delo (toto genere novum). Jedin mož, katerega je Komenski poprašal za svet, bil je Andreae; le ta mu je odgovoril, obljubivši mu neko svetilo. In kakšno svetilo? Neko pisanje, v katerem dokazuje, da bi »Didaktika« bila v korist in prid starišem, učiteljem, otrokom, šolam, občinam, cerkvam in nebesam, o čemer pa je Komenski bil preverjen že veliko poprej. Ta izjava čislanege bogoslovca pa ni bila odveč, vlasti ker so nekateri bogoslovci Komenskega didaktična prizadevanja napadali, češ, da se to ne vjema z njegovim poklicem.

Ko je »Didaktika« prišla na svetlo, očitalo se je Komenskemu, da bi prvih sedem poglavij, ki razpravljajo namen in sposobnost za omiko, ne bilo treba, ker na tem

nihče ne dvomi, da bi človek ne bil najjimenitnejša stvar ter da se njegov namen razteza še nad pozemeljsko življenje i. t. d.; Komenski naj bi bil rajše precej pokazal način umetnega poučevanja. Na to je Komenski odgovoril v svoji lastni kritiki (oceni), da to delo prvotno ni bilo pisano za učenjake, temuč za ljudstvo, ki spi spanje pravičnega, ki potrebuje vzbujanja; v dosego tega je »Didaktika« namenjena v vsej svoji celoti. »Ker Didaktike nisem pisal za umetniško slikarstvo, slovnico, logiko (umoslovje) ali za kak drugi oddelek vednostij, ampak »Didaktiko za življenje« (Didacticam vitae) in vsled tega sem jo imenoval *Didactica generalis*. Ker je moj namen podati nekaj celotnega, ne pa jeden sam del, moral sem tedaj učiti v celoti, ne pa v posameznem delu ter svojo zgradbo pričeti od spodaj na podstavi nepremakljivih temeljev. Meni je zoprna sleharna površnost, vsaka krparija, vsaka zgradba brez temelja, ker imam vedno splošen namen pred očmi; v dosego namena pa pripravna sredstva, vzeta od splošne prirode, ki so sigurna in zanesljiva i. t. d. Ne pre naredim ničesar. Didaktika naj začinja z zadnjim ciljem človeka, vzbuja naj mu hrepenenje po končni popolnosti in vodi naj ga po vseh dobah k zadnjemu užitku njegovega hrepenenja.« Komenski noče, da bi se splošna sredstva in vodila, ki je v poglavjih VIII do XII navaja za pre naredbo šolstva, v čem kaj predelala. Pravila, ki jih jame v XIV. poglavji za preustrojitev načina v poučevanju navajati, opirajo se na posnemanje prirode, so torej pod vodstvom, da ni mogoče pravega pota zgrešiti. Dokaz teh pravil pri vporabi sinkritiškega ali primerjajočega načina vzbudil je pri učenjakih marsikatera pomisljike vsled sklepa: ptič posnema pri valjenji svojih mladičev ta postopek; po tem takem naj se pri naobrazitvi duha postopa na jednak način, ne ve pa se, če je to tudi stanovitno ali ne. Po logičnem vodilu sicer podobnost pojasnuje, a ne dokazuje ničesar, vsled tega se je temu navodilu odrekla stalnost, kar je pozneje Komen-

skega napotilo, da je v Lešni sežgal neko razpravo o sinkritičkem navodilu (metodi). Prišel pa je do zaključka, da logično vodilo o sličnosti ni po vsem resnično, ali le resnično glede na tesno spojene sličnosti ali pojedinosti. To, kar je v resnici sličnega, ne vodi samo k dokazu, temveč tudi do prepričanja. »V poglavjih (XIV—XX) »svoje« Didaktike ne preuredim ničesa,« rekel je Komenski. »Šole in učitelji naj opazujejo rastline, ptice, ose, pajke i. t. d., kakor tudi to posnemajoče vrtnike, tkalce, graditelje, slikarje in katerekoli rokodelce, kako ravnajo pri svojih opravilih, da izvrše tako umetna svoja dela; prepričali se bodo, ako primerjajo svoje uspehe v šoli s temi dovršenimi izdelki, kako zmedeno je vse brez dovoljnega sadu. Zatorej naj se uče z vso duševno silo, kako da bi si izboljšali način delovanja in dosegli boljše uspehe.« To velja seštevno o načelih, po katerih se poučuje lahko, jedrnato, prijetno in v vsem uspešno. V poslednjih poglavjih najdemo posebne napotke za vednosti, umetnosti, jezike in npravstvenost, za nabožnost; poglavje XXV. govori precej obširno o odstranitvi poganskih pisateljev iz krščanskih šol, ali na kak način naj bi se staroveški klasiki dovolili po šolah; na to poglavje so se mnogi sklicevali bolj pogosto, kakor na vsega Komenskega. Da se bodo nad tem poglavjem spodtikali, na to je bil Komenski pripravljen. Komenski, zajemajoč vse iz svetega pisma, bil je vedno (izimši uvod k »Dijogenu«) v poglavji XXV. razodetih misli, da naj krščanske šole oživlja samo modrost Božja (Kristus), da se bliščobi klasikov ne daje prednost pred priprostino evangelija, kakor je storila švedska Kristina. Komenski izraža željo, da v naslednjih poglavjih nič ne predeluje, ampak ponavlja opetovano svojo najljubšo misel, da naj bi se šolski pouk popel na stopinjo gotovosti, dičnosti in urnosti, primerjajočega s tiskarno. Konečno še prosi, da bi po danem nasvetu preosnovali šole.

V katerem jeziku pa je Komenski »svoje« Didaktiko prvotno pisal? To vprašanje je lahko odgovoriti vsacemu,

kdor le površno pozna Komenskega spise. Ko je Raumer Komenskega »Didaktiko« imenoval »frühstes und tief-sinnigstes pädagogisches Werk«, moral je vendar njegovo »Opera Didactica« v rokah imeti. Tu se čita (I, 8, § 16): Unde mihi tractatus hic, rem plenius, quam hactenus (uti spero) enucleatam exhibens, natus est, conceptus primum vernacule in gentis meae usum, jam antem svadentibus viris bonis latinitate donatus, ut publice prosit, si poterit. Namesto tega beremo v češkem izvorniku: »Mi pišemo v svojem jeziku, ker pišemo svojemu narodu. Drugi narodi imajo ljudi, da jih budé, opominjajo, nabražujejo. Imejmo jih tudi mi ter hvalimo Boga iz vsega srca, kateri nam pričinja s tolikanj veselimi in sijajnimi žarki svetiti izza prejšnjih mračnin naših src«. Opp. did. I, 4: Coepi ergo . . . scriptum hoc vernaculum nostrae tantum genti destinatum transferre in latinum (1638). Opp. did. II, 8: Conscripta ergo nobis fuit domesticum in usum (ideoque lingua vernacula, latine enim commutari nunquam venerat in mentem) Didactica Glej pod IV, 38.

Da je bila »česka« Didaktika s tremi zadnjimi poglavji popolnoma dokončana l. 1632., razvidi se že iz tega, ker je izmed imenovanih spisov najzadnji Iv. Cecilija Freya »Didaktika« od l. 1629.; Hugenioti se imenujejo l. 1631.; Sam. Hartlieb (v XXVII. poglavji) pa 1632. l. »Prava Didaktika« bila pa je prav gotovo l. 1628. dogotovljena.

Iz vsega tega je pač razvidno, da je Komenski najprej pisal »Didaktiko« v češkem jeziku; kasneje (l. 1638.) jo je pa preložil na latinščino in v marsičem predelal.

II. Kratek načrt o preustrojitvi čeških šol.

I. Preustrojitev cerkve, občine in vsega naroda se zamore (ako Bog preskrbi poglavarje po svoji sveti volji) doseči z novo, previdno in modro osnovo učilnic.

II. Z novim utemeljenjem šol misli se:

Vsa mladina našega naroda obojega spola, brez katerekoli izjeme, ima ne le pisanja in čitanja učiti se, temveč vaditi se ob jednom v Božjih in človeških resnicah, ki so ji za sedanje in bodoče življenje potrebne.

Le šola ji zamore v vsem pomagati.

2. Učilnice imajo tako osnovane biti, da delujejo na npravstveno vzgojo mladine ter da jo vsposobijo za raznovrstno razumno občevanje na tem svetu.

3. A nad vse to imajo biti prava semenišča cerkve, v katerih se priuče nezmotljivo vseh resnic krščanske vere in bogaboječnosti (od česar je odvisna vsaka blaženost).

4. Poleg tega ima iz teh šol priti na stotine popolnoma naobraženih ljudi v jeziku in v sleharni modrosti, kateri bi, prosvetljeni in modri, bili sposobni voditi cerkev in občino, da nam vse to lepše cvete.

III. Da pa tukaj povedanega ni nemogoče niti pretežavno doseči, kažejo nam pota, označena od Boga samega, samo ako bodejo poglavarstva voljna Bogu pomagati, da se približujejo svojemu cilju, ki nam ga je on naznačil.

Pokazati tedaj hočemo:

1. kako je mogoče,

2. kako je lahko, in

3. s čim zamore poglavarstvo na pomoč priteči.

IV. Mogoče je, da se vsa mladina do 12. leta navadi čitati in pisati (kakor tudi vsega, kar jej je za nadaljno

življenje potreba); ostali pa, ki nameravajo učenim zvati se, priuče naj se štirih jezikov: českega, latinskega, grškega in hebrejskega; a komur je treba, tudi nemškega, francoskega in italijanskega. Sleharji se mora naučiti tega, kar mu je na vsak način posredno potrebno, a v svoji stroki pak popolno. Vse to, kar sem rekel, mogoče je, samo če se šolam čas in opravilo porazdeli razmerno; t. j.:

1. Za uk in vadbo je potreba dovolj časa, namreč 24 let od dne svojega rojstva.

2. Čas ta se razdeli na štiri šole tako, da na vsako šolo pride 6 let.

3. Ta šola se razdeli zopet na 6 razredov (sleharjo leto svoj razred).

4. Vsakemu razredu se naznači osnova, da se ve, koliko se ima iz katerega predmeta vzeti in to brez kakšne premembe.

5. Dotično gradivo razdeli si razmerno na mesece, dni in ure.

6. Te razreditve ima se čvrsto držati učitelj in učenec.

Tako se doseže namen nedvojbeno.

V. Kakor drevo, ki začne iz malega zrna rasti, postaja od leta do leta večje, poganjajoč vedno nove veje in mladike, s katerimi zamore zopet večjo moč gnati, tako tudi človek ne pride na svet velik na duši in na telesu, temuč postaje velik z rastjo. Niti ni mogoče izrasti, ako manjka potrebnih uvetov, ki mu pomorejo, da raste vse milo in krasno, brez nasilja, lepo, kadar umni vrtnik zna rastlini preskrbljevati vsega, kar ji je za vzrast zares potrebno. Za vzrast našega telesa je dovolj 24 let (toliko je odmeril stvarnik), in toliko tudi za razvoj duha, t. j. naobraženje človeka v vsaki vednosti in umetnosti. V 24. letih našteje se mnogo ur, a človek zamore sleharne ure nekaj novega čuti, čitati, izvedeti, naučiti se; človeškemu duhu pa je prirojeno, da nikdar počivati ne more, temveč, da na vsako milo stvarico obrača oči, ušesa in vsa čutila.

Ako se deluje pametno, ni mogoče, da ne bi se dovolj obogatil v tolikih letih.

VI. Razdelili smo čas na 6 let, zavoljo tega imamo 4 šole.

1. Šola materinska, t. j. krilo materino, začeni od rojstva do 6. leta.

2. Šola narodna, česka, v vsakem mestu, trgu, v vsaki vasi (brez izjeme) jedna, katero mora vsak otrok od 6. do 12. leta obiskovati.

3. Šola latinska, v kateri se gojenci nauče jezikov in vsake umetnosti do 18. leta.

4. Akademija (visoka šola, vseučilišče), kjer se sleherni spopolnuje v izbrani stroki, in sicer v bogoslovji, zdravilstvu, pravi in modroslovji; dve leti zamorete se za potovanje dodati; po tem tacem se 24 ali 25 let stari mladenič po vsem naobražen, zamore svojemu poklicu posvetiti, jednak drevesu, kateremu je došel pravi čas, da rodi sad.

Prva šola mora v vsaki rodbini biti, kjer imajo otroke, druga v vsakem mestu, trgu in vasi, tretja v vsakem okrožju, četrta v prestolnem mestu; te vrste zadostuje jedna za vso deželo.

VII. V sleharni šoli mora se mladina učiti nabožnosti, npravstvenosti in literarnih (slovstvenih) vednostij (tičoč se stvari in besede), toda vse prestopno, da jedno pripravlja pot drugemu, kakor vidimo na drevesu, kjer iz letošnjih popkov mladike izrastejo v prihodnjem letu in zopet s svojimi popki itd.

Iz česar se učimo, da se sleharnega leta vse samo po sebi množi in krepi. In kakor vidimo na drevesu vejice, katere so mu to leto prirasle, tako morajo tudi pri pouku mladine vadbe razdeljene biti, da se zamore napredek vsacega leta očitno oceniti. Uprav iz tega vzroka mora vsaka šola v razrede razdeljena biti, in sicer po letih, vsled česar bode vsak učenec, čim uk v njej prouči, čez leto dni tudi dobro napredoval, a nikdo se ne bode zanemarjal.

VIII. Z ozirom na dobo mora se vsacemu razredu toliko in tacega učnega gradiva odmeriti, da je mogoče, tudi množino in kakovost brez velicega napora pojmiti in v tem izvežbati se.

IX. Poučno tvarino je treba dalje razdeliti na mesece, dni in ure, da vsaka ura, vsak dan, teden in mesec ima že določeno množino, toda tako, da nikdar ničesar ne zmanjka.

X. Dalje je potrebno, da vedó vsi, učitelj kakor učenci, sleharni za svoje, kaj se mora vsacega meseca, dneva in vsake ure učiti, tako se tudi dobro dela, a to se doseže prav lahko, ker

XI. 1. nauk se predava v štirih urah na dan, dopoludne dve, a popoludne dve; ostali čas se prepušča za domača opravila, za pomoč roditeljem itd.

2. V teh štirih urah ne smejo se učenci priganjati na nepriljuden način k delu, ker se nikdar več ne vzame, kakor zamore učitelj za četrť ure do dobra raztolmačiti, razložiti tako, da ga vsi slušatelji v vsem razumeti zamorejo; druge četrť ure imajo sami ponavljati, pisati in vežbati se, in to vse, kakor bi se igrali, tekmovaje mej seboj v marljivosti. Na zadnje jih učitelj izprašuje. Sleharne četrť ure nekoliko pridoda, a kadar se vse tako zasuče zanesljivo, stalno, po redu, očitvidno se mora tudi uspeh pokazati.

XII. Da bode pouk ne le mogoč, temveč tudi lahak in prijeten, potreba je pred vsem, da je način poučevanja dober, stanovit, lahak, prijeten, da gre vse kakor igra, ker je potem razumljenje čim dalje tem bolje pristopno, duša teži za njim, in on jo zopet vabi k sebi. Tak način je tukaj z milostjo Božjo že naznačen, a drugo se bode spopolnjevalo od dne do dne.

XIII. Poleg tega načina morajo vse knjige za vse razrede tako pisane biti, da zamorejo učenci, vežbajoč se skupno, vedno jasen pregled imeti, kar spada na vsako leto, vsak mesec in dan, o čemer pa ne smejo dvomiti,

brezposleno pota prestopati, brezposleno preveč zabavati se. Šolske knjige so dvojne vrste: jedne, ki se dadó učencem v roke; v teh je natanko in jasno naznačeno vse, kar se ima tega leta v tem razredu učiti, a druge za uporabo učiteljem, v katerih je kažipot, kako je treba z učenci postopati, da se vse razumno in p stopno predava. Obojne vrste knjige morajo kratko in jedrnato pisane biti, ker so ključ, s katerim se odpira razum človeški, dušo pa usposobuje za gledanje in umevanje. Nekaj tacih knjig je za nekatere razrede že sestavljenih.

XIV. 3. Da se šole lažje preskrbé (sosebno s početka, ker se pozneje — brž ko ne — nauk pomnoži, kakor vrbovje pri tekočih vodah), ter da je možno po novem načinu na temelju novih knjig predavati, pripomore znatno, ako v vsakem razredu predava samo jeden učitelj vse leto ter jedno uro vedno dela z vsemi učenci, ravno tako, kakor jedno solnce na nebu ves svet razsvetljuje, ogreva in oživljuje, kakor jedno deblo vse drevo vzdržuje (in če ima tudi tisoče vejic), nosi, hrani in mu daje življenje itd. A to je vse — kakor vidimo — modro urejeno, in če bi bilo drugače, nastala bi kvarljiva zmešnjava.

XV. Ako praviš: Kako je mogoče, da je jeden sam učitelj dovolj vsej šoli, sosebno prenapolnjeni? Odgovorjam: Pota so se tudi za to že našla, da, kakor solnce vsej zemlji svetlobo in gorkoto daje, deblo na vsemu drevesu zbira hrano in moč, tako tudi jeden učitelj zadostuje v jednom razredu, v katerem bi bilo tudi na stotine učencev, vsem zamore služiti; bodisi da jih je dve in tristo, zadovoljil bode, kakor dvema ali trem. To pa se zgodi:

I. Ako ne jemljemo učencev v šolo v vsakem času, kakor je bilo dozdej, temuč samo jedenkrat v letu, n. pr. na pomlad o sv. Gregorju ali še bolje je na jesen o Vseh svetih; kolikor pa se jih je vpisalo, vodijo se ob jednom navodilu, toda niti jednemu se ne dovoli kasneje ustop v šolo. Tako tudi nebeško solnce prične svoj posel samo jedenkrat v letu (pomladi) ter vodi vse prestopno — celo po-

mlad, celo poletje in vso jesen, dočim dá po zimi sleharni stvari počitka. Zakaj tudi tiskar za vsako knjigo besede zloži posebej? On jih zloži sam jedenkrat, na to pa natisne tisoče knjig.

2. Da se vsi učenci samo z jednim pravilom zabavajo, ne sme se niti jednemu dopustiti kaj drugega pisati ali čitati. Vsi imajo le na jeden predmet paziti, jeden od drugega učiti se, učitelj pa se ne moti v ničem. Do zdaj ni bilo tako, ker bili so skupaj raznega napredka učenci, sedeč jeden poleg drugega, pečali so se z raznimi predmeti, vsled tega je morala za učitelja in učenca nastati škodljiva raztresenost.

3. Učitelj se ne sme nikdar le z jednim učencem pečati, kakor je bilo do zdaj (gledalo se je ali na osebe, ali niso drugače znali), ampak v vsem z vsemi, da imajo od predavanja vsi vkupno korist. A ker solnce, stoječe na najvišjem mestu z jedinimi in istimi žarki deluje na vso zemljo, tako tudi učitelj prevzame nekoliko vzvišeno mesto, poučevajoč z jedinimi in istimi rečmi, jedinim in istim pisanjem in risanjem, samo paziti mora, da vsi pazno spremljajo roko in njegova usta, ter, kakor on, tako tudi učenci vse pripovedujejo, pišejo in rišejo. Kako pa si učitelj svoje učence na vse to pripravi, pokazali smo za to dovolj nezmotljivih načinov, tako pri izpitovanji, kakor tudi pri vežbanji, kako da se posel izvrši na kratko, učitelj pak se vender zamore prepričati, če so ga razumeli in kako jim je treba delati, da bodo sami znali.

4. Učitelj zamore tudi stalne pomočnike imeti, kateri bi nadzorovali opravilo, da nihče ne zaostane ali da se nobeden ne izpusti; zato naj vsaki učitelj, puščajoč svoje učence v višji razred, obdrži si na vsacih deset, ki jih ima na novo prevzeti, po jednega. Njegova dolžnost bode:

1. Paziti, da so pri pouku vsi navzoči.

2. Pregledati naloge in vse stvari, da nikomur ničesar ne zmanjka.

3. Skrbeti, da vsi pozorno spremljajo učiteljevo predavanje ter da delajo, kar se jim zaukaže.

4. Ker so se ti pazniki vse to, kar zdaj vidijo in kar se uče, že prošlega leta naučili, imajo vsem novincem, sosebnostno slabejim, pomagati, ker učenec učenca zmirom z večjo zaupljivostjo in manjšo sramežljivostjo izprašuje, tega pa se tudi bolje nauči.

5. Njihova dolžnost je tudi, vzdržati vzajemno slogo in ljubezen, z besedo, oni so učiteljevi pomočniki; seveda mora tudi učitelj sleharnega dne pregledovati, kako se kaj dela in godi; zato pa naj pogosto kaj ponavlja, izprašuje — in sicer z vsemi skupaj, kar pripomore mnogo v dosego vspešnega cilja.

XVI. Na vsak način pa morajo za izvršitev tega predloga sodelovati višje in nižje oblasti, da se vse ono, kar se nam je pokazalo s prstom Božjim, zamore ob jednem tudi z Božjo pomočjo oživotvoriti. Te namreč morajo:

1. Odvzeti dohodke jezuitom in samostanom; ker, karkoli so jim darovali v nabožno nakano naši očetje, ne sme se za nič drugoga, kakor v nabožne namene, slavo Božjo, razširjevanje cerkve, naobraženje mladine uporabiti.

2. Skrbeti za to, da se po mestih, trgih in vaseh, kjer še ni šol, te ustanové. Šole se imajo sezidati ter učiteljem preskrbeti vsa potrebna sredstva, in sicer iz dohodkov iste občine, če jih pa nima, vporabijo se za to samostanski dohodki, če le zadostujejo, ali pa za tako vzvišen namen določijo oblasti (pokrovitelji) potrebne vsote.

3. Preskrbeti siromašni šolski mladini, kakor tudi vsem sirotam sredstva, da se zamorejo za časa šolskega obiskovanja vzdržavati.

A tu zamorejo zares vsi tisti, ki nimajo otrok, pa vendar prejemajo blagoslov Božji za srečno življenje, priteči na pomoč ter vzeti v hišo po jedno siroto, kakor bi že oblast odredila. Ker, ako so naši kmetje morali gospodščinam pse izrejati, zakaj ne bi te njihovih podanikov? Zakaj ne bi otrok Božjih, ki imajo nekaj biti stebri

domovine? To bi pač pravično bilo. Dalje, kdor ima samo jednega otroka, imetja pa dovolj, zamore jednega ptujega, ki je revnih starišev, vzeti; s tem se bode Bogu najbolj prikupil. Bogatinci pa, kolikor imajo sinov in hčera, zamorejo poleg njih ravno toliko revnih dečkov in deklic vzdržavati, s čimer bodejo najboljše, slaveč Boga, pomagali blagru domovine in cerkve; obilnega blagoslova pa jim nikdar zmanjkalo ne bode. Ker Bog tiste, ki ga časte, poplačuje z rodovitno letino, mirom, zdravjem itd.

4. Dolžnost oblastnij je, namestiti nadzornike, kateri bi ves pouk vodili, da pojde vse po zakonu in po redu. Otrokom v šoli materinski so nadzorniki sami kumi in stariši, da tem načinom opravljajo svojo dolžnost, toda čez te je duhovni pastir poleg starešin svete cerkve. V občinski šoli je nadzornik upravitelj cerkve, in sicer v sleharnem mestu, trgu in v vsaki vasi, ki spada k občini; dalje tudi predstojništvo tistega mesta, trga in tiste vasi. Latinsko šolo naj vodi dekan tistega okrožja poleg razumnih in nabožnih šolskih strokovnjakov. Glava akademiji (vseučelišču) pa bodi sam vladika, ako ga ni, potem njegov namestnik poleg šolskih strokovnjakov ali zagovornikov, katere volijo višji stanovi.

XVII. Ako vse tukaj navedeno — oblasti izvršé, morejo zavestno reči, da so storile v svojem času vse, v čemer so spoznale voljo Božjo: A nedvojbeno bodejo za to zadržale tudi Božjega blagoslova, ker Bog je onim, ki se niso obotavljali mu sezidati prebivališča ter niti bali se stroškov, rekel: »Skušajte me v tej stvari, pravi Gospod, prinesite prvine in desetine v mojo hišo, da vidim, ako ne napolnim vaših žitnic.« Slednjič bode za vso domovino velika dobrota, ako jej vzgojimo množino vrlih mož njej na čast in diko, ker se zamore v sleharnem slučaju, v vsaki potrebi ž njimi pomagati. Usmili se Gospod svoje dedne lastnine ter dodeli, da se ta tvoj zapuščeni vrt razcveta jednako, kakor vrt jedin na slavo svojega lastnega imena, ker si Bog blagoslovljen na vse večne čase.

III. Imenik „Jana Amosa Komenskega spisov“ v kronološkem redu.

1. 1612—56. *Linguae bohemicae thesaurus h. e. lexicon plenissimum, grammaticam accuratam, idiotismorum elegantias et emphases adagiaque continens.* To imenitno delo je zgorelo v Lešni.

2. 1612—56. *Amphitheatrum universitatis rerum*, češka realna (stvarna) enciklopedija (jedro znanstva), dovršeni del (Naturalia) je zgorel v Lešni (v besedilu I, 9.)

3. 1612—16. *Grammaticae facilioris praecepta.* Praga 1616. (To delo se še ni našlo. Besedilo II, 1.)

4. *Listové do nebe (Pauperum oppressorum clamores in coelum).* Olumuc 1617 (II, 2.).

5. 1622. *Zemljevid Moravskega*, izdal na svitlo v Amsterdamu 1627, 1664 itd. (II, 1.).

6. 1622. *Moravske starine*, češki, 2 dela, se je izgubilo.

7. 1630. *Početek in dejanja rodbine Žerotinske*, češki rokopis; najbrže se je izgubil.

8. 1620. *Retunk etc., Praemonitiones adversus antichristianas seductiones.*

9. 1620. *Metrické přebasnění žalmů Davydovich (Metriško prepevanje Davidovih psalmov.)* Zadnji natisek v Kralicu, 4 pole, nedovršeno, Dunaj 1861.

10. 1621. *Přemyšlování o dokonalosti křesťánské itd. (Premišljevanje o krščanski popolnosti itd.), de perfectione christiana.* Praga 1622, Halle 1765, Praga 1864.

11. 1622. *Hlubina bezpečnosti (Globina varnosti), Centrum securitatis.* Lešna 1633, Amsterdam 1663, Berlin 1785, Praga 1864.

12. 1623. Nedobyitelný hrad jmeno Hospodinovo (Nepremagljivi grad ime Gospodovo), (predgovor 10. vinotoka.) Halle 1765, Praga 1864.

13. 1623. O sirobě (O sirotah). Tiskano 1624 (?) Lešna 1634.

14. 1623. Rozmlouvani itd. (Pogovori itd.), Dialogi animae afflictatae cum ratione, cum fide, cum Christo. II. del: »Truchlivý« (Otožni) izdali so Bratje l. 1624. v Pragi na svitlo; na nemški jezik pod naslovom: »Trauren über Trauren und Trost über Troste« je prevel neznan pisatelj. III. del je bil pisan leta 1651., IV. pa l. 1660.

15. Labyrinth světa a raj srdce (srca). To delo, ki je in ostane za vselej zaklad češke književnosti in vrhunec književnega delovanja Komenskega, bilo je dokončano dné 13. grudna 1623. l. po težavnih nočeh v Brandyisu nad Orlico. V češčini tiskano 1631., 1663., 1757., 1782., 1809., 1848., 1862., 1871. l. V holandski jezik prevel baje Ivan Gajus, tast Komenskega, a ni bilo tiskano. V nemškem jeziku prišlo na svitlo 1787., 1872. (?); v ogerskem pa 1805. leta.

16. 1625. Kotter-jeve prikazni, češki rokopis (III, 7—10). Dragocen rokopis v Berolinu.

17. 1627. Didactica generalis (Veliko ukoslovje) je Komenski pričel na Češkem spisovati; l. 1628. je končal to imenitno delo v Lešni, na popolnoma novem temelji v češkem jeziku. Prevel v latinščino 1638. leta, izdal pa v Amsterdamu l. 1657. Prvotni češki spis je bil dolgo popolnoma neznan. Leta 1841. pa se je posrečilo Janu Ev. Purkyni najti ga med literarno zapuščino Komenskega v Lešni, ki je urejen od pisatelja samega, od koder je prišel v češki muzej. Matica Češka je preskrbela natisek leta 1849.; l. 1871. tiskala se je »Didaktika« vnovič in sicer dvakrat; od tega časa pa zopet dvakrat; iz češčine na hrvatski jezik preložena l. 1871., in l. 1894. tudi na slovenščino. Iz latinščine na nemški jezik: Nekoliko v Berolinskih

»Agendis scholasticis« ravno v sredi minolega stoletja (I. del 39—69; II. del 80—95), z opazko, da bi se spisi Komenskega, ki so že tako redki, izdali vsi, ali vsaj oni, ki so namenjeni za občni blagor, v novi izdaji. Vsa »Diktika« prišla je šele l. 1854. na svitlo, (prevel J. Leutbecher), drugič l. 1871. od Jul. Beeger. L. 1875. je priredil nov prevod dr. Lion, kasneje jo je izdal Beeger že v tretje. V novejšem času je v nemškem prevodu izdal »Veliko ukoslovje« tudi dr. Lindner.

18. 1628. Informatorium materinske šole, t. j. poučni spis za roditelje, vzgojitelje in druge osebe, kako je voditi in vzgojevati otroke. Češki izvirnik so našli l. 1856. v Lešni, l. 1858. prvokrat natisnjeno v Pragi, nova izdaja je izza l. 1873. »Slov. Učitelj« je pred nekaj leti to delo prinašal po češkem izvirniku. Na poljščino preložil in izdal Komenski l. 1633. (?) v Torunu. Tudi na nemščino je Komenski preložil v Lešni l. 1633., Lipsko pri Grossius-u l. . . ., v Norimberku natisnjeno leta 1636.; (nov natisek v Weissenfelsu l. 1864., v Halli l. 1874.), v Güterslohu l. 1863., poslednjič v K. Richterjevi »Paed. Bibliothek« leta 1874. Iz nemščine v angleščino prevedeno l. 1641. v Londonu, v ogerski jezik l. 1653. V latinščino leta 1657. v Amsterdamu. Fr. Froebel, po Krause-ju na Komenskega opozorjen, ustanovil je na podlagi tega spisa svoje »otroške vrte«.

19. 1628. Šest čeških knjig za šest razredov ljudske šole, nedovršene, so se poizgubile.

20. 1628—31. Janua linguarum reserata (Odprta vrata jezikov). Prvikrat v latinščini v Lešni l. 1631. Češki od Komenskega samega v Lešni l. 1633. Nemški prvokrat od Mochingerja, kdaj? — Dalje v kratkem času v več družih jezikih (v dvanajst evropskih jezikih in štirih azijskih: v turškem, arabskem, perzijskem in mongolskem).

21. 1628—31. Češka skladnost sv. pisma, v družbi z drugimi duhovniki; zgorelo l. 1656.

22. 1630—31. *Praxis pietatis*, v češkem prevodu (Vaja pobožnosti) jako razširjena knjiga, ki jo je preskrbel L. Bayle, izšla pri Jungmannu, str. 328, števil. 1372 c., nitidissima editio v Amsterdamu.

23. 1631. *Historie o umučeni P. J. Kr.* (Zgodbe trpljenja Gosp. J. Kr.); Lešna 1631, Amsterdam 1663, Berlin 1757, Praga 1832, 1864.

24. 1631 (?). *Manualnik* (Priročna knjiga) posnetek iz sv. pisma. Amsterdam 1658, 12^o, 912 str. Za predgovor temu delu je pridejana Lewinsky-jeva pesem o izgnanstvu.

25. 1632. *Cerkveni zbor* (synode) je Komenskemu naložil zgodovino jedinosti (unitaet) pregledati ter jo dopolniti s četrtim delom. Morda je pod Komenskega imenom natisnjena *Ecclesiae Slavonicae brevis historiola* vzeta iz tega spisa? Nemški prevod preskrbel Buddeus, Schwabach 1739.

26. 1632. *Historia persecutionum ecclesiae Bohemicae*. (Zgodovina proganjanja češke cerkve), pripravljeno za natisek l. 1632., na svetlo prišlo šele l. 1647.; pozneje večkrat v latinskih in čeških izdajah. Komenski je preskrboval sestavke k temu delu, zato ga pripisujejo njemu.

27. 1632. *Haggaeus redivivus*, pripravljen češki spis za izgnance, ki so mislili na povrnitev v domovino, katerega je tudi odobril cerkveni zbor (synode); se je izgubil.

28. 1632. *Navržení krátké itd.* (Kratek načrt itd.) za preustrojitev šol na Češkem. Praga. Z »Didaktiko« vred l. 1849.

29. 1632. *Vestibulum Januae latininitatis*, Lešna 1633 itd. (Predvor lat. jezika itd.) Lešna 1633 itd.

30. 1633 (?). *Otázky některé o jednotě bratří českých.* (Nekaj vprašanj o jedinosti čeških Bratov) — nahaja se v češkem muzeju.

31. 1633 (?). *Cerkvene pesni z navodilom vred* ob izdaji pesmarice za edinost, češki rokopis v Praškem

muzeju. Psalmi (v češkem prevodu) po francoskih napevih so se izgubili.

32. 1633. *Physicae ad lumen divinum reformatae synopsis philodidacticorum et theodidacticorum censurae exposita*. Predavanja za starejše dijake. Lipsko 1633, Amsterdam 1643 in 1645, Pariz (??) in 1663.

Astronomija (zvezdoznanstvo) v latinščini glej št. 104.

33. 1633. *Moudrost starých předků itd.* (Modrost prednikov itd.) češki pregovori, po pog. Janua razvrščeni. Praga 1849.

34. 1634. *Conatum Comenianorum praeludia, Porta sapientiae reserata*. (Predigra Komenškega podjetij, — odprta vrata módrosti). Pod tem naslovom je Anglež Sam. Hartlieb objavil navod za Pansofijo v Oxfordu l. 1637. Pod naslovom: *Pansophiae prodromus* (Vseveda) prišlo na svitlo v Londonu l. 1639, v Leydenu l. 1644., v Parizu itd. V angleščini v Londonu l. 1642.

35. 1635. *Leges illustris gymnasii Lesnensis*, odobreno od cerkvenega zbora. Rokopis v Lešni, natisnil A. Ziegler v Lešnenskem gimnazijskem izvestji za leto 1855.

36. 1635. Na spis proti Jednoté bratrské od M. Sam. Martinia . . ., spis v obrambo proti mag. Martinusu v Pirni. Lešna 1635, 4^o.

37. 1636. *Kázani XXI. . .* (21 propovedij . . .) o smrti, vstajenji in vnebohodu Kristusovem, propovedoval v Lešni l. 1636., Amsterdam 1663.

38. 1636. Latinski pogrebni govor za Rafaela v Lešni. Ziegler (gl. 35) str. XXIV.

39. 1636. *Frage, ob Christus sich selbst auf-erwecket*. Lešna 1638, po naročilu edinosti priobčil nemški. Polemika (znanstvena pravda) proti Scheffer-ju. V latinščini v Amsterdamu 1659.

40. 1637. *Cesta pokoje* (Cesta k miru), Lešna 1637.

41. De sermonis latini studio per Vestibulum, Januam, Palatium et Thesaurum ... poklonil Vratislavcem, Lešna 1638, London 1639, Opp. Did. I, 346.

42. 1637. *Faber fortunae sive ars consulendi sibi ipsi*, Amsterdam 1657, 1661, v češkem prevodu 1872.

43. 1638. *Diogenes Cynicus redivivus de compendiose philosophando*. Amsterdam 1658, 1662, češki 1872.

44. 1638. *Conatum pansophicorum dilucidatio in gratiam censorum facta*. Lešna 1638 (?), ponatisnjeno v Londonu 1639.

45. 1640. *A dextris et sinistris h. e. pro fide in Christum deum-hominem Marcioniticis deliriis lucta*, Amsterdam 1662.

46. 1640. *Abrahamus patriarcha. Scena repraesentatus anno 1641 in Januario*. Amsterdam 1661.

47. 1641. *Via lucis vestigata et vestiganda*, spisal po zimi l. 1641. v Londonu, izdal v Amsterdamu 1668.

48. 1641. *Pansophiae diatyposis*, po rokopisu izdal v angleščini Jerem. Collier v Londonu 1641, v latinščini prišlo na svitlo v Gdanskem 1643, v Amsterdamu 1645.

49. 1642. *Janua rerum sive metaphysica pansophica*, omenja se prvokrat 1642 in bi imelo tega leta priti na svitlo v Londonu ali Lugdanu (Leyden); l. 1643. vzame Figulus izvod za poskušnjo s seboj na Švedsko; l. 1644. je to predaval Komenski v Elbinku. V »*Methodus linguarum*« (metoda jezikov) se ta »Janua« tudi omenja in l. 1649. prišlo je v Lešni na svitlo pet listov za poskušnjo, katere pa že l. 1678. niso mogli pri Komenskega sorodnikih najti. Najbrže je zgorelo l. 1658. v Lešni, ker je Komenski l. 1661. jednako »Janua« pripravljajal za natisek; prišlo pa je na svitlo šele po njegovi smrti leta 1681. v Lugdanu.

50. 1643. *Christianismus reconciliabilis reconciliatore Christo*. To veliko misel zedinjenja je predložil kancelarju Oxenstierni, izdelal je to leta 1644. ter poklonil Vladislavu IV., kralju Poljskemu, a natisnjeno ni bilo nikoli. Komenski naznanja l. 1661. naslov osmih poglavij tega spisa.

51. 1644. *Huldrici Neufeld (izmišljeno ime) iudicium de iudicio Valeriani Magni super catholicorum et acatholicorum credendi regula seu absurditatum echo — duo libelli*, dovršil med Nigrinovimi skušnjavami l. 1644. v sedmih tednih, Gdansko 1644—45, Amsterdam 1644, 1658 (*De regula fidei iudicium duplex*).

52. 1644. *De rerum humanarum emendatione consultatio catholica ad genus humanum, ante alios ad eruditos Europae*. Namen didaktičnih — pansofističnih spisov izrazuje se najboljše v »Popravku človeških stvari«. Leta 1645. govori se o tem spisu: *sub manu opus est*; po požaru v Lešni prišla sta samo dva dela na novo predelana, v Amsterdamu na svitlo pod naslovom: *Panegersis* (drugič iz rokopisa Halle, 1702; v nemščini v K. Richterjevi »*Paed. Bibliothek*« 1874, češki 1861) in *Panaugia*.

53. 1645. *Regulae vitae sapientis, harmonicae . . .* Amsterdam 1657, češki 1876.

54. 1646. *Methodus linguarum novissima* (Najnovejša metoda jezikov). Prvikrat se to delo imenuje 28. kimovca 1643. l., meseca vinotoka l. 1645. bilo je že pripravljeno za natisek; meseca prosinca 1647. l. bila so poslednja poglavja tega predelanega spisa s kazalom in posvetilom vred dovršena. Prišlo na svitlo v Lešni l. 1648., v Opp. did. II. *Synopsis Meth. lingg.* Amsterdam 1657.

55. 1646. *Eruditionis scholasticae pars I: Vestibulum rerum et linguarum fundamenta exhibens*, predložil meseca grudna 1646. l. švedski komisiji z *Meth. lingg.* vred; izšlo je v Lešni 1649., Opp.

did. III.; to je priredil tudi za poljske šole in v Saros-Potoku je bilo posebej (nonsi 26 foliola) natisnjeno. Nemška izdaja v Tubingu l. (??), v holandskem jeziku izšlo z bakrorezi.

56. 1646. *Erudit. schol. pars II.: Janua rerum et linguarum structuram externam exhibens.* K temu *Lexicon latino-germanicum* (Latinsko-nemški slovar) in *Grammatica latino-vernacula* (Slovnica latinske govornice). To se je meseca grudna 1646. leta na Švedskem pregledalo in potem predelalo. Slovar je obsegal $3\frac{1}{2}$ abecede in ker je ostalo po natisu na konci še nekaj praznega, je Komenski preskrbel za ta prostor 16. kimovca 1650. leta nekak zagovor (pristavek). Vnovič je bil slovar natisnjen v Frankobrodu l. 1659. Opp. did. III., ogerski v Saros-Potoku; v Schaffhausnu 1656, *Janua latine tantum cum figuris* 1656, latinsko-nemški v Tubingu itd.

57. 1646. *Erud. schol. pars III.: Atrium rerum et linguarum ornamenta exhibens* (Predvor, kažoč lepoto rečij in jezikov). Ta spis je Komenski dokončal šele na Ogerskem, kjer je prišel tudi v natisek; potem v Norimberku 1655, Opp. did. III.

58. 1648. *Independentia — aeternarum confusionum origo*, Lešna 1648, Amsterdam 1661.

59. 1649. *Joan. Lasitii, nobilis Poloni, Historiae de origine et rebus gestis fratrum Bohemorum liber octavus, qui est de moribus et institutis eorum*, dovršeno delo okoli l. 1585.; Komenski izdal v Lešni 1649, 1655. V Amsterdamu 1660 (contractior). Češki tudi v Lešni in Amsterdamu 1649, 1660, potem v Halli 1763, 1765. Zraven: *Napomenuti k navrácení se na první lásku* (Opomin k povratku k prejšnji ljubezni).

60. 1649. *Manuductio in viam pacis ecclesiasticae*, s. l. 1650. Kako je ta spis v zvezi s »Cesta

pokoje« pod šte. 40. ali z onim v šte. 59. navedenim opominom, ni znano.

61. 1650. Kšaft umirajíci matky Jednoty bratrské (Oporoka umirajoče bratske edinosti). Lešna 1650, Berolin 1757 itd.

62. Umění kazatelské (Umetnost propovedanja), Praga 1823 in 1872.

63. 1651. Schola pansophica etc. (Šola vsevede itd.) Saros-Potok 1651. Opp. Did. III. Nemški v K. Richterjevi »Paed. Bibliothek«, 1874, češki 1875.

64. 1651. Primitiae laborum scholasticorum: dva govora: de ingeniorum cultura (Pešta 1791; nemški v K. Richterjevi »Paed. Bibliothek«, češki 1874) in de libris (češki 1873). Saros-Potok 1651. Opp. Did. III.

65. 1651. De reperta ad authores latinos legendos et intelligendos via, schola latina tribus classibus divisa. Potok 1651, recusum Amsterdam 1657, Opp. Did. III., češki 1874.

66. 1652. Laborum scholasticorum . . . continuatio, Potok 1652, Opp. Did. III.: Trije šolski govori: 1. Hvala prave metode (češki 1873), 2. o imenovanji imen (češki 1873), 3. o jezikoslovni lepoti.

67. Fortius redivivus seu de pellenda scholis ignavia (Kako pregnati lenobo iz šol¹⁾). Tiskano v Potoku 1652, potem v Opp. Did. III. v Amsterdamu 1656, nemški v K. Richterjevi »Paedagogische Bibliothek«, češki 1873, 1876.

68. 1653. Praecepta morum . . . , Potok 1653, Opp. Did. III., nemški v Richterjevi »Paedagogische Bibliothek«, češki 1876.

69. 1653. Leges scholae bene ordinatae, Potok 1653, Opp. Did. III., nemški v Richterjevi »Paedagogische Bibliothek« češki 1876.

70. 1654. Orbis sensalium pictus (Svet v slikah.) Norimberk 1658 (v tretje 1661), potem brezštevilnokrat v

¹⁾ Prevod v V. Ped. letniku.

raznih jezikih. To delo, ki ima še dandanes veliko ceno, pisal je Komenski v Saros-potoku.

71. 1654. *Schola ludus* (Šola v igri¹⁾). To delo je izšlo tiskano v Potoku 1655, v Amsterdamu 1656, Opp. Did. III.

72. 1654. *Lexicon atriale latino-latinum*, dokončano na Ogerskem, tiskano v Amsterdamu 1657 in 1686.

73. 1654. *Laborum scholasticorum . . . coronis*, Komenskega govor v slovo, Potok 1654, Opp. Did. III.

74. 1654. *Animae sanctae beatum satellitium operum bonorum exercitus h. e. parentális super Ludivici de Geer senioris obitum oratio ad nobilem Laurentium de Geer*. Potok, 1654. Opp. Did. III.

75. 1654. *Gentis felicitas speculo exhibita iis, qui num felices sint et quomodo fieri possint, cognoscere velint. Ad G. R. T. P. (Georgium Rakoci Transsylvaniae principem) scripta 1654, excusa 1659 in 12°*. Po lastnem poročilu Komenskega.

76. 1655. *Utočiště v soužení . . .* (Utočišče (zavetje) v nadlogi), Lešna 1655, Halle 1763, Berlin 1765.

77. 1656. *Panegyricus Carolo Gustavo* (Pohvala Karolu Gustavu), Lugdan 1657.

78. 1656. *Excidium Lesnense anno 1656 factum, fide historia narratum* (Razdejanje Lešne itd.. Amsterdam 1656).

79. 1656. I. zgorelo pri požaru v Lešni, kolikor znano:

a) *Sylva pansophiae*.

b) *Sapientia bis et ter oculata*, o sinkritiški (primerjajoči) metodi.

c) *Propovedi* (češke), ki jih je govoril v 40 letih.

d) Velik »Slovník česko-latinský in latinsko-český«, na katerem je Komenski 40 let delal. Ta izguba je za češki narod nenadomestljiva!

¹⁾ Prevod v V. Ped. letniku.

e) Skoro vsa dopisovanja z učenim in političkim svetom, ki je je imel na vse strani.

79. 1656. Opera didactica omnia, čveterodelna skupna krasna izdava didaktičnih spisov, izšlo v Amsterdamu 1657. Četrti del obsega naslednje, l. 1657. v Amsterdamu na novo spisane razprave:

- a) Vestibuli latinae linguae auctarium, tudi posebej tiskano 8^o.
- b) Apologia pro latinitate Januae lingg. posamič l. 1657. in 1658. natisnjeno.
- c) Ventilabrum sapientiae.
- d) E scholasticis labyrinthis exitus in planum (nemški v Richterjevi »Paedagogische Bibliothek«, češki 1872).
- e) Latium redivivum i. e. de forma erigenni latinissimi collegii.
- f) Typographeum vivum i. e. ars sapientiam non chartis sed ingenii imprimendi (češki 1872).
- g) Paradisus juventuti christianae reducendus (češki 1872).
- h) Traditio lampadis h. e. didactico studio imposita coronis (češki 1875).

80. Latinska izdaja Kötterjevih, Ponatovski-jevih in Drabikovih prikazni:

- a) Lux in tenebris, h. e. prophetiae donum... pod izmišljenim imenom s. l. 1657. Ta krasna izdaja je že prava redkost.
- b) Historia revelationum... 1659, 4^o.
- c) Lux e tenebris novis radiis aucta... s slikami čudovidecev, 1665.

81. 1658. Janua seu introductio in biblia sacra... scholarum in usum. Norimberk 1658.

82. 1658. Epitome novi testamenti... Norimberk 1658. Jednak namen kot pod 81.

83. 1659. *De Christianorum vero Deo, patre, filio et spiritu sancto fides antiqua*, Amsterdam 1659, 1660 — proti Schlichtingu. Morda je ta spis ravno tisti, ki ga je Komenski izdal pod naslovom: *Veri christianismi idea, ad lapsos Germaniae*.

84. 1659. Kancionál, t. j. kniha žalmů a pisni duhovních (Duhovska pesmarica) izšlo v Amsterdamu 1659, v Pragi 1786.

85. 1659. *Admonitio fraterna ad Sam. Marecium de zelo sine scientia et charitate*, Amsterdam 1659.

86. 1659. *Disquisitiones de caloris et frigoris natura*, Amsterdam 1659, Jena 1698.

87. 1660. *Vindicatio famae et conscientiae J. A. Comenii contra Nic. Arnoldum*, Lugdan 1660 (deset pól).

88. 1860. Smutný hlas zaplašného hněvem božím pastýře k rozplašenému hněvem božím stádu. (Žalostni glas pregnanega pastirja uničene črede), natisnjeno v Amsterdamu 1660, v Berolinu 1757. Isto, kar Komenski »*Exhortatio consolatoria ad dispersos Bohemos*« imenuje.

89. 1660. *Ratio disciplinae ordinisque ecclesiastici in Unitate fratrum Bohemorum cum praemissa de ecclesiae Bohemiae ortu et progressu mutationibusque historiola*, izšlo v Amsterdamu 1660, v angleščini 1661, nemški 1739.

90. 1660. *Refutatio exercitationis paradoxae cui titulus: Philosophia scripturae interpres*.

91. 1660. *Paraenesis ecclesiae Bohemicae, ruinas passae, ad Anglicanam, ruinas praevenire quaerentem, de bono unitatis et ordinis*, v Amsterdamu 1660, ponatisnjeno v Genevi (Genf); v angleščini izšlo 1661.

92. 1660. *Cartesius cum sua naturali philosophia a mechanicis eversus* — pod izmišljenim imenom s. l. 1660; Komenski prizna ta spis l. 1661.

93. 1660. *De irenico irenicorum h. e. de conditionibus pacis a Socini secta oblati ad Christianos admonitio*, v Amsterdamu 1660 — proti Dan. Zwicker.

94. 1661. *Raym. de Sabaude Oculus fidei theologia naturalis etc.* v Amsterdamu 1661 (adversus Turcas, Judaeos omnesque infideles, nominatim pseudo-rationalistas Socianos).

95. 1661. *De iterato Sociano irenico iterata ad Christianos admonitio*, v Amsterdamu 1661 — proti Zwickerju.

96. 1661. *Socinismi speculum ex ipsorummet propria confessione concinnatum*, v Amsterdamu 1661.

97. 1661. *Epistola ad Petrum Montanum, catalogum scriptorum Comenianorum exhibens*, v Amsterdamu 1662.

98. *Confessio, počet z víry. (Začetek z vero)*, v Amsterdamu 1662. Komenski je izdal l. 1661. za »Brate v Fulneku« nemški katekizem, ki je tudi izšel v Amsterdamu l. 1661. pod naslovom: »Die Vralte Christl. Catholische Religion in Fragen und Antworten« — v Gdanskem vnovič l. 1756.

99. 1662. *Admonitio tertia ad D. Zwickerum etc.* v Amsterdamu 1662.

100. 1662. *Moudrého Katona mravna poučení. (Modrega Katona npravstveni nauki)*, *Catos Disticha moralia* v metriškem češkem prevodu, v Amsterdamu 1662.

101. 1663. *Veyhost svétu (Slovo od sveta)*, v Amsterdamu 1663.

102. 1667. *Angellus pacis*, s. l. 1667.

103. 1668. *Unum necessarium (Jedno potřebně* — Samo jedno je potrebno). S tem zadnjim delom se je

Komenski pripravljaj na zadnjo pot. Natisnjeno v Amsterdamu 1668, potem v Lipskem 1668, 1724, v Jeni 1713. Jedno poglavje češki pod naslovom: Posledni vůle (Poslednja volja), Halle 1765. Nemški l. 1690. v Lünebergu, l. 1735. v Lipskem.

104. Za šte. 32. bi morala astronomija (zvezdoznanstvo) slediti, o kateri Komenski poroča: *Astronomia ad lumen Physicum reformanda novis, non ad placitum fictis, sed veris et realibus, e coeli natura desumptis, hypotheseibus superstruenda. Non prodiit, nec absoluta ex toto est, quia, cui dedicare institueram, vita excesserat, Philippus Lanspergius, meque avocabant alia.*

105. Proti konci kimovca l. 1643. prevel je Komenski v naglici iz poljščine nek *Calendarium ecclesiasticum* in ga je poslal na Švedsko.

106. Dne 15. svečana l. 1655. je poskušal, kako bi se Virgil in Ovid preložila v metričnih verzih na češki jezik. Tiskano l. 1842.

107. Češka bibliografija (knjigospisje) omenja še pet čeških spisov nabožne vsebine, vse brez večjega pomena.

Opomnja. Več let ni moč dobiti jeden izvod Layritza »*Manes Comenii vindicati*«, natisnjeno v Norimberku l. 1742., na kar se čitatelji uljudno opozorjajo.





Situacijski črteži in risanje zemljevidov.

Spisal Jos. Bezljaj.



Situacijski (okolični, položajni, legopisni) črtež je natančen naris kakega kraja ali prostora, kakor se nam kaže z višave (ptičjega obzorja). Taki očrti so izdelani po omaljenem merilu¹⁾ ter nam predstavljajo razne reči iz prirode, kakor njive, vrte, senožeti, vinograde, gozde, plosnja, pota, vode, mostove itd. s posebnimi znamenji v določenih barvah. Ta znamenja so kolikor je mogoče podobna predstavljenim predmetom, tako n. pr. narišemo gozd s tem, da načrtamo več malih drevesc. Nekatera znamenja so tudi popolnoma jednaka znamenjem na zemljevidih, kakor so tudi v resnici zemljevidi le črteži deželá, držav, delov sveta, izdelani še po manjših merilih kakor situacijski črteži.²⁾ Vsled tega zginejo na zemlje-

¹⁾ Navadni situacijski črteži kot priloge stavbnim črtežem so izdelani v merilu 1 : 250. Katastralne mape, katere obsegajo posamezne parcele (odlomke) zemljišč, izrisane so v merilu 1 : 2880. V Avstriji imamo kataster (zemljiško knjigo) že iz časa Marije Terezije in Jožefa II. Takrat so izmerili vsa zemljišča. Po tej meritvi so davke uravnali in po njej se ravnajo tudi razsodbe pri prepirih in tožbah zaradi mej in mejnikov.

²⁾ Nova specialna karta Avstro-Ogrske od c. kr. vojaškega geografskega zavoda je narisana v merilu 1 : 75.000, t. j. 1 cm na karti predstavlja 750 m na zemlji. Šolski zemljevidi risani so še po manjših merilih.

vidih posamezni gozdi, vrtni, njive itd.; tu se ločijo le še ravnine in doline od gorá, mesta niso več zaznamovana kakor prej s posameznimi hišami, ampak tu je načrtan le prostor (krog ali štirikotnik), kjer stoji mesto. Na situvacijskih črtežih (mapah) narisani so torej manjši deli zemlje, zato pa vse v večji meri, tedaj natančneje in podrobneje, kakor na zemljevidih. Tu opazimo posamezne hiše, male potoke, vodnjake, bazarje, kolovozna pota, pogostoma tudi steze, griče, jame, jezi, posamezno drevje, razne nasade, kakor vrte, hmeljnike, vinograde itd.¹⁾

Na zemljevidih zaznamovani so le celi kraji in sicer s posebnimi znamenji; bazarji, potoki in griči navadno še zaznamovani niso, ampak le jezera, reke in gore, ker je tu merilo mnogo manjše.

Zemljevidi so torej podobe zemeljskih delov, kakor se nam kažejo z višave, n. pr. s kakega zelo visokega hriba ali balona.

O risanju zemljevidov nam je že l. 1890—91. prof. Orožen v »Učit. Tovarišu« napisal jako temeljito razpravo.

V nastopnih vrsticah bomo deloma to popolnili, zlasti pa pojasnili razloček mej zemljevidi in situvacijskimi črteži.

Znamenja na situvacijskih črtežih so navadno posebno obarvana, tako n. pr. zid rdeče, les rmeno, voda višnjevo itd.; na zemljevidih pa so znamenja navadno enakobarvna.

Na zemljevidih so strani neba tako razdeljene, da je sever zgoraj, jug spodaj, vzhod na desni in zahod na levi strani. Pri situvacijskih črtežih pa so strani sveta navadno zaznamovane s posebnimi črtami (puščicami).

Na zemljevidih vidimo posebne krive črte, to so poldnevnik in vzporednik, ki razdelé zemeljsko površino na male kose ter določujejo zemljepisno ležo sleharnega kraja. Vzporedniki so navadno vodoravne črte, poldnevnik pa krožne črte, potegnjene od severa k jugu.

¹⁾ Situacijski črteži so večinoma podobe v »Nazornem nauku«, ki ga je izdalo »Pedagogičsko društvo« l. 1894.

Oddaljenost poldnevnikov drug od drugega je zaznamovana s številkami in sicer, ako znaša oddaljenost poldnevnikar do drugega samo 1° , potem je številna vrsta 1, 2, 3, 4, 5, 6 itd.; ako pa znaša oddaljenost 5° , potem slede številke 5, 10, 15, 20 itd.

Ako štejjemo razširjenost kake dežele po vzporednikih od leve (zahodne) strani proti desni (vzhodni) strani, imenujemo to zemljepisno dolžino, ki je pa dvojna, namreč vzhodna ali zahodna, šteta od prvega t. j. nulmeridijana.

Na ta način pravimo: »Avstrija leži med 27° in 44° vzhodne dolžine ali njena vzhodna dolžina znaša 17° .« Kranjska dežela se razprostira med $31\frac{1}{4}^\circ$ in $33\frac{3}{5}^\circ$ vzhodne dolžine. Kot prvi meridijan vzamemo onega, ki gre skozi otok Ferro.¹⁾

Vsaka stopinja meri na zemlji 15 zemljepisnih milj = 111 km. Na velikih zemljevidih je tudi razdelitev mej posamnimi meridijani zaznamovana. Kakor znano, deli zemljo ravnik (ekvator) na dva jednaka dela, t. j. na severno in južno poluto. Ker je zemlja kroglar, je ravnik krog, katerega delimo na 360 jednakih delov, t. j. stopinj. Vsaka stopinja na ravniku meri 111,3 km, tedaj zemeljni obseg 360. 111,3 km = 40068 km.

Vse kroge, ki so z ravnikom vzporedni, imenujemo vzporednike. Njih oddaljenost je različna — 1° , 5° ali 10° . Na zemljevidih so vzporedniki zaznamovani s številkami in sicer od ravnika navzgor proti severu in navzdol proti jugu posebej; zaradi tega imamo severno in južno zemljepisno širino.

Vzporedniki in poldnevniki napravijo mrežo, s katero določujemo zemljepisno ležo dežel, krajev, otokov itd. Na podlogi teh najdemo, da leži Avstrija mej $27^\circ 11'$ in $44^\circ 9'$ vzhodne dolžine in $42^\circ 6'$ ter $51^\circ 3'$ severne širine; Kranjsko pa mej $31^\circ 15'$ in $33^\circ 24'$ vzhodne dolžine in $45^\circ 30'$ ter $46^\circ 33'$ severne širine.

¹⁾ V novejšem času imamo v Evropi srednje-evropski čas in ta se ravna po meridijanu, ki gre mimo mesta Libereca na Češkem, na Kranjskem blizo Zagorja.

Situvacijski črteži nimajo nikakih poldnevnikov in vzporednikov, kakor tudi ne stopnjiške mere. Stopnjiško mero na zemljevidih rabijo posebno mornarji. Da se začetnik privadi hitro določiti zemljepisno širino in dolžino, treba je mnogo vaje. Določitev zemljepisne leže raznih kronovin je jako dobra vaja za učence.

Na zemljevidih zaznamovane so vode (reke, jezera, morja), gore, ravnine in kraji s posebnimi znamenji. Na zemljevidih, ki nam predstavljajo manjše dele zemlje, kakor generalštabski, zaznamovane so tudi ceste, potoki in celo posamne hiše. Ta znamenja mora učitelj pojasniti učencem na šolski tabli, predno se učé zemljepisja na zemljevidih. Učenci naj si taka znamenja tudi zabeležijo v svoje zvezke. Na zemljevidih spoznamo pri rekah breg prav lahko, ker je reka tako narisana, da se vidi njen izvir in izliv; proti izlivu namreč je reka risana vedno debelejša, ker je v resnici vedno širokejša in globokejša. Učenci naj kažejo reke na zemljevidih vedno tako, kakor se voda odteka. Gore so na zemljevidih tako risane, da predstavljajo goste črne bregove, beli prostor v sredi pa nam kaže vrh. Čim gosteje so črtkani bregovi, tem strmejši so. Tako se nam kažejo gore tudi z višave. Na isti način narisano je pogorje, ki ima na straneh bregove, na sredi pa greben. Na manjših zemljevidih so pogorja narisana z jedno samo debelo črto, posamni vršaci pa so zaznamovani z malimi trikoti ali križci. Perspektivno narisane gore bi bile učencem sicer bolj umljive, ali potem vidimo le svet pred goro, ne pa onega za njo. Z višave narisane gore pa nam kažejo svet odprt na vse strani. Učencem najlažje telesno predstavljamo goro (kar je posebno v krajih na veliki ravnini potrebno), ako vzamemo tri ali štiri okrogle, male lesene ploščice ter jih položimo drugo na drugo tako, da je največja spodaj, najmanjša pa zgoraj; potem pa jih od vrha s peskom posujemo, tako nastanejo bregovi. K temu modelu naj učitelj nariše na tablo podobno, katera nam kaže ogled od vrha in od spredaj, glej

na prilogi pod. 1. Poševno črtani pravokotniki a, b, c , predstavljajo okrogle ploščice v preseku izvršenem po črti $A B$, — C je s peskom obsuti vrh; 1, 2, 3, 4, so pa bregovi.

To je sicer idejalna ali izmišljena podoba gore, toda ako naredimo plošče v pravi obliki ter jih primerno obsujemo s peskom, dobili smo vzorec — gori podoben.

Hočemo li dobiti od kake gore natančno podobo, potem moramo napraviti naris od treh strani in sicer, kakor se nam kaže gora od vrha (očrt), od spredaj (načrt) in od strani (pročrt ali profil).

Taki narisi predstavljajo tudi razne strmine bregov. Pričujoča pod. 2 nam kaže na ta način goro od treh strani. Iz tega narisa opazimo, da se razprostira gora bolj po širini $A B$ kakor na širino $C D$. Iz podobe je tudi razvidno, da je vrh a podolgast in ne okrogel. Ako opazujemo posamezne plasti, vidimo, da so na nekaterih krajih tesneje skupaj, kakor na drugih, tam kjer so ožje, je gora strmejša; taisto opazimo tudi v preseku (profilu) $A_1 B_1$, izvršenem navpično po premii $A B$.

Profil ali presek (pročrt) kake gore narišemo na sledeči način: »Črto $A B$, ki kaže mér preseka, prestavimo vzporedno na $A_1 B_1$ (glej pod. 2) kakor temelj; potem potegnemo po danem merilu (tu $\frac{1}{3} \text{ cm} = 15 \text{ m}$) toliko prem vzporedno nad temeljem kolikor je v prejšnjem narisu zaznamovanih plasti (5). Te preme morajo biti natanko $\frac{1}{3} \text{ cm}$ druga od druge oddaljene. Nadalje vlečemo od toček 1, 2, 3, 4, 5 na premii $A B$ navpičnice k temeljnici $A_1 B_1$, ki sečejo vzporednice ter določijo posamezne plasti. Ako dotična presečišča primerno zvežemo s krivimi črtami, dobimo strmine in popolni presek (stranski ogled) gore«.

Ker ima gora nekoliko več kakor 4 plasti à 15 m, je tedaj njena višina nad 60 m. Drugi presek moremo napraviti po premii $C D$, ki pa je mnogo krajši, toda bregovi so strmejši kakor pri $A_1 B_1$.

Pod. 3. predstavlja tločrt in načrt (oziroma presek po $A B$) gore z vršacama različne višine, kajti levi vršac

pod.1.

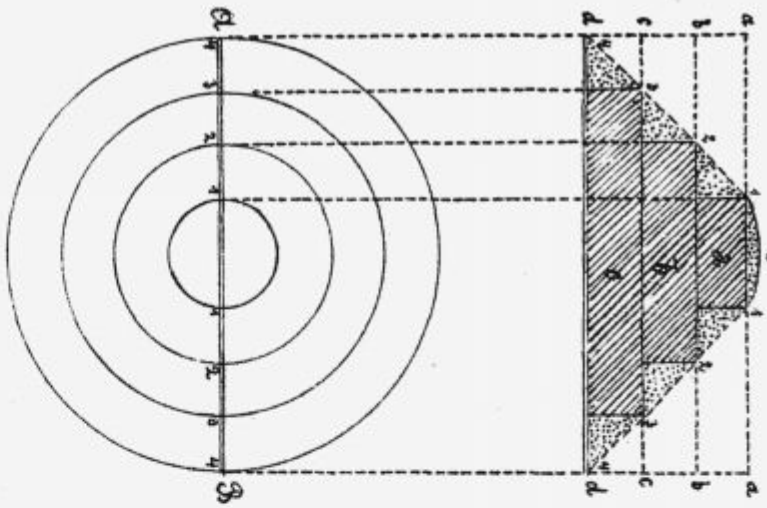

Sri Loka.

pod.3.

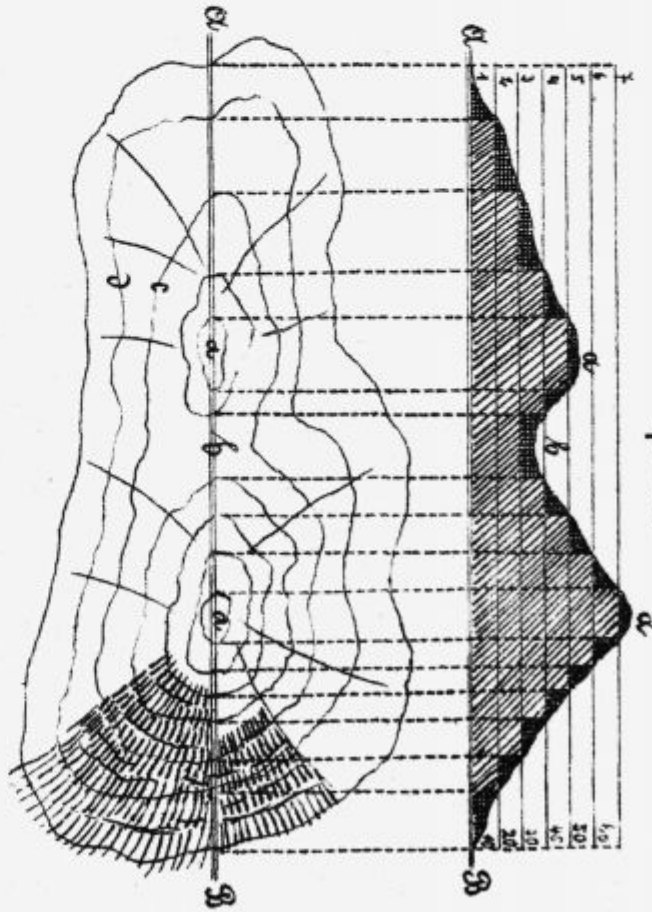

pod.2.

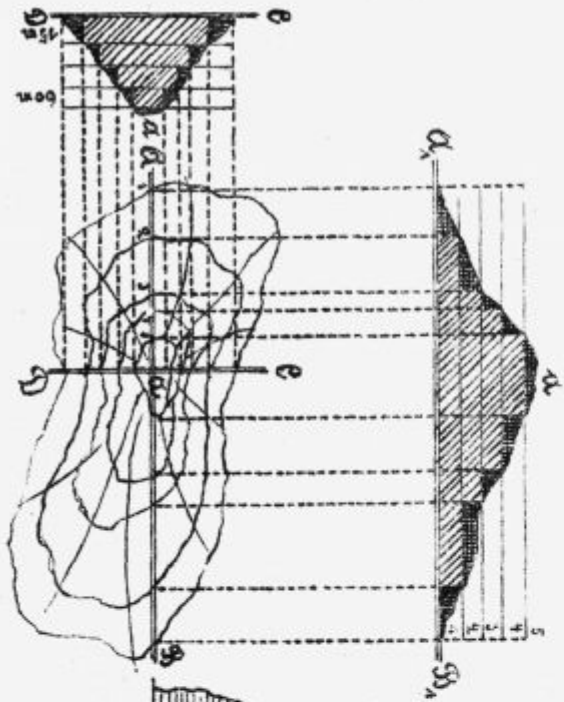

pod.4.

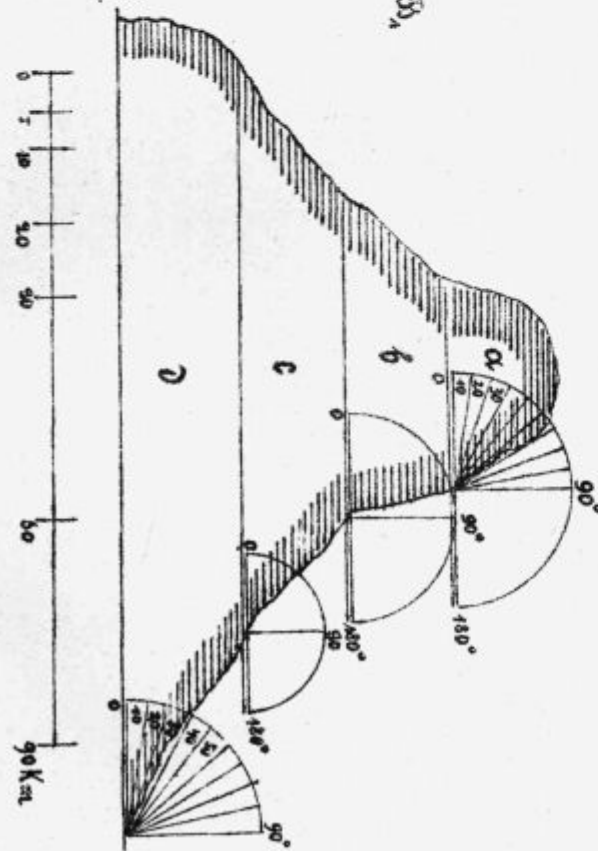

90 Km

ima skoraj 5, desni pa blizu 7 plasti, kar posebno natančno pojasni presek, izvršen po AB . Med vršacema a in a je gorsko sedlo b , ki leži 35 m visoko. Ako opazujemo goro od podnožišča B vidimo le višji vršac, od podnožišča A pa vidimo oba, ker zadnji sprednjega presega za 20 m . Strmino bregov spoznamo vedno po črticah in sicer na strmih krajih so črtice krajše in debelejše, na zložnih krajih pa so daljše in tanše. Tu je izčrtana le desna stran gore.

Začetnik naj nariše od obeh vršacev po prej razloženem navodilu profil, jednak onemu CD v pod. 2.

Profil ali presek kake gore izvršimo lahko na razne strani.

Sleharni zemljevid ima merilo, ki je navadno spodaj načrtano. Poleg merila so številke, ki povedo koliko meri vsak centimeter na papirji — v resnici na zemlji. Na ta način lahko določimo razne daljave, n. pr. ako znaša daljava dveh krajev na papirji 3 cm ter je merilo v razmerji 1 : 1.000.000 (1 cm na papirji predstavlja 10 km na zemlji), je oddaljenost v resnici 30 km . Ravno tako lahko zaračunamo površino kake pokrajine (dežele, države). Ako je n. pr. celi zemljevid 20 cm dolg in 12 cm širok, potem znaša njegova površina 240 cm^2 , površina upodobljene zemlje pa 24.000 km^2 , (če je zemljevid načrtan po merilu 1 $cm = 10 km$). Tu naj se učencem tudi pojasni velikost Mm^2 na ta le način: » Mm^2 je kvadrat, čegar stranica meri 1 $Mm = 10 km$. Hitri pešec prehodi v jedni uri 5 km , tedaj je 10 $km = 2$ uri pešhoje. Okoli Mm^2 pridemo torej v osmih urah. Ako izberemo na zemljevidu 4 kraje, ki približno tvorijo kvadrat ter stoje 2 uri narazen, predstavlja ta prostor (ploskev) Mm^2 . N. pr. Od Krškega do Rake, od Rake do Kostanjevice, od Kostanjevice do Krške vasi in od Krške vasi do Krškega. Takih ploskev obsega Kranjska dežela ravno 100 = 100 Mm^2 .

V pod. 4. je narisana gora, ki ima na raznih straneh razne strmine, katere tudi lahko zmerimo. Hočemo li izme-

riti strmino desnega brega, potem moramo najprej določiti, kolikokrat se breg zavije.

Iz podobe je razvidno, da se spremeni strmina v tem slučaju štirikrat. V ta namen narišemo vzporednice, ki razdele breg na štiri dele. Na vsaki vzporednici načrtamo polukrog, katerega najprej razpolovimo, potem pa vsako polovico razdelimo na tri dele in vsaki del zopet na tri, torej celo polovico (četrt kroga) na 9 delov. Ako potegnemo od vsakega razdelišča preme k središču ter jih zaznamujemo s številkami 10, 20, 30 i. t. d. imamo kotne stopinje, s katerimi lahko določimo razne strmine. V pod. 4. je strmina pri vrhu 60°, nižje 75°, še nižje 40° in spodaj pri vznožju samo 30°. Na isti način zmerimo strmino na levem bregu.

Po tem vzgledu določimo tudi strmine bregov katerekoli gore, n. pr. onih, ki sta načrtani v pod 2. in 3. in sicer pri načrtu in pročrtu. Tu se ravnamo po sledečem pravilu: »Ako hočemo določiti strmino kake plasti, načrtamo pravokoten trikotnik, čegar navpična kateta je višina plasti, vodoravna pa nje širina; hipotenuza tvori potem kot strmine, katerega izmerimo na prejšnji način ali pa s kakim kotomerom«. Ako sta višina in širina plasti jednaki, znaša kot 45° in tak breg smatra se že kakor jako strm.

Konečno omenimo še nekatere opazke, kako naj učenci rišejo zemljevide.

Ko so učenci narisali razna zemljepisna znamenja in jih tudi popolnoma umeli, potem naj jim učitelj na šolski tabli nariše in pojasni najbližjo okolico,¹⁾ kar naj

¹⁾ Izvrstno učilo je pa plastični zemljevid bližnje okolice. Za krško okolico ga je izdelal učitelj g. Fr. Ivanc v merilu 1:25000, ki je razstavljen v stalni izložbi „Pedagogičkega društva“ v Krškem. Ta zemljevid je vlit v gipsu, 78 cm dolg in 55 cm širok, ter predstavlja pridvižno (plastično) vse hribe, doline, ravnine in struge okoli Krškega do Studenca, sv. Križa in Krške vasi na Kranjskem, kakor tudi do Blance in Artič na Štajarskem. G. Ivanc ga je najprej izvršil od lepenke ter prevlekel z voskom, potem pa dal v mavec vlit pri

tudi učenci narišejo na papir. Potem pa naj učitelj učencem vse to še enkrat razloži na stenskem zemljevidu in tu nadaljuje zemljepis dotične dežele. Kadar učenci temeljito poznajo celo domačo deželo in so tudi v risanju že nekoliko izurjeni (torej na višji stopinji), naj prično z risanjem zemljevida in sicer v posebni mreži t. j. v kvadratu, ali v zemljepisni mreži, ali pa še bolje v osnovni obliki dotične dežele.¹⁾

Risanje zemljevidov je precej težavno, tedaj naj se v ljudski šoli goji le na višji stopinji, ko učenci že znajo risati sestavljene krivočrtne ornamente, kajti drugače so zemljevidi, ki so jih risali ljudskošolski učenci le spake (karikature) brez vsakega vzgojnega in poučnega pomena!

nekem podobarju v Zagrebu. Ta jako poučen zemljevid bi izvrstno služil vsem bližnjim šolam pri zemljepisnem pouku. G. Ivanc sedaj učitelj v Radečah je pripravljen preskrbeti več odtisov, ako se mu povrnejo stroški. Morebiti bi dotični krajni šolski sveti kaj žrtovali v ta namen in s tem jako pospešili domoznanski pouk v šoli!

¹⁾ Glej članek v „Učiteljskem Tovarišu“ l. 1894. št. 3.: „Kako je risati zemljevid kranjske dežele“ (z zemljevidno mrežo).





Dopisovanje v meničnih zadevah.

Pojasnil dr. Tomaž Romih.

Ta sestavek je bil namenjen kot dodatek k pouku o menicah v moji knjigi »Obrtno knjigovodstvo«. Ker pa bi bila knjiga preveč narasla, moral sem odložiti spis. Priobčim ga torej tukaj. Morebiti vstrežem ž njim kateremu svojih tovarišev, ki poučujejo na obrtnih šolah. Pisma priobčim ravno tako, kakor sem jih sestavljal z učenci v obrtni šoli krški; pisma so torej iz šole za šolo. Za tiste, ki nimajo obrtnega knjigovodstva pri rokah, postavim na čelo vsacemu pismu dotični obrazec, ker primera stvar najbolje pojasnuje.

K 2. in 3. obrazcu obrtnega knjigovodstva str. 7 in 9.
Obrazec 2.

*V Ptuj, dne 1. februarja 1891. l. Za 250 gld.
Dne 1. maja 1891. l. plačajte za to prvo menico po naredbi
J. Vošnjaka vsoto od*

dvestopetdeset goldinarjev.

Vrednost v blagu in postavite jo na račun po poročilu.

Gospodu F. Vaniču v Celji.

Marko Pavlinič l. r.

4. Gospodu Antonu Porekarju
v Celji.

V Šoštanji, dne 3. februvarja 1891. l.

Priloženo Vam pošljem potezko gospoda Marka Pavliniča na Frana Vaniča v Celji, glasečo se na **250 gld.** v dan 1. maja t. l. Prosim, da preskrbite sprejem menice ter mi vrnete menico s prvo pošto. Za svoj trud zapišite $\frac{1}{2}\%$ provizije meni v dolg.

S poštovanjem
Priloženo: Josip Vošnjak l. r.
1 menica.

5. Gospodu Josipu Vošnjaku
v Šoštanji.

V Celji, dne 5. februvarja 1891. l.

M. Pavliničevo potezko, došlo mi včeraj z Vašim pismom z dne 3. t. m., glasečo se na **250 gld.** v dan 1. maja t. l. je danes gospod F. Vanič pravilno sprejel. Vrnem Vam torej takoj sprejeto potezko. Po Vaši želji zapisal sem Vam v dolg:

poštnino	0·20 gld.
<u>$\frac{1}{2}\%$ provizije</u>	<u>1·25 »</u>
<u>skupaj</u>	<u>1·45 gld.</u>

S poštovanjem
Priloženo: Anton Porekar l. r.
sprejeta menica.

6. Ako bi F. Vanič menice ne bil sprejel.

Gospodu Josipu Vošnjaku
v Šoštanji.

V Celji, dne 5. februvarja 1896. l.

Obžalovaje Vam moram javiti, da F. Vanič ni sprejel M. Pavliničeve potezke, došle mi včeraj z Vašim pismom z dne 3. t. m., glaseče se na **250 gld.** z dospelkom v dan 1. maja t. l.

Dal sem torej takoj narediti protest vsled odbitega sprejema in vrnem Vam omenjeno potezko in protest v Vašo daljno porabo.

Po Vaši želji zapisal sem Vam v dolg:

poštino	0·20 gld.
protestne stroške	2·— »
<u>$\frac{1}{2}\%$ provizije</u>	<u>1·25 »</u>
<u>skupaj</u>	<u>3·45 gld.</u>

Priloženo : S poštovanjem

1 menica, 1 protest.

Anton Porekar l. r.

K 4. obrazcu obrtnega knjigovodstva str. 10.

Obrazec 4.

V Šoštanji, dne 1. februarja 1891. l. Za 250 gld.
Dne 1. maja 1891. l. plačajte za to prvo menico po naredbi
moji lastni vsoto od
dvestopetdeset goldinarjev.
Vrednost pri meni in postavite jo na račun po poročilu.
Gospodu M. Pavliniču v Celji. J. Vošnjak l. r.
M. Pavlinič l. r.

7. Gospodu Marku Pavliniču

v Ptuji.

V Šoštanji, dne 1. februarja 1891. l.

Potrdim, da sem prejel dne 28. februarja Vaše naročilo z dne 26. januarja. Naročeno blago sem odposlal danes po železnici na Vaš častiti naslov; faktura pa je tukaj priložena.

Kakor sva se pogodila, potegnili sem za fakturin znesek 250 gld.
 menico na Vas po naredbi moji lastni v dan 1. maja t. l.
 Prosim, da podpišete menico in jo potem meni vrnete.

Storil sem vse, da bodete s pošiljatvijo popolnoma zadovoljni in upam, da me bodete še večkrat počastili s svojimi častitimi naročili.

Z odličnim spoštovanjem

Priloženo:

Josip Vošnjak l. r.

1 faktura, 1 menica.

8. Gospodu Josipu Vošnjaku

v Šoštanji.

V Ptuj, dne 4. februarja 1896. l.

Blago, naznanjeno mi z Vašim cenjenim pismom z dne 1. t. m., sem danes prejel; zadovoljen sem popolnoma z njim.

Radi tega sem podpisal z omenjenim pismom došlo mi menico za 250 gld., po naredbi lastni, v dan 1. maja t. l. in jo tukaj priložim v poravnanje računa, došlega mi z istim pismom.

S posebnim spoštovanjem

Priloženo:

Marko Pavlinič l. r.

podpisana menica.

K obrazcu 12. obrtnega knjigovodstva str. 18.

Obrazec 12.

*V Šoštanji, dne 1. februarja 1891. l. Za 250 gld.
Dne 1. maja 1891. l. plačajte za to prvo menico po naredbi
moji lastni vsoto od*

dvestopetdeset goldinarjev.

Vrednost pri meni in postavite jo na račun po poročilu.

*Gospodu Marku Pavliniču v Ptuj,
menična vsota plačljiva v Celji.*

J. Vošnjak l. r.

Marko Pavlinič s. r.

*menična vsota, plačljiva pri
F. Vaniču v Celji.*

8. Gospodu Marku Pavliniču

v Ptuji.

V Šoštanji, dne 1. februvarja 1896. l.

Zahvaljevaje Vas za Vaše naročilo z dne 20. januarja t. l. javim Vam, da sem je izvršil danes in odposlal blago po železnici na Vaš častiti naslov. Prosim Vas, da sprejmete v pokritje priloženega računa v iznosu 250 gld. priloženo potezko, katero sem potegnil na Vas po naredbi lastni v dan 1. maja t. l. Ker nimam za to menico v Vašem mestu nobene porabe, prosim, da pristavite na njej udomljenca za Celje ter da mi blagovoljno vrnete podpisano menico.

Z osobitim spoštovanjem

Priloženo:

Josip Vošnjak.

1 račun, 1 menica.

9. Vprašanje na F. Vaniča, je-li hoče biti za udomljenca?

Gospodu Franu Vaniču

v Celji.

V Ptuji, dne 3. februvarja 1891. l.

Prosim Vas dovoljenja, da Vas smem na potezki Josipa Vošnjaka v Šoštanji za 250 gld. v dan 1. maja t. l., po naredbi lastni in od mene sprejeti postaviti kot udomljenca.

Bodite prepričani, da Vam bodem pravočasno poslal potrebno vsoto v pokritje potezke.

Z odličnim spoštovanjem

Marko Pavlinič l. r.

10. Odgovor na prejšnje pismo.

Gospodu Marku Pavliniču

v Ptuji.

V Celji, dne 5. februvarja 1891. l.

Odgovarjaje Vašemu cenjenemu pismu z dne 3. t. m. javim Vam, da sem voljan plačati o dospelku

od Vas sprejeto, pri meni udomljeno potezko za 250 gld. v dan 1. maja t. l., ako pošljete pravočasno v pokritje potezke potrebno vsoto in mi dovolite, si zaračunati $\frac{1}{3}\%$ provizije.

Z vsem spoštovanjem

Fran Vanič l. r.

11. Vrnitev sprejete udomljene menice.

Gospodu Josipu Vošnjaku

v Šoštanji.

V Ptuji, 7. februvarja 1891. l.

Odgovarjaje Vašemu cenjenemu pismu z dne 1. t. m. vrnem Vam priloženo Vašo potezko v znesku 250 gld. v dan 1. maja t. l. z dostavljenim sprejemom in udomljencem v Vašo daljno porabo.

Priloženo: Z odličnim spoštovanjem

1 menica.

Marko Pavlinič l. r.

12. Pošiljatev pokritja za menico.

Gospodu Franu Vaniču

v Celji.

V Ptuji, dne 25. aprila 1891. l.

Potom pošne hranilnice pošljem v pokritje za mojo pri Vas udomljeno menico po naredbi Josipa Vošnjaka v dan 1. maja t. l. kot

pokritje	250.— gld.
<u>$\frac{1}{3}\%$ provizije</u>	<u>0.83 »</u>
<u>skupaj</u>	<u>250.83 gld.</u>

Prosim Vas, da plačate o predočbi od mene sprejeto menico in mi jo vrnete s prvo pošto.

Z odličnim spoštovanjem

Marko Pavlinič l. r.

13. Vrnitev plačane menice.

Gospodu Marku Pavliniču

v Ptuji.

V Celji, dne 2. maja 1891. l.

Potrjujem, da sem sprejel dne 2. aprila potom poštne hranilnice za Vaš račun 250·83 gld. S to vsoto sem plačal od Vas sprejeto, meni včeraj predloženo menico v iznosu 250·— gld.
in si zaračunal $\frac{1}{3}\%$ provizije. 0·83 »
skupaj 250·83 gld.

Plačano menico Vam vrnem ob enem s tem pismom.

Z odličnim spoštovanjem

Priloženo:
plačana menica.

Fran Vanič l. r.

K obrazcem 17., 18. in 19. obrtnega knjigovodstva, str. 24., 25. in 26.

Obrazec 17.

Za vsprejem namenjena prva menica.

V Ptuji, dne 1. februvarja 1891. l. Za 250 gld.

Dne 1. maja 1891. l. plačajte za to prvo menico po naredbi J. Vošnjaka vsoto od

dvestopedeset goldinarjev.

Vrednost v blagu in postavite jo na račun po poročilu.

Gospodu F. Vaniču v Celji.

M. Pavlinič l. r.

F. Vanič l. r.

Obrazec 18.

Za prevod namenjena druga menica.
V Ptuiji, dne 1. februarja 1891. l. Za 250 gld.
Dne 1. maja 1891. l. plačajte za to drugo menico po naredbi
J. Vošnjaka vsoto od
dvestopetdeset goldinarjev.
Vrednost v blagu in postavite jo na račun po poročilu.
Gospodu F. Vaniču v Celji M. Pavlinič l. r.

Obrazec 19.

Za prevod namenjena druga menica.
V Ptuiji, dne 1. februarja 1891. l. Za 250 gld.
Dne 1. maja 1891. l. plačajte za to drugo menico po na-
redbi J. Vošnjaka vsoto od
dvestopetdeset goldinarjev
Vrednost v blagu in postavite jo na račun po poročilu.
Gospodu F. Vaniču v Celji. M. Pavlinič l. r.
Prva menica za vsprejem pri M. Vošnjaku v Celji.¹⁾
Prvo menico izročil Celjski posojilnici
dne 20. aprila 1891. l.

Hrbet obrazca 18. in 19.

Za me po naredbi „Po-
sojilnice v Šoštanju“

J. Vošnjak l. r.

Za nas po naredbi „Po-
sojilnice v Celji“.

Posojilnica v Šoštanju:

J. Govedič l. r. } uda rama-
F. Goričnik l. r. } teljstva.

¹⁾ Ta stavek se na originalu prečrta, kadar M. Vošnjak spodnjega napiše.

14. Trasant poroča trasatu, da je na njega potegnil prvo in drugo menico.

Gospodu F. Vaniču

v Celji.

V Ptuji, dne 1. februarja 1891. l.

Čast mi je Vam uljudno javiti, da sem potegnil danes na Vas prvo in drugo menico za . . . 250 gld. v dan 1. maja t. l. po naredbi J. Vošnjaka v Šoštanji.

Prosim Vas, da sprejmete to menico ter zapišete menično vsoto meni v dolg.

Z odličnim spoštovanjem

Marko Pavlinič.

15. Pošiljatev prve menice v svrhu sprejema.

Gospodu M. Vošnjaku

v Celji.

V Šoštanji, dne 3. februarja 1891. l.

Bodi mi dovoljeno Vas prositi, da preskrbite vsprejem na priloženi prvi menici za . . . 250 gld., potezki M. Pavliniča na F. Vaniča v Celji v dan 1. maja t. l., ter da hranite vsprejeto prvo menico na razpolago prevodjeni drugi menici. O izvršenem vsprejemu blagovolite mi takoj poročati.

Z odličnim spoštovanjem

Josip Vošnjak l. r.

16. Poročilo o izvršenem vsprejemu.

Gospodu J. Vošnjaku

v Šoštanji.

V Celji, dne 6. februarja 1891. l.

Odgovarjaje Vašemu cenjenemu pismu z dne 3. t. m. čast mi je — javiti, da je vsprejel F. Vanič z istim pismom mi došlo prvo menico za 250 gld., potezko M. Pavliniča v dan 1. maja t. l. Vsprejeto prvo menico hranim in jo bodem izročil meničnopravno upravičenemu posestniku druge menice.

Z odličnim spoštovanjem

M. Vošnjak l. r.

17. Pošiljatev prevodjene druge menice v eskontiranje.

Slavni posojilnici

tukaj.

V Šoštanji, dne 3. februvarja 1891. l.

Priloženo pošljem potezko M. Pavliniča na F. Vaniča za 250 gld. v dan 1. maja t. l. s prošnjo, slavna posojilnica blagovoli mi izplačati za to listino današnjo vrednost.

Z odličnim spoštovanjem

Priloženo:

J. Vošnjak l. r.

1 menica.

18. Odgovor prejšnjemu pismu.

Gospodu J. Vošnjaku

tukaj.

V Šoštanji, dne 4. februvarja 1891. l.

Oziraje se na Vaše cenjeno pismo z dne 8. t. m. javimo Vam, da smo pripravljene eskontirati po 6^o/_o diskontu potezko M. Pavliniča na F. Vaniča v Celji za 250 gld. v dan 1. maja t. l. ter da lahko danes potegnete:

menično vsoto	250— gld.
po odštetem 6 ^o / _o diskontu za 86 dni	3·58 »
<u>torej v gotovini</u>	<u>246·42 gld.</u>

Posojilnica v Šoštanji:

J. Govedič l. r. }

F. Goričnik l. r. }

uda ravnateljstva.

19. Pošiljatev druge menice v razbremenitev računa.

Slavni posojilnici

v Celji.

V Šoštanji, dne 5. februvarja 1891. l.

V razbremenitev našega računa pri Vas pošljemo Vam priloženo 250 gld. v potezki M. Pavliniča na F. Vaniča v Celji in prosimo, da zapišete menično vsoto po odštetem 5¹/₂^o/_o diskontu nam na korist.

Posojilnica v Šoštanji:

J. Govedič l. r. }

F. Goričnik l. r. }

uda ravnateljstva.

20. Odgovor prejšnjemu pismu.

Slavni posojilnici
v Šoštanji.

V Celji, dne 6. februarja 1891. l.

M. Pavliničevo potezko za 250 gld. na F. Vaniča v Celji v dan 1. maja t. l. smo prejeli z Vašim cenjenim pismom z dne 5. t. m. ter smo Vam zapisali na korist menično vsoto 250— gld.
po odštetem $5\frac{1}{2}\%$ diskontu za 84 dni 3-22 »
ostane 246-78 gld.

Posojilnica v Celji:

Dr. J. Dečko l. r. }
Dr. J. Sernee l. r. } uda ravnateljstva.

K obrazcu 22. obrtnega knjigovodstva, str. 30.
Obrazec 22.

*V Ptuji, dne 1. februarja 1891. l. Za 250 gld.
Dne 1. maja 1891. l. plačajte za to prvo menico po naredbi
J. Vošnjaka vsoto od*

*dvestopetdeset goldinarjev
vrednost od M. P. in postavite jo na račun po poročilu
Slavni posojilnici v Šoštanji. Hranilno in posojilno društvo
v Ptuji:*

*Dr. F. Jurtela }
Dr. J. Ploj } uda ravnateljstva.*

21. Pošiljatev kupljene menice.

Gospodu J. Vošnjaku
v Šoštanji.

V Ptuji, dne 1. februarja 1891. l.

V poravnavo mojega računa z dne 20. januarja t. l. pošljem Vam tukaj 250 gld. v potezki Hranilnega in posojilnega društva v Ptuji na posojilnico v Šoštanji v dan 1. maja t. l.

S poštovanjem

Priloženo:
1 menica.

Marko Pavlinič l. r.

22. Odgovor prejšnjemu pismu.

Gospodu M. Pavliniču

v Ptuji.

V Šoštanji, dne 3. februvarja 1891. l.

Potrjujem, da sem prejel z Vašim cenjenim pismom z dne 1. t. m. 250 gld. v potezki Hranilnega in posojilnega društva v Ptuji na posojilnico v Šoštanji v dan 1. maja t. l.; s to rimeso je poravnan Vaš račun z dne 20. februvarja t. l.

Z odličnim spoštovanjem

Josip Vošnjak l. r.

23. Trasant naznani trasatu, da je trasiral na njega.

Slavni »Posojilnici«

v Šoštanji.

V Ptuji, dne 1. februvarja 1891. l.

Uljudno Vam naznanimo, da smo potegnili na Vas 250 gld. po naredbi J. Vošnjaka v dan 1. maja t. l.

Hranilno in posojilno društvo v Ptuji:

Dr. F. Jurtela }
Dr. J. Ploj } uda ravnateljstva.

K obrazcu 23. obrtnega knjigovodstva, str. 31.

Obrazec 23.

Naročena rimesa.

*V Ptuji, dne 1. februvarja 1891. l. Za 250 gld.
Dne 1. maja 1891. l. plačajte za to prvo menico po naredbi
J. Vošnjaka vsoto od*

dvestopetdeset goldinarjev;

*vrednost v računu g. M. P. in postavite jo na račun po
poročilu.*

*Slavni posojilnici v Šoštanji. Hranilno in posojilno društvo
v Ptuji:*

*A. Jurca }
M. Brenčič } uda ravnateljstva.*

24. Naročba rimese.

Slavnemu hranilnemu in posojilnemu društvu
tukaj.

V Ptuji, dne 1. februvarja 1891. l.

Vljudno prosim, da pošljete gospodu Josipu Vošnjaku
v Šoštanji rimeso za 250 gld. v dan 1. maja t. l. ter da
zapišete njeno vrednost meni v dolg.

Z odličnim spoštovanjem

Marko Pavlinič l. r.

25. Odgovor prejšnjemu pismu.

Gospodu Marku Pavliniču

tukaj.

V Ptuji, dne 2. februvarja 1891. l.

Vljudno Vam javimo, da smo danes poslali gospodu
Josipu Vošnjaku 250 gld. v naši potezki na posojilnico v
Šoštanji v dan 1. maja t. l. ter da smo Vam zapisali v dolg:
menično vsoto 250— gld.
po odštetem 4^o/_o diskontu za 88 dni 2.44 »

247.56 gld.
in prišteti 1/2^o/_o opravnini 1.25 »

248.81 gld.

Hranilno in posojilno društvo v Ptuji:

Dr. F. Jurtela l. r. }
A. Jurca l. r. } uda ravnateljstva.

26. Naznanilo rimese.

Gospodu J. Vošnjaku

v Soštanji.

V Ptuji, dne 1. februvarja 1891. l.

Vljudno Vam javim, da sem naročil hranilnemu in
posojilnemu društvu v Ptuji poslati Vam v poravnavo
mojega računa z dne 20. januarja t. l. rimeso za 250 gld.
v dan 1. maja t. l.

Z odličnim spoštovanjem

Marko Pavlinič l. r.

27. Pošiljatev rimese.

Gospodu Josipu Vošnjaku

v Šoštanji.

V Ptuji, 2. februarja 1891. l.

Vsled naročbe Marka Pavliniča pošljemo Vam tukaj priloženo 250 gld. v naši potezki na posojilnico v Šoštanji v dan 1. maja t. l., katero vsoto blagovolite Marku Pavliniču zapisati na korist.

Hranilno in posojilno društvo v Ptuji:

Priloženo :	Dr. F. Jurtela	} uda ravnateljstva.
1 menica.	A. Jurca	

28. Odgovor na št. 26. in 27.

Gospodu Marku Pavliniču

v Ptuji.

Potrjujem, da sem prejel s pismom hranilnega in posojilnega društva v Ptuji z dne 2. februarja t. l. 250 gld. v njeni potezki na posojilnico v Šoštanji v dan 1. maja t. l.; s to vsoto je poravnán Vaš račun z dne 20. januarja t. l.

Spoštovanjem

Josip Vošnjak l. r.

29. Obvestitev trasata o izdani menici.

Slavni posojilnici

v Šoštanji.

V Ptuji, dne 1. februarja 1891. l.

S tem pismom Vam vljudno javimo, da smo izdali na Vas menico za 250 gld. v dan 1. maja t. l. po naredbi J. Vošnjaka. Prosim Vas, da čuvate čast našega podpisa in vsprejmete, oziroma plačate, menično vsoto in jo zapišete našemu računu v dolg.

Hranilno in posojilno društvo v Ptuji:

A. Jurca l. r.	} uda ravnateljstva.
M. Brenčič l. r.	

32. Obvestitev trasata o izdani potezki.

Slavnemu »Hranilnemu in posojilnemu društvu«
v Ptuji.

V Šoštanji, dne 1. februarja 1891. l.

Vsled naročbe Marka Pavliniča v Ptuji sem si dovolil potegniti za njegov račun na Vas menico za 250 gld. v dan 1. maja t. l. po naredbi posojilnice v Šoštanji; prosim Vas, da vzprejmete, oziroma plačate, menično vsoto in jo zapišete Marku Pavliniču v dolg.

Z odličnim spoštovanjem

Josip Vošnjak l. r.





Pogled v kemijo in alkemijo.

Opisal J. B.

1.



Ljudje opazujejo že od nekdaj prirodo in iz tega opazovanja razvila se je znanost, ki ji pravimo prirodoznanstvo. Prirodoznanstvo pa delimo na tri dele, namreč prirodopis, fiziko in kemijo.

Ako si natančneje ogledamo navaden kamen z imenom apnenec, katerega je pri nas povsod največ ter opišemo njegovo zunanost in omenimo tudi še njegovo trdost, gostost in težo, pečali smo se s prirodopisom. Če pa zdrobimo s kladvom tak kamen na male kosce, razločijo se ti kosci od celote le po velikosti. Tako delitev imenujemo mehanično. Mehanične moči se nam natančneje razlagajo v fiziki. Ako pa apnenec vržemo v razbeljeno peč ter ga žgemo več dni, kakor se to v apnenici godi, — spremeni se popolnoma. Postane mehkeji in lažji in če vlijemo mrzle vode nanj, začne šumeti in se kaditi iz njega ter razpade v prah. Tako spremembo imenujemo kemično. Kemično se tudi spremeni les v pepel in oglje, kadar zgori, — ali pa železo, če se rja ž njega naredi.

Ako potisnemo prazno povezneno kupico v vodo, vidimo da se kupica ne napolni z vodo, ker se zrak v

njej temu upira. Zaradi te lastnosti prištevamo tudi zrak — telesom. Kakor vsako drugo telo, tako tudi zrak ne pripušča svoj prostor kakemu drugemu telesu brez upora. Smo li postavili pod povezneno čašo plavajočo luč, tedaj luč nekaj časa gori, potem pa ugasne in med tem stopila je tudi voda nekoliko višje v kupici. Iz tega spoznamo, da sta v zraku dva plina in sicer jeden, v katerem luč gori, drugi v katerem vgasne; prvega imenujemo kisik, drugega dušik. Kemiki pa poznajo še mnogo drugih plinov, kakor vodik, klor i. t. d.

Ti plini pa se ne dajo več razkrojiti v druge, imenujejo jih zaradi tega elemente ali prvine. Nerazkrojljive so pa tudi nekatere druge tvarine, kakor žveplo, oglje in vse kovine. Tudi te imenujemo elemente. Vseh elementov je dandanes nad 60, mogoče je pa, da se s časoma pokaže kateri teh elementov še kakor sestavljeno telo. V starih časih so poznali le 4 elemente; namreč zrak, vodo, zemljo in ogenj, ali dandanes dobro vemo, da od teh ni nobeden element, ampak da so prvi trije sestavljena telesa, ogenj pa je le kemična prikazen.

Jednaka kemična prikazen je tudi vrenje žganih pijač in dihanje. Za dihanje imajo ljudje in živali pluća, katere lahko primerjamo s kemičnim aparatom, v katerem se s pomočjo kisika spremeni slaba, izrabljena kri v dobro. Naš želodec je pa že cel kemičen laboratorij, v katerem se izpreminjajo jedila v soke, iz katerih se nareja kri in meso. Znano je, da ljudje in živali za dihanje potrebujejo zrak in posebno kisik, ki se pa vsled upliva krvi v plućah spremeni v ogljikovo kislino, katero potem izsopejo. O ogljikovi kislini pa tudi vemo, da se v njej ljudje in živali zadušé. Na ta način bi se sčasoma ves kisik iz zraka porabil ter nadomestil s škodljivo ogljikovo kislino; toda modri stvarnik je tudi skrbel v tem obziru. Ogljikovo kislino namreč posrkajo rastline po listih vase, iz sebe pa izhlapé kisik, ki je zopet živalstvu in človeštvu v prid. Ta sprememba se v svetovnem ko-

lobaru vrši v jedno mer. Njeno resničnost pa tudi lahko dokažemo s poskusi. Ogljikova kislina ima to lastnost, da skali apneno vodo in to se tudi zgodi, ako po cevi so-pemo v apneno vodo. Ako pa denemo v posodo, z vodo napolnjeno zelene rastlinske liste ter jih pokrijemo tesno z livom (lijavnikom) zgoraj dobro zamašenim in posta-vimo na solnčni kraj, nabere se v nekaterih dneh v li-javniku mnogo kisika. Svetloba pogostoma pospešuje ke-mične spremembe, tako n. pr. se razkroji (razpade) na solncu solitarna kislina (ki jo narejajo iz solitarja); na-sprotno pa se spoji klor (t. j. plin, ki se nahaja v navadni kuhinjski soli in tudi iz nje dela) z vodikom (t. j. plin, ki se nahaja v vodi) na svetlobi s tako silo, da razžene steklenico, v kateri sta prej plina v temi popolnoma mi-rovala, z močnim pokom na drobne kosce, in iz klora in vodika nastala je solna kislina. Najlepši dokaz kemičnega delovanja svetlobe je pa fotografija. Toda ne le svetloba ampak tudi toplota, elektrika ali pa tudi že sama ke-mična sorodnost povzročuje razkroj in spojitev tvarin. Ako napeljemo električni tok v vodo, razkroji jo v vodik in kisik, električna iskra pa spoji zopet ta plina. Večkrat se pa tvarine tudi spajajo, ako pridejo le v dotiko. Košček natrijuma, ki ga vržemo v vodo, se vžge ter spoji s ki-sikom. Ako polijemo kreda s hudim oljem (vitrijolom, žvepleno kislino), se spremeni v gips.

V solitarni kislini se stopi košček železa, svinca, bakra, cina, srebra, sploh vsaka kovina razen zlata ter napravi solitarni kovinski okis (kovinski nitrat).

Vse to nas uči kemija, to je torej znanost, ki nam razlaga, kako se tvarine spojé in razkrojé. Število ke-mičnih spojin je ogromno, kajti razen 60 elementov so vse druge tvarine spojene. Najnavadnejše so voda, rude, prst, les, večina kamenja, rastlinska in živalska trupla i. t. d. Kemija je dandanes v praktičnem življenji jako velikega pomena. Mnogo obrtnikov pripada iz znanstvenega sta-lišča kemikom. Usnjar (strojar), ki nareja iz kož usnje,

je kemik, če tudi on o kemiji nič ne ve. Celo peka, ki iz testa speče kruh, lahko štejemo med kemike; da je pa lekarničar izurjen kemik, je obče znano. Tvarine, kakor cukar, lim, barve, sveče, milo, opeka, steklo, porcelan, papir, soda, žganje, pivo, jesih, svetilni plin, žveplenke, smodnik i. t. d. se izdelujejo kemično v tovarnah (fabrikah). Kemija je sploh dandanes podstava obrtniji, kakor tudi modernemu poljedelstvu in zdravilstvu. Vsled tega upeljana je ta vednost že povsod v srednje šole kot učni predmet. Ali kot znanost razvila se je največ še le v tem in preteklem stoletji. Pečali so se sicer že tudi prej in celo v starodavnih časih posamezni učenjaki s tem predmetom, ki so ga pa »alkemijo« imenovali. Beseda »alkemija« izvira iz arabskega »al kimia« in zaznamuje posebno umetnost, s katero so se menda že pečali stari Egipčani, pozneje lotili so se je Arabci in ti so jo prinesli v Evropo, kjer se je v srednjem veku razširila skoraj po vseh državah ter ohranila do 19. stoletja. Alkemisti skušali so na vse mogoče načine spremeniti nežlahtne kovine v žlahtne, posebno v zlato. Na to misel napeljala jih je ločitev kovin iz mineralij. Bili so namreč mnenja, da se mineralije spremenijo v kovine in sklepali so dalje, da bi se na ta način dale tudi navadne kovine v zlato spremeniti. Ta prizadevanja spozna današnja vednost za bedarijo, kajti mi vemo, da je zlato element, ki se more le iz zlate rude dobiti, kajti kemiki pač znajo elemente spajati, nikakor pa jih spreminjati. Vendar brez vsega pomena tudi ti naporji niso bili, kajti z raznimi poskušnjami našli so marsikaj koristnega, kakor fosfor, porcelan, smodnik in iz »alkemije« razvila se je polagoma sedanja kemična znanost. Dandanes se tudi noben kemik ne peča z iznajdbo zlata, vendar nemogoče ni, da se to kdaj komu slučajno posreči; kajti popolnoma dognano še ni, ali so res sedanji elementi prvotna nerazkrojljiva telesa, marveč verjetno je, da je še marsikateri sedanji element kemična spojina, vsaj so tudi zmotnjave človeška lastnost.

Alkemisti pa niso skušali samo zlato narediti, ampak kasneje tudi tako zdravilo, da bi ozdravilo vse bolezni, pomladilo starost in podaljšalo življenje. Alkemisti sami so svojo vednost imenovali »lapis philosophorum« (kamen modrijanov) tisti pa, ki so ga našli, zvali so se adepti. Adepte imeli so navadno za copernike, nekateri tudi za svete in jako učene može, pogostoma tudi za sleparje in goljufe.

O tem poročamo pa še nastopno.

2.

»Kamen modrijanov« je dandanes le še govorica, podobna kaki pravljici, ali ne še pred sto leti so imele te besede za učenjake in neučenjake ves drug pomen. Takrat je bil »kamen modrijanov« nekaj, kar se le more dobiti s trudapolnim premišljevanjem in delom, s potrpljenjem in žrtvami. Iskali so ga z resnobo in vnetostjo, da, moglo se ga je najti, in našli so ga.

Globoko misleči možje, najtemeljitejši prirodoznanci, domišljajoči si, da stojé visoko nad predsodki in zmotami svojega časa, sodili so takrat o tistih, ki so dvomili o »kamnu modrijanov« ravno tako, kakor bi dandanes sodili možje-strokovnjaki o tistem, kateri bi hotel dvomiti o prikaznih spektralne analize. Luther, Baco Verulamski, Spinoza, Leibnitz in mnogi drugi misleci verovali so na »lapis philosophorum«. Pravicoljubni in spoštovani možje trudili so se z nikoli naveličano pridnostjo, ga najti in zastavili so svojo besedo za njegovo eksistenco in moč. Poldrugi vek so se pečali mnogi resni, nadarjeni in za resnico vneti možje, deloma pa tudi malopridneži, s pojmom, kateremu se sedaj smeja srednješolski dijak, ki se je učil le polleta kemije in prepričan je, da sme alkemijo in njen »kamen modrijanov« imenovati največjo neumnost. Vendar smemo »alkemijo« le smatrati kot zmoto. Prava cenitev »alkemije« v literaturi je tudi težavna in sicer zaradi njenih težko umljivih in okornih izrazov.

Zadnja oporoka in skrivnostna knjiga »Bazilija Valentinusa« res ni lahko umljivo berilo. Alkemija je tudi nalašč iz verskih vzrokov v temnem, nerazumljivem jeziku pisana, kajti bila je le' za posebno »izbrane« razodeta, in to se je moralo nevrednim skrivati, da se po njih ne oskruni.

Začetek »alkemije« je mističen (skrivnosten) ter sega v starodavne čase. Še le iz 4. stoletja imamo zgodovinske črtice od Novoplatonikov iz Aleksandrije. Ko so Arabci v 7. stoletju si prisvojili Egipt, požgali so jako bogato knjižnico v Aleksandriji, ali vse kaže, da so alkemistični spisi poleg korana odšli plamenom, ker kmalu so jih začeli novi gospodarji dežele prebirati in tudi uporabljati. Na svojem daljnem bojevanji proti zahodu vzeli so Arabi mnogo obetajočo umetnost seboj, in v lepi Španiji so jo dalje gojili. V 11. stoletju je potem od tod prišla na Francosko, Nemško in Angleško.

Njena glavna naloga je bila — spremeniti nežlahtne kovine v zlato ali srebro. S to neizvršljivo nalogo so se takrat lahko pečali, ker še niso vedli, da sta srebro in zlato prvotni tvarini — elementa. Ako bi pa bile pokazale poznejše iznajdbe, da so žlahtne kovine tudi sestavljene tvarine, nadaljevali bi gotovo še sedaj izdelovanje zlata. Tega mnenja je tudi Heferich, novejši prirodoznanec.

Napredujočemu človeškemu duhu se morebiti še posreči to, kar je hotela otročja fantazija in pohlepnost poprejšnjih prirodoznancev doseči z odločno gotovostjo že pred 100 leti.

V 4. stoletju p. Kr. je učil Egipčan Zosinus: »Nebeška bitja znajo narejati zlato in srebro in te so pokazale to iz ljubezni ljudem.« Vsled tega in pa ker so se večinoma duhovni pečali z alkemijo, imenovali so jo sveto umetnost. Toda egiptovski duhovni so raji sebi pripisovali to čast, kakor pa bogovom in tako je postal med njimi »Hermes Trismegistos« praoče alkemiji. On je baje zapustil 20.000 spisov o svoji umetnosti in »Aleksander

Veliki« je našel na svojem potovanji skoz Egipt v njegovem grobu imenitno delo »tabula smaragdina«. Ta se nahaja v vseh alkemističnih knjigah srednjega veka kot najstarejši kodeks alkemije ter se glasi: »Loči zemljo od ognja, drobno od debelega in z velikim razumom mehko; potem se vzdiguje od zemlje proti nebu in zopet nazaj na zemljo ter dobi moč gornjih in doljnih reči. Vsled tega bo tudi bežala od tebe tema. To je pa vseh moči najkrepkejša moč zaradi tega, ker bo prekosila vse tanke reči in prodrla vsa trupla. Imenovan sem Hermes Trismegistos, ker imam tri dele modrosti celega sveta.«

Kaj se je s tem stavki mislilo, je dandanes težko uganiti. Slaven alkemist »Bazilij Valentinus« sam pravi: Tabula smaragdina je zelo temna ali umni alkemisti jo znajo razložiti.

V vseh časih je bilo pomanjkanje v življenji, — in bogastvo, zdravje ter dolgo življenje spozna množica vedno še za največo srečo. To srečo so mislili doseči z čeznarturno močjo, in tako nezmotljivo sredstvo je bil »kamen modrijanov«. Rabili so ga do 12. stoletja za izdelovanje zlata, potem pa v zdravlilstvu.

Kaj pa je bilo vender to »kamen modrijanov«, ki so ga čislali kot dušo ali seme zlata?

Paracelsus ga opisuje kot stalno tvarino, rdečo kakor rubin, prozorno kakor kristal, mehko kakor smolo in vender krhko kot steklo. Kakor kamen je bil le malo znan, ali iz njega narejena štupa je rdeča in žafranasta ter zelo težka. Ta dragocena, čudovita tvarina se je tudi imenovala veliki eleksir, veliki magisterij, rdeča tinktura.

Na dvojni način je bilo mogoče narejati čudoviti kamen. Alkemist najde vodilo in k temu je treba predestinacije, na katero mora vsak najprvo sam verovati; nauči se pa tudi lahko od drugih, v tej reči posvečenih. Ali to je bilo jako težavno, ker velik greh je bil, z božjo pomočjo pridobljeno umetnost očitno učiti in jo tako mogoče celo izročati nevrednim. Sedanje in večne kazni so

strašile tega, ki je znal sveto umetnost; grozne prisege so zavezale adeptu jezik in nihče ni narejal copernije v ječi ali drugače prisiljen.

S premišljevanjem in s pazljivostjo, s postom in molitvijo, s kabalističnimi in magičnimi sredstvi, z zvezo hudih duhov, z uporabo astrologije se je mislilo visoki skrivnosti priti na sled. To hrepenenje in trpljenje za izmišljeno stvarjo je imelo nekaj neprijetnega in bojazljivega, ali tudi nekaj globoko čutečega in žalost obudljivega v sebi.

Tam so sedeli stari možje z upadlimi lici, tresočimi udi, z zbodljivimi skoraj zmešanimi pogledi. Sedeli so samotno v svoji stanici, obdajalo jih je raznovrstno čudno in pomanjkljivo orodje. Strupeni sopari so jim kvarili čute. Poskus je sledil za poskusom ter se opazoval z največo nestrpnostjo. Nove misli so prepodile stare in s tresočo roko se je predrugačilo staro pravilo. Najdejo se čudovita sredstva. Od dela utrujen in zopet od upanja okrepčan, je čakal večkrat učenjak lačen in premrazen, kaj se bo zvarilo v njegovi ponvici. Ali bo žel slavo svojega truda? Ali se bo omtljen zrušil na tla?

Kdor se je kdaj poganjal za ideje, brez da bi imel trdno stališče pod seboj, ali kdor je mislil, da stoji na njem, pozneje pa spoznal, da se je le trudil s praznimi spekulacijami in pri svojem dušnem delu zabredel v predodke svojega časa; ta gotovo tem možem ne bo odrekel sočutja.

Le pogledjmo, kako so hoteli najti »kamen modrijanov«. Glavna podstava je »materia prima«. To so iskali v kovinah, posebno v živem srebru, v soli, v zraku (v tem slučaju tako imenovanem »spiritus mundi«), v rosi, v zemlji, v vseh vegetabiličnih in animaličnih sestavinah. V zadnjih posrečilo se jim je najti fosfor. Sploh je takšno sledenje in hrepenenje po tvarinah koristilo poznejšim vedam, če tudi so iskali najplemenitejšo in življenje krepčalno. Slavni stari magik Bazilij Valentinus se

je izrazil: »Prava »materia prima«, prvo seme kovin in rudnin, katero z vulkanovo umetnostjo v pluskvamperfekciji naredi stalno zdravilo, iz katerega se rodi pravi »lapis philosophorum« ter se more in tudi mora roditi!»

Ko se je mislilo, da se to doseže po trudapolnem in brezumnem eksperimentiranju in da tudi nebeška moč pripomore, mučili so se s temnimi in pamet zmešajočimi recepti. Vodilne teorije, naslonjene na znane zakone se ne dajo pri iskanju najti iz »materie prime«, in visoko skrivnost — nevrednim izdati — bil je greh in pri temnih, nejasnih naznanilih in popisih celo nemogoče, ker kaj hoče dobri ali hudobni, neumni ali pametni začeti s smešnim receptom: »Priroda prenovlja prirodo, priroda premaga prirodo.« Tako imenovana memlitiška tabela gotovo ni bolj jasna, če uči: »Nebo zgoraj, nebo spodaj« i. t. d.

Imenovanega Bazilija odhodni opomin je vzgled, kako je sebe in druge mučil z nerazumljivimi procesi:

»To Vam povem resnično, išči materijo v kovinskem bitju, naredi iz tega merkurij, potem naj vre z merkurijem žveplo, ta naj zopet vre z lastnim žveplom in s soljo, postavi sedaj vse v red in zveži po svoji teži, potem postane iz prejšnjega nekaj, kar združi s trajajočo toploto, potem povekšaj to še enkrat v tretje po naukih mojih zadnjih ključev in dobil si ter imaš zaželjeno.«

Komu ne pride tu na misel zagovor stare coprnice v Faustu? Jednako nerazumljive so sestave, ki se priporočajo v rabo adeptu. Tu je govor v prvotnem zlatu, prvotnem ognju, o vkoreninjeni mokroti, o balzamu prirode, o solncu, chambrinu, azothu, kadmični zemlji, beli ženski, saracenskem psu, zelenem levu, rdečem volku. — Mnogopriporočani merkur je po sedanjem razlaganji — kisli, presunljivi špirit, — s katerim se pridobi hrana, čut, premikanje, moč, barva in podaljšanje življenja. Rekli so tedaj: »Žveplo je debeli, sladki, oljnati balzam, kateri daje živim prirodno toploto; ono je sredstvo vse rasti in spremembe ter ima moč — pomiriti in nasprotno vezati.«

Ti poskusi morajo nam pač vzbujati misel, da je morala organizacija možgan teh mož biti prav posebna.

Vedno so premišljevali in koprneli, mešali, kuhali in varili ter upali »materio primo« tako dalječ spremeniti, da postane »caput corvi«, t. j. krokarjeva glava. Zopetna uporaba mrzlotе in toplote in primerni traktament je dal belega labuda, zadnji akt alhemistične delavnosti je napravil »kamen madrijanov«. To pa je najvišje, kar more človek doseči. Temu, ki ga najde, podeli dolgo, boleznι prosto življenje in več zlata ter srebra, kakor ga imajo vsi knezi na zemlji skupaj, tudi prepodi bojazljivost in potrebo (silo). Majhen del tega spremeni nežlahtne kovine v žlahtne in se ne pomanjša, ampak postane veliko večji.

Kapljica eleksira spremeni tisoč kapljic merkura v zdravilo, ki ozdravi vse bolezni, tudi vodenico, sušico in raka. Kdor ima »kamen«, vidi vse v svetlobi, kar je v nebesih, na zemlji in pod zemljo; on pozna imena in lastnosti vseh zvezd, zelišč in kamnov ter more z duhovi govoriti in od njih vse zvedeti. Z njegovo pomočjo dobé rastline visoko rast in rodovitnost, živali pridejo kamor jih pokliče, hudi duhovi zbeže in noben razbojnik se ne more približati posestniku te čudovite substance. S »kamnom« izvrši se tudi sprememba kovin. Čuditi se je, da prazni empirizem ni uničil vstrajnosti adeptov, ker vedno so se sukali v tistem krogu. — Čelo nasprotno, pogrezali so se vedno bolj v nemogočnost in k alkemističnim čudežem pridružil se je še mistični element.

Medtem, ko so poskušali materijalisti 14. in 15. stoletja izpremembo nežlahtnih kovin, trudili so se mistiki z organičnim tvorenjem zlata. Pogostoma so se preiskavanja vršila na verski podlagi. Tako čitamo: »Mi revni ljudje bomo zaradi greha umrli, kar smo tudi zaslužili. V zemlji bomo nasoljeni tako dolgo, da bomo segnili in da bomo počasi očiščeni, potem pa po nebeškem ognji in toploti prebujeni, klarificirani in povzdigneni k nebeški subli-

maciji, tako bodo ločeni vsi grehi in nečistosti.« Ko še niso imeli ur, določevale so molitve očenašov — čas operacijam; tako n. pr. se je reklo: »To tvarino kuhaj 6 očenašev dolgo.« Mislili so pa tudi, da ima molitev večji upliv na delo, tako so si domnevali dvojno korist, posebno v samostanih, kjer so se pogostoma bavili z alkemističnim poslom, ker imeli so tudi tam čas in sredstva za to.

Prazna vera je tudi blagoslavljala alkemijo ter stavila zaupanje na njen uspeh. Alkemija dajala je verskim nazorom mnogo pripodob, katerih se je pozneje tudi Luther posluževal in katere najdemo v teozofičnih spisih Jakoba Bohasa na vsaki strani.

Konečno nastane vendar tudi vprašanje, ali so našli to, kar so iskali skozi stoletja z neizmernim trudom. Vsaj moralo bi se narediti to, drugače bi ne bili toliko časa eksperimentirali. In res najdlji so zlato. Po tiskanih pismih tudi zvemo, da se je večkrat iz tega koval denar, od katerega se pa ni nič ohranilo do današnjega skeptičnega veka. Leta 1648. spreminili so v Pragi 2 $\frac{1}{2}$ funta živega srebra v zlato in iz tega so kovali medalje, na katerih se bere napis, da se je pokazala »Božja metamorfoza« vpričo cesarja Ferdinanda III. Ta medalja se je baje še hranila do l. 1797. v dunajski zakladnici.

Cesarji in kralji so umetnost, katera je mnogo obetala, zelo podpirali. Henrik VI. je opozoril l. 1423. zopet s posebnim dekretom vse plemenitaše, profesorje in duhovne, naj obrnejo vse svoje moči za najdbo čudovitega kamna. Povod temu je pa bil, da je hotel omenjeni cesar s tem vse državne dolgove poplačati, kar bi bilo gotovo prijetno. Nemški cesar Rudolf II., kralj Avgust močni, volilni knez Viljem Brandenburški in mnogo drugih se je pečalo osebno z izdelovanjem zlata in knezi so večkrat tudi poskušali z obljubami, zvijačami ali celo s silo pridobiti adepta v svojo službo, posebno če si je le ta že na bližnjih dvorih pridobil kako slavo.

Toda slabo se je godilo temu, ki ni dosegel namena. Če so od njega mislili, da je trdovraten, primorali so ga k nadaljevanji dela z ječo in natveznico; ako so jih pa spoznali za goljufe, obesili so jih pozlačene. Friderik Veliki je razglasil izdelavanje zlata za sleparijo, ker je pri tem sam zapravil 10.000 tolarjev; toda nikakor ni bil preverjen, da kaj takega ni nemogoče stvoriti; jezilo ga je pa še najbolj to, da je poskušal v Potsdamski garniziji vsak zastavnik delati zlato z namenom, da bi se rešil svojih dolgov.

Tudi v pravadah je imelo najdeno zlato svojo ulogo. L. 1725. se je od juridične fakultete v Lipskem zahteval odgovor v zadevi neke grofinje Erbahske proti njenemu soprogu. Grofinja je namreč dala v svojem gradu varstvo nekemu adeptu, katerega so zasledovali kot divjega lovca. Ta je potem iz hvaležnosti spremenil grofinji srebrno posodo v zlato. Grof je potem zahteval polovico vrednosti, ker se je to izvršilo na njegovem posestvu in v zakonu. Previdna fakulteta je pa razsodila proti grofu za to, ker je bila posoda lastnina grofinje. Dogodba je tudi dokazala eksistenco »kamena modrijanov« in s tem mogočnost, narejati zlato.

Znajdli so vsekakor zlato, t. j. nekaj, kar so imeli za zlato, kar pa v sedanjem času vsak kemik spozna kot pobarvano kovino. Znajdli so in rabili samo umetnost barvanja kovin ter motili se, ker niso znali kemično razkrojiti (analizirati) in tudi ne ločili specifične teže, ampak le sodili po navideznih barvah kovine.

Tu in tam se je res pripetilo, da je bilo v spremenjeni tvarini nekaj zlata, toda to je bilo še pred operacijo v kovinah t. k. n. pr. v srebru in solnograškem arzeniku je pogostoma nekoliko zlata.

Mnogokrat so pa najdli zlato na tisti način kakor l. 1887. pri prof. Salom. Semmlerji. Ta je kupil od nekega potujočega avtorja zračno sol, ki je takrat veljala kot občno zdravilo. Obrajtal je pa to sol še bolj ter priredil

mного poskusov in naposled našel, da se dobi zlato v zračni soli, ako se namoči v nekem posebnem spiritu in postavi na toplo. Veselo iznenaden je poslal učeni profesor precej to sol v Berlin, tam so jo preiskavali drugi učenjaki ter ločili vse tvarine posamezno, pa tudi uradno določili, da je nekaj zlata. Ali daljni poskusi se niso obnesli. Nova naročba iz Halla je pokazala, da se je tam poslabšala zračna sol, ker v njej so našli vse prejšnje tvarine, le zlata ne, namesto tega pa tombak. Ali sedaj se je razjasnilo tudi to. Semmlerjev sluga je namreč tudi pomagal pri delu ter vmes deval zlate pene, da bi napravil svojemu gospodu veselje. Ko pa je služabnik odpotoval za nekaj dni, je Semmlerjeva soproga opravljala ta posel, zlate pene pa zamenjala s tombakom.

Toda ne samo zlato so dobivali od preslavnega »kamna modrijanov«, ampak on je tudi dajal medicinične in moralične moči. Ozdravljaj, krepčal in omladil je človeško telo, zato imenovali so ga »veliki panacee«. Phala in zvali so ga, če so ga rabili za notranje bolezni, »asa« so pa rabili za zunanje bolečine. Od obeh se je govorilo: »To zdravilo čisti človeku kri, osnaži vse zló, — krepča možgane, srce, želodec in spomin ter je pristni ključ, pred katerim beže vse bolezni«. Rajmund Lullus, imeniten alkemističen modrijan 13. stoletja poroča, da je rabil »panacee« v visoki starosti ter postal zopet mlad. Salomon Trismasin, ki je živel v 16. stoletji, hotel se je s panacee ohraniti do sodnjega dne in to so mu verjeli takrat. Bazilij Valentinius pravi v svojem traktatu o narurnih in čeznaturnih stvareh: »Posestnik »kamna modrijanov« ne bo trpel revščine, doteknila se ga ne bo nobena bolezen in nobena stvar mu ne bo škodovala do namenjene smrti.« Ker so rabili pri pripravljanji »panacee« tudi alkohol, morala je ta res nekoliko poživljati in okrepčevati, ali s tem je pa tudi končana zdravilna moč »panacee«, kajti v največjih slučajih je pomagala sama priroda. Kadar pa ni pomagalo čudežno sredstvo,

je rastla trava čez grob, toda velemoč svete »panacee« ostala je nedotakljiva.

Mnogo skušenj ostane neporabnih, posebno, ako je treba za uporabo resnega premišljevanja. Ako v našem znanstvenem stoletju rabijo Daubijev »Kräuterliquer«, Hofferjev »Malzextract« kot zdravilo za znane in neznanе bolezni, potem se ne moremo nikakor čuditi veljavi »panacee« v prejšnjih stoletjih.

»Kamen modrijanov« dajal je tudi moralne moči njegovim izdelovalcem. Skrivnostno opravilo v zvezi z vero dajalo je alkemistom pred navadnimi ljudmi veliko slavo. Alkemiste imeli so sploh za bolj svete in Bogu podobne ljudi.

Vse te zmote so pa imele dober nasledek, kajti dovedle so do prave znanosti — sedanje kemije.





O lepopisji v ljudski šoli.

Spisal J. Rupnik.



Učni smoter lepopisnemu pouku v ljudski šoli je: »Učenci naj se privadijo razločne in čedne pisave.«

Da bode mogoče učni smoter v resnici doseči, treba je v ljudski šoli gojiti lepopisje metodično, t. j. učitelj se mora potruditi tudi pri tem predmetu doseči, kar se največ da. Lepopisje je danes vsakemu človeku neobhodno potrebno. Tisti časi, ko je oni, ki je le nekoliko pisati, ali vsaj svoje ime za silo podčrkati znal, veljal za učenjaka, so davno minoli. Sedaj je tak človek, kateri ne zna brati in pisati naj že pride kamor hoče, naj si izvoli ta ali oni poklic, prava uboga božja para na svetu. Naloga ljudski šoli je tedaj priučiti učence razločne in čedne pisave.

V I. razredu, oziroma v nižji skupini ali oddelku se goji lepopisje skupno z jezikovnim poukom, ker tukaj ni določeno temu predmetu posebnih ur. Tu pišejo otroci navadno na ploščice. Učitelj hoče na priliko otrokom pokazati črko *i*. To naj bi se storilo n. pr. tako le:

Otroci, pisala v roke! Vsaki naj drži svoje pisalo na lahko s tremi stegnjenimi prsti, s palcem, kazalcem in sredincem. — Učitelj naj se prepriča ali vsi otroci pisala

pravilno držé. Sključen kazalec preveč pritiska na pisalo in stori pisanje pretežko. Potem učitelj napove:

1. Vajo v zraku. Desna roka na klop. Vzdignite roko od leve proti desni navzgor, vlecite proti levi navzdol zakrožite in potegnite zopet proti desni navzgor. Naredite še pičico na vrhu. Vadimo: »Od leve proti desni navzgor, proti levi navzdol, zakrožiti, proti desni navzgor, piko na vrhu.« To kaže učitelj v zraku in učenci vadijo tako dolgo, da se jim privadi roka na podobo popolnoma. Nato narekuje učitelj in naredi na tabli črko *i* v veliki obliki, da jo vidijo vsi učenci dobro. Sedaj se prične vaja na tablicah in sicer početkoma na neizčrtani strani tablice. Otroci delajo velike črke in vselej le po napovedi učiteljevi. Nobeden ne sme narediti več črk, ne manj, kakor je narekoval učitelj. Da je pri tej vaji paziti na pravilno sedenje, pravilno držanje telesa, tablice in pisala ume se samo ob sebi. Dobro je tudi, da pokliče učitelj učence po vrsti k šolski tabli in ukaže vsakemu napisati *i* na šolsko tablo. Osobito pa je to vselej storiti z učencem, kateri morda pri tej vaji ni bil v šoli navzoč, ker dostikrat se pripeti, da učenec črko prav lepo napravi, a če ga gledaš, vidiš, da jo je pričel ravno iz napačne strani. Kadar se prepriča učitelj, da so učenci to vajo razumeli in da je tudi oblika črke *i* že povoljna naj se obrne tablica na drugo sčrtano stran in piše naj se *i* v vrsto, pa zopet po nareku. Vsi učenci morajo ravno to delati, kar narekuje učitelj. O tem naj se prepriča učitelj tudi večkrat. Poneha naj v sredi črke in naj pregleda so li vsi učenci res napisali le toliko, kar je narekoval. Pri tem pisanji paziti je na to, da pišejo učenci natanko od vrste do vrste; da stavijo črke enakomerno drugo od druge in pazijo tudi na enako ležo. Piše naj se ne preveč, temveč učitelj hodi od učenca do učenca in pregleduj ter popravljal napake, kajti napako je odstraniti precej v početku veliko lažje, kakor pozneje, ko se ji je učenec že privadil. Vse pa, kar je napisano naj bo kolikor mogoče

pravilno in lično. Če se je učitelj prepričal, da učenci že večinoma delajo podobo črke *i* pravilno, naj jim naroči, da je napišejo dve ali tri vrste kot domačo nalogo. Dokler pa učenci vsaj večinoma ne delajo podobe pravilno, ni dajati domačih nalog, kajti to bi se reklo ravno toliko kakor izračuni nalogo, katere, še ne umeš. Učenec bi se privadil z domačo nalogo nerodne oblike, katero je potem zboljšati težko.

Kakor že povedano, pišejo otroci v nižjih razredih ali skupinah na tablice ali ploščice.

Kakošne naj bodo tablice?

Tablica za začetnike naj ne bode prevelika pa tudi ne premajhna, na eni strani nič, na drugi strani pa precej široko v štiri vrste sčrtana.

Večina učiteljev trdi, da je prvi pouk v pisanji veliko ložji na tablicah nego na papirji. Tudi jaz nočem tega popolnoma odbiti, a vendar ima tablica tudi svoje slabe strani. Otrok piše na tablico s trdim pisalom, čuda ni, da dobi nekako trdo roko in le težko ga je pozneje privaditi pisati z lahkim šilastim peresom. Otrok piše na tablico, pa se zmoti, ali črko slabo naredi, hitro vtakne prst v usta in zbriše napako. Temu se pa lahko privadi, da hoče tudi pozneje na pisanki ravno tako storiti, in pisanke začetnikov so vse polne pacek. Ali bi ne bilo morda boljše ko bi se precej početkoma začelo z mehкими svinčniki pisati na pisanke?

Videl sem take poskuse in moram reči, da so se obnesli.

Na enaki način naj učitelj obravnava vsako posamezno črko, kakor slede iste v abecedniku. Kadar znajo otroci že več črk, zvezati je iste v primerne zloge in besede.

Kadar je učitelj na ta način obdelal celo malo abecedo, prične naj se pisanje s peresi na pisanke, kajti tem prej, ko se otrok loči od tablice tem boljše je.

Tu pa se ni več držati na abecednik marveč spravijo naj se vse črke v skupine in vadijo, n. pr. v tej le vrsti:

i u n m r v e o ö o a z ž s š t
l b d h k p j g f

Za velike črke bi priporočal sledeči red:

V U Z Ž Č Ć G O I J J J
K K L P R B T F D A
N M E

Pri posameznih črkah bile bi nekake predvaje zelo koristne. Take predvaje so posamezne poteze v črkah.

V vsakem višjem razredu ali skupini naj se prične zopet z malo abecedo z novega in pazi naj se na to, da bodo otroci oblike posameznih črk izdelovali vedno pravilnejše in lepše. Pisanje po taktu je zelo priporočljivo, dasiravno je isto pri naših zelo prenapolnjenih šolskih sobah jako težavno. Popolnoma napačna metoda pri lepopisji pa je, ako učitelj učencem le napiše na šolsko tablo predpis, katerega prepisujejo eno ali celo več lepopisnih ur. Učenci si priučé predpis iz glave, ter ga potem pišejo brez da bi se zmenili za oblike črk, četudi je učitelj tiste predpisal še tako lepo in pravilno.

Napake, ki jih je zapazil učitelj pri lepopisji, je precej popraviti, (dokler se te ne vkoreninijo), ali vsakemu učencu na zvezku, ali kar je bolje, splošno v veliki obliki na šolski tabli.

Pri tej priliki hočem še posebno opozoriti na nekatere napake, katere se le prerade vrivajo, ako učitelj ne pazi posebno. Pri zvezi črke *v* z *i* in *e* opazila se bode dostikrat nepravilnost. Za črko *r* naj se oblika *z* popolnoma izpusti. Enakih napak, katerih mi pa ni mogoče vseh naštetih, bo pazljivi učitelj opazil mnogo, in tu naj velja pravilo: »Vsaka napaka naj se skuša popraviti poprej, dokler ne postane navadna.

Pri lepopisji pa je sploh paziti:

1. Na snago. Nobeden zvezek ne sme biti popacan ali zamazan.

2. Na redno sedenje in pravilno držanje života.

3. Na oči. Učenci naj ne brlé preveč v zvezke, da se ne privadijo kratkovidnosti.

4. Na vrste. Vsaka črka mora biti od vrste do vrste potegnjena.

5. Na pravilno ležo, katero je pa dandanes težko pogoditi, ker se nam je bila začela vrvitati pokončna pisava, katera je pa sedaj že popolnoma ob veljavo.

Pokončna pisava je bila nova znajdba, katere smo se bili tudi učitelji le prehitro poprijeli, a prepričali smo se, da vendar ni vse, kar je novo, najboljše. Pokončna pisava ima svoje prednosti, a tudi svoje slabosti. Jaz je nočem obsojati — ne hvaliti, ker je ista tako že prišla iz mode. Poprijeli smo se je bili le, ker je bila nova stvar.¹⁾ Istotako se nam je godilo pri risanju. Ko se je početkoma povsod priporočalo risanje s stigmami poprijeli smo se ga takoj na vsih šolah. Vse risarske predloge: Grandaner, Eichler i. dt. so bile vravnane le za tako risanje. Sedaj pa je parola: Proč sè stigmami! To se pravi: Kozolce preobračati, lavirati. Tista metoda je vselej in povsodi najboljša, s katero učenca najložeje in najhitreje dovedeš do zaželjenega cilja; tako tudi pri risanju. Učenec I. razreda naj sedaj, ko še dobro pisati ne zna na črte, najedenkrat riše na veliko risanko brez vsacega pripomočka. Ker pa ni moj namen govoriti, oziroma pisati o risanju, bodi to le mimogrede omenjeno. Za lepopisje pa naj velja na eni in isti šoli (tukaj mislim večrazrednice), jednaka pisava, ker drugače se učenec ne prime niti ene, niti druge. Učitelji naj se o tem med seboj dogovore in določijo obliko črk. (Najboljša je tista, ki jo imajo učenci v šolskih knjigah).

¹⁾ Posebni pomen ima kot podlaga za rond-pisavo, drugače pa jo tudi učenci v življenji opusté sami, ako morajo veliko in hitro pisati. To je tedaj le neka nepraktična parade-pisava; ker pod strogim učiteljevim nadzorstvom so uspehi res izvrstni, učenci imajo skoraj vsi jednako lepo pisavo. Glede pravilnega sedenja pa zdravniki sami še niso jedini (tudi je to od naprave klopi zavisno).

Omeniti mi je še nekaterih zaprek, katere ovirajo lepopisje v ljudski šoli:

1. Prenapolnjene šolske sobe.

Otrok bi moral pri lepopisju pravilno sedeti, a to pri nas nikakor ni mogoče, ker so sobe prenapolnjene.

2. Slabe šolske klopi.

Stare klopi so navadno previsoke in preozke, včasih tako, da je deska, na kateri leži pisanke ne dosti ali nič širja od pisanke.

3. Lepopisju je odmerjeno posebno v višjih razredih premalo ur. Ena ura na teden ne zado-
stuje, in še ta dostikrat odpade.

Res je, da sedaj otroci v šoli veliko pišejo, pri spisji, pravopisji, računstvu, in da bi morali vedno lepo pisati, ali pri teh predmetih se v resnici ne more popolnoma gledati na lepopisje, ako se noče zanemarjati glavnega predmeta, kateremu je pravzaprav ura odmerjena.





So li deška ročna dela potrebna ali ne in kako jih je gojiti?

Razpravlja Flor. Rozman.

I.



eševaje to vprašanje oglejmo si naše socialno življenje kmeškega, delavskega in gosposkega ljudstva.

V kmeškem stanu najdemo gospodarje in gospodinje nezadovoljne. Tarnajo o malomarnosti in lahkomišljenosti svojih poslov, o draginji in slabi vporabljenosti, da ne rečem brezvestnosti delavcev, največkrat še celo o pomanjkanji taistih sploh.

Nasproti so posli in delavci nezadovoljni s svojimi gospodarji, ker so jim ali presitni, ali prenatani, ali jih preslabo plačujejo in preveč od njih zahtevajo. Zato preradi vporabljajo njegovo odsotnost v pohajkovanje in lenarenje.

Tudi pri gospodarjih ne najdemo več toliko skrbljivosti in pridnosti, kakor nekdanj, če tudi se v njih prospeh in oliko veliko stori, vendar nazadujejo in sicer v tem, kar jim je najbolj potrebno v previdnosti, v samostojnem mišljenju, v skrbnosti in pridnosti; zmeraj le gledajo, kaj se jim bode podalo od drugod ali pa čme in kriče o slabih časih. Le glej jih, kako nosijo ne samo dekleta in fantje ampak tudi očetje in matere, komaj pridobljene krajcarje v mesto za judovske cape, ki jih bolj slačijo, kot oblačijo, in za potratno kavo, ki jih bolj slabi,

kot krepki; vsaj bi morali vendar izpreviditi, da je to narobe svet, ki nič prida ne kaže. Kmet, ki vsega pridelava doma, moral bi meščana oblačiti in hraniti, ali meščan oblači in hrani njega, seveda v resnici ga le slači in razvaja.

Nekdaj je imel vsak kmet za skednjem pepelačo, takozvano »trugo«, s katero je hodil v mesto po pepel. V sladkorove čistilnice so hodili kmetje po žlindro, obrabljene žgane, smelete kosti; doma so napravljali štu-pane, z dobro predelanim tri- tudi četirikrat prekopanim živinskim gnojem, s katerim so štupali ajdi. Tako so dajali kmetje zemlji, kar ji gre, ona pa jim je povračala stotero; žita so bila teška in ajde polne.

Sedaj so dali kmetu dober plug, a ta ne stori tega, kar pridna roka in umna glava; plug je le mrtev pripomoček. Kakor slab rokodelec tudi z najboljšim orodjem ne napravi, kar bi bilo posebne vrednosti, tako tudi kmet brez glave ne bode obdeloval dobro svojega polja. Komu je dandanes mar, da bi šel razore vzdigovati, kar bi se z današnjimi plugi vendar veliko lažje zvrševalo, kakor se je z nekdanjimi; in prav zato orali so kmetje nekdanja ozke lche, katerih še dandanes v mnogih krajih ne morejo opustiti, ali ne vporabljajo jih tudi ne, kakor so jih nekdanj, nihče jih na to ne spominja, in sami se tudi ne domislijo tega. Napredek v lahkoti in hitrosti dela je vsled boljšega orodja in strojev pač velikansk, velik je tudi napredek v izomiki kmeta, ali v praktičnem mišljenji, v prevdanku v lastnem svojem umovanji ne napreduje zadosti.

Drugi časi, druge potrebe, iznajdbe na industrijelnem polji so obrnile tudi kmeta s prave poti, da ni več zadovoljen s svojim pridelkom, kateri nima veljave, ker ni po novi šegi, ne stane novcev, — šopiri se s ptujim blagom, kakor sraka s pavovim perjem; v to pa treba denarja in zopet denarja.

Gospoda plača boljše, zato hiti vse v mesto, tu se navadi še le prav gizdavosti in razkošnosti. Prostejše mestno življenje je mladini ljubši, kakor strogo urejeno kmetско, vleče jo torej v mesto, v tovarne, kjer se spakadra, postane lahkomišljena, lahkoživna in pozabi na svoj pravi namen, na srečo v prihodnosti, na zadovoljno rodbinsko življenje. Tu narašča iz nje nekak delavski proletarijat, ki ni za delo, pač pa za lahkomišljeno in razuzdano življenje, ki je spreten v vsem, le v delu ne.

Našim delavcem se očita površnost, nespretnost, ki jih stori nesposobne za nekatera dela, — prav to odjemlje jim večja podjetna dela ali pa stori, da se ne more delo na njih same omejiti; tako dobi spretnější ptujec pri nas veliko kruha ter odnese najboljši zaslužek. Le poglejmo, koliko nam odneso laški židarji, koliko se izda za ptuje blago, jekleno orodje, za umetne izdelke v steklarstvu in rezbarstvu, in vse to zaradi pomanjkljive domače spretnosti. Vsaj se izvršujejo nam še najbolj priprosta dela tako, da se Bogu smili. Kamor se ozreš, najdeš površnosti, ki žalijo spretno oko. Poslopja pogostoma nimajo nikakega pravega lica, če je jedna stran plota vodoravna, vsločena ali poševna je gotovo druga. Sploh sorazmerja, naš delavec ne vidi; to pa le zato ne, ker je njegovo oko bolj razvajeno z nejednakimi nepravimi vzgledi, kakor vajeno na pravo enakomerje.

Naša mladina ne meri ne z očesom, ne s šestilom, ne z mero, vse se ji podaja zmerjeno in ta nedostatek ostane ji potem vse življenje.

Tudi na vporabljivost naprav in priročnost orodja se pri nas vse premalo pazi; da prav redko, rekel bi skoraj ne najdeš na kmetih človeka, ki bi znal dobro vzdati kotel, v peč upeljati pravilno kurjavo, pa vsaj se nam še v mestih kadi iz peči. Tu je treba natančnega fizikalnega pouka, ki pa je mogoč jedino le po ročnih delih; ako bode deček v minijaturi sam sestavljal take naprave in jih risal pod vodstvom učitelja, tedaj jih bode razumel

kot gospodar, kot izdelovatelj. Kako nepripravna so naša orodja! Poglejmo le kmetijska orodja in primerjajmo jih z ameriškimi; kako nerodne so naše vile, naše grablje, naše lopate, kake celo ročice našega pluga v primeri z onimi ameriškega. Kako neuglajeno je naše orodje, kako lično in lahko pa ameriškansko, kako priročno, sločno in kako prožno je ono.

Vsemu temu da se odpomoči v šoli z dobrimi vzorci, z razlaganjem, risanjem in izdelovanjem istega v minijaturi, z večjimi učenci tudi v naravni velikosti. Vsega tega in veliko več se uči Amerikanec že v ljudski šoli, od tod njegova spretnost. Že nekdanji pedagogi so učili, da človek le tisto prav spozna kar sam napravi; ta rek se pri Amerikancih obistini. Pri njih se goji vednost radi uporabe, pri nas pa le radi vednosti, ker je pouk premalo praktično urejen.

Naši obrtniki zaostajajo za obrtniki inozemstva, če tudi se je zadnja leta v tem oziru nekoliko storilo, ali vendar veliko premalo. Vpeljale so se obrtne nadaljevalne šole, a s tem ni vsemu pomagano. Naše obrtne nadaljevalne šole, če tudi v pravem smislu osnovane, vendar ne zadostujejo, ker 1. dobé premalo izobražene učence, 2. pa imajo premalo časa, da bi mogle kaj vspešnega doseči. Drugače bi bilo, ko bi imele tudi vsakdanje šole nekake ročnostne delarne, kjer bi se učenci v prostih urah vadili obdelovati les in kovine in bi iz teh, pa tudi iz papirja in gline izdelovali nazorno-učne in pohišne izdelke. Izobraževali bi si vid in okus, vadili se delavnosti in ročnosti, obrnili bi čas v svoj prid, v svojo izobrazbo, ki ga zdaj porabijo v igri po zakotjih in z drugim počenjanjem sebi v kvar in pogubo.

Človek, ki je priročen, ima veselje do dela, ker v vsem, kar počne dobro vspeva in ker ga marsikdo pohvali zaradi ročnosti in uma, kar močno upliva posebno na mladino.

Marsikateri propalih mladeničev bi se podal k obrtu če ne k navadnemu pa k umetnostnemu; dobili bi naraščaj spretnih in omikanih obrtnikov, kar bi jako povzdignilo naš narod in njegovo blagostanje.

Uradnik, ki sedaj v svojem prostem času ne ve družega se poprijeti, kakor časopisov, keja ali krogle, poprijel bi se potem tudi orodja, in bi napravil svoji domačiji lepih nakitov sebi v veselje in družini v zadovoljstvo, vrhu tega bi si prihranil lepih novcev.

Dunajsko društvo v pospeševanje deških ročnih del stori prav v tem smislu veliko, ako ono skuša vpeljati ročna dela v ljudske in meščanske šole; vendar so v srednjih še bolj potrebna, ker prav iz teh narašča pravi proletarijat. V tem ko ljudske in meščanske šole gojé ročna dela kot vzgojevalno sredstvo, gojile naj bi jih ponavljavne in srednje šole kot pripravljanje za življenje, kot pomoč v vseh mogočih dogodkih, ki vedno preté človeku.

V delu najde človek pogum in pozabi na nezgodo in nesrečo, ki se pripetila mu je ravnokar. Vsaj se tudi naše ženstvo uči ročnih del, in poglejte, koliko tolažbe, koliko podpore dobi prav v njih. Dobra gospodinja ne miruje, ako se ne ukvarja s teškim, domačim delom, ukvarja se vsaj z lahkimi ročnimi deli, dobro vedoč, da delo varuje greha in je prvi in najboljši pripomoček k zdravemu in srečnemu življenju. Zakaj bi tudi moštvo ne delalo? Vsaj mu preostaje po trudapolnem duševnem naporu še dokaj časa; in prav delo, ročno delo človeka bolj zvedri kakor vse igre in vse posedanje po kavarnah in krčmah.

Ročna dela naj se torej goje v šolah zato: 1. da se mladina vadi delavnosti in se odteza pohajkovanju; 2. da postane ročna, dobi veselja in srčnosti do dela; 3. da si krepí telo in uri čute; 4. da si vedri glavo in krepí dušo; 5. da se vadi pazljivosti in mišljenja; 6. da se vzgoja ž njimi podpira in popolni, in 7. da se podpira ž njimi umevanje naukov in se jih otroci vadijo vporabljati v praksi.

Kakor se trudimo, da bi jezikovni pouk ne bil zaman, ter ustanavljamo knjižnice in saujemo bralna društva, izdajamo cene liste; prav tako skušajmo tudi realistični pouk vpeljati v uporabo. Že v ljudski šoli se nam nudi v to lepa prilika, še lepša pa v nadaljevalnih in ponavljalnih šolah. Če smo v ljudski šoli navadili otroka spretno rabiti žago, pilo, stružec, dleto; če smo ga navadili priročnih oblik, priučili nasajati razno orodje; če smo pustili, da so otroci izdelovali orodje z nožem v omaljeni meri; če smo jih vrhu tega vadili risati kmetijska poslopja, gnojišča, vodnjake in jih morebiti tudi ž njimi vred izdelovali v omaljeni meri: storili smo za praktično uporabo pouka že veliko; pripravili pa smo si zraven še lepo zbirko učil za nazorni nauk. V mestih in trgih, kjer se bavijo prebivalci bolj z obrtnijo, vaditi je otroke teh izdelkov; posebno naj se rišejo in izdelujejo izdelki kovačev, ključavničarjev, mizarjev in stavbarjev, rezbarjev, kiparjev in kleparjev. Jako primerna in mična je tudi trikotna rez — Kerbschnitt — s katero se celo ženstvo nekoliko peča; tudi z izdelovanjem listnih okraskov se po nekod že ukvarjajo, se ve, da pri nas le še malo.

Kolikor bolj bomo mladino privadili delu in spretnosti, toliko srečnejša bode odraslost, tembolj bodo zginili socijaldemokratski pojavi. Vsi milijoni, ki jih vlada odmerja za dunajske prometne naprave, da zaduši krik za kruhom, so le brizeg vode v plamteči požar, kateri po poteku tem huje izbruhne. Ne ti milijoni, ne zvišanje mezd, ne skrajšanje dela ne bodo odpomogli bedi v delavskem stanu, ker ona nima korenin v tem, ampak v slabi vzgoji, v malomarnosti, gizdavosti, v bohotnem nasladnem življenji, ki ga v mestu najde, — in prav visoke mezde, dober zaslužek najbolj podpirajo vse to. Ko bi tega ne bilo, gotovo bi ljudstvo z dežele v mesto ne hitelo, marveč bi živelo doma zadovoljno med svojci, ter osrečilo sebe in sorodnike. Pomagajmo torej na noge obrtnosti še na deželi po dobri odgoji in spretnem pouku, ki vleče

bolj k delu in treznemu domačemu življenju; skušajmo storiti človeka srečnega doma z domačimi pridelki in izdelki. Vsaj so kraji, ki so siromašnejši, nerodovitnejši kakor naša lepa Slovenska, ali vendar v njih ljudstvo srečno in v blagostanji živi; ljudstvo goji v njih domačo obrtnost, v njih procvitata kmetijstvo in kupčija, k čemur pomozi Bog tudi nam!

Zgodovina vzgoje nam pripoveduje o važnosti ročnih del pri odgoji mladine, kajti prvaki vzgoje so se jih posluževali in jih vpeljevali v šole, a do današnjega dne so se ohranila le v otročjih vrtih. V novejšem času se zopet oživljajo in so v nekaterih deželah, kakor v Finlandiji, v Švediji in na Francoskem že pognala tako močne korenine, da se gojijo v šolah kot obligatni ali vsaj deloma obligatni predmet. Tudi po Avstriji se širijo bolj in bolj, posebno po Češkem, kjer se je pod uplivnim pokom Kindermanovim obrtnija bolj razcevela, kar je še posebno pokazala deželna razstava v Pragi. Razširjajmo jih torej tudi po naši mili domovini, kjer so prav tako potrebna kakor drugod; gotovo bodo mladini v prospeh, bodisi pri odgoji, pouku ali splošnjem razvoju, koristila ji bodo pa tudi pozneje v praktičnem življenju.

II.

Ker je vsaka novotarija teška, skušal bom tu podati kratek navod, kako pričeti z ročnimi deli. Pred vsem treba orodja. S tem postrežejo dunajske firme kakor: »Joh. Weis & Sohn« prav dobro in ne predrago. Za pričetek zadostuje: 5 žag — 5 stružčev (stržnikov) — 5 ličnikov — (te se more tudi opustiti), 5 spehavnikov — 5 mizarskih dlet po 6 *mm* in 5 po 11 *mm* širokih, in 5 dlet za trikotno rez po 8 *mm* širokih; 1 brusni kamen na vrtelo in 1 oslo. Vse drugo dobi se že doma pri domačih prodajalcih, ali pa v bližnjem mestu.

Stružnice napravi prav dobro domači mizar ali tesar po navodilu učiteljevem, in sicer iz 7 do 9 *cm* debelih

bukovih, borovih ali hrastovih plohov, dolge ali kratke; dolge merijo do 4 metre in imajo po 3 prostore, vsak prostor pa spono — stranski vijak — in oporo, to je 8 do 10 *cm* široko in 1 *cm* debelo deščico, ki se povprečno zabija in izbija skoz ploh prav kakor se jo ravno potrebuje. V to deščico upre učenec les, ki ga hoče obdelati; ne drži ga sicer tako trdno, kakor železni kljuki v navadni mizarski klopi, a je vendar boljša, kakor oni, ker toliko stružca ne krha. Učenec zopetno in zopetno zadene v železo, vselej stružec skrha, kar se pri tej nikdar ne zgodi, vrhu tega pa stane komaj četrtino tega, kar stane mizarska klop. Zadaj ima taka klop 13 *cm* širok žleb, spodaj pa polico.

Najsitnejše delo je brušnja, ali je tudi najpotrebnejše, zato naj povem najprej nekaj o tej. Stružec imej vedno nekoliko izbočeno rezilo, finejši manj, oni za debelo režnjo več, potem vleče dobro. Stružec, ki rezila nima izbočenega, vleče enakomočno obelnico in se maši, kar ga stori nerabljivega. Pri stržniku znašaj izbočenost nad 1 *mm*, pri ličniku in spehavniku manj kakor 1 *mm*, pri onem za trd les pa celo malo. Dvorezniku se mora mrtvo rezilo dobro pileči, da ne žre; živo naj gleda izpod mrtvega čez in čez jednako, pri mehkem lesu do in nad 2 *mm*, pri trdem malo nad 1 *mm* ali tudi manj, potem je mogoče, kakor se hoče, fino (tenko) ali bolj debelo stružiti (oblati).

Če se stružec ne prime, je skrhan, ali pa ni nastavljen, sicer se mora prijeti, če le ni vsločen, brez da bi se ga pritiskalo; jedino pri izbočeni tenki deščici treba oblič pritisniti, zato da se jo ravni. Začni oblati zmeraj s konca, le spehuj najprej na sredi, da ne izpahneš izbočeno.

Dleta naj bodo dobro, vendar ne preveč odtegnjena; preveč odtegnjena se rada drobé ali pa ovijajo. Za trikotno rez izbrusujejo se navadno od obeh strani, da je lažje nabadati pokončno; poševni nabad kazi rez.

Žage ovijaj enakomerno in sicer za suh, mehkek les za dvojno listno debelost, za suh trd les za enojno in za svež les za trojno debelost.

Lesu je treba trdega in mehkega, lep naj bo, bodi si, kterikoli, ne grčav, ne zavit, ne kriv, ampak raven. Ko ga kupuješ, glej na gladkost; čim gladkeji je deska in čim gostejše letnice ima, tem boljši je, — kosmate deske nikdar ne jemlji. Za rezbarstvo rabi se največ jelšin les, ker je jako vlačén in se ne kroji (lušči); rabi se pa tudi lep lipov ali topolov; poslednjega se ne prime črv in velja najbolje za barvane izdelke. Za bele izdelke se rabi javorov les, orehov in hrastov les se rabi le za majhne reči, in še za te redkokrat.

Delati se prične že z drugoletniki. Otroke, ki čez poldan v šoli ostanejo in se jih dobi brez igre, brez vsakega opravila, se pelje k nalašč za to pripravljenim kozicam, se jim da žage in že razcepljena polenca, naj jih še enkrat prerežejo; eni mojstrujejo, drugi pomagajo na drugem konci žago vleči, tako dobita po 2 in 2 pri eni žagi opravilo; žaga jima dobro teče in se kmalu privadita, jo naravnost vleči. Ko se je prvi naveličal biti mojster, pusti družega na njegovo mesto. Ako imaš 5 kozic in 5 žag lahko daš opraviti že 10, in to je nekaj.

Ko so se otroci tega dela privadili, morebiti že drugo, tretjo ali četrto uro, jih pelješ k stružnici, ukažeš jim naj polože desko-pažnico na klop, 2 se vsedeta nanjo, 2 vzameta žago v roko, eden drži za konec, ki se ima odrezati, drugi pa pride z vogelnikom, ter zariše kos 60 cm dolg, katerega odrežejo. Takih koncev se odreže 5, dvema in dvema se da 1, ki ga pritrdita po konci, ter odžagata kvadratelj, ki sta ga prej obrisala v debelosti deske na obeh straneh. Ko so late (letve) narezane, da se vsakemu eno, da jo ostruži s stržnikom; posname ji samo kocine. Opomni naj se, da se struži od konca proti konci; otrok navadno na sredi začne. Ko so s stržnikom posnete, da se mu spehavnik, položi na letvo in pokaže, da ga ima

od konca pa do konca naravnost skoz potisniti. Najboljše gre na 1, 2; na 1 potisnejo vsi kmalu stružec, na 2 ga potegnejo nazaj; tudi žagati se na ena, dve — dobro nauče. Ko so kvadratelnji napravljeni, narežejo se na enak način letvice, ki so dvoje širokosti kvadratelnjnov, in se obdelajo.

Drugo prav primerno, rekel bi še lažje delo za začetnike je izdelovanje mizarskih cvekov in grabeljnih zob. Izdelujejo jih otroci iz klinov, naklanih iz mecesnovega, oziroma javorovega ali bukovega lesa, v nalašč za to pripravljenih modelih, katere tako-le naredimo: V deščico, 2 *dm* široko in 60 *cm* dolgo, ki se natakne na oporo, se izreže jamica, v katero se polaga klin; sredi cveka ob strani se napravi za 2 prsta široka in za 2 prsta dolga vrez, da se more s prstmi do cveka ter se ga lahko prime, ven vzame, obrne in zopet nazaj položi. Zraven, morebiti tudi na obe strani, se pa nabijete letvici, med katerima obliče teče. Otrok potisne stružec 3krat, 4krat čez cvek in cvek je na eni strani postružen, tedaj ga obrne na nasprotno stran in po tej struži dokler ga stružec doseže, potem ga obdela ravno tako tudi na drugih straneh. Kakor cveke prav tako obdelujemo tudi grabeljne zobé, le da se jim nazadnje še robé vzame, kar se stori tudi s stružcem pa v jamicah, v katere se cveki polagajo na robé. Za zobe napravimo jamice — modele — na ono deščico, in prav na enak način kakor za cveke.

Kvadratelnje in letvice porabimo za okvirje, vezane po križnem nakladu; zbijemo jih s tenkimi žičastimi cveki in te pokrijemo z rmeno-glavičastimi od medi, kakor jih rabijo pri hišni opravi in pri komatih. Grabeljne čeljusti, grabeljša in grablje izdelujejo večji učenci.

Da se more iz kvadratelnjnov narediti osmostranične palice, vrežejo se v 80 *cm* dolge in 10 *cm* široke deščice pravokotni žlebovi, v te se pokladajo kvadratelnji ter se jim posnamejo robovi.

Ko otroci že tudi cvetlične, vrtnične, telovadske palice in metre dobro izdelujejo, preide se k deščici. Tu izdeljujejo najprej napisne deščice, privezne in zasadilne; zabožke, škatljice za semena in rude; koriteca, v katere se poklada pticam in perutnini; linejše škatljice z izvlečkom, kakor tudi z navadnim pokrovom, ki se rabijo za shranitev robcev, rokovic, nogovic in drobnarije; solnice, žličnike in podnožnice, zajce in enake reči, ki se rabijo doma.

Velike vrednosti za kmetske dečke, so nasadila kakor: lopatišče, toporišče in vozna oprava, kakor: ročica, oplen, svora, voje, polza, lestva i. t. d.

Kot učila napravijo vsemogoče lesne vezi različne velikosti, geometrične oblike in telesa. Spretnejšim učencem dovoli se celo izdelati razno kmetško orodje, kakor: brano, plug, plužje, voz, samokolnico i. t. d., tudi poslopja, kakor: kozolec, skedenj, hlev, čebeljak i. t. d. v omaljeni meri.

Rezbarstvo, leparstvo in kalupovanje našim kmetskim razmeram ni toliko primerno kakor mizarstvo; tudi so te stroke že vse bolje pojasnene. Imamo že obilo primernih predlog, navodil in učne črteže, ki ne potrebujejo tu podrobnega opisa.

Omenim le, da pri trikotni rezi in izglobenji prav dobro služi skupni pouk. Učitelj si napravi v ta namen tanek plošč, pokrov od kakega zaboja ali tudi samo desko. Obije njeno planoto v velikosti podobe, ki jo misli narediti, z 2 *cm* debelimi letvami in natolče na njo ilovice, kakoršno rabijo za kalupovanje.

Vso planoto dobro zgladi ter nariše nanjo podobo v povečani meri, morebiti 10 : 1, torej 1 *dm* na tabli je 1 *cm* na učenčevi deščici. Ko je učitelj ilovico natolkel in zgladil pripne desko z dvema sponama na šolsko tablo; tu riše pred učenci, ti pa za njim. Ko je narisal, vzame velik kuhinjski nož, ali pa dleto, široko 8 do 10 *cm*, brušeno malo poševno, kakor so navadno dleta za trikotno rez brušena, (naredi je po navodilu lahko vaški kovač ali

pa tudi učitelj sam iz trdega lesa ali kositarja), ter nabada ž njim podobo v ilovico prav tako kakor imajo otroci nabadati. Otroci ga posnemajo popolnoma v delu, držanji in kretanji; večkrat se ozre, da vidi, če delajo tako in pripomni ter pomaga, kjer vidi, da je treba. Ko je nabodil, izrezuje; otroci mu zopet sledé, opomni jih na držanje in zastav dleta.

Pri izglobenji naj postopa učitelj jednako, kakor pri trikotni rezi.

Obedve te rezi pospešujete posebno risanje, otroci se vadijo rabiti mero, ravnilo in šestilo, kar je sicer pri risanji prepovedano in postanejo v rabi teh resnično spretni.

Podobe trikotne rezi so tako primerne in lahkotne za risanje, da se je kar čuditi, kako da naše risarske predloge nič ne omenijo o njih, ampak se kažejo kakor golo okostje, ko bi bile lahko vse s trikotnimi narezki prenapolnjene; koliko bi se prihranilo papirja, kako bi oživele po njih podobe in kako bi oživahnelo risanje.

Končaje omenim, — učitelj naj bo pri ročnih delih jako prizanesljiv, naj se zadovolji z izdelkom, če je tudi še tako slab; napake naj pokaže, navede učenca na pravo pot, po kateri mu bo boljše izpašlo, rekoč: »Kaj pa ko bi ti to-le še enkrat naredil, pa tako-le«, in mu pokaže. Učenec bo zadovoljen, ter se bo postopil dela iz nova; če ne, pusti se mu drug enako lahek izdelek napraviti.

Z zametanjem izdelkov se veselje do dela krha. Učitelj naj ve, da se tu pač ne gre za izdelke, ampak edino le za vzgojo. Otroci naj delajo samo, da ne pohajajo, da dobe ljubezen do dela, da postanejo spretni, krepki in se ognjejo slabe tovaršije.





Kolegijalnost.

Njeno bistvo in nje vrednost, ter kako naj jo učiteljstvo neguje in pospešuje.

(Čital pri okr. učit. konferenciji v Krškem dne 31. julija 1895. leta učitelj Fr. Ivanc.)

Raznovrstne in mnogoštevilne so težave, ktere tarejo današnje učiteljstvo. Nekatero so nam tako navadne, kot vsakdanji kruh in tako same ob sebi umevne, kakor poletna vročina in zimski mraz, n. pr. boj s slabimi lastnostimi otroške nravi, in pa, da mera duševnih zmožnosti otroških navadno precej zaostaja za ono mero, po katerej nam je postavodajalec odmerjal vzgojne in učne smotre. O tem toži že malokdo izmed nas.

Še več pa je težav, s katerimi se nam je boriti, in kojih bi ne bilo, ako bi vladala mej človeštvom ona blagohotnost, ki je dolžnost vsakemu kristijanu in omikanemu človeku. Težke ure nam napravljajo: ljudstvo, šolska oblastva in drugi javni činitelji. Pritiska se na nas od zgoraj; zahteva se od nas, da do pičice izpolnjujmo vse svoje stanovske dolžnosti, katerih imamo več in težjih, kakor vsak drugi stan.

Nasproti se pritiska na nas od spodej, ker nam stariši vsled revščine, malomarnosti ali zle volje onemogočujejo ustrezati, — ne hoteč pošiljati svojih otrok redno

v šolo. — Dosezi ta in oni cilj, stori to in to, — a od dvesto in več učencev, katere moraš poučevati na dan, se Ti jih ne odvzame, kar je čez postavno število; ne dá se Ti potrebnega časa, prostora, učil in šolske oprave. Po časnikih in javnih shodih se zabavlja proti šoli in nam, njenim varuhom, zagovornikom in braniteljem. In k vsemu temu molči — ne gani se — sicer Te bodo raztrgali kot nemirneža, politika in zabavljivca. Da žalostni časi so to. Naj bo dovolj te jeremijade! Pač mnogokrat ste jo že čuli ali tudi sami tako tožili, in — vselej Vam je odleglo. Vsaj edino, kar nam more olajšati trpljenje, je zavest, da smo zvesto izpolnili svojo dolžnost, pogled na plod našega delovanja in pa — da si potožimo svoje težave. Kje pa naj iščem tolažbe, ako ne pri tovariših, ki z menoj trpé in z menoj čutijo. Zastonj bi iskal tolažila pri neučitelju! Le učitelj more razumeti učitelja, le on ga zna potolažiti ter podati mu duševnega krepila — in — dragi tovariši in tovarišice — dolžnosti imamo že celo kopico, ki so nam jih nabremenili drugi; proustvoljno naložimo si še jedno, vsaj toliko plemenito kakor je vsaka onih drugih — in ta je: Biti vedno in povsod zvest tovariš ali tovarišica, ljubeč sotrp in tolažitelj svojega součitelja! To nam bodi častna dolžnost, po kateri nas bodo poznali drugi stanovi. Ljubezen do bližnjega je ona sveta dolžnost, katero nam je naložil prvi in največji Učitelj, rekoč: »Ljubi svojega bližnjega kakor samega sebe!« In — ni li mar za sorodniki — součitelj za nas najbližji? Ljubimo se mej seboj in izvajajmo iz te ljubezni vse posledice, ki se dadó izvajati, bodisi v službenih razmerah ali izven službe — to je — bodimo kolegijalni! S tem, gospóda moja, poskusil sem razložiti potrebnost kolegijalnosti in svoj pojem o njej, katerega skrčim v definicijo: Kolegijalnost učiteljska je ljubezen do bližnjega, ki v prvi vrsti vodi učitelje v njih službenem in izvenslužbenem občevanji. Kolegijalni smo lahko povsod in proti vsacemu.

Morebiti mi ta ali oni tovariš ni prav po godu, ker ima to ali ono hibo; morebiti bi mu nikakor ne mogel biti osebni prijatelj — ali dober tovariš, kolegijalen do njega sem lahko, — ako abstrahujem vse drugo in vidim v njem le učitelja. Kolegijalnosti smo dolžni drug družemu zaradi svojega jednacega poklica — pa tudi pred svetom — in to zopet zaradi svojega stanu.

Prevažna je kolegijalnost za učitelje bodisi z ozirom na vspeh njihovega delovanja v šoli, — bodisi glede нравnostnega dobička, ki nam ga donaša. Lani čuli smo tukaj izvrstno razpravo v prvem oziru, isteje skorej nimam česa dostaviti. Preostaja mi torej ozirati se na dobiček, ki nam ga donaša kolegijalnost. Reči smem: »Srečno učiteljstvo onega okraja, one šole, kjer vlada ljuba kolegijalnost!« Kot brat k bratu ali sestri se zateče k tovarišu kdor si ne vé svéta, ko je potreben tolažbe. Bil je učitelj nesrečen vsled družinskih razmer, — drugi, neučitelji so se mu rogali, češ: »No, to je lepa družina učiteljska«, — ali on se je zaupno zatekel k zvestemu tovarišu, razkril mu svoje gorje in našel tolažbe. Drugi je imel hude nasprotnike in sovražnike v občini; tovariš ga je tolažil in bodril, se potezal zanj in ga branil nasprotnikov bolje nego bi se bil mogel oni sam. — Tretji se je pregrešil in prišel v disciplinarno preiskavo; kesanje in skrb zaradi posledice sta ga morila — zvesti tovariš ga je tolažil, miril mu vest — zagovarjal ga pred višjimi, potezal se zanj, naglašal njegove vrline in ga srečno rešil — ako ne popolnoma — pa vsaj pretrde kazni. Vsaka težava, s katero se mora učitelj boriti, mora več ali manj uplivati na njegovo čilost in svežost duha; neprijetni dogodki in skrbi slabé njegovo moč, in marsikateri bi bil uže opešal, onemogel in zane-maril svoj poklic, da ga ni okrepil in zopet povzdignil zvest tovariš s tolažilnimi besedami in kolikor možno dejanjskim sočutjem.

To, gospóda, so zlati sadovi kolegijalnosti. Siromak pa učitelj, ki ne goji in vsled tega morebiti tudi ne uživa

kolegijalnosti! Silno mučno mora biti zanj, ako pride moralično upehan in pobit vsled raznih neprilik mej tovariše, ali tu mesto dobrih besedij, iz srca v srce segajoče tolažbe, čuje le hladne ali morda celó zbadljive besede. Velika mora biti njegova nravnostna moč, da ne zdvoji in se ne izgubi za vselej.

Kako li naj učiteljstvo neguje in pospešuje kolegijalnost? Tu hočem navesti nekatere okoliščine, ki jo pospešujejo ali pa ovirajo. Neizogibno je pri tem, da to ali ono pograjam, da me pa ne bode kdo napačno razumel, ali celo iskal osebnosti v mojih besedah, — vzlasti ker službujem na večrazrednici, izjavim, da nikakor ne govorim »pro domo« in tudi ne samo z ozirom na naš šolski okraj, temveč na podlagi opazovanj, ki so se mi podala na raznih krajih in iz raznih virov.

Postavimo si dve volili: »Kakor se posoji, tako se vračuje« in pa: »Povračuj hudo z dobrim«. Po prvem uravnavajmo svoje vedenje proti tovarišem, kadar posojemo, — po drugem, kadar vračujemo.

V prvi vrsti uravnavajmo svoje unanje medsebojno obnašanje po pravilih priproste uljudnosti. Pač ne bode nihče mislil, da hočem očitati komu nespodobno vedenje — in res ne; ali ne zdi se mi primerno, ako tovariš, vaje na glacé-rokovice, zahteva, naj ga njegovi tovariši vedno tudi le s takimi prijemajo; nasprotno pa isto-tako ni prav, ako zahtevam od tovariša, da naj bode zadovoljen, tudi če v občevanji ž njim zanemarjam najnavadnejša pravila uljudnosti. Svoje vedenje proti neučiteljem uravnavamo tako, da jim ž njim kažemo svoje spoštovanje; uravnavajmo je tako tudi proti tovarišem. Občujmo mej seboj priprosto in prisrčno. Ne tirjaj preveč, ne daj premalo — srednja pot — najboljša pot. Posebno se je ozirati na to, kader nismo sami mej seboj. Marsikateri vtakne smeje se v žep od tovariša tudi precej slano šalo, — ali užaljen bode — in po pravici — ako mu jo zakrožim vpričo neučiteljev, ali celó neizobraženega ljudstva.

Gospóda moja! Vsi imamo edno nalogo, eden namen, — biti ljudstvu učitelji in izgojitelji. Vsem je naloga življenja ednaka, — torej smo v bistvu tudi mi ednaki, — bodi nadučitelj, učitelj ali učiteljica, — star ali mlad: Učitelj si! Res se kažejo na zunaj nekatere razlike, ta je uže nad-, oni še ne, a tretji je celó še-le provizoričen, — ali naj li te razlike uplivajo na naše občevanje? in — ali more njih naglašanje pospeševati kolegijalnost? Jaz bi si drznil trditi, da ne! Kajti uprav tam, kjer se naglašajo ali čutijo te razlike, pride kaj rado do navskrižnosti in potem — z Bogom kolegijalnost!

Obračam se najprvo k gg. nadučiteljem. Kako naj uravna nadučitelj svoje vedenje do drugih učiteljev iste šole, da ne bode on kriv razdora? Svetoval bi, da naj se nikar ne izigrava preveč na nekakega »šefa«. Tu sem zadel ob malo tenko struno, — pa apelujem na Vašo pravičnost in dobrohotnost. »Šefov«, kakor so v drugih stanovih (uradih), pri nas, hvala Bogu, na splošno korist še nimamo, vsaj meni se tako zdi; naši zakoni pač o njih ne govoré. Zakon samo ukazuje, da naj bodo ostali učitelji šolskemu voditelju v uradnih stvareh natanko pokorni; tudi naklada voditeljem odgovornost gledó točnega izdelavanja uradnih spisov drugih učiteljev iste šole. Vsak učitelj pa tudi kmalu spozna vse svoje dolžnosti in torej tudi svoje pravice. Vsak vé, da mu voditelj šole ne more ničesar ukazati, kar ni uže njemu samemu naprej znano kot zakonita dolžnost; — izrecno pa se mu daje pravica in celó naklada dolžnost, naznaniti okr. šolskemu svétu, ako bi se mu zdelo, da nadučitelj zahteva kaj škodljivega ali nezakonitega. Ni li to nekaka medsebojna kontrola? In čemu so pač lokalne konferencije — ali ne zato, da upliva vsak posamezni učitelj na ustroj šole. Menim torej, da ravna oni nadučitelj najpravičneje, ki se smatra kot posredovalec mej šolskimi oblastvi in učiteljstvom iste šole, ter kot prijazni svetovalec in, če treba, opominjevalec. Pač bode vsikdar zadostovalo, ako reče: »Tovariš — kako

pa s tvojim tednikom, ali si kaj na dolgu? Ali Ti v zapisniku še česa manjka itd.? Kar mogočno in kategorično ukazovati tu pač ni dobro, ker vselej žali ali pa — osmeši tacega »šefa«. Celó smešno, — ali za prizadeto učiteljstvo žaljivo je, ako nadučitelj govori vedno le o svoji šoli, kaj je on uvel v svoji šoli, kako hoče on imeti na svoji šoli itd. Prav sladko sem se mu v obraz nasmejal, ko mi je tak »šef« predstavil svojega tovariša, rekoč: »Gospod N. N. — moj učitelj«. Torej gospóda nadučitelji, izvolite nas smatrati kot svoje tovariše (ali »součitelji in součiteljice«, kakor nas imenuje zakon) in ne kot svoje podložnike; postopajte tudi tako proti nam, ter bodite nam tovariši, in čim starejši in izkušnejši, tem ljubši svetovalci; potem bodete najlažje izvrševali svojo nalogo kot voditelji šol, pa tudi najboljše pospeševali kolegijalnost.

Kaj naj porečem o drugih učiteljih in učiteljicah nasproti nadučitelju? Uže prej sem dejal, da močno pospešuje kolegijalnost, ako s svojim obnašanjem kažemo spoštovanje svojim tovarišem ter tudi opomnil, da nam zakon nalaga uradno pokorščino nasproti nadučitelju, — to nam bodi vodila dovolj. Ako rad skazujem spoštovanje součitelju, — zakaj bi ga ne ravno tako rad ali še lažje nadučitelju, ki je navadno stareji od mene, ki je že več izkusil in ima tudi več prakse. Kaj lahko pride nesloga mej učiteljstvo po krivdi učitelja (torej ne nadučitelja). Včasih je vzrok temu nekaka domišljivost mlajšega učitelja, ki je še-le prišel s pripravnice in misli, da on mnogo več vé in zna nego stari nadučitelj, ki je uže učiteljeval, ko njega še na svetu ni bilo. No — čuditi se temu ni — prva mladeniška navdušenost kaj rada prekipi. Toda tacega hitro zbode vsaka, še tako dobrohotna opazka — in ogenj je v strehi! Nadučitelj potem tudi reče: »Ti me že ne boš« in vojska je gotova, — ali trpita pa oba.

Pride tudi drugače. Nadučitelj je star, tarejo ga včasih razne skrbi in težave, pride bolezen, čuti starost — in postane semtertje čmerikav, pa pozabi doma glacé-roko-

vice in ako ni učitelj potrpežljiv in pravičen dovolj, da bi se na človeške slabosti oziral, — zopet je vojska, ali trpita zopet oba in včasih tudi ugled šole in učiteljskega stanu.

Ko iz učitelja postane nadučitelj, misli si mnogi: »To je sedaj moja šola, tu bom ostal mnogo let ali celo do konca svojega službovanja.«

Vsled tega naveže se prav tesno na šolo, mnogo bolje nego drugi učitelji iste šole, ki smo vsi nekako bolj »danes tukaj, — jutri tam«. Umevno je torej in naravno, da je navadno nadučitelju bolj mar napredek cele šole nego drugim. Njena slava odseva v prvi vrsti na njega, — a toliko tudi nasprotno. Posredno torej skrbi za-se, ko skrbi za šolo. Zanima se za vse razrede in skrbno opazuje delovanje in uspehe součiteljev. Ni se čuditi potem, ako o priliki vporabi svojo pravico ter tega ali onega opomni na nedostatek, ki ga je zapazil. Napačno je zaradi tega hudovati se, posebno ako je nadučitelj ubral prijazen glas. Če le-ta vidi, da njegovi lepi opomini nič ne izdadó, — čuti se opravičenega govoriti resneje, — potem pa sledi jeza in prepir, da mora včasih višje oblastvo poseči vmes. A to je vsikdar grob kolegijalnosti. Potrpimo drug z drugim, ne sramujmo se iskati in vzprejeti dobrega sveta; svetujmo radi, ali ne vsiljujmo se; iščimo na tovarišu le njegovih dobrih lastnosti, odjenjajmo vsak nekoliko, pa mora gladko biti; porodilo se bode medsebojno spoštovanje in iz tega ljuba kolegijalnost. Posebno važno se mi zdi za kolegijalnost na večrazrednicah, da vsak vestno izpolnjuje svoje dolžnosti v šoli. Izpolnjuj z vsemi svojimi močmi svojo dolžnost in tovariši Te bodo spoštovali ter želeli, Te vedno ohraniti mej seboj! Oglejmo si kako večrazrednico, na kateri se ne alternira. Razun ednega, — delajo vsi učitelji z naporom vseh sil, neumorno in vstrajno. Eden pa je bolj »flegmatičen« in si misli ter semtertje pravi: »E — naj gre kakor hoče; če se neče otrok učiti, — pa naj tepec ostane. Jaz se ne bom

ubijal ž njim.« V njegovem razredu je kmalu več in mnogo taci, ki se »nečejo učiti« in toraj tepci ostanejo. Konečni splošni uspeh pa je potem blizo ničle. Na šoli, kjer se alternira, bi tako početje škodovalo le njegovim učenecem in njegovemu imenu. Drugače pa je tu. »Flegmatikus« se koncem leta globoko oddahne po svojem trpljenju (?) in pravi: »Hvala Bogu! Šli so naprej, naj se pa tovariš Jože ž njimi dalje ubija.« In ubogi Jože se res ubija, a teško, teško ide in počasi, in ko se bliža konec leta ter nadzornik, — takrat ubogi Jože zdihuje in se poti ter vprašuje: »Kaj pač poreče nadzornik, ko bode našel otroke še tako daleč od razrednega cilja?« Nadzornik pride — poslušaj, pregleduje tednik, naloge ter piše in piše, da se ubogemu Jožetu kar lasje ježijo, — naposled pa ga vpraša z uradno-resnim naglasom in obrazom: »Zakaj še niste tega in tega — in tega vzeli?« Revež mu ne vé družega odgovora nego: »Nisem mogel, dasi sem se tudi trudil.« Ko se zopet sklene šolsko leto, — oddahne se Jože: »Hvala Bogu — nekaj se je vendar doseglo. Le ne vem, kaj poreče prihodnje leto tovariš Tone, ki jih bo prevzel.« A ubogi Jože! S teboj vred se je oddahnil tudi »flegmatikus« v nižjem razredu in tako zapečatil Tvojo osodo zopet za prihodnje leto. Prihodnje leto se »flegmatikus« v nižjem razredu zopet neče »ubijati«, — Jože zopet zdihuje in se poti, — v višjem razredu pa Tone s teško muko najprej potiska zarjavela kola, včasih zagodrnja nad ubogim Jožetom in ga pika z bolj ali manj razumljivimi izdihljeji. Se bomo li čudili tovarišu Jožetu, ako se mu konečno razlije nekoliko žolča nad »flegmatikom«, ki ga ima premalo?

Gospôda! Prav krepko bi torej še enkrat naglašal: Vsak stôri svojo dolžnost, kolikor je le v njegovi moči. Zakaj naj bi delali trije za štiri, ali dva za tri? To rodi opravičeno nevoljo, iz te izvira besedovanje in prepir — le na kvar kolegijalnosti. Vsak delaj za-se in za vse! Kar se tiče našega sorazmerja v obče, ne oziraje se samo na

učiteljstvo edne šole, — bodi nam učitelj mej bližnjimi najbližji. Učitelj nam bodi zaradi jednacega stanu več nego vsakteri neučitelj. Mej vsemi vladaj najlepša sloga — rečem še — vsaj na zunaj! Vzemimo si za izgled duhovski stan. Ti so Vam tako trdno združeni, da bi cela vojska neduhovnikov ne predrla njihove zveze. Četudi so si v čem nasprotni, morebiti celo osebno protivni, — na zunaj — kadar se gre za moč ali ugled njihovega stanu, stojé vsi za ednega in eden za vse. Vsak se potegne za vsacega in temu imajo zahvaliti svojo moč. Zakaj bi mi ne bili tako trdno združeni? Še bolj smo trdne zveze potrebni, ker imamo posamezni manj moči, skupno pa več nasprotnikov. Postavimo si na čelo: Nasprotnik posameznega učitelja — je težko pravi prijatelj učiteljstva.« Na tak način se bomo povzpeli do one stopinje spoštovanja, katerega želimo in katerega bi bili potem v resnici vredni. Mnogokrat potrebujejo naše pomoči ali sodelovanja drugi stanovi; takrat se pokažimo složne. Ako bomo postopali vedno solidarno, prisilili jih bomo, da bodo z nami poštevali kot s celoto in smatrali vsacega izmej nas kot obstojni del celote ter po tem uravnali svoje vedenje proti nam. Le trdni moramo biti. Nehoté sem se na učiteljstvo spominjal vselej, kadar sem učencem razlagal berilo »V slogi je moč!« Žal, da smo le prevečkrat podobni onim sedmim sinovom. Vem, da ni lahko dosledno ravnati se po navedenem načelu — ali primorani smo k temu, — to je »*conditio sine qua non*«. Bodimo neustrašeni; bodisi Peter ali Pavel, nihče ne sme vpričo nas napadati našega tovariša, — tudi ne če je morebiti tovariš kaj zakrivil, — posebno če je le-ta odsoten. Ni baš treba spuščati se v prepir; zadostovala bode mirna opazka: »Gospod, opozorim Vas, da je N. N. moj tovariš in da me veže kolegijalnost naznaniti mu, kar ne-lepega o njem govorite.« To navadno napravi dober učinek in mnogokrat pomaga, da klevetnik umolkne. Lepo je odstopiti razžaljenje, — a če si bil razžaljen kot učitelj,

dolžan si sebi in svojemu stanu, — da si poiščeš postavnim potom zadoščenja. Tu bi bila dobrotu — slabost!

Vpričo neučiteljev nikdar ne razpravljajmo osebnih razmer svojih tovarišev. Naravnost grdo pa je in sramotno za vsakega učitelja, ako nima toliko takta, da bi napram neučiteljem ne mogel prikrivati osebne mržnje, ki jo ima morebiti do kakega tovariša. Žal, trikrat žal, da se tudi to, četudi redko, ali vendar najde! Kaj pač briga druge ljudi, da midva nisva prijatelja? Naj li bodo oni sodniki mej nama? Pač ni lepo, ako naštevamo in reševamo slabosti in napake svojega bližnjega, in stokrat grdo je, ako tako stori učitelj — učitelju — in še celo vpričo neučiteljev. Tak ni vreden našega imena, ni učitelj.

Vse, kar sem povedal do sedaj, naj bi veljalo za učiteljice tako kakor za učitelje. A — teško če mi ni katera izmed cenjenih gospej in gospodičin na tihem ugovarjala — ko sem postavil načelo, da nam bodi vsem tovariš — prvi najbližji! No — ko bi mi bila dana moč ukazovati, ukazal bi tako pač učiteljem; učiteljicam pa dal vendar nekoliko več prostosti, da si same izbirajo, kogar hočejo smatrati kot najbližnjega, ker vem, da bi čestokrat nobena zapoved ne pomagala, — kajti srce včasih uide. Učiteljice so vsled svoje nadpovprečne izobraženosti posebno na deželi z veseljem vsprejete v najboljše družabne kroge, s čemur se učitelji v obče baš ne moremo ponašati. Semtertje velja pravilo, da kdor ni študiral univerze — ne šteje v boljše kroge. Pri učiteljicah se na to ne gleda. Gospe sklepajo ž njimi prijateljske zveze, gospodje pa jim dvorijo in se sučejo okoli njih, da je veselje. Bi li ne bilo torej neusmiljeno, od učiteljice zahtevati, da se odreče tem ugodnostim, ki ji kmalu postanejo potrebne kakor svetloba in zrak. Opravičeni pa smo pričakovati od nje, da se tudi ona vselej potegne za naš in svoj stan ter ne dopušča, da bi se o njem zaničljivo govorilo. Ženska odločnost je čestokrat kaj izdatna. Kot dame smejo pričakovati učiteljice od tovarišev vljudnosti

in galantnosti, — še več pa bodo dosegle kot vrle, kolegijalne tovaršice. Uživale bodo naše največje spoštovanje. Marsikatera učiteljica se je že prepričala, da mej vsemi znanci je še najboljši dober tovariš.

S tem končam, posebno pa še povdarjam: »Vsak dokaz kolegijalnosti od edne strani je seme, ki obrodi obilen sad na drugi strani!«





Ozir po pedagogičkem polji na Slovenskem.

Sestavil I. L.

I.

Leto 1892. in 1893.



Ve za 6. tečaj našega »Pedagogičkega letnika« mi je pisati pregled. Ali je to lahka naloga? Nikakor ne. Naše šolstvo ni novo poslopje; to je marveč precej star, sicer že dokaj lepo dovršen hram, katerega smo bili že v prejšnjih letnikih več ali manj obširno opisali. Za 6. letnik nam ne preostaja drugega povedati, nego to, kar se je v minulih letih na tem poslopju dozidalo, prezidalo, popravilo ali pa nasprotno pokvarilo, pohabilo in na katerikoli način škodo trpelo. Naša naloga nikakor ni lahka, ker moramo poslopje le od zunaj ogledovati, in risati njegov načrt le z višine, kakor ptič, ki visoko nad streho po zraku plava. Ko bi nam prilika dana bila, in ko bi sploh to spadalo v ozke meje, katere so našemu pregledu potegnene, pokukali bi tudi v znotranje prostore našega poslopja, t. j. opisovali bi znotranjo uredbo slovenskega šolstva, n. pr. v tem obziru, kako je šolstvo gledé metode, napredka in morale učencev, gledé šolskega obiskovanja, gledé izobraževanja učiteljev itd. napredovalo. Kljub temu se hočem potruditi, podati kratke sličice o slovenskem šolstvu in navajati zlasti one momente najprvo iz pretekle

dveletne dôbe, kateri so ugodno uplivali na razvitek naših šolskih razmer.

Najprvo naj »števila govoré«.

Izmed pokrajin, v katerih Slovenci živé, se je na Koroškem največ za šolstvo storilo; kajti v tej deželi pride na 1000 prebivalcev 141 šolo obiskajočih otrok in 9 učiteljev; na 1 učitelja pa 79 učencev. Ta dežela ima le 370.000 prebivalcev, pa vendar 362 ljudskih in 2 meščanski šoli, pri katerih je vpeljan skoro v vseh celodnevni pouk. Šolo obiskajočih otrok je 94%, t. j. od 100 šolo-godnih je 94 v šolo hodečih otrok.

Nekoliko slabše so že razmere na Štajerskem. Tukaj pride na 1000 prebivalcev le 126 šolo obiskajočih otrok in le 6 učiteljev; na 1 učitelja pa 85 otrok. Za svojih 1,300.000 prebivalcev pa ima le 861 šol (vmes 14 mešč.), od katerih jih je le $\frac{3}{4}$ s celodnevnim poukom. Šolo obiskajočih otrok je 89%.

Še slabše so vse te razmere na Kranjskem, kjer pride na 1000 prebivalcev le 98 šolo obiskajočih otrok in le 5 učiteljev; na 1 učitelja pa 102 otroka. Ima pa Kranjska s svojimi 500.000 stanovalci 24 šol manj kakor Koroška, mej temi, kakor dobro znano — 1 meščansko šolo; od teh ima le 60 šol popolnoma celodnevni pouk; šolo obiskajočih otrok je le 77%.

Na Primorskem so v marsičem najslabše razmere, kajti na 1000 prebivalcev pride le 94 šolskih otrok in 5 učiteljev; na 1 učitelja vendar-le 76 otrok. Dežela ima 720.000 prebivalcev in 443 šol (vmes 4 mešč.), na katerih je le v 163 zavodih celodnevni pouk. Šolo obiskajočih je le 67%; to je torej najmanjše število v slovenskih pokrajinah. Na Primorskem so v marsičem čudne razmere. Tako je n. pr. boljše šolsko obiskovanje v goratih, neplo-dovitih, mrzlih krajih po Tominskem in po goriškem Krasu, kakor v Gorici, in celó po istrskem Krasu in po Čičarji ne bode slabše obiskovanje kakor v Trstu samem.

Učitelj je podoben stavbarju. Oba preiskujeta temelj, predno začneta svoje delovanje; eden svojo stavbo, drugi svoj pouk. Učitelj ga mora naslanjati na materinski jezik, on se mora v prvi vrsti ozirati na narodnost svojih otrok. Zato se moramo pri svojem pregledu ozirati, kako so osnovane slovenske šole z ozirom na narodnost prebivalcev. Tu zavzema kranjska dežela prvo mesto. Ker je 95% slovenske narodnosti, je tudi od javnih ljudskih šol 284 slovenskih, 12 slovensko-nemških in 26 nemških šol. Na Štajerskem je že slabše. Slovencev je ena tretjina v deželi; vendar število slovenskih šol ne odgovarja temu razmerju, kajti slovenskih šol je le 188 poleg 63 slovensko-nemških in 555 nemških. Na Primorskem odgovarjajo šole gledé učnega jezika še precej ondotnim narodnostnim razmeram, kajti v tej deželi je bilo 169 slovenskih, 151 italijanskih, 54 hrvatskih, 25 mešanih in 2 nemški šoli. Najslabše je pa na Koroškem, kjer je toliko kot nič slovenskih šol.

Takšne so bile naše šolske razmere po Slovenskem na podlagi statističnih izkazov od l. 1890. Ali so se od takrat kaj predrugačile, kaj na boljše obrnile? V obče je ostalo to stanje nespremenjeno. Število šol se ni pomnožilo skoro nič, le število razredov pri nekaterih šolah je nekoliko narastlo, osobito na Kranjskem in Štajerskem in v mali meri na Primorskem. Število šol raste prav polagoma. Zakaj ne z urnejšimi koraki? Na Koroškem so se menda vse potrebne šole ustanovile še v prejšnjih letih; v drugih deželah se je v nekaterih okrajih to tudi že bilo precej storilo; v nekaterih pa stvar spi »spanje pravičnega«. Vsaj na Kranjskem nam je osobito en okraj znan, kjer se že več let ni niti ena šola na novo ustanovila in menda niti ena šola za en razred razširila. Zato pa je v tem okraju bilo menda največ analfabetov po vsem Slovenskem. Da v takih in enakih okrajih ni v šolskem obziru napredka, temu ni samo dejanjska revščina kriva, marveč nedelavnost šolskih gosposk. Temu nasprotno se pa drug okraj na Slovenskem odlikuje, namreč

ljutomerski na Štajerskem, kjer niso našli mej vojaki niti enega, ki ne bi bil čitanja in pisanja vešč. Čisto naravno, ker je okraj s šolami preskrbljen. Na Dolenjskem je fara, ki je dobila komaj v najnovejšem času dvorazredno šolo, pa ima toliko duš, kakor ljutomerska župnija, ki ima 2 čveterorazrednici, 2 trirazrednici in enorazredno realko.

Kdor si je ogledal slovenski svet z lastnimi očmi, lažje izreče sodbo, kako n. pr. šolstvo gledé potrebnih šol tu in tam napreduje. V tem obziru moramo pohvaliti gorati severni del goriški, kjer ima že sleherna, še tako revna gorska vas svojo učilnico. Na Kranjskem se v tem obziru odlikuje skoro enako revni črnomeljski okraj. Na obeh mestih imata za to zasluge dotična šolska nadzornika gg. Vodopivec in Jeršinovec (leta 1893. po pravici z zlatim križcem odlikovana).

O mnogih okrajih je pa težko poročati; nekoliko nam niso znane osebe in njih delavnost, nekoliko ne krajevne razmere. Nekaj je pač še okrajev, o katerih bi marsikaj negativnega poročati mogli.

Z narodnostnega stališča bi radi poročali, koliko se je v tej ali oni deželi, v tem ali onem okraju na boljše obrnilo. Na Koroškem trpé slovenski otroci najboljše, ker se tu ne spoštuje pedagogičsko načelo o rabi materinskega jezika v ljudski šoli. Iz raznih naših časopisov je dovolj znano, koliko si prizadevajo slovenski domoljubi, poslanci in novinarji, da bi v tej zadevi kaj dosegli. Da so vendar že nekaj vspeha imeli, se ne dá tajiti; da smo pa še daleč — daleč od vresničenja naših načel in sploh priznanih pedagogičnih principov, je ravno tako znana in žalostna resnica. Na Štajerskem in Kranjskem, kakor tudi na Primorskem se v letih 1892—93 niso brigale šolske gosposke, da bi se bile v jezikovne razmere pri šolstvu zeló vtikale. V tej zadevi je bilo »premirje«. Da nam pa vendar to »premirje« na Štajerskem ni v korist, to vemo dobro, ker se je bilo že v prejšnji dóbi preveč nemščine v slovenske šole vteplo, in ker šolski nadzorniki z malo izjemo, Slovencem

od pamtiveka nenaklonjeni, posebno dobro pazijo, da dosežejo učitelji zlasti v nemščini predpisani »cilj«. To, kar so pa ukrenili v nekaterih mestih in trgih spodnje-štajerskih, da so namreč iz dosedanjih nemško-slovenskih šol ustanovili čisto nemške in posebej potem še nemško-slovenske šole, to pa že ni več »premirje«, to je nov naskok. Vendar nas je na Štajerskem leta 1892.—93. tolažilo to, da ljudskega šolstva ni vodil nacionalni Nемеc, ampak nemški (ali nemško-slovenski) Avstrijane, ki po svojem prirojenem značaju ni imel lastnosti, da bi učitelje prestvarjal v mučitelje in učilnice v mučilnice. Vendar pogrešamo še britko slovenskih šol za ona mesta, kjer so Slovenci v izdatnih manjšinah, kakor v Celji, Mariboru in na Primorskem, v Gorici, Trstu. V teh krajih mora deloma vrla družba sv. Cirila in Metoda to nadomeščati, česar občine storiti nočejo.

Socijalno in društveno učiteljsko življenje se je po Slovenskem tako razvijalo, kakor v preteklih časih. Učitelji so delovali v šoli in zunaj šole, notri in zunaj več ali manj intenzivno. Navadno se opazuje, da je tisti učitelj, ki se izven šole odlikuje s svojo delavnostjo, tudi v šoli jako delaven. Seveda je nevarno, svoje moči prenapenjati za nešolska dela, ker utegne potem za šolo moči zmanjkovati. V svoji stroki so učitelji v prostih urah delavni pri domačih in okrajnih ter deželnih učiteljskih konferencah in privatnih skupščinah. Od uradnih učiteljskih skupščin omenjamo deželno učiteljsko l. 1892. v Gradcu, pri kateri so se slovenski učitelji dobro odlikovali po svoji odločnosti in močatosti. Od privatnih učiteljskih skupščin je bil znameniti četrti občni zbor »Zaveze slovenskih učiteljskih društev« v Kranju.

Učitelji slovenski sodelujejo tudi pri drugih ustanovah, kjer pospešujejo občni blagor bodisi naše širje ali naše ožje domovine. Oni pomagajo pri občinah, pri cerkvi, pri raznih društvih, pevskih, bralnih, kmetijskih, denarnih in literarnih; nekateri se odlikujejo kot šolski vrtnarji in

sadjarji ali čebelarji, drugi kot literati ali zgodovinarji ali veščaki v godbi itd. Marsikdo pa na tihem in skromno deluje tako, da širni svet o njem sicer ne izve ničesar; a če ga človek obišče v njegovi šoli ali v domači družini, vidi, da njegovo tiho delovanje ni nič manj koristno, od onega, ki vse na »veliki zvon obeša«. Naša šolska literatura se polagoma pomnožuje. Perijodično izhajajo, kakor je dobro znano, »Učiteljski Tovariš«, »Popotnik« »Popotnikov koledar« in knjige »Pedagogiškega društva«. Duševne podpore tem podjetjem skoro ne primanjkuje, pač pa materijelne, kakor se osobito lastniki naših šolskih listov britko pritožujejo. »Pedagogiško društvo« so vsaj toliko njega prijatelji podprli, da mu je bilo mogoče tiskovne stroške plačati. Da bi pa moglo — četudi je podpira dežela — še pisateljem količkaj nagrade nakloniti, to je bilo do zdaj le v mali meri mogoče. Tudi je želeti, da bi mu slovensko učiteljstvo še s peresom na pomoč priskočilo, kajti odborove moči utegnejo opešati.

Največji korak smo storili v pretekli in predpretekli dobi s šolskimi knjigami za tisto šolsko kategorijo, katere še nimamo, namreč za slovenske meščanske šole. Odlični slovenski profesorji spisali so od trodelnih učnih knjig, ki so v meščanskih šolah običajne, nekaj delov zemljepisa (Orožen), fizike (Senekovič), zgodovine (Vrhovec) in prirodopisa (Hubad). Te knjige so tudi že odobrene za — slovenske meščanske šole (koliko jih je?) in še (izjemoma) za dve slovenski osemrazredni dekliški ljudski šoli v Ljubljani, kateri pa še nista popolnoma slovenski.

Za šolsko mladino deluje najvspešnejše mladinski mesečnik »Vrtec«. Tudi družba sv. Cirila in Metoda nas je razveselila s kakšno prikladno knjižico; razun tega nam je vstregel Kosi s svojimi legendami in »Zabavno knjižico«, Giontini s Hoffmanovimi spisi v dobrem Funtekovem prevodu, Freuensfeld z »Venčekom pravljic in pripovedek«, Leban z »Iskricami« itd.

Kako je hrepenelo slovensko učiteljstvo po višjem izobraženju, o tem nam je svedočil dobro obiskovani tečaj za meščanske šole v Mariboru, v katerem je bilo na svoje stroške tudi mnogo spodnještajerskih učiteljev, čeravno so dobro vedeli, da jim to učenje ne bode gmotno koristilo.

Ker so slovenski učitelji sploh tako vneti za napredek, želeti bi bilo, da se v Ljubljani otvori tečaj za meščanske šole s slovenskim učnim jezikom.

Smrt nam je 1892. leta pokosila marsikaterega odličnega tovariša. Umrli je kočevski profesor Val. Ambruž (rodom slovenski Korošec), ki je bil kratek čas v tem okraji šolski nadzornik. Umrla sta na Štajerskem vpokojeni nadučitelj Šmidinger pri Vel. nedelji, in v Rečici nadučitelj Franč. Žolgar, oba vrla šolnika in narodnjaka.

V največji zvezi s »Pedagogičkim društvom« je bil pa pokojni Jamšek, katerega smo se v obširnejšem spisu te knjige spomnili, kar je zaslužil in še veliko več.

V začetku 1893. leta je umrl slovenski književnik in 30letni sotrudnik »Učit. Tovariša«, profesor Jos. Marn v Ljubljani. Kmalu za njim je moral iti v večnost Blaž Hrovat, večletni ravnatelj moškega in ženskega učiteljskega v Ljubljani.

S slovenskim ljudskim šolstvom je bil pa v največji zvezi dr. Frančišek vitez Močnik, katerega je bila tudi lani bela smrt pokosila. Ta mož je bil pa tako velik, tako imeniten, da mu moramo v naši knjigi postaviti večji spominek. Poseben životopis sestaviti nismo utegnili. Pa saj boljšega ne bi mogli zložiti, kakor ga je prinesel »Učiteljski Tovariš« v svoji 1. in 2. številki. Zato ga priobčujemo v tem letniku nespremenjenega.

Deželnim šolskim svetom in drugim gosposkam so precej roke zvezane, da bi mogle več storiti za šolski napredek; kajti gibati se morajo gledé materijelnega podpiranja šolstva v mejah proračuna, ki ga dež. zbori sestavijo. Slednji bi bili pač lahko več storili; osobito bi bili želeli, da bi bili goriški ljudski zastopniki svojim tako slabo plačanim

učiteljem saj nekoliko plače izboljšali, kar oni tudi zaslužijo, kajti spadajo k najzavednejšemu in najznačajnejšemu delu slovenskega učiteljstva. Toda deželni zbori niti toliko niso storili, da bi bili — kar bi ljudstvo nič stalo ne bilo — stanovski in socijalni ugled slovenskega učiteljstva s tem povzdignili, da bi bili vsem učiteljem brez izjeme pripoznali občinsko volilno pravico in s to vred združeno drugo pravico, voliti v deželni in državni zbor. Na Goriškem, kjer nimajo ljudski učitelji kar nič te pravice, se je pač ta stvar v pretres vzela, toda nazadnje le deželnemu odboru izročila v daljno ukrepanje. Na Kranjskem, kjer imajo samo šolski voditelji volilno pravico, počiva menda dotična uloga »Zaveze« že leta in leta pri deželnem odboru, in na Štajerskem so podučitelji ponekod brez volilne pravice. Želeti bi bilo, da bi se »Zaveza« te važne zadeve energično lotila, kakor se je to pri občnem zboru l. 1895. v Novem mestu na novo sklenilo. Sicer se je pa »Zaveza« l. 1893. odlikovala zopet z imponantnim velikim zborom v Mariboru. Tu so se učitelji prvič pri svojih notranjih zborih (pri sejah upravnega odbora in delegacijah) odločno izrazili, da jim je mnogo na tem, da se »Zaveza« dobro upravlja in da je red pri društvu samem in pri njegovem organu »Popotniku«. Vrh tega so še pri istih sejah odločno pokazali, da ljubijo skozi in skozi slovensko domovino brez vsega škodljivega partikularizma. Pri javnih nastopih svojih so se izjavili, kako srčno želé, da se l. 1900 dostojno slavi spomin nesmrtnega slovenskega pedagoga — velikana Slo m š e k a. Jako je učiteljem ugajala krasna izložba učil na mariborskem učiteljišči, kjer so videli, koliko zmore učiteljska pridnost, in kjer so se prepričali, kako znajo pedagogiški voditelji učiteljstvo mariborskega mesta in mariborske okolice koristno in stanu primerno vzgajati.

Pri občnem zboru samem smo slišali izvrstne govore; prvič predsednika Ribnikarja samega, ki je umel tako izvrstno varovati in zastopati stanovsko in narodno

čas slovenskega učiteljstva, drugič ravnatelja in nadzornika Schreinerja, ki je moderno in temeljito izobražen pedagog, — pedagog, ki s prepričanjem goji tudi narodno načelo v odgoji, in slednjič govor mladinskega pisatelja Lebana, kateri je tej stroki popolnoma kos. S kratka: Občni zbor »Zaveze« v Mariboru je delal vso čas zavednemu slovenskemu učiteljstvu.

Iz l. 1893. je tudi nekoliko imenitno imenovanje novih okrajnih šolskih nadzornikov na Štajerskem. Slovensko učiteljstvo je veselo, da je bil z nova imenovan eden najizobraženejših šolnikov na spodnjem Štajerskem, namreč šolski ravnatelj in pisatelj slovenski, gosp. Schreiner ter dve novi moči, ki bodeta krepko podpirali razvijanje slovenskega šolstva, ne da bi ovirali narodno prizadevanje na našem šolskem polju: Dr. J. Bezjak in F. Vrečko sta vsem učiteljem dobro došla nadzornika.

II.

Leto 1894. in 1895.

Leti 1894. in 1895. sta na slovenskem šolskem polji tako mirno tekli, kakor prejšnji leti. Slovensko šolstvo je v teku teh let se ali razvijalo po načinu prejšnjih let ali nekoliko napredovalo ali znabiti tudi semtertje nekoliko nazadovalo. — Slovensko učiteljstvo je pa ostalo v obče dosledno; vneto je bilo za svoj stan, delavno za korist mladine slovenske in za korist slovenskega naroda ter ponosno na svoj poklic. Ali se je ono v preteklih dveh letih v čem odlikovalo? Kaj pak! Ali mar ni to odlikovanje, da je pred slovenskim (in laškim) svetom tako častno nastopilo, kakor se je to zgodilo pri 6. občnem zboru »Zaveze« v Gorici?! Kako gladko se je zopet to zborovanje vršilo! Kako mnogobrojno je bilo obiskovano! Kako je bilo učiteljstvo navdahneno domoljubnim ognjem, iz katerega je in bode vselej izvirala prekrasna disciplina, katera vlada pri vseh skupščinah naše »Zaveze«! Krona učiteljskemu zborovanju v Gorici je bilo odkritje spominske plošče vitezu Močniku v Cerknem, v vasi, oddaljeni več kakor dan hoda od Gorice. Z odkritjem spominske plošče slavnemu slovenskemu in avstrijskemu pedagogu so storili goriški in sploh slovenski učitelji sami to, kar bi morali storiti vsi avstrijski, oziroma vsi evropski šolniki, kateri rabijo izvrstne Močnikove računice.

Odkritje te spominske plošče vršilo se je baš na rojstveni dan presvetlega cesarja l. 1894.; s tem so združili

slovenski učitelji ob enem dokaz, da so tako zvesto udani svojemu cesarju in avstrijski domovini, kakor je bil to ranjki Močnik, porojen v prosti kmetski hiši, a povzdignen v vitežki stan vsled lastnih zaslug, vsled svoje učenosti in zvestobe do blagega našega vladarja. —

Goriško učiteljstvo se je l. 1894. še na drugi način odlikovalo. —

Imelo je lepo deželno učiteljsko konferencijo, kakor jih je že več prej imelo; ob enem pa je bilo priredilo učilno razstavo, pri kateri se je osobito domače učiteljstvo odlikovalo s svojimi in z izdelki šolske mladine. —

Ko že govorimo o zborovanjih »Zaveze«, katera so vselej za slovensko učiteljstvo nekako to, kar so bile za Grke olimpijske igre, naj še povemo, da je bilo tudi zborovanje »Zaveze« l. 1895. v Novem mestu jako sijajno, nekako tako, kakor 4. občni zbor v Kranji, le s tem prijetnim in veliko vrednim razločkom, da je bilo pri zborovanju v Novem mestu prekrasno vreme, dočim je v Kranji grdo vreme bilo marsikaj pokvarilo, osobito pa koncert. V Novem mestu so posebno pokazali slovenski učitelji to, da so v glasbi silno napredovali, da jim je parlamentarno življenje skoro že prirojeno, in da se v interesu občnega blagra znajo ogibati škodljivih osebnih preprirov. Želeti je, da bi se teh dobrih načel tudi v bodoče držali. —

Slovensko učiteljstvo je že velika armada. Še nekaj let, pa bode vseh slovenskih učiteljev in učiteljic na javnih in zasebnih šolah blizo 2000. Ako bi v to kategorijo smeli prištevati še slovenske profesorje, potem nas je še več, s kateheti vred pa blizo 3000 že. — To je impozantno število, katero tudi nekaj predstavlja, ker je v tem broju mnogo odličnih glav, več učenjakov, pisateljev, umetnikov, odličnih pedagogov itd.

Kakor ne trdimo, da bi nemški učitelji brutalno ravnali, ako pride na nemške šole kak slovenski otrok; tako tudi nihče slovenskim učiteljem očitati ne sme, da

se oni na slovenskih šolah (navadno na slovensko-nemških šolah) ne ozirajo na tisto majhno število nemških (polu-nemških) otrok. In vendar so kljub temu, osobito na slovenskem Štajerskem ustanovili že vse polno čisto nemških šol, na katere bodo nastavljali nemške ali nemškutarske učitelje. Kakor ne moremo take šole primerjati rodovitni zemlji, na kateri raste pristna pšenica; tako moramo učitelje teh (in žalibog še drugih) šol skoro brez izjeme imenovati prave ljulike med slovenskim učiteljstvom, zlasti tedaj, ako so še pospeševali, da so se ustanovile take mučilnice, in ne učilnice.

Za omiko in nadaljno izobraževanje stori veliko slovensko učiteljstvo. V svoji stroki se že izobražuje s tem, da se za šolo pripravlja, da v šoli dobro poučuje in vzgojuje, da se o metodah in vzgoji posvetuje pri domačih in okrajnih učiteljskih skupščinah ter v zborih privatnih učiteljskih društev. Kedar se prirejajo posebni tečaji za učitelje, n. pr. kmetijski tečaji, ali na Dunaji tečaji za deška ročna dela, slovenski učitelji ne zamudé ugodne prilike, da ne bi se podali iskat daljnega pouka. Zlasti storé to kranjski učitelji, katerim se v tej zadevi daje več prilike in več denarne podpore, osobito za tečaje deških ročnih del na Dunaji. Le škoda, da ne morejo vselej to doma pokazati, česar so se na Dunaji učili, ker jim nedostaje sredstev, da bi si umislili potrebno orodje in potrebno gradivo. Kako so slovenskim učiteljem koristili ti tečaji, kažejo tisti naši sodrugi, kateri so menda baš pri učenju ročnih del na nove ideje in praktične iznajdbe prišli, ter so nam nove šolske priprave (klopi, table) omislili.

Ko bi se le še mogle odločiti naše šolske gosposke, da bi tudi v učne načrte deških šol vpeljale nekoliko ročnih del, kakor se je to na Hrvatskem zgodilo. —

Podloga vsemu učiteljskemu izobraževanju so učiteljišča. Ta pa na Slovenskem žalibog še niso tako vravnana, kakor pri drugih narodih. Dokler v Mariboru in

Ljubljani ne dobimo slovenskih učiteljišč, v Celovcu posebnega oddelka za slovenske pripravnike; toliko časa ne moremo biti zadovoljni. Če koga peče, da se pedagogika nikjer ne uči v slovenskem jeziku, peči mora to naše »pedagogiško društvo«, ki je z velikim trudom na dan spravilo celo vrsto slovenskih knjig za učiteljišča, pa mora žalostnim srcem gledati, da se te knjige nikjer ne rabijo, da niti potrjene niso, ampak le nekatere priporočene kot pomožne knjige.

Gledé materijelnega stanja se je v letih 1894/5 izboljšalo učiteljem na Štajerskem nekoliko s tem, da se je ondi 4. plačilni razred (550 gld.) odpravil, da so najnižje učiteljske plače v 3. razredu (600 gld.), da se je nekaj učiteljev pomaknilo iz 3. razreda v 2. razred (700 gld.), toda to le največ po srednjem in gorenjem Štajerskem, in da je bilo okolo 100 podučiteljev (podučiteljic), kateri so imeli že 10 let spričevalo vsposobljenosti, povišanih v »pravi učiteljski« stan z »učiteljsko« plačo.

Gledé materijelnega stanja se pa še vedno posebno slabo godi goriškim učiteljem, kateri so med vsemi slovenskimi učitelji najslabše plačani. Radi tega so se že začeli goriški učitelji posvetovati, ali ne bi kazalo, da bi prosili državne pomoči, ker deželni zbor za nje vsled čudnih homatij do zdaj še ničesar ni mogel storiti. (Lani proti koncu leta in letos se je nekaj malega storilo.)

Na šolskem slovstvenem polju se je tudi v preteklih dveh letih nekoliko storilo. Naše »Pedagogiško društvo« je bilo sicer nekoliko opešalo, pa je ipak nekaj storilo, kakor je c. čitateljem znano.

Knjižice za učiteljsko rabo je začelo izdajati s pomočjo svojega lista »Tovariša« tudi »Slovensko učiteljsko društvo«, ki je izdalo v minulih letih več prav rabljivih izvodov.

»Zaveza slovenskih učiteljskih društev« je s pomočjo tiskarja in založnika A. Gabrščka v Gorici ustanovila »Knjižnico za mladino«, izvrstno in tako ceno podjetje,

kakoršnega do zdaj še nismo imeli. G. Kosi v Središči nadaljuje svojo prav dobro »Zabavno knjižico«. Pa tudi drugi pisatelji in založniki so objavili marsikaj, kar je naši mladini prikladno, n. pr. požrtovalna knjigarna Gijontinijeva v Ljubljani, Katoliška tiskarna (Pomladni glasi) in drugi. »Vrtec« izhaja tudi pod novim urednikom v istem hvalevrednem duhu, kakor pod ranjkim Tomšičem.

Koncem leta 1895. praznoval je odlični šolnik in pisatelj, velezaslužni gospod Anton Klodič vitez Sabladoski svojo petindvajsetletnico kot deželni šolski nadzornik. Slovenskemu učiteljstvu bode posebno v spominu ostal po svojih izvrstnih učnih črtežih, ki jih je izdal za Primorsko v štirih jezikih. To je prava praktična metodika za vse predmete.

Pri tej priliki naj navedemo še najnovejše metodične knjige, katere bi morala imeti sleharna šola. Te so:

1. Nazorni pouk v ljudski šoli. Spisal Fr. Gabršek. Izdalo in založilo »Pedagogiško društvo«.

2. Prvi poduk. Spisal J. Lapajne. Založil Ig. Kleinmayer & F. Bamberg v Ljubljani.

3. Šolske drobtinice. Spisal Fr. Jamšek. Založil R. Milic v Ljubljani.

4. Jezikovni pouk. Spisal Fr. Gabršek. Izdalo in založilo »Pedagogiško društvo«.

5. Domoznanstvo v ljudski šoli. Spisal J. Dimnik. Izdalo in založilo »Slov. učiteljsko društvo« v Ljubljani.

6. Metodika zemljepisnega pouka. Spisal Fr. Orožen. Založil R. Milic v Ljubljani.

7. Navod k prvi in drugi računici. Spisal dr. Fr. vitez Močnik. Izdala c. kr. založba šolskih knjig na Dunaji.

8. Prirodopisni pouk v ljudski šoli. Spisala H. Schreiner in J. Koprivnik v Mariboru. Založila pisatelja.

9. Nekaj o načrtu za prirodoslovje na srednji stopinji. Spisal L. Lavtar. Izdalo založništvo »Popotnika«.

10. Fizika v nižjih šolah. Spisal Fr. Hauptmann. Izdalo založništvo »Popotnika«.

11. Navod k početnemu risanju in oblikoslovju. Spisal J. Bezljaj. Založilo »Pedag. društvo«.

12. Početni nauk o petji. Po R. Weinwurm sestavil Anton Nedvěd. Založila Ig. Kleinmayr & Fed. Bamberg.



III.

Životopisi v letih 1892.—1895. umrlih odličnih šolnikov slovenskih.

Dr. Francišek vitez Močnik.

Dné 30. listopada 1892. l. je umrl v Gradci upokojeni c. kr. deželni šolski nadzornik Francišek vitez Močnik. Bil je jeden prvih avstrijskih šolnikov, pisatelj matematičnih šolskih knjig, znan ne samo po vsi Avstriji, ampak tudi izven nje.

Pokojnik je zvršil studije v Ljubljani ter je tudi tu deloval več let kot višji uradnik za napredek ljudskega šolstva in za materijalno izboljšanje učiteljstva tako blagodejno, da se učiteljstvo slovensko čuti primorano iz hvaležnosti do svojega dobrotnika postaviti mu v svojem glasilu skromen spomenik.

Rodil se je 1. vinotoka 1814. l. v Cérknem na Goriškem. Oče mu je bil priprost kmetovalec slovenski. V ljudsko šolo je hodil v Idriji, v latinske šole pa je vstopil v Ljubljani leta 1825. ter te, kakor tudi takratni licej zvršil l. 1832. z izvrstnim uspehom. Da je hodil v šolo v Ljubljani, pripisovati je tej okolnosti, da je bila zveza mej Cérknim in Gorico do leta 1870. tako slaba, da je sploh ljudstvo njegovega rojstvenega kraja radi boljših potov težilo le proti Ljubljani.

Slučaj pa je nanesel, da sta takrat delovala na ljubljanskem gimnaziji dva izvrstna pedagoga, katera sta jako blagodejno vplivala na svoje učence. Ta dva profesorja sta bila jezikoslovec Matija Čop in matematik Leopold Karol

Schulz pl. Strassnizki [roj. 1803 v Krakovem, umrl 1853 v Veleslavu (Vöslau)].

Kake važnosti je bilo znanje in občevanje Močnikovo z ženijalnim Schulzem za njegove prihodnje studije, razvidimo iz Močnikove sodbe same, v kateri je opisal žalostne šolske razmere iste dóbe, ko so učitelji svoja predavanja učencem le prebirali ali jih pa prav mehanično prednašali ter lekcije suhoparno izpraševali; le izjemno se je tu ali tam prikazal kak izreden talent, ki je po svoji moči iz ljubezni do vede naštopil pravi pot poučevanja. Taka izjema je bil nadarjeni Schulz. V svojem nastopnem govoru, v katerem je opisal vse življenje tedanjega učenca na liceji in vzvišeno važnost pravega znanja matematike, ogrel in pridobil je poslušalce za svoj predmet. Sam navdahren z gorečo ljubeznijo do vede, znal je tudi vnemati svoje poslušalce za njo. Mojster heuristične metode je s filozofično premišljenimi vprašanji dosegaval popolnoma prave odgovore, kateri pa so kot lasten produkt ostali neizbrisljiva last učenčevega spomina. Kadar je zaznal pri kakem učencu izredne zmožnosti, bilo mu je to največje veselje, katero je s tem izkoriščal, da ga je vzpodbujal k marljivosti in samostojnosti; tem je razlagal tudi višjo matematiko. Schulz je bil hud sovražnik suhoparnosti, zato je uporabljal matematiko vsestransko praktično. V lepih poletnih dneh je s svojimi učenci meril zemljo, ter razlagal občinstvu vseh stanov v prav poljudni besedi astronomijo, stvari, ki so tudi prostemu narodu umljive in potrebne. S svojim uspešnim delovanjem, vsestransko vednostjo, veselim, prijaznim in blagim značajem si je pridobil ljubezen učeče mladine ter spoštovanje in zaupanje ljudstva. S kratka Schulz je bil središče umetnikov in učenjakov; vsak je želel biti mu prijatelj in občevati z njim.

Najboljši učenec tega izbornega učitelja pa je bil Frančišek Močnik. Mej svojimi součenci v humanitatnih razredih je Močnik slovel za izvrstnega matematika, ki

je večkrat celó slušateljem licejskim razreševal težje naloge. Vender se pa Močnik ni posvetil učiteljskemu stanu, kar bi bilo pričakovati, ampak vstopil je l. 1833. v centralno semenišče v Gorici, kjer je zvršil že leta 1836. štiriletne teologične študije.

Toda premlad, da bi bil posvečen po dokončanih študijah v mašnika, nastopi leta 1836. službo učitelja v 4. razredu ondotne glavne šole, kjer je deloval več let. Mej tem časom pa je leta 1840. v Gradci postal doktor modroslovja. S svojimi matematičnimi spisi, posebno z delom »Theorie der numerischen Gleichungen« (Wien 1839), pridobil si je ugled pri učni upravi, katera je tudi leta 1846. mladega ljudskega učitelja imenovala profesorjem osnovne matematike in trgovinskega računstva na tehnični akademiji v Lvovu, l. 1849. pa profesorjem matematike na takratnem vseučilišči v Olomuci.

Toda že prihodnje leto ga je naučni minister Leon grof Thun pozval h kranjski deželni vladi za c. kr. šolskega svétnika in poročevalca o šolskih stvareh. Tu je blagotvorno deloval deset let. Koncem l. 1860. je bil poklican k namestništvu v Gradec. Tu je postal po uredbi novih šolskih zakonov l. 1869. deželni šolski nadzornik. L. 1871. pa je bil na svojo prošnjo umirovljen.

Njegovo uspešno delovanje priznal pa je tudi presvetli cesar s tem, da ga je l. 1862. odlikoval s Frančišek-Jožefovim redom ter mu l. 1871. podelil red železne krone III. reda in ž njim viteštvo.

Močnik je bil uže kot ljudski učitelj v Gorici jako delaven pisatelj matematičnih knjig, vender pa se je prava delavnost marljivega učenjaka, ki je znal svoje temeljito znanje združevati s praktično škušnjo in bistrim vidom za resnične potrebe našega šolstva, jela razvijati še-le potem, ko sò se preosnovale gimnazije, ko se je ustanovila realka in uvedla zdanja nova ljudska šola.

Čudovito je število matematičnih knjig, s katerimi je Močnik leto za letom pomnoževal šolsko književnost

v vseh jezikih avstrijsko-ogerske monarhije. Od leta do leta je izboljševal in popolnoval šolske knjige za ljudsko in srednje šole, tako da se ž njim ni mogel meriti nobeden pisatelj matematičnih šolskih knjig. Ker pisatelj tega članka v tem predmetu ni strokovnjak, zato je tudi ne more izreči končne sodbe o njegovih knjigah, vendar pa se drzne trditi, da njegovih del gledé metodike, lahko umljivih dokazov in točnih pravil, kakor tudi gledé duhovito-mikavne sestave mnogovrstnih nalog, v katerih je tako prijetno umel spajati potrebe praktičnega življenja z napredki vsakovrstnega znanstva, zlasti prirodoslovja, še nihče ni prekosal. Prepričal pa se je tudi za svojega učiteljevanja, da so se Močnikove knjige na tej ali oni srednji šoli časi nekako prezirno odpravile ter z drugimi zamenjale, toda le zato, da so se čez nekaj let iz nova uvedle z večjo častjo. In ako pisatelj teh vrstic primerja normalno šolo, katero je pohajal pred blizu 40 leti v Ljubljani, s sedanjo našo jednorazrednico, v kateri kot c. kr. okrajni šolski nadzornik vidi, kako spretno desetletni ali najstletni dečki računijo z mnogoimenskimi števili v decimalah in kako lahko rešujejo raznovrstne priproste naloge iz geometrije, tedaj si pač misli, koliko se je izbornim Močnikovim knjigam zahvaliti, da se je matematično znanje razširilo tudi v najnižjih slojih našega naroda. Da so pa njegove knjige res izvrstne, o tem pričajo že njih mnogobrojne izdave. Še v tekočem šolskem letu 1892/3. se uporablja na avstrijskih srednjih šolah 9 Močnikovih knjig v nemškem jeziku, 8 v laškem, 5 v hrvatskem, 4 v poljskem, 4 v rusinskem, 4 v slovenskem in 2 v rumunskem, skupaj v 36 izdajah, od katerih so bile nekatere že 23—31krat ponatisnene.

Še večja pa je množina njegovih knjig za ljudske šole. Ž njimi je Močnik preskrbel ljudske šole vseh avstrijskih narodov; v tekočem šolskem letu 1892/93. se uporablja 59 različnih izdaj v raznih jezikih naše države. Razven tega pa je Močnik objavil v raznih letih mnogo knjig

medotične vsebine, več poučnih spisov za narod o avstrijski denarni veljavi in o meterski meri, spisov, ki so bili prevedeni tudi v vse jezike avstrijskih narodov. Kakor se čuje, so se njegove knjige uvedle tudi na Nemškem in Ogerskem.

Leta 1850., ko je Močnik postal poročevalec o šolskih stvareh pri c. kr. deželni vladi v Ljubljani, bilo je naše ljudsko šolstvo jako zanemarjeno. Učiteljstvo je živelo v slabih gmotnih razmerah; ljubezen do napredka in poklica je uničila celo pri mlajših učiteljih takrat jako cvetoča protekcija; poučevalo se je suhoparno in mehanično; učne knjige so bile nerabne in učnega načrta ni imela niti glavna šola, da ne govorim o trivijalni šoli. Vsled tacih razmer je imel nadarjeni in za ljudsko blaginjo jako vneti šolski poročevalec dovolj dela. Najprej je izgotovil učni načrt glavnim ljudskim šolam. A ko učiteljski zbor ljubljanske normalke tega novega načrta ni hotel uvesti, ker je določeval po 8 ur na teden do tedaj preziranemu slovenskemu jeziku, tedaj je Močnik, dasi je bil mehkega srca, pri neki inspekcijski konferenciji učiteljem zapretil z odločnimi besedami: »Dobro, gospóda, če vi nočete, moram od vas zahtevati vaših dokumentov. Jaz bom že našel učiteljev, ki se bodo radi udali mojim namenom!« In upora je bilo takoj konec.

Šole je pridno nadzoroval ter ob tacih prilikah vedno priporočal nazorni nauk. Sploh pa je obračal vso pozornost v to, da se z ljudsko-šolskim poukom ustreza dejanskim narodnim potrebam, ter da se učiteljstvo zanj temeljito pripravlja. Da bi prej dosegel svoj plemeniti smoter, obdaroval je večkrat po nadzorovanji mlade pridne in za napredek vnete učitelje z metodičnimi in leposlovnimi knjigami ter jim priporočal pridno čitanje. Mej svojim službovanjem pa je doživel tudi marsikaj smešnega. Nekoč je nadzoroval šolo v neki oddaljeni vasi. A ko nikogar ne najde v učilnici, gre v učiteljevo stanovanje. V sobi se nameri na črevljarja, kateri je krpal učiteljevo obutalo.

Poleg črevljarja na tleh so se igrali učiteljevi otroci oblečeni v srajčke, okrog peči pa so bili zbrani učenci. Učitelj je stal sredi sobe ter poučeval učence in ob enem nadzoroval črevljarja in svoje otroke.

Kot poročevalec v šolskih stvareh je Močnik vso svojo pozornost obračal v izboljšanje šolske književnosti in ker sam, četudi je bil večinoma zjutraj že ob 5. uri pri svojem delu, ni mogel storiti vsega, poiskal si je pridnih in sposobnih sodelovalcev. Ti so bili; župniki Blaž Potočnik, Peter Hieinger, Lovro Pintar in tedanji posebno nadarjeni mladi učitelj ter poznejši ravnatelj v Ljubljani Andrej Praprotnik. Po Močnikovem navodilu in vplivanji so spisali ti gospodje, zlasti Praprotnik, dva abecednika, dvoje slovenskih beril, nemško berilo za Slovence in nemško-slovensko slovnico s posebno uporabo najnovejših metodičnih pridobitev. S temi in nekaterimi drugimi knjigami je uvedel Močnik na Kranjskem utrakvistično šolo, ki je izpodrinila prejšnjo, manj uspešno samo nemško glavno šolo.

Gmotno stanje učiteljstva bilo je zelo neugodno. Učitelji ljudskih ali takoimenovanih trivijalnih šol, njih vdove in sirote niso dobivali pokojnine. Kadar so le-ti po zvestem izpolnovanju svojih dolžnostij zaradi starosti duševno ali telesno opešali, prepustili so jih bridki usodi, katera je srečnejšim naklonila službo cerkovnika ali pa organista, manj srečni pa so živeli v revščini. Vdove in sirote so imele le pravico do miloščine (»Armenkreuzer«). Žalosten položaj kranjskih učiteljev, katerih ogromen odstotek je bil zategadelj, da so jih lahko odstavljali in premeščali po svoji volji — samo začasno nameščen, pekel je zelo milosrčnega, usmiljenega, blagodušnega in plemenitega c. kr. šolskega svétnika. Ker pa pri tedanjih razmerah ni bilo pričakovati povišanja učiteljskih dohodkov in preskrbeti onemoglih učiteljev, njih vdov in sirot zakonitim potom z deželnimi sredstvi, izprožil je Močnik misel, da se osnuje »društvo v podporo vdov in sirot kranj-

skih učiteljev«. Na njegovo prošnjo in po njegovem posredovanji je podarila kranjska hranilnica velikodušni dar 6000 gld., s katerim se je leta 1860. ustanovilo prepotrebno društvo, ki že toliko let blagotvorno deluje. Četudi je društvo ves čas svojega obstanka podpiralo z znatnimi vsotami učiteljske vdove in sirote, razpolaga dandanes z ogromno vsoto nad 51.000 gld.

Nad trideset let je bival Močnik izven Kranjskega, a ljubezen njegova ni ugasnila do prekornostnega društva in kranjskega šolstva. Vedno se je zanimal za »vdovsko društvo« ter je vsa leta vsacega prvega prosinca pošiljal »Vrtčevemu« uredništvu večjo svoto za »vdovsko društvo«, za »Narodno šolo« in za »Vrtec«, katerega je plačeval po štiri izvode.

Z dr. Frančiškem vitezom Močnikom je umrl delaven in zvest staro-avstrijski uradnik, najplemenitejši in največji dobrotnik našega šolstva, kranjskega učiteljstva. Bodi mu blag in trajen spomin!

Po „Učit. Tovarišu“.

Andrej Praprotnik.

Trpljenja tvojega so pōtne srage
Porōsile nam delo tvoje uma,
Ki si vršil brez vsakega je šuma,
Gojēč nazore vzvišene in blage.

Jož. Cimperman.

Dne 25. junija 1895. l. je zatisnil v smrtno spanje oči plemeniti mož, narodni učitelj, pesnik in pisatelj slovenski, zlata duša, blago srce — Andrej Praprotnik. Z njegovim plodovitim, nesebičnim življenjem je ugasnila živa zgodovina narodnega slovenskega učiteljstva, kateremu je bil vzgleden vodnik od prvega početka svojega učiteljevanja, neutrudljiv bojevnik za svete stanovske pravice, vzorno marljiv na polji šolskega napredka, šolske književnosti in omike, na polji, ki je pred polstoletjem pokalo od suše in pretilo izpremeniti se v mrtvo stepo,

nad katero tuli vihar, in na kateri mre v pekočem solnčnem žaru sleharna bilka, ki priklje iz tal! — Ta dolga dōba ima svoj početek in konec prvega razvoja v Praprotnikovem življenji. In resnično! Zadnja leta svojega trudapolnega delovanja je bil pokojni Praprotnik živ spomenik nekoliko pozabljenim, nekoliko mlajšemu svetu nepoznanim dogodkom preteklih dni, spomenik onim bojem, v katere so ga zvali narodovi in osebni sovražniki. Ta veliki trud, ob spisovanji knjig prečute noči, užaljenost rahlo čutečega srca, skrb za ljubljeno družino — vse to je upognilo njega impozantno postavo, zarilo smrtnega črva v zdrave ude, da se je užalostilo človeku srce, ko je videl moža, potrtega na telesu, čakati dne, da ga reši Bog vsega mučenja. In zgodilo se je tako!

Andrej Praprotnik je bil porojen dne 9. novembra 1827. l. v Podbrezji na Gorenjskem kot sin skrbnega očeta in pobožne matere. Prve nauke je prejemal doma od tamošnjega župnika Fr. Pirca, poznejšega misijonarja v Ameriki, kateri ga je že v prvi mladosti odločil za učiteljski stan. Potem se je preselil k stricu Jakobu v Šent Jurij poleg Kranja, kjer je hodil v šolo do 1838. l. Potlej se je šolal v Kranji, od 1841.—1845. l. pa v Ljubljani.

Svoje učiteljsko delovanje je začel v domači fari, kjer je služboval dve leti. Leta 1848. je opravil učiteljsko skušnjo in se nastanil v Kamni Gorici. Štiri leta pozneje je šel v Škofjo Loko, od tod leta 1853. na Dobravo in končno leta 1858. na prvo mestno ljudsko šolo v Ljubljano, kateri je bil leta 1870. imenovan voditeljem in katero je vztrajno in v najlepšem soglasji s svojimi tovariši vodil do 31. decembra 1890., ko je bil na lastno prošnjo umirovljen. Ob svojem umirovljenji je dobil Praprotnik najvišje priznanje, naslov šolskega ravnatelja in pohvalo mestnega načelnštva.

Predno preidemo na njega književno delovanje, naj še omenimo, da je bil Praprotnik 25 let ud c. kr. deželnega šolskega sveta, ud c. kr. izpraševalne komisije za

obče ljudske in meščanske šole, dolgoletni predsednik »Slovenskega učiteljskega društva«, odbornik »društvu v pomoč učiteljskim vdovam in sirotam«, od l. 1862.—1866.



tajnik ljubljanski »Čitalnici«, od l. 1865. odbornik »Matici Slovenski«, ki mu je poverila svoje tajništvo od l. 1876. do 1881., in kateri je bil ključar do svoje smrti.

Ko je l. 1848. ustanovil Ivan Navratil list za mladino »Vedež«, bil mu je prvi sotrudnik. Praprotnik, kateri je vedno vanj dopisoval kratke povesti, basni in prilike ter koristne »izgledе pisem mladim šolarjem v vajo«. V »Sloveniji« je začel l. 1849. potegovati se za zboljšanje učiteljskih plač; l. 1850., ko je začel dopisovati »Drobtinicaм«, pa je izdal za Kamnogoriško šolo »Perve slovenske perjohe«.

Leta 1852. je začel v Celovei izdajati Andrej Einšpieler »Šolskega Prijatla«. S kolikim veseljem je pozdravil Praprotnik ta šolski list! To svoje veselje je dokazal s tem, da je listu neumorno dopisoval. V »Šolskega Prijatla« letnikih beremo neverjetno mnogo sestavkov v vezani in nevezani besedi iz Praprotnikovega peresa. V njem je priobčeval pesmi mladim in starim, navduševal in učil svoje tovariše, poganjal se za napredek ljudske šole, tožil o pomanjkanji šolskih knjig — kratko: v »Šolskega Prijatla« je pisal prosto, od srca, dal je duška svojim čustvom, ki so ga razvnemala in ga silila k delu v blaginjo ljubljeneга naroda. Ali bil mu je tu prostor še pretesen, nikdar ni mogel storiti zadosti, zatorej se je pridružil še A. Janežiču, pisal v »Slovensko Bčelo« in v »Glasnik slovenskega slovstva«. Iz te dóbe navdušenega, neizerpnega njegovega delovanja je vsklila iz vročega domoljubnega srca pesnikovega ona mehka, ognjevita, pesniška pesem: »Beseda sladka, domovina!«

Znamenita je tudi knjiga, katero je Praprotnik izdal l. 1862.: »Spisje za slovensko mladino«. Leta 1887. je bila že petič natisnjena, seveda dokaj popravljena in pomnožena. — Svoje pesmi nabožne vsebine je pošiljal »Zgodnji Danici«, katera jih hrani obilico v svojih letnikih. Slovenski skladatelji so tem pesmim zložili napeve, in dandanes se po vsem slovenskem svetu ob različnih cerkvenih slavnostih prepevajo.

V Bleiweisovih »Novicah« je l. 1849. izprožil Praprotnik misel o ustanovitvi učiteljskega lista, »da bi se

učeniki in vsi šolski prijatelji v lastnem časopisu bravovsko in prijazno pomenili: kaj in kako bi za našo slovensko mladost bolje bilo, kako bi se zavére in protivniki odvernili.« — »Novicam« je ostal do konca zvest sotrudnik. Ni ga letnika, ki bi ne imel po več njegovih dopisov. Tu je nakopičenih obilo njegovih prigodnih, nabožnih in domoljubnih pesmij, takisto spisov, ki se tičejo šole. Znamenita je njegova razprava »Ljudsko šolstvo na Kranjskem«, kjer se v začetku veseli, kako lepo napreduje ljudska šola, dalje govori o šolskih knjigah, zahvaljuje one, ki pomagajo šoli k napredku in končno veli, da procvitajoče šolstvo obeta »boljše čase, kakoršnih si vsak pravi domorodec le želeti more.«

Kar si je Praprotnik tolikanj želel, to se mu je naposled vresničilo: začel je izdajati svoj lastni list, zagledal je beli dan 1. januarja 1861. »Učiteljski tovariš«, ki izhaja še do današnjega dne, sedaj kot glasilo »Slovenskega učiteljskega društva«. — »Učiteljski tovariš« je — rekli bi — Praprotnikov dušni sin, kateremu je odslej posvetil vse svoje duševne sile. Največ je za svoj list pisal sam — koliko in kaj vse, tega ni mōči-tu našteti. Prvih 12 let mu je bil sam urednik in poleg truda, ki ga je imel pri urejevanji in spisovanji, moral se je boriti proti mnogim in premnogim sovražnikom, ki so mu delali zapreke in so skušali otroka pri krstu umoriti. Vsekdar se je odločno potegoval za svojo in svojega lista čast. Pogumno je odgovarjal »Tagblattu«, ki ga je nesramno napadal. V isti dōbi se je naše šolstvo bistveno izpremenilo. Državni zakoni so ljudsko šolo iztrgali iz cerkvenega varstva in jo podredili državnemu nadzorstvu. Neka čudna sapa je zavela mej našim učiteljstvom. Čim bolj je klical »Tovariš« k zlošnemu delovanju po gestu, ki si ga je postavil kot glavno vodilo — vse za vero, dom, cesarja — tem bolj se je kazal razdor mej učiteljstvom, kateremu je pomagal dō viška spis viteza Gariboldija: »Zur Lehrerfortbildung in Krain«. Kdo bi po-

navljal vsa ta očitanja nasproti slovenskemu šolstvu, učiteljstvu in »Učiteljskemu Tovarišu«! Odločni, narodni in značajni učitelji so v posebni knjižici odgovorili tem napadom, a vendar se je takrat ustanovil »Krainischer Lehrerverein« in pod uredništvom J. Zime nov šolski list »Laibacher Schulzeitung«. Take neprijetne okolnosti, skrb za šolo in dom so prisilile Praprotnika, da je izročil »Tovariševo« uredništvo Mateju Močniku, ki je ta posel opravljajl do 1882. l., potem ga pa zopet Praprotniku izročil. Za blagega in značajnega Praprotnika je bila nova šolska doba, ki je nastopila z letom 1868., najtežavnejša. Na eni strani bi bil moral Praprotnik zvest ostati prijateljem stare šolske dobe, privržencem cerkvenega šolskega nadzorništva, ker je on vsled lastne pridnosti in baš s pomočjo cerkvenih šolskih nadzornikov z vspehom se trudil za šolstvo že v stari dobi; na drugi strani pa je prevedel, da bode v novi dobi le tedaj mogel kaj za šolstvo storiti, ako se bode novih načel in novih šolskih postav oklenil. Teško je bilo blagi duši, da se njegov najboljši prijatelj, Matej Močnik, ki je vedno mu pomagal pri vseh društvih in pri literarnem delu, ni mogel z novimi šolskimi zakoni sprijazniti. Praprotnik pa je imel te dobre lastnosti, da so se okolo njega radi zbirali in mu pomagali privrženci novih in starih šolskih zakonov; tudi duhovniki so ga vedno visoko čislali, osobito, sta si bila z blagim gosp. Marnom do konca življenja zvesta prijatelja. Na tak način je bilo Praprotniku mogoče, ker ga nobena slovenska stranka — dve slovenski politični stranki imamo Slovenci žalibog že 25 let — ni napadala, da je bil sklical že leta 1868. (no takrat še ni bilo razprtije) prvi zbor kranjskih učiteljev in ustanovil najprvo »kranjsko«, potem pa »Slovensko učiteljsko društvo«. To društvo je vodil kacic 15 let in več. Le v dobi Pirkerjevega pritiskovanja, v dobi, ko je »krainischer Schulverein« snoval nemške »Zweigvereine«, ni se upal, ker ni bil še definitivni nadučitelj, voditi imenomoma svojega društva, za katero je ipak

vedno skrbel. Takrat mu je bil skozi 2—4 leta predsednik nadučitelj Govekar na Igu. Poprej pa, namreč v letih 1869—1872/3 (do Auerspergove dobe na Dunaji in v Ljubljani) so bili pa občni zbori »Slovenskega učiteljskega društva« v Ljubljani tako veličastni, kakor so zdaj glavni zbori »Zaveze slovenskih učiteljskih društev«.

Tudi sedaj, ko ni bil več urednik, ni počival. Poleg drugih manjših spisov je sestavljal v Letopisih »Matice Slovenske« poročila o njenem delovanju, spisal knjigi: »dr. Lovro Toman« in »Slovenski spisovnik«, katerega je izdala družba sv. Mohorja.

Za svojega poznejšega urejevanja »Učit. Tovariša« se je moral boriti proti starim sovražnikom, a krepko se je držal do svojega umirovljenja, ko je vodstvo I. mestne petrazredne deške ljudske šole in uredništvo »Tovariševo« izročil gosp. Andreju Žumru.

Da bode pregled njegovega književnega delovanja popolnejši, naj omenimo še nekatere njegovih spisov, zlasti šolske knjige. Tedanji šolski nadzornik dr. Fr. Močnik je bil Praprotniku zelo naklonjen, in po njegovem načrtu je spisal 1856. l. »Slovenski abecednik«, »Slovensko-nemški abecednik« in leto pozneje »Prvo in drugo berilo za slovenske šole«. L. 1858. je izdal »Koledar Slovenski«, leta 1861. do 1864. »Darek slovenski mladosti« (3 zvezki), l. 1866. »Palček« (koledar), l. 1869. »Slovensko slovnico za prvence«, l. 1871. »Učiteljski Koledar«, l. 1888. je pomagal A. Žumru in A. Razingerju sestavljati »Prvo nemško slovnico in prvo nemško berilo za slovenske ljudske šole« itd. itd.

To vse nam zadostuje, da lahko rečemo z mirno vestjo in s popolnim prepričanjem, da je Praprotnik posvetil vse svoje življenje povzdigi in napredku ljudske šole in blaginji svoje domovine. To njegovo neumorno, njegovemu zdravju izvestno kvarno delavnost je odlikoval cesar sam, ko mu je l. 1883. podelil zlati križec s krono

za zasluge. Če kdo, gotovo je Praprotnik zaslužil to najvišje odlikovanje.

Žal samo, da je začel Praprotnik takoj po svojem umirovljenji bolehati. Vkljub temu pa je vedno ohranil svojo navdušenost za učiteljski stan, vedro in bistro glavo. Živel je do zadnjega udan Bogu, domu in cesarju. To trojno svojo ljubezen je očitno kazal v svojih pesmih in spisih ter s svojim delovanjem v šoli in zunaj šole. Telesno bolan je bil zdrav na duhu — mož, kateri bodi vzor slovenskemu učitelju.

Po „Popotniku“ z dodatkom.

Vojteh Ribnikar.

In zdaj še ti! —
Stritar.

Kruta, neizprosna smrt iztrgala nam je zopet moža v najlepši, najkrepkejši moški dobi, moža, kojega izguba ni le nenadomestljiva zapuščeni vdovi in nepreskrbljeni deci, katëra tudi občutljivo zadene narod slovenski, posebno pa slovensko učiteljstvo. Nehalo je biti ono blago srce, ki je toliko hrepenelo po vresničenji mnogih blagih idej.

Pokojnik se je rodil v Tržiči, na divnem Gorenjskem, 23. aprila leta 1857. Tu je pohajal tudi ljudsko šolo, pozneje pa v Kranji dovršil štiri gimnazijske razrede, v Ljubljani pa učiteljsiše. — Prva njegova služba je bila v Šmartnem pri Litiji od 1. nov. 1876. do 28. sept. 1877. Leto pozneje je prišel za učitelja-voditelja v Hotedršico, kjer je pa ostal tudi samo jedno leto. 2. septembra l. 1878. je prišel v Logatec. Šola bila je tedaj še jednorazrednica, a vsled njegovega neumornega, naporenega truda in prizadevanja je dobil Dol. Logatec do l. 1892 štirirazrednico. Palači podobno šolsko poslopje sredi vzórno urejenega vrta bode pričalo še poznim rodovom, da je tu deloval mož blagega, a neupogljivega značaja. — Z Ribnikarjem in njegovo šolo je moral imeti veliko veselje sleharni šolski nadzornik, in kdor je obiskal njegovo lepo šolo v

Dol. Logatci. Bil sem — piše odbornik »Pedag. društva« — v tej šoli, ko je bilo minulo že štiri leta, če ne več, ko je bila šola porabi izročena, a vse je bilo še kakor novo, nič pokvarjeno, nič zamazano, vse v uzornem redu.

Kaj je bil pokojni Ribnikar šolski mladini, tega navajati ni treba. Ako rečemo, drugi oče, zadostuje popol-



noma. Ne samo šolska, temveč tudi šoli že odrastla mladina, ljubila in spoštovala ga je z ono ljubeznijo, ki je lastna jedino le nežni mladini; najboljši dokaz temu je bilo pač ono britko, iz dna srca izvirajoče dušljivo ihtenje, ki se je čulo mej potjo pogreba in ob grobu. In še sedaj se pozna na obrazih premogih šolskih otrok, da

pogrešajo nekaj jim dragega, da želé videti vsaj še enkrat prijazni obraz pokojnika.

Pokojni Ribnikar pa ni bil samo šolski mladini dober vzgojitelj, vzgled pridnosti in delavnosti, temveč bil je pravi narodni vzgojitelj. Že od nekdaj je imel posebno veselje do sadjarstva in s poučevanjem umnega sadjarstva je hotel zbuditi v narodu ljubezen do dela in ga privedi do blagostanja. V ta namen se je udeležil kmetijskega tečaja na Slapu l. 1884. Trud njegov ni bil zastonj. Uzorno obdelovani šolski vrt je bil priča in vzgled, kako se mora obdelovati in gojiti sadjarstvo. C. kr. kmetijska družba za Kranjsko mu je podelila v priznanje zaslug za sadjarstvo in kmetijstvo sploh 26. maja 1887. l. častno diplomu. Za pravilno ureditev šolskega vrta je prejel dve pohvalni pismi, jedno od c. kr. dež. šolskega sveta, a drugo od okrajnega šolskega sveta v Logatci. Za razstavljeni načrt — plastični model, kojega je sam izgotovil, — je dobil na dež. razstavi v Ljubljani l. 1888. prvo odlikovanje, i. s. častno diplomu, veliko srebrno svetinjo in darilo v denarjih. Za razstavljeno sadje iz šolskega vrta je dobil na dveh sadjarskih razstavah na Dunaji leta 1888. in 1890. priznalno diplomu in državno bronasto svetinjo. In še lansko leto je dobil pohvalno pismo za razstavljeni plastični načrt šole in šolskega vrta dolenjelogaškega na zdravstveni razstavi na Dunaji.

A tudi drugače je hotel vspodbuditi narod, pospeševavši delavnost. Ustanovil je leta 1889. šolarsko delarno, kjer je poučeval mizarstvo, rezbarstvo in strugarstvo. S tem je ob kratkem očrtano njegovo delovanje kot učitelj.

A isto tako mnogostransko, vspešno je bilo njegovo delovanje kot občan dolenjelogaški. Pokojnik je užival pa tudi radi tega popolno odkritosrčno ljubezen in spoštovanje vseh občanov v vsej meri. Vsaj je pa tudi vsak dobil pri njem modrega sveta, če že družega ne. Skoro ves čas tamošnjega bivanja je bil pokojni občinski svetovalec, ki je dosti modrega nasvetoval. Dolgo vrsto let je

bil tudi predsednik krajnega šolskega sveta. Ko je on došel v Dol. Logatec, spal je še narod, ni se še zavedal. Z njegovo pomočjo sta se ustanovila bralno društvo in požarna bramba, kojey je bil tudi nekaj let načelnik. Vsled njegovega prigovarjanja se je ustanovila kmetijska podružnica, kateri je bil pokojnik duša, in njegova misel je bila, da naj podružnica priredi letošnjo jesen krajevno kmetijsko razstavo. Pri odboru za prireditev velikanske veselice Jurčičeve in cesarske slavnosti je bil pokojnik najmarljivejši ud, in skoro jedino njegovi neutrudljivi delavnosti se je zahvaliti, da sta se obe veselici tako izborno obnesli. Da si ljudstvo tudi gmotno opomore, pomagal je ustanoviti posojilnico, kateri je bil nekaj let tudi tajnik. Dolgo vrsto let je bil poverjenik »Slovenske Matice« ter vedno navduševal izobražence z besedo in dejanjem k pristopu k temu prevažnemu društvu. Ribnikar se je tudi drugače jako živo zanimal za javno življenje in marsikje je bilo čuti njegovo krepko besedo; vsaj je imel pa rajni tudi nekak poseben dar zgovornosti.

Pokojnik je opravljal tudi službo organista, in ljudje so takoj poznali, kdaj ni bil on sam pri orgljah. Ribnikar je imel lep, zvoneč tenor, in ljudstvo je njegovo petje kaj rado poslušalo. Ker so pa sedanje orglje v dolenje-logaški cerkvi že stare in vsled tega skoro nerabljive, pričel je blagi ranjki pobirati prostovoljne darove za nove orglje, hodeč od hiše do hiše, in res, nabral je lepo vsoto. Kako se je veselil novih orgelj in vedno pravil znancem, kako pesem bode takrat igral, ko bodo orglje postavljali. A revež jih ni dočakal, Bog ga je poklical mej nebeške pevce.

Smrt Ribnikarjeva pa je nenadomestljiva izguba tudi za slovensko učiteljstvo, (posebno pa za ono v logaškem okraji). Kajti s pokojnim smo izgubili nevstrašljivega zagovornika naših teženj, naših pravic. On nam je bil takorekoč zvezda-voditeljica. Učiteljstvu logaškega okraja je bil vodnik in svetovalec v vseh stvareh, kajti bil je nekak »unikum«, ki je znal

vsakemu svetovati, vsakega poučiti. Predsedoval je ves čas od njegovega obstanka logaškemu učiteljskemu društvu. In s kakim veseljem so se člani zbirali, kader je sklical Vojteh občni zbor društva. Vsaj so pa tudi znali, da se bodo v skupnem sestanku bratovsko dogovorili o tej ali oni stvari in da bode Ribnikar s svojim treznomiselnim razumom svetoval vedno najboljše. Da je nepozabni ranjki užival brezmejno zaupanje svojih tovarišev logaškega okraja, priča najbolj to, da so ga bili odposlali kot svojega delegata k zadnji dež. učiteljski konferenciji, letos pa ga izbrali svojim zastopnikom v okrajni šolski svet.

Pokojnik je pa bil tudi priljubljen vsemu slovenskemu učiteljstvu. To nam priča, da je že tretje leto opravljal posel predsednika »Zaveze slov. učit. društev«. Pač velika čast in zaupanje! Mnogokrat je razvijal svoje zdrave nazore o slov. učiteljstvu, in če se slovensko učiteljstvo ravna po teh nazorih, doseglo bode še mnogo koristnega. A žal, da je marsikako uho oštalo gluho napram tem nazorom. Veliko zaslugo ima on posebno pri zasnovanji in nadaljevanji »Knjižnice za mladino«, tega prevažnega vzgojnega sredstva naše mladine. In še zadnje dneve svojega življenja je priporočal, da naj se sporoči vsem slovenskim tovarišem, naj se krepko oklenejo tega podjetja, da bode napredovalo in cvetelo, kakor zasluži.

In sredi tega, tako mnogovrstnega delovanja napadla ga je neozdravljiva bolezen. Zdravniki so mu svetovali to in ono, a zastonj. Nobeno zdravilo mu ni pomagalo. Moško je prenašal bolezen, tožil ni nikomur o svojih neznosnih bolečinah, niti najboljšim prijateljem ne. Vestno je opravljal še mnogo lahkih poslov do zadnjega časa. Veliki četrtek 1895. l. je legel v posteljo, iz katere ni več vstal. Popolno v božjo voljo udan je pričakoval smrti, tolažeč svojo ženko in deco, da že okreva. Pravi kristijan, — prejel je nenavadno pobožno zadnjo sv. popotnico.

Dne 26. aprila ob pol jednih ponoči je zatisnil za večno oči. Ko se je drugo jutro raznesla vest, da je gosp. Ribnikar umrl, zaplakala je cela občina. In ljudje so kar trumoma prihajali dragega kropit. Jokalo je vse, nihče ni odšel suhih očíj, in videl si še daleč v vasi odhajajoče kropilce — jokati se. Da celó milostno nebo se je zjokalo.

Kakoršno spoštovanje je užival ranjki v življenji, tako je užival tudi v smrti. Krasni venci od raznih društev kakor: »Zaveza slov. učiteljskih društev«, »Društvo učiteljev logaškega okraja«, »Uredništvo ‚Popotnika‘«, »Dolenjelogiška občina«, »Posojilnica«, »Lovski klub dolenjelogiški«, »Krajni šolski svet v Dol. Logatcu« so pričali, kje je pokojnik deloval. Isto tako so položili na rakev dragega ranjkega vence še »Šolska mladina«, »Dolenjelogiško učiteljstvo« in mnoge odlične rodovine.

Pogreb je bil veličasten. Od blizu in daleč so prihiteli znanci, da ga spremijo k zadnjemu počitku. Britka je bila ta pot, kajti jokalo je vse, posebno pa šolska mladina je bila neutolažljiva. Tovariši so mu zapeli tri žalostinke, pred hišo, v cerkvi, na grobu. Nagrobnico mu je govoril gosp. Stegnar.

In prav je imel gospod govornik, ko je poudarjal v svojem govoru, da je že videl mnogo pogrebov raznih učenjakov in bogatinov, a nikjer še ni videl toliko solz prave ljubezni, kakor tu.

Dragi Vojteh! Neozdravljiv je udarec, ki nam ga je zavdala kruta osoda, ker Te je iztrgala iz naše sredine. A tolaži nas zavest, da je tako hotel Vsegamogočni, brez katerega vednosti ne pade las z glave. Nisi še prejel od pozemskega prebivalstva onega plačila, ki si ga zaslužil, prejel si ga pa gotovo od nebeškega Očeta. Tvoj spomin nam ostane neizbrisljiv, tvoji nazori bodo naši voditelji po tej trnjevej zemski poti, dokler se ne združimo v večno-mladem nebeškem raji. *J. Šega — „Popotnik“.*

Matej Močnik.

Opisal Gašperetov Jernej.

»Svet veliko obeta, pa malo dá. Danes ti kliče, »hosana«, jutri pa »križaj ga«, ako se podstopiš samostojno misliti. Te besede je bil pokojni učitelj Močnik postavil na čelo nekrologu dr. Jakoba Razlaga v »Učiteljskem Tovarišu« pred petnajstimi leti. Ker je baš Močnik kot učitelj — ter kasneje kot urednik »Tovarišev« skusil obilo resnico teh besedij, postavimo tudi temu životopisu njegove lastne besede na čelo.

Kakor po navadi, tako sem v adventu l. 1892., predno sem se selil na svojo novo sedanjo službo, pomudil se nekaj ur pri svojem nekdanjem učitelju, prijatelju in najboljšem svetovalcu, pri dobrem in blagem Močniku v Ljubljani. Takrat je stanoval v Pirnatovi hiši nasproti sv. Jakoba; pozneje pa se je preselil v Rožne ulice št. 11, kjer je tudi umrl. — Hvaležnost do svojega bivšega učitelja-dobrotnika me je gnala vedno k njemu, vsled tega tudi nisem zamudil nikdar prilike, poleg svojih opravkov v prestolnici, obiskati ga. — Večkrat popred že mi je tožil, da vsled »srčne hibe« boleha, da ga tudi vid čedalje bolj zapušča itd. Tako mi je pravil tudi pri zadnjem obisku, da se nič kaj dobro ne počuti; toda temu je takoj dostavil: »Pri meni je po zimi vedno slabše, na pomlad pa sem zopet boljši.« — Od tega časa dalje ga nisem videl nič več; pač pa sva bila vedno v zvezi z dopisovanjem. Ko sem ga bil povabil na Dolenjsko, izgovarjal se je vedno, da ne vtegne in ne more, da je za daljše potovanje radi starosti in bolehnosti preslab — in da njega čaka samo še jedna pot, in sicer: »ločitev iz tega sveta v večnost!« In res, blagi mož se ni motil, takorekoč v duhu je že slutil, da ne bode dolgo več živel. — Ko je lanski »Tovariš« v svoji 7. številki prinesel žalostno poročilo, da je Močnik že od meseca vinotoka 1894. l. bolan, smo prijatelji njegovi na deželi precej slutili, da bode težko okrevat; posebno

jaz sem se tega prestrašil, ker sem vedel dobro, da boleha že več let. — Največ pa je k Močnikovi rani smrti pripomogla lanska velikonočna katastrofa, ki ga je baje tako pretresla, da je bilo po njem; kajti naslednji dan že po potresu, t. j. 15. malega travna m. l. položila ga je bleda smrt na mrtvaški oder . . . Truplo tega vzornega in plemenitega, »za vse dobro, lepo, blago in koristno« vnetega učitelja, pedagoga in pisatelja slovenskega, počiva sedaj v hladni zemlji na ljubljanskem pokopališči pri sv. Krištofu; o njem pa bodejo potomci — vzlasti slovenski učitelji — sodili bolj objektivno, kakor sodi sedanji vek.

Matej Močnik se je porodil dné 13. kimovca 1827. l. v vasi Zalogu pri Komendi, župnije Cerkljanske na Gorenjskem. Mlajši njegov brat, če se ne motim, še sedaj gospodari na očetovem domu pri Jurčkovih, tako se pravi pri hiši; sestra Mica pa je bila od njega starejša, je nekaj let živela pri njem v Ljubljani, umrla pa je že par let pred njim. Od tega časa dalje tudi ni imel prave postrežbe, kakor se je bil včasih sam izrazil . . . Po dokončani tedanji ljudski šoli je Močnik dovršil šest latinskih šol v Ljubljani z najboljšim vspehom. Mej drugimi mu je bil na gimnaziji sošolec tudi pokojni deželni šolski nadzornik R. P., kateri pa mu ni bil kasneje posebno — naklonjen; večkrat mi je Močnik rekel: »Součenci so, kader prilezejo po lestvici kvišku, malokdaj dobri in udani svojim bivšim součencem.« — Mož se ni motil, kajti o istinitosti teh besedij se je prepričal že marsikdo — z menoj vred! — Nato se Močnik poda k Jezuvitom, kjer pa ni ostal dolgo; bolezen ga je primorala red Jezuvitov zapustiti. Iz samostana je prišel v Zalog na očetov dom, kjer pa je ostal le toliko časa, da je nekoliko okreval. Kmalu potem je stopil v službo dacarja, in sicer ga je dotični zakupnik užitninskega davka poslal na Vače — menda okoli l. 1853., kjer je stanoval pri mojih stariših; od tod tudi izvira najino poznejše znanje in prijateljstvo;

on je tudi največ vplival na mojo ranjo mater, da so me poslali v ljubljanske šole. L. 1854. pride Močnik najbrže v jednaki službi v Kamnik. Tukaj se seznanil s pokojnim dekanom Janezom Finkom, koji spozna kmalu veliko naobraženost, obširno znanje v raznih vedah in nadarjenost Močnikovo; ta mu je tudi pripomogel, da je l. 1855. postal učitelj kamniški dekliški šoli. V tej službi je deloval izvrstno in v popolno zadovoljnost svojih predstojnikov in vsega prebivalstva v Kamniku do l. 1864.; tega leta namreč ga pokličejo k prvi mestni deški šoli v Ljubljano, kjer je bil do l. 1870. podučitelj; to leto še-le so ga imenovali učiteljem. Od l. 1870. do l. 1873. bil je Močnik tudi c. kr. okrajni šolski nadzornik za kamniški okraj in ud c. kr. izpraševalne komisije za ljudske in meščanske šole. L. 1873. prevzame od Praprotnika uredništvo »Učiteljskega Tovariša«, ki ga je urejeval posebno spretno do l. 1882. Močnik je bil urednik slovenskemu učiteljskemu listu v najhujših časih, kajti večina kranjskih učiteljev je pod tedanjimi neznosnimi in žalostnimi razmerami postala malomarna; marsikdo je jel omahovati ter je radi »svojega ljubega kruhka« obračal svoj plašč po vetru. Močnik pa je stal trden kot skala v sredi mej majhnim krdelcem svojih nevstrašenih sobojevnikov, borivši se ves čas dosledno in pošteno za svoja načela. Zato ga je vsakdo, kdor ga je poznal, čislal in spoštoval kot jednega najbolj značajnih slovenskih učiteljev.

Od l. 1874. do l. 1882. je bil Močnik odbornik pri »Slovenski Matici«; bil je tudi tajnik in kasneje blagajnik »Društvu na pomoč učiteljskim vdovam in sirotam«; sodeloval je jako pridno pri društvih: »Slovensko učiteljsko društvo«, »Narodna šola«, »Katoliška besednica«, »Katoliška družba na Kranjskem«, Vincencijeva družba«, »Družba sv. Cirila in Metoda« itd. Svojemu neznatnemu imetju je za dediča postavil »Marijanišče«. — Zaradi bolehnosti je bil na lastno prošnjo l. 1882. umirovljen. — Močnik je bil skoro do zadnjega mož čvrstega duha ter je, dasi v

pokoji živeč, v raznih domoljubnih odborih neumorno deloval.

* * *

Pokojni gospod profesor Marn piše v svoji »Knjigi slovenski« l. 1891., da se je M. Močnik prvikrat oglasil kot petošolec ljubljanski v »Vedežu« l. 1850. l. 47. in sicer v pesmi »Jesenska pesem«, katero urednik J. Navratil spremlja z opazko: »Že spet nov mlad pesnik. Nas veseli, da se zbuja. — Za prvič dobro; le tako nadalje«. — Močnik pa očitno ni nadaljeval pesnikovanja, kar je sam pripoznal v Tovarišu l. 1862., str. 74, češ: »Pegaza jezdariti ne znam! V svojih mladih letih sem se pač vsedel nánj, ali ubežal mi je in me še dobro obrcal; gospod profesor namreč mi je na mojo neumrljivo pesem nekaj takega načrtal, kar je konjski podkvi zelo podobno, in odsihdob še nisem poskušal kljuse jezdariti itd.« V »Novice« pa je poročal »Jurčkov Matevž« večkrat o raznih dogodkih iz Kamnika, tudi o volitvah; stanovitno pa je hkrati jel dopisovati l. 1861. »Tovarišu« in »Danici«, ter potem do l. 1890. ni ga letnika, da bi ne bil priobčil v njem nobenega svojega umotvora. Koncem leta 1861. je iz Kamnika pisal »Tovarišu«: »Moje misli so, da naj »Tovariš« po vsaki ceni dvakrat na mesec izhaja, ker je enkrat na mesec premalo za namen, katerega si je ta list postavil. Tudi se čuti, da kak daljši sestavek takorekoč izgubi mikavnost in veljavo, če ga bralec bere, pa zopet dolgo ne vidi . . . Kar mene zadene, si bom, ako Bog dá, prizadeval »Tovarišu« večkrat kaj dopisovati; ali kaj pomaga, ker je moja vednost preplitva. Po mojih mislih bi bilo tudi treba, da bi »Tovariš« prinašal kaj podučnega iz slovenske slovnice in sploh iz slovenskega lepoglasja in spisja . . . Ako bo Bog hotel in sreča učiteljska, bo naš mladi »Tovariš« postal sčasoma vrli mož in čvrst odgojitelj na slavo božjo in na srečo milega naroda itd. (str. 205).« — V tem tečaju je spisoval sestavke: »Lepa odreja« (str. 8—58) in poslovenil razpravo »Koliko računskih načinov naj se pri za-

četnem nauku v računanju ali rajtanju razločuje in vadi« (str. 125—177). — V »Danici« pa je v spisku »Škof J. M. Vittmann« svojim tovarišem mnogo poročal o šoli, o šolski učenosti in pobožnosti, o šolarski maši itd. (str. 12). L. 1862. ima »Tovariš« sledeče njegove spise: »Zakaj pesmi niso za narekovanje pripravne in zakaj se ž njimi ne smejo jezikoslovne vaje zedinovati.« »Krščanska odreja« (81—133). »Telesno kaznovanje«. »Jeklena peresa niso pripravna za pisanje v ljudski šoli«. »Nauk v branji v srednjem in višjem razredu ljudskih šol« (str. 18—303). »Resnica in laž«. »Potovanje za Savo — o smrti Slomšekovi«. »Podučevanje v ljudski šoli naj bo v krščanskem duhu«. »Iz zgodovine krščanske ljudske šole« (str. 21—333.) »Danica« pak je prinašala: »Odprto pisemce gospodu profesorju žl. Radiču« o češčenju preblazene Bogorodnice in prečiste Device Marije nasproti njegovemu napačnemu spisku »Blaetter aus Krain« 15. januarja, kjer pravi naposled: »Žalostno znamenje našega časa je, da učenci katoliških šol vernim za kratek čas take napčnosti ponujajo« (str. 27)! — »Ali je tako imenovana verska preuredba (reformacija) v 16. stoletji kaj svet zboljšala« (str. 52—60)? »Kam merijo sovražniki katoliške cerkve«? *Pessimis displicere est optimis placere* — o Jezuvitih, njihovem vnanjem in notranjem redu« — spisal (str. 85—119) *Laicus catholicus*. »Glasi iz Tirol« zoper Mühlfeldov »Religions-Edikt«. Katolišk neduhoven. »Italijo politiško zediniti, je-li mogoče?« »Avstrija in katoličanstvo«. »Pijeva družba na Švicarskem« po Wien. Kztg.

Iz leta 1863. je prinašal »Tovariš«: »Iz zgodovine krščanske ljudske šole« (str. 9—374). »Koliko moč do mladosti ima zgodnje soznanje lepoznanstva in kakšne dolžnosti izvirajo iz tega za odgojitelja in jezikoslovnega učenika« (str. 19—103). »Praktična slovensko-nemška gramatika« (str. 55—376). »Krščanska odreja« (str. 242—356). — »Danica« pak: »Mnogo poročil iz deželnih zborov«.

Posebej: »Govor kurata Auerja v tirolskem deželnem zboru — za versko edinost« itd.

L. 1864. ima »Tovariš« nastopne članke: »Iz zgodovine krščanske ljudske šole« (str. 20—167). »Praktična slovensko-nemška gramatika« (str. 21—213). »Krščanska odreja«. »Laž«. »Obnaša v cerkvi in božja služba«. »Pisma dveh slovenskih učiteljev — Svetoslav in Tugoslav«. »Pogovor o šoli — Anžek mlajši in Anže starejši učitelj«. »Učiteljevo premišljevanje v začetku šolskega leta«. »Neprijatelj šol«. »Pedagogična pisma — Barovič in Govorič«. — »D a n i c a« pa: »Nekoliko o Bosni in Hercegovini«, spisal M. Močnik (str. 230—292).

V »Tovarišu« l. 1865. najdemo naslednje Močnikove spise: »Obrazi iz odgojilne povestnice pri poganih« (stran 50—214). »Pogovor — Vedež in Klatež«. »Pašnik«. »Lepo cvetje, koristen sad«. »Kaj si učitelja dopisujeta — Svetoslav in Tugoslav«. »Izreki in pregovori«. »Odkritosrčne misli o sedanjih glavnih in srednjih šolah«. »O materinskem jeziku«. »Odkritosrčnost«. »Tudi od otrok se učitelj more učiti«. »Slomšek, prvi pedagog v novejših časih« (stran 305—360). »Pogovor dveh učiteljev — Vohnè in Rohnè«.

L. 1866. ima »Tovariš«: »Ali res šola ljudstvo kazi?« »Sirovost«. »Krščanska odreja«. »Šolska postava v deželnem zboru«. »Odgoja v molitev«. »Ljubezen do poklica«. »Kaj si učitelja dopisujeta — Radoslav in Svetoslav.« »Odgovor na poslednja tri pisma »Tovariševa« (str. 320—359). »Istinič, učitelj«. — »D a n i c a« pa: »Nekatere proste misli o poslednjem deželnem zboru«. »Tepeži po Kranjskem, zlasti Gorenjskem«. »Katoliška cerkev na Jutrovem in katoliške družbe v Avstriji«. »Nada katoliške cerkve v l. 1866. (Sendbote)«. »Katoliška cerkev — skala Kristusova«. »Ljudska šola — narodno vseučilišče«. »Iz zgornjega Tuhinja o misijonu«. »Katoliško slovstvo pa časnikarstvo podpirati je slehernega katoličana sveta dolžnost«. »Kje je prava ljubezen do bližnjega doma (v katol. cerkvi)«. »Posebno apostolstvo v malih šolah — pobožnost do presv. Srca

Jezusovega«. »Krivica se sama tepe« — po Wien. Ktzg. »Sveto detinstvo in njegova čuda na otoku Tsov-Mingu«.

L. 1867. je priobčil v »Tovarišu«: »Tovariš tovarišu na deželi — o dr. Orlovi svečanosti v čitalnici itd.« »Učitelj in sveto pismo«. »Kako list »Freie paedagogische Blaetter« sodi tudi o Slovencih« (str. 63). »Nekaj starega v novi obliki — lepo in koristno — v prevdarek« (po Schulfreund-u«). »O slovenščini v šoli in uradu« — nasproti »Laibacherici«; »Tagespošti«. »Izpod Grintovca«. »O pobalnih na ulicah«. »O cerkvi in šoli« (Po Vaterlandu posnel M.). — V »Danici« pa: »Učiteljski zbor na Dunaju«, kjer pravi proti koncu: »Modri ne gleda, kaj ljudje govoré, ampak prevdarja njih dejanja in potem jih sodi, sedanost primerja s preteklim časom, in tako presojuje sedanost in se odločuje za prihodnost. Tako delajmo tudi mi, in ne bomo tako brezmiselno trdili, kar bomo druge slišali trditi in sladkim besedam se ne bomo dali premotiti. — Učiteljski zbor bo javalne kaj zboljšal ali v šoli prenarredil, zanimiv pa je kakor znamenje časa in glasno bučeča tromba za državo in cerkev« (str. 223).

Močnik priobčuje l. 1868. v »Tovarišu«: »Procesije in šolska mladost v nižjih ljudskih šolah«. »Izobraženost«. »Odgoj za Boga; odgoj za ta svet«. »Kako pomagamo učitelju do sreče«. »Zgodovina v ljudski šoli«. »O novi šolski postavi«. »Beseda, katero je govoril v štirskem deželnem zboru poslanec gospod Buol-Bernburg o šolski postavi«. Po Vaterlandu prosto poslovenil M. Močnik. »Zemljepisje v ljudski šoli«. — V »Danici« pa: »Država in cerkev«. »Katoličani in liberalizem« (po Hist. polit. Blaetter str. 55).

L. 1869. najdemo v »Tovarišu« iz Močnikovega peresa: »Zemljepisje v ljudski šoli« (str. 4—364). »Dva prijatelja si pišeta, Vedrilec in Čmernilec«. »Pastirski list knezoškofa lavantinskega — Jak. Maksimilijana — zlasti šoli«. »Potrpežljivost«. — V »Danici« pa: »Razprave in odprave — za kat. politično društvo nasproti »Slovenskemu

Narodu« po geslu: *Inimici hominis domestici ejus*« (str. 15). »Pogovor mej Šego in Pravdo« — za veselico v Katoliški družbi (str. 147).

Leta 1870. ima »Tovariš« te-le Močnikove spise: »Zemljepisje v ljudski šoli« (str. 3—284). »Slovnica v ljudski šoli«. »Pedagogika in verozakon«. »Značajnost«. »Zoprnosti so človeku koristne«. »Prva nemška slovnica za slovenske ljudske šole« itd.

L. 1871. imamo od Močnika v »Tovarišu: »Šolsko in ljudsko izobraženje«. »Druga nemška slovnica za slovenske ljudske šole« itd. — V »Daničipa: »O liberalizmu in liberalnih društvih — v izgled katoliškim« — govoril v katoliški Besednici (str. 191—201). »Delavci in sedanji čas« (str. 232—241) itd.

V »Tovariševem« letniku l. 1874. je Močnik pisal: »Iz šole za šolo«. »Pregovori in izreki«. »Jezikov poduk in vernost v šoli«. »Iz zemljepisja«. »Šolski postavi v kranjskem deželnem zboru« itd. — V »Daničinem« letniku pa: »O spomenici katol. škofov v Fuldi« govoril v katol. Besednici. »O slovečem Bizmarku in drugih — tudi domačih zadevah«, o katerih piše n. pr.: »Kako pa pri nas na Slovenskem? Mi še do abecede v politiki nismo prišli, ker ne poznamo potrebne edinosti. — Mladi, neskušeni ljudje starejim pravila dajejo, kako naj govore in pišejo, kako naj se vedejo in obnašajo; stari jim pa pridno na vse to odgovarjajo in s tem mladim neznansko veselje napravljajo. Človek bi mislil, da smo prišli v tiste čase nazaj, ko so bili trdovratni boji mej — egarji in — igarji. — Kakšni časi so bili takrat, in kakšni so sedaj! Neprijatelji se nam po pravici smejajo in nas imajo v takih slučajih za politične otročaje. Eneržije in poguma nam ne manjka — v domačih prepirih; Bog nam je dal um in pamet, pa jo obračamo narodu v kvar, neprijatelju v korist. — Doma smo lévi, neprijatelju v očigled pa po otročje priprosti; zato pa še vsak dan prosimo za toliko Nemcev v deželo, da bi nam gospodarili. — Ako si nočejo

naši časnikarji »Danice« v izgled vzeti, naj se pa ravnajo po »Tagblattu«; nikdar in nikoli ta list svoje stranke ne napada, dasiravno tudi tam ne gre vse gladko. — Ko bi politika ne bila še iznajdena, bi jo bili gotovo iznašli Nemci na Kranjskem«, (str. 410). — Tako je tudi leta 1873. modro govoril v katol. Besednici, n. pr. »O Napoleonu III. po zgodovini, o liberalni, tudi mladoslovenski trditvi: Vera ni v nevarnosti, in o papeževi okrožnici z dné 21. nov. t. l. (Glej »Zg. Danico« str. 61., 258., 410.) itd.

M. Močnik je v letnem poročilu I. mestne deške šole pri sv. Jakobu l. 1865. spisal času primerno razpravo: »Odgojevanje nekdanj in sedaj« (Tovariš str. 288); leta 1868.: »Zanemarjeni otroci v našem mestu« (Tovariš str. 251). Leta 1869. je prišla posebej na svetlo njegova »Zemljepisna začetnica«, ponatis iz »Učiteljskega Tovariša« l. 1868—69. V Ljubljani. 8. Str. 194. (Glej Tovariša l. 1879. str. 96). Leta 1869. je pomagal Praprotniku sestaviti nemški del v Abecedniku slovensko-nemškem; l. 1874. je sestavil »Imenik šolskih oblastnij, šol in učiteljev po Slovenskem.« Teč. II. 8. str. 143. Natisnil Milic. (Tovariš 1872. str. 351. 1874. str. III.)

»Z blagom — piše pokojni Marn v svojem »Jezičniku« — »kolikor ga je priobčil dotlej Močnik v »Tovarišu« in »Danici«, napolnjene bi bile dokaj čvrste knjige. Vzlasti pa je deloval v društvih prej imenovanih, marljivo vso to dobo. Kader so se za nemškimi tudi slovenski učitelji jeli ločiti od cerkve in duhovnikov, svaril jih je modro in resno, poprijemal nemčurje in liberaluhe.« Ni še vseh dnij konec in še so učitelji, kateri se ne sramujejo biti katoličanje; tudi ni povsod tako, kakor pri nas v Avstriji, ko dunajski židje in neverci, krščeni ali nekrščeni, od »lehrertaga« do »lehrertaga«, od Dunaja do Celovca in tako naprej svoje že obrabljeno blago na prodaj nosijo; krščanski učitelji pa strmé slabo blago za dobro kupujejo in je po ožjih krajih raznašajo . . . Brez vere je vse domo-

ljubje, vsa še tako navdušena narodnost le zgolj koristolovje, katero se zaganja iz kota v kot, iz prenapetnosti v prenapetnost . . . Prazna je govornica: Narodni sem, ali cerkveni nisem. Tako se izgovarja vsak vetrogončič . . . Skrajni čas je tedaj, da se učitelji odločijo, in tisti, ki še niso svojega prepričanja spremenili, kakor ponošene obleke, zbirajo se okoli znamenja, na katerem so zapisane pomenljive besede: Vse za vero in narod! — Prihodnost je tem zagotovljena, katerih škit je poštenost in značajnost, in ki se bojujejo z orožjem pravice in resnice« («Tovariš» 1872. leta stran 368).

»Kako je v obeh obrambnih spisih zoper napad »Zur Lehrerfortbildung in Krain« duhovito sodeloval, je znano«. — Tedanji burni in hudi časi za slovenske učitelje so nam še prav dobro v spominu. Pomišljeval se je celó pokojni Praprotnik sam, še dalje »Tovariša« urejevati. Na to pak prevzame uredništvo »Tovariša« neustrašeni M. Močnik, učenik v I. mestni šoli v Ljubljani ter mu je dal po razpravi »Jezičnikovi« (IV, 2.) v naslovu obliko »Učiteljski Tovariš« in l. 1880. v št. 12. se je iz vrednika prelevil v urednika.

Koliko vzgojeslovnih člankov in katere poučne stvari je v tej dobi spisal urednik sam, to se pač povedati ne dá. Njegovi utegnejo biti n. pr.: »Otročji vrta«, »Ljudska šola — narodna šola« in »Narodna šola«. »Otroci, roke na klop!« »O šolskih slovenskih knjigah in o razmeri mej duhovnikom in učiteljem«. »Mrtvo morje«. »O dekliških samostanskih šolah«. »Ženska vzgoja«. »O nadzorovanji pri cerkvenih opravilih«. »O nagibih pravnega življenja« (1873). »Šola«. »Kar se Anžek ni učil, tudi Anže ne zna«. »Poduk«. »Zavdanje«. »Učiteljeva modrost«. »Vera in izobraženost«. »Moč v veri«. »Resnoba in ljubezen« (1875). »O spridenji šolske mladine«. »Katoliški shod na Dunaji«. »Pokorščina«. »Bosna in Hercegovina«. »O nesnagi pri šolarjih«. »O učenju tujih jezikov«. »Ljudstvo v Bosni«. »O žalostnem stanu ljudskih šol na Koroškem«. »Šolski deček po ljudskih

zastopih in parlamentih«. »Narava, vodnica učitelju«. »Zemljepisje in zgodovina v ljudski šoli«. »Ljubezen do domovine«. »Narodnostno vprašanje«. »Sokrat pedagog«. »Zabava in pouk«. »Palestina« (l. 1881. str. 344—379) itd.

Koliko člankov o raznih predmetih ljudske šole je Močnik spisal za časa svojega uredovanja v »Učiteljskem Tovarišu« — in tudi še kasnejo, nam ni moč natančno določiti. Kaderkoli si prišel v njegovo priprosto stanovanje, našel si ga pri delu. Velike vrednosti je tudi to, da si je Močnik umel za svoj list vrlih sotrudnikov pridobiti — duhovnikov in posvetnjakov, ki so zakladali »Tovariša« z izvrstnimi spisi, n. pr.: »Spomini na Dunaj in okolico« l. 1874—75. in »Spominske slike« 1876—77 (Jožef Levičnik); »Pedagogični pogovori« l. 1877—79. »Prva odgoja otrokova« l. 1881. (Jožef Ciperle). »Nekaj o načrtu za prirodoslovje na srednji stopnji ljudske šole« leta 1880. (Luka Lavtar). »Učitelj Ljudomil v nadaljevalni šoli« leta 1875. (Janez Flis). »Dobri sveti« (1879.) »Corrigenda v pedagogični zgodovini Boehmovi« (1880). »Vem in morem« (1881) spisal Stric (Anton Kržič). »Jezičnik«, vsako leto (Jožef Marn) in drugi. Polno gradiva najdeš v razdelku o slovstvu in učilih, ki se je vekšal od leta do leta. Dopisi iz raznih krajev so se množili vedno bolj in bolj, sosebno obravnave iz društev in zborovanj učiteljskih. Močnik je navadno sam poročal obširno iz deželnega in državnega zbora, tičeč se šole, učiteljstva in novih zakonov; lepo je tudi pisal o umrlih možeh, ki so imeli zasluge za narod, vzlasti pa za šolo, kakor o dr. Orlu, Costi, Razlagu, Bleiweisu, kanoniku Zavašniku, Legatu, učitelju Ivanetiču, Šotu, Boštjančiču, Adamiču itd.

Kakor sem bil že omenil, prevzel je Močnik uredovanje »Učiteljskega Tovariša« za časa, ko so se učitelji razcepili v dva tabora; boriti se je moral ne samo z nemškimi in nemškutarskimi, temveč tudi s slovenskimi sotrudniki v domačem taboru. »Kako se je branil in bojeval« — piše Marn — »mora se le brati; tu naj omenim le

nekatero točko, da se spozna orožje in način njegovega vojskovanja«. »Nekaj za predpust je to, kadar pravi učitelj: Jaz sem neodvisen; ali — kader učitelj iz Kodarjev politikuje: Temu služim, temu strežem, kateri me plačuje, od katerega kaj pričakujem . . . plašč po vetru!« — Prisiljen odgovor na dopis iz Ljubljane v »Napredku«, češ, »Učiteljski Tovariš« je kot tihotapec prešel k duhovnom, razlaga, kako se je »Učiteljski Tovariš« pričel, po katerih načelih se je vredoval in se še vreduje, ter pravi: »Kdor hoče zajemati čiste vode in nasrkati se pravega liberalizma, naj bere »Laibacher Schulzeitung«; kdor hoče vedeti, kakšni so slovenski liberalni učitelji, naj bere »Slovenskega Učitelja«. Kdor pa ni še plašča po vetru zasukal in ima pravi pojem krščanske ljudske šole, naj pa bere »ostarelega Tovariša« (1873, str. 74).

Najhujšo borbo pa je imel posebno proti »Laibacher Schulzeitung«, katera je tudi — njemu bila najbolj gorka, češ, edini ta ne utihne; napadala je zdaj učitelje I. mestne šole, da so preveč narodni, in da »Krain. Landes-Lehrerverein« novim šolskim zakonom hoče veljavo pridobiti brez ozira vere in narodnosti; zdaj »Narodno šolo«, da premalo koristi; zdaj »Učiteljsko slovensko društvo«, kake ude ima, pa jih je vendar vabila k sebi; zdaj »Tovariša«, da je »ein Messnerblaettchen«, »ein Blatt mit urklerikaler Tendenz« in vrednik njegov »ein hartgesottener Messner, ein Generalministrant« itd. »Ako je vrednik tisti Jona, ki je vzrokoval tak vihar, (svetuje Močnik sam), vrzite ga v morje, in postala bo tihota, t. j. ne berite več mežnarskega lista (str. 351, 334, l. 1873)«. »Vpitje, katero vzrokujejo nekateri listi, zdi se mi prav primerno tistemu izreku ošabne muhe: Konji so dirjali, vozovi so drdrali, na kolih pa je sedela muha, ki zavpije: Oj, koliko prahu sem naredila (l. 1874. str. 356)! — Seveda, gospod Sima, ki gleda naprej in nazaj in se uklanja na desno in na levo in s cepcem piše le takrat, kader vé, da bo za to dobil cukerčka in putra na učiteljski ovsenjak, ne more

drugače pisati (str. 382).« Svojim tovarišem učiteljem je koncem starega leta povedal celó prestaro basen o kralju, katerega je Jupiter naposled žabam dal na njihovo zahtevo! — Jako dovtipno je popravljaj razpravo, katero je o šolstvu na Kranjskem od l. 1850. imel profesor Linhart pred konstitucionelnim zborom, kjer govori o razmeri mej cerkvijo in šolo, o šolskih nadzornikih, ali naj občina ali država plačuje učitelje, kdo naj jih imenuje, o zanemarjanji nemščine, o verskem nauku, je-li domača družinska zadeva ali tudi šolska itd. (l. 1875. str. 142—172)«.

O šolskih skušnjah in veselicah je pisal: »Ako so javne skušnje, bi morala biti javna darila in odlikovanja. Brez tega javna preskušnja nima pravega pomena. Solnce in dež, plačilo in kazen mora pri odgoji biti o svojem času; naši otroci niso modrijani, da bi se učili samo zaradi tega, ker je njim na korist. A tudi šolskih veselic ne zametujemo, javnih preskušenj pa vendar ne dosežejo. Stariši hočejo vedeti, ali so se njih otroci kaj naučili, pa tudi radi vidijo, da se to javno pokaže. Sicer bi se o marsičem lahko reklo, kakor o črni maši: Ni slavospeva, ni veroizpovedanja, dolge molitve, dolgo branje, na konci pa še blagoslova ne itd. (str. 234). — O nasvetih, kako bi se opomoglo vedno večjemu spridenju šolske mladine (po Oesterr. Schulbote), piše: To so besede, je rekla lisica, ko je jagode na molku prebiral! — Resnica je vendar tako blizo, da jo vsak lahko razume, a le učeni svet jo išče tam, kjer je ni, in hodi okoli pravega vzroka, kakor mačka okoli vrele kaše. »Brez krščanstva ni prave kreposti, pravični moj iz vere živi.« Dokler se bodo toliko bali cerkve po šolah, kakor se je dosihmal bojé, ne bode bolje, ne, marveč čedalje slabeje (str. 208 l. 1876.) — Skoro vse stareje slovstvo naše je mérilo na to, in tudi naša družba sv. Mohorja, domači časniki itd. učijo in učijo, kako naj se vzreja mladina, kako odgoja človeštvo. Klicati je treba sedanjemu veku le: Prav si odgovoril, veš že vse, ali stóri tudi tako in boš živel —

boš dosegel časno in večno srečo (str. 55, l. 1877.). — Kader so mu oponašali, da je preklerikalen, premalo izbirčen v spisih, nikakor vseč slovenskim učiteljem itd., odgovarjal je kratko in krepko; Resnica oči kolje. Oblak brez dežja, pa list brez barve, sta si zeló podobna. Več ko je liberalizma, manj je svobode. Kjer ni zaupanja, je vse prigovarjanje brezvspešno (str. 188). — Magnetična igla ne miruje prej, dokler ne kaže na sever; konservativna stranka ne more hvaliti šolske postave prej, dokler se v obče ne prizna načelo: Šola mora imeti cerkveno podlago ali mora biti verska (1879, str. 196). V tem smislu odgovarja L.—u pri občnem zboru zaradi »Tovariša« (str. 319). Od tega časa pa, kar mu slovenski listi niso več na razpolaganje in tudi »Schulzeitung« ne prinaša več takih zabavljic na slovenske učitelje, kakor nekdanj, pošilja pa ta naš prijatelj svoje spise drugam, in tam udriha po »Učiteljskem Tovarišu« in njega uredniku. Dobri Bog! varuj me mojih prijateljev, neprijateljev se bom že sam branil (31). — Narodni učitelji pozor! Slovanstvo dobiva tal; mar hočemo čakati postave, katera bo ukazala učiteljem pobrinuti se za narod, pristopati narodnim učiteljskim društvom, delavnim biti na polji narodne prosvete . . . I kaj pa ti je naredil Aristid, da ga sovražiš? Človeka ne poznam, a meni dopada, da ga zovejo pravičnega (1881, str. 47), odgovoril je Atenec Aristidu, ki je moral v pregnanstvo! — Metelko Germanicus alias »deutscher Schulverein« obeta v »Laibacher Schulzeitung« 300 gld. nagrade učiteljem, ki se bodo odlikovali v nemščini, češ, učitelji ali tudi občine se vabijo, naj se same ponujajo za ponemčevanje, za orodje germanizatorjem v deželi. Te nagrade so kakor nalašč zato, da nastane še večji razpor in razkol mej kranjskimi učitelji, t. j. kar mora vsakemu oči odpreti (str. 127).

Močnik je imel ljut boj proti listom: »Laibacher Schulzeitung«, »Laibacher Tagblatt«, »Laibacher Zeitung«, »Oesterreichischer Schulbote«; poleg teh so mu tudi slo-

venski nasprotovali, kakor: »Slovenski Učitelj«, pozneje »Popotnik« na Štajerskem, »Šola« na Goriškem. Modro jim je odgovarjal Močnik, češ, »Tovariš« drži se že 21 let, na razpolaganje je kranjskim, a tudi štajerskim, goriškim učiteljem, čemu ga žrtvovati neznanim nasprotnikom na ljubo (str. 319) itd.! Sploh se more reči, da navdušenje mej učitelji, ki so novodobno šolstvo že okusili, zelo ponehuje, pisal je (str. 382) v razpravi o deželnem zboru tirolskem. V jedni stvari pa so bili vsi učitelji zložni, da so nove plače hvaležno sprejeli, a sedaj, ko vidijo, da se plače več ne zboljšujejo, tekmujejo še za petletne doklade, ker te se brezpogojno ne delé. Sploh je pa vse pri vladi in pri nje izvršujočih organih; kakoršni so ti, tako pa ravnajo z učitelji nji podložni, tu boljše — tam slabše; učitelj pa svoboden ni bil prej in tudi sedaj ni, ker drugi sodijo o njem, njegovem stanu in njegovi delavnosti. — To so besede moža, ki je videl malo dalje v prihodnost nego vsi njegovi nasprotniki. Koliko svobode smo imeli in je še imamo baš učitelji, skusili smo in skušamo še prav dobro po »Vestenekovi šolski noveli«, ko je marsikak narodni učitelj moral brez pravega vzroka romati »aus Dienstesrücksichten« na drugo mesto, da je na ta način naredil prostor kacemu privržencu nam nasprotne stranke. Tudi v najnovejšem času odločno narodni slovenski učitelji pri najvišji šolski oblasti na Kranjskem nimajo dosti zaslombe . . .

Kako plemenitega značaja je bil pokojni učitelj M. Močnik kot odgovorni urednik »Učiteljskega Tovariša«, razvidimo zlasti v vabilih na njegovo naročevanje. V prvem listu že pové, katera je »Naša pot«: Tovariš živi narodni šoli na verski podlagi, in méni, da se ne moti, ker to je ravna pot proti vrhuncu šolskim namenom. Lepe so fraze od človekoljubnosti, od humanizma, od napredka, svobodnega duha in kakor se že vse zovejo, toda v viharjih časih razkadé se kakor prah na vetru, in zopet se vidi jasno, da druge poti do dobre

izreje ni, kakor je ta na verski podlagi. Za metlo »Tovariš« nikomur ne bode; odvisen bode pa tudi v prihodnje kakor do sedaj — od svojega prepričanja in od svoje vesti (1873, str. 2). — Kar smo bili dosihmal, to hočemo ostati tudi v novem letu, kliče v vabilu na naročbo za l. 1874. Svobode in prostomiselnosti ne bomo iskali s tem, da bi napadali vero in stan svečeniški in drugo, kar je našemu krščansko-slovenskemu ljudstvu ljubo in drago. Ker »Tovariš« piše slovenskim starišem, šolam in učiteljem, tedaj bo pred vsem varoval domače svetinje, oziral se na potrebe domačih ljudskih šol, narodnih učiteljev, v domači besedi, z domačim blagom. »Tovariš« ostane katoličan in Slovenec, kakoršni so menda tudi učitelji in šole, za katere piše . . . Svojemu uredniku doslej ni drugega koristil, nego da mu je pridobil veliko »pridevkov«, kar pa podpisanega ne plaši (str. 371) itd.

»Tovariš« se dosihmal še ni nič poboljšal; ravno tisti je, kakor je bil že leta in leta, katoličan po veroizpovedanji in Slovenec po rodu. Kdor bere ta »mežnarski« list, naj za kazen ga tudi plača. Naročnikov si s tem ne bomo iskali, da bi druge obirali (1874, str. 192). Kakor doslej, bode tudi odslej »Tovariš« pisal nekaterim v spodtiko in posmeh, nekaterim pa v zabavo in poduk. Boj za blago najvišje, za resnico in pravico, bil je vsaki čas težaven, a vreden vsega človeškega truda; le v vročini rumeni zlata pšenica in dozoreva sladki grozd. Nadejaje se pomoči od zgoraj, od koder prihajajo vsi darovi, in pričakovaje prijazne podpore od starih znancev in prijateljev, hoče tudi »Tovariš« po svoje pomoči, da se izvršuje staro naše geslo: Za vero in omiko . . . Take zmedenosti, take zmešnjave v načelih ni še bilo nikdar, kakoršna je ravno sedaj, kakor drugod, tako tudi pri učiteljih; in v takih okoliščinah je dober svèt še posebno drag. Sedaj vlada, kakor pravijo nekateri, tvarinarstvo; toda temu ne bodemo služili. Vera nam bo zmirom zvezda, katera kaže pot v življenji, in katera nam bode svetila tudi unkraj

groba. Vera tudi pri podučevanju in odgojevanju nič ne pokazi, nič ne pokvari, marveč blaži in boljša vse dejanje učiteljevo (str. 362).

Odvisni smo od Boga in od svoje vesti; ako se tema ne zamerimo, nas pa drugo ne stara tolikanj. Naročevanje domačih listov je rodoljubu naroden davek, kateremu se ne odteguje (1875, str. 16). Prihajal bode »Tovariš« k vam v stari kranjski noši, prinašal blaga na izbero . . . Hodil bode naprej svojo pot, oziraje se nazaj v preteklost, po kateri bode presojeval sedanjost in gledal v prihodnjost. »Tovariš« misli, da nekako pozna sedanjost, tedaj ne živi v domišljiji, ker on vé, da ima malo prijateljev, a zvestih in stanovitnih, na te se obrača in jih prosi duševne in materijelne podpore (str. 192). List ne prinaša ne založništva, ne vredništva vrednega plačila, nikar že dobička. Vredništvo ne želi ne hvale, ne plače, pa se tudi ne boji ne truda ne graje, dokler je marljivo delovanje na slovenskem šolskem in učiteljskem polji živa potreba. Prav sedANJI čas pravi domoljub ne sme omahovati in po vetru se obračati, ker je že tako prëveč vrtačnikov na svetu. Drevo se po sadu spozna, tako se kaže in spoznava že tudi sedanje šolstvo po svojem sadu. »Tovariš« je spravil že marsikaj na svetlo, česar bi brez njega ne bilo. Prinašal, razkladal, pripovedoval bo to in to; slovenske učitelje pa bode budil k marljivemu delovanju ter v nemal v njih ljubezen do njihovega svetega poklica, do cerkve in naroda, z glasilko vedno gotovo: Vse za vero, dom in carja! Zvesto prebirajte »Tovariša« pripravniki učiteljski, kajti tudi po njem se lahko pripravljate na svoj stan. Z dostojnim naročevanjem pomagajte »Učiteljskem Tovarišu« nositi tovor tudi v prihodnjem letu (str. 354)!

Resnica in pravica ima še zmirom svoje prijatelje mej ubogim človeškim rododom, in mi, ki stojimo na razpotju dveh šolskih dob, smo moralno prisiljeni list tako vredovati, kakor se je začelo. Vsak, ki se briga za javnost, nas pozna, pa tudi vé, da nismo uporniki postavam; pa saj

tega tudi tisti ne verjamejo, ki nas s takimi pridevki obkladajo (1876, str. 16). Vem sicer, da ste eni in isti, ki podpirate tudi druge slovenske liste, in da marsikateremu izmej nas »Tovariša« treba ni, a nikarte, da bi se zastonj zanašal na vaše rodoljubje »znani mežnarski list«, pošljite torej tudi zanj kak forint našemu založniku, kajti ne more se tirjati, da bi kdo v svojo škodo Slovencem zalagal liste (193). Da se po »Učiteljskem Tovarišu« bolj pogosto povprašuje, to nam je v tolažbo in spodbudo, delati še v prihodnje — modro napredovaje po staroslavnem geslu: Vse za vero, dom in cesarja! Ker smo katoliški Slovenci, je in ostane nam vera luč, slovenska materina beseda pa ključ do prave omike. Vzor nam je krščanska ljudska šola (369).

Mnogim ne vstrezamo, pa saj tega tudi nismo pričakovali; da pa nekaterim vstrezamo, kaže nam to, da nas podpirajo duševno in dejansko, tako da »Tovariš« že izhaja, ker se ne vozi v kočiji, marveč le peš potuje od kraja do kraja (192). Boj za vzore, za resnico in pravico je bil vsikdar težaven; brezvspešen in brezkoristen pa nikdar ne. Od leta do leta pridobiva naš list več duševne podpore. Slovenskim novinarjem sploh, tako tudi nam pot ni s cveticami potresena; a dolžnost je vsakemu šolniku in mladine vzgojevatelju, da dela po svoji moči za duševni napredek svojega rodu, kajti stvar naša bila bi izgubljena le tedaj, kedar bi se mi sami odtegnili delu, česar pa nas Bog varuj (369)!

Politika naša, ako se sme v šolskem listu kaj tega omeniti, ne more drugačna biti, kakoršna je večine našega naroda; vsak list, bodisi še tako skromen, brez barve ne more biti, in list z jasnim programom najde vže kolikor toliko podpore (1878, str. 192). Modri se ravna po okoliščinah, ter se v nebistvenih rečeh obrača po kraju in času. Tega načela smo se držali pri svojem vredovanji kolikor toliko tudi mi, da vstrežemo čitateljem in svojim tovarišem, za katere list pišemo. Tovariši naši še sedaj

vedó iz lastne skušnje, da — konju, dokler ga lové, ovsá molé; ko ga pa v voz vpregajo, mu z bičem pomagajo. Vsak človek, tembolj učitelj, ki hoče biti voditelj drugim, imeti mora svoje stalne nazore, da se ne bode sukal po vetru, kakor petelin na strehi. »Tovariš« je doslej, ne da bi se hvalili, več donašal kot obetal. Vsaj odlični narodnjaki nam pravijo tako. Slava — sevé — bodi zato našim dopisnikom! Razdelimo breme in tako je bodemo nosili lažje (370)!

Stranka, ki jo zastopa naš list, mnogobrojna ni, a živi pa še, ker ima svojo podlago v zdravem jedru narodnega učiteljstva in sploh slovenskega občinstva. Priča tega nam je, da se list še zmirom vzdržuje, ter je podoben drevesu, ki zmirom poganja nove mladike; ako nekdanji prijatelji odstopijo, pridejo drugi na njihovo mesto. Čast in poštenje vелеva vsakemu plačati list, ki ga je prejemal celo leto, založniku takemu, kateri že toliko let zalaga list le učiteljem na korist (1879, str. 16). Namen in obseg lista ostane kakor dosihmal; toliko manj nam je sedaj treba spreminjati svojih načel, sedaj, ko čas in okoliščine najboljše za nas delajo, in ker to, kar smo dosihmal zagovarjali, polagoma v javnem mnenju prodira. Slovani in posebej Slovenci nismo več tako javno nevarni, kakor so nas pred nekaj časom nekateri sumničili, in kdor nas sedaj k steni pritiska, dela to iz svoje zasebne samopridnosti, a tudi na svojo odgovornost. Sedaj je pa tudi čas, da se gibljemo; vsak se le toliko ceni, kolikor je vreden; ako hočemo slovenski učitelji kaj veljati, zaslužiti si moramo to sami (192). »Učiteljski Tovariš« se je že precej postaral. Sedaj dobimo novih, celó slovenskih listov šolskih na izbiranje. »Tovariš« hoče tudi v prihodnje pisati, kakor je dosihmal. Klic na boj za krščansko šolo zoper poganško razlega se po vseh zgodbah svetovnih, pojmi in nazori so se zbistrili, bojevniki že uvrstili, in nihče ne more sedaj reči, da ne vé, komu bi v tem boju, v

tem prepiru pritrdil, v katero vrsto, na katero stran bi se vstopil (374).

Mož beseda velja; kdor je vsa leta list prejemal, veleva mu čast in poštenje, da plača, kar je dolžan; o samem rodoljubji obrtniki ne morejo živeti (1880, str. 16), Mili tovariši, zakličite Vam »Tovariš«, bratje, čas je, da od spanja vstanete, dan se zaznava, danica prihaja, vrhovi gorá se iz megle vzdigujejo, tedaj povzdignite svoje glave in pogledjte, da Vas solnce ne prehití (191). Program naš ostane nespremenjen. Dalje ko list uredujemo, bolje ču-timo težo in odgovornost uredovanja šolskega lista, ki bi imel biti učiteljem kažipot v šoli in v javnem življenji. Videti je, da nas stari sodelavci nočejo zapustiti, tedaj hočemo delati tudi mi dotlej, da nam kdo breme odvzame in na svoja ramena naloži (374).

Ako se list iz rodoljubja ureduje, vendar nihče ne more tirjati, da bi ga založnik sam plačeval, kajti tudi on nima pri listu drugega, nego skrbi in sitnosti, toliko prijateljem in neprijateljem v porazumljenje (1881, str. 16). Vse na svetu je izpremenljivo, tudi postave se izpreminjajo po okoliščinah časa in po ljudeh, ki imajo pri tem prvo besedo; le eno pa ostane neizpremenljivo — to je resnica in pravica, ki ima svoj izvor v večni resnici in neizpremenljivosti. Kdor se je drži, ni mu treba plašča po vetru obračati in preklicevati danes tega, kar je včeraj trdil. Koliko se je teh načel držal »Učiteljski Tovariš«, naj blagovolijo razsoditi njegovi prijatelji, ki so ga duševno in dejansko podpirali, a tudi njegovi neprijatelji, ki se niso zlárgali z njegovimi načeli. »Tovariš« bode v novem letu izhajal z istimi poglavitnimi načeli, kakor do sedaj. Podpisani zaradi bolehnosti »Tovarišev« uredništvo izročam zopet temu, od kogar sem ga prevzel, to je njegovemu ustanovniku gosp. Andreju Praprotniku, ter se ob enem lepo zahvaljujem vsem svojim častitim gg. prijateljem za prijazno pomoč pri svojem večletnem prizadevanji. Naj mi blago-

volé odpustiti, ako nisem bolje zvrševal naloge, ki sem jo prevzel z uredništvom . . . Z Bogom! Matej Močnik.

S tem pa ni odrekel svoje podpore »Tovarišu« temuč ostal mu je še dalje vrl sotrudnik in vesten poročevalec iz raznih učiteljskih društev. Pisal je tudi več razprav n. pr. »o šolskem začetku na Slovenskem« (str. 116), »Verske, državljanske in domače zadeve pri Judih« (cf Palestina 1881), »Značaj«. »O ovirah šolskega napredka« (1882 str. 2), kjer na konci pravi: »Napis tem vrsticam je »pelin in svedrec«, to je dvoje grenkih, a zdravilnih cvetic. Taki so tudi nasveti, ki merijo na zboljšanje šolstva, zoprni slišati takim, ki niso vajeni drugega slišati, nego hvalo novi šolski ustrojbi; a hvalimo to, kar je hvale vredno, kažimo pomanjkljivosti tam, kjer so faktično, in nič ne pomaga zakrivati jih; šolska postava namerava ljudem preskrbeti učilnic; osnovajmo jih tako, da ne bode vse gladko in lepo le na papirji in po statističnih datah, ampak v ljudski učilnici; prvo, kar je najbolj potrebno so verske šole, to je alpha et omega vsega šolskega napredka«.

Morebiti kdo poreče: Čemu toliko vpletati iz njegovih spisov v životopis! Storili pa smo to radi tega, da čitatelji spoznajo do dobrega glavo in srce pokojnega Močnika, kajti vsaka beseda, sleharni stavek, ki ga je zapisal, ima polno jedra v sebi. Vsi njegovi spisi so pomenljivi in vredni zlata, koji bodejo še v poznih letih — osobito učiteljem slovenskim — kazali pravo pot, po kateri imajo hoditi, ako hočejo sploh doseči svoj namen v ljudski šoli, ki mora biti prava izobraževalnica in vzgojevalnica naroda.

Poleg »Tovariša« je pokojni Močnik pogosto dopisoval »Slovincu«. V letniku 1882. l. je priobčil: »Froebel in njegovo delo«. Leta 1885. je od št. 197. do št. 250. vodil celo uredništvo pri »Slovincu«. Spisal je takrat poleg navadnih poročil več raznih sestavkov n. pr.

»Angleži in Rusi«. »Razne nade nemško-liberalcev«. »Vzroki cerkveno-bolgarskega prepira«. »Mir pa zopet mir«. »Boj pa zopet boj«. »Na tlaki pri židih«. »Katoliška zavest v naši domovini«. »Najnovejše nakane naših Talmi-Nemcev«. »Iz življenja grofa Henrika Chambordskega«. »Znamenje našega časa« itd. Ko je katoliško-politična »Besednica« prenehala, govoril je Močnik pozneje večkrat v »Katoliški družbi«; njegove govore sta prinašala včasih »Danica«, včasih pa »Slovenec« n. pr. l. 1886.: »Od propada bolgarskega naroda pod turškim jarmom od l. 1391. do l. 1877.« »Igla in vol; mušice precejajo in velbljode požirajo« itd. Oglasil se je v »Slovincu« še l. 1888. ter je mlajšim učiteljem in naslednikom v spomin klical nekdanjo dobo slovenske vzajemnosti, dokler je vladala lepa sloga mej duhovščino in učiteljstvom itd. — Poslovenil je tudi knjižico: »Molitev velik pripomoček k zveličanju«. Spisal sv. Alf. Liguori. Slovenski izdal dr. Anton Jarc. V Ljubljani 1888. 16. str. 174. (Marnov Jezičnik).

Močnik je bil v zasebnem življenju jako priprost; za vnanjo bliščobo in za kako hvalo ni maral. Kako so o njem govorili in sodili njegovi nasprotniki, za to se je malo brigal, ter hodil je svoja pota do zadnjega. Kedar mu je dopuščal čas, je šel rad na sprehod, kjer sem ga večkrat popred še kot dijak — in kasneje kot učitelj tudi jaz spremljeval. Pogovarjala sva se najrajše o slovenskem slovstvu, šoli in učiteljstvu. Če je nanesla govorica tudi na njegove neprijatelje, rekel je navadno: »Bog me varuj mojih prijateljev, sovražnikov se bom že sam varoval«. Sicer pa ni nikdar izustil kake trde besede do tega ali onega nasprotnika. — Njegovi pogovori so bili zelo duhoviti, kajti bil je doma v vseh strokah véde. Ne pretiravam preveč, ako trdim, da je bil Močnik jeden najbolj naobraženih slovenskih učiteljev. Razumel je več slovenskih jezikov, kakor: hrvatski, češki in poljski; prav dobro

je tudi znal latinščino; v nemškem slovstvu, zgodovini in zemljepisji bil je podkovan tako, kakor malokdo. Bil je tudi dober govornik in kot tak vedno pripravljen vsakemu odgovoriti. — Močnik je bil ves čas svojega življenja dosleden in neupogljiv v svojih nazorih, jeklen in kremenit značaj, kakeršnih bi vzlasti v sedanjih burnih časih potrebovali. V življenji je bil silno skromen, za se je potreboval prav malo; od svojih pičlih dohodkov razdelil je skoraj vse med uboge — posebno dijakom je rad pomagal. Prve dni sleharnega meseca je imel vedno mnogo obiskovalcev — beračev raznih stanov; vsacemu je kaj podaril; kedar pa ni imel denarja, dal je tudi kako obleko, ako je videl, da je prosilec v resnici potreben. — Nekoč mi reče njegova sestra Mica: »Matevž je pa le predober; vse razda, kar ima, še celo obleko, ne vem, kaj misli? In poglej, Jerni, taki pridejo nadlegovat ga, ki so lepše oblečeni, kakor on sam!« Na to sem jej rekel: »Ej, Mica, vse to mu bode že povrnil ljubi Bog v nebesih!«, na kar se mi je nasmejala in rekla dobra sestra njegova: »Jerni, vsaj imaš prav!« — V šoli je bil s svojimi učenci jako dober in ljubeznjiv. V »reduti«, kjer je bila popred I. mestna deška šola, je imel navadno I. razred; ker pa je bil bolj slabega pogleda, so to njegovi učenci zlorabljali in mu tudi radi nagajali, kar pa je dobrega moža le redko spravilo v jezo in nevoljo. Sicer pa je bil v vsakem oziru vrl učitelj in pedagog.

Sploh je bil pokojni Močnik delaven kot bučela, dober in ljubezniv kakor ljubeč oče, a trd, neizprosen, kedar je branil čast slovenskega naroda in koristi slovenske ljudske šole. Tak vrl mož je bil Močnik, katerega naj bi posnemali slovenski učitelji. Njegovo delovanje, njegov vzgled naj nas vse spodbuja k posnemanju. Spomin njegov bo pa živel vedno med slovenskim narodom — sosebno pa še med slovenskim učiteljstvom. — O tem blagem in značajnem slovenskem učitelju, pisatelju in pedagogu veljajo pač besede, ki se berejo na »Pestalozzi-

jevem« nagrobnem spomeniku: ... »Erzieher der Menschheit, Mensch, Christ, Bürger. — Alles für Andere, für sich nichts« ... Životopis tega zaslužnega slovenskega moža pa zaključimo z besedami, ki jih je pisal o njem pokojni profesor Jožef Marn v »Jezičniku«: »Kar je srednji vek v zgodovini — jako grajan, a tudi jako hvaljen, to je primeroma — se vé — Močnikov »Učiteljski To-variš« l. 1873—1881 mej dosedanjami letniki. Nova in novejša doba se glede vede in umetnije rada povrača nazaj v srednji vek; tako bode i bodoči učiteljski naraščaj kedaj spridoma prebiral opisani šolski list. Kar je **Matej Močnik** veroval, to je tudi upal in ljubil in v dejanju spolnoval, in zato so ga naposled spoštovali in ga vsaj v srcu spoštovati morajo prijatelji in neprijatelji. Čast, komur čast«! —¹⁾

Josip Freuensfeld.²⁾

Rojen je bil dne 19. sušca 1861. l. pri Kapeli blizu Radgone in sicer v Radinskem vrhu, kjer so imeli njegovi stariši posestvo. Mati mu je bila sestra znanega ljutomerskega župnika dr. Klemenčiča, oče njegov pa je bil takrat učitelj pri Kapeli. Od Radinskega vrha vzel si je pozneje pisatelj Freuensfeld svoje izmišljeno ime »Radinski«.

Ko je še bil Josip majhen fantič, preselil se je oče Freuensfeld s svojo obitelji v Veržej; tukaj je užival mladi, nadarjeni in jako živahni dečko dobre in slabe čase svojih mladostnih dnij, dokler ni prišel v daljne šole v Ljutomer, kjer sta mu bila učitelja gg. Kryl in

¹⁾ Hvalevredno bi bilo, ako bi odbor „Vdovskega učiteljskega društva“ po možnosti skrbel za to, da se pokojnemu Močniku postavi primeren in dostojen nagrobni spomenik.

²⁾ Ker je životopis tega odličnega šolnika že prinesel koledar družbe sv. Mohorja l. 1895. v 70.000 izvodih, hočemo tu le nekatere črtice iz njegovega životopisa na kratko omeniti.

Lapajne, in naposled v učiteljišče v Maribor. Tam je l. 1880. dokončal z dobrim uspehom učiteljske nauke.

Poldrugo leto je poučeval v Svetinjah, potem pa prišel v Ljutomer, kjer je postal l. 1883. stalen podučitelj. Tukaj je bilo ognjišče njegovega plodonosnega delovanja. Začel je najprej sam pri sebi.

Dobro vedoč, da je učitelju potreba temeljitega raznovrstnega znanja, trudil se je vestno vsak dan od jutra do večera, da popolni to, kar je še pomanjkljivega. V to svrhu izprosil si je dvakrat dopusta, da bi mogel na dunajskem višjem izobraževališču za učitelje ali pedagogijo popolniti svoje nauke. Prvokrat je dobil dopust za leto 1887/88., drugokrat pa za leto 1890/91., pa le s pogojem, da mora vsakokrat sam plačati namestnika. Z bornim preostankom od svoje podučiteljske plače šel je na Dunaj poslušat predavanje v slovenskem in nemškem jeziku zraven pedagogike in zgodovine. Levstik mu je bil vzoren poznavalec slovenskega jezika, pa tudi njegov izrek v »Krpnu«: »Kdor če iti na Dunaj — mora pustiti trebuh zunaj« — našel je v Freuensfeldu živahen odmev. Mogoče je, da bi bil že takrat obnemogel, ko bi mu ne bili na pomoč priskočili darežljivi národní Ljutomerčani z znatnimi doneski, katere so pobirali mej seboj ter mu jih pošiljali na Dunaj. Freuensfeld jim je bil do zadnjega diha za to hvaležen.

Dokončavši nauke na Dunaju, napravil je v Mariboru izpit za meščanske šole. Mej tem časom je postalo prazno mesto učitelja na ljutomerski deški šoli. Le vsled posebnega prizadevanja ljutomerskih odločilnih narodnjakov dobil je Josip Freuensfeld l. 1892. to mesto, zakaj njegovi politični nasprotniki so bili zagnali silen krik ter napenjali vse sile, da preprečijo njegovo imenovanje stalnim učiteljem.

Kar se jim pa ni bilo posrečilo takrat, zgodilo se je leto pozneje. O tistem času se je imelo popolniti nadučiteljsko mesto na zgoraj imenovani šoli. Freuensfeld

ni mogel biti za nadučitelja imenovan, ker se mu je reklo da je »premlad«.

Vsled pomanjkanja in silnega duševnega napora nakopal si je že na Dunaju kal bolezní, katera ga je pozneje strla v najlepši dobi.

Od časa svoje vrnitve z Dunaja bolehal je za kroničnim želodčnim katarom, za boleznijo, katera mu je zagrenila njegovo mlado življenje. S svojim že po naravi slabim životom je junaško skušal pretrpeti vse muke ter je v napornem duševnem delu iskal tešila svojemu žalostnemu stanju. Da bi malo okreval, potoval je skozi Koroško na Goriško in Trst; pa nič boljši, ampak mnogo slabši se je vrnil na svoje mesto v Ljutomer.

Zdravniki so mu svetovali, naj gre v Karlove Vare na Češko. Šel je in zvedel tam, da bi mu le srečna operacija mogla še podaljšati življenje.

Peljal se je nazaj v Prago, kjer ga je prof. Gussenbauer sprejel na svojo kirurgično kliniko, da bi ga operiral na želodcu. Ta operacija pa gre na življenje in smrt.

V pismu, ki ga je dne 16. grudna 1893. l. pisal svojemu prijatelju Josipu Ivančiču v Ljutomer, pripoveduje, kako ga pripravljajo za operacijo ter omenja tudi trpljenja, ki mu ga je bilo prestati na potovanju. Trpel pa ni samo na telesu, nego tudi na duhu, kajti, oddaljen od domačih ljudij, ni imel žive duše, ki bi mu bila dala tolažilno besedo. Potem končuje mej drugim doslovno:

»A jaz sem miren. Zgodi se volja Gospodova, s katerim sem se že spravil za vse slučaje . . .

Ne pustite mojega trupla tukaj razrezati; dajte ga v domačo zemljo, ako je mogoče.

Morda — na čemer pa res dvomim — da se posreči operacija — molite záme!

Bog vas vse živi! Ne zábite naše domovine! Na svídanje tu ali ondi! Jos. Freuensfeld!«

V pismu še stoji, da ima na črni tabli nad posteljo zapisano: »Freuensfeld Josef — Ca. ventr.« ter prosi

gosp. dr. Rakeža, naj pove, kakšna bolezen je to, in ali naj zaupa roki dr. Gussenbauerja.

Ca. ventr. je po izpovedbi zdravnikovi želodčni rak.

Operacijo je dne 21. decembra Freuensfeld srečno prestal, a dva dni pozneje je vsled slabosti srca izdihnil svojo blago dušo.

Pokopan je na občnem pokopališču v Pragi v posebnem grobu.

Ivan Tomšič.

Ivan Tomšič je zagledal luč sveta 4. grudna l. 1838. v Vinici na Dolenjskem. Njegov oče Emanuel je bil ondi učitelj in slovenski pisatelj. Njegov brat Ljudovit, šolski ravnatelj v Zagrebu, je slovenski in hrvatski pisatelj. Mirno in srečno so mu tekla mladostna leta pri dragih roditeljih, saj se mu je še pozneje tožilo po onih lepih, neskrbnih dneh. Toda prekmalu mu je minul »čas mladosti, čas radosti« in le prezgodaj mu je bilo treba zapustiti rojstno vas. Ko je dovršil domače viniške šole pri svojem očetu Bernardu, ki je bil učitelj na Vinici, odrinil je v Ljubljano ter se tu šolal nadalje. L. 1860. pa se je že poslovil od mestnega zidovja ter šel kot dvaindvajsetleten mladenič za učitelja na Gorenjsko v Tržič. Tu je navdušeno in pridno deloval osem let, potem pa se vrnil v Ljubljano, kjer je vzgledno in neumorno učiteljeval kot vadniški učitelj do prerane svoje smrti. Pokojnik je bil učitelj samo v dveh službah, vendar ga pozna ne samo ljubljanska in tržiška, temveč vsa slovenska mladina in ves slovenski svet. Tomšičevo ime izgovarja spoštljivo deca zelene Štirske, otroci goratega Korotana in sosedne Kranjske, na obalih jadranskega morja, ali recimo s pesnikom:

„Kjer izvira bistra Sava,
Teče Soča, Krka, Drava“ —

povsodi vedó otroci, da je bival v Ljubljani mož, ki je živel in delal le za-nje. Da je to resnica, priča najbolje

obče priljubljeni »Vrtec«, časopis s podobami za slovensko mladino, ki je jel izhajati 1. prosinca 1871., časnik, s katerim si je Tomšič pridobil veliko zaslug za slovenstvo. Tomšič, ki je živel, dejal bi, neprenehoma mej otroci, ki se je trudil v šoli, da je naučil mlado ljudstvo čitanja in drugih znanosti in mu vcepil veselje do knjige, spoznal



je živo potrebo mladinskega lista. Kaj namreč koristi otroku, če zna brati, a nima pripravnega berila? In berila, mladini primerne, takrat ni bilo.

Po šoli si želi učitelj in si je želel tudi ranji Tomšič, ki je kot vestni in izvrstni šolnik zahajal v šolo dan za dnevom, odpočitka. Toda marsikatero prosto urico si je

utrgal za »Vrtec«. Celó počitnice si je krajšal zaradi »Vrtca«. Zadnja leta je bival o počitnicah kaj rad na kmetih, a vselej se je vrnil konec meseca v Ljubljano, da pripravi in napiše za »Vrtec«. Vsega sicer ni sam spisal, kajti pomagali so mu tudi mnogi drugi možje.

A, za dobro in lepo berilo v »Vrtci« je skrbel največ sam pokojnik! Vse življenje si je prizadeval, da bi bili vsi otroci po širnem Slovenskem dobri otroci, ljubi Bogu in ljudem. Toda naj govori sam, kako mu je gorelo srce za slovensko mladino:

„Pozdravljam te, mladina mila!
Pozdravljam te iz celega srca,
Na vek naj bi Boga ljubila,
To prva želja je moja.

Za tem želim, naj bi ljubila
Predobre si roditelje,
Na starost jim v podporo bila,
Ki toliko za-té skrbé.

In tretja moja želja vroča —
Zapomni si jo mlada kri —
Ti domovino priporoča,
Da ljubiš jo do konca dni!“

Ta pesmica, s katero je voščil l. 1874. slovenski mladini novo leto, bilo je njegovo vodilo, katerega se je držal vedno. Ogrevale je mlada srčeca za Boga, za vse lepo, blago, dobro in pravo. Naročal je iskreno, da se je mladini okleniti v gorki ljubezni lepe slovenske domovine, vnemal je v srcih ljubezen za starodavno, mogočno Avstrijo in svetlega cesarja. Skratka, Tomšič je bil prijatelj, da, še več, bil je najboljši oče slovenski deci.

Tomšiču pa ni bilo zadosti, da bi se zabavala mladina le z njegovim »Vrteem«, dal ji je v roko še lepo število drugih koristnih in zabavnih knjižic. Oj, kdo še ni bral »Zlatih orehov«, »Petra Rokodelčiča«, »Drago-ljubceev«, potem »Krištofa Šmida sto malih pripovedek za mladost« itd.?

Izdal je »Gledališke igre za slovensko mladino«, knjižico »Cesar Franc Jožef I.«, »Cesarjevič Rudolf« in »Habsburški rod«. ¹⁾

Tomšič je sukal pero od svojega petnajstega leta, dokler mu ga ni vzela smrt iz rok, torej nad štirideset let. Vendar večina njegovih spisov je namenjena mladini, bodisi v šoli, bodisi doma. Poleg tega je deloval veliko tudi drugodi, bil je odbornik »Slov. Matice«, odbornik stolnega mesta Ljubljane, c. kr. okr. šolski nadzornik itd. Kaj čuda, če so mu poslali sam cesar I. 1883. zlat križec za zasluge? Dobrih devet let ga je nosil na svojih prsih zaslužni mož, a sedaj:

„Nesla je božja dekla
Te v lepši, boljši kraj!“

Nad pol leta je bil priklenjen pokojnik na posteljo, trpel je neznansko veliko, vendar je še vedno izdajal »Vrtec«, dasi je prebiral in pripravljaval spise — na postelji. Umrl je namreč na hudi vodenici 17. aprila 1894. l.

Po „Vrtcu“.

¹⁾ O njegovem literarnem delovanji je pisal prof. J. Marn obširno v »Učit. Tovarišu« l. 1891.





Nova šolska klop in tabla.

Izumil in opisal **Flor. Rozman.**

Pomanjkanje dobre, našim razmeram primerne šolske klopi in obisk razstav, kjer je bilo videti mnogovrstno šolsko opravo, napotilo me je pogledati tudi nekoliko v zdravniške in tehniške knjige, seveda le v toliko, da se poučim o zahtevah, ki se tirjajo od dobre šolske klopi, in se morem lotiti potem sestave nove klopi, ki bi ustrezala tako v hygieničnem, kakor pedagoičnem oziru — ter bi bila našim razmeram primerna.

Na razstavah, kakor tudi v knjigah našel sem mnogo prav dobrih, da smelo rečem izvrstnih šolskih klopi; a kaj, ker niso našim razmeram primerne, — navadno zahtevajo velike sobane in težko mošnjo, kar pa ni za nas.

Prepričal sem se pa tudi, da klopi z izvlačljivo mizo ne funkcionirajo tiho in da izvlačljivi del navadno ne stoji mirno.

Zato izvolil sem novi klopi razširjavo mize z zloženo mizno pločo na najpriprostejši način, ki funkcionira tiho in stoji mirno.

Veliko preglavice delala mi je naprava sedeža; kako ga napraviti, da bo tekel tiho in stal zadosti trdno, to bilo je temeljno vprašanje. Napravim ga na železnih tečajih, vzdigovale bi ga svinčene krogle, a nisem mogel dobiti ne kovača — ne ključarja, ki bi mi jih bil izdeloval

tako, da bi bili zadosti trdni in ne predragi; tedaj napravim to na drugi način. Naredim jih na protiutež, ki bi se vlival v livarno iz mehkega železa, naredim kalup ter poprašam livarno, a bilo je tako drago, da zopet ni bilo mogoče izvršiti. Konečno v dunajski operi, pregledujé napravo ondotnih sedežev, pridem na zlato misel, da bi se dal napraviti na podoben način sedež tudi šolski klopi. Premišlujem, in, domu pridši, skušam izpeljati svojo nakano in — posrečilo se mi je, uspeh je bil prav dovoljen.

Klop, kakor jo kaže podoba, stoji na 6 *cm* debelih in 12 *cm* visokih pragih; na nje so pribite 3 *cm* debele letve in med njimi napušene 1½ *cm* široke špranje, da pade skoz nje prah in blato od obuvala in se ga ne vzdigne ne z nogami — ne z obleko.

Izdeljuje se v 9tih velikostih, dvo- ali mnogosedžna, za ves zavod — ali vsaj za nižje razrede v jednaki dolgosti (50—60 *cm* na sedež) in po zakonitih določilih troje velikosti za jeden razred.

Najmanjši velikosti ste namenjeni zabaviščem, velikost 2, 3 in 4 prvemu, 3, 4 in 5 drugemu, 4, 5 in 6 tretjemu, 5, 6 in 7 pa četrtemu razredu ljudskih štiri-razrednic. Jednorazrednicam ugaja 2, 3, 4, 5 in 6 vrsta, prav te velikosti so tudi za dvo- in trirazrednice, le da se jim lahko privzame še 7ma velikost.

Srednjim šolam ugaja 5, 6, 7, 8 in 9 velikost primerno razdeljena po razredih.

Pult, naslonjalo in sedež so iz 4—5 *cm* debelih desek, poslednja sta primerno izbočena. Pult in naslonjalo sta 10° pošev. Skončniče so 2½—3 *cm* močne; letve v znožji tudi 3 *cm*, te so iz hrastovega ali mecesnovega lesa. Tudi pragi so hrastovi ali mecesnovi, debeli 6 *cm*, visoki pa 12 *cm*.

Sedež se suče na 17 *mm* debeli štirioglati železni osi, dvize ga 1—1½ *kg* teška utež litega železa. Da ne udarja na naslonjalo ga lovi ali pero, napravljeno v tečajih, ali pa tečaji sami. V zadnjem slučaju so tečaji iz litega

železa, pritrjeni na naslonjalo; sedež ne sloni potem na uporah, in metla lahko prosto plava od ene skončnice do druge, kar snaženje jako olajša. Priprski del pulta se prekucuje na tintnikov pokrovček, mehko s plišem prevlečen. Taka klop funkcijonira popolnoma tiho in daje učencu najprimernejši prostor, glej slika pod. 1.

Tu slede še dimenzije posameznim velikostim; pomniti je, da so višine vzete od podnožnih letvic kviško, vzožje 15 cm ne računi se torej k njim.

Številka	Srednja visokost učenceva v metrih		Sedeža		Višina naslonjala	Pulta			Poševnost naslonjala	Širina skončnice	Minus-distanca
	višina	širina do najvišega dela	višina pri prsnem robu	stalnega		dvigljivega	poševnost				
I.	1	25	19	21	45	16	13	10	10	24	2
II.	1.1	27	22	24.5	49	17	14	10	10	31	2
III.	1.2	29	24	27	54	21	15	10	10	32	3
IV.	1.3	32	27	29	59.5	23	16	10	10	32	3
V.	1.4	35	30	31.5	63	24	17	10	10	33	4
VI.	1.5	37.5	32	33.5	67.5	27	18	10	10	36	4
VII.	1.6	40	34	37.5	72	28	21	10	10	38	5
VIII.	1.7	42.5	36	40.5	77.5	29	22	10	10	40	5
IX.	1.8	46	38	42	81	31	22	10	10	42	5

Višine se merijo od podnožja, ne od tal.

Naprava teh klopi ne stane prav nič več, kakor do sedaj navadnih; sedež stane le 3 gld., večjih vrst nekaj krajcarjev več, nižjih nekaj manj.

Prednosti:

1.) V moji klopi je otrok prisiljen sedeti pokonci, mora sloneti na naslonjalu in se ne more naslanjati na prsa; roke mu leže nehote lahko na mizi, oči so mu primerno oddaljene bodi-si pri pisanji, bodi-si pri branji.

2.) Ko se vzdigne, vzame knjižico ali zvezek v levo roko, z desno pa prekucne obrpsni del mize na predno



Pod. 1.

polovico, tako dobi 14 cm prostora, plus distance, za njim pa se vzdigne sedež, kar mu prostor poveča za 27 cm, (sedežno širokost) ter stoji tako v prostoru 41 cm širokem.

3.) Prekucnjena polovica mize zviša klop toliko, da ima začetnik, — ko položi bukvice na njo, vsloči nekoliko hrbtišče, se vstopi malo nazaj in vklone, — bukvice v ravno pravi oddaljenosti ter lahkotno brez vsacega napora bere.

4.) V klopi stoječi otrok ima dovolj prostora za proste telesne vaje, dovolj tudi za ročna dela, tudi mu prekucnena polovica mize dobro služi za delarni stol, na katerem brezskrbno lahko reže in lepi, brez da bi mogel najmanjši kvar storiti.

5.) Pri premenjavi samoučila prekucne otrok obrpsno polovico mize, potegne torbico s police ter jo postavi na kolena, poišče potrebne reči in jo potisne zopet nazaj; ne stavi jo ne za hrbet — ne zraven sebe, se ne vrti in ne obrača.

6.) Otroci sede v nji vedno v vrstah po konci in na mestu, da se jih posebno lahko pregleda.

7.) Klop je za prag od tal vzdignjena, učitelj ima tedaj učence bolj pri rokah lažje jim pomaga pri pisanji, lažje pazi pri branji, če prav kažejo, ni se mu treba pripogibati, ne oči natezati.

8.) Klop zavzame za plusdistanco manj prostora ko stara, učenci so torej bolj skupaj in se jih lažje pregleda; veliko je pa vredno to tudi pri majhni sobi, ker se spravi več učencev v njo, kar je pri nas še pogosto potrebno.

9.) Izdelovala se bo vedno le v hygienično določenih dimenzijah, otročjemu telesu primernih, kar najbolj prilično, oziraje se na predpise in na navodila hygienikov.

10.) Ima klop lepo obliko in bo vsaki šolski sobi v ozalšek.

11.) Je tako proste sestave, da jo more izdelati tudi vsak kmečki mizar, da celo količkaj natančen tesar, tudi samouk; delo in zaslužek torej ostane doma, kar tudi nekaj velja.

Potrebovali smo tudi šolske table, na katero bi izdelovali šolske naloge istočasno z učenci. (Prav tako tablo kaže tu pod. 2.)

Stojalo sta ji 2 stebra s potrebnima nogama vezana s prečnicama, med njima so napete žice za ruski računski stroj, med nju vpahnjena je tudi bela deska, ki služi kot

ozadje belim kroglicam; v dnu pa se nahaja predalnica za šestero nazoril, ki se jih rabi prav dobro pri računanji. Vrhu stebrov napravljena sta škripca, črez katera teče vrvica, ki nosi tabli, stavljeni v okvirja, v katerih se sučeta krog pokončne osi. Lahkotno se dvížete ob stebrih in obračate med njima v nadčloveški visokosti — v tem ko se v nižini naslanjata na nju.

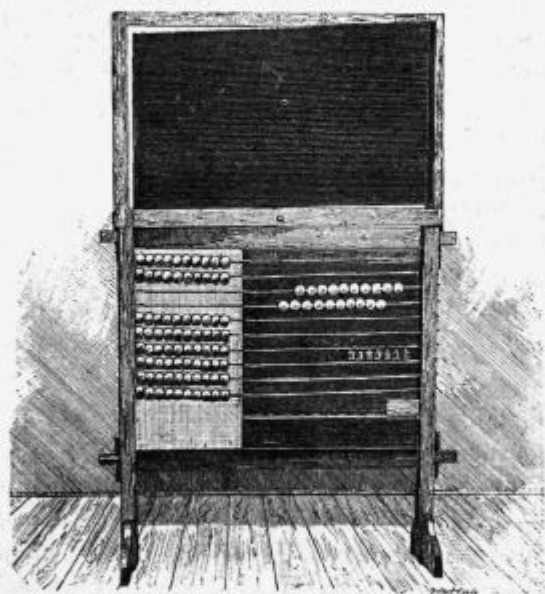

Pod. 2.

Prednosti:

1.) Štiri strani zadostujejo popolnoma bodi-si pri nalogah, pri pisanji, risanju, računanji ali petji — pri starih imamo navadno le dve.

2.) Strani predne table se rabite pri razlaganji, pisanji, risanju in petji, zadnje pa pri računanji in pri nalogah, ko nočemo, da bi učenci videli kako se izdeljuje in ne maramo, da bi prepisovali, ampak jim izdelek pokažemo še le, ko so ga že sami izvršili v zvezke.

3.) Ni treba table vzdigovati in obračati v rokah, ker se lahko, samo prijemši za gumb dvigne ali zniža in s pritiskom enega prsta obrne.

4.) Ruski računski stroj, ki ji je pridelan, je jako velik, a ne dela nobenega napotja; kroglice pred črno tablo se jako razločno vidijo, in se lahko stavijo v najrazličnejše podobe, tudi lahko otrok sklepa iz pred belo pločo ostalih kroglic — na število izvlečenih.

5.) Nazorila v predalnici služijo zlasti prvencem dobro, prav lahko jih je pa pomnožiti tudi do 50 in več, če treba. Temne obeša se pred belo pločo, blede pa pred črno tablo, tako se vse prav določno vidi.

6.) Na okvirju prednje table napravljeno je vešalo za stenske table in zemljevide s palicami in brez palic.

7.) Računskemu stroju dodamo tudi še lahko Lavtarjevo računsko vrsto, ki predstavlja celo stotico na eni žici in ravnilo, ki se obesí na prečnična čepa in — tabla pod njim dviže črto za črto, ravno kolikor široko se jo hoče načrtati.

Tudi tabla s stojalom vred ni draga, narejena iz najboljšega lipovega, topolovega, vrbovega ali jelševega lesa; (stojalo iz jelovine, le nogi iz bukovine), stane samo 20 gld., — seveda računski stroj in nazorila, kakor tudi vezala tu niso vračunjena; te stanejo tudi še nekaj, a ne toliko, kakor če se jih da posebej narediti, ali se jih naroči. Tudi jih ni treba po vsih razredih; vsaj računskega stroja in nazoril ne rabimo v višjih razredih.

Gotovo sta klop in tabla našim šolam primerna in se bota prej ali slej splošno vpeljali.





Donesek k strokovni terminologiji ¹⁾

nabran v knjigi: »Deutsch-russisches Taschenwörterbuch für Techniker zum Gebrauche für Architecten, Ingenieure, Maschineningenieure und Studierende der technischen Course zusammengestellt v. H. Hilbig, Docent am Polytechnicum zu Riga.

A beilspähne, opilki.	Ausmessung, izmerenje.
Abfluss, stok, stečenje.	Austapezieren, obivati z oboji.
Abformen, odlivati v forme.	B adehaus, kopalna.
Abfuhr, odvoz, izvoz.	Beisszange, ostrogobci.
Abguss, odlivek.	Biegungsfeder, prožina.
Abgleichung (einer Schicht), vrvnivanje.	Bleiloth, odves.
Abgraben, odkopati.	Blitzableiter, gromoodvod.
Ablieferung, dostavljenje, dostavka.	Bogenfenster, polokroglo okno, okno s svodom.
Abschätzen, ocenivati.	Bogenlehre, kružalo.
Abschlagzahlung, začétna uplača.	Bohle, polovica.
Absteckpfahl, kol.	Bracken, odbirati.
Abzugsgraben, odvodni rov, kanal.	Brechstange, lom.
Angebot, prva podača.	Brenner, gorilka.
Angelband, durna petlja.	Brüstung (des Fensters), podoknik.
Anker, zvez.	Bühne, podmostki.
Ansatzrohr, nasadka.	C olorit, kraska.
Auflager, opora.	Conicität, koničnost.
Augenpunkt, točka zrenja.	D arre, sušilna.
Auskehlen, želoditi.	Deich, plotina.
	Dichte, gostota.

¹⁾ Obširna terminologija, zajeta večinoma iz češkega in hrvatskega znanstvenega slovstva, natisnena je v V. Pedagogičkem letniku na str. 147—184.

- Differenz, raznost.
 Distanzmesser, dalnomer.
 Drahtlehre, žični šablon.
 Drechsler, tokar.
 Dreifuss, trinožnik.
 Dreschteme, gumno.
 Druckhöhe, napor.
 Durchbiegung, pregib.
 Durchschnitt, zarez.
 Durchstich, prekop.
Ebene, ploskost.
 Einweichen, namočivanje.
 Eisbrecher, ledorez.
 Endpunkt, krajna točka.
 Erdarbeiter, zemljekop.
Fensterbank, podoknik.
 Fensterbekleidung, naličnik.
 Fensterbrüstung, okenski parapet.
 Fensterkreuz, srednik.
 Fensterladen, okenski zatvor.
 Fensterwirbel, okenska zavrta.
 Festigkeit, krepost.
 Feuchtigkeit, vlažnost.
 Fläche, povrhnost.
 Frettbohrer, navrtka.
 Fuss (einer Säule), podnožje.
Gehämmert, kovano.
 Gehärtet, kaleno.
 Geschwindigkeit, skorost.
 Giebel, ščipec.
 Gitter, rešetka.
 Giattbein, gladilo.
 Gleichgewicht, ravnovesje.
 Grabgewölbe, sklep.
 Grundsteinlegung, zakladka.
 Hängesäule, babka.
 Heizkanal, dimohod.
Kachel, izrazec.
 Kehlhammer, gladilka.
 Kehlhubel, paznik.
 Keil, klin.
 Klammer, skoba.
 Kneifzange, klešče ostrogobci.
 Kornspeicher, žitnica.
 Kranz (eines Rades), obod.
 Kranzleiste, kapelnik.
 Kreisumfang, okrožnost.
Lager, podšipnik.
 Lagerbaum (Unterbalken), podkladina.
 Langbeil, teslo.
 Läufer, ložek.
 Laufwagen (beim Krahn), teležka.
 Lehrbogen, kružalo.
 Lehre (Schablone), obrazec.
 Leistenhubel, paznik.
 Liegamboss, nakovalenka.
 Loth, odves.
 Löthhammer, spajalnik.
Messer Klinge, noževišče.
 Mörtel, rastvor.
 Mörteltrager, nošak.
 Motor, dvigatelj.
 Mühleisen, vreteno.
 Mulde, korito.
 Mundstück, nakonečnik.
Nabe, vtulka.
 Neigung, sklon.
 Niete, zaklepka.
 Niethammer, zaklepnik.
 Nuthobel, paznik.
Oberaufseher, glavni nadziratelj.
 Oberrurt, vrhni pojas.
 Ofensetzer, pečnik.
 Ofenthür, zaslonka.
Pendel, majatnik.
 Pergel, lučina.
 Pfahlwerk, palisadnik.
 Pinsel, kist.
 Planzeichner, črtežnik.
 Planirhammer, gladilnik.
 Polygon, mnogoogelnik.
 Probearbeit, obrazček.
 Probekörper, obrazec.
Quadermauerwerk, kladka iz tesanega kamna.

Queraxt, teslica.
 Querbalken, prekladina.
 Querschwelle, poprečina.
Rambär, baba.
 Reibung, trenje.
 Richtscheit, pravilo.
 Riegel, zapor.
Säge, pila.
 Sandstein, peščenik.
 Säulenbasis, podnožje.
 Säulenweite, medstolbje.
 Schaalung, podšivka, obšivka.
 Schafstall, ovčarna.
 Schaufel (eines Rades), gredlo.
 Schieber, zaslonka.
 Schieferstein, slanec.
 Scheune (Tenne) gumno.
 Schlossblech, naličnik.
 Schlusstein, zamok.
 Schmiedeesse, gornilo.
 Schreiner, stolar.
 Schub, sdvig.
 Schub eines Gewölbes, napor svoda.
 Schubkarren, tačka.
 Schweifsäge, ročna ozka pila.
 Schwinden (Mauerwerk), usadka.
 Schwindemass, usuška.
 Schwungriemen, podvezni jermen.
 Situationsplan, plan razpoloženja.
 Sohlbank, podoknik.
 Spannriegel, razporka.
 Spiegel, zrcalo.
 Spundhobel, špuntovnik.
 Spur (Rad-), kolesovina.
 Staakung, nabor.
 Staket, tičina, palisadnik.
 Ständer, stojka.
 Stangenlager, podšipnik.
 Stativ, podstavka.
 Stauung, podpor.
 Stehlager, podšipnik.

Steinbrecher, drobilna mašina.
 Stichel, rezec.
 Stopfbüchse, salnik.
 Stoss, udar.
 Stossplatte, nakladka.
 Strebepfeiler, podpora.
 Stütze, podporka.
 Symetrie, sorazmernost.
Thürband, durna petlja.
 Thürflügel, durna polovica.
 Todtlage, mrtvo položenje.
 Traçirleinen, pričalka.
 Transformation, preobrazovanje.
 Traufkante, odlivina.
 Treiblade, razpora.
Umriss, oçrk.
 Untergiessen, podlivka.
 Unterlegsplatte, podkladka.
Verband, zvez.
 Ventilator, dušnik.
 Verkuppelungsbolzen, škoren.
 Verlöthung, zapajka.
 Vorstecker, zatička.
Wasserführende Schicht, vodonosni sloj.
 Wasserrad Oberschlächtig, vrhnje nalivno kolo.
 Wasserrad mittelschlächtig, srednje nalivno kolo.
 Wasserrad niederschlächtig, podlivno kolo.
 Wehrdamm, odvodna plotina.
 Weife, motovilo.
 Weite, razstojanje.
 Widerlager, opora.
 Winkel eiserner, železni ogelnik.
Zahnkranz, obod.
 Ziehklinge, gladilka (stolarska).
 Zinne (an der Mauer), zobec.
 Zuganker, Zugband, skoba.
 Zugloch, dušnik.
 Zwirnhassel, motovilo.





Zgodovinska črtica o hrvatskem šolstvu.

Spisal I. L.



red 120 leti se še ni moglo dosti govoriti o hrvatskem šolstvu. Za ljudske šole se ondi skoraj še nihče brigal ni, ravno tako malo, kakor za šolstvo družih narodov. Marija Terezija je storila prvi korak za ustanovo ljudskega šolstva pri vseh avstrijskih narodih, po vseh avstrijskih deželah. Tudi Hrvatske ni pozabila. Zato se je bila l. 1776. ustanovila v Zagrebu normalna šola, torej v tisti dobi, kakor v glavnih mestih drugih avstrijskih dežel. S to šolo je bil tu kakor drugod položen temelj drugim ljudskim šolam, za katere so se učitelji izobraževali na tej normalni šoli, ki se sme primerjati z učiteljskimi vadnicami, katere so dandanes z vsakim učiteljskim združenjem združene. Na normalnih šolah in ž njimi združenih preparandijskih tečajih, najprvo enoletnih in pozneje dvoletnih, izobraževalo se je vse ljudsko učiteljstvo do l. 1870.

Dober temelj je bil sicer narodnemu šolstvu položen v dobi cesarice Marije Terezije in njenega sina Jožefa, zlasti če se ne spodtikamo nad edino zveličavno nemščino, ki naj bi bila služila kot učni jezik in učni predmet pri normalnih in deloma tudi pri družih šolah vseh narodov,

nemških, slovanskih in romanskih. Ko so pa nastopile bile francoske vojske in francoska okupacija, potihnilo je bilo razvijanje šolstva v prejšnjem nemško-avstrijskem duhu, in tudi po prestanih francoskih homatijah bila je reakcija ne samo v bojnem orožji, ampak tudi na duševnem polju avstrijskih narodov. Še le v letu »preporoda«, to je l. 1848., začelo se je novo gibanje, in to ne samo na političnem polji, ampak tudi na polji narodne preobrazbe, katero sta bila že 10 in več let poprej začela na Hrvatskem književna prvoboritelja Ljudevit Gaj in naš Stanko Vraz. Zato se je po l. 1848. začelo po Slovenskem in po Hrvatskem snovati več narodnih šol, za katere so se hrvatski učitelji izobraževali na normalni šoli in preparandiji v Zagrebu, ki je dobila omenjeno leto že 2. tečaj. Kakor pa je ljudsko šolstvo v drugih kronovinah le polagoma korakalo do l. 1860., baš tako je bilo v Hrvatski. Leta 1860. je napočila pa vendar ustavna doba v Avstriji, Hrvati so se ločili in oddaljili od Dunaja, od koder jim je le mrzla nemška sapa pihala in od koder so jim le nemčevalne šolske nadzornike pošiljali, in začeli so za-se delati na narodnem slovstvenem polji in narodnem ljudskem in srednjem šolstvu. L. 1860. je zagledal tudi beli dan prvi in najboljši hrvatski šolski list »Napredak«, ki od takrat neprenehoma izhaja, list, ki ima za napredek hrvatskega šolstva neprecenljive zasluge.

V dobi od l. 1866. naprej lotilo se je živahno gibanje vseh avstrijskih učiteljev, ki so prirejali enako nemškim učiteljem v nemških državah skoro vsako leto splošne avstrijske učiteljske zборе. Napore inostranskih učiteljev so hrvatski učitelji marljivo zasledovali in sami hodili k njihovim velikim zborom na Dunaj, v Gradec, Celovec itd. Zato so po vzgledu družih zborov, osobito po vzgledu čeških učiteljev, kamor so pogostoma v vas hodili, — sami prirejali velike hrvatske učiteljske skupščine. Prva je bila l. 1871. v Zagrebu, s katero so bili združili prvo učilsko razstavo, druga v Petrinji, tretja v Oseku. Te skupščine, mnogo-

stropjih z visokim pritličjem. Da je postavljeno po naj-novejših stavbenih zakonih, tega ni treba omenjati. Prostorov, in to velikanskih — ima na izbiro.

Čeravno so imeli Hrvati komaj leta 1891. dostojno gospodarsko razstavo, katero ogledati si ni zamudil skoro nobeden olikan Hrvat in skoro noben učitelj, in čeravno so se posebno učitelji še na gospodarski in gozdarski razstavi odlikovali, vendar to ni plašilo zagrebških učiteljev, da ne bi bili v proslavo novega poslopja učiteljiščinega priredili veliko učilsko izložbo l. 1892. Sestavil se je v ta namen odbor iz najboljših učnih sil glavnega mesta; predsednik mu je bil gimnazijski ravnatelj *G r š k o v i č*, podpredsednika pa znani slovstveni in učiteljski starinar *Filipovič* (umrl l. 1895.) in bivši ravnatelj učiteljske šole *A r n o l d*. Temu odboru je vlada sama na pomoč priskočila, ne samo s tem, da je podjetje pohvalila in da sta duševno podporo mu naklonila ban grof *Khuen-Hédervary* in bivši predstojnik naučnega oddelka deželne vlade *dr. J. Kršnjavi*, ampak da je vlada dala odboru celo 2000 glđ. denarne podpore. S tako krepko duševno in materijelno podporo je šel lahko odbor z veseljem na delo. In delo njegovo se mu je tudi lepo posrečilo in dobro obneslo. Ta velikanska izložba je bila v velikem poslopju obrtne šole, poleg vseučilišča. O tej razstavi so poročali prilično tudi naši šolski listi.





Zaznamek priporočljivih knjižic za šolarske knjižnice.¹⁾

Ljubezen do mamice, izdala družba sv. Cirila in Metoda, cena 25 kr.

Junaki, II. del, izdala družba sv. Cirila in Metoda, cena 30 kr.

Ciglar Janez, slov. pisatelj, izdala družba sv. Cirila in Metoda, cena 30 kr.

Cesar Franč. Jožef (1848—1888). Spisal Iv. Tomšič. Izdal Rauch na Dunaji. Cena 12 kr. (Knjižice te vrste je več.)

Pomladni glasi, 2. in 3. snopič, Katoliška tiskarna, cena 65 kr.

Iskrice, J. Leban, II. del. Milic — Ljubljana, cena 15 kr.

Venček pripovedek in pravljic, Freuensfeld, Ljutomer, cena 35 kr.

Kar Bog stori, prav stori. J. Giontini, cena 40 kr.

Kako vzgaja usoda. J. Giontini, cena 40 kr.

Zabavna knjižica. III. Izdal A. Kosl.

Življenja srečen pot. Spisal A. M. Slomšek.

Zabavnik (Zbirka iger). Spisal A. Brezovnik.

Igre in pesni za otroške zabavnice. Spisal I. Mercina.

¹⁾ Ta zaznamek je sestavljen po litjskih uradnih konferenčnih razpravah iz l. 1892., 1893. in 1894. Novejše šolarske knjižice so ocenjene v naših šolskih in leposlovnih listih.

Feldmaršal grof Radecki. Založil J. Giontini, cena 15 kr.

Venček pravljic in pripovedek. Založil J. Giontini.

Koledarji družbe sv. Mohorja leta 1864,-65,-66, -69,-71,-73,-74,-77,-78,-79,-81,-82,-87,-88, 1890.

Večernice družbe sv. Mohorja razun 4., 5., 14., 21., 28., 29., 32., 40., 42. in 45. zvezka so vse neprimerne.

Vrtec, časopis, vsi letniki.

Gofine, družba sv. Mohorja.

Robinzon starši, Parapat, družba sv. Mohorja.

Prihajač, Dolinar, — Matica Slovenska.

Erazem Predjamski. Malavašič.

Setev in žetev. J. Ogrinec.

Car in tesar. Podkrajšek.

Andrej Hofer, izdal Turk.

Habsburški rod. Spisal Iv. Tomšič. Izdal Rauch na Dunaji. Cena 10 kr.

Ravnikar Matej, škof itd. Izdala družba sv. Cirila in Metoda.

Blaže in Nežica. Spisal A. M. Slomšek.

Pesmi, A. M. Slomšek.

Ponovilo potrebnih nauk. A. M. Slomšek.

Vošilna knjižica. Iv. Tomšič. J. Giontini. — 20 kr.

Slovstvena zgodovina v ljudski šoli. J. Leban. Milic. — 30. kr.

Miklova Zala. — Dr. Sket. — Družba sv. Mohorja. Sv. Genovefa.

Filotea. — Družba sv. Mohorja.

Perpetua. — Družba sv. Mohorja.

Križana neusmiljenost. — Družba sv. Mohorja.

Življenje svetnikov. — Družba sv. Mohorja.

Življenje preblažene device Marije. Družba sv. Mohorja.

Življenje in smrt Kristusa. — Družba svetega Mohorja.

- Nikolaj Zrinjski.
Hedvika, banditova nevesta.
Okamnjenci na Blanskem gradu.
Repoštev. — Musäus.
Lažnjivi Kljukec.
Stric Tomova koč.ä.
Slovenska vila. — Stritar-Jurčić.
Peter Krunov.
Močni baron Ravbar.
Zemljepisje za mešč. šole. I, II. Spisal Fr. Orožen.
Kranjska mesta. Fl. p. Hrovat, J. Krajec. Novomesto. Cena 60 kr.
Potovanje okoli sveta. — Matica Slovenska.
Zgodovinske povesti I, II. Spisal I. Vrhovec.
Blasnik, ä 60 kr.
Cerkvena zgodovina. Dr. Križanič.
Občna zgodovina. — J. Staré. Družba sv. Mohorja.
Jeruzalemski romar. Družba sv. Mohorja.
Zgodbe sv. pisma. J. Skuhala, cena 20 kr.
Kitajci in Japonci. Izdala družba sv. Mohorja.
Varujte naše koristne ptice! Spisal F. Vabič.
Prirodopis za meščanske šole. I. in II. del.
J. Hubad.
Prirodoslovje za meščanske šole. I. in II. del.
A. Senekovič.
Umni gospodar. Jančar.
Umni živinorejec. Govekar.
Poboljšani sosedje ali sadjereja v pogovorih.
Družba sv. Mohorja. Cena 30 kr.
Poučilo o nalezljivih boleznih pri živini.
Dr. Röhl.
Domače in tuje živali. Fr. Erjavec. Družba sv. Mohorja.
Naše škodljive živali. — Družba sv. Mohorja.
Naše škodljive rastline. Družba sv. Mohorja.

Kmetijsko gospodarstvo. Rohrman, Hribar v Celji. Cena 55 kr.

Nauk, kako zasajati vinograde z ameriškimi trtami. R. Dolenc. Cena 10 kr.

Kmetijsko berilo. Dr. E. Kramar. V. Dolencec v Trstu. Cena 50 kr.

Knjižica za kmeta. Sadjereja. Dr. Ripšl. Cena 15 kr.

Umni kmetovalec. Fr. Povše. Družba sv. Mohorja.





Zbirka

gospodarskih, obrtnih in gospodinjских računskih in meterstvenih nalog
s posebnim ozirom na ponavljalne in nadaljevalne šole.

I.

1. Gospodar pelje na žitni trg 156 *kg* pšenice, 214 *kg* rži, 96 *kg* ječmena in 305 *kg* ovsaa; koliko žita skupaj?

2. Posestnik proda zemljišče za 1240 gld. ter ima 135 gld. izgube. Koliko je njega veljalo zemljišče?

3. Voz naložen s senom tehta 13 *q* 64 *kg*, voz sam tehta 3 *q* 25 *kg*; koliko seno? ($q = 100 \text{ kg}$).

4. Nekdo plača 312 gld. davka na leto, koliko pride na pol leta, na četrt leta in na jeden mesec?

5. Ako kmet 2 *hl* in 35 *l* rži poseje, koliko jo nažanje, ako mu 14krat obrodi?

6. Voznina za 3 metre drvaa velja 18 gld., koliko za 1 meter?

7. Kmet pridela na jedni njivi 5 *hl* žita, na drugi 45 *hl*, na tretji 32 *hl*, na četrti 64 *hl* in na peti 28 *hl*, koliko skupaj?

8. A ima 2438 gld. premoženja in 356 gld. dolga, koliko mu še ostane, ako ves dolg poplača?

9. Mlinar najme mlin za 10 let, koliko časa bo še na njem gospodaril, ako ga ima že 6 let, 7 mesecev in 10 dnij?

10. Nekdo kupi 100 *hl* rži, *hl* po 5·18 gld.; čez nekaj mesecev jo mora prodati za 580 gld.; ali je imel pri tej kupčiji zgubo ali dobiček?

11. 24·5 *q* blaga velja s stroški vred 1534 gld.; koliko je dobička ali zgube, ako *kg* po 65 kr. proda?

12. Poljedelcu ponudi za oves nekdo na trgu 6·8 gld., drugi mu pa ponudi 7·25 gld. s pristavkom, da mu oves na dom zapelje. Ako naloži na voz 10 *q* ter potrebuje za vožnjo 2 dni ter vsak dan za-se in za konje potrosi 3 gld., katera kupčija je bolja in za koliko?

13. Branjevec kupi 60 *q* krompirja, *kg* po 2 kr.; prodal bi ga lahko precej po 3 kr.; ali pusti ga štiri mesece ležati. Potem ga pa proda po 3·5 kr. *kg*; ali mej tem časom mu ga 3 *q* 45 *kg* zgnije; koliko dobi za krompir, in koliko bi bil dobil, ako bi ga bil prej prodal?

14. Nekdo kupi vinograd spomladi za 850 gld.; v jeseni ima od njega 86 gld. čistega dohodka. Koliko odstotkov mu je donesel kapital, ki ga je vtaknil v vinograd?

15. Da se gnoj zboljša, primešajo mu mavec (gips); ako goved dá na leto 156 *q* gnoja, koliko mavca se potrebuje, ako računijo na 100 *kg* gnoja 1·6 *kg* mavca? Koliko velja mavcanje, ako stane 1 *kg* mavca 12 kr.?

16. Jedna krava napravi na leto 44 *q* gnojnice. Vrednost gnojnice računijo na 1·2 gld. za *q*; koliko ima tisti gospodar na leto škode, ki pusti, da se gnojnica odceja, namesto da bi jo napeljal v gnojnično jamo?

17. Večletna skušnja je pokazala, da se je pridelalo na njivi pšenice, ako se je požela

dne 12. avg. prav zelena 104·5 *kg* zrna in 274— *kg* slame.

» 19. » zelena 134·8 » » » 258·25 » »

» 26. » nezrela 190·8 » » » 250·4 » »

» 30. » precej zrela 200— » » » 233— » »

» 9.sept. popol. zrela 182— » » » 219— » »

Katera žetev je najugodnejša in koliko ima gospodar zgube, ako požanje popolnoma zrelo pšenico, ako 100 *kg* pšenice 7·6 gld. računji in 100 *kg* slame pa 1·6 gld.?

18. Ako ima 454 *kg* sena (mrve) tisto hranilno moč kakor 1000 *kg* ovsene slame, koliko si gospodar prihrani, ako 1000 *kg* slame proda za 16 gld., za ta znesek pa kupi sena po 2 gld. 40 kr. 100 *kg*?

19. Koliko mesa in loja ima neopitan vol, ki tehta 630 *kg*?

Koliko mesa in loja ima malo opitan vol, ki tehta 672 *kg*?

Koliko mesa in loja ima opitan vol, ki tehta 692 *kg*?

Koliko mesa in loja ima zelo opitan vol, ki tehta 742 *kg*?

Ako pride pri neopitani govedu na 100 *kg* telesne teže 44 do 48 *kg* mesa in 1 do 4 *kg* loja;

pri maloopitani govedu na 100 *kg* telesne teže 50 do 53 *kg* mesa in 3 do 7 *kg* loja;

pri opitani govedu na 100 *kg* telesne teže 52 do 54 *kg* mesa in 6 do 9 *kg* loja;

pri zelo opitani govedu na 100 *kg* telesne teže 55 do 60 *kg* mesa in 6 do 9 *kg* loja.

Opomnja. a) Telesna teža govedu je v primeri k zaklani in osnaženi pri neopitani živini kakor številki 2 : 1, pri nekoliko opitani kakor 9 : 5, pri opitani kakor 5 : 3, in pri mastni kakor 8 : 5.

b) Na 100 *kg* teže živega prašiča pride 74 *kg* zaklanega in osnaženega; od teh pa je 45 *kg* slanine in 29 *kg* mesa. Teža zaklanega prešiča se pa pri razni debelosti spremeni in sicer znaša teža mesa in slanine pri na pol opitanem prešiču $\frac{3}{4}$ njegove teže, pri opitanem $\frac{4}{5}$ in pri mastnem $\frac{5}{6}$ teže v življenju.

c) Pri neopitani ovci računijo na 100 *kg* žive teže 46 *kg* mesa, 7 *kg* loja, 10 *kg* glava in drob;

pri na pol opitani ovci računijo na 100 *kg* žive teže 50 *kg* mesa, 9 *kg* loja, 8 *kg* glava in drob;

pri opitani ovci računijo na 100 *kg* žive teže 54 *kg* mesa, 11 *kg* loja, 7 *kg* glava in drob, in v vsakem slučaju pa 7 *kg* na kožo brez volne.

20. Senožet, ki donša na leto 1800 *kg* sena, daje čistega dohodka 16 gld. Ako pa napeljemo bližnji potok na senožet, pridelamo 600 *kg* sena več; stroškov pa nam to napravi 9 gld.; koliko je potem čistega dohodka?

21. Posestnik ima 5 *ha* 76 *a* žitnega polja in hoče v 12 dneh žetev dokončati. Ako računui, da žejnice 12 ur žanjejo in 4 ure vežejo in nakladajo, koliko žejnic potrebuje, ako jedna na dan v 16 urah 8 *a* požanje? Koliko velja žetev, ako jedna žejnica na dan 50 kr. plačila dobi?

22. Mlatič omlati s cepcem na dan 12 snopov, ako žito tudi sproti očisti. Koliko omlatijo štirje mlatiči?

23. 3000 ovac pognoji v jedni noči 32 *a*; v koliko nočeh pognojé 1 *ha*? Koliko ovac je treba, da dajo v jedni noči za 1 *ha* gnoja?

24. Dva soseda kupita 13 *hl* pšenice za 108 gld.; jeden vzame 6 *hl*, drugi ostanek; koliko je treba vsacemu plačati?

25. Trgovec kupi 8 centov riža po 19 kr. *kg*; stroški znašajo 45 gld.; po čem mora *kg* prodajati, da ima 40 gld. dobička?

26. Liter vina tehta 0·96 *kg*; koliko tehta sod, v katerem sta 2 *hl* vina, ako prazen sod 33·5 *kg* tehta?

27. Nekdo kupi 5 *m*² drv po 1 *m* dolgih ter jih plača po 1·5 gld. meter; za dovožnjo plača 50 kr., razsekaču pa 50 kr. od metra; po čem pride meter scepljenih drv?

28. Gospodar potrebuje za 45 dni 8560 *kg* sena; koliko za 32 dni?

29. Mlinski kamen zmelje v 12 urah 3·75 *hl* žita; koliko v 48 urah?

30. Koliko moke potrebuje pekar na 50 *kg* testa, ako mu 7·5 *kg* moke dá 24 *kg* testa?

31. Gospodar dobiva 1200 gld. hišne najemščine; koliko mu je treba davka plačevati, ako se ga od najemnine računui 28%?

32. Cena pšenici se je za 6% znižala; po čem pride 1 *hl*, ako je prej veljal 7·2 gld.?

33. Po čem mora trgovec prodajati *kg*, da dobi

a) pri 34 kr. kupne cene 14⁰/₁₀₀ dobička?

b) » 52 » » » 16⁰/₁₀₀ »

c) » 96 » » » 20⁰/₁₀₀ »

34. Da se obseje 1 *ha* zemlje, treba je 2·2 *hl* pšenice; koliko pšenice je treba, da se obseje 4 *ha* 75 *a*?

35. 100 *kg* ječmenove slame izda pri klaji toliko, kakor 50·5 *kg* sena; koliko ječmenove klaje je treba, da nadomesti 150 *kg* sena? Kaj je bolje kupiti seno ali ječmenovo slamo, ako je seno (100 *kg*) po 2·3 *gld.*, slama pa po 1 *gld.* 60 kr.

36. Nek človek kadi že 12 let tobak. Ako zakadi vsak dan 4 kr., koliko bi na leto prihranil, ako bi ne bil kadil?

37. Iz 100 *kg* zmlate rži se dobi 80 *kg* moke in 15 *kg* otrob, ker 5 *kg* se izpraši pri mlenji; koliko moke dobimo iz 1 *hl* rži, ki tehta 72 *kg*?

38. Koliko *hl* rži se računi za odraslega človeka na leto, kateri na dan potrebuje $\frac{3}{4}$ *kg* kruha, ako na 4 litre rži računijo 3 *kg* kruha?

39. Spremeni v decimalna števila $\frac{4}{5}$, $\frac{7}{9}$, $\frac{2}{15}$, $3\frac{1}{4}$, $6\frac{5}{8}$, $12\frac{1}{2}$!

40. 100 *m*³ bukovih drv izda pri kurjavi toliko, kolikor 118 *m*³ brezovih ali 152 *m*³ jelševih ali 128 *m*³ smrekovih ali 114 *m*³ borovih ali 147 *m*³ lipovih ali 143 *m*³ jelovih;

a) koliko kubičnih metrov vsacih teh drv pri jednako dobrih polenih bi nadomestovalo 35 *m*³ bukovih drv?

b) koliko ceno pri jednako dobrih polenih bi imel *m*³ vsacih teh drv, ako stoji 1 *m*³ bukovih drv 1 *gld.* 80 kr.?

41. Gospodar proda na žitnem trgu 36 *q* pšenice po 7·6 *gld.* (*q*); 28 *q* rži po 6·75 *gld.*, in 32 *q* ječmena po 6·5 *gld.*; z iztrženimi novci plača 234 *gld.* davka, kovaču plača 36·4 *gld.* dolga in kolarju 58·2 *gld.*; koliko mu še ostane?

42. Hektoliter rži tehta 71 *kg* in velja 5·3 *gld.*; 100 *kg* rži dá 80 *kg* moke; iz 3 *kg* moke se pa naredi 4 *kg* kruha. Po čem pride *kg* rženega kruha, ako se za kurjavo računi 10⁰/₁₀₀ cene?

43. Koliko je vredno zemljišče, ki ima $34\frac{1}{2}$ ha njiv, $12\frac{3}{4}$ ha travnikov, $25\frac{1}{5}$ ha gozdov in $3\frac{8}{8}$ ha pašnikov, ako se cenijo vsakoletni čisti pridelki na 1 ha njiv na 41·2 gld., 1 ha travnikov na 28·75 gld., 1 ha gozdov na 19·5 gld., in 1 ha pašnikov na 3·4 gld.?

44. Redilnost (tečnost) živinske piče v primeri z redilnostjo sena (mrve) je različna; preračunjeno je namreč, da 100 kg dobrega sena toliko zaleže, kolikor:

150 kg grahove slame, 200 kg ječmenove ali ovsene slame,
 250 » pšenične » 250 » pšenične slame,
 300 » ržene » 90 » deteljnega sena, 40 kg ovsa,
 200 » krompirja 300 » pese, 450 kg repe, ali
 450 » zelene klaje. — Kolika je redilna vrednost vsake tu imenovane piče nasproti senu?

45. Goveja živina potrebuje vsak dan toliko sena, kolikor znaša $\frac{1}{30}$ njene teže, torej na vsakih 100 kg žive teže 3·33 kg sena; koliko klaje je potrebno na leto za 5 krav in 3 vole, ako tehta vsaka krava poprečno 400 kg, jeden vol pa 500 kg?

46. Živini jako hasne sol in sicer se daje konju 7 dkg na teden, govedi 12 dkg in ovci 3 dkg, koliko soli je treba na leto za 10 konj, 15 goved in 120 ovac?

47. Gospodar ima 5 konj, s katerimi zasluži vsak dan 25 K; klaja ga stane na dan 8 K hlapec in stroški pri vožnji mu vzamejo $\frac{1}{8}$ zaslužka, koliko čistega dobička ima na teden?

48. Spitani prešič 50 kg težak, je dobival vsaki dan po 8 kg kuhanega krompirja in po 1·5 kg zmletega žita; ako v petih dneh dobi 1 kg prirastka na mesu v vrednosti 56 kr.; a) koliko tehta živi prešič po trimesečnem pitanji, b) koliko je prešič vreden?

49. Živ prešič je tehtal 130 kg in je dal 96 kg mesa in masti; ako se za kg živega prešiča zahteva 35 kr., za kg zaklanega in osnaženega pa 56 kr., katera kupčija je boljša?

50. Pri dobro spitanem prešiči tehtate obe plečeti navadno $\frac{1}{6}$ mesarske teže in če da 10 *kg* žive teže 7.5 *kg* mesarske teže, a) koliko tehtati obe plečeti pri 105 *kg* težkem prešiču in b) koliko ste vredni, ako je *kg* po 58 kr.

51. Posestnik pognoji dve jednako dobri njivi po 25 arov, prvo z 40 centi gnoja po 20 kr., drugo z 12 centi gnojnice po 50 kr. Na prvi nažanje 5.25 *q* rži in 12 *q* slame, na drugi 6.75 *q* rži in 15 *q* slame; ako računijo 100 *kg* rži po 6.2 gld. in 100 *kg* slame po 1 gld. 60 kr., kolik je pridelek na 1 aru prve in druge njive?

52. Z mavcem (gipsem) potresena detelja raste veliko lepše, mavca pa je treba na ar zemlje $3\frac{1}{4}$ *kg* a) koliko stane mavcanje polja 3 *ha* velikega, ako velja 100 *kg* mavca 1 gld. 20 kr. in se k temu delu potrebuje delavec 4 dni à 70 kr. dnine; koliko detelje se pridela, ako mavcanje pridelek povekša za $\frac{1}{7}$ in se brez mavcanja računi pridelek na 9000 *kg*?

53. Kmet pridela na 10 *ha* 190 *hl* ječmena, in pusti zrnje 6 mesecev ležati; kolika je izguba na teži, ako ječmen v tem času $\frac{1}{60}$ na teži izgubi in 1 *hl* ječmena prej 64 *kg* tehta?

54. Koliko čistega dohodka donáša travnik, ki meri $3\frac{1}{6}$ *ha*, ako se na jednom *ha* nakosi 360 *kg* sena po 2.6 gld. (100 *kg*), za košnjo in spravljanje sena izda 11.9 gld., za iztrebljenje jarkov plača 1.45 gld. in če se odšteje $\frac{1}{20}$ od 800 gld. glavnice kot obrest od travnikove vrednosti?

55. Za 1 *ha* s pšenico obsejane zemlje so naslednji stroški: $2\frac{1}{2}$ *hl* semena po 9 gld. 20 kr., 22 dni dléa vprežne živine po 2.5 gld. in 60 dni ročnega dela po 60 kr. Kolik je čisti dohodek, ako se pridela 15 *hl* zrnja po 6.5 gld. in 14 *q* slame po 1.8 gld., in če se $\frac{1}{20}$ zemljiške vrednosti odšteje kot obrest od 800 gld. glavnice?

66. Okrogli ribnik meri v premeru 10 metrov, kolikošen je njegov obseg in njegova ploščina?

67. Koliko hektolitrov žita drži žitna pregrada (kašča), ki je 4·2 m dolga, 2·5 m široka in 1·4 m globoka?

68. Kubikmeter bukovih drv za kurjavo ima 75 cm dolge polena, a) koliko kubikdecimetrov obsega, b) koliko tehta, ako se za prazne prostore $\frac{1}{3}$ odšteje in 1 dm³ bukovega lesa tehta $\frac{3}{4}$ kg?

69. Iz 29 m³ žganega apna dobimo 100 m³ gašenega apna; koliko m³ žganega apna je treba, da z gašenim apnom napolnimo jamo, ki je 3·5 m dolga, 2·6 m široka in 1·4 m globoka?

70. Podstrešje skednja ima podobo tristranske prizme, katere osnovna ploskev ima 6·5 m dolgo osnovnico in 5·2 m dolgo višino, ako strešna dolgost znaša 9·4 m; koliko kg sena se spravi v ta prostor, če tehta 1 m³ sena 114 kg?

71. 6 dm globok vodnjak (studenec) ima obliko pravokotnega paralelepipeda; a) koliko je njega dno in koliko obstranska površina ako je njega osnovna ploskev 7 dm dolg kvadrat, b) koliko litrov vode je v njem, kadar je napolnjen?

72. Koliko m³ drv za kurjavo po 80 cm polenove dolgosti dobiš od 6·4 m dolzega debla, čegar obod meri 2·4 m, ako dá 7 m³ deblovega lesa 10 m³ v skladovnico zloženih polen?

73. Na štiri robove obtesano 7 m dolgo deblo je na spodnjem koncu 26 cm široko in 20 cm visoko, na gorenjem koncu pa je 22 cm široko in 18 cm visoko; koliko kubikmetrov lesa meri?

74. Koliko je vredna 15 m visoka jelka, ki ima pri tleh 2·5 m v obsegu, ako se za 1 m³ lesa plača 6 gld. 40 kr?

75. Deblo ima na jednom koncu 94 cm, na drugem 76 cm v obsegu, dolgost znaša 10 m; koliko ima lesa v sebi?

Opomnja: Varčnost je podloga blagostanja. Ako mlad človek vsako leto 20 gld. po 4 od sto v hranilnici naloži, dobi v 20. letih 619·18 gld. Ako pa te uloge po 20 gld. nadaljuje 35 let, potem dobi čez 35 let 1531 gld. Uloge same brez obresti znašajo 700 gld.; obresti pa 831 gld. Gotovo lepi dohodki in z varčnostjo lahko pridobljeni.

1. Koliko obresti daje 960 kron po 6^o/_o v 5 letih?

Pravilo: $O = \frac{G \times \% \times \check{C}}{100}$ ako so O obresti, G glav-
nica, \check{C} čas in $\%$ odstotki.

2. Koliko glavnice je treba, da se dobi v 3 letih po 5^o/_o 78 kron obresti?

Pravilo: $G = \frac{100 \cdot O}{\check{C} \cdot \%}$

3. Na koliko odstotkov je treba 720 kron naložiti, da dobimo v 4 letih 65 kron obresti?

Pravilo: $\% = \frac{100 \cdot O}{G \cdot \check{C}}$

4. Koliko časa mora biti 654 kron naloženih, da se po 4^o/_o nabere 48 kron obresti?

Pravilo: $\check{C} = \frac{100 \cdot O}{G \cdot \%}$

5. Gospodar dobiva od hiše 345 gld. najemščine, koliko mu je treba od te svote plačati davka, ako se ta računi po 30^o/_o od najemnine?

6. Cena od pšenice se je za 6^o/_o znižala, po čim pride hektoliter, ako je poprej veljal 7·1 gld.?

7. Po čem je treba prodajati kilogram, da se dobi

a) pri 3·2 kronah kupne cene 10^o/_o dobička?

b) » 4·5 » » » 15^o/_o »

c) » 5·6 » » » 20^o/_o »

8. Posestnikovo premoženje je vredno 4500 gld. Koliko obresti donša po 5^o/_o?

9. Nekdo kupi travnik za 186 gld., koliko mora z 4^o/_o obrestmi plačati, ako to stori še le čez dve leti?

10. Vinograd, ki je veljal 400 gld., dá 16 vedrov vina, katero se proda po 12 gld. Stroški za obdelovanje vinograda znašajo 25 gld., koliko $\%$ čistega dohodka donša vinograd?

11. V koliko letih prinaša 1000 gld. po 6% 100 gld. obresti?

12. Gospodar proda njivo za 96 gld., ako se znesek v enem letu plača ter 5% obresti račun. Koliko bi bilo takoj plačati?

13. Nekdo je 1500 K izposodil 10. svečana do 5. listopada s $5\frac{1}{2}\%$, koliko dobi 5. listopada z obrestmi vred?

14. Njiva donša na leto 15% čistega dohodka, koliko je vredna, ako se računijo 5% dohodki?

15. V koliko letih donša glavnica 125 gld. obresti, ako dá taista glavnica v enem letu 14 gld. obresti?

II.

1. Obrtnik zasluži na dan 2 gld. 15 kr., koliko na teden?

2. Koliko potrebuje krojač blaga za celo obleko, ako je treba za suknjo 1·8 m, za hlače 1·2 m in za životnik 0·3 m? Koliko velja to blago, če je meter po 8 K 50 h?

3. Čevljar A. Razpotnik je naredil za g. J. Vrstovška sledeče obuvalo: Nove škornje iz teletine za 8 gld., podšiv otročjih čevljev za 1 gld. 50 kr., ženske čevlje za 4 gld. in nove podplate na čizme 1 gld. 10 kr. Koliko znaša čevljarjev račun?

4. 27 kg svinjskega mesa zgubi pri sušenju v dimu $16\frac{5}{10}\%$ svoje teže. Koliko velja kilogram prekajene svinjine, ako velja kilogram sveže svinjine 64 kr. in če znašajo stroški pri kajenju 25% cene surovega mesa?

5. Mizarski mojster F. Lipovšek naredil je v l. 1895. za gospoda M. O. sledeče pohišje:

Dne 14. svečana, politirano mizo iz orehovega lesa za	gld. 16·50
» 21. velikega travna razna popravila pri pohištvu	» 8·40
» 30. kimovca, kuhinjsko mizo iz mehkega lesa z miznico za	» 4·80
» 6. vinotoka, visoko omaro za obleko (obešalnik) za	» 21—
» 12. listopada, predalnik (kosten) za obleko za	» 18—
» 8. grudna, obešalo za	» 3·60

Koliko znaša svota in koliko ima M. O. še plačati, ako je med letom odrajal na račun:

Dne 25. malega travna	gld. 15—
» 1. malega srpana	» 20—
» 20. listopada	» 8—

6. Pek kupi tri vrste moke in sicer:

320 <i>kg</i> št. 2 po gld. 19·20 za 100 <i>kg</i>
450 » » 6 » » 15·10 » 100 »
630 » » 9 » » 9·50 » 100 »

koliko velja raznovrstna moka posamezno in koliko skupno?

7. Mesar kupi pitanega vola 725 *kg* težkega za 210 gld., koliko velja 1 *kg* in koliko 100 *kg*?

8. Klobučar potrebuje pri izdelovanju klobuka 8·5 *dkg* zajčje dlake; koliko velja taista za ducat klobukov, ako stane 50 *kg* zajčje dlake 1700 K?

9. Ključavničar naroči od trgovca F. N. 8·5 *kg* železnega laka à 2 K in 14 *kg* asfaltnega laka à 7 K, potem 345 *kg* štajerskega železa (100 *kg* po 22 K) in 120 *kg* pocinkane železne pločevine (100 *kg* za 60·5 K) Koliko znaša njegov račun?

10. Kolar kupi v gozdu 28 debel za lestve po 1·75 K, voznina velja 2½ K in zamuda časa stane 4 K Koliko zasluži pri tej kupčiji, ako droge za 122 K proda?

11. Spremeni v decimalna števila: 1/2, 3/4, 5/6, 7/8, 11/12, 13/16, 17/18, 19/20, 3 1/4, 6 2/5.

12. Mizar si naroči 14·5 kubičnih metrov smrekovega lesa po 17 K in 12·4 m³ hrastovega lesa po 49 K koliko znašajo izdatki posamezno in koliko skupno?

13. Rokovičar naredi poprečno iz jednega kosa glasé-usnja 3 pare rokovic. Koliko velja usnje za par rokovic, ako 100 kosov glasé-usnja 270 K stane?

14. Strojlar potrebuje za ustrojro kože od 1 kg 3·5 kg čresla; koliko velja čreslo za strojenje 65·25 kg kož, ako 100 kg čresla 18½ K. stane?

15. Koliko velja 56·5 kg slanine (špeha), ako se plača za 24 kg 144 gld.?

16. Nekdo zasluži na teden 7 gld. 50 kr., koliko v petih dneh?

17. Strojlar kupi 30 suhih kravjih kož, ki tehtajo po 9½ kg — za 280 K 100 kg. Koliko mora za nje plačati?

18. Ako iz 1·68 kg moke dobimo 2·24 kg kruha, koliko kilogramov kruha dobimo iz 27·304 kg moke?

19. Ako velja 50 kg usnja 140 K, velja usnje za par škorenj 7 K, koliko pa velja, ako se za 50 kg usnja 160 K računi?

20. Ako zaklana goved 230 kg tehta, dobimo 124 kg mesa in 28 kg kože. Koliko mesa in kože dobimo od govede, ki 564 kg tehta?

21. Koliko velja 85 kg kovanega železa, ako 50 kg 12 K stane?

22. Ako 18 delavcev v 10 dneh delo dokonča, v katerem času zamore to izvršiti 12 delavcev?

23. Ako po 2 m širokega blaga 6 metrov potrebuje, koliko je treba blaga, ki je 1½ m široko?

24. Ako kdo letne najemščine plača 192 K, koliko mora plačati za 5 mesecev in 14 dni?

25. Vrvar kupi na dunajskem semnju 260 kg konopljevega prediva ter ga plača po 77 K za 100 kg. Koliko izda?

26. Ako plačamo za 724·5 kg cementa 54 K, koliko velja 100 kg?

27. Koliko velja 65 *kg* moke, ako 28 *kg* 3·36 *gld.* velja?

28. Koliko bode zaslužil mizar za pokrivanje pravokotnega poda s trdimi deščicami, ki je 8·4 *m* dolg in 5·6 *m* širok; ako za 1 *m*² 8 K zahteva?

29. Koliko velja 14 kvadratastih steklenih plošč, ako meri stranica vsake plošče 3·5 *dm*, in se računa *m*² po 6 K?

30. Sobni slikar slika sobo 8·6 *m* dolgo, 6·4 *m* široko in 3·5 *m* visoko; koliko *m*² znaša slikana površina sobe?

31. Koliko velja 14 kosov furnirjev po 75 *dm* dolgih in 30 *cm* širokih, ako se za *m*² plača 7 K?

32. Mizna ploča 10 *dm* dolga in 6 *dm* široka ima v sredi zaradi lepšega romb, čegar diagonali ste 3 *dm* in 2 *cm* dolgi, za koliko je mizna ploča večja kakor površina romba?

33. Koliko bode zahteval krovce za pokritev kačke (trioglate strešne strani) s škrlji, ki ima 12·4 *m* dolgo osnovnico in 9·5 *m* veliko višino, ako za *m*² račun 4 K 50 h?

34. Koliko velja tlak trapecu podobnega dvorišča, čegar vzporedni strani ste 25·2 *m* in 18·6 *m* dolgi ter stojite 9·8 *m* narazen, ako se za *m*² tlaka račun 4 K 20 h?

35. Koliko oseb ima prostora okoli okrogle mize, katèra ima 1·8 *m* v premeru, ako se na vsako osebo račun 8 *dm* obsega? Kako veliko mora biti platno, da pokrije celo mizno površje?

36. Koliko 29 *cm* dolge, 14 *cm* široke, 6·5 *cm* debele opeke se potrebuje za zid, ki je 12·5 *m* dolg, 5·2 *m* visok in 0·4 *m* debel?

37. Tesar kupi 75 desk, od katerih je vsaka 62 *cm* dolga, 30 *cm* široka in 28 *mm* debela. Koliko bodo veljale, ako se *m*³ lesa račun 20 K?

38. Koliko *dm*² trdega popirja potrebuje bukovez, da naredi škatlo, ki bo 8 *dm* dolga, 4·5 *dm* široka in 3·6 *dm* visoka?

39. Koliko dm^3 vlitega železa se potrebuje za $3\cdot5\ m$ dolgo votlo cev, ki je $14\ mm$ debela in premer votline $0\cdot4\ m$ meri?

40. Ako hoče klepar narediti valjasto posodo, ki drži 1 liter, kako visoka mora biti, ako je nje premer $0\cdot4\ dm$?

41. Streha cerkvenega zvonika ima podobo navpične štiristranske piramide, katere osnovna ploskev meri $8\cdot4\ m$ v obsegu, višina obstranskih trikotnikov znaša $9\cdot5\ m$; koliko m^2 pločevine se potrebuje, da se pokrije streha, ako se računani na odrezke in gube (falce) 5% ?

42. Koliko velja delo pri napravi okroglega $2\cdot5\ m$ globokega ribnjaka s premerom $34\ m$, ako se potrebuje 28 delavcev z dnevno plačo po 90 kr., in 1 delavec na dan po $3\ m^3$ zemlje izkoplje?

43. Kovač naredi na vozna kolesa nove šine (železne obroče) po $5\ mm$ debele in $9\ cm$ široke, prednji kolesi imate $1\ m$, zadnji pa $1\cdot2\ m$ v premeru; koliko velja okovanje vozniških koles, ako m^3 kovanega železa tehta $7\cdot8\ kg$ in se za kilogram plača $0\cdot75\ K$?

44. Ključavničar napravi omrežje na okno iz $7\ mm$ debelih železnih šibek (palčic), omrežje ima 6 navpičnih po $2\cdot4\ m$ dolgih palčic in 10 po $1\cdot2\ m$ dolgih poprečnih šibek; koliko velja celo omrežje, ako dm^3 železa tehta $7\cdot8\ kg$ in se za kilogram plača 28 kr.?

45. Zlatar pozlati jabolko na cerkvenem zvoniku; koliko velja pozlačenje, ako ima jabolko $1\ m$ v premeru in se za m^2 plača 30 gl. 50 kr.?

46. Koliko stane pobarvanje $5\ m$ visokega navpičnega stebra, čegar osnovna ploskev je pravilen šestokotnik z $0\cdot6\ m$ dolgo stranjo, ako se plača za m^2 72 kr.?

47. V $4\ dm$ dolgo in $3\ dm$ široko posodo, ki je deloma z vodo napolnjena, položiš kamen nepravilne oblike in voda v posodi se vzdigne za $0\cdot8\ dm$, kolika je telesnina kamna?

48. Kos jekla tehta 62:56 *kg*, koliko znaša njegova telesnina, ako je specifična teža jekla 7:82 *kg*, t. j. 1 *dm*³ tehta 7:82 *kg*?

49. Koliko opek je treba za zid, ki je 12 *m* dolg, 2:4 *m* visok in 8 *dm* debel, ako je opeka 3 *dm* dolga, 1:4 *dm* široka in 0:6 *dm* debela in se z ozirom na malto 20% prostora odšteje? Koliko velja vsa opeka, ako se za 1000 računni 38 K?

50. Koliko *m*³ rahle prsti se dobi pri izkapanji prostora za klet, ki bode 8:6 *m* dolga, 7:2 *m* široka in 2:5 *m* globoka, ako da 10 *m*³ trde zemlje 18 *m*³ rahle prsti?

51. Koliko opek je treba, da se zazidajo vrata, katera omejuje zgoraj poln lok, ako imajo v svetlobi 2:5 *m* širine, do zagozdnega kamna 4 *m* višine in 0:6 *m* globine in se računa na *m*³ zidu 264 opek?

III.

1. Gospodinja ima 20 kur, od katerih vsaka na leto nese 100 jajc. Ako jih gospodinja za dom 996 potrebuje, druge pa proda in sicer 5 za 10 kr., a) koliko jajc je v letu prodala, b) koliko je zanje dobila?

2. Koliko velja 36 *m* sukna, ako se za meter 6:5 K plača?

3. Ducat srajc velja 60 K, koliko jedna?

4. V gospodinjstvu se potrebuje na leto 115 *kg* sladkorja. Ako se ga skupno kupi, velja 40 gld.; ako se pa vsak *kg* posebej po 42 kr. plača, koliko se v letu več izda za sladkor?

5. Ako se krava trikrat na dan pomolze, dobi se $\frac{1}{6}$ več mleka, kakor če se dvakrat pomolze; mleko pa tudi pri trikratni molži da $\frac{1}{2}\%$ več surovega masla, kakor pri dvakratni; koliko se pri trikratni molži pridobi mleka in surovega masla, ako se pri dvakratni dobi 8 *l* mleka?

6. Koliko velja 165 *kg* svinjske masti, ako 100 *kg* 58 gld. stane?

7. Za sprejo 35 *kg* ovčje volne se plača 22·5 gld.; koliko za *kg*?

8. Za tkanje 18 *kg* volnenega prediva se plača 23·4 gld.; koliko za *kg*?

9. Gospa kupi 2 kosa platna; prvi ima 28 *m*, drugi 24 *m*; koliko imata obadva? Koliko veljata, ako se za meter 60 kr. plača?

10. Po čem pride ducat sraje, ako se potrebuje za srajco 3½ *m* platna po 0·85 gld. in šivilja od dela zahteva $\frac{3}{10}$ cene od platna?

11. Deža surovega masla tehta 38¼ *kg* in velja 28·4 gld.; po čem pride *kg* surovega masla, če tehta prazna deža 7¼ *kg*?

12. Gospodinja potrebuje za 5 dni 18 *l* mleka; koliko za 30 dni?

13. Gospodinji kupite skupaj 52 *m* platna po 75 kr.; A ga vzame 25 *m* in plača 32·76 K; koliko mora doplačati B za ostanek?

14. Gospa potrebuje v obleko 12½ *m* tkanine po 1¼ *m* široke; koliko metrov tkanine potrebuje 1¼ *m* široke?

15. Gospodinja je dolžna trgovcu za sladkor 5·4 gld.; za kavo in za druge manjše potrebščine 4·6 gld.; koliko ostane še dolžna, ako je na račun plačala 8 gld.?

16. Ako se računi, da 3 *kg* moke dajo 4 *kg* kruha, koliko *kg* moke je treba gospodinji, da izpeče 27 *kg* kruha?

17. Gospodinja izhaja 3 tedne s štokom (krhetom) sladkorja, ki tehta 3¼ *kg* v ceni po 52 kr.; a) koliko sladkorja porabi vsak dan, b) koliko izda za sladkor vsak teden?

18. Gospodinja proda vsak dan poprečno 3 *l* mleka po 8 kr.; ako s temi dohodki poplačuje troške za sladkor in kavo ter vsak mesec potrosi 3¼ *kg* sladkorja po 40 kr. in 1½ *kg* kave po 1·6 gld.; koliko jej ostane na leto od dohodkov za mleko?

19. Gospodinja kupi po leti 36 *kg* surovega masla (putra) in sicer $\frac{3}{5}$ od tega po 65 kr., $\frac{2}{5}$ pa po 70 kr. *kg*, ter naredi iz njega raztopljeno maslo za zimo, ko je maslo

mного dražje; koliko pridobi, ako 5 *kg* putra (surovega masla) dá 4 *kg* masla, in po zimi 1 *kg* masla velja 95 kr.?

20. Za vkuho grozdjiča se vzame na 10 *kg* grozdjiča 9 *kg* sladkorja; po čem pride *kg* vkuhanega grozdjiča, ako velja 1 *kg* grozdjiča 18 kr., in 1 *kg* sladkorja 44 kr., in se za vsak *kg* vkuhanja računni za 2 kr. drv?

21. Gospodinja izpeče 50 krofov, ter za to potrebuje $\frac{1}{5}$ litra najlepše moke po 22 kr., $\frac{1}{14}$ *kg* putra po 75 kr. *kg*, 5 jaje po 2 kr., za 5 kr. kvasu, za 10 kr. vkuhe, $\frac{1}{2}$ *kg* masla po 90 kr., $\frac{1}{10}$ *kg* sladkorja po 40 kr.; po čem pride krof, ako se za drva računni 20 kr.?

22. Mati potrebujejo vsak teden po $\frac{3}{10}$ *kg* kave po 1·6 gld., in po 1 $\frac{1}{4}$ *kg* sladkorja po 40 kr.; za naprej pa hočejo pri teh troških nekaj prihraniti in sicer sklenejo v ta namen celo leto le 45 gld. in sicer $\frac{8}{10}$ tega zneska za kavo, $\frac{7}{10}$ pa za sladkor; a) koliko prihranijo v jednem letu, b) koliko sladkorja in koliko kave smejo porabiti vsak teden?

23. Neka družina potrebuje vsak dan 5 *dkg* prežgane kave, *kg* po 1·96 gld.; *kg* surove kave pa velja 1·4 gld.; koliko bi ta družina na leto prihranila, ako bi kavo doma žgali in kava pri prežganji $\frac{1}{5}$ teže izgubi?

24. Mati kupi svojima hčera novo obleko in sicer za vsako 14 *m* tkanine; za starejšo hčer plača meter po 80 kr., za mlajšo po 60 kr.; podvleka k vsakemu oblačilu velja 1·5 gld.; a) koliko izda mati za vsako hčer; b) koliko za obe?

25. Deklica potrebuje v predpasnik (zastor) 1 $\frac{1}{5}$ *m* blaga; meter platna velja 50 kr.; a) koliko prihrani dekle na novcih, ako si naredi namesto platnenega predpasnika takega od pamukove (pavolnate) tkanine, ki se dobi po 24 kr.; b) kakšen je pa dobiček, ako se prevdari, da platnen predpasnik izdrži 3 pamukove?

26. Gospodinja bi pekarju rada dala rži, da bi za-njo kruha dobila; ako 100 *kg* rži dá 80 *kg* moke, 3 *kg* moke 5 *kg* testa in testo v peči izgubi $\frac{1}{5}$ svoje prvotne teže;

koliko *kg* kruha dobi gospodinja za 75 *kg* rži, ako pekar sebi pridrži za svoj trud in troške 5⁰/₆ kruha?

27. Gospodinja dá v mlin 1 *hl* rži, ki tehta 70 *kg* in velja 7·2 *gld.*; iz mlina dobi moko $\frac{4}{5}$ prvotne teže ter plača 45 *kr.* mletvine; otrobi so vredne 50 *kr.* Moko pošlje potem pekarju; ako 3 *kg* moko dajo 4 *kg* kruha, in je od peke treba plačati 60 *kr.*, po čem ji pride 1 *kg* rženega kruha?

28. V neki hiši pazijo na to, da se luč zvečer poprej ne prižge, predno se delo ne prične. Ako računimo, da je vsled te navade od 1. oktobra do 31. marca luč vsaki dan za pol ure manj gorela, koliko se je prihranilo na novcih, ako je luč vsaki dan gorela po 4 ure in se je na teden $\frac{3}{4}$ *kg* petroleja po 25 *kr.* požgalo?

29. V neki hiši potrebujejo čez zimo 30 *kg* petroleja; ako se ta kupuje na drobno, velja *kg* 25 *kr.*; ako se ga pa več skupaj kupi, dobi se 9²/₈ *kg* za 2 *gld.*; koliko se prihrani v drugem slučaju?





Poročilo

o delovanji „Pedagogiškega društva“ l. 1892. do 1896.

Sestavil J. Bezljaj.



Dne 5. maja 1892. leta v Kostanjevici name-ravano društveno zborovanje v proslavo tri-stoletnice Jana Amosa Komenskega je mo-ralo zaradi tamošnje epidemije izostati.

V odborovi seji dne 26. maja so se izvolili društveni delegatje za zborovanje »Zaveze učiteljskih društev«.

V odborovi seji dne 12. julija se je sklenilo, sloven-skemu učiteljstvu poslati »poziv s cheki« za pristop k društvu. V ta namen se je vzelo 100 gld. posojila od tukajšnje okrajne posojilnice.

Dne 27. julija je imelo društvo svoj občni zbor, ka-terega se je udeležilo kakih 50 udov in več gostov. Pri tej priliki se je razdelil V. pedagogiški letnik navzočim udom. Predsednik je pozivljajal društvenike, naj delajo na to, da se bodo društvene knjige tudi razpečavale in ne ležale v zabojih. Dohodkov je imelo društvo to leto 459-89 gld., stroškov pa 454-30 gld.; torej 5 gld. 59 kr. prebitka. Pregledovalci računov, gg. Grčar, Lunder in Pavčič, so našli vse v redu. V odbor so se izvolili J. Bezljaj, Fr. Gabršek, I. Lapajne, M. Michel, dr. Romih,

Fl. Rozman in I. Rupnik. — Gosp. Lapajne se s toplimi besedami spominja pred kratkim umrlega odbornika Fr. Jamška in obljubi, da bode v prihodnjem letniku natančneje opisal njegovo neumorno in prezasuženo delovanje ter pozivlje zbor, da mu zakliče: »Večna mu slava in blag sgomin!«

V odborovi seji dne 6. septembra se je sklenilo, prositi družbo sv. Cirila in Metoda za ustanovitev privatnega slovenskega učiteljišča, na deželni zbor pa uložiti prošnjo za pre naredbo določil o meščanskih šolah na Kranjskem.

Dne 8. septembra se zahvali predsednik pismeno prevzvišenemu gospodu knezoškofu ljubljanskemu za poslanih 10 gld. v društvene namene.

Dne 3. novembra naznani sl. družba sv. Cirila in Metoda v Ljubljani, da pri sedanjem gmotnem stanji družba nikakor ne more ustanavljati slovenskega učiteljišča.

Pri odborovi seji dne 10. novembra se je sklenilo po nasvetu gosp. nadučitelja P. Medveščeka, (ki je v svojem okraju na Goriškem sam pridobil društvu blizo 50 udov), nastaviti v raznih okrajih društvene poverjenike. V ta namen sestavile so se posebne nabiralne pôle in poslale 57 poverjenikom, katere so deloma nasvetovala posamezna društva.

Z dopisom dne 30. novembra je sl. deželni odbor kranjski za 100 gld. naročil društvenih knjig in sicer: 25 iztisov »Občno vzgojeslovje«, 30 iztisov »Občno ukoslovje«, 25 iztisov »Izkustveno dušeslovje«, 50 iztisov »Jezikovni pouk« in 30 iztisov »Navod k početnemu risanju«.

Te knjige so se pozneje razdelile ljudskim šolam.

Dne 12. januarja 1893. leta je nakazal sl. deželni odbor kranjski 100 gld. podpore društvu.

Dne 30. marca je vis. c. kr. deželni šolski svet kranjski s posebnim odlokom šolam priporočil knjižici »Jezikovni pouk« in »Navod k početnemu risanju«.

Pri odborovi seji dne 15. junija so se določile nagrade dosedanjim sodelovalcem »Ped. letnika« v skupnem znesku 100 gld. ter sodelovanju primerno razdelile.

Dne 19. julija se je vršil VIII. občni zbor. Društvene račune so pregledali gg. Lavrič, Pavčič in Saje ter našli vse v redu. Pri tej priliki se je tudi sklenilo, poslati nekaterim posebno marljivim poverjenikom pismeno zahvalo.

Isti dan konstituiral se je tudi novo izvoljeni odbor tako-le: Fr. Gabršek, predsednik; J. Bezlaj, namestnik in tajnik; Fl. Rozman, blagajnik; dr. T. Romih, pevovodja; I. Lapajne, J. Ravnikar in I. Rupnik, odborniki.

Dne 17. oktobra se je zahvalila »Narodna šola« za poslane knjige.

Dne 16. novembra zborovalo je društvo v Krškem. Tu je razkazoval in razlagal odbornik Fl. Rozman svojo novo šolsko klop in tablo. Navzoči so se izrekli jako pohvalno o teh izumih.

Dne 23. novembra se je poslal »Narodni tiskarni« v Ljubljano rokopis »Nazorni nauk«, ki se je tiskal v 1000 izvodih. Nekoliko kasneje prevzela je D. Hribarjeva tiskarna v Celji tisk knjižice »Pouk o črtežih« v drugi pomnoženi izdaji in 600 izvodih.

Dne 21. februarja 1894. leta je z odlokom, št. 68, vis. c. kr. deželni šolski svet v Ljubljani naznanil »Pedagogičskemu društvu«, da sta se knjigi »Občno vzgojeslovje« in »Občno ukoslovje« priporočili učiteljstvu in učiteljskim knjižnicam kot navod k pripravljanji za učiteljsko preskušnjo, — kot učni knjigi pa se ne moreta na učiteljšču rabiti, ker je za te predmete predpisan nemški učni jezik.

Dne 10. maja je zborovalo društvo v Kostanjevici, kjer je odbornik Fl. Rozman razlagal prednosti in pomanjkljivosti šolske klopi bratov Schlimp in Königove šolske table.

Dne 31. julija se je vršil občni zbor v Krškem ter so se razdelile društvene knjige navzočim. Pedagogičsko društvo je štelo nad 600 udov, od katerih je skoraj 400

že plačalo letnino. Račune so pregledali in potrdili gg. Bohinec, Levec in Pavčič. Izvolilo se je 10 delegatov za zborovanje »Zaveze« in nabralo 14 gld. 35 kr. za učiteljski konvikt v Ljubljani.

Odbor se je konstituiral kakor prejšnje leto.

Dne 24. novembra poslal je goriški razstavni odbor pohvalne diplome društvu in odbornikom J. Bezlaju, Fr. Gabršku in I. Lapajnetu za razstavljene knjige na učni izložbi v Gorici.

Dne 6. januarja 1895. l. odposlala se je sl. deželnemu zboru kranjskemu prošnja za podporo.

Dne 10. januarja je poslala »Zaveza učiteljskih društev« 25 knjižic za mladino v primerno razdelitev, kar se je tudi zgodilo.

Dne 9. marca je nakazal sl. deželni odbor kranjski »Pedagogičskemu društvu« 150 gld. podpore.

V odborovi seji dne 28. marca je prevzel poverjeništvu »društva za zgradbo učiteljskega konvikta v Ljubljani« odbornik Fl. Rozman. Določile so se nagrade in sicer 100 gld. sodelovalcem petih letnikov, 150 gld. pa pisateljem knjig »Nazorni pouk v ljudski šoli« in »Pouk o črtežih«. Sklenilo se je tudi pisateljem nadalje plačevati 10—15 gld. za tiskano polo, ako bodo dopuščale društvene gmotne razmere. »Zavezi« se je plačalo 5 gld. v denarjih, za 5 gld. pa se obljubi poslati novih društvenih knjig.

Dne 23. junija določil je odbor dnevni red za občni zbor ter sklenil izdati v kratkem knjigo razne vsebine z društvenim poročilom od zadnjih let.

Dne 31. julija je imelo društvo svoj občni zbor v Krškem. Sklenilo se je — zborovati letos skupno z »Zavezo slovenskih učiteljskih društev« v Novem mestu ter določil dnevni red za to zborovanje. Račune pregledali in odobrili so gg. Gantar, Gebauer in Ivanec. Volil se je odbor in tako-le sestavil: Fr. Gabršek, predsednik; J. Bezlaj, namestnik in tajnik, Fl. Rozman, blagajnik, dr. T. Romih,

pevovodja, I. Lapajne, J. Ravnikar in I. Rupnik, odborniki. Izvolili so se tudi delegatje za zborovanje »Zaveze« v Novem mestu.

Dne 5. septembra je zborovalo društvo v Novem mestu. To zborovanje je učiteljstvu še v živem spominu. Slovensko učiteljstvo se je pozivalo k slovstvenemu delovanju v prid društva; »Pedagogičskemu društvu« pa se je svetovalo, pridobiti za društvo posebno še slovenske profesorje in duhovnike ter postaviti delovanje na širšo podstavo — takó, da bode »Pedag. društvo« služilo ljudskemu in srednjemu šolstvu. Važen je tudi predlog gosp. Štuklja, ki se je glasil: »Vsako slovensko učiteljsko društvo naj pristopi »Pedag. društvu« z vsemi svojimi udi ter v ta namen poviša svojo letnino (udnino).«

Pri odborovi seji 21. oktobra je vsled predsednikovega odhoda v Ljubljano v smislu § 17. društvenih pravil prevzel društveno vodstvo tajnik kot predsednikov namestnik. Določili so se spisi in slike za društveno knjigo.

Dne 29. oktobra je poslalo društvo sožalnico uredniku »Napredka« v Zagreb povodom smrti odličnega šolnika Ivana Filipoviča.

Dne 12. novembra se je poslal rokopis »Narodni tiskarni« v tisk.

Dne 4. decembra je obljubil gosp. ravnatelj Schreiner društvu rokopis knjige »O risanju po ameriški metodi« (prevod iz angleščine).

Dne 7. decembra je poslala ljubljanska trgovska-obrtniška zbornica »Vabilo za udeležitev razstave za telesno vzgojo, negovanje zdravja, šport« itd., ki bode l. 1896. v Inomostu.

Koncem leta imenovali so se trije poverjeniki za Trst in okolico, odbor je izrekel zahvalo poverjeniku gosp. Kosovelu v Sežani za poslano letnino od 31 udov.

Z novim letom (1896) naročilo si je društvo šolska lista »Popotnik« in »Učit. Tovariš«.

Vsled razglasila nekaterih ljubljanskih udov v 7. štv. letošnjega »Učit. Tovariša« zaradi preosnove in premeščenja »Pedagogiškega društva« je poslal odbor 6. aprila t. l. posebno izjavo »Popotniku«, »Učit. Tovarišu« in »Slov. Narodu«, katero sta prvi in zadnji list tudi objavila in sicer »Popotnik« v št. 7.

Ko se je potem nameraval sklicati občni zbor »Pedagogiškega društva« o binkoštih v Ljubljano, je pojasnil društveni odbor svoje stališče v »Popotniku« (št. 8) in »Slov. Narodu« dne 21. aprila.

Dne 7. maja se je vršil občni zbor v Krškem po sledečem vsporedu:

1. Nagovor v spomin 150-letnice slov. pedagoga Pestalozzija.

2. Odborovo poročilo in volitev v smislu §-a 27. društvenih pravil.

3. »Proste misli o vzgoji«. Poročevalec gospod Fl. Rozman.

4. Ogledovanje relief-zemljevida krške okolice.

5. Predlogi.

Točno ob 1. uri popoldne otvori predsednikov namestnik zborovanje ter pozdravi navzoče, posebej še zastopnika duhovskega stanu in gg. tovariše iz zelene Štajerske. — Nadalje omeni v kratkih potezah glavne zasluge Pestalozzijeve za vzgojo in šolstvo. Pestalozziju v hvaležen spomin zakliče zbor — slavo!

Tajnik prečita poročilo o društvenem delovanju od zadnjega občnega zbora ter še posebno omeni poslednje društveno zborovanje v Novem mestu. Nadalje naznani vsebino letošnje društvene knjige ter pojasni zgoraj omenjene odbórove izjave v časopisih.

Zbor tem izjavam popolnoma pritrdi in izreče odboru zahvalo za vrlo delovanje.

Blagajnik je poročal o gmotnem stanju društva ter naznanil, da je v blagajnici sedaj gotovine 87 gld., poleg tega ima društvo še mnogo knjig v svoji zalogi.

Pregledovalci računov gg. Adlešič, Lunder in Saje so našli vse v redu ter odobrili račune.

Rešitev »Zavezine« prošnje za Ribnikarjev spomenik se je priporočilno prepustila odboru. Istotako izvršitev točk *e*, *f* in *g* §-a 27. društvenih pravil.

Volitev novega odbora se je tako-le izvršila: J. Bezljaj, predsednik; I. Rupik, tajnik; Fl. Rozman, blagajnik; dr. T. Romih, pevovodja; I. Lapajne, J. Ravnikar in A. Šest, pa odborniki.

Letnina za ude ostane prejšnja (1 gld.) oziroma 1 gld. 10 kr. za tistega, ki dobi knjigo po pošti.

Temu je sledilo jako zanimivo in obširno predavanje gosp. Fl. Rozmana »o vzgoji«, vzlasti domači in o otroških igrah. Razprava o tem se je preložila na prihodnje zborovanje, poročevalca pa naprosilo, naj sestavi kratek pregled glavnih misli (teze).

Zborovalcem se je tudi zelo dopadel razstavljeni plastični zemljevid krško-videmske okolice, katerega je izdelal ter navzočim tudi pojasnil gosp. I. Ivanc.

Ta zemljevid smo omenili tudi že prej v tej knjigi.

Novoizvoljeni predsednik gosp. J. Bezljaj potem zaključil občni zbor, omenivši vspešno desetletno društveno delovanje in zahvaljeva se navzočim za obilno in živahno udeležbo — ter konča s slavo-klici presvitemu cesarju!



Poziv!

»Pedagogičsko društvo« je z izdajo te knjige dopolnilo 10. leto svojega obstanka.

Slovensko učiteljstvo se ozre lahko z zadovoljstvom na prvo desetletje tega društva, kajti društveno delovanje niso pohvalno priznale samo višje šolske gosposke, ampak društvene knjige so bile tudi pri predlanski učni razstavi v Gorici odlikovane.

Pri ti priliki izreka odbor vsem dosedanjim podpornikom in sodelovalcem svojo najtoplejšo zahvalo ter jih prosi še daljne naklonjenosti.

Odbor ima sicer že nekaj gradiva nabranega za prihodno knjigo, ki izide po novem letu, vendar se mu bode jako vstreglo z novimi spisi pedagogičsko-didaktičske vsebine. Društvo pa potrebuje tudi še obilne gmotne podpore, da bode moglo poravnati vse tiskovne stroške ter založiti kako novo knjigo.

Najbolje nam bi se vstreglo z obilnim naročevanjem do sedaj še ne razpečanih, na drugi strani navedenih društvenih knjig. Zato vljudno vabimo slov. učiteljstvo in razumništvo, naj seže po teh knjigah ter društvu pripomore do boljšega gmotnega stanja, ki je potrebno k daljnemu uspešnemu delovanju. Ob enem pa prosimo, naj ostanejo tudi vsi dosedanji člani društvu zvesti; naše gg. profesorje in č. duhovščino pa še posebej najvljudneje vabimo, naj pripomorejo društvu s pristopom in sodelovanjem do tega, da bode »Pedagogičsko društvo« ustrezalo popolnoma ljudskemu in srednjemu šolstvu slovenskega naroda!

V Krškem, meseca julija 1896.

Odbor.

Nerazprodane društvene knjige so:

III. **Pedagogiški letnik**, cena glđ. 1:40. Vsebina: Izkustveno dušeslovje. Nekaj odlomkov iz Jana Amosa Komenskega »Didaktike«. V šolski delarni. Spomini na Dunaj. Pogled na pedagogiško polje l. 1888. Poročilo o »Prvi stalni učilski razstavi« na Slovenskem. Poročilo o društvenem delovanji.

IV. **Pedagogiški letnik**, cena glđ. 1:40. Vsebina: Jezikovni pouk v ljudski šoli, I. del. Navod k početnemu risanju in oblikoslovju. V šolski delarni II. Iz risarske izložbe v Norimberku. Vpliv prirode in hrane na zdravje človeško. Pogled na pedagogiško polje l. 1889. in 1890. Poročilo o prvi stalni učilski razstavi na Slovenskem. Poročilo o društvenem delovanji.

V. **Pedagogiški letnik**, cena glđ. 1:40. Vsebina: Jana Amosa Komenskega I. Šola v igri, II. Kako pregnati lenobo iz šol. Simon Rudmaš, koroški šolnik in domoljub. Jednostavni predmeti iz stavbarstva in strojstva. Kotomerstvo. Iz norimberške risarske izložbe II. Pogled na pedagogiško polje l. 1891. Statistiški pregled ljudskega šolstva v Avstriji l. 1890. Poročilo o prvi stalni učilski razstavi na Slovenskem. Poročilo o društvenem delovanji.

VI. **Pedagogiški letnik** z znano vsebino. Cena za neude glđ. 1:50.

Obéno vzgojeslovje po 80 kr.

Obéno ukoslovje po 80 kr.

Izkustveno dušeslovje po 80 kr.

Jezikovni pouk v ljudski šoli I. del po 80 kr.

Nazorni pouk v ljudski šoli po 1 glđ. 50 kr.

Navod k početnemu risanju in oblikoslovju po 40 kr.

Pouk o értežih po 50 kr.

Pri cenah vračunjena je tudi že poštnina. Vse te knjige se lahko naroče v vsaki knjigarni ali pa naravnost pri odboru »Pedagogiškega društva« v Krškem.

I. in II. Pedagogiški letnik sta razprodana.

Ivan Lapajne,
ravnatelj meščanske šole v Krškem,
priporoča sledeče knjige:

- 1.) **Zgodovino štajerskih Slovencev.** — Cena 1 gld.
20 kr.
- 2.) **Kratko zgodovino pedagogije.** — Cena 50 kr.
- 3.) **Navod o snovanji in poslovanji slovenskih pošilnic.** — Cena 1 gld.
- 4.) **Krško in Krčani.** — Cena 1 gld.

