

ARHEO

03/1983

Arheološka obvestila / Glasilo Slovenskega arheološkega društva



- Ну, это уж слишком!
закричал Шалтай-Болтай
сердито. Ты подслушивала
за дверью... за деревом...
в печной трубе... А не то
откуда бы тебе об этом знать!
- Нет, я не подслушивала,
сказала тихонько Алиса.
- Я узнала об этом из книжки.

UVODNIK	1
TEORIJA	
Lewis R. Binford in vzpon "nove arheologije"	3
AKTUALNOSTI	
O potrebi proučevanja duhovne kulture (A.Palavestra)	24
Stereofotogrametrija (B.Slapšak, P.Šivic, F.Mravlje)	26
Razmejitev dejavnosti med zavodi in muzeji (N.Osmuk)	31
Izvajanje novega zakona o naravni in kulturni dediščini z zornega kota dejavnosti muzejev s posebnim poudarkom na arheološko dediščino (L.Plesničar Gec)	32
Arheologija v Sloveniji (do) leta 2000 (B.Djurić)	34
DISKUSIJA	
Arheologija in diamat (B.Slapšak)	36
ONKRAJ ARHEOLOGIJE	
Arheologija kao avantura (A.Palavestra)	37
Otkriće vatre i naročito šta je posle bilo (S.Slapšak)	40
Arheološka lira (S.Slapšak)	41
Consolatio archaeologiae (Z.Minderović)	43
PRIKAZI	
Slovenska enciklopedija - vzorčna gesla (P.Petru)	44
Iz terenskega dnevnika, poletje 1982 (V.Šribar)	47
Ivan Šprajc, O razmerju med arheologijo in etnologijo, Ljubljana 1982, 100 str. (Knjižnica Glasnika SED 5) (B.Teržan)	50
Svjetlost iz broja (J.Kovačić)	51
Ob ponatisu Zgodovine mesta Kranja (D.Josipović)	52
SESTANKI	
"TAG 1982": The Fourth Annual Conference of the Theoretical Archaeology Group, Durham University, 13-15 December 1982 (B.Smith)	53
Simpozij v Zwettlu - Bavarci in njihovi sosedje do 907 (25.-28.10.1982) (V.Šribar)	56
XII Medjunarodni simpozijum o poznem eneolitu i ranom bronzanom dobu (Novi Sad - Vrdnik, 3.-7.10.1982) (Z.Marković)	57
Duhovna kultura Ilira (B.Govedarica)	58
Duhovna kultura Ilira (B.Smith)	60
Historični in arheološki problemi severovzhodne Italije in sosednjih pokrajin od prazgodovine do srednjega veka, Trst 1982 (D.Svoljšak)	61
Naučno savjetovanje Arheološkog društva BiH u Bihaću (B.Raunig)	62
Znanstveni kolokvij u povodu 150-te godišnjice Zadarskih muzeja, Zadar 20.-21.12.1982 (kbk)	63
Arheološka istraživanja u Istri i Hrvatskom Primorju, Pula 1982 (D.Svoljšak)	64
Arheološki praznik (B.Djurić)	65
KRATKE NOVICE	
Okrogla miza o terenski dokumentaciji	67
Sestanki	68
Razstave	70
DRUŠTVO	
Arheološko društvo Slovenije v letu 1982 (D.Svoljšak)	70

Arheološka obvestila. Glasilo Slovenskega arheološkega društva, zanj odgovoren Drago Svolfjšak, predsednik. Uredništvo: Miha Budja, Bojan Djurić (glavni in odgovorni urednik), Jože Kastelic, Peter Kos, Ranko Novak (tehnični urednik), Božidar Slapšak, Biba Teržan. Izdajateljski svet: Mitja Brodar, Timotej Knific, Peter Petru, Marjan Slabe. Naslov uredništva: Filozofska fakulteta, Oddelek za arheologijo, Aškerčeva 12, 61000 Ljubljana, 061/224 011/333. ARHEO izhaja dvakrat letno, naklada druge številke 500 izvodov. Cena posamezne številke 150 din, celoletna naročnina 300 din; tekoči račun 50100 678 60382. Tipkopis Zalka Marinko. Tisk Povše. Fotografije in risbe po želji vračamo, rokopisov ne vračamo. Za vsebino prispevkov odgovarjajo avtorji. Zaključek redakcije četrte številke 31.12.1983.

Po mnenju Republiškega komiteja za informiranje št. 421-1/72 šteje ARHEO med proizvode iz 7.točke prvega odstavka 36.člena Zakona o obdavčenju proizvodov in storitev v prometu, za katere se ne plačuje temeljni davek od prometa proizvodov.

UVODNIK

V času intenzivnega dela pri urejanju te številke smo zvedeli za nenadno smrt dr. Petra Petruja, prijatelja, učitelja, sodelavca in člana izdajateljskega sveta naše revije. Novica je bila tako nenadna in neverjetna, da ji skoraj nismo verjeli. Posebej še, ker smo bili z njim vseskozi in do konca v stalnem dialogu in namepravali prav v tej številki objaviti nekaj kritičnih prispevkov, neposredno vezanih na njegovo delo in zamisli. Postopoma smo ob njegovi odsotnosti pričeli dojemati vlogo, ki jo je igral v slovenski arheologiji. Tisto, kar je bilo precej zastrto z vsakdanjo dejavnostjo, konkretnimi in delnimi vprašanji/problemi, se je pričelo postopoma raztapljati in za tem smo mogli zaznati ogromen prazen prostor, ki je nastal ob njegovi smrti. Nismo prepričani, da se v tem trenutku v celoti zavedamo širine njegovega delovanja, kolikor pa ga lahko precenimo, se nam kaže Petru kot osrednja osebnost slovenske arheologije zadnjih let. Ne samo, da je zasedal ključne točke v organiziranosti arheološkega raziskovalnega dela (predsednik Programskega sveta za arheologijo pri RSS, koordinator URP arheologija, koordinator arheoloških raziskovanj v PORS 10, predsednik Muzejskega društva Slovenije, direktor Narodnega muzeja, profesor za rimsko provincialno arheologijo na Oddelku za arheologijo FF UEK, urednik revij Argo, Situla, Katalogov in monografij, urednik za arheologijo pri Enciklopediji Slovenije itd.), njegovi projekti strokovne in organizacijske narave so v resnici opredeljevali celotno stroko in vsakdo se je moral, če je hotel sodelovati v razvoju slovenske arheologije, do njih opredeljevati.

Nam so bile Petrujeve zamisli in njegovo delo vseskozi izziv za kritično preverjanje lastnih stališč. V mnogih konkretnih strokovnih in organizacijskih stvareh so si bila ta stališča, to ob vsej pieteti in prav zaradi nje moramo reči, nasprotujoča. Vendar pa obenem ne poznamo nikogar, ki bi njegovim splošnim prizadevanjem, doseči družbeno uveljavitev arheologije, nasprotoval. Ob dejstvu, da so humanistične vede in s tem tudi arheologija potisnjene na rob družbene zavesti, so bila njegova prizadevanja marsikdaj tudi neuspešna. Da pa je Petru kljub takšni situaciji dosegal tako številne uspehe kaže, da je imel ne le izredno energijo in vztrajnost, ampak tudi močno razvito politično mišljenje. Lastnost, ki mu je dajala posebno mesto med slovenskimi arheologi, ga je vodila v akcije, ki so se marsikdaj zdele sporne in zbujele med "brati po stroki" različne komentarje.

Ker tu ne pišemo Petrujevega nekrologa, napisanih jih je bilo že precej, se zdi primernejše in pametnejše opozoriti najprej na eno, za dolgoročni razvoj arheologije v Sloveniji izredno aktualnih akcij, v kateri je Petru polno sodeloval - na razvoj arheologije do leta 2000 (glej Aktualnosti) in nato na Petrujev tekst/model za Slovensko enciklopedijo (urednik sedaj dr. J.Kastelic).

Seveda je smrt P.Petruja povzročila tudi spremembe v institucijah, v katerih je tako angažirano deloval. V informacijo dajemo tu nekaj nam znanih sprememb - kot koordinator URP arheologija je predlagan T.Knific, koordinator za arheologijo v PORS 10 in član odbora za plan PORS 10 je postal D.Svoljšak, koordinator PORS 10 znotraj ZI FF UEK je postala dr. L.Plesničar, koordinator PORS 10 znotraj IZA SAZU je postal dr.S.Gabrovec. Za predsednika Programskega sveta za arheološka raziskovanja je bil po usklajevanju med izvajalci programa predlagan dr. D.Brodar (in ker klasične politične zgodbe ne morejo brez zapletov, naj omenimo po svoji legitimnosti dvomljivo intervencijo ZI FF UEK za odstranitev navedenega kandidata).

Drug dogodek je manj neposredno vezan na Petrujevo delo, vendar v enaki meri kot planiranje razvoja arheološkega raziskovanja zarisuje nadaljnji razvoj slovenske arheologije. Gre za oblikovanje novega študijskega programa za arheologijo na Filozofski fakulteti v Ljubljani. Izdelovanje tega programa je v teku in uredništvo verjame, da bo lahko celotno problematiko pedagoškega dela kmalu posredovalo na straneh te revije. Že pred časom je skušalo uredništvo izdelati številko, posvečeno študiju arheologije na jugoslovanskih univerzah, vendar je projekt doživel dokaj slab odziv - materiale je poslalo le nekaj arheoloških oddelkov (tu jim sporočamo, da je projekt še vedno aktualen in da bo realiziran). S to temo bomo morda sprožili diskusijo o stanju in statusu arheologije v Jugoslaviji. Zadeva je izredno aktualna, kar kaže tudi napovedana tema Skupščine SADI (Novi Sad 1984) - Mesto in vloga arheologije v sodobni družbi. Okroglo mizo z naslovom "Arheologija in moderna družba" sta v Ljubljani že leta 1980 organizirala dr. P.Petru in dr. M.Slabe in prispevki te okrogle mize so nato izšli v Arheološkem vestniku 22 (1981). Objavljene prispevke bi veljalo razumeti kot diskusijsko izhodišče in če se v tej številki Arhea dotikamo posebej samo enega od prispevkov (A.Pleterski), to še ne pomeni, da drugi ne zaslужijo komentarjev in izpeljav. Omenili bi vseeno prispevek M.Slabeta, ki kritično obravnava domete naše arheologije. Čeprav morda danes beseda interdisciplinarnost nima več tistega karizmatičnega zvena, kot ga je imela v 70 letih, pa večina Slabetovih argumentov prepričljivo pada na našo vedo. Dodajamo še tole: skozi magično besedo interdisciplinarnost se zdi, da se kaže potisnjena zavest vede o nezadostnosti arheoloških postopkov in frustriranost, ki jo povzroča (če parafraziramo D.Clarkea) izguba nedolžnosti. Ob vseh dobro zastavljenih izhodiščih pa je treba reči, da mora arheologija (arheologij!) pri ugotavljanju situacije, v kateri se nahaja(jo), izhajati ne le iz analize svoje teoretske nereflektiranosti, ampak istočasno tudi iz analize splošne marginalizacije humanističnih in družbenih znanosti. Strategija uspešnega razvoja vede lahko temelji le v upoštevanju navedenih dejstev, številni poskusi in rešitve takšne vrste, kot jih med zadnjimi predlaga M.Kozličič

(Obavijesti HAD XV/1, 1983) pa so ne le parcialne, temveč predvsem naivne in zavajajoče. Priznavamo, da z veliko nestrpnostjo pričakujemo jesen 1984.

Še v tem letu pa prihaja do poskusa spremembe slovenske založniške politike na področju prevodov tuje strokovne literature. V ta srednjeročni in dolgoročni projekt se je arheologija vključila z nekaj deli L.Klejna, J.C.Gardina, D.L. Clarkea, C.A.Moberga, G.V.Childa, R.Bianchi-Bandinellija, A.Carandinija, O.Brendla, R.McAdamsa, J.G.D.Clarka, J.J.Pollitta, A.Leroi-Gourhana in drugih. Realizacija projekta naj bi končno pokazala, da je arheologija znotraj družboslovnih in humanističnih ved še kako prisotna in da ne pomeni le zbirateljstvo in romantično starinoslovje (kot se rado dokazuje). Na drugi strani pa bo končno mogoče nekaj pomembnejših teoretskih in interpretacijskih del brati tudi v slovenščini (z vsemi implikacijami glede arheološke terminologije).

Omenimo na koncu še pojav številnih društvenih glasil širom Jugoslavije - glasil, ki dobivajo novo grafično obliko in vsebino (Obavijesti HAD, Arheološke novosti ADBiH, Vesti ADV). Občutek imamo, da je to "malo revolucijo" sprožil prav Arheo s svojim nastankom, podobno kot je vplival tudi na zadnjo številko revije Argo. Uredništvo se teh sprememb močno veseli, zakaj število informacij se je nenadoma močno povečalo in v kolikor oblika pomeni tudi delovne ambicije in okrepljeno politiko vede, potem bi kazalo, da se arheologija v Jugoslaviji prebuja? Po vseh teh lepih mislih pa zlobno vrtajo črvički in šepetajo: zgodovina, analogija, avtonomija... Arheološki pregled, Archaeologia Jugoslavica, Balcanoslavica...

Bojan Djurić

TEORIJA

Lewis R. Binford in vzpon 'nove arheologije'

S predstavitvijo nekaterih ključnih odstavkov iz teoretskih člankov L.R. Binforda želi Arheo odpreti razpravo o tistem gibanju v naši vedi, ki si je nadelo ime "nova arheologija".

Zavedamo se mnogih problemov, ki se ob tem nujno pojavljajo. Predvsem je svojevrsten anahronizem, da se danes opredeljujemo do fenomena, ki je v svetu buril duhove in pretresel temelje vede konec 60. in v zgodnjih 70. letih. Vendar posledice trajajo, "nova" produkcija je vse obsežnejša in tako nam ne ostane nič drugega, kot da se končno do vsega tega opredelimo; relativno zamudništvo pa nam najbrž omogoča, da mirno in s "historično distanco" ocenjujemo komponente in proizvode gibanja, njegovo trajnost in njegov vpliv v različnih znanstvenih populacijah.¹

Zamuda je nasledek temeljne različnosti znanstvene tradicije, v kateri je nastala "nova arheologija", in to prav gotovo tudi danes ostaja glavni problem njenega vrednotenja pri nas. Binfordova nova arheologija je kot vsa ameriška arheologija sestavni del antropologije, izhaja iz neoevolucionizma L. Whitea in razvija sistemski pristop, ki je sicer značilen za kulturno ekologijo. Kulturnoantropološko tradicijo je po vojni slovenski arheologiji predstavil B. Škerlj (1951), vendar jo je J. Korošec (1953) zavrnil kot škodljivo (ker bi razbila problematiko arheologije)², B. Grafenauer (1960, 310; gl. Sprajc, 1980, 62) pa je tudi svaril pred nevarnostjo "ouveljavljanja zahodnjaške, s kapitalistično družbo pogojene metodologije" skozi takšne koncepte. S tem se je pridružil ostrim napadom Š. Kulišiča (1953), ki je Škerljevo zanimanje za socialno ekologijo označil za idealistično in neznanstveno, njegovo primerjanje Kroeberjeve ideje o kulturi kot formirajočem in osebnosti kot formiranem elementu z Marxovo tezo o odvisnosti zavesti od družbene biti za "več kot drzno", "vulgarno podstavljanje reakcionarnih idealističnih konceptov pod firmo osnovne postavke marksistične filozofije", celotno njegovo razumevanje razvoja družbe in kulture pa kot "popačen biološko-psihološki in v osnovi rasističen" koncept. Ob tem nam prihajajo na misel besede M. Gaudeliera (1982, 285) o "Pirovih zmagah, ki jih je včerajšnji marksizem izbojeval nad 'formalistično' lingvistiko, 'meščansko' psihoanalizo, 'idealističnimi' logikami, ki pa niso rešile problemov, s katerimi se srečujejo tisti, ki resnično želijo spoznati podzavestno, jezik, ideologije itd." Ni bila morda zmaga nad "buržoazno" kulturno antropologijo prav takšna Pirova zmaga? Seveda drži, da Škerljev tekst ne prinaša kakega operacionaliziranega alternativnega pristopa, temveč je zgolj ilustracija "različnih drugih steza in potov, ki peljejo k istemu vrhu" (Škerlj, 1951, 93). Zato pa tudi ni nič manj res, da je tu slovenska arheologija izgubila priložnost, da vzpostavi stik s - kot se je izkazalo - plodno in inovativno arheološko populacijo: zabeležila ni izida nobenega od ključnih tekstov antropološke arheologije (v Koroščevem obdobju npr. Taylor 1948; Willey-Phillips 1959), dokončno pa so bile po-

trgane tudi vezi s srednjeevropsko antropološko tradicijo (dunajska šola, gl. npr. Angeli 1981). Plodnost in inovativnost te populacije pa po našem razumevanju izhaja prav iz prednosti, ki so rezultat živega stika s teoretskim razvojem stroke, s katero je arheologija skupno izoblikovala (oz. kateri dolguje) osnovne kategorije svoje sistematike, začenši s pojmom kulture (npr. Daniel 1967, 127; Sprajc 1982, 13 in 14ss). Te prednosti razumemo predvsem kot stalno možnost kritike oz. zavestnega preusmerjanja lastnih teoretskih izhodišč, nedovisnost od v ustaljenih postopkih stroke vgrajenih (implicitnih) modelov. Kulturni antropologiji se torej ne moremo izogniti že zaradi genetske povezanosti z arheologijo in povezanosti osnovnih delovnih oz. interpretacijskih orodij arheologije s koncepti antropologije. Teza, ki jo v navezavi na Binfordove tekste ponujamo in s katero želimo vzpodbuditi diskusijo, je, da je ta zveza v veliki meri pogojena z naravo predmeta arheološkega študija samega in da je to tudi razlog interpretacijske krize "arheologije kot zgodovine".

Pisani vir svoje sporočilo podaja prek jezika, torej prek semiotskega sistema, ki je posebej izdelan za sporazumevanje oz. prenašanje sporočil, in čeprav je mogoče zagovarjati tudi tezo, da je tekst ne glede na časovno oddaljenost za vse razen avtorja nerazumljiv (npr. Ricoeur 1981), in čeprav na drugi strani je dilema tudi ni mogoče zanikati prispevka zgodovinarja pri pojasnjevanju semantičnih vrednosti oz. pojmovnega ozadja besed, je vendarle jasno, da zgodovinar, ko obravnava svoj vir, s tem sistemom (jezikom) računa kot z znanim in da jezik ni predmet njegovega študija.³ Nasprotno je sporočilo materialnega vira kodirano znotraj sistema kulture, ki je sam predmet (arheološkega) študija. Pomembno se je pri tem zavedati, da materialna kultura - še toliko manj materialni vir (arheološki material) kot njen ostali del - ni zaključen podsistem kulture, temveč diferencialno participira, je torej del mnogih (teoretično vseh) podsistemov (žive) kulture (npr. Binford 1965). Materialne kulture torej ne moremo obravnavati kot ločenega in celovitega sistema, temveč le kot skupek fragmentov nekega sistema; celovito artikulirani so eventualno posamezni podsistemi žive kulture (in vsak od njih ima določen materialni odtisek), vsekakor pa je kot sistem (tudi kot semiotični sistem) mogoče obravnavati kulturo kot celoto (npr. Bertalanffy 1956; Klejn 1973). Zato tudi arheološka sistematika kot umetni sistem, s katerim beremo arheološki vir, ne more biti zadosten okvir arheološke razlage: s svojimi taksoni (kultura, faza, najdiščni sklop, tip...) razvršča arheološki material, njegove prostorske in časovne formacije in razmerja (tipološka, kronološka in kulturna determinacija). Razlaga pa zahteva opredelitve v smislu žive kulture. V odsotnosti jasnih predstav o funkcioniranju žive kulture oz. jasnih teoretskih utemeljitev razmerij med kategorijami klasifikacijskega sistema oz. arheološkega materiala sploh in kategorijami žive kulture, arheologija čisto obrav-

nava svoje taksonne kar kot: elemente žive kulture, sam taksonomski sistem pa kot (zadovoljiv) model kulture: arheološki material (fibula, uhan...) postane nosilec etničnega, arheološka kultura nastopa kot substitut za etno-politične enote. Številne arheološke sinteze, ki operirajo z arheološkimi kulturami kot z zgodovinskimi dejavniki (v smislu politične zgodovine), ne da bi postavljale vprašanja o stopnji prostorske pogojenosti kultur, o procesih, ki so lahko pripeljali do sprememb v kulturah in do sprememb kultur, obilno dokumentirajo ta pristop. Dopolnjuje jih dolga vrsta študij, ki npr. pod grobnim kultom nudijo oblike pokopa, pod ekonomiko gospodarske objekte in orodje, pod bivanjem tlorise hiš in naselij, vse to pa uokvirjeno v zdravorazumske posplošitve iz komparativnega materiala. Takšna produkcija zamegljuje realno izpovednost arheološkega materiala za te probleme. Da bi lahko polno črpali sporičilno moč arheološkega vira, moramo upoštevati njegovo mesto v sistemu kulture, moramo torej obvladati mehanizme kulture v celoti (oz. tistih podkultur, ki so predmet našega specialnega študija). Tu je od antropološke tradicije ločena, osamosvojena arheologija (pa naj bo še tako smiselno vključena v sistematično historično znanost) nevarno omejena. In ni naključje, da so ob vsej prefinjenosti njene metodologije veliki interpretacijski prodori v glavnem rezultat srečnih spojev arheološkega materiala (materiala s "časovno globino") s teorijami raznih družbenih ved, ki omogočajo prevajanje arheoloških "enot opazovanja" v kategorije družbenih znanosti in njihovo smiselno artikuliranje, pa naj gre za marksistično sociologijo pri Childeu, novo (socialno) geografijo in socialno ekologijo v Angliji 60.let ali pa za neoevolucionistično antropologijo v ZDA, pa morda zgodovino, kadar gre za mlajša obdobja. Prav ta odprtost, iskanje plodnih zvez v vseh družbenih znanostih - in povraten vpliv na te znanosti - je glavna značilnost sodobne arheologije in po našem razumevanju tudi ključ njene živosti in aktualnosti v svetu danes.

Različnost znanstvene tradicije pa ni edini problem, s katerim se bomo srečevali pri ocenjevanju novih gibanj. "Nova arheologija" predvsem ni kompakten pojem: celo ameriška "nova arheologija" ni povsem enotna (Klejn 1981, 12; Flannery 1973), ob njej pa imamo vsaj še angleško varianta (D.Clarke-C.Renfrew). Radikalna "novost" teh arheologij je za marsikoga vprašljiva (prim.Taylor 1972), hkrati pa inovacij, ki pomenijo "revolucijo v arheologiji" ne uvajajo samo one: pomembni prodori so nastali v okrilju "tradicionalne", čisto "novi" sovražne arheologije. Končno 10 let po "veliki debati" v arheologiji marsikdo zavrača termin "nova arheologija" in priznava zgolj "sodobno arheologijo", katerega legitimi del so novosti, ki jih je uvedla "nova arheologija" 60.let (Thomas 1979, 49ss in 57). Naša diskusija naj bi bila odprta za vsa nova gibanja. Z izvlečki iz Binfordovih člankov želimo predstaviti temeljne tekste tiste znanstvene populacije, ki je prva in najjasnejše

(tudi najostreje) formulirala novo metodologijo in nove cilje, ki je tudi kot gibanje nastopila najprodorneje in najuspešnejše in tako predstavlja poseben sociološki fenomen arheološke stroke. Ne glede na to, koliko so zasidrani v specifično ameriških razmerah, so to končno referenčni teksti za vsa "nova" gibanja, ki so sledila v raznih delih sveta.

Končno velja zapisati, da na nas prežijo tudi vse tiste nevarnosti kriterijev, vrednotenja (dodali bi lahko tudi nove terminologije), na katere opozarja B.Teržan (1981) v kritičnem pretresu sploh prve predstavitve tekstov ameriške "nove arheologije", ki jo je za jugoslovansko strokovno in širšo kulturno javnost pripravila revija Dometi.⁴

Začnimo torej s to rizično raboto.

Binfordovi glavni metodološki teksti so nastali med leti 1962 in 1968, skoznje je postopoma razvil vse programske elemente "nove arheologije": zanimanje za zakonitosti kulturnega procesa, sistemski pristop, hipotetsko-deduktivno metodo. 1966 je leto dokončnega prodora na ameriški sceni s triumfalnim simpozijem ob letni skupščini Ameriškega antropološkega društva v Denverju, 1968 pa je leto uveljavitve na mednarodni ravni z dolgo vrsto njegovih člankov in z izdajo aktov denverskega simpozija (New Perspectives in Archaeology, L.R. Binford 1968). 1972.leta je Binford že lahko pogledal nazaj in s komentiranim zbornikom lastnih člankov zakrožil "deset let, ki so pretresla arheologijo" (An Archaeological Perspective, L.R. Binford 1972).

Binford je pričel svojo programsko produkcijo s poskusom operacionalizacije creda, da je arheologija antropologija, ki ga je vsrkal kot akademsko tradicijo in ponavljal za Willeyem in Phillipsom (1958, 2) ("če sploh kaj, je ameriška arheologija - antropologija"). O položaju arheologije v antropologiji tega časa je ironično zabeležil: "Antropologi niso hoteli niti slišati o kakem možnem prispevku arheologije antropologiji... Zanje je to bilo eno od tistih akademskih bremen, ki so jih morali prenašati, ker je iz nekih nerazumljivih razlogov arheologija zgodovinsko bila obravnavana kot del antropologije" (Binford 1972, 10). Svoje ukvarjanje z arheologijo pa je utemeljeval prav z interesi antropologije: "... postopoma sem spoznal, da mora antropologija, če se hoče znanstveno ukvarjati z vprašanji vzrokov za spremembe v kulturah, razpolagati s podatki, ki bodo imeli časovno globino" (Binford 1972, 2). V članku Arheologija kot antropologija (L.R. Binford 1962) izhaja iz najsplošnejše definicije ciljev antropologije (po Kroeberju) - ugotavljanja in razlage (explication and explanation) celote fizičnih in kulturnih podobnosti in razlik, značilnih za ves prostorsko-časovni obseg človekovega bivanja, in ugotavlja:

Prispevek arheologije je, kar se ugotavljanja (explication) tiče, vsekakor velik. Naše sedanja vedenje o raznovrstnosti, ki označuje celoto izumrlih kulturnih sistemov, je bistveno večje od omejenega znanja dostopnega pred petdesetimi leti. Čeprav je ta prispevek "občudovanja vreden" in potreben, je bilo ugotovljeno, da na področju razlage (explanation) arheologija v bistvu ni prispevala ničesar: "V ameriški arheologiji je bilo na področju razlage narejenega tako malo, da je to težko izraziti z besedami" (Willey in Phillips, 1958, 5).

Praden nadaljujemo s kritiko, pa moramo opredeliti, kaj sploh razumemo pod pojmom razlaga. Razlaga je v znanosti preprosto prikaz neke stalne povezanosti spremenljivk v sistemu in merjenje variabilnosti med spremenljivkami v tem sistemu. Potem lahko pokažemo, da je procesualna sprememba ene spremenljivke na predvidljiv in količinsko merljiv način odvisna od sprememb ostalih spremenljivk, te pa se spet spreminjajo v odvisnosti od sprememb v strukturi sistema kot celote. Ta pristop do razlage predpostavlja ukvarjanje s procesi oz. z delovanjem in strukturalnim preoblikovanjem sistemov. Menimo, da arheologi v okviru antropologije niso dali kakega bistvenega razlagalnega prispevka predvsem zato, ker arheoloških podatkov ne obravnavajo v sistemskem okviru. Arheološki podatki so obravnavani posamično, delno in "razlaga" je podana bolj v smislu specifičnih dogodkov kot pa v smislu procesa (gl. Buettner-Janusch 1957 za diskusijo o partikularizmu).

Arheologi na tihem dopuščajo, da lahko artefakte obravnavamo kot istovrstne in primerljive "značilnosti" (traits) ne glede na funkcionalni kontekst. Ko enkrat "definiramo" različnosti in podobnosti v smislu istovrstnih in primerljivih "značilnosti", poteka interpretacija v neke vrste teoretskem vakuumu, kjer so različnosti in podobnosti razumljene kot posledica "stapljanja", "neposrednih vplivov" in "pobud" med dvema ali večimi "zgodovinskimi tradicijami", ki so določene predvsem na podlagi domnevne lokalne ali regionalne kontinuitete človeških skupin.

Menim, da je to nediferencirano in nestrukturirano gledanje neustrezno: artefakti, katerih primarni funkcionalni kontekst pripada različnim operativnim podsistemom celotnega kulturnega sistema, bodo različnosti in podobnosti izkazovali diferencialno - v smislu strukture kulturnega sistema, katerega del so. Nadalje, časovni in prostorski razponi v širokih funkcionalnih kategorijah in med njimi se bodo spreminjali s strukturo sistematskih odnosov med socio-kulturnimi sistemi. Preučevanje diferencialnih distribucij lahko pripelje do dragocenih podatkov o obliki socialne organiziranosti in o spreminjanju odnosov med socio-kulturnimi sistemi. Skratka, razlaga razlik in podobnosti med arheološkimi sklopi mora biti podana v okviru našega znanja o strukturalnih in funkcionalnih značilnostih kulturnih sistemov.

Specifične "zgodovinske" razlage zgolj eksplicirajo mehanizme kulturnega procesa. Ničesar ne dodajo razlagi procesa kulturnih sprememb in razvoja. Če lahko dokažemo, da je prišlo do migracije, potem ta ugotovitev predstavlja razlagalni problem: kakšne prilagoditvene okoliščine, kateri razvojni procesi so sprožili migracijo (Thompson 1958, 1)? Za kategorije zgodovinskih dogodkov, kot so migracije, vzpostavljanje stika med prej izoliranimi področji itn., moramo iskati sistemske razlage. Le tako bomo lahko več prispevali k razlagi in ustvarjali osnovo za nadaljnji napredek antropološke teorije.

Kritika je bila dobro usmerjena, izhodiščna ideja - da namreč arheološki material ne predstavlja enotnega subsistema kulture - pa je bila slabo operacionalizirana: razlikovanje tehnoloških, socio-tehničnih in idio-tehničnih grupacij artefaktov je tudi avtor sam kmalu označil za simplicistično, saj v resnici vsak artefakt deluje hkrati v različnih subsistemih kulture. S tem problemom se je obširneje ukvarjal v članku Arheološka sistematika in proučevanje kulturnega procesa (L.R. Binford 1965), kjer je z materialistično kritiko "normativnega" koncepta kulture utemeljeval potrebo po sistemskem pristopu, njemu ustrezni novi arheološki sistematiki in opazovanju spremenljivosti pri arheološkem materialu z upoštevanjem vseh vzročnih faktorjev, predvidljivih znotraj sistema (multivariantna oz. faktorska analiza), kar naj bi šele omogočilo razumevanje kulturnih procesov.

Willey in Phillips (1958, 50) sta izrazila dvom o tem, da imajo sodobni arheološki koncepti, kot je npr. "faza" konsistenten pomen kot kategorije človeške družbe. Namen tega sestavka je raziskati nekatere vzroke za to neskladje in ponuditi teoretski okvir, ki bo združljivejši z družbeno resničnostjo.

V vsakem splošnem teoretskem okviru sta vsaj dve glavni komponenti: (1) ena, ki se ukvarja s kriteriji za izločanje (isolate) preučevanih pojavov in z onsovnimi predpostavkami o naravi enot ali delnih pojavov v prepoznani generični vrsti pojavov, ter (2) predpostavke o načinih, kako se te delne enote artikulirajo v delovanju sistema ali med spreminjanjem sistema.

Večina analitičnih pripomočkov in konceptualnih orodij arheološke sistematike se je izoblikovala v okviru teorije kulture, ki jo na tem mestu označujemo kot "normativna šola". Z normativnega stališča je predmet preučevanja različno definiran, vendar pa je doseženo splošno soglasje, da je kultura z veliko začetnico njegova vsebina. V tem normativni teoretiki soglašajo z drugimi. Od stališča, ki ga zagovarjamo tu, se normativni teoretiki jasno ločujejo po definiciji partitivnih konceptov in po predpostavkah, ki zadevajo procese dinamike med enotami. Tipično normativno stališče podaja Taylor

(1948, 110):

"Pod kulturo kot partitivnim konceptom razumem zgodovinsko pogojen sistem kulturnih značilnosti, ki je bolj ali manj ločljiv in koheziven segment celote kulture in katerega posamezne značilnosti pripadajo ali vsem ali pa le nekaterim, posebej opredeljenim članom neke skupine ali družbe."

Podobno stališče izražata tudi Willey in Phillips (1958, 18), ko govorita o prostorskih enotah kulturnih pojavov:

"Strogo arheološko govorjeno je lokaliteta geografski prostor, ki je dovolj majhen, da dovoljuje delovno predpostavko o popolni kulturni homogenosti v katerem koli trenutku."

Pri obeh navedkih kot tudi v pisanju drugih arheologov (Ford, 1954, 47; Rouse, 1939, 15-18; Gifford, 1960, 346) je poudarek na skupnih značilnostih človeškega vedenja. V tem smislu je kultura definirana kot abstrakcija človekovega vedenja.

"Skladno s tu razvitim konceptom kulture je kultura mentalna zgradba, ki jo tvorijo ideje (Taylor, 1948, 101)."

Ali, kot dokazuje Ford (1954, 47):

"Najprej se moramo zavedati, da so te stavbe proizvodi kulture in ne kultura sama. Razporeditve lesa, bambusa in trave zanimajo etnološke zato, ker osvetljujejo ideje domorodcev o ustreznih načinih graditve prebivališč."

Če povzamemo, normativni teoretik je tisti, ki kot svoje področje preučevanja razume kulturo kot ideacionalno osnovo za različne načine človeškega življenja. Do informacij pride s študijem kulturnih proizvodov oz. objektiviranih normativnih idej o načinu življenja danes izginulih ljudstev. Tako je naloga arheologa, da iz proizvodov kulture izvleče normativne koncepte, ki so nekoč obstajali v miselnosti danes mrtvih ljudi. (Kritiko tega splošnega stališča glej pri White, 1954, 461-468).

Ko razmišljamo o problemu, kako je mogoče opazovati in preučevati kulturne pojave, se nam postavlja osnovno vprašanje: kateri tipi enot so tisti, ki bi nam omogočili smiselno preučevanje kulture? Za privržence normativne šole so predpostavke o enotah ali naravnih "paketi", v katerih se (po)javlja kultura, odvisne od predpostavk o dinamiki ideacionalnih prenosov.

Učenje je priznано kot osnova medgeneracijskega prenosa kulture, difuzija pa kot osnova prenosa med družbenimi enotami, ki jih ne povezujejo ustaljena sorodstvena razmerja. Zaključek, ki sledi iz te predpostavke je, da je prenos kulture med generacijami in med različnimi sorodstvenimi skupnostmi v obratnem sorazmerju s

stopnjo družbene distance med obravnavanimi skupinami. Ker je kultura razumljena kot velika "celota", ki se prenaša skozi prostor in čas, je vsak poskus delitve te kulturne "celote" samovoljen in je mišljen zgolj kot metodološki pripomoček (Ford, 1954, 51; Brew, 1946, 49). Delitev kulture je pogosto označena kot hevristični pripomoček za merjenje stopnje družbene distance med skupinami, katerih kulturne produkte proučujemo. (Odlično kritiko tega stališča najdemo v Spaulding, 1957, 85-87). Prostorske diskontinuitete v razporeditvi podobnih formalnih značilnosti so razumljene kot nasledek (1) naravnih ovir za vzpostavljanje družbenih stikov, (2) obstoja vrednostnega sistema, katerega konzervativna psihološka matrika ovira sprejemanje tujih značilnosti ali (3) migracije oz. vdora novega ljudstva, kar pretrga predhodni vzorec družbenih stikov. Formalne spremembe v časovni razvrstitvi posameznih elementov so razumljene kot rezultat inovacij ali delovanja vgrajene dinamike, včasih označene kot "razvoj" (drift) (Ford, 1954, 51; Herskovits, 1948, 581-582). (Kritiko tega koncepta glej v Binford, 1963, 89-93). Tako inovacija kot razvoj (drift) sta obravnavana kot sestavini kulture, in kot je rekel Caldwell (1958, 1), "če so vse okoliščine enake, bo tok sprememb v materialni kulturi skozi čas in prostor težil k pravilnosti (enakomernosti)".

Diskontinuitete v dinamiki sprememb ali formalnem razvoju skozi čas razlagajo kot rezultat zgodovinskih dogodkov, kar vodi k razlagam sprememb oblik socialnih enot z mehanizmi, kot so razširjanje trgovine, migracije in širjenje "bistvenih" idej, npr. verskih kultov (Ritchie, 1955).

Kulturne razlike in podobnosti izraža normativna šola v smislu "kulturnih razmerij", ki jih, strogo gledano, lahko razložimo s splošnim interpretativnim modelom. Ta model temelji na predpostavki o "kulturnem središču", kjer iz nepojasnjenih razlogov stopnja inovacij presega tiste na okoliških področjih. Nova kultura se širi iz središča in se spaja z okoliškimi kulturami, vse dokler se v zunanjem krogu ne izgubi, pri čemer ustvari marginalne kulture. Kulturna razmerja razumejo kot stopnjo vzajemnega ali enostranskega "vplivanja" med kulturnimi centri in podcentri.

Ta interpretativni okvir implicira to, kar sem označil kot akvatično razumevanje kulture. V literaturi, ki podaja razlage, mrgoli izrazov, kot je npr. "kulturni tok" in "dotekanja" novih kulturnih prvin v določeno regijo. Kultura je razumljena kot širok tok z manjšimi in različnimi ideacionalnih norm, ki se nanašajo na značilne načine izdelave posodja, ženitev, odnosa do tašče, graditve stavb, svetišč (ali njih odsotnost) in celo umiranje. Te ideacionalne inačice se periodično "kristalizirajo" v različnih prostorskih in časovnih točkah in se kažejo v razločevalnih in včasih izjemnih kulturnih vzponih, ki omogočajo (raz)delitev kulturne kontinuitete v kulturne faze.

Eno najelegantnejših in celovitejših kritik normativnih teoretikov je v zadnjem času podal David Aberle (1960). Pokazal je, da so privrženci normativnega stališča prisiljeni razlagati kulturne razlike in podobnosti z dvema faktorjema: historičnim in psihološkim. Normativno stališče je povzel tako:

"Nobene kulture ne moremo razumeti le z upoštevanjem njenega trenutnega stanja. Kot rezultat zgodovinskih naključij je imela stike z različnimi drugimi kulturami. Te pa so zagotavljale skupen fond potencialnega kulturnega materiala, iz katerega so lahko kulture žrpale. Ker ni splošne osnove za predvidevanje, katere kulture bodo med seboj v stiku, ima zgodovinski faktor nebitven in naključen značaj. Kar pa zadeva psihološki faktor, ima človekov um lastnosti - naj gre za splošno težnjo po posnemanju ali posebno naravnost posameznih skupin - ki odločajo, ali bo neka razpoložljiva kulturna prvina sprejeta ali ne. Čeprav so stiki med kulturami nepredvidljivi, pa lahko sprejetje ali zavrnitev elementa razložimo na podlagi zakonov psihologije. Zato so zakonitosti kulture psihološke zakonitosti (Aberle, 1960, 3)."

Normativno stališče postavlja arheologa v situacijo, da gleda nase kot na kulturnega zgodovinarja in/ali paleopsihologa (za kar je večina arheologov slabo usposobljena). Tako ostaja kompetenten zgolj za preučevanje kulturne zgodovine, kar je verjetno vsaj delen razlog za to, da se razlagal raven v arheološki teoriji ni razvila, na kar sta opozorila Willey in Phillips (1958, 5).

Na tem mestu dokazujemo, da je za ustrezno obravnavanje razlag kulturnih procesov potrebna nova sistematika, temelječa na drugačnem konceptu kulture. Če opredelimo kulturo kot človekovo ekstrasomatsko sredstvo prilagoditve (White, 1959, 8), je kultura v partitivnem smislu ekstrasomatski prilagoditveni sistem, uporabljan pri integriranju družbe z njenim okoljem in z drugimi socio-kulturnimi sistemi. Kultura v tem smislu ni nujno skupna vsem, ljudje v njej participirajo. V kulturnih sistemih so ljudje, stvari in kraji sestavine področja, ki ga sestavljajo ambientalni in socio-kulturni podsistemi, mesto (locus) kulturnega procesa pa je dinamična artikulacija teh podsistemov. Celovitosti medsebojnih razmerij ne moremo razložiti z redukcijo na eno samo sestavino - ideje, kakor ne moremo delovanja motorja razložiti z eno samo sestavino, npr. bencinom, akumulatorjem ali mazilnim oljem.

Ugotovili smo že, da po naši definiciji kultura ni nujno skupna vsem; v njej se participira. In participira se diferencialno. Osnovna značilnost kulturnih sistemov je integracija posameznikov in družbenih enot, ki opravljajo različne naloge, često na različnih krajih. Posamezniki in družbene enote so s pomočjo različnih institucij povezani v večje enote... V kulturnem sistemu se bo stopnja, do katere udeleženec pose-

duje isto (skupno) ideacionalno osnovo, spreminjala glede na stopnjo kulturne kompleksnosti sistema kot celote. V resnici je kot merilo kulturne kompleksnosti splošno upoštevana stopnja notranje strukturne diferenciranosti in funkcionalne specifičnosti participirajočih podsistemov (White, 1959, 144-145). V vsakem kulturnem sistemu bo stopnja, do katere udeleženci posedujejo skupne ideacionalne preference v obratnem sorazmerju s kompleksnostjo sistema kot celote. Posedovanje istih kulturnih prvin v različnih sistemih bomo razumeli kot funkcijo značaja kulturnih sredstev za povezovanje različnih skupin.

Trenutno naša eksplicitno izdelana sistematika temelji na stopnji skupnega posedovanja kulturnih lastnosti. Klasifikacijski sistem Srednjega zahoda (Midwestern Taxonomic System) (McKern, 1935, 70-82; 1939, 301-313) je hierarhična ureditev arheološko opredeljenih kulturnih lastnosti, kot se pojavljajo v prostorsko in časovno ločenih manifestacijah. Podobno so takšne enote, kot je faza, (Willey in Phillips, 1958, 50; Rouse, 1955, 713-714) grupacije arheoloških kompleksov na osnovi skupnih lastnosti.

Poudarek na skupnih lastnostih vodi v našem klasifikacijskem sistemu do zakrivanja različnosti in do združevanja pojavov, ki bi po drugačni klasifikacijski metodi bili ločeni. Kultura ni enovalenten pojav in tudi ne moremo njenega funkcioniranja razumeti ali meriti kot funkcijo ene spremenljivke - prostorsko-časovnega prenosa idej. Nasprotno, kultura je multivariantna in njeno delovanje moramo razumeti kot funkcijo številnih vzročno pomenljivih spremenljivk, ki lahko delujejo neodvisno ali v različnih povezavah. Naša naloga je izločiti te vzročne faktorje in poiskati njihova stalna, stabilna in predvidljiva medsebojna razmerja.

Naše klasifikacije bi morale biti zasnovane tako, da bi težile k temu cilju. Področja našega opazovanja bi morali (raz)deliti tako, da bi lahko poudarili značaj variabilnosti populacij artefaktov in olajšali ugotavljanje vzročno relevantnih faktorjev. Naše kategorije bi morale biti utemeljene s skupnimi strukturnimi ali funkcionalnimi lastnostmi v normalnem delovanju kulturnih sistemov. Te kategorije bi bilo treba potem analizirati glede na njihovo vedenje v različnih sistemih in pogojih sistemskih sprememb.

S takšno metodo bi lahko dosegli naš cilj - ugotoviti zakonitosti kulturnih procesov. Arheološke sistematike bi morale biti v pomoč pri opravljanju analitičnih nalog...

Možnosti nove sistematike je ponazoril na primeru keramike in arheoloških sklopov (assemblage), v posebni študiji pa se je lotil pogrebnih običajev (Binford, 1971). Članek se nam zdi posebej zanimiv, saj vztraja na odvisno-

sti osnovnih kategorij oz. delovnih orodij vede (taksonomskih sistemov) od celostnih konceptov kulture.

Motorna sila novih idej pa je bila seveda stroga metoda, ki naj bi utemeljila strogo kot znanost in opravičila njene aspiracije po spoznavanju zakonitosti družbenih oz. kulturnih procesov. Tu se je Binford naslonil na nepozitivistično logiko in predvsem na Hempelov hipotetsko-deduktivni model razlage (Hempel, 1965). Pomen eksplicitnih deduktivnih postopkov za arheologijo je obširno predstavil v uvodnem članku k objavi denverskega simpozija - *Arheološke perspektive* (Binford, 1968a), spet skozi kritičen pretres, tokrat omejitvev, ki jih induktivni postopki postavljajo arheologiji pri njenih prizadevanjih, da bi dosegla razglašene cilje: rekonstruiranje kulturne zgodovine, rekonstruiranje načina življenja in ugotavljanje kulturnih procesov.

METODE ARHEOLOGIJE - TRADICIONALNI PRISTOPI

REKONSTRUIRANJE KULTURNE ZGODOVINE

Rekonstruiranje kulturne zgodovine je razvrščanje kulturnih enot na način, ki natančno odkriva njihove generične sorodnosti. Arheologi so v glavnem delali na osnovi naslednjih dveh domnev:

1. stopnja sorodnosti dveh kulturnih enot se spreminja skupaj s podobnostmi, ki jih ti enoti kažeta v generično povezanih značilnostih (npr. pri celoti kulturnih značilnosti ali kompleksov, okrasu artefaktov itd.);

2. stopnjo sorodnosti dveh kulturnih enot lahko merimo z razmerjem med številom skupnih generično povezanih značilnosti in številom tistih, ki niso skupne.

Očitno je, da mora biti vsaka kulturna značilnost, določena z razmerjem, s katerim merimo stopnjo sorodnosti, ovrednotena glede na to, ali se podobnost med značilnostmi pojavi kot funkcija linearnega prenosa, kot difuzija med kulturnimi enotami ali kot neodvisen razvoj znotraj vsake kulturne enote. Prav tu je osnoven, še nerešen problem: Kako more arheolog razlikovati homologne od analognih kulturnih podobnosti?

Že leta 1896 se je s tem problemom ukvarjal E.B. Tylor in predlagal postopek analize opaznih podobnosti s "pomočjo delitve na sestavne elemente, ki kažejo tako hitro medsebojno povezanost, da jih lahko upravičeno imamo za samostojne. Čim več je takih prvin, tem manj je verjetnosti, da bi se kombinacija ponovila (1896, 66)."

Z drugimi besedami, Tylor meni, da je mogoče zračunati stopnjo verjetnosti samostojnega ponavljanja identičnih kombinacij med samostojno spreminjajočimi se značilnostmi.

Tudi drugi, ki so se ukvarjali z istim problemom, so ponudili podobne rešitve. Graebner (1911) npr. navaja dve merili za ovrednotenje kulturnih podobnosti: kriterij forme in kriterij kvantitativnega sovpadanja. Za Graebnerja se kriterij forme sestoji iz stopnje sovpadanja značilnosti, za katere pa ni nujno, da izvirajo iz "narave primerjanih predmetov"; kriterij sovpadanja je v tem, da se ugotovi, ali se preučevana značilnost ali sestavina pojavlja kot ločena sorodnost ali kot prvina večjega kulturnega sklopa. Na osnovi kriterija forme takšnega večjega kulturnega sklopa ne moremo razlagati kot nekaj, kar je vzniknilo samostojno.

Robert Lowie je pokazal na nekatere pomanjkljivosti Graebnerjevega razmišljanja: "S primerjanjem forme ne moremo nikdar ugotoviti več kot le identičnost form, to, da je takšno identičnost treba razlagati z genetskimi odnosi, je zgolj hipoteza" (1912, 28). Pripomnil je tudi, da Graebnerjev kvantitativni kriterij ni verjetnosten, kot je Tylorjev, temveč je preprosto kriterij forme vzdignjen na višjo raven abstrakcije in zato ni neodvisen kriterij presoje (1912, 27).

Ob nedavnem preverjanju aplikacij Tylorjeve verjetnostne metode je bilo ugotovljeno, da so bili izračuni verjetnosti pri konkretnih primerih redko natančni in pogosto je dozdevna natančnost verjetnostnega utemeljevanja bolj semantičen kot pa metodološki prispevek antropološki literaturi (Erasmus, 1950, 374-375). Bistvenejša slabost Tylorjevega postopka pa je domneva, da je raziskovalec sposoben prepoznati tiste sestavne elemente, ki sodejansko neodvisne spremenljivke. Problem je bil predmet številnih razprav (Erasmus, 1950, 375-387; Rands-Riley, 1958; posredno tudi Sackett, 19-66), toda kot metoda za njegovo rešitev je bila predložena samo intenzivna analiza distribucije in vzorcev kovariacij, ki se kažejo med izbranimi značilnostmi. Arheologi so se redko ukvarjali s takšnimi preučevanji, in z gotovostjo lahko trdimo, da nikoli niso bila rutinska analitična sestavina tistih arheoloških del, ki ponujajo zgodovinske rekonstrukcije. Ta posebni problem je skoraj izključno ostal v domeni etnografov, in arheologi, ki se ukvarjajo z rekonstrukcijo kulturne zgodovine, so glede njega, kot izgleda, ostali v blaženem neznanju.

Lowie (1912, 24-27) je opozoril še na drug problem metode - medtem ko so nekateri poskušali identificirati podobnosti, ki izhajajo iz generičnih povezav med kulturnimi enotami, pa nihče ni razmišljal o načinih ovrednotenja alternativne možnosti - neodvisnega razvoja, razen skozi zmožnost, da se pokažejo zgodovinske povezave. Dokler se ne bomo dokopali do določenega razumevanja zakonov kulturnega razvoja, bomo še naprej ostali brez takšnih neodvisnih sredstev za ovrednotenje posameznih primerov.

Kljub tem nerešenim problemom metode in iz njih izhajajoče nezmožnosti natančnega razločevanja med analogijami in homologijami, arheologi še nadalje podajajo rekonstrukcije, pri čemer postopke, ki sta jih razvila Tylor in Graebner, uporabljajo na zdravorazumarski ravni, temu pa često dodajajo kriterij distribucije. Interpretacijske principe, ki so vodili arheologe pri rekonstrukcijah kulturne zgodovine, lahko strnemo v naslednje:

1. verjetnost difuzije se povečuje s stopnjo formalne podobnosti med predmeti in značilnostmi (Jennings, 1957, 265; Linton, 1936, 372) in s stopnjo komponentne kompleksnosti primerjanih značilnosti (Linton, 1936, 372);

2. verjetnost difuzije upada s stopnjo časovne in prostorske ločenosti med primerjanimi značilnostmi (Linton, 1936, 370; za diskusijo gl. Wallis, 1928; Meggers et al., 1965, 157-178; Rowe, 1966, 334-337).

Takšna interpretativna vodila zanemarjajo inherentne nerešene probleme metode in epistemologije, in večina taksonomskih shem, ki naj bi služile pri zgodovinskih rekonstrukcijah, jim prav tako ni kos. McKern je npr. v razpravi o taksonomskem sistemu Srednjega Zahoda (Midwestern Taxonomic System) jasno zapisal, naj bodo klasifikacije zastavljene tako, da upoštevajo listo kulturnih značilnosti, ne da bi jih razločevali po verjetnosti, da predstavljajo analogijo oz. homologijo:

"Vse značilne poteze danega kulturnega pojava podrazumevajo kulturni kompleks tega pojava... Pri primerjanju tega pojava z nekim drugim, za potrebe klasificiranja, lahko posamične značilnosti ugotovimo v obeh kompleksih in te povezuječe značilnosti (služijo) za prikaz kulturne podobnosti med kulturnima variantama."

Številni primeri uporabe taksonomskega sistema Srednjega zahoda kažejo odsotnost vsakršnega poskusa, da bi razločevali med analognimi in homolognimi značilnostmi. (Vendar pa moramo poudariti, da je McKernov sistem notranje konsistenten in logičen, večino problemov v zvezi z njim so povzročili tisti, ki so ga napačno uporabili.) Tudi druge sheme uporabljajo vrsto opazanj, katerih vrednost za diskusijo o kulturni filogenezi in o stikih je močno vprašljiva. Rouse (1955) je priznal razliko med klasifikacijami, ki temeljijo na grobih meritvah podobnosti, in tistimi, ki temeljijo na "genetičnih korelacijah"; predlagal je, da bi za potrebe zgodovinske rekonstrukcije

"bilo priporočljivo najprej izložiti vse tiste podobnosti, za katere se zdi, da niso posledica stikov. Dalje, treba se je odločiti, katere od ostalih podobnosti so prej plod genetične povezanosti kot pa drugih faktorjev, npr. prilagoditve na podoben okolje ali iste stopnje kulturnega razvoja. Šele tedaj bomo mogli varno izbirati med različnimi možnimi oblikami gene-

tičnih povezav" (1955, 719).

Vendar Rouse ne nudi opornih točk za razločevanje med značilnostmi, ki so povezane generično, in značilnostmi, katerih podobnost izhaja iz drugih vzrokov. Skratka, Rouse se zaveda mnogih pomanjkljivosti klasifikacijskih shem, vendar ne daje rešitve za enega od osnovnih metodoloških problemov.

Tu dokazujemo, da je natančna preveritev metod in teorije temeljni predpogoj za doseg rekonstrukcije kulturne zgodovine in da so tradicionalna metodologija in analitični postopki za uspešno razreševanje zastavljenih ciljev neustrezni. Z uporabo prefinjenih tehnik datiranja lahko arheološke ostaline dosti natančno razvrstimo v pravilna kronološka razmerja. Lahko popišemo ostaline in razpravljamo o zoževanju, razširjanju in o "hibridizaciji" najdiščnih inventarjev skozi čas. Lahko tudi izoblikujemo klasifikacije sklopov na osnovi sumaričnih meritev formalnih podobnosti med najdenimi predmeti (gl. Ford, 1954); podobnost lahko merimo tudi tako, da primerjamo celotno sestavo vzorcev odkritega materiala (gl. Bordes, 1953). Nato lahko utemeljemo verjetnost, da je neka kategorija (takson) kulturni prednik, potomec ali stranski sorodnik drugega taksona (gl. Hodson et al., 1966; Doran-Hodson, 1966), oziroma, da je treba upoštevati neko drugo enoto (gl. Warren, 1967, 168-185; Sanger, 1967, 186-197; Aikens, 1967, 198-209; Schlesier, 1967, 210-222).

Vendar pa ti postopki ne pripomorejo k doseganju zastavljenih ciljev arheologije. Točna in pomenljiva zgodovina je več kot le posplošena pripoved o spremenbah v sestavi arheoloških zapisov skozi čas (gl. npr. Griffin, 1967); je tudi več kot rekonstrukcija iz teh zapisov na podlagi interpretacijskih principov, o kakršnih smo razpravljali prej in za katere lahko dokažemo, da imajo inherentne slabosti. Če želimo doseči cilj - rekonstrukcijo kulturne zgodovine, potem moramo razviti orodja, ki nam bodo omogočila črpanje arheoloških ostalin kot zapisa preteklosti in kot vira podatkov za preverjanje naših domnev o preteklih dogodkih, ne pa kot podatek, ki ga lahko beremo po vnaprej znanih pravilih ali interpretativnih principih, katerih uporaba omogoča večjemu interpretu "rekonstruirati" preteklost. Veliko premalo vemo tako o arheoloških podatkih kot o procesih kulturnega razvoja, da bi moglo "branje arheološkega zapisa" biti kaj več kot površna in dvomljiva zabava. To, kar hočemo proučevati, je kulturni proces, in samo z razumevanjem teh procesov lahko konstruiramo dogodke, ki predstavljajo kontekst, v katerem je nastal arheološki zapis.

REKONSTRUIRANJE PRETEKLIH NAČINOV ŽIVLJENJA

Rekonstrukcija načinov življenja izginulih ljudstev je drugi cilj arheologije, ki ga bomo pregledali, da bi ovrednotili tradicionalne metode. Standardni postopek za doseg tega cilja je po-

dan v naslednjem odlomku:

"Vsi se zavedamo dejstva, da je nemogoče razložiti in pripisati absolutnega pomena vsem odkritjem, do katerih pridemo ob izkopavanju starih naselij. Vse, kar lahko storimo, je, da najdbe interpretiramo v luči našega poznanja sodobnih... (Ljudstev)... Na ta način lahko obvladamo naša ugibanja in jih povežemo s pomočjo zmerne imaginacije. Tako so hladna, nepovezana in čisto dolgotrajna arheološka dejstva oživiljena, in bralec si lahko v mislih nekako rekonstruira, ... kakšna so bila (nekdanja ljudstva) in kako so živela" (Martin-Rinaldo, 1939, 457)...

Večina arheologov se bo strinjala s tem stališčem (gl. Willey, 1966, 3; Chang, 1967a, 109; Ascher, 1961). Analogija s še živečimi ljudstvi je tradicionalen odgovor na vprašanje, kako je mogoče rekonstruirati načine življenja (gl. Randall-McIver, 1932, 6-7; Hawkens, 1954, 157-158; Vogt, 1956, 175; Piggot, 1965b, 12; Rouse, 1965, 10; Willey, 1966, 3-4). Glavno sporno vprašanje je bila primernost neke etnografsko znane skupine ali sklopa pogojev kot modela za razlago načinov življenja arheološko preučevanih skupin (gl. Lowie, 1940, 369-370; Slotkin, 1952; S.R. Binford, 1968).

Izhajajoč iz metode analogije s še živečimi ljudstvi so arheologi pozivali k iskanju tistih enot arheološkega zapisa, ki bi jih bilo mogoče smiselno primerjati po analogiji s še živečimi ljudstvi. Za arheologe je bila očitna potreba, da izkopavajo ostanke celotnih skupnosti, da se ukvarjajo s primerjalnim preučevanjem naselij kot tudi z notranjo organizacijo najdišč. Taylorjev (1948) poziv k podrobnejšemu preučevanju kontekstualnih odnosov med arheološkimi ostalinami je zahteva po iskanju urejenosti, ki se kaže med elementi nekega arheološkega depozita. Willey (1953, 1956), Chang (1958, 1967a) in Trigger (1967) so (med drugimi) poudarili potrebo po raziskovanju poselitvenih vzorcev, saj je te mogoče preučevati pri še živečih ljudstvih, hkrati pa zanje velja, da nudijo podatke o družbeni organizaciji.

Tudi arheologi, ki se ukvarjajo s pleistocenom, vse bolj obravnavajo najdišča kot ostanke aktivnosti posameznih družbenih enot; tak način zbiranja podatkov je poudarjen pri iskanju bivalnih površin in pri poskusih izkopavanja celotnih najdišč.

"Življenjski prostori pleistocenskih ljudi dajejo isto vrsto podatkov o vedenju in ekologiji kot tisti iz mlajših obdobj, če pri njihovem odkrivanju uporabljajo primerne izkopavalne tehnike... Takšna terenska preučevanja... paleolitskih najdišč so mnogo plodnejša in pomembnejša, kot lahko ... to sodimo po tekstih ..., ki se nanašajo na izkopavanja bivalnih površin" (J.D. Clark-Howell, 1966, V-VI).

Drugi aspekt zbiranja podatkov, s katerim so se

ukvarjali v zadnjih letih, je problem vzorčenja. Često se razpravlja o uporabi tehnik vzorčenja, ki naj bi povečale verjetnost, da so vzeti arheološki vzorci resnično reprezentativni za ostanke preteklosti (gl. L.R. Binford, 1964; Rootenburg, 1964).

Vzporedno s temi finesami pri zbiranju podatkov se je med arheologi povečalo zanimanje za preučevanje še živečih ljudstev (Crawford, 1953; Kleindienst-Watson, 1956; Thompson, 1958; Ascher, 1962; Watson, 1966). Cilj takih preučevanj je ugotavljanje vedenjskih korelatov za materialne elemente (Chang, 1958; Robbins, 1966), in namen arheologov, ki se lotevajo takšnih raziskav, je kar najbolj povečati lastne interpretativne sposobnosti tako, da povečujejo znanje o še živečih ljudstvih - cilj je torej povečati zanesljivost analogij med načini življenja arheološko in etnografsko znanih ljudstev.

Seveda pozdravljamo vse poskuse za večjo zanesljivost arheološko zbranih podatkov in gotovo tudi podpiramo trdnjšo osnovo pri določanju vedenjskih korelatov materialne kulture, vendar pa niti prefinjenost v načinu zbiranja podatkov niti povečano etnografsko znanje samo po sebi ne moreta povečati našega poznanja preteklosti. Dejstva ne govorijo sama zase, in celo če bi nam bile na razpolago vse bivalne površine od začetka pleistocena do pojava urbanih središč, bi nam taki podatki ne povedali ničesar o kulturnih procesih ali o preteklih načinih življenja, če ne bi zastavili ustreznih vprašanj. Naše vedenje o načinih življenja še živečih ljudstev lahko širimo v neskončnost, pa vendar ne bomo mogli rekonstruirati načinov življenja izginulih ljudstev, dokler ne uporabimo bolj izdelane metodologije. Uvrščanje arheoloških ostankov v značne etnografske vzorce našega poznanja preteklosti v ničemer ne razširja. V resnici tak postopek arheologiji odreka možnost, da bi obravnavala oblike kulturne adaptacije izven etnografsko znanih različic (gl. S.R. Binford, 1968). Ker pa je zelo verjetno, da so v preteklosti obstajale kulturne oblike, za katere nimamo ustreznih etnografskih primerov, zahteva rekonstrukcija načinov življenja takšnih socio-kulturnih sistemov strogo preverjanje deduktivno dobljenih hipotez na neodvisnih sklopih podatkov.

To gledanje je v ostrem nasprotju z epistemološko osnovo tradicionalnih metod, katerih implikacije z lahkoto razberemo v sledeči izjavi:

"Kar se analogije tiče - arheologija je analo-gija, zakaj postavljati zahtevo po kakršnem koli vedenju izven materiala samega po sebi pomeni predpostavljati poznanje vzorcev kulture in zgodovine in aplicirati te vzorce na podatke" (Chang, 1967a, 109).

Takšno gledanje sem kritiziral na drugem mestu (L.R. Binford, 1967a, b; 1968), in rekel bi samo, da vse dokler vztrajamo, da je naše poznanje preteklosti omejeno s spoznavanjem sedanjosti, potiskamo sami sebe v metodološko slepo

ulico. Arheolog mora uporabljati svoje podatke kot dokazila preteklih stanj, oblikovati mora predpostavke o preteklosti in najti sredstva za njihovo preverjanje na arheoloških ostalinah. Šele s preverjanjem hipotez postaja naše poznanje preteklosti zanesljivejše, to pa je nedvomno težaven posel. Arheologija kot del antropologije in antropologija kot družbena znanost sta čisto po pravici obtoževani s strani "pravih" znanosti:

"Najpomembnejša lastnost hipoteze je, da je poskusna ideja... (in) dokler ni preverjena, je ne smemo zamenjevati z zakonom... Težavnost preverjanja hipotez pri družbenih znanostih vodi v nekakšno skrčevanje znanstvene metode, pri čemer je preverjanje preprosto izpuščeno. Verjetne hipoteze so brez nadaljnjih procedur ustoličene kar kot dejstva" (Wilson, 1952, 26-27).

Tradicionalna arheološka metodologija ni razvila tega končnega člena znanstvenega postopka. Zaradi tega je rekonstrukcija načinov življenja ostala neke vrste umetnost, ki jo lahko ovrednotimo samo s presojo kompetentnosti in poštenosti osebe, ki nam ponuja rekonstrukcijo (Thompson, 1956).

PREUČEVANJE KULTURNIH PROCESOV

V razpravah o kulturnih procesih različni avtorji mislijo na različne pojave. Izraz je bil rabljen kot oznaka za aktivne odnose (vzroke in posledice), ki delujejo med socio-kulturnimi sistemi, za procese, ki povzročajo spremembe, vidne v organizaciji in/ali vsebini sistemov, oziroma za vključevanje novih formalnih sestavin v sistem. Drugi so izraz kulturni proces uporabljali kot oznako za vzorce ali konfiguracije časovnih in prostorskih distribucij samega arheološkega materiala (gl. Wauchope, 1966, 19-38). Avtor uporablja prvi sklop pomenov - gre za dinamične odnose, ki delujejo med kulturnimi sistemi.

Poglejmo postopke in metode, ki so tradicionalno v rabi pri prizadevanjih za razumevanje kulturnih procesov ne glede na pomen, ki ga pripisujemo temu pojmu. Najpogosteje so enačili proces z zaporedjem v preoblikovanju form (transformational sequence), običajno povzetim v obliki klasifikacije po stopnjah. Drugi, včasih alternativni postopek, je primerjalno preučevanje sprememb arheološko poznanih kulturnih oblik v času in prostoru, da bi ugotovili določene usmeritve ali pravilnosti. Usmeritve so potem oblikovane kot empirične generalizacije, te pa so spet razumljene kot trditve o kulturnih procesih (gl. Steward, 1949; Braidwood, 1952, 1960; Braidwood-Reed, 1957; Willey-Phillips, 1958; Willey, 1960; Beardsley et al., 1956). Naša kritika je v tem, da vsaka klasifikacija po stopnjah predstavlja zgolj meritveno lestvico. Uporaba takšne lestvice pri množici empiričnih primerov ali celo za dokončno sistematizacijo vsega arheološkega materiala nam nikoli ne bo omogočila razumevanja procesov, ki so delovali

v preteklosti in katerih posledica je zaporedje razvojnih stopenj. Empirična generalizacija iz podatkov - ne glede na to, kako natančna je - nikakor še ni razlaga. Linnaejevo razvrščanje oblik življenja, ki so končni proizvodi evolucije, ni opisalo oziroma definiralo procesa organske evolucije.

Steward je menil, da bodo primerjalna preučevanja distribucije kulturnih oblik v prostoru in času razkrila določene tendence, pravilnosti ali vzorce, ki jih bo možno historično in genetsko interpretirati; menil je tudi, da tendence ali vzorci odražajo kulturne procese (Steward, 1949, 3). Vendar pa je ta predlog temeljil na predpostavki, da smo sposobni razločevati kulturne analogije in homologije. Kot smo že pokazali, je treba metode za tako razločevanje šele razviti. Celó če bi bili sposobni tako razločevati, ugotavljanje empiričnih "pravilnosti" zgolj beleži podobnosti, ki pa jih je treba razložiti; upamo lahko, da se bodo predložene razlage ukvarjale s kulturnimi ali ekološkimi procesi, ki so delovali v preteklosti.

Rouse (1964, 1965) je arheologom ponudil "izhod", in njegove ideje nedvomno privlačijo tiste, ki bi radi preučevali kulturne procese, vendar jim primanjkuje metod. Pravi, da bi, ker že priznavamo razliko med procesom evolucije in njenimi proizvodi, moralo preučevanje procesov biti praviloma domena etnologov, "ki so sposobni opazovati spremembe, ki še vedno potekajo" (Rouse, 1964, 465). Dalje meni, da bi arheologi produkte evolucije lahko primerneje preučevali v sistematskih okvirih - s pomočjo taksonomskih in distribucijskih shem. Po takem naziranju arheologi ne morejo legitimno preučevati vzročnih in posledičnih procesov, saj niso del arheološkega zapisa, ne moremo jih izkopati in jih neposredno opazovati.

Drugi, ki delujejo v tradicionalnih okvirih, menijo, da se arheologi lahko dokopljejo do razumevanja kulturnih procesov in to tako, da interpretirajo podatke iz preteklosti v luči našega razumevanja sedanosti. Primer takšne usmeritve lahko vidimo v tem, kar sta Willey in Phillips imenovala "razvojna interpretacija" - to je proces, ki arheologu dovoljuje "izvleči... določene značilnosti, za katere se zdi, da so pomembne za splošen razvoj... kulture" (Willey-Phillips, 1958, 77).

Vendar pa odločitve o tem, katere značilnosti so pomembne za splošen razvoj kulture, ne izhajajo iz podatkov samih; pomen jim dajejo naše ideje o procesih kulturnega razvoja. Če preprosto uporabimo te ideje za interpretacijo arheoloških ostalin, potem ne bomo iz arheološkega zapisa o v preteklosti delujočih procesih izvedli nobenih novih informacij. Skratka, tradicionalne arheološke študije so čisto ugotavljale, da bi bilo potrebno raziskovati procese, toda metod za uspešno izvajanje takšnih preučevanj niso razvile.

ARHEOLOŠKA TEORIJA IN METODA - NOVE PERSPEKTIVE

Na kratko smo pregledali metode, ki so na splošno uporabljajo za doseg razglašeni ciljev arheologije. V tem delu bi želeli primerjati nekatere vidike tradicionalnih metod in teorije z najnovejšim razvojem na tem področju. Razpravo o teoriji in metodi bomo razvrstili v več problemskih poglavij.

INDUKCIJA IN DEDUKCIJA

Ena od presenetljivih potez tradicionalnih arheoloških metod je ne glede na raziskovalne cilje pomanjkanje vsakršnih trdnih pripomočkov za preverjanje predpostavk o preteklosti, s katerimi bi domneve postane zanesljivejše. Stališča do zgodovinskega, funkcionalnega ali procesualnega pomena preučevanih značilnosti arheološkega zapisa so ovrednotena s pomočjo dveh kriterijev: (1) stopnjo, do katere lahko naše poznanje sodobnih ljudstev upravičeno projiciramo na izginule socio-kulturne sisteme, in (2) stopnjo, do katere lahko zaupamo v profesionalno sposobnost in intelektualno poštenost arheologa, ki podaja interpretacijo (gl. Thompson, 1956, 33). Tradicionalne metodologije so kot ustrezen postopek skoraj vedno prevzele preprosto indukcijo, arheološki zapis pa je razumljen kot splet pojavov, iz katerih moremo po induktivni poti sklepati o preteklosti. Takšno sklepanje usmerjajo naša spoznanja o sodobnih ljudstvih, kakor tudi določeni principi, npr. mehanski princip, ki določa izdelovanje odbitkov. Uporaba etnografskega znanja in vodečih principov so tradicionalna sredstva za doseg večje verjetnosti naših generalizacij pri sklepanju (referential generalization) o preteklosti.

"Sklepanje (inference) je ključ oziroma metodološko jedro arheologije, zakaj le s sklepanjem lahko mrtve predmete ponovno oživimo. Sklepanje izvajamo iz analogij" (Willey, 1966, 3).

"Šele s sklepanjem končno da arheolog golemu okostju podatkov tudi meso, in če to stori skrbno in z dosti domišljije, mu ta postopek omogoči orisati in dokončno razumeti preteklo kulture" (Deetz, 1967, 11).

V tej knjigi (New Perspectives, op. prev.) predlagane spremembe v arheologiji so več kot le nove metode in nove teorije; spremembe so v teorijah in metodah, ki so se razvile v kontekstu novega epistemološkega pogleda na take osnovne probleme, kot je vprašanje ustreznih znanstvenih postopkov za preučevanje preteklosti. V tem novem pogledu je treba pomemben poudarek dati vprašanju vloge indukcije v znanosti:

"Nobenih splošnih pravil indukcije ni; zahteva po takih pravilih je nasledek mešanja logičkih in psiholoških problemov... To, kar določa trdnost neke hipoteze, ni način, kako smo do nje prišli (lahko je plod sanj ali halucinacij),

temveč to, kako usrdni preverjanje, tj. soočanje z relevantnimi podatki opazovanj" (Hempel, 1965, 6).

Če poudarjamo indukcijo in utemeljeno sklepanje, potem je poudarek, kakor je pokazal Hempel, na psihološkem problemu, kako priti do smiselnih ugotovitev o arheoloških ostalinah in o tem, kaj so v preteklosti predstavljale. Tu dokazujemo, da sklepanja o preteklosti ne bi smela biti končni produkt arheologovega dela. Zavedamo se pomena čim širšega poznavanja raznovrstnosti socio-kulturnih pojavov in navajanja analogij s še živečimi ljudstvi, vendar pa hočemo poudariti, da je za preverjanje predpostavk o preteklosti treba razviti neodvisna orodja. Orodja morajo biti bistveno strožja od presoje avtorjeve profesionalne sposobnosti oziroma intelektualne poštenosti.

Trdimo, da je naše poznanje preteklosti več kot le projekcija našega etnografskega razumevanja. Točnost našega poznanja preteklosti je mogoče meriti; prav ta trditev najostreje ločuje nove poglede od bolj tradicionalnih pristopov. Pri tem je merilo stopnja, do katere so lahko predpostavke o preteklosti potrjene ali ovržene s preverjanjem hipotez - ne pa s preverjanjem osebnih kvalifikacij avtorja. V celoti priznavamo pomembnost študija etnografije za arheologe, uporabe analogije, pa tudi uporabe domišljije in domnevanja. Ko pa je predpostavka razvita - ne glede na to, kako smo do nje prišli - je treba deducirati vrsto preverljivih hipotez, ki bodo, preverjene na empiričnih podatkih, vodile k potrditvi predpostavke same.

Premik k zavestno deduktivni filozofiji s poudarkom na potrjevanju predpostavk s pomočjo preverjanja hipotez ima za arheologijo daljnosežne posledice. Za ponazoritev teh posledic se bom na kratko dotaknil dveh tem, ki jih praviloma srečujemo v prikazih arheološke teorije in metode: omejitve arheološkega zapisa in ustreznih enot arheološkega opazovanja.

MEJE ARHEOLOŠKEGA ZAPISA

Razprave na to temo najčeseje srečujemo ob dejstvu, da je večji del materialov nekega socio-kulturnega sistema bil izgubljen zaradi naravnega razpadanja ali zaradi delovanja drugih fizičnih faktorjev (npr. ognja), še preden je arheolog lahko začel preučevati. Sledi trditev, da je naše poznanje preteklosti omejeno na tiste vrste podatkov, ki so se pač ohranili, in da je zato v odvisnosti od (poznanja) variant preteklega vedenja naše poznanje določenega socio-kulturnega sistema lahko povsem popačeno (prim. Piggot, 1965a, 8). Takšno razpravljanje čisto vsebuje tudi trditev, da zato, ker ni mogoče vedeti, kaj v nekem arheološkem zapisu manjka, tudi ne bomo nikoli mogli pravilno ovrednotiti tega, kar je v zapisu ostalo. Kako je mogoče vedeti, da je neka empirična generalizacija o arheoloških podatkih točna, ko pa so lahko pomembna in z našo predstavo neskladna

dokazila izgubljena (gl. M.A. Smith, 1955, 6; Heider, 1967, 62; Deetz, 1968a)?

Odličen zgled takega razmišljanja najdemo v nedavni razpravi o zgodovinski interpretaciji distribucije afriških umetnostnih stilov:

"Nenavadno je, da je bilo z nekaj izjemami v Tanganjiki najdeno severno od Zambezijskega jezera malo spomenikov umetnosti - tako slikanja kot vrezovanja na kamnu... Kaže, da obstaja skoraj popolna cezura med slikarsko oziroma vrezovalsko tradicijo južne Afrike in Sahare. Če je tako, potem je podobnost med skupinama... presenetljiv primer vzporednega razvoja. To pa bi bilo zelo težko dokazati... glede na to, da je v številnih delih sveta znano slikanje in vrezovanje na uničljive snovi, kot je npr. les... Zares ni mogoče predpostaviti, da človek pozne kamene dobe v Vzhodni Afriki in v Kongu ni slikal, risal ali vrezoval samo zato, ker se njegovi izdelki niso ohranili" (Allchin, 1966, 41).

Avtoričina dilema izvira neposredno in neizogibno iz dejstva, da podaja empirično generalizacijo neposredno iz podatkov in pri tem uporablja (nekakšen) apriorni princip za interpretiranje zgodovinskokulturnega pomena generalizacij. V tem primeru bi ne navedeni princip bil, da cezura v distribuciji pomeni kulturno mejo in samostojnost dveh tradicij. Če sprejmemo to interpretativno načelo, je edina možna pot, po kateri lahko ovržemo interpretacije, da postavimo pod vprašaj veljavnost empirične generalizacije same (namreč, da obstaja geografska cezura med slikarskimi oz. vrezovalskimi tradicijami južne Afrike in Sahare). Veljavnost generalizacije lahko ovržemo z navedbo nasprotnega empiričnega primera (primerka slikanja ali vrezovanja v "prazni coni"). Generalizacijo lahko omajemo tudi s tem, da opozorimo na verjetnost takšnega nasprotnega empiričnega primera - in prav to je storila Allchinova.

Možnost obstoja nekega nezabeleženega nasprotnega primera se običajno pojavlja v obliki, ki jo je uporabila Allchinova pri svojem dokazovanju - kot razglabljanje o pogojih, pod katerimi so bili podatki lahko uničeni, spregledani ali "skriti". Tako pa lahko postavimo pod vprašaj veljavnost vsakršne generalizacije, kajti možnosti za spekulacije o "skritih podatkih" so neskončne. Poleg tega veljavnosti interpretativnega principa samega sploh ni mogoče samostojno preveriti, ker se njegova točnost preverja le v odnosu do empirične generalizacije, ki naj bi jo pokrival. Razširitev generalizacije na nove primere le zbere več primerov, za katere bi princip lahko bil relevanten; takšna razširitev nikakor ne preverja principa samega... Primeri, ki niso skladni z generalizacijo, kažejo samo to, da konkretni generalizirani podatki ne ustrezajo uporabljenemu principu; nikakor z njimi ne moremo preverjati principa samega. To je ena ključnih šibkih točk čisto induktivne metodologije. Tako principa, ki ga

je Allchinova implicitno uporabila za interpretacijo svoje generalizacije ob uporabljeni metodologiji, ni mogoče ovrednotiti ali ovreči, generalizacijo samo pa lahko vedno postavimo pod vprašaj s tem, da opozorimo na možnost obstoja skritih podatkov ali nepopolnost arheološkega zapisa.

Postopek, ki bi ga priporočali kot izhod iz Allchinine dileme, bi bil naslednji:

Opazanja

1. Med južno Afriko in Saharo je (geografska) cezura v arheološki distribuciji slikarij in vrezovanj na kamnu.
2. Stil slikanja in vrezovanja je na obeh področjih zelo podoben.

Predpostavka

Geografska cezura je posledica obstoja samostojnih kulturnih tradicij na omenjenih področjih.

Dedukcija

Zato je podobnost oblik slikanja in vrezovanja nasledek vzporednega razvoja.

Napoved

Pričakovali bi podobno cezuro tudi v distribuciji stilnih atributov drugih elementov - npr. oblik jagod, okrasa koščenega orodja, oblik pušičnih konic itd.

Premostitveni argumenti

Na tem mestu bomo skušali ugotoviti relevantnost nekaterih vrst arheoloških podatkov za našo dedukcijo in napoved. Skušali bomo ugotoviti, da so bile poleg slikanja in vrezovanja na kamnu še nekatere formalne značilnosti artefaktov stilno pogojene in da so se zato spreminjale kot funkcija tradicije.

Hipoteza

Distribucija podatkov, katerih relevantnost smo dokazovali, bo pokazala enako cezuro med južno Afriko in Saharo.

Če je hipoteza potrjena, potem so dokazovanja o skritih podatkih nerelevantna, ker je obstoj kulturnih meja potrjen s pomočjo neodvisnih podatkov. Če pa je hipoteza ovržena, argumenti o skritih podatkih, ne glede na njihovo možno relevantnost za prvotno generalizacijo, nikakor ne omejujejo naše sposobnosti za spoznavanje kulturnih meja na osnovi arheološkega zapisa.

Cilj znanosti so ugotovitve, ki izkazujejo visoko stopnjo verjetnosti in ki zajemajo široka področja pojavov, ne pa empirične generalizacije, ki jih lahko poruši en sam nasproten empiričen primer. Neskončno iskanje podatkov, ki se ujemajo z empiričnimi generalizacijami, je v najboljšem primeru nerazumen postopek, sami podatki pa nikdar ne morejo služiti vrednotenju generalizacij. Predpostavke lahko ovrednotimo z deduciranjem hipotez, ki pa jih nato preverjamo na samostojnih podatkih. Generalizacijam lahko vedno ugovarjamo z argumentom o skritih

podatkih, vendar ima takšen ugovor pomen samo, če narekuje preverjanje veljavnosti predpostavk o pomenu generalizacije. Navedba možnih skritih podatkov nima nobene vrednosti kot trditvev o omejenosti našega poznanja preteklosti in prav tako je ni moč uporabiti pri presojanju resničnosti ali neresničnosti predpostavk. Verodostojnost predpostavke lahko ovrednotimo samo glede na potek oblikovanja hipoteze in na podlagi za to predpostavko relevantnega preverjanja.

Drug pogosto navajan argument glede omejitev arheološkega zapisa je, da se zanesljivost arheologovega sklepanja zmanjšuje s stopnjo oddaljenosti teme od obravnave artefaktov samih (gl. MacWhite, 1956, 4-6; Hawkes, 1954, 161; M.A. Smith, 1955, 3-4; Piggot, 1965a, 10-11).

"Artefakti in preučevanje artefaktov - vključno s tipologijami - stojijo na najnižjem nivoju, in na njih temelječe zgodovinske interpretacije veljajo za najzanesljivejše. Ko se lotevamo socio-kulturnega sistema, raste nivo abstrakcije zaradi vse večje uporabe sklepanja, obenem pa pada zanesljivost... Tisti, ki se hočejo ukvarjati s sklepanjem in preseči meje, ki jih postavljajo arheološke ostaline, lahko to naredijo in se s tem priključijo fantazijski igri socio-kulturne rekonstrukcije" (Chang, 1967a, 12-13).

Pogosto se ta argument pojavlja v obliki formalne lestvice zanesljivosti:

1. Na osnovi arheoloških pojavov sklepati o tehnikah izdelave, je po moji presoji sorazmerno lahko.
2. Sklepati o gospodarstvu človeških skupin je dokaj preprosto.
3. Sklepati o socio-političnih institucijah skupin je že precej težje.
4. Sklepati o verskih institucijah in duhovnem življenju... je najtežje od vsega" (Hawkes, 1954, 161-162).

Ta stališča temeljijo na dveh osnovnih premisah: prvič, da je arheološki zapis nepopoln, da so mnoge prvine materialne kulture izgubljene zaradi razpadanja, uničenja itd.; drugič, da v arheološkem zapisu manjkajo vse nematerialne poteze preučevanega sociokulturnega sistema. Sledi zaključek, da bo zanesljivost naših interpretacij neposredno odvisna od stopnje sprejemljivosti delnega zapisa kot reprezentativnega vzorca celotne materialne kulture in tudi od stopnje verjetnosti, da se materialne sestavine katerega koli socio-kulturnega sistema kažejo v nepopolno ohranjenih materialnih elementih.

Takšno razmišljanje je funkcionalno povezano z metodologijo, ki arheologa omejuje na generaliziranje na podlagi odkritih "dejstev". Ker pa je ohranjenost vedno nepopolna, nas sklepanje o nematerialni kulturi na osnovi dejstev materialne kulture vodi proč od primarnih podatkov, s tem pa se zanesljivost naših stališč zmanjšuje.

O stopnji, do katere lahko iz materialnih dejstev sklepamo na nematerialne aspekte kulture, je bila izražena cela paleta mnenj; ultrakonzervativni del tega spektra lahko zasledimo v naslednjem odlomku:

"Ker se zgodovinski dogodki in osnovne družbene kategorije prazgodovinskih ljudstev na materialnih ostalinah ne odražajo ustrezno, ne more biti pravilno, da skušamo priti do spoznanj o tem na osnovi arheološke interpretacije" (M.A. Smith, 1955, 7).

Večina avtorjev te knjige (New Perspectives) bi tej trditvi ostro oporekala. Predvsem je močno vprašljiv argument, da mora arheolog svoje poznavanje omejiti na pojave materialne kulture; in drugič, tudi sama dihotomija med materialnimi in nematerialnimi aspekti kulture in relevantnost te dihotomije za predlagano lestvico zanesljivosti sta bili podvrženi kritiki (Service, 1964; L.R. Binford, 1962, 1965). Resnično si je nemogoče predstavljati, da bi lahko kateri koli kulturni element deloval znotraj kulturnega sistema samostojno, neodvisno od delovanja "nematerialnih" spremenljivk. V socio-kulturnem sistemu ima vsak predmet svojo zgodovino - fazo pridobivanja surovin, izdelave, uporabe, vse dokler ni zavržen (gl. Deetz, 1968b). Logično je pričakovati, da empirične lastnosti artefaktov in njihova razporeditev v arheološkem zapisu izkazujejo lastnosti, ki nas seznanjajo z različnimi fazami življenja artefakta.

Kot ustrezne razlagalne spremenljivke za arheološko odkrite predmete lahko navedemo mnoge različne v preteklosti delujoče determinante. Keramično posodje npr., ki so ga izdelali za iste namene v dveh različnih skupnostih, se lahko po obliki močno razlikuje, odvisno od lokalnih posebnosti pri proizvodnji keramike in od lokalnih oblikovalnih in dekorativnih konceptov. Po drugi strani so različne oblike posod za različne namene (npr. za kuhanje in za shranjevanje) lahko izdelane v isti tehniki in imajo lahko podobne dekorativne elemente. V tem primeru se formalne lastnosti, ki zadevajo uporabo, spreminjajo neodvisno od formalnih lastnosti, ki zadevajo lokalne keramične tehnike. Lahko si predstavljamo, da končno obliko katerekoli vrste predmetov označujejo še mnoge druge samostojno spreminjajoče se vrste lastnosti. Vsaka vrsta neodvisno spreminjajoče se lastnosti je lahko relevantna za drugo skupino determinant in zato zahteva samostojno razlago forme in distribucije v arheološkem zapisu. Vsaka taka samostojna razlaga nas bo, ko bo preverjena, seznanila z delovanjem različnih spremenljivk v preučevanem kulturnem sistemu. Nizka verjetnost je, da bi bile številne in neodvisne spremenljivke, ki določajo obliko katerega koli predmeta oz. distribucijo predmetov, omejene le na eno sestavino kulturnega sistema. To pa pomeni, da v arheološkem zapisu so ohranjeni podatki, relevantni za večino, če že ne za vse komponente

preteklega socio-kulturnega sistema (L.R. Binford, 1962, 218-219).

Naša naloga je torej izumiti orodja, s katerimi bi iz naših podatkov izvlekli te podatke, kar pa zahteva mnogo več, kot le ukvarjanje s povzemajočimi generalizacijami o elementih materialne kulture. Ni osnove za predpostavko, da bi morale naše razlage arheološkega zapisa nujno operirati z isto vrsto pojavov, kot je tista, ki jo razlagamo. Če pa je tako, potem ne moremo biti omejeni le na poznanje "materialne kulture"; da bi razložili naša opažanja o arheološkem zapisu, moramo upoštevati celoto determinant, ki delujejo v katerem koli socio-kulturnem sistemu, sedanjem ali nekdanjem.

Do sedaj še ni bilo poskusov, da bi ugotovili meje arheološkega zapisa glede na različne vrste podatkov, ki jih vsebuje; ne kaže tudi, da bi bilo mogoče te meje ustrezno določiti, ne da bi v celoti poznali sistemske odnose, ki so označevali preteklo kulturne sisteme. Tako so sedanje razprave o mejah zanesljivosti neustrezne in temeljijo na spekulacijah. Prav spekulacijam pa so se konzervativnejši zagovorniki takega argumentiranja skušali izogniti.

Tu zastopamo stališče, da nobena vrsta pojavov ni "odmaknjena"; lahko so ugotovljivi ali pa ne. Ugotovljivost "nematerialnih" aspektov kulture je direktno odvisna od preverljivosti naših predpostavk o njih. Predpostavke o katerem koli delu kulture - tehnologiji, družbeni ureditvi, psihologiji, filozofiji itn. - za katere lahko ponudimo relevantne dokaze in empirično preverljive hipoteze, so veljavne toliko, kolikor je veljaven postopek potrditve hipoteze. Praktične omejitve našega poznanja preteklosti niso inherentne naravi arheološkega zapisa; omejitve ležijo v naši metodološki naivnosti, v dejstvu, da nismo razvili principov za ugotavljanje relevantnosti arheoloških ostalin za predpostavke, ki zadevajo procese in dogodke v preteklosti.

ENOTE OPAZOVANJA IN RELEVANTNE ENOTE: IZHODIŠČE ZA ANALIZO

Premik k strogo hipotetskodeduktivni metodi z razlago kot ciljem zahteva tudi spremembe v našem sprejemanju in izrabi arheološkega zapisa. Arheologi so nekatere enote opazovanja (units of observation) - kot npr. predmet, industrijo (industry), sklop (assemblage) - sprejeli kot ustrezne enote primerjalnih raziskav. Pri takih raziskavah se arheološke ostaline običajno delijo na kategorije, ki temeljijo na materialu: kost, kamen, keramika itn. Spet v drugih primerih lahko raziskovalec uporabi funkcionalno vrsto, npr. konice pušic, noži, sekire itn. Katero koli členitev uporabimo, služi takšna analiza le razjasnitvi že razpoložljivih podatkov; povečati našega znanja ne more. Po opravljenih začetnih primerjalnih analizah lahko arheolog na podlagi analitičnih kategorij ponudi deskriptivne generalizacije; lahko ponudi tudi neke

vrste sintetično stališče, povezujoč svoje kategorije s predpostavljenimi dogodki, ki so domnevno tvorili kontekst, v katerem je nastal zadevni material. Končni produkt analize je običajno primerjanje vrste najdišč s pomočjo verbalnih generalizacij ali sumarne statistike, da bi tako ovrednotili razlike in podobnosti, ki nato služijo za rekonstruiranje kulturne zgodovine oz. za izoblikovanje ugotovitev o kulturnih procesih.

Ena od predpostavk takšnega postopka je, da so uporabljene analitične kategorije ustrezni in uporabljivi elementi nominalne skale za merjenje kulturnih razlik in podobnosti. Po definiciji se kategorije neke nominalne lestvice med seboj izključujejo in so verjetno del obsežne lestvice, ki vključuje celotno arheološko opažanje (gl. Siegel, 1956, 21-30; Blalock, 1960, 11-16, za razprave o meritvenih skalah).

Druga, s tem povezana predpostavka je, da je s takšno skalo urejena informacija aditivna (to je dobro dokumentirano pri Thompsonu, 1956, 42-45). Povedano drugače, predpostavlja se, da je kultura sestavljena iz istovrstnih pojavov, ki jih lahko ustrezno merimo s pomočjo naših analitičnih enot in o katerih lahko podamo ustrezne povzemajoče trditve, temelječe na teh analitičnih enotah. Ko primerjamo povzemajoče trditve ali statistične podatke o večih najdiščih ter opazujemo razlike in podobnosti, jih običajno razumemo kot kazalce stopnje kulturne povezanosti.

Tovrstno analizo lahko kritiziramo iz dveh razlogov. Prvič, zelo je vprašljivo, da analitične kategorije, ki jih uporabljajo arheologi, v resnici merijo enotno kategorijo pojavov; menimo, da merijo hkrati več dimenzij in da kultura ni niti preprosta niti aditivna. Drugič, intuitivno vzpostavljene analitične enote, katerih pomen ni posebej določen, imajo v najboljšem primeru lahko le omejeno uporabnost pri preverjanju hipotez. Kajti pri preverjanju hipotez moramo biti v vsakem trenutku zmožni opravičiti svoja opažanja kot ustrezna merila spremenljivk, ugotovljenih z oblikovanimi predpostavkami (glej Nagel, 1976, 10).

V zvezi s prvo kritično pripombo - da kultura ni aditivna in da predstavlja več kot le seštevek značilnosti - bomo nadalje zastopali mnenje, da je kultura sistem med seboj povezanih komponent. Arheološki zapis moramo razumeti kot stranski produkt delovanja takega sistema in vsak posamezen del (facet) tega zapisa je mogoče povezati nazaj s številnimi spremenljivkami ali komponentami tega sistema. Determinante, ki so omogočile nastanek dela arheološkega zapisa, niso nujno (in običajno tudi niso) iste determinante, ki so pogojile nastanek drugega dela arheološkega zapisa.

Spremembe ali razlike pri določenih značilnostih artefaktov ali pojavov lahko razložimo s spremembami v prazgodovinski ekonomiji; takšne

razlage so lahko povsem irelevantne za razlago sprememb v motoričnih navadah, dokumentiranih na istih artefaktih. Če obe vrsti sprememb obravnavamo kot nediferencirano merilo kulturne raznovrstnosti, bomo le težko prišli do veljavnih informacij o preteklih kulturnih sistemih. To kritiko lahko uporabimo tudi za razmišljanje o posameznih lastnostih, pa tudi za posplošitve o zbiru lastnosti. Ena sama značilnost, ki jo opazimo v arheološkem zapisu, je lahko (sestavljena) stranski proizvod številnih skupaj delujočih spremenljivk.

Zmedo, ki nastane, če obravnavamo neodvisne spremenljivke, kot da bi šlo za eno sestavljeno spremenljivko, lahko jasno vidimo, če namesto artefaktnih merimo človeške lastnosti. Recimo, da hočemo razložiti variacije v velikosti ljudi; kot lastnost, ki naj bi na najbolj ekonomičen način pričala o velikosti, bomo izbrali volumen. Delamo lahko tako, da izmerimo večje število ljudi, izdelamo lahko tudi taksonomijo, ki bo temeljila na variacijah, kot se kažejo pri izmerjenih volumnih. Naslednji korak bo, da bomo poskusili razložiti spremembe v velikosti in distribuciji velikosti med skupinami ljudi. Raziskujemo lahko, v kolikšni meri se velikost, merjena z volumnom, spreminja z drugimi spremenljivkami, npr. z okoljem, prehrano, boleznimi itn. Vsak tak poskus bo nujno obsojen na propad, ker smo vsaj dve samostojni spremenljivki - višino in težo - obravnavali združeni v eno samo spremenljivko - volumen. Nekdo, ki meri v višino 6,5 čevljev in je zelo suh, ima lahko isto prostorninsko vrednost kot nekdo drug, ki je visok 5 čevljev in je izjemno rejen. Pri preučevanju arheološkega zapisa ni osnove za pričakovanje, da bodo naše enote opazovanja po obliki in distribuciji razločljive z delovanjem ene same spremenljivke v preteklosti.

Ključno vprašanje arheologije je razmerje naših opazanj do delovanja preteklih kulturnih sistemov. Kaj merimo, ko na arheološki zapis apliciramo različne (meritvene) lestvice: tako nominalne (tipologije) kot vrstilne (klasifikacije po stopnjah)? Ali merijo npr. naše tipologije kamenega orodja funkcijo ali stil; ali vsebujejo lastnosti, s katerimi so opredeljeni tipi, dve ali več spremenljivk? V vsaki ključni točki razlage naših opazanj o arheološkem zapisu se moramo na novo vprašati, na katere v preteklosti delujoče spremenljivke se nanašajo naša opazanja. Pri vsaki razlagalni predpostavki je treba pretehtati, koliko je relevantna glede na delovanje preučevanega sistema kulture (gl. Spaulding, 1957, 87). Dokazovanje relevantnosti ima pogosto za posledico spremembe analitičnih enot in ustvarjanje novih analitičnih kategorij. Postopek omogoča razširjanje našega znanja o preteklosti, ker olajšuje preverjanje predpostavk. Če v arheologijo sprejmemo hipotetsko-deduktivno metodo in uporabimo večstopenjski znanstveni postopek - opažanje in generalizacija, oblikovanje razlagalnih predpostavk, preverjanje teh na podlagi arheoloških podatkov -

postane jasno, da analitske enote, uporabljene na začetni stopnji preverjanja, niso nujno uporabljive tudi na končni stopnji. Formalna struktura arheološkega zapisa samega ni ravno najperspektivnejši kriterij, na podlagi katerega bomo med neskončnim številom možnih vprašanj izbrali niz pojavov za konkretno opazovanje. Prav nasprotno, te formalne značilnosti so podatki, katerih relevantnost za posamezne predpostavke hipotez moramo šele dokazati. Ključna vloga je dana tako razvijanju analitičnih tehnik in ustvarjanju vse bolj natančnih analitičnih enot za merjenje kulturnih in ambientalnih spremenljivk. V zadnjih 30 letih so arheologi opozarjali pred mešanjem najdiščnih plasti in neustrezno delitvijo arheoloških nivojev; mi svarimo pred mešanjem spremenljivk pri analizi in delitvijo opazovanega univerzuma na relevantne analitske enote.

Relevantnost ugotavljamo v odnosu do podanih predpostavk in do teoretskega konteksta teh predpostavk. Predvidimo lahko, da bo za napredovanje k ciljem arheologije značilna vse večja pretanjenost enot opazovanja, ki omogočajo povzemanje arheološkega zapisa in razvoj ustrežnejših in manj multivariantnih lestvic merjenja.

ZAKLJUČKI

Skušal sem precej natančno pokazati, kaj je novega v novem gledanju. Pri tem sem v posameznih točkah novo soočal z bolj tradicionalnimi usmeritvami. Zapisal sem, da se večina arheologov, ne glede na teoretsko prepričanje, strinja s tremi cilji vede - rekonstrukcijo kulturne zgodovine, rekonstrukcijo izginulih načinov življenja in opisom kulturnih procesov. Bistvena nasprotja pa se med arheologi pojavijo, ko gre za teorijo in metode, in tu dokazujemo, da je za dosego splošno priznanih ciljev vede bistveno, da ponovno premelujemo tradicionalno teorijo in metode.

Glavne metodološke in teoretske točke soočanja so v razločevanju med kulturnimi analogijami in homologijami, med kulturo kot zbirom značilnih lastnosti in kulturo kot sistemom, med enotami opažanja in analitičnimi enotami in med induktivnim in deduktivnim pristopom do arheološkega zapisa. Osnovni problem je v zvezi s tem uporaba merilnih (klasifikacijskih) lestvic. Dokazovali smo, da obravnavajo tradicionalna arheološka merila hkrati več spremenljivk, ki so v preteklosti verjetno delovale samostojno, in da je treba, da bi sploh vedeli, kaj merimo, rešiti problem simultane merjenja več dimenzij. Kljub izrednemu napredku tehnik zbiranja podatkov in analitskih tehnik pa podatki o preteklosti, dokler jih bomo obravnavali v okvirih tradicionalne teorije, našemu poznanju preteklosti ne bodo mogli dodati ničesar novega... Ukvarjamo se z naravo znanja, s preverjanjem in potrjevanjem hipotez in z relevantnostjo zastavljenih vprašanj. Domnevamo, da je preteklost mogoče spoznati; da je z dovolj metodološke bistrroumnosti predpostavke o preteklosti moč preveriti; in da poleg argumentov ad hominem in zdravega razu-

ma obstajajo nesporni znanstveni kriteriji za presojo verjetnosti trditev o preteklosti.

Probleme odnosov med teorijo, metodo in zastavljanjem vprašanj je pred 15 leti elegantno obravnaval Sherwood L. Washburn. Čeprav je Washburn pisal posebej o fizični antropologiji, se zdi njegovo stališče nenavadno relevantno za arheologijo v 60. letih:

"Kot kaže, se predpostavlja, da lahko opis (morfološki ali metričen), če je le dovolj natančen in če je podatkov dovolj, razreši probleme procesa, vzorca in interpretacije... Toda vse, kar se da storiti z začetno opisno informacijo, je, da pridemo do nekega izhodiščnega razumevanja; da začitimo problem in dobimo preliminarno klasifikacijo. Če hočemo dlje, moramo izdelati teorijo in metodo in to v več smereh" (Washburn, 1953, 714-715).

Izpopolnjevanje teorije in metode, značilno za mnoga arheološka prizadevanja zadnjega časa, vsebuje najmanj dva elementa: prvič, aktivno prizadevanje, da bi razumeli variabilnost v arheološkem zapisu - in to vso variabilnost in ne le tisti del, za katerega velja, da je pomemben - na podlagi apriorne presoje; drugič, poskuse, da bi variabilnost razložili znanstveno in ne le z ugibanjem ali "po občutku". Konkretna variabilnost je lahko bolj navidezna kot resnična in lahko kaže napako pri vzorčenju, delno erozijo, premestitev (redepozicijo) itn. Le z zavestno uporabo pretanjenih metod lahko ta "šum" izločimo. Pokazalo se bo, da so številne vrste variacij posledica normalnega delovanja notranje diferenciranih kulturnih sistemov; druge lahko odražajo razvojne spremembe v kulturnem sistemu. Tretje lahko zopet odražajo spremembe vsebine nekega v bistvu stabilnega kulturnega sistema. Pri iskanju razlag za razlike in podobnosti v arheološkem zapisu je naš končni cilj izoblikovanje zakonov kulturne dinamike...

Usmerjeni tok raziskav, ki je sledil tem tekstom, je pravzaprav šele na konkretnih primerih preverjal in razvijal tu podana izhodišča. Binford je svoje programske članke seveda spremljal tudi s konkretnimi raziskavami: *Razmišljanje o načrtovanju arheoloških raziskav* (L.R. Binford, 1964) je teoretski povzetek njegovih izkušenj pri topografskih raziskavah v Michiganu z obširno obravnavo vprašanj vzorčenja (*sampling*) in arheoloških enot opazovanja (*units of a. observation*); klasično delo, kjer je razvil uporabo etnoloških analogij s hipotetsko-deduktivnim sklepanjem je *Jame z ogorki in prekajevanje kož: uporaba analogije v arheološkem razmišljanju* (L.R. Binford, 1967); nove interpretacijske možnosti za adaptivne procese v mezolitiku je izvajal v članku *Postpleistocenske adaptacije* (L.R. Binford, 1968b) itn. Vendar pa je bil Binford ves čas predvsem učitelj. Njegove ideje so izpeljevale vedno nove genera-

cije študentov, kar je verjetno sploh ključ njegove prodornosti in uspeha. Ob predstavitvi del ene od teh generacij (*For Theory Building in Archaeology*; L.R. Binford, 1977) se je ozrl na rezultate gibanja, ki ga je spodbudil in vodil, in njegova kritična ostrina ni zatajila tudi pri obravnavi lastnega intelektualnega nasledstva. S tem tekstom bomo tudi zaključili naš pregled.

Mnogo je bilo napisanega o zahtevah po "novi arheologiji"; nekateri prispevki skušajo ugotavljati, v čem so uspehi oziroma neuspehi tega domnevnega "gibanja". Menim, da množica razprav zamegljuje bistvene točke, vsaj tiste, ki sem jih sam skušal izpostaviti skozi že kar dolgo obdobje razmišljanj, raziskovanj, pisanja in proučevanja. Na tem mestu ne nameravam podati izčrpne kritike tekočih razpravljanj, bom pa pokazal na določene razlike med mojimi osebnimi gledanji na arheološko znanost in gledanji nekaterih od tistih, ki jih ponavadi povezujejo z mano kot "nove arheologe". Tako bom skušal pokazati, da je težko doseči razumevanje in da sta med bojujočimi se znanstveniki ncrzumevanje in zmeda običajna pojava.

Od tem, ki sem jih skušal posebej izpostavljati, najpogosteje navajajo in razpravljajo o stališču, da se mora znanstvenik, če hoče biti ustvarjalen, jasno zavedati idej in predpostavk, po katerih dela. Moje mnenje je, da dejstva ne govorijo sama po sebi; induktivistični pristop, kjer iščemo empirične posplošitve, nam ne bo pomagal pri iskanju razlage in s tem razumevanju preučevanih dejstev. Menim, da je zavestna uporaba deduktivnih metod predpogoj za znanstvene dosežke. Odkar so se ta mnenja pojavila, je bilo mnogo poskusov predstavitve (postopka) in mnogo programskih diskusij na to temo. Imam vtis, da je večina teh prispevkov napačna ali pa že kar pači znanstvene metode. Naj mi bo dovoljeno podariti, da so znanstvene metode namenjene temu, da z njimi vrednotimo ideje. Znanost išče načine, kako bi pri teh vrednotenjih izkoristila empirični material. Zato je problem, ki ga mora razumeti vsak znanstvenik, kako prehajamo od idej k dejstvom oz. opažanjem, in obratno, kako lahko v smislu ovrednotenja empirične materiale povežemo nazaj z idejami. Mnogi, ki si o tem niso na jasnem, se nagibajo k temu, da v empiričnem materialu gledajo vir oz. inspiracijo za ideje. To je lahko v mnogih primerih res, vendar pa se viri idej ne tičejo znanosti neposredno, primarna skrb znanosti je samo ovrednotenje idej, potem ko so bile podane.

Na tem mestu se lahko bralec upravičeno vpraša, katere vrste idej so tiste, ki jih znanstvenik skuša ovrednotiti. Ali so vse ideje in koncepti ustrezni objekti znanstvenega raziskovanja? V nekem smislu da, toda v številnih pomembnih aspektih je odgovor ne. Znanstvena metoda se ukvarja z vrednotenjem teorije. Vpeljava tega termina implicira, da vse ideje in koncepti niso aspekti teorije, čeprav je vsa teorija po svojem značaju v bistvu ideacionalna in konceptualna.

Ko se giblje med idejami o svetu, v katerem živimo na eni in med empiričnimi opažanji tega sveta na drugi strani, se mora znanstvenik soočiti z glavnim problemom: namreč, kakšen pomen naj pripiše empiričnim opažanjem. Šele ko opažanjem pripiše neki pomen, lahko razpravljamo o naravi njihove relevantnosti za ideje. Torej, za dokazovanje uporabnosti naših idej lahko uporabimo le relevantna empirična opažanja. Relevantnost ugotavljamo z dokazovanjem, ki skuša potrditi, da nas konkretna opažanja zanesljivo in nedvoumno informirajo o določenih pogojih oz. stanjih sistemov ali spremenljivk. Tako dokazovanje je vedno podano v smislu pomena, ki ga pripisujemo opažanjem, in ne zgolj v smislu značaja opažanj samih.

Če imamo predstavo o neki spremenljivki - npr. o pritisku populacije - se lahko takoj vprašamo, katera empirična opažanja nas zanesljivo in nedvoumno seznanjajo s položajem te spremenljivke v različnih okoliščinah. Bomo preštevali arheološka najdišča, pokope, fragmente posod ipd. na časovno enoto? Če lahko podamo trden dokaz za podporo trditve, da določena vrsta empiričnega materiala zanesljivo in nedvoumno kaže na pritisk populacije, potem smo materialu dali pomen na podlagi operacionalne definicije pritiska populacije. Na drugi strani smo vzporedno razvili konvencijo, po kateri specifični vrsti empiričnega materiala dajemo določen pomen. *Definicija ni isto kot hipoteza*. Definicija določa razmerje med konceptom, besedo ali stavkom in vrsto empirične izkušnje. *Hipoteza* pa na drugi strani zahteva povezavo med dvema ali več samostojnimi spremenljivkami, za katere velja, da delujejo v empiričnem svetu. Ko znanstvenik preverja neko hipotezo, mora za merjenje teh spremenljivk uporabiti samostojne pripomočke. Imeti mora operacionalne definicije spremenljivk, ki jih vsebuje hipoteza, in na drugi strani mora točno določiti značaj predvidene interakcije med dvema ali več vrstami *definiranega* opazovanega materiala. Je bil v hipotezi značaj opažene interakcije točno predviden? Če je bil, potem lahko rečemo, da so ideje o načinu delovanja sveta, na podlagi katerih so bile posamezne hipoteze dokazovane ali deducirane, morda uporabna.

...

Ob zmešnjavah okoli hipotez in definicij je še splošnejša zmešnjava s predpostavkami in hipotezami. Vse predpostavke niso hipoteze. Številne predpostavke so povezane z vrednotenjem ustreznosti in nedvoumnosti definicij. Klasična, logična oblika takšne predpostavke je, da so vsi labodi beli. Opazovanja črnih labodov v Avstraliji so predpostavko ovrgla. Ali je bila tu preverjena neka hipoteza? Odgovor je zatrdno NE. Tu je implicirano, da je koncept "labod" možno definirati tudi z drugačnimi kriteriji kot z barvo, in da smo na neki stopnji našega poznavanja verjeli, da je bela barva močan določujoč kriterij za koncept "labod". Nadaljnje opazovanje je pokazalo, da to značilnost neupravičeno obravnavamo kot določujočo. Ali je to opažanje ovrglo

kako teorijo o vzorcu interakcije med barvnimi spremenljivkami in drugimi morfološki in fiziološkimi spremenljivkami? Ne, pokazalo se je le, da je konkretna nepopolna definicija koncepta "labod" neprimerna oz. dvoumna!

Naj navedem zgled iz novejše literature, delo Stevena A. Leblanca (1973, 199-214). Leblanc trdi, da ima logika, ki jo uporabljamo pri vrednotenju predpostavke, neko osnovno formo, in da tisti, ki uporabljajo ustrezno formo logike, ne bi smeli biti podvrženi kritiki, kot je npr. Flanneryjeva (1973, 47-53), in to ne glede na vsebino predpostavke. ... Leblanc meša stvari, ko dokazuje, da je dobra znanost stvar uporabe ustrezne logične forme vrednotenja ne glede na značaj predpostavke oz. njene vloge v znanstvenem dokazovanju! Znanosti ne razvijamo tako, da tratimo čas z vrednotenjem definicij samo zato, ker pač obstajajo. Koga zanima, ali so točne ali ne, če so nerelevantne. Relevantnost v znanosti izhaja iz odnosa med teorijo in hipotezami; predpostavke v obliki hipotez, ki nastajajo brez teoretskega zaledja, ostajajo v najboljšem primeru neka oblika empirične generalizacije. Če tega pri našem delu ne upoštevamo, potem nismo znanstveniki, ne glede na to, koliko naše predpostavke ustrezajo določenim kriterijem formalne logike. Lahko smo logiki, jezuiti ali "law and order arheologi", gotovo pa nismo ustvarjalni znanstveniki že samo zato, ker smo podvrženi neki formalni paradigmi razmišljanja. Če operiramo samo z eksistencialnimi predpostavkami, kot npr. "velikost bušmanskega najdišča je direktno proporcionalna s številom hiš na njem" (opazovanje, povzeto po induktivni poti iz neposredne izkušnje), potem preoblikovanje tega v: "velikost arheološkega najdišča je direktno proporcionalna s številom hiš na njem" še ne predstavlja graditve teorije. Če nato z dobro logiko in metodo ovrednotimo točnost tega stališča, smo s tem ovrednotili kaj več kot eksistencialno točnost predpostavke? Ni rečeno, da smo sploh kaj ovrednotili. Skratka, morda smo dokazali univerzalno dejstvo, toda nikakor nismo potrdili kake teoretske predpostavke. Teorije ne gradimo s kopičenjem univerzalnih dejstev ali empiričnih generalizacij, pa naj so še tako kompleksne. S tem ne trdimo, da poznanje takih empiričnih odnosov ali oblik vzorčenja včasih ni koristno, toda njihovo koristnost lahko ovrednotimo samo z ozirom na to, (a) koliko spodbujajo vprašanje, zakaj je svet tak, kot je, in (b) koliko so uporabni v razpravah, ki skušajo povezati teoretsko zanimive koncepte z dejstvi empiričnega sveta. Oba kriterija sprašujeta, kako ti (empirijski odnosi...) spodbujajo izgrajevanje teorije in ne kako pomagajo pri preverjanju, oz. kako lahko z njimi direktno pridemo do teorije. Hočem reči, da so polemične izjave, da nekdo deluje po "hipotetsko-deduktivni" metodi, brez smisla, če se to nanaša zgolj na predpostavke eksistencialnega oz. definicijskega značaja. Takšno stališče je le napačno vodena induktivna strategija. Njeni rezultati so "Miki-miškini zakoni", kot jih je primerno poimenoval Flannery (1973, 51).

Nekateri menijo, da se za arheologijo koristen lahko pokaže postopek oz. tretja "paradigma", ki jo sestavljata evolucijsko-sistematski "paket" in statistično-verjetnostni ovitek (Willwy in Sabloff, 1974, 196). To seveda ni nova misel, je pa ena tistih, ki je doživela velik neuspeh, kadar koli je bila uporabljena, npr. v sociologiji. Statistične oz. verjetnostne ugotovitve o razmerjih med stvarmi so preprosto kompleksna empirična dejstva. Predpostavka, ki je nujna, da bi mogli izvajati (projekcije) iz te vrste dejstev, je, da bo sistem ostal nespremenjen, da bodo stvari ostale takšne, kot so. To so projekcije, ne napovedi, zakaj napovedi zahtevajo specifikacijo pogojev, v katerih se bosta izkazali tako stabilnost kot sprememba. Napovedi zahtevajo razumevanje dinamike, ne le preprosto zaznavanje vzorčenja. Po mojem mnenju se evolucija nanaša na procese, ki so odgovorni za spremembe in za nastajanje razločkov v organiziranosti; ne nanaša se na proizvođe evolucije in na vzorčenje, ki ga lahko opazimo pri teh proizvodih v času ali prostoru. Proizvođe, vključno z vzorčenjem je treba razložiti s teorijo evolucije. Statistični povzetki in verjetnostne ugotovitve o vzorčenju ne razlagajo; samo opisujejo.

Kritika nas vodi k razpravljanju o tistem, kar se mi zdi zanimiva faza v zgodovini arheologije: Arheologija 1976. Dokazoval sem, morda z določenim uspehom, da so tradicionalne arheološke paradigme neprimerne, da zavajajo in da so v bistvu sklop konvencij za uvrščanje arheoloških opažanj v dano kognitivno podobo (cognitive map) človeka, preteklosti in kulturne dinamike. S tem, da sem odprl Pandorino skrinjico, da sem podvomil v točnost pomenov, tradicionalno pripisanih opažanjem, in z vztrajanjem, da se moramo ukvarjati z nalogami znanosti, z vrednotenjem idej in konceptov, ki so v rabi v arheologiji, je bila veda postavljena v položaj samopreverjanja. Reakcije so bile različne, vendar v bistvu treh vrst: 1. zavračanje celotne argumentacije in (trdovratna) privrženost tradicionalnim pogledom (Flanneryjevi (1973) "old and new fogies"); 2. nestrpnost in navdušeni poskusi apliciranja "znanstvenih" metod in retorike ob odsotnosti kakršne koli nadomestne ali originalne teorije. Tu opažamo pretirano poudarjanje metode oz. logike, združeno z očitno vero, da bo sama uporaba logičnih metod pripeljala do nastajanja teorije (Flanneryjevi "Law-and-order people"). Po mojem mnenju je bil to povratak k induktivni strategiji; 3. Končno je tu nekaj takih, ki razumejo razvijanje teorije kot svojo osnovno nalogo. To je ustvarjalni proces, za katerega ni metodoloških pravil, ki bi zagotavljala uspeh. Zaradi nastale teoretske praznine, ker so bile omajane tradicionalne arheološke ideje in konvencije, moramo iskati nove ideje, koncepte in njihovo teoretsko integracijo o tem, kako svet deluje, zakaj človek tako ali drugače ravna v različnih časih in krajih, in kako moremo razumeti ugotovljene vzorce sprememb in raznovrstnost v organiziranem vedenju ljudi. Samo na takšnih teorijah je lahko pravilno upo-

rabljena znanstvena metoda. Izziv današnjega dne je zato v izgrajevanju teorije, in čeprav so mnogi ta izziv razumeli in sprejeli, je bil napredek na tem področju izredno skromen.

Kakor se mi danes kaže ta izziv, obstaja nujna potreba po izgrajevanju teorije vsaj na dveh ravneh. Prva raven je to, kar označujem kot teorijo srednjega dometa (middle-range theory). Če se strinjamo, da so naša opažanja arheološkega zapisa sodobna dejstva in da so ta dejstva statična, potem so očitno arheologovi osnovni problemi naslednji: a) kako preiti od sodobnih dejstev do ugotovitev o preteklosti in b) kako observacijsko statična dejstva arheološkega zapisa pretvoriti v ugotovitve o dinamiki. Oba problema zastavljata vprašanje pomena. Kakšen pomen lahko upravičeno pripišemo sodobnim statičnim dejstvom glede na dinamiko v preteklosti? Kakšne okoliščine dinamike (ki je ne moremo opazovati) pripeljejo do oblik in struktur, ki jih opazujemo kot statično vzorčenje v arheološkem zapisu? Ko se spoprijemamo s tem problemom, moramo razvijati ideje in teorije (teorije srednjega dometa), ki se nanašajo na procese nastajanja arheološkega zapisa. Samo na podlagi točnega razumevanja teh procesov lahko z zanesljivostjo pripišemo pomen dejstvom, ki pripadajo preteklosti in se pojavljajo v sodobnem svetu.

Zanimivo je, da je bilo v zgodnjem obdobju razvoja geološke znanosti težišče študija usmerjeno k razjasnitvi formacijskih procesov. Katere dinamične okoliščine povzročajo statične učinke? Katere ostanke v geološkem profilu lahko z zanesljivostjo razumemo kot posledico delovanja erozijskih procesov v preteklosti? Jasno je, da je takšna vprašanja treba raziskovati na podlagi študija sodobnih dejstev, tako dinamičnih kot statičnih. Zgodnje razprave na področju geologije so se osredotočile na vprašanje veljavnosti domnev o uniformitarizmu - da danes delujejo isti procesi, ki so delovali tudi v preteklosti. Očitno mora takšna domneva biti do visoke stopnje preverjena, saj je ključna za razvijanje smiselnih argumentov o preteklosti, ki jih izvajamo iz sodobnih opazovanj na geoloških oz. arheoloških zapisih. Brez razvijanja teorij, ki se bodo ukvarjale z odnosom med statiko in dinamiko, in - kar je prav tako pomembno - brez globoke zadržanosti do stopnje upravičenosti uniformitarskih razlag ni pričakovati nobenega pravega napredka.

To razumemo kot izziv za razvijanje teorije srednjega dometa; pravim "srednjega dometa" (middle range), ker verjamem, da mnenja o preteklosti podajamo s ciljem, da bi preverjali svoje morebitne ideje o pogojih, ki so privedli do sprememb in prilagajanj v organizaciji dinamike v nekdanjih živečih sistemih. Prizadevamo si razumeti procese, ki so odgovorni za spremembe in nastajanje razlik v organizacijskih lastnostih živečih sistemov. Ko se spoprijemamo s tem problemom, skušamo razvijati splošno teorijo. Arheolog si mora prizadevati za vzporedno razvijanje teorij, ki zahtevajo spremembe in variabilnost znotraj procese-

sov, ki rezultirajo v statističnih dejstvih, kot so nam ostala na voljo za opazovanje. Samo ob razvijanju tako splošne kot teorije srednjega dometa bomo lahko znanstveno metodo primerno uporabili. V odsotnosti idej in teorij je diskusija o primernosti znanstvenih metod čudno deplasirana.

Zakaj menim, da se morata splošna in teorija srednjega dometa razvijati vzporedno? Preprosto zato, ker bi lahko, če nimamo kriterijev relevantnosti, izgubljali mnogo časa z razvijanjem teorij srednjega dometa o pomenljivosti kakih statičnih dejstev v smislu dinamike, pri tem pa bi bila ta dejstva nerelevantna za vrednotenje naših predstav o splošnih determinirajočih procesih, ki pogojujejo spremembe in nastajanje razlik v živečih sistemih. To področje mora napredovati kot celota. Razvijanje teorije srednjega dometa, ločeno od splošne teorije, se lahko pokaže kot potrata časa; na podoben način se lahko napredek v tehniki opazovanja oz. v "terenskih metodah" pokaže kot nerelevanten, ko nam postane jasna vrsta podatkov, ki so nam potrebni, da bi preverili naše ideje.

...

Ime "nova arheologija" je bilo mnogo uporabljano. Brez premika k uporabni teoriji ni nove arheologije, v najboljšem primeru lahko govorimo o antitradicionalni arheologiji. Z veseljem pričakujem "novo arheologijo", vendar pa je to, kar je bilo doslej predstavljeno pod tem imenom, le anarhična zmes negotovosti, optimizma in izdelkov najrazličnejše vrednosti.

Po mojem mnenju je bila nova arheologija nekakšen upor proti temu, kar je bilo razumljeno kot sterilno in neproduktivno prizadevanje arheologov. Upor ne more trajati zaradi upora samega. Izziv, ki je nastal v 60. letih, ni pripeljal do mnogih bistvenih pridobitev. Če naj povlečemo korist iz svobode neparadigmatskega mišljenja, ki je morda rezultat našega malega upora, mora biti to obsežna nova teorija in znanje tako o arheološkem zapisu kot o razmerju med statiko in dinamiko - o arheoloških formacijskih procesih. Ta knjiga je poskus, da bi se premaknili v to smer. Tako upamo, da je določen napredek vendarle bil dosežen in da bodo na podlagi te knjige tudi drugi spodbujeni, da se bodo lotili težke naloge izgrajevanja teorije in razvijanja metodologije. Če razpravljanja 60. let spodbujajo le še nova razpravljanja, potem je "nova arheologija" doživela neuspeh, saj bi to pomenilo, da skrbi zgolj za družabno razburjanje na razmeroma nezanimivem področju.

pripravil:
B. Slapšak

pri prevodu sodelovali:
E. Kocuvan, B. Djurić, B. Slapšak

Opombe:

- 1 Kot pregledni pripomoček smo v 1. in 2. številki Arhea objavili Panoramo teoretske arheologije L.S.Klejna
- 2 Korošec dosledno zagovarja samostojnost arheologije, sprejema pa tudi nekatere Grafenauerjeve argumente iz diskusije v ZČ (4, 1950, 5-22 in 5, 1951, 163-184) o odnosu do zgodovine
- 3 Tunas nezanimaposebno vprašanje historične lingvistike
- 4 Arheologija danes, Dometi 14/5, 1981, 1-111. Od tekstov nove arheologije so tu predstavljeni: L.R. Binford, 1962; L.R. Binford, 1967; Watson, 1973; Whallon, 1973. Medtem je izšla že druga zanimiva številka Dometov, v celoti posvečena arheologiji (Dometi 15/12, 1982).

- ABERLE, DAVID R. 1960. The influence of linguistics on early culture and personality theory. V *Essays in the Science of Culture: In Honor of Leslie A. White* (G.Dole and R.Carneiro, eds.), pp. 1-49. Crowell: Collier, New York.
- AIKENS, C. MELVIN. 1967. Plains relationships of the Fremont Culture: A hypothesis. *American Antiquity* 32, 198-209.
- ALLCHIN, BRIDGET. 1966. *The Stone Tipped Arrow, Late Stone Age Hunters of the Tropical Old World*. Barnes & Noble, New York.
- ANGELI, W. 1981. Zur Logik von ethnologischer Kulturhistorie und Urgeschichte. *MAGW* 111, 1-5.
- ASCHER, ROBERT. 1961. Analogy in archaeological interpretation. *Southwestern Journal of Anthropology* 17, 317-325.
- 1962. Ethnography for archeology: A case from the Seri Indians. *Ethnology* 1, 360-369.
- BEARDSLEY, R.K. et al. 1956. Functional and evolutionary implications of community patterning. *American Antiquity* 22, No. 2, pt. 2, 129-157.
- von Bertalanffy, L. 1956. General systems theory. *General systems* 1, 1-10.
- BINFORD, LEWIS R. 1962. Archaeology as anthropology. *American Antiquity* 28, 217-225. Ponatisnjeno v Binford, 1972; srhb. prevod v Dometi 14/5, 1981.
- 1963. Red ochre caches from the Michigan area: A possible case of cultural drift. *Southwestern Journal of Anthropology* 19, 89-108.
- 1964. A consideration of archaeological research design. *American Antiquity* 29, 425-441. Ponatisnjeno v Binford, 1972.
- 1965. Archaeological systematics and the study of culture process. *American Antiquity* 31, 203-210. Ponatisnjeno v Binford, 1972.
- 1967a. Smudge pits and hide smoking: The role of analogy in archaeological reasoning. *American Antiquity* 32, 1-12. Ponatisnjeno v Binford, 1972; srhb. prevod v Dometi 14/5, 1981.
- 1967b. Comment on K.C. Chang's "Major aspects of the interrelationship of archaeology and ethnology." *Current Anthropology* 8, 234-235.

- . 1968. Methodological considerations of the archeological use of ethnographic data. In *Man the Hunter* (R.B. Lee and I. DeVore, eds.), pp. 268-273. Aldine Publ. Co., Chicago, Illinois.
- . 1968a. Archaeological perspectives. V S.R. Binford-L.R. Binford (1968). 5-32. Ponatisnjeno v Binford, 1972.
- . 1968b. Post-Pleistocene adaptations. V S.R. Binford-L.R. Binford (1968). 313-341. Ponatisnjeno v Binford, 1972.
- . 1971. Mortuary practices: their study and their potential. *American Antiquity* 36, 6-29. Ponatisnjeno v Binford, 1972.
- . 1972. *An archaeological perspective*.
- . 1977. General introduction. V L.R. Binford, *For theory building in archaeology*. 1-10.
- BINFORD, SALLY R. 1968. Ethnographic data and understanding the Pleistocene. V *Man the Hunter* (R.B. Lee and I. DeVore, eds.), pp. 274-275. Aldine Publ. Co., Chicago, Illinois.
- BINFORD, S.R. - L.R. BINFORD. 1968. *New perspectives in archaeology*.
- BLALOCK, HUBERT M., Jr. 1960. *Social Statistics*. McGraw-Hill, New York.
- BORDES, FRANÇOIS. 1953. Essai de classification des industries "moustériennes." *Bulletin de la Société Préhistorique Française* 50, 457-466.
- BRAIDWOOD, ROBERT J. 1952. *The Near East and the Foundations for Civilization*, Condon Lectures. Univ. of Oregon, Eugene.
- . 1960. Levels in prehistory, a model for the consideration of the evidence. V *The Evolution of Man* (S. Tax, ed.), Vol. 2 of *Evolution after Darwin*. Univ. of Chicago Press, Chicago, Illinois.
- BRAIDWOOD, ROBERT J., and CHARLES REED. 1957. The achievement and early consequences of food production. *Cold Spring Harbor Symposia in Quantitative Biology* 22, 19-31.
- BREW, JOHN OTIS. 1946. Archaeology of Alkali Ridge: Southeastern Utah. *Papers of the Peabody Museum of American Archaeology and Ethnology, Harvard University* 21.
- CALDWELL, JOSEPH R. 1958. The new American archaeology. *Science* 129, 303-307.
- CHANG, K.-C. 1958. Study of the Neolithic social grouping: Examples from the New World. *American Anthropologist* 60, 298-334.
- . 1967a. *Rethinking Archaeology*. Random House, New York.
- . 1967b. Major aspects of the interrelationship of archaeology and ethnology. *Current Anthropology* 8, 227-234.
- CLARK, J. DESMOND, and F. CLARK HOWELL. 1966. Preface. *American Anthropologist* 68, No. 2.
- COLE, FAY-COOPER, and THORNE DEUEL. 1937. *Rediscovering Illinois*. Univ. of Chicago Press, Chicago, Illinois.
- COLTON, HAROLD S. 1939. *Prehistoric Culture Units and their Relationships in Northern Arizona*. Bulletin 17. Museum of Northern Arizona, Flagstaff.
- CRAWFORD, O.G.S. 1953. *Archaeology in the Field*. Phoenix House, London.
- DANIEL, G.E. 1967. *The origins and growth of archaeology*. Harmondsworth.
- DEETZ, JAMES. 1967. *Invitation to Archaeology*. American Museum Science Books, Natural History Press, Garden City, New York.
- . 1968a. The archeological visibility of food-gatherers. In *Man the Hunter* (R.B. Lee and J. DeVore, eds.), pp. 281-287. Aldine Publ. Co., Chicago, Illinois.
- . 1968b. "The inference of Residence and Descent Rules from Archaeological Data". In *New Perspectives in Archaeology* (S.R. and L.R. Binford, eds.) pp. 41-48. Aldine Publ. Co., Chicago, Illinois.
- DORAN, J.F., and F.R. HODSON. 1966. A digital computer analysis of Paleolithic flint assemblages. *Nature (London)* 210, 688-689.
- ERASMUS, CHARLES J. 1950. Patolli, parchisi, and the limitation of possibilities. *Southwestern Journal of Anthropology* 6, 369-387.
- FLANNERY, KENT V. 1973. Archaeology with a capital 'S'. In *Research and theory in current archaeology*, edited by Charles L. Redman. New York: John Wiley. Pp. 47-53.
- FORD, J.A. 1954. The type concept revisited. *American Anthropologist* 56, 42-54.
- GAUDELIER, M. 1982. *Marksizam i antropologija*. Zagreb.
- GIFFORD, JAMES C. 1960. The type-variety method of ceramic classification as an indicator of cultural phenomena. *American Antiquity* 25, 341-347.
- GLADWIN, HAROLD S. 1934. *A Method for Designation of Cultures and their Variations*. Medalion Papers. No. 15. Gila Pueblo, Globe, Arizona.
- GRAEBNER, FRITZ. 1911. *Methode der Ethnologie*. Universitätsbuchhandlung, Heidelberg.
- GRAFENAUER, BOGO. 1960. *Struktura in tehnika zgodovinske vede*. Ljubljana.
- GRIFFIN, JAMES B. 1943. *The Fort Ancient Aspect*. Univ. of Michigan Press, Ann Arbor.
- . 1967. Eastern North American archaeology: A summary. *Science* 156, 175-191.
- HAWKES, CHRISTOPHER. 1954. Archeological theory and method: Some suggestions from the Old World. *American Anthropologist* 56, 155-168.
- HEIDER, KARL G. 1967. Archaeological assumptions and ethnographical facts: A cautionary tale from New Guinea. *Southwestern Journal of Anthropology* 23, 52-64.
- HEMPERL, CARL G. 1965. *Aspects of Scientific Explanation*. Free Press, New York.
- HERSKOVITS, MELVILLE J. 1948. *Man and His Works*. Knopf, New York.
- HODSON, F.R., P.H.A. SNEATH, and J.F. DORAN. 1966. Some experiments in the numerical analysis of archaeological data. *Biometrika* 53, 311-324.
- JENNINGS, JESSE D. 1957. Danger Cave. *American Antiquity* 23, No. 2, Part 2.
- KLEJN, L.S. 1973. Marxism, the systemic approach and archaeology. V Renfrew C. *The explanation of culture change*. London, 691-710.
- . 1981. Panorama teoretske arheologije. *Arheo* 1-2.

- KLEINDIENST, MAXINE R., and PATTY JO WATSON. 1956. Action archeology: The archeological inventory of a living community. *Anthropology Tomorrow* 5, 75-78.
- KOROŠEC, JOSIP. 1953. Odnos arheologije prema antropologiji i obratno. *GZMS* 8, 353-360.
- KULIŠIĆ, Š. 1953. Povodom članka B.Škerlja i J.Korošca o odnosu između arheologije, antropologije i etnologije. *GZMS* 8, 360-362.
- Le BLANC, STEVEN A. 1973. Two points of logic concerning data, hypotheses, general laws and systems. In *Research and theory in current archaeology*, edited by Charles L. Redman. New York: John Wiley. pp. 199-214.
- LINTON, RALPH. 1936. *The study of Man*, Appleton. New York.
- LOWIE, ROBERT H. 1912. The principle of convergence in ethnology. *Journal of American Folk-Lore* 25, 24-42.
- 1940. *An Introduction to Cultural Anthropology*, 2nd ed. Farrar & Rinehart, New York.
- McKERN, W.C. 1935. Certain culture classification problems in Middle Western archaeology. *National Academy of Science - National Research Council, Circular* 17.
- 1939. The Midwestern taxonomic method as an aid to archaeological culture study. *American Antiquity* 4, 301-313.
- MacWHITE, EOIN. 1956. On the interpretation of archeological evidence in historical and socio-cultural terms. *American Anthropologist* 58, 3-25.
- MARTIN, PAUL S., and JOHN RINALDO. 1939. Modified basket maker sites Ackmen-Lowry area southwestern Colorado. *Anthropological Series, Field Museum of Natural History* 23, Publ. 444, 307-444.
- MEGGERS, BETTY J., CLIFFORD EVANS, and EMILLIO ESTRADA. 1965. Early formative period of coastal Ecuador: The Valdivia and Machalilla phases. *Smithsonian Contributions to Anthropology* 1.
- MORSE, DAN F. 1963. The Steuben village and mounds: A multicomponent late Hopewell site in Illinois. *Anthropological Papers* No. 21.
- NAGEL, ERNEST. 1967. The nature and aim of science. V *Philosophy of Science Today* (S.Morganbesser, ed.), pp. 3-13. Basic Books, New York.
- PIGGOTT, STUART. 1965a. *Ancient Europe: From the Beginnings of Agriculture to Classical Antiquity*. Aldine Publ. Co., Chicago, Illinois.
- 1965b. *Approach to Archaeology*. McGraw-Hill, New York, Illinois. (Paperbacks, Harvard Univ. Press, Cambridge, Massachusetts).
- RANDALL-MacIVER, DAVID. 1932. Archaeology as a science. *Antiquity* 7, 5-20.
- RANDS, ROBERT L., and CARROLL L. RILEY. 1958. Diffusion and discontinuous distribution. *American Anthropologist* 60, 274-297.
- REDFIELD, ROBERT. 1941. *The Folk Culture of Yucatan*. Univ. of Chicago Press Chicago.
- RICOEUR, P. 1981. Explanation and understanding. V Kresic S. *Contemporary literary hermeneutics and interpretation of classical texts*, Ottawa.
- ROBBINS, MICHAEL C. 1966. House types and settlement patterns: An application of ethnology to archaeological interpretation. *Minnesota Archaeologist* 28, 3-35.
- ROOTENBERG, S. 1964. Archaeological Field sampling. *American Antiquity* 30, 111-188.
- ROUSE, IRVING. 1939. Prehistory in Haiti: A study in method. *Yale University Publications in Anthropology* No. 21.
- 1955. On the correlation of phases of culture. *American Anthropologist* 57, 713-722.
- 1964. Archaeological approaches to cultural evolution. V *Explorations in Cultural Anthropology* (W.Goodenough, ed.), pp. 455-468. McGraw-Hill, New York.
- 1965. The place of "peoples" in prehistoric research. *Journal of the Royal Anthropological Institute* 95, 1-15.
- ROWE, JOHN HOWLAND. 1966. Diffusionism and archaeology. *American Antiquity* 31, 334-337.
- SACKETT, JAMES R. 1966. Quantitative analysis of Upper Paleolithic stone tools. *American Anthropologist* 68, 356-394.
- SANGER, DAVID. 1967. Prehistory of the Pacific northwest plateau as seen from the interior of British Columbia. *American Antiquity* 32, 186-197.
- SCHLESIER, KARL H. 1967. Sedna Creek: Report on an archaeological survey of the arctic slope of the Brooks Range. *American Antiquity* 32, 210-224.
- SERVICE, ELMAN R. 1964. Archaeological theory and ethnological fact. V *Process and Pattern in Culture: Essays in Honor of Julian H. Steward* (R.A. Manners, ed.), pp. 364-375. Aldine Publ. Co., Chicago, Illinois.
- SIEGEL, SIDNEY. 1956. *Nonparametric Statistics for the Behavioral Sciences*. McGraw-Hill, New York.
- SLOTKIN, J.S. 1952. Some basic methodological problems in prehistory. *Southwestern Journal of Anthropology* 8, 442-443.
- SMITH, BENJAMIN L. 1940. The Midwestern taxonomic method and its application to an eastern Massachusetts group. *Bulletin of the Massachusetts Archaeological Society* 2, 1-13.
- SPAULDING, A.C. 1957. Review of "Method and theory in American archaeology," by Gordon R. Willey and Philip Phillips, *American Antiquity* 23, 85-87.
- STEWART, JULIAN H. 1949. Cultural causality and law: A trial formulation of the development of early civilizations. *American Anthropologist* 51, 1-28.
- ŠKERLJ, BOŽO. 1951. Arheologija, paleoantropologija, paleoetnologija, AV 2, 93-110.
- ŠPRAJC, IVAN. 1982. *O razmerju med arheologijo in etnologijo*. Ljubljana.
- TAYLOR, WALTER W. 1948. A study of archeology. Memoir No. 69. *American Anthropologist* 50, Part 2.
- 1972. Old wine in new skins: a contemporary parable. V Leone M.P. *Contemporary archaeology*, 28-33.
- TERŽAN, BIBA. 1981. Arheologija danas. *Arheo* 2, 58-59.

- THOMAS, DAVID H. 1979. *Archaeology*.
- THOMPSON, RAYMOND H. 1956. The subjective element in archaeological inference. *Southwestern Journal of Anthropology* 12, 327-332.
- 1958. Modern Yucatan Maya pottery making. *Memoirs of the Society for American Archaeology*. No. 15. *American Antiquity* 23, Part 2.
- TRIGGER, BRUCE G. 1967. Settlement archaeology its goals and promise. *American Antiquity* 32, 149-159.
- TYLOR, F. B. 1896. On American lot-games as evidence of Asiatic intercourse before the time of Columbus. *Internationales Archiv für Ethnographic* 9.
- VOGT, EVON Z. 1956. An appraisal of "Prehistoric settlement patterns in the New World." In *Prehistoric Settlement Patterns in the New World* (G.R. Willey, ed.), Viking Fund Publications in Anthropology No. 23. Wenner-Gren Foundation for Anthropological Research, New York.
- WALIS, WILSON D. 1928. Probability and the diffusion of culture traits. *American Anthropologist* 30, 94-106.
- WARREN, CLAUDE N. 1967. The San Dieguito complex: A review and hypothesis. *American Antiquity* 32, 168-185.
- WASHBURN, S.L. 1953. The strategy of physical anthropology. In *Anthropology Today* (A.L. Kroeber, ed.), pp. 714-727. Univ. of Chicago Press, Chicago.
- WATSON, PATTY JO. 1966. *Clues to Iranian Prehistory in Modern Village Life*. University Museum of the University of Pennsylvania, Philadelphia.
- 1973. Explanations and models: the prehistorian as philosopher of science and the prehistorian as excavator of the past. V Renfrew C., *The explanation of cultural change*. 47-52.
- WAUCHOPE, ROBERT. 1966. Archaeological survey of northern Georgia, with a test of some cultural hypotheses. *American Antiquity* 3, Part 2, Mem. No. 21.
- WHALLON, R.J. 1973. Spatial analysis of palaeolithic occupation areas. V Renfrew C., *The explanation of cultural change*. 115-130.
- WHITE, LESLIE A. 1954. Review of *Culture: A Critical Review of Concepts and Definition*, by A.L. Kroeber and Clyde Kluckhohn. *American Anthropologist* 56, 461-468.
- 1959. *The Evolution of Culture*. McGraw-Hill, New York.
- WILLEY, GORDON R. 1953. Prehistoric settlement patterns in the Viru Valley, Peru. *Bureau of American Ethnology Bulletin* 155.
- , ed. 1956. *Prehistoric Settlement Patterns in the New World*, Viking Fund Publications in Anthropology No. 23. Wenner-Gren Foundation for Anthropological Research, New York.
- 1960. Historical patterns and evolution in native New World cultures. V *The Evolution of Man* (S. Tax, ed.), Vol. 2 of *Evolution after Darwin*. Univ. of Chicago Press, Chicago.
- 1966. *An introduction to American Archaeology*, Vol. 1: *North and Middle America*. Prentice-Hall, Englewood Cliffs, New Jersey.
- WILLEY, GORDON R., and PHILIP PHILLIPS. 1958. *Method and Theory in American Archaeology*. Univ. of Chicago Press, Chicago.
- WILSON, E. BRIGHT, JR. 1952. *An Introduction to Scientific Research*. McGraw-Hill, New York.

AKTUALNOSTI

O potrebi proučavanja duhovne kulture

Svaka nauka tokom svog unutrašnjeg razvoja dodje do stupnja na kome se grana i deli na više međusobno srodnih disciplina ili novih nauka. Ovakve nužne evolutivne promene i deobe nauka neminovno povlače za sobom čitav niz nesporednosti, koji su većinom formalne i nominalne prirode. Ponekad se, međutim, desi da se čitavo značenje i polje istraživanja jedne nauke dovede u pitanje, ili da se za jedan fazni pomak premesti u okvire neke druge nauke. Arheologija je, bez sumnje, nauka koja je u poslednjih dvadeset godina doživela ogromne promene. Nije se promenila samo metodologija, već se pomerio istraživački fokus arheologije, a time i smisao same nauke. Sticajem okolnosti, čije bi navodjenje odnelo i suviše vremena, arheologija je od discipline koja bi se mogla svrstati u "Humanity" postala "Science". Ekstremni odraz te situacije vidi se u tendenciji da se celokupna arheologija svede na analitičku arheologiju, što bi otprilike bilo isto kao kada bi se medicina svela samo na dijagnostiku.

U okviru tih promena mnoge teme i polja istraživanja, koja su ranije bile u domenu "stare arheologije", samim evolutivnim procesom ispale su iz sfere interesovanja "nove arheologije", ali su našle manje ili više sigurno utočište u drugim naukama. Pokušaji da se arheologija, uprkos promenama, nastavi baviti svim problemima na stari način samo su tragični nesporednosti i borba protiv vremena i unutrašnjeg dinamizma nauke.

Ono što se obično naziva "duhovna kultura" jedna je od tema čije je istraživanje bilo u okvirima "stare arheologije". U "novo arheologiji", ili barem u onome što se pod tim nazivom podrazumeva u jugoslovenskoj nauci, za "duhovnu kulturu" nema mnogo mesta. Pri tome se, uglavnom, gubi iz vida da se proučavanjem "duhovne kulture" u zemljama gde se stvorila "nova arheologija", bavi specijalizovana nauka - socijalna antropologija. Ova nauka je generički vezana za arheologiju (i "staru" i "novu"), ali ima svoje zasebne metode koji nisu ni sociološke,

ni etnološke, pa ni arheološke. Proučavanje "duhovne kulture", što god ta sintagma značila, ne bi dakle spadalo u domen rada arheologa analitičara, već arheologa sintetičara i socio-antropologa. Samo dijalektička sprega analitičke arheologije, komparativno-sintetičke arheologije i socijalne antropologije čini mogućim moderno, kompleksno proučavanje svih kulturnih nivoa i fenomena, uključujući tu i "duhovnu kulturu".

Sve bi se to dakle lepo rešilo da nema jednog drugog problema. U jugoslovenskoj nauci ne postoji, naime, socijalna antropologija. Bolje rečeno ne postoji na onaj način koji bi joj obezbedio tu željenu dijalektičko-simbiotičku spregu sa arheologijom. Odsustvo metodskog pristupa i posebne naučne antropološke pripreme primorava jugoslovenske arheologe da se klone svih pitanja "duhovne kulture", ili da čine nevesite i anahrone pokušaje da se tim pitanjima pozabave sa amaterskom naivnošću i trapavošću. Proces koji je u zemljama zapadne Evrope i u Sjedinjenim Američkim Državama razdvojio arheologiju i antropologiju - i doveo do daljih podela na analitičku, komparativnu i sintetičku arheologiju, kao i do specijalističkih podela u okviru socijalne antropologije - zapravo je osiromašio jugoslovensku arheologiju. Umesto da dodje do grananja i specijalizacije suzilo se, ionako ne preširoko, istraživačko polje.

U analitičkoj arheologiji, koja se najčešće počela primenjivati u krnjem i aljkavom vidu, pronalazilo se opravdanje za odsustvo bilo kakvog kulturološkog, sintetičkog tumačenja arheoloških podataka. Celokupna arheologija svela se na analitičku arheologiju. Pri tome se izgubilo iz vida da analitika nije sama sebi cilj i da, naoko sterilni, terenski izveštaji - koji su nekim jugoslovenskim arheolozima postali nedostižni uzor - vrede samo kao deo mozaika što ga dopunjavaju sintetička arheologija i socio-kulturna antropologija. S jedne strane tako, negovala se spasonosna ideja o "golju", analitičkoj arheologiji, dok se s druge gotovo siste-

matski izbegavalo sve što bi vodilo u socio-kulturnu antropologiju i sintetičku arheologiju. To je dovelo do toga stava da pitanje "duhovne kulture" i ne ulazi u sferu interesovanja arheologa, već je to posao filozofa, sociologa, psihologa, istoričara umetnosti, lingviste, itd., a da bi arheolog trebalo samo da obezbedi materijal i sirovinu za njihova istraživanja. Teza o arheologiji koja bi trebalo da bude lišena svake ideje o duhovnoj nadgradnji i eventualnom unutrašnjem kulturnom značenju samih nalaza, prouzrokuje vakuum i nejasnoće u arheološkim tekstovima. Stoga nije čudno da neki arheolozi još uvek za predmet kome ne mogu da odrede namen, kažu da je služio u "kultne svrhe".

Na isti način govori se i o kulturnoj simbolici. Tumačenje simbola, koje bi spadalo u okviru proučavanja "duhovne kulture", krajnje je proizvoljno i površno upravo zbog odsustva bilo kakvog sistema. Analiza motiva spirale na keramici podjednako je bitna za određivanje karaktera neke kulture kao i tačna stratigrafija, ili radio-karbonski datumi. Ni jednom savesnom arheologu ne bi palo na pamet da odoka procenjuje broj keramičkih fragmenata sa motivom spirale, ili da zanemari sloj u kome se oni javljaju. U interpretaciji simbola, izgleda međutim, da su dozvoljene sve proizvoljnosti i gotovo literarne slobode. Odsustvo sistema i organizovanog istraživanja "duhovne kulture" dozvolice arheologu, da kaže što god mu padne na pamet, ako uopšte želi da se upusti u tumačenje simbolike. Spirala je u takvom slučaju najčešće "simbol sunca", što omogućava da se arheološki izveštaj dekorirše bar još jednom rečenicom o "kultu sunca". Ukoliko se imaju šire kulturološke pretenzije, potražiće se i jedna fusnota da to mišljenje potvrdi i obol proučavanju "duhovne kulture" je plaćen.

Spirala zaista može da bude simbol sunca, ali još i mnogo čega drugog: psihičke celovitosti, mandale, unutrašnjeg duhovnog puta, lavirinta, mitske putanje

itd. Šta će spirala značiti u konkretnom slučaju najčešće zavisi od lične volje arheologa, ili stepena njegove načitanosti, a ne od konteksta simbola u okviru celokupnog duhovnog sveta jedne kulture. Rekonstruisati taj duhovni svet, ili barem dati njegove okvire, zahteva dosledno sprovođenje jednog sistema socijalne antropologije ili sintetičke arheologije. U različitim kulturnim sistemima isti simbol može da ima sasvim različita značenja, kao što i sasvim različiti simboli mogu da predstavljaju projekcije jedne iste arhetipske slike. Mehanizam koji stvara te razlike unutrašnji je sadržaj jedne kulture i teško ga je dokučiti metodima analitičke arheologije. Kulturni enzimi koji deluju u okviru jedne zatvorene celine teško su uhvatljivi i potrebna je specifična i posebna naučna priprema da bi se mogli sagledati. Na tom polju prepliću se i dopunjuju metode i naučni sistemi socijalne antropologije, lingvistike, etnologije i arheologije. Isključiti arheologiju iz ove grupe nauka, ograničiti je samo na analitički vid i suziti njeno istraživačko polje i njen vido-krug, ne bi nanelo štetu samo arheologiji. Bilo bi to negiranje njenog značaja kao ravnopravne humanističke nauke i oštetilo bi podjednako i ostale nauke koje proučavaju fenomene ljudske kulture.

Moguće je postaviti pitanje da li je za jugoslovensku arheologiju opasnije da se uopšte ne bavi "duhovnom kulturom", ili je opasnije da samo ovlaš, neobavezno, dodiruje te probleme kao što je do sada činila? U prvom slučaju, arheologija bi se svela na голу deskriptivnu analitičku nauku, lišenu duhovnih dimenzija i šireg kulturološkog pogleda. Ukoliko bi se, s druge strane nastavilo flertovanje sa socijalnom antropologijom i sa uzgrednim proučavanjem duhovnog života, religije, mitologije i simbolike kao neobavezujućih ukrasa terenskih izveštaja, verovatno bi se arheologiji nanelo još veće zlo. "Duhovna kultura" pretvorila bi se u sopstvenu karikaturu, a kult, religija, simboli, kao i sterilne opservacije pune pra-

znoslovja, poslužile bi još jednom kao paravan za neukost i neznanje.

Neposredno rešenje ovog problema i otklanjanje opasnosti koje su se nadvile nad arheologiju nije na dohvata ruke, a teško da je uopšte vidljivo. Za početak se, ipak, čini dovoljnim priznavanje potrebe za proučavanjem "duhovne kulture" kao ravnopravnog polja istraživanja u okvirima arheologije. Specijalizacije, lišene vrednosnih kategorizacija, nametnule bi dalje razvijanje svake pojedinačne grane arheologije. Tako bi se, verovatno, i proučavanje "duhovne kulture" našlo unutar one specijalizovane grane arheologije koja bi bila bliska socijalnoj antropologiji i sintetičkoj arheologiji. Za tu granu arheologije bilo bi potrebno bar onoliko specijalističke pripreme i obučavanja, koliko je potrebno za svako specifično istraživanje u analitičkoj arheologiji. Niko ne bi ni pokušao da vrši mikrotraseološke analize sileksnog materijala, ili kompjutersku obradu keramičkih tipova bez prethodne obuke za tu vrstu posla. S druge strane, na žalost, vlada mišljenje da je moguće uključivati da li je spirala simbol sunca i da li su tu, ili tamo vladali ovi, ili oni društveno-ekonomski odnosi, bez ikakvog predznanja iz istorije religije, mitologije ili sociologije.

Prepoznavanje unutrašnjih tokova dinamičnog razvoja jedne nauke omogućava uspostavljanje ravnoteže i sklada između pojedinih grana nauke. Ukoliko se ravnoteža ne uspostavi, dolazi do neravnomernog razvitka i deviacije cele nauke. Gašenje jednog aspekta arheologije, odnosno njegovo zanemarivanje, u krajnjoj liniji dovele bi do gubljenja duhovnog identiteta same nauke. Svaka nauka koja izgubi duhovni identitet degenerira se, gubi smisao, cilj i opravdanje istraživanja i vrti se u zatvorenom besmislenom krugu jalovosti. Arheologija je i suviše važna nauka da bi se prepuštala samozadovoljnom zatvorenom kolu nauke bez duhovnog identiteta. Nije jednom rečeno da je nepoznavanje prošlosti

neizmerno opasno za jednu kulturu. A prošlost se ne može spoznati i pravilno pročitati jednostrano, bez ravnopravnog proučavanja i "materijalne" i "duhovne kulture". Najlakše bi bilo reći da će se "duhovnom kulturom" baviti socio-antropolozi, ako ih kod nas ikada bude, i da će se problem rešiti otvaranjem katedri za socijalnu antropologiju na našim univerzitetima. Tako bi se problem prebacio u neku neodređenu svetliju budućnost i prepustio se nekom drugom da ga rešava. Verovatnije je, međutim, da je rešenje u samim arheolozima, u njihovoj profesionalnoj savesti i u odnosu prema budućnosti sopstvene nauke.

Aleksandar Palavestra
Beograd

Stereofotogrametrija

Arheološki oddelek Filozofske fakultete uvaja v sodelovanju z Oddelkom za geodezijo FAGG in Inštitutom za geodezijo in fotogrametrijo (1976) pri svojih terenskih raziskavah vertikalno stereofotogrametrično snemanje za tekočo dokumentacijo izkopavalnih situacij.

Prvi preizkus je bilo izkopavanje v Ptuj 1976. Uporabili smo amaterski kameri Jashica (format 6x6, pnevmatsko proženje) na fiksni bazi, ki je bila s posebno prilagodljivo konstrukcijo (načrt Vinko Mesec, Kranj) pritrjena na 10-metrsko gasilsko lestev (ljubeznivo nam jo je dalo na razpolago podjetje Elektro Maribor). Tehnične predpostavke snemanja in izvrednotenja podaja Mravlje (IGF Ljubljana) v posebnem prispevku. Koncept je bil v Ptujju s stališča organizacije delovnega postopka maksimalen: stereofotografska dokumentacija vsakega izkopnega nivoja, sprotno izvrednotenje stereo fotografij in izdelava merske grafične podlage, arheološka interpretacija podlage na terenu pred odpiranjem naslednjega nivoja, vzporedna izdelava stereoparov, ki omogočajo globinsko optično rekonstrukcijo vseh izkopanih nivojev. Pri predpripravah je IGF v sodelovanju s FAGG za študente arheologije organiziral tečaj stereofotogrametričnega izvrednotenja na inštrumentu Multiplex. Zamisljeni proces dela smo ob problemih s fotolaboratorijskim delom (ljubeznivo sodelovanje tov. Cianija) uspeli izpeljati s precejšnjo zamudo, sam preskus pa je bil prekinjen zaradi delovne nesreče, ko se je zrušila snemalna konstrukcija. Izkušnje so sledeče:

- proces je izvedljiv in s tehnične strani uspešno preskušen (vseh 180 posnetkov je uspeli in mersko uporabnih)
- izkopno polje, ki ga pokriva uporabljena konstrukcija, je ob dostopnosti z obeh strani 16 m x neskončno (pri preskusu izkoriščeno 8x12 m), naklon minimalen, manipulativna širina max. 4 m
- nujen je samostojen fotolaboratorij s polno zaposlenim delavcem

- delo na Multiplexu (A.Pleterški) zelo obremenjuje oči, zato je potrebna večja skupina (2-3), ki se izmenjuje (in lahko sodeluje tudi pri drugih delih)

- ne glede na možne specifične situacije, v katerih bo končni grafični merski izdelek na terenu nujen (za kar imamo sedaj preverjen postopek), velja za normalne potrebe arheološkega izkopavanja postopek poenostaviti; v večini primerov za arheološko interpretacijo na terenu zadostuje fotokica v približnem merilu, kar postopek izkopavanja pospeši, zahteva pa dobro fotografsko ekipo; možnost naknadnega odločanja o tem, katere izkopavalne nivoje je smotno mersko izvrednotiti in za katere zadostuje vertikalna (interpretirana) fotografija, pa tudi bistveno racionalizira strošek dokumentacije, omogoča uporabo najpreciznejših aparatov za izvrednotenje in izdelavo grafičnih merskih podlog v poljubnem merilu.

Od 1981. leta nadaljujemo sodelovanje s FAGG ob izkopavanju na rodiški Ajdovščini. Na zahtevnem razgibanem terenu preskušamo razne priprave za vertikalno snemanje (dvojna lestev Elan, konstrukcija V.Šribarja z dodelavami A.Knifca, Kranj, improvizacije z žičnimi vrvmi in škripci med drevjem) in stereofotogrametrično dokumentiramo tekoče izkopavalne situacije z amaterskimi, nemerskimi profesionalnimi in z merskimi kamerami. Poleg očitne prednosti vertikalne fotografije in stereoskopske rekonstrukcije stanj je naš cilj doseči:

- dosti pogosto (ruševinska posutja!) dokumentacijo,
- racionalno natančnost končnega dokumenta (od fotografije z vsemi perspektivnimi spačeni do v avtografu restituiranega načrta s poljubno natančnostjo),
- ekonomsko smotrnost postopka (nasproti tehničnemu risanju),
- večjo hitrost celote delovnega postopka izkopavanja,
- enostavnost manipuliranja,
- splošno uporabnost stereofotogrametrične dokumentacije.

Izkušnje dvoletnega dela predstavljajo v posebnem prispevku P.Šivic. Snemanje sta izvajala diplomanta geodezije Jože Smerdu (1981) in Vida Bitenc (1982).

Božidar Slapšak
Ljubljana

Dosedanje izkušnje na arheoloških deloviščih kot uporabno metodo merskega dokumentiranja odkopanih struktur poleg klasičnega risanja po koordinatni metodi upoštevajo fotografijo in njeno neposredno ali posredno obdelavo kot ustrezno trajen dokument oziroma osnovo za preučevanje. Primeri so enoslikovni in stereoskopski fotogrametrični posnetki, narejeni v vertikalni, horizontalni in od obeh tudi v močno odklonjeni smeri.

Posnetki sami nudijo že pri monokularnem opazovanju obilico podatkov, njihovo število pa se pri stereoskopskem opazovanju znatno poveča. Pri obdelavi posnetkov lahko dobimo, odvisno od izbranih metod izvrednotenja in postopkov snemanja, poljubno natančne in oblikovane dokumente.

V okviru raziskovalnih nalog smo po obdelavi teoretičnih osnov ob praktičnem delu in eksperimentiranju na delovišču Rodik v letih 1981-1982 preskusili nekatere metode snemanja in izvrednotenja in tako prišli do nekaj splošnih in konkretnih zaključkov. V prvem delu raziskave smo se lotili testiranja neprofesionalnih kamer, ki bi jih lahko uporabili za snemanje. Za vse testirane kamere in objektivne so izdelani diagrami s pomočjo katerih na osnovi zahtev po natančnosti snemanja in merila elementov, ki jih želimo izdelati, lahko izberemo tisto kamero, ki tem zahtevam zadosti. Vsekakor lahko ugotovimo, da kamera PENTACON SIX z normalnim objektivom in celo v velikem obsegu širokokotnega objektivna in kamera CANON zadovoljivo rešujeta dokumentiranje arheoloških izkopavanj. Pri tem je treba poudariti, da izvrednotimo posnetke (stereo in mono) s pomočjo oslonilnih točk, razporejenih praviloma v zunanji tretjini posnetka, kar napake leče zmanjša na minimum in osta-

nek optimalno porazdeli po posnetku.

Pri snemanju na Rodiku smo uporabljali predvsem enoslikovno amatersko Pentacon six in Wild stereo kamero C 120. Uporabljene snemalne konstrukcije in obese so predstavljene na slikah.

Izvedenotenje raznih kombinacij posnetkov je upoštevajoč dobro in slabše določene elemente (kontrolne točke) na terenu potekalo na redreserju in na avto-grafu z amaterskimi ali profesionalnimi kadri. Po analizi natančnosti smo potrdili predpostavke o največjih vplivih in izvirih napak. Posebno občutljivo področje dela je določevanje kontrolnih točk na terenu in njihova stabilizacija. Izbiro dodatnih kontrolnih točk je najbolje opraviti na povečavi posnetka, ki istočasno služi kot kontrola uspešnosti snemanja. Zato je potrebno razvijanje filma na terenu.

V nekaj naštetih ugotovitvah in opozorilih za delo naj ocenimo izdelavo dokumentacije po priporočeni metodi.

Že pri načrtovanju moramo izhajati iz zelenih rezultatov. Najprej je treba te zelo natančno definirati in ugotoviti, koliko in kakšna odstopanja ali tolerance lahko dopuščamo, ne da bi to kvarno vplivalo na kvaliteto zagotovljenih rezultatov. Zavedati se moramo, da vedno lahko brez škode iz obdelave (ali celo rezultatov) izločimo določeno število ugotovljenih napak ali odstopanj. Pri vsaki metodi je treba predvideti toliko kontrol, da nobena napaka ne ostane neodkrita (metode, ki bi brez vgrajenih kontrol dajala rezultate brez napak, ni!). Pri skromneje zastavljenih ciljih ali zavestno manjši zahtevani natančnosti ali zanesljivosti je določeno število neodkritih napak dopustno, vendar moramo njihovo količino, velikost in vpliv dovolj točno poznati in upoštevati.

Primernejše je stereoskopsko snemanje, ki je v terenskem postopku z enoslikovno kamero nekoliko zamudnejše, izvedenotenje pa kljub dražji opremi ni bist-

veno dražje, zato pa enostavnejše in hitrejše kot pri enoslikovnem snemanju. Velika prednost stereoskopskega izvedenotenja je:

zagotovljena velika natančnost; možnost določanja višin in dimenzij vseh objektov iz posnetkov; možnost zelo nazornega stereoskopskega opazovanja kontaktnih oziroma študij.

Izvedenotenje mono posnetka zahteva večjo gotovost pri določanju kontrolnih točk na terenu. Ob dobrih kontrolnih merah in izmeri večjega števila višinskih točk je izvedenotenje na redreserju sprejemljivo natančno (glede na določitev parcialnih višin so odstopanja od ± 2 cm do ± 15 cm), določanje višin pa iz posnetkov ni mogoče.

Najugodnejše je snemanje s stereo kamero, ki ob minimalnih terenskih podatkih (tri kontrolne točke) omogoča sigurno izvedenotenje in določanje mnogo dodatnih metričnih podatkov iz posnetkov.

Natančnost je enaka določitvi kontrolnih točk.

Dobro stabilizirana (zabetonirane cevi) in izmerjena mreža točk, ki predstavljajo vogale kvadrantov in jo pri slikanju dobimo v posnetek, je zelo solidna osnova (kontrolne točke) za stereoskopsko izvedenotenje, nudi pa tudi soliden del osnove za redresiranje.

Veliko skrb je treba posvetiti natančni postavitvi kamere nad glavno točko v trenutku snemanja. To lahko zmanjša potrebno varnostno povečanje snemalne površine in tako dovoljuje manjšo višino snemanja, ki je najkritičnejša zahteva pri celotnem postopku.

Kamere, tako amaterske, še bolj pa profesionalne, so zelo občutljive in hitro pokvarljive naprave, ki pri najmanjši malomarnosti bistveno zmanjšajo kvaliteto in s tem tudi natančnost posnetkov ali celo popolnoma pokvarijo rezultat. Zato je treba kamere zaščititi (prah, vlaga, udarci itn.) in pri uporabi ob snemanju in pripravi posvetiti kameri največjo pozornost in se

strogo ravnati po danih pravilih. Isto velja za posnete filme. Možnost izdelave ali dopolnitve kamer za robustnejše delo bi bila zelo draga.

Usmeritve v prihodnosti nakazuje razvijajoča se tehnika.

Danes imamo na tujem tržišču že več serijskih oprem, ki omogočajo hitro ploskovno digitalizacijo na principu scaniranja.

Tudi pri arheoloških izkopavnih dobimo s ploskovno digitalizacijo ali direktnim digitalnim snemanjem podatkovno osnovo, ki jo z računalnikom prenesemo na grafični terminal. Z dodatnimi informacijami (kontrolne točke, drugi posnetki itn.) lahko izvajamo vizualna in računsko-transformacijska usklajanja v poljubno projekcijo in merilo. Z dodajanjem slikovnih in alfa-numeričnih elementov pa pripravimo končni prikaz, ki ga s ploterjem ali kopiranjem (ali digitalno) memoriramo oziroma posredujemo uporabniku.

Digitalne snemalne kamere (prve serije so tudi v Iskrini proizvodnji) z dovolj drobnim rastrom in ustreznim mikro računalnikom bodo omogočale hitro in enostavno snemanje, kontrolo posnetega materiala na zaslonu na terenu, kasnejšo obdelavo na grafičnem terminalu in izris na ploterju.

V bodočnosti, ki pa je realno oddaljena le nekaj let, si lahko zamišljamo:

postopek snemanja na terenu z lahki stereo kamerami ali digitalno kamero pod poljubnim kotom, sprotno kontrolo posnetkov in za izvedenotenje potrebnih kontrolnih točk in mer;

pri obdelavi pa na grafičnem terminalu združevanje in transformacijo slik in drugih elementov v končno sliko ali projekcijo oziroma digitalno hranjene baze podatkov za študije, simulacije, rekonstrukcije itn.

Iskanje možnosti vertikalnega snemanja in izdelava konstrukcij za to so trenutno zanimive naloge, ki v danih možnostih omogočajo najrentabilnejšo izdelavo dokumentacije. Prepričani smo, da bodo že raziskave možnosti snemanja z Iskrino digitalno ka-

mero in obdelava rezultatov nudile zanesljivo osnovo za nadaljevanje v tej smeri. Enako velja tudi za izvedenost poševnih posnetkov s stereo kamero, za kar smo namestili dodatno opremo na avtografu.

Peter Šivic
Ljubljana

TEHNIČNE PREDPOSTAVKE STEREO-FOTOGRAFIČNE DOKUMENTACIJE Z AMATERSKIMA KAMERAMA YASHICA

Glede na velikost in lego področja arheološkega odkopavanja, glede na željeno merilo dokumentacije odkopavanja in na razpoložljivo fotogrametrično in ostalo opremo je bila izbrana naslednja dispozicija stereofotogrametričnega snemanja in izvedenosti:

Snemanje z dvema amaterskima kamerama Yashica fiksno montirani na bazno gred, snemanje vertikalno iz izvlečljive gasilske lestve;

Izvedenost na stereokartirnem inštrumentu Multiplex.

Dispozicija snemanja je bila sledeča: kameri Yashica $f \sim 78$ mm (56×56 mm na film); višina snemanja 10 m; stereopolje $4,5 \times 7,0$ m (v merilu kartiranja $1:25$ 18×28 cm); merilo snemanja $\approx 1:128$.

Dispozicija izvedenosti je bila sledeča: Izvedenost na stereokartirnem inštrumentu Multiplex z normalnokotnimi projektorji $C_k = 46,00$ mm s koristno površino posnetkov 40×40 mm.

Za izvedenost je potrebno izdelati zrcalne diapozitive, pomanjšane v razmerju

$$\frac{C_k \text{ projektorja}}{f \text{ kamere}} \sim 0,59$$

Merilo posnetkov na pomanjšanih diapozitivih je torej $M_{diap} \sim 1:217$ z izkoriščeno površino 33×33 mm.

Za merilo kartiranja $1:25$ je projekcijska razdalja ~ 400 mm. Baza pri kartiranju je 100 mm.

Da bi omenjeni sistem snemanja in izvedenosti usposobili za praktično delo, je bilo potrebno izvršiti sledeča dela:

Določitev notranje orientacije obeh amaterskih kamer.

Montaža amaterskih kamer na bazno gred.

Konstrukcija za pritrjevanje bazne gredi na izvlečljivo lestev.

Izdelava diapozitivov za izvedenost na Multiplexu.

Določitev notranje orientacije obeh amaterskih kamer Yashica (določitev slikovne glavne točke in konstante kamere ter očne velikosti radialne distorzije) je bila izvedena pri fiksnem fokusiranju na razdaljo 10 m. Izvršena je bila na podlagi merjenja horizontalnih in vertikalnih kotov proti 14 točkam s stališča, s katerega sta bila narejena posnetka s horizontalno osjo snemanja (vertikalno slikovno ravnino). Slikovni koordinatni sistem je bil definiran z vogali slikovnega okvirja.

Amaterski kameri sta bili montirani na bazno gred v medsebojni razdalji perspektivnih centrov 2500 mm, z med seboj vzporednimi in pravokotno na bazno gred usmerjenimi osmi snemanja. Natančnost te relativne usmeritve osi snemanja kamer glede na bazno gred je bila ± 19 , kar naj bi skupaj z natančnostjo absolutne orientacije bazne gredi pri snemanju ± 19 zagotovilo vertikalnost snemalnih osi z napakami v vzdolžni in prečni smeri do ± 29 .

Bazna gred je bila pritrjena na izvlečljivo gasilsko lestev tako, da jo je bilo možno z libelo horizontalirati v vzdolžni in prečni smeri in s tem zagotoviti vertikalnost posnetkov v omenjenih mejah.

Za izvedenost na inštrumentu Multiplex je bilo potrebno izdelati originalnih negativov na filmu izdelati pomanjšane zrcalne diapozitive na plan film formata 49×49 mm (koristni format 33×33 mm). Faktor pomanjšave je bil za eno kamero 0,59202 in za drugo 0,58884. Pred tem so bile

na negativih označene slikovne glavne točke.

Izvedba snemanja: Pred snemanjem so bile v vogalih snemanega stereopolja signalizirane oslonilne točke z belimi kartoni 5×5 cm.

Oslonilne točke so bile z enostavnim usmerjanjem in dolžinskimi meritvami določene pozicijsko in z niveliranjem določene višinsko.

Nato je bila sredina bazne gredi centrirana na vrhu lestve nad sredino stereopolja in bazna gred orientirana v vzdolžno smer in horizontalirana vzdolžno in prečno. Proženje je bilo ročno.

Izdelavi pomanjšanih zrcalnih diapozitivov je sledilo izvedenost stereomodela na inštrumentu Multiplex. Izvedenost je potekala po znanem postopku:

centriranje diapozitivov v projektorjih, relativna orientacija projektorjev, absolutna orientacija projektorjev na osnovi oslonilnih točk, izvedenost stereomodela v merilu $1:25$.

Opisani postopek snemanja in izvedenosti naj bi zagotovil sledečo absolutno situacijsko natančnost:

$$m_x \sim m_y \pm 1,0 \text{ mm} \times M \text{ kart} = \pm 2,50 \text{ cm v naravi}$$

$$M \text{ kart} = 25$$

imenovalec merila kartiranja

Absolutna višinska natančnost bila iste velikosti:

$$m_h \sim \pm 1,0 \text{ mm} \times$$

$$M \text{ kart} = \pm 2,50 \text{ cm v naravi}$$

izraženo v višini snemanja

$$m_h \sim \pm 2,50 \text{ }^\circ\text{/}\infty \cdot H$$

H ... višina snemanja

Relativna sosednja natančnost bližnjih točk je v mejah grafične natančnosti risanja v merilu kartiranja

$$m_x \sim m_y \sim \pm 0,4 \text{ mm} \cdot M \text{ kart} = \pm 1,0 \text{ cm v naravi.}$$

F.Mravlje
Ljubljana

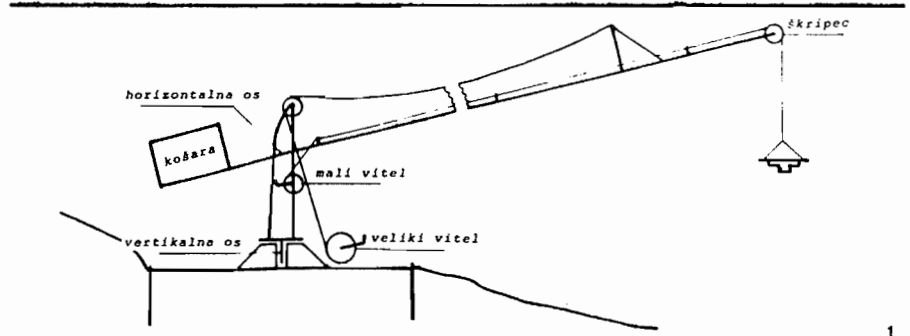

1

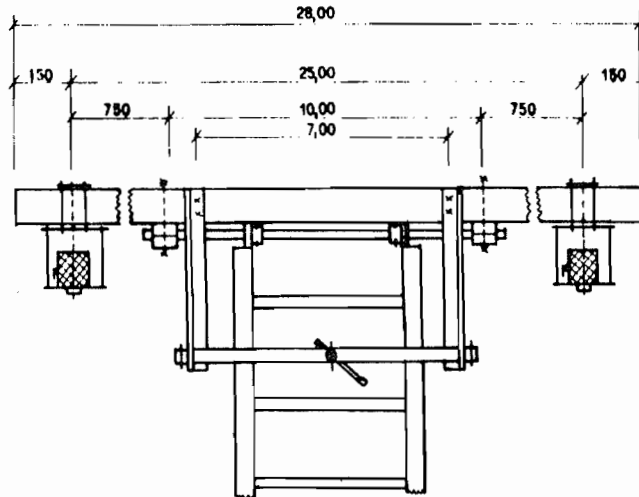

2

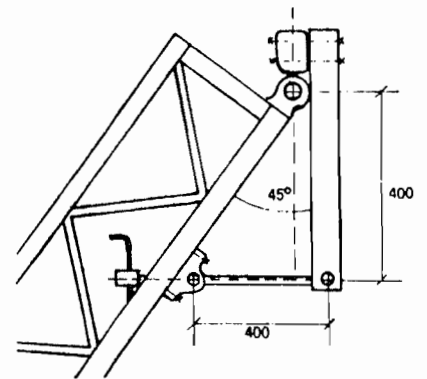

3

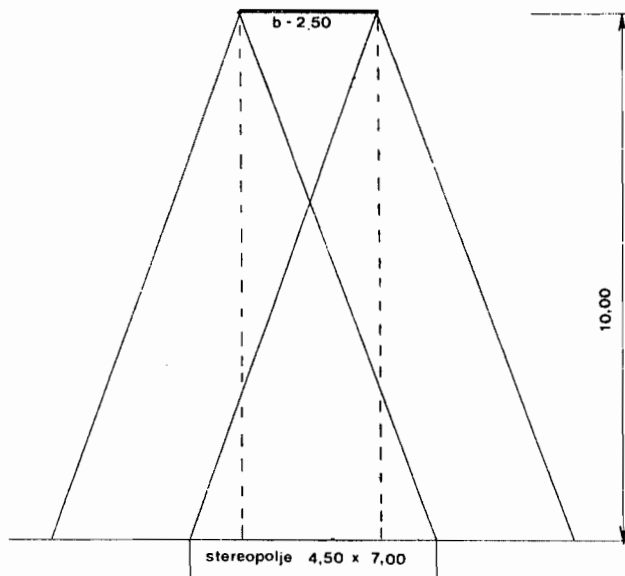

4

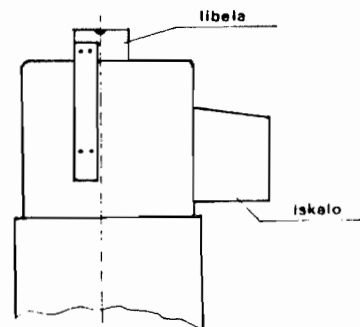

5

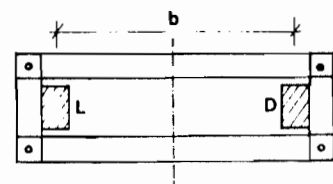

6

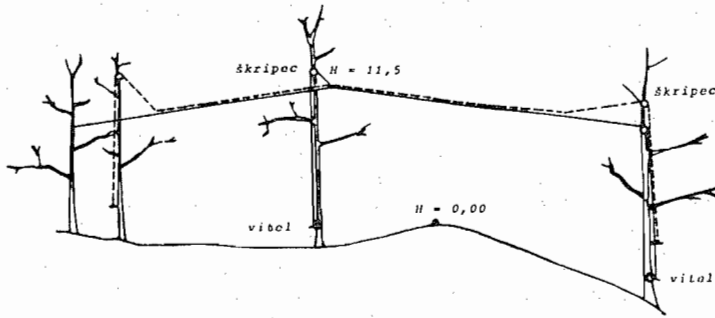

1. "žirafa", konstrukcija V.Šri-bar, dodelava A.Knific, Kranj; polni obrat, d ročice 10 m, kardanska obesa, električno proženje; Pantacon six - mono in stereo s premikom; Rodik 1982

2.3. snemalna konstrukcija (V.Me-sec, Kranj) na standardni gasilski lestvi (Marija Bistrica); bočna izravnava na ogrodju lestve, vertikalna izravnava na konstrukciji; Jashica - stereo; Ptuj 1976

4. dispozicija snemanja s konstrukcije 2-3; Ptuj 1976

5. prireditev kamere (Haselblatt) za snemanje z ogrodja sl. 6; Rodik 1981

6. prislonilno ogrodje (P.Šivic, J.Smrekar) za stereosnemanje s standardne sestavljene lestve (Elan), višina snemanja 7,5 m; Haselblatt - stereo; Rodik 1981

7.8. namestitev žičnih nosilcev za snemanje; Wild - stereo, Pantacon six - mono, stereo s premikom; Rodik 1982

9. primer stereopara; Wild, Rodik, 1981

10. primer diapozitiva za izvedenotenje na instrumentu Multiplex; Ptuj 1976

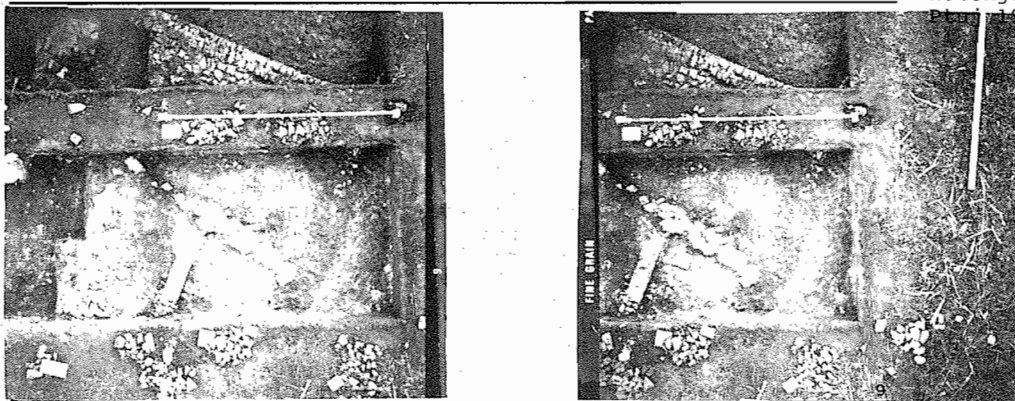
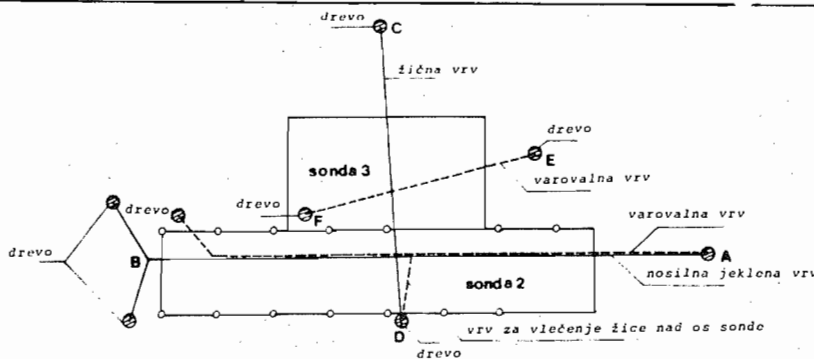

Razmejitve dejavnosti med zavodi in muzeji

določila novega slovenskega zakona o varstvu naravne in kulturne dediščine so precej prispevala k celovitejšemu obravnavanju in poenotenju stališč v strokah, ki so doslej vse preredko našla skupna in enotna stališča. Stara težnja po zblíževanju je zato morda bližja urešničitvi, vendar se vsi zavedamo, da proces združevanja doslej precej raznorodnih sil v eno smer kljub skupnemu končnemu cilju - najti najboljše in najprimernejše zavarovalne načine za vse, kar je pomembno za predstavitev naše preteklosti - še ne bo kmalu zaključen. Za uspešno skupno strokovno delo in za poenotenje stališč bo potrebno veliko naporov in predvsem veliko dobre volje vseh sodelujočih. Vodilna misel za vse in vsakogar v tem procesu bi moralo biti razčiščevanje nekaterih starih nesporedij med nami in razlaga nekaterih spornih mest na osnovi določil novega zakona. Zato je prispevek mišljen kot predmet in spodbuda za diskusijo, saj izhajam iz izkušenj vsakodnevne konservatorske, izrazito terenske prakse, kjer so se doslej že pokazale glavne hibe in slabosti v sistemu varstva in smo nanje ob pripravah na sprejem zakona dovolj opozarjali. Posamezne rešitve v spornih primerih so se medtem že dokaj uspešno uveljavile v splošni strokovni praksi, bodisi konservatorski ali muzejski, zato se moramo truditi za njihovo usklajevanje. Le v skupnih izhodiščih in v poenotenju varstvenih metod vidim uspeh in napredek za stroko v širšem smislu.

Ostro določene ločnice med delom zavoda in muzeja pravzaprav ne moremo potegniti, saj obdelujeta istorodno in istodobno gradivo. Delo se zato v posameznostih tako prepleta, da je bilo že doslej tesno sodelovanje in povezovanje obeh neogibno. Osnovne delovne metode, med seboj sicer v celoti gledano komplementarne, pa so tako različne, da je gradivo kulturne dediščine kot predmet obdelave možno organsko in smiselno ločevati. Zakonodajalec je to izrazil s pojmom nepremična in premična dediščina, kar je pravzaprav le posledica delitve dela v smislu obeh bivših zakonov o zavodih in muzejih, in dopolnil

to delitev z natančnejšimi določili, ki delo definirajo, razmejujejo in s tem odpravljajo nekatere stare dileme o pristojnosti oziroma odgovornosti vsakogar od njiju.

Zakon tako opredeljuje zavod kot delovno organizacijo, ki je dolžna skrbeti za nepremično kulturno dediščino in prevzemati vsa opravila, ki so s tem najtesneje povezana: od osnovne čim popolnejše evidence dediščine na terenu z vso najpotrebnejšo dokumentacijo do priprave strokovnih in analitičnih osnov za njeno učinkovito zavarovanje (sem spadajo predvsem elaborati vse nepremične dediščine za vključevanje v družbeno planiranje, še posebej v dokumente, ki obravnavajo prostor in gospodarjenje z njim) in priprava vse potrebne dokumentacije za razglasitev spomenikov. Med obvezne naloge zavoda spada tudi nadzor nad dogajanjem na zavarovanih objektih in območjih kulturne dediščine in spomenikov, torej tudi spremljanje izvajanja predpisanih zavarovalnih ukrepov ali v določenih primerih, posebej za arheologijo, tudi neposredno izvajanje zavarovanja oziroma vodenje takšne akcije.

Tvorno in organsko dopolnjevanje varovanja in predstavitve nepremične dediščine pomeni delo s premično dediščino v muzejih. Premično gradivo je spremljevalec in kazalec raznovrstnih življenjskih sestavin v vseh časovnih razdobjih, zato so muzejske stalne zbirke, občasne tematske razstave in predvsem kvalitetna obdelava zbranega gradiva z ustrezno pedagoško vrednostjo in popularizacijo v bistvu najboljša propaganda za vse stroke pri našem delu.

Stične točke v delu zavodov in muzejev, in zato kdaj pa kdaj tudi sporne, se pokažejo v primerih, ko imamo premično in nepremično dediščino na enem mestu - tako npr. cerkve z vso opremo, etnološki objekti z ustrezno zbirko izvirne opreme in arheološka najdišča, da naštejem le nekatere. Zakonska določila so popolnoma jasna: objekti oziroma območja so predmet dejavnosti zavoda kot nepremična dediščina. Vendar je treba

reči prav za primer etnoloških objektov z zbirkami, da so jih prevzemali v upravljanje muzeji in da bi po logiki stvari tako moralo ostati tudi v bodoče.

Zbirke so namreč odprte javnosti, torej so del pedagoškega dela, za katerega so pooblaščen muzeji. Sakralni objekti so z opremo vred nedeljiva historična celota, praviloma v zasebni cerkveni lasti, in problemi nastanejo bodisi ob obliki stavbne sanacije, ki so jo že doslej vedno vodili zavodi, bodisi ob potrebah po restavriranju dragocene opreme, kjer pa imajo muzeji in galerije več izkušenj in bo zato potrebno veliko sodelovanja.

Predmet posebne obravnave po določilih novega zakona pa je postalo arheološko najdišče, kjer poseben poudarek velja za v njem zakopano premično gradivo kot njegov sestavni del. Opredelitev in zaupanje spomenika zavodu je s tem popolnoma razumljiva, hkrati pa to določilo zavodom nalaga dodatno dolžnost: popolno in nedeljivo skrb in nadzor nad dogajanjem na arheološkem najdišču. Sem spadajo zato naslednje naloge:

1. izdelava osnovne evidence najdišč z najpotrebnejšo dokumentacijo v obliki opisa, valorizacije, opredelitve zavarovanega območja in predloga smernic za še ustrezno gospodarjenje z določenim prostorom, torej določitev varovalnega režima;
2. priprava aktov za razglasitev arheoloških terenskih spomenikov in nastavitve dosjejev zanje;
3. vodenje evidence vsega dogajanja na zavarovanih območjih dediščine in spomenikov in ustrezno ukrepanje v primeru ogroženosti (tukaj velja poudariti vsakodnevno prakso, saj najboljše zavarujemo tam, kjer je sodelovanje z lokalnimi urbanisti dobro in stalno);
4. izvajanje vseh zavarovalnih ukrepov na ogroženih najdiščih ne glede na stopnjo varovalnega režima;
5. vodenje evidence strokovno raziskovalnih posegov v najdišče in s tem v zvezi tudi sprotno sodelovanje pri izdaji dovoljenj za izkopavanja; opravljanje nadzora nad raziskovalnimi posegi in ukrepanje, če se ar-

Izvajanje novega zakona o naravni in kulturni dediščini

heološkemu najdišču kot celoti z izkopavanji dela nepopravljiva škoda; posebej velja to za tiste primere spomenikov, torej izredno pomembnih arheoloških najdišč, kjer smo z usmeritvami za varovanje predvideli ohranjanje določenega dela - npr. obrambne arhitekture; 6. priprava konservatorskih predlogov za predstavitev posameznih sestavin izkopanin *in situ* in strokovna pomoč izkopavalcu, ki bo izpeljal predstavitev; 7. med zavarovalne ukrepe, torej zaščitna izkopavanja, ki jih mora izvajati zavod, sodi tudi skrb za premično gradivo, preden ga odda v dokončno hrambo muzeju za vključitev v njegove stalne zbirke; ob tem se takoj postavi vprašanje preparatorskih delavnic in njihovo nezadostno število v slovenskem prostoru; vse premično arheološko gradivo je zavod dolžan oddati po obdelavi, torej po objavi izsledkov izkopavanja; isto velja za vse arheologe raziskovalce zunaj področnega muzeja, torej za sodelavce inštitutov, osrednjega muzeja itn.

Kadrovske in tehnične zmogljivosti zavodov v sedanjem trenutku, še posebej razvidne tudi iz nesorazmernega števila za obstoječimi muzeji, pa že same po sebi nakazujejo našo nezmožnost, da bi lahko prevzeli vsa bremena zaščite nepremične arheološke dediščine na svoja ramena. Zato ne more biti dvoma, da nam bodo morali delavci v muzejih tudi v bodoče pomagati v kritičnih trenutkih in izvajati zavarovalne posege z vsemi spremljajočimi obveznostmi, ki izhajajo iz dovoljenja za izkopavanje. Ustrezni sporazumi za delovne naloge na posameznih objektih arheološke dediščine bodo morali biti zato zelo konkretni, prednost pri iskanju ustreznega raziskovalca pa bodo zavodi nedvomno dajali tistim organizacijam oziroma vodjem, ki se z določeno problematiko ukvarjajo oziroma so se že izkazali z uspešnim terenskim delom in sprotno objavo izkopanega gradiva in izsledkov izkopavanja. Posebna skrb ob tem mora biti namenjena pravočasni zaščiti drobnega gradiva in izdelavi dobre strokovne dokumentacije.

Ob naštevanju nalog in obveznosti pa naj se ustavim ob odprtem vprašanju, na katerega doslej pri svojem delu nisem našla odgovora. Vemo namreč, da tudi takojšnja ustrežna zaščita in preparacija drobnega gradiva pomeni le začasno zaustavitev naglega propadanja snovi, ki se je pospešeno začelo v hipu, ko smo predmet odkopali. Isto velja za nepremične sestavine izkopanin, katere še težje uspevamo bolj ali manj posrečeno konservirati znotraj arheoloških rezervatov, ki sčasoma kljub veliki skrbi postajajo nujno zanemarjeni in so potrebni obnove v obliki maket, ker od originalnega gradiva ni ostalo ničesar. Zato bi morali k takim predstavitev pristopiti le v izjemnih primerih, kjer rezervati dosežejo tudi pedagoški učinek, ali morda kje v povezavi s turizmom značaj rari-tete.

Za vse ostalo še vedno velja, da je zasutje najboljša konservatorska metoda, zato se istočasno s tem zaključkom postavi dilema: kako usmerjati najnujnejše raziskovalno delo, da bo stroki še omogočen napredek, ob številnih in obsežnih zaščitnih posegih, ki so neogibno in strokovno in kadrovsko pomanjkljivo preskrbljena, hkrati pa ni nikakor ali zelo slabo poskrbljeno za preparacijo gradiva in za sprotno obdelavo izsledkov. Posledica razmišljanja o tem, kako arheologi sami uničujemo našo dediščino in osnovo svoje stroke, me navaja k zaključkom: čimbolj omejiti raziskovalno sistematsko delo, da rešimo najbolj žgoče primere iz preteklosti in bolj strokovno delamo na ogroženih najdiščih. Iz prakse vemo, da tudi zaščitna izkopavanja zelo veliko prispevajo k znanstvenemu napredku in da se po svoji metodologiji ne smejo razhajati s sistematsko načrtovanim delom.

Nada Osmuk
Nova Gorica

Varovanje kulturne dediščine naj bi bila dolžnost vsakega naroda in nas vseh, ne glede na zakone, ki so v veljavi. Načela varovanja kulturne dediščine in seveda tudi premične dediščine se v bistvu ne spreminjajo. Spreminjajo se le poti in načini varovanja, vzdrževanja in ohranjanja dediščine za bodoče rodove.

Po novem zakonu so muzeji vključeni v proces varstva naravne in kulturne dediščine. Poleg dejavnosti iz 71.člena zakona, ki je splošnega značaja in obveznost za vse strokovne organizacije, muzeji še posebej opravljajo naslednje naloge:

Člen 87: to je skrb za premično kulturno dediščino, ki je bodisi v varstvu muzejev ali zunaj njih (zasebne zbirke). V to varovanje spadajo tudi arheološki predmeti (dediščina) in pa arheološki in drugi predmeti ali celo zbirke - spomeniki premičnega značaja, ki dobijo to značilnost po obdelavi in raziskavi (npr. Vaška situla). Iz 25.člena pa je razvidno, da so vse muzealije, deli premične naravne ali kulturne dediščine - tudi arheološki predmeti, s katerimi upravljajo muzeji in so vpisani v register, a priori kot posamezni predmeti ali pa zbirke - spomeniki ali znamenitosti. Iz tega je razvidno, da novi zakon z ničemer ne posega v utečeno stanje že dokumentiranega gradiva v muzejih in galerijah, temveč je le vodilo in zakon za naprej.

Muzej opravlja strokovne naloge varstva premične naravne in kulturne dediščine na območju, za katerega je ustanovljen (člen 91). Muzej, ki je ustanovljen za območje SRS (v tem primeru Narodni muzej), opravlja v soglasju in sodelovanju s posebnimi muzeji in muzeji občinskega značaja (npr. tehnični muzej, pokrajinski muzej, mestni muzej) naloge varstva tistih premičnih spomenikov in znamenitosti, ki so velikega ali izjemnega pomena za SRS, kar naj bi pomenilo, da je pred vsakim posegom ali kakršno koli pridobitveno akcijo potrebno obojestransko usklajevanje. Tu nastopi problem matičnosti (Narodni muzej) in pa dolžnost in pravica evidentiranja, vodenja registra predmetov, ki so na slovenskem etničnem ozem-

z zornega kota dejavnosti muzejev s posebnim poudarkom na arheološko dediščino

lju, vendar zunaj državnih meja. Muzeji pridobivajo gradivo v skladu s svojimi nalogami. Te so: zbiranje, odkrivanje, izkopavanje, odkupi, prevzemanje v upravljanje, volila, darila in zamenjave. Prav tu pa bi opozorila na 82. člen zakona, ki določa, da imajo *svojstvo nepremičnega* spomenika vsi predmeti, ki spadajo nepremičnemu spomeniku. Tu so verjetno mišljeni vsi cerkveni predmeti in predmeti, ki so sestavni del zaščitene profane arhitekture. Zakon oziroma 82. člen pa pravi, da gre tudi za premožninske arheološkega značaja, pri arheološkem najdišču pa za premožninske, ki so v njem zakopane

Ta člen ima zakonsko osnovo verjetno le, dokler je predmet še v zemlji ali pa ko ostane arheološki spomenik (hiša, utrdbe itn.) predstavljen "in situ" in se v njem vključeni in prav tako predstavljeni vsi najdeni arheološki predmeti. Pri zaščitnih ali programiranih - sistematičnih izkopavanjih, ko ne pride v poštev prezentacija arheoloških predmetov "in situ" skupaj z nepremičnim spomenikom, je po mojem mnenju ta člen zakona brezpredmeten, ker strokovne organizacije, v tem primeru zavodi za spomeniško varstvo in druge znanstvene organizacije, nimajo pravice zadrževati arheoloških ali drugih kulturozgodovinskih pomembnih predmetov po tem, ko niso več v raziskavi ali obdelavi. Tu se zopet postavi vprašanje, kam bodo ti predmeti šli v upravljanje - v lokalni, mestni ali pokrajinski muzej ali pa v matično ustanovo - Narodni muzej.

Pri varovanju in pridobivanju premožninske kulturne dediščine pa se, gledano s stališča arheološke stroke, pojavljajo tudi druge dileme in vprašanja, ki postajajo problematična ob vsakdanjem delu in sodelovanju z Zavodi za spomeniško varstvo in drugimi strokovnimi organizacijami. Ker po 91. členu zakona muzeji opravljajo tudi druge strokovne naloge, med drugim tudi izkopavanja, torej pridobivajo arheološko gradivo na območju, za katerega so bili ustanovljeni, menim, da bo potrebno za vse arheološke posege - glede na člen 13, ki tudi drugim strokov-

nim organizacijam omogoča posege v kulturno dediščino in s tem tudi v arheološka izkopavanja - izdelati posebna merila. Ta merila, ali bolje rečeno sporazumi, bodo morali upoštevati programske zasnove muzejev, strokovno specializacijo posameznih znanstvenih inštitucij, ki so za določeno področje po dogovoru z občino za to odgovorni ali pa če to obsegajo njihovi programi.

Za posege v nepremično kulturno dediščino bi moral biti vezni člen pri urejanju upravnih nalog z občino zavod za spomeniško varstvo, ki pokriva občinsko regijo. Zavod naj bi bil v tem primeru tudi organ, ki povezuje vse interese in z dogovarjanjem med vsemi zainteresiranimi ustanovami pooblasti nosilca zaščitne akcije. (Tak primer je zaščitna arheološka raziskava Barja, ko je Ljubljanski regionalni zavod za spomeniško varstvo v dogovoru z vsemi drugimi udeleženci pooblastil Filozofsko fakulteto za nosilca akcije.)

Za zaščito, varovanje in reševanje premožninske arheoloških in drugih spomenikov pa bi moral biti vezni člen Narodni muzej - matična ustanova. Prav tako bi morala matična ustanova povezati vse interese ustanov in z dogovarjanjem in sporazumi reševati probleme raziskav in deponiranja. (Prvi tak primer je reševanje in evidentiranje predmetov s podvodno arheologijo.)

Dogovarjanje o varovanju in deponiranju muzealij, kjer je na omejenem področju več muzejev različnega značaja, od občinskega do republiškega, pa je stvar sporazuma in dogovora med vsemi ob upoštevanju najboljše zaščitne predmeta ali pa skupine muzealij.

Obveznost varovanja premožninske kulturne dediščine pa ni le v pridobivanju muzealij, temveč obsega vse dolžnosti, ki so sestavina muzejske metodologije vse do zadnje stopnje dela, ko je predmet publiciran in dostopen najširši javnosti. Prav pri teh dolžnostih pa trči muzejska služba marsikdaj na nepremostljive ovire - nezadostna denarna sredstva, neprimerni prostori, neprimerna tehnika in seveda tudi premajhno število strokovnjakov.

Po členu 54. zakona vsebuje priprava stavbnega zemljišča tudi zavarovalno arheološko raziskavo. Kaj sodi v povračilo stroškov? Koliko je pri sredstvih upoštevana tudi zaščita dediščine? Z dopolnilnimi samoupravnimi sporazumi bo potrebno reševati tudi to vprašanje.

Sistem vodenja dokumentacije je bil do sedaj bolj ali manj problem vsakega muzeja posebej. Novi register bo morda uskladal dokumentacijo po enotni metodologiji. Še vedno pa bo ostalo odprto vprašanje vodenja kartotek, akcizijske knjige, negoteke itn.

87. člen zakona omogoča muzejem razvoj konservatorske, restavratske in druge tehnične dejavnosti. In prav tu je problem, ki tare večino slovenskih muzejev. Individualno reševanje restavratskih in konservatorskih posegov z zastarelimi tehnikami, neprimernimi prostori, zelo pogosto z neizkušenim kadrom in seveda premajhnimi sredstvi je za čas, ko je v svetu na razpolago vse več tehničnih sredstev in sodobnih posegov, nesprejemljivo.

Zato je nujno, da se muzejska stroka organizira s skupnimi muzejskimi delavnicami, kjer bo možnost koncentracije strokovnih kadrov in za to tudi potrebnih sredstev veliko večja.

Ljudmila Plesničar-Gec
Ljubljana

Članka N. Osmuk in L. Plesničar sta bila predstavljena na sestanku o konzervatorstvu, ki sta ga organizirala Muzejsko in Konzervatorsko društvo konec leta 1981 v Ljubljani. Tu ju objavljamo kot tehten in aktualen prispevek k diskusiji, ki jo je sprožil novi Zakon o varstvu naravne in kulturne dediščine in ki jo spremljamo tudi na straneh naše revije.

Arheologija v Sloveniji (do) leta 2000

Raziskovalna skupnost Slovenije je konec leta 1982 izdala tekst z naslovom "Analiza pogojev in možnosti dolgoročnega razvoja raziskovalne dejavnosti do leta 2000 (osnutek)". Vsebina tega teksta je razdeljena na 16 družbenih interesov in ciljev, v katerih naj bi se artikulirale posamezne znanosti. Arheologija, ki nas tu zanima, je izrecno zastopana v družbenem cilju št. 1 - Narodna identiteta (tekst dr. N. Šumi), v družbenem cilju št. 16 - Imeti znanje pa naj bi bila predstavljena celotna veda, nje- no s tanje in raziskovalni cilji (v osnutku teksta o arheologiji ni, niti ni bil k sodelovanju povabljen nihče od arheologov).

Javna razprava o tem tekstu je trajala nekaj mesecev in naj bi bila znana vsaj vsem raziskovalcem, tudi arheologom. Vendar verjamemo, da so arheologom bolj znane razprave o osnovnem konceptu teksta, posameznih družbenih ciljih, kakor jih ta osnutek postavlja, skoraj nič pa ne vedo o razpravah, ki jih najbolj zadevajo. Razpravah o mestu arheologije v raziskovalni strategiji do leta 2000. Mirno lahko trdimo to zato, ker takšnih razprav (javnih, da se razumemo) pravzaprav ni bilo. Programski svet za arheološka raziskovanja pri RSS je na dveh svojih sejah razpravljalo o omenjenem osnutku, sprejel številne pripombe in posredoval RSS naslednji tekst o arheologiji:

Arheologija je temeljna historična panoga za razlago zgodovine slovenskega prostora od prvih pojavov človeka do razvitega srednjega veka. S svojimi izsledki utemeljuje tok civilizacije in bit etnične pogojenosti kulture na danes slovenskem ozemlju, zato so proučevanja prvenstveno vezana na domače raziskovalce. Ti poleg teoretično-spoznavnih opravljajo še fundamentalna znanstvena poglobljanja vednosti o preteklosti naših krajev v izkopavanju in vsakovrstnih vrednotnih pristopi pri oceni naše najstarejše dediščine, ki jo nato aplikativno in izobraževanju prilikeno predstavljajo v muzejskih razstavah in prikazih ter spomeniško-varstvenih prezentacijah. Interinstitucionalni in interdisciplinarni pristop služi za

širjenje znanja in za polivalentnost raziskav. Zato je za arheologijo bistvena odprtost v geografskem pogledu s prenosom informacij in v medstrokovnem povezovanju zaradi celostne obravnave našega starejšega izročila. Vrh tega pa z ustreznimi publikacijami širi našo znanstveno misel njen kritičen in sintetičen pristop ter materialistično-dialektičen pogled doma in na mednarodni reviji.

1. STANJE PRI NAS IN V SVETU

Arheologija se je kot samostojna veda v Sloveniji izoblikovala šele v povojnem obdobju (ustanovljen Oddelek za arheologijo na ljubljanski Univerzi in Inštitut za arheologijo na SAZU); temelj tega razvoja pomenijo dolgotrajna raziskovanja predvsem znotraj muzejev z njihovimi zbirkami materialne kulture. To dejstvo, ki implicira skokovit razvoj in novo strategijo raziskovanj, je potrebno upoštevati ob vsakršnem primerjanju z arheologijo v svetu.

Osnovne značilnosti slovenske arheologije so trenutno usmerjenost na upravni oz. etnični prostor Slovenije ter usmeritev v pridobivanje in identificiranje virov posameznih arheoloških obdobj. Gre torej za usmeritev, ki jo splošno označujemo kot proučevanje arheološke dediščine Slovenije.

Takšno stanje je logična posledica dosedanjega razvoja slovenske arheologije, kot projekcija razvoja arheologije do leta 2000 pa bi bila takšna usmerjenost nujno enostranska.

Ob stalno poudarjeni specifikosti slovenskega prostora je za celovito razumevanje logike življenja na tem prostoru osnovnega pomena proučevanje širšega, evropskega prostora, s katerim je organsko povezan oz. določitev njegovega pomena v širšem geografskem in kulturnem okviru. Realno lahko v prihodnjem razvoju arheologije napovemo tudi premik težišča interesa od pridobivanja in identificiranja virov h kompleksnim raziskavam tematskega in interdisciplinarnega značaja. Tovrsten premik bo nujno vodil v preverjanje in preoblikovanje konceptualnega aparata ve-

de ter s tem do njenega vključevanja/vključitve v aktualne tokovne arheologije v svetu.

2. PREDLAGANI DOLGOROČNI RAZISKOVALNI PROGRAM

- zgodovina Slovenije v arheoloških obdobjih,
- regionalne in tematske raziskave kulturnih fenomenov, tipološke in kronološke raziskave...
- razvijanje konceptualnega aparata vede v povezovanju z drugimi vedami,
- bazična obdelava virov (arheoloških, pisanih, epigrafskih...),
- razvijanje terenskih raziskovalnih postopkov.

3. KADROVSKA SITUACIJA IN RAZISKOVALNA OPREMA

Organizacijska struktura vede, kot se je izoblikovala v povojnem obdobju je bila podrejena praktičnim potrebam in strategiji raziskovanj. Specifičnost arheoloških raziskav, vezanih večinoma na terensko delo in omenjena usmeritev raziskovanj v pridobivanje in identificiranje virov (ob tem je treba upoštevati probleme hranjenja in prezentacije virov), vse to je nujno vodilo v razvoj osnovnih služb oz. kadrovske zasedenosti predvsem v muzejih, v zadnjem času tudi zavodih za varstvo naravne in kulturne dediščine. Istočasno je prišlo tudi do postopnega zaposlovanja kadrov na univerzi in inštitutu. Ob tem so, izključno zaradi pomanjkanja finančnih sredstev, ostale kadrovske povsem nerazvite tehnične in tehnično-dokumentacijske službe. Smiselna strategija razvoja kadrov bo morala v prihodnje vsaj obdržati tempo zaposlovanja kadrov v raziskovalnih organizacijah in muzejih, okrepiti spomeniško-varstveno službo in razviti tehnične in tehnično-dokumentacijske službe. Proces izobraževanja kadrov bo še naprej potekal predvsem skozi pedagoško dejavnost Oddelka za arheologijo FF v Ljubljani. Stanje arheološke raziskovalne opreme je v vseh pogledih nezadostno. Ob kroničnem pomanjkanju finančnih sredstev je bila terenska raziskovalna oprema omejena na osnovne pripomočke, kar lahko ugotovimo tudi za opremo tehničnih služb. Iz istih virov

ni prišlo do nujnega razvoja specialne raziskovalne opreme, tako da v tem pogledu za razvojem v svetu močno zaostajamo.

Poseben aspekt raziskovalne opreme je strokovna literatura, ki je nujen predpogoj vsakršnega raziskovalnega dela. Nabava te raziskovalne opreme je do sedaj relativno dobro pokrivala osnovne potrebe vede, ugotovimo pa lahko trenutno močno poslabšane pogoje nabave tovrstne opreme.

(Pri sestavljanju teksta so sodelovali dr. P. Petru, dr. M. Slave, dr. J. Dular, B. Djurič.)

Navedeni tekst nas tu zanima kot diskusijsko izhodišče, obenem pa je potrebno poedati nekaj besed v pojasnilo tistim, ki bodo menili, da je tekst presplošen, preveč ambiciozen, skratka (vsaj delno) neustrezen (menimo, da bo takšnih ocenjevalcev vsaj nekaj in tu je priložnost, da svoje pripombe izgovore).

Naša ocena je, da slovenska arheologija iz različnih vzrokov vse bolj teži k izključnemu obravnavanju "slovenskih" ("nacionalnih") vprašanj, tudi kadar sega preko republiških ali etničnih meja. Tovrstne ovire, ki si jih je postavila sama ali pa je nanje pristala (kar lahko razumemo kot isto), utemeljuje na nivoju proučevanja konkretnih arheoloških ostalin - artefaktov, v redkih primerih tudi na nivoju rekonstruiranja kulturnih sistemov v preteklosti slovenskega ozemlja. Omejitve je vseskozi implicitna, njeno upravičenost pa je treba šele dokazati.

Sami ne verjamemo v njeno upravičenost in strokovno primernost. Prepričani smo, da gre za ideološko utemeljevanje in omejevanje, ki je marsikdaj, predvsem na nivoju arheologije povsem nerazvidno, jasno pa se pokaže že pri prvih interpretativnih in rekonstrukcijskih poskusih. Tovrstnih poskusov v slovenski arheologiji resda ni veliko in morda se zdi, da na tej osnovi le težko utemeljujemo svojo trditev. Toda v resnici še bolj kot sami poskusni potrjuje naše prepričanje njih maloštevilnost. Vsaka interpretacija in rekonstrukcija se v samem

začetku sooči s problemom metode in teorije, odsotnost ustrezne teorije ali pa vsaj metodološka negotovost pa sta najbolj verjeten vzrok majhnemu številu takšnih poskusov. Če sprejmemo to trditev vsaj kot hipotezo, potem moramo razumeti tudi način vstopanja ideologije v prostor arheologije - v odsotnosti teorije nastopa ideologija kot njen substitut.

V tem kontekstu je treba razumeti večji del teksta, projekcijo razvoja arheologije do leta 2000. Seveda so dolgoročne napovedi vedno negotove. Pravilnost neke ocene izkaže šele čez čas. Toda že sedaj lahko trdimo, da je projekcija razvoja arheologije, kot jo kaže zgornji tekst, verjetno cedinna pot iz negotovosti, ki jo čutimo kot nezadovoljstvo.

Da to nezadovoljstvo v resnici obstaja, ni nova niti presenetljiva ugotovitev. Kaže se na številnih sestankih različnih arheoloških institucij v različnih oblikah in iz različnih izhodišč. Pojavlja se na vseh možnih nivojih v zvezi s številnimi konkretnimi organizacijskimi problemi, distribucijo vpliva na razvoj vede, vsebinskimi vprašanji raziskovanja, vlogo arheologije znotraj humanističnih znanosti in znotraj "moderne družbe"...

Kako je s pozicijo humanističnih ved (in s tem seveda tudi arheologije) v današnji družbi vsi vsaj slutimo - marginalizacija je dokaj očitna. Kakšna je pozicija arheologije znotraj humanističnih ved (katerih pomen av-

torji "Analize pogojev..." na str. 11 označujejo takole: "Humanistične vede so pomembne zaradi ohranitve in uveljavljanja nacionalne samobitnosti in zaradi razvoja humanizma sploh") jasno kaže naslednji citat iz Šumijevega teksta Družbeni cilji - Narodna identiteta: "Jedro nacionalnih ved, ki se ukvarjajo s preučevanjem narodnega prepoznavanja, sodi v humanistiko. Sem štejejo arheologija, ki preučuje predslovenska obdobja in zgodnji srednji vek ter s svojimi ugotovitvami ponuja tudi za kasnejše slovensko obdobje pomembne in poučne primerjave, ..." (str. 14). Arheologija stoji na okopih slovenstva in naroda kot absolutne družbene kategorije. Osnovno vprašanje, ali ugotovitve arheologije v resnici ne nasprotujejo takšnim ideološkim utemeljevanjem, še ni bilo zastavljeno.

Slovenski arheologi izrecno sicer ne govore o tovrstni utemeljenosti arheologije, najbrž tudi zato, ker o arheologiji kot eni od humanističnih ved morda ne razmišljajo (vsaj videti ni, da bi). Zato pa skušajo na vse načine urediti svoje vrste in spremeniti svojo socialno odinjenost v vsaj delno socialno relevantnost. Uspehi so dokaj ničevi, protesti se razblinjajo ob zidu indiferentnosti, sodelovanje z drugimi družboslovnimi in humanističnimi znanostmi, ki bi nujno okrepilo arheologijo in s tem tudi njeno družbeno relevantnost, pa se večinoma ustavlja na deklarirani interdisciplinarnosti.

Dovolimo si še naslednjo trditev. Arheologija je (v Sloveniji) dosegla tisto točko, ko mora zaradi svoje eksistence (mišljeno dobesedno) prestopiti prag nedolžnosti in premisliti svoja izhodišča. V kolikor ji to ne bo uspelo, se lahko nadeja le počasnega kolapsa.

Bojan Djurič,
Ljubljana

DISKUSIJA

Arheologija in diamat

A.PleTERSKI: se s prispevkom za okroglo mizo o arheologiji in sodobni družbi predstavlja kot zagovornik "antidogmatske variante" ortodoksnega diamata. O diamatski opredeljenosti pričajo naslednji elementi tega kratkega sestavka:

Zastavitev problema. Iz teksta sledi, da avtorja zanima predvsem možnost vpliva arheologije na materialistični svetovni nazor. Takšna zastavitev predpostavlja koncept (materialističnega) svetovnega nazora kot izgrajenega - čeprav odprtega - sistema vedenja. To je tudi sicer normalna uporaba termina v diamatu, medtem ko se v novejši marksistični literaturi prav zaradi semantične zožitve termina v diamatu (v bistvu na sam dialektični materializem kot nauk) v glavnem opušča oziroma se uporablja samo v historično definiranim pomenu, če gre za obravnavo stališč klasikov. Avtorjevo zanimanje za možnost vpliva arheologije na materialistični svetovni nazor je razumljivo le v kontekstu dihotomije idealistični - materialistični svetovni nazor (z neizbežnimi vrednostnimi premisami) - kar je preokupacija diamata kot nauka.

Polisemičnost terminov. Za diamat je nasploh značilna dosti svobodna uporaba terminov, ki imajo sicer v filozofski literaturi jasno omejen pomen. Semantične meje med materializmom, dialektičnim materializmom, materialistično dialektiko, dialektiko, historičnim materializmom in materialističnim svetovnim nazorom so čisto nejasne in posebnost v poljudnejših spisih se pogosto uporablja en termin namesto drugega. Tekst A.PleTERSKEGA je grotesken primer take svobodne, nenatančne uporabe terminov, kar bomo pokazali v drugem delu.

Agitpropovski elementi. V tekstu, ki tiskan zavzema dobro stran in ki naj (po organizatorjevi predstavitvi v uvodu) predstavi filozofsko utemeljenost stroke, najdeta svoje mesto tako Oktobrska revolucija kot pohvala našemu družbenopolitičnemu sistemu, kar je v najboljši tradiciji aktivistične naravnosti diamata.

Na avtorjeve antidogmatske ambicije kaže kritika koncepta znanosti kot dekle ideologije in ilustratorke apriornih tez (kar naj bi bilo značilno za stalinistično obdobje) in njegovo vztrajanje na ustvarjalnem razvijanju historičnega materializma in (po njem) s tem tudi materialističnega svetovnega nazora. V tem na prvi pogled neproblematičnem stališču se po našem mnenju skrivajo resna protislovja. Dialektičnemu materializmu je odvzet status dogme in tako postaja odprt sistem vedenja, pri tem pa izključnost teorije in metode ostaja nedotaknjena. To je še posebej zaskrbljivo, če vemo, da je v dobri diamatski tradiciji svobodne uporabe terminov kot odrešilna metoda naveden kar materializem (materialistična metoda!). Seveda bomo o dosegu antidogmatičnosti avtorjevega koncepta lahko resno razpravljali šele na podlagi kake širše utemeljitve.

Ne glede na možne odtene je torej jasno, da avtor razmišlja v kategorijah diamata. Proti temu seveda ne moremo imeti ničesar, to je končno del njegove intelektualne svobode. Je pa njegovemu tekstu priznana posebna pomembnost in namenjena posebna funkcija, saj uvaja okroglo mizo o arheologiji in sodobni družbi, in organizatorjeva uvodniška navedba glede osveženosti o filozofski utemeljenosti stroke se nanaša nanj. Če naj ta tekst v resnici "predstavlja izhodiščno osnovo za nadaljnjo razpravo" o "filozofski utemeljenosti stroke", se moramo najprej vsi (vključno s avtorjem) zavedati, da operira s historično jasno definiranim sklopom idej (ne z Resnico kot tako). Ta pripomba se zdi morda trivialna, je pa po našem prepričanju nujna, ko imamo opravka z diamatom. In drugo, tekst mora biti usklajen z oziroma prevedljiv v neke osnovne filozofske oziroma epistemološke kategorije. Tu pa je avtor daleč od obveznega minimuma. Problemi so že pri osnovnih definicijah (2.odst.) in to pri vsakem pojmu hujši. Če je definicija arheologije samo preohlapanje (opredeljuje vedo le kot del historične znanosti), je definicija materialističnega svetovnega nazora že nedopustna redukcija leninske opredelitve: v

podani obliki je gramatično neprecizna (neodvisno od človekove zavesti obstaja po njej materialistični značaj sveta), tavnološka (mat.svetovni nazor je nazor, po katerem ima svet materialen značaj) in tudi v gramatično korigirani obliki nezadostna (nazor, po katerem svet obstaja neodvisno od človekove zavesti).

Pri opredeljevanju ostalih pojmov pa je že prava zmešnjava, saj avtor ne razlikuje med nazorom, naukom, teorijo in metodo in termine, ki pripadajo posameznim kategorijam, povsem svobodno uporablja v poljubnih kombinacijah. Tako je dialektika zanj nauk (2.odst.), materialistična dialektika pa zdaj metoda (3.odst.), zdaj stopnja (najvišja) materializma (2.odst. - očitno kot sinonim za dialektični materializem). Materializem, ki (sodeč po slednji definiciji) v 2.odstavku velja za nazor, je v 6. proglášen za metodo (materialistična metoda), materialistični svetovni nazor pa se z izjemo zgoraj omenjene definicije pojavlja redno v značilnem zoženem pomenu (v bistvu kot sinonim za dialektični materializem: 4., 6. in 7.odst.). V tej zmedi najdemo prave logične cvetke. Tako je historični materializem označen (3.odst.) kot temelj, na podlagi katerega sta se oblikovala materialistična dialektika in materialistični svetovni nazor, kar bi pomenilo, da znanstvena teorija predstavlja temelj nazora in metode, na katerih temelji. Tu seveda ne gre za kake globoke dialektike. In prav tako avtorja ne bomo šteli med tiste, ki ne verjamejo v materializem in dialektiko pred Marxom. Samo kandidno je uporabil oba termina v pomenu dialektičnega materializma kot nauka (diamata), ki pač v resnici temelji na historičnem materializmu.

Po vsem tem je razumljivo, da ne moremo soglašati s pomembnostjo, ki je temu in takemu diamatu pripisana v slovenski arheologiji z objavo v AV in s splošnim konsenzom, ki izhaja iz odsotnosti diskusije na okrogli mizi. Kolege izzivamo, da o tem razmišljajo, avtorja pa, da svoja stališča domisli in utemljena obelodani.
Božidar Slapšak
Ljubljana

ONKRAJ ARHEOLOGIJE

Arheologija kao avantura

An adventure is only an inconvenience rightly considered. An inconvenience is only an adventure wrongly considered.

(G.K. Chesterton)

Izgleda da je prošlost stvorena samo da bi profesori imali hleba i butera.

(Edmond i Jules de Goncourt)

Archacology is still the most fun you can have with your pants on.

(Kent V. Flannery)

IZGUBLJENE ILUZIJE

"Vi ste arheolog? To mora da je jako zanimljivo". Svaki će se arheolog odmah, na ovu naivnu i blagonaklonu primedbu, koja sveđoči o još neiskvarenom i romantičnom poimanju arheologije, sručiti bujicom razuveravajućih argumenata. Jedna od prvih stvari, uostalom, s kojom se i svaki student arheologije susreće još na prvom času jeste neumoljivo i stručno objašnjenje da u nauci koju je, potajno se nadajući avanturama, odabrao nema ama baš ničeg uzbudljivog. "Znamo mi šta ste vi mislili da je arheologija - uverava suvi iskusni glas profesorov - avanture, tropski šlemovi, fantastična otkrića! Od toga nema ništa. Arheologija je nauka kao i svaka druga, puna napornog rada, sedenja u bibliotekama, puna ispunjavanja inventarskih listića, a otkrića, prava i onkva kakvim se vi nadate i ne postoje, a ako i postoje toliko su retka da se vama sigurno neće dogoditi" - veli on ponirući duboko u dušu slušaočevu. Mudre su to reči i različite efekte imaju na mladi auditorijum. Neki se odmah prijave u legiju stranaca, neki se prebace da studiraju ekonomiju, neki odu kući i spale komplet "Politikinog Zabavnika", a većina se povuče u kafanu iza ćoška da se uteši Bahusovim darovima. Od ovih poslednjih postaće najbolji arheolozi i dok se uteha pojavljuje u zadimljenoj i srdačnoj atmosferi pošalica i anakreontskih pesmica, iskradimo se za onom šačicom razočaranih koji su pohrlili kući da u uništenju jednog uglednog omladinskog časopisa nadju za-

borav. Zašto oni, u tišini doma, naknadnu za iluzije grubo istrgnute iz svoje mlade duše, nalaze u pravljenuj autodafea i "lomača kreposti" na kojima spaljuju krila koja su ih do juče nosila u bezbroj pustolovina? Zbog čega su se u strašnom plamenu izneverenih nadanja, osim "Zabavnika" našli i Hagardovi "Rudnici Cara Salomona", "Iščezli svet" Konana Dojla, knjige Žila Verna, Pjera Benoa, Anatola Fransa, bezbrojne varijante otkrivanja legendarne Atlantide, kao i mnoge druge, manje ili više uvažene knjige iz prašnjavih biblioteka? Mladi arheolog se oseća prevaren, poharan i bespomoćan. Njegov svet je srušen, a poslednja vrata koja su ga vodila u neuporedive pustolovine lagano i neumitno se zatvaraju pred njim. No kako je razočarani omladinac upošte došao na pomisao da jednu ozbiljnu i mnogo-poštovanu nauku poveže sa razuzdanim avanturizmom i doživljajima sumnjivog porekla i još sumnjivijeg ishoda?



Primordialne iluzije

KAKO JE ARHEOLOGIJA POSTALA AVANTURA

Predvečerje u jednoj neidentifikovanoj tropskoj prestonici. Kosi zraci zalazećeg sunca probijaju se kroz poluspuštene trščane roletne i šaraju prašnjave, premda luksuzno nameštene, prostorije kluba istraživača. Na plafonu se leno okreće veliki ventilator. Udobno zavaljeni u fotelje od bambusa, pijuckajući viski, postariji profesor sa bradicom i mladi preplanuli arheolog poverljivo šuškuju. Pored njih sedi profe-

sorova ćerka, lepotica u jahaćim pantalonama. Na stolu od mahagonija nalazi se mapa nepoznatog predela gde se, u prepletu lijana i zelenih mambi, nalazi tajanstveni napušteni grad, svedočanstvo o jednoj izumrloj visokoj civilizaciji. Za to vreme u krčmi prekoputa još jedan arheolog, nesavestan i zlokoban, kuje mračne planove, kako u pogledu blaga iz napušteneog grada, tako i prema profesoroj ćerci. Sve miriše na avanturu. Nastavak je poznat: nosači beže u odsudnom trenutku, mladi arheolog spasava lepoticu u jahaćim pantalonama od razbesnelog tapira, pojavljuju se dobri i loši urođenici, otrovne strelice, tajanstvena kraljica, basnoslovno blago, komplot zlog arheologa sa zlim urođenicima, pomračenje sunca baš kada treba i, naravno, hepiend u vidu erupcije vulkana koji sve uništi osim profesora, njegove ćerke i mladog arheologa (njemu je samo ruka slomljena). Ovo je manje - više opšti recept za zakuvavanje arheološko-avanturističke kaše. Naročito je simptomatična erupcija vulkana, koja prikriva odsustvo bilo kakve terenske dokumentacije, a da ne govorimo o stratigrafiji ili uzimanju uzoraka za radiokarbonske analize. Koliko će samo puta mladi arheolog, iskopavajući, zazivati spasonosnu usijanu magmu da proguta nejasne profile i zamršene slojeve koji odbijaju da se uklupe u bilo koji sistem. Proklinjaće tada sve knjige, stripove i filmove koji su ga navratili da riška po zemlji tražeći avanture, a nalazeći obrnutu stratigrafiju.

Književnost, a još više stripovi i film, rado su koristili arheološke motive bilo za osnovu radnje, bilo za likovnu kulisu u koju bi smestili već šablonizovan siže pustolovnog romana. Naročito su stripovi koristili formulu arheoloških istraživanja da bi svojim junacima dali što egzotičnije ruho. U ruševinama drevnih gradova, podzemnim katakombama i tajanstvenim piramidama istraživali su i borili se protiv zlikovaca svi ugledniji avanturisti stripa počev od Mikija Mause, preko Džima iz Džungle, Tima Tejlora, Tarzana i Tintina, sve do Fila Koriga-

na i Ripa Kirbija. Većina od njih ima uza sebe manje ili više rasejanog profesora arheologije, koji je kao Mikijev prijatelj profesor Prepotopko neizostavno uniformisan u safari komplet, tropski šlem i sa obaveznom šiljastom bradicom. Svi oni bave se arheologijom na vrlo primamljiv način. Priprema istraživanja, obično nevelika, ali nedostupna svakom obavio je rasejani profesor. Samo istraživanje svodi se na jednu vrstu rekognosciranja putem manje ili više prijatne šetnje kroz džunglu. To što se sva značajnija istraživanja vrše u tropskim krajevima samo je blagi odsjaj difuzionističke teorije. Samog iskopavanja gotovo nikada i nema. Istraživače uvek čeka relativno razrušen grad, spreman da se bez pogovora preseli u depoe nekog velikog muzeja. Pored osobitog blaga koje čeka arheologa, on obično biva nagrađen osmehom, i ne samo osmehom lepe profesorove ćerke u jahaćim pantalonama. Kako je pri tome smišljeno izostavljen ceo prethodni mukotrpan rad u bibliotekama, kao i još mukotrpnije crtanje, opisivanje, inventarisiranje, konzerviranje i tipološka analiza svakog od sedamdeset miliona raskošnih predmeta nadjenih u gradu (ukoliko nema spasonosnog vulkana), to je onda jasno zašto pokoja mlada, pustolovina željna duša, traži poslednje utočište u arheologiji. Tako predstavljene stvari doprinele su uverenju da je arheologija poslednja dostupna avantura, u svetu u kome su izvori plemenitih pustolovina presahli možda za svagda. Zašto onda besni i cepa "Zabavnike" naš mladi arheolog?



Arheologija postaje avantura

KAKO JE ARHEOLOGIJA PRESTALA DA BUDE AVANTURA

Ponovo predvečerje, ovoga puta u jednom selu u unutrašnjosti Balkana. Kosi zraci zalazećeg sunca probijaju se kroz zid barake i osvetljavaju mladog arheologa na poslu. Pred njim leži inventarska knjiga, a on zamišljenog lica premerava komad keramike. Fragment oboda, blago profilisan, sivo-mrke boje, grube fature, dimenzije... kvadrat, sloj, objekat. Koji li je to već fragment? Valjda oni dole neće otkriti još jednu kuću, ko sve to da inventariše? Ima li smisla, Amerikanci to već rade kompjuterom. I čemu sve to? Iz ugla dopiru, sa tranzistora, zvuci "Posela narodne muzike", vedri tonovi. Prijatan predah, muve su prestale da dosadjuju, a komarci još nisu počeli. Sunce zalazi za krov od svinjca. Šta je ostalo od avanture?

Niko, naravno, nije toliko nai van da bi poverovao da je moguće vršiti arheološka istraživanja bez takvih, blago rečeno manje atraktivnih stvari, kao što je vođenje inventara ili struganje poda kakve neolitske kuće. Pa ipak, čini se da postoji izvesna tendencija da se posao arheologa učini što dosadnijim i neatraktivnijim. Jedan od razloga tome verovatno je strah da se nekome, zbog mitske pustolovnosti i zanimljivosti arheologije, ne učini da se ti arheolozi mnogo provode. Pošto

je ukorenjeno shvatanje da je rad uvek mukotrpan i dijame-tralno suprotan svakoj zabavi, neko nedobronameran mogao bi da pomisli kako arheolozi zapravo ne rade, što svakako nije tačno. Pojedini arheolozi, u silnom strahu da će od svojih poštenih radnih sugradjana biti proglašeni avanturistima, aristokratima i lezilebovićima, trude se da dokažu, prvenstveno sebi, da je njihov posao nezahvalan i nezanimljiv, bar koliko i svaki drugi. Nadmećući se sa komšijama, čiji je posao dosadniji, uspeva ju da zatru i poslednji tračak avanture koji je u njima još tatrao. S ponosom svrstavaju arheologiju uz knjigovodstvo, zubnu protetiku i proizvodnju metalnih odlivaka. Iskopavanje postaje neposredna proizvodnja, obrada materijala birokratski kuluk, a u pisanju izveštaja i studija nazire se praznoslovje otudjenog političkog jezika. Konačno, arheologija je posao kao svaki drugi. Tropski šlem je nepovratno bačen u zaborav, a na avanturu podsećaju još samo komarci.

Tako je avantura načelo, s jedne strane, uverenje da arheologija nije dovoljno posao. S druge strane, bojazan da arheologija nije dovoljno nauka dokusurilo je arheologiju kao pustolovinu. Sa istih meridijana sa kojih je i počelo trovanje omladine pričom da je arheologija avantura, stali su da dopiru glasovi da je to nepouzdana, neprecizna i često proizvoljna nauka. Najgore od svega je bilo to što je u tim optužbama bilo mnogo istine. Metodološke i teorijske osnove nauke bitno su izmenjene i nastala je era "Nove arheologije". Poslednje u šta bismo se upustili bilo bi objašnjavanje, vrednovanje ili, ne daj bože, kritikovanje "Nove arheologije". Medjutim, kroz te zbijene redove nove teorije sa blažim ukusom funkcionalizma i kulturne ekologije, uspela je da se provuče paklena avet svačijeg školovanja - matematika. Arheolozi tek što su se bili navikli na radioaktivne izotope, dendrohronologiju, termoluminiscencu, elektromagnetsku prospekciju i slične fizičko-hemijske pomoćne metode, kada se medju njih, pod plaštom teorije, uvukla matema-

tičko-statistička egzaktnost. Uskoro se dobronamerni arheolog s mukom probijao kroz more formula, grafikona i funkcija. Sa svake strane nekog, doskora bezopasnog, arheološkog teksta, na njega su počeli da skaču razbesneli grafovi i komplikovani modeli kulturne promene. Ako se izuzme pustolovno probijanje kroz informatičke kompjuterske tabele priložene uz neki izveštaj sa iskopavanja, u "Novoj arheologiji" ostalo je veoma malo mesta za avanturu. Coup de grace pustolovini zadao je hipotetično deduktivni metod, koji proveravajući hipoteze zasnovane na unapred smišljenom generalnom teorijskom zakonu, takoreći predviđa prošlost. Sve je matematički tačno do u fragment keramike, a avanture neočekivanog otkrića, smeje pretpostavke i profesionalna intuicija zbrisane su i odbačene na groblje prevaziđenih ideja.

Razilazi se vesela grupa mladih arheologa iz kafane iza ćoška i ne sanjajući kakva im razočarenja, osim gotovo sigurne nezaposlenosti, donosi sutrašnjica. Ne slute još kakve prepreke okrutna realnost i moderna teorijska misao gomilaju pred njihovim nadanjima. U jednom čemerdomu dogoreva hrpa "Političkih Zabavnika". Još po koji plamen lizne iz nagorele gomile i za navek proguta Mikija kako traga za izgubljenim blagom. Gorak miris dima i razočarenja koje donosi zrelost, štira mladog arheologa za oči. Vrškom geodetskog piketa pretura on po pepelu tražeći ostatke pustolovina koje je sebi obećao. Ima li nade da će ih naći? Može li arheologija ponovo postati avantura?



Sumnja se radja

PROŠLOST KAO AVANTURA

Zašto ljudi traže avanture? Tecretičari ovog problema navode mnoge mamce koji ljude teraju da se smrzavaju na Južnom polu tražeći jaja pingvina, rone u koralnim morima, jedre sami preko Atlantika, penju se na Himalaje ili prelaze pustinje i džungle u potrazi za izgubljenim, možda nepostojećim, cradom. Mame ih izazovi teškoće, opasnosti, fizičkog uživanja, samoće ili zajedništva, bekstva od svakodnevnog sivila, izazovi nauke i tajne. Avantura se uvek javlja kao alternativa običnom svakodnevnom životu, prilika da se dokaže da je moguće postići nemoguće, da se prošire horizonti, osvoji znanje i da se pobedi zlo i prolaznost. Pobediti vreme, neumitnu prolaznost i nemi zaborav, izazov je više nego dovoljan da zadovolji svačije avanturističke težnje. Arheologija ima upravo tu prednost da poništava vreme i da spasavajući prošlost od zaborava, obožava sadašnjost novim dimenzijama. Istovremeno nas utešno uverava da ni mi nećemo biti zaboravljeni kada nas više ne bude. Vreme individualnih pustolovina, fantastičnog blaga, kluba istraživača, tropskih šlemova i profesorove ćerke, verovatno je zauvek prošlo. Avantura u arheologiji, međutim, može da se nastavi ukoliko se ona ne shvati kao običan posao ili kao suvo-

parna dehumanizovana nauka. Prošlost je takodje alternativna i ona nije zauvek izgubljena. Pronaći je, spasti od zla, smrti i prolaznosti, oživeti je novim životom i vrednostima, pa makar i uz pomoć kompjutera, zadatak je dostojan svakog avanturiste. I dosadne inventarske knjige mogu se progutati u ime jedne nove, veće avanture duha.

Ukoliko to ne uspe, treba čekati erupciju vulkana.



Prošlost kao avantura

Aleksandar Palavestra
Beograd

Otkriće vatre i naročito šta je posle bilo

Film ponovo napada arheologiju: posle *Pljačkaša izgubljenog kovčega*, eto *Kobne sfinge*, pa čak i Džems Bond (*Čamo za tvoje oči*) pliva oko Krfa između ukusno razmeštenih ruševina antičkog hrama. Najdalje se, međutim otišlo u filmu *Potruga za vatrom* (*Quest for Fire*) Žan-Žak Anoa, u kojem nam se za kratko vreme izlaže napredak neandertalca u očuvanju vatre, u raznovrstnosti seksualnih odnosa, u odnosu prema mamutima kao ugroženoj vrsti, u zdravijem shvatanju smeha, i u pravilnijem pogledu na pun Mesec. Film se odmah nameće kao studiozno i edukativno delo: glumci su izvrsno uvežbanani u pretpostavljenom "habitusu" pećinskih ljudi (češanje, jedenje lišća, mirisanje predmeta, dodirivanje bez inhibicija i uopšte nesputana emotivnost), slonovi su solidno oblepljeni dlakama, lavovima su namešteni sabljasti zubi, nadjeni su istinski devičanski predeli Kanade za snimanje, i najzad, kao glavna poslastica, izmišljen je i čitav jezik, sastavljen od slabo artikuliranih indoevropskih arhetipa (delo pisca Entoni Berdžesa). Tako se ključna reč u filmu pojavljuje u ponešto familijarnom obliku ATRA. U srećnije izmišljotine spada oblepljivanje i slikanje tela blatom, ali zato ostali paleolitski "aksesori" više podsećaju na moderno kulturno pozorište. U svim ovim detaljima, nepravedno bi bilo zanemariti i to da je film uglavnom zabavan. Nezgode, kao i obično, dolaze sa kulturološkim postavkama, i sa neznim dodirima ideologizirane svesti. Onda kad ona dolazi u direktnu koliziju sa uverljivim arheološkim predstavama, to može imati svojih čari: činjenica da se junaci stalno sa nekim sreću govori malo neočekivano o gustini naseljenosti u paleolitu, ali to daje intenzitet ovom paleolitskom vesternu. Manje zgodne konotacije stvaraju se na samom početku filma, kad zli čovekoliki majmuni (crni, goli, dlakavi i divlji, da ne bi bilo sumnje), napadnu u gustoj formaciji pećinsku naseobinu neandertalaca (naseobina? organizovani rat?) i uz mnogo prolivene krvi i savremene filmske surovosti, oteraju ove u močvaru. Na putu, plemenski intelektualac (pročelav i

nespretn, opet da ne bi bilo sumnje) ugasi vatru, te vodja određuje tri junaka (ridji lepotan sa dva pratioca zadužena za komične efekte) da krenu u potragu za navedenom atom. Za jedva deset filmskih minuta, režiser je bez dvoumljenja rešio glavne probleme praistorije: stalnog staništa, društvene organizacije, osetljivo pitanje mogu li se razdvojiti očuvanje i pravljenje vatre, odnos prema mrtvima (kad vidi da je brat blizanac koga nosi na leđima mrtav, jedan od junaka ga prosto baci sa sebe), i pri tome nas je još uverio da su neandertalci naspram čovekolikih majmuna plemenitiji, čovečniji, odeveniji i *belji*. Ako kod nekoga na samome početku još ima sumnji da je zapravo reč o ključnom podvigu koji će ubrzati razvoj izabranog naroda, onda u nastavku filma sumnji više nema mesta. Najopasniji neprijatelj maloj grupi su borbeni i nemilosrdni ljudožderi, užasnog izgleda i gle, nešto malo svetliji - da ne okolišimo, veoma germanski. Neandertalci, čija je kulturna svest takva da ne brinu za svoje mrtve, ovde se užasavaju nad ljudožderstvom. Neizbežna pojava junakinje donosi ključne promene: ona je ta koja zna kako se pravi vatra, ona će ih naučiti *smehu* - smejaće se kad jednome od junaka kamen razbije glavu, i naučiće glavnog junaka prednosti položaja u kojem je omogućeno sagledavanje očiju drugoga. Naknadna humanizacija se ispoljava u uspostavljanju prijateljskog odnosa sa mamutima. To je i početak akcije za očuvanje mamuta, pretpostavićemo sa krajnjom zlobom. Nežni civilizator, na nesreću, živi u grupi koja je na višem stupnju (kolibe, posudje, šamanizam) i istovremeno je organizovana po nesumnjivo totalitarnom modelu kojim rukovodi plemenski vrač. Da ne bismo otežali sa pričom, neandertalci se vraćaju svojoj grupi, uzevši od razvijenih najbolje (uključujući junakinju), odbivši neprijatelje, te srećni par uz *atru* posmatra Mesec, praćen oblacima i simfonijskom muzikom.

Šta je ključ promašenosti ovog filma, koji je nesumnjivo šarmantan u jednom vidu - a to je insistiranje na različitosti

ponašanja u ljudskim zajednicama? Na drugome, mnogo značajnijem planu, nekritički su prenosene jednostavno zastarele, ili bar od autora filma neprevaziđene koncepcije o praistoriji koje se mogu svesti na projekciju jednog ideologiziranog modela ljudske civilizacije. U taj model, da bi bio potpun i poučan, moraju se ugurati sasvim različiti slojevi društvenog razvoja i maglovit ali asocijativan nagoveštaj rasnog, da bi se *najboljem* tipu društva omoćila pobjeda. Film o praistoriji, ako nije praćenje nekog eksperimenta, može naravno biti malo slobodniji u slikovitim detaljima. Odgovornost stvaraoa je neuporedivo veća kad daje interpretaciju; ona može zavisiti od nekog aktualnog tumačenja, od učenja jedne škole, i tada deli odgovornost sa izvorom. No ako se publici ne nagovesti relativnost pojmova koji se prenose na davni ljudski svet, a koji su plod ljudskog ponašanja i mišljenja u samo nekoliko poslednjih milenijuma (društvena hijerarhija, rat, teritorija, šira zajednica ili narod, kulturne celine i sl.), onda je reč o falsifikatu. I dok se u prikazivanju ponašanja još primećuje dostignuća moderne semiologije i antropologije, u osnovnoj koncepciji je *Potruga za vatrom* zasnovana na pojednostavljenom rasnom evolucionizmu. To ne znači da neće mnoge naterati da razmišljaju u paleolitu - samo će među njima biti malo arheologa, za razliku od *Pljačkaša...*, koji nisu pretendovali na objašnjenja arheologije, ali su zato zabavili arheologe više od drugih.

Svetlana Slapšak
Beograd

Arheološka lira

Stanica R.Lalić: *Ister, kamen,*
vir, Novi Sad 1982.

NALAZ II

Smrt
zaspala bela kost
u žutom,
uljuljkana pod teškim
zgusnutim kopom.
Ni guja snopom
ne bi me zaplašila
tvoja iskežena samoća,
ni pretnjom isisanih očiju,
ni kretnjom zgrčene šake.
Samo belo ti vidim
i zeleno,
pod ključnjačom,
kad iznanada promoli
svoju metalnu košuljicu.
Samo belo
pod žutom peskušom
na trupu.
(1980)

GRABOVICA

Sivo zgarište curi
niz severni profil
sonde.
Uхватiti zaostali znamen
pretka - tragača.
Slomljena talasasta linija
urezana u mrki sud,
pršljenak od pečene zemlje.
Rasuti inventar vekova
satakao se u mrežu
ribolovca.
Stojimo
pred za tren
netaknutom prelomljenom izbom.
Onda lagano skidamo
samo ucrtane tragove
ugaslog vatrišta.
Kop za kopom
iz zemljinog goda
nestaje senka - kuća.
(1980)

FRAGMENT

Četrdeset i jedan Ant
zbiya se u buljuk,
smešta se u čun.
Pod nogom
hrapavo dno
vatrom ogarene kopanice
miriše na stogodo hrašće
i čičaka žeravica
prštavi pir.
Četrdeset i jedan Ant
mi vesla pod vedjom
u crnom monoksilu
dok skupljam
ugljenisano iverje
niz obalu.
(1980)

EGETA ČEKA BRANU

Brza se zakovala
u jesen.
Nit raste nit diše.
Bronzani pečat
Dolihenovih ruku
pritiska joj i grlo i damar.
Konji ržu
glasno, krkljavo, ubrzano
pred velikom klepsidrom
na obalama.
Brza čeka jezero.
Iz groždja po doksatima,
iz kržljave loze
pribijene uz stenke,
iz oljuštenih fasada
i nakrivljenih kuća šarenica
niču prve kaplje.
Jabučje rumeni puteljke.
Zlato čokota nad bedemima.
Baglame ne škripe.
Brza čuti iza
kapije zamandaljene.
(1980)

VRAČAM

Bacila sam kalem.
Iz niti iskaču
kuće, crveni vres, pitomi kesten
karaula nad rekam.
Sa kelemom se unazad
odvijam.
U naručje ti se klupčam
oko grla se svijam
u celov se pretapam
kalemom obavijam.
Ruke mi rastu
u orahove krošnje
i lišće koje pada.
Ponoć nad rekam
u srebro gazi.
Vodim te za sobom
na mesečevoj zlehudoj stazi.
Opireš se.
Prvo čutke a onda glasno.
Kalem vučem
predju odmotavam.
Otimam te.
Vodim te za sobom
i zelenim rečnim klupkom
zauvek sputavam.
(1980)

ODLAZAK

Ister ti rukama svijam
u sklisku grivnu.
I jesen rujevu zmiju ti dajem.
Svu zimu, inje, led na Istru,
jutarnju izmaglicu
sa dačkih brda.
Darujem ti
lasticu osvetnicu,
izvor sa obale,
vrtlog što me vuče,
crvenu sunčevu kandju
u smiraj
i trčim za rečnim zmajem.
(1980)

Poeziju sa arheološkim motivima
ne pišu samo arheolozi. Ako
pretpostavimo da se "arheološki
motivi" mogu uzeti kao legitimni
skup motiva u poetici, što sada
ne bismo detaljnije dokazivali,
onda se može razmišljati o ka-
rakteru tih motiva i njihovom
tumačenju u pesnika arheologa i
pesnika nearheologa. To razmiš-
ljanje okolišno nagoveštava ne-
posrednu vezu iskustva i poezije,
no ona i nije diskreditovana
pojmom *veze*, već pojmom *kauzalno-*
sti. Stoga recimo slobodno: da,
arheološki motivi u poeziji su
drugačiji kad uključuju arheolo-
ško iskustvo (ne samo u pesnika
arheologa, konačno). Da bi se ta
razlika naslutila, mora se u iz-
vesnoj meri odrediti karakter
arheološkog motiva u poeziji. On
nesumnjivo pripada onome što se
u poeziji pojavljuje kao kolek-
tivno svesno, dakle kao skup sim-
bola poreklom iz ljudske civili-
zacije, koji se slobodno poetski
tumače, vrlo često dobijajući
upravo interpretacijom odlike ko-
lektivnog nesvesnog. Koliko god
to izgledalo neprimereno u
tumačenju poezije, arheološki
motiv, bez obzira na to u kakvom
je kontekstu upotrebljen i koli-
ko široke asocijacije izaziva,
mora u osnovnoj upotrebi imati
tačnost. To je inače vrsta pro-
kletstva koja prati učenu poe-
ziju, ali istovremeno jedna od
njenih čari - koja izvesno su-
žava krug uživalaca. Sa druge
strane, poezija sa arheološkim
motivima može dopuniti znanje o
nekim arheološkim činjenicama
onim intuitivnim nagoveštajem
koji ponekad nije stran ni na-
uci; mnogo češće je to intui-
tivno samo dejstvo pesničkog je-
zika. Ovo što je rečeno odnosi
se isključivo na modernu poezi-
ju, kao i na modernu arheologi-

ju. Arheološki motiv u tradicionalnoj ili prosto starijoj poeziji svakako ima drugačije značenje i drugačiju stilsku funkciju, pa se mora i posebno posmatrati.

Poeziju sa arheološkim motivima, u izboru koji predstavljamo, pisao je arheolog. Pa ako ostanemo pri tome da je osnovna odlika poezije sa arheološkim motivima *kognitivnost*, onda je ona u pesmama Stanice Lalić poseban poetski kvalitet, koji se od "radosti otkrića" udaljava podjednako (i dovoljno daleko) kao i od "žalosti nad prolaznošću". Njene pesme su veoma lična tumačenja nadjenog traga koji pripada jednom vreme-prostoru; taj trag se u poetskoj slici ne pokušava oživeti ni obraćanjem nemilosrdnom vremenu, ni spekulacijama o bezimenoj ljudskoj sudbini. Drugim rečima, pesme Stanice Lalić nisu evokativne, još manje ilustrativne. Njihovi arheološki motivi su zapravo sistem jedne nehijerarhizovane poetske *motivacije* i tako uklopljeni u šire važeći poetski svet. Odvajajući se od "literarnog" davanja značenja arheološkom motivu, Stanica Lalić vraća tom motivu mnogoznačnost, onu istu širinu interpretacije koju dopušta i sam nalaz. Tako je njen arheološki motiv, upravo po kognitivnoj vrednosti, znatno bliže arheologiji.

Joško Božanić: *Issa jest, Mogućnosti*, br. 3-4-5, 1982

ETIMOLOŠKA PJESMA

S
IS
ISSA
LISSA
JISSA
JIS
V JIS
VJIS
VIS
VS
S
MRAK KOD SVITNJE VELE

Plovijahu hitri brodi
vrhu vala valovahu
i u strahu putovahu
sa istoka

Hitre ruke
hitro oko
vodili su ove brode
brodili su ove vode
ponorne

Hitro jedre ladje snadje
nevoljnika plač nevoljni
u sumraku sumračnomu
na dohvat dohvatnika
ulaznika na ulazu
zapadnom

Gdje se silazi bezuzlazno
ne mogavši grada doseć
silazahu svjetlo noseć
u žarama

Njine zjene pune pjene
njine zjene pune straha
njine zjene mraka pune
njine zjene
ugašene

Gdje su pili
nisu pili
gdje su stigli
nisu stigli
gdje su bili
nisu bili
jesu
nisu
issu
essu
i vjetrova slanih bijesu
u dubokom
u visokom
u Vis okom
dosegli su
Issu
Issu
u dubinu
ponijeli su

POSLANICA ISTRAŽIVAČU ISEJSKE
NEKROPOLE - BRANKU KIRIGINU
HVARANINU

Pod kamenom kad me nadješ
neću više tamo biti
zato nemoj da me tražiš
bolje idi vino piti

Iz mog vrča mrak istoči
prestati će njemu svrha
popij za me jednu čašu
ulij sunca sve do vrha

Nemoj spajat tražeć mene
krhotine terakote
ugasnut će u mom oku
iskra uma sjaj ljepote

Kopajući sve to dublje
slijedeć svoju hipotezu
osjetit ćeš na dnu groba
od praznine samo jezu

Pogledat ćeš tad put neba
hoće li sunce skoro zaći
možda ćeš me u tom trenu
baš u srcu svome naći

PASTORALNA PJESMA

Čujem meket tvojih koza
Lizimaha Mlasifontos
po kamenju Južne Strane
a tu dolje podno gorja
podno gorja primornoga
bjelogriva stada vala
oštre vrhe hridi brste

Sve do danas tvoje koze
Lizimaha Mlasifontos
sve do danas vali tvoji
po kamenju ovom pasu
u tom glasu
Mlasifontos
ja te vidim Lizimaha
dok sa vjetrom razgovaram
dok mi vino teče žiljem
dok miriše krv mi biljem
u čistoti
u istoti
ovih stijena
ovih trava
zaspalo je naše vrijeme
neka spava
neka spava

Consolatio archeologiae

Pesme Joška Božanića, posvećene su iskopavanjima na Visu, nude jedan novi vid arheološkog motiva u poeziji, ili tačnije nove nijanse koju taj motiv donosi poeziji vezanoj za mesto (otok Vis). Pod uticajem etimološkog razmišljanja, i nesumnjivog likovnog evociranja epigrafike, izbor počinje jednim uspelim *tehnopaignijem* koji ima i dublje značenje: imenovanje mesta. Sledi opis mesta, poetska istorija mesta, i tek zatim inovacija u tumačenju te poetske istorije, izazvana arheološkim radovima. U izvesnom smislu, poezija Joška Božanića je vrlo helenistička - kratke forme, precizno organizovana i iskreno vezana za kvalitet kognitivnog. Ona jasno razlikuje spoznaju realija (arheološku) i intuitivnu spoznaju (poetsku), i podcrtava razlike između njih. U izvesnom smislu, arheologija služi pesniku, jer proširuje fond pesničkih slika i mogućnosti slobodne interpretacije glavnog motiva - voljenog otoka. Objavljena u broju časopisa koji je posvećen Visu, ova mala zbirka rečito pokazuje snagu evokativnosti *drugog*, poetskog jezika.

Svetlana Slapšak
Beograd

Ako je verovati nalazima prof. Mehmeda Šećerbegovića, jezgrovito izloženim u popularnoj arheološkoj raspravi *Stedai govore*, arheologija je doista ona *prva filozofija*, lud kamen mudrosti, humus Atlantide, san Aristotelove babe, kalauz vasiona, itd. Budući savestan naučnik, čovek odan masonskom pozitivizmu, Šećerbegović jednostavno prilaže fotokopiju stečka na kojem se blista jedan zaboravljen fragment pseudo-Talesa, remek-delo bogumilske paleografije: PRE NAS BEJAHU ONI. Naravno, filozofija, iako njen rodonačelnik spremno daje primat starijoj (i iskusnijoj) nauci, nikako ne pristaje da položi oružje. Medjutim, tvrdoglavost se ne može odvojiti od ontologije.

Ne bi trebalo redjati činjenice u prilog superiornosti arheologije nad drugim naukama: ta lista bi potpuno ugušila cilj ovog eseja. Svi znamo da je Frojd, tapkajući za arhi-arheologom Jungom, utvrdio dihotomiju kopanje-zakopavanje (kasnije preformulisano u eros-tanatos) i da se dubinska psihologija već decenijama služi lopatama i pijucima. Dakle, arheologija, ako je nekad, u doba detinjaste otvorenosti čoveku i njegovom svetu, osećala grižu savesti zbog svog prezira prema drugim naukama, sada može odahnuti: druge nauke više nisu važne.

Treba reći da je ovakav epiku-rejski obrat rezultat tehnoloških napora da se razreši kriza u koju je bila zapala takozvana "djubretarska" arheologija. Pre svega, istorijska napomena: nekontrolisana strast ka djubrištima, modus vivendi klasičke škole zadojene idejama Vinkelmana, direktno je inspirisala Frojda (opet psiholozi!) u njegovim romantičnim impresijama o svakodnevnom životu. Dakle, arheologija djubreta se u trenutku najlepšeg duhovnog procvata našla u teškom metodološkom sosu; drugim rečima, geometrijsko širenje egzistencijalne teritorije arheologije značilo je neminovno razvodnjavanje naučnih implikacija. Pored toga, ontološko zgušnjavanje djubreta (na djubrištima i van) nužno je vodilo tautološkoj učestalosti

izvesnih zaključaka. Tako arheologija, pod težinom objektivnog uma, umalo da se ne sroza na nivo filozofije. U tome je, uostalom, pisao i Ferdo Bršljan, u svom sonetnom osinjaku *Smecce, ti ni kao epigea*.

Kada su arheolozi već bili spremni da polože ašove i padnu na kolena pred Hegelovim kipom, u Americi se pojavila knjiga *The Fear of Finding*, roman o sjaju i bedi arheologa. Autor ovog dela, poznati pripovedač Seymor S. Trash, ležerno, kako to samo književnici umeju, razlaže svoje amaterske ideje o krizi arheologije. U nevinosti geniju se гнездо vije! Prvo, Trash smatra da se arheologija ne sme osećati sputanom svojim poljem rada, zato što je svet ideja, dakle, jedna sasvim novaintelektualna teritorija, samo milimetar udaljen od djubrišta. Treba samo koraknuti. Drugo, zašto je uopšte potrebno nešto pronaći? Kriza arheologije upravo proističe iz mase pronađenih predmeta čija je osnovna funkcija - pošto arheološki nalazi po definiciji nisu ukoričeni - da se pojavljuju u košmarima nedužnih arheologa.

Svetska arheološka javnost je odmah prihvatila drugu Trashovu tezu: zaista, arheologija, ako želi povratiti izgubljenу naučnu čednost, mora odbaciti lance objektizma i vratiti se sebi. Arheologija mora, dakle, postati čista praksa, razigrano lepršanje teorijskog duha oslobođenog pragmatizma. Potkrepimo ovaj naizgled dekadentni normativizam primerima iz svakodnevnog života. Ko je pravi arheolog? Sjajni američki naučnik koji, opskrbljen neiscrpnim fondovima i najnovijom tehnologijom, provodi više decenija otkopavajući jednu balkansku metropolu i ne nalazi *ništa*? Penzionisani mečkar koji *slučajno* otkriva čitavu jednu civilizaciju i njena nezadovoljstva? Mečka? Naravno, pravi arheolog je - arheolog, i on je jedini u stanju (mada mečka nije za bacanje) da svoj *prividni* neuspeh osmisli epohalnom monografijom koja biranim terminima opisuje, korak po korak, tok odvažne arheološke svesti.

PRIKAZI

Slovenska enciklopedija — vzorčna gesla

I tako su izmučene arheološke obale počeli zapljuskivati mirni talasi olimpijskog nihilizma. Kao totemska životinja arheologije predložena je krtica, junakinja poznate Kafkine priče o krtičnjaku. Slepa za ciljeve i posledice, krtica kopa li kopa, nošena zapadnim vetrom humanističkog zanosa, i nikakve epistemološke barijere joj ne mogu preprečiti put. Iza jazbine uvek druga jazbina i tako, ad infinitum. Moralistima, koji jednako trube kako arheologiju ne smemo svesti na vid podrivačkog lar-purlartizma, treba skrenuti pažnju na druge, ugledne, nauke, koje niko ne prekoreva zbog pomanjkanja predmeta. Na primer, opšte je mesto da je predmet filozofije sama filozofija, tojest - ništa. Zatim, čak i dnevna štampa zna da predmet antropologije ne postoji. Ukratko, nauka mora (arheologija je jedina to postigla) prevladati malograđansku opsesiju smislom i predmetom. Teleologiju ostavimo zechovima.

Naravno, iz svega ovog je lako izvesti i potvrditi prvu Trashovu tezu, naime, da je mali korak od djubrišta do intelekta. Ako su ideje platonski odraz sveta stvarnosti, arheologu nije potrebno mnogo mašte da na horizontu svoje pomijare vidi obrise ideoloških spomenika, intelektualnih mogila i zigurata i drugih cirkularnih bauka. Ali ovakvo uplitanje ideja u arheologiju nosi mnoge opasnosti - čak i za one arheologe koji ne znaju šta su ideje. Postoji opravdana bojazan da će intelektualna arheologija, opijena hipnotičkom slojevitošću ljudskog duha, ponovo zapasti u praseću opčinjenost pravcem i smislom. Medjutim, praktični domašaji ove arheologije pod novim ključem jasno pokazuju da povratka više nema, da je dalji razvitak arheologije isključivo stvar budućnosti. Drugim rečima, za arheologiju prošlost više ne postoji! Kako ukidanje prošlosti nimalo ne uproščava avgustinovski paradoks vremena koje uvek protiče u pogrešnom pravcu, arheologija je primorana da bez roptanja nosi krst čovekovoq ontološkog nakovnja i svoje belo grlo izlaže napasnim insinucijama boraca za ravnopravnost razuma. Arheo-

logija se takodje mora braniti od surovog sofističkog mišljenja koje tvrdi da je svaki, pa i najčistiji, arheološki akt - tojest, arheološka praksa bez pronalazačkog podteksta, u suštini jedno vulgarno otkopavanje; drugim rečima, kad arheolog radosno ne pronadje *ništa*, pakosni sofist mu zapečati sudbinu tvrdnjom da je iskopavanje dovelo do pozitivnog otkrića nedostatka ideja na odredjenom području. Ne samo što su zli jezici arheološko *ništa* pretvarali u *nešto* nego su Francuzi, uvek spremni na igranje duhovne pipirevke, skovali termin za novu nauku, *l'Archéologie de l'ignorance*, koja bi negativne rezultate intelektualnog iskopavanja pariske Leve Obale pretvorila u pozitivnu lokalizaciju duhovnog vakuuma. Istina, iskopavanja na nivou paleostrukturnalističkih slojeva Leve Obale ustanovila su potpuno *odsustvo* ideja, duhovnih objekata, intelektualnih skloništa, gnoseoloških naprava... Dok francuski arheolozi likuju i oblizuju se, sanjareći o beskrajnom nizu to-mova koje će napisati u prilog svojim dubokim otkrićima, pravi arheolozi cepte i prisećaju se groznih vremena kada je arheologija bila nauka sputana filozofskim bukagijama.

Tako se arheologija ponovo našla pred prekretnicom. Hoće li se konačno utopiti u močvarnom pozitivizmu ostalih nauka? Ili će, poput Anteja, pasti u svoj krtičnjak da bi iskočila, osnažena, na krilima pesme, jarnosno vitlajući ognjem i mačem i šibajući sve svoje neprijatelje gor- kom ironijom samozadovoljstva?

Zoran Minderović
Beograd

Ko smo v prvi številki Arhea objavili geslovnik pojmov iz starinoslovja za Slovensko enciklopediju, smo demokratizirali sam postopek njihovega izbiranja in zagotovili vključevanje tistih gesel, ki bi prispevala, da bi bila SE v danem trenutku glasnik najšodobnejših strokovnih pogledov. Spričo tega, da nam manjkajo preddela in da je torej pri nas geslovnik prvi poskus te vrste, ki je moral hkrati upoštevati od izdajatelja (Mladinska knjižica) še omejen obseg, smo bili vseh dopolnil veseli. Osnovni stržen gesel, ki smo jih objavili v Arheu, je omogočil še nadaljnje dopolnitve in pristop k izdelavi vzorčnih gesel, da bi mogli na tej osnovi pristopiti k naslednji fazi dela. Zato smo se odločili, da tudi to objavimo, čeprav bomo morda pri določanju končne dolžine in obsega posameznih člankov morda opravili krajšanje in drugačne uredniške posege. Ne glede na to pa je smiselno posredovati širšemu krogu zainteresiranih sedanji koncept, da bi omogočili pretok informacij in prispevali k razmišljanju, ki bi zagotovilo najbolj smiselno napisana gesla.

Poleg tega smo temu načelu priključili pravila pri izbiri gesel o arheologih, kakor jih je z navodili določila glavna redakcija.

AJDOVŠČINA

A. je mesto v Vipavski dolini. Že v 1.stol. Rimljani tu postavijo postajo *Fluvio Frigido*; v 4.stol. zgradijo na sotočju Hurlja in Lokavška trdnjavo *Castra*. Ohranjena je kot peterostraničen kastel vel. 186 x 152 m in utrjena s 13 stolpi. Obzidje se je spričo poznosrednjeveških in renesančnih prizidov ohranilo do danes in je dajalo urbanistični podobi A. svoj pečat.

Na ta kraj se veže historična bitka 5. in 6.septembra 394, znana kot bitka pri *Fluvio Frigido*, ko je Teodozij s "čudežno" pomočjo burje premagal vojsko poslednjega pogana Evgenija. Nasledek je bila dokončna delitev rimskega imperija na dve polovici. To se v omiki na Balkanu kaže tako, da je vzhodno od Drine

prevladal grški kulturni vpliv s pravoslavjem in cirilico, na za-
hodu pa romanska kultura, kr-
ščanstvo in latinica.

Izkopavanja pri kinodvorani so
odkrila veliko svetišče iz 1.
stol., na Titovem trgu so našli
ostanke atrijske stavbe s pozno-
antično in verjetno z langobard-
sko fazo, s stavbami iz protja
in ilovice. Množica najdb s pre-
ko 500 novci v debeli ožgani
plastiki dokazuje nasilni konec
postojanke Castra leta 394.

Lit.: P.Petru, Ajdovščina, Ar-
heološka najdišča Slovenije,
Ljubljana, 1975, 120 sl.

BELJAK

Okolica B. je obljudena že v
arheoloških dobah. Posebno
mlajšekamenodobno skupino "škoc-
janskega tipa" so odkrili na 776
m visokem Škocjanu pri Malošah
(Kanzianiberg bei Mallestig) in
v jamah na vzhodni rebri Dobra-
ča. Značilno gradivo, tako gli-
naste zajemalke z votlim roča-
jem, pintadere, ploščate kamnite
sekire, puščice, vbadala in po-
sode z ostro profilacijo, izra-
žajo pozne prvine podonavske
slikane keramike, zlite s slo-
vensko neolitsko skupino v glas-
nika notranjealpskega neolitika.
V halštatski dobi postavijo gra-
dišče na vzpetini Tscheltschnig-
kogel nad Toplicami (Warmbad Vil-
lach). Ta čas uvaja grob bojevni-
ka s pridanim mečem, kot znanilec
premene iz prejšnje demokratične
ureditve v navzočnost bogatejših
veljakov starejše železne dobe.
Tudi latenske najdbe se tu grupi-
rajo, kakor dokazuje plano grobi-
šče v sv.Andreju (St.Andrä), depo
republikanskega rimskega novca in
številna keltska imena na nagrob-
nikih.

Rimski dobi pripada v beljaški
okolici več najdišč: mestno je-
dro, Tscheltschnigkogel in sv.
Martin. Od odkritij navajajo za-
kladne najdbe zlatnikov iz 1.
195 kot dokaz pohoda Septimija
Severa proti Klodiju Albinu; mno-
žica likovno obdelanih marmorna-
tih spomenikov iz grobnic šem-
petskega tipa ob južni obali
Drave v sv.Agati (St.Agathen);
napis priča, da je področje pri-
padalo staroselskemu noriškemu

plemenu Ambidravi, drugi govori-
jo o trgovcu zaposlenem v Sar-
miszegetusi v Daciji in o tem,
da je neki domačin zgradil pri
sv.Juriju (St.Georgen) tempelj
posvečen Junoni. Na Kaduši
(Kadischen) so dobili ostanke
starokrščanskega svetišča z
vgrajenim oratorijem vel.
6 x 4,50 m, ki je sorodno zgod-
njekrščanski cerkvi na griču
Hajnžev vrh (Hoischhügel) na
nasprotnem severnem pobočju Ka-
ravank. Spričo teh najdb po-
stavljajo postojanko *Santium* v
Toplice; po imenskih sorodno-
stih so poskusili lokalizirati
sem *statio Bilachensis*, ki pa
more biti po toponimu prej v
Ziljici (Gailitz).

Posebej pomembna je okolica B.
v zgodnjerednjevski dobi, ker
segajo staroslovenske najdbe od
avaroslovenske stopnje, ki jo
dokazujeta zlata uhana iz Judov-
ske vasi (Judendorf) in pozlačen
pasni okov iz Škocjana. Mlajši
karantanski kulturni stopnji
pripisujejo nekatere najdbe na
grobišču Perava-sv.Križ (Perau),
Judovsko vas s posebnim pokopa-
liščem na vzpetini Judenbichel,
kjer so našli tudi najstarejši
židovski nagrobnik pri nas, in
Alt-Lind v samem B., kjer je
kontinuiteta nekropol dokazana
tudi v razviti ketlaški kulturi
in se celo okrepi z novimi na-
selitvenimi centri v območju Ve-
like vasi (Völkendorf) - Judov-
ska vas južno od B. - in na se-
vernem robu pri sv.Martinu, pri
čemur je vredno upoštevati, da
je prafara Marija na Zili (Ma-
ria Gail) omenjena v listini že
leta 811. Pri pregledu zgodnje
slovenske materialne kulture
ugotavljamo vrsto važnih najdb.
V Judovski vasi so našli med
drugim diadem, sestavljen iz po-
zlačenih medaljonov z upodoblje-
nim orlom in drugega, kjer je
v emajlni tehniki izdelan grifon.
V umetniškem pogledu je
zanimiva skupina broš iz Perave
z motivom grifona, panterja in
v tukajšnji staroslovenski kul-
turi unikatna fibula s predstavo
oransa.

Lit.: H.Dolenz, Villach, geslo
v Lexikon Ur-und frugeschicht-
licher Fundstätten Oesterreichs
Wien 1956, 69; G.Picottini, Die
römischen Inschriften in Villach,
Neues aus Alt-Villach 4, 1967,

161; H.Dolenz, Dir Gräberfelder
von Judendorf bei Villach, Neues
aus Alt-Villach 6, 1969; B.Gra-
fenauer, Zgodovina slovenskega
naroda I (1964); P.Korošec, Zgod-
njesrednjevška arheološka slika
karantanskih Slovencev, Dela
SAZU 2211 (1979).

CLAUSTRA ALPIUM IULIARUM

Claustra Alpium Iuliarum je ozna-
ka za poznoantično obzidje, ki
zapira ilirsko-italske prehode
za zaščito zahodnorimske oblasti
v Raveni in varovanje Istre in
padske nižine. Zaporno obzidje
je zgrajeno na težko prehodnem
območju na črti Reka-Jelenje-
Snežnik-Babno polje-Benete-Rob-
Rakitna-Pokojišče-Vrhnika-Graho-
vo ob Bači-Rotna vas (Rotten-
dorf) v Ziljski dolini in dodat-
no utrjeno ob glavni cesti z
drugo in tretjo obrambno črto
pri Martinj vrhu in Lanišču nad
Logatcem in na Hrušici. Zasnitek
obrambe je postavil Dioklecijan
z ustanovitvijo treh legij, ime-
novanih julijsko-alpinske. Delo
teh enot je zaporno obzidje med
Kvarnerjem in Koroško, ki zapi-
ra skoraj 200 km dolg pas, se-
stavljeno verjetno iz lesenih
palisad in zidanega okopa. Do-
slej smo ugotovili ostanke zi-
danih zapor v dolžini preko
70 km, kar pomeni, da so CAI
največji gradbeni spomenik pri
nas. Zid je debelejši od 1 m in
visok verjetno najmanj 4 m; na
razdaljah 100 m je obzidje obi-
čajno okrepljeno s stolpi vel.
4 x 4 m. Z arheološkimi razi-
skovanji so v zadnjem obdobju
uspeli izkopati glavne trdnjave
ob cesti v *Tergeste* (Trst) in
center *Aquileia* (Oglej). Cesto
proti Trstu je varovala trdnjava
v Martinj hribu pri Logatcu,
krak proti Ogleju sta zapirala
ogledna stolpa na Lanišču nad
Kalcami in kohortni kastel Ad
pirum na Hrušici nad Colom. Na
Martinj hribu segajo novčne
najdbe skozi vse 4.stol. in ce-
lo v začetek 5.stol. Na Lanišču
odkriti novci - vsi iz leta 388
- sovpadajo s ponovnim utrjevan-
jem zapor pod cesarjem Maksimom.
Izkopanine ob obzidju na Hrušici
segajo od Dioklecijanove dobe do
zač. 5.stol., ko je zidovje v
alpskih prehodih vsekar se ob-
stajalo, ker je upodobljeno v
takrat nastalem priročniku Noti-

tia dignitatum (Sl.!). To je tudi prva krajinska predstavitev slovenskih dežel; najlepše je ohranjeno v padovanskem prerisu iz 15. stol., ki ga hranijo v Bodleian Library.

Kesporočne arheološke dokaze zaokrožajo v izpovedno celoto še antični literarni podatki. Viri imenujejo ostaline vallum, murus, limes, claustra itd. Prevladujoča je zadnja oblika. Od številnih omemb so historično osvetljuječe tiste v zaporah v času Konstancija II in Megne-cija leta 352; spopada Teodozija z Maksimom (388) in predvsem znamenita bitka z Evgenijem 394 (gl. Ajdovščina!).

Z naselitvijo Slovanov do langobardskega limesa zahodno od Soče je postala celotna zapora nepotrebna.

Lit.: J. Šašel in P. Petru, Claustra Alpium Iuliarum, Katalogi in monografije 5, 1971.

HİŠASTE ŽARE

Hišaste žare so posebno oblikovane posode za spravljanje ostankov sežganih pokojnikov. Zametke oblik posod tega izgleda poznamo že iz neolitika, kjer pa so to očitno modeli takratnih svetišč oz. koč in so služili v kultne namene. Neolitske glinaste modele hiš poznamo tudi iz Porodina pri Bitolju, bronastodobne pa iz Karaburme v Beogradu in iz Vučedola.

Posebno skupino predstavljajo h. ž. s področja širše Dolenjske tako časovno, oblikovno in namensko. Te žare so bile odkrite izključno v grobovih in napolnjene s človeškimi kostmi. Po sežganih mrličih je ta obred v Sloveniji časovno omejen med 1. in 3. stol. Slikan okras na zunanosti kaže razpored pletenih sten in pravokotno obliko stavb, kar krepki tudi simetrična razvrstitev vrat, oken in rež. Z umetnostnega vidika so h. ž. zanimive tudi zaradi plastičnega okrasa na vrhu, večinoma petelinov, razen na žari iz Novega mesta, kjer srečujemo upodobitev pokojnika. Petelin je tu očitno oznanjevalec novega dne in tako simbol posmrtnega vstajenja v

predstavah prazgodovinskih ljudi. H. ž. so znane na območju med Ljubljano in Krškimi poljem ter Belo krajino in Šempetrom v Savinjski dolini. Ker so keltski Latobici naseljevali središče tega območja, povezujejo h. ž. s keltskim duhovnim svetom.

Lit.: P. Petru, Hišaste žare Latobikov, Situla 1971.

HADRIJAN

Rimski cesar, ki je dal urediti cestno omrežje v Sloveniji, hkrati pa je znan po svoji dodelitvi rimskega državljanstva delu članov plemena staroselskih Karnov na območju Krškega polja. Doprseje H. so hranili - iz neznanih najdiščnih okoliščin - v graščini Črnci pri Apačah na Muri. Sodeč po umetnostnih prijemih provincialnorimskega kova, ki jih ni mogoče primerjati z nobeno od doslej znanih upodobitev tega vladarja, sklepamo, da je portret nastal v naših krajih.

Lit.: E. Diez, Die Hadrianbüste in Ptuj, Situla 4, 1961.

SARIA Balduin

Saria Balduin, arheolog in zgodovinar starega veka (Ptuj 5.6. 1893-3.6.1974, Gradec/Graz); doktoriral na Dunaju 1921 z umetnostnozgodovinsko pomembno temo Zur Entwicklung des mitrischen Kultbildes in den Donauländern (objavljeno v Starinar 1923 pod naslovom Razvitak Mitrine kultne slike u dunavskim oblastima); od 1922 bil docent na oddelku za zgodovino starega veka na Filozofski fakulteti v Beogradu in sočasno vodil delo na antični zbirki. Od 1926-1942 je bil profesor na Univerzi v Ljubljani. Izkopaval in delal je na področju Kostolca, Skopja, Stobija in Parndorfa, v Sloveniji pa na Nadliškem vrhu pri Ložu in Velikih Malencah pri Brežicah. Skrbel je za epigrafske in numizmatične sponenike, posvečal se je problemu protestantskega tiska in reformacije. Po naročilu mednarodne zveze akademij je organiziral in vodil delo na načrtni arheološki topografiji, kjer je prispeval del za lista Ptuj in Rogatec. Pod tem okriljem je

podal popis rimskih napisov Slovenije, kar mu je koristilo pri pisanju sintetičnih sestavkov o vojaški zgodovini naših krajev v rimski dobi in strnjenege pregleda dosežkov arheoloških raziskav v Noriku in Panoniji.

Bibl.: J. Šašel, Balduin Saria (1893-1974), Arheološki vestnik 25, 1974.

SITULA, čas.

Situla je serija, ki jo izdaja Narodni muzej v Ljubljani. Posvečena je večjim zaključenim numizmatičnim, epigrafskim arheološkim in kulturnozgodovinskim razpravam. Izdaje povzemajo bistvenejše krajše sestavke omenjenih strok. Tematsko zaokrožene so povezane v zbornikih, posvečenih J. Kastelicu (števil. 14/15), S. Gabrovcu (števil. 20/21) in dokumentom o kmečkih puntih na Slovenskem (števil. 13). V numizmatični vrsti velja omeniti zvezek (12) o čenturski najdbi in števil. 17 z naslovom Keltski novci v Sloveniji. Topografsko so zastavljeni zvezki Crucium z najdbami šentjernejskega področja (števil. 10), o staroslovanskem grobišču Bled-Sedlo (števil. 8), o staroslovanskih najdbah Vipavske doline (števil. 16) in o nekropoli iz obdobja preseljevanja ljudstev v Dravljah pri Ljubljani (števil. 15). Tematsko zaokrožene so obravnave hišastih žar (števil. 11) in antičnih bronastih posod (števil. 22).

KRITERIJI ZA IZBOR OSEBNOSTI

Upoštevani so dejanski prispevki posameznikov in to primerjalno prilagojeno osnovni shemi kategorizacije uredništva ES:

- vrhunski arheolozi,
- arheologi, ki so s konservatorskim, muzejskim, raziskovalnim in publicističnim delom bistveno obogatili vedo,
- arheologi, katerih strokovni prispevek je opazen in zaokrožna vedenje v posameznostih,
- tuji strokovnjaki, ki so posebno pomembni za naše starinoslovje,
- strokovnjaki iz drugih vej dejavnosti, kjer je zaželeno, da se omeni njihov prispevek k starinoslovju.

Peter Petru

Iz terenskega dnevnika, poletje 1982

Glede na to, da je polovica uredniškega odbora Arhea sodelovala v ročiški ekipi, si urednikujoči pač ne moremo kaj, da se ob sestavku V. Šribarja ne bi čutili polaskane. Z zadovoljstvom se izpostavljamo očitku, da nesamokritično posredujemo pozitivno oceno in obenem oznanjamo, da nestrpno pričakujemo tudi drugačnih - pismenih - mnenj o naših (arheo) aktivnostih.

17. avgusta, obisk arheološkega izkopavanja na Čuki in Ajdovščini pri Rodiku

S prof. Menisem sva se domenila, da si grem ogledat lapidarija na sv. Justu v Trstu in v Pokrajinskem muzeju v Kopru zaradi primerjave fragmenta okrašene kamna, ki smo ga našli vgrajenega v prafarni cerkvi sv. Lovrenca na Monte di Buja. Menil sem namreč, da sodijo rastlinski elementi, upodobljeni na tem kamnu, v ornamentalni zaklad kamnov okrašenih s pletenino. Po svoji zasnovi je kamnu v Buji najbližja preklada iz Krkavč, vendar v dekadentnejši izvedbi in najbrž je dokaj mlajša (katalog plastike s pleteninasto ornamentiko v Sloveniji, Milan Sagadin, Koper 1977).

Po obisku v Kopru in Krkavčah sem se namenil v Ljubljano, kamor sem povabil tudi prijatelja Toneta.

Ko sem počasi v dolgi koloni lezel po črnokalskem klancu, sem sklenil, da bom v Kozini zavil proti Rodiku. Zamikalo me je, da bi videl izsledke dosedanjega dela, si ogledal zame nov arheološki teren in metode fotogrametrične dokumentacije izkopavanja, o kateri nam je v okviru arheološkega društva Slovenije poročal kolega Slapšak.

Toboganu podobna pot, ki pelje iz Rodika na Čuko, ni bila za Roverja nobena posebna težava. Dobil je le nekaj komaj vidnih prask.

Zahvaljujoč gumam z debelimi profili in reduktorju sem se nenadoma znašel na trdih tleh sredi gozdne jase. Konec športne terenske vožnje.

Skozi redko drevje sem na pobočju zagledal skupino mladih in med njimi kolega Mateja Zupančiča, ki mi je pojasnil, da sondira na Čuki, ostali pa so nekaj sto metrov višje. Na levi med potjo je bila skupina zelo mladih, ki so izkopavali v dveh krajših sondah.

S poseke je pot zapeljala zopet v gozd in nenadoma je je bilo konec. Na desni je bil parkiran Slapšakov Rover, na levi pa je mrgolelo šolske mladine. Za njimi sem videl velik štabni šotor. Poiskal sem primeren prostor za parkiranje in izstopil. Med neznanimi obrazi se je na stezi iz jugozahodne strani prikazal kolega Knific, ki mi je ponudil vodstvo po grobišču do časa malice, ko bo prišel iz naselja tudi tov. Slapšak. Tone je srečal nekega znanca in zavil po svoje.

Timotej me je peljal po poti, po kateri je prišel. Tu so se vrstili šotori za bivanje šolske mladine in nekoliko naprej, zamaknjeni na manjših jasah, posamezni šotori vodilnih. Tu je Čuka, nižji hrib gore nad Rodikom. Skoraj na sredini Čuke je "jezero", o katerem kroži med domačini bogato izročilo. Tu so naredili več sond, da bi omejili globiščni kompleks, ki so ga našli nižje na pobočju, pod potjo, ki čez Čuko vodi na Ajdovščino.

Tu je delala večja skupina študentov pod vodstvom T. Knifica. V izkopu na strmem pobočju je bilo videti grobne skrinje iz kamnitih plošč, ki še niso bile odkrite niti v celoti izkopane. Timotej mi je našteval najdbe iz grobov: zgodnjeh rimska keramika in nekaj železnih predmetov, npr. sulične osti. Sem vnašam v dnevnik podatek, ki mi ga je dal pred nekaj dnevi kolega Djurić, da so kasneje v nekem grobu našli tudi zlat uhan.

Opozoril me je tudi na teleskopski stativ ob južnem robu sonde. Opazil sem ga že ob prihodu na grobišče in bil vesel tega pogleda, saj je teleskop izdelal mojster Jože z Bleda v času izkopavanja na Blejskem otoku. Kmalu po letu 1970 pa ga je podaljšal popularni šentjernejski Jup

in mu dal namesto trinožnega stojala, ki sem ga sam "scimp-ral", šasijo s kolesi in teleskopskimi nogami. S tega stativa so bili z višine 9 m narejeni tisti znani barvni vertikalni posnetki kožarske jame, temeljev cerkve sv. Mihaela na Otoku pri Dobravi in drugo, s čimer sem se ponašal na raznih predavanjih o Gutenwerthu. Ta stativ je Ljubob izročil v roke mojstra Knificca iz Kranja, ki se je izkazal kot domiselen konstruktor in odlični izvajalec. Tu je stala konstrukcija z novo, stabilnejšo in skrbno izdelano bazo. Od starega stativa razen teleskopa ni ostalo ničesar. Timotej je sicer menil, da je naprava postala nekoliko pretežka in da bi morala omogočati usmerjanje nosilca kamere po vsej koordinatni mreži na terenu. Timotej ima prav, saj smo tudi v Buji pri izkopavanju cerkvene arhitekture in grobišča naleteli na ta problem. Rešiti ga je pomagal mojster Coppetti, ki je izdelal neki "aggeggio" - nosilec za dve fotokameri za naš "T" stativ - ki ga je mogoče usmerjati po mili volji. V vsakem položaju je mogoče doseči vzporednost roba filma oziroma posnetka z eno osjo na terenu.

Ob odhodu z grobišča se mi je vsilila misel, da bi nadaljnje sodelovanje z Ljubom in mojstrom Knificom pri iskanju novih konstrukcij za ortogonalno fotodokumentacijo lahko postalo zelo plodno in profesionalno. Najbrž bi bilo treba vključiti tudi geodeta prof. Šivica, ki je pred leti projektiral in izdelal piramidi podobno konstrukcijo z nosilcem kamere na vrhu.

Nekoč sva kontaktirala, slišim pa, da sedaj sodeluje tudi tu z opremo in seveda s strokovnim poznavanjem fotogrametrije.

Presenetila me je velikost grobišnega areala in predvsem sposobnost raziskovalcev, da so na tako ogromen prostor lahko locirali nekropolo.

Ogled grobišča smo zaključili z malico: kruh, salama, sir, pivo, lubenice, vse v "skupnem kotlu". Moj gostitelj je bil Timotej. Jedla sva sede pred njegovim

šotorom, hkrati pa sem poslušal o izsledkih izkopavanja in o metodiki dela. Izmenjala sva tudi nekaj misli o načrtovani topografiji furlanskih KK najdišč. Timotej soglašala z akcijo. Komaj ob zboru za malico sem imel priložnost spoznati, kako številna je raziskovalna ekipa: kar cela brigada dijakov - prostovoljcev, študentje arheologije, gost iz Srbije, kot vodje raznih raziskovalnih enot pa mladi univerzitetni asistenti z oddelka za arheologijo, geodeti, fotograf itd. Skupina je imela okoli 25 članov. Presenetljivo za naše razmere in našo miselnost. V tej množici sem lahko razlikoval tudi slučajne ali občasne goste: mladinski funkcionar, novinar, kmetje kot obiskovalci ali tisti, ki so imeli opraviti v gori in so si mimogrede prišli pogledat slavo svojega kraja. Pravkar je nekdo sedel v Ljubov rover in se odpeljal v dolino po oskrbo.

Ko sem se zahvaljeval Timoteju za gostoljubnost, je prišel tudi vodja izkopavanja, kolega Ljubo Slapšak, in ogled sem takoj nadaljeval pod njegovim vodstvom. V štabnem šotoru je urejena celo temnica in ves fotolaboratorij. Fotograf je ravno takrat prinesel še mokre vertikalne posnetke iz naselja. Kvaliteta posnetka in reprodukcije je bila zares izborna. Na policah v šotoru sem opazil razno fotografsko opremo, posebno pa me je presenetila fotogrametrična Zeissova bikamera. Za šotorom je brnel generator Honda.

Namenila sva se na "Ajdoščino", tj. višji hrib, na katerem je bilo prazgodovinsko in rimskodobno naselje. Vso površino "Ajdoščine" danes pokriva gozd. Na poti od "Čuke" proti "Ajdoščini" sem opazil, da se je pričel spreminjati značaj tal v gozdu. Postala so bolj razgibana in nemirna, na vsakem koraku je bilo čutiti spremembo konfiguracije. Kameniti nasipi se zaraščeni ali že očiščeni širijo v razne smeri. In zopet presledek med nasipi, ki se ponujajo kot notranje komunikacije v naselju.

Kot arheologu vajenemu terena mi je bilo jasno, da smo že v naselju s popolnoma ohranjeno urbano shemo. Ko me je Ljubo opozoril na konfiguracijo terena, sem bil presenečen nad obsegom in ohranjenostjo naselja. Sledil sem Ljubovemu kazalcu, ki je omejeval velikost in obliko antičnega naselja. Imel sem vtis, da gozd v obliki krone pokriva vrh "Ajdoščine" in omejuje prazgodovinsko in rimskodobno naselje.

Toda tu so še druga presenečenja. Na desnem robu naselja je delovna skupina ob zelo dolgi in široki sondi, ki je rezala razen hiš še velik nasip in prostor zunaj nje. Na delu je bila poleg arheologov pod vodstvom mag. Teržanove na oni strani nasipa še tehnična skupina, ki se je ukvarjala s fotogrametrično dokumentacijo sonde. Kot simetrala sonde je bila v višini ca 8 m napeta jeklena vrv, na kateri je visela vertikalno samouravnava kamera. Žica je bila vpeta med drevesoma na razdalji ca 20 m. Ko sva prišla z Ljubom k skupini, so spuščali kamero in jo najbrž pripravljali za naslednji posnetek. Nato sem imel priložnost opazovati ves postopek dviganja in ponovnega eksponiranja. Ta proces mi je bil nekako domač, saj sva ga z mag. Ciglencekim uporabljala pri dokumentaciji temeljev cerkve sv. Mihaela na Otoku leta 1969. Vendar sem občudoval ta podvig na "Ajdoščini" zaradi mnogo večjih dimenzij prostora in zaradi profesionalne opreme. To dokumentacijsko skupino je vodila ing. Bitenčeva, geodet, sodelovala pa sta še fotograf in drugi delavec. In še nekaj: kolega Djurić, mislim, da je bil vodja tega sektorja, je uravnaval filtriranje sončne svetlobe s pomočjo velikega zaslona iz najlon folije. Kakšna stopnja strokovnosti tudi pri ortofotodokumentacijskih posnetkih!

Ob Slapšakovem povabilu, da nadaljujeva ogled naselja, sem prenehal razmišljati o tehničnih problemih arheološke dokumentacije na terenu in sem sledil njegovemu pospešenemu koraku, ki me je vodil vedno višje, levo in desno: hiše, mestne četrti, ceste, osrednji mestni promet, obzidje, nasipi itd. Težko sem sledil svojemu vodniku, ne le zara-

di neprimerne obutve, še težje si je bilo tako naglo zarisovati v fantaziji rekonstrukcijo velikega, bogatega in predvsem pomembnega rimskega mesta, ki s svojimi markantnimi ostalinami naravnost sili v monumentalno rekonstrukcijo.

Ko me je Ljubo pripeljal na teraso lovske kočice na južnem robu naselja in mi pokazal razgled, ki sega do morja, sem spoznal, da moj sogovornik podrobno pozna stanje in problematiko tega velikega arheološkega kompleksa in da se zaveda enkratnega pomena njegovega odkrivanja. Njegove besede so žarele.

Ob množici podatkov in vtisov me je začel obdajati občutek nečesa velikega, pomembnega in enkratnega.

Nazaj do delovišča na "Ajdoščini" sem molčal, tudi Ljubo ni veliko govoril. Najbrž je dojel, da je moja mera polna! Tu so mi pojasnili, da delajo vso dokumentacijo na principu fotogrametrije in da so vsi filmi takoj razviti in izdelane tudi fotografije. Stereo vrednotenja neke situacije opravijo takoj. Dokumentacija starega risarskega tipa v bistvu ni potrebna.

Po pojasnilih mag. Teržanove o problemu prazgodovinskega naselja, sva se s Slapšakom podala proti šotorskemu naselju. Med potjo sem izrazil občudovanje za ta arheološki podvig, toda moj resni kompliment Ljuba ni posebno ganil. Menil je, da bi mu bila bolj pogodu konstruktivna kritika.

Vsekakor sem bil v tistih trenutkih poln vtisov in ne prav razpoložen za kritiko kakršne koli vrste.

Na trasi rimske ceste sem se poslovil, hvaležen, da sem lastno zakladnico arheoloških spoznanj lahko povečal za novo vrednoto!

Vabilo na ponoven ogled sem hvaležno sprejel s trdnim sklepom, da se bom vabilu odzval in to ne le enkrat.

Moj prijatelj Tone, ki se je rodil na vznožju kortinskega kaštelirja, me je že čakal v Roverju. Pomahal sem še skupini na grobi-

šču in že smo se začeli spuščati po ilovnatem toboganu. Ta se mi ni zdel več tako dolg in težak. Zakaj, strela, jo nisva s Tone-
tom ucvrta peš na Ajdovščino, bi vsaj malo občutil napor prazgodovinskega človeka in Rimljana, ki sta hodila iz doline v naselje na hribu.

Za Rodikom je postala vožnja nezahtevna.

Prvi se je oglasil Tone. "Zelo velik kaštelir", je rekel, "in bolj ohranjen kot so naši." Mislil je na kaštelirje, ki jih pozna od Socerba do Zanimgrada. Tudi sam sem začel treznejše analizirati to, kar sem doživel. Spoznanja sem razdelil v dve skupini: prva se nanašajo na organizacijo izkopavanja in metodiko dela, druga pa so spoznanja o naselju na Ajdovščini.

Glede na dosedanje slovensko prakso preseneča dejstvo, da so na eni arheološki lokaciji delali vsi mladi univerzitetni učitelji z jasno opredeljenimi sektorji in drugimi funkcijami. Takega zgleđa doslej v zgodovini arheoloških izkopavanj v Sloveniji nisimo poznali. Edini, ki mu je to uspelo, je bil prof. Kastelic pri izkopavanju gomile v Stični v letih 1946, 1948 in 1952, seveda na znanstveni ravni tistega časa. Tako velikopotezno je bilo zastavljeno tudi izkopavanje na Bledu pri izkopavanju nekropole Bled 1 in 2 na Pristavi v letih 1949-1951.

Glede na metodo in instrumentarij, se tudi veliko mednarodno izkopavanje, ki ga je zastavil na gradišču v Stični prof. Gabrovec v letih 1965 in 1966, ne more primerjati z delom mlade ekipe na Rodiku.

Moram priznati, kot je vedno ponavljal moj pokojni učitelj prof. Korošec, ta kolektivni nastop mladih z našega oddelka za arheologijo, me je globoko prevzel. Menim, da je to največja vrednost raziskave na Čuki in Ajdovščini. Enkrat je tudi napor za tehničarje dokumentacijskih postopkov oziroma njihovo reduciranje na fotogrametrijo. Tu se je začela in nadaljevala pot, ki ima pred seboj vso bodočnost. Najbrž bi vsi, ki imajo s tem

določene skušnje, morali dati "eno roko".

Kot sem spoznal iz razgovora z mladimi, so oni tudi za to. Kaže, da je to področje, na katerem bodo lahko sodelovali vsi in se ne bo govorilo o mladih in starih.

Mladinska delovna brigada z odgovarjajoče organiziranim življenjem na gori, naselje šotorov, prehrana, traktor za številne transporte, cisterna s pitno vodo, teren razdeljen na delovne sektorje s svojimi vodji izkopavanja, uvrščajo to akcijo med velika izkopavanja, kakršna so znali v Jugoslaviji organizirati samo v Djerdapu. Saj res, tudi Slapšak je sodeloval v Djerdapu, mogoče je tam dobil pobude. Vendar to ne zmanjšuje njegovih zaslug, kajti, da bi vse teklo, kot je zastavil, je treba imeti izredne organizacijske sposobnosti in neprekinljivo sposobnost za sporazumevanje z ljudmi.

Ljubo je izrazil željo, naj bom kritičen! Nehvaležen posel, posebno, ker je treba biti hkrati tudi konstruktiven. Vedno sem mislil, da more tehnika pri arheološkem izkopavanju delo zelo pospešiti in poceniti. Kako je s tem tu na Rodiku? Ali je sprejemljivo, npr., da je za risbo neke arheološke situacije treba čakati, dokler niso opravljena vsa fotogrametrična vrednotenja? Doslej sem menil, da je fotogrametrično vrednotenje nekega stanja treba opraviti le dvakrat, prvič pred posegom v teren in drugič po končanem delu. Prav tako ni dvoma, da s fotogrametrično metodo ne moremo povsod zraven. Kaj v takšnih primerih? Ali je za naše razmere in za številne arheološke terenske posege v Sloveniji možno finančno kriti tako tehnično stopnjo profesionalnosti?

Vprašanj in problemov, ki bi jih lahko naštevati, je še veliko. Toda brez dvoma, si tudi sam organizator raziskovalne akcije nad Rodikom postavlja takšna in podobna vprašanja.

Da mladi, in med njimi tudi kolega Slapšak, vso to problematiko poznajo, se vidi iz dejstva, da pristopajo k reševanju tega pro-

blema organizirano in to ne le na slovenski, temveč tudi na jugoslovanski ravni.

O tem priča pripravljalni sestanek, ki so ga imeli v Ljubljani 24.XI., in dejstvo, da pripravljajo spomladi 1983 vsejugoslovansko srečanje na to temo.

S tega zornega kota je na Rodiku vse storjeno pravilno in predstavlja le prehodno fazo k višjim tehničnim stopnjam. Zato je treba nekoliko potrpeti! Mogoče je v tem trenutku važnejše iskanje prave metodologije kot veliki in neposredni arheološki rezultati. Ti ne morejo uiti!

Z Ajdovščine in Čuke sem odšel vznemirjen in z občutkom globokega zadovoljstva v srcu. Tukaj nadaljujejo nekaj, s čimer sem se tudi sam trudil na obeh Otokih, vendar so tudi uresničili še marsikaj, o čemer sem le sanjal.

Oba s Tonetom vam iz srca čestitava in vam želiva veliko uspehov na vaši poti iskanja resnice.

24.VIII. Ponedeljek. Popoldne je izkopavanje pri sv.Lovrencu obiskal prof.Menis.

Po zaključenem delovniku sva šla k meni v prikolico. Pripovedoval sem mu o izkopavanju na Rodiku, o metodi in rezultatih. Po triletnih skušnjah na sv.Lovrencu je brez komentarja izjavil: "To mora videti vsa naša ekipa, če ne letos, pa vsaj drugo leto!"

Vinko Šribar
Ljubljana

Ivan Šprajc, O razmerju med arheologijo in etnologijo, Ljubljana 1982, 100 str. (Knjižnica Glasnika SED 5)

V knjižnici Glasnika SED je izšla le na poled drobna, a nad vse zanimiva knjižica Ivana Šprajca - Stipeta, izvrstnega poznavalca vrtnih, pa tudi drugih veselic (cf. Meglič-Šprajc, 1982), arheologa in etnologa, ki nas seznanja z razmerjem med arheologijo in etnologijo skozi celotno obdobje razvoja obeh ved: od njunih skupnih začetkov v razsvetljenskem slovstvu 17. do 18. stol., skozi obdobje, ko se kot znanstveni disciplini med seboj ločita in osamosvojita, a kljub temu ostaja njuno "sožitje" konstruktivno (ne le na nivoju "pomožnih" ved), pa do danes, ko se zlasti na Slovenskem njuni poti skorajda razhajata. In prav za ta "zev" išče Šprajc nove tvorne spodbude in smeri, za kar ima dobre zglede in dokaze v svetovnem dogajanju na področju obeh ved, ki ga prav tako izborna pozna in nam ga tudi suvereno predstavi.

Razprava je grajena kronološko. Členitev poglavij temelji na "prelomnih" dogodkih z vidika slovenskega razvoja obeh ved, a jih je subtilni Šprajc znal vzročno vključiti - povezati z vodilnimi evropskimi oz. svetovnimi gibanji in smermi v arheologiji in etnologiji. Zaradi zgodovinsko pogojene ozke povezave med etnologijo in zlasti prazgodovinsko arheologijo je posebej nakazal tudi razmerje do drugih vej arheologije, tudi do klasične, katere eminentni predstavnik Mommsen je (še / že) pred dobrimi sto leti izrazil svoje mnenje tako: "la preistoria è la scienza degli illiterati!" (23). Obsežno poglavje je posvečeno razdobju med 1945, ki je bilo za sodelovanje obeh ved najplodovitejše, hkrati pa je bil delež slovenskih strokovnjakov tvoren in opazen. Najbolj pa pritegne obravnava obdobja po letu 1945, ki je bilo na svetovnem znanstvenem prizorišču izrazito nemirno, iščoče na različnih osnovah, predpostavkah novih raziskovalnih možnosti, težnjah po eksaktnosti, objektivnosti, eksplikativnosti ipd. S kritično distanco so predstavljen različne smeri oziroma t.i. "šole", posebej še "nova arheologija", tako ameriška smer kot angleška, pa tudi sovjetski poskusi.

V drugem delu tega poglavja avtor analizira razvoj, stanje in razmerje obeh ved v slovenskem prostoru, dotakne pa se tudi jugoslovanskega. Šprajc ugotavlja, da je zlasti etnologija v povojnem času dosegla opazen napredek, predvsem v svojih teoretskih izhodiščih. Hkrati pa je prav ta "sociološka" usmeritev etnologije "kriva", da je prišlo do razkoraka, do "nezanimanja" za sodelovanje z arheologijo. Na drugi strani pa so v primerjavi z arheologi bili večinoma etnologi tisti, ki so poskušali vključevati v svoja raziskovanja tudi arheološka dognanja. Tako se vseeno smemo skupaj s Šprajcem (75 ss) vprašati, do kolikšne mere so teoretske osnove slovenske etnologije definirane in kako se bodo (morale) v bodoče modificirale, tudi za uspešno sodelovanje z arheologijo.

V nasprotju z etnologijo pa Šprajc "očita" arheologiji popolno odsotnost teoretske misli, kar se sprva zdi povsem upravičeno. Vendar pa je tudi arheologija v zadnjih desetletjih doživela tak razvoj in napredek (cf. AV, posebej tematske kolokvije od 1964-65 dalje, AKS oziroma Kat. in monogr., AN Sl (1975) ipd.), ki bi ju težko dosegla brez vsakršnega koncepta, pa čeprav ni bil nikjer eksplicitno zapisan. Res je tudi, da je bil v bistvu "pozitivističen", čemur je vzrok zopet v zgodovini slovenske arheologije, saj je bila večina 2/3!, (še ne več) gradiva do pred kratkim neobjavljena, shranjena pretežno v tujih muzejih in pravzaprav nedostopna večini domačih strokovnjakov. Brez osnovnih podatkov in raziskav pa bi se tudi slovenska arheologija težko izognila nevarnosti, da bi z neosnovanim paraleliziranjem zašla že kar v fantaziranje. Posledice takšne usmeritve so znane.

"Šentflorjansko" stališče, ki ga Šprajc prikaže takole: "še več, slišati je celo, da nam teorija ni potrebna, da je pomembna praksa, kvaliteta izkopavanja itd." (77), pa je le odmev srenje na prvo številko Arhea in morda v slovenski arheologiji le nima tako splošne "ideološke" orientacije, kot se čuti iz Šprajčeve besedila.

Analiza razmerja med arheologijo in etnologijo "skozi čas" je pokazala, da je, kot se moramo s Šprajcem popolnoma strinjati (75), vprašanje, ali naj slovenska arheologija in etnologija sodelujeta in ali naj to sodelovanje spodbujamo, povsem neprijemljivo in odvečno. Plodno sodelovanje bi predvsem arheologiji (pišem z vidika arheologije) pomagalo, da bi hitreje premostila "tisto zamujeno", kar je morda drugod samo po sebi umevno že sestavni del "arheoloških" raziskav. Da so lahko koraki v takšni smeri, če že ne kar uspešni, pa vsaj ilustrativni, je pokazala N.Trampuž-Orel z novo postavitev paleolitika - začetkom modernizacije stalnih zbirk Narodnega muzeja, in želimo si lahko, da bi bila tudi nadaljnja prenova stalne zbirke NM za Slovenijo vsaj tako "nova", kot je predstavitev paleolitika.

Hkrati pa se moramo zavedati, da za arheologijo ni "ključno" le sodelovanje z etnologijo, temveč tudi z mnogimi drugimi vedami in disciplinami, med katerimi še zlasti antična zgodovina in lingvistika raziskujeta tisto "komplementarno" problematiko, ki je relevantna za reševanje bitne, v Šprajčevem delu z etnološko-arheološkega vidika diskutirane, "arheološke" tematike. Šprajc je dal torej odlično osnovo in dispozicijo za nadaljnje sodelovanje obeh ved, za ostale discipline pa to še ni narejeno. Posamezni poskusi, kot so s področja zgodovine A.Pleterskega (Pleterski, 1979; cf. diskusije v B.Slapšak, 1981), arhitekture P.Fistra (Fister, 1981, 43), računalništva A.Trenza (Trenz, 1983) in celo književnosti S.Slapšakove (S.Slapšak, 1981), pa le kažejo in opozarjajo, da je "interdisciplinarni" pristop raziskovalna potreba tako v znanosti danes, kot je bil že v renesančni.

Svjetlost iz broja

Namen tega spisa je opo zriti na Šprajčevo razpravo, posebej še, ker nima nikakršnega povzetka v tujem jeziku, da se ne bi zgodilo podobno, kot se je npr. z Mantuanijevo o prežitkih prazgodovinske tkalske tehnike na Kranjskem (21; Mantuani, 1915), ko je med drugim ugotovil, da je na halštatskodobni žari iz Šoprona pri Nežiderskem jezeru upodobljeno "brdce", kot se je ohranilo v Beli krajini, in ne glasbilo - lira, kakor so risbo razlagali drugi raziskovalci - slovensko in neslovensko beroči.

Biba Teržan
Ljubljana

- Fister, 1981 - Peter Fister, O možnostih in potrebah sodelovanja med arheologijo in arhitekturo, Arheo 2, 1981, 43-44
- Mantuani, 1915 - Josip Mantuani, Narodopisne študije. I. Ostanek prazgodovinske tkalske tehnike na Kranjskem, Carniola n.v. 6, 1915, 151-162
- Meglič-Šprajc, 1982 - Marko Meglič-Ivan Šprajc, Vrtne veselice v Ljubljani in okolici, Problemi 9-10, 1982, 8-47
- Pleterski, 1979 - Andrej Pleterski, Povezovanje tvornih in pisanih virov za proučevanje zgodnjega srednjega veka alpskih Slovanov, Arheološki vestnik 30, 1979, 507-516
- B. Slapšak, 1981 - Božidar Slapšak, O zgodovini in arheologiji, Arheo 2, 1981, 51-54
- S. Slapšak, 1981 - Svetlana Slapšak, Arheologija i književnost, Arheo 1, 1981, 35
- Trenz, 1983 - Alfred Trenz, Uporaba računalništva v arheologiji, Ljubljana 1983, tipkopis diplomske naloge

Starohrvatska sakralna arhitektura, fotografija Nenad Gattin, tekst Mladen Pejaković, Nakladni zavod Matica hrvatske i Kršćanska sadašnjost, Zagreb 1982

Ova je knjiga logičan i očekivan nastavak Pejakovićeve "Broja iz svjetlosti", monografije o Sv. Križu u Ninu izdane 1978, koja je problem starohrvatskog predromantičkog graditeljstva počela osvjetljavati s nove i, rekli bismo, ispravne strane i kuta. Ovdje je ista metoda istraživanja primijenjena na više reprezentativnih primjera toga graditeljstva, pa zajedno s Gattinovima fotografijama djelo ima sintetički karakter.

Istaknimo odmah na početku: ovo nije rad o hrvatskoj predromaničnici kakve smo navikli dobivati u strukovnim knjigama i časopisima, sa šumama fusnota i pedantskim razglabanjima najsitnijih pojedinosti (pristup koji je nezaobilazan u rješavanju pitanja svakog dijela naše bogate baštine). Ovo djelo, doduše, donosi zaokružen pregled starohrvatskih povijesnih i umjetničkih datosti, sa solidnim popisom najvažnije literature, ali će sam pisac naglasiti: "Znanstvena su priopćenja mnogobrojna, razasuta su po časopisima, revijama, prigodnim zbornicima, analima i u rijetkim monografskim obradama pojedinih spomenika. Sintetski prikaz pozamašnog skupa predromaničkog graditeljstva još očekujemo. Čini se da će cjelokupni materijal biti još i više-kratno obrađivan s raznih stajališta i metodologijama koje pružaju šire uvide u značenje prikupljene grade. "No na istom mjestu ističe: "... gradnja će ostati samo nakupina fragmenata dok je ne poveže pristup koji nije samo formalan, a koji je - u mnogoj prilici - ostao i puko formalističan" (str. 234). Naprot tome takvom formalističnom pristupu, ovaj rad zalazi u samu srž starohrvatske crkve, u njezin "raison d'être", zalazi izvan vidljivoga, u sam duh i

smisao koji su tu crkvu sazdali prije no što su se zidari latili posla. Hram kao kuća Božja i Svemir kao Njegova kuća su sročeni, međusobno se odnose kao mikrokozam i makrokozam, pa u gradnji crkve nema nikakve doku- ne slučajnosti: svaki je kamen na mjestu na kom i mora biti. Svaka je zbrka samo prividna, kao i u prirodnom pojavnom svijetu, prema vjeri graditelja. Sve je zasnovano na broju i mjeri, tvrdje nego na škrtoj zemlji i ljutom kamenu naše obale. Crkva je savršen kronometar koji pokazuje godine i dane, glavne blagdane i molitvene ure. Pisac nas uvodi u "arcana artis" srednjovjekovnog graditeljstva, gdje je graditelj nasljednik i nasljedovatelj arhetipskih inženjera poput Ihnotepa, Dedala i Hiramira Tiranina, a nadalje samog Prvograditelja: Tvorca. Spomenimo i susjednog Rada Neimara, koji po Nodilu prije gradi Sunčevu godinu negoli srpske manastire i mostove.

Ove misli najjasnije dokazuju Pejakovićeve tlocrti, nacrti i sheme, više i od samog nadahnutog teksta, čas matematičke rasprave, čas mističarskog traktata i pjesme u prozi: jedna slika, prema Konfuciju, vrijedi tisuće riječi. Autor vraća pozornost i na kameni namještaj, u čijim pleternim vijugama po prvi put otkriva jednaku strogu osmišljenost i kriptogram kao i na užem tijelu crkava; zalazi i u smještaj crkava u prostoru te u druge spomenike ovog razdoblja i nastoji sve to smjestiti u nadformalni sustav.

Sve ovo nije mogla uočiti jalova kabinetska pilpulistika, nego samo "vilenjaštvo uma" (T. Ujević u navodu A. Škobalja), a, dodajmo, i zasebno stručno znanje koje se i ne očekuje od arheologa i povjesničara umjetnosti, pa odatle i kasno pojavljivanje ovakvog djela, koje samo možemo pozdraviti. Zajedno s piscem žalimo što su spomenici samo djelomično obrađeni ovim načinom, i što ih je uopće

Ob ponatisu Zgodovine mesta Kranja

obradjen samo malen dio. Nadamo se, ipak, da se ovim djelom neće sve završiti. Jer ako i ne pruža potpun uvid u problematiku starohrvatskog crkvenog graditeljstva, Pejakovićev se pristup neće više smjeti mimoilaziti ni u jednom ozbiljnom radu.

Možda smo u ovom prikazu nešto zapostavili izvanredne Gattinove fotografije, popraćene njegovim profinjenim i lijepim uvodom. One nam vraćaju smisao starog naziva "svjetlopis", kao da su sačinjene od samog vidjela, ali, iznad svega, govore same za sebe pa se govor o njima čini suvišnim. Knjiga je inače ukusno opremljena od samih autora.

Joško Kovačić
Hvar

Prof.dr. Josip Žontar (1895 do 1982) je tik pred izbruhom druge svetovne vojne zasnoval obsežno monografiju o Kranju, mestu, ki si ga je izbral za svoj dom. Tako odlično in temeljito napisana nega dela, ki ga je leta 1939 v Ljubljani izdalo Muzejsko društvo za Slovenijo, še danes ne premore nobeno slovensko mesto. K zaokroženemu prikazu sta takrat nedvomno prispevala tudi dr.France Stele z umetnostnozgodovinskimi delom ter dr.Walter Schmid (rojen na Gaštejju, predmestju Kranja na desnem bregu Save) s poglavjem "Kranj v davnini" (str. 3 ss). Ker Zgodovine mesta Kranja že dolgo časa ni bilo moč dobiti niti v antikvariatih, so se v Kranju pogumno odločili za ponatis celotne prve izdaje v nespremenjeni obliki. Kot dopolnilo razvoja in napredka več kot štiridesetih let so v uvodu k ponatisu objavljeni trije članki: arheološki (str. V-XXIV), katerega bomo kratko komentirali kasneje, splošnozgodovinski (dr. J.Žontar ml., Novejša dognanja o zgodovini Kranja in njegovega območja, str. XXV-XXXVII) in umetnostnozgodovinski (dr. C.Avguštin, Novejša raziskovanja o umetnostni zgodovini Kranja, str. XXXVIII-XLVIII). Uredniškemu odboru in Skupščini občine Kranj, ki sta izdala ponatis (tisk: TK Gorenjski tisk, Kranj 1982) lahko zamerimo le (pre)nizko naklado. 500 izvodov tako pomembne knjige komaj zadostuje za knjižnice po Sloveniji in redke posameznike, ki so si knjigo tako ali drugače zagotovili (v prosti prodaji je stala 2000 din), preden je zaloga pošla (vsaj v Kranju)! Tehnični in likovni podobi knjige ni kaj očitati, saj je imel uredniški odbor ves čas pred sabo Žontarjev izvornik. Tudi kvaliteta papirja, na katerem je tiskana druga izdaja, je na zavidljivi ravni.

Povrnimo se k omenjenemu uvodu. Za nas je najzanimivejši arheološki del. Zaradi pomembnih odkritij, predvsem od začetka petdesetih let dalje na ožjem (leta 1953 so začeli z raziskovanji grobišča okoli farne cerkve sv. Kancijana in tovarišev, ki so s krajšimi presledki trajala več kot 20 let; rezultat: 826 zgodnjersrednjeveških grobov) in šir-

šem področju Kranja, je bil napisan povsem na novo (glede na Schmidov prispevek). Avtor Andrej Valič, višji kustos Gorenjskega muzeja v Kranju, mu je dal naslov: Arheološka raziskovanja na kranjskem območju v preteklih štirih desetletjih (str. V-XXIV, s povzetkoma v francoskem in nemškem jeziku in prilogama: Arheološka najdišča na kranjskem območju (zemljevid z označenimi najdišči, M 1:50.000) in Generalni načrt staroslovanskega grobišča v središču Kranja (farna cerkev)). Na kratko je opisanih okoli 70 najdišč, ki so razen nekaterih (npr. Mokriška jama) vsa v kranjski občini. Največ najdišč je antičnih (33), sledijo najdišča iz dobe preseeljavanja ljudstev in staroslovanskega obdobja (14; vsekakor bi bila boljša razdelitev na poznoantično obdobje in preseljevanje ljudstev skupaj in staroslovansko dobo oziroma zgodnji srednji vek posebej), latenski najdišči sta le dve, 10 je halštatskih, štiri so iz časov KŽG etc. Zanimivo je, da je Valič eneolitska najdišča vključil kar med neolitska, kar seveda ni pravilno. Kulturno je ta najdišča opredelil kot *alpski facies Lengyel kulture*. Če se je že odločil zanjo, bi jo moral imenovati alpska facies lengyelske kulture. Pogrešamo literaturo, ki je vse premalo citirana. Največja opora so seveda Arheološka najdišča Slovenije, ki pa so izšla leta 1975 in ne 1976 (morda je to tiskarska napaka; takih, predvsem slovničnih napak, je še nekaj, vendar so zanemarljive), nadalje spominski zbornik 900 let Kranja (1960) in Kranjski zborniki za leta 1970, 1975 in 1980 (1981). V zadnjem (Valič, 1980) je najnovejši pregled arheoloških najdišč na ožjem območju Kranja in prav upoštevanje tega v Valičevem prispevku najbolj pogrešamo. Tudi problematika lokacij prazgodovinske, poznoantične in zgodnjersrednjeveške naselbine na krajskem pomolu ni omenjena. V nadaljevanju bi rad opozoril na sledeče malenkosti: v zadnjem času so raziskovalci zgodnjega srednjega veka uveljavili termin polmesečasti uhani namesto luničasti uhani, vendar Valič vztraja pri slednjem poimenovanju (str. X). Terminološka novost je karantansko-koteljski

SESTANKI

"TAG 1982": The Fourth Annual Conference of the Theoretical

kulturni krog (namesto karantänsko-ketlaški); če je poimenovane dobro, se bo pokazalo v prihodnosti. Največji lapsus (in tega si ne bi smel dovoliti) je na str. XII, kjer v zvezi z gomilami pri Stražišču (kopane leta 1910) pravi: ... našli bronaste dolničaste fibule, ki so tipične za čas mlajše stopnje kulture žarnih grobišč (KŽG-B) ... etc. Komentar k dataciji ni potreben, zanimiv pa je KŽG-B termin (morda s tem misli Ha B obdobja?)! Nerodno in nepotrebno je preimenovanje sv. Lovrenca nad Bašljem v Lovrenc nad Bašljem oziroma v Lovrenc na Gori (za poimenovanje in nove najdbe cf. Josipovič, 1982). Preslabo je argumentirana tudi domneva, da je bilo v zgodnjem srednjem veku na Zg. Jezerskem jezero (str. XVII). Gradišče severno od ceste Čirče-Hrastje, kjer Valič domneva rimskodobno cestno postajo (str. XI, tam so v gozdničku ohranjeni temelji dveh precej velikih objektov), bi laže opredelili kot antično podeželsko vilo (*mansio* oz. *mutatio* že zaradi premajhne oddaljenosti od Carniuma najbrž ne pride v poštev). To bi bila že četrta *villa rustica* na Gorenjskem (poleg Rodin: Valič - Petru, 1964-65; Bistrice pri Trziču: cf. Sagadin, 1982 in Žabnice: cf. ANSI, 174; Brank, 1971, leta 1982 sta jo izkopavala Loški muzej Škofja Loka in Zavod za spomeniško varstvo Kranj, neobjavljeno). Prijetno presenečenje je časovna opredelitev Klemenčevega (Klemenčkovega) gradišča pri Latenicah, Gradišča pri Seničnem, Arhovega gradišča pri Sp. Dupljah, Gradišča pri sočju Save in Trziške Bistrice ter gorskega zavetišča v Kortah na Jezerskem pozni antiki. Vsa ta najdišča so bila doslej časovno slabo opredeljena. Razveseljivo je tudi pravilno navajanje ledinskega imena velike nekropole iz časa preseljevanja ljudstev v Lajhu oziroma v nominativu Kranj-Lajh (do sedaj v glavnem napačno na Lajhu; k temu cf. Josipovič, 1981).

Premalo je navedenih temeljnih del, ki bi nujno sodila v ta prikaz. Celotno Valičevo besedilo je kar preveč poljudno napisano; morda je bila to želja uredniškega odbora (vsi vemo, da je poljudno pisanje precej zahtevna naloga; po drugi strani pa je priloženi zemljevid arheoloških najdišč na kranjskem območju za širši krog bralcev premalo pregleden), ki je piscu za prispevek najbrž odmeril strogo omejen prostor. To pa je bilo zanj seveda dodatno breme. Kljub navedenim, kritičnim pripombam je prispevek Andreja Valiča pomemben, saj je najnovejši pregled stanja arheoloških najdišč v kranjski občini. In za konec? Vsekakor bi bilo priporočljivo, da bi ponatisnjena Zgodovina mesta Kranja zaradi pomembnosti in že antikvarične vrednosti imela častno mesto v knjižnici vsakega slovenskega arheologa.

Draško Josipovič
Kranj

- Brank, 1971 - Rajko Brank, *Villa rustica* pri Žabnici, Loški razgledi 18, 1971, 71-73
 Josipovič, 1981 - Draško Josipovič, K pravilnemu pisanju ledine "V Lajhu" (Kranj - Lajh), Kronika 29, 1981, 51-52
 Josipovič, 1982 - Draško Josipovič v, *Varstvo spomenikov* 24, 1982, 181-183
 Valič, 1980 - Andrej Valič, *Mesta arheoloških najdb v Kranju in okolici*, Kranjski zbornik 1980 (1981), 110-117
 Valič-Petru, 1964-65 - Andrej Valič-Sonja Petru, *Antični stavbni kompleks na Rodinah*, *Arheološki vestnik* 15-16, 1964-65, 321-337

TAG started out as a small informal symposium where archaeologists who felt that they had a something new to say advancing the development of theory would be able to exchange ideas. However, TAG 1981 and this last conference have become widely attended (1982 cca. 250 archaeologists from Britain, America and Scandinavia) and have also become rather formal.

In two and a half days, 77 papers were given on a variety of topics. The conference was organized into a series of sessions (12 in all) which frequently ran concurrently, such that one was forced to choose between offerings. The main universities represented were the founding members, Sheffield and Southampton, also Cambridge, which now dominates the proceedings, Reading, Durham and University College, London.

Due to the incredible amount of information offered, and my inability to be in more than one place at a time, I will review in detail only those sessions which were either most valuable or most controversial.

The conference opened with the most controversial of topics: Sociobiology. As its name implies, it is a hybrid discipline, which was originated in the early 1970's by E.O. Wilson, a biologist at Harvard University. Sociobiology, in a simplistic summary, is an offshoot of evolutionary studies in animal behavior. A basic premise is the importance of genetic factors in evolution, the development of culture and social organization and so forth. Sociobiology implies that genetic patterns predispose 'cultural behavior' and that animal and human behaviors either as individuals or as part of a group are 'ruled' not entirely by cultural or environmental factors, but by certain aspects of genetic factors which cause the choice of actions on the basis of what would be best for a long-term evolution of a species or group. Sociobiologists claim that in 'co-evolution' they have a predictive model for cultural behavior.

Archaeology Group, Durham University, 13—15 December 1982

Philosophical and moral objections to 'Sociobiology' have been reiterated with great heat for more than 10 years. Some main points follow: 1) it denies the existence of the concept of free-will, by claiming genetic predisposition of all actions, 2) it gives a cynical twist to concepts such as altruism or heroism (actions entered into for the sake of others) by relegating them to the level of building a personal or genetic debt of 'eventual reciprocity', and 3) in its theoretical premises it offers a dangerous scientific background to the evolution or development of theories of racial or cultural differentiation and superiority. In an article in *Nature* (unfortunately, no reference given in discussion) sociobiologists were labelled "neofascist racists", which is probably a bit strong, but in their discussions of "individual vs group selection", sociobiologists seemingly imply a genetic basis for eugenics.

You may well be wondering why there was a session on this subject—so did we all. In fact, a student in the back of the hall rose during the discussion period and asked: "This is all very fascinating, but could someone please tell me the relevance to archaeology?". The session was organized by Dr. John Chapman of Newcastle University (who wrote his doctorate on the Vinča culture and who is presently working in Dalmatia) who unfortunately appears interested in these theories, particularly in application to analyses of ritual, and who thought that there should be free discussion of these ideas. The chairman was Prof. Colin Renfrew (Cambridge) who one can only imagine was there to prevent a riot breaking out. The final speaker of six was Sir Edmund Leach, the famous anthropologist and helpful if occasionally brutal critic of archaeological theory. One of his comments neatly sums up the main anthropological objection to sociobiological theory: "Patterns of kinship are social constructs not networks of biological relationship." For an hour the discussion raged, full of too many fascinat-

ing comments for me to repeat here save for one brought up by Leach: what could be said to be the genetic basis for the supreme power of the celibate (neženstvo) Catholic church from the 5th to the 13th centuries? In all, most of us agreed in some relief that socio-biology was unlikely to be widely taken up as a theoretical basis in anthropology, and that its application to archaeological theory, and particularly, analysis was extremely limited if not in fact completely non-existent.

In the symposium "Ideology, Society, and Archaeological Tradition" seven archaeologists discussed the role of archaeology and archaeologists in the wider society, the question of objectivity/subjectivity in research, and in particular both of these topics in relation to the development of national ideologies. The papers dealt with aspects of research in India and China (Miller, U.C. London), Libya (Barker, Sheffield), Australia (Ucko, Southampton), the Arctic (Rowley, Cambridge), South Africa (Hall, Capetown), Central Africa (Derricourt, Cambridge), and West Africa (Rowlands, U.C. London).

In each case they discussed the use of archaeology by governments or political groups to support various ideological aims, such as those related to questions of national identity or heritage, nationalism, socialism, land claims (in the case of aborigines), and so forth. Examples offered included the dependence of recent African states (such as Zambia) on creating a 'national identity' through archaeology, the different approaches to archaeological research in countries with separate colonial histories, the Australian aborigine movement to have all excavation of their sites stopped (successful in 1974), the long-standing South African attempt to deny a prehistoric past to blacks, and the recent Libyan survey projects which served both to research past agricultural systems (in order to reclaim present desert land which had been cultivated in the Roman period) and to build a stronger

national/social identity on the basis of a known heritage.

The main concern of the archaeologist, it was stated, is to be objective in researching the past, but equally it is essential to be responsive to the needs of the society in which the work is completed. This recent concern with the ideology of archaeological research is roughly equivalent to the emic/etic debate in anthropology in the late 1960's, in which the difference between the viewpoint of the 'western' researcher and that of the individuals in the culture being studied were considered to present a major obstacle to objective and valid research. Of course, the subject under discussion in this symposium has more political implications in particular that of the responsibility of foreign researchers to involve themselves in the needs of the present society in the area where they are researching the past.

At the same time as the above session, a workshop on "Site Survey" was given, in which 11 papers dealt with theoretical issues in field survey. Most included practical examples of recent work on a variety of sites or regions in Britain, France, Greece, Italy, Hungary, and Libya. The main concerns were: definition of a meaningful region for research, the correct use of a problem oriented research design, rigorous definition of all terminology, particularly the use of the words 'site' and 'non-site' (non-site being some presence of material without significant pattern), the inclusion of survey data within historical and excavation projects to provide regional information on economic or demographic change, geological or exploitative processes which effect the present surface distribution of archaeological material, and the relation of variability in the distribution and presence of artifacts to past agricultural or other forms of land use and not merely settlement.

In the afternoon of 14 December, we were offered 6 workshops, all of which can best be described as weak, despite some interesting individual papers. "Slaverly" offered three entirely unrelated papers: an anthropological analysis of slavery in West Africa in the 19th Century, a trite review of warfare and slavery in La Tene Europe, and a review of the considerable evidence for a high level of slavery in the prehistory of Scandinavia. "Paleo-astronomy" consisted of three papers on geometrical theories of the construction and purpose of megalithic monuments. "Archaeology for the Public" focused on the relationship between professional archaeologists, amateurs frequently armed with metal detectors, shovels, and odd theories, and the general public. Papers were given on the role of museums, the presentation of archaeology on the television and in newspapers, and the impact of treasure-hunting both on the public and on archaeology as a discipline. "Death warmed up" consisted of two papers on Beaker (eneolithic) burial practice, two papers on Anglo-Saxon burial (cremation and inhumation), and one on spatial analysis of megalithic tomb in Ireland. "Production" was a collection of five papers on agricultural, flint, bone production in prehistory, with two general papers on the role production plays in the formation of cultural and economic patterns within societies. Perhaps the most ridiculous session was "Feminist Perspectives on the Past", in which it was argued that archaeological analyses are fundamentally biased in a male oriented way, and that ... "reconstructions of the past are moulded by present day socio-political concerns." The main concern seemed to be that processes of social change as currently described in the archaeological literature ignore any possible role played in prehistoric society by women. It is possible that there is some sense in this, but the level of critique, in descending to complaints of the use of the word "he", or following Sahllins (1972) "Big Men", and other similar

quite innocent examples, was entirely unacceptable. It was particularly interesting to note that this session was very well attended, particularly by men, and notably by the senior archaeologists, who are, by a large, male.

On the last day, the 15th, there were three sessions: "Rubbish", of which I will say no more, except to explain that it was concerned with the process of formation of archaeological records and was not as bad as the title might imply, "Critical Perspectives on the Past", a largely Cambridge effort in mystification, and "Theoretical Themes in Scandinavian Prehistory".

For "Critical Perspectives on the Past" some attempt was made to approach archaeology from a viewpoint which can perhaps best be described as philosophy of science, or at worst, obscurantism. The following is a quotation from the paper of the symposium organizer:

"It is argued that a wide range of factors emerging from the social, historical and intellectual contexts in which archaeology is practiced serve to define archaeological "relevance" at any one time, and that the potential of a critical archaeology must therefore be seen to rest on appreciation of the role of archaeological knowledge in a number of intersecting and mutually reinforcing contexts." (Pinsky 1982)

Most papers followed in the vein of attempting to place archaeology among the philosophical sciences, some with analyses of the development of certain studies (evolution, Beaker studies, history of antiquarianism) and some talking merely of the current development of a school of thought which seeks to analyze the 'internal conditioning/self-consciousness' of archaeologists. One paper (Wobst, Univ.Mass.) stated that "our science has always been a rather active participant in the political economy of the capitalist system", and that the emphasis on two forms of research - that into origins and regional typologies - can be

explained by the nature of the limits and rewards of the political economy. His statement that archaeology is not a closed system and that our research is guided by wider economic factors, while not unknown to all of us, occasioned a great deal of discussion.

"Theoretical Issues in Scandinavian Prehistory" was perhaps the best symposium of the conference - all papers were distinctly theoretical, wide-ranging, and elicited the most intense discussion. Of particular note were the papers of Welinder (Bergen) on quantitative models of land use efficiency from Late Mesolithic to Early Iron Age, Madsen (Aarhus) on his research into the settlement system in Neolithic east central Jutland, Larsson (Umea) on the relationship between the settlement pattern and the function of tumuli and rock carvings in the Late Bronze Age in Eastern Gotland (South Sweden), and Lundmark (Umea) on a method of analysing hierarchical organisation in settlement patterns through the use of a refined cluster analysis with generalised trend surface maps.

As I have mentioned at the beginning of this review, TAG began as an informal forum for theoretical developments. It was largely intended for postgraduates, assistants, junior faculty members, and students. However, the function has changed over the four years and it is now one of the best attended conferences held in Britain. Because of this change, there is some degree of dissatisfaction with its form at present, and recently other conferences have been organized in an attempt to return to the original model (such as the conference on "Theoretical Advances in the Neolithic and Bronze Age" held at Cardiff from 18-20.3.83). The main problem seems to be lack of organisation of the symposia and workshops with the result that there is no central theoretical focus to each group of speakers. Individual papers offer interesting ideas in something of a vacuum and discussion tends to be extremely specific and not theory

Simpozij v Zwettlu — Bavarci in njihovi sosodje do 907 (25.—28. 10. 1982)

oriented. TAG will be held at Cambridge University next December, and it is hoped that the committee members will also have recognized this problem and will have worked and organised to change the recent state of affairs.

Barbara E. Smith
Scheffield

Novembra 1978 je komisija za raziskave zgodnjega srednjega veka pri avstrijski akademiji znanosti organizirala v Zwettlu simpozij na temo "Bavarci in Slovani na Zgornjem Avstrijskem.

Trditve arheologov Vlaste Tovornik in Manfreda Pertelwieserja o Slovenih zahodno od Ennsa (Aniže), ki so jih s svojimi dokazili podprli zgodovinar Herwig Wolfram, jezikoslovec Peter Wiesinger in Otto Kronsteiner, so sprožili ostro reakcijo zgodovinarja Josefa Reitingerja, ki Slovanov zahodno od Ennsa ne priznava (Baier und Slawen in Oberösterreich, Linz 1980).

Tako so rezultati simpozija 1978 ostali nekako nedorečeni. Od kod Slovani na bavarskem ozemlju zahodno od Ennsa, kakšna je bila zares njihova kultura, kakšno vlogo imajo s svojimi vplivi bližnji Slovani severno od Donave itd.?

Zato je bil logičen sklep Komisije za raziskave zgodnjega srednjega veka pri avstrijski akademiji znanosti, da na naslednjem simpoziju razčistijo preostale nejasnosti; iz tega tudi delovni naziv simpozija v Zwettlu v letu 1982 - "Die Baiern und Ihre Nachbarn bis 907".

Znanstveno in tehnično vodstvo sta prevzela zgodovinar prof. dr. Herwig Wolfram in arheolog prof. dr. Herwig Friesinger, oba profesorja na dunajski univerzi.

V štirih dneh simpozija je bilo predvidenih 54 predavanj in referatov. Vsebinsko so bila predavanja zgodovinska, arheološka, jezikoslovna, umetnostnozgodovinska in tehnična. Predavatelji so bili večinoma univerzitetni učitelji, člani raziskovalnih ustanov in arheologi iz muzejev.

Zelo zanimiv je bil narodnostni sestav udeležencev: poleg številnih Avstrijcev in Nemcev je bilo veliko Madžarov in nekaj manj Čehov in Slovakov. Iz Jugoslavije sva bila udeležena le dva s tremi predavanji: prof. R. Katičič s predavanjem o začetkih hrvaške države, podpisani pa z referatom o odnosu med Oglejem in Salzburgom in referatom dr. V. Stare "Polrenski vpliv na slovanski pro-

stor v 9. stol.", ki se simpozija ni udeležila.

Madžarski kolegi so predstavili problem Avarov in njihov odnos do Bavarcev, kolegi iz ČSSR problematiko Velikomoravske države in njenega odnosa do južnih sosedov, Nemci in Avstrijci pa so obravnavali problem Bavarske z vseh zornih kotov. Vlasta Tovornik je začela diskusijo o slovanskih nekropolah na Zg. Avstrijskem. Zelo zanimiv je bil referat J. Hermanna iz DDR o dinamiki poselitvene črte, na kateri se srečujejo Germani in Slovani v srednji Evropi. Zanimivo je bilo predavanje prof. Kazimierza Godlowskega "Slovani v vzhodni Evropi v 5. in 6. stol. in vprašanje njihove ekspanzije".

Večina udeležencev je hotela biti temeljito seznanjena s slovanskimi najdbami na Zg. Avstrijskem. Tovornikova je morala odgovoriti na številna vprašanja in ponovno prikazati diapozitive drobnega arheološkega gradiva. Razlog za interes ni bil le v tem, da je šlo za slovansko gradivo zahodno od Ennsa, ampak verjetno še bolj v splošnem prepričanju avstrijskih, nemških in deloma kolegov iz Čehoslovaške, da so Slovani na desni breg Donave prišli z njenega levega brega. Analogije, ki jih je podala Tovornikova, pa so bile vedno znova usmerjene v KKK. Tako se je zgodilo, da je tudi ta slovanska skupina iz Avstrije pripisana KK grupaciji. To je vsekakor fenomen, ki ga nismo niti dobro dojemali, kaj šele pojasnili. Referata, ki sem ju predstavil, sta to podoba dopolnjevala in jo še bolj poglobila z obsežnim dokumentacijskim gradivom. Avstrijske in nemške kolege je presenčalo ujemanje političnih meja Karantanije 9. stol. in pozne Karantanije oz. Velike Karantanije 10. stol. z razširjenostjo KKK. Pri mojem referatu so reagirali na termin Velika Karantanija, ki v njihovem zgodovinoslovju ni v rabi. Za čas 10. stol. uporabljajo termin "Kasna Karantanija". Vsekakor je to problem, ki ga bo morala slovanska arheologija srednjega veka razčleniti in pojasniti skupno z našimi zgodovinarji. Pri moji analizi odnosov med Oglejem in Salzburgom je bilo videti, da so se na Solno-

XII Medjunarodni simpozijum o poznom eneolitu i ranom bronzanomu dobu (Novi Sad — Vrdnik, 3.—7. 10. 1982)

graškem že mnogo ukvarjali s tem problemom in da so bili pripravljeni na to diskusijo. Postavili so tudi nekaj delovnih hipotez, ki se ne zdijo posebno dobro utemeljene v arheološki in historični stvarnosti tega prostora. Tako so npr. govorili o veliki oglejski posesti na območju gornje Drave, ki naj bi segala tja do sv. Petra v Lesu (Teurnia) s središčem v Millstattu. To naj bi bil tudi odgovor na vprašanje, zakaj je bilo na tem področju toliko cerkva s kamnitim sakralnim pohištvom, ki je bilo okrašeno s pletenino.

Tako sem slišal npr. še presenetljivejše mnenje, da Gospa Sveta ni bila Modestov sedež itd.

Vsekakor te podrobnosti zelo dobro kažejo, kako naše raziskave potekajo brez upoštevanja dogajanja zunaj našega državnega ozemlja in da moramo biti dobro informirani in, kar je še pomembnejše, da moramo tesno sodelovati z vsemi tistimi zunaj naših meja, ki obravnavajo slovensko kulturo zgodnjega srednjega veka.

Ta simpozij je bil za nas več kot pozitiven. Glede na težnje v zadnjih letih, da bi zanikali obstoj KKK in njeno alpsko slovensko pripadnost, je zbor tega simpozija zelo jasno potrdil obstoj KKK in zavrnil dvom, da so njeni nosilci Slovani.

Nekdo med udeleženci je pripomnil, da pri presojanju te kulturne stvarnosti ne smemo pozabiti, da v okviru otonske države lahko pričakujemo visoko stopnjo uniformnosti proizvajalnih sil in tako tudi podobnosti v nošah itd. Brez dvoma je treba to upoštevati tudi pri našem raziskovalnem delu.

Toda še vedno je v drobni materialni kulturi KKK, razen elementov, ki jih opredeljujemo kot splošno dobrino časa, še veliko drugih faktorjev, ki so regionalni in etnično vezani na Alpske Slovane. Dovolj je, če za zgled navedemo trorogi luničasti uhan z vložnim emajlom, ki kot ornament ponazarja "drevo življenja".

Razčlenjevanje rezultatov tega simpozija bi bilo lahko zelo obsežno, toda omejujemo se v glavnem na tisto, kar je neposredno povezano s slovensko arheologijo srednjega veka.

Zelo zanimiv je bil simpozij tudi v organizacijskem in tehničnem pogledu. Potekal je v izobraževalnem domu cistercijanskega samostanskega kompleksa v Zwettlu, severozahodno od Kremsa. Udeleženci so spali v domu, po dva v sobi. Hrana je bila iz samostanske kuhinje in zelo okusna. Ni bilo ne sprejemov ne banketov. Zgled za delovni simpozij. Razen premora za kosilo so trajala predavanja od 9. do 22. ure. Simpozij je bil v tednu z dvema praznikoma.

Razprava je sledila po vsaki skupini predavanj. Referent je odgovarjal na vprašanja ali pripombe šele potem, ko je že slišal vsa vprašanja. Izsledke predavanj in diskusij je dvakrat na dan povzema predsedujoči. Tisti, ki niso imeli diapozitivov, so lahko projicirali svoje tabele s posebnim episkopom itd. Čudovit simpozij: deloven in brezhiben.

Pri vračanju na Dunaj smo si na poti ogledali antično in staroslovansko naselje na Thunau, na Dunaju pa nam je prof. Friesinger omogočil podroben ogled organizacije in zbirke Arheološkega inštituta univerze.

Vinko Šribar
Ljubljana

U Vrdniku kod Novog Sada, na slikovitim obroncima Fruške gore, održan je XII. Medjunarodni simpozijum o poznom eneolitu i ranom bronzanom dobu s temom "Društveno-ekonomske i hronološke veze jugoslovenskog Podunavlja sa srednjom Evropom i Balkanom u eneolitu i ranom bronzanom dobu". Organizatori skupa bili su Institut za istoriju Filozofskog fakulteta u Novom Sadu i Savez arheoloških društava Jugoslavije, a pri organiziranju su suradjivali i Gradski muzej Vukovar i Hrvatsko arheološko društvo. Na skupu je referiralo 35 sudionika iz desetak zemalja. 6.X. sudionici su posjetili lokalitet Gomolavu i izložbu o eneolitskim nalazištima Srema u Zavičajnoj zbirci u Rumi (postavile su je B. Kirilović i S. Čirić, uz pomoć Dr. N. Tasića), a 7.X. lokalitet Gradinu na Bosutu, Galerija slika Save Šumanovića u Šidu, Gradski muzej u Vukovaru, lokalitete na Vučedolu i Gradski muzej u Iloku. Svugdje se uz poznati raniji materijal mogao vidjeti noviji ili sasvim novi i neobjavljeni materijal, što je ekskurzije učinilo posebno zanimljivima (napose izložba u Rumi, manje poznati materijal u Iloku; u Vukovaru je ljubazni domaćin bio A. Dorn, a u Iloku M. Batorović i M. Gluvajić). Valja naglasiti da je i inače organizacija ovog medjunarodnog skupa bila zaista besprijeekorna, za što je najzaslužniji Organizacioni odbor i njegov predsednik - dr. Bogdan Brukner, te vjerujemo da su svi sudionici ponijeli ugodne dojmove sa Simpozija.

Posebno ćemo izdvojiti nekoliko referata koji su izuzetno zanimljivi i za naše područje. E. Ruttkay referirala je o Scheibenhinkel-horizontu u Austriji (lokalitet Wien-Leopoldau). N. Kalicz izuzetno iscrpno je obradio horizont keramike s brazdastim ubodima (Furchestich-horizont) u srednjoj Evropi: autor misli da se možda radi o istočnom ili jugoistočnom valu s brazdastim ubodima, jer Rössen-kultura kronološki nije spojiva s ovim horizontom; takodje je razdvojena ranija Balaton-grupa na dva dijela, na Lasinju (raniji Balaton I) i Balaton II-III (tj. Furchestich-horizont, Retz-Gajary kultura); autor smatra da

Duhovna kultura Ilira

je u Madjarskoj i Slovačkoj ovaj horizont stariji od Boleraz-faze. *V. Pavúkova* je referirala o tročlanoj podjeli Boleraz-faze. Dva autora, *M. Seferiades* i *J. P. Demoule*, referirala su o ranom brončanom dobu u grčkoj Makedoniji i kulturi Dikili Tach, što je za nas od posebne važnosti, naročito zbog boljega razumijevanja eneolitskih migracija iz maloazijskoga prostora. Za naše područje i veze posebno su bili interesantni prilozi *P. Biagia* (Remedello i Pollada-kultura) i *B. Bagolini* (nekropole s dolmenima i reljefima na stelama, te ritualno prilaganim triangularnim bodežima u grobovima) o rezultatima istraživanja u sjevernoj Italiji. *M. Buchvaldek* obradio je ranobrončanodobne odnose Schnur-keramike prema varijantama kasne vučedolske kulture, kulturi zvonastih pehara i vinkovačkoj kulturi. *O. Trogmayer* referirao je o ranobrončanodobnoj nekropoli kod Sándorfalve, gdje je pronađen i jedan skeletni zgrčenac Perjamoš-kulture, s prilogom od tri zlatne naušnice. *R. Kalicz-Schreiber* referirala je o promjenama u načinu sahranjivanja početkom brončanog doba na području oko Budimpešte, *I. Ecsedy* o počecima ranobrončanodobne metalurgije u Transdanubiji (lokalitet Zók), a *G. Bándi* o nekim problemima ranoga brončanog doba predalpskog prostora i zapadne Transdanubije (posebno je zanimljiv kasni vučedolski lokalitet Sé). *Z. Benkovsky* referirala je o novim rezultatima u proučavanju povezanosti licensko-keramičke i Belegiš-kulture. Ostale, također zanimljive i korisne, referate održali su: *E. Pleslova*, *G. Lazarovici*, *A. Dodd-Opritescu*, *P. Stehli*, *R. Tringham*, *B. Novotny*, *M. Novotna*, *P. Roman*, *E. Comsa*, *J. Kozłowski*, *M. Kaczanowska*, *V. V. Bžanija*, *B. Otaway*, *T. Kovacs* i *J. Roussot-Larroque*.

Jugoslavenski arheolozi referirali su o slijedećim temama: o novopronađenim badenskim idolima iz Vinče (*N. Tasić*), o novim zapazanjima o kronologiji kostolačke kulture na primjeru lokaliteta Gomolova (*B. Brukner*), o ranobrončanodobnim kulturama u Vojvodini (*M. Girić*), o kulturnim i kronološkim odnosima Pomoravlja i srednjeg Podunavlja u eneolitu i ranom brončanom dobu (*M.*

Stojić), o rezultatima novih istraživanja koja ukazuju na povezanost sjeverozapadnog Balkana i Podunavlja u eneolitu i ranom brončanom dobu (*B. Govedarica*), te o društvenom raslojevanju i razvoju kulta u vučedolskoj kulturi (*Z. Marković*).

Sažeci referata unaprijed su sažeto pirografirani i podijeljeni sudionicima. Budući da su neki referati otkazani, iz Jugoslavije je sudjelovalo svega šest arheologa. Svakako valja primijetiti da nismo bili dovoljno zastupljeni, što je zaista šteta. Osim toga, vrlo malo arheologa je došlo na Simpozij slušati referate i diskutirati o njima. Nije logično da iz Slovenije, Makedonije, Crne Gore i Kosova nije bilo referenata, a iz Hrvatske i BiH bili su prisutni samo po jedan referent. Budući da su međunarodni skupovi eneolitičara inače dosta rijetki kod nas, začudjuje nezainteresiranost (ili je nešto drugo u pitanju?) ionako maloga broja arheologa koji se bave ovom problematikom.

8.X. održana su dva Okrugla stola u organizaciji Balkanološkog instituta SANU. Prvi je bio organiziran na temu "Kulture ranog brončanog doba Karpatske kotline i sjevernog Balkana", a drugi "Rani neolit Panonske nizine i graničnih područja". Radi se o projektu koji bi trebao okupiti najbolje poznavaoce ovih problematika u nekoliko zemalja koje gravitiraju Karpatskoj kotlini te bi trebao rezultirati posebnim sintezama. Kako je bilo vidljivo, u toku su najozbiljnije pripreme.

U cjelini možemo biti zadovoljni rezultatima koje je dao Simpozij. Ostaje još da se nadamo kako će referati s ovoga skupa biti što skorije publicirani.

Zoriko Marković
Koprivnica

U Herceg Novom je od 4. do 6. novembra 1982. godine održan Simpozijum o duhovnoj kulturi Ilira. Organizatori ovog naučnog skupa bili su Centar za balkanološka ispitivanja Akademije nauka i umjetnosti Bosne i Hercegovine i Odbor za arheologiju Crnogorske akademije nauka i umjetnosti. U radu skupa učestvovalo je oko 60 naučnih radnika iz skoro svih jugoslovenskih centara, a podneseno je 19 referata i koreferata. Referenti su bili: B. Čović, S. Gabrovec, D. Rendić-Miočević, A. Benac, M. Garašanin, M. Suić i R. Katičić, a koreferenti Č. Marković, T. Knez, N. Cambi, Lj. Zotović, A. Faber, M. Zotović, A. Stipčević, J. Medini, M. Zaninović, Z. Miridita, A. Rendić-Miočević i B. Teržan.

Ovaj simpozijum predstavlja završnu etapu tematskog ciklusa od pet naučnih skupova posvećenih etnogenezi i kulturnom razvoju Ilira koje je organizovao Centar za balkanološka ispitivanja Akademije nauka i umjetnosti BiH od 1964.g. do danas. Na prethodnim skupovima izneseni su noviji rezultati istraživanja materijalne kulture Ilira. Oni u mnogo čemu predstavljaju prekretnicu u ilirološkim studijama, što je u krajnjoj liniji dovelo do odbacivanja panilirskih hipoteza i do stvaranja jedne realnije, danas dobro poznate i široko prihvaćene slike vremenskog i teritorijalnog rasprostiranja Ilira. Na tim osnovama bazirana su i proučavanja duhovne kulture Ilira koja su iznesena na simpozijumu u Herceg Novom.

U ovim razmatranjima pošlo se od šire ilirske teritorije (područje zapadnog Balkana), što je ispravan put jer omogućuje cjelovitije sagledavanje komponenti ilirske duhovne kulture, njihovu komparaciju sa elementima duhovne kulture drugih populacija i konačno, daje više mogućnosti za sagledavanje stranog udjela u njihovom nastanku i razvoju. U hronološkom, odnosno etnogenetskom smislu pošlo se pretežno od perioda u kom su Iliri sa sigurnošću potvrđeni kao formirana etnokulturna grupacija i od kada se može računati sa definisanim

elementima njihove materijalne i duhovne kulture (zadnja faza kasnog bronzanog doba i početak željeznog doba), a završilo se dobom kasne antike, kada Iliri pod pritiskom vjekovne romanizacije i miješanjem sa varvarskim narodima, potpuno nestaju sa evropske kulturno-istorijske scene.

Elementi duhovne kulture Ilira su na ovom simpozijumu sistematizovani u četiri tematske cjeline:

- I - umjetnost Ilira u praistorijskom i antičkom dobu;
- II - kult mrtvih u praistorijskom i antičkom dobu na ilirskom području;
- III - religija i kultovi u antičkih Ilira;
- IV - jezik Ilira.

I. Prema onom što je izneseno u izlaganjima B.Čovića, S.Gabrovca, Č.Markovića i T.Kneza, umjetnost kod Ilira u praistorijskom dobu, odnosno u vrijeme njihove samostalnosti, bila je uglavnom primijenjena: ukrašavanje keramičkih i metalnih posuda, oružja i orudja, kao i izrada i ukrašavanje nakita. Rjedje su figuralne predstave životinja i ptica, kao amuleti i privjesci, a antropomorfnu plastiku je vrlo rijetka. Figurizacija u predstavljanju ljudskog lika je inače strana Ilirima i ukoliko se javlja, onda je to strani uticaj - etrurskovenetski, ili grčki.

Najčešći vid umjetničkog izraza - ukrašavanje - okarakterisan je specifičnom geometrijskom ornamentikom. Ovi ornamentikoni imaju prauzore još u vučedolskoj kulturi, dakle u početnoj fazi ilirske etnogeneze, a prisutni su tokom čitavog bronzanog doba, kada dolazi do određenog uticaja s područja centralnog Balkana i Panonije. Geometrijska ornamentika je vrlo raznovrsna i bogata u srednjoj Bosni (grupa Pod-Alihodže-Semizovac) i tu je svakako bio jedan od centara širenja ovog stila u vrijeme kraja bronzanog doba i u željeznom dobu. Konstatovano je da je geometrizacija bila toliko ukorijenjena u svijesti Ilira, da figurizacija prodire vrlo teško i relativno kasno, naročito na

prostoru koji je bio manje izložen stranim uticajima. Međutim, pri tom se nije zalazilo u šire razmatranje uzroka te pojave, mađa se, s obzirom da su Iliri živjeli u agrafskom društvu, može pretpostaviti da u ovim geometrijskim motivima ne treba gledati samo ukrase već i širu simboliku, a možda i začetke svojevrsnog pisma. Već je B.Čović napomenuo da šrafirani trougao predstavlja ljudsku figuru, a osim toga poznato je da se u cikcak motivima mogu identifikovati simboli vatre i munje, spirala je simbol sunca i zmijske itd.

U II i I v. pr.n.e. na prostoru Ilirske države javlja se novi vid umjetničkog izražavanja, nastao pod helenističkim uticajem - portreti vladara na novcu. Najčešće su to kanonizirane i tipizirane predstave lika Balaiosia, Monuniosa i Gentiusa.

Dolaskom rimske vlasti u antičkom periodu, situacija se bitno mijenja. Sada se autohtona ilirska umjetnost najčešće ogleda u predstavama na sepulkralnim i votivnim spomenicima. Uz to se razvija zlatarstvo i torcutika. O ovim aspektima ilirske umjetnosti govorio je D.Rendić-Miočević. On je naglasio da se uglavnom radi po ugledu na grčke i rimske uzore, ali se ruka domaćeg majstora prepoznaje po dosta gruboj i šematiziranoj obradi. Takođe je prisutna jedna crta naivizma i predimenzioniranja nekih dijelova tijela, što upućuje na staru autohtonu tradiciju i potrebu za simboličkim izrazom.

II. Kult mrtvih je najviše izražen u načinu sahranjivanja i ritualima vezanim za taj čin, te je o tim aspektima ovog kulta bilo najviše riječi. A.Benac je u svom referatu dao obuhvatnu analizu sahranjivanja kod Ilira u praistorijskom dobu sa posebnim osvrtom na inhumaciju u tumulima, kao jednom od najčešćih vidova funerarnog ritusa na ilirskom području. U vezi sa tim naglašeno je da je ovaj tip nadgrobnoh spomenika vrlo raširen u Evropi, te se stoga ne može smatrati isključivo ilirskom svojinom. Međutim, on se na ilirskom prostoru javlja već od

eneolita i ostao je dominantan tip grobne arhitekture tokom čitave etnogeneze i samostalnog razvoja Ilira.

Zapaženo je bilo i izlaganje A.Faber o arhitekturi tumula, a u ovom okviru pažnju prisutnih privukle su i ilustracije bogatog i izuzetno zanimljivog tumula iz Pilatovića, koje je prikazao M.Zotović.

U vezi sa sahranjivanjem u bogatim grobovima A.Stipčević je govorio o mogućnosti identifikacije kulta heroiziranog pokojnika kod Ilira, a u diskusiji je napomenuto da u ovim razmatranjima treba voditi računa i o elementima društvenog raslojevanja koje je na ilirskom prostoru prisutno od V. v.pr.n.e. (kneževski grobovi u Atenici, Novom Pazaru, na Glasincu itd.).

Sa početkom antičkog perioda prekida se autohtona tradicija u ritualu sahranjivanja. Rimska administracija u duhu romanizacije uvodi unificiranje obreda i svuda se primjenjuje incineracija, tako da je vrlo teško razlikovati domaće i strane elemente. O tim aspektima kulta mrtvih kod Ilira bilo je riječi o referatu M.Garašanina i koreferatu Lj.Zotović.

III. Uvodno izlaganje o religiji kod Ilira podnio je M.Suić. On je istakao da iz širokog raspona radnji i obreda vezanih za religiju raspoložemo sa vrlo malo podataka, naročito kad se radi o praistorijskom periodu. Nešto više o ovim pitanjima može se govoriti tek u vezi sa antičkim dobom. Na osnovu epigrafskih spomenika moguće je identifikovati neke elemente ilirskog panteona, ali ne u izvornom obliku već isključivo u "interpretatio romana".

Naročito su zanimljivi zaključci vezani za ikonografsku sliku Silvana kod Delmata. Ovom božanstvu Delmati često, osim njegovih, pripisuju i attribute drugih božanstava. U toj kumulaciji atributa različitih božanstava M.Suić vidi elemente monolatrije, kojoj su inače skloni stočarski narodi i zaključuje da je takav Silvan vjerovatno nasljedje iz starije ilirske pro-

Duhovna kultura Ilira

šlosti. Nema sumnje da je Silvan kod Delmata, a i kod drugih Ilira predstavljao vrlo značajno božanstvo, a nije isključeno da se radi i o vrhovnom bogu. Slično se može pretpostaviti i za ženske figure - Silvanove pratilice, koje u ovom slučaju ne bi bile samo nimfe, već autohtona božanstva plodnosti, naslijedjena od neolitskog supstrata. Sa ovim je povezan i kult boginje plodnosti Latre i Anzotice kod Liburna, o čemu je govorio J. Medini.

IV. Od svih komponenti duhovne kulture Ilira najmanje znamo o jeziku. Ta činjenica je više puta konstatovana i opšte poznata. Izgledalo je da se na osnovu neznatnih jezičkih relikata sačuvanih u jedinom obimnijem materijalu - toponimima i antroponimima, ne može ništa odredjenije reći o duhovnoj kulturi. Međutim, R. Katičić je njemu svojstvenom lucidnošću uspio da u tako minornim jezičkim ostacima nazre tragove ilirske književnosti: Minucioznim i solidnim naučnim pristupom on je pokazao da ilirska imena dopuštaju, doduše krajnje uzak i nepotpun, ali i neobično zanimljiv uvid u književni izraz njihove kulture. Dvodjelna imena indoevropskog porijekla koja su se sačuvala u ilirskom svijetu na čitavom istočnojadranskom prostoru, predstavljaju svojevrstan trag domorodačkog pjesništva. U imenima kao što su Vesclaves (onaj kome je slava dobra), Megaplines (onaj kome je snaga velika), Voltimeres (vodič stranaca), Teutmeitis (narodu mio), Teutiaples (onaj kojemu je snaga u narodu), i dr., R. Katičić je prepoznao zgnute formule prastare junačke pjesme. Na taj način kod Ilira nam se otkriva, iako samo u dalekom nagovještaju, jedno herojsko doba i poezija slična homerovskoj, ne samo duhom i sadržajem, već i srodnim pjesničkim izrazom, podudarnom poetikom i podudarnim formulama, svojstvenim usmenoj književnosti.

Na kraju, može se zaključiti da ono što je izneseno i raspravljeno na simpozijumu u Herceg Novom, predstavlja objektivan odraz i realnu sliku naših dosadašnjih saznanja o duhovnoj kul-

turi ove, najstarije poznate populacije na tlu zapadnog Balkana. A odmah treba reći da ta saznanja nisu ni iz daleka dovoljna, niti sveobuhvatna. To je više puta konstatovano i u referatima i u diskusiji. Pojedina pitanja su ostala otvorena, a neka su samo načeta, naročito iz okvira duhovnog života i religije Ilira u praistorijskom dobu, ili pak kulta mrtvih kod Ilira u antičkom periodu. Međutim, ovaj simpozijum nije ni imao za cilj rješavanje svih pitanja vezanih za duhovnu kulturu Ilira, već pokušaj da se po prvi put na jednom mjestu šire prodiskutuje stanje istraženosti, naše mogućnosti i dalji zadaci u proučavanju ovog vida kulture ilirskih plemenskih zajednica. Opšta je ocjena da se u tome u potpunosti uspjelo.

Sasvim je jasno da iz "prve ruke" nikad nećemo moći sticati saznanja o ilirskoj filozofiji, običajima, religiji, teogoniji, panteonu i sl. iz prostog razloga što sami Iliri nisu ostavili nikakvog pisanog traga o sebi. Isto tako ne možemo se mnogo osloniti ni na pero antičkog geografa i historičara, čiji su podaci u ovom pogledu malobrojni, a uz to najčešće i krajnje fragmentarni, površni, nejasni i prožeti nerazumijevanjem. Preostaje arheološki materijal kao najsigurniji i najobimniji izvor informacija i u ovom domenu. Međutim, ilirsko područje je relativno slabo istraženo, posebno kad su u pitanju naselja, tako da ne poznajemo ni jednu kultnu gradjevinu kod Ilira, pa nemamo ni elemenata za sagledavanje uloge takvih objekata u njihovom duhovnom životu. Nešto je bolje sa istraženošću nekropole, ali u cjelini uzevši, materijal koji posjedujemo nije u dovoljnoj mjeri valorizovan sa aspekta duhovne kulture (izuzetak su epigrafski izvori, votivni i sakralni spomenici koji se uglavnom odnose na antički period), te u tom pogledu treba najviše očekivati od sljedećih istraživanja koja će, sasvim sigurno, dobiti mnogo širi zamah nakon objavljivanja materijala sa ovog simpozijuma.

Blagoje Govedarica
Sarajevo

4-6-XI-82, Herceg Novi, Symposium organized by Centar za Balkanološka Ispitivanja, ANUBiH and Odbor za Arheologiju, Crnogorske Akademije Nauka i Umjetnosti

It was announced that this was the fifth conference on 'Illyrian themes' and in many ways it certainly felt like it was... Circa 60 archaeologists attended, with every region represented, and 19 papers were given on the 4th and 5th. There was an excursion to the Boka Kotorska on the 6th.

The subject of spiritual aspects of the Illyrian culture seemed a rather odd choice for a conference. To discuss such complex concepts as the cultural 'superstructure' - religion, art (symbols/style) and so forth - requires detailed knowledge of the socio-economic structure of the culture(s) in question. Obviously, the type and degree of hierarchy, ranking, and symbolic and material exchange will directly affect the process of development of so-called 'spiritual aspects'. Unfortunately, for the prehistoric period of Illyrian society not enough is known of the socio-economic basis, and hence any discussion of religion, art and so forth inevitably descends into speculation, repetition of previous speculation, and yet more speculation. And the situation will remain the same without some kind of rigorous comparative examination of the material basis of the society. Middle-range theory, in effect, for any Binford admirers.

Papers on prehistoric aspects were given by the following scholars: Čović, Gabrovec, Knez, Benac, Garašanin, Faber and Stipčević. Unfortunately, I missed the first three, all of which were concerned with Illyrian art. Benac and Garašanin spoke on the cult of the dead in prehistoric and Roman times; for the reasons outlined above, I didn't consider these papers successful. They offered glimpses of possible future research, but there is not at present sufficient material to talk constructively of a cult of the

Historični in arheološki problemi severovzhodne Italije in sosednjih pokrajin od prazgodovine do srednjega veka

dead. To paraphrase Gertude Stein: 'A tumulus is a tumulus is a tumulus'. The same flip-pant comment to some degree applies to Faber's discussion of types of tumulus architecture in the Balkans - without statistical analysis and comparison, nothing than more notation of perceived stylistic differences can be stated. Stipčević attempted to relate the presence of a tribal aristocracy to differential burial practices which could reflect a religious system with a cult of heroes. Again, the problem of going beyond the material to some degree affected his conclusions.

However, the majority of the papers managed to avoid this deeply spiritual problem by concerning themselves with language (Katičič), specific sites or analysis of material (Teržan, Marković, Glišič, Zotovič) and religion in general, specific cults in particular, or aspects of art and iconography in the Roman period (Rendič-Miočević, Cambi, Suič, Medini, Rendič, Zaninović). For the Antique period, obviously enough is known to enable scholars to make some meaningful comments on the spiritual aspects of society.

Some high (or low) points of the conference: References to 'microregional studies' and Hodder's (1978 et al.) work in spatial analysis in archaeology. An overheard question as to whether Teržan's methods were 'something new from America'. Several marathon (1 hour) speeches during the last discussion period. Govedarica's sensible critique which was unfortunately cut short by the chairman. And so forth. "And a good time was had by all".

Barbara Smith
Sheffield

Inštitut za arheologijo tržaške Univerze (Universita degli studi di Trieste - Istituto di Archeologia) je zadnje dni lanskega oktobra (28.-30.10.1982) pripravil študijsko srečanje "Problemi storici e archeologici dell'Italia nordorientale e delle regioni limitrofe dalla preistoria al medioevo". Organizacijske niti so bile trdno v rokah dr. P. Guide Cassole, dobro pripravljenemu sporedu s komajda opaznim pridihom mediteranske lahkotnosti pa so bili največja cokla prav predavatelji sami, ki, da bi bili čim popolnejši in natančnejši, v večini primerov niso mogli v predpisanih 20 minut strpati vsega, kar so vedno polni dvorani imeli povedati. Na srečanju, ki je potekalo v predavalnici "L.Ferrero" na Filozofski fakulteti tržaške univerze, so bili povabljeni tudi hrvaški in slovenski arheologi (V.Jurkič, K.Mihovilič in R.Matijašič iz Pule, B.Slapšak in D.Svoljšak) in arheologi z avstrijske Koroške (G.Picottini in F.Glaser), povsem razumljivo pa je, da so domačini prevladovali. Srečanje so z obiskom in sodelovanjem po-častili B.Forlati Tamaro, G.Fogolari in M.Mirabella Roberti. Že samo vabilo na srečanje kaže na vedno pristnejše in bolj razvejano sodelovanje, ki so mu organizatorji srečanja v Trstu dali nov poudarek še s tem, da so V.Jurkič zaupali predsednikovanje popoldne drugega dne (del srečanja je vodil tudi G.Picottini). Predavanja so se vsebinsko delila v tri skupine. Prevladovala so poročila o arheoloških izkopavanjih (P.Guida Cassola, Scavi a Pozzuolo del Friuli, 1981-1982; E.Montagnari-G.Stacul, La grotta di Cladrecis nell'alta valle dello Judrio, nota preliminare sugli scavi 1981-1982; F.Maselli Scotti, Problemi suscitati dai recenti di Duino; M.Gamba-F.Gerhandinger-A.Ruta Serafini, L'abitato di Santorso alle pendici del monte Summano - Vicenza: un esempio insediativo della seconda eta del ferro; K.Mihovilič, Nesazio: nuovi dati sulla necropoli preromana; D.Svoljšak, Recenti scavi a S.Lucia di Tolmino - Most na Soči; S.Vitri, Alcuni dati sugli insediamenti protostorici della media pianura friulana;

D.Tassaux-M.Bass Verzar, Rappor-to preliminare sullo scavo recente di un insediamento rustico a Vidulis - Dignano al Tagliamento; V.Jurkič, Alcune nuove scoperte archeologiche romane in Istria; M.Rigoni, Nota sui recenti scavi a Camporosso in Val Canale; G.Picottini, Nuove ricerche negli scavi sul Magdalensberg in Carinzia; F.Glaser, Der frühchristliche Kirchen-komplex am Hemmaberg - Kärnten). V program so bili vključeni tudi topografski pregledi (M.Jose Strazzulla Rusconi, C.Zaccaria, Spunti per un'indagine sugli insediamenti rustici nel territorio aquileiese; M.Ruora, Il territorio del Comune di Azzano Decimo - Pordenone in epoca romana, mednje pa sodi tudi predavanje R.Matijašiča, Forme di insediamento rustico nell'Istria dal 3. al 6. secolo, vendar je R.Matijašič topografskemu pregledu dodal že tudi naseljitveno oceno in teoretična razmišljanja (M.Moretti, Alcuni aspetti della metallurgia nelle prime fasi dell'eta del bronzo in Friuli; A.M.Adam, Scambi e vie commerciali nell'alta valle dell'Adige tra protostoria ed eta romana; G.Bandelli, Per una storia agraria di Aquileia repubblicana; F.Tassaux, L'implantation territoriale des grandes families en Istrie). Na temelju matematičnih preračunavanj in z uporabo računalnika sta nove poti v arheologiji pokazala G.Leonardi (Territorio e dinamica del popolamento: proposte metodologiche) in A. De Guio (Strategia locazionale e diacronica: linee di un approccio parametrico), posebej pa je pritegnilo tudi predavanje E.Montagnari (Primi dati per un'analisi del territorio dell'alta valle dello Judrio). V tem arheološkem obilju, ki ga je dopolnil še A.Riedel s prispevkom o arheozoologiji, je presenetila intenzivnost arheoloških raziskovanj pri naših sosedih - Furlaniji in na tržaškem in organiziranost, ki je še do nedavna nismo bili vajeni. V prodoru je rod mladih raziskovalcev, ki jim sodobne raziskovalne metode niso tuje in ki se ne otepajo sodelovanja (npr. z Ecole Francaise de Rome) in uvajanja novosti v arheološko raziskovanje. Lotevajo se raziskovanj prazgodovinskih naselij

Naučno savjetovanje Arheološkog društva BiH u Bihaću

(npr. furlanskih nižinskih gradišča), antičnega podeželja (rimski zaselek v Vidulisu), življenjskega okolja in gospodarskih virov (npr. posestvo ali gospodarski okoliš jame Cladrecis v dolini Idrije). Raziskovanje v Pozzuolu pri Vidmu je sedaj osrednje arheološko dejanje (prim. Pozzuolo del Friuli 1980, Relazione preliminare, Atti dei Civici musei di Storia ed Arte 12, fasc. 1, Trst 1981, 37-120), prednjačijo po obsegu in sistematičnosti, ki pa je očitno ne manjka tudi pri zelo zahtevnih in zapletenih zaščitnih izkopavanjih rimskodobne carinske postaje v Kanalski dolini, v Žabnicah (Camporosso). Srečanje v Trstu je bilo pravi izziv!

Drago Svoltjšak
Nova Gorica

Bihać je, u okviru proslave 40-godišnjice Prvog zasjedanja AVNOJ-a i "BIHAĆKE REPUBLIKE", od 22-24.septembra 1982.g. bio domaćin savjetovanja "Arheološka problematika zapadne Bosne", koje su organizovali Arheološko društvo BiH i Regionalni muzej Pounja u Bihaću, uz veliku pomoć društveno-političkih organizacija i Skupštine opštine Bihać. U okviru savjetovanja Regionalni muzej Pounja otvorio je novu stalnu postavku arheološke izložbe "Praistorijsko doba Pounja".

Pored arheologa iz Bosne i Hercegovine, savjetovanju su kao gosti prisustvovali dr.Predrag Medović predsjednik Saveza arheoloških društava Jugoslavije, Tone Knez predstavnik Arheološkog društva Slovenije i Aleksandar Durman predstavnik Arheološkog društva Hrvatske. Ispred grada domaćina prisustvovali su Dragan Zorić podpredsjednik SO Bihać, Ajša Muslić predsjednica OK SSRN, Stipe Grgić podpredsjednik OK SK, Božo Bubalo predsjednik OK SUBNOR-a, kao i brojni kulturni i javni radnici Bihaća.

U okviru savjetovanja prikazani su filmovi: "Rijekom Unom" i "Arheološko iskopavanje nekropole Dolovi u Golubiću", o kojoj je bilo riječi u jednom od referata.

U radnom dijelu referata i saopštenja su podnijeli: dr.Djuro Bazler: Paleolitski nalazi zapadne Bosne, mr.Branka Raunig: Neki manji neobjavljeni nalazi bronzanog doba zapadne Bosne, mr.Mithad Kozličić: O problemu japanske prisutnosti u primorju istočnog Jadrana,

U radnom dijelu referata i saopštenja su podnijeli: dr.Djuro Bazler: Paleolitski nalazi zapadne Bosne, mr.Branka Raunig: Neki manji neobjavljeni nalazi bronzanog doba zapadne Bosne, mr.Mithad Kozličić: O problemu japodske prisutnosti u primorju istočnog Jadrana, mr.Ivan Šarić: Gacko polje kao primjer egzistencijalnog prostora Japoda, Dušan Nikić: Predrimске i rimske komunikacije u jugozapadnoj Bosni,

mr.Branka Raunig: Kasnoantička nekropola "Dolovi" u selu Golubić kod Bihaća, Boris Galjuk: Istraživanje Kastela u Banja Luci, Enisa Jusić: Stanje istraživosti srednjovjekovnih gradova na regiji Pounja.

U diskusijama su izneli učešća dr.A.Benac, dr.P.Medović, Tone Knez, dr.Djuro Bazler, mr.Blaž Govedarica, A.Durman, mr.Ivan Šarić, Vukosava Atanasković i skoro svi učesnici savjetovanja. Posebno je ocijenjen kao izuzetno zanimljiv pristup iznesen u referatu mr.M.Koziličića, pomorskog oficira iz Pule, zbog sagledavanja arheološke problematike sa stanovišta pomorske nauke, dok je referat mr.I.Šarića iz Zagreba donio instruktivno sagledavanje jedne geografsko-ekonomski zaokružene životne sredine u praistorijskom dobu.

Kao zaključci savjetovanja usvojene su ocjene akademika dr. Alojza Benca, da su referati podneseni već prvog dana savjetovanja potvrdili opravdanost ovog skupa u Bihaću, jer su otvorili problematiku daljeg istraživanja, a manje govorili o već poznatim i potvrđenim naučnim dostignućima. Naglašena je potreba sondažnih istraživanja pećina kojih ima čitav niz na ovom terenu, kao i praistorijskih naselja na gradinama od kojih je do sada ubicirano preko 160 na području Pounja.

U svojim diskusijama dr.A.Benac se osvrnuo i na najvrijednije nalaze Bihaćke regije - japodske kamene urne - za koje je podvukao da predstavljaju svojevrsan kulturno-umjetnički fenomen, koji zaslužuje posebnu komparativnu studiju i reprezentativno publikovanje na svjetskom nivou.

Znanstveni kolokvij u povodu 150-te godišnjice Zadarskih muzeja (Zadar 20.—21. 12. 1982)

Poslednji dan savjetovanja učesnici su proveli u obilasku spomenika i spomen-obilježja NOR-a i Revolucije i arheoloških lokaliteta na području Bihaća i Cazina.

Referati i saopštenja naučnog savjetovanja u Bihaću biće u cjelini štampani u posebnoj publikaciji Arheološkog društva BiH.

Branka Raunig
Bihać

U jutarnjim satima održala se je svečana zajednička sjednica zbrova radnih ljudi Arheološkog muzeja i Narodnog muzeja u prisustvu malog dijela mnogo pozvanih uzvanika (pozivnice poslane kasno pa su mnogi, htjeli ne htjeli, morali odustati) što je u mnogome umanjilo svečanost. Predsjednik Skupštine općine Zadar dr. Ivan Zorić održao je kratku i sadržajnu pozdravnu riječ. Zatim je u ime Jugoslavenske akademije znanosti i umejtnosti skup pozdravio akademik Mate Suić, a nakon njega Branko Kirigin v.d. direktor Arheološkog muzeja u Splitu. Zanimljivo je da je među prisutnima bio i predsjednik Hrvatskog arheološkog društva koji, iz nepoznatih razloga nije pozdravio ovaj značajan datum u povijesti arheologije na tlu Hrvatske! Poslije toga o razvoju Arheološkog i Narodnog muzeja opširne i studiozne referate su pročitali Ratomir Jurić i Antun Travirka. Usljedilo je potom svečana podjela medalja i spomenica koje će mnogima biti uručene naknadno. Nakon toga učesnici su obišli novoadaptirane prostorije Prirodoslovnog odjela Narodnog muzeja, izložbu o historijatu razvoja Arheološkog muzeja, prisustvovali su otkrivanju spomen-ploče u povodu 150-godišnjice zadarskih muzeja u zgradi Narodnog muzeja a u Gradskoj loži otvorenju izložbe o historijatu razvoja Narodnog muzeja.

U popodnevним satima otvoren je znanstveni kolokvij. Od predvidjenih 20 referata koji su imali za cilj da rasvijetle razne arheološke povjesne i konzervatorske aktivnosti u proteklih 150 godina. Referate nisu održali Š. Batović, S. Oguić, M. Zaninović i I. Pedišić. B. Nedved održala je potpuno nepripremljen referat o razvoju antičke arheologije na području sjeverne Dalmacije. Kada se zna da je sjeverna Dalmacija, a osobito Zadar, jedna od najkompletnije istraženih regija na istočnoj jadranskoj obali, onda je nesredjeno i nepovezano izlaganje B. Nedved prava bruka za organizatore ovog skupa. Da nije nešto kasnije akademik Mate Suić održao svoj referat o problemima organizacije stručnog i znanst-

venog rada muzeja s posebnim obzirom na antičku arheologiju, ispalo bi da na polju antičke arheologije u zadarskoj regiji nije urađeno gotovo ništa značajnog!

Ostali referenti iz ovog bloka dali su vrijedne priloge; to su bili: J. Belošević koji je govorio o razvoju ranosrednjovjekovne arheologije, Z. Brusić o podmorskim arheološkim istraživanjima, Ivo Petricioli o radu Ivana Smiricha (1840-1929) kao muzealca i konzervatora, R. Jurić o prosvjetnoj i propagandnoj djelatnosti.

Sutradan održano je 12 referata. N. Cambi govorio je o našoj najvećoj privatnoj zbirci arheoloških spomenika, o zbirci Danelli-Pellegrini u Zadru nastaloj u drugoj polovici 18. st. koja je imala veoma brunu povjest a i danas nije u potpunosti rekonstruirana. S. Kukoč održala je interesantan ali konfuzan referat o liburnsko-japonskom tipu antropomorfne privjeske kojeg je nazvala privjesak tipa Prozor. Slobodan Čače dao je izvanredan prilog raspravi o uredjenju srodstva kod Liburna, a M. Suić pokušao je razjasniti Plinijeve civitates Liburniae. I. Fadić dosad je u nekoliko navrata obradljivao antičko staklo iz raznih zbirki: ovog puta upoznao nas je s staklom iz Argiruntuma današnjeg Starigrada kod Paklenice podno Velebita. J. Medini upozorio je na dva Mitrina reljefa koji su bili poznati ali za koje je on uspio utvrditi da potječu iz Zadra. Budući da je jedan obrednog karaktera potvrđuje se da je u Zadru sredinom 2. st. n.e. postojala mitrajička zajednica te da se Mitrin kult širio iz Akvileje.

Arheološka istraživanja u Istri i Hrvatskom Primorju, Pula 1982

U popodnevnim satima održani su također veoma interesantni referati s mnogo novih rezultata: S.Glušćević "Pregled istraživanja antičke luke u Zatonu" kod Nina, J.Belošević "Naušnice grozdolikog tipa iz dalmatinsko-hrvatskih groblja ranog horizonta", Z.Gunjača "Kasnoantička forifikaciona arhitektura na šibenskim i zadarskim otocima", N.Jakšić "Granice Zadra, Nina i Luke u srednjem vijeku", M.Domjan "Istraživanje i konzervacija predromaničke crkve sv.Andrije na otoku Vrgadi" i P.Vežić "Pregled konzervatorskih radova na crkvi sv.Donata u Zadru".

Organizator ovog skupa planira da sve ovo što je iznjeto na ovom kolokviju tiska u jednom od idućih brojeva časopisa Dia-daora.

KBK

"Še teden dni na morju" sem si spomladi 1982, ko je prišlo obvestilo Hrvaškega arheološkega društva (HAD) o "istrskem tednu", zapisal na rob koledarskega poletja.

Teden se je osul na štiri dni. Znanstveno srečanje "Nezakcij od prazgodovine do srednjega veka", ki so ga za 13. in 14. september načrtovali Arheološki muzej Istre iz Pule, Zgodovinsko društvo Istre in pokrovitelj Jugoslovanska akademija znanosti in umetnosti - razred za družbene vede in razred za likovno umetnost, je moralo poklekniti pred denarjem, nekaj pripravljanih težav pa je pomagalo k odločitvi, da se proslavljanje 80. obletnice lociranja istrske prestolnice in svečana otvoritev arheološkega kompleksa Nezakcij premakneta na obetavnjšo pomlad 1983.

Hrvaško arheološko društvo pa je skupaj z Arheološkim muzejem Istre pripravilo od 15. do 18. septembra znanstveno srečanje, ki je bilo sprva zamišljeno skupaj s proslavami v Nezakciju.

Že sam program srečanja je bil dovolj za razmislek, ali sploh vzeti s seboj kopalno opremo, sama izpeljava srečanja je dvome o možnosti kombiniranja počitnic in znanosti, brez škode za eno ali drugo, le še potrdila. Pa je bilo težko v tistih čudovitih, vročih pozno poletnih dneh premagati mik morja in sonca in še vedno zapeljivih vedut na kamnitih plažah in vabečih zalivih. Verudele. Zares, organizatorjem ni bilo treba tarnati, osip na predavanjih ni bil pretiran, pa čeprav je morju in soncu svoje dodala še vabljiva Pula, njeni spomeniki in muzeji. Znanstveno srečanje je imelo naslov "Arheološka istraživanja u Istri i Hrvatskom Primorju", potekalo pa je v dveh delih: prva dneva s predavanji (od 22 napovedanih je le eno, pa še to upravičeno, odpadlo), druga dva pa z ogledi, obiski in s "sprehodom" po Istri. Vmes so hrvaški arheologi opravili še letno skupščino, na kateri je bil za predsednika Hrvatskega arheološkega društva ponovno izvoljen prof. Božidar Čečuk, 219 rednim članom društva

pa sta bila na tej skupščini kot častna člana pridružena dr.Peter Petru in dr.Franc Leben. Čestitamoi!

Čeprav močno okleščeno se je v tistih dneh v Puli sestalo tudi Predsedstvo Zveze arheoloških društev Jugoslavije, skupaj z založniškim svetom. Tema: nikoli razrešeni zapleti in vedno večje ovire v založniški dejavnosti ZADJ.

Prijazno vabilo organizatorjev, zanimiv in privlačen program, Istra in obet, da bo moč pogledati arheološka najdišča na Brionih, vse to je privabilo v Pulo več kot 70 udeležencev, od tega 14 iz Slovenije (P.Petru, F.Leben, M.Budja, M.Guštin, J.Dular, S.Ciglenečki, N.Osmuk, M.Župančič, M.Slabe, P.Korošec, E.Boltin-Tome, D.Lunder-Knific, D.Svoljšak), peterica med njimi je popestrila in obogatila sinpozij s predavanji: dr. F.Leben, Nova prazgodovinska odkritja v jamah na Krasu (o raziskovanjih v jamah Trhlovca in Triglavca, nazorno dokumentirana in prepričljivo predstavljena); M.Guštin, Latenske fibule iz Istre (lahkotno in živahno predstavljene ne preveč številne latenske fibule iz Istre, z nekaj zanimivimi utrinki o izvoru tega gradiva in o povezavah Istre z okoljem; razpravljalce so izzvali pretirani poudarki na primerjavah in premalo konkretna spoznanja o Istri sami); S.Petru in M.Župančič, Merkur iz Tinjana (zanimiva delitev dela, S.Petru je kipec likovno ovrednotila, hkrati tudi arheološko, soavtor M.Župančič pa je plastiko dokončno, s topografskimi in kartografskimi prijemi, zasidral v Tinjan); E.Boltin-Tome, Predloka - antično in zgodnjerednjeveško arheološko najdišče (prevelika želja pokazati čim več ali kar vse bi skorajda zameglile bistvene poudarke, ki nam jih daje to najdišče: neprekinjenost, raznolikost). Slovenski nastop je zares veljal, to so ocenjevalci naglas poudarjali. Dopolnil pa ga je še dr. P.Petru, ki mu je bilo zaupano predsedovanje drugi dan dopoldne.

Predavalni čel srečanja ni ušel ustaljenim oblikam, niti vsebinsko niti izvedbeno. Pač, poudariti moramo tehnično brezhibnost (zvok, luč, projektorji, dvorana). Ustaljena oblika je najbrž posledica načina predstavljanja arheoloških dosežkov, ki pa so (tega se največkrat ne zavedamo) za večino poslušalcev v tistem trenutku tolikšna novost, da težko ustvarjalno razpravljajo, kar pa naj bi bila bistvena sestavina takšnih srečanj. Tudi Pula 1982 ni bila izjema; dobra predavanja so to možnost vsekar ponujala, spodbudnejše je bilo le predavanje M. Jurića o srednjeveškem nakitu iz Istre in Dalmacije (o metodologiji, časovni in tipološki delitvi...), po predavanju M. Maleza pa je bilo izrazito poudarjeno vprašanje antropoloških raziskav (očitno tudi Hrvate na tem polju čevelj žuli!?). Poleg uvodnih pregledov (M. Malez, K. Mihočević, V. Jurkić, B. Marušić) so posebej pritegnila predavanja E. Imamovića o problemih centuracije Istre, M. Kozličića o obrežni črti Istre v luči hidroarheoloških raziskovanj in F. Juroš, ki je pokazala zanimiv poskus sistematizacije poznoantične in zgodnjebizantinske lončenine grobe fakte iz profanega objekta v Betigi pri Barbarigi. Prav to predavanje je uspelo običajno opisno - kronološki pristop nadgraditi s prikazom (teoretičnim in praktičnim) metodologije in iskanj v obdelavi keramičnih najdb.

Dva dni sta bila namenjena Istri v živo: ogled Pule in njenih spomenikov (za tiste, ki jim je bila prihranjena skupščina HAD), obisk v ladjedelnici Uljanik (postanek ob arheološkem spomeniku in osamljeni oljki ob njem, ogled nekaterih ladjedelniških opravil in film o tragični prvačkinji puljske ladjedelnice, izginuli Berge Istra), Brioni in na koncu pot od Pule do Buzeta. Teoretični uvod obiska Brionov je bilo predavanje A. Vitasovića, predvsem oprtega na nova raziskovanja tega rezidenčnega arhipelaga (rimskodobna volnarna, bizantinski kastrum). Predavatelj, ki tudi vodi arheološko delo na Brionih, je popeljal udeležence simpozija po otoku Veliki Brion in ob arheoloških

posebnostih povedal še marsikatero drugo zanimivost. Posebej ali samo ob arheoloških pojasnilih pa bi gostitelju nekaj več kritičnosti ali morda tudi samokritike ne škodovalo. Posebej raziskovanje t.i. bizantinskega kastruma, konservatorski posegi v njem, interpretacija izkopanin, zidov, obzidja in več stotisoč najdb je spodbudilo mnogo vprašanj, pomislov, domnev in obrnilo poglede, ki so želeli zaobjeti in vtisniti v spomin čim več brionskega ozračja, spet k arheologiji.

Steklo pa se je srečanje v Hum pri Buzetu. Pot do Huma, najmanjšega mesta na svetu, kot so večkrat poudarili gostitelji, je peljala skozi Betigo (rimska stavba, bazilika) mimo Vodnjana v Červar (rimska vila in dokaz, da si arheologija in turizem moreta dobro pomagati) in v Buzet (ogled starega mesta, nekaj besed o razvoju kraja, občine, topografija okolice z izjemnega razgledišča), od tam pa po aleji glagoljašev v Hum. Za konec gostija. Duhovna po aleji glagoljašev ob navdušujoči sočni in izbrani besedi domačega pesnika, materialna v oštariji, polni domačnosti in izbranih dobrot.

V tehtanju ali naj bo simpozij čista znanost ali naj, tudi na račun strokovnih nihanj, ob znatnosti enakovredno domuje prijateljstvo, kramljanje, se že nagibam k drugi možnosti.

Drago Svoltjšak
Nova Gorica

Tretje leto predstavitev arheološkega raziskovalnega dela, tudi tokrat v organizaciji SAD in IZA SAZU in v že kar domači sejni dvorani SAZU. Dogodek 10.3.1983, ki smo ga, morda pretenciozno (?) imenovali kar "arheološki praznik". Zakaj?

Dve osnovni potezi določata ta dogodek kot praznik - srečanje večine slovenskih arheologov, kar postaja v zadnjih letih že kar redkost, in vsebina srečanja, prikaz dela in veselje nad rezultati dela.

Seveda moramo imeti ob tem prazniku številne pripombe, upravičene in morda tudi neupravičene. Zli jeziki bodo morda tem pripombam pripisali slab namen razvednotenja vloge, pomena tega praznika. Pa se bodo motili, zakaj pripombe, ki si jih bomo dovolili zapisati v nadaljevanju, bomo zapisali izključno z dobrimi nameni, v razpoloženju, ki mu daje osnovni ton zadovoljstvo, da postaja ta praznik tradicionalen. Naše pripombe bodo izhajale iz predstave o idealnem srečanju, pri čemer se ves čas zavedamo, da se takšne predstave posameznih ocenjevalcev med seboj načeloma vedno razlikujejo.

Dovolili si bomo nekatere vidike našega praznika premisliti in opozoriti na šibkosti, ki so se nam pokazale ob njegovem použivanju.

Najprej nekaj o sami organizaciji. Dogajanje je bilo časovno omejeno na en dan, posamezna poročila na 10-15 minut, število diapozitivov na 20. Premora med posameznimi celotami referatov sta omogočila poslušalcem skromen predah. Tako je bil zasnovan potek dogodkov in bil brez večjih sprememb tudi ureničen. Kljub uspešnemu poteku pa si dovoljujemo nekaj pripomb: organizatorji niso upoštevali ali pa so pozabili na družabni del srečanja in ga povsem prepustili samim udeležencem. Napaka, ki je prihodnjič ne bi smeli ponoviti. Če se že zberejo arheologi iz vse Slovenije, jim je treba omogočiti tudi čas in priložnost za medsebojne stike. Vsekakor to velja za celoten časovni razpored, saj ob veli-

kem številu referatov očitno primanjkuje časa za vse ostalo.

Druga pripomba se nanaša na vodenje dogajanja. Potek predstave je bil načrtan vnaprej, vloge razdeljene, čas prihoda na oder določen. Kako se je lahko režiji zgodilo, da je nekdo zaradi drugačnega koncepta ali časovne stiske samovoljno odločal o svojem nastopu? Je bil to spodrsrljaj v režiji ali poslušalcem neznan dogovor?

In na koncu še manjša pripomba ob tehnični opremi. Prepričani smo, da si organizator ne bi smel dovoliti izpada vizualnega dela prikaza (Rodik) zaradi pomanjkljive tehnične opreme, posebej ker je bil na to vnaprej opozorjen.

Po organizacijski strani lahko še obžalujemo, da to srečanje zopet ni bilo predstavljeno širši javnosti (najave in komentarji v tisku, radiu) in da nanj niso bili povabljeni kolegi iz drugih republik in drugih strok.

Da pa naše pripombe ne bi izzvele izključno negativno, moramo tudi zato oceniti organizacijo predstavitve kot zelo uspešno. K temu so s svojo zavzetostjo nedvomno v veliki meri pripomogli tudi udeleženci.

Poglejmo si sedaj vsebinski del srečanja. Koncept predstavitve arheološkega raziskovalnega dela se je omejil na *terensko* raziskovalno delo, pa še znotraj tega le na izkopavanja. Njegova notranja struktura je sledila aktualni delitvi raziskovalnega dela na več raziskovalnih programov in zaščitna izkopavanja. Očitno je torej, da razumejo organizatorji pod raziskovanjem predvsem arheološka izkopavanja in s tem ponavljajo/nadaljujejo tradicionalno pojmovanje arheološkega raziskovalnega dela. S tem seveda ne mislimo, da jim pomeni raziskovanje sinonim za izkopavanja. Opozoriti hočemo le na nekatere nelogičnosti koncepta predstavitve, nelogičnosti, ki izvirajo iz nedoslednega razmisleka organizatorjev.

Omenili smo, da je bila letošnja predstavitev sestavljena iz štirih delov - dveh URP, programa PORS 10 in zaščitnih izkopavanj. Takšna sestava predstavitve zelo očitno kaže, da je bil namen organizatorjev predstaviti vsa pomembnejša izkopavanja v letu 1982 ne glede na okvire (programe), v katerih naj bi bila logično utemeljena. Izhodišče je torej preprosto, koncept jase, izvedba pa žal povsem drugačna. Drugačna zato, ker so bili organizatorji prisiljeni (?) upoštevati še drugo/drugačno izhodišče - posamezne raziskovalne programe. Takšna dvojnost izhodišč nosi v sebi številna naspotja, ki jih ni moč razrešiti. Križanec postane spaček.

Če bi dosledno sledili prvemu izhodišču, bi morali biti posamezni prikazi grupirani tematsko, ne glede na okoliščine izkopavanj. Tako bi dobili jasen pregled nad novimi podatki posameznih arheoloških obdobj.

Če pa bi sledili drugemu izhodišču - posameznim raziskovalnim programom - bi bilo nujno treba razširiti koncept predstavitve in dopustiti predstavitve raziskovalnih projektov kot logičnih celot, ne pa le njihovih delov. To bi hkrati omogočilo kritičen pretres posameznih programov, analizo posledic konkretnih raziskovalnih del za raziskovalno strategijo in izdelavo izhodišč za spremembe v raziskovalni politiki.

Zaradi dvojnosti izhodišč seveda ni bil polno upoštevan ne prvi ne drugi koncept in dobili smo prikaz posameznih izkopavanj, iztrganih iz konteksta raziskovalnih programov, pa kljub temu grupiranih glede nanje. Tudi kratka uvodna pojasnila koordinatorev posameznih programov (Dular, Kastelic, Petru) niso mogla podati celovite in analitične podobe lanskoletnih raziskav.

Tako je program obsegal:

- I URP Slovenija od prazgodovine do zgodnjega srednjega veka
 - Divje Babe (I.Turk)
 - Lukenjska jama (F.Osole) - odpadlo
 - Dolnji Lakoš (J.Dular)
 - Spaha (G.Merhar)
 - Kostel (G.Merhar)
 - Most na Soči (D.Svoljšak)
 - Molnik (I.Puš)
 - Kobarid (N.Osmuk)
 - Žabnica (Z.Šubic)
 - Veliki Korinj (S.Ciglencečki) - predstavila A.Dolenc
 - Bled (A.Pleterski)
- II. URP Geneza kulturne pokrajine
 - Ajdovska jama (P.Korošec)
 - Šafarsko (I.Horvat)
 - Rodik (B.Slapšak)
 - Bled (A.Pleterski v skupini I)
- III Program PORS 10
 - Vranje (P.Petru)
 - Loke (B.Žbona)
 - Bilje (B.Žbona)
 - Buja (V.Šribar)
 - Otok pri Dobravi (V.Šribar)
 - Predloka (E.Boltin-Tome)
- IV Zaščitna izkopavanja
 - Novo mesto/Mestne njive (T.Knez)
 - Ptuj (M.Strmčnik-Gulič)
 - Stari trg pri Slovenj Gradcu (M.Strmčnik-Gulič)
 - Ptuj (I.Tušek)
 - Zloganje (D.Breščak)
 - Rožanec (D.Breščak)
 - Kranj/Stražišče (M.Sagadin)
 - Kranj/Lajh (M.Sagadin)
 - Kamnik/Mali grad (M.Sagadin)

Tudi če ne bi šlo le za izbor lanskoletnih izkopavanj, bi bili lahko s opravljenim delom zadovoljni. Zadovoljni predvsem zaradi števila, intenzivnosti izkopavanj. Manj smo lahko zadovoljni z razlikami v načinu izkopavanj, predvsem z razlikami v izhodiščih za posamezna izkopavanja. Ti razločki so se jasno pokazali že v skromnih 10-15 minutah, namenjenih posameznim prikazom. Zopet moramo ugotoviti to, kar je na tem mestu že lani ugotovil P.Kos - večinoma je šlo za solidne prikaze terenskega dela, zelo malo pa je bilo poročil, ki bi konkretno terensko delo utemeljevala v širšem kontekstu raziskav (letos Dolnji Lakoš, Most na Soči, Rodik in tudi Bled). To in pa prej omenjena dvojnost izhodišč predsta-

KRATKE NOVICE

Okrogla miza o terenski dokumentaciji

vitve je začrtalo podobo arheoloških raziskovanj, ki so jo nekateri udeleženci označili kar kot "šopek različnih interesov". Kljub takšnemu videzu se s to oceno ne moremo strinjati. Nekje v ozadju poročanega se je ob vsej različnosti (hvala bogu) vseeno kazalo neko enotno hotenje. Morda ne toliko v organizacijskem pogledu (ob vseh naporih s Srednjeročnim raziskovalnim programom) kot v zanimanju za enake probleme. To pa so predvsem problemi naselij, urbanih središč in posameznih arhitektur (od 20 prikazov jih je kar 16 govorilo o tej temi, pri čemer ne upoštevamo zaščitnih izkopavanj). Posledice takšne splošne naravnosti bodo morale (kolikor že niso) biti tako vsebinske kot organizacijsko-finančne narave: vsebinske po tehnikah, metodah in konceptih preučevanja poselitvenih slik, organizacijsko-finančne pa po koncentriranju finančnih in tehničnih sredstev in skupinskega dela. Če se bo to res zgodilo, in prvi korak verjetno že kaže sprememba srednjeročnega raziskovalnega programa, potem lahko pričakujemo v prihodnjih letih v slovenski arheologiji pomembne premike.

In če sedaj končamo našo dobronamerno kritiko, čeprav se marsičesa, kar bi zaslužilo omembo in pripombo, nismo dotaknili (zakaj vsaka kritika naj bi poznala pravo mero), naj vseeno dodamo, da je praznik kljub vsem pripombam bil praznik. Upajmo, da bo prihodnji še boljši.

Bojan Djurić
Ljubljana

SAD pripravlja posvetovanje o terenski arheološki dokumentaciji. Cilj posvetovanja je, na podlagi zbranih informacij o postopkih, normah in inovacijah na tem področju pri nas, izmenjati mnenja o mejah in perspektivah dokumentacije ter ugotoviti možnosti za poenotenje sistemov dokumentacije in za medsebojno tehnično pomoč oz. za usklajeno razvijanje tehničnih metod in pomagala. V obravnavo želimo čim bolj popolno zajeti možnosti in postopke prenosa in skladiščenja podatkov, ki jih nudi arheološki teren - od struktur in artefaktov (z medsebojnimi odnosi) do podatkov o tehnikah, neposredni dataciji, sočasnem okolju, in to tako pri rekonosciranju (vključno s prospekcijami) kot pri izkopavanjih. Izhodišče je torej informacija, ki pa jo lahko pripravimo le ob sodelovanju zainteresiranih kolegov iz cele države. Podatki, ki jih želimo zbrati, so naslednji:

1. obstoječe norme za ter. dokumentacijo - rekonosciranja, izkopavanja (npr. AI SANU Djerdap 2, AI SAZU za rekonosciranja...);
2. skladiščenje podatkov (AI SAZU, AI SANU, Centar Sarajevo; mogoče tudi posebni profili spomeniškovarstvene in muzejske dok., kolikor zadevajo to temo oz. so obveza izkopavalca, topografa);
3. detekcija najdišč:
 - stanje bibliografske dokumentiranosti najdišč (ANSI + SAZU kart. ...),
 - tekoči projekti rekonosciranja v YU,
 - anketni listi (anketne akcije v šolah...),
 - uporaba arhivov (stari katastri etc.: rezultati),
 - avioposnetki (normalno pokritje, posebna snemanja, infra snemanja...),
 - fosforne analize,
 - vrtine;
4. detekcija in dokumentacija površinsko ugotovljivih struktur:
 - načelne ugotovitve za pos. geografska okolja (bibl.),
 - projekti dok. površinskih struktur (izris gradišč, vidnih arhit. ...),
 - avlo oz. višinska snemanja (soilmarks, cropmarks, mikrorelief),
 - georezistenčna prospekcija,
 - geomagnetska prospekcija;

5. dokumentacija odkopanih struktur:

- risanje - norme, pripomočki; arheološko in arhitekturno risanje,
- fotografija; fototeke,
- vertikalna fotografija; konstrukcije, kje je uporabljena,
- stereofotografija; stereofotogrametrija - terestrična, vertikalna; tereni, kjer je uporabljena;
- analiza gradbene tehnologije na terenu - meritve, vzorci,
- analiza sedimentacije - vzorci, strokovni sodelavci;

6. dokumentacija najdb:

- mikrolokacijska analiza za funkcionalno predeljevanje - postopki (paleolitik...), sistem mikrokvadrantov (Ptuj, Bled...),
- stopnja obdelave mat. na terenu: sistemi, norme, keramični arhivi, tipološki sistemi; izločanje najdb na terenu;

7. beleženje podatkov za neposredno datacijo: opravljene analize, institucije, strokovnjaki, bibl., projekti:

- C14,
- geomagnetizem,
- dendrokronologija;

8. sestava materialov: opravljene analize po vrstah (spektralne, makro...), inštitucije, strokovnjaki, bibl., projekti

- kamen, kremen, obsidian (kambolomi, provenienca), malta,
- zemlja, sedimenti, glina,
- keramika, hišni lep,
- steklo,
- kovina - žlindra,
- razni organski mat.,
- raziskave tehnologije, še posebej, kolikor so odvisne od ter. opažanj;

9. antropološke analize: inštitucije, strokovnjaki, projekti;

10. analiza živalskih kosti: inštitucije, strokovnjaki, projekti;

11. analiza oglja in rastl. makroostankov; analize peloda: inštitucije, strokovnjaki, projekti;

Materiali bi bili koristno pomagalo terenskim delavcem in trdno izhodišče za razpravo o možnostih in perspektivah terenske dokumentacije v YU. Posvetovanje bo potekalo v obliki panelnih diskusij, povzetki diskusij, ki jih bodo pripravili predsedujoči posameznih panelov, bodo objavljene v reviji Arheo.

Akademik prof.dr. *Srečko Brodar* praznuje letos svojo 90.letnico. Uredništvo mu čestita in se z veseljem spominja spodbude, ki jo je pomenila njegova gesta ob izidu 1.številk Arhea.

Umrla sta dr. *Peter Petru* in dr. *Bernarda Perc*, tudi člana Slovenskega arheološkega društva. Vsi izražamo iskreno sožalje in željo, da bi se spomin nanju ohranil skozi naše delo.

Hvarski Zavod za zaščito kulturne baštine je letos v idilični cerkvi sv. Marka v Hvaru odprl arheološko zbirko. Zbirka obsega izbor predmetov od neolitika do pozne antike, odkritih na otoku in ob njem. Ob bolj zaprti zbirki Dominikanskega samostana v Starigradu je to prva javna zbirka te vrste na Hvaru.

Arheološko društvo Bosne in Hercegovine napoveduje izdajo nove serije zbornikov SAVJETOVANJA, ki naj bi prinašali materiale znanstvenih srečanj. 1.številk bo prinesla 24 referatov s posvetovanj Arheološka problematika zapadne Bosne.

PRVA ARHEO EKSPEDICIJA z naslovom PO SLEDEH GRŠKIH KOLONIJ NA VZHODNI OBALI JADRANA se je odvijala med 2. in 7.5.1983. 24 udeležencev iz Ljubljane, Zagreba, Splita, Beograda, Prištine in Sheffielda je s pomočjo ladje ASPALATHOS detajlno preučilo naselja Epetion, Pharos, Purkin kuk, Tor, Korkyra Nigra (Korčula, Lumbarda), Issa, Tragouryon, Aspalathos in morske poti med njimi. V pripravi je 2.ekspedicija, o kateri bomo pravočasno obvestili.

SESTANKI

XXX CORSO DI CULTURA SULL'ARTE RAVENNAE E BIZANTINA - SEMINARIO GIUSTINIANEO

6.-14.3.1983, Ravenna

XXIII. MEDNARODNI SIMPOZIJ O ARHEOMETRIJI

18.-22.4.1983, Neapelj

XIV SETTIMANA DI STUDI AQUILEI-ESI

Tema: Aquileia, la Dalmazia e l'Ilirico

23.4.-29.4.1983, Aquileia

CONGRES DE LA CERAMIQUE ANTIQUE

12.-15.5.1983, Rennes

Prijave: G.Gimard, St-Sigismond, 73210 Aime.

SEPTIÈME COLLOQUE SUR L'AGE DU FER EN FRANCE NON MEDITERRANÈNE

12.-15.5.1983, Chalon-sur-Saône, Château St. Michel de Rully

Prijave: L.Bonnamour, J.-P.Guil-laumet, Musée Denon Archeologie, 11 rue Philibert Guide, 71100 Chalon-sur-Saône
ali: A.Duval, Musée des Antiquités Nationales, Château de St-Germain-en-Laye, 78103 St-Germain-en-Laye.

LA BÉOTIE ANTIQUE

16.-20.5.1983, Lyon et St.-Etienne

Prijave: P.Roesch, URA n° 15, CRA-CNRS, Institut F.Courby, 1 rue Raulin, 69007 Lyon.

Letni kongres WEST- UND SÜD-DEUTSCHE VERBAND FÜR ALTERTUMS-FORSCHUNG z okroglimi mizami: neolitik, bronasta doba, zgodnji srednji vek

24.-27.5.1983, Tübingen

Prijave: dr. Jörg Schibler, Labor für Urgeschichte, Universität Basel, Stapfelberg 9, 4051 Basel, Švica

ICONOGRAPHIE CLASSIQUE ET IDENTITES REGIONALES

26.-27.5.1983

Prijave: prof. R.Ginouves, ERA 442, CNRS, Institut d'Art et d'Archéologie, 3 rue Michelet, 75006 Paris

A PROPOS D'UN CINQUANTENAIRE: MARI, BILAN ET PROSPECTIONS

29.6. ali 1.7.1983, Strasbourg

Prijave: prof. J.-C. Margueron, URA n° 5, CNRS, Université des Sciences Humaines de Strasbourg

VALCAMONICA SUMMER SCHOOL - FIELD TRAINING

4.7.-8.8.1983, Capo di Ponte - Valcamonica

200 ur predavanj, debat, praktičnih terenskih vaj in vaj v laboratoriju s področja umetnosti skalnih risb.

Cena tečaja: 320.- US \$

Rok prijave: 20.5.1983

Prijave in informacije: Valcamonica Summer School, Centro Camuno di Studi Preistorici, 25044 Capo di Ponte (Bs.), Italija, tel. 0364/42091 - telex 301504 Arceo 1.

6th INTERNATIONAL CONFERENCES ON COMPUTERS AND THE HUMANITIES

6.-8.7.1983, Raleigh, North Carolina

Prijave: ICCH 83, Department of English, P.O. Box 5308, North Carolina State University, Raleigh, NC 27650.

- KOLOKVIJ O KELTSKI ARHEOLOGIJI
10.-15.7.1983
Prijave: dr. Ellis Evans, Jesus College, Examination School, High Street, Oxford, OX1 2 JA.
15. KONFERENCA ICOM 83
24.7.-2.8.1983, London
Prijave: American Express, Group Sales Office, 6 Haymarket, SW1 4BS, London.
11. MEDNARODNI KONGRES ANTROPOLOGIJE IN ETNOLOGIJE
14.-25.8.1983, Quebec in Vancouver
Prijave: Executive Secretary, 11th ICAES, Dept. of Anthropology and Sociology, 6303 N.W. Marine Drive, University of British Columbia Campus, Vancouver, B.C. Canada V6T 2B5.
- CONSERVATION ON ARCHAEOLOGICAL EXCAVATIONS
23.-25.8.1983, Nikozija, Ciper
Prijave: Nicholas P. Stanley Price, ICCROM, Via di San Michele 13, I-00153 Roma, Italija
- VIII e CONGRES DE LA FEDERATION INTERNATIONALE DES ASSOCIATIONS D'ETUDES CLASSIQUES
27.8.-1.9.1984, Dublin
Prijave: prof. G. Watson, Royal Irish Academy, 19 Dawson Street, Dublin 2, Irska
- XXXI CONGRES INTERNATIONALE DES SCIENCES HUMAINES EN ASIE ET AFRIQUE DU NORD
31.8.-5.9.1983, Tokio
Prijave: Pr. Takarsak Jikido, 21 St. Cishann, C/o Toho Gakkai, 4-1 Nishi-Kanda, 2 chome, Chiyoda-ku, Tokyo 101, Japonska
- CHANGEMENTS DE L'ENVIRONNEMENT AU PLEISTOCENE RECENT ET A L'HOLOCENE EN MEDITERRANEE OCCIDENTALE
5.-6.9.1983, Toulouse
Prijave: dr. G. Jalut, Laboratoire de Botanique et Biogéographie, Université Paul Sabatier, 39 allée Jules Guesde, 31000 Toulouse
- ARCHEOLOGIE CÔTIÈRE
23.-25.9.1983, Bergen
Prijave: Byrggens Museum, 500 Bergen, Norveška
- THE TUFTS INTERNATIONAL COLLOQUIUM SUR L'ARCHEOLOGIE EN SARDAIGNE
23.-25.9.1983, Medford (ZDA), Tufts University
Prijave: prof. Miriam S. Balmuth, Sardinian Colloquium, Eaton Hall, Room 321, Tufts University, Medford, MA 02155, ZDA
- I^{er} SYMPOSIUM INTERNATIONAL "ARCHEOLOGIE AFRICAINE ET SCIENCES DE LA NATURE APPLIQUEES A ARCHEOLOGIE"
25.-30.9.1983, Bordeaux
Prijave: pr. Max Schvoerer, CRIAA MSH, Domaine Universitaire, 33405 Talence Cedex, Francija
- JOURNEES D'ETUDES INTERNATIONALES "TELEDETECTION ET CARTOGRAPHIE THEMATIQUE EN ARCHEOLOGIE"
26.-28.9.1983, Valbonne
Prijave: Emilio Barisano, CNRS/CRA Sophia Antipolis, 06565 Valbonne Cedex, Francija
- CONSERVATION IN SITU OF FLOOR AND WALL MOSAICS
3.-8.10.1983, Aquileia, Udine, Italija
Prijave: Gaël de Guichen, ICCROM, Via di San Michele 13, I-00153 Roma, Italija
- 2^e CONGRES ARCHEOLOGIQUE DE GAULE MERIDIONALE
2.-6.11.1983, Lyon
Tema: Architecture de terre et de bois dans les provinces occidentales de l'empire romain
Prijava: PROMOLYON quai Achille Lignon, 69006 Lyon
- 5th THEORETICAL ARCHAEOLOGY GROUP CONFERENCE
12.-14.12.1983, Cardiff
Prijave: Department of Archaeology, University College, P.O. Box 78, Cardiff CFI IXL, Velika Britanija
- INTERNATIONAL WORKSHOP ON DATA MANAGEMENT OF ARCHAEOLOGICAL ESSEMBLAGES
pomlad 1984, Amsterdam
Prijave: dr. L.H. Van Wijngaarden-Bakker, Instituut voor Prae-en Protohistorie, Singel 453, 1012 WP Amsterdam.
- 3^e CONFERENCE D'ARCHEOLOGIE ITALIENNE
6.-8.1.1984, Cambridge
Teme: krajina in okolje; invazije, difuzija; družbena organizacija in kulturne grupe; izmenjave, difuzija v Italiji, ...
Prijave: Caroline Malone, Department of Archaeology, Downing Street, Cambridge CB2, Velika Britanija; ali: David Whitehouse, The British School at Rome, Via Gramsci 61, 00197 Roma, Italia
- CONGRES INTERNATIONAL D'ARCHEOLOGIE BIBLIQUE
1.-9.4.1984, Jeruzalem
Prijave: Israel Academy of Sciences and Humanities, B.P. 4040 91040 Jerusalem, Izrael
- IV. INTERNATIONALEN MOSAIKKOLOQUIUM
8.-14.8.1984, Trier
Prijave: prof. dr. Klaus Parlasca, Archäologisches Institut der Universität Erlangen, Kochstrasse 4, D-8520 Erlangen

V^e CONGRES INTERNATIONAL D'ETUDES DU SUD-EST EUROPEEN

11.-17.9.1984, Beograd

Program:

A. Zgodovina

I. Le Sud-Est europeen et l'Europe centrale des origines jusqu'a XIX^e siecle

1. A. Benac (Sarajevo), M. Garašanin (Beograd): Les pays du Sud-Est europeen et de l'Europe centrale dans la Préhistoire et l'Antiquité.
2. La fin de l'Antiquité et le commencement de Moyen-Age (Etudes multidisciplinaire: frontières, développement, social et démographique, changements culturels, développement des arts et métiers).
3. Etats du Sud-Est europeen et l'Europe centrale jusqu'au XV^e siècle. (Organisation des Etats du Sud-Est europeen, interférences féodales, liens dynastiques, l'Empire byzantin et son rôle, l'Etat hongrois et son impacte).
4. Robert Kahn (Dunaj): Les pays du Sud-Est europeen et l'Europe centrale du XVIII^e au XIX^e siècle. (Rôle de l'Empire ottoman, migrations, structures ethniques, changements dans la culture et dans la vie quotidienne, les frontières militaires).

II. Le Sud-Est europeen et ses relations avec les autres pays (du moyen-âge a l'époque moderne)

III. Relations économiques, politiques, culturelles et sociales des pays du Sud-Est europeen avec les autres pays aux XIX^e-XX^e siècles

1. K. D. Grothusen (Hamburg): Les révolutions nationales et les réformes dans les pays du Sud-Est europeen.
2. L'opinion publiques dans l'Europe et la lutte pour la libération nationale des peuples du Sud-Est europeen.
3. La politique des Grandes Puissances envers les pays du Sud-Est europeen pendant la deuxième guerre mondiale.
4. La résistance au fascisme dans les pays du Sud-Est europeen.

IV. L'époque des lumieres dans les pays du Sud-Est europeen.

V. Le mouvement socialiste du XIX^e-XX^e siècle dans les pays du Sud-Est europeen.

VI. Le développement social, économique et culturel du Sud-Est europeen apres le deuxième guerre mondiale.

VII. Communauté culturelle Balkanique et Sud-Est europeen. (Influences réciproques, interactions, éléments communs).

VIII. La formation de la pensée historique dans le Sud-Est Europeen aux XIX^e-XX^e siècles.

IX. Le commerce, les routes et les escales maritimes, terrestres et fluviales (Moyen-âge - époque moderne).

X. Prix et monnaies dans les pays du Sud-Est (de l'Antiquité a l'époque moderne).

XI. Les institutions religieuses depuis la conquête ottomane jusqu'au la deuxième guerre mondiale.

B. Lingvistika

I. Vladimir Georgiev (Sofia): Interrelations des langues du Sud-Est europeen et de l'Europe centrale.

II. György Hazai (Budapest): Langues et cultures dans le Sud-Est europeen (Evolution, plurilinguisme).

III. Analogies et particularités dans le développement des langues littéraires contemporaines des pays sud-est europeen.

IV. Les aires et les relations linguistiques dans le Sud-Est europeen à l'époque ancienne.

V. Les problèmes d'onomastique dans les pays du Sud-Est europeen a la lumière des dernières recherches.

C. Literatura

I. Contacts des littératures Sud-Est europeenes avec les littératures des autres pays europeens.

II. Le Moyen-âge balkanique et Sud-Est europeen dans la roman moderne.

III. Réalités sociales et littérature contemporaine des pays Sud-Est europeens.

IV. La résistance dans la littérature des peuples du Sud-Est europeen.

V. L'évolution des formes littéraires dans les pays du Sud-Est europeen.

D. Folklor in etnografija

I. La tâche des études d'anthropologie culturelle et sociale: problèmes et éléments spécifiques.

II. Le mélос et les danses nationales dans les pays du Sud-Est europeen.

III. Le folklore des peuples du Sud-Est europeen entre le passé et le présent.

C. ou. D. Albert Lord (Cambridge, Mass.): La poésie orale des peuples du Sud-Est europeen.

E. Umetnost in obrt

I. Razvan Theodorescu (Bucarest): L'évolution des formes artistiques dans les pays du Sud-Est europeen au Moyen-Age.

II. Byzance après Byzance.

III. L'art musulman dans le Sud-Est europeen.

IV. Les relations entre les arts du Sud-Est europeen et les autres pays de l'Europe.

F. Pravo

I. Panoyotis Zepos (Athènes): Droit officiel et droit populaire dans les pays du Sud-Est europeen.

Okrogle mize

1. Caucase, Mer Noire, Sud-Est europeen (Préhistoire, Antiquité, Moyen Age) - vodja Emil Condurachi (Bucarest).
2. Problèmes de l'élaboration d'un atlas linguistique Sud-Est europeen - vodja Pavle Ivić (Beograd).

3. Problèmes de géographie historique: état des recherches - vodja Vasilka Tapkova-Zaimova (Sofia).
4. L'activité minière au Moyen-Age dans le Sud-Est européen - vodja Sima Čirković (Beograd).
5. Problèmes d'anthropologie pré-historique dans les pays du Sud-Est Européen - vodji N. Xirotis (Mainz), Živko Mikič (Sarajevo).

Prijavnina: 60.- US \$ za udeležence, 10.- US \$ za spremljevalce.

Rok prijave: december 1982

Prijave: Secretariat du V^e Congrès AIESEE, Institut des études balkaniques, Knez Mihailova 35, 11000 Beograd.

XIth CONGRES - UNION INTERNATIONALE DES SCIENCES PREHISTORIQUES ET PROTOHISTORIQUES

1.-7.9.1986, Southampton & London
Glavne teme:

1. Cultural attitudes to animals including birds, fish and insects.
2. Archaeology and the very remote past.
3. Archaeological "objectivity" in interpretation.
4. Interactions between "central" and "peripheral" cultures.
5. Social and economic contexts of the adoption of similar technological elements in different parts of the world.

V programu so predvideni tudi dodatni specialistični in regionalni simpoziji, v katerih bodo vključena srečanja naslednjih komisij:

1. History of Prehistoric and Protohistoric Archaeology (Commission 1).
2. Physical Dating Methods in Prehistory (Commission 2).
3. Data Management and Mathematical Methods in Archaeology (Commission 4).
4. The Earliest Hominids (Commission 6).
5. Copper and Bronze Age Cultures (Commission 16).
6. The Archaeology of the High Middle Ages (Commission 19).

Council for British Archaeology bo dodatno organiziral srečanja:

1. Public Archaeology.
2. Cultural Resource Management.

Prijavnina: ca. 200 £.

Prijave: The National Secretary, Professor P.J. Ucko, Department of Archaeology, University of Southampton, Southampton SO 9 5NH England.

IX SIMPOZIUM "REZULTATI OD ARHEOLOŠKITE ISTRAŽUVANJA VO SR MAKEDONIJA 1981-1982 GODINA

11.-12.5.1983, Oteševo

ARHEOLOŠKI DNEVI POSVEČENI SPO-MINU PETRA PETRUJA

9.-11.9.1983, Ljubljana-Brežice

Prijava: Mitja Guštin, c/o Narodni muzej, Prešernova 20, 61000 Ljubljana

Program:

- 9.9. - 11⁰⁰ otvoritev razstave KELTI IN NJIH SODOBNIKI NA TLEH JUGOSLAVIJE (Cankarjev dom)
- 16⁰⁰ predavanje ARHEOLOŠKA RAZISKOVANJA MLAJŠE ŽELEZNE DOBE V JUGOSLAVIJI (Cankarjev dom)
- 18⁰⁰ otvoritev razstave LEPENSKI VIR (Arkade)
- 10.9. - 9⁰⁰ arheološka ekskurzija v Stično (gradišče, gomile), Novo mesto (nova stalna arheološka zbirka v Dolenjskem muzeju) in Brežice (razstava ARHEOLOŠKA RAZISKOVANJA OD 1978 DO 1982 V POSAVJU)
- 11.9. - 9⁰⁰ mednarodno posvetovanje KRONOLOŠKI PROBLEMI POZNEGA LATENA V SREDNJI EVROPI IN NA BALKANU

ANTIKA IN ANTIČNA DEDIŠČINA V JUGOSLAVIJI

26.-30.9.1983, Žalec

Organizacija: Zveza društev za antične študije Jugoslavije

ARHEOLOŠKA ISTRAŽIVANJA NA KARLOVAČKOM I SISAČKOM PODRUČJU

12.-14.10.1983, Karlovac

Prijave: Hrvatsko arheološko društvo, Marinkovićeve 4/I, 41000 Zagreb

NAUČNI SKUP POVODOM STOGODIŠNJICE RADA ARHEOLOŠKOG DRUŠTVA SRBIJE

24.-27.10.1983, Beograd - Niš

NEOLITIK I ENEOLITIK U MAKEDONIJI I NJIHOV ODNOS SA SUSEDNIM PODRUČJIMA (sestanek prazgodovinske sekcije ZADJ)

11.-13.4.1984, Skopje - Bitola

ANTIČKA ARHITEKTURA I ENTERIJER (sestanek antične sekcije ZADJ)

24.-27.4.1984, Poreč

Prijave: Savez arheoloških društava Jugoslavije, Vojvodjanski muzej, Dunavska 35, 21000 Novi Sad

XII KONGRES IN SKUPŠČINA ZADJ oktober 1984, Novi Sad

Glavna tema: OBRAMBNI SISTEMI OD PRAZGODOVINE DO SREDNJEGA VEKA

Tema skupščine: MESTO IN VLOGA ARHEOLOGIJE V SODOBNI DRUŽBI

Prijave: Arheološko društvo Vojvodine, Vojvodjanski muzej, Dunavska 35, 21000 Novi Sad

ARHEOLOŠKA PROBLEMATIKA SJEVERO-ISTOČNE BOSNE

oktober ali november 1984, Doboj

Organizacija: Arheološko društvo Bosne i Hercegovine

DRUŠTVO

Arheološko društvo Slovenije v letu 1982

RAZSTAVE

SREDNJI VIJEK

Arheološki muzej, Zagreb.
Dió stalnog muzejskog postava,
Otvoritev: 15.12.1982

CIVILIZACIJE ANATOLIJE

Istanbul, Muzej Ste-Irene in
Topkapi, 1983

IL PALEOZOICO CARNICO

"Le rocce, i fossili, gli
ambienti"

Videm-Udine

Museo Friulano di storia natu-
rale, Palazzo Giacomelli, Via
Grazzano 1

8.1.-31.8.1983

CHINE: FRESQUES DU DESERT DE
GOBI, LA ROUTE DE LA SOIE AU
JARDIN DES PLANTES

Paris, Jardin des Plantes
februar-oktober 1983

NAKIT SKOZI ARHEOLOŠKA OBDOBJA

Pokrajinski muzej, Ptuj
9.3.-4.4.1983

SLOVANI V RIŽANSKI DOLINI

Pomorski muzej "Sergej Mašera",
Piran

7.2.-3.3.1983, Mestna galerija
Piran

15.4.-6.5.1983, Trst, Slovenski
kulturni dom, Via Petronio

L'ART CELTIQUE EN GAULE

Marseille, Musee Borely
maj-avgust 1983

CAPUT ADRIAE

Trst, Museo Civico di storia ed
arte, Via Catedralle 15
julij-september 1983

L'ART DES CYCLADES

Paris, Grand Palais
jesen 1983

V letu 1982, ko je v Slovensko arheološko društvo bilo včlanjenih 100 članov, je dejavnost društva brez velikih dejanj in pretresov tekla po dogovorjenih programskih tirnicah. In prav ta, na videz gladek tek, je verjetna vzpodbuda za kritično razmišljanje o foramskem delu (najbrž) IO SAD in o preveliki ležernosti v iskanju novih, inovatorskih potez ali vsaj o oživljanju nekaterih, nekoč preizkušanih metod in prijemov v življenju društva. Vendar - Slovensko arheološko društvo, to je stotnija in ne le njegov odbor, veriga ima člene sklenjene, sicer ni veriga!

Izvršni odbor Slovenskega arheološkega društva se je v letu 1982 zbral na desetih sejah (št. 25-34) v slabi udeležbi (komaj 49%), kar pa ni vplivalo na živahnost in tehtnost razprav, pa tudi ne na delo odbora, le da so naloge obremenjevale pleča nekaterih pogosteje. Odboru ni bila prizanesena za naš vsakdanjik značilna vojna papirjev, vendar je bilo čisto uradovanje le odborova obrobna dejavnost. Med pomembnejše "zadeve", ki se jim je posvečal, pa velja zapisati naslednje: priprava na tri skupščine SAD, prizadevanja za ohranitev vseh oblik muzejskega dela in ob tem tudi arheološkega dela v Pokrajinskem muzeju v Kočevju, skrb za redno financiranje društva in njegovega glasila Arheo, prizadevanja za ohranitev delovanja komisije za vključitev arheološkega dela določila Zakona o varstvu naravne in kulturne dediščine; ob tem se kot nov zaplet kaže delitev dela med muzeji in zavodi za varstvo naravne in kulturne dediščine ali definicija pojma PREMIČNA dediščina, spodbujanje sekcije za podvodno arheologijo, prvi koraki za organizacijo topografije slovanskih najdišč v Furlaniji, obveščanje članov o arheoloških prireditvah po Jugoslaviji in na tujem, delo v Zvezi arheoloških društev Jugoslavije in razčiščevanje medsebojnih odnosov, pravic in dolžnosti, ohranjanje zamisli o pripravi okrogle mize "Dokumentacija", ki

je s pripravljalnimi sestankom že dobila prve konkretne oblike, izvedba vsakoletne predstavitve arheološkega dela.

Prav zadnja naloga je tudi oprijemljiv rezultat prizadevanj odbora, skupaj z Inštitutom za arheologijo ZRC SAZU. Pregled arheološke letine v letu 1981 je bil izveden 13.1.1982 v dvorani Slovenske akademije znanosti in umetnosti. Pritegnil je 45 predavateljev in poslušalcev, pokazal na potrebnost te prireditve in ob obilni arheološki beri postregel z zanimivo razpravo o poteh, ki jih ubira naša arheologija.

Skupaj z Društvom muzelacev Slovenije je SAD priredilo tudi posvet "Ohranjevanje premične kulturne dediščine" 20.maja 1982 v Narodnem muzeju, ki ga je dan prej uvedel razgovor o Robbovem vodnjaku. Na tem posvetu so bila predstavljena nekatera stališča do premične arheološke dediščine (N.Osmuk, L.Plesničar), največ pa je bilo povedanega o metodah varovanja in zaščite arheoloških predmetov, o organiziranosti konservatorske dejavnosti, o uporabi sodobnih materialov in uvažanju novih tehnik v to pomembno zvrst arheologovega dela; o tem so na posvetu govorili domači (N.Sedlar, I.Nemek, A.Umek, I.Curk, Z.Kramer) in tuji strokovnjaki (H.J.Hundt, J.Erdely). Za razdrobljeno slovensko konservatorstvo je bilo spodbud za zvrhan koš!!!

Razen na teh dveh prireditvah je članstvo SAD imelo še troje priložnosti za srečanje (pogost je namreč očitek, da je takih priložnosti premalo) - na redni letni skupščini društva v Ljubljani 3.3.1982, na volilni skupščini v Novem mestu 10.-11.6.1982 in na izredni skupščini v Ljubljani 10.11.1982. Pomladansko skupščino v Ljubljani je popestrilo predavanje I.Šprajca o njegovem potovanju po Južni Ameriki, skupščina v Novem mestu pa je tudi vsebovala vse tiste sestavine, ki jih ponavadi iščemo v reku "koristno s prijettim". Naši gostitelji (Dolenjski muzej, T.Knez, D.Breščak) so omogočili dobro in plodno delo, ki so ga sami obogatili s predstavitvijo arheoloških

novosti z Dolenjske, jo popestrili z ogledom montaže lične lesene "barake", primerne za naše terensko delo (izdelal jo je Pionir iz Novega mesta), se veselili z udeleženci skupščine pozno v noč in bili so tudi spretni in podkovani vodiči skupaj z J.Dularjem na poti po arheoloških najdiščih Bele Krajine. V Novem mestu je bila temeljna naloga skupščine izvolitev društvenih teles. Za predsednika društva je bil ponovno izvoljen D.Svoljšak (drugi mandat, do leta 1984), v IO SAD pa D.Božič (tajnik), M.Sagadin (blagajnik), E.Boltin-Tome, J.Dular, T.Knific, N.Osmuk, B.Slapšak in I.Horvat-Šavel. Nespremenjena je ostala delegacija SAD v skupščini Zveze arheoloških društev Jugoslavije (J.Dular, S.Gabrovec, B.Jevremov, T.Knez, T.Knific, V.Kolšek, M.Slabe, D.Svoljšak, J.Šašel, A.Valič), pa tudi društveni nadzorni odbor (S.Gabrovec, P.Petru, J.Šašel) in tudi predsedniki sekcij SAD so ostali isti (M.Guštin, L.Plesničar, S.Ciglencečki).

Žal je ta dobro načrtovana in brez ovir izpeljana skupščina minila ob zares skromni, klavrnih udeležbi (bilo je navzočih 24 članov), kar je, posebej gostiteljem, sprožilo kopico zakajev. Pričakovati je bilo, da bo stabilizacijska zarez v razisko-

valni program (to je bila osrednja točka izredne skupščine SAD v novembru v Ljubljani) pritegnila vse, kar v arheologiji leze in gre. Tudi tokrat je bila udeležba podobna kot na prejšnjih srečanjih (spomladi 34, jeseni 36 navzočih) in tudi tokrat skupščina ni minila brez strokovnega dodatka. Kislo stabilizacijsko jabolko je osladil Narodni muzej z otvoritvijo nove postavitve paleolitika v svoji stalni zbirki, postavitve, v kateri so uresničeni nekateri novi, sveži razstavnij prijem, in ki je vsekakor velika spodbuda prizadevanjem naše osrednje muzejske hiše, da bi v novi preobleki in čim popolneje predstavila ves slovenski svet. Nič manj privlačna pa ni bila predstavitev građiva, zbranega za razstavo "Kelti in njihovi sodobniki na ozemlju Jugoslavije" z izbornimi posnetki S.Habiča, ki jih je vsebinsko obdelal M.Guštin. Tudi ta priložnost žal ni bila polno izkoriščena. Zakaj???

Svoj delež je Slovensko arheološko društvo prispevalo tudi k delu Zveze arheoloških društev Jugoslavije, ki je živelo predvsem v delovanju predsedstva in založniškega sveta, pa tudi v obliki strokovnih srečanj (Novi Sad). Predsedstvo ZADJ se je skupaj z založniškim svetom sestalo trikrat - v Novem Sadu med simpozijem "Orožje in orodje v srednjem veku" (26.4.1982), v okrnjeni sestavi v Puli med prireditvijo Hrvaškega arheološkega društva (17.9.1982) in v Beogradu 12.11.1982. Najbolj so obe društveni telesi na teh sejah zaposloval organizacijske, denarne in vsebinske zadrege skupnega jugoslovanskega arheološkega tiska (pri reševanju teh problemov pa so jim bila v močno oporo stališča SAD), priprave na skupščino in kongres ZADJ, ki bo leta 1984 v Vojvodini (kongresna tema bo Obrambni sistemi od prazgodovine do srednjega veka v Jugoslaviji, skupščin-

ska tema pa Problemi periodizacije, tipologije in metodologije v arheologiji ali Položaj arheologije v sodobni družbi), nič manj pa problemi dejavnosti (beri: strokovna srečanja) ZADJ. Na zadnji seji v Beogradu je bil za predsednika ZADJ še za en dvoletni mandat potrjen dr. Predrag Medović.

To poročilo bi bilo brez podatkov o denarnem položaju v društveni blagajni vsekakor nepopolno. Zdi se, da je z uspelim prodorom naših programov v program Kulturne skupnosti Slovenije Slovensko arheološko društvo dobilo sicer skromen, vendar zanesljiv denarni vir, ki je v letu 1982 omogočil redno društveno dejavnost in tisk društvenega glasila *Arheo*. Drugi stalni finančni vir je članarina, vendar je nekateri člani ne jemljejo povsem resno in so trdovratni neplačniki. Ne smemo prezreti tudi prizadevanja za prodajo publikacij (poglavitna aduta sta *Arheo* in *Inventaria Archaeologica*), vse skupaj pa pomeni, da v društveni blagajni ni pretirane suše, ne pa tudi tega, da bi se zadovoljni prenehali pehati za prihodkom.

Sad prizadevanj preteklega leta sta tudi dve publikaciji. Izšla je druga številka *Arhea*, ki je bila predstavljena na skupščini v Novem mestu, natisnjena pa je bila tehnično in vsebinsko vzorna *Inventaria Archaeologica* T.Kneza, *Beletov vrt*.

Drago Svoljšak
Nova Gorica