

Aleksander Videčnik

Iz mojih zapisov



Mozirje, 2007

CIP - Kataložni zapis o publikaciji
Narodna in univerzitetna knjižnica, Ljubljana

908(497.4:116)(081)

VIDEČNIK, Aleksander

Iz mojih zapisov / Aleksander Videčnik ; [spremna beseda Matjaž
Kmecl]. - Mozirje : Osrednja knjižnica, 2007

ISBN 978-961-91320-2-9

232223232

Aleksander Videčnik

**Iz mojih
zapisov**

Mozirje, 2007

ŠE ENKRAT O VIDEČNIKU – ZDAJ 'ZDRUŽENEM'

To, kar je o Zgornjesavinjski dolini leta in leta izhajalo v desetinah knjig, knjižic ali kar časopisnih zapisov z Videčnikovim podpisom, je zdaj zbrano v eni sami publikaciji, ta pa že s svojim obsegom govori o opravljenem delu – o neizmerni, naravnost erotično trmasti prizadevnosti in vztrajnosti, ne nazadnje pa tudi privrženosti pisca tej svojevrstni slovenski deželici. Skorajni kraja, dogodka ali področja, ki ne bi zbudili njegove raziskovalne radovednosti – od nenavadnih ljubenskih butar, ki jih je odkril širši javnosti, do vseh mogočih cerkvic in cerkva, genialnih samoukov, zdravilskih tradicij, ljudske domišljije, najrazličnejših navad, ukvarjanja z lesom in vsega drugega, kar si je sploh mogoče zamisliti, vse je dobilo svoj zapis. Zelo poredko strnjuje svoja raziskovanja v obširnejše prikaze, kakršna sta na primer narodopisna razprava o gospodarjenju in ravnanju z lesom ali gospodarsko-zgodovinski prikaz hranilništva – zvečine ga radovednost in sporočilna neučakanost naglo ženeta od ene snovi do druge, od enega dogodka do drugega, od enega predmeta do drugega. Posledično ostaja večina teh besedil kratkih, pogosto kar anekdotično strnjenih, prav zato se tudi nekatere stvari ponavljajo – pač v različnih kontekstih. Toda prav zato se vsakokrat tudi kar vidi, kako ima pred očmi bralca, ki ga ne sme dolgočasiti – redka in hvalevredna lastnost – še posebej Zgornjesavinjčane; trudi se za njihovo uzaveščanje, samoprepoznavanje, ohranjanje zgodovinskega in kulturnega spomina. Tako je ta 'združena' knjiga prerasla iz prejšnjih tematsko delnih portretov Doline v svojevrstno enciklopedijo tega prelepega in prezanimivega, tu in tam tudi še arhaično slikovitega koščka Slovenije.

Seveda ne gre za enciklopedijo v uvajenem pomenu besede in Videčnik tudi ni enciklopedist takšne vrste: prejgre za nekakšen enciklopedični domoljubni priročnik, ki dopoveduje, kaj vse so rodovi savinjskih ljudi odličnega ustvarili, s čim vse so ponesli slavo svoje doline in svojih hribov

v svet, kakšne imenitne življenjske posebnosti jih odlikujejo, kaj vse so 'pogrunтали', kako se imajo med seboj, kako nenavadni utegnejo biti. Zadeva je sicer take vrste, da kar vabi v patetično frazarjenje 'rodoljubarske' sorte, toda Videčnik se mu zna izogniti s stvarno in zadržano informacijo, ki ji ob kakšni preveliki nenavadnosti mimogrede celo doda šegav nasmešek: s sebi lastno slovesno in pristno privrženostjo pa potem nemudoma nadaljuje mimo vseh skušnjav s pripovedovanjem. Vodi ga zavest poslanstva – to se da čutiti na vsakem koraku in skoraj ob vsakem stavku – poslanstva, ki si ga je sam izbral, sam naložil in ki ga jemlje skrajno zares.

Nekako se da razbrati – še posebej s pomočjo autobiografskih zapisov, ki jih v to knjigo sicer ni sprejel – da mu je bil 'pravzor' za delo slejkoprej njegov nekdanji direktor v celjski Mohorjevi družbi Fran Kotnik – filolog iz graške Murkove šole (Videčnikova prva izobrazba in prvi poklic sta bila namreč tiskarska – pod mohorjevske strehe). Koroški Kotnik-vzor mu je bržkone dodatno okrepil tudi značilno domovinskost, kakršno pa je sicer prinašal s seboj že od doma, in seveda narodno čuječnost; 'okužil' pa ga je še z nečim – s filološko širokim in podrobnim zanimanjem za vse, kar pomeni narodno kulturo. Stara filologija pač ni bila samo jezikovna veda, temveč se je ukvarjala s široko panoramo najrazličnejših kulturnih dejavnosti – od (seveda) jezika preko etnologije, folkloristike in literature pa vse do svojevrstno pojmovane zgodovine, ki ni zgodovina dinastične preteklosti ali političnih in vojaških merjenjmoči, kot smo zvečine navajeni, temveč odkrivanje in zapisovanje življenja, kakor je potekalo in poteka med brezimnimi, pa neskončno večinskimi ljudmi.

Svojevrsten demokratizem je skrit v takšni vedi – lastnost, ki prav tako zaznamuje Videčnikovo pisanje. Saj se res tu in tam posveti tudi kakemu elitniku, kakšnemu vitezu Žehlju, različnim

županom, duhovnikom in še komu podobnemu, zvečine pa ostaja pri preprostih, vendar skrito zaslužnih ljudeh – takšnih, ki so v svojem podeželskem, kmečkem ali celo hribovskem okolju pač z vsakdanjo samoumevnostjo skozi dolge čase gradili savinjsko civilizacijsko kulturo, pa sproti tudi tonili v pozabo; o njih glas pač ni nikoli segel v širni svet. Tu in tam spregovori tudi o velikih načrtih in dejanjih, kakršna je bila na primer zamisel o železnici v dolini, toda podrobneje in z večjim veseljem kot o takšni precej eksotični temi se razpiše o flosarijih in furmanih ali o gozdarjih in tesarjih. Piše o mogočnem cerkvenem središču v Gornjem Gradu, kar pa ga ne zadrži, da ne bi pisal tudi o 'zadnji' zakolni podružnični kapeli na kakšnem vaškem pokopališču. Piše o velikih vojnih dogodkih, kakor so odmevali v dolini, toda še raje o zdravilstvu, o starem zdravilskem rokopisu ali o 'kultršmidih'. – Nenazadnje je Videčnikov starofilološki in – dodajmo – mohorjanski demokratizem razberljiv tudi iz njegovega razmerja do bralca: sleherni trenutek ve, da tega bralca za nobeno ceno ne sme z dolgočasiti, da ga mora imeti rad tudi z jezikom, ki ga uporablja; da ta jezik ne sme biti časopisarsko nemaren, da mora sam od sebe skupaj z anekdotično témo zlesti bralcu v uho. Preleteti je treba samo naslove v kazalu, kakšnih

450 (!) jih je za prav toliko sestavkov in tém – nobenega ni treba zaradi morebitne nerazumljivosti prebrati dvakrat in vsi so zapisani kot privlačno vabilo za vsakogar, za najširše beroče ali celo samo poslušajoče občinstvo.

Videčnikovo pisanje je torej na mnoge načine pomemben dejavnik današnjega 'stanja duha' v dolini; njegov tehten sooblikovalec je; tvorec širokega vedenja in samozavedanja sodobnega savinjstva; tudi dragoceno pričevanje o preteklosti in današnjosti tega našega dragocenega podalpskega kota, kjer se starodavno koroštvo na skrivaj pretaka v osrednjo Slovenijo. Več kot dragoceno je!

(Ob tem pa bi ravnali narobe, če se ne bi pospomnili tudi vseh tistih, ki so mu ob dolgoletnem in tudi zadnjem nastajanju knjige stali zvesto in razumevajoče ob strani – brezštevilni informatorji, prijatelji, župani, knjižničarke, uredniki oziroma urednice, moralni in gmotni podporniki in vsi drugi; vsi zaslužijo svoj del hvale, ki pa v nobenem primeru in v nikakršni meri ne krni temeljne Videčnikove zasluge. Najbrž lahko z veseljem ugibamo, da se ne piše slabo deželici, ki se zmore človeško naklonjeno strniti ob takem delu.)

Matjaž Kmecl

O AVTORJU

Ko me je avtor poprosil za pomoč pri urednikovanju te knjige, že 31. po vrsti, in pozneje da napišem par besed o njem samem in o njegovem dosedanjem delu, so mi spomini zdrsili za 30 let nazaj, odkar traja najino poznanstvo. Leta 1978 se je iz Celja zaradi bolezni preselil v Mozirje, kamor je že poprej zelo rad zahajal. Postal je Mozirjan.

Prvo najino srečanje je bilo seveda v knjižnici Mozirje, takrat še majhnem prostoru, z zaposleno le eno knjižničarko in z majhno izbiro knjižničnega gradiva. Pa je Aleksander Videčnik kljub temu našel gradiva, ki so ga navduševala in mu zadovoljevala takratno potrebo po razvedrilu ali po novem znanju. Spominjam se, da je prihajal (in še vedno prihaja) pogostokrat: nasmejan in dobre volje, vedno s prijazno besedo. Zato se je najino spoznavanje krepilo in klepeti so postajali že prava stalnica: vsakdanji pogovori, pogovori o zgodovini, o običajih naših ljudi in podobno. Vsakokrat pa me je seveda sproti tudi obveščal o tem, kaj je »na terenu« novega izvedel, o podarjenih starih listinah, o na novo spoznanih zanimivih krajanih ali o tem, da je izbrskal kakšno še posebno zanimivo vest iz polpreteklega življenja naših ljudi. Krajanji so ga kaj kmalu vzeli za svojega in so mu iz svojih bogatih spominov posredovali že pozabljene legende, različne zgodbe, skrivnosti domačega zdravilstva ali zapeli že pozabljeno pesem.

Sodelovanje med nama je postalo še močnejše v času, ko je postal predsednik takratnega Prosvetnega društva in ko smo se vsi skupaj trudili za nov prizidek h kulturnemu domu, kamor smo z velikim veseljem preselili knjižnico, pozneje pa tudi njegovo zbirko dokumentov, knjig in najrazličnejših predmetov.

Videčnik je namreč zelo kmalu spoznal, da Zgornji Savinjski dolini manjka pisnih virov o zgodovini, domoznanstvu, narodopisju ter

ljudskem izročilu. Vzel je pot pod noge in spoznaval zanimive domačine ter zaklade na podstrešjih domačij, kar je počel z neznansko potrpežljivostjo, radovednostjo in zagnanostjo. Marsikateri dokument ali knjigo je rešil pred odpadom. Na ta način je pričela nastajati prava zakladnica, ki je nadgradila zbirko, ki jo je zbiral že v Celju in jo seveda prinesel s seboj. Imel je namreč srečo, da je kot mlad fant služboval kot tiskarski stavec v tiskarni Mohorjeve družbe v Celju. Tam je pod odličnim mentorstvom profesorja Frana Kotnika spoznaval bogastvo slovenske pisane besede. Dota za vse življenje, ki jo ceni še danes.

V knjižnici smo pripravljali, poleg svoje osnovne dejavnosti, tudi najrazličnejše dokumentarne razstave, zato je bilo sodelovanje z Aleksandrom Videčnikom seveda zelo zaželeno. Prvo razstavo smo namenili rojaku, pisatelju Vladimirju Levstiku. Naslednja, v letu 1981, pa je bila že rezultat njegovega zbirateljskega in publicističnega dela ter njegove domoznanske zbirke. Razstavo smo poimenovali Mozirje skozi čas. Vsebinsko bogata razstava z originalnimi dokumenti, starimi fotografijami in predmeti. Zelo odmevno razstavo smo pripravili ob obletnici Društva finančno-računovodskih delavcev Zgornje Savinjske doline. Naslovili smo jo Ob 40-letnici denarnega zavoda Slovenije. Gradivo za razstavo je bilo izbrano in postarljeno s prav posebnim čutom. Vesel bi je bil tudi prav vsak numizmatik, ki zna ceniti stare kovance in bankovce.

Rezultat raziskovanj in zbiranja gradiv so bile tudi zelo dobro in skrbno pripravljene razstave Naravne znamenitosti in kulturni spomeniki v občini Mozirje, Planinstvo v Zgornji Savinjski dolini pa Stare listine trga Mozirje, Zgornja Savinjska dolina v razglednicah, Mozirje na razglednicah, 100 let Pusta mozirskega, 120 let Prosvetnega društva Mozirje in 110 let Gasilskega društva Mozirje.

Razstava Hranilništvo skozi čas je preseгла meje naše doline. Hranilništvo je namreč Videčnikova »specialnost«. Že v Celju je raziskoval združništvo in hranilništvo, še posebno delovanje Mihaela Vošnjaka, ki je v Celju ustanovil Zvezo slovenskih posojilnic in tako omogočil proces gospodarskega osamosvajanja Slovencev. Videčnik je s tem svojim obširnim znanjem in raziskovanjem za Banko Celje lahko napisal Zgodovino Celjske mestne hranilnice in Zgodovino hranilništva. Pozneje so ga povabile še banke Šaleške in Savinjske doline ter Koroške, da je ravno tako pripravil zapise o zgodovini nekdanjih hranilnic. Na temo hranilništva in bratov Vošnjak je bil povabljen na simpozij, kjer je sodeloval s svojim referatom, ob imenih kot so dr. Ževart, prof. Melik in prof. Kmecl. Simpozij je požel veliko odmernost, pripravilo pa ga je Šaleško muzejsko društvo.

Še kot direktor Celjske mestne hranilnice je vlagal veliko dela in energije tudi med mlade. V osnovne šole je uspešno uvedel nov projekt šolskega varčevanja. Učence je s simbolom in hranilnikom prikupne pikapolonice navajal na varčevanje s posebnimi hranilnimi knjižicami. Na to temo je kot soavtor sodeloval z znanstveno razpravo v knjigi z naslovom Šolsko varčevanje, katero je uredil France Ostanek.

V veselje in ponos mu je bilo tudi sodelovanje z odmernim člankom o razvoju slovenskega hranilništva v Zborniku evropskih hranilnic.

Od takrat dalje ga je dolga leta privlačilo raziskovanje hranilnikov in mimogrede je nastala drobna a bogato ilustrirana knjižica Kulturno-zgodovinsko izročilo hranilnikov in hranilnih knjižic.

Mikal pa ga je tudi čas druge svetovne vojne in zbiranje dokumentov iz listega časa. Zato smo skupaj lahko pripravili razstavi Osvobajanje Zgornje Savinjske doline in Dejavnost 4. operativne cone.

Videčnik je med drugim za nekaj let prevzel tudi urednikovanje lokalnega časopisa Savinjske novice. V tistih letih (1989) je časopis praznoval 20-letnico izhajanja, zato smo v naši galeriji ta dogodek obeležili z zanimivo in aktualno razstavo gradiv, prispevkov in fotografij, vse od prve številke časopisa dalje.

Tudi sicer je kot publicist sodeloval v različnih časopisih in revijah Savinjski tednik, Naš čas, Savinjske novice, Lipovlist, Časopis za zgodovino in narodopisje, Bančni vestnik, Savinjski zbornik, Velenjski zbornik, Banka in mi ter Grafičar. Zato je njegova bibliografija zelo obsežna, ki pa ne obsega samo člankov. Bogata je tudi s samostojnimi deli in urednikovanji.

Prvo delo za izdajo je, kot pisec in urednik, pripravil Vodnik po Gornji Savinjski dolini, ki ga je izdala Gornjesavinjska turistična zveza. Uspelo mu je ohraniti nekatere že pozabljene posebnosti in opozoriti na lepote in zanimivosti naše doline. To je tista rumena knjižica, ki je aktualna in iskana še danes. Osnova in ideja za vse naslednje izdaje.

Prvo samostojno delo je posvetil zgodovini Mozirja. Do danes še vedno edina knjižica iz tega področja, zato je zelo dragocena in predvsem uporabna, kjer avtor raziskuje zgodovino kraja v tekstu, v številnih starih fotografijah, faksimilih ter dokumentih. Naslovil jo je Podobe iz preteklosti Mozirja. Mozirju in okolici je posvetil tudi zbirko črtic Okrogle in malo manj okrogle, kjer je na šaljiv način popisal takratno življenje tržanov in okoličanov.

Zgodovino krajev in zgodovino življenja naše doline je opisal v delih Zgornjesavinjske vistorije in Zgornjesavinjčani od rojstva do smrti, kar je zopet plod pripovednega izročila, ki ga je avtor zbral z mnogoletnim povpraševanjem.

Pravi izziv mu je vsa leta bilo tudi raziskovanje življenja delavcev, kmetov, gozdnih delavcev, furmanov, splavarjev... In

nastal je niz knjižic: Kmečko delarstvo v Gornji Savinjski dolini, Zadržno povezovanje kmetov v Gornji Savinjski dolini, Furmani ob Savinji in Dreti, O gozdnih delavcih Luč med obema vojnama, Delavsko gibanje v Gornji Savinjski dolini in Delavska enotnost v Gornji Savinjski dolini.

Lotil se je raziskovanja obrtništva v Zgornji Savinjski dolini in večih gasilskih društev ter vse te izsledke je strnil v knjigah in brošurah.

Kot velik kulturni delavec je sestavil brošuro ob 120-letnici Prosvetnega društva Mozirje, kjer je predstavil pevsko, igralsko, knjižničarsko in recitacijsko dejavnost skozi čas.

Leta 1995 mu je uspelo dokončati pisanje knjige Rože in čarornije. Dolga leta je raziskoval domače zdravilstvo. Številni obiski »vaških posebnežev« ter trdo in skrbno delo je bilo za njim. Uspelo mu je ohraniti 9 zdravilskih rokopisov ter zapisati nič koliko pričevanj zdravilcev, ki jih danes ni več med nami. Knjiga je iskana še danes, tudi med strokovnjaki medicine. Proučevanje te dejavnosti ga je pripeljala tudi do Vida Stergarja-Fida, domačega zdravilca na Solčarskem. Trenutno se na Videčnikovo pobudo pripravlja stalna razstava o domačem zdravilstvu v gostišču Firšt v Logarski dolini.

V publicistični dejavnosti se je avtor dotaknil tudi svojega življenja. Za nas, bralce, je spisal knjigo Vijuge in čeri, v kateri opisuje svojo pestro in dolgo življenjsko pot.

Autobiografski sta tudi knjigi Srečevanja ter Celje moje mladosti, kjer se spominja mladih let, ko je v Celju živel in opazoval življenje v mestu. Spominja se mnogih znanih imen s celjskih ulic in premnogih mladostnih prijateljev.

Vsega dela, ki ga je v več kot tridesetih letih avtor zapustil Zgornjesavinjčanom, mi v tem krajšem zapisu ni uspelo zapisati. Pomembno pa je, da so dogodki in dokumenti zapisani in popisani, »da se ne bo pozabilo«, kar je avtorjeva pogosta pripomba. Pomembno je, da se je tudi z Videčnikovim imenom Zgornja Savinjska dolina ponesla v širši slovenski in evropski prostor.

Ponosni moramo biti na pisca, nenazadnje tudi za to, ker je zaradi pomembnega raziskovalnega dela postal častni občan občin Mozirje, Nazarje, Gornji Grad ter Ljubno in ker ga je prof. Kmecl poimenoval kar »mali Valvasor za Zgornjo Savinjsko dolino«. Laskavo za avtorja in pomembno za nas, Zgornje-savinjčane.

Ana Lamut

UVOD

Že v rani mladosti sem čutil do knjig posebno zanimanje, v njih sem videl bogastvo znanja in spoznanja. Ti občutki so se v meni poglobljali, ko sem delal kot črkostavec v Mohorjevi tiskarni v Celju. Postopno sem se loteval tudi pisanja, najprej v Delavsko pravico, ki je bila glasilo Jugoslovanske strokovne zveze (krščanskih socialistov). To so bili prvi začetki, ki so mi več ali manj uspevali. Z veliko negotovosti sem vedno pričakoval – kaj bodo rekli moji sodelavci v podjetju in sploh bralci tega časopisa. Potem me je k pisanju spodbujal Jožko Jurač, strojnik v Mohorjevi tiskarni in ugleden kulturni delavec v Celju. Do tedaj je sam že napisal dve knjigi. Naš direktor dr. Fran Kotnik, znani narodopisec, je opazil moja prizadevanja in me spodbujal k prebiranju narodopisja, še sedaj čutim veliko željo po odkrivanju ljudskega izročila. Moji spomini na tega strogega gospoda so še danes živi, zelo sem mu hvaležen, da je našel voljo za ukvarjanje z menoj.

Potem so se začeli hudi časi druge svetovne vojne, ki so tudi mene odnesli v svet negotovosti. Po moji vrnitvi v rojstno Celje sem se s sprva le težko znašel. Pa vendar, imel sem vrsto znancev izpred vojne in ti so mi prijazno pomagali, da sem se vključil v tedanjo družbo.

Ko sem bil v službi pri Okrajni združni zvezi v Celju, sem se lotil pisanja v strokovna glasila. Za tem sem delal v Kreditni banki v Celju in tisti čas se mi je nekako odprlo. Zelo me je pritegnilo slovensko hranilništvo in veličina obdobja slovenskega gospodarskega osamosvajanja s pomočjo Vošnjakovih in Krekovich hranilnic. Lotil sem se brskanja po raznih virih o delu Mihaela Vošnjaka, ki je v Celju ustanovil prvo Zvezo slovenskih posojilnic, ustanovil pa je tudi vrsto združnih denarnih zavodov in drugih združnih podjetij. Celje je tako postalo središče nastajajočega slovenskega denarnega združništva. Kar nekaj zapisov sem namenil bratoma Vošnjak in hranilništvu v Celju. In ko sem se

preselil v Mozirje, sem kmalu našel sebe v vlogi publicista v pravem pomenu besede. Domala deset let sem bil urednik občinskega glasila Savinjske novice in tako sem prihajal v domove naših Zgornjesavinčanov, zbiral gradivo za sam časopis in kmalu zaznal, da je o narodopisju in zgodovini Zgornje Savinjske doline le malo napisanega, čeprav je oboje tod zelo zanimivo in bogato. Napisal sem nov vodnik po naših krajih in tako se je začelo. Ljudje so me lepo sprejemali in mi pri zbiranju podatkov in virov veliko pomagali, tako je ta zapis, za katerega pišem uvod, 30. samostojno delo po vrsti! Hvaležen sem modrim sogovornikom v teh tridesetih letih mojega iskanja po Zgornji Savinjski dolini, saj bi brez njih ne mogel napisati toliko raznolikega.

Seveda sem dopisoval tudi v razne časopise in revije, tako v: Glasilo Ljubljanske banke, Novi tednik, Pikapolonico, Vezi, Slovenski grafičar, Banka in mi, Naš čas, Lipov list, Delo, Večer, Turistične objave in Savinjski občan. O slovenskem hranilništvu sem pisal tudi v nemški zbornik Sparkassen in der Geschichte, ki ga izdaja Nemška hranilniška založba v Stuttgartu (Deutscher Sparkassenverlag, Stuttgart). Delo je izšlo tudi v angleški in francoski izdaji leta 1998. Naj omenim še moje sodelovanje v Celjskem zborniku, Savinjskem zborniku, Šaleških razgledih in Časopisu za zgodovino in narodopisje. Poleg tega sem pripravljaval radijske oddaje iz naše doline za radio Velenje, Slovenija in Celje. Tudi na TV Slovenija in TV Velenje sem večkrat sodeloval.

Vpričujoči knjigi sem zajel nekatere zapise iz različnih obdobj mojega pisanja, seveda s poudarkom na Zgornji Savinjski dolini, v želji, da bi zapustil v pisni in tiskani obliki zanimivosti krajev ob Dreti in Savinji. Vsebinsko se morda nekateri ponavljajo, toda treba je vedeti, da so bili pisani v različnih obdobjih in za različne prilike.

Če mi bo to uspelo ohraniti kaj zanimivega poznejšim rodovom, bom vesel! Želim, da bi ta zapis pomenil neko izročilo hvaležnosti vsem, ki so mi v teh letih pomagali spoznavati ljudi in lepoto Zgornje Savinjske doline.

Ob tej priliki bi se rad zahvalil založnici Osrednji knjižnici Mozirje in še posebej njeni direktorici Ani Lamut za ves trud in prizadernost. Mozirski knjižničarji so mi s svojo pomočjo stali vedno ob strani – tudi njim prisrčna hvala!

Posebno zahvalo sem dolžan profesorju Janku Orožnu, ki me je vedno spodbujal k nadalje-

vanju pisanja in iskanja novih dognanj. Prav tako se rad spominjam prvega srečanja s profesorjem dr. Kmeclom na nekem simpoziju o Vošnjakih v Šoštanju. Tedaj sem, kot neizkušen takih srečanj, verjetno tudi na zunaj kazal negotovost, pa mi je dr. Kmecl v smehu rekel nekako tako, da bo že šlo... Hvala profesor Kmecl, da ste mi useskozi prijazno pomagali!

Zahvalil bi se rad še Lojzetu Zvolovšku, Leopoldu Supinu in Jožetu Pogorelčniku za tehnične risbe, ki so v knjigi objavljene.

Mozirje, oktober 2006
Aleksander Videčnik

ZGODOVINA IN ZGODOVINSKI DOGODKI

Okrajni urad v Gornjem Gradu

Po marčni revoluciji je tudi cesarska Avstrija prilagajala upravne oziroma državne organe sodobnim dogajanjem. Ko je celjski zgodovinski arhiv dobil iz Avstrije vrnjene listine, smo iz njih lahko razbrali, da je tedaj nastal tudi v Gornjem Gradu okrajni urad. Tedanje okrajno glavarstvo v Celju je zajemalo območja naslednjih sodišč: Celje, Gornji Grad, Šmarje pri Jelšah, Konjice in Vrnsko. Ko so okrajna glavarstva nehala delovati (1854), so pričeli z delom okrajni uradi. Leta 1868 so v toku novih reorganizacij ukinili okrajne urade in priklicali v življenje okrajna glavarstva, na čelu katerih je bil okrajni glavar. Na ta način so ločili sodno vejo oblasti od upravne, to je ustrezalo meščanskemu načelu tistega časa. Na okrajna glavarstva so tedaj prenesli vse stavbne naloge skladno s stavbnim redom, ki ga je razglasilo namestništvo v Gradcu in je veljal za vso deželo Štajersko. Torej je tudi okrajni urad v Gornjem Gradu odločal o gradbenih zadevah.

Okrajni urad v Gornjem Gradu je tedaj štel 13.762 prebivalcev. Obsegal je 8 občin, imel pa je

tudi širša državna pooblastila, kot so vojaške zadeve in podobno.

V tistem času se je veliko gradilo. Na primer orožniška postaja v Solčavi (1856), prizidek k šoli na Ljubnem (1855), širitev učilnice na Ljubnem (1861), obnova cerkve v Šmihelu (1861), nova streha in zvonik na cerkvi v Radmirju (1859), popravilo cerkvenega zvonika v Šmartnem ob Dreti (1862), novo ostrešje na cerkvi v Šmihelu in ob njej župnijsko gospodarsko poslopje (1862), nov obredni objekt na pokopališču v Gornjem Gradu (1862), priprave za gradnjo cerkve v Rastkah (1862). To je seveda le nekaj od tedaj opravljenih gradbenih del. Tedaj je tudi Šmartno ob Paki spadalo pod okraj Gornji Grad, saj je okrajna meja potekala preko Gore Orljke.

V prvi Jugoslaviji je prišlo do spremembe naziva okraj v srez, tako je delovalo tudi v Gornjem Gradu srezko načelstvo, kar je zvenelo bolj "jugoslovansko". To je bilo v tedanjem obdobju Jugoslavije čutiti celo v raznih društvih, denimo, gasilskih, ki so postala "čete", njihove zveze pa "savezi".

Znamenita dogajanja v Gornjem Gradu

V času delovanja ljubljanskih škofov se je v Gornjem Gradu marsikaj dogajalo. Tokrat bomo nekoliko več napisali o zaslugah škofa Tomaža Hrena za širjenje slovenske glasbene kulture. Vemo, da je bil škof Iren zadolžen za antireformacijo in da je svoje delo opravljal z vso vnemo, pač kot mu je veleval stan! Manj pa vemo, da je bil velik ljubitelj umetnosti na sploh. Veliko umetniških del je najti v umetnostni zgodovini, predvsem cerkveni, prav po njegovi zaslugi. Samo spomnimo na številne "Irenove križe", ki jih še sedaj najdemo ohranjene v nekaterih slovenskih krajih. Tudi na Črnicu so stali, pa jih žal ni več.

V Gornjem Gradu, kot navaja pisec knjige Glasbena umetnost pozne renesance in baroka na Slovenskem (Ljubljana 1978), dr. Janez Hoefler,

je bilo v času Tomaža Hrena pravo glasbeno središče v okviru ljubljanske škofije. V 16. stoletju so ljubljanski škofje tu uredili semenišče za domači duhovniški naraščaj, ki je po obsegu in zahtevnosti zasenčilo šolo pri ljubljanski stolnici. Seveda je imela tudi glasba pomembno vlogo v učnem procesu dijakov in pri obredju v gornjegrajski sostolnici. Verjetno sta obe šoli, zaradi skupnega pokrovitelja, tesno sodelovali. Arhivi pišejo o gostovanjih "šenklavskih" pevcev v Gornjem Gradu (avtor po vsej verjetnosti govori o pevcih iz ljubljanske stolnice, ki ima zavetnika sv. Miklavža, op. A.V.). Ti so prispevali k večjemu sijaju bogoslužja v gornjegrajski sostolnici. Že škof Janez Tavčar je leta 1589 poročal papežu Sikstu V. o stanju v njegovi diecezi. Med drugim je zapisal, da v svoji stolnici na svoje stroške vzdržuje poleg



Razglednica Gornjega Grada iz leta 1910.

vikarjev in kaplanov, tudi učitelja, pevce in 6 alumnov oziroma študentov, ki se uče glasbe in poleg tega pomagajo tudi v cerkvi. Organista ni navedel, ker je tega plačeval kapitel.

Protestanti so uvajali v svoje bogoslužje slovenski jezik, to je bilo med ljudmi zelo dobro sprejeto in odmevno. Zato je Tomaž Hren hitro ukrepal! Katoliško bogoslužje je potekalo le v latinščini, ljudem neznanem jeziku. Prednosti protestantov v tem pogledu se je Tomaž Hren dobro zavedal, tako je zapisal dr. Hoefler, saj je bilo pospeševanje glasbene umetnosti in sploh kulturne dejavnosti od njega osebno priporočeno in zapovedano. Postal je izrazit podpornik (mecen) in raziskovalci pišejo celo o "Hrenovem umetnostnem krogu". Škof Hren je v svojih zapiskih večkrat opozarjal na nujnost slovenskega petja pri bogoslužju. Posebej zanimiv je njegov zapis o tem, kako so leta 1604 v Novi Štifti v Marijini romarski cerkvi na praznik Marijinega vnebovzjetja prebili vso noč ob petju slovenskih

pesmi. Za leto 1616 je spet zapisal, da so v Novi Štifti skupaj z duhovščino prepevali slovenske pesmi in prepevala je vsa cerkev ... V navodilih za gojence svojega kolegija v Gornjem Gradu je leta 1605 posebej predpisal negovanje slovenskega petja, skupaj z molitvami. Nekoč je zapisal: "slovenske pesmi naj pojejo tudi ob procesijah, da ne bo vpitja, klepetanja in drugih nekoristnosti." Leta 1612 je zasnovo slovensko pesmarico, ki so jo potem uporabljali duhovniki v Gornjem Gradu in v Novi Štifti, kamor se je ob Marijinih praznikih zgrinjala množica romarjev.

Še tole iz knjige dr. Hoeflerja. Prvi znani vodja gornjegrajske glasbene kapele v času Hrena je bil Andrej Nepokoj, pozneje župnik v Celju. Nasledil ga je Janez Tekstor iz Vipave. Poleg navedenih se v Gornjem Gradu pojavlja še veliko glasbenikov, pevcev in instrumentalistov, med njimi je bilo nekaj odličnih muzikov. Tako je postal Gornji Grad upoštevanja vredno žarišče glasbene umetnosti na Slovenskem.

Srez Gornji Grad

Morda je kar prav opisati nekdanjo upravno ureditev naše doline. V stari Avstriji je bil v Gornjem Gradu ustanovljen "srez" (okraj). Tam je bilo tudi okrajno sodišče in davkarija. Tedaj se je v kraju veliko dogajalo, vsaj kar se tiče oblastnih opravil. Takšno ureditev je zadržala tudi stara Jugoslavija in je veljala do prihoda okupatorja leta 1941.

Gornjegrajski srez je tedaj meril 527 kvadratnih kilometrov, segal pa je tja čez Goro Oljko, čeprav je bilo to ozemlje sestavni del Spodnje Savinjske doline. V Krajevnem leksikonu Dravske banovine (Ljubljana 1937) je naveden tudi podatek, da je to območje štelo 17.878 prebivalcev. V povprečju je bilo redko poseljeno – 34 ljudi na kvadratni kilometer. Seveda je to posledica neposeljenega gorskega sveta. Najvišje kmetije ležijo na višini 1250 m. Bolj je naseljena Zadrecka dolina – 40 ljudi na kvadratni kilometer, niti eno naselje v dolini ne šteje preko 800 prebivalcev. Goratost sreza je vzrok, da je kar 11% neplodnega sveta. Obsega pa tudi nekaj močvirij – 116 ha. Velika

večina neplodnega zemljišča leži v občini Solčava, kar 4026 ha je takega. Dobro polovico celotnega ozemlja sreza pokrivajo gozdovi – 27.645 ha. Kar četrtnina gozdnih površin pripada ljubljanski škofiji. Gozd daje pogoje za razvoj lesne industrije, ki izrablja vodno silo. Zlasti ob Savinji, Lučnici, Dreti in Ljubiji so večje ali manjše žage. Četrtno površine zavzemajo travniki in pašniki, teh je največ v lučki in ljubenski občini. Leta 1934 je štel srez okoli 6600 glav goveje živine, 5400 svinj, 1000 konj, 2900 ovac in 840 koz. Kar 8% ovac in koz v tedanji Dravski banovini je bilo v tem srezu. Pridelek žit ne krije domačih potreb. Kar 3.000 ha so izmerili površin pod krompirjem. Ponekod uspeva tudi hmelj, vsega je 54 ha. Sadnih dreves je okoli 60.000, od teh 37.000 jablan in 11.000 hrušk.

Srez je brez železnice, avtobusni promet je usmerjen v Gornji Grad in Logarsko dolino, deluje pa tudi redna zveza med Ljubljano in Logarsko dolino.

To je le nekaj podatkov, ki so zajeti v Leksikonu Dravske banovine iz leta 1937.



Leta 1904 so potem, ko je Šokatnica odnesla Božičev most, zgradili betonski most.

Prodaja fevdalnega posestva

Tudi v naši dolini smo našli nekaj primerov odprodaje fevdalne posesti. Poizkušali smo ugotoviti pogoje prodaje tedanjim podložnikom. Seveda bi takih listin moralo biti veliko več, morda celo so, a jih še nismo našli.

Doslej najstarejšo listino o odprodaji posestva, ki je bilo v lasti gornjegrajske gosposčine, smo našli na hribovski kmetiji Ročnik nad Ljubnim. Pergament izvira iz druge polovice 17. stoletja. Listina (kupno pismo) poznejšega datuma je najdena v okolici Šmartnega ob Dreti in je iz leta 1644.

Vsebinska razlika obeh listin je v ostrini pogoja za veljavnost sklenjene pogodbe. Gre namreč za klavzulo o trajni pokorščini in podložništvu gosposki. Fevdalno pravo je sicer ta pogoj dosledno uveljavljalo, ko je šlo za prodajo hube podložniku. Posestvo gosposke je smel kupiti le dedni podložnik, se pravi član podložniške družine, ki je bil naslednik koristnika kmetije. Seveda s takšno prodajo oziroma nakupom ni pridobil svobodnjaštva. Moral je upoštevati že omenjeni pogoj (klavzulo), ki je lahko v primeru nepokorščine že sklenjeno kupno pismo razveljavil, čeprav je bila kupnina že plačana.

Gornjegrajska gosposka je imela veliko posest organizacijsko razdeljeno na več ministerialov (uradov). Njihovi pooblaščenci (neke vrste upravniki) so vodili in upravljali gosposko posest. Kot primer navajamo, da je tak urad deloval tudi v Šmartnem ob Dreti.

Omenjeno listino iz Šmartnega ob Dreti je podpisal ljubljanski škof Ernst Gottlieb Attems, to je bilo omenjeno že v samem uvodu pogodbe. Seveda so navedeni ob imenu vsi plemiški in drugi nazivi podpisnika. Sledijo vsi podatki o kupcu in vsota kupnine. Potem sledijo omejitve pravice razpolaganja, toda kupljena posest je bila dedna. Kupec ni smel posestva prodati brez vednosti in soglasja gosposke. Tudi ne dajati kupljene zemlje v najem. Poglavitni pogoj pa je brezpogojna pokorščina in podložništvu gosposki. Zavezuje se, da bo plačeval vse dajatve "kakor se našim podložnikom spodobi." Če izpolnjuje obveze "bo od gosposke zaščiten in branjen v tem smislu ko to določa kupno pravo v vojvodini Štajerski in v ljubljanski škofiji." Sledi opis prodane posesti in zaključek, da je listina izdana v rezidenci v Gornjem Gradu 9. junija 1744. Podpisal jo je škof Attems.

Savinjski Sokol

Mozirje je bilo v času narodnostnega boja trdno slovensko. V Mozirje je prihajal kot gost zagrebški zdravnik dr. Josip Fon, ki je navdušil napredne Mozirjane za ustanovitev telovadnega društva, ki naj bi bilo tudi narodnoobrambnega značaja. Dr. Fon je bil starosta zagrebškega Sokola in je imel veliko organizacijskih izkušenj. Na njegovo pobudo so se leta 1881 sestali tržani Jože Lipold, Anton Goričar, Josip Pirš, Ivan Vrankovič, Jakob Škoflek, Ivan Klemenak in drugi. Ustanovili so pripravljalni odbor za ustanovitev Sokola v Mozirju. Pripravili so pravila, ki jih je cesarska namestnija v Gradcu maja 1882 potrdila. Tako so sklicali ustanovni občni zbor 6. septembra 1882. Na ta zbor so prišli delegati iz številnih krajev tedanje Štajerske. Za častna člana so tedaj izvolili dr. Josipa Fona in hrvaškega škofa dr. Josipa Juraja

Strossmayerja, velikega borca za narodne pravice na Hrvaškem. Pristopnino so vplačali številni ugledni možje iz vrst narodnega gibanja na Štajerskem. Torej ni šlo le za društvo lokalnega pomena, saj je to bilo prvo sokolsko društvo na Štajerskem in drugo na slovenskem ozemlju. Bilo je nekaj več kot 150 ustanovnih članov. Že leta 1884 so razvili prvi društveni prapor, ki je bil izdelan na Češkem. Kot je zapisal mozirski kronist Žiga Laykauf, je bila to velika slovesnost, ki je privabila na mozirski trg množico zavednih ljudi od blizu in daleč.

Edinstven dokument je zapisnik čitalnice v Celju, ki opisuje slavnost v Mozirju takole: "Gotovo najlepši dnevi tekočega leta v kroniki slovenskega naroda na južno Štajerskem, kjer je bila tudi celjska čitalnica navzoča, so bili dnevi

svečanosti blagoslovitve trobojne zastave Savinjskega sokola v Mozirju. Velikanske priprave, za katere se ni le samo naš narod od deroče Drave do sinje Adrije zanimal, ampak na katere so bili opozorjeni tudi vrli bratje Hrvati in cele severno-slovanske veje mogočnega slovanskega debla. Vse to nas je navdajalo z upanjem, da bo ta slavnost v pomenu in podobi izredno velika.

Že dan pred slavnostjo so prihajali gostje iz daljnih in bližnjih krajev v Celje, kjer so se zbirali v mirnem zavetju naše čitalnice, vsak vlak je pripeljal množico somišljenikov in posebna živahnost je nastala, ko so prispeli ugledni Sokoli ljubljanski, tržaški in zagrebški s svojimi zastavami. Odbor celjske čitalnice je skrbel za primeren sprejem gostov, za prenočišča in za prevoz z vozovi. Velja posebej omeniti veliko darežljivost predsednika čitalnice Dr. Serneca, ki je za obveščanje z brzojavi in druge stvari namenil veliko denarja, za kar se mu je tajnik čitalnice Kronvogel v imenu odbora prav posebno zahvalil.

Čeprav je bilo vreme neugodno ter se je cela narava napram nam upirala, je bila množica slavnostnih udeležencev velika in dolga vrsta lepo okrašenih voz na poti v Mozirje skozi divno

Savinjsko dolino, povsod lepo sprejeta. Veliko navdušenje je bilo v vseh krajih na poti v Zgornjo Savinjsko dolino. Veliko je bilo postavljenih slavolokov, hiše so bile okrašene z slovenskimi zastavicami, pokali so možnarji – vse v čast velikega dogodka. V Žalcu, Braslovčah in Mozirju so pripravili slovesne sprejeme, ki so dvignili dobro razpoloženje. Celjsko čitalnico je zastopal predsednik dr. Sernec. Pri slavnostni maši v Mozirju so prepevali celjski slovenski pevci, potem pa je bilo blagoslavljanje sokolskega prapora na mozirskem trgu. Med velikim številom zbitih žeblicev v drog prapora sta bila tudi eden celjske čitalnice in eden Pevskega društva Celje. Oba je zabil dr. Sernec. Celjski pevci so tudi sodelovali pri slavnosti na mozirskem trgu. Zapeli so pesem dr. Gustava Ipavca "Za gorami dan svita se" in še pesem "Nočna rosa," ki jo je uglasbil pevovodja Sacher. Slavnost je potekala izredno lepo in kar prehitro so minile vesele urice v Mozirju. Ostali pa bodo spomni na srečne dni, ki nam ostanejo v želji, da bi bila ta svečanost v prebujenje in uspešnost našega naroda!"

Zapisnik, ki ga hrani Osrednja knjižnica v Celju, so podpisali vidni slovenski narodni buditelji: Dr. Josip Sernec, Mihael Vošnjak, dr. Vrečko, Urban Lemež, Anton Kosi, Reich in Kronvogel.



Ob 50-letnici mozirskega Sokola na mozirskem trgu. Govornik tedanji župan Matija Goričar.

Sokoli, Orli, Fantovski odseki, Dekliški krožki

Ko smo objavili fotografijo primorskih beguncev ...

Objavili smo fotografijo primorskih beguncev v orlovskih krojih. Že takoj po izidu časopisa me je poklicala stalna bralka Savinjskih novic in me opozorila, da fotografija ne prikazuje Orlov, ampak Sokole. Pojasnil sem ji v čem je razlika pri krojih enih in drugih. Tudi v raznih, celo strokovnih, člankih lahko zasledimo napačne podatke pod fotografijami, ki prikazuje pripadnike ene ali druge telovadne organizacije. Zato se mi zdi na mestu, da o teh organizacijah malo spregovorimo. Tembolj, ker je vsaka od njih zaznamovala določen čas v naši preteklosti.

pred letom 1882 zagrebški zdravnik dr. Fon, ki je navdušil domače rodoljube, da so se leta 1881 zbrali in sklenili ustanoviti to telovadno društvo. 29. maja 1882 pa je cesarska namestnija v Gradcu odobrila pravila društva.

Če pogledamo v zgodovino, je sokolstvo veljalo za nacionalistično telovadno gibanje slovanskih narodov. Prvo sokolsko društvo je leta 1862 v Pragi ustanovil M. Tyrš, sprva pod imenom Praška telovadna enota. Pet let po ustanovitvi so društvo poimenovali Sokol. Podobna društva so ustanavljali tudi Poljaki, Hrvati, Rusi in Srbi. Slovenci so leta 1863 v Ljubljani ustanovili društvo Južni Sokol, nato so takšna društva ustanavljali v številnih slovenskih mestih. Dolgo



Skupina mozirskih Orlov sredi dvajsetih let 20. stoletja.

Najprej so naši zavedni predniki ustanovili telovadno društvo Sokol. V Mozirju se je to zgodilo že leta 1882. Tedaj so namreč Mozirjani ustanovili društvo Savinjski Sokol. V Ljubljani so to storili leto kasneje. Na tedanjem štajerskem območju je to bilo prvo sokolsko društvo. Pozneje so Celjani želeli prestaviti Savinjski Sokol v Celje, pa so se Mozirjani temu odločno uprli. Da so prav Mozirjani ustanovili Sokola med prvimi, pripisujemo dejstvu, da je v Mozirje prihajal že

so bile v ospredju narodno-politične naloge, konec devetdesetih let je vnesel v ljubljansko društvo sistematično telovadno dejavnost V. Murnik. V letu 1905 so v Ljubljani ustanovili Slovensko sokolsko zvezo, ki je bila leta 1907 sprejeta v mednarodno telovadno zvezo (FIG). Ljubljanska zveza je potem od ustanovitve Slovanske sokolske zveze (1908) v njej tudi sodelovala.

Število članov Sokola je strmo raslo, vendar se

je kmalu pokazala potreba po ustanovitvi ženskih vrst. To je Murnik storil sredi devetdesetih let 19. stoletja v Ljubljani. Ženske so se potem povsod vključevale v sokolska društva. Povedati velja, da se v sokolskih društvih ni gojila zgolj telovadba, temveč so postopoma vključevali razne oblike kulturne dejavnosti. V Mozirju so imeli na primer lastno knjižnico in gledališko skupino.

Med prvo svetovno vojno so avstrijske oblasti prepovedale dejavnost Sokola, zaradi odločno nacionalnega značaja. Že leta 1919 pa se je spet ustanovila Sokolska zveza Srbov, Hrvatov in Slovencev, sedež zveze je bil do leta 1929 v Ljubljani. Nato se je pojavila Jugoslovanska sokolska zveza.

Po diktaturi kralja Aleksandra se je sokolstvo povsem spolitiziralo v smislu unitarizma in prevzema srbskega vodenja društev v državi Jugoslaviji. Ustanovljen je bil Sokol Kraljevine Jugoslavije kot državna ustanova, vse druge telovadne organizacije so bile razpuščene. Tako v Sokolu ni bilo več demokratičnih odnosov (volitve).

Takoj po okupaciji leta 1941 so okupatorji prepovedali delovanje Sokola, njegove voditelje pa so preganjali in izseljevali.

Orli

Ker je sokolstvo izražalo liberalni politični nazor, je kmalu prišlo do ustanavljanja katoliških telovadnih odsekov (Orlov). Prvi tak odsek je zaživel pri Katoliškem delavskem društvu na Jesenicah in to v letu 1906. V okviru krovne organizacije (Slovenska krščansko-socialna zveza) v Ljubljani so bili po letu 1906 ustanovljeni telovadni odseki (Orli). Že leto kasneje so ustanovili prvi ženski telovadni odsek. Novembra istega leta se je 10 telovadnih odsekov povezalo v Zvezo telovadnih odsekov. Telovadni odseki so se naglo množili, zato so leta 1909 sprejeli sklep, da se odseki preimenujejo v telovadno društvo Orel. Imeli so svojo himno in prapore. Ponekod je število orlovskih društev preseglo število sokolskih. V primorskih predelih, kjer je bilo orlovstvo zelo razširjeno, so Italijani leta 1927 to organizacijo prepovedali. Na Slovenskem je leta

1920 prevzel vodstvo Orla J. Basaj. Leta 1921 je bila ustanovljena jugoslovanska zveza, ta pa je imela na Slovenskem Orlovsko (moško) zvezo in Orliško (žensko) podzvezo. Pomembne nastope so imeli Orli na 2. slovanskem orlovskem taboru v Brnu leta 1922, na 5. slovenskem katoliškem shodu v Ljubljani leta 1923, na 3. slovenskem orlovskem taboru v Ljubljani leta 1925 in na slovenskem orlovskem taboru leta 1928 v Ljubljani. Uspehi na telovadnih prireditvah po svetu so bili opazni (prvo mesto na tekmi Mednarodne zveze katoliških telovadcev leta 1921 v Strassbourgu, potem v Kölnu (1927) in v Pragi (1929).

Slovenska orlovska zveza in Slovenska orliška zveza sta bili razpuščeni z Zakonom o ustanovitvi Sokola Kraljevine Jugoslavije leta 1929. Orli se v novo organizacijo niso vključili, čeprav bi po zakonu imeli to možnost. (V času Aleksandrove diktature je prišlo do unitarizma, centralizma in tudi protikatolištva). Po zadnji statistiki (1928) je bilo 8262 orlov in 7073 orlic. Po razpustu Orla so v okviru Prosvetne zveze pričeli ustanavljati fantovske odseke, ki so se leta 1937 združili v Zvezo fantovskih odsekov v Ljubljani.

In sedaj je treba pojasniti razliko v zunanji podobi Sokolov in Orlov. Kroje so nosili povsem enake, le da so Sokoli imeli na pokrivalih pokončno postavljeno pero, Orli pa ob strani položeno.

Fantovski odseki

Govorilo se je, da gre za katoliške mladinske telesnokulturne organizacije. Dejansko smemo trditi, da so ti odseki nadaljevali tradicijo Orla pred razpustitvijo. V okviru Prosvetne zveze so ustanavljali prve fantovske odseke. Nekdanje glasilo Orlov Mladost je nadomestilo novo glasilo Kres. Toda oblast je leta 1933 Prosvetno zvezo razpustila in tako so potem pod okriljem Katoliške akcije delovali telovadni odseki. Ko so se politične razmere v nekdanji Jugoslaviji spremenile in je postal notranji minister dr. Anton Korošec, je spet oživila Prosvetna zveza (1935) in seveda delovanje fantovskih odsekov. Že oktobra 1937 so ustanovili Zvezo

fantovskih odsekov v Ljubljani, ki je predstavljala osrednjo mladinsko katoliško organizacijo. Pravila, ki so jih sprejeli so omenjala "nepolitično društvo, ki naj bi skrbelo za naravno, umsko in telesno vzgojo ter poglobitev narodnega, državnega in socialnega čutenja, mišljenja in razumevanja." Zveza je dobila leta 1938 položaj samostojne telesno

z zaključenim širokim rdečin pasom, na glavi pa triogeljni klobuk s krivčkom. Nosili so srajce temno sive barve s pentljo pod vratom. Medtem ko so Orli imeli na vrhu prapora lik orla, so fantovski odseki imeli križ v okroglem okviru. V tedanjem času so res izstopali s svojimi sodobnimi in poudarjeno slovenskimi kroji. Medtem ko so Sokoli še vedno nosili tradicionalne kroje.



Vrsta Fantovskega odseka v Mozirju.

vzgojne organizacije in se je vključila v mednarodno zvezo katoliških telovadcev. Zanimivo, fantovski odseki so delovali kot samostojna društva, najbolj pa so se širili v letih 1937 - 1939. Zveza je imela leta 1938 več kot 11.000 članov. Kot potrditev nagle rasti tega društva povejmo, da je oktobra 1940 delovalo 382 fantovskih odsekov v 36 okrožjih in petih podzvezah (ljubljska, mariborska, celjska, novomeška in gorenjska). Uspešnost svojih članov so dokazovali na številnih odmevnih nastopih in tekmovanjih. Ob dvajsetletnici Jugoslavije je junija 1938 Zveza fantovskih odsekov pripravila mednarodni mladinski tabor in nastop v Ljubljani.

Omeniti velja nove društvene kroje, ki so jih uvedli v fantovskih odsekih. Ti so bili povsem moderni, "pumparice", nizki čevlji, kratka suknja

V Mozirju so imeli fantovski odseki velik tabor 18. julija 1937. Tedaj je bil slavnostni govornik celjski gimnazijski profesor Mirko Bitenc, mozirsko društvo pa je vodil Linko Mrevlje. Pripravili so zborovanje pred "Kaplanijo" in veliko parado po trgu.

Dekliški krožki

Razvili so se po razpustitvi Orliške podzveze (1929). Dekliški krožki so bili najnižje organizacijske enote Zveze dekliških krožkov v Ljubljani. Delovali so v okviru Slovenske krščanske ženske zveze, ta pa je bila vključena v Prosvetno zvezo v Ljubljani, ki je predstavljala neke vrste matico katoliških društev v Sloveniji. Kljub razpustu Prosvetne zveze leta 1933 so dekliški krožki še delovali, vendar pod okriljem Katoliške akcije. Kot pri fantovskih odsekih je tudi pri dekliških krožkih odredba notranjega



Vrsta Dekliškega krožka v Mozirju.

ministra dr. Antona Korošca leta 1935 omogočala redno delovanje. Znova je pričela delovati Zveza dekliških krožkov v Ljubljani in postopoma so pričeli uvajati tudi telovadne vrste znotraj dekliških krožkov. V tem so bili uspešni, posebej na mednarodnem katoliškem mladinskem taboru v Ljubljani, junija 1938. Programske smernice krožkov so temeljile na krščanskih načelih, dejansko so tako oživljali izročilo nekdanjih Orlic. Ob tem so povečali pozornost stanovski vzgoji v smislu socialnega sistema krščanskega solidarizma. Število članic dekliških krožkov se je hitro večalo in tudi število krožkov je naraščalo.

Tudi dekleta so nosila izredno lepe, sodobne

kroje. Že na zunaj so bili poudarjeno slovenski: bele bluze, ki so bile izvezene z narodnimi motivi, modra krila, sive nogavice in črni čevlji, poleg tega pa so nosila ogrinjala, prav tako iz modrega blaga. Na glavi so nosila narodno pečo bele barve.

Na sploh smemo trditi, da so tako fantovski odseki, kot dekliški krožki zelo uspešno delovali tudi v naših krajih, kjer je bilo kar nekaj velikih in odmevnih taborov in telovadnih nastopov. Seveda se po letu 1945 niso več pojavili, ne fantovski odseki in tudi ne dekliški krožki, pa tudi ne Sokoli. Nastala je nova telovadna organizacija – Partizan.

Železnica skozi dolino

Pred prvo svetovno vojno je bilo že vse pripravljeno, da se prične graditi železna povezava skozi našo dolino do Ljubljane. Načrtovano je bilo, da bi pod Menino speljali predor in tako povezali našo dolino s Tuhinjsko dolino. Danes si težko predstavljamo kakšno bi bilo življenje v naših krajih, če bi bila speljana železna kača skozi Zgornjo Savinjsko dolino. Vojno leto 1914 je seveda preprečilo načrtovano gradnjo.

Ker je v stari Avstriji v takih zadevah najprej razpravljali in sklepali Deželni zbor v Gradcu, so leta 1909 obsežno razpravljali o potrebi po gradnji te železnice. Načrt je utemeljeval štajerski poslanec dr. Vekoslav Kukovec z "velevažnimi narodno-gospodarskimi razlogi" za železnico do

Gornjega Grada in naprej do Ljubljane. Trdil je, da je razvoj gornjegrajskega okraja odvisen od tega načrta. Razvoj male in velike obrti bi bil zagotovljen, velike količine lesa bi tako lahko prevažala železnica. Dalje je navajal nahajališča raznih rudnih bogastev, ki bi jih lahko uspešno izkoriščali. Dejal je: "z železnico bi se v narodno-gospodarskem pogledu storil najsrečnejši korak, katerega deželno zastopstvo omogočiti more, s tem, da predlog podpre." Sklep je bil ugoden in železniškemu odseku je bilo naročeno ukrepanje za začetek načrtovanja gradnje železnice skozi našo dolino.

Kot rečeno, vojni časi so seveda preprečili začete priprave, predvsem pa začetek gradnje zgornje-savinjske železnice.

Žigosanje bankovcev

Po prvi svetovni vojni je v naših krajih še dve leti veljala avstrijska krona kot plačilno sredstvo. Toda tudi na drugi strani meje je veljala krona in tako je bilo na dlani, da so Avstrijci množično kupovali za svoj denar pri nas in tako črpali naše skromne zaloge hrane in drugih potrebščin. Vnos takšnih količin denarja je povzročal težave tudi ob prilagajanju na dinar, ki naj bi veljal na celotnem območju tedanje države Srbov, Hrvatov in Slovencev. Zato je poverjeništvu za notranje zadeve in poverjeništvu za finance pri deželni vladi v Ljubljani sprejelo uredbo, ki je temeljila na državnem zakonu. Z njo je bilo predpisano takojšnje žigosanje denarja naših državljanov. Ta naloga se je pričela 3. januarja 1919 in je morala biti zaključena 20. januarja 1919 zvečer. Že kratek rok izvršitve obsežnega dela potrjuje nujnost ukrepa. V uredbi je pisalo: "Bankovci vseh vrst in izdaj, glaseči se na krone avstro-ogrske banke, se bodo v roku, ki se določi, žigosali (štempljali). Po tem roku državne in druge blagajne javne uprave ne bodo več sprejemale v plačilo nežigosanih bankovcev, niti jih zamenjavale v novce nove zakonite veljave, čim se ta uvede." Na temelju te uredbe so izdali tudi še izvršilno uredbo, ki je podrobno predpisovala izvrševanje žigosanja. V

mestih so to delo opravljali magistrati, ti so lahko določili na svojem območju še druge urade in denarne zavode, ki smejo žigosanje opravljati. Na deželi so bile pooblaščen občine oziroma župan, da se naloga opravi. Tudi tu je veljalo, da so lahko mrežo izvajalcev po potrebi razširili, saj je bil rok za izvedbo uredbe izredno kratek.

Zagrožene so bile tudi ostre kazni za kršitelje ali tiste, ki bi dali žigosati tuji denar. Oba predpisa sta bila izdana v Ljubljani, prvi 3. januarja 1919, drugi pa 7. januarja 1919. Podpisala sta ju dr. Brejc kot poverjenik za notranje zadeve in dr. Kukovec kot poverjenik za finance.

Tudi iz drugih virov je znano, da so to delo opravili na območju Slovenije zelo natančno in v predpisanem roku. Iz arhivov nekdanjih hranilnic in posojilnic je marsikje razvidno, kako so cele dneve žigosali, čeprav uredba izrecno navaja, da se za to delo ne dobi nobenega plačila. Ob koncu dela so morali narediti zelo obsežno poročilo na obrazcih, ki jih je predpisala deželna vlada, oddati pa so jih morali občinam in te potem okrajem.

Naj povemo, da omejitve vsote žigosanih bankovcev za naše državljanje ni bilo in so torej lahko brez zahtevka dobili žigosane bankovce s

svojih računov pri hranilnicah in bankah. Dinarska valuta je bila potem uvedena šele po letu 1920. Mislim, da celo še kasneje.

Žigosani bankovci so prava redkost, če pa se že

kje pojavijo, je prav, da jih predamo najbližjemu muzeju ali arhivu. Nekaj primerkov takih bankovcev lahko vidite v zbirki Aleksandra Videčnika v Mozirju.

Usodne napake po prvi svetovni vojni

V koledarju Družbe svetega Mohorja za leto 1920 je v članku pod naslovom Jugoslavija zapisano tudi tole: "Mislimo, da se mi Jugoslovani še premalo poznamo, da imamo še dosti predsodkov, ki nikakor niso upravičeni, ne tej ne oni strani. Vendar smo tega mnenja: če naložiš 1000 kg na deset voz in napotiš deset konj v isti smeri, bodo lažje in hitreje vlekli kakor pa če naložiš vse skupaj na en voz, vprežeš vanj deset konj in potegne enkrat ta, drugi pa drugi ..."

V zunanji politiki nas zanima, peče in boli v prvi vrsti izgubljen plebiscit na Koroškem. Vidimo, da stoletno skupno bivanje in pa zunanja navidezna kultura bolj privlačno vplivata kakor pa plemenska sorodnost. Razmerje glasov seveda ni bilo tako, da bi mi izgubili vsako upanje: 22.095 jih je glasovalo za Avstrijo, a 15.278 za nas, torej od sto glasovalcev 59 za Avstrijo, 41 pa za nas. Večino pa imamo na južnem bregu Drave. Upoštevajoč to večino in oziraje se na nekak podoben slučaj v Gornji Šleziji je stavila naša vlada pretečene dni v Parizu pri vrhovnem svetu predlog, naj se določi med obema državama vsaj Drava. Sedanje stremljenje Avstrije po združitvi z Nemčijo nam bo morebiti izgubljeno zibel slovenstva vendarle dalo nazaj. Kajti meja Velike Nemčije na vrhu Karavank je za entertarje vseeno malo neprijetna. Predvsem morajo upoštevati strateški položaj, kakor smo to že uvodoma razložili.

Druga rana je pogodba v Rapallo. Velesile so rekle, naj se z Italijo glede spornih točk sami pomenimo. Zunaj v svetu so te sporne točke znane le z imenom "jadransko vprašanje". Tako

so naši zastopniki 12. novembra 1920 sklenili z Italijani rapallsko pogodbo, ki določa za mejo med nami in Italijo črto nekako od Triglava do vzhodne strani notranjskega Snežnika in od tam do Reke, tako da je Italija z ozkim pasom spojena z Reko ..."

Iz časopisja tistega časa lahko razberemo, kako so bile povsod pri nas velike demonstracije zaradi tako krivične meje in delitve našega narodnega telesa. Toda v slovenskem imenu so tedaj odločali v Beogradu. Vemo, da so to bili Protič, Vesnič in Pašič, ki seveda niti približno niso poznali okoliščin v Sloveniji. Skratka, za nekatere ugodnosti, ki so jim bile odobrene v Dalmaciji, so žrtvovali del Slovenije, ne glede na to kako bodo naši ljudje živeli na oni strani meje.

V navedenem sestavku je v nadaljevanju še zapisano: "Naši zastopniki Vesnič, Trumbič in Stojanović so "veliko in nenavadno žrtvo" takole opisali: "Zavarujemo si mejo, krijemo naš najbolj izpostavljen bok, postanemo vendar enkrat resnično samostojna neodvisna država. Mirno lahko gledamo na nemirne severne in vzhodne sosedo, če se naslanjamo na velesilo - Italijo. Italija in Jugoslavija se s to pogodbo najuspešneje zavarujeta proti Habsburžanom, če bi hoteli priti nazaj. Šele v Rapallu je dobila Avstro-ogrška monarhija smrtni udarec."

K temu bi lahko rekli, da je lahko kupčevati s tujim blagom in se pri tem udinjati močnejšemu. Zato je razumljiv uvod, ki smo ga zapisali, "da se Jugoslovani tedaj nismo poznali" in da so okoliščine v Sloveniji le malo brigale beograjske politike.

Maistrovi borci v naših krajih

Leta 1984 so mi na neki kmetiji nad Črno pripovedovali, kako so jih med boji za severno mejo branili Maistrovi borci iz Celja. Da bi dobil več podatkov, sem zaprosil celjskega odvetnika dr. Ervina Mejaka, ki mi je potem natančno popisal dogajanje v zvezi s Celjsko legijo na Ljubnem:

“V Celju se je rodila zamisel, da bi iz kroga dijakov in študentov ustanovili enoto borcev za obrambo severne meje. Oblikovala se je enota bivših vojakov in je odrinila opremljena s potrebnim takoj v ogrožene kraje ter do prihoda regularne jugoslovanske vojske preprečila nadaljnje prodiranje avstrijskih čet v našo deželo. Prostovoljci iz Celja in raznih bližnjih in oddaljenih krajev celjske okolice so se prijavili v enoto 8. maja. Velika večina jih je pozneje, ko je videla, da stvar postaja resna, svojo prijavo preklicala. Vztrajali smo le srednješolci in študenti ter nekaj častnih izjem.

Dne 9. maja je bila uradno ustanovljena prostovoljna četa, ki je dobila in nosila ime “Celjska legija”. Legija je štela od začetka nekaj nad 50 mož, od tega 26 bivših frontnih vojakov, med ostalimi pa so bili bivši vojaki iz zaledja, nekaj je bilo tudi vojaških novincev.

Določeno je bilo, da prvih 26 mož odide 11. maja na tedaj najbolj ogroženo točko, na Ljubno. Poveljeval je podporočnik Maks Detiček iz znane celjske rodbine Detičkovih. Dobili smo vojno opremo, municijo, orožje in hrano za prve tri dni. Tako smo se tega dne odpeljali z vlakom v Šmartno ob Paki, kjer smo dobili vozove za prevoz. Marsikaterega Celjana, ki bi tudi moral z nami, smo pogrešali v svojih vrstah. Pripomnim, da smo že dobili na glavo šajkače (vojaške čepice). Dne 14. maja je prišlo za nami na Ljubno še 9 mož, tako da je legija štela skupaj 35 legionarjev - prostovoljcev, h katerim je bilo 13. maja z dovoljenjem komandanta celjskega pešpolka dodeljenih še 54 bivših vojakov, doma iz Zgornje Savinjske doline, ki so dobro poznali ves teren ob meji in ki so bili takrat ravno vpoklicani na šest tedenske orožne vaje k temu pešpolku. Dokončno je torej legija štela skupaj 89 mož, h katerim so bili prišteti še 3 civilni vozniki.

Legionarji - prostovoljci so bili, kakor že rečeno, večinoma dijaki in študentje iz Celja in celjske okolice, od katerih je živih samo še šest. Legionarji iz Zgornje Savinjske doline (Luče, Ljubno, Solčava in Rečica) pa so bili:

Podoficirji in kaplarji: Bračun Josip, Ermenc Josip, Mlačnik Franc, Papež Franjo, Volovšek Ivan, Robnik Jaka (znani oskrbnik PD na Okrešlju), Lipovd Franc, Ermenc Franc in Rose Ignac; redovi: Budna Jakob, Sem Martin, Remško Pavel, Kranjc Franc, Glojek Viljem, Krolnik Jakob, Koder Ivan, Kopušar Josip, Sem Jožef, Ermenc Leopold, Trbovšek Konstantin, Ročnik Felicijan, Lipovd Ivan, Orešnik Martin, Orešnik Franc, Orešnik Janez, Hribernik Ivan, Bevc Franc, Podlesnik Jožef, Podlesnik Ivan, Oprčan Ignac, Juvan Martin p.d. Janezov, Globočnik Josip, Juvan Albin, Budna Josip, Juvan Martin p.d. Babčev, Operčan Franc, Kranjc Ivan, Breznik Albin, Žagar Anton, Metulj Janez, Voler Franc, Arnič Franc, Lojen Ignac, Osar Ivan, Rakun Franc ml., Rakun Franc s.t., Prislán Ivan, Lužnik Franc, Deleja Ferdinand, Bitenc Alojzij, Vodlan Josip, Trbovšek Josip, Prodnik Ivan, Tesovnik Franjo, Plesec Martin, Juvan Nikolaj in Juvan Jožef.

Okrog 17. ure smo dospeli na Ljubno in se tu nastanili v veliki sobi gostilne Benda, kamor je občina hitro dostavila slamo za ležišča, pred hišo pa je bila urejena kuhinja. Še zvečer je bila vzpostavljena telefonska zveza z obmejnimi poveljstvom za vzhodno Koroško (koroški odred) s sedežem v Šoštanju. Temu poveljstvu je bila naša legija v taktičnem pogledu neposredno podrejena. Dnevno hrano so naši vozniki pripeljali z Ljubnega, za časa naše ofenzive pa smo prejeli hrano iz provizornih skladišč v raznih krajih Koroške.

Drugi dan 12. maja je legija dobila od poveljstva iz Šoštanja točna navodila, iz katerih je bilo sklepati, da ima naš oddelek, imenovan odsek Ljubno, začasno nalogo varovati koroško - štajersko mejo, zadržati in braniti vsako prodiranje sovražnika v prostoru med Staknečkim vrhom (13 km severno-zahodno od Šoštanja) do Slemena (1320 m) nad Solčavo in v

to svrhu držati tudi zvezo na desnem krilu z ljubljanskim pešpolkom na Belanskem vrhu, na levem krilu pa s skupino podpolkovnika Naumoviča na Pavličevem sedlu. Kdor pozna omenjeni teren, bo moral pritrditi, da je bila naša naloga obsežna in prav tako težka, to še zlasti z ozirom na našo maloštevilno četo.

Takoj 12. maja opoldne je odšla močna četa legionarjev z Ljubnega in se pozneje razdelila v več manjših patrol, da razišče teren in skuša poizvedovati pri kmetih za sovražnikov položaj.

Ponovno smo v teh dneh ob naših pohodih ob meji trčili ob sovražne patrole, ki pa se niso postavile v bran, temveč so na naš ogenj iz pušk vsakokrat zbežale preko meje.

V svrhu lažje izpolnitve dane naloge in da zaščitimo naše kmete ob meji pred avstrijskimi roparskimi tolpmami, da raziščemo tudi teren na koroški strani ter končno, da ugotovimo sovražne postojanke, je odredilo naše poveljstvo 18. maja, da postavi legija stalne straže po 16 mož na štirih točkah v bližini prelazov na meji. Določili so



Skupina Maistrovih borcev iz leta 1919.

Zvedeli smo pri prestrašenih kmetih, da so prišle avstrijske čete v zadnjih dneh ponovno čez mejo, večinoma preko Krakarice. Izvedeli smo, da kmetom nasilno jemljejo živež, obleko in živino in to odpeljejo v Črno, kjer je zbranih 200 mož, ki pripravljajo pohod mimo Tratnika na Ljubno in niti ne slutijo, da se tod nahajajo kakšne jugoslovanske čete. Ena naših patrol je proti večeru tega dne, četrte ure od meje pod Hlipovcem, ob poti z Ljubnega na Črno, trčila na okrog 10 mož močno sovražno patrolo, ki pa je takoj izginila, čim je zagledala naše šajkače.

poveljnika tem stražam. Te straže so oštevilčili od desnega na levo krilo s številkami od 1 do 4. Še isti dan so bile postavljene. Straži s številko 3 jugovzhodno od Grebena sem poveljeval podpisani. Nastanili smo se pri kmetih v bližini označenih postojank. Moja je bila nastanjena pri kmetu Prepadniku. Straži je bil dodeljen kot mitraljezec Jaka Robnik, hraber in pogumen vojak doma iz Luč, ob njegovi strani je bil rojak Albin Breznik iz Luč. Sedaj smo se začeli previdno spuščati preko meje na Koroško. Bili smo v stalni pripravljenosti, da nas sovražnik ne iznenadi.

Povsem enolično pa vendar niso minili dnevi do našega pohoda naprej. Moja in del sosednje straže št. 4 pod poveljstvom podporočnika Čančerja smo skupno patrolirali dne 21. maja po Koroški in se bližali Črni. Pri tem smo zadeli ob močno sovražno predstražo, ki se je ugnezdila s strojnico pri Svelberju pred Črno. Vse telefonske naprave smo naglo prerezali in že se je pričelo težko zaželeno pokanje na obeh straneh. Sovražna strojnica je takoj stopila v akcijo. Z metanjem ročnih granat skozi okna hiše in s streljanjem iz pušk na sovražnike, ki so pribežali iz hiše, smo postojanko v kratkem boju uničili. Kakor smo pozneje zvedeli od domačinov, je sovražnik imel 4 mrtve in 7 ranjenih, mi pa smo imeli le enega ranjenega, eden naših pa je bil ujet, ko je obležal nezavesten za neko skalo blizu hiše. Ta je pozneje ušel iz ujetništva v Spittalu na Čehoslovaško, od tam pa s pomočjo našega konzulata domov v Celje. Velikanski hrušč in več kakor polurno oglušujoče pokanje je medtem že spravilo na noge okrog 150 mož močno sovražno posadko z več strojnicami v Črni, ki je prihajala svojim na pomoč v več strelnih vrstah. Tej veliki premoči smo se seveda umaknili v hribe nazaj proti meji, kamor so nas dalje časa Avstrijci zasledovali in streljali za nami. Ta naš pohod in praksa pri Svelberju nam je prinesla mnogo koristi. Tako smo zvedeli neposredno in z vso zanesljivostjo za moč in stanje sovražnikovih postojank, spoznali vse dohode proti Črni, uničili vse telefonske naprave iz Črne ven proti meji, videli in čitali razne pozive koroške vlade in zvedeli med potjo, da je sovražnik brez živeža, preživlja se le od pri kmetih nasilno odvzete hrane, da izvažajo svinec iz Mežice, Slovence preganjajo in mučijo ter podobno. Ostali dnevi so minili brez posebnih dogodkov, v znamenju priprav za splošen napad in pohod naših čet na Koroško.

Kar smo si že tako srčno želeli, to smo dočakali. Z nepopisno radostjo smo sprejeli 27. maja zvečer povelje za napad in vsa potrebna navodila. Še zadnje priprave, še poslednje inštrukcije, pregled opreme svoje straže, prisrčno slovo od kmeta Prepadnika, pod katerega gostoljubno streho sem

s svojo stražo od 18. maja naprej živel, nato na mejo in naprej preko meje, da dosežemo določeno mesto 28. maja ob 3.30 uri, ko bi se naj s kratko trajajočim, močnim našim topovskim ognjem presenetil sovražnik. Tako naj bi napadli.

Mrzlično razpoloženi in v nestrpnem čakanju na pol četrto uro smo čepeli na določenih mestih. Na obzorju se je že svitalo, ptički so se preplašeni začeli oglašati, ker smo se plazili skozi goščavo. Pol četrta ura je prišla, grmenje topov od vseh strani, še malo časa in že se je 28. maja 1919 zjutraj odprla fronta ob meji Podrožce preko Dravograda, obstoječa iz štirih napadalnih skupin, ki naj koncentrirano prodirajo proti Celovcu. Naša legija je pripadala Koroškemu odredu in to v sklopu celjskega pešpolka. Pri ofenzivi so sodelovali Srbi, Hrvti in Slovenci, prvič v bratski slogi za skupno domovino. Še isti dan je padla po hudem boju Črna v naše roke. Sovražnik se je spustil z velikimi človeškimi in materialnimi izgubami v divji beg in se oddahnil za malo časa šele onstran Drave.

Celjski pešpolk, na katerega desnem krilu smo bili legionarji, se je posebno odlikoval. Črna je bila strašno razdejana. Cerkveni stolp, od koder so po nas streljali Avstrijci, je bil proti vrhu poln lukenj, skoraj podoben situ, prebivalstvo pa hudo prestrašeno in zbegano. Nekaj ujetnikov in ranjencev smo spravili takoj v ozadje. Naše izgube so bile v primerjavi s sovražnikovimi prav majhne. Padli so štirje naši, od teh tudi Centa Ivan, ki je ležal poleg mene ob obzidju pokopališča in je bil zadet iz cerkvenega stolpa. Vsi štirje so pokopani na pokopališču v Črni.

Zvečer tega dne smo se že na celotni fronti pomikali v naglem tempu proti Dravi. V dneh od 29. pa do 31. maja smo zasledovali sovražnika v smeri proti Apačam. Dosegli smo ga 1. junija, kar dve noči že nismo spali in bili smo sila izmučeni. Naša naloga je bila sedaj preprečiti sovražniku povratek čez Dravo. Zasedli smo črto sv. Marjeta-Trublinje-Kočuha-Zadole. 4. junija je bil odrejen za nas prehod preko Drave. Tega dne opoldne je pričela naša artilerija obstreljevati ves teren na drugi strani Drave. V boj so posegli naši mitraljezi, sovražnik se je spustil v divji beg in ob 16. uri 30

minut smo že prešli Dravo in se spustili v zasledovanje sovražnika ter proti večeru dosegli vrh Medgorja. Prehod čez Dravo je potekal takole. Dne 6. junija opoldan smo že prišli v sestav drugih kolon in zvečer istega dne smo zagledali pred sabo mnogoštevilne luči koroškega glavnega mesta Celovec. Pogled na Celovec nas je docela prevzel. V Celovcu pa se nismo smeli nastaniti po odredbi višjega poveljstva. V neki veliki gostilniški dvorani v predmestju v Vetrinju smo legli silno izmučeni spat in 8. junija je legija sprejela povelje oditi na Vrbsko jezero in se ustaviti v Krivi vrbi. To smo zapustili 13. junija zgodaj zjutraj in se napotili domov v Celje, potem ko so enote koroške vlade položile orožje. Našo dolžnost, ki nam jo je narekovala domovina v kritičnem času, smo opravili. Poveljnik dravske divizijske oblasti nam je poslal poslovilno

sporočilo z zahvalo za uspešno delovanje pri osvoboditvi naših koroških bratov s sporočilom, da sprejmejo štirje legionarji odlikovanje za pokazano hrabrost v bojih za Korotan.

Politični dogodki takratnih zadnjih dni pa so nas mlade in navdušene ljudi docela razočarali. Zvedeli smo, da morajo naše čete po odredbi zavezniške komisije zapustiti Celovec, čuli so se že prvi glasovi o plebiscitu na Koroškem. Nesposobni takratni državniki, zlasti slovenski, in zvita diplomatska poteza je izbrisala in uničila vse uspehe fizične in duševne borbe Jugoslovanov za zibel slovenskih pradedov! Živeli pa smo v upanju, da ne za vedno!

Ofenziva je trajala 10 dni, naš odred je prehodil 170 km. Pri ofenzivi je bilo 52 mrtvih in nad 200 ranjenih. Avstrijci so imeli po lastnih poročilih 180 mrtvih in nad 800 ranjenih.”

Ko so bili naši domovi ogroženi

Zapis o delovanju borcev za severno mejo leta 1919 pravi: “Zvečer tega dne smo se že na celotni fronti pomikali v naglem tempu proti Dravi. V dneh 29. pa do 31. maja smo zasledovali

sovražnika v smeri proti Apačam. Dosegli smo ga 1. junija. Kar dve noči že nismo spali in bili smo sila izmučeni. Naša naloga je bila sedaj preprečiti sovražniku povratek čez Dravo. Zasedli smo črto



Celjska legija po napadu na nemško postojanko v Črni 28. maja 1919.

Sv. Marjeta – Trublinje – Kočuha – Zadole. Dne 4. junija je bil odrejen naš prehod preko Drave. Tega dne opoldne je pričelo naše topništvo obstreljevati ves teren na drugi strani Drave. V boj so posegli tudi naši mitraljezci (strojničarji, op. A.V.), sovražnik se je hitro umikal, ob 16.30 smo že prečkali Dravo in se pognali v zasledovanje sovražnika. Proti večeru smo doseli že vrh Medgorja. Prehod čez Dravo je potekal takole. Dne 6. junija opoldan smo že prišli v sestav drugih kolon in zvečer istega dne smo pred seboj zagledali mnogoštevilne luči koroškega glavnega mesta Celovec. Pogled na to mesto nas je docela prevzel. V Celovcu se po odredbi višjega poveljstva nismo smeli naseliti. V neki veliki gostilniški dvorani v predmestju Vetrinje smo legli zelo izmučeni spat in 8. junija je naša legija prejela povelje oditi na Vrbsko jezero in se ustaviti v Krivi Vrbi. To smo zapustili 13. junija zgodaj zjutraj in se napotili domov v Celje, potem ko so enote koroške vlade položile orožje.

Našo dolžnost, ki nam jo je narekovala domovina v kritičnem času, smo opravili. Poveljstvo Dravske divizije nam je poslalo poslovilno sporočilo v zahvalo za uspešno delovanje pri osvobajanju naših koroških

bratov in hkrati sporočilo, da prejmejo 4 legionarji odlikovanja za hrabrost v boju za Korotan.

Politični dogodki takratnih zadnjih dni pa so nas mlade docela razočarali. Zvedeli smo, da morajo naše čete po odredbi zavezniške komisije zapustiti Celovec, slišati je že bilo prve vesti o plebiscitu na Koroškem. Naši, povsem nesposobni slovenski državniki in zvita diplomatska poteza, vse to je pripomoglo razvrednotenju našega boja in uspehov za vključitev Koroške v naše državno telo. Tako je zibel naših pradedov bila izgubljena! Tiho smo upali, da se to ne more zgoditi.

Ofenziva je trajala 10 dni, naš odred je prehodil 170 kilometrov. Pri ofenzivi je bilo 52 mrtvih in nad 200 ranjenih. Avstrijci so imeli po njihovih poročilih veliko večje izgube.”

Tako je torej opisal svoja doživetja dr. Ervin Mejak, tedaj poročnik na Koroškem in častnik v sloviti Celjski legiji borcev za severno mejo. V njej je sodelovalo tudi precejšnje število Zgornjesavinčanov. Zato ni naključje, da so nekdanji borci te legije že leta 1929 na Ljubnem odkrili spominsko ploščo, ponovno pa večjo leta 1939. Plošči sta bili vzdani na Placu in so ju Nemci takoj ob prihodu na Ljubno razbili.

Celjska legija na Ljubnem

Pred kratkim so na Ljubnem ustanovili Društvo general Maister z namenom, da ohranijo spomin na tiste borce, ki so za ceno svojih življenj stopili v bran domačega praga.

Pisalo se je maja 1919, ko je prispela iz Celja na Ljubno enota borcev za severno mejo – imenovana Celjska legija. Kmalu so se ji pridružili številni domačini, ki so se pravkar vrnili s front prve svetovne vojne. To je pomenilo seveda izredno veliko, saj so domačini poznali območje, na katerem so ustrahovale tolpe nemških prostovoljcev naše hribovske kmetije. Te so bile že tako izropane zaradi nenehnih zaplemb prehranbenih izdelkov, tako da še semen za setev niso več imeli. Na komando legije na Ljubnem so prihajali kmetje prosit za pomoč in obrambo hribovskih kmetij. Bili so obupani, saj mlada

država ni mogla poskrbeti za njihovo varnost.

Enoto je vodil podporočnik Maks Detiček iz Celja, poznejši celjski odvetnik. V njej so bili celjski študentje, dijaki in sploh izobraženci. Dr. Mejak mi je pripovedoval, kako so se v Celju nekateri hvalili, da gredo na mejo, ko pa je enota odšla iz Celja, mnogo teh nastopačev ni bilo zraven ... Celjska legija je spadala pod Koroško obmejno poveljstvo v Šoštanju in ni bila v sestavu tedanje jugoslovanske vojske. Zato je bil podporočnik Detiček obveščen s strani poveljstva, da morajo biti previdni, ker bi lahko sovražniki to dejstvo izkoristili in v primeru, da bo kateri izmed legijonarjev zajet, takega smatrali kot bandita in ne kot vojaka, kar bi lahko pomenilo takojšnjo ustrelitev. Ko so enote jugoslovanske vojske pričele z vsesplošnim napadom za

osvoboditev slovenske Koroške, je krenila tudi Celjska legija in potem končala svoje poslanstvo ob Vrbskem jezeru. Zavezniške sile so namreč zapovedale popoln umik jugoslovanskih čet iz Koroške. To pa je pomenilo veliko razočaranje za požrtvovalne borce za severno mejo – politika je tudi tokrat imela zadnjo besedo! Tedanja oblast v Ljubljani stvari enostavno ni obvladala in prišlo je do nesrečnega plebiscita, ki je bil ponarejen v dobro avstrijske strani, kateri so bili odkrito naklonjeni zavezniki.

Kam so izginili?

Ob proslavljanju rojstnega dne generala Maistra so spet naše misli okoli nesrečno izgubljene Koroške onstran Drave.

Najprej nekaj besed o našem slabem zgodovinskem spominu! Če bi posamezniki iz vrst Društva generala Maistra ne položili vencev na njegova spominska obeležja in če ne bi Civilna družba Slovenije za mejo v Istri organizirala "Maistrove diagonale" od Unca do Zavrha in nato še proslave v Vačah, bi verjetno jubilej in spomin na borca za severno mejo, pesnika, domoljuba, Slovenca trdne nacionalne in državotvorne države ne bil obujen.

Ob tej priliki se spet spominjamo žalostnih dogodkov v zvezi z izgubo Koroške onstran sedanje meje. Zgodovinarji ugotavljajo, da je še

Na Ljubnem so ob občinskem prazniku leta 1997 odkrili na občinski stavbi spominsko ploščo in se na ta način spomnili borcev za severno mejo. Sicer pa sta bili na Ljubnem pred drugo vojno vzdani dve spominski plošči na Placu, ena leta 1929, druga pa leta 1939. Obe so okupatorji odstranili, nihče pa ne ve, če je katera od obeh še kje shranjena. Društvo General Maister na Ljubnem načrtuje postavitve spominskega obeležja generalu, ki nam je ohranil kar precejšen del našega ozemlja znotraj državne meje.

leta 1846 med 132.000 prebivalci južno od narodnostne meje živelo kar 89% Slovencev in le 10% nemško govorečih. Kako je potem mogoče, da so v naslednjih desetletjih stalno izginevali, danes pa se morajo prešteti, če želijo dokazati svoje pravice. Še nekaj števil. Uradna štetja na tem območju so pokazala takole sliko: leta 1880 – 67%, 1890 – 64%, 1900 – 56% in 1910 le še 48% Slovencev. Vse to kaže na brezobzirno raznarodovanje, čeprav so bili Avstrijci zavezani s senžermensko pogodbo na popolno zaščito slovenske narodne skupnosti z vsemi gmotnimi podporami vred. Kaj je od tega ostalo, lahko ugotavljamo, ko morajo koroški Slovenci gladovno stavkati, da ohranijo slovenski program radia.

Posestvo Marijograd

Po naključju sem naletel na zanimiv zapis celjskega hranilničarja Kocmurja, ki je delal kot eden vodilnih v Ljudski posojilnici v Celju. Tam je posestvo Marijograd iz Nazarij imelo svoj bančni račun. Kocmur je poslovanje nazarskih lesarjev dobro poznal. V svojih spominih pa je o njih zapisal tole:

"V Nazarjah stoji gradič, v katerem je imela uprava šofijskega posestva v Zgornji Savinjski dolini svoj sedež. Ljubljanska škofija je imela v Zgornji Savinjski dolini ogromna posestva, predvsem gozdna.

Posameznik ni imel ne ljudi in ne denarja, da bi

spravljale les v dolino. Graščinska uprava je dolgo časa samo životarila, šele, ko je kmalu po prvi svetovni vojni prevzel vodstvo izredno sposobni inženir gozdarstva Alojz Žumer, so se razmere spremenile na bolje. Vpeljal je novi način upravljanja, bolj ekonomski in žel veliko uspeha. V rajonu, kjer je bil les zrel za sečnjo, je dal narediti riže za spravilo lesa v doline. Odmerili so nekaj hektarjev gozdne površine za posek in tega opravili na frato (do golega). Hlude so spuščali po rižah do kraja, ki je bil ugoden za plavo po vodi ali prevoz po cesti.

Razširili so žago in modernizirali ves obrat in proizvodnjo.

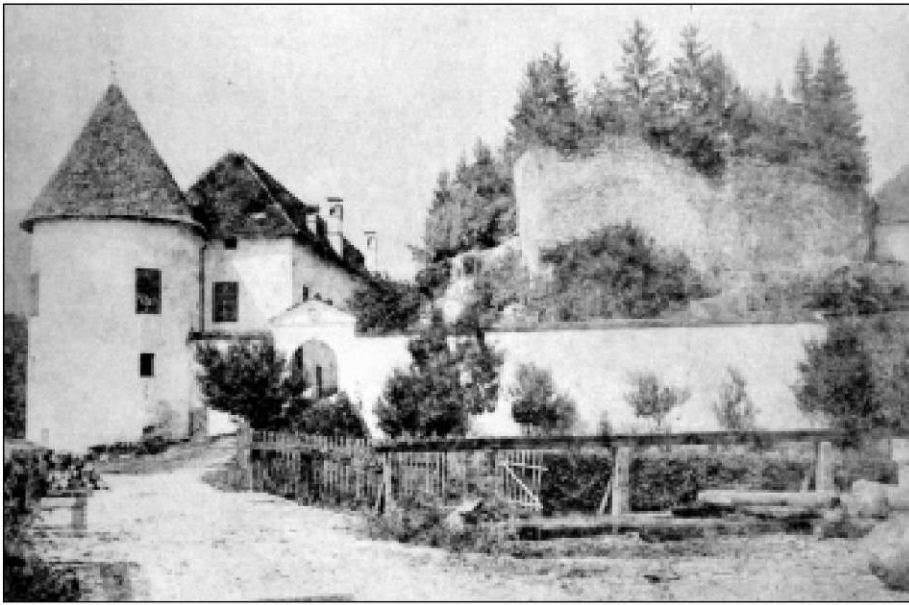

Vrbovec je bil sedež uprave Marijingrada. Slika je iz leta 1893.

Trg za lesne izdelke so poiskali sami, brez vmesnih posrednikov. Kaj kmalu so našli ugodno tržišče v Levanti, to je na Bližnjem vzhodu. Lesa potrebni arabski in judovski trg je bil zelo dober odjemalec, kupec in plačnik.

Po prvih uspehih na teh trgih so prešli na dobavo izdelkov, ki jih je ta trg potreboval. Začeli so izdelovati sadne zaboje, predvsem za pomaranče in limone. V Slovenijo pa so uvažali agrume in spomnim se še, kako smo kupovali po cele zaboje pomaranč (25 kg za 250 din). To je bilo zelo poceni v primerjavi s takratno tržno ceno.

Žumru so bili v veliko pomoč dobri sodelavci.

Tako je za sečnjo in pogozdovanje skrbel Ludvik Virnik z Jezerskega. Za dobro prodajo je delal Jože Munih iz Ljubljane. Bil je pravi poliglot, ki je govoril poleg nemškega jezika še francosko, angleško in, kar je največ vredno, tudi arabsko. Morda tedaj edini Slovenec, ki je obvladal ta jezik. Zato so imeli tudi v arabskem svetu take poslovne uspehe.”

Naj še pripomnimo, da so tiste čase bančne in hranilnične ustanove imele temeljit vpogled v poslovanje svojih poslovnih prijateljev (komitentov). Nič se ni kreditiralo, kar ni dalo prepričljivih finančnih uspehov.

Rimljani v naših krajih

Redke najdbe rimskih predmetov v naših krajih pričajo o tem, da so tudi v tem predelu Slovenije bivali Rimljani. Žal je naša dolina arheološko neraziskana in smo zato ob marsikatero zgodovinsko spoznanje. Rimljani so gradili ceste ponavadi ob rekah in tako je na dlani, da je skozi našo dolino tekla cesta, ki je povezovala Celje z Ljubljano. Kot je zapisal nekdanji mozirski župnik in ugleden zgodovinar Ignac Orožen v župnijsko kroniko, je še videl ruševine rimske zgradbe ob cesti Prihova – Rečica. Med ruševinami je našel

opeke z odtisom “Leg II. Ital.”, kar je prevedel v “Legio secunda italica.” Navaja tudi, da so take opeke bile množično najdene na mestu, kjer je bil velik rimski tabor in sicer med Polzelo in Bregom. Iz tega lahko sklepamo, da je ta rimska legija stražila tudi cesto skozi našo dolino. Na nekdanji rimski stavbi oziroma tam okoli je bila najdena tudi rimska plošča z napisom: “AGILORI C. FIL XL AVITA MARI F. MARIO OPTI FECIT SIBI.” Ignac Orožen je besedilo prevedel: “ Agilori Caji filio annorum 40, Avita Mari filia marito optimo fecit (et) sibi.

Ignac Orožen je prav tako v mozirski župnijski kroniki napisal, da je bil pri Ibrašanu najden rimski kamen z napisom (prevedeno iz nemščine, saj je Orožen pisal kroniko v nemškem jeziku in v gotici): "Albanus je dal v času življenja narediti ta spominski kamen za sebe in za svojo 35 let staro ženo Suro." Kamen je bil najden v Ibrašanovem vinogradu (Letuš).

Iz prvega in drugega spominskega kamna izhaja, da je šlo za družinske spomenike, kar potrjuje že večkrat izraženo domnevo, da so v naših krajih prebivali tudi Rimljani s svojimi družinami. Gotovo to niso bili vojaki, morda so bili odsluženi vojaki ali pa uradniki. Vsekakor bomo morali še počakati na strokovne raziskave arheologov.

Lipa zelenela je ...

Mozirje se lahko ponaša z ohranjenim srednjeveškim trgom. Res pa je, da je sedanja podoba trga kaj klavrna. Že dolgo si podajajo odgovorni drug drugemu žogo odgovornosti za takšno stanje. Na trgu stojijo nekatere zelo stare in zanimive zgradbe, med njim tudi Pevčeva hiša, ki je zgrajena v secesijskem slogu in je edina tovrstna zgradba daleč naokoli. Tudi Pirševa hiša je znamenitost in ne nazadnje tudi nekdanja Lipoldova, v kateri je nekoč bil hotel, v njej pa je bil tudi prvi in drugi čitalniški večer v Mozirju. Nekatere teh hiš imajo tudi spominske plošče znamenitim Mozirjanom. Zato je zelo dobrodošlo prizadevanje občine, da bi se trg uredil, zato je že pripravljen načrt, ki predvideva postavitev kapelice in posaditev lipa, kot je bilo do leta 1931, ko so skozi trg speljali razširjeno cesto in zato podrli kapelico in posekali lipo.

Posebno lipo, ki je bila posajena nekako okoli leta 1831, je dokazovala, da gre v Mozirju za narodni trg, kjer so zavedni Slovenci, saj so dali posaditi na trgu lipo, ki je simbol slovenstva. To je bilo v času, ko so nemškutarji strahovali vso slovensko Štajersko. Zgodovinsko dejstvo je, da so ta del nekdanje monarhije na vso silo hoteli narediti nemško. Vemo kakšnih sredstev so se za dosego tega političnega cilja posluževali.

Nasilje je bilo možno, saj je za njimi stala oblast! Zraven lipa so Mozirjani postavili visok drog, na katerem je vedno plapolala slovenska trobojnica, kar je tudi svojstven primer v tedanjem času. Pozneje so pritrdili zastavo na vrh lipa in je tam dražila oblastnike vse do začetka prve svetovne vojne, ko so jo žandarji sneli in uničili. Zato je bila lipo poleg kapelice značilna podoba mozirskega trga ...

Pod lipo so se zgrinjali tržani, ko so imeli kakšna slavja, vsi nastopi narodnih voditeljev za podpis majske deklaracije so bili prav tu. Če pa sežemo v zgodovino, v leto 1893, pa povejmo, da so Mozirjani na predvečer praznika Cirila in Metoda postavili drog, o katerem je bilo govora v tem sestavku. Nanj so obesili trobojnico in zvečer priredili veliko povorko po trgu. Lipa je bila ljuba vsem tržanom in ko so jo podrli, so ji na predvečer mozirski pevci pripravili slovo. Pod lipo so prepevali pozno v noč. Po pripovedovanju udeležencev tega svojevrstnega koncerta so se marsikomu zasolzile oči ...

Če sedaj obstajajo morda pomisleki, da bi ob ureditvi trga ne posadili lipa, ker bi morda prerasla v prometni del ceste, mislim, da ti niso upravičeni! Če že naredimo trg tak kot je bil, sodi na vsak način zraven tudi lipo.

Trške pravice v Mozirju

Takšne pravice so bile za vsak kraj (trg) izrednega pomena. Predvsem so pomenile pravico trgovanja in širjenja rokodelstva. Podelili so jih vsakokratni vladarji ali bolje vsak vladar je potrdil že obstoječe pravice in še morda katere dodal. Po zaslugi mozirskega pesnika in publicista, ki je urejal tudi trški arhiv takoj po prvi svetovni vojni, imamo ohranjen njegov prevod listine, s katero je leta 1581 nadvojvoda Karl obnovil mozirske trške pravice, ker so v požaru leta 1580 vse listine zgorele. Prevod izvirnika se po Laykafovo glasi:

in knezov avstrijskih katerih se najhvaležneje in blaženo spominjamo, trška svoboščina milostno podeljena in potrjena, te listine jim je pa požar uničil, da mi postavno vladajoči gospod in deželni knez na Štajerskem, Kranjskem in v Gorici, njim in njenim potomcem zgoraj omenjene svoboščine zopet, ne samo ne obnovimo, ampak jim k prejšnjim še en sejem, v nedeljo po Velikem Šmarnu in trški pečat milostno dovolimo in potrebo potrdimo.”

Ob tem je treba reči, da so vladarji imeli za vse trge in mesta ustaljena besedila teh listin. Torej



Mozirje pred 1. svetovno vojno.

“Mi Carl, po božji milosti nadvojvoda v Avstriji, Burgundu, Brabantu, na Štajerskem, Kranjskem, v Lützenburgu in Würtembergu, v Zgornji in Spodnji Šleziji, knez na Švabskem, mejni grof svete rimske države, v Burgau, v Zgornji in Spodnji Lužici, pokneženi grof Habsburški, na Tirolskem, v Pfierdtu, Hienburgu in Gorici itd., deželni grof v Alzaciji, gospod v slovenski krajini, Portenavu in Salinsu itd., priznamo in razglašamo s tem pismom javno:

»Ker so nas naši zvesti sodniki, svetovalci in tržani mozirski ponižno prosili in je bila njim od naših rajnih ljubih prednikov, rimskih cesarjev

lahko domnevamo, da so tako listino imeli tudi naši ostali trgi – Rečica ob Savinji, Ljubno in Gornji Grad. Morda še to. Vladarji so ponavadi imeli prazno državno blagajno in so radi izdajali listine, za katere so morali prosilci odšteti kar ugledne vsote denarja. Tako menijo nekateri publicisti, med njimi je bil tudi Žiga Laykauf, da je pri vsem tem šlo tudi za denar.

“Kakor smo naklonjeni koristiti naših podložnikov pospeševati, tako smo ponižno prošnjo Mozirčanov po dobrem preudarku, nasvetu in znanju milostno sprejeli in jim svoje trške svoboščine milostno vrnemo in

potrjujemo ter vsled tega tukaj tudi javno proglašamo:

Prvič: Naj imajo ponovljene taiste pravice, kakor prej in kakor naši drugi trgi, izvoljene sodnike pa naj vselej žovneškemu graščaku v potrdilo in prisego predstavijo.

Drugič: Ti sodniki naj dajatve in davke izterjajo in poberejo, potem pa žovneškemu gospodu izročijo.

Tretjič: Nimajo svojih malefikantov (hudodelcev) sami soditi, ampak smejo samo osebne spore reševati. Če bi pa kateri hudodelec pred trškim sodnikom krivdo priznal, dolžni so in zavezani taistega po preteku treh dni deželni sodniji v Žovnek izročiti.

Četrtič: Damo in izročimo jim tudi trški grb in pečat kakor sledi s pravico ga rabiti in imeti. Grb pa je takšen – na čisto modrem ali lazurnem ščitu stojijo trije griči, srednji je najvišji, stranska pa sta nižja. Na gričih je cerkev, na obojestranskih nižjih gričih cerkvena vrata in zgoraj dvoje oken; na srednjem, višjem griču stolp ravno tako z dvema oknom in rumenim ali zlatim gumbom, vse rdeče položeno, kakor to kaže slika tega grba sredi tega pisma.

Torej naj v naprej ta grb v svojih pečatih, pečatnikih in vseh trških potrebah in poštenih zadevah rabijo, kakor druga naša mesta in trgi.

Petič: Potrjujemo vam še sejem, ki ste ga imeli vedno nedeljo po svetem Juriju.

In dovoljujemo vam še svobodni sejem v nedeljo po Velikem šmarnu in to z vsemi upoštevanji, pravicami, svoboščinami, dobrimi in hvale vrednimi običaji, s kupčijo in barantijo, kakor je to navadno v drugih mestih in trgih naše kneževine Štajerske.

Zaukažemo tedaj vsem našim podložnim gosposkam, našim zvestim duhovnim in posvetnim, bodisi katerega koli dostojanstva ali stanu, s tem pismom in našo voljo, da ne smejo imenovanih sodnikov in tržanov mozirskih motiti, marveč jih čuvati in braniti in ničesar nasprotnega ukreniti – ker nikdo ne ve, kaj je drugemu ljubo, tega pa se morajo proti naši najtežji nemilosti in kazni vzdržati.

Tako mislimo resnično! V dokaz tega to pismo, pečateno z našim knežjim pečatom, ki je bilo izdano v našem mestu Gradec, enaindvajsetega svečana, Kristusa, našega ljubega Gospoda in odrešenika v edentisoč petstoosemdesetprvem letu.”

Mozirje je uporabljalo vse do druge svetovne vojne grb napačne podobe, tak je bil tudi objavljen v knjigi grbov dežele Štajerske po drugi svetovni vojni. Res je tak grb bil vgraviran na trškem pečatu, je pa več kot očitno, da nima podoba tega nobenega pravega pomena, pač napaka dvornega graverja. Ko sem leta 1985 pisal o trgu Mozirje, sem v Deželnem arhivu Štajerske v Gradcu našel kopijo trške listine in na njej tudi pravi grb, ki so mi ga prekopirali in tako imamo sedaj v našem kraju zgodovinsko utemeljen grb. Nekaj še velja poudariti, kot je razvidno iz podobe našega grba, cerkev tedaj še ni imela na zvoniku križa, ampak “zlat gumb” tako glasi tudi opis v sami listini. Kot smo že večkrat zapisali, so Nemci občinske arhive naših trgov v dolini odnesli, nekaj gradiva je prišlo nazaj v Maribor (Pokrajinski muzej), najpomembnejše listine pa so bile shranjene v minoritski cerkvi v Ptujju in ob letalskem napadu na koncu druge svetovne vojne uničene. Cerkev je bila povsem porušena.

Od sodnikov do županov

Naša mesta in trgi so imeli kar dolgo na čelu sodnike, ki so s svojimi svetovalci vodili upravne in sodne posle. Tu gre poudariti, da so bile sodne pristojnosti omejene na vsebinsko delo "mirovnega sodnika". Sodniki so bili voljeni, v mozirskem primeru, s strani tržanov, vendar jih je morala potrditi zaščitna gosposka. Če preberemo listino o trških pravicah trga Mozirje iz leta 1581, potem izvemo, da so sodniki bili z najvišje oblasti zadolženi za nižje sodstvo, razreševanje trških sporov, izvajanje ukrepov za red in mir, vodenje določenih evidenc za nadrejeno gosposko, nekatere dolžnosti v primeru potreb vojaštva (nastanitvev, preskrba itd.) in skrb za trške meje. Posebne naloge so imeli v primeru izvajanja varnostnih ukrepov. Če so storilci kaznivega dejanja pred trškim sodnikom priznali krivdo, so jih morali predati deželni sodnji na Žovneku. To so le okvirni podatki. Je pa v listini dalje zapisano: "Sodniki naj imajo iste pravice, kakor prej in kakor naši drugi trgi. Izvoljene sodnike pa naj vselej dajo v potrditev žovneškemu graščaku (zaščitni gospod), ki naj opravi zaprisego sodnika." Ob smrti zadnjega celjskega kneza Ulrika II leta 1450 je bilo Mozirje v posesti Celjanov.

V Avstriji je bil 17. marca 1849 sprejet občinski zakon, ki je izražal načelo "svobodna občina, podlaga svobodne države". Ta začasna postava daje občinam pravico odločati o zadevah, ki rešujejo koristi tržanov (srenje) znotraj trških meja. Zanimivo, zakon omenja pojem "krajevna občina". Občinski odbor se je volil iz vrst tržanov (občanov). Seje občinskega odbora so morale biti javne. Posebej omenja zakon pravice in dolžnosti župana. Med drugim naštevajo naslednja določila: "Skrb za javno snago, varnost osebe in imetja, za zdravstvo in nравnost." Voditi so morali nadzor nad posli, ubožci, prometom, občinskimi mejami, gasilstvom, stavbarstvom in varnostjo ob semanjih dnevih. Razne prestopke je smel župan oglobiti do 10 srebrnih goldinarjev, če pa delikvent ni mogel plačati, je moral delati koristno delo za trg do enega tedna. Občina je pobirala neposredne davke, sodelovala je pri

vojaškem novačenju, nastanitvi in vojaški prisegi. Imela je še celo vrsto policijskih nalog. Zanimivo je, da je vse izvajal župan v imenu občine.

Zakon je odpravil dotedanja posebna sodišča za gospodo in posebna za kmete. Vse te naloge so bile naložene sodni oblasti, ki je ukrepala po kazenskem obravnavnem redu iz leta 1850.

Z uvedbo občin in županov so se upravne oblasti v državi temeljito spremenile. Vsekakor so imeli prav župani razmeroma dosti oblasti. Zato je uvedba občin v Avstriji velika prelomnica v oblastni strukturi države. Če bi na kratko označili tedanji čas bi lahko rekli, da je ljudstvo v trgih in mestih veliko pridobilo.

Kdaj je torej nastala mozirska občina? Ti podatki so navedeni v stari trški listini in so torej zanesljivi. Takole je zapisano (v prevodu iz nemščine): "Dne 24. avgusta 1850 so bile opravljene volitve za župana in občinski svet v svobodni občini Mozirje. Za župana je bil izvoljen Janez Lipold, deželni svobodnjak. Za svetovalce pa so bili izvoljeni Matija Višek, mozirski tržan, Jožef Turk, p.d. Spodnji Brezovnik, in Jurij Brezovnik, p.d. Brecl. V občinske odbore so bili izvoljeni Jurij Stepišnik, Franc Maranšek, Jurij Kolenc, Matija Goričar, Franc Pfeifer, Jurij Pfeifer, Žiga Laykauf, Karel Frenkovič, vsi iz Mozirja. Dalje Mihael Hudej, p.d. Keber, Franc Germadnik, p.d. Plesnik, Pongrac Kotnik, p.d. Podforštnik, Franc Šumečnik p.d. Goltnik, Martin Verdovnik in Janez Predovnik, p.d. Plošč.

Namestniki: Janez Kmet, p.d. Berložnik, Janez Strucl, Janez Škruba, p.d. Benek, Tomaž Brezovnik, ta spodnji, Anton Veidl, Jože Holobar, Jože Ločičnik, Anton Mlinar, Matjaž Fužir."

Pripomniti velja, da so bili občinski odborniki iz Mozirja, Lepe Njive, Šmihela, Radegunde in Ljubije. Torej je naša prva občina obsegala območje kot današnja. Če so na prvih volitvah še volili "svetovalce" in "odbornike", so s spremembo zakona pozneje volili le odbornike in ne več tudi svetovalcev. Občinskemu odboru je načeloval župan, ki pa je, kot smo že ugotovili, imel še vrsto osebnih pooblastil.

Naj za zaključek še malo polaskamo – mozirska občina obstaja torej od leta 1850.

Trški sodniki v Mozirju

Večkrat sem že pisal o mozirski župnijski kroniki, ki je posebnost te vrste. Začel jo je pisati župnik Ignac Orožen, sicer znani slovenski zgodovinar. Prav njemu se imamo zahvaliti, da je v nekaj knjigah predstavil zgodovino naših krajev. Kronika pa je dragocen vir za pisce zgodovine Mozirja in okolice. Orožen je prvi opozoril na rimske najdbe v naših krajih, temeljito opisal Benediktinski samostan v Gornjem Gradu, pozneje pa še Dekanijo Gornji Grad. Zaslužni župnik in zgodovinar ima vzdano spominsko ploščo na pročelju mozirskega župnišča. V Mozirju smo dostojno proslavili njegov spomin, manj pa so bili pozorni v Laškem, kjer je bil rojen in je tudi pokopan. Njegov grob na laškem pokopališču so pred leti enostavno prekopali, pa čeprav sem tedaj pri županu pisno posredoval, da bi se to ne zgodilo. Žal se je spet primeril kulturni zločin!

Ignac Orožen je v mozirsko kroniko popisal tudi trške sodnike od leta 1405 dalje, toda le do leta 1797. Žal ni navedel na katere vire se je pri tem naslanjal. Kakorkoli že, napisal je kar je lahko zbral. Domnevam, da je Mozirje že pred letom 1405 imelo kakšno oblast. Žal ni več arhivov trga Mozirje, ki so v požaru leta 1539 z vsemi trškimi listinami vred zgoreli. Poznejši trški arhivi pa so bili leta 1942 odpeljani. Nemci so tedaj trdili, da jih bodo shranili v graškem deželnem arhivu. Kot mi je pozneje povedal prof. Blaznik, ki je po drugi

vojni vodil vračanje od Nemcev zaplenjenih gradiv, so naši arhivi končali med bombardiranjem Ptuja, kjer so bili shranjeni v minoritski cerkvi, ki je bila porušena. Prav zato je sedaj težko ugotavljati podrobnosti mozirske zgodovine.

Pa si preberimo kaj je o sodnikih zapisal Ignac Orožen v mozirski župnijski kroniki. Sodniki so si sledili takole:

1405 Ingelbert Hanns, 1433 Sivec Martin, 1528 Remic Jurij, 1539 Remic Jurij, 1562 Sivec Valentin, 1571 Sivec Vilko, 1641 Podforštnik Jakob, 1672 Usar Andrej, 1675 Jezerčnik Urban, 1684 Siric Matija, 1688 Usar Jakob, 1693 Zvir Adam, 1696 Usar Jakob, 1702 Usar ?, 1706 Zvir Adam, 1709 Verbuč Jožef, 1710 Arh Andrej, 1722 Marčinko Jožef, 1727 Goričnik Miklavž, 1729 Goričnik Marko, 1733 Marčinko Jožef, 1734 Tevž ?, 1739 Goličnik Marko, 1741 Zagožen Ivan, 1747 Goličnik Marko, 1749 Martinc Edvard, 1750 Tevž Ivan, 1756 Zagožen Ivan, 1772 Dreu Jurij, 1791 Krajner Valentin in 1797 Štuler Simon.

Očitno je, da piscu ni bilo mogoče ugotoviti vseh sodnikov, kar je razvidno iz letnic, saj so ponekod predolga obdobja med enim in drugim sodnikom. Verjetno so bili sodniki voljeni le za dve, največ tri leta. Ni misliti, da bi kateri od sodnikov ostal na položaju kar deset in več let. Vsekakor pa so ti okvirni podatki dokaz, da so v trgu Mozirje vseskozi delovali slovenski sodniki, tudi to je zanimivo.

Gospodarsko osamosvajanje Slovencev

Slovenci so se v času marčne revolucije 1848 komaj zavedali pomena vrenja v takratni avstrijski državi. Še vedno je v njih prevladoval duh fevdalnega časa, ki je pomenil popolno odvisnost od tujih gospodov. V mestih je bilo sicer opaziti spremembe, čeprav postopne, manj pa je bila tega spoznanja deležna dežela. Vemo pa, da je takrat pretežen del slovenskega naroda živel na vasi, saj smo Slovenci bili v največjem številu kmetje.

Domače izobraženstvo je šele prihajalo med naš narod, slovenske knjige so že spodbujale in

prinašale delež k postopni omiki ljudi, časopisi so širili med ljudmi narodno in napredno zavest. Vendar pa je še vedno splošna neukost zapirala marsikatera spoznanja napredka in sposobnost boja za narodov obstoj.

Kmečka odveza je sicer pomenila konec podložništva, je pa hkrati povzročala velike težave ljudem, ki so bili manj sposobni za gospodarjenje. Kmetje so se borili za svojo zemljo, ki je bila zelo obremenjena z denarnimi obveznostmi – plačilo dela ocenjene vrednosti nekoč graščinskih posestev. Nemogoč dedni zakon je grozil z

razkosanjem kmečke domačije, ljudje so se zatekali k posojilom, ki pa so bila oderuško draga in pogosto še vezana na politično in narodno odvisnost. Denar so imeli v rokah izključno le tujci, ki so z njim uresničevali svoje raznarodovalne načrte, posebno na slovenskem Štajerskem. Zelo napadalno so želeli narediti deželo nemško in pri tem niso bili niti obzirni, niti kulturni. Kot primer: Dr. Rechbauer, nekaj časa tudi predsednik avstrijskega državnega zbora, je leta 1865 javno izjavil, da v petdesetih letih na Štajerskem ne bo več Slovencev. (dr. Josip Sernek, Spomini).

Odras bode našega naroda je gotovo izseljevanje, ki je bilo med leti 1890 in 1914 najhujše. Vasi so se praznile in poceni delovna sila se je prodajala dejansko za vsako ceno. Gmotne razmere osiromašenega ljudstva se kažejo tudi v padcu rojstev. Tako beležijo v Evropi v času od 1800 do 1921 porast prebivalstva kar za 140 %, medtem ko znaša porast v Sloveniji le dobrih 40%. Tudi razmere po prvi svetovni vojni so še vedno silile ljudi k iskanju kruha v tujini. Po tej vojni je ostalo v Jugoslaviji le kakih 61% slovenskega narodnostnega ozemlja ali 68,5 % vseh Slovencev. Ocena iz leta 1940 govori o tem, da je bilo naših izseljencev v Nemčiji 32.000, v Franciji 16.000, v Belgiji in na Nizozemskem 10.000, v ZDA in Kanadi 250.000 in v Južni Afriki pa približno 45.000 naših rojakov. Seveda gre le za okvirne podatke.

Pa si oglejmo dogajanja v kratkem:

- Po letu 1848 se zruši fevdalizem, kar pomeni sicer socialno osamosvojitve kmetov in prve začetke političnega osveščanja.

- Prizadevanja A.M. Slomska za slovensko šolo in slovenske knjige.

- Boj za zedinjeno Slovenijo in tesnejša naslonitev na Hrvate in Srbe.

- Zastoj napredka zaradi Bachovega centralizma v Avstriji, ki je bil povezan s ponemčevanjem (1851).

- Ustava iz leta 1867 uveljavi trajno nemško nadoblast.

- Slovenci so še šibka politična skupina, sicer enotni, vendar pa je že prisotno rahlo odstopanje

od narodnega programa iz leta 1848.

- 1868 ustanovijo časopis Slovenski narod ob sodelovanju Frana Levstika. Ta list je močno budil narodno zavest in vsestranski napredek.

- Vpliv slovenskih čitalnic na slovenski preporod.

- Ustanavljanje narodnih društev, kot so bila Sokol, Slovenska matica, Dramatična društva, gasilska društva itd.

- V sedemdesetih letih 19. stoletja se znatno poveča vpliv nemštva, nasilnega ponemčevanja, gospodarskega izkoriščanja naših ljudi in kulturnega boja.

- Dr. Jože Vošnjak piše v Slovenskem narodu o potrebi po gospodarski osamosvojitvi in ustanavljanju narodnih denarnih zavodov po vzoru Čehov.

- Pričetek delovanja inž. Mihaela Vošnjaka na področju ustanavljanja slovenskih hranilnic in posojilnic.

- Mihael Vošnjak ustanovi leta 1883 prvo jugoslovansko zadržno zvezo v Celju.

Kot je že zapisano, je dr. Josip Vošnjak po obisku na Češkem opozarjal na nujnost domačih denarnih zavodov in s tem osamosvojitve slovenskega naroda od tujega kapitala. Kot primer je natančno opisal poslovanje čeških narodnih zavodov. Toda prvi odmevi med našimi ljudmi so bili zadržani, češ, Slovenci nimamo denarja. Toda bili so tudi nekateri ugledni narodni voditelji, ki so vendarle prisluhnili opozorilu Vošnjaka.

Nadaljujemo s pregledom pomembnih dogodkov v kratkem.

- Slovenski katoliški shod leta 1892 prispeva k dokončnemu razkolu v slovenskem političnem življenju. Iz nekdanjih Bleiweisovih "Staro-slovencev" se je razvila Katoliška narodna stranka, pozneje Slovenska ljudska stranka, iz liberalnih "Mladoslavencev" pa je nastala Narodno napredna stranka.

- V letu 1896 ustanovijo, sicer maloštevilno, Jugoslovansko socialnodemokratsko stranko.

- Dr. Janez Evangelist Krek usmerja svoja prizadevanja za ustanavljanje katoliških denarnih zavodov in zadrug. Hkrati opozarja na neznosne razmere na slovenski vasi, v

avstrijskem parlamentu pa se zavzema za osvoboditev vseh Jugoslovancev v Avstriji. Krek je v nasprotju z Mihaelom Vošnjakom priporočal hranilnico v vsako vas, medtem je bila Vošnjakova zamisel ustanavljanje močnih denarnih zavodov v ustreznih pogojih.

- Pri vsem tem je imelo slovensko šolstvo izreden pomen. V letu 1910 se je dvignilo število ljudskih šol s slovenskim učnim jezikom na 907, šolski obisk je bil 96%, odstotek nepismenih Slovencev pa je padel na 14%.

- Povsod se je širila narodna zavest, kulturna dejavnost, književnost in druge umetnosti, posebno pomembna pa je bila stalna krepitev slovenskega gospodarstva.

- Velik zastoj v vsakem pogledu je pomenil začetek prve svetovne vojne, ki je premočno zarezala v naše narodno telo. Vse glasnejše so bile zahteve po združitvi vseh jugoslovanskih narodov in osamosvojitvi avstrijskih Slovencev. Znano je deklaracijsko gibanje v letu 1917, ki je spodbujalo naše ljudi k podpisovanju deklaracije o združitvi jugoslovanskih narodov v skupno državo.

- Politične razmere v novi državi so se seveda le počasi urejale, temu primerno pa tudi gospodarske. Država je bila industrijsko slabo razvita, zato je pretežni del prebivalstva ostal kmetijski.

- Denarništvo se ni razvijalo tako pospešeno kot pred prvo svetovno vojno, podleglo je političnim strujam, kar je bilo slabo. Posebno občinski in okrajni denarni zavodi so bili podrejeni volji vsakokratne oblasti na občini ali okraju. To je seveda slabo vplivalo na trdnost denarnih zavodov.

- V mestih so prevladovala banke in trdne hranilnice, po deželi pa le hranilnice "rajfeiznovega" tipa.

To je zelo na kratko opisan razvoj pomembnih dogajanj, ki so tako ali drugače odločilno vplivala na naše ljudi in narodno gospodarstvo.

Da bi stvari spoznali natančneje, je potrebno opisati delo določenih narodnih gospodarskih buditeljev v času od marčne revolucije leta 1848 naprej.

Razvoj narodnega hranilništva

Najprej bi kazalo vsaj okvirno pojasniti razlike med tedaj že obstoječimi sistemi oziroma vrstami hranilnic. Če govorimo o "rajfajznovkah", potem imamo opraviti s hranilnicami prilagojenimi kmečkim razmeram. Vodijo naj jo kmetje sami, jamstvo je bilo neomejeno, poslovanje je potekalo brez deležev, posojila so dajali le na zadolžnice, čisti dobiček ostane hranilnici.

Hranilnice po načelih Schulze-Delitsch so bili denarni zavodi za vse stanove, tudi izobraženstvo. Člani so kupili deleže, dobiček pa se je delil med članstvo.

Vošnjakovke (zamisel Mihaela Vošnjaka) so bile slovenska posebnost, v katero sta bila vključena oba že opisana načina poslovanja. Razlikovali so visoke deleže, ki so imeli glasovalno pravico, in nižje deleže, ki te pravice niso imeli. Posojila so dajali po bančnih načelih. Slišati je bilo očitke, da so "vošnjakovke" le za bogate ljudi. Te opazke je Vošnjak zavračal in trdil, da visoki ustanovni deleži hitro ustvarjajo kakovostna sredstva v hranilničnem zakladu (skladu).

Vošnjak je nenehno opozarjal, da je treba slovenske hranilnice povezati v zvezo, ki jim bo potem nudila vso potrebno pomoč pri poslovanju. 21. januarja 1883 je Mihael Vošnjak sklical v Celju sestanek, na katerem so ustanovili Zvezo slovenskih posojilnic, ki naj bi pospeševala ustanavljanje in poslovanje hranilnic oziroma posojilnic na svojem območju. Zvezo so ustanovili kot društvo s tričlanskim vodstvom. Prvi načelnik je postal Mihael Vošnjak. Že pet let kasneje sklenejo oblikovati revizijsko službo v okviru zveze. To je bilo zelo pomembno za poenotenje poslovanja in zagotavljanje stalne pomoči denarnim zavodom.

Zveza je prevzela nalogo denarne izravnave med posamičnimi zavodi. S tem ukrepom so dosegli reševanje nelikvidnosti v posamičnih hranilnicah.

Na občnem zboru ob deseti obletnici Zveze (1894) že ugotavljajo hitro rast števila slovenskih denarnih zavodov in vključujejo tudi nekatere narodne zavode zunaj meja slovenskega govornega območja. V poslovnem letu 1893 je

delovalo na slovenskem govornem območju Štajerske že 20 posojilnic, v katere je bilo včlanjenih 16.647 zadruženikov. Na občnem zboru so sodelovali kar trije Vošnjaki – Mihael, Josip in Ivan, ki je predstavljal soštanjsko posojilnico. V vodstvo Zveze pa so izvolili Mihaela Vošnjaka kot predsednika, člani pa so bili dr. Josip Sernek, Fran Lončar, Ivan Kristan, Fran Lenc, dr. Ivan Dečko, dr. Josip Vošnjak in Josip Regali. Posebnost, ki jo velja omeniti je to, da so na občnem zboru sklenili uvesti enotne poslovne knjige za vse zvezne člane, ki jih založi Zveza slovenskih posojilnic v Celju.

Zveza je stalno opozarjala denarne zavode naj se ne zadolžujejo drugje kot pri Zvezi. Tako so preprečevali odvisnost od drugega kapitala, posebno v rokah tujcev.

Dr. Josip Vošnjak

Že smo omenili načrtno raznarodovanje v deželah, kjer so živeli Slovenci. Naj ob tej priliki zapišemo še geslo, ki so ga nemški nacionalci proglašali preko svojih številnih, skrajno napadalnih organizacij. Tako so širili napise: "Ako slehernega Nemca navadimo v zasebnem gospodarstvu varčno gospodariti – podjarmimo si Slovane, tako gospodarstveno, kot tudi politično. Odvisnost vseh teh narodov od našega gospodarstva moramo na vsak način doseči ..." Zelo hud raznarodovalni pritisk je bil na Koroškem in na Štajerskem. Zato so naši narodni buditelji opozarjali, da zgolj prijetno druženje Slovencev v čitalnicah ne bo zadoščalo za narodni obstoj. V prvih letih slovenskega političnega življenja je namreč prevladoval narodni idealizem. Govoriti o "milih slovenskih pesmih in podobno" ni moglo zaustaviti nasilja nemških prenapetežev, ki so bili dobro organizirani v raznih nacionalističnih društvih. Za seboj pa so imeli oblast, ki seveda ni bila ravno navdušena nad rastočo narodno zavestjo Slovencev. Res je že dr. Bleiweiss opozarjal na potrebo po slovenskem gospodarstvu in v tem pogledu tudi marsikaj storil. Toda povsem načrtno in prepričevalno je v tej smeri pričel delovati dr. Josip Vošnjak. Ko se je udeležil otvoritve češkega

narodnega gledališča v Pragi, si je tam ogledal organizacijo zadrug in hranilnic. Čehi so glede tega bili daleč pred drugimi slovanskimi narodi! Zato je na taborih in v časopisu Slovenski narod opozarjal na nujnost gospodarske osamosvojitve in neodvisnost od nemškega in sploh tujega kapitala. Zapisal je tudi: "Češki voditelji so takoj v začetku sprevideli, da samo z gojenjem narodne ideje pri malo omikanem in v siromaštvu živečem ljudstvu ne bodo nič opravili. Zato so nastopili praktično pot in se lotili gmotnih vprašanj ... Narod kateri hoče do samostalnosti priti, mora za svojo materialno neodvisnost od drugega naroda skrbeti. Ne zadostuje ljudstvo samo buditi po veselicah in v čitalnicah, razgovorih, na taborih in tako dalje, ker navdušenost za vsako novo idejo trpi nek čas, kateremu treznost sledi. Obstoječe je samo to, kar materialno stanje naroda izboljša in vsakdanjim praktičnim potrebam ljudstvu pomaga ... Nujno potrebni so narodni denarni zavodi, ki slovenskemu ljudstvu pridelan denar tudi prihranijo in ki imajo namen, v sili vsakemu potreben kapital proti garanciji brez posebnega truda, stroškov in dolgega čakanja podajati."

Dr. Josip Vošnjak, ki je bil po poklicu zdravnik, je med bivanjem v Šmarju pri Jelšah pridobil krog somišljenikov in načrtoval ustanovitev narodne hranilnice. Napisal je pravila in jih v koledarju Družbe svetega Mohorja za leto 1872 tudi objavil. Oblast v Gradcu ni imela posluha za ustanovitev slovenskega denarnega zavoda in je njegovo prošnjo odklonila. V pravilih so strogo nemško naravnani uradniki našli vrsto pomanjkljivosti in denarni zavod v Šmarju pri Jelšah tedaj ni zaživel.

Kdo je sploh bil dr. Josip Vošnjak? Prav je, da ga podrobneje spoznamo! Rodil se je 4. januarja 1835 v Šoštanju kot najstarejši sin Mihaela in Jožefe Vošnjak. Oče je bil usnjar in napreden Slovenec. Najprej je obiskoval celjsko gimnazijo, nato se je vpisal na graško gimnazijo, končal pa jo je na Dunaju, kjer je maturiral z odliko. Študij medicine je končal leta 1858 na Dunaju. Kot zdravnik je delal v nekaterih krajih na Štajerskem, za stalno pa se je naselil v Slovenski Bistrici. Zanimivo, sodobniki mu pripisujejo preveč zagnanosti za

narodno stvar in manj za svoj poklic, ki ga je nekoliko zanemarjal.

Že kot mladega dijaka so ga na graški gimnaziji globoko prevzeli revolucionarni dogodki leta 1848. Sam je doživljal stalno rastoči raznardovalni pritisk nad svojim narodom, zato se je z veliko vnemo lotil političnega delovanja. O tem času je napisal v svoji knjigi Spomini tudi tole: "Čutili se nismo ne za Nemce, ne za Slovence, ker se za narodnost do leta 1848 sploh nihče ni menil in nam je jezik bil le sredstvo, da se medsebojno sporazumemo." Šele po marčni revoluciji se je trdno zavedel, da je Slovenec in se z vsem žarom pridružil krogom, ki so se borili za narodne pravice Slovencev. Tako je postal pogost govornik na narodnih taborih in prizadeven pisec bodrilnih misli svojemu narodu v slovenskih časopisih.

Leta 1873 je bil izvoljen za poslanca v Deželni zbor in Državni zbor. V obeh se je odločno boril za slovensko stvar. Pozneje se je umaknil iz politike in živel na svojem posestvu v Visolah pri Slovenski Bistrici in tam leta 1911 tudi umrl.

Mihael Vošnjak

Brat dr. Josipa se je rodil 18. septembra 1837 v Šoštanju. Po osnovni šoli v Šoštanju je šolanje nadaljeval na normalki v Celju. Kot dijak je doživljal marčno revolucijo in večkrat omenjal, kako so takrat Nemci in Slovenci s ponosom nosili slovensko trobojnico. Kot vemo, so se okoliščine okoli dobrega sožitja obeh narodov kmalu povsem spremenile. Leta 1850 se je Mihael vpisal na višjo realko v Gradcu, dve leti za tem pa je pričel s študijem na politehničnem zavodu na Dunaju. Ta študij je zaključil leta 1857 in je odklonil ponujeno mesto profesorja na tem zavodu. Zaposlil se je kot inženirski praktikant na železnici. Tedaj so gradili progo Ljubljana – Trst, on pa je delal na odseku Logatec. Očitno je bil ugleden strokovnjak, saj ga najdemo potem pri dokaj zahtevnih novogradnjah železnice v številnih krajih tedanje monarhije. V spor z vladnimi forumi v Zagrebu je prišel, ko je leta 1870 kot postajenačelnik zagrebske železniške postaje dovolil uporabo dvornega salona za

sprejem hrvaškega narodnega buditelja škofa Josipa Juraja Strossmayerja. Zato je bil prestavljen na direkcijo avstrijskih železnic in kmalu za tem je zbolel. Leta 1879 se je upokojil in preselil v Celje. Mesto so tedaj imeli nemški krogi za svojo nacionalno trdnjavo, čeprav je bila okolica povsem slovenska. V takih okoliščinah je Mihael Vošnjak spoznal veliko nujo po gospodarskem osamosvajanju Slovencev. Zato je vse svoje sile usmeril v ustanavljanje zadrug in narodnih denarnih zavodov.

V združnem zborniku iz leta 1937 je med drugim zapisano, da je dr. Josip Vošnjak nekoč opisal svojega brata Mihaela takole: "In vendar sva bila zelo različnih značajev: jaz nagel in vzkipljiv, vrveč naprej neoziraje se na realne okoliščine, on miren, prevdarjajoč, kar se da doseči, določen cilj imajoč pred očmi, potem pa neomahljiv v svojih sklepih; jaz prepogostoma v zraku, recimo idealen, on vedno na trdnih tleh – realen. Tudi v politiki sva bila nasprotnega mnenja; on konzervativen, jaz liberalen ... Še v eni lastnosti sva si bila zelo različna! To je v denarnih zadevah. On je bil varčen in vedel ceniti vrednost imetka, jaz tudi nisem bil ravno potraten, ker nikoli nisem imel odveč za tratenje, varčeval pa nisem ... Brat je v denarnih zadevah natančen in je to natančnost prenašal na mnogoštevilne denarne zavode, ki jih je pomagal ustanavljati."

V Celju je Mihael Vošnjak kaj kmalu stopil v politično življenje, saj si je s svojimi napori za slovenske denarne zavode pridobil velik sloves med ljudstvom in narodnimi voditelji. Leta 1884 je bil izvoljen v deželni zbor, leto kasneje pa tudi v državni zbor tedanje Avstrije. Tu si je odločno prizadeval za dvojezičnost na Spodnještajerskem. V Celju je tedanji predsednik sodišča Heinricher branil stališče, da je poslovanje na sodiščih le nemško. Cela štiri leta se je Vošnjak boril za svoj prav in končno je moral po nalogu dunajskega ministrstva za pravosodje popustiti predsednik sodišča Heinricher. Velike so njegove zasluge za gradnjo savinjske železnice, saj je imel na direkciji železnic, kjer je nekoč delal, ugledne znanke. V Šoštanju je leta 1882 sklical srečanje

predstavnikov območja, ki so seveda to gradnjo vsestransko podprli. Prav tako je posredoval za gradnjo železnice Grobelno – Rogaska Slatina in tudi za gradnjo proge Polzela – Kamnik, do katere pa ni prišlo zaradi prve svetovne vojne. Največji politični problem tistega časa pa je bila njegova nenehna zahteva po uvedbi slovenskega jezika na celjski in mariborski gimnaziji. Iz tega je nastala tako imenovana "celjska afera", o kateri so pisali v tedanjih nemških časnikih, celo v Nemčiji. Nemški prenapeteži so ta prizadevanja poslanca Vošnjaka videli kot neposreden napad na "nemško Celje". Tako daleč so stvari segle, da sta zaradi tega padli kar dve vladi avstrijskega cesarstva – najprej Taaffejeva, nato pa še naslednja – Windischgraetzova. Končno je Celje dobilo slovensko nižjo gimnazijo! Na volitvah leta 1897 Vošnjak ni več sodeloval, utrujen od vseh manipulacij se je kmalu preselil v Gorico in tam nadaljeval svoje narodno buditeljsko delo. Že tedaj je sodeloval v Jugoslovanskem odboru, znana je njegova poslanica ameriškim Slovencem, v kateri je med drugim zapisal: "Nimamo danes niti doma, niti domovine in v tej novi slovenski domovini, ki ne bo samo od Drave do Sotle, nego od Drave do Vardarja in Soluna. Tako bo za vsakega izmed vas dovolj zemlje, dovolj kruha in sreče."

Za razvoj hranilništva v Avstriji je bil pomemben zakon (Zadružni zakon) iz leta 1873. Vošnjak je takoj po sprejetju teh predpisov ustanovil hranilnici v Šoštanju in Mozirju. Leta 1867 je že izšel zakon o društvih na temelju katerega so bila ustanovljena nekatera hranilniška društva. Obema je sledil novi zakon v letu 1889, ki je postal temelj hranilnicam tipa Raiffeisen, govorili so o Raiffesenskem zakonu.

Pod vodstvom Mihaela Vošnjaka je Celjska posojilnica zgradila v Celju Narodni dom, ki je bil tiste čase slovensko središče v Celju, zato je že ob otvoritvi prišlo do hude krvi nemških prenapetežev. Stvari so postale tako resne, da je morala policija varovati prihod čeških Sokolov v Celje. Narodni dom je še med obema vojnama pomenil v Celju zbirališče naprednih Slovencev, v njem so imele številne društvene organizacije

svoje prostore, v dvorani pa so bile številne kulturne in družabne prireditve vse do prihoda okupatorja, ki je seveda to slovensko hišo takoj oskrunil, saj so z njene fasade sklesali okrasje, ki je sicer bilo ocenjeno kot preveč slovansko.

Mihael Vošnjak je ustanovil v Celju še Južnoštajersko hranilnico, ki je že poslovala po načelih bank, se pravi, da je bila popolnoma varna. Prav to, da hranilnice niso varne, so očitali Nemci slovenskim hranilnicam in posojilnicam. Da je to v Celju uspelo, je zasluga velikega ugleda, ki ga je imel Mihael Vošnjak v Deželnem in Državnem zboru Avstrije.

Kot smo že omenili, se je Vošnjak preselil v Gorico. Toda tudi tam so ga Nemci preganjali, posebno, ko je izbruhnila prva svetovna vojna. Zato je bežal v Švico, kjer je deloval še naprej kot narodnjak in Jugoslovan. Nad novo državo SHS je bil razočaran, ker je pričakoval federativno ureditev, ne pa nadvlado Srbov. Ko se je nameraval leta 1920 vrniti iz Švice v Celje, je prav na ta dan nenadoma umrl. Pokopan je v Šentilju nad Šoštanjem.

Dr. Janez Evangelist Krek

Izredno zaslužen za širjenje zadružne misli pri nas je nedvomno dr. Janez Evangelist Krek. Po obdobju, ko se je med Slovenci narodno slogaštvo vse bolj odmikalo, so se tudi v zadružništvu pokazale prve razpoke – neenotnosti. Vošnjakova Zadružna zveza v Celju je vidno usihala zaradi politizacije znotraj zadružnih vrst. Naj povemo, da so v to skupino dejavnosti spadale tudi hranilnice. O gospodarski pomembnosti Kreka ne kaže izgubljati besed. Vemo, da se je na slovenskih vaseh, posebno še ob prelomnici dvajsetega stoletja, pojavljala huda beda, izkoriščanje in zaostalost. Na te pojave je Krek ob vsaki priliki opozarjal brez dlake na jeziku. Kot poslanec je v tej smeri deloval v deželnem in državnem zboru tedanje Avstrije. V krogu duhovščine, ki ji je tudi sam pripadal, sprva ni našel razumevanja za svoja stališča, posebej pa so mu zamerili, da se je proglašal za socialista, seveda je tu želel poudariti krščansko-socialno delovanje. Ko torej govorimo o zadružništvu, moramo

zapisati, da je prav dr. Janez Evangelist Krek imel izredne zasluge za gospodarski napredek.

Janez Evangelist Krek je bil rojen 27. 11. 1865. Umrl je 8. 10. 1917. Bil je politik, sociolog, pisatelj, teolog, in časnikar. Izhajal je iz skromnih gmotnih razmer, zato je imel že v mladosti izostren čut za socialno pravičnost. Po maturi v Ljubljani je stopil v tamkajšnje bogoslovje. V duhovnika je bil posvečen leta 1888. Višji teološki študij pa je opravil na Dunaju. Tu se je seznanil z mladim krščanskosocialnim gibanjem, hkrati pa se je izpopolnjeval v znanju jezikov. Po kratki kaplanski službi v Ribnici je avgusta 1892 postal stolni vikar v Ljubljani. Predaval je tudi na bogoslovju, leta 1895 je zasedel stolicu za fundamentalno teologijo in tomistično filozofijo vse do svoje upokojitve leta 1916. Za državnozbornskega poslanca je bil prvič izvoljen leta 1897, ker ga pa poslansko delo ni zadovoljilo, leta 1900 ni ponovno kandidiral. Tedaj je izjavil, da je bolj potrebno delo v domovini. Leto za tem je bil izvoljen v kranjski deželni zbor. Ponovno je bil izvoljen v ta zbor leta 1907 in leta 1911. V njem je deloval vse do smrti.

O Kreku bi lahko napisali cele strani, toda za nas je pomembno poudariti najnujnejše. Kot tako imenovani krščanski (katoliški) socialist ali demokrat, je na eni strani obsojal liberalni egoistični kapitalizem in izkoriščanje delavstva, po drugi strani je nastopal proti ateističnemu socializmu in razrednemu boju ter zagovarjal nauk o družbeni harmoniji med stanovi, ki pa se morajo organizirati. Kot pogoj za uresničitev solidarnostnega načela je postavljaj organizacijsko ali družbeno pogodbo (namesto mezdne) med delavcem in podjetnikom. Skupaj naj bi tvorila gospodarski subjekt in sčasoma naj bi delavec postal solastnik podjetja. Odločilno gospodarsko in družbenopolitično vlogo je pripisoval zadružništvu, ki naj bi preraslo kapitalizem.

Krekov pomen je bolj v praktičnem delovanju kot v njegovih teoretičnih socialnih izhodiščih, ki so se deloma izkazala za utopična. Postal je eden glavnih predstavnikov novega tipa "socialnega duhovništva" v Avstriji. Na prvem katoliškem shodu leta 1892 je dejal: "Predstavljati si moramo, da ne delimo delavcem milosti, ampak pravico."

Med delavci je pričel delovati po ustanovitvi Slovenskega katoliškega delavskega društva leta 1894 v Ljubljani. Kmalu so v številnih delavskih središčih nastala enaka društva, zato so leta 1897 ustanovili Slovensko krščansko-socialno zvezo. Pod njegovim vodstvom je število društev naraslo na 462 z nad 40.000 člani. To zvezo je vodil od leta 1900 do leta 1917. Na Krekovo pobudo so se pričela ustanavljati delavska konzumna društva. Leta 1895 je bila ustanovljena delavska stavbena zadruga, ki je pod njegovim vodstvom zgradila 103 delavske hiše.

Posebna Krekova skrb je bilo kmečko ljudstvo. Začel je drugo fazo slovenskega zadružništva z ustanavljanjem posojilnic in hranilnic Raiffeisnovega tipa po vsem slovenskem ozemlju. Centralo teh hranilnic je vodil od leta 1902 do svoje smrti. Centrala je leta 1903 postala Zadružna zveza v Ljubljani, ki je leta 1913 združevala že 682 zadrug. Na Krekovo pobudo so v Ljubljani ustanovili zadružno šolo, zaslužen pa je bil tudi za ustanovitev Slovenske trgovske šole (1908) in Gospodarske šole (1913).

Dr. Janez Evangelist Krek je gotovo ena osrednjih osebnosti slovenske zgodovine. V prelomnem času, ko so se v politično odločanje vključile množice, je z delom na socialnem, gospodarskem, ljudsko izobraževalnem in narodnopolitičnem področju odločno prispeval k temu, da so si Slovenci ustvarili moderno strukturirano družbeno življenje, ki je v vseh bistvenih potezah dohitevalo evropske standarde.

(Vir: Enciklopedija Slovenije)

Hranilnice in posojilnice pred letom 1941 na našem območju

Hranilnice in posojilnice v naši dolini

Pred prvo svetovno vojno in pozneje so v naših krajih po vrsti ustanavljali narodne denarne zavode, kar je nedvomno posledica razgledanosti naših prednikov pa tudi izrazite narodne zavesti prebivalcev naše doline.

Hranilnica in posojilnica v Solčavi

Ustanovni občni zbor so imeli 24. junija 1919. Brez dvoma je imel glavno pobudo Rok Klemenšek, znani živinorejec in ugleden posestnik, dolga leta tudi župan Solčave. Poslovali so po načelu "rajfajznovk" kot združna organizacija. Poslovali so v nekdanjem župnišču, ki je stalo na mestu sedanje Rinke.

V prvem načelstvu so bili Franc Ošep, Jože Podbrežnik, Jože Vršnik, Peter Poličnik, Andrej Vršnik, Peter Štiftar in Urban Plesnik. Pozneje zasledimo v odboru še Franca Groblerja, Klemena Robnika, Ignaca Poličnika, Roka Klemenška in druge.

Hranilnica je poslovala vse do okupacije.

Hranilnica in posojilnica v Šmartnem ob Dreti

Tudi tu so leta 1921 ustanovili "rajfajznovko". Poslovala je v posebni sobi osnovne šole, zato so največkrat tajniške posle opravljali učitelji. Hranilnica je poslovala le ob nedeljah dopoldne.

V prvo načelstvo so bili izvoljeni Matija Purnat, Ferdo Weiss, Anton Brezovnik, Jožef Poznič, Fran Remic, Franc Levar, Anton Zagožen in Franc Krivec.

V kasnejših odborih so delovali še Martin Zidarn, Josip Bastl, Josip Žlebnik, Ivan Zagožen in drugi.

Hranilnica je poslovala do okupacije.

Kmečka hranilnica in posojilnica v Šmartnem ob Paki

Ker je v tistem času spadala občina Šmartno ob Paki pod okraj Gornji Grad, bomo opisali hranilništvo tudi v tem kraju.

Vemo, da je v Šmartnem bila železniška postaja, zato je kraj postal zanimiv in se je razmeroma

hitro razvijal. Ni torej čudno, da sta v kraju poslovali kar dve hranilnici. Kako hitro je naraščalo prebivalstvo, nam povedo naslednje številke – popis iz leta 1869 je zabeležil 1423 prebivalcev, leta 1931 pa že 2013 prebivalcev.

Pa opišimo najprej Kmečko hranilnico in posojilnico. Ustanovili so jo 10. maja 1908. Najprej so poslovali v hiši Karla Bizjaka.

V prvo načelstvo so bili izvoljeni Ivan Prislan, Franc Brinovšek, Martin Klinar, Josip Loj, Vincenc Steblovnik, Marko Stopar in Valentin Weber. Pozneje najdemo v načelstvu še Ivana Goričnika, Ignaca Mikuša, Martina Steblovnika, Franca Goričnika in druge.

V letu 1936 so dopolnili združno dejavnost, (očitno poslovanje splošne kmetijske zadruge) – nabava potrebščin za kmetijstvo in prodaja kmetijskih pridelkov.

Poslovati so pričeli leta 1907 kot "rajfajznovka". Poslovne prostore so imeli v župnišču, nato pa v prosvetnem domu.

Hranilnica in posojilnica v Šmartnem ob Paki

V prvem načelstvu so delovali Martin Pirtovšek, Marko Klančnik, Valentin Primožič, Franc Klančnik, Janez Prislan, Jožef Kolarič, Jožef Kolenc in Jožef Letonja. Pozneje so delovali v načelstvu še Martin Steblovnik, Ivan Drev, Jože Podgoršek, Alojz Puncer, Ivan Goričar, Karl Preskar, Franc Kugonič in Ivan Klančnik.

Zanimivo je, da je hranilnica sprva delovala pod imenom Hranilnica in posojilnica v Šmartinu na Paki.

Hranilnica je veliko vlagala v napredek kraja (Električna zadruga Šmartno ob Paki in domača kmetijska zadruga).

Obe hranilnici sta v Šmartnem ob Paki poslovali do prihoda okupatorja in sta bili dokončno likvidirani leta 1947.

Ljudska hranilnica in posojilnica na Rečici ob Savinji

Da so bili Rečičani že pred drugo svetovno vojno zelo napredni, ni treba posebej poudarjati.

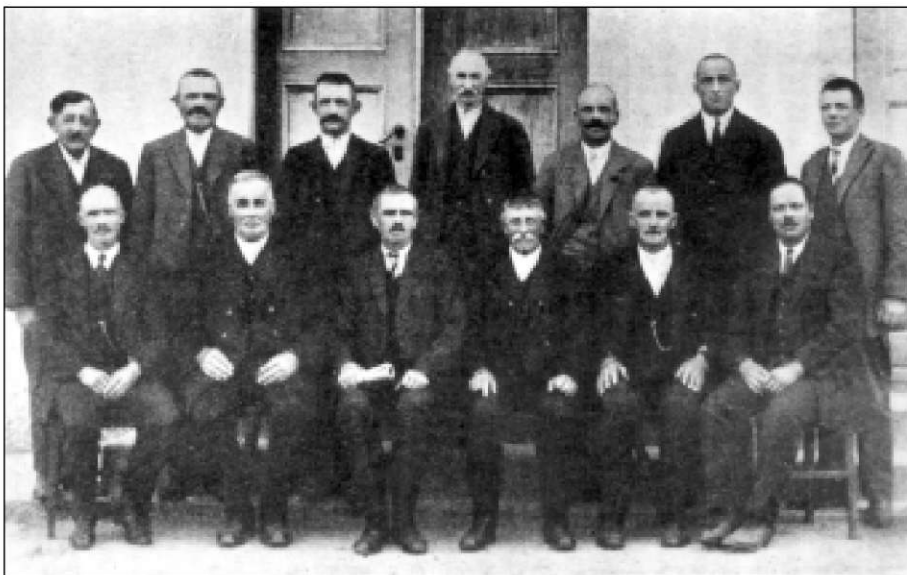

**Upravni odbor Hranilnice in posojilnice na Rečici v tridesetih letih
20. stoletja.**

Leta 1899 so sklicali ustanovni zbor za hranilnico, medtem ko je zadruga delovala že pred tem. Tedanji kaplan Melhijor Zorko je kot navdušen Slovenec in napredno misleči izobraženec redno seznanjal svoje farane z potrebami v narodnem gospodarstvu, tako tudi s pomembnostjo domačega denarnega zavoda na Rečici. 1. avgusta 1899 so pričeli poslovati v domači posojilnici. V prvem načelstvu so bili: Melhijor Zorko, načelnik, in odborniki Franc Rakun iz Šentjanža, Matija Jeraj iz Nizke, Franc Petrin iz Spodnjih Pobrežij, Jakob Melavc iz Lačje vasi, Franc Štiglic z Rečice, Florijan Melavc iz Šentjanža, Martin Žmavc iz Spodnjih Kraš, Janez Matek iz Spodnje Rečice, Anton Ferst z Rečice, Franc Petrin z Rečice, Josip Ulčnik z Rečice, Anton Rakun iz Šentjanža in Franc Goličnik z Rečice. Brez dvoma so naštetih ljudi ustanovitelji posojilnice na Rečici.

Ko so slavnostno obeležili trideseto obletnico posojilnice so izdali lično brošurico. V njej piše, da so nekateri odborniki posojilnice vztrajali dolga leta, tako je bil Jožef Rakun kar 22 let blagajnik, nekateri drugi pa celo 27 let v odboru. Že samo to dokazuje, kako so bili domačini navezani na svoj denarni zavod.

Sklep na občnem zboru leta 1902 velja zapisati: "Zadruga dosega svoj namen s tem, da zabranjuje

propad kmetijskega stanu tudi s tem, da v zadružnem okolišu ležeča kmetijska posestva, ko so izvršilno na prodaj, po meri razpoložljivih kapitalij kupuje, pod pogojem, da je upravičeno upanje, prodati jih skupaj ali pa deliti za ugodnejšo ceno." Naj pripomnimo, da podobnega določila v drugih posojilnicah ne najdemo!

Od leta 1905 dalje je posloval v zavodu poklicni tajnik, to je bil Josip Zorko.

Na vsakem občnem zboru so podeljevali podpore narodnim društvom, posebno pa gasilcem. Tem so dajali tudi brezobrestna posojila. Da bi se sadjereja bolj razširila, so namenili denar za nakup sadnih drevesc za člane, pa tudi na zanimivo zamisel so prišli, ko so sklenili kupiti vrsto sodobnih kmetijskih strojev za skupno rabo.

Že v prvem poslovnem letu so zbrali 37.682 K hranilnih vlog. Posojil so odobrili v višini 23.174 K. Dobiček je bil malenkosten, saj so za člane poslovali z minimalnimi poslovnimi stroški.

V času svetovne krize je rečiška posojilnica dobro poslovala, bila je vseskozi likvidna, v tridesetem letu so imeli 19.574 din hranilnih vlog in močen rezervni sklad v višini 86.339 din. Tudi posojilnica na Rečici je bila od okupatorjev izropana, pozneje pa leta 1947 dokončno likvidirana.

Kmečka hranilnica in posojilnica v Gornjem Gradu

Pobudo za ustanovitev je dal Franc Dovnik. Poslovati so začeli v škofijski palači dne 30. januarja 1908. Posojilnica je poslovala kot "rajfajznovka", njeni člani pa so bili kmetje in tudi duhovniki.

V prvem načelstvu so delovali Franc Dovnik, Jakob Strnad, Martin Miklavc, Aleksander Rotter, Janez Presečnik, Franc Matek, Gothard Ferme in Anton Berk.

V letu 1909 so sklenili razširiti svoje delovanje tudi na Ljubno.

Pozneje so v načelstvu še Jakob Rabuza, Anton Mermal, Albert Savinjšek, Janez Tratnik, Janez Trpel, Jožef Laznik, Rudolf Sodec, Jakob Rajter, Ivan Pečnik, Martin Krajnc, Maks Šlander, Franc Premšak, Peter Rančigaj, Franc Stiglic in Anton Marovt. Očitno so bili kasnejši odbori sestavljeni tudi iz ljudi zunaj Gornjega Grada.

Kmečka hranilnica in posojilnica v Mozirju

Podobar Ivan Cesar je dal pobudo za ustanovitev posojilnice. Ustanovljena je bila 26. maja 1908 in je poslovala kot "rajfajznovka". Sprva so poslovali v hiši za upravno stavbo "Savinje", pozneje so kupili svojo hišo, v njej je sedaj Optika (prejšnja zadruga). V prvem nadstropju so uredili poslovne prostore hranilnice in stanovanje, v pritličju pa je delovala združna trgovina.

V prvem načelstvu so bili Ivan Cesar, Valentin Rozoničnik, Anton Lekše, Anton Breznik, Franc Štrucelj, Franc Kos in Franc Berdovnik. Tajnik hranilnice je bil Anton Lekše.

Glavno načelo, ki so ga zapisali v pravilih, je bila pomoč kmetom, članom. Žal pa se kmetje spominjajo, da temu ni bilo povsem tako. Zadolženim kmetijam baje niso tako pomagali, kot bi lahko, skratka kmetije na mozirskem območju niso reševali kot je to počela posojilnica Na Rečici ...



Upravni odbor Kmečke hranilnice in posojilnice v Gornjem Gradu okoli leta 1938.



Prvi upravni odbor Kmečke hranilnice in posojilnice v Mozirju leta 1909.

Kasneje so bili med člani načelstva tudi Fran Rozman, Jože Prislan, Ivan Jurkovnik, Anton Stvarnik, Franc Turk, Valentin Mikek in Franc Cesar.

Hranilnica in posojilnica v Bočni

Tudi v Bočni so imeli lastno hranilnico. Ustanovili so jo leta 1923 in jo registrirali 9. septembra 1923 kot zadrugo z neomejenim jamstvom.

V prvo načelstvo so bili izvoljeni Anton Levar kot načelnik, Anton Marolt, Anton Žehelj, Franc Štiglic, Ivan Žmavc in Karol Božič pa kot člani.

Pozneje najdemo med člani načelstva tudi Franca Žehlja, Franca Krajnca, Antona Mavriča in druge.

Poslovne prostore je hranilnica imela v nekdanji stari šoli, tam je bil tudi sedež občine Bočna.

Za vse hranilnice velja, da so bile s prihodom okupatorja ukinjene, pa tudi po letu 1945 niso več zaživele, saj so jih leta 1947 dokončno likvidirali.

Kmečka hranilnica in posojilnica v Lučah

V Lučah je veliko naprednega postoril župnik Franc Lekše. Veliko je potoval po svetu in prinašal domov izkušnje drugih narodov. Po njegovi

zaslugi je bila ustanovljena hranilnica. To je bilo leta 1907. Dobro so poslovali in leta 1938 so zgradili lep združni dom, v katerem so bile kmetijska zadruga, hranilnica in trgovina.

Prvo načelstvo so sestavljali Franc Lekše, Miloš Šmid, Ivan Kaker, Gregor Plesnik, Janez Krivec, Jakob Plaznik in Martin Vršnik. Tajniške posle je vodil Ivan Rop.

Posojilnica Gornji Grad

Med najmočnejše "vošnjakovke" je brez dvoma sodila gornjegrajska posojilnica. Glavni pobudnik in ustanovitelj je bil trgovec in župan Jožef Krajnc. Ustanovni občni zbor je bil 7. decembra 1890, registracija pa je bila opravljena 19. decembra istega leta.

Prvo načelstvo so sestavljali Jožef Krajnc, načelnik, Janez Maechtig, Franc Pintar, Franc Prislan in Franc Spendl kot člani. Jožef Krajnc je vodil posojilnico polnih deset let. Pozneje najdemo v načelstvu ugledne može kot so – Franc Šarb, Josip Mikuš, dr. Ivan Šlander, Blaž Čeplak, Jakob Božič, Anton Levar, Franc Mermal, Anton Zavolovšek in druge.

Po ustanovitvi je posojilnica štela 203 člane, leta 1903 pa že 430 članov. Poslovanje je bilo odlično in uspešno, saj so že po nekaj letih zgradili svojo hišo sredi trga. Tej hiši še danes domačini

pravijo "posojilnica". Do leta 1908 je bil to edini slovenski denarni zavod v kraju.

Po letu 1903 so v načelstvu sodelovali Jožef Krajnc, Franc Šarab, dr. Ivan Šlander, Peter Ručigaj, Matija Krajnc, Jože Mikuš, Franc Podbrežnik in Fran Kocbek, ki je opravljajal tajniške posle in je že prej deloval v načelstvu.

Leta 1935 je prišlo do poslovnih težav, kar je bila posledica hude gospodarske krize tedanjega časa. Posojilnica si je kmalu opomogla in je spet zelo uspešno poslovala.

Leta 1937 je bil sprejet v Jugoslaviji novi zakon o zadrugah in posojilnica. Zato so morali prilagoditi notranjo organizacijo novim predpisom. Namesto načelstva je deloval upravni odbor v sestavi Anton Kolenc iz Gornjega Grada, Anton Tevž z Ljubnega, Franc Kolenc iz Juvanja, Anton Zavolovšek iz Kroke ter Franc Žmavc in Franc Božič, oba iz Gornjega Grada.

Posojilnica je delovala do okupacije, ko je bila zaplenjena. Dokončno ukinjena pa je bila leta 1947.

Hranilnica in posojilnica na Ljubnem

Ljubno je že pred prvo svetovno vojno slovelo po razvitem trgovanju z lesom, pa tudi obrtništvu

je bilo zelo razvito (krojaška in čevljarška zadruga). Naj omenimo tedaj že delujočo kmečko-splavarsko posojilnico, ki je poslovala v Petkovi gostilni na Placu. Žal o njej ni zanesljivih podatkov.

Leta 1894 je pričela poslovati Hranilnica in posojilnica na Ljubnem. Kot vse kaže je bila to "vošnjakovka," saj so imeli v pravilih deleže – ustanovne, velike in podporne (male). V to posojilnico so se vključevali tudi člani od drugod (iz Luč in Solčave). Veliki deleži so imeli pri glasovanju 10 glasov, mali pa le enega.

Zanimiv je bil prvi posojilnični pečat z upodobljenima slovanskima škofoma Cirilom in Metodom. To je bil v tedanji Avstriji simbol slovanstva in slovenstva.

V kraju samem je veljala hranilnica za dokaj "zaprt" zavod, torej je skrbela le za člane, manj pa za napredek kraja ...

Gornjesavinjska posojilnica v Mozirju

Pobudo za ustanovitev prvega denarnega zavoda v naših krajih je dal dr. Josip Vošnjak, ki je 6. aprila 1874 v Mozirju tudi vodil ustanovni občni zbor. Zavod je bil sodno registriran 18.



Upravni odbor Hranilnice in posojilnice na Ljubnem leta 1940.

avgusta istega leta. Posojilnica je poslovala po sistemu Schulze-Deliča in sicer v hiši Laykaufa (sedaj Matjaževa hiša na Trgu). V prvem ravnateljstvu zavoda so bili Ivan Selak z Rečice, Anton Goričar iz Mozirja, Anton Turnšek iz Nazarij, Janez Lipold iz Mozirja in Janez Tribuč iz Mozirja. Že po enem letu poslovanja je prevzel ravnateljstvo znani slovenski narodni buditelj Janez Lipold. Po njegovem bi morala posojilnica posojati denar tudi nečlanom, toda pristojno sodišče ni izdalo soglasja za tovrstno registracijo. Ravnateljstvo se do leta 1886 ni spremenilo, tedaj so na občnem zboru izvolili v ta organ na novo Marka Lipolda, Jožeta Jeraja in Jožefa Lipolda. Posojilnica je poslovala zelo uspešno, prva svetovna vojna je seveda omejevala poslovanje, po njej pa so se v letih od 1923 do 1937 v ravnateljstvu zvrstili Ivan Pušenjak, nadučitelj, Franc Cilensek, posestnik, Ivan Vajd, posestnik in kolarski mojster, Jože Trogar, trgovec in Davorin Melavc, tudi trgovec. Po letu 1937 se je posojilnica zaradi novega zakona (Zakon o gospodarskih zadrugah) nekoliko preobrazila, kar pa ni vplivalo na poslovne odločitve. Po novem zakonu so izvolili upravni odbor, ki so ga sestavljali Matija Goričar, Franc Celinšek, Ivan Vajd, Jože Trogar, Davorin Melavc in Anton Turnšek. Melavca je leta 1940 zamenjal Franc Brezovnik. Podatek iz leta 1903 pove, da je posojilnica štela 1074 članov, kar je za tiste čase dokaj veliko.

Gornjesavinjska posojilnica je poslovala do prihoda okupatorja, ki je vse slovenske denarne zavode ukinil in zaplenil. Po drugi svetovni vojni so leta 1947 vse tovrstne denarne zavode ukinili. Med slovenskimi posojilnicami je bila ustanovljena kot tretja po vrsti!

Navodila za delovanje denarnih zavodov

Ihranilnice in posojilnice so poslovale kar se je le dalo enostavno, predvsem "krekovke" (raifajznovke) so bile znane po enostavnem vodenju narodnega denarnega zavoda. Nekoliko bolj zahtevno je bilo poslovanje "vošnjakovk", zato so potrebovale več navodil. Za to je skrbela celjska zadružna zveza (Zveza slovenskih posojilnic) z rednim izdajanjem glasila "Zadruga" in izredno popolno knjigo Ivana Lapajnet, nadučitelja v Krškem, ki je prvič izšla leta 1907 v založbi avtorja pod naslovom "Slovenski posojilničar". Obsežnejša knjiga istega avtorja je bila izdana leta 1922 pod naslovom "Jugoslovanski posojilničar in zadrugar". V uvodu je Ivan Lapajne zapisal med drugim tole: "Da pridem na dan s to drugo izdajo "Slovenskega posojilničarja", ki je bil pred 15 leti natisnjen, napotila me je dejanska potreba. Takrat smo šteli Slovenci le 300 posojilnic in niti 100 drugih zadrug. Danes je vseh posojilnic blizu 500 in vseh drugih zadrug tudi skoraj enako. V celi Jugoslaviji je pa nekako 5000 kreditnih in drugih zadrug ter več kot 600.000 zadružnikov. Knjiga "Slovenski posojilničar" je pred več kot desetimi leti pošla, novoustanovljene kreditne in druge zadruge pa potrebujejo dobra navodila ... Pa ne samo za Slovence, tudi drugim Jugoslovanom bo to navodilo dobro došlo ... Nekoč me je revizija celjske zadružne zveze prosila, da poskrbim za drugo izdajo splošnih navodil za zadruge vseh vrst ... Take in podobne okoliščine so pisatelja napotile, da se ni ustrašil tega dela in se še enkrat potrudil za zadružništvo v duhu rajnkega očeta slovenskega posojilništva Mihaela Vošnjaka, kateremu je bil posvečen "Slovenski posojilničar".

Majniška deklaracija

30. maja leta 1917 je v dunajskem državnem zboru slovenski poslanec dr. Anton Korošec prebral programsko izjavo Jugoslovanskega kluba, s katero izražajo jugoslovanski narodi znotraj tedanje Avstrije zahtevo po združitvi teh narodov v samostojno državo. Temu proglasu so se pridružili tudi dalmatinski poslanci. Dr. Anton Korošec je bil namreč predsednik Jugoslovanskega kluba poslancev v dunajskem parlamentu. Gotovo je ta politični korak predstavljal tveganje, saj je Avstrija bila v vojni in nemški politiki niso bili naklonjeni takšnim pobudam. Predlagatelji so vedeli, da v parlamentu ne bi bili prišli do besede v tej zadevi, če ne bi predlagali samostojno državo jugoslovanskih narodov pod krono avstrijskih cesarjev. To so pozneje nekateri iz vrst Jugoslovanskega kluba označevali kot malo "lepotno napako", ki pa je bila v danih razmerah nujna. Med narodi je bilo za to veliko navdušenje, ki se je potem odražalo v silnem deklaracijskem gibanju od septembra 1917 dalje. Ljudje so namreč podpisovali deklaracijo, s katero so zahtevali osamosvojitve jugoslovanskih narodov izpod avstrijske krone.

Majska deklaracija se sklicuje na narodno in (po želji hrvaških pravašev) na zgodovinsko državno pravo. To pa se je ujemalo z zahtevami dr. J. E. Kreka v kranjskem deželnem zboru tedaj, ko je bila aneksija Bosne in Hercegovine, saj je na seji dne 16. januarja 1909 utemeljeval svoj predlog, da "deželni zbor pozdravlja aneksijo Bosne in Hercegovine v trdni nadi, da je s tem storjen prvi korak združevanja vseh južnih Slovanov monarhije v državno-pravno samostojen mehanizem pod žezlom habsburške dinastije..." Poudarek v tem smislu je bil politično potreben, kajti drugače ne bi bila možna kakršna koli agitacija za samostojno državno telo jugoslovanskih narodov.

Pomena Majniške deklaracije se Nemci niso takoj zavedali, piše zgodovinar dr. Josip Mal v Zgodovini slovenskega naroda (Celje 1939). Zlasti na Koroškem je posvetna in duhovska oblast z vso silo dušila deklaracijsko gibanje. Na Štajerskem, Kranjskem in Primorskem se je število

podpisnikov nenehno dvigovalo. Dr. Krek je navduševal za gibanje hrvaški jug in si pri tem poslabšal zdravje, za posledicami bolezni je 8. oktobra 1917 umrl.

Ko se je ministrski predsednik Avstrije Seidler na otvoritvi jesenskega zasedanja parlamenta izrekel za dualizem in zoper češko in jugoslovansko deklaracijo in bil pripravljen le na avtonomijo v okviru dežel, je stopil Jugoslovanski klub v ostro opozicijo zoper vladu.

V prvi polovici leta 1918 se je deklaracijsko gibanje na Slovenskem vidno razmahnilo. Veličastni tabori po slovenskih krajih so zahtevali narodne pravice. 25. marca 1918 so predstavnice slovenskih žena predale dr. Antonu Korošču v Ljubljani 200.000 podpisov žena in deklet za Majniško deklaracijo. Tudi med vojaštvom je vžgala majniška beseda in že 2. maja 1918 se pritožuje vojno ministrstvo, da "Koroščeva stranka demoralizira slovenske čete in to ob pomoči duhovnikov po južnem Štajerskem. Prišlo je do upora 17. kranjskega polka v Judenburgu, kjer so na smrt obsojeni umirali s klicem "Živela Jugoslavija".

Ameriški predsednik Wilson je 8. januarja 1918 objavil mirovni načrt v 14 točkah, v katerem pravi, da bi se naj italijanske mejne črte skladale z narodnimi črtami in zahteva avtonomen razvoj za avstro-ogrske narode. Wilson je znova 12. februarja poudaril v kongresu Združenih držav pravice malih narodov! (...te se naj ne bi zoper svojo voljo predstavljali kot kamenčki sem in tja, kakor v igri ...").

Veliko razburjenje med Slovenci je povzročila izjava predsednika avstrijske vlade Seidlerja češ, da se jugoslovanska država utegne pojaviti, toda v njo ne bodo vključene slovenske pokrajine, ki leže na poti do Adrije ... Proti tej izjavi sta dr. Korošec in član češke parlamentarne delegacije 7. maja izdala protest, v katerem sta izjavila enotno stališče proti razkosanju slovenskega ozemlja in poudarila boj zoper absolutizem in pristransko vladu ter izrazila zahtevo po demokratizaciji, pravici do samoodločbe in politični samostojnosti.

Ura odločitve se je naglo bližala. Zato so se povezali Slovenci in Hrvati po zgledu Čehov v Narodni svet v Ljubljani (16. avgusta 1918). Zaradi nasprotovanja hrvaško-srbske koalicije še ni bilo mogoče ustanoviti Narodnega sveta za vse Jugoslovane, bilo pa je že dogovorjeno, da se Narodni svet v Ljubljani podredi bodočemu Narodnemu svetu Slovencev, Hrvatov in Srbov v Zagrebu.

Konec septembra 1918 so zborovali jugoslovanski politiki v Zagrebu in ustanovili Narodno veče Slovencev, Hrvatov in Srbov kot vrhovno politično predstavništvo jugoslovanskih narodov znotraj Avstrije. Narodno veče v Zagrebu je odločno odklonilo manifest cesarja Karla (16. oktobra 1918), s katerim napoveduje Avstrijo kot zvezno državo. Zahtevali so "zedinjenje celokupnega naroda Slovencev, Hrvatov in Srbov na ozemlju, kjer danes živijo.

No zahtevo predsednika ZDA Wilsona je avstrijska vlada klonila! Navdušenje med Slovenci je bilo nepopisno in v Ljubljani so 31. oktobra ustanovili Narodno vlado Slovenije.

Poslednji ministrski predsednik Avstrije Lammasch je 30. oktobra 1918 razglasil, da imajo narodne države pravico do osamosvojitve. Že 31. oktobra 1918 je Narodno veče obvestilo vse prijateljske zavezniške države, da se je ustanovila

država Slovencev, Hrvatov in Srbov, ki hoče vstopiti v skupno državo s Kraljevino Srbijo in Črno goro.

Dne 1. decembra 1918 je prestolonaslednik in regent Aleksander sprejel delegate Narodnega veča in je nato objavil v imenu kralja Petra I. združitev Srbije z neodvisno državo Slovencev, Hrvatov in Srbov v enotno kraljevino Srbov, Hrvatov in Slovencev.

Položaj slovanskih narodov v nekdanji Avstriji je bil po začetku sprejetja majniške deklaracije marsikdaj negotov, toda izredno odločna volja slovanskih narodov je končno pripeljala do novih slovanskih držav in razpada Avstro-Ogrske države.

Naj omenimo, da je majniško gibanje v naših krajih bilo izredno uspešno, zborovanja, ki so bila marsikdaj tajna ali skrita, so bila odlično obiskana. Bil je vojni čas poln pomanjkanja in tveganja, pa vendar je slovenska misel zmagala. In danes lahko s ponosom gledamo na naše prednike, ki so se tako odločno borili za svobodo in samostojnost slovenskega naroda.

Ta zgodovinska in usodna dejstva za Slovence je dobro poznati, saj so neizbrisno del odločne volje ustanoviti lastno državo jugoslovanskih narodov iz nekdanje Avstro-Ogrske.

Laykaufova vojna kronika

Kdo je bil Žiga Laykauf? Mozirski kronist, publicist in pesnik. Po končani gimnaziji v Celju, je nadaljeval študij na veterini. Kot kaže, ga je premamil njegov svobodnjaški značaj in je študij obesil na klin. Najprej je delal kot odvetniški uradnik v Beljaku, potem pa se je vrnil v Mozirje in bil zaposlen pri tedanji politični ekspozituri. Ob začetku prve svetovne vojne so ga zaradi njegove panslovanske usmeritve zaprli. Že kot dijak je pisal razne pesmi in članke, ki oblastnikom niso bili všeč pa tudi v domačih razmerah mu ljudje niso bili naklonjeni. Bil je po naravi piker in je rad opozarjal na krivice, ki jih je tedanja Avstrija prizadejala Slovincem in sploh Slovanom. To bo skrbni bralec zasledil v njegovih zapisih in še posebej tudi v vojni

kroniki, ki jo je pisal od leta 1914 do 1919.

Žiga Laykauf je bil posinovljenec mozirskega ranocelnika (kirurga). Rodil se je leta 1868 in je umrl leta 1938 v Mozirju.

Pod naslovom Vojna kronika v svetovni vojni 1914 - 1919 z ozirom na trg Mozirje je obsežno zapisal dogajanja v trgu in zunaj njega. Iz uvodnega poglavja bi sklepali, da ga je za pisanje kronike zadolžil trški občinski odbor, po njegovo "zastop". Navaja, da je to bilo na seji, dne 9. marca 1916, ko je bilo sklenjeno, da se naj ovekovečijo na trajen in dostojen spomin na bojnem polju padli tržani in drugi vojni dogodki. Takole je zapisal kronist: "Ustrezno temu sklepu podamo torej našim potomcem v spomin sledeče kronološke beležke in podatke v gotovih presledkih."

Med dogodki v letu 1916 najdemo tudi tole:

“Ob praznovanju 84. letnice Njegovega Veličanstva (Franca Jožefa, op. A.V.) se je vzdala v trajen spomin v tukajšnji rotovž (Rotovž je stal na mestu sedanjega telovadnega doma, op. A.V.) marmornata spominska plošča. Na predvečer se je vršila slavnostna baklada z godbo. Trg je bil ves razsvetljen in v zastavah.”

Ko opisuje humanitarne dejavnosti v trgu zapiše:

“Sledеча dobrodelna in požrtvovalna akcija je bila pripravljena od naših deklet in gospa v zimskem tečaju 1914 – 1915. V šoli in po domovih so pletle in izdelovale ročna dela – zapestnice, snežne kape in drugo za naše vojake. Pobirali so se večkratno prispevki za Rdeči križ, za begunce, pozneje za vdove in sirote padlih in za invalide. V tak namen so se vršile tudi predstave, predvsem gledališke.”

Prihod vojaštva v Mozirje:

“Že prej so prišli častniki in več moštva, sedaj pa se je nastanila tu etapna terenska in sanitetna kolona. Treba ju je bilo pod krov spraviti. V to svrhu so se zgradile na tukajšnji gmajni prve barake, začetek novega mesta mozirskega ... Po odhodu vojakov so barake služile za konjarje bolnih konj in tu so sedaj zopet po razkuženju in predelavi barak gorski artileristi. Te zgradbe so stale občino nad 4000 kron, ali to nikakor na zgubo.”

Še naprej je kronist pisal o humanitarnih akcijah:

“Iz zgolj patriotično-humanitarnih namenov se je osnoval tudi damski odbor z načelnico gospo Marijo Goričar in namislili so lepo rezljano spominsko ploščo (votivno podobo), v katero se je 83 srebrnih žebeljev po 10 kron in 420 kovinskih po 1 krono zabilo. Po blagoslovitvi se je podoba ex pio voto v tukajšnji farni cerkvi obesila. Ljubezen domovinska pa, ki jo je darovala, je zbrala 1000 kron za Rdeči križ. Ni kaplja to v morje za nas ...”

O padlih pa tole:

“Naš trg je položil na oltar domovine tudi žive žrtve, svoje sinove. Njih imena se naj mraku pozabljenosti odtegnejo, bodi jim tukaj kotiček, kjer so zabeleženi padli v čast in slavo domovine.

Pešec Franc Paher, inf. reg. 87, padel je ob Soči.
Pešec Martin Prisljan, inf. reg. 87, tudi padel ob Soči.”

O vojni preskrbi prebivalstva je pisec izražal svoje razočaranje in kritiko:

“Torej, naše življenje prišlo je na karte. O srečni kvartopirec, ki si na zadnjo stavil vse! Zanimivo zbirko vseh teh kart zberemo za naš arhiv: krušne, močne, kavne, petrolejske, za margarino, sveče in žajfe itd.

Da ni bila vse to tretinka istine, kar vlada s temi kartami vara, ne bi stradala uboga para. “Ma,” pravi neka begunka, “dajte nam še za otroke karte!” “Malora” jo zavrne druga “al’ ni Pepino na fronti!”

Ko opisuje Laykauf zaplembo zvonov in bakrenih streh, izraža svojo osebno bol:

“Zvonovi zvonite – topovi grmite! Vzeli so nam jasne glasnike, še krov, pod katerim so bivali, so vzeli, vzeli so nam s temi oznanjevalci miru in sprave iz srca oni od detinstva spravljani talisman: Domovina sveti čut. Ko sem že osvetlil kos našega življenjskega obzorja v bedi, v borbi, naj razgrnem še nadalje zastor. Narodno življenje v tem času? Ob tleh leže slovenstva stari stebri ...

Najraje bi nas po španskem sistemu v ječah garotirali. Nedolžnih žrtev tega sistema ima trg več šteti, tudi kronist zna o tem svojo pesmico peti. – Minilo!

Dobili smo železen denar. Železna volja zmagovati je torej v seji 20. septembra 1916 dovolila papirnatega posojila 20.000 kron. Nekje v škrinji pa se nahajajo vojno-prestacijske obveznice iz leta 1866. Kako so dobro shranjene? No, papir je drag. Včasih so ga iz cunj izdelovali, danes pa stane kilogram cunj 5 kron in 80 helerjev. Obleke delajo iz papirja!”

Spet omenja vojne odlikovance iz Mozirja:

“Na braniku domovine stoječ tržan ni v tej fazi nobeden padel, pač pa so stekli častna odlikovanja:

Župan dr. Jože Goričar, kot vojaški zdravnik – zlati zaslužni križec. Torpedni mojster Franc Celinšek (sedaj v italijanskem ujetništvu) – srebrno kolajno. Pešec Franc Pirkovič – srebrno medaljo druge stopnje (postal pa je vojni invalid).”

S tem vpisom je Laykauf končal kroniko za obdobje od leta 1916 do maja 1917. Sedaj se torej nadaljuje kronika za leto 1917.

Kar sredi pisanja kronike je pisec navedel še nekaj kratkih podatkov:

“20. aprila 1900 je umrl dolgoletni občinski tajnik Jože Pirš.

26. junija 1900 je bila velika povodenj, kakršne se ne spominja. Trnava je segala tja do Pirša, hišna številka 13, in Grabnerja, hišna številka 14. Napravila je mnogo škode. Veliko brvi je vzela, Savinja pa ločki most.

23. junija 1900 se je blagoslovila cerkev sv. Radegunde, ker jo je potres tako poškodoval, da so morali novo postaviti.

Vojno leto 1917

Nekaterih dogajanj v naši zgodovini nikakor ne smemo pozabiti ali celo podcenjevati. Med te sodi brez dvoma podpisovanje v podporo majniške deklaracije iz leta 1917. V tretjem letu prve svetovne vojne, ko so naši ljudje trpeli strašansko pomanjkanje vsega kar je potrebno za življenje, ko so po kmetijah ostajale le ženske, ko so domala nenehno zaplenjevali prehrano in to prav posebno v slovenskem delu Štajerske, ko je bila monarhija še na trdnih nogah in je veljalo vojno pravo, so naši ljudje odločno zahtevali konec avstrijske tiranije. Znano je, da so oblasti preprečevale glasnikom gibanja za deklaracijo javna nastopanja. Vemo, da je dr. Verstovšek v Mozirju govoril navkljub grožnji žandarjev, da ga bodo “sneli z odra,” pa se tega ni ustrašil in pod trško lipo goreče govoril zbrani množici o življenju Slovencev v drugačni državni povezavi, torej zunaj Avstrije.

Takrat se je večina državnozbornskih poslancem naših narodov združila v jugoslovanski klub, ki

20. novembra 1900 je bila prva borba za državnozbornske volitve med klerikalci in liberalci (Hribar – Žičkar).”

O odnosu oblasti do ljudstva pa tole:

“Teptanje, zatiranje narodov naj se neha, bodo li tudi nam milejše zvezde zasijale, Slovenec, večni rob boš mar ti? Kako so z nami birokratje postopali ocenjuje “Straža” glede našega deželnega namestnika grofa Clary izborna in po pravi ceni. Javno se mu očita, da se ob začetku vojne ni prav nič zavzel za po nedolžnem preganjane Slovence – bili smo sami srbofilni, rusofili in izdajalci ... O krotka ovca slovenska, koliko volne so ti odstrigli, da neprestano zapostavlja slovensko ljudstvo, da se še ni naučil besedice slovensko in da je največ kriv, da se na Štajerskem, posebno v slovenskem delu dežele, rekvirira živina, žito in drugi pridelki z vso brezobzirnostjo. Še posebno so živinske rekvizicije vrhunec ljudskega izsesavanja – tudi gospodarska smrt na nas preži!”

je 30. maja 1917 sprejel “majniško deklaracijo.” Vsebinsko je to bila zahteva po skupni državi Slovencev, Hrvatov in Srbov, ki so živeli v tedanji avstrijski monarhiji. Začetna misel je bila, da bi taka država še živela znotraj cesarstva, vendar združena. Torej neke vrste konfederacija – zapisali so: “... kjer živijo Slovenci, Hrvati in Srbi samostojno in prosto vsakega narodnega gospostva tujcev ...”

Da bi dokazali ljudsko voljo, so pričeli zbirati podpise za deklaracijo. V naši dolini je potekalo podpisovanje majniške deklaracije vzorno in množično.

Sprva je avstrijska vlada skrbno spremljala to gibanje, vendar ga je podcenjevala. Na Dunaju si niso mogli predstavljati, da bi ta “ponižna” ljudstva zmogla odpor proti vsemogočnemu cesarstvu. Ko pa so ocenili, da gre za res, je cesar Karl poklical k sebi predstavnike jugoslovanskega kluba in jim ponudil konfederacijsko ureditev države. Tedaj je slovenski predstavnik dr. Anton Korošec

spregovoril odločne besede: "Vaše veličanstvo, prepozno je."

Avgusta 1918 so v Ljubljani ustanovili Narodni svet kot politično telo Slovencev, v Zagrebu pa septembra 1918 Narodno veče za ustanovitev države Slovencev, Hrvatov in Srbov na območju Avstro-Ogrske države.

Vrstila so se pogajanja in končno so v Beogradu dne 1. decembra 1918 razglasili združitev Slovencev, Hrvatov in Srbov s Črnogorci v enotno državo (kraljestvo pod vodstvom Karadžorđevićev).

Županstva v naši dolini so dosledno vsa pisno podprla deklaracijo za skupno državo treh narodov. Če upoštevamo podatke iz arhivov so zbrali naslednje število podpisov. Sveti Frančišek na Stražah – skupaj 312 podpisov; Nova Štifta – 338 podpisov; Nazaret – 122 podpisov; Občina Kokarje – 452 podpisov; Občina Mozirje (trg) – 661 podpisov; Solčava – 197 podpisov; Mozirje (okolica) – 196 podpisov; Ljubno – 457 podpisov.

Pripombe, ki so jih pripisali poli s podpisi so

bile domala vse odločne in polne zaupanja v novo državo. Tako so Ljubenke zapisale: " ... Tudi me ljubenske Slovenke slovesno izjavljamo ter pred širnim svetom priznavamo, da želimo ujedinjenje našega slovenskega, hrvaškega in srbskega naroda ... Usode polna vojna nam s kruto silo grabi naše ljubljene može, očete in brate, a doma nas napadata beda in trpljenje." Pismo je podpisal Venčeslav Jastrobnik, vojni kurat in kaplan na Ljubnem.

Zbiranje podpisov so povsod opravile ženske in se tako izpostavljale nevarnosti ukrepov oblasti. Prav zato je to bilo veliko in plemenito delo naših prednikov, predvsem pa tedaj vsestransko zaposlenih žensk.

Zgodovina je najboljša učiteljica, vedo povedati modreci. Mar poznamo to učiteljico premalo ali celo nič, da se ne zavedamo, kako pomembno je biti najprej Slovenec, potem pa šele pripadnik kake politične opcije – nam gre predobro, da tako lagodno gledamo na bodočnost svojega naroda? To je seveda vprašanje "pod črto".

Konec vojne 1918

Kaj je o letu 1918 napisal mozirski kronist Žiga Laykauf v mozirski zlati knjigi, preberite v naslednjem besedilu:

"Svetovni dogodki so se bliskovito podili. Tukaj nam je mogoče samo nekako ogrodje v naši kroniki podati. Na Nemškem se je zagugal Viljemov tron. Klic revolucije ga je prekucnil in zlobesedni Hohenzollerc je odnesel svoja šila in kopita na Holandsko, kjer misli kraljici obrabljene čevlje krpiti, ako ga ne bi svetovni rabelj prej prijel ...

13. novembra se je v Parizu, kjer je bil navzoč predsednik Narodnega vijeća dr. Korošec in prijateljski roko stiskal francoskim republikancem in ateističnim socialistom, podpisal dokument pod zastopstvom Srbije za ustanovitev nove Jugoslavije – prvi predtakt poznejšega narodnega ujedinjenja v Kraljevini SHS.

To ujedinjenje je bilo nujno potrebno – obstojnega, samostojnega življenja za nas. Zakaj?

Lahko je, da bi nas stari sovražniki Nemci, Lahi in Madžari počasi vse pobasali v svoje malhe. Bila je že poldvanajsta ura! Lah vedno naprej sileč čez črto, na Koroškem preti izguba biserov naše stare domovine.

Ujedinjenje je bilo proglašeno 1. decembra, kateri dan se je za vse čase kot praznik določil. To leto pa se je praznik praznoval 15. decembra - soboto in nedeljo. Naš narodni trg ni zaostal, bil je oba dneva impozanten v zastavah in lep krasen zimski dan je povečičeval slavje. Domači kaplan Lusker je imel na trgu pred kapelo na odru slavnostni govor – izvorno političen, nadahnjen z revolucionarnim duhom časa. Posebno ganljiv je bil pohod šolske mladine, vsak je s trobojno zastavico migljjal Jugoslaviji svoj pozdrav!

Krivična Avstrija je propadla, počasi ginevajo nje sledovi.

Dne 23. decembra je nastopilo prvo ministrsko zasedanje troedine Kraljevine SHS. Slovence sta zastopala dr. Korošec in dr. Kramer. Določena je

že delegacija za mirovno konferenco. Bivši avstrijski minister dr. Ivan Žolger, ki se je svoje dni v našem trgu mudil, bo naš glavni zastopnik tam pri svetovni zeleni mizi, dom pa bodeta čuvali naša in srbska armada zoper laške in švabske brutalnosti ...”

Tako Žiga Laykauf! Kot vemo, so res morali naši vojaki generala Majstra braniti severno mejo pred udori nemške soldateske, srbske sile pa so zaustavile Italijane, ki so, ne glede na že začasno

določene mejne črte, hiteli tja proti Ljubljani. Naj spomnimo na junaška dejanja Celjske legije Majstrovih prostovoljcev v naših krajih. Na Ljubnem so imeli sedež in so branili naše kraje pred nasilnimi in roparskimi avstrijskim prenapeteži. Zato je več kot prav, da se veliko piše in govori o tedanjem dogajanju v naših krajih. Društvo Generala Majstra ima in bo imelo pri tem pomembne naloge, da se ohrani časten spomin na zveste borec za severno mejo!

Kmečka odveza

Na sploh lahko ugotavljamo, da o dogajanjih v zvezi s tem le malo vemo, preprosto smatramo, da je današnji čas drugačen in da razmišljanje o okoliščinah, v katerih so živeli nekoč naši predniki kot tlačani, ni potrebno. Seveda ne moremo vsakomur pripisati volje, da se ozira v zgodovino, toda vsako obdobje je del verige, ki je povsem sklenjena iz časa v čas. Iz osnov zgodovine, ki smo se jih učili, vemo veliko o kmečkih uporih, manj pa o vzrokih za nepokorščino – ta je izvirala iz obupa zaradi nenehnih krivic in poniževanj, ki so jih bili pridni kmetje deležni s strani mogočne in od države nenadzorovane gosposke.

Po umiku Francozov so podložni kmetje pričakovali veliko olajšav od avstrijske države. Namreč, marsikje so Francozi hujskali podložnike, da jim ni treba več plačevati dajatev graščakom. Drugače je seveda bilo z državnimi davki! Tako je prišlo do velikih zaostankov neporavnanih obveznosti kmeta do graščaka. Te zaostanke so ob prihodu avstrijskih oblasti graščaki neusmiljeno izterjevali, ponekod z veliko nasilja. Baron Kristof Lattermann je kot civilni in vojaški guverner v Ljubljani leta 1813 želel narediti v odnosih med kmeti in graščaki red, saj je uvidel, da kmetje zaostalih dajatev ne zmorejo plačati v času, kot so to želeli graščaki. Vedel je, da je vojna izčrpala kmete, vojaštvo je jemalo kar samo, kar je potrebovalo za preživetje in seveda vsega tega ni plačevalo. Baron Lattermann je bil zaradi svojega razumevanja do prebivalstva zelo priljubljen, tako je zapisal dr.

Josip Mal v Zgodovini slovenskega naroda.

Bilo je res izredno hudo – Francozi so se umikali, Avstriji pa zasedali nekdanje položaje in oblast. Torej je kar dvojno vojaštvo plenilo in izsiljevalo kmete! Poleg tega so bile letine zelo slabe. Vlada je zato zahtevala od graščakov, da ne izterjujejo zaostankov od podložnih kmetov naenkrat. In če ob tem pomislimo, da se kmet tedaj ni bil več braniti pred gosposko, nam je lahko še bolj razumljivo, v kakšni zagati so se podložniki znašli. To so seveda razni pisarji in gosposka znali s pridom izkoriščati. Kmet je bil vedno prikrajšan! Ponekod so kmetje verjeli, da so Francozi odpravili graščinsko (fevdalno) podložništvo, v resnici pa tega niso nikoli storili in kaj takega tudi niso nameravali. V letih 1813 in 1814 je bilo sprejetih veliko odredb, ki so v naše dežele uvajale stanje pred prihodom Francozov. Zaradi vsega navedenega so se vasi praznile. Na Tržaškem se je zmanjšalo število prebivalstva za 10.000 ljudi. Tako so se praznile vasi tudi v drugih deželah Avstrije. Poleg tega so se pričela obsežna preganjanja “frankofilov,” kar je povzročalo dodatne neprijetnosti. Prihajalo je tudi do sprememb v upravni ureditvi – vlada je postavljala po večjih krajih “rihterje,” ki so bili neke vrste mirovni sodniki, tem so načelovali “nadrhterji” v mestih. Zahteve kmetov, da se jih reši gospodarskega in osebnega suženjstva, so postajale vse glasnejše. Potem je prišlo revolucionarno leto 1848, ki je v Avstriji prineslo precej sprememb. 18. decembra 1846 je izšel cesarski patent, s katerim je bilo kmetom

priporočeno, naj se s svojimi zemljiškimi gospodi pogodijo zaradi odkupa desetine in ostalih dajatev v pridelkih. S tem so se trdne vezi odvisnosti kmeta od graščaka že rahljale ... Že 11. marca 1848 je izšla naredba, ki je dovoljevala zemljiškim gospodom namesto denarja sprejeti od svojih podložnikov podložna in nepodložna zemljišča za odkupljeno tlako in desetino. Kmet je smel zemljo v ta namen prodati tudi drugemu podložniku, vendar le, če je s tem denarjem potem poravnal dolg graščaku. To je torej obdobje prve delitve fevdalnih kmetij – hub. To drobljenje kmečke posesti se je potem hitro širilo, tudi po sami kmečki odvezi.

Zemljiška odveza je bila nedvomno pridobitev marčne revolucije leta 1848. Zrušila je fevdalno oblast in spremenila fevdalno posest. V avstrijskih slovenskih deželah je bilo okoli 97 % obdelovalne zemlje v kmečkih rokah. Tudi gozdna posest kaže po statistiki iz leta 1873 znatno spremembo strukture posesti (vemo, da so prej bili gozdovi izrecno v lasti fevdalcev). Zemljiška odveza je omogočila prodor individualiziranega kmetijstva in osvobodila kmetijo graščinskih vezi. Toda način tega prehoda je bil za kmeta gmotno nad vse težak. Kmet je moral plačati svoj delež za zemljišča, to je moral storiti v denarju in v določenem času. Ni odveč omeniti, da so posebne komisije ocenjevale kmečka posestva na način, ki je dodatno bremenil kmeta. V komisijah so bili ljudje, ki niso upoštevali nenadne spremembe v življenju kmeta, do nedavnega še tlačana. Kmet seveda ni imel denarja, moral je najemati posojila, ki so jih dajali razni izkoriščevalci in sleparji. Nenadoma se je znašel v primežu tržnega gospodarstva in temu seveda ni bil kos, ni pa tudi imel kakršnekoli podpore države ali državnih ustanov. To vse je silovito dvigovalo kmečko zadolženost. In kot piše v knjigi Gospodarska in

družbena zgodovina Slovencev – Agrarno gospodarstvo, Ljubljana 1970, je bilo posebno prizadeto kmečko prebivalstvo z malo zemlje, ker je izgubilo servitutne ugodnosti na srenjskih zemljiščih, tako se z njihovim propadanjem začenja že v 50-ih letih prvi val izseljevanja s slovenskega podeželja.

Seveda so te korenite spremembe prinesle še vrsto nepričakovanih posledic. Če je na hubi delala družina v celoti in tudi družno gospodarila, je po zemljiški odvezi prevzel posestvo gospodar, ki je o vsem odločal. Številčno močne družine so naenkrat imele odvečno delovno silo. Tako so naenkrat postali "strici" in "tete" posebna vrsta socialne strukture na vasi. Posledično so se množili kočarji, ki so si iskali kruha kot dninarji, še težje je bilo "ofrom", ki so bili brezpravna delovna sila lastnika zemljišča in kočje, v kateri so živeli. Na vasi se je hitro spreminjalo prebivalstvo, prišlo je do hudega socialnega razlikovanja. Zato se je vse več ljudi izseljevalo. Če k vsemu naštetemu dodamo še dejstvo, da se je z tehničnim napredkom (železnico) še zmanjšal zaslužek furmanov, je torej beg z vasi bila edina možnost za preživetje. Janez Evangelist Krek je v svoji knjigi Črne bukve opozarjal na te negativne pojave na naših vaseh in predočil javnosti hude posledice, ki jih vse to povzroča za naš narod. Zato se je tudi trudil ustanavljati razne združne oblike sodelovanja kmetov, predvsem hranilnice, ki naj bi ublažile gmotno odvisnost naših ljudi od tujega in izkoriščevalskega denarja. Žal so tedanje oblasti nemo sledile dogajanju na vasi in niso ukrepale, da bi stanje spremenile, posebno v slovenskem delu tedanje Avstrije. Tu so oblastniki zasledovali nacionalistične težnje in si seveda želeli odvisnosti slovenskega naroda od njihove na novo rastoče industrije, ne nazadnje pa je šlo tudi za potujčevanje ...

Občine v Zgornji Savinjski dolini pred drugo svetovno vojno

Podatki so iz Krajevnege leksikona Dravske banovine – 1937. Te podatke objavljamo, ker so pač del naše zgodovine. Prav zanimiva je gotovo primerjava s sedanjim stanjem. Seveda se je veliko spremenilo, predvsem pa so demografske okoliščine povsem drugačne od teh, ki jih tu objavljamo za čas pred drugo svetovno vojno. Opazimo lahko veliko osamljenih domov po hribovskih predelih. Očitno je bilo le malo strnjenih zaselkov ali krajev. Vse to pa je pomenilo povsem drugačno življenje naših prednikov, veliko bolj so trpeli za skorjo kruha in to v nerazumljivo težkih okoliščinah, velike strmine pridelovalnih površin in seveda pomanjkanje organiziranega kmetijskega trga, kar je imelo za posledice izredno pomanjkanje denarja na kmetijah. V dolinskih predelih je bilo življenje občutno lažje, pa čeprav so krizna obdobja prizadejala tudi to prebivalstvo.

Pripomniti moramo, da so v tistem času pogosto spreminjali območje občin. Predvsem je to veljalo za trge in mesta. Motivi za tako ukrepanje so bili povsem politični in so bili odraz tedanjega razmerja med stranko SLS in liberalci. Podobno so ravnali tudi v trgu Mozirje, ko najdemo v zapisih enkrat občino Mozirje, drugič pa občino Mozirje trg in občino Mozirje okolica.

Občine pred letom 1941

Omenili smo že nekdanjo upravno ureditev našega območja, tedanjega sreza Gornji Grad. Seveda so tudi občine bile stare ureditve in seveda ne povsod tam, kjer so sedaj. Ker je med našimi bralci zanimanje za tovrstne podatke, bomo opisali vse tedanje občine v naši dolini.

OBČINA GORNJI GRAD

Občina Gornji Grad mesto (Podatki so iz Krajevnege leksikona Dravske banovine iz leta 1937).

Štela je 780 prebivalcev, 135 hiš, 78 posestev, 50 koč in 47 oferij. Površina je bila 1125 ha, od tega je bilo njiv in vrtov 97,25 ha, travnikov in pašnikov 296 ha, gozdov pa 708 ha. Okoli 23 ha

je bilo še ostalih površin. V Gornjem Gradu so bili tedaj tile uradi: srez, sodišče, davčna uprava, žandarmerija, 2 zdravnik, živinozdravnik, finančna uprava, pošta, župnišče, železnica je bila v Šmartnem ob Paki – 26 km oddaljena. Tu je tudi deloval srezki cestni odbor. Ljudska šola je bila ustanovljena leta 1804, delovala pa je tudi strokovna šola. Društveno življenje je bilo zelo razvito – Katoliško prosvetno društvo, Gasilsko društvo s pihalno godbo, Pevsko društvo, Kolo jugoslovanskih sester, Tujsko-prometno društvo in podružnica SPD.

Mesto leži na 434 m nadmorske višine pod strmo Menino (1508 m). Obdajajo ga mogočni Rogatec (1557 m) in Lepenatka (1422 m). Promet je dobro razvit, saj je tu križišče cest proti Radmirju, Mozirju in Kamniku. Avtobusni promet se redno odvija, v kraju je tudi avtobusna postaja. Zaselki so Podsmrečje, Rore, Šokat in Tajna. Kraj ima zaščiteno lego pred mrzlimi vetrovi, vendar svež in zdrav gorski zrak. Kmetijstvo deluje v skromnem obsegu, zato morajo mnogo žita in krompirja uvažati. Tu je razmeroma močna lesna industrija, številne žage ob Dreti in Šokatu, dela tudi parna žaga. Les izvažajo v vzhodne dele naše države (Jugoslavija), deloma v Italijo in celo severno Afriko in Palestino. Kraj se ponaša s prirodnim kopališčem ob Dreti in številnimi izhodišči za planinske pohode. Premorejo tudi številne tujske sobe.

Zgodovina kraja je tekla vzporedno s preteklostjo gornjegrajskega gradu in Benediktinskega samostana oziroma škofijskega dvorca. Nekoč je grad stal na Gradišču pod Menino in se prvič omenja leta 1174. Že leta 1247 ga listina omenja kot "Stari grad", stal je še leta 1334, približno sto let kasneje je bil že v ruševinah. Prvotni lastniki gradu so bili plemiči Chageri, ki so ga leta 1140 podarili oglejskemu patriarhu z vso zemljiško posestjo vred. Zelo pomembno zgodovinsko dejanje je nedvomno ustanovitev benediktinskega samostana, tudi samostanu so podarili Chagerji veliko posesti. Tudi oglejski patriarh je gmotno podprl benediktince. Veliki dobrotniki samostana so bili tudi Celjski

grofje, predvsem Friderik II, ki je podelil samostanu gorske pravice nad številnimi vinogradi. Samostan je imel sodno oblast, razen krvnega sodstva. Samostanu so bile priključene številne župnije. Cesar Friderik III. je leta 1461 ukinil samostan, dokončno pa je nehal delovati leta 1473.

Z ustanovitvijo ljubljanske škofije je graščina postala sedež ljubljanskih škofov. Škof Ravbar (1493 - 1536) jo je obdal z obzidjem, škof Attems (1743 - 1557) pa je cerkev prezidal v današnjo obliko. Nadvojvoda Ernst je leta 1593 škofiji podelil stare sodne pravice in potrdil tudi krvno sodstvo, zato so zgradili vislice v Ilomu. V katedrali so vzdani številni nagrobni spomeniki, ki pričajo o pomembnem zgodovinskem dogajanju. Graščina je še danes lepo ohranjena, čeprav so se škofje leta 1783 dokončno preselili v Ljubljano. Hranijo mnoge znamenitosti, vsa notranjščina je poslikana, tu je tudi slika Valentina Mezingerja sveti Tomaž iz leta 1756.

Gornji Grad je bil zgodaj povzdignjen v trg. Trške pravice so dobili najbrž že pred letom 1461. V kraju se je hitro razvijala obrtna dejavnost. Leta 1471 so Turki na pohodu iz Ljubljane razdejali Gornji Grad in tudi samostan. Kmečki upor je bili najhujši v letu 1635, ko se je razširil z gradu Ojstrica tudi na naše kraje.

5. avgusta 1928 je postal Gornji Grad mesto, ki je prevzelo prejšnji trški grb - triperesno deteljo na modrem polju, ki jo zagrinjata beli zavesi; za njo je strma gora s cerkvico na vrhu, zgoraj v vsakem kotu zavese pa po ena zlata zvezda.

Župnija Gornji Grad šteje 1378 duš. Mestna župna cerkev je posvečena sv. Mohorju in Fortunatu. Župna cerkev se prvič omenja leta 1140, pozneje so benediktinci pozidali drugo, posvečeno Mariji Devici. Kot smo že omenili, je to cerkev dal podreti škof Attems in sezidal katedralo, ki je še danes. Katedrala je odličen kulturni spomenik z dragocenimi slikami najvidnejših umetnikov tistega časa.

Podružnična cerkev svete Magdalene stoji na pokopališču in je bila zgrajena leta 1867 na mestu stare stavbe iz 15. stoletja.

OBČINA GORNJI GRAD OKOLICA

Štela je 1511 prebivalcev, 218 hiš, 153 posestev, 70 koč in nobene oferije. Površina občine je bila 6023 ha, od tega 651 ha njiv in vrtov, 1853 ha travnikov in pašnikov, 20 ha sadovnjakov, 3428 ha gozdov in ostalo 69 ha. Občina sega proti vzhodu tako daleč, da od vseh strani oklepa Gornji Grad. Našteli so tudi 14 vodnih žag. Do nastopa krize so vozili večino lesa v Kamnik in od tam po železnici v Italijo, zdaj pa se skoraj ves proda v vzhodne dele naše države. Večina volov se proda na sejmih v Kamniku, sicer pa živinoreja ni prevladujoča panoga kmetijstva. Kljub prirodnim lepotam turizem še ni razvit. V Novi Štifti je starodavna božja pot. Kljub skromnim razmeram živi tod zdrav in krepak rod, o čemer priča njegovo znatno prirodno naraščanje.

Sveti Florijan

šteje 293 prebivalcev, 43 hiš, 36 posestev in 12 koč. Spada pod župnijo Gornji Grad. Vas obsega samotne kmetije in male zaselke. Lege so pretežno hribovite. Pod Menino je cerkev svetega Primoža in Felicijana, na 742 m nadmorske višine, ki predstavlja odlično razgledno točko. Cerkev se omenja v pisnih virih leta 1389, ko je zapisana kot sv. Primož na hribu. Gre za zelo staro cerkev, napis nad vhodnimi vrati omenja leto 1094. Bogato rezljan oltar v kapelici ima 15 medaljonov, ki predstavljajo relief skrivnosti svetega rožnega venca.

Sveti Lenart

šteje 259 prebivalcev, 32 hiš, 24 posestev in 8 koč. Leži na nadmorski višini 914 metrov. Kmetije so raztresene po hribovju pod Lepenatko (1422 m) in Rogatcem (1557 m). Nad izvirom potoka Kanolščice stoji cerkev svetega Lenarta, ki se prvič omenja leta 1426. Po ljudskem izročilu je tu pokopan neki benediktinec, ki se je skrival tod okrog. Po potresu leta 1895 so poškodovano cerkev restavrirali.

Sveti Miklavž

ima 323 prebivalcev, 50 hiš, 32 posestev in 18 koč. Spada pod župnijo Nova Štifta (525 m). H

kraju spadata zaselka Dol in Mačkin Kot. Kraj se prvič omenja leta 1426. Cerkev svetega Miklavža je bila zgrajena pred letom 1426. Leta 1869 so jo podrli in v naslednjih letih sezidali sedanjo. Arhitektura je novogotska, vsi oltarji so gotski.

Štajngrob

šteje 230 prebivalcev, 35 hiš, 23 posestev in spada v župnijo Nova Štifta. Vas se prvič omenja leta 1426, tedaj je pripadala fevdalnemu uradu Tirosek. Na nizkem hribu ob glavni cesti stoji cerkev Marijinega darovanja, ki so jo sezidali pred letom 1631, ko se prvič omenja. V letih od 1868 do 1873 so cerkev prezidali. Cerkev je gotska, vsa notranjost pa je ornamentalno poslikana.

Tirosek

šteje 406 prebivalcev, 58 hiš, 38 posestev in 20 koč. Spada pod župnijo Nova Štifta, tu so zgradili šolo leta 1875. Imajo tudi prosvetni dom. Samotne kmetije v hribovskem predelu so sestavni del vasi Nova Štifta, Tirosek in Toman. Na okoliških hribih je razvito planšarstvo. Sam Tirosek se omenja kot gornjegrajski urad že leta 1426. Župna cerkev svete Marije v Novi Štifti ima krasno lego na nekdanjem imenovanem Metuljskem griču. Prvotno cerkev so najbrž zgradili med leti 1558 in 1559. Potem ko jo je leta 1850, skupaj z župniščem, uničil požar, so leta 1854 zgradili sedanjo cerkev, posvetil jo je lavantinski škof Anton Martin Slomšek. Kapelica Božjega groba je bila zgrajena v drugi polovici 17. stoletja. Cerkev v Novi Štifti je daleč znana božja pot. Od leta 1772 je imela Nova Štifta stalnega duhovnika, čeprav je še spadala pod gornjegrajsko prafaro. Vikariat so ustanovili leta 1777 in so ga pozneje povzdignili v samostojno župnijo.

OBČINA BOČNA

Občina je štela 1445 prebivalcev, 243 hiš, 18 koč in 20 oferij. Površina občine je merila

3783 ha od teh je bilo pod travniki 376 ha, pašnikov okoli 796 ha, gozdov okoli 2555 ha in ostalega 56 ha. Reka Dreta je bila primerna za splavarstvo. Gozdovi nudijo prebivalcem glavni zaslužek, vzdolž reke je dosti žag in drugih vodnih objektov. Po podatkih urbarja Gornjegrajske

gosposčine (Benediktinski samostan) iz leta 1426 je celotno območje občine spadalo tedaj pod fevdalni urad s sedežem v Šmartnem.

Sam kraj Bočna je štel pred drugo svetovno vojno 771 prebivalcev, 128 hiš, 118 gospodarstev, 10 koč in 8 oferij. V Gornjem Gradu so bili sodišče, srez, davčna uprava, žandarmerija in zdravnik. V kraju je bila šola, ki je bila ustanovljena leta 1877. Delovalo je tako gasilsko društvo kot tudi olupševalno društvo. Razvita je bila dramska dejavnost pa tudi zborovsko petje so gojili. Zanimivo, da so že tedaj imeli svoje Čitalniško društvo in Društvo kmečkih fantov in deklet. Cerkev in župnišče je bilo na griču (Gradišče) nad krajem, tam je stala tudi šola in občinski urad. Skozi vas drži banovinska cesta, kraj je povezan z avtobusno zvezo proti Gornjemu Gradu in nazaj. Pri zaselku Čeplje je močan izvir potoka Kroke, ki goni mline in žage. Bočna je izhodišče za številne planinske poti, ena od njih vodi k prelazu Lipa v smeri Vranskega. Kraj se prvič omenja leta 1231, že leta 1247 pa se omenja ministerial gornjegrajskega samostana. O hribčku Gradišče krožijo razne pripovedke. Velika stara lipa pri cerkvi pa je po ustnem izročilu iz turških časov. Župnija Bočna šteje 674 duš, cerkev svetega Petra se prvič omenja leta 1426. Prezidali so jo leta 1855 ter jo nato zaradi potresa leta 1895 popravili. Glavni oltar je iz leta 1646. Bočna je leta 1906 postala samostojna župnija in od tedaj je vodena tudi kronika.

Sveti Jošt šteje 263 prebivalcev, 41 hiš, 35 gospodarstev, 2 koči in 4 oferije. Nadmorska višina je 955 m. Zaselki Krašica, Lipa, Mali in Veliki Rovt, Sela in Strojnik obsegajo vrsto raztresenih kmetij. Na južni strani Tolstega vrha (1077 m) je podzemna jama Štubernica z lepimi kapniki. Podružnična cerkev svetega Jošta je prastara in se prvič pisno omenja šele leta 1426. Sredi petnajstega stoletja so ladjo obokali, v šestnajstem stoletju pa postavili zvonik. V bližini stoji kapelica svetega Gervazija in Protazija, ki je iz konca 15. stoletja. Na strani je lesen stolpič. Stavbo so v letih 1861 – 1868 restavrirali.

Šmartno ob Dreti šteje 411 prebivalcev, 74 hiš, 67 gospodarstev, 7 koč in 8 oferij. V kraju sta

župnija in šola, ki je bila ustanovljena leta 1879, na njej je tudi redni kmetijski nadaljevalni tečaj. Imajo tudi gasilsko društvo, ki premore dvorano z odrom za igre. Uspešno deluje tudi pevsko in prosvetno društvo pa tudi nogometni klub. Vas leži na 371 metri nadmorske višine. Ima avtobusno zvezo proti Gornjemu Gradu in Mozirju. Zaselki pa so Podgora, Vrhi, Volog in Zgornje Kraše. Razvita je trgovina z lesom in v kmetijstvu živinoreja. Imajo tujske sobe, saj je kraj po naravnih lepotah znan daleč naokoli. Planinske poti so markirane, na Menini (1508 m) pa je tudi planinski dom in obsežni pašniki. Župnija šteje 729 duš, cerkev svetega Martina se prvič pisno omenja leta 1426, leta 1632 so ji podaljšali ladjo, okoli leta 1800 pa so ji prizidali obe stranski kapeli. Prvotno je bila v sklopu gornjegrajske prafare, od leta 1891 pa je tu samostojna župnija.

Da ne bo kakšne pomote – podatki so iz leta 1937 in so objavljeni v Krajevnem leksikonu Dravske banovine. Sedanje stanje torej ni dobro primerljivo, vendar pa velja poznati tudi starejše stanje v krajih, kjer živimo, saj je razvoj skozi stoletja zelo zanimiv, ne le za domačine opisanega kraja, ampak verjetno to zanima še druge prebivalce naše lepe doline.

OBČINA ŠMARTNO OB PAKI

Šteje 2013 prebivalcev, 414 hiš, 200 posestev, 110 koč in 67 oferij. Skupne površine je 1808 ha od tega 356 ha njiv in vrtov, 448 ha travnikov in pašnikov, 114 ha vinogradov, 818 ha gozdov in 70 ha ostalega.

V občino so spadali zaselki: Gavce, 190 prebivalcev, 48 hiš, 14 posestev, 19 koč in 9 oferij. Gorenje, 115 prebivalcev, 22 hiš, 10 posestev, 5 koč in 2 oferiji. Mali Vrh, 216 prebivalcev, 59 hiš, 8 posestev, 31 koč in 18 oferij. Paška vas, 147 prebivalcev, 24 hiš, 19 posestev in 1 koča. Podgora, 181 prebivalcev, 42 hiš, 20 posestev, 10 koč in 9 oferij. Rečica ob Paki, 291 prebivalcev, 54 hiš, 35 oferij, 3 koče in 3 oferije. Skorno, 234 prebivalcev, 43 hiš, 29 posestev, 9 koč in 2 oferiji. Slatine, 152 prebivalcev, 33 hiš, 14 posestev, 13 koč in 5 oferij. Šmartno ob Paki, 211 prebivalcev, 42 hiš, 18 posestev, 10 koč in 14 oferij. Veliki vrh,

276 prebivalcev, 47 hiš, 33 posestev, 9 koč in 5 oferij.

Ker ta občina ne spada več k območju Zgornje Savinjske doline, kamor geografsko nikoli ni sodila, smo podrobne podatke o tedanjem stanju v tem okolišu skrčili le na najpomembnejše. Je pa treba poudariti, da je prav ta občina bila nekoč za ostale predele okraja Gornji Grad zelo pomembna, saj je bila tu železniška povezava proti Koroški in Celju. Vemo, da se je pred drugo svetovno vojno prevažalo veliko lesa iz Zgornje Savinjske doline na železniško postajajo Paška vas oziroma Šmartno ob Paki. V okolici postaje so bila velika skladišča lesa, ki je bil namenjen za izvoz na zahod. Tod splavarjenje ni bilo mogoče, zato je bila železnica izrednega pomena tudi za predele Zgornje Savinjske doline. Domnevamo lahko, da so v stari Avstriji načrtovalci upravne ureditve območij prav zato vključili občino Šmartno ob Paki v srez Gornji Grad. Znano je, o tem smo že večkrat pisali, da se je pred drugo svetovno vojno že delalo na tem, da se spelje železnica tudi po dolini Savinje proti Kamniku. Brez dvoma bi ta prometna povezava nastala, če ne bi prišla vmes prva svetovna vojna. Znano je, da se je za to zvezo s svetom zelo zavzemal tedanji okraj (srez) Gornji Grad in da so že zbirali denar za gradnjo in da so bili načrti tako rekoč na mizi. Če beremo tedanja poročila zgornje savinjskih občin o potrebah po transportu lesa po železnicah, lahko razberemo, da je prav les odločilno vplival na odgovorne na železniški direkciji v Gradcu, da so se odločili za ta velik načrt.

OBČINA SOLČAVA

Šteje 842 prebivalcev, 132 hiš, 44 posestnikov, 60 koč in 40 oferij. Skupna površina je 10.174 ha, od tega je 331 ha njiv in vrtov, 1902 ha travnikov in pašnikov, 3914 ha gozdov, in 4026 ha ostalega. To je obmejna občina z Avstrijo, ki je zelo gorata in zato razmeroma redko poseljena. Prav do golih vršacev segajo od vseh strani po gorskih grebenih zgrajene zelene ledeniške doline z izvirki voda: Matkov kot, Logarska dolina in Robanov kot, največja je Logarska dolina, ki je po svoji lepoti ena najlepših alpskih dolin v Evropi. Pišejo, da je

morda še lepša edino le Cirque de Gavarnic v Pirinejih. Naj naštejemo nekaj imenitnih vršacev: Planjava (2399 m), Ojstrica (2349 m), Brana (2253 m), Turska gora (2233 m), Križ (2429 m) in Mrzla gora (2202 m). Prav v tem veličastnem svetu izvira Savinja, njen slap pa je visok 120 metrov (Logarski šum). Kmalu izgine pod zemljo in se spet pojavi pod imenom Črna v spodnjem delu doline. Šele po združitvi s potokom Jezero teče kot Savinja dalje v dolino. Kmetije segajo do višine 1250 m. Na višini 1500 m izvirajo studenci. Vse to omogoča redko poseljenost, na kvadratni kilometer le 5 prebivalcev. Izredno je razvito gozdarstvo in seveda žagarstvo, letno se proda do 50.000 kubikov lesa! Že rano so zahajali v te kraje številni turisti, saj je SPD poskrbelo za markirane poti po planinah in gorah. Med Lučami in Solčavo so zgradili cesto šele leta 1894, prej je bila zveza izredno slaba in vozniki so morali kar 22 krat prečkati Savinjo ... Stezo, ki je vodila v Logarsko dolino, so razširili v vozno pot leta 1924. Za avtobuse je postala ta cesta prevozna šele leta 1930. Zato ni čudno, da je bil ta predel lepe slovenske krajine tako dolgo odrezan od dolinskih delov Slovenije.

Solčava

Šteje 590 prebivalcev, 99 hiš, 24 gospodarstev, 53 koč in 36 oferij. Srez Gornji Grad je oddaljen 28 km, žandarmerija v Lučah pa 10 km. Do železniške postaje v Šmartnem ob Paki je 45 km. Šolo so ustanovili leta 1872. V kraju delujejo javna knjižnica, podmladek jadranske straže, strelska družina, katoliško izobraževalno društvo, prosvetno društvo in gasilsko društvo. Tu se konča banovinska cesta, ki drži iz Mozirja. Pravkar se organizira direktni avtobusni promet z Ljubljano. Kraj tvorijo tesno okoli cerkve zgrajene hiše. Sicer pa spadajo h kraju ob Savinji raztresene kmetije ob Robanovem kotu in na sosednjih gorskih pobočjih. To so predvsem mali zaselki Belšak, Havdej, Knez, Štiftar in Tolstovršnik. Tujski promet je dobro razvit, tako pa tudi trgovina z lesom in žagarstvo. Na vse strani vodijo planinske poti, zato je planinski turizem še poudarjeno razvit. Solčava je naseljena že med leti 1000 in

1200, kraju so dali ime nemški kolonisti, ki jih je naselil nemški fevdalec Diebald de Chageri. Kraj se prvič pisno omenja leta 1268 (silva Suzpach). V kraju je bil sedež urada gornjegrajske gosposčine (benediktinci). Župnija Solčava ima 850 duš in pokopališče. Cerkev je posvečena Mariji Snežni, po podatkih so prvotno cerkev zgradili Celjski grofje, ta je bila najbrž romanska in je bila verjetno zgrajena med leti 1461 in 1485. Leta 1710 so sezidali sedanji zvonik. Večjo prenovo je cerkev doživela v letih od 1825 do 1826, nato pa še leta 1871, ko so baročne slike popolnoma prebelili. V glavnem je še ohranjena arhitektura iz 15. stoletja. V letu 1891 sta cerkev poslikala Tomaž Fantoni in Franc Zdolšek. Kapela svete Ane na pokopališču je bila zgrajena okoli leta 1000, tedaj iz lesa. Ko je pogorela, so jo okoli leta 1605 obnovili, na novo jo je leta 1610 posvetil ljubljanski škof Tomaž Hren. Tu je rojen Božidar Štiftar (Tvorcov), profesor, veliko je pisal o Rusiji in se ukvarjal z imenoslovjem.

OBČINA REČICA OB SAVINJI

Šteje 3822 prebivalcev, 728 hiš, 520 posestev, 121 koč in 79 oferij. Površina je 5751 ha od tega 1169 ha njiv in vrtov, okoli 1251 ha travnikov in pašnikov, okoli 16 ha vinogradov, okoli 3259 ha gozdov in 56 ha ostalega. Zelo obsežna občina - od Medvedjaka (1666 m) in Tera (1266 m), preko Savinje in spodnje Drete na pobočje Tolstega vrha (1077 m) in Črete (996 m). V njenem osrčju leži lepo Rečiško polje, na levi strani Savinje, ki ji prinaša precej proda potok Rečica, ki zbira vodovje s pobočja Medvedjaka. Razvito je splavarstvo. Pridelujejo vse vrste žit in posebno dober krompir. V določenih legah uspeva hmelj in zori vino. Veliko gojijo sadje, razvito je čebelarstvo. V nižinskem predelu so vasi večje in zgrajene bolj skupaj. Po urbarju iz leta 1426 je ta predel spadal pod urad Savinja, ki so mu pripadali kraji Meliše, Brezje, Trboljca, Radmirje s Stražo, Volovnije, Brdo, Juvanje, Ravno, Tajna, Negojnica, Poljane, Okonina, Grušovlje, Sv. Ivan (verjetno Šentjanž, op. A.V.), Mlinska ves, Rečica, Spodnja Rečica, Sardovnik, Prihova, Trnavče in Petkovca.

Spodnja Rečica

Šteje 207 prebivalcev, 40 hiš, 27 posestev, 5 koč in 8 oferij. Kraj leži na nadmorski višini okoli 360 m in je 4 km oddaljen od Mozirja. Tu drži banovinska cesta Šmartno ob Paki -Solčava, zato so dobre avtobusne zveze. Čez Savinjo je speljan banovinski most, nižje njega pa sta dva velika jeza. Imajo dve strugi, ena drži proti Nazarjam, druga pa proti Prihovi. Veliko je žag, mlinov in elektrarn, sicer pa je razvito trgovanje z lesom in kmetijstvo. Vино pridelujejo le v majhnih količinah. Na hiši Ivana Rakuna je vzidan rimski nagrobni spomenik, ki je bil v začetku 19. stoletja pripeljan s Prihove.

Spodnje Kraše

Štejejo 176 prebivalcev, 38 hiš, 31 posestev, 4 koč in 1 oferijo. Kraj je od Gornjega Grada oddaljen 9,5 km, pošta pa ima v Šmartnem ob Dreti. Avtobusne zveze so ugodne. Kraj leži na osovni legi ob vznožju Tolstega vrha (1077 m) na nadmorski višini okoli 375 m. Razvito je kmetijstvo, gozdarstvo in tudi čebelarstvo.

Spodnje Pobrežje

Štejejo 88 prebivalcev, 13 hiš, 11 posestev in 2 koči. Šola je na Gorici, okoli 1,5 km oddaljenem kraju. Dostop je mogoč z vozom ali avtom. Razvito je kmetijstvo in gozdarstvo. Kraj leži na nadmorski višini okoli 365 m. V kraju je nekaj čebelarstva, precej sadja, žag in mlinov.

Sveti Janž

Šteje 254 prebivalcev, 56 hiš, 39 posestev, 3 koč in 14 oferij. Od Rečice je oddaljen 3 km in je na nadmorski višini 383 m. Avtobusne zveze so v smeri Šmartnega ob Paki in Solčave. Razvito je kmetijstvo in lesna predelava, veliko je dobrega sadja in neznaten pridelek vina. Nekdaj je tu bilo mnogo vinogradov, pozneje so jih opustili. Žage so ob stranski strugi Savinje. O stari poseljenosti pričata rimska nagrobna kamna z napisi, našli so jih med kopanjem cerkvenih temeljev, sedaj sta vzidana v cerkveni stolp. V bližini so ostanki starega, domnevno rimskega poslopja. Podružnična cerkev je posvečena sv. Janezu

Krstniku. Prvotna cerkev se omenja prvič v stari, gornjegrajski ustanovni listini leta 1347. Na notranji steni zvonika je še ohranjena stara freska svetega Krištofa, ki je verjetno iz 15. stoletja. Leta 1843 so staro cerkev podrli in postavili sedanjo.

Trnovec

Šteje 83 prebivalcev, 15 hiš, 11 posestev, 4 koč in 2 oferiji. Od Gornjega Grada je oddaljen 13 km, od Šmartnega ob Paki pa prav tako 13 km. Leži na nadmorski višini okoli 370 m in to na terasi na desnem bregu Savinje. Razvito je kmetijstvo, gozdarstvo in vodne žage ob Savinji.

Varpolje

Šteje 101 prebivalca, 16 hiš, 14 posestev, 1 koč in 1 oferijo. Nadmorska višina je okoli 265 m. Razvito je kmetijstvo, gozdarstvo, lesna predelava in žage ob stranski strugi Savinje. Iz vasi drži brv čez Savinjo v Pobrežje.

Zgornje Pobrežje

Šteje 159 prebivalcev, 29 hiš, 20 posestev, leži na nadmorski višini 370 m. Naselje je na terasi nad Savinjo. Gospodarstvo kot Spodnje Pobrežje.

Žlabor

Šteje 240 prebivalcev, 37 hiš, 8 posestev in 29 koč. Leži na nadmorski višini 380 m. Frančiškanski samostan je imel od leta 1786 privatno šolo, ki je postala leta 1924 javna šola. V kraju deluje gasilsko društvo in katoliško prosvetno društvo. Kraj leži na nadmorski višini 380 m in leži na vznožju Dobrovelj, pretežno tik ob levem bregu Drete. Skozi kraj pelje banovinska cesta, zato so avtobusne zveze zelo dobre. K vasi spada del Prihove, Nazarje, in zaselek Vodice. Razvito je kmetijstvo in lesna industrija, vodne žage. Tu so tudi precejšnja najdišča boksita, ki ga prodajajo Tovarni barv v Ljubiji. Kraj ima vse pogoje za tujski promet. Na ozkem medvodju Savinje in Drete se dviga grad Vrbovec, tu je graščinska uprava ljubljanskega škofijskega veleposestva. Prvi znani lastniki gradu so plemiči Chageri, ti so grad z vso posestjo podarili oglejskemu patriarhu (leta 1140) za novo

ustanovljeni benediktinski samostan v Gornjem Gradu. Ta del posesti si je patriarh obdržal za sebe in je imel tu svojega ministeriala. Leta 1286 je bil gospodar gradu vitez Eberhard plemeniti Vrbovski kot fevdnik Vovberških grofov. Leta 1360 so grad kupili Celjski grofje in postavili v letu 1455 ob vznožju hriba sedanji grad, podoben trdnjavi – štirioglat s tremi stolpi. Po izumrtju Celjanov leta 1456 je prešel grad v last avstrijskih vladarjev (Habsburžanov), ki so tu postavili svoje oskrbnike. Grad Vrbovec je leta 1615 kupil ljubljanski škof Tomaž Hren. Na skali, kjer je nekoč stal stari grad, je leta 1920 škof A.B. Jeglič postavil cerkvico. Grad je bil znan kot sedež deželjskega sodišča v stari Avstriji. Na Gradišču nad Dreto stoji krasna župna cerkev in frančiškanski samostan (1661 – 1666). V cerkvi so bile Jelovškove freske, ki so jih zaradi propadanja v letih 1886 do 1888 odstranili. Nova poslikava je delo Tomaža Fantonija, slike na zadnji steni kapele pa je leta 1896 naslikal Ivan Bradaška, beli marmornati oltar pa je izklesal Ivan Vurnik (1897). Znale so romarske stopnice, do vrha jih je 193.

Tu je rojen dr. Gross Fran (1851 – 1892), sodnik, ustanovitelj in prvi dirigent pevskega zbora ljubljanske Glasbene matice.

Dodatno še ta zanimivost! V Krajevnem leksikonu Dravske banovine je naveden podatek, da je prvotni grad na skali sezidal knez Pribina okoli leta 835, kar so zgodovinarji ovrgli, saj grad ni zapisan v predajni listini posesti Chagerjev oglejskemu patriarhu. Omenjeno domnevo so zapisali nekateri avstrijski zgodovinarji.

Okonina

Šteje 203 prebivalce, 41 hiš, 26 posestev, 3 koč in 10 oferij. Vas leži na levi strani Savinje ob cesti Šmartno bo Paki – Solčava. Nadmorska višina je 391 m. Kraj spada pod faro sveti Frančišek. Razvito je kmetijstvo, lesna trgovina, uspešno sadjarstvo (izvažajo letno kakih 25.000 kg jabolk). Le malo je še vinogradov. Skozi kraj teče topel studenec (19 stopinj C), zato nikoli ne zamrzne. Podružnična cerkev svetega Jakoba se omenja leta 1426. Slika iz 1650 nam kaže gotsko stavbo z

nadstrešnim stolpičem, oblika tlorisa cerkve je križ. Novejši prezbitერიj je iz leta 1731. Do ustanovitve župnije Radmirje (1787) je bila cerkev podružnica rečiške fare. Leta 1722 so zgradili kapelico svetega Ignacija.

Poljane

Kraj šteje 218 prebivalcev, 46 hiš, 34 posestev, 1 koč in 8 oferij. Župnija je Rečica, ki je oddaljena 2 km. Raztresene kmetije so na nadmorski višini okoli 550 m. Vas leži na južnem podnožju Medvedjaka (1566 m). K vasi spadata zaselka Vimpasle in Negojnica. To je hribovito in malo rodovitno območje, največ goje ovce, koze in svinje, precej je sadja in nekaj čebelarstva. Znani so po tkanju platna za domačo rabo. V bližini je potok Lučnik, ki je poln žlahtnih rakov. Poleg vasi je bogata žila premoga, ki pa se doslej ni izkoriščal. Na vzhodni strani Poljan je nekdanji grad Rudenek, sedaj je v razvalinah. Imenovali so ga tudi Lekšetov grad (po bližnji Lekšetovi kmetiji). Grad so postavili v začetku 14. stoletja sinovi viteza Eberharda Vrbovskega. Leta 1578 je grad kupila ljubljanska škofija. Verjetno je v razvalinah od leta 1635, ko so ga uporni kmetje požgali. O nekdanjem gradu Negojnici, ki je stal na južnem pobočju gore Ter (1266 m), danes skoraj ni sledu. Zgodovina gradu je popolnoma neznana, le razne pravljice krožijo o njem. Izkopali so precej starinskih predmetov, ki so hranjeni v muzeju v Celju.

Potok

Šteje 119 prebivalcev, 25 hiš, 19 posestev in 7 koč. Vas leži ob vznožju Tolstega vrha (1077 m) na nadmorski višini 370 m. V kraju imajo prosvetni dom, sicer pa je kmetijstvo podobno kot v Pustem Polju. V tej vasi je rojen akademski slikar Franc Tratnik, restavrator v Narodnem muzeju v Ljubljani.

Prihova

Šteje 241 prebivalcev, 51 hiš, 35 posestev, 7 koč in 2 oferiji. Je 2 km oddaljena od Rečice, kjer je tudi župnija, in leži na nadmorski višini okoli 360 m. Skozi kraj drži banovinska cesta Šmartno

ob Paki – Solčava. Razvito je kmetijstvo in lesna trgovina, deloma tudi predelava. Kmetje gojijo tudi nekaj hmelja, sicer pa je dobro razvito sadjarstvo. Imajo več žag. Nekdaj je držala glavna cesta skozi vas naravnost čez Rečico v Šentjanž, ta je sedaj namenjena le lokalnemu prometu. Pod njo izvira na travniku manjši studenec kiselkaste vode. Tod so našli rimske spominske plošče.

Pusto Polje

Šteje 130 prebivalcev, 22 hiš, 15 posestev, 5 koč in 2 oferiji. Leži na nadmorski višini okoli 370 m. Obdelovalne površine so pretežno v ravnini, ljudje pa se ukvarjajo z gozdarstvom in kmetijstvom, dobro je razvito sadjarstvo. Tu je rojen Lekše Franc (1868 – 1828), župnik, pisal je jezikoslovne in zgodovinske spise.

Rečica ob Savinji

Trg šteje 381 prebivalcev, 83 hiš, 57 posestev, 2 koči in 11 oferij. V kraju je župnija, šola, ki je bila ustanovljena 1877, pošta, javna knjižnica, slovensko izobraževalno društvo, prosvetno društvo, Sokol kraljevine Jugoslavije, podružnica jadranske straže, gasilsko društvo, strelska družina, elektrarna in zelo uspešna hranilnica in posojilnica. Kraj leži na nadmorski višini 367 m ob južnem vznožju Medvedjaka (1566m) in je dobro prometno povezan. Okolica je pogozdena, sicer pa so rodovitna polja v nižini. V kraju delujejo številni obrtniki, lesna trgovina in predelava, v kmetijstvu pa je zelo razvita svinjereja. Tudi sadjarstvo je pomembno, kakor tudi pridelava tropinovca in sadjevca, nekaj malega pridelajo tudi vina. Tudi hmelj gojijo, vendar v manjšem obsegu, zelo pa je razvito splavarstvo. Zelo primeren kraj za izletništvo, saj vodijo od tod markirane poti v planine.

Prvi znani lastniki Rečice so bili plemiči Chageri, ki so kraj in celotno posest leta 1140 podarili oglejskemu patriarhu, ta je Rečico pridržal za sebe, medtem ko je ostala posest bila v lasti benediktinskega samostana v Gornjem Gradu. Kot oglejska last se Rečica omenja leta 1231 in 1247. V kraju se je pogosto mudil oglejski patriarh, tu je imel tudi svoj dvorec. Ljubljanski

škof Ivan Tavčar (1580 – 1597) je podelil kraju trške pravice. Z listino iz leta 1558 je trgu podelil lastno sodstvo, ne tudi krvno, hkrati pa določil območje trga. To listino hranijo v občinskem arhivu. O nekdanjih sodnih pravicah priča še danes stoječi sramotilni kamen (pranger). V listini iz leta 1788 je ohranjeno slovensko besedilo trške zaprisege, tudi ta listina je v trškem arhivu. Originalni trški grb – lipa z zvezdo, pa hrani celjski muzej. V trgu še stoji Tavčarjev dvor, ki ga je ta škof kupil leta 1597 od Ivana Hurnussa. Zadnja iz rodu Tavčarjev je bila Uršula Tavčar, ki je umrla okoli leta 1855. Njeni dediči so posestvo v velikem delu razprodali. Dvorec je sedaj v lasti Antona Fūrsta, posestnika na Rečici.

Leta 1799 je požar uničil pol trga s cerkvijo in župniščem vred. Župnija na Rečici ima 3018 duš, župna cerkev je posvečena svetemu Kancijanu. Prvotna cerkev je bila gotovo ena najstarejših v Zgornji Savinjski dolini, zgrajena je bila v romanskem slogu, pozneje pa je dobila gotski zvonik. Leta 1826 so ji prizidali zakristijo. S freskami jo je okrasil leta 1896 celjski mojster Ivan Gosar. Kroniko je začel pisati župnik A. Jug (1855 – 1878), novo kroniko pa je sestavil leta 1890 J. Majcen.

Čreta

Šteje 71 prebivalcev, 10 hiš, 8 posestev in 1 oferijo. Povprečna nadmorska višina je 780 m. Kmetije so zelo raztresene po pobočju istoimenskega hriba. Dostop je možen le peš! Razvito je čebelarstvo in drvarjenje.

Dobletina

Šteje 126 prebivalcev, 22 hiš, 10 posestev in 10 koč. Leži na nadmorski višini okoli 365 m. Razvito je kmetijstvo, gozdarstvo in čebelarstvo.

Dol-Suha

Šteje 202 prebivalca, 37 hiš, 29 posestev, 3 koče in 4 oferije. Spada pod župnijo Rečica ob Savinji. V kraju deluje godba. Povprečna nadmorska višina je 440 m. Vas leži ob vznožju Medvedjaka (1566 m), dostop pa je mogoč z vozom. Zaselki so raztreseni kraj gozdov in travnikov. Tu so tudi

manjši nasadi hmelja in lanu. Dosti je sadja, zlasti jabolk in sliv. Pridelujejo domači jabolčnik in slivovko, manj pa vino. Razvito je čebelarstvo. Platno tkejo za domače potrebe, hmelja pridelajo letno približno 1000 kg, jabolk pa kakšnih 10.000 kg. Letno prodajo okoli 1000 kg masla. Tu je tudi izviri potoka Rečica, blizu pa je podzemna jama "Župnekovo žrelo". Tod so markirane poti na Medvedjak.

Grušovlje

Šteje 94 prebivalcev, 20 hiš, 15 posestev, 3 koč in 2 offeriji. Leži na levem bregu Savinje na nadmorski višini okoli 380 m. Avtobusne zveze so proti Solčavi in Šmartnem ob Paki. Razvito je kmetijstvo, sadjarstvo, lesna predelava, mlini in žage na strugi Savinje. Kraj se prvič omenja leta 1231 kot sedež gornjegrajskih ministerialov.

Holmec

Šteje 298 prebivalcev, 51 hiš, 46 posestev, 5 koč in 6 offerij. Leži na nadmorski višini okoli 420 m. Vas sestavljajo raztreseni zaselki Brdo, Holmec in Meliše. Dostop je mogoč le z vozom. Razvito je kmetijstvo in lesna trgovina. Nad krajem stoji na desnem bregu Savinje dvorec Lešje, ki je bil v 17. stoletju v posesti Jurija Milošiča, škofijskega nadupravitelja v Gornjem Gradu, sedaj pa je v lasti Ivana Bršnjaka.

Kokarje

Šteje 196 prebivalcev, 34 hiš, 29 posestev, 7 koč in 2 offeriji. Leži na nadmorski višini 407 m. Leži pod Čreto na desnem bregu Drete. Dostop je mogoč z vozom ali avtom. Razvito je kmetijstvo, gozdarstvo, sadjarstvo in nekaj čebelarstva. Letno prodajo v tujino okoli 2 vagona jabolk. V južne predele države pa izvažajo les. Tu je izhodišče izletniške poti na Čreto. Nekdaj je bil kraj znan po zelo razvitem lončarstvu. Podružnična cerkev Device Marije je znana božja pot, cerkev je bila zgrajena leta 1453 in je bila taborna, torej utrjena. Obzidje okoli nje priča o tem. Turške vpade v te kraje opeva neka tukajšnja zgodovinska pesem. Cerkev je leta 1887 poslikal Jakob Brollo. Ob stranskem vhodu je zgodovinski nagrobni

spomenik Eve Sofije Dietrichstein iz leta 1612. Za cerkvijo je do konca 18. stoletja stala cerkvica svete Ane, ki so jo v času jožefinske dobe zaprli. Njen glavni oltar je sedaj kot stranski oltar v sedanji cerkvi.

Mozirje – trg

Občina je štela 629 prebivalcev, 120 hiš, 104 posestva in 42 offerij. Površina je znašala 255,95 ha, od tega 82 ha njiv in vrtov, 66 ha pašnikov, 76 ha gozdov, 10 ha sadovnjakov in 20,35 ha ostalega.

Mozirje – trg je od Gornjega Grada oddaljen 17 km. V trgu je žandarmerija, finančna straža, občina, pošta, lekarna, zdravnik in župnija. Šola je bila ustanovljena leta 1896, deluje tudi strokovno-nadaljevalna šola, čitalnica, rdeči križ, katoliško-prosvetno društvo, telovadno društvo Sokol, združenje žagarjev in mlinarjev in skupno združenje rokodelcev. Kraj leži na nadmorski višini 347 m. Skozi trg pelje banovinska cesta Šmartno ob Paki – Solčava. Krajslovi po urejenosti in čistoči. Zaselka sta Brdce in Olnik. Okolica je rodovitna, zato je razvito kmetijstvo pa tudi rokodelstvo, trgovina z lesom, sadjarstvo in čebelarstvo. Veliko je vodnih mlinov in žag. Izdaten ribolov je v Savinji in bližnjih potokih. Kraj privlači številne turiste, posebno Hrvate.

Leta 1934 je bilo v trgu kar 350 tujcev s 1600 nočninami. Tujske sobe so lepo urejene in tu je tudi naravno kopališče. Mozirje je izhodišče za številne planinske poti, ki so dobro markirane. Golte obiskujejo tako turisti kot tudi smučarji. Kraj je naseljen že v starem veku; tu je obstajal rimski kastel. V srednjem veku se kraj omenja že leta 1146. Prvotno so bili lastniki posesti plemiči de Chagere, ki so tudi to posest podarili oglejskemu patriarhu (1140). Vas je bila že zgodaj povzdignjena v trg, morda že leta 1231, ko se omenja Ulrik Mozirski. Stare trške listine, tudi privilegije, je leta 1580 uničil velik požar. Zato je svoboščine ponovno potrdili leta 1581. Tedaj je Mozirje dobilo tudi grb in trški pečat. Trška oblast se je imenovala magistrat, sestavljali pa so jo sodnik in dva svetovalca. Sodnika so javno volili tržani, potrjevala pa ga je Žovneška gosposčina.

Vsakih sedem let so tržani obvezno obhodili trške meje, znotraj teh je bilo 62 kmečkih in 19 gospodarskih podložnikov. zadnjič so obhodili trške meje leta 1835. Za gospodarski razvoj je bila pomembna pravica do lastne mitnice in točenja pijač, ki je bilo zunaj trga prepovedano.

Kuga je hudo morila leta 1646, ponovno je razsajala v letih 1682 - 1683. Požar je trg ponovno uničil leta 1798. V dobi narodnega preporoda je Mozirje prednjačilo vsem drugim slovenskim trgom, saj je mozirski župan Janez Lipold že leta 1845 uvedel slovensko poslovanje na magistratu. Znano je, da je prav Lipold bil narodni vodja vse Zgornje Savinjske doline. Veliko vlogo je pri ohranjanju slovenstva pomenila tudi Zgornje-savinjska posojilnica, ki je podpirala slovenske študente in narodna društva. Večji kmečki upor, ki ga je tu vodil Gregor Brezar (1635), je povzročil upostošenje, posebno še mozirskega gradu, ki je bil povsem razrušen. V zaselku Brdce stoji grad, ki pa je zgodovinsko manj zanimiv.

Župno cerkev svetega Jurija so verjetno sezidali že Vovberžani in se prvič omenja leta 1241. Povsem so jo obrnili z obsežnimi prezidavami leta 1754 - vhod je bil prej zadaj, kjer je sedaj veliko razpelo. Prizidali so tudi dve kapeli, tako ima tloris obliko križa. Prezbiterij je leta 1888 poslikal Matija Bradaška iz Kranja, svod v ladji pa leta 1891 Tomaž Fantoni. Pokopališče okoli cerkve so preselili na Oljnik v letih 1835 - 1836. Tam so zgradili cerkev svetega Štefana.

V Mozirju je bilo rojenih nekaj pomembnih ljudi. Eden izmed njih je bil Brložnik de et in Pernberg Ivan, dr. phil. et med., živel je v 17. in na začetku 18. stoletja, bil je član Acad. Naturae Curiosorum in Acad. operosorum v Ljubljani, napisal je nekaj obsežnih znanstvenih razprav. Naj omenimo tudi Janeza Goličnika (1773 - 1807) župnika in pisca knjige o čebelarstvu. Laykauf (Lajakov) Žiga, pesnik in publicist. Jožef Lipold (1736 - 1855) župnik in ljudski pesnik, ki je objavljial zlasti v Ahacljevi zbirki in Drobotnicah. Marko Vincenc Lipold (1816 - 1833), rudarski geolog, geološko je raziskal in izdelal rudarske mape za nekatere slovenske in druge rudnike, pospeševal je čipkarstvo v Idriji, kjer je bil nekaj časa direktor rudnika živega srebra.

MOZIRJE OKOLICA

Tu naj omenimo, da je bilo v nekaterih obdobjih zaslediti pri trških občinah delitev na občino trg in občino okolica. Tak primer najdemo tudi v Gornjem Gradu, ki smo ga že opisali.

Občina šteje 2213 prebivalcev 400 hiš, 309 posestev in 86 koč. Površina meri 5089 ha, od tega je njiv in vrtov okoli 779 ha, travnikov in pašnikov okoli 1118 ha, vinogradov okoli 4 ha, gozdov okoli 3040 ha in ostalega 148 ha. Občina se razprostira okoli Mozirja severno in južno od Savinje. Na severni strani so Golte (Mozirska planina), sredogorska planota, ki pogreša vode in je polna lijastih žrel in podzemskih jam. Pritoki Savinje so Mozirnica, Trnava in Ljubija. Ob teh vodah so številni mlini in tudi pogoste žage. Južno od Savinje ležijo tako imenovane Mozirske Dobrovlje. Mnogo lesa se izvozi, precej je sadjarstva, v Ljubiji so nahajališča boksita, sicer pa so dobri pogoji za tujski promet, posebno smučanje, saj ima SPD na Golteh dve koči, ki sta odprti tudi pozimi.

Brezje

Štejejo 318 prebivalcev, 60 hiš, 45 posestev in 15 koč. Ležijo na nadmorski višini 430 m. H kraju spadajo zaselki Brdo, Breslovski vrh (verjetno Breclovski vrh, op. A.V.), Jazbine, Korenov vrh, Krnice, Prečno in Sele. Kmetijstvo je dobro razvito, posebno sadjarstvo, predvsem jabolka. Žage in mlini so ob potoku Trnava. Znan je neusahljiv vir vode pri nekdanji cerkvi svetega Jošta. Ta cerkev se omenja leta 1426, v začetku 17. stoletja pa je bila zgrajena sedanja cerkev Matere Božje, zakristijo so prizidali leta 1857. Na Štrucljovem vrhu stoji znamenito Štrucljevo gradišče. (To je bilo v petdesetih letih prejšnjega stoletja raziskano, op. A.V.). Tu so bile vidne glinaste cevi za vodovod, ki so bile speljane v "Peklo" pod cerkvijo svete Radegunde.

Dobrovlje (mozirsko)

Ima 81 prebivalcev, 16 hiš, 14 posestev in 2 koči. Od Nazarij je oddaljeno 1 kilometer. Leži na nadmorski višini 661 m.

OBČINA LUČE

Šteje 1580 prebivalcev, 253 hiš, 156 posestev, 100 koč in 69 oferij. Skupna površina meri 11.170 ha, od tega je njiv in vrtov 784 ha, travnikov in pašnikov 3636 ha, gozdov 5623 ha, ostalega pa 1125 ha. Občina obsega območja visokogorskega alpskega sveta, ki proti jugozahodu prehaja v nižje predalpsko hribovje. Na desni strani Savinje je zastopan visokogorski svet z Ojstrico (2349 m), pred njo se razprostira visoka Dleškovaška planota, ki je polna grbin in kraških vrtač. Gozd sega mestoma tudi do višine 1900 m, sicer pa je gozdna meja na višini 1600 do 1700 m. Prebivalstvo živi navadno v malih zaselkih ali samotnih kmetijah. Te segajo le izjemoma nad 1000 m visoko. Glavni vir dohodka so gozdovi in živinoreja. Ob Lučnici in Savinji so vodne žage. Vode so bogate postrvi in lipanov. Lepo okolje privablja sem letovišcarje, od katerih ima prebivalstvo precejšnje gmotne koristi. Na ozemlju občine stoji ponosna zgradba SPD Kocbekov dom na Korošici (1808 m).

Krnica

Zajema 298 prebivalcev, šteje 45 hiš, 37 posestev, 8 koč in 10 oferij. Vas leži na višini okoli 500 do 900 m, dohod do kmetij od banovinske ceste je mogoč le po kolovozih.

Konjski vrh

Šteje 192 prebivalcev, 30 hiš, 22 posestev, 8 koč in 9 oferij. Vas ima hribovito lego na višini 500 do 1050 m. Do kmetij vodijo iz doline boljše ali slabše poti.

Luče

Kraj šteje 309 prebivalcev, 60 hiš, 58 posestev, 5 koč in 20 oferij. Državni uradi so v Gornjem Gradu. Do železniške postaje v Šmartnem ob Paki je 35 km. Šola je bila ustanovljena 1873. V kraju delujejo tujsko-prometno društvo, gasilsko društvo, katoliško-prosvetno društvo in godba na pihala. Skozi Luče vodi banovinska cesta Mozirje – Solčava, avtobusna zveza pa je s Celjem in Logarsko dolino. Gre za tesno povezano vas z lepim razgledom na Raduho, ljudje živijo od kmetijstva, gozdarstva in lesne trgovine. Veliko

je mlinov in žag na vodni pogon. Zelo mirno in prijetno letovišče. Tujski promet je v zadnjih štirih letih znašal 150 in 1700 nočnin. Imajo naravno kopalnišče ob Savinji in ob toplejši Lučnici. Povsod okoli so odlični smuški tereni, primerni za razne tečaje. Okolica vabi na prijetne sprehode. Ob cesti proti Solčavi je zelo močan pečovski studenec, ki vre izpod skalovja. Naprej po cesti pridemo do Igle, pod njo izvira presihajoči studenec. Višje pri kmetu Jezerniku je malo jezero, sicer pa je okolica polna podzemskih jam, največji sta Trbiška zijalka in Rjavčeva jama, v njih so odkopali kosti jamskih medvedov in v njih našli tudi redke jamske hrošče. Luče so izhodišče za številne planinske izlete, večina poti je dobro označenih, za kar skrbi Savinjska podružnica SPD. Posebno Raduha je zelo obiskana (2062 m), znana je po izjemni flori.

Kraj se prvič pisno omenja leta 1241, ko je tu deloval eden od dvanajstih ministerialov gornjegrajske gosposčine. Temu uradu so pripadali zaselki Krnica, Rogač, Podvolovljek, Podveža, Raduha, Skrile, Konjski vrh in Ljubečka ves.

Župnija Luče šteje 1600 duš. Pokopališče je okoli župne cerkve svetega Lovrenca. Prvotna cerkev je bila zgrajena pred letom 1426, sedanja pa je bila zgrajena med leti 1641 do 1690. Cerkev je leta 1897 poslikal Fantoni mlajši, križev pot pa je delo Franca Wisiaka iz Kranja (1866). Verjetno je cerkev, ki je spadala prej v parafaro Gornji Grad, dobila že koncem 15. stoletja samostojni vikariat.

Podveža

Šteje 183 prebivalcev, 34 hiš, 28 posestev, 6 koč in 6 oferij. Leži na nadmorski višini 530 do 850 m. Kmetije so raztresene pretežno ob Lučnici in na hribovju nad njo. Do hiš držijo boljši in slabši kolovozi. Na ozemlju te katastralne občine stoji leta 1929 zgrajeni Kocbekov dom na Korošici (1808 m). Na mestu doma je stala mala kočica nemškega planinskega društva, zgrajena leta 1883. Na Molički planini je sedaj opuščena Kocbekova kočica, ki služi le še pastirjem. Kraj nje stoji kapelica sv. Cirila in Metoda, ki jo je postavilo Slovensko planinsko društvo leta 1898. Tako je

tudi opuščena Lučka koča (1614 m) med Lučami in Korošico. To je zgradilo SPD leta 1901. Tu je najvažnejše križišče turističnih poti v vzhodnem delu Savinjskih Alp. Najdemo lahko tudi nekaj zelo prikladnih terenov za smučanje.

Podvolovljek

Šteje 205 prebivalcev, 29 hiš, 22 posestev, 7 koč in 9 oferij. Vas leži v zgornjem delu Lučenske doline na nadmorski višini 650 m. Tu so številni mlini in žage. Zelo lepa zelena dolina, ki jo zapira prelaz Volovljek (1029 m). Sredi vasi stoji podružnična cerkev sv. Antona, ki se prvič omenja leta 1631. Leta 1830 so ji prizidali nov stolp. Leta 1862 so odstranili star, lesen, poslikan strop in povečali okna.

Raduha

Šteje 212 prebivalcev, 31 hiš, 24 posestev, 7 koč in 6 oferij. Kraj je od Luč oddaljen 3 km in leži na nadmorski višini 530 do 900 m. Mimo vodi markirana pot na Raduho.

Strmec

Šteje 181 prebivalcev, 24 hiš, 18 posestev, 6 koč in 9 oferij. Od Luč je oddaljen 5 km. Leži na nadmorski višini 500 do 1050 m. Raztresene kmetije najdemo od Luč pa visoko pod Raduho. Mimo višje ležečih hiš vodi markirana pot na Raduho (2062 m). Na višini 1500 m je leta 1901 Slovensko planinsko društvo postavilo planinsko kočo, ki pa je bila zaradi slabega obiska kmalu opuščena. Zdaj nudi koča le zasilno zavetje planincem in mimoidočim.

Občina Ljubno

Zajemala je 2770 prebivalcev, 293 hiš, 301 posestvo, 156 koč in 73 oferij. Celotna površina je znašala 7534 ha, od tega 841 ha njiv in vrtov, okoli 2432 ha travnikov in pašnikov, 3 ha vinogradov, okoli 91 ha sadovnjakov, okoli 428 ha gozdov in 148 ha ostalega. Gorski hrbet Travnik (1637 m), Kamen (1695 m) in Smrekovec (1569 m) so deli, ki so geološko zelo zanimivi, zgrajeni so predvsem iz vulkanskega andezita. Vse vodovje zbira Savinja. Polovico občine

pokrivajo gozdovi, v njih prevladuje smreka. Veliko vodnih žag je ob Ljubnici in Savinji. Verjetno je tu začetek splavarjenja, saj večino lesa splavijo v južne dele države. Sicer pa je močan izvoz lesa tudi v Italijo.

Juvanje

Vas šteje 105 prebivalcev, 21 hiš, 21 gospodarstev, 9 koč in 6 oferij. Vsi pristojni državni uradi so v Gornjem Gradu. Vas je nekdaj pripadala gornjegrajskemu samostanu, že leta 1231 se tu omenja gornjegrajski ministerial, pozneje je kraj pripadal uradu Savina.

Ljubno

Trg šteje 679 prebivalcev, ima 128 hiš in 128 gospodarstev, 80 koč in 48 oferij. Pristojni državni uradi so v Gornjem Gradu. V kraju je žandermerija, zdravnik, občinski urad, pošta in župnija. Šola je bila ustanovljena leta 1805, tu je delovala tudi strokovno nadaljevalna šola. Imajo javno knjižnico, pevsko in prosvetno društvo Raduha, tujsko-prometno društvo, strelsko družino, gasilsko društvo in združenje žag in mlinov. Trg leži na nadmorski višini 423 m. Zaradi naravnih lepot prihaja v kraj veliko tujcev, predvsem iz Avstrije in Vojvodine, imajo pa tudi moderno naravno kopališče. Kraj je dobro prometno povezan z avtobusnimi linijami. Okoliško hribovje nudi lepe izlete po gozdnatem sredogorju. Ljubno se omenja že leta 1247, ko se navaja tu gornjegrajski ministerial. Ljubno je gotovo dobilo trške pravice že v prvi polovici 15. stoletja. Leta 1470 jih je potrdil Friderik II., ki je Ljubnemu odobril tudi sejme, trško sodstvo in grb (na ščitu zvezda s šestimi konicami). Župnija šteje 2126 duš, župna cerkev svete Elizabete je bila sezidana med leti 1235 in 1308, sedanja stavba je iz 15. stoletja. V 13. stoletju je že zabeležen prvi stalni duhovnik na Ljubnem. Do leta 1812 je bilo okoli cerkve pokopališče, ker ga je poškodovala visoka voda, so ga premestili k svetemu Primožu.

Planina

Šteje 202 prebivalca, 34 hiš, 34 gospodarstev, 6 koč in 8 oferij. Tu so samotne kmetije v povirju

Krumpaha na pobočju Komna. Ljudje živijo od gozdarstva in kmetijstva.

Radmirje

407 prebivalcev, 82 hiš, 74 gospodarstev, 9 koč in 18 oferij. Šola v kraju Ksaverij je bila ustanovljena leta 1874, v kraju je tudi župnija, delujeta pa katoliško-prosvetno in gasilsko društvo. Kraj leži na nadmorski višini okoli 410 m. Ima dobre avtobusne zveze. Sem spadajo zaselki Brezje, Hom, Ksaverij, Razbor in Ržiše. V glavnem živijo ljudje od kmetijstva in gozdarstva. Zelo razvita je lesna trgovina. Imajo tudi nekaj hmeljišč. V kraju je prirodno kopališče in imajo tudi sobe za tujce. Radmirje je bilo obljudeno že v predzgodovinski dobi. Ima župnijo, ki šteje 1294 duš. Okoli cerkve svetega Frančiška imajo pokopališče. Cerkev je iz leta 1725. Obzidana je okoli nekdanje cerkve svete Barbare, ki je bila zgrajena v času med 1426 in 1569, ko se prvič omenja. Glavni oltar v župni cerkvi je povečini iz marmorja, podstavek pa ima obliko sarkofaga s spečim svetnikom. Oltarna slika svetega Frančiška je delo slikarja Ivana Mihaela Rheinwalda (1715). Cerkev hrani mnogo dragocenih daril raznih vladarjev. Podružnična cerkev svetega Mihaela se omenja že v letu 1375. Leta 1782 je dobilo Radmirje samostojno župnijo.

Savina

Šteje 421 prebivalcev, 58 hiš, 58 gospodarstev, 24 koč in 8 oferij. V okolici je mnogo vodnih žag in skladišč za les. Tu vežejo splave. Najlepša razgledna točka je hrib Rajhovka.

Sveti Primož

Ima 462 prebivalcev, 73 hiš in 73 gospodarstev, 29 koč in 12 oferij. Kraj leži na nadmorski višini 882 m. Mali zaselki so Kovšak in Kumprej. Podružnična cerkev svetega Primoža je bila sezidana leta 1481. Leta 1716 jo je upepelila strela. Ponovno je zgorela leta 1781. Že 1794 so jo restavriral. Jugovzhodno od tod stoji tik nad Ljubnim podružnična cerkev Matere Božje na Rosulah. Prvotna gotska cerkev je bila zgrajena pred letom 1631. Kelih v cerkvi nosi letnico 1512. Po 1642 so cerkev podrli in zgradili novo v času med 1661 do 1669. Zvonik so povišali leta 1863, zakristijo pa prizidali leta 1883. V cerkvi je zanimiva oljnata slika smrt svetega dečka Konstancija, ki je edini znani primer, da upodablja ta prizor.

Ter

Ima 476 prebivalcev, 61 hiš, 61 gospodarstev, 17 koč in 9 oferij. Leži na nadmorski višini 450 do 900 m. Zelo raztreseni so mali zaselki, od katerih je po kolovoznih poteh kakih 10 km do glavne ceste. Povsod so lepe razgledne točke, zanimive so tudi številne manjše zemeljske jame. Poleg potoka Krumpaha stoji podružnična cerkev svetega Miklavža v Rastkah (554 m n.v.). Prvotna cerkev je bila zgrajena pred letom 1631, sedanja pa je iz leta 1864. Vzhodno od trga so na strmem pobočju Tera ob Gračenci razvaline gradu, o katerem krožijo razne pripovedke, njegova zgodovina pa je povsem neznana.

Skrivnost Metuljskega vrha

Zelo zanimiv je nastanek Nove Štife, zato opisujem dogajanje na tem vrhu, kot ga je opisoval zgodovinar Ignac Orožen v knjigi *Das Dekant Oberburg* (Maribor 1877).

O nastanku božjepotne cerkve Nova Štifa (občina Tirosek) navaja Orožen pismo ljubljanskega škofa Petra pl. Seebacha, ki ga je ta naslovil leta 1561 Rimskemu prestolu (Vatikan, op. A.V.)

“Na tem hribu so se v letu 1558 prikazovali plamenčki, pa tudi druga znamenja čudežev so zaznali. Vse to je narekovalo gradnjo Marijine cerkve na tem mestu. Ljubljanski škof Peter pl. Seebach je tedaj imel rezidenco v Gornjem Gradu, bil je ljubljanski škof v letih 1558-1568. Ko so prebivalci vložili na škofijo prošnjo za gradnjo cerkve, se je škof želel prepričevati o dogajanjih na kraju samem. Škof Seebach je trpel za hudimi bolečinami v nogah. Na pred večer binkošti se je odločil na prigovarjanje svojih sodelavcev in na željo velike množice romarjev obiskati Metuljski vrh. Tam je bilo že precej posekanega gozda, vprašal je ljudi, kje neki se prikazujejo plamenčki. Množica mu je povedala, da prav na mestu, kjer je s konjem postal. Konj na katerem je sedel je postal zelo nemiren in je kopal v zemljo, zato je moral stopiti z njega. Po tem obisku Metuljskega vrha je škof ozdravel. Seveda je dovolil gradnjo cerkve, ki je bila verjetno grajena v letih 1558-1559. Poimenovali so jo Nova Štifa (verjetno *Neue Stiftung* = je nova ustanova op. A.V.). Uradno je nosila ime Marija Neuestift in Steiermark. Postala je znana po vsem avstrijskem cesarstvu, tako je marsikdaj prišlo hkrati tudi do 30.000 romarjev.”

S tem pismom si je prizadeval škof pl. Seebach v Rimu pridobiti odpustke in druge privilegije zato Marijino cerkev.

Zaradi teh prizadevanj so škofa Petra leta 1576 Kranjski deželni stanovci in celotno cerkev zasmehovali, celo napisali so pismo deželnemu knezu, v katerem obtožujejo škofa Petra, da je “sanjač” in da je malo storil za realno uresničevanje protireformacije, ki jo je ukazal prav

knez. Tako je v nekem zaostalem kraju blizu Gornjega Grada ustanovil novo ustanovo in z njo povzročil množično romanje, ki prinaša velike dohodke, saj gre tu tudi za odpustke in drugo “malikovanje”. Vse to seveda slabo deluje in škoduje ugledu dežele, so menili Kranjski deželni stanovci.

Da so Kranjski deželni stanovci tako ostro reagirali na škofovo prizadevanje za novo božjo pot v Novi Štifi, je pripisati dejstvu, da je tedanja kranjska gospoda bila pretežno protestantska in je seveda izrabila vsako priliko za posmeh Cerkvi in njenim duhovnikom.

Cerkev, ki jo je na Metuljskem hribu zgradil škof Peter je bil dolga 17 klafter in široka 8 klafter, skozi dve arkadi s tremi stebri je bila deljena v tri ladje. Strop je imela lesen. Vizitacijski zapisnik iz leta 1631 omenja kar številne oltarje. Slikarska dela je opravil Nikodemus Weissmann, meščan Beljaka. Številne freske, ki so krasile stene cerkve, so bile narejene torej leta 1586.

5. avgusta 1610 je škof Tomaž Hren blagoslovil tri oltarje: Svetega Osvalda, Svetega Miklavža in Svete Helene.

Cerkev v Novi Štifi je 23. maja 1850 pogorela. Ogenj se je tako hitro širil, da so le malo rešili iz nje. Neki tesar iz Gornjega Grada je gasil v zvoniku in se ni uspel pravočasno rešiti po stopnicah, zato je skočil iz zvonika in čudežno preživel.

Cerkev je bila obokana le pod korom, sicer pa kot že omenjeno, opremljena z ravnim lesenim stropom. Po požaru so kmalu pričeli z deli za postavitev nove cerkve. Že malo pred zimo tega leta je bila pozidana. Po kratki prekinitvi gradbenih del so sredi marca leta 1852 nadaljevali z gradnjo. 2. maja tega leta je gornjegrajski dekan Franc Bruner gradnjo slovesno blagoslovil. v letu 1853 so cerkev pretežno dogradili. 13. avgusta 1853 jo je blagoslovil lavantinski škof Anton Martin Slomšek. Gradbena dela je opravil Matija Medved, Vulgo Pinter iz Cerkelj, ki se je odlično izkazal pri gradnji kupole pri ljubljanski stolnici, torej je bil vsestransko znan gradbenik.

Nekaj zgodovinskih podatkov iz Luč

O Lučah je Ignac Orožen zapisal tole:

Župnija Luče

Ta župnija leži med župnijami Solčava, Ljubno, Gornji Grad in Nova Štifta. Južno meji na Kranjsko, severno pa na Koroško. Šteje 7 občin in sicer – Raduha, Strmec in Konjski vrh, na levem bregu Savinje in na desnem – Krnica, Podvolovljek, Podveža in Luče.

Zanimivo je, da ta župnija ni bila omenjena v urbarju benediktinske gosposčine (Gornji Grad, op. A.V.) in tudi v drugih listinah ne. Prva omenba se pojavi šele leta 1541 v finančnih knjigah Gornjega Grada, ko je zapisano, da je Niklas iz Luč vplačal vikarske dajatve. Kot kaže, je bil v Lučah šele v 16. stoletju ustanovljen vikariat. Če je temu tako, lahko domnevamo, da je ta vikariat nastal iz stare ljubenske fare, morda tudi delno iz župnije Solčava.

CERKVE

Župna cerkev svetega Lovrenca

V gornjegrajskem samostanskem urbarju iz leta 1426 je na strani 97 omenjen neki Peter (unter der Mauer) prevedeno – pod zidom iz Luč.

Verjetno je ta Peter živel v eni izmed hiš pod cerkvenim obzidjem. Prav tam se pojavi tudi vpis o nekem Marku mežnarju (Marko meznar). V navedenem urbarju najdemo tudi navedbo Martin Cozmaczsch (verjetno gre za priimek Kosmač, op. A.V.). Ti podatki lahko dopuščajo sklepanje, da je v Lučah že leta 1426 obstajala cerkev.

Sedanja cerkvena zgradba v Lučah je bila zgrajena v 17. stoletju in je bila v obdobju od leta 1767 do 1781 popolnoma obokana. Cerkev ima dve stranski kapeli in sicer – južno Marijino in severno – Telesa Kristusovega, posebno ta je lepega videza. Glavni oltar je bil postavljen v prejšnjem stoletju (18. stoletje, op. A.V.). Izdelali so ga v Kranju. Stranska oltarja svetega Florjana in svetega Miklavža so izdelali leta 1840.

Iz prejšnjih časov so na voljo vizitacijski zapisniki od 26. novembra 1631, 2. julija 1641 in 4. septembra 1690.

Sama cerkev v podobi kakršna je sedaj (sredi 19. stoletja, op. A.V.) je bila verjetno zgrajena v času od 1641 do 1690.

4. oktobra 1602 so pisali Lovro Černšek, Miklavž Vaudi, Štefan Kočevar, cerkveni ključarji in Jakob



Luče leta 1907.

Sedelšak, Urban Zavratnik, Lampret Palčič in Pongrac Kosmač, pismo ljubljanskemu škofu Tomažu Hrenu. Prosili so ga, da izpolni obljubo, ki jo je dal, da blagoslovi zvonove, zvonik, krstni kamen in križ. Vabijo ga v Luče v nedeljo 13. oktobra, ko bo bela nedelja.

31. maja 1863 je cerkev dobila 4 nove zvonove, blagoslovil jih je celjski opat Matija Vodusek.

Podružnična cerkev v Podvolovljeku

Cerkev je posvečena svetemu Antonu. Ima razen glavnega oltarja še dva stranska. Posvečena sta Mariji in svetemu Jobu. Oba stranska oltarja so obnovili leta 1830.

Leta 1861 so na novo pokrili cerkev.

Izseljevanje v Zgornji Savinjski dolini

Le malo vemo o tem zakaj so se naši rojaki v preteklosti tako množično izseljevali in iskali zaposlitve v tujini, tudi v prekomorskih deželah. Tudi iz krajev ob Dreti in Savinji je šlo v svet veliko ljudi.

Po odpravi fevdalizma sredi prejšnjega stoletja so se razmere na vasi bistveno spremenile. Ko govorimo o vasi je nujno povedati, da je tiste čase Slovenec bil kmet. Saj vemo, da se je kar 90% slovenskega prebivalstva preživljalo na kmetijah oziroma so živeli od kmetijstva. Časopis Bogoljub (4/1899) piše: "... mesta imajo vse več prebivalcev, vasi se prazniijo. V Avstriji je bilo še leta 1880 od 100 mož kar 61 poljedelcev, komaj 10 let kasneje pa se je število zmanjšalo na 56 ... V cesarstvu je šlo na boben več kot 100.000 kmetij." Če so številke za celotno tedanjo Avstrijo, potem so razmere v naših krajih bile še bolj kritične, saj je v nekaterih predelih monarhije že bila razvita industrija, v naših krajih pa je ni bilo, vsaj ne omembe vredne. Posebno velja to za kraje v Zgornji Savinjski dolini.

Če je v fevdalnem času nekako preživela na kmetijah tudi številčno močna družina, se je potem, ko so posestva prevzemali gospodarji znotraj družine, razmerje v njej sami bistveno spremenilo. Gospodar je bil eden, drugi člani pa

V letu 1862 so notranjost preuredili, doslej leseni strop, so obokali in okna povečali.

Kot posebno zanimivost med lučkimi duhovniki Orožen omenja Žigo Ebenpergerja, ki je bil vikar v času od 1571 do 1591. Ta duhovnik je leta 1578 kupil od opata Jurija (Georg) zapuščino po njegovem očetu Leonardu Kukcu (ali Freiseisen) hišo v vasi Luče. Opat Jurij Freiseisen pl. Rein je po vsej verjetnosti bil rojen Lučan.

Bralec mora upoštevati, da je Ignac Orožen zbiral podatke za svojo knjigo v glavnem na začetku 19. stoletja, zato se omejuje z navajanjem zgodovinskih dogodkov do tega časovnega obdobja.

le poceni delovna sila (tete in strici). Največkrat za vse ni bilo dela pa so se podajali v svet iskat kruha.

Prvi veliki val izseljevanja ni bil torej po naključju v drugi polovici prejšnjega stoletja! Tedaj so se v razvitih državah zaradi rastoče industrije pojavile potrebe po delovni sili. To so izkoriščale razne "izseljeniške družbe", ki so z mamljivimi ponudbami prepričevale ljudi v lepše življenje. Ti so res prodajali svoje imetje, da so lahko plačali prevoz v tujino in se podali v neznano. Marsikateri se je kmalu vrnil obubožan in je postal občinski revež v domačem kraju.

Drugi val izseljevanja je bil nekako ob prelomnici stoletja. To nam potrjuje tudi uradno štetje, ki pove, da se je v naši dolini v letih od 1905 do 1910 zmanjšalo število prebivalstva za 948 oseb, kar je pri skupnem številu 15.000 kar pomemben delež. Največ ljudi je odšlo iz občin Kokarje (148), Solčava (68), Luče (74), Bočna (60). Spet ni naključje, da je večina odšla iz Zadrecke doline, kjer je bilo prebivalstvo zelo gosto poseljeno. Tudi socialna struktura je bila slabša od tiste v Savinjski dolini. Kot lahko ugotovljamo, se je veliko ljudi od tod izselilo okoli leta 1870.

Že dr. Ivan Prijatelj je zapisal: "To mizerijo slovenskega naroda v začetku ustavne dobe je dopolnjevalo še skrajno slabo gmotno stanje

ljudstva. V kosteh so mu tičale še vse slabosti pred kratkim minule tlačanske dobe, v kateri je bil Slovenec hlapec, gospodar njegov pa tujec. Revni kmet je bil navezan na borno grudo, o podjetnosti in industriji ni bilo sledu, tu kakor v trgovini je še vedno gospodoval tujec ...". Kaj je menil dr. Prijatelj kot mizerijo slovenskega naroda je treba pojasniti s tem, da naš človek ni bil gospodarsko razgledan, da ni znal pisati, da so mu ob kmečki odvezi ocenjevali posestva, ki jih je moral delno odkupiti. Cena je bila tako visoko, da tega ni zmožel, skratka bil je v celoti prepuščen tujcem,

ki so ga temeljito oskubili v znamenju kmečke odveze. Tudi pozneje je dr. Janez Evangelist Krek večkrat opozarjal na neznosne razmere na vasi, toda oblast je bila v rokah tistih, ki so potrebovali hlapce in dekle in sploh nerazgledane ljudi, da so jih lažje izkoriščali. Vse to še ni tako daleč nazaj, da bi smeli pozabiti ...

Morda bi morali vse to poznati tudi tisti, ki se danes marsikdaj lahkomiselnost odločajo, verjamejo besedam velikega kapitala in pozabljajo na lastne korenine, ki niso vselej imele bogate zemlje za življenje.

Prva tovarna v Zgornji Savinjski dolini

Zgornja Savinjska dolina je bila dolgo brez vsake industrije. Prebivalstvo si je iskalo kruha v kmetijstvu in seveda v prostranih gozdovih. Morda je takšnemu stanju pripomogla tudi oddaljenost od večjih središč in še slabe prometne zveze so dodatno oteževale razvoj večjih podjetij v dolini.

Lahko le domnevamo, kako bi se stvari razvijale, če bi načrtovana gradnja železnice proti Motniku le bila udejanjena. Da do tega ni prišlo, je verjetno

kriva prva svetovna vojna, ki je takšna načrtovanja zavrla.

Podatki iz leta 1840 dokazujejo, da je na mestu, kjer stoji danes tovarna barv v Ljubiji, bilo nekaj zgradb, vendar ne za proizvodne namene. Tam je najti v zemljiški knjigi zapisano, da sta stali dve žagi, mlin in gostilna z gospodarskim poslopjem. Mlin in žagi je poganjala voda s savinjske struge in potoka Ljubije. Med leti 1892 in 1896 sta žagi utihnili, mlin pa je delal za podjetje Kussmann Comp. v Nazarjah.

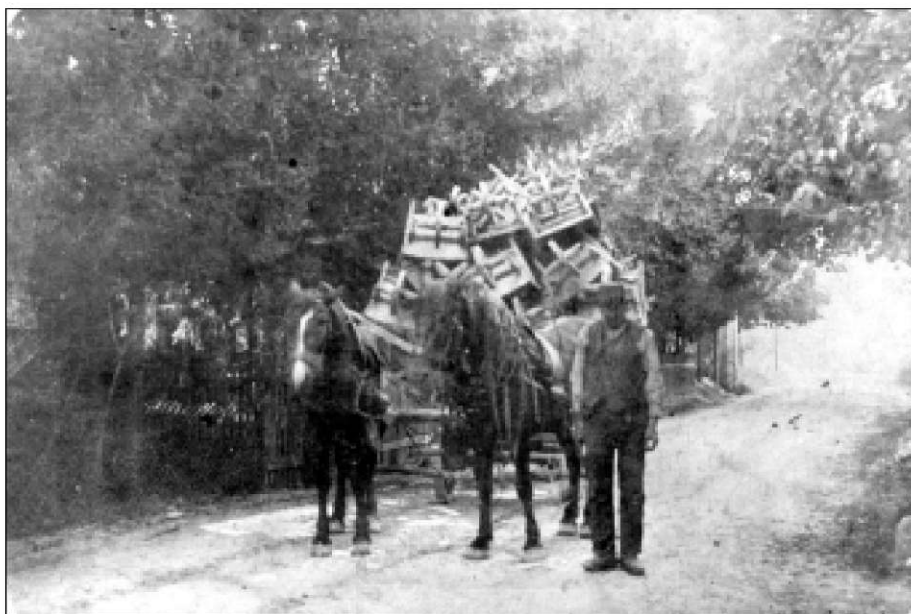

V ljubijski tovarni so okoli leta 1900 izdelovali razno leseno orodje, med njimi tudi samokolnice. Na sliki je Anton Magrič, ki je samokolnice prevažal na železniško postajo v Šmartnem ob Paki.

V letu 1896 je prešla lastnina vseh zgradb na novega podjetnika - Friedrich Hocke Textilien v Gradcu. Ta je po nasvetu inž. Glaesnerja postavil tam 3 peči za topljenje antimona. Tega so pridobivali v dolini Ljubije. Ker pa se izkoriščanje rude zaradi malih količin antimona ni izplačalo, so topilniško dejavnost opustili in se lotili izdelovanja zemeljskih barv in smirka. Za oboje je bilo dovolj surovin v okolici Mozirja. Zanimivo je, da so dosegli dobro kakovost in so barve na veliko izvažali. V tem času je še vse posle vodil lastnik neposredno iz Gradca, medtem ko je tehnično vodstvo prevzel domačin Alojz Goričar. Delovodja je bil Franc Gornik. Obrat je tako dobro posloval, da so kmalu pričeli graditi nove zmogljivosti. Staro gostilno so preuredili v letoviški obrat. Imeli so tudi lastno elektrarno, kar je bilo za tiste čase zelo napredno.

Alojz Goričar je bil zelo podjeten in je kmalu ugotovil, da bi se dalo s predelavo lesa, ki ga je v dolini dovolj, poslovno uspeti. Delovne sile ni manjkalo, saj je bilo mnogo ljudi iz bližnje okolice brez dela. Izdelovali so kar 11 vrst samokolnic in raznih vrst vozičkov. Trg so o tem dobro obveščali in uspeh ni izostal. Samo za potrebe avstrijskih železnic so izdelali preko 25.000 kosov samokolnic!

Leta 1915 je Alojz Goričar zapustil podjetje. Že leto za tem je požar uničil nekaj poslopij. Tovarna pa je dobila novega lastnika, to sta bili družini Kurka in Baldini.

Vendar je že leta 1918 postala tovarna last Alojza Goričarja in družbenikov (Goričar, Remše, Pariš). Novi lastniki so hitro pristopili k preusmeritvi proizvodnega programa, zmanjšali so lesno predelavo in povečali izdelavo barv, saj so v tem videli boljšo prihodnost podjetja. Načrtovali so nujne razširitve, te pa v Ljubiji niso bile izvedljive, zato je Alojz Goričar leta 1919 kupil v Letušu vrsto razpadlih zgradb nekdanjih žagarskih obratov. Leto kasneje je tam že delovala lesna predelava. Zgradili so dve turbini, eno z močjo 68 KS in drugo 90 KS. Že leta 1921 pa so zgradili tretjo turbino z močjo 68 KS in generatorjem 38,50 KW. S tem so omogočili razsvetljavo za vso vas Letuš. Razpadli mlin so tudi usposobili in ga opremili s 5 pari kamnov in 4 bobničnimi mlini. Tako so leta 1922

že vse zemeljske barve izdelovali v Letušu. Zato so tja prestavili proizvodnjo barv, v Mozirju pa so izdelovali le premaze in kemične barve.

Gradnja v Letušu se je nadaljevala, kajti že leta 1923 so tam postavili novo žago (polnojarmenik Tefhan, 4500m³) in vodno turbino moči 28 KS.

Tako je nastajal v Letušu kar velik obrat, ki je od leta 1926 dalje prevzel še izdelavo sodov za embalažo barv. Tega leta je velika voda močno poškodovala vodne naprave, vendar so jih že nekaj mesecev za tem spet usposobili.

Svetovna gospodarska kriza je bila že na pohodu, zato so leta 1928 cene izdelkom padle tudi do 50%, medtem ko so mezde delavcev znižali le za 10%. Obrestne mere za bančna posojila so strmo naraščale vse do 18%. To je seveda pomenilo vlaganje velikih naporov v reklamo in preudarno gospodarjenje. Proizvajalci barv so se povezali v kartel, ki je deloval vse do leta 1932, ko so se pojavili podobni izdelovalci v Sloveniji in Jugoslaviji. Jasno je bilo, da je na trgu vladala tekma, ki je omogočala obstoj le najboljšim. Med te je sodila tudi Ljubijska tovarna, ki je izdelovala iskane barve izredne kakovosti.

Smrt glavnega pobudnika poslovnih usmeritev Alojza Goričarja v letu 1934 je seveda povzročila določene težave, vendar le prehodne. Za njim je tehnične posle prevzel Bruno Goričar, ki je bil v svojih prizadevanjih uspešen.

Po prihodu zasedbenih sil nemške vojske leta 1941 so kmalu izgnali družabnika Fortunata Remšeta. To je bil vzrok za zaplembo tovarn.

Prvi komisar je bil Matej Ribzl, ki pa o poslu ni imel dosti pojma in je iskal dohodek le s prodajo lesa, proizvodnja pa je bila v ozadju. Njemu je sledil graščak iz Šmartnega ob Paki, dr. Warsberg, ta pa sploh ni imel smisla za gospodarjenje, tako je uspešnost podjetja nenehno padala. Kljub temu pa je tovarna izvažala barve v Srbijo, Grčijo, Hrvaško, Bolgarijo in Romunijo. Da bi omogočili zaposlitev velikemu številu ljudi, so pričeli s sečnjo lesa na panju. Tako so delavce vsaj koristno zaposlili. Vojni čas je povzročal še druge težave, nadomestnih delov za stroje ni bilo moč dobiti in dosti teh je stalo. In po koncu vojne so pričeli že sredi maja 1945 spet redno delati.

Potem, ko je 28. aprila 1948 zapadla tovarna nacionalizaciji, je njeno vodstvo prevzel Franc Nareks. Kot ga v svojih spominih opisuje Bruno Goričar, si je prizadeval za posodobitev barvnih obratov z nakupom strojev iz tovarne barv Chromos v Zagrebu. Žal so ti stroji po njegovem odhodu iz Kemične in lesne tovarne Mozirje končali na odpadu.

Leta 1953 so dogradili nov obrat za lesno galanterijo, vendar pa je podjetje doživljalo poslovne težave. Leta 1957 so lesni del proizvodnje priključili GLIN-u Nazarje. V tovarni je ostalo še 72 delavcev, ki so s starimi stroji le

slabo uspevali. Takšno stanje je rešila priključitev Cinkarni Celje, ki je nemudoma pričela obnavljati in posodabljati proizvodnjo. Sem spadajo tudi proizvodni prostori, ki so bili delno že dotrajani. Leta 1964 so dogradili zgradbo v kateri so izdelovali tiskarske barve, teh so letno izdelali približno 200 ton. Velik premik na bolje so dosegli leta 1965, ko so razširili proizvodni program na antikorozijske premaze.

V novejšem času so tovarno stalno posodabljali in uvajali izdelke, ki so poslovno uspešni, tako je na mestu nekdanje "tovarne" sedaj sodoben obrat Kemija, Cinkarne Celje.

Usodna dogajanja pri Jančevi prižnici

Baje je ime temu kraju dal znani prijatelj naših planin dr. Johann Frischauf. To je izredna razgledna točka na Logarsko dolino in na verigo vršacev Savinjskih alp. Dogodek, o katerem govorimo, pa se je zgodil davnega leta 1851.

V tistem času je nekdanja avstrijska država uvedla neke vrste osebne izkaznice. Kdor je ni

imel, se je moral zagovarjati oziroma je bil kaznovan. Oblasti so ukrepale, da bi na ta način omejile ubežništvo iz vojske in skrivaštvo. V hribovitem okolju okoli Solčave, Železne Kaple, Črne in Luč so se pred oblastjo skrivali razni ljudje, govorilo se je o "zelenem kadru."

Dogodek, ki je imel za Solčavo usodne posledice, je opisal v knjigi dr. Frischaufa "Savinjske Alpe" solčavski župnik Janc. Iz vsebine zapisa razberemo, da je pravkar ustanovljena žandarmerija imela glavno nalogo loviti razne skrivače in sploh ljudi, ki niso imeli že omenjene izkaznice. Tisti, ki so morali zaradi tega pred sodnike, so bili strogo kaznovani.

Sredi leta 1851 so prišli trije orožniki (žandarji) s Koroškega preko Šentjakobske planine na solčavski predel. Nastopali so zelo nasilno in brezobzirno. Verjetno so se želeli uveljaviti pred svojimi predstojniki. Že pri prvem kmetu so naleteli na hlapca, ki se ni mogel izkazati z osebno izkaznico. Sredi južine so ga aretirali in grobo uklenili, kljub temu, da so domači pričali zanj in dokazovali, da je marljiv in pošten človek. Reveža so zaprli v gostilni Smotnik v Solčavi. Orožniki so se v gostilni krepko podložili, aretiranega pa pustili stradati. Očitno so se nadejali še več podobnih "junaških" podvigov in krenili proti Svetemu Duhu. Pri kmetu Bognerju so prijeli dva starejša človeka, ki tudi nista imela ustreznih papirjev. Utrujeni od silnega "uspeha" in nenazadnje od zaužitega vina so prespali kar pri



Občinski odbor Solčave leta 1931. Slikali so se pri Logarju v Logarski dolini. Zadaž stoji Pavel Urh, občinski tajnik.

Svetem Duhu. Seveda je novica o njihovih "junaštvih" šla od ust do ust in kmalu je daleč naokrog prebivalstvo bilo obveščeno o nasilju orožnikov. Tudi drvarji v gozdovih so bili seznanjeni z dogajanjem. Ponoči se je zbralo kakih 25 razburjenih fantov, baje so bili iz Solčave, Koroške in Kranjske. Na Šentlenartskem sedlu so pripravili orožnikom zasedo, da bi rešili ujetnike, ki so bili nedolžni. Okoli četrte ure zjutraj so se orožniki približali zasedi, kjer so se hudo spoprijeli z domačini. Orožniki so celo streljali in sekali s sabljami, fantje pa so se branili z raznim orodjem, saj strelnega orožja niso imeli. Ujetniki so zbežali v Solčavo, fantje pa so se razkropili na vse strani, saj so se zavedali kako bi ravnali orožniki z njimi, če bi jih ujeli. Baje so jo huje skupili orožniki, od fantov pa je bil le eden ranjen v roko. Seveda je oblast poskrbela, da se je dogodek pretirano "protidržavno" objavil po vsej deželi. Iz Železne Kaple so napotili močna ojačanja na kraj dogodka.

Kmalu za tem so se v Solčavi pojavili vojaki iz Celjskega pehotnega polka in skupine orožnikov iz Železne Kaple in Kranjske. Tudi visok sneg, ki je tedaj ležal, jih ni zadržal. Že 20.12.1851 so v Solčavi razglasili obsedno stanje. To pa je pomenilo za kraj in prebivalce pravo trpljenje. Enotam je poveljeval neki poročnik, ki je bil prej orožnik, zato se je kruto znašal nad domačini. Razglas o obsednem stanju je bil razglašen pred cerkvijo v nemščini, za prevod je poskrbel domači župnik Janc. Ljudje obdani z vojaštvom in orožniki, so morali poslušati razglas. Takšno izredno stanje je trajalo 10 dni. V tem času so vojaki pa tudi orožniki izvajali hudo nasilje nad prebivalci, češ, da so uporniki in sovražniki države. Veliko je bilo seveda samovolje uniformirancev. Dne 31.12. so izredno stanje po nalogu deželne oblasti iz Gradca preklicali. Vojaštvo in orožniki so se kljub visokemu snegu

umaknili preko hribov na Koroško.

Župnik Janc je zapisal, da je vojaška zasedba Solčave zelo prizadela prebivalce in povzročila veliko škodo in poleg tega dosti zla. V zapisu posebej poudarja, da se je "postopalo izredno strogo, domala kruto". Vse moške, tudi starčke, ki sploh niso vedeli za kaj sploh gre, so stlačili v eno samo sobo. Za prehrano ujetnikov se niso zanimali, zato so jim domačini skrivaj nosili hrano in vodo, da so sploh preživeli. Ujetniki so bili vsak posebej uklenjeni in potem priklenjeni na dolgo verigo. Janc ugotavlja, da je šlo za izključno poštene in dobre ljudi, ki takega nasilja niso zaslužili. Vse skupaj so peljali v Železno Kapljo na zaslišanje. Vendar tam niti eden od njih ni bil spoznan za storilca s strani prizadetih orožnikov. Vse so torej morali spustiti na prostost. Župnik Janc je svoje poročanje zaključil takole: "Le najtrdosrčnejši človek se ni razjokal, gledajoč te nedolžne preganjane ljudi."

V nadaljevanju je župnik Janc zapisal, da orožniki niso našli nobenega od napadalcev, šele julija 1852 so naleteli na fanta, ki je v napadu sodeloval. Od njega so potem izsilili še imena drugih fantov. Baje je bil fant, ki so ga ujeli, Lučan. Vsi so bili obsojeni na težko ječo, ki je pa niso preživeli – zapisano je, da so pomrli v kratkem, »ker jim je v ječi nedostajalo svežega zraka, katerega so bili navajeni ...«

O dogodku v Solčavi se je hitro razpisalo vse nemško časopisje, ne le v Avstriji tudi v Nemčiji je odmevalo "neverjetno slovensko razbojništvo". Neki dr. Hoffmann je v reviji Gartenlaube leta 1862 zapisal, da je Solčava "največje roparsko središče Nemčije." Dr. Frischauf je nato v Avstrijskem planinskem časopisu napisal, da trditve dr. Hoffmanna ne držijo in da na Solčavskem živijo častni in pošteni ljudje, s katerimi že leta dobro sodeluje in jih še kako dobro pozna!

Hube v gornjegrajskem urbarju

Ignac Orožen je v svoji knjigi Benediktinski samostan v Gornjem Gradu opisal tudi podrobnosti iz urbarja te gosposčine iz leta 1426. Obsežno razpravo o gornjegrajskem benediktinskem gospodarstvu pa je napisal dr. Ferdo Gestrin v Kosovem zborniku. Ker je vse to za naše bralce zanimivo, objavljamo nekaj odlomkov iz Gestrinove razprave.

Vseh navedb v obsežnem gradivu seveda ne bomo navedli, le najpomembnejše bomo zapisali. V času, ko je bil nastavljen urbar o katerem pišemo, je bila naša dolina še slabo poseljena. Kolonizacija je sicer potekala, saj je zemljiški gospod imel željo urediti čim več gospodarskih enot (hub), ki so mu dajale dohodek. Dovoljeval je krčenje gozdov in s tem poselil tudi hribovska območja z novimi podložniki. Tako je število posestev hitro raslo, seveda pa tudi število družin in znotraj njih število prebivalcev. Tedanje družine so imele kar dosti otrok, saj je bilo treba veliko delovnih rok, če so hoteli s svojim delom ustreči zemljiškemu gospodu.

Kaj pomeni izraz "huba" smo v našem časopisu že pojasnili, toda ne bo odveč to ponoviti tudi tokrat. Gre torej za fevdalno gospodarsko enoto, ki je obsegala kakih 30 ha zemlje. Fevdalec je imel željo ustvariti velika posestva, saj so mu ta dajala večje dohodke in so bila bolj pregledna. Seveda so bile hube v različnih deželah (državah) različnih velikosti, torej so lahko bile tudi večje od naših. Tu je nujno poudariti, da podložniki niso imeli gozdov, te je fevdalec zadržal za sebe. Pozneje so kmetje koristili srenjske gozdove. Tudi mlinov, valjalnic sukna in žag niso imeli kmetje. Vemo, da je v opisovanem obdobju fevdalec odločal o trgovini in proizvodni na svojem območju, da je imel tako večje dohodke.

Kaj vse je vseboval urbar?

Vemo, da so gornjegrajski gospodje upravljali svojo ogromno posest s pomočjo uradov, to so bile neke vrste upravne enote, ki so odločale v imenu gosposke. Tako območje je bil, na primer, tudi Urad Tirosek. Kot primer navajamo nekaj podatkov iz

urbarja, da bi tako osvetlili način vodenja teh pomembnih knjig.

Urad Tirosek (v izvirniku piše Tirollseck, kar so nekateri nemški zgodovinarji izrabili za trditve, da je tod okoli bilo nekoč vse nemško). Tu so bili zaselki:

Štajngrob in Šmiklavž ima 2 opusteli kmetiji in 21 hub; Sv. Nikolaj ima 6 hub; ob sv. Nikolaju so 4 hube; Bezgovje ima 9 hub; Volovljek ima 2 opusteli kmetiji, 7 hub, mlin in valjalnico sukna; Na Peči je 1 opustela kmetija in 4 hube; Ob Repanščici sta 2 opusteli kmetiji, 7 hub in mlin; Slatina ima 2 hubi. Skupno izkazuje urbar za območje urada Tirosek vsega 8 opustelih kmetij in 130 hub.

Kakšne so bile obvezne dajatve

Rž, pšenica (manj), oves, jagnjeta, piščanci, jajca in še denarne dajatve.

Za urad Tirosek so znašale skupne dajatve 6300 kosov sira, 46 ovac, 43 jagnjet, 156 piščancev, 1440 jajc, vse to v naravi. Denarne dajatve pa so obračunavali v oglejski in graški veljavi, pozneje so postopno prehajali pretežno na denarne dajatve in so vse bolj opuščali dajatve v naravi.

Stare mere, ki jih navaja urbar

Seveda teh mer danes sploh ne poznamo več, zato je prav, da jih nekoliko opišemo. Žito so merili v modijih. Modi je držal 8 menzur in menzura je predstavljala od 19,7 do 22,5 litra.

Kako so pisali imena podložnikov

Seveda bi bila zanimiva nekoliko temeljitejša slika o vsebini urbarja, toda to je že stvar strokovne obdelave oziroma proučevanja. Srednjeveški urbarji so bili zelo zanimivi tudi zaradi pisanja imen podložnikov. Treba je upoštevati, da tedaj še niso bila povsem vpeljana rodbinska imena. Zato so navedbe ponavadi take, da je vpisano najprej ime podložnika, potem pa ledinsko ime okolja, kjer je neki podložnik živel. Vse to pa so seveda pisali pisarji, ki niso znali slovenskega jezika, zato je prihajalo pogosto do težko razumljivih navedb osebnih podatkov podložnikov.

Gospodarski položaj gornjegrajskega gospostva

Zgodovinar Ferdo Gestrin navaja v svojih zapisih o benediktinskem samostanu in fevdalni posesti, da je bil v času urbarja, o katerem govorimo, gospodarski položaj zelo ugoden. Če preračunamo desetino in urbarjalne dajatve, ki so se dajale v naravi, v denar, dobimo približno ocenjeno vsoto 525 mark graških denarjev. Celokupni dohodek gornjegrajskega samostana od urbarjalnih dajatev in desetine, izražen v denarju, bi torej znašal okoli 1600 mark graških denarjev, kar lahko ocenjujemo kot ugodno! Ugodno je tudi bilo dejstvo, da je bilo na njihovi posesti razmeroma malo opustelih kmetij. Opuščanje kmetij je bila delno posledica uvajanja denarnih dajatev, ne pa izključna.

Gospodarski položaj podložnikov

Urbar nam pove tudi, da so trije trgi – Rore (Gornji Grad), Ljubno in Rečica že postali tržni kraji, kjer so bili redni sejmi. Zunaj teh pa kmetje niso smeli trgovati. Seveda je ta trgovska dejavnost prinesla tudi fevdalcu svoj delež. Sicer pa je bil položaj podložnikov gornjegrajske gosposčine ugodnejši od drugih. Po višini dajatev, so manj odrajovali (dajali) kot na drugih fevdalnih gosposčinah. Ugodnejše je bilo tudi dejstvo, da so kmetje na Gornjegrajskem imeli kmetije večinoma v dednem zakupu, kar še tedaj na splošno ni bilo uveljavljeno.

Primorski begunci v Nazarjah

Med starejšimi prebivalci je še živ spomin na številne Primorce, ki so v Nazarjah preživljali svoje begunsko življenje. Virov, ki bi bili lahko temelj podrobnejšim raziskavam, pa žal ni bilo, dokler ni Marko Vuk iz Mirna ponudil svoje pomoči. Njegov stari oče Anton Vuk je bil namreč duša vse begunske kolonije, ki je štela preko 1200 ljudi.

Kot je zapisal Anton Vuk v sestavku Zgodovina čevljarstva v Mirnu (Novi list, letnik 1985), so v Mirnu leta 1908 ustanovili čevljarstvo zadrugo po načelih tedanje Zadružne zveze v Gorici, ta pa je poslovala kot že pred njo celjska Zadružna zveza, ki jo je ustanovil Mihael Vošnjak. Vključilo se je 18 čevljarstev z okoli 90 pomočniki. Ob pomoči domače hranilnice so v Mirnu zgradili sodobne delavnice z vsemi pripadajočimi upravnimi in skladiščnimi stavbami. Kmalu si je zadruga našla tržišče, kar seveda ni bilo lahko. Tudi organizacijsko so se kmalu postavili na noge, k temu je veliko pripomogel prav Anton Vuk, prvotno knjigovodja, pozneje pa ravnatelj zadruga. Leta 1912 je imela zadruga že 6 lastnih prodajal, kjer so prodajali obutev pod zaščitnim znakom "Adrija". Nabavili so tudi sodobne stroje, za to pa so najeli posojilo.

Ko je leta 1914 izbruhnila vojna, je polovico

zaposlenih moralo k vojakom, kljub temu pa so letno izdelali 30.000 parov čevljev raznih vrst.

Z vstopom Italije v vojno, leta 1915, je postal Miren bojišče in zadruga je morala s prebivalstvom vred bežati. Stroje, material in opremo so naložili na devet vagonov in hkrati organizirali odhod 1200 sovaščanov. Krenili so v sedanje Nazarje, zadruga pa se je vselila v grad Vrbovec, kjer so kmalu pričeli z izdelavo čevljev. Kot je zapisal Anton Vuk, so jim zelo veliko pomagali domači "rodoljubi", posebno so poudarili zasluge mozirskega župana dr. Jožeta Goričarja. On je koloniji veliko pomagal tudi kot zdravnik. V okolici Vrbovca so že v tednu dni zgradili prvo barako za strojno delavnico, vanjo namestili stroje in pogonski motor. Lotili so se še izgradnje nove barake v dolžini 100 metrov, tako da je zadruga tudi v begunstvu svoje delo nadaljevala domala normalno. Naj poudarimo, da je zadruga bila središče vsega dogajanja v begunski koloniji. Ustanovili so oskrbovalni center, begunsko šolo, poskrbeli za brezplačno zdravljenje beguncev, imeli so svoje kulturno društvo, tudi podporno društvo in nenazadnje gasilsko enoto. Ustanovili so ljudsko kuhinjo za samske begunce. Seveda je bilo središče vsega dogajanja grad Vrbovec. Tako povezani so

zmogli tegobe begunske usode! V času pregnanstva se je rodilo 60 otrok.

Tako je kolonija med drugim ponudila tukajšnjemu prebivalstvu dramske nastope, pevske koncerte, celo svojo telovadno vrsto so imeli v okviru društva Orel. Skratka, zadruga je bila neke vrste "skrbnik" vsem beguncem. Še celo v letu 1917 so povečali poslovne prostore za dodatno barako, imeli so svojo živino, vozove in vprego. Seveda je ta množica bivala na vsem območju sedanje občine Nazarje, nekaj družin pa tudi v občini Mozirje.

V letih 1919 - 1920 so se vračali v svoj Miren, kjer so spet čevljarili naprej. Pa to ni več predmet našega sestavka. Treba pa je povedati, da je kar nekaj begunskih družin našlo svoje stalno domovanje v naših krajih. Domala vsi so se dejavno vključili v kulturno in gospodarsko življenje tukajšnjega prebivalstva.

V pisarni čevljarske zadruge je delal znani primorski publicist in narodni delavec Leopold Kemperle, ki je v letu 1917 pisal dnevnik o dogajanju v Nazarjah. Zajel je marsikateri podatek, ki je za vedenje o zgodovini kraja zelo zanimiv. Zato bomo nekaj njegovih zapiskov objavili. Žal pa zadnji del dnevnika manjka, ohranil pa ga je prav tako Marko Vuk v Mirnu.

Takle je prvi vpis:

Predgovor in zagovor!

Hitite misli v svet! Beležite našo radost in bol ter bodite še rodovom pomnik našega žitja in bitja. V velikih usode polnih dnevih živimo, zato bodo tudi ti listi imeli zaznamovan marsikak velik, za ves naš obstoj pretresujoč dogodek. Včasih pa bodo nudili tudi samo pogled v subjektivno razpoloženje "Dnevničarja". Z Bogom začeto! Grad Vrbovec, dne 2. januarja 1917.

(Pripomba A. V.; Leopold Kemperle se v besedilu dnevnika sam poimenuje "Dnevničar").

4. januar

... Vreme je danes nebeško lepo ... srce pa je vseeno žalostno. V Mozirju smo položili v hladen grob, ljubko in krasno dekle - gospodično Lenko Goričar. Ave!

(op. A. V.; Lenka Goričar je bila zelo priljubljena mozirska učiteljica)

13. januar

Včasih nam nagaja električna luč ... svetlo smo držali le v nekaterih delavnicah. Vsled tega gre vse križem kražem. Nekateri porabijo ugodno priliko in jo pobrišejo domov ...

(op. A.V.; Zadruga je očitno imela svojo električno oskrbo, saj je delala čevlje za vojaštvo in je tako koristila s strani države določene ugodnosti)

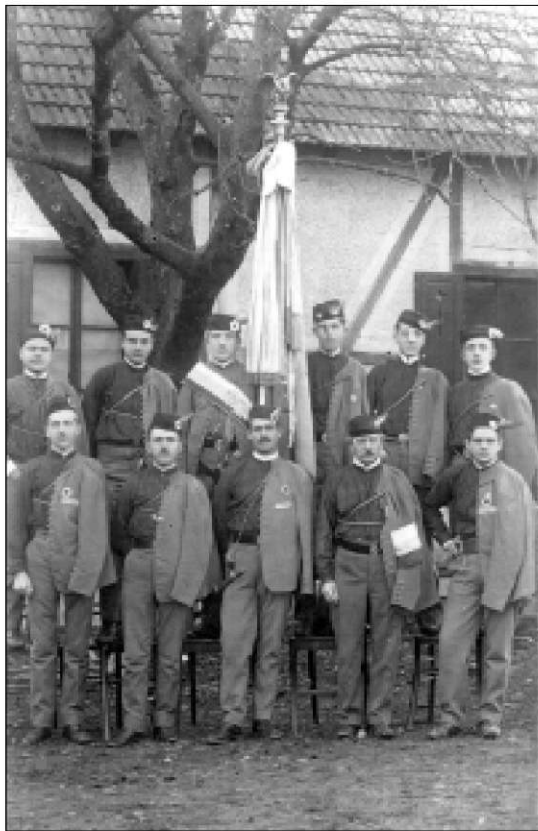

V Nazarjah so imeli primorski begunci iz Mirna po letu 1915 zatočišče. Uredili so delavnice za izdelavo obutve. Slika je bila posneta na dan Zedinjenja 15.12.1918. Begunci so v krojih telovadnega društva Orel.

20. januarja

Ljudje so ubogi, zlasti zaradi pomanjkanja oblek in perila, ter odev. Mnogi niso rešili drugega kakor kar so imeli na sebi ... zaradi sedanje draginje ne morejo ničesar kupiti, zato zmrzujejo in trpijo ...

29. januarja

Vsaka najmanjša količina drv, ki se napravi, je takoj razprodana in se dviga tudi cena vedno višje ... Mnogo drv za silo dobe naši ljudje na graščinski žagi ... Škoda, da žaga ni imela lesa ter sedaj že dalj časa stoji ...

6. februarja

Luč nam spet nagaja. Vsled pomanjkanja vode ni zadostne moči in ne zadosti elektrike ...

13. februarja

Trda zima povzroča, da sta začeli smrt in bolezen med našo kolonijo precej gospodariti. Medtem ko so bile zdravstvene razmere do zadnjega časa zelo ugodne, se je naša naselbina vsled gostih rojstev krepko množila, je začela v novem letu tudi smrt precej gospodariti ... Na jetiki je umrlo nekaj starejših ljudi, pa tudi otroci so žrtve te bolezni ...

21. februar

Pepelnica. V glavo mi je prišla misel na našega nepozabnega Gregorčiča. S svojo krasno odo "Soči" je nam s pesniško intuicijo prerokoval sedanje krvave boje ob prelestno lepi naši reki ... Meni pa kipi druga vroča želja k nebu: Dobri Bog bodi milosten! Kakor si dopustil, da se izpolnjuje sedaj prerokba velikega pesnika v krvavih dneh ob Soči, tako nakloni z očetovsko dobrotljivostjo, da se vresniči čimprej prerokovanje našega goriškega slavca: Le vstani uborni narod moj, dozdej v prah teptan! Pepelni dan ni več tvoj, Tvoj je vstajenja dan!

23. februar

Graditi smo pričeli novo barako. Kako bo velika še ne vem. Prvotni načrti so bili veliki, če bodo postali dejstvo po dogodkih, ki so zabeleženi, ne vem. Zgraditi smo hoteli veliko delavnico za cokle, 2 sobi za tujce, 1 sobo za zdravniško preiskovanje, potem hleve za krave itd ...

26. februar

Danes je bil občni zbor Podpornega društva in Oskrbovalnice za delavce in begunce. Podporno društvo je zbralo kar čedno vsotico denarja ... dobro deluje ...

11. marca

Zopet nov paberk iz modernega birokratizma: voditelj naše begunske šole je vpoklican k

vojakom ... Po intervenciji na c. kr. Glavarstvo v Celje smo dosegli, da ostane na šoli ...

16. marca

Medtem ko je bilo včasih v ljudeh, kljub temu, da so živeli v begunstvu, še nekaj veselega in so večkrat nekoliko pozabili na naše solnčne kraje, je sedaj v njih samo še hrepenenje po domovini. Butara vojske in begunstva je postala pretežka in od nikoder blagodejnega žarka ...

1. april

Danes so zaključene duhovne vaje. Udeležba naših ljudi je bila velika. V zaključnem govoru je pater Kerubin krasno govoril, nam na dušo ... Upajmo, da bodo vaje obrodile mnogo dobrih sadov ...

4. april

Delo pri novi baraki dobro napreduje. Sedaj bo skupina naših barak lepo zaokrožena. Na vsaki strani sta dve nad 50 metrov dolgi skupini, ki tečeta paralelno. Ob koncu bosta zvezani s precej visoko ograjo. V sredini bo obširno dvorišče, ob katerem bo mali vrt za cvetlice ... Ker ti dve paralelni skupini onstran ceste na barake ob gradu navpično padata, je cel kompleks simetričen in ne bo žalil očesa.

24. do 30. aprila

Delo pri barakah je skoraj popolnoma zaključeno. Hlevi so že dovršeni in smo že pripravljene pripeljati živino v nje. Tudi vrtovi so že ograjeni in posejani ...

2. maja

Na kamnitem griču, ki kipi iz grajskega dvorišča, napravi graščina večjo kapelo. S pripravljalnimi deli so že pričeli. Cerkvica bi naj bila nekaj pomnik težkih dni ...

(op.A.V.; očitno misli Kemperle na kapelo sv. Jožefa, ki so jo blagoslovili leta 1920)

8. maj

Dela za kapelico na grajskem griču napredujejo. Sedaj so napravili na spodnji strani visok oder do vrha. Rabili ga bodo za spravljanje materiala ...

10. maj

Pri kopanju temeljev za novo kapelico na grajskem griču, so naleteli na zanimive ostanke nekdanje trdnjave. Odkrili so ene stopnice, več tlakov in zidov iz dobro žgane opeke, ter tudi

nekaj črepinj raznih posod, nekatere s čednimi okraski. Kopanje in raziskovanje se nadaljuje ...

18. maj

Boji za našo zlato domačo grudo se nadaljujejo. Krasni dnevi hite drug za drugim, solnce lije v vsej svoji spomladanski prelesti na kipečo grudo, a naše misli so težke in boječe ... Kljub solncu čutijo naši ljudje težke megle dima, ki se vale preko naših gričev in ravnin ... Slutijo kako se naša gruda koplje v gorki človeški krvi ...

21. maj

Danes je došla vesela vest: Italijani, ki so skušali pri plavah preko hriba Kuk in Svete Gore prodreti na trnovsko planoto in so Kuk že zasedli, so bili vrženi nazaj na desni breg Soče ... Bog živi vrle branilce!

25. in 30. maja

Dnevničar je moral več dni po svetu. Potovanje je grozno. Italijanska ofenziva je povzročila, da je bil nenadoma ustavljen ves civilni promet na progi Južne železnice ...

2. junija

Danes smo ustanovili gasilni klub. Vojaška oblast zahteva, da ima vsaka vojaška firma za slučaj ognja vse potrebno priskrbljeno. Zgraščino smo ustanovili skupen klub, saj imamo vsak nekaj orodja, nekaj pa dokupimo ...

5. junija

Včeraj je imelo učiteljsko društvo za gornjegrajski okraj v naši begunski šoli predavanje o gobah ... Bilo je res prav podučno in slike prav čedne. Edina abnormaliteta je bila, da je bilo predavanje v Vrbovcu – nemško ...

9. julija

... Pred dobrim letom je stal kubični meter desk 40 do 50 kron, sedaj stane 140 do 150 kron! Mezdne razmere niso v novem razmerju s povišanjem cen. Lesni trgovci delajo velike dobičke, ker rabi država veliko lesa.

11. julija

Demokracija na potu ... Cesar se je javno priznal za pristaša "pravega demokratizma, parlament

izpričuje polno življenjsko moč ... Pritisk svetovnega gorja sili tudi trde glave k reviziji programa ...

17. julij

... Na Dunaju je govoril dr. Seidler. Priznal je odkrito, da se mora od sedaj naprej dati vsakemu narodu pravo samoodločbe. Še ni dolgo tega, ko tako še misliti nismo smeli, kaj šele pisati!

22. julija

Danes smo slišali veselo vest: jugoslovansko vprašanje bo rešeno v par mesecih. Tako nam je zjutraj zatrjeval neki poslanec Jugoslovanskega kluba. Da bi bilo le res! Otresli bi se tlačéce more! Zadihali svobodno in čeprav nismo maščevalni, spregovorili bi kako odločno besedo v naši kroniki.

24. julij

Pomanjkanje hrane je vse hujše. Posebno hudo je za naše ljudi, ki pridejo sem na dopust ...

30. julija

Izkušnje zadnje zime nas navajajo k preskrbi drv za naprej. Do sedaj smo imeli le malo sreče.

5. avgusta

Danes smo imeli v naši šoli zaupen politični sestanek. Udeležili so se ga begunci in domačini v lepem številu. Poročal je državni poslanec dr. Verstovšek. Naslikal nam je za bodočnost ugodne perspektive in upajmo, da se bodo uresničile.

10. avgusta

Bog živi cokle ... Danes smo namreč od c. kr. uprave begunskih barak v Wagni dobili naročilo na 10.000 parov cokel ... Odpošiljati jih bomo začeli takoj!

22. do 24. avgusta

Šli smo med turiste! Naložili smo se na tri vozove in hajdi v kraljestvo mogočne Ojstrice. Bilo nas je okoli 20, malih, velikih, starejših, mlajših, suhih in debelih, lačnih in žejnih ... Planinski zrak je zdravil naše živce kot nebeška mana lačne želodce Izraelcev ...

S tem zapisom se dnevnik žal zaključí.

Gasilstvo

“Dne 8. septembra 1906 je bilo Mozirje praznično oblečeno. Vsi zavedni tržani so okinčali svoje hiše z zastavami in vencem in s tem izkazali čast domači požarni brambi, ki je obhajala v teku 19. let svojo prvo slavnost. Na predvečer so bili okoliški hribi polni kresov, po trgu pa se je vila baklada z Narodno godbo iz Šoštanja na čelu. Sprevod je krenil k Šusterjevim, saj je bila gospa kumica novemu gasilskemu praporu, tega so naslednji dan razvili. Trška dekleta so gospe predala lep šopek cvetja, v imenu požarne brambe je gospo kumico pozdravil Anton Breznik in se ji zahvalil za ves trud, ki ga vložila v priprave in gmotno pomoč za nabavo uglednega prapora. Sledili so klici “Na pomoč” in kmalu je zadonela lepa narodna pesem domačega zbora pod vodstvom Franca Mikeka. Pred hišo kumice so prižgali umetni ogenj in spuščali rakete. Kumica, vsa ganjena, se je v lepih besedah zahvalila za izkazano čast. Od daleč je bilo slišati številne topiče, ki so oznanjali velik dogodek v Mozirju. Ob svitu so spet zadoneli streli s topičev, godba je budila tržane in tako oznanjala veliko gasilsko slavnost v trgu, ko bo razvit prvi gasilski prapor v dolini. Okoli enih

popoldne so krenili domači gasilci v Ljubijo, kjer so sprejemali goste od blizu in daleč. Po pozdravu se je zahvalil poveljnik požarne brambe iz Trbovelj domačinom za dobrodošlico in jim zaželel, da bodo še naprej tako uspešni. Poudaril je misel brambovcev, ki stremi k enotnosti! Posebno pozornost so zbudili konjeniki požarne brambe iz Trbovelj, ti so jahali na čelu spreveda, sledili so gasilci Kaple, Grajske vasi, Braslovč, Prekope, Polzele, Pake, Svetega Franciška in Rečice. V trgu je sprevod pozdravil v imenu Mozirja in imenu tržanov Anton Goričar, v imenu občine pa Ivan Lipold. Navdušenja ni bilo konec! Trška dekleta so potem predala vsem poveljnikom in konjenikom cvetne vence. Sredi trga, pri kapelici, se je opravila slovesnost blagoslovitve prapora in zabijanje 76 žebeljev v drog prapora. V imenu mozirskih tržank je trak privezala Micika Paher. Mozirski trg je doživel slavnost brez primere, je še zapisal kronist praporščak Jurko.”

V muzejski zbirki PGD Mozirje so ohranjeni izvorniki tega zapisa in še marsikaj o delu mozirskih gasilcev. V stari Avstriji je imelo tudi slovensko gasilstvo narodno-obrambni značaj!



Mozirski gasilci ob 50-letnici leta 1937.



Ob 50-letnici gasilstva v Mozirju so (1937) na starem praporu namestili nove trakove.

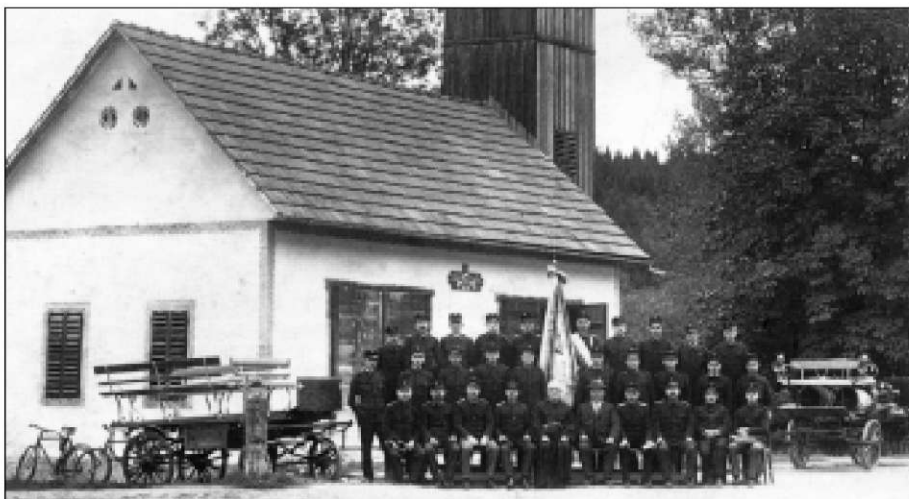

Nazarski gasilci okoli leta 1925.



Blagoslavljanje brizgalne na Gorici ob Dreti leta 1925.

CERKVE IN GRADOVI

Grad Vrbovec v Nazarjah

Grad Vrbovec stoji na sotočju rek Drete in Savinje v Nazarjah (Zgornja Savinjska dolina).

Kdaj natančno je nastal, ne moremo z gotovostjo trditi. Vsekakor Vrbovca v darilni listini iz leta 1140 ni. S to listino je svobodni gospod Diepold de Chagere podaril vso svojo posest na območju sedanje Zgornje Savinjske doline oglejskemu patriarhu Pelegrinu I., ki naj bi poskrbel za ustanovitev benediktinskega samostana v Gornjem Gradu. Zgodovinarji sicer dopuščajo možnost, da je morda na mestu nekdanjega (starega) gradu že prej stala kakšna zgradba. Toda doslej niso bile opravljene arheološke raziskave, ki bi potrdile ali ovrgle te domneve.

Prvotni grad je bil pozidan na strmi skali sredi današnjega grajskega kompleksa. Ta skala se v legendi imenuje Hudičeva skala. Nekoč je v Dreti ribaril ubogi podložnik, tega pa ne bi smel početi, saj so smeli ribe loviti le graščinski. Ujeli so ga grajski valpti in zaprli v temnico. Mož je imel veliko družino, zato je najprej prosil Boga za pomoč in rešitev. Ko ni dočakal te pomoči, je obljubil svojo dušo hudiču, če mu pomaga iz ječe. Hudič je, ko mu je jetnik obljubil svojo dušo, takoj razprl rešetke na ječi in omogočil podložniku na prostost. Pretekla so leta in hudič je terjal svoje, toda podložnik je bil zvit in je zaprosil "vsemogočnega" vraga še za eno uslugo. Želel je, da prenese veliko skalo, ki je stala na njegovi zemlji preko reke Drete na drugi breg. Hudič je nejevoljno pristal na to roboto in se lotil ogromne skale. Prek reke jo je privlekel, toda potem je omagal in skalo pustil ležati tam kjer je še danes ...

Ker je patriarh Pelegrin nekaj posesti obdržal za svoje potrebe, (območje od Rečice do Celin), je na dlani, da je njegov ministerial zgradil grad na skali. Prvič zasledimo pisno navedbo gradu Vrbovec v listinah iz leta 1248. Grad se omenja v različnih pisnih navedbah imena – najprej kot castrum Altemburch, nato leta 1361 kot vest

Altenburch, leta 1430 kot gesloss Altenburg, leta 1434 kot haws Altenburch, leta 1447 kot neue vest Altenburg in leta 1476 kot gesloss Altenburg. Sicer pa je znanih še več pisnih oblik imena gradu, na primer Altemburch, Altenberch, Altemwurch, Altinburch in podobno. Zakaj so grad imenovali "stari" ni razčiščeno. V slovenskem jeziku se je uveljavilo ime Vrbovec, etimologi trdijo, da zato, ker je grad stal sredi vrbove gmajne.

Grad so sprva upravljali kot oglejski ministeriali vitezi Letuški. Nato pa so jim sledili vrbovski vitezi (Altenburški), ki so verjetno izhajali iz rodu andeških ministerialov iz okolice Kamnika ali Slovenj Gradca. Prvi tega imena je bil Eberhart I. Leta 1230 se omenja Albertus de Altenburch, leta 1309 pa Eberhart von Altenburch. Vrbovski so leta v začetku 14. stoletja dobili v fevd grad v Gornjem Gradu. Nekaj let kasneje so pozidali grad Rudenek nad Rečico ob Savinji. Sredi 14. stoletja so Vrbovski zabredli v finančne težave, zato so prodali Celjskim polovico posesti. Leta 1367 pa je Kolon Vuzeniški zastavil celotno gosposčino Celjanom. Ko so leta 1456 v Beogradu ubili zadnjega celjskega kneza Ulrika II., ki ni imel več živih potomcev, je vrbovska posest pripadla Habsburžanom. Vsekakor pa so Celjski grad utrdili in ga obdali z mogočnim obzidjem in vodnimi jarki. Nekateri zgodovinarji trdijo, da so grad Vrbovec leta 1471 razdejali Turki.

Med celjskimi fevdniki najdemo številne viteze, tako je leta 1456 omenjen Ludvik Knoll. Habsburžani so Vrbovec dajali v fevd. Med fevdniki najdemo številne viteze. Po letu 1456 so ga kot deželnoknežji fevd upravljale mnoge plemiške družine. Tako zasledimo leta 1458 na Vrbovcu zakupnika Pfafitscherja, oskrbnika Lenka pl. Lusthala. Kot oskrbniki se omenjajo še Jurij pl. Obračan, Tomaž Gradenege, baron Janez Kacijanerj, gospod Hurnusse. Zadnji v tej vrsti je bil Boltežar Wagen, ki je grad prodal ljubljanskemu škofu Tomažu Hrenu (1615).

Wagen je bil med podložniki znan kot izredno krut in brezobziren človek. Naj omenimo, da je Janez Kacijaner padel v nemilost pri vladarju in se je zaradi tega moral iz Vrbovca izseliti. Zatekel se je k bratu v Gornji Grad, ta je bil tedaj ljubljanski škof. Sloviti vojskovodja Kacijaner je torej umrl v Gornjem Gradu, kjer je v župnijski cerkvi ohranjen njegov nagrobnik.

V času širjenja protestantizma v naših krajih je bila vrbovska gosposka naklonjena novi veri. V gradu je živel in delal protestantski župnik, ki je imel pri ljudeh veliko uspeha, posebno v predelu Rečice. Protireformacija je delovala pod vodstvom

Spremembe na grajskem območju lahko ugotavljamo na dveh upodobitvah Vrbovca. Prvo je leta 1648 izdelal znani grafik Georg Vischer, na njej je še dobro viden grad na skali. Drugo je iz istega zornega kota naredil leta 1864 Karl Reichert, na njej pa ni več prvotnega gradu na skali. Spremembe so torej nastale v času, ko je bil Vrbovec že škofijska last, torej med 17. in 19. stoletjem.

Francišskani bosanske province so morali v 15. stoletju bežati pred nasiljem Turkov. Okoli leta 1630 so prišli v naše kraje. Ljubljanski škof Scarlich jih je nastanil v gradu Vrbovec. Prevezli so kapelo na Gradišču in tam tudi pričeli s



Georg Vischer je v svojem albumu leta 1681 objavil upodobitev Vrbovca, kjer je na skali še dobro viden stari grad.

ljubljskega škofa Tomaža Hrena. Lahko domnevamo, da ga je k nakupu Vrbovca v letu 1615 privedlo prav hitro širjenje protestantizma v okoliških krajih. Iz Vrbovca je najprej izgnal luteranske duhovnike in nato še grajsko gospo, ki je podpirala novo vero. Da je ravnal po hitri odločitvi pove tudi podatek, da je za nakup gradu najel posojilo v kartuzjanskem samostanu v Žičah. Tomaž Hren je leta 1617 uredil v gradu kapelico, ki pa je kmalu zgorela zaradi udara strele. Zato se je verjetno odločil za gradnjo loretske kapele na Gradišču, kjer stoji sedaj frančiškanski samostan.

pripravami na gradnjo samostana s cerkvijo. Listina o prevzemu kapelice je datirana v leto 1632, hrani pa jo samostanska knjižnica v Nazarjah. Francišskani so naleteli na velike težave pri gradnji na Gradišču. Okoliško plemstvo, ki je bilo več ali manj protestantsko, ni bilo pripravljeno gmotno podpreti gradnje. Šele po odredbi vladarja so klonili in sodelovali pri gradnji samostana. Vladarjeva listina je preslikana in visi v samostanski knjižnici.

V letu 1635 so se vrbovske podaniki uprli zaradi hudih zločinov nad njimi s strani upravnika Ivana Pečoharja. Uporniki so plenili po gradu,

upravnik pa se je umaknil na varno. Nastale so škode na opremi gradu, same stavbe pa niso požgali. Ženi Pečoharja niso storili nič hudega. Zato so oblasti leta 1637 poslale na grad Vrbovec visoka vladna uradnika iz Gradca, da bi zaslišala uporne kmete. To sta bila Johann Friedrich pl. Schrattenbach in Heinrich pl. Gaissruck. Vsebinsko zasliševanja in imena upornikov nam je ohranil zgodovinar Ignac Orožen. Kdo vse je bil potem obsojen ni znano, je pa bila sodna obravnava v Gradcu.

Grad Vrbovec je skozi čas služil raznim namenom. Proti koncu 18. stoletja je bil v njem urad državne oblasti. V času Jožefinskih reform je v njem delovala državna uprava veleposestev, saj so v tem času zaplenili številna cerkvena veleposestva. O okrajnem oblastnem organu v Vrbovcu priča listina iz leta 1792, s katero je gornjegrajska zemljiška gosposka odobrila samoupravni red trgu Ljubno. Na njej je zaznamek, "da se o tem obvesti okrajna oblast v Vrbovcu". Ko je leta 1821 na Ljubnem izbruhnil upor kočarjev zoper volilni red, je na prvi stopnji obravnavala spor okrajna oblast v Vrbovcu. Tu je bila tudi zemljiška knjiga. Obstajajo zemljiški izvlečki, ki so bili izdani v Vrbovcu. Med reorganizacijo upravnih organov tedanje Avstrije je bil sredi 19. stoletja urad okraja v Vrbovcu ukinjen.

Že pred prvo svetovno vojno je bil del škofijske uprave veleposestva v Vrbovcu. Med prvo svetovno vojno so se leta 1915 zatekli v naše kraje begunci iz Primorske, največ iz Mirna. Sedež uprave njihove čevljarске zadruga so imeli v Vrbovcu. Bilo jih je vsega okoli 2000, seveda so bili nastanjeni v različnih okoliških krajih. Mirnski čevljarji so bili pred prvo vojno pojem kakovosti, še po prvi vojni so imeli v raznih večjih krajih svoje delavnice in trgovine s čevlji. V Celju je to bila Čevljarska zadruga Adrija. Primorski begunci so precej razgibali kulturno in politično življenje v Nazarjah. Imeli so kulturna, telovadna in politična društva. Tesno so sodelovali s krajan in pripravljali javne prireditve.

Ljubljanski škof Anton Bonaventura Jeglič je grad Vrbovec preimenoval v Marijin grad. Tako

se je poslej imenovalo tudi škofijsko veleposestvo. Leta 1920 je na skali zgradil manjšo, deloma leseno, cerkvico posvečeno svetemu Jožefu - delavcu. Po okupaciji so Nemci nameravali na skali postaviti protiletalske topove, zato so cerkvico leta 1942 porušili, svetnike in opremo pa prenesli v samostan na Gradišču, kjer pa tedaj že ni bilo več frančiškanov, saj so jih izgnali med prvimi. Nosači so bili domači fantje, ki so jih Nemci enostavno nabrali v Nazarjah. Številni so pripovedovali kako so nosili svetnike, podobe in drugo cerkveno opremo v samostan. Trditev nekaterih piscev, da so cerkvico zažgali partizani torej ne drži! V Vrbovcu je bila med drugo vojno stalna in močna nemška policijska posadka. Nemci so seveda vso škofijsko posest poddržavili, torej tudi grad Vrbovec.

V času osvobajanja Zgornje Savinjske doline leta 1944 so partizanske enote grad Vrbovec požgale, češ, da ne bodo Nemci, če se vrnejo v te kraje, imeli tu svoje oporišče. Nastala je velika škoda, ki jo med prvo obnovo gradu po letu 1945 niso v celoti odpravili. Tisti del gradu, ki gleda proti Savinji, ni bil zgrajen kot nekoč. Tudi cerkvice na skali niso obnovili. V grad pa so se vselile upravne službe lesne industrije in gozdarske uprave.

V sedemdesetih letih prejšnjega stoletja je gozdna uprava opravila zahtevna obnovitvena dela na obzidju gradu. Odkrili so tudi zazidan grb škofa Hrena nad glavnim vhodom v grad Vrbovec. Popolna in obsežna obnova gradu v prvotno stanje pa je bila izvedena pod vodstvom gozdnega gospodarstva. To je bila odgovorna naloga, ki jo je gozdna uprava s strokovno pomočjo Zavoda za spomeniško varstvo v Celju odlično uresničila. Grad Vrbovec je sedaj eden najlepših gradov na Slovenskem in kot tak zanimiva in privlačna turistična točka.

Od leta 2001 deluje v gradu Vrbovec Muzej lesarstva in gozdarstva, ki privlači številne obiskovalce zaradi nazornega prikaza življenja in dela gozdarskih strokovnjakov in delavcev. Na ta način je v občini strokovna organizacija, ki bo poslej ohranjala zgodovinske in narodopisne posebnosti v Zgornji Savinjski dolini.

Grad Vrbovec še buri duhove

O gradu Vrbovec je bilo že veliko napisanega, seveda največ o sedanjem gradu, o starem na skali pa ne. Strokovnjaki navajajo, da tega, torej prvotnega gradu, ni v darilni listini, ki sta jo podpisala oglejski patriarh Pelegrin in bavarski plemič Diepold Chagere, ki je vso posest v Zgornji Savinjski dolini podaril že omenjenemu patriarhu z željo, da tu ustanovi samostan. To je bilo leta 1140. Ali je bil stari grad na skali v popisu morda prezrt? Vsekakor bi bilo dobro kaj več vedeti o čudni zgradbi na Hudičevi skali.

Odlični poznavalec zgodovine gradov, dr. Ivan Stopar, je v brošuri Vrbovec z okolico (1976) zapisal, da ni dovolj ostankov te zgradbe, da bi lahko bolj natančno določili njeno starost. Seveda pa ni niti kakšnih arheoloških podatkov o gradu, saj je jasno, da so v času, ko je posest že pripadala ljubljanski škofiji, grad na skali rušili v globino za obrambnim zidom novejšega gradu Vrbovec. Pozneje so pravo razdejanje naredili Nemci, ko so na skali postavili protiletalski top, še prej pa so porušili cerkvico sv. Jožefa, ki jo je postavil škof A. B. Jeglič. Torej so skalo kar dvakrat "čistili" in to ne prav obzirno.

Ko so leta 1917 vzdali na skali ploščo za cerkev, so ob blagoslovu le-te peli tedaj, v Nazarjah živeči, primorski begunci. Njihov kronist je zapisal, da so ob pripravi prostora za ploščo naleteli na razne ostanke lončenine in redkih malih predmetov. Domnevamo, da te ni pregledal kakšen strokovnjak zgodovinske stroke, saj bi o tem skrbni kronist gotovo kaj zapisal.

Nekateri znani zgodovinarji so pisali o Vrbovcu kot "trdnjavi" – Josef Janisch v topografsko-statističnem leksikonu (Gradec 1887). Prav tako najdemo v topografsko-zgodovinskem leksikonu Carla Schmutza (Gradec 1822) izraz "trdnjava Altenburg."

Končno se sprašujemo zakaj ime Altenburg – Stari grad? Na dlani je, da je stal grad na skali pred tem, ko so Celjski pozidali spodnji, novejši del gradu in ga obdali z obrambnimi jarki in mogočnim obzidjem s štirimi obrambnimi stolpi. Možno je, da sta omenjena avstrijska zgodovinarja s trdnjavo menila celoten pozidan kompleks.

Toda tudi Ignac Orožen je pisal o trdnjavi, vendar je pripomnil "na skali." Znano je, da je Orožen tedaj župnikoval v Mozirju in si je vse, o čemer je pisal, temeljito ogledal. Lahko bi domnevali, da je v zvezi z rimsko cesto, ki je vodila skozi Prihovo, bilo očitno, da so cesto stražili rimski vojaki, tako so namreč Rimljani ravnali povsod. Bi bilo torej možno, da so že oni imeli na skali kakšno opazovalnico ali stražnico? Točka je izredno strateško zanimiva! Orožen je opisal manjšo rimsko stavbo ("doli na polju je stala rimska zgradba"), ki je v njegovem času še stala pod cesto na Prihovi in je imela vzdano rimsko ploščo. Toda ne vojaške vsebine, to pa pomeni, da so morda bili tudi rimski upravni uradniki v naših krajih. Ta plošča je sedaj še vzdana v stari hiši ob cesti v Spodnji Rečici. Domnevamo lahko, da je bila to kar močna rimska posadka in nekaj uradništva. Orožen opisuje tudi nekatere rimske izkopanine na Prihovi, te so bile seveda naključno najdene. Ob prezidavi cerkve v Šentjanžu sta bili najdeni tudi dve rimski plošči, prav tako nevojaške vsebine.

Seveda so to le domneve, toda iz navedenih podatkov, morda utemeljene. Dr. Stopar je tudi zapisal, da je grad na skali predstavljal neosvojljivo točko. Tudi to navaja na misel, da je tam kdaj prej bila vojaška opazovalnica ali kaj podobnega. Razmišljamo lahko o vsem tem, treba pa bo še najti strokovne odgovore na vsa ta vprašanja in domneve.

Novo o Vrbovških gospodih

O plemenitajših, ki so na samem začetku gospodarili v gradu Vrbovec, vemo kar dosti, toda zdaleč ne dovolj. V glavnem so se zgodovinarji posluževali podatkov iz knjig Ignaca Orožna. Dr. Tone Ravnikar, zgodovinar velenjskega muzeja, je odkril vrsto zanimivih zgodovinskih dejstev v zvezi z Vrbovškimi. Napisal je razpravo pod naslovom Eberhad III. vrbovški, ustanovitelj avguštinskega samostana v Judenburgu. V njej odkriva povsem nova dejstva in ugotavlja večjo pomembnost in širše delovanje Vrbovških, tudi zunaj Vrbovca samega.

V aparatu navaja: "Prvi in kolikor mi je poznano edini raziskovalec, ki je opozoril s krajšo študijo na tega savinjskega plemiča v zvezi z judenburškim samostanom je Fritz Popelka. Njegov tekst je pri slovenskih zgodovinarjih ostal v veliki meri nezapažen ..." Tako lahko pričakujemo nova odkritja, ki osvetlujejo tako delovanje tega pomembnega, a povsem prezrtega savinjskega plemiča, kot tudi družino, iz katere izhaja.

V pogovoru z dr. Tonetom Ravnikarjem smo lahko izvedeli za vsestransko pomembne naloge,

ki jih je omenjeni Vrbovški izvajal za tedanji vladarski vrh.

Ko bo raziskava dr. Toneta Ravnikarja objavljena, bomo z njegovim dovoljenjem jedro vsebine ponatisnili, prav verjetno pa nam bo uspelo dobiti takšen povzetek od samega avtorja.

Za zgodovino o Vrbovcu in Vrbovških bodo ti izsledki velikega pomena, nam prebivalcem naše doline pa bodo odkrili doslej še neznane podatke o družini Vrbovških. Kot je že na uvodu zapisano, so se dosedanji zapisi o plemičih Vrbovških nanašali na vire, ki so pač bili na voljo. S temi novimi spoznanji pa bodo zgodovinska dejstva popolnejša in tudi zanimivejša.

Vse, s čemer lahko dopolnimo sedanje vedenje o naši zgodovini, predvsem pa o pomembnih ljudeh, ki so živeli in delovali v naši dolini, mora biti nam v veselje in ponos. Tako smo z nekaterimi podrobnostmi o obeh šmarskih plemičih Žehljih iztrgali pozabi zanimiv del o uspešnosti naših ljudi v širnem svetu. Posebno zanimivo pa je to, da predvsem Tomaž Žehelj nikoli ni pozabil na svoj rojstni kraj in ljudi v njem, pa čeprav je v tedanjem cesarstvu dosegel nesluteno kariero.

Upor vrbovških podložnikov

Ignac Orožen nam je ohranil zanimive podatke o uporu kmetov, ki so pripadali vrbovški graščini. Menim, da je prav, te podatke objaviti, saj so zgodovinsko zanimivi. Orožen je podlago za opis dogodkov leta 1635 našel v listinah tedanjega škofijskega arhiva v Gornjem Gradu. V knjigi Das Dekanat Oberburg jih opisuje in ker dvomim, da se bo tega v gotici tiskanega besedila kdo za menoj lotil, sem se odločil, da celoten tekst prevedem in objavim.

"Leta 1635 je v gradu Vrbovec izbruhnil upor podložnih kmetov. Tedanji najemnik Ivan Pečohar (Johann Petschocher) je s kmeti na svojem območju zelo slabo ravnal. Zato je podložnikom vse skupaj presedlo in so napadli Vrbovec, ga izropali in grozili najemniku Pečoharju s smrtjo. Sam se je pravočasno skrnil, njegova žena pa je ostala v gradu in ji uporniki

niso nič žalega storili.

Po uporu se je oblast lotila preiskave o vzrokih za razdejanje v Vrbovcu. Komisija je sestavila seznam upornikov in jih zaslišala 3. septembra 1637.

Tomaž Jevšnik je izjavil, da mu je Pečohar očital uporništvo in mu naložil kazen v višini 11 goldinarjev. Ker jih ni imel iz česa plačati, mu je v pustnem času zaplenil dva vola, poleg tega je moral za popravila v gradu plačati 1 srebrno krono. Najemnik je prišel v hišo podložnika, ki te globe ni mogel plačati, in mu grozil, da ga bo ustrelil, nanj je uperil dve pištoli s prstom na petelinu.

Luka Glešer je potožil komisiji, da mu je Pečohar zaplenil kravo in naložil plačilo 2 goldinarjev. Poleg tega naj bi plačal 1 srebrno krono za odpravo posledic upora v samem gradu. Grozil mu je tudi

zaradi tega, ker se je pritožil "knežji milosti" (očitno gre za deželnega kneza, op. A.V.).

Tomaž Krempuš izjavi, da mu je Pečohar zaradi upornišтва zaplenil 2 četrtini žitne letine in ga kaznoval še z globo 4 goldinarjev, poleg tega je moral plačati 1 srebrno krono za obnovo škod na gradu.

Jurij Brezovnik izjavi, da med ropanjem gradu ni ničesar odtujil, bil je od sosedov obveščen, da ob določeni uri pride v grad Vrbovec. Pečohar ga je srečal v Mozirju in ga uklenjenega vodil v Vrbovec. Tam ga je oglobil za 3 goldinarje, polovico polovnjaka vina in še 1 srebrno krono za obnovo gradu.

Ahacij Verk izjavi, da ga je Pečohar zaradi udeležbe pri uporih kaznoval s plačilom 7 srebrnih kron in ko je bil odpeljan v Celje (verjetno so prav zaslišanja opravili na kresiji v Celju, op. A.V.), je moral za stroške zapora plačati 3 libre in še posebej za obnovo škod v gradu 1 srebrno krono. V gradu je vzel pločevino s peči in jo je tudi vrnil.

Vdova Jakoba Krauca se je pritožila, da jo je Pečohar zaradi tega, ker je vzela nekaj orodja za ovce, ki ga je sicer vrnila, kaznoval s plačilom 7 goldinarjev, poleg tega je morala plačati 2 goldinarja in še 1 srebrno krono za popravila v gradu.

Matija Kaker nima sicer posebnih pritožb, izpove, da je moral plačati 1 srebrno krono za popravila v gradu. Omeni pa, da je gospod Pečohar dober človek.

Anton iz Dola pove, da ga je Pečohar zaradi udeležbe pri uporih kaznoval z odvzemom 6 škafov pšenice, celo vrsto kmetijskega orodja, 10 starih in 6 mladih svinj in še drugih predmetov. Zjutraj na Veliko noč se je pojavil Pečohar v stanovanju Antona in ga kot uklenjenega ujetnika peljal na grad Vrbovec in ga tam kaznoval z globo 29 goldinarjev, za stroške zapora je moral plačati 1 goldinar, za odpravo škode v gradu pa 2

goldinarja. Pozneje ga je še enkrat kaznoval s plačilom 4 goldinarjev, češ, da so uporniki na Rečici ukradli precej vina. Med uporom je ženo Pečoharja terjal za vrnitev prej plačane kazni v višini 5 goldinarjev, ta pa je snela s telesa srebrn pas in mu ga izročila.

Benedikt Hribernik izjavi, da mu je Pečohar zaradi udeležbe na uporih leta 1636 pri belem dnevu odvzel dve kobilici, ker se je branil plačati kazen 20 srebrnih kron in še eno srebrno krono za popravilo gradu. Kar pa je v gradu vzel njegov sin, sta vse vrnila, razen tistega, kar so tam zaužili ..."

Podobne pritožbe so sledile še od ostalih zaslišanih. To so bili Pavel Ostrem, Lovro Lončar, Tomaž Ojsteršek, Andrej Hlačun, Kozijan Plahutič, Matija Velej, Petrova vdova na Dolah, Eva - žena Kaboleta, Kristina - vdova po Vrčkovniku, Jurij Krajnc, Krištof Borsečnik, Jurij Vute, Jernej Klabučič, Matevž Urb, Pongrac Šetinšek, Baste Bavec, Primož Goličnik, Jurij Zakrajšek, Adam Sevčnik, Šimon Bnot, Martin Šetinšek, Mihael Dobrač, Marko Ramleh, Krištof Sahnik, Andrej Tkavec, Valent Drofelnik, Jernej Zupan, Gašpar Verbečnik, Matevž Gostnik, Anton - Jenčičev stanovalec, Matija Šerik in Gašper Klemenčič.

Zapisnik je bil napisan v Vrbovcu, 3. septembra 1637. Podpisala pa sta ga predstavnika oblasti Johann Friedrich Schrattenbach in Henrich von Gaissrueck.

Ignac Orožen je še zapisal na koncu objavljenega zapisnika, da se izvirnik nahaja v Gornjem Gradu.

Prav verjetno so nekateri priimki zapisani napačno, saj so zapisnik pisali nemški uslužbenci. Vsekakor pa so nekateri priimki še danes živi in to v okolici, kjer so bile nekoč vrbovske podložniške kmetije, največ pa se omenja Dobletna.

Zgodovinski podatki o nazarskem samostanu

V reviji Dom in svet 8/1902 zasledimo daljši članek o frančiškanskem samostanu v Nazarjah. Ker so navedeni razni podatki, ki jih sicer še nismo zasledili, bo za naše bralce zanimivo povzeti navedeni sestavek v tistem delu, ki govori o kapeli in cerkvi na Gradišču.

“Hrib, na katerem sedaj stoji cerkev s samostanom, je bil svoje dni last žovneških gospodov. Od teh ga je kupil okoli leta 1624 ljubljanski škof Tomaž Hren; prodal mu ga je z vsemi pravicami Janez Sigismund baron Wagensperg. Ta kraj je odločil kranjski apostol za svetišče Matere božje. Tukaj naj bi verniki iskali tolažbe in pomoči ter krepili svojo sveto vero v žalostnem času Lutrove napačne “reformacije”. Meseca julija 1624 je omenjeni cerkveni knez vložil in posvetil temeljni kamen za cerkvico, ki naj bi bila podobna nazareški hišici. Dozidana je bila leta 1626 ter posvečena tega tega ali vsaj naslednjega leta. Posvetil jo je skoraj gotovo Hren sam, saj piše o njej leta 1626, da je bila cerkev ob tem času dogotovljena (“Ecclesiam eo anno ad tantam deductam perfectionem, ut prope diem ad consecrationem manus essent extendendae”). Nad notranjim in zunanjim vhodom v kapelico je vzidan dobro ohranjen grb škofa Hrena. Šest let je bila kapela pod neposredno jurisdikcijo ljubljanskega škofa. Hrenov naslednik Rajnald Scarlichi pa je leta 1632 ustmeno, leta 1633 tudi pismeno podaril hrib s cerkvico frančiškanom bosanske province ter jim dovolil, da smejo zidati samostan. Ustanovna listina je bila izdana v Gornjem Gradu (“in nostra episcopali Residentia Oberburgi”) 1. januarja 1633. Škofovo ustanovo je v celoti potrdil Ferdinand II. dne 3. maja 1635.

Frančiškani so se lotili dela. Poleg kapelice so začeli zidati prostorno cerkev pa tudi samostan. Med tem časom so stanovali v škofovem gradu Vrbovcu. Velikodušno sta jih podpirala škofa Scarlichi in Friderik Otto grof Buchheim, pomagali so razni dobrotniki in tudi domača provinca je prispevala po svojih možnostih. Čez nekaj let (1639) se je samostanska družina že preselila v samostansko poslopje. Cerkev so dokončali leta 1661. Istega leta je škof Buchheim

posvetil cerkev in dva oltarja.

Mirno so sedaj redovniki živeli ter delali v dušnem pastirstvu. Toda kmalu so prišli zanje hudi časi. Pod cesarjem Leopoldom I. so jih hoteli odsloviti, samostan pa izročiti avstrijski frančiškanski provinci. Za vzrok so navajali samo to, da jim gospodujejo Bošnjaki, torej tujci. Frančiškani so dvakrat prosili vlado ter pojasnili, da imajo domače predstojnike. Šele ko se je zanje potegnil ljubljanski škof Jožef grof Rabatta, se je



Bergantova slika noseče Matere Božje, ki jo hrani samostan.

obrnilo na bolje. Cesar je odobril Scarlichijevo ustanovno pismo ter odločil, da so določila Ferdinada II. pravnomočna. Dne 4. februarja 1673 je ukazal, da naj vse ostane pri starem ...

V naslednjih letih so spet zidali. Leta 1686 so določili samostan za noviciat; zato so potrebovali dodatne prostore. Pod Jožefom II. je moral noviciat prenehati delovati, to je bilo leta 1781.

Ponovno je deloval od leta 1827 pod cesarjem Francem I. V drugi polovici 18. stoletja so deloma prenovili stare oltarje in deloma postavili nove. Vse je leta 1755 posvetil ljubljanski škof Ernest Amadej grof Attems.

V samostanu je bila od leta 1786 dalje tudi šola; ta je torej najstarejša v Gornji Savinjski dolini. Do leta 1869 je bila javna, odtlej pa samo zasebna.

Nazaret je bil svoj čas imenitna božja pot. To pričata dve spominski sliki pod korom. Prvo so darovali Mariborčani leta 1681, ker jih je Bog na Marijino prošnjo rešil kuge. Drugo zaobljubljeno podobo pa so darovali verniki iz Pliberka leta 1715. Tudi škof Rabatta je branil tukajšnje redovnike in omenja, da prihaja na imenitnejše dni dva do tri tisoč vernikov – božjepotnikov. Od leta 1788 je bila tukaj kuracija, sedanji knez in škof dr. Mihael Napotnik pa jo je 1. aprila 1891 povzdignil v samostojno župnijo ...”.

Članek iz revije Dom in svet je dobesedno prepisan in ni slovnično popravljen.

Zanimiva listina v frančiškanskem samostanu

V frančiškanskem samostanu v Nazarjah hranijo zelo zanimivo in pomembno listino, ki priča o prevzemu “Ilrenove kapele” na Gradišču. Listino je prevedel iz latinščine pater Mirko in se glasi takole:

“Inventar blažene Device Marije v Nazarjah, ki je bil popisani 23. oktobra leta 1632, ko nam je bila dodeljena cerkev nad gradom Altenburg, vpričo gospoda Maksima Riga, apostolskega pronotarja, avditorja ljubljanskega knezoškofa Rajnald Škrliča, dalje gospoda Jurija Rozmana, apostolskega protonotarja – župnika (nečitljivo) komisarja (braslovškega? in ljubljanskega kanonika; patra Leona Maljavca, provinciala Bosne, Hrvaške in Kranjske ter Tedorja iz Mantue, aktualnega definitorja in ljubljanskega gvardijana in gospoda Jakoba Vrabiča, duhovnika gornjegrajskega marijanskega kolegija. Ob priliki, ko je knezoškof ljubljanski Rajnald Škrlič predal upravljanje

omenjene cerkve patrom frančiškanom, reda manjših bratov – observantov province Bosne, Hrvaške in Kranjske, kakor je razvidno iz izdelanega zapisnika.”

Potem sledi popis predmetov v zakristiji, nato popis predmetov v z lesom ograjeni kapeli blažene Device Marije, sledijo predmeti v oltarju in cerkvi in končno še predmeti v kapeli pred cerkvijo. V gradu Altenburg (Vrbovec, op.A.V.) pa so popisali te predmete:

“Srebrna kadilnica s srebrnim čolničkom in žličko, mašni plašč, štola in manipel izdelana z zlatim in srebrnim okrasjem.”

(pečat) Reinaldus Eppus Labacensis

Podatki iz drugih listin

“Nazareško cerkev je posvetil ljubljanski knezoškof Friderik Otto Pucham (?) dne 25. septembra, ki je sovpadal s 4. nedeljo v septembru, ali prvo po prazniku svetega Mateja leta 1661.

Leta 1728 je ljubljanski knezoškof Feliks Schrattenbach posvetil v slovesnem obredu oltar blažene Device Pomočnicen in v čast svetega Jakoba iz Marche.

Leta 1728 je ljubljanski knezoškof Feliks Schrattenbach posvetil na slovesen način tudi oltar blažene Device Marije, brez madeža spočete in v čast svetega Frančiška Solana.

Z apostolsko oblastjo Benedikta XIII. in odločbo ljubljanskega ordinarija Feliksa je oltar blažene Device Marije, brez madeža spočete in svetega Frančiška Solana za vedno privilegirani za duše v vicah vsak ponedeljek in vsako soboto.

Spodaj podpisani pričujem, da smo 6. maja 1738 vzeli iz samostanskega arhiva z dovoljenjem p. Gašparja Pasconi, provincialnega ministra in predstojnika iz zapečatene iz litega srebra eno srebrno verižico za izdelavo novega keliha za cerkev. Vse skupaj je tehtalo 39 lotov in pol. Za verodostojnost tega sledi lastnoročni podpis in samostanski pečat.

Dano v našem samostanu v Nazarjah 6. maja 1738. “

(pečat) Fr. Ludovicus Forlan, gvardijan

Znano je, da je bil samostanski arhiv uničen oziroma odpeljan, da je bila tudi knjižnica v vojnih dogodkih 1941 - 1945 uničena oziroma

izropana in prav zato so naključno najdeni podatki, kot so opisani, izrednega pomena za ugotavljanje zgodovinskih dogajanj.

Cesarska zaščita nazarskega samostana

Zelo na kratko obnovimo nekaj zgodovine v zvezi z nazarskim frančiškanskim samostanom. To je potrebno, ker bomo tokrat pisali o nadvse zanimivi in za samostan pomembni listini, ki je bila vrnjena iz Gradca in jo sedaj hrani Zgodovinski arhiv v Celju.

Ko je ljubljanski škof Tomaž Hren leta 1615 odkupil grad Vrbovec, je sklenil kar najhitreje sezidati loretansko kapelo na Gradišču nad Dreto. To naj bi bilo dejanje zahvale za uspešno protireformacijo, ki jo je pri nas vodil prav on. Ob tem naj omenimo, da je v Vrbovcu bilo protestantsko župnišče, okolica pa je bila precej protestantska. Na ta način, da je odkupil grad Vrbovec je pregnal tudi protestantske agitatorje iz teh krajev.

Na Gradišču so torej pričeli z gradnjo kapele, temelje je škof Hren posvetil 26. junija 1624. Že leto kasneje je bila kapela dograjena, kar priča tudi spominski kamen, ki je vzidan nad vhodom v kapelo.

Leta 1631 so v naše kraje pribežali frančiškani iz Bosne, tam je namreč postalo zaradi nasilja Turkov delovanje katoliškega reda nemogoče. Turki so dosledno rušili vsa krščanska svetišča in seveda tudi samostane.

Zaprosili so ljubljanskega škofa Reinalda za pomoč, da bi se kje v njegovi škofiji naselili in pričeli delovati. Ta jim je ustregel, že 3. oktobra 1632 so prevzeli kapelo na Gradišču, o tem smo že pisali v prejšnji številki našega časopisa. Na Gradišču so nameravali postaviti tudi cerkev

in samostan. Med tem pa so bivali v gradu Vrbovcu.

Ko so se lotili gradnje cerkve na Gradišču, so najprej imeli težave z Žovneškimi zaradi zemljišča, bilo je namreč v njihovi lasti. Znano je, da so tedaj na Žovneku bili graščaki protestanti, zato so pač nagajali frančiškanom. Svoje soglasje k darilni listini ljubljanskega škofa Reinalda, je dne 3. maja 1635 pisno sporočil tudi cesar. Ker so frančiškani naleteli pri zbiranju denarja za cerkev in samostan na težave (protestantski vpliv), je cesar v navedeni listini prevzel zaščito nad nastajajočim frančiškanskim samostanom in cerkvijo. Hkrati opozarja vse fevdalne gosposke, da pripomorejo k uspešni gradnji oziroma zbiranju denarja za samostan. Izrecno je namreč frančiškanom dovolil zbiranje denarja in darov v naravi na širšem območju. Zaukazal je, da ne sme nihče ovirati frančiškanov pri gradnji samostana in cerkve na Gradišču. Kot je razvidno iz vsebine cesarjeve listine, je pritožbo nanj naredil ljubljanski škof Reinald in ga prosil za "milostno" pomoč. Omenjeno listino je podpisal rimsko-nemški cesar Ferdinand II., ki je vladal v času od 1619 do 1637.

Opisano listino je dal samostan preslikati v izvirni velikosti in je sedaj na ogled v samostanski knjižnici frančiškanskega samostana.

Naš samostan v Nazarjah slavi visoki jubilej, zato je na mestu, da spomnimo na težave, ki so se pojavljale ob gradnji samostanskega poslopja in cerkve na Gradišču.

Gornjegrajska župnija

Že velikokrat smo objavili prevode znanega zgodovinarja in župnika v Mozirju, Ignaca Orožna. V svojih delih nam je ohranil nadvse pomembne podatke o zgodovini v Zgornji Savinjski dolini. Tudi tokrat prevajamo iz njegove knjige *Das Dekanat Oberburg* (Dekanija gornjegrajska).

Glede nastajanja cerkvenih ustanov v naših krajih navaja Orožen, da so kmalu po začetku pokristjanjevanja v slovenskem predelu Spodnje Štajerske tod nastale župnije oziroma razne cerkvene ustanove. Te so se skozi čas izrazno spreminjale, primerno potrebam organizacije Cerkve na Slovenskem. Za Gornji Grad omenja Ignac Orožen, da je tu dokaj zgodaj bila župnija, že zaradi sedeža fevdalne gosposke (Fevdali Kagerji). Vsekakor pa pred ustanovitvijo benediktinskega samostana v gradu Kagerjev. Orožen govori o "farnih okrožjih." Velik predel Štajerske proti vzhodu, je bil vključen v župnijo Gornji Grad. Ta predel leži med Koroško in Kranjsko. Stara gornjegrajska župnija je torej mejila na vzhodu na kuratijo Sveti Peter in Zavodnje – na župnije Šoštanj, Šmartno ob Paki in preko Dobrovelj na braslovško in vransko župnijo, do kranjske deželne meje. Na tem območju so že v "davnih časih" bile cerkvene ekspoziture, vikariati, tako v Solčavi, Lučah, Rečici in Mozirju.

V drugi polovici 18. stoletja so bile ustanovljene župnije: Nova Štifta (nemško *Neue Stiftung*, kar pomeni - nova ustanova, sveti Ksaverij v Radmirju in vikariat v Šmartnem ob Dreti. Župnija Gornji Grad je bila z vsemi izpostavami vred vključena v benediktinski samostan (1140 – 1473), ki je bil leta 1140 ustanovljen v Gornjem Gradu. Od leta 1461 je samostan, skupaj z župnijo Gornji Grad, pripadal novo ustanovljeni ljubljanski škofiji. Pozneje, leta 1786 pa je ta del že pripadal lavantinski (sedaj mariborski) škofiji.

Orožen posebej poudarja poseben pomen benediktinskega samostana za predel okoli Gornjega Grada in širše. Samostan je doprinesel k boljšemu položaju prebivalstva, poskrbel pa je tudi za dvig kulturne ravni prebivalstva. V Gornji

Grad, sicer tedaj odmaknjen kraj, je prinesel novo življenje. Tako je seveda ukinitev samostana imela tudi posledice za župnijo Gornji Grad. Sreča je bila, da so ljubljanski škofje do srede 18. stoletja vodili škofijo večinoma iz Gornjega Grada, tam so imeli svojo rezidenco in tako vzdrževali obsežno dvorno služinčad. Tako je škof Rauber po ohranjenem dokumentu iz leta 1504 sodeč, zaposloval preko 90 ljudi različnih strokovnih profilov. Potem je Orožen našel še seznam zaposlenih v letu 1519, ki zajema poimensko preko 110 ljudi, zraven pa so podatki o plačilu, ki ga je posameznik zaslužil. Seveda, škofija je vodila tudi svoje veleposestvo!

Leta 1786 je škof Karl grof Herberstein predal posestvo v zakup zakoncema Maksimiljanu in Katarini Pilz. Toda že leta 1788 je v skladu s tedaj veljavnim zakonom (Jožefinske reforme) prevzel veleposestvo Cerkevni sklad. Že leta 1807 je prešlo posestvo spet v roke škofije, tako je ostalo vse do francoske zasedbe (1809 – 1814).

Po Lutru se je začelo cerkveno gibanje, ki je zajelo tudi nekatere naše kraje. Toda v Gornjem Gradu ni bilo sledu luteranstva. Seveda je treba upoštevati veliko število zaposlenih v škofijskih obratih, ki so bili vplivni prebivalci in niso zapadli "mikavnosti" nove vere. To je gotovo preprečilo širjenje luteranstva v tem predelu Štajerske. Tudi med gornjegrajsko duhovščino ni bilo zaslediti odpadništva od katoliške vere. Wolf Schranz je pisal škofu Petru (1558 – 1570), da je duhovništvo v Gornjem Gradu zvesto katoliškemu izročilu in da vlada tu velik red. Prav tako je ostala verska enotnost v času škofa Janeza Tavčarja, ki je zaradi nemirnega časa (družbenega valovanja, tako Orožen) preselil škofijsko rezidenco iz Ljubljane v Gornji Grad. To se je dogajalo okoli leta 1581. Tako je seveda škofov vpliv na razmere v kraju in okolici preprečeval kakšna verska odstopanja.

Toda vsemu na vkljub so se gornjegrajski podložniki večkrat upirali, tudi z orožjem in nasiljem. Posebno v času škofa Tomaža Ilrena. Že škof Krištof Rauber je prosil papeža za pomoč v boju s podložniki, ki so se upirali plačevanju

raznih dajatev gosposki. Zato je papež Aleksander VI. poslal v Gornji Grad komisarje, ki so umirili podložnike.

Hudo uporno razpoloženje se je spet pojavilo v času škofa Tomaža Hrena. To je bilo v letih 1603 – 1604, ko sta na čelo upornih podložnikov stopila Jakob na Tlakah in Luka Zaleznik iz ljubenske fare. Pošiljala sta na vse strani pritožbe, te pa je pisal neki zakotni pisar, Hanns Huber iz Celja. Pritoževali so se zaradi davkov in drugih dajatev gosposki, poglavitni kamen spotike, pa je bila odločitev škofa Hrena, da zaradi kuge, ki je razsajala, ne smejo podložniki pokopavati umrlih svojcev na pokopališču ob cerkvi. Morali so uporabljati pokopališče pri sveti Magdaleni. Vodje upornikov so kmete prepričali, da to pokopališče ni blagoslovljeno in torej ni sveti kraj! Govorili so celo o tem, da bi takšno pokopališče smel blagosloviti sam patriarh in zraven večje število škofov. Ljudje so nasedli provokatorjem in dosegli, da je prišel v Gornji Grad papežev legat in se za čuda postavil v bran podložnikov. Drugače je ravnal predstavnik deželnega kneza, ki je podprl stališče škofa Hrena. Končno je problem rešil papeški nuncij Johannes Bapt. Salvagus, ko je 23. septembra

1607 dosegel pomiritev. Spor se je tudi res polegel.

Kljub temu so uporniki v maju 1635 oropali samostansko poslopje, k sreči ga niso uničili kot so to storili z gradom Rudenek, ki je bil tedaj škofijski.

3. novembra 1646 je sporočil gornjegrajski škofijski advokat na Kresijo v Celje, da se je pojavila kuga v kraju in da je ukrepal v smislu določil oblasti v boju proti kugi. To pomeni, da je izoliral vse, ki so tako ali drugače bili v stiku z okuženimi. Po seznamu, ki ga je Orožen bral v gornjegrajski fari sta v Gornjem Gradu leta 1646 umrla za kugo dva farana in sicer Peter Steidler in Ahac Sinat. V uradu Tirosek pa Luka Pogorevčnik, Tomaž v Brezovji, Jakob Rifl, Sebastijan in Matija Čerčiček, Primož Zavolovšek, Valentin Čertvežnik, Simon Sluga in Jurij Gerčnik.

Ignac Orožen je bil znan po tem, da je iskal vire v izvornih listinah, zato so njegovi podatki toliko bolj zanimivi, saj navaja datum take listine, žal pa ne, kje jo je prebral oziroma od kod izvira. Vsekakor pa je vredno prebrati njegova dela. Žal je tiskal vse svoje knjige v gotici, tej se pa danes kar nekako radi izognemo ...

Franc Hribernik je zapisal

Kdo je sploh bil Fran Hribernik?

Že leta 1913 je učil na mozirski ljudski šoli. Pozneje je bil ravnatelj šoštanjske meščanske šole. Veliko je raziskoval zgodovino in tudi narodopisje in je pisec številnih obsežnejših razprav. Objavljal je narodopisne in zgodovinske sestavke tudi v Časopisu za zgodovino in narodopisje pa tudi v drugih strokovnih časopisih, kot je Slovenski etnograf in drugod. Raziskoval je tudi Šoštanj in Šaleško dolino in je ugotovitve v dveh tiskanih publikacijah tudi objavil. Umrl je leta 1965 v Mozirju.

V zgodovinskem zapisu, ki izvira verjetno iz časa druge svetovne vojne, je objavil nekaj legend iz okolice Mozirja.

O gradu na Štrucljevem hribu

Zadnji graščak na gradu je imel sina, ki je bil v

nenehnem sporu z njim. Zato je zapustil očetov grad in koval maščevanje svojemu očetu. Nekoč je z Brecljevega hriba napadel očetov grad s topovi. Po prvem strelu je oče posmehujoče pomahal z lisičjim repom proti topovom oziroma svojemu sinu. Drugi strel je padel med tem, ko je oče bil pri kosilu, zato je skozi okno pomahal z zlato žlico v posmeh sinu. Končno pa je bil grad vendarle zadet in oče je umrl pod njegovimi ruševinami. Baje so potem kamenje gradu uporabili pri gradnji cerkev v Okonini in na Lepi njivi ...

Grad na Kalu

Tam je stal некоč mogočen grad. Graščak je bil vitez Kunibert, ki je kot pobožen plemenitaš krenil s cesarjem Friderikom na bojni pohod v Sveto deželo. Tam je v bojih z neverniki padel. Zato je

na gradu živela njegova vdova skupaj s svojim sinom in posvojencem. Slednjega se je hotela znebiti in ga je zato poslala k "življenskemu vrelcu" v Radegundi. Naročila mu je, da ji naj prinese zdravilne vode, češ da je bolna. Ko se je fant nagnil, da bi zajel vodo, ga je zadela sulica v hrbet. Prej ko je padel, je zagledal svojega polbrata, ki je nanj vrgel sulico in ga je zato preklel. Ko se je morilec vrnil na grad, je ta gorel. Fant je hotel rešiti mater in zaklad in se je zagnal v goreči grad, toda v tem so se stropi zrušili in pokopali pod seboj mater, zaklad in njega samega. Ljudje so pripovedovali, da se je vse to zgodilo zaradi zločina nad nedolžnim posinovljencem.

Pozneje so se mimoidoči izogibali poti mimo gradu, ker da je tam redno strašilo. Prikazovali so se črni vitez z nekim pergamentom, zmaj in graščakinja z zakladom.

Roparski grad

Na mestu, kjer stoji sedaj cerkev svete Radegunde, je pred tem stal grad, v katerem je bival hud roparski vitez. Ljudje so se z bojznijo ozirali na mogočno graščino. Toda nekoč je prišlo maščevanje za vsa zločinska dejanja roparskega viteza - grad se je lepega dne zrušil in pod seboj pokopal zločinskega viteza in njegove pajdaše. Ljudje so nato v zahvalo iz ruševin pozidali cerkvico svete Radegunde.

Kapela pri Radegundi

Pred cerkvijo svete Radegunde stoji kapela, v kateri je na severovzhodnemu vodalu odprtina v zidu. Ljudsko izročilo pravi, da ima odprtina

zdravilno moč za gluhe in naglušne ljudi. Če dajo glavo v odprtino in ob tem molijo, kmalu zaslišijo prelepo glasbo iz jame pod kapelo. Pred leti so ljudje še množično prihajali po zdravje v to kapelo.

Mozirnica

Izvira v Suhi. Ker je Hribernik pisal zapiske v nemščini, imenuje Suho Trockendorf, kar bi v prevodu pomenilo Suha vas. Omenja, da izvira Mozirnica iz močvirnega predela v Suhi in teče potem v Savinjo. Kar nas posebej zanima, je ljudsko izročilo o izredni zdravilni moči tega potoka. Na sploh so v tej vodi iskale pomoč na rodilih obolele ženske.

Davčne občine

Uvedla jih je cesarica Marija Terezija. Mozirje je obsegalo 7 davčnih občin, in sicer Mozirje, Loke-Dobrovlje, Ljubija, Lepa Njiva, Šmihel, Radegunda in Brezje. Hribernik navaja podatke o prebivalstvu iz Leksikona Dravske banovine (1937), žal nima starejših. Zanimivi bi bili tisti, ki so veljali v času uveljavitve davčnih občin. Podatke iz leta 1937 smo že v celoti objavili v našem časopisu.

Grad na Štrucljevem

Hribernik omenja grad na Štrucljevem. Po ljudskem izročilu naj bi tam res stal grad. Toda arheološka izkopavanja v 50. letih prejšnjega stoletja so pokazala, da je šlo za manjšo naselbino starih Slovanov. Raziskave je vodil profesor Bolta iz Pokrajinskega muzeja v Celju in je o vsem napisal strokovno razpravo.

Iz mozirske župnijske kronike

Leta 1857 sta gospoda Jožef Pavlič, okrajni sodnik iz Celja, in Žiga Laykauf, ranocelnik iz Mozirja, v Soteski na Butejevem posestvu iskala črni premog. Ker pa ni bilo ustrezne količine premoga, sta odnehala.

Od dne 21. julija do 8. oktobra 1857 je bila pri nas huda suša. Da je bilo še huje, je med 22. in 23. oktobrom nastopila ostra pozeba. Zima pa je bila huda in zelo mrzla. Od Božiča do začetka marca je izredno veliko snežilo, tako je bila možna

vožnja s sanmi vse do srede marca.

Dne 7. junija 1858 so v Ljubiji položili temeljni kamen za cerkev svetega Miklavža.

Leta 1890 so v farni cerkvi svetega Jurija v Mozirju opravili nekaj pomembnih sprememb. V glavni oltar so postavili nov kip farnega patrona. Naredil ga je Ulrich iz Grödena na Tirolskem. Nov kip je stal 294 goldinarjev. Hkrati so popravili glavni oltar, ta dela je opravil domači rezbar Ivan Cesar. Tudi stranski oltarji so se obnovili. Naročili

so se novi kipi: sveti Jožef, sveta Ciril in Metod in dva angela za kapelo na desni strani. Za kapelo na levi strani pa kipi: Rožnovenska Mati Božja, sveta Neža, sveta Apolonija in 2 angela. Kipe je izdelal kipar Straflusser, oltarje pa je prenovil Ivan Cesar.

V letu 1888 so obnovili presbiterij, slikarska dela je opravil Matija Bradaška iz Kranja.

Leta 1891 so se lotili poslikave srednjega dela cerkve, dela je opravil slikar Tomaž Fantoni.

Prav zanimiv podatek je iz leta 1909, ko je 29. avgusta bila v Mozirju birma. Iz vpisa v kroniko izvemo, da je bilo skupaj 362 birmancev, od tega Mozirjanov 245, Šmihelčanov 85 in drugih 32. Birmo je opravil škof dr. Mihael Napotnik.

Na straneh 71 do 75 najdemo tudi tele zapise:

5. julija 1838 odobri cesar Ferdinand trgu Mozirje dodatno tri letne in živinske sejme in to 22. januarja, 15. junija in 16. avgusta.

1839 do 1840 je bila speljana nova cesta iz Preseke preko Gorenja in od tam ob Paki skozi Penk do Šoštanja. Stara cesta je potekala od Mozirja tik za vasjo Preseka in pri Robidu navkreber in nato po grabnu navzdol do Gorenja, od tam pa skozi Lukovico in mimo starega šoštanskega gradu do trga Šoštanj.

Leta 1848 je gornjegrajski dekan Franc Bruner blagoslovil novo mozirsko pokopališče "Oljnik." Ureditev tega pokopališča je stala 378 goldinarjev. Slovesnost je bila 12. nedeljo po Binkoštih.

3. oktobra 1848 je Mozirje obiskal mariborski škof Anton Martin Slomšek. Opravil je nadzorstvo

tukajšnje šole, naslednji dan pa je birmal.

Leta 1850 je bilo na dan svete Terezije v Mozirju hudo neurje. Trnava je prestopila bregove in preplavila trg, domala vse hiše so imele vodo v kletih.

10. avgusta 1854 je bil spet v Mozirju škof Anton Martin Slomšek. Inšpiciral je šolo in naslednji dan birmal.

Posebno zanimiv je zapis, ki opisuje "inštalacijo" novega mozirskega župnika Ignaca Orožna v župniji Mozirje. To se je zgodilo 24. septembra 1854 ob navzočnosti številnih uglednih gostov. Preveč jih je bilo, da bi lahko vse popisali, le najbolj zanimive bomo. Formalnosti je opravil gornjegrajski dekan Franc Bruner. Navzoči so bili tile duhovniki: Ignac vitez pl. Friess, kapitulat z Dunaja, dr. Johann Wošnjak, spiritual v bogoslovju v Celovcu, konzistorialni svetnik Fidelis Perme, župnik v Žalcu, Franc Lipold, konzistorialni svetnik iz Celja, p. Sofronias Merk, gvardian in p. Mariofilus Bonač, vikar iz Nazarij. Navzoči so bili še ugledni gostje: Jožef Rak, c. kr. predsednik deželnega sodišča v Celju, Johann Schulzer, okrajni glavar iz Celja, Ulrich Lingen, sodni svetnik iz Celja in drugi.

Kar nekaj uglednih ljudi je bilo torej iz Celja, kjer je pred tem služboval Ignac Orožen in očitno je takšna množica gostov potrdila ugled tega zgodovinarja, ki je tedaj že napisal Celjsko kroniko. Njegov sloves odličnega zgodovinarja je bil že pred prihodom v Mozirje zelo prisoten predvsem v kulturniških krogih.

Prvi mozirski duhovniki

Večkrat smo že zapisali kako pomembne podatke hrani kronika, ki jo pričel pisati župnik in zgodovinar Ignac Orožen leta 1871, ta letnica je navedena na naslovni strani. Tam je tudi zlovesče obvestilo – rdeč papir na katerem je zapisano, da je ta kronika zaplenjena s strani nacističnega šefa civilne uprave Spodnje Štajerske v korist deželnega arhiva v Gradcu. Datum pa je 23. 10. 1942. K sreči je bila po vojni kronika vrnjena Mozirju.

Na strani 443 so navedeni mozirski duhovniki od leta 1291 dalje. Seveda je razumljivo, da je pisec

zapisal imena, ki jih je lahko ugotovil. Res pa je tudi, da so nekateri duhovniki v Mozirju delovali tudi po več desetletji. Kaj je sloviti kronist zapisal:

1291 - Ludovicus, plebanus de "Prabstperch", to bi lahko prevedli, da je bil imenovan župnik v Mozirju (tedaj so pisali Mozirje po nemško Prabstperch).

1317 - Nyclau, mozirski župnik

1319 - ga je nadomestil njegov brat Friderik

1381 do 1392 - Winther, župnik

1410 - Peter Hildebrad de Ysenach, magister, prej je bil vikar v Braslovčah

1438 – Hanttascher Heinrich, vikar

1449 – Merth, župnik

1480 – Lucas, kaplan

1482 – Tomaž Meyerl, župnik

1498 – Joerg, vikar, ki je po mnenju Orožna umrl leta 1514, po vsej verjetnosti je ta vikar pripadal meniški skupnosti benediktincev v Gornjem Gradu, saj pisec navaja, da je podatke o njegovi smrti našel v samostanskih knjigah

1514 – Caspar, menih iz Gornjega Grada, je bil vikar le eno leto

1515 – Silberpauer je deloval vse do leta 1520

1522 – Wilhelm Schwab, vikar do leta 1526

1528 – Joerg Morautscher, kaplan

Zanimivo bi bilo objaviti vse podatke, toda tega je preveč. Toliko smo pač napisali, da si bralci lahko predstavljajo, kako so se vrstili duhovniki v župniji Mozirje od samega začetka. Kot lahko

sklepamo iz imen, ki nimajo navedenega priimka, gre pri teh osebah za menihe iz samostana benediktincev v Gornjem Gradu. Ta samostan je bil ustanovljen leta 1140, benediktinci pa so bili že v 6. stoletju znani kot red, kateremu je bilo naloženo pokristjanjevanje nekristjanov. Tudi ni povsem jasno zakaj so nekateri duhovniki vpisani kot vikarji, drugi pa kot župniki, saj je tedaj bila prafara v Gornjem Gradu, domnevamo torej lahko, da Mozirje tedaj še ni imelo lastne župnije.

Naj omenimo, da je v Mozirju najti med duhovniki zanimive osebnosti. Primer je Jurij Auersperg iz znane plemiške družine. Potem je tu deloval Wolfgang Bartolomei Valvasor, tako je zapisan, bil pa je brat slovitega Vajkarda Valvazorja in še bi lahko naštevali. Od leta 1647 pa lahko sledimo v seznamu mozirskih duhovnikov v glavnem slovenskem priimkom.

Kako so gradili kaplanijo v Mozirju

Na strani 68 mozirske župnijske kronike je zapisano, da je leta 1831 mozirski župnik Anton Sairinger odkupil od tržana Matije Goričarja p.d.

Zvir površine, ki so mejile na staro kaplanijo in branjarijo. Očitno je šlo za zemljišče zunaj cerkvenega obzidja v smeri sedanje ceste. Kot na drugem mestu opisuje Ignac Orožen, je mozirska cerkev bila obdana s trdnjavskim zidom (taborna). Vhod je bil nekako tam, kjer je sedaj zadnji del "kaplanije", verjetno v sredini obrambnega zidu. Nad vhodom je bil prostor za nedeljsko šolo in izba za kaplana, zato govori kronika o "stari" kaplaniji. Ko je prišlo do uvajanja obveznega šolstva je še vedno veljalo, da je bilo več otrok v nedeljski šoli kot pa v redni. Tako je treba razumeti tedanjo namero župnika Sairingerja, da postavi sodobno kaplanijo, skupaj s prostori za nedeljsko šolo. V tej stavbi naj bi bila tudi stanovanja za kaplana, organista in učitelja. Leta 1866 so porušili staro kaplanijo in skromno

zgradbo, v kateri je bila branjarija. Novo kupljena zemljišča so bila že 31. marca 1864 vpisana v zemljiško knjigo kot last župnijske nadarbine.

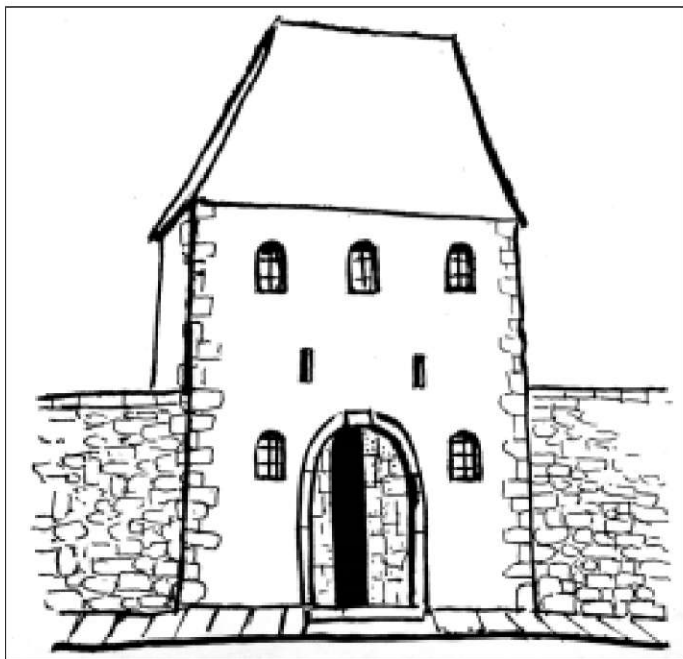

Ko so gradili kaplanijo, v kateri je domovala tudi šola, so podrli del cerkvenega obzidja. Po opisu Ignaca Orožna je bil vhod v tabor izredno mogočen.

Zapisano je tudi, da so stroške novogradnje poravnali deloma iz sredstev nadarbine, deloma pa iz prispevkov krajanov.

Kar težko si je predstavljati, kako mogočen je moral biti vhod na cerkveno zemljišče (pokopališče). Ignac Orožen je opisal izgled tega "trdnjavskega" vhoda, nad katerim sta bili dve izbi. Opisal pa je tudi spor med mozirsko župnijo in žovneško gosposko, ki je bila zaščitna zemljiška gosposka za Mozirje. Ko so Žovneški odločno podpirali protestante, so nagajali, kjer so le mogli, katoliškim cerkvenim ustanovam. Tako so v prostorih stare kaplanije skladiščili dve letini žita in tako onemogočili bivanje kaplanu in delovanje nedeljske šole. Šele na prigovarjanje celjske kresije so popustili in staro kaplanijo izpraznili.

O mozirski farni cerkvi

V zapisih Ignaca Orožna, ki je bil nekoč mozirski župnik, sicer pa zelo ugleden zgodovinar, je moč marsikaj zanimivega izluščiti o naših krajih in cerkvah. Zgodovinarji, ki pišejo o naših krajih se v glavnem poslužujejo njegovih knjig. Pa spoznajmo nekatere dele njegovega orisa zgodovine in dogajanj v mozirski župniji.

12. januarja 1657 je daroval, tu v Mozirju rojeni, ljubljanski stolni župnik Jakob Stoper, ki je bil leta 1621 župnik v Gornjem Gradu, tukajšnji cerkvi dva vinograda. Oba vinograda so v letu 1754 prodali, izkupiček pa porabili za prezidavo cerkve svetega Jurija. Stolni župnik Stoper je leta 1626 svojemu očetu v spomin levo od glavnega vhoda v cerkev vzdikal nagrobni spomenik.

Mozirska cerkev in okoli nje ležeče pokopališče so obdali z obrambnim zidom domnevno v 16. stoletju. Proti cesti gledano je bil zgrajen mogočen portal (vhod), nad katerim sta bila dva stanovanjska prostora za kaplana. Verjetno so uredili tabor zaradi nenehnih turških vpadov v naše kraje. Omeniti velja, da je znotraj zidu, na južnem delu, stal prostoren stolp okrogle oblike. V njem je bilo ogromno človeških kosti, kar pomeni, da je služil kot kostnica.

10. septembra 1752 je župnik Tomaž Juraj poročal, da je nekako pred sto leti ljubljanski stolni župnik Jakob Stoper za potrebe vzdrževanja

Domnevamo lahko, da je prav iz obrambnih razlogov bil nekoč vhod v cerkev zadaj, kjer je sedaj križ. Pozneje so, verjetno, ko je padel vhod skozi obrambni zid, cerkev preuredili tako, da so vhod odprli tu kjer je sedaj. Lahko si mislimo, kako obsežne so bile prezidave v zvezi s tem! Danes ne moremo prav dojeti, kakšno obzidje je varovalo cerkev, ker so skozi čas nasipavali zunaj zidu in še več znotraj zidu.

Pišejo, da so bili Turki enkrat v Mozirju, žal pa ni izročila v zvezi s tem. Tudi Ignac Orožen kaj takega ni zapisal v kroniko, čeprav je vse dogodke skrbno beležil. V prvem delu kronike namreč seže v zgodovino daleč nazaj in bi verjetno tisto s turškim vpadom v Mozirje gotovo zapisal, če bi kje takšne podatke zasledil.

cerkve, ki je tedaj bila v slabem stanju, podaril župniji svoj vinograd v Pokleku (župnija Šmartno ob Paki). Prav tako je faran Johann Jakob Riffel pred desetimi leti podaril cerkvi svetega Jurija svoj vinograd v Mozirju.

Okoli leta 1754 je bila opravljena obsežna prezidava cerkve svetega Jurija. Dotedanja cerkev je bila postavljena v smeri vzhoda na zahod. Prezidali so jo tako, da so ladjo dobesedno obrnili v smeri zahod - vzhod. To so bila zahtevna gradbena dela, saj je bilo treba prestaviti oltarje in seveda tudi kor. Razen tega so prizidali stranski kapeli, tako je cerkvena ladja dobila obliko križa. Župnik je daroval cerkvi svoj lastni vinograd v predelu Pake.

Leta 1763 je imela cerkev poleg glavnega oltarja še dva stranska - desno svete Katarine, levo pa svetega Petra. Marmornato prižnico so dobili iz ene od zapuščenih samostanskih cerkva iz Ljubljane. Lepe podobe svetega križevega pota pa so kupili iz cerkve svete Olske gore na Dobriču.

Leta 1783 je Bartolomej Jelšnik cerkvi v Mozirju zapustil svojo hišo v Mozirju (št. 31) za potrebe mežnarije. Hiša je bila leta 1838 prodana.

V letu 1786 je bil povišan zvonik, zgrajen okoli leta 1500, in pokrit z novo pločevinasto streho. Skozi ta zvonik so leta 1858 zgradili novo stopnišče za kor.

Leta 1800 je celjski mojster Anton Scholz zgradil nove cerkvene orgle.

V letu 1813 je morala cerkev oddati državi več srebrnih cerkvenih posod.

Leta 1847 so cerkev tlakovali z novimi kamnitimi ploščami, leta 1852 pa so vseh pet

oltarjev temeljito obnovili.

Do sem zapis Ignaca Orožna. Izpisal je tiste dogodke, ki jih je lahko zajel v času bivanja in delovanja v Mozirju. Domala vse je zapisal tudi v župnijsko kroniko, ki jo je sam uredil in pričel pisati in je še danes ohranjena.

Graditelji cerkvice v Logarski dolini

Leta 1987 sem v Savinjskih novicah objavil vsebino razgovora z Martinom Golobom, gradbenikom na Ljubnem. Šlo je za gradnjo cerkvice Kristusa Kralja v Logarski dolini. Vseskozi me je, kadar sem stal pred to cerkvico, navdajal občutek, da gledam Plečnikovo delo. Potem mi je Valent Vider iz Solčave potrdil, da je stavba nastala v zasnovi po načrtu velikega arhitekta. Solčavski kronist je vedel, da je Martin Golob cerkvico gradil, zato sem se podal k njemu. Popisal je okoliščine, ki so privedle do tega, da je gradnjo v Logarski dolini prevzel in izvedel. Vsekakor je šlo za nesporazum med arhitektom in domačini, ki so želeli imeti cerkvico ne pa mavzolej. Dr. Šuman, ki je v kratkem obdobju izgubil dva sinova, si je zamislil mavzolej. Eden se je ponesrečil na Mrzli gori, zato je želel zgraditi neke vrste spominsko obeležje za sinova v Logarski dolini. Domačini so pa želeli cerkvico za kakih 200 do 300 ljudi! Plečnik na takšno povečanje zgradbe ni pristal in tako je potem po spletu okoliščin ljubenski gradbenik spremenil njegove načrte in povečal prostornino cerkvice. Ob razgovoru mi je Golob dobesedno dejal: "Plečnik je naredil mojstrovino, jaz pa le obrtniško delo."

Golob se tedaj ni mogel spomniti za vse izvajalce, ki so pri gradnji sodelovali, pa jih je potem odkrila tedanja študentka arhitekture Nada Jeraj iz Nizke, ki se je lotila na mojo pobudo raziskave nerealiziranega načrta Plečnika v Logarski dolini. Leta 1989 je pripravila raziskovalno nalogo za študentsko Prešernovo nagrado in v njej priobčila članek glavnega pobudnika in organizatorja gradnje solčavskega

kaplana Vincenca Kolmana v Planinskem vestniku št. 12, letnika 1931. Pisec pojasnjuje kdo vse so bili izvajalci pri gradnji. Vse načrte razen ostrejša in oltarja je izdelal Martin Golob. Ostrešje je načrtoval in zgradil mozirski mojster Deleja, ki je naredil tudi strop iz macesnovega lesa. Oltar je načrtoval prof. msgr. Dostal iz Ljubljane, izdelal ga je Ivan Volavšek z Ljubnega, plačal pa ljubljanski škof dr. Gregor Rožman, ki je tudi daroval glavno oltarno sliko. Kleparska in ključavničarska dela so izvedli mojstri iz Ksaverija in Ljubnega. Stebre za balustrado je stružil iz tisovega lesa L Šopar iz Solčave. Okna so kupili pri Tiroler-Glasmalerei-Anstalt, Innsbruck. Po tri okna so kupili Šumanovi, enega Gologranc iz Celja, Logar dva, Podbrežnik dva, Goler in Covnik enega. Zvon sta plačala Logar in Podbrežnik. Kelih in mašni plašč je daroval župnik dr. J. Jančič iz Šempavla, ciborij gospa Majdič iz Celja, albo gospa Plesivčnik iz Celja, mašni plašč iz zlatega brokata pa so skoraj zastonj izdelale šolske sestre v Mariboru. Toliko torej Vincenc Kolman v Planinskem vestniku.

Ob koncu naj izrazim našo hvaležnost tedaj mladi študentki arhitekture Nadi Jeraj, ki je s svojo nalogo opozorila strokovno javnost na neizveden Plečnikov načrt v Logarski dolini. Zanimivo, niti arhitekturni muzej v Ljubljani ne vedel za Plečnikovo delo v tedanji Logarjevi dolini. Jerajeva je morala zaradi slabo ohranjenih izvornih načrtov izrisati nove, kar vsekakor ni bilo enostavno delo. Njena naloga ohranja spomin na velikega slovenskega arhitekta, ki je pustil svoje sledove tudi v naši Zgornji savinjski dolini.

Nerealiziran Plečnikov projekt v Logarski dolini

Tak naslov diplomski nalogi je leta 1989 dala tedanja študentka arhitekture Nada Jeraj, doma iz Spodnje Rečice. Večkrat se je oglašala pri meni in pokazala veliko zanimanje za kmečko arhitekturo

negi mojstra Goloba, kako se je lotil prilagoditve Plečnikovega projekta za mavzolej v Logarski dolini, je bila vsa navdušena in se je raziskave lotila. Med drugim je zapisala tudi tole:



**Med gradnjo Cerkve Kristusa kralja v Logarski dolini.
Spredaj - levo Franc Deleja-Žekar, znani tesarski
mojster iz Mozirja.**

v dolini. Spominjam se je kot zagnane ženske, ki je bila pripravljena tudi na raziskovalno delo iz področja arhitekture. Njeno navdušenje me je presenečalo, saj sem do tedaj že marsikateremu študentu kaj pomagal, predvsem iskati literaturo za njihova dela iz naše doline. Ko sem ji pripovedoval o pripovedi ljubenskega gradbe-

“Plečnikov projekt za kapelico mi ni dal miru, zato sem se podala v Solčavo, da bi obiskala Valenta Vidra, kateremu je predal načrt Plečnika gradbenik Golob. Na to me je opozoril Videčnik. Gospod Vider me je prijazno sprejel. Pogovarjala sva se o stavbarstvu naše doline, pokazala sem mu nekaj popotnih skic, nakar mi je Valent Vider

za kratek čas izročil Plečnikov načrt za Logarsko dolino. Zaman je pisati, kaj sem občutila, ko sem pregledovala kopijo izvirnika Plečnikovega načrta, narejeno leta 1930. Dobila sem tudi informacije o članku, ki je bil objavljen v reviji Dom in svet številka 5 – 6, letnika 1930.

Načrt sem pokazala prof. dr. Tinetu Kurentu, ki je nedvomno potrdil, da je to Plečnikovo delo.

Za začetek je bilo potrebno načrte natančno prerisati, kajti kopija je bila že precej poškodovana. Pokazalo se je, da bo imela naloga širši obseg. Nujno potrebno je bilo poiskati vse, kar je bilo o tej kapelici zapisanega.

Po večkratnem obisku v NUK-u sem pregledala vse časopise in revije, natisnjene od leta 1930 dalje. V reviji Dom in svet št. 5-6 letnik 1930 je bil objavljen članek "Cerkevica za Logarjevo dolino v Solčavi" – arh. Jože Plečnik. V članku sta objavljena dva tlorisa, prerez, fasada in oltar z opisom dela. Navajam izpisek iz tega članka:

"Zidovje rotunde in kupole iz solčavskega marmorja-lomljenca. Zunanjščina neometana. Stiki zravnani v ploho z dobro apneno malto brez primesi cementa. Fasada se proti vrhu razraste v 14 stolpičev. V bližini stolpičev mole iz zidu tu in tam kamni kot konzole za lesene podobe svetnikov. V loku nad macesnovimi vrati sklepnik s podobo M.B. Za omenjenimi 14 stolpiči stoji 7 manjših. Po vrhu teh in onih je pritrjen po en železen obroč kot lega špirovcev, preloženih z deskami in pokritih z bakreno pločevino. V sredi obeh vrst stolpičev in odprtega podstrešja je stebriček. Pod zajedo njega glave so

končujejo špirovci. Glavo in stik pokriva bakren plaščič. Na vrhu stebrička je križ. V notranjščini je zid iz lomljenca ometan in zglajen z dobro apneno malto brez prisade cementa ter pobeljen. Belež: čisto precejeno apno s primešanim mlekom. V svetišču venec 14 oken z jasnim steklom. Oltar iz brušenega in leščenege solčavskega marmorja. Na prvem paru med seboj spetih soh, takoj iznad oltarja, je pritrjen križ. Njegov prečni tram se opira na macesnov obročast arhitrav z vrezanimi imeni darovalcev itd., nosi ga skupno 7 parov macesnovih slopov. Ta motiv veže oltar z verniki, da so kakor v njega objemu. Sveto razpelo je rezano iz hrasta temne barve ter samo okoli glave deloma z zlatimi okrasi omiljeno. Iz sredine kupole visi težka bakrena ampula s 7 svetilkami na olje. Klopi ni. Za oltarjem je v zidu obokana duplina z omaro za svete posode in duhovnikova oblačila. Flak tvorijo ravno lomljene iregularne kamnite plošče. Tam, kjer prehaja kupola v steno, je v zid vložena železobetonska oklepna vez."

V članku je razviden pomanjšan načrt oltarja, katerega načrtov v Solčavi niso imeli. Napotila sem se v Arhitekturni muzej, kjer pa tega Plečnikovega dela niso poznali. S pomočjo uslužbenke sem iskala Plečnikove študije, ki niso bile evidentirane pod določenim imenom. Ta dan nisem nič opravila. Naslednjič sem našla načrt oltarja, ki je bil označen kot Študija malega oltarja. Oblikovno in dimenzijsko se je popolnoma ujemal z oltarjem, ki je bil objavljen v članku.

Župna cerkev svetega Jurija v Mozirju

Prvo pisno omembo cerkve zasledimo v letu 1241 izdani listini, s katero grof Wilhelm von Heuenburg prepusti vse lastninske pravice v zvezi s kapelami sveti Jurij, sveti Vid in sveti Rupert v dobro gornjegrajskega samostana. Listina je bila podpisana 18. decembra 1241 v Mozirju (apud Mohiri, Orožen pojasnjuje, da gre za Mozirje).

Da govori listina o "kapeli" in ne cerkvi, gre po mnenju Orožna pripisati dejstvu, da je ta duhovna izpostava spadala pod prafaro Gornji Grad (Gornjegrajsko farno cerkev). Če se je ta stara cerkev (zgradba) skozi stoletja ohranila, ni znano. Tu omenja Orožen vizitacijski zapisnik z dne 4. decembra 1631 v katerem je natančen opis cerkve v tistem času. Zapisnik govori o 4 oltarjih, zakristiji in številu oken.

Navaja se tudi zapisnik o vizitaciji cerkve z dne 8. julija 1641.

12. januarja 1657 je podaril Mozirjan Jakob Stoper, sicer stolni župnik v Ljubljani, cerkvi svetega Jurija dva vinograda. Oba sta bila prodana in denar pa uporabljen za preureditev cerkve. Stolni župnik Stoper je dal leta 1626 vzdati, levo od glavnega vhoda v cerkev, spominsko ploščo svojemu očetu Jakobu Stoperju.

31. januarja 1693 so pokopali v grobnico farne cerkve Marijo, ženo mozirskega tržana Jurija Tevža.

Cerkev in okoli ležeče pokopališče je bilo obdano z obrambnim zidom, ki je imel proti cesti mogočen portal nad katerim je bilo stanovanje kaplana. Domnevno so cerkev utrdili v 16. stoletju zaradi vpadov Turkov v naše kraje. V južnem kotu cerkvenega ozemlja je stal okrogli stolp v katerem je bilo veliko človeških kosti (kostnica).

10. septembra 1752 poroča župnik Tomaž Jeraj, da je ljubljanski stolni župnik, kanonik Jakob Stoper podaril cerkvi vinograd na Pokleku v dobro revnih v župniji. Prav tako je pred desetimi leti daroval domačin Ivan Jakob Riffel svoj vinograd v Mozirju cerkvi svetega Jurija.

Okoli leta 1754 je bila opravljena obsežna prezidava cerkve svetega Jurija. Ignac Orožen domneva, da je cerkev postala pretesna in so jo povečali. Dotedanja cerkev je bila postavljena v

smeri Vzhod – Zahod, pa so jo prezidali tako, da so ladjo dobesedno obrnili v smeri Zahod – Vzhod. To so bila zahtevna gradbena dela, saj je bilo treba prestaviti oltar, kor in seveda vhod v cerkev. Tedaj so prizidali tudi obe stranski kapeli, tako je dobila ladja obliko križa. Seveda so ob tej priliki obnovili tudi oltarje, sicer ne bistveno, toda ti so zaradi gradbenih del v cerkvi bili potrebni temeljitega čiščenja. Zaradi visokih stroškov prezidave so prodali vinograd na Pokleku in tudi izkupiček namenili za plačilo nastalih denarnih obveznosti.

V letu 1760 je bil kupljen glavni oltar svetega Jurija. Nanjem je napis: "Hic eritis adorantes Creatorem In Ista ara privilegiata" in še na drugem mestu: "Antonius Michael Fayenz Dorant. Labaci 1763."

Leta 1783 je cerkvi zapustil tržan Bartolomej Jelšnik svojo hišo v Mozirju za potrebe mežnarije, pozneje je bila prodana.

Pomembno gradbeno delo so opravili leta tudi 1786, ko je bil povišan zvonik za katerega menijo strokovnjaki, da je bil pozidan okoli leta 1500. Sočasno so ga pokrili z novo pločevinasto streho. Tedaj sta bila cerkvena ključarja: Janez Lipold in Bartolomej Holobar, p.d. Goličnik.

Leta 1800 so nabavili nove orgle. Naredil jih je za 1000 goldinarjev, celjski mojster Anton Scholz. Stara prižnica je bila prestavljena v cerkev na Brezju. Pozneje (leta 1861) so jo prestavili v ljubijsko cerkev.

V letu 1806 so postavili nov krstni kamen, ki ga je naredil kipar Jakob Arnold.

Veliki zvon so nabavili leta 1844, izdelal ga je Anton Samsa v Ljubljani. Nosil je napis, da ga mozirska farna skupnost plačala v čast farnega patrona svetega Jurija. Ta zvon, težek okoli 1500 kg je v Ljubljani blagoslovil knezoškof Anton Alojz Wolf na dan 3. junija 1844.

Nov tlak je cerkev dobila leta 1847, ko so položili v cerkvi kamnite plošče.

Leta 1852 so temeljito obnovili vseh pet oltarjev. Pozlatil jih je mariborski pozlatar Kotnik.

Slikar in pozlatar Franz Gottwald iz Gradca je leta 1855 naslikal Svetega Jurija v glavnem oltarju.

25. marca 1857 je urar Pirc iz Krope (Kranjska) v zvoniku montiral uro, zanjo so plačali 600 goldinarjev. Staro uro so prodali nekemu urarju v St. Johann im Weinberge.

V letu 1858 so 2. oktobra odstranili staro stopnišče na kor. Nove so naredili v pritličju zvonika. Tega leta so prenesli staro tabernakelj iz farne cerkve v cerkev na Lepi Njivi, kjer so ga na novo pozlatili.

12. maja 1860 je župnik nabavil na Dunaju nov bronasti luster za farno cerkev in zanj plačal 200 goldinarjev. Stari stekleni luster so prenesli v pokopališko kapelo. Tega leta so v mesecu juniju namestili na zunanji steni cerkve svetega Jurija misijonski križ.

Do sem so zbrani podatki Ignaca Orožna v kroniki, poznejše spremembe so opisane v župnijski kroniki svetega Jurija na drugem mestu. Kroniko je nastavil leta 1871 prav Ignac Orožen, ko je bil v Mozirju župnik.

V nadaljevanju so v kroniki opisani tile dogodki:

Na dan 21. maja 1873 je bila v Mozirju birma, ki jo je opravil knezo-škof Jakob Maksimilian. Tedaj je bilo iz Mozirja 182, iz Nazarij 65, iz Šmihela 61, iz Rečice 12, iz Braslovč 9, iz svetega Mihaela nad Šoštanjem 7, iz Belih vod 5 in iz Gornjega Grada 3 birmanci.

6. novembra 1887 so končali obsežna gradbena in krovna dela na zvoniku, stroški so znašali 2.104 goldinarjev. Tako prenovljen zvonik je na ta dan blagoslovil gornjegrajski dekan Lorenc Potočnik. Denar za pokritje stroškov so zbrali med verniki. Tudi knezo-škof ljubljanski dr. Jakob Missija je prispeval 100 goldinarjev.

V juliju 1888 so prenavljali presbiterij. Dela je opravil slikar Matija Bradaška iz Kranja. Hrati sta tukajšnji kipar in pozlatar Matija Cesar in njegova sestra Ivana na novo marmorirala glavni oltar in opravila pozlatarska dela. V prezbiteriju so bile položene nove terakota plošče, ki so jih nabavili v Inzersdorfu v Avstriji. Stroški za ta dela so znašali 981 goldinarjev. Nad glavnim obokom so naredili napis kdaj je bila opravljena ta prenova.

Že leta 1886 so pri kranjskem slikarju Matiji Bradaški naročili slike Križevega pota. Dogovorili

so se za slike na platnu in za ceno 285 goldinarjev. Bajce je slikar imel slike gotove že leta 1887. Kot kaže, je naknadno zahteval še plačilo v višini 100 goldinarjev, zato ni prišlo takoj do izročitve slik. Leta 1889 na dan 3. marca, je Križev pot blagoslovil nazarski gvardijan Viktor Jerančič ob navzočnosti braslovškega dekana (ime je nečitljivo).

Nov kip cerkvenega patrona v glavnem oltarju so naročili leta 1890 v St. Ulrichu na Tirolskem. Pripravo oltarja pa je opravil domači kipar Ivan Cesar. Hkrati so pričeli obnavljati stranske oltarje, v te namene so naročili kipe: sv. Jožefa, sv. Ciril in Metoda in dveh angelov za kapelo na desni strani; rožnovenske Matere Božje, sv. Neže, sv. Apolonije in dveh angelov za kapelo na levi strani. Nove oltarje je izdelal Ivan Cesar. Tega leta so kupili nove svečnike za glavni oltar. Vse to je stalo 4157 goldinarjev.

V letu 1891 je slikar Tomaž Fantoni poslikal osredje cerkvene ladje. Po cerkvi so položili nov tlak, ploščice pa naročili na Dunaju. 6. septembra so vsa dela zaključili - na dan birme. Stroške so nosili farani, za kar se jim je zahvalil škof Mihael Napotnik. Vsa popravila oziroma nadomestila so stala skupaj 4157 goldinarjev. Še to, birmancev je bilo: mozirskih 148, šmihelskih 57, rečiških 17, žalski 1, polzelski 1, šoštanjski 4, paških 10 in nazarskih 5.

22. septembra 1892 je prišel v Mozirje za kaplana, Anton Aškerc. Tu je služboval do 11. oktobra 1894.

10. decembra 1892 je bila sklicana komisija za novo šolsko poslopje. Ugotovili so, da je najprimernejše zemljišče last Alojza Goričarja, zahodno od cerkve.

9. aprila 1893 je gornjegrajski dekan Franc Dovnik blagoslovil novo šolsko zastavo, ki so jo izdelali na Akademiji umetnosti v Pragi. - 9. oktobra je izdal Okrajni šolski svet v Gornjem Gradu dovoljenje za gradnjo novega šolskega poslopja in naročil Krajnemu šolskemu svetu takojšnji pričetek gradnje. Načrte za šolo je naredil Miha Nerat, nadučitelj na slovenski okoliški šoli v Mariboru.

25. junija 1894 so v občinski pisarni izbrali med

ponudniki za gradnjo šole Franca Skaza iz sv. Martina pod Šalekom. Predračunska vsota je bila 14.850 goldinarjev. Zahtevali so, da se stavba spravi pod streho do jeseni 1895, gotova pa mora biti do jeseni leta 1896. Dne 17. junija 1895 so blagoslovili temeljni kamen za šolo, to je opravil mozirski kaplan Ivan Medvešek.

V noči od 14. na 15. aprila 1895 je bil strašanski potres, ki je napravil veliko škode. Najbolj je trpelo cerkveno poslopje v katerem je bila star šola, kaplanovo in učiteljevo stanovanje, vse to so morali izprazniti. Škoda na javnih poslopih je bila ocenjena na 8.250 goldinarjev. Privatna poslopja pa so utrpela škode za 8.250 goldinarjev. Občina Mozirje je bila finančno močno obremenjena (regulacija Savinje, gradnja šol v Šmihelu in v Mozirju), zato ni zmogla popravil na cerkvenih stavbah. Zato je kaplan Medvešek zaprosil Državni zbor za izdatno pomoč. Napisal je peticijo v imenu cerkvenega predstojništva in tukajšnjega županstva. Na Dunaju so odobrili pomoč v višini 500 goldinarjev.

19. novembra 1896, na dan cesarice Elizabete, so novo šolsko poslopje blagoslovili in ga izročili svojemu namenu. Blagoslovitev je opravil Bernard Vovk, upokojeni gimnazijski ravnatelj v pokoju, ki je živel v Nazarjah. Prisotna sta bila župnika Jožef Žehelj iz Mozirja in Ivan Ramor iz Šmihela in kaplana Štefan Pivec iz Rečice in Janez Medvešek iz Mozirja.

Župnija svetega Jurija v Mozirju

Navajam zapis Ignaca Orožna, zgodovinarja in dolgoletnega župnika v Mozirju.

V vzhodnem proti zahodnem oziroma spodnjem delu območja prafare Gornji Grad, je duhovniška postaja svetega Jurija v Mozirju. Območje sega tja v hriboviti predel Dobrovelj, na drugi strani pa do sedla proti Rečici, do meje s Koroško in do župnije Ljubno. V tem župnem območju se nahajajo občine:

Trg Mozirje s Celinami, Brdcami, za Forštom in do Oljnika. Dalje zaselki Brezje, sveta Radegunda, sveti Mihael, Bele vode, Lepa njiva, Ljubija, Loke, Marija Nazaret (Loke, Dobrovlje in Jeslane.

Zapis iz leta 1657 navaja, da je tedaj trg Mozirje

15. julija 1897 ob sedmih zjutraj so občutili močan potres, ki pa ni napravil večje škode. V tem mesecu so prebelili zunanje stene cerkve.

Leta 1902 je izdelal domači podobar Ivan Cesar novo spovednico.

Dne 31. avgusta 1903 je bila posvečena nova cerkev svete Radegunde, ki jo je uničil potres leta 1895. Blagoslovil jo je lavantinski škof dr. Mihael Napotnik.

Dne 29. avgusta 1909 je bila v Mozirju birma, ki jo je opravil škof dr. Mihael Napotnik. Domačih birmancev je bilo 245, šmihelskih pa 85. Trška kapela je bila popolnoma prenovljena.

Dne 23. maja 1915 so prišli goriški begunci iz Mirna. Njihova čevljarška zadruga se je preselila v Vrbovec. Beguncev je bilo v našem okraju okoli 1000. Z domačini se niso razumeli, saj sta tu posređi nasprotna značaja - domačin miren, hladnokrven in veren, Primorec živahen, nagel, lahkoživec. Draginja je bila vedno večja in pričele so se zloglasne rekvizicije po kmetijah. Oblasti pa priganjajo ljudi, da dajo prihranke za vojno posojilo.

Dne 29. oktobra 1918 je bilo v Mozirju veliko slavje v čast nove države SHS, ki je bila na vidiku. Pred ekspozituro okrajnega glavarstva so zažgali avstrijsko zastavo.

1. avgusta 1919 je prišel v Mozirje ljubljanski škof dr. Anton Bonaventura Jeglič, ki si je ogledal posestvo Brdce in tovarno barv v Ljubiji.

imel 59 hiš in 323 duš, v ostalem delu župnije pa so našeli 1944 duš.

Iz oglejske listine iz leta 1292 izvemo, da je neki Friderikus de Castel svoj grad Prassberg (castrum Prasperch) podaril patriarhu Bertoldu (1218 - 1251), kar se je verjetno zgodilo leta 1247. Po dveh letih je dal patriarh grad podreti. Ker je patriarh Gregor v letu 1267 podaril grad Gerbartu pl. Wrusberch (domnevno Prassberg), je na dlani, da je bil prej podrti grad spet obnovljen. Kje točno je grad Prassberg stal doslej ni znano.

27. junija 1528 so v Celje podali tu imenovani Mozirjani (šlo je za cerkveno vizitacijsko komisijo). Ob tej priliki je nastal zapisnik:

“Gospod Wilhalm, župnik, Joerg Moravčer, kaplan, Baltein pomožni duhovnik, Walteser iz Ljubije, cerkveni ključar in Gregor Remic, sodnik.”

5. februarja 1571 se je na poti v Gornji Grad v Mozirju ustavil novo izvoljeni ljubljanski škof Konrad Glušič s svojim spremstvom. Bilo kar 40 ljudi, ki so potem gostili pri gostilničarju Sivcu. Zapitek je znašal 12 goldinarjev in 30 kron.

Leta 1586 je prišlo v Mozirje na poti v Celje 90 kmetov iz Gornjega Grada. Morali so na nabor. V Mozirju so jim ponudili kruha in vina.

1. julija 1642 je na Dunaj preseljen cesar Ferdinand III., dovolil Mozirjanom sejem, ki ga je že odobril nadvojvoda Karl, prestaviti na drugi datum.

V letu 1682 je razsajala v Mozirju huda kuga. Trg je bil popolnoma odrezan od sveta, obdan s kordonom vojaščine. Tedaj je umrl na posledicah kuge tukajšnji že upokojeni župnik Anton Usar. Pokopali so ga na mestu smrti nad sedanjo Cesto na Šmihel, na robu travnika, kjer so mu farani postavili spominsko obeležje. Nekateri domovi, posebno v Šmihelu so bili popolnoma prazni zaradi razsajajoče kuge. (Primer kmetija Vrhovnik). Po izročilu se maše tedaj niso opravljale v cerkvi, pač pa na Brecljevskem vrhu.

Mozirje je prvotno spadalo pod prafaro Gornji Grad, cerkveno območje pa je obsegalo naselja oziroma zaselke: trg Mozirje, Celine Brdce, Huda vas, Oljnek, Brezje, Čele, Krnica, Brdo, Prečna, Jazbine, Sele, Breclovski vrh, Ločica, Korenov vrh, Radegunda, Planina, Srabočje, Segojnica, Gostec, Šumečko, Verbuč, Zagradišče, Globoko, Soteska, Žekovec (Žikovc), Trnavče, Preloge, sv. Mihael za Bregom, Jasenica, Golte, Grmada, Rženica, Žlebsko, Pod stenami, Bele vode, Zaločan graben, Berložnica, Srnov vrh, Oslovska gora, Zaveršče, Bačovje, Visočki vrh, Pergovje, Lepa njiva z Grmado, Sedle, Mrakovje, Jurkovlje, Lokove, preseka, Korpe, Dolj, Bukovje, Apače, Ržiše, Predno, Vrh, Loka ob Ljubiji, Petkovca, Podvratni, Podpečmi, Ljubija, Kolovrat, Volovlje, Gneč, Soteska, Loke, Dobrovlje z Jasli.

Pozoren bralec in poznavalec mozirske okolice bo kaj lahko ugotovil med naštetimi imeni veliko

takih, ki se sedaj ne omenjajo več, ali pa da gre tudi za imenovanje posameznih kmetij, kar je pač služilo za natančnost pri določanju farne meje. Vsa imena so zapisana tako, kot jih navaja pisec v izvirniku. Vsekakor pa je navajanje gornjih imen zanimivo za primerjavo s sedanjim stanjem in razmerami.

Ko se je proti koncu 18. stoletja oblikovala mozirska fara se je le ta skrčila za sv. Mihael, del Radegunde, Brezje, Lepo Njivo, Bele vode, Nazarje, desni breg Savinje z Lokami, Dobrovlje z Jaslami. Tedaj so se ponekod oblikovale nove župnije, zato je prišlo do spremembe meja nekaterih župnij.

Omeniti velja še krajevno ime Sv. Mihael za bregom, ki ga Orožen večkrat ponavlja. Najstarejši ljudje v Šmihelu ne pomnijo, da bi se njihova vas kdaj tako imenovala. Torej je takšno ime pozneje prešlo v pozabo oziroma se ni rabilo več. Dejstvo pa je, da najdemo v starih urbarjih ta dodatek “za bregom”, denimo v listinah, ki navajajo lastnino celjske bolnišnice v Šmihelu. Ta je v fevdalnem času imela tam nekaj kmetij. Glede na lego vasi Šmihel, bi lahko sklepali, da so takšno označbo upoštevali v fevdalnih časih, zaradi tega, ker leži kraj pod mogočnimi Goltmi, ali pa ker so v urbarjih vodili več krajev z enakim imenom, pa so potem te dodatno označevali zaradi razlikovanja.

Seznam faranov, ki ga navaja Orožen za leto 1657 v trgu Mozirje, pove, da je tedaj bilo tu 58 hiš in 323 prebivalcev, v ostalih delih fare pa je tedaj živelo 1944 ljudi.

Še vedno pa ni dokazano, kje je nekoč stal mozirski grad. Ta se omenja v številnih listinah, vendar pa bodo le izkopavanja lahko potrdila razne domneve o položaju mozirskega gradu. Laykauf je v svojo kroniko trga Mozirje zapisal, da je grad stal nad Delejevo kapelico. To bi pomenilo nekje nad novo hišo Marjana Kranjca, ta predel imenujemo sedaj gradišče. Nihče od zgodovinarjev tega doslej še ni potrdil.

Iz listine oglejskih patriarhov je ugotovljeno, da je Frederik de Castel svoje oporišče (Castrum) podaril oglejskemu patriarhu Bertholdu (1218 - 1251). Zgodovinarji domnevajo, da je prevzem mozirskega gradu uvrstiti nekako v leto 1247, ko

je omenjeni patriarh osebno prevzemal grad in zaprisegel k zvestobi grajsko osebje. Dokazano je dalje tudi to, da je Berthold po dveh letih ukazal zgradbo porušiti, ni pa navedeno zakaj je to storil. Da je bil grad nanovo pzdigan pa priča darilna listina iz leta 1267, ki omenja podaritev gradu s strani patriarha Gregorja Gerbhartu von Wrusberchu. Ali je navedba imena obdarovanca pravilno zapisana ni mogoče ugotoviti, vendar pa nekateri zgodovinarji trdijo, da je šlo že za plemenitaša z imenom Prassberg, kot se je nemško Mozirje imenovalo vse do prve svetovne vojne in v času okupacije, med drugo vojno.

Dne 27.6.1528 je bila v župniji cerkvena vizitacija, v zapisniku so navedeni naslednji udeleženci pregleda: gospod Wilhalm, župnik, Joerg Moravčer, kaplan, Voltein, pomožni duhovnik, Waltaser iz Ljubije, cerkveni ključar in Gregor Remic, trški sodnik. Ti podatki so zanimivi že zaradi priimkov, ki se tu omenjajo. Potovanje novoizvoljenega škofa Konrada Glušiča skozi Mozirje je kronist obsežno opisal. Bilo je dne 5. februarja 1571, ko so se ustavili v Mozirju in krenili k najstarejši gostilni Sivca (poznana kot stara Goričarjeva gostilna Na trgu). V spremstvu škofa je bilo preko 40 ljudi, večina visokih predstavnikov.

Zanimiv je opis, ki govori, da so skozi Mozirje potovali naborniki iz Gornjega Grada v Celje. Bilo jih je 90 in vsi so bili oboroženi. Trški sodnik jih je pogostil.

V letih najhujšega divjanja kuge v Mozirju (1682) se je upokojeni mozirski župnik Anton Usar namenil po zgornji pešpoti v Ljubijo. Ta pešpot je potekala po robu nad sedanjo cesto proti Šmihelu. Čutil je, da ga prijemlje kuga in je želel v Ljubijo, kjer je bil njegov dom, sestri pokloniti nekaj privarčevanih cekinov. Trg je zaradi karantene bil zaprt in nekako tam, kjer je sedaj bencinska črpalka je bila straža, zato so ponekod v starih listinah navaja ta kraj kot "Na straži". Usar je prišel do ograje s katero se je obdal trg in vrgel sestri cekine preko nje, ko se je vračal, je nad sedanjim Šešterjevim kozolcem padel in umrl. Tam so farani postavili spominski kamen, ki je bil pozneje odstranjen, znan pa je napis na njem,

bil je v latinščini in slovenščini. Po tedanjih predpisih so umrlega pokopali kar na mestu smrti.

V času najhujših vpadov kuge, so maševali kar na prostem, znano je, da je največ takih maš bilo na Breclovi planoti, kjer stoji danes križ.

Cerkev sv. Jurija se prvič omenja leta 1241 na darilni listini s katero odstopa grof Wilhelm plemeniti Heunburg "kapelo" in njeno premoženje gornjegrajskemu samostanu. Na listini naveden datum je 18. december 1241, torej v letu, ko je bil benediktinski samostan ustanovljen.

Morda bi pojasnili v zapisu navedeno kapelo, ki naj bi bila podarjena benediktincem. Gotovo gre že za cerkev in kot meni Orožen, so v urbarjih tako imenovali vse cerkve, ki so bile tedaj še podružnice. Spadale pa so pod praforo Gornji grad, tako je torej pojasniti vsebino vpisa v urbarju. Že malo kasneje sestavljeni vizitacijski zapisniki pa govorijo o cerkvi sv. Jurija v Mozirju. Ljubljanski stolni župnik Jakob Stopar je 12. januarja 1657 daroval mozirski župniji dva vinograda, ta so leta 1754 prodali in z izkupičkom krili prezidavo farne cerkve. Prav ta župnik je svojemu očetu levo od glavnega vhoda v mozirsko cerkev vzdal nagrobnik, ki je danes tam.

Cerkev je imela tudi grobnico v katero so pokopavali ugledne mozirske tržane. Izredno zanimiv je Orožnov opis tedanje cerkve v Mozirju. Bila je taborna, obzidje pa se je spredaj (pogled iz ceste) zaključilo z dokaj mogočnim vhodom, saj je nad njim bila kaplanova soba in še soba za farno šolo. Iz tega sklepamo, da je bila utrdba močna. Sprednji del so porušili, ko so gradili novo šolsko poslopje v kateri je bila kaplanija (sedanja hiša v njej je slaščičarna). Orožen domneva, da so obzidje zgradili v 16. stoletju, ko so bili vpadi turkov v naše kraje pogosti. Znotraj tabornega zidu je stala še kostnica, to je bila okrogla, stolpu podobna zgradba.

V letu 1754 so opravili obsežne gradbene posege na cerkvi. Smer cerkve so spremenili iz smeri vzhod - zahod v obratno. Vzhod so torej prestavili tja kjer je še sedaj. Seveda je to delo zahtevalo velike notranje spremembe. Dogradili so tudi obe

stranski kapeli in tako je dobila cerkev tloris v podobi križa. V letu 1786 so povišali zvonik, za katerega sodi Orožen, da je bil zgrajen okoli leta 1500.

Novo orgle je cerkev dobila leta 1800, izdelal jih je celjski mojster Anton Scholz.

V času vladavine Jožefa II. je morala cerkev odstopiti državi precej srebrnine in drugih dragocenosti.

Novi kamniti tlak je cerkev dobila leta 1847, leta 1852 pa so vse oltarje nanovo pozlatili in obnovili. Veliko izčrpnije je Orožen opisoval mozirsko cerkev in dogodke okoli nje v župnijski kroniki, ki je po srečnem naključju spet v župnišču, potem ko so jo Nemci po okupaciji zaplenili. Gotovo predstavlja danes nenadomestljiv vir za raziskovalce preteklosti Mozirja.

Cerkev sv. Radegunde

Seveda je Orožen pisal v nemščini in je torej rabil ime St. Radegund in der Golding Alpe, dodal pa je na koncu še slovensko ime "v Goltih".

Na mestu poleg sedanje cerkve je nekoč stal grad in zraven kapela sv. Vida, po njej se je imenovala vsa tedanja katastrska občina Sveti Vid, tako je bilo do leta 1603, ko je prišlo do spremembe katastrskih občin in s tem tudi do preimenovanja, sicer ne v vseh primerih. Dokaz za takšno stanje utemeljuje Orožen z listino nadvojvode Ferdinanda z dne 14. maja 1603 v kateri je zapisano, da se neka huba podložnika Ožbolta Gostečnika v občini sv. Vid nad Mozirjem zamenja ... Kasneje se že omenja cerkev sv. Radegunde, baje je šlo za malo, neugledno zgradbo v kateri so leta 1835 postavili na novo glavni oltar in še dva stranska, posvečena sv. Martinu in Mariji. Cerkev je imela dva zvona, prvi je bil ulit pri mojstru Nikolaju Bosetu leta 1657, prav ta je bil pozneje prenesen v cerkvico na Oljneku.

V listinah je najti tudi pismo mozirskega vikarja Ivana Plevnika, ki je prosil generalnega vikarja Filipa Terpina, da bi naročil izdelavo bakrene skrinjice za relikvije v tej cerkvi. Skrinjica je bila pozneje shranjena v vdolbini cerkvene stene, ni pa znano kogar posmrtni ostanki so bili v njej.

Leta 1690 je prišlo do velikega požara, baje je neki pastir blizu cerkve kuril in tako zanetil ogenj v ostrejšu cerkve. Ko je Orožen ogledoval cerkev, je še naletel na ožganine v zvoniku.

Cerkev je imela v lasti še mežnarijo, kjer je bil vinotoč, imeli pa so na Brezjah tudi svoj vinograd.

Nekaj korakov od cerkve stoji kapela s poslikavo na kateri je zaznati sv. Radegundo. Kapela je zaslovela po odprtini v severovzhodnem delu prostora, ta je prav pri tleh, baje se izgubi v globinah pod kapelo. O njej kroži legenda, da so tod našli zdravje že mnogi gluhi oziroma slaboslišni verniki. Baje so položili glavo na odprtino in če so slišali iz globine prijetne zvoke, so bili pozdravljeni. Zato so mnogi prihajali sem po čudežno ozdravljenje.

Da so pri Radegundi bili tudi redni duhovniki, priča podatek, da je tam služboval leta 1788 duhovnik Franc Simoneti.

V letu 1854 so na mestu stare lesene zgradbe zgradili novo stanovanjsko hišo, saj je prejšnja z gospodarskim poslopjem vred bila v slabem stanju in neuporabna. Osem let kasneje so postavili še novo gospodarsko poslopje.

Treba je seveda upoštevati, da je Ignac Orožen zapisoval navedene podatke pred velikim potresom leta 1895, ki je močno prizadel tudi cerkev v Radegundi, tako, da so na ruševinah zgradili novo, sedanjo cerkev.

Marijina cerkev na Brezjah (Rožni hrib)

Kot cerkev se omenja v gornjegrajskem urbarju iz leta 1426, vendar pa meni Orožen, ki se sklicuje tudi na ustno izročilo, da je na tem mestu stala še prej kapelica sv. Jošta, kajti dejstvo je, da so leta 1618 dozidali kapeli prečno zgradbo in tako dali božjemu hramu smer jug - sever.

Glavni oltar je posvečen sv. Mariji, dočim sta stranska oltarja v čast sv. Roku in sv. Joštu, tako je žegnanje v tej cerkvi vedno na dan sv. Roka (16. avgust).

V letu 1606 so privezali nov zvon, ki so ga naredili pri mojstru Eliji Somraku v Ljubljani, blagoslovil pa ga je ljubljanski škof Tomaž Hren.

Iz zapisnika cerkvene vizitacije v letu 1631 je razbrati, da je cerkev urejena v skladu s

cerkvenimi predpisi.

Mali zvon so privezali ali leta 1641 ali pa šele 1651, tu žal ni točnih podatkov. Vendar pa je dokaj obsežno opisana obnovitev v letu 1668. Večja slovesnost je bila ob dogodku, ko so v cerkvi zapele orgle, te so leta 1779 prenesli iz župnijske cerkve v Mozirju, izdelal pa jih je mojster Ivan Janežek. Na njih je bilo opravljeno večje popravilo leta 1719.

V letu 1812 so vlekli v zvonik veliki zvon, ki je bil vlit v Celju. Pet let kasneje je Franceljak - Mrakovnikova zapustila cerkvi svoj vinograd. Večja obnovitvena dela na oltarju so opravili 1854, tedaj so tudi uredili prižnico. V nekaj vizitacijskih zapisnikih zasledimo pripombo, da je prostor za mašniška oblačila neprimeren, zato so očitno ukrepali in leta 1857 dozidali zakristijo. Cerkvene klopi pa je v tem letu naredil Ivan Vauher iz Trnavč.

Da je cerkev na Rožnem hribu bila zelo obiskana lahko sklepamo iz pogostih prenovitev in ne nazadnje tudi iz tega, da so leta 1860 zgradili nove orgle, delo trboveljskega mojstra Martina Zeichen-a, stare pa so prestavili v ljubijsko cerkev. V letu 1866 so kupili vinograd, ki je mejil ne že podarjen cerkveni svet na Rožnem hribu.

Marijina cerkev na Lepi Njivi

Sedanja cerkev je bila v času škofa Krištofa Ravbarja (1493-1536) posvečena. Žal ni podatkov o sami gradnji, vendar Orožen domneva, da je na tem mestu že stala cerkev oziroma kapela pred tem časom. Najstarejša listina, ki govori o tej cerkvi je vizitacijski zapisnik iz leta 1631. V zapisniku iz leta 1668 je zapisano, da je velika pomanjkljivost cerkve, ker ni zakristije. Pokopališče pa se je prav v tem letu pripravljalo. Ni znano kdaj so potem točno zgradili na severnem delu cerkve še zakristijo. Zelo pomembna je leponjivska cerkev postala po letu 1625, tedaj so namreč na Belih vodah zaradi slabega gradbenega stanja cerkve sv. Andraža, to zaprli, vsa opravila pa so od tedaj opravljali v cerkvi na Lepi Njivi. Tako je bilo kar dolgih 35 let, vse do leta 1659, ko so belovoško cerkev spet usposobili za cerkvene obrede.

V letu 1723 so dobili zvon, ki so ga dali narediti

v Celju. Cerkev je bila, kot tiste čase na sploh z lesenim ravnim stropom. Pogosto so takšen strop krasile razne podobe. Dejstvo je, da so v leponjivski cerkvi lesen strop odstranili leta 1770 in cerkev znotraj obokali. To je bilo obsežno gradbeno delo. Tako so se leta 1834 lotili še zvonika, ki so ga povišali. Tiste čase se je imenitnost cerkve merila po višini zvonika! Osem let za tem so na južnem delu zgradili še eno zakristijo.

Notranjost cerkve so preuredili v letih 1854 in 1855, ko so postavili oltarja sv. Janeza in sv. Uršule. Na glavnem oltarju pa so preuredili tabernakelj, tedaj so nanovo pozlatili prižnico, in obe dotedanja oltarja. Leta 1855 je opravil posvetitev novih oltarjev gornjegrajski dekan Franc Bruner, kot je zapisano, je to bilo na 28. maja. Posebej omenja Orožen, da je tega leta plačal Simon Podvratnik Zalokovnik 100 goldinarjev za branje večnih maš.

Nove klopi so namestili v letu 1864, takrat so položili nov kamniti tlak v cerkev in obnovili cerkveno obzidje. Šest let za tem so zamenjali dva zvonova, nova so naročili v Ljubljani. Že tedaj je cerkev razpolagala z vinogradom in hišo v Kolovratu. Ob spremembi starih farnih meja, so leta 1788 bile vključene v mozirsko faro cerkve: Lepa njiva, Radegunda, Bele vode in Šmihel.

Cerkev svetega Ruperta

Te cerkve v Mozirju že dolgo ni več. Na mesto nje so zgradili cerkev svetega Miklavža v Ljubiji. O tem piše v svoji knjigi Dekanija Gornjegrajska zgodovinar Ignac Orožen.

Že leta 1241 je stala v sotočju Savinje in Ljubije, pod vasjo Ljubija, kapela svetega Ruperta in Osvalda. Pozneje se to svetišče omenja kot cerkev svetega Osvalda. Ta cerkev je bila postavljena v smeri Vzhod - Zahod. Njen tristransko zaprt kor je bil obokan in je imel 4 ozko ostro obokana okna. Ladja je bila z poslikanim lesenim stropom opremljena. Imela je dvoje oken in je bila dolga 8,3 klastre, kor 1,3 klastre, 2,2 klastre široka in 2,2 klastre visoka. Na severni strani kora je stal, morda nekoliko previsok, zvonik, ki je imel v pritličju zakristijo. Zvonik so gradili leta 1668. Cerkev je

ležala zelo globoko, tako je bilo treba preko nekaj stopnic navzdol stopiti vanjo. Med podiranjem cerkve se je izkazalo, da je bila grajena v treh različnih obdobjih. Najstarejši del je predstavljal kor, ki je bil tudi najtrdnjeje grajen.

Cerkev je imela tri oltarje, glavnega posvečenega svetemu Osvaldu in dva stranska – svetega Miklavža in svete Ane. Leta 1725 so zgradili prižnico.

18. decembra 1241 je v Mozirju grof Wilhelm von Heunburg podpisal njegovega prepis premoženja v tem kraju v dobro Benediktinskega samostana v Gornjem Gradu. V to je spadala tudi cerkev svetega Ruperta.

V obdobju 1508 do 1536 je ljubljanski škof Kristof Rauber posvetil oltar svete Ane. Ko so leta 1858 podirali oltar so našli v menzi stekleno posodo z relikvijami in pečat škofa Rauberja.

1582 je posedovala cerkev svetega Ruberta in Osvalda kmetijo na Dobrovljah. Ta posest je sprožila spor med cerkvijo in zemljiškim gospodom v Šoštanju – Aleksandrom Muškonom.

Leta 1631 so cerkev v Ljubiji vizitirali in določili, da se lesene menze dveh oltarjev izdelajo iz kamna. Cerkev je tedaj imela 1 vinograd, polje in 16 krav. Letno so brali v njej 8 maš.

V času od 1664 do 1683 je oba oltarja, ki sta očitno dobila kamnito menzo, posvetil ljubljanski škof Jožef grof Rabatta.

Leta 1691 so obnovili oltar svetega Osvalda.

V letu 1721 so nabavili nov zvon v Celju.

Leta 1749 so cerkev prekrili z opeko.

Zvon, težek 400 funtov so leta 1816 naročili v Ljubljani in ga obesili v zvonik.

1. junija 1839 je Andrej Janko p.d. Stoper odstopil cerkvi njivo pod pogojem, da cerkev plačuje letne davčne obveznosti. Na tej njivi so leta 1839 zgradili poslopje (mežnarijo).

1852 je bila poplava, ki je poškodovala cerkev. Oblastni organi so zaradi varnosti cerkev zaprli. Zgradili so močno obrambno škarpo in cerkev leta 1853 spet odprli. V njej so zadnjič maševali 2. junija 1853.

1858. leta so sprejeli sklep staro cerkev zapreti in porušiti. Hkrati so sklenili postaviti v smeri ceste, novo cerkev, posvečeno svetemu Miklavžu.

Že 31. maja 1858 so pričeli z zemeljskimi deli na novi cerkvi v Ljubiji. 7. junija je dekan Mihael Plaskan blagoslovil temeljni kamen in dela so se polno paro nadaljevala. 29. septembra 1859 so zgradbo pokrili. V naslednjem letu so cerkev obokali in ometali. Leta 1860 so položili v cerkvi tla iz kamnitih plošč. V tem letu so končali vsa gradbena dela. Leta 1861 je podobar Andrej Cesar iz Mozirja izdelal glavni oltar v katerem je kip svetega Miklavža, delo dunajskega kiparja Hansa Gasserja.

Dne 27. junija 1861 je cerkev blagoslovil lavantinski škof Anton Martin Slomšek. Prvo mašo pa je bral braslovški dekan Mihael Stojan.

Gradbena dela je vodil in opravljal Luka Mikek, p.d. Čokan, stroški pa so znašali 4558 goldinarjev, veliko so prispevali farani. Cerkev stoji na Korenakovem posestvu, zemljišče je podaril Anton Hlačun, p.d. Korenak.

Leta 1866 so postavil dva stranska oltarja, desno svetega Osvalda in levo svete Ane.

Podružnična cerkev v Ljubiji

Zgodovina te cerkve je še posebej zanimiva. Seveda gre upoštevati, da je sedanja cerkev sorazmerno nova in da je že leta 1241 izpričana cerkev sv. Ruperta, ki je sicer stala v Ljubiji, vendar na sotočju Ljubije in Savinje. V starih zapisih jo seveda najdemo koz kapelo (s. Rudberti in provinca Moziri). Ta se omenja leta 1582 kot s. Pudberti et s. Osbaldi, torej cerkev sv. Ruperta in Osvalda, kmalu za tem pa že kot cerkev sv. Osvalda. Cerkev je stala v smeri vzhod - zahod in je bila obokana, sicer le nad korom, dočim je bil ostali del stropa lesen in poslikan. Na severni strani cerkve so leta 1668 postavili nesorazmerno visok zvonik, v njegovem pritličnem prostoru pa je bila zakristija. Zanimivo, da je cerkev bila zgrajena precej pod nivojem ostalih površin in je bila vsled tega zelo izpostavljena povodnim. Da je bilo tako, pričajo opisi iz vizitacijskih zapisnikov, kjer se navaja, da je do vhoda cerkve treba preko stopnic navzdol. Nenehne poplave in škode na zgradbi so prisilile župnijo, da je načrtovala novo cerkev na drugem mestu, ki je bilo bolj varno pred vodo. Ko so cerkev podirali so ugotavljali, da je bila

zgrajena v treh različnih obdobjih, oziroma tako dograjevana. V glavnem oltarju je bil tedaj sv. Ožbold, obeh stranskih pa sv. Miklavž in sv. Ana. Znano je še, da so prižnico zgradili leta 1725.

V cerkvenih listinah je Orožen odkril, da je cerkev leta 1241 in to 18. decembra grof Wilhelm plemeniti Heuenburg prepustil gornjegrajskemu benediktinskemu samostanu, torej je to letnica v kateri se cerkev prvič omenja v neki najdeni listini, to pa hkrati pomeni, da je znatno starejša.

Škof Kristof Rauber je v času svojega škofovanja (1508 - 1536) posvetil oltar sv. Ane, takšno sporočilo ob rušenju oltarja (cerkve) v steklenici, vzdani v menzi oltarja.

V vizitacijskem zapisniku iz leta 1631 so navedli, da oba starejša oltarja nimata kamnite mize, zato so zahtevali, da se v skladu s cerkvenimi predpisi obnovita. Hkrati pa je zapisano, da je cerkev razpolagala s posestjo enega vinograda, njivo in večimi kravami. Tu se je letno bralo 8 maš.

Kot kaže, so oba oltarja res tudi obnovili, saj se navaja, da ju je škof Jožef Rabatta v času svojega delovanja (1664 - 1683) na novo posvetil.

Nov zvon za cerkev so vlili v Celju, leta 1721. leta 1749 pa so cerkev prekrili z opeko, že leta 1836 so v Ljubljani vlili večji zvon (200 kg).

Od občine Mozirje so dobili njivo, last Andreja Janka - Stoparja, na njej pa so leta 1839 zgradili poslopje za mežnarijo, ta še sedaj stoji ob glavni cesti, nasproti vhoda v cerkev sv. Miklavža. Leta 1852 je velika poplava do kraja načela temelje cerkve, zato je bila oblast prisiljena prepovedati uporabo. Zgradili so močen varovalni zid in že za binkošti leta 1853 so v cerkvi spet maševali. Vendar pa je voda nenehno povzročala škode, zato so leta 1858 sklenili postaviti novo cerkev, že v maju tega leta so pričeli z izkopi. V Stari cerkvi so poslednjič maševali 2. junija tega leta. Le pet dni zatem je dekan Mihael Plaskan blagoslovil temeljni kamen za novo cerkev. Plaskan je tedaj župnikoval pri sv. Ksaveriju, blagoslovitev pa je opravil ob asistenci 9 duhovnikov.

Gradnja nove cerkve na sedanji lokaciji je hitro napredovala, že 29. septembra 1858 je bila pod streho, v naslednjem letu pa so jo obokali in ometali, leto za tem so položili kamnit tlak in

opravili ostala obrtniška dela. Leta 1861 je domači rezbar in kipar Andrej Cesar postavil glavni oltar v katerega so namestili kip sv. Miklavža, delo dunajskega kiparja Hannsa Grasserja, naredili so prižnico in postavili klopi.

27. junija 1861 je bilo veliko slavlje, saj je cerkev posvetil lavantinski škof Anton Martin Slomšek ob navzočnosti 25 duhovnikov. Braslovški dekan Mihael Sojan pa je bral prvo mašo. Cerkev je gradil domači mojster Luka Mikek - Čokan, poleg faranov in občine Mozirje je gradnjo gmotno podprl tržan Matija Goričar. Zemljišče za cerkev je podaril Anton Hlačun - Korenjak. Dva stranska oltarja, sv. Ožbolda in sv. Ane je cerkev dobila leta 1866, sedem let kasneje pa so dvignili zvonik in ga nanovo pokrili. Treba je vedeti, da je tedaj višina zvonika pomenila nekako merilo za pomembnost cerkve.

Tako je dejansko cerkev v Ljubiji naslednica stare cerkve sv. Ruperta, pred njo pa je stala, bolj ob cesti kapelica, kjer so se splavarji, ko so se vračali "z rajže" zahvalili sv. Miklavžu za srečno vrnitev, saj je bil ta svetnik njihov zavetnik.

Pokopališka kapela na Oljniku

Zapisi smó že, da so pokopališče okoli mozirske cerkve morali ukiniti zaradi pomanjkanja prostora. Včasih so si pri tem pomagali tako, da so ob pokopališču uredili kostnice v katere so skladali kosti že davno umrlih na katere so naleteli pri izkopavanju novih grobov. Takšno kostnico so imeli tudi v Mozirju, znotraj obrambnega zidu. Pa vendar so se leta 1835 odločili prenesti "božjo njivo" na Oljnik. Že leto kasneje so dogradili kapelo v čast sv. Štefana. Pa je trajalo še leto, da so postavili še oltar, tako so kapelo posvetili 23. 4. 1837, to pa je opravil tedanji gornjegrajski dekan Franc Novak. V kapelo so prenesli zvon iz radegundske in mozirske cerkve, tako sta v zvoniku visela dva zvona.

Da bi kapela imela tudi svoje dohodke, so se našli darovalci, tako je Anton Janko - Stoger iz Ljubije vplačal za maše po svoji smrti, to pa je kasneje storil še Anton Dreu. Na ta način so številni farani pripomogli k vzdrževanju kapelice,

ki je kmalu začutila silo zemeljskega plazu. Že leta 1862 so jo morali povezati z železjem, vendar pa to ni nič pomagalo in kmalu so jo morali zaradi neuporabnosti podreti.

Cerkev sv. Mihaela za bregom

Že smo pisali o tem, da so ob gradnji cerkve v Šmihelu rabili krajevno "sv. Mihael za bregom". Pri nadaljnjem raziskovanju je postalo jasno zakaj tako. Šlo je za ledinsko ime predela na katerem stoji cerkev s pokopališčem. Najemnik tega zemljišča se je pisal Zabrežnik, kar pomeni, da je priimek povzel po ledinskem imenu. To so bili pogosti pojavi v času, ko so v urbarje vnašali še poleg imen tudi priimke. V zaprosilu za gradbeno dovoljenje je namreč jasno zapisano, da bi se cerkev naj gradila "na Zabregi".

Ta del zemljišč v Šmihelu je tedaj pripadal celjski bolnišnici, ki je iz posesti zbirala sredstva za njeno delovanje. Lastniki zemlje so tedaj bili fevdalci, ki so radi poklanjali podobnim ustanovam posestva, podložniki na njih pa so morali dajatve odvajati ustanovam, ki so dajale posest v najem. In zato, ker je bilo zemljišče, namenjeno za gradnjo cerkve v lasti celjske ustanove, je moral dati soglasje sodnik v Celju in seveda njegovi svetniki. Res so to storili na prošnjo šmihelskih vernikov dne 15. avgusta 1599. V listinah piše, da gre za zemljišče 14 korakov dolgo in 8 korakov široko, kjer naj stoji cerkev in še za pokopališče okoli nje 15 korakov širok pas, ta naj bo spredaj pred vhodom 15 korakov širok. Ko so zemljišče pridobili so morali zaprositi deželno sodišče za gradbeno dovoljenje, to pa je bilo v Žovneku, podpisal pa ga je gospod Žovneški Adam Schrott zu Kondberg, Saunek und Einoed. Ta gosposka je torej imela sodno oblast v predelu Mozirja, torej tudi v Šmihelu. Žovnek oziroma sodna oblast je izdala dovoljenje da se zgradi "nasabregi" le pod pogojem, da ostanejo dajatve iz tega zemljišča še naprej žovneške. Tu so verjetno mislili na davščine, saj je na Žovneku bila tudi davčna oblast.

Dne 1. maja so bodoči farani poslali škofu Tomažu Hrenu zaprosilo, da bi blagoslovil

temeljni kamen za cerkev. Posebej je k temu bilo omenjeno, da je najemnik zemljišča Valentin Zabrežnik k temu dal soglasje.

Prav zanimivo pa je kdo vse je to zaprosilo podpisal. Tu gre za zelo zanimivo naštevanje priimkov, nekateri teh so še danes živi. Pa jih naštejmo: župnik Blaž Nivič, Urban Zabrežnik (lahko tudi Zabreznik), Jakob Konečnik, Valentin Ravnoločnik, Luka Žlebnik, Ahac Plešnik, Jurij Hriberšek, Banko Verbuč, Gašper Goltnik Matevž Napotnik, Luka Germadnik (verjetno Grmadnik), Matevž na Brdem, Gregor Trenkl, Tomaž Jesovnik, Vilko Zagradišek, Tomaž Ojsteršek, Tomaž Punčuh, Ahac Bačovnik, Valentin Pod ojstršek, Gašper Raspotnik, Lovro Napotnik, Andrej Slivnik, Mihael Sovinek, Luka Počivalnik, Ožbold Srnovršnik, Primož Kozomornik, Jakob Štakne, Primož Berložnik, Leon Valher, Jernej Berložnik, Primož Medved, Luka Polh, Jurij Podstensek, Jakob na Breclovem, Jurij Podvratnik, Simon Vrhovnik, Simon in Leon Končnik, Gregor Brenkuš, Jurij Žlebnik. Vsi podpisani so torej prosili za gradnjo cerkve sv. Mihaela v Šmihelu. Iz tega torej sledi, da je krajevno ime Smihel nastalo šele potem, ko je bila cerkev dograjena, prej pa so uporabljali ledinska imena.

Škof Tomaž Hren je prošnji ugodil in potrdil gradnjo cerkve "naSbrezih" in položil temeljni kamen 12. maja 1602. Sklepamo lahko, da se je tedaj pričela gradnja, ki pa po kasnejših datumih sodeč, ni potekala brez težav in se je zavlekla. Zapisi povedo, da so še leta 1604 delali na temeljih in šele 1628 leta so farani sporočili škofu, da je cerkev v grobem dograjena. Tedaj so prosili škofa, da bi si ogledal zgradbo. Leto kasneje je mozirski vikar Jurij Messner prosil škofa Hrena, da bi cerkev posveti. V tem pismu omenja vikar tri oltarje v cerkvi. Toda škof Hren je zaradi starosti zaprosilo sicer odobral, vendar pa ni mogel na pot, umrl je 10. februarja 1630. Njegov naslednik škof Rajmund Scharlich je 16. decembra 1631 cerkev in stranska oltarja posvetil. Očitno glavni oltar tedaj še ni bil usposobljen, saj je tega posvetil šele 8. julija 1641. Zakaj je prihajalo do takšnih časovnih presledkov ni pojasnjeno, vendar pa lahko sklepamo, da so bila posredi gmotna vprašanja.

Farani so cerkvi darovali razne nepremičnine, tako je leta 1651 Benedikt Ranoločnik podaril vinograd, leto prej pa je Pavel Ramšak odstopil zemljišče za gradnjo župnišča in gospodarskega poslopja. Izgovoril pa si je od cerkve letno dajatev v obliki ene ovce kot nadomestilo za zemljišče. Ker pa cerkev tega ni izvrševala, se je kmalu pritožil škofu.

Helena Mrakovnik je podarila cerkvi vinograd v Kolovratu, vendar pod pogojem, da je njena hčerka Zofija Petkovnik hasnovala ta vinograd do svoje smrti.

Očitno je bila zakristija na severnem delu cerkve prenizka, ker so jo leta 1749 nadzidali.

Začetek in konec gornjegrajskega samostana

Samo stare upodobitve še spominjajo na mogočno zgradbo benediktinskega samostana v Gornjem gradu, žal je malo ostalo od starih stavb. Nastanek samostana sega v čase, ko so zemljiški gospodje kar tekmovali med seboj, kdo bo pripomogel k ustanavljanju kakšne cerkvene ustanove.

Tako sta tudi zakonca Chagere, ki nista imela potomcev, sklenila odstopiti velikanske zemljiške površine s preko 500 kmetijami in drugimi zgradbami oglejskemu patriarhu Pelegrinu z željo, da poskrbi na njuni posesti za ustanovitev samostana. Gornjegrajska posest je tedaj obsegala poleg naše doline vse do Celin, tudi druga območja zunaj sedanje občine Mozirje.

Darilna listina med Dyebaldom in Trudo Chageri na eni strani in oglejskim patriarhom Pelegrinom na drugi strani je bila slovesno podpisana v Oglejski stolni cerkvi 7. aprila 1140. Listina omenja posest Obbrembruch (Oberburg) in tudi željo obeh zakoncev po ustanovitvi samostana na tem območju. Patriarh Pelegrin je poskrbel, da so benediktinci postali samostanski gospodarji in hkrati zemljiški gospodje na velikanskem posestvu. Tega so razdelili na ministeriale, da so ga lažje upravljali. Značilno za nadaljnji potek dogodkov je dejstvo, da menihi nikoli niso imeli pridvornega gospodarstva in so torej živeli le na račun dajatev podložnikov. Zato je bilo tudi le malo telesne tlake, kar je za kmete

Zvonik pa so povišali v letu 1751, tedaj so tudi tlakovali cerkev.

Iz Orožnovega opisa cerkve je sklepati, da je bila obokana leta 1869, do tedaj pa je imela lesen strop, ki pa je bil v nasprotju s podobnimi drugje ni bil raven. Tudi iz tega lahko sklepamo, da so si graditelji prizadevali narediti nekaj posebnega, to pa je seveda trajalo in tudi stalo več denarja. Hkrati s temi deli so vzdali nova okna, tako prenovljeno cerkev so 8. avgusta 1869 blagoslovili, obred je opravil gornjegrajski dekan Jože Florjančič. Še dva stranska oltarja so postavili v letu 1870. Cerkev je imela v lasti tudi mežnarijo. Leta 1788 pa so tu uredili samostojno župnijo.

pomenilo nekako lepše življenje. Iz zgodovinskih virov ni razvidno od kod so v Gornji Grad prišli benediktinci, čeprav je Ignac Orožen temeljito proučil preteklost gornjegrajskega samostana in jo opisal v knjigi Das Benediktiner-Stift Oberburg, Maribor 1876. Ta knjiga je tudi vir za pričujoči sestavek.

Začetek konca samostana je pomenila smrt opata Kasparja Pinterja, ki je po mnenju Orožna umrl leta 1461. Samostansko življenje v Gornjem Gradu je bilo že močno razvodenelo in na sploh je bilo veliko pritožb nad neustreznim življenjem menihov. Ti glasovi so prišli do samega cesarja v Gradec. Po tedanjih predpisih so morali menihi izvolitev novega opata sporočiti cesarju in ko so to storili po smrti opata Kasperja, so na veliko začudenje prejeli cesarsko prepoved novih volitev. Cesar Friderik je nameraval ustanoviti ljubljansko škofijo in tja vključiti benediktinski samostan, tako je pričakoval, več reda in dostojno samostansko življenje med benediktinci. Hkrati tem obvestilom menihom, je v Rim poslal svojega osebnega svetovalca in doktorja pravnih ved Hartunga pl. Capell-a. Ta naj bi papežu Piju II. pojasnil stališče cesarja do benediktinskega samostana in ustanovitve ljubljanske škofije. Tako je tudi papež na predlog cesarja prepovedal izvolitev novega opata v Gornjem Gradu. Strinjal se je tudi z vključitvijo samostana v ljubljansko škofijo. Papež je z bulo dne 8. septembra 1461 to

tudi uradno potrdil. Vendar pa bratje v samostanu niso upoštevali niti ene in ne druge prepovedi. Izvolili so novega opata enookkega Gregorja Hiniga. Zakaj so ga imenovali "enooki" ni posebej omenjeno, lahko pa sklepamo, da je bil na eno oko slep. Cesar je na takšno izzivanje menihov odločno ukrepal. Dne 6. decembra 1461 je iz Gradca prispela cesarska odločba s katero se ustanovi ljubljanska škofija in tako preide v njen sestav tudi gornjegrajski samostan. Ta dokument tudi navaja število "reformiranih" menihov v samostanu, to se omejuje na 10 do 12 ljudi. Besedo "reformiranih" moramo razumeti tako, da želi cesar v bodočem samostanu dostojne in sposobne menihe. Ker pa se menihi niso zmenili za cesarjevo odločbo, je cesar spet poiskal pomoč pri papežu. Ta je 14. oktobra 1462 poslal krškemu škofu Ulrihu bulo v kateri mu nalaga ukrepe, ki naj bodo storjeni v kar se da neopaznem načinu in brez hrupa in naj zaustavijo samovoljo gornjegrajskih menihov in zagotovijo red v samostanu. Pri tem se sklicuje na dogovor s cesarjem v Gradcu in svetuje škofu cerkvene disciplinske ukrepe zoper uporne menihe. Na pobudo papeža je škof Ulrik poklical samozvanega gornjegrajskega opata na razgovor v Dunajsko novo mesto (Wiener - Neustadt). Menih Gregor je vse obtožbe cesarja in papeža zanikal in enostavno zagrozil, da se bodočim povabilom škofa ne bo več odzival. Stališče škofa Ulrika pa je bilo zajeto v posebni sklepni listini v glavnih obrisih takole:

- izvolitev opata Gregorja je neveljavna in proti vsem predpisom cerkvenega prava,
- vključitev samostana v ljubljansko škofijo je odločena in pravno veljavna.

Navedena sklepa je papež Pij II. dne 11. junija 1463 potrdil in pooblastil škofa za njih uresničitev. Ta pa je izdal pismeno naročilo novemu ljubljanskemu škofu, da bdi nad uresnitvijo cesarjeve in papeževe volje. V tem naročilu najdemo grožnjo zoper uporne menihe, če bi le ti vztrajalo pri tem in zavračali omenjene sklepe. Zagrožena je, bila tudi izključitev iz cerkvenega občestva, kar je tiste čase pomenilo najhujšo cerkveno kazen. Prav zanimivo je, da navaja

pismo krškega škofa tudi možnost izganjanja hudega duha v primeru, ko bi se menihi še nadalje upirali. Postopek je podrobno opisan in naj bi se opravil ob številnih vernikih med mašnim opravilom v cerkvi. Če bi vse to ne pomagalo, je potrebno zadevo predati posvetnim oblastem, ki bodo s prisilo naredile red v gornjegrajskem samostanu.

Na vsa prizadevanja so menihi odgovorili z brezmejnimi ropanjem samostana in njegovih bogastev. Celo razne nepremičnin ter so za svoj žep prodajali. Dovolili pa so si tudi ropanje prebivalstva. To je imelo za posledico pritožbo ljubljanskega škofa Sigmunda papežu. Slednji je ukazal trijerskemu in lavantinskemu škofu, da v vseh cerkvah razglasijo poziv vsem, ki imajo kakršnokoli lastnino gornjegrajskega samostana, da jo v roku 14 dni vrnejo, če ne bodo iz cerkve izključeni.

Ker cerkvena oblast očitno ni bila kos benediktincem v Gornjem Gradu, je sklenil cesar pozvati samozvanega opata Gregorja na razgovor. Ta je bil spet v Dunajskem Novem mestu. Sklepi tega pogovora pa so bili:

- "tako imenovani opat" brat Gregor preda škofu Sigmundu samostan v gornjem Gradu z vsemi pripadajočimi objekti in tako zadosti volji papeža,
- v zameno za lojalnost Gregorja, zagotavlja cesar preostalim menihom odpravo cerkvenih kazni in to po nalogu papeža in prevžitek v samostanu za starše brata Gregorja.

Navedeni točki sta le del daljšega pisnega sporazuma, vendar sta najbolj značilni in kažeta popustljivost do upornih menihov, saj je več kot očitno, da cerkev ni želela z zapletom v Gornjem Gradu izgubljeni tudi drugje. Tej papeževi želji se je torej podredil tudi cesar, ki bi imel kot posvetni vladar tudi možnost menihe trdo prijeti. Zanimivo, da so omenjeni dokument podpisali cesar in njegovi svetovalci na eni in brat Gregor na drugi strani, dne 11. oktobra 1463. Ob tem naj omenimo še častno izjavo Gregorja, da bo do cerkvenih in posvetnih oblasti poslej lojalen. Za slednjo navaja Valvazor, da naj bi bila podana v cerkvi v Gornjem Gradu pred ljubljanskimi

cerkvenimi dostojanstveniki na čelu s škofom in številnimi verniki. Ignac Orožen se ne opredeljuje kaj je dejansko prav, končno tudi ni pomembno kje je bila taka izjava podana.

Tako je vendarle prišlo dne 8. novembra 1463 do prevzema samostana s strani ljubljanske škofije, baje je bilo to opravljeno v veliki jedilnici samostana v Gornjem Gradu. Tedaj so preostali menihi podpisali listino, da so nični vsi dosedanja samovoljni ukrepi s strani menihov in zoper vključitev samostana v ljubljansko škofijo. Ikriati pa so podpisali izjavo lojalnosti do ljubljanskega škofa. Cerkveni dostojanstveniki pa so ukinili vse kazni zoper menihe.

Vsi naporji škofa, da bi poslej v samostanu zavladal red in ustrezno meniško življenje so se kmalu izjalovili. Menihi navajeni razsipnega življenja, se niso pokoravali, trdim samostanskim pravilom in so spet zašli na kriva pota. Tako je vznemiril dogodek, ko je 7. marca 1465 neki menih ukradel in prodal kožuhovinasto oblačilo, last samostana, šlo je za brata Simona Štifterja. Poleg vseh nakan, so menihi za hrbtom ljubljanskega škofa obvestili papeža, da na vse načine trpinči uboge menihe in jih preganja. Vse to seveda ni bilo res in papež je na te laži odgovoril z grajo piscem. Menihi torej nikakor niso priznavali nadzorne naloge ljubljanskega škofa in ravnali po svoje, ker pa so se bližali turški vpadi v naše kraje, je večina bratov pobegnila in s seboj odnesla nekaj samostanskega premoženja. To je bil povod, da je papež Sixt IV. dne 8. aprila 1473 izdal bulo s katero ukinja benediktinski samostan v Gornjem Gradu, ljubljanskemu škofu pa dal pravico, da namesto menihov namesti v samostan 10 do 12 posvetnih duhovnikov, ki bodo opravljali obsežne naloge v gornjegrajski prafari. Tako je benediktinski samostan v Gornjem Gradu po 333 letih obstoja zamrl. Ob koncu omenimo le, da je letos minilo 520 let od ukinitve gornjegrajskega benediktinskega samostana.

O stari cerkvi v Gornjem Gradu

Dogajanja okoli nekdanje benediktinske cerkve v Gornjem Gradu so zajeta za čas od 1209. leta dalje. Smotrno je navesti le bistvene dogodke.

Leta 1517 je škof Krištof Rauber zgradil okoli vseh zgradb nekdanjega samostana in škofijske rezidence obrambni zid z obrambnimi stolpi in jarki vred.

V letu 1538 je bila v Gornjem Gradu velika slovesnost ob posvetitvi Ljubljanskega škofa Franca Kacianerja. Obred posvetitve je opravil lavantinski škof Filip.

Nekoč so radi zvonike cerkva poviševali, da je bil izgled mogočnejši, tudi v Gornjem gradu je septembra leta 1554 pričel graditi zvonik zidarski mojster Jerk Gnedec.

Med razsajanjem kuge, je leta 1554 škof Urban prepovedal pokopavanje podložnikov na cerkvenem pokopališču znotraj obzidja. To je verjetno bil ukrep za preprečevanje širjenja kuge, vendar pa je med podaniki prišlo do hude krvi, ki je mejila na upor, zato je ukrep škofa potrdil še cesar Ferdinand 5. aprila istega leta.

Iz arhiviranega potrdila je mogoče razbrati, da je dne 15. oktobra 1568 beljaški slikar Riko Weissmann prejel plačilo za poslikavo cerkvene kora, torej je v tem času morala biti opravljena ta poslikava v stari cerkvi.

Zapisano je, da so leta 1603 nabavili in blagoslovili veliki zvon.

Obsežnejša rezbarska dela so bila opravljena leta 1660, saj je 7. avgusta tega leta rezbar Peter Hoffer podal škofu Tomažu Hrenu v pričo krajinskega vikarja Klementa zavezo "da bo leto dni v samostanu Gornji Grad pridno, zvesto in v skladu z umetniškim znanjem, opravljal strokovna dela". Ni pa zapisano za kakšna rezbarska opravila je šlo. Vsekakor je moral biti rezbar veliki mojster, saj je prejel visoko plačilo in še imel je posebno čast, obedovati v duhovniški jedilnici.

Očitno je bila v stari cerkvi kapelica sv. Martina, to lahko razberemo iz sporočila Tomaža Hrena komisarju Tavčarju v grad Vrbovec, naj obvesti mojstra Janzila in kamnoseka Vidala, da se vrneta v Gornji Grad in položita kamniti tlak v kapelici, da jo bodo lahko dokončali, bilo je v letu 1608.

Krstni kamen so izdelali leta 1609, v času, ko je Orožen zapisoval zgodovinske izsledke Gornjega Grada, je kamen še služil svojemu namenu.

V letu 1611 je opravil poslikavo kapelice sv. Martina slikar Maks Hoebtner, leto kasneje, točno 18. novembra pa jo je škof Tomaž Hren posvetil. Kako dolgo so urejali kapelico sv. Martina, to lahko utemeljuje domnevo, da je šlo za dokaj veliko in lepo opremljeno kapelico. Na praznik sv. Mohorja in Fortunata leta 1617 je bilo veliko cerkveno slavje. Kaj lahko si predstavljamo, da je škof Tomaž Hren v prizadevanju zatreti protestantizem, privabil v Gornji Grad velike množice ljudi. Zapisano je, da je ob tej priliki škof Hren pozval vse navzoče duhovnike in cerkvene dostojanstvenike, da naj poslej ob tem dnevu poskrbijo za množično romanje v Gornji Grad, saj bo ta dan vsako leto naprej žegnanje.

To je tudi zadnji vpis o dogajanju v nekdanji benediktinski cerkvi v Gornjem Gradu.

Ko je bil ljubljanski knezoškof Ernest grof plemeniti Attems (1743 - 1757) so pričeli staro samostansko cerkev rušiti in na istem mestu graditi novo cerkev - katedralo. Baje so pričeli z deli januarja 1752. Med gradnjo je škof Attems umrl, dela pa je nadaljeval škof grof Leopold pl. Pettazi in jo leta 1760 tudi dogradil. Orožen je obelodanil celo obračun stroškov za gradbena dela, ki ga je sestavil cerkveni komisar Franc Ignacij Moravčev. Kot gradbeni mojster se navaja Matija Persky, kamen za tlak so vozili iz Šmihela nad Mozirjem. Nad pročeljem stoječe plastike je izdelal mariborski kipar (ne navaja imena). Zidarska dela so končali 28. oktobra 1759, kamnoseška pa 16. januarja 1760, štukature so dokončali oktobra 1760. Načrtovana dva zvonika niso nikoli zgradili, ostal je zvonik stare meniške cerkve, ki so ga leta 1837 povišali za 3,5 metra.

V novi katedrali so uredili dve gornici, v sprednjem delu so zemeljski ostanki škofov, tudi tistih, ki so bili pokopani v stari cerkvi.

Leta 1847 so zgradili nove orgle, naredil jih je Tirolec Alojz Hoerbiger, ki je imel svojo delavnico v Celju.

Poslikava kora je delo Jakoba Fantonija, sicer pa so druga slikarska dela v katedrali opravili najvidnejši slikarji tistega časa, kot Kremser Schmid, Leopold Layer in drugi.

Naš namen ni opisovati katedralo, kajti potem

bi morali temu posvetiti posebno poglavje, ostajamo dosledno le pri zapisih Ignaca Orožna in še to ne v celoti, omenjamo le bistvene dogodke.

Podružnične cerkve in kapele v Gornjem Gradu

Želimo vas opozoriti, da je v tem sestavku opisano nekdanje stanje v fari Gornji Grad. Sedaj bi zaman iskali prenekatero kapelico, ki jo je Orožen še videl in zato tudi popisal.

O kapeli sv. Gervazija in sv. Doroteje vemo le toliko, da je stala na območju nekdanjega benediktinskega samostana in da jo je posvetil škof Sigismund (Žiga) in to 26. septembra 1479.

Kapela sv. Uršule je stala ob cerkvi (stari) in jo je posvetil škof Tomaž 18. oktobra 1614.

Kapela sv. Margarete je stala na pokopališču okoli cerkve benediktinskega samostana. O njej govori vizitacijski zapisnik z dne 15. novembra 1631.

Kapela sv. Tomaža je bila zgrajena na zgornjem delu samostanskega območja. Dne 22. avgusta 1604 jo je posvetil škof Tomaž, tudi zgraditi jo je dal on. Bila je očitno večja zgradba saj je imela 3 oltarje in sicer sv. Tomaža, sv. Marije in sv. Magdalene. Že za časa raziskovanja Orožna nobena od navedenih kapelic ni več stala.

Cerkev sv. Magdalene

Stara cerkev posvečena tejsvetnici je nekoč stala v spodnjem delu pokopališča. Orožen govori o "prastari cerkvi". Bila je 12 klafter dolga in je bila nad korom rebrasto obokana. Ob glavnem oltarju je bilo dvoje gotskih oken, nad ladjo pa je bil lesen strop. V smeri proti vzhodu je bilo leseno preddverje. Nad glavnim oltarjem pa je bil nameščen grb škofa Tomaža Hrena. Poleg glavnega, posvečenega sv. Magdaleni, je cerkev premogla še tri stranske oltarje posvečene sv. Mariji, sv. Antonu in sv. Ani. Prižnico so uredili v 17. stoletju. Kot posebnost velike vrednosti opisuje Orožen podobo v oltarju sv. Ane. Prava zanimivost je bil lesen zvonik nad vzhodnim vhodom v cerkev. V njem sta visela dva zvona. Baje je cerkev razpolagala z vrsto zanimivih slik na lesu. Tik pred vhodom na kor je bila grobnica,

leta 1752 umrlega župnika Ludvika Umeka. Ko je 5. decembra 1757 leta na Dunaju umrl škof Amadeus grof Attems, so ga na njegovo izrecno željo pokopali dne 9. decembra 1757 v gornjo grobnico cerkve sv. Magdalene.

Cerkev se v samostanski zgodovini omenja že leta 1438, ni pa jasno zakaj so jo leta 1869 podrli. Viri navajajo, da so v času od 1867 do 1869 gradili novo cerkev, ki še danes stoji na gornjem delu pokopališča. Gradili so jo v času župnikovanja dekana Jožeta Florjančiča in je bila potem 17. oktobra 1869 posvečena.

Orožen domneva povezavo stare cerkve sv. Magdalene z obstojem ženskega samostana v Gornjem Gradu, pripominja pa, da za to ni dovolj zanesljivih virov.

Kapela sv. Pavla je nekoč stala za cerkvijo sv. Magdalene v gornjem kotu pokopališča. Domnevajo, da je bila v času reform Jožefa II. porušena.

Cerkev sv. Lenarta pod Rogačem

Gre za zelo staro cerkev, saj jo v svoji zgodovini Štajerske avtor Muhač omenja iz virov v letih 1180 in 1300. Orožen izraža dvom v te trditve in omenja kot edino zanesljiv vir gornjegrajski urbar kjer je že leta 1426 omenjena. Toda to pomeni, da je bila le zgrajena prej, morda tudi znatno prej. Po vizitacijskem zapisniku iz leta 1631 je imela cerkev tri oltarje, zapisano je, da je merila v dolžino 8 klafter, nad korom daje bila obokana, sicer pa je imela lesen strop. Tlakovana je bila z opeko, ki je nosila letnico 1529. Zapisnik omenja kot znamenitost, na desni strani pod korom viseče predmete: 1 turška podkev, 2 para železnega okovja za roke in noge, en par ročnega okovja in veriga s ključavnico. Orožen meni, da so ti predmeti prinešeni iz turškega ujetništva in so spomin na turška grozodejstva v naši deželi. Zunanje stene cerkve so obdane z verigo. Tedanja cerkev je imela dva zvana. Očitno je cerkev bila leta 1749 prenovljena, saj je ta letnica na plošči na koru.

Cerkev sv. Primoža in Felicijana

Ljudje pravijo tej cerkvi kar Florjanova. Stoji

na predgorju Menine in se omenja že v prvem gornjegrajskem urbarju. Vizitacijski zapisnik iz leta 1631 navaja novo zgrajeni oltar sv. Primoža in Felicijana, kapela sv. Florjana pa je dograjena v 17. stoletju, to je sicer domneva glede na zunanjo podobo oltarja. Tedaj je cerkev imela tri zvonove, najstarejši je bil narejen v delavnici Adama Kokher-ja v Nazarjah leta 1648.

Gornjegrajska grobnica

V stari benediktinski cerkvi je bila očitno kar prostrana grobnica za imenitnike in predvsem za umrle menihe - benediktince. Pozneje so tu pokopavali tudi ljubljanske škofe. Orožen v svojih zapisih nikjer ne poudarja, da so od njega zbrani sezname tam pokopanih popolni. Lahko torej domnevamo, da bo katero ime izpuščeno, vendar pa, poznavajoč piščevo natančnost, veliko tega ne more biti. Seveda, v kolikor je sploh imel na voljo zanesljive vire, tudi teh žal ne navaja.

V Gornjegrajski grobnici stare cerkve so bili pokopani:

- zakonca Chagere (Kager), darovalca vse gornjegrajske posesti,
- von Prekop - 1229 (več podatkov o tem ni),
- gospodje von Chazzenstein (1243, 1246, 1359, verjetno letnice smrti),
- gospodje Žovneški (1254, 1447),
- Vitez plemeniti Edlinger (1256),
- Orožen navaja, da so imeli menihi svojo grobnico, imena pokopanih ne zajame,
- omenja še, da je nekaj nagrobnikov vgrajenih v zidove cerkve.

Ljubljanski škofje:

- Sigmund plemeniti Lamberg (1461 - 1488),
- Očitno je bilo v stari cerkvi več grobnic, ker Orožen navaja posebej tisto za škofe in grobnico v kapeli sv. Andreja. To bi tudi držalo, glede na to, da je ta kapelica bila pozneje urejena (o tem smo že pisali). No, v tej kapelici oziroma grobnici v njej pa navaja Orožen tele podatke o pokopanih:
 - Kristof Rauber (1493 - 1536),
 - Franc Kacianer (1536 - 1544 ?),
 - Konrad Glušič (1571 - 1578),

- Baltežar Radlič (1579 - ?),
- Ivan Tavčar (1580 - 1597),
- Urban Tekstor (1544 - 1558),
- Tomaž Hren (1598 - 1630),
- Sigmund Schrattenbach (1727 - 1742)

Pri navedenih podatkih lahko opazimo časovno neusklajen vrstni red in tudi to, da očitno niso vsi škofje tu pokopani, ker so pač preveliki časovni presledki med enim in drugim škofom (v nekaj primerih). Orožen govori tudi o "drugih grobovih v cerkvi", kar bi lahko tolmačili na ta način, da so pač pokopavali tudi zunaj grobnic. Za te primere navaja naslednje priimke:

- Niklas Gratzner, komornik škofa Krištofa (1522),
- Ahacij Weichesberger, škofov pravnik (1529),
- Georg Turri, škofov svetovalec (1530),
- Ivan Kacianer, baron (1540),
- Jakob Kacianer (1540),
- Reiner Weyer, škofovski tajnik (1613),
- Adam Presechius (1635),
- Elija Andrian plemeniti Packenstein (1630),
- Ana, sestra matere škofa Reinalda (1636)

Iz tega seznama je razvidno, da so v cerkvi pokopavali tudi posvetne ljudi, predvsem tiste iz najozžjega kroga škofov.

Ob tem je treba omeniti tedanjo navado, da je za plemenitaše veljalo pravilo, da so bili pokopani ali v cerkvenih grobnicah, ali v družinskih grobnicah, če pa teh niso imeli, so jih pokopali ob zunanjem zidu cerkve, kar je tudi primer v Kokarjah. Skratka, podaniki teh prednosti seveda v nobenem primeru niso bili deležni, je pa opaziti že v 17. stoletju, da so imenitni tržani ali "purgerji" našli svoje zadnje počivališče prav ob cerkvenem zidu (dobro razvidno v Mozirju).

Verjetno razpolaga škofijski arhiv v Ljubljani s popolnejšimi podatki, predvsem za čas, ko so spet premestili Ljubljansko škofijo iz Gornjega Grada v Ljubljano, pa tudi verjetno za ves čas, ko so bili ljubljanski škofje v Gornjem Gradu.

Zaključna misel k vsebini tega sestavka naj bi bila, da je Orožen dokaj skrbno zbiral podatke za zgodovino v zvezi s cerkvenimi razmerami tistega časa, da pa verjetno k temu ni pristopal dosledno raziskovalno, kar mu je nekoč namignil tudi Avgust Stegenšek, ki je raziskoval arhitekturo

cerkva v Lavantinski škofiji. Kakorkoli že, Orožnu se imamo zahvaliti za množico podatkov, saj je veliko tega bilo med zadnjo vojno uničeno, ker je del dokumentov ostal v palači v Gornjem Gradu, ki je leta 1944 postala plen ognjenih zubljev. To pa je pomenilo uničenje izrednega kulturnega spomenika na naših tleh.

Na škofijskem dvoru v Gornjem Gradu

Orožen navaja, da je škof Rauber imel leta 1504 vsega skupaj 90 ljudi zaposlenih na svojem sedežu. Tu gre za razne uradnike in druge uslužbence, seveda tudi ustrezne delavce. Ob tem je nujno poudariti, da so tedaj vso posest upravljali sami, seveda preko izpostav. V Gornjem Gradu pa so vodili urbarje za celotno škofijsko posestvo.

Prav čudno pa zveni trditev, da je škof grof Herberstein 1. 10. 1786 podpisal najemno pogodbo s katero predaja v najem celotno posest zakoncema Maksimiljanu in Katarini Pilz. Verjetno se je na ta način škofija želela izogniti reformam, ki so jemale cerkveno posest v korist državnega cerkvenega sklada. Vendar, kot navajajo viri, tudi najem ni preprečil poddržavljanje velikega premoženja, kajti že 1. maja 1788 zapade vsa gornjegrajska posest v državni cerkveni sklad Štajerske. Že leta 1908 je država škofiji vrnila premoženje (posestva). Ko pa so Francozi zasedli naše kraje, se je stvar spet ponovila. V letih 1809 do 1814 so posestva spet zajeli v cerkveni sklad Štajerske. Po umiku francoskih oblasti je spet prevzela v upravljanje širna posestva ljubljanska škofija.

Do velikih sprememb v upravljanju zemljiške posesti je prišlo po kmečki odvezi, ta je bivše najemnike spremenila v lastnike, vendar tako, da je tretjino vrednosti določenega posestva plačal kmet sam, drugi dve pa sta bili razdeljeni po polovici na državo in zemljiško gosposko. Gornjegrajski graščini je odveza prinesla za nadomestilo tlake in posesti skupaj 209.483 goldinarjev, to nakazilo so prejeli leta 1854.

Če je ljubljanska škofija kot zemljiška gosposka skozi čas izgubila večino kmečkih posestev, pa je obdržala ogromne gozdove, ki so bili po svoji kakovosti kar najboljši. Treba je omeniti dejstvo,

da je gornjegrajska gosposka že kmalu pričela odprodajati kmetije (hube). Najstarejši pisni dokaz je kupoprodajna pogodba iz leta 1596, ko je kmet v okolici Smrekovca kupil kmetijo, seveda s pogojem popolne pokorščine in vdanosti do prodajalke (gosposke), sicer je bila pogodba nična. Od srede 18. stoletja naprej pa so se kar vrstile prodaje, posebno v Zadrecki dolini, vendar spet le kmetije. Pri tem je prihajalo do delitev kmetij, kar prej gosposka ni dovolila. Želela je imeti večje kmetije (hube), saj so tako njeni dohodki bili zagotovljeni in tudi višje dajatve so prinašale v blagajno graščine več denarja. Če prebiramo zaščitna pisma iz omenjenega obdobja, lahko ugotovimo, da so bile prodane hube na pol, četrť in morda še na manjše dele.

Ob kmečki odvezi pa so kmete spet prikrajšali z nepoštenimi ocenitvami kmetij in pripadajočega orodja. Če prebiramo cenilne zapisnike, kaj lahko ugotovimo razmeroma visoke ocene za razno orodje in seveda zemljo. Tako je seveda kmet moral več plačati in realna vrednost, ki je odpadla na zemljiškega gospoda, se je znatno zmanjšala. To je seveda povzročilo veliko zadolževanje kmetov za visoke obresti. Preštevilne so bile kmetije, ki jih je prav kmečka odveza pripeljala na boben.

V času med obema svetovnima vojnama je škofijska uprava v glavnem prodajala rezan les, veliko pa je bilo odprodanega v platanicah. Šele v tridesetih letih je uprava Marijngrada v Nazarjah opremila del svojega obrata za izdelavo zabojev, višje predelave lesa pa še ne.

Takoj po zasedbi našega ozemlja po Nemcih, so le-ti škofijsko posestvo zaplenili v korist države in uvedli svojo upravo. Tudi samo gornjegrajsko graščino so zaplenili.

Luteranstvo in Gornji Grad

Iz zgodovine nam je znano, kakšno skrb je povzročilo luteranstvo katoliški cerkvi. Tudi na Slovenskem je bilo tako!

V poročilu Wolfa Schranza škofu Petru (1558 - 1570) je bilo zapisano, da od cesarja zahtevana inšpekcija za ugotavljanje luteranstva v Gornjem Gradu ni našla nič spornega. Piše, da luteranstva

v gornjegrajski župniji ni zaznati, to verjetno tudi zaradi tega, ker so tamkajšnji duhovniki bili neposredno v službi škofa in torej ni bilo med njimi takih, ki bi reformatorstvo podpirali.

V času cerkvenih pretresov na Kranjskem, tod je bilo reformatorstvo dokaj uspešno, je knezoškof Ivan Tavčar (okoli 1581) prenesel sedež ljubljanske škofije v Gornji Grad. To dejstvo je sicer manj znano, je pa pomembno za razvoj Gornjega Grada in doline nasploh.

Kot smemo sklepati iz zapisov, tudi v Gornjem Gradu ni bilo vse tako enostavno in lahko. Knezoškof Krištof Rauber je zaprosil papeža za pomoč pri pomiritvi podanikov, ki so včasih segali tudi po orožju. Tako je bilo najhuje pod knezoškofom Tomažem, ki je s trdo roko uveljavljal cerkvena pravila in načela. Zato je papež Aleksander VI. leta 1495 postavil posebnega komisarja, ki naj bi zagotovil red in mir. Ta je posredoval med škofijsko gosposko in podaniki, podporo pa mu je nudil cesar Ferdinand. Baje so tedaj uspeli poravnati spore na miren način.

Podobno stanje ljudske nejevolje se je pojavilo spet za vladavine knezoškofa Tomaža Hrena v letih od 1603 do 1607. Kot glavna prekucuha omenjajo zapisi Jakoba Tlakerja iz Šentjanža in Luko Zaleznika iz župnije Ljubno. Kot sestavljalec njenih pisnih zahtev omenjajo Hansa Hauberja iz Celja. Upor je bil vsebinsko naravnán proti davkom, tlaki in dajatvam v naravi. Vendar je v času kuge prišlo do pravega upora, ker je škof prepovedal pokopavanje kmetov na "božji njivi" (pokopališču), ki je bila tedaj znotraj graščinskega zidu. Pokope so zatorej opravljali na pokopališču pri sv. Magdaleni. Kmečki kolovodji so hitro našli novico, ki je hudo podžgala ljudi, namreč, da to pokopališče sploh ni blagoslovljeno, kar pa bi po njihovem sporočilu lahko storil le škof ob navzočnosti še 12 kardinalov in samega patriarha... Neuki ljudje so takim vestem nasedali in se uprli. Prišlo je celo do procesa, ki ga je vodila posvetna gosposka, na njem pa je delegat papeža pritrjeval zahtevi kmetov, predstavnik cesarja pa je ostal na strani škofa. Celó tako daleč je prišlo, da je moral 20. 9. 1607 priti v Gornji Grad papežev nuncij Johann Bapt. Savogus, ki je o sporu

dokončno odločil dne 23. 9. 1607. Tu pravzaprav še ne gre za občasne kmečke upore. Ti so se pojavili tudi v gornjegrajski gosposki v maju leta 1635, ko so se oborožene množice zbrale pred graščino in grozile z napadom in ropanjem, kot so to storili tedaj njihovi vrstniki na gradovih Rudenek in Vrbovec. Po prepričanju zapisovalca, do najhujšega v Gornjem Gradu vendarle ni prišlo.

Kot navaja Orožen, ni o kužnih letih v župnijskih knjigah nič zapisanega, vendar pa je nekaj podatkov našel v arhivu ljubljanske škofije. V nekem poročilu za kresijo v Celju je zapisano, da so 26. oktobra 1646 zboleli ljudje v hiši gornjegrajskega pleskarja in to dve dekli in en hlapec. V poročilu so navedeni tudi karantenski ukrepi, ki so jih krajevne oblasti zapovedale. Med te sodi tudi osamitve tistih, ki so v hiši pleskarja občevali. Najden je tudi seznam umrlih za kugo v letu 1646, gre za gornjegrajske farane Peter Steidler, Ahac Sinat, Luka Pogorelčnik, Tomaž v Brezovju, Jakob Rifel, Sebastijan in Matija Podbrežnik, Matija Črniček, Primož Zavolovšek, Valentin Čertveženik, Simon Sluga in Jurij Gerčnik. Ob tem naj opomnimo, da so ta imena in priimke pisali ponavadi tujci, zato je kaj lahko, da so nekatera med njimi napisana napak. Vsekakor pa nekatera izmed navedenih priimkov najdemo še danes.

Pomembni dogodki

7. aprila 1140 je bil ustanovljen benediktinski samostan v Gornjem Gradu. Truta in Teobald Chaggeri sta vse svoje premoženje na območju sedanje Zgornje Savinjske doline in še zunaj nje, podarila oglejskemu patriarhu z željo, da se ustanovi ta samostan. Tedaj ali kmalu potem je bila dotedanja oglejska fara Mozirje vključena (dušno pastirsko) v benediktinski samostan.

Marijina cerkev v Novi Štifti

Prave vire o tej cerkvi in njenem nastanku najdemo v poročilu škofa Petra pl. Seebacha, ki je leta 1561 poročal v Rim o čudežnih dogajanjih na Metuljskem hribu v občini Tirosek. Zanimiva je vsebina tega poročila. V njem škof piše, da že

18. septembra 1231 je oglejski patriarh Berthold v kraju Rečica objavil, da sta Leonard in Janez iz Vologa zaslužila smrt, ker sta v noči vlomila v samostan Gornji Grad in tam pokradla denar in druge samostanske vrednosti. Po priprošnji gornjegrajskega opata Adalberta do smrtne obsodbe ni prišlo. Pač so njuno premoženje zaplenili v dobro samostana v Gornjem Gradu. Ta razsodba je bila razglašena v pričo številnih cerkvenih in posvetnih dostojanstvenikov, med njimi tudi nekaj iz Mozirja (Ulrico de Prosperh).

V gornjegrajskem samostanskem arhivu najdemo za Mozirje zelo zanimivo listino iz leta 1241. Iz nje razberemo, da je grof Wilhelm von Heunburg tega leta imel zaščitno gospostvo nad Mozirjem. Svojo posest na območju gornjegrajske zemljiške gosposčine je proti plačilu 20 mark odstopil. To je storil na željo gornjegrajskega opata Heinricha. Orožen pojasnjuje za katere kraje in predele gre. Traneh, naj bi po mnenju mnogih bilo Vransko, saj podobnega krajevnega imena v okolici Mozirja ni. Med tem ko so kraji Hawerz in Kolovrat tu gre dejansko za Završe in Kolovrat. Govora je tudi o kapeli Prasberg, ki naj bi bila duhovniška postaja prafare Gornji Grad. Navaja se tudi Capella s. Viti, ki naj bi bila podružnična cerkev svete Radegunde nad Mozirjem. Šlo je še za več premoženja, ki ga zajema ta listina, podpisana v "Apud Mohiri" (kar je zanimivo zaradi imena kraja). Torej je grof Heunburg ta dokument podpisal v Mozirju.

Trg Mozirje s Celinami, Brdcami, za Forštom in do Oljnika. Dalje zaselki Brezje, sveta Radegunda, sveti Mihael, Bele vode, Lepa njiva, Ljubija, Loke, Marija Nazaret (Loke, Dobrovlje in Jeslane.

Zapis iz leta 1657 navaja, da je tedaj trg Mozirje imel 59 hiš in 323 duš, v ostalem delu župnije pa so našteji 1944 duš.

od leta 1558 tam opazajo prikazovanje treh plamenčkov, temu pojavu so sledili še drugi, ki dokazujejo božjo voljo, da se na tem pojavu zgradi cerkev. Ta naj bi bila v čast Matere Božje. Ljudje so nenehno opozarjali škofa Seebacha na

“čudeže”, ki da se pojavljajo zapovrstjo na Metuljskem hribu, vendar pa škof ni želel prehitro posredovati, verjetno je bil glede tega nekoliko previden, saj so tiste čase ljudje bili zelo vraževerni in za cerkvene ukrepe je bilo treba več dokazov. Baje pa je kmalu zelo zbolel na nogah in je komaj hodil, ljudje pa so menili, da je to kazen ker ni pospešil gradnjo cerkve na Metuljevem hribu. Končno se je odločil za obisk mesta kjer so se pojavljali plamenčki, stopil je s konja in vprašal ljudi, ki so med tem že trumoma hodili na božjo pot v ta predel, kje da se prikazujejo čudežna znamenja, pa so mu ljudje odgovorili, da prav na mestu kjer stoji. Baje od tedaj naprej ni imel več težav z nogami in seveda je z vso vnemo pomagal pri gradnji Marijine cerkve. Tako so gradili cerkev nekako v letih 1558 in 1559. Za farnega patrona so določili Marijo Novoštiftsko na Štajerskem, ta naziv je bil potreben, ker je tedaj že bilo več krajev z enakim imenom. Prav škofu Seebachu pripisuje zgodovina velika prizadevanja za širjenje vesti o čudežih v Novi Štifti. To seveda ni ostalo brez odmeva, hitro je šel glas o tej cerkvi po vseh deželah tedanje Avstrije in še dlje. Množice so prihajale od blizu in daleč. To je povzročilo srd pri članih kranjske deželne vlade v Ljubljani, res so bili zvečine protestanti, ki so očitali Seebachu pridobitniško slo in izkoriščanje ubogih vernih množic. Leta 1566 je ta gonja dosegla vrhunec, toda Rim na vse pritožbe kranjske vlade ni posredoval.

Že prva cerkev je morala biti dokaj velika, saj poročajo, da je merila v dolžino 14 klafter in v širino 8 klafter, s stebri je bila deljena v tri ladje, nad korom je bila obokana, sicer pa je imela lesen strop. Vizitacijski zapisnik iz leta 1631 pove, da je bilo v cerkvi kar enajst oltarjev. Pa še to, bralci sprašujejo kakšna mera je to “klafter”. Naj povemo, da je mera bila v rabi še v prejšnjem stoletju, je dolžinska mera in jo ponekod pri nas imenujejo tudi “seženj”, meri pa 1.89 m.

Sedaj pa nazaj k cerkvi v Novi Štifti. Veliko število romarjev je marsikdaj povzročilo tudi zaplete. Tako piše Orožen, da je škofov tajnik Krištof Škofič dne 2. decembra 1586 zapisal v neko

poročilo tudi o tem, da se je štiftski župnik Štefan “jezljivo” obnašal do večje skupine romarjev, ki je prišla skupaj s svojim župnikom v Novo Štifti. Za kaj je šlo, ni moč ugotoviti. Freske, ki so bile zelo številne, je naslikal beljaški slikar Nikodem Weissmann, ki je svoje delo opravil do leta 1586. Kaj več o freskah oziroma njihovi vsebini ni zaslediti. Zapisano je tudi, da je 5. 8. 1610 škof hren posvetil oltarje sv. Ožbolda, sv. Miklavža in sv. Helene.

Dne 16. 9. 1626 so župnik Presekina, ključarja Simon Rifel in Janez Repensek darovali v dobro cerkve v Novi Štifti kar 1000 goldinarjev.

23. maja 1850 je cerkev popolnoma pogorela. Plameni so tako hitro zajeli vso notranjost, da ni bilo mogoče kaj dosti iz goreče cerkve rešiti. Znano je, da je neki gornjegrajski tesar pomagal gasiti v zvoniku in ko je tudi tega zajel ogenj se je rešil s skokom v globino, baje se ni resneje poškodoval, kar so ljudje smatrali za božjo milost.

Stara cerkev je imela torej bogate freske in številne oltarje. Nekateri viri so trdili, da je bila vsa cerkev lesena in je zato tudi popolnoma pogorela, pa temu očitno ni tako. Saj poročajo, da so po požaru ostale nosilne stene, ki so jih že leta 1851 porušili in že tega leta naredili temelje. Leta 1852 so gradbena dela z vso naglico nadaljevali, tako je dne 2. maja 1852 gornjegrajski dekan Franc Bruner blagoslovil temeljni kamen. Dela so hitro napredovala, saj so že jeseni cerkev hitro opremili.

13. avgusta 1853 je cerkev posvetil lavantinski škof Anton Martin Slomšek. Še tale zanimivost. Cerkev je gradil preprost zidarski mojster Matevž Pinter iz Cerkelj pri Kranju, takšno kakršna je še danes. Na hribčku za cerkvijo (v smeri kora) stojita znotraj pokopališča dve kapelici in sicer posvečeni Božjemu grobu in druga Rožnemu vencu. Prva ima dva dela, k zgornji so vodile stopnice, na vrhu pa sta stali dve plastiki Marija in kip škofa Seebacha, tako so domnevali. Leta 1848 so stopnišče odstranili, kipa pa postavili na vrh glavnega stopnišča v cerkev.

Spodaj pod cerkvijo, ob pešpoti na Černive stoji kapela z vodnim izvirom. Na njej je plošča, ki pove, da jo je leta 1617 blagoslovil škof Hren.

Cerkev sv. Miklavža

Cerkev stoji ob cesti pod Novo Štifo. Gre za najstarejšo cerkev v tedanji občini Tirosek. Po vpisu v gornjegrajski urbar iz leta 1426 sklepamo, da je k cerkvi pripadal podanik Petek, njegove dajatve so bile namenjene vzdrževanju cerkve. Ob vizitaciji cerkve 22. novembra 1631 je navedeno v zapisniku koliko dajatev v naravi pripada cerkvi.

Ob nekem obisku cerkve v letu 1855 je bil narejen zapis, ki govori o zunanji podobi cerkve, ta je bila zelo neugledna in slabega izgleda. Notranjost pa so opisali takole: nad korom je obokana, sicer pa ima lesen strop. Prvotna okna nad korom so bila ozka in mala, del njih pa je že zazidan. Ostale so povečali, da je bilo več svetlobe v prostoru. Zakristija je bila zgrajena na ostankih nekdanjega zvonika in je imela gotski portal na vhodu. Sedanji zvonik je bil zgrajen leta 1717, tedaj so v njem viseli trije zvonovi. Poleg glavnega oltarja sta bila v cerkvi še dva stranska in sicer posvečena sv. Ulriku in sv. Valentinu. Tako opisano cerkev so v letu 1896 popolnoma porušili. Verjetno je bila v znanem potresu toliko poškodovana, da je rušenje bilo potrebno (op. A. V.). Temeljni kamen za novo cerkev so blagoslovili na dan žeganja, dne

6. junija 1869. Blagoslovitev je opravil gornjegrajski župnik Jožef Florjančič. Cerkev so leta 1872 končno dogradili, posvetil pa jo je 28. julija domači župnik Gašper Dornik. Nova cerkev je imela v glavnem oltarju zavetnika sv. Miklavža, dva stranska oltarja pa so namestili v stranskih vdolbinah ladje. Orožen, ki je novo cerkev videl, je zapisal, da so oltarji zelo sodobni in elegantni.

Cerkev Ljube Gospe v Štajngrobu

Cerkev stoji ob cesti Nova Štifa - Gornji Grad. Ker v gornjegrajskem urbarju iz leta 1426 ni vnesena, mora torej biti poznejšega datuma.

Orožen ugotavlja, da je ta cerkev po zunanji podobi dokaj podobna šmihelski (nad Mozirjem). Iz tega je sklepal, da je bila zgrajena okoli leta 1618, ta letnica pa je tudi na obodu nad vhodom. Vizitacijski zapisnik iz leta 1631 govori o štirih oltarjih, ki jih cerkev ima.

Spet pa je ohranjen zapis iz leta 1856, ki govori o tem, da je cerkev v stilu špičastih obokov, da so večino oken zazidali, da je nad korom obokana, sicer pa z lesnim stropom. Zanimivo je ob tem dejstvo, da ta zapis navaja le tri oltarje v cerkvi. Govori o starem oltarju pod korom, v ladji pa je desni oltar posvečen sv. Antonu, levi pa sv. Heleni, oba pa sta iz leta 1676. V zvoniku si trije zvonovi, najstarejši je iz leta 1509, kar pomeni, da je tu že pred tem stala cerkev, ali pa da je bil prenesen iz kakšne druge cerkve. Vsekakor je dokazano, da je cerkev v letu 1618 doživela temeljito prenovu, ali pa je bila res na novo zgrajena.

Cerkev so v letih 1868 in 1870 do 1873 spet temeljito prenovili. Del kora so na novo zgradili, ladjo obokali in naredili gotska okna. Tako prenovljeno je 29. junija 1873 blagoslovil župnik Gašper Dornik.

Snovanje župnije

Prvotno je spadala Nova Štifa pod prafaro v Gornjem Gradu. Leta 1772 so uredili vikariat, za kar se je posebno zavzemal župnik Matjaž Justin, ki je tedaj služboval v Okonini. Ker se gornjegrajska cerkvena gosposka ni mogla odločiti za ustanovitev fare v Novi Štifi, je omenjeni župnik pisal tedanjemu škofu Karlu grofu pl. Herbersteinu, baje je to bilo leta 1781 pismo v katerem mu je potožil oklevanje Gornjega Grada pri ustanovitvi fare v Novi Štifi. V pismu je zapisal, da je pred sedmimi leti zbral sredstva za delovanje fare in to pretežno od revnih ljudi, ki so upravičeno pričakovali, da bo do soglasja za samostojno faro tudi prišlo. Toda pražupnija v Gornjem Gradu je zavlačevala s soglasjem. Očitno je posredoval škof in končno je soglasje iz Gornjega Grada le prišlo in to 27. julija 1786. V njem je potrjena vsota, ki jo je župnik Justin zbral, ta je bila kar ugledna, namreč 6500 goldinarjev! Ta denar se sprosti v korist fare Nova Štifa in še bera 100 škafov ječmena zraven. Za to mora novostiftski vikar (kurat) brati svete maše za dobrotnike v postnem času in to ob nedeljah in praznikih. Obveza fare Nova Štifa pa je plačilo v višini 100 goldinarjev letno na naslov gornjegrajskega župnika, ki je za dohodke tako prikrajšan.

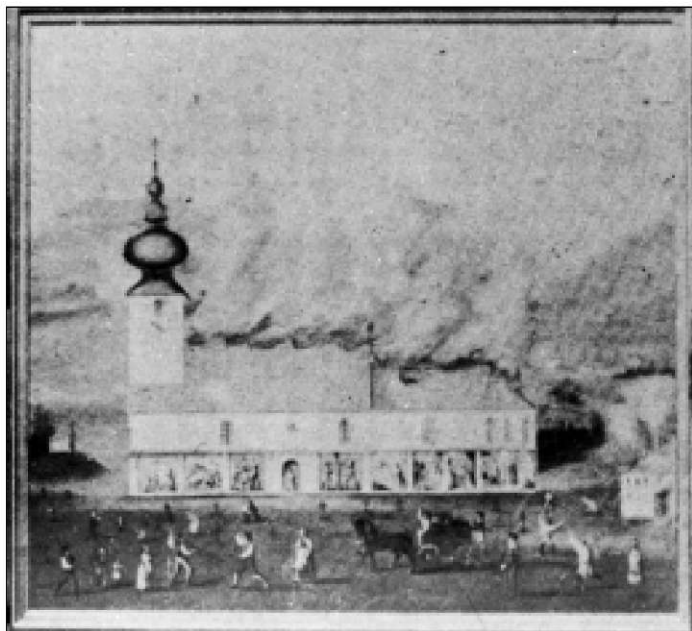

Lea 1850 je novoštiftska cerkev pogorela. Sliko, ki je bila že v zelo slabem stanju sem posnel na hodniku župnišča leta 1980.

Fara in vikariat, kakor se je tedaj dušnopastirska postaja imenovala pa se smatra od 1. novembra 1774 dalje kot samostojna cerkvena enota.

Območje novonastale fare so zaokrožili: večji del Tiroseka (ob Dreti in Menini), od Črničva do Volovljeka, dalje od Črničva do Mačenskega Mostu pod Repenjskom in okolje Mačkinega Kota, kar nekako predstavlja občini Tirosek in Sv. Miklavž.

Orožen navaja, da je bil prvi imenovani župnik

novonastale fare Nova Štifta Matevž Justin in to od 1. novembra 1774 do 20. junija 1781.

Vsekakor smemo domnevati, da je zavlačevanje soglasja za samostojno faro v Novi Štifti s strani gornjegrajske prafare posledica tega, da je Nova Štifta tiste čase pomenila veliko in množično obiskano božjo pot. To pa je zagotavljalo tudi velike prejemke, na te pa se razumljivo v Gornjem Gradu niso z veseljem odpovedali.

Ob obletnici Nove Štifte

Novice kmetijskih obertnijskih in narodskih reči so zapisale leta 1854 o Novi Štifti:

“Od Nove Štifte na Štajarskem 5. julija. Na mest stare farne in sloveče romarske cerkve pri Divici Mariji v Novi Štifti nad Gornjim Gradom, ki je leta 1850, 23. velikega travna popolnoma pogorela, stoji zdaj po neskončni milosti božji in Njegovi prečudni pomoči nova lepa cerkev, ki bode letos 13. dan velikega serpnja (avgusta) za hišo božjo posvečena. Naj zvedo to naši bližnji in daljni prijatli.”

Prav ta časopis je 26. avgusta 1854 prinesel tale članek:

Iz Kamnika piše gospod Fr. Mladič Novicam, da

je “13. dan tega meseca bila sloveča cerkev pri Novištifti na Štajarskem, kakor je 56. list letošnjega tečaja naznanil, z veliko slovesnostjo za božjo hišo posvečena. Že v soboto zvečer je privrelo veliko ljudi iz Štajarskega, Krajskega in Koroškega k ti slovesnosti, ktiro so mili glasovi novih zvonov (delo mojstra Samsse) že zarana krog in krog naznanjali. Snidlo se je 20 duhovnikov, ki so z zbrano množico ljudstva vred preserčno sprejeli ljubljenelega gospoda knezoškofa Slomšeka, ki so blagoslovili novo hišo božjo. Ko so gospod fajmošter sv. Franciška med petjem obile množice in zvonenjem lepopglasnih zvonov prenesli sv.

zakramente v novo farno cerkev, so peli milostlivi škof veliko mašo in prečastiti gospod korar J. Rozman so pridigovali tako ginljivo, da je težko napisati. Po tem opravilu je bila sveta birma in mili govor viškega dušnega pastirja je sklenil praznični

dan, ktiri bo dolgo dolgo v spominu ostal vsim pričujočim. Povedati imam še, da naš rojak Medved, po domače Pintar, je sezidal novo cerkev, za ktiro so se častiti fajmošter veliko veliko trudili in farmani lepo pripomogli.”



Ko so v Novi Štifti leta 1922 dobili nove zvonove.

Cerkev sv. Petra v Bočni

Sedanja cerkev gotovo v ničemer ne daje videza nekdanje, ki se že omenja v gornjegrajskem urbarju iz leta 1426. O prvotni žal ni podatkov, ve pa se, da je imela tri oltarje. Sodimo lahko, da je prvotna cerkev bila zelo stara, saj je v omenjenem urbarju že označena kot “cerkev” in ne kapela. Seveda je treba zaradi neposredne bližine Gornjega Grada domnevati, da v Bočni ni bilo potrebe po veliki cerkvi, saj ne v davnih časih ne. Tudi župnišče ni bilo potrebno saj je Bočna spadala pod prafaro Gornji Grad in so od tam prihajali duhovniki opravljat cerkvena opravila.

Zaradi raznih sprememb znotraj organizacije cerkve, so seveda sledili tudi gradbeni posegi v cerkvene zgradbe, leta 1855 so bočko cerkev

temeljito pregradili, povečali in tudi znotraj temeljito preuredili. Očitno je šlo za velike spremembe saj so cerkev 17. februarja 1856 ponovno blagoslovili. Obred je opravil radmirski župnik, dekan Mihael Plaskan. Cerkev je tedaj imela tri oltarje, v glavnem je bil farni patron sv. Peter, stranska pa sta bila namenjena Svetim evangelistom in Sveti družini. Orožen navaja, da je glavni oltar nekoč služil svojemu namenu v Novi Štifti. Zvonik pa je premozel tri zvonove, najstarejši je bil iz leta 1728.

Pripomba pisca: številni bralci me sprašujejo zakaj v zapisih ne zajamem zgodovine do današnjih dni. Gre izključno za prevode Orožnovih ugotovitev, novejšje stanje pa bo moralo biti posebej obdelano.

Cerkev v Šmartnem ob Dreti

Ignac Orožen opisuje cerkev v Šmartnem ob Dreti, ki je bila do leta 1788 podružnica župnijske cerkve v Gornjem Gradu in se omenja v gornjegrajskem urbarju iz leta 1426 (bei sant Mertem). Orožen meni, da je tedaj stala tu le mala kapela. Pozneje je bila večkrat dozidana in je končno dobila sedanjo podobo, dolge, ozke in nizke cerkve.

10. maja 1603 je prejel v Gornjem Gradu škof Tomaž Hren pismo, ki sta ga podpisala Mihael Sichel (Žehelj) in Luka Tevž. V njem mu sporočata, da so darovalci v cerkvi svetega Martina omogočili postavitev oltarja v čast svetega Ahaca. Hkrati je gospod Tomaž Žehelj, njegovega cesarskega veličanstva vojni svetnik, plačal stroške za novo mašno oblačilo. Podpisana prosita škofa Tomaža, da blagoslovi ta oltar in potem počasti s svojim obiskom Mihaela Žehlja, kjer mu pripravljajo kosilo.

V odgovoru piše škof Tomaž, da v celoti pohvali, to bogu dopadljivo delo gospodov darovalcev. V nadaljevanju pa predlaga škof, da se vzdajajo svete relikvije v oltar in nato naj sledi sveto opravilo blagoslovitve. To pismo škofa je bilo odposlano 24. maja 1603 iz Gornjega Grada.

Dne 24. aprila 1609 je na Dunaju naredil svojo oporoko Tomaž Žehelj pl. Gornjegrajski (Thomas Sichel von Oberburg). Orožen še navaja, da je tedaj bil Žehelj cesarski dvorni vojni svetnik. Oporoko je napisal za svoje premoženje v tujih deželah, ki ga je pridobil s svojimi vojaškimi podvigi. To je v nenehni nevarnosti, da bi lahko postalo sporno po njegovi smrti zaradi nesoglasij med njegovim bratom Mihaelom pl. Gornjegrajskim (tu mislim, da se je Orožen zmotil, kajti če je brat Mihael živel doma, gotovo ni imel plemiškega naziva, op.A.V.) in drugimi sorodniki. Cerkvi v Šmartnem ob Dreti, kjer živi njegov brat, je namenil 15 goldinarjev. Sinova Jurija in Blaža pokojnih sester Helene in Marine pa je posvojil, ker ni imel lastne družine. Hkrati izrazi še željo, da bi nadvojvoda priznal posvojitve in dovolil obema dedičema uporabo plemiškega naslova in pravico do lastnega grba. Premoženje, ki ga je zaslužil s trdim vojaškim

delom je vredno kakih 40.000 goldinarjev in ga je zapustil svojima posvojenima sinovoma, ki jih je že dalj časa tudi šolal. Ignac Orožen navaja podatke iz Valvazorja, da je Blaž Žehelj imel v posesti grad in posestvo Moosbrunn v okraju Gradec. Dalje, da je neki vojščak pl. Žehelj sodeloval v bitki pred Petrinjo (1625) in potem zaradi strelne rane v Osijeku tudi umrl. Iz tega bi lahko skleпали, da je nadvojvoda ugodil želji Tomaža Žehlja in posvojenima sinovoma priznal plemstvo in njegov naziv, saj gre očitno za posvojenca Žehlja pl. Gornjegrajskega.

Po letu 1631 sta bili cerkvi prizidani kapeli svetega Izidorja in Marije usmiljene. Dne

28. oktobra 1728 je cerkev posvetil ljubljanski škof Feliks grof plemeniti Schottenbach.

V letih 1838 in 1839 so cerkev podaljšali, zakristijo na severni strani porušili in jo zgradili nanovo na južni strani. V letu 1797 je mogočni vihar odkril zvonik, na kar so leta 1798 zvonik povišali in znova pokrili. V zvoniku so 4 zvonovi, najmanjši je iz 15. stoletja.

Cerkvi v Šmartnem je glavni župnik v Svetem Lovrencu, Tomaž Lever, podaril 200 goldinarjev. Darovalec je bil rojen brez dvoma na kmetiji v Vologu. Orožen navaja tu izpis iz gornjegrajske krstne knjige, iz katerega je razvidno, da je bil Tomaž Lever rojen

15. decembra 1699, kot sin Janeza in Polone Leverja. Pozneje je bil glavni župnik v sv. Lovrencu, in sicer od leta 1750 pa vse do svoje smrti 12. februarja 1759.

Podružnična cerkev svetega Jošta

Cerkev stoji na Pogradu, prav na meji fare. Cerkev je zelo stara in je vnesena v gornjegrajski urbar (1426) kot "sant Jost" v ministerialu Dreta (Ante Driet).

Iz leta 1631 je ohranjen vizitacijski zapisnik, ki omenja to cerkev "na hribu" (S. Judoci in monte).

16. aprila 1686 zabeleži župnik v Gornjem Gradu, Jurij Ernst, da je Anton pod Lipoj po smrti Pongraca Štruelja zapustil cerkvi zemljišča.

V tistem času je imela cerkev razen glavnega oltarja še dva stranska, in sicer svete Lucije iz leta

1720 in oltar sveti Materi božji, tretji oltar je stal pod veznim tramom in je bil posvečen svetemu Juriju. V letu 1868 so postavili tri nove stranske oltarje.

Kapela sv. Gervazija in Protazija

Cerkev je na Čreti oddaljena od Joštove le četrte ure hoda. Vizitacijski zapisnik iz leta 1613 navaja, da je kapela imela le en sam oltar. Dalje je zapisano, da je kapela mala in ima lesen strop. Zgradba je preprosto grajena. V času vladavine cesarja Jožefa II. so kapelo zaprli in naj bi nekaj časa v njej bil hlev za ovce. Pozneje so jo spet restavrirali. V letu 1858 je imela kapela star in

že dokaj poškodovan krilni oltar. V njem je bila slika obeh svetnikov – Gervazija in Protazija. Na obeh straneh ladje sta bili na konzole postavljeni oltarni sliki. Leta 1861 so cerkev zaradi pomanjkljive opreme spet zaprli, zato so se domačini odločili kapelo spet urediti, kot to zahtevajo cerkveni predpisi. Glavni oltar je bil novo postavljen, obe omenjeni sliki na stranskih stenah so odstranili, ostalo pa restavrirali. Tudi same zgradbe so se lotili in jo utrdili oziroma olepšali. Tudi razne cerkvene potrebsčine in opremo so dokupili, tako je potem 19. junija 1868 gornjegrajski dekan Jožef Florjančič opravil blagoslovitev.

Začetki nazarske župnije

V letu 1783 je predlagala ljubljanska škofija ustanovitev podfare v Kokarjah. Kot vse kaže, se je pokazala potreba po preoblikovanju nekaterih obstoječih župnij, da bi tako bolje obvladovali nekatera področja. Po tedanjih predpisih je takšen predlog morala odobriti posvetna oblast, to je celjsko okrožje in nenazadnje še vlada. Okrožje v Celju je podprlo škofijski predlog, tudi vlada je 18. 6. 1785 dala soglasje k ustanovitvi podfare v Kokarjah. Ignac Orožen opisuje te dogodke, ne navaja pa vzroka, zakaj je vlada kmalu svoje soglasje preklicala. Vsekakor škofijski predlog ni obveljal, pač pa je vlada predlagala ustanovitev omenjene cerkvene enote pri franciškanih v Nazarjah. Da bi priprave stekle, je škofija imenovala kot kuratorja reškega duhovnika Antona Mačeradnika. Takšno osebo je zahtevala vlada z namenom preurediti dotedanje meje župnij. Mačeradnik je zahteval od škofije stanovanje v Nazarjah, da bi lažje opravljal svojo nalogo, ki ni bila lahka. Moral je namreč predvideti območje, ki bi ga nova župnija obsegala. Gotovo ni šlo lahko, saj je bilo treba določene zaselke izločiti iz nekaterih župnij in jih oblikovati v novo župnijo. Tako je prišlo do tega, da so iz rečiške fare izločili Vrbovec, Žlabor Dobletno in Hrastje. Območje mozirske župnije pa se je skrčilo za "mozirski" del Dobrovelj, tudi Loke so pripadale novi župniji, braslovška župnija pa je odstopila braslovški del Dobrovelj (vzhodni

del) s 13 kmetijami in cerkvijo sv. Urbana vred.

Vlada je 29. 4. 1788 novo oblikovano župnijo potrdila in razrešila Antona Mačeradnika njegove naloge, saj je vodstvo za njim prevzel Gvardijan p. Donat Samlen iz nazarskega samostana. Vse do leta 1807 je potekalo vse v redu, tega leta pa se je očitno zataknilo, saj je tedanji redovni provincial p. Anton Javnikar zaprosil škofijo in oblast, da se podfara ukine, ker da samostan nima dovolj redovnih duhovnikov za opravljanje župnijskih nalog. Tako škofija, kot vlada njegove prošnje nista podprli. Sedež župnije je torej ostal pri franciškanih v Nazarjah. Več kot očitno je, da je škofija želela božjepotno cerkev v Kokarjah podpreti in tam urediti župnijo, saj so se tjakaj stekale množice vernikov - romarjev.

Podružnična cerkev sv. Urbana

Na zahodnem delu Dobrovelj stoji cerkev sv. Urbana, ki spada pod faro Nazarje. Prej nekoč je bila podružnica župnije v Braslovčah, leta 1860 pa je prišlo do sprememb cerkvenih območij in tako je ta cerkev prišla pod župnijo v kateri je še sedaj. Že v urbarju gornjegrajske gosposke iz leta 1426 se omenja kot cerkev sv. Urbana, če je bila sedanja zgradba ali ne, se ne omenja. Iz nekega cerkvenega poročila leta 1660 je razbrati, da je sedanja cerkev bila zgrajena v letih 1655/56, verjetno je prejšnja bila v neuporabnem stanju.

Kot vse kaže, je gradnjo vodil generalni vikar braslovške župnije Filip Tepina, ki je leta 1657 zapustil Braslovče. Vsekakor je dejstvo, da je cerkev posvečena sv. Urbanu stala na Dobrovljah že pred časom, ko so v Gornjem Gradu pričeli voditi, že prej omenjeni urbar.

Leta 1829 so cerkveni zvonik prenovili, ga povišali in nanovo prekrili. Prav zanimivo pa je, da je leta 1835 bilo odprodano posestvo, ki je pripadalo cerkvi sv. Urbana, izkupiček pa je bil porabljen za gradnjo župnišča v Braslovčah. Obstaja domneva, da je braslovška župnija vendarle obdržala v hasnovanju omenjeno posest, prav verjetno pa je, da so ob vključitvi v nazarsko župnijo, dogovorno obdržali cerkveno posestvo Braslovčani. Seveda so to le domneve, kajti pisnih virov o tem ni.

Večja popravila so na cerkvi opravili v letu 1841,

Francišškanski samostan in podfara Marija Nazaret

V knjigi Ignaca Orožna, Dekanija gornjegrajska, lahko preberemo tudi tole:

Potem, ko je ljubljanski knezo-škof Tomaž Hren kupil grad Vrbovec (1615), je sklenil na Gradišču zgraditi kapelo v čast Matere Božje. Zato je moral pridobiti lastništvo nad tem hribom nad Dreto. Na temelju urbarja gosposčine Žovnek, ugotovimo, da je tedaj bil lastnik Johann Sigismund von Wagensberg. Škofu Hrenu je uspelo omenjenega lastnika izločiti iz zemljiške občine. V urbarju je zapisano, da je deželno sodišče opravilo prepis lastništva nad gričem Gradišče na ljubljanskega škofa, ki da bo tam zgradil v čast milostne Matere božje (Loretske) cerkvico. Temeljni kamen za gradnjo kapele je bil položen 26. julija 1624, kar je razvidno iz zapisov škofa Tomaža Hrena. Že v letu 1625 je morala biti gradnja precej na koncu, zato so vzdali spominski kamen ob stranskem vhodu. V naslednjem letu so uredili notranjost kapele, dela je opisal Tomaž Hren v svojem dnevniku.

1. oktobra 1627 sta si ogledala cesarska komisarja dr. Johann Caspar von Dornsparg, dvorni kancler in Georg Ehrenreich baron von Wagensberg okoliščine okoli zahteve škofa Hrena, da se zgradi most čez Savinjo. Nato sta si ogledala še kapelo na Gradišču "in ugotovila popolno

ko so povsem obnovili ostrešje cerkve. Cerkev je tedaj imela le en sam oltar in je bila od vsega začetka obokana. V času, ko je Orožen opisoval cerkve na našem območju, sta bila v zvoniku dva zvona, eden iz leta 1676 in drugi, večji pa iz leta 1719.

Avgust Stegenšek pa je v svoji knjigi Dekanija Gornjegrajska iz leta 1905 opisal cerkev sv. Urbana z eno ladjo, ki meri 14,8m v dolžino in 4.4 m v širino, prezbiterij je 3,9m dolg in 2,7m širok, nad njim je zgrajen zvonik. Omenja, da je prejšnja cerkev bila v gotskem slogu in je zaradi propadanja postala neprimerna, zato so jo podrli. Cerkev je imela vseskozi le en oltar, v njem pa stoji kip svetega papeža Urbana, ob straneh pa sta sv. Jožef in Devica Marija. Najbrž pa le malo ljudi ve, da je oltar postavil leta 1886 slovití mojster Vurnik Janez iz Radovljice.

sličnost kapeli v Lorettu.

Tudi vizitacija kapele leta 1631 je poudarila popolno sličnost kapeli v Lorettu.

V tem času so zaradi vdora Turkov bežali frančiškani iz hrvaške province. Zaprošili so ljubljanskega škofa Rainalda, da jim prepusti kapelo na Gradišču, da bi si tam zgradili samostan in bi se tam nastanili. Prošnji je škof ugodil in že 25. oktobra 1632 so opravili prevzem inventarja v kapeli na Gradišču. Pri tem so sodelovali: Maximus Rigo, apostolski protonotar, Gregor Rosmann, komisar v Braslovčah, p. Leo Moglovich provincial bosansko-hrvaške-kranjske frančiškanske province, p. Teodor von Mantua in mag. Jakob Vrabič, duhovnik gornjegrajskega kolegija. Tako je bila opravljena predaja griča in zemljišča frančiškanski provinci.

Orožen omenja nekatere dragocenosti iz inventarja Hrenove kapele.

1. januarja 1633 je bila izdana darilna listina škofa Rainalda frančiškanskemu redu iz urada škofa v Gornjem Gradu (Orožen je prepisal celotno listino v latinskem jeziku). Darilno listino je na Dunaju 3. maja 1635 potrdil tudi cesar Ferdinand II., hkrati pa je dovolil ustanovitev frančiškanskega samostana v Nazarjah (Marija Nazaret).

Okoli leta 1641 je odstopil Phillip Hoerner iz Vranskega samostanu 5 podložnikov in 1 svobodnjaka. Ker pa samostan ni mogel poravnati davek na darilno pogodbo, je država to posest zarubila in predala Matiji Plapartu, poštarskemu mojstru na Vranskem. Leta 1661 je to posest odkupil Carl von Samburg. Del kupnine so nakazali za gradnjo nazarskega samostana. Prav tedaj so gradili novo cerkev, ki je bila grajena okoli loretske kapele. 4. septembra je glavni oltar posvetil ljubljanski škof Otto grof Buchheim, ki je tri tedne za tem posvetil še oltar svetega Antona. Istočasno so gradili trakt samostana, ki je bil ob cerkvi. Leta 1663 so dodelili samostanu cerkveno lastnino (posest) župnije sv. Pankracij za vzdrževanje in delo samostana. Ljubljanski škof je tukajšnjemu gvardijanu Mihaelu Boznjaku, to posest predal in zraven še lepo vsoto denarja.

16. maja 1672 je cesar Leopold zahteval pri frančiškanskemu generalu v Rimu reorganizacijo frančiškanskega samostana in sicer vključitev v avstrijsko frančiškansko provinco, proti temu je bila kranjska provinca in cesar je odstopil od svoje zahteve. Prepovedal pa je zbiranje denarja nazarskemu samostanu na Koroškem.

V letu je štel nazarski frančiškanski samostan 15 redovnih duhovnikov, 5 novincev in 10 laičnih bratov. Med slednjimi je bil podobar fr. Alexius Rivalta iz Tirolske in mizar fr. Genuinus Kerschbaumer prav tako iz Tirolske. Ta dva sta naredila za samostansko cerkev prižnico, oltarje in ostalo opremo.

Nazarska podfara

V letu 1783 sta predlagala, ljubljanski škofijski ordinariat in celjski okrajni urad, da se v podružnici Kokarje, v rečiški župniji osnuje podfara. Državna vlada Avstrije je tak predlog dne 20. maja 1786 odobrila. Toda že 20. maja 1786 so to odločitev spremenili in sicer država, mimo ljubljanske škofije, zato je le-ta protestirala. Vlada je nato pooblastila škofijo, da oskrbi iz vrst nazarskih frančiškanov določi stalni kurator v Kokarjah. Škof je 12. marca 1787 za to nalogo določil duhovnika Antona Močeradnika, ki je tedaj služboval na Rečici. Tako je spor okoli

prafare v Kokarjah bil dokončno rešen. 3. januarja 1788 je kurat Močeradnik predlagal, da bi ga imenovali za kurata nazarske prafare ali pa bi ga odvezali dolžnosti te službe v Kokarjah. Kot vzrok za to prošnjo je navedel svojo starost in slabo zdravstveno stanje. 29. aprila 1788 je vlada odločila vključiti Kokarje v prafaro Nazarje, zato je bil s strani samostana imenovan frančiškan p. Donatus Samlen, ki je 2. novembra 1789 nastopil mesto kurata v Kokarjah.

Podfari Marija Nazaret so bili dodeljeni iz župnije Rečica: Gospoščina Vrbovec, Žlabor, Doblatica in Hrastje; iz župnije Mozirje pa so izločili: Dobrovlje, Jasle in Loke; iz župnije Braslovče pa vzhodni del Dobrovelj s podružnično cerkvijo sv. Urban.

Anton Močeradnik je v svoji oporoki z dne 1. oktobra 1795, namenil podfari Nazarje v višini 2000 goldinarjev in še 700 goldinarjev dodatno. Svoj vinograd pri Rudeneku, vključno s stavbo.

2. novembra 1807 je predlagal provincial frančiškanskega reda p. Anton Jaunikar ukinitvev nazarske prafare, češ, da je pomanjkanje duhovnikov onemogočilo njeno delovanje. Vendar pa ta predlog ni bil ugodno rešen in prafara Marija Nazaret je ostala.

Nazarska lekarna

Kako se zgodovina ponavlja zasledimo domala povsod tam, ko gre za dogajanja nekaj stoletij nazaj. Ko so se morali pred navalom Turkov umakniti frančiškani bosansko-krajinske province iz Bosne, so se naselili v Nazarjah, tedaj Žlabor imenovan. Na griču Gradišče je škof Tomaž Hren postavil cerkvico po vzoru nazarske hišice, posvečeno Mariji Nazaret, to je bilo v času med leti 1624 in 1626. Po navedbah Krajevnege leksikona Dravske banovine jo je leta 1632 škof Rainaldo Scharlichi predal prebeglim frančiškanom v oskrbo. Janko Barle omenja to dejanje v letu 1633. Točni podatki o vsem bodo znani, ko bodo kot vir upoštevali kroniko frančiškanskega samostana v Nazarjah, ki je v treh knjigah ohranjena v mariborskem zgodovinskem arhivu. Frančiškani so si poleg cerkvice v letu 1639 postavili samostansko poslopje in v letih

1661 do 1666 gradili novo, sedanjo cerkev, ker je prejšnja bila spričo dejstva, da so sem množično prihajali romarji, pretesna. V samostanu so leta 1752 uredili zelo bogato knjižnico, ki je žal utrpela zaradi vojnih dogodkov v drugi svetovni vojni neprecenljivo škodo. Frančiškani so poskrbeli za ustanovitev šole, ki so jo odprli leta 1786. Teh nekaj podatkov je nujno vedeti, če želimo slediti nadaljnjemu predstavljanju lekarniške dejavnosti nazarskih frančiškanov.

Precej podatkov o Nazarjah najdemo v Janicshevi topografiji Štajerke iz leta 1885. Tam lahko preberemo, da je škof Hren kupil hrib na katerem stoji frančiškanski samostan od žovneškega gospoda z imenom J. S. Wagen von Wagensberg, dočim je grad Vrbovec odkupil že leta 1615. Ljubljanski škof Rainald je uslišal prošnjo frančiškanov za dodelitev posesti in že zgrajene cerkvice 25. oktobra 1632 in tedaj je bil narejen popis in predani zapisnik, ki ga je v imenu frančiškanov podpisal p. Leo Moglovič, provincial. Navzoči so bili seveda tudi predstavniki ljubljanske škofije iz Gornjega Građa. Darilyna listina je bila podpisana v Gornjem Građu 1. januarja 1633. Cesar Ferdinand pa je prenos odobril 3. maja 1635 na Dunaju.

Morda nudijo tile podatki bolj jasno sliko o dogajanjih okoli frančiškanskega samostana.

V še starejši Schmutzovi topografiji pa najdemo zanimiv podatek, da je tedaj v samostanski šoli bilo 32 otrok in da je v samostanu obstajala konventna lekarna.

Znani raziskovalec slovenskih lekarn Fran Minarik je v sestavku Lekarna v Nazarjah, Farmaceutski vestnik 1952, zbral pregledne podatke o delovanju lekarne, pri tem se je poslužil vsebine sestavka Janka Barleta Ranarnici i ljekarnici iz franjevačkog reda, Liječnički vijestnik 1906.

Dejstvo je, da v prvi polovici 17. stoletja v naših krajih ni bilo lekarn, niti šolanih zdravilcev. Prva najbližja lekarna je bila v Celju. Ljudje so torej bili navezani na domače zdravilce in njihovo znanje. Stanje se dolgo ni spremenilo v dobro prebivalstva, le počasi so tudi na deželo prodirali sprva kirurgi in pozneje tudi zdravniki. V takih

razmerah je tedaj povsem razumljivo, da so se ljudje zatekali v samostane, ki so imeli, običajno za lastne potrebe, kirurge in lekarnarje. Da bi lahko natančno zapisali datum ustanovitve lekarne v nazarskem samostanu, še ni mogoče, ker še ta ni znan. Vsekakor se domneva, da so frančiškani od vsega začetka imeli domačo lekarno, saj je že ustanovitelj reda predpisal strežbo bolnikov - "če katerega izmed vas napade bolezen, naj mu drugi strežejo, tako kakor sami žele, če bi bili bolani ..." Seveda je to vsebinsko razumeti kot zdravljenje znotraj samostanskih zidov.

Že poznana samostanska kirurga sta bila Tadeus Vindiš, ki je umrl leta 1695 in pozneje Aleksander Perger, umrl leta 1736. Prvi je bil brat, drugi pa oče (duhovnik). Največkrat, tako Janko Barle, so bili lekarnarji in kirurgi v samostanih bratje laiki, ki so poleg rednega dela še prepisovali razna medicinska znanstvena dela, zato so samostanske knjižnice razpolagale z bogatimi viri za proučevanje načina zdravljenja in zdravil.

Minarik domneva, da so v nazarskem samostanu imeli tudi laboratorij.

Prebivalcem so samostanski zdravilci radi pomagali, plačilo pa je sledilo v naravi, saj denarja med ljudmi tedaj ni bilo na voljo. Da so to počenjali, je razvidno iz pritožbe celjskega zdravnika Sebastiana Glavinicha, ki je leta 1718 pisal provincijalu frančiškanov, da samostanci zdravijo zunaj samostana in da zato delo niti niso usposobljeni. Lahko domnevamo, da se je med samostanci in zdravniki bil hud konkurenčni boj, seveda ne le v nazarskem primeru. Cesar Karl VI: je moral leta 1724 izdati predpis s katerim prepoveduje samostanskim lekarnarjem in kirurgom delo za javnost. Tudi terezijansko obdobje zaostri to vprašanje v škodo samostanov. Pod pritiskom javnosti je pozneje le izšel predpis s katerim so dovolili dejavnost samostanskim lekarnarjem zunaj samostanskih vrat, vendar le tam, kjer javne lekarne ni bilo! Morali pa so biti tudi strokovno izprašani lekarnarji. V nazarskih razmerah je celjska gubernija dovolila dejavnost lekarne "dokler si teh ne uredijo izprašani kirurgi teh krajev". Žal pa so, predvsem celjski kirurgi,

nenehno rovarili zoper lekarno v Nazarjah. Kljub temu pa je nazarska lekarna postajala vse bolj priljubljena in iskana. Ko je leta 1764 vstopil v frančiškanski red Mozirjan Salamon Lipold, lekarno je vodil polnih 58 let, je nastal slovit Salamonov obliž, ki ga je Lipold pripravljaj. Tudi njegov življenjski eliksir je bil iskan daleč naokoli. Lipold je bil iz znane mozirske družine, ki je dala veliko znanih in naprednih potomcev. Omenimo le prvega slovenskega geologa Vincenca Lipolda, ljudskega pesnika Jožeta Lipolda, znanega slovenskega politika Janeza Lipolda in še bi lahko naštevali. Zanimivo je tudi, da je iz nazarskega samostana leta 1789 odšel kirurg Simon Beck, ki je potem dolga leta opravljal svoj posel v Gornjem Gradu.

S smrtjo zadnjih dveh nazarskih kirurgov Kacijana Raka in Filipa Močilarja je leta 1825 prenehalo delovanje nazarske lekarne.

Jubilej frančiškanske šole v Nazarjah

Ko smo leta 1998 pripravljali monografijo Vrbovec, je upokojena direktorica Slovenskega šolskega muzeja v Ljubljani, Slavica Pavlič, napisala tudi zgodovinski pregled delovanja frančiškanske šole v Nazarjah. Seveda je lahko povzela le tiste podatke, ki so bili na voljo, po tem, ko so vojni dogodki pripeljali do uničenja številnih dokumentov v samostanu samem. Predvsem je izginila šolska kronika, medtem, ko se je kronika samostana ohranila, saj so jo Nemci, ki so zasedli samostan, hranili v Gradcu. Od tam se je v času vračanja listin, ki jih je odnesel okupator, vrnila kronika samostana v Pokrajinski arhiv v Mariboru. To kroniko sem sam videl, bila je v treh delih in pisana v latinščini. Kaj je torej zapisala profesorica Pavličeva.

Uvodoma to, da je v času terezijansko-jožefinskih reform postala šola državna zadeva, saj je država prosvetljenega absolutizma potrebovala tudi šole za izobraževanje širših množic in ne samo plemiških in privilegiranih stanov. Splošna naredba iz leta 1774 je zahtevala tri vrste šol: normalke, glavne šole in trivialke. V tem času, leta 1786, so v Nazarjah frančiškani odprli trivialno šolo, ki je učila poleg verouka še

osnovo branja, pisanja in računanja. To je bila zagotovo najstarejša tovrstna šola v Zgornji Savinjski dolini. V nazarski šoli so poučevali večinoma duhovniki-frančiškani.

Leta 1945 je zapisal kronist p. Hubert Marovt, dolgoletni nadučitelj nazarske šole, da je pred letom 1941 imel samostan, pa tudi šola, kroniko, ostal je le odlomek kronike iz leta 1752. Po spominu in navedenemu dokumentu je p. Hubert zapisal nekaj dragocenih podatkov o nekaterih zgodovinskih dogodkih pred letom 1941. Dne 11. junija 1785 je gvardijan samostana, p. Donat Samlen, dobil od okrožnega urada v Celju dopis z željo, da naj samostan pripravi primerno sobo, ter odpre javno šolo. Do tedaj so frančiškani že privatno podučevali ukaželjno mladino. Šolo so torej odprli 26. februarja 1786 za šolski okoliš, ki je pokrival župnijo Nazarje. Prvi učitelj je bil redovni brat Prekop Bergman, po rodu Čeh, poučeval je do leta 1818. Bergman je bil znan pevovodja in izvrsten pedagog. Verouk je podučeval katehet p. Fidelic Jenitsch. Do leta 1861 so se patri-učitelji pogosto menjavali. Leta 1863 se poleg kateheta p. Benedikta, omenja redovni brat Norvert Gregl, ki je učil polnih 30 let.

V glavnem so torej ohranjeni podatki o učiteljih. Po prvi svetovni vojni je leta 1919 prišel za učitelja in upravitelja p. Hubert Marovt, pred tem je poučeval v Novem Mestu. Frančiškanska šola je iz leta v leto pridobivala na ugledu, zato so prihajali šolarji tudi iz krajev zunaj šolskega okoliša. Leta 1919 je bilo še veliko otrok primorskih beguncev, zato so morali poskrbeti za več učnega prostora. Leta 1928 so šolo razširili na dvorazrednico. Drugi razred je poučeval p. Akvin Ottavi vse do svoje smrti leta 1939. Na njegovo mesto je bil imenovan posvetni učitelj Dolžan, ki pa je bil le kratek čas v samostanski šoli. Tako je p. Hubert Marovt poučeval oba razreda, vse do izbruha druge svetovne vojne. Šolska obveza je trajala 8 let. Šolarjev je bilo zadnja leta pred drugo vojno med 125 in 135.

Šolo je več kot 134 let vzdrževal samostan, nato je rečiška občina nekaj prispevala za šolske potrebščine. Od leta 1938 je banovina krila vse stroške za vzdrževanje in šolske potrebščine.

Naj povemo, da so frančiškansko šolo obiskovali nekateri ugledni razumniki, denimo tudi Franc Lekše, župnik in jezikoslovec.

Vse se je končalo z nemško okupacijo leta 1941. Nemci so prišli v našo deželo zelo pripravljene, saj so jim pri tem pomagali domači pomagači, največ tukajšnji Nemci, še bolj pa nemčurji. Natančno so bili seznanjeni z dogajanjem v vsakem kraju, ki so ga zasedli. To zasedbo so že nekaj let prej pripravljali zloglasnem inštitutu (Sueddeutsches Institut) v Avstriji, tedaj tudi zasedeni po nemških silah. V Nazarjah so kaj kmalu izselili p. Huberta Marovta skupaj s samostansko družino in vse pregnali na Hrvaško.

Za zadnji dan pouka v samostanski šoli v Nazarjah velja datum 22. april 1941.

Leta 1945 se je p. Hubert Marovt vrnil v Nazarje bolan in izčrpan. Tedaj frančiškani niso smeli več imeti šole. Lotil se je pisanja kronike, podatke je dobil iz raznih pričanj in kot smo razbrali, tudi nekaj malega iz ostankov najdenih dokumentov. Njegov zapis je izrednega pomena, saj nam je vsaj delno ohranil pregled najvažnejših dogajanj v samostanski šoli.

Kot je zapisal kronist p. Hubert Marovt so samostan zasedle vojaške enote in ga izropale, dragocene knjige, tudi znanstvene so uničili – na samostanskem vrtu je kar štirinajst dni gorel kres in na njem slovenske knjige. Starejše, predvsem nemške knjige in dokumente so odpeljali verjetno v Gradec. Do leta 1944 je bila v samostanu vojaška posadka. Ko so partizani zasedli Nazarje so minirali del samostana, kar torej ni bilo izropano, se je še med drugo svetovno vojni dodatno uničevalo.

Seveda je še posebej škoda za izredno bogato knjižnico, ki jo je imel nazarski samostan. Le malo tega bogastva se je več ali manj rešilo po naključju. Po izrednem prizadevanju znanega strokovnjaka za knjižničarstvo, Jara Dolarja, je knjižnica danes spet znamenitost frančiškanskega samostana v Nazarjah.

Nazarska frančiškanska osnovna šola je delovala polnih 155 let! Ta šola je ogromno pripomogla k ohranjanju materinega jezika, posebej v času močnega avstrijskega nacionalizma v 80. letih

19. stoletja. Tedaj je mogočna nemška organizacija "Schulverein" (Šolsko društvo) nasilno delovala za izrecno nemške šole. Slovenske zahteve po uvedbi slovenskega jezika so bile končno uresničene le po zaslugi odločnih slovenskih razumnikov in prizadevanju slovenskih poslancev v parlamentu na Dunaju.

Sicer pa je treba ob vsem navedenem zapisati še to – nazarski frančiškani so se kmalu vsestransko vključili ljudem v pomoč. Naj spomnimo na zdravilsko delo patrov, ki so, čeprav zadolženi le za samostan, prizadevno pomagali prebivalstvu, ki je bilo dolgo brez šolanega zdravnika. Tudi samostanska lekarna, je pomagala z zdravili, saj so v nje delali ugledni strokovnjaki-lekarnarji. In ne nazadnje so h kulturnemu prebujenju veliko pripomogli prav nazarski frančiškani. In kot lahko razberemo iz zgodovine, so bili vedno na strani domačinov v raznih sporih s fevdalci, jim svetovali in pomagali, koliko je bilo pač mogoče.

Tudi naš časopis se pridružuje čestitkam ob pomembnem jubileju, ki ga v mesecu februarju slavijo frančiškani v Nazarjah!

193 stopnic

V 16. in 17. stoletju je bil običaj, da so k božjepotnim cerkvam gradili "romarske" stopnice, ki so največkrat bile neke vrste molilna pot. Vmes so bile postavljene kapelice ali druga znamenja. Tu so se romarji ustavljali in zmolili molitev v čast zavetnika kapelice. Ker je bila ena izmed romarskih cerkev tudi nazarska, so tudi tu še zdaj stopnice, ki so delno popravljene in pod streho.

Znani umetnostni zgodovinar Avgust Stegenšek je leta 1904 naštel 193 stopnic v Nazarjah. Te so vodili k Oljčni cerkvi, kot jo je imenoval potopisec Seidl. Kot vse kaže, so stopnice zgradili leta 1747, tako tudi kapelice. Še leta 1933 je Fran Mišič v svoji knjigi opisal te stopnice do cerkve Matere Božje in jih naštel prav toliko kot Stegenšek. Lahko bi sklepali, da je leto 1747 bilo obdobje večjih prenov cerkve na Oljčnem hribu. Tega leta so namreč v sami cerkvi uredili križev pot, zunanjega okoli cerkve, pa opustili. Zunanji križev pot je bil značilen za romarske cerkve tistega časa.

Prenova cerkve

Ko že naštevamo te prenove v cerkvi frančiškanov v Nazarjah, omenimo še nekaj notranjih posegov. Leta 1763 je znani slovenski slikar Jelovšek poslikal loretsko kapelo, baje je to bila posebno lepa poslikava, ki pa so jo pozneje iz neznanih razlogov preslikali. Tiste čase so veliko pomenili visoki zvoniki cerkva, tudi nazarski so zvonika leta 1875 povišali. Deset let kasneje je mojster Vurnik naredil novi glavni oltar, ki še danes krasi cerkev.

Votivne podobice

Razne votivne podobice nazarske cerkve pričajo o lepoti romarskih stopnic in lepem okolju cerkve in samostana. Po teh podobah lahko sklepamo, da so bile stopnice grajene v treh delih, vmesne kapelice so predstavljale neko ločnico.

Na sploh je treba poudariti velik pomen votivnih podobic, glede spomina na nekdanji videz naših cerkva. Stegenšek navaja, da so frančiškani do leta 1904 imeli štiri vrste spominskih podobic. Upajmo, da so se ohranile!

Župnija sv. Elizabete na Ljubnem

Zanimivo, nekdanja župnija Ljubno je segala nekoč na severu proti Koroški, na vzhodu do župnije Mozirje in župnijo Rečica, na jugu do župnije Gornji Grad in na vzhodu do župnije Luče. Po ureditvi župnije v Radmirju, je župnijsko območje bilo zmanjšano za del Savine (desni breg Savinje), zaselka Juvanje (levi breg Savinje) in zaselka Tajne z delom Hriba Tir do Gračnice. Od tedaj obsega župnija Ljubno zaselke: Savina, Začnica, Suha, trg Ljubno z Dobrovo, Rosulami in Brdom, hrib sv. Primoža, skupaj z Lipnikom, Jamami, Trvanikom, Rastkami (Raztok), Replami in Krumpahom, dalje zajema Planino, Tir in Mrzli vrh.

Orožen domneva, da je prav župnija Ljubno bila ena najstarejših nekdanje prafare Gornji Grad. To utemeljuje tudi s tem, da so vikariat od nekdanj duhovniško oskrbovali iz samostana benediktincev v Gornjem gradu. Že gornjegrajski opat Wuelfing I. je leta 1038 izjavil, da "cerkve na Ljubnem" ne bodo oskrbovali posvetni duhovniki, temveč le menihi, kar je tako že v stari navadi. Tudi sicer je opaziti, da je Ljubno od ostalih vikariatov prafare Gornji Grad vseskozi bilo nekako poudarjeno pomembno. Tako privilegiran položaj je imelo vse do 16. stoletja, saj je iz urbarja leta 1426 razvidno, da edino ta vikariat ni plačeval običajnega davka, kot ostali v gornjegrajski prafari. Šele v letu 1541 se pojavi prvi vpis v blagajniški knjigi v Gornjem Gradu, ki izpriča vplačan davek tudi z ljubenskega vikariata. Dotlej pa je bila edina gmotna obveza

ljubenskega vikariata napram gornjegrajskim gospodom dajatev v soli oziroma prevoz soli v Gornji Grad.

V glavnem oltarju v Šmihelu je napis, ki priča, da je v letu 1682 na Ljubnem razsajala huda kuga, baje je dotlej bil trg Ljubno od te hude bolezn neprizadet.

Za splošno vizitacijo cerkve so bili Ljubenci v Celju, kjer so sestavili zapisnik. Z Ljubnega se navajata Benedikt Šippo, vikar in Matevž Štampur, trški sodnik. Vizitacijski zapisnik nosi datum 28. junij 1682.

Župna cerkev sv. Elizabete

Prvotna cerkvena zgradba je bila gotška, baje so rebraste oboke odstranili konec 18. stoletja, ko so odpravljali posledice požara, ki je cerkev močno poškodoval. Orožen pa dopusti možnost, da so to opravili ob prenovi cerkve v letu 1809. Nekaj gotških oken na koru je zazidanih, tako pa tudi okna v nekdanjih obokih. Vzhodni vhod (portal) je ostal gotški. V času Orožnovega ogleda cerkve je bila pod korom kripta, za katero pisec navaja, da je zelo zapuščena. Posebej pa poudari, da podobne gradnje niso v navadi v gotških cerkvah. Vizitacijski zapisnik iz leta 1631 omenja 5 oltarjev, glavni je bil posvečen sv. Elizabeti, stranski pa sv. Miklavžu, sv. Mariji, sv. Florijanu in sv. Ani. Ko je Orožen cerkev opisal, je imela poleg glavnega oltarja le še dva stranska in sicer sv. Miklavža in sv. Ano, v dozidani kapeli pa oltar sv. Križa. Kot posebno znamenitost omenja Orožen 158 lotov težko monštranco iz srebra, ki nosi na podstavku letnico 1637 in še dva grba. To

dragoceno monštranco sta darovala zakonca Andrej in Helena Reich. Andrej je bil dolga leta cerkveni ključar. Ko sta zakonca izgubila lastne otroke, je Andrej zapisal cerkvi 1000 zlatnikov, ki da ji pripadajo po njegovi smrti. Za ta denar naj bi vsakokrat župnik bral tedensko sv. Mašo pred oltarjem sv. Ane.

Seveda je cerkev imela še vrsto dobrotnikov, ki jih delno Orožen tudi navaja. Pri cerkvi je obstojala že leta 1426 bratovščina, ki je imela v lasti kmetijo v Kožlaku.

Podružnična cerkev sv. Marije na Rosulah

Kdaj je bila prvobitna cerkev na Rosulah zgrajena, ostaja neznanka. Očitno pa je, da gre za zelo staro cerkveno zgradbo, ki je v toku časa spreminjala svojo podobo. Vizitacijski zapisnik iz leta 1631 navaja, da so v cerkvi 3 oltarji, poleg glavnega še dva stanska - sv. Hieronim in sv. Jakob, takšno stanje potrjuje tudi zapisnik iz leta 1641. V času Orožnovega obiska v cerkvi, je našel tri oltarje in sicer Marijino vnebovzetje v glavnem in sv. Neže in sv. Jakoba v stranskih oltarjih. V dozidanih kapelicah pa oltarja sv. Jožefa in sv. Florijana. Za prizidavo obeh omenjenih kapelic, smatra orožen, da sta bili zgrajeni že pred letom 1683.

Kot posebnost omenja Orožen kelih, ki se je nekaj časa uporabljal v Rastkah, nosi pa napis: "Kelih pripada naši ljubi gospe na Rosulah 1512".

V letu 1835 so na zgradbi opravili obsežna gradbena dela, tako jo je 18. maja 1873 nanovo posvetil lavantinski škof Jakob Maksimiljan. Novo urejeno pokopališče pa je blagoslovil gornjegrajski dekan Jurij Alič dne 15. aprila 1814.

Cerkev sv. Primoža in Felicijana

Zgradili so jo leta 1481, posvetil pa jo je ljubljanski škof Sigmund pl. Lamberg. Orožen je še videl v ljubljanskem župnišču listino o posvetitvi. Vizitacijsko poročilo iz leta 1631 omenja tri oltarje.

Ob nekem obisku so leta 1857 opisali cerkev takole: Gotski portal in okna na koru so prvobitna, sicer pa je videti, da je zgradba nekajkrat prezidana in prenovljena. V stranskih oltarjih sta zavetnika sv. Luka in sv. Leopold. Nad vhodom je zelo zanimiv,

zgodovinsko pomemben napis v slabi slovenščini "Leta vasha wochia je u letu 1717 skus ogin od hudiga vremena pokonzhana... V leti od 1781 od meshnerja Felicijana Rieanz poshgana. V letih 1787 je win te weshi svon bek pelan potem je zela soseska v enim terdnim saupaim na Boga ino viski gosposke voleine vsi okol svetega Primosha so vsem aifram perstopli posebno Juri Meshner, Clemen Lopst, Franz Detmar zekmeshtri v leti 1794 je ta zerkov unspuvana". Ta napis bi smiselno lahko prevedli tako, da je cerkev leta 1716 uničila strela (požar). V letu 1781 je po nesreči in krivdi mežnarja Felicijana Rijavca spet pogorela. Veliki zvon so odpeljali leta 1787, vsi verniki pa so nato z združenimi močmi cerkev obnovili in jo leta 1794 dogradili. V letih 1874/75 so kor povišali in leta 1875 postavili nov glavni oltar in zgradili orgle.

Cerkev sv. Miklavža v Rastkah

Zaselek so imenovali Raztoke in je imel svojo malo cerkev. V zapisniku vizitacije iz leta 1631 zasledimo, da je bil v njej lesen strop, da je imela 3 oltarje - sv. Miklavža, sv. Petra in sv. Križa. Zgradba da je bila grobo grajena in na zunaj neugledna.

Taki so bili tudi oltarji.

Prvi zvon so nabavili leta 1815, drugega pa 1835 leta. Z dnem 10. aprila 1799 so pridobili od deželne gubernije dovoljenje, da se sme v cerkvi redno maševati vsaj enkrat letno. Staro cerkev je zamenjala nova, ki je bila dograjena leta 1864, posvetil pa jo je gornjegrajski dekan Jožef Florjančič.

Prvi duhovniki na Ljubnem

Verjetno bi bilo odveč zapisati vse, kot jih je naštel Orožen, toda prve vendarle velja zapisati, da bo jasno od kdaj so bili na Ljubnem.

- Franc Raynher - 1308

- P. Chunrat - 1316

- Benedikt Šippo se omenja kot vikar v letu 1541.

Že iz navedenega je mogoče razbrati, da evidence po vrstnem redu ni, vsaj za začetke ne.

Matične knjige so na Ljubnem vodili sorazmerno kmalu. Poročno od leta 1651, krstno od leta 1675 in mrliško od leta 1709 dalje.

Župnija Luče

Obsega območje na levem bregu Savinje Raduha, Strmec in Konjski vrh, na desnem bregu pa Krnica, Podvolovljek, Podveža in Luče.

Čudno je, da ta župnija ni že prej omenjena v urbarju gornjegrajske gosposke. Prvič se omenja v gornjegrajskih računskih knjigah leta 1541 v kateri se navaja, da je Niklas von Leutsc plačal vikarski davek. Tu po vsej verjetnosti ne gre za plemenitaša, ampak za lučkega vikarja, pri čemer niso navajali priimka, ali ga še ni imel ali pa so ga kar tako, kot je vpisali v blagajniško knjigo. Po vsem tem sklepa Orožen, da so v Lučah šele v 16. stoletju ustanovili vikariat. Če je temu tako, potem je kaj verjetno, da je ta župnija nastala iz delov solčavske in ljubenske župnije.

Farna cerkev sv. Lorenca

Da je cerkev že davno prej bila v Lučah, sklepa Orožen po vpisu v Gornjegrajski urbar, ki na strani 97 navaja nekega "Petra pod zidom" iz Luč. Verjetno gre za človeka, ki je živel pod cerkvenim zidom v Lučah. Prav tako je Orožen zasledil vpis nekega "Marka mežnar-ja", dalje se navaja neki "Martin Cozmaczsch" kar bi lahko pomenilo Marko Kosmač, ki naj bi bil "servit ad lumen ecclesie", kar bi lahko pomenilo, da je bil podložnik cerkve. Tako sklepa Orožen, da je gotovo že za časa pisanja gornjegrajskega urbarja iz leta 1426 v Lučah bila cerkev.

Sedanja cerkev v Lučah je bila zgrajena v 17. stoletju in je bila med leti 1767 in 1781 popolnoma obokana, kar bi pomenilo, da je do tedaj imela lesen strop. Cerkev ima dve stranski kapeli, na južnem delu oltar posvečen Mariji in na severnem delu oltar posvečen telesu Jezusovem. Obastranska oltarja, sv. Florijana in sv. Miklavža sta bila narejena 1840.

Iz zapisnikov vizitacije 26. novembra 1631 lahko razberemo datatve, do katerih je bila cerkev upravičena, seveda so te bile v naravi. Podobni podatki si sledijo še v zapisnikih iz leta 1641 in 1690. Orožen sklepa, da je morala biti cerkev, kakršno je on videl zgrajena tam med leti 1641 in 1690.

4. oktobra 1602 so škofu Tomažu Pisali Lovrenc Černšek, Miklavž Vaudi, Štefan Kočevar, cerkveni ključarji in še farani Jakob Sedlšak, Urban Zavrtnik, Lampert Palčič in Pongrac Kosmač, da bi skladno z dano obljubo prišel v Luče v nedeljo, dne 13. oktobra, kjer bi naj birmal in blagoslovil zvonove, zvonik, krstni kamen, pa tudi velik križ, poudarili so, da datum ustreza, kjer je ta dan tudi žegnanje v fari.

V letu 1863 je cerkev dobila 4 nove zvonove, ki jih je 31. maja t. l. blagoslovil celjski opat Vođušek Matija.

Dobrotniki cerkve so bili: Jurij Jamnik, kaplan, Pavel Pogačnik, vikar, Matjaž Danisi, kaplan, vsi ti so darovali v denarju.

Podružnična cerkev sv. Antona v Podvolovljeku

Cerkev ima poleg glavnega oltarja sv. Antona še dva stranska in sicer sv. Mariji in sv. Jakobu. Oba stranska oltarja so leta 1842 nanovo postavili. Zvonik so leta 1830 od temeljev nanovo pozidali. Novo streho so naredili leta 1861.

Cerkev je imela lesen, vendar poslikan strop. Leta 1862 so jo obokali, hkrati pa so povečali cerkvena okna.

Orožen navaja kdaj naj bi bila cerkev zgrajena, vendar pa je omenil zapisnik vizitacije iz leta 1631, torej je tedaj že stala, verjetno pa še prej.

Prvi cerkveni predstojniki

- Niklas, vikar, omenjen leta 1541,
- Florijan, vikar (1547, 1552),
- Sigmund, vikar (1559, 1561),
- Sigmund Ebensperger, vikar (1571, 1591).

Kot piše Orožen je kupil od rehskega opata Georga, njegov oče je bil Leon Kukec ali Freysysen, hišo v vasi Luče. Iz tega sklepa Orožen, da je imenovani opat moral biti Lučan. Dalje navaja Orožen podatke po katerih je omenjeni opat 15. maja 1582 podedoval po Gašperju freiseisnu, tržanu Ljubnega, določene nepremičnine, ki jih je prodal škofovskemu tajniku in komisarju v Braslovčah Krištofu Škofiču. Silvester Freiseisen pa je bil leta 1544 v

Gornjem Gradu odvetnik in leta 1553 vodja prihodninskega urada. Orožen še navaja, da je bil leta 1563 na Ljubnem sodnik Martin Freiseisen. Vse te podatke opisuje Orožen verjetno zaradi imena Freiseisen, ki zveni za naše razmere povsem tuje. Kaj lahko gre za nemške naseljence, ki so jih sem priselili že oglejski patriarhi. Seveda so to le domneve. Sedaj pa še nekaj podatkov o lučkih duhovnikih.

- Jurij Podkrajnik, vikar je leta 1602 podpisal izjavo s katero se zavezuje omogočiti Janezu Prodniku študij pod pogojem, da bo študiral teologijo in postal kaplan v Lučah.

- Tomaž Kozar (1613 - 1620).

- Jurij Voden, vikar (1620- 1655), baje je v Lučah Umrl.

- Luka Kregar, vikar, je tu pomagal dve leti obolelemu vikarju Vodenu.

- Jakob Rjavec, vikar 1660.

- Anton Žehelj, kaplan, 1668.

- Andrej Bobič, vikar, 1669.

Tako sledijo potem vikarji, morda je zanimivo, da je v Luče leta 1690 prišel za vikarja Janez Ignac Lavrič, ki je bil doktor teoloških znanosti.

Kot prvi župnik se navaja Jožef Žehelj od 1. junija 1862 do 10. junija 1871. Rojen je bil v Gornjem Gradu 11. februarja 1842.

Cerkev Marije Snežne v Solčavi

Med dobrotniki solčavske cerkve so bili gotovo na prvem mestu Celjski, vendar so njihovem zgledu sledili še drugi imenitniki. Lahko je celo domnevati, da Orožen vseh sploh ni navedel, ker je imel na voljo le določene zgodovinske vire. Podpiranje cerkva je bilo tiste čase zelo priljubljena oblika dobrodelnosti. Vendar pa se postavlja vprašanje zakaj so Celjski prav Solčavo izbrali še ko so bili le svobodnjaki na Žovneku. Na to ne daje odgovora dosedanja zgodovinska literatura. Krožijo sicer legende, ki povezujejo Celjske s Solčavo v bojih med njimi in Habsburžani, toda kakšnih zanesljivih podatkov o tem ni.

Gornjegrajska gosposka je imela v Solčavi svoj "urad", to so bile neke vrste upravne izpostave in posle je vodil v njihovem imenu duhovnik v

Dotacije

24. maja 1669 so lučki farani prosili za kaplana, ki naj bi pomagal vikarju. Tedaj sta generalni vikar Filip Terpin in komisar Jakob Pinter določila:

- farani naj obljubijo po stari navadi, pol škafa pšenice in škaf ječmena po kmetiji,

- vikar je potem zadolžen kaplanu nuditi prehrano brez pijače,

- od vsake kmetije dobi vikar 2 sira in kaplan po enega,

- od večjih cerkvenih opravil prejme kaplan 20, od manjših pa po 10 kron,

- posebej se določijo prejemki od opravil pri sv. Antonu in ob obisku bolnim,

- od bire pripada cerkvi dve tretjine lanu in volne, ena pa duhovniku (vikarju), dočim so denarni prispevki kaplanovi,

- od bartovščin pripadajo župniku oz. vikarju redni deleži, kaplanu pa honorar,

- mašo na vsak četrtek v dobro bratovščin bere kaplan.

Nato navaja Orožen še dohodke iz farne posesti.

Matične knjige

V Lučah se vodi mrliška knjiga od leta 1698, krsta od 9. maja 1701 in poročna od 1718 leta dalje.

Solčavi, vsaj v prvih desetletjih obstoja gornjegrajskega veleposestva je bilo tako.

Pa preidimo k dobrotnikom Solčavske cerkve.

Že leta 1471 je bilo dano iz sredstev mozirskega urada 5 Markpfeningov. Leta 1518 so Celjani namenili letno dotacijo v višini 10 Pfundpfeningov. Valuta v kateri so tiste čase izplačevali se je pogosto menjavala, tako Orožen tudi ne opisuje za kakšno valuto je sploh šlo. Z ukazom, z dne 16. novembra 1524, je nadvojvoda Ferdinand ukazal Ahacu pl. Linteeg, celjskemu glavarju nakazati solčavski cerkvi znesek v višini 10 Pfundpfeningov, toliko pa je tega leta namenil kot letno dotacijo tudi cesar Maksimiljan. Orožen sklepa, da so Celjani redno donirali delo solčavske cerkve že od leta 1341, ko je tu že deloval kaplan Friderik. Seveda pa so Celjski ob raznih prilikah

še posebej darovali, takšna je bila že navada leta 1341, ko je bil Friderik svobodnjak Žovneški povzdignjen v grofovski stan. Zato Orožen tudi omenja to leto kot nekak začetek rednih darov Celjski.

Ob vsakokratni smrti katerega od grofovske družine, so prav tako sledili darovi. Že leta 1385 je grof Herman I. Celjski povišal dotacijo od 5 na 10 Pfundov. V vizitacijskem zapisniku z dne 27. novembra 1631 razberemo, da je cesar Friderik III. namenil solčavski cerkvi redno dotacijo v višini 10 zlatnikov. Kako je bilo po izumrtju družine Celjskih, Orožen ne navaja več.

Prvi duhovniki v Solčavi

Kot prvi je z listinami izpričan že omenjeni kaplan Friderick in to leta 1365.

- Leta 1471 se navaja Miklavž Stipl, vikar.

- Benedikt Šipko je bil vikar med leti 1533 in 1544.

- Leta 1545 se omenja vikar Leopold.

- Sebastian Neustatter je bil vikar v letih 1550 do 1552.

- Med leti 1556 in 1557 je bil solčavski vikar Albert.

- Albreht Plinger se navaja kot vikar v času od 1558 do 1570.

- Blaž Finsterle je bil vikar v času od 1586 do 1587. Ob tem je Orožen zapisal pripombo, ki opozori na dogodek, ko je Avgust Knez užalil duhovnika, saj je nanj vrgel kamen, bil pa je za ta prekršek kaznovan z globo 1 zlatnika... To se je zgodilo 12.12. 1587. Datum daje sklepati, da je vikar zaradi tega tudi odšel iz Solčave.

- V letu 1597 se navaja vikar Jakob.

Odveč bi bilo napisati vse duhovnike, kot jih navaja Orožen v svoji knjigi. Opaziti je, da so v podatkih vrzeli in da za nekatera obdobja manjkajo podatki o duhovnikih.

Omeniti velja še vikarja Jožeta Šuteja, ki je bil domačin in je bil v Solčavi od 1724 do 1736, umrl je kot ljubenski župnik leta 1739.

Kot prvi župnik se v seznamu Orožna navaja Matija Kajfež, rojen v Kranju, prišel je v Solčavo leta 1803 in je tu tudi umrl leta 1823, star 78 let.

Še nekaj o gradnji župnišča

V letu 1610 je vikar obljubil gradnjo novega župnišča. Staro je namreč bilo spodaj v Solčavi, kar precej oddaljeno od cerkve. Podatki ne pričajo o tem, kdaj se je z gradnjo pričelo. Zapisano pa je, da so staro župnišče v Solčavi odprodali leta 1844, ko je bilo novo v cerkvenem sadovnjaku sezidano in pripravljeno za vselitev. Tako vemo, da je bilo sedanje župnišče vseljeno tega leta.

Solčava je imela mrliško knjigo od leta 1706, krstno od leta 1716 in poročno od leta 1706 dalje.

Župnija Marije Snežne v Solčavi

Na dan sv. Elizabete leta 1365 so v Gornjem Gradu sprejeli v konvent kaplana friedricha pri fari sv. Marije Snežne v Sulzbahi (v besedilu napisano Fridricus Capellanus Ecclesie s. Maria in Sulczpaks). To pisanje je dejansko prvi vir o cerkvi v Solčavi in tamkajšnji fari. Orožen posebej opozarja, da ni šlo za župnika ali vikarja, ampak za kaplana, ki je očitno v Solčavi kaplanoval po zaslugi Grofov Celjskih, ti so namreč dali postaviti v cerkvi oltar. O župniku oziroma vikarju je govor šele v urbarju iz leta 1426. Ta že govori o vikarju v Solčavi. Sklepati je, da je v Solčavi že dolgo pred tem obstojal Vikariat gornjegrajske fare, zajemala pa je območje tja do Igle in K.O. Solčava, Sv. Duh in je mejila na župnijo Luče oziroma Koroško.

Župna cerkev in kapele

Župna cerkev Marije Snežne je gotška zgradba z eno ladjo. Značilna so kamnita rebra od stropa do tal. Okna so raznih velikosti in strogo geometrična. Stranski portal iz kora v zakristijo ima obliko položne detelje, medtem ko sta oba druga portala okroglo obokana, le z razliko, da je glavni obdan z zidnim okvirjem, stranski pa ima nad samim obokom posebno okrasje. Nad glavnim vhodom sta grba, desni je prazen, levi pa ima zvezdo in spodaj pod njo polmesec. Orožen domneva, da gre morda za grb gradbenega mojstra. Po zunanji in notranji podobi cerkve je možno sklepati:

- da spada cerkev v sedanjem izgledu v poznogotske stavbe in časovno opredeljeno med 1375 in 1520,

-da je na zgradbi opaziti ostanke veliko starejše gradnje, kar bi smeli uvrstiti v čas od 1000 do 1225.

V letu 1485 so po virih iz listin cerkev razširili in prenovili. Po istih virih so tedaj zgradili kor, verjetno so ga nanovo postavili. Domnevati je, da so tedaj tudi ladjo temeljito prenovili in obogatili z različnimi, sedaj zanimivimi podrobnostmi.

Orožen zaključuje z mnenjem, da je prvotna cerkev v Solčavi bila zgrajena ali od gornjegrajskih benediktincev, ali pa od prejšnjih lastnikov te gosposčine.

Nekaj drugih zgodovinskih podatkov

V letih od 1341 do 1365 so cerkev v Solčavi izdatno podpirali grofje Celjski. Na dan Marijinega vnebovzeta leta 1415 je Friderik Celjski cerkvi podaril večno luč.

V letu 1426 je vpisan dar Jakoba Ložekerja.

Leta 1485 je cerkev dobila dva nova oltarja in kor, skratka šlo je za obsežne posege v stavbo samo, zato je bilo opravljena blagoslovitev po škofu Sigmundu.

27. novembra 1631, je bila opravljena vizitacija. V zapisniku navajajo, da je cerkev tedaj imela 4 oltarje in sicer Marije snežne, sv. Janeza, Evangelista, sv. Jurija in sv. Katarine, govor je tudi o sv. Sebastianu, ni pa jasno ali gre za oltar ali le za sliko.

Vsekakor so tega leta naredili nov tabernakelj.

Zapisnik vizitacije iz leta 1641 govori jasno o ostalih oltarjih, ki da jih cerkev ima.

Leta 1662 so odstranili oltar sv. Katarine.

1710. leta so zgradili nov zvonik, baje je med gradnjo padel v globino nek delavec ne da bi se pri tem poškodoval.

Več zvonov so nabavili v letu 1735, posebej pa še omenja mali zvon. Leta 1858 so v Celju naredili za solčavsko cerkev dva nova zvonova, nato so kupili še velik zvon, težak 1.100 kg. Ta je bil narejen pri Samassi v Ljubljani.

V letu 1860 so nabavili nove orgle z 12 registri, izdelal jih je Martin Cajhen v Trbovljah.

V letu 1860 je oba stranska oltarja (sv. Jurija in sv. Janeza) blagoslovil gornjegrajski dekan Jožef Florjančič. Orožen še navaja, da je oltar sv. Janeza

izdelal moziški kipar Andrej Cesar. Iz tega bi lahko sklepali, da sta oba oltarja bila nova.

Cerkev so popolnoma obnovili v letu 1871 in kot Orožen piše, dosledno slogu v katerem je zgrajena.

Stranski oltar sv. Katarine so zaradi dotrajanosti podrli in na njegovo mesto uredili neke vrste vdolbino s kipom sv. Barbare. Andrej Cesar je leta 1873 postavil povsem nov glavni oltar, ki ga je 13. julija 1873 blagoslovil župnik Ivan Jane.

Iz urbarja (1751) je razvidno, da je tedaj imela cerkev 4 podložnike in to: Peter Pasterkhy (verjetno gre za Petra Pastirka), Tomaž Strgar, Jakob Pečnik in Luka Weitzmann iz Črne.

Kapela sv. Ane

Na vzhodni strani cerkve stoji kapela posvečena sv. Ani. Po ustnem izročilu naj bi bila veliko starejša od same cerkve. Okoli leta 1584 je kapela pogorela. 21. julija 1605 so župnik Jakob Terki in ključarji Tomaž Knez, Luka Tolstovršnik in Tomaž Prodnik sporočili škofu Tomažu, da je kapela sv. Ane pred dolgimi leti pogorela, spet pa so jo na istem mestu zgradili in prosijo škofa, da bi jo na dan sv. Lorenca (7. avgust) posvetil. Hkrati pa naj bi tedaj bila v Solčavi tudi birma, ki je toč že 30 let ni bilo. Povsem razumljivo je pisanje Orožna v nadaljevanju, ko navaja ponovno pismo škofu Hrenu, ki da so ga pisali 30. avgusta 1609 vikar Julij Heinellius in ključar Rupert Ušovnik in Rupert Macesnik, kjer naj bi bilo zapisano, da je lesena kapela sv. Ane pred kakimi 25 leti pogorela, sedaj pa so jo pozidali nanovo in škof naj bi jo posvetil. Kaj se je dogajalo ni jasno, vsekakor piše dalje Orožen, da so 17. julija 1610 cerkveni ključarji spet prosili škofa Hrena, da bi kapelo sv. Ane posvetil dne 1. avgusta 1610.

Leta 1867 so kapelo sv. Ane temeljito prenovili. V njej so naredili nov oltar, ki ga je župnik Ivan Jane 24. novembra 1867 blagoslovil. Med obnovo kapele so naleteli na grobnico v kateri sta bili okostji, ena od lobanj naj bi bila izredne velikosti.

Cerkev sv. Duha

Na južnem pobočju Olševe stoji podružnična cerkev sv. Duha. To je natančno nad Strelčevo

pečjo. Kor je obokan, medtem ko je strop nad ladjo lesen in poslikan. Glavni oltar cerkve je iz leta 1725. Iz istega obdobja je tudi stranski oltar na evangelijski strani ladje. Oltar je posvečen sv. Marku Bertolomejskemu. Nov pa je oltar nasproti omenjenemu, ki je posvečen sv. Primožu in Felicijanu. V cerkvi se nahajajoče orgle so leta 1861 prenesli iz farne cerkve. V

zvoniku visijo trije zvonovi, najstarejši naj bi bil iz 14. stoletja. Ostala dva pa sta bila narejena v Celju leta 1735 in 1739. V cerkvi se nahaja lep gotski kelih.

Vizitacijski zapisnik govori o tej cerkvi že 27. novembra 1631, ko navaja, da so v njej trije oltarji. Gre torej za staro cerkev, vendar pa Orožen ne navaja letnice njene gradnje.

Rečica ob Savinji

Najprej navaja Orožen območje tedanje župnije Rečica. To se s sedanjim ujema v toliko, da je tedaj še k tej fari pripadalo območje, ki je sedaj v župniji Radmirje in del, ki je sedaj v župniji Nazarje. O teh spremembah smo že pisali in ne kaže tu spet oblikovanja novih župnij ponavljati.

Način Orožnovega opisovanja dogajanj je zanimiv tudi zaradi raznih obrobni pripomb, ki pa so v današnjem času še kako pomembne in zgodovinsko zanimive. Tako na primer piše, da je na polju pod stransko potjo iz Prihove na Rečico še videti ostanke rimske zgradbe, tu da je bil izkopan tudi rimski nagrobnik, ki so ga kasneje vzdali v hišo Spodnja Rečica 12 (pri Hlačunu). Seveda hišna številka najbrž ni več enaka, je pa domače ime tisto, ki priča za katero hišo gre.

Dne, 18. septembra 1231, je na Rečici sodil oglejski patriarh Berthold dvema kmetoma, ki sta vlomila v gornjegrajski samostan in tam kradla.

V Celju so opravili cerkveno vizitacijo 27. 6. 1528. Zapisnik navaja, da so bili navzoči rečiški vikar Kašpar Lampuš, kaplan Mihael Rayff in cerkveni ključar Hanns Scmalz. Baje so slednjemu farani prepovedali udeležbo na vizitaciji, pa je kljub temu prišel. Ta pripomba se lahko tolmači le tako, da je tedaj tudi na Rečici postajal vse močnejši vpliv protestantov, ki so očitno želeli, da ključar ne sodeluje pri tem dejanju. Da je takšno sklepanje utemeljeno potrjuje zabeležka v zapisniku po kateri je protestantska dejavnost Vrbovske gospe opisana s tem, da je svojim podanikom prepovedala plačevati cerkvene dajatve in od njih zahtevala, da so prišli poslušat protestantskega duhovnika, ki je živel na gradu Vrbovec. Baje je ta govoril "čudne reči", tako vsaj piše v zapisniku. Podobno trditvev zasledimo v

vizitacijskem zapisniku iz leta 1615, ko se v njem trdi, da je na Rečici še "dosti heterikov". Rečiški vikar Blaž Požežnik pa je poročal, da je središče protestantizma v tej okolici na gradu Vrbovec in navaja nekatere rečiške družine, ki da so "heterične", Klanšek, Tavčar, Prislán in Kriegl.

Ljubljanski škof Ivan Tavčar (1580 - 1597) je kupil na Rečici Tavčarjev dvor od Hannsa Hurnuss-a. To posest je potem dedoval sorodnik škofa Gašper Tavčar. V času, ko je Orožen popisoval, stanja, je bila lastnica dvora zadnja tega rodu in neporočena, Uršula Tavčar.

Ljubljanska škofija je imela v lasti grad Vrbovec in prav tako grad Rudenek. Slednjega je kupil škof Konrad dne 20. aprila 1578. Iz te pogodbe je razvidno, da je grad prodal Wolf Sigmund von Gaissrukh. V letu 1595 pa najdemo podatek, da je ljubljanski škof Johann (Ivan Tavčar) (op. A. V.), v Gornjem Gradu sklenil pogodbo o najemu tega gradu s svojim bratrancem Gašperjem Tavčarjem (v listini Tautscher), ki je visok vojaški dostojanstvenik v deželi štajerski. Predmet najema je bil tako grad, kot tudi ostala pripadajoča posest. Najemna doba je bila določena na 5 let. Zanimivi so pogoji za najem, ki so navedeni v listini. Najemnik Gašper Tavčar je moral skrbeti za vedno pripravljene konje, ki so služili za boj proti sovražnikom, moral pa je skrbeti še za ustrezno število vojaško izobraženih hlapcev, hkrati pa je prevzel njih vodstvo v primeru vojne. Gornjegrajska gosposka pa je zavezana plačevati ustrezno vsoto za obveze vzdrževanja vojaške enote. V listini so do podrobnosti navedene pravice najemnika v primeru vojnega pohoda, ko se dajatve za vsak dan posebej plačujejo. Kot navaja Orožen, pa je Gašpar Tavčar že leta 1598

najemno pogodbo razdrli. Za raziskovalce bo zanimiv inventurni popis ob predaji gradu Rudenek, tudi tega navaja Orožen. Novo zgrajeno kapelico v gradu Rudenek je škof Hren posvetil 18. oktobra 1628. Uporni kmetje so grad Rudenek leta 1635 izropali, od tedaj je ostalo poslopje brez strehe in je hitro propadalo.

Grad Vrbovec je prišel po izumrtju grofov Celjskih (1456) v last cesarja Friederika IV., torej družine Habsburžanov. Od leta 1458 je bil najemnik gradu Tomaž Pfafojčec, od leta 1472 je to bil Benko pl. Lustthal. Od leta 1505 je upravljal grad Tomaž Gradenecker. Dne 14. marca 1530 je bil v Pragi podpisan dogovor o najemu gradu s strani Ivana pl. Kazianer-ja. Ko pa je le ta doživel vojaški poraz, so proti njemu vodili proces in mu grad Vrbovec tudi odvzeli. Toda kmalu je uspelo njegovi hčerki Školastiki, ki je bila poročena z Ulrichom pl. Eitzig-om, grad spet pridobiti v najem. Tako navaja Orožen, da je v njem leta 1602 živela tudi vdova Kazianer-ja, Elizabeta. Pozneje je grad prešel v last, lastnik pa je bil Baltazar Wagen Freiherr von Wagensberg. Že njegov naslednik Hanns Sigmund Wagen von Wagensberg 14. maja 1603 Štajerski deželi, ta pa 3. aprila 1615 ljubljanskemu škofu Tomažu Hrenu (ljubljski škofiji). Cena je bila 4000 zlatnikov, očitno pa škofija tega zneska ni zmogla, zato je najela posojilo pri Kartuziji v Žičah in to 3.500 zlatnikov za dobo 5 let in zastavo svojih nepremičnin v bližini Šentjurja.

V gradu Vrbovec je škof Hren zgradil kapelico in jo 31. maja 1617 tudi posvetil. Orožen izraža domnevo, da je tedaj še stala na skali sredi gradu stara trdnjava... To je zanimiv podatek iz katerega lahko marsikaj sklepamo o začetkih gradu Vrbovec. Hrenov odvetnik Elias Andrian je pisal pismo graškemu škofu, Tomaž Hren pa je ob robu zapisal "Fulmen Altenburgi ad Sacellum" kar bi pomenilo sporočilo o tem, da je strela upepeljila kapelico v gradu Altenburg oziroma Vrbovec. V pismu istega pisca na isti naslov pa le-ta že sporoča, da so škodo po požaru že odpravili, pismo datira z 22. junija 1620.

V letu 1635 je bil najemnik Vrbovca zloglasni Johann Petschacher. (Omenjen je v drugih virih

kot brezobziren izkoriščevalec svojih podanikov, op. A. V.). Zato so kmetje tudi oropali grad v času uporov. Temu so sledile sankcije, ki so presegle običajne okvire, zato so se kmetje pritožili na škofijo, ki je bila zemljiška gosposčina. Zanimiv je zapisnik o zaslišanju kmetov v Gornjem Gradu, napisan je bil dne 3. septembra 1637. Zaslišani so bili: Tomaž Jevšnik, Luka Glešer, Tomaž Kampuš, Gregor Brezovnik, Ahac Verk, Jakob Kauč, Matjaž Kaker, Anton v Dolu, Benedikt Hribernik, Pavel Ozrem, Lovro Lončar, Tomaž Ojsteršek, Andrej Hlačun, Kancijan Plahutič, Matija Belej, žena Petra z Dola, Eva Kobole, Kristina Verčkovnik Kristof Bosečnik, Juri Krajnc, Juri Vuče, Jernej Klabičič, Matevž Urb, Pongrac Slatinšek, Baste Bauc, Primož Goličnik, Juruj Zakrajšek, Adam Senčnik, Simon Berot, Martin Slatinšek, Miha Dobrač, Marko Ramlek, Kristof ?, Andrej Tkavec, Valent Drofelnik, Jernej Zupan, Gašper Verbančič, Matevž Gostnik, Anton Jevšnik, Matija Scherikh, Gašper Klemenčič.

Izvirnik zapisnika je Orožen še prebral v arhivu škofije v Gornjem Gradu. V njem so izjave vsakega izmed zaslišanih, med njimi pa so tako obdolženci kot tudi priče. Kaj lahko domnevamo, da so nekateri priimki pisani napačno, saj so graščinski zapisnikarji bili največkrat tuji. Zapisnik sta podpisala Johann Friedrich von Schrattenbach in II. von Gaissruckh. Morda še ta drobna zanimivost, v letu 1720 je v Vrbovcu škof Leslie posvetil duhovnika Silvestra Herendlerja.

Župna cerkev sv. Kancijana

Žal je o prvotni cerkvi zelo malo znanega. Zapisnik iz leta 1631, 1641 in 1651 povedo sicer za to obdobje nekaj podrobnosti. Tako lahko beremo v vizitacijskem zapisniku iz leta 1631, da ima cerkev poleg glavnega še 6 stranskih oltarjev: sv. Kacijana, sv. Štefana, sv. Florijana, sv. Miklavža, sv. Marije, sv. Sebastijana in sv. Andreja. Zapisnik iz leta 1651 pa govori še o kapeli sv. Mihaela. Da je imela cerkev svoje nepremičnine, povedo podatki iz urbarja leta 1426.

Dne 24. oktobra 1618 je Gašper Tavčar, škofijski uradnik v Solčavi odstopil nekaj zemljišč cerkvi, ali bolje, odprodal jih je škofu Tavčarju, ta pa

podaril cerkvi. Stara cerkev je 13. aprila 1799 pogorela, požar je bil tako hud, da so se celo zvonovi v zvoniku stalili. Že tega leta so jo spet pokrili, v toku gradbenih del pa so prezbiterij podaljšali, gotski del kora pa odstranili. Kot navaja Orožen, so novozgrajeno cerkev 19. junija 1804 spet posvetili, to je opravil lavantinski škof Leopold. Leta 1826 so dogradili zakristijo. Župnik Jože Lipold je leta 1849 dal prekriti z bakrom zvonik in postaviti orgle, ki jih je zgradil mojster A. Hoerbinger. Orožen je v Cerkvi naštel 3 oltarje in sicer: sv. Kacijana, sv. Marije in sv. Srca Jezusovega. V letu 1860 so popolnoma prenovili oltarje. Pokopališče okoli cerkve so opustili leta 1822 in uredili trško pokopališče kjer je še danes. Dne 3. oktobra 1870 je v trgu izbruhnil požar, ki je uničil ostrešje nad prezbiterijem.

Podružnična cerkev Naše ljube Gospe v Kokarjah

Zanesljivih podatkov o gradnji te cerkve ni. Gotovo gre za dokaj staro cerkev, ob kateri je stala nekoč kapela sv. Ane. Obe zgradbi sta tvorili celoto, ki je bila obdana z zidom, gre torej za taborno cerkev.

Vizitacijski zapisniki iz leta 1631, 1651, 1668 in 1690 navajajo, da ima cerkev 3 oltarje: sv. Marije, sv. Blaža in sv. Petra. V kapeli sv. Ane, ki je stala ob cerkvi in znotraj obzidja so bili 3 oltarji: sv. Ane, sv. Lenarta, sv. Valentina. Zapisnik iz leta 1690 pa navaja, da ima cerkev le 1 stranski oltar in to sv. Ane, ki je bil premeščen iz kapele sv. Ane. Zanimivo, da so kokarsko cerkev vodili gornjegrajski urbarji kot kapelo (leta 1426).

II kokarski cerkvi je pripeljal gornjegrajski opat Gašper (1453 - 1461) veliko procesijo, ki naj bi izprosila konec izredno dolge in ostre zime. To prikazuje tudi v cerkvi viseča votivna podoba.

Obiskovalca preseneti razkošen nagrobnik ob vhodu v cerkev. Tu je pokopana Eva Sofija pl. Gallenstein, ki je umrla v gradu Vrbovec 28. februarja 1612. Verjetno je bil njen soprog Georg Freiherr von Dietrichstein tedaj najemnik gradu. Orožen navaja, da naj bi bil to v času od leta 1603 do 1615.

Leta 1668 so dogradili k cerkvi zakristijo.

Očitno je postala cerkev božja pot, ker so leta 1783 postavili zahtevo po lastni cerkveni izpostavi v Kokarjah. Oblast je prošnji ugodila leta 1785, toda tedaj je že bilo v načrtu, da se osnuje fara v Nazarjah in tako je zahteva propadla.

Dne, 9. julija 1838, je strela uničila zvonik, tudi zvonovi so bili uničeni. Kot vse kaže, so zvonik hitro zgradili, saj so kmalu razširili prezbiterij in postavili nov glavni oltar ter prižnico, vse to je gornjegrajski dekan Franc Brinner 13. februarja 1852 blagoslovil.

Cerkvena hiša je morala biti iz lesa, saj navaja Orožen, da so jo 1868. leta podrli in na njeno mesto postavili zidano. Cerkev je imela v posesti tudi nekaj zemljišč.

Podružnica sv. Janeza na Polju pri Rečici

Orožen je uporabil natančno tako poimenovanje cerkve. Že leta 1347 najdemo v neki samostanski listini v Gornjem Gradu omenjeno to cerkev. V zapisniku cerkvene vizitacije iz leta 1631 pa piše, da ima cerkev 3 oltarje: sv. Janeza, sv. Florijana in sv. Apolonije. Sedanja cerkev ima nov, leta 1842 postavljen glavni oltar, stranski je posvečen sv. Iliji, drugi pa sv. Apoloniji. V prizidani kapeli iz leta 1837 je oltar sv. Florijana. Nad vhodom v zvonik je vzdana plošča, ki nosi letnico 1617.

Ko so leta 1843 opravljali večja gradbena dela so pri izkopu naleteli na rimske kamne, oba sta vzdana na spodnjem delu zvonika. Gre za nagrobnik in votivni kamen v čast bogu Mitrasu. Eden od zvonov nosi napis iz 14. stoletja.

Cerkvi je nekoč pripadal manjši vinograd.

Prvi duhovniki na Rečici

Matjaž, duhovnik - 1247, Ulrik, duhovnik - 1291, Janez, duhovnik - 1414, Avguštin, vikar - 1455, Job, vikar - 1498, Janez, vikar - 1514 in tako naprej. Med znanimi imeni najdemo vikarja Matjaža Usarja - 1645 in Jožeta Lipolda, župnika in ljudskega pesnika.

Župnija je imela ugledno posestvo, poleg tega je imela pravico sečnje v škofovskih gozdovih 12 klafter drv. Župnišče je bilo leta 1799 zaradi požara poškodovano in kmalu nato spet obnovljeno.

Matične knjige so vodili verjetno že davno prej, toda požar jih je uničil, zato najdemo podatek, da je mrliška knjiga vodena od leta 1783 dalje.

In končno še beseda prevajalca. Zanimivo je, da je Orožen od vseh opisanih župnij največ pozornosti posvetil reiški. Verjetno zaradi vloge Tavčarjev v njej, pa tudi pestrosti podatkov. Vsekakor je osvetlil tudi preteklost Vrbovca veliko bolj kot je to storil, denimo v Gornjem Gradu. Seveda smo lahko hvaležni, da je tako ravnal, saj se zgodovinarji v veliki meri naslanjajo na njegove zapise, ko gre za razna dogajanja v naši dolini.

Namen teh sestavkov je bil bralcem ponuditi nekatere resnice iz preteklosti, saj naj bi vsakdo vsaj malo poznal svoje kraje, ljudi in zgodovino. Ker pa so prav vse cerkve opisane v zapisih kot kulturni spomeniki, je tembolj pomembno, da jih poznamo vsaj bežno.

Zato sem hvaležen gospodu Avgustu Kranjcu iz Mozirja, da mi je dolge mesece posojal Orožnove zapise, saj bi sicer ne mogel pripraviti tako obsežnega prevoda.

Lepa nedelja v Kokarjah

V naši dolini so številni kulturno zgodovinski spomeniki, za katere obiskovalci naših krajev premalo ali celo nič ne vedo. Med nje sodi tudi cerkev Device Marije v Kokarjah.

Farani so vseskozi skrbeli, da cerkev ne bi propadla. Farni praznik praznujejo na dan Karmelske matere božje (16. julij). Takrat pripravijo slavje, ki spominja na nekdanje lepe nedelje v naših krajih.

Ob tej priliki in slovesnosti se je zbralo veliko število ljudi od blizu in daleč, saj so blagoslovili novo obnovljen cerkveni zvonik, ki je dobil bakreno prevleko.

Podružnična cerkev Device Marije se prvič omenja leta 1624, vendar pa je stala že davno pred tem. Poleg nje, na južnem predelu je bila še kapelica sv. Ane, obe pa sta bili visoko obzidani, torej lahko trdimo, da je kokarska cerkev bila taborna in je služila kot obramba pred Turki. Opisano stanje je vidno na sliki iz leta 1650, ko sta tako cerkev, kot tudi kapelica še imeli lesena

nadstrešna stolpiča, nista bili obokani, ampak sta imeli lesene ravne strope.

Seveda je sedanja zunanja podoba cerkve posledica večkratnih prezidav in pozidav. Kapelico sv. Ane so podrli, tako tudi obzidje, sestavine oltarjev pa so prenesli iz kapelice v cerkev. Že Avgust Stegenšek opisuje v svoji knjigi Dekanija Gornjegrajska znamenito podobo, ki ponazarja procesijo gornjegrajskega opata Kasparja Pintarja. Z njo je bilo izprošeno končanje uničujoče zime in od tedaj dalje so se ljudje zatekali h Kokarski Mariji za pomoč v najrazličnejših skrbih in tegobah. Stegenšek meni, da gre pri sedanji podobi za kopijo, ki je bila narejena leta 1599 po izvorniku, ta je moral biti iz let 1450 - 1460, to je iz časa gornjegrajskega opata Kasparja.

Žal je tako, da so številne votivne podobe in pisne želje, ki so jih ljudje skozi desetletja nameščali za oltar in pod podobo Kasparjeve procesije, uničene. Posebna zanimivost bi v današnjih časih bile podobe in želje mater, ki so prosile Kokarsko Marijo za srečno vrnitev svojih mož in sinov iz raznih vojn. Veljalo je prepričanje, da je priprošnja za vrnitev vojakov v kokarski cerkvi največ kar lahko zaskrbljena mati stori.

Pod Kasparjevo podobo, če jo smemo tako poimenovati, visi še ena znamenita podoba, ki izpričuje zahvalo ujetnika Turkov, ki se je na ta način zahvalil Kokarski mariji za svojo vrnitev. Na njej je besedilo: "En soldat u Turshki jezhi iz shelezja ukovarjen, je skus pomozh Marije Kokarske iz jezhe biu reshen. Shou je zhes wode ino po suhim persho se je Mariji tosem sahvalt ...". Spodaj je pripis "ponouleno 1854". To pa pomeni, da je podoba znatno starejša in je tedaj bila le prenovljena.

Na zunanji steni, tik vhodnih vrat je vzdignjen nagrobni spomenik plemeniti gospe, umrli v Vrbovcu 28. februarja 1612. Gre za Evo Sovie von Ditrichstein, rojena Gallenstein. Ploščo je dal namestiti njen soproj Albrecht Freiherr von Ditrichstein. Ker v tistem času nazarska frančiškanska cerkev še ni stala, je domnevati, da je pač kokarska bila najbližja Vrbovcu.

Ko je dr. Fran Mišič Zbiral podatke za svoj zapis v porečju bistre Savinje, ki je izšel leta 1933, je še videl v cerkvi številne votivne slike in napise, pa tudi predmete kot sablje, bergle, kite las in podobno, dočim sablje pod sliko "turškega soldata" že ni bilo več, tudi ne njegove kape o kateri govori napis na sliki. Mišič omenja znani kokarski napev:

"Kelnerca rajtngo povej,
mi smo daleč domej,
tam v teh trdih Kokarjah,
tam kjer je glina domej..."

Pesem o turškem vojaku, ki je pritrjena ob sliki

v cerkvi je po mnenju Mišiča napisal domačin Ivan Bider - Martinek.

Ne le kokarska cerkev, tudi kraj sam skriva veliko zanimivosti. Tu so nekoč delali sloviti kokarski lončarji, imenovali so jih črnolončarji, ker so izdelovali črne lončarske izdelke. Vsaj v glavnem je bilo tako. Ta rokodelska zvrst je v Kokarjah doma kar se pomni. Ko je gornjegrajska gosposka želela lončarje zaščititi in jih povezala v ceh, je ta štel 47 mojstrov. Sprehod skozi Kokarje daje torej veliko več, kot le videz lepo urejenega kraja, je zgodovinsko, narodopisno in kulturno pestro naselje.

Cerkev v Radmirju

Na pašniškem hribu, imenovanem "Na stražah" je stala podružnična cerkev sv. Barbare. Pripadala je nekdanji prafari v Gornjem Gradu. Kot vse kaže, je bila cerkev zgrajena po letu 1426, saj je v tedanjem urbarju gornjegrajske gosposčine ni najti. Orožen domneva, da je bila grajena kot kužna cerkev nekje v letih 1447, 1474 ali 1543, ko je kuga najhuje razsajala v naših krajih. Sv. Barbara je bolj znana kot zaščitnica rudarjev, je pa tudi priprošnjica ob zadnji uri, prav slednje pa narekuje domnevo, da je šlo za kužno cerkev, saj so ljudje v času kuge množično umirali. Prvi, znani zapis o tej cerkvi izvira iz leta 1569, v njem se navaja, da so ključarji sv. Barbare prodali škofu Petru 52 veder vina, plačano pa so dobili le del dolga, pa so zato predlagali, da bi škof preostalo namenil "ubogi" cerkvi, kar bi lahko tolmačili s slabim stanjem cerkve v Radmirju. Druga listina, ki jo je Orožen prebiral, navaja količino bere, ki je namenjena vzdrževanju cerkve. Ta listina pa je označena z datumom 11. november 1631. Pozneje, 7. junija 1663 je bila izdana papeška listina v kateri Aleksander VII. namenja bratovščini v Radmirju 60 dni odpustka.

Cerkev sv. Barbare je slavila dvoje cerkvenih praznikov, nedeljo po sv. Ulrihu in na dan sv. Barbare.

Kot je zapisano v župnijski kroniki (kronika je bila po požaru med zadnjo vojno izgubljena, op. A. V.), je vladala v letu 1715 po vsej deželi strahotna lakota, od nje so ljudje množično umirali. Zaradi

takšne nesreče je rečiški župnik Ivan Mačerađnik predlagal ureditev posebnega oltarja v čast sv. Frančišku Ksaveriju. Tedanji komisar v prafari Gornji Grad Ahac Steržinar je prisluhnil temu predlogu, saj je razmeroma nov svetnik sv. Frančišek Ks. Bil zavetnik lačnih. Pridobil je ustrezno soglasje višjih cerkvenih oblasti in naročil pri Ljubljanskem slikarju Mihaelu Rainwaldu sliko sv. Frančiška Ksaverija. To so pripeljali 2. 12. 1717 v Gornji Grad, ker pa je bil naslednji dan praznik in čaščenje sv. Frančiška, so jo kar ponoči prenesli v Radmirje in jo namestili v cerkvi sv. Barbare v stranski oltar. Ta prenos iz Gornjega Grada v Radmirje so spremljali Ahac Strežinar, Ivan Mačerađnik in Jožef Šetej. Tako so lahko že naslednji dan prvič opravili čaščenje tega, tedaj še domala nepoznanega svetnika. Veliko cerkveno slavje pa je sledilo pri sv. Barbari na dan njenega čaščenja. Tedaj je Ahac Strežinar proglasil množici romarjev, kako je domačinka Straška Jera po dolgih letih slepote nenađoma spregledala, ker se je v molitvi priporočila sv. Frančišku Ksaveriju. To je seveda zelo odmevalo, seveda tudi v daljnih krajih. Romanja v Radmirju so se tako množila iz dneva v dan. To je narekovalo posebno kapelo v čast sv. Frančišku, ki je jo je Steržinar leta 1717 prizidal k cerkvi sv. Barbare. V njej je na oltar postavil sliko Rainwalda, ki je bila prej v stari cerkvi in naročil istemu slikarju, da je kapelo poslikal. Množice romarjev, ki so prihajale častiti sv. Frančiška

Ksaverija so nenehno naraščale, tako je bilo na dlani, da je treba misliti na novo cerkev, ki bi bila posvečena temu svetniku. Bila bi tudi prva tovrstna, namreč posvečena temu svetniku v Evropi.

Božjepotna cerkev sv. Frančiška Ksaverija

V cerkvenih krogih so bili hitro zato, da se nova cerkev v Radmirju postavi, vendar pa je bilo treba ohraniti množico romarjev, saj bi ti v času, ko nebi bilo cerkve Na straži, hitro poiskali drugo romarsko pot. Odločili so se za smelo gradnjo. Staro cerkev sv. Barbare so enostavno obgradili z novo zgradbo in ko je ta bila popolnoma gotova, so podrli znotraj nje staro cerkev. Temeljni kamen je 3. junija 1712 blagoslovil ljubljanski škof Wilhelm grof Leslie.

Cerkev je bila dograjena leta 1725, staro so tedaj porušili. Leta 1728 na dan sv. Simeona pa jo je posvetil ljubljanski škof Felix grof plemeniti Schrottenbach.

Ahac Strežinar je že od samega začetka poskrbel za ureditev nekaterih zgradb za duhovnike in romarje. Tu so imeli svoj dom tudi idrijski rudarji, ki so sem romali k zaščitnici rudarjev sv. Barbari. Zato so potem, ko te cerkve ni bilo več, romanja opustili, dom pa je propadel, tako da so ga leta 1911 podrli.

Zaradi velikega zanimanja uglednih ljudi, ki so želeli v Radmirju opraviti razna verska opravila, so pričeli z gradnjo uglednega župnišča leta 1730, to veliko zgradbo so dokončali leta 1733. V njej so imeli stanovanja duhovniki, pa tudi gostje.

Da se je glas o radmirski božji poti tako hitro širil, je treba pripisati velikemu vplivu jezuitov, ki so tedaj po najuglednejših hišah tedanje Evrope opravljali duhovniške naloge. Ti so poskrbeli za številna darila in podpore novi cerkvi sv. Frančiška. Pa tudi sicer se je glas o tej božji poti naglo širil. Tako so na Dunaju leta 1758 izdali obsežno knjigo o romarski cerkvi Na straži. Ustanovljena pa je bila tudi bratovščina sv. Frančiška Ksaverija in v njej so bili najuglednejši veljaki tedanje Evrope in posebno še plemstva.

V župnišču so se vse do požara leta 1944 ohranile pomembne listine, baje jih je bilo za tri fascikle, ki so pričale o dogajanjih v Radmirju. Predvsem v letih 18. stoletja.

9. junija 1733 je Julijana grofica pl. Athembs poslala Steržinarju ročno izvezen mašni plašč in nekaj drugih ročnih del za potrebe v cerkvi.

Pater Klemen Winter je iz Prage leta 1734 poslal v Radmirje 6600 podobice sv. Frančiška Ksaverija in še nekaj srebrnih predmetov kot dar plemenitašev v Pragi. Tako se je potem darovanje dragocenosti nadaljevalo. Saj so zgle dom sledili in domala kar tekmovali, plemenitaši širom Evrope in seveda tudi dvori raznih dežel. Orožen je darila v glavnem posamično popisal in to kar na treh straneh svojega zapisa. Vsekakor smemo domnevati, da je radmirska zakladnica hranila velike posebnosti in vrednosti v zlatu in srebru.

Državne reforme na temelju odredbe z dne 30. avgusta 1783 so globoko posegle tudi v Radmirje. Prepovedane so bile procesije romarjev pohodnikov. Tako so seveda število duhovnikov v Radmirju skrčili. Toda verniki so še naprej množično prihajali, vendar ne v procesijah, pač posamično v skupinah. 21. decembra 1798 je prišla v Radmirje celo neapeljska kraljica, ki se je poklonila sv. Frančišku Ksaveriju, vendar pa se je število romarjev le postopno usipalo, saj so tedaj že bile številne romarske točke po Evropi in v naših krajih. 24. marca 1786 je država radmirske zaklade natančno popisala (Orožen navaja prepis zapisnika, op. A. V.). Že 7. februarja 1787 pa je sledila zaplemba velikega dela zlatnine in srebrnine. Zapisnik navaja kar 161 takšnih predmetov, lahko si mislimo za kakšne vrednosti je šlo. Jožefinske reforme so tako posegle tudi v naše kraje.

Ustanovitev župnije v Radmirju

V letu 1782 je ljubljanski škof Karl grof plemeniti Herberstein to župnijo uradno odobril. Ta nova župna enota je bila izdvojena iz župnije Gornji Grad, obsegala pa je: Radmirje s Stražo, Brezje, Hom, bližje ležeče dele Slemena; iz župnije Ljubno pa del Savine, Juvanje, hrib Tir, Tajno in Slemski Vrh, iz rečiške fare pa: Homec, Meliše, Okonina s cerkvijo sv. Jakoba in Negojnica.

10. decembra 1824 je zahtevala graška gubernija mnenje Lavantinske škofije o tem ali se naj radmirska župnija ohrani ali pa se naj opusti. Očitno je tedanjo škofijski ordinariat izdal ugodno mnenje za obstoj župnije naprej, saj je to potrdil tudi graški gubernij z odločbo dne 28. februarja 1825.

Župnijska cerkev sv. Franciška Ksaverija

Orožen opisuje cerkev kot prostorno, prijazno, grajeno v tako imenovanem "jezuitskem slogu", s tlorisom v obliki križa. Zvonik so leta 1860 nanovo pokrili. Mojstrsko delo je gotovo glavni oltar, grajen iz razno barvnih marmorjev in lesenimi stebri. Omenjeno je že bilo, da sta poljska kraljevska zakonca (kralj Avgust III. z ženo) že leta 1745 darovala za cerkev 400 zlatnikov, namenjenih ureditvi glavnega oltarja. Pa tudi od drugod so prihajali darovi za novo cerkev sv. Franciška. Zapletlo se je pri gradnji glavnega oltarja do te mere, da je grozila pritožba na samo avstrijsko cesarico, saj so pomembna dela opravljali prav na Dunaju. Leta 1769 je bila gotova slika izpod čopiča slikarja Mihaela Rainwalda, domnevno pa je bil v letih 1769 ali 1770 glavni oltar dokončno postavljen. O tem oltarju krožita dve zgodbi. Po prvi naj bi zgornji del, ki je bil narejen v Benetkah, pri prevozu proti Trstu bil potopljen, po drugi pa bi ponovno izdelavo iz marmorja opustili, prav zaradi težavnega transporta in zato so se odločili narediti ta del iz lesa. Orožen ne utemeljuje ne ene, ne druge pripovedi.

Orožen navaja še nekaj podrobnosti o izgledu cerkve: v cerkvi so poleg glavnega oltarja še štirje stranski in v stranski kapeli še oltar sv. Barbare. V kripti stranskega oltarja sv. Barbare sta pokopana graditelj cerkve Ahac Steržinar in duhovnik Janez Gaberšek.

V popisu zakladnice so imena darovalcev. V glavnem gre za kralje in visoke plemenitaše tistega časa. V posebni listini je Orožen prebral, da je župnišče dobilo nekaj zemljišč, kar je bilo izpeljano 9. junija 1723. Ni znano zakaj si je občina Radmirje pozneje dana zemljišča spet prilastila, toda župnija se je na to početje pritožila

in 28. junija 1852 je okrajno glavarstvo v Celju spet vrnilo vsa že prej omenjena zemljišča župniji Radmirje.

Podružnična cerkev sv. Mihaela

Ta cerkev stoji v Radmirju na malem hribčku in je grajena v poznogotskem slogu. Ni jasno ali je bila leta 1375, to leto se omenja v kroniki, grajena ali pa le prenovljena. Orožen domneva, da je bila tedaj prenovljena. Za to domnevo govorijo gradbene posebnosti oziroma oblike določenih delov zgradbe. Del notranjosti je rebrasto, drugi del pa ima gladke oboke. Po listini, hranjeni v škofijskem arhivu v Ljubljani, so v tej cerkvi proslavljali cerkveni praznik na dan sv. Hieronima (30. september), od leta 1391 dalje pa na dan sv. Vida. Omeniti še velja, da zajema gornjegrajski urbar iz leta 1426 tudi to cerkev.

Vizitacijski zapisnik iz leta 1631 govori o treh oltarjih, ki jih cerkev ima. Glavni oltar je posvečen sv. Mihaelu, zadaj na njem je Orožen prebral napis: Poslikan leta 1595, prenovljen leta 1846. Zvonik je imel dva zvona, starejši je bil narejen leta 1668 v Celovcu.

Kot je razumeti navedbe Orožna, je cerkev sv. Mihaela imela prvega duhovnika leta 1780 in to Filipa Markiča.

Ekspozitura sv. Jakoba v Okonini

Cerkev je zelo stara, vsekakor pa omenjena v gornjegrajskem urbarju iz leta 1426. Do leta 1787 je spadala pod župnijo Rečica. Morda tale drobna zanimivost, v urbarju so jo vodili pod cerkev v "bokowynye". Seveda je treba pripisati to dokaj čudno in neznano krajevno ime, ki je verjetno bil tujec in mu slovenske besede niso bile tekoče. Morda pa je prvotno ime kraja imelo kaj opraviti z "bukovino", seveda je to le misel, ki nima trdnih osnov (op. A.V.). V zapisniku vizitacije iz leta 1631 je zapisano, da ima cerkev dva vinograda. To slednje je dokaj razumljivo, če pomislimo, da je bila okolica polna vinogradov, (op. A.V.). Tedanja cerkev je imela tri kupole, ena je bila nad korom, druga nad oltarjem Janeza Nepomuka, tretja pa nad oltarjem sv. Ignacija Lojolskega. Zanimivo, da so te kapele dozidavali, tisto sv. Janeza

Nepomuka leta 1724, sv. Ignacija pa 1722 leta. Prezbiterij in kupolo nad njim pa leta 1730. Domnevno je vsaj kapelo sv. Ignacija pozidal rečiški duhovnik Jurij Schwoler, ki si je zelo prizadeval, da bi naredil iz okoninske cerkve božjepotno. Kot vse kaže, pa je obisk te cerkve postajal vse obsežnejši, saj so nastavili tudi tu duhovnika, prvi je bil sam Schwoler, za njim pa Marko Volovšek.

1.marca 1766 je cerkev kupila od gosposke na Žovneku dajatve v žitu, ki so bile v Mozirju, za znesek 1000 goldinarjev. Tako je iz tega dobivalo župnišče v Mozirju tretjino, dve pa cerkev v Okonini. Razen tega je spadalo k cerkvi še nekaj posestev za katere so najemni kmetje plačevali

okoninski cerkvi. Leta 1774 je prišla cerkev v gmotne težave in je zaprosila škofijo za redno dotacijo. Očitno je šlo za spore znotraj duhovščine, saj je škofija 9. aprila 1774 odgovorila, ko bodo dohodki cerkve s strani škofije preverjeni in "spor" med farami in duhovnikom odpravljen, bodo ugodno ukrepali, prej pa ne. Gornjegrajski revizor je poročal škofiji, da cerkev v Okonini ni v gmotnih težavah, ker ima redne prihodke, sama fara pa šteje 500 duš, kar tudi ni malo. Škofija je tedaj ukrepala, oblast pa je 10. septembra 1789 ukinila redno duhovniško službo in razglasila, da Okonina ne potrebuje posebne duhovniške izpostave.



V Radmirju (sv. Frančišek na Štražah) so v okviru Katoliško-prosvetnega društva gojili kulturno dejavnost. Na sliki so igralci igre Eno uro doktor, ki so jo igrali leta 1912. Sliko je posnel znani domači fotograf Anton Jamnik.

NARODOPISJE

Stari vodovodi

Ljudje so se od nekdaj naseljevali tam, kjer je bila blizu voda. Sprva so se naseljevali ob vodotokih ali odprtih izvirih vode, pozneje so morali iskati tudi prostore, ki so bili bolj ali manj oddaljeni od vodnih virov. Tako so pričeli vodo zajemati in jo dovajati v bližino domov. Ali pa so kopali globoke vodnjake, kar spomnimo se nekaterih grajskih, ki so bili globoki tudi sto in več metrov, samo da so le naleteli na vodo. V tem času so imeli veliko dela posebno izvežbani "štepiharji," kot so v naših krajih rekli graditeljem vodnjakov. Voda je tako bila bližje doma, pozneje pa so jo napeljali v hiše same.

Prav zanimivo je, da so v naši okolici ljudje napeljevali vodovode tudi po nekaj deset metrov daleč v posebnih ceveh, ki so jih sami naredili. Pred leti, je gospa Fužirjeva z Lepe Njive opozorila na najdbo vodovodnih cevi na njenem posestvu. Bile so iz neke vrste malte z odprtino v sredini. Kmalu za tem se je pri meni oglasil Gustl Strnišnik z Dobrovelj, ki je naletel na prav take ostanke vodovodnih cevi. Ocenil je, da je bil vodovod dolg približno 400 m od nahajališča vode, ki se še danes imenuje "Pri vodi." Verjetno so imeli tam nekoč zbiralnik, da je bilo vode za potrebe posestva dovolj. Kot smo lahko domnevali, so bile cevi v lite iz mešanice živega apna in skriljave mivke. Ta zmes je zelo trdna in vodotesna, da so to dosegli so dodajali zmesi še jajčni beljak. Stvar ni bila poceni, je pa služila svojemu namenu. Kot smo lahko ugotovili, je bila ta vodovodna napeljava stara okoli 150 let. Posebej velja poudariti, da so bile opisane cevi znotraj še popolnoma vodotesne. Starejši ljudje so vedeli povedati, da so najprej izkopali ozke jarke, okoli gladkega droga pa nalili že omenjeno malto. Potem so drog pomikali naprej in ga sproti zalivali z zmesjo žganega apna in skriljastega peska. Tako bi lahko vsaj okvirno opisali potek gradnje takšnega vodovoda.

Jože Berglez – Kugovnik pa mi je pripovedoval, kako so gradili višinske vodovode. Tam so

uporabljali za cev macesnovo deblo, ki so ga navrtali. Za to opravilo so imeli do 8 m dolge svedre različnih premerov. Vrtanje je bilo zelo naporno, saj so za vodovod iskali debela macesna, ki so rasla zelo počasi in seveda tudi viharne. Spojke za spajanje cevi je izdelal kovač in sicer tako, da sta bila zunanja dela konično ošiljena, po sredini spojke pa je bil skovan neke vrste opornik. Potem so cevi s težkimi kijami zbijali skupaj, saj so morali spoji biti vodotesni. Kugovnik je posebej opozoril, da je bilo to delo nadvse naporno, tudi jarki so morali biti gladki in ustrezno nagnjeni. Zbiralnik so naredili prav tako iz macesna, zanj so uporabili plohe "gostega" macesna in jih med seboj temeljito zatesnili. Takšen vodovod je bil v celoti lesen!

Pri hiši so imeli tudi poseben sveder, ki so ga uporabljali tedaj, ko so vrtali navpično v zemljo, da so vstavili (zabili) cev za vodnjak s preprosto črpalko. Tudi gornji del vodnjaka je bil nekoč iz lesenega debela, mehanizem za črpanje pa je bil delo ključavničarja ali kovača.

Morda bo kdaj kateri od zanesenjakov gradnjo kmečkih vodovodov temeljiteje raziskal in opisal, da bo ta prvovrstna tehnična dediščina naših krajev ostala ohranjena.

Naši predniki so poznali lastnosti lesa do podrobnosti, zato so ustvarjali pripomočke, ki še danes zbujajo pozornost in občudovanje. Kar spomnimo na razne stavbe, hiše, kozolce, marofe, mline, žage, kašče in podobno. Pa tudi na jezove in razne vodne naprave se je dobro spomniti. Kako so znali pokrivati strehe s škodlami in pripraviti dobre skodle, da je streha dolgo zdržala. In končno, kaj vse so zmogli splavarji in žagarji. Sicer pa imamo dokaz iznajdljivosti naših ljudi na višinskih kmetijah, kjer so za razna opravila že davno uporabljali vodno silo. Kaj vse je iz lesa znal narediti Anton Jamnik – od fotoaparata do raznih strojkov, kipov, glashil, fotografskega orodja, mikroskopa in še bi lahko naštevali ...

Lučki romarji

Leopold Supin mi je, davno tega, pripovedoval o tem, kako mu je mati pripovedovala o nekdanjem božjepotništvu v Lučah. Daleč nazaj so ljudje enostavno vzeli pod noge in krenili v svet, predvsem, ko je šlo za kakšno romanje. Stari ljudje so vedeli povedati cele zgodbe o tem. Govorili so o Kelmorajnu, kamor so hodili peš, tudi v španska božjepotna središča so hodili, skratka, daljave niso pomenile tedanjim, hoje vajenim ljudem nič! Ne spominjam se več, kdo mi je pripovedoval o romanju v Kölln

je pač bilo potrebno. Navadno se je odločila za pot skupina kakšnih petnajstih ljudi. Seveda jih je bilo kdaj pa kdaj tudi več. Romanje se je pričelo na četrtek v križevem tednu, ko so iz Luč krenili nekako ob 10. uri dopoldne preko Volovljeka na Kranjsko. Pri vsakem znamenju ob poti so molili.

Med potjo

Vsak od romarjev je nosil pri sebi bel cekar, pleten iz slame. Ta je imel neke vrste naramnice. V njem so nosili hrano: zabelo, moko, obrnjen'k,



Razglednica Luč iz leta 1917.

(Kelmorajn). Toda tega, da so imeli v tem nemškem velemestu celo svoje slovenske gostilne na katere so se romarji obrnili za pomoč med bivanjem v mestu ob Renu, se dobro spominjam.

Na romanje

O čem je torej pripovedovala mati Leopolda Supina? Lučani so množično romali na Višarje, sploh je bila to Slovincem priljubljena točka. Kadar so se odločili za to pot, ki je trajala kar dva tedna, so začeli s pripravami že doma. Vsaka vas je imela neke vrste svojega vodnika, temu so romarji rekli "vojvoda." Zelo znan je bil Prošev Jože, ki je vse uredil za dolgo pot in pripravil, kar

meso, sladkor, kruh, čaj, in še kaj. Kuhali so tam, kjer so prespali. Po poti so prepevali romarske pesmi. Pri sv. Joštu nad Kranjem so imeli litanije, mašo pa potem na Ljubnem na Gorenjskem, kjer so ponavadi prespali. Pot jih je dalje vodila preko Radovljice na Brezje, tam so spet peli litanije. Običajno so potem krenili na Bled in se podali v cerkev na Otoku, kjer je bila maša. V cerkvi so kar po tleh legli in tam prespali. Zjutraj so se vozili po jezeru in prepevali pesmi v čast Marije.

Na Višarijah

Potem so krenili spet na pot – proti slovitim romarskem kraju Višarje. V podnožju so si

oprtili vsak svoje poleno (špince) in jih nosili na vrh k cerkvi. Tam so ostali navadno po dva dni. Prenočevali so v urejenih prenočiščih. V znameniti cerkvi na Višarijah so opravili vrsto pobožnosti in prepevali pri mašah. Marsikdaj so se na poti proti domu delili. Eni so šli nazaj po isti poti, drugi pa so krenili proti domu preko Koroške. Že kar v navadi je bilo, da so romarji v krajih skozi katere so hodili v cerkvah "pinkali" (pritrkovali, op.A.V.), prav gotovo pa je tako bilo na Ljubnem. Seveda so se na poteh združevale razne skupine romarjev,

tako so z Lučani hodili tudi drugi ljudje in se tako med seboj spoznavali.

Lepa navada

V Lučah so spoštovali navado, da so na Svečnico farani prinesli na "britaf" cele korpe kruha, ki so ga potem delili ubogim. Posebno skrb so izkazovali lačnim otrokom. Kruh so zbirali med vaščani in ga potem skupno delili. Običajno so na kmetijah za otroke spekli kolačke. Ta lep običaj je bil tako znan, da so tistega dne prihajali v Luče celo s "polja" kot so rekli ravninskim predelom doline.

Pozabljeni furmani

Konj je od nekdaj bil zvesti spremljevalec človeka. Od tedaj, ko je človek ugotovil delovne sposobnosti te lepe živali, sta dejansko nerazdružljiva. Ko še ni bilo raznih vlečnih naprav in strojev v današnjem smislu, je prav konj predstavljal človeku neprecenljivo vrednost in pripomogel k hitrejšemu razvoju raznih dejavnosti, ne nazadnje tudi gospodarstva.

V naši dolini je bilo furmanstvo tako rekoč pri vsaki kmečki hiši. Celo po drugi svetovni vojni so furmani bili nepogrešljivi, saj so opravljali razna gozdna dela, prevoze lesa in drugih tovorov, seveda pa so jih potrebovali tudi za razna kmečka dela. Kmalu pa so zaradi razvoja tehnike pričeli konje nadomeščati stroji, morda smo v tisti navdušenosti, ko smo govorili, da bo traktor v vsem nadomestil konja, nekoliko pretiravali. Vendar je konjereja, kljub raznim ugovorom, vidno nazadovala. Nekako sredi sedemdesetih let prejšnjega stoletja so pričeli vojaški strokovnjaki spet pospeševati rejo konj, seveda za potrebe vojaščine.

Kako pa je bilo nekoč? Kmetje so nujno potrebovali vlečno silo in konje za obdelovanje zemlje. Največ so redili konje v nižinskih predelih naše doline, kjer so številčno tudi prevladovali. Višinski kmetje pa so za vleko raje redili vole.

Konj za pošto in transport

Že Rimljani so tudi po naših krajih gradili ceste za transport in prenašanje pošte. Ne nazadnje so konji vlekli poštne kočije, s katerimi so tedaj

potovali ljudje. V avstrijskih časih so se poštne povezave zelo zgostile po vsej Evropi in tako omogočile potovanja iz države v državo. Države so bile povezane s "poštnimi linijami," ceste pa so omogočale prevoz raznih tovorov iz pristanišč v notranjost dežel. Prevozniška dejavnost se je hitro širila, saj je z napredkom rasla potreba po hitrejšem transportu. Že zgodaj so uvajali hitro pošto, ki so jo omogočali "hitri sli" na konjih. Ohranjeni so razni ceniki za poštne storitve iz tistih davnih dni. Seveda pa so bile hitre povezave še posebej pomembne za vojaščino že v pred rimskem obdobju in potem vseskozi.

Furmani v naši dolini

Naši kmetje so že kmalu v furmanstvu iskali dodaten vir dohodka, saj kmetije niso bile kaj prida donosne in niso zagotovile dovolj denarja za preživetje številčnih družin. Tako se je poleg obrtnega furmanstva razvilo še kmečko. V naših krajih je bilo dosti dela v gozdovih pa tudi potem prevozov lesa, zato so furmani imeli dovolj dela, seveda so se pa nekateri podajali tudi na "veliko" cesto in prevažali razno blago iz kraja v kraj. Drugi pa so se posvetili oskrbi domačij z različnimi dnevnimi potrebščinami. Les so tedaj v glavnem spravljali s planin po rižah, potem so ga plavili in nato rezanega splavarili ali pa takega vozili na železniško postajo Šmartno ob Paki. Pogosto pa so platanice vozili celo do Celja.

Čeprav je njihovo delo bilo težko in naporno, so v skupinah vse to zmogli. Zato so vozili vedno

v skupinah, da so si lahko med seboj pomagali, če je to bilo potrebno. Včasih so zaradi strmine rabili dodatno vprego, lahko pa se je zgodilo, da je kateremu izmed njih odpovedalo kolo ali pa da se je tovor razvezal. Razne težave so lahko nastopile na dolgi poti. Zato so imeli vozovi spodaj pritrjeno skrinjo v kateri so imeli razno orodje, mazila in obvezno "šturmerco" (svetilko), ki je bila s cestnim redom predpisana. Ta povezanost je pomenila tudi družabnost. Spominjam se kako so marsikdaj prepevali na vozovih. Sicer pa so poznali dobre gostilne, kjer so se radi ustavljali in krmili konje, sebi pa privoščili jedačo in pijačo. Take gostilne so kmalu poimenovali "frumanske," kar je pomenilo, da so bile dobre in so tudi privabljalale druge potujoče goste. Ko so peljali skozi kakšen kraj, so radi pokali z biči, to je bil neke vrste pozdrav! Znano

je, da so furmani radi pokali tudi tedaj, ko so morali že ob jutranjem mraku na pot ali delo. Tako so nastale razne legende in pripovedi o furmanih. Zelo rado jih je strašilo, to se je pogosto dogajalo v Soteski pri Mozirju ali v Strugah pred gostilno, kjer se je nekoč zgodil hud zločin, ko je neki čevljar iz Mozirja oropal in pobil družino gostilničarja. Take zgodbe so si radi pripovedovali in kar tekmovali so med seboj, katera bo bolj srhljiva. Danes je na številne konjske vprege na cestah le še spomin. Tudi prislovična skrb, ki so jo izkazovali konjem je le še pripoved. Pa tudi izredno znanje furmanov o zdravljenju konj je le še spomin. Dobro so namreč poznali tudi zdravilstvo domačih živali. Marsikaj so torej postorili kar sami, saj veterinarjev ni bilo na pretek. Med domačimi zdravilci je bil zelo znan Ferdinand Weiss iz Spodnjih Kraš.



Furmani na cesti leta 1938.

Furmani in red na cestah

Vemo, da je v naši dolini bilo veliko furmanov. Znano je, da so kmetije iskale dodaten prihodek, ker se na kmetijah ni preveč dobro živelo. Kmetje niso imeli od svojih pridelkov kaj prida prodati, pa tudi prodaja kmetijskih pridelkov je bila organizirana šele s pričetkom delovanja kmetijskih zadrug.

zakon iz leta 1929. Za različne vrste cest so že tedaj veljali razni predpisi. Šlo je največ za "oblastne" ceste, kar bi lahko primerjali z današnjimi državnimi cestami, medtem ko so občinske ceste bile v pristojnosti občin. Oblastne ceste so razvrščali v redove – tako je cesta prvega reda morala biti široka 6 metrov, medtem ko je za



Furmani so bili potrebni tudi pri delu v gozdu, vlačili so platanice na skladišča. Skupina furmanov je slikana leta 1935 pri Dežmanu v okolici Luč.

Furmanstvo je bila potrebna in iskana dejavnost. Ne le za potrebe prevozov, tudi pri gozdnih delih je bila konjska vprega potrebna, da ne govorimo, kako so se konji potrebovali pri kmečkih delih na njivah in travnikih. Seveda so bili boljši pogoji za furmanstvo v dolinskem kot v hribovskem predelu naše doline. Hribovci so največ potrebovali konje za obdelavo zemlje in vleko lesa v gozdovih.

Že v stari Avstriji so imeli in poznali prometni red, toda zakon je bil v določilih bolj ohlapen kot pozneje, ko so se pojavila motorna vozila. Pa vendar, furmani so morali dobro poznati in upoštevati prometne predpise, kakršni so pač bili, vsekakor pa ni primerjave z današnjimi prometnimi zakoni.

Med obema vojnama je bil najpomembnejši

ceste drugega reda zadoščala širina 5 metrov. Za občinske ceste je bil predpis zelo splošen. Velel je, "da morajo te narediti po krajevnih potrebah." Ta zakon je uvedel "kuluk" (obvezno delo občanov). Trajanje te obveze je bilo odvisno od višine davčne obveznosti in to od enega do dvanajstih dni.

Za vožnjo po cestah vseh vrst je veljalo pravilo desnega pasu. Prazna vozila so se morala umikati polnim, prednost pa je imelo težje naloženo vozilo. Vzporedna vožnja je bila strogo prepovedana. Za izredne prevoze je bilo potrebno dovoljenje sreskega načelstva ali pristojnega organa (v mestih). Vozila se niso smela brez potrebe ustavljati na cestišču. Za vozila v koloni je veljalo, da je v temi moralo imeti leščerbo prvo in zadnje vozilo. To je seveda posebno veljalo za

furmane. Izrecno je bilo prepovedano vlačenje lesa po cestah, tudi odlaganje lesa na njih je bilo prepovedano. Ta del predpisa je veljal za oblastne ceste! Za furmane je veljalo pravilo, da so morali biti vedno na svojem mestu oziroma na dosegu vprege. Vozovi so morali imeti tablice z napisom lastnika in njegov naslov.

Poseben člen zakona je določal širino platišča na tovornih vozovih. Za vozove do 1.200 kg nosilnosti – 6 cm, do 2000 kg – 8 cm, do 3.500 kg – 11 cm, za težje tovore od navedenih pa 16 cm. Obroči koles so smeli biti le gladki in ne kako drugače okovani. Naj pojasnimo zakaj so predpisovali širino platišč na kolesih. Ceste v tistih časih še niso bile dovolj trdne (utrjene) zato so preozka platišča in pretežek tovor na vozu lahko povzročila poškodbo cestišča.

Podatki s pokrova

Na naših kmetijah so dokaj pozno pričeli količinsko zapisovati pridelke, seveda pa tudi kakšnih drugih poslovnih podatkov niso beležili. Zato je še posebej zanimiv primer na kmetiji Podmenina pri Novi Štifti. Tam gospodarijo sedaj Rihtarjevi, vsaj so, ko sem pred kakimi desetimi leti nazadnje bil tam. Gre za izredno staro kmetijo, ki je kot huba vpisana v gornjegrajskem urbarju iz leta 1426 takole: "Vlrich podmenino," kar brez dvoma pomeni Ulrik pod Menino. Seveda je tedanji graščinski pisar bil tujec in je ta podatek vpisal povsem fonetično. Vsekakor lahko sklepamo iz podatkov v urbarju, da je kmetija oddajala velike količine desetine graščini v Gornjem Gradu. Naj povemo, da so tedanji podatki o hubah večinoma podobno zapisani. Zapisano je le ime in označba kraja, saj priimkov tedaj še niso imeli vsi podaniki. Zato je domače ime sedanjega rodu, ki gospodarja na opisani kmetiji, Podmeninšek prav lepo in izvirno, predvsem pa zelo slovensko.

Stara kašča

Prava zgodovinska posebnost je domača kašča, ki nosi nad vhodnimi vrati letnico 1688. Rihtarjevi so jo skrbno ohranjali, lahko bi rekli,

Zavore so morali vozovi imeti na sprednjih in zadnjih kolesih, uporaba cokle je bila na oblastnih cestah prepovedana in kazniva. Vozove so vsako leto oblastno (uradno) pregledali in izdali vozno dovoljenje. Furmani niso smeli biti vinjeni, treznost so preverjali žandarji. V stari Jugoslaviji (pred letom 1941) so za varnost na podeželju skrbeli žandarji, ki so bili vojaško organizirani, v mestih pa je to delo opravljala policija.

Sredi tridesetih let prejšnjega stoletja so sprejeli ostrejšje predpise, saj so se na cestah vse več pojavljala motorna vozila, ki so morala biti uradno registrirana, vozniki pa so že morali imeti vozniško dovoljenje. To so pridobili po opravljenem izpitu iz ravnanja na cestah in obvladovanja motornega vozila.

kar iz roda v rod. V kašči, ki je znotraj gotovo povsem izvirna, hranijo nekatere zanimive in dragocene predmete, med njimi tudi merilni škač, ki je na dnu overovljen (ajhan) z dvoglavim orlom, grbom tedanje države Avstrije in letnico 1857. Potem sledijo očitno okrajšave K.K. B.A. St. St. in F.S. Pri prvem delu gre očitno za kratice tedanjega avstro-ogrškega urada za žigosanje (preverjanje) meril. Zadnji dve črki pa sta verjetno kratice za uporabnika oziroma lastnika škača. Lahko torej domnevamo, da je kmetija pridelala dovolj žita, da ga je potem prodajala, zato je tudi potrebovala overovljen merilni škač.

Podatki na skrinji za žito

Takšnim omaram rečejo tam okoli "kušt". Po velikosti kušta smemo kar trditi, da so na kmetiji Podmenina pridelovali razna žita v večjih količinah. Posebnost so zapisi o pridelkih na notranjih straneh pokrovov. Gre za ročno pisane podatke, ki so dobro vidni in berljivi. Prvi podatki so iz leta 1921: Ječmen 20, soršca 36 in pšenica 31 škafov. Za leto 1922 so podatki bolj popolni: Ječmen 7, soršca 22, pšenica 34, oves 60, koruza 3 in ajda 9 škafov. Za leto 1923 so tile podatki:

Ječmen 14, soršca 23, pšenica 50, oves 110, ajda 10 in proso 15 škafov. Leta 1924 so pridelali: Ječmen 5, soršca 19, pšenica 38 in oves 75 škafov. Leto 1925: Ječmen 14, soršca 39, pšenica 70 in oves 125 škafov. Podatki za leti 1926 in 1927 niso zapisani. Leta 1928: Ječmen 16, soršca 42, pšenica 50 in oves 90 škafov. Podatkov za leti 1929 in 1930 ni. Leta 1931: Ječmen 13, soršca 25, pšenica 44 in oves 110 škafov. Leto 1932 ječmen 10, soršca 27, pšenica 43 in oves 128 škafov. V letu 1933: Ječmen 18, soršca 41, pšenica 70 in oves 151 škafov. Leta 1934: Ječmen 2, soršca 21, pšenica 35 in oves 103 škafe. Leta 1935: Ječmen 15, soršca 42, pšenica 83 in oves 106 škafov. V letu 1936: Ječmen 16, soršca 21, pšenica 46 in oves 107 škafov. Leta 1937:

Ječmen 17, soršca 32, pšenica 32 in oves 49 škafov. Leto 1938 manjka. Leta 1939: Ječmen 12, soršca 44, pšenica 62 in oves 109 škafov. Leto 1940: Ječmen 17, soršca 27, pšenica 43 in oves 86 škafov. Leto 1941: Ječmen 14, soršca 20 in pšenica 25 škafov. Vojno leto 1942: Ječmen 11, soršca 20, pšenica 32, oves 105 in rž 2 škafa. Nato manjkajo podatki za leta 1943, 1944 in 1945. Nadaljujejo leta 1953: Ječmen 9, soršca 19, pšenica 58, oves 61 in ajda 12 škafov. Zadnji zapis je iz leta 1954: Ječmen 9, soršca 30, pšenica 25, oves 82 in proso 3 škafe. Spodaj je zapisana pripomba, da je bilo leta 1922 najmanj žita.

Če bo nekdo raziskoval tedanji setveni red, mu bodo ti podatki dobro poslužili.

Flosarski dar po rajži

Verjetno se ljudje še spominjajo zanimive in dokaj stare kapele svetega Miklavža v Ljubiji. Splavarstvo v letih pred prvo svetovno vojno nikakor ni bilo varno. Kako so bile flosarske

lesom Lipold. Opisuje razne nevarnosti, ki so prežale na flosarje tik pred Beogradom pa tudi že prej. Vrstili so se ropi in kraje lesa in napadi na flosarje, ki so čuvali splave v pristanu. Tudi



Na flosu pri Rumi okoli leta 1928.

rajže naporne, je dobro opisal mozirski narodopisec Jože Lekše. Še bolj natančno je v nekaj člankih v časopisu Slovenjski narod opisal napore splavarjev mozirski trgovec z

carinski postopki na Donavi so bili zamudni in so nudili raznim lopovom bogat plen, saj so bili splavi tam sestavljeni ali povezani iz večih in so zato bili dolgi in nepregledni. Marsikdaj

so se torej morali braniti proti razbojnikih, ki jih je Lipold imel v svojih člankih enostavno za Turke.

Naporno in odgovorno delo

Poleg vseh nevarnosti je bilo splavarstvo delo tudi izredno naporno. Če se je sredi ledene reke kaj zataknilo, so morali flosarji v vodo, da so splav uravnali in ga spravili v tok. Seveda se potem niso imeli kje posušiti ... Spominjam se, ko so vozili mimo Celja in kar dostikrat se je splav zataknil pri nekdanjem železniškem mostu, ta je stal v smeri proti Laškem, nižje od Kapucinskega. Prvo postajo so naredili na Polulah pri Belaju (Korošcu). To je bila prava flosarska gostilna, kjer so prenočevali tisti, ki so pot po Savinji nadaljevali. Seveda niso spali v posteljah, pač pa

na klopeh v gostilni. Nekateri so se pa že vračali domov.

Da je bila rajža srečna ...

Navada je bila, lahko bi celo rekli, dolžnost, da so se ob povratku za srečno vrnitev zahvalili svetemu Miklavžu v ljubijski kapelici. Ob tej priliki so namenili svojemu zaščitniku denarni dar. V kapelici je bil posebej narejen lesen nabiralnik, kamor so hvaležni flosarji dali denar. Seveda so to bili manjši zneski, vendar pa so se našli zlikovci, ki so iskali denar v tem nabiralniku. Mozirski mizar Lekše, žal ni omenjeno njegovo ime, je v lesen zabojček vgradil napravo, ki se je sprožila, če je kdo hotel iz zabojčka ukrasti denar. Ko so nekateri dobili krepek udarec po prstih, niso več poskušali krasti Miklavževega denarja ...

Fran Kocbek o naših ljudeh

Takole je zapisal. "Posestnike v hribih nazivajo Gorjance, oni v dolini pa so Polanci. Gorjanci so večinoma bolj vitke rasti in visokega života, nekaj pa je čokatih in okrogločelnih ... Temperamenta so po veliki večini flegmatičnega; zato so v mišljenju, izrazovanju in kretanju počasni, zaprti, malobesedni in proti tujcu nezaupljivi, sicer so pa vljudni, gostoljubni in mož-beseda. Pri delu so vztrajni in natančni, drugače trezni in zadovoljni. Ob nedeljah radi nekateri nekaj časa posedijo v gostilni, samo v adventu in postu ne. Zberejo se tudi "pobi" (včasih z dečlami) in pojejo narodne pesmi, seve po svoje, konec je strašno

nategnjen. Gorjanci ljubijo tudi godbo, mnogo jih igra harmonike, citre in orglice ali podnosnice (zadnje celo nekatere ženske). Tudi radi "rajajo" (plešejo). Gorjanci vstajajo pozimi in poleti s svitom, spat pa grede kmalu po večerji. Pozimi in ob nedeljah se zabavajo doma z raznimi družabnimi igrami kot rinčke talat, rešeto sejat, golobe uganjat itd. Moški so navadno gladko obriti, le malo jih nosi polno ali zanemarjeno brado. Ženske imajo lase nazaj počesane in v eno ali dve kiti spletene. Gorjanci so večinoma tobakarji, ki prav radi kade čedre ali fajfe, v lučkih in ljubenskih gorah kade tudi ženske."

Mejniki – sveti kamni

O mejnikih je tudi pri nas najti dosti najrazličnejših zgodb in pripovedi. Predvsem je v ljudskem izročilu zaslediti pogosto pripovedi, kako je pri kateremu od mejnikov strašilo, kako je pokojni sosed po smrti sedel na mejniku, ker ga je skrivoma prestaval na sosedovo stran in podobno. Mejniki imajo seveda svojo dolgo zgodovino.

Ko se znotraj neke skupnosti pojavi osebna posest zemljišča in se utrjuje pojem lastnine, je seveda nujno potrebno lastnino označiti – razmejiti.

Najprej so ljudje postavljali navadne kamne za oznako mej, kasneje so uporabljali pokončne, pravokotne mejnike iz kamna. Na njih so pogosto vklesali kratice lastnika in na vrhu križ. Zemljiška gosposka pa je dosledno označila svoje mejnike z grbi. Seveda govorimo o zemljiških mejnikih. Poznamo pa tudi meddržavne mejnike, ki so seveda večji in opaznejši in prav tako označeni na ustrezni strani s kratico držav, ki jih razmejujejo. Vsekakor so mejniki vseh vrst neka pravna zaščitna obroba neke posesti.

Da so mejniki nekaj svetega, je razvidno tudi v zgodovini Rimljanov, ki so jih častili kot božja bitja. Njim so celo posvetili poseben praznik, ki so ga slavili vsako leto 23. februarja.

Če pogledamo nekoliko nazaj v preteklost vemo, da je tudi vaška posest bila že v srednjem veku na viden način mejno označena. Zato se ni čuditi, da so svojo posest vsake toliko časa, v Mozirju vsaki dve leti, preverili tudi s pohodi po mejah vaške, trške ali mestne lastnine. To ni bila zgolj navada, bila je dolžnost zapisana v listinah neke skupnosti, ki je imela zemljiško lastnino.

Ponekod so uporabljali za razmejitve tudi drevesa, ki so jih seveda smatrali za stalna. Tudi druge značilne znake v naravi so uporabljali za mejnike. Tu je bilo najpogosteje zaslediti večje skale, ki so kot samice trdno stale in bile dobro vidne. Na njih so potem vklesali podatke, ki so dokazovali mejno črto.

Posebno veličastni so bili stari kamni, ponavadi okrogle oblike, ki so ob večjih cestah nakazovali smer in deželo v kateri so stali.

Nekoč so celi narodi smatrali zemljiško razmejitev kot neke vrste "božjo" rabsodbo, vsaj tej vrednostno enako!

Na Pohorju so za mejnike zelo pogosto uporabili

stara drevesa. Vanje so zabili 20 cm dolge železne kline z začetnicami lastnika zemlje. Zato je tudi predel Pohorja, ki se imenuje "Pri treh žebliih".

Na koncu še to. Zgodovina pozna tudi prvo razmejevanje zemljišč na ta način, da so lastniki nosili težko skalo in kjer so jo zaradi njene teže vrgli na zemljo, tam je bila določena meja. To seveda spada v davnino!

Postavljanje mejnikov

Prastara navada, ki se ponekod še danes upošteva, je skoraj obredno ravnanje ob postavitvi mejnega kamna. Najprej so izkopal jama, v katero so potem postavili mejnik. Nato so dno jame posuli s črepinjami (drobci stekla), nasuli apna ali pepela, torej predmete, ki ne strohnijo. Ponekod so dali v jama še nekaj kovancev. Nato so v jama zvalili kamen, ki je le malo gledal iz zemlje. Za predmete, ki so jih vrgli v jama so imeli celo ime "znamenja" ali "dokazi" in to popolnoma upravičeno. Če je postala mejna črta kakorkoli sporna, so prekopali mesto, kjer je domnevno stal mejnik, poiskali so predmete, če so jih našli, so bili dokaz, da je tam prvotna jama mejnika. Da so naši predniki povečali mejnikom posebno pozornost, dokazuje tudi običaj, ko so otroke seznanjali z mejami posesti.

S trebuhom za kruhom ...

Po kmečki odvezi so se razmere na naši vasi zelo spremenile. Družine so bile številčne, podložništvo je bilo ljudem še v kosteh, kmetije so bile večina v fevdalni lasti, zato jih je bilo treba odkupiti. Zakon je predvideval tretjino bremen na fevdalca, tretjino je prispevala država, tretjino pa so morali plačati kmetje. Tu se je seveda zataknilo. Kmečka zemlja je bila obdelovana na primitiven način, ljudje dejansko niso imeli kaj prodati, zato denarja na kmetijah ni bilo. Tu so odigrale neslavno vlogo tudi državne ocenjevalne komisije, ki so seveda bile pod vplivom zemljiških gospodstev in so cenile v škodo kmeta. Tako se je kmet znašel v hudih škripcih - želel je rešiti kmetijo in se je zato zadolževal, največkrat pri goljufivih posojilodajalcih, ki so seveda nerazgledanost in stisko kmeta grdo izkoriščali. Država si tu ni prizadevala

narediti reda, saj si je pripisovala velike zasluge s sprejetjem zakona o kmečki odvezi. Skratka kmet se je znašel v okoliščinah, ki jih ni nikoli poznal, saj gosposka ni imela interesa za izobraževanje podložniške srenje.

Posledica takega stanja so bile številne dražbe posestev, tedanji podatki govorijo, da je v Avstriji "šlo na boben" kar več kot 100.000 kmetij! Vasi so se praznile, socialne razlike pa hitro večale. Vseh članov kmečkih družin kmetija ni mogla preživeti, tudi če je vzdržala omenjene pritiske. Industrija v državi ni bila ravno razvita, posebno pa ni bilo dela v naših krajih. Zato so se ljudje množično izseljevali, doma prodali kar se je dalo in odšli s trebuhom za kruhom. Sprva so se največ izseljevali v Francijo, Belgijo in Nemčijo, kjer so opravljali najtežja dela v rudnikih. Z velikim trpljenjem so si ustvarili pogoje za skromno življenje.

Seveda so take razmere v Evropi s pridom izkoristili razni posredovalci za "lepo" življenje tam preko velike luže. Povsod so se pojavile agencije, ki so reklamirale prevoz do obljubljenega dežele, tamkaj delo in celo stanovanje. To je seveda zbudilo v obupanih ljudeh pričakovanja, ki so se kmalu izkazala za neresnična. Seveda, ko so po dolgih mukah prispeli v Ameriko, niso imeli denarja za vrnitev, tudi če bi si to želeli! Tako so bili neke vrste talci raznih izkoriščevalcev.

Pred leti sem na Ljubnem naletel na nekaj pisem, žal brez naslova pisca, ki so nazorno potrjevala vso prizadetost izseljencev. Očitno so pisali starši iz Amerike svoji hčerki na Ljubnem. V enem najdemo zapisano tole: "Nisma hotela tebe vabiti sem, saj te ne silima k tej odločitvi, da zapustiš dom. Ako tako ni volja tvoja, kir tukaj karbodi griva, da sem pride ... To ti povem, da če se ne občutiš prav zdrava, da ti se ne spravljaš sem in tudi ti povem, da lušniga časa ne boš imela veliko tukaj ... Kir mama meni zmirom tisto prigovarja, da bi rajši hodila v planino, kakor da je tukaj ... Če pa bi se za rajžo odločila potem daj vse na licitiranje, samo fecele in antvele vzemi seboj

pa eno ta bolšo vajšenco, kir jo boš strašno nucala ... Tudi ti povem, če bi ne bilo prave družne za tebe se tudi ne podaj na rajžo, da se tebi kaj slabega zgodilo se vseh sort lumpi vozijo sem v Ameriko – le spomni se kaj ti pišem." In še prav zanimiv dodatek: "Če le prideš sem v Ameriko prnes seboj kamen za brusit kir tukaj se ne dobi taka reč."

V drugem pismu (22.2.1905) najdemo zanimiv opis potovanja čez lužo. Takole so zapisali: ... "Hodili smo 14 dni pa morje je bilo zelo mirno, samo na šif smo tak prišli, kir tako vozi, kakor tiste šajtrge, ko jih Kranjci imajo na cesti pa še tiste bolj grede kot ta šif. Ko smo bli na šifu so trije dečki umrli, če boš prišla naj bo pot trdna, to ti povemo."

Seveda vsem Amerika ni bila obljubljena dežela! Tam se je tedaj (na začetku 20. stoletja) iskalo težake, tako za industrijo, kot tudi za rudarstvo. Seveda so priseljencem namenili tako delo, ki ga domačini niso radi opravljali. Saj smo podobne primere zasledili tudi med našimi zdomci, ki so sprva prišli za vsako delo, pozneje pa so vendarle dobili delo po svojih sposobnostih. Skratka, kruh je v tujini bolj trd kot doma!

Agrarne operacije

Komisar za agrarne operacije je leta 1924 izdal planinsko statistiko za leto 1923. V uvodu je zapisano, da razpredelnice, ki so zajete v poročilu, predstavljajo poizkus statistike planšarskih obratov v Sloveniji. Omenjajo, da podatki še niso popolni in navajajo tri vrste planin – zasebne, skupne in tiste, ki imajo sirarske zmogljivosti. Vrednost paše je izračunana po normativih, ki so tedaj veljali za glavo normalne živine na dan. In kaj povedo te številke.

Na planinah se je leta 1923 prepaslo 3441 krav, 1675 volov, 4693 juncev ali junic, 1128 telet, 503 konji, 6582 ovac in 1639 koz. Poleg te živine se je zredilo še 871 prašičev.

Vrednost te paše ocenjujejo na 11,109.375 din ali 44,437.500 kron. (Za lažje razumevanje vrednosti naj povem, da je kilogram navadnega kruha tedaj stal 2 din, op. A.V). Vsote pomenijo kosmati dohodek iz naših planin. 4% od dohodka se da za osnovni kapital, ki ga imamo v naših planinah ogromno vsoto (277,725.000 din). Pri

tem upoštevajmo, je zapisano, da so naše planine še zelo zanemarjene in bi se moglo doseči z melioracijami izdatno povečanje letnega dohodka. Izboljšanih planin je po podatkih le kakih 17% od vseh zajetih.

V tabeli, ki našteva planine, so podatki razvrščeni po tedanjih okrajih. Za gornjegrajski okraj so zajete tele planine (podatki so točno prepisani):

Ter, Zelenjak, Travnik, Na Ravnah, Kašni vrh, Lepenatka, Globoki stan, Gospodni stan, Sedlice, Rastke, Seliška planina, Kunšpernikova planina, Vodotočna planina, Vodov, Jezero in Podvežak, Ravne, Poljšak, Čreta, Loka, Javorje, Želnatica, Merščiše-Vodol in Štajerski Rak.

Zanimivo, na našem območju po teh podatkih ni bila niti ena od planin izboljšana po agrarnih operacijah. Tako je zapisano.

Kot vemo, predvidena agrarna reforma, žal, ni bila v celoti opravljena, kar še danes otežuje koriščenje planin v pašne namene.

Predpisi o oblačenju

So bili časi, ko se ljudje niso smeli oblačiti po svoji želji. Veljali so predpisi, ki so urejali raznolikost oblačenja po slojih prebivalstva. Tako so hoteli oblastniki že na zunanji izgled poznati kateremu sloju pripada kdo od prebivalcev. To je danes težko dojeti, toda svoboščine so bile le za tiste, ki so jih po volji vladarja smeli koristiti. Med temi gotovo niso bili preprosti ljudje.

Angelos Baš piše v svojem delu Noša na Slovenskem v poznem srednjem veku in 16. stoletju med drugim, da so od zadevnih virov najpomembnejši policijski redi. Najstarejši med njimi je nedatirani Maksimiljanov policijski red, sestavljen na zboru odposlancev gornje in nižje avstrijskih dežel. Zanj pa se ne ve, če je postal obvezen. Iz dobe Ferdinandove vladavine izvirata najprej dve besedili policijskih redov, ki sta nastali okoli 1525, pomenili pa sta verjetno le osnutka ... in sta bili namenjeni za širše območje. Leta 1542 je izšel Ferdinandov policijski red, katerega osnutku so podala mnenja tudi kranjska mesta in vasi nižje avstrijskih dežel, ki jim je Ferdinand odgovoril in upošteval njihove pripombe v dokončnem besedilu. Leta 1577 je izšlo Karlovo povelje o noši, ki je naš zadnji oblačilni predpis iz 16. stoletja.

Glavni namen oblačilnih predpisov v policijskih redih je ta, da se ohranijo razločki med posameznimi skupinami prebivalstva v videzu, se pravi v noši njihovih pripadnikov. Socialni položaj posameznika se mora zunaj kazati v njegovi obleki. Domnevno pa so ti predpisi skušali zatirati preveliko razkošje in naj bi zagotovili kakovost blaga ter preprečili odtok denarja in obobužanje ... Znano je, da so na Slovenskem skušali te predpise izvajati tudi s prisilo. To pa pomeni, da so ljudi hudo omejevali v najosnovnejših osebnih željah, kot je danes denimo lahko tudi obleka.

Še danes je ponekod zaslediti opazke, ki se razumejo kot žaljive. Na primer, da je nekdo "postrizenec", ker so najnižji sloji morali imeti vedno postrizene glave.

Dobra stran teh predpisov je v tem, da raziskovalcu nudijo dokaj natančno sliko tedanje noše. Če ob vsem tem sploh smemo govoriti o čem dobrem. Z današnjega gledanja na tedanje predpise bi seveda ne mogli najti kaj dobrega v njih, saj gre za zunanje razlikovanje med ljudmi, predvsem pa za neusmiljeno delitev ljudi po njihovem socialnem položaju. Toda česa vsega si nekdanji mogotci niso omislili, da bi se sami visoko dvignili nad povprečje prebivalstva.

Mitnica v Mozirju

Oblast, katerakoli že, je na vse načine obremenjevala svoje podanike, krajane, občane in državljane. Tako je že od nekdaj in je seveda še danes.

Najrazličnejše mitnine so plačevali trgovci za blago in vprežno živino; vsakdo, ki je vodil konja ali govejo živino mimo mitnice, je plačal mitnino. To je določala za trge zemljiška gosposčina, za mesta pa mestna uprava v dogovoru z oblastnimi organi.

V zbirki šoštanjkega zbiralca Zvoneta Čebula je najti mitni listič ljubijske mitnice na mostu prek Ljubije. V Mozirju je bila še mitnica ob

prehodu čez most preko Trnave in ob Babinovi hiši v centru trga. Iz vsebine mitninskega izkaza, ki je natisnjen v nemškem jeziku, je razvidno, da vsakdo plača mitnino za konja v višini 3 krajcarje (dunajske veljave), toliko pa tudi za par goveje živine. Na lističu je zapisano, da to mitnino določata gosposčina Gornji Grad in Žovnek. Mitninar je moral vpisati plačila in številko lističa.

Ker sta navedeni obe gosposčini smemo sklepati, da gre za listič iz konca 18. stoletja, ko sta bili obe zemljiški gosposčini pod državno upravo.

Jezdna pošta

Ni mogoče oceniti koliko kulturne dediščine smo pri nas zavrgli, izgubili ali kako drugače uničili. Žal je tako, da ljudje na sploh starih papirjev, slik in predmetov še ne znajo dovolj ceniti. Res, vse ne sodi v središče naše pozornosti, pa vendar, lahkomišelnost odmetavanje pa spet ni opravičljivo. Tu bi morale storiti več naše šole, namreč že mladega človeka je treba opozoriti na bogastvo, ki se včasih skriva po podstrešjih in starih kamrah.



Na Požarnikovem nad Novo Štifo je zadnje jezdno znamenje v teh krajih. Zgradba izgleda kot kapelica. Jezdno znamenje je služilo jezdecem, ki so prenašali hitro pošto iz Gornjega Grada v Gradec, kot zavetje pred neurjem in dežjem. Sedaj je to nekdanje znamenje spremenjeno v kapelico.

Eden redkih, ki zna ceniti našo kulturno izročilo je nedvomno Zvone Čebul v Šoštanju. Ko sem ga spet obiskal, mi je pokazal cenik za poštno uslugo, tako imenovane hitre pošte iz leta 1789. Hitra pošta se je prenašala s pomočjo jezdecov, ki so

drveli skozi deželo in pri poštnih postajah menjavali konje, da so kar je bilo mogoče hitro prišli z enega konca države na drugega. Takšni pošti so rekli jezdna ali tudi "urgentna". Že leta 1584 so v takratni Avstriji uvedli jezdno pošto na progi Gradec - Ljubljana. Seveda se je ostala pošta prevažala s poštnimi kočijami, še prej pa s tekači (sel). Razvoj je zahteval svoje in tako se je tudi poštna dejavnost hitro prilagajala potrebam ...

Prav zanimivi so podatki, ki jih razberemo s Čebulovega dokumenta. Tedanja Avstrija je bila izredno obsežna država, zato so tudi zaračunavanje poštnine prilagajali dvema pojmom, v prvem razredu so bile tuje države, v drugem osnovnem razredu pa dežele znotraj države Avstrije. Druga osnova za izračun poštnine je bila teža pisma ali paketa. Tehtali so v lotih in funtih, zaračunavali pa v goldinarjih in krajcarjih. Da bodo utežne mere dojemljive povejmo, da je 1 funt imel 16 unč ali 32 lotov, sicer pa je funt predstavljal težo 560,60 g, 1 unča 35 g in 1 lot 17,50 g.

Posiljke so upoštevali od pol lota teže, ta pa je stala znotraj države 4 in v tujino 8 krajcarjev. Najtežja pošiljka je lahko bila 5 funtov, ta je stala v državi 3 goldinarje in 45 krajcarjev, v tujino pa 8 goldinarjev in 34 krajcarjev. Če vemo, da je goldinar tiste čase veliko veljal, je poštnina sicer visoka, po drugi strani pa moramo upoštevati daljave, na primer iz Ljubljane v Galicijo, ki je bila mejna dežela z Rusijo. Takšne daljave so premagovali le, če so poleg konjev menjavali tudi jezdece. Vsekakor pa lahko občudujemo tedanjo organizacijo poštno dejavnosti, tembolj, če pomislimo kakšne so tedaj bile cestne povezave in v kakšnih razmerah je bil jezdec na poti.

Mimogrede naj še omenimo, da so nekoč poznali jezdna znamenja, ki so bila nekakšni smerokazi jezdecem v pogodzenih predelih. Pri Požarniku nad Novo Štifo še danes stoji takšno znamenje, ki je na zunaj podobno kapelici, zato lahko domnevamo, da so ljudje te zgradbe marsikje porušili, ali pa iz njih naredili kapelice.

Naši kraji v starih časopisih

Prav zanimivo je prebirati časopise izpred nekaj desetletij. Branje starih člankov nas o marsičem podučijo, iz njih spoznamo tedanje življenje in razna prizadevanja naših prednikov v najrazličnejših smereh.

Kako so v Mozirju pripravljali šolsko kuhinjo nam pojasni članek v Narodnem dnevniku številka 293 iz leta 1909.

Rodoljubne in humanitarne organizacije so si zelo prizadevale za omilitev revščine, ki je tedaj vladala predvsem med kmečkim prebivalstvom. V Mozirju so torej "trške dame" nameravale poskrbeti za topel obrok šolskim otrokom, ki so od daleč prihajali in zgodaj vstajali, pa tudi pozimi globok sneg gazili, da so prispeli do učilnice v ljudski šoli sredi trga. Tako so zapisale te dobrotnice v pismo, ki so ga poslale vsem tržanom. Da bi zbrale nekaj denarja za šolsko kuhinjo, so ustanovile odbor za ustanovitev šolske kuhinje in v okviru tega priredile 26. decembra 1909 veselico "v gostilniških prostorih gospoda Alojza Goričarja v Libiji" s "slededim sporedom - deklamacija, božično drevo, srečelov in prosta zabava, med posameznimi točkami poje moški pevski zbor." Iz vsega tega je mogoče sklepati, da je šlo za božično proslavo v dobro šolske kuhinje. V razglasu za to prireditev je še navedeno "ker je čisti dohodek te veselice namenjen kot ustanovni sklad šolske kuhinje, se prosijo vsi prijatelji šolske mladine, da se v velikem številu udeležijo te veselice." Dalje so organizatorke prosile za darila, ki bi bila namenjena za srečelov.

Kot vemo iz drugih poročil, so v Mozirju res imeli šolsko kuhinjo, kako dolgo pa žal ne vemo.

Lažni svečarji v Gornjem Gradu

V Narodnem dnevniku z dne 11. 12. 1909 so poročali o lažnih zbiralcih za cerkvene sveče. Uvodoma so pojasnili, da so "zlikovci katerim vse prav pride" pobirali v okolici Gornjega Grada prispevke za sveče in se izdajali kot svečarji. Tako namreč ljudje imenujejo fante in može, ki po starem običaju zbirajo po hišah darove v blagu in denarju, s katerimi po starem običaju nabavljajo

sveče za potrebe cerkva v fari. Kmetje so dajali kar so pač imeli, žito, maslo, pecivo in seveda denar. Vse to pa je tem "nepridipravom" prav prišlo, piše poročevalec, saj so bili znani delomrzneži. Ko so torej ti lažni svečarji zašli tudi na ljubensko območje, jih je tam zasačil orožnik in jih prignal na sodišče v Gornji Grad. Pri sebi so imeli preko 100 kron nabranega denarja in obilico blaga ... Kaj jim je sodnik podaril, časopis ne piše. Upamo pa lahko, da so bili kar primerno kaznovani, saj tedaj še ni bilo sedanjih modernih zakonov ...

Mladinski shod v Bočni

Na dan shoda je lilo kot iz škafa, poroča časopis Narodni dnevnik z dne 6. 12. 1909. "Že se je mislilo, da ne bode nihče upal izpod varne strehe. Navzlic razmočeni cesti se je pripeljalo nekaj tovarišev in tovarišic iz Gornjega grada, prišli pa so tudi peš iz Nove Štifte, Šmartnega in Bočne, da se udeležijo prvega sestanka napredne mladine v gornjegrajskem okraju." V Žmavčevi gostilni se je tako zbralo lepo število fantov in deklet, ki so radi prisluhnili besedam urednika Lesničarja iz Celja. Navzočim je bil program dela nove organizacije mladine kar vseh in že na prvem shodu so zbrali 7 kr za sklad krajevne organizacije. Sklenili so tudi, da pojdejo na shod, ki bo naslednjo nedeljo v Gotovljah. Iz tega začetka je potem v Bočni zrasla kar močna organizacija Kmečkih fantov in deklet.

Nekoč so zapisali

Naši kraji v preteklosti niso imeli veliko dopisnikov za časopis. Zato je redko zaslediti, da se kaj posebnega omenja o dogajanjih v tem delu Slovenije. Pa vendar, nekaj tega se le izbrska. Tokrat bomo skušali opisati nekatere vesti iz let 1882, 1880, 1883 in 1888.

Neznani dopisnik je v Slovenskem gospodarju 28. junija 1888 zapisal, da so tedaj v Lučah imeli prvi sejem, ki je bil tako živinski kot splošni. Pritegnil je pozornost kupcev in prodajalcev iz Koroške, Kranjske in celo Tirolske. Na sejemu so pripeljali kakih 200 parov goveje živine in blizu

600 glav drobnice. Slednje so v glavnem pokupili Korošci in Tirolci. Goveja je šla slabše v prodajo, le kakih 10 parov so prodali ... Pisec je zapisal še to, da bi trgovina v Lučah lahko bila živahnejša, če bi bila cestna povezava boljša. Pa tudi pošto bi potrebovali. In na zadnje je pisec zapisal, da bi se smeli gospodje poslanci kaj večkrat spomniti ubogih Lučanov in Solčavanov, ko delijo denar za ceste ...

In kaj bi lahko danes rekli - da se časi ponavljajo!

Slovenski gospodar

Prav tako v Slovenskem gospodarju je poročevalec v številki 10. letnika 1888 zapisal, kako je bilo s pustnaki v Mozirju. Tržani so se zbrali na 12. okrašenih vozovih, vsi maskirani, pred gostilno Frenkovič v Mozirju, da bi tam sprejeli še trške dame. Res se je tako zbralo skupaj kar 16 voz, kar je za Mozirje silno veliko. Pustnaki so od tam krenili po trgu, na čelu sprevoda je bila godba in trije konjeniki so nosili neke "umišljene" zastave. Pa so se odločili in krenili proti trgu Rečica. Spotoma je pustnake ogledovalo veliko ljudi, še več pa se jih je zbralo na Rečici, tako da so si komaj uspeli narediti prostor skozi množico ... Jasno, da so si po naporni poti zaželeli čvrste malice in tudi žeja jih je na moč dajala. Krenili so k Čuježu, kjer so pač malo preglasno praznovali. To je verjetno motilo nekatere od rečiških tržanov in presenečeni Mozirjani so po krepki malici našli prerezane vlečne vrvi na vseh vozovih ... Pa še to ni bilo dovolj, zunaj trga so jih čakali s cepi in drugim ustreznim orodjem, da bi jih pognali proti Mozirju ... In naš komentar - nič ni zapisal nadebudni pisec o tem, ali so Rečičani Mozirjane res nagnali s cepi in ostalim orodjem, ali pa so jih le strašili.

Članek o katerem bo govora, je napisal gozdar Jože Budna v Slovenskem gospodarju z dne 15. januar 1888. Opisuje pa umno sadjerejo na Ljubnem. Tiste čase so uradni krogi spodbujali k sadjereji po štajerski deželi. Ponekod so imeli že sadjerejska društva, zato je Budna predlagal, da bi na Ljubnem ustanovili sadjerejsko društvo Cesarjevič Rudolf. Takšno društvo je že po

nekaterih krajih uspešno delovalo, pravi pisec, pa bi bilo dobro če bi zaživelo tudi na Ljubnem. Predlagal je že kar možnega poverjenika, ki bi po njegovem lahko bil šolski upravitelj Peter Vudler, ki je za napredek sadjereje v kraju že veliko naredil. Budna je menil, da bi tako društvo na Ljubnem bilo za celo dolino. Članek je zaključil: "skrajni čas je, da se zbudimo in sledimo napredku v kmetijstvu." Kaj bi mi rekli k članku - le to, da so tedaj v Mozirju že imeli drevsnico in podružnico Kranjskega kmetijskega društva.

Slovenski gospodar je leta 1883 v treh številkah opisoval "snovanje" požarne brambe na Rečici. Piše: "Rečica v Zgornji Savinjski dolini snuje požarno brambo, ki je v tako velikem kraju že nujno potrebna. Občni zbor so imeli spomladi leta 1883. Na njem so beležili 29 članov in 9 podpornikov. Izbrali so za načelnika Majerja, namestnika Turnšeka, v vodstvo pa so bili še izvoljeni: Dobovišek, Mlinar, Trček, Rozenstein, Jurca in Mokrin. Komaj nekaj mesecev za tem že poročajo, da šteje požarna bramba na Rečici 50 izvrševalnih in 18 podpornih udov. Z društvom se zedini tudi moški pevski zbor pod vodstvom organista Štefa. Pri njem se tukajšnje mlade, deloma jako izvrstne, moči v petju vadijo ter so nas že mnogokrat s svojim izurjenim petjem naših milih slovenskih pesmi razveselili."

Kaj bi k temu rekli danes - da se ob takih in podobnih prilikah nič več ne sliši "naših milih slovenskih pesmi", pač pa le tujerodne glasne melodije ...

O konjski dirkah v Žalcu na katerih so sodelovali tudi nekateri konjerejci iz Zgornje Savinjske doline poroča Slovenski gospodar v letniku 1882 na strani 290. Najprej pisec opisuje tekmo v Žalcu kot veličasten dogodek, kjer so konje tudi ocenjevali. Med udeleženci so bili tudi "ugledni gospodje iz raznih avstrijskih mest"... Med dobitniki nagrad so bili tudi konjerejci iz naše doline: Jože Govek iz Kokarij, Jože Čeplak iz Gornjega Grada, Jož Zakonik iz Bočne, Janez Gomiljšek iz Kokarij in Jože Hanjžič z Rečice. Pireditev je trajala dva dni, na prvi dan so ocenjevali konje, drugega dne pa so bile dirke. Iz vsebine članka lahko izluščimo, da so tekmovali dne 4. septembra 1882. K temu naša pripomba,

danes bi se bolje obneslo tekmovanje traktorjev ...

Celo na obrtni razstavi na Dunaju so se naši rokodelci odlikovali. Vsaj tako poroča Slovenski gospodar v letniku 1880 na strani 332.

O tem je pisec zapisal med drugim, da je bila ta razstava za tiste čase zelo pomemben dogodek ne le v takratni Avstriji, temveč v celotni Evropi je odmevala dunajska prireditelj. Bajje je udeležba bila zelo velika in s tem tudi konkurenca med tekmovalci oziroma razstavljalci. Žal poročevalce ne omenja za katerega kovaškega mojstra iz naše doline gre, ki je bajje bil za svoje izdelke še posebej odlikovan. Zapisal je le ime in priimek, torej Janez Močnik, ne pa tudi od kod je mojster svojega poklica. Mislimo, da ni nič presenetljivega, če se je že tedaj kateri od Slovencev dokazal, da spada v Evropo ...

V letniku 1882 je na strani 44 zaslediti poročilo dopisnika iz Mozirja o poslovanju Gornje-savinjske posojilnice v Mozirju. Zapisal je, da že po sedmih letih poslovanja beleži slovenska posojilnica viden denarni uspeh. Na občnem zboru dne 2. 2. 1882 so ugotovili višino rezervnega sklada v znesku 13.000 goldinarjev, kar je velik poslovni uspeh. Veliko govorjenja je bilo okoli znižanja obresti na posojila, ki so tedaj

bile 12%. Posojilojemalci so želeli znižanje vsaj za 2%. Toda "močni" z veliko glasov, so jih preglasovali in obresti so ostale, kot so bile. Pisec članka pa se zgraža, češ, bogati pač ne bodo nikoli prisluhnilni revnemu! Kot dobro pa podčrta pisec dejstvo, da so na občnem zboru namenili precejšnje vsote za šole v Mozirju, Nazarjah, na Rečici in Gorici. Ja kaj bi dejali? Že tedaj so bili denarni zavodi trdnjave moči.

Posebna zanimivost je zapisana v Slovenskem gospodarju letnik 1889. Sam cesar Franc Jožef I. je namenil mozirskemu Sokolu podporo v višini 60 goldinarjev ... V nadaljevanju članka omeni pisec, da je to društvo postalo tudi "ognjegasno", namreč mozirski gasilci so pričeli svoje delovanje v sestavi Sokola. V tem letniku najdemo tudi vest, da je 1. decembra 1889 pričela poslovati pošta v Šmartnem ob Dreti. V cerkveni prilogi Slovenskega gospodarja letnika 1884 pa zasledimo, da je Radmirje dobilo leta 1883 nove zvonove, leto kasneje, točneje 7. julija 1884, pa so zapele nove orgle. In spet na drugem mestu vest o tem, da je ruski car Aleksander leta 1893 odlikoval našega rojaka (Solčavana) B. Štitarja, ki je učil kot profesor v Kalugi (Rusija). Podelil mu je red sv. Stanislava II. stopnje.

Domača cigana

Še pred drugo svetovno vojno je na našem podeželju bilo običajno, da so kmetje gostili razne potovce in berače. Neki kmet v Novi Štifti je vodil evidenco takih obiskov na njegovi kmetiji in jih je zabeležil za leto 1936 kar 420. Posebno poglavje so bili cigani, ki so živeli še po nomadsko, saj so potovali v večjih skupinah iz kraja v kraj. Pogosto so brusili nože ali pa so opravljali kakšna druga opravila. Skupine so včasih bile nadležne, zato so jih žandarji preganjali. Drugače pa je bilo z domačimi cigani, ti niso bili nadležni in ljudje so jih sprejemali z razumevanjem.

Nekoč je veljalo izročilo, da se poštenega potovca ali berača ne odžene od hiše, saj bi to lahko pomenilo nesrečo. Drugo so bili občinski reveži, ki so jih preživljali vsi kmetje v neki občini. Za take je po načelu "pristojnosti" pač

poskrbela občina v kateri je bil nekdo pristojen.

Po Zgornji Savinjski dolini sta dolga leta popotovala cigana Pavle in Urška. Na Ljubnem pa je bila ciganska družina Sakrlajt. Pavlu in Urški so ljudje rekli enostavno "domača cigana". Navadili so se ju do te mere, da so, če ju ni bilo dalj časa, spraševali kje neki sta ... Ker je bila navada (verovanje), da je treba od vsakega fureža dati kračo tudi revežem, so čakali, da sta prišla mimo in bila deležna omenjene dobrote.

Od obeh, Pavla in Urše, so ljudje pričakovali kakšno zgodbo. Da je več padlo v njuno malho, sta seveda bila pripravljena pripovedovati tudi kakšno okroglo o sebi. Tako je Pavle, ko so ga vprašali koliko otrok ima sedaj, enostavno bleknil kako visoko številko, da so se ljudje zabavali. Seveda so tako nastale razne legende o obeh, tudi močno pretirane!

Izseljenci v Ameriki igrajo o Pavlu in Urški

Ko so naši izseljenci v Ameriki, med katerimi je bil tudi naš rojak Mihael Kramer, želeli pripraviti igro o Pavletu in Urški, so ju prosili za soglasje. Pavle je odgovoril, da naj igrajo, če ne bodo o njem in Urši govorili slabo ... Ker so uspešno prirejali igre, so izseljenci poslali Pavlu denar, da je kupil konja in voz, na oboje je bil zelo ponosen, češ, da je sedaj pravi Cigan. Toda konja je bilo treba pravilno krmiti, Pavlova žival pa ni niti videla ovsa ali kaj dobrega za po zob. Nekega dne

bi jih imela zakonca. Govorilo se je, da sta nekoč prečkala naraslo Savinjo pri Pobrežju, Pavletovi so korakali čez brv v gosjem redu, Pavle spredaj, Urška zadaj, ko je Urška zavpila, da je eden od otrok padel v deročo vodo. Pavle pa naj bi se obrnil in rekel "le glej, da jih po večjem pripelješ prek brvi ..." Drugič naj bi Pavle v Gornjem Gradu prinesel dojenčka h krstu. Medtem ko je bil v župnišču, je cekar z otrokom obesil na kljuko cerkvenih vrat. Bilo je zelo mrzlo in ko se je vrnil, da bi otroka nesel v cerkev, je ta že zmrznil ... Ali pa zgodba, ko je Pavle prinesel napačnega h krstu.



Zgornjesavinjski izseljenci so v Ameriki pod vodstvom Mihaela Mlakarja iz Pobrežja igrali tudi igro o našem domačem Ciganu Pavletu in njegovi ženi Urški. Slika je iz obdobja okoli leta 1930.

konj ni mogel več na noge, tudi pomoč ljudi ni pomagala. Žival je pač obnemogla in crknila. Pa so Pavla kmetje vprašali: "kaj boš pa sedaj, ko nimaš več konja ti tudi voz nič ne koristi." Toda Pavle se ni dal in je že nekoliko žalosten dejal, da bo odslej spet vozil cizo in dodal: "Le kdo bi si mislil - ravno se je navadil stradati, pa ti crkne ta ljuba žival."

Pavle je veljal za zelo duhovitega človeka. Ljudje so močno pretiravali o številu otrok, ki naj

Dojenček je župnika ugriznil v prst pa je ta ugotovil, da je malo prevelik in verjetno ne tisti, ki naj bi bil krščen ... Pavle ni bil v zadregi rekoč "da, da, prinesel sem lanšeka, bom še enkrat prišel ...". Nekoč sta z Uršo prenočevala pri nekem kmetu v Dol-Suhi. Gospodar je opazil, da imata odejo zelo slabo in raztrgano, zato jima je posodil dobro, sicer konjsko, pa vendarle toplo. Zjutraj zarana sta cigana lepo pospravila ležišče in se poslovila. Gospodar pa je opazil, da sta vzela s seboj tudi

koc, njenega, raztrganega pa sta pustila na ležišču. Kmet je tekel za njima in klical Pavla, da naj počaka, ta pa je odvrnil, da naj on počaka, ker se njemu zelo mudi ... Seveda je nešteto zgodb o obeh domačih ciganih med starimi ljudmi še živih.

Pojavi se neznana ženska

In na koncu še nekaj o obeh zakoncih Eremita. Pavletova mati je baje pribežala na Ljubno, nihče ni vedel od kod. Govorili so, da nekje s Primorske. Bila je noseča in ker je bila nema, ni znala o sebi ničesar povedati. Da bi dobila dokumente, je poskrbel župnik Strnad, ki ji je tudi napisal ime in priimek Marija Eremita.

Kdaj sta bila rojena

Pavel naj bi se rodil, tako piše v poročnem listu, 10. januarja 1853 v Radmirju. V krstnih knjigah radmirske fare teh podatkov ni bilo mogoče potrditi. O materi ni podatkov, le to je zapisano, da je bil Pavel nezakonski otrok. Urška je bila ciganski otrok in se je kot nezakonska rodila 2. aprila 1861 na Koroški Beli. Zakaj je bila Urška pristojna v Laško, ni znano. Pavel pa je bil pristojen na Ljubno. Poročila sta se v Braslovčah 10. februarja 1892.

Rakov zaklad

Tisti, ki so mi to zgodbo povedali, so trdili, da ne gre za izmišljotino, pač pa, da se je opisano res dogodilo.

Krajina ob Lučnici je glede naravnih lepot nekaj posebnega. Danes je seveda bolj poseljena, kot pa je bila v času dogajanja te zgodbe.

Na Rakovem posestvu je bila jama, ki so ji rekli Rakov pekel. Ni bila daleč od domačije. Tam blizu pa je bila kmetija Sunčnik, na kateri se je rodil pripovedovalec tega dogodka. Kot hlapec se je uдинjal pri kmetu Riherju, ime pa mu je bilo Matevž. Vedno znova je rad otrokom pripovedoval kaj se je pred prvo svetovno vojno zgodilo na Rakovem. Neki goljuf je izvabil precej denarja od Rakovih, tudi oče, ki je delal kot olcer, je izgubil vse prihranke. Takole je bilo. Pri Rakovih se je

Kaj je pristojnost

Pristojnost je po avstrijskih zakonih bila neke vrste ugotavljanje, kje je nekdo doma oziroma od kod izhaja. Pristojna občina je morala poskrbeti za svoje reveže, ne glede od kod so jih pripeljali. Urška je umrla v Grušovljah 18. novembra 1937. Kot piše v mrliškem listu, je umrla na vozu. Pavel je nekaj časa bolehal v Bočni, kjer so domačini lepo skrbeli za njega. Umril je 20. januarja 1938 in je pokopan v Bočni. Bočani vedo povedati, da je imel tako imeniten pogreb, kot bi šlo za "velikega" človeka. Na pogrebu so mu igrali Sakrlajti z Ljubnega in po ciganskem obredu vrgli v jamo zlomljeno violino.

Kot že zapisano, o Pavlu in Urški kroži veliko zgodb, vendar ni nikjer bilo nakazano, da bi ju ljudje ne marali in jima ne pomagali. Slovela sta pač kot nekaj posebnega in v teh krajih stalno navzočega. Prebivalci Zgornje Savinjske doline so ju jemali kot domača in jima zato tudi rekli, da sta domača cigana. Morda je bila Urška nekoliko manj priljubljena zaradi svoje osornosti, medtem ko je Pavle slovel kot lep in za cigana dokaj urejen človek. Ljudje so celo govorili, da sploh ni bil ciganskega porekla. To je končno možno, saj viri trdijo, da je njegova mati bila vpadljivo lepa ženska in očitno iz dobre družine. Žal ni bilo mogoče ugotoviti kaj več o omenjenih posebnostih.

lepega dne pojavil imenitno oblečen "gospod." Lepo je govoril in prepričljivo deloval, ko je zatrjeval, da pozna skrivnost jame Rakov pekel. Trdil je, da je tam zlato in ga je treba le najti. Domači so si mislili, takle gospod pa verjetno le kaj ve, česar mi ne vemo. Posebno prepričljivo je deloval, ko je omenil, da zna ravnati s "kolomonom" (čarovniška knjiga, op. A.V.). Prav s pomočjo te knjige bo našel zlato, potem bodo vsi bogati, tako Rakovi, kot tudi on sam, je zatrjeval "gospod." Ilkrati je poudaril, da bo to sicer zahtevno delo, toda on ima izkušnje ... Prvi večer, ko je prespal pri Rakovih, je zvečer molil z družino vred rožni venec. Celó naprej je molil. To je utrdilo prepričanje pri domačih, da takle pobožni gospod res veliko ve in je seveda pošten,

torej ne more lagati. Naslednji dan je šel v jamo in se po nekaj urah spet vrnil. Rekel je domačim, da je v jami zagotovo zaklad in da gre tu za te vrste zaklad, ki se najde le, če se prej odkrije njegov dvojček, ta pa je v Sarajevu. Prepričal je domače, da so dali svoj denar v posebno zlato skrinjico, ki jo je imel pri sebi. To naj bi bila čarobna skrinjica, s katero je moč odkriti zaklad, če je v njej dovolj denarja.

Spet je krenil v jamo. Kmalu se je vrnil in ugotovil, da je v skrinjici premalo denarja in zato ne "vleče." Domači so postrgali poslednje denarce, mož je skrinjico skrbno zaklenil in ključ predal Rakovim. Tretji dan, ko se je vrnil iz jame, je povedal, da je v skrinjici še vedno premalo denarja in naj še preskrbijo kaj zlatnikov, saj se jim bo to tisočero povrnilo! Rakovi so si pri sosedu izposodili nekaj denarja in mu obljubili delež iz zaklada. Gospod je končno v jami ugotovil, da je vse v redu. Povedal pa je, da mora sedaj v Sarajevo in tam

odkriti zaklad, potem bo tudi ta v Rakovem peklu dosegljiv. Predlagal je, da gre kdo od domačih z njim v Sarajevo, ključ od skrinjice pa tako imajo že Rakovi. Dogovorili so se, da gre kmet Sunčnik z njim na pot. Odhod je bil dogovorjen za prihodnji dan. Zvečer je "gospod" položil skrinjico na mizo v hiši in zraven kolomon ter rožni venec. Toda, možakar je že prej izpraznil skrinjico. Zjutraj sta s sosedom krenila na dolgo pot. V Sarajevu je "gospod" na železniški postaji velel Sunčniku, da ga počaka, ker mora na stranišče in se takoj vrne. Sunčnik je zaman čakal na postaji, goljufa ni bilo od nikoder. Ubogi Sunčnik se je dolgo vračal iz Sarajeva, saj si je moral sproti kaj prislužiti, da je imel za vožnjo in preživetje. Ko je končno prispel domov, so skupaj z Rakovimi lahko ugotovili le, kako jih je "gospod" opeharil.

Te zgodbe se je dobro spominjal Alojz Plaznik, ki je na Riherskem še kot otrok večkrat poslušal pripoved hlapca Matevža.



Camer in družica iz okolice Podvolovljeka. Slika je iz obdobja pred 1. svetovno vojno.

Andrejčkova lava

Še danes je slišati domačine, ki rečejo površini pri Riherskem logu "Andrejčkova lava." Davno je tega, ko so fante za vojsko preprosto lovili. Zato so se skrivali po gozdovih, da jih ne ulovijo. Andrejček z Riherske kmetije je imel smolo, ujeli so ga in služil je dolga leta v mornarici v Pulju. Ko se je postaran vrnil domov, se je rad kopal v Lučnici blizu Riherskega loga. Prav zanimivo je bilo ob nedeljah, ko so se ljudje vračali od maše. Kar trumoma so hodili gledati kako Andrejček v vodi ne potone. No, tedaj na deželi v glavnem niso znali plavati, zato so občudovali plavalca v vodi, kako plava. Kaj takega so prvič v življenju videli in kar niso mogli dojeti, kako se človek lahko drži na vodi, ne da bi potonil.

Obstajajo pa tudi Andrejčkovi požari. Kako uro hoda iz doline pod Rogatcem je imel Andrejček kakšne 3 ha jelševega gozda. Delal je požare, da je na njih sejal pšenico in rž. Oboje je potem znosil v mehah v dolino in zrno tam prodajal. Pripravljal je tudi slamo za pokrivanje streh (škop). Zato je moral žito "štrihati" in ne mlatiti. To je delal na podu tako skrbno, da je slama ostala nepoškodovana. Potem si je naredil "vlačuge" in

na njih privlekel pridelek v dolino. Od tod izvira poimenovanje tistega kraja pod Rogatcem.

Mrlič se je prebudil ...

Valentin Lesjak iz Šmihela mi je opisal ta zanimiv dogodek v njegovem kraju. Pred grozečim neurjem je cerkovnik zvonil proti toči, tedaj je bil šmihelski cerkovnik Rebersak. Bil je zanimiv človek, veliko je znal, celo za orgle je sedel in zaigral. Neutrudno je zvonil, da bi pregnal neurje. Ko je nevihta minila, ga ni bilo domov. Žena ga je šla iskati in ga tam našla negibno ležečega na tleh. Prepričani, da ga je ubila strela, so v žalosti pripravili mrtvaški oder v mežnariji. Žena se je po napornem dnevu namenila k počitku, ko so se odprla vrata kuhinje in vanjo je stopil Rebersak, njen mož. Hudo se je prestrašila saj je mislila, da stoji pred njo prikazen. Mož jo je, nevede kaj se je z njim zgodilo, vprašal zakaj neki je ležal med cvetjem in svečami ... Žena mu je obrazložila, da so mislili, da ga je ubila strela. Kot so pozneje ugotovili, je strela res udarila v zvonik in zato ga je vrglo na tla, kjer je omedlel in ostal v globoki nezavesti.

Okoli Velike noči

Že naši davni predniki so velikonočne praznike spoštljivo praznovali. Ustna izročila o nekdanjih običajih so v naših krajih zelo bogata. Seveda lahko hitro ugotovimo, da so običaji skoraj iz kraja v kraj nekoliko drugačni. V bistvu pa imajo enake korenine.

Dejstvo je, da so ljudje nekoč poznali veliko več raznih dejanj, kot morda danes. Seveda je tudi v današnjih časih Velika noč nekaj veličastnega, čeprav morda ne več s tolikimi običaji, kot so jih nekoč poznali naši predniki. O njih imamo kar dosti napisanega, toda zaradi raznih sprememb je pomembno iskati živo pričevanje v različnih krajih naše doline. Za okolico Mozirja mi je pripovedoval Ivan Goličnik-Gaber iz Lepe Njive, dogajanja v Podvolovljeku je opisal Alojz Plaznik, za okolico Ljubnega pa sem iskal pojasnila pri Jožetu Brglezu-Kugovniku v Planini.

Snopi, butare in potice

Že teden pred Cvetno nedeljo so imeli polne roke dela z izdelovanjem snopov ali butar ali potic. V okolici Mozirja so vezli "snope," ponekod butare, toda najbolj zanimive so bile "potice." Nekoč so jih pekli tudi v Lučah in na Rečici ob Savinji, sedaj pa največ v okolici Ljubnega. Ljudje so pripovedovali, da je nekoč veljalo nenapisano pravilo, da se v tednu, ko so pekli potice, ni obiskovalo sosedov. Saj je šlo za neke vrste tekmovanje med kmetijami, kdo bo prinesel k "žegnu" najbolj izvirno potico. Lahko smo veseli, da se je ta običaj tako množično in dokaj izvirno ohranil na Ljubnem. Pripovedujejo, da so otroci, ki so nosili snope ali potice v cerkev, morali imeti kaj novega na sebi, bodisi obutev ali pa tudi obleko. Vse priprave na ta prekrasen praznik zelenja so pač tekle zelo lepo in spoštljivo!

Pred samo Veliko nočjo je bilo pravilo, da so temeljito pospraviti kmetijo. Vsi prostori so morali biti čisti. To je veljalo tudi za okolje, ki so ga prav kmetje skozi stoletja ohranjali.

V okolici Ljubnega so nekoč imeli veliko odprtih ognjišč (skril) v "hišah," zato so bile stene več ali manj polne saj. Umivali so jih ali pa enostavno na novo prebelili. V Lepi Njivi so ženske nabrale beli pesek v kamnolomu in z njim očistile posodo v črni kuhinji. Veljalo je pravilo, da morajo tudi stavbe na kmetiji biti temeljito urejene, celo dvorišča so morala biti čista in pospravljena. Očistili so tudi kmečka orodja, skratka vse je bilo na red za praznik Jezusovega vstajenja.

Torej, v okolici Mozirja izdelajo "snop," na Ljubnem pa pečejo "potice." Narodopisci so ugotovili zakaj izraz potica. Ljudje so v času, ko ni bilo raznih okraskov, na zelenje obesili razno pecivo – od tod izraz potice. Seveda so se povsod držali pravila, da morajo snopi in potice biti iz več vrst lesa, ponekod 5, drugod celo 6 vrst. Rumene vrbe niso uporabljali, mislim, da še danes ne, ker so menili, da se je na tako vrbo obesil izdajalec Kristusa, Juda Iškariot.

Malo pred Veliko nočjo

Na veliki četrtek zvonovi utihnejo – jih privežejo. Za razne prilike se potem pri cerkvenih obredih uporabljajo raglje. Župnišča so imela posebno velike naprave (raglje) s katerimi so potem nadomestili zvonove. Žal so le redke še ohranjene.

Ko se spet oglasijo zvonovi, se je družina hitela umivati. Večer pred Veliko nočjo, torej na veliko soboto, so opravili posebno lep obred kajenja in blagoslavljanja stavb ter živine. Te slovesnosti se je v skupini udeležila vsa družina. Običajno je gospodinja molila rožni venec, gospodar pa je blagoslavljal. Tudi najbližjo njivo so obšli na ta način.

Žegen

Zjutraj na veliko soboto so ognjišča ugasnili in ko so fantje prinesli "žegnan ogenj" so jih spet

podžgali, ponekod so se držali običaja, da je ta blagoslovljen ogenj moral goreti vse leto.

Popoldne istega dne je bil blagoslov jedi in semen. Dekleta so k obredu v cerkev nosila velike jerbasa na glavi. Te košare so bile polne jedi, od mesa vedno pleče in kuhan želodec, razno pecivo, največ pa šarkeljni in opotičen kruh. Obvezno so imeli zraven nekaj malega črnega kruha, ki so ga potem dali živini pa tudi nekaj semenskega žita in krompirja, vse to so potem (blagoslovljeno) zmešali z ostalimi semeni. Žegen so zaužili na Veliko noč zjutraj. Še prej so se udeležili vstajenske procesije, ki je bila pred mašo. Ta zajtrk je bil svečan, udeležila se ga je vsa družina.

Pričakovanje jerbasa z blagoslovljenimi jedili je bilo lepo pripravljeno. Marsikje so pred hišo postavili okrašeno mizo, na katero so položili jerbasa, v hišo pa ga je nesel gospodar. Drugje so jerbasa najprej postavili pred čebelnjak. Želeli so si, da bi čebele nizko letale in veliko medu nabrale. V zvezi z žegnomo je bila še ta navada, da so tiste, ki so nosile k blagoslovu, tekmovalle med seboj katera bo prva prinesla žegen domov. Hlapec je njen prihod poudaril s strelom, da se je vedelo katera domačija je imela prva v zaselku žegen ...

Streljanje

Nekoč so ljudje smatrali, da mora pri vsaki večji slovesnosti biti tudi streljanje. Pri farah so imeli posebne stavbe imenovane "streljarnica." V njih so hranili možnarje in zadnje dni pred streljanjem "purfl." Danes stoji le še nekaj teh streljarnic. Ker je bilo streljanje nevarno, so to opravljali le izkušeni fantje. Tudi v velikonočnem času je bilo čuti na vseh vrhovih streljanje v čast prazniku.

Ob koncu omenimo še to, da so "žegnansko kost" ponekod zaorali, drugje pa položili pod kap, da bi strela ne udarila v hišo. Okoli hiše so natrosili lupine od blagoslovljenih jajc, da bi hiše ne nadlegovale kače. Jajca so barvali z naravnimi pripomočki, kot je orehovo listje, rdeča čebula in podobno. Marsikje so vstavili v zavito jajce rože, da so se videle kot bele podobe.

Običaji ob krstu

Nekoč so ob vsakem družinskem prazniku ravnali po navadah, ki so bile v določenem predelu naše doline običajne iz roda v rod. Gre torej za ljudsko izročilo, ki ima, svojo zgodovino.

V okolici Lepe Njive so svojci pred porodom "šli botre naprositi." Največkrat so jih poiskali iz sorodstva ali vrst družinskih prijateljev v sami soseski. Botrija je namreč poglobila medsosedsko pomoč pri raznih večjih kmečkih opravilih.

Takoj po porodu so obvestili botre in se skupaj dogovorili za dan krsta. Ponavadi s tem niso odlašali, ker so se bali, da bi novorojenček umrl nekrščen. Znano je reklo: "Nesite že tega Juda h krstu." Šele krščen otrok je postal kristjan. Novorojenčka je h krstu nesla "jebanka" (babica). Ta izraz je izpeljanka iz nemščine "Hebamme", kar pomeni babica. Med krstom je fantka držal boter, deklico pa botra.

Zelo lep običaj je bil v skrbi za porodnico, ki jo niso izkazovali le domači in botri, pač pa cela soseska. To je pač posledica časov, ko je vladala v naših krajih velika lakota, bodisi kot posledica vojnih grozot ali slabih letin. Botra sta prinesla porodnici darila v obliki hrane, posebna pozornost je bila namenjena kruhu. Tak dar so ljudje v različnih delih doline imenovali različno – "nazbevk, nazbek, nazbah, nazbeh, nazbok." Po mnenju jezikoslovcev izvirajo vse te oblike iz besede "nazibelek." Dar je obsegal po navadi maslo, šarkelj, jajca in obvezno kuro. Veljalo je pravilo, da porodnica tri dni po porodu ni smela zaužiti mesa, tudi kurjega ne, pa čeprav so ji dajali

od vsega začetka kurjo juho, ki je veljala za posebno krepčilno. Ni smela prekmalu uživati svinjskega mesa, tega so se strogo držali.

Botra sta prinesla še otroku "križovnik," to je bilo boljše platno dolgo okoli 3 metre, obvezno pa tudi krstno svečo. Iz podarjenega platna so ob prvem obhajilu sešili fantku srajco, deklici pa "suknjico" (krilce).

Po krstu kakšne večje pojedine ni bilo. Na mizo so postavili čaj in potico in tako pogostili botra in babico. Moramo poudariti, da so bili botri v hiši zelo spoštovani. Ob velikonočnem času so ti dobrotniki otrok darovali svojim krščencem "pisanko." Tu je šlo v bistvu za darilo, ki je zajemalo še marsikaj drugega kot le velikonočno jajce ali šarkelj. To so počeli botri vse do časa, ko je krščenec šel k birmi.

Pa še tale zanimivost! Ob rojstvu novorojenčka so ljudje govorili, na primer, "da sta rodila Gregorca (starša)," ne pa da bi rekli "je rodila Gregorčka."

Posebne vrste odnosi so veljali za botre in družino, ki jih je naprosila za to. Tako smemo trditi, da so botri bili spoštovani in vsestransko cenjeni med ljudmi.

Naj pripomnimo še enkrat, da so običaj "nashbeka" izvajali v različnih krajih zelo različno. Kot je to navadno tudi pri vseh drugih običajih.

Mnogo tega je že tonilo v pozabo, toda pomembno je vedeti, kako so naši predniki med seboj gojili spoštovanje in dobre medsosedske odnose, ne nazadnje tudi družinsko prijateljstvo.

Lekšetova kulturna dediščina

Mozirjan Jože Lekše, sicer nazadnje profesor na srednji ekonomski šoli v Celju, je prizadevno zbiral razne stare pesmi in zapisoval običaje, ki so že davno pozabljeni. Ko je bil učitelj v Solčavi, kmalu po prvi svetovni vojni, je zapisal tudi pesem Nebeška ojcet (ohcet, op. A.V.). Takole jo je nam ohranil:

*Kaj za en trošt in veselje oživlja moje srce,
kadar spominjam, da Bog večni je za nebesa ustvaril me.
Kristjani izvoljeni, ki smo vsi povabljeni k ti nebeški ojceti,
ktera ne bo nikdar herala, bo na večno gverala.
Nihče ne more zgruntati to nebeško veselje,
obličje božje gledati brez konca na vselej.
To veselo glorio ti angelci lepo pojo in Boga hvalijo,
pa vesela štima angelska je nebeška muzika.*

*Ah, k' tere ste device še v Boga zaljubljene,
 pripravljajte si lampice, z oljem napolnjene.
 Al' imate čisto srce, za Jezusa te lampice so že pripravljene,
 ako bodo dobrih del polne, ne bodo nikol' ugasnile.
 Jezus pokliče vas, al' jaz brumno živim,
 se tud' umreti ne bojim, se lona veselim.
 Al' me bo Jezus k sebi vzel,
 da bom na večno z njim vesel.
 Le čujmo ino vahtamo, pripravljeni ves čas,
 Da Bog v te manjo temo ne bo zavrgel nas.
 Le trpimo križe voljno in služimo Bogu zvesto,
 sedaj je čas za to, da boj' le dobre dele nad nami svet' le se.
 Dokler na tem' svet' živim, o Jezus, prosim te – razveseli me.
 Da prav držim tvoje zapovedi, da bom vreden priti k ti ojceti.
 Daj pri ti nebeški ojceti sladkost uživati,
 katere Jezus pripravil nam, svojim služabnikom.*

Lekše je vse svoje zapise pisal s svinčnikom, zato je marsikateri del slabo berljiv in morda je tudi v tem zapisu kakšna napaka.

Stara napitnica

Povedal mi jo je Bogomir Supin iz Luč.

*Franca, prim' za kupco, zapojmo si zdravičico,
 znabit', da danes k letu ne bomo več na svetu prepevali.
 Šli bomo v črno zemljo, nazaj nas več ne bo.
 Tam bomo veseli rajske pesmi peli, juhe, juhe, juhe.
 Kdor to zdravičko zna, vsak se lahko z njo štima.
 Lahko si zapoje od ljub'ce svoje – za kratek čas.*

Običaji ob poroki

Slovinci imamo vrsto lepih običajev ob večjih družinskih praznikih, prav posebno lepi pa so ob poroki. Ohranjali so jih vse do druge svetovne vojne. Žal po njej nekatere navade niso bile več zaželenene. Sedanji čas je spet naklonjen oživljanju starih običajev, žal pa včasih zelo površno in z raznimi dodatki, ki gotovo ne sodijo v ljudsko izročilo. Marsikdo bi si rad ta veliki življenjski praznik pripravil po meri svojih prednikov, pa ne najde vzora oziroma ustrezne literature.

Veleti moramo, da smo Slovenci znani po izredni pestrosti običajev, ki so bili od dežele do dežele različni, morda celo od kraja do kraja. Tudi izrazje je bilo različno, ne samo po narečju, tudi po vplivu kakšnih sosednih dogajanj. V zgornjem

predelu naše doline je veliko izrazov, ki so prinešeni s Koroške. Kar je povsem razumljivo, saj so davno nazaj, ko še ni bilo preko naših hribov državne meje, ljudje hodili v svate sem in tja. Sorodstvena povezava je bila tedaj na širšem območju slovenskega govornega prostora. Pa tudi godci, ki so kaj veljali, so križarili po deželi slovenski in prinašali razne oblike običajev.

Bili so časi, ko so ljudje nekako sramežljivo prihajali k stvari! Tako je najprej bilo tako imenovano "zvajanje," kar bi pomenilo prvo dejanje pred poroko, torej začetek svatbenih opravil. Kaj pomeni beseda zvajanje? Izvirnega pojasnila ni, toda lahko bi rekli, da sta se fant in dekle nekako dogovorila, spoznala ali na sploh

imela rada. Potem je fant dekletu "pogirval" na svoj dom. Če bi vzeli nemški koren besede, bi to pomenilo, da jo je pozelel, povabil na svoj dom. Posebej povemo, da je tako bilo le če je fant dekletu že poznal in se mu je dopadla. Žal je bilo ponekod pri porokah veliko nasilja nad mladimi. Taki nesrečneži niso imeli pri odločitvi nobene besede, ker so se o vsem pogovorili starši. Največkrat je šlo za družinsko zvezo zaradi denarja oziroma po domače – denar se je z denarjem ženil ... Pa pustimo te primere in se vrnimo k takim, ki so se odvijali spontano. Seveda pa se je dogajalo, da je fantu dekletu bilo všeč, bliže pa je ni poznal. Tedaj je naprosil bližnjega soseda ali človeka na vasi, ki je bil tega posla vešč, da je dekletu vprašal, če bi šla na njegov dom za gospodinjjo. Če je bilo dekletu za to, potem jo je ta "posrednik" povabil na srečanje s fantom na njegov dom. Prvo srečanje je potekalo po natančnih pravilih! Ko so prišli dekletovi starši na dom fanta, je najprej in to dolgo tekla beseda o vsem mogočem, predvsem o letini, gospodarjenju, vremenu, pa tudi nekaj hvalisanja je bilo v navadi. Tako so se malo bliže spoznali. Sklenili pa še niso nič! Ves pogovor je vodil fantov zaupnik (posrednik), ki je bil običajno znan po tem, da je rad govoril. Ko so ugotovili, da bi bilo dekletu primerno in fant voljan, so se razšli z dobrimi željami. Lahko bi rekli, da je to bilo neke vrste sramežljivo približevanje bodočih zakoncev in staršev obeh mladit.

V svate

Ko so se vpleteni dogovorili, da nadaljujejo "približevanje" je posrednik spet prevzel pomembno nalogo. Dekletovim staršem je napovedal obisk bodočega ženina in njegovega očeta, če fant očeta ni več imel, je povabil katerega od svojih prijateljev na to srečanje, ki se je spet pričelo s pogovorom o vsem mogočem. Rekli bi lahko, da so hodili "kakor mačka okoli vrele kaše". Tako je nekoč zapisal narodopisec dr. Fran Kotnik.

No tokrat so govorili tudi o čem drugem, na primer "kako je daleč do vas, da smo komaj našli hišo ali pa naj še drugi pridejo (domači), da bomo "povesovali" (se pomenili). Tu je šlo pred vsem za bodočo nevesto, ki ob prihodu svatov ni bila

navzoča. Potem so spet razpletali o gospodarskih zadevah in drugih dogajanjih na vasi. Vse to so opravili še stoje. Šele nato sta nevestina starša povabila k mizi, ki je bila že pogrnjena ter ponudila jedajočo in pijačo. Če so jim ponudili kuhan želodec, je to bil zanesljiv znak, da so jih veselili. Če niso ponudili čaja, je to bil znak, da staršem neveste morebitna poroka ne bi bila všeč. V ljudskem jeziku so rekli "da so dobili rožo na kožo." To sta torej bila znaka nevestinih staršev. Tudi na tem srečanju še o poroki niso govorili. Še vedno so se torej medsebojno spoznavali in ocenjevali! Če pa je kazalo na poroko, so se že naslednji dan spet srečali.

Razgledi

Navadno so se spet srečali v četrtek – so že tako gledali, da so šli v svate na sredo. Sedli so za pogrnjeno mizo v hiši neveste in se do podrobnosti pogovorili o sami poroki, svatbi in o vsem drugem. Ko so v hiši opravili, so si ogledali posestvo, predvsem hlev, govejo živino, svinje, njive, kaščo, les ali "zavod" (gozd). Domači so govorili o revščini, svatje pa so pretirano hvalili, kar so videli. Ponavadi niso govorili o doti neveste, ker so to določili njeni starši. Zemlja največkrat ni bila v doti, gozd pa so dali v posek 10 do 15 let. Pravilo je bilo, da se zaženi največ polovico posestva, to je veljalo v okolici Ljubnega (Savina). Končno so se dogovorili, da bodo že naslednjo soboto oklici ...

V naprej bomo nadaljevali z dogajanjem ob poroki. K sreči so nekateri domači pisci dosti tega zapisali, tu velja omeniti Jožeta Lekšeta, Staneta Terčaka, sina učitelja v Radmirju, Branka Zemljiča, učitelja v Solčavi in Frana Hribernika, nekoč učitelja v Mozirju.

Posebno zanimiv je zapis Jožeta Lekšeta, ki je leta 1921 natančno popisal potek solčavske oheci. Ta njegov zapis obsega 12 strani rokopisa in to na večjem formatu papirja.

Zbiranje svatov in slovo od domačih

Običajno so na predvečer poroke godci svatom "ofirali" (igrali podoknice). To navado so imeli večinoma povsod v dolini. Na ta način so

opozarjali na velik dogodek – poroko.

Na sam dan poroke so prišli svatje kake tri ure pred samo poroko. Medtem ko so se zbirali (ali kot rečejo "ščakali"), so godci vsakega posebej pozdravili s tušem. Preden so posedli k zajtrku, so si voščili vse dobro in predvsem srečo. K zajtrku so vabili sosede ne glede na to, ali bodo na svatbi ali ne. Prvi godec je imel nalogo, da je razvrstil svate za mizo, in sicer po pomembnosti osebe. Kot prvo jed so prinesli na mizo juho. Godec jo je na veselje vseh poskusil z vilicami. Seveda so padale ob tem smešne pripombe. Takoj ko je juha bila na mizi, so začeli plesati, "da bodo juho spihali". To je bil nekakšen uvod v dobro razpoloženje.

Po "froštiku" (zajtrku) je spregovoril starešina in v kratkih besedah pohvalil nevesto in ženina. Včasih je to storil tudi oče, posebno če so bili na nevestinem domu. Nekako takole je povedal: "Draga nevesta, prišel je čas, da moraš vzeti slovo od prijateljev in prijateljic, da se posloviš od nas in greš v drugo faro. Zdaj zapuščaš dekliški, samski stan in greš na novo pot v življenje – greš v zakonski stan, ki je ves s križi obdan. Želimo ti veliko sreče v novem zakonskem življenju, da bi nikdar nič ne kalilo srčnega miru. Glej, da bo mož vedno zadovoljen s teboj. Ob koncu te prosim, da podaš roko vsem domačim. Zdaj dam besedo še drugim, če hoče kdo kaj povedati, drugače pa naj godec zagode potem pa gremo k poroki." Svatje so nato zapeli:

*Nevesta preljuba, zdaj vzameš slovo,
podaj svojim prijateljem ta desno roko.
Kak' rada si včasih skakljala za njim' -
le vzemi si to za spomin!*

Sledil je blagoslov staršev nevesti in ženinu. Če so bili na nevestinem domu, je prosila nevesta starše za odpuščanje, če jih je kdaj prizadela. Zahvalila se je za vso skrb in krščansko vzgojo.

Ko je nevesta odhajal iz hiše, so svatje zapeli:

*Le vzemi, nevesta, slovo, na božjo pot gremo
stebo'.
Zdaj vzeli te ledik stanu in dali te bomo možu.*

*

*Le jemlji, nevesta, slovo, k poroki it' sram te
ne bo,
devica poštena si b'la, poštena za možem bo
šla.*

*

*Le jemlji, nevesta, slovo, od svojga očeta
slovo in mamici poljubi roko,
oh, kol ko so 'meli skrbi, da zrastle poštena si hči.*

*

*Le jemlji, nevesta, slovo, od bratov in sester
lepo,
prijazno jim roko podaj, da preveč ne jokajo
zdaj.*

*

*Le jemlji, nevesta, slovo, od znancev in
žlahte tako,
da bode nas Jezus vesel, med svate nebeške
kdaj vzal.*

Potem se je oblikoval sprevod. Na čelu so bili godci, ki so vso pot do cerkve igrali.

Šranganje

Fantje na vasi so imeli določene, nenapisane pravice. Tako so v primeru, ko se je dekle poročilo v drugo faro, pripravili zaporo. Ponavadi so s šranganjem grozili že na slovu, če ni bilo dovolj pijače. Da bi se izognili zapori, so marsikje šli k poroki po skrivnih poteh. To so fantje sicer šteli za nedostojno in se je potem na vasi o tem veliko govorilo. V nekaterih krajih je takšno dejanje pomenilo za fante veliko sramoto.

Zaporo so naredili z vrvjo ali verigo, napeto čez pot. Ob strani je stala miza, na njej pa obvezno pijača – liter vina in prav toliko žganja. Fant, ki je šrango vodil, je stopil pred sprevod in ga zaustavil z besedami:

"Zdaj ste prišli po nevesto, toda mi je ne damo iz naše fare!"

Fantje so prijeli nevesto in se pričeli pogajati s starešino za delež, ki jim pripada ob izgubi domačega dekleta. Najprej so postavili visoko ceno, med pogajanjem pa se je postopno zniževala ... Ko so se dogovorili, so fantje odstranili zaporo in želeli nevesti vso srečo v drugi fari.

Šranganje je kaj lahko postalo vznemirljivo, če so fante prehiteli godci. Če se je kateremu od svatov ali godcev uspelo pretihotapiti na fantovsko stran zapore, je zapora padla brez nadaljnih pogajanj. Seveda so fantje skrbno pazili, da se kaj takega ni zgodilo, pri tem pa niso izbirali sredstev. Če je bil vmes še alkohol, se je vse skupaj lahko končalo sila razburljivo.

Sprevod v cerkev

Ko sta šla ženin in nevesta k poroki, sta imela v eni roki nekaj denarja, da se nista praznih rok rokovala z mimoidočimi. Posebno srečo je za novoporočenca pomenilo, če je sprevod na poti v cerkev srečal vprežni voz.

sorodniki in nato drugi svatje.

Po opravljenem obredu so šli v zakristijo, kjer so popili "šentjanževce", ki sta ga plačala starešini, včasih pa so to storili tudi svatje. Tudi tu je veljal določen vrstni red. Ženin in nevesta, župnik si je natočil vino sam, svatom pa sta točila starešini. Pazili so na to, da sta prva izpila novoporočenca nato župnik in šele potem svatje.

V cerkvi so spet oblikovali sprevod, kajti iz nje se je šlo v drugačnem vrstnem redu kot vanjo. Najprej sta šla drug in družica potem ženin in nevesta, sledila sta starešini z ženama in drugi svatje.

Sprevod je šel na svatovsko vino v bližnjo gostilno. Tam so pojedli plečeta, ki so jih svatje darovali nevesti ob vabljenju. Ostali so do večera.



Kruphova ohcet v Šmihelu leta 1921. Godci z leve Pavel Naraločnik, Franc Gostečnik in Janez Gostečnik-Šumečnik.

Do cerkvenih vrat ni bilo posebnega vrstnega reda v samem sprevodu. Tam pa so se potem zvrstili takole: godci, obe starešini, za njima ženin in drug, nevesta in družica, starešneli (ženi starešin) in drugi svatje. Tako urejen sprevod se je podal v cerkev skozi glavni vhod. Pred oltarjem sta se postavila ženin in nevesta, poleg njiju pa obe starešini – ženinov na njegovo, nevestin pa na njeno stran. Svatje so se posedli v klopi, po vrstnem redu pomembnosti. Najprej starši,

Plesali so in peli nato pa so odšli proti nevestinemu domu. Spotoma so poskrbeli za odmeven trušč, ki naj bi dokazoval dobro voljo svatov in imenitnost svatbe.

Svatba

Poleg ženina in neveste sta sedela starešina z ženama, njim so sledili starši novoporočencev in potem drugi svatje. Nasproti novoporočencev je sedel pratfirer ali družec (drug) poleg njega pa

družica, imenovana tudi kranceljvka.

Na mizi so bili pripravljene polni in napol polni kozarci. Nevestin starešina je ugotavljal, kaj pomenijo. Najprej je vprašal: "Kaj pomenijo ti kozarci?" Iktrati je sam odgovoril: "Polni pomenijo še živeče starše, nevestine in ženinove brate in sestre, napol polni pa pomenijo polbrate in polsestre, prazni pa rajnke iz obeh družin." Vse to so morali popiti godci.

Najprej je spregovoril starešina tistega, ki se je priženil k hiši. Na mizi je tedaj že bilo vino s šarkljem.

Šele potem je sledila juha. Ko so jo prinesli, je godec zaklical: "Župa prihaja!" To je pomenilo začetek svatbe. Godec jo je poskusil in ob smehu vseh navzočih naredil z žlico tako, da jo je ponesel za uho in rekel: "Vroča je še, dajmo še pihati." To pa v resnici pomeni ples, toda niso zaplesali takoj. Pred župo so pogosto zmolili angelsko česčenje in si glasno zaželeli: "Bog žegnaj!"

Na začetku, po molitvi, je nevestin starešina zapel:

"Zdaj bomo začeli v imenu Boga, Očeta,

Sina in svetega Duha.

Mat' vi, vi ste enih brihtnih ljudi, ste svate
ocirali s pušeljcami.

Mater ta široko jaz čudno rad 'mam, zato jo
najprvo zdaj rajat' peljam.

Ti pušeljci vaši, pa angelci naši bodo troštali
vas, da nam ne bo dolg čas.

Le povejte mi vsi, kje nevesta stoji, le
pripeljite jo, da bom plesat šel.z njo."

Ko pride na mizo meso, starešina na hitro in spretno obere kurjo zibko, česar ne zna vsakdo, in jo nabodeno z vilicami postavi pred nevesto. Temu pravijo, da položi pred nevesto zibel. S tem zaželi, da bi nevesta veliko zibala. To kost kmalu poberejo in odstranijo.

Vrstni red jedil je bil v glavnem povsod enak, zato je bila tudi vrsta jedi znak za kaka dejanja. Tako je potem, ko so prinesli na mizo pečenko, spregovoril ženinov starešina. Za njim je prevzel besedo nevestin starešina. Sicer pa so se jedi vrstile takole: goveja juha z govejim mesom in hrenom,

žlincrofi kot samostojna jed in raznovrstne pečenke.

Veliko smeha je povzročil godec, ko je prinesel na pladnju s cvetjem okrašeno telečjo glavo in vprašal starešini: "Očka, koliko je vredna ta glava?" Če je bil odgovor dovolj prepričljiv, niso plačali vrednosti, če pa ne, je postavil godec ceno in denar je pripadal godcem. Marsikje je zastavil godec starešinama tri vprašanja kot neke vrste uganko. Takole so se glasila: "Očka starešina, kaj je vredno več kot cela glava?" Če je bil odgovor približno takle: "Celo tele je boljše kot cela telečja glava" je bil godec zadovoljen. Lahko je sledilo drugo vprašanje: "Kdo se je prvi na morje usral?" Odgovor naj bi bil: "Rit." Še nekaj vprašanj. "Kaj je krancelj brez rož, kruh brez drobtinic in ogledalo brez šipe?" Odgovor: "Monštranca." "Kdaj je bilo v nebesih vse tiho?" Odgovor: "Takrat, ko je Bog vprašal, kdo bo šel odrešit svet." "Kdaj so šli angelci v jagode?" Odgovor: "Takrat, ko so šli Jezusovo kri pobirati!" "Kaj je na križu ostalo, ko je šel Jezus dol?" Odgovor: "Svetost."

Ohcet gre h koncu

Proti drugi polovici svatbe so šli godci v kuhinjo, kjer jim "mati ta široka" (nevestina mati) izroči pogačo, ki jo je morala speči nevesta. Na njej je bilo iz testa zapečeno znamenje IHS. Krožnik, na katerem so jo prinesli, pa je bil ves v cvetju. Godci so godli, medtem ko so v sprevedu prinesli pogačo v hišo. Tisti, ki jo je nosil, pa je spregovoril: "Popotni človek sem; srečal sem žensko, ki mi je rekla, da je v tej častni hiši ohcet in da naj to pogačo izročim nevesti..." Seveda, to ni cel govor, saj bolj ko je godec blebetal, bolj so se svatje zabavali. Nekateri so začeli svoj nagovor takole: "Bil je en lep' vrt, poln rožic. Najlepšo rožo, ki je rasla v tem vrtu, bomo zdaj presadili na novi dom ..."

Nevesta je imela ves čas svatbe na glavi venec (krancelj). Snemanje venca je bilo svečano dejanje in ga je opravil včasih godec, ponekod kranceljvka, spet drugje je to opravilo "matere ta široke" ali pa tudi katere od nevestinih tet. Vsekakor se je všikalo (podalo), da je nevesta ob tem jokala. Tedaj je na kratko spregovoril tudi starešina:

“Prišel je trenutek, ko se moramo posloviti od tebe, draga nevesta! Zdaj greš na novo pot življenja, v zakonski stan ... Naše želje se dvigajo kakor oblak v nebeške višave s prošnjo, naj Bog obilo blagoslovi vajino zakonsko zvezo ... Na mnoga leta!” Ta govor je izzvenel dokaj prizadeto (patetično) in je izvabil prenekatero solzo v oči navzočih. Godci so zapeli pesem, ki je bila le za to priložnost, svatje pa so jim pritegnili:

*“Povejte mi vi, kje nevesta stoji, ki se solzno
drži, se za krancelj boji.*

*V tem kranceljnu se svetijo rožice tri, v njih
upanje, vera, ljubezen gori.*

*

*Ta prva je rož'ca lepo rdeča, v sred' te rož'ce
je zakonska sreča.*

*Ta druga rož'ca lepa in plava, ljubezen je
zakonska najbolj ta prava.*

*

*Ta tretja rož'ca, lepa in bela, je v njenem
devištvu neveste cvetela.*

*Zdaj srečne ostanite rožice ve, ste nevesti
nedolžne prijatelj'ce b'le.*

*Ženin in nevesta, ne bod' vaju sram, da sta
mogla stopiti v ta zakonski stan.”*

Končno so godci prinesli v hišo šarkelj, za katerega so “glihali” (se pogajali za ceno) s starešinama. S tem dejanjem so nakazali skorajšnji konec svatbe. Ta šarkelj je ostal nenarezan, denar zanj pa je pripadel godcem. Ponekod so pobirali za godce tako, da so na krožnik dali kozarec, ki ga je starešina sprti nalival, ko je od svata do svata pobiral prispevek. Eden od obeh starešin je torej držal krožnik in nalival kozarec, drugi pa je

ponujal klobuk, v katerega so svatje metali denar. Veljalo je pravilo, da je vsak svat, ki je plačal, spil kozarec vina, ki mu ga je ponudil starešina.

Čaj so dali na mizo prav na koncu in je bil nekakšen znak, da je ohceti konec. Iktrati so ponudili kuhane česplje, v katere so vlili žganje. Običajno je godec na pretresljiv način vzkliknil: “Ohcet crkne!” Potem so godci privedli v hišo kuharico. Včasih so jo prinesli kar na loparju. Spodobilo se je, da je eden od starešin zaplesal s kuharico in se ji na smešen način zahvalil za “neslano in polsurovo jed ...”

V nekaterih krajih so pripravili svatom cule z jedili, da so jih še drugi pri njih doma pokusili.”

Svatje so se ob nenehnem igranju godcev razšli. Ti so svate na delu poti pospremili in seveda je ob tem spet kaj padlo v njihovo mošnjo.

Nekatera po ohcetna opravila

Če se je nevesta priženila v novo okolje, je želela širšo okolico opozoriti nase. Pravili so, da je “šla in jim sosesko prinesla.” To je opravila že dan po svatbi. Najprej je doma razrezala pogačo, ki je ostala na ohceti nedotaknjena in vsakdo od domačih je dobil košček. V jerbasu je nesla pogačo še sosedom, kar je pomenilo neke vrste predstavitev. Povsod je ponudila košček pogače, kajti navada je bila, da nevesti ob takem obisku niso postregli, le “povesovali” so malo ...

V večini naših krajev je veljala navada, da so kak teden po svatbi pripravili srečanje nekaterih svatov z vsemi organizatorji ohceti, predvsem pa je bil pomemben camar. Takšno srečanje so imenovali “jesih” in običajno ni bilo bogato s hrano in pijačo. Verjetno se je tudi zato imenovalo “jesih”.

Vredno ljudsko izročilo

Slovenci smo znani po tem, da smo v pesmi iskali veselje ali uteho v nesreči. Ni torej naključje, da je med nami ostalo še toliko spomina na stare pesmi, ki pa žal že tonejo v pozabo. Da pa je ostalo veliko tega ohranjenega je med drugimi tudi zasluga dr. Karla Štreklja, ki je v letih 1904 do 1907 izdal štiri obsežne knjige z naslovom Slovenske narodne pesmi. Seveda je bilo pri

njegovem ogromnem delu pomembno sodelovanje omikancev iz krogov med ljudstvom. Tako lahko v pesmih, ki so iz naših krajev, zasledimo imeni dveh učiteljev iz doline, in sicer Franca Praprotnika iz Mozirja in Frančiška Zemljiča iz Luč. Posebno Praprotnik je veliko prisoten kot poročevalec s terena. Tiste čase so razgledani in narodno zavedni učitelji bodrili

ljudstvo, ki mu ni bilo lahko, ne zaradi komaj minulega fevdalnega obdobja in tudi ne zaradi težav, v katerih so se kmetje znašli po odpravi tlačanstva. Naj spomnimo, po kmečki odvezi so se ljudje povsem sami soočili z hudimi zadregami. Saj niso bili kakorkoli povezani ali celo organizirani. Zato so bili plen raznih izkoriščevalcev in številne kmetije so prišle na boben, ljudje pa so se izseljevali, da bi preživel... O tem smo že pisali!

Med svatovskimi pesmimi najdemo tudi eno izpod peresa Franca Praprotnika. Tu naj omenimo, da je zbiranje potekalo tako, da so ljudje zapeli pesem, poročevalec, v tem primeru Praprotnik, pa jo je zapisal:

Camar

*Družica izroča camarju krancel
Preljubi vi svatje, le stop 'te na stran,
de moja družico po sredi peljam.*

Družica

*Ti dobi po cesti en vozek derdra,
se gvišno moj camar po krancel pelja.*

Camar

*Družica je moja v štacunico šla,
mi kup 'la lep krancel in pušelca dva.*

Družica

*Že zunaj okol' hiše en vetrč pihlja
me gvišno moj camar za krancel fodra.*

Camar

*Družica ta moja 'ma krancelna dva,
tak 'dolgo bom rajal, de dobim oba.*

Družica

*Se kar ne štimam, ko dva krancelna 'mam,
saj ti ga ne dam, ga še nucat znam.*

Camar

*Družica pa moja 'ma krancelna dva:
če mi enega ne daš, pa še pušlec tu 'maš.*

Družica

*Pa Jezus, Marija naj bosta s teboj,
se nizko prikloni, pa krancel bo tvojo.*

Camar

*V mozirski štacuni je pisan papir,
jaz mojo družico zahvalim za cir.*

Družica

*Je Jezus moj ženin, je angel moj svat,
'in tistim hočem jaz zvesta ostat.'*

Camar

*Te lepo zahvalim, družica moja,
si dala mi krancel in pušelca dva.*

Družica

*Je tička zletela iz tiste vode,
k' je lani moj camar napajal konje.*

Camar

*Družico sim 'prašal, čegava bi b'la,
pa tak' mi je rekla, da camerjava!*

Družica

*Je tička vesela k' na vej'ci sedi;
pa bi camar ne bil, ko je krancel dobil.*

Camar

*Zahvalim za jesti, zahvalim za raj,
le postljo nam dajte, da gremo mi v kraj.*

Družica

*Rožmarinovo jutro in nagelnov dan,
pa srečno moj camar, no, zdaj pa jaz grem.*

Te pesmi so se pele. Seveda pa ni več najti človeka, ki bi znal objavljeno zapeti. Ponavadi so to bile povsem navadne melodije, saj so se svatovske pesmi prepevale ob več ženitvenih obredih in seveda na sami svatbi.

Ko še ni bilo televizije ...

Pred leti mi je znani godec Jože Brglez – Kugovnik pripovedoval, kako so godci nekoč poskrbeli za zabavo na raznih prireditvah. Posebno še na velikih svatbah! Od njih je bilo odvisno ali so svatje bili dobre volje in razpoloženi, saj so včasih trajale ohceti tudi po nekaj dni.

Ženitev

Godci so tiste ženske in moške, ki so bili godni za ženitev poslali iz sobe. Med tem so iz družbe določili dekleta ali fanta, ki naj bi bil par tistemu, ki je zunaj. Nato so poklicali iskalca neveste ali ženina in ga vprašali, kdo izmed navzočih je njemu namenjen. Če je ugotovil (ugotovila), so zaigrali poskočno polko, če pa ni, so ga (jo) poslali iz sobe na ponovno spraševanje. Seveda so med tem skrbno pazili, da ni mogel nihče prišepetavati. Tako so to večkrat ponovili, običajno do trenutka, ko je kdo od tistih, ki so iskali zakonske druge, uganil "svojega", pač tistega, ki so ga določili godci. Če pa nekdo ni in ni uganil, ga je godec z metlo in raztrganim košem "ven pometel".

Kovanje mule

Dva moška so pokrili z odejo, pod njo sta predstavljala mulo, ki so jo godci privedli v sobo, da bi jo kovač podkoval. Kovač je imel razno orodje, ne ravno kovaško, seveda je bil iz vrst

godcev! Mojster je imel tudi vajenca, tega so izbrali med mlajšimi svati, saj poteka igre ni poznal. Vajenec je moral podržati nogo mule, da bi jo mojster lahko koval. Pri tem je mula hučo ritala in otepala z nogami, marsikdaj je ubogi vajenec nekajkrat padel, preden so mulo uspeli podkovati. Kaj lahko si je predstavljati zbadljivke, ki so letele ob vsem tem na vajenca.

Mlatiči

Sredi sobe so postavili klop, pod njo se je skrival pokrit godec, ki je na obeh rokah imel natakljena oblačila, na eni ženska, na drugi pa moška. Običajno so takšni lutki dali ime kakšnega znanega soseda. Godec – mlatič je tedaj moral z obema rokama tolči v taktu, kot so to počeli mlatiči. Delo godca pod klopjo nikakor ni bilo lahko, zato je bil po igri bogato nagrajen s pijačo.

Mlin

Godec je legel na klop, pokrili so ga z rjuho iz hodnega platna. V rokah je imel palici in je z njima tolkel po nogah klopi, tako kot ropoče mlin. Drugi godec je bil mlinar, ki je svatom razkazoval kakovost mlevskih izdelkov na krožniku in če je radovednež le preblizu pogledal na krožnik, je mlinar pihnil v moko in seveda je dobil gledalec kar dosti moke v obraz in na obleko. Bilo je potem obilo krtačenja ob smehu ostalih svatov.

Kaj vse so doživeli godci ...

O godcih je krožilo veliko šal in pripovedk. Ti dve je med drugimi zapisal Fran Kocbek v svoji knjigi Savinjske Alpe, Celje, 1926. O obeh navaja, da izvirata iz okolice Gornjega Grada. Kocbek je veliko hodil po planinah in gorah Zgornje Savinjske doline, zato so njegovi zapisi za nas izredno zanimivi.

Kako je godec v nebesa šel

"Ob neki poroki je godec pred cerkvijo čakal na svate. Sprehobil se je po pokopališču in tam naletel na človeško lobanjo. Brcal jo je in ob tem izrekel vabilo, da naj pride na njegovo svatbo,

torej ko se bo godec ženil. Pozneje je stvar premislil in se ustrašil svojega početja, pa se je zatekel k župniku po nasvet. Ta mu je dejal, da bo blagoslovil krožnik in žlico, oboje pa naj ponudi mrliču, če bo ta prišel na svatbo.

Ko se je godec ženil, je prišel na svatbo tudi povabljeni! Svatba je trajala kar tri dni in ko se je končala, je mrtvi dejal godcu, da se sedaj spodobi, da gre tudi on na njegovo svatbo. Skupaj sta torej odšla na pokopališče do neke jame, v kateri sta najprej naletela na kotel, v katerem so kuhali človeške glave. Mrtvi reče godcu, da je tu pekel. Nadaljevala sta pot preko nekega gozda. Tedaj mu

reče mrtvi, da se naj nizko drži med hojo, ker bo na ta način preprečil vsip kapljic z dreves, češ, da se tu duše vicajo. Med nadaljevanjem hoje dospeta do travnika, na katerem so se pasle suhe ovce, na naslednjem pa so bile ovce dobro rejene. Godec je želel vedeti, zakaj je to tako. Mrtvi mu odgovori, da so "ta lepe" ovce že v nebesih.

Kmalu prideta v neko hišo, kjer pusti mrtvi godca samega. Tako je bilo lepo urejeno, da se godec ni mogel nagledati tega razkošja. Ko se mrtvi vrne, ga godec vpraša, če bo treba že nazaj, češ on je tukaj komaj eno uro, mrtvi pa je bil tri dni pri njem v gosteh. Želel je še ostati in tudi ostane. Ko spet pride mrtvi in ga vpraša, če želi oditi, toda godec ni bil take volje. Šele v tretje se godec vendarle odloči oditi. Med potjo mu mrtvi reče, da je lahko srečen, ker ni v lobanje v peklu tako drezal, kot v tisto na pokopališču. In ko je končno spet prišel na domače pokopališče, ni ničesar več razpoznal, tudi njega se ni nihče več spomnil, čeprav je zatrjeval, da se je šele pred tremi urami poročil ... zdaj pa je na povsem drugem svetu! Po dolgem času so v starih knjigah zasledili, da se je ta godec ženil pred tristo leti ... Ko se je vrnil v hišo svatbe, tam ga je nevesta še

čakala in ko sta si podala roke, sta se spremenila v prah, iz njega pa sta odleteli dve ptički ..."

Dva godca v mrtvašnici

Tudi tale pripoved je iz okolice Gornjega Grada. "Na neki svatbi sta igrala dva godca, eden si je od skupnega plačila prisvojil vinar več kot bi smel. Med potjo domov sta se sporekla zaradi tega vinarja. Ker ju je spotoma presenetilo slabo vreme, sta se skrila v mrtvašnico, eden se je ulegel na preprogo, drugi pa na klop. Po polnoči so se v mrtvašnico priplazili roparji, da bi prešteli naropani denar. Dali so ga na mizo in kmalu opazili, da niso sami. Zato je glavni ropar ukazal novincu, naj ubije godca na klopi, tistega na preprogi pa sploh ni videl. Tedaj zavpije godec na klopi "pomagajte mi vsi mrtvi", oni na preprogi pa odgovori "že gremo", tolovaji pa jadrno zbežijo in pustijo denar na mizi. Eden roparjev se je vrnil k mrtvašnici in prisluhnil, ko sta se godca kregala za vinar. Ko je to slišal je povedal ostalim roparjem, da je v mrtvašnici toliko mrtvih, niti vinar ne pride na enega, čeprav so nakradli toliko denarja ... Ko so to zaslišali, so hitro vzeli pot pod noge, denar pa pustili obema godcema, ki se poslej nista več kregala."

Božični čas

Brez dvoma je božični čas od nekdanj predstavljal obdobje polno skrivnosti, veselja in običajev. Ko sem pred okroglo dvajsetimi leti zbiral podatke za knjigo o Zgornjesavinjčanih, je bilo veliko mojih sogovornikov starih preko osemdeset let in so torej s svojimi pričevanji prispevali k ohranitvi ljudskega izročila. Tistega najzlahtnejšega, ki je zelo pomembno, saj so prav običaji okoli božičnega časa polni lepote in izraz značaja naših prednikov, ki so jih skrbno varovali in čuvali.

Predstavljam si je treba in razumeti to odmaknjeno obdobje celovito. Po eni strani je bogatilo ljudsko domišljijo, po drugi strani pa je po naših domovih ohranjalo običaje, kot so blagoslavljanje, kajenje, molitev in obhode po vseh delih domačije – to je bil vrhunec prazničnih opravil na Sveti večer. Seveda pa je bilo zagotovo

največje doživetje polnočno opravilo v cerkvi.

V vsem tem je bilo veliko veličastnega, pristnega in resnično doživetega. Družina je kot neka skupnost spoštljivo sodelovala pri vseh svečanih opravilih in tako naredila ta večer in še druge kot domače slavje v čast velikemu prazniku, ki prihaja.

Moramo upoštevati tedanje okoliščine, v katerih so naši predniki živeli, da bi njih pobožno ravnanje v celoti razumeli. Domačije v kmečkem okolju so bile redko posejane po hribih in dolinah. To je ostanek fevdalnega časa, ko je zemljiški gospod hotel ohraniti večje "hube," saj je tako bil njegov dohodek od kmetije večji. Zato so bile kmetije ponekod zelo oddaljene druga od druge. To pa je pomenilo neke vrste osamo in srečevanja ljudi so bila najbolj zanimiva ob cerkvenih obredih, ki so se jih udeleževali. Da so

ljudje želeli veliko "svetega" prenesti v svoje domove, je povsem razumljivo, saj je to pomenilo globoko vero v vsebino prazničnih časov.

Ali si današnji rod sploh lahko predstavlja tedanje življenje na kmetijah? Urbana naselja so seveda imela svoj način življenja, vendar zdaleč ne tako plemenitega, bogatega in doživetega. Saj se je v mestih in trgih že pojavljal vpliv tujih običajev, ki je s časom veliko lepih opravil, pristno naših, slovenskih, zasenčil. Če brskamo daleč nazaj, v naših domovih ni bilo božičnih drevesc, bile pa so jaslice in okrašen bogkov kot v hiši. Tiste čase ni bilo cestnih povezav, ni bilo elektrike, ne časopisov, pa tudi šolanih ljudi je bilo malo, saj je po uvedbi obveznega šolanja v stari Avstriji, veljal zakon, da so bili obiska šol oproščeni otroci, ki so bili določeno število kilometrov oddaljeni od šol. Zato je bila bralna kultura bila šele v povojih. Navadno je bilo tako, da je na kmetiji znal brati kakšen odpuščen vojak, ki je bil vključen v družino. Vemo, da so bile prve knjige, ki so prihajale postopno in vse bolj množično v naše domove tiste, ki jih je izdajala Družba svetega Mohorja. Potem je pač nekdo, ki je znal brati, bral za vse, posebno v zimskih večerih, ko je družina delala v hiši ob krušni peči. Šele sredi 19. stoletja so pričele prihajati v nekatere domove Bleiweisove Novice. Zato lahko mirno rečemo, da so oddaljene kmetije živele povsem drugačen način življenja kot ljudje v urbanih naseljih. Morda je prav to ljudi združevalo in jim pomagalo premagovati napore vsakdana.

In prav zato se je na hribovskih kmetijah ohranilo še največ starih in častitljivih običajev, ki izhajajo iz ljudskega izročila in predstavljajo posebno bogastvo našega naroda, pa kjerkoli že živi. Slovensko narodopisno bogastvo je med zelo dragocenimi in spoštovano tudi pri tujih strokovnjakih. Smo dovolj ponosni nanj? Ali pa naduto rečemo, to je bilo nekoč, ko so bili ljudje še dokaj primitivni! Včasih se resnice o tem nekako sramujemo, pa se nimamo česa sramovati, le ponosni smo lahko na naše davne prednike, ki so skrbeli za svoja verovanja, svoje običaje in jih tudi spoštovali.

Morda bi smeli reči, da je bilo doživljanje božičnih praznikov povezano z danes neprimerljivimi prizori. Kot primer lahko navedemo prihajanje k polnočnicam. S hribov in dolin so se proti cerkvi valile množice z baklami v rokah, te so potem pred cerkvijo ugasnili. Odhod k temu cerkvenemu opravilu je bil povezan z raznimi verovanji. Tudi sama dela so bila včasih povezana z raznimi pojavi, znaki in podobno. Vsekakor se je družina skupaj odpravila k cerkvi, doma je ostal le tako imenovan "varuh." Moramo upoštevati, da so bile hiše zvečne lesene in ljudje so se bali ognja ...

Namežnik, poprtnik, božičnik

Te tri izraze za božični kruh so naši predniki uporabljali, pač v raznih predelih doline različno. Tudi v Pleteršnikovem slovarju najdemo izraz "poprtnik" s pojasnilom, da se božični kruh pokriva s posebnim prtom, zato tudi ta izraz. Če bi hoteli ugotavljati kateri od teh izrazov je bil pri nas najbolj živ, potem lahko zatrdimo, da božičnik oziroma božičnek. Naj pripomnimo, da je bil božični kruh znan tudi pri drugih slovanskih narodih, o tem je pisal tudi dr. Matičetov.

Če sedaj ugotavljamo kako so v naših krajih pripravljali obred v zvezi z božičnikom, moramo spet razlikovati postopke. V Šmihelu so gospodinje na biljo (dan pred božičem) pripravile po en hleb zmesnega, belega in ovsenega kruha. Tu naj omenimo, da je bil zmesni kruh narejen iz moke v kateri je bila pšenica, rž in ječmen. Beli kruh je bil v navedenem primeru znatno večji od običajnih hlebov. V Lučah, so denimo, dosledno pekli tri vrste kruha, soržičnega, pšeničnega in šarkelj, ki je bil opotičen. Otrokom so tu namenili "krafeljce." To so bili oglati kruhki, ki so se pekli v peči, ko ta ni bila več tako vroča, bili pa so pomazani z jajci.

Nameščanje teh kruhov je bilo tudi različno. Ponekod so jih položili na mizo v hiši in to pod bogkovem kotu. Zraven so postavili posodo z blagoslovljeno vodo, velik molek (družinski) in razpelo. Na varnem mestu je bila luč (lampa), ki je privito gorela vso noč. Kruh so zložili drug na

drugega. Zraven pa postavili slamnice z različnimi žiti, ki jih bodo sejali spomladi. Ponekod so položili na mizo še ključ od kašče, kar naj bi pomenilo željo, da bi bila kašča skozi vse leto polna. Zjutraj so vse skupaj odnesli v kaščo, kjer so kruhi ostali do konca starega leta. Prve koščke kruha so delili med družino na božični dan, potem na Silvestrovo in končno še za svete Tri kralje. To so bili v ljudskem izročilu vsi trije Božiči ... Vsakič so čakali, da je v cerkvi zvonilo Ave Marijo. Ker so se ob božičnem času poslavljali posli, so jim dali na pot hlebec zmesnega kruha. Zanimivo, na praznik svetih Treh kraljev so zaužili božičnik in kos zmesnega kruha že kar zarana zjutraj. Tudi naključni obiskovalci so bili deležni kosa božičnika, otroci pa so ga morali počasi jesti, da bodo pač znali ceniti kruh ... Vso žito, ki je bilo zraven božičnika na biljo, so potem zmešali med ostalo seme, da bo vse skupaj blagoslovljeno. Ovseni namežnik je bil namenjen živini. Na svete Tri kralje so dali živini košček tega kruha. Če je bila živina bolna so ji dali košček, da bi ozdravela. Božične otrobe so radi dajali svinjam in kravam, če so težko povrgle. V ljudskem zdravilstvu so bili zelo cenjeni božični otrobi. Kjer je divjal "huđi" veter so mu nastavljali na lesen krožnik na oknu božične otrobe in ščepec soli, da se nasiti, ker je lačen in zato tudi divja. To je moral storiti najmlajši izmed otrok. Ponekod je moral ob tem dejanju otrok govoriti: "Veter, veter, pojdi jest, pol pa pojdi k svojemu počitku."

V okolici Gornjega Grada je bilo na večjih kmetijah obredje nekoliko drugačno, morda tudi še bolj veličastno. Gospodinja je pripravila "ta čist" (pšenični) kruh. Seveda pa še ostala dva, kot je tudi drugod bil običaj. V kašči je pripravila mizo na katero je položila kruhe, priložila sol, otrobe in semensko žito, vse to v slamicah. Na vidnem mestu je stalo razpelo, pod njim pa rožni venec (patnošter) in seveda svetilka. Na mizi je bil obvezno ključ od kašte, pod mizo pa razni predmeti, ki so se potrebovali pri delu na njivah. Marsikje so pod mizo položili telege, da bo živina čez leto zdrava. Zanimivo, tudi kovanec (srebrnik) je našel svoje mesto na mizi – da bo pri hiši dovolj denarja. Ljudje so verjeli, da bo s

temi predmeti dan blagoslov pri delu. V okolici Gornjega Grada so domačije zelo izpostavljene hudemu vetru, zato so mu ponudili božičnih otrobov in pri tem izrazili željo: "Dobri veter pojdi jest, pol pa pojdi k svoji ženi spat".

Povsod je bila trditev glasna, da tisti, ki poje na božični dan 9 kosov božičnika bo vse leto nadpovprečno močan. Če je bil pri hiši vodnjak, so vanj vrgli košček božičnika, da bo dovolj dobre vode. Najbolj močen je bil božičnik, ki so ga sedem let hranili v žitnem zrnju. Govorili so, če košček takega božičnika zakoplješ v zemljo, zraste iz njega čudovita bela roža ... Ponekod so na dan svetega Štefana dali živini za zdravje košček božičnika. Tudi na dan svetega Valentina so marsikje dali živini košček božičnika in blagoslovljeno sol.

Na Lepi Njivi so rekli v narečju božičniku "namežnik" (namežnek). Postopek obreda pa je bil nekoliko drugačen kot drugod. Na pogrnjeno mizo v hiši so položili kruhe, semena, otrobe, sol, blagoslovljeno vodo in dva storža koruze, vse to pod bogkov kot. Tođ tudi niso prenašali kruhov v kašče, pač so ostali od bilje do praznika svetih Treh kraljev na mizi pod prtom.

Ob koncu naj še nekoliko pojasnimo tudi izrazje. Ljudje so govorili o Svetem večeru v narečju o bilji (bila) in ponekod tudi sveta fila. Tega slednjega izraza v Pleteršnikovem slovarju ne najdemo. Prav verjetno je, da je to popačenka latinske besede "virgil" kar pomeni čuječ, bedeč. To je lahko seveda le domneva. Pleteršnik pa omenja biljo kot dan pred Božičem, omenja pa tudi rabo sveta bilja. Vsekakor pa smatra Pleteršnik ta izraz kot širši pojem za predpraznik.

Seveda bi se dalo o tej temi napisati veliko več, saj je v samem običaju veliko različic, posebno pa v obredju. Je že tako, da prav noben običaj ni povsod enako izveden. To lahko opazimo tudi pri drugih prilikah, ko se nek običaj drugače izvaja že nekaj kilometrov daleč od drugega kraja. Vsekakor pa je na dlani, da so dejanja v zvezi v božičnikom bila povsod zelo globoko občutena in lepo izpeljana. To ljudsko izročilo kaže nedvomno na domiselnost naših prednikov, hkrati pa na veliko spoštovanje domače tradicije.

Ob božičnem času

Obredni kruh, obredi in verovanja

Naši predniki so nadvse cenili kruh, celo imeli so ga za nekaj svetega. Temu primerno so vzgajali otroke v spoštovanju do kruha. Povsem razumljiv je takšen odnos do kruha, saj so nekdanji tlačani marsikdaj kruha stradali. Celo v 18. stoletju, tako so poročale Rokodelske novice, so ljudje trpeli tako lakoto, da so celo časopisi objavljali nasvete kako iz raznih koreninic pridobiti moko in nekaj malega kruha. Seveda je potem razumljivo čaščenje kruha kot nekaj svetega!

V naših krajih so poznali številne obredne kruhe, naj jih nekaj naštejemo: poženek, presca, šipanca, štefanov kravec, kvatrni kravec, oračk, stavjek, pred vsem pa božičnik, ki je v naših prednikih bil nadvse spoštovan.

Božičnik ali božični kruh je bil poznan pri vseh slovanskih narodih, pa tudi mnogi drugi narodi so ga poznali. Seveda nas zanima, kako je to bilo v Zgornji Savinjski dolini. Zanimivo, na tako malem prostoru, kot je naša dolina, so poznali več poimenovanj tega kruha in so ga tudi različno obeležili. Ponekod božičnik, drugod poprtnik, spet kje namežnik.

Že v samem uvodu razglabljanja naj povemo, da je izraz poprtnik posledica tega, da so ponekod pripravljali božične kruhe sicer kot drugje, vendar so kruh položili na predvečer Božiča na družinsko mizo pod bogkovim kotom, kjer so bile tudi jaslice, kruhe pa so pokrili z obrednim prtom, ki so mu rekli oprtnjak ali tudi prčnik. Navada je bila, da je vsaka nova gospodinja prinesla k hiši svoj oprtnjak. To je bil pravokoten prt, velikosti kakšnega metra in lepo izvezen. V sredini je bil v posebnem okviru znak IHS. Rabili so ga le za pokrivanje "žegna" ali za duhovniški obred pri bolniku, sicer so z njim pokrili tudi težko bolnega dojenčka, saj je prt bil nekaj svetega v ljudskem izročilu. Ponekod so imeli ta prt iz roda v rod ohranjen, torej že podedovan. V nižinskem delu Zadretja so imeli prt posebne oblike in so ga rabili zgolj za predsmrtne obrede.

Izraz poprtnik navaja tudi Pleteršnik v svojem slovarju in ga tolmači kot božični kruh.

Gospodinjje v okolici Gornjega Grada so prav

posebej zanimivo pripravljale božičnik in ob tem prenašale lep obred iz roda v rod. Dopoldne pred Svetim večerom (bilja) so pripravljale tri vrste kruhov, belega, zmesnega in ovsenega. Na večjih kmetijah so to bili veliki hlebi, posebno velik je bil beli. Kruhe je gospodinja ob zvonjenju Ave Marije nesla na posebej pripravljeno mizo v kašči. Zraven je postavila razpelo, sol, blagoslovljeno vodo, manjšo količino semen, ki so se na kmetiji sejala, otrobe in svetilko. Zraven je priložila ključ od kašče, pod mizo pa kakšno orodje in telege. Ključ od kašče naj bo blagoslovljen, da bo kašča vse leto polna, orodja naj prinesejo srečo tistim, ki delajo z njimi, otrobe so rabili tedaj, ko je divjal veter (božični otrobi), seme naj bo blagoslovljeno, da bo bogato obrodilo, telege pa so tam, da bo živina zdrava. Potem je vse to bilo v kašči do jutra, ko so prvič jedli božičnik. Ovsen kruh je bil namenjen živini, kadar je bolehal, zmesni pa raznim namenom, košček so vrgli v vodnjak, da bo dovolj vode in da bo zdrava. Na svetega Štefana so redno dali košček božičnika živini. V čudežno moč božičnika so verjeli in veljalo je izročilo, da bo tisti fant, ki je na Božiča zaužil devet kosov tega kruha, vse leto izredno močan in zdrav... Za košček kruha božičnika so morali otroci skakati, gospodar ga je držal visoko, da so spoznali svetost kruha in ga znali ceniti. Božični otrobi so veljali kot zanesljivo sredstvo proti divjanju vetra, tedaj je najmlajši od družine moral na okensko polico položiti krožnik z otrobi in pri tem govoriti: "Dobri veter pojdi jest, pol pa pojdi k ženi spat." Semena (božična) so potem pred setvijo pomešali med vso količino semen, ki so bila namenjena setvi. Tako so prenašali blagoslov na vse poljedelske pridelke. Če so košček božičnika zakopali v zemljo, so verjeli, da bo iz njega zrastle čudovita bela roža.

Običaj je bil, da so božičnik jedli na vse tri Božiče - Božič, Novo leto in dan Treh kraljev. V Šmihelu so dajali vetru malo žegnane soli (božične) in malo božičnih otrobov, da bi ga pomirili. Sicer pa so povsod hranili božični kruh dalj časa, saj so ga namenjali različnim prilikam, ko so od njega pričakovali čudežno moč.

Pa še o izrazu "bilja." Ljudje so nekoč v narečju govorili o Svetem večeru kot o "bilji" ali "fili." Mnogo kje so uporabljali izraz "sveta bilja" ali "sveta fila," ki je bil pogostejši. Nekateri jezikoslovci menijo, da je izraz izpeljanka in latinščine "virgil," kar pomeni "čuječ" oziroma "bedeč." Prav zanimivo je, da se je v okolici Lepe Njive uporabljal izraz "bila" tudi na dan pred 8. decembrom. Toda nikoli ne "sveta bila." Zakaj so tako rekli 7. decembru ne ve nihče, je pač staro izročilo!

Najlepši domači obred

Sveti večer je že od nekdanj družinski praznik in je povezan z različnimi starimi obredi. Med najbolj značilne sodi kajenje in blagoslavljanje kmečkega doma. Ko se družina pripravi za poznejši odhod k polnočnicam, je na vrsti obhod vseh poslopij in tudi hleva. Družina se zbere v neke vrste sprevod, na čelu stopa po navadi gospodinja, ki moli, ostali ji sledijo. Gospodar običajno kadi s kadilom, nekdo izmed drugih pa kropi z blagoslovljeno vodo. Tako obhodijo vsa poslopja, tudi kaščo. V hlevu prosijo za zdravje živine, v kašči za obilno letino,

v stanovanjski hiši za srečo vseh, ki tu živijo. Če je v hiši na mizi poprtnik (božičnik) zmolijo tudi tam določeno molitev. Pred jaslicami prižgejo lučko in se potem podajo k polnočnicam.

Nekaj verovanj

Kadar krava pometava in kaže na težek porod, ji dajo božične otrobe, da bo vse skupaj lažje. – Kadar je na mizi namežnik (božičnik) pokrit s prtom, se ga otroci ne smejo dotakniti, ker lahko potem dobijo hude ture. – Da bi bili volji pri prvem oranju močnejši, jim dajo prej ko gredo na njivo malo božičnika. – Na Sveti večer so hodili poslušati čebele. Če so bučale, je bilo tisto leto dosti medu. – Če si na Sveti večer šel trikrat vzvratno okoli hiše, potem si lahko videl postavo brez glave. Sledilo je sklepanje kdo bi to lahko bil v družini, verjeli so da bo ta v naslednjem letu umrl. – Na poti k polnočnicam se ni smel nihče ozreti čez levo ramo nazaj proti domu, tam bi lahko videl krsto in to bi pomenilo smrt v družini. – Na Božič je šel gospodar v hlev gledati, kam je obrnjen vol. Če je bil obrnjen proti vratom, je bila kupčija z voli k letu dobra.

Tretji Božič

V naših krajih je bilo udomačeno mnenje, da je praznik svetih Treh kraljev tretji Božič. S tem praznikom je povezano koledovanje, seveda pa so to počenjali tudi ob nekaterih drugih prilikah. Če upoštevamo razlago Pleteršnika v njegovem slovarju, potem je koledovanje pohod od hiše do hiše; pred hišami zaigrajo in zapojejo ter prosijo daru. Izrecno omenja "milostni dar". Kar so zbrali je po njegovem "kolednina". Povsem jasno je, da so bili izrazi za koledovanje po različnih predelih slovenskega ozemlja različni. V naši dolini so rekli: "Gredo pet' svečnico – ali da pojejo tri kralje. Lahko bi sklepali iz poteka teh običajev, da je šlo v resnici za zbiranje milodarov, ki so jih bili predvsem potrebni otroci kočarjev in ofrov. Seveda so bili običaji nekje bolj živi okoli svečnice, ko so v okolici Luč rekli: "Gredo pet' za pogačice". Gospodinje so za to priliko

napekle posebne hlebčke, ki so jih potem dale v dar kolednikom. Ponekod so prepevali in pripravili obhode kar za vse tri Božiče. To je bilo običajno predvsem v okolici Gornjega Grada. Vsekakor so gospodinje pripravile dar v obliki kruha, krljev in morda še kakega sadja, torej za potešitev lakote! Zanimivo, da so najbolj blizu Pleteršnikovega tolmačenja bili v Šmihelu, kjer so tudi uporabljali izraz "koleda." Seveda pa je to bil pohod gospodarjev in ne revnih vaščanov. Torej so koledovali gospodarji kar v množičnem številu in to celo noč. Tako je pripovedoval sedaj najstarejši Šmihelčan Valentin Lesjak.

Prav zanimiva je koledniška pesem, ki jo v rokopisu hrani Marija Ročnik v Podhому. Ta rokopis nosi podpis ljubenskega organista Budne in letnico 1879. Takole se glasi pesem:

*En starček je zaspal, da nikdar več ne bo vstal.
Z njim pa tolikanj ljudi že v črni zemlji spi.
Kje sestra, je tvoj brat, kje, hčer, je tvoja mat.?
Že v starem letu šli so v jamo večnosti.
O, Jezus, ti jim daj tam uživat' sveti raj,
nam pa lepo živeti dodeli v novem let'.
V navadi je zato vošit leto novo,
Marijo z Jezusam in svetim Jožefam.
Otrokam dan želim za novo leto vsim,
oj dete Jezusa, za vas obrezan' ga.
Dekličem vošim spet Marijo rožencvet,
ki spleta venec zlat, device darovat'.
Mladenčem najbo svat svet' Jožef, limbar zlat,
ki v zarji čistosti na strani vam stoji.
Ženam pa jagnje dam, oj jagnje Jezus sam,
za vas je rojen bil in rešno kri prelil.
Možem je venec zbran s peterih svetih ran,
v ljubezen je zavil, z rešno krvjo zalil.
Sirotam ubogim dam Marijo z Jezusam,
ki polna vseh dobrot je mati revnih s'rot.
Presveta rešna kri pa grešnike otmi,
z njo Jezus vas opral, Marijo mater dal.
Vsem vošim še svet raj tam uživat' vekomaj,
Marijo z Jezusam in svetim Jožefam.*

Novoletne stare šege in navade

“Dekleta, ki bi rada izvedela ali jim je namenjen v novem letu ženin, v nekaterih krajih na staro leto pred polnočjo mečejo čevlji čez glavo nazaj proti vratom. Če se obrne čevlji s sprednjim koncem proti vratom, to pomeni, da pojde dekle prihodnje leto kot nevesta iz hiše. Če pa se obrne čevlji s sprednjim koncem v sobo, bo ostala še doma. Ravno tako v isti namen in z isto razlago,

toda z nogo čez glavo proti vratom nazaj, mečejo dekleta brezpetnik na staro leto zvečer tudi na Gorenjskem in Štajerskem. Čevlji mečejo stoječ ali na tleh sedeč. Na Goriškem mečejo brezpetnik čez glavo nazaj po stopnicah od zgoraj dol. Če pade brezpetnik pod spodnjo stopnico, bo poroka še isto leto. Če se ustavi na zadnji stopnici, drugo leto itd. V Rožu na Koroškem mečejo dekleta ali fantje čevlje ali cokle med hišnimi vrati stoječ v hišo nazaj. Če obleži čevlji ali cokla s sprednjim koncem proti vratom, pojde dekle ali fant z doma. Hlapcem in deklam kaže lega čevlja, kam bodo šli še pred letom iz hiše v novo službo. Pri štajerskih Slovencih se je ohranila starodavna navada, da hodijo na staro leto zvečer gledati skozi srednje okno ali pa skozi okno iz južne strani pri polnočnem povzdigovanju. Med tem vidijo vse one, ki bodo morali v novem letu umreti. V nekaterih krajih gledajo v isti namen ta večer skozi ključavnico v cerkev. Do današnjih dni se je ohranila stara navada na Slovenskem, da kropijo z blagoslovljeno vodo in pokadijo s kadilom, kakor na božični večer, v hišah, hlevih in ostalih gospodarskih poslopih.

Stari Slovani so začenjali novo leto o Božiču. To je o zimskem kresu, ko pričinja dan rasti. To naziranje potrjuje dejstvo, da se nekatere božične narodne šege in navade ponavljajo ob novem letu, Božiču, čeprav niso v nobeni zvezi s tem krščanskim praznikom. Srbi imenujejo novo leto še sedaj mali božič. Novi gregorijanski koledar je vzrok, da so se nekateri teh običajev pomikali od Božiča do svetih Treh kraljev, vendar pri tem ni doslednosti. Novemu letu pravijo Belokranjci zaradi hrvaškega vpliva tudi “mlado leto.”

Koledovanje

Prav zanimiva je pesem, ki jo je v Lučah ohranil Bogomir Supin. Zapisala pa jo je mati številnih otrok (F.P.) v vojnem času druge svetovne vojne.

*“Svečnico homo zdaj vam zapeli vsi žalostni
in objokani, prosili bi vas zdaj lepo, da b'
kruha kaj bilo.*

*Bi mater zdaj lepo prosili, ker otroci kruha
nimamo, naj se revežev usmili, le za kruh jih
prosimo.*

*Obrnili se bomo na mater božjo kokarsko, k
njej poromali, prosili vsi otroci jo lepo.
Mi smo revčki zapuščeni, žalostni, objokani,
o, Marija, pomagaj, reši nas ti, da b' kruha
imeli zdaj vsi.*

*Vse to smo vam za srečo peli, da bi mnogo
let živeli, zdaj pa prosimo za mili dar, da bi
Jezus rad pri vas ostal.”*

Marsikdo bi v sedanjih časih, ko kruha ne primanjkuje, dejal, da je vsebina kolednice patetična. Toda tiste čase med vojno je bilo pomanjkanje kar pogosto, posebno pri družinah, ki niso imele svoje zemlje, da bi kaj živeža pridelale. Tudi družine, ki so jim Nemci odvzeli pravico do živilskih kart, so trpele lakoto. Tako je mater omenjenih otrok kaj lahko razumeti, da se je domislila te pesmi.

Nekaj dni pred praznikom so se zbrali otroci k petju svečnice. Hodili so od hiše do hiše in prosili za pogačice, ki so jih gospodinje v ta namen že pripravile. V oklici Luč so peli:

*“Hvaljen bodi Jezus Kristus, to je naše pesmi
glas, k’tero hočemo vam zapeti od Marije
svečanske.*

*Ti Marija naša mati, ti nam kaži pravo pot.
Ti nas vodi, z nami hodi, da v nebesa
pridemo.”*

Če iz hiše ni bilo odgovora, so še zapeli:

*“Svečnica se približuje in Marija se
napotuje. Zdaj pa prosimo mili dar, da bi
Jezus pri vas ostal.”*

Tudi “tri kralje” so peli. V okolici Ljubnega je bila ena od kolednic tudi ta:

*“Glejte, trije kralji v lepi zlati halji na
kamelah jezdijo.*

*Prineso darila, dišečega kadila, mire, čistega
zlata.*

*Tiho pristopimo, srčno počastimo ljubega
Zveličarja.”*

V okolici Luč je bila znana koledniška pesem:

*“Iz jutrove dežele je prišla izza gore
nova zvezda, prav lepo sveti se.*

*Mi, sveti trije kralji podamo se na pot, gremo
z veselje to detece iskat.*

*Po mest Jeruzalemu povprašamo skrbno po
tem detetu, ki je bilo rojeno.*

*Herodež se prestraši in pravi nam tako:
pojdite in iščite to detece mlado.*

*Ko ga boste našli, pridite nazaj in popeljite
me taj.”*

Kot vedo povedati starejši ljudje, se je koledovanje ohranilo še nekaj let po drugi svetovni vojni, potem so tovrstni običaji zamrli, ker časi temu niso bili naklonjeni. Seveda je bila s tem storjena velika škoda, saj se je opustilo ljudsko izročilo, ki pomeni vsakemu kulturnemu narodu posebne vrste bogastvo.

Gotovo sodi koledovanje med najlepše običaje Slovencev. Koledovali so ob številnih prilikah, danes ohranjajo nekatere skupine najpogosteje koledovanje ob prazniku svetih Treh kraljev. Nekoč je bila zelo priljubljena novoletna koleda. Tudi v Zgornji Savinjski dolini so nekoč redno koledovali. Res pa je, da niso vedno obred imenovali koledovanje, marsikje v dolini so denimo rekli, da “gredo svečnico peti” ali “pojejo Tri kralje” ali kaj podobnega.

Ti običaji imajo neki skupni imenovalec, namreč ob teh prilikah se je pojočim dal dar, ki je največkrat bil v hrani, nekaj malega pa tudi v denarju. Zato ni naključje, da so godci, ki so koledovali, bili revnega stanu in jim je tako vsak grizljaj hrane še kako prav prišel. Poznamo celo primer iz Luč, ko je med zadnjo vojno, revna mati treh otrok napisala besedilo za koledo, ki so jo peli njeni otroci in si na ta način naprosili nekaj hrane.

V predelu Luč so “peli svečnico” in to otroci, ki so hodili od hiše do hiše in peli:

*“Hvaljen bodi Jezus Kristus, to je naše pesmi
glas, k’tero hočemo vam zapeti od Marije
svečanske.*

*

*Ti, Marija naša mati, ti nam kaži pravo pot. Ti
nas vodi, z nami hodi, da v nebesa pridemo.”*

Otroci so se nadejali pogačic, ki so jih gospodinje za to priliko spekle in če jih ni bilo na spregled so zapeli:

*“V hiši na polici imate pogačici, če nam ne
boste dali, bomo streho dol strgali.”*

V okolici Ljubnega (Primož) so gojili koledo še po letu 1945, toda le v hribovskih zaselkih. Kot je povedal Jože Brglez – Kogovnik, tod niso poznali izraza koleda, ampak so rekli da gredo “peti za dar.” Peli pa so tudi za svečnico, tu so se otrokom pridružili še drugi revni ljudje, potrebni živeža. Žal v tedanjih časih podobno ljudsko izročilo ni bilo vseh oblastem in tako je žal zamrlo, sedaj ga spet oživljajo, kar je hvale vredno!

Ko so peli “tri kralje” so se seveda ustrezno oblekli in maskirali. V okolici Ljubnega so poznali tole koledno pesem:

*“Glejte, trije kralji v lepi zlati halji, na
kamelah jezdijo.*

*

Koledovanje ob Treh kraljih v Mozirju

V Mozirju in okolici ne pomnijo več nekdanjih kolednikov. Je pa skupina kulturnih delavcev iz Kulturnega društva Jurij obnovila tradicijo koledovanja. Gredo od hiše do hiše in zunaj zapoje koledniško pesem. Nato velja pravilo, da so povabljeni v hišo, kjer zapojejo še katero od koledniških. V Mozirju je v skupini zaradi pevskega skladja pet kolednikov. Na vrata napišejo znane kratice G + M + B in nato letnico, tako da sta pred napisom številki 20 in za napisom 06 (pač letnica, ki je aktualna). Koledniki so tradicionalno oblečeni v kralje, Boltažar je črn, kot pravi svetopisemsko izročilo. Mozirski koledniki pojejo dve koledniški pesmi:

*Na kamelah jezdijo
sveti Trije kralji
in darove nosijo
v svoji zlati halji.*

*

*Zvezda kaže kraljem pot,
kjer Gospod prebiva,
kaže Kralja vseh dobrot,
nam to luč razliva.*

*Prineso darila, dišečega kadila, mire, čistega
zlata.*

*

*Tiho pristopimo, srčno počastimo ljubega
zveličarja.”*

K sreči imamo ohranjenih dosti koledniških besedil iz različnih predelov naše doline in prav bi bilo da ta lepi običaj in pomembno kulturno izročilo oživimo, kjer je to mogoče. Vsi podobni običaji predstavljajo našo izvirno kulturo in Slovenci smo lahko ponosni na pestrost običajev naših prednikov. Če pogledamo po svetu, potem vidimo, da vsi narodi ohranjajo omiko prednikov in jo častijo.

(sledi odpev)

*Smo sveti Trije kralji,
smo romarji možje,
na pot smo se podali
in iskat' smo ga šli.*

*

*Ena zvezda gre nad nami,
se sveti kakor luč,
nad stal' co je obstala, (odpev)
kjer rojen je Gospod.*

*

*V Jeruzalem smo prišli
in vprašali smo tam,
kje je Jezus rojen,
nebeški novi Kralj.*

Ljudje so veseli kolednikov in jih radi povabijo v hišo, pogostijo jih in prispevajo še kakšen dar. Da se je skupina v Mozirju odločila za to kulturno izročilo, velja pohvaliti. Znana pa je še skupina kolednikov iz Lok pri Mozirju, ki ravno tako ohranja to vrsto kulturne dediščine.

Koledniška iz okolice Gornjega Grada

Gornjegrajski fotografski mojster Feliks Ugovšek je poskrbel za zapis naslednje koledniške pesmi. Takole je zapisal: "Prebral sem v vaši hvalevredni rubriki Savinjskih novic o koledovanju. Tu vam prilagam moj zapis, ki sem

pomembno ljudsko izročilo, zato jih kaže ohraniti. Kar je tiskanega nikoli povsem ne izgine, so nekoč rekli modrijani. Kakšno bogastvo je v koledovanju smo se lahko nazorno prepričali v Mozirju, ko so koledniki obiskovali domove in

Iz Jutrove dežele

Iz Jutrove dežele je prišla nad goro ena nova zvezda, se sveti prav močno.

Ta zvezda razodeva to rojstvo Jezusa, en'ga nov'ga kralja nebes in vse zemlje.

So Sveti trije kralji podali se na pot in so šli za zvezdo, to detece iskat'.

Ko Sveti trije kralji gredo prot' Bellehem, so prišli do Heroda, poprašali pri njem.

Herodež se prestraši in pravi jim tako – le skrbno poprašujte kje bi to detece b'lo.

Mi pridite povedat' kje je taisti kraj, da pridem jaz pogledat' kako je z njim in kaj.

In Sveti trije kralji podajo se naprej, jih zvezda je vodila do štal'ce v Bellehem.

Zagledali tam dete, ki je sam Božji sin, darove mu prinesli, pokleknili pred njim.

Še mi se pridružimo, tem Svetim kraljem trem in pojdimo veselo tja k štal'ci v Bellehem.

Tam bomo pokleknili pred kralja Jezusa, prisrčno ga prosili naj blagoslov nam da.

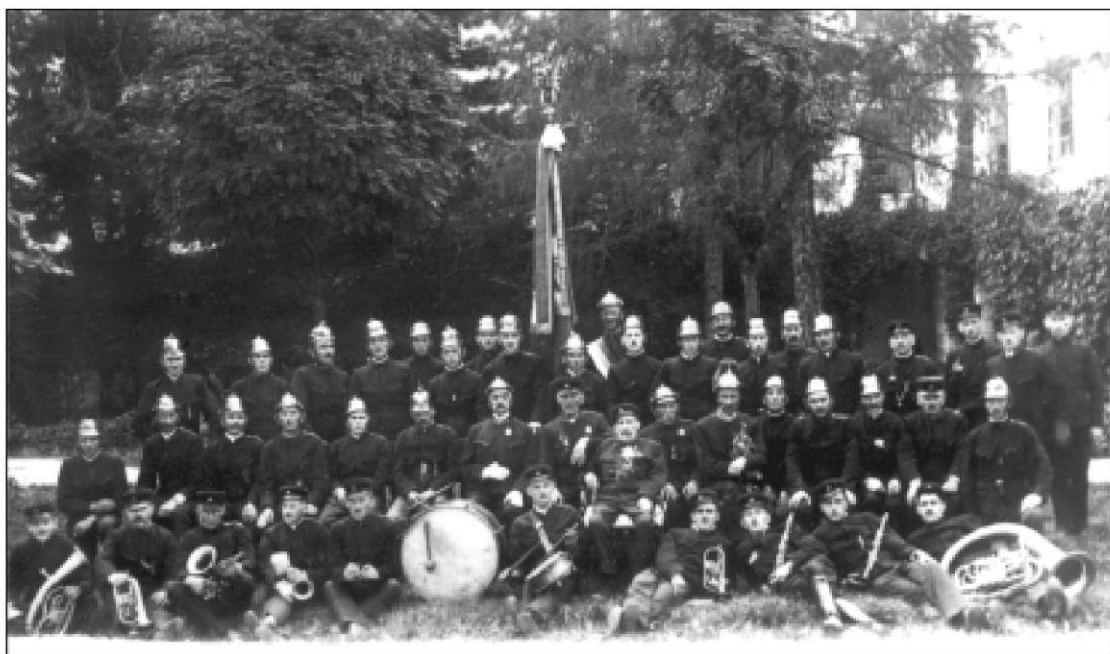

Gornjegrajski gasilci z godbo na pihala po 1. svetovni vojni.

ga napravil po izročilu mojega strica Jožeta Pustoslemška iz Citrne vasi. Vas se imenuje Citrija ali Citrna vas. Žal je od te vasi po drugi vojni ostala le ena kmetija – Budnova ... To koledniško besedilo sem uglasbil in ga prilagam."

Vemo, da so koledniške pesmi posebno

vnesli vanje slovesno vzdušje in srečo. Zato smo lahko našemu bralcu Feliksu Ugovšku zelo hvaležni, da je našel čas in voljo in se oglasil s pravo kulturno poslastico. Če bi koga zanimala glasba za to pesem, pa se naj obrne na komponista osebno.

Kres, Ivanje, Šentjanževo

21. junij velja po staremu izročilu za "kresni dan". V ljudskem izročilu je znano, da "o kresi se dan obesi".

Kres je velik ljudski praznik poln ljudskih šeg in obredov.

Pomoč soncu

Naši predniki so v poganskem času verjeli, da je mogoče soncu, ki tedaj že polagoma izgublja moč, pomagati ohraniti blagodejno božansko danost, saj so prav sonce v naravi najbolj častili. Bilo je neke vrste božanstvo, ki vse daje in kadar oslabi, tudi narava ne daje svojih darov od katerih so živeli. Menili so, da bo soncu ogenj pomagal ohraniti toploto, zato so kurili grmade lesa – kresove.

Magična moč ognja naj bi torej ne pomagala samo soncu, tudi človek jo je deležen, prav tako pa tudi živina. Zato so zagoreli številni kresni ognji na Šentjanževo. Ogenj je branil žive in rajne prednike, ki so se v ljudskem verovanju pojavili na kresovanju. Govorimo lahko o mistični moči ognja v prepričanju naših prednikov.

Naš znani etnolog Niko Kuret meni, da odseva pojem božanskega sonca tudi iz naše ljudske pesmice "Sijaj, sijaj, soncece." Omenja pa hkrati, da je prvi del pesmi povsem pozabljen in prav v njem je izraženo bistvo ljudske vere v sonce!

Sonce dobi človeško podobo

Božansko sonce je pri naših staroslovanskih prednikih dobilo človeško podobo – sončno božanstvo "Svetovid, zlatolasi in zlatoroki sine nebeškega vladarja". Slovenci pa so ga poimenovali "Kresnik". Njegova podoba je danes povsem pozabljena.

Kresovi in kresišče

Praznovanje kresa je na predvečer 24. junija, ko po krščanskem koledarju častimo svetega Janeza Krstnika. Slovenci imenujejo te kresove "ivanjske ali šentjanževske". Kraj, kjer se kuri kres, imenujemo "kresišče".

Priprava kresa

V naši okolici so fantje, ki so na vasi bili zadolženi za postavitve grmade, le redko iskali les v gozdu. Šli so od hiše do hiše in prosili za les. Če ga kje niso hoteli dati, so si ga enostavno vzeli. Zamere tu ni smelo biti, saj je šlo za ivanjski kres. Seveda so fantje že čas pred samim kresovanjem pripravljali razne predmete, ki so bili potrebni za določene običaje na ta večer.

Kresovanje v Mozirju in okolici

Seveda je potrebno poudariti, da so na Slovenskem imeli od nekdaj različne šege in običaje v zvezi s kresovanjem, sicer pa je to opaziti tudi pri drugih značilnih slovenskih običajih.

Katere običaje smo lahko zabeležili v Mozirju in okolici? Naštejmo tiste, ki so v spominu ljudi potrjeni: Ples deklet okoli Ivanjega kresa in preskakovanje pojenjujočega ognja. Posebno vlogo so imele šentjanževke (rože rumene barve), ki so marsikaj pokazale – sicer so pa to bile glavne obredne rože okoli kresa. Zelo pogosto so ob kresu prepevali, največkrat dekleta, ki so jim zato rekli "kresnice". Pele so tudi kresno koledo po vasi pred hišami. Fantje so na posebej pripravljenih palicah metali v zrak goreče kose lesa, ki so bili okrogle oblike in so imeli v sredini luknjo za palico. Dekleta so metala v vodo šentjanževko, da bi se v vodi prikazal bodoči mož. Zvečer na kresni dan so polagali na okensko polico šentjanževke. Za vsakega družinskega člana po eno. Tisti, čigar cvet je bil zjutraj uvel, bo kmalu zbolel ali celo umrl.

Šentjanževa noč in zdravilne rastline

Šentjanževa noč je naredila vse rože zdravilne, zato so jih zvečer nabirali, zjutraj pa kuhali v maslu. Usedlino so uporabljali za zdravljenje hudih ran, ostalo pa za mazilo za nego obraza. Šentjanževo maslo je zelo znano in opisano v domačem zdravilstvu našega območja.

Ogenj očiščuje in krepi

Ogenj po ljudskem verovanju očiščuje, zato skačejo prek njega. Kdor skoči visoko bo še dolgo

zdrav, tisti, ki ga komaj preskoči, pa je zapisan smrti. Velja omeniti, da so ognju že v pradavnini pripisovali očiščevalno moč. Rimski pesnik Ovid je zapisal: "Če skočiš čezenj in tako prideš z njim skoraj v neposreden stik, te ne le očisti, ampak tudi podeli skrivnostno moč, ki te obvaruje bolezni in čarov ..." Marsikje so spuščali po strmini goreča kolesa, ponekod tudi po vodi. Kolesa so ovili z različnimi gorljivimi materiali in jih zažgali. Vsi obredi v zvezi z ognjem so v pomoč soncu in poznejšemu čaščenju sončnega božanstva ter za krepitev človeških moči.

Iz roda v rod

Pradavna verovanja so se prenesla iz roda v rod in človek že dolgo ne sprašuje več po vzrokih. Sprejemal in oddajal je izročilo – kakor v različnih obredjih, tako tudi v vedenju o "kresnih" rastlinah in šegah na sploh.

Čarobna moč rastlin

Posebno moč je imelo praprotno seme, ki slovi kot čarovno zelišče. To verovanje je razširjeno pri vseh Slovanih in tudi pri drugih narodih. V naših krajih so mu pripisovali vsestransko čarobno moč. Verovali so, da kdor ga nevede nosi s seboj, razume na kresni večer govorico živali. Ali pa je mlada žena na skrivaj nasula praprotno seme pod vzglavnik moža, da bosta imela zdrave otroke ...

Prav posebej zanimivo je bilo prepletanje oken na hišah s kresnicami in drugim cvetjem. To naj bi ubranilo vstop čarovnicam, zlim duhovom in naj bi zaščitilo hišo pred udarom strele.

Dekleta in čarobna spoznanja

Zelo staro in že pozabljeno je dogajanje, ko dekleta popoldne na kresni dan nabere majarona in potem skuša zaspati. V spanju naj bi izvedela za svojo usodo. Drugo verovanje pa pravi, da ko dekleta vrže šentjanževo rožo v vodo, vidi kdo bo njen bodoči mož.

Vremenski reki v zvezi s Šentjanžem

"Šentjurijska luža pa kresna suša dobro letino stori. Kakšno vreme kresnic, takšno bo tudi žanjic.

Kukavica, če dolgo po kresu kuka, dragota in glad v deželo pokuka. Kolikor dni kukavica po kresu kuka, toliko tednov po svetem Mihaelu ne bo mraza. Kadar je o kresu slana in sneg, je ugodno leto za ajdo. Pravijo – do kresa suknjo oblači, po kresu jo pa seboj vlačí. "

Verovanje ob kresu

Na ta dan se ne sme voziti gnoja. Neki gospodar je kljub temu vozil gnoj, ko je delo končal, je nekaj lopat gnoja vrgel za vrtni plot. Naslednji dan ni bilo sledu o tem gnoju ...

Posebna vloga "kresnic"

V naši navadi je bilo petje in rajanje okoli kresa. Tu so imela vaška dekleta posebno nalogo peti kresniške pesmi in plesati med petjem okoli goreče grmade. Pri nas je ohranjena še pesem, ki je bila povsod med kresovanjem glavna – Sijaj sijaj sončece. Takole se glasi:

*Oj sijaj sijaj sonce,
oj sonce rumeno!
"kako bom jaz sijalo,
sim zmiraj žalostno.*

*

*Ako zgodaj ustanem,
me deklet kolnejo:
Žalostne so one,
ki zgodaj vsati morejo.*

*

*Ako pa pozno zajdem,
se pastirci jočejo:
Žalostni so oni,
ki dolgo pasti morajo.*

*Ponekod so peli takole:
Sijaj, sijaj, sonce,
oj sonce rumeno!
Kako bom jaz sijalo,
k' sem zmiraj žalostno.*

*

*Če zjutraj zgodaj ustanem,
se dekleta kregajo;
če zvečer pozno zajdem,
pastirci jokajo:*

*
*Sonce zgodaj gori gre,
se dekle jokajo,
ker rade bi ležale,
pa vstati morajo.*

*
*Sonce zgodaj doli gre,
pastirci kolnejo,
domov bi radi gnali že,
pa ž' vince nimajo.*

*
*Ta kmečka zgodaj vstaja,
na delo hitro gre,
ta purgarska pa obrača
prot' lep' mu soncu se.*

*
*Moj sinek se je uženiv,
k' se men' prav dobro zdi,
je purgarsko zapustiv,
dobil je kmečko hči.*

Posebno zanimiva kresna pesem:

*Kaj raste brez korenja?
Kamen raste brez korenja.
Kaj raste brez cveta?*

*
*Let' kolo, let',
cvet', praprot, cvet'
škrop', dekle, škrop',
hoja, hajsja. hop!*

Ta pesem spominja na običaj, ko so med plesom okoli kresa dekleta škropila z vodo fante, ti pa dekleta.

*Stara kresna pesem
Žarne luči utrinjajo,
še ko svetlih zvezd ne bo.
Luči te – kresnice so,
kres nam zaznamujejo.*

*
*Le migljajte luči ve,
ko nebeške zvezdice,
da svet' Janez se časti,
ki je prižgal vse te luči.*

*
*V krasnih ognjih kres gori,
da do neba se zažari,
pomni nas na zlati čas,
da je prišla luč med nas.*

*
*Prej pa ko se luč rodi,
njena zarja privetli,
da bi pozlatila pot
soncu gnade in dobrot.*

*
*Glej nebesa se odpro,
zvezda plava na zemljo,
to nobena zvezda ni,
le svetnik se 'nes rodi*

*
*In sveti Janez se rodi,
v žaru božje milosti.
Zvezdice pa utrinjajo se
nad rojstno hišico.*

*
*In kresnice biserne
svet' ga Janeza časte,
kresa se radujejo,
rojstva god obhajajo.*

*
*Bodite pozdravljene lučice,
kresničice,
pomnite nas Jezusa
ino svet' ga Janeza.*

*
*Žgite le, mladenči kres,
pevajte device vmes,
slavne pesmi Jezusu
ino svet' mu Janezu.*

*
*Svetle luči bodite,
vsi očetje, matere,
da tud' vam svetilo bo
v raju sonce žareno.*

*
*Ve pa, kresne lučice,
ko nebeške zvezdice,
razsvetljuje nam stezo
k svet' mu Janezu v nebo.*

Kresovanje pa некоč ni bilo namenjeno vsem!

Prav zanimivo, v našem kraju so некоč kresovali le mladi z uglednih kmetij. Tu ni bilo mesta za kočarje in razne najemnike (ofre).

Žal pozabljamo ...

Seveda je veliko zapisanega že pozabljenega. Na sploh je nekak mejnik upadanja bogatega

ljudskega izročila druga svetovna vojna. Tudi čas po njej ni bil naklonjen ljudskemu izročilu. V zadnjem času sicer kurijo kresove, toda bolj zavoljo druženja kot zaradi ljudskih šeg in navad. Čas je minil, lepota ljudskega izročila pa žal tone v pozabo. Ze sedaj je le malo ljudi, ki bi dobro pomnili nekdanje kresne običaje. Bogastvo našega kulturnega izročila ostaja največkrat le pripoved pa še ta le površna!

Svečarija

Že davno je tega, ko so v cerkvah svetili le s svečami. Seveda je bila tedaj potrebna velika količina sveč, da so zagotovili osvetlitev. V obredju je sveča potrebna na oltarju, kar je še danes, za razsvetljavo pa so imeli posebna stojala, pozneje pa viseče lustre, kamor so nameščali sveče.

Tako farne kot podružnične cerkve so torej potrebovale veliko število sveč.

Tako je nastal lep običaj, ki so mu na sploh rekli "svečarija". Svečarji so bili ugledni možje ali fantje. Za farne cerkve so svečarili največkrat cerkveni ključarji, torej možje. Fantje pa so ta posel opravljali za podružnične cerkve. Svečarji niso nikoli bili v številčnih skupinah. Po navadi so svečarili po trije za farne cerkve, za podružnične pa tudi kakšen več. To je pripisati dejstvu, da so v okoliških (hribovskih) vaseh pobirali tudi žito ali volno namesto denarja, saj tega na teh kmetijah ni bilo nikdar dovolj za preživetje. Možje-svečarji so za farne cerkve pobirali po večjih naseljih in tam je bilo seveda več denarja. Zato so fantje nosili seboj tudi bisago, kamor so dajali podarjeno žito, volno ali prejo.

Največkrat so svečarili v času od sv. Štefana do Treh kraljev. V cerkvah so oznanili čas svečarjenja v posameznih naseljih, da so se ljudje lahko na to pripravili.

Za podružnične cerkve so največkrat svečarili fantje, ki so na procesijah nosili bandere, kar je bila posebna čast. Ponekod so svečarje denarno nagradili, na sploh pa je to delo bilo v čast cerkvenega patrona in se ni plačevalo.

Svečarji so bili lepo oblečeni. Nosili so

praznično obleko. Vsak je moral imeti posebno palico, za klobukom pa "nunski" (suhe rože, izdelane pri nunah) pušelj, preko rame je eden od njih nosil bisago, kamor je shranjeval predivo ali volno. Za žito so nosili posebno vrečo. Nabirali so torej denar, pšenico ali predivo.

Ko je svečar stopil v hišo, je najprej pozdravil v imenu cerkvenega patrona nekako takole: "Hvaljen bodi Jezus Kristus! Priporočam se v imenu Sv. Miklavža (vedno farni patron cerkve, za katero so zbirali), če je vaša volja priložiti kaj za svetica!" Za določen dar (ena krona) so svečarji podarili zvito svečo (voščeno pletenico). Ponekod so ji rekli "manštik" ali "bogštikle". Ob slovesu so svečarji izrekli zahvalo v imenu cerkvenega zaščitnika in zaželeli domačim dobro letino.

Posebnost svečarjenja v okolici Mozirja je bil vosek, ki ga je svečar, zadolžen za pobiranje za farno cerkev, prinesel v hišo v rdeči ruti in ga položil na mizo v hiši. Nato je povedal besedilo, ki smo ga že omenili. Vosek je bil polokrogle oblike z dvema zareza, v eni je že bil kovanec, druga pa je bila za kovanec, ki ga je podaril gospodar. Zaradi zimskega časa in visokega snega so ponekod nosili vosek zaviti v ruti in v košari.

Po večernicah, na dan Treh kraljev so običajno imeli dražbo žita in prediva, ki so ga nabrali svečarji. Nato je sledila skromna pojedina za svečarje.

V okolici Mozirja še ohranjajo običaj svečarjenja. Seveda so v obredi nekoliko drugačni od prvobitnih. Ne koč ni bila navada, da bi svečarji pred hišo peli, to se je dogajalo le ob koledovanju. Danes ne prinesejo več v hišo voska. Nagovor pa je še vedno podoben kot некоč.

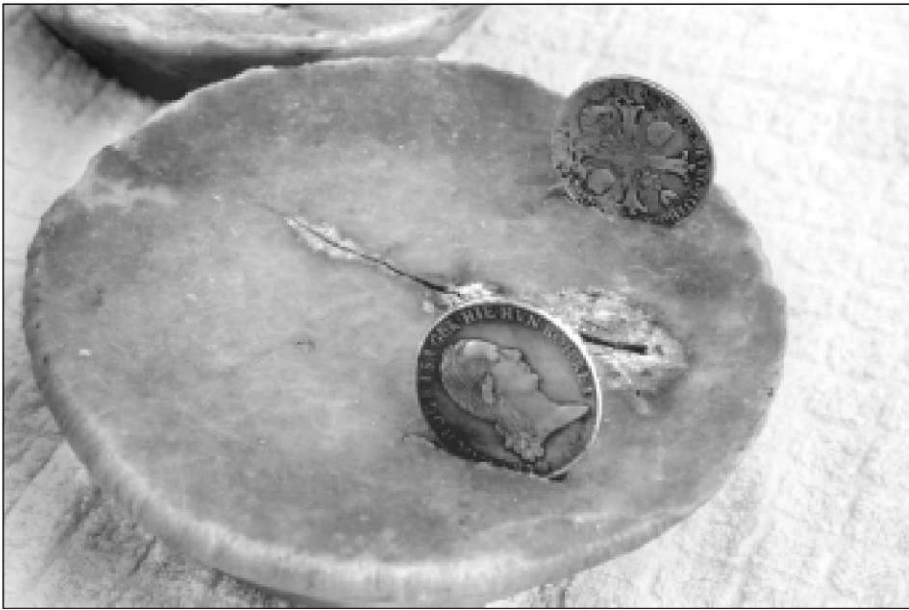

Voskova pogača v kateri so bili nameščeni srebrniki. To pogačo je nosil vedno glavni svečar in jo je ob obisku v hiši položil na mizo.

Svečarji v Primožu

V naših krajih so poznali vrsto lepih običajev in naši predniki so jih zelo spoštovali. Mnogo tega je žal že pogoltnil čas, zato je prav da vsaj del te bogate kulturne dediščine prikličemo v spomin oziroma poskrbimo, da ne bo povsem pozabljena.

Mnogi pisci grešijo, ko iščejo kar za vso slovensko ozemlje enotne izvedbe raznih običajev. Že v naši dolini je tisto, kar so poznali v Mozirju, v Solčavi ali drugje povsem drugačno. Seveda zahteva takšno zapisovanje veliko dela z ljudmi na terenu. Najenostavneje je vzeti v roke knjigo Praznično leto Slovencev in prepisati nekaj običajev misleč, da to pač velja kar za vso slovensko govorno območje. Treba se je poglobiti v vsak primer posebej, če hočemo biti realni.

Svečarija je že davno za nami. Svečarji so bili ljudje, ki so zbirali denar za sveče v cerkvah določenega območja. Tedaj so bile sveče edino svetilno sredstvo tudi v cerkvah. V cerkvi je sveča služila za obredne potrebe in tudi za svetilo. Zato so se zbrale skupine svečarjev, ki so hodili od hiše do hiše in prosili za denar, žito ali predivo, da so iz izkupička lahko nabavili potrebne sveče. V naših krajih so časovno različno svečarili. Tako

sem lahko ugotovil, da so v okolici Rečice svečarili od Treh kraljev do svečnice, v Primožu med božičem in starim letom, včasih še po novem letu. Ponekod so prihajali prav na staro leto, v okolici Gornjega Grada pa je veljal praznik Janeza Evangelista (27. 12.) za dan darovanja za sveče. Zadnjič so hodili svečarji po hišah leta 1945, tako mi je povedal Franc Kaker s Primoža, ki je tedaj tudi sam svečaril. Pozneje oblasti niso bile naklonjene tovrstnemu zbiranju denarja. Moj sogovornik se spomni, da so za cerkev svetega Primoža in Felicijana hodili po hišah na sam zadnji dan v letu. Za podružnične cerkve so pobirali ugledni fantje, za farno cerkev pa možje ali cerkveni ključarji. Na Ljubnem, pove Kaker, so pobirali na svete Tri kralje. Ponavadi sta hodila skupaj po dva svečarja, eden je zbiral denar, drugi pa je nosil dvodelno vrečo, ki so jo v okolici Ljubnega imenovali "bisaga," ponekod pa tudi "berhage." V to vrečo so dajali žito ali druge pridelke, nosili pa so jo čez ramo, da jo je bilo lažje nositi.

Ta izredno lep običaj je potekal brez petja pred hišami, kar je sicer navada, ko pridejo koledniki

izraziti dobre želje. Ponekod so bili ljudje med pridigo v cerkvi obveščeni o prihodu svečarjev, toda spet ne povsod. Vsekakor pa je šel glas od doma do doma, da so fantje s pisanimi trakovi na poti ... Nekateri predeli so imeli svečarje, ki so nosili posebno pero za klobukom, ponekod pa zimzelenovo listje, pogosto pa tudi pisane trakove za klobukom. Obvezna pa je bila na vrhu zaokrožena palica, ki je svečarjem pomagala v slabih vremenskih razmerah pri hoji po strminah.

Kot rečeno, sta prihajala k hiši po dva svečarja, eden starejši, že izkušen in drugi mlajši, ki se je v to delo šele uvajal. Seveda je pred prihodom svečarjev vladala v hiši določena napetost, posebno otroci so se veselili malih zvitkov drobne (pletene) sveče. Te so ponekod imenovali "mauštikl," v okolici Luč pa "bogštiklc". Verjetno so poznali še kako drugačno obliko tega imena.

V naših krajih, razen Mozirja in okolice, svečarji niso prenašali voska v katerem sta bila zasajena dva srebrnika po 5 kron. Ta običaj je, kot kažejo dosedanje raziskave, moč najti le v okolici Mozirja, kjer nekatere podružnične cerkve še hranijo ta voščeni kolač z dvema srebrnikoma. Nosili so ga v rdeči ruti in v vsaki hiši postavili na mizo pod bogkovim kotom. To je pomenilo, da so prišli prositi za sveče.

Na splošno so svečarji pozdravili domače: "Dober dan" največkrat pa "Hvaljen Jezus." Zanimivi so bili nagovori svečarjev, ko so stopili v hišo. V Primoškem vrhu so rekli: "Priporočam se v imenu svetega Primoža in svete Lucije, če je vaša volja kaj dati za sveče." Drugje v tem predelu

se je lahko nagovor glasil takole: "Hvaljen Jezus! Priporočam se v imenu svetega Primoža in Felicijana, če bi bila vaša volja kaj za sveče vložiti."

Navadno so potem še iskali skrite deklice in hlapce, da so kaj prispevali. Ko so vse opravili so dali otrokom zvite sveče in se poslovili: "Zahvaljujem se v imenu svetega Primoža in Felicijana za darove in želim, da bi si jih z lahkoto nazaj dobili."

Janez Brglez s Primoškega vrha se spominja nekaterih uglednih svečarjev: Murčov Tine, Deški Anza, Jamenski Fleri, Vergelov Joža, Fedelski Tinča, Grudnski Ivan in Grudnski Lojz. Ti so bili dokaj redno svečarji v tem predelu. Brglez se je spomnil, da so darovano žito in predivo na Rosuljah dražbali. Vse to pa je vodil cerkveni ključar, Rosulski oča so mu rekli.

Za Gornji Grad in okolico so pripravili svečarji dražbo v Gornjem Gradu pri Jošku. V nekaterih primerih pa so svečarji nabrano žito kar spotoma prodali bajtarjem in ofrom. Povsem razumljivo, saj so se hoteli čim prej znebiti težkega tovora. Predstavljajmo si zimski čas, ko so večinoma bredli globok sneg in se trudili po strmih poteh.

Ljudje, ki še pomnijo kako so prišli k njim domov svečarji, jih opisujejo kot zelo ugledne in omikane ljudi, ki so prinesli v hišo veselje in radost. Povsod so jim ponudili prigrizek in prijazno besedo. Je pa tudi res, da se svečarji niso kaj prida mudili pri hišah, ker so pač imeli pred seboj še dolgo pot.

Čas je prinesel elektriko in zabilisal spomin na lep ljudski običaj – svečarijo.

Jajčnica

Le težko si predstavljamo nekdanje življenje na hribovskih kmetijah. Večina so bile oddaljene od sosedov tudi po uro hoda. Taka redka poseljenost je seveda narekovala iznajdljivost mladih, da so prihajali skupaj in se seznanjali. V te namene so

Domača dekleta so jim jajca pripravila v kuhinji, te so bile tiste čase "črne". Rade so fantom pripravile nekaj več dela s tem, ko so jajca skrila. Celo v rokave moške suknje so jih zašila. Tako so seveda fantje morali nekaj časa iskati,



Jajčnica v okolici Ljubnega ob Savinji, slikana po 1. svetovni vojni.

prirejali razne čajanke, ki so jim rekli "čajevke". Prirejali so jih navadno v največji hiši v zaselku oziroma sosedski. Taka srečanja so popestrili z glasbo, največkrat je to bila domača godčevska skupina ali posamični godec. Pili so čaj ali pa tokov'c (jabolčnik).

Tako družabno srečanje so priredili vaški fantje s tako imenovano "jajčnico" oziroma "jajčarijo." Oba izraza sta v okolici Mozirja uporabljena. Fantje so zbirali po hišah jajca, dekleta pa so jih jim pripravila. Potem so jajca porabili za priboljške ob srečanju po jajčariji.

V bistvu gre za star običaj, ki je doma povsod v Zgornji Savinjski dolini. Seveda tudi drugod po naši domovini.

Fantje so na predvečer sv. Florijana prišli iskat jajca. Prebivalci so vedeli in so puščali ta večer vhodna vrata v hišo nezaklenjena.

da so jajca odkrili. Pa saj jim ni bilo težko iskati, ko pa so našli v kuhinji razne priboljške in še kakšen polič jabolčnika povrhu. Navada je bila, da fantje v hiši niso bili glasni pa tudi dolgo se niso mogli zadrževati, ker so morali še drugam. Ta običaj je bil spoštovan in ljudje so radi sodelovali.

Po končanem zbiranju jajc so fantje sporočili v kateri hiši bo "gauda" (veseljačenje). Iz jajc so gospodinje pripravile jajca na razne načine, spekle so jačne "šnite" (rezine) in pripravile jabolčnik. Fantje so preskrbeli godca in veselje se je lahko pričelo. Tako je bila jajčarija ena od oblik srečevanja mladih.

V Lepi Njivi je zaslediti staro jajčarsko pesem, ki so jo peli fantje ob zbiranju jajc, kadar so prišli zgodaj k hiši. Žal je znano le nekaj malega od celotne pesmi. Takole je glasila:

*Sredi lepe te pomladi,
svetega je Florijana god.
Svetega Florijana vsi častimo,
ker on vel'ki je patron ...*

Danes pa je znana nasledja pesem:

*Spet prišel sveti je Florijan,
za mlade fante luškan dan.
Na predvečer se zbiramo*

*in jajčka sem pobiramo.
Dekleta mlada nam sedaj
odprite vrata na stežaj,
pa daj' te jajc nam dve al' tri,
če več jih bo, to nič ne st'ri.*

Fantje so nato poskrbeli za vabilo na jajčarijo. Seveda so bila vabljeni tudi vsa dekleta. In spet je bilo veselo!

Ofiranje

V predprazničnem času se velja spomniti nekdanjega življenja na vasi, ko so domači godci obiskovali vse hiše in godli za praznike. Seveda pa so med letom prav tako ofirali raznim godovnikom in drugim jubilentom. To je bila navada tako v naših krajih kot tudi drugod na Slovenskem. Kar spomnimo se številnih upodobitev M. Gasparija, ki je nazorno ponazoril godce in tudi ofiranje samo. Posebno, ko je šlo za podoknico kateremu izmed vaščanov, so se godcem pridružili tudi fantje z vsemi mogočimi tolkali. Če je praznično ofiranje bilo neke vrste obred, pa so smatrali podoknice ob osebnih praznikih tudi kot šalo.

Nekoč mi je Jože Podkrižnik, ki je bil še do visoke starosti vešč igranja na harmoniko, pripovedoval o svojih spominih na ofiranje. Povedal je, da so nekoč radi ofirali raznim godovnikom in drugim slavljencem, seveda so se tu pridružili vaški fantje in zganjali trušč. Vse skupaj pa je veljalo kot neke vrste čestitka slavljencu, po kateri je ponavadi "padlo" kaj v klobuk, pa še za pod zob so dali na

mizo. Toda stvar je imela tudi past! Ko je harmonikar potegnil svoj meh, so ostali udeleženci pričakovali iz katerega od oken hiše moker tuš, saj je bilo v navadi, da so godce najprej malo zmočili nato pa povabili v hišo. Zato so podokničarji skrbno opazovali okna in ko je izgledalo, da bodo mokri, so se jadrno razbežali. Kot rečeno, ta tuš naj ne bi godcev odgnal od hiše! Ko so vstopili, so najprej čestitali nato pa je sledilo veseljačenje.

Drugače je bilo med prazničnim ofiranjem, ko so godci igrali pred hišo, gospodinja pa je poskrbela za pijačo in kakšno kračo pa malo denarcev ... Eden od godcev je nosil s seboj cekar, kamor so dali nabrane dobrote.

Tako so pravili stari godci – hiša kaj velja, če je v njej harmonika in nekdo, ki zna potegniti meh in zaigrati. Na sploh pa je bilo pri hišah včasih kar več glasbil, da so si posebno ob zimskih dneh kar doma zaigrali ali pa so povabili še druge in priredili "čajevko". In če je bila "viža" dobra, se je plesalo in veselilo tja do noči.

Zvijače nekdanjih gostilničarjev

V času pred drugo svetovno vojno je bilo še dosti gostilničarjev, ki so poslovali po domače. Lokali so bili dokaj enostavno opremljeni, pa vendar zaradi domačnosti, prikupni. Seveda je vsak gostilničar trdil, da je pri njemu najboljšo vino, da se v njegovi gostilni dobro in izdatno je, da je pri njemu najbolj veselo ...

V Mozirju "Na Vahti", kot so stari rekli predelu, kjer je danes bencinski servis, bila gostilna Krajnc. Ko je še živela Marija Krajnc, mi je pripovedovala, kako je njen oče vodil gostilno, ki je bila zelo priljubljena med furmani in flosarji, ki so se vračali z rajže.

Ko so možarkarji prišli v gostilno in jih je bila večja skupina, je gostilničar postal še posebej pozoren do njih. Posedel jih je tako, da so bili nekaka družba. Pripovedoval jim je, da je pravkar pripeljal z Bizeljskega odlično vino, da pa bodo prepričani v to, bo prvi liter na mizo postavil na svoje stroške ... No, potem je seveda steklo prijetno druženje.

Ker so Zgornejsavinjčani daleč naokoli znani kot odlični godci in pevci, je bila v dobrih gostilnah na voljo harmonika in morda še kakšno drugo glasbilo. Kmalu je kateri izmed gostov segel po harmoniki in pričelo se je petje in veselje.

Da pa pevcem ni zmanjkalo pesmi je gostilničar imel knjižico z raznimi napitnicami in sploh vinskimi pesmimi. Marija Krajnc je še hranila takšno knjižico. Iz nje sem izpisal nekatere pesmi, ki jih še nisem poznal. Seveda so napeve gostje znali, torej je moč sklepati, da so bile zabeležene krajevno znane pesmi. Ena takih je tudi tale:

Štajerska

Pr'jatlj naj bo menj' prepušeno, od vinca bom zapel, (ponovi)

ki razveseli može inoj tudi žene, mladn'č je tud' rad vesel (ponovi).

*

Ko se človeku kupica naliže, mu srce zaigra (ponovi).

Bogu zahvali, gladko ga' popije, mu moč življenja da (ponovi).

*

Če hočeš' pit' domačo zlahtno vince, poznaš bizelčana, (ponovi)

ker vina ni čez štajersko starino, ko bi tak' zdravo b'lo (ponovi).

*

Ne ogrsko, hrvaško, laško vino, francosko, špansko ne, (ponovi)

ni zdravšega čez štajersko starino, za' piti gladka je (ponovi).

*

Premočna vina so za nas res zlo, tud' prenezdrava so, (ponovi)

pa marbušnim in ptujšnim (mariborskim in ptujskim, op. A.V.) priklanja vsak' gospod' glavo (ponovi).

*

Prežlahtna tud' konjiška je črnina, polskavčan, bisterčan, (ponovi)

za kralja vsega štajerskega vina je' prander imenovan (ponovi).

*

Tud' lotemburško (ljutomersko, op. A.V.) vino prav' poglejmo al' ni zlahtno blago, (ponovi)

tud' pekrerja (pekerčan, op. A.V.) pozabit' ne smemo, ga radi pijemo (ponovi).

*

V okol' cah naše Drave ino Save, vinogradi cveto, (ponovi)

nam dajo vina dobre noj zdrave, jih lahko kar' pohvalimo (ponovi).

*

Če k' terga srčna žalost lupi, naj prime za bokal, (ponovi)

le naj si štajerskega vinca kupi, skrbi bo vse 'pregnal (ponovi).

*

Pač žalostna v resnici je dolina, kjer vinske trte ni, (ponovi)

na Štajerskem da Bog zadosti vina, zato ga vse naj'časti (ponovi).

Terice

Stari ljudje še vedo, da so pridelovali lan, saj so se v starih časih ljudje na kmetijah oblačili in obuvali z doma pridelanimi izdelki, ki so jih naredili tkalci in drugi rokodelci. Še danes stojijo pri marsikateri kmetiji "frnaže" (sušilnice za lan). Iz doma ustrojenih kož pa so nastala obuvala vseh vrst. Rokodelci so prihajali na domove, rekli so, da gredo v "štiro," ponekod je bil udomačen izraz za rokodelsko delo na kmetiji "štera." Vsekakor je bil obisk rokodelca na kmetiji prvovrsten dogodek. Vedeti moramo, da so bile tedaj hribovske kmetije druga od druge zelo oddaljene, da ni bilo cestnih povezav in da ni bilo raznih sredstev obveščanja. Ljudje so bili nekako odrezani od dogajanja v dolini. Zato je rokodelec

v hiši pomenil poživitev za dni, ki jih je preživel med domačimi na kmetiji. Pripovedovale so se novice, radi so se šalili z različnimi dogajanja, ki so bila največkrat plod domišljije, skratka, bilo je veselo! Z lanom je bilo veliko dela preden je iz njega nastalo predivo. Vse kmetije so v časih, ko so se ljudje oblačili z doma narejenimi oblačili, sejale lan. Opravila, ki so bila potrebna za pridelavo lanu, so trajala vse leto

Znano je, da so tudi naše žene in dekleta hodile na Koroško tretji lan in žeti žito. Veljalo je, da so terice bile ob svojem delu zelo nagajive in vesele. Če je prišel mimo predstavnik moškega spola, so ga ogovorile in mu med tem obesile iz prediva narejen rep na spodnji del hrbta.

Od kolovrata do sukna ...

V Mozirju in okolici so bili znani tkalci, ki so pripravljali posebno kakovostno tkanino – lodn imenovano. Gre za sukno iz volnene preje, ki je potem bilo obdelano v "vauhah" in barvano v "ferberijah." Vsaka tkanina iz domače preje je bila robata. Da so dobili voljno volneno blago, so ga morali tkalci predati v mehčanje in barvanje.

Tako v okolici in samem Mozirju kot tudi na Rečici so veliko tkali. Zato je znano ljudsko reklo "Kjer veliko pojo kolovrati, ne manjka kruha." Številne stare pesmi opevajo večere, ko so "pridne" predice predle volneno ali laneno predivo. Seveda so tiste čase na kmetijah sejali dosti lanu, da so imeli potem tkalci, ki so prihajali v štiro pripravljeno predivo za lanene tkanine. Te so služile za oblačila, rjuhe, zavese, brisače in hišne prte. Tu naj omenimo še številne lepe običaje, ki so jih poznali v času, ko so trli lan. Tudi konec tega opravila so slovesno počastili s posebnim "likofom."

Iz čiste volne pa so predle predivo za zahtevnejše tkanine. Če pa so potem mešali predivo volne in lanu, so tkali "raševino." V starih zapisih najdemo za to blago tudi izraz "bukovina." Iz tega blaga so imeli predvsem hribovci obleke, zato je ta izraz pomenil skoraj žaljivko. Bolj udomačen je bil izraz "raševina" ob katerega se ni nihče spotikal. Je pa res, da je

bila raševina trajna in je služila tudi za zahtevna delovna oblačila. Največkrat je bila sive barve, le redko pa so jo barvali. Tretja vrsta domačih tkanin je bila "kovtrovna," dr. Kotnik jo opisuje kot "rizovna" in je služila najprej za obleke, pozneje pa tudi za kovtre (odeje). Tkana je bila iz enakega prediva kot raševina. Dr. Kotnik še ugotavlja, da je izraz "rizovna" slovanskega izvora, dočim je beseda raševina tujka. Pleteršnik v svojem slovarju govori o rokodelcu "rašarju," in meni, da je to bil izdelovalec raševine. Iz njegovih navedb razberemo, da gre tu za popačenko iz nemščine, kjer najdemo izraz "Rasch," ki pomeni tkanino iz volne in lanu. Pleteršnik pa imenuje bukovino sukno (das Tuch) in dodaja, da gre za grobo tkanino.

Da najdemo v naših krajih tkalce že od davnega, priča vpis v gornjegrajskem urbarju iz leta 1426: "Janko droben am Gupf (na vrhu), služi od ene kmetije tri vatle sukna (lodn)." Kar pomeni, da je Janko bil tkalec, ki je dajal v naravi dajatve zemljiškemu gospodu v Gornjem Gradu.

Mozirsko sukno je pomenilo neko blagovno znamko za lodn, ki se je dobro prodajal po vseh deželah tedanje Avstrije. Več kot na dlani je, da so si mozirski trgovci izmislili to prodajno ime, čeprav so sukno dobivali tudi od tkalcev iz sosedne Rečice in tudi ostalih predelov Zgornje

Savinjske doline. To pomeni, da je bila trgovina v Mozirju tedaj že dobro razvita. Zato ni čudno, da so v okolici Mozirja delali rokodelci kot česalci volne, vauharji, ferberji, kar pričajo še ohranjena hišna imena. Največ ob potoku Ljubija, saj je za ta dela bila potrebna ustrezna vodna sila in sploh se je potrebovalo veliko vode. Mnogim seveda ne pove več dosti beseda "vauha." To je bila naprava za mehčanje tkanin, ki izvira iz nemške besede "weichewen," kar pomeni mehčati. Tudi za

barvarje so uporabljali ponemčeno besedo "ferber," kar prav tako izhaja iz nemške besede "Faerber" (barvar).

Publicist Franc Hribernik je opozarjal na to, da pri tako imenovanem mozirskem suknu ni šlo le za izdelek iz Mozirja in bi se moralo po njegovem mnenju imenovati "Gornjesavinjsko sukno." Seveda je, kot že rečeno, šlo bolj za trgovski poslovni prijem, ki je v prodaji pač bolj učinkoval in odgovarjal ...

Zadnji tkalski vajenec v Mozirju

Prav lepo je obiskati Ivana Goličnika-Gabra na Lepi Njivi. Vedno je pripravljen za razgovor o ustnem oziroma ljudskem izročilu. Pri hiši prijazno sprejmejo obiskovalce. Gaber se je izučil tkalstva in moj namen ga je predstaviti kot zadnjega tkalca-obrtnika.

Tkalstva se je torej učil pri uglednem tkalskem mojstru Pavlu Klemenšku-Repelsku v Radegundi. Kot povsod po kmečkih hišah so tudi pri Gabru še nekaj rodov nazaj pridno predli. Oče je želel, da se gre učiti tkalstva. Ker je bil namenjen za gospodarja na domači kmetiji, so starši menili, da bo lahko ob kmetovanju tudi tkal in si tako prislužil nekaj dodatnega denarja, ki ga je tedaj na kmetijah zelo primanjkovalo.

Mojster Repelšek

Gaber ga ima v lepem in častljivem spominu. Tedaj, ko je mladi vajenec prišel k njemu v uk, je bil star okoli 70 let. Bil je zelo znan in odličen tkalec, pri ljudeh je imel ugled kot pošten pri delu in obračunu. Imel je statve (stol) za sukno in raševino, posebnega za brisače in pozneje tudi za tepihe. Kot se spominja Gaber, je bil mirne narave in do njega dober mojster in učitelj. Ko se je Gaber pričel seznanjati s tkalstvom, se je pisalo leto 1957. To je bil čas, ko je domače tkalstvo že slabelo oziroma se je umikalo tekstilnemu industrijskemu blagu. Mojster Repelšek je marsikdaj potarnal, kako bo kmalu zmanjkalo statev po naših hišah. Rad je pripovedoval, kako so nekdanji tkalci hodili v štiro, to so bili po njegovem najboljši časi. Ko je prišel rokodelec delati na kmetijo, je bil to neke vrste poseben dogodek.

Kako se je pripravljala preja

Ljudje so še vedno cenili neuničljivo raševino. Gaber pripoveduje kako so tkali to trdo in robato tkanino. Raševina je bila iz lanenega in volnenega prediva. V statve so namestili laneno predivo kot osnovo (vodilo), volna pa je bila za votek v čolničku, ki se je suval iz ene strani vodila na drugo. Tekel je torej vodoravno, pravi Gaber. Znano je bilo, da so prejo pripravljale predice po kmečkih domovih. Bolj ko so skrbno predle, boljše je bilo predivo in lažje delo za tkalca. Volno so najprej prečesali. Z lanom pa je bilo več dela, saj so ga morali tudi tretji. Nekoč so to delali doma in sicer ročno. Pozneje so nastale strojne česalnice volne, zadnja je bila pri Ružmanu ob Ljubiji. Za ročno česanje so rabili krtače s kovinskimi "iglam." Tako so imeli na stolu za česanje en del krtače, drugega pa so držali v rokah in tako čistili in rahljali volno. S kolovrata se je preja navila na motovilo, nastale so štrene. Laneno predivo so kar s kolovrata navijali na vreteno, nastajali so klančiči. Za tkanje sukna so uporabljali v obe smeri volneno predivo. Ljudje so prinašali k tkalcu predivo in naročali kaj želijo imeti. Najprej je tkalec stehal predivo in to na "funtvagi", saj so vse tehtali na funte. Blago pa so merili na palice (okoli 72 cm). Zelo zahtevno opravilo je bilo snovanje prediva na valju za po dolgem. Skrbno snovanje je bil namreč pogoj za dobro tkanje. To je bila osnova tako za dolžino kot za širino bodočega izdelka. Statve so imele obešene "obente", ti so se premikali gor ni dol, vmes pa je tekel čolniček. Grebeno je bilo namenjeno stiskanju in

utrjevanju tkanine. Če so bili tkalci v štiri, to je na kmetiji, so to delo opravljali kar tam.

Kaj pa potem s tkanino?

Sukno je bilo zelo iskano in se je izredno dobro prodajalo pod imenom "Mozirski loden." Najprej so ga dali barvarju (ferberju). Tam so ga mangali (mehčali), nato pa še barvali in potem vauhali (stiskali, gladili). Za delovne obleke pa so kmetje še vedno radi nosili neuničljivo raševino. Za tkanje so uporabljali lan in volno "resenco," ki so jo dajale ovce določene pasme. Treba je povedati, da se je zaradi poslovnih vzrokov marsikatero sukno, ki seveda ni bilo tkano v Mozirju, imenovalo "mozirsko," ker je kot tako bilo znano na trgu. Ljudje so v času, ko je Gaber

delal doma, prinašali predivo za hodno platno in marsikdaj tudi za raševino. Izdeloval je seveda še druge tkanine, kot so brisače in podobno.

Še en lep običaj

Navada je bila, da je novo pečeni tkalec za prvo tkanje prosil svojega mojstra, da mu prejo nasnuje. Tedaj je prišel Replšek h Gabru in opravil to zahtevno delo. Že od nekdaj je bila navada, da je za to svoje delo dobil mojster hleb domačega kruha.

Raševino so nato krojili in šivali posebni krojači, ki so imeli za to primerno opremo-ustrezen šivalni stroj. Blago je bilo trdo, šivanje pa zelo naporno.

Na domače tkalstvo ostaja žal le še spomin!

Za obleke in zdravilo

Redka je rastlina, ki bi jo ljudje poleg žitaric tako cenili. Ko so nekoč njive bile posejane z lanom, so ljudje radi gledali kako je cvetoči lan valoval v vetru. Dejali so, da je videti kot morje. Lan je lepo modro cvetel.

Domala vsaka kmetija je poskrbela za določeno količino pridelanega lanu, saj so ga rabili tako za razne tkanine kot tudi za zdravilo. Neka starejša gospa iz okolice Gornjega Grada mi je povedala kaj vse so zdravili z lanenim semenom. Ljudem so ga dajali pri bolečinah v črevesju, proti hripavosti, kašlju, želodčnim krčem, zaprtju, stavili so, da pomaga tudi pri obolenju ledvic, pljuč in na sploh želodca. V olju namočenega pa so s pridom uporabljali pri opeklinah, turih in oparinah. Tudi živini so marsikdaj pomagali s semenom lanu.

Pridelava lanu je bila zamudna in za današnje razmere zelo draga. Na kratko, ogromno dela je bilo potrebnega prej, ko je lan bil pripravljen za prejo. Spomladi so ga sejali na njive, ki so jih sicer težko obdelovali, saj rastlina v zemlji ni zahtevala veliko opravil. Pleli so ga stoje, da ne bi poškodovali stebelc, ta so morala biti čim daljša. Zrel za spravilo je bil potem, ko je "naredil seme" in še to ni počilo, je pripovedoval Feliks Žmavc iz Bočne. Pri njih na kmetiji so redno sejali kar dosti lanu, saj so potrebe po platnu bile velike. Zrel lan

so pulili, saj ta rastlina nima globokih korenin in se lahko puli. Žmavc je poudaril, da so v njihovem kraju poznali dve sorti lanu, eden je imel bolj rumenkasto steblo, drugi pa bolj sivo. Slednji je bil boljši za prejo. Ko so lan populili in povezali v snope, so ga pustili na planem, če je bilo ustrezno vreme. Tedaj je seme dozorevalo. Ko so se spet namenili delati na lanu, so ga "štrajhali", to so delali z "grebenom", na katerem so bili vdeleni kovaški žebli. Tako so izločili seme, ki so ga potem še čistili na "vevnek" ali presejali na "rehte". Sledilo je polaganje lanu na travnik, ki se ni kosil, tako je trava prerastla rastlino, da je nekoliko strohnela. Odstopil je "ovoj" stebela, ki je pozneje postal predivo. Kakšen mesec dni je lan ležal v travi, nato so ga povezali in ga sušili. Ponekod so imeli posebne sušilnice za lan, v nekaterih predelih so jih imenovali "frnaže". V Bočni pa je po pripovedi Feliksa Žmavca delala opekarna, kjer so pogosto sušili lan. Kar tam so ga tudi trli, navadno še toplega. Kar je tedaj odpadlo so imenovali "pezdir". Mimogrede je Žmavc omenil, da je tedaj, ko so delale trlice, bilo dosti smeha. Fantje so prihajali dražiti trlice, ki jim ničesar niso ostale dolžne, včasih so fantje potegnili "ta kratko". To je bilo glavno opravilo, zato so ta dan pripravili neke vrste "likof". Ljudje so se tako malo poveseleli po težkem delu. Toda opravil z lanom

še daleč ni bilo konec. Grobo predivo so dali ponovno sušiti v peč in ga ponovno trli, da je postalo gladko. Potem so nekaj časa mirovali kar se tiče lanu. Ko pa je bilo slabo vreme so se ga spet lotili. Tedaj so "mikali" in delali "kodele", to so zvitki prediva. Tega so potem krtačili, pri čemer se je odbralo boljše in slabše predivo. Prvo je bilo za tkanje "praznjega" platna, drugo pa za bolj grobo. Kodele so skrbno hranili na podstrešju, da je bilo pozimi pri roki, ko se je predlo. Boljše predivo se je lahko predlo, slabše pa težje. Sledilo je zvijanje preje na "garkah". Predice so imele na kolovratih vreteno na katerega so navijale spreden lan, z njim pa na "garke" in tako so dobile "štrene". Prediva z dveh vreten je bilo približno za eno štreno. Sledilo je čiščenje prediva, ponekod so ga prekuhavali, ponekod pa le parili z lugom iz bukovega pepela. Potem so vse skupaj peljali k

potoku, kjer so predivo prale na "perivnikih" – plohih, tako da so po njem tolkle s "trlico", to je bila ožja deščica iz trpežnega lesa. Prale so seveda ženske in to kar dvakrat zapored. Nato so lan sušili na "latah" v kozolcu. Potem so ga zvijali v klobčiče. Ko je prišel v hišo tkalec so naročili koliko enega ali drugega platna naj stke. Marsikje so na kmetijah imeli statve, toda tkalec je kljub temu prinesel nekatere dele s seboj. Tkali so tkanine v širini 60 cm. Ko je bilo platno na red, so belili, to je trajalo tudi do mesec dni. Toda to je že druga zgodba!

Feliks Žmavc je ob koncu svoje pripovedi poudaril, kako zdravo je bilo nositi domače tkanine, bodisi laneno platno ali pa raševino. Radi verjamemo, saj so te tkanine bile izdelane iz naravnih surovin ali kot danes rečemo "materialov".

Žehhta in perivnek

Novi časi so prinesli veliko tega, kar pomeni tudi olajšanje dela gospodinj. Pranje perila je od nekdaj bila naloga žensk, ki so v preteklosti veliko več telesno trpele kot "močnejši" spol. Da ne bo zamere, poleg pogostega rojevanja, dela na polju in doma, je dejansko na njih slonelo troje hišnih oglov ...

Sodobna ženska sploh ne pomisli na "matro" ob žehhtah na kmetijah. Danes opravi glavno delo pralni stroj pa potem še po možnosti sušilnik. Seveda je treba takoj pripomniti, da je včasih pred prvo svetovno vojno bilo na kmetijah veliko več ljudi, torej tudi za delo. To pa je pomenilo tudi večjo žehhto perila.

Prav zanimivo je opisala žehhto na kmetiji nekoč Ana Jeraj iz Lok pri Mozirju. Uvodoma je pojasnila, da se perilo ni tako pogosto pralo kot danes, saj se kmečki ljudje tedaj niso toliko preoblačili. Vendar pa je bilo večji del osebnega in posteljnega perila iz hodnega platna, ki je bilo težko za prati in še robato je bilo.

Pa kar k pranju! Babice so prale v posebnih čebrih, ki so bili dokaj veliki in ponavadi leseni. Stali so na podstavku, saj so imeli čep za spuščanje vode. Zvečer se je perilo namočilo v mlačni vodi. Zjutraj naslednjega dne so ga požulile nato pa s toplo vodo sprale. Sledilo je miljenje, ki je

zahtevalo veliko moči v rokah, saj je bilo treba milo temeljito utreti v perilo. Potem so perilo zložile v čeber in ga spet polile z vrelo vodo, tako je ostalo preko noči. Zjutraj je spet sledilo žuljenje nato pa so z vozički peljale vse skupaj h potoku, kjer so splaknjemale. Tudi to delo je zahtevalo dosti moči, saj je bilo treba vsak kos tolči na "privneku" in hkrati splaknjevati. Če je bilo na perišču dosti peric je bilo slišati, kot bi mlatili. Vasi so ponavadi imele urejena perišča, ponekod so bili perivneki iz kamna ali betona. Kjer tega ni bilo, so pač te "plohe" prinesle perice od doma. Sledilo je spet prevažanje perila domov, tam pa so ga zložile v čeber. V kotlu so zavrele vodo. Prej so pripravile presejan bukov pepel in mu dodale jajčne lupine, to so dale v platneno vrečko in vložile v krop v kotlu. Nekaj časa je morala voda vreti, da je dovolj izlužila pepel iz lupine. Ta raztopina je bila zelo ostra in marsikatera ženska je po pranju imela poškodovane roke. Ta krop so torej polivale na perilo v čeburu. V tej lužini se je perilo namakalo kakšnih 15 minut. Nato so vodo odlile in postopek ponavljale petkrat. Ko se je žehhta ohladila so spet vse skupaj požulile in jo z večjimi vodami spirale. In spet je potovalo perilo k perišču ob strugi, kjer so ga dokončno splaknile. Taka žehhta je torej trajala kar nekaj dni in enako je potekala pozimi in poleti. Sušile

so vedno na planem, saj se je tako perilo zdravo sušilo, na soncu in zraku! Pobiranje je sledilo vedno v dvoje, da so prtiče lahko že tam zložile, likalo se je boljše srajce in lažje perilo.

Seveda so že naši predniki poskrbeli, da so živeli v čistem domu. Zato je bilo v navadi, da so pred prazniki na veliko čistili. Tedaj se je pospravljalo vse okoli hiše in v njej. Ženske v tistem obdobju pač niso imele na voljo raznih čistil. Zato so lesene plošče na mizi in na klopeh, če niso bile barvane, ribale z drobnim, dobro presejanim kremenčevim

peskom. Drgnile so s koruzno slamo in ne s krpami. Pod v hiši so ribale s sirkovo krtačo in brisale s hodnim platnom. To delo so opravljale ženske najtemeljiteje tedaj, ko ni bilo na polju veliko dela.

Če si vse povedano prav predstavljamo, potem ni odveč trditev, da ženska drži tri vogale hiše pokonci. Zato ni slabo predstaviti sedanjemu rodu način življenja prejšnjih rodov. Morda bomo vendarle imeli občutek spoštovanja do naših prednikov, vsaj morali bi ga imeti.

Zanimiva listina

Že večkrat smo v našem časopisu pisali o cehih, rokodelstvu in rokodelskem združenstvu. Vedno smo ugotavljali, da je slednje bilo najbolj razvito na Ljubnem. Tokrat nam je naša bralka, gospa Volerjeva z Ljubnega, poslala kopijo listine, ki nosi naslov "Izučno pismo", ki je bilo izdano na Ljubnem, 30. maja 1915. Najbolje je da dobesedno zapišemo kaj v tem pismu piše.

"Mi podpisani člani Rokodelske zadruga s tem predležečim izučnim pismom, da se je Bergles Josef v deželi Štajerski v okraju Celje Ljubno, rojeni 16. 9. 1896, vere rim. kat., leta 1913 dne 22. meseca maja redoma sprejel, da se izuči mizarskega rokodelstva. Ker se je imenovani Bergles Josef med tem časom nrašteno, zvesto in marljivo vedel in ker se je po potrdilu svojega učnega mojstra Zavolovška Ivana tega rokodelstva dobro izučil, se je istega dne 30. maja 1915 zbrani Rokodelski zadrugi vnovič predstavil ter redno oproščenega razglasil. Temu Bergles Josefu se toraj na njegovo prošnjo podeli predstoječe izučno pismo s pristavkom, da se kot redno izučeni mizarski

pomočnik pripoznati ter povsod k njegovemu uspevanju pomagati blagovoli. Dano v Ljubnem, v deželi Štajerski, dne 30. maja leta 1915.

Sledijo podpisi: Ivan Zavolovšek, Jozef Kopusar, Jakob Budna in Franz Turk."

Zanimiv je tudi žig, ki se sicer slabo vidi, pa vendar lahko ugotovimo, da ima poleg besedila Rokodelska zadruga Ljubno še star emblem solidarnosti (roka v roki). Vsebina besedila je staroveška, saj poudarja osebno zadržanje novega mizarskega pomočnika ..."nrašteno, zvesto in marljivo vedel". To so ostanki nekdanjih cehovskih navad, ko je bilo prav zadržanje rokodelskega vajenca nadvse pomembno tedaj, ko so ga sprejemali na cehovski letni skupščini v svoje vrste.

Listina nam dokazuje, da je še med prvo svetovno vojno na Ljubnem obstajala združena Rokodelska zadruga. Pozneje sta bili dve zelo pomembni in sicer čevljarska in krojaška, omenjam ju zaradi tega, ker sta prvi začeli izdelovati za neznan trg, torej so se redno pojavljali na sejnih.

Čudne živalice

Pred nekaj časa sem govoril z nekim Solčavanom, ki mi je pripovedoval, da ga je stara mati vodila k njihovemu potoku in to na prav določeno mesto in mu pokazala čudne živalice v vodi, imenovala jih je "beli gadi." Ko je moj sogovornik kot šolar obiskal Postojnsko jamo, je tam videl človeške ribice, ki so bile na las podobne tistim "belim gadom" v domačem potoku. Ker bi bilo zelo pomembno vedeti o teh ribicah še kaj več, prosimo

poznavalce naših jam, da nam sporočijo svoja vedenja o navedenem pojavu. Verjetno je ta pripoved zanimiva tudi za jamarje. Moj sogovornik je še povedal, da so "beli gadi" v domačem potoku bili morda po hrbtu malo bolj hrapavi od ribic, ki jih je opazoval v Postojnski jami.

Vsekakor bi za naše kraje, kjer je polno podzemskih jam, bilo zelo pomembno kaj več vedeti o življenju v njih.

Na Martinovanju v Gornjem Gradu

Pisalo se je leto 1932, ko so Gornjegrajci povabili ljubenske pevce PD Raduha na Martinovanje. V Gornjem Gradu tedaj niso imeli pevskega zbora, kot piše Ivan Marovt (Poštni Janez), pobudnik družabnih prireditev na Ljubnem. Pa so Ljubenci zapeli zbadljivko tele vsebine:

“Gornjegrajska”

*V Gornjem' Grad k' se mesto rajta
hiša v štuku dva stoji,
kjer je nekdam stala bajta
zdaj pri Jurčku se glasi.*

*

*Bratu Žmavcu, glej ga spaka,
štorklja tud' na steh' čepi,
da b' mu škornji se obnesli
vsak mu od srca želi,*

*

*Pleskovič po mestu hodi,
gromska strela volkodlak,
hudo on polit'ko vodi,
bodi sokol ne pa spak.*

*

*Ata Ribič pa v pisarni
vedno se na smeh drži,*



V Gornjem Gradu so imeli razne glasbene skupine. Po tem, ko je kraj postal mesto, so ustanovili mestno godbo. Slika je iz leta 1928.

*

*Tukaj zbrana je elita
gornjegrajskih korifej,
sokoli in sokolice
vsi veseli da je kej!*

*

*Brat starosta pričakuje,
v tretje rado se zgodi,
sinka Janka sokoliča,
želja naj se izpolni.*

*tud' kot društveni blagajnik,
da le denar mu vkup' leti.*

*

*Samčev rod se danes prvič
je na odru udeležoval,
šlo je malce bolj po strani,
drugič bo pa že bolj prav.*

*

*Korban to je stari lovec
al' njemu ni za zajčkeke,*

*izza marofov in plotov
se smejo trobentice.*

*

*Božič se le včas' prikaže,
on v štacuni rad čepi,
če novica ta ne laže,
menda kar do polnoči.*

*

*Brata Košenina, Zbrizaj
tu polilizirata,
ko odide zadnji tramvaj,
peš domov jo mahata.*

*

*Čudno se nam to dozdeva
videt' Tratnika nič ni,
jeziki zlobni pa trdijo,
da se žene rad tišči.*

*

*Fotra Kranjca dan's ni zraven,
on je mestni astronom,
tam po parku registrira
padavine, blisk in grom.*

*

*Velespoštovane dame,
grehe možev čule ste,*

*bolje nanje bi pazile
ne pa karte špilale.*

*

*Sokolice fejest ste dečle,
samo fantov stradate,
kadar huda sla vas prime
na Ljubno kar prirajzajte!*

*

*Tam so fantje korenjaki,
radi rožce trgajo,
Karl, Maks in poštni Janez
se vam priporočajo".*

Odgovor Gornjegrajcev Milku Rajnerju, avtorju zbadljivke:

*"Brate Milko pa pozabil,
o sebi kaj povedati 'ma:
kak' je on prašiče lovil –
s hlač se zbrisati ne da...".*

Naj pripomnimo, da so se člani telovadnega društva Sokol med seboj nazivali "brat in sestra." Očitno je, da je bila prireditvev, na katero so vabili Ljubence, v okviru gornjegrajskega Sokola.

Družabnost je lepa čednost

Vsako obdobje prinaša drugačen način življenja. Temu se ljudje seveda prilagajamo. Naši predniki so radi govorili, kako je bilo nekoč lepše ... Marsikdaj smo priča takemu pripovedovanju tudi danes. Morda je res, da so ljudje pred prvo svetovno vojno živeli bolj mirno in urejeno, pač po navadah tistega časa. Tudi čas med obema vojnama smo doživljali po svoje in danes v krogih vrstnikom trdimo, kako da je bilo lepo. Seveda, saj smo bili mladi in mlademu človeku je lahko vse lepo. Dejstvo je, da sedanji čas postaja za marsikoga zelo trd, da so mnogi izmed nas zaskrbljeni za vsakdanji kruh in še bi lahko naštevali vzroke za to, da danes ni več take družabnosti kot je bila nekoč. Seveda pa je nedvomno iskati vzroke za manj družabnosti v napredku, ki nam doma omogoči gledanje kina, vse večja je zasvojenost z različnimi drugimi elektronskimi napravami. Končno in ne nazadnje

pa smo postali tudi dokaj zahtevni in ljubimo udobje, ki ga imamo doma. Zakaj bi torej hodili po prireditvah, o katerih smo govorili? Pač drugačen način življenja kot nekoč, ko so ljudje komaj čakali, da se je kje pelo, plesalo in veselilo.

Pa se malo ozrimo nazaj! Jeseni so se začele razne družabne prireditve, ponavadi s trgatvijo, to ponekod še vedno prirejajo. Sledili so družabni večeri, to je bila zelo sproščena oblika druženja, nato pa plesi, ki so se vrstili tja do rane pomladi. Seveda so bila še miklavževanja in pustovanja, te so ljudje imeli še posebno radi. Vse to so v taki ali drugačni obliki prirejali tudi v večjih krajih naše doline.

Pred leti mi je ljubenski upravnik pošte Ivan Marovt predal vrsto zbadljivih kupletov (pesmica s posmehljivo vsebino) pa tudi kronik z Ljubnega. Kronike so se običajno brale ali pele na Silvestrovo, kupleti pa na družabnih večerih.

V prilogi mi je poslal tale sestavek:

“Bila so leta naše mladosti in neugnanosti. Pri prosvetnem in pevskem društvu Raduha smo igrali in peli, pri Sokolu pa telovadili. Z igrami in pevkami koncerti smo redno nastopali doma in gostovali v sosednih krajih. Tudi preko planine smo jo ubrali kar peš, tja do Črne in tamkaj zapeli. Naša tradicionalna prireditve je bila vedno na Silvestrovo in s posebno peštrim programom – igra, petje, kupleti in letna kronika. V sosednjem Gornjem Gradu tedaj niso imeli pevskega zbor, pa so nas vabili na svoje prireditve. Bilo je menda leta 1932, ko so nas vabili na Martinovanje. Da nismo prišli praznih rok, smo jim povsem nepričakovano, zapeli pesem o gornjegrajskih purgarjih. Zamere ni bilo, vsi prizadeti so zbadljivo sprejeli s splošnim aplavzom in razumevanjem. Avtorica kupleta je bila Lucija Rainerjeva, učiteljica na Ljubnem, njen mož pa je bil ustanovitelj in pevovodja Raduhe, ki je leta 1972 proslavila svojo petdesetletnico.”

Letna kronika na silvestrovanju 1952

Glavno mesto flosarije Ljubno ob Savinji je, tam so ženske salamenske, prav prijetni so možje.

Dekleta naša – čudovita fantom mešajo glave, liter vinčka, sladka štimca, prekmal' otroci se rode.

Drugih čednosti, slabosti danes za odkrivat' ni, ker s kroniko se letno mi premočno se mudi.

Ko smo KLO-je izgubili nismo preveč tarnali, smo Radmirce pridobili naši slavni občini.

Zadruga je dogradila lepi svoj Zadrugi dom, le ne vprašaj, kje pustila je štacuno in gostinski je salon.

Le pogledite si dvorano, kjer nočoj praznujemo, toplo, lepo, čudovito, kar že dolgo ni bilo.

Rdeči križ, ki "fano" nosi, z avtom novim se baha, če bolan si, kar zaprosi, da te v bolnico pelja.

Fizkultura je ljubenska naša dika in ponos, je "gigantsko" si zgradila, da Ljuben'c ji ne bo kos.

Klavnica in pa kegljišče tudi za pozabit' ni,

žena tvoja če kaj išče, preko mosta naj hiti.

Iz dežeze onkraj luže prišli so obiskat' nas, peli pesmi smo vesele, hitro je potekal čas.

Slavčki naši so s korjažo v Korotan prepevat' šli, uspeh, dekleta, težko rajžo, vsega za povedat' ni.

Tičke pevke so se zbrale v ženski in pa mešan' zbor, ker so slavčkom se smejale, naj dobijo strog' ukor.

Oprostite, dovolite, da predstavim nekaj mož, ki v kroniki ljubenski zaslužijo si šopek rož.

Karl, tajnik je za druge, a doma je redek gost, da pri sejah ni zamude, dan prezgodaj gre na pot.

Iz hmeljarske je doline k nam prišel je kofetist, zadeve štacunarske in za Eve specialist.

Po svetu več je kot doma, naš skravžlan, spoglan Leo La, če bus celjski zamudi, v Ljubljano belo pohiti.

Rudi s pake vozi rad, mal' prezgodaj hodi spat, zmeraj lušen in vesel išče svoj gibljivi del...

Franček tudi ni od muh, šport ljubenski vzel v zakup, vse kar hočeš ti zgradi on: dom, igrišče, stadion ...

Rdeči križ ga z'lo skrbi, njegov že zdavnaj raven ni, ugan'te kir ta je gad, na pevske vaje hodi spat.

Ante Tevž je komponist, slavni naše gore list, Marija zvesto mu parira z zborom pevskim sekundira.

Naj končam, brez zamere, če danes pozabil sem manire! Čujemo se, če nič prej, danes leto osorej ...

Podobno gradivo sem dobil še iz Solčave, Mozirja, Nazarij in Gornjega Grada. Da ljudje niso zamerili izvajalcu zbadljivke je resnično. Da je bilo tako, so mi pripovedovali moji znanci, ki sem jih obiskoval povsod po dolini. Tako je znano, da so si nekoč godci privoščili zelo neslane šale na račun svatov na ohceti. Pa je veljalo pravilo, da se godcu ne zameri kakšna zbadljivka. Verjetno to ni bilo vedno in vsakomur lahko, toda podredili so se nekemu običaju v družbi, na družinskih slavjih pa še prav posebno.

Silvestrovanje v Mozirju

Mozirje je bilo že pred drugo vojno znano po dobrih prireditvah na Silvestrovo noč. Tudi po drugi vojni je še kar nekaj let veljalo na ta večer priti v Mozirje in se dobro zabavati.

Iz leta 1957 je ohranjen kuplet, ki ga je v Silvestrskem vzdušju odpel Franjo Steiner, od njega sem dobil tudi besedilo, za kar se mu najlepše zahvaljujem. Naj omenimo še pomen besede "kuplet," saj se v današnjem času redko omenja. V slovarju tujk piše, da gre za lahkotno pesmico, največkrat s posmehljivo socialno ali politično ostjo ...

Prvi nastop:

*Ob Savinji modri, sinji, kraj prekrasen tam
leži. Srce naše je doline, gostov vedno si želi.*

*Kdor si tukaj, le zaupaj nam se, brez vseh
skrbi, kvartir, pijača in jedača, v Mozirju se
dobi.*

*

*Gostišče pri Pošti je znano dal'č na okol', je
hrana izdatna in skoro zastonj.*

*Vrt prekrasen nudi gostom hlad, silos
zadružni pa prav prijeten smrad. Tudi
muz'ka včasih res poseže vmes, takrat prav'jo,
da gre za ples.*

*

*Društvo turistično, 'ma resne skrbi – kos
vsem nalogam ne bo, ker zadosť denarja ni.
V Kopelcah je vse navskriž, udarnikov pa ne
dobiš, za klopi in pa brvi še lesa ne dobiš.*

*

*To društvu žalost stri, za podpore se bori, da
ko gostje pridejo, naj vse se uredi. Zveza velik
jim je up, da bo krila njihov puf, končno tudi
občina, za turizem naj kaj da.*

*

*Kak' gostu dobro gre, kot teh skrbi ne ve, v
Mozirje prihiti in se sladko smeji.*

*Vse vroče sončne dni, pri Kopelcah leži, si
ogreva ude vse, to zdravo je!*

*

*Koplec vrbe žalujoče, ve za žalost veste vse,
kaj s kabinami se tam dogaja, kdaj le konec*



**Mozirski tamburaši Katoliško prosvetnega društva Mozirje
okoli leta 1939.**

tega bo.

Lipe v parku lepo cvetoče, marsikomu so odveč, zdravilni čaj imeti hoče, ker mu ta nadvse je všeč.

Podobno potem opeva žalost okoli kulturnega doma, da zadruga v njem vedri, mozirsko Trnavo

imenuje muzej, od kahle in piskrov najdeš v njej. Cesto so razkrampljali, sedaj pa vse stoji, ker ni komande iz Celja. Ošteje nato mozirske igralce in pevce in zaključí: "Za letos je pevski program končan, besede prelepe in glasek na obran, zamere nobene pri tem naj ne bo, vse starem le letu gre to!"

Pesem ob mrliču na mrtvaškem odru

Med zelo zanimiva kulturna izročila sodijo gotovo tudi pesmi, ki so jih ljudje včasih prepevali ob mrtvaških odrih. Marsikje so to prepuščali v tem znanim pevcem, ponekod pa so to opravili kar domači oziroma žalujoči domači.

Že večkrat sem prosil naše bralce, da sporočijo njim znane pesmi, ki sodijo k obredu žalovanja za svojci. Dolgo sem zaman čakal – pa sem vendar dočakal! Jožefa Hribernik iz Mozirja me je razveselila s tole pesmico, verjetno iz okolice Rečice:

Kaj nam ta deklica novega pove, da jo smrt čaka, kjer še sama ne ve.

Ved'la še ni za to, kaj zgodilo se bo, da jo smrt čaka pod hladno vodo.

Zvečer je vzela od mame slovo, kakor bi ved'la za vse to.

Milo še zgovori, kje si moj bratec ti, kak' se kaj teb' godi.

Zjutraj vesela na delo je šla – v hudi vročini se kopat' poda.

Deklici 'zgine moč, blizu ni b'lo pomoč' – deklica tvoje življenje je proč.

Kje ste b'li očka, jaz klicala sem, roko podajala – bi rada šla ven, oh, da pritekli bi, rešili svojo hči, k'tera zdaj tukaj na parah leži.

Vsi za enega – eden za vse

Dobro je vedeti kar se da veliko o življenju, delu in običajih naših prednikov. Današnji čas ni ravno naklonjen ustnemu izročilu ali tradiciji v šegah in navadah, pa kljub temu kaže vedno znova opozoriti na bogato kulturno izročilo prejšnjih rodov. Eno takih je nedvomno medsebojna pomoč. Tu ne gre le za medsosedsko pomoč, ampak za široko in ustaljeno sodelovanje med prebivalci nekega kraja ali zaselka. Ko so nekoč krčili gozdove s požari, so priskočili sposobni moški od blizu in daleč. Gotovo izhaja takšno nagnjenje iz davnine. Poudariti velja, da so nekdanji podložniki bili zelo povezani med seboj že zaradi trpljenja pod fevdalci. To dokazujejo tudi številni upori zoper gosposko, primeroma naj navedemo kmečke upore. Ljudi na kmetijah je preganjala vrsta težav, denimo, sušna leta, naravne nesreče, velike dajatve graščinskim, poniževalen odnos do podložnikov,

pravica graščaka do prve noči nevest pred poroko in seveda razne samovolje valptov, ki so, da bi ugajali svojim gospodom, preko dovoljenega izsiljevali podložnike. Vse to je nekako strnilo podložnike v neko solidarnost, ki se je kazala ne le pri delu, pač pa tudi v medsebojnem življenju. Na primer, ko je porodnica ležala v "kindpetu" so priskočili na pomoč v hrani in pijači. Tu se spomnimo na običaj daru, ki so mu rekli različno – nazbev, nazbek, nazbah, nazbeh, nazbok, kar naj bi imelo koren v besedi "nazibelek." V resnici pa je to bil odraz vzajemnosti in občutka, da vsi pomagajo tako porodnici, kot otroku. V povedanem primeru so imeli seveda posebne dolžnosti botri, ki so takoj, ko so zvedeli za častno nalogo (botrija), poslali porodnici dar, ki so mu rekli "pogača". V pogovornem jeziku so ljudje za nosečnico rekli "ta bo kmalu jedla pogačo," kar je pomenilo, da bo kmalu rodila. Dar botrov je bil

običajno medseboj podoben – zvrhana košara živil, hkrati so dali vsakemu od otrok pri družini porodnice kolačke imenovane “šipanci”. Novorojenčku so botri podarili “križnico” ali “križmanico” iz finega platna, iz katerega so potem otroku naredili srajčko, ko je šel k prvemu obhajilu. Ponekod so teden dni po krstu pripravili v vaški gostilni “botrnijo” - neke vrste slavje, na katero so bili povabljeni župnik, oba botra, prijatelji, sorodniki in “jebanka” (babica). Jedli so prav določene jedi, ki so se ob taki priliki ponudile.

Naj omenimo nekaj verovanj v zvezi z novorojenčkom. Če dolgo čakajo na porod v kuhinji, kjer so gredli vodo za babico, je seveda nastala sopara v prostoru, to pa je pomenilo, da bo otrok imel “skravžljane” lase. Ko se je otrok “ulegel” (rodil), so ga kopali v vodi, v katero so dali kovanec in rožni venec, da bo “šparoven in pobožen”. Povojev za novorojenčka je bilo več različnih komadov, da se mu bo vsaka obleka “všikala” (podala). Navadno sta bila “goten” in “gotna” (boter in botra) iz vrst bližnjih sorodnikov ali prijateljev. Ime so otroku najprej izbirali izmed domačih, če pa so rekli “da si je prinesel ime s seboj” je to pomenilo, da so izbrali svetnika, ki so ga slavili na dan rojstva.

Pa še nekaj ljudskih verovanj v zvezi s porodom, porodnico in krstom. Noseča ženska ne sme streči krvi pri klanju, ker se bo otrok nenehno drl.

Noseča ženska ne sme gledati mrliča, ker bo otrok vse življenje bleđ. Svetloba škoduje očem porodnice. Oče porodnice mora med “tuški” (popadki) moliti iz molitvenika in hoditi okoli hiše, mož pa v hiši moli rožni venec. Tista, ki po bregovih hodi, težje rodi. Ko se otrok rodi, ga položijo na prag hiše, če se zvali v hišo, bo gospodar. Da bi porod lažje potekal, zaužije porodnica vsako jutro malo soli z mrzlo vodo; otrok bi imel drobnejše kosti in porod bo lažji ... Da bi imel otrok lepe lase, so ga takoj po porodu po glavi umili z materinim mlekom. Prvo vodo, v kateri so umili dojenčka, so uporabili za zatiranje “grilov” (ščurkov). Ko je babica nesla otroka k krstu, ni smela na malo potrebo, ker bo otrok le stežka zadrževal vodo. Da bi porod potekal hitreje, so priporočali obkladek iz namočene konopljaste štrene, ki so jo morali ožeti, namiliti in porodnici položiti čez križ in trebuh. To je bilo treba narediti večkrat in potem naj bi tudi posteljica lepo odstopila. Tako so verjeli, da so boki voljni za lažji porod.

Upoštevati moramo različno izrazje, ki ga je zaslediti v posameznih predelih doline. Vsekakor pa so bili običaji vsebinsko enaki. Brez dvoma je vse to izredno zanimivo ljudsko izročilo, ki je vsebinsko globoko humano. Nekoč sem bral v Bleiweissovih Novicah nasvet, kako se iz korenin določenih rastlin, predvsem trav, pripravi moka za kruh – to so pač bili časi hude lakote!

DOGAJANJA IN LJUDJE

Elektriko v dolino

Kar kmalu po prvi svetovni vojni so si posamezniki prizadevali za električne napeljave v hiše in gospodarstvo. Seveda je to pomenilo napredek in hitrejši razvoj v proizvodnih podjetjih in tudi v kmetijstvu. Sicer je treba poudariti, da so predvsem višinski kmetje marsikje že izkoriščali vodno silo za proizvodnjo elektrike, tudi nekateri dolinski, posebno tam, kjer so tekle tako imenovane

V letih 1921 in 1922 je Franc Kolenc, usnar v Spodnji Rečici, pričel z urejanjem večje elektrarne z namenom prodaje elektrike gospodinjstvom in podjetjem. To je bila sodobna elektrarna v kateri je bila vgrajena turbina avstrijske tovarne Andritz. Gradbena dela je opravilo ljubljansko podjetje inž. Miroslav Kasal, generator so kupili na Dunaju pri znani tovarni Siemens. Seveda je bilo zanimanje za elektriko veliko, domala vse



Elektrarna veleposestva Marijingrad v Nazarjah na dan otvoritve 1. maja 1930. Na sliki je tedanji vodja elektrarne Franc Hren.

“struge,” so imeli lastno elektriko. Toda Zgornja Savinjska dolina kot celota, pa še ni bila elektrificirana.

Znano je, da so nekatere hiše v Nazarjah že imele “graščinsko” elektriko. Kot je zapisala nazarska kronistka Fanika Krefl, sta to bili družini Remic Antona - Toniča, gostilničarja in Maksa Turnška - Bohača, gostilničarja in trgovca, seveda pa so imeli svojo elektriko tudi na posestvu Marijingrad. Še tole je napisala Fanika Krefl. Govorila je s hčerko Bohača Slavico Remic, ki ji je zatrdila, da kar pomni, je bila pri njih doma elektrika.

hiše na Rečici so z njo oskrbovali, tudi javno razsvetljavo so uredili. Cena za enoto prodane elektrike je bila za gospodinjstva 2 din in za podjetja (pogon) 1,50 din. Leta 1935 je bilo že 31 odjemnikov toka. Tako so leta 1939 iz Kolenčeve elektrarne porabili kar 3978 KW toka. Seveda so v tistih časih imeli elektrarne tudi že v drugih krajih po dolini.

S prihodom inž. Alojza Žumra v Marijingrad so se hitro spreminjale gospodarske razmere na posestvu in po dolini. Leta 1926 je inž. Žumer prevzel vodstvo posestva, prej je delal kot gozdarski strokovnjak in gospodarstvenik na

Gozdni upravi v Bohinjski Bistrici. Kmalu so v samem obratu Marijngrada v Nazarjah pričeli z deli na povečanju obratne elektrarne. Obnovljeno in povečano so odprli 1. maja 1930. Vsa strokovna dela je opravil električar Franc Hren, ki je elektrarno tudi vodil. Kmalu je elektrika zasvetila v številnih gospodinjstvih v Nazarjah in Dobletni, pa še drugam je našla pot. Kot je zapisala Fanika Krefl, so že nekaj časa za tem "zaropotale" mlatilnice in drugi kmečki stroji.

Toda inž. Žumer je imel drugačne načrte! Kot razgledan gospodarstvenik je načrtoval gradnjo osrednje elektrarne v Nazarjah, od koder naj bi bili z elektriko oskrbovani vsi predeli doline. Pa je prišel v spor s tedanjim novoštiftskim

županom Veršnikom – Slonom, ki se je že dogovarjal s Kranjskimi deželnimi elektrarnami glede napeljave elektrike v Novo Štifo. Tudi drugje je menda inž. Žumer naletel na nerazumevanje, verjetno zaradi poslovnega interesa malih elektrarnarjev. Tako ni prišlo do osrednje elektrarne v Nazarjah. Kot mi je pripovedoval Vršnik-Slon, mu tega oporekanja inž. Žumer ni nikoli odpustil in poslej nista dobro sodelovala.

Marijngrad je svojo obratno elektrarno obnavljal in širil, tako so okoličani bili deležni redne oskrbe z elektriko, kar je pomenilo tudi hitrejši napredek gospodarjenja v obrti in kmetijstvu.

O hlapcih in deklah

Nekdanje kmetije so potrebovale veliko delovnih ljudi, saj so zemljo obdelovali v glavnem ročno, pa tudi ostala dela na kmetijah so zahtevala delovno silo. Dolgo časa so bili ti kmečki posli zelo izkoriščani in praktično brez pravic, ki bi izhajale iz dela. Torej bili so brez delovnopравниh varstev. Na hude razmere na vasi, predvsem na veliko socialno razlikovanje in izkoriščanje hlapcev in drugih kmečkih poslov, je stalno opozarjal Janez Evangelist Krek.

Kmečki posli so bili iz leta v leto v negotovosti, kajti delovne dogovore so sklepali v glavnem le za leto dni. Nagrajevanje je bilo dogovorjeno ob sklenitvi dogovora o delu med gospodarjem in kmečkim poslom, to je običajno zajemalo izplačilo v gotovini in blagu, največkrat so se namreč dogovorili tudi za kakšno obleko, obutev in podobno.

Stara Avstrija je prvič z zakonom predpisala temelje medsebojnih odnosov kmet-posel sredi 19. stoletja. Šele leta 1895 je bil sprejet zakon, ki je podrobneje določil te odnose. "Zakon s katerim se izdaje poselski (družinski) red za Vojvodino Štajarsko izimši mesta, katera imajo poseben poselski red," tako se je imenoval zakon, ki so ga sprejeli 27. junija 1895 v Gradcu. Zakon je v uvodu predvidel, "da se posli dele v take, kateri se najamejo za kmetijska in obenem hišna (domača) dela in za take, kateri se najamejo le za hišna dela."

Zakon je priznaval tako ustno kot pisno pogodbo. Veljavnost pogodbe je nastopila, če je posel sprejel gospodarjevo akontacijo na plačo. Določeno je bilo, da se posli za kmetijska in hišna dela ne smejo na novo obvezati pred sv. Mihaelom (29. september). Takšen dogovor bi bil ničen in kaznujeta se tako gospodar kot posel. Če se je kaj takega zgodilo, je moral posel prejeti akontacijo gospodarja nameniti ubogim preko pristojne občine, v kateri je živel in delal. Naj povemo, da je bil zakon dokaj obsežen in ga ne kaže podrobneje opisovati! Le to je še posebej pomembno, da je službeno (delovno) razmerje trajalo od 1. januarja do 31. decembra vsakega leta. Če se je gospodar branil posla, kateremu je že dal akontacijo, je to izgubil, poslu pa je moral povrniti izgubljeno plačo, pa tudi hrano, za 6 tednov. Naloge posla in dolžnosti gospodarja so obsežno navedene v zakonu. Plačilo, če ni bilo drugače dogovorjeno, se izplača poslom za domača dela konec vsakega meseca, poslom, ki so opravljali kmetijska dela, pa vsako četrletje. Zakon je predvideval lestvico višine izplačil po mesecih različno, kar je posledica sezonskega značaja dela. Zanimiva so določila zakona za primer obolelosti posla. Gospodar je moral zanj skrbeti in ga negovati v času bolezni. Drugače pa je bilo, ko je posel ostarel, tedaj ga je moral gospodar pravočasno prijaviti kot reveža na

pristojno občino. Mimogrede, vse občine so morale imeti zavetišča za občinske reveže. Dejansko se je ta zakon v resnici le malo upošteval in veljala so stara pravila dogovora med gospodarjem in poslom. Seveda so pa sodišča v primeru spora uporabila določila zakona, ne glede na dogovorjene delovne pogoje.

Ob prebiranju zakona bi verjeli, da so bili

kmečki delavci dobro zaščiteni, dejstvo pa je, da je bilo vse skupaj odvisno od človeka, ki je dogovor sprejemal in ga potem pošteno upošteval, ali pa tudi ne. Tudi obveza nezgodnega zavarovanja je že bila uveljavljena, toda le redko udejanjena.

Kot vedno, je pri naših ljudeh, ki so bili ugledni, veljala bolj dana beseda, kot beseda zakona!

Anton Jamnik uspešen izumitelj

V naši dolini je bilo kar nekaj domačih fotografov. Med njimi izstopa Anton Jamnik, ki je živel na kmetiji Zgornji Jamnik pri Gornjem Gradu (v Jamah). Imel je tudi obrt fotografa. Celotni pribor za fotografijo si je izdelal sam, vključno z lesenim fotoaparatom. Anton Jamnik je bil tudi sicer velik izumitelj. Del njegove dediščine hranijo v muzejski zbirki v Gornjem Gradu.

Anton Jamnik je takole opisal potrebne postopke pri razvijanju in kopiranju fotografskih plošč: "Plata se dene v okvir (rem) na to plato pa papir, tako da plat (šiht) plošče in papir skup prideta, potem se dene vse na solnce, kjer se začne delati slika. Ko je malo bolj rudeča kakor mora biti, se vzame ven, pri tem je paziti, da ne pride preveč solnca blizu, ker rado začrni. Potem se slika dene v solno kopel (Salzbad) 10 minut nato pol ure v svežo tekočo vodo, iz vode pa na slonce ali v sobo sušit. Fiksirbad za plate in za papir se ne sme imeti skupaj, temveč vsakega posebej in se rabi eden le za plate in drugi le za papir. Če se to ve, je zadosti! Več se najde v cenikih in na vsaki pošiljatvi je navodilo, ki ga je treba samo čitati. Entvikler se meša po navodilu, ki je na vsaki steklenici, za mešanje se pa rabi mera. Meša se približno takole: Soli se dene 25 gramov, vode pa četrt litra. K entviklerju se dene od štiri do petkrat toliko vode kakor entviklerja. K fiksirbadu se dene osemkrat tolko vode kakor fiksirja."

Jamnik je očitno dobro obvladal nemški jezik, saj je ves potrebni material naročal na Dunaju. Tu kaže morda pojasniti nekatere popačenke, ki jih v navodilu uporablja: Fiksirbad = utrjevalec, entvikler = razvijalec, plata = plošča, šiht = emulzija na plošči, salzbad = solna kopel.

Kakorkoli že, navodila so glede na čas, v

katerem so nastala, in na izobrazbo Jamnika naravnost presenetljivo zanimiva. Jamnik je le bil kmečki človek, ki je bil res zelo nadarjen, vendar se je moral spopadati tudi z različnimi strokovnimi navodili in jih je moral znati tudi uporabljati. Kdor pozna njegovo vsestransko iznajdljivost, se seveda temu ne čudi. Naredil je čudovita rezbarska dela, izumljal razne strojčke za domačo rabo, lotil se je celo mikroskopa. Za fotografijo si je dobesedno vse sam izdelal iz lesa. Naredil je na desetine zahtevnih glasbil in povrh tega je bil dober pevovodja. Vodil pa je tudi manjši orkester v Gornjem Gradu. Skratka, Anton Jamnik je bil posebej in po svoje fenomen!

Ni odveč poudarjati, kako so naši predniki živeli in predvsem v hribovskih predelih zelo trpeli. Tedanje razmere na naših kmetijah niso primerljive s sedanjimi. Ljudje so dobesedno živeli na svojih žuljih. Morda so prav zato bili izredno iznajdljivi, saj so si na ta način pomagali premagovati vse vrste težav.

Kako zdrav je bil ta hribovski rod, nam potrjuje izredno nadarjen kmečki fant, ki je živel do leta 1941 na domačiji Zgornji Jamnik v Jamah. Anton Jamnik je postal med služenjem vojaščine invalid, zato je potem na domačiji ustvarjal na drugačen način. Sprva se je posvetil fotografiji, prijavil obrt in uspešno opravljal to delo. Poleg tega je bil odličen urar in tako rekoč strokovnjak za cerkvene ure. Od blizu in daleč so ga iskali za popravila stolpnih ur. Tudi sicer se je lotil še tako zahtevne ure! Toda vse to delo mu ni zadoščalo, saj je v sebi nosil lastnost izumitelja. Nekdanja gospodinja na Jamnikovem mi je pripovedovala, kako je včasih zaradi bolečin v poškodovani nogi cele noči presedel ob sveči in risal razne skice za

reči, ki jih je potem izdelal. Za radmirsko tamburaško skupino je izdelal glasbila, izdelal je harmonij, oprekelj, celo vrsto aparatov in si olajšal delo z iz lesa izdelano opremo za fotografijo. O Jamniku kot pevovodji smo že tudi pisali. Skratka, bil je tudi nadarjen rezbar in naredil je čudovito znamenje v obliki Kristusa na križu, ki stoji ob "cerkveni poti." V domači kašči je ustvarjal in v

njej smo mu naredili spominsko razstavo, ki je vzbujala veliko odobravanja pri številnih obiskovalcih. Sedaj je velik del nekdanje zbirke na ogled v muzejski zbirki v Gornjem Gradu.

To kratko "sporočilce" naj spomni naše bralce na velikega izumitelja, Antona Jamnika iz Jam nad Gornjim Gradom. Spomin nanj ne sme zamreti.

Rod Roka Klemenška

Že nekaj let je od tega, ko sva se s Kristijanom, najmlajšim sinom Roka Klemenška iz Solčave, pogovarjala o njegovem očetu, številni družini in življenju na eni najuglednejših kmetij na Solčavskem.

V urbarju gornjegrajske zemljiške gosposčine je Klemenškova kmetija navedena že leta 1426, to je mogoče ugotoviti iz podatkov v knjigi Ignaca Orožna, Dekanija gornjegrajska. O teh podatkih sem že pred leti pisal tudi v našem časopisu. Seveda je treba upoštevati, da so podatki v omenjenem urbarju navedeni po stanju iz leta

1426, torej lahko sklepamo, da je kmetija Klemenšek obstajala že prej. Vsekakor gre za eno starejših kmetij na našem območju.

Kaj je povedal Kristijan, najmlajši sin Roka?

Pogovarjala sva se v njegovem stanovanju v Mozirju. Rad je sodeloval in nazorno je prikazal razmere na kmetiji in dogajanja, ki so bila običajna na velikih kmetijah. Najprej je pripovedoval kako se spominja pogostih potovanj svojega očeta. Znano je, da je imel oče poznane



Družina Roka Klemenška leta 1923.

zelo ugledne veterinarje, s katerimi je sodeloval pri selekciji svojih ovac, vse do priznanja "solčavske ovce" na državni ravni. To je brez dvoma njegova velika zasluga. Da je bilo tako, so pričala številna visoka priznanja z mednarodnih razstav ovac. Pri Klemenškovih so imeli še po drugi vojni okvirjene plakete, sam sem jih videl v hiši pri žagi. Lahko torej trdimo, da je bil Rok

jima je z vsem srcem dejavno pridružil. Bil je ponosen na naše planine in je večkrat pripovedoval otrokom, kako je bil prvi na Ojstrici.

Kako je bilo na kmetiji

Pri hiši so imeli 100 ali več ovac in do 35 glav goveje živine. Predvsem ovce so pasli tudi v višjih predelih planin. Seveda je živinoreja, poleg



Nova maša pri Klemenšku leta 1928.

Klemenšek mednarodno ugleden rejec ovac! Te podatke bi lahko našli v starih avstrijskih časopisih, saj je pogosto razstavljal tudi v Gradcu.

V boju za slovenske planine

Kristijan se je spominjal številnih listin in pisem, ki so dokazovale tesno sodelovanje očeta Roka s Franom Kocbekom in dr. Johannesom Frischaufom. Tedaj se je bila pravda okoli slovenskih imen naših gora, predvsem solčavskih. Nemški prenapeteži so na vsak način hoteli ponemčiti imena naših hribov, gora in krajev ter jih tako tudi označevati ob planinskih poteh. Tako dr. Frischauf, kot Fran Kocbek sta veliko pisala o naših planinskih lepotah in na ta način vabila tujce v naše kraje. Rok Klemenšek se

ostalega kmečkega dela, zahtevala močno "družino." Zakonca Klemenšek sta imela deset otrok, devet fantov in eno dekle. Imeli so dvoje posestev, Klemenče in Krofičevo. Domačija je bila na nadmorski višini 1188 m. Mati je bila Macesnikova (Krivčeva), z njeno doto so kupil Krofičevo, je vedel povedati Kristijan. Da so zmogli ogromno delo, je "družina" štela vedno okoli dvajset ljudi. Imeli so po tri hlapce, po dve dekli, rejevca (govedar), pastirja in kozarja. Živino so v glavnem prepasli v planini. Kadar so podirali les, so prihajali domači in kranjski olcarji. Ajdo so sejali na "novinah" (požganijah), žito je slabo dozorevalo, predvsem na Krofičevem. Moke niso nikoli kupovali. Mlatili so ponavadi pozimi – decembra, žito pa sušili na kopah. Ker je na malega

šmarna bilo navadno zelo vetrovno od Ojstrice sem, so žito prenesli na varno pod streho nad štalo (hlevom). Običajno so mlačev končali pred Božičem, tedaj so spekli pšenični kruh in pripravili za vse, ki so pri žetvi in mlačvi pomagali,

vred okoli 200 ha. Seveda so prevladovali bregi in strmine. Za sečnjo so zaposlili gozdne delavce, ki so v planini živeli in delali. Bivali so v skorjevkah in prihajali ob sobotah domov. Žago pri cesti so zgradili leta 1928. Oče Rok jo je



Rok Klemenšek in veterinar Jelovšek. Tretji z leve veterinar Jelovšek, poleg njega pa Rok Klemenšek.

pomlativn'co. Les so spravljali le pozimi do Božiča. Dan pred prazniki pa je bila pri hiši velika peka (šarkelni). Stalnim članom družine so na mizo postavili velik kos kruha in nanj klobaso, to je bila večerja za Sveti večer.

Na sploh je bil razpored pri mizi strogo določen! Na čelu mize (nasproti vhoda) je sedel gospodar, sledili so - ta večji hlapec, drugi hlapec, tretjak; nato pa govedorejec, pastir in kozar. Pri oknih so sedeli starejši ljudje, ki so se na kmetiji postarali. Pa tudi dekle fišterna (hišna dekla), prva dekla, in druge. Domači so imeli posebno mizo.

Dan se je začel z zajtrkom ob zori, pozimi pa okoli 6. ure. Malico so imeli ali doma ali pa na polju okoli 9. ure. Kosilo je bilo opoldne ali kadar ga je prinesla ena od dekel, če so delali na polju. Popoldanska malica je bila okoli 4. ure popoldne, ob mraku pa večerja.

Vsega posestva je bilo okoli 700 joh, s planinami

namenil sinu Francu, ki je bil izučen mlinar, žal pa je prekmalu umrl. Žaga je lahko žagala platanice premera 60 cm. Po drugi svetovni vojni so jo podržavili in vso opremo odpeljali.

Poskrbeli so za šolanje otrok

V šolo starejši niso hodili. Oče Rok se je sam naučil brati in pisati, pa celo nemščine je bil večč. Bil je izredno razgledan in učljiv, saj je pisal celo članke v časopis Slovenski gospodar. Računal je na pamet, kupčije pa sklepal "na črez." Oče je želelel, da bi otroci več znali, zato jih je dal izučiti poklica ali pa jih je šolal. Sin Anton je bil duhovnik, eden od sinov pa je končal Krekovo zadržno šolo v Ljubljani. Nekateri od otrok so hodili v Solčavo v šolo, pot na eno stran je trajala 2 uri. Pozimi so prenočevali pri sorodnikih v dolini. Tiste čase je bil tam učitelj, znani planinski navdušenec in tesen sodelavec Frana Kocbeka,

Branko Zemljčič. Nekaj jih je hodilo v samostansko šolo v Nazarje, ker je bila boljša od solčavske, ti so stanovali pri Kosih. Posestvo naj bi prevzel, po želji očeta, Kristijan, dejansko pa ga je prevzel sin Jože.

Že iz pripovedovanja Kristijana Klemenška smo lahko razbrali, da so otroci neverjetno spoštovali svojega očeta Roka (rojen 1859). Povedal je tudi, da je bil oče odličen zdravilec za živino pa tudi ljudem je rad pomagal pri zdravstvenih težavah. Zanimiva pa je izjava Kristijana, ko izrecno pove, da oče nobenemu od svojih sinov ni zaupal svojih zagovorov in veščin zdravljenja. Tu naj omenimo, da so podobna znanja domači zdravilci smatrali nasploh kot osebno skrivnost in so jo zaupali le izbranemu nasledniku. Kristijan je povedal, da je oče prvič postal župan Solčave že, ko je bil star 23 let in potem še večkrat. Prav zanimiva je izjava Kristijana, da je očeta Roka zelo spodbujal solčavski župnik Zdolšek in mu marsikdaj tudi pomagal. Ko so prihajali v Solčavo razni ugledni predstavniki oblasti, je tiste čase z njimi vodil pogovore Rok Klemenšek, ponavadi so sedli v gostilno Šturm in se tam pogovarjali, tako o gospodarskih, kot tudi oblastveno-upravnih zadevah. In na koncu najinega pogovora je Kristijan pripomnil, da so okoliški (hribovski) kmetje imeli v Solčavi pri svojih sorodnikih skrinje s "kmašnimi" oblekami, da so se lahko po prehojeni naporni in grdi poti dostojno oblekli.

Kaj povedo drugi viri?

Daniel Klemenšek je v svojem domiselnem informativnem prospektu navedel celo vrsto podatkov. Posestvo na Klemenčem je obsegalo kar 360 ha površin, tu popravlja približno navedbo tega podatka Kristijana Klemenška. Prav zanimivo opisuje srečanje Roka in veterinarja Martina Jelovška v Braslovčah, ki je bilo za živinorejca Roka odločilno. Jelovšek je poslej redno prihajal na Klemenče, kjer sta se z Rokom posvetovala o izboljšanju živinoreje na Solčavskem, predvsem pa o selekciji (odbiri) ovac. Da bi pritegnila pozornost višjih oblasti v Gradcu, sta pripravila leta 1892 v Solčavi živinorejsko razstavo. Med

gosti so bili tudi nekateri odločujoči visoki uradniki Štajerske deželne vlade. Ker so ti gospodje videli izreden napredek živinoreje na Solčavskem, so prisluhnili tudi želji domačinov po cestni povezavi proti Ljubnemu. Ljubenci so se upirali tej zamisli, zato so pričeli z gradnjo s solčavske strani. Cesta je bila zgrajena vsemu navkljub do prvih let dvajsetega stoletja.

Leta 1897 je bila okrajna živinorejska razstava v Radmirju. Udeležili so se je številni solčavski kmetje s svojo živino in bili zelo uspešni!

Kako je napredovala odbira plemenskih ovac?

Pri teh stvareh si je vidno prizadeval Rok Klemenšek. S križanjem domače ovce s primernimi ovni druge pasme so postopno dosegali zavidljive uspehe. Nastala je splošno priznana Solčavsko-Jezerska pasma. Te ovce so imele fino volno in dobro meso. Brez dvoma je strokovne temelje selekcijske dejavnosti pripisati veterinarju Jelovšku. Pa tudi nekemu graškemu veterinarju, ki je prijateljeval s Klemenškom, žal pa ne vemo njegovega imena. O pogostih obiskih tega strokovnjaka na Klemenčem je pripovedoval Kristijan.

Kmalu so se pokazali uspehi selekcije ovac. Tako je Rok Klemenšek na deželni razstavi Štajerske v Gradcu leta 1909 razstavil 25 svojih ovac in zanje dobil zlato medaljo in posebno častno nagrado.

Z delom Roka so po njegovi smrti (leta 1931) nadaljevali njegovi sinovi. Tako so dobili na državni razstavi plemenske živine v Zagrebu, ki je bila leta 1931, ugledno odlikovanje in diplomu. Žal je te živinorejske uspehe prekinila druga svetovna vojna, ki je našim ljudem prinesla ogromno gorja. Solčavske kmetije so bile domala vse požgane oktobra 1944 in tudi Klemenča je bila med njimi.

Nekaj podatkov o rodu Roka Klemenška

Milica Bastl iz Spodnje Rečice je prizadevno uredila podatke o družini Klemenšek, saj je bila njena babica Marija edina hči Roka in Helene Klemenšek. V tem zakonu so bili rojeni: Anton (1900), Jožef (1902), Franc (1903), Peter (1906),

Vladimir (1907), Kristijan (1909), Fortunat (1911), Janez in Marija – dvojčka (1913), Alojz (1916) in Rok (1919).

Nekaj značilnosti Roka Klemenška

Daniel Klemenšek je zapisal, "da je bil Rok Klemenšek eden najbolj sposobnih gospodarjev. Bil je zelo nadarjen in ukaželjen človek, domači zdravilec za živino, ljudem pa je priporočal Kneippove metode zdravljenja, pesnik in modrijan ..." K temu bi veljalo dodati še pričevanje znanega solčavskega kronista Valenta Vidra, ki mi je nekoč povedal, da je na Klemenčem bila kronika z naslovom Knjiga življenja. Pisali so jo od leta 1887 pa vse do druge svetovne vojne. Kot pove datum, jo je torej pisal Rok Klemenšek. Knjigovodstvo so vodili na posestvu od leta 1887 do 1899. Tudi to je bilo delo gospodarja na Klemenčem.

150 let od rojstva Antona Aškerc

Anton Aškerc, duhovnik, pesnik, prevajalec in urednik, se je rodil v Globokem nad Rimskimi toplicami, 9 januarja 1856, kot sin revnega kmeta. Umrl pa je 10. junija 1912 v Ljubljani. Po končani ljudski šoli se je vpisal na celjsko gimnazijo. Nato se je vpisal na mariborsko bogoslovje, kjer je študiral v letih 1877 – 81. Poznavalci trdijo, da je bil že v času bogoslovnega študija precej svobodomiseln. Zato ga je spremljalo nerazumevanje v krogih svojih vrstnikov in predpostavljenih. Stalno so ga premeščali na kazenske župnije, torej je služboval pretežno po odročnih krajih. To so bile župnije: Podsreda, Šmarje pri Jelšah, Lovrenc na Dravskem polju, Vitanje, Šmarjeta pri Rimskih toplicah, Mozirje in Škale.

V Ljubljanski zvon je objavljil svoje pesmi pod psevdonimom Gorazd. Vsebinsko so to bile najprej ljubezenske, domovinske in refleksivne pesmi. V letu 1822 pa je začel objavljati tudi balade in romance, nato pa je sledila epska poezija.

Postopno je bilo čutiti v njegovih delih izrazito narodno zavest in svobodomiselnost. Zato si je prislužil ostre kritike cerkvenega vrha. Z izdajo zbirke Nova poezija pa se je že pokazalo upadanje njegovega velikega pesništva.

Gotovo je bila nova maša Toneta Klemenška leta 1928 veliko doživetje za Solčavo. Če pogledamo slike, ki jih hranijo pri Jurjevčevih v Solčavi, lahko ugotovimo, da je na slavlju bilo ogromno ljudi. Mislim, da jih ni mogoče prešteti. Slike bomo ob priliki objavili. Vsaka nova maša zbere množico sorodnikov in drugih rodbinskih prijateljev, toda če pogledamo sliko Klemenškove, vidimo takšno množico "družic", da je nekaj vrst na sliki povsem "belih," saj so družice vedno v belih oblačilih. Tedaj se je govorilo, da je bila Tonetova nova maša največja deleč naokoli ...

Velika škoda je, da je ogromno listin in gradiva na Klemenčem zgorelo. Danes bi bila nadvse zanimiva selekcijska knjiga, ki jo je vodil Rok Klemenšek pa tudi kronika družine bi predstavljala posebne vrste dragocenost in še toliko tega je bilo uničenega, kar bi lahko danes služilo za boljše poznavanje zgodovine Solčave in okolice.

Zaradi vse večjega odmika od cerkvenega reda, se je leta 1898 predčasno upokojil. Nato je bil vse do svoje smrti arhivar v Ljubljani. V letih 1900 – 02 je bil urednik Ljubljanskega zvana. Prevedel je več pesniških del, pretežno ruskih. Njegova pesem je, v njegovem najboljšem obdobju, ohranila trajno vrednost. Zato ga štejemo med velike slovenske pesnike.

Bolj natančno je njegovo življenje in delo opisala Marja Boršnik v knjigi Anton Aškerc, Ljubljana 1981. Iz vsebine tega zanimivega dela spoznamo pomembne prelomnice v Aškercčevem življenju v vsej veličini in trpljenju.

Ko je služboval v Podsredi se je zaljubil v učiteljico Ano Pečovnikovo, tako je nastala socialna balada Anka.

V prvem ustvarjalnem obdobju je Anton Aškerc doživel ogromen pesniški razvoj, med najmočnejše klasično-realistične balade sodi nedvomno Brodnik.

Že med službovanjem v Šmarju pri Jelšah se je zelo narodnostno uveljavil, hkrati pa tudi izpostavil. Brezkompromisno se je vključil, skupno s svojimi političnimi somišljeniki, v boj za ohranjanje slovenstva v kraju. Nemci in

nemčurji so hoteli ustanoviti "šulferein" (Schulverein), nemško nacionalno organizacijo za ponemčevanje šolstva na Spodnje Štajerskem. S svojim vplivom na prebivalstvo je to preprečil. Takoj je ustanovil Družbo sv. Cirila in Metoda, ki je delovala v korist slovenskega šolstva. Zato so ga neusmiljeno napadli v nemškem časopisu *Deutsche Wacht*, ki je izhajal v Celju. Hud vihar med nemškimi prebivalci je nastal, ko je Aškerc leta 1885 odklonil krst v nemškem jeziku. To je imelo za posledico celo zagovor pri mariborskem škofu Stepišniku.

Višji duhovščini pa se je zelo zameril že z zahtevo po slovenskem šematizmu v Lavantinski škofiji. Še huje se je zameril s predlogom, da se naj mariborska škofija izloči iz Solnograške (Salzburg) nadškofije. Priključiti naj se novoustanovljeni nadškofiji v Ljubljani. Hotel je, da bo tako vpliv nemštva manjši. Vse to je privedlo tudi do hudih kritik njegovega pesništva iz cerkvenih vrst. Ta sredina je trdila, da so njegove pesmi preveč svobodomiselnne in celo mejijo na socialistične zvrsti.

Seveda vseh trpkih doživetij Antona Aškercu tu ne moremo opisati. Preveč bi jih bilo!

Anton Aškerc je služboval kot kaplan tudi v Mozirju. Tu ni bilo nevarnosti germanizacije kraja ali šolstva. Zato se je vključil v kulturno delovanje in v boj za naše planine in gore, da so ostale slovenske. Bil je najbližji sodelavec Frana

Kocbeka, ki je v Mozirju ustanovil Savinjsko podružnico Slovenskega planinskega društva. Nemški Alpenverein (alpsko društvo), ki je deloval v Celju je nenehno napadal delovanje slovenskega planinskega društva in s svojim delovanjem ogrožal naše slovenske planine in gore, ki so jih Nemci že označevali z nemškimi imeni in trdili, da je to nemški svet.

V Mozirju je bil Anton Aškerc zelo priljubljen. Tudi z domačim župnikom ni imel težav. Vendar je moral spet kmalu oditi drugam in tedaj so mu Mozirjani izkazali naklonjenost s tem, da so ga na vozovih spremljali vse do Soteske in mu tam pripravili lepo slovo.

Zato torej ni naključje, da ima Mozirje pred pošto lep spomenik Antonu Aškercu. Po zaslugi mozirskega župana Iva Suhoveršnika so postavili to spominsko obeležje v čast velikemu človeku, pomembnemu pesniku in odločnemu Slovincu, Antonu Aškercu.

Ko je moral Aškerc iz Mozirja je v Zlato knjigo tržanov vpisal tale poslovilni verz:

*Mozirje, ti dika Savinjske doline,
ostani ponos mi slovenske očine!
Kot tvoje planine vvek trdno mi stoj,
ko bije za dom in svobodo se boj.*

V Mozirju, na dan odhoda, 11. oktobra 1894

Tomaž Žehelj plemeniti Gornjegrajski

Zgodovinska osebnost iz Zadretja

Že nekaj let se trudim zbrati več podatkov o Tomažu Žehlju iz Šmartnega ob Dreti, ki je v 16. stoletju postal zelo pomembna vojaška osebnost v tedanji Avstriji. Niso redki primeri, ko so se Slovenci v vojaški suknji izredno izkazali, kar po svoje pomeni, da so bili v tedanji armadi priljubljeni, pa čeprav sinovi nekega malega naroda tam ob Savinji, Dravi in Savi. Seveda si je danes težko predstavljati, kako je človek s kmetije, torej brez šol, dosegel takšen poklicni vzpon. Poznamo tudi primer sina neke dekle na Pobrežju, ki se je v armadi tako obnesel, da so ga šolali in je postal v topničarski enoti celo vodja baterije. Če pomislimo, da so prav topničarji že tedaj

potrebovali solidno znanje določenih fizikalnih zakonitosti, je tak napredek vsekakor omembe vreden. Kar pomislimo, kako je bilo vse to pod srbsko soldatesko po letu 1918, ko smo Slovenci veljali za mehkužne vojake in bili podcenjevani v vojaških šolah in enotah. Ne pozabimo primera generala Majstra, ki so ga kljub že izkazanim vojaškim vrlinam najprej poklicali v Srbijo, mu vzeli generalski naziv in ga naredili za polkovnika ... Tako nekako je bilo celo med NOB in tudi pozneje, ko smo lahko poslušali take: "Ej čoveče, ti si možda heroj v svom poslu, a vojniki nisi nikakav." Vojaška zgodovina pa pokaže pri Slovencih povsem drugo sliko! Na primer, ko so morale v uničujočih spopadih med Turki in Grki

posredovati mednarodne sile (konec 19. stoletja), je sam cesar Franc Jožef zahteval od generalštaba, da se tja pošlje enota celjskega pehotnega polka pod vodstvom majorja Gumzeja. Torej, izbrani so bili Slovenci! V številnih knjigah avstrijskih vojaških piscev so Slovenci pohvaljeni kot razumni in dobri vojaki že v bojih v Italiji (Custoza) in pozneje spet v bojih proti Italijanom v prvi svetovni vojni. Saj ni, da bi iskali utemeljitev za naše fante in može, da so rojeni vojaki, kot se denimo govori o Črnogorcih, vendar se je razgledanost in preudarnost naših ljudi vedno izkazala za pomembno.

Tomaž Žehelj (Thomas Sichel) je torej postal zaradi svojih velikih vojaških zaslug celo plemenitaš in se je podpisoval s pridevkom "plemeniti Gornjegrajski" (Thomas Sichel von Oberburg). Doslej mi je uspelo zbrati osnovne podatke o nekaterih dogajanjih v zvezi z njim, toda glavnega še vedno nimam, namreč opis njegove vojaške kariere. V dunajskem dvornem arhivu sem našel listino, s katero prosi Žehelj vladarja, da dovoli rabo plemiškega naslova tudi njegovima posvojencema. Listina ima datum 24. avgust 1603. Ker ni imel lastnih otrok, je posvojil sinova svoje sestre Martine in sicer Jurija in Blaža. Znano je tudi, da je imel Blaž Sichel von Oberburg blizu Gradca veliko posest, graščino Moosbrunn in dosti zemlje. Vem tudi, da je posinovljenca dal vojaško izobraziti, eden je po pisanju Valvazorja umrl v bitki s Turki pred Siskom. Vemo tudi, da je v Gornjem Gradu deponiral svojo oporoko, napisano na Dunaju leta 1609. To je verjetno storil, ker je bila tam zemljiška gosposčina, kateri je pripadal tudi njegov rojstni kraj in je tam imel vrsto sorodnikov. Znano je tudi, da je večkrat prihajal v Šmartno in daroval kaj za tamkajšnje cerkev. V oporoki posebej poudarja, da ne želi sporov v sorodstvu zaradi svojega premoženja, zato je tudi vse natančno navedel oziroma popisal. Mimogrede, v listini, s katero prosi za plemiški naslov obema posvojencema, je kar veliko osebnih podatkov Žehlja in opisana so nekatera njegova dejanja na temelju katerih je prejel plemiški naslov. S tem je verjetno želel prepričati vladarja, da bi bil njegovi prošnji naklonjen. Kot

lahko sklepamo, sta oba posvojenca pridobila pravico uporabe grba in plemiškega naslova, saj navajajo viri, da je Blas Sichel von Oberburg imel v posesti že prej omenjeni grad Moosbrunn pri Gradcu.

Tako želim, da bi bile stvari okoli tega zanimivega rojaka iz Šmartnega ob Dreti do te mere razčiščene in dokazane, da bi mu lahko postavili tudi kakšno spominsko obeležje, saj takega rojaka nimajo kjerkoli. Tudi nazarski župan Ivan Purnat si prizadeva, da bi njegov spomin ustrezno počastili. Tako lahko upamo, da bo do prihodnjega občinskega praznika občine Nazarje dovolj podatkov in da se bo o Žehlju pisalo tudi v strokovni literaturi.

Ignac Orožen je v svoji knjigi Das Dekanat Oberburg (Dekanija Gornjegrajska, Maribor 1897) v poglavju o fari Šmartno ob Dreti večkrat omenjal plemenitega Gornjegrajskega. Zanimivo, izrecno je zapisal, da je Žehelj uporabljal vulgo ime. Sedaj razpoložljivi viri, predvsem urbarij gornjegrajske gosposčine (benediktinski samostan), nam žal ne pomagajo razčistiti, kako se je v resnici pisal. Po vsej verjetnosti je uporabil vulgo ime, da ga je bilo lažje zapisati tudi v nemščini, saj je potem, ko se je udinjal kot plačanec v avstrijski armadi, hitro napredoval in dosegel zavidljivo kariero. V listinah ga torej najdemo zapisanega kot Thomas Sichel von Oberburg. Da smo pričeli usodo tega zanimivega človeka raziskovati, je bila odločilna navedba Ignaca Orožna, ki je očitno imel tedaj na voljo veliko listin v gornjegrajski opatiji, da je Tomaž Žehelj pogosto prihajal v Šmartno ob Dreti in da je bil darovalec denarja za obnovo cerkve, nakup opreme in tako dalje. Torej je eden redkih naših ljudi, ki se niso v nemškem svetu izgubili. Tudi posvojitev dveh fantov, sinov njegovih dveh sester v Šmartnem, kaže na to, da je bil na domač kraj in ljudi v njem zelo navezan. Tomaž Žehelj namreč ni imel svojih otrok. Tudi v svoji oporoki iz leta 1609 zapušča svojim bližnjim precejšnje denarje in predvsem vnukom namenja denar za izobraževanje. Plemiški naziv si je pridobil leta 1586, podeljen pa mu je bil s strani cesarja Rudolfa II. v Pragi.

Še nekatere listine o Žehlju

V našem časopisu smo že objavili vrsto podatkov o Tomažu Žehlju plemenitem Gornjegrajskem. Zanimivo kopijo dokumentov smo dobili tudi iz Dvornega arhiva Avstrije na Dunaju.

V dveh gre za plačo Tomaža Žehlja. Očitno je na njegovo vlogo o povišanju rednih prejemkov stekel postopek ugotavljanja upravičenosti do večje plače. Kar dve listini dvorne komore govorita o tem.

Dopis dvornega računovodstva z dne 12. 4. 1603 pojasnjuje, da na temelju poročila dvornega vojnega plačilnega mojstra Michaela Zellerja ni bilo mogoče točno ugotoviti prejemkov Tomaža Žehlja. S pomočjo računov, ki jih je predložil dvorni svetnik Andreas Seidl, pa so ugotovili, da je njegova plača kot vrhovnega vojaškega inšpektorja znašala 300 guldnov mesečno ali 3600 letno.

V drugem dopisu dvorni komori z dne 30. aprila 1603 pa razberemo, da je Andreas Seidl spraševal, če pripada Žehlju 300 guldnov kot redna mesečna plača, ali velja ta znesek v primeru vojnih pohodov ali dejanj. Z ukazom o imenovanju mu je bila določena osnovna plača 100 guldnov mesečno, ki jo je redno prejemal v 17 mesecih od nastopa njegove funkcije v armadi. Za udeležbo na vojnem pohodu mu je še dodatno pripadalo 500 guldnov vojaške plače. Ta dodatek je prejemal tudi za delo "na terenu."

Kaj nam pojasnita obe navedeni listini? Predvsem to, da je bil Tomaž Žehelj v samem vrhu vojaške hierarhije in da je bil zato verjetno dobro plačan. Dalje pa tudi razberemo, da je moral biti kot vojak veliko v vojnih dogajanjih, saj govori listina, o kateri bomo pisali v nadaljevanju, da "se je Tomaž Žehelj plemeniti Oberburg v miru in vojni izkazal, ko je v mladosti od leta 1563 služil kot najemnik in se boril v Italiji, na Ogrskem, Španiji in na Portugalskem, posebno pa proti Benečanom..." No, o tem podrobno v nadaljevanju.

Oporoka Tomaža Žehlja

Orožen jo omenja v svoji knjigi Das Dekanat Oberburg (Maribor 1897). Verjetno je v

gornjegrajskem škofijskem arhivu naletel na prepis oporoke Tomaža Žehlja, ki je bila napisana na Dunaju in overovljena 24. aprila 1603. To je seveda domneva, ki temelji na dejstvu, da Orožen ne omenja listine, ki jo hrani Deželni arhiv v Gradcu. Kaj lahko je Žehelj poskrbel, da je bila kopija oporoke v Gornjem Gradu, saj je tedaj tam bila prafara, kamor je spadala tudi cerkev v Šmartnem ob Dreti, ki je tudi njegov rojstni kraj. Vsekakor je prav ta listina izredno zanimiva za raziskovalce in kot kaže se bo strokovnega raziskovanja Žehlja in njegovega življenja lotil zgodovinar dr. Tone Ravnikar, ki dela v Muzeju Velenje. Tako lahko pričakujemo temeljito osvetlitev raznih podrobnosti v zvezi s tem zanimivim zadrečkim rojakom.

Ko skušamo razumeti vsebino obsežne oporoke, ne moremo mimo ugotovitve, da je Žehelj moral biti kot človek zelo razgledan, saj na več mestih poudarja svojo voljo, da se njegovi vnuki in predvsem posvojenca izobrazijo, temu namenja kar zajetne vsote denarja. Tudi domačemu kraju zapušča lepo vsoto denarja, sicer pa bomo prihodnjič objavili v prevodu celotno listino, ki je v hrambi Deželnega arhiva v Gradcu.

Besedilo oporoke Tomaža Žehlja pl. Gornjegrajskega

Oporoka zajema 10 strani rokopisa, torej je za današnje dni zelo obsežna. Prav zato, da naši bralci spoznajo staroveške listine, menimo, da je prav, da jo objavimo v celoti. Pa tudi zato, ker je v njej volilo njegovim svojcem v Šmartnem ob Dreti in tako tudi domači cerkvi. Moral je posedovati veliko posesti, saj omenja v oporoki to premoženje kot "fidejkomis", kar pomeni v fevdalnem pravu dedno, neprodajno rodbinsko posestvo, ki prehaja iz roda v rod. Pa si preberimo besedilo oporoke:

"V imenu presvete, nedeljive trojice, Boga očeta, Sina in Svetega duha, amen. Jaz Tomaž Sichel von Oberburg itd. iz vojvodine Štajerske, dvorni vojni svetnik rimskega cesarskega veličanstva in vrhovni naborni komisar, sem se zavedajoč se minljivosti in bede tega sveta, v katerem ni nič

bolj gotovega od človeške smrti in nič manj gotovega od njene ure, iz svobodne volje, z dobro premišljenim namenom, (bogu bodi hvala) pri zdravi pameti in razumu, v izogib prihodnjim zmotam in razdorom, ki bi se utegnili po moji smrti pripetiti med mojim ljubim bratom Mihaelom Sichlom von Oberburgom itd. in mojimi sorodniki zaradi mojih svobodno pridobljenih tuzemskih dobrin (ki mi jih je bog podelil po svoji milosti) in sem si jih pridobil v vojnih pohodih po tujih deželah in v marsikateri veliki nevarnosti, odločil sestaviti in izdelati oporoko in svojo poslednjo voljo, kakor je to najlepše in najboljše moč storiti.

Prvič. Ko me vsemogočni bog pokliče s tega sveta, izročim svojo ubogo grešno dušo njegovi neskončni milosti in usmiljenju, ponižno proseč, naj mi milostno odpusti vse moje storjene grehe in me milostno sprejme med izvoljene v večno veselje in blaženost.

Moje umrlo telo pa naj pokopljejo v posvečeno zemljo po krščanskih in katoliških običajih, pri pogrebu pa sedemintridesetim ubogim ljudem (revežem) razdelijo skupaj petdeset guldnov. Ravno tako volim cerkvi, kjer bom pokopan, 50 guldnov. Nadalje cerkvi Sv. Martina, kjer stanuje moj brat, 50 guldnov. Nadalje cerkvi Sv. Marije v Mariazellu in Sv. Marije v Lorettu vsaki po 12 guldnov.

Nadalje moram v večem spomin omeniti, da sem sprejel in posvojil sinova svojih dveh sester Helene in pokojne Marije in sicer Jurija in Blaža, ker ne zapuščam svojih lastnih potomcev in ju sprejemam in posvajam tudi s to svojo oporoko. Za to sem od njihove knežje milosti gospoda Maksimilijana, avstrijskega nadvojvode itd., mojega premilostnega gospoda že prejel milostno posredovanje z dne 28. 1. 1609, naslovljeno na njihovo knežjo milost, gospoda Ferdinanda, avstrijskega nadvojvodo itd., tudi mojega premilostnega gospoda in deželnega kneza, naj njihova knežja milost s svojo deželnoknežjo oblastjo premilostno ugodijo mojemu preponižnemu upanju in dovolijo ter potrdijo to mojo

dobronamerno posvojitve, da bi se lahko na ta način moja omenjena nečaka Jurij in Blaž imenovala in podpisovala z mojim imenom Siehel von Oberburg, plemiškim nazivom in grbom, kot bi bila moja zakonska sinova in otroka.

Kar zadeva moje premoženje, ki sem si ga pridobil po milosti vsemogočnega s svojimi vojaškimi zaslugami ter velikim trudom in delom na vodi in kopnem ter z varčevanjem povečal na 40.000 guldnov, sem ga večinoma kot večni kapital/dolgoročno naložil na naslednjih mestih:

- namreč pri deželi vojvodini Koroški 20.000 guldnov z letnimi obrestmi 6% z državno obveznico, datirano v Celovcu, 24. aprila preteklega leta 1608,

- dalje pri omenjeni častivredni deželi nadvojvodini Koroški 12.000 guldnov za vedno z letnimi obrestmi 6% na osnovi zadolžnice, ki jo imam v rokah, njen datum pa se glasi: Celovec, 24. aprila 1609,

- dalje podpora 4.000 guldnov, ki mi jo je pri državnem zakladniku v saškem okrožju, gospodu Krištofu von Lošu itd., s cesarskim ukazom priskrbelo njihovo rimsko cesarsko veličanstvo, naš premilostni gospod,

- dalje 3.000 guldnov pri gospodu Lazarju Henneckhlu von Donnersmarschu itd. starejšem.

Od te vsote denarja namenjam svojemu ljubemu bratu Mihaelu Sichlu von Oberburgu itd., stanujočemu pri Sv. Martinu v vojvodini Štajerski, in omenjenima Juriju, sinu moje sestre Helene ter Blažu, sinu moje pokojne sestre Marije, ki sem ju posvojil, vsakemu po tretjino obresti od omenjenih, v Celovcu naloženih, 20.000 guldnov in sicer na ta način, da pripade delež tistega ali tistih, ki bi umrli brez moških potomcev ostalima dvema ali enemu dediču in njihovim ali njegovim moškim potomcem. Njihove zakonske hčere pa naj v primeru, da ne bi bilo moških potomcev, dobijo od očetovega deleža po 200 guldnov enkrat za vselej, iz česar so popolnoma izvzete tri trenutno živeče hčerke mojega brata Mihaela, ki sva jih jaz in njihov oče že obdarovala in bodo dedovale po očetu in materi.

Dalje želim in ukazujem, da iz 6% letnih obresti od 12.000 guldnov, prav tako naloženih v Celovcu, kar zneso 720 guldnov, namenijo mojim nečakom in sicer bratoma omenjenega Jurija, sinovoma moje sestre Helene Urbanu in Janezu ter vnukoma moje sestre Elizabete Krištofu in Antonu in nato najstarejšima sinovoma Gere, hčerke moje pokojne sestre Marije Matiji in Danijelu za njihove potrebe 600 guldnov, da se bodo lahko šolali do dvajsetega leta, nato pa vzdrževali v drugih častnih službah v tujih deželah. Če bi moja prej omenjena sestra Helena dobila še več sinov, ali pa bi tudi moja druga sestra Neža (Agnes) rodila zakonske sinove (česar ne vem) in bi jih želeli šolati, naj tudi njih poleg ostalih šestih vzdržujejo in vzgajajo iz omenjenih 600 guldnov.

Omenjenih 600 guldnov iz celovških obresti kot tudi 1.200 guldnov obresti celovške glavnice naj vsako leto – ne da bi mu to kdo oporekal – dvigne moj posvojeni sin, omenjeni Jurij Sichel von Oberburg, v primeru njegove smrti pa Blaž. Dvig naj pošteno podpiše ter omenjenim mojim nečakom, kolikor se jih pač bo šolalo in učilo, izroči in da denar vsakemu po njegovih potrebah.

V primeru, da bi starši enega ali več fantov (nečakov) vzeli iz šole in jih obdržali doma, ali da bi se fantje sami, brez Jurijeve in vednosti oblasti, odločili izstopiti ali bi se podali v duhovniški stan, naj jim takoj preneha pravica do deleža, ki nato pripade (ostalim) mojim dedičem.

Od 770 guldnov namenjam omenjenemu Juriju za napredek njegovega študija letni dodatek 120 guldnov.

Če bi se zgodilo, da bi moj brat Mihael in moja posvojena sinova Jurij in Blaž Sichel von Oberburg, ki ju že precej let podpiram pri študiju in sta mi bila vseskozi poslušna in zvesta, umrli brez moških potomcev, naj omenjenih 20.000 guldnov kot tudi poraba 1.200 guldnov preide na

Urbana in Janeza, sinova moje sestre Helene, ki ju že ima in sinove, ki jih bo še dobila, kot tudi na sina moje sestre Neže, ki ga bo (enega ali več) dobila z božjim blagoslovom.

Če bi tudi ti vsi pomrli brez moških potomcev, naj bosta pripuščena k temu fidejkomisu omenjena Krištof in Anton in njuni moški potomci, dokler bodo živeli, za njimi pa moja prej omenjena nečaka Matija in Danijel.

Ob tem želim in ukazujem, naj moji dediči in koristniki mojega fidejkomisa vseskozi ostanejo zvesti prastari, edini zveličavni katoliški veri. Če pa bi se eden ali več izmed njih temu izneverilo, naj bodo popolnoma izključeni, njihov delež pa pripade katolikom.

Mojim trem sestram: Elizabeti, Heleni in Neži zapuščam vsaki posebej 200 guldnov renske veljave, kar naj jim izročijo in izplačajo moji dediči takoj po moji smrti.

Dalje zapuščam otrokom svojih treh umrlih sester: otrokom pokojne Uršule skupaj 100 guldnov, hčerki umrle Barbare 50 guldnov, hčerkama pokojne Marije Mariji 50 in Geri 25 guldnov. S tem so odpravljene in izključene od mojega imetja, dokler žive zgoraj navedeni moški potomci.

Želim in ukazujem, da se ima vse tisto (veliko ali malo), kar se najde po zaključku in podpisu te oporoke in sicer zapisano z mojo roko, za mojo zadnjo voljo in se tako tudi izvede.

V primeru, če bi se želeli stanovni vojvodine Koroške odpovedati mojemu pri njih naloženemu kapitalu, do česar so si pridržali pravico, želim in ukazujem, da moji dediči ves denar v celoti in nerazdeljen kar najhitreje spet naložijo na varno mesto, sicer izgubi kršilec tega določila pravico do dednega deleža.

Svojim ljubim sinovom in nečakom sporočam, da je v tem letu 1609 omenjeni Jurij v 21., Blaž v

20., Matija v 13., Danijel v 11., Urban v 8., Kristof pa v 9. letu starosti, ter da so vsi v šoli in uku.

In končno – karkoli, veliko ali malo, kar ostane od navedene zapuščine in fidejkomisa, prav vse brez izjeme, kar je moje imetje, zapuščam prej omenjenima mojima posvojenima sinovoma Juriju in Blažu Sichel von Oberburg, ki ju na ta način imenujem in postavljam za svoja univerzalna dediča in sicer tako, da ostane ves denar (razen tistih dveh celovških zadolžnic) nerazdeljen in pripade samo Juriju Sichlu, v zameno za kar je dolžan Jurij Blažu, ko se bo ta poročil, izročiti v gotovini 1.000 guldnov renske veljave kot nadomestilo za (moje) premičnine, s 1.000 guldni naj poplača moje sestre in njihove otroke, s 1.000 guldni pa naj plača moj pogreb – vse to iz vsote 3.000 guldnov, naloženih pri Lazarju Hennekhlu.

S 4.000 guldni podpore cesarsko kraljevega veličanstva pri državnem zakladniku von Lošu in več kot 3.000 guldni moje preostale dvorne plače, kar prav tako dedujeta Jurij in Blaž, v božjem imenu zaključujem to svojo oporoko in poslednjo voljo z vsemi možnimi pomanjkljivostmi in napakami (za katere upam, da jih ni) v obliki, slovesnosti ali drugih sestavinah in jo je torej moč imeti za kodicil ali donatio causae mortis.

Če bi kdo izmed mojih dedičev in legatov ravnal v nasprotju z mojo poslednjo voljo, ostane brez vse dediščine ali volila, ki nato pripade mojim drugim dedičem, ki se z oporoko strinjajo.

Želim in menim, naj dobita moja omenjena sinova in nečaka, dokler bosta tukaj študirala, nasvet in zatočišče ne samo v zadevah študija, temveč tudi ob drugih prilikah pri plemenitem in častitljivem gospodu Jakobu Filipu Furthu, vitezu kraljevega veličanstva in vladnem svetniku v Avstriji pod Anizo (Enns) ter pri gospodu Matiji Khapellerju, doktorju civilnega in kanonskega prava, svetniku njihove knežje milosti gospoda Ferdinanda, avstrijskega nadvojvode in sindiku vsega Dunaja, kot sta mi na mojo prošnjo z besedo in stiskom roke zvesto obljubila.

Razen tega v božjem imenu preponižno prosim njihovo knežjo milost, gospoda Ferdinanda, avstrijskega nadvojvodo itd., mojega premilostnega gospoda in deželnega kneza, naj milostno nadzorujejo to mojo oporoko in poslednjo voljo in naj nikomur ne pustijo na noben način ravnati v nasprotju z njo.

V resnično potrditev sem se pod listino podpisal, na zunanjo stran pa pritr dil svoj pečat, za pričevanje o zapisanem pa so bili naprošeni in so poleg mene s posebno marljivostjo pritisnili svoje podpisane pečate gospodje: Kristof Purkhaimber von Purkhenau, doktor obojega (civilnega in kanonskega) prava, državni dvorni svetnik rimskega cesarskega veličanstva na Ogrskem, gospoda Matije avstrijskega nadvojvode, svetnik in kancler v Spodnji Avstriji, gospod Filip Jakob Furth, vitez itd. ter gospod Matija Pichlmayer, doktor obojega prava (oba sta svetnika rimskega cesarskega veličanstva in spodnjeavstrijska vladna svetnika njihovega cesarskega veličanstva na Ogrskem), za kar naj jih ne zadane nobena škoda.”

Izročeno na Dunaju, 24. aprila 1609

Thomas Sichel C. Purkhaimber
Canzler

Philip Jacob
Furth

M. Pahlmayr

Prošnja Tomaža Žehlja za podelitev plemiškega naziva in grba

“Potem, ko so moji krvni in priženjeni sorodniki mojega imena in rodu, kakor tudi jaz in moj brat Mihael Sichel, že dolga leta kot ponižni in poslušni podložniki častitljive avstrijske hiše vseskozi poslušno opravljali službe na dvoru in v vojski, so bili milostno odlikovani s plemiškimi pravicami in nazivom.

Tako jaz kot moji bratje, eden izmed njih je pred kratkim v vojni službi španskega kraljev-

skega veličanstva končal svoje življenje v vojaški službi na Nizozemskem, ter prej omenjeni naši krvni in priženjeni sorodniki pa smo poslušno in vdano šli po njihovih stopinjah in se (kot mi v mladih letih) podajali v vojno službo omenjene avstrijske hiše ter opravljali častne in pomembne funkcije na Ogrskem, Hrvaškem, v Italiji, na Portugalskem in v Španiji ter rade volje poslušno preživljali leta našega življenja v dvorni in vojaški službi častivredne avstrijske hiše.

Premilostno rimsko cesarsko veličanstvo, vsa prevzvišena avstrijska hiša naj milostno premisli in tem srčno zvestim podložnikom, ki so se s svojim delom in ravnanjem izkazali kot sposobni, pokončni in pošteni v dvorni in vojni službi, (po številnih že prejetih počastitvah in milostih) podeli pravice, milosti in darove. “

Pripis cesarja Rudolfa II.

“Spričo prijetnih, zvestih in voljnih uslug, ki so jih nam in našim pokojnim prednikom ter naši častitljivi avstrijski hiši v številnih vojnih službah poslušno pokazali in dokazali, ki se tudi v bodoče ponižno ponujajo v našo in (službo) naši častitljivi avstrijski hiši, bodi prošnji ugodeno. “

Rudolf II.

Opis govorečega grba: Sich(e)l = srp, polmesec/krajec

“Z imenom vključen ščit, katerega ozadje spodaj in zgornji kot sta rdeča ali rubinasta, ostala dva dela pa modra ali lazurna. V grbovnem polju zelen grič s tremi vrhovi, od katerih je srednji nekoliko višji. Na vsakem (vrhu) en srp (pol) kovinske barve druga polovica rumene ali zlate barve, vmes moder del. Na ščitu odprta plemiška turnirska čelada, na obeh straneh rdeče rumena z modrim pokrovom, nad njim zlata kraljevska krona. Iz tega gresta dva roga navzven, roga sta spodaj rumena, zgoraj modra, spredaj pa spodaj rdeča in zgoraj rumena. Iz vsakega ustnika gredo štirje ječmenovi klasi(?)...”

Listina v izvirniku se hrani v Državnem arhivu Avstrije na Dunaju. Njen prevod je opravil mg.

Aleksander Žižek, zgodovinar v Zgodovinskem arhivu v Celju. Tudi tu natisnjena podoba grba Tomaža Žehlja je iz Državnega arhiva Avstrije. Kopije listin, tudi tistih, ki še bodo objavljene, je bilo mogoče dobiti s pomočjo nekaterih uglednih avstrijskih znanstvenikov. Stroške, ki so nastali s prevodi je poravnala Občina Nazarje, za kar se zahvaljujem predvsem županu Ivanu Purnatu. Občina Nazarje se bo ob letošnjem občinskem prazniku ustrezno spomnila uglednega rojaka iz Šmartnega ob Dreti.

Nove ugotovitve

Med preučevanjem listin smo ugotovili, da je istega dne, to je 20. maja 1586, v Pragi bilo podeljeno plemstvo tudi bratu Tomaža Žehlja, Mihaelu. Tako ima Šmartno ob Dreti kar dva plemenitaša – plemenita Gornjegrajska. Vendar se Mihael pojavlja manj v zvezi s krajem iz katerega izhaja in tudi ni zaznati z njegove strani kakšnih donacij za kraj. Zato smo pozornost osredotočili na Tomaža Žehlja, ki se pojavlja kot pogosti darovalec v dobro kraja in cerkve. Kot vse kaže, je bil Tomaž veliko bolj navezan na domači kraj, zato zasluži tudi večjo pozornost.

Vloga Johanna Carla Sichel cesarju za podelitev predikata.

Najprej moramo ugotoviti, da v zadevi ne gre za posvojenca Tomaža Žehlja, pač pa po vsej verjetnosti za sina Mihaela, brata Tomaža. Iz neke druge listine je razvidno, da je Mihael umrl leta 1623, vloga o kateri govorimo pa je bila vložena 1663, torej bi lahko v resnici šlo za sina Mihaela, ki je zaprosil cesarja za podelitev višjega plemstva. Takole se glasi njegova prošnja:

“Johann Carl Sichel von Oberburg ponižno izjavlja, da so se njegovi predniki vseskozi trudili in ponižno služili svoji domovini, predvsem pa častitljivi avstrijski hiši, tako v miru, kot v vojni in se pri tem na vsak način zelo izkazali, saj je Thomas Sichel von Oberburg (Tomaž Žehelj) potem, ko je v mladosti leta 1563 v začetku služil kot najemnik pri njegovem veličanstvu Maksimiljanu, pozneje na Ogrskem, v Italiji,

Ljubenci na Kreti

Sredi leta 1989 je bila skupina ljubenskih planincev na poti na Travnik. Spotoma so naleteli na domala podrto zgradbo, kjer so vedrili. Ogledovali so si notranjost podrtije in naleteli na kup zmečkanega papirja. Malo so pobrskali po kupu in našli pismo iz davnega leta 1897. Z zanimanjem so ga prebirali in eden njih, Jože Nerat, mi ga je prinesel, ker sem tedaj bil urednik Savinjskih novic in sem rad opisoval podobne najdbe. Bolj ko sem se poglobljal v vsebino pisma, bolj sem slutil, da je to najdba leta! Seveda mi žilica ni dala miru. Hotel sem priti do virov, ki bi razjasnili, kaj je ta Ljubenec počel na Kreti in zakaj piše o nekih bojih med Grki in Turki, na koncu pa omenja skrb, če se bo še sploh vrnil domov. Seveda mi je bilo jasno, da je bil vojak in ker je tedaj bila država Avstrija, mi je bilo še bolj zagonetno kaj so iskali avstrijski vojaki na Kreti.

Naše zgodovinske knjige seveda ne pišejo o tedanjih dogajanjih na tem otoku, zato sem se obrnil na grško veleposlaništvo v Zagrebu in jih prosil za pojasnila okoli zgodovinskih dogajanj leta 1897 na Kreti. Prijazno so mi odgovorili in mi priložili kar precej podatkov iz leksikonov, ki so jih prevedli v srbski jezik in mi dostavili tudi natančne podatke o vojaškem oporišču Suda, od koder je Ljubenec, Franc Detmar, dne 17. septembra 1897, poslal pismo, ki sem ga imel pred seboj. Seveda pa podatki iz grških virov še niso zadoščali, da bi našim bralcem bilo vse skupaj razumljivo.

Prosil sem avstrijski vojni muzej na Dunaju za dodatna pojasnila, ki bi razčistila zadeve okoli izbire polka, ki naj bi odšel na Kreto. Z velikim veseljem sem pričakal odgovor na mojo prošnjo. Z razumevanjem so mi poslali več, kot sem lahko pričakoval. Priložili so mi vse kopije brzojavov v zvezi z odhodom mirovnih enot avstrijske vojske. Iz tega gradiva je postalo jasno, da je sam cesar Franc Jožef osebno odredil, da potujejo na Kreto, to zahtevno vojaško akcijo, vojaki iz celjskega pehotnega polka številka 87. Cesar je torej to zahtevno nalogo zaupal slovenskim vojakom in slovenskemu poveljniku polkovniku Gučeku ali morda Guček (priimek je bil težko berljiv, op. A.V.), ki je tako popeljal 2. bataljon 87. pehotnega

polka na Kreto. Iz medsebojnih sporočil štabov in dvornega poveljstva je bilo razbrati, da je enota odpotovala z vojaško ladjo Elektra. Spremljala pa jo je vojna ladja Tiger (korveta). Obe ladji sta odpluli iz пристanišča avstrijske mornarice v Trstu.

Franc Detmar piše v svojem pismu o tem, kako se v Turčiji koljejo, če le skupaj pridejo, da je pokrajina pusta, nevarnosti pa je na vseh straneh. Zato je tudi svojemu prijatelju, na katerega je bilo naslovljeno pisanje, naročil, da naj naroči "Ročki Trezi, da se lahko poroči, saj ni gotovo, da se vrne ..." Očitno gre za njegovo dekle v domačem kraju.

Še o komandantu Gučku nekaj podrobnosti. Ni torej povsem jasno ali smo njegov priimek prav prebrali, saj so vsi brzojavni pisani v gotici. Lahko bi se imenoval tudi Gumzek ali Guzek. Po tedanjih predpisih v avstrijski armadi so morali polkovni komandanti in vsi višji častniki znati jezik, ki so ga govorili vojaki, katere od enot. Ker je bil 87. pehotni polk slovenski, je torej moral govoriti slovensko. Poleg tega je navedeno, da Guček govori dobro francoščino in še malo turščine. Zato je bil seveda zelo primeren za to mednarodno vojaško misijo.

Še nekaj o celjskem polku. V Avstriji so imeli polki, ki so se v bojih odlikovali, posebne nazive. Tako je bil celjski, imenovan "železni." Kot smo lahko ugotovili, si je ta časten naziv prislužil v bojih v Italiji, konec 19. stoletja. Sploh je cesar Franc Jožef zelo cenil slovenske vojake, ker so bili zvesti in hrabri, kot je zapisano. Sedaj pa še nekoliko o grški zgodovini v zvezi s Kreto in opisovanimi dogajanji. Še danes je na Kreti v kraju Soda, grško se piše Sudha, veliko vojaško oporišče. Nas zanima, kaj se je tista leta tam dogajalo. Leta 1866 so Turki v krvi zadušili upor grškega osvobodilnega gibanja "Enosis," ki ga je vodil Venizelos. Seveda Grki niso mirovali! Turki pa so se na vse načine maščevali, tako da je mednarodna skupnost sklenila na Kreti posredovati s skupnimi mirovnimi četami. Neverjetno sovraštvo obeh sprtih strani je bilo nespravljivo. Leta 1887 je Kreta dobila avtonomijo pod turško oblastjo. Grki so odločno nasprotovali turški nadvladi in boji so se nadaljevali. Že leta

1905 je Enosis razglasil priključitev Krete h Grčiji, kar pa se je končno zgodilo šele leta 1908. Del mirovnihi enoti, ki so skrbele za ustavitelji spopadov, so torej bili tudi slovenski fantje v celjskem polku oziroma 2. bataljonu 87. pehotnega polka. Kar nekaj let so bili na Kreti!

Naključje je hotelo, da sem ob neki priliki obiskal Alojza Jeraja v Spodnjem Pobrežju. Ne da bi kaj posebnega iskal pri temu izredno zanimivemu človeku mi je prinesel knjigo pesmi nekega Mihaela Kramerja, nezakonskega sina njihove dekle. Na naslovnici je zapisano: "Spomin na mojo vojaško službo 1903 – 1906." Kramer je bil gojenec avstrijske topniške šole v Moedlingu, južnem predmestju Dunaja. V knjigi je omenjeno, da je "narodne in vojaške nabral Mihael Kramer, topničar III. letnika." Pesmi so oštevilčene in pod številko 14 je tudi pesem, ki kar v 29 kiticah opisuje pot drugega bataljona 87. polka iz Celja na Kreto. Zelo živo je opisal dogajanja na poti iz Trsta do pristanišča Sudha na Kreti. Pesmi se glasi.

1.

*O preljubi mi vi znanci,
kaj vam hočem zdaj zapet.
Od tadruzga bataljona,
ki je bil na Krero vzet.*

2.

*Sami najtibojši fanti,
vsí okoli dvajstih let.
Smo se mogli vsi ločiti
in podati v tuji svet.*

3.

*Kako lepo je blo gledat,
ko smo skupaj zbrani bli.
In vsredi nas je oberst,
ki nam tako govori.*

4.

*Le korajžno fanti mladi
saj se vam ni treba bat.
Cesar je tako odločil,
da vas tukaj mora dat.*

5.

*Oficirji z ene strani
zbirajo se tje prednas.
Ljudstvo pa iz druge strani
gleda žalostno na nas.*

6.

*Oberst se nam še zahvali,
ki zmiraj smo korajžni bli.
Zato reče pričakujem
da tud boste tam taki.*

7.

*Od veselja smo vzdignili
kape vsi visoko v zrak
in iz grla vsi zaupili
hura hura vsi enkrat.*

8.

*Hrabro adjutant mašira
in postavi se pred nas,
muzika nam špila tudi
blo veselje je za nas.*

9.

*Smo za srečno pot prosili
cum gepit napravli smo
in smo se na pot podali
Triest zapustli smo.*

10.

*Ravno petindvajsetega marca
bil je glih Marijin dan,
so zvonovi lepo peli
srečno srečno slovo nam.*

11.

*Popoldan četrti večer
se na barko vsedemo
muzika nam špila tudi
vposlednje nam slovo.*

12.

*Ljudstva bilo kakor mravlja
kamar gledajo oči
z robčikima nas pozdravlja
srečno slovo nam želi!*

13.

*Naša barka zaplavala
na široko je morje.
Srečno znanci in prijatlji
megla nas zakrila bo.*

14.

*Barka plava kakor ptica
ziblje se ko zibelka.
Edini znanec nam je solnce
ko po morju nas pelja.*

15.

*Ko četrti dan na morju
stalo solnce je poldan
smo zagledali v daljavi
sinje gore hrib in plan.*

16.

*Jadrani po trojnem morju.
Prvo jadransko morje
drugo joniš se menuje
tretje morje sred zemlje.*

17.

*Fantje bili smo korajžni
med nebom in med zemljo.
Sredi morja prepevali
si domače pesmi smo.*

18.

*Blo nas dosti rezervistov
naglo dom zapustli smo.
Srečo smo vsim skupaj dali
in uzeli mod njih slovo.*

19.

*Vsi smo mogli zapustiti
ljubi svoj rojstni kraj
in od svojih se ločiti
vrnitve nismo vedli kdaj.*

20.

*Nekateri poročeni
iz svojo drago ženico.
Drugi bli zaljubljeni
v svojo drago ljubico.*

21.

*Pa cesarjev glas nas klical.
Svoje nas služabnike
oh kak teška je ločitev
iz domovine ljubljene.*

22.

*Cesar kliče nas na Kreto
hrabre spodnje Štajerce.
Pa kak teška je ločitev
Od preljube Austrije.*

23.

*Oh premilo očetnjava
kak si daleč zdaj od nas.
Kak premilo si zdihvala
tukaj turška je oblast.*

24.

*V Sudo mi smo pripeljali
se ob štirih popoldan.
Vse veselo nas pozdravlja
Austrijanci prišli k nam.*

25.

*Bli Evrope smo vojaki
tukaj vseh Cesarjev smo.
Trikrat hura na pozdravlja
kape v zraku sučemo.*

26.

*Naša barka priplavalala
s častjo v sredo je med nje.
In godba zaigrala
slavno pesem Austrije.*

27.

*Mi korajžni Austrijanci
usi zaupijemo naenkrat.
Trikrat hura dobro došli
Hvala vam za toto čast.*

28.

*Ko smo mi na svitlo stopli
Groza gledati je blo.
Vse kar gibalno po solncem
se od orožja svetlo je.*

29.

*Tukaj mi smo naselili
se med Turki divjimi.
Da bi skoraj se vrnili
to si pač želimo vsi.*

Iz pisma Franca Detmarja, ki je pravzaprav vir vsega našega raziskovanja, je, kot je že

poudarjeno, zapisano, da se koljejo, če le pridejo skupaj ... Mislil je na Grke in Turke na Kreti.

Znimivo, da tako Kramer kot Detmar ne pišeta o Grkih, temveč le o hudih Turkih. Morda kaže to dejstvo pripisati spominu iz šolskih dni, ko so učitelji govorili o zločinih Turkov, ki so plenili tudi po naših krajih. Lahko bi rekli, da so tako imeli pač Turke za hujše zlo od Grkov, o katerih niso veliko vedeli. Kaj je bilo z Detmarjem, ne vemo. Kramer pa se je vrnil iz armade živ in zdrav.

Ko doma ni bilo kruha, se je izselil v Ameriko in tam delal v tekstilni tovarni. Ni pa mogel odložiti peresa. Med svojimi rojaki je širil slovensko kulturo in tako napisal tudi zgodbo o doma znanem Ciganskem Pavleku. Zanimivo, da je Pavleka prej prosil za soglasje, da ga opiše in da o njem v Ameriki igrajo. Pavlek je dal soglasje s pripombo "da ga ne bodo žaljivo prikazovali." Tako se je potem širil glas o Pavleku in njegovi ženi Urški tudi po Ameriki. V roke mi je prišla celo slika prizora iz igre, ki so jo igrali rojaki v Ameriki.

Tudi to je delček naše zgodovine in velja jo ohraniti našim zanamcem!

Ko je morila kuga ...

Znano je, da je kuga tudi v naših krajih večkrat razsajala. Kot piše Ignac Orožen v Dekaniji Gornjegrajski, je bilo posebno hudo leta 1682. V Mozirju je bil trg obdan s ploti in močnim vojaškim kordonom. Dejansko je bil popolnoma odrezan od sveta. Glavna straža je stala malo nižje od sedanje bencinske črpalke, zato starejši Mozirjani temu predelu še vedno pravijo "Na vahti." To pa pomeni, da je tam bila močna vojaška straža. Iz Mozirja do Ljubije je vodila pešpot malo pod sedanjo Makarovičevo hišo. Za posledicami kuge je umrl upokojeni mozirski župnik Anton Usar, ki je bil doma v Ljubiji, prav na tej pešpoti. Izročilo govori o tem, da je nesel svoji sestri v Ljubijo platneno vrečko s kovanci (srebrniki). Tam sta se srečala s sestro, kateri je predal prihranke. Ko se je vračal, ga je na sredi poti

doletela smrt. Na tem mestu so mu farani postavili spominsko obeležje, na katerem je bilo v slovenščini in latinščini zapisano, da je tu umrl za kugo župnik Anton Usar. Bajje je s platneno vrečko prenesel v Ljubijo tudi kugo.

Ignac Orožen piše o tem, da so tistega leta bili številni domovi prazni, tako je razsajala kuga. Omenja posebej domačijo Vrhovnik v Šmihelu, kjer boleznin ni preživel nihče od domačih, le dekla je preživela.

Predpis je bil, da se nikjer v zaprtih prostorih ne smejo zbirati množice, zato so imeli maše na Breclovskem vrhu in ne v farni cerkvi.

Še to. Mozirski kronist Žiga Laykauf je zapisal, da je Usarjevo znamenje vgrajeno v temelje Šušterjeve hiše. Tako se je v tistem času pogosto ravnalo, saj je sveti kamen prinašal srečo hiši in ljudem v njej.

Usarjevo znamenje v Mozirju

Najprej, kdo je bil Anton Usar? Bil je mozirski župnik, ki je to župnijo prevzel leta 1679 in je bil leta 1680 v Mozirju tudi upokojen. Župnijska kronika ga opisuje kot izredno požrtvovalnega človeka in predvsem neustrašnega tolažnika kužno bolnih. Ko je leta 1682 v Mozirju razsajala huda kuga, je namreč prav Usar pomagal številnim bolnikom v hudih časih. Čeprav se je zavedal, da s tem izpostavlja svoje zdravje, je pomagal, kjer je le mogel. Tiste čase so bolnike prepustili samemu sebi in jih izločili iz sredine, da so osamljeni umrli. Tako so si pač predstavljali karanteno! Umrle za kugo so pokopavali zunaj naselij.

Tako je tedaj tudi trg Mozirje zaprl svoje ozke trške meje in nekateri viri vedo povedati, da so tam, kjer je danes Petrolov servis v Ljubiji, postavili ograjo pred katero so vojaki celjskega polka stražili, da ni mogel nihče v trg in ne iz njega. Zato še danes starejši Mozirjani imenujejo ta predel "na Vahti". (Wache - straža).

Pod Rožnikom pa je potekala pot iz trga v Ljubijo. In ko je Usar vedel, da je okužen, je želel svojih nekaj dukatov predati svoji sestri, ki je živela v Ljubiji, tam je bil Usar tudi rojen. Podal se je na pot in res prišel do ograje, ki ju je ločevala s sestro. Dukate je zavil v platno in jih

vrigel preko ograje sestri. Nekateri kronisti trdijo, da je s tem prenesel kugo tudi v zaselek Ljubija. To seveda ni nikjer zgodovinsko potrjeno. Na poti proti trgu mu je postalo slabo, legel je v senco in tam tudi umrl. Ker ga kot okuženega niso smeli pokopati na pokopališču, so ga kar na mestu smrti tudi zagrebli. Že leto kasneje so postavili skromen spomenik nad grobom, ki je nosil latinski napis. Malo nižje pa so postavili kužno znamenje na katerem pa je pisalo v slovenščini "shalosten spomin". Srouno tega snamna so wisokwezhashi uredni gospod duhoni Anton Usar pokopani, kir so u kushni bolesni u letu 1682 smert storili".

Ni torej naključje, da so še nedolgo tega starejši ljudje govorili o kraju, kjer je stal ta kamen, o "šusterjevem križu". Stal je na Šusterjevi posesti. Domači kronist Žiga Lykauf je zapisal, da so ta kamen Šusterjevi vzdali v temelje nove hiše, ki stoji na začetku trga. To je možno in verjetno, saj so ljudje radi za srečo vzdali v novo zgradbo kakšen "sveti" kamen.

Marsikdaj so izročila površna in tako netočna. Treba je takšne možne navedbe takoj popraviti, da se preteklost ne potvarja. Eno je ljudsko izročilo, ki se mora pojmovati predvsem narodopisno, drugo pa so zgodovinska dejstva, ki morajo biti nedvoumna.

Roža Logarske doline

Solčavski kronist Valent Vider si še vedno prizadeva za prevod pesnitve Ferdinanda Ebhardta pod naslovom Roža Logarske doline. Knjiga je izšla leta 1893 v Stuttgartu. Gre za pesnitev človeka, ki je svojo življensko srečo našel v Logarski dolini. V pesmih pisec samega sebe imenuje "lovec Toni."

Prvi naslov glasi: "Rože domovina" in je en sam slavospev lepoti Logarske doline, ki je po mnenju pesnika odmaknjena božja lepota in se v njej le redko sliši korak tujca. Le pesem lovca zadoni po širjavi ... Drugi naslov je "Lovčeve pesmi". V njih pa lovec z vršaca gleda v dolino, kjer je mirni dom njegove izvoljenke.

Če bi bil lovec Toni kralj, bi krono položil pred noge svoje ljube. Tretja pesem nosi naslov "Snubljenje". V tem delu pesnik opisuje, kako v Logarjevi domačiji biva gospod Janko, ki še vedno žaluje za svojo nedavno umrlo ženo. Potem ponazarja prizor, ko prosi očeta Janka za roko svoje "Rože." Oče pristane na blagoslov tej zvezi, vendar zahteva, da bo svatba šele po letu dni. Potem sledi naslov "Rožine pesmi". V njih izraža pesnik prepričanje, da bosta z "Rožo" srečna. Opisuje njegove čustev polne pohode po planinah in najraje bi celemu svetu povedal vse o veliki sreči, ki ga preveva. V sledečem naslovu "Gostilničar pri lipi v

Solčavi” beremo o plesu v tej gostilni, da je bilo vse živo in urnih nog. Pri dolgi mizi pa sedijo starejši, ki se prav dobro zabavajo in zahtevajo, da jim gostilničar zapoje kakšno zdravico. Temu delu posveča pesnik kar nekaj dolgih strani ... Naslednji naslov “Ločitev” je namenjen izbruhu vojne v Italiji in mladi lovec mora na vojsko. Njegova ločitev v mirnem domu Logarjev poteka v žalosti in upanju na srečno vrnitev. “V vojnem taboru” je naslov naslednje pesmi. Dokaj obsežno opisuje razmere na bojišču, krvave dogodke in nesmisel

vojne. Od radostne pesmi do smrti je zelo blizu. “Po bitki” je nov naslov. V tem delu zelo obsežno opisuje dogajanja v vojski. Sledi naslov “Ljubezni bol.” V pesmi izraža čustva hrepenenja po svoji Roži v Logarski dolini. V pesmi “Vojne je konec” zapiše, da je glas o tem prodrl tudi v Solčavo in tam v prelepi Logarski dolini ga pričakujejo. Potem sledijo naslovi “Divji lovec”, “Vesela novica”, “Obrekovanje”, “Konec divjega lovca”, “Pojasnilo”, “Rožina sreča”, “Slovo od domovine”, “Svatba” in “Rožin pozdrav domovini.”



Na sliki so Robnikovi (pozneje Logarji) slikani pred hišo v Logarski dolini okoli leta 1883. Tretja z leve je Marija Robnik, hči Jurija in Jere.

Mozirski pesnik

V reviji *Dom in svet* (19/1897) je dr. Anton Medved opisal pesnika Florjana Vodovnika – Siegenfelda, ki se je rodil v mali hišici v Radegundi leta 1824. Oče je bil kolar in družina je živela zelo skromno. Pozneje je oče kupil malo hiško ob Ljubiji, reklo se je pri Kebru.

Dr. Medved je povsem slučajno našel v mozirski šoli debel zvezek z naslovom: “Gedichte des Carl Siegenfeld (Pesmi Karola Siegenfelda). Ko je zvezek pregledoval je kot

dober poznavalec slovenske poezije ocenil pesmi za dobre, le to ga je motilo, da so bile napisane v nemškem jeziku. Zanimalo ga je, kdo je pesnik, ki pretežno piše o domačih krajih in domači krajini – Zgornji Savinjski dolini. Tedanji nadučitelj Franc Praprotnik mu je pojasnil, da izvira fant izpod Mozirske planine. Dr. Medveda je kakovost pesmi tako prevzela, da si je želel ogledati rojstno hišo Vodovnika. V Šmihelu je ugotovil, da je bil Vodovnik



Florijan Vodovnik. Pozneje se je podpisoval Carl Siegenfeld.

krščen na ime Florijan. Skoraj dve uri daleč je moral fant koračiti v mozirsko šolo, kjer je bil med najboljšimi učenci. Zato sta se zanj zavzemala učitelj Lanjšič in kaplan Jurij Regula. Leta 1834 so Vodovnika vpisali v častno

knjigo mozirske šole kot najboljšega učenca med naslednjimi odličnjaki: France Drev, Martin Janežič, Eliza Hovar, Ana Pfeifer in Uršula Usar. Oba dobrotnika sta mu omogočila šolanje na celjski gimnaziji, kjer je prav tako z odliko zaključeval razred za razredom. V tem času se je spoznal z župnikom Josipom Lipoldom na Rečici, ki je vplival na njegov pesniški razvoj. Po končani gimnaziji se je Vodovnik vpisal na modroslovje v Gradec, želel je postati gimnazijski profesor. Njegove želje se niso uresničile. Ko se je razširila marčna revolucija leta 1848 se je pridružil tistim, ki so branili monarhijo in cesarja – postal je vojak.

S težko vestjo se je odločil, saj je mati vedno želela, da ne postane vojak. Da je ne bi žalil, ji ni nič povedal o svoji odločitvi. Za mater je tako rekoč umrl, devet let ni dal glasu od sebe. Šele leta 1854, ko je postal častnik v 31. pehotnem polku, se je oglasil materi. Odločil se je in leta 1857 dopotoval v Mozirje, kjer ga pa kot častnika ni nihče spoznal. Mati je bila obiska zelo vesela in mu ni ničesar očitala. V pesmi "Wiedersehen" (Srečanje) je mojstrsko opisal čustva, ki so ga prevzemala ob srečanju z materjo. Dr. Medved ocenjuje prav to pesem kot najbolj doživeto in nežno – najlepšo.

Kot častnik je Vodovnik najprej služboval v Zagrebu, leta 1859 pa je moral na italijansko bojišče, tam je zaradi hrabrosti hitro napredoval.

Nazarska kronistka

V Nazarjah se je skozi dolga leta marsikaj zanimivega dogajalo. Seveda moramo upoštevati, da kraj ni bil tako razvit, kot je danes. Še pred drugo vojno je bilo naselje manjše. Kasneje se je lesna industrija razmeroma hitro razvijala. V Vrbovcu je bilo vodstvo lesnega obrata tedanjega škofovskega veleposestva. Vemo, da je zadnji upravitelj inž. Alojz Žumer nameraval izkoristiti odlične vodne razmere na Savinji za osrednjo elektrarno v dolini. Kot strokovnjak gozdarstva in lesarstva je umno vodil obrat in ga tehnično posodabljal. Njegova zamisel je bila tudi nova zabožarna, ki je tedaj predstavljala začetek lesne

predelave v Nazarjah.

O vsem tem in še marsikaj drugega je zapisala kronistka Fanika Krefl. Ohranila je tudi veliko slikovnega gradiva, razne zanimive listine, opise kraja in dejavnosti v njem. Prav zanimivi so njeni zapisi o znanih nazarskih družinah. Zapisala je tudi veliko podrobnosti o nekdanjih kmečkih opravilih, ki jih danes ne poznamo. Sem sodi gotovo pridelava lanu. Napisala je tudi vse o pošti, kdaj je pričela delovati in kje, kam se je preselila in podobno. Tudi o gasilcih je imela obsežne podatke. Najbolj so se mi zdeli zanimivi zapisi o kulturni dejavnosti v kraju, ki pred drugo

svetovno vojno pač ni imel veliko prebivalcev, vendar pa je imel bogato kulturno srenjo, ki je poskrbela za igre, pevske nastope, recitacije in koncerte domačih glasbenih skupin (domači godci). Veliko je pisala o gradu Vrbovec in o njegovih prebivalcih pred in po prvi svetovni vojni. Celo staro lipo pred Bohačem je opisala. Skratka, bila je do kraja zvesta svojemu domačemu okolju in vsa opažanja je skrbno beležila.

Ko sem zbiral gradivo za knjigo o domačem zdravilstvu, mi je pripovedovala o nekaterih zdravilcih in zdravilkah, ki so delovali v bližini. Ko je govorila o "flajštru", ki ga je pripravljala ženska iz Dobletine, je takoj izrazila možnost, da je to bil ponaredek znanega Salomonovega flajštra, ki ga je nudil v frančiškanski lekarni pater Salomon Lipold, znani zdravilec in lekarnar.

Solčavski kronist

Ko sem začel pisati narodopisne zapise in malo manj zgodovinske vsebine, sem se veliko obračal na Valenta Vidra, solčavskega pisca, kronista in odličnega poznavalca tega lepega predela naše doline. Ko je bil še dejaven pri solčavskem turističnem društvu smo se večkrat srečevali na sejah Celjske turistične zveze, ki jo je tedaj vodil znani turistični delavec prof. Zoran Vudler. Prav on je bil velik prijatelj Vidra in je njegovo raziskovalno delo stalno podpiral. Pozneje, ko je Vider pripravil lično knjigo o Solčavi, se je Vudler zavzel, da je bila izdana.

Valent Vider je bil za mene knjiga znanja in poznavanja. Poleg tega je hranil ogromno listin in slik. Slikal je tudi sam in lahko poudarim, da so prav njegove fotografije najlepše. Kako tudi ne, ko je tako do podrobnosti poznal svoje "ljubo Solčavsko", kot je rad imenoval ta predel pokrajine.

Pravzaprav sem prišel prvič k Vidru z nekoliko dvomov v sebi, ali bom dobil to kar sem iskal. Saj človek večkrat v življenju sreča ljudi, ki si določene listine prisvajajo, čeprav bi morale v javni arhiv. No, pri Vidru to ni bilo nikoli tako. Že kar prvič mi je rad ustregel z

Govorila mi je tudi o raznih verovanjih ljudi v časih, ko še ni bilo cest do vsake kmetije in ko so hribovski ljudje bili dokaj odmaknjeni od dogajanja v večjih naseljih. Veliko je vedela o pripravi platna in raševine in še marsikaj drugega. Nenazadnje je imela zanimiv zapis o frančiškanski šoli in njenih učiteljih frančiškanih.

Njena vrlina je bila v pripravljenosti pomagati vsakemu, ki je kaj iskal oziroma brskal po preteklosti. Vedno je bila prijazna in zelo načitana, tako je bil razgovor z njo pravo doživetje. Včasih sem imel občutek, da je živela nekoliko v svojem svetu, vendar pa tega ni bilo občutiti na razgovorih z njo. Rad sem iskal nasvete ali informacije pri Faniki Kreflovi v Doblétini. Upam, da bodo njeni zapisi ostali ohranjeni, da bodo tudi njene številne slike še služile raziskovanju preteklosti kraja.

množico podatkov. Mislim, da sem takrat pripravljaj vodnik po Zgornji Savinjski dolini. Postregel mi je s slikami in nič ni okleval, če mi je katero posodil za preslikavo. Ljubosumnosti pri njemu ni bilo čutiti, marsikdaj je prav to lahko ovira za dobro sodelovanje. Končno sem bil v dolini šele na začetku svojega dela in s pomočjo ljudi Vidrovega kova sem bil lahko tako zagnan.

Vider je prava knjiga modrosti. Tudi sicer je bister mož, ki neskončno ljubi svoj kraj in planine okoli njega, zelo dobro pozna tudi zgodovino Solčave in širše okolice. Nikoli ni bil v zadregi, če sem želel kaj vedeti, da sem potem lahko zapisal. Ko sem zbiral gradivo za knjigo o domačih zdravilcih v Zgornji Savinjski dolini, sem seveda vrtal tudi pri Vidru, kajti vedel sem, da je bilo prav v Solčavi nekaj znamenitih zdravilcev. Brez ovinkov mi je pripovedoval o Vidu (Fid) Strgarju, ki je napisal celo preko sto strani zapisa o zdravilnih rastlinah na Solčavskem in njihovi uporabi v zdravilstvu. Povedal mi je, da izvirnik hrani knjižnica SAZU v Ljubljani. O Fidu se je celo govorilo, da je bil študiran mož in da je imel zveze s samim vragom. Živel je najprej v neki

votlini, ki ji še danes rečejo Fidova votlina. Dalje mi je iz svojega bogatega arhiva ponudil nekaj malega (kar je pač imel) iz kronike Roka Klemenška, ki je bil dolga leta solčavski župan in znan rejec ovac. Da je bil bister mož pove podatek, da je v svoji čredi uvedel selekcijo in tako je prišlo

do slovite "solčavske" ovce. Klemenšek je bil odličen zdravilec za ljudi, še bolj pa za živali. Veliko sem dobil podatkov pri Valentu Vidru, še več pa sem povzel iz njegovih pripovedovanj. Res je vsega spoštovanja vreden človek, ki je živi za svoj kraj in prelepo okolico Solčave.

Lučki kronist

Govorim o Bogomirju Supinu, ki takšen naziv vsekakor zasluži. Imel sem srečo, da sem si pridobil njegovo zaupanje, saj je po trpki izkušnji zapora postal do ljudi nekoliko zadržan. To je bilo

bilo lahko prenašati krivic, ki so mu jih prizadejali privoščljivi ljudje. Mene te govorice niso motile in sem mirno zahajal k njemu v njegov skromen, vendar pa zelo prijeten dom.



Bogomir Supin med podpisom spominske knjige v Muzeju lesarstva in gozdarstva v Nazarjah. Slika je posneta leta 2001.

razumljivo, saj so v nekaterih krogih lučke vasi radi poudarjali njegov "greh", ki naj bi ga storil med drugo vojno. Seveda se ob takih trenutkih marsikdo ne spomni zlih časov, ko je bilo težko ostati zunaj dogajanj. Prav v to, so ga prisilili Nemci, ko so po planinah iskali borce NOV. Ni mu

Seveda sem tedaj, ko mi je šlo nekako za nohte pri zbiranju gradiva o drvarjih in njihovem življenju v planinah, imel prav v Supinu glavnega in odličnega sogovornika in strokovnjaka. Že v času škofijske gozdne uprave je bil tam v službi, sicer sprva kot praktikant. Ker

je sam veliko fotografiral, je imel bogato zbirko izvornih fotografij iz življenja in dela drvarjev. Njegove so slike, na katere so sedaj ponosni strokovnjaki muzejske vede in z njimi bogatijo razstave. Meni so pomagale razumeti, kaj se je nekoč dogajalo na drvarskih deloviščih v naših planinah. Veliko sem jih objavil in Supin ni nikoli pomislil, da mi jih ne bi posodil za preslikavo. Poleg tega je imel bogat arhiv, ki je pričal o dogajanjih v Lučah. Vse je skrbno popisal, posebno pa se je poglobil v delo domačega gasilskega društva. Tudi v planinstvu je bil dejaven in je bil eden redkih še živečih članov predvojnega Alpinističnega kluba Skala. Dalje je bil dejaven kot delavski zaupnik v krogu krščanskih socialistov (Jugoslovanska strokovna zveza) in bil je tudi njen organizator v Lučah.

Tako vsestranskega človeka le redko najdemo! Ko so v okviru Skale ustanovili gorsko reševalno službo, je bil med vodilnimi te dejavnosti. Ne vem, če ga domačini dovolj cenijo? Je že tako, da mora človek prej umreti, potem se pa ugotovi, da je le nekaj veljal ...

Res pa je, da ni povsem prebolel krivic, ki so mu jih povzročili ljudje nekega časa, ki je k sreči že za nami. Nikoli ni pripovedoval o nasilju, ki mu je bil izpostavljen. Le to je rad povedal, kako je nekoč predsednik Tito obiskal Luče in se je v množici pred maršala zrinila njegova mala hčerka in ga prosila za prostost očeta ... Res je bila prošnja male deklice uslišana in kmalu se je oče vrnil iz zaporov v svoj rodni kraj in k svoji dragi družini. Morda je to bila njegova najljubša pripoved ...

Stari citrar

Pisalo se je leto 1988, ko sem po naših domovih zbiral gradivo za zapis o domačih godcih. V Lučah mi je Bogomir Supin svetoval, da naj grem v Krnico in poiščem Sabodina, ki je muzikant stare šole.

Kar visoko me je peljala pot, ki ni bila lepa, saj so po njej vozili v dolino veliko lesa. Pa se človek ne sme ustrašiti slabe poti, če pričakuje zanimiv pogovor z nekom, ki ve veliko povedati. Ustavil sem se pred hišo Krnica 64 in stopil v prijazno kuhinjo, kjer sta sedela Franc Mlačnik in žena, bila sta ravno pri kavi. Takoj sem je bil tudi jaz deležen, pač prijazni ljudje, sem si dejal ...

Tedaj 84 let star citrar je tožil, kako mu roke odpovedujejo in da le težka igra na citre, poleg tega pa je bil že nekoliko slaboviden. Pa ga vse te tegobe sploh niso motile, da se ne bi posvetil moji radovednosti. Pa še kako pozorno je sledil mojim vprašanjem in res je zanimivo odgovarjal nanje. Potem sva šla pod drevo ob hiši, kjer je stala miza s klopjo. S seboj je nesel tudi citre in mi malo zaigral. Bil je to posebne vrste glasbilo, ne običajne citre, kot smo jih navajeni. Zelo pa sem bil presenečen, ko mi je Sabodin povedal, da imajo pri hiši poleg citer še kitaro in violino. Omeniti je potrebno, da je vse instrumente naredil sam. Ko so igrali na številnih ohceti, so imeli zraven

še harmoniko. Tudi na veselicah so veliko igrali. Dalje so ofirali ob družinskih in osebnih praznikih, pa tudi vaški plesi so bili pogosti. Mislil sem si, da so imeli kar razgibano življenje.

Seveda me je povedano kar samo od sebe sililo k vprašanju. Kakšne plesove so tedaj poznali, sem vprašal. Sabodin ni bil v zadregi z odgovorom. Veliko vrst plesov so že poznali pri njih. Naštel je šoster-polko, špil-polko, treplan, zibnašrit, drglca, pa še več jih je bilo, le spomnil se jih ni.

Zanimalo me je če so vadili in igrali z not. To ga je spravilo v smeh, da nisem vedel kaj neki sem ga polomil. Pojasnil mi je da so znanje pridobivali iz roda v rod, z notami pa se niso "mudili." Najraje so zaigrali "Hudičevo polko," ki je bila zelo hitra in je spravila vsakega zaspanca pokonci. Ena od priljubljenih polk je bila tudi "Jaz pa grem ..." Sicer pa so igrali največ avstrijske in češke koračnice.

Kako se je naučil igrati kar nekaj glasbil, me je zanimalo. Povedal je, da je oče kupil citre in kitaro pa se je mali Franci že z osmimi leti lotil učenja, pri tem mu je pomagala mati, ki je bila zelo muzikalična. Znala je razne viže, drugače pa je šlo vse po posluhu. Družina je bila vsa za glasbo. Bratje, ki so vsi igrali, so ga že pri 16 letih vzeli med muzikante. Prvič je nastopil v Solčavi, kjer

so tudi sicer večkrat igrali. Pogosto je mati z njimi pela. Ko so se dogovarjali za igranje na ohceti, so to storili največkrat v dogovoru z ženinom.

Ohceti ni minula brez plesa "štajriš," tu so plesali in peli zbadljivke tudi svatje. Nihče ni nič zameril, če so si koga "sposodili." Zapeli so tudi tako: "Stara češnja oklesana, gor je baba obešena, kdo jo bo pa dou uzeu, zagvišno ženo bo dobiu." To pesem so radi namenili kakšnemu starejšemu samcu ...

Zanimiva s tudi imena glasbil: Klenet (klarinet),

najbolj pestre. Camerji in družice so poskrbeli za to in sicer po starih navadah. Vemo, da je solčavska ohcet bila velik dogodek in je potekala po natančnem redu oziroma programu. Tu naj omenim, da je učitelj Jože Lekše, ki je po prvi svetovni vojni služboval v Solčavi, natančno popisal potek solčavske ohceti kar na dvanajstih straneh papirja. Kot vse kaže, so to bogato izročilo ljudje ohranili na način, kot so ga poznali na Koroškem.



Visoko v Krnici nad Lučami je živel znani citrar Franc Mlačnik-Sabodin. Bil je zelo željen godec tako na Koroškem kot v naših krajih. Zato je tudi poznal vse vrste plesov, ki so jih ljudje plesali ob družinskih slavnih, največ na svatbah.

gosli (violina), arfa (harfa), hofprekl (oprekelj). Povedal mi je, da je v Krnici nekoč živel stari Voler, ki je odlično igral oprekelj in citre.

Najbolj veselo je bilo, ko so godci pred cerkvijo kradli svate. Včasih je nanoslo, da jim je uspelo ukrasti prav vse. Seveda so se morali potem odkupiti. Kradli so tako moške, kot ženske. Če je bila kraja kdaj pa kdaj tudi malo nasilna, ni nihče zameril, ker so pač početje godcev na sploh smatrali za "hec."

Ko je beseda nanosla na ohceti, je Mlačnik zatrdil, da so bile najdaljše na Solčavskem, pa tudi

Moj sogovornik je mimogrede omenil, da so v Solčavi imeli fanta, za katerega so govorili, da "je žleht kot sam hudič" in menda je tudi postal sam hudič, potem ko je sedem let pasel po planinah ovce in koze.

Poznali so tudi "oprezovalce," ki so bili domači fantje. Prišli so svatom zapeti podoknico, zato so smeli nekaj časa plesati in se veseliti na ohceti. Bili so miroljubni in ker niso na "ohcet pasali," so se po nekaj urah umaknili.

Tudi dekleta so rada zaigrala z godci, največkrat kitaro. Posebno znan harmonikar je bil Grički

Franel iz Gornjega Grada. Nekdanji godci so ga radi vzeli v svojo sredino, sicer pa je bil kar pri vsaki hiši kakšen inštrument, največkrat harmonika.

Ko sva z Sabodinom zaključila dolg razgovor, je prinesla gospodinja kavo in nekaj malega za pod zob. Nadvse pa sem bil vesel, ko je pokazala njihov družinski obredni prt. Takrat sem takšen prt videl prvič. V sredini je imel izvezen znak IHS, po kotih pa monograme in letnico. O teh prtih smo že pisali. Kot je povedala gospodinja, je pri njih bila navada, da je takšen prt prinesla vsaka nova gospodinja, ki je prišla k hiši.

Seveda me je zanimalo čemu je služil ta "sveti prt." Uporabljali so ga tedaj, ko je prišel duhovnik koga spovedovati ali dajati v sveto olje. Na

Solčavskem pa so vanj zavili dojenčka, če je hudo zbolel, verjeli so, da mu bo sveti prt pomagal ozdraveti.

Ko se spominjam tistih lepih časov, ko sem obiskovala naše kmetije in zbiral gradivo za različne namene, bodisi za Savinjske novice, ki sem jih tedaj urejal, bodisi za poznejšo objavo v kateri izmed knjig. Ljudje so bili nadvse razumevajoči, prijazni in dobri. Naj priznam, da so prav ti razgovori s starimi, modrimi ljudmi, bili največja življenjska šola za mene, ki niti približno nisem pričakoval toliko ljudskih izročil v spominu naših ljudi. Iskal sem vedno "ta stare" pri hišah, ti so bili dejansko bogat vir duhovitosti in spoštljivega spomina na svoje prednike od katerih so se učili, ne le delati, tudi veseliti se ...

Šmihelski Lovro

Vedno sem rad zahajal v Šmihel, nekako mi je ta vasica prirasla k srcu. Že kot otrok, mislim, da je bilo okoli leta 1930 sem se podil po tistih lepih travnikih pod mežnarijo. Seveda o kakšni cesti tedaj še ni bilo govora. Tedaj je bil v Šmihelu organist Ivan Naraločnik, ki je v Celju obiskoval Bervarjevo orglarsko šolo. Večkrat je prihajal k nam na obisk in tako je nanese, da je naju s sestro Maro povabil na kratke počitnice. V tistih lepih brezskrbnih dneh sem spoznal ta prelepi Šmihel. V času, ko sem bil urednik Savinjskih novic, sem seveda večkrat prihajal v ta prijazen kraj. Spoznaval sem ljudi, družine in seveda tudi zelo zanimive sogovornike. Pozneje, ko smo planinarili po tedaj imenovani Mozirski planini in bližnjih hribih, smo vedno hodili skozi Šmihel, se kje ustavljali, ponekod so nas že kar dobro poznali. Pri Kebru so ob sobotah v veži pripravili polič jabolčnika, da smo se spotoma odžejali, medtem ko so domači delali zunaj na polju. Seveda takšne prijaznosti človek nikoli ne pozabi!

Eden mojih rednih sogovornikov, potem ko sem se iz Celja preselil v Mozirje, je bil daleč znani Lovro Goličnik - Podstenšek. Bil je to moder človek in neizčrpen vir spomina na preteklost. Občudoval sem ga tudi zaradi njegovega naprednega mišljenja. Ko je bil še gospodar na

domači kmetiji, je že v dvajsetih letih prejšnjega stoletja vodil knjigovodstvo. Imel je vrsto zapisov, ki jih je potem Anton Acman uredil, jaz pa sem poskrbel za tisk. Ko smo knjigo predstavili v Šmihelu, sem spoznal kako Lovra domačini spoštujejo.

Če kaj nisem razumel in je to bilo podobno običajem (ljudsko izročilo), sem se podal v Šmihel po nasvet. Lovra sem ponavadi našel v njegovi mali delavnici, vedno je imel kaj v delu. Nekoč sem ga spraševal za izraz, ki sem ga slišal in zanj nisem našel odgovora. Naj povem, da je šlo za dokaj intimno napravo ... Tedaj se je Lovro, ki mu je očitno bilo nerodno o tej zadevi govoriti, na vse načine izmikal odgovoru. Takole nekako bi lahko ponazoril najin razgovor. Jaz: Lovro kako se je ta stvar rabila? Lovro pa je kar govoril o vremenu. Bolj, ko sem "ril" vanj, bolj se je izmikal. Ni pa hotel odkloniti odgovora. Lahko bi rekel, da sem kar nekaj časa potreboval, da mi je bilo jasno, da Lovro o tem ne bo govoril. In res ni! Potem sem v Radmirju po naključju dobil odgovor in potešil mojo radovednost.

Pa je spet nanese, da sem slišal za izraz "osek," seveda sem si najprej besedo tolmačil kot neke vrste osek v zemljo. Lovro mi je povedal, da je to ograjen prostor, kamor so v hudi vročini nagnali ovce, da so bile v hladnem. Ker je to bilo pod

kakšnim drevesom, je bilo nevarno za strelo, je še dodal Lovro.

V drugo sem naletel na izraz "antres." Seveda mi je bilo jasno, da gre za nemško besedo Adresse (naslov). Tam nekje na Kijevem mi je nekdo rekel, da ima vsaka njiva svoj antres. Lovro mi je to enostavno pojasnil, da ima vsaka njiva svoje ime.

svetem Jakobu. Tedaj je bila rž že požeta, zato so njivo preorali in potem sejali. Ajdo so nekoč zelo cenili kot odlično hrano. Nekako ob istem času so sejali tudi repo. Zanimivo, ajdo so marsikdaj želi še ne povsem zrelo potem so jo dali v snope, pa se je lepo pogrela in dozorela. Bila je vedno nevarnost pozebe, zato so z žetvijo pohiteli. V

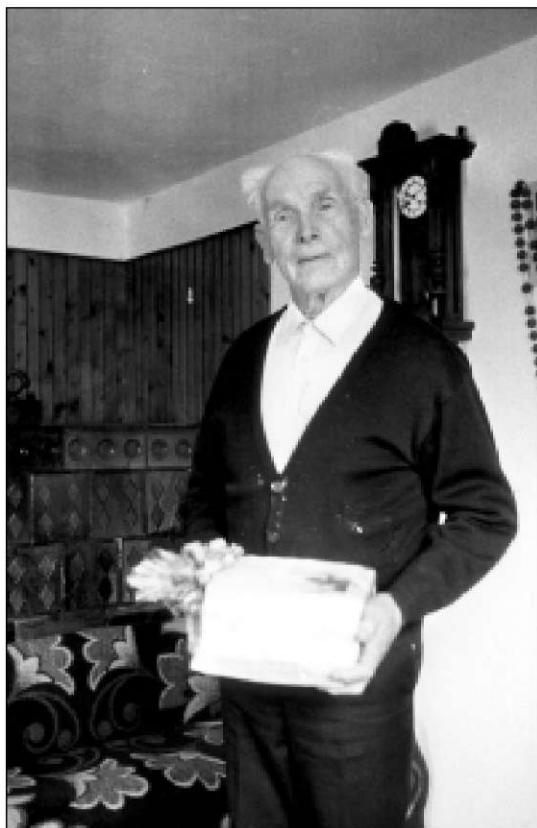

V Šmihelu je živel zelo napreden kmet Lovro Goličnik-Podstenšek. Zelo veliko je pisal in izdal tudi knjižico svojih spominov o Šmihelu.

Saj so kmetije imele lahko veliko njiv in so jih seveda obeležili z domačimi imeni, največ so uporabljali ledinska imena.

Zelo zanimive so bile pripovedi o kmetovanju nekoč. Pravo ustno izročilo! Ko še ni bilo koledarjev, so ljudje sejali po vegetaciji v naravi. Pripovedoval mi je, kako so gledali v Mozirsko goro in se ravnali po barvi gozda kdaj kaj sejati. Pozneje je veljalo, da se je ajda sejala julija ob

Radegundi so ajdo želi po žegnanski nedelji v oktobru, v Šmihelu pa nekoliko pozneje – po 25. oktobru.

Pravo veselje pa je Lovro pokazal ob pogovoru o mlinih in mletju na sploh. Sam je veliko mlet v domačem mlinu (Hriberski). Za mletje ajde, pšenice in soršce so uporabljali bele mlinske kamne. Na zmesne kamne so mleli oves, otrobe in podobno. Beli kamni so bili iz bele skale, je

pripovedoval Lovro. Zmesni so bili bolj grobi. Kamne je bilo treba po potrebi nasekati s sekirico ali kladivom. To so naredili ob robu kamna (kakih 8 cm) pa tudi na sredi ob osi. V domačem mlinu so lahko hkrati mleli dvojje žit, veljalo je, da so jeseni mleli za celo zimo.

Seveda je Lovro govoril tudi o tem, kako so se domačini nekoč oblačili. Moški so nosili cokle ali čevlje ob škornji (lahko tudi gamaše), te so imeli domala vsi. Nosili so doma pletene "žoke," pozimi visoke do kolen. Ponavadi so nosili hlače iz raševine, nekateri so imeli bauhaste. To so bile zelo težke hlače, nosili so jih le doma. Če pa so se zmočile, jih domala niso mogli posušiti. Srajce so bile iz hodnega platna. Če jih je zmočil dež, so "kar rastle," zato so zelo pazili. "Laibče" (telovnik) so imeli ali pletene ali pa izdelane iz industrijskega blaga. Niso nosili sukenj, čez laibč so dali "iberok," ta je bil nekoliko krajši od plaščev. V glavnem so nosili klobuke, ki so jih kupili v Mozirju, tu so bili klobučarji.

Ženske so nosile čevlje, doma pa cokle. Pozimi so imele visoke čevlje iz posebne vrste blaga (podobno klobučevini). Nogavice so bile visoke (do kolena) in seveda pletene doma. Kiklje (krila) so bile iz hodnega platna, pozimi pa iz kupljenega blaga. Spodnje kiklje pa le iz hodnega platna. Nedrc je segal do pasu, na glavi pa so nosile rute,

te so prodajali krošnjari, bile pa so lahko volnene ali židane (svilene).

Pastirji so bili izpostavljeni vremenskim prilikam, tudi nič kaj prijaznim. Nosili so hlače iz raševine in bauhaste površnike (malo daljši prustah). V deževnem vremenu so si pomagali z deževnimi plašči iz viter lipovega lesa. Pod skorjo je bila tak les, ki so ga nasekali na dolge kose, zvezani pa so bili le pod vratom. Nosili so široke klobuke iz klobučevine. Nosili so cokle, z vrhnjim delom kot pri čevljih. Lesen podplat je bil gosto podkovan, da jim ni drčalo.

Moje radovednosti ni bilo konca. Ko sem želel vedeti, koliko drži "škaf," mi je Lovro pojasnil da kakih 20 litrov, če je bil zvrhan (dobre mere).

Spominjam se, da ko smo obiskali Lovra z gotovo knjigo izpod njegovega peresa, je pripravila gospodinja pri Podstenšku pravo ohcet. Lovro je bil izredno srečen, da se mu je želja uresničila in da bo za njim ostala tiskana beseda. Tudi snemalec domače televizije je bil z nami. Lepo je bilo in radi smo bili z njim in z njegovimi.

Pa naj še to povem, ko smo Lovra pospremili na poslednjo pot, se mi je beseda zatikala ob misli, koga sem izgubil. Toda vesel sem bil, da sem smel biti govornik na pogrebu. V čast sem si štel ...

Napreden gospodar

V Šmihelu je živel Lovro Goličnik, ki je izhajal iz znane družine Hriberskih. Na tej ugledni kmetiji je nekaj časa tudi gospodaril. Ko pa je dokončno ugotovil, da z ženo ne bosta imela potomstva, je posestvo predal bratu in tako ohranil lepo kmetijo naslednjim rodovom. Ko sem ga spoznal, je stanoval že v hiši nad nekdanjim jezerom. Tam je imel malo priročno delavnico, v kateri je rad obdeloval les. Spoznala sva se pravzaprav že v času, ko sem imel v dolini Ljubije v najemu Konečki mlin in sem si tam uredil skromen bivač. Lovro je pogosto moral na seje okrajnega odbora v Šoštanj, pa je dolgo pot vzel "pod noge" in tedaj je prišel mimo in se pri meni v "Grabnu" ustavil na pogovor, temu postanku je rekel, da "vasuje". Ta izraz mi je bil

zelo všeč, še posebno, če ga je izrekel Lovro.

Lovro Goličnik je bil vaški kronist in je pozneje napisal tudi knjigo o Šmihelu in Šmihelčanih. Veliko je vedel in veliko doživel. Njegove pripovedi niso bile nikoli dolgočasne. Bil je daleč naokoli znan, poznali so ga domala v vseh krajih naše doline.

Pri njemu v Šmihelu sem bil dokaj pogosto, saj sem pogosto brskal po preteklosti in ljudskem izročilu v Šmihelu. V obeh pogledih sem se rad obračal nanj, ker je bil odličen pripovednik. Imel je tudi zbirko starih fotografij, veliko sem jih dal preslikati, saj so slike dokument nekega časa in določene sredine ljudi. Razen tega je dosti tudi napisal v domačo kroniko.

Ob njegovih 75 letnici smo pripravili v njegovem

domu manjšo proslavo in jo snemali za lokalno televizijo. Bilo je zelo prijetno in Lovro je bil nad vse dobre volje, mislim, da je bil vesel naše pozornosti, ki smo mu jo izkazali.

Večkrat mi je pripovedoval, da si dela zapiske in da bi rad nekoč vse to izdal v obliki knjige. Nekaj tega mi je dal v branje in ugotovil sem, da so to dragoceni podatki za kraj, ljudi, običaje in dogajanja skozi desetletja in dlje nazaj. Rokopise mu je na stroj prepisal Anton Acman. Zgornjesavinjska kmetijska zadruga pa je bila tista, ki je knjigo izdala. Direktor, inž. Lojze Plaznik, je imel veliko posluha za kulturo in predvsem za narodopisje oziroma ustno izročilo o običajih in navadah v naši okolici. Tehnično sem pripravil vse za tisk in leta 1992 je knjiga zagledala luč sveta. V Šmihelu je bila predstavitev, ki sem jo na željo Lovra opravil jaz. Ljudje so knjigo lepo sprejeli, saj je dejansko dragocen

prispevek k ohranjanju naše izvirne kulture in preteklosti.

Lovro Goličnik je bil napreden kmet. Njegova zasluga je bila, da so v Šmihelu že pred drugo svetovno vojno imeli svoje sadjarsko društvo. Vsestransko je bil razgledan, saj je že v dvajsetih letih prejšnjega stoletja na kmetiji, ki jo je takrat še vodil, uvedel redno knjigovodstvo. Nekoč mi je knjigo pokazal in v njej so dragoceni podatki o gospodarjenju tistega časa, saj je skrbno spremljal cene živine, lesa in gospodarskih potrebščin.

Zelo hudo je bil prizadet ob smrti žene. Kar pogosto je govoril o tem, da je sedaj zanj življenje brez pomena. Pa vendar je dočakal še nekaj lepih let, čeprav so ga mučile razne zdravstvene tegobe. Nekoč mi je mirno rekel, kot je to znal le on, da je sedaj čas na njemu. Res je kmalu umrl in ko sem mu na grobu govoril v slovo, sem dejal, da je padel poslednji viharik na Šmihelski planini ...

Spomin na dr. Jožeta Goričarja

Kar nekaj let je že od tega, ko smo dr. Jožeta Goričarja pospremili na zadnjo pot. Vsi, ki smo ga poznali, vemo, da je bil nadvse zvest Mozirjan, alpinist in velik prijatelj planinarjenja. Poleg vseh teh lastnosti je ustvaril številne zelo zanimive fotografije iz naše doline. Povsod, kjer je hodil po "svoji" lepi Zgornjesavinjski dolini, se ga ljudje spominjajo kot prijetnega sogovornika in prijaznega človeka.

Ko je bil kot glavni tajnik Slovenske akademije znanosti in umetnosti na neki pomembni konferenci v Novem Sadu, ga je 20. februarja 1985 doletela smrt.

Leta 1930 je diplomiral na Pravni fakulteti v Ljubljani, doktoriral pa je v Zagrebu. Leta 1944 se je pridružil narodnoosvobodilnemu gibanju, po osvoboditvi pa je delal v pravosodju. Leta 1951 je bil izvoljen za docenta, leto kasneje za izrednega profesorja, leta 1957 pa za rednega profesorja na Pravni fakulteti v Ljubljani. Od leta 1961 je bil predstojnik katedre za sociologijo in v letih od 1965 do 1977 predstojnik Katedre za sociologijo in teorijo države ter prava na ljubljanski pravni fakulteti. Kot snovalec socioloških izobraževalnih programov je delal tudi na Inštitutu za družbene

vede v Beogradu (1955 - 1961). Deloval je tudi na Inštitutu za sociologijo in filozofijo pri ljubljanski univerzi. Kasneje je postal celo direktor tega inštituta. Bil je prvi predsednik Jugoslovanskega združenja za sociologijo. Urejal je časopisa Ljudski pravnik (kasneje Pravniki) in Sociologija. Leta 1969 je bil izvoljen za dopisnega, leta 1976 pa za rednega člana Slovenske akademije znanosti in umetnosti. V letih 1980 do 1985 je bil glavni tajnik SAZU. Leta 1979 je dobil naslov zaslužni profesor, tega leta pa je dobil tudi Kidričevo nagrado za življenjsko delo. Poleg tega je bil še častni član komiteja direktorjev v Evropskem centru za koordinacijo raziskav in dokumentacijo družbenih znanosti na Dunaju. In končno, bil je tudi član Inštituta za pravno sociologijo v Bruslju.

Dr. Jože Goričar je bil pisec številnih strokovnih razprav in učbenikov obče sociologije, v letih 1951 - 1981 jih je izšlo kar 6 v slovenskem jeziku in 11 v srbskem in hrvaškem jeziku.

Prav je, da se spomnimo velikega rojaka, ki je redno tedensko prihajal v Mozirje in iskal v naravi svojo voljo in moč za ogromno znanstveno delo, ki ga je opravljal

Še o naših kronistih

V naših krajih so delovali številni ljudje, ki so s svojimi zapisi poskrbeli za to, da se življenje in dogajanje nekega kraja ni pozabilo. Med njimi so bili taki, ki so tudi pisali v razne časopise in strokovne revije. Moj namen ni opisati prav vse, ker jih nisem poznal. Pač pa želim podrobneje opisati tiste, ki so mis svojimi zapisi, fotografijami in sploh poznavanjem preteklosti pa tudi ljudskega izročila, veliko pomagali pri mojem raziskovanju.

Naj uvodoma napišem, da smo imeli ugledne pisce v dolini. Eni so bili domačini, drugi pa so tu službovali in se vsestransko posvečali zapisovanju dogodkov. Prav je, da naštejemo tistih nekaj, za katere tako ali drugače vem.

Najprej moram omeniti župnika Ignaca Orožna, ki je deloval v Mozirju od leta 1854 do 1865. Večkrat sem že objavil prevode njegovih zapisov iz župnijske kronike. Ta je bila namreč pisana v njegovem času in še malo za njim v gotici. Vsekakor nam je marljivi župnik zapustil dragoceno zbirko podatkov.

Potem velja omeniti Žiga Laykaufa, ki je bil trški kronist in pisec v številne časopise. Živel je od leta 1868 do 1938. Žiga Laykauf je pisal tudi pesmi, predvsem domoljubne vsebine. Napisal je zelo pomembno kroniko za čas med prvo svetovno vojno. V časopisu Nova doba pa je objavil izčrpno kroniko Mozirja.

Fran Praprotnik je začel pisati mozirsko trško kroniko, bil je šolnik v Mozirju od leta 1889 do upokojitve. Umrl je leta 1933. Kot smo že večkrat

zapisali je bil Praprotnik odličen strokovnjak in pospeševalec sodobnega sadjarstva in je o tem tudi veliko pisal v razne časopise.

Med mozirskimi učitelji velja še prav posebej omeniti Frana Hribernika, ki je učil na šoli od leta 1913. Nato je bil ravnatelj šoštanjске meščanske šole, umrl pa je leta 1965. Pisal je v trško kroniko in še več v strokovne časopise, posebno v Časopis za zgodovino in narodopisje. Lotil se je opisovanja Mozirja in Šmihela v treh na stroj razmnoženih brošurah.

V mozirsko kroniko je več let pisal tudi Vlado Miklavc in ko zaradi zdravstvenih težav tega ni več zmož, ni nihče več nadaljeval s tem pomembnim delom. Prava škoda je, da sedaj vanjo ne piše nihče več, to je prava sramota za kraj.

V Šmihelu je živel in delal Lovro Goličnik. Skrbno je zbiral podatke o dogajanjih v tej gorski vasi. Bil je živa priča dogajanja med drugo svetovno vojno. O njem bom podrobneje pisal.

Na Rečici je med obema vojnama učiteljeval Branko Zemljč. Zelo si je prizadeval na področju dramske dejavnosti. Pisal je tudi kroniko in številne članke v razne časopise, posebno pa v Planinski vestnik. V novejšem času je krajevni zgodovinar in kronist na Rečici Zdravko Novak napisal tudi knjigo o preteklosti domačega kraja.

Na Ljubnem je pridno zapisoval dogajanja Franc Šerbela. Njegov zapis zajema zanimive podatke o življenju na Ljubnem. Zbral je tudi velik album zanimivih fotografij, ki so danes velika redkost.

Naši posebneži

Nekoč, ko so še hodili potovci od hiše do hiše, so se novice hitro širile. In prav med temi ljudmi so bili posebneži, ki bi morali biti opisani. Če bi naši bralci bili pripravljene sodelovati, bi gotovo veliko teh zgodb zaživelo.

Tokrat bomo obudili spomin na R'nič, ki je živel visoko v hribih na R'ničevem, kamor ni vodila cesta pa tudi elektrika je bila le velika želja. Po vojni se je preselil v Log in si tam napravi skromno bivališče. Bil je znan po svoji hudomušnosti in želji, da koga "naplahta". Prav

srečen je bil, če mu je kaj takega uspelo. Sicer je bil prijeten človek in ljudje so ga imeli radi. Za soseda je imel znanega pevca mrliških pesmi, ki so mu rekli Otov.

Rad je pripovedoval, kako za sebe še ni kupil prascev za lastno rejo. Kar v naravi je nalovil mladiče divjih svinj in jih doma zredil ... Predvsem otroci so nasedali njegovim zgodbam. Pripovedoval je: "Neko leto je bil na poti v planino po prasca. Dobilo ga je hudo neurje, treskalo je na vse strani, kot da bi bil sodni dan. Pa je strela

urezala tik pred njega, on pa jo je hitro v vrečo ujel, le zavezati je ni uspel, pa mu je strela ušla ... Nekoč pa se mu je posrečilo strela ujeti in jo zadržati, da si je lahko z njo svetil po poti ...” Zgodilo se je, da je moral v ambulanto v Luče po pomoč k zdravniku, prvič se mu je kaj takega pripetilo. Čakalnica je bila polna ljudi, zato se je spravil v najtemnejši kot in od tam opazoval, če ga kdo vidi, ko skrivoma zoba češnje, ki jih je imel v vrečki. Pa vendar je njegovo početje opazila znanka in ga opomnila, da ni lepo, da kar sam zoblje češnje, medtem ko se drugim cedijo sline ... R'nč se je hitro znašel in rekel: “Drage ženske, ko bi vedele koliko so me te češnje stale, bi mi jih od srca privoščile. Danes že ob svitu sem prislonil lestev in zlezal na češnjo, da bi si jih nekaj nabral. Ko sem prišel na vrh lestve sem opazil, da sem jo v temi naslonil mimo debla. Seveda sem potem z lestvijo vred zgrmel v globino in tako sem prvič v življenju pri zdravniku.” Seveda so ženske takšno globokoumno utemeljitev ubogega poškodovanca razumele in jo sprejele kot šalo.

Znano je bilo, da je R'nič imel v gostilni vedno glavno besedo, da ne govorimo o tem, da je otroke prav rad naplahtal s kakšno domisljico. Nekoč je spet bil zelo glasen v gostilni in pripovedoval storije, ki so bile podobne le Krjavljevim. Ljudje so ga radi vlekli, da je kaj povedal in da je s svojo pripovedjo povzročil veliko smeha. Zgodilo pa

se je, da ga je nekoč v njegovi pripovedi temeljito “osvestil” njegov sosed znan po tem, da je veliko prepeval mrtvim. Prvič se je zgodilo, da je nekdo R'niča javno postavil na laž. Seveda tega ni nikoli prebolel in je v sebi nosil željo po maščevanju. Ko je nekoč zopet sedel v gostilni, je prisluhnil razgovoru med nekim kmetom s Krnice in sosedom. Dogovorila sta se, da bo njegov sosed prišel pomagat kmetu naslednje jutro ob zori. Ker je sosed moral po poti mimo R'ničeve hiše, je ta takoj sklenil, da mu bo pripravil presenečenje. Še prej ko je sosed prišel mimo R'ničeve hiše, je R'nič stopil na pot in tam opravil veliko potrebo. Potem je ta kup skrbno pokril s klobukom in čakal. Ko je slišal hojo svojega sosedu, mu je stopil naproti in ga prijazno pozdravil. Takoj ga je prosil za pomoč češ, da je ujel ob večernem času ptiča, ki ga še nikoli ni videl v teh krajih in ga ima pokritega s klobukom. Rekel je, da sam ne more hkrati dvigniti klobuka in ujeti ptiča. Zato je prosil sosedu, da mu pomaga. Sosed je bil pripravljen ptiča ujeti, takoj ko bo R'nič dvignil klobuk. Tako se je tudi zgodilo. Sosed je rekel: “Ga že imam!” vendar je prijel za smrdečo gmoto pod klobukom. R'nič je bil pomirjen, saj se je s tem sosedu maščeval, čeprav na zelo neprimeren način. Zgodba ne pove kako sta se potem pogovorila med seboj. Znano pa je, da nista bila nikoli v dobrih midsosedskih odnosih.

Pomemben čebelar

Leta 2006 praznujejo mozirski čebelarji svoj jubilej, o tem je kar dosti napisanega. To je posebna prilika na razglabljanje o preteklosti čebelarstva pa tudi o ljudeh, ki so dali vidne prispevke k razvoju te gospodarske veje kmetijstva.

Prav gotovo zasluži vso pozornost naš rojak, Janez Goličnik, ki je prvi prevedel knjigo o čebelarstvu napisano izpod peresa Janeza Janše, dvornega čebelarja na dunajskem dvoru. To je bilo veliko dejanje, ki ga je treba ocenjevati v luči tedanjega časa. Slovenci nismo imeli dovolj knjig, ki bi bile v poduk umnemu gospodarstvu. Posebno pa ne o čebelarjenju. Mohorjeva družba je res ogromno prispevala k širjenju knjig, o tedaj

sodobnem gospodarstvu na kmetijah. Prav kmetje so bili zelo potrebni poduka po ukinitvi fevdalizma. Seveda, fevdalci so iskali v kmetijstvu zgolj dobiček in niso v ničemer pripomogli k izobraževanju svojih podložnikov.

Janez Janša je napisal knjigo o čebelarjenju v nemškem jeziku in je bila kot taka mnogim našim ljudem nerazumljiva. Zato je prizadevanje Janeza Goličnika toliko bolj pomembno! S svojim prevodom je dal možnost slovenskim čebelarjem za izpopolnjevanje in jih na ta način seznanil s sodobnim čebelarstvom.

Janez Goličnik se je rodil v Mozirju 31. januarja 1737 staršema Marku in Marjeti, ki sta bila ugledna posestnika v kraju, torej dovolj premožna, da sta

mladega Janeza napotila študirati. Najmimogrede omenimo, da so Goličniki v Mozirju dosti pomenili, kar nekaj mož iz tega rodu je bilo trških sodnikov. Dom in gospodarska poslopja so Goličniki imel tam, kjer je sedaj gostilna Majerhold.

Janez Goličnik je postal doktor teologije, ta naziv je dosegel na Dunaju. Potem je bil kaplan v raznih krajih Savinjske doline in je kot župnik v Grižah ogromno storil za dobro ubogih ljudi, zato so mu nadeli naziv "Oče ubogih." Sam je čebelaril in dajal zgled drugim čebelarjem. Skrbel je, da so revne družine dobile kak panj čebel in si tako vsaj malo pomagale izboljšati življenje.

Kaj kmalu je spoznal, da bo potrebno slovito knjigo Janeza Janše prevesti v slovenski jezik. Lotil se je tega zahtevnega dela s pomočjo Blaža Kumerdeja, ki je bil takrat okrožni šolski komisar v Celju. Jenkova tiskarna v Celju je ta prevod

natisnila leta 1792, kot prvo jugoslovansko knjigo o čebelarstvu. Zato, kot piše Anton Rozman, je Martin Perc iz Celja v Slovenskem čebelarju letnik 1934 pravilno zapisal, da je Celje zibelka jugoslovanskega čebelarstva.

Janez Goličnik je bil sploh velik človek. Kot je zapisal Anton Rozman, je v svoji oporoki ustanovil sklad za uboge v Grižah in mu namenil 2000 goldinarjev. Že v času župnikovanja v Grižah je pomagal številnim revnim otrokom do izobrazbe. Za župniščem je imel čebele in to kar 120 panjev.

Janez Goličnik je umrl 9. marca 1807 v Grižah, kjer je tudi pokopan. Njegova knjiga Popolni nauk o čebelarstvu pa je bila celih 40 let edina slovenska strokovna knjiga za čebelarstvo.

Mislim, da bi si ta veliki Mozirjan zaslužil spominsko ploščo v rojstnem kraju, morda bodo čebelarji poskrbeli tudi za to.

Tujski promet pred prvo svetovno vojno

Pod tem naslovu je Milko Brezigar v svoji knjigi Osnutek slovenskega narodnega gospodarstva (1918) napisal nekaj o tedanjem turizmu v naših krajih.

"Zadnja leta pred vojsko se je začela naša javnost zanimati za tujski promet. Alpska železnica je odprla nove perspektive, ker je bila Gorenjska zvezana z glavnimi železniškimi progami. Bled in Bohinj sta se visoko povzpela. Že od nekdaj znana zdravilišča so n. pr. V Toplicah, Kamniku, Rimskih Toplicah, Rogatcu. Na Koroškem, posebno na južnem bregu Vrbskega jezera, je vse polno letovišč. Božja pota, kakor na Brezjah in svetih Višarjah, spadajo tudi v to vrsto.

Na Slovenskem je bilo v zdraviliščih zadnja leta pred vojsko povprečno 24.000 gostov, in sicer 9000 na Kranjskem, ostalih 15.000 pa na Koroškem in Štajerskem. Cenim, da je bilo 2/3 tujcev in 1/3 domačinov. Ako je izdal vsak tuj gost po 300 kron, smo dobili 4,8 milijona kron.

S tem pa še ni izčrpan tujski promet. Znano je, da naši trgovci ne gredo iskat blaga v tujino, ampak da pošlje producent svojega potovalca. Vrhu tega so prišli tudi drugi tujci po raznih

opravilih ali za zabavo v naše kraje. Zadnja leta pred vojsko se je nastanilo glasom statistike okroglo 30.000 tujcev v slovenskih mestih. Ako je izdal vsak nekaj čez 30 kron, smo dobili približno 1 milijon kron. Cel tujski promet nam je donášal torej 5,8 milijona kron.

Od tega zneska je treba odšteti svoto, ki so jo izdali naši ljudje v tujini. Upoštevati moramo, da je skoraj vsa naša inteligenca študirala na tujih vseučiliščih, da so na Dunaju vsi centralni uradi in zastopi. Na Dunaju, Gradcu in Pragi so izdali Slovenci znatne zneske. Cenim, da je šlo v tujino najmanj 2 milijona kron na leto, tako da bi se zmanjšala aktivna stran tujskega prometa od 5,8 na 3,8 milijona kron."

Kot je razumeti vsebino sestavka, je Brezigar pisal knjigo pred prvo svetovno vojno, izdal pa jo je očitno še pred koncem vojne. Ko piše o vojnih posojilih navaja podatke do srede leta 1918. To domnevo potrjujejo tudi podatki o naših študentih v mestih Dunaj, Gradec in Praga. Po drugi strani pa je pomanjkljiv, ko ne omenja med zdravilišči številnih že takrat delujočih in uglednih krajev kot na primer Rogaška Slatina,

Dobrna, Laško in še bi lahko naštevali. Torej moramo razumeti točnost vsebine z zadržkom, vendar pa je le opisal tudi turizem, sicer očitno na celotnem slovenskem govornem območju. Vrbsko jezero je le eden takih primerov. Kljub temu pa so Brezigarjevi podatki zanimivi, saj vsaj

delo orišejo turistično delovanje v naših krajih pred prvo svetovno vojno. Naj še dodam, da so nekateri izrazi, ki jih rabi pisec za današnji rod bralcev nerazumljivi. Recimo, "potovalec" je potnik, "svota" je vsota, "zastopi" so predstaviški domovi in tako dalje.

Ruski kozaki v Solčavi

Po prvi svetovni vojni so pribežali v staro Jugoslavijo številni Rusi, ki so se borili na strani carja in ne v revolucionarni armadi. Veliko jih je našlo zaposlitev v armadi, saj so bili med ubežniki številni višji oficirji carske armade. Seveda so bili tudi kozaki, ki so veljali v Rusiji za najbolj carju zveste vojake.

V Solčavi so zaradi nove meje dobili finančno izpostavo. Ljudje so tem zeleno oblečenim oborožencem rekli kar "financarji". Bili so oboroženi kot tedanji orožniki in so skrbeli za to, da se ni tihotapilo čez državno mejo. Tako so prišli kot finančni stražniki tudi štirje Rusi, tako so mi pripovedovali starejši Solčavani.

Dva od njih sta ostala domačinom še prav posebej v spominu. Pisala sta se Nikolaj Zemljakov in Ivan Pankajev. Nikolaj je bil kozaškega porekla in je na to bil vidno ponosen. Eden od štirih Rusov je baje storil samomor, drugi je odšel v Železno Kaplo in se ni več vrnil, no dva sta pa le ostala v Solčavi.

Nikolaj in Ivan sta se kmalu poslovila od uniforme in si iskala priložnostna dela pri ljudeh. Ivan je postal dober žagar, Nikolaj pa se je uдинjal pri kmetih. Ko sta kdaj pa kdaj naletela drug na drugega, sta se hitro sporekla, Ivan je bil Ukrajinec, Nikolaj pa ponosen kozak, to pa nekako ni šlo skupaj ... Oba pa sta se trudila govoriti slovensko. Kar dobro sta se navadila našega jezika, seveda z občutnim ruskim naglasom.

Nikolaj se je veliko zadrževal pri Ložekarju, kar domačega se je že počutil na tej kmetiji. V njegovih očeh je bil Ložekarjev Stanko vse! Pripovedi o begu iz Rusije so bile zanimive in polne hudih doživetij. V domovini je še trajala revolucija in vrnitev v Rusijo sploh ni prišla v poštev. Nikolaj je bežal prek Turčije, tam so se

begunci srečevali s povsem drugačno kulturo, seveda muslimansko. Sem je spadala tudi skrb za žene, zato so tujce hitro odpravili.

Ložekar se Nikolaja spominja kot človeka drobne postave, odrezavega značaja in ljubitelja žganja. Vendar z veliko naklonjenosti! Večkrat je dal vedeti kako rad bi bil večje postave in močnejšega telesa, te želje so poznali domala vsi domačini. Veliko je kadil, zato je imel pri sebi vedno vžigalnik in dozo za tobak. Kmalu se je naučil grobih izrazov in krepkih kletvic s katerimi je bil velikodušen. Posebno rad je koga ozmerjal za "prasca", pogosto pa je klementil tudi s krucifiksom. Svoje opazke je kar javno izrekel, včasih je bilo kar nerodno. Tudi želje, da bi se poročil ni skrival, vendar se je trudil brezuspešno. Po drugi vojni ga je nekoč Ložekar vprašal, kdaj se namerava oženiti. Nikolaj je žalostno odvrnil, da nanj čaka le še bela nevesta.

Ložekar je dobil prvega "fička", najbolj pa ga je bil vesel Nikolaj. Bil je namreč presrečen, če se je vozil v njem. Če sta na poti srečala kakšen avto, ki se ni umaknil, je Nikolaj hitro predlagal, naj ga Ložekar kar rukne, saj se mu vendar mota pod kolesi ...

Ljudje so vedeli marsikatero o Nikolaju. Ložekar trdi, da je večina pripovedi resničnih. Nekoč je sklenil Nikolaja prepričati, da vstopi v gondolo za na Golte. Že spotoma ga je z žganjem pripravljaj na to hudo odločitev. Na spodnji postaji žičnice je bila velika gneča, neka dama si je s komolci zagotovila vstop. Nikolaja je to dejanje vsestransko okinčane dame tako razburilo, da je glasno rekel: "Le tiši, le tiši, hudič rdeči, da te priškrne ...". Tako je gondola odpeljala brez Nikolaja in Ložekarja. Tedaj je Nikolaj zagledal, kako gondola drči po žici v višino. Zaprepaden je dejal Ložekarju: "Glej hudič, cel avtobus na drati,

kar ti se pelji, ko si neumen, jaz se ne bom. Kaj če se drat utrga ...". Res je Nikolaj ostal v dolini in tam čakal na Ložekarja.

Nekaj več o Nikolaju

Kdo je sploh bil? Nikolaj Zemljakov se je rodil 9. maja 1899 v Novočerkasku (Doneski bazen). Res je bil kozak, kot je trdil, saj je v tem predelu Rusije prebivalstvo pretežno kozaško. V ruski zgodovini imajo kozaki na sploh zelo pomembno izročilo. Carska vojska jih je vojaško organizirala. Orožje in drugo opremo so imeli kar doma, zato so lahko bili tako mobilni in hitro na kraju, kamor jih je usmerilo vojaško poveljstvo. Domači poveljnik je bil ataman, temu so bili tudi vojaško podrejeni. Ker so bili kozaki, tako rekoč najzanesljivejši del ruske carske vojske, so seveda še v času revolucije branili carja in njegovo vladavino. Zaradi tega so jih rdečearmejci hudo preganjali. Ko pa so revolucionarji zasedli njihova območja, so seveda na veliko bežali iz domovine. Nikolaj se je v Solčavi udomačil in tu 22. maja 1979 tudi umrl. Pokopan je v Solčavi.

Kot smo že omenili, se je Nikolaj zelo navezal na Ložekarja. Ta je nekega dne vozil svojega fička proti Solčavi in na cesti zagledal Nikolaja. Tiho je pripeljal do njega in nato močno zatrobil. Ubogega pešca je skoraj zadela kap, tako se je prestrašil. Ko je videl v avtu Ložekarja, mu je zaklical: "A Ložekar, ti prekleti prasec si". Pozdrav pač v stilu Nikolaja, ki je potem vesel prisedel in se peljal v Solčavo.

Nekoč je bil Ložekar namenjen v Mozirje, na občino. Srečal je Nikolaja in ker je vedel kako srečen je možakar, kadar se vozi v avtu, ga je povabil na vožnjo. Nikolaj je bil takoj za to in je ves blažen prisedel. Spotoma sta tu in tam posedela in kaj spila. Ko sta prispela v Mozirje, sta morala čakati na uradnike, ker so imeli odmor. Na terasi Turista sta se udobno namestila, da je bilo čakanje lažje. Pri sosednji mizi je sedela neka dama in strastno kadila, kaj hujšega za Nikolaja. Kaj takega pri kozakih že ni bilo dovoljeno. Nikolaj je brez sramu krepko zaklel in glasno dejal Ložekarju: "Poglej hudič Ložekar, baba kadi". Zapletlo se je, saj je Nikolaj mislil, da ženska sedi v lokalu in ne na terasi. Kmalu si "ženska" spet prižge cigareto nakar je Ložekar ugotovil, da gre dejansko za fanta z dolgimi lasmi in ne za žensko. Fant je pokadil in odšel, Nikolaj pa Ložekarju: "Vidiš Ložekar, baba gre v trafiko po nove cigarete". Ko je Ložekar hotel Nikolaju pojasniti, da ne gre za žensko, je bil Rus prepričan, da ga Ložekar spet vleče za nos. Ko ga je Ložekar prepričal, da je to bil fant, se je razburil, da fant nosi babjo frizuro ...

Leta 1966 se je Nikolaj upokojil in prejel kar precej denarja za nazaj. Vesel je pripovedoval Ložekarju, da toliko denarja še v življenju ni imel. V pogovoru mu je Ložekar svetoval, da bi šel na pot in obiskal domači kraj in videl kako ljudje tam živijo. Nikolaj ga je svetlo pogledal in dejal: "Ložekar, hudič, dam ti denar pa kar ti pojdi tja, jaz že ne grem". Seveda je imel vzrok za ta odpor, huda doživetja v času bega pred revolucionarji, pač niso bila pozabljena ...

Škof dr. Ivan Jožef Tomažič in JSZ

(objavljeno v ČZN 1989)

Jugoslovanska strokovna zveza (JSZ) je bila združenje krščanskih delavcev ali kot so jo pogosto imenovali zveza krščanskih socialistov.

Od leta 1935 dalje je bila JSZ trn v peti konzervativnih krogov znotraj klerikalnega tabora. Kot protiutež so ustanovili Zvezo združenih delavcev, ki naj bi zbirala v svojih vrstah krščanske delavce, saj je v njihovih očeh bila JSZ že prežeta z marksističnimi idejami. Dejansko pa je šlo bolj za to, da se krščanski

socialisti znotraj JSZ niso slepo strinjali s početjem tedanjih klerikalnih krogov in seveda njihovo politiko. Po državljanski vojni v Španiji so se stvari še bolj zaostrele, potem ko je krog krščanskih socialistov okrog Srečka Žumra² kritiziral ravnanje Cerkve v Španiji in sploh cerkvenih krogov z Vatikanom na čelu. Glasilo JSZ, Delavska pravica, je seveda o stališčih krščanskih socialistov pisalo in bilo zaradi tega tudi pod nenehnim kritičnim očesom najbolj nazadnjaških in skrajno prenapetih osebnosti, ki

so v imenu krščanskega duha in Cerkve z vsemi možnimi prijemi očrnili takšno stališče JSZ.

Tedanji režim v Jugoslaviji je v celoti podpiral državni sindikat JUGORAS, v katerega so se vključili tudi pripadniki ZZD (Zveza združenih delavcev). Tako so postajali pritiski na JSZ vse hujši in domala grozeči. Oblastniki iz vrst klerikalcev niso izbirali sredstva, ko je šlo za uveljavljanje njihovih interesov.

Vodstvo JSZ je v Ljubljani dokazovalo, da so napadi skrajne klerikalne desnice neutemeljeni, da ne gre za kakršnokoli odstopanje od načel krščanskega socializma in da v njihovih vrstah ni komunistov.

Toda vsa zagotovila vodilnih članov JSZ niso pomagala preprečiti nakano po onemogočanju krščanskih socialistov znotraj JSZ. Pozimi 1939/40 so se odnosi s ljubljansko škofijo in tako s Cerkvijo hudo zaostri. Tako je prišlo do sklica konference duhovnikov ljubljanske škofije v začetku marca 1940. Konferenca, ki jo je vodil ljubljanski škof dr. Gregorij Rožman, je ugotovila, da pisanje Delavske pravice in voditeljev JSZ ni mogoče razumeti kot krščansko, "ker je v svoji nazornosti dvolična." To je pomenilo že neke vrste obsodbo JSZ.¹

Seveda je vodstvo JSZ ukrepalo. Že 21. marca 1940 je Delavska pravica naslovila na škofa dr. Rožmana javno pismo, v katerem ga poziva in prosi, da naj jasno in javno pove ali smatra JSZ za katoliško delavsko organizacijo, ali pa ji ta značaj odreka. V tem članku izjavlja vodstvo krščanskih socialistov, da odklanja vsako presojo svojega katolištva, pa naj pride s katerekoli strani.² Več kot jasno je bilo, da želijo nekateri konzervativni krogi znotraj klerikalne organizacije uničiti JSZ. Kljub temu so v vodstvu JSZ upali, da škof Rožman vendarle ne bo segel po skrajnem sredstvu za razvrednotenje krščansko socialističnega gibanja oziroma JSZ. Toda zgodilo se je prav to! V ljubljanskem škofijskem listu z dne 25. aprila 1940 je sledila objava sklepov duhovniške konference z obsodbo JSZ. Tu gre torej že za uradno stališče ljubljanske škofije. Obsodba je bila zelo ostra in se je glasila: "Škodljivo razcepljenost v vrstah katoliškega delavstva je povzročilo

predvsem to, da so zašli nekateri vodilni krogi Jugoslovanske strokovne zveze pod vpliv marksističnih idej in se niso oklenili takoj v začetku papeževe socialne okrožnice "Quadragesimo anno". Pisanje Delavske pravice in delovanje Jugoslovanske strokovne zveze je že nekaj let tako, da se je organizacija sama izločila iz skupnosti celotne katoliške dejavnosti:

- V JSZ pa je gotovo veliko vernega krščanskega delavstva; vse to vabimo, da vstopi v katoliško strokovno organizacijo ZZD.³

Vodstvo JSZ se je sicer pri škofu pritožilo zoper vsebino objave, toda dr. Gregor Rožman ni odstopil od objavljenih stališč. Bojazen, da bo množica članov JSZ sledila škofovskemu glasilu oziroma objavi v njem, se ni uresničila. Le malo je bilo izstopov, kar dokazuje trdnost stališč znotraj JSZ.

Mariborski škof dr. Ivan Jožef Tomažič JSZ ni nikoli obsodil. Da bi do tega vendarle ne prišlo, je vodstvo krščanskih socialistov v Ljubljani predlagalo obisk mariborskega škofa. Delegacija naj bi mu ob tej priliki pojasnila stališča JSZ do krščanske usmeritve delavske organizacije, ki jo predstavljajo. Skupino, ki je v maju 1940 obiskala mariborskega škofa Tomažiča, je vodil tedanji strokovni tajnik Tone Fajfar. V njej pa so bili predstavniki štajerskih organizacij JSZ iz Celja in Maribora. Celjsko skupino je vodil Jožko Jurač, znani in zelo prizadevni funkcionar krščanskih socialistov v Celju. Delavsko mladino, to je bila organizacija mladih znotraj JSZ, pa je zastopal tajnik te skupine iz Celja Aleksander Videčnik.⁴

Jožko Jurač je prosil škofijski ordinariat v Mariboru za sprejem delegacije pri škofu osebno in dosegel soglasje. Tako je škof dr. Tomažič sprejel delegacijo na sedežu mariborske škofije. Potem, ko je prislunhil pojasnilom Fajfarja in drugih, je zelo strpno povedal, da dogajanja v sosednji škofiji ne vplivajo na njega, ker da ni v ničemer podrejen ljubljanski škofiji. Skratka, zagotovil je delegaciji, da mariborska škofija ne bo sledila ljubljanski z obsodbo JSZ in ob zaključku sprejema blagoslovil člane delegacije. Deloval je zelo človeško in razumevajoče, tako da so zaskrbljeni člani delegacije pomirjeni odpotovali

iz Maribora. Kot se je pozneje pokazalo, je dosledno držal svojo besedo in ni z ničemer obsojal JSZ na Štajerskem. To je bilo velikega pomena, saj je ta delavska organizacija prav na Štajerskem žela med delavci velike uspehe. Uspešna je bila pri uveljavljanju pravic lesnih in žagarskih delavcev, papirničarjev, viničarjev in še bi lahko naštevali.

Drža mariborskega škofa dr. Ivana Jožefa Tomažiča je gotovo zaslužila več pozornosti, kot ji jo namenjajo zgodovinarji. Z gotovostjo je

mogoče trditi, da je prav njegova odločnost prihranila ljudem v tem delu domovine veliko gorja v letih med drugo svetovno vojno.

Opombe:

1. Janko Prunk, Pot krščanskih socialistov v OF, Ljubljana 1977, str. 196
2. Prav tam
3. Prav tam, str. 197
4. Delavska pravica, 17. 7. 1937 navaja pod rubriko Celje med drugim: Skupščina krščanske delavske mladine v Celju je imela 13. 6. 1937 občni zbor v prostorih Delavske zbornice. Izvoljeni: predsednik Lojze Petelinšek, tajnik Aleksander Videčnik...

Kdo je bil Ignac Orožen

Zgodovinarji se, ko pišejo o naši dolini, večkrat sklicujejo na vir katerega od zgodovinskih del Ignaca Orožna. Res je, da je pri pisanju zgodovine Zgornje Savinjske doline, potrebno prelistati njegova dela.

Ignac Orožen se je rodil v Laškem leta 1819. Študiral je v Celju in Gradcu, bogoslovje pa je končal v Celovcu, kjer je bil spiritual Anton Martin Slomšek, tako lahko trdimo, da je bil njegov učenec. Posvečen je bil leta 1842 in je kaplanoval v Žalcu in Celju. V Mozirju je bil župnik od 1854 do 1900. Iz Mozirja je odšel za nadžupnika v Rogaško Slatino, kjer je dokončal novo župnijsko cerkev. Leta 1867 je postal kanonik v Mariboru, kjer je bil 10 let ravnatelj bogoslovja in predavatelj cerkvene umetnosti. Kot stolni prošt je bil tudi ravnatelj škofijske pisarne. Umril je leta 1900 v Mariboru.

Že kot mlad duhovnik se je zanimal za zgodovino. Sestavil je obsežne kronike župnij Celje, Mozirje, Laško in Rogaška Slatina. Njegovo glavno delo pa je zgodovinski opis

14 dekanij lavantinske škofije – Das Bisthum und Dioezese Lavant. Ta dela so izhajala med leti 1868 in 1893. Tako ne more mimo njegovih del nobeden zgodovinar, ki opisuje cerkveno zgodovino teh krajev, tudi Zgornje Savinjske doline in Benediktinskega samostana Gornji Grad. Benediktince je opisal v knjigi Das Benediktiner-Stift Oberburg, Maribor 1876.

Mozirjani so se mu leta 1987 oddolžili s spominsko ploščo na župnijsču. Ploščo so odkrile Kulturne organizacije v Mozirju.

V nekaj nadaljevanjih bomo posvetili pozornost zapisom Ignaca Orožna v tistem delu, ki opisujejo dogodke ali sakralne spomenike v našem okolju.

Gre za prevod iz knjige Ignaca Orožna Das Dekanat Oberburg, Maribor 1877 (Dekanija Gornjegrajska).

V nadaljevanjih bomo predstavili še posamezne župnije oziroma podružnične cerkve, kot jih je opisal Ignac Orožen.

Pesem od Bočne

Iz Bočne nam je naša bralka Marija Žmavc sporočila, da ima še od svoje matere zapisano pesem, ki jo je leta 1906 napisal bočki župnik Gregor Potokar. Do tega leta je namreč Bočna spadala pod faro Gornji Grad in prav Potokar je bil prvi župnik v novonastali župniji Bočna. Kot lahko sklepamo iz vsebine pesmi je tiste

čase precej zdrav med Bočani povzročalo dejstvo, da nimajo svoje fare. Žal se je kronika, ki jo je pričel pisati Potokar, izgubila v času, ki ga smemo šteti za novejšega. Baje je v tej kroniki bilo vse popisano, kako so Bočani uspeli pridobiti svojo faro. Pa tudi pesem nekaj pove.

1
*Tu visoka je Menina,
spodaj cerkvica stoji,
okrogla lepa je planina,
ki vse tujce veseli.*

2
*Med gričem in ravnino
vas Bočna tu stoji,
gospodar s svojo družino
prav srečno tu živi.*

3
*V bližini vas Otoka
ponosna se mi zdiš,
ob cesti tam je Kropa,
ki k novi župniji sliši.*

4
*Minilo je že nekaj let,
ko so Bočani zborovali
da hočjo svojo faro imet,
sosedje pa so se jim smejali.*

5
*Tisti, ki so se norčevali
prav tiho zdaj molče,*

*ker norci so ostali,
Bočani pa možje.*

6
*V slavni zdaj škofiji
je ena fara več,
za bližnjo dekanijo
pa to je oster meč.*

7
*Prelepi je zdaj fare
novi biser v škofiji
ne najde več ji para
v gornjegrajski dekaniji.*

8
*Zdaj zaklicat hočemo
več kot tisočkrat
Bog bčuvaj lepo Bočno,
adijo Gornji Grad.*

9
*Ta pesmica je zbrana
zdaj vam jo izročim,
saj je poimenovana
Bočanom za spomin.*



Šekov Martin je imel v stari Jugoslaviji pri Rjavcu trgovino. Razglednica iz časa med obema vojnama.

Grega in žandarja

V tisti stari Jugoslaviji so bili žandarji strah in trepet raznih prestopnikov. Kadar so bili v službi, so nosili poleg puške za pasom še pištolo in bajonet. Starejši ljudje se bodo spomnili prizorov, ko so z bajonetom na puški prihajali v vas, če so ravno koga iskali in sledili. Ponavadi sta hodila vedno dva skupaj in prav nihče se jih ni razveselil. Žandarji so bili v tistih časih predstavniki oblastnega nasilja, čeprav seveda tudi reda!

V Lokah pri Mozirju je živel in pridno delal Petrinov Grega. Imel je le eno pglavitno napako, da je rad posegel v tepež, teh pa ni bilo ravno malo. Marsikdaj je iz nedolžnega fantovskega rajsanja nastal pretep in ob takih prilikah so pokazali žandarji svoje borilne spretnosti.

Spet enkrat se je Grega spozabil in bil udeležen pri tepežu. Sodišče v Gornjem Gradu ga je obsodilo na zaporno kazen. Ko se določenega dne Grega ni javil v gornjegrajski "kajhi" (zaporu),

so prišli žandarji, da bi ga nasilno spravili na služenje kazni. Ko so prišli na dom, kjer je Grega prebival, so povprašali po njem. Res ga ni bilo doma, saj je delal v gozdu. Pa se strogi predstavniki zakona niso dali odpraviti in so na bodočega zapornika lepo počakali. Kmalu je bilo slišati na dvorišču konjsko vprego, Grega se je vrnil iz gozda. Srečanje z žandarji je bilo precej hladno, Grega vseh muh poln je lepo ponižno prosil, da bi se rad malo uredil, češ takle pa res ne morem v zapor! Žandarja sta mu dovolila pet minut, ravno toliko, da je Grega stekel ven, skočil na konja in v diru krenil v Gornji Grad. Prej torej, ko sta uspela žandarja poročati o njegovem pobegu, je Grega že varno sedel v "kajhi". Grega je namreč smatral, da bi spremstvo žandarjev skozi domač kraj pomenilo veliko sramoto za njegov ugled pa je ukrepal po svoje. Bajе so ljudje, ki so za dogodek izvedeli, tiho privoščili žandarjema, da ju je Grega tako potegnul.

Zadrečki lončarji

V Zadretju se je razmeroma zgodaj uveljavilo lončarstvo kot domača obrt. Z razliko od meščanske obrti, je šlo v našem primeru za dodaten zaslužek oziroma reševanje slabega socialnega položaja določenega kroga prebivalcev v vaseh ob Dreti.

Da smemo govoriti o zelo stari obrti nam pove podatek, da sta že leta 1340 v neki listini gornjegrajske gosposčine omenjena dva lončarja iz Kokarij in sicer "Mihael in Konrad lončarja v Kokarjah". Seveda pa segajo sledovi "črne lončarije", kar je bila tudi kokarska, tja v hallstadsko obdobje. O tem pričajo tudi najdbe v Šentjanžu, kjer so naleteli na žarna grobišča in črnolončarsko posodo.

Žal za zgodnje obdobje lončarjenja pri nas nimamo veliko podatkov. Šele v 18. stoletju je kar dosti virov v zvezi z novim povezovanjem lončarjev in cehovsko usmeritvijo te domače obrti.

V letu 1732 je izšel v Gradcu generalni obrtniški red, po katerem so se morali vsi cehi v tedanji

Avstriji ravnati in prilagoditi svoja pravila.

Gornjegrajska gosposčina je skušala najti izhod za urejanje številnih socialnih problemov v zadrečnem predelu. Seveda je treba oceniti ta prizadevanja najbolj iz stališča prihodkov gosposčine, ki so bili zagotovljeni le iz pridobitvenih dejavnosti svojih podložnikov. Vsekakor so si prizadevali povezati lončarje v skupno organizacijo "domače obrti".

Sporočilo gornjegrajske gosposčine celjski kresiji v letu 1774 navaja, da gre pri zadrečnem lončarstvu za prastaro rokodelsko dejavnost, ki jo je treba razumeti kot domačo obrt. Črnolončarji so svoje izdelke razpečevali po sejmi in cerkvenih proščenjih znotraj območja, ki je spadalo pod gornjegrajsko zemljiško gosposčino, to pa je po Savinjski dolini mimo Celja in tja do Dolenjske in Sotle. Če so vozili, so potem ob vračanju naložili vino za gosposčino, to delo so opravili v tlaki. Kazalo bi opisati tedanje socialne razmere v Zadretju. Že smo omenili revščino velikega dela prebivalstva. Najbolj ogrožene so

bile vasi oziroma zaselki: Spodnje Kraše, Potok, Kokarje in Dobletina. Bolje je bilo v "savinjskih vaseh" kot so Gornje Pobrežje, Prihova in Varpolje. V pismu gornjegrajske gosposčine celjski kresiji, z dne 14. julija 1779, navajajo, da so lončarji brez zemlje in živine in torej nimajo možnosti živeti od kmetijstva. Prav zato je nujno razčistiti pojem "domače obrti" v smislu zakonskih določil. Lončarji so torej zvečine predstavljali neke vrste "vaški proletarijat". Ta se je množil z nastajanjem novih domačij, to izpričujejo nenazadnje tudi neoblikovana rodbinska imena kot Anton u Grabnu, Ignac na Tratah in podobno.

Podatki iz 18. stoletja nam povedo, da je v krajih na gornjegrajskem ozemlju živelo in delalo kar 60 do 70 lončarskih družin in to v vaseh: Kokarje, Pusto Polje, Spodnje Kraše, Potok, Lačja vas, Trnovec, Spodnje in Zgornje Pobrežje, nekaj malega pa tudi v Varpolju in na Prihovi.

Že leta 1711 so si v gornjegrajski gosposčini prizadevali za zakonito opredelitev lončarjev za domačo obrt. Posebno veliko je na tem delal tedanji upravnik, Leopold Andrej Auernegg. Ta je sklical dne 26. maja 1740 vse lončarje v Gornji Grad na skupen sestanek in jim prebral osnutek za lončarski red, ki bi ga predpisala gornjegrajska gosposčina za območje svoje posesti. V njem so zaščiteni ukrepi domače obrti in prepoved preprodaje lončarskih izdelkov. Se pravi, da ni dovoljena prosta trgovina s temi izdelki, le lončarji sami so smeli svoje izdelke prodajati. To naj bi bil splošni red za lončarje gornjegrajskega območja, imel pa je vsebinsko zaznavne cechovske značilnosti. V njem je bilo predpisano, da se mora vsak lončar v treh letih izučiti v svoji stroki. Torej so uvajali učno dobo. Vsak lončar je smel imeti le enega pomočnika, ki je moral biti registriran pri upravi v Gornjem Gradu. Določili so letne pristojbine združenju in gosposčini. Marsikaj je torej bilo v lončarskem redu izrazito cechovskega, to velja kot neke vrste monopol domačih lončarjev na območju gornjegrajske gosposčine in tudi glede določil o številu zaposlenih, vajencih in podobno. Združenje je vodil "nadlončar", ki so ga volili lončarji na skupščini. Temu so plačevali vse pristojbine,

obratno pa je bil nadlončar stalna zveza med lončarji in gosposčino. Seveda so poleg monopolnih načel že upoštevali pozneje uveljavljene zamisli o zadružni samopomoči.

Razvoj lončarstva v Zadretju je bil zagotovljen. Na sploh je potrebno še poudariti, da se je v stroki govorilo vedno bolj o "kokarskem lončarstvu" kot o zadrečkem. To pa izhaja iz dejstva, da so prav Kokarje bile vedno središče te domače obrti.

Lončarstvo se je spričo vsestranske podpore gornjegrajske gosposčine v Zadretju lepo razvijalo. Lončarji so upoštevali lončarski red in skrbno ravnali, kot je le ta veleval. Toda gornjegrajska gosposčina je želela še hitrejši razvoj iz dveh razlogov. Po eni strani so lončarji s svojimi domiselnimi in kakovostnimi izdelki zasloveli daleč naokoli in bili poslovno uspešni, po drugi strani pa je bila "kokarska lončarija" iskana na vseh sejnih. To pa je seveda prineslo tudi gosposčini stalen in sorazmerno dober prihodek v obliki dajatev. V Gornjem Gradu so leta 1776 pripravili nov, popolnejši lončarski red. Lončarjem je bil po vseči, ne pa raznim trgovcem, ki so želeli prodajati tudi lončarske izdelke v večjih količinah, kar pa je preprečeval veljavni lončarski red. Tako je celjska kresija leta 1779 zahtevala predložitev lončarskega reda, to je gosposčina tudi storila. Kresija tedaj ni imela pripomb na vsebino, saj je ta bila sodobna in ustrezna času. Red je bil skladen s predpisi veljavnega obrtnega zakona v Avstriji. V bistvu je šlo za dopolnjen red iz leta 1740. Imel je 14 členov, spet je bil poudarek na prepovedi prekupčevanja in v omejevanju količin za prodajo pri posameznih lončarjih. Lončarji so morali biti vpisani v registru pri gosposčini v Gornjem Gradu. Nadlončar je vodil pregled o vajencih, denarnem poslovanju zveze (ceha), ravnanju in zadržanju članov, skrbel za redno odvajanje pristojbin gosposčini, bil pa je hkrati neke vrste disciplinski predpostavljen lončarjem. Red je predvideval kazni za kršilce, tako naj navedemo primer. Če je lončar najel potujočega lončarja ali raznašalca, je moral plačati kazen v višini 3 kr in 2 funta voska ... Vajenci so morali za uk plačati 1 forint, ko pa so se izučili, pa

pristopnino v ceh. Prav zanimivo je, da je red zapovedoval lepo obnašanje, poštenost in nrvnost članov, sicer so lahko izgubili pravico opravljanja obrti. Gospoščina pa je prevzela skrb za dosledno izvajanje in zaščito v smislu določil zapisanih v redu.

Morda še to. Lončarji so nosili na sejme posebna nosila, na katere so natikali lonce. Nosila so lahko kupili le pri gosposčini in so torej bila vsa enaka "za 23 posod", stala pa so 45 krajcarjev. Škof Karl

lončarjev in poleg tega še 74 lastnikov lončarskih nosil.

Danes je seveda zanimivo vedeti kdo vse se je tiste davne čase ukvarjal z lončarstvom. V registru so bili vpisani po vaseh tile lončarji:

Kropa - Jožef Juras, Spodnje Kraše - Jožef Komar, Ivan Gornik, Štefan Komar, Tomaž Podrižnik, Anton Juras, Luka Novak, Mihael Majdič in Jakob Flajs. Potok - Jakob Tratnik, Janže Vinišnik, Ignac na Tratah, Anton Čendelak, Anton u Grabnu, Janže



Zadrečka lončarija v Muzejski zbirki v Gornjem Gradu.

grof Herberstein "zapoveduje lončarjem držati se lončarskega reda", sicer bo gosposčina (upravnik Filip Jožef Walter) kaznovalno ukrepala. Tako je stalo v zaključku lončarskega reda.

Seveda so se tudi v Gornjem Gradu zavedali, da je vsako predpisovanje v obrtnih zadevah, pripadalo izključno le državi kot zakonodajalki. Torej je bil lončarski red gornjegrajske gosposčine nekako protizakonit. Kjer ni tožnika, ni sodnika, so verjetno menili.

Po sprejetju reda v letu 1779 je bilo vpisanih v gornjegrajskem lončarskem registru 76 članov

Mlinar, Ignac Goričar, Tomaž Novak, Jakob Pavel, Mihael na Prodeh, Ignac Prodnik in Matija Omuk. Lačja vas - Martin Josek, Gašpar Krigl, Ignac Berguč, gostač Petelinšek, Mihael Goričar, Luka Goričar in Jože Petelin. Pusto Polje - Martin Oberštaj, Jožef Matevžovič, Martin Jezernik, Tomaž Krefl, Martin Lovrač in Valentin Partl. Kokarje - Klement Pajšenik, Jakob Turk, Franc Pakelec, Ignac Pongrac, Lovro Vesovčnik, Jernej Lukinc, Janže Novak, Matevž Arnež, Jurij Černe, Matija Florjanc, Anton Bašovič in Miklavž Solej. Doblešina - Anton Tavčej, Matevž Petelinšek, Andrej Vovk, Jurij Krigl,

Matija Krigl in Matija Kramer. Trnovec - Simon Vurjak. Spodnje Pobrežje - Jernej Jurc. Gornje Pobrežje - Blaž Matevž, Luka Mošič, Gašper Hudales, Anton Lukač, Luka Jakopin, Janže Benda, Andrej Miheličnik, Luka Vider in Boštjan Sečnik. Varpolje - Janže Gmajnar, Valentin Kramer, Simon Truntnik in Ignac Jurjovič. Spodnja Rečica - Jožef Kovač, Jožef Strigl, Peter Grabner in Janže Kmet. Prihova - Jožef na Prihovi.

Poudarjamo še enkrat, večina lončarjev je bila v Kokarjah in zato se je tam tudi marsikaj odločalo.

Sicer pa so bili lončarji v Zadrecki dolini zelo iznajdljivi in so vedno znova izdelovali nove izdelke, ki so navduševali kupce. Tako je znan "kokarski klobuk", v katerem so pekli rižnate in druge klobase v kmečkih pečeh oziroma črnih kuhinjah.

Na splošno pa je bila "črna" lončena posoda bolj trpežna in zato tudi bolj cenjena.

Mali lončarji so se dosledno držali lončarskega reda, ki ga je predpisala gornjegrajska gosposčina. Njihovo skromno življenje so pač prilagodili zaslužkom, menili so, da je bolje nekaj kot nič.

Omejevanje trgovanja z lončarskimi izdelki, predvsem pa prepoved prekupčevanja je povzročila pri nekaterih trgovcih in prekupčevalcih z lesom in drugimi kmečkimi pridelki odpor. Mimo obstoječih predpisov sta premožna kmeta Jožef Petek iz Lačje vasi in Ignac Goričar iz Potoka pričela z neomejeno prodajo lončarskih izdelkov. Nista upoštevala krajevnih omejitev prodaje, ki jih je določal lončarski red. Z vprežnimi vozili sta lončarske izdelke vozila celo v Celje in še dlje. Nadlončar Martin Oberštaj iz Pustega Polja je leta 1778 prijavil njuno kršitev lončarskega reda upravi gornjegrajske gosposčine. Očitno sta prekupčevalca in trgovca kršila 14. člen lončarskega reda, ki je veljal za gornjegrajske podložnike, lončarje.

Uprava v Gornjem Gradu je sprožila proti navedenima prekupčevalcema postopek za kaznovanje in izdala obema pisno prepoved njunega ravnanja z lončarskimi izdelki. Toda Goričar in Petelin sta se pritožila na celjsko kresijo in dokazovala, da je lončarski red, s katerim so bile določene razne omejitve prodaje in

proizvodnje, protizakonit in ni v skladu z veljavno obrtniško zakonodajo. Dokazovala sta, da z večjo proizvodnjo lončarji več zaslužijo, ona pa da skrbita za odkup teh izdelkov. Dalje sta trdila, da skrbita za prodajo, lončarjem pa sploh ni treba več na pot z nosili za posodo. Seveda je vse to nujno dokazovanje padlo v čas, ko so se celjske pravice že rušile, trgovina pa se je kljub nasprotovanju fevdalcev oziroma zemljiških gosposčin sproščala.

Dne 27. januarja 1779 sta celjska kresija in okrožna oblast odločili, da gornjegrajski lončarski red ni v skladu z obstoječo zakonodajo in da je vsako trgovanje neomejeno in prosto. Torej velja to tudi za lončarske izdelke. Skratka, pritožnika Goričar in Petelin sta v sporu z gornjegrajsko gosposčino zmagala.

Seveda je bilo pričakovati, da gosposčina tega poraza ne bo sprejela dobrohotno. Uprava gornjegrajske gosposčine se je pritožila na gubernijo v Gradec. Dokazovala je kako s spornim lončarskim redom preprečuje revščino na svojem območju in kako so s to ureditvijo zadovoljni tudi lončarji. Toda gubernija v Gradcu je pritrdila razsodbi celjskih oblasti in odredila razveljavitev gornjegrajskega lončarskega reda, ker le ta ni v skladu z obstoječo obrtno zakonodajo.

Pri tem je ostalo. Lončarji so poslej lahko neomejeno izdelovali in prodajali lončarske izdelke, komur so hoteli.

Lončarija je z uvajanjem novih tehnologij v gospodinjstvih in v industriji počasi usihala. Stoletna tradicija je tonila postopoma v pozabo. Lončena posoda ni bila več zanimiva za kupce, saj so na trg prihajale sodobne izvedbe različnih posod. Lončarji pa tedaj niso imeli pogojev za preusmeritev proizvodnje v kakšne drugačne lončarske izdelke. Tako je ta stara rokodelska dejavnost v Zadretju odmrta. Zadnji lončar v Potoku je leta 1931 prenehal z lončarijo in s tem se je zaključilo obdobje slovitih "kokarskih lončarjev".

Danes spet segajo ljudje po lončeni posodi, ker ugotavljajo, da je kuhanje v njej zdravo in jedi iz nje so okusnejše. Toda v Zadretju se pač ne bo več vrtel lončarski boben ...

Vsi viri navajajo, da je bila med kupci najbolj iskana "črna lončarija". Prav po njej so postali kokarski lončarji v svetu znani. Da so črni lonci zelo starega izvora pričajo nekatere izkopanine iz predzgodovinske dobe, kjer najdejo arheologi črno glinasto posodo. Tudi pri nas, kot smo že omenili, je v Šentjanžu najdeno žarno grobišče iz hallstattskega obdobja, posode za pepel so povsod črnonlončarski izdelki.

Predpogoj za lončarsko obrt so nahajališča ustrezne glin. V naših krajih jo najdemo zlasti na terciarni terasi med Savinjo in spodnjo Dreto, na dobroveljskih vznožjih od Nazarij do Šmartnega ob Dreti. V drugi polovici 19. stoletja so jo največ kopali nad Gornjim Pobrežjem. Seveda ni odvisno od glin ali je lončarski izdelek črne barve.

Ker so se z lončarsko dejavnostjo ukvarjale družine, je na dlani, da je šlo znanje lončarstva iz roda v rod.

V naših lončarskih družinah so si peči postavljali kar sami. Težava za kočarje, teh je bilo med lončarji največ, je bila, da niso imeli gozda, da bi iz njega pridobivali drva. To je bil dodaten strošek, ki je seveda zarezal v že tako boren zaslužek. Znano je bilo, da so kokarski lončarji imeli z gosposčino v Gornjem Gradu dogovor za nabiranje ustreznega goriva v njihovih gozdovih.

Tudi to je seveda nekaj stalo!

Po zaslugi zelo plodovitega raziskovalca Frana Baša imamo danes ohranjena tudi imena lončene posode, ki so bila v naših krajih poznana. Lončarji so izdelovali kuhinjsko posodo in shranjevalno

posodo. Med kuhinjsko posodo so sodili: mali, srednji in veliki pisker, mlečni pisker, pisker za župo, piskri za kašo, latvica za kisl mleko, pa še kaj bi se našlo.

Vsekakor so pod temi imeni tudi kupovali in naročevali lončeno posodo. Med nekuhinjsko posodo pa so uvrščali: posodo za kuhanje žganja, imenovano žganjar, za fižol, imenovano fižolar, za mast, ki so ji rekli mastek ali maščobnek, za kašo je bil kašnek, dvojni lonec z locnom za nošnjo na polje je bil župnjek, južnar, dvojček ali klobuk so rekli loncu za peko domačih klobas, v svetu je znan kot "kokarski klobuk".

V glavnem so naši lončarji izdelovali posodo svetle opekaste barve, pa tudi belosive barve. Največ so kupci iskali črno posodo, to smo že omenili. Da so lončarji dobili črno barvo so polili drva s smolo in to že v lončarski kopi, ko so žgali posodo. Goreča smola je potem dala sivo do črno barvo.

Grafitno črno barvo pa so dobili s pomočjo smolnatih borovih iveri, nasekanih iz borovih štorov. Te so sekali v graščinskih gozdovih. Te iveri so potem v kopi zažgali, smola se je raztekla po posodah in jim dala značilno grafitno črno barvo. Takšno posodo so izdelovali tudi prekmurski lončarji.

Mimo so časi, ko so lončarji po svetu ponujali svoje izdelke. Ostal je le še spomin in še o njem le malokdo kaj ve, škoda, tudi to je naša kultura. Le najstarejši še pomnijo tisto staro vižo "kelnerca rajt`ngo povej, mi smo daleč domej, tam v teh trdih Kokarjah, tam kjer glina je domej."

Ljubenske potice

(Objavljeno v reviji Lipa – 1990)

Ljubno je prikupen kraj v Zgornji Savinjski dolini. Že zaradi svoje lege in lepega okolja je bil že pred drugo vojno zelo obiskan turistični kraj ob Savinji. Ljubno je znano po stoletni splavarski in žagarski tradiciji. Torej ni naključje, da na Ljubnem že dolga desetletja domače turistično društvo prireja narodopisno prireditev - Flosarski bal.

Toda Ljubno se ponša še z pomembno etnološko posebnostjo – z ljubenskimi poticami. Po vsej Sloveniji in seveda tudi drugod je na Cvetno nedeljo velik praznik, ki doseže vrhunec z blagoslovitvijo butar. Ponekod jim rečejo tudi "snop." Na Ljubnem pa govorijo ljudje o "poticah." To je še redkokje ohranjen običaj, ko namesto klasičnih oblik butar naredijo oziroma ustvarijo, neverjetno zanimive like iz zelenja in te potem prinesejo k žegnu v cerkev. Tam smo lahko pričeh tihemu tekmovanju, kdo ima najlepšo, najzanimivejšo potico.

Prav preseneča tudi govorna oblika domačinov, ko govorijo o pripravi potic. Tu se reče, da potice pečejo in ne izdelujejo! Seveda so ljudje od nekđaj želeli izdelati kakšno novo umetnino iz vej in cepljenega lesa. Zato je bil nekoč kar red, da se v času pečenja potic ni hodilo od hiše do hiše, saj bi lahko opazovali kakšna presenečenja ki se pripravljajo za Cvetno nedeljo. Vsi so tiste dni delali skrito in zadržali skrivnost oblike za sebe. Saj je vsakdo želel, da bo pri cerkvi pokazal svojo umetnino v izvorni obliki. Pa tudi če so nekateri od zavisti trpeli ...

Potice so se torej pri Ljubencih ohranile iz roda v rod. Po zunanji podobi so seveda povsem drugačne od običajnih butar. Ljudska ustvarjalnost tu nima meja. Kaj vse je torej videti pred cerkvijo na dan blagoslovljanja? Od raznega orodja, ki ga ljudje uporabljajo na kmetijah, do glasbil, ur, raznih predmetov iz gospodinjstva in tudi kakšne živali so zraven. Starejši ljudje vedo povedati, da so fantje nekega leta pripravili glasbila za celo godbo na pihala ...

Te običaje v manjši meri gojijo še na Rečici ob Savinji in v Lučah. Vendar pa so od vseh običaj

najbolj ohranili prav Ljubenci.

Zanimivo je prisluhniti starejšim domačinom, kaj pripovedujejo o poticah in vsem kar zraven spada. Imel sem priliko govoriti z ljubenskim kovačem Jožetom Brunetom. Ta je bil živi leksikon za razne običaje, seveda tudi za potice. Povedal je, da je med obema vojnama slovel Ivanički Joža, ki je ustvarjal like, da so ljudje kar strmeli. Vsi so pred cerkvijo čakali, kaj bo prinesel Joža, s čim bo presenetil.

Za izdelovanje potice morajo biti na voljo razne vrste lesa. Pravijo, da mora biti sedem različnih vrst tega rastlinja. Obvezen je božji les, bršljan, kisovna (tisa) in iva (neke vrsta vrbe), za vezavo pa so služile brezove vitre ali trte (preklane brezove vejice).

Brunet je bil v svoji duhovitosti nenadkriljiv! Pravil je kako so nekoč prinesli k cerkvi babo v košu, pa ni bilo zamere, ljudje so vzeli tudi kaj takega za sprejemljivo. Nekoč so naravnost sloveli Murčevi fantje s Primoskega vrha po poticah posebnih oblik, znani so bili po prikazu lepih ur in raznih živali.

Ljubenske potice so znane tudi preko naših meja. Vsako leto si jih ogleda tudi veliko tujcev. Tako je strokovno glasilo bavarskih narodopiscev Volkskunst v številki z 2. maja 1981 prineslo daljši članek izpod peresa Elisabeth Katschnigg-Fasch pod naslovom Značilne butare v slovenski Savinjski dolini (Die merkwuerdigen Palm-buschen im slovenischen Sanntal). Znanstvenica poudarja posebnost teh butar (ljubenski potic). Celo edinstvene so, je zapisala Faschova. Povsem ohranjen je ta običaj v malem trgu Ljubno, nekoliko pa tudi v sosednjih Lučah. Pri tem ne gre za butare v običajnem pomenu besede, ampak za umetniško oblikovane predmete najrazličnejših vrst, narejenih iz stalno zelenih rastlin. Gre za globoko ukoreninjen običaj v tem kraju. Oblike potic so se skozi čas gotovo spreminjale, pač ustrezno razvoju in načinu življenja ljudi. Pogled na ljudsko ustvarjalnost je edinstven, celo lovske trofeje in razno lovsko orožje je najti med poticami ... V Lučah je nekoč slovel po domiselnih poticah Janez Pečovski, ki je spletel

iz vrbe banjo, v kateri je v cerkev prinesel žive ribe. Vse to je vlekel s trtami, spletenimi v trnek. Tedaj so v Lučah to smatrali za neprimerno in cerkvena oblast je potice prepovedala, češ da gre za brezbožne potice, ki ne sodijo k blagoslovu. Tako bavorska etnologinja! Naj dodam, da mi je revijo Volkskunst posodil Peter Breznik z Ljubnega.

Seveda se vsiljuje vprašanje odkod Ljubencem izraz "potice." Odgovora ne najdemo med prebivalstvom, saj spomin sedanjih rodov ne sega tako daleč nazaj. Pač pa nam Niko Kuret v svoji knjigi Praznično leto Slovencev I pojasni, da so ljudje zelo radi butare krasili z različnim pecivom, zato so ponekod ohranjeni izrazi "presnec," tudi "beganica," tako lahko sklepamo,

da velja to tudi za ljubenske butare "potice." Posebno ker je ohranjeno izrazje, da potice pečejo in ne, da jih izdelujejo.

Na sploh bi morali z veliko vnemo ohranjati take in podobne ljudske običaje, ki plemenitijo naše kulturno izročilo. Seveda moramo ob tem skrbeti za pristnost ljudskega izraza v ljubenskih poticah. Vsako vsiljevanje drugačnih likov ali oblik bi pomenilo po mnenju našega uglednega narodopisca dr. Janeza Bogataja pačenje starega običaja in izgubo izvirne domiselnosti ljudi.

Turistično društvo Ljubno bo v nedeljo 22. aprila 1990 pripravilo ob prazniku domačih godcev v kulturnem domu razstavo potic. Prijatelje ljudskega izročila vabimo tega dne na Ljubno, ne bo vam žal!



Ljubenske potice - zelo star običaj, ki se je ohranil na Ljubnem do sedanjih dni. Slika je iz leta 1903.

GOZDARSTVO IN KMETIJSTVO

Ko sta bili Savinja in Dreta pretesni

Vse do leta 1950 so v Zgornji Savinjski dolini splavarili in plavili okrogel les do žag. Spravilo lesa je bilo na sploh zelo zahtevno in težko delo. Že s planin, ko je bilo treba pripraviti mogočne riže in potem platanice spraviti po glavnih vodah in strugah do žag. Tam so okrogli les razžagali na potrebne mere in ga na "vezeh" povezali v splav.

Vodotoki so bili v tistih časih in daleč nazaj, najenostavnejše sredstvo za spravilo rezanega in okroglega lesa. Savinja in Dreta sta imeli urejene številne struge do žag in številne pritoke, ki pa seveda niso bili vsi plovni.

Splavarstvo in plava sta bili s strani oblasti strogo nadzorovani. To seveda ni bilo naključje, kajti že v nekdanji Avstriji se je moralo od oblasti dobiti dovoljenje za koriščenje vodotokov – tako imenovana plovna pravica. Celjsko glavarstvo je imelo v Mozirju svojo izpostavo, ki je bila pooblaščenca izdajati vsa dovoljenja v zvezi s koriščenjem vodotokov. Plavni upravičenci so bili trgovci z lesom, žagarji in veleposestvo Marijograd v Nazarjah.

Leta 1908 je oblast odrekla plavna dovoljenja žagarjem in trgovcem z lesom. Ta ukrep je hudo prizadel širši krog prebivalstva, saj je to v glavnem iskalo kruh v drvarstvu in splavarstvu. Razburjenje med trgovci in žagarskimi gospodarji je bilo veliko. In zakaj je do tega sploh prišlo?

V Ljubljani so gradili škofove zavode in škofija je potrebovala ogromne vsote denarja. Hkrati je bila škofija lastnica najlepših gozdov v dolini in površine teh so šle v desettisoče hektarjev. Tedaj so za potrebe gradnje potrebovali "belo zlato" les, ki ga je seveda bilo treba spraviti na žage in potem ga, kar se le da, dobro vnovčiti. Zveze so že tedaj pomenile več kot uradno začrtana pot! Prišlo je torej do neke vrste zapore vodotokov za druge koristnike, da bi veleposestvo uspelo hitro in pravočasno zagotoviti količine lesa za prodajo. Seveda je oblast bila polna razumevanja za denarne težave graditeljev škofovih zavodov v Ljubljani. Tako sta bili Savinja in Dreta na voljo izključno za škofijske potrebe. Domačini pa so čakali na flos, kot so rekli, saj je to bil edini možen zaslužek za preživetje preštevilnih družin ob Savinji in Dreti.

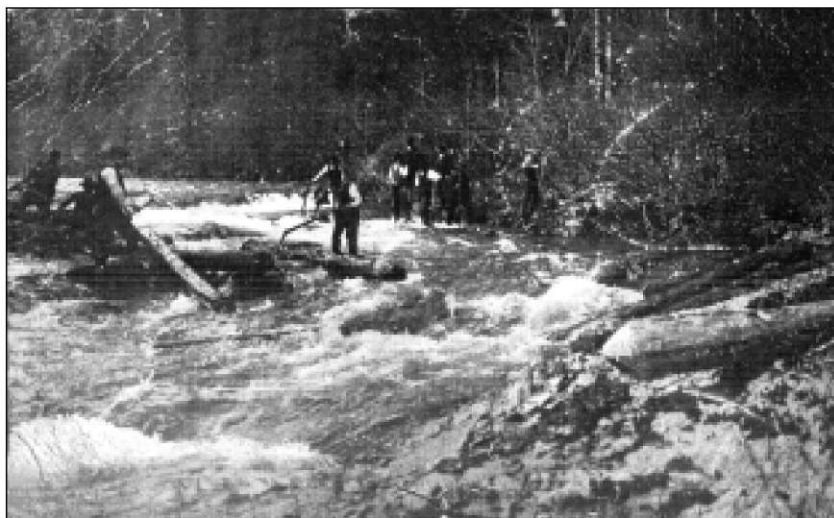

Plavci na Lučnici leta 1936.

Leto in pol je trajala napetost med domačimi žagarji in trgovci z lesom na eni strani in veleposestvom v Nazarjah. O teh dogodkih je v Narodnem dnevniku 93/1910 napisal celjski odvetnik dr. Anton Božič izčrpen članek. Ta odvetnik je v omenjenem sporu zastopal žagarje in trgovce z lesom iz Zgornje Savinjske doline. Prišlo je do tožbe, ki je temeljila na trditvi, da je na ta način "mnogo stotin ljudi" brez zaslužka. Je pa to stanje povzročilo nejevoljo širšega dela prebivalstva. Dr. Božič je zapisal, da je pritožba že poslana na cesarsko namestništvo v Gradec in da so vsi izgledi, da bodo višje oblasti spor rešile pravično in odvzele "absoluten primat"

škofijskega veleposestva nad Savinjo in Dreto. Pisec je takole zaključil svoj članek v časopisu: Gornjesavinjski kmečki splavarji naj ne obupajo! Prestali so razne nesreče, preboleli bodo tudi one, ki izhajajo od avstrijskih oblasti."

Ta primer samovolje je žagarje in trgovce z lesom izučil. Ugotovili so, da edino združeni in dobro organizirani lahko kljubujejo podobnim primerom samovolje oblasti. V Radmirju so ustanovili Gornjesavinjsko plavičarsko in plavbeno zadrugo. Tej je kmalu sledila splavarska zadruga na Rečici ob Savinji. Pozneje so se združeni pogovarjali za svoje pravice.

Mlini in žage na lučkem koncu

Franc Kladnik-Jerče mi je že pred leti obljubil podatke o tem, koliko žag in mlinov je bilo v Lučah in okolici. Seznam, ki ga je pripravil, za kar sem mu zelo hvaležen, obsega prav zanimivo vsebino, ki je ne gre zavreči, saj predstavlja neko sliko preteklosti teh krajev.

Luče

V vasi sta bila dva mlina in dve žagi. Na Savinji je bila Juvanova žaga in zraven še Vavdnov mlin in žaga, prav tako sta bili na isti reki še dve žagi Firštova in Žunterjeva.

V kničkem vrhu so bili tile mlini: Osojski, Žmavčev, Sp. Voler, Zg. Voler, Črski, Jezerski, Metuljev, Molički, Škomnov, Otov, Robnikov, Mlačnikov, Hrabrov, Hriberski, Draški, Sp. Klinerski, Zg. Klinerski, Sp. Špehov, Zg. Špehov, Majkov, Mlakarski, Sp. Jerovčki, Zg. Jerovčki, Rmškov, Rmšeč, Sp. Ložekarski in Zg. Ložekarski. – Žage so bile tri in sicer Jezerska, Hrabrova in Sp. Ložekarska.

V Podvolovljeku so našeli tele mlina: Pogorevčki, Kotnikov, Riharski, Mlačnikov, Repov, Petkov, Obcirjev, Funtkov, Roščev, Seliški, Mlinarski, Žagarski (še dela), Podpečki, Dovnikov in Zamrski. – Žage pa so bile: Riharska, Obcirjeva, Mlinarska, Podpečka in Zamrska. Največja mlina sta bila Riharski na Lučnici, ki je imel tri kamne, in Vavdnov v Lučah.

Podveža je imela tele mlina: Prekov, Planiski, Hribirski, Markoski, Kladski, Pavčev, Jerijev,

Sedlski, Rebrski, Praznikov, Vitezov, Navrški, Koklejski, Stogleski in Pečovski. – Žage pa so bile: Prekova, Reberska in dve Praznikovi.

Raduha je imela mlina: Sp. Zavrački, Zg. Zavrački, Podvejski, Zg. Nadlučki, Sp. Nadlučki, Martkov, Dekmerski, Koželov, Slapnikov, Dešmanov, Perneč, Prošov, Bevčev, Modrakov, Sp. Teučov, Zg. Teučov, Obojnikov, Gabržov in Smrečki.

Strmec je imel naslednje mlina: Moklavčev, Radrški, Dišakov, Zg. Mliner, Sp. Mliner, Lovrinčev, Zg. Strmčki, Sp. Strmčki, Drtičnik, Črski, Zaleski in Illipočki. – Na tem območju so še bile tri žage in sicer Zg. Mliner, Sp. Mliner in Črska.

Konjski vrh - tu so našeli tele mlina: Kosmačov, Revsov, Podpečki, Trkačev, Brclonkov, Rjavčev, Cahočki, Parbeski, Golobov, Zg. Jamelski, Sp. Jamelski, Robnikov, Kuharski, Prepadski, Dežmanov, Shodočki in Drolekov. – Tu je bila le ena žaga in sicer Robnikova.

Jerče je še zapisal, da mu je za Raduho in Konjski vrh dal podatke Tevčev Jože, za Karnico, Podvolovljek, Podvežo pa jih je sam zbral v času, ko je kot gozdar deloval na tem območju. Že tedaj so bili objekti v glavnem v ruševinah. Tako je zajetih 106 mlinov in 19 žag ali z drugimi besedami, toliko je bilo na Lučkem vodnih naprav za mletje in žaganje.

Podatki so za poznejše rodove še toliko zanimivejši, saj so izraženi v hišnih imenih, morda so katera izmed njih že pozabljena. Morda.

Ko je les zapel

Ljudje se vračajo k navadam iz prejšnjih časov. Tako je tudi povpraševanje po škodlah (šiklnih) vse večje. Le malo pa je še tistih, ki jih znajo pripravljati. Še manj pa tistih, ki so večči pokrivanja streh z njimi.

V naših krajih so nekoč bile vse hiše lesene, kasneje so le tisti del v katerem je bila črna kuhinja zidali. Tudi ko so že imeli zidane hiše, so za kritino radi jemali skodle, saj so bile povsod na voljo. Veliko je bilo izdelovalcev in krovcev. Pripravljali pa so jih tako iz smrekovega kot macesnovega lesa. Prav zaradi ponovnega povpraševanja se spet vračajo nekateri nekdanji "šiklerji" v ta posel.

Obiskali smo Avgusta Pečovnika - Tanizijevega v Lučah. Že kot 17 letni fant je hodil s stricem v gozd pripravljati skodle. Ko je bil star 25 let je bil že povsem samostojen izdelovalec skodl. Kot pomni, jih je največ nacepil leta 1951, ko so še obnavljali požgane domove. Menda jih je bilo 18.000 kosov! Vse so bile smrekove. Da se les dobro cepi, ga je treba znati odbrati. Mora zapeti, če udariš po deblu. Seveda je potreben za to "pesem" poseben posluh in tega Pečovnik ima. Les za skodle mora biti gladek, nezavit, korenine drevesa morajo biti enakomerno speljane, veje pa tanke in položne. Rast mora biti gosta in enakomerna. Deblo mora imeti vsaj 42 cm premera, da ustreza. Deblo mora biti gladko, nezaraščeno in dokaj visoko brez grč. Macesen se težje najde, da ustreza v te namene. Borovih skodl Pečovnik ne cepi, nekateri pa jih. Ko odbere drevo v gozdu, ga tudi podere, saj se že s tem prične pravilna priprava lesa. Lahko ga obdela v gozdu, ali pa tudi ne. Če ga, potem olupljeno deblo nareže na dele dolge 80 do 120 cm. Pač odvisno od naročila kako dolge naj bodo skodle. Sledi obdelava takšnega kosa. Razkolje ga na štiri dele. Sredina se izloči, ker tam les ni primeren. Nato te dele razkolje na kose velike 10 cm, to delo opravi s klinom. Sledi obdelovanje s "šiklerco", to je posebne vrste sekira. Če je potrebno skodle malo popraviti, opravi to z "bognerco" (kolarsko sekiro). Lep šikl je brez grče in popolnoma gladek. Debel pa

od 8 do 12 mm. Dolžina je od 80 do 120 cm. Streha krita s škodlami traja 25 do 50 let, odvisno od tega, če gre za smrekove ali macesnove skodle. Macesnove so bolj trpežne, zato tudi enkrat dražje.

V 9 urah dela uspe Pečovnik nacepiti 400 skodl, macesnovih pa le največ 300 kosov. Macesen se pač težje "kolje". Krovci so bili v glavnem tesarji, največkrat priučeni. Pri pokrivanju uporabljajo za pritrjevanje skodl žeblje dolge 80 do 120 mm, ki so zelo tanki. Vsak "šikl" morajo zvrzati, da ga potem z žebljem pritrdijo. Če bi tega ne storili, bi skodle v sončni pripeki razpokale in s tem streha hitro propada. Sicer pa je po preteku leta po kritju dobro streho izolirati.

Ko so gradili olcarske bajte po planinah, so skodle pripravljali kar v bližini gradbišča. Bajte so imele, če so bile trajnega namena, "šitlarske" strehe.

Morda je dobro omeniti še orodje, ki ga rabijo izdelovalci skodl. Žaga amerikanka, sedaj so motorne žage, sekira oštaka za podiranje in zabijanje klinov in klini (leseni iz bukovega ali gabrovega lesa). Olcarji so rekli, da železni klin "ne vleče v drevo", zato jih niso uporabljali. Za lupljenje je bila sekira malarin in tudi lupevnik (šepcer).

Podiranje drevesa za skodle je zahtevalo posebno skrbno ravnanje. Najprej so odrezali korenčnik. Olupljeno deblo so potem spravili do ceste. Če pa je bilo to zaradi zahtevnega terena nemogoče, so izdelovali skodle kar na mestu poseka in jih potem nosili iz gozda povezane v butare. Butare so šteje 30 do 40 skodl.

Pri cepljenju lesa so udarjali po štilerci z lesenim batom, temu pravijo fučka.

Nekoč niso uporabljali železnih žebeljev za pritrjevanje skodl, pribijali so jih z macesnovimi cveki. To je bilo gotovo zelo zamudno delo.

Ljudje se v marsičem vračajo k naravi, spet postajajo lesene strehe zanimive. Pečovnik bi lahko delal noč in dan, če bi hotel zadostiti povpraševanju. V Savinjskem gaju je prikazal cepljenje skodl. Zanimanje zanje je bilo zelo veliko. Ali bodo tudi mlajši segli po lesu in štilerci?

Po Savinji, Dreti, Savi in Donavi

Lahko smo zadovoljni, da je bilo v naši dolini kar nekaj redno pišočih ljudi, ki so nam na ta način marsikaj ohranili iz naše preteklosti. Med take sodi tudi Mozirjan Jože Lekše. Veliko njih je potegnilo drugo okolje, zato so iz doline odšli s trebuhom za kruhom. Nekatere pa je pogoltnil "veliki svet." Seveda pa je še vedno veliko sivih lis v zgodovini in narodopisju iz Zgornje Savinjske doline, lahko bi jih bilo manj ... Resnici na ljubo so imeli zapisovalci zgodovine težko delo, saj dolina ni arheološko raziskana in tako so vedenja o preteklosti seveda bolj skromna, utemeljena z malo naključnimi najdbami. Zgodovinar Ignac Orožen, ki je bil dolga leta župnik v Mozirju, nam je zapustil izreden zaklad v svojih knjigah in prav posebno še v župnijski kroniki Mozirja. Žiga Laykauf, Franc Hribernik, Franjo Vajd in še kdo, so se sklicevali na omenjeno kroniko ali pa na listine, ki so bile dosegljive. Posebno Žiga Laykauf, ki je bil nekaj časa tudi trški arhivar, je imel priliko izpisati vrsto podatkov iz listin, ki so bile hranjene v bogatem trškem arhivu. Žal so Nemci leta 1943 odnesli vse občinske arhive iz doline in glavne listine hranili v minoritski cerkvi na Ptuj. To pa so zavezniški bombardirali in tako so bile najstarejše listine iz naše doline uničene.

Jože Lekše se je ukvarjal predvsem z narodopisjem že v časih, ko je še v dolini učiteljeval. Mislim, da ima glede tega kar častno mesto. Pravo bogastvo je najti v njegovih beležnicah, imel je namreč navado zapisati pogovore, ki jih je vodil s starejšimi in razgledanimi ljudmi v naših krajih. Kot narodopisec je sodeloval z dr. Franom Kotnikom, ki je poskrbel za izdajo Kotnikovega zbornika, v njem najdemo zanimive podatke za predel Gornjega Grada. Pozneje je raziskoval narodne običaje na Kozjanskem in v okolici Vojnika. Svoje izsledke je objavljil v raznih strokovnih revijah in časopisih.

Kdo je bil Jože Lekše

Jože Lekše se je rodil 20. 2. 1901 v Mozirju. Gimnazijo je obiskoval v Celju, kjer se je šolal

na dvojezični gimnaziji. Postal je učitelj, leta 1920/21 je bil na Rečici ob Savinji, potem pa je učil v Solčavi in od tam leta 1923 odšel na študij na višjo pedagoško šolo v Zagrebu. V letih 1931 do 1937 je učil na meščanski šoli v Šoštanju, leta 1937 pa je postal ravnatelj meščanske šole v Vojniku. Okupator ga je leta 1941 izselil v Srbijo, od koder se je takoj po vojni vrnil spet v Vojnik. Od leta 1947 je poučeval na celjski gimnaziji. Krajše obdobje tudi na učiteljišču v Celju in nato na ekonomski šoli v Celju, kjer se je tudi upokojil. Umrli je v Celju 15. aprila 1978. Zapustil je številne študije in bogato gradivo svojih raziskav.

Prav zanimivi so zapisi Jožeta Lekšeta, ki so plod razgovorov z nekdanjimi flosarji (splavarji) v Zgornji Savinjski dolini. Z nekaterimi je govoril še pred drugo svetovno vojno, s številnimi pa tudi po drugi svetovni vojni. Ker gre za nekatere nadvse zanimive podrobnosti iz življenja splavarjev in sploh lesarstva, je prav, da jih objavimo.

Franc Bačun - Miglavčev

Iz razgovora s Francem Bačunom (Miglavčev Francelj) z Ljubnega izvemo, da so plavili do Mozirja ali Letuša do 80.000 platanic letno, kakšno leto pa tudi več kot 100.000. Letno je "šlo" po Savinji ogromno flosov, po Dreti okoli 400. Splavili so največ rezanega lesa. Približno četrtnina pa je bila tesanega lesa. Rezan flos je imel okoli 12 kubikov lesa (vodni flos). Tesan flos je imel 8 kubikov in na vrhu še 8 do 10 kubikov obloženega lesa, kar je bilo skupaj okoli 18 kubikov. Pri žagi so merili tako imenovane "žagne flose," ta je imel 2,5 kubika lesa. Od leta 1908 so začeli voziti "metrsko robo," do takrat pa je veljala kot merska enota "klafta." Očitno je Bačun opisoval dogajanja pred drugo svetovno vojno, saj je poudaril, da so pred prvo vojno po vodi splavili le tretjino omenjene količine lesa. Največji razmah je flosarstvo doživelo med leti 1928 in 1941. Pri navedenih količinah gre gotovo za okvirne številke, torej za oceno, ki je lahko od pripovedovalca do pripovedovalca različna.

Rakun, p. d. Kos iz Varpolja

Obsežen razgovor je imel Lekše z Rakunom (p.d. Kos) iz Varpolja. Tudi Kos trdi, da je pred prvo svetovno vojno vozil manj flosov kot po njej. Tako je pred prvo vojno vozil kakšnih 60 in po njej že okoli 100 flosov. Prav zanimivo pa opisuje Kos tedanje struge, ki so bile skrbno urejene za plavo platanic do žag. Grušoveljska struga je bila najmočnejša, saj je vodila kar do dvajsetih žag ob njej. Bajе so v teh žagah letno razrezali približno 100.000 platanic. Ko je bilo veliko naročil, so žage venecijanke žagale noč in dan. Nekoliko manjša je bila okoninska struga. Ob njej je bilo manj žag.

Rakun je ocenil, da je Vrbovec (mišljena je škofijska žaga, op. A.V.) v Nazarjah letno razrezal okoli 100.000 platanic. Po mnenju Rakuna so letno plavili iz zgornjega dela doline okoli 200.000 platanic, pri tem pa po njegovem ni vštēt les škofijskega veleposestva. Ocene količin lesa so pač zelo osebne.

Pred prvo svetovno vojno je "žagmošter" prejel od žaganega flosa 3 krome plačila in to "ob hrani". Po mnenju Rakuna je na venecijanki zrezal 3 takšne flose tedensko.

Za vezanje flosov so tiste čase potrebovali "trte". Največ so jih nabirali okoli Ljubnega in to večina brezovih, le malo je bilo tudi hrastovih. To delo so opravljali med jesenjo in pomladjo. Butara iz 60 trt je stala pred prvo svetovno vojno 40 do 60 krajcarjev.

Rakunova ocena o spravljenem lesu po naših vodah je letno 300.000 platanic ali okoli 2000 flosov. Rakun pravi, da je "graščina" (škofovsko veleposestvo, op. A.V.) vse dokler ni zgradila svoje žage Accenta v Nazarjah, prodajala les kmetom, ti pa potem splavarskim gospodarjem.

Naši flosarji so vozili že od leta 1885, tako Rakun, pogosto tudi do Kalafata. Do tja je zagotovo vozil Kotnik iz Grušovelj.

Jože Lekše je nadaljeval s pripovedjo Rakuna, p. d. Kosa iz Varpolja. Cena žaganega flosa je bila v avstrijskih časih 20 goldinarjev, v Beogradu ali

Pančevu pa 26 do 36 goldinarjev. Koliko od tega je prejel flosar? Rakun je trdil, da je do Celja prejel 1, do Radeč 2,5, do Zagreba 8 do 10 in do Mitrovice 25 do 30 goldinarjev.

Za vezanje flosa so plačali 1, pozneje pa 2 goldinarja. Navadno so vezali po tri skupaj, dnevno pa vsega 3 do 4 flose.

Kaj je povedal Ermenc, p.d. Apat z Ljubnega

Kot kaže je bil Ermenc eden tistih flosarjev, ki so vozili na dolge proge. Spominjal se je, da so pred prvo svetovno vojno potrebovali za rajžo do Kalafata in nazaj 5 do 6 tednov. Splavarjenje je bilo še posebej naporno zaradi "džerdapov" in "kazanov." Zato so morali že pri Adi splave močno utrditi. (Iz tega bi lahko razbrali, da je Apat opisoval nevarne rokave na Donavi, op. A.V.). Na splavu so že od doma prevažali čoln s katerim so nabavljali hrano v Kalafatu, kjer so po navadi stali kar nekaj časa. Tedaj so takšne čolne izdelovali v Nazarjah. Že do Kalafata je bila dolga pot! Toda nekateri so vozili še naprej – do Bistreca. Bajе je bil tiste čase znani trgovec z lesom v Kalafatu neki Jonita Mariaku (očitno Romun, op. A.V.). Ermenc je navedel nekaj tistih, ki so redno vozili do Kalafata: Petrin in Flere s Pobrežij, Kolenc, Filež, Batl in Režov pa z Ljubnega.

Vračanje z rajže

Tedaj pač še ni bilo ustreznih prometnih sredstev, zato je vračanje bilo zelo naporno. Od Kalafata so se en dan vozili z ladjo Turn Severin, na njej so tudi prenočevali. Naslednji dan so z ladjo nadaljevali do Oršave in prenočili v Zemunu. Z ladjo so nadaljevali pot do Muhača (Mohač), tam so spet prenočevali, od tam so nadaljevali pot z vlakom preko Kotoribe do Pragerskega. Denar so menjavali v Kotoribi ali v Budimpešti.

Žagni flos so tedaj plačevali doma 24 goldinarjev, v Kalafatu pa so ga prodali za 50 goldinarjev.

Če bi se še enkrat rodil, bi bil spet tesar

Rokodelstvo nekdanjega časa je bilo povezano z velikimi telesnimi naporji pa tudi s prilagajanjem danim tehničnim možnostim. Vsekakor pa so tedanji mojstri svoje obrti marsikaj zmogli in uspeli narediti izdelke, ki so še danes občudovanja vredni.

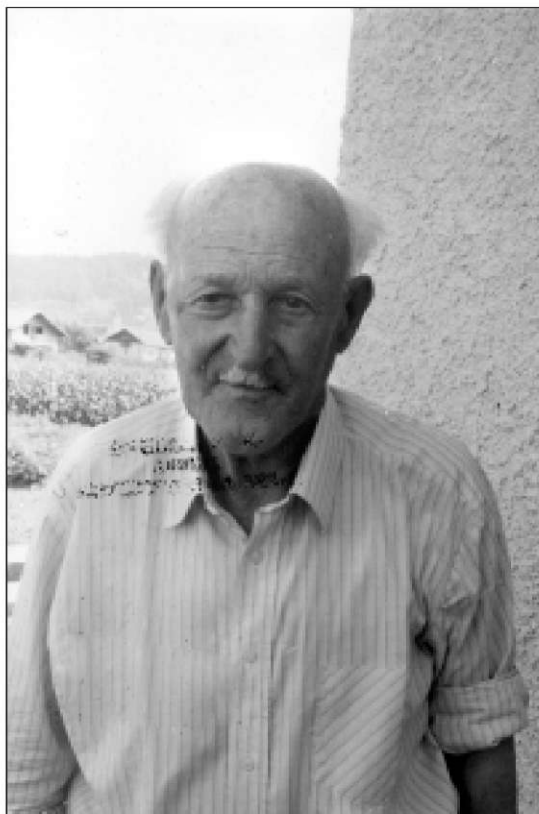

Franc Žager, znani tesar iz Lok pri Mozirju.

V dolini je od nekdanj prevladovalo obdelovanje lesa, saj so zato nudili dovolj možnosti obsežni gozdovi. Spretnosti, ki so jih ljudje obvladali, so za današnje čase prav presenetljive. Samo spomnimo se lepih kašč, tehnično izpopolnjenih kmečkih mlinov, žag in nenazadnje kozolcev in marofov. Žal pa seveda nekdanji mojstri hitro umirajo, o njih in njihovem delu pa je veliko premalo zapisanega, da bi ostal zadosten spomin zanamcem.

Eden redkih starejših tesarjev je Franc Žager - Mihov v Lokah, dopolnil je že 81 let pa je še vedno poln spominov na čase, ko so vse trame in

podobne komade lesa ročno tesali in sploh ročno obdelovali. Naš sogovornik z besedo ne omenja vseh naporov in težkega dela, trdi le, da ga je to delo veselilo in da bi, če bi znova stopil na pot življenja, spet želel obdelovati les.

Poklica se je priučil pri znanem tesarskem mojstru Francu Deleji v Mozirju. Pri njem sta delala že njegov oče in tudi brat Martin. Ta ugledni mojster je opravljal dela povsod po naši in Šaleški dolini. Slovel je po kakovosti in zanesljivosti. Tako pač dela ni nikoli zmanjkalo. Kaj vse so tedaj delali? Kozolce, ostrejša, gospodarska poslopja, mostove, rečne jezove in razna popravila lesenih zgradb, kot so kašče in podobno. Za vsako novogradnjo je Deleja naredil načrt, ki so se ga potem držali.

Kdo pa je tedaj izdeloval mline, žage in podobne naprave? Ja, pravi Žager, zato so bili posebni tesarji, ki so jim v stroki rekli "berkovci", tudi njegov brat Martin je bil med njimi. Očitno gre pri izrazu "berkovci" za popačenko iz nemščine, ki ima koren v besedi "das Werk" (mehanizem). Ti "cimermani" so bili posebej iskani, saj je tedaj bilo v dolini veliko žag in mlinov, ki jih je bilo treba tudi popravljati.

Delavci pri mojstru Deleji so bili vedno ustrezno zavarovani, rekli so, da so bili "pripravljeni" kar tedanji delavci na sploh niso bili, vsaj pri raznih trgovcih z lesom in pri gozdnih posestnikih ne.

Pa je stekel pogovor o kozolcih, ki so v dolini ponekod pravi lepotci. Poznali so okenske in večokenske. Okna so po domače imenovali "štant". Velikost kozolca je že na zunaj dokazovala velikost kmetije. Enojnim so rekli "lesa", če pa je bil dvojnik (dopler), pa je štel med prave kozolce. Prednje in zadnje stebrišče so imenovali "brana", med okni pa so bile vzdolž "late", v katere so obešali žito. Brano je ponavadi vezal polokrogli vzvod, imenovan roke ali "panti". Spodnji pod, imenovan "štolberk", je bil uporaben za skladiščenje v omejeni površini, ker je moral levo in desno ostati prostor za late, dočim je zgornji skladiščni prostor zajemal celotno površino, torej je bil širši.

Kritino so uporabljali nekoč v glavnem leseno (skodle) ali slamnato (škop). V novejšem času, že daleč pred prvo svetovno vojno pa so že v glavnem za to rabili opeko. Krovška dela so največkrat opravljali krovci, posebno zahtevno delo je bilo s skodlami. Uporabljali so skodle iz smrekovega lesa, ki se je moral lepo cepiti, najboljši je bil spodnji del debla (rotina). Cepili so surovi les, potem so skodle sušili in take polagali na streho.

Med težja tesarska dela so sodili jezovi. Tu so uporabljali surov les jelke, saj se ta v vodi najbolje obnese. Za takšna dela niso imeli posebnih načrtov, tako tudi ne za obnovo mostov, ki jih je največkrat odnesla visoka voda. Tudi pri mostovih so za dele, ki so bili vodi, radi uporabljali surov hojin les.

Zanimivo je, da so nekoč vgrajevali pri gradnji kašč, kozolcev, marofov in še kje, zgolj lesene kline in ne žebeljev. Klinom so rekli "cveki". Zanje so naredili luknjo, imenovano "letvenca" ...

Ostrešja so seveda delali točno po načrtih.



Tesarska obliča pri Žagarju.

Poznali so jih več vrst, in sicer: štirikapnice, dvokapnice in take na "šop". Slednje so zahtevale zahtevno pokrivanje. Po robih so morali opeko prilagajati in zazidati, sicer ni držala. To je bilo delo zidarjev.

Med tesarska orodja so spadale med drugim sekire, največkrat "puntovka" in "cimrovka". Uporabljali so še ročne sekire. Dalje je bilo zelo pomembno dleto, ročno kladivo, pravokotnik (vinkl), označevalna vrstica (žnura), žage na poteg (cugžaga), "ravbarica" (na matre) in priročne žage. Za izrezovanje raznih okrasnih ornamentov pa so rabili "švajterco", to bi danes verjetno lahko poimenovali lisičji rep. K vrstici za označevanje so imeli še "žnurkanglo" za barvo: Vrstico so nategnili na "tunkl", s katerim so vrstico pomočili v barvo.

Obličev je bilo tudi nekaj vrst, pač primernih delu. Tako so poznali zelo dolg oblič, imenovan "štosbank." Utoře so rezali z obličem, ki so mu rekli "falcoblč", izredno dolg oblič na dva ročaja pa so rabili za skoblanje bukovih podov. Na marofu so namreč imeli v sredi pod, ob obeh straneh pa "Parno". Na podu so ženske mencele tudi proso, nato so ga dali v "vetnek", da so ga s pišem očistili plev.

Tudi svedre so dosti uporabljali. Imenovali so jih po premeru rezila. Tako so bili "colerji", "petfirklici", "dvojski". Največji pa so bili svedri za vrtanje vodovodnih cevi, te so le redko imeli, enega so na primer hranili na občini Mozirje, da so si ga občani lahko izposojali. Ko so postavljali kozolec, so stebre postavili na temelj, nekoč kamniti, pozneje pa so temelje že betonirali. Franc Žager se spominja, da je tik pred vojno zaslužil 4 do 5 din na uro. Odvisno od tega, če je bil na hrani ali ne.

Mojster Deleja je prevzemal vsa zahtevna dela v dolini, delali so na cerkvi v Logarski dolini, na bivšem Aleksandrovem domu (Planinski dom) in na hotelu sester Logar. Tudi na koči na Okrešlju so opravljali razna dela, po dolini pa so dejansko bili pri vseh večjih gradnjah. Zato so se delavci največ vozili na delo s kolesi, če je pa delovišče bilo daleč, so ostajali tam tudi ves teden ali še dlje.

Spravilo lesa v Zgornji Savinjski dolini

(Objavljeno v ČZN leta 1997)

Uvodni podatki

Pod pojmom Zgornja Savinjska dolina je mišljeno območje od Letuša do Kamniško-Savinjskih Alp, vzdolž porečja Savinje in Drete. Po podatkih iz leta 1907 je bilo na tem območju 26.237 ha gozdov.¹ Po popisu iz leta 1920 je v tedanjem okraju Gornji Grad živelo 16.504 prebivalcev.² Ko govorimo o okraju, moramo upoštevati, da je ta vključeval tudi občino Šmartno ob Paki, ki je danes samostojna, do nedavna pa je spadala pod Velenje. Gre torej le za malenkostne spremembe v številu prebivalstva in ne vplivajo na stanja, ki jih opisujemo. Statistični podatki iz leta 1937 pa povedo, da je bilo na omenjenem področju 17.878 ljudi.³ Pod gozdovi je bilo leta 1981 54,4% površin.⁴ Ta številka izhaja iz popisa v letu 1981. Takrat je štela občina Mozirje 15.800 prebivalcev. Tu velja omeniti, da je območje občine zajemalo vso Zgornjo Savinjsko dolino, seveda brez občine Šmartno ob Paki, kot je to bilo pred drugo svetovno vojno v okraju Gornji Grad. Ob tem je zanimiva gostota prebivalstva. Podatki so izpred druge svetovne vojne in spet za okraj Gornji Grad. V okraju je bilo na km² 34 ljudi, v sami Zadrečki dolini pa je bila gostota večja, 70 ljudi na km².⁵ Razumljivo je, da je Savinjska dolina redkeje poseljena, saj je v zgornjem delu gorata in ponekod povsem skalnata. To pa seveda onemogoča koriščenje površin in s tem poseljevanje.

Prebivalstvo v nekdanjem okraju Gornji Grad je živelo pretežno od kmetijstva. Industrije ni bilo, tudi lesne predelave še ni bilo v večjem obsegu. Šele leta 1930 so pričeli v obratu Marijngrad v Nazarjah izdelovati zaboje, seveda še vedno v skromnem obsegu.

Po kmečki odvezi so se razmere v družinah bistveno spremenile. Vse več mladih je odhajalo s trebuhom za kruhom, tudi preko morja. Pa vendar je les tako ali drugače mnogim prebivalcem dajal zaslužek. Bili so drvarji, žagarji, plavci, splavarji in seveda številni trgovci z lesom. V zvezi s socialnimi razmerami v okraju Gornji

Grad so zelo zanimivi podatki iz leta 1937.⁶ Na tem območju je bilo 1885 kmečkih posestev. Posestva so bila le redko večja od 5 ha obdelovalnih površin. Ob tem so našli 701 koč in 370 najemnikov. Prav slednji so bili na dnu socialne lestvice na vasi. Še na slabšem so bili "ofri". Ti so morali biti gospodarju koče, v kateri so živeli, vedno na voljo za delo. Z delom so poplačali najemnino, ki je bila najpogosteje kar oderuška. Takšen človek seveda ni mogel iskati drugega dela in zaslužka, ker je bil ozko vezan na gospodarja "oferije", kakor se je imenovala koč. Poleg tega so takšne družine največkrat imele veliko otrok. Na kmetijah je gospodaril le eden, ostali otroci pa so postali strici in tete, se pravi delovna sila za hrano in stanovanje. Ali kot so jih radi imenovali "iberzniki".⁷ Veliko prebivalcev je bilo torej brez premoženja in poklica in so se zato poceni udinjali kot delovna sila v gozdu in pri opravih z lesom.

Izseljevanje smo že omenili. Posebno iz Zadrečke doline se je izselilo veliko ljudi, seveda ne vsi preko morja. Toda podatki povedo svoje. Prvi val izseljevanja naj bi bil proti koncu 19. stoletja, drugi pa tik pred prvo svetovno vojno. Tako je ljudsko štetje v letu 1905 zajelo 15.717 prebivalcev, že popis iz leta 1910 pa le še 14.767.⁸

Tudi v obdobju med obema svetovnima vojnama je bilo težko najti zaposlitev, če pa že, le sezonsko. Delavci v gozdu, na splavu, žagi ali sploh pri lesu so bili le občasno zaposleni. V nekaterih družinah, posebno v Zadrečki dolini, je vladalo pomanjkanje. Znano je, da so ženske v treh kamnolomih okoli Bočne tolkle kamenje za posipavanje cest, da bi si prislužile za kruh ob večjih praznikih. "Če ni bilo flosa, kot so rekli, ko ni bilo splavarjenja, ni bilo kruha".⁹

Tukajšnji prebivalci so narečno rekli gozdnim delavcem "olcerji", splavarjem "flosarji", žagarjem pa "žagmajstri". Te tujke gotovo izvirajo iz tedanjih avstrijskih dežel, kjer so naši ljudje našli delo in prinašali domov tujke oziroma popačenke. Upravitelj inž. Lojze Žumer je v svoji študiji o položaju gozdnih delavcev, napisani za potrebe Dravske banovine, imenoval določene delavce

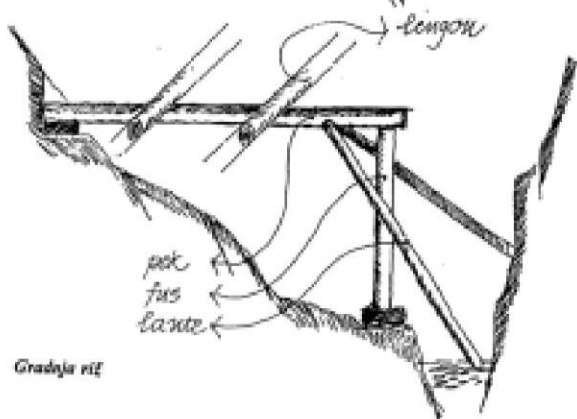
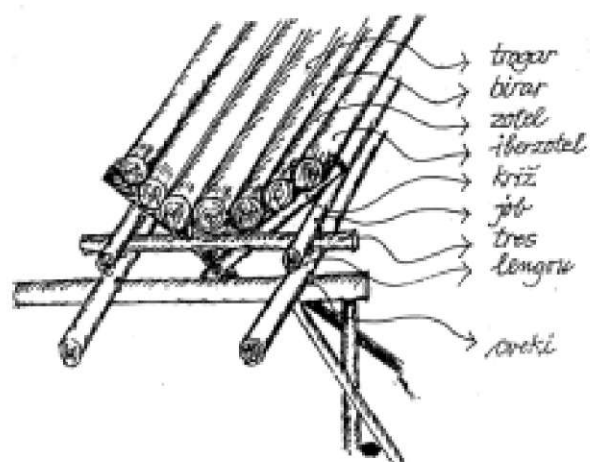

Gradnja rif

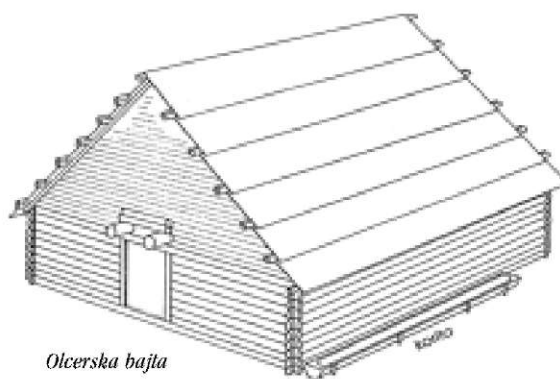

Olcerska bajta



Prbijare

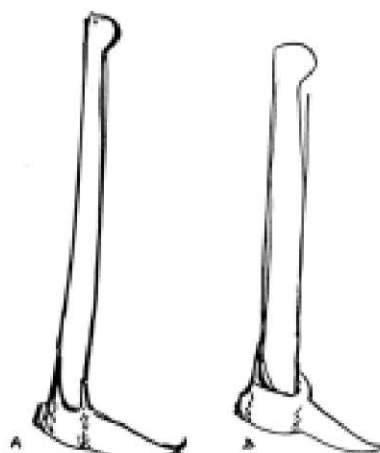

Cepin — A dedec, B boža



Klinci za vložo lesa (platanec)

Skorjevka

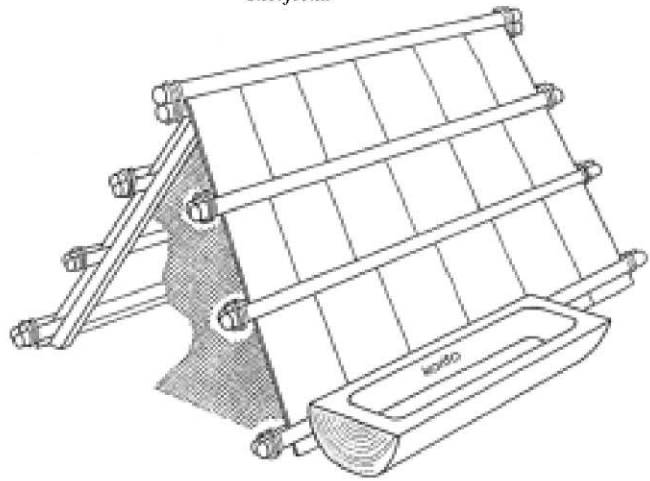
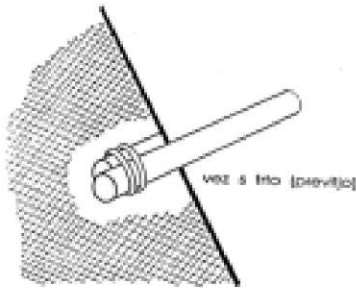

Prilava (mošček), ki se jo uporablja za zadržanje, če je les po riži prehitro drvel



Med številnimi vrsti je bil vzporedni člen med trami v riži, če je ta prešla v zavoju. Tam je bila največja nevarnost, da les raztrga rižo

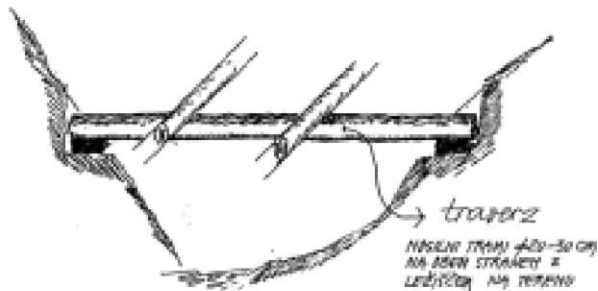

Prilaz gradnje riže (slike) in poimenovanje posameznih delov

“drvarje”.¹⁰ Med slednje je vključil sekače, gozdne tesače in plavce, izvzel pa je žagarje in splavarje. Omenili smo že pomanjkanje industrije na opisovanem področju. Če upoštevamo, da so številne vodne žage trgovcev z lesom in kmetov bile primitivne venecianke, da je prva parna žaga pričela delati v Nazarjah ob prelomnici 19. stoletja, da je veleposestvo Marijograd dobilo žago industrijskih zmogljivosti šele leta 1901, da je prva turbinska žaga v privatni posesti pričela delati v Bočni leta 1937, potem lažje dojamemo naporno delo v zvezi z gozdom in lesom.¹¹

Seveda je pri prometu z lesom odigrala poglobljeno nalogo trgovina.

Gre za zelo staro dejavnost v teh krajih, saj so malo žagarstvo, splavarstvo in trgovina z lesom zgodovinsko utemeljene dejavnosti že v 15. stoletju. To sicer velja za Ljubno ob Savinji, toda verjetno so bila takšna poslovna središča še kje drugje na območju Zgornje Savinjske doline.¹²

Dela v gozdovih

Gozdove so izkoriščali ali s posekom posamičnih dreves ali pa z golosekom (na frato). Med ljudmi je še vedno živ izraz “krešenca” za sekirico, s katero so gozdarji označevali drevo za posek.¹³

Že ob kolonizaciji zelo gozdnatega območja Zgornje Savinjske doline so ljudje morali iztrgati gozdu zemljo za obdelovanje. Po goloseku so namreč vso podrast in ostanke požgali in pridobili površine za setev določenih žitaric. To opravilo so imenovali “požari”. Uporabljali so posebno orodje, da so lahko krotili požar oziroma, da so z vrha vzpetine vlekli ogenj proti dolini. Prav zanimivo pravico so uveljavljali gozdni delavci na fratah še tudi po drugi svetovni vojni. Vodja skupine je vsakemu od njih določil kos posekanega gozdnega zemljišča, da si je lahko zasejal žito, ki je baje na taki “požganiji” odlično uspevalo.¹⁴

Lastniki žag so bili povezani v Žagarski zadrugi v Mozirju. Plavni upravičenci pa v Gornje-savinjski plavbeni in plavičarski zadrugi s sedežem v Radmirju. Delavci se zelo dolgo niso povezovali. Šele po prvi svetovni vojni so ustanovili Splavarsko zadrugo na Rečici ob Savinji. Sindikalno pa so se gozdni in žagarski

delavci povezali šele v tridesetih letih. Tedanja Jugoslovanska strokovna zveza jih je sindikalno organizirala.¹⁵

Gradnja riž in delo na njih

Najboljši gozdovi v Zgornji Savinjski dolini ležijo v hribovitem, včasih tudi gorskem in težko dostopnem svetu. Pred drugo svetovno vojno seveda ni bilo gozdnih cest. Spravilo lesa s planin je bilo povezano z veliko predpriprav. Najprej so morali spraviti les do zbirnega skladišča (koda) ob gornjem delu riže. To so opravili z vprežno vleko in imeli so za to narejene gozdne vlake, neke vrste poti. Tam so les zložili v kupe in pripravili vse potrebno za spust po riži.¹⁶

Riža je torej bila v tistih časih najbližja gospodarska “cesta” v dolino. Naši gozdni delavci so poznali več vrst riž.

Najenostavnejša je bila zemeljska drča. Uporabili so naravne jarke in vdolbine, jih po potrebi malo obložili, da se les ni poškodoval. Takšni načini spravila so bili primerni le za kratke razdalje. Na sploh smemo trditi, da so delavci v gozdovih zelo pazili, da niso delali škode na drevju ali travni ruši.

Lojte so bile riže po tleh. Tu kaže omeniti, da Ljubenci pripovedujejo o rižah “po tleh” in “rižah po luft”. Tako pač ločujejo riže na nosilcih in tiste po tleh. Spet so iskali naravne vdolbine, te so po potrebi oblagali z lesom, da se platanice ne bi poškodovale pa tudi za zaščito tal. Te vrste riž niso uporabljali za dolge proge.

Prave mojstrovine so bile lesene riže. Spet so ločili suhe in “sigontne” (ledene). Gre za prav mogočne gradnje, ki so v tedanjih razmerah tehničnega razvoja predstavljale znanje tako imenovanih “rižmojstrov”. Znanje so prenašali iz roda v rod. Če pomislimo, da so te gradnje opravljali priučeni tesarji in delavci, jih velja še posebej občudovati. Saj so včasih premoščali globoke prepade in proge so bile večkrat vijugaste. Nekatere riže so bile dolge tudi 7 km in več.

Vodne riže

Vodne riže so v naših razmerah bile višek tesarskega dela. Uporabljali so jih tam, kjer je bilo

zemljišče preveč položno. Gozdni delavci so jih imenovali "vaseriže". Uredili so "puč", zaporo vode, in jih od tam napeljali v vodno rižo, da je po njej plaval les do "zmeta" v vodo, po kateri so plavili platanice do žag ali zbirnih mest.

Naši starejši "olcerji" so menili, da so umetnost gradnje riž predniki prinesli iz Karpatov. Tam je veliko naših ljudi delalo po obsežnih gozdovih. To trditev utemeljujejo z dejstvom, da so "komande" pri delu na rižah romunske. Res so te neka čudna mešanica jezikov, toda sama gradnja riž je gotovo delo avstrijskih gozdarskih strokovnjakov, ki so po okupaciji Bosne (1878) načrtovali izkoriščanje bosanskih pragozdov. Od tod tudi toliko nemških izrazov v poimenovanju posameznih delov riže. Tudi sicer so "olcerji" ohranili veliko nemških izrazov med samim delom. Več kot jasno je, da so naši gozdni delavci hodili delat v Bosno in Črno Goro. V okolici Ljubnega je bila najdena razglednica, ki jo je pisal neki Ljubnec, delavec v Bosni, in navedel naslov "Glavna gozdna uprava Travnik". Naši delavci so bili znani kot dobri in zanesljivi, zato so jih tudi vabili vsepovsod, kjer je bilo veliko gozdnih opravil.¹⁷ Tedanja skupna država Avstrija je bila velika in je selitev gozdnih delavcev v tuje kraje vsakdanjost tistega časa.

Naj ob tem navedemo nekaj oprijemljivih dokazov za našo trditev o tujem izrazju. Pri gradnji riž so nosilce poimenovali "pok" in "krajcpok". Gre za nosilne kože. Glavni trami so bili "longoni", podnožje so imenovali "fus", prečnik kot nosilec so imenovali "tres" in še bi lahko naštevali. Zvečer po delu so klicali "gutesnamen" (Im Namen Gottes = v Božjem imenu), Štos (kup), birer, trogar so trami na riži. Ko so končali delo, so zaklicali "šihtaus" (konec dela).

Pri delu na rižah so imeli posebno nalogo poštarji, njihovo delo je zajemalo vzdrževanje vseh naprav in prenašanje povelj za potek dela na riži. Pri slednjih res ne kaže prezreti romunskega govornega vpliva. Verjetno pa so si večino izrazov izmislili in poskrbeli za takšno izgovorjavo, ki se zlepa ni mogla zamenjati za drugo besedo. Kajti od pravnega posredovanja povelja je bila odvisna tudi varnost dela na riži.

Ljudje še pomnijo rižmojstre v Lučah: Franc Supin, Jakob Supin, Repčar, Ivan Prodnik, iz Krnice pa Volčanšek. Nikjer niso zapisani, zato ljudje včasih pomnijo le domače ime (priimek). Na Ljubnem pa pomnijo tele rižmojstre: Grnač, Grabner, Pretinček, Jerče in Sušnik. Seveda so bili še drugi, toda nihče več se jih ne spominja. Dolžnost prejšnjih rodov bi bila, da bi dogajanja v zvezi z delom v gozdovih bolje popisali.

Največkrat so bili rižmojstri hkrati tudi delovodje oziroma skupinovodje. Še po drugi svetovni vojni so rižmojstri "zglihali" (se dogovorili) za ceno sprejetega dela. Pisali so delovne dneve in prvzeli celoten denar, ki so ga potem razdelili med delavce. Toda pri tem so se držali plačila po delu, torej niso vsi iz skupine prejeli enakega plačila.¹⁸

Lastniki gozdov so trgovcem ali žagarskim gospodarjem odprodali les na panju. Posek in spravilo pa je bila dolžnost kupca lesa. Tu so se dogajale žalostne stvari. Kmetje niso bili večji računanja, tako so jih trgovci nemalo izkoriščali. Še ko so vmetavali platanice za plavo, je vsaka deseta, seveda najdebelejša, bila zastonj. Še danes je slišati v okolici Luč pripovedi, kako so jih "Poljanci" goljufali pri kupčijah z lesom. Tudi v okolici Ljubnega ni bilo drugače. Da je bilo kritično, pove podatek o nedeljski šoli na Ljubnem. Nadučitelj Kolar je namreč malo pred drugo svetovno vojno prirejal "Analfabetske tečaje" za kmete. Učili so se računanja in predvsem kubiciranja. Po tedanjih zakonih oddaljenejši prebivalci niso bili šolo obvezni in so ostali v marsičem neuki.

Pa si površno oglejmo potek gradnje suhih in sigontnih riž. Slednje so v mrzlih nočeh polivali, da je zmrzal povzročila boljše drčanje platanic po riži.¹⁹

Riže so imele čvrste nosilce, imenovane poki in krajcpoki. Kjer je bilo zemljišče primerno, pa so postavljali "kašte", na katere so potem postavili ostalo ogrodje riže. Da je nosilec (pok) trdno stal, so v zemljo vkopali neke vrste temelj "šuh".²⁰ Vanj so izdoblili veliko režo v debelini nosilnega hloda, da je hlod imel ležišče. "Krajcpok" je bil nosilec, ki je z ene strani ležal na skali ali trdno v pobočju

hriba, medtem ko je "pok" stal samostojno (prosto). Na pok ali kašto so polagali levo ali desno trame, dolge do 12 m in široke od 12 do 25 cm. Imenovali so jih "longon". Na longona so prečno pritržili kakšna 2 m dolg tram, širok do 30 cm. To je bil "tres". Tres je bil neke vrste nosilec podolžnih tramov 8 m dolžine. Ti so bili obtesani, da so zloženi predstavljali polkrožno košaro. Vsak od njih je imel svoje ime. Na dnu je bil "trogar", levo in desno od njega "birer", na nju so postavili trama, imenovana "zotl". Sledil je "iberzotl", ki je bil nekoliko močnejši, posebno na zunanjih mestih, kjer je riža imela zavoj (ride). Tudi pri strmih rižah so bili iberzotlni močnejši. Tako so dobili v obliki košare narejeno rižo, toda to je bilo le ogrodje. Zaradi stabilnosti so namestili na tres levo in desno krajša trama, ki so ju imenovali "jop" (dolžina do 1,5 m). Pritrjena sta bila z dvema cvekoma, vmes pa so dali "miš", to je bil posebno oblikovan kos macesnovega lesa, da je bilo vse trdno. Notranja odprtina riže je bila med 60 do 80 cm v polkrogu. Ob tresu so namestili še "križ", vedno pod rižo, v smer vzpona. Tako so potem nadaljevali z gradnjo in ponavljali opisano.

Poznavalci dela na rižah pred drugo svetovno vojno, kot je Bogomil Supin iz Luč, vedo povedati, da je platanica dosegla v riži tudi do 100 in še več km/h. Prav zato je bilo delo ob rižah zelo nevarno in je morala vladati skrajna disciplina. Tudi po drugi svetovni vojni, ko so še delali na rižah, je bilo tako. Rižmojster je imel vsestransko besedo in med delavci ni bilo ugovora. Vsak je moral biti na svojem mestu buden, saj so delali ponavadi ponoči in v hudem mrazu.

V zgornjem delu riže je bilo skladišče lesa (koda). Tam so delali tisti, ki bodo "zadaj", ponekod imenovani "kodarji". Ob izteku riže so delali tisti, ki bodo "prednji". Ker so to skladišče imenovali "plac", so delavcem rekli "placarji". Kodarji so "udajali v rižo". Placarji pa so platanice (olupljen 4 m dolg les-deblo) zlagali v "štere" (kup platanic). Na kodi je bil vodja skupine, ponekod imenovan "ferbajter". (Beseda pride iz nemške Vorarbeiter = predelavec). Vzdolž riže so bili nameščeni "poštarji". Razporejeni so bili tako, da so se dobro slišali in nadzirali rižo. Poštarji so

imeli malo skorjevko za streho. Sneg so talili za polivanje reže če je bilo tako ukazano. Naloga poštarjev je bila zelo odgovorna. Natančno so morali slediti poteku dela na riži in z ukazom od zgoraj in od spodaj. Vsak ukaz se je moral ponoviti. Lahko je prišel od placarjev ali od kodarjev. Naj omenimo povelja, ki so veljala v naših gozdovih pri spuščanju lesa po rižah:

Kargo = spust posameznih platanic

Varde = les v riži, pazi

Ubau = prekini spust, ustavi

Mene, mene = spust platanic poteka nepretrgoma

Banja = rižo poškopri

Morta = poškodovana riža

Kere = les prehitro drči, posipaj rižo

Johi = nehaj spuščati, riža je prosta

Šihtaus = delo končano

Polenta = kosilo

Gutesnamen = srečen zaključek dela (dobra želja)

Nismo še omenili, da so, če je riža preveč zledenela, poštarji na njo metali zemljo ali pa zabili "mačka". To je bila železna, zgoraj zobata plošča, ki je nekoliko zadrževala drsenje. Sicer pa je bil ponos rižmojstrov, da v celotni riži ni bilo ničesar železnega, niti žebeljev.

Če še enkrat poudarimo pomen poštarjev, je treba reči, da so se delavci vedno bali, da bi se kdo "v šprahi" zmotil, to pa bi pomenilo zmedo na riži in veliko nevarnost za delavce. Vendar, kot povedo tako v Lučah kot tudi na Ljubnem, pri delu na rižah ni prihajalo do hujših nesreč. V Lučah je to opravilo samo enkrat zahtevalo smrtni žrtvi in to zaradi napačno posredovanega povelja.

Delo v gozdu na sploh je zahtevalo resne delavce. Zato je vodja skupine izbiral ljudi, ki jih je že poznal in so "skup pasali".

Seveda je bilo zelo pomembno delo pri sami pripravi lesa za riže. Tu so se izkazali tesarji, saj so morali trame različno obtesati, pač primerno rabi. Povsem ločeno pa so pripravljali cveke (leseni žebliji) iz macesnovega lesa. Cvekovi je bilo okoli 30 vrst, vsak je bil drugače poimenovan. Tako še danes vedo povedati delavci na Ljubnem, da je v

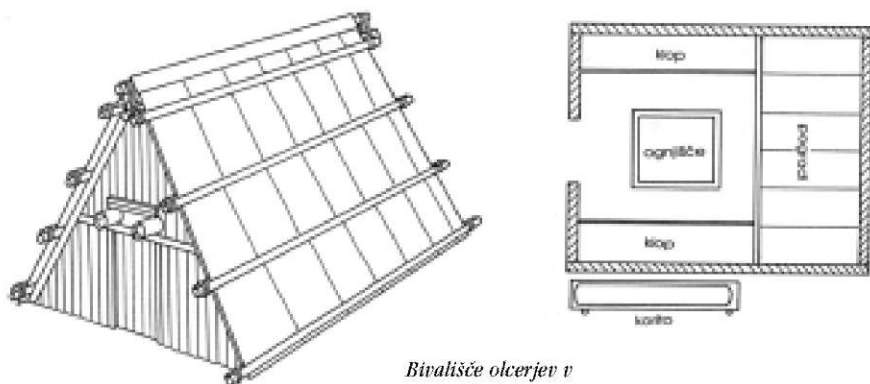

Bivališče olcerjev v planini

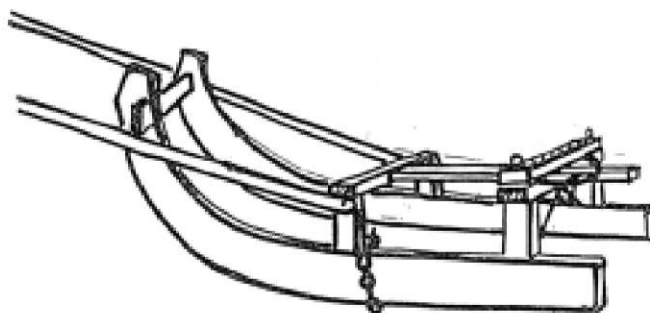

Poki, za katere trdijo, da so jih k nam prinesli Kranjci. Že pred prvo svetovno vojno so kranjski furmani prihajali na delo tudi v naše kraje.

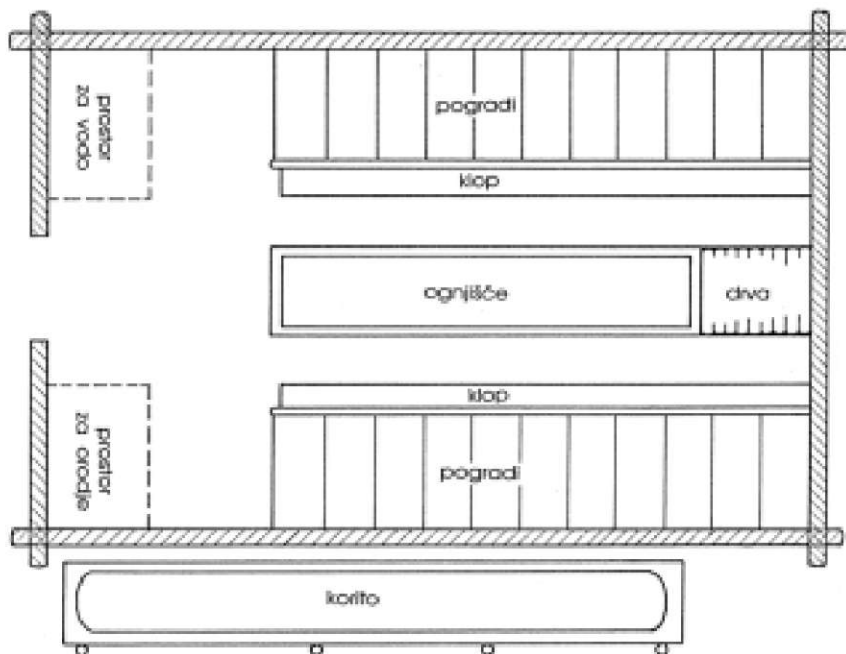

en štos na riži "šlo" 32 cvekov. Ti so morali biti zelo močni, saj so dejansko vezali celotno rižo.

Omenimo imena najpomembnejših cvekov: jopovc, štosovc, zotler, zotlerpovž, povž, križevc, navadni štosovc, zadnji štosovc itd. Priprava cvekov je zahtevala določeno poznavanje njihovega namena. Pri izdelavi pa so uporabljali "bognerco" (tesarsko sekiro). Gradnja riž pa je poleg rokodelskega znanja zahtevala še razumevanje raznih zakonitosti nosilnosti, pa tudi "naviziranje" so rižmojstri dobro obvladovali. Seveda na zelo preprost način, saj pri tem niso uporabljali instrumentov. Le oko jim je služilo za določanje padca, nagib v zavojih in podobno. Ob tem so poznali samo domače mere. Te pa so bile: cola, palec (pokoncu ali debelina), kvarta (raztegnjen palec in kazalec), delam (razširjeni prsti od palca do mezinca), komolec (komunc).

Pri delu so uporabljali poleg več vrst sekir in žag še velike svedre. Teh je bilo pet vrst. Vrtali so luknje za cveke vseh velikosti. Če je šlo za večje gradnje, sta sodelovala dva rižmojstra, eden je usmerjal delo kot glavni v spodnjem delu, drugi pa kot pomožni v zgornjem delu gradnje riž. Zanimivo je, da so rižmojstri smatrali dobro rižo kot del osebnega ponosa. Če pa se je kdaj slabo izteklo, so to smatrali kot osebni neuspeh. Tako je že po drugi vojni v Podveži delal neki "kranjski" rižmojster.²¹ Ko se riža ni pravilno iztekla, je izginil neznano kam in se ni več vrnil, tako je bila prizadeta njegova čast! Pomembno je bilo, kot so rekli nekoč, da je po riži "dobro hodlo" (držalo).

V predelu Luč so imenovali mesto, kjer se je riža delila v dve smeri, "hlače". Tudi to, da so po potrebi lahko platanice med spustom usmerjali v dve smeri, je tehnični dosežek.

Ko danes govorimo o rižah, se ne zavedamo, da gre za tehnično izročilo naših prednikov. Žal se o tem premalo piše, veliko dogodkov pa je že utonilo v pozabo.

Sečnja lesa

Če so les spravljali v dolino pozimi, so sečnjo opravili v poletnem času. Vsa dela v gozdu so bila razporejena tako, da so ponavadi isti delavci

plavili, sekali, spravljali les po rižah in splavarili.

Ko je skupinovodja izbral delavce za posek, so morali v ponedeljek kreniti na delovišče. Ker so ta bila pogosto visoko v planini, so morali od doma zarana. Nosili so koše, v katerih so imeli najnujnejše za življenje, predvsem pa hrano. Od doma so nesli prežganje za razne juhe, mast ali slanino, redko sir, koruzni zdrob, ajdovo moko, krompir, kruh, malo sladkorja, (ker je bil zelo drag), pa seveda tobak. Pogosto je ta bil v "štangah", saj so olcerji radi čakali. Kajenje v gozdu je bilo nevarno. Zanimivo, da je pri tem opaziti med Lučami in Ljubnim razliko. Opisali smo zalogo hrane, ki so jo nosili Lučani. Ljubenci pa so si privoščili kljub vsemu močnejšo hrano. Zato najdemo med zalogami, ki so jih prinesli v planino, ajdovo moko, masovnik, obrnjenik, prežganje, pšenični zdrob in zabel. Seveda je bila kakovost hrane odvisna od tega, ali je delavec bil "s kmetov" ali pa iz "bajte". Slednji je moral vse kupiti, denarja pa ni bilo, zato je tudi bolj skromno živel.

Zajtrkovali so največkrat "knajpovo" kavo (ječmenova) in polento ali kruh. V glavnem so bile olcarske jedi: prežganka, krompirjeva juha, žgancova juha, malo okisana, ajdovi žganci in druge jedi iz ajde. Bolj poredko so jedli staro jed "friko". Naredili so jo tako, da so prepražili domači sir in potem toplo pojedli. Kot vse kaže, so friko prinesli naši olcerji s Tolminskega, kjer je to ljudska jed, le da jo tam pripravljajo še z dodatkom krompirja.

Jedli so skupno, toda kuhal je vsak za sebe. Vsaka skupina je imela "koha" (kuhar). Ta je predčasno odšel z delovišča in pripravil ogenj in vodo, da so potem drugi hitro skuhal, kar so pač imeli.

Življenje v planinah je bilo trdo in naporno. Tako je bilo tudi olcersko delo. Zato je med skupino vladalo sožitje, saj so skupaj preživljali ves teden. Spali so v skorjevkah. Te so blizu delovišča postavili sami. Smrekovo skorjo so lepo olupili in iz nje naredili streho, ki je segala na obeh straneh do tal. Sredi skorjevke so imeli kamnito ognjišče in ob stenah pregrade. Lahko so bile za manjšo skupino, 3 - 5 mož, ali za večjo, do 20 delavcev. Skorjevke so predstavljale tudi "pošte" ob riži, o tem smo že pisali. Kjer je delo trajalo več

časa, so postavljali "bajte". To so bile dokaj solidne gradnje. Ob strani so imele stene iz debel do 2 m višine, strehe pa iz skorje ali pa so bile krite s skodlami. Pri bajtah je bilo dosti tesarskega dela. Debla so rezali kar na "martre".²² Da je bajta dobro tesnila, so med špranje zatikali mahovino. Skodle so klali kar na kraju gradnje. Bajte so "šitlarji" (kroveci skodelj) dobro vedeli, katera smreka se bo dala bolje klati. Skodle sicer pripravljajo iz macesnovega lesa, toda pri bajtah ni šlo za trajno zgradbo, zato so bile tudi smrekove dobre. Notranja ureditev bajte je bila podobna tisti v skorjevkah. Vsekakor pa je bil v teh prostorih strog red. Vsak je imel svoj kotic in tega so se držali. Pogradi, na katerih so spali, so bili postlani s smrečevjem ali z bukovim listjem, včasih tudi s "praprotno" (praprot). Seveda je to imelo spet slabo stran. Poleti je bilo v tej "stelji" na tisoče bolh, ki so neusmiljeno "obdelovale" olcerje. Ta nadloga je marsikateremu delavcu zagrenila spanje. Pri bajtah so imeli z žlebovi napeljano vodo v korita, za skorjevkami pa je vedno bilo korito za vodo, ki so ga olcarji imenovali "olcerski vodovod". Omenimo naj še, da so pozimi imeli povsod bajte, bolj ali manj enostavne, poleti pa so spali le v skorjevkah.

Še nekaj besed o življenju v bajtah in skorjevkah. Razumljivo je, da so delavci med seboj bili dobri tovariši. To je zahtevalo trdo življenje, skupno bivanje in delo. Naj opišemo jutro v bajti ali skorjevki. Kuhar je moral kako uro prej na noge, da je pripravil ogenj in vrelo vodo za zajtrk. Ko je bilo vse nared, je zavpil "auf" in delavci so zapustili pograde in pričeli kuhati svoj zajtrk. Ker so morali z delom pričeti že ob 6. uri, so morali pravočasno vstati, da dela niso zamudili. Tak red je vladal v vseh skupinah. Zanj je skrbel seveda vodja, kakorkoli so ga že imenovali. Po zaužitju zajtrka je vodja zmolil Očenaš, se prekrizal in s tem je nakazal, da morajo bajto zapustiti in iti na delo. Šlo je torej za skupinsko molitev pred pričetkom dela. Le s trdim delom so dosegli tudi delovne uspehe in tako zaslužili vsak svoj delež. Nevarnosti med delom so utrdile solidarnost med delavci in skupino trdno povezalo v celoto. Tak način sožitja pri delu in življenju je danes težko

dojemljiv, saj so razmere, v katerih delajo sedanja gozdni delavci, veliko ugodnejše in predvsem manj zahtevne.

V hudi vročini in sploh poleti so imeli veliko težav s preskrbo s pitno vodo. Seveda je bil le redko v bližini delovišča kakšen vodni izvir. Zato so imeli "vodnarja", ki je nosil vodo. Večkrat tudi uro in več daleč. Vodo so nosili v brentah, tem so pravili "putrih". Takšna posoda je držala tudi do 25 litrov, nosili pa so jo na hrbtih.

Delo v planini so zmogli le zdravi in utrjeni ljudje. Seveda so bili le sezonsko zaposleni in niso bili kakorkoli socialno zavarovani. Šele ko so pri veleposestvu marijngrad oblikovali delovne skupine, so bili zdravstveno zavarovani. Drugače je bilo po drugi svetovni vojni, ko so gozdovi bili državni in delavci redno zaposleni.

Le malokdo ve, da so žage v naše gozdove prišle šele leta 1911. Prej so vsa debla razsekavali. To si je danes težko predstavljati. Toda delavci so morali opravljati tako naporno delo. Če pomislimo, da so pred prvo svetovno vojno bili naši gozdovi ponekod nedotaknjeni, si lahko predstavljamo, kaj pomeni razsekavanje tako debelih debel. Stari delavci so pripovedovali, kako zvečer po delu niso mogli razpreti dlani od naporenega razsekavanja. Ko smo že pri orodju, naj omenimo še druge vsakodnevne pripomočke delavcev v gozdovih. Ko so že imeli žage, so uporabljali "amerikanke". Bajte so jih prinesli iz Kanade, kjer so delali tudi naši ljudje. Poznali so tri vrste žag. Razlikovale so se po zobeh in širini platišča. Običajno so delali s sekirami-oštaka, ki je služila za podiranje in razsekovanje, maseka, s katerim so klestili (klešvanje) in malarin za lupljenje dreves (debla). Seveda je sem sodil še cepin. Poznali so še cepin posebne vrste, ki so ga imenovali "pontafler". Uporabljali so ga delavci pri plavi lesa. "Krampizarje", (neke vrste dereze), so gozdni delavci imeli nenehno pritrjene na čevljih. V lučkem predelu so delavci imenovali žage "nudlovke". Seveda so uporabljali še "ta navadne" žage.

Zelo zanimive podatke o sekirah je posredoval Peter Plesnik iz Logarske doline. Za obdelavi lesa

so poznali vrsto sekir. Seveda vseh niso uporabljali v gozdu. Zaradi zanimivosti jih bomo našeli: šitlerca (šiklerca) za pripravo skodl (šiklni, šitlni), puntaka za grobo tesianje, cimraka za gladko tesianje, ročnica (različnih velikosti) za priložnostna manjša dela, nosili so jo za pasom, drobevnica za sekanje smrekovih vej (priprava stelje), teslo (oglati) za dolbenje korit, teslo (okroglo) za dolbenje žlebov, cepunca za cepljenje drv, malarin za lupljenje debel, maseka za razsekovanje in podiranje dreves, oštaka za podiranje dreves, klešanca za kleščenje dreves, bobnerca (bognerca), kolarska sekira in lupevnik (šepser), priprava za lupljenje (na dolgem držaju). Izrazi so seveda narečni in prav zato jih velja ohraniti.

Na orodje so delavci zelo pazili. Prvič je bilo njihovo, drugič pa so bili oddaljeni od rokodelcev, ki bi lahko kaj popravili. Ni potrebno posebej omenjati, da je bilo lažje delati z dobrim orodjem kot pa s slabim. Sem sodi še beseda o kovačih. To so bili izvrstni orodni kovači, ki so znali jeklo kaliti kot le kaj. Večina njih je delala ob potokih, saj so imeli kovaško kladivo na vodni pogon. Tudi brusilne kamne so vrteli s pomočjo vodnega kolesa.

Kot smo že poudarili, so delavci v planini delali pozimi in poleti, in to ob vsakem vremenu. Temu primerno so bili tudi oblečeni. Pred drugo svetovno vojno so še veliko nosili obleke iz raševine,²³ ki je bila trpežna in kot delovna obleka pravšna. Ker so povsod imeli dovolj ovac, so radi oblekli kaj doma pletenega. Predvsem so to bile nogavice in puloverji. Poleti so nosili srajce iz lanenega platna, takšne so bile tudi brisače. Včasih so nosili hlače iz barvanega lanenega platna. Za slabo vreme so poleti in pozimi uporabljali ovčje kože. Te so ustrojili in pustili v celem, tako da so s kožo sprednjih tac privezali kožuh okoli vratu ali preko ram, zadnje pa so povezali v ledjih. Pozimi so obrnili kožuh s kosmatim delom navznoter. Poleti pa obratno, tako so bili tudi zavarovani proti dežju. Na Glavi so nosili klobuk z zelo širokimi krajci, da jim ni tekla voda za vrat. Čevlji so bili iz doma narejenega usnja in posebej izdelani za gozdne

delavce. Tako so lažje nosili "krampizarje", ki so jih imeli na nogah od jutra do večera. Zanimivo, da ni bilo v navadi, da bi v planino nosili obleko za preoblačenje. Zato je bila velika žehta vedno ob sobotah, ko so se vrnili na domove. To je bilo še posebej potrebno, da so se znebili bolh. Olcerji v Podvolovljeku v šali pripovedujejo, da so na povratku s planine najprej skočili v Lučnico, da so se skopali, in glej ga zlomka, okili vsakega je bilo kar rjavo bolh... Pouka o higieni pač niso imeli.

Morda bo zanimivo za zaključek spregovoriti še o narečnih izrazih, ki so jih uporabljali še pred drugo svetovno vojno, danes pa že tonejo v pozabo.

"Pleh" so rekli pločevini, na kateri so pozimi talili sneg. "Meutra" je bila lesena posoda, iz katere so polivali riže, "klamfa ali maček" je bila železna plošča, ki so jo zabili v rižo, če je les prehitro "hodil". "Puč" je bila vodna pregrada, od katere so speljali vodno rižo. "Lupička" so imenovali pripravo za lupljenje večjih delov smrekove skorje, ki so jo potrebovali pri gradnji skorjevki ali za pokrivanje bajt.

Še nekaj o plačevanju gozdnih delavcev v času pred drugo svetovno vojno. Kot že omenjeno, delavci niso prejeli plačila neposredno od naročnika del. Vodja skupine je po svoji presoji razdelil denar med delavce. Zato so mu morali zaupati. Večjih zlorab s strani skupinovodij ni mogoče ugotoviti. V Podvolovljeku se govori, da je nekoč neki rižmojster ponoči v spanju govoril, da je delavce potegnil, saj ne vedo, da se je dogovoril za večje plačilo, kot pa ga je priznal skupini. Lahko bi torej domnevali, da je do takih zlorab vendarle prihajalo. V najrevnejših krogih gozdnih delavcev je prihajalo do tega, da so očetje veliko denarja zapili. Izplačila so bila največkrat v kakšni gostilni, zato je bilo dosti skušnjav. Upravitelj veleposestva Marijograd, inž. Lojze Žumer, je za zaščito družin uvedel plačevanje na "knjigo", kot so delavci ta način imenovali. V tem primeru ni bilo denarja na roko, ampak je uprava Marijograda nakazovala določenim trgovinam denar za pokritje stroškov nabave živilskih in

drugih potrebščin. Seveda pa zaslužek ni bil ustrezen težkemu delu. Toda delovne sile je bilo na pretek in tako je cena le-te padala. Zaradi občasnega zaposlovanja je bil položaj proletariata na vasi slab. Ob neustrezni socialni zaščiti je stvar postajala kritična. V tridesetih letih so se pričeli delavci povezovati v sindikat. V Zgornji Savinjski dolini je prevladovalo članstvo v Jugoslovanski strokovni zvezi/krščanski socialisti/. K temu je veliko pripomogel upravitelj Marijngrada inž. Žumer, ki ni nasprotoval delavskemu gibanju. V času najhujše krize pred drugo svetovno vojno je celo v Nazarjah ustanovil konzum za delavce. Tu so lahko ceneje kupovali živila. Predvsem žagarski delavci so nekajkrat sprožili manjše spore za plače, toda stavek ni bilo.

Središče sindikalne povezave je bilo Ljubno ob Savinji. V Zadretju pa je bila najštevilčnejša delavska organizacija v Šmartnem ob Dreti. Kot smo že poudarili, so se vidneje borili žagarski delavci, toda tudi v obratih veleposestva Marijngrad so z odločnimi zahtevami marsikaj dosegli, čeprav lastnik, škofija v Ljubljani, nikakor ni razumela potrebe po višanju delavskih mezd, ki so zaradi druginje le skromno pokrivalo življenjske stroške. Položaj je znal omiliti inž. Žumer, ki je med delavci veljal za uglednega strokovnjaka in dobrega človeka. Večkrat je postavil svojo zaposlitev na kocko, ko je šlo za to, da prepriča škofijo o kakšnih dodatnih izplačilih delavcem.

Seveda je bil do druge svetovne vojne položaj delavstva zunaj veleposestva Mrijingrad znatno slabši. Zato je pomenilo pravo srečo, če je nekdo dobil delo "pri graščini", tako so ljudje imenovali veleposestvo Marijngrad.

S tem zapisom smo rešili vsaj nekaj pozabljenega iz življenja in dela nekdanjih gozdnih delavcev. To pa nebi bilo mogoče, če nebi sodelovali vidni gozdni delavci oziroma uslužbenci nekdanje gozdne uprave: Bogomil Supin iz luč, Stanko Miklavc z Ljubnega, Ivan Globočnik z Ljubnega, Stanko Hudej-Kadunc s Tera, Franc Moličnik-Macesnik iz Podvolvljeka, Franc Moličnik-Hriberski iz Podveže in Alojz Plaznik iz Podvolvljeka. Posebno zahvalo

dolgujem Bogomilu Supinu, ki je posodil veliko svojih fotografij iz časov pred drugo svetovno vojno, pa tudi po njej. Vsem iskrena havla!

Opombe

¹ Fran Kočbek, Savinjske Alpe, Celje 1926

² Aleksander Videčnik, Zadržno povezovanje kmetov v Zgornji Savinjski dolini, Mozirje 1988

³ Podatki občine Mozirje 1982

⁴ Aleksander Videčnik, Delavsko gibanje v Gornji Savinjski dolini, Mozirje 1983

⁵ Krajevni leksikon Dravske banovine, Ljubljana 1937

⁶ Aleksander Videčnik, Kmečko delavstvo v Gornji Savinjski dolini, Mozirje 1986

⁷ Gre za narečen izraz in pomeni odvečno delovno silo na kmetiji

⁸ Aleksander Videčnik, Delavsko gibanje v Gornji Savinjski dolini, Mozirje 1983

⁹ Prav tam

¹⁰ Prav tam

¹¹ Prav tam

¹² Angelos Baš, Savinjski splavarji, Ljubljana 1974

¹³ Fran Kočbek, Savinjske Alpe, Celje 1926

¹⁴ Drago Predan, Požarjenje, Kotnikov zbornik, Celje 1956

¹⁵ Aleksander Videčnik, Delavsko gibanje v GSD, Mozirje 1983

¹⁶ Od delovišča do prvega "kupa" (skladišča) so vlačili ali pa spuščali po drevih

¹⁷ Mnogi naši delavci so bili vpoklicani v prvo svetovno vojno kar iz Krpatov. Največ jih je delalo v okolici Kronštada.

¹⁸ Delo so prevzemali delovodje kar "na čez". Šlo je torej za neke vrste pavšal. Vsakič so se dogovorili posebej za sečnjo in posebej za spraviho. Pozneje so plačevali po akordu in na kubični meter. Če je trajalo delo več tednov, so delavci prejeli "fošus" (predujem). Obračun pa je sedel ob zaključku vseh del.

¹⁹ Rize so škropili s pomočjo "korcev ali pinovc" iz "mevtrc", to je bila lesena posoda z daljšim ročajem. Pozneje so imeli že "ajmerje". To so opravljali le ponoči ob zmrzali, dokler ni sonce rize ogrelo.

²⁰ "Šuh ali stopinja" je zaradi trdnosti nosilne kože moralo biti ali iz kamna ali pa iz macesnovega lesa.

²¹ V Podvolvljeku pravijo ljudem onkraj Volovljeka "Kranjci". Imena tega rižmojstra niso poznali, pač pa so mu rekli "Bemtisveca".

²² Že sama beseda "martra" pove, da gre za naporno delo. Hlod so dvignili, da sta lahko zgoraj in spodaj po dva delavca vlekla žago, ki je imela prečno položen ročaj. V opisanem primeru so prežagovali debela v polkroglice, tako je na zunanji plati bilo videti okrogolino, znotraj pa so bila gladko obtesana.

²³ Raševina je bilo zelo močno blago za obleke. Tkano je bilo iz volnene in lanene preje. Običajno so od vsake vzeli polovico. Prejo so pripravljali doma, tkali pa so ponavadi tkalci, potujoči rokodelci v štiri. Raševina je bila sive barve, precej trda in kosmata.

Pozabljeni mojstri

V Zgornji Savinjski dolini je bilo še pred drugo svetovno vojno veliko mlinov in žag na vodni pogon. Izdelovali in postavljali so jih "cimermani" (tesarji), največkrat priučeni. Tudi to znanje je šlo iz roda v rod. Naši predniki so bili pravi mojstri lesa. Iz lesa so gradili tehnično zahtevne naprave, kozolce, kašče in podobno. Tedaj so bili ponosni, da v njihovem izdelku ni bilo koščka železa! Vse so spajali z lesenimi "cveki" in zahtevnimi zglobi.

V Krašah živi in še dela Janez Golob - Zabreznik, ki rad pove, da je naredil 68 žag venecijank in kakih 50 električnih mlinov. Vse življenje je rad popravljal razne vodne naprave, tudi jezove.

Njegov oče je bil tesar, res je delal največ ostrejša, toda sinu je nekako vcepil ljubezen do obdelave lesa, tako mu je les prišel v kri ...

Če je kakšen jez "vzelo" (porušilo), je seveda najprej naredil enostaven načrt in se lotil novega. Novejši so bili že betonirani. Kljub temu pa bil potreben tudi cimerman, da je naredil v redu opaž, pravi Golob. Brez dobrega cimermana pač ni šlo, posebno veliko dela je bilo takoj po vojni, ko so obnavljali številne domove, ki so jih Nemci požgali. Zanimivo, Golob se nikoli ni loteval kozolcev. Kot pove, ga ta gradnja ni toliko zanimala kot tehnično zahtevne žage. Ko so sčasoma gradili moderne žage, je pač našel svoje zadovoljstvo v popravilih starih naprav. Dela ni nikoli zmanjkalo, se rad pohvali. Ja, za dobre mojstre je vedno delo!

Kako je Golob opisal sestav vodne žage. Vodno kolo ali vreteno je prenašalo vodno moč na kamprad (leseno zobno kolo). Lahko je bila vgrajena tudi jermenica. Z zobatega kolesa se je prenašala moč na preslico, na njej je bila pritrjena kruka, da je poganjala jarem. Ta pa je poganjal žagni list. Platanice so polagali na voz, ki se je pomikal ustrezno hitro proti žagnemu listu. Voz je premikal jarem. Tako bi vsa stvar izgledala enostavno, pa seveda sploh ni bilo tako. Da je naprava pravilno delovala, je bilo treba marsikaj postoriti. Predvsem uskladiti hitrost oziroma prenos moči na samo žago. Pri jermenicah so to morali natančno izračunati. In Golob pravi, da

mu tudi to ni delalo težav.

Povedati je treba v čem je razlika med vodnim kolesom in vretenom. Prvo je veliko in zunaj vidno, vreteno pa je v premeru samo kakšnih 52 cm, morda tudi 70 cm. To je bila predhodnica turbin. Vodno kolo so spet prilagajali vodnim razmeram, lahko je bilo tudi na korce. To so lopatom podobne posode, v katerih se nabira voda in potem potiska kolo. Če je bilo malo vodnega padca, so naredili veliko vodno kolo na panke. Pri pankah so usmerili vodo na kolo od zgoraj, pri lopatah pa po strmcu spodaj.

Zunanji vodni pogon pri mlinih je bil podoben že opisanim žagam. Prenos s kolesa na kamprad je bil enak tistim pri žagah. Z zobatega kolesa pa je prehajala moč na pokončno preslico, nanjo pa je bil nasajen mlinski kamen. Nad kamni je bil grad, vanj so nasuli žito. Med kamnoma se je žito mlelo in potem usipalo v "pankltrugo". V njej je bila sejalnica. Otrobi so potovali v "grispučer". Če je šlo za fino mleto moko, so morali grobo še enkrat mleti. Pri kmečkih mlinih je ostala moka v "pajltrugi", iz nje so jo vsipali v meh iz ovčje kože. Ta je bil primeren za nošnjo moke domov, saj se iz njega ni prašilo. Nosila na mehu so imenovali poprke in so bile narejene iz lanu. Konoplje tod okoli niso sejali.

Mlinski kamni so se po potrebi klepali. Rekli so, če je mlinar slab, je treba klepati vsakih 6 mesecev, če pa je dober, je to delo čakalo leto in več. Kladiva, s katerimi so klepali, so imenovali skrle. Te so imele zelo ostro konico in so morale biti iz dobro kaljenega jekla.

Po mlinske kamne so hodili v Šentjur in pod Donačko goro. Krušnim kamnom so rekli zmesni, za pšenično moko pa so rabili bele kamne. Te so dobili v Naklem ali Podnartu. Če so mleli šamot, so morali biti posebni kamni iz kremenjaka, ki so bili okovani, ker so bili sestavljeni iz večih kosov.

Golob se spominja, da je nekoč delal mlin, žago in jez hkrati in je za to delo potreboval 96 delovnih dni.

Vodni žlebovi so se merili v štosih (4 m dolžine). Včasih so bili dolgi tudi 16 štosov.

Kakšno orodje je uporabljal Golob pri svojem

delu? Od sekir: cimrako, puntako, bognerco in svedre ter cent (plajba). Les so žnurali, da so ga potem tesali. Nepogrešljiva je bila "vaservaga" (vodna tehtnica), pa tudi barigla za barvo za žnuranje je morala biti med orodjem. Skozi njo so vlekli "žnuro" (vrvico), da so potem označili les za tesanje.

Sekire in druga rezila v kmečki rabi

Značilno za naše kraje je bilo delo v gozdu oziroma delo z lesom. Seveda je bilo drvarjenje samo na sebi izredno težko delo. Zato so ljudje potrebovali dobro in ustrezno orodje. Znani so bili orodni kovači, ki so svojo obrt odlično obvladovali. Baje so znali, po pripovedovanju starejših ljudi, zelo dobro pripraviti jeklo, da je bilo trpežno in kakovostno. Običajno so ti kovači delali ob strugah, ker so večinoma uporabljali vodno silo za pogon velikih kladiv.

Ko govorimo o orodju na sploh, moramo poudariti pomembnost ohranjanja starih izrazov. Večina jih je že tonila v pozabo, žal!

Peter Plesnik iz Logarske doline mi je nekoč obljubil razgovor o sekirah in drugih rezilih, ki so jih uporabljali naši predniki. Veliko je vedel povedati. Seveda ni mogel mimo tega, da so naši "olcerji" delali tudi v tujih gozdovih (v Rumuniji, Bosni in Črni Gori). Tako so prinašali seboj tudi spoznanja tamkajšnjih gozdnih delavcev, seveda pa tudi orodja, ki jih pri nas še ni bilo. Celo v daljni Kanadi so delali naši ljudje. Poznamo primer s Prihove, kjer je živel drvar, ki je pred prvo svetovno vojno v Kanadi imel v koriščenju velike površine gozdov.

O žagah

Posebej naj omenimo tako imenovane "cugžage", ki so jih ljudje poimenovali "amerikanke." Iz raznih virov lahko domnevamo, da so te žage prišle v naše gozdove šele po prvi svetovni vojni, prej so se platanice razsekavale, kar je bilo zelo naporno delo in je zahtevalo veliko moči. O amerikankeh je Plesnik povedal, da je poznal take, ki so bile dolge tudi po več kot 2 metra in pol. Ene so bile trebušaste, druge zelo široke in tretje ravne, prav s temi so baje najraje delali tudi naši drvarji.

Golob se spominja, da so predniki nekoč spajali vse dele pri gradnji lesenih naprav in zgradb izključno le s cveki. Pogosto so uporabljali macesnove. Celo skodle na strehah so pritrjevali z lesenimi cveki. To je bilo zelo zamudno delo, toda radi so se pohvalili, da v celotnem objektu ni kosa železa ...

Sekire oziroma rezila

Za obdelavo lesa je Peter Plesnik naštel kar 12 sekir. *Šitlerca* je sekira, s katero so cepili skodle (šiklni)

puntaka je služila za izdelavo zarez na okroglem lesu, s katero so označili debelino *ročnca* je tičala za pasom in je služila za opravljanje priročnih del

cimraka je močna sekira in je služila tesarjem za podrobno (fino) tesanje

drobevnca se je uporabljala za sekanje stelje *parta* je sekira, s katero so sekali meso furežu *teslo-oglato* so uporabljali za izsekavanje oglov v koritu

teslo-okroglo so uporabljali za dolblenje strešnih žlebov

cepunca je bila sekira, s katero so cepili drva *malarin* je bila težja sekira, s katero so lupili in klestili debela

lupevnik je služil za lupljenje debel (šepser) *maseka* je težja sekira za posek in potem razsekavanje debel

bognerca je sekira, ki so jo uporabljali kolarji pri svojem delu

plankača je služila za tesanje tramov iz okroglega lesa

oštake je služila za klestenje vej

Rezilo za rezanje tobaka so imenovali *tobačn'ca*. Seveda so katere od sekir ali rezil imenovali kje drugje v naši dolini lahko tudi drugače. Peter Plesnik je omenjal poimenovanja za svoje okolje - za Logarsko dolino.

Posebna orodja so rabili "rižmajstri" pri izdelavi lesenih riž. Predvsem so to bili posebno močni svedri, velikega premera. Enega od teh so imenovali *pestnik*, najdaljši med njimi pa se je imenoval *rižnik*.

Vinogradi v naši dolini

Kar težko si je danes predstavljati med našimi gozdovi, travniki in njivami obsežne vinograde. Pa jih je nekoč bilo kar dosti, žal ne vemo koliko v hektarjih! Neka listina navaja, da so v Bočni segali vse do ceste, verjetno je tudi tedaj potekala cesta približno tam, kjer je sedaj.

Gornjegrajska gosposčina je leta 1542 beležila kot svoje: Dva trga – Rore in Ljubno, imela je 343 hub (gospodarska enota, op. A.V.), 4 polhube, 14 pridvornih gospodarstev, 3 kočarje in 313 vinogradov. Vinogradi so posebej omenjeni, ker je tedaj veljala "gorska pravica," ki je zagotavljala vinogradom poseben status kot fevdalna lastnina.

Kako so bili ti vinogradi razvrščeni, gre za navedbe po tedanjih ministerialih (uradih) gornjegrajske fevdalne gosposčine: Tirosek 9 vinogradov, Šmartno ob Dreti (Zadretje) 71, Savina 114, Rečica 19, Ljubno 19, Luče 3 in Solčava 7 vinogradov. Seveda so bili ti vinogradi posajeni z avtohtonimi sortami (necepljena trta), zato so sredi 19. stoletja postali predmet uničenja po trtni uši (filoksera). Šele, ko so pričeli saditi cepljene trte (na ameriški podlagi), so spet nastajali vinogradi. Država je financirala poskusne vinograde, ki naj bi pokazali primernost cepljenih trt v določenih talnih in klimatskih pogojih. Verjetno se je pokazalo, da naši vremenski pogoji niso primerni in vinogradov ni bilo več v zelenem obsegu.

Seveda bi bilo zanimivo poznati površine vinogradov, ki so nekoč krasili naše kraje. Kot samo že omenili, teh podatkov žal ni!

Pa še to, če upoštevamo zapise o desetini pri gornjegrajski gosposčini, ugotovimo, da je največ nanesa prav desetina v vinu.

K vsemu navedenemu dodajmo še zapis mozirskega kronista in zgodovinarja Franca Hribernika, ki je omenjal nekatera pobočja v

okolici Mozirja, na Dobrovljah, v Vimpaslah in Okonini, kjer so očitni znaki nekdanjih vinogradov. K temu je dodal še zelo zanimivo zgodovinsko dejstvo, da se je Okonini v srednjem veku reklo Vinograd. Tudi Hribernik navaja, da so bile gorice tudi v okolici Radmirja in še kje.

V Kolovratu (Mozirje) so po trtni uši posadili poskusen vinograd. Stroške zanj je krila Gornjesavinjska posojilnica v Mozirju. Kot vse kaže, trta ni dajala dobrega pridelka, zato so s sajenjem novih trt prenehali.

Hribernik omenja neko listino iz leta 1420, v kateri piše, da so podložni kmetje "ljubenske in rečiške kotline in Zadrečke doline dolžni plačevati gornjegrajski gosposčini gorščico (vinsko desetino, (op. AV) in jo zvoziti v Gornji Grad". Da so gornjegrajskim gospodom vinogradi še zlasti bili pri srcu, dokazuje tudi listina iz leta 1459, s katero gornjegrajski opat prosi samostanskega zavetnika, Celjskega grofa Friderika, naj ukrene vse potrebno, da se vknjiži gorščica na vinograde, ki se nahajajo na samostanskem ozemlju. Kmetje se namreč branijo, da bi samostanu dajali postavno gorščico. Grof je imel mnogo truda, preden je dosegel, da so gornjesavinjski kmetje (podložniki) dali zapisati gorščico na svoje vinograde. V zahvalo za pomoč se je samostan zavezal, da bo vsako leto oddal 200 veder desetinskega vina celjskemu grofovskemu uradu v Mozirju.

Iz drugih virov je razbrati, da so pozneje, ko je prišlo do preračunavanja desetine v denarne datavte (abolicija, op. AV), gornjegrajski gospodje edino pri vinu vztrajali, da se to odda v naravi. Gospodje so pač znali ceniti dobro vino, iz tega pa lahko sklepamo, da so naši predniki v teh krajih imeli dobro vino.

Umno sadjarstvo

V prejšnji številki smo zapisali nekoliko naukov iz knjige Umno kmetovanje iz leta 1854. Nekaj več smo omenjali sadjarstvo, pač glede na izredno lepo razstavo, ki jo je pripravilo mozirsko Sadjarsko društvo Franca Praprotnika. Ker pa je znanje, ki ga je opisal pisec, v navedeni knjigi za

današnje dni prav zanimivo, bomo še nekoliko nadaljevali s "sadjerejo," kot Zalokar imenuje sadjarstvo.

Ko je opozarjal na pomembnost poznavanja sort jabolk je zapisal, da je treba za razpoznavanje jabolk upoštevati zunanje in notranje značilnosti

ploda. V tem smislu nadaljuje: "Vunanje znamenja so: širokost in dolgost sadu, njegova muha, pecelj in peške. Pervič: ako je jabelko visoko ali dolgo, široko ali ozko, dišeče ali ne? Muha je verh jabelka odperta ali zaperta, v petero zobčikov razdeljena, pri nekaterih zelena, pri nekaterih pa že suha. – Pecelj je dolg ali kratek, suhljat ali mesnjat. Lice je gladko ali robato, spervega zeleno, potlej belorumeno, rudeče, pisano, rijavo, pikasto, pikčasto, mrežasto, mačeradosto, lisasto in kadar sad dozori, postane belo – voščeno – ali zlatorumeno.

Znotranja znamenja so: jabelčno meso je namreč belo, rumeno, rumenkasto, rudečkasto, terdo ali mehko, kislega ali reznega, sladkega, sladkornega ali grenkega okusa. Pečkišče ima petero ali tudi le po četvero predalov, katerih jamce so velike ali majhne, prostorne ali ozke, v katerih so okroglaste, podolgaste, na dolgo špičaste, rijave ali rijavkaste, černe ali černekaste peške ..."

V naprej bomo poskušali pisati v sedanjem jeziku, če nam bo to uspelo do te mere, da bo vsebina poučna. Zalokar zatrdi, da se po omenjenih znamenjih jabolka delijo v 7 vrst, vsaka od njih pa v sorte. V prvo vrsto se umeščajo "robači," to so jabolka, ki imajo robove ali grab'nčke. V drugo vrsto uvrščamo "roččarje," ki nimajo veliko pečkišč, ampak popolnoma

zraščene. V tretjo vrsto štejemo "rambore", ki so med vsemi najdebelejša jabolka. V četrto vrsto uvrščamo "renete" (rajnete) ali kosmače. V peto vrsto sodijo "pisanci," ki imajo od muhe do pečla pike, lise, pege in so lahko široko rdeče pisani. V šesto vrsto sodijo "špicarji," to so koničasta jabolka, bele, rumene ali rdečkaste barve. V sedmo vrsto pa uvrščamo "ploščarje," ki imajo bolj široka kot dolga jabolka in niso pisani.

Seveda je ta razporeditev verjetno v novejšem času drugače strokovno opredeljena, vendar je zanimivo, kako si je Zalokar pomagal z nemškimi izrazi in jih prevajal pač po svoje. To je storil tudi pri sortah jabolk, ki so jih tedaj imeli v graški drevesnici. Sam je zapisal, da jih je poljudno prevajal iz nemškega jezika in da prepušča sadjarjem, da jih po svoje imenujejo. Omenja verjetnost, da so ponekod že živa domača imena, te je treba potem uveljavljati. Če navedemo en sam primer njegovega prevoda – nemško: Edler Princessinapfel je prevedel v slovenščino: žlahtni knežak. Verjetno se to ime pozneje ni prijelo med slovenskimi sadjarji, pač pa so to sorto jabolk kako drugače imenovali.

Nekaj malega smo torej pobrskali po starih knjigah, da bi bralci spoznali prizadevanja nekaterih slovenskih razumnikov za razvoj in pospeševanje sadjarstva kot zanimive kmetijske panoge.

Sadjarji med seboj

V naši dolini že nekaj časa spet deluje sadjarsko društvo, nekoč jih je delovalo nekaj več. Katera so v Sloveniji obstajala v tridesetih letih prejšnjega stoletja, nazorno prikaže glasilo nekdanjega Sadjarskega in vrtnarskega društva za Slovenijo "Sadjar in vrtnar". V vsaki številki so bili zelo zanimivi strokovni članki, tedaj najbolj uglednih strokovnjakov. V rubriki "Društvene vesti" so objavljali redna obvestila o občnih zborih društev po Sloveniji. Prav zanimiva pa je bila rubrika "Napačno je", v kateri so na kratko in jedrnato opozarjali sadjarje na napake pri negi sadnih dreves. Tako najdemo v številki 3/ 1930 zapisano tole:

"Precepljanje sadnega drevja odlašati na april

ali maj. Čim prej cepimo, tem bolje se obnese in čim dalje odlašamo, tem slabši so cepiči in tem manj imamo uspeha.

Pri precepljanju spodnje veje na kratko obžagati. Na dolgo jih obrežimo, po vrhu pa bolj in bolj na kratko!

Precepljati posamezno drevo v dveh letih. Naenkrat precepimo vse veje! Če pa že hočemo cepiti dvakrat, precepimo prvo leto spodnje veje, drugo leto pa zgornje, nikdar pa narobe!

Na eno drevo vcepiti po več sort. To je igrača, ki je brez praktičnega pomena. Na ta način ne bomo nikdar dobili enakomerno razvitega vrha. Ena sorta bo rasla močno, druga slabo; ena na kvišku, druga poševno ali povešeno ...

Pri precepljanju porezati vse vejice in poganjke po vejah. Vse drobno vejevje po skrajšanih vejah naj ostane, da se more razviti čim več listov, ki so neogibno potrebni za preživetje drevesa.

Slabo rastoče drevje precepljati zopet s šibko rastočo sorto. Na sorto s šibko rastjo cepimo vedno sorto, ki ima krepko, močno rast!

Na topli gredi pod enim oknom vzgajati sadike za presajanje in kumare. Ako pravilno utrjujemo sadike, se pokvariijo kumare, ako pa varujemo prehlada kumare, pa sadike niso za nič.

Rože predolgo pustiti pokrite. Pod odejo močno odganjajo in slabe. Odejo proč! Rastline pustimo pa še na tleh, dokler je pričakovati slano in sploh mrzlih noči in snega.

Mnenje, da rožam škoduje vsaka slana. Vse rože brez škode prenesejo najmanj 5 – 6 stopinj C pod ničlo, nekatere še več.

Izročilo, ki zavezuje

Žal je že kar sodobno podcenjevati izročilo naših prednikov. Človek bi mislil, da je sedanjí čas izumil vse, da je vse kar je staro zanič! Pa seveda temu ni tako. O tem priča sadjarska razstava v Mozirju, ki je zelo odmevna in nadvse podučna, dokazuje pa jasno, da so naši predniki dobro sadjarili in skrbno gospodarili. Mozirsko sadjarsko društvo Franca Praprotnika se je lotilo obsežnih priprav za razstavo, za kar jim gre vsa zahvala. Ni lahko "prebujati" mrtveca, če nekoliko parafraziram položaj "starega sadjarstva", ki v novejšem času nima tiste veljave, kot jo je imelo, ko so umni gospodarji prešli na travniške nasade jablan visoke rasti. V sadjarstvu so videli gospodarsko vrednost, saj je domače jabolko služilo kot prehrana na kmetiji pa tudi prodajalo se je dobro. Kar pomislimo koliko vagonov domačega sadja je tiste čase pred prvo svetovno vojno izvozil mozirski trgovec Pevec!

Na številnih razstavljenih vzorcih starih sort se kar ne moremo načuditi zdravju in lepoti, ki ga ti sadeži izžarevajo – prava lepota! Pa vse to kljub temu, da ni bilo deležno strupenih snovi zaščitnih sredstev. Spet dobiva veljavo staro in prav je tako.

S plačevanjem članarine odlašati. S takim odlašanjem se silno ovira delo v upravi in povzroča mnogo sitnosti in stroškov ...

Morda so opisana opozorila v sedanjem času zastarela, zanimiva pa so, saj dokazujejo, kako so jih sadjarji in vrtnarji, po vsej verjetnosti, koristno uporabljali. Ob tem moramo upoštevati, da še tista leta niso bile tako razvite strokovne šole, kot so danes. Pa še tiste, ki so obstajale so bile bolj redko posejane. Morda še to. Svoje strokovne prispevke so objavljali tedaj najbolj ugledni strokovnjaki, samo nekaj jih naštejmo: Josip Priol, Mihael Levstik, inž. Rado Lah, Franc Vardijan, inž. Ciril Jeglič in drugi. Tako smo lahko prepričani, da je stroka smatrala tako sadjarstvo kot vrtnarstvo za zelo pomembno in ga je zato tudi vsestransko pospeševala.

S sadjarstvom so se naši predniki prizadevno ukvarjali, tudi v naših krajih so s pridom gojili sadje, ga predelovali, uživali, pripravljali krhle in še bi lahko naštevali. Po veliki zaslugi avstrijskega nadvojvode Janeza, so pričele delovati deželne kmetijske družbe, najprej štajerska, nato pa še kranjska. Tudi po njegovih prizadevanjih je našla pot v šole veda o sadjarstvu in tako so že šolski otroci spoznavali vsestranski pomen te kmetijske veje. Kar se Janezek nauči, to Janez zna, so pravili naši stari. In res je to! Če vzamemo kot izrazit primer pametne šolske vzgoje v umnem kmetovanju nekdanjo mozirsko šolo, ki je predvsem v času učiteljevanja in potem ravnateljevanja Franca Praprotnika, razvila vsestransko praktično vzgojo mladih ljudi. Zasluge Franca Praprotnika so znali ceniti v času njegovega dela in nujno je, da ohranimo spomin na njegova velika dela za pospeševanje sadjarstva.

Obe že omenjeni kmetijski družbi sta pričeli uvajati tako imenovane potujoče učitelje za kmetijstvo in prve drevesnice. Tudi v Mozirju smo imeli Na mlakah drevesnico, ki so ji domačini pravili "društvena drevesnica". Pozneje je Franc Praprotnik uredil šolsko drevesnico in uvedel navado, da je vsak šolar, ki je končal šolanje dobil

drevesce, ki ga je potem posadil na domačem posestvu.

Ob tem pogledimo kaj so pisali o sadjarstvu razni pisci. Na primer mokronoški župnik Zalokar, ki je leta 1854 napisal knjigo Umno kmetovanje. Ko opisuje sadjarstvo so njegove misli bogate: "Med domačim sadjem je jabelko pri nas blizo kralj med sadjem, in je, ne le zavoljo svoje lepote, ampak tudi zavoljo svojega prijetnega pokusa in svoje stanovitnosti in poterpečnosti in zavoljo mnoge koristi velike hvale vredno ... V velikem sadišču (drevesnica, op. A.V.) kmetijske štajarske družbe v Gradcu je bilo leta 1828 že 850 raznih jabelčnih sort posajenih, ki jih štajarska kmetijska družba na vse kraje prodaja, drevesca in cepe (cepiče, op. A.V.)... Jablanov sad – jabelko – vsak pozna, kako se pa plemena razdeli, tega vsak sadjorejec ne razume. Tisti, kateri hočejo to zvediti ali znati, morajo posebno na vunanje in notranje znamenja jabelk dobro gledati ..."

Naša razstava v Mozirju nas pouči o starih, domala že pozabljenih imenih jabolk visoko debelne rasti. Tako najdemo: tekel, ciganko,

špinelj, vinšco, rožmarinko, volovsko srce, presedovko, dišečko, devičko, žoepurgerco, miklavževko, krvavko in še bi lahko naštevali. V tem je posebne vrsta kultura, ki jo velja spet obuditi in ohraniti! Ne nazadnje velja prirediteljem in organizatorjem vsa hvala za prečudovit aranžma, obogatitev z raznim orodjem in povezava s čebelarji, saj brez čebel ni dobre letine. Pa tudi ptičarji so se vključili, saj imajo tudi ptice svojo nalogo v naravi! Tovrstne razstave so lahko dolgečasne, če niso dovolj pestre, mozirska to gotovo ni! Pa še nekaj velja povedati – odziv naših sadjarjev je velik, zato lahko upamo, da bo spet kmalu podobna "slava" sadjarstvu na ogled. Pravijo, da imajo še veliko za pokazati, in verjamemo jim! Res je, da pač oči "kupujejo" in če je videti dovolj in lepo, potem je uspeh zagotovljen.

Veliko bi bilo še za povedati, morda bomo v prihodnje objavili še nekatera poglavja iz starih sadjarskih knjig, da bodo naši "sadjorejci," kot piše Zalokar, spoznali čase in delo svojih dedov.

Spravilo sena z velikih strmin v Zgornji Savinjski dolini

Kje je Zgornja Savinjska dolina

Zgornje Savinjska dolina se razteza od Letuša v povirju Savinje do Logarske doline, Robanovega kota, Matkovega kota in do verige Kamniško-Savinjskih Alp. Ob reki Dreti od Nazarij do prelaza Črnivec. Zajema alpsko predgorje, del Menine z Dobrovljem, Golte, Smrekovsko pogorje, predel med Kašno planino in Velikim Rogatcem, Mozirsko kotlino in dolino Ljubije.

Statistični podatki

Na tem območju je 50.752 ha zemljišč, od tega kar 32.120 ha gozdov (63%), nerodovitne zemlje je 4.858 ha (9,5%), kmetijskih površin 13.774 ha (27,1%) in planinskih pašnikov 5.500 ha. Na tem območju je 5.143 gospodinjstev. Kmetije imajo v poprečju slabih 5 ha kmetijskih površin, kar je seveda zelo malo in ne zadošča za uspešno gospodarjenje. Kmetije si pomagajo s sečnjo lesa. Kmečkega prebivalstva je le še 12%. Največ

opuščenih kmetij je na območju občin Luče in Gornji Grad, vsega skupaj 34 kmetij. Nižinske kmetije so v glavnem v dolinah Drete in Savinje, večina pa je hribovskih in visokogorskih. Najvišja, ki je hkrati tudi najvišje ležeča kmetija v Sloveniji, je kmetija Bukovnik (1327 m) na Solčavskem.

O kmetijstvu na sploh

Hribovske kmetije so značilnost Zgornje Savinjske doline. Ravninski del je bil poseljen že pred prihodom naših prednikov v 6. stoletju. Značilnost višinskih kmetij je v tem, da so več ali manj nastajale z iztrebljanjem gozdov – znano je požigalništvo ali kot so temu rekli tukajšnji prebivalci, da so "delali požare." To pomeni da so za zažiganjem gozdnih posekov pridobivali kmetijska zemljišča. Požigalništvo sega torej daleč nazaj, v fevdalne čase.

Obdelovanje kmetijskih površin

Kmetovanje na višinskih kmetijah je v časih pred prvo svetovno vojno zahtevalo izredne telesne napore glede na to, da so pretežno vsa dela opravljali ročno in s skrajno enostavnimi pripomočki. Struktura naših kmetij je po velikosti neugodna. Po kmečki odvezi so se kmetije, prej "hube", hitro delile in tako so se površine obdelovalne zemlje zmanjševale. To je kmete prisililo v obdelavo tudi tistih površin, ki so bile strme celo med 30 do 45 stopinj. Število ljudi na kmetijah je bilo kar veliko in vsi so morali preživeti, zato so vse kar je bilo mogoče spremenili v njive, travnike pa negovali tudi v že omenjenih strminah. Tu se je moral človek znajti, da je iz teh "brezen" znosil seno na kmetijo. Pomagali so si, kakor so znali in to prenašali iz roda v rod. Naj še omenimo, da je prav zaradi pomanjkanja kmetijskih površin, tedanji kmet potreboval pašo, da je preživel živino. To je bilo zanj življenjskega pomena!

Strmine, kot jih navaja dr. Meze

Dr. Drago Meze, ki je dolga leta raziskoval Gornjo Savinjsko dolino, je v študiji Hribovske kmetije v Gornji Savinjski dolini po letu 1967 (Geografski zbornik XIX/1 - Ljubljana 1980) navedel tudi tole: "Povprečna strmina kmetijskega zemljišča na obravnavanih kmetijah je 30%; največja je 46%, najmanjša pa 15%. Poprečna maksimalna strmina torej presega zgornjo mejo trajne paše, kjer živina s svojo težo uničuje rušo. Med regijami so največje poprečne strmine v zaledju Ljubnega, 34%, med naselji v tem delu in tudi v obravnavani pokrajini pa je kmetijsko zemljišče najbolj strmo v Planini s poprečno strmino malo manj kot 40%, kar je že v območju zgornje meje trajne paše. V Planini je kar 8 ali 40% kmetij, kjer je poprečna strmina kmetijskega zemljišča večja od 45% (Repelšak, Rigelnik, Lojen, Mlinar, Kugovnik, Krumpačnik, Kozel in Rožman; največja je pri Rigelniku 65% in pri Kugovniku 55%). Tudi strmina je vzrok za propadanje kmetij v Planini."

Moj glavni sogovornik je bil Jože Brglez - Kugovnik, ki ga omenja tudi dr. Meze kot lastnika

najbolj strme kmetije v Planini. Zato je res pravi človek, ki pozna trud in napore okoli nošnje sena iz strmine in v strmino. Ostala dva sogovornika, ki sta mi veliko pojasnila, pa sta bila Lovro Goličnik iz Šmihela in Bogomir Supin iz Luč. Strokovne podatke pa mi je posredoval dolgoletni direktor Kmetijske zadruge Mozirje diplomiran inženir Alojz Plaznik. Žal o življenju in delu na strmih kmetijah ni zadosti zapsanega, ne v strokovni literaturi in tudi sicer ne. Za tehnične risbe je poskrbel Leopold Supin iz Luč.

Zakaj vse to opisujemo?

Namen tega zapisa je ohraniti spomin na nekdanje trpljenje hribovskih kmetov in ohraniti vse načine opravil v strminah. Zelo pomembni so izrazi, ki so jih uporabljali kmetje za pripomočke pri spravilu sena iz strmin. Tudi to je naša bogata kulturna dediščina, ki jo moramo ohraniti. Zopet se je pokazalo, da so prav hribovski kmetje ohranjali dosledno slovenske izraze za svoje orodje in delovne pripomočke.

Kako so živeli na hribovski kmetiji

Dr. Drago Meze je v že omenjeni študiji omenil kmetijo Kugovnik na Planini, ki da ima zemljišča na strmini 55%.

Jože Brglez-Kugovnik nam je pripovedoval o življenju na njihovi kmetiji, ki leži 1240 m visoko, v času svojega otroštva. Najprej je pojasnil, zakaj se po domače reče na Kogu, odtod tudi domače ime Kugovnik. Bajе zato, ker je vse okolje tam okoli pokrito z skalami okrogle oblike, tu naj bi bil koren domačega imena.

Na Kugovski kmetiji še danes pasejo ovce, okoli 100 jih imajo. Sicer je nekdanja kmetija v določenih obdobjih prazna, saj živi družina od leta 1980 v dolini. Zanimivo, da je tam najti "ržen kamen," ki so ga nekoč uporabljali za mlinske kamne.

Prvotno so si svetili s treskami, le redko s petrolejko, saj je bil petrolej sorazmerno drag, na kmetija pa ni bilo kaj prida denarja. Treske so "hoblali" s posebnim obličem, ki so mu rekli "obl'č." V "hiši," to je v glavnem prostoru kmečke hiše, so ob peči imeli klop in na oglu v času, ko še

ni bilo tako mrzlo, odprto ognjišče imenovano "skril". Ob njem so se grel in z njim svetili. Da je na kamniti plošči kurišča bil vedno enakomeren ogenj, je skrbel domači pastir, ki je nalagal posebna drva, največkrat brezova ali bukova, da niso iskčila.

Domači so okoli peči sedeli in popravljali orodje, ženske so predle, druge pa pletle. Kljub napornemu dnevu so radi katero zapeli, sicer pa je v domu Kugovnikov bilo vedno slišati harmoniko, še sedaj jo igrajo kar trije rodovi ...

pa otrokom sploh ni bilo mogoče obiskovati šole. Tudi med drugo svetovno vojno so obiskovali nemško šolo v Rastkah. In še to! Najbližja trgovina je bila na Ljubnem ali v Črni na Koroškem. Na obe strani pa je bilo 3 ure hoda in če pomislimo, da so marsikdaj nosili kar precej blaga, si lahko predstavljamo tudi to trpljenje hribovskih kmetov. Saj do planine ni bilo niti kolovoza, kaj šele ceste! Šele po zadnji vojni so skupaj uredili zasilno pot, da so kaj malega pripeljali iz doline (do 100 kg tovora).

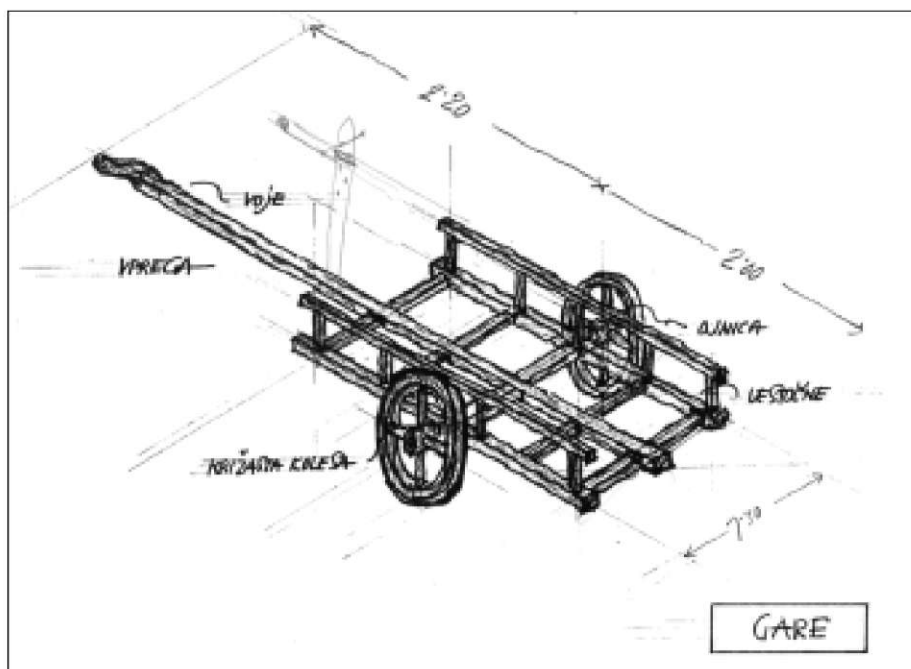

Kugovnik pripoveduje, kako so imeli na začetku leseno hišo z zidano črno kuhinjo, zgrajena je bila leta 1851. Kaščo imajo kombinirano s čebelnjakom, da je boljše zaščiten pred hudim vetrom. Gospodarsko poslopje je povezano s hlevom. Redili so do 12 glav živine, 15 ovac in 4 prašiče.

Zelo hude so bile zime. Večkrat je zapadlo do 4 m snega in hodili so le s krplji. Izogibali so se čistim, ker je tam bila nevarnost plazov. V takih razmerah so se od doma odpravili le v najnujnejših primerih. Pri hiši sta tedaj bila 2 otroka, ki sta hodila v Rastke v nedeljsko šolo. Do šole je bilo 2 uri hoda, pozimi

Zaradi živine so delali kar dosti zgrad in ograj. Delali so jih na poseben način, rekli so, da delajo "turski plot." Značilnost takega plota je bila, da niso uporabljali žeblicev, vezali so jih le z zvitimi trtami.

Kugovnik je v mladosti občutil tegobe strmin. Vso seno s strmine pod hišo so nosili na glavi. Temu so rekli, "da nosijo v bremenih."

Predvsem mladi, so se srečevali na kateri od kmetij na "čajevkah," sicer pa so se srečevali pozimi na skupnem delu pri urejanju gazi. Ob koncu napornega dela so malo "povesovali" in se pogovorili ob jedi in pijači. Redno so obujali razne

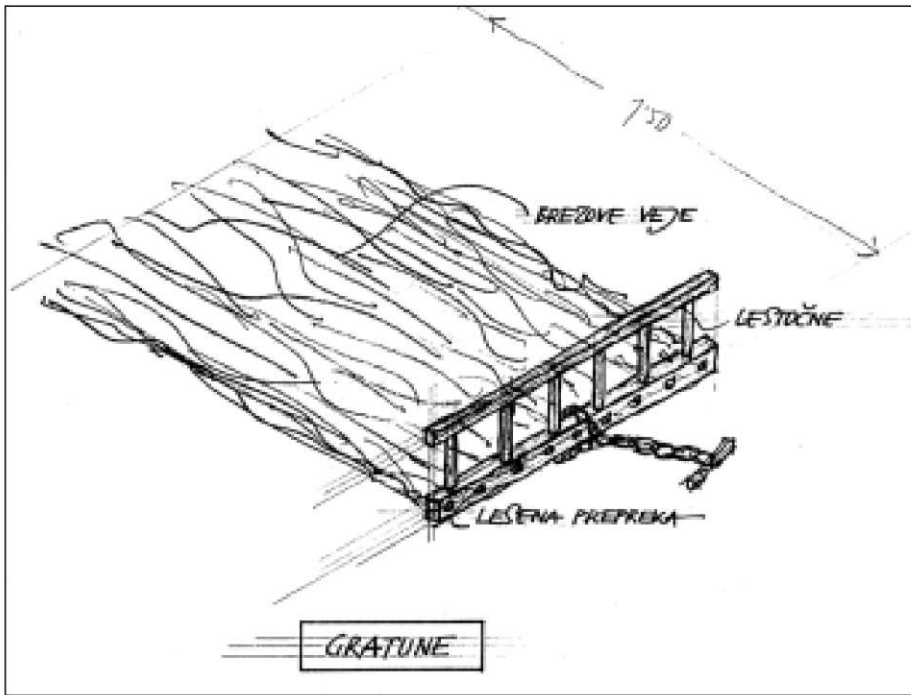

stare običaje, kot so "jajč'enca," svečarstvo, predvsem pa "ofiranje" (voščila ob osebnih praznikih). Prav poseben dogodek pa so bile "ohceti." Če je bilo zelo slovesno, so med ofiranjem poleg igranja domačih godcev, tudi streljali s topiči.

Vsak zaselek je imel svoje navade. Tako so v Planini gledali v "Rožmanovo peč," da so ugotovili koliko je ura (neke vrste sončna ura). Pravilo je bilo, da, ko je češnjevo cvetje odpadalo, je bil čas za setev jare pšenice.

Zanimivo je bilo slišati pripoved o tem kako so se zdravili, saj zdravnik v prejšnjih časih ni bil dosegljiv. Takole je odgovoril Kugovnik na to vprašanje. Na kmetiji Vrnija, ki je bila kake pol ure od Kugovnika oddaljena, je živel domači zdravilec, ki je zagovarjal in priporočal razne domače čaje in druge pripomočke

Kako so spravljali seno v strminah

Največ so seno vlačili ali pa ga nosili na glavi v strmino. To je veljalo tudi za listje za steljo. Najprej omenimo nalaganje "v bremena." Rekli so, da nosijo v "bremenih." Če je bilo mogoče, so bremena vlekli na "vlačugah." Na Koroškem

rečejo takemu načinu vleke "vlak" oziroma "bomo delali vlak." V te namene so na strmih travnikih imeli stalne vlečne steze po katerih so vlačili, da je bilo delo lažje. Zanimivo, da Pleteršnikov slovar navaja izraz "vlačuga" tudi v pomenu, kot smo ga opisali tu. Tudi nekateri kasnejši slovarji slovenskega jezika omenjajo izraz "vlačuga" ali "vlačulja." Omenjajo dalje, da na vlačugah vlačijo seno, nastil, drva s strmin. V našem primeru so uporabljali za podobna opravila še "gratune," "žlejfe" in "gare." Medtem ko so gratune vlečna naprava, so gare in žlejfe opremljene s kolesi, torej neke vrste prevozno sredstvo.

Uporaba vlačug (vlačenje)

Najpreprostejši pripomoček za spravilo sena v takih okoliščinah so bile "vlačuge." Bile so sila enostavne. Posekali so smrečico ustrezne velikosti, jo po dveh straneh natančno oklestili, preostale veje pa so zravnali, da so predstavljale nakladalno površino. Spodnjo stran debla so olupili, da je bilo gladko in je dobro drčalo. Spodnje deblo so na koncu zasekali, da so imeli dober oprijem za vleko. Na vlačugo so spravili z ustrezno trdim nalaganjem (nabijanjem) skoraj

toliko sena kot na kakšen manjši voz. To so vlekli samotež in seveda vedno le navzdol po strmini. Nalaganje sena je bilo posebna spretnost, saj se je, če ni bilo dobro naloženo, med vlečenjem lahko sesulo (raztrosilo). Če je bila ugodna vleka so lahko na vlačuge naložili tudi do 5 gar sena!

Gratune za vlačenje sena in še česa

Baje je ta izraz prišel v naše kraje s Furlanskega, verjetno v času, ko so številni furlanski zidarji gradili po naših vaseh različne stavbe.

Spredaj ima lestvi podobno leseno prepreko (steno), na njej so pritrjene verige za vleko. V to "lestočno," ki je bila dolga kakih 170 cm in visoka 30 cm, so zavrtali luknje in vanje zabili brezove veje v dolžini 1,5 do 2 m. Na te veje so naložili breme, ki so ga potem samotež vlekli po strmini do njive. Če so vlekli gnoj, so na gratuno namestili poseben "koš." V naših krajih so napravo poznali in so jo s pridom uporabljali.

Spravilo v bremenih

Potem ko so spravili z vlačanjem sena na primerno mesto, kjer so lahko nakladali v bremena, je sledilo najtežje opravilo – nošnja sena navkreber. Poznali so tri načine prenašanja. "Nosili so v mrežah" ali "v štriku s klupo" (kljuka)

ali "z bremenčnikom" (bremenček).

V mrežah so nosili, kadar niso bili v hudi strmini, saj so tako naloženo seno potem kar prenesli v breg na določeno mesto. Postopek glede nalaganja sena v mrežo ni bil posebno zahteven. Seveda pa je bila nošnja v hrib naporna.

V štriku s klupo

Najprej so vrv (štrik) položili na tla, nanj so potem nalagali zelo trdno spehane plasti sena. Pehali so seno z grabljami, moralo je biti dobro naloženo, da med nošnjo ni breme razpadlo. Ko je bil kup sena dovolj velik, so potegnili vrv skozi kljuko in zategovali. Tu so s pridom uporabljali "spodjemalko", katero so pri zategovanju vrvi vtaknili v kljuko, da vrv ni drčala oziroma polzela. Na začetku nalaganja sena je spodjemalka bila zapičena v zemljo, tako prve trdno naložene plasti sena niso mogle drčati. Pred dvigom bremena, tega je moral nekdo nosilcu pomagati dvigniti, si je tisti, ki je breme nosil, nadel posebne vrste špičast klobuk (rekli so mu "klamzica"), da ga med nošnjo seno ni motilo. V breme sena so na spodnji strani naredili luknjo (prostor za glavo), da je bila nošnja lažja. Poleg tega je bila tu še spodjemalka, ki jo je nosilec zapičil v seno, da je lažje držal breme na glavi. Breme je bilo veliko

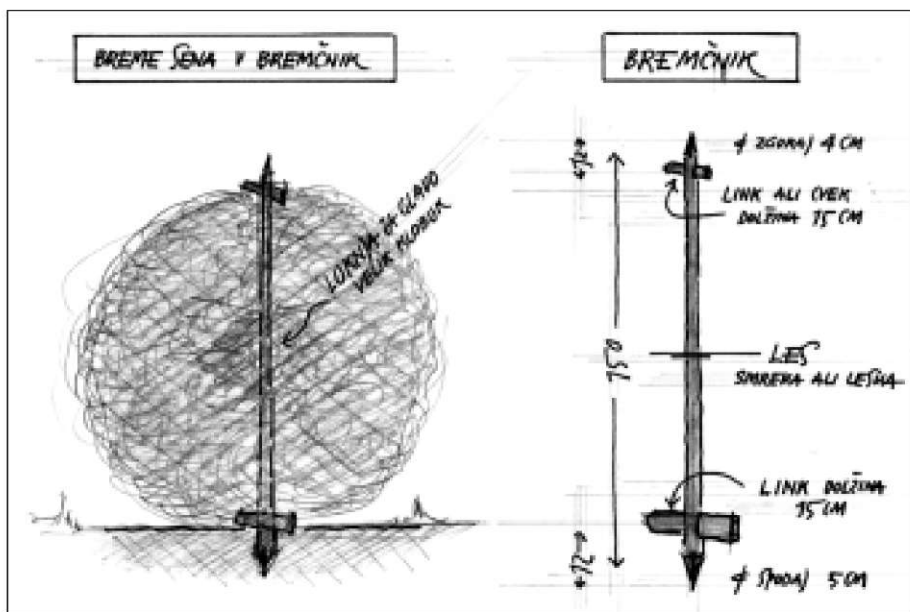

po širini približno 1,5 m in po višini 1 m.

Kljuje so izdelovali kar doma in to iz brezovega lesa, tudi vrvi so kar doma pletli iz lanenih vlaken.

Breme v bremenčniku

Bremenčnik, ki je predstavljal nekakšno ogrodje za celo breme, so izdelali iz okroglega lesa, višine kakih 140 cm. Na spodnji strani je bil

Možnosti prevoza v hribovskih krajih

“Uroge” so imenovali celoten mehanizem koles in vprege. Ta prevozna sredstva so bila vprežna ali ročna, odvisno od tega kaj in kam so prevažali. Značilno je bilo, da ta vozila niso imela okovanih koles. Ta so bila ali na “križ” ali na “špice.” Leseni osi, obe opisovani vozili sta imeli leseno os, so rekli “osica” ali “putrh.”

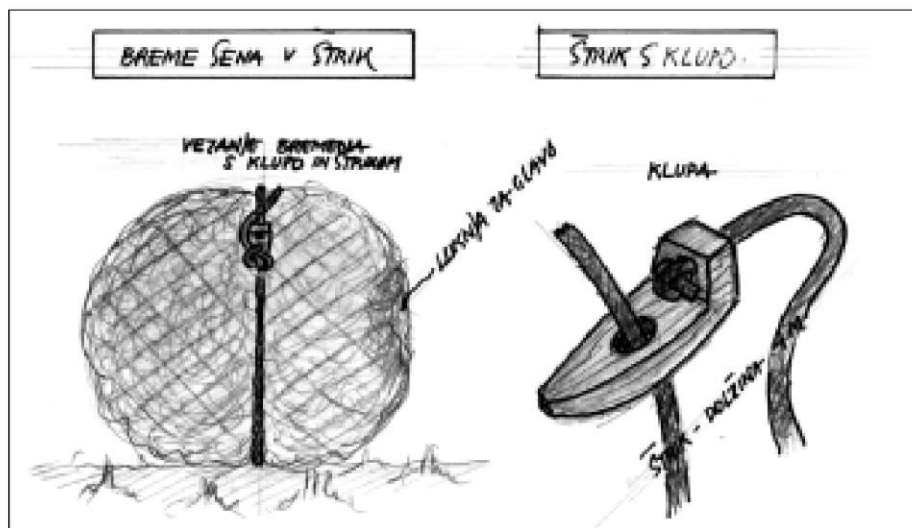

ošiljen, na spodnjem in zgornjem koncu je imel “cvek” (neke vrste zagozdo). Najprej so bremenčnik zapičili v zemljo do spodnjega cveka. Nalagati so pričeli zelo trdo spehano seno okoli spodnjega cveka, plast za plastjo. Plasti so nato navijali okoli bremenčnika, od začetka ozko, nato vse višje in bolj široko do zgornjega cveka. Spodnja in zgornja plast sta morali biti zelo trdno naviti. Potem so breme ob bremenčniku še dodatno stlačili in ga dvignili nosilcu na glavo. Ta je med nošnjo držal bremenčnik za oba konca, da je nošnja bila lažja. Spet so vdolbili v seno luknjo, ki je bila namenjena glavi nosilca. izkušnje so pokazale, da je bila nošnja bremen v večje strmine z bremenčnikom lažja in torej primernejša.

Kot so pripovedovali starejši ljudje, so bremena nosili vedno popoldne. Zanimiv je bil tudi njihov izračun potrebnega sena. Za eno kravo je bilo potrebnih kar 36 velikih bremen, da so jo krmili preko zimskih mesecev, potem pa so gnali živali na pašo.

Za vleko v hribovskih okoliščinah so bili najprimernejši voli, ker so vlekli počasi in niso prehitro potegnili.

Gare

To je bilo zelo enostavno vozilo na eno os in tudi najbolj razširjeno v hribovskih predelih. Nakladalna površina je obdana na obeh straneh z “lestočno” in je spredaj ožja kot zadaj. Lahko je pleten (šibje) ali pa iz lesenih letev. Ima dve močnejši oporni vezi (močnejši les). “Oje” (vprežni ali vlečni drog) so dolge kot pri vozu in so primerne za vprego vola ali konja.

Žlajfe (žlejfe)

Je posebne vrste prevožno sredstvo. Že ime pove, da gre za “žlajfanje” (zaviranje). V te namene so seveda drugače grajene kot gare. Uporabljali so jih na strmih legah za prevoz sena, drv in gnoja. Za vleko žlajf so najbolj pogosto uporabljali vola. Vozilo ima spredaj ogrodje,

podobno vozu. Gre torej za enosno vozilo, ki ima uroge (dvoje koles), ki pa niso gibljiva kot pri vozu. Za nakladalno površino (plato) na opisanem podvozju so uporabljali letve in ne deske. Ob straneh sta lestvi (lestočni). Plato je daljši od gar in ima ob strani podaljške, ki predstavljajo med vožnjo zavoro. Breme naložijo tako, da zadaj podaljški drsijo po tleh in tako zavirajo. To je na strminah zelo pomembno, saj vozilo nima posebne zaviralne naprave. Plato je obdan z lestočno in je spredaj ožji kot zadaj. Oje so dolge kot pri vozu in so primerne tako za volovsko, kot tudi za konjsko vprego.

Kripnek

Za nošnjo raznih bremen na hrbtu so uporabljali koš, ki je bil večji od siceršnjega, pleten pa redkeje kot sicer. Pri hiši so imeli več velikosti kripnekov, pač primerne za breme, ki so ga nosili. Največ je to bilo listje, seno in podobno. Vendar so tak koš uporabljali za notranji transport (znotraj gospodarskih objektov). Seveda so tudi prenašali kakšne pridelke z njiv ali gozda.

Zaključek

Moji pripovedovalci niso posebej poudarjali težkega življenja na hribovskih kmetijah. Delali in živeli so na svoj način in verjeli, da je pač tako moralo biti, saj je delo na te načine potekalo iz roda v rod. Seveda so bili ljudje že takrat željni pripomočkov za lažje delo. Če si predstavljamo rabo raznih orodij in pripomočkov tistega časa, vidimo, da so si nenehno prizadevali za izboljšave. Kako neverjetno domiselni so bili nekateri hribovski kmetje, ki so imeli priliko izkoriščati vodno silo! Kar spomnimo se Macesnika nad Solčavo, ki je poskrbel za naprave visoke tehnološke vrednosti in si tako olajšal delo na domačiji. Tudi ni naključje, da so prav hribovske kmetije, kjer so bili pogoji, najprej imele preproste elektrarne za svoje potrebe.

Danes je vse opisano tako odmaknjeno v

spominu ljudi na sedanjih kmetijah, da je možno kaj več podatkov dobiti le od starejših kmetov. Seveda je čas naredil svoje, tehnični napredek je olajšal delo tudi na hribovskih kmetijah. Danes bi kmetovanje v teh okoliščinah ne bilo več mogoče brez strojev in drugih naprav. Posebej zaradi pomanjkanja delovnih rok na kmetijah. Nekoč so bile družine številčne in še hlapci, dekletke, pastirji so bili potrebni, da je delo za vsakdanji kruh bilo opravljeno. Pravilo, pridno delati, da bo kruh pri hiši, je pač bila neke vrste spodbuda v miselnosti nekdanjega hribovskega kmeta, ki ni imel prilike kaj prida pridelkov odprodati, zato je bila proizvodna namenjena lastnim potrebam.

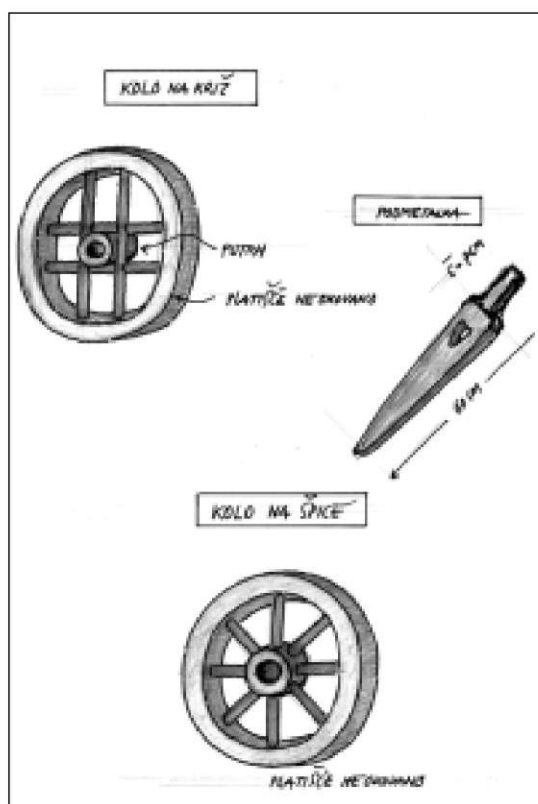

Vse so torej prilagodili temu dejstvu, saj denarja na kmetijah ni bilo v izobilju. To je slišati še danes, da ponekod niso imeli niti za petrolej, da bi svetili z leščerbami.

Plavbena koncesija

Nekoč so po naših vodah redno plavili in seveda tudi splavarili. Oblast je skrbno nadzirala koriščenje voda v te namene. Že v stari Avstriji so veljali strogi predpisi za red na vodah, te pa je potem v glavnem prevzela po prvi svetovni vojni tudi Jugoslavija. Pred letom 1918 je izdajalo plavbene koncesije Okrajno glavarstvo v Celju, ekspozitura v Mozirju. Koncesija so izdajali na temelju komisijskih ugotovitev (ogledov) voda in bregov ter vodnih naprav. Zato navaja odločba Sreskega poglavarstva v Gornjem Gradu z dne 3. novembra 1926 uvodna določila: ... "na podlagi v letu 1926 na licu mesta opravljenih komisijonalnih obhodov in obravnav izda za vse v seznamu zavedene člane skupna plavbena pravica, ki traja do 30. junija 1929. Množina, kakovost in velikost plavbenega lesa, ki ga ima posamezen član, kakor tudi njegovo plavbeno znamenje ter voda, po katerih sme plaviti, so razvidna iz priloženega seznama." Naj omenimo, da je srez Gornji Grad izdal odločbo na naslov Gornjesavinjske plavičarske in plavbene zadruga v Radmirju. Ta je zastopala svoje člane, neposredne koristnike vodne pravice.

Sledi seznam voda po katerih je dovoljeno plaviti: Po Savinji od mosta nad Logarjem do Letuša; po Dreti od posestva Matjaža Treplja v Tiroseku, do izliva v Savinjo pri Vrbovcu; po Jezeri, približno 20 m nad cementno rižo, do izliva v Savinjo; po Globaši, približno en in pol kilometra nad izlivom v Savinjo; po Beli, približno 1 km nad izlivom v Savinjo; po Lučnici, 50 m nad podpečkim jezom do izliva v Savinjo; po Dupli, od izvira do izliva v Savinjo; po Krumpahu, od Krumpačke brvi do izliva v Ljubnico; po potoku Sopot, od žage Janeza Jezernika do izliva v Savinjo; po Ljubnici, do izliva v Savinjo.

Predpisani pogoji so: Les se sme nalagati samo pod Taškovim jezom, kjer se voda lahko neovirano odteka; zalaganje lesa nad malim ljubenskim mostom je prepovedano, ker obstaja nevarnost, da zaustavljena voda ob povodnji poplavi ves spodnji del trga, posebno pa hiši Rafaela Krajncina in Jožeta Ermenca; zlaganje lesa

na nasipini Ljubnice ob izlivu v Savinjo je prepovedano, ker lahko povzroči povodenj (glej točko 2. splošnih pogojev). Vseh naštetih pogojev je preveč, da bi jih opisali - zvrščajo se vse do tekoče številke 20. Iz vsebine pa lahko razberemo, da je vse usmerjeno v varnost vodnih naprav in zaščito bregov voda.

Prav zanimiv pa je Seznam plavbenih upravičencev, ki zajema v tabeli tele podatke: tekoča številka, ime, bivališče, znamenje, množina platanic, po kateri vodi se plavi.

Sledijo spet pogoji: Plaviti se sme samo spomladi in v jeseni, kadar še trava ni zrastle oziroma, ko je že pokošena; izpodjedene dele bregov in bregove na ovinkih, morajo plavičarji na svoje stroške na običajen način zavarovati, da ne bi platanice uhajale na breg in ga poškodovale (rušile); pri jezu Franca Purnata se mora izvršiti naprava za plavljenje čez jez, katerega betonske dele se mora zavarovati proti zadevanju platanic; plavičarji morajo pred začetkom vsake plavi skrbeti, da se sporazumejo s prizadetimi lastniki zemljišč in vodnih naprav ter ugotovijo stanje struge in posameznih naprav.

Pri plavbi se je treba strogo držati sledečih splošnih pogojev: Plaviti se sme samo izdelan les in ob srednjem stanju glavnih vod; v eno plav se ne sme združiti preko 15.000 platanic; vršča plav se ne sme ovirati po drugi. Zaradi velikega števila plavnih upravičencev in nestanovitnosti vode, se posameznikom ne morejo odkazati posebni plavni roki. V spornem slučaju se morajo stranke obrniti na Plavičarsko zadruga v Radmirju, ki naj v smislu določbe čl. 31 gozd. zakona nastal spor poravna. Če se pa stranke ne morejo poravnati, odstopi zadruga sporno zadevo sreskemu poglavarju. Ustavljanje lesa pri javnih napravah, kakor pri Jezernikovi brvi, je prepovedano. Plavičarji jamčijo za vso škodo, ki bi se zgodila na dotičnih javnih napravah zaradi takega zastavljanja. V vodo se sme vreči naenkrat le toliko lesa, kolikor ga je mogoče pri takratnem vodnem stanju odplaviti. Nikdar pa ne več kot 15.000 komadov. pri plavbi lesa mora biti zaposlenih zadostno število izurjenih delavcev,

da se plav redno vrši in čim najhitreje dokonča. Ta zahteva je utemeljena zaradi nestanovitnosti vode in velikega števila plavbenih upravičencev. Plavbeni upravičenci morajo paziti, da se les ne zapaža – nakopičen les se mora sproti rušiti, da se odstrani nevarnost poškodb na obstoječih vodnih napravah in da se ne ovirajo posestniki v rednem obratovanju. Pri mostovih in brveh, se mora za časa plavi nastaviti vedno toliko delavcev, da onemogočijo vsako zastavljanje lesa. Prostor za zlaganje lesa pred plavo in po plavi se mora nahajati izven povodniškega okoliša. Posamezne platanice mora plavbeni upravičenec zaznamovati s svojim znamenjem, ki ga je prijavil. Takoj po izvršeni plavi se morajo odstraniti iz struge vse priprave za ustavljanje lesa ter očistiti strugo potopljenega lesa. S plavo se ne sme ovirati dela pri zgradbi okrajne ceste ter občinskih cest ter potov in dela pri zgradbi hudournikov. Začetek plave (plavbe) se mora najmanj 24 ur prej naznaniti obrežnim občinam, konec plave pa je treba takoj prijaviti sreskemu poglavarstvu. Plaviti

se sme le les običajne dolžine 4 m.

Opozarja se, da vsak plavbeni upravičenec odgovarja za pri plavljenju na obrežnih zemljiščih in vodnih napravah storjeno škodo.

Prestopki teh navodil, izdanih v smislu gozd. zakona, ter prestopki v poštev prihajajočih zakonitih določil gozd. zakona, so po čl. 41 tega zakona kaznivi v denarni globi do 5000 din ali pa z zaporom do treh mesecev, po potrebi tudi z odvzetjem dovoljenja.

Pridržujem si pravico, da stavim v slučaju potrebe nadaljnje pogoje glede izvrševanja plavbene pravice, ter prekličem v izpremenjenih razmerah obrežja in vod plavbo v polnem obsegu ali deloma.

Zoper to odločbo je po čl. 77 gozd. Zakona je dopustna pritožba na velikega župana mariborske oblasti v Mariboru. Pritožba bi se morala vložiti v roku 14 dni po dostavitvi te odločbe pri sreskem poglavarju v Gornjem Gradu. (Podpisal sreski glavar – podpis nečitljiv)

Žig

(podpis ni čitljiv)



Obnovljena Budnova žaga na Ljubnem.

1926-1929.

Seznam plavbenih upravičencev



Št. št.	Ime	Bivališče	Zna- manje	Izračuna plavbenic	Po kateri vodi se plavi
1	Goričan Matija	Trg. Aozirja št. 33	M	3-4000	Dreta in Savinja s pritoki
2	Rebnik Anton	Radovnja št. 50	Λ	2000	Savinja s pritoki
3	Štiglic Ivan	Radovnja št. 22	Λ Λ	3-4000	.
4	Zahaj Anton	Bočna št. 80	□	1-2000	Dreta in Savinja s pritoki
5	Remic Franc	Šmartno št. 25	UV	1-1500	.
6	Zagoden Jožef	Bočna št. 92	Λ	1000	.
7	Teus Josip	Glak št. 24	Λ Λ	1500	Dreta s pritoki
8	Zičarn Martin	Šmartno št. 30	C	1000	.
9	Levar Franc	Šmartno št. 10	□	4000	.
10	Glejek Ivan	Zg. Krajs št. 11	VVV	2000	.
11	Černebošek Ivan	Glak št. 100		1500	.
12	Ciraj Martin	Radovnja št. 38	stara	5000	Savinja s pritoki
13	Štiglic Jožefa	Radovnja št. 34	Λ	3000	.
14	Zavolavšek Anton	Kropa št. 20	≡	1500	Dreta s pritoki
15	Marovič Anton	Kropa št. 40	M	2000	.
16	Krajnc Franc	Kropa št. 49	- Λ	2000	.
17	Žmavc Anton	Bočna št. 81	Λ	2000	.
18	Tosovnik Martin	Savinja št. 5	Λ	2000	Savinja s pritoki
19	Zagoden Alojz	Ljubno št. 0	M	1000	.
20	Ermanč Anton	Ljubno št. 22	W	500	.
21	Ciraj Franc	Ter št. 05	stara	5000	Ljubnica
22	Ivan Martin	Ljubno št. 22	Λ	2-3000	Savinja s pritoki
23	Jeraj Franc	So. Prina št. 261	M	2000	.
24	Zagoden Josip	Ter št. 10	W	4000	.

Seznam plavnih upravičencev je izdalo Srezko načelstvo v
Gornjem Gradu leta 1926.

1

Redni broj	Ime	Prezime	Zna- maje	Vnosima plaćano	Po kateri pri. so plač.	
25	Kerjanc	Josip	Kranjska Lj. 10		1000	Savinjska pri. so plač.
26	Kolenc	Franc	Juvanje št. 4		1500	
27	Armenc	Josip	Sa. Primol št. 63	M	5000	
28	Bacun & družina		Ljubno	AMO	8000	
29	Bacun	Matija	Sa. Primol št. 10	N	1500	
30	Galob	Janez	Tar št. 60		1000	
31	Sam	Anton	Ljubno št. 26	N	2000	
32	Piki	Karolin	Ljubno št. 55	N	1500	Gričnica
33	Plesac	Anton	Tar št. 61	N	1000	
34	Sušnik	Balazh	Savinjska št. 5		1000	Savinjska pri. so plač.
35	Budna	Franc	Sa. Primol	M	1-2000	
36	Poznič	Josip	Gornjigrad št. 44		5000	Dreta pri. so plač.
37	Sand	Marija	Gornjigrad št. 66	///	5000	
38	Podbršnik	Franc	Gornjigrad	N	1000	Savinjska pri. so plač.
39	Mikus	Olga	Gornjigrad		1000	Dreta pri. so plač.
40	Matjaž	Janez	Slavograd št. 1		1500	
41	Zeravnik	Jolal	Slavograd št. 22		5000	
42	Pustoslavšek	Franc	Slavograd št. 20		2000	Savinjska pri. so plač.
43	Gradišar	Uroš	Maringrad	H	15000	
44	Trček	Juan	Sa. Radica št. 1	Π	5-10000	
45	Rakun	Franc	St. Janč št. 19	MMN	4000	Savinjska pri. so plač.
46	Šligič	Josip	Radica št. 45	W	6000	
47	Lučnik	Franc	Goranjska št. 7		5-1000	
48	Polčanec	Franc	Poljana št. 35	N	4000	
49	Mitar	Franc	St. Janč št. 19	N	3000	
50	Kopisar	Jolal	St. Janč št. 33	W	2000	
51	Rakun	Franc	Ortoča št. 9	N	1000	
52	Rozman	Juan	Stobor št. 12	W	5000	Dreta pri. so plač.
53	Ziednik	Jolal	Grušnjača št. 6	M	2000	Savinjska pri. so plač.
54	Rakun	Jolal	Grušnjača št. 12	W	5000	
55	Novak	Jolal	Goranjska št. 26		5000	

Št. št.	Ime	Divjalice	Znamenski	Aradina platano	Podatki o ost' se plače
56	Zagožen Anton	Otonina št. 10	W	3000	Savinjska prižoba
57	Jurjevca Jožef	St. Jani št. 21	∩	2-3000	
58	Cerinski Franc	St. Jani št. 24	W	2-3000	
59	Relovec Jožef	St. Jani št. 25	∩	6000	
60	Janaj Marija	Mikša št. 5	∩	4-8000	
61	Dardnat Janez	St. Jani	W	4000	
62	Kolenc Franc	Sp. Radica št. 7	∩∩	5000	
63	Tural Anton	Radica št. 32	∩	3000	Savinjska in Drava
64	Štiglic Luka	Radica št. 30	∩	3000	Savinjska prižoba
65	Brazenik Marija	Zlavar št. 14	∩∩	2000	Drava prižoba
66	Rakun Franc	St. Jani št. 1	W	4-6000	Savinjska prižoba
67	Spacil Karol	Mazarye	W	5000	Savinjska in Drava
68	Rakun Ivan	St. Jani št. 60	∩	3000	Savinjska prižoba
69	Cajner Franc	Pastopaya št. 12	∩	4000	Drava prižoba
70	Zmava Valentin	Zg. Pobreže	∩∩∩	3000	Savinjska in Drava
71	Zavoloušek Jožef	Kotmec št. 11	∩∩∩	2-4000	Savinjska prižoba
72	Kolenc Ivan	Kotmec št. 20	∩∩∩	2000	
73	Jasavnik Franc	Kobarye št. 32	∩	3000	Drava in prižoba
74	Petrin Fran. avstrij.	Sp. Pobreže št. 1	∩	5000	Savinjska in Drava
75	Goričan Oton & drug	Ljubija	mešna barva	6000	
76	Relovec Anton	Ljubija št. 25	∩	1800	Reka Ljubija in Skraupov potok
77	Kabar Gregor	Lepanyiva št. 88	VVV	3000	
78	Parjant Ivan	Lepanyiva	∩	1000	
79	Kotnik Ivan	Lepanyiva št. 88	∩∩	1800	
80	Janko Franc	Ljubija št. 10	∩∩∩	1500	
81	Kladun Anton	Lepanyiva št. 34	∩ 2. kole	2-800	
82	Brinoudak Jožef	Ljubija št. 20	∩ 2. kole	5-600	
83	Ločan Franc	Ljubija št. 10	∩∩	1-1200	Ljubija in Skraupov potok
84	Raduvalnik Anton	Lepanyiva št. 88	∩∩∩	800-1000	
85	Laurinik Jožef	Ljubija št. 61	∩∩∩	1-1000	
86	Kotnik Vinco	Ljubija št. 10	∩	1500	Ljubija

KULTURA IN ŠOLSTVO

Radmirski kulturni ljubitelji

Sv. Frančišek Ksaverij je bil razmeroma majhen kraj, toda bogato delo kulturnikov vseh zvrsti je odmevalo daleč po dolini. Najbolje če predstavimo, kako so pred 60 leti slavili 25 let Katoliškega prosvetnega društva.

Letak, ki ga je ohranil Janez Mavrič iz Gornjega Grada, je dobra osnova za ponazoritev dogajanj tistega davnega leta 1937.

Društveni jubilej so slavili z otvoritvijo kulturnega doma v kraju. Na predvečer so kurili kresove po okoliških hribih in streljali s topiči (možnarji) v čast dogodka.

V nedeljo, ko je bilo glavno slavje, pa so dopoldne pričakali pri Vrhovi kapeli goste iz Savinjske in Zadrebke doline. Nato so družno odkorakali v Radmirje, tam so na križišču pričakali še ostale obiskovalce in se uvrstili v povorko, ki je skozi Radmirje krenila v župnijsko cerkev k slovesnemu opraviilu (maši).

Ob njih popoldne so se zbrali k štafetnemu teku na progi Radmirje - Ljubno. Šlo je za "darilo" kot so napisali v letaku. Seveda so zmagovalca burno

pozdravili in na slovesen način predstavili.

Ob pol treh so se zbrali pred novozgrajenim kulturnim domom k blagoslovitvi in k svečani akademiji. Spored je potekal takole: slavnostni govor, temu je sledila točka z dvema pesmima. Potem so bili na vrsti člani fantovskega odseka s prosto vajo (telovadno). Temu nastopu je sledil govor gosta iz Ljubljane, žal letak ne navaja kdo je bil ta gost. V naslednji točki je sledila deklamacija in tej otroško rajanje na odru. Potem so nastopili spet člani FO s skupinsko telovadno vajo. Za zaključek pa je mešani zbor zapel pesem Zvezda, moški pa pesem Vriska fantič.

Kot je bilo ob takih prilikah v navadi, je slavnostnemu delu sledil veseli, na katerem so igrali domači tamburaši in ljubenska godba na pihala.

Seveda niso pozabili še na kulinarčni del, saj je posebej omenjeno na letaku tole "za raznovrstna okrepčila po zmerni ceni bo preskrbljeno."

Tako pred šestdesetimi leti v Radmirju!

Prva knjižnica v Šmihelu

Prav zanimiv je bil razvoj te hribovske vasice nad Mozirjem. Od samega začetka je to izrazito kmečko okolje odlikovala povezanost, dobra medsosedska pomoč in nenazadnje nezadržna kulturna dejavnost. Ni torej naključje, da je Šmihel imel pihalno godbo, ko še v marsikaterem večjem kraju o tem sploh niso razmišljali. Imeli so svoje sadjarsko društvo, odlične pevske sestave in že leta 1920 javno knjižnico. Seveda se lahko pohvalijo poleg že navedenega še z prizadevno dramsko dejavnostjo. Torej kar veliko za to vas pod Goltmi.

In kako se spominja začetkov knjižnice eden pobudnikov Valentin Lesjak.

Pobudo za ustanovitev javne knjižnice je dal šmihelski učitelj Ivan Dolinar in kmalu je pridobil voljne sodelavce, gotovo pa je med glavnimi začetniki bil kmet Anton Lesjak. Slednji in učitelj

Dolinar sta sklicala sestanek vaščanov, na katerem so izvolili pet-članski upravni odbor, v nadzorni odbor pa so izvolili dva člana. Lesjak in Jamnik sta obiskala vse domačije in pridobila veliko članov, hkrati pa sta nabirala prostovoljne darove v obliki knjig. S temi so tudi pričeli izposojati. Prostor so našli v stari šoli. Prvi knjižničar je bil Valentin Lesjak. Njemu je učitelj Dolinar dal vse potrebne napotke za poslovanje v knjižnici. Vsako nedeljo po maši so imeli odprto, torej so knjige sprejemali in izposojali. Sklenili so, da vsak član plača pristopnino v višini 5 din. Izposojevalnina za dobo 4 tednov je bila 2 din, če pa je bralec rok vrnitve podaljšal, je ponovno plačal 2 din. Kmalu je nateklo nekaj denarja in nabavili so nove knjige in to poučne, strokovne, zgodovinske, romane in podobno. Kmalu je knjižnica štela 80 članov kar vsekakor ni malo za

Šmihel. Valentin Lesjak je opravljala knjižničarske posle celih 5 let, nato pa je deloval v upravnem odboru knjižnice. Knjižničarka je postala Uršula Mikek in je delo opravljala vse do leta 1935, ko jo je nadomestil Anton Strašek, sicer sin mozirskega gostilničarja, ki pa je bival pri svojem stricu župniku Strašku v Šmihelu. To delo je opravljala vse do leta 1941. Ko je izbruhnila druga svetovna vojna so ljudje številne knjige poskrili, toda nekaj

so jih vendarle nemški vojaki zažgali. Podobna "kulturalna" dejanja so počenjali povsod, kjer so zasedli slovensko zemljo.

Javna ljudska knjižnica je Šmihelčanom nudila možnost izobraževanja in spoznavanja kulturnih vrednot, ki jih knjige lahko posredujejo. Hkrati pa je odraz velike vneme domačinov za širjenje slovenske omike. Prav v tem je bila njena velika vloga in njeno poslanstvo.



Da so bili Šmihelčani zelo napredni, priča ta slika iz leta 1909, ko so pri Šumečniku ustanovili prvo Šmihelsko godbo na pihala.

Čitalništvo

V okviru programa zedinjene Slovenije je bil velik poudarek na kulturno osveščanje naših ljudi. Prvo Čitalniško društvo v dolini je bilo ustanovljeno v Mozirju jeseni 1863. Tedaj je bil župan ugledni narodnjak Janez Lipold in prav v njegovi hiši (sedaj Goričarjeva na trgu) je bila prva velika beseda in to na pobudo celjskih "udov" čitalnice pod vodstvom znanega narodnega buditelja dr. Štefana Kočevarja, ki je tudi vodil prvo čitalniško srečanje v Mozirju. Že leto kasneje so pripravili pri "Toniču" drugo veliko besedo,

spet jo je vodil dr. Kočevar. Zanimivo, vsi tržani Mozirja so se vključili v članstvo čitalnice! Tako se je začelo v Mozirju kulturno delovanje, saj je čitalnica prirejala razne pevske, odrske in družabne prireditve. Vemo, da je ta tradicija v Mozirju bila živa še v času med obema vojnama pa tudi po drugi svetovni vojni. Vse podobne prireditve so pomenile druženje Slovencev in jačanje slovenske kulturne zavesti, zato so bile čitalnice izrednega pomena za naš narodni obstoj.

Orkester za lastno zabavo

Delejeva Helena iz Mozirja je bila ugledna učiteljica in pevkica do zadnjih dni svojega življenja. Veliko je vedela povedati kako so nekoč v Mozirju domačini gojili glasbo in sploh "veselje do življenja" (dobesedno njene besede, op. A.V.). Delejeva je bila iz znane trške družine Prislan – Prajz.

Med najinim pogovorom mi je pokazala sliko glashbenega sestava, ki ga je imenovala "orkester za lastno zabavo." Na sliki mi je predstavila Bendo iz Lok, Rezi Vajdovo (Širkovo mamo), Antona Mežnarja (Vajdovega Tona), sebe (Heleno Prislan) in Ribiča, soboslikarja iz Mozirja. Povedala je še, da so se slikali tam nekje okoli leta 1938. Potem se je lotila opisovanja posameznikov. Vajdov Tona je bil gotovo nekaj posebnega. Rekli so mu, da je "burkež." Vedno si je kaj izmislil, da so se ljudje smejali. Včasih je, ko je peljal gnoj na njivo skozi trg, dal na glavo klobuk posebne oblike, nanj pa navezal dolge trakove raznih barv. To je seveda povzročilo smeh med mimoidočimi. Tona je dobro

igral razna glasbila, najraje pa harmoniko in kitaro. Bil pa je tudi odličen pevec. Rad je druge učil igranja, predvsem pa kitare. Stanoval je za Vajdovo hišo na trgu, kjer je imel Ivo Vajd svojo brivnico in je bil tudi občinski tajnik.

Tam so se ob nedeljah srečevali in igrali: Jože Trogar (violina), Franjo in Ivo Vajd (kitara), Rezi Vajd (kitara) in Helena Prislan (violina). Seveda so občasno igrali v širšem sestavu z godci na že omenjeni sliki, vedno pa zaradi ljubezni do petja in glasbe. Takrat se je v Mozirju na sploh veliko pelo in igralo, fantje so ob večerih radi zapeli pod lipo na trgu.

In ko so lipo zaradi širjenja cestišča morali požagati, so na predvečer tega dejanja domači pevci zapeli trški lipi v slovo. In množica tržanov se je zbrala pod tem ljubljnim drevesom, ki se je moralo umakniti sodobnim zahtevam. Ta dogodek mi je Helena Deleja pripovedovala tako doživeto, da sem se še sam zamislil in dojel, kaj je trška lipa pomenila Mozirjanom ...

Mohorjeva je učila Slovence brati, pisati in peti ...

Tudi v našem časopisu smo že večkrat opozorili na velik kulturni in narodnostni pomen naše prve slovenske založbe Družbe svetega Mohorja. Po drugi svetovni vojni se je nekdanja Mohorjeva oblikovala tako v Celovcu kot v Gorici. Celjska, nekdanj edina, je zaradi nasprotovanj oblasti delovala omejeno, zato sta se ustanovili sestrski založbi v zamejstvu.

Stare mohorske pratike so danes prava poslastica. V njih se bere marsikaj zanimivega. Od samega začetka so uredniki imeli v vidu misli škofa Antona Martina Slomška, ki je vedno opozarjal, da morajo knjige skrbeti za verski in narodni napredek in da morajo biti cenene, da bodo našle pot v vsak slovenski dom.

V koledarju družbe svetega Mohorja za leto 1885 so objavljeni podatki o naročnikih, te so tedaj imenovali "ud", saj so bili dejansko člani družbe svetega Mohorja. Razlikovali so dosmrtni in letne ude. Takole je bilo stanje tistega davnega leta 1885:

Družba je štela 557 dosmrtnih in 27.945 letnih

udov. Vemo, da so te številke leta 1940 presegle 70.000 udov.

Če torej upoštevamo tedanje stanje naših ljudi, ki so bili večinoma kmetje bornega gmotnega položaja, potem so te številke naravnost navdušujoče.

Res je Mohorjeva družba vse do druge svetovne vojne dosledno upoštevala ceno knjižnega daru in kar čuditi se je treba, da so to zmogli tudi v letih krize sredi tridesetih let dvajsetega stoletja. Seveda je založba v tem obdobju izdala tudi vrsto znanstvenih knjig in založila ogromno strokovnih del, ki so pomagali našim ljudem umno gospodariti, celo pravna strokovna dela so bila med založenimi knjigami in to še pred prvo svetovno vojno. Po njej pa kaj takega sploh ni bila redkost, saj so uredniki poznali potrebe našega človeka v vsakem obdobju obstoja Družbe svetega Mohorja.

Lahko se vprašamo zakaj je pisatelj in urednik Mohorjeve nekoč zapisal "Mohorjeva je učila

Slovence brati in peti". Res je tako, tudi prve slovenske pesmarice so prav tako bile natisnjene v tiskarni Mohorjeve družbe.

Danes je vse drugače. Imamo vrsto založniških

hiš, zahteve bralcev so drugačne, sodobne, literatura ne pozna meja in končno, veliko je pišočih Slovencev, nekateri dosegajo celo mednarodna priznanja. Na to smo lahko ponosni!

Zakaj šmihelska šola?

Iz virov, ki jih hrani Slovenski šolski muzej v Ljubljani, je mogoče ugotoviti zanimivosti v zvezi z nastankom šmihelske šole.

Sprva so, kot tudi drugje, poučevali duhovniki v župnišču veronauk in nekatere bolj nadarjene učence tudi kaj drugega. V okolju, ki ga naju bi

Franc Stupan. Prvo leto je bilo že 77 otrok. Toda bili so zelo nedisciplinirani, kar je po svoje razumljivo, pač niso bili vajeni šolskega reda. Seveda hiša ni bila primerna za šolski pouk, zato so leta 1882 zahtevali graditev novega poslopja. Vmes je prišlo do spora zaradi lastništva hiše v



V naših krajih so pridelovali kar dosti lanu, ki so ga uporabljali za razne tkanine. Na sliki so terice pri Rženičniku v Šmihelu takoj po 1. svetovni vojni.

pokrivala šola, je bilo zelo veliko otrok, da so oblasti nenehno pritiskale na mozirsko občino (okolica), da poskrbi za šolo v Šmihelu. Občina se je otresala te naloge, ker ni imela dovolj denarja. Vendar je šolski svet za Štajersko leta 1872 izrecno zapovedal pričetek šolskega pouka v Šmihelu. Sprva so imeli pouk v Zabrežnikovi kmečki hiši, ki je bila cerkvena in so plačevali letno 5gld. najemnine, kasneje pa so morali odšteti 20 gld. letno. Bila je to enorazredna šola z deljenim poukom. Zanimivo za preurejanje Zabrežnikove hiše so rabili nekaj let, tako se je pouk začel 1. novembra 1878. Prvi učitelj je bil

kateri je bila šola. Cerkevna stran je trdila svoje, občinska pa svoje in spor je dolgo trajal, šele kasneje se je vpisalo lastništvo na cerkveno predstojništvo. No, končno so leta 1891 pričeli graditi novo šolsko poslopje, ki je bilo že leto kasneje dograjeno. Stalo je 5800 kron. Na začetku se je šolsko leto pričelo po Veliki noči. Počitnice pa so bile septembra in oktobra. Šele leta 1923 so pričeli s poukom v jeseni.

Na vprašanje zakaj šmihelska šola, bi lahko odgovorili, zato ker je bilo veliko šoloobveznih otrok! Okoliš pa je bil sprva tudi večji od poznejšega. Lepa Njiva in Radegunda sta spadali

v šmihelski šolski okoliš. Po letu 1927, ko je pričela delovati šola na Lepi Njivi, se je število učencev kar dobro zmanjšalo. Vendar so v tridesetih letih spet beležili večji prirast otrok.

Šolski učitelji v šmihelski šoli pa so bili: Fran Stupan od 1878 do 1881, Mihael Levstik od 1881 do 1884, Martin Zdolšek od 1884 do 1899, Lovro Serajnik od 1899 do 1900, Ivan Burdijan od 1900 do 1902, Rudolf Vudler 1902 le eno šolsko leto, Ivan Pušenjak od 1902 do 1919, Ivan Dolinar od 1919 do 1929, Mara Znidaršič od 1930 do 1936 in Franc Trošt od 1936 do 1937. Dalje podatki

manjkajo, ker je vir izvleček iz šolske kronike, ki pa očitno dotlej še ni zajela časa po letu 1936.

In končno smemo trditi, da je slika, ki smo jo objavili v našem glasilu in predstavlja šolske otoke pred šolo v Šmihelu, le potrditev navedb, da je nekoč bilo tod veliko lepih zdravih otrok. Število njih je pozneje hitro upadalo, temu je bila sprva kriva vojna, pozneje pa huda kriza, tej pa je spet sledila vojna. Seveda pa se je tudi v življenju naših ljudi marsikaj spremenilo, tudi to je treba upoštevati pri preučevanju razmer nekoč in danes.

Jubilej šole v Novi Štifti

Veseli smo, da hrani Muzejska zbirka v Gornjem Gradu skromen zapis o tem, kako so leta 1875 v novem šolskem poslopju doživljali prvi šolski dan. Tako ohranjeni dokumenti so zanesljivi viri za proučevanje naše preteklosti. 15. listopada 1875 so v dnevnik zapisali tole:

“Prvi začetek tukajšnje šole pri Mariji v Novi Štifti je bil v ponedeljek tega 15. listopada 1875. Lepo so se prvi učenci pred šolarskoj mašoj v šoli vsi skupaj zbrali in ko je z zvonovami v kup odzvonilo je prvi učitelj Martin Zupančič učence in učenke v lepem redu iz šole po dva in dve v cerkev Matere božje spremljal. Bila je slovesna peta maša in z

dvema blagoslovoma in predzadnjim blagoslovom Tedeum laudamus.

Iz cerkve so bili otroci zopet v lepem redu (učenci) od imenovanega učitelja v šolo spremljani in tam je bil govor začet.”

Iz tega besedila lahko sklepamo, da se je prvi šolski dan v novoštiftski šoli pričel 15. novembra 1875. Razberemo tudi, da je bil prvi učitelj Martin Zupančič in da je ob tej priliki bila v cerkvi Matere božje slovesna maša. Čestitamo šoli v Novi Štifti k visokemu jubileju in želimo, da bi bili šolarji v tej učni ustanovi srečni in uspešni!



Razglednica Nove Štifte pred letom 1912. Desno zgoraj je upodobljena hiša, ki je splošno znana kot »slonova«. Domačini pravijo pri slonu.

PLANINSTVO

Planinstvo leta 1908

Kot nam je znano je bila Savinjska podružnica Slovenskega planinskega društva ustanovljena v Mozirju 20. avgusta 1893. Vsestranski pobudnik za to je bil gornjegrajski nadučitelj Fran Kocbek z njim pa so sodelovali še domačini Anton Goričar, Leopold Goričar in Vladimir Lipold. Kocbeku se imamo zahvaliti, da so se gradile slovenske planinske postojanke v naših gorah in planinah in da so se ohranjala slovenska imena za gore, planine in razne planinske poti. Z vodenjem Savinjske podružnice SPD je opravil veliko delo!

Večkrat smo že pisali o času v katerem je živel in delal. Ta namreč ni bil naklonjen slovenskemu planinskemu gibanju. Nemški prenapeteži so videli v vsem, kar je bilo kakorkoli slovenskega, motenje njihovega načrtnega ponemčevanja slovenske dežele. Celjski Alpenverein je deloval posebno strupeno. V njihova glasila, pa tudi druge časopise so pisarili žaljive članke o dejavnosti slovenskih planincev. Imeli so potuho v oblasti, ki je še vedno načrtovala jezikovno mejo v Zidanem mostu, takšni so bili ponemčevalni načrti avstrijskih oblasti in njihovih trobil, kot razni Gesangsvereini, Schulverini in ne nazadnje tudi Alpenverein v Celju. (Gesangsverein = pevsko društvo, Schulverein = Šolsko društvo, Alpenverein = Planinsko društvo). Omeniti velja, da je njihovo šolsko društvo zagovarjalo le nemške šole in je delovalo ostro proti slovenski zahtevi po slovenskih paralelkah. V takih okoliščinah je bilo delovanje naših narodnih mož izredno težavno, toda tedaj so bili Slovenci še enotni v boju za narodno osveščanje naših ljudi!

Nekateri vidni in ugledni strokovnjaki slovenskega rodu so v javnosti opozarjali na lepote Savinjskih Alp. Tako je Mozirjan, Marko Vincenc Lipold, geolog in rudarski strokovnjak imel v okviru nemškega planinskega društva leta 1862 predavanje na temo Savinjskih Alp.

Na lepote Logarske doline je javno opozarjal Francoz Ami Boue in jo primerjal s pirenejsko

ledeniško dolino Cirque de Gavarnie. Govoril je celo, da je Logarska, takoj za omenjeno pirenejsko ledeniško dolino, najlepša v Evropi.

Seveda so o lepotah in zanimivostih Sločavskega in našega gorskega sveta pisali tudi v okviru Nemško-avstrijskega alpskega društva (kratko Alpenverein), ki je bilo ustanovljeno leta 1874. Seveda so kmalu poudarjali nemški nacionalni značaj v zvezi s slovenskim gorskim svetom.

Vidno in odločilno vlogo pri oblikovanju Savinjske podružnice SPD je imel dober poznavalec našega gorskega sveta in prebivalstva v njem, dr. Johannes Frischauf (1837-1924). Že pred ustanovitvijo Savinjske podružnice SPD je raziskoval naše območje, markiral mnoge poti, pospeševal gradnjo prvih planinskih zavetišč in pisal v strokovnih revijah o Savinjskih Alpah. Bil je tesen sodelavec Frana Kocbeka in tudi njegov osebni prijatelj. Vedno se je zavzel za slovensko stvar, zato si je nakopal v Gradcu, kjer je bil univerzitetni profesor, srd nemških nacionalcev, celo predčasno se je moral upokojiti!

Leta 1896 so bili v podružnični odbor SPD izvoljeni: Načelnik Fran Kocbek, tajnik Ignac Šijanec, odbornika pa Leopold Goričar in dr. Josip Vrečko, odvetnik iz Celja.

Planinsko delovanje se je hitro širilo še na druge kraje celjskega okrožja, zato so se postopno vključevali v najodgovornejše funkcije Celjani, Žalčani in še drugi. Tudi neke notranje razprtije so pogojevale, da so sedež Savinjske podružnice SPD leta 1927 dokončno prestavili iz Gornjega Grada v Celje.

Občni zbori so bili v Celju od leta 1909. Prvi tak je bil 30. januarja 1909 in to v Narodnem domu. Kocbek je tedaj predlagal pomladitev odbora in to iz vrst celjskih planincev. Vendar so ostali delegati bili proti, tako so spet izvolili stari sestav upravnega odbora. Še vedno je bil osrednja osebnost savinjskega planinstva Fran Kocbek. Na zboru je podal načelnikovo poročilo in v katerem

napovedal otvoritev nove kočice na Raduhi, ki je bila že dograjena. Povedal je tudi, da so Frischaufov dom povsem na novo in sodobno opremili. Vrsto poti so markirali in slovensko naslovili in "tako dali planinam slovensko lice in olajšali planincem dostop."

Tajnik, učitelj Šijanec, ki je bil bližnji sodelavec Kocbeka, je podal poročilo in povedal, da je v preteklem letu obiskalo Frischaufov dom 452 "posetnikov", med njimi 328 Slovencev, kar dokazuje hiter razvoj slovenskega planinstva. Našteval je obiske še drugih koč in poročal, da so postavili 22 novih smerokazov in nanovo označili 22 poti. Razveseljivo je, je menil Šijanec, da se vse bolj med planince vključujejo dijaki, kar 44 gimnazijcev se je preteklo leto vključilo v naše društvo. Šijanec navaja kot posebni dogodek obisk namestnika deželne vlade Štajerske grofa Claryja na Solčavskem. Obljubil je gradnjo cestne povezave med Solčavo in Logarsko dolino.

Dr. Božič je predlagal razstavo "turističnih predmetov" v Narodnem domu v Celju, ta naj bi

bila v času vsesokolskega zleta, ki bo to leto v mestu ob Savinji.

12. februarja 1927 so v odbor izvolili naslednje može: Načelnik Fran Kocbek, 1. podpredsednik Fran Tiller, 2. podpredsednik Ernest Kalan, tajnik Branko Zemljič, njegov pomočnik Srečko Brodar, blagajnik Filip Vrtovec, pomočnik Jože Čuk, odbornik Andriano Kopinšek, preglednika računov sta bila Drago Kralj in Anton Kunej.

Na tem občnem zboru so določili za boljše delovanje društva posamezne zaupnike po raznih krajih, kjer je planinstvo že živelo.

8. maja 1927 se je Fran Kocbek odpovedal načelstvu, novi načelnik je tako postal Fran Tiller. Očitno Kocbek svojega koraka ni storil lahko. To lahko sklepamo iz članka, ki ga je napisal Branko Zemljič ob smrti Frana Kocbeka v Planinskem vestniku, ko je zapisal "In ko so ga (Kocbeka, op. A.V.) avgusta 1930 zvonovi pospremili na zadnjo pot na pokopališče pod Menino, je marsikdo od tistih, ki so ga nekoč slavili, manjkal, prijateljstvo so potisnili v ozadje drugi interesi ... Žal!"



V Logarski dolini okoli leta 1925.

Slovenska kočna na Okrešlju

Želja Savinjske podružnice slovenskega planinskega društva je bila postavitev svoje kočne na Okrešlju. Vse površine so bile last ljubljanske nadškofije, zato je podružnica zaprosila pri upravi škofijskega veleposestva za dovoljenje in darovanje lesa za kočno. Upravitelj Hofbauer je bil seveda bolj naklonjen Nemcem in Alpenvereinu kot pa slovenskim planincem. Kocbeku je sporočil naj se pogovorijo z nemškimi planinci – sicer pa je ena kočna na Okrešlju dovolj, je še dodal. Celjski načelnik nemških planincev dr. Mraullag je tesno sodeloval z Hofbauerjem, zato je bilo

koče. To gradnjo so v veliki meri podprli slovenski podjetniki in slovenske hranilnice. Delo je hitro napredovalo, kljub težavam z dovozom določenih gradbenih materialov.

Otvoritev kočne na Okrešlju

Kočna je bila gotova konec julija 1908. Na otvoritev so se temeljito pripravili, ta je bila 2. avgusta 1908. Zbralo se je ogromno planincev iz vseh krajev tedanjega slovenskega območja. Šlo je za neke vrste zmago slovenskega planinstva. Otvoritveni govor je imel Fran Kocbek, ki je med



Kočna na Okrešlju – Frischaufov dom.

pričakovati negativen odgovor. Vendar Slovenci niso odnehali, leta 1899 so postavili na Okrešlju bajto za delavce, potem ko so uspeli preko Ljubljane dobiti ustrezno zemljišče v najem. Vse je ostalo tako do leta 1907, ko je velik snežni plaz odnesel tako nemško kot tudi delavsko kočno. To je bil pravi trenutek, da je osrednji odbor SPD v Ljubljani pri škofiji posredoval za dovoljenje in pomoč v lesu. Kocbek, ki je okolje Okrešlja dobro poznal, je poiskal varno zemljišče, ki ni bilo ogroženo od plazov. Franc Podbrežnik je v imenu Savinjske podružnice sklenil dogovor z Francem Piskernikom, sinom Janeza Piskernika, za gradnjo

množico odličnikov pozdravil tudi predsednika SPD dr. Frana Tomiška. Povdaril je zasluge dr. Johannes Frischaufa za naše planine in slavnostno razglasil, da se bo kočna imenovala po Frischaufu. Slovesnost je kljub dežju potekala v prisrčnem planinskem vzdušju, je napisal Branko Zemljich. Omenil je tudi, da bi moral mašo ob otvoritvi brati pisatelj Janko Mlakar, pa je to preprečil hud dež.

Kočna na Raduhi

Na Raduhi so imeli slovenski planinci pogodbo s nadškofijo, da so lahko uporabljali

tam stoječo kočo veleposestva. Toda upravitelj Hofbauer je leta 1902 to pogodbo preklical in zato so slovenski planinci pristopili k pripravam za gradnjo planinske kočice na Raduhi. Trajalo je nekaj let, da so kočico postavili in jo leta 1910 slavnostno odprli.

Logarska dolina

Ta dolina je bila vseskozi velika skrb slovenskih planincev, torej še prav posebej

Savinjske podružnice. Vsi so se zavedali pomena te prelepe doline, posebno skrb so posvečali temu, da bo dolina ostala slovenska. Planinci, ki so prihajali na Solčavsko, so največ prenočevali pri solčav-skem župniku Jancu, pozneje pa v skromni gostilni "Pri Andreju." To je bila le zasilna rešitev. V tistem času je postajala Logarska dolina vse bolj znana in obiskana. Poleg tega je bila izhodišče za številne planinske ture.

Slava Kocbeku!

V koledarju Družbe svetega Mohorja za leto 1901 je dolg članek o slovenskem planinstvu, ki je v tistih časih pomenilo enega od branikov proti potujčevanju. Prav zanimiv pa je tisti del, seveda za nas, ki govori o Kocbeku in Savinjski podružnici Slovenskega planinskega društva. V nadaljevanju objavljamo ta del članka in sicer dobesedno.

"Savinjska podružnica je dobila tudi svojega Aljaža v osebi vrlega in neumornega načelnika, nadučitelja v Gornjem Gradu, Frana Kocbeka. Vsak se bode čudil, kako je mogel ta mož v par letih toliko storiti za planinstvo v Savinjskih planinah. Mesec dni po otvoritvi Orožnove kočice je otvorila Savinjska podružnica svojo prvo kočico na Molički planini (1770 m). Po zahtevi štajerskih rodoljubov in planincev se ji je dalo ime "Kocbekova kočica." Ker so celjski Nemci kočico na Korošici popolnoma zanemarili, je postavila Savinjska podružnica to novo kočico, ki isto tako ugodno leži za hribolazce iz Kranjske kakor iz Štajerske. Svet je podaril posestnik Jurij Moličnik, ves stavbeni les njegova eminenca kardinal Missia, takrat knezoškof ljubljanski. Težavno je bilo to delo, saj so delavci morali ves les znositi 2 uri navkreber. Kočica stoji varna plazov in vetrov v kotlini med Ojstrico in Velikim vrhom. Kočica ima pastirski stan, turistovsko sobo za 10 oseb in podstrešje za 14 do 20 oseb. Zidana je, a znotraj obita z deskami, zunaj pa z macesnovimi deščicami ali skodlami ter stane 2300 goldinarjev. Blizu kočice je studenec, v koči pa malo vremensko opazovališče. Obiskovalcev je na leto 80. Od tod na Ojstrico (2350 m) je po Kocbekovi poti 1 uro.

Do kočice prideš iz Solčave skozi divno Logarsko dolino (4 ure), iz Luče skozi Robanov kot ali čez lučko kočico na Poljšakovi planini (5 ur). Iz Kamnika pa te pripelje tja zelo zložna pot skozi Bistrico, Belo in Korošico (7 ur).

Leta 1896 je otvoril Kocbek Mozirsko kočico na Golički planini (1300m). Kočica je 4 m široka in 5 m dolga, ima eno sobo z ognjiščem, pograd s štirimi ležišči in podstrešje za 6 oseb. Kočica stane 500 goldinarjev, denar pa so zbrali Mozirjani.

Pri Slapu pod Rinko (120 m visok slap) je napravila podružnica verando. Ker na celem potu od Luče do Ojstrice ni nobene kočice, je zgradila Savinjska podružnica leta 1898 lučko kočico (1550 m). Tri ure dolga pot vodi iz Luče mimo Pečovnika in Ojstrega vrha na Poljšakovo planino. Istega leta je opremila podružnica sobo za hribolazce "Pri Planinšku," dve uri nad Lučami, ob poti na Ojstrico.

V spomin šestdeset letnice papeža Leona XIII. in petdeset letnice našega cesarja Franca Jožefa I. je pozidal Kocbek jubilejno kapelico svetega Cirila in Metoda na silni pečini nad Robanovim kotom, malo višje od Kocbekove kočice. 250 hribolazcev, med njimi tudi gospod Aljaž, se je udeležilo veličastnega in ganljivega blagoslavljanja dne 5. julija 1898. Kapelica stane nad 1000 goldinarjev."

V članku so zbrani nekateri podatki, ki so še danes zanimivi. Vsekakor pa je v nadaljevanju še opisano delo Kocbeka na razširjenem območju Savinjske podružnice SPD. Posebej daje pisec poudarek temu delu.

"Med Gornjim Gradom in Gornjim Tuhinjem

razteza se obsežna Menina planina. S pomočjo gornjegrajskih rodoljubov in z dovoljenjem knezoškofa ljubljanskega je zgradil Kocbek jako lično gornjegrajsko kočo (1470 m). Iz Gornjega Grada vodita tja dve poti: ena na sveti Florjan in Ovčji stan, druga na Borovnico in Graščinski stan, po vsaki dve in pol do tri ure hoda. Iz Zgornjega

Tuhinja prideš tja v dveh urah. Koča je 5 m dolga, pet široka in znotraj obita z deskami, ima eno sobo in podstrešje ter skupnega prostora za 20 do 25 ljudi in stane 600 goldinarjev. Omeniti velja, da je stavbni les za lučko in gornjegrajsko kočo ter kapelico pod Ojstrico podaril škof ljubljanski dr. Anton Bonaventura Jeglič.”



Kapelica na Molički planini po blagoslovitvi 5.9.1898.

“Luknja” pri Igli

Ko še ni bilo ceste iz Solčave na Ljubno, je moral Solčavan, ki je hotel priti z vozom v Luče, večkrat bresti Savinjo, menda kar 24 krat. Če pa je Savinja pri Igli narasla, pa prehod sploh ni bil mogoč, ne peš, še manj pa z vozom. Domačini so tedaj hodili skozi “Lukno,” tako so imenovali Rjavčevo jamo nad Kačjekom. Pot jih je torej vodila skozi zijalko na lučko stran.

To znamenitost so prizadevni lučki planinci leta 1992 uredili in jo v Kačjeku označili z napisom oziroma smerokazom. S tem so naredili jamo bolj dostopno, okolico so počistili in pred samo jamo naredili lepo počivališče. Na solčavski strani jame je vzdignjena spominska plošča z letnico 1669, znakom IHS in začetnicami Marije. Glede letnice je solčavski publicist Valent Vider v Planinskem vestniku (1993) izrazil dvom, ker je zadnja številka slabo vidna, torej ali gre za 1662 ali 1669.

V Planinskem vestniku, letnik 1895, najdemo članek Frana Kocbeka pod naslovom Najstarejši pot iz Luč v Solčavo. V njem je Kocbek navedel nekaj podrobnosti, ki so še danes zanimive. Najprej poudarja najsrčnejšo željo Solčavanov, da končno dobijo cestno povezavo mimo Igle v Luče in naprej v spodnjo dolino. V članku vedno znova opisuje težave s prevozi, ki so jih imeli prebivalci “naše prelepe hribovske vasice Solčave,” ko so morali s tolikimi napori premagovati slabe prometne zveze. Kadar je voda narasla, so se domačini poslužili starodavne naporne poti, ki so ji pravili “skozi luknjo.”

Ko sta Kocbek in dr. Frischauf bivala v septembru leta 1893 v Solčavi, je bila velika poplava in nista mogla nazaj v Luče. Zato je Kocbek nagovoril Frischaufa, da bi šla po “stari” poti mimo Igle. Le s težavo sta pri Belšaku

prepričala starega pastirja, da ju je vodil skozi Luknjo in dalje "čez brege" v Luče. Zapuščena pot je bila zelo naporna, toda naredila je na oba planinca izreden vtis. O tem je dr. Frischauf potem pisal v časopisu Grazer Volksblatt pod naslovom Notweg Leutsch-Sulzbach (Zasilna pot Luče-Solčava).

Tudi Kocbek je v članku, ki ga navajamo, natančno opisal potek poti. Posebej se je potrudil opisati Rjavčevo jamo, "ki jo ljudstvo imenuje luknja." Takole je zapisal. "Velika skalnata vrata so 6 m visoka in 7 m široka; predi je zelenica, odkoder krasno vidiš raztrgane skaline na južno-zahodni strani Raduhe. Na levi strani je v skali navpična luknja, gladka, kakor bi bila izdolbena, ter vodi do odprtine, ki je podobna oknu. V jami greš jugo-zahodno kakih 35 korakov, potem pravokotno na desno 40 korakov do izhoda. Notranja višina je 4.5 m. Jama je precej svetla, stene mokre, kapniki neznatni ..." Nato sledi za nas zanimivo opisovanje izhoda v lučki smeri. Kocbek je zapisal: "Za izhodom najdeš na levi strani (gredoč iz jame) v skalno ploščo vdolben napis - 16 IHS IR 62. Ta napis je dal napraviti

gotov eden lučkih župnikov, ki imajo tod svoje posestvo." Iz Orožnove knjige Dekanija Gornjegrajska (Das Dekanat Oberburg) je moč ugotoviti, da je bil v Lučah od leta 1660 do 1668 vikar Jakob Rjavec. Potem se napis lahko tako tomači: 1662 (letnica), IHS (znano krščansko znamenje, v ljudskem poimenovanju v naših krajih "sladko ime") in IR (začetni črki imena Jakob Rjavec). Slovensko planinsko društvo je jamo poimenovalo za Rjavčevo jamo. Svoj članek Kocbek končuje "Najstarejšemu potu pa ohranimo spomin!"

Sedaj pa še v premislek! Okoli letnice, ki je sedaj vidna, se postavlja vprašanje, če so ob prenovi napisa morda iz številke 2 naredili 9. Če so podatki Kocbeka točni in po mojih izkušnjah so njegove trditve vedno ustrezne, potem ni dvoma, da gre za letnico 1662. To je tudi skladno z navedbo, da je bil vikar Jakob Rjavec v Lučah v letih od 1660 do 1668. Torej ga leta 1669 v Lučah ni več bilo! Dalje je bolj verjetno, da gre pri začetnih črkah I.R. za monogram Marije (MR) kot pa za začetnice imena Jakob Rjavec. Seveda so to le sklepanja, ki bi jih morali strokovnjaki potrditi ali ovreči.

Fran Kocbek – velika osebnost

Osrednja osebnost in pobudnik nastajanja slovenske planinske organizacije na območju Savinjskih Alp je bil nedvomno Fran Kocbek, tedanji nadučitelj v Gornjem Gradu.

Rojen je bil 28. januarja 1863 v Ivanjcih blizu Gornje Radgone. Učiteljsiše je končal v Mariboru in se potem zaposlil v Žalcu. Že tedaj je rad zahajal na okoliške hribe in se navduševal za planinstvo. Pozneje je učiteljeval na Rečici ob Savinji in se poročil z Mozirjanko Hofbauerjevo. Od leta 1890 je bil nadučitelj v Gornjem Gradu, kjer je 7. avgusta 1930 tudi umrl.

Učiteljsiše v Mariboru je dalo vrsto uglednih borcev za slovenstvo, med njimi je bil tudi Kocbek. Ko so se raznarodovalne dejavnosti nemških prenapetežev stopnjevale, ga najdemo v vrstah naprednih slovenskih učiteljev, skupaj z Breznikom, Petričkom, Gradišnikom, Gnusom in drugimi zavednimi voditelji slovenskega učiteljstva, ki je ogromno naredilo za osveščanje

slovenskega naroda. Predvsem so bili izpostavljeni Slovenci na Spodnještajerskem, kjer so Nemci želeli povsem podrediti Slovence.

Manj vemo o izrednem deležu Kocbeka pri utrjevanju slovenskega združništva in slovenskega hranilništva. Oboje je tedaj pomenilo gospodarsko osamosvajanje Slovencev. Na njegovo pobudo je bila ustanovljena Pašniško-živinorejska zadruga v Gornjem Gradu, ki je dolga desetletja pospeševala pašništvo in rejo izbrane živine. Ko se je pričela graditi mogočna stavba Posojilnice v Gornjem Gradu, je bil Kocbek med organizatorji gradnje, hkrati pa je opravljal posle tajnika v posojilnici, pašniški zadrugi in podružnici Štajerske kmetijske družbe v Gornjem Gradu. Tudi pri posodabljanju čebelarstva ima velike zasluge! Zanj je še kako veljal izrek tedanjega naprednega slovenskega izobraženstva: "Ne le kar veleva mu stan, kar more, to mož je storiti dolžan."

Tudi njegovo publicistično delovanje je bilo zelo pomembno. Že kot mlad učitelj je zbiral slovenske reke in pregovore, leta 1887 pa je izdal knjigo Slovenski reki, prilike in pregovori. Nato je pisal številne članke v slovenskih in nemških časopisih, predvsem na temo planinstva. Napisal je prvi vodnik Po Savinjskih planinah in nazadnje še knjigo Savinjske Alpe. V pisanju je bil neustrašen in polemičen, posebej, ko je šlo za slovenske planine in gore.

Gotovo pa je neprecenljivo Kocbekovo prizadevanje za ohranjanje slovenskega planinskega sveta! Takoj, ko se je v Ljubljani porodila zamisel o društveni obliki planinske dejavnosti, je začel pripravljati ustanovitev podružnice, že nastalega Slovenskega planinskega društva v Ljubljani. Pričel je z delom v naših planinah, iskal in označeval je primerne poti na vrhove, opozarjal domačine na nevarnost vdora nemških planincev v naše predele, jih pridobival za slovensko planinstvo in skrbel za slovenskost našega gorskega sveta.

Povezal se je z dr. Franom Orožnom, ki je tedaj postal predsednik komaj ustanovljenega Slovenskega planinskega društva v Ljubljani. 20. avgusta 1893 je sklical v Mozirju sestanek, na katerem so se dogovorili, da ustanovijo podružnico SPD za našo dolino. Že 27. avgusta 1893 je bila ustanovljena Savinjska podružnica Slovenskega planinskega društva v Mozirju. To je bila prva

slovenska planinska organizacija na tedanjem Štajerskem. Nemška planinska organizacija (Deutsch-Oesterreichischer Alpenverein) si je prizadevala ponemčiti slovenska imena vrhov in planin, gradila je planinska zavetišča in pridobivala razne pravice v naših hribih. Izdajali so razglednice z nemškimi imeni planin in tako ustvarjali videz, da gre za nemško pokrajino, ne pa za slovensko Zgornjo Savinjsko dolino.

V takih, dokaj napetih, razmerah je pričela z delom Savinjska podružnica SPD. Prvi načelnik je bil seveda Fran Kocbek, ki je kmalu pridobil precejšnje število sodelavcev, posebno iz vrst domačinov in slovenskih učiteljev. Tudi v naših krajih je bila izpričana tradicija planinstva, res so ga tedaj obvladovali domačini, pastirji, lovci in divji lovci.

Ob ustanovitvi Savinjske podružnice je v Mozirju kaplanoval Anton Aškerc, ki se je takoj aktivno vključil med člane. Od vidnih tržanov pa naj omenimo Alojza Goričarja in Vincenca Lipolda, ki sta delala v prvem upravnem odboru. Pozneje so se vključevali še vidni narodnjaki iz drugih predelov Spodnje Štajerske. Ko Kocbek ni zmožgal več vsega dela, je vskočil gornjegrajski učitelj Ignac Šijanec, ki je kar 15 let opravljal tajniške posle podružnice.

Danes se upravičeno sprašujemo kaj bi bilo v naši lepi deželi, kaj bi nastalo, če ne bi bilo ljudi Kocbekovega kova!

Nekaj okroglih planinskih

Planinski sejem pri sv. Frančišku

Branko Zemljič je zapisal, da ga je ob tej priliki Kocbek zadolžil za ureditev planinskega muzeja z besedami "pa pokaži kaj znaš." Res se je mladi Zemljič potrudil in zbral slikovno gradivo vseh vršacev naših Savinjskih Alp in v podpisih duhovito navedel "priložnostna" imena. Na primer Igla = velika šivanka, Kleše so postale = klešče, Olševa = jelševa veja, Mrzla gora = kos ledu, presihajoči studenec = nočna posoda, Kladvo = kladivo, Škaf = škaf, Okrešelj = smrekov oklešček in tako naprej.

Zemljič je zapisal, da je v muzeju zbral dosti denarja, zato sta skupaj s sodelavcem Lojzetom

Kranjcem požela vsestransko priznanje, celo Kocbek ju je pohvalil, kar je pri njemu bila prava redkost.

Rokoborba v Logarski dolini

Kocbek in Frischauf sta prenočevala pri Klemenšku na Ljubnem. Zvečer sta krenila v sosednjo gostilno, ki jo je imel nemški planinski zaupnik Fludernik. Na dvorišču je kazal svoje rokoborske sposobnosti neki graški silak. Ta je kot za stavo metal ljubenske fante in se pri tem zelo hvalil.

Kocbek je stopil k njemu in mu dejal: "S fanti se lahko poigravate, jaz pa poznam punco, ki vas bo položila na hrbet."

Rokoborec se je hudo razburil, češ kaj bo njega, "velikega", neka baba premagala in pozval Kocbeka, da jo kar pri priči pripelje. Ob tem je pribil, da je to zanj huda žalitev in da stavi sodček piva, da ga BABA že ne bo položila na tla.

Kocbek je seveda takoj potrdil stavo za sodček piva in povedal silaku, da ga naslednji dan povabi na pot do tiste ženske, s katero se bo lahko boril. Stava je bila dogovorjena!

Naslednji dan so se vsi trije podali na pot proti Logarski dolini in spotoma opozarjali silaka na krajinske lepote, toda te ga niso kaj prida zanimale, bolj ga je motila hoja in žeja. Kocbek ga je pomiril in obljubil, da bodo pri "Gabelwirtu" (Rogovilec) postali in se okrepcali. Ko so prispeli do vstopa v Logarsko dolino, je Frischauf opozoril rokoborca, da bo sedaj kmalu lahko pokazal svoje sposobnosti in ob tem povišal stavo za še en sodček piva.

Ustavili so se pri Logarju. Tam je pravkar na vrtu delala Mica, ki je bila za žensko kar nekam čudno močna. Ko se je vračala iz vrta, ji je Kocbek povedal, da bi se graški možakar rad z njo metal. Ta pa je že Mico lovila za roke, ko se ona obrne k njemu in mu glasno reče: "Pob al` bi rad ležal na hrbtu al` na vampu?" Pa komaj je to izrekla, že ga je položila na tla. Mož se je v zadregi izgovarjal, da mu je spodrknilo, pa je spet stopil preteče proti Mici, ki ga pobara "pob še nimaš zadost" pri tem ga je zgrabila za roko in ga v krogu "zalučala"

nekaj metrov daleč. Silak je pobral klobuk in se hitro odpravil na pot proti Solčavi.

Kocbek je za njim zaklical: "Hej gospod, kje pa bomo pili vaše pivo? In lepe pozdrave graškim frajlam." In rokoborba v Logarski dolini je bila končana ob vsesplošnem smehu navzočih!

Razlike v jeziku

Kocbek je bil znan po tem, da je razne tuje izraze odlično obvladoval. Poznal je vsa latinska imena za planinske rastline in podobno. Ko sta z Zemljicem kot delegata na zboru jugoslovanskih planincev sedela v kavarni Moskva v Beogradu (leta 1923) pa ni šlo tako gladko. Kocbek je moral na stranišče in je zato vprašal prvega natakarja:

"Čujte vi, gde je ovde zahod?" Pa mu je pokazal nebesno smer zahoda in rekel "ja držim, da od prilike ovde." Kocbek odkima in postavi enako vprašanje drugemu natakarju, tudi ta mu pokaže nebesno smer zahoda. Postali so pozorni kaj sploh Kocbek želi.

Ko v tretje poizkusi vprašanje pri plačilnemu in ta pokaže spet nebesno smer, skoči Kocbek pokonci in zarobanti držič pri tem palec desne roke v zrak "hudiča vendar ne tole, to, to, ali naj v hlače naredim" in pokaže v smer spodnjega dela telesa. Vsi so planili v smeh, tudi plačilni, ki je potem z olajšanjem rekel "mislite valjda nužnik, izvolite samo samnom," pa je spet enkrat šlo po sreči ...

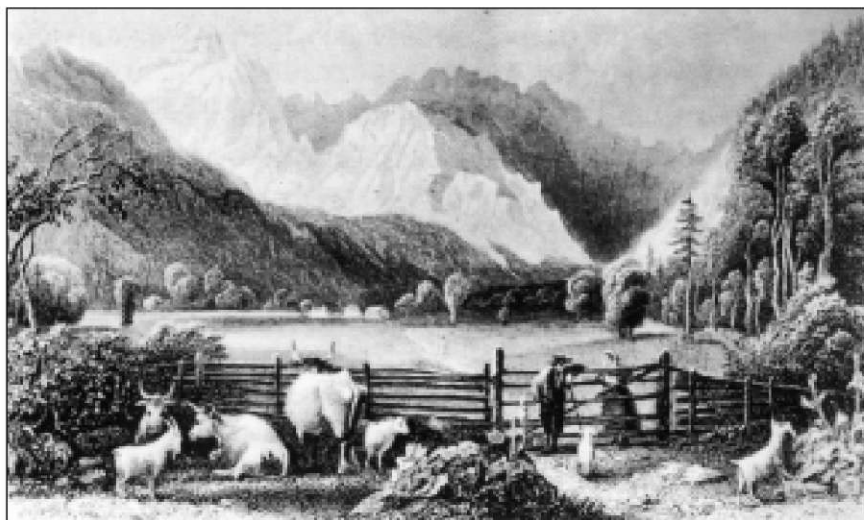

Logarska dolina okoli leta 1840 (Mayer - Payne)

DOMAČE ZDRAVILSTVO

O zgodovini domačega zdravilstva

Opozorili smo že na poseben ugled domačih zdravilcev kamor spada tudi Vid Strgar iz Solčave in drugi zdravilci iz naše doline. Omenili smo tudi pomanjkanje šolanih zdravnikov in lekarnarjev, predvsem na deželi. Zato se zdi dobro, da spoznamo nekaj malega iz preteklosti domačega zdravilstva doma in po svetu.

Nekateri poznavalci slovenskega domačega zdravilstva trdijo, da so mnogi bukovniki – pisci slovenskih knjig, prepisovali določena poglavja iz knjige Gart der Gesundheit, ki je bila tiskana leta 1485 v Mainz-u. To bi pomenilo, da so se naši predniki že zelo hitro posvečali strokovni plati ljudske medicine. Ljudski zdravilec Valentin Lečnik, ki je živel v Podkraju pri Guštanju (Ravne na Koroškem), je leta 1805 dopolnil knjigo z številnimi rožami in drugimi rastlinami iz naših krajev. Prav tako je znano, da so naši zdravilci prepisovali iz knjige New Kreuterbuch (Nova knjiga o zeliščih), ki je bila izdana v Strassbourgu leta 1539. Nekaj zapisov v bohoričici je ohranjenih, tudi iz naših krajev. Najstarejši ohranjen zapis o domačem zdravilstvu je po sedanjem vedenju napisal leta 1759 Andrej Goričnik doma iz Podpece na Koroškem. Ohranjen je v rokopisu. Od 15. do 17. stoletja so izšli številni zapisi o rastlinah, rožah in drogah, poznanih v tistem času. Na Slovenskem je zelo znan botanik Giovanni Antonio Scopoli (1723 do 1788), ki je bil 15 let rudarski zdravnik v Idriji. V svojem delu Flora Carniolica je opisal okoli 1600 rastlin. Po njem je dobila rastlina ime – Scopolia carniolica, iz katere so leta 1905 farmacevti izločili pomemben alkaloid Scopolamin.

Kljub hitremu razmahu industrijsko priprav-

ljenih zdravil je Sebastian Kneipp (1821 – 1897) uporabljal za zdravljenje poleg vode še zdravilne rastline.

Nekdanji zdravniki (medicinci) so na podeželju, kjer ni bilo lekarn, pripravljali številna zdravila kar doma, zato so bili tudi večji botaničnih ved. Proti koncu 19. stoletja zdravnikom ni bilo treba biti tudi botanik, kajti industrija je že domala izpodrinila rabo zdravilnih zelišč in drugih naravnih drog.

Razvoj farmacije in tudi medicine je seveda šel svojo pot. Kljub temu pa se je okoli leta 1950 pojavilo vse več zanimanja za zdravljenje z zelišči. Predvsem v Rusiji so si zelo prizadevali za iskanje novih zdravilnih zelišč, tam so uredili nasade z nekaj več kot 2600 različnimi zdravilnimi zelišči. Naše domače zdravilstvo je uporabljalo kakšnih 800 različnih rastlin oziroma zelišč. Za relativno majhen narod je to kar zavidljivo.

Sedanji človek se spet obrača k raznim zdravilcem. Tu se seveda postavlja vprašanje kdo pri nas sploh nadzira ta pojav in delo raznih "zdravnikov." Pohlep po denarju pripelje marsikoga do "spoznanja," da ima v sebi čudežne moči. Veliko je zeliščarjev, ki tudi svetujejo uporabo določenih zelišč za določene bolezenske težave. Večina teh ljudi je preprostih in so pridelovalci ali nabiralci zdravilnih zelišč. Verjetno ti s svojimi nasveti niso zdravju nevarni. Oni drugi, ki se hvalijo z diplomami raznih medicinskih univerz, pa se zdijo bolj vprašljivi. Kdo pa jih sploh pobara za dokaze o strokovni usposobljenosti? Zato je na dlani, da bi morali na tem polju dejavnosti narediti red!

Domače zdravilstvo in šolska medicina

Ljudje so se od nekdaj borili za življenje, sem je seveda spadalo tudi prizadevanje za ohranjanje zdravja, bolj kot vse drugo pa je bilo pomembno zdravljenje bolezní. Preprosta ljudstva so seveda poglobljeno živela z naravo in v njej iskala odgovor za marsikatero stiske. Fako je razumljivo, da so v

njej iskali tudi vir zdravja in sredstva za zdravljenje. Ob tem so seveda podlegali raznim mističnim navadam, saj si celo narave niso znali povsem tolmačiti. Tudi znanja so kot izkušnje njihovega trdnega življenja črpali iz narave. Na vseh stopnjah razvoja pa so nujno čutili potrebo po zdravilstvu.

Ni namen segati predaleč v preteklost, bolj bi kazalo govoriti o časih, ki so že prinesli ljudem več znanja in poznavanja. V njih so se že pojavljali vladarji, ki so celo ukazali gojenje zdravilnih zelišč ob gradovih in samostanih, širili so zaupanje ljudi v zdravilce in zdravila ter opozarjali na nevarnost verovanja v nadnaravne sile, kar se je pojavljalo predvsem v raznih čarovniških postopkih.

Vemo, da je z zagovarjanjem tesno povezano verovanje in to so razna verstva tudi pridno izkoriščala. Ko pa so s to dejavnostjo pričeli še preprosti ljudje, so naenkrat lahko postali žrtve prepovedane čarovniške dejavnosti. Pa vendar se je med ljudmi ohranilo domače zdravilstvo z vsemi postopki pa čeprav je to bilo komu všeč ali ne. Ljudstvo je bilo vedno navezano na lastno iznajdljivost!

S porajajočo se šolsko medicino so se marsikje odnosi do ljudskega zdravilstva do kraja zaostriili, pa čeprav niso bile objektivno dane možnosti, da bi bili "ranocelniki" in pozneje zdravniki dostopni širokim množicam ljudi. Ljudska modrost je seveda manj veljala kot naučeno znanje. To pa je gotovo škoda, saj je marsikaj dobrega tonilo v pozabo ali bolje, bilo je izgnano iz sveta dovoljenega. Tako je bila pretrgana nit znanja in prezrto poznavanje narave ter trdega zaupanja v moč duha.

Določeno obdobje je bilo glede upoštevanja izkušenj domačega zdravilstva prav kruto. S tem je šolska medicina gotovo do določene stopnje izgubila že preizkušena vedenja o zdravilstvu, ki bi se lahko v dobro bolnikov koristno povezala s strokovnim znanjem.

Na te negativne pojave je opozoril že prenekateri znanstvenik preteklega časa še tedaj, ko je bilo še marsikaj živega iz znanja domačih zdravilcev. Dr. Rudolf Zaunick je leta 1932 napisal razpravo o tem in govoril o smislu in nesmislu ljudsko-medicinskega verovanja in postopkov. Razprava je bila objavljena v reviji *Gesundheit und Erziehung* v Nemčiji. O njej pa obsežno piše tudi dr. Elfriede Grabner v knjigi *Volksmedizin*, Darmstadt 1964. Izvlečki iz referata dr. Zaunicka povedo dovolj nazorno marsikaj o razmerjih do ljudske medicine:

"Pred nekaj desetletji so učitelji in tudi zdravniki manj poznali miselnost in ravnanje ljudstva kot danes. V 18. stoletju so razni "napredni" ljudje napovedali boj proti vsemu vražjeverstvu. Kot značilen primer je naslov sestavka katoliškega teologa Ferdinanda Sterzingerja "Prizadevanja za odpravo vražjeverstva" (Muenchen 1785). Na eni strani so želeli racionalisti odpraviti ljudsko medicinsko verovanje in zdravljenje, na drugi pa so si prizadevali pojasniti tedanjo znanstveno medicino. Izpod peresa švicarskega zdravnika Simon-Andre Tissot-a je izšel zapis "Avis au peuple sur sa santé" leta 1761, ki je bil kmalu preveden v sedem jezikov, v nemščino ga je prevedel h.c. Hirzell pod naslovom "Anleitung fuer das Landvolk in Absicht auf die Gesundheit" (Navodila kmečkemu prebivalstvu v pogledu zdravja). Ta knjiga je izšla v Zuerichu 1762-1767, seveda je sprožila številne podobne zapise pisane s strani učiteljev in zdravnikov. (Tudi na Slovenskem lahko zasledimo vrsto podobnih publikacij, A.V.)

... Materialistično usmerjeni znanstveniki in predvsem zdravniki so kmalu verjeli, da je v ljudstvu vražjeversvo in ljudsko-medicinsko verovanje zatrto. Še so pozivali k poučevanju, predvsem podeželskega prebivalstva, o nesmislu ljudskega zdravilstva in verovanja. Zdravništvo je smatralo ljudsko medicino za "padarstvo" in nesmisel se jim je zdelo ljudsko verovanje v tej zvezi.

Kakšno povezavo je dejansko imela znanstvena in ljudska medicina, si ljudje v drugi polovici preteklega stoletja še niso mogli pravilno predstavljati, da je znanosti nedostojno, če bi znanstvena medicina proučevala ljudsko. Ob tem pa so pozabili na zelo pomembno dejstvo, da je v ljudski medicini duševnost odigrala posebno odločilno vlogo.

Res so že pričeli, predvsem na podeželju živeči učitelji in zdravniki, zbirati podatke o ljudski medicini, seveda pa ni bilo volje, niti namena, za proučevanje zbranega. Žal je pri tem opazno, da so pogosto iskali dokaze za nesmisel ljudske medicine, ali bolje, ljudsko-medicinskega ukrepanja.

Kaj je bilo na področju ljudske medicine in navad znanega, sta izdala v knjigi "Vergleichende Volksmedizin" Oskar von Hovarka in Adolf

Kronfeld. Delo je obsegalo dve knjigi in je izšlo leta 1908/09. To delo je še danes velikega pomena, saj je cela vrsta zgodovinarjev medicine pripravila svoja opazanja. Naj navedemo nekatere pisce: M.A. van An del, P.Diepgen, M. Hoefler, M. Magnus, S.Seligman, G. Sticker in drugi. Tudi naravoslovci te smeri so mnogo pisali. Na primer R. Robert, H. Marzell, F. Netolitzky, A. Tschirch, R. Zaunich in drugi. Med narodopisci pa so znani F. Hempler, R. Trebitsch, H. Vorwal in drugi. Navedeni pisci pa so svoja preučevanja oprli na vsebino ljudske medicine, zgodovinske poglede, izkustvenost, seveda pa predvsem na duševno plat.

V novejšem obdobju je več preučevanja ljudske medicine, ki preko primerjalnih načel ugotavlja zgodovinska dejstva in ob tem upošteva duševne okoliščine kot poudarjen faktor. Tako bo verjetno lažje ugotavljati smisel ali nesmisel ljudske medicine in verovanja v zvezi z njo.

... Resnica je neizpodbitna, pred vsako šolsko

medicino je najti ljudsko, čeprav je le izkustvenega izvora, to pa pomeni, da je nastala na temelju naravnega človeškega izvora, kar spet pomeni, da je nastala na temelju naravnega človeškega zdravilskega instinkta, ali pa ima osnove v religiozni sferi. Dejstvo je, da se je prvotno šolska medicina navezala na ljudsko. Prav ljudski medicini se smemo zahvaliti za začetke zdravljenja ran (ranarstvo) in porodne pomoči, dalje poznavanje ugodnega učinka vode iz mineralnih vrelcev in tudi vode nasploh.

... Trdimo lahko, da je več ali manj ob šolski medicini obstajala vseskozi še ljudska medicina, seveda v dokaj omejenem obsegu. Preprosti ljudje pač niso sledili razvoju šolske medicine. Preprosto je niso dojeli. Spremembe v miselnosti so le postopoma in zelo počasi prodirale med "ljudstvo", pač toliko, kolikor so uspeli šolsko medicino resnično razumeti ...

Komu so rekli "kuliršmid"

V naši dolini je bilo nekoč zelo veliko furmanov, ki so si s prevozi služili kruh ali pa so bili mali kmetje. Zanje je bila to dodatna dejavnost. V času, ko še ni bilo tovornjakov, so velike količine lesa prevažali po cestah, kar cele kolone so se zbrale, saj so v primeru kakšne nesreče drug drugemu pomagali. Vozovi so bili vedno izpostavljeni kakšni okvari, saj so tedanje ceste bile vse kaj drugega od današnjih.

Furmanstvo pa je seveda imelo še drugo plat resnice. V dolini tedaj še ni bilo živinozdravnika, ki bi zdravil konje. Tako se je razvilo domače zdravilstvo, ki je pač reševalo kar so znali in zmogli. Kmetje so veliko vedeli o nujnem zdravljenju konj, vendar pa so se v resnih primerih zatekali h kuliršmidom. Ti so bili dejansko podkovski kovači in so po tedanjih zakonih, ki so veljali še v stari Jugoslaviji, morali končati dvoletno podkovsko šolo. In med predmeti, ki so jih poslušali, je bilo tudi nekaj malega o zdravilstvu in poznavanju osnov anatomije konja. Tako so v praksi potem vsi ti mojstri dopolnjevali znanja o zdravilstvu živali. Prav zanimivo, bili so tudi taki, ki so zdravili

konjske zobe. Za to dejavnost so morali imeti tudi posebno orodje. Torej odgovor na začetno vprašanje se glasi - kuliršmid je bil podkovski kovač. Cela vrsta znanih zdravilcev je bila v dolini. V bližini bi omenili kovača Pukarta, ki je bil graščinski kovač v Nazarjah. O njemu je šel glas, da je zmogel več kot "gospodje" živinozdravniki. To lahko imamo za pretirano, toda Pukart je bil pač pri roki in še manj je zaračunal kot strokovnjaki živalske medicine. V Zadrecki dolini je slovel Ferdinand Weiss, ki je med zadnjo vojno deloval z uradnim dovoljenjem tedanjih oblasti. Našteta sta samo dva primera, v resnici pa je bilo kovačev tovrstnega znanja veliko več. Za Weissa vemo, da se je veliko izobraževal sam, imel je kar precej strokovne literature, iz katere je črpal znanje. Med podkovskimi kovači tistega časa najdemo tudi številne odslužene vojaške kovače, ki so bili še dodatno izobraženi, saj je tedanja armada imela ogromno konj, veterinarjev pa je bilo razmeroma malo.

Čas kuliršmidov je za vselej za nami, dobro pa je, da vemo kako pomembni so nekoč bili.

Domači zdravilci v naših krajih

Med raziskovanjem domačega zdravilstva v Zgornji Savinjski dolini sem spoznal precej pričevalcev, manj pa zdravilcev samih. Seveda je delovanje domačih zdravilcev precej odmaknjeno v čas, ki smo ga pozabili ali pa ga premalo poznamo. Vsekakor velja zatrditi, da so zdravilci med ljudmi uživali velik ugled in da so v glavnem delali skrbno po starem izročilu. Med njimi so bili taki, ki so zdravili tako ljudi kot domače živali, nekateri le z zagovori, drugi tudi s kakšnim čarovniškim načinom. Ljudje so pripisovali najuspešnejšim posejvanje čarovniških bukev Kolomon. Če je kaj takega prevladovalo med ljudmi, so o zdravilcu govorili z velikim spoštovanjem, včasih celo strahospoštovanjem.

Po zaslugi solčavskega kronista in publicista Valenta Vidra sem spoznal malo bolj od blizu legendarnega solčavskega zdravilca Vida Strgarja. Najprej omenjajo, da je stanoval v zijalki, ki ji še danes pravijo "fidova". Pozneje mu je Rok Klemenšek zagotovil streho nad glavo. Baj je imel precej knjig, za katere so ljudje menili, da so med njimi tudi "črne bukve," te so imeli po ustnem izročilu razni "škrici". To so bili šolani ljudje, ljudje pa so jim pripisovali razne neobičajne sposobnosti. Prav gotovo je Strgar bil šolan, saj je znal tako nemško kot tudi latinsko. To lahko sklepamo iz njegovega glavnega zapisa "Zdravje bolnikov, to je bukve naukov za človeško zdravje – spisano k pomoči kmetiškim ludem – v Sulbahi 1866". To je tudi najboljše znanje o ljudskem zdravilstvu v naši dolini. Že zgolj dejstvo, da se je Strgar lotil tako obsežnega pisanja pove, da je bil zelo razgledan. Tudi razporeditev vsebine v zapisu je odraz neke urejenosti, torej tudi posebnega znanja in poznavanja domačega zdravilstva. Žal so nekatera poglavja težko razumljiva, saj uporablja izrazje, ki je danes povsem pozabljeno. Tudi delitev zdravilnih zelišč po stopnjah je danes nerazumljivo. Domnevali bi lahko, toda to je res le domneva, da je razvrščal rastline po učinkovinah. Prav tako naletimo ponekod na besedo "toplo in hladno" prav tako v zvezi z rastlinami. Torej, kar veliko neznanj je v njegovih poglavjih. Škoda, da se temeljite študije

o Strgarjevih zapisih ne loti kateri od farmacevtov, škoda, da na Strgarja ni naletel mag. ph. Mlinaržik (Mlinarik). Verjetno bi danes imeli marsikaj razjasnjeno, tako kot je natančno opisal nekatere recepture stare samostanske lekarne v Nazarjah.

Naj še omenim, da so Fida imeli ljudje tudi za neke vrste skrivnostno osebo, celo to so pripovedovali, da se je v "risu" srečeval s hudičem in ga je potem komaj uspel pregnati nazaj v pekel ... Pa tudi to, da je natančno napovedal svojo smrt. Tudi za njega so trdili, da ima vsemogočni Kolomon. Vendar ni nikoli iz njega bral kakšne čarovniške uroke, vsaj nikjer kaj takega ni zapisano.

Naj zapišemo Strgarjev uvod v svoje bukve:

"Te bukve jas peporočim, preden njih moč in nuc (korist, op.A.V.) popišem z enim kratkim besedami v katerih se tol'ko dobrih mitlnov (sredstev, op. A.V.) najde k zdravju tiga človeka.

Le te so skušene in potrjene od tiga časti in hvale vrednega Miklavža Lemeru, doctorja pariške apoteke in prestavljene iz francoskiga na nemško in potem iz nemškiga na slovensko od Antona Košenina v Ljubljani in prepisan spet že drugič k nucu kmetiškim ludem kir hoče svojga zdravja v njih iskat' in se poflisat (pohiteti, op. A.V.), kir potim nauku si lahko vsak arznij (zdravil, op.A.V.) za dober kup poskrbi in vendar so glih tak' nucne (učinkovite, op. A.V.) kakor jih en drugi arcnat (zdravnik, op. A.V.) dati zamore. Le za cajta (pravočasno, op. A.V.) se zdravit' kir včasi bolezen dolgo nastopa. In pa bolezen dobro poznat' je potrebno da bi kej rabila arcnija (zdravilo, op. A.V.) nij nasproti. In kar zadene pri delu in špiži (hrani, op. A.V.) se paslivo (pazljivo, op.A.V.) deržat', tedaj boš vidil pomoč da ne bo brez nuca. Saj tudi arzati le rajši slabe in gmein (preprosta, op. A.V.) arcnije napravljajo in nam drago prodajajo, postavim, iz zelš (zelišča, op. A.V.) kuhan the (čaj, op. A.V.), ki je ravno z takih rož ko so tukaj popisane, ravno tak' so tudi popisane boleznj vsih sort (vrst, op. A.V.) kako se im mora naprej prit', naj bojo že tako gmajn (enostavne, op. A.V.) in mejhna reč, al' kar hoče, ker se večkrat

arcat am ne vzame. Tukaj se najde vsih sort žgana voda, pa tudi druge vode. V apotekah se najde olje, žauba (mazilo, op. A.V.) kadilo, tinktura, zaft (sok, op. A.V.) in kopeli. Kdor se bo pomujal (potrudil, op. A.V.) bo vidil čudeš svojiga zdravja.”

Prav zanimivo opozarja Strgar ob koncu svojega uvoda: “Zopet ene in druge različne zdravile za vsako bolezen zmišane dobre in slabe, moram reč da vem kake kdor jih bo skusil, bo vedil, jas pa sem le piso, okup pa so spravljene od vseh vrst arcatov, starih in mladih, od daleč in blizu, prifanih (izprašanih, op. A.V.) in samoukov. Hvala Bogo, ako ne potrebujemo takih kunštov (umetnij, op. A.V.) je boljši, za firbec (iz radovednosti, op. A.V.) pogledat kakor za potrebo.”

Posebej opozarja Strgar na nevarnosti pri ugotavljanju bolezní na urinu: “K tim pridjamo kako se pozna na vodi, pa to je prenevarno, da bi se na to zanesli, ker tudi dobro študirane opelajramo (verjetno – zapelje, op. A.V.). Tak’ tud’ od žile skoraj ni treba noter stavit’, pa zavolj’ popolnosti bukel sim nekol’ko noter postavil, se ve da spoznat’ stan človekov je silno potrebno, brez tiga ni mogoče arevat (zdraviti, op. A.V.).”

Če listamo po obsežnem zapisu tega zanimivega človeka, naletimo na številna njegova osebna razmišljanja, ki jih Strgar kar modro podkrepi. Tako tudi tole na strani 4:

“Mi kmetiški ljudi ko bi nam še tako odkrito pred oči postavil le take navadne bolezni se komaj spoznajo, ko jih vsak dan vidimo, ne pa opazimo kakšne kirih je brez števila na sveti, ložej se jih je varvati koker nih rešit ...” Torej Strgar je že opozarjal na potrebno preprečevanje (preventiva) raznih bolezní. Tu navaja nekega nemškega zdravnika (arzata), ki je zapisal: “Willst du von Krankheit bleiben frei, meid’ sorgen, zorn, naid und Melanholei.” Besedilo je točno prepisano, z vsemi napakami vred! Vendar pa je v tem velika modrost, ki bi jo lahko prevedli: “Če se želiš izogniti boleznim, izogibaj se skrbem, jezi, nevoščljivosti in melanholiji.” Potem naprej Strgar: “Da te besede so resnične kakor lahko spoznamo z vsakdanje skušne, da nam pr’nese bolezen jeza, žalost, strah, nenasitnost,

razusdanost, dušni nemir in telesno slabo stanje in mehanično poškodovanje, terpljenje in vročino ...” To razmišljanje je še danes aktualno, seveda prilagojeno sedanjem prilikam in okoliščinam v katerih sedaj živimo. Lahko bi sodobno tolmačili to opozorilo Strgarja kot nevarnost pred stresom in še kaj več.

Strgar o zdravih rastlinah

Vrednik (vrednjak)

Pri grintah (izpuščaji, op. A.V.) je dobro izmivati s čajem te rastline. Ko gre za stare rane in take, ki gnijejo, namaži te z zmesjo rastline in među. Težave pri menstruaciji ublaži na vinu kuhan vrednik. Če so težave z vidom, skuhaj skupaj med in vrednik in rahlo namaži boleče oko.

Jetičnik (jetčnik)

Strgar pri opisovanju te rastline posebej poudarja, da se je ne časti, niti ne ceni dovolj! Uporablja se uspešno tako pri ljudeh in živini, saj celi stare rane. Svežo rastlino nadrobno zreži in jo štiri dni namakaj v vinu. To zmes potem žgi (žgana voda), taka tekočina se ohrani več let. Za bistro glavo je dobro pitje zjutraj, hkrati pa drgnjenje senc na glavi. Ob težkih porodih so dali porodnici to zmes vdihavati. Če gre za vročino, stolci jetičnik v prah in ga na vodi pred spanjem popij. To tekočino so uporabljali za celjenje globokih ran in vbodov in sicer z obkladki. Za razne notranje bolezni je dobro zjutraj in zvečer popiti nekaj te tekočine. Da bodo rane kmalu zacelile, jih je dobro s to tekočino izpirati. Če imamo na obrazu pege ali lišaj si pomagamo z zmesjo belega petroleja in jetičnika, oboje zmešamo na vodi za mazilo. Ta zmes odstranjuje vse kar povzroča nečista kri. Pougrizu kače izpiraj to mesto z omenjeno tekočino in popij zjutraj in zvečer vodo z namočenim jetičnikom. Pri zlatenici si pomagaj s stolčenim jetičnikom namočenim v vodi. Ta pripravek pomaga tudi tedaj, ko želi nekdo shujšati, če ga pijemo vsak večer pred spanjem in to skozi 6 tednov. To pitje pomaga tudi pri rodnosti žensk, saj pozdravi v

telesu razna vnetja. Pri vrtoglavici polagamo na glavo obkladke dvakrat dnevno, to tudi prežene hude misli in bistri spomin. Lahke govore omogoči pitje te tekočine in to zjutraj in zvečer.

Habat

Pri vodenici pomaga čaj iz korenin. Obliž stolčnega listja ozdravi črva na prstu. Če imamo izpuščaje na glavi, jih namažemo s sokom tega zelišča. Kuhano listje prežene fluse (vnetja, op. A.V.) in vodenico. Zeleno skorjo kuhaj na vodi in to pij, kadar imaš težek želodec. Za boleče noge je dobra kopel iz listja, kuhanega v soljeni vodi. Pri kašlju pomagajo skuhanne korenine. Božjastnemu je treba položiti na okončine zeleno listje te rastline.

Bezeg

Strgar hvali bezeg kot izredno in vsestransko zdravilo, ljudje pa ga zelo cenijo. Na vodi namočena skorja je dobro odvajalno sredstvo. Tudi pekoče oči pomiri ta voda. Pritisk v prsih, boleča jetra, vranico in ledvice pozdravi uživanje vode v kateri je namočeno listje, pij zjutraj in zvečer. Če imaš težave z mrzlico in notranjimi organi, pij skozi tri dni to tekočino in sicer zjutraj in zvečer. Dobro zdravilo za oči je bezgova goba namočena v vodi. V primeru kačjega ugriza polagaj na poškodovano mesto obkladek iz te tekočine. Ta voda je dobra za izmivanje oči, kadar dobiš očesno mreno. Ko se tresejo roke, jih kopaj v tej tekočini. Obliž ali obkladek dobro celi rane. Revmatične ude zdravimo z zmesjo bezgovega listja in kozjega loja – listje se mora v loju cvreti in še gorko moraš položiti na boleča mesta. Lepo modro barvo dobimo iz mešanice soka bezgovih jagod, kuhanih v vodi z malo galuna in kisa.

Kordabenedikta

Proti trganju čeljusti je dobro s prahom te rastline drgniti boleča mesta. Zenopleter, kordobenedikto in fige kuhaj in uživaj če imaš prebavne motnje. Voda v kateri je namočena rastlina, pomaga očistiti prsa sluzi. Zvečenje zelenega listja je dobro za srce, čiščenje krvi in pomaga pri mrzlici. Pri prehladu glave je dobro užiti na vinu kuhano rastlino, saj povzroči hudo potenje. Čaj iz te rastline je dober za pljuča pa

tudi kot obkladek za rane. Brez bolečin in hitro poceliš rane z "volno" od cvetja. Za hude primere (prisad) skuhaj na laškem olju rastlino in dodaj šentjanževko, pa še bezgovo listje dodaj. To potem ožmi in shrani v steklenici za mazilo.

Strgarjev zapis je tako obsežen, da seveda ne moremo zapisati vsega. Morda bi kazalo še navesti nekaj "žaub," ki jih je Strgar priporočal ljudem.

Druga žauba z vrid (obliž)

Vzemi borovo smolo, dodaj raztopljeni vosek, ko to zavre, ohladi nato pa vlij v zmes pol frakelja terpentinovega olja, 2 lota poprovega prahu, pa še tri lote himbergovega prahu, za 6 grošev gumigalvan, za 6 grošev takamaha, to vse dobro zmešaj in naredi obliž na ženskem trebuhu (popku). Ozdravi maternico in pospešuje rodnost pa tudi pripomore k pravočasni menstruaciji".

Strgar tu navaja sestavine, ki niso jasno razumljive. Prav verjetno so se tiste čase dobile v lekarnah. Seveda ni nujno, da jih Strgar pravilno imenuje. Glede uteži pa uporabljaj avstrijske enote: funt = 560 gr; lot = 17.502 gr; kvintele = 4375 gr; unča = 35 gr in frakelj = 1,2 del tekočine.

Brinova žauba

se priporoča za "flus" (trganje) v rokah in nogah, za celjenje kosti in za posledice vročinskih boleznih (ki od mraza pridejo). Vzemi zelene brinove jagode in enako količino enoletnih vršičkov, slednje zreži, jagode pa stolči, dodaj dobro žganje in vse to zaprto v steklenici postavi preko noči v klet, potem dodaj neoprano maslo, to skupaj naj prevre toliko, da žganje izpuhti. Stisni in shrani.

Oteklinska žauba

Deluje odlično na rane in vse oteklino. Vzemi 2 pesti vinskega listja, 2 pesti korenja hudičevega odgriska, 4 pesti ajbiža, 2 pesti dobre misli, 3 lote spranega masla, 1 lot voska, 13 jajčnih rumenjakov. Rastline dobro seseklaj in jih dodaj raztopljenemu maslu. Vse to naj počasi vre, da se sok iz rastlin temeljito izluži. Temu potem dodaj rumenjake in raztopljen vosek, vse potem ohladi in hrani v pokritem loncu. Pred uporabo za obliž

je treba žaubo rahlo ogreti in še toplo položiti na boleče mesto.

Petlarska žauba

Naberi kuženco (volčja jagoda) kakih 10 lotov, 10 lotov zelenega brinja, 5 lotov kopriv, 5 lotov jagetovih jagod, vsako posebej stolči in zmešaj v enem funtu toplega masla.

Tako pusti pokrito kakih 14 dni, potem pa to zmes skuhaj, da bo godna za mazilo, ki pomaga pri vročinskih boleznih in pri bolečinah v vratu in drugih delih telesa.

Žauba za garje

Vzemi kos slanine, malo nespranega masla, oboje dobro scvri nato dodaj za groš stolčenega žvepla in to spet skuhaj. S tem se mora namazati 3 do 6 krat, obleko pa temeljito oprati.

Še ena žauba za garje

V apoteki kupi "kapucinski prah," raztopi neoprano maslo in oboje dobro zmešaj. Pomaga že če 1 ali 2 krat namažeš. Nujno pa se je treba potem okopati, da mazilo ne škoduje koži.

Kaj lahko si predstavljamo, da je Strgar nekatere od teh pripomočkov prepisal iz knjig, saj med preprostimi ljudmi niso poznali navedenih utežnih mer in tudi ne marsikatere snovi, ki jo navaja. Vemo, da so izvirno preprosti tisti nasveti, ki govore o "pesteh" kot količinski meri, morda še "ščepec" in podobno. Seveda je zvenelo bolj učeno, če so naši bukovniki navajali utežne mere, ki so tedaj veljale. Težje je primerjati količino, ko Strgar govori o denarni vrednosti neke sestavine, denimo "groš". Toda vsemu navkljub moramo priznati, da je bil pisec tako obsežnega zapisa vztrajen in zelo načitan.

Taužentroža

V primeru hude mrzlice pomaga prah rastline na vodi, to je treba zjutraj popiti. Naduho in stari kašelj pomiri pitje v vodi kuhane rastline. Za čiščenje želodca in odvajanje je dober sok korenin. Za umirjanje razlitega žolča pomaga na vinu kuhana zel. Proti črevesnim težavam je dobro položiti na spodnji del trebuha obkladek

iz na vinu in laškem olju kuhane rastline. To zmes uporabite tudi za mazilo proti bolečinam v hrbtenici in križu. Skupaj s koreninami pravega regrata na vodi kuhaj in dodaj kisa, ohlajeno pij zjutraj in zvečer; dobro dene tudi pri jetiki na jetrah. V vodi namočena rastlina dobro učinkuje pri pokvarjenemu želodcu. To vodo kaže uporabiti tudi proti glistam. Pri porodu mrtvega otroka naj porodnica pije veliko te vode. Lajša pa tudi napade pri božjasti. Dober je obkladek na zlomljene ude. Za pospeševanje menstruacije je ta voda tudi priporočljiva.

Kislica

Kadar koga v prsih boli, ima bolečine v jetrih, bolečine žolča, je dobro piti topel čaj iz te rastline. Pri opeklinah pomaga obkladek iz stolčene kislice in pelina v kisu pripravljen. Otekle oči pozdravi obkladek iz stolčenih korenin na vodi, to pomaga tudi pri oteklinah na udih. Glavobol prežene obkladek kislice na laškem olju kuhane. Na vinu kuhana rastlina je dobra kot čaj proti zlatenici. Na vodi kuhana kislica je dobra proti trakulji. Kurjo slepoto preženeš z izmivanjem oči s sokom te rastline. Proti griži je dobra kuhana na vodi. Lišaje odpravimo z na kisu kuhano kislico in koreninami modre lilije. Bolečine zob blažimo s koreninami kuhanimi na vinu.

Kresnice

Proti bramorju polagaj na vrat obkladek iz stolčene rastline. Proti pretirani spolni sli pomaga zel na golem telesu, to naj vedno nosi pri sebi, pa tudi ponoči mora gol na njej ležati ("to je klosterska kunšt").

Kamilice

Tej rastlini posveča Strgar kar celo stran svojega zapisa. To je dokaz, da se je kamilica uporabljala zelo pogosto in za številne zdravstvene težave.

Za mehčanje trdih bul in izločanje gnoja je dober obkladek v vodi kuhane rastline. Voda pomaga tudi pri boljši gibljivosti udov. Na vodi kuhana rastlina pomaga pri trganju v glavi (flus). Obkladek vode je dober za opeklino. Izločanje krvi v urinu prav tako zdravimo s to vodo.

Bolečine v želodcu blaži na vinu kuhana rastlina. To pomaga tudi pri naduhi in čisti prsi. Proti bolečinam v križu je dobro olje, ki se takole pripravi: pest kamilic daj v laško olje in dobro pokrij, to postavi kakih 8 dni na sonce in potem precedi; rabi se kot mazilo. Lišaje odpravlja obkladek z vodo iz kuhanih kamilic. Glavobol prežene obkladek iz kamiličnega čaja. Kamilični čaj je dober za celo vrsto notranjih bolezni! Voda prežene bolečine v trebuhu, pomaga pri zlatenici, tvorbi kamnov, pospešuje menstruacijo, omili vročino, "odpre" jetra in vranico, pomiri želodec, blaži tegobe griže, čisti prsi in blagodejno vpliva pri jetiki. Vodo dajejo tudi na mesto ugriza kače, voda če jo drgnemo na bolečih mestih (trganje), prežene bolečine.

Revar (potrošnik, cikorija)

Pest zeli skuhaj na vodi, to čisti notranje organe, posebno še žolč. Visoko vročino odpravi, če vinu primešano stolčeno seme. Slab želodec si opomore, če piješ na vinu kuhano listje. Božjastni napad omili na čelo položen obkladek iz stolčene stebila in korenin rastline. Voda zjutraj in zvečer je dobra za želodec ("ga okrafta"). Voda se priporoča tudi proti vročini. Vdihavanje žgane vode pomaga pri naduhi. Mreno na očeh odpravijo redna izmivanja z žgano vodo iz cvetja rastline, je tudi sicer dobro za nego oči.

Divja šmarnica

Za čiščenje krvi in redno menstruacijo je treba piti zjutraj in zvečer žgano vodo iz korenin te rastline. Listje na vinu kuhano prežene "žlemasto" kri, pomaga pa tudi ženskam pri belem toku. Trganje v glavi ublaži zvečenje svežega zelenega listja. Kadar gre za bolečine podplutb te omili žgana voda iz korenin, ta se uporablja kot obkladek.

Črna bil

Kačji ugriz zdravimo z žgano vodo te zeli. Proti glistam je dobro uporabiti stolčeno seme, pomešano z medom kot mazilo. Za bolečine v križu je dobro uživati mešanico semena tega zelišča, semena mire in popra, ki jo skuhamo na

vinu. Proti bramorju in gobi je dobro uživati zjutraj in zvečer stolčene korenine, ki so zmešane z medom. V maju nabrana zel in korenina, zmešana z medom in namočena v laškem olju, pomaga pri izpuščajih. Žgana voda iz korenin prežene "kufrasto" barvo z obraza. V vodi namočene korenine ali s prahom iz zeli, uspešno celijo rane, tu uporabimo obkladek.

Drukalce – rigelece (marjetice)

Pri trebušnih težavah je priporočljivo uživanje lista kot solate. Sveže listje polagamo na rane, to pomaga pri celjenju in omili bolečine. Krče v trebuhu pomiri čaj iz korenine in zeli, pijemo ga zvečer pred spanjem. Če se moški udari na spolovilo, pomaga obkladek stolčene listja. Če je kdo jetičen (da ga je skoz' manj), naj uživa listje na tešče in zvečer pred spanjem. Bolečine v grlu otrok uspešno omili posušena zel stolčena v prah, kot dodatek otroški hrani. Čaj iz zeli in korenine (cela rastlina) pomaga pri naduhi in izpadanju las. Voda, v kateri so namočene marjetice, pospešuje tek – uporabljamo le cvetje! Če pijemo to tekočino, blagodejno deluje na trebuh in jetra. To tekočino uporabljamo tudi pri pekočih bolečinah v prsih.

Gabez

Ta zel zdravi rane in kostne zlome, uporablja se za zunanjo in notranjo rabo. Za čiščenje prsi in pljuč (sluz) se kuha korenina na vinu, to pozdravi tudi bljuvanje krvi. Stolčena korenina se kot obliž položi na kostni zlom, tako hitreje celi. Razne težje podplutbe uspešno celi stolčeno listje s korenino vred, tudi tu gre za obkladke. Pri razpokanih ustnicah blagodejno učinkuje v vodi kuhan gabez. To slednje počenjaj tudi z mazanjem ustnic z mastjo. Kadar kdo trpi zaradi sluzi v pljučih, naj pije v vodi namočen gabez, taka voda tudi blaži žejo.

Zlata roža

Na vinu kuhana pospešuje uriniranje in menstruacijo. Gosto kuhane stolčene korenine so odlično sredstvo pri bulah na ženskih prsih.

Kadar kdo trpi zaradi izpadanja las, je uspešno sredstvo proti tej nadlogi zmes pepela korenine in medu, kot mazilo.

Natras (divji bob)

Za naglušne je dobro zmešati mleko matere 12 mesecev po porodu, s sokom natrasa in to kapati v ušesa. Proti golši je dobro na vrat namazati zmes natrasovega soka, soli in ovnovnega loja (obliž). Oči, ki se sprijemajo, je treba s sokom natrasa rahlo zmivati. Na vinu kuhan natras je dobro sredstvo proti glistam. V vodi namočen natras pomaga pri vročini in notranji zapeki. Nekoč so menili, da preprečuje celo kugo! Če nekoga mori zvonjenje v glavi, pomaga obkladek iz vode namočenega natrasa. Ko trpi kdo zaradi oteklih udov, naj polaga na ta mesta obkladke iz na vinu kuhanega natrasa. Pri griži pomaga tudi na vinu kuhan natras.

Zanimivo je, da so nekateri zdravilci, med njimi je tudi Strgar, opozarjali na možne zlorabe zdravilskega znanja ali pa tudi na pomanjkanje vedenja o raznih domačih zdravilih. Nekateri so celo smatrali, da je zdravljenje brez ustreznega znanja greh. Tako je zdravilec iz Dol-Suhe zapisal: "Ljubi moj kristijan, prau dobro se premisli popre kag boš začeu temu človeku arznije dajati da greh na boš delau od tega kar si boš napre uzeu..." Seveda so ta opozorila bila kar na mestu, saj so se zaradi ugleda, ki so ga imeli domači zdravilci med ljudmi, pojavljali tudi taki, ki niso imeli potrebnega znanja. To se je po navadi prenašalo iz roda v rod, zato so ljudje bolj zaupali tistim zdravilecem, katerih predniki so že bili znani kot uspešni na tem področju znanja.

Če beremo obsežni zapis Vida Strgarja, ugotovimo, da je odlično obvladoval pisanje in

ustrezno razporeditev vsebine. Tako navaja v svojem zapisu sredstva, ki se uporabljajo za zdravljenje. To so: čaji, obkladki, obliži, žgana voda, sokovi zelišč, zeliščno olje, v olju namočena zelišča, kadila in še druge snovi, primerne za zdravljenje. Ob tem opozarja, da se nekatera dobijo le v lekarnah in da naj "navadni ljudje ne poskušajo narediti ponaredke".

Tu naj omenimo še pojasnilo, ki je povezano s trditvijo Strgarja v uvodu, da je dober primer pisanja o zdravilstvu našel v knjigi Antona Košenine. Iz te knjige je tudi marsikaj prepisal. Košeninova knjiga nosi naslov "Bukve o katerih se snajdeja te nar bolshi Erznije s tega zhloveka". Knjiga je izšla v "Pushtalu" leta 1830.

Strgarjev zapis je obsežno delo, kar sem že nekajkrat omenil. Obsega kar 369 strani velikega formata, seveda ročno pisanih. Poleg tega je Strgar imenitno risal, saj so v njegovem delu tudi risbe, ki jih je seveda moral lastnoročno prerisati, saj tedaj ni bilo možnosti kopiranja. Posebej je poudarjal dejstvo, da v njegovem zapisu zajema predvsem zelišča in druga sredstva, ki so znana v tem okolju. To je seveda velikega pomena, saj je odlično opisal tedanjo rastlinje v solčavskem predelu.

Razpored zapisa je takle. Najprej opisuje posamezna zelišča, sledijo rastline poljudno izbrane in nato še drugi zdravilski pripomočki. Na koncu zapisa ima pregledno kazalo, kar spet kaže na njegovo razgledanost.

Povedati velja, da je bilo na našem gornjesavinjskem območju najdenih kar nekaj zapisov nekdanjih domačih zdravilcev, toda niti približno ne tako obsežnih, kot je Strgarjev. Vendar pa so tudi ti skromni zapisi zanimiv dokaz, kako so zdravili še v drugih predelih doline.

Pečenele na Lepi Njivi

Davno tega sem govoril s Kraiderjevo Marijo, ki je bila tedaj stara 90 let. Prav zanimivo je znala pripovedovati. Že večkrat prej sem slišal za neki ženski, ki sta živeli v "pečeh" pri Tripotoku. Zato sem želel izvedeti kaj več o teh jamskih prebivalkah. Pa mi je Kraiderjeva Marija povedala še kratko doživetje z znanim zdravilcem, ki je bil znan pod imenom Zadrečan in je živel na Kolovratu. Zagovarjal je "na mast". Znal pa je tudi coprati z drevesom in sploh je zdravil domala vse ... Pri tem je uporabljal tudi kamne in razne druge pripomočke, kot so živalske kosti in še kaj drugega. Ljudje so ga imeli radi, ker je znal tudi "ogonj ven vzeti" (opekline zdraviti).

Seveda je mene zanimalo bolj tisto o pečelah. Takole je povedala nekaj več o njih Krederjeva Marija.

"Od mladih let sem obe ženski poznala. Vsi so vedeli, v katerih pečeh sta živeli. Bili sta sestri, ena je malo "šantala." Nihče ni vedel od kod sta prišli v te kraje. Sami nista nikoli povedali kaj več o sebi, bili sta nekako skrivnostni. Ljudje so verjeli, da delata pokoro. Tista zdrava, je hodila peš na božjo pot na Višarje. Ljudje so ji dajali denar, ki ga je potem z molitvijo odslužila. sestri

sta redno hodili v cerkev, baje pa nista imeli niti ure ... Na sveti večer sta prihajali h Kreiderjem in sta vso noč do jutra molili, potem sta šli k maši na Lepo Njivo. Domačini so jima bili naklonjeni, nikoli ju niso spraševali o njunem življenju, dajali pa so jima radi hrano in kakšna oblačila. Ena od obeh je imela sina, ki je delal v Ameriki in ji je občasno pošiljal malo denarja. Hodila sta v "tavrh" h kmetom, da sta zaslužili. Baje sta bili delovni in na sploh zelo skromni.

V jami sta imeli odprto ognjišče, na katerem sta kuhali. Ob vhodu sta si naložili malo kamnov in jih z ilovico zamazali. tako je bilo v notranjosti bolj toplo. Vhod je bil nekoliko višje v peči, zato sta uporabljali kratko lestev. Imele sta le en "špampet" (postelja), ker za dve postelji ni bilo prostora. Po pripovedovanju domačinov sta že pred drugo svetovno vojno umrli. Pa še to je povedala Kreiderca, da sta v peči bili dve jami, ena manjša in druga malo večja. Obe sta si skromno uredili."

Ko sem si nekoč ogledal obe jami, sem opazil na steni prve dimne sledi, tako sem sklepal, da sta v prvi jami kuhali, v drugi pa spali. V bližnjem potoku sta imeli na voljo vodo, drva pa sta nabirali v okoliških gozdovih.

Črni in beli kovač v Lokah

Na Ločki strugi sta bila, poleg drugih, tudi dva obrtnika. Eden je imel žago, drugi pa je bil kovač. Ljudje so ju ločevali preprosto tako, da je bil žagar "beli," kovač pa "črni". Tako se je reklo pri hiši. Tisti, ki je veljal za "belega" je bil Rudolf Čokan, "Črni" pa je bil Alojz Perme, ki je na kovačiji nasledil Močnika. Ko sem pred leti obiskal "belega kovača", sem dobil pravo sliko o nekdanjih Lokah. Kar dosti časa si je simpatični sogovornik vzel za svojo bogato pripoved.

Najprej mi je povedal, da je nekoč bilo ob Ločki strugi 5 žag, kovačnica in nekaj mlinov. Tako je bilo vse do druge svetovne vojne. Seveda je bilo tudi splavarstvo pomembno, tako so bile "vezi" pri Belem kovaču, pri Papeževi žagi, na Vrbnikovi luknji, na Bankovi gmajni, pri Kokelovi žagi, pri Petrinovi žagi in pri Hiševi žagi. Danes si kar težko

predstavljamo, da se je ob Ločki strugi toliko zanimivega dogajalo. Od Belega kovača so vozili splave do Savinje. Na enkrat so lahko pri Belem kovaču zvezali kar 9 flosov (1flos 12 do 15 kubikov lesa). Strugo so redno vzdrževali lastniki žag, tako pa tudi vse vodne naprave, torej del Delejevega jezua in Vrhovski jez (kjer sedaj stoji mlin v Savinjskem gaju). Seveda je bilo veliko dela z ohranjanjem širine struge, ta je morala biti 5 m široka. Na obeh bregovih je bilo še po pol metra javne zemlje. Tako je bilo redno vzdrževanje strogo zaukazano! Flose so z obeh strani zaščitili z rantami zaradi ožine struge, te rante pa so tudi čistile bregova. Zapornica (zaprničca) je bila na Vrhovškem jezua. To napravo so vsako leto temeljito uredili, saj je omogočala regulacijo višine vode v strugi. Na Delejevem jezua



V Lokah pri Mozirju sta delala ob strugi dva kovača. Enega so imenovali beli kovač, drugega pa črni kovač. Črni je bil dejansko kovač, beli pa žagar. Na sliki je Alojz Perme, črni kovač, ki je bil tudi zelo znan zdravilec med obema svetovnima vojnama.

je bil pri odtoku v Ločko strugo iz desk narejen jez, ki je preprečeval pretiran vodni pretok in nanos grušča v strugo. "Šoderkasten" so imeli ob Delejevem jezu levo in desno od fludra. Namen "kastna" je bil usmerjanje vode in gramoza pod jez. Ko je prihajala visoka voda so ta kastna brž podrli. Vso to skrb so imeli lastniki žag in drugi koristniki struge. V dežju so si ponoči svetili z "brezovim kolom," ki so ga na nakovalu na enem koncu stolkli v treske in ga namočili v olje, ta pripomoček ni ugasnil v še tako hudem dežju ali vetru. Črni kovač je imel takšne bakle vedno pripravljene. Ni bilo ure in ne letnega časa, ko se niso brigali za vodne naprave. To delo je bilo zelo zahtevno in nevarno!

Moj sogovornik je ponosno poudaril, da je njihova žaga imela najširši premer "čeljusti" in tako so lahko žagali na njihovi venecijanki tudi platanice premera 85 cm. To je bila torej daleč na okoli najbolj zmogljiva žaga!

V Mozirju je bil odličen strokovnjak za postavitev jezov in sploh potrebnih vodnih naprav Matija Goričar. Izdeloval pa jih je tesar Zadnik - Vrbanov oče iz Lok.

Da so bili res odlični mojstri za jezove, pove tudi tale podatek. Ko je leta 1928 velika in divja voda porušila Delejev jez, so domačini zgradili novega v dveh mesecih ... Če pomislimo, kako dolgo so pred leti gradili sedanjega in celo iz tujine so morali priti neki strokovnjaki ...

Zanimivo pismo

Iz Gornjega Grada nam je poslal Janez Mavrič, znani zbiralec in publicist, pismo, v katerem nas seznanja z zanimivo zdravilno knjigo, ki jo hrani muzej v Gornjem Gradu. Knjižica je ročno pisana in šteje 64 strani. Najdena je bila v Spodnjem trgu. Nasveti za zdravljenje so nastali po letu 1831. Tega leta se je začela v naših štajerskih krajih "prontna bolezen", imenovala se je tudi "pereč ogenj in pljučno vnetje". Knjiga je pisana v bohoričici, zato domnevamo, da je pisana pred letom 1850, potem se je uveljaljala že gajica. Prepisovalec knjižice, je verjetno zbral gradivo iz različnih virov, saj je to omenil v uvodu, ki ga bomo zapisali, tako kot ga je iz bohoričice prevedel Janez

Mavrič. Takole se prevod bere:

"Nauk za bolezen spoznat' in ozravit'
boleno živino

Te bukve so narbol za naše kraje. Tovje previžano al' skušano. Te arcnija katera se v tih bukvah znajdejo so narbolši za štajerske kraje. Te bukve je en paver spisav iz večih bukev. Pa jih je skrajšav le kar bol te potrebne rači je von vzev. Ta pavor je v rečički fari doma. Te paver je dobro arnevat znav. Svine, govede, ovce, koze in tudi ljudi za bolečine. Katere bukve iz druge dežele pridejo, niso tak za naše kraje, ker ni glih luft in zemla. Tisti paver je Goličnik biv."

Tud en malo za ludi arcneja

Ko bi pa otrok gliste melo, se tudi dobi arcneja v aputekah ko se imenuja vurmbulfer. 6 x se ta štupa tak nuca – vzemi enmalo več stardi koker je štupe tečiste stardi in vkub zmešaj in dej otroko vsako uro no žlico, kafe žlico. Ko bi pa otrok spalo, ga pusti v tem cajto. Drujga mleka ne dajaj, ko če še sesa, sesa pa žiher, če pa ne sesa pa naj ječmenovo župo pija – le ta cajt. Pa tudi povem, ko bi mati al varuška otroko kruh žvečla, od tega so najhujši gliste. Ko bi se pa otroka icig bolezen (plučnica, op. J. M.) lotla, tak mu sroviga mlejka dej pit koker hitro je namovzeno.

Domači flaštri za icig bolezen

Ko bi se vatle pluča vnet al ko bi otev pront zravno prit, tak flašter pomaga – vzemi vinskih drovž jih stovci da bo moka in ilovke pa zeleniga brina brina ga stovci pol nomalo korenin od čarne beli pa malo hrena. Stovci jih pet reči vkup in zmešaj in z vinskim jesham zmoči da bo koker en kos kvas, pa obesuj na podplate in na roke, na glavi in mej gor dokler ni suhu in kadar je suho pa drugo gor deni. Ko bi zlo bolezen šla in pront zraven siliv, tak korenin od čarne beli, jih na nit naberj, jih perveži na noge za gležnij in za pestjoi – drugam na sme in vzemi no žlico soli no kurjih dreko, jih z vinskim jesham sfajhtaj, jih poveži za pestmi, vse to obojno delaj tak dovgo, da bo boljši.

Aceneja ko bi udaru na kak sklep al na kost

Z žajfn gajstam maži – bo bolši. Ko bi pa prisad noter pršu vzemi perja od vstrovge in pirja od barslena pa od pšeničnih vtrobov vse to vkup stovci pa s svojo vodo zmoči in to v spari. Pol gor navezuj, bo potegnilo vtov.

Arcneja na persih al na životu eno bulo imev

Kuahaj na frišnem mlejku kašo in laneno seme in toplo gor obesuj, pa te beli čebu pečen z njim maži in kadar bo že bula nomalo godna deni žefran flašter. Bo kmalo prejedlo in steklo.

Arcneja za hude tore

Vzemi vinsko drožo, jo stovci in no žlico stardi vkup zmešaj de bov koker testo in na tore devaj.

Arcneja za matrnco

Vzemi lorberga in polaja, te praviga, pol dobi verate pa korenin od aškerce in korenin od angelike. Tih pet reči, vsajga glih vkupo vzemi pa drobno zreži in vkup zmešaj pa skuhaj ne 4 dni zajanim drugim v takmo piskro d n masec darži, pa vsakekrat no žlico dej kuhat, če je zmrazam matrnca, tak moraš na vini kuhat, če je pa icig matrnca, pol pa kar navodi. Pa kirmo žganje tavba tak en frakl brinovca deni, janeža no žlico in korenin od aškerce in od angelike, pa vsako jutro ga vzemi no žlico noter.”

Zapis kmeta Goličnika z Rečice je zelo zanimiv. Kot je sam zapisal izvira vsebina iz različnih knjig. Velika škoda je, da ni napisal, iz katerih knjig je prepisoval. To bi nam pomagalo najti izvirnike in morda dopolniti vsebino. Razumljivo je, da je pisec bil prizadeven, ko se je lotil zapisovanja zdravilskih nasvetov. Gotovo je z njimi marsikomu pomagal. V času, ko so tiskali take knjige, je še marsikje prevladovalo domače zdravilstvo, saj še ni bilo povsod zdravnikov. Vemo, da je prvi kirurg (ranocelnik) prišel v Gornji Grad šele konec 18. stoletja, drugje pa še kirurga ni bilo. Ljudje so torej bili navezani na domače zdravilce, ki pa niso bili neki mazači in čarovniki, kot jih je hotela označiti tedanja oblast pod vplivom prihajajočih zdravnikov. Kako bi ljudje preživeli vsa dolga stoletja, če si ne bi znali vsaj malo tudi sami pomagati. Njihovo poznavanje narave jim je to omogočalo. Dejstvo je, da so živeli iz narave in za naravo! Ob preučevanju domačega zdravilstva v naših krajih sem ugotovil, da je večina zdravilcev ravnala zelo odgovorno, ponavadi je njihovo znanje šlo iz roda v rod. V mnogih zapisih najdemo že uvodoma opozorilo, da naj nekdo, ki ni več zdravilskih nasvetov, tega ne počne, ker bo “storil greh.” Tudi to pove veliko o resnosti dela domačih zdravilcev!

Naši zdravilci so zagovarjali

O tem smo že večkrat pisali. Nič ne bo odveč, če tokrat spet nadaljujemo z objavo nekaterih zagovorov, ki so jih domači zdravilci uporabljali v naših krajih. Ti zagovori so veljali kot neke vrste zaupni in so se predajali le iz roda v rod.

SKoroške so naši zdravilci prinesli tale zagovor za škrofelne:

“Bodiramar ali ramarka, pojdi na javor, čez javor na list, čez list na planino, kjer nobeden zvon ne zvoni, nobena rit ne sedi, nobeden ogenj ne kuha, nobena usta ne jedo. Tam ti prebivaj, tu nimaš kaj iskati.”

Ta zagovor je torej služil za izganjanje bolezni iz človeškega telesa.

Zoper bodljaje (zbadanje) so govorili:

“Jest vas bodljaj ino terganje zagovorim in zarotim skoz ta bodeča trnova krona, skoz te tri ostre žeblje, skoz ta ostru sulca, kir je Jezus Kristus za vas hudo razboden ino raztrgan bil, skoz vsa moč božja. Jaz vam zapovem vi bodljaji ino trganje, morete jenjat, proč od tega (ime bolnika), v imenu Boga Očeta in Sina in Svetega duha – Amen.”

Besedilo je najdeno v zapisih iz 18. stoletja, zato sta tudi jezik in izrazje v duhu tistega časa.

Božjast so zagovarjali:

“Jest vas prosim sveti Gašper, Boltežar in sveti Melhar, sveti Balantin, usa nebeška družina, perstopite pred božji tron, prosite z mano Boga, da ukroti strašno božjast temu (ime bolnika). Jest te prosim veliki Bog Sabbath, ti veš vseh, ti veš vseh sare misa. Ti naš oče. Strup bejž proč, jest kršen človek (ime zdravilca), jest tebe zagovorim, strup pejd proč, si panan od mene ...”

Krvavitve ran so v Solčavi zagovarjali takole:

“En tež'n mlinar, oče mlinar, sin mlinar, mati mlinarica. Ako so bile te tri duše zveličane, tako mi nimaš več tečt’.”

Drugod so spet zaustavitev krvi zagovarjali drugače:

“Kir ga je krstil Jezusa, glih tako obstati moreš ti, kri tega života v imenu te svete nedolžne krvi Jezusove, u ime vsiga Kristusovega trpljenja, u ime Boga Očeta, Sina in Svetega duha – Amen.”

Ponekod je bil znan tale zagovor:

“Oče je malnar, sin je malnar, od sina sin je

malnar, usi so malnarji, na vodi so kamne ustavili, da stat' morejo. Jest tebe krščanska kri (ime bolnika) ustavim, da stat moreš in stoj kri (spet ime bolnika) u imenu Boga Očeta, Sina in svetega Duha – Amen.”

Anton Petrič, ki je prihajal v naše kraje iz Spodnje Savinjske doline, največ je zdravil v predelu Mozirja, pa je za prisad uporabljal tale zagovor:

“Jest tebe zagovorim prisad, od vseh strupenih luftov, ti moreš jit proč u sedmih urah skoz svetega Kozmijana in svetega Damjana. O, ti sončni ogen ruden, zmarzli, ledeni prisad, pejdi vun s kože, jest tebi zapovem skuz uso moč božjo, kir obema krščanska kri ne doide.” Te besede je trikrat ponovil in zaključil: “(Ime bolnika), tudi prisad moreš jet proč u imenu Očeta in Sina in Svetega Duha – Amen.”

Zvin so zagovarjali: “Kristus je vzel zlat' venec v roke, je šel po daljnih krajih, sveti Peter je vzel zlato palico v roke. Šla sta s Kristusom po daljnih krajih. Prišla sta do enega grabna. Kristus je šel naprej, sveti Peter pa za njim, ko je rekel, jaz sem si nogo zvil. Kristus se je ozrl in dejal: “Kar je zvinjenega ali zlomljenega naj bo spet celo!”

Opeklime so zagovarjali (v okolici Solčave): “Ogenj beži iz mesa in kosti, jaz te s tisto vodo preganjam, ki je sveti Janez krstil z njo. Dan's je pečenina, jutr' bolečina, pojutršnjem bo zdravje.” Po drugi verziji, ki je bolj znana na širšem območju naše doline, pa se zagovor glasi: “Beži ogenj. Jaz te preganjam s frišno vodo, kakor je krščeval Jezus Kristus v njej.”

Zoper ugriz kač so zagovarjali v imenu svetega Martina, ki je kot pastir imel velike izkušnje s kačami. Zagovarjalec, ki ni smel biti starejši od kače, ki je nekoga ujedla, je stal na kakšni peči (kamnu). Največkrat so zagovarjali na kruh ali staro mast. Ponekod govorijo, da je ob zagovoru tisti, ki je zagovarjal, z nožem pikal v kruh ali mast.

Gliste je Anton Petrič zagovarjal takole: “Jest vas gliste poznam in zavežem, kakor je Jezus Kristus, naš ljubi Gospod, to peklenko pošast povezal in zavezal, na svetem križu je odrešil ves svet, tako odrešim jest tebe (ime bolnika) od teh glist. V imenu Boga Očeta, Sina in Svetega duha – amen.”

140 let Strgarjevega zapisa

Letos mineva 140 let, ko je solčavski zdravilec Vid Strgar – Fida napisal verjetno naj obširnejši zapis pod naslovom Zdravje bolnikov in k temu dodal “to je polne navkov za človeško zdravje – spisano k pomoči kmetiškim ludem.” Tudi o tem zanimivem možu smo že pisali. Znano je, da je Strgar napisal več zapisov podobne vsebine, ki pa so se žal izgubili, ta o katerem pišemo je shranjen v Biblioteki Slovenske akademije znanosti in umetnosti v Ljubljani.

Najprej naj poudarimo pomen domačega zdravilstva v preteklosti. Zdravilci so bili pri ljudeh v čislih, tistim, ki so imeli izkušnje in uspehe, so zelo zaupali. Predstaviti si moramo čas v katerem so bili poklicni zdravniki prava redkost, posebno na podeželju. Tudi lekarn ni bilo veliko. Tako zdravniki, kot lekarnarji so seveda delali v večjih naseljih, sprva le v mestih. Podeželski ljudje so bili torej odvisni le od domačih zdravilcev. V naših krajih so te večšine šle iz roda v rod. To velja tako za zdravljenje ljudi, kot tudi za zdravljenje živali. Veliko je bilo zdravilcev, ki so opravljali oboje hkrati. Najuglednejši živinski zdravilci so bili tako imenovani “kuliršmidi,” to so bili izučeni podkovski kovači, ki so zaradi vojaških obvez imeli nekaj znanja tudi o veterini. Konji so v tedanjih armadah bili izredno pomembni, zato je država skrbela za izobraževanje podkovskih kovačev. V dolini smo imeli veliko furmanov, ki so najnujnejše o zdravljenju konj prenašali iz roda v rod. Velika prednost naših prednikov je bila v tem, da je v naših krajih, predvsem planinah, od nekdaj bilo ogromno zelišč in zdravilnih rož, ki so jih dobro poznali in spoštovali. Vsekakor bi morali o domačih zdravilcih govoriti s spoštovanjem, čeprav so bili na začetku 18. stoletja preganjani tako od oblasti, kot tudi od Cerkve. Današnji medicinski strokovnjaki pa sedaj iščejo nekatere večšine pri vračih v Afriki in njih znanje zelo cenijo. Mnogi trdijo, da je bila velika napaka, da ni šolska medicina raziskovala tudi domače zdravilstvo, pač pa je prevladoval komercialni trenutek, ko so domači zdravilci nenadoma postali konkurenca šolanim zdravnikom in lekarnarjem.

Po zaslugi solčavskega publicista Valenta Vidra,

ki je že v svoji prvi knjigi obsežno pisal tudi o Strgarju, izvemo, da je bil Vid Strgar rojen leta 1836 na mali kmetiji na Datelšu, ki je sedaj ni več. Umrl pa je leta 1922. Da je bil šolan je, sodeč po njegovih zapisih, povsem jasno, vendar se ne ve kje se je šolal in zakaj je potem, ko se je vrnil v Solčavo, živel tudi v zijalki v Krznarjevih pečeh, sedaj imenovani Fidova zijalka. Kot navaja Valent Vider v svoji drugi knjigi je živel tudi v koči blizu Klemenče žage, kjer je imel obilico raznih knjig, ki pa so menda ob požaru zgorele.

V ljudskem izročilu mu pripisujejo celo čarovniške sposobnosti in tudi zveze s samim vragom. V resnici je dobro poznal domače zdravilstvo in opisoval domače rože, pa še narisal je številne “ki rastejo na Solčavskem.” Vsekakor je bil na dobro poznan po modrosti in je rad ljudem svetoval, če je le mogel. Seveda je ljudska domišljija spletla okoli njegove osebnosti najrazličnejše zgodbe, nekatere od teh je Vider tudi opisal. Govorilo se je, da je natančno napovedal dan svoje smrti.

Nas seveda bolj zanima vsebina njegovega zapisa iz leta 1866. Posebno pozornost zasluži uvod v katerem opozarja, da so v knjigi navedena sredstva za zdravje človeka in poudarja, da so ti nasveti potrjeni v knjigi “časti in hvale vrednega Miklavža Lemerija, doctorja pariške apoteke in prestavljeni iz francoskiga na nemško v leti 1305 in potem iz nemškiga na slovensko od Antona Košenina v Ljubljani ...” Zanimivo pripomni Strgar v svojem uvodu še tole “ po tim nauku si lahko vsak dobi arcnij za dober kup in vendar so glih tak` nucne, kakor jih on dragi arzat dati zamore...” Skratka, Strgar opozori na vire svojega zapisa in prav zanimivo pove, da si s temi nasveti ljudje lahko zagotovijo zdravila ceneje, kot jih pa dragi zdravnik predpiše. Spet v nadaljevanju Strgar ponovno oporeka zdravnikom “arzati rajši slabe in gmajn arcnije napravljajo in nam drago prodajo ...” Kar pomeni kritiko poklicnih zdravnikov, ki so ljudem poceni zdravila drago prodajali. Kot primer navaja Strgar “postavim, iz zelišč kuhan thee, ki je ravno iz takih ko so tukaj popisane, ravno tak` so tudi popisane bolezni vsih

sort kako se jim mora naprej prit', naj bojo že tako gmaj in mejhna reč al' kar hoče, kir se večkrat arcat am ne vzame ..." V kratkem povedano, da si s skrbnim branjem ljudje lahko sami pomagajo s temi nasveti in domačimi rožami, saj se pogosto zdravnik za kakšno malenkost sploh ne zmeni. Dalje sporoča Strgar da se v knjigi "najde vsih sort žgana voda, ki je navadna v apotekah, se najde olje, žavba, kadilo, tinktura, saft in kopeli, kdor se bo pomujal, bo videl čudež svojega zdravja ..." To bi lahko na kratko takole tolmačili - v knjigi se najdejo razni nasveti o uporabi žgane vode, olja, mazila, kadila, tinktur, sokov in kopeli. Kdor se bo potrudil, bo doživel čudež svoje zdravja.

Ko Strgar opisuje vsebino svojega zapisa, dodaja "k timu je dodano kako se pozna na vodi, pa to je prenevarno, da bi se mi na to zanesli, kar tudi dobro študirane spela, ravno tak' tud' od žile skorej ni treba noter stavit', pa zavol popolnosti bukel sim nekol'ko noter postavil ..." Naj pojasnimo, mnogi domači zdravilci so se tiste čase zgledovali po zdravnikih, ki so na temelju pregleda urina določali diagnoze. Denimo, domača zdravilka Marija Weiss - Galjaška v Šmartnem ob Dreti je še

med obema vojnama uspešno zdravila na tej osnovi. Vendar Strgar opozarja, da je to nevarno, saj še celo šolanim zdravnikom to znanje večsih manjka. Tudi o ožilju meni Strgar, da posegi ali zdravljenje s strani domačih zdravilcev ni priporočljivo. Dalje Strgar poudarja "se ve, da spoznat' stan človekov je silno potrebno, brez tiga ni mogoče arcnovat', pa tiga mi kmetiški ljudi ne moremo, le take navadne bolezni se komaj spoznajo, ko jih vsak dan vid' mo ..." Po vsem tem lahko le rečemo, da je Strgar bil izredno razgledan in je opozarjal naj se ljudje, ki zdravilstva niso zagotovo vešči, tega ne lotevajo! To bi bilo v kratkem povedano, njegovo vodilo.

Mislím, da bi morali ljudem kot so Strgar, Rok Klemenšek in še številni drugi po dolini, vedno in povsod izkazovati spoštovanje in o njih več pisati, več o njihovem delu vedeti in ohranjati spomin na razmere v tedanjem zdravstvu in lekarnarstvu. Saj bomo le na tak način razumeli ta del ljudskega izročila. K sreči smo že marsikaj zapisali in ohranili vedenje o tem našim potomcem. In končno, prihaja čas, ko vse kliče - NAZAJ K NARAVI!

Kdo je bil Vid Strgar?

V Solčavi še pomnijo, vsaj starejši ljudje, zdravilca in po njihovem mnenju tudi moža nerazumljivih sposobnosti, Vida Strgarja, ki so ga na sploh imenovali: Fida. Okoli tega izredno učenega solčavskega bukovnika še danes krožijo razne zgodbe, ki so po večini plod človeške domišljije, saj Fida nikakor ni bil čarovnik! Dejstvo pa je, da je bil šolan človek. Žal pa ne vemo, kje in kdaj se je šolal. Iz njegovih zapisov je razbrati, da je obvladal latinščino, kot kaže tudi nemščino, predvsem pa je zelo umno pisal svoje bukve "Zdravje bolnikov, to je bukve polne naukov za shlovesho zdravje, opisano k pomoči kmetiškim ludem, v Sulcbahi 1866." Zapis je torej iz leta 1866 in je prav letos 140 let od tega. Je pa letos tudi 170 let od njegovega rojstva. Torej kar dve zanimivi obletnici!

O vsebini navedenega zapisa smo naše bralce temeljito seznanili v Savinjskih novicah pa tudi v knjigi Rože in čarovnije, Mozirje 1955. Odveč

bi torej bilo ponavljanje že zapisanega.

Uvodoma nekaj osebnih podatkov o Vidu Strgarju. Rojen je bil 15. junija 1836 v Solčavi, hišna številka 68. Baje ta kmetija ne obstaja več. Njegova mati je bila Ana Strgar, ki je delala na omenjeni kmetiji. Vid Strgar je bil krščen v Solčavi 15. 6. 1836. Tako piše v krstnem listu. Morda je napaka, saj bi bilo čudno, da bi ga krstili kar na dan rojstva. Tako pač piše v krstnem listu, ki je zaveden v krstni knjigi župnije Solčava 1824 - 1869. V krstni knjigi piše "nezakonski sin". To dejstvo nam lahko pomaga razvozlati okoliščine njegove vrnitve v Solčavo. Vemo, da so v tistih časih nezakonski otroci bili nekaki izobčenci. Kot taki pa tudi prezirljivo obravnavani. Njegova izobraženost pa kaže na šolanje v semenišču ali vsaj na gimnaziji. Kdo mu je to šolanje plačal, se postavi vprašanje. Če bi ga podpiral kateri od duhovnikov, kar je bilo v tistih časih kar pogosto, potem bi lahko bil v semenišču in se pripravljaj

za duhovniški poklic. Če pa je imel kakšnega drugega mecena, potem je lahko hodil na gimnazijo. Vse skupaj so le domneve. Da je verjetnejša prva domneva, kaže to, da se po vrnitvi v domači kraj ni imel kam vseliti, zato je poiskal zatočišče v zijalki nad gostiščem First. Tej jami še danes domačini rečejo Fidova zijalka. Moral se je počutiti nezaželenega, da se je tako odločil!

Zanimivo, da je v krstnem listu opomba: "Jaz, Jurij Vresnik, se pred podpisanimi pričami prostovoljno razglašam za očeta tega otroka." Boter je bil Primož Herle, župnik pa Jakob Fetela. To so podatki s krstnega lista Vida Strgarja. Žal pa drugih pisnih virov o njegovem življenju ni. Tako pač izhajamo iz opisanih domnev.

Sedaj pa k njegovi bukvi. Obseg zapisa je 396 strani velikosti 20 x 14 cm. Strgar se je zelo potrudil, saj je nekatere rastline, ki jih opisuje kot zdravilne, tudi narisal in to ne slabo! Domnevam, da so to zelišča, ki jih je na solčavskem območju našel oziroma dobro poznal. Vsebinska ureditev zapisa kaže ne veliko znanje Strgarja tudi v bukovniški dejavnosti. Razdelil je strani najprej po zdravilih (pripravkih), ki jih priporoča: Žavbe, flajštri in kadila. Posebno poglavje posveča še "drugim zdravilam." V tem poglavju opisuje bolezni in njih zdravljenje. Vse skupaj je zaključeno s preglednim kazalom, kar je za tovrstne in tedaj napisane zapise še prav posebej imenitno. Prav značilna je tale pripomba Strgarja: "Zopet ene in druge različne zdravile za vsako bolezen zmišane, dobre al' slabe, moram reč', da ne vem kake, kdor jih bo skusil, bo pa vedil. Jas sim le piso, okup pa so spravljen od vsih sort arcato (zdravnikov-zdravilcev, op. A.V.), starih in mladih, do daleč in blizu, prifanih in samoukov. (Z besedo "prifanih" meni Strgar, šolane zdravnike, op. A.V.). Hvala Bogo, ako ne potrebujemo takih kunštov, boljši za firbec pogledat', kak'r pa za potrebo."

V nekem poglavju opisuje Strgar tudi zdravljenje na temelju urina (na urinu so

ugotavljali bolezen, op. A.V.), hkrati pa opozarja: "... k tim pridjamo, kako se pozna na vodi, pa to je prenevarno, da bi se na to zanesli, ker tud' dobro študirane spelje ... Tak' tud' od žile skoraj ni treba noter stavit', pa zavolj' popolnosti bukev sim nekoliko noter postavil, se ve, da spoznat' stan človekov, je sila potrebno, brez tiga ni mogoče arcnovat ...". Odločno opozarja Strgar tudi na razne "strupene" rože in njih uporabo. Seveda omenja poleg rastlin in rož še razne druge snovi, ki se uporabljajo kot dodatek raznim rastlinskim mešanicam. Najbolj poudarja laško olje (olivno olje, op. A.V.), večkrat tudi vino (najbolj rdeče), žganje, kafro, galun in jelenov rog (roževina, op. A.V.). Veliko je priporočal rože na vodi namočene ali pa na njej kuhane. Priporoča bolnikom čaje, vodo z namočeno rastlino, obkladke, kadilo ali žavbe. Posebno čislal je žgano vodo (posebne vrste suha destilacija, op. A.V.). Prav zanimivo je kakšen pomen pripisuje bezgu. Tako zapiše: "Če greš mimo bezga, se mu odkrij!"

Seveda so v zapisu številni izrazi, ki jih ni moč natančno opredeliti. O njih pomenu lahko pogosto le sklepamo, ko preberemo celoten nasvet. Naj naštejemo nekaj takih: Fajht, grinte, flus, šlajn, pa še veliko je podobnih izrazov. V njegovem zapisu so tudi sledi ogabne medicine, ki je bila v 16. stoletju zelo aktualna. Priporoča: Konjske fige, iztrebke ovac in podobno. Za zdravljenje uporablja tudi živali: Žabe, deževnike, največkrat pa rake.

Za Fida so govorili, da je točno napovedal svojo smrt. Res je nekega prazničnega dne po prihodu od maše malo legel in velel ženi, da mu naj pripravi "mašni gvant." Žena je pekla krapče, ki jih je Fida rad jedel in se čudila zakaj črno obleko, ko se je pravkar spreoblekel. Pa je Fida mirno rekel: "Umrl bom in tako se šika, da sem črno oblečen." Žena je mislila, da gre za katero od njegovih "muh," ko pa mu je hotela ponuditi krapče, je ugotovila, da je mrtev ... Vid Strgar je umrl na Veliki petek (15.4.) leta 1922 v Solčavi.

ZDRAVJE BOLNIKOV

*To je
celno polno navtovo za
človeško zdravje*

*spisano k pomoči kmetiš-
kim ljudem*

v Sulcbahu 1866.

Naslovnica Strgarjevega zapisa o zdravilstvu iz leta 1866.

4 mi kvitiski lasti ko bi nava
 se tak rekijo pred oči posta.
 vil le take navadne bolezi
 ni se komaj opoznajo ko jih
 vsak dan vidno ne pa mara.
 Kaksne škoda je bier stevila
 na sooti bozij se jih je var-
 ant koker z njih resit pravi
 neki romski kvit

wilt du von Krankheit
 bleiben frei
 Mein Soeg. zorn Nerd und
 Melancholie

ya te besede so resnice kako
 lahko opazamo z osahdanje
 shudno da nam porose bolezn
 zora. palost strah skemasnost
 kazivanjaost ženi dusni in tele-
 ski slaba volaca in nepami-
 cno potkovanje terplexije praj
 velike mas in ocena i. t. d.

Rokopis Vida Strgarja.

LEGENDE, PRIPOVEDKE, PREGOVORI

Srhljive pripovedi

Že večkrat smo opisovali okoliščine, v katerih so nekoč živeli in delali hribovski kmetje v naši dolini. Naj poudarimo, da so kmetije bile še pred drugo svetovno vojno znatno večje od sedanjih. Tako je bilo razumljivo, da so bile redko posejane po naših vrhovih. Vzroke za to moramo iskati v davni preteklosti. Fevdalci so poseljevali svojo posest tako, da so bile kmetije gospodarsko zanimive in so tako dajale gosposki večje dajatve. Poznamo, da so tedaj imenovali take gospodarske enote "huba" ali "grunt." Velikost gruntov je bila različna, vendar pa ustrežna željam fevdalcev po čim večjem dohodku. Zato so bile domačije bolj oddaljene druga od druge, kot so sedaj. Po ukinitvi tlake je bil namreč sprejet dedni zakon, ki je pospešil drobljenje kmetij.

Hribovci so tako pač živeli precej odmaknjeno, kar se je seveda odražalo v načinu življenja, navadah in običajih. Nekoč so opravljali določena dela skupinsko, denimo požarjenje, košnja, spravilo lesa, žetev, razne gradnje domov in še kaj drugega. Take prilike so jih združevale in povezovale med seboj.

Seveda si danes ne moremo predstavljati, da so po kolovozih spravljali domov le skromne tovore, da so bili pozimi povsem odrezani od nižin in da so pozimi celo umrle zakopali v sneg in jih spomladi pokopali, saj niso mogli v dolino.

Vse to se je odražalo tudi na življenju v družini na kmetiji. Zimski večeri so bili dolgi, svetili so si s treskami ali z odprtimi ognjišči (skrilj). V hiši so opravljali razna popravila na orodju, ženske so predle, otroci pa ždeli na peči in poslušali modrovanje odraslih, zbranih okoli peči. Še posebej živahno je bilo na kmetiji, ko so prišli v štiri razni rokodelci, ti so bili pravi duhoviteži.

Tedaj je ljudem prišla na dan domišljija in so pripovedovali kar srhljive zgodbe o pokojnih, coprnica, coprnkih, strahovih in prikaznih.

Pripoved z Rečice

Naj opišem zgodbo, ki mi jo je pripovedovala neka starejša ženska. Prvič sem slišal besedo

"panati." Ko sem prišel domov sem pogledal v neko knjigo narodopisca dr. Frana Kotnika. Panati pomeni "ukazovat" oziroma "obvladovati."

Na Rečici je nekoč stal velik farovski marof, segal je tja do poti na pokopališče, je pripovedovala sogovornica. Prva leta okoli 1900 je popolnoma pogorel. Po pripovedi matere moje sogovornice, ki je ta požar doživela, so ljudje trdili, da bi župnik lahko panal ogenj in ga pognal v pekel. Pa ni vedel ali je na marofu še hlapec, ki bi ga tako pognal zraven med hudobce. Seveda so tako razmišljali ljudje. Iz trške "štirne" so nosili vodo, toda plamenov ni bilo mogoče pogasiti. Ljudje so govorili, da je ogenj podtaknil Prisanlov hlapec, ki je prvi vpil, da gori ... Tedaj še ognja ni bilo videti! Zato so ga osumili in kmalu je izginil, baje v Ameriko. Minila so leta in neki Rečičan je ležal na smrtni postelji in pred pričami priznal, da je on podtaknil ogenj in da naj ne dolžijo več Prisanlovega hlapca.

Župnikom so ljudje, daleč nazaj, pripisovali razne sposobnosti in nadnaravne moči.

V Šemprimožu

Kupmrejeva mati mi je pripovedovala zgodbo povezano s čarovnicami ali s strahovi. Nekoč je Nečja prišel po besedo k njim domov, pa ni hotel nihče spregovoriti s človekom, ki je veljal za coprnika. Maščeval se je tako, da je izmaknil iz hiše nek predmet in se preko njega maščeval materi, ki je dojila, da ji je potem mleko nenehno teklo ...

V Šemprimožu je bila velika nedelja. Navada je bila, da so fantje od zore naprej zvonili. Tako so še v trdi temi prišli do cerkve in opazili v daljavi lučke kot neke bakle. Takoj so vedeli, da plešejo coprnice. Stopili so na vzpetino in se drli: "Coprnica veša, ti po rit" meša." To je čarovnice tako razjezilo, da so stekle proti fantom, ti pa so zbežali pod cerkveno kap, tam so bili varni pred divjimi coprnicami, saj si tja ne upajo ...

Rastočki ključar Lomšek, je zagovarjal (zdravil)

in je bil sploh marsičesa več. Nekoč je šel mimo Murčeve kmetije in se tam z gospodarjem posvetoval kako pregnati to coprniško golazen. Lomšek je bil tudi temu kos. Svetoval je postaviti na sveti večer koš krme pred hlev, nikakor pa ne pod kap. Bajе so se tega coprnice najbolj bale in odslej so imeli pri Murčevih mir pred njimi ...

Ples coprnic

Stare ženske so pogosto opazovale v Drčarjevih požarih šviganje luči, večkrat so le-te poplesavale v krogu. Zatrjevale so, da je to ples coprnic. Te ženske, povezane s hudičem, so veljale med ljudmi za zelo hudobne, če si po naključju zašel med nje. Pravijo, da jih je bilo največ med "čudnimi" kočarkami pa tudi gruntarske so sodelovale. Zelo znana je bila "Baba" na Rebernici.

Palica in šiba v slovenskih pregovorih

Vemo, da so pregovori povsod, tudi pri drugih narodih, posebna ljudska modrost. Te, ki jih pravkar berete, so zapisali leta 1939. Seveda pa so jih tedaj le zbrali, koliko so stari pa ni znano.

Bog ima toliko šibo, da lahko z njo vsakogar doseže.

Bog ima zmeraj šibo v rokah, pa že ve za koga.

Bog ne potrebuje spletene šibe, ampak hudobnega človeka, da nas tepe z njim.

Če konja lovi, mu ovsu lovi; če ga pa ima, mu palico da.

Je pijan ko batina.

Kdor hoče psa tepsti, lahko mu je palico dobiti.

Kdor hoče psa tepsti, prime za palico.

Kdor na videz berglo (palico) rabi, rad jo pozabi.

Kdor se enkrat na beraško palico opre, ta se po delu več ne ozre.

Komur je leskovec (leskovka) v mladosti teknil,

Ljudje so trdili, da ponoči leta naokoli, če pa se ji kdo zameri, ga hudo osmodi. Ljudje so vedeli povedati, da sicer nima krave, ima pa vedno dovolj mleka. Kmetje so govorili, če katera od krav ni imela mleka, da so jo pomolzle coprnice. Da niso mogle v hlev, so si kmetje pomagali tako, da so v zemljo pod kap hleva zabili žareč železni drog in v luknjo nalili mleka tiste krave, za katero so mislili, da jo molze coprnic. Če je potem prišla čarovnica blizu, jo je tako zapeklo, da je pridrvela k hiši, tam pa je ni smel nihče ogovoriti, ker bi tako bila rešena muk ... Ljudje so tem hudobam privoščili, da jih je na zlomke in dolgo peklo!

V Primožu so vsi dobro vedeli, da je med coprniki Gorski Nejč, zato so se ga izogibali. To ga je močno peklo, vendar mu ni nihče pomagal prebroditi te jeze.

bo v starosti zanj se potegnil.

Kruha lačen, palice sit.

Leskov močnik je zdrav.

Leskova mast je zdrava.

Leskova mati – čudodelna.

Ne neha beračiti, komur se palica v rokah ogreje.

Nikdar ne pride nobena stvar prerano, palica pa zmeraj.

Palica ima dva konca.

Palica ljudi enači.

Po vasi brez psov greš lahko brez palice.

Se trese (trepeti) kot šiba na vodi.

Stari piti kupi – mladi palico ljubi.

Še pes se palice boji.

Šiba še nobenemu ni kosti zlomila, je pa marsikaterega zmodrila.

Tak je, da ne bi dal Bogu palice, da vraga v pekel požene.

Slovenski pregovori o bobu

Naj uvodoma pojasnimo, da je bob nekoč predstavljal glavno hrano na jedilniku naših kmetov. Gre za stročnico, ki so jo ljudje na veliko sejali.

Ali boš še bob z mastjo mazal?

Bob čez gozd, močnik do praga.

Bob v cvet, lakota v svet.

Bob v steno metati.

Boba se najej in gorase te bo bala – tako boš močan.

Bolja bobova slama ko prazne jasli.

Če beraču trd bob v dar daš, te prosi potem še drv.

Kadar bob cvete, še pes svojega gospodarja ne pozna.

Največja lakota je takrat, ko cvetita bob in grah.

Sit sem te kakor surovega boba.

Toliko se ga prime beseda, kakor bi bob v steno metal.

Šmihelske zgodbe

Upokojena šmihelska učiteljica Franja Naraločnik je zapisala legendo o gostilničarju na Slemenu, ki je sprejemal popotnike pod svojo streho in prenekaterega ponoči oropal in ubil. Pri tem pa mu je pomagala roparska tolpa iz Zaloke. Kmalu je gostilničar umrl, gostilno pa je prevzel njegov sin, ki seveda o raznih zlih dogajanjih v hiši ni nič vedel. Kmalu je želel klet povečati in je med kopanjem našel kar nekaj okostnjakov. Tako je spoznal bridko resnico o svojem očetu ... Tudi roparski vodja v Zaloki je ostarel in je že davno razpustil roparsko bando. Starca je nenehno pekla vest in sklenil je zgraditi cerkvico, da bi si tako odkupil zločinsko dušo. Bajje je pobral denar in se z njim napotil v Bele Vode, kjer še danes stoji cerkev z imenom njegovega krstnega zavetnika Andreja.

Od kod ime Kramarca?

Kramarica pa bi naj dobila ime po nesrečni kramarici, ki je žalostno preminula na prehodu iz Koroške v naše kraje. Tam so jo dobri ljudje tudi pokopali.

Pravljica o jami Kamrici

Nekako sredi Golčke gore je velika skala imenovana Kačmanska peč. Pod to pečjo je velika jama, ki so se je ljudje, posebno nepošteni, zelo bali. Nekoč so domači sodniki "rihtarji" ujeli hudega razbojnika in ga obsodili na smrt. Živega so odpeljali v jamo in mu dali živeža za kak mesec dni. Nato so jamo zazidali, razbojnik pa ni bil v skrbeh, saj je verjel, da bo lahko iz jame pobegnil,

tisti zid ga že ne bo zadržal ... V starih izročilih pa je bilo povedano, "kdor se iz zazidane kamrice reši, je oproščen vsake kazni." Tako je zločinec kmalu ostal v temi jame, zazidan kot živi mrtvec v globokem grobu. Pa so ljudje vedeli povedati, da so čez dva meseca v Železni Kapli videli človeka, ki je prišel iz nekega jamskega hodnika. Bil je ves siv in upadlega lica, komaj se je še držal na nogah. Še govoriti ni mogel, tako je bil slab. Dobri ljudje so mu dali mleka in kruha, povsem izčrpan je kmalu zaspal in čez dva dni umrl. Prebivalci so kmalu izvedeli za usodo tega človeka, ki so ga štajerski rihtarji zazidali v jamo Kamrico in je po dolgem tavanju našel izhod na koroško stran. Kako mu je to uspelo ni mogel več povedati, saj je prej umrl.

Rauber-vitez in Turki

Ljudje so zaradi varnosti gradili svoje domove na težko pristopnem kraju, premožnejši pa so hiše obdali z zidovi, posebno graščine so bile pravcate utrdbe. Preprosto ljudstvo je ostalo nezaščiten in prepuščen grozotam vojn in ne nazadnje – samemu sebi! Tako je na hribu pri Radegundi stal mogočen grad. Graščak je bil sila domišljav in pretirano željan bogastva. V okolici Črne so živeli vitezi-roparji, ki so plenili potujoče trgovce in z njimi se je povezal tudi Radegundčan. Pogosto je hodil na gostije na Koroško, včasih pa so mu razbojniški vitezi vrnili obisk. Tako so pogosto zahajali križem, da so utrdili pot skozi goste gozdove, bajje še danes uporabljajo domačini to pešpot. Pa so se

nekoč pojavili Turki, ki so hoteli grad v Radegundi razrušiti. Postavili so top tam, kjer živijo danes Srebočnikovi.

Da bi jezila Turke, je z obzidja gradu grajska gospa mahala z lisičjim repom. Turki so tudi zato še srditeje napadali grad. Graščak je med tem pobral vse bogastvo in se skozi rov podal v beg. Baje je ta rov imel izhod nad Trnavo nad Belo pečjo. Grad je postal lahek plen Turkov, ki pa niso našli nič vrednega. Grad so znotraj povsem uničili, niso ga pa zažgali. Graščak razdejane stavbe ni mogel več usposobiti za

bivanje, zato je izginil iz naših krajev in se ni nikoli več vrnil ...

Zaklad

Ljudski glas pa govori o zakladu, ki ga bo mogoče kdaj izkopal korajžen berač. Neki berač se je dogovoril z mežnarjem, da se lotita izkopavanja. Kopala sta do onemoglosti, pa sta naletela le na grajske tečaje, ki so ob udarcu žvenketali, zato sta bila prepričana, da je to zaklad ... V resnici ga do danes ni nihče odkril. Morda bodo še kdaj iskali ta zaklad?

Razgovor v Krnici

Dolgo je od tega, ko sem se oglasil pri Francki Krebs in Jožici Voler. Mislim, da je bila slednja tam na obisku, vendar se je vključila v razgovor in tudi marsikaj zanimivega povedala. Govorili smo o ljudskem verovanju, tedaj sem zbiral gradivo za knjigo Zgornjesavinjske vistorije.

Pri Igli je drvel vrag v dolino

Blizu presihajočega studenca je videti po strmini neke vrste drčo. Tam se je baje s planine v Savinjo peljal vrag, baje je sedel na garah. To pripoved je bilo med starimi ljudmi pogosto slišati.

Marija je Jezusa kopala

Pri Kebrskem mostu v Solčavi, tega že dolgo ni več, je Marija v Savinji Jezusa kopala. Ljudje so pogosto gledali sredi vode izdolbljeno skalo, ta je bila podobna mali banici. Ljudje so jo preprosto imenovali "bana."

Hudič odnesel gospodarja

V okolici Luč se je pripovedovala zgodba, da je hudič zajel nekega gospodarja in ga nesel neznano kam. Pri neki kmetiji je z njim počival, ljudje so ju videli. Pozneje pa tega gospodarja nikoli ni bilo več videti, ljudje so pravili, da ga je hudič odnesel v deveto deželo.

Kaj se je pripetilo v Radmirju

Lepo nedeljo v Radmirju so imenovali "stroška nedelja." Tedaj je bila vedno procesija. Kar

naenkrat se je na mestu, kjer je hodila neka ženska, pokazala črna megla in ženska je izginila. Ljudje so menili, da jo je odnesel hudič.

Na kvatrnj petek je bilo

Na Proševem vrhu je šel ta dan neki fant v vas k dekletu. To se seveda na kvatrnj petek ne bi smelo zgoditi. Kaj kmalu je srečal samega hudiča, ta ga je zgrabil in potegnil k plesu, ki je trajal vse do jutra, ko so že petelini peli. Fant je imel že povsem izrabljene cokle in je bil že brez moči. Hudič pa je užival in pel: "Putika dolgo ne poje, ljubica tvoja pa sama leži." Fanta nikoli več ni bilo nazaj.

Gauda v okolici Luč

Nekoč so imeli v nekem zaselku "gaudo." Mladina se je veselila, bilo je dobro razpoloženje, ko je vstopil v hišo mlad moški, bil je izredno lep in postaven. Za ples je zaprosil najlepšo deklico v družbi, rada je šla plesati s tako čednim človekom. Nihče ni moškega poznal, pa si zaradi tega niso belili glave. Tujec je vso noč preplesal z isto deklico, zjutraj pa ji je povedal, da je hudič in mora ob svitu izginiti. Dekle se je tako ustrašilo, da je otrpnila in nikdar več ni bila shodila, ostala je hroma.

Kolomon je imel

Na Praznikovem je mama pripovedovala, da je na Koroškem nekdo imel kolomon in bi ga moral prinesiti na Ljubno h Korošču, ta pa je menil, da je to knjiga, ki jo je najbolje kar zažgati. Gorela je

neskončno dolgo, na plošči ob peči pa je bila ves čas zelena žaba. Baje jo je Korošec nekoč zacoprpal, tako da po Moličkem ni več raslo grmičevje.

Coprn'ce so ga ujele

Metuljevega Janeza so na Mlačnikovem vrhu ujele coprnice. Zagrozile so mu, da ne sme nikomur povedati, da jih je videl in bil z njimi. Če pa bo povedal, se mu bo pripetilo nekaj hudega, so mu še zabičale. Pravijo, da ni molčal in res ga je v gozdu kmalu ubilo padajoče drevo.

Turki na Olševi

Ko so Turki prišli na Olševo, je tam v bližini pasel ovce neki pastir. Vprašali so ga, če je še naprej ravno polje. Pastir jim je to potrdil in zagnali so se v dir. Turki so zdrveli naravnost v prepad, saj jim je pastir pokazal napačno smer. Še sedaj najdejo kdaj pa kdaj tam okoli kakšno podkev.

Turki v Lučah

V lučki cerkvi so Turki imeli konje. Pred oltarjem so jih krmili. Sveti Lovrenc se je

maščeval in dobili so toliko uši, da so jih skoraj požrle. Zakleli so se, da ušivih Luč ne bodo več obiskali!

Brata je klicala

Ko je bila Francka še otrok, je morala pozimi v Rogački graben. Tam sta brata prala čreve in oče so ji naročili, da naj prideta domov. Na poti je na Plužnici videla dva velika moška, ki sta bila čisto v belem, imela sta nahrbtnike in kape. S Francko je hodil domači pes, pa ni nič zavohal. Bilo je popoldne, torej še podnevi, ko je natančno videla, da sta moška stala na robu domače njive. Od takrat se ne more znebiti strahu.

Pogovor je nanesele tudi na domače zdravilce. Sogovornici sta povedali še nekaj o tem, seveda iz domačega okolja. Mama Lucija Moličnik je bila znana, da je ljudem veliko pomagala pri zdravljenju opeklin. Ljudje so rekli, da je "ogenj ven jemala." Kot je razumeti, je tudi "modlila," torej je v bistvu zagovarjala. Na Spodnjem Kolarjevem je živel moški, ki so ga imenovali Pokl, ki je zagovarjal mast in zdravil tako ljudi, kot tudi živali.



V Lučah je bila zelo razvita kulturna dejavnost. Slika je iz leta 1929, na njej pa so igralci igre Divji lovec.

Kugovnikove pripovedi

Človek se včasih naveže na ljudi, ki izžarevajo modrost in veliko vedo. Seveda sem sam nenehno stikal za takimi ljudmi, najprej kot urednik Savinjskih novic, pozneje pa kot zbiratelj ljudskega izročila vseh vrst.

Še danes rad zahajam h Kugovnikom blizu Ljubnega. Včasih jih najdem na nekdanji domačiji pod Smrekovcem, kjer Jože s svojo ženo čez poletje pase ovce. Jože Brglez-Kugovnik je odličen pripovedovalec, odličen glasbenik in živi leksikon ...

Nekoč sva se pogovarjala o nekdanjih oblikah kurjave v hišah. Tedaj sem izvedel prvč za "gretje" s "skrovom." Prav ta del najinega pogovora sem obširno opisal ne le v našem lokalnem časopisu, temveč tudi v nekaterih drugih.

je bilo izredno težaško. Treske so povezali v butare in jih dali sušiti v "gliste" pod obokom črne kuhinje.

Seveda so bile pri hiši tudi sveče, največ tiste, ki so jih izdelali doma. Domači loj so vlivali v "modle," ti so imeli na spodnjem pokrovu zanko, na katero so pritrčili debelejšo predivo za sten. Tudi pri njih so vlivali v dva modela različnih velikosti. Običajno so bile sveče dolge kakšnih 25 cm.

Čarovnije

Ker sem tedaj zbiral gradivo za knjigo o domačem zdravilstvu v naši dolini, me je zanimalo kaj o tem ve povedati Kugovnik. V tem predelu so govorili, da nekdo "zagovarja." To so počeli v primeru zastupitve, šena, ugriza kače in podobno.



Jože Brglez-Kugovnik je odličen pripovedovalec in vsestransko znan godec.

Ko je beseda nanesa na svečavo, je Kugovnik natančno opisal, kako so si svetili s treskami in kako so jih pripravljali. Treske so bile iz gladke bukovine. Za njihovo izdelavo so uporabljali velik oblič posebne vrste. Deske, iz katerih so pridobivali treske, so bile dolge od 60 do 80 cm, debele pa do 3 cm. Takšne velikosti so potem bile tudi treske. To delo, kot sem že kdaj prej omenil,

Poznali so tudi zagovore proti bolečinam, ki so jih v nogah imeli prašiči, temu so rekli, da "je prašič určljiv." Za zvin udov pri človeku so zagovarjali na staro mast, to so najprej zvili v klopčič in nato zagovorili. Te zagovore so zdravilci opravili na samem, brez opazovalcev, da ne bi kdo slišal zagovora. V njihovem koncu je bil znan zdravilec Gregor Trbovšek-Vrnavšek v Planini pod

Smrekovcem. Po potrebi je hodil tudi k bolnikom, tudi tam je hotel biti ob zagovarjanju sam.

Coprnice

To so bile zelo "žleht" ženske, večinoma starejše kočarke in osamljene. Znana je bila tista v Rebernici na Primožu. Ljudje so pravili, da so ponoči letale in da so jih kdaj pa kdaj videli! Če se jim je kdo zameril, so ga "osmodile," osmojeni je čutil hude pekoče bolečine. Tistim, ki so se jim zamerili, so tudi molzle krave. Prek slemena strehe so vrgle "štrik" in preko njega molzle, takšna krava potem ni imela mleka. Da bi coprnice ne bilo v bližino hiš, so pod kap naredili luknjo z železno "štango", ki so jo prej močno segreti. Potem so v luknjo nalili mleka in tedaj je coprnico hudo peklo, da je pridrvela h kmetiji in tako so jo spoznali. Če jo je kdo ogovoril, je bila rešena. Zato so ljudje verjeli, da je ne sme nihče ogovoriti. Edini coprnik na tem predelu Ljubenskega je bil Gorski Nejče v Primožu.

Jože Brglez-Kugovnik je zanimivo opisal razne navade ob velikih praznikih. Pa jih spoznajmo malo bolje.

Na Sveti večer

Vsako dekle je zanimalo ali se bo kmalu poročila, za odgovor so imeli poseben običaj. Domača dekleta so prinesla v hišo "pacaste" (drva za krušno peč) in so jih stresla na sredo "hiše." Nikoli ni smela katera od njih tega dela opraviti brez nadzora. Pri nabiranju drv jih namreč ni smela šteti. Zato so jih v hiši šele ob navzočnosti družine prešteli. Če so bila drva na pare, je to pomenilo, da se bo dekle v letu, ki prihaja, poročila. Kadar ni bilo tako, pač tudi ohceti v prihajajočem letu ni bilo. Pogosto so bili zraven tudi sosedje, ki so prihajali s hribov k polnočnicam. Štetje so torej opravili kar vsi navzoči. Navada je bila, da so k polnočnicam hodili v večjih skupinah in si svetili z baklami.

Vlivali so svinec

To so ljudje tiste čase radi počeli. Na žlico so dali košček svinca in ga kar na skrovu segreti in tekočega vlili v mrzlo vodo. Iz odlitka so nato

ugotavljali, kaj bi lahko njegova oblika pomenila. Vešči prerokovanja so nato povedali kaj bo tisti, ki je vlil svinec, v prihodnjem letu doživel. Tako so nekatere oblike pomenile težko življenje, če je bila oblika rože, je to pomenilo srečo. Tistim, ki so bili godni za vojake, je oblika konja pomenila odhod v vojsko. Naslednji dan so imeli vsi domači svoje odlitke pred seboj na mizi, starejše ženice pa so skrbno ugotavljale oblike in tolmačile njih pomen. Če ni bilo mogoče ugotoviti prave oblike, so rekli, da se lastniku ne bo kaj posebnega zgodilo. To se je običajno dogajalo na sam božični dan pri zajtrku. Vedno so pazili, da je vsakdo le po enkrat naredil odlitek, to je bilo pravilo! Marsikje so odlitke svinca skrbno shranili.

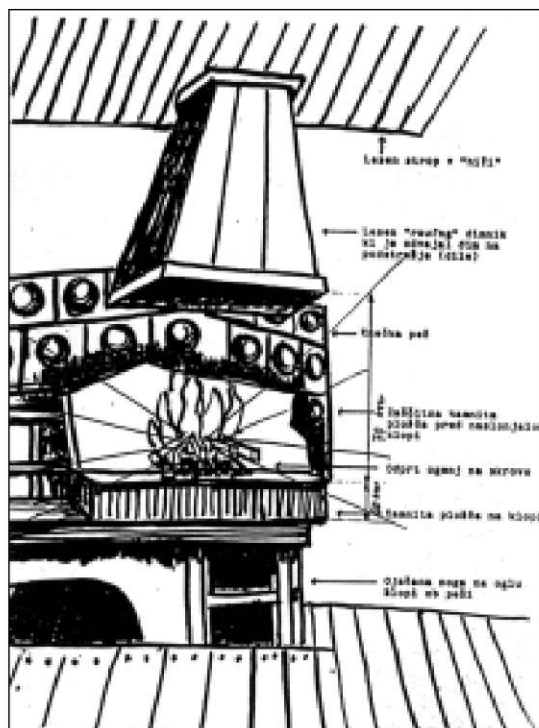

Odprto ognjišče (skrov) kot ga je opisal Jože Brglez-Kugovnik. Takšno ognjišče so uporabljali v prehodnem obdobju tako za svetlobo kot za gretje.

Med hojo k polnočnicam se ni smel nihče ozreti nazaj na domačijo, ker je lahko videl na strehi krsto, kar je pomenilo, da bo nekdo izmed domačih v prihodnjem letu umrl.

Čarovnice na Negojniškem gradu

Na porušenem Negojniškem gradu so imele čarovnice svoje zbirališče. Zraven gradu je rasla velika lipa. Pod lipo pa je bila klop z mizo. Nedaleč stran so se križale poti. Kor čarovnic je bil kar precejšen. Bile so to večinoma stare babure, nekatere izmed njih so bile srednjih let, mlada pa je bila samo neka Liza.

V to Lizo je bil zaljubljen Mlinarjev Juš (Jožef). Ker ni vedel, da je čarovnica je prišel tudi na kvatno sredo pod njeno okno. Bilo je v času, ko vstajajo mrtvi iz grobov in imajo čarovnice svoj ples.

Fššš... je zašumelo nad Jušem – je završala čarovnica na Klek proti Negojnici. "Križ božji" je zavzdihnil Juš in se pokrižal. Nato pa je strahoma klical Liziko. Zopet je zašumela nad njim druga čarovnica in metla ji je molela izpod krila. "Lizika, odpri, tako me je strah, odpri Lizika, copernice gredo na Klek; Ježeš, Marija in sveti Jožef", tako je klical Juš.

Ker pa mu Liza le ni odprla, jo je pobrisal urnih krač in hitrih korakov kar čez gozd, proti svojemu domu. Zadel se je ob vsako korenino in padel. Tema je bila taka, da bi jo rezal. Ko se Juš obrne, vidi na Negojnici vse polno lučk in reče: "Šmentano, gori svetiš, les pridi, les, pa mi posveti!" Komaj je izgovoril te besede, je že bilo okrog njega vse polno čarovnic, ki mu govore: "Klical si nas, da pridemo les in ti posvetimo; posvetimo ti v pekel." Mlada čarovnica stopi čisto k Jušu in mu posveti pod nos. Juš jo pogleda in vidi, da je Liza. Presenečen vzklikne: "Šembrano, bes te udari, tudi ti si čarovnica!"

In čarovnice so zaplesale okrog Juša. Prav v bližini pa je stal kozel s kopiti na nogah in žarečimi očmi, bil je vzpet kot človek, ker je stal na zadnjih nogah.

Puh ... In čarovnic ni bilo več. Samo smrdelo je po žveplu tam na okrog, da se je Juš držal za nos. Ko jo je primahal domov, je videl, da je ves opraskan in osmojen. Liza pa je imela odslej mir pred njim.

Še ena o negojniških čarovnicah

Juš je poznal samo eno čarovnico, Lizo. Ni je hotel izdati.

Tone Jug pa je poznal vso čarovniško družbo.

Nekoč je zaspal na klopci pod lipo pri gradu. Bil je čas pšenične žetve. Kar zasliši glas: "Zagreško pšenico usujmo! Lani mi je dejal: Babura, kolikokrat pa si že bila Kleku. Počakaj, ti bom že pokazala!" Mu je dejala čarovnica. In odgovoril je moča glas: "Usujmo jo!"

"Ježon me je tudi ujezil, lisko mu zastrupimo!" Je dejal spet tisti močni glas.

"Visočki je rekel, naj bi pometli vse čarovnice v ogenj. Otroka mu uročimo" je z brbljavim glasom rekla ena od čarovnic. In še in še so naklepale zla dejanja, komu bodo še škodile.

Ko so končale svoj posvet, so završale proti Zagreški njivi. Tone pa jo je ubral za njimi. Ko so usipale pšenico, so ga našle. Skakale so okoli njega, ga ščegetale in govorile: "Če nas izdaš, te umorimo!"

Tone je molčal, ker se je bal prezgodaj umreti. Napravil pa je takole; šel je v cerkev, stopil k škropilniku in pogledal vsakega, kako se je pokrižal. Vse druge ženske so pomočile prst v vodo in se pokrižale. Čarovnice pa so pomočile prst in vrgle vodo čez ramo. To je Tone povedal vsem svojim znancem. Tudi stari Blažon je na ta način spoznal čarovnice ...

Obe legendi je objavil Janko Orožen v svoji knjigi Gradovi in graščine v narodnem izročilu, ki je bila natisnjena v Celju leta 1936.

V Rudniku straši

Janko Orožen je dolga leta zbiral legende o gradovih na celjskem območju. Tako je zajel tudi naše kraje in opisal med drugim legendo o tem, kako na rudeneškem gradu straši.

“Ljudje so večkrat videli v gradu luč, ki se je premikala sem in tja. Zraven pa je bilo slišati nekakšno mrmranje in kihanje. Kdor je šel mimo, vsakemu so se ježili lasje.

Dva moža sta se vendarle ojunačila in podala ponoči v grad. Prvi se je imenoval Tacel in drugi Jurij, oba pa sta bila nekoliko nora.

Najprej sta šla za lučjo; našla dve veliki kači, ki sta nosili na glavi svetle diamante. Zraven je bilo polno polhov, ki so mrmrali in kihali.

Ko sta se moža vrnila, so ju ljudje pričakovali. Povedala sta vse kar sta videla.

Neki stari očanec pa je govoril: Pod gradom leže veliki zakladi. Kdor bi jih dvignil, bi rešil tudi tisti dve kači, ki sta v resnici dve zakleti duši.

Rešil bi pa duši tudi, če bi ju zarotil, naj govorita”.

Pripovedke

Trdosrčni graščak

Grad v Goltah je stal na mestu sedanje cerkve svete Radegunde nad Mozirjem. Baje je bil v lasti Vrbovških gospodov. Najemniki gradu so zelo grdo ravnali s podložniki.

Tam blizu je bila kmetija Keber (in je še danes). Kmet Keber je bil svobodnjak in se ni bal najemnikov v gradu. Vedno znova je javno govoril o groznem ravnanju najemnika. Seveda ga zato ni trpel.

Nekoč je najemnik hudo pretepel tlačana in ga nato zaprl v grajski stolp. Keber je za to izvedel in sporočil hudobnežu na grad, da čaka njega enaka usoda. Kmalu so Vrbovški zaradi nenehnih pritožb o ravnanju radegundskega najemnika ukrepali. Zaprli so hudobneža v grajski stolp in ga tam pustili umreti. Baje je Keber neke noči nad radegundskim gradom videl krvavo prikazen, ki se je naglo izgubila v prepadu proti Trnavi.

Radegunda poje

Sedanja cerkev svete Radegunde je bila zgrajena potem, ko je prejšnjo cerkev svetega Vida leta 1895 porušil potres. Pred tem je bila tod znana božja pot. Romarji so množično iskali pomoč v kapeli, ki stoji poleg cerkve. Tam je odprtina, v katero so dajali glavo in se na ta način ozdravili glavobola. Iz globine pa so slišali lepo glasbo, rekli so da “Radegunda poje.” Pozimi so imeli občutek, da prihaja iz globine topel zrak. Res je okoli odprtine v hudem mrazu opaziti leden srež.

Kaznovana molčecnost

Blizu Ljubnega je živela mati s sinom. Kadar je ogovorila sina, je trmasto molčal. Mati je to trmoglavost sina težko prenašala. Prav nobena lepa beseda ni pomagala – sin je trmaril naprej in z molkom jezil mater. Nikoli pa ni povedal, zakaj se tako obnaša do matere, ki je bila do njega skrbna in dobra.

Nekoč je materi prekipelo in je v jezi rekla sinu: “Ti ne govoriš z menoj, tvoji otroci pa ne bodo s teboj.” Minila so leta in sin se je poročil. Ko se mu je rodil prvi sin, je bil vesel naslednika. Toda otrok še po dveh letih ni spregovoril in tudi zdravnik je lahko ugotovil le, da je bil nem.

Tihotapska pot

Še dolgo po prvi svetovni vojni se je dobro videla pot k ruševinam radegundskega gradu. Ta pot je vodila čez Kebrovo reber in dalje čez planine na Koroško. Baje je to bila znana pot tihotapcev. Še danes ji pravijo “švercerska pot.”

Zvon v Trnavi

Trnava je potok pod Goltmi in se izliva pri Mozirju v Savinjo. Okoli Radegunde so nekoč veliko pasli. Ko se je bližala huda ura, so pastirji slišali iz razpoke, ki jo je vdolbel potok, ječanje zvonov. Domačini so govorili, da je razpoka globoka več kot 200 metrov. Hudobni radegundski graščak je namreč sovražil zvonjenje pri cerkvi svetega Vida, zato je nekoč v navalu

jeze ukazal odvezati zvonove in jih vreči v globel pod gradom.

Še o tirskega gradu

Ljudsko izročilo pozna več različic o koncu gradu. Ena je tudi tale. Graščaki na gradu so bili tako krvoločni, da so na številne pritožbe o ravnanju s podložniki višje oblasti le ukrepale. Iz Celja so končno poslali vojake nad grad. Velik top so postavili pri Srebočkem križu in namerili na grad. Po prvem strelu je graščak iz stolpa zakričal, da se ne vda. Toda že druga krogla je predrila zid gradu.

Tedaj je graščak z zastavo dal znamenje, da se preda. Bilo je prepozno, vojaki so z nekaj topovskimi streli grad zrušili, graščak pa je z družino vred ostal pokopan pod ruševinami.

Igla

Pri Igli je še danes videti, kje se je hudič z "garami" peljal v dolino. Na skali Igle je Marija pustila odtis desne roke.

Hudič in župnik

V Radmirju sta se župnik in hudič dogovorila o čudni stvari. Hudič je trdil, da bo prinesel iz Črnega morja skalo še preden bo župnik odmaševal. Hudič je s skalo bil že pred cerkvijo, ko je zagledal župnika stati med vrati cerkve – čakal ga je, saj ga je prehitel in stavo dobil. Hudič je ves besen odvrzel skalo in tam je še zdaj globoka luknja.

Čudežni oreh

Na grajskih razvalinah tirskega gradu raste čudovit oreh. Vsi vedo zanj pa tudi zgodbo o njem poznajo. Gre za staro prerokovanje. Ko bo oreh postal mogočno drevo, bodo iz njegovih desk naredili zibelko, v kateri bo ležal fant. Prav ta bo, ko bo odrasel, rešil prekletstva dobro grajsko gospo. Ko bo to storil, bo dobil nagrado za grajski zaklad. Toda domačini so redno klestili oreh in uporabljali njegov les za cokle. Tako drevo ne bo nikoli mogočno in iz njega nikoli ne bo desk za zibelko. Domačini občudujejo oreh, ki se kljub vsemu ne posuši.

Grajski deček in njegova sestra

Vojne so bile nekdanj zelo pogoste in graščaki so morali služiti cesarju. Tako je nanoslo, da so na gradu bivali le graščakinja, njena hčerka in sin. Gospa je nekega dne poslala po vodo iz studenca, ki še danes izvira nad grajskimi ruševinami. To vodo je pila za zdravje.

Ko se graščak ni več vrnil iz vojne, je razmišljala, kateremu od otrok bi prepustila grad in vse premoženje. Sklenila ju je poslati k studencu po čudodelno rožo, ki raste tam blizu in je zelo redka. Tisti, ki jo bo prinesel, dobi grad. Tako sta brat in sestra družno iskala rožo. Oba bi rada postala lastnika bogastva. Deklica je našla rožo in se vsa vesela vrnila k studencu. Tam je od utrujenosti trdno zaspala, cvetko pa je držala v rokah. Brat se je vrnil in zagledal spečo sestro z rožo v rokah.

Močno ga je ujezilo, da ne bo nikoli graščak. Bes ga je pripeljal do groznega dejanja. Ubil je sestro, da je prišel do čudodelne rože. Sestro je nato v gozdu zagrebel in se podal na grad. Tam je hlinil žalost, češ, sestro je najbrž raztrgal medved ali pa se je izgubila v temačnem gozdu. Tako je postal graščak.

Leta so tekla in graščak je postal mogočen gospodar. Čudno, nikoli ga ni pekla vest, da je umoril sestro. Pa je nekoč pastirček iz Trnavč našel v gozdu kost. Mislil je, da gre za kost divje živali. Iz nje si je naredil piščalko in veselo piskal, toda slišati je bilo skrivnosten glas: "Sestra je našla rožo, jaz pa sem jo ubil."

Nekoč je slišala piskanje grajska gospa in povabila pastirčka bliže. Piskal je in piščalka je spet povedala resnico. Seveda je takoj zaslutila, da je sin storil zločin. Plačala je pastirčku piščal in jo odnesla na grad. Sredi velikega slavja na gradu, ko so bili navzoči graščaki od blizu in daleč, je zapiskala.

Vsi so slišali, kaj pravi piščal in tako izvedeli za graščakov greh. Baje je kmalu zapustil grad in se šel pokorit. Ljudje so mu morda odpustili, toda Bog ne! Pozneje se je prikazoval ljudem, ki so vedeli, da nikjer ne najde miru.

Ženska z rožnim vencem

Neka ženska je ponoči zašla na Kalski grad. Bila je zelo pobožna in je pri sebi vedno nosila rožni

venec. Tudi tokrat je bilo tako. Na dvorišču nekdanjega gradu je opazila imenitnega gospoda, ki je nekaj pisal, vsaj ženski se je tako zdelo. Opazila je, da stojijo poleg njega tri kadi polne zlata.

Toda čuval jih je nenavadno velik črn pes. Kar groza jo je bila, ko je to videla. Hitro je vzela rožni venec in zbrano molila. Toda jagode na vencu niso drčale skozi prste. Bilo je kot bi jih nekdo zadrževal. Pravijo, da jih je res zadrževal sam hudič. Bal se je namreč, da bi žena vrgla rožni venec čez kadi, potem bi hudobec izgubil oblast nad zakladom in ženska bi zelo obogatela.

V pleve so ga vrgli

V Šmiklavžu je živela Angela Golob, ki je vse do smrti zagovarjala, predvsem bolno živino. Nekoč mi je pripovedovala o zanimivem običaju v vasi, kjer je bila doma. To je bilo onstran Črničva, na Kranjskem. Sicer je bila Golobova bistra ženska in zelo prijetna sogovornica, ki je s svojimi modrostmi marsikdaj presenečala. Takole je povedala.

“Zdaj so ga v pleve vrgli” pravijo tistemu, ki ni dobil pri spovedi odveze. Zgodilo se je, da neki župnik ni dal odveze nekemu možakarju, ker je v vasi zagovarjal, češ, da je to povezano s coprnijo, vsekakor pa ni krščansko in torej počenja pregrešne stvari ... Užaljeni vernik je župniku hudo zameril in je zagovarjal še naprej. Nekoč mu je spet župnik očital, da kliče hudobca in tako se nikakor nista mogla pametno dogovoriti kako in kaj. Pa se je zgodilo, da je župnikov pes resno zbolel, farovška kuharica je prišla prositi “grešnika” naj psa zagovori, saj je župnik nanj zelo navezan. Mož pa je odklonil pomoč in dejal, ko mi bo župnik dal odvezo, bom pa zagovoril njegovega psa. Kuharica je prišla ponovno prositi in mož je zagovoril kos kruha in ga velel dati psu. Kuharica je pripomnila, da pes nič ne žre, mož pa je zatrdil, da bo ta kos kruha gotovo požrl. Zgodilo se je, da je pes ozdravel. Neke nedelje je stopil župnik pred cerkvijo k zdravilcu in mu dejal: “Le zagovarjaj naprej, saj vidim, da so tvoji zagovori močnejši od mojih.” Tako je bilo za oba prav in nista se več gledala po strani.

Cahn je dalo ...

Solčavan je imel prijateljico nekje v spodnjem delu doline. Sredi popoldneva je hotel prižgati ogenj v štedilniku, pa mu je vžigalica vedno ugasnila. Vzel je svečo, da bi z njo podkuril, toda tudi ta je ugasnila. Kadar sveča potem hudo smrdi, pomeni v ljudskem izročilu nesrečo. Komaj uro pozneje je možakar dobil sporočilo, da je njegova izvoljenka v prometni nesreči izgubila življenje.

Kolomon v hiši

Nekoč so ljudje tej “črni knjigi” pripisovali čudežno moč. Če je nekdo v vasi imel to knjigo, so o njem govorili s strahospoštovanjem. Menili so: “Ta ima kolomon in z njim dela čudeže. Celo točo lahko naredi, lahko pa tudi prežene najbolj zahrbtno bolezen ...” Verjeli so, da lastnik črne knjige težko umre, če je ne preda zanesljivemu človeku.

V Krnici so šli vselej skupinsko k polnočnicam. Taka hoja je bila v navadi. Na poti so si svetili z baklami iz borovih tresk. Na neki kmetiji je doma ostal le stari hlapec in otrok. Hlapec je utrujen zaspal, otrok pa je nekje staknil kolomon, ki ga je gospodar skrbno skrival.

Fant je pričel listati po črni knjigi in kmalu med vrati opazil čudnega črnega moža. Ustrašil se je in hitro odložil knjigo, da bi poklical hlapca. V tem pa je mož že izginil. Oče je sredi polnočnega obreda zaslutil, da je doma nekaj narobe. Tekel je proti domu, kolikor je mogel, tam pa je našel vsega preplašenega otroka, ki mu je pripovedoval, kaj se je zgodilo. Potem so po vasi govorili, da je bil med vrati sam hudič, ki ga je priklical kolomon v nepravih rokah.

Jama je nastala

Nekoč sta se v Šmihelu dva soseda dolgo kregala zaradi meje. Nikakor se nista mogla dogovoriti. Ko sta se nekoč spet hudo sporekla in domala stepla, se je pod njima udrla zemlja in izginila sta v globini. Tam je še zdaj globoka jama.

Žito ni dozorelo

V davnih časih baje ni dozorevalo žito niti v Šmihelu in tudi v Radegundi ne. Ljudje so trpeli

lakoto in postajali iz leta v leto revnejši. Pa so se nekoč dogovorili, da zgradijo kapelo pod planino. Res so jo, tam, kjer stoji zdaj cerkev svete Radegunde. Posvetili so jo svetemu Vidu. Od tedaj zori žito v obeh vaseh pod Goltmi.

Živina na planini

Neki Gostečki pastir še na kvatarno soboto ni prignal živine s planine. Zvečer je slišal tako divje žvižganje in rogoviljenje na Smrekovcu in Ostrem vrhu, da ga je od strahu kar mrazilo. Ko je stopil pred kočo, ni bilo nič videti, le trušč ni utihnil. Zarana je odgnal živino domov, saj je vedel, da bi že morala biti v domačem hlevu.

Ognjena kozla

Neki Šmihelčan je opazoval, kako sta v temni noči dva ognjena kozla treščila skupaj. Eden je pridirjal s Smrekovca, drugi pa z Ostrega vrha. Po trku sta se ugreznila v zemljo. Tam je še danes globina, v kateri ostaja vse leto sneg.

Kvatrni bik

V okolici Luč je veljalo pravilo, da v kvatrnem času fantje niso hodili k dekletom v vas. Da bi se kdo ne spozabil, so imeli obhode in pazili na kršilce starega reda. Če pa so kakšnega vasovalce le ujeli, so ga zmerjali s "kvatrnim bikom". Seveda se je vest o tem hitro širila. Tak vsiljivec potem ni imel ugleda med fanti pa tudi dekleta zanj niso marala.

Fant in vrag

V okolici Luč so pripovedovali, da je na kmetiji na Proševem služila posebno lepa dekla. Marsikateri fant je vrgel oči na njo. Prav zares pa je hodil k dekletu fant z velike kmetije. Pot na Proševo je bila zanj že kar vsakodnevna. Pa je kmalu opazil, da ga nekdo zasleduje, celo z njim vstric je hodil in ni spregovoril besede.

Fanta to ne bi posebej motilo, če ne bi nekoč na nogah spremljevalca opazil krempljev. Pod coklami jih je opazil. Tedaj je fantu postalo jasno, da hodi za njim in z njim vrag. Ni si mogel predstavljati, kaj vrag hoče od njega. Sicer ni bil

vpadljivo oblečen ta hudobec, nosil je le izredno širok zelen klobuk. No, to je že bilo nenavadno!

Ko je vse doživeto zaupal prijatelju, ki je hodil v šole, mu je ta svetoval, naj skrbno pazi na vsako kretnjo vraga. Zaupati mu ne sme. Še to je menil, da je vrag ljubosumen zaradi tako lepe deklice.

Spet sta nekoč z vragom prišla do Proševih. Tam pa so veselo rajali. Fant je bil odličen plesalec in že je hotel prositi dekleta za ples, ko ga vrag pregovori, naj gre plesat z njim. Pozabil je na svarilo prijatelja in stopil v krog plesalcev. Vrag ga je vrtel tako hitro, da fant tega ni več zmogel. Zunaj je že svitalo pa sta še vedno plesala. Vrag je med plesom veselo godel: "Putika moja še dolgo ne poje, ljubica tvoja pa sama leži." Vsi so v strahu zapustili hišo, le vrag in fant sta še plesala. Ko se je zdanilo, je vrag izginil, fant pa si od napora ni več opomogel in je kmalu umrl.

Hlevi in ribnik

Baje so stali grajski hlevi kalskega gradu blizu glavne zgradbe, tik ob obzidju. Še pred drugo svetovno vojno so bile ruševine dobro vidne.

Grajski ribnik pa je bil mnogo nižje, na mestu, kjer je zdaj malo močvirnen travnik in mu pravijo Jezera. Kot pripovedujejo domačini, je prav sredi tega ribnika potonilo že marsikatero živinče. Še vedno pomnijo, da je bilo tam tako močvirno, da so živino, ki je zašla, reševali z drogi in kavljji.

Grajski vodnjak na kalskem gradu

Pripovedujejo, da je sredi grajskega dvorišča stal imeniten vodnjak. Posoda, s katero so lovili vodo, je visela na zlati verigi. Tudi vreteno samo je bilo razkošno izdelano.

Propad kalskega gradu

Izročilo govori, da so grad napadli Turki. Prav tedaj graščaka ni bilo doma, ker je bil na vojski. Grajska gospa je trdno verjela, da Turki gradu ne morejo zavzeti, saj je bil močno utrjen. Vojake je z najvišjega okna gradu dražila z lisičjim repom. Toda Turki so imeli izredno velik top, ki je z enim samim zadetkom zrušil glavni del gradu. Ljudi in dragocenosti so pokopale ruševine.

O pomaranči

Kaj so zapisali leta 1939 o tem sadežu in koristnih lastnostih v domačem zdravilstvu.

“Rasti, rasti pomaranča, žlahtno drevo! Pod pomarančo je zaspala mojškra in sanjala, da se vrača njen fant iz vojske. Zlati sad se utrga in pade deklici na glavo. “Ti presneta pomaranča, saj si me zbudila!” Tako živi v stari pesmi, znana nam je in ljuba že dolga stoletja in celo nekako v zvezi s spominom na turški napad na Ljubljano leta 1581. Turki so taborili v jami za Sv. Krištofom. Stari ljudje v prejšnjem stoletju so še vedeli za turško šanco. Odkar so pregnali Turke izpred Ljubljane, je bila vsak velikonočni ponedeljek v jami bitka s pomarančami. Dečki so prežali v jarku, saj so jih s šance ljudje obmetavali s pomarančami. Tudi to lepo spominsko igro je zakril čas. Ker so se bili s pomarančami, bi človek mislil, da so Turki pustili pred Ljubljano pomaranče, kakor so bili pustili pred Dunajem kavo.

Zlato jabolko je izrinilo tu in tam naše domače jabolko. Posebno na našem jugu. Za Božič in za Veliko noč so obdarovala dekleta fante z jabolki, zdaj darujejo pomaranče. Greš k otroku, greš k bolniku, greš h godovanju, povsod te spremlja pomaranča. Miza ni okrašena, če z nje ne žari rumeno. Kosilo ni gosposko, če nisi zaužil pomaranče. Zaslužila je svojo slavo!

Grad na Kalu

Ko so pred nekaj desetletji Markševi v Trnavčah gradili novo gospodarsko poslopje, so za gradnjo uporabljali kamen iz grajskih ruševin. Med zbiranjem kamenja so naleteli na nekatere zanimive predmete. Kot še danes vedo, so to bili: dve sulici, kavelj s tremi rogli, lemež za drevo in štirioglat zvonček za klicanje ljudi. Žal so se potem premeti izgubili.

Verjetno pa niso bili edini, ki so bili najdeni med ruševinami gradu. Celo po drugi svetovni vojni so tam pobirali kamenje za gradnjo in naleteli na klet, ki pa je bila prazna. Mimogrede naj povemo, da so tam radi iskali kamenje, ker je bilo lepo rezano.

Mrlič pod gradom

Gradovi in njihove ruševine so vedno privabljali radovedneže. Tudi neki Mozirjan je hotel ugotoviti, kaj se skriva v kletih ruševin. Odkopal je vhod in stopil v temačno klet. Potem je podrl steno in prišel v veliko klet. Ja, kleti so se kar vrstile. V zadnji je naletel na srhljiv prizor, saj so na rinkah visela okostja nekdanjih jetnikov. Možakar se je ob tem pogledu prestrašil in zbežal. V kleti pa je pustil gorečo svečo. Trdijo, da se je včasih videl iz kleti rahel sij svetlobe ...

Tlačani brdske graščine

Graščak na gradu Brdce je bil do tlačanov izredno grob in surov. Vsi so trepetali pred njim. Desetine ni bilo nikoli dovolj, tlake pa tudi ne. Sploh ni veljalo nobeno pravilo – graščak je delal, kar je hotel. Za vsako malenkost je vrgel tlačana v ječo, ki je bila zato vedno polna nesrečnikov.

Ko so pobirali desetino, so čakali na dež, da je zmočil žito in tako so oškodovali kmeta. Snopi so morali namreč čakati na njivi, vse dokler graščinski niso prišli po desetino.

O turškem jetniku

Lenartova cerkev nad Gornjim Gradom je obdana z bregovi in skalnatim svetom. Kot vse kaže ni bila nikoli utrjena. Pripovedka pravi, da so nekoč vdrli Turki v to deželo tako iznenada, da se prebivalci niso uspeli skriti v gozdove. Številne domačine so ujeli kar doma. Priklenili so jih na dolgo verigo. Potem so jih vlekli na Turško v sužnost.

Med ujetniki je bil tudi razgledan in premožen človek, ki je vedel, da je na poti, po kateri so jih vlekli, kapelica svetega Lenarta. Molil je na čast svetnika in se zaobljubil, da mu zgradi cerkev, če ubeži krutim Turkom. Res mu je uspelo pobegniti. Držal se je zaobljube in postavil cerkev v čast svetemu Lenartu. Bajе naj bi bila veriga prav tista, s katero je bil vklenjen nesrečnež. V zahvalo jo je ovil okoli cerkve.

Podivjani graščak

Tam pod mogočno Menino je pred stoletji stal mogočen grad. Graščak je bil hušji od zlodeja, so

govorili tlačani. Ni dovolj, da je prisilil v nenehno tlako odrasle, tudi otroci so morali delati. Največkrat so pasli grajsko živino po obsežnih fratah nad Dreto.

V Homu je živela uboga vdova s sedmimi otroki in kadar so morali v grad, so milo jokali. Ko so bili spet poklicani na tlako, so tako tarnali, da jih je slišal škrat v Menini. Prišel je k vdovi in ji ponudil, da bo za hrano šel namesto otrok na delo. Pogostila ga je z ajdovimi žganci in kozjim mlekom. Komaj je pojedel, že se je pognal v grad. Škrat pa je znal čarati in se je pred graščaka postavil v podobi starega človeka. Ta pa ni maral starih ljudi, ker ne naredijo dovolj. Zavpil je: "Odženi ovce na pašo, ti spaka stara! Gorje, če zvečer v hlev ne privedeš vseh. Izpulim ti brado!" Že je videl, kako bo mučil tega starca, saj ne bo obvladal tropa ovc.

Toda zvečer so bile vse ovce na gradu. Graščak mu reče: "Čeprav si slaboten, si dobro opravil svoje delo. Jutri pa naj pride vdova iz Homa žet ajdo – povej ji to." Škrat se je hitro znašel in rekel: "Danes zjutraj je bolna ležala v postelji, bom kar jaz namesto nje prišel na tlako." Graščak se zareži: "Saj taka spaka, kot si ti, ne zna žeti, če pa že hočeš, pridi. Vedi, da ne bo milosti."

Zjutraj je bil škrat že pred drugimi v ajdi in žel, da so se vse žanjice čudile, kako to zmore. Da bi bil naslednje jutro pravočasno na delu, je prespal kar v grajskem hlevu. Za večerjo si je privoščil mleko grajskih krav. Ob dnevu je bil že na njivi in žel, da mu nihče ni bil kos. Celo graščak je bil zadovoljen z njegovim delom in mu je zato kot najboljšemu žanjcu obljubil žetvino. Škrat izzivalno vpraša. "Koliko mi boste dali, me zanima." Graščak odvrne ošabno: "Koliko boš lahko nesel?" Škrat pa je vrgel na rame ajdov stog in se napotil z gradu. Graščak veli izpustiti hudega bika za starcem.

Podivjan bik je kar pihal, tako besen je bil. Divjal je za škratom in ga hotel napasti sredi ajdovega strnišča. Toda ni bilo kot je pričakoval graščak. Škrat je z lahkoto premagal bika. Baje je to graščaka tako ujezilo, da je od jeze počil. Tlačani so bili njegove smrti veseli, škrate pa so vsi častili kot rešitelja.

Solze, vile in voda

Na Rogatcu so živele vile, ko še ni bilo reke Drete, Menine planine in ne jezera Biba. Vile so se rade igrale s pastirji po pašnikih. Pa se je zgodilo, da so se pastirji sporekli, kdo bo dobil najlepšo vilo za ženo. Najlepša izmed vil se je odločila, da bo tekla. Tisti, ki jo ujame, naj bo njen mož. Najurnejši med pastirji je že bil tik za njo in kazalo je, da jo bo ujel.

Tedaj je vila potočila solzo in iz nje je nastala deroča Dreta, ki so jo pastirji z naporom prebredli. Ko so ji bili spet za petami, je izpulila las, ga vrgla na zemljo in takoj je zrastle visoka planina - Menina.

Pastirji so utrujeni prenehali z zasledovanjem vile, toda najmlajši med njimi se ni dal. Šele na vrhu Menine jo je ujel in jo želel poljubiti na čudovito lepe oči. Vila pa je zajokala, jokala je tako dolgo, da se je v solzah popolnoma utopila. Na mestu, kjer je stala, je nastalo jezero Biba. Mladi pastir pa je zaman tekel za lepo vilo, saj ni vedel, da se ta bitja ne poročajo.

Črni bik

Solčavani so bili od nekdaj ponosni ljudje. Vedno so dobro gospodarili. Kmetije so dajale prebivalcem varen kruh, čeprav so v strmih legah obdelovali zemljo. Nekoč so se domislili, da bodo kupili bika, kakršnega nimajo nikjer drugje. Zbrali so se na posvet in določili župana, da pojde v Celje na sejem in kupi bika. Res ga je kupil, lepo rejenega in krepkega plemenjaka, toda bil je črne barve.

Ko se je vračal domov, so se mu Lučani gromko smejali, ko je vodil mimo vasi črnega bika. V Solčavi so se ljudje hitro zbrali, da vidijo bika, kakršnega nimajo nikjer drugje. Župan jim je dejal, da je kupil kar so mu naročili.

Toda že so bili pomisleki. Mežnar je menil, da bo bik prinesel nesrečo kraju in ljudem, saj je črn kot sam vrag. Pomenkovali so se, kaj zdaj storiti, da bi odvrnili nesrečo. Sklenili so bika oprati, pa bo!

Ubogo žival so odvedli v Savinjo in jo krtučili na vse pretege, tako da je milnica že pobelila vodo. Črna barva pa je še vedno ostala.

Ko so za dogodek izvedeli Lučani, so se hudo norčevali iz Solčavanov. "Hej, Solčavani so modrijani! V Savinji so prali črnega bika, domov pa odgnali ... spet črnega bika..." Solčavani pa so vedeli, da so Lučani pili penasto vodo Savinje. Vrnili so jim milo za drago: "Hej, vsi Lučani so bili pijani, s Savinjo so sirotko pili pa se zredili..." Od tedaj pa do danes se glede sosedske ljubezni med Lučani in Solčavani ni kaj dosti spremenilo.

Kaj vse so naši predniki pripovedovali v dolgih zimskih večerih si lahko le približno predstavljamo. Ljudje so bili tedaj še brez časopisov, zato so željno pričakovali, da so prišli k hiši popotniki, ki so prenašali vesti o dogajanjih drugje. Nadvse so se veselili rokodelcev, ki so prihajali v štiro. Ti so ostali na kmetiji različno dolgo. Pač koliko je bilo treba, da so postorili, kar so od njih pričakovali. Večeri so tako postali zanimivejši in živahnejši, saj so rokodelci prehajali iz kmetije na kmetijo in tako vedeli veliko novic in jih tudi pripovedovali. Prav radi pa so razpredali svoje misli okoli raznih strahov, verovanj ali pripovedk. Pa si jih nekaj preberimo!

Na Teru je stal grad

Na vrhu Tera je bil mogočen grad, v njem pa je živel graščak, pravi tiran. Vsi so se ga bali in si želeli, da bi ga kdo ukrotil. Lepega dne je hotel na grad pastir. Pa ga pred vhom ošabno ogovori grajska dekla: "Kam greš, lenuh, potepuh? Če te graščak vidi, boš ob glavo." Pastir je dekle ozmerjal z gosjo nakar je ta zavreščala, da so pritekli vsi hlapci. Pastir je hitro pričel piskati, hlapci pa divje plesati.

V tem pride jezni graščak in vpraša: "Kaj naj to pomeni? Ob belem dnevu plešete!" Toda tudi sam graščak se je kmalu znašel med plesočimi. Glasba je trajala tako dolgo, da je debeli mož mrtev padel na tla. Baje so tudi vsi hlapci in dekle odplesali na oni svet. Graščaka so požrli krokariji, grad pa je razpadel.

Kam je izginil pastir, ne ve nihče. Pravijo, da bo tisti, ki bo našel pastirjevo piščal, bo odkril bajni zaklad, ki se skriva pod nekdanjim gradom.

Kako je nastala Igla

Ko so pri nas še živeli velikani, je eden od njih bival na Raduhi. Med Lučami in Solčavo je hodil kar po vrhovih visokih hribov. Jedel je pečene jelene, pil pa Savinjo. Toda ni bil več vesel, saj ni imel žene. Končno jo je le dobil. Bila je višja od vrhov visokih smrek, velikanu pa je segala le do ramen. Kadar mu je prala hlače, je tri dni in noči tekla umazana voda skozi Luče. Srajce ni potreboval, saj so ga grele goste dlake, s katerimi je bil poraščen po vsem telesu.

Toda tudi velikani se starajo. Ko ga je le pričelo mraziti, je prosil ženo, naj mu sešije srajco. Pa ni imela igle, da bi mu jo sešila. Velikan je z vrha Raduhe odlomil veliko koničasto skalo, jo obgrizel, da je bila podobna igli, in jo prinesel ženi. Žena pa je pridno nabirala vitice srobot, da je stkala platno za srajco. Marljivo je delala, ko jo je doletela nesreča. Z vrha Raduhe se je odtrgala velika skala in jo pokopala pod seboj. Velikan je hudo žaloval in ves divji vrgel iglo v dolino. Ob Savinji se je skala zapicila v zemljo. Tako je nastala Igla.

Od tedaj je žaloval v neki zijalki. Ko je pil vodo, jo je v studencu ob cesti zmanjkalo. Studenec od tedaj imenujejo "presihajoči", ker je v njem voda le občasno.

Naznanilo smrti

Še danes marsikje pripovedujejo, kako "je dalo spomin" ali "dalo je cahn". Ko sem o tem zbiral podatke, so veliko o teh opažanjih govorili tudi za novejšo obdobje. Torej ne moremo trditi, da so ta pripovedovanja in verovanja le stvar naših prednikov. Seveda je podobnih doživetij vse manj, saj je čas, v katerem živimo, preveč realen in nič romantičen. S tem seveda ne mislim, da so predniki bili romantični, ko so pripovedovali o cahnih in spominu. Njihovemu načinu življenja je pač to odgovarjalo, saj je večina njih, predvsem v hribih, bila večji del osamljena. Nedelje so pomenile srečanja ob cerkvenih obredih ali pa svatbe, ki se jih je udeleževalo kar dosti ljudi.

Krsta ob cesti

Podkrižnik iz Poljan je bil doma v Teru. Njegov oče Boštjan je neke noči doživel čudno videnje

na poti z Ljubnega domov. Pot je bila dolga, hodil je kar tri ure. Od Ojzernice do domače kmetije je vodila le ozka pot. Malo naprej od Stensaka je zagledal na poti krsto. Ker noč ni bila temna, jo je razločno videl. Nemalo se je čudil, kdo neki bi pustil ležati krsto sredi poti. Ko se je hotel prepričati ali prav vidi, je segel proti njej, toda segel je v prazno. Nenavadno mu je bilo pri srcu, pospešil je korak v strmino, ki ga je ločila od doma. Ves izčrpan je domačim pripovedoval o doživljaju s krsto. Kmalu za tem je prišla sosedka povedati, da je pred pol ure umrl njen mož ...

Pred prvo svetovno vojno ...

Stari ljudje so veliko pripovedovali o "cahnu", ki so ga opazovali na nebu leta 1914. Vojna se še ni pričela, ko se je neke noči nad vrhovi Komna in Smrekovca videl tako močan rdeče žareč sij, da so povsem obupani ljudje govorili, da se bliža velika nesreča. Dva meseca za tem je izbruhnila prva svetovna vojna.

Bogomir Supin je bil med drugim tudi zapisovalec raznih zanimivosti iz rodnega kraja. Ohranil je številne zgodovinske podatke, dogodke in tudi slikovno gradivo o življenju naših olcarjev. Že pred drugo vojno je imel namreč fotoaparati in nam tako ohranil zelo zanimive prizore, ki jih že davno nihče več ne pomni. Spomini na človeka, ki je vso svojo mladost posvetil gozdarstvu, so zato nekaj posebnega. Skratka, to so spomini na velikega poznavalca lučke preteklosti.

Nezvestoba se maščuje

Nekoč sta živela fant in dekle, ki sta si bila všeč. Baje sta si dala "zrok" (zaobljubo). Fant je zatrdil dekletu, da jo poroči, ko se vrne od vojakov. Tiste čase je bilo treba služiti cesarju dolga leta ... Ves ta čas je dekle zvesto čakalo fanta. Toda v življenju se marsikaj spremeni. Tudi ljudje se spreminjajo! Fant se je zdrav vrnil v domači kraj, le rad je gledal za drugimi dekleti, svoje pa je zanemarjal. Kaj kmalu se je poročil z drugo in dekle je ostalo samo. Seveda so v vasi vsi vedeli, da sta bila s fantom zmenjena. Zato ji ni bilo lahko. Nesojeni mož je kmalu umrl. Ker pa je bilo na pokopališču malo

prostora, so okostja izkopavali in jih hranili v kostnici (kostnjak). Zgodilo se je, da je bilo osamljeno dekle na neki svatbi. Kot že običajno, so godci tudi tokrat kaj "ušpičili" in se šalili. Tokrat so prinesli iz kostnice okostnjaka in ga položili sredi sobe. Vsak, ki je priplesal mimo je moral po želji godcev, ponuditi roko skeletu. Ko se je rokovala tudi osamljena deklica, se je okostje sesulo. Dobro volje je bilo konec. Dekle je bilo prepričano, da je ponudilo roko nekdanjemu fantu, zato so kosti popadale po tleh.

Kot je menil Supin, je zgodba zelo stara. Kostnico so namreč imeli v Lučah le do konca 19. stoletja.

Godci so radi presenetili tudi z nedostojnimi prizori in tudi opisani ni bil ravno primeren za čas rajanja. Seveda je lahko izročilo netočno ali pretirano, kot je to pri tovrstnem izročilu pogosto.

Zvestoba do groba

Dva zakonca sta živela zgledno življenje. Vsaj navzven je bilo tako videti. Žena je bila veliko mlajša od moža, zato je nenehno zatrjevala možu, da ga ima tako rada, da bi namesto njega tudi umrla. Mož je slutil, da žena hlini. Ko sta ostarela, je mož postavil ženo na preizkus. Tarnal je kako se slabo počuti in da misli na bližajočo smrt ... Žena je spet trdila, kako bi takoj namesto njega umrla. Mož je predlagal ženi, da leže na njegovo posteljo, saj bo kmalu prišla smrt in bo pobrala njo in ne njega. Žena je res legla na posteljo na njegovo mesto in čakala kaj se bo zgodilo. Mož pa je ogrnil belo rjuho okoli telesa in se počasi bližal postelji in ker je bilo že mračno, se je žena prikazni močno prestrašila. Smrt pa je s temnim glasom vprašala, kje je mož. Žena je hitro zatrdila, da je "deda v peči". Tedaj se je prikazen spremenila v njenega moža, saj je odvrigel ogrinjalo. Mož smeje reče ženi: "Sedaj sem videl kako bi ti raje umrla namesto mene ... sem si kar mislil, da so tvoja zatrjevanja le laž in ne resnična." Nauk te zgodbe je: vsakdo rad živi!

Najden zaklad

Baje se je dogajalo v Podvolovljeku, blizu Mlinarja. Tam je nekoč stala Jakčeva bajta, v njej

sta skromno živela mož in žena. Stari Korenc se je pozno ponoči vračal domov. Pot ga je vodila mimo Jakčeve bajte. Opazil je rahlo svetlobo v bajti. Temu se je čudil, saj je vedel, da v njej že dolga leta nihče več ne živi. Jakčeva sta namreč umrla že davno tega! Pritajeno se je približal oknu, da bi videl, kaj se v koči dogaja. Bil je prav nenavaden prizor. Videl je oba Jakca, žena je sedela za pečjo, mož pa za mizo. Na pragu pa

se je svetila prav drobcena modra lučka. Takšna se pokaže le nad zakopanim zakladom, so verjeli ljudje in tako so pripovedovali stari ljudje ... Korenc se prikazni ni ustrašil. Mislil si je, da vidi privide. Kmalu za tem sta bajto kupila dva revna človeka. Vsi so se čudili kako hitro sta obogatela. Nekoč je mož le povedal, da je med popravitom bajte pod pragom naletel na zaklad – poln lonec starih zlatnikov ...

Stara pravljica

Objavljena je bila leta 1891. Ljudje se nekoč zelo radi pripovedovali pravljice in tudi druge zgodbe iz življenja na kmetih. Posebno zgovorni so bili v zimskih večerih, ko se je družina zbrala v “hiši” in opravljala razna dela. Ženske so predle, moški pa popravljali orodje in pletli košare, izdelovali razne predmete potrebne v gospodarstvu. Pa povejmo kako je stara pravljica opisovala grah.

Grah

Po zadnji večerji je Kristus šel s svojimi apostoli čez potok Cedron na Oljsko goro in vstopil v vrt getsemanski. Pustil je apostole pri vhodu na vrt in vzel s seboj samo Petra, Jakoba in Janeza. Opomnil jih je, naj čujejo in molijo, nato je odšel od njih, da bi molil Boga Očeta: “Oče nebeški, ako je mogoče, odvzemi ta kelih od mene; ali ne moja, ampak tvoja volja naj se zgodi!” Trikrat je molil tako naš božji Zveličar in tretjič so ga napadle težave, da je njegov pot kakor kapljice krvi padal na tla. Oče nebeški je poslal svojemu sinu angela, ki mu je prinesel okrepčevalni kelih. Gospod se je okrepčal in položil kelih na tla zraven sebe in je molil dalje. Ali v tem je že prihajal izdajalec Judež in Zveličar je odšel s svojimi apostoli njemu nasproti. – Na mestu, kamor je božji sin postavil kelih, ki mu ga je poslal Oče nebeški, je cvetel grah. Do tiste dobe so bila zrna graha brez vsakega znamenja, a ko je po smrti Zveličarjevi grah dozorel in so ga ljudje izmlatili; so na začudenje gledali zrna, na katerih

je bil majhen lep kelih. – Od tiste dobe ima vsako grahovo zrno na sebi majhen kelih, da bi se ljudje spomnili velikega trpljenja svojega Zveličarja, posebno pa začetka njegovih bolečin. Še dandanašnji imajo pobožni ljudje zavoljo tega znamenja grah v veliki časti.

Zakaj ima grlica okoli vratu trak

Ko se je Jezušček porodil, ga je uspavala devica Marija s tem, da ga je zibala. Enkrat, ko ga je na ta način uspavala, je priletela grlica na okence njenega stanovanja in Marija jo je ujela in postavila k zibelki. Hotela je, da bi ptica zibala Jezuščka dokler ne bi zaspal. Da pa bi grlica ne mogla odleteti, ji je dala na vrat črn trak in jo z njim privezala k zibelki. Od tiste dobe ima grlica na vratu črn trak.

Zakaj vrabec po zemlji ne hodi, ampak skaklja

Ko je Jezus na svojem potu na goro Kalvarijo s križem padel v tretje, so rablji in vojaki mislili, da je že mrtev. Tedaj je nad njihovimi glavami letel vrabec in vpil: “Živ, živ, živ!” Kakor, da bi jih spodbujal, naj Kristusa prisilijo dalje križ nositi. Ko Kristus vstane, se obrne k vrabcu in mu zažuga češ: “Odsihmal ne bodeš po zemlji hodil, ampak skakljal in tvojega mesa ljudje ne bodo jedli!” Zato vrabec po zemlji ne hodi, ampak skaklja. Njegovega mesa ljudje ne jedo, ker verjamejo, da bi dobil božjast, kdor bi ga jedel.

Nekaj vraž, ki jih je zbral Jože Lekše

Znani narodopisec Jože Lekše iz Mozirja je zbiral ljudsko izročilo, ne le po naših krajih, tudi drugje je pridno iskal, da bi ohranil to ljudsko bogastvo. Ohranjene imamo številne njegove zapise in iz enega takih so te vraže, kot jih je sam imenoval:

- Če mora ziza svinjo, mora na svinjsko korito ali na vrata svinjaka narisati morsko nogo (pentagram).

- Zaradi te noge (petokrake) na svinjskih vratih, je nemška policija osumila kmeta Budna sodelovanja s partizani, komaj se je izvil, da ga niso odpeljali.

- Medtem ko mora ziza svinjo, mora z nože potegniti pod vampom, da jo prežene.

- Včasih so klali vse svinje na isti dan. "Boh" (slanino) najmanjšega prašiča zvijejo, tako, da je kožna stran zunaj, denejo v posodo, na vrhu boha pa tri žareča oglja dajo, ki za eno leto umorijo moro.

- Desno "krečo" največjega prašiča dajo siromaku, najraje kakšni sitni ženski, da ne pride "urk" (boleče noge) med svinje.

- Okolica Gornjega Grada je znana kot najbolj vetroven kraj v dolini. Kadar je hud veter, "dajo vetru" na okno malo Štefanove soli ali pa malo otrobov, da ne bi trgjal streh. Drugod dajo malo otrobov v slamnici na travo pred hišo.

- Za veter morajo biti "božični otrobi".

- Ponekod vzamejo pest otrobov in "poškropijo" veter, da se naje.

- Pri nekaterih hišah pa mora otrok, ki je šele shodil, nesti na krožniku otrobov ali pepela "vetru jesti".

Še nekaj zanimivosti

- "Špilovka" ali "spodjemavka" je priprava za breme nositi.

- Trtarji so prihajali z Ljubnega in Radmirja nabirati brezove trte za vezanje splavov. Kmetu je trtar plačal pred prvo svetovno vojno goldinar, da je lahko nabiral in da je kmet odganjal druge trtarje.

- Čokle so delali iz maklena, breze ali javorja.

- Kako dolgo je od starega do novega leta – kakor dolgo ura bije.

- Ovčarji na Menini so dali vsakemu, ki je prinesel "cirngo" (oskrbo) na planino po 1 do 2 glaviča sira. Včasih je bilo na Menini tudi več kot 500 ovac.

- Dekletu, ki je imela svate, pa se ni poročila, so privlekli hlođ.

- Nekoč so na Petkovem streljali proti toči in prestrelili oblak, iz njega pa je padla coprnica. Tri dni se je zadrževala v hiši, ko pa je spet zagrmelo, je izginila.

Kako so naši predniki tolmačili zvezde

V literaturi iz leta 1939 najdemo tudi tole razpravo o verovanju naših prednikov v zvezde in razna tolmačenja skozi stoletja.

Že najstarejši pastirski narodi v zgodovini, nomadi, ki so živeli s svojimi čredami noč in dan pod milim, vedno jasnim nebom, so imeli priliko opazovati, kako zvezde vzhajajo in zahajajo. Z babilonskega stolpa so gledali in opazovali Belovi duhovniki ponoči svetle zvezde na nebu ter po njih ugibali, kakšno usodo so komu namenili bogovi. Enako so "čitali v zvezdah" ter tolmačili in prerokovali človeško usodo in bodočnost tudi Egipčani, Feničani, Grki, Rimljani in ostali narodi v starem veku. Tako se je zvezdoznanstvo (astronomija) združilo s praznoverjem in z vražo.

Še pred nekaj stoletji so imeli evropski vladarji in vojskovodje na svojih dvorih zvezdarje (astrologe), da so jim iz zvezd prerokovali prihodnost. Nobenega odločilnega koraka niso napravili preden se niso z njimi posvetovali.

Že davni naši predniki so verovali, da nastane na nebu nova zvezda vselej, kadar se rodi kak človek. Poleg ostalih narodov se je prijela ta vera tudi Slovencev in se pomnožila z novimi tolmačenji. Ponokod pravijo še dandanes, da so zvezde varuhinje živih. Kadar se človek rodi, užge Bog novo luč na nebu; kadar pa človek umre, se zvezda utrne in ugasne. Po krščanskem verovanju pravijo, da prižigajo vsak večer angeli neštete zvezde na nebu, da zapišejo vsakemu

novorojencu novo zvezdo, za vsakega mrliča pa ugasnejo po eno zvezdo, ki potem pade na tla. Preprosti ljudje še dandanes pravijo, kadar se utrne zvezda: "Duša se je ločila s tega sveta" ali "Nekdo je umrl". Tudi svarijo: "Ne smeš ugibati, katera zvezda je tvoja; če jo ugasneš, bi bil takoj mrtev." Ali: "Zvezde šteti je nevarno; mogel bi kdo svojo zadeti, ker ima vsak človek svojo zvezdo; ta pa bi kar z neba padla in človek bi kmalu umrl." O številu zvezd so ljudje mnenja, da jih je toliko na nebu, kolikor je ljudi na zemlji.

Podobna ljudska verovanja in vraže imajo tudi drugi narodi. Srbi pravijo: "Kadar zvezda poleti preko neba, se ujetnik osvobodi ječe." Češka vraža pa pravi: "Kdor si misli o kaki zvezdi, da je njegova, ne more umreti toliko časa, dokler si to domišlja." Tudi Poljaki imajo vero, da ima vsak človek svojo zvezdo za tovarišico, ki mu jo je previdnost božja obesila v oblake. Spet Čehi pravijo: "Kdor kaže na zvezde s prstom, temu prst odpade ali pa mu zvezda pade v oko, da mora oslepeti." Verjamejo tudi, da tisti, ki vidi zvezdo blizu meseca, kmalu umre ali pa kdo iz njegove bližine."

Poljska vraža pravi: "Kadar se zvezda pokaže mesecu blizu rogov, pomeni to kakega velikega vladarja smrt." V Litvi pa verjamejo: "Vsaka zvezda je na koncu niti, katero sprede Verpeja (litovska rojenica – predica), kadar se kak človek rodi; čim pa človek umre, se utrga njegova nit in zvezda pade z neba." Nemci pravijo: "Vsaka zvezda ima svojega angela, ki ji odkaže mesto, kamor se naj napoti. Kadar se zvezda utrne, takrat umre kak človek v smrtnem grehu. Kamor se zvezda utrne, tam ni sreče. Kamor zvezda pade, tam umre imeniten mož. Če se v noči pred novim letom na nebu leskeče mnogo zvezd, bodo kokoši oblino nesle."

Krščanski vplivi se kažejo pri mnogih zvezdnih imenih, kakršna so slovenska: Svetega Petra stol; Svetega Petra ključ; Svetega Petra palica; Svetega Jakoba palica; Šmarni križ; Bridka martra; Rimščice; Ilijina kola; Rimska cesta; Klobuk Boga Očeta; Svete Helene križ itd. Naši predniki so verjeli, da dokler popotnik vidi Svete Helene križ, Šmarni križ ali Bridko martro, se mu ponči ni

treba bati nevarnosti. Kdor pa jih zgreši, mora iskati varnega kraja. Štajerska narodna pripovedka: "Nekoč je šel popotnik na daljno pot. Že prej pa je slišal, da mora paziti na Svete Helene križ, kar je tudi storil. Naenkrat se mu križ skrije in on stopi dol s poti. Po tisti poti so pridrveli roparji in med seboj govorili, da bi tistega, kogar bi našli, brez usmiljenja zaklali. Popotnik je vse to slišal in se veselil, da je srečno ušel."

Posebno se prerokuje prihodnost po tako imenovanih zvezdah premičnicah ali planetih.. Že stari narodi so tolmačili človeško usodo in prihodnost po planetih, da vlada vsako leto drug planet, ki ima velik vpliv na ljudi, živali in rastline. Leta 1789 je v Celju v bohoričici tiskana knjiga "Večna pratika" s "tablo, ka za en planet vsaku leto viža." V knjigi so popisani vsi sedmeri planeti in njih vpliv na vse štiri letne čase, zlasti pa na letino, setev, žetev, vino in hmelj, na škodljive živali in ribe, pa tudi na bolezni itd.

Ponekod, zlasti na Štajerskem in Koroškem, so stikale slovenske babice ob rojstvu deteta po pratiki ali koledarju ter prerokovale otroku njegovo prihodnost. Če je na rojstni dan v koledarju znamenje ovna ali bika, se bo otrok rad in lahko učil. Če se je rodil pod škorpionom, bo nagle jeze in hudoben. Pod levom bo pa trdovraten in neubogljiv. Nekatera teh znamenj nebeškega dvora (zverinskega kroga) so trda (vol, oven itd), druga pa mehka (devica, ribe, povodni mož). Nekdaj so kmetje skrbno pazila na taka znamenja pri setvi in se ravnali po pravilu: "Kar v zemljo raste, sej škorpionja, raka, ribe itd., kar pa iz zemlje raste, sej pod takim znamenjem, ki moli roko ali nogo, na primer dvojčki, vol ..." Celo razbojniki so pazili na nebeški dvor. Kadar so videli v njem male zvezdice, tedaj niso šli nikamor, češ, da so takrat straže razpostavljene. Kadar pa se v krogu ni videlo nič, so šli brez strahu krast ali ropat.

Zvezde repatice ali zvezde z metlo so pomenile že starim narodom nesrečo. In tako so mislili naši predniki in mislijo ponekod še danes, da prinašajo zvezde repatice veliko nesrečo, vojno, draginjo, kugo, lakoto itd. Še vselej, tako pravijo, kadar koli se je prikazala zvezda z repom, se je potem zgodila

velika nesreča. Zato mislijo, da je taka zvezda šiba božja. Srbi pravijo: "Repate zvezde pomenijo vojno; čim večji je rep, tem daljša bo vojna." Ko se vojna konča, izgine tudi zvezda. Tudi Čehi so smatrali zvezdo repatico za šibo božjo. Rdeča (krvava) je pomenila vojno ali pa kakšno drugo veliko nesrečo.

Rimska cesta je našemu preprostemu narodu pomenila pot v Rim. Na njo mora dobro paziti tisti, ki hoče priti tja. Hrvati, Bolgari in Čehi imenujejo to cesto mlečni pot, Nemci pa Milchstrasse (v prevodu mlečna cesta, op. A.V.). O tem pripovedujejo tudi bajke: "Svetnik je vozil poln voz drobne slame. Pa mu je popadala z voza in tako je ostala sled."

Drugod pripovedujejo, da je nekoč kum kumu ukradel slamo in z njo zbežal, pa mu je padala pod noge. Ko je prišel kum prihodnji dan v skedenj in videl raztepeno slamo, se je odpravil gledat, kdo je to storil. Prišel je po sledi do kumove hiše ter ga zaklel, da naj bo na veke spomin na

njega v zraku, tako, da bo to videl vsak človek. Bolgari pravijo, da hodijo po rimski cesti duše umrlih ljudi. Litvanci jo imenujejo "ptičji pot", zato ker po njihovi narodni veri tamkaj letajo duše mrtvih v podobi belih ptičev. Poljaki pravijo, da se po tej cesti sprehaja presveta Devica iz Čenstohove, njihove narodne božje poti. Stari Slovani so verjeli, da je bil raj (navje) od zemlje ločen po veliki vodi. Kdor je hotel priti v raj, je moral prebroditi reko, nebeško morje, zračno reko ali pa čez most iti, ki je bil po slovanskih nazorih dušam postavljen v mavrici ali pa v mlečni (rimski) cesti. V srednjem veku se je imenovala rimska cesta svetega Jakoba pot, ki je kazala romarjem ponoči pot v Kompostelo, znamenito božjo pot na Španskem. Zato jo imenujejo Jakobova lestev. Po grški bajki je nastala mlečna cesta tako, da je boginja Hera od jeze, ker so ji bili podvrgli Herakleja na pridajanje, razšvrkala svoje mleko po nebu ter napravila na njem svetlo bel kolobar.

Verovanja od tu in tam

Naše ljudsko izročilo je v tem pogledu še posebej bogato. Ne gre toliko za množico raznih rekov, ki temeljijo na verovanju. Bolj je zanimiva vsebinska plat. Ta je včasih duhovita, dostikrat vraževerna, največkrat pa je posledica dolgoletnih slabih izkušenj tlačanske dobe. Naš človek je bil pretežno kmet in se je vseskozi boril z naravo za svoj obstoj, prav zato je naravo božansko častil. Pa si preberimo nekaj verovanj iz našega okolja.

- Kost žeganega mesa lahko varuje dom. Najprej jo zataknejo za streho hiše, ko pa prekopljejo vrt, jo zakopljejo v gredo, da bi dobro in obilno rodilo.

- Na telovo odlomijo veje bližnjega drevesa in jih shranijo. Ko se pripravlja k nevihti, jih zažgejo v ognjišču, da bi dim pregnal ujmo.

- Na kvatarno soboto ni smela gospodinja vreč odpadne vode skozi vrata, če se v njej ni umila. Kajti lahko bi se ji prikazal vrag.

- Moški na kvatarno soboto niso smeli namastiti čevljev, ker bi jih potem lahko vzel vrag.

- Če je gospodinja zamesila testo za kruh in se je

bala, da bi se ji skazil, je vlila vodo v zmes skozi hlačnico moških hlač. Tak kruh je bil okusnejši.

- Velikonočni ogenj je morala čuvati dekla vse do prihodnjega blagoslova čez leto dni. Če ji je ogenj ugasnil, je morala pobrati culo ...

- Če je dekla pazila, da ji pri umivanju mize ni padla kaplja vode na tla, je ob letu dobila dodatno obleko.

- Na kresni večer so položili šentjanževo rožo na okno. Po potrebi so z njo kadili bolnega otroka.

- Za vsakim sumljivim človekom je gospodinja vrgla vrč vode, da ne bi mogel storiti kaj zlega domačiji.

- Če je bilo ob pustu dosti beračev, se je obetala dobra letina.

- Na veliko soboto postavijo košaro z žegnom na stolico pred hišo. Kuram pa tedaj vržejo pest zrna, da jih ne bo videl jastreb.

- Na veliki četrtek so jedli "zadnjo večerjo". Obvezno so bili v predelu Gornjega Grada za večerjo masleni pšenični štruklji; potem veter ni trgal streh.

- Na velik teden se ne sme delati plotov, ker bi iz

zemlje, v katero so z železnim drogom naredili luknjo, pritekla kri.

Vsako napisano misel bi lahko utemeljili. Dejstvo je, da so naši predniki na vse načine želeli prenašati blagoslov na hišo, njive, vinograde in živino. Verovali so tudi, da je dim blagoslovljenega lesa kos ujmi in podobno. Pri vsem tem moramo razumeti, da so ljudje pred sto in več leti bili dosti neuki in si niso znali predstavljati raznih naravnih pojavov. To moramo upoštevati, ko beremo te ljudske modrosti.

- Proti toči so zvonili z blagoslovljenim zvončkom v želji, da bi se oblak usmeril drugam.

- Na telovo vtaknejo v zelnik vejico z drevesa ob oltarju za procesijo, da zelje ne bo krofasto.

- Dan pred telovim postavijo v proso, ki šele zeleni, tri smrekice, da bo proso visoko.

- Kadar krava pometava in kaže na težek porod, ji dajo pest božičnih otrobov, da bo kravi lažje in porod srečen.

- Svinje rada ziza mora. Tedaj je treba pod svinjskim vampom z ostrim nožem potegniti gor in dol. Če ni pri roki noža, velja tudi potegniti s čevljem tik pod vampom.

- Na pepelnico so temeljito oprali (preribali) vso hišo in vso posodo. Potem ne bo boleznj v hiši, otroci pa bodo bistri.

- Proti tegobam more v svinjskih hlevih se branijo tako, da narišejo na vrata hleva morsko nogo.

- Včasih so klali vse svinje hkrati. Slanino (boh) najmanjšega prašiča zavijejo tako, da je koža povrhu (zunaj) in jo denejo v lončeno posodo, na vrh pa tri žareče kose oglja. Tako umorijo moro vsaj za leto dni.

- Ob vseh svetih so pred cerkvijo kmetje dajali kose kruha revežem in beračem. Potem ga tudi doma ni zmanjkalo.

- Da svinje ne zbolijo za urkom, podarijo desno kračo največje svinje beraču ali še raje beračici.

- Na veliko gospodnico ne sme nihče plezati na drevo, ker je tam strupena kača.

- O svetem Jerneju so posebno zdravilne naslednje rože: pelaj, šentjanževka, ajbiš in majaron.

- Če sreča svatovski sprevod na poti v cerkev voz s konjsko vprego, to pomeni za novoporočenca veliko srečo.

- Noseča ženska ne sme kropiti mrliča, sicer bo otrok vedno bleđ in upadel.

- Nosečnica ne sme vzdigovati škafo tako, da vtakne palec v uho ročaja, da ne bi bila posteljica priraščena.

- Porodnici zelo škoduje svetloba, zato je treba okna zastreti.

- Oče porodnice mora med porodom hoditi okoli hiše in moliti iz molitvenika. Mož pa mora v hiši moliti rožni venec. Potem bo porod dobro potekel.

- Pred porodom se plača za mašo. Hitreje, ko jo mašnik bere, hitrejši bo porod.

- Tista ženska, ki veliko hodi po hribih, težje rodi.

- Da bi ugotovili, če bo novorojenček gospodar v hiši, so ga položili na prag. Če se je obrnil proti vratom, bo gospodaril, če pa proti poti, bo šel v svet.

- Dojenčka zavijejo v staro oblačilo, da mu bo pozneje v življenju pristajala vsaka obleka.

- Ko nesejo dojenčka h krstu, mu vstavijo med povoj košček starega hodnega platna, da se mu bo v življenju vsaka obleka "ušikala".

Vraže iz naših krajev

Iz Lenarta pri Gornjem Gradu je znana prigoda, ko so se ženske vračale s slavja lepe nedelje pri sv. Lenartu (fantovska). Vreme je bilo tako lepo, da so se vse glasno veselile nenavadno lepega dne. Ljudje so vedeli povedati, da je bilo navadno na ta dan slabo vreme. V tem predelu so domačini govorili, da je neka ženska (K.) coprnica in da

zna delati točo, dež pa še marsikaj so ji pripisovali. Zato so se ženske glasno pogovarjale, da danes pa K. le ni tu, sicer bi se vreme ne držalo tako lepo. Komaj so to ugotovile se je pred njimi znašla K. vsa mokra, da je kar kapljalo od nje. Ženska je rekla "sem že tu" in res se je ulilo kot da bi se nebo odprl.

Nekoč so hodile ženske s tavrha domov, šle so preko Ježičeve in Grčke njive v Lenartu. V daljavi, na hribu onkraj doline so zagledale luč, ki se jim je hitro približevala. Ko se je luč znašla pred njimi je obstala - vse so vedele, da je to K.

Tudi v Gornjem Gradu so ljudje govorili, da je K. coprnica. Bajе je zvečer izginila od doma, zjutraj pa se je spet pojavila. Mož ni nič opazil, ker mu je namesto sebe zacoprala drugo K. po verovanju ljudi ni bila od muh ...

V Lenartu je A.B., ki je bil rojen 1870, nekoč videl ponoči konja, ki je dirjal čez njive nad njegovo hišo. Konj sam po sebi ne bi vzbudil njegove pozornosti, če mu ne bi iz ust švigali plameni.

Neka Lenartčanka je pripovedovala kako je nekoč med mašo slišala nek zvok, podoben hudi sapi. Pravila je, da je naredilo "všic" in spočela je od sv. Duha. Res je pozneje rodila hčerko. Če so ji ljudje verjeli, pa ostane v zgodovini le nepopisan list.

Kmalu po prvi svetovni vojni je neko lenarčko kravo pičila kača. Domači hlapec je takoj vzel kos kruha in malo svinjske masti ter tekel k Jeri B., ki je znala zagovarjati proti kačjemu ugrizu. Res je ženska zagovorila kruh in mast, tako da je delala nad enim in drugim križe in seveda govorila zagovor. Hlapec je hitro letel domov, da bi krava čim prej zaužila kruh. Z mastjo pa so mazali mesto ugriza. Krava je preživela.

Po starem verovanju kače niso smeli ubiti dokler ni vzela strupa nazaj, kot so govorili. Če bi torej kačo prej ubili, bi tudi krava ne preživela.

Jurčkov z Rovta je bil znan, da je znal zagovoriti ogenj. Po ljudskem izražanju gre pri tem za "ogjenj ven vzeti", kar pomeni ozdraviti opekline.

Nekoč je okoličan prišel v Gornji Grad h kovaču in ga prosil če mu proda podkev. Kupil jo je in se podal spet domov. Žena, ki je skrbela za svinje, je

podkev položila pod svinjsko korito. Bajе je to pomagalo, da so svinje ostale zdrave.

Mati našega pripovedovalca je znala žeti, pa ne le žito, tudi ječmen, ki je se pogosto znašel v očesu. Ljudem je povzročal ne le bolečine, tudi druge nevšečnosti so bile z njim povezane. Požeti ga je bilo treba kar na samem začetku, ko se je tvorba pojavila. Mati je takole ravnala. Najprej je z nožem zamahnila pred bolnim očesom in bolnik je moral vprašati "baba kaj delaš?" Žanjica je odgovorila "ječmen žanjem". To so morali ponoviti dvakrat.

Obstaja pa še drug obred! Bolnik vpraša "žena kaj počneš?" Torej ne gre za bistvene razlike. Bajе še danes nekatere ženske uspešno odpravljajo ječmen na očesu.

V Gornjem Gradu so odpravljali bradavice z vrvico ali sukancem. Nanj so naredili toliko vozlov, kot je bilo bradavic, če so katero izpustili, se ni posušila! Tako zavozlano nit so skrili pod kamen, ki si ga pa niso smeli zapomniti. Včasih so dali nit kar pod kamen sredi ceste, ko je bil, kot je šegavo nekdo pripomnil, povsod le "ruski asfalt".

Bilo je v Rovtu okoli leta 1975. Doma so bili trije domači, dva odrasla in otrok. Ponoči jih je zbudilo ropotanje na podstrešju, ki je postajalo vse glasnejše. Temu je sledil trušč, kot bi se z ene strani na drugo kotalil sod. Slednje je trajalo kakšnih 10 minut. Potem je na podstrešju vse utihnilo, pa se je kamlu slišalo izpred hiše, kot da bi zemlja letela na krsto v grobu. Potem je vse utihnilo. Ko so si zjutraj ogledali podstrešje, ni bilo nikakršnih sledov. Toda že dopoldne so jim sporočili, da je ožji sorodnik naredil samomor. Ljudje so pojav obravnavali kot "cahn", kar pomeni neke vrste napoved smrti.

V Solčavi je pripovedovala domačinka tole resnično zgodbo. Tako vsaj trdi. Zgodilo se je leta 1875 na Roncu. Tam je stala manjša hiša, v njej pa sta stanovala Marija in Boštjan Selišnik. Družina se je povečala, ko se jima je leta 1915 rodila hčerka

Matilda. Družinsko srečo je motilo nenehno strašenje v hiši, kjer je družina bivala. Najhuje je baje "delalo" ob kvaternih sobotah in nedeljah, tako pa tudi ob večjih cerkvenih praznikih ni bilo v hiši miru. Na kvaterno soboto leta 1875 se je slišalo zelo razločno, kot da je nekdo šel v hišo in v kaščo. Koraki so bili dobro zaznavni, tako da je družina mislila na nenaden obisk kakšnega od znancev. Toda ni bilo nikogar. Tedaj sta mati s svetilko in oče s puško šla okoli hiše in kašče, da bi ugotovila kdo je prišel, toda ni bilo nikogar. Sicer pa je bilo pogosto slišati na podstrešju hojo in premetavanje predmetov. Seveda je vse to stanovalce zelo motilo. Ko so za Veliko noč nesli hčerko Matildo k sosеду, da bi tam prespala, ker sta starša morala v dolino, je kmalu za njimi v hiši zagorela luč in videla se je senca ženske z otrokom v naročju. Tudi drugi ljudje so večkrat opazili pri oknu sedeti žensko s črno ruto na glavi in otrokom v naročju, toda ko so potem stopili v hišo, da bi videli kdo je tam, ni bilo nikogar. Takšne prikazni so se torej pogosto pojavljale, toda kot že rečeno le ob praznikih. Ker ni bilo miru v hiši, so se Selišnikovi preselili v dolino in pustili hišo v nemar, čeprav so bili tam zelo zadovoljni z zemljo, kolikor so je pač imeli. Matilda je že odrasla pripovedovala, da je na Dovcu bilo strašno, da sta z materjo, kadar ni bilo očeta doma, vedno šli k sosеду Icmanku. Čeprav tedaj ni bilo na voljo stanovanj, se v prazno hišo Selišnikov ni hotel nihče vseliti.

Ko so nekoč Robanovi šli k svitancam, to je prva maša v adventu, so imeli občutek, da ob njih hodi konj in slišati je bilo peketanje, izpod kopit pa se je isknilo ... Konj je šel vse do znamenja ob poti, tam pa je vse utihnilo in nič ni bilo videti. Ljudje so vedeli, da je treba tedaj, ko straši, hoditi kar naprej in se nikakor ozirati. Za takšno ravnanje vedo povsod po dolini in ne le v Solčavi.

Na kvaterno nedeljo se ne sme delati, pa tudi na lov niso hodili. Celo gob niso nabirali na ta dan. Neki mlajši moški pa se za te navade ni brigal in je šel prav ta dan v gobe. Ko je prišel na zelo ozko in strmo mesto na hribu, se je oprijel skale, toda

prav tam je bil velik modras. K sreči ga je možakar pravočasno zagledal, sicer bi verjetno vse skupaj imelo slab konec. V tem strahu se je spomnil, kateri dan je in baje nikoli več ni prekršil starega pravila.

Pripovedovalec v Solčavi je pripovedoval, kako verjame v srečna in nesrečna števila. Tako je zanj številka 13 vedno srečna! 13. je rojen, 13. je bil v šolski redovalnici, 13. je v šoli vedno vse znal. Kako bo še naprej pa ne ve, meni pa, da se ga bo ta sreča držala

V Solčavi rečejo temu, kar pravijo "dolinci" da da "cahn", drugače. Pravijo namreč da so "čuli spomin". To je verjetno koroško narečje, ki ga pogosto zasledimo tudi v Solčavi. Pripovedovalka je povedala, kako so malo pred smrtjo matere v hiši razločno slišali korake pred hišo in, ker je bil sneg, stresanje čevljev pred pragom. Seveda ni bilo pred hišo nikogar. Slutili so, da pomeni to napoved smrti stare matere in res je bilo tako.

Ko je neka znanka pripovedovalca umrla v prometni nesreči, je pripovedovalec hotel zanetiti ogenj v štedilniku. Pa mu to nikakor ni uspelo, kajti ko je prižgal vžigalico, je ta ugasnila. Ko je potem vzel svečo, da bi z njo podkuril, je tudi ta ugasnila in močno smrdela. Če pa je sveča pretirano smrdela, so ljudje rekli, da to pomeni smrt bližnjega. Komaj dve uri za tem je izvedel, da je znanka mrtva.

V ljudskem verovanju je zelo živo prepričanje, da mrlič komaj čaka, da mu bo v cerkvi odzvonil mali zvonček (ta mali zvon).

Že smo pisali kako so ljudje prepričani, da je treba praznike spoštovati. V solčavski okolici še danes rečejo "kakršna je tvoja nedelja, takšna je tvoja smrt". Pripovedovalka v Lučah je povedala kako je na skladovnici lesa pred hišo videla vraga. V resnici je tam sedel znanec z očali, ki so se v luninem svitu bleščala. Le ni vse vrag kar misli človekova domišljija.

V Solčavi vedo povedati, da so ljudje pogosto videvali v bližini Igle neko belo postavo sredi

ceste. To so pripovedovali predvsem furmani, ki so vsako uro tod prevažali les. Domačini pa so po postavi sklepali, da gre za žensko, ki se je nekđaj tam smrtno ponesrečila.

Furmani so radi pripovedovali, kako je v bližini gostilne bilo ponoči nemirno. Slišati je bilo trpeče človeške glasove, kot da bi nekdo nekoga mučil. Furmani so običajno na prostoru ob gostilni "futrali" in so zato okolico dobro poznali. Ljudje so povezovali ta pojav z groznim umorom celotne gostilničarske družine v preteklem stoletju, ko je neki mozirski čevljar oropal gostilno in pri tem pobil tri ljudi. Slišati je bilo tudi zabijanje žebeljev. Furmani so bili domala noč in dan na cesti, zato so vedeli povedati marsikaj. Tako so pripovedovali, da so se na cesti

v Pustem Polju redno pojavljale čarovnice, ki so sedle na vozove, da bi se peljale. Ker so bile znane ženske so furmanom zagrozile, če bi jih izdali.

V Soteski pred Mozirjem so furmani naleteli na hudiča, ki je sedel na voz in tako nagajal prestrašenim voznikom, baje pa so tudi konji postali zelo nemirni, ko so začutili, da vozijo takšno breme. Živali so tako upehane prispele do konca ožine, da so jih furmani morali obrisati oziroma drgniti s slamo, da se zaradi potu ne bi prehladili. Nikoli se pa hudič ni peljal izven Soteske. Seveda ni nihče videl hudobca, le vedeli so, da je na vozu, ker so pač konji tako težko vlekli.

V Podvolovljeku so na neki kmetiji imeli hlapci svoja ležišča nad hlevom. Nekega večera, ko so prišli vsi utrujeni spat, so na ležišču zagledali žensko, ki je doslej še nihče od njih ni videl. Starejši hlapec jo je ogovoril in vprašal kdo je in kam je namenjena. Pa je nekako zmedeno odgovarjala in ponavljala, da je njena ura že mimo in da se ne more ničesar spomniti. Ko jo je hlapec prijel za roko, jo je prestrašeno odmaknil, saj je bilo občutiti neko mrzlo gmoto in ne človeške roke. Hlapci so jo pustili, da je mirno zaspala. Toda že ob ranem svitu so slišali kako je

tiho odprla vrata in stopila na lestev ter odšla brez besede. Gledali so za njo, ko je hodila proti gozdu in nenadoma namesto nje videli gmoto megle. Ta megla se je vlekla v višino in kmalu se je tam vsula toča, vsi so videli ledena zrnca ležati na njivi. Hlapci so pripovedovali, da gotovo ni bila običajna ženska, ampak coprnica. Dogodek je odmeval po dolini Lučnice in še daleč okoli.

Mati pripovedovalke v Lučah je pripovedovala, kako so v "Zamerskih pečeh" vedno opazovali premikajoče se lučke. Te so se strnile v eno samo veliko in pozneje spet razbile v številne male. Baje je ta pojav bil najizrazitejši v kvatrnem času.

Domačin iz Podvolovljeka je še pred prvo svetovno vojno hodil v temni noči s Kranjskega domov. Bilo je tako temno, da si je moral svetiti s svetilko na svečo. Ko je prispel na Volovljek se je proti njemu zakadila žival podobna psu, toda v velikosti teleta in tako močno pihnila proti svetilki, da se je sveča ugasnila. Možakar je hotel znova prižgati svečo, pa je vsakič žival pihnila in ugasnila vžigalico. Seveda ga je to tako prestrašilo, da jo je jadrno ucvril in kljub temi prišel srečno domov. Tam je zbrani družini pripovedoval o čudnem dogodku na Volovljeku. Ljudje so poudarjali, da je bil tistega večera trezen ...

Na Kresni večer je marsikje divja jaga. Baje tedaj hrumi, kot bi bil vihar, sliši se topot kopit, lajanje psov in streljanje. Gorje tistemu, ki je prišel divji jagi v pot! Pa je neki lovec iz Luč pozabil na nevarnost in šel ta večer na lov. In ni dolgo hodil, ko je zaslišal divjanje. Hitro je sedel na odročni štor in se pritajil. Pa je kmalu za njim slišal glas "tule bom pustil sekiro" in ob tem začutil v rami hudo bolečino kot udarec s sekiro. Toda nič ni videl in nič ni tekla kri. Ni bilo videti nobene rane, toda bolelo ga je neznosno. Šel je k župniku po nasvet. Ta mu je svetoval, da naj točno ob letu, ob isti uri, sede na isti štor in čaka divjo jago. Storil je tako. Kmalu je spet divjalo po gozdu in trušč se je približeval, ko je za seboj spet slišal glas "tu sem pustil sekiro", v tem pa je bolečina prenehala in nikoli več ni čutil ranjene rame.

V okolici Luč so zelo verovali v razne "cahne". Tako je oče pripovedovalke povedal, kako je bilo neke noči slišati pri ovčjaku blizu domačije, kot da bi se podrl kup desk. Ko so šli pogledat kaj ropot pomeni, niso opazili ničesar pa tudi skladovnica desk je bila nedotaknjena. Že naslednjega dne so dobili sporočilo, da je umrl brat gospodarja.

Veliko so pripovedovali, da so ljudje slišali zamolklo nabijanje žebļjev. To so primerjali z zabijanjem truge, ker so tedaj krste z mrličem, potem ko so jo prinesli iz hiše, zabijali s kladivi. Ta zvok je ostal seveda v spominu kot srhljiv in seveda so ga povezovali s smrtjo v bližnjem sorodstvu, če so ga kdaj nenadoma slišali.

Pri nekem sosedu je umrl gospodar. Sin je prevzel posestvo. Tako je tudi spal v sobi, ki je prej pripadala gospodarju. Nekaj noči zapovrstjo ga je prebudil šum, videl je obrise svojega očeta in slišal, kot da bi nekdo brskal po listih papirja. Prikazen očeta ga ni posebej vznemirila, menil je, da morda oče česa ni naročil, kar je zapisano. Zanj so sklenili moliti rožne vence in kmalu ni bilo več prikazni. Domači pa so rekli, da je duša očetova pridobila mir. V neki vasi blizu Luč sta se dva imela zelo rada. Toda starši dekleta so bili bogati in niso privolili v zvezo z revnim fantom. Dekle je zanosilo in v obupu nad brezupnostjo njene zveze je naredilo samomor, obesila se je. Fant je v žalovanju hodil vsako noč na njen grob. Da ga ne bi srečali svojci dekleta, je hodil le ponoči na obiske k svoji najdražji. Tako je neke noči spet stopal proti grobu nesrečnega dekleta in opazil pred seboj obrise ženske, ki je nosila v naročju otroka. Spoznal je svoje dekle, ki je hodilo proti svojemu grobu, fant je dobro videl, da je bil grob odprt. Toda, ko je stopil pred grob, je bil ta spet zaprt. To doživetje ga je spodbudilo, da je obiskal mater pokojnice in ji očital, da je pomagala k smrti hčerke in njenega otroka. Ta očitek je mater zelo prizadel, trdila je, da o nosečnosti hčerke ni vedela nič. Toda fanta je dogodek tako pretresel, da je preko noči osivel. Vedo povedati, da je tudi mater to strlo in da je umrla v norišnici.

Radmirčani so nekoč pripovedovali, da na je klancu od Urha dol, vedno strašilo. Videli so prikazni, pa tudi slišati je bilo marsikaj.

V okolici Raduhe so ljudje verjeli v to, da se na Vernih duš dan hodijo duše rajnkih greti na peč. Zato so na večer Vseh svetnikov (Sensvet večer) zakurili. Ko so okoli petih popoldne prišli iz cerkve so zmolili vse tri dele Rožnega venca.

Zelo slovesno je bilo pri hiši na Sveti večer. Proti večeru so pripravljali jaslice in med tem peli stare božične pesmi. Ves dan so se postili, šele za večerjo so imeli skromno mesno jed. Po večerji so se podali k polnočnicam.

Večkrat je bilo nižje Srug opaziti tri coprnice. Vedno je bilo videti kot bi gorele tri bakle. Takšne pojave niso zbudjale strahu, ker so ljudje menili, da so to domače coprnice, ki že ne bodo storile kaj hudega ...

Med redne običaje je spadalo tudi kajenje na Sveti večer. V ta namen so hranili les potic (snopov, butar). Med kajenjem po vseh prostorih so molili za srečo in varnost poslopij in živine. Nato so dali ostanke gorečega lesa v peč in opazovali, če se iz dimnika kadi, to je bil dober znak.

Ob divji jagi vedo povedati v okolici Raduhe, da je bilo čuti glasen "buč". Sicer pa opisujejo pojav kot tudi drugje. O tem smo že pisali.

Trdno verjamejo, da tisti ljudje, ki niso v vsem upoštevali kvatrne nedelje, na onem svetu niso našli miru. Sploh pa so se kar veliko postili. Tako so od pepelnice do velike noči jedli le posušene ribe.

Na veliki četrtek so večerjali štruklje in krompirjevo juho kot spomin na zadnjo večerjo.

Ko so pripovedovali o strahovih, so menili, da obstajajo in da se pojavljajo različno. Najpogosteje jih čuti pešec, kot da bi ob njem nekdo hodil, pa ni nič videti, niti slišati. Nekateri so pripovedovali, da so videli ob sebi obrise človeka tako jasno, da so lahko skleпали ali je bil moški ali ženska. Takšna opažanja so doživljali le ponoči.

Podobe iz davnih Luč

Vsak kraj, vsaka vas, vsak zaselek ima svojo preteklost. Žal pa je tako, da nimajo povsod ljudi, ki bi zapisovali preteklost svojega kraja in ljudi. V Lučah je to gotovo Bogomil Supin, ki je tudi tokrat moj sogovornik.

-Od kod ime kraja?

Takole pripoveduje legenda. Daleč nazaj so v dolini Savinje in Lučnice bili pragozdovi. Sem so radi zahajali na lov plemiči. V temnih gozdovih je bilo veliko divjačine takšnih vrst, ki jih danes ne srečamo več. Prav zato so številni gospodje tod iskali lovski plen. Nekoč je po temnih gozdovih iskal izhod mladi grof in ko je prišel do sotočja Savinje in Lučnice, se je znašel zunaj gozdov in vzkliknil "luč, luč je". Tako naj bi se tam nastali kraj imenoval Luče.

-Kaj pa poseljenost?

Stare zgodbe pripovedujejo, da naj bi tod gospodovali nekoč menihi, ki so prišli iz Francije. Ti so iz Gornjega Građa poskrbeli za gostejšo poselitev okolja. Seveda so že prej tod bivali ljudje, toda višje gor v hribih, kjer so izsekavali gozdove in se naseljevali. Stara hišna imena pričajo o tujem izvoru, ki ga je pripisati davnini, ko so tod naseljevali kmete iz daljnih krajev. Bajе pa se je gornji del doline Lučnice naseljeval iz kamniške strani sem. Višje ob Savinji pa so ljudje prihajali iz Koroške strani.

-Zanimivo je tudi narečje, ki ga tod govorijo?

Tudi to je posledica poseljevanja iz različnih delov. Če torej prisluhnemo govornici, so zanimive razlike, ki jih je težko zapisati, dobro pa jih je slišati v besedičenju. "Lejga, lejga, poj sem", je po ljubensko.

"Zapojmo eno še po lučko, ždutej, žgurtej, štotej s`m" zveni lučko. "Žgorta, ždovta, tota, raz mizo je padlo" zveni solčavsko. "Žgance kuhat, Micko lubit" je po kranjsko. "Sm ratu, sm baru č`b me vzeva" je koroško. Govorica, ki se srečuje tod okoli je torej zelo pestra.

-Luče so bile dolgo odrezane?

Seveda, šele prva leta 20. stoletja so uredili cesto med Ljubnim in Lučami. Ljudje so tako našli pot na Kranjsko preko Volovljeka. V Kamniku so

kupovali razne pripomočke in potrebščine. Tu radi omenjajo tobak za pipe, tobak za čikanje, sol in podobno. Seveda je vse to bilo treba prenesti na hrbitih in v koših. Čez prelaz je bil le slab kolovoz. Podoben je bil izhodu proti Koroški, tudi tu so bili le slabi kolovozi. Ob tem naj ne pozabimo na ženske, ki so morale v brentah polnih vode prenašati sveže ribe neke vrste tlakolastnikom Lučnice, to so pa bili ljubljanski škofje. Pot jih je vodila preko Volovljeka do Ljubljane. Sploh pa je tiste čase bilo na poti dosti raznih potovcev, ki so za borno plačilo prenašali razno blago, tudi po naročilu.

-Kako so se ljudje oblačili?

Nekoč so poskrbeli, da so vse pridelali doma. Sejali so lan za predivo, tudi konopljo, imeli so ovce za volno, usnje so pripravljali doma iz živalskih kož. Oblačili so se torej iz doma narejenih surovin. Prejo so pripravljali doma iz domače volne, lan so trli in ga pripravljali za predivo, tkalci pa so prihajali v štiro, tako pa tudi drugi rokodelci. Tako se je pripravljala obutev in obleka kar po domovih. Ljudje so nosili lanene srajce ali poleti tudi laneno obleko, v hladnem pa domačo sukno ali raševino (preja iz lanu in volne). Domače sukno je bilo volneno in zelo trpežno, tako pa tudi raševina. Prvotna obutev so bile cokle ali coklači, pozneje pa so že nosili čevlje. Mašno obleko so imeli le za posebne primere. Treba je reči, da so ljudje hitro sledili raznim vplivom oblačilne kulture v drugih okoljih.

V 20. stoletju je opaziti velike premike v oblačenju. Posebno ženska moda je prehajala tudi na "deželo". Na sploh so se ljudje lepo oblačili.

-Nekoč je bilo po kmetijah dosti ljudi?

Odvisno od velikosti posestva. Res je tudi, da včasih še ni bilo drobljenja kmetij. Zemljiški gospod je imel interes, da je kmetija velika, saj je dajala več prihodkov fevdalca. Treba je vedeti, da so kmečke družine imele veliko otrok, gospodar pa je lahko postal le eden. Tako se je že na kmetiji ustvarjal višek delovne sile, ki je potem pogosto iskala kruh v večjih naseljih ali celo preko morja, največ v Ameriki in Kanadi. Kmečka družina je običajno imela gospodarja, gospodinjo, varučko,

glavno ali večjo deklo, malo deklo, velikega hlapca, hlapca, volarja, konjarja in pastirja (ti so se ločili na - ovčarje, kozarje, govedarje). Imeli so še mlinarja in tam, kjer je bila žaga pri hiši, še žagarja. Tako so uspeli doma pridelati vso hrano in druge potrebščine za življenje. Tako ni bilo redko, da je pri hiši bilo tudi več kot dvajset ljudi. Velikokrat pa so v vasi držali skupnega pastirja za drobnico, seveda gre tu za manjše domove, ki so imeli nekaj koz ali ovac.

-Lučani so bili dobri plavci?

Spomladi so ob vodah zloženi les ob narasli vodi (snežnica) metali v strugo in ga plavili do žag. Platanice so morale biti označene z veljavnim znakom. Vsak plavni upravičenec je imel svoj znak, ki ga je moral prijaviti oblastvenim organom. Po teh znakih so potem platanice razporejali v struge do žag. Plava je trajala navadno ves mesec marec in še april. Če je bilo ugodno stanje vode, pa še tudi kakšen teden v maju. Delo je bilo že zaradi visoke in divje vode zelo nevarno. Zato je veljal strog red med delavci. Plavci so delali ves dan, od 6. ure zjutraj do 18. ure. To je bil dejansko cel "šiht". Pogosto so plavci bredli ledeno vodo in seveda niso imeli prilike, da bi posušili obleko. Opoldne so imeli kosilo, ki so ga prinesli s seboj. Gospodarji pa so dali vsakemu plavcu liter vina kot okrepčilo. Žal je marsikateri gospodar dal vino, ki ne bi smelo biti tako poimenovano! Ker so bili plavci gozdni

delavci, so takoj po končani plavi spet šli na sečnjo v planine.

Ko danes pomislimo na napore, ki so jih ti ljudje morali prestati, se preprosto čudimo, da je to bilo mogoče. Taisti delavci so potem tudi splavarili, tudi to delo je bilo vse prej kot lahko.

-Kako pa je bilo po drugi vojni?

Zelo se je spremenilo. Kmalu so gozdne delavce oskrbovali s toplimi obroki v kočah blizu delovišč. Tudi prevozi do sečišč so bili organizirani. Delo je postalo znosnejše, čeprav ne lažje. Le življenje v planini ni bilo več tako trdo kot v prejšnjih časih. Iz leta v leto je bilo bolje. Tudi vsi delavci so bili zdravstveno zavarovani, tekla jim je pokojninska doba in imeli so plačane dopuste. Vsega tega seveda pred zadnjo vojno ni bilo. Staro orodje je nadomestilo sodobnejše, ročne žage pa motorke. Čas je naredil svoje!

-Kako gledate na svojo mladost?

Bilo je težko, toda veseli smo bili dela, saj je bilo delovne sile na vsakem koraku preveč. Način življenja je bil povsem drugačen in mladi ljudje si ne morejo predstavljati razmer izpred 60 ali 70 let. Dejstvo pa je, da smo bili do narave bolj prijazni kot smo danes. Čuvali smo jo. Seveda pa smo bili že od doma navajeni skromnosti in tako je bilo potem vse lažje, tudi pretirani telesni naporji nam niso mogli do živnega. Vsekakor sem vesel, da se sedanjemu rodu ni treba več tako hudo naprezati in od srca želim, da bi tako tudi ostalo.

Janko Orožen o naših gradovih

Iz zapisov Janka Orožna v knjigi Gradovi in graščine.

V knjigi Janka Orožna (profesorja zgodovine v Celju) Gradovi in graščine v narodnem izročilu, Celje 1939, najdemo tudi legendo o nastanku gradu Rudenek.

Najdba pri Sv. Radegundi

Na radegundskem gradu so nekoč našli popolno in dobro ohranjeno okostje, ki so ga pokopali na šmihelskem pokopališču.

Neki delavec je ob drugi priliki našel topovsko kroglo, iz nje je napravil ostro kopalno.

Cesta k radegundskemu gradu

Še danes se pozna cesta, ki je preko Kebrove brvi vodila do radegundskega gradu in dalje preko planine na Koroško.

Zvon v Trnavi

Pastirji, ki so pasli ovce po skalovju okoli Radegunde, so večkrat doživeli hudo uro. Ob takih prilikah so slišali ječanje zvonov iz okoli 200 metrov globoke razpoke, ki jo je napravila Trnava. Pravijo, da se je brezbožni graščak povezal s hudičem, zato zvonjenja ni mogel prenašati in je zvon vrgel z grajskega stolpa v globoko brezno.

Propad radegundskega gradu

Radegunski graščaki so se slabo vedli do podložnikov. Zato so prišli vojaki iz Celja in so namerili od Srabotskega križa na grad svoj top. Ko so prvič ustrelili, jim je graščak odmahal, češ da ne bodo zadeli. Druga krogla pa je že predrla del zidu, tedaj je graščak naznanil, da želi biti pokoren, ali bilo je prepozno, vojaki so še streljali in so grad popolnoma razrušili.

Usoda radegundskega gradu

Ko se je radegunski grad porušil, je pokopal pod seboj vse svoje stanovalce. Pozneje so se ljudje odločili, da sezidajo na istem mestu cerkvico. Ko so kopali temelje, so naleteli na okostnjaka in orožje, vse skupaj pa so zakopali pred cerkvijo. Med gruščem so našli tudi razne predmete iz medenine, ki pa so se razgubili.

Kmetica in zakladi na Gradišču

Na vznožju Gradišča (pred Gornjim Gradom, op. A.V.) ima kmet Adam posestvo. Gospodinja Adamka je hodila navadno na Gradišče iskati in nabirati drva. Nekega dne jih je spet iskala, malega otroka pa je nosila v naročju. Vse naokoli je preiskala, toda drv ni našla. Naenkrat opazi votlino polno drv. Vesela, da jih je našla, se poda v votlino, tedaj pa drva izginejo, Adamka pa se znajde pred velikimi vrati, ki jih stražita velika psa, iz gobca in oči jima šviga ogenj. Kmetica, vsa prestrašena, bi rada zbežala, žal pa je bilo prepozno, kajti vrata so se odprla in žena se je znašla v prekrasni razkošni sobi. Tako je stopala iz sobe v sobo in vse so bile krasne, da je kar strmela. V njih je bilo nekaj kadi polnih zlata. Ko si je ogledala vse sobe, se je znašla pred zlatimi vrati. Vrata se odprejo in žena vidi za mizo sedeti prekrasno mladenko, ki pa je bila na pol kača. Mladenka prijazno nagovori prestrašeno ženo: "Naberi si zlata, kolikor hočeš!" Kmetica odloži otroka in si nabere zlata, kolikor ga je pač lahko nesla. Tedaj se vrata odprejo in žena hiti iz soban v votlino, ko pa je že skoraj zunaj na prostem, se spomni, da je pozabila otroka v sobi z zlatom. Išče vrata skozi katera je prišla v sobane, pa jih ne najde.

Vsa žalostna in obupana se poda v župnišče in pove dogodek župniku, ki ji svetuje: "Pojdi po preteku enega leta na isti dan, uro in minuto na tisti kraj; našla boš votlino, pojdi vanjo, pa se nikakor ne oziraj!"

Ko preteče leto dni, gre kmetica ob določenem času na Gradišče in takoj najde votlino. Poda se naprej, tedaj je začelo vse naokoli pokati in bliskalo se je, kot bi bila najhujša nevihta. Ženi je bilo grozo pri srcu, toda ni se obrnila, niti se ni ozrla, kot ji je svetoval župnik. Ko pride do velikih vrat oba psa stražno zarjoveta, vendar se žena ne da pregnati, temveč odpre vrata. Kmalu najde otroka, ki se je mirno igral z dragocenostmi v prekrasni sobi. Zakleta deklica milo zajoka in reče: "Če bi otrok ostal tukaj še nekaj časa, bi bila rešena prekletstva, tako pa bom še naprej trpela."

Kmetica je zelo dolgo iskala izhod iz votline, končno ga je našla. Ko pa je prišla domov, je ni nihče več poznal, pa tudi njej so bili vsi ljudje tuji, neznani. Pripovedovali so, da je pred davnim, davnim časom na Gradišču izginila kmetica Adamka ...

Zakleta deklica na Gradišču

Na Gradišču prebiva zakleta deklica, o kateri smo že pisali. Spremenjena je v pol kačo in pol dekle. Vsi so govorili, da jo lahko reši eden Čeplakovih fantov, ki mu bo ime Inže (Janez) in bo imel rdeče lase.

Štokovnik in njegov brat

Bila sta dva brata, eden je bil graščak na Štoku, drugi pa v Lešju. Nekoč sta se sprla. Štokovnik je že brusil meč, da bi šel nad svojega brata in ga umoril. Ko je v jezi zamahnil z mečem, je zadel v strop in prikazala se je kri. Štokovnik je mislil, da je to božje znamenje; šel je v Lešje in se spoprijateljil z bratom.

Strogi graščak

V Vrbovcu so tedaj vladali gospodje Wagen. Bili so znani po neusmiljeni strogosti. Če kateri od kmetov ni prišel na tlako, ga je graščak zaprl v stolp in zazidal vhod ali pa mu je dal izrezati jermen s telesa.

Ko so nekoč gnali nekega kmeta v ječo, je šel sam grof Wagen z njim. Pri vhodu v ječo podreza grof kmeta in mu zasmehljivo reče: "Ha, zdaj pa le zbogom!" Kmet zbere svoje moči, sune v

votlino presenečenega graščaka in biriča ter zazida vhod.

Kmet je ušel, onadva pa sta umrla od gladu. Nihče v gradu pa ni vedel, kaj se jima je zgodilo.

Legenda o gradu Rudenek

"Psoglavci so divjali preko slovenskih naselij. Zlasti se je odlikoval neki psoglavski orjak, ki je podiral vse, kar se mu je postavilo po robu. Bil je tako močan, da je kakor šibice lomil hraste, ki jim ni bil kos niti najhujši vihar.

Nekoč se je hotel prikupiti neki lepi grofici. Šel je po vsem Slovenskem, populil vse lipe, jih nasadil okrog gradu lepe grofice in dejal: "Tele šibe sem vam nasadil." Vedel je, da grofica zelo ljubi lipovo drevo.

Tak velikan je torej prilomastil v lepo Savinjsko dolino. Vse je padalo pod njim. Prišel je do Mozirja, ki se pa takrat še ni tako imenovalo.

Da bi rešila svoj rodni kraj pogube, se je podala najlepša deklica tistega kraja pred velikana.

Deklica je bila rajске lepote. Psoglavca je tako omamila, da je padel pred njo na kolena in dejal: "Pri tvojem bogu se zaklinjam, da storim vse kar

mi boš velela." "Krstiti se daj" je hrabro odgovorila mladenka. Poglavar psoglavcev se je res dal krstiti, isto so storili vsi, ki so bili z njim. Takoj na krstu je vsakemu izmed njih odpadla pasja glava in zrasla mu je takšna kakršno imamo mi. Poglavar sam je postal močan krščanski junak, ki je junaško branil svojo novo domovino.

Seveda je tudi poročil lepo Mozirjanko, ki se tej zvezi ni protivila.

Izbral si je primeren prostor in tamkaj sezidal svoj grad. Tam je rasel šipek in po njem je junak imenoval svoj novi grad."

Na bakrorezu Vischerja iz okoli 1681 je Rudenek upodobljen kot ugledna graščina, nemško pa je imenovana Roteneck (v prevodu bi to pomenilo Rdeči kot, op. A.V.). Seveda pa lahko gre tudi za popačenko, ki nima ničesar skupnega s pomenom tega prevoda.



Rečica ob Savinji leta 1832.

POSEBNI ZAPISI

Mozirje nekoč ...

(prizori iz nekdanjega trškega življenja)

Za turistično prireditev pripravil Aleksander Videčnik 1987

-Namen prizorov je prikazati domačim in drugim gostom nekaj nazornih dogajanj v Mozirju, trgu s posebnimi pravicami, v obdobju okoli leta 1800.

-Vsebinska je črpana iz arhivskega gradiva doma in v tujini in je dosledno utemeljena z resničnimi dogodki.

-V prikazih omenjene osebe so dejansko živele, le da niso vedno na položajih in v vlogah, ki so jih sicer imele v trgu Mozirje tistega časa. Gre pa za stara domača imena.

-Sodnika so v Mozirju tiste čase volili vsaka tri leta na dan sv. Marka, to je dan pred čaščenjem farnega patrona sv. Jurija.

-Obhod trških meja so opravljali vse do leta 1801 vsakih sedem let, vedno po ustaljenem redu. Obhod je trajal dva dni, nakar je sledilo ljudsko veselje na srenjskih pašnikih, to je na kraju, kjer je danes Savinjski gaj.

-Na obhodu je sodelovalo tudi vojaštvo iz Celja, kar daje dogodku potrditev resnosti in ne zgolj nekega običaja. Gre torej za neke vrste uradno opravilo, o katerem so dosledno pisali tudi zapisnik.

-Sestav udeležencev obhoda je pričal o dolžnosti vsake trške hiše, da se udeleži pregleda trških meja. Zato so bili med obhodniki vsi tržani od ranocelnika do trških dečkov. Na čelu sprevoda so nosili trško zastavo, ki jo lahko opazimo še na slikah pred prvo svetovno vojno. Hranila jo je šola, kam je nato izginila, ni mogoče zaslediti.

-Ker je imel trg tudi skupno zemljiško posest, gozdove in pašnike, so seveda tudi zemljišča temeljito obhodili. Gozdove, ki so bili pod Belimi pečmi, so ogledali mlajši, saj je bila pot v strmino naporna, medtem pa so starejši tržani krepili svoje telo z jedačo in pijačo v Trnavčah. Podobno je bilo tudi za gozd na Mozirski gori.

-Z razliko od prikaza v pričujočem prizoru je na čelu sprevoda jahal sodnik, poleg njega pa sta šla oba svetovalca, ki seveda nista bila na konjih. Tudi to pove, kako so tudi na zunaj želeli potrjevati položaj posameznika med tržani.

-Da tega nismo prikazali kot je v resnici bilo, je vzrok le v okoliščinah pri dramatizaciji prizorov. Dosledna ponazoritev sprevoda bi bila vsaj za zdaj prezahtevna.

-Trnavče so eno najstarejših naselij v okolici Mozirja, zato so veljali kot trdni gospodarji in so imeli splošen ugled. To kaže tudi posebno opozorilo v zapisniku pohoda iz leta 1801, ko je navedeno, da so pred Trnavčami morali spremljajoči vojaki v sprevodu povesti puške in tako dokazati miroljubne namene.

Trnavčani so Mozirjanom izkazali vso pozornost in prijateljstvo s prijaznim sprejemom. Pozdravil jih je celo vaški starešina zaselka Trnavče.

-Sprejem novega tržana je bil obred, ki je zahteval spet navzočnost vseh tržanov. Ko je sindik v imenu magistrata objavil podelitev trških pravic novemu tržanu, so imeli ostali, torej stari, priložnost za ugovor. Če tega ni bilo, je moral novi tržan položiti trško zaprisego. Izvirno besedilo je ohranil dr. Kotnik v svojih zapisih. Treba je namreč vedeti, da naši trgi v dolini niso ohranjali arhivov, saj so jih Nemci leta 1943 odnesli, češ, da bi jih lahko partizani uničili. Le malo tega bogatega gradiva je spet našlo pot nazaj. Novi tržan je po dani javni zaprisegi moral ustrezno gostiti sodnika, svetovalca in odbornike. Tisti, ki je pri tem bil radodarnejši, je užival večji ugled.

-Zaščitna gosposka trga Mozirje je bila Žovneška. Trški sodnik je v imenu te gosposke pobiral davščine in jih tja tudi odvajal. Tudi višje sodstvo je pripadalo Žovneku, nižje pa je opravljal trški sodnik. Tu so bili predvsem spori znotraj "trške kapi", to pomeni, na območju samega trga. S spremembami zakonov so prehajale sodne naloge na "sodna oblastva".

Mozirje takrat še ni imelo sredi trga lipe, zato domnevamo, da so zборе trške srenje imeli na tabornem prostoru okoli cerkve, bolje na župnijskem dvorišču, ker je okoli cerkve bilo pokopališče. Ta trditev doslej ni zanesljivo potrjena, je torej le domneva.

Sindik je bil trški tajnik v današnjem smislu. Ker je moral imeti izpit iz osnov poznavanja zakonov, so mu rekli tudi justicijar. To so bili zvesti uradniki in v kraju ugledni ljudje.

Prizor pred magistratom v Mozirju

Igralci: sodnik Brezovnik
svetovalec Konečnik
praporščak Lipold
sindik Hofbauer

Potek:

-Prihod pohodnikov. Na čelu sprevoda trški prapor, ob njem levo in desno oba svetovalca Konečnik in Goličnik.

-Godba na pihala, kmečki sestav.

-Uvodne besede pojasnila prizora - medtem so na odru sodnik, svetovalec Konečnik in sindik Hofbauer.

-Sporočilo pohodnikov sodniku - Konečnik Brezovniku.

-Nagovor sodnika Brezovnika.

-Predaja trške zastave sodniku.

-Godba na čelu sprevoda, ki krene v dvorano prosvetnega doma na kviz - dobro bi bilo, da ob koncu prizora pred magistratom (Maksetom) uvodničar pozove ljudi k udeležbi na kvizu.

Opis nastopajočih oseb:

Sodnik Brezovnik je zaradi svojega posla ugleden tržan in se tega v svojem nastopanju dobro zaveda. Treba je vedeti, da je z ugledom nekega tržana (purgerja) bil vedno povezan njegov gmotni položaj. Premoženje je dajalo že samo po sebi človeku poseben položaj v družbi tistega časa. Oblečen je primerno tistemu času in nima zunanjih znakov svojega položaja (insignije).

Svetovalec Konečnik sodi med znane tržane in je prav tako neke vrste zgornja skupina srenje. Je tudi premožen, pokončen in bister mož. Oblečen je podobno kot sodnik, brez zunanjih znakov položaja.

Praporščak Lipold je ugleden trški obrtnik, sicer skromen, ne pa tudi ponižen človek. Obleka podobna kot pri obeh že navedenih.

Sindik Hofbauer je človek znanja, trški učitelj in zelo ugledna osebnost, vendar pa izraža v svojem nastopu izrazito uradniško naravo. Je v današnjem smislu pravi birokrat. Oblečen je v črno, ima komolčne prevleke in očala.

Po besedah uvodničarja sledi poročilo svetovalca Konečnika sodniku. To opravi na odru pred mikrofonom, obrnjen k sodniku, zato mora slednji biti tudi ustrezno postavljen. Sindik je viden ob strani in nenehno zapisuje potek in vsebino (fingira).

Konečnik: Po prastari navadi in dolžnosti smo obhodili meje slavnega trga. To smo storili na dan farnega patrona sv. Jurija, kot to veleva postava in privilegij iz leta 1581, ki so nam jih blagohotno naklonili njihovo veličanstvo Karl V. Bili so nam naklonjeni, da so našemu trgu priznali posebne pravice, ki jih uresničujemo še dandanašnji. Trška srenja jih spoštljivo, pošteno, zvesto in podložno izvršuje, želimo pa si jih ohraniti na vse čase.

Ena naloženih nalog z najvišjega mesta je tudi briga za procvit in ohranjanje naših trških pravic, veljava našega slavnega sodnika, njegovih svetovalcev, skrb za našo srenjsko ozemlje in trško premoženje.

Da bi tako skrbeli iz roda v rod za trške meje, so že naši predniki vsakih sedem let na dan farnega patrona skrbno pregledali trške meje in srenjsko zemljo, mejnike skupnih pašnikov ob Savinji na ločki strani, tam ležeči gozd v Mozirski gori, gozdove pod Belimi pečmi nad Trnavčami in obnovili vidnost mejnikov. In tako smo tudi danes ravnali, ko smo sledili dolžnosti in zaupanju naših prednikov. Po vašem ukazu, gospod

sodnik, smo krenili na pohod ob mejah Mozirja, se pravi trga s posebnimi pravicami in njegovega zemljišča.

Sporočamo, da so se glasom starega določila udeležili obhoda predstavniki, predvsem pa volilni upravičenci iz vseh družin trga. Le dve hišni številki se ga nista udeležili, to sta hiša številka 21 in 32. Prva zaradi obolenosti družinskega poglavarja, druga zaradi smrti v hiši. Razglašam, da je bila vsa srenja prisotna.

Midva zvesta svetovalca - jaz, Janez Konečnik, in Miha Goličnik, sva z vsem spoštovanjem prevzela na pot našo častljivo trško zastavo, ki jo je vso pot nosil varno in dostojno Jože Lipold, dolgoletni zastavonoša in častni član naše trške srenje. Četa vojakov je pod poveljstvom nadporočnika Klemenška zvesto spremljala naše vrle tržane po poti ob trških mejah, tako pa tudi vrsta dečkov, da bi spoznala do kod vse sega trška oblast.

V Trnavčah nas je častno in spoštljivo pozdravil vaški starešina Matija Redko. Mlajši so nato krenili v strmine po ozki stezi tja do Zagradišnikovega pašnika. Tam je v nizko skalo vsekano križ, ki označuje mejo trške lastnine. To in vsa ostala mejna znamenja smo našli v popolnem redu in na mestih, kamor tudi spadajo. Pregled smo skrbno opravili in zato lahko zagotavljamo, da so trške meje nedotaknjene.

Vsem tu zbranim pohodnikom priznam zagnanost pri opravljanju te častne dolžnosti in kličem vsem mladim, da bodo tako ravnali tudi v bodoče, vse v dobro našega slavnega trga, to naj velja za vsa naša pokolenja vnaprej!

Prosim gospoda sodnika, da prevzame trško zastavo v hrambo in skrb.

(Sodnik prevzame zastavo od Lipolda, jo preda sindiku, ki jo takoj odnese v hišo (magistrat)).

(Sodnik stopi k mikrofону in spregovori):

Zvestim tržanom Mozirja!

Najprej moja zahvala za skrbno opravljeni pregled trških meja. Posebno hvaležnost izražam mojima zvestima svetovalcema Konečniku in

Goličniku, ki sta nalogo in željo našega magistrata skrbno in z vdanostjo opravila. Zahvalim se nadporočniku Klemenšku in njegovim grenadirjem iz celjskega vojaškega zbora za varno spremstvo naših tržanov ob mejah Mozirja, trga s posebnimi pravicami. Naš častni mož, Jože Lipold, je tudi danes ponesel trško zastavo po našem srenjskem ozemlju, kar se mu nadvse v dobro šteje. Končno izražam zadovoljstvo nad opravljenim odgovornim in vestno izvršenim pregledom trških meja, kar bo naš prizadevni sindik Fran Hofbauer vse podrobno opisal in zapisal, kajti takšen zapis smo dolžni dostaviti velespoštovani zaščitni gosposki Žovneški v vednost z željo, da vzamejo naš trud blagonaklonjeno na znanje.

Proglašam tedaj, skladno s svojo sodniško dolžnostjo v imenu magistrata trga Mozirje, da so naši vrli tržani pri pregledu trških mejnih znamenj našli vse na mestu in v redu. Zato velevam, da se zbere vsa trška srenja na našem travniku ob Savinji, kjer bomo skupaj proslavili mogočnost in večnost našega trga in trških pravic.

Prizor odigran v Savinjskem gaju

Imenovanje trškega sodnika in sprejetje novo sprejetega tržana.

Vsebina: Razglasitev izida volitev za trškega sodnika.

Predstavitev in potrditev novega sodnika.

Zaprišega novosprejetega tržana (trška zaprišega)

Osebe: Sodnik

Sindik

Žovneški gospod

Svetovalca

Tržan

Potek: Po uvodnem pojasnilu dogajanja prične prizor.

Sindik razglasi izide volitev za sodnika.

Žovneški gospod potrdi izvolitev.

Zaobljuba sodnika.

Zaprišega novega tržana po razglasitvi in predstavitvi njegove osebnosti po sindiku.

Sodnik: Vsem spoštovanim tržanom razglašam, da smo po stari pravici iz naših trških privilegijev na dan sv. Marka izvolili novega sodnika, ker so dosedanji odslužili določeno dobo. K temu odličnemu činu so bili pripuščeni naši magistratni odborniki in svetovalca, točno tako, kot to veleva postava. 14 gospodov odbornikov je tajno izreklo svojo voljo in na koncu se je pokazalo, da so za gospoda Janeza Brezovnika dali svojo besedo skoraj vsi, le dva sta rekla drugače. Tako so z voljo naše trške srenje postali nov sodnik gospod Janez Brezovnik in to za dobo treh let.

Volitvam so blagovolili slediti še gospodje iz celjske kresije in sam gospod Žovneški.

Hofbauer: Jaz, Franc Hofbauer, trški sindik in justicijar, izrekam volitve za postavno veljavne in to tudi razglašam našim tržanom. Naj bo zdrav naš novi sodnik!

(K mikrofONU stopi Herbert Žovneški in pove):

Žovneški: Jaz, Herbert Žovneški, predstavim in potrdim za novega sodnika trga Mozirja gospoda Janeza Brezovnika, nadvse uglednega purgerja in našega podanika.

Svečano izjavljam, da bo naša zaščita še naprej veljala trgu Mozirje in njegovim ljudem. Vso našo pomoč pa bo prejemal trški sodnik, ki mu s tem predajam v roke sodniško žezlo kot zunanji znak njegove časti. Tako tudi resnično želim in mislim.

(Sledi stisk roke sodnika Žovneškemu, to mora biti zelo izrazito).

Žovneški: Naj tudi poslej velja zaobljuba sodnika, potrjena s stiskom roke, kot so to pred menoj delali moji slavni predniki.

(Sledi zaobljuba sodnika):

Brezovnik: Nadvse spoštljivo in iz srca govorim besede zaobljube. Poslušajte vsi častni gospodje in tržani Mozirja, trga s posebnimi pravicami: Pravice sodnika, ki so razjasnjene v trških

privilegijih in zapovedane v deželni postavi, bom opravljal nepristransko, pošteno, vestno in v dobro trga Mozirje. Do naše zaščitne gosposčine Žovneka bom izkazoval vso čast in pokorščino. Preganjal bom hudodelce, nečistnike, prešuštnike in take nedostojneže, da bo naša srenja živela v miru in dostojanstvu. Vso dolžno spoštovanje izražam deželni in kresijski oblasti in obljubljam, da se bom do kraja držal zapovedi teh visokih mest. Sodil bom kakor velevajo postave in z vso vnemo skrbel za siromake in vdove. Za Žovneške gospode bom pobiral vestno in sproti davke, skrbel bom za plačilo varščine v znesku 11 goldinarjev in 6 krajcarjev, ki jo naš trg letno plačuje Žovneku. Od tržanov pa zahtevam poslušnost in upoštevanje mojih zapovedi, redno plačevanje davkov, da ne bo potrebno rubiti ter vso drugo pomoč, ki mi pripada po starih šegah kraja. Naj dolgo živi trg Mozirje in njegov magistrat!

Žovneški: Želim novemu sodniku dobrega dela, čuvanja udanosti in pokorščine višjim oblastvom, zvestobo trgu Mozirje, ki mu daje zaščito gosposka Žovneka.

(Sedaj pristopi sindik Hofbauer in najavi zaprisego tržana Jožefa Kugovnika).

Hofbauer: Našemu magistratu je predložil Jožef Kugovnik, čevljar, doslej živeč v Braslovčah, Slovenec, poročen in oče dveh otrok, ponižno prošnjo, da bi ga naša srenja sprejela med sebe enake. Magistrat je izprašal Kugovnika pa tudi tam v Braslovčah je poiskal vesti o njem, vendar so vse dobre in tako je odločil, da podeli trške pravice Jožefu Kugovniku od današnjega dneva dalje. Kugovnik mora poravnati dajatve v znesku 5 goldinarjev magistratu in položiti zaobljubo, kot je to v rabi v našem trgu. Še prej pa vprašam tržane, če imajo kakšno besedo proti temu, da se Kugovniku podelijo trške pravice našega trga. Če ima kdo tako misel, naj jo glasno pove.

(malo počaka).

Ker ni nasprotovanja, naj velja volja magistrata in naj se Janez Kugovnik tu sem postavi in za menoj govori trško prisego.

Kugovnik pride pred sindika, najprej pozdravi Žovneškega nato sodnika in svetovalce in priseže: Jaz Jožef Kugovnik prisežem pri Bogu, da bom temu trgu vso zvestobo izkazoval, ne le trgu, temveč tudi gospodu sodniku in njegovim namestnikom pa tudi magistratu tega trga se bom vselej spodobno, pokorno izkazal. Upošteval bom vse kar je k pravilnemu zadržanju tržana potrebno in podano s temi trškimi pravicami in svoboščino. Pomagal bom ugledu trga z mojim delom, nikoli pa ne bom

deloval proti trgu in tržanom.

Jaz obljubljam, kakor se uglednemu tržanu spodobi, da bom vselej, kadar je to le mogoče, trgu koristil in te dane obljube sveto izpolnjeval, tako mi bog pomagaj.

Sodnik: (pristopi h Kugovniku in mu stisne roko v znak potrditve njegove zaobljube in proglasi): Novemu tržanu, Kugovniku, želim v naši srenji dobrega življenja in naj pridno opravlja svoje rokodelstvo v zadovoljstvo nas vseh drugih, kamor bo hodil delat. Naj bo med nami enak med enakimi.

Konec

Delitev rib, prizor v eni sliki

(Igrano na Ljubnem 1992)

Gre za običaj, ki je bil na Ljubnem uveljavljen v okviru danih trških pravic. Vsako leto so priredili skupen lov, ulov pa so potem delili med tržane in kočarje, čeprav ti niso imeli trških pravic.

Nastopajo:

Trški sodnik, tiste čase zelo ugleden mož, skratka prvi človek v trški srenji.

Trški policaj, tudi občinski sluga imenovan, vendar tiste čase ugleden zaradi izvajanja trške oblasti in nalogov sodnika.

Tržan, človek iz ožjega trškega kroga. Ti so bili največkrat bogati ljudje in zato nič manj prevzetni, zavedali so se svojih privilegijev.

Kočarka, obrobno prebivalstvo, kise je naseljevalo po milosti in volji tržanov, služili so jim kot poceni delovna sila v tavrhu oziroma kot ofri.

Prizor

Policaj: (stopi na oder in ves važen napove):

Mir in tiho! Besedo bo prevzel naš velespoštovani gospod trški sodnik, zato opozarjam vse navzoče, da pokorno prisluhnejo in v spoštovanju molčijo!

Sodnik: (izredno ponosno in mogočno deluje):
Draga trška srenja in tu prisotni kočarji. Spet je

slovesen dan, ko delimo skupno ulovljene ribe, ki so sicer last naše gosposke v Gornjem Gradu in jih smemo loviti le enkrat letno. To milost so nam namenili prečastiti gospod Gašper opat Gornjegrajski s posebnim patentom iz leta gospodovega 1459, v njem so natančno zapisali vse trške pravice, ki nam pripadajo in katerih se imamo po njihovi blagi volji tudi držati. Da naše Ljubno ni kar nekaj navadnega, priča tudi zgodovina, ki omenja naš kraj že leta gospodovega 1247. Ponosni na naše vrle prednike, ki so nam vse pravice ohranili in še kakšne priborili, se danes najprej poklonimo njihovemu spominu z glasnim vzklikom ŽIVIJO! Nič nisem slišal, le glasno zavpate živijo! No, sedaj je že nekoliko boljše, pa še vendar ne dovolj slovesno, da bi bilo v čast naših prednikov. Mene, trškega sodnika, so gospodje Gornjegrajski potrdili, Vi pa izvolili, zato mi pripada razsojanje, ko je to potrebno. Da pa bo vse jasno, poudarjam, da sem jaz zastopnik zemljiške gosposke in zato tudi stojim tu pred vami. Torej pri delitvi ribjega plena obvelja moja odločitev in tu ni več pritožb, ker jih ne bom sprejemal. Če kdo ni zadovoljen z deležem, naj se mu odpove! Dosti je takih, ki bodo radi pobrali kar se jim bo dalo. Doslej smo vedno delili na tri enake dele, od tega je tržanom namenjeno nekaj več, saj se to vendar razume, torej dobijo dva dela,

kočarji pa enega, pa še tega ne bi bilo treba dati, saj o tem ni nikjer nič zapisano, pa ker smo dobrega srca pač tudi kočarjem kaj damo! Da pa bo šlo vse po pravici, je tu naš policaj, ki bo vsem na roke gledal in po potrebi tudi ukrepal. Naj si nihče ne želi srečanja s policajem v trški kehi, zato je le spodobno in mirno naprej.

Tržan:

Prav ponižno bi prosil, da se mi dodeli kar tri dele, ker imam ženo v kinderpetu, kure pa imajo kugo in jih ne smemo uporabiti za juho po porodu. Pa tudi toča mi je pred tremi leti uničila vso koruzo, tako se še sedaj nisem od tega udarca opomogel. Moje gospodarstvo je skoraj na bobnu, usmilite se torej ubogega tržana.

Kočarka:

Ja kaj si ne boš še izmislil, ti stiskač, izkoriščevalec kočarjev, bogataš, da nimaš kam več zlatnikov skrivati, saj se o tem govori po trgu in po Forštu. Ja, vsak pošten človek ve kaj pomeni tvoja beseda, le lagati znaš in tu bi nam rad odžrl še tisto malo, kar nam boste milostno prepustili, kaj pa naj jaz z mojimi osmimi lačnimi ustmi naredim. Jim mar naj dam tvoje laži jesti?

Sodnik:

No, no, Rajhov, tako hudo pa najbrž spet ni, da bi ti morala ena sama riba rešiti življenje. Je pa že dosti naših ljudi na slabšem kot si ti, kljub temu, da ti je koruzo pred leti toča potolkla. Ja, saj smo ti zaradi te škode odpustili nekaj od štibre.

Kočarka:

Da te le ni sram, le glej, da se zaradi laži ne potopiš, ko boš fural tja proti Črnemu morju

flos. Veš, bog najde vsako še tako skrito rihto, bo tudi tebe pogruntal in tedaj ti ne bo šlo dobro, še hudiču lahko padeš v roke, ti in tvoj gnar.

Sodnika:

Sedaj je pa dovolj tega prepira. Ostane pri tem kot sem odločil in za nobenega ne bo izjem, torej tudi za tebe Rajh ne, če pa misliš, da se ti je zgodila krivica, pa pridi k meni v pisarno in napiši pritožbo. Le to ti povem, da pred našimi trškimi svetovalci že ne bom kakšno dobro za tebe rekel. Tako konec razprtij! Policaj prinesi vago! Začnemo!

Policaj: (prinese tehtnico in sporoči)

Oznanjam vsem tržanom, da sem včeraj na dan skupnega ribarjenja tu uradno in osebno ter lastnoročno stehal ulov in ugotovil, da je vsega 211 funtov rib velikih in malih, od teh 5 funtov pri glavi rahlo smrdečih, pa še vendar užitnih. Te bodo namenjene kočarjem, ki so bolj trdnega zdravja kot tržani. Po volji milostne zemljiške gosposke objavljam, da se je lov opravil ročno, tako na Savinji kot na Ljubnici. V Savinji, kot velevajo naše pravice, se je lovilo od Juvanskega potoka do Kamnatnikovega jezua, torej je uradno vse v najlepšem redu!

Sodnik: V trgu imamo 44 domačij, na vsako odpade torej kake tri funte rib, na kočarja pa ostanek. To je pravično odmerjeno in tako se bo tudi delilo, naj se tedaj vsi upravičenci v vrsto postavijo in prevzamejo milostni dar v čast in slavo trga Ljubno in naše prespoštovane gosposčine Gornjegrajske.

Velika beseda

dramski prizor

Slavnostna akademija ob 120 letnici kulturnega delovanja v Mozirju

Aleksander Videčnik, Mozirje 1996

Velika beseda

Nastopajo:

Janez Lipold, mozirski župan in državnozbornski poslanec.

Dr. Josip Vošnjak, zdravnik iz Šmarja pri Jelšah in deželnozbornski poslanec

Dr. Štefan Kočevar, zdravnik iz Celja in predsednik celjske Čitalnice

Deklamatorica - mlada deklica

Moški pevski zbor

Povezovalka, ki bere predgovor in to pod spuščeno zaveso

Osebnosti:

Janez Lipold je mozirski župan in tedaj že uveljavljen politik, trdnih slovenskih načel. Izreden organizator, živahen človek prijaznega videza, v Mozirju in daleč naokoli ugleden govorec. Soorganizator slovenskih taborov, posebno tistega v Žalcu.

Dr. Štefan Kočevar, zdravnik v Celju, prej v Podčetrtku, predan slovenski misli, naklonjen ilirizmu, mecen slovenskih pisateljev in pobudnik za ustanovitev Čitalnice v Celju. Dober govornik, gromkega glasu in živahen v obnašanju. Deluje malo zadržano, morda na videz vzvišeno, to je bilo tiste čase običajno za izobražence, čeprav le na videz.

Dr. Josip Vošnjak, velik pobudnik za slovensko stvar, posebno se je uveljavljal na taborih kot odličen govornik, bil je tudi začetnik pobude za ustanavljanje slovenskih denarnih zavodov, pisatelj, publicist, ki je v slovenskih časopisih spodbujal k gospodarski osamosvojitvi Slovencev.

Mizanscena

Na odru miza s tremi stoli. Miza naj bo ovita s slovensko trobojnico. Na njej vaza s cvetjem. Ozadje odra predstavlja kuliso z trgom Mozirja. Spredaj desno, skoraj na robu odra, pano s

povečavo Aškerčevega posvetila Mozirju. Ustrezno okrašeno.

Pevski zbor je v dvorani, v kotu pred izhodom iz dvorane (blizu odra), drugih napisov ni.

Scenarij

- predgovor, opravi povezovalka pred spuščeno zaveso,

- ko se zastor dvigne zapoje pevci Naprej zastave ...

- pozdrav župana Lipolda, ki hkrati povezuje potek Velike besede,

- deklamacija

- pevski zbor poje

Sodelujoči morajo biti pozorni na povezovanje Lipolda, kajti on povabi k deklamaciji, petju, govorom, in tudi zaključí večer.

Garderoba

Nastopajoči nosijo običajne temne obleke (dolge suknje). Ni potrebno kaj posebnega, priporočljivo bo dobiti suknje v Gledališču Celje.

Šminka

Lipold in Vošnjak nosita brade. Lipold dvodelno, Vošnjak polno.

Povezovalka (govori pred zaprtim zastorjem):
Spoštovani prijatelji kulture!

V veselje in čast nam je praznovati 120 letnico kulturnega delovanja v Mozirju. Dobrodošli v imenu Prosvetnega društva Mozirje v želji, da boste doživljali to prvo dejanje v verigi slavnostnih prireditev, ki bodo obeležile to obletnico, v veselju in z zanimanjem.

Ni naključje, da je Mozirje že davnega leta 1876 pripravilo prvo javno kulturno prireditev. Mozirje je slovelo kot narodni trg in je prvo na tedanjem Štajerskem uvedlo slovensko poslovanje na občinskem uradu. Tu je bilo ustanovljeno prvo sokolsko društvo na Štajerskem in še vrsta drugih narodnih društev je budila naš narod k narodni zavesti. To ni bilo enostavno v državi, ki je zatirala narodnost številnih ljudstev v tedanji Avstriji. Posebno Slovincem so bili tuji neprijazni, saj

so načrtovali popolno ponemčenje tega dela Slovenije. Slovenski jezik je veljal za govorico hlapcev, za jezik tlačanov. Šole so poučevale v nemškem jeziku in bile dostopne le bogatim in poglavitno tujerodnim prebivalcem. Slovenstvu čas ni bil naklonjen v prav ničemer.

V takih okoliščinah so takoj po pomladi narodov Avstrije, to je po letu 1848, pričeli mladi slovenski izobraženci narodno buditeljsko delo. Opozarjali so na krivice, ki se godijo našim ljudem, na grožnje popolnega izginotja Slovencev na Štajerskem in na pravico do dvojezičnosti v šolah in uradih. Tudi politično osveščanje se je pričelo na taborih, kjer so zahtevali združeno Slovenijo in pravico do lastne kulture. Ustanovljale so se Čitalnice in v njih prirejale Velike besede, to so bile prireditve narodnega prebujenja in osveščanja. In prav Veliko besedo vam želimo danes prikazati v spomin na tiste prve začetke kulturnega delovanja v našem kraju. Drage gledalce in spoštovane gledalke prosimo, da se skušajo vživeti vsaj malo v tiste davne čase, ko je pomenila slovenska pesem našim ljudem doživetje, ko je zvenela slovenska beseda kot balzam v času splošnega poniževanja vsega kar je bilo našega, slovenskega. Razumeti je treba tisti čas šele potem bomo dojeli veličino dejanj in prizadevanj naših prednamcev, ki so odločno stali na braniku slovenstva.

Tistega dne prve Velike besede v Mozirju so bili navzoči Janez Lipold, mozirski župan, pobudnik besede, dr. Štefan Kočevar, zdravnik v Celju in velik narodni buditelj, dr. Josip Vošnjak, zdravnik v Šmarju pri Jelšah, začetnik slovenskega narodnega hranilništva in velik narodnjak, pisatelj in publicist. Tako Vošnjak, kot Lipold sta bila poslanca slovenskega rodu zelo odločna v državnem zboru na Dunaju pa tudi v deželnem zboru v Gradcu. Tako jih moramo tudi ocenjevati še danes, ko že marsikdo ne ve več kaj vse so ti moške storili, da danes živimo na svoji zemlji in govorimo domačo govorico, pojemo slovensko.

Besedilo dramskega recitala je napisal Aleksander Videčnik, ki je predstavo tudi režiral, dr. Josipa Vošnjaka predstavlja Robert Klemenak, dr. Štefana Kočevarja Janez Klemenak, župana

Janeza Lipolda pa David But, deklamirala bo Tjaša Marinc.

Lep večer vam želim.

Janez Lipold:

Moji dragi tržani!

Kot župan svobodnega trga Mozirje izražam veliko čast in veselje nad visokim obiskom dveh jako uglednih slovenskih mož. V Mozirju pozdravljam gospoda doktorja Štefana Kočevarja iz Celja in gospoda dr. Josipa Vošnjaka iz Šmarij pri Jelšah. Oba gospoda se nista ustrašila slabega vremena in se podala na dolgo pot z željo, da preneseta med nas vest o tem, da se tudi naš narod prebuja, da postaja osveščen in išče prostor med do sedaj gosposkimi narodi. Oba gospoda sta v prvih vrstah slovenskih taborov, sta enostavno povedano pobudnika narodne misli in narodnega preporeda. Lepo pozdravljena med nami in naj povem, da Vama je mozirski trg hvaležen za vajino prizadevnost in naklonjenost.

(in se z obema rokuje)

Velika beseda je prireditev, na kateri se meri slovenski jezik z drugimi v javni rabi. Je prilika, ko Slovenci zadihamo po domače, po naše. Da bo večer lepši, prosim vrle pevce, da nam kaj zapojejo.

(pevci zapojejo naprej zastave slave in še eno Ipavčevo)

Lipold: Vem, da nam imata oba gospoda marsikaj zanimivega povedati. Zato prosim gospoda dr. Kočevarja, da prevzame besedo, vas dragi Mozirjani pa prosim, da mu pozorno sledite.

(spregovori dr. Kočevar)

Dr. Štefan Kočevar:

Dragi Mozirjani!

Vesel sem, da nas je vaš ugledni župan in državnozborski poslanec gospod Janez Lipold povabil med vas. V imenu udov celjske Čitalnice, ki je hram slovenstva sredi nemškutarske srenje, vas od srca lepo pozdravim. Med vas prinašamo glas o tem, da tudi Slovenci postajamo narod s svojo omiko in svojim ponosom. Še ni dolgo tega, ko so Slovenci bili podaniki nemškega in laškega plemstva, brez stanovskih predprav. Naš jezik

so smatrali za govorico manjvrednega ljudstva, imeli so nas za neuke množice, ki so lahko le srečne v podrejenem položaju, ko košček kruha reže gospod in ob tem zahteva zahvalo v tujem jeziku. Doslej je le duhovniški stan bil na strani preprostega ljudstva, pa še ta je že skoraj pozabil besedo v domačem jeziku. Leta 1853 je slovenski škof Slomšek zapisal: "Bila je sv. Cerkev doslej jedina varuhinja, dojnica in mati našega jezika." Duhovniki torej, čeprav brez vsake narodne zavesti, so bili narodu posredno in neposredno dobrotniki in učitelji, ne kopajoč mu jam, v katere bi ga zagrebli. Po letu 1848, ko se je odpravil fevdalni sistem, so kmetje postali svobodni, že pred tem jim je to omogočila francoska zasedba, kajti že tedaj so odpravili plemstvo kot oblast. Tedanji kmet se je svojega gospoda bal veliko bolj kot pa sedaj hudiča. Ne le, ker so imeli gospodje neomejeno oblast nad podaniki, tudi zato, ker je to bil tujec, ki je zaničeval vse kar ni bilo njihovega pokolenja. Toda Slovenci imamo že od Trubarjevega časa sem dokaze naše kulture, kajti v jeziku, ki se piše, je dokaz omike nekega ljudstva. Po zaslugi dr. Janeza Bleiweisa smo dobili časopise, narodna zavest se je začela buditi, pa čeprav preko Dunaja, kjer so naši mladi sinovi obiskovali vseučilišče in prihajali učeni med svoj narod, da bi ga osveščali in opogumili za boj proti nasilju tujca.

Lipold: V krajih, kjer se sicer govori slovensko, se že združujemo poslanci slovenskega porekla, da bi te pravice družno pridobili. Toda velikonemška premoč je surova, napadalna in ni pripravljenosti za pošten dogovor. Zato moramo naše sile združiti v trden obroč, ki bo enoten. Le tako nam bo uspelo dvigniti svoj pravičen glas nad vpitje nemške drhali.

Sedaj pa prosim gospoda dr. Josipa Vošnjaka da nam spregovori, še prej pa nam bodo spet pevci zapeli našo pesem.

(pevci zapoje)

Dr. Josip Vošnjak:

Dragi bratje in sestre Slovenci!

Prav rad sem prišel med Vas z našo mislijo in besedo. Naš narod se vse bolj osvešča, vse bolj

spoznava pomen slovenske besede in pesmi, postaja narod s svojo preteklostjo in išče svojo bodočnost. Na poti v narodno in gospodarsko veljavo pa mu pomaga veliko zavednih izobražencev, saj so naši ljudje stoletja bili le poceni delovna sila za tujce, ki nam vladajo in hočejo še naprej vladati nekemu narodu. Moj dragi brat dr. Kočevar Vam je nazorno opisal mizerijo našega naroda, zatiranje slovenske besede, ker da je slovenščina govorica hlapcev, ki ne sodi v javnost, niti v boljše družine. Ponosen sem, da sem eden tistih, ki stopajo na čelo bojujočega se naroda za svoje narodnostne in politične pravice. Niso nas matere učile mile domače govorce zato, da jo zanikamo da se je sramujemo. Sveta nam mora biti ta naša beseda, saj je naša in mora naša tudi ostati.

Toda jaz Vam hočem povedati nekaj o gospodarski veljavi našega naroda. Slovenci smo priden in delaven narod, to nam priznavajo vsi tisti, ki nas znajo s pridom izkoriščati za svoje bogatenje. Treba je vedeti, da narod, ki hoče priti do samostojnosti, mora poskrbeti za svojo materialno neodvisnost od tujega kapitala in tujih podjetnikov. Danes je eno in drugo v rokah Nemcev in Lahov. Naj mi kdo ne zameri, toda narod je treba podučevati v stvarnih razmerah in okoliščinah in ni zadosti buditi ga na raznih prireditvah in veselicah po čitalnicah. Tudi naši tabori morajo dati poudarka gospodarskim rečem, kajti v tem so naši ljudje še najmanj podkovani. Saj je tako, da se narod za vsako idejo kaj hitro navduši, toda kmalu sledi treznost, ker pač navdušenje traja le nekaj časa!

Ko sem bil pred leti pri bratih Čehih v Pragi, sem si ogledal njihove založne, to so prve oblike narodnih hranilnic. Oni so daleč pred nami in nam služijo za zgled. Imajo že svoje narodne denarne zavode, ki hranijo doma pridelan denar in z njim pomagajo svojim ljudem v gospodarskem razvoju. Do tega denarja morajo naši udje hranilnic priti v kratkem in enostavnem postopku, brez posebnega truda, stroškov in čakanja. Sedaj izkoriščajo stiske ljudi razni vaški mogotci, ki za visoke obresti posojajo denar ubogim in neukim ljudem. Tako prihajajo naši,

slovenski grunti zelo pogosto na boben, kupijo pa jih tujci, ki imajo denar in moč. Potem naseljujejo svoje, torej nam tuje ljudi v naše kraje in vasi in jih počasi naredijo za svoje, to pa pomeni izrinjanje slovenskega naroda. Na Češkem se zelo trudijo, da naredijo narodne denarne zavode ljudem blizu, da ti vanje zaupajo in imajo že velike uspehe. Kaj pa mi? Še le premalo storimo v tem smislu. Kmet in navadni meščan sta še vedno lahek plen špekulantov in tujcev. Je pa tudi med našimi ljudmi slišati, kaj bomo nosili v hranilnico, ko nič nimamo. To je jalov izgovor. Vsak krajcer je vreden hrambe in varčevanja. Bolje, da potuje v hranilnico kot v gostilno, bolje v šparovec, kot za zapravljanje. Ponekod so tudi na Slovenskem že hranilnice, kot na primer povem v Ljutomeru, pa lepo uspevajo in ljudje jim zaupajo. Zapomnite si dragi Slovenci, ni obstanka nekega naroda brez svoje hrbtenice, ta pa je materialna osamosvojitve od tujega denarja. Bodimo torej ponosen narod, saj to smemo biti, v marsičem smo enaki drugim, veliko večjim narodom. Glavo pokonci in ne klonimo pred vsakim, ki drugače govori kot mi, pa že mislimo, da moramo biti ponižni. Na svojem bomo ostali, na tujem bomo vedno le podložniki.

Lipold: Kako iz srca so zveneale besede našega dragega gosta dr. Vošnjaka. Tudi v našem trgu že pripravljamo ustanovitev slovenske posojilnice. Trdim, da je mnogo uglednih mož privolilo v takšne priprave. Prosili pa bomo gospoda dr. Vošnjaka za pomoč pri tem, ker že ima dobre izkušnje v ustanavljanju slovenskih denarnih zavodov. Res je, če ne bomo imeli svojega kapitala, nam bodo kruh rezali še vedno tujci in to grenak kruh. Mozirjani smo tudi sicer zavedni, na naši občini že dolgo poslušamo slovensko, naš učitelj Hofbauer je celo pred desetimi leti napisal domači učbenik, iz katerega se tudi slovenski otroci lahko naučijo za šolo potrebnega znanja pa še marsikaj drugega smo postorili, da bi uveljavili našo narodno bit. Tudi v čitalnico so včlanjeni domala vsi tržani, ja, Mozirje je narodni trg.

(Pevci zapojejo)

Lipold: Res je tako, kot je povedal spoštovani gospod dr. Kočevar. V državnem zboru še vedno nismo dosegli pravice rabe slovenskega jezika pa tudi na uradih dvojezičnosti ne upoštevajo. Najhuje pa je, da naša mladina v šolah poslušala le nemško govornico, domača je zapostavljena. Zato zahtevamo uvedbo slovenskega jezika na šole, tudi na gimnazije, saj nemški jezik povzroča velike težave našim neukim ljudem. Po uvedbi tiskovne svobode so kmalu nastajali slovenski časopisi v vseh kronskih deželah, v katerih se govori slovensko. Ko je nastala nevarnost združitve avstrijske države z nemško, kar so podpirali prav najbolj napeti nemški nacionalisti, se je porodila misel o združenju Sloveniji. Prijatelj Slovencev, nadvojvoda Janez, je kazal razumevanje za slovenske težave. Zato mu je dr. Bleiweis razložil namero o združenju Sloveniji misleč, da bo ta Habsburžan kako pomagal uresničiti tako zamisel. Seveda pa je bil v prvi vrsti plemenitaš in kot tak ni smel in ni mogel pomagati. Pa tudi znotraj naših vrst ni bilo enotnosti, čeprav so ljudje na taborih množično zahtevali združenje vseh v Avstriji živečih Slovencev. Slovenci so tudi pri cesarju protestirali proti nemški zvezi, ki se je rojevala v glavah velikonemcev v Frankfurtu. Ustava je prehitela te nakane in iz združene Nemčije ni bilo nič! Slovenci pa so prošnjo za združeno Slovenijo opremljeno z 11.000 podpisi poslali cesarju. Češki in nekateri drugi slovenski politiki so podprli takšne namere naših buditeljev, vsi so pa družno bili proti Frankfurtski državi. V podobnem položaju so se znašli tudi Čehi, zato so pripravili v Pragi velik slovanski shod, kamor je potoval tudi naš Stanko Vraz. Shod pa je obrodil malo sadu. Tako se moramo osloniti le na lastne sile. Tudi širše povezovanje Slovanov v Avstriji ni kaj prida uspelo. Potlej so hoteli naši naprednjaki navezati stike s Hrvati, da bi skupaj sledili želji po združevanju narodov znotraj Avstrije. Žal je malo odmevala naša želja. Sedaj moramo ob Vaši podpori deželni poslanci in državnozbornski delovati odločno za slovensko stvar. Če bo enotnost med ljudmi, bo naš glas močan, zato kličem - bodimo Slovenci odločni in složni v boju za naše pravice in obstoj!

Prosim pevce, da nam zapojejo.

(pevci pojo - za tem pride deklica, ki deklamira)

Lipold: Lepo si deklamirala draga deklica, upam, da boš tudi vnaprej ljubila slovensko zemljo in domačo besedo. Bi želel morda kdo od tržanov pričujoča gospoda kaj vprašati? No saj vem, da je zadrega velika. Mislim, da smem reči obema gospodoma najlepšo zahvalo za buditeljske besede, za bogato sporočilo in tudi za spodbudo našega v bodočnost usmerjenega delovanja za dobrobit slovenske resnice in pravice. Da bi nam bila usoda naklonjena si želimo vsi, ki smo dobre volje. Tako pa želimo našim prihodnjim rodovom zagotoviti prijazno domovino, v kateri ne bo več ponižanja za Slovence in v kateri bomo gospodarji na svoji zemlji. Saj to je naša skupna

želja in odločnost, mar ne?

Kaj lepšega kot slovenska pesem, prosim pevce, da nam še kaj zapoje.

(pevci pojo)

Lipold: Sedaj je na redu, da se vsem dragim Mozirjanom zahvalim za udeležbo na današnji Veliki besedi in prepričan sem, da ni bila zadnja v Mozirju. Posebno zahvalo pa sem še enkrat dolžan obema gospodoma, gostoma, ki sta nas s svojim obiskom in sodelovanjem res razveselila. Sedaj pa vabim Dr. Štefana Kočevarja, znanega narodnega buditelja iz Celja k besedi.

Konec

Po strmih poteh

Za igro prirejena zgodovina Savinjske podružnice SPD

Ob stoletnici ustanovitve Savinjske podružnice SPD v Mozirju 1993

Pripravil: Aleksander Videčnik

Potek proslave v Mozirju

Prireditev je tako načrtovana, da v njej sodelujejo tako izvajalci, kot tudi gledalci v dvorani. Zato je potrebno razvrstiti sodelujoče pevske zборе v dvorano. Izvedba zamisli je stvar dogovora z zborovodji.

Na odru izvajajo za mizami igralci govorni del zgodovine Savinjske podružnice SPD. Predvidene so vsega tri mize s klopmi za katerimi se posedejo izvajalci planinci in citraši. Razvrstitev miz je stvar režiserja. Vsekakor pa morajo te biti enostavne izdelave, kot so na primer gasilske.

Potek dogajanja in prepletanja govornih in glasbenih točk je vezan na iztočnice govornega dela, ki bo predvideval že poziv za glasbeno točko.

Izvajalci govornega dela morajo biti izkušeni igralci, saj mora beseda izzveneti kot pripoved in nikakor ne branje, to bi dolgočasilo ljudi.

Od samega začetka je treba pritegniti k sodelovanju gledalce s tem, ko jih pozove, da "pomagajo zapeti" to in to pesem. Želja je, da pevci zapoje domače pesmi, le tako bodo v petje vključeni tudi gledalci.

Mizanscena ne zahteva kaj posebnega. Mize naj bodo pomaknjene bolj k robu odra, da bo slišnost zagotovljena. Na zadnji odrski zavesi je lahko le znak SPD in nič drugega. Na mizah so polici iz katerih se skupno pije jabolčnik.

Beseda predstavnika mozirskega planinskega društva sledi na koncu, vendar mora biti kratka in jedrnata, morda predstavitev sodelujočih in zahvala.

Nastopajoči imajo priimke, ki so zgodovinsko resnični, so namreč priimki prvih gorskih vodnikov, ki jih je najel Kocbek v Solčavi, Lučah in na Ljubnem. Drugi pomembni priimki bodo zajeti v besedilu.

Pevovodje morajo pripraviti seznam pesmi, ki jih nameravajo zapeti. Ker naj prireditev ne traja več kot uro in pol, se bo treba temu razpoložljivemu času prilagoditi. Citraši bodo pozvani k igranju, denimo takole... "spet se bodo glasile citre, no dajte spet katero...". Zato njim ni treba sporočati imen, ki jih bodo igrali.

Prizor na odru

(Planinsko opravljene prihajajo izvajalci na oder. Med tem, ko se družba posede za mize, stopi Herle v ospredje in nagovori gledalce v dvorani).

Herle: Lep planinski pozdrav z željo, da bi današnje srečanje bilo lepo in veselo. Ja, pa tudi slovesno, saj bomo obujali spomine na začetke

slovenske planinske organizacije, ki je letos prehodila že svojih 100 let. Kot se za planince spodobi, se bomo skupaj poveselili, skupaj zapeli in še katero rekli, čeprav kakšno okroglo.

BOMO KAR SKUPAJ ENO ZAPELI

(Herle prisede in pogovor steče)

Benda: Tujci, ki so tedaj pri nas vladali, so segali, ne le po našem jeziku, tudi planinski svet so si prillašali, naše ljudstvo bi tedaj težko vztrajalo, če bi ne bilo mladih, izobraženih narodno zavednih mož, ki so se postavili na čelo svojega naroda.

Herletova: Ni bilo lahko ostati Slovenec, ko so tujci imeli vso bogatijo v svojih rokah in naš človek naj bi jim le služil in to pokorno, pa še zvesto povrhu.

Planinšek: Lotili so se celo imen naših vršacov, pisali so jih v nemščini in tako dokazovali, da je tu nemška zemlja. Res je bil skrajni čas, da so naši predniki temu nasilju organizirano kljubovali. Eden velikih mož, je gotovo Fran Kocbek, ki je kot nadučitelj v Gornjem Gradu in rojak iz Slovenskih Goric, odločno stal v bran slovenskega učiteljstva in v naprej tudi savinjskih planin.

Bendova: Seveda, treba je bilo pohiteti, saj so Nemci že davno imeli svojo planinsko organizacijo in v Celju je tedaj že delovala sekcija Nemško-avstrijskega planinskega društva, ki je prizadevno označevala planinske poti in pričela graditi nemške planinske kočice. V Ljubljani pa so se na pobudo Piparjev odločili in ustanovili Slovensko planinsko društvo.

Planinškova: Kocbek se je kar na svojo roko lotil raznih del v Savinjskih planinah, označeval je slovenske poti, pisal slovenske smerokaze in s tem hudo razburil celjske Nemce, ki so ga v njihovem časopisju žolčno napadli. "Kako si le upa neki Slovenec kaj takega!"

Herle: Kocbek pa se seveda ni ustrašil in je kljuboval vsem nesramnostim in obrekovanju. Celo v časopise je zapisal, da so hribi v tej deželi edino le slovenski in s tem se morajo tudi sprijazniti člani nemškega planinskega društva.

Herletova: Tedaj je Kocbek uvidel, da brez organiziranega planinstva ne bo mogoče delovati v dobro slovenskih planin. Povezal se je s profesor Orožnom, ki je bil predsednik SPD v Ljubljani in hkrati zaprosil za sodelovanje prof. dr. Frischaufa, ki je že dodobra spoznal lepoto naših gora in o njih veliko pisal v strokovnem tisku.

NA CITRE SE JE V PLANINAH ŽE OD NEKDAJ IGRALO - POSLUŠAJMO!

Benda: Res zanimivo, nemški znanstvenik, kakršen je bil dr. Frischauf, se je navdušil nad zamisljivo Kocbeka o ustanovitvi Savinjske podružnice SPD; tedaj je že delovala takšna v Kamniku. Vsi so seveda bili pripravljeni na nasprotovanja s strani nemških planincev, ki bi želeli preprečiti združevanje Slovencev v društvo. Pa so naši vztrajali in pridno pripravljali ustanovitev podružnice.

Herle: Kako so o nas širili slab glas priča članek dr. Hoffmanna, ki je v nemško planinsko revijo Gartenlaube leta 1865 zapisal, "da večjega roparskega gnezda v Nemčiji, kot je solčavski konec ni." Seveda nam je takšna laž zelo škodila, čeprav tedaj še planinstvo ni bilo tako zelo razširjeno, pa vendar.

Herletova: Le dr. Frischauf je pisal resnico o naših gorah, hvalil je njih lepoto in vedno znova zatrjeval kako prijateljsko ga naši ljudje sprejemajo in z njim sodelujejo. Zato ni naključje, da se planinska kočica na Okrešlju še danes imenuje po njem. Pa tudi sicer so mu slovenski planinci izkazovali vse časti in ga vseskozi tudi spoštovali.

Planinšek: Frischauf je prvič hodil po naših krajih že leta 1868, vendar pa je pričel z načrtnim raziskovanjem šele leta 1874. Od tedaj dalje pa je izredno veliko pisal o Savinjskih Alpah, kot je on vedno imenoval naše gore. Zavzemal se je za cestne povezave in med drugim zakoličil cesto do Železne kaple, žal pa je marsikateri načrt preprečila prva svetovna vojna.

Benda: Kocbek je sklical prvi sestanek za ustanovitev SPD v Mozirju, dne 20. avgust 1893 v gostilni Antona Goričarja, na njem so se dogovorili za potek ustanovnega občnega zбора,

ki so sklicali 28. avgusta 1893 v Goričarjevi hiši, ki nosi danes spominsko ploščo.

FANTJE SEDAJ STE VI NA VRSTI - ZAPOJTE NAM KAKŠNO LEPO

Planinšek: Zbor je potekal v navzočnosti imenitnih osebnosti iz doline in širšega območja tedanje Štajerske, navzoči so bili tudi vodilni SPD iz Ljubljane. Za načelnika podružnice so izbrali Frana Kocbeka v odbor pa še Antona Goričarja, Leopolda Goričarja in mozirskega kaplana, Antona Aškercera. Tajniške in blagajniške posle je opravljal Kocbek vse do leta 1897, ko je tajništvo prevzel in ga vodil 15 let učitelj Ignac Šijanec iz Gornjega Grada.

Herletova: Seveda se je skozi leta odbor spreminjal in se po sestavu prilagajal potrebam podružnice. Vsekakor velja omeniti zelo prizadevno delovanje gornjegrajskega župana Jakoba Božiča.

Kmalu je imela podružnica že svoje gorske vodnike, saj je v Savinjske Alpe zahajalo vse več planincev od blizu in daleč.

Benda: Planinsko gibanje je zajemalo vse širše okvirje in se širilo še v druge predele Štajerske. Mariborski časopis Naš dom je leta 1910 načel vprašanje premestitve podružnice v Celje, ki je bilo nekakšno središče nastajajočega planinstva. Občni zbor, leta 1902 v Šoštanju pa je tako zamisel ovrgel, znani narodni pobudnik dr. Božič je dejal "kjer je Kocbek, naj bo podružnica."

Bendova: Na občnem zboru v Celju, bilo je leta 1912, so prenesli tudi formalno sedež podružnice iz Mozirja v Gornji Grad. Dopolnili so še pravila in izvolili takle odbor: načelnik Fran Kocbek, tajnik Josip Korban, blagajnik Podbrežnik, člana pa sta postala dr. Milko Hrašovec in dr. Josip Vrečko. Seveda so na zboru bili navzoči delegati vseh sekcij, ki so delovale že nekaj časa v različnih krajih celjskega območja. V posameznih krajih so torej poverjeniki vodili že omenjene sekcije SPD.

Herle: V naši dolini so bili tedaj poverjeniki sekcij - v Mozirju Leopold Goričar, na Rečici Zdravko Deleja, na ljubnem Franc Petek, v Lučah

Anton Pustoslemšek in v Solčavi Kristijan Germelj. Ti podatki pričajo o izredni pripadnosti Zgornje Savinjske doline planinstvu.

Bendova: Kljub prizadevanjem, da bi delo oživel še v drugi predelih Štajerske so nekateri nezadovoljneži kar naprej rovarili proti sedežu podružnice, tako je Domovina, to je bil celjski časopis, očitala, da se je v celjski okolici nič ne stori za procvit planinstva in da je treba podružnico prestaviti v sredino območja kjer naj bi delovala, to je v Celje.

DEKLETA IN FANTJE BI ŠE VI ZAPELI - BO BOLJ VESELO

Planinškova: Občni zbor leta 1909 v Celju ni sklenil sedeža podružnice prestaviti, pač pa so tedaj osnovali za celjsko območje odsek, ki ga je vodil dr. Josip Vrečko, v odboru pa so sodelovali vsi vidni narodni možje Celja. Posebno močni so bili zastopani člani celjskega Sokola, tedaj najbolj udarne narodne skupine.

Herle: Zanimivo, da so na omenjenem občnem zboru poročali o številu članstva v podružnicah in našeli 1 častnega člana, 25 ustanovnih in 141 rednih članov. Med ustanove so šteli tudi profesorja Božidarja Štifterja, solčavskega rojaka, ki je služboval v daljni Kalugi (Rusija).

Seveda so se med tem dogajale zanimive reči v življenju podružnice, zelo slovesno so slavili desetletnico v Logarski dolini, ki je bila velika in odmevna narodna prireditve.

Bendova: Skoraj bi pozabili Planinski sejem v Radmirju. Podružnica je potrebovala denar za izgradnjo planinskih poti in zavetišč. Leta 1907 so pripravili v Radmirju veliko srečanje planincev, rekli so mu sejem. Zamisel je bila Kocbekova, izvedba pa Šijančeva. Izdali so svoj humoristični list Planinski škrt, ki ga je uredil Šijanec. Branko Zemljič, tedaj še mlad učiteljskičnik, je pridno sodeloval v vseh pripravah. To je bilo veliko in veselo slavje narodno zavednih ljudi.

Herle: Denarja ni bilo nikoli dovolj, zato je Kocbek uvedel planinski kolek, ki so ga kupovali slovenski stvari naklonjeni ljudje. To je bil neke vrste narodni dar. Kolek so prodajali po vsem

tedanjem slovenskem Štajerju.

Sicer pa se je veliko tega dogajalo, da bi vse povedali bi se morali najmanj še enkrat takole sestati. Ja, naše prednike lahko le občudujemo, ponosni pa smo seveda na njihov pogum v boju za slovensko narodnost in omiko.

Planinškova: Ni pa manjkalo čeri, preko katerih so morali tedanji planinci najti pot. Nemški upravitelj gornjegrajskega škofijskega posestva Hofbauer je povsod, kjer je le mogel nagajal, to pa je bilo usodno, saj je večina ozemlja našega hribovskega predela tiste čase pripadala temu posestvu, zato so morali marsikdaj iskati pomoč pri škofu Missiji in pozneje Jegliču, posebno slednji je bil slovenskemu planinstvu očitno naklonjen.

KAJ PA KAJ O KOCBEKOVIH DOŽIVETJIH - POVEJ TI GRMELJ KAKŠNO

Planinšek: Oblast je tudi nagajala slovenskim planincem v naših krajih. Ko so leta 1913 dodeljevali denar za ureditev planinskih poti, so namenili podružnici 1000 kron pod pogojem, da se glede tega dogovori z nemškim planinskim društvom v Celju. Celo namestnik glavarja dr. Hohls se je v posredovanje vključil in sklical obe društvi na razgovor, toda papir prenese veliko, Nemci so pristali na sodelovanje, društvo v Celju pa je to kasneje preklicalo in tako podružnica ni dobila prepotrebne denarja.

Herle: Fran Kocbek je skupaj s Miha Kosom izdal prvi vodnik po Savinjskih Alpah, pozneje je izdajal Planinski koledar in ob tem še veliko pisal v časopisje. Kot zadnje njegovo knjižno delo šteje knjiga Savinjske Alpe, izdana leta 1926 v Celju. Branko Zemljič je pravilno zapisal, da je ta knjiga bila Kocbekov "labodji spev". Vmes je bila prva svetovna vojna, ki je seveda zavrla delo podružnice, ni ga pa zatrla. Takoj po njej je Kocbek v imenu podružnice prevzemal dotedaj nemška zavetišča in premoženje nemškega planinskega društva na našem območju.

Benda: No, sedaj pa bi morali še spregovoriti o slovenskih planinskih kočah, ki so nastajale v naših hribih. Gotovo velik dosežek za podružnico

je bila postavitev Kocbekove kočice na Molički planini, do tja je označil pot Kocbek skupaj z vodnikom Jurijem Planinškom. Leta 1894 je bila kočica na red. Pot do nje je dokončno uredil vodnik Miha Uršič. Ob otvoritvi so se zbrali vsi najvidnejši planinski in narodni ugledneži od blizu in daleč. Dogodek sodi med mejnike slovenskega planinstva v naših Alpah.

Herle: Ves čas delovanja podružnice so skrbeli za urejanje planinskih poti. Tu imajo največ zaslug Fran Kocbek, dr. J. Frischauf in Janez Piskernik, ki se je s Koroškega priženil k Plesnikom v Logarsko dolino in je vseskozi pomagal tako Kocbeku, kot Frischaufu, pozneje pa je bil dolga leta tudi oskrbnik Piskernikovega zavetišča v Logarski dolini. No, to stavbo je tudi gradil pa mu je zmanjkalo denarja, Nemci so mu radi posodili, ko pa ni mogel vrniti, je zavetišče prešlo v roke nemškega planinskega društva.

SEDAJ BI SE PA ŽE PRILEGLA KATERA S CITER

Planinšek: Kolikor vem, je Piskernik gradil slovensko kočico na Okrešlju in to v letih od 1905 do 1907. Tedaj je med počitnicami veliko delo opravil Solčavan, profesor Vladimir Herle. Ko je tam stoječo nemško kočico odnesel plaz, je Savinjska podružnica z dovoljenjem škofijskega posestva v Gornjem Gradu pridobila nekaj zemljišča in določene ugodnosti glede potrebne lesa za gradnjo.

Benda: Kako je že bilo z kapelico na Molički peči? Savinjska podružnica jo je postavila leta 1898 nad Kocbekovo kočico.

Zavetnika so izbrali povsem namerno, namreč sveta Ciril in Metod, ker sta bila slovanska učitelja vere. Kapelo je postavil mojster Jožef Colarini, les pa je prispevala ljubljanska škofija.

Notranjo opremo so uredili celjski kamnosek Čamerlik in ljubljanski kipar Rovšek. Stroške so plačali domačini, posvetil pa je kapelico lučki župnik Franc Lekše.

Bendova: Podružnica je nameravala zgraditi večjo kočico na Pragu in pomožno zavetišče v Robanovem kotu, pa do tega zaradi prve svetovne vojne ni prišlo. Tedaj je že stala podružnična kočica

na Mozirski planini, ki so jo odprli leta 1896, tam so uredili tudi več planinskih poti. Morda še to, septembra so prišli na kočjo dr. Frischauf, prof. Orožen in številni gostje, ki so potem v Mozirju praznovali 60 letnico dr. Frischaufa. Povedati še moram, da je za Mozirsko kočjo imel velike zasluge Mozirjan Martin Šuster.

Herle: Težave z škofijsko upravo so bile ob gradnji kočje na Menini. Hofbauer, upravitelj v Gornjem Gradu, je odbil prošnjo Planincev za gradnjo in prispevek v lesu. Spet so se Kocbek in nekateri iz vodstva SPD v Ljubljani morali obrniti na nadškofa Jegliča za pomoč. Tako je končno tesarski mojster Kropušek iz Bočne, lahko kočjo dogradil in 21. julija 1898 so jo odprli. Težave z vodo so rešili šele tri leta kasneje.

FANTJE IZ LJUBNEGA, PA DAJTE SPET KATERO

Planinškova: Tudi druge sekcije podružnice so pridno gradile planinska zavetišča, tako so Žalčani zgradili kočjo na Mrzlici, s pomočjo Uršulink iz Studencev so uspeli zgraditi kočjo na Boču. Nekaj let kasneje je stala tudi kočja na Lisci. Kocbek pa si je ves čas prizadeval za razširitev kočje na Okrešlju, saj je tam stala le nemška kočja, gornjegrajski upravitelj Hofbauer pa je preprečeval gradnjo slovenskega zavetišča. Ko je snežni plaz leta 1907 porušil nemško kočjo je osrednji odbor SPD v Ljubljani posredoval pri škofiji za gradbeno dovoljenje in ga tudi dobil.

Planinšek: Na Okrešlju je prevzel gradnjo kočje sin Janeza Piskernika, Franc, gmotno pa so gradnjo omogočili podružnica in še številni slovenski podporniki. Tako se je 2. avgusta 1908 zbralo na Okrešlju veliko število ljudi, žal pa je slabo vreme oviralo veličastno otvoritev. Mašo na prostem je bral znani planinski pisatelj Janko Mlakar, slavnostni govor pa je imel Fran Kocbek. Tedaj je bilo zbrano na Okrešlju vse kar je sodilo v najuglednejšo skupino slovenskih narodnjakov.

Planinškova: Prvi oskrbnik nove kočje na Okrešlju je bil Franc Piskernik, nasledil pa ga je velik planinec in gorski vodnik Fortunat Herle. Podružnica si je še prizadevala za gradnjo kočje

na Rađuhi, tam so planinci uporabljali lovsko kočjo škofijskega veleposestva, ko je to pravico upravitelj Hofbauer ukinil, so se resno lotili dela in junija 1910 leta so kočjo tudi odprli, vendar le v ožjem krogu domačih planincev.

Benda: Seveda so se slovenski planinci dobro zavedali kakšen raj predstavlja Logarska dolina in da je ena najlepših ledeniških dolin v Evropi. Prvi planinci so običajno prenočevali pri župniku Jancu v Solčavi, pozneje pa so našli zavetje v gostilni "Pri Andreju", ta je stala pri izviru Črne in je bila zelo skromna. Za tem so uredili zavetišče pri Plesniku, ki ga je vodil Janez Piskernik, vendar si je ta želel zgraditi sodobnejšo zgradbo, ki naj bi služila planincem. Denarja pa ni imel kaj prida veliko, zato je vzel zemljišče v najem in se zadolžil.

GRMELJ NAJ SE TI NE ZAVEŽE JEZIK - POVEJ SPET KAJ

Herle: Po nekem čudnem naključju je Piskernik iskal posojilo pri nemškem planinskem društvu v Celju. Kot so nekateri zapisali, je nasedel lepim obljubam in velikodušnemu kreditu! Ko Piskernik posojila ni mogel vrniti, je postalo zavetišče nemško in on sam oskrbnik v njem. Podružnica pa je ustanovila gradbeno zadrugo Rinka, ki naj bi poskrbela za gradnjo slovenskega hotela v Logarski dolini. To podjetje so podprle domala vse slovenske posojilnice na Štajerskem, pa vendarle ni uspelo.

Herletova: Kocbeku je stari Logar obljubil odstopiti prvo nadstropje v svoji hiši za tujske sobe, vendar si je kasneje premislil. Nemci pa želeli Slovence prehiteti. S pomočjo njihovega zaupnika, gostilničarja Fludernika z Ljubnega, so odkupili nekaj sveta od Plesnika, da bi tam zgradil hotel, pa jih je prva svetovna vojna prehitela. Slovenci so poleg nemške kočje pod Palenkom, zgradili svojo in jo poimenovali Tillerjeva kočja.

Planinšek: Savinjska podružnica je, kot smo mimogrede že omenili skrbela za gradnjo cest, vsaj bila je pobudnica! Tako se le povezali planinski svet z dolinskim, le do same Logarske doline jim pred prvo svetovno vojno ni uspelo speljati ceste. Tudi za vzdrževanje cest so si vedno

prizadevali, torej gre tudi v tem pogledu planincem veliko priznanje.

NAJ SE SPET OGLASIJO CITE - LUČANI PAČ LEPO ZAIGRAJO

Herle: Takoj po prvi svetovni vojni je Kocbek opravil še veliko delo, prevzema nemških planinskih postojank, vendar pa je vse bolj prihajalo do selitve delovanja Savinjske podružnice v Celje. Do tega je leta 1925 tudi prišlo, Kocbek pa je postal častni načelnik podružnice in to ostal vse do svoje smrti, leta 1930.

Seveda je planinska organizacija doživljala preobrazbo in s tem tudi Savinjska podružnica ni bila več to, kar je nekoč bila. Vendar pa je naša dolžnost, da se z vsem spoštovanjem spominjamo tistih začetkov slovenskega osvajanja planinstva. Ob tem pa smemo s ponosom trditi, da je tudi slovensko planinstvo in s tem Savinjska podružnica SPD opravila nadvse pomembno narodnoobrambno nalogo in si tako postavilo več en spomenik v zgodovini našega naroda.

GRMELJ - ŠE VEŠ KATERO O KOCBEKU

LJUBENCI SE NE PUSTIJO PROSITI - ŠE NAM ZAPOJTE

Nagovor predsednika SPD Mozirje

ZA SLOVO PA ŠE PESEM MOZIRSKIH FANTOV IN DEKLET

Grmelj: Ne kaže prezreti še nekaj "ta veselih", ki jih je zapisal Branko Zemljič, znani planinski pisec in osebni prijatelj Frana Kocbeka. Zanimivo, da je Branko Zemljič hranil vsa pisma ki jih je Kocbek pisal dr. Frischaufu, dal mu jih je njegov sin, žal pa so izgubljena. Zemljič je bil s strani okupatorja izseljen, arhiv Savinjske podružnice pa je zazidal med dve steni, ko pa se je po vojni vrnil, je ugotovil, da je stena podrta in listine odnešene.

Pa povejmo kako se je Kocbek peljal na biciklu skozi Hom.

Mladi Zemljič je nekoč s starim očetom in babico šel iz Radmirja v Gornji Grad. Ko so bili že v senci Homa, so slišali za seboj glasno drdranje, umaknili so se s ceste in zagledali čudno vozilo in na vrhu silno visokega kolesa človeško bitje, ki poganja to ogromno kolo. Kmalu pa zaporeče kakšnih 60 metrov nižje in kolo se prevrže in vrže "jezdeca" po tleh. Babica je zahlipala: "Jezus Marija", stari oče pa "O preberdiga, zdaj pa ne bo nekaj prav." Vendar, še prej ko smo prišli do nesrečnika, se je ta že pobral in zlezal na tisto visoko kolo. Spoznali so ga, bil je Kocbek, ki je Zemljiču pozneje priznal "to sem bil res jaz, ki sem edini imel v Gornjem Gradu kolo stare sorte, pa sem se ga še tisto leto znebil...". Zemljič pravi, da je to bilo njegovo prvo srečanje s Kocbekom.

Konec

Turizem prihaja

Dramski prizor

Igran 20.9.2002 v Mozirju

Proslava 110. obletnice TD Mozirje

Janez Lipold, župan in narodni poslanec.

Predlagam, da se namesto raznih govorov predstavi prizor ustanovitve Turistično-olepševalnega društva.

Osebe, ki nastopajo so resnične in vzete iz tedanjega dogajanja okoli turističnih prizadevanj v trgu Mozirje.

Zaradi bojzani, da bi zasedba igralcev bila preobsežna, bi na odru predstavili le osebnosti, ki so tedaj pred davnimi desetletji predstavljale jedro tržanov, ki so bili pripravljene sodelovati pri uvajanju turizma v domačem kraju.

Miza za katero bi omenjeni igralci sedeli, bi bila pomaknjena na rob odra, da bi lahko bili navzoči v dvorani neke vrste udeleženci dogodka in bi celo sodelovali pri glasovanju o predlogih.

Da bo prizor kar se da izviren, bi med obiskovalce v dvorano pomešali po dve trški opravljivki, ki bi v določenem trenutku povedali svoje pripombe k dogajanju. Med tem bi nastopajoči na odru imeli tihi posvet. Treba je vedeti, da so tedaj taka dogajanja bila izključno v pristojnosti moških...

Predsedujoči bi torej vključeval v odločanje celotno dvorano. Lahko tudi koga pozove k besedi, ki sedi med obiskovalci v sprednjih vrstah.

Tako bi prizor zaživel in tudi drugače učinkoval, kot siceršnje govorance.

Odločitve o tem so seveda stvar režiserja, avtor pa želi, da bi bil večer prijazen tudi za obiskovalce. Zato tudi ti predlogi.

Osebe:

Žiga Laykauf, trški kirurg, ki pa so mu ljudje na splošno rekli "doktor",

Anton Goričar, poštar in gostilničar "Pri pošti",
Ivan Bratanič, predsednik trške srenje,

Anton Florjančič, brdčki gospod, imenovan kar "graščak"

Fran Praprotnik, nadučitelj in sadjar

Žiga Laykauf:

Vsestransko izobražen mož, veliko je potoval, v trgu je imel izreden ugled, poleg kirurških poslov (ranocelnik) je skrbel tudi za zdravila, ki jih je deloma tudi sam pripravljaj.

Anton Goričar, gostilničar in poštar je bil sin gostilničarske družine, se je tudi šolal v Gradcu, bil je navdušen narodnjak.

Ivan Bratanič je bil usnjak in premožen tržan. Trška srenja ga je izvolila za svojega predsednika, kar je bila tedaj velika čast.

Anton Florjančič, je bil suhljat, bledoličen in razvajen mož, tržani pa so menili, da je navajen le dobrega in da pri hiši (Brdce) ne pomeni kaj dosti. Bil je več drugje kot doma, zato so menili, da ima verjetno pomembne državne naloge, kar pa seveda ni bilo res.

Fran Praprotnik, nadučitelj in pospeševalec sadjarstva,

Janez Lipold, velik narodnjak, župan in državnozbornski poslanec.

Ta opis naj velja le toliko, da si igralci predstavljajo lik, ki ga igrajo.

Scena:

Prikazana naj bo gostilniška soba povsem enostavno, saj bo miza z igralci miselno že del avditorija (dvorane). Med potekom prizora se ne bo streglo, na mizi bo vidna pijača in kozarci. Dobro bi bilo, če bi točili iz poliča.

Pred spuščeno zaveso stopi na oder razglašalec, ki da znak za svojo objavo z bobničem.

Nato prebere sporočilo:

"Trško županstvo svobodnega trga Mozirje poziva in vabi na ustanovno skupščino društvo, ki bo v našem trgu skrbelo, da se bo turizma razvijala, da bodo k nam prihajali od blizu in daleč, da bodo uživali v kristalno čisti Savinji, da bodo opravljali sprehode po naši prelepi okolici, kratko

povedano, da se bodo med nami dobro počutili. Naš ugledni trški dohtar so to misel dali in jo želijo tudi uresničiti z vašo pomočjo, torej tu mora sodelovati vsa trška srenja. Na skupščino bomo izbrali člane vodstva društva in določili kaj bomo naredili in kdaj bo to meso postalo. Da bo turistika v našem lepem Mozirju zaživela, kot uspeva v nekaterih slovenskih krajih po Štajerskem, je za Mozirje velikega pomena. Od tega bo imel naš kraj dobro ime, tržani pa kakšno krono več v žepu. Vsi, ki vam je kaj do napredka v našem trgu, pridite v nedeljo, 12. rožnika leta 1892 po maši v gostilno Pri pošti, kjer bomo opravili skupščino. Dokažimo, da smo enotni in da ljubimo svoj domači kraj - Mozirje.

Potek prizora:

Zbor vodi Janez Lipold, župan, ki povabi vse predstavnike k mizi na odru.

Lipold:

Danes smo dragi tržani, zbrani v dobri misli in volji, da se pogovorimo o spoštovanja vrednem predlogu našega cenjenega gospoda Žige Laykaufa. Vsi vemo koliko dobrega je ta zlahtni gospod že storil za naš trg in naše ljudi. In prav on je podal na seji županstva obsežno tolmačenje namena in dela društva za širjenje turisticke v Mozirju, ki bi se naj danes ustanovilo. V rotovžu smo bili enotni, da naš narodni kraj potrebuje tujski promet. Kar poglejmo v Šoštanj, kjer že imajo nekaj let tako društvo, kaj vse so že naredili, da privabijo miru željno gospodo od blizu in daleč. Smo mar mi manj sposobni od drugih? Ne, prepričan sem, da bodo vsi tržani pomagali k napredku svojega lepega kraja. Imamo vse naravne prednosti, da se bodo tujci med našimi prekrasnimi hribi in planinami počutili srečne in zadovoljne. Dragi tržani, vesel sem, da ste se zbora v takem številu udeležili in prosim, da pri predlogih in odločanju vsi sodelujete.

Lipold:

Besedo ima naš ugledni gospod nadučitelj Praprotnik, prosim:

Praprotnik:

Omikani svet išče mirne koticke, da se po truda polnem delu spočije. Mi imamo naravnih lepot dovolj, da ustrezemo vsakomur. Seveda pa bomo morali tudi v naših glavah marsikaj prilagoditi potrebam novega časa in napredka našega kraja. Mi v šoli bomo že poskrbeli, da bodo otroci dostojno in spoštljivo srečevali goste. Seveda pa bo nujno zbrati tiste, ki bi pod svojo hišo sprejeli turiste in z njimi stvari dobro dogovorili. Dobrodošlica v vsaki hiši je seveda omika in olika!

Lipold: K besedi se je oglasil brčki gospod Florjančič.

Florjančič:

Vsem v trgu je znano, da veliko potujem po domačem in tujem svetu. Tako bi o društvu, ki ga ustanavljamo danes, lahko veliko govoril. Prepričan sem, da bomo v našem trgu zmogli prijazno potreči tudi zahtevnim gostom, saj bodo taki prišli med nas. Tu pa pomenita prav olika in čistoča veliko, ali celo vse. Vem, da bo gospod nadučitelj storil vse za omikan odnos do turistov, društvo pa bo moralo poskrbeti, da bodo taki vsi tržani, ki se bodo tako ali drugače srečevali s tujci.

Prva klepetulja: (se oglasi iz dvorane, med tem gospodje pri mizi igrajo, kot da se tiho pomenkujejo)

Le kaj bo ta postopač z Brdč naredil, ko ima dve levi roki in kol v hrbtu. Slabši je od vsakega prihajaja, čeprav se ima za plemenitaša. Nič še ni dal od sebe za dobro vseh, bolj misli na sebe in svojo udobnost kot na trg in tržane.

Prva klepetulja:

Veš kaj Micka, res kaj prida ded ta gospod že ni našemi se že po gosposko, ve pa se kdo ima besedo na Brdcah in da so tam kar veseli če tega gospodiča ni doma. Da pa ima rad povsod glavno besedo, pa že tak vemo. Dober jezik, pa je le goveji, nikakor pa ne tisti, ki klepeče.

Lipold:

Spregovoril bo predsednik trške srenje gospod Bratanič, prosim.

Bratanič:

Naša trška srenja bo že vse storila, da bodo ljudje osveščeni in dobro poučeni kako se obnašati do turistov, saj ni težko biti vljuden, to pa je glavno kar tujci pričakujejo. Dobro bo, da bo nekdo lahko dajal tujcem pojasnila o kraju in okolici in seveda o prostoru, ki ga nekateri od tržanov nameni za goste. Mislim, da bo treba ponujene sobe pregledati in ljudem svetovati kaj se da še izboljšati. Mislim, da bi pojasnila lahko dajal gospod Anton Goričar, naš gostilničar in absolvent trgovske šole v Gradcu, pa še jezike zna!

Anton Goričar:

Seveda ima gospod Bratanič prav! Pri nas na pošti se zbirajo tržani, pa tudi tujci, ki potujejo tod skozi. Zanima jih kako pridejo naprej po naših krajih, radi iščejo prevoznike, pa tudi gorske vodnike rabijo. Vedno sem jim prijazno na voljo, saj končno poznam naše kraje, pa tudi kakšen jezik še obvladam. Sicer pa bo naša gostilna uredila tujske sobe in jih ponudila tujskemu prometu. Naj bo jasno, ne gre le za zaslužek, gre tudi za ugled našega kraja, ker potem o njem lepo govorijo. Vem, da bomo postorili vse kar si bomo zastavili, saj smo že zbrali kar nekaj denarja, saj veste, brez njega ni nič!

Lipold:

Vesel sem besed gospoda Goričarja, saj zatrdno vem, da kar obljubi tudi stori. Res je tudi, da se na pošti pač vse zbira, to je gotovo prilika za dobro povezavo s turisti. Gospod nadučitelj Praprotnik bi želel besedo.

Praprotni:

Seveda brez znanja jezikov ni v turistiki nič! K nam bodo prihajali gotovo ljudje iz severnih delov Avstrije in morda tudi naši bratje iz Hrvaške in južnih delov sveta, kjer prebivajo Slovani. Predlagam, da se sedaj dogovorimo kaj vse nameravamo storiti letos, da bi prihodnje leto že lahko ponudili tujcem prijazno in lepo življenje med nami.

Lipold:

Prav ima naš gospod nadučitelj. Za vse zadeve z uradi bo poskrbel Goričarjev študent, ki mu le malo manjka, da postane dohtar. Načrte dela društva pa bo povedal gospod Laykauf, saj je vse skupaj njegova misel in želja. Prosim, gospod Laykauf.

Laykauf: (sedi v prvi vrsti v dvorani, vstane in prebere načrt dela društva).

Društvo naj se imenuje Tujsko prometno in olepševalno društvo Mozirje. Že letos bomo uredili nekaj slabih potov po trgu, kopališče ob strugi, kar bo seveda kar velika obveza, olepšali bomo trg z novimi gredicami in pripravili do olepšanja hiš vse tržane. To vam povem, naša bistra Savinja bo bolj pritegnila tujce, kot še tako dobra hrana. Kopališče na prostem pa res nima vsak kraj. Sam nameravam urediti drevored tja ob Savinji, da bo lepa senca za sprehajalce. Nameščene bodo tudi klopce za počitek in občudovanje lepote naše narave. S tega mesta bi se rad prav iz srca zahvalil gospej Lipoldovi, ki je zbirala denar za naše društvo pri znancih, veliko ga je nabral tudi gospod Anton Goričar, lep prispevek pa sta darovala gospod polkovnik Marinič in c. kr. komisar Tassen. Tako torej nismo nepripravljeni za naše naloge. Vem pa da bodo tržani podprli naše načrte in vsak po svojih sposobnostih prispevali denar ali pa prijeli za lopate in krampe, ko bo treba. Vsem dosedanjim darovalcem se še enkrat lepo zahvalim.

Prva opravljivka:

Govori ta naš dohtar, kot bi bral pridigo s kanceljna. No, saj je res ugleden mož, ni kaj. Toda tiste klopce med grmovjem bodo pa le mesto za grešne misli in dejanja. Saj se ve, da so prav take klopce prava skušnjava za mlade.

Druga opravljivka:

Le kaj bi te skrbelo Treza. Vsi vemo, kako sta s svojim Štefanom poležavala v grmovju za Savinjo, seveda, ker pač klopce še ni bilo. Če prav vem, se nista tam učila abecede, bojda sta bila kar precej živahna in nista imela časa biti sramežljiva. Klopice torej ne bodo povod za greh, tako ti povem.

Lipold:

Zahvalim se gospodu Laykaufu. Veliko nam je povedal in še več vžil upanja, da bo vse kar danes načrtujemo tudi meso postalo. Da bo, jamči denar, ki je zbran še prej, ko je društvo sploh pričelo z delom. Seveda, saj je s prazno malho mahati boj z mlino na veter. Tudi jaz se zahvaljujem vsem dobrotnikom, ki so segli v žep, da nam omogočijo delo na olepšanju kraja in razvoju turisticke. Mozirje je bil od nekdaj zaveden narodni trg in bo tudi tokrat dokazal svojo pokončnost. Končno gre za veljavo naše prelepe domovine!

Ali ste dragi tržani za predlog delovnega načrta društva, kot ga je predlagal gospod Laykauf, prosim dvignite roke, če ste soglasni.

Dvorana glasuje!

Lipold:

Kolikor sem lahko ugotovil, je večina navzočih za predlog gospoda Laykaufa in je torej sprejet. Sedaj je treba izvoliti še odbor društva. O tem smo se pogovarjali v rotovžu in bili smo mnenja, da bi predstavljali Tujsko prometno in olepševalno društvo Mozirje tile gospodje:

Alojz Goričar predsednik, Janez Lipold odbornik, Ivan Konečnik odbornik, Ivan Tribuč odbornik in Fran Praprotnik odbornik. V nadzorstvo pa bi predlagali gospode: Žiga Laykaufa, Antona Goričarja in Jurija Pfeiferja.

Ste s takim predlogom zadovoljni, potem izrazite z dviganjem rok zaupanje gospodom, ki bodo na čelu našega društva naslednji dve leti.

Dvorana glasuje!

Lipold:

Zahvalim se vam dragi tržani za izakazano zaupanje. Verjamem, da bo odbor naredil vse za olepšanje trga in razvoj turisticke v našem kraju. Mozirje se ponaša že z več narodnimi društvi in že naši predniki so skrbeli za naš mili slovenski jezik. Nato smo lahko ponosni. Prepričan sem, da smo z današnjim dnem odprli pot napredku kraja tudi v gospodarskem pogledu, saj turisticke je pridobitna dejavnost in prinaša dohodek. Poskrbimo za to, da bodo naši gostje v Mozirju tako kot doma, pokažimo jim naše lepote in bodimo jim prijatelji. Kot nam je znano pripravlja vrli učitelj Fran Kocbek še ustanovitev slovenskega planinskega društva, kar je nujno, ker si Nemci po naših planinah postavljajo nemške domove. Uvajajo nemška imena za naše vrhove in planine, to pa moramo preprečiti in biti spet enotni, ko bo pričelo delovati tudi to narodno društvo. Ukvarjali se bodo tudi s turisticke, toda drugačne oblike - planinski pohodi naj odkrivajo skrite lepote našega gorovja.

Še enkrat se vsem tržanom zahvalim za tako polnoštevilno udeležbo, priznam, da od svojih sokrajanov kaj takega tudi nisem pričakoval. Naj bo srečno in uspešno vse kar smo danes načrtovali in sprejeli kot delovno obvezo. Naj bo naše dejanje v ponos poznejšim rodovom in našemu večnemu Mozirju.

Konec

KAZALO

Matjaž Kmecl: Še enkrat o Videčniku - zdaj "združenem"	4
Ana Lamut: O avtorju	6
UVOD	9
ZGODOVINA IN ZGODOVINSKI DOGODKI	
Okrajni urad v Gornjem Gradu	11
Znamenita dogajanja v Gornjem Gradu ..	11
Srez Gornji Grad	13
Prodaja fevdalnega posestva	14
Savinjski Sokol	14
Sokoli, Orli, Fantovski odseki, Dekliški krožki	16
Ko smo objavili fotografijo primorskih beguncev ..	16
Orli	17
Fantovski odseki	17
Dekliški krožki	18
Železnica skozi dolino	20
Žigosanje bankovcev	20
Usodne napake po prvi svetovni vojni ...	21
Maistrovi borci v naših krajih	22
Ko so bili naši domovi ogroženi	25
Celjska legija na Ljubnem	26
Kam so izginili?	27
Posestvo Marijograd	27
Rimljani v naših krajih	28
Lipa zelenela je	29
Trške pravice v Mozirju	30
Od sodnikov do županov	32
Trški sodniki v Mozirju	33
Gospodarsko osamosvajanje Slovencev ...	33
Razvoj narodnega hranilništva	35
Dr. Josip Vošnjak	36
Mihael Vošnjak	37
Dr. Janez Evangelist Krek	38
Hranilnice in posojilnice pred letom 1941 na našem območju	40
Hranilnice in posojilnice v naši dolini ...	40
Hranilnica in posojilnica v Solčavi	40
Hranilnica in posojilnica v Šmartnem ob Dreti	40
Kmečka hranilnica in posojilnica v Šmartnem ob Paki	40
Hranilnica in posojilnica v Šmartnem ob Paki	40
Ljudska hranilnica in posojilnica na Rečici ob Savinji	40
Kmečka hranilnica in posojilnica v Gornjem Gradu	42
Kmečka hranilnica in posojilnica v Mozirju	42
Hranilnica in posojilnica v Bočni	43
Kmečka hranilnica in posojilnica v Lučah	43
Posojilnica Gornji Grad	43
Hranilnica in posojilnica na Ljubnem	44
Gornjesavinjska posojilnica v Mozirju ...	44
Navodila za delovanje denarnih zavodov	45
Majniška deklaracija	46
Laykaufova vojna kronika	47
Vojno leto 1917	49
Konec vojne 1918	50
Kmečka odveza	51
Občine v Zgornji Savinjski dolini pred drugo svetovno vojno	53
Skrivnost Metuljskega vrha	66
Nekaj zgodovinskih podatkov iz Luč	67
Izseljevanje v Zgornji Savinjski dolini ...	68
Prva tovarna v Zgornji Savinjski dolini ...	69
Usodna dogajanja pri Jančevi prižnici ...	71
Hube v gornjegrajskem urbarju	73
Gospodarski položaj gornjegrajskega gospostva	74
Primorski begunci v Nazarjah	74
Gasilstvo	78
CERKVE IN GRADOVI	
Grad Vrbovec v Nazarjah	80
Grad Vrbovec še buri duhove	83
Novo o Vrbovških gospodih	84
Upor vrbovških podložnikov	84
Zgodovinski podatki o nazarskem samostanu	86
Cesarska zaščita nazarskega samostana	88

Gornjegrajska župnija	89	Cerkev v Šmartnem ob Dreti	120
Franč Hribernik je zapisal	90	Podružnična cerkev svetega Jošta	120
Kdo je sploh bil Fran Hribernik?	90	Kapela sv. Gervazija in Protazija	121
O gradu na Štruceljevem hribu	90	Začetki nazarske župnije	121
Grad na Kalu	90	Podružnična cerkev sv. Urbana	121
Roparski grad	91	Francišškanski samostan in	
Kapela pri Radegundi	91	podfara Marija Nazaret	122
Mozirnica	91	Nazarska podfara	123
Davčne občine	91	Nazarska lekarna	123
Grad na Štruceljevem	91	Jubilej frančiškanske šole v Nazarjah	125
Iz moziške župnijske kronike	91	193 stopnic	126
Prvi moziški duhovniki	92	Prenova cerkve	127
Kako so gradili kaplanijo v Mozirju	93	Votivne podobice	127
O moziški farni cerkvi	94	Župnija sv. Elizabete na Ljubnem	127
Graditelji cerkvice v Logarski dolini	95	Župna cerkev sv. Elizabete	127
Nerealiziran Plečnikov		Podružnična cerkev sv. Marije	
projekt v Logarski dolini	96	na Rosulah	128
Župna cerkev		Cerkev sv. Primoža in Felicijana	128
svetega Jurija v Mozirju	98	Cerkev sv. Miklavža v Rastkah	128
Župnija svetega Jurija v Mozirju	100	Prvi duhovniki na Ljubnem	128
Cerkev sv. Radegunde	103	Župnija Luče	129
Marijina cerkev na		Farna cerkev sv. Lorenca	129
Brezjah (Rožni hrib)	103	Podružnična cerkev	
Marijina cerkev na Lepi Njivi	104	sv. Antona v Podvolovljeku	129
Cerkev svetega Ruperta	104	Prvi cerkveni predstojniki	129
Podružnična cerkev v Ljubiji	105	Dotacije	130
Pokopališka kapela na Oljniku	106	Matične knjige	130
Cerkev sv. Mihaela za bregom	107	Cerkev Marije Snežne v Solčavi	130
Začetek in konec		Prvi duhovniki v Solčavi	131
gornjegrajskega samostana	108	Še nekaj o gradnji župnišča	131
O stari cerkvi v Gornjem Gradu	110	Župnija Marije Snežne v Solčavi	131
Podružnične cerkve in kapele		Župna cerkev in kapele	131
v Gornjem Gradu	111	Nekaj drugih zgodovinskih podatkov ...	132
Cerkev sv. Magdalene	111	Kapela sv. Ane	132
Cerkev sv. Lenarta pod Rogačem	112	Cerkev sv. Duha	132
Cerkev sv. Primoža in Felicijana	112	Rečica ob Savinji	133
Gornjegrajska grobnica	112	Župna cerkev sv. Kancijana	134
Na škofijskem dvoru v Gornjem Gradu ..	113	Podružnična cerkev	
Luteranstvo in Gornji Grad	114	Naše ljube Gospe v Kokarjah	135
Pomembni dogodki	115	Podružnica sv. Janeza na Polju pri Rečici ..	135
Marijina cerkev v Novi Štifti	115	Prvi duhovniki na Rečici	135
Cerkev sv. Miklavža	117	Lepa nedelja v Kokarjah	136
Cerkev Ljube Gospe v Štajngrobu	117	Cerkev v Radmirju	137
Snovanje župnije	117	Božjepotna cerkev	
Ob obletnici Nove Štiffe	118	sv. Franciška Ksaverija	138
Cerkev sv. Petra v Bočni	119	Ustanovitev župnije v Radmirju	138

Župnijska cerkev	
sv. Frančiška Ksaverija	139
Podružnična cerkev sv. Mihaela	139
Ekspozitura sv. Jakoba v Okonini	139

NARODOPISJE

Stari vodovodi	141
Lučki romarji	142
Pozabljeni furmani	143
Furmani in red na cestah	145
Podatki s pokrova	146
Stara kašča	146
Podatki na skrinji za žito	146
Flosarski dar po rajži	147
Naporno in odgovorno delo	148
Da je bila rajža srečna	148
Fran Kocbek o naših ljudeh	148
Mejniki – sveti kamni	148
Postavljanje mejnikov	149
S trebuhom za kruhom	149
Agrarne operacije	150
Predpisi o oblačenju	151
Mitnica v Mozirju	151
Jezdna pošta	152
Naši kraji v starih časopisih	153
Lažni svečarji v Gornjem Gradu	153
Mladinski shod v Bočni	153
Nekoč so zapisali	153
Slovenski gospodar	154
Domača cigana	155
Rakov zaklad	157
Andrejkova lava	159
Okoli Velike noči	159
Običaji ob krstu	161
Lekšetova kulturna dediščina	161
Stara napitnica	162
Običaji ob poroki	162
Vredno ljudsko izročilo	167
Ko še ni bilo televizije	169
Kaj vse so doživeli godci	169
Božični čas	170
Ob božičnem času	173
Tretji Božič	174
Novoletne stare šege in navade	175
Koledovanje	175

Koledovanje ob	
Treh kraljih v Mozirju	177
Koledniška iz okolice	
Gornjega Grada	178
Kres, Ivanje, Šentjanževo	179
Svečarija	182
Svečarji v Primožu	183
Jajčnica	185
Ofiranje	186
Zvijače nekdanjih gostilničarjev	187
Terice	188
Od kolovrata do sukna	188
Zadnji tkalski vajenec v Mozirju	189
Mojster Repelšek	189
Kako se je pripravljala preja	189
Kaj pa potem s tkanino?	190
Še en lep običaj	190
Za obleke in zdravilo	190
Žeha in perivnek	191
Zanimiva listina	192
Čudne živalice	192
Na Martinovanju v Gornjem Gradu	193
Družabnost je lepa čednost	194
Silvestrovanje v Mozirju	196
Pesem ob mrliču na	
mrtvaškem odru	197
Vsi za enega – eden za vse	197

DOGAJANJA IN LJUDJE

Elektriko v dolino	199
O hlapcih in deklah	200
Anton Jamnik uspešen izumitelj	201
Rod Roka Klemenška	202
Kaj je povedal Kristijan,	
najmlajši sin Roka?	202
V boju za slovenske planine	203
Kako je bilo na kmetiji	203
Poskrbeli so za šolanje otrok	204
Kaj povedo drugi viri?	205
Kako je napredovala odbira	
plemenskih ovac?	205
Nekaj podatkov o rodu	
Roka Klemenška	205
Nekaj značilnosti Roka Klemenška	206
150 let od rojstva Antona Aškerca	206

Tomaž Žehelj	
plemeniti Gornjegrajski	207
Zgodovinska osebnost iz Zadretja	207
Še nekatere listine o Žehlju	210
Oporoka Tomaža Žehlja	210
Besedilo oporoke	
Tomaža Žehlja pl. Gornjegrajskega	210
Prošnja Tomaža Žehlja za podelitev	
plemiškega naziva in grba	214
Opis govorečega grba:	
Sich(e)l = srp, polmesec/krajec	215
Nove ugotovitve	215
Vloga Johanna Carla Sichel	
cesarju za podelitev predikata	215
Ljubenci na Kreti	217
Ko je morila kuga	220
Usarjevo znamenje v Mozirju	221
Roža Logarske doline	221
Mozirski pesnik	222
Nazarska kronistka	223
Solčavski kronist	224
Lučki kronist	225
Stari citrar	226
Šmihelski Lovro	228
Napreden gospodar	230
Spomin na dr. Jožeta Goričarja	231
Še o naših kronistih	232
Naši posebneži	232
Pomemben čebelar	233
Tujski promet pred	
prvo svetovno vojno	234
Ruski kozaki v Solčavi	235
Nekaj več o Nikolaju	236
Škof dr. Ivan Jožef Tomazič in JSZ	236
Kdo je bil Ignac Orožen	238
Pesem od Bočne	238
Grega in žandarja	240
Zadrečki lončarji	240
Ljubenske potice	245

GOZDARSTVO IN KMETIJSTVO

Ko sta bili Savinja in Dreta pretesni	247
Mlini in žage na lučkem koncu	248
Ko je les zapel	249
Po Savinji, Dreti, Savi in Donavi	250

Če bi se še enkrat rodil,	
bi bil spet tesar	252
Spravilo lesa v	
Zgornji Savinjski dolini	254
Pozabljeni mojstri	265
Sekire in druga rezila v kmečki rabi ...	266
Vinogradi v naši dolini	267
Umno sadjarstvo	267
Sadjarji med seboj	268
Izročilo, ki zavezuje	269
Spravilo sena z velikih strmin	
v Zgornji Savinjski dolini	270
Plavbena koncesija	277

KULTURA IN ŠOLSTVO

Radmirski kulturni ljubitelji	282
Prva knjižnica v Šmihelu	282
Čitalništvo	283
Orkester za lastno zabavo	284
Mohorjeva je učila Slovence	
brati, pisati in peti	284
Zakaj šmihelska šola?	285
Jubilej šole v Novi Štifti	286

PLANINSTVO

Planinstvo leta 1908	287
Slovenska kočna na Okrešlju	289
Otvoritev kočne na Okrešlju	289
Kočna na Raduhi	289
Logarska dolina	290
Slava Kocbeku!	290
“Luknja” pri Iglji	291
Fran Kocbek – velika osebnost	292
Nekaj okroglih planinskih	293

DOMAČE ZDRAVILSTVO

O zgodovini domačega zdravilstva	295
Domače zdravilstvo in	
šolska medicina	295
Komu so rekli “kuliršmid”	297
Domači zdravilci v naših krajih	298
Pečnele na Lepi Njivi	304
Črni in beli kovač v Lokah	304

Zanimivo pismo	305	Kako so naši predniki tolmačili zvezde	330
Naši zdravilci so zagovarjali	307	Verovanja od tu in tam	332
140 let Strgarjevega zapisa	308	Vraže iz naših krajev	333
Kdo je bil Vid Strgar?	309	Podobe iz davnih Luč	338
LEGENDE, PRIPOVEDKE, PREGOVORI		Janko Orožen o naših gradovih	339
Srhljive pripovedi	313	Najdba pri Sv. Radegundi	339
Palica in šiba v slovenskih pregovorih	314	Cesta k radegundskemu gradu	339
Slovenski pregovori o bobu	315	Zvon v Trnavi	339
Šmihelske zgodbe	315	Propad radegundskega gradu	340
Od kod ime Kramarca?	315	Usoda radegundskega gradu	340
Pravljica o jami Kamrici	315	Kmetica in zakladi na Gradišču	340
Rauber-vitez in Turki	315	Zakleta deklica na Gradišču	340
Zaklad	316	Štokovnik in njegov brat	340
Razgovor v Krnici	316	Strogi graščak	340
Kugovnikove pripovedi	318	Legenda o gradu Rudenek	341
Čarovnice na Negojniškem gradu	320	POSEBNI ZAPISI	
V Rudniku straši	321	Mozirje nekoč	342
Pripovedke	321	Delitev rib, prizor v eni sliki	346
Stara pravljica	329	Velika beseda	348
Nekaj vraž, ki jih je zbral Jože Lekše	330	Po strmih poteh	352
		Turizem prihaja	358

**Izid knjige so finančno
podprli:**

- **Občina Mozirje**
- **Banka Celje**
- **Občina Nazarje**
- **Občina Ljubno**
- **Občina Luče**
- **Občina Solčava**
- **Podkrižnik-Puškarstvo
Ljubno ob Savinji**

Aleksander Videčnik
Iz mojih zapisov

Založnik: Osrednja knjižnica Mozirje

Spremna beseda: Matjaž Kmecl

Lektor: Simon Atelšek

Uredila: Ana Lamut

Oblikovanje: Uroš Kotnik

Grafična priprava: Savinjske novice Nazarje

Tisk: Kočevski tisk Kočevje