

884/22



Motiv iz Prekmurja

R A D I O

L J U B L J A N A

TEDNIK ZA RADIOFONNO-GLASILO
SLOVENSКИH RADIJSКИH POSLUŠALCEV.

Izvelički sporedov inozemskih nastaj

KONCERTI RESNE GLASBE

- Ne** 10.10 Praga: ξ orkestra FOK in solistov.
 11.25 Hamburg: Schumannova sonata v A- molu, op. 105.
 15 London - Hörby: Beethovnov festival.
 15.10 Dunaj: Pesmi in glasba za potovanje.
 20 Sofija: Dvořák: Trio za simfonični orkester.
 20 Bukarest: ξ RO in solistov.
 20.20 M. Ceneri: Vokalni in instrumentalni ξ skladb. Cl. Monteverdija.
 21 M. Ceneri: Veliki simfonični ξ (Scala).
 21.15 Königsberg: J. Straussov ξ .
 22 Strassbourg: Orgelski ξ .
- Po** 11 Dunaj: Narodni ξ dun. simfon.
 19.45 Sofija: Simfonični ξ .
 21 Pariz: ξ komorne glasbe.
 21 Strassbourg: ξ operne glasbe.
 21.45 Italija I. spored: Violinski ξ .
- To** 17.20 Praga: Beethoven, Godalni kvartet, op. 18, št. 6.
 20 Bukarest: Simfonični ξ RO (Jugoslovanska glasba).
 20 Sofija: Haydn: Godalni kvartet.
 20.15 D. Sender: ξ RO.
 23 D. Sender: Faustova simfonija (Liszt).
- Sre** 16 Monakovo: Bolgarske nar. pesml.
 16.30 Bratislava: Orgelski ξ . Reger op. 60.
 20 M. Ceneri: Veliki orkestralni ξ .
 20.15 Berlin: Komorna glasba.
 20.25 Hörby: ξ RO.
 20.30: Strassbourg: Simfonični ξ .
 21.25 M. Ceneri: ξ skladb Bacha, Brucknerja in Brahmsa.
 22.15 Frankfurt: Haydnova komorna glasba.
 23 Monakovo: Sonatni ξ .
- Če** 16 Dunaj: ξ graškega opernega orkestra.
 20.15 Frankfurt: Pisan večer italijanske glasbe.
 20.30 Strassbourg: ξ Bizet-jevih skl.
 21 Sofija: Komorni ξ .
 21.40 Sottens: ξ ital. komorne gl.
- Pe** 17.10 Praga: ξ Beethovnovih skladb.
 19 Monakovo: Vojaški ξ .
 20.15 Frankfurt: Mednarodni ξ iz Romunije in Jugoslavije.
- So** 19.15 Bukarest: Orgelski ξ .
 19.30 Italija III. spored: Komor. gl.
 21.15 Strassbourg: Glasbeni in pevski festival.

LAHKA GLASBA

- Ne** 9.10 Pariz: ξ zabavne glasbe.
 15.05 Beromünster: Lendlerji.
 17.30 Varšava: Vesela godba.
 19 Breslau: Vesele pomlad, melodije.
 20.15 Berlin: Operetna glasba.
- Po** 11.50 Pariz: Zabavna glasba.
 14 Beromünster: Jodlerji in lendlerji.
 18 Breslau: Čuda radija.
 19.20 Berlin: Balet in Donski kozaki.
 20.30 Köln: Vesel ξ ork. Eysoldt.
 20.40 Bratislava: Slovaške pesmi in plesi.
To 19.30 Hörby: ξ lahke glasbe.

- 19.15 Breslau: ξ RO.
 20.35 Beromünster: Zabavna gl.
 21.40 Sofija: Lahka in plesna gl.
- Sre** 17 Beromünster: Vesel ξ .
 18 Hamburg: ξ RO in voj. godbe.
 21.30 Sottens: ξ lahke glasbe.
 22.30 Sofija: Vesel narodni ξ .
 23 Pariz: ξ lahke glasbe.
- Če** 15.05 Pariz: ξ zabavne glasbe.
 20.15 Breslau: Ogerska glasba.
 21.10 Beromünster: Jodlerji.
- Pe** 12.40 Beromünster: ξ švicarske gl.
 19.20 Hamburg: Peter Anders poje.
 21.30 Sofija: Lahka in plesna gl.
- So** 17.30 Hörby: ξ lahke glasbe.
 19 Hamburg: Pod vaško lipo, plesi in pesmi.
 19.05 Köln: Zabavni ξ ork. Eysoldt.
 20.15 Strassbourg: ξ lahke glasbe.
 21.40 Sofija: Lahka in plesna gl.

OPERE IN OPERETE

- Ne** 14 Pariz: Prenos iz opere.
 20 D. Sender Falstaff - opera - Boito.
 20.30 Italija III. spored: Il pastore musicista.
 21 Italija I. spored: I vespri siciliani - opera.
- Po** 14 Praga: Smetana: Libuša - opera.
 17.25 Monakovo: Proslava rokodelcev - igra.
 19.30 Dunaj: Prodana nevesta - Smetana.
 20.15 Frankfurt: Lep je svet - opereta. Lehar.
- To** 20 Berlin: Don Juan - opera - Mozart.
 21 Stuttgart: Rokohitrec - veselogra.
 21 Italija II. spored: I vespri sicil.
 21 Italija I. spored: Strojepska - komedija.
- Sre** 19.30 Sofija: Verdi: Rigoletto - prenos iz opere.
 20.15 Sottens: Planšarska kočica - komična opera.
 20.15 Leipzig: Nepričakovano srečanje - opera.
 21 Italija III. spored: Andrej Chénier - opera.
- Če** 19.30 Budapešt: Mozart: Čarobna piščal - opera v 2 dej.
 20.15 Monakovo: Očarljiva gospodična - veseloigra.
 20.40 M. Ceneri: Donizetti: Don Pasquale - opera.
 21 Italija: I. spored: Polinto - op.
- Pe** 20.10 Bukarest: Puccini: Tosca.
 20.15 Varšava: Verdi: Macbeth - op.
 20.15 Strassbourg: Prenos iz opere (Pariz).
 20.15 Berlin: Don Pasquale - opera - Donizetti.
- So** 10 Königsberg: Slušna igra o Juriju Focku.
 15.10 Praga: Opereta.

DRAME IN ZVOČNE IGRE

- Ne** 20 Praga: Zvočna igra.
 21 Hörby: Zvočna igra.
- Po** 14.30 Pariz: Skeč.
 15.20 Königsberg: Rolandovi rudarji, pravljčna igra.
 15.30 Leipzig: Vodnjakov čar - slušna igra.

- 18 D. Sender: Prodani stari oče - kmečka groteska.
- To** 19.55 Bratislava: Molière: Namišljeni bolnik.
 20.15 Strassbourg: Zvočna igra o Ivani Arški.
- Sre** 21 M. Ceneri: Enodejanka.
 21 Frankfurt: Rothschildova zmaga pri Waterloo.
- Če** 20 Hörby: Zvočna igra.
 20.30 Pariz: Rojstvo Tristana - dramska pesnitev.
 21.30 Strassbourg: Zvočna igra.
 21.30 Stuttgart: Kajuta kapitana Murkyja.
- Pe** 18 Dunaj: Zelje mojstra Pavla.
 20 Pariz: M. Maeterlinck: Pelleas in Melisande - lirčna drama.
 20 Sottens: Zvočna igra.
 21 D. Sender: Alkazar - slušna igra.
- So** 10 Königsberg: Slušna igra o Juriju Focku.
 20 M. Ceneri: Veseloigra.

ZANIMIVOSTI

- Ne** 18 Dunaj: Nemški binkoštni običaji.
Po 14.55 Dunaj: Nemške avtomobilске ceste.
To 15.45 Dunaj: Vrt poleti.
 18 Köln: Nemški umetniki v Italiji.
 18.15 Frankfurt: Nemške univerze v službi štiriletke.
 18.45 Dunaj: Problem kolonizacije Afrike.
 18.45 Königsberg: Narodnosocijalna drž. bojna zveza.
 19.10 Beromünster: Pregled zunanje politike.
 21 Leipzig: Počitniško potovanje po Nemčiji.
- Sre** 15.30 Monakovo: Zanimivosti iz Japonske.
 18 D. Sender: Sodobno vprašanje mednarodnega gospodarstva.
 18.20 Dunaj: Z lova na tigre.
- Če** 18.10 Dunaj: Hauseat na Južnem morju.
 18.30 Frankfurt: Večer v naravnem zaščitnem parku.
 19 Monakovo: Skagerrak - spominška ura.
 21.15 Königsberg: O pobijanju kuge.
- Pe** 10 Breslau: Slike iz Keplerjevega življenja.
 15.30 Sofija: Praznik Hrista Boteva, narodnega bolg. pesnika.
 17.20 Strassbourg: Predavanje o Dalmaciji.
 19 Leipzig: Kako se drži Stalin na oblasti.
 19 Hamburg: Kako se drži Stalin na oblasti.
- So** 19.30 Frankfurt: Gledališče v filmu in radiu.

KNJIŽEVNA PREDAVANJA

- Ne** 10.50 Beromünster: Književno predavanje.
Po 9.15 Praga: Nove češke knjige.
 18 Strassbourg: Branjelz Mauroisja.
Sre 17.05 Pariz: Francoski esej.
Če 17 Praga: Književno predavanje.
Pe 18.02 Bukarest: Književno in umetniško življenje v Franciji.
So 14.10 Beromünster: O knjigah.

TEDNIK ZA RADIOFONIJO. LETNIK XI. ŠTEV. 22

RADIO LJUBLJANA

SPORED ZA TEDEN OD 28. V. DO 3. VI. 1939

NAROČNINA : Pri plačilu za naprej: Letno din 80; polletno din 45; četrtletno din 25; mesečno din 10. Pri plačilu za nazaj: mesečno din 12. Uredništvo in Uprava v Ljubljani, Miklošičeva cesta 7, telefon 31-90. - Čekovni račun uprave: Ljubljana št. 15.228.

K našim sporedom

H koncertu »Ljubljanskega Zvona« 2. junija ob 20.

Brata Ipavca, dr. Benjamin (1829 do 1909) in dr. Gustav (1831—1908) sta najizrazitejša predstavnika v pionirskem delu za slovensko glasbo. Z upravičenim ponosom ju štejemo med svoje najznamenitejše skladatelje, ki so nam ustvarili prvo opero, opereto in predvsem pesmi, ki so že zdavnaj ponarodele in skladbe, s katerimi sta naš sloves ponesla daleč čez mejo.

Povsod sta se znašla; v preprosti otroški popevki, kakor v veličastnem junaškem zboru v nežni dekliški ariji, kakor v prešerni napitnici. Povsod ju vidimo moža, ki sta vse svoje najboljše, kar sta imela, z nesebično

ljubeznijo posvetila svojemu narodu. Njuna srca sta bila bogat studenec melodij, ki so navduševale in blažile narod je hrepenel po pesmih in Ipavca Razumela sta te glasove kmet in gospod; našli so pot v vsako srce. Naš narod je hrepenel po pesmi, in Ipavca sta bila ena prvih, ki sta zapela po domače in zadela pravo struno.

S skladateljema Ipavcema je zvezan precejšen del slovenskih glasbenih stremeljenj; ustvarila sta pomembna dela in njihove pesmi so postale priljubljene in razširjene kakor pesmi malokaterega skladatelja.

Tako kot sta bila produktivna

Ipavca, skladatelja starejše dobe, je bil Emil Adamič delaven in najproduktivnejši skladatelj sedanje dobe. Ni danes pevskega koncerta, na katerem bi se ne izvajalo Adamičevih del. Ni pisal samo težkih in zanositih skladb. Vedel je, da je treba narodu tudi lahkih pesmic, da jih lahko prepevajo še tako majhni in preprosti zbori. Zelo rad je posegal po narodni pesmi in jo prirejal ali za mešan, moški in pa tudi za ženski zbor. Težko je reči, katera njegova dela so boljša. Vsega se je lotil z ljubeznijo. In če bo slovenski narod tudi tako z ljubeznijo prepeval, nam bo ta pesem ostala za vedno in se ni bati, da bi nam jo mogel kdo vzeti.



Pevci in pevke enega naših najbolj znanih pevskih zborov — »Ljubljanskega Zvona«, ki nastopi v radiu 2. junija t. l. ob 20.

Miroslav Zor:

Mladinska ura: preproste statve

K oddaji 31. maja t. l. ob 18.15.

Tkalstvo je že prastara iznajdba človekova, saj so tkali že mostiščarji na Ljubljanskem barju. Ni pravzaprav nobena umetnost in bo tudi za vas, dragi moji prijatelji in prijateljice (posebno ve!) prav lahka stvar, s katero boste imeli veliko veselja. Stkali si boste lahko preproge, pasonsve, torbice, samoveznice in še mar-

sikaj podobnega. Seveda naše statve ne bodo niti najmanj podobne statvam ali stolom, ki jih uporabljajo poklicni tkalci ali celo tkalnim strojem v tekstilnih tovarnah, vendar pa bodo za naš namen prav zadostovale.

Osnova tkanja je prepletanje prečne niti, imenovane votek, med podolžne niti, ki jih imenujemo osnutek.

Niti osnutka so napeljane po statvah, privzdiguje ali navzdol potiska jih pa brdece ali greblja ali žlaje, kakor se ta naprava pri raznih statvah in strojih imenuje. Brdece dvigne vsako drugo nit kvišku. Pri tem nastane pod njimi v osnutku prečna špranja, skozi katero potisnemo čolnice z volkom, sedaj seveda v nasprotno smer. Tako delamo to izmenjanje in pred nami nastaja platnena tkanina. Tako se namreč imenuje blago, pri katerem je volkova nit napeljana menjaje nad in pod osnutkovo. Ako pa z brdcem dvignem in votek preskoči po 3 ali več

osnutkov, dobimo razno drugo blago, ki je znano pod imeni kepr, atlas itd.

Kakor vidimo na naši risbi, si moramo narediti tri preproste statve, če jih sploh tako smemo imenovati. Prva je pritrjena na tla, z njo si skvati spletajo slamnate preproge za ležišča. V tla sta zabiti dve vrsti kolov. Zadnja vrsta ima pri 1 m širine 10 količkov, ki gledajo pribl. $\frac{1}{2}$ m nad zemljo, prednja vrsta pa polovico manj, kajti vsaka druga nit osnutka je pritrjena na prečni lati, ki jo držimo v rokah. Ako dvignemo to lato kvišku, dvignemo kakor z brdcem vsako drugo nit navzgor. Tam kjer se niti križajo, vtaknemo mednje primerno množino po dolgem zložene slame (to je votek). Ako potem prečko z nitmi spustimo navzdol do tal, je slama s prekrižanim osnutkom pritrjena in je napravljen prostor za novo slamo. Tako gre to izmenjuje gor in

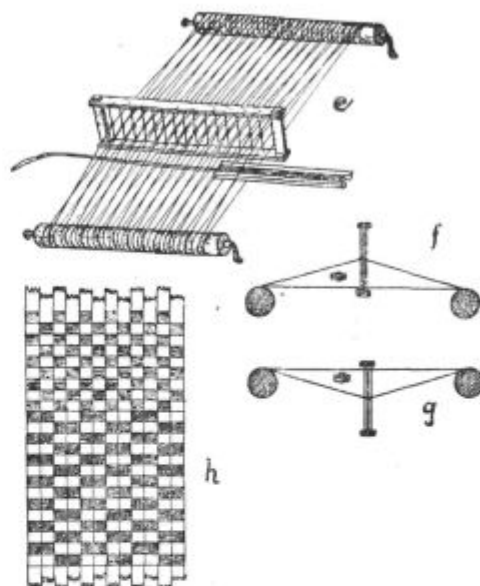
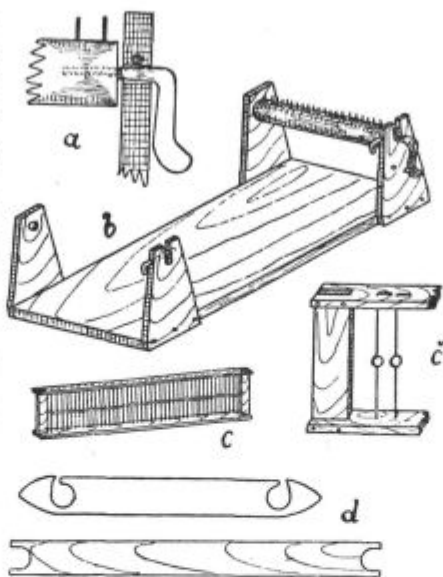

Iz filmskega sveta

»Marionete« je naslov filmu, v katerem nastopa kralj tenorja Beniamino Gigli. Film ima poleg zabavne strani veliko glasbenih lepot in je žel doslej povsod uspeh.

Vsebina: Slavni pevec Mario Rossi živi inkognito na svojem posestvu v bližini Neaplja. Nekoč gostuje v Neaplju Galli s svojim marionetnim gledališčem. Razbijejo se mu plošče in Rossi poje Gallija. Lepa in bogata mlada Angležinja občuduje Rossijev glas in ker misli, da je navaden kmet, mu hoče preiskusiti glas. Rossiju je mlada Angležinja všeč in dovoli, da preiskusa njegov glas. Na prvem koncertu zve Gloria, da je Rossi slaven pevec, razjezi se in ga hoče zapustiti, a Rossi jo zadrži s svojim lepim petjem.

priča o genialnem poslanstvu tega izrednega umetnika. — Dramatsko vsebino je sestavil Arrigo Boito po Shakespearejevi komediji »Vesele žene Windsorske.«

VSEBINA.

1. dejanje. V krčmi »Pri podvezi« sedi zavaljeni, a iznajdljivi vitez sir John Falstaff. Pravkar je napisal dvoje enakih ljubavnih pisem z različnima naslovoma na dve lepi dami, ki ju hoče prebrisanu igrati, da bi pri tem sam pospravil dobiček in napolnil svoj izsušeni žep. Ves razburjen prihrumi v sobo dr. Cajus in togotno zabavlja na debelušnega viteza, ki mu je z jahanjem ugonobil konja in pretepel sluge; očita mu, da ima v službi taka rokomavha, kot sta Bardolf in Pistola, ki sta ga bila upijanila in mu izpraznila žepe. A prešerni vitez se ne da spraviti iz ravnotežja. Hladnokrvno načene togotnega doktorja, nato pa prične s prisotnima služabnikoma kovati načrte, kako bi gospe Alice Fordovo in Meg

dol, dokler slamnata preproga ni gotova. Na obeh koncih moramo kot zaključek niti osnutka medsebojno povezati.

Druga, statvam podobna priprava kaže, kako se da s posebno iglo (mesto s čolničkom) prepletati votek med osnutek ne da bi pri tem uporabljali brdece ali kako drugo pripravo za dviganje osnutka. Osnutek je pri tem pritrjen na enostaven lesen okvir. Igla za prepletanje mora biti iz tanke deščice ali tudi kovinasta. Na ta način so včasih v otroških vrtcih prepletali papirnate trakove v razne vzorce. Mi pa uporabljamo isti način za tkanje z rafijo, s katero si potem izdelamo lepe torbice in podstavke.

Tretja priprava, ki jo imamo narisano, pa je še bolj podobna statvam, ker ima valje z navitim osnutkom ozir. tkanino (zadnje in prednje vratilo). Vmes leži brdece, katerega brvice ali špriklje so iz žice, in imajo v sredini luknjice, skozi katere so napeljene pasne niti osnutka. Ako brdece dvignemo, nastane gornja špranja, če pa ga potisnemo navzdol, nastane spodnja. Skozi obe pa potisnemo iglo ozir. čolniček z navitim votkom. S posebnim grebenom ali redkim glavnikom potiskamo volkove niti tesno drugo k drugi, da nastane gosta tkanina. S pomočjo teh preprostih statev moremo tkati laneno ali volneno prejo in delamo lahko poljubno dolgo tkanino, ker je osnutek v poljubni dolžini navit na zadnjem, izdelana tkanina pa na prednjem vratilu. Širina tkanine pa je omejena s

širino statev. Ako hočemo torej izdelati posebno široko tkanino, moramo to upoštevati že predno začnemo izdelovati statve.

G. Verdi:

FALSTAFF

Dasi je Verdi vseskozi v svojem umetniškem snovanju ostal zvest pristaš čiste glasbene oblike in predvsem jasne in čustveno napete melodije, se je v zadnjih letih svojega življenja vendarle ozrl tudi na programsko glasbeno podobo, kot jo je v posebni glasbeni drami ustvaril Wagner. Deloma je povzel Verdi tak značaj glasbene drame, kjer opisuje dogajanje orkester in so pevske melodije bolj parlandistično zasnovane, že v svojem »Othellu«. Še bolj dosledno pa je vsaj v zunanji podobi zgradil v tem smislu svojega »Falstaffa«; to pa z nekim superiornim nasmeškom, ki dobro pristoja tudi tej celotni lirski komediji. Vendar pa tudi v tem svojem delu vsaj v osnovi ni zatajil svojega posebnega smisla za čisto melodijo, ki se v krajših sestavih razpre da skozi vso opero in ji daje neko posebno glasbeno umetniško mikavnost. Delo je polno svežine in je sila bogato na invenciji kljub temu, da ga je mojster ustvaril že v 80. letu svojega življenja — kar toliko močneje



Prešernova rojstna hiša.

Pageovo potegnil. Toda Bardolf in Pistola sta naenkrat začutila na dnu svojih duš dostojanstvo moške časti in trdovratno odklanjata sodelovanje v takem nečednem podvzetju. Sedaj je pošlo siru Falstaffu potrpljenje. Služabnikom razjasni znameniti nazor o moški časti, nato ju zapodi iz službe; pismi pa pošlje po svojem pažu na označena naslova.

Spremema. Gospa Meg in gospa Quickly sta se namenili na obisk k Fordovim. Že v vrtu pred hišo srečata veselo gospo Alice in njeno hčerko Nannetto in žuboreči studenec ženske zgovornosti se je razlil v vsej svoji nezadržanosti. V okviru bogato razgibane podobe pisanih prizorov si gospe Meg in Alice zaupata pisemski skrivnosti in ko spoznata zasnovano namero, sklene ves živahni krog žená bridko maščevanje. Kmalu se jim pridruži še moški krog, ki je kuhar jezo na podjetnega viteza, med njimi Alicin mož Ford, dr. Cajus, mladi Fenton in še junaka Bardolf in Pistola, ki sta pritekla izdat vitezovo namero. Skupini veselih žena in podjetnih moških kujeta vsaka zase načrte za maščevanje. Le mlada Nannetta in Fenton sta bolj kot od maščevalnosti razgreta od medsebojne ljubezni in izrabljata priliko v svoj prid. — A končno je le načrt stvorjen in družbi se podasta na delo.

2. dejanje. Zopet si vitez Falstaff teši v krčmi svojo neugasljivo žejo, zatopljen v snovanje svojih namer. Vsa potuhnjena se pojavita Bardolf in Pistola s ponižno prošnjo, da ju vitez zopet sprejme v službo — takoj nato pa najavita neko čamo. Z globokim poklonom vstopi Quickly in sporoči vzradočenemu Falstaffu, da ga vabi Alice na sestanek. Komaj je gospa odšla, že se pojavi Alicin mož s svojo zanjko in se predstavi vitezu kot gospod Fontana. Zaupno mu razodene svojo skrivno ljubezen do gospe Fordove in ga poprosi pomoči. Toda v nastavljeno zanjko se trenutno vjame sam, ko izve od Falstaffa, da ga Alice ljubi in da ga vabi na sestanek. Z največjo silo zadrži svoje ljubosumje, ki ga razjeda do kipeče maščevalnosti in z vso navidezno vljudnostjo posprejme na pot ljubav-

nih dogodivščin podjetnega in vsega načičkanega viteza Falstaffa.

Spremema. V Fordovem domu so se sestale vesele žene in Quickly poroča o uspehu svoje poti. Alice se pripravi na sprejem in komaj je dobro potolažila svojo hčerko, vso obupano nad očetovo namero, da ji vsili za moža dr. Cajusa, že se najavi Falstaff. Vsi se poskrijejo — skozi vrata pa se priziba v hrepenju ves razneženi vitez. Vljudno zapeljivo ga sprejme Alice, a se ob zapeljivosti spretno izmika njegovi pregoreči naklonjenosti. Veselo igro zmoti Quickly, ki najavi burni prihod gospe Meg Page. Urno se skrrije Falstaff za špansko steno in trepetaje prisluškuje, ko govori gospa Meg o strašnem ljubosumju gospoda Forda. A že javi Quickly, da ogorčeni Ford s svojimi prijatelji sam prihaja, da bi zaslačil Falstaffa. Prestrašeni vitez se skrrije v veliko košaro za perilo, da uide preteči usodi. Gospod Ford vstopi s svojimi tovariši in prične se vneto iskanje zapeljivega grešnika, ki so ga znale vesele žene spretno prikriti. Splošno zmedo pa sta izrabila mlada zaljubljenca Fenton in Nannetto, ki sta si poiskala primeren kotiček za špansko steno. Njun prevnet poljub opozori nase vso zbrano družbo in v veri, da sta za špansko steno skrita Alice in Falstaff, navali družba na grešnika. Bledo razočaranje se je umaknilo novim nadam, ob Bardolfovem klicu, da je Falstaff na stopnicah. Vse hiti za njim; Nannetta pa je med tem privedla v sobo nekaj služabnikov, ki po naročilu žená primejo košaro in jo s trepetajočim Falstaffom vred vržejo skozi okno v reko — ob splošnem smehu razigrane družbe.

3. dejanje. Na trgu pred znano pivnico sedi Falstaff ves zagrenjen nad hudobijo sveta in teši svoj srd z zlato kapljico. Kljub razočaranju pa vendar ponovno nasede sladkim besedam gospe Quickly, ki mu je prinesla od gospe Alice pismo, vabeče ga na novi sestanek o polnoči v Windsorskem parku. Ko se umakneta Falstaff in Quickly v gostilno, se pojavi znana družba, ki je tiho prisluškovala novim načrtom in razigrano se dogovore vsi o novem naklepu in kazni za zapeljivega trebušnika. Na skrivaj pa je ob tej priliki prišel na svoj račun tudi dr. Cajus, kateremu obljublja gospod Ford roko svoje hčerke Nannette, vabeče ga, naj pride ob dogovorjeni uri v Windsorski park preoblečen v meniha, da bo po prijetni zvijači dosegel svoj zaželjeni cilj. Toda pazljivim ušesom ni ostal prikrit niti ta načrt, ki ga Quickly takoj razodene svojim družicam.

Spremema. Windsorski park je v polni mesečini, a tajno razpoloženje moti skrivnostno gibanje izvirajoče iz dogovorjenih namer. Kot pravljica vil, odeta v beli pajčolan, prihaja Nannetta in sledi vabljivemu klicu ljubljenega Fentona. Tudi vesele žene prihajajo — in brž preoblečejo Fentona v meniha, ne da bi razodele načrt. Toda v tem se že bliža zava-

ljena postava viteza Falstaffa, našemljenega v lovca Herneja in okrašene-ga z jelenjimi rogovi. Vsi se poskrijejo, Falstaff pa korači proti dogovorjenemu hrastu s tiho grozo v srcu, a vendar opojen od sladkih nad. Ura bje polnoči — in res se iz temnega drevja izviije Alice in hiti v objem razneženega viteza. Toda že prihite razburjene gospe z novico, da se bliža divji lov. Vse se razkropi, le prestra-



Prešernova rojstna hiša v Vrbi.

šeni vitez ostane. Tedaj pa se goščava razmakne in iz nje se zgrinjajo duhovi in obstopajo v zoni trepetajočega viteza, ki se je v mnenju, da mu oznanjajo smrt, zgrudil na tla in zaril glavo v travo, da ne vidi groznega prvida. Družba duhov — preoblečenih znancev — se množi in pleše skrivnostni ples ob trepetajočem vitezu. A končno se skrivnost razodene in prestrašeni vitez, ki je bil deležen tudi udarcev, spozna potegavščino. Toda njegova moč je pri kraju in skesan prosi vso družbo oproščenja. — Potegnjen pa je tudi gospod Ford, ki je misleč, da je v meniha preoblečenemu dr. Cajusu izročil svojo hčer za nevesto, povezal roki Nannette in Fentona. Toda ob veselem razpoloženju družbe se vda željam večine in polnočna zabava se zaključi v radostnem smehu: Svet je predpustni oder in mi smo norci v njem; a kdor se smeji poslednji, ta se najbolje smeji.



Cerkev sv. Marka v Vrbi.

Nedelja, 28. maja

LJUBLJANA 569-527 5.6 kw

- 8.00: Vesel jutranji pozdrav (plošče: Musorgski: Copak (klavir). Delibes: Silva, Pizzicato (klavir). Valčkovi spomini (wurliške orgle). Venček švicarskih pesmic (harmonika). Ob gozdnem robu.
- 8.45: Napovedi, poročila.
- 9.00: Prenos cerkvene glasbe iz stolnice: Foerster: Ecce sacerdos. Filke: Missa B. M. V. Foerster: Gradual in sekvenca. Brosig: Veni s. Spiritus.
- 9.45: Verski govor (g. dr. Ciril Potončanik).
- 10.00: Zbor čeških učiteljev (plošče): Smetana: Dota. Pokorny: Pleši, pleši, skači zdaj. Škroup: Kje dom je moj. Foerster: Po odprti cesti. Foerster: Usoda z roke. Foerster: Ljudska pesem. Foerster: Oj sv. Vavclav. Kateri so božji vojščaki.
- 10.30: Koncert ruske glasbe. Klavir solo: g. dr. Roman Klasinc, ojačeni Radijski orkester. Dirigent D. M. Šijanec: Čajkovski: Pohod Slovanov (Po motivih srbske, češke, poljske in ruske pesmi). Rahmaninov: Preludiji (klavir solo). arr. Urbach: Iz vrelca Čajkovskijevih melodij, fantazija. Rahmaninov: Koncert g-mol za glasovir in veliki orkester. Rimski-Korsakov: Čmrljevo brnenje, glasb. slika. Čerepnin: Valse lente. Schirmann: Dubinška, potpuri ruskih cig. romanc.
- 12.00: Vse mogoče, kar kdo hoče (plošče po željah): Kraljevi valček. Nebeška ženitev (Anton Šubelj). Armandola: Oddih v deveti deželi. Saint-Saens: Ples okostnjakov. Friml: Rosemarie, operetni potpuri. Ruska barkarola. V omami (Lucienne Boayer). Vasovalec (Sloven. vokalni kvintet). Ženitovanjska polka.
- 13.00: Napovedi, poročila.
- 13.20: Trio za flavto, violino in čelo gg. Sl. Korošec, A. Jermol, L. Comelli): Haydn: Trio. Allegro — Adagio — Allegretto — Andante — Allegro — Allegretto — Misli-veček: Trio. Allegro — Andante — Menuetto.
- 14.00: Pesnice iz zvočnih filmov (plošče): Dobeš: Pojte z menoj (Lizin polet do neba). To je bil najljubši valček (Očka Koudelik). Köhler Henderson: Dve pesmi iz f. »Curly top«. Freed & Brown: Pesem iz »Broadway melodies 1938. Dyrenforth & Ansel: Dve pesmi iz f. »Big« Fella. Parr Davies: Sing as we go (iz istoim. filma). Churchill: Keigh ho, koračnica iz filma »Sne-guličica«. Jodlanje škratov (isti). (Oddaja prekinjena od 14.30—17.)
- 17.00: Za birmanke in birmanke prizori. Radijski orkester in plošče: Radijski orkester: Slovenska nedelja, potpuri. Williams: Pomladni klic, intermezzo. Gounod: Notre-Damski zvonovi, interm. Jakl: Slo-

venski biseri, potpuri. Lincke: Sylfide, intermezzo. Vodopivec-Schenherr: Kovačev študent, spevoigra.

19.00: Napovedi, poročila.

19.30: Nacionalna ura: Binkoštni narodni običaji (Rudolf Dostal (Ljubljana)).

19.50: Prenos šmarnic iz trnove cerkve.

20.30: Violinski koncert gdč. Francke Ornikove, pri klavirju g. prof. M. Lipovšek: Grieg: Sonata G-dur za violino in klavir. I. Lento doloso — Allegro vivace. II. Allegretto tranquillo. III. Allegro animato. Smetana: Iz moje domovine.

21.15: Pisana šara (plošče): Schneider: Ples pri Ziehrerju, venček valčkov (ork.). Por fin toros, passo dobre (ork. balalajk). Grieg: Norveški ples št. 2. Leopold: Hungaria, fantazija (ork.). Kalman: Bajadera, operetni venček. Thompson: Havajski valček (ork. havaj. kitar). Kekuku: Pravi havajski ples (isti). Rixner: Bagatelle, uvertura (ork.). Lincke: Berlin ponoči (ork. na pihala).

22.00: Napovedi, poročila.

22.15: Kitara in klavir (gg. Prek Stanko, Eiletz Rafael): Carulli: Sonata, op. 21 št. 2. Giuliani: Sonatina (kitara solo). Diabelli: Sonatina.

Konec ob 23. uri.

BELGRAD 437.3-686 20 kw

9.30 Prenos bogoslužja. 12 Prenos akademije. 13 Radiodnevnik. 13.10 Ruske pesmi. 13.40 Napovedi. ●. 13.50 ○. 17 Predavanje. 17.20 Oddaja za narod. 18.20 Predavanje. 18.35 ○. 18.50 ●. 19.30 Nacionalna ura. 19.50 Dnevna reportaža. 20 Prenos koncerta. 22 ●. Napovedi. 22.15 Plesna glasba.

BELGRAD II.

6.45 Himna. Napovedi. ●. Objave. 7 Jutranji š. 7.45 Dnevne, športne in druge novice. 8 Himna. 9.30 Prenos bogoslužja. 12.45 Himna. Objave. Napovedi. ●. 13 Radiodnevnik. 13.10 š. 13.40 ○. 14 Jubilej slikarjev R. Jakopiča in B. Stevanovića. 18 Himna. Napov. š. 18.30 Predavanje. 19 Poročila. 19.30 Nacionalna ura. 19.30 Zanimivosti. 20 Balkanski radiodnevnik. 20.45 ●. 21 š. 21.30 ● iz inozemstva. 22.30 Plesna glasba. 23.15 ●.

ZAGREB 276.2-1086 0.7 kw

11 Prenos bogoslužja iz Marijine cerkve. 12 Zvonjenje. 12.15 Radiodnevnik. 12.30 ○. 13.30 Vesela reportaža. 16.30 ●. 16.45 ○. 17.15 Lahka glasba. 17.45 Predavanje. 18 Otroška ura. 19.15 ●. 19.30 Nacionalna ura. 20 Komorni koncert. 20.30 Branje. 20.45 Orgelski koncert. 21.15 Ženski vokalni kvartet. 21.45 Športna ●. 22 ●. Objave. Napovedi. 22.20 Plesna glasba. 23.15 Radio-roman.

BRATISLAVA 298.8-1004 13 kw

7.10 ○. 7.50 ●. 8 Uvod v nedeljo. 8.45 Prenos bogoslužja. 11.15 š vojaške godbe. 12.05 ●. 12.20 š RO. 13.30 ○. 14.15 Kmetijska ura. 14.30 Delavska ura. 15.30 Slovaške narodne pesmi. 17.30 Plesna gl. 18 Nemška oddaja. 19 ●. 19.30 Lahka gl. 20 Oddaja za izseljence. 21 Večerni š. 21.45 ●. Napovedi. 22 Prenos iz kavarne 22.30 ● v nemščini. 22.45 ○.

LVOV 377.4-795 50 kw

7.15 Varšava. 8.45 Oddaja za deželo. 9.15 Varšava. 11.30 Mozart (○). 13.05 Predavanje. 13.15 Varšava. 14.40 Otroška ura. 15 Maj v pesmi in poeziji. 15.30 Varšava. 16.30 Zborov š. 19.55 ○. 20.10 ●. 20.15 Varšava. 20.55 Reportaža. 21.10 Varšava. 21.40 Književno glasbena oddaja. 22.20 Varšava.

MOSKVA 1744-172 500 kw

13 Poročila. 13.15 Odd. Rdeče armade. 15.30 Prenos iz opere. 18.30 ●. 18.55 Prenos z rdečega trga. 19 Odd. v angleščini. 20 Odd. v francoščini. 21 Odd. v španščini.

PRAGA 470.2-852.5 120 kw

6.45 Jutranja oddaja. 7.30 Orkestralni š. 8 Delavska ura. 8.15 š RO in soli. 10.10 Koncert orkestra FOK in solistov. 11 Češka glasba. 11.40 Predavanje. 12.30 ●. 12.45 Brno. 14.50 ○. 15 M. Ostrava. 16.20 Brno. 17 Nacionalni š. 17.50 ○. 19 Napovedi. ●. 20 Zvočna igra. 21 š RO. 21.20 Predavanje. 21.35 š RO. 22 Napovedi. ●. 22.20 Prenos š. 23.20 Plošče.

SOFIJA 352.9-850 100 kw

5.45 Jutranja oddaja. 7.50 Prenos bogoslužja. 10.30 Predavanje. 10.45 š. 12 Narodna glasba. 12.30 ●. 12.45 Zabavna glasba. 13.15 Objave. 13.20 Lahka glasba. 16 Kmetijska ura. 17 Otroška ura. 18 Plesna glasba. 19.30 Pevski š. 20 Dvořak: Trio za simfonični orkester. 20.30 ●. 21 Operetna glasba. 21.30 Lahka glasba.

VARŠAVA 1339.3-677 120 kw

7.15 Verski spev. 7.20 Orkestr. š. 8 ●. 8.15 Oddaja za deželo. 9.15 Prenos bogoslužja iz Krakova. 11.30 ○. 12.03 Simfonični koncert. 13.05 Kulturna kronika. 13.15 Mladinska glasbena ura. 14.40 Otroška ura. 15 Oddaja za deželo. 16.30 Italijanska glasba. 17 Zvočna igra. 17.30 Vesel koncert. 19.30 Zborov š. 19.50 Schubert: Sonata za gosli in klavir. 20.15 ●. 20.55 Reportaža. 21.10 š RO. 21.40 Glasbeno literarna oddaja. 22.20 Plesna glasba. 23 ●. Napovedi. 23.15 ○.

*

BERLIN 356.7-841 100 kw

6.10 Telovadba. 6.30 Hamburg. 8.20 ○. 9 Fr. Schubertove pesmi. 9.20 Beethoven: Pastoralna simfonija. 10 Pisan koncert. 11.20 Beethoven in ljubavni parček. 12 Pisan op. koncert. 14 ○. 15.30 ○. 16 Zabavni koncert. 18 Koncert vojaške godbe. 19 Šport. 19.20 ○. 20 ●. 20.15 Operetna glasba. 22 ●. 20.30 Frankfurt. 24 Hamburg.

BEROMÜNSTER 540-556 100 kw

8.55 Prenos bogoslužja. 10 ♀ (Bern). 10.25 Orientalna modrost. 10.50 Književno predavanje. 11.15 ♀ komorne glasbe. 11.50 Zvonjenje. 11.52 ♀ RO. 12.30 Napovedi. ●. 12.40 Nadaljevanje ♀ RO. 13.10 Pevski ♀. 13.30 Orkestralni ♀. 14.05 Bern. 11.55 Ländlerji. 15.30 Švicarski pesmi (○). 16 Šolska ura. 16.30 ○. 16.35 Stara klasična glasba. 17 Katoliški verski govor. 17.45 Šahovski kotichek. 18.10 Mladinska ura. 18.40 Komorna glasba. 19.10 ♀ RO. 19.30 Napovedi. ●. Šport. 19.45 ♀ RO (nadaljevanje). 20.30 »Snubitvev na deželci«. 21.20 Vesela glasba.

BRESLAU 315.8-950 100 kw

5 ○. 6 Hamburg. 8.10 ○. 9 Proslava 10 Veseli zvoki. Plošče. 11.15 Narodna gl. 11.45 ○. 12 Stuttgart. 13 Berlin. 14 ●. 14.10 Mlade deklice pojo. 14.30 Pisana glasba. ○. 16 Vesela glasba. Igra RO. 1. zbor in instrumentalni kvartet. 18 Koncert RO. 19 Vesele pomladne melodije. 20 ●. 20.15 Berlin. 22 ●. 22.30 Plesna glasba.

BUDIMPEŠTA 550.5-545 120 kw

8 ○. 8.45 ●. 9 Prenosi bogoslužij. 12.30 ♀ opernega orkestra. 13.10 Predavanje. 14 ○. 15 Kmetijska ura. 15.45 Ciganski orkester. 16.30 Predavanje. 17 ● v slovaščini. 17.10 Vojaške pesmi. 17.40 Predavanje. 18.05 ♀ RO. 19.15 ●. 19.25 Plesna glasba (○). 19.50 Šport. 20 Predavanje in ♀. 21.40 ●. 22 ♀ francoske glasbe. 22.40 ● v nemščini, italijanščini in francoščini. 23 Ciganski orkester.

BUKAREST 364.5-823 12 kw

7.30 Jutranja oddaja. 8.55 Prenos bogoslužja. 11 Zabavna glasba (○). 12 Napovedi. ●. 12.05 Opoldanski ♀. 13.10 Radiodnevnik. 13.30 ♀. 14.20 Kmetijska ura. 17 Napovedi. 17.02 Predavanje. 17.15 ○. 18 Zdravniška kronika. 18.15 Plesna gl. 18.58 šport. 19 Nadaljevanje plesne gl. 19.45 Predavanje. 20 Koncert RO in solistov. 21 šport. 21.15 Nadaljevanje ♀. 21.45 Ksilofon. 22 ●. 22.15 ○.

DUNAJ 506.7-592 100 kw

6 Hamburg. 8 Telovadba. 8.30 ○. 9 München. 9.30 Pisan koncert. 10.30 Kmečka nedelja. 11.30 Majske pesmi. 12 Berlin. 14 Plesna glasba. - ○. 15.10 Pesmi in glasba za potovanje. 15.40 Norveške gore. 16 Koncert RO. (Saabr.) in solisti. 18 Nemški binkoštni običaji. 18.25 Prenos ♀ iz Graza. 19 Vesel večerni ♀. 20 ●. 20.15 Pisan koncert in spored. 22 ●. 22.30 Frankfurt.

D. SENDER 1571-191 60 kw

6 Hamburg. 8 ○. 9 Pisan koncert. 10 Jutranja proslava. 10.30 Brahmsove zborovne skladbe. 11.30 Fantazije na kino orglah. 12 Stuttgart. 13.10 Leipzigi. 14 Pomladna igra. 14.30 ○. 15.30 Ob robu veške ceste. 16 Pop. ♀ orkestra O. Dobrindt. 18 R. Wagnerjeve skladbe. 19.05 Zabavna glasba. 19.35 šport. 19.50 ●. 20 Falstaff. - Opera - Boito. 22 ●. 22.20 Nočna glasba. 23 Stuttgart.

FRANKFURT 251-1195 25 kw

6 Hamburg. 8 ●. 8.10 ○. 9 Fr. Schubertove skladbe. 10 München. 10.30 Zborovno petje. 11.15 Slušna prireditev. 12

Stuttgart. 13 Berlin. 14 Stuttgart. 14.30 ○. 15.15 Narodnost in domovina. 16 ♀ zdraviliškega orkestra. 18 O ribištvu. 19 Zabavni ♀. 19.45 šport. 20 ●. 20.15 Hamburg. 22 ●. 22.15 šport. 22.30 Zabavna in plesna glasba.

HAMBURG 331.9-904 100 kw

6 Pristaniški ♀. 8.25 Telovadba. 8.35 Veseli zvoki. 9 Slušna prireditev. 9.30 ♀ RO. 11 Reportaža. 11.25 R. Schumann: Sonata v A- molu op. 105. 12 Berlin. 12.55 ●. 13.05 Berlin. 14 Otroška ura - »Otrok smole in otrok sreče« - slušna igra. 15 Vožnja na Norveško. 15.30 Vesele narodne melodije. 16 Zabavni spored. 18.10 D. S. 19 Pesmi ob spremljevanju klavirja. 20 ●. 20.15 ● v angleščini. 20.30 Plesni večer. 22 ●. 22.20 ● v angleščini. 22.35 Frankfurt. 24 Operetna in narodna glasba.

HÖRBY 265-1131 100 kw

10 ♀. 11 Prenos bogoslužja. 12.40 Napovedi. ●. 13 Branje. 13.30 ♀ vojaške godbe. 14.30 Otroška ura. 15 Beethovenov festival. Op. 123 (prenos iz Londona). 16.35 Branje. 17.05 ○. 18 Večernice. 19 ●. 19.30 Branje. 20 ♀ RO. 21 Zvočna igra. 22.10 Napovedi. 22.30 ●. 22.30 ♀ lahke glasbe.

ITALIJANSKE POSTAJE**Skupni spored:**

8.30 ●. 9.15 Slušna prireditev. 10 Kmetijska ura. 11 Maša. 12 Pridiga. 12.30 ○. 13 ●. 13.15 Glasbena slušna slika. 13.45 Operna glasba (○).

I.

16.30 Slušna prireditev. 17.30 Stare in moderne pesmi. 19.25 ●. 19.40 šport. 20 ●. 20.30 ○. 21 »Sicilijski večeri« - opera. ●.

II.

17.15 Igra v enm dejanju. 18.05 Simfonična glasba. 19 šport. 20 ●. 20.30 ○ (izvz. Milan). 21 Igra. 22.25 ♀ orkestra. 23 ●. 23.15 Plesna glasba.

III.

17 Operetna glasba. 19 ♀ kvinteta. 19.40 šport. 20 ●. 20.30 »Il pastore musicista« - komedija. 21.40 Izbrana glasba. 22.15 Plesna glasba.

KÖLN 455.9-658 100 kw

6 Hamburg. 8.15 Nedeljska glasba. 9 Jutranja proslava. 9.30 Veseli zvoki. 11.15 Binkoštni pesmi. 12 Koncert RO. 14 Kölnske melodije. 15.30 Otroška ura. 16 Hamburg. 18 Poziv tovarišem s fronte. 19 ○. 20 ●. 20.15 ● v angleščini. 20.30 Slavnostni koncert za 70 letnico R. Wagnerjevega rojstva. 22 ●. 22.15 ● v angleščini. 22.35 Zabavna in plesna gl.

KÖNIGSBERG 291-1031 100 kw

6 Hamburg. 8 ○. 9 München. 9.50 Operna glasba. ○. 11.20 Slušna prireditev. 12 Leipzigi. 14.30 Zabavna glasba. 15.30 Naloga in uspehi moderne foto kemije. 16 Hamburg. 18 Pisan koncert. 19 Dunaj. 19.50 šport. 20 ●. 20.15 Maks in Moric - pisan ♀. 21.15 Joh. Strauss-ov koncert. 22 ●. 22.40 Zabavna in plesna glasba.

LIPSKO 382.2-785 120 kw

6 Hamburg. 8 ○. 8.30 Orgle. 9 München. 9.30 ○. 11 Binkoštni pesmi. 12 ♀

r. zbor, simfonični ork. in solistov. 14 ●. 14.05 ○. 15.25 Lutkovna igra. 16 Hamburg. 18 Vesele melodije. 19 Dunaj. 20 ●. 20.15 Pisan večer. 22 ●. 22.30 Frankfurt.

LYON 463-648 100 kw

6.30 ●. 7.20 ○. 8.15 Pisan spored. 8.30 ●. 9.10 Dop. ♀. 11 Pester program. 11.35 ○. 11.40 Opoldanski ♀. 12.20 Pisan spored. 12.45 ●. 13.05 Prenos ♀ iz Nice. 13.55 Prenos iz gledališča. 18.30 Večerni ♀. 19 ●. 19.45 ○. 20.05 Poročila v srbohrvaščini. 20.30 Dramatski večer. ●.

MONAKOVO 405.4-740 100 kw

6 Hamburg. 8 Slušna prireditev. 9 Koravnice. - ○. 10 Proslava H. mladine. 10.30 Slušna prireditev. 12 Promenadni koncert. 13 ○. 15 Pisana otroška ura. 16 Hamburg. 18 Pisan spored. 19.40 šport. 20 ●. 20.15 Klavirski ♀. 20.30 »Oberon« romantična opera. 23.30 ○. 24 Hamburg.

M. CENERI 257.1-1167 15 kw

11.30 ♀ duhovne glasbe. 11.40 Verski govor. 12 ♀ harmonikarjev. 12.30 ●. Napovedi. 12.40 ♀ RO. 13.35 ○. 17.30 Plesna glasba (Lugano). 18 športna ●. 18.15 ○. 19.15 Nedeljski šport. 19.40 Balalajke. 19.56 ●. Napovedi. 20 ♀ balalajk. 20.2 Vokalni in instrumentalni koncert skladb Cl. Monteverdija (1567-1643). 21 Veliki simfonični koncert. (prenos iz Scale).

PARIZ 431.70-695 120 kw

6.30 ●. Napovedi. 7.20 Prenos ♀ iz Lyona. 8 športno predavanje. 8.20 ○. 8.30 ●. 9.10 Koncert zabavne glasbe. 9.25 Prenos bogoslužja iz Strakbourga. 10.45 Pevski ♀. 11.40 Prenos ♀. 12.45 ●. Napovedi. 13.05 Prenos koncerta iz Nice. 13.40 Kmetijska ura. 14 Prenos iz opere. 17 ♀ na ○. 17.45 Klavirski ♀. 18.30 Prenos k iz Grenobla. 19 ●. Napovedi. 19.30 ○. 20.15 Reportaža. 20.30 Zvočna igra. 22.30 ●. Napovedi. 22.45 ○. 23 Plesna glasba.

SOTTENS 443.1-677 100 kw

10 Nedeljski ♀. 10.30 Zvonjenje. 10.35 Protestantsko bogoslužje. 11.30 Nadaljevanje nedeljskega koncerta. 12 ○ po željah. 12.30 ●. Napovedi. 12.40 ○ po željah. 14 Kmetijska ura. 17 Reportaža. 18 Katoliški verski govor. 18.20 Orgelski ♀. 18.40 Protestantski verski govor. 19 Orgelski ♀ (nadaljevanje). 19.30 Nedeljski šport. 19.50 ●. Napovedi. 20.05 Pisan ♀. 20.55 Zvočna igra. 21.15 ♀ RO.

STRASBOURG 349.2-859 100 kw

6.30 ●. Napovedi. 7.30 Telovadba. 7.45 ○. 8 Prenos ♀. 8.25 Za planince. 8.30 ●. 8.40 ○. 9 ●. 9.10 Zabavna glasba. 9.25 Prenos bogoslužja. 10.45 Protestantski verski govor. 11.30 aKtoliški verski govor. 12 Vesele na ○. 12.30 ●. Napovedi. 13.05 Narodna glasba (○). 13.40 Gospodarska ura. 13.55 Zdravniško predavanje. 14.10 ○. 14.30 Reportaža. 15.15 ○. 16 Pevski ♀. 16.25 Vesela glasba. 17.05 ○. 17.15 Vokalni trio. 17.45 Predavanje. 18 ○. 19 ●. Napovedi. 19.40 ○. 20 ●. Objave. 20.15 Operna glasba. 21.30 ○. 22 Orgelski koncert. 22.30 ●. 23 Plesna gl.

STUTT GART 522.6-574 100 kw

6 Jutranji koncert. 8 ●. 8.15 Koncert RO. 9 München. 9.30 Vesele melodije. ○. 11 Pesmi. 11.30 D. Sender. 12 Koncert vojaške godbe. 13.15 Berlin. 14 Vesela otroška igra. 14.30 ○. 16 Koncert r. zbor in ork. 18 »Lena dekla« - slušna prireditvev. 18.45 ○. 19 Športne vesti s hockeý turnirja, vmes plošče. 23 ●. 22 ●. 22.30 Plesna glasba. 24 Hamburg.

TOULOUSE 386.6-776 120 kw

6.30 Objave in poročila. 6.40 Pisan spor. 8 Dopoldanski ♪. 8.40 Koncert. 9

●. 9.10 ○. 9.45 Šolska ura. 10.20 Dopoldanski koncert ork. 11 ○. 12.20 Koncert RO. 13 ●. 13.20 Komedija. 14.35 ○. 15.45 Pop. koncert. 16.25 Plošče. 17.45 Večerni ♪ (Rennes). 19 ○. 19.30 Poročila. 20.30 Koncert RO. 22.30 ●. 22.45 Plesna glasba. - ○.

VATIKAN (kratkovalovna)

20 Oddaja v holandsčini na valu 48.47 oz. 48.75 m, 6190 oz. 60.10 kc/s. 20.20 Oddaja v italijanščini na istem valu kot ob 20. 21 Oddaja v poljščini na istem valu kot ob 20.

Ponedeljek, 29. maja

LJUBLJANA 569-527 5.6 kw

9.00: Napovedi, poročila.

9.15: Za zabavo in oddih (plošče): Thiele: Dijaška zabava (ork.). Armandola: Oddih v deveti deželi. Bernards: O čem se govori (venček, koračnica). Sylva: Z glasbo mi povej, venček.

9.45: Verski govor (g. dr. Guido Rant).

10.00: Prenos cerkvene glasbe z Rakovnika: Pontifikalna maša z orkestrom.

11.00: Valčki (plošče): Derksen: Prava srca, Košat: Vrbsko jezero. Pewzner: Dunajski valček. Metra: Španjolski valček. Lincke: Indra — valček. Ch. Kunz: Straussovi valčki.

11.30: Koncert vojaške godbe: Kneizl: Slovenska koračnica. Blodek: V studencu, uvertura. Parma: Fantazija iz opere »Ksenija«. Schenherr: Čar planin, valček. Strauss: Diplomati, polka. Ncoin: Narcisus. Jiranek: Foxtrott iz operette »Vse za šalo«. Gregorc: Venček slov. pesmi. Fučik: Triglav, koračnica.

13.00: Napovedi, poročila.

13.20: Vesel koncert Radijskega orkestra: Wallace: Uvertura k op. Maritana. Jalowitz: Potovanje po Sredozemskem morju, suite. Malaga: Ples s tenčico. Alžir: V arabski četrti. Napulj: Serenada. Nica: Cvetlično slavje. Rebikov: Romanca brez besed. Verdi: Fantazija iz op. Traviata. Gregorc: Ob lepi Savinji, uvertura. Boulanger: Maks in Moric, humoreska. (oddaja prekinjena od 14.30 do 17. ure).

17.00: Kmet. ura: Zatiranje vraničnega in šumečega prisada pri živalstvu (g. dr. Žibert Šimen).

17.30: Trboveljski pevski jazz-kvartet in duet harmonik (brata Goloba): A. Bachrich: Štirje mušketirje, fox. Wiga-Gabriel: Že z daleč čuješ pivcev glas, valček. W. Kolls: V noč pel je telefon, tango. Mayerbeer: Koračnica kronanja. Strauss: Pomladni zvoki, valček. H. Lang: Le dolg nos te čaka, fox. K. Hlinka: Žabji koncert. Lang-Igelhoff: Ne glede na to, slowfox. Mozart: Figarova svadba, uvertura.

Filiberto: Caminito, tango. H. Lang: Ogrlice, fox. J. Graf: Bog čuvaj te, tango. J. Pfeil: Pelje me v daljavo. Smetana: Venček napevov iz opere »Prodana nevesta«. Roma Maffia: Dejalo hermano, tango. K. Loubé: Saj vi ste vedno mlajši, slowfox. F. Schröder: Zapešiva skupaj, angl. valček. F. Churchill: Heigh-ho. Golob: Venček modernih: Venček domačih.

19.00: Napovedi, poročila.

19.30: Nac. ura: Domoljubje je osnova poezije in umetnosti (Veljko Petrovič). Bgd.

19.50: Operetni napevi: g. Ado Darian, ga. Dragica Sokova in Radijski orkester: Offenbach: Uvertura k opti. Lepa Helena. Lehar: Duet iz opte. Friderika. Valček iz opte. Knežje dete. Duet iz opte. Dežela smehljaja. Eva-valček iz operete Eva. Duet iz opte. Carjevič.

21.30: Schumann: Karnevalska suite op. 9 (plošče). (London. sinf. ork., dirigent: Landon Ronald).

22.00: Napovedi, poročila.

22.15: Citraški dueti (gg. Mezgolis Emil, Hebein Marian): Grünwald: planinski zvoki. Haydn: Menuet. Skobl: Mazurka. Grünwald: Allegro moderato: Ljudske besede. Schneider: Biserna rosa. Kolmanek: Kmečki plesi.

Konec ob 23. uri.

BELGRAD 437.3-686 20 kw

6.45 Koračnica. Telovadba. Poročila. Plošče. Jedilni list. 11.50 Poročila o vodnem stanju. 12 Zvonjenje. 12.01 Narodne pesmi. 13 Radiodnevnik. 13.10 Narodne pesmi. 13.40 ●. Napovedi. 16.45 ○. 17 Koncert RO. 18 Predavanje. 18.20 Pevski ♪. 19.10 Radiodnevnik. 19.30 Nacionalna ura. 19.50 Dnevna reportaža. 20 Narodne pesmi. 20.30 Sonate za gosli in klavir. (Izvajata ge. Marija in Olga Mihajlovič). 21 Predavanje. 21.10 Narodna glasba. 22 ●. Napovedi. 22.15 ○.

BELGRAD II.

6.45 Himna. Napovedi. Objave. ●. 7 Jutranji ♪. 7.45 Dnevne, športne in druge novice. 13 Himna. Objave. Radiodnevnik. 13.10 ♪. 13.40 ○. 14 Čakovska narodna glasba. 14.15 Poročila. Himna. 18 Himna. Objave. Koncert. 18.30 Predavanje v tujem jeziku. 19.15 Poročila. 19.30 Predavanje. 19.50 Reportaža. 20 Bal-

kanski radiodnevnik. 20.45 ● v francoščini. 21 Koncert. 21.30 ● iz inozemstva. 21.40 ● v tujih jezikih. 22.30 ♪.

ZAGREB 276.2-1086 0.7 kw

11 Prenos bogoslužja. 12 Zvonjenje. 12.01 ○. 13 Zborov koncert. 16.45 ●. 17.15 Violinski koncert (Z. Pinkava). 17.45 Moški vokalni kvartet. 18.15 Glasbeno predavanje. 18.50 ●. Napovedi. 19.10 Francoščina. 19.30 Nacionalna ura. 20 Koncert zagrebskega kvarteta. 21 Cerkevna glasba. 22 ●. Objave. Napovedi. 22.20 Plesna glasba. 23.15 Radiroman.

BRATISLAVA 298.8-1004 13 kw

7 Jutranja oddaja. 7.10 ○. 7.50 ●. 8 Zabavna gl. (○). 8.50 Verski govor. 9 Prenos bogoslužja. 12.20 ♪ lahke gl. 13.30 ○. 16.30 ♪ vojaške godbe. 17.15 Prešov. (Pevski ♪). 18 Nemška oddaja. 18.45 ●. 19.30 ♪ lahke glasbe. 20 Veseloigra. 20.40 Slovaške pesmi in plesi. 21 Pregled zunanje politike. 21.15 Koncert. 21.45 ●. 22 Plesna glasba. 22.30 ● v madžarščini. 22.45 ○.

LVOV 377.4-795 50 kw

7.15 Varšava. 7.20 ○. 8 Varšava. 11.10 ♪ na ○. 11.45 Varšava. 13.20 Mladinska glasbena ura. 14.30 Otroška ura. 15 Oddaja za deželo. 15.35 Varšava. 19.35 Predavanje. 19.50 ○. 20 ●. Napovedi. 20.15 Varšava. 21.10 Plesna glasba. 22.05 Varšava.

MOSKVA 1744-172 500 kw

13 Poročila. 13.15 Odd. Rdeče armade. 14.30 ♪ ruske glasbe. 15 Mednarodni politični pregled. 15.30 Književna oddaja. 16 ♪. 18.30 ●. 18.55 Prenos z Rdečega trga. 19 Odd. v angleščini. 20 Odd. v madžarščini. 21 Odd. v španščini.

PRAGA 470.2-852.5 120 kw

7.30 Narodni ♪. 8 Verski govor. 8.20 Lahka glasba. 9 ○. 9.15 Nove češke knjige. 9.45 Orkestralni ♪. 11 Prenos bogoslužja. 12.05 Narodni koncert. 12.30 ●. Napovedi. 12.45 Pisan ♪. 14.15 ○. 15 Godba, petje in ples. 16.30 Iz zgodovine gledališča. 16.45 Prenos. 17.30 Koncert. 18 Predavanje. 18.15 Orkestralni koncert. 18.40 ●. Napovedi. 19 Smetana: »Libuša«. (Prenos iz opere.) 22.25 ●. Napovedi. 22.40 Operetna glasba.

SOFIJA 352.9-850 100 kw

5.45 Jutranja oddaja. 7.50 Prenos bogoslužja. 10.30 ♪. 11.30 Narodna glasba. 12 Opoldanski ♪. 12.30 ●. Napovedi. 12.45 Narodni ♪. 13.20 Lahka glasba. 16.30 Plesna glasba. 18.15 ♪ narodne gl. 19.15 Pevski ♪. 19.45 Simfonični koncert. 20.30 ●. 21 Zabavna glasba. 21.30 Predavanje v francoščini. 21.40 Lahka in plesna glasba.

VARŠAVA 1339.3-677 120 kw

7.15 Verski sprev. 7.20 ○. 8 ●. 8.15 ♪. 9 Prenos bogoslužja. 11.10 ○. 12.03 ♪. 13 Branje. 13.20 ♪. 14.30 Otroška ura. 15 Oddaja za deželo. 16.30 Prenos. 16.50 Predavanje. 17.40 Pisan ♪ RO in solistov. 19 ♪. 19.35 ○. 20.15 ●. Napovedi. 21.10 Plesna glasba. 22.05 Pisan ♪ (prenos iz Stockholma). 23 ●. Napovedi.

BERLIN 356.7-841 100 kw

6.10 Telovadba. 6.30 Pristaniški ž. 8.20
 ○. 9 ○. 9.30 Pesmi. 10 Koncert Krepe-
 la sekreteta. 11.30 Reportaža. 12 Grajski
 koncert. (Hannover). 14 ○. 15 Repor-
 tažni program. 15.30 Vesele melodije.
 16 Leipzig. 18 Glasba in humor. 19.20
 Balet in Donski kozaki. 20 ●. 20.15 Po-
 mladne melodije. 22 ●. 22.30 Königs-
 berg. 24 München.

BEROMÜNSTER 540-556 100 kw

11 ž. 11.35 Branje. 12.02 ž RO. 12.30
 ●. Napovedi. 12.40 Nadaljevanje ž RO.
 13.30 Predavanje. 14 Jodlerji in ländler-
 ji. 17 ○. 17.15 Vesela zgodba. 17.40 ○.
 18 Citraški ž. 18.30 Predavanje. 19 ○.
 19.30 Napovedi. ●. Šport. 20 Predava-
 nje. 20.30 Oddaja za izseljence.

BRESLAU 315.8-950 100 kw

5 ○. 6 Hamburg. 8.10 Narodna in po-
 ljudna glasba. 9 Klavirski ž. 9.45 Vesele
 zvoki. ○. 11.10 Vesel ž. 12 Stuttgart.
 13.05 Hamburg. 14.35 ○. 15.30 Never-
 jetne zgodbe in lažne pravljice. 16 Du-
 naj. 18 Čuda radija - slušna prireditev
 s koncertom. 19 ○. 20 ●. 20.15 Koncert
 zbora trobentačev, RO in plesne godbe.
 22 ●. 22.30 Königsberg.

BUDIMPEŠTA 550.5-545 120 kw

8 ○. 8.45 ●. 9 Prenosi bogoslužij. 12.30
 Orkestralni ž. 13.10 Predavanje. 13.45
 Predavanje. 14.15 ○. 15 Pevski ž. 16.05
 Predavanje. 17 ● v slovaščini. 17.45 Po-
 govor. 18.15 Plesna glasba (○). 18.50
 Predavanje. 19.15 ●. 19.30 Zvočna igra.
 21.40 ●. 22 Ciganski orkester 22.40 ● v
 nemščini, italijanščini, angleščini in fran-
 coščini. 23 ž RO.

BUKAREST 364.5-823 12 kw

7.30 Jutranja oddaja. 11 Pisan ž. 12
 Napovedi. Objave. 12.05 Opoldanski ž.
 13.10 Radiodnevnik. 13.30 Nadaljevanje
 ž. 14.10 Zanimivosti. 18.02 Književna
 kronika. 18.17 Narodni plesi. 18.35 Pre-
 davanje in ○. 19.20 Predavanje. 19.35
 Sonata za harfo in flavto. 20 ž RO. 21
 ●. 21.15 Plesna glasba. 22 ●. 22.15 Pren-
 os ž. 22.45 ● v francoščini, nemščini in
 italijanščini.

DUNAJ 506.7-592 100 kw

6 Hamburg. 8 Telovadba. 8.30 Orgel-
 ski ž. 9 ○. 11 Komorni koncert dunaj-
 skih simfonikov. 12 Koncert zabavnega
 orkestra. 14 ○. 14.55 Nemške avtomo-
 bilske ceste. 15.10 Franc Dannehl in Hu-
 go Wolf - ove pesmi. 15.30 Kmečka svat-
 bo v Kastilji. 16 Pisan pop. ž. 18 Kmeč-
 ki plesi in narodne pesmi. 19 Veselo bin-
 košno potovanje. 19.30 »Prodana neve-
 sta« - opera - Smetana - prenos iz du-
 najске držav. opere - vmes ●. 22.30 Za-
 bavna in plesna glasba.

D. SENDER 1571-191 60 kw

6 Pristaniški koncert. 8 ○. 8.30 Ne-
 delja na deželi. 9 Zabavna glasba. 10.25
 Nova glasba. 11.30 W. 12 Stuttgart. 13
 Voščila. 13.10 Leipzig. 14 Pisana gl. -
 ○. 15 Vesela gl. - ○. 16 Dunaj. 18 Pro-
 dani stari oče. - Kmečka groteska. 18.35
 ž svobodnih kompozicij. 19.40 Šport. 20
 ●. 20.15 Leipzig. 22 ●. 22.30 Nočna gl.
 23 Dunaj.

FRANKFURT 251-1195 25 kw

6 Hamburg. 8 Objave. 8.10 Komorna
 glasba. Violina in klavir. 9 ○. 10 Zbo-
 rovno petje. 10.30 Dop. koncert. 11 Za-
 bavni ž RO. 12 Stuttgart. 13 Hamburg.
 14 Otroška ura. Pravljica. 14.30 Operet-
 na glasba. 15.15 Glas pokrajine. 16 Pren-
 os. 18 Pisan spored. 19 Zabavna gl. ○.
 19.50 Tekmovanje modelov letal. 20 ●.
 20.15 »Lep je svet«, opereta - Lehar, 22
 ●. 22.15 šport. 22.30 Nočna in plesna gl.

HAMBURG 331.9-904 100 kw

6 Pristaniški ž. 8.25 Telovadba. 8.35
 ž udruženja orkestrrov. 10 Binkoštna
 proslava. 11 Orgle. 11.30 Doživljaji v
 koncentracijskih taboriščih. 12 ž spod-
 njesaškega orkestra. 12.55 ●. 13.05 ž
 spodnjesaškega orkestra. 14 Otroška
 ura - igra. 15 Komorna glasba. 16 Leip-
 zig. 18 Pisana slušna prireditev. 19 Pe-
 smi in plesi. 20 ●. 20.15 ● v angleščini.
 20.30 Breslau. 22 ●. 22.20 ● v anglešči-
 ni. 22.35 Königsberg. 24 München.

HÖRBY 265-1131 100 kw

9 Napovedi. Objave. 9.15 Kmetijska
 ura. 9.30 ž. 11 Prenos bogoslužja. 12.40
 ●. Napovedi. 13 Romance. 13.20 Športna
 ● (○). 15 Branje. 15.20 ž RO. 16.15 Pre-
 davanje. 16.30 Zborov ž. 17.05 Mladin-
 ska ura. 17.30 ○. 18.30 Predavanje. 19
 Napovedi. ●. 19.30 Klavirski ž. 19.50
 Predavanje o svetovni razstavi v New
 Yorku. 20.20 »Pesem ubežnika« - ope-
 reta. 22 ●. Napovedi. šport. 22.30 Godal-
 ni kvartet.

ITALIJANSKE POSTAJE**Skupni spored:**

7.30 Telovadba. 8 ●. 10.30 Šolska ura.
 11.30 ž orkestra Zeme. 21.25 Socialna
 oddaja. 13 ●. 13.15 ○. 14 ●. 16.40 Mla-
 dinska ura. 17 ●.

I.

17.15 Pianinski ž. 19.25 ○. 19.40 Nem-
 ščina. 20 ●. 20.30 ○. 21 Zgodovina dra-
 matskega gledališča. 21.45 Violinski in
 planinski koncert. 1) Mozart: Sonata v
 Fis- duru. 2) Vivaldi: Concerto. 3) Bra-
 hms: Sonata v G- molu op. 108. 23 ●.
 23.15 Plesna glasba.

II.

17 Plesna glasba. 19.25 ○. 19.40 ž. 20
 ●. 20.30 ○ (izvz. Milan). 21 Operni pren-
 os. 23 ●. 23.15 Plesna glasba.

III.

19 ○ in komorna glasba. 19.35 Resna
 glasba. 1) Martuzzi: A gramaciore. 2)
 Pratella: E cor e foss. 3) Bambini:
 Nina-Nana. 20 ●. 20.30 Pesmi in ritmič-
 na glasba. 21 Simfonična glasba. 1) R.
 Strauss: štiri burioni iz Till Eulenspie-
 gel-a. 2) Parodi: Smrt Kleopatre. 3) De-
 bussy: Preludio al pomeriggio di un
 fauno. 4) Pich Mangiagalli: Danza di
 Olaf. 21.40 Enodejanka. 22.10 Plesna
 glasba.

KÖLN 455.9-658 100 kw

6 Hamburg. 7 Koncert vojaške godbe.
 8.05 Narava, človek, Bog. 8.15 Fr. Schu-
 bert: Oktet v f duru op. 166. 9 Pisan
 spored. 9.15 Otroški zbor poje vesele
 melodije. 9.45 Mlado moštvo. 10 ○. 12
 Dunaj. 14 Kölnske melodije. 15.30 Otro-
 ška ura. 16 ž trobentaškega zbora. 17.30
 Pisane pesmi. 18 Priljubljene melodije.
 18.30 Slušna igra. 19.20 šport. 20 ●.

20.15 ● v angleščini. 20.30 Vesel koncert
 orkestra Leo Eysoldt. 22 ●. 22.15 ● v
 angleščini. 22.35 Plesna glasba. 24 Mün-
 chen.

KÖNIGSBERG 291-1031 100 kw

6 Hamburg. 8 ○. 9.15 Solistični kon-
 cert. 10 Flavta. 10.20 ○. 11.30 Po špa-
 niji. 12 Opoldanski ž spodnjesaškega or-
 kestra. 14.25 Zabavna glasba. 15.20 Ro-
 landovi rudarji iz pravljice - igra. 16 Du-
 naj. 18.25 Domača glasba. 19.05 Novo-
 sti iz 1000 noči. 19.40 športne vesti. 20
 ●. 20.15 Plesni večer. 22 ●. 22.35 Za-
 bavni koncert. RO.

LIPSKO 382.2-785 120 kw

6 Pristaniški ž. 8 ○. 9 Večna nemška
 država. 9.45 ○. 11 Domovinska ura. 12
 Opoldanski ž ork. Otto Fricke in solistov.
 14 ●. 14.05 ○. 15.30 »Vodnjakov čar« -
 slušna igra. 18 Komorna glasba. 18.40
 Pisana slušna prireditev. 20 ●. 20.15
 Edvard Künneke-jev večer. 22 ●. 22.30
 Königsberg.

LYON 463.-648 100 kw

6.30 ●. 7.20 Jutranji ž. 9 ●. 10 Pren-
 os ž iz Grenobla. 11.20 Razno. 11.50
 Prenos ž s Paris P. T. T. 12.30 Razno.
 12.45 ●. 13.05 Razno. 13.40 Prenos ž
 iz Strasbourga. 13.20 ○. 15 ○. 15.05
 Prenos ž iz Nice. 15.45 Pisan spored.
 16 Plošče. 16.25 Prenos ž iz Montpellier.
 17.35 Pisan spored. 18.15 ●. 18.30 Kon-
 cert ork. 19 ●. 19.45 ○. 20.05 Poročila
 v srbohrvaščini. 20.30 Pisan večer. 22.30
 ●. 22.45 ○ - plesna glasba.

MONAKOVO 405.4-740 100 kw

6 Hamburg. 8 Komorni koncert. 8.45 ž
 RO. 10 Koncertna ura. 10.30 Narodna gl.
 12 Operetni koncert. 14 Köln. 15 Jane-
 zek in Marjetica - pravljica igra. 15.45
 Čtivo. 16 Leipzig. 17.25 Sprevoigra iz
 Frankovskega narod. življenja. »Prosla-
 va rokodelcev«. 18.40 šport. 19 Glasba v
 narodnem duhu. 22 ●. 22.35 Dunaj. 24
 Vesela plesna glasba.

M. CENERI 257.1-1167 15 kw

12 ○. 12.30 ●. Napovedi. 12.40 ○. 17
 švicarska oddaja. 19 Napovedi. ○. 19.50
 ●. 20 Stare italijanske pesmi. 20.15 Kme-
 tijska ura. 20.30 ž (Zürich). 22.30 Bern.

PARIZ 431.70-695 120 kw

6.30 ●. Napov. Objave. 7.20 Prenos ž.
 8 Plesna glasba. 8.20 Vojaška godba. 8.30
 ●. 8.40 Reportaža. 9 ●. 9.10 Prenos ž.
 9.30 Otroška glasba. 10 Prenos ž iz Gre-
 nobla. 11 ○. 11.50 Koncert zabavne glas-
 be. 12.15 Pevski ž. 12.45 ●. Napovedi.
 13.40 Prenos ž iz Strasbourga. 14.30
 Skeč. 15.05 Prenos ž iz Nice. 15.45 Kla-
 virski ž. 16.05 ○. 17.35 Orgelski ž. 18.05
 Napevi. 18.30 Prenos iz Lyona. 19 ●. Na-
 povedi. 19.30 ○. 19.45 Glasbeno preda-
 vanje. 20.30 Zvočna igra. 21 Koncert ko-
 morne glasbe. 22.40 ●. Napovedi. 22.55
 Oddaja v esperanto.

SOTTENS 443.1-677 100 kw

12.29 Napovedi. ●. 12.40 Jazz. 13.30
 ○. 17 ž. 18 Ženska ura. 18.15 Jazz. 18.40
 ○. 19.15 Pisan drobž. 19.50 ●. Napove-
 di. 20 ž francoske glasbe. 20.30 Oddaja
 za izseljence.

STRASBOURG 349.2-859 100 kw

6.30 ●. Napovedi. 7.30 Telovadba. 7.45 Prenos. 8 ○. 8.30 ●. 8.40 Vesele na ○. 9 ●. Napovedi. 9.30 ○. 10 Prenos ♪. 11 Reportaža. 11.50 ♪ zabavne glasbe. 12.30 ●. Napovedi. 13.05 ○. 13.40 Orkestralni ♪. 14.20 ○. 15 Vesela narodna glasba. 15.45 ○. 16 Za planince. 16.15 ○. 16.25 Prenos ♪. 17.05 ○. 17.30 Klavirski ♪. 18 Književna kronika. 18.15 Gospodarska ura. 18.30 Prenos iz Lyona. 19 ●. Napovedi. 19.40 ○. 20 ●. Objave. 20.15 ○. 20.45 Violinski ♪. 21 Koncert operne gl. 22.30 ●. Napovedi.

STUTTGART 522.6-574 100 kw

6 Jutranji koncert. 8 ●. 8.15 ♪ RO. 9 Pisana narodna glasba. 9.30 Vesele melodije. ○. 11 ♪ godbe na pihala. 11.30 ♪ dunajskega Mozartovega deškega zbora. 12 Prenos koncerta z državne vrtnarske razstave. 13 Leipzig. 14 Frankfurt. 14.30

○. 16 Leipzig. 18 Plesna glasba. ○. 18.30 Roman v 10 slikah. 19.30 Športne vesti. 20. ●. 20.15 Pisan večerni koncert RO in solistov. 22 ●. 22.30 Königsberg. 24 München.

TOULOUSE 386.6-776 120 kw

6.30 ●. 6.40 Pisan spored. 7.50 ○. 8.20 Pisan dop. ♪. 9.30 Šolska ura. 10 ○. 11 Lahka glasba. 12 ○. 13 ●. 13.20 Vokalni ♪. 14.20 Koncert RO. 15.35 Pisan pop. ♪ in ○. 16.30 Komedija. 17.10 ○ in koncert orkestra. 19 Predavanje. 19.30 ●. 20.15 Plošče. 20.30 Prenos koncerta iz Limogesa. 20.30 ●. 22.45 Plesna gl.

VATIKAN (kratkovalovna)

20 Oddaja v francoščini na valu 48.47 oz. 49.75 m, 6190 oz. 6030 kc/s. 20.30 Oddaja v francoščini na valu 31.06, oziroma 31.41 m, 9660 oz. 9550 kc/s. 21 Oddaja v španščini na istem valu kot ob 20.

BELGRAD II.

6.45 Himna. Napovedi. Objave. ●. 7 Jutranji ♪. 7.45 Dnevne, športne in druge novice. 13 Himna. Objave. Radiodnevnik. 13.10 Koncert. 13.40 Plošče. 14 Marko Kraljević, legendarni srbski junak. 14.15 ●. Himna. 18 Himna. Objave. ♪. 18.30 Pred. v tujem jeziku. 19.15 ●. 19.30 Predav. 19.50 Reportaža. 20 Balkanski radiodnevnik. 20.45 ● v francoščini. 21 Koncert. 21.30 ● iz inozemstva. 21.40 ● v tujih jezikih. 22.30 ♪. 23.15 Poročila.

ZAGREB 276.2-1086 0.7 kw

12 Zvonjenje. 12.01 Časopisne vesti. 12.20 Navodila za kuhinjo. 12.25 ○. 12.55 Plošče. 13.10 Plošče. 13.50 Tržna poročila. 14 Časopisne vesti. 16 Književno davanje. 16.45 ●. 17.15 ♪ RO. 18.50 ●. Napovedi. 19.10 Italijanščina. 19.30 Nacionalna ura. 20 Prenos. 22 ●. Objave. Napovedi. 22.20 Plesna glasba. 23 Radioroman.

BRATISLAVA 298.8-1004 13. kw

6.35 Plošče. 6.50 Poročila Napovedi. 7 Predavanje. 7.15 ●. 7.20 Plošče. 7.50 ●. 10 Šolska ura (nemška). 10.45 Ženska ura. 11.05 ○. 12.10 Slavni pevci (○). 12.45 ●. 13 Koncert. 13.50 Plošče. 16.30 Plošče. 16.45 Predavanje. 17.05 Madžarska oddaja. 18 Nemška oddaja. 19 ●. Objave. 19.30 Instrumentalni ♪. 19.55 **Molière: »Namišljeni bolnik«.** 21.15 ♪ RO. 21.45 ●. Napovedi. 22 Godalni kvartet. 22.30 ●. Napovedi. 22.45 ○.

LVOV 377.4-795 50 kw

7 Varšava. 8.10 ♪. 8.50 ●. Napovedi. 9 Notranji pregled. 11 Varšava. 11.15 Plošče. 11.35 Varšava. 13 Notranji pregled. 14 ○. 15 Varšava. 15.15 Predavanje. 15.30 Varšava. 18.05 Predavanje. 18.20 ○. 18.30 Varšava. 20 Oddaja za deželo. 20.15 Varšava. 20.45 ○. 23 Varšava.

MOSKVA 1744-172 500 kw

13 Poročila. 13.15 Odd. Rdeče armade. 14.30 Prenos iz opere. 18.30 ●. 18.55 Prenos z Rdečega trga. 19 Odd. v holandsščini. 20 Odd. v švedščini. 21 Odd. v španščini.

PRAGA 470.2-852.5 120 kw

6 Budnica. Telovadba. Godba in petje. 7 Poročila Napovedi. 7.15 Glasba. 10.45 Ženska ura. 11 Brno. 12.11 ○. 12.30 ●. Napovedi. 12.45 M. Ostrava. 15.20 ○. 15.35 Predavanje. 15.50 ●. 16 Brno. 17 Otroška ura. 17.20 **Beethoven: Godalni kvartet, op. 18, št. 6.** 17.45 Predavanje. 18.30 Salonski orkester. 19 Napovedi. ●. 19.15 Brno. 21 Napovedi. ●. 21.10 ♪ RO. 22 Poročila. 22.10 ○.

SOFIJA 352.9-850 100 kw

5.45 Koračnica. 5.50 Jutranji pozdrav. 5.55 Telovadba. 6.10 Narodna glasba. 6.30 ●. Napovedi. 6.45 ♪ lahke glasbe. 6.55 Koledar. Menu. 7 Lahka glasba. 11 **Koncert narodne glasbe** (prenos iz Varne). 11.30 Predavanje. 11.45 Opoldanski ♪. 12 ●. 12.10 Nadaljevanje ♪. 12.30 ●. 12.45 ♪. 13.20 Lahka glasba. 17 Družinska ura. 18 Plesna glasba. 19 Predavanje. 19.30 Narodna glasba. 20 **Haydn: Godalni kvartet.** 20.30 ●. Napovedi. 21 Ruske romance. 21.30 Predavanje v nemščini. 21.40 Lahka in plesna glasba.

Tacek, 30. maja

LJUBLJANA 569-527 5.6 kw

11.00 Šolska ura: Pokrajinska oddaja iz Škofje Loke, izvajajo učenci osn. šole, vodi g. Janko Sicherl.

12.00: Daljne dežele v glasbenih slikah (plošče): Earl: Lepi Ohio, valček. Jacob: On Miami shore, valček. Yradier: La sevillana (de Gororza). Ketelbey: Na vrtu kitajskega templja. Yoshitomo: Na cejlonskih čajnih vrtovih. Gomez: Conchilla, pesem: Tu recuerdo, mehiški ples. Bratton: Parada piratov. Lindeman: Kitajski svatbeni ples. Ferera: Otok Oahu: Vode na Waikikiju. Jalovicz: Potovanje po Sredozemskem morju.

12.45: Poročila.

13.00: Napovedi.

13.20: Cimermanov kvartet: Schröder: Otroci, čas hitro mine, fox. J. Strauss: Dunajska kri, valček. Stelibsky: Preštej koliko je zvezd, tango. Nam je dobro, koračnica. Raymond: Veliko vem o tebi, tango. Fetras: Mesečina na Alstru, valček. Stelibsky: O sv. Nikoli, polka: Angl. valček iz opte. Nam je dobro. Schönherz: Bratci veseli, koračnica.

14.00: Napovedi.

18.00: Pester spored Radijskega orkestra: Lisinski: Fantazija iz op. Porin. Viternik: Iz preteklih dni, valček. Noack: Medeni tedni, karakt. Siede: Makaroni, intermezzo. Nedbal: Kavalir-valček iz opte. »Poljska kri«.

18.40: Od Gdinje do Gdanska (g. prof. E. Bojc).

19.00: Napovedi, poročila.

19.30: Nac. ura: Slovenska kmečka hiša (dr. Ivan Simonič) Ljubljana. 19.50: Deset minut zabave.

20.00: Reproduciran koncert (angleške plošče): Mendelssohn op. 56: Škotska simfonija št. 3. (kralj. filharm. ork., dirig. Felix Weingartner) Andante con motto — Allegro un poco agitato. Vivace non

troppo — Adagio — Allegro vivacissimo. Greene: Voluntary in C minor. Händel: Awake the Trumpets Lofty Sound (orgle igra Stanley Machant). Vaughan Williams: Podoknica za godbo (solisti in ork. BBC). Narodne: Pomlad — Privešek — Ciganke — Zajci v gorah (poje Annette Blackwell). Gibbons: Ah drago srce. Bateson: Sestro kličem. Mundy: Lightly she whipped (poje zbor St. George's Singers). Purcell: Zlata sonata (kvartet: Isolde Menges, William, Primrose, Ambrose, Gauntlett, John Ticehurst). Walton: Drugi obraz, suita (London, filharm. ork.).

21.10: Akadem. pevski kvintet: Hajdrih: Nisem Nemeč. Pri oknu sva molče sedela. Slovo. Ipavec: Imel sem ljubi dve. Volarič: Razstanek. Mašek: Mlatiči. Koroška narodna: Oj te mlinar. Je na Dravci. Da bi biva liepa ura. Narodna: Leži, leži. Po gorah grmi. Če sem tud rovtarček.

22.00: Napovedi, poročila.

22.15: V oddih, igra Radijski orkester: Gregorc: Kranjskogorska koračnica. Scheibe: Čar gora, koncertni valček. G. Becce: Ljubavna serenada za violino in orkester. Abraham: Potpuri iz operete. Havajska roža. Rust: Življenje polno sonca, tango.

Konec ob 23. uri.

BELGRAD 437.3-686 20 kw

6.45 Koračnica. Telovadba. Poročila. Plošče. Jedilni list. 11.50 Poročila o vodnem stanju. 12 Zvonjenje. 12.01 12.01 ○. 13 Radiodnevnik. 13.10 Narodne pesmi. 13.40 ●. Napovedi. 16.45 Narodna glasba. 17 **Koncert RO.** 18.15 Glasbeno predavanje. 19.10 Radiodnevnik. 19.30 Nacionalna ura. 19.50 Dnevna reportaža. 20 ♪ narodne glasbe. 20.30 **Simfonični koncert. RO.** 22 ●. Napovedi. 22.15 Prenos koncerta.

VARŠAVA 1339.3-677 120 kw

6.30 Nabožni sprev. 6.35 Telovadba. 6.50
 ○. 7 ●. Napovedi. 7.15 ○. 8 Šolska od-
 daja. 8.10 Notranji pregled. 11 Šolska
 ura. 11.15 ○. 12.03 Opold. odd. 13 Pred.
 15 Mladinska ura. 15.30 ♪ lahke glasbe.
 16 ●. 16.30 Klavirski ♪. 17 Ženska ura.
 17.15 Pevski ♪. 18 Orkestralni ♪. 18.30
 Delavska ura. 19 Plesna glasba (RO).
 20 Oddaja za deželo. 20.15 ♪ RO. 20.35
 ●. Napovedi. 21 Orkestralni ♪. 22.15 Vi-
 olinski ♪. 22.45 ○. 23 ●. Napovedi.

*

BERLIN 356.7-841 100 kw

6.10 Telovadba. 6.30 Frankfurt. 8.20
 ○. 8.30 München. 9.30 Pisana ura. 11.35
 Setev iz umetnikove roke. 12 Frankfurt.
 14 ●. 14.20 Hamburg. 15 Veseli zvoki.
 ○. 16 Schluterjevo slovo od Berlina.
 16.15 Königsberg. 17.30 Reportažni pro-
 gram. 18 München. 19 ○ po željah.
 19.45 Poročila. 20 Don Juan - opera -
 Mozart. Vmes ●. 23 Hamburg.

BEROMÜNSTER 540-556 100 kw

6.20 Telov. 6.40 ○. 6.50 Nap. ●. Obj.
 12 Zvonjenje. 12.02 ○. 12.30 Napovedi.
 ●. 12.40 ○. 16.30 Reportaža. 16.50 Kino
 orgle (○). 17 Lausanne. 18 Zabavni ♪
 (○). 18.50 Lendlerji. 19.10 Zunanje po-
 litični pregled. 19.30 Napovedi. ●. 19.40
 Violinski ♪. 20.10 Predavanje. 20.35 Za-
 bavna glasba. 21 švicarske pesmi. 21.15
 Orkestralni ♪. 21.40 Pisan spored.

BRESLAU 315.8-950 100 kw

5 Königsberg. 6.30 Frankfurt. 8.30
 München. 12 ♪ za delavstvo. 13 ●. 13.15
 Frankfurt. 14 ●. 14.10 ○. 15.30 Vesele
 otroške pesmi. 16 Koncert RO. 18 Obleka
 napravi človeka - vesela modna revija.
 19.15 ○. 20 ●. 20.15 Koncert RO. 21.15
 Za Nemce v tujini. 22 ●. 22.20 D. Sen-
 der. 22.30 Hamburg.

BUDIMPEŠTA 550.5-545 120 kw

6.45 Telovadba. Poročila. Plošče. Me-
 nu. 10 ●. 10.20 Predav. 10.45 Predav.
 12.10 Ciganski orkester. 12.40 ●. 13.30 ♪
 RO. 14.30 ●. 16.10 Ženska ura. 17 ● v
 slovaščini. 17.10 Orkestralni ♪. 18 Repor-
 taža. 18.40 Pevski ♪. 19.15 ●. 19.25 Ci-
 ganski orkester. 20.10 Recitacije. 20.40
 ♪ opernega orkestra. 21.40 ●. 22 Jazz.
 22.40 ● v nemščini, italijanščini, angle-
 ščini in francoščini. 23 Violinski ♪ (Ernst
 Glaser). 23.30 Predavanje v talijanščini.
 23.45 ○.

BUKAREST 1875.160 150 w

7.30 Jutr. oddaja. 11 Pisan ♪. 12 Nap.
 Obja. 12.05 Opold. ♪. 13.10 Radiodnev-
 nik. 13.30 Nadaljev. ♪. 14.10 Zanimivosti.
 18.02 Zninostvena kronika. 18.17 Komor-
 Prenos ♪. 20 Simfonični koncert RO (Ju-
 goslovska glasba). 21 ●. Objave. 21.15
 Italijanski pevci (○). 22 ●. 22.15 ○.
 22.45 ● v francoščini in angleščini.

DUNAJ 506.7-592 100 kw

6.10 Telovadba. 6.30 Frankfurt. 7 ●.
 7.10 ○. 8.30 München. 11.20 Za mesto
 in deželo. 12 Frankfurt. 13 ●. 13.15
 Frankfurt. 14 ●. 14.10 Koncert RO. 15.30
 ○. 15.45 Vrt poleti. 16 Zabavni koncert.
 18.20 Vesele zgodbe iz Štajerske. 18.45
 Problem koloniziranja Afrike. 20 ●. 20.15
 Slavnostni koncert v proslavo 130-letni-

ce Haydnove smrti. 22 ●. 22.20 D. Sen-
 der. 22.35 Koncert RO.

D. SENDER 1571-191 60 kw

6 ●. 6.10 ○. 6.30 Frankfurt. 10.30
 Otroški vrtec. 11.30 ○. 12 Köln. 13.45 ●.
 14 Pisana glasba. ○. 15.15 Otroci pojo.
 16 Pop. ♪ orkestra. Otto Dobrindt. 18
 Kramljanje o tekočem kamnu. 18.35
 Walter Niemann igra lastna dela. 19 Ve-
 černi koncert spodnjesaškega orkestra.
 20 ●. 20.15 Koncert RO. 1.) Chemlini:
 Simfonija v d duru. 2.) R. Schumann: ♪
 za violončelo in orkester. 3.) Pfitzner:
 Uvertura iz op. Katrica s Heilbrona.
 21.15 Politični pregled. 21.30 Car melo-
 dije. 22 ●. 22.20 Nočna glasba. 23 Fr.
 Liszt: Faustova simfonija.

FRANKFURT 251-1195 25 kw

5 Königsberg. 6 ●. 6.30 Koncert RO.
 8.40 München. 12 ♪ RO. 14 ●. 14.10 ○.
 16 Pop. ♪ deželnega orkestra. 18 Narod
 in gospodarstvo. 18.15 Nemške visoke
 šole v službi štiriletke. 18.30 Narodna gl.
 iz črnega lesa. 19.30 Vesele pesmi. 20
 Stuttgart. 20.15 »Krvaveči kamen« - pi-
 san reportažni večer. 22 ●. 22.20 D. Sen-
 der.

HAMBURG 331.9-904 100 kw

6 ●. 6.20 ○. 6.30 Frankfurt. 10.30 ♪
 zabavnega orkestra. 12 Frankfurt. 13.05
 Objave. 13.15 Frankfurt. 14.20 Zabavna
 glasba. 15.25 Plesi iz celega sveta. 16
 Popoldanski ♪. 18 Pisana ura. 19 ♪ spod-
 njesaškega orkestra. 20 ●. 20.15 ● v
 angleščini. 20.30 Večerni ♪ RO. 21.40 O
 lepoti nemškega pesništva. 22 ●. 22.20
 ● v angleščini. 22.35 Zabavna in plesna
 glasba. 24 Balade in romance v glasbi

HÖRBY 265-1131 100 kw

12.05 ♪ tria. 12.30 ●. Napovedi. 13 So-
 listični ♪. 13.30 Branje. 14.15 ♪ lahke gl.
 17.05 Napevi. 17.40 ○. 18.35 Predava-
 nje. 19 ●. 19.30 Koncert lahke glasbe.
 20.15 Reportaža. 20.45 ♪. 21 Predavanje.
 21.30 ♪ RO. 22 ●. Napovedi. 22.15 Lah-
 ke glasbe.

ITALIJANSKE POSTAJE

Skupni spored:

7.30 Telovadba. 8 ●. 10 Šolska ura.
 11.30 ♪ orkestra Lotti. 12.30 Resna glas-
 ba. 13 ●. 13.15 ♪ orkestra. 14 ●. 16.40
 Mladinska ura. 17 ●.

I.

17.15 Plesna glasba. 19.25 ○. 19.40
 Angleščina. 20 ●. 20.30 ○. 21 »Stroje-
 piska« - komedija. 23 ●. 23.15 Plesna gl.

II.

17.15 Orgelski ♪. 19.25 ○. 19.40 An-
 gleščina. 20 ●. 20.30 ○ (izvz. Milan).
 21 »Sicilijski večeri« - opera. ●.

III.

19 Prenos iz Nemčije. 20 ●. 20.30 Pe-
 smi in pianino. 20.50 ♪ orkestra. 21.40
 Pisana glasba. 22.15 Plesna glasba. 22.30
 Plesna glasba.

KÖLN 455.9-658 100 kw

6.10 Telovadba. 6.30 ○. 7 ●. 7.10 ○.
 8.30 München. 10.30 Otroški vrtec 12 ♪
 RO. 13 ●. 13.15 Dvoržakovi slovanski
 plesi. 14 ●. 14.10 Kölnske melodije. 16
 Dunaj. 18 Nemški umetniki v Italiji.
 18.40 Klavirski ♪. 20 ●. 20.15 ● v an-
 gleščini. 20.30 Operetna glasba. ○. 21.30
 Vesela narodna umetnost. 22 ●. 22.15 ●
 v angleščini. 22.35 Filmska glasba.

KÖNIGSBERG 291-1031 100 kw

5 Jutranji koncert. 6 Telovadba. 6.20
 ○. 6.30 Frankfurt. 8 ●. 8.30 München.
 11.35 Med deželo in mestom. 12 Frank-
 furt. 14 ●. 14.15 Zabavna glasba. 15.40
 Pisana otroška ura. 16 Pop. ♪ RO. in so-
 listov. 18.15 Večerni ♪. 18.45 Narodno-
 socialistična državna zveza. 19 Pisan ♪.
 20 ●. 20.15 Klavirski koncert. 21.15 Kö-
 nigsberško pristanišče. 22 ●. 22.20 D.
 Sender. 22.35 Pisan koncert.

LIPSKO 382.2-785 120 kw

5.45 ● 6.10 Telovadba. 6.30 Frankfurt.
 8.20 Koncertna ura. 8.30 München. 12
 Frankfurt. 14 ●, nato ○. 15.20 S par-
 nikom po Sudetih. 15.40 Petje. 16 Kö-
 nigsberg. 18 Ples letalcev pri Voladorih
 v Mehiki. 19 Narodne pesmi in narodni
 plesi. 20 ●. 20.15 Koncert orkestra Otto
 Fricke in solisti. 21 Počitniška potova-
 nja po Nemčiji. 22 ●. 22.20 Komorna gl.

LYON 463-648 100 kw

6.30 ●. 7.20 Prenos ♪ iz Grenobla. 8
 Šolska ura. 8.15 Pisan spored. 8.40 Pre-
 nos ♪ s Paris P. T. T. 10 Prenos ♪ s
 Montpelliera. 11.30 Pisan spored. 11.50
 ♪ RO. 12.30 Pisan spored. 12.45 ●. 14.20
 ○. 14.30 Šolska ura. 15 ○. 15.05 Prenos
 ♪ iz Strasbourga. 15.45 Pisan spored.
 16.10 Razno. 16.25 Prenos ♪ iz Borde-
 auxa. 17.35 Pisan spored. 18.05 ○. 18.30
 časopisne novice. 18.52 ○. 19 ●. 19.45
 ○. 20.05 ● v srbohrvaščini. 20.30 ♪ RO.
 22.30 ●. 22.45 Plesna glasba (○).

MONAKOVO 405.4-740 100 kw

6.05 Telovadba. 6.30 Frankfurt. 8.30 ♪
 šramel orkestra. 11 Narodna gl. 12 ○.
 13 ●. 13.15 Koncert septeta. 14 ●. 14.15
 Dunaj. 15 Vesela otroška ura. 16 Kom-
 ponisti dirigirajo lastna dela. 16.40 Na-
 pad na Avizno pošto. 17.10 Zabavni ♪
 RO. 19 Hamburg. 20 ●. 20.15 Skupna od-
 daja München - Frankfurt. 22 ●. 22.20
 Zabavni ♪. 24 Prenos ♪ iz Saabr.

M. CENERI 257.1-1167 15 kw

12 ○. 12.30 ●. Napovedi. 12.40 ○.
 13.05 ♪ vojaške godbe. 17 Lausanne.
 19.15 ○. 19.50 ●. Napovedi. 20 ♪ RO.
 20.40 Prenos. 22 Plesna glasba (○).

PARIZ 431.70-695 120 kw

6.30 ●. Napov. Objave. 7.20 Prenos ♪.
 8.30 ●. Napovedi. 8.40 Reportaža. 9 ●.
 9.30 ○. 10 Prenos ♪. 11 Šolska ura. 11.30
 Koncert godbe Republikanske garde.
 11.50 Prenos ♪ iz Lyona. 12.30 Nadalje-
 vanje ♪ godbe Republikanske garde.
 12.45 ●. Napovedi. 13.40 Koncert zabav-
 ne glasbe. 13.55 Kanadske pesmi. 14.10
 Nadaljevanje ♪ zabavne glasbe. 14.30
 Šolska ura. 15 Prenos koncerta iz Stras-
 bourga. 15.45 Napevi. 15.55 Glasbeno pre-
 davanje. 16.25 Prenos ♪. 17.20 Predava-
 nje. 17.35 Otroci pojo. 18.30 Prenos ♪ iz
 Nice. 19 ●. Napovedi. 19.30 ○. 20.15
 Gospodarska ura. 20.30 ♪ solistov in or-
 kestra. 22.30 ●. Napovedi. 22.45 ○.

SOTTENS 443.1-677 100 kw

12.29 Napovedi. ●. 12.40 ○. 13.05 ♪
 vojaške godbe. 13.30 Valčki. 17 Otroška
 ura. 17.15 ○. 18 Mladinska ura. 18.40
 Predavanje. 18.50 ○. 19 Humor. 19.20
 Gledališka kronika. 19.30 ○. 19.40 Pre-
 davanje. 19.50 ●. Napovedi. 20.05 Ro-

manski odmevi. 20.30 »Družinska afera« - veseloigra.

STRASBOURG 349.2-859 100 kw
6.30 ●. Nap. 6.40 Telov. 6.50 ● v nemščini. 11.40 ●. 11.50 ♀. 12.30 ●. Napov. 13.05 ○. 17.05 Predavanje o francoski narodni junakinji Ivani d' Arc. 17.20 Orkestralni ♀. 17.45 Predavanje. 18.15 Gospodarska ura. 18.30 Prenos ♀ iz Nice. 19 ●. Napovedi. 19.30 ○. 20 ●. Objave. 20.15 Zvočna igra o Ivani Arški. 21.30 ○. 21.45 Vesele pesmi. 22.30 ●. Napovedi. 22.45 Glasba.

STUTTGART 522.6-574 100 kw
5.45 Poročila. 6 Telovadba. 6.30 Jutranji koncert. 8.30 München. 11.30 Narodna glasba. 12 Frankfurt. 13 ●. 13.15 Frankfurt. 14 ●. 14.10 ○. 16 Königs-

berg. 18 Plesna glasba. 19 Königsberg. 20 ●. 20.15 Koncert RO. 21 »Rokohitree« veseloigra. 22 ●. 22.20 D. Sender. 22.35 Zabavna glasba. - igra RO. 24 Nočni ♀. (Saabr.)

TOULOUSE 386.6-776 120 kw
6.30 ●. 6.40 Pisan spored. 7.50 ○ in koncert orkestra. 9.15 ○ in ♀ ork. 11 Šolska ura. 12 ○. 13 ●. 13.20 Vokalni koncert. 13.35 ○. 14.30 Koncert orkestra. 15.35 ○. 15.45 Koncert ork. 16.30 Plošče. 17.45 ♀ RO. 18.30 Šolska ura. 19 Predavanje. 19.30 ●. 20.18 ○. 20.30 Gledališki večer. 22.30 ●. 22.45 Plesna gl.

VATIKAN (kratkovalovna)
11 Oddaja v franc. na valu 21.06 m, 9660 kc/s. 19 ● in predavanje v angleščini na valu 19.84 m, 15120 kc/s.

Sreda, 31. maja

LJUBLJANA 569-527 5.6 kw

12.00: Kar vsakdo rad posluša, to radio dati skuša (plošče): Golwell: Španjolska polka. Mach: Cvetke na meji. Millöcker: Valček sanj. Volčan: Moj dragi je konjenik, koračnica. Tichy: Veseli godec. Bertolys: Cadix v omami, španski valček. Kottaun: Koračnica bikoborcev. Kozlovski: Polka. Rzewuski: Celunia, polka. Buday: Mogoče nisem ljubil še, poč. valček. Hojferjev valček. Pečlarska polka. Volga, koračnica.

12.45: Poročila.

13.00: Napovedi.

13.20: Kmečki trio: Blon: Vedno korajžno, koračnica. Fučik: Donavske pripovedke, valček. Gregorc: Na korajžo, koračnica. Parma: Pozdrav z Gorenjske. Lanner: Štajerski plesi, ländler. Gregorc: Smuk, galop. Beneš: Sv. Anton. Gregorc: Kranjskogorska koračnica. Ob Savinji, mazurka. V gozdu, polka. Na gasilski veselici, polka.

14.00: Napovedi.

18.00: Mladinska ura: a) Priče slovenske preteklosti. (Zemljepisno-jezikovni sprehod) (g. prof. dr. Valter Bohinec); b) Ročna dela: Preproste statve (g. Miroslav Zor).

18.40: Pogovor o davčnih prijavah (g. Štefan Voljč, davč. uprav.)

19.00: Napovedi, poročila.

19.30: Nacionalna ura: Naši junaki poletov in višav (Živorad Vukosavljevič) Beograd

19.50: Prenos šmarnic iz trnovske cerkve.

20.30: Violinski koncert, g. prof. Jan. Šlais: Dvořak: Sonatina v G-duru op. 100. Allegro risol. — Larghetto — Scherzo — Finale. Allegro. L. Janaček: Sonata za violino in klavir: Con moto — Balada — Allegretto — Adagio. Poco mosso.

21.15: Kvartet »Fantje na vasi«: Ko jutro rano ženem. Že rožce po polju cvetejo. Zdravico od sv. Roka (harm. C. Pregelj). Nad vasjo je čredo pasla. Sinoč je res luštna noč

bila (harm. Zepič). Ob košnji (harm. C. Pregelj). Snoč kaj sem par jubci bil. Solza. Ne jokaj (harm. L. Hafner). Mami v spomin (isti). Murnček (isti).

22.00: Napovedi, poročila.

22.15: Šramli in citraši (plošče): Spomini na Joh. Schramla, venček. Ziehrer: Ponočnjaki, valček. Umetnost in narava. Dunajski umetniki, koračnica. Sem hodil za Savo. Dunajski humor. Venček veselih popevk. Lepa dolina. Koračnica Rudi. Planinski mir. Freundorfer: Prešernost, koračnica. Veselje v go-rah, ländler.

Konec ob 23. uri.

BELGRAD 437.3-686 20 kw

6.45 Koračnica. Telovadba. Poročila. Plošče. Jedilni list. 11.50 Poročila o vodnem stanju. 12 Zvonjenje. 12.01 Koncert narodne glasbe. 13 Radiodnevnik. 13.10 ○. 13.40 Napovedi. ●. 16.45 ○. 17 Predavanje. 17.20 Narodne pesmi. 18.15 Koncert velikega RO. 19.10 Radiodnevnik. 19.30 Nacionalna ura. 19.50 Dnevna reportaža. 20 Prenos opere iz Narodnega gledališča v Belgradu. 22 ●. Napovedi.

BELGRAD II.

6.45 Himna. Napovedi. Objave. ●. 7 Jutranji ♀. 7.45 Dnevne, športne in druge novice. 13 Himna. Objave. Radiodnevnik. 13.10 Koncert. 13.40 Plošče. 14 Glasba jugoslovanskih skladateljev. 14.15 ●. Himna. 18 Himna. Obj. Koncert. 18.30 Predavanje v tujem jeziku. 19.45 Poroč. 19.30 Predavanje. 19.50 Reportaža. 20 Balkanski radiodnevnik. 20.45 ● v francoščini. 21 Koncert. 21.30 ● iz inozemstva. 21.40 ● v tujih jezikih. 22.30 ♀. 23.15 Poročila.

ZAGREB 276.2-1086 0.7 kw

12 Zvonjenje. 12.01 Časopisne vesti. 12.20 Navodila za kuhinjo. 12.25 ○. 12.55 Plošče. 13.10 Plošče. 13.50 Tržna poročila. 14 Časopisne vesti. 16.45 ●. 17.15 Otroška ura. 18.15 O knjigah. 18.30 Nacionalna ura. 19 šmarnice. 20 Prenos opere iz Narodnega gledališča v Ljub-

ljani. V odmorih ●. Napovedi. Radioroman.

BRATISLAVA 298.8-1004 13 kw

6.35 Plošče. 6.50 Poročila Napovedi. 7 Predavanje. 7.15 ●. 7.20 Plošče. 7.50 ●. 11.05 ♀ vojaške godbe. 12.45 ●. Napovedi. 13 Operna glasba. 16.30 Orgelski koncert. (Reger, op. 60.) 17 Mladinska ura. 17.25 ○. 18 Nemška oddaja. 18.45 ●. Objave. 19.30 Narodne pesmi. 19.55 Skeč. 20.10 Zabavni ♀. 21 Predavanje. 21.25 Sonata za gosli in klavir. 21.45 ●. Napovedi. 22 Plesna glasba. 22.30 ● v angleščini. 22.45 ○.

LVOV 377.4-795 50 kw

7 Varšava. 8.10 ♀. 8.50 ●. Napovedi. 9 Notranji pregled. 11 Varšava. 11.15 Plošče. 11.35 Varšava. 13 Notranji pregled. 14 ○. 15.02 ●. 17.15 Glasbeno predavanje. 17.55 Varšava. 18.05 ●. 18.10 Solistični ♀. 18.30 Naš jezik. 18.40 Varšava. 20 Oddaja za deželo. 20.15 Varšava. 21.50 Plesna glasba. 22.20 ○. 23 Varšava.

MOSKVA 1744-172 500 kw

13 Poročila. 13.15 Odd. Rdeče armade. 13.30 Književna oddaja. 14.30 Koncert. 16 Koncert. 18.30 ●. 18.55 Prenos z Rdečega trga. 19 Odd. v francoščini. 20 Oddaja v nemščini. 22 Odd. v španščini.

PRAGA 470.2-852.5 120 kw

6 Budnica. Telovadba. Godba in petje. 7 Poročila Napovedi. 7.15 Glasba. 10.40 Ženska ura. 11 Salonski orkester. 12.11 ○. 12.30 ●. ●. Napovedi. 12.45 Brno. 15.20 ○. 15.35 Predavanje. 15.50 ●. 16 Koncert lahke glasbe. 17.05 Pevski ♀. 17.20 Klavirski ♀. 17.40 Koncert na čelu. 18.15 Brno. 18.30 M. Ostrava. 19 Napovedi. ●. 19.15 M. Ostrava. 19.45 Reportaža. 20 Slovo maju (godba in petje). 21 Napovedi. ●. 21.10 Orkestr. ♀. 22 Napovedi. ●. 22.10 ○.

SOFIJA 352.9-850 100 kw

5.45 Koračnica. 5.50 Jutranji pozdrav. 5.55 Telovadba. 6.10 Narodna glasba. 6.30 ●. Napovedi. 6.45 ♀ lahke glasbe. 6.55 Koledar. Menu. 7 Lahka glasba. 11 Filmska glasba. 11.30 Predavanje. 11.45 Opoldanski ♀. 12 ●. 12.10 ♀. 12.30 ●. 12.45 Narodna glasba. 13.20 ♀ lahke gl. 14 Narodni ♀. 17 Otroška ura. 18 ♀ narodne glasbe. 18.30 Predavanje. 18.45 Narodni ♀. 19.30 Verdi: »Rigoletto« (prenos iz opere). 22.30 Vesel narodni ♀.

VARŠAVA 1339.3-677 120 kw

6.30 Nabožni sprev. 6.35 Telovadba. 6.50 ○. 7 ●. Napovedi. 7.15 ○. 8 Šolska oddaja. 8.10 Notranji pregled. 11 Šolska ura. 11.15 ○. 12.03 Opold. odd. 13 Pred. 15 Otroci pojo. 15.30 ♀ RO. 16 ●. 16.20 Šola in dom (predavanje). 16.35 Pevski ♀. 17.15 Predavanje in ○. 17.55 Predavanje. 18.05 ○. 18.30 Naš jezik (predavanje). 18.55 ♀ RO. 20 Oddaja za deželo. 20.15 ♀ poljske glasbe (RO). 20.35 ●. 21 Klavirski ♀. 21.30 Poljski kmečki roman od Respnorita dalje. 21.45 ○. 23 ●. Napovedi.

*

BERLIN 356.7-841 100 kw

6.10 Telovadba. 6.30 Breslau. 8.20 ○. 8.30 Vesele melodije. ○. 12 Stuttgart. 14 ●. 14.20 Hamburg. 15 Otroške pesmi in

suita. 15.15 Borza nato ○. 16 Prenos ♪ iz Saabr. 17.30 Plesne varijacije. 18 Uverture in valčki. 19.15 V ljubezni in hvaležnosti - slušna prireditev. 20 ●. 20.15 Komorna glasba. 1.) Mozart: Sonata za violino in klavir. 2.) Pfitzner: Sonata za violino in klavir v c molu, op. 27. 21 Operetna in filmska glasba. 22 ●.

BEROMÜNSTER 540-556 100 kw

6.20 Telov. 6.40 ○. 6.50 Nap. ●. Obj. 10.20 Šolska ura. 12.02 ♪ RO. 12.30 ●. Napovedi. 12.40 ♪ RO (nadaljevanje). 13.20 ○. 16.30 ženska ura. 17 Vesel koncert. 18 Otroška ura. 18.05 Bern. 18.30 Violinski ♪. 19 Predavanje. 19.30 Napovedi. ●. 19.40 Italijanščina. 20.10 Domača večer. 21.30 Škotske narodne pesmi.

BRESLAU 315.8-950 100 kw

5 Koncert RO. 6 Telovadba. 6.30 Jutranci koncert. 8.30 Zabavni ♪ za delavstvo. 12 Stuttgart. 14 ●. 14.10 ○. 16 Pisan pop. koncert. 18 Balkanske države v ogledalu njihove literature. 18.25 Koncert Hatwig tria. 19 ♪ RO. 20 ●. 20.15 Pisan večerni koncert. 22 ●. 22.30 Pisan večerni koncert.

BUDIMPEŠTA 550.5-545 120 kw

6.45 Telovadba. Poročila. Plošče. Menu. 10 ●. 10.20 Predav. 10.45 Predav. 12.10 Orkester balalajk. 12.40 ●. 13.30 ○. 14.30 ●. 16.15 Dijaška ura. 17 ● v slovaščini. 17.10 Klavirski ♪. 17.45 Predavanje. 18.15 ♪ RO. 19.15 ●. 19.30 Prenos. 21.40 ●. 22 Ciganski orkester. 22.40 ● v nemščini, italijanščini, angleščini in francoščini. 23.20 Plesna glasba.

BUKAREŠT 364.5-823 12 kw

7.30 Jutr. oddaja. 11 Pisan ♪. 12 Nap. Obja. 12.05 Opold. ♪. 13.10 Radiodnevnik. 13.30 Nadaljev. ♪. 14.10 Zanimivosti. 18.02 Umetnostna kronika. 18.17 ○. 19 Predavanje. 19.15 Narodne pesmi. 20 ○. 21 ●. Objave. 21.15 Orkestralni ♪. 21.55 ●. 22.10 Prenos ♪. 22.45 ● v francoščini in italijanščini.

DUNAJ 506.7-592 100 kw

6.10 Telovadba. 6.30 Köln. 7.10 W. 8.30 Breslau. 11.20 Za mesto in deželo. 12 ♪ za delavstvo. 13 ●. 13.15 Zabavni ♪ orkestra. 14 ●. 14.10 ○. 16 D. Sender. 18 Literarna ura. 18.20 Z lova na tigra. 18.35 Serenade. 19 Nemške in ruske pesmi. 20 ●. 20.15 D. S. 22 ●. 22.30 Koncert zabavnega orkestra.

D. SENDER 1571-191 60 kw

6 ●. 6.10 ○. 6.30 Köln. 9.40 Telovadba. 10 Prijateljska oddaja za italijansko mladino. 10.30 Otroški vrtec. 11.30 ○. 12 Koncert za delavstvo. 13 Voščila. 13.15 Dunaj. 13.45 ●. 14 Plesna glasba. 15.15 ○. 15.40 Nemške pravljice v slikarstvu. 16 Pop. ♪ orkestra. 18 Sodobna vprašanja mednarodnega gospodarstva. 18.15 Nemške pesmi. 18.45 Zabavni ♪. 19.15 Podoželske melodije. 20 ●. 20.15 Vojaški koncert. 21 Josip Haydnov večer. 22 ●. 22.20 Nočna glasba. 23 Dunaj.

FRANKFURT 251-1195 25 kw

5 Breslau. 6 ●. 6.05 Telovadba. 6.30 Köln. 8.40 Breslau. 12 ♪ za delavstvo. 13 ●. 13.15 Stuttgart. 14 ●. 14.10 Plesna glasba. 16 ♪ zdravilškega orkestra. 18

Juridična vprašanja. 18.30 Nemška domača glasba. 19.30 ○. 20 ●. 20.15 ♪ orkestra. 21 Rotschildova zmaga pri Waterlos. - Slušna igra. 22 ●. 22.15 Haydnove komorne skladbe. 23 Dunaj.

HAMBURG 331.9-904 100 kw

6 ●. 6.20 ○. 6.30 Köln. 10 Slušna prireditev - Konjske sile na tekočem traku. 10.30 ♪ RO (Stuttgart). 12 Stuttgart. 14 ●. 14.20 Zabavna glasba. 15.25 Komorna glasba. 16 Königsberg. 17.30 Stare in nove mladinske pesmi. 18 Koncert RO in vojaške godbe. 19.55 Šport. 20 ●. 20.15 ● v angleščini. 20.30 Pisan zabavni večer. 22 ●. 22.20 ● v angleščini. 22.35 ♪ komornega orkestra. 23.30 ○. 24 Zabavni ♪.

HÖRBY 265-1131 100 kw

12.05 ♪ havajske glasbe. 12.30 ●. Napovedi. 13 ♪ RO. 14 Predavanje. 14.15 Plesna glasba. 14.45 Predavanje. 17.05 Harmonika. 17.30 Branje. 18 ○. 19 ●. Napovedi. 19.30 Zborov ♪. 19.55 Predavanje. 20.25 Koncert RO. 21.05 Predavanje. 21.25 Pevski ♪. 21.45 Branje. 22 ●. Napovedi. 22.15 Plesna glasba.

ITALIJANSKE POSTAJE

Skupni spored:

7.30 Telovadba. 8 ●. 10 Šolska ura. 11.30 ♪ tria Chesi. 12.25 Socialna oddaja. 13 ●. 13.15 Pisan spored. 14 ●. 16.40 Mladinska ura. 17 ●.

I.

17.15 Violončelo ♪. 19.25 ○. 20 ●. 20.30 Pisan ♪. 21 Simfonični koncert. 22.10 Pesmi in ritmična glasba. 23 ●. 23.15 Plesna glasba.

II.

17.15 Vokalni ♪. 19.20 Objave. 19.25 ○. 20 ●. 20.30 Pisan ♪ (izvz. Milan). 21 Enodejanka. Plesna glasba. 22 ♪ godbe in zbor. 1) Brahms: Ogrski ples št. 5. in 6. 2) Puccini: La tregenda. 3) Weber: Invito al valzer. 4) Ponchielli: Danza delle ore - Gioconda. 5) Bellini: Coro introduzione alto primo - Norma. 6) Wagner: Coro nuziale Lohengrin. 7) Donizetti: Coro dei servitori - Don Pasquale. 8) Verdi: Fonchi di gioia - Otello. 23 ●. 23.15 Plesna glasba.

III.

19 Pisana glasba. 19.20 ♪ orkestra Ramponi. 20 ●. 20.30 ○. 21 Andrea Chenier. ●.

KÖLN 455.9-658 100 kw

6.10 Telovadba. 6.30 ♪ orkestra Hagestedt. 8.30 ○. 9.45 ●. 12 ♪ za oddih. 13 ●. 13.15 Koncert orkestra Leo Eyoldt. 14 ●. 14.20 Kölnske melodije. 15.20 ○. 15.30 Otroška ura. 16 D. Sender. 17.20 Koncert R. zbor. 18 Pesmi in pripovedke. 18.35 Resna glasba. 19.15 ○. 20 ●. 20.15 ● v angleščini. 20.30 Breslau. 22 ●. 22.15 Poročila v angleščini. 22.35 Izbrana glasba. 23.20 ○. - Zabavna glasba.

KÖNIGSBERG 291-1031 100 kw

5 Breslau. 6 Telovadba. 6.30 Köln. 8 ●. 8.30 Breslau. 11.35 Med deželo in mestom. 12 Stuttgart. 14 ●. 14.15 Zabavna glasba. 16 Zabavni koncert RO. 17.45 Razstava moda za prehrano držav. 18.50 Koncert RO. 20 ●. 20.15 Leipzig. 22 ●. 22.40 Zabavna glasba.

LIPSKO 382.2-785 120 kw

5.45 ●. 6.10 Telovadba. 6.30 Köln. 8.30 Breslau. 12 Stuttgart. 14 ● nato ○. 15.10 Stare družabne igre. 15.30 Haydn - Mozart - Beethoven. 16 D. Sender. 18.20 ○. 18.40 Jelka - pripovedovanje. 19 Pisan spored. 20 ●. 20.15 »Nepričakovano srečanje«. Komična opera Hayden. 22 ●. 22.30 Dunaj.

LYON 463.-648 100 kw

6.40 ●. 7.20 Jutranci ♪. 8 Šolska ura. 8.40 Dopoldanski ♪. 9 ●. 9.10 Dopoldanski ♪. 9.30 Šolska ura. 11.20 Razno. 11.50 Opoldanski ♪. 12.30 Pisana ura. 12.45 ●. 13.35 Prenos ♪ iz Bordeauxa. 14.40 Prenos ♪ iz Pariza. 15.15 Šolska ura. 16.25 Prenos ♪ iz Nice. 17.35 Pisana ura. 18.15 ○. 18.30 Novice. 18.50 ○. 19 ●. 20.05 ● v srbohrvaščini. 20.30 Prenos. 22.30 ●.

MONAKOVO 405.4-740 100 kw

6.05 Telovadba. 6.30 Köln. 8.30 Breslau. 11 Koncert orkestra. 12 Prenos ♪ iz Nürnberga. 13 ●. 14 ●. 14.15 Köln. 15 Zlato iz Woltave. 15.30 Zanimivosti iz Laporske. 16 Bolgarske narodne pesmi. 16.40 Virtuozna glasba za violino in klavir. 17.10 Koncert RO. 18.45 Čuda narave. 19 ○. 20 ●. 20.15 Prenos. 22 ●. 22.20 ○. 23 Sonatni koncert 24 Hamburg.

M. CENERI 257.1-1167 15 kw

12 Zürich. 12.29 Napovedi. ●. 12.40 Zürich. 17 Bern. 19.15 ○. 19.50 ●. Napovedi. 20 Veliki orkestralni koncert. 21 Enodejanka. 21.25 Orgelski in zborov ♪.

PARIZ 431.70-695 120 kw

6.30 ●. Napov. Objave. 7.20 Prenos ♪. 8.30 ●. Napovedi. 8.40 Reportaža. 9 ●. 9.10 Prenos ♪. 9.30 Šolska ura. 10 Strasbourg (♪). 11 Predavanje. 11.50 Prenos ♪. 12.30 Napevi. 12.45 ●. Napovedi. 13.05 ○. 13.30 Za planince. 13.55 Prenos ♪. 14.20 ○. 14.35 Pisan ♪. 15.15 Gospodarska ura. 16 ○. 16.25 Prenos ♪ iz Nice. 17.05 Francoski esej. 17.35 Razni skladatelji. 1.805 Violinski ♪. 18.30 Koncert zabavne glasbe. 19 ●. Napovedi. 19.30 ○. 19.45 Nova glasba. 20.15 Predavanje. 20.30 Prenos. 22.30 ●. Napovedi. 23 Koncert lahke glasbe.

SOTTENS 443.1-677 100 kw

12.29 Napovedi. ●. 12.40 ○. 17 ♪ (Bern). 18 Mladinska ura. 19.15 Pisan žrobiž. 19.50 ●. Napovedi. 20.15 »Planšarska kočica« - komična opera. 21.30 ♪ lahke glasbe. 22 Jazz (○).

STRASBOURG 349.2-859 100 kw

6.30 ●. Nap. 6.40 Telov. 6.50 ● v nemščini. 11.40 ●. 11.50 ♪. 12.30 ●. Napov. 13.05 Jodlerji. 17.05 ženska ura. 17.20 Napevi. 17.45 Glasbeno predavanje. 18.25 Gospodarska ura. 18.30 Koncert zabavne glasbe. 19 ●. Napovedi. 19.30 ○ po željah. 20.30 Simfonični koncert španske glasbe. 22.30 ●. Napovedi. 22.45 Predav.

STUTTGART 522.6-574 100 kw

5.45 ●. 6 Telovadba. 6.30 Köln. 8.30 ○. 11.30 Narodna gl. 12 Koncert kmečke godbe. 13 ●. 13.15 Koncert RO. 14 ●. 14.10 Pisana gl. ○. 16 D. S. 18 Narčni za dopust - ○. 19 Koncert godalnega kvarteta. 19.30 O letalstvu. 20 ●. 20.15 Leipzig. 22 ●. 22.20 Breslau.

TOULOUSE 386.6-776 120 kw

6.30 ●. 6.40 Pisan spored. 7.50 ○. 8.40 Dopoldanski koncert in ○. 9.30 Šolska ura. 10 Plošče in koncert orkestra. 11.30 ○. 12 ○. 13 ●. 13.20 Verdni ♪. 14.20 Dopoldanski ♪. 15.15 Šolska ura. 16 ♪ RO. 16.30 Plošče. 17.45 Prenos koncerta iz Pariza. 19 Predavanje. 19.30 ●. 20.15

Prenos ♪ iz Limogesa. 20.30 Koncert RO. 20.30 ●. 22.45 Plesna glasba. ○.

VATIKAN (kratkovalovna)

14.30 Oddaja v angleščini na valu 25.55 m, 11740 kc/s. 16.30 Oddaja v angleščini na valu 19.48 m, 15120 kc/s. 20 Oddaja v angleščini na valu 48.47 oziroma 49.75 m, 6190 oz. 6030 kc/s. 20.30 Oddaja v nemščini na istem valu kot ob 20.

Četrek, 1. junija

LJUBLJANA 569-527 5.6 kw

12.00: Mandoline in balalajke (plošče): Margutti: Španska serenada (mandoline). — Costa: Serenada (isti). Mesečina (balalajke). Črne oči (isti). Siede: Anamitski čarovnik (mandoline). Indijski svatbeni sprevod (isti). Črni kozaki (balalajke) Ruske pesmi (isti). Sommerfeld: Moja lepota (ksilofon in mandoline). — Nežna stvarca (isti). Ukrajinski venček (balalajke). Korobusca (isti). Sommerfeld: Neapelj (ksilofon in mandoline). Por fin toros, paso doble.

12.45: Poročila.

13.00: Napovedi.

13.20: Lahkih nog naokrog (plošče):

Van Paris: Ne dam prostora, fox. Ta poredni dečko, valček. Rusconi: Vedno ti, tango. Raimondo: Piši mi (isti). Rosso: Pesem kitare, valček. Urban: Olvidado, tango. Lenoit Colpe: Krize je konec. Lenoir Wachsmann: To vidiš le v Parizu, fox. Kötscher: Vroča kri, tango. Künnecke: Pojdi z mano na Madeira, fox.

14.00 Napovedi.

18.00: Pevski zbor Mestne ženske realne gimnazije: Dolinar: V gozdu (3-glasni zbor). Pomladna (isti). Naj morja valovje buta (isti). Nedved: Molečemu dekletu (samospjev s klavirjem). Dolinar: O lepa rožica Marija (dvospjev). Narodna (dvospjev). Prekmurska narodna: Hočeš čerka vzeti moža. Koroška narodna: Pomladna. Tri slovenske narodne.

18.40: Slovenščina za Slovence (gospod dr. Rudolf Kolarič).

19.00: Napovedi, poročila.

19.30: Nacionalna ura.

19.50: Deset minut zabave.

20.00: Koncert. Sodeluje ga. Marta Oberwalder in Radijski orkester: Mozart: Uvertura k operi Čarobna piščal. Spev iz op. Beg iz Seraila. Donizetti: Spev iz opere Lucia di Lammermoor. Spev iz op. Don Pasquale. Boieldieu: Fantazija iz opere Bela dama. Offenbach: Spev Olimpije iz op. Hoffmanove pripovedke. Verdi: Spev iz op. Traviata. Rimski - Kozakov: Intermezzo in spev Marfe iz op. Carjeva nevesta. Rossini: Spev iz op. Seviljski brivec. Mozart: Spev iz op. Beg iz Seraila. Thomas: Poloneza iz opere Mignon. Thomas - Urbach: Mignon

spomini, fantazija.

21.30: Pisan drobiž (plošče): Kletsch: Harlekin, polka. Zmešani prsti, fox. Peguri: Vrtinci, valček. Wacher Peyronim: Muhavost, fox. Melichar: Napevi iz filma Poslovilni valček. Gottlieb Gensler: Sedem malih stopnic. Scholl, Brown: Deklica z zelenim klobučkom. Lincke: Idila kresničic (wurliške orgle). Yoshitomo: V templju zvonov (iste). L. Fall: Valček iz operete Ločenka. Dolarski valček. Gomez: Indalusia, one step.

22.00: Napovedi, poročila.

22.15: Večerni koncert Radijskega orkestra: Rossini: Uvertura k operi Viljem Tell. Gounod: Fantazija iz op. Faust. Šantel: Valse lento. H. Niel: Bilo je v lepem maju, polka.

Konec ob 23. uri.

BELGRAD 437.3-686 20 kw

6.45 Koračnica. Telovadba. Poročila. Plošče. Jedilni list. 11.50 Poročila o vodnem stanju. 12 Zvonjenje. 12.01 ○. 13 Radiodnevnik. 13.10 ○. 13.40 ●. Napovedi. 16.45 Dijaška ura. 17.30 Narodna glasba. 18 Pevski koncert ge. Dubške. 18.30 Violinski ♪ ge. Simić. 19 Narodne pesmi. 19.30 ●. 19.40 Nacionalna ura. 20 Humor. 21.10 Narodne pesmi. 21.40 ○. 22 ●. Napovedi. 22.10 Saksuf.

BELGRAD II.

6.45 Himna. Napovedi. Objave. ●. 7 Jutranji ♪. 7.45 Dnevne, športne in druge novice. 13 Himna. Objave. Radiodnevnik. 13.10 Koncert. 13.40 Plošče. 14 Predavanje. 14.15 Poročila. Himna. 18 Himna. Objave. Koncert. 18.30 Predavanje v tujem jeziku. 19.15 Poročila. 19.30 Predavanje. 19.50 Reportaža. 20 Balkanski radiodnevnik. 20.45 ● v francoščini. 21 Koncert. 21.30 ● iz inozemstva. 21.40 ● v tujih jezikih. 22.30 ♪. 23.15 Poročila.

ZAGREB 276.2-1086 0.7 kw

12 Zvonjenje. 12.01 Časopisne vesti. 12.20 Navodila za kuhinjo. 12.25 ○. 12.55 Plošče. 13.10 Plošče. 13.50 Tržna poročila. 14 Časopisne vesti. 16.45 ●. 17.15 Koncert radijskega kvarteta. 18.50 ●. Napovedi. 19.10 Francoščina. 19.30 Nacionalna ura. 20 Koncert na dveh klavirjih. 20.30 Skladbe B. širole. 22 ●. Objave. Napovedi. 22.20 Plesna glasba.

BRATISLAVA 298.8-1004 13 kw

6.35 Plošče. 6.50 Poročila Napovedi. 7 Predavanje. 7.15 ●. 7.20 Plošče. 7.50 ●.

10.30 Šolska ura. 11.05 ○. 11.10 Šolska ura. 12.05 Kmetijska ura. 12.20 ○. 12.45 ●. 13.50 Gospodarska ura. 16.30 ○. 16.45 Predavanje. 17.05 Madžarska oddaja. 18 Nemška oddaja. 19 ●. Napovedi. 19.30 Slovaške pesmi in plesi. 21 Prenos. 21.45 ●. 22 Koncert. 22.30 ● v poljščini. 22.45 Plošče.

LVOV 377.4-795 50 kw

7 Varšava. 8.10 ♪. 8.50 ●. Napovedi. 9 Notranji pregled. 11 Varšava. 11.15 Plošče. 11.35 Varšava. 13 Notranji pregled. 14 ♪ na ○. 15 Varšava. 18 Reportaža. 18.30 Varšava. 20 Oddaja za deželo. 20.15 Varšava. 22 ♪ angleške glasbe.

MOSKVA 1744-172 500 kw

13 Poročila. 13.15 Odd. Rdeče armade. 14.30 ♪ ruske glasbe. 15 Pregled mednarodne politike. 15.30 ♪ rusek glasbe. 16 Književna oddaja. 17.15 ♪. 18.30 ●. 18.55 Prenos z Rdečega trga. 19 Odd. v francoščini. 20 Odd. v španščini. 21 Oddaja v španščini.

PRAGA 470.2-852.5 120 kw

6 Budnica. Telovadba. Godba in petje. 7 Poročila Napovedi. 7.15 Glasba. 10.10 Šolska ura. 11 Za žene. 11.15 M. Ostrava. 12.11 ○. 12.30 ●. Napovedi. 12.45 ♪ RO. 15.20 ○. 15.50 ●. 16 Brno. 17 Književno predavanje. 17.30 ♪ za gosli in klavir. 18.10 ○. 18.30 M. Ostrava. 19 Napovedi. ●. 19.15 M. Ostrava. 19.40 Narodne pesmi. 20 Zvočna igra. 21 Napovedi. ●. 21.30 Brno. 22 Napovedi. ●.

SOFIJA 352.9-850 100 kw

5.45 Koračnica. 5.50 Jutranji pozdrav. 5.55 Telovadba. 6.10 Narodna glasba. 6.30 ●. Napovedi. 6.45 ♪ lahke glasbe. 6.55 Koledar. Menu. 7 Lahka glasba. 11 ♪ zabavne glasbe. 11.30 Predavanje. 11.45 Opoldanski ♪. 12 ●. 12.10 ♪. 12.30 ●. 12.45 Vokalni ♪. 13.20 Plesna glasba. 18 ♪ lahke glasbe. 18.25 Mladinska glasba. 18.50 Predavanje. 19.05 Klavirski ♪. 19.30 ♪ RO. 20.30 ●. Napovedi. 21 Komorni ♪. 21.50 Hristo Botev, bolgarski narodni vojak, predavanje v nemščini. 22 Plesna glasba.

VARŠAVA 1339.3-677 120 kw

6.30 Nabožni spev. 6.35 Telovadba. 6.50 ○. 7 ●. Napovedi. 7.15 ○. 8 Šolska oddaja. 8.10 Notranji pregled. 11 Šolska ura. 11.15 ○. 12.03 Opold. odd. 13 Pred. 15.30 Mladinska ura. 16 ●. Objave. 16.20 Predavanje. 16.40 Orgelski ♪. 17.10 Predavanje. 17.20 ♪ letonske glasbe. 18 ○. 18.30 Predavanje. 18.40 ♪ vojaške godbe. 19.05 Pisan ♪. 20 Oddaja za deželo. 20.15 Nadaljevanje ♪. 20.35 ●. 21 Pevski ♪. 21.15 »Most« - zvočna igra. 22 ♪ angleške glasbe. 23 ●. Napovedi. 23.05 ♪ poljske glasbe.

*

BERLIN 356.7-841 100 kw

6.10 Telovadba. 6.30 Jutranji koncert. 8.30 Königsberg. 9.30 Pisana ura. 10 Narodne pesmi. 12 München. 13 ●. 13.15 Operetna glasba. - ○. 14 ●. 16.20 Hamburg. 15 Neapelske slike. 15.15 Borza nato ○. 16 Prenos koncerta iz Graza. 17.45 Vojak-tovariš in pesnik. 18 Plesne melodije. 19.20 Suita. 19.45 Šport. 20 ●. 20.15 Frankfurt. 22 ●. 22.30 Stuttgart.

BEROMÜNSTER 540-556 100 kw

6.20 Telov. 6.40 ○. 6.50 Nap. ●. Obj. 12.02 ○. 12.30 ●. Napovedi. 12.40 ○. 16.30 Za bolnike. 17 Zeneva. 18 ženska ura. 18.10 ○. 18.30 Gasliško predavanje. 19 ○. 19.20 Zanimivosti. 19.30 ●. Napovedi. 19.40 § RO. 20.50 Kramljanje. 21.10 Jodlerji. 22 Predavanje v angleščini.

BRESLAU 315.8-950 100 kw

5 Königsberg. 6 Telovadba. 6.30 Leipz. 8.30 Königsberg. 10 Narodne pesmi. 12 Koncert zabavnega orkestra. 14 ●. 14.10 ○. 15.35 Igra po otroški zgodbi. 16 Leipz. 18 Zabavna ura. 18.35 Pisani zvoki. 19 Stuttgart. 20 ●. 20.15 Ogrska glasba. - Igra RO. 22 ●. 22.10 Plesna glasba.

BUDIMPEŠTA 550.5-545 120 kw

6.45 Telovadba. Poročila. Plošče. Menu. 10 ●. 10.20 Predav. 10.45 Predav. 12.10 Violinski §. 12.40 ●. 13 § vojaške godbe. 14.30 ●. 16.15 Predavanje. 17 ● v slovaščini. 17.10 Predavanje. 17.35 Ciganski orkester. 18 Predavanje. 19 Kmetijska ura. 19.15 ●. 19.30 Mozart: »Čarobna piščal« (opera v 2 dej.). 21 Ciganski orkester. 21.40 ●. 22 Valčki. 22.40 ● v nemščini, italijanščini, angleščini in francoščini. 23 ○.

BUKAREST 1875.160 150 kw

7.30 Jutr. oddaja. 11 Pisan §. 12 Nap. Obja. 12.05 Opold. §. 13.10 Radiodnevnik. 13.30 Nadaljev. §. 14.10 Zanimivosti. 18.02 Kulturne zanimivosti. 18.17 Cvetlični praznik. 19.05 Predavanje. 19.20 Zborov § (»Carmen«). 19.55 Klavirski §. 20.25 ○. 21 ●. šport. 21.15 ○. 22 ●. 22.15 Prenos §. 22.45 ● v francoščini in angl.

DUNAJ 506.7-592 100 kw

6.10 Telovadba. 6.30 Leipz. 7 Poročila. 7.10 ○. 8.30 Königsberg. 10 München. 11.20 Za mesto in deželo. 12 München. 13 ●. 13.15 Prenos koncerta iz Turina. 14 ●. 14.10 Köln. 16 Koncert graškega opernega orkestra. 18.10 Hauscati na Južnem morju. 18.30 Ogrske klavirske skladbe. 19 Pisan spored. 20 ●. 20.15 Plesni večer. 21.30 Poziv tovarišem s fronte. 22 ●. 22.30 Stuttgart.

D. SENDER 1571-191 60 kw

6 ●. 6.10 ○. 6.30 Leipz. 10 Berlin. 11.30 ○. 12 Breslau. 13 Voščila. 13.15 Prenos koncerta iz Italije. 13.45 ●. 14 Pisana glasba. ○. 15.15 Domača gl. 16 Pop. § orkestra O. Dobrindt. 18.15 Sonetni koncert. 19 München. 20 ●. 20.15 Koncert RO. 21.45 ●. 22 Prenos koncerta iz Budimpešte. 23 Breslau.

FRANKFURT 251-1195 25 kw

5 Königsberg. 6 ●. 6.05 Telovadba. 6.30 Leipz. 8.40 Königsberg. 10 Šolska ura. 12 München. 13 ●. 13.15 München. 14 ●. 14.10 ○. 14.45 Otroška ura. 16 Prenos. 18 Iz dela in poklica. 18.30 Večer v narav. zaščitnem parku. 19.30 ○. 20 ●. 20.15 Pisan večer italijanske gl. 22 ●. 22.15 Nemške kolonije. 22.30 Stuttgart.

HAMBURG 331.9-904 100 kw

6 ●. 6.10 Telovadba. 6.20 Vesel jutranji §. 10 Narodne pesmi. 10.30 Dopoldanski §. 12 München. 13.15 Prenos § iz

Turina. 14 ●. 14.20 Zabavna glasba. 15.25 Stara zborovna glasba. 16 Popoldanski § RO. 18 Vesel večerni program v prozi in glasbi. 19.55 Sport. 20 ●. 20.15 ● v angleščini. 20.30 Frankfurt. 22 ●. 22.20 ● v angleščini. 22.50 § spodnjesaškega orkestra. 24 München.

HÖRBY 265-1131 100 kw

12.05 Lahka glasba. 12.30 ●. Napovedi. 13.05 Pevski §. 13.20 Predavanje. 13.45 ○. 14.15 Branje. 14.30 Komorna glasba. 17.05 Predavanje. 17.30 Nabožne pesmi. 17.45 Otroška ura. 18.05 § lahke glasbe. 19 ●. Napovedi. 19.30 Kabaret. 20 Zvočna igra. 21.30 § RO. 22 ●. Napovedi. 22.15 ○.

ITALIJANSKE POSTAJE**Skupni spored:**

7.30 Telovadba. 8 ●. 11 Poljudni §. 11.30 § orkestra Zeme. 12.30 ○. 13 ●. 13.15 Pisana glasba. 13.40 ○. 14 ●. 16.40 Mladinska ura. 17 ●. 17.15 Italijansko-braziljski §. 18 ●.

I.

19.20 Objave. 19.25 ○. 19.25 ○. 19.40 Nemščina. 20 ●. 20.30 ○. 21 »Polinto« - opera. ●, nato plesna glasba.

II.

19.25 ○. 19.40 Nemščina. 20 ●. 20.30 ○ (izvz. Milan). 21 Pisan spored. 22 Prenos planinskega § iz Budimpešte. 22.40 Simfonični § (○). 23.15 Plesna gl.

III.

18 Italijansek pesmi (○). 19 Pisana glasba. 19.20 Moderne pesmi. 20 ●. 20.30 »Un eroe« - igra. Plesna glasba. 22.30 Plesna glasba.

KÖLN 455.9-658 100 kw

6.10 Telovadba. 6.30 ○. 7 ●. 7.10 Leipz. 8.30 Königsberg. 10 Narodne pesmi. 12 Koncert RO. 13 ●. nato nadaljevanje §. 14 ●. 14.10 Kölnske melodije. 16 Dunaj. 18.10 Vesele pesmi. 19.15 Za mater in otroka. 21 Pisan spored. 22 ●. 22.15 ● v angleščini. 22.35 Breslau.

KÖNIGSBERG 291-1031 100 kw

5 Breslau. 6 Telovadba. 6.20 ○. 6.30 Leipz. 8 ●. 8.30 Koncert RO. 10 Narodne pesmi. 11 Sport. 11.35 Med deželo in mestom. 12 München. 13.15 Lahka italijanska glasba. 14 ●. 14.15 Zabavna glasba. 16.10 Zabavni §. 18 Gozdni požari. 18.20 ○. 19.30 Reportaža. 20 ●. 20.15 O pobijanju kuge. 22 ●. 22.40 Zabavni koncert RO.

LIPSKO 382.2-785 120 kw

5.45 ●. 6.10 Berlin. 6.30 Koncert RO. 8.20 Balalajke in klavir. 8.30 Königsberg. 12 München. 13 ●. 13.15 Prenos orkestra iz Italije. 14 ● nato ○. 15.05 Potovanje po gozdu. 15.25 Živalska pravljica. 15.50 Prenos iz Brazilije. 16 Pop. § RO. 17.55 Izprehod po Leipzigu. 18.10 Tercet za violino, violo in flavto. 18.30 Polet v poletje. 18.50 Breslau. 20 ●. 20.15 400 let saške artilerije. 22 ●. 22.40 Stutt

LYON 463.-648 100 kw

6.30 ●. 7.20 Jutranji §. 8 Šolska ura. 8.30 ●. 9.10 Prenos § iz Strasbourg. 9.30 ○. 10 Prenos § iz Nice. 11.30 Pisan spored. 11.50 Opoldanski §. 12.30 Pisan spored. 13.40 Opoldanski § (Grenobel). 14.20 ○. 15 ○. 15.05 Popoldanski §. 16 ○. 16.05 Otroška ura. 17.05 ○. 17.35 Pi-

san spored. 18.30 Novice. 18.50 ○. 19 ●. 19.45 ○. 20.05 ● v srbohrvaščini. 20.30 Gledališki večer. 22.30 ●. 22.45 Plesna glasba (○).

MONAKOVO 405.4-740 100 kw

6.05 Telovadba. 6.30 Leipz. 8.30 ○. 20 Narodne pesmi. 11 Narodna glasba. 12 Koncert RO. 14 ●. 14.20 Hamburg. 15 Slušna prireditve. 16 Solistovski §. 16.40 Čtivo. 17.10 Zabavni §. 18.45 Novosti v kemiji in tehniki. 19 Skagerrak in spominska ura. 20 ●. 20.15 »Očarljiva gospodična«, veseloigra. 22 ●. 22.20 ○. 22.30 Stuttgart. 24 Koncert RO.

M. CENERI 257.1-1167 15 kw

12 ○. 12.29 Napovedi. ●. 12.40 ○. 17 Zeneva. 19 Pevski §. 19.15 Delavska ura. 19.25 § RO. 19.50 ●. Napovedi. 20 § RO (nadaljevanje). 20.40 Donizetti: »Don Pasquale« - opera (○). 22 Plesna glas-

PARIZ 431.70-695 120 kw

6.30 ●. Napov. Objave. 7.20 Prenos §. 8.30 ●. Napovedi. 8.40 Reportaža. 9 ●. 9.10 Prenos § iz Strasbourg. 9.30 Esperanto. 10 Prenos koncerta iz Nice. 11 Šolska ura. 11.50 §. 12.30 Pesmi. 12.45 ●. Napovedi. 13.05 Otroška ura. 13.40 Prenos § iz Grenobla. 14.20 Pevski §. 14.30 Šolska ura. 15.05 Koncert zabavne glasbe. 15.45 Vzgojno predavanje. 16.25 Nadaljevanje § zabavne glasbe. 17.05 Šolska ura. 17.35 Orgelski §. 18.05 Napovedi. 18.30 Prenos §. 19 ●. Napovedi. 19.30 ○. 20.15 Predavanje. 20.30 »Rojstvo Tristana«, Dramska pesnitev. 22.30 ●. Napovedi. 22.45 Plesna glasba.

SOTTENS 443.1-677 100 kw

12.29 Napovedi. ●. 12.40 ○. 17 Koncert zabavne glasbe. Vmes ○. 18 Predavanje. 18.15 Za bolnike. 18.40 Predavanje. 18.50 ○. 19.20 Nove knjige. 19.30 ○. 19.40 Predavanje. 19.50 ●. Napovedi. 20.05 Romanski odmevi. 20.30 Humor. 21.15 Pisan spored. 21.40 Koncert italijanske komorne glasbe.

STRASBOURG 349.2-859 100 kw

6.30 ●. Nap. 6.40 Telov. 6.50 ● v nemščini. 11.40 ●. 11.50 §. 12.30 ●. Napov. 13.05 Otroška ura. 17.05 Mladinska ura. 18 Branje iz del Andreja Mauroisija. 18.15 Gospodarska ura. 18.30 Prenos §. 19 ●. Napovedi. 19.30 ○. 20 ●. Objave. 20.15 Vojaške koračnice. 20.30 Koncert Bizet-jevih skladb. 21.15 ○. 21.30 Zvočna igra. 22.30 ●. Napovedi. 22.45 Glasba.

STUTTGART 522.6-574 100 kw

5.45 ●. 6 Telovadba. 6.30 Leipz. 8.30 Königsberg. 10 Narodne pesmi. 11.30 Narodna glasba. 12 München. 13 ●. 13.15 Mednarodni koncert. Italija - Nemčija. 14 ●. 14.10 Vesela klasična glasba. 16 Pop. koncert zdraviliškega orkestra. 18 Vesele melodije. 19 Franka instrumentov. 20 ●. 20.15 Frankfurt. 21.30 »Kajuta kapitana Murkyja«. Slušna igra. 22 ●. 22.30 Narodna in zabavna glasba. 24

TOULOUSE 386.6-776 120 kw

6.30 ●. 6.40 Pisan spored. 7.50 ○. 8.20 Plošče in koncert orkestra. 9.10 ○ in § po željah. 11 Šolska ura. 12 ○. 13 ●. 13.20 ○. 13.30 § orkestra in pevske točke. 14.20 Komedija. 15.35 ○. 15.45 Po-

poldanski koncert. 16.30 Otroška ura. 17.30 ○. 17.45 Prenos koncerta iz Lille. 19 Predavanje. 19.30 ●. 20.15 Koncert RO. 20.30 Prenos ♪ iz Lille. 22.30 ●. 22.45 Oddaja v španščini.

Petek, 2. junija

LJUBLJANA 569-527 5.6 kw

12.00: Za naše prijatelje (plošče): Sedlaček: Za moje prijatelje, venček. Sidji mi draga (Pajo Grba). Telal viče (isti). Nejdeme dime. Žganec: Hajdi vince, hajd u me (kv. Lisinski). Slovenske pesmi (Iv. Zajec, harmonika). Schwab: Oj dekle kaj s' tak žalostno (Slovenski vok. kvintet) Vinska (isti). Kak ribcam dobro gre (Udovičeva in Lovšetova). Cigan. otrok (isti). Fučik: Triglavsko koračnica (tamburaški orkester). Foerster: V hri-
bih se dela dan isti).

12.45: Poročila.

13.00: Napovedi.

13.20: Opoldanski koncert Radijskega orkestra: Delibes: Baletna suita »Sylvia«: Predigra: Dianine vile. Intermezzo in Escarpolette. Pizicati. Bacchovo spremstvo. Helmburgh-Holmes: Ko breskve cveto, japonski plesni prizor. Krome: Slavček v brezovem grmu, plesni intermezzo. Lehar: Draga, veruj mi, pesem iz opte. Lep je ta svet. Čerin: Domžalska koračnica.

14.00: Napovedi.

18.00: Ženska ura: O otroških gledaliških predstavah (ga. prof. Silva Trdina).

18.20: Ameriški Slovenci igrajo in pojo (plošče): Žužemberška polka (Hojerjev trio). Adamič: Zaspancek (Anton Šubelj). Dolinar: Venček slov. narodnih (zbor Domovina). Židana marelja (Udovičeva in Lovšetova).

18.40: Poljudna navodila o zaščiti proti zračnim napadom (g. Bedrač Janko).

19.00: Napovedi, poročila.

19.30: Nacionalna ura.

19.50: Dijakom planincem za počitnice (g. Pavel Kunaver).

20.00: Pev. zbor »Ljubljanski Zvon«: B. Ipavec: Ej tedaj. Kadar mlado leto. Na Savskem bregu. Vstala narava. Napitnica. G. Ipavec: Milada. Kukavica. Kje so moje rožice (mešani zbor). Prelovec: Tako mi je dragi. Adamič: Tri drobne konoplje. Huda zima. Nmau čez izaro. Da b' biva liepa ura. Tičica lepo poje. Venček narodnih pesmi.

20.45: Iz opernega sveta (Radijski orkester): Humperdinek: Uvertura k op. Janko in Metka. Meyerbeer: Fantazija iz op. Prerok. Donizetti: Fantazija iz op. Hči polka. Verdi: Fantazija iz op. Ernani. Puccini: Fantazija iz op. Dekle z zlatega zapada. K. Jeraj: Biseri iz slovenskih oper, fantazija.

VATIKAN (kratekvalovna)

20 Oddaja v angleščini. 20.30 Oddaja v italijanshčini. 21 Oddaja v poljščini. Vse oddaje na valu 38.47 oz. 49.75 m, 61.90, oz. 60.30 kc/s.

22.00: Napovedi, poročila.

22.30: Angleške plošče.

Konec ob 23. uri.

BELGRAD 437.3-686 20 kw

6.45 Koračnica. Telovadba. Poročila. Plošče. Jedilni list. 11.50 Poročila o vodnem stanju. 12 Zvonjenje. 12.01 ○. 13 Radiodnevnik. 13.10 Narodne pesmi. 13.40 Napovedi. ●. 16.45 Koncert narodne glasbe. 17 ○. 18 Predavanje. 18.20 Plesna glasba. 19.05 Narodne pesmi. 19.30 ●. Napovedi. 19.40 Nacionalna ura. 20 Prenos iz Zagreba. 21 Zvočna igra. 22 ●. Napovedi. 22.15 ○.

BELGRAD II.

6.45 Himna. Napovedi. Objave. ●. 7 Jutranji ♪. 7.45 Dnevne, športne in druge novice. 13 Himna. Objave. Radiodnevnik. 13.10 Koncert. 13.40 Plošče. 14 Glasba jugoslovanskih skladateljev. 14.15 ●. Himna. 18 Himna. Objave. ♪. 18.30 Predav. v tujem jeziku. 19.15 Poročila. 19.30 Predavanje. 19.50 Reportaža. 20 Balkanski radiodnevnik. 20.45 ● v francoščini. 21 Koncert. 21.30 ● iz inozemstva. 21.40 ● v tujih jezikih. 22.30 ♪. 23.15 Poročila.

ZAGREB 276.2-1086 0.7 kw

12 Zvonjenje. 12.01 Časopisne vesti. 12.20 Navodila za kuhinjo. 12.25 ○. 12.55 Plošče. 13.10 Plošče. 13.50 Tržna poročila. 14 Časopisne vesti. 18.25 Predavanje. 18.40 športna ●. 19.10 Italijanshčina. 19.30 Nacionalna ura. 20 ○. 20.15 Prenos iz Wiesbadna. 22 ●. Objave. Napovedi. 22.20 Plesna glasba. 23.15 Radio roman.

BRATISLAVA 298.8-1004 13 kw

6.35 Plošče. 6.50 Poročila Napovedi. 7 Predavanje. 7.15 ●. 7.20 Plošče. 7.50 ●. 11.05 ○. 12.45 ●. Objave. 13 Opoldanski koncert. 16.30 ○. 16.45 Predavanje. 17 Komorna glasba. 17.20 Madžarska oddaja. 18 Nemška oddaja. 19 ●. Objave. 19.30 ○. 20.20 Predavanje. 20.35 Slovaške pesmi. 20.55 Zvočna igra. 21.15 ♪ RO. 21.45 ●. 22 ♪. 22.30 ● v francoščini.

LVOV 377.4-795 50 kw

7 Varšava. 8.10 ♪. 8.50 ●. Napovedi. 9 Notranji pregled. 11 Varšava. 11.15 Plošče. 11.35 Varšava. 13 Notranji pregled. 14.10 ○. 14.30 Branje. 14.45 ●. 15 Varšava. 15.30 Mladinska glasbena ura. 16 Varšava. 16.20 Za bolnike. 16.35 Varšava. 17.45 šport. 17.55 ○. 18.30 Varšava. 20 Oddaja za deželo. 20.15 Varšava.

MOSKVA 1744-172 500 kw

13 Poročila. 13.15 Odd. Rdeče armade. 14.30 ♪. 15 Pregled mednarodnega časopisja. 15.30 Književna oddaja. 16 ♪. 18.30 ●. 18.55 Prenos z Rdečega trga. 19 Oddaja v angleščini. 20 Oddaja v francoščini. 21 Odd. v španščini.

PRAGA 470.2-852.5 120 kw

6 Budnica. Telovadba. Godba in petje. 7 Poročila Napovedi. 7.15 Glasba. 9.57 ○. 10.30 Šolski radio. 11.40 ○. 12.11 Plošče. 12.30 ●. Napovedi. 12.45 Koncert orkestra FOK. 15.20 ○. 15.35 Predavanje. 15.50 ●. 16 Brno. 17.10 Koncert Beethovnovih skladb. 18.10 ○. 18.20 Predavanje. 18.30 ♪ RO. 19 Napovedi. ●. 19.15 Koncert lahke glasbe. 19.55 Znanstveno predavanje. 20.10 Koncert. 22 ●. Napovedi. 22.15 ○.

SOFIJA 352.9-850 100 kw

5.45 Koračnica. 5.50 Jutranji pozdrav. 5.55 Telovadba. 6.10 Narodna glasba. 6.30 ●. Napovedi. 6.45 ♪ lahke glasbe. 6.55 Koledar. Menu. 7 Lahka glasba. 10 Praznik Hrista Boteva, bolgarskega narodnega junaka. 11 Narodna glasba. 11.30 Predavanje. 11.45 Opoldanski ♪. 12 ●. 12.45 Narodna glasba. 13.20 Lahka in plesna glasba. 15.30 Prenos. 18 Narodna glasba. 19 ♪ vojaške godbe. 20 Narodni ♪. 20.30 ●. 21 ♪ zabavne glasbe. 21.30 Lahka in plesna glasba.

VARŠAVA 1339.3-677 120 kw

6.30 Nabožni spev. 6.35 Telovadba. 6.50 ○. 7 ●. Napovedi. 7.15 ○. 8 Šolska oddaja. 8.10 Notranji pregled. 11 Šolska ura. 11.15 ○. 12.03 Opold. odd. 13 Pred. 15 športna ●. 15.30 Mladinska glasbena ura. 16 ●. 16.20 Predavanje za bolnike. 16.35 ♪ dunajske glasbe. 17.45 Tehnično predavanje. 18 ○. 18.30 Predavanje. 19 Pisan ♪. 20 Oddaja za deželo. 20.15 Verdi: »Macheth« - opera. 23 ●. Napovedi.

*

BERLIN 356.7-841 100 kw

6.10 Telovadba. 6.30 Königsberg. 8.20 ○. 8.30 Köln. 9.40 Vesele melodije. 10.45 Mladina v tekmi. 11.35 Teorija in praksa. 12 ♪ RO (Saabr.). 14 ●. 14.20 Hamburg. 15 Plesni zvoki. - ○. 15.15 Borza nato ○. 16 Königsberg. 17.30 Iz športnega sveta. 19.45 ●. 20 ●. 20.15 Don Pasquale - opera. Donizetti. 22 ●. 22.30 Leipzig.

BEROMÜNSTER 540-556 100 kw

6.20 Telov. 6.40 ○. 6.50 Nap. ●. Obj. 12.02 ○. 12.29 Napovedi. ●. 12.40 Koncert švicarske glasbe. Oddaja za B. B. C. 13.15 ○. 16.30 Ženska ura. 17 ♪ RO. 18 Šolska ura. 18.35 Delavsko predavanje. 18.45 Jodlerji. 19 Predavanje. 19.15 Lendlerji. 19.30 Napovedi. ●. 19.55 Lendlerji. 20.05 Bern. 21.35 Pevski ♪. 22 ♪ RO.

BRESLAU 315.8-950 100 kw

5 Frankfurt. 6 Telovadba. 6.30 Königsberg. 8.30 Köln. 10 Matematik države: Slika iz Kepler-jevega življenja. 12 Hamburg. 14 ●. 14.10 ○. 16 Königsberg. 18 Poročilo o vtisih potovanja po tujini. 18.20 Koncert šramel tria. 19.15 ○. 20 ●. 20.15 Zabavna glasbena prireditev. 22 ●. 22.30 Leipzig.

BUDIMPEŠTA 550.5-545 120 kw

6.45 Telovadba. Poročila. Plošče. Menu. 10 ●. 10.20 Predav. 10.45 Predav. 12.10 ♪ RO. 12.40 ●. 13.30 Ciganski orkester. 14.30 ●. 16.15 Ženska ura. 17 ● v slovaščini. 17.10 Predavanje. 17.40 Klavirski ♪. 18.10 Predavanje. 18.45 Pevski

ž. 19.15 ●. 19.25 »Palestrina« - glasbeno predavanje. 20.15 Športna ●. 20.25 ž RO. 21 Zunanjepolitični pregled. 21.40 ●. 22 Jazz. 22.40 ● v nemščini, italijanščini, angleščini in francoščini. 23 ž

BUKAREST 364.5-823 12 kw

7.30 Jutr. oddaja. 11 Pisan ž. 12 Nap. Objva. 12.05 Opold. ž. 13.10 Radiodnevnik. 13.30 Nadaljev. ž. 14.10 Zanimivosti. 18.02 Književno in umetnostno življenje v Franciji (predavanje). 18.10 Lahka francoska glasba (○). 18.45 Predavanje. 19 ž RO. 20.10 Puccini: »Tosca« (○ - Milanska Scala). V odmorih ●. Napovedi. Objave. 22.45 ● v francoščini in nem.

DUNAJ 506.7-592 100 kw

6.10 Telovadba. 6.30 Königsberg. 7 ●. 7.10 W. 8.30 Köln. 10 Breslau. 11.30 Za mesto in deželo. 12 Koncert za delavstvo. 13 ●. 13.15 Prenos ž iz Saarbr. 14 ●. 14.10 ○. 15.30 ○. 16 Koncert zabavnega orkestra. 18 »Želje mojstra Pavla« - slušna igra. 18.30 Filmske novice. 18.45 Narodna glasba. 19.30 Orkestralni koncert. 20 ●. 20.15 Pisana slušna prireditev. 21 Večerni koncert dunajskih simfonikov. 22 ●. 22.20 Večerni ž dunajski simfonikov. 23 Plesna in zabavna glasba.

D. SENDER 1571-191 60 kw

6 ●. 6.10 ○. 6.30 Königsberg. 10 Breslau. 10.30 Mladina v tekmah. 11.30 ○. 12 ž godbe na pihala. 13 ●. 13.15 ž mestne godbe iz Bremena. 13.45 ●. 14 Pisana gl. ○. 15.15 Ogrske pesmi. 15.35 Prometna vzgoja. 16 Dunaj. 18 ○ mladinskem filmu »Kadeti«. 18.20 Umetniška kolonija v industrijskem ozemlju. 18.40 Ttrantorij. 19.15 Zabavna glasba. 20 ●. 20.15 Španski zvoki. 21 »Alkazar« - slušna igra. 22 ●. 22.20 Nočna glasba. 23 Brahmsove skladbe. 23.45 ○.

FRANKFURT 251-1195 25 kw

5 Jutranji ž. 6 ●. 6.05 Telovadba. 6.30 Königsberg. 8.40 Köln. 10 Berlin. 10.30 D. Sender. 12 Opoldanski ž (Saarbrücken). 13 ●. 13.15 Saarbr. 14 ●. 14.10 Pisana glasba. 16 Prenos. 18.30 Veselo in resno zborovno petje. 19.25 Breslau. 19.45 Plošče. 20 ●. 20.15 Mednarodni koncert v poletju 1939. - Rumunija in Jugoslavija. 22 ●. 22.30 Leipzig.

HAMBURG 331.9-904 100 kw

6 ●. 6.10 Telovadba. 6.20 ○. 6.30 Königsberg. 10 Breslau. 10.30 D. S. 10.45 ○. 12 ž orkestra na pihala. 14 ●. 14.20 Zabavna glasba. 15.25 Pisan ž orkestra. 16 Königsberg. 17.15 Iz otročjega sveta. 17.25 Sonata za čelo. 18 ž udruženja orkestrov. 19 Kako se drži Stalin na oblasti. 19.20 Peter Anders poje (○). 19.55 šport. 20 ●. 20.15 ● v angleščini. 20.30 Pisan zabavni večer. 22 ●. 22.20 ● v angleščini. 22.35 Leipzig. 24 ž

HÖRBY 265-1131 100 kw

12.05 Harmonika. 12.30 ●. Napovedi. 13 Lahka glasba. 14 Branje. 14.30 Opretna glasba. 17.05 Violinski ž. 17.30 Glasbeno predavanje. 18 ○. 19 ●. Napovedi. 19.30 Predavanje. 19.45 ž vojaške godbe. 20.30 Politični pregled. 21 Pevski ž. 21.45 ○. 22 ●. Napovedi. 22.20 švedske narodne pesmi. 22.45 Lahka glasba.

KÖLN 455.9-658 100 kw

6.10 Telovadba. 6.30 ○. 7 ●. 7.10 ž orkestra zapadne marke. 8.30 ž orkestra Leo Eysoldt. 10 Breslau. 10.30 D. S. 12 ž za oddih. 13 ●. 13.15 Prenos ž iz Saabr. 14 ●. 14.10 Kölnske melodije. 16 Königsberg. 17.15 ž RO in zbora. 18.15 ○. 19.15 ○. 20 ●. 20.15 ● v angleščini. 20.30 Pisan zabavni večer. 22 ●. 22.15 ● v angleščini. 22.35 Leipzig.

KÖNIGSBERG 291-1031 100 kw

5 Frankfurt. 6.20 ○. 6.30 Jutranji ž vojaške godbe. 8 ●. 8.30 Köln. 10 Breslau. 10.30 Mladina v tekmi. 11.35 Med deželo in mestom. 12 Koncert RO. 14 ●. 14.15 Zabavna glasba. 16 Koncert RO. 18 Vaški kovač in mlinar. 18.20 Orgle in R. zbor. 19 Pisan koncert. 20 ●. 20.15 Berlin. 22 ●. 22.40 Leipzig.

ITALIJANSKE POSTAJE

Skupni spored:

7.30 Telovadba. 8 ●. 11 Slušna prireditev. 11.30 Pisan ž (Palermo Catania). 11.40 ž orkestra Lotti. 12.25 Socialna oddaja. 13 ●. 13.15 Pisan ž. 13.40 ○. 14 ●. 16.40 Mladinska ura. 17 ●.

I.

19.20 Objave. 19.25 ○. 19.40 Angleščina. 20 ●. 20.30 ○. 21 O glasbeni zgodovini. 21.45 Pesmi in ritmična glasba. 23 ●. 23.15 Plesna glasba.

II.

19.20 Objave. 19.25 ○. 19.40 Angleščina. 20 ●. 20.30 ○ (izvz. Milan). 21 »Un vecchio ragazzo« - tridejanka. ž kvinteta. 23 ●. 23.15 Plesna glasba.

III.

18 Plesna glasba. 19 Pisana glasba. 19.20 Večer milanskih madrigalistov. 20 ●. 20.30 Operetni prenos. Plesna glasba. 22.30 Plesna glasba.

LIPSKO 382.2-785 120 kw

5.45 ●. 6.10 Telovadba. 6.30 Königsberg. 8.20 Koncertna ura. 8.30 Köln. 9.30 Pisana igra. 12 ž RO (Saabr.) 14 ●. Nato ○. 15.15 Vesele slike. 16 Pisan pop. koncert. 18 Boj za nemške zastave. 18.20 Koncertna ura. 19 Kako se drži Stalin na oblasti? 20 ●. 20.15 Gozd v glasbi - pisan ž. 22 ●. 22.30 Zabavni ž RO.

LYON 463.-648 100 kw

6.30 ●. 7.20 ○. 8 Šolska ura. 8.30 Objave. 8.50 ○. 9.10 Dopoldanski ž. 10 Dopoldanski ž. 11.50 Prenos ž iz Nice. 12.30 Pisan spored. 13.35 Opoldanski koncert (Montpellier). 14.20 ○. 16.25 Prenos ž iz Grenobla. 17.35 Pisan spored. 18.15 Predavanje. 18.30 Novice. 18.50 ○. 19 ●. 19.45 ○. 20.05 ● v srbohrvaščini. 20.30 ž nacionalnega orkestra. 22.30 ●.

MONAKOVO 405.4-740 100 kw

6.05 Telovadba. 6.30 Königsberg. 8.30 Köln. 10 Breslau. 10.30 D. Sender. 11 ○. 12 Koncert za oddih. 13 ●. 13.15 Plošče. 14 ●. 14.15 Pisan koncert. 15 Kramljanje. 15.40 Pravljica igra. - čtivo. 16 Koncertna ura. 17.10 Koncert RO. 19 Vojaški koncert. 20 ●. 20.15 Slavnostni večer nemških mojstrov. 22 ●. 22.30 Leipzig. 24 Saarbr.

M. CENERI 257.1-1167 15 kw

12 ○. 12.29 Napovedi. ●. 12.40 Pesmi na ○. 13.10 Klasična glasba (○). 17

Zürich. 18 Otroška ura. 19.15 ○. 19.50 ●. Napovedi. 20 Kulturna kronika. 20.15 ž RO. 20.30 Dva prizora. 20.50 Prenos.

PARIZ 431.70-695 120 kw

6.30 ●. Napov. Objave. 7.20 Prenos ž. 8.30 ●. Napovedi. 8.40 Reportaža. 9 ●. 9.10 Prenos ž iz Lyona. 9.30 Šolska ura. 10 Prenos ž iz Lyona. 11.15 Predavanje. 11.50 Prenos ž iz Nice. 12.30 Pevski ž. 12.45 ●. Napovedi. 13.05 ○. 13.30 Za planince. 13.35 Prenos ž. 14.20 Pevski ž. 14.30 Šolska ura. 15.05 ž. 16 Pregled revij. 16.10 Zdravniška ura. 16.25 Prenos ž. 17.05 Gledališka kritika. 17.20 Kmetijska ura. 17.35 Otroci pojo. 18.05 Arije. 18.30 Strasbourg (ž). 19 ●. Napovedi. 19.30 ○. 19.45 Predavanje. 20 Pelleas in Melisande - lirčna drama. 22.30 ●. Nap.

SOTTENS 443.1-677 100 kw

12.29 Napovedi. ●. 12.40 ○. 17 ž (Zürich). 18 ○. 18.40 Za planince. 19.05 Šport. 19.15 Pisan drobiž. 19.50 ●. Napovedi. 20 Zvočna igra. 21 Solistični ž. 21.40 ○.

STRASBOURG 349.2-859 100 kw

6.30 ●. Nap. 6.40 Telov. 6.50 ● v nemščini. 11.40 ●. 11.50 ž. 12.30 ●. Napov. 13.05 ○. 17.05 Predavanje. 17.20 Predavanje o Dalmaciji. 17.35 Francoska operetna glasba. 18.15 Gospodarska ura. 18.30 Orkestralni koncert. 19 ●. Napovedi. 19.30 ○. 20 ●. Objave. 20.15 Prenos iz opere. 23.30 ●. Napovedi.

STUTTGART 522.6-574 100 kw

5.45 ●. 6 Telovadba. 6.30 Königsberg. 8.30 Köln. 10 Breslau. 10.30 D. Sender. 11.30 Narodna glasba. 12 Prenos koncerta iz Saabr. 13 ●. 13.15 Prenos ž iz Saarbr. 14 ●. 14.10 Zabavna gl. 16 Königsberg. 17 ○. 18 ○. 19 Veselo rajanje. 20 ●. 20.15 Zabavni ž RO. 20.45 Vesela operna glasba. 22 ●. 22.30 Leipzig. 24 Nočni koncert.

TOULOUSE 386.6-776 120 kw

6.30 Poročila. 6.40 Jutranji koncert. 7.50 ○. 8 Prenos koncerta iz Limogesa in ○. 10.20 Prenos ž iz Lille in Plošče. 12 ○. 13 ●. 13.20 Vokalni koncert. 13.25 ○. 14.20 Prenos koncerta iz Marseille. 15.35 Pl. in koncert orkestra. 16.30 Komedija. 17.10 ○. 17.35 ○. 17.45 Prenos ž iz Rennesa. 19 Predavanje. 19.30 ●. 20 Prenos koncerta iz Pariza. 20.30 Pisan ž. 22.30 ●. 22.45 Plesna gl. ○.

VATIKAN (kratkovalovna)

20 Oddaja v angleščini. 20.30 Oddaja v nemščini na valu 48.47 m, oz. 49.75 m, 6190, oz. 6030 kc/s.

V reproduciranem koncertu dne 28. maja od 12. do 13. ure bo Radio Ljubljana ustregla željam naslednjih naročnikov:

Milan Rode, tu — Francka Hvasti, Orehek — Toni Justina, Homec — Vladimir Benko, tu — Josip Zaplotnik, Duplje — Rodbina Fischer — Kušar Vali, tu — Družina Vračko, Celje — Germovšek Emanuel, Ponicve.

Sabota, 3. junija

LJUBLJANA 569-527 5.6 kw

10.00: Prenos otvoritve pomladnega velesejma (koncert voj. godbe).

12.00: Za zabavo vam igramo, a naslove ne izdamo.

12.45: Poročila.

13.00: Napovedi.

13.20: Za zabavo vam igramo, a naslove ne izdamo.

14.00: Napovedi.

17.00: Otroška ura: a) Selma Lagerlöff: Kako je Niels Holgerson popotoval z divjimi gosmi. — Povest v nadaljevanjih. — b) Gašperček, lutkovna igrlica.

17.50: Pregled sporeda.

18.00: Za delopust igra Radijski orkester: Čerin: Tivoljski kos, koncertna koračnica. Jakl: Ob morski obali, valček. Primovac: Jugoslavija, potpuri jugoslov. melodij. Gregorc: 1) Otroški karneval. 2) Svinčeni vojaki. Schönherr: Jugoslovanske koračnice, potpuri.

18.40: Glasba v službi naroda (g. dr. Drago Cvetko).

19.00: Napovedi, poročila.

19.30: Prenos otvoritve protituberkuoznega tedna iz magistratne dvorane. Govori predsednik g. dr. Joža Bohinjec in ban g. dr. Marko Natlačen.

19.50: Nikola Cvejić poje narodne (plošče): Kad se šetam. Da znaš majko. Varala me.

20.00: O zunanji politiki (g. dr. Alojzij Kuhar).

20.30: Vesel živalski krog: Dvojčki sonce nam vrtijo, čudne se stvari godijo. Kdor hoče naj poslušaj zdaj! Pisan večer, ki ga izvajajo člani rad. igr. družine. Sodelujeta Jožek in Ježek.

22.00: Napovedi, poročila.

22.15: Za dober konec, igra Radijski orkester: Stolz: Če v očke tvoje gledam, slowfox iz zvočnega filma »Pri belem konjičku«. Bernard: Venček narodnih. Granichstaeden: Valčkova pesem iz zvočnega filma »Pri belem konjičku«. Nedbal: Potpuri po motivih opte. Poljska kri. Benatzky: Kmečki valček iz zvočnega filma »Pri belem konjičku«.

Konec ob 23. uri.

BELGRAD 437.3-686 20 kw

6.45 Koračnica. Telovadba. Poročila. Plošče. Jedilni list. 11.50 Poročila o vodnem stanju. 12 Zvonjenje. 12.01 Koncert narodnih pesmi. 13 Radiodnevnik. 13.10 RO. 13.40 Napovedi. 16.45 Plošče. 17 Predavanje. 17.20 Pevski koncert gdč. Mire Terzin. 17.50 Narodna gl. 18.15 O. 19.05 Narodne pesmi. 19.40 Nacionalna ura. 20 Narodne pesmi. 20.30 Koncert velikega RO. 21.30 O. 22. Napovedi. 22.15 O.

BELGRAD II.

6.45 Himna. Napovedi. Objave. 7 Jutranji š. 7.45 Dnevne, športne in druge novice. 13 Himna. Objave. Radio-

dnevnik. 12.10 Koncert. 13.40 Plošče. 14 Predavanje. 14.15 Poročila. Himna. 18 Himna. Objave. Koncert. 18.30 Predavanje v tujem jeziku. 19.15 Poročila. 19.30 Predavanje. 19.50 Reportaža. 20 Balkanski radiodnevnik. 20.45 v francoščini. 21 Koncert. 21.30 iz inozemstva. 21.40 v tujih jezikih. 22.30 š. 23.15 Poročila.

ZAGREB 276.2-1086 0.7 kw

12 Zvonjenje. 12.01 Časopisne vesti. 12.20 Navodila za kuhinjo. 12.25 O. 12.55 Plošče. 13.10 Plošče. 13.50 Tržna poročila. 14 Časopisne vesti. 16.45. 17.15 Koncert RO. 18.15 Predavanje. 18.50. Napovedi. 19.10 Angleščina. 19.30 Nacionalna ura. 20 O. 20.15 Prenos iz švice. 21.45 O. 22. Objave. Napovedi. 22.20 Plesna glasba. 23.15 Radio-roman.

BRATISLAVA 298.8-1004 13 kw

6.35 Plošče. 6.50 Poročila Napovedi. 7 Predavanje. 7.15. 7.20 Plošče. 7.50. 11.30 O. 12.10 Zabavna glasba. 12.45. 13 Koncert vojaške godbe. 16.30 Kulturne zanimivosti. 16.45 O. 17 Mladinska ura. 18 Nemška oddaja. 19. Napovedi. 19.20 Zanimivosti. 19.30 Slovaške narodne pesmi. 20 Predavanje. 20.20 O. 21 RO. 21.45. Napovedi. 22 Plesna glasba. 22.30 Poročila v srbohrvaščini. 22.45 O.

LVOV 377.4-795 50 kw

7 Varšava. 8.10 š. 8.50. Napovedi. 9 Notranji pregled. 11 Varšava. 11.15 Plošče. 11.35 Varšava. 13 Notranji pregled. 14 Mladinski š. 15 Varšava. 16.08 Predavanje. 16.20 Varšava. 18 Predavanje. 18.10. 18.15 Pogovori s poslušalci. 18.30 Varšava. 20 Oddaja za deželo. 20.15 Varšava.

MOSKVA 1744-172 500 kw

13 Poročila. 13.15 Odd. Rdeče armade. 14.30 Prenos iz opere. 18.30. 18.55 Prenos s Rdečega trga. 19 Odd. v francoščini. 20 Odd. v španščini. 21 Odd. v španščini.

PRAGA 470.2-852.5 120 kw

6 Budnica. Telovadba. Godba in petje. 7 Poročila Napovedi. 7.15 Glasba. 9.57 O. 10.45 Ženska ura. 11 M. Ostrava. 12.11 O. 12.30. Napovedi. 12.45 Koncert. 13.15 O. 13.25 Nadaljevanje š. 13.50 Gospodarska ura. 15.10 Opereta. 16.35 Mladinska ura. 17.25 Plošče. 17.35 Predavanje. 17.45 Pesmi. 18.10 Plošče. 18.30 Koncert. 19 Napovedi. 19.15 Nedeljski š. 19.40 Brno. 21 Napovedi. 22. 22. 22.10 RO. 23 Plesna glasba.

SOFIJA 352.9-850 100 kw

5.45 Koračnica. 5.50 Jutranji pozdrav. 5.55 Telovadba. 6.10 Narodna glasba. 6.30. Napovedi. 6.45 lahke glasbe. 6.55 Koledar. Menu. 7 Lahka glasba. 9 Prenos bogoslužja. 11 Narodna glasba. 11.30 Vokalni š. 12 Opoldanski š. 12.30. Napovedi. 12.45 zabavne glasbe. 13.15 Nacionalna ura. 13.25 Zabavna gl. 13.45 Plesna glasba. 16.30 lahke glasbe. 17.30 Delavska ura. 18 Narodna gl.

18.30 Mandolinski š. 19 Narodni koncert. 20 RO. 20.30. 21 Zabavna glasba. 21.30 Predavanje v francoščini. 21.40 Plesna glasba. 22.30 Vesela narodna gl.

VARŠAVA 1339.3-677 120 kw

6.30 Nabožni sprev. 6.35 Telovadba. 6.50 O. 7. Napovedi. 7.15 O. 8 Šolska oddaja. 8.10 Notranji pregled. 11 Šolska ura. 11.15 O. 12.03 Opold. odd. 13 Pred. 15.30 Otroška ura. 16. 16.20 Književna kronika. 16.35 š za čelo. 17 Prenos bogoslužja. 17.20 Predavanje. 18.10 O. 18.30 Oddaja za izseljence (predavanje in š). 20 Kmetijska oddaja. 20.15 Prenos iz švice. 21 Prenos. 22 Skeč. 23. Napovedi.

*

BERLIN 356.7-841 100 kw

6.10 Telovadba. 6.30 Jutranji koncert. 8.20 O. 8.30 Königsberg. 9.30 O. 10 Hamburg. 12 Dunaj. 14. 14.20 Plošče. 15.30 Mlade deklice pojo. 16 Frankfurt. 18 Pisan tedenski pregled. 19 O. 19.15 Pevci in virtuozni. 20. 22.30 München. 24 Hamburg.

BEROMÜNSTER 540-556 100 kw

6.20 Telov. 6.40 O. 6.50 Nap. Obj. 12.02 O. 12.29 Napovedi. 12.40 Zabavni š na O. 13.30 Glasbeno predavanje. 13.45 O. 14.10 O knjigah. 16.30 Predavanje. 17 Lugano. 18 Predavanje. 18.10 Lovske pesmi. 18.35 Predavanje. 19 Zvonjenje. 19.15 Notranjopolitični pregled. 19.30 Napovedi. 19.40 Zürich.

BRESLAU 315.8-950 100 kw

5 Koncert RO. 6 Telovadba. 6.30 Koncert orkestra. 8.30 Zabavni koncert za delavstvo. 9.35 Otroški vrtec. 10 Hamburg. 12 Koncert RO. 14. 14.10 Zabavna glasba. - O. 15 Slušne slike s počitnic. 16 Koračnica. 17 Pisan koncert RO. 18 Vesele slušne slike. 19.15 Pisan š. 20. 20.15 Pisana glasba. O. 21 Stuttgart. 22. 22.30 München.

BUDIMPEŠTA 550.5-545 120 kw

6.45 Telovadba. Poročila. Plošče. Menu. 10. 10.20 Predav. 10.45 Predav. 12.10 Reportaža. 12.40. 13 O. 14.30. 16.20 Predavanje. 17 v slovaščini. 17.10 Predavanje. 17.40 Arije. 18.15 športna. 18.50 Češki vojak - predavanje. 19.15. 19.25 Plesna glasba (O). 20.05 Vesele igre. 12.40. 22 RO. 22.40 v nemščini, italijanščini, angleščini in francoščini. 23.20 Ciganski orkester.

BUKAREST 1875.160 150 kw

7.30 Jutr. oddaja. 11 Pisan š. 12 Nap. Obja. 12.05 Opold. š. 13.10 Radiodnevnik. 13.30 Nadaljev. š. 14.10 Zanimivosti. 16 Strajerijeva ura. 17.15 Oddaja »Vesle in delo«. 18.17 Predavanje. 18.32 O. 19 Predavanje. 19.15 Orgelski koncert. 20 Pogovori s poslušalci. 20.15 RO. 21. 21. sport. 21.15 Amerikanska glasba (O). 21.30 Plesna glasba (O). 22. Objave. Napovedi. 22.15 Prenos š. 22.45 v francoščini, italijanščini in angleščini.

DUNAJ 506.7-592 100 kw

6.10 Telovadba. 6.30 Berlin. 7. 7.10 O. 8.30 Königsberg. 9.30 Otroški vrtec. 10 Slušna igra. 11.20 Za mesto in deželo. 12 Koncert zabavnega orkestra. 13. 13.15 Koncert RO. 14. 14.10 O.

15.30 Otroci muzicirajo. 16 Frankfurt. 18 O ribarstvu. 18.40 ○. 19.15 Alpe kličejo. 20 ●. 20.15 Vesele alpske dežele. 21 Ljudska igra. 22 ●. 22.30 Koncert

D. SENDER 1571-191 60 kw

6 ●. 6.10 ○. 6.30 Breslau. 10 Slušna igra. 11.30 ○. 12 Königsberg. 13.45 ●. 14 Plošče. 15.15 Plošče. 16 ♪ orkestra O. D. 18 Sodobna komorna glasba. 19.15 Pisan koncert. 20 ●. 20.15 Stuttgart. 22 ●. 22.20 Nočna glasba. 23 Dunaj.

FRANKFURT 251-1195 25 kw

5 Breslau. 6 ●. 6.05 Telovadba. 6.30 Berlin. 8.40 ♪ za oddih. 10 Hamburg. 12 Koncert za delavstvo. 13 ●. 13.15 Dunaj. 14 ●. 14.10 ○. 16 Zabavni ♪ RO in solistov. 18 Vojaški ♪. 19.30 Gledališče v filmu in radiu. 20 ●. 20.15 Stuttgart. 22 ●. 22.20 München.

HAMBURG 331.9-904 100 kw

6 ●. 6.10 Telovadba. 6.20 ○. 6.30 Berlin. 10 Slušna igra. 10.30 ♪ RO. 12 ♪ za oddih. 13.15 Dunaj. 14 ●. 14.20 Zabavna glasba. 15.20 Lahka glasba (○). 16 Leipzig. 18.30 Pesmi v narodnem duhu. 19 Pod vaško lipo; plesi in pesmi. 20 ●. 20.15 ● v angleščini. 20.30 Pisan spored. 22 ●. 22.20 ● v angleščini. 22.35 München. 24 Vesele plesne melodije.

HÖRBY 265-1131 100 kw

12.05 ○. 12.30 ●. Napovedi. 15 ○. 15.30 Branje. 16 Plošče. 17.05 Mladinska ura. 17.30 Koncert lahke glasbe. 18.30 Predavanje. 19 ●. Napovedi. 19.30 Pogovor. 19.45 Plesna glasba. 20.15 Predavanje. 20.45 Kabaret. 21.30 Solistični ♪. 22 ●. Napovedi. 22.15 Plesna glasba. 22.45 Branje. 23 Plesna glasba.

ITALIJANSKE POSTAJE

Skupni spored:

7.30 Telovadba. 8 ●. 11 Pisane melodije. 11.30 ♪ tria Chesì. 12.40 ○. 13 ●. 13.15 Glasbena slika. 14 ●. 16.30 Mladinska ura. 17 ●. 17.15 ○. 18.40 ●.

I.

19.20 Objave. 19.25 ○. 20 ●. 20.30 ○. 21 »Frate Mare« - dramatična legenda. 22.40 Pisana glasba. 23 ●. 23.15 Plesna glasba.

II.

19.25 ○. 20 ●. 20.30 ○ (izvz. Milan). 21 »Pollnto« - lirčna tragedija. ● in plesna glasba.

III.

18 ♪ kvarteta. 19 Pisana glasba. 19.30 Komorna glasba. 20 ●. 20.30 Dunajski valčki. 1) Strauss: Valzer imperiale »Tu e tu«. 2) Ziehrer: Ragazze viennesi. 3) Lehar: Zlato in srebro. 4) Lieczynski: Dunaj, mesto mojih sanj. 20.55 ♪ orkestra Mancini. 21.40 Pesmi in ritmična glasba. 22.15 Plesna glasba.

KÖLN 455.9-658 100 kw

6.10 Tel. 6.30 ○. 7.10 Berlin. 8.30 Königsberg. 9.15 Otroška ura. 10 Slušna prireditve. 12 Dunaj. 13 ●. 13.15 Dunaj. 14 ●. 14.10 ○. 16 ♪ RO in solistov. 17.45 Domača glasba. 19.05 Zabavni ♪ orkestra Leo Eysoldt. 20 ●. 20.15 ● v angleščini. 20.30 Zabavni ♪ orkestra Leo Eysoldt. 21 ○. 22 ●. 22.15 ● v angleščini. 22.35 Nočna in plesna gl. 24 ○. 2 Hamburg.

KÖNIGSBERG 291-1031 100 kw

5 Breslau. 6 Telovadba. 6.20 ○. 6.30 Berlin. 8.30 Koncert policijske godbe. 10 Oddaja o Juriju Focku. 11.35 Med deželo in mestom. 12 ♪ RO. 14 ●. 14.15 Zabavna glasba. 16 Leipzig. 18.25 Pisan spored. 19 Leipzig. 20 ●. 20.15 Popki in cvetje. Pisan spored. 22 ●. 22.40 Zbavni koncert RO.

LIPSKO 382.2-785 120 kw

5.45 ●. 6.10 Berlin. 6.30 Jutranji ♪. 8.20 Kitala in violina. 8.30 Pisan ♪ policijske godbe. 12 Dunaj. 14 ● nato ○. 15.20 Otroška ura. 16 Pisan pop. konc. 18.15 Plesna gl. - ○. 19 ● na predvečer otvoritev razstave urada za državno prehrano. 20 ●. 20.15 Vesele melodije. 22 ●. 22.30 München.

LYON 463-648 100 kw

6.30 ●. 7.20 Prenos ♪ iz Nice. 8 Šolska ura. 8.40 Pisan spored. 9.10 Prenos ♪ iz Nice. 9.30 Šolska ura. 10 Prenos ♪ iz Bordeauxa. 11 Pisan spored. 11.50 ○. 12.15 ♪ (pesmi). 12.45 Objave. 13.35 Pisan spored. 14.30 Prenos ♪ iz Grenobla. 16 Pisan spored. 16.25 Popoldanski ♪. 17.35 Pisan spored. 18.15 ○. 18.30 Novice. 18.50 ○. 19 ●. 19.45 ○. 20.05 ● v srbohrvaščini. 20.30 ♪ RO. 22.30 ●. 22.45 Plesna glasba (○).

MONAKOVO 405.4-740 100 kw

6.05 Telovadba. 6.30 Berlin. 8.30 Breslau. 10 Hamburg. 11 Koncert vokalnega tria. 12 Dunaj. 13 ●. 13.15 Dunaj. 14 ●. 14.25 ○. 15.40 Čtivo. 16 Prenos. 18.10 Pisana glasba. 19 Plošče. 20 ●. 20.15 Radijska revija. 22 ●. 22.20 Plesna glasba. 24 Hamburg.

M. CENERI 257.1-1167 15 kw

12 ○. 12.29 Napovedi. ●. 12.40 ○. 17 Lugano (klavirski ♪). 17.40 Zürich. 18 Predavanje. 18.45 ○. 19.15 Predavanje. 19.30 ○. 19.50 ●. Napovedi. 20 Veseligr. 20.45 Pisan večer. 21.45 Plesna gl.

PARIZ 431.70-695 120 kw

6.30 ●. Napov. Objave. 7.20 Prenos ♪. 8.30 ●. Napovedi. 8.40 Reportaža. 9 ●. 19.10 Prenos ♪ iz Nice. 9.30 Šolska ura. 10 Prenos ♪. 11.15 ○. 11.25 Predavanje. 11.50 Prenos ♪ iz Strasbourga. 12.45 ●. Napovedi. 13.05 Prenos. 14.30 ♪. 15.15 Šolska ura. 16 ♪ na ○. 16.25 Prenos koncerta iz Lyona. 17.35 Reportaža. 17.50 Pevski ♪. 18 Violinski ♪. 18.30 Prenos ♪. 19 ●. Napovedi. 19.30 ○. 19.45 Predavanje. 20.30 Orkestralni ♪. 21 Zvočna igra. 21.40 Nadaljevanje ♪. 22.10 Arije. 22.30 ●. Napovedi. 23 Plesna glasba.

SOTTENS 440.1-677 100 kw

12.29 Napovedi. ●. 12.40 ♪ na ○. 18 Zvonjenje. 18.05 Otroška ura. 18.35 ○. 18.45 Predavanje. 19 Predavanje. 19.10 ○. 19.20 Predavanje. 19.50 ●. Napovedi. 20.05 Romanski odmevi. 20.30 Glasbeno predavanje. 21.05 Predavanje. 21.40 Slike in prizori. 22.10 Plesna glasba.

STRASBOURG 349.2-859 100 kw

6.30 ●. Nap. 6.40 Telov. 6.50 ● v nemščini. 11.40 ●. 11.50 ♪. 12.30 ●. Napov. 13.05 ○. 17.05 Pravno predavanje. 17.20

Francoščina. 17.35 Godalni Gospodarska ura. 18.30 P Napovedi. 19.30 ○. 20 ● **Koncert lahke glasbe**. 21 - certa. 22.30 ●. Napover 23 Plesna glasba.

STUTTGART 522.6-574 100 kw

5.45 ●. 6 Telovadba. 6.30 Berlin. 8.30 Königsberg. 10 Hamburg. 11.30 Narodna glasba. 12 Dunaj. 13 ●. 13.15 Dunaj. 14 ●. 14.10 Pisana narodna gl. 15 ○. 16 Leipzig. 18 Tedenski pregled. 19 Leipzig. 20 ●. 20.15 Koncert RO in solistov. 22 ●. 22.30 München. 24 Hamburg.

TOULOUSE 386.6-776 120 kw

6.30 ●. 6.40 Pisan koncert. 7.50 ○. 8 Dop. koncert in ○. 8.40 ♪ ork. in ○. 10.20 ♪ orkestra in plošče. 12 Plošče. 13 ●. 13.20 Vokalni koncert. 13.50 Prenos koncerta iz Rennesa. 14.45 Slike in violončelo. 15.15 Šolska ura. 16 Komedija. 16.25 ○. 17.45 Pisan koncert. 19 Predavanje. 19.30 ●. 20.15 Prenos koncerta iz Lille. 22.30 ●. 22.45 Plesna gl.

VATIKAN (kratkovalovna)

20 Oddaja v francoščini. 20.30 Oddaja v nemščini. 21 Oddaja v španščini na val 48.47 oz. 49.75 m, 6190 oz. 6030 kc/s

Pregled italijanskih postaj in njih sporedov

kc	m	postaja	kw	Spored			
				Skupen	1	2	3
1857	221.1	Ancona	1	S			3
1059	383.3	Bari I.	20	S	1		
1357	221.1	Bari I.	1				3
986	304.3	Bologna	50	S	1		
536	559.7	Bocen	10	S	1		
565	531	Catania	3	S		2	
610	491.8	Firenca I.	20	S			3
1258	238.5	Firenca II.	1			2	
1140	263.2	Genova I.	10	S		2	
1357	221.1	Genova II.	5				3
814	368.6	Milan I.	50	S		2	
1357	221.1	Milan II.	4				3
1429	209.9	Milan III.	1		1		
1303	230.2	Neapelj I.	10	S			3
1429	209.9	Neapelj II.	1		1		
565	531	Palermo	3	S		2	
718	420.8	Rim I.	100	S	1		
1222	245.5	Rim II.	60	S		2	
1357	221.1	Rim III.	1				3
1140	263.2	Torin I.	30	S		2	
1357	221.1	Torin II.	5				3
1429	209.9	Torin III.	5		1		
1104	271.7	Tripolis	50	S	1		
1140	263.2	Trst	10	S		2	

Radijski orkester RO
Poročila ●
Koncert ♪
Plošče ○

Izdaja konzorcij (Jože Dolenc). Za uredništvo odgovarja Jože Dolenc. — Uredništvo in Uprava: Miklošičeva 7, Ljubljana. Tiska Misijonska tiskarna (A Trontelj).

RADIO

najcenejše in najhitrejšo sredstvo za seznanjanje z dogodki doma in na tujem; skrbi za pouk, zabavo in razvedrilo; nudi najcenejši umetniški užitek.

Dolžnost vsakega zavednega Slovenca je, da se uvrsti med radijske naročnike

pri



**radiofonski oddajni
postaji v Ljubljani**

Bleiweisova 54

Plemeniti zvok stare violine

RADIONE tipa 539 A

Glas tega šestelektronskega aparata je čudovit. Mehak je in zvonk, nežen in silen, jasen in temen, vriska in poje. Tudi ta aparat ima svojo dušo. Za Vas, ki imate čut za glasbene fineše, pride v poštev le aparat

RADIONE 539 A

Zahtevajte takoj poseben prospekt. Poslušajte ta aparat pri nas in pri naših zastopnikih

RADIO

družba z o. z. v Ljubljani, Miklošičeva cesta 7

daje koncertu posebno noto: taka violina ima svojo dušo
Stradivari med radijskimi aparati je



Din 5400.— za gotovino. Din 6000 na
dvanajst mesecev