



EMA DOLENC

# DRUŽBOSLOVJE 5 TÁRSADALOMISMERET 5

**Učbenik za družboslovje za 5. razred dvojezične osnovne šole**  
Prilagojeni izobraževalni program z nižjim izobrazbenim standardom

**Tankönyv az általános iskolák 5. osztálya számára**  
Alkalmazott tantervű nevelési-oktatási program

Ema Dolenc

# DRUŽBOSLOVJE 5 TÁRSADALOMISMERET 5

**Učbenik za družboslovje za 5. razred dvojezične osnovne šole**  
Prilagojeni izobraževalni program z nižjim  
izobrazbenim standardom  
***Tankönyv az általános iskolák 5. osztálya számára***  
*Alkalmazott tantervű nevelési-oktatási program*

Strokovni pregled / *Szakmai bírálók*: dr. Martina Ozbič, dr. Maja Umek, Nataša Beden in Mojca Dolinar  
Jezikovni pregled / *Nyelvi lektor*: Nataša Purkat, Lektor'ca  
Uredile / *Szerkesztők*: mag. Darinka Ložar, ZRSS, Nataša Purkat in Nina Intihar, Lektor'ca  
Ilustracije / *Illusztrációk*: Mojca Lampe Kajtna  
Fotografije / *Fotók*: Ema Dolenc, Lektor'ca, Shutterstock, različne institucije  
(gl. seznam virov slik)

Oblikovanje / *Műszaki szerkesztés*: Žiga Valetič, Grafični atelje Zenit

Računalniški prelom /

*Számítógépes tördelés*: Art design, d. o. o.

Prevod v madžarski jezik /

*Magyarra fordította*: Samo Vučak

Jezikovni pregled jezika v madžarskem

jeziku / *Magyar nyelvi lektor*: dr. Merényi Annamária

Urednica dvojezične izdaje / *Szerkesztő*: Andreja Nagode

Izdal in založil / *Kiadta*: Zavod RS za šolstvo / A Szlovén Köztársaság Oktatási Intézete  
Predstavnik / *A kiadó képviselője*: dr. Vinko Logaj

Spletna izdaja / Online kiadás  
Ljubljana, 2023

Publikacija je brezplačna. Učbenik je izdan s finančno podporo Ministrstva za vzgojo in izobraževanje.  
*A kiadvány ingyenes. A kiadvány ingyenes. A tankönyv az Oktatási Minisztérium pénzügyi támogatásával jött létre.*

Kataložni zapis o publikaciji (CIP) pripravili v Narodni in univerzitetni knjižnici v Ljubljani

**COBISS.SI-ID 149845251**

ISBN 978-961-03-0780-8 (PDF)

© Zavod Republike Slovenije za šolstvo, 2013

© A Szlovén Köztársaság Oktatási Intézete, Ljubljana, 2023.

*Učbenik je dosegljiv na / A tankönyv az alábbi linken található: [www.zrss.si/pdf/druzboslovje\\_5.pdf](http://www.zrss.si/pdf/druzboslovje_5.pdf)*

Ema Dolenc



# DRUŽBOSLOVJE 5 TÁRSADALOMISMERET 5

Učbenik za 5. razred dvojezične osnovne šole  
Prilagojeni izobraževalni program  
z nižjim izobrazbenim standardom

Tankönyv az általános iskolák 5. osztálya számára  
Alkalmazott tantervű nevelési-oktatási program

# KAZALO

## **PROSTORSKA ORIENTACIJA IN KARTOGRAFIJA .....8**

GLAVNE STRANI NEBA .....	10
KOMPAS .....	16
TLORIS .....	24
NARAVNA, POMANJŠANA IN POVEČANA VELIKOST.....	30
TLORIS UČILNICE .....	42
SKICA IN NAČRT ŠOLE.....	48
RELIEF OKOLICE ŠOLE .....	58
KARTOGRAFIJA .....	62
VARNE POTI ZA PEŠCE IN KOLESARJE .....	70
VARNA POT V ŠOLO.....	82

## **SOSESKA, DOMAČI KRAJ..... 94**

DELI VASI.....	96
DELI MESTA.....	102
LEGA KRAJA GLEDE NA POVRŠJE .	114
UREJANJE NASELJA .....	122
POSLEDICE POSEGOV V OKOLJE...	132
GOSPODARSKE DEJAVNOSTI V NASELJU .....	140
NEGOSPODARSKE DEJAVNOSTI V NASELJU.....	158

## **RAZVOJ DOMAČEGA KRAJA .. 164**

KAJ JE VPLIVALO NA NASTANEK DOMAČEGA KRAJA? .....	166
VAS IN MESTO V PRETEKLOSTI ...	176
ŽIVLJENJE NA PODEŽELJU V PRETEKLOSTI .....	186
DELO NA POLJU .....	200
ŽIVLJENJE V MESTU V PRETEKLOSTI .....	210
ŠIRJENJE NASELJA IN NJEGOVA VLOGA V PRETEKLOSTI IN ZDAJ...	220
PRETEKLOST ŠOLE.....	224

## **MEDSEBOJNI ODNOSI ..... 236**

ČLOVEKOVE PRAVICE .....	238
OTROKOVE PRAVICE .....	248
KAJ STORIM, KADAR SO MOJE PRAVICE KRATENE? .....	258
DOLŽNOSTI IN ODGOVORNOSTI..	268
PRAVICE V RAZLIČNIH OKOLJIH IN V PRETEKLOSTI .....	278
NASILJE .....	290
ODVISNOST .....	302

## **PRILOGA 1 ..... 312**

MODELI POHIŠTVA.....	314
----------------------	-----

## **PRILOGA 2 ..... 320**

BASEN O MAČKI .....	322
---------------------	-----

# TARTALOMJEGYZÉK

## **TÁJÉKOZÓDÁS ÉS TÉRKÉPÉSZET .....9**

AZ ÉGTÁJAK.....	11
AZ IRÁNYTŰ.....	17
AZ ALAPRAJZ.....	25
A TERMÉSZETES NAGYSÁGÚ, A KICSINYÍTETT ÉS A NAGYÍTOTT MÉRET.....	31
AZ OSZTÁLY ALAPRAJZA.....	43
AZ ISKOLA ALAP- ÉS TERVRAJZA...	49
AZ ISKOLA KÖRNYÉKÉNEK A DOMBORZATA.....	59
TÉRKÉPÉSZET.....	63
BIZTONSÁGOS UTAK A GYALOGOSOK ÉS A KERÉKPÁROSOK SZÁMÁRA.....	71
BIZTONSÁGOS ÚTVONAL AZ ISKOLÁBA.....	83

## **A KÖZVETLEN KÖRNYEZETEM, A HAZAI TÁJ ..... 95**

A FALU RÉSZEI.....	97
A VÁROS RÉSZEI.....	103
A TELEPÜLÉS ELHELYEZKEDÉSE A FELSZÍN TEKINTETÉBEN.....	115
A TELEPÜLÉS GONDOZÁSA.....	123
A KÖRNYEZETVÉDELMI BEAVATKOZÁSOK KÖVETKEZMÉNYEI.....	133
GAZDASÁGI TEVÉKENYSÉGEK A TELEPÜLÉSEN.....	141
NEM GAZDASÁGI TEVÉKENYSÉGEK A TELEPÜLÉSEN.....	159

## **A LAKÓHELYEM FEJLŐDÉSE... 165**

MI HATOTT A LAKÓHELYEM KIALAKULÁSÁRA?.....	167
A FALU ÉS A VÁROS A MÚLTBAN...	177
A VIDÉKI ÉLET A MÚLTBAN.....	187
FÖLDMŰVELÉS.....	201
A VÁROSI ÉLET EGYKORON.....	211
A TELEPÜLÉS TERJESZKEDÉSE ÉS SZEREPE EGYKORON ÉS MANAPSÁG.....	221
AZ ISKOLA MÚLTJA.....	225

## **AZ EGYMÁS KÖZÖTTI VISZONYOK ..... 237**

AZ EMBERI JOGOK.....	239
A GYERMEKEK JOGAI.....	249
MIT TEHETEK, HA KORLÁTOZZÁK A JOGAIMAT?.....	259
KÖTELESSÉGEK ÉS FELELŐSSÉG ..	269
A JOGOK A VILÁG KÜLÖNBÖZŐ RÉSZEIN ÉS A MÚLTBAN.....	279
ERŐSZAK.....	291
FÜGGŐSÉG.....	303

## **1. MELLÉKLET ..... 313**

A BÚTORMODELLEK.....	315
----------------------	-----

## **2. MELLÉKLET ..... 321**

MESE A MACSKÁRÓL.....	323
-----------------------	-----

# LEGENDA



**VPRAŠANJE**



**ZDAJ VEM!**



**ZANIMIVOST**



**VAJA**



**MANJ ZNANE  
BESEDE**

# JELMAGYARÁZAT



**KÉRDÉS**



**MOST MÁR  
TUDOM!**



**ÉRDEKESSEGEK**



**GYAKORLAT**



**KEVÉSBÉ ISMERT  
SZAVAK**

# PROSTORSKA ORIENTACIJA IN KARTOGRAFIJA

GLAVNE STRANI NEBA .....	10
KOMPAS .....	16
TLORIS .....	24
NARAVNA, POMANJŠANA IN POVEČANA VELIKOST.....	30
TLORIS UČILNICE.....	42
SKICA IN NAČRT ŠOLE .....	48
RELIEF OKOLICE ŠOLE .....	58
KARTOGRAFIJA .....	62
VARNE POTI ZA PEŠCE IN KOLESARJE .....	70
VARNA POT V ŠOLO .....	82



# TÁJÉKOZÓDÁS ÉS TÉRKÉPÉSZET

AZ ÉGTÁJAK .....	11
AZ IRÁNYTŰ .....	17
AZ ALAPRAJZ .....	25
A TERMÉSZETES NAGYSÁGÚ, A KICSINYÍTETT ÉS A NAGYÍTOTT MÉRET.....	31
AZ OSZTÁLY ALAPRAJZA .....	43
AZ ISKOLA ALAP- ÉS TERVRAJZA...	49
AZ ISKOLA KÖRNYÉKÉNEK A DOMBORZATA .....	59
TÉRKÉPÉSZET .....	63
BIZTONSÁGOS UTAK A GYALOGOSOK ÉS A KERÉKPÁROSOK SZÁMÁRA ....	71
BIZTONSÁGOS ÚTVONAL AZ ISKOLÁBA .....	83

## GLAVNE STRANI NEBA



### Kdo ima prav?

Da ne bi bilo zmede, povemo, kje smo, s stranjo neba. Določanju strani neba rečemo orientacija.

Imamo štiri glavne strani neba. To so sever, jug, vzhod in zahod.

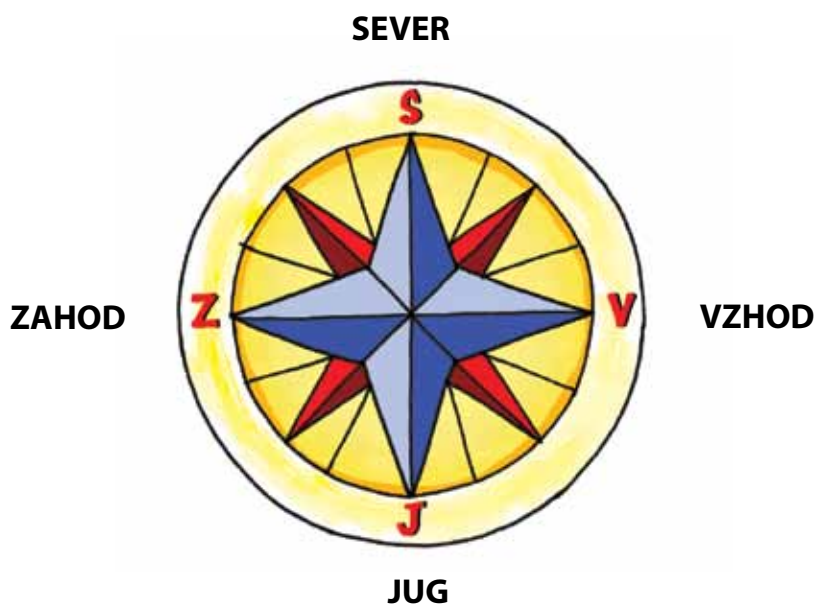

Vetrovnica

## AZ ÉGTÁJAK



### Kinek van igaza?

Az összekeveredést elkerülendő, az égtájak segítségével fejezzük ki, hol vagyunk. Az égtájak meghatározását tájékozódásnak nevezzük.

Négy fő égtájat ismerünk. Ezek a következők: észak, dél, kelet és nyugat.

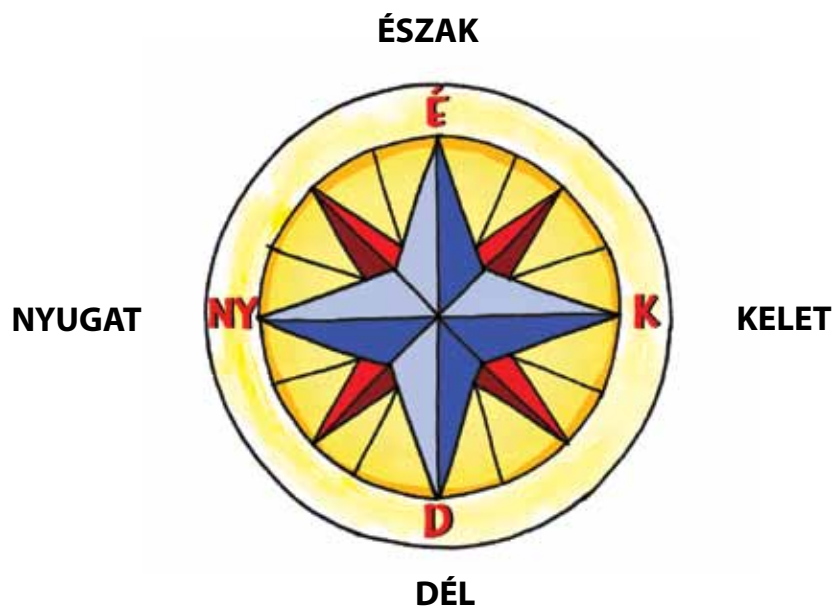

*Szélrózsa*

V naravi se orientiramo po soncu, mahu, letnici na štoru, zvezdi severnici.



**Sonce vedno vzhaja na vzhodni in zahaja na zahodni strani neba.**



**Mah raste na severni strani debla.**



**Letnice so gostejše na severni strani.**



**Zvezda Severnica je ob severnem nebesnem polu.**



**Sneg se manj topi na severni strani.**



**Senca je najkrajša ob 12.00 in kaže proti severu.**

- V zemljo zapiči palico. Vsako uro označi dolžino in smer sence. Ob kateri uri je najkrajša in kam kaže?
- Igrajte se igro Strani neba. Vodja naj imenuje stran neba. Drugi sošolci se čim hitreje obrnejo v imenovano smer. Kdor se zmoti, izpade.



ORIENTACIJA – določanje strani neba.

VETROVNICA – prekržane puščice z označenimi stranmi neba.

Ker se po straneh neba imenujejo vetrovi, je dobila ime vetrovnica.



Imamo štiri glavne strani neba. Orientiramo se lahko po nekaterih pojavih v naravi (po soncu, letnicah, zvezdah, sencah ...).



A természetben a Nap, a mohásodás, az évgyűrűk és a Sarkcsillag segít a tájékozódásban.



**A Nap mindig az ég keleti oldalán kel fel, és a nyugati oldalán nyugszik le.**



**A moha a fatörzs északi oldalán nő.**



**Az évgyűrűk az északi oldalon sűrűbbek.**



**A Sarkcsillag az északi égi pólus közelében helyezkedik el.**



**A hó lassabban olvad a ház északi oldalán.**



**Délben a legrövidebb az árnyék. Ilyenkor északra mutat.**

- Nyomjál egy pálcát a földre! Minden órában jelöld meg az árnyék hosszát és irányát! Mikor a legrövidebb, és merre mutat ekkor?
- Játsszátok el az égtájról szóló játékot! Egy tanuló nevezzen meg egy égtájat! A többi tanuló pedig minél gyorsabban forduljon a megnevezett irányba! Aki hibázik, az kiesik a játékból.



TÁJÉKOZÓDÁS – az égtájak meghatározása.

SZÉLRÓZSA – a szélirányok jelölésére használt skála.

A szélrózsa onnan kapta a nevét, hogy a szeleket az égtájról nevezték el.



Négy fő égtájat ismerünk. A természetben a Nap, az évgyűrűk, a csillagok és az árnyékok segítségével tudunk tájékozódni.





Vozniki se orientirajo z GPS-napravo. Ta pokaže naš položaj zaradi povezave s sateliti.

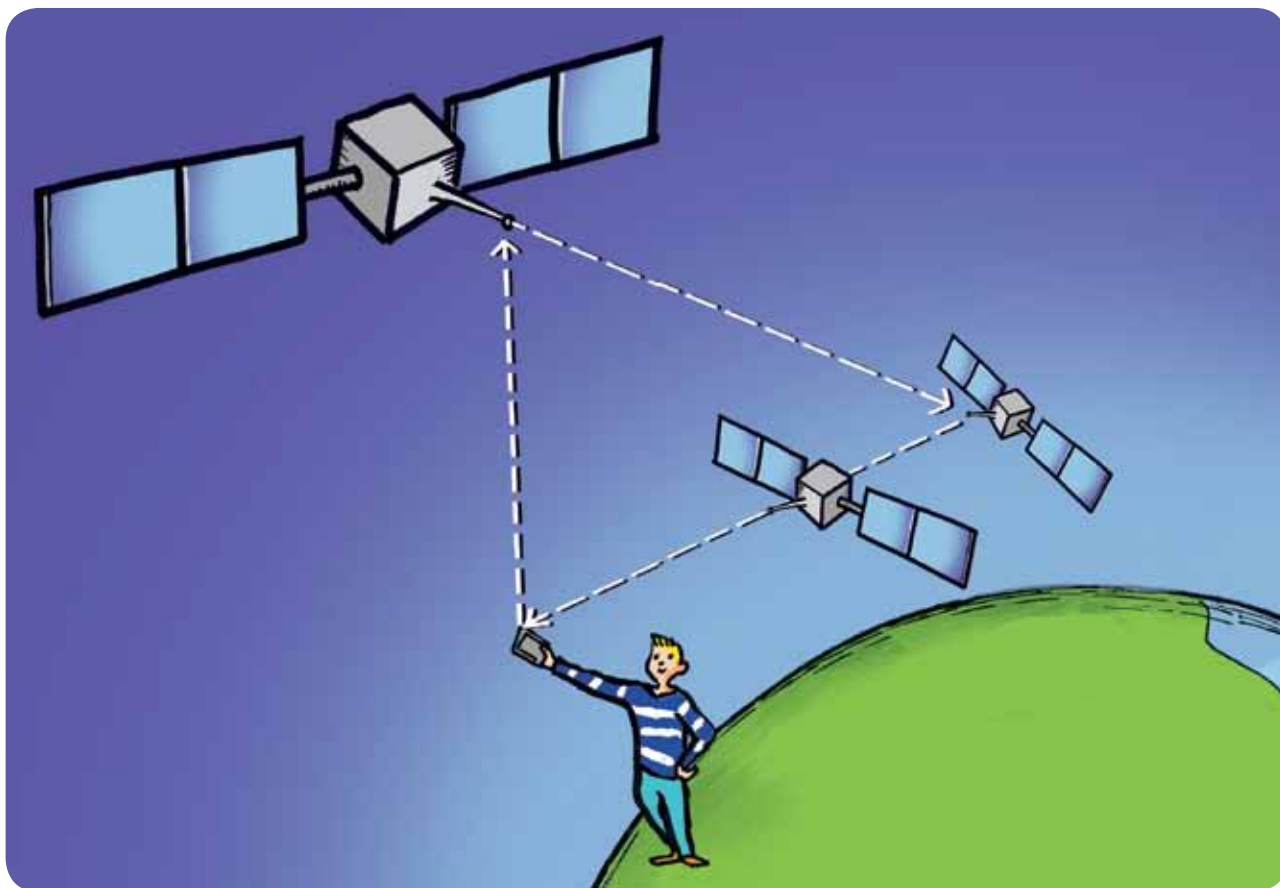

1. V naravi opazuj, kje raste mah na drevju in so letnice na štoru. Ugotovi, kje je sever.
2. Andrej je v gozdu podnevi, vreme je jasno. Po čem se lahko orientira?
3. Izdelaj vetrovnico iz papirja. Na njej označi strani neba.





A sofőrök GPS-navigációval tájékozódnak. A műholdak segítségével ez mutatja meg a tartózkodási helyünket.

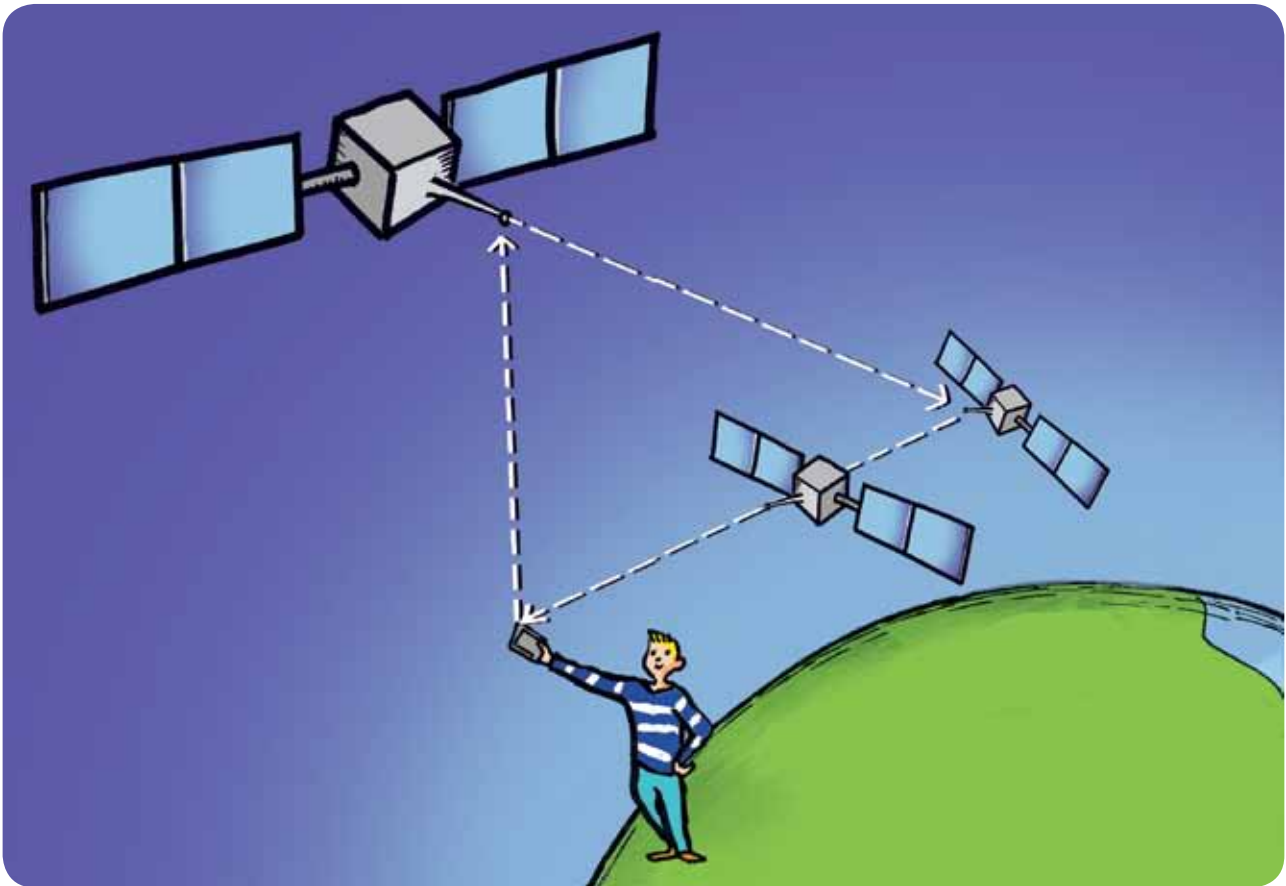

1. Figyeld meg a természetben, melyik irányban nő a moha a fán, hol helyezkednek el az évgyűrűk! Határozd meg, melyik irányban van észak!
2. Andrej egy derült napon az erdőben tartózkodik. Minek a segítségével tud tájékozódni?
3. Készíts egy szélrózsát papírból! Jelöld meg az égtájakat!



## KOMPAS

Izdelaj napravo, ki vedno kaže proti severu.



**Potrebuješ: lonček z vodo, šivanko, magnet, del zamaška.**

**Po šivanki potegni z magnetom desetkrat v isti smeri. Tako šivanko namagnetiš. Položi jo na del zamaška, tega pa na vodo v lončku.**

**Šivanka se obrne proti severu. Šivanka se lahko obrne v drugo smer, če je v bližini kaj železnega, na primer železna noga mize ali magnet.**

Naprava, s katero poiščemo strani neba, se imenuje kompas. Pri svojem delu ga uporabljajo mornarji, piloti, gorniki in taborniki.

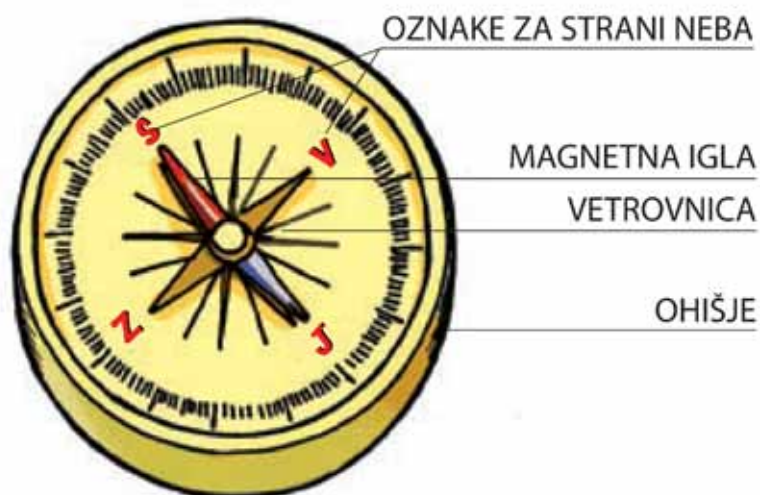



## AZ IRÁNYTŰ

**Készíts olyan szerkezetet, amely mindig északra mutat!**



**Szükséged lesz egy edényre vízzel, varrótűre, mágnesre és parafa dugóra.**

**Dörzsöld meg egy mágnessel a varrótűt az egyik irányban tízszer! Ezzel felmágnesezted a varrótűt. Most helyezd a tűt a parafa dugóra, majd ezeket tedd a vízfelszínre!**

**A varrótű észak felé fordul. Ha a közelben valamilyen vasból készült tárgy van, például egy asztal fémlábbal vagy egy mágnes, akkor a varrótű más irányba fordul.**

IRÁNYTŰNEK nevezzük azt a készüléket, amellyel megkereshetők az égtájak.  
Munkájuk során a pilóták, a tengerészek, a hegymászók és a táborozók használják.

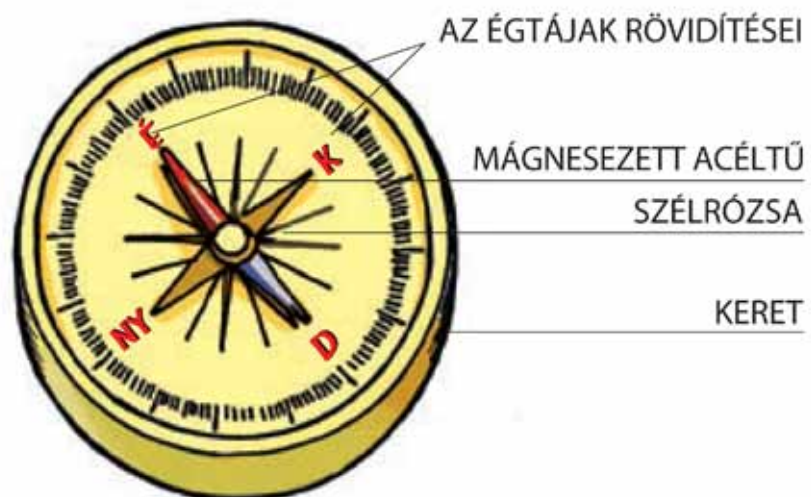

Kadar določamo strani neba, moramo držati kompas vodoravno na dlani.  
Magnetna igla se vedno obrne proti severu.



Na kompasu so pogosto zapisane mednarodne oznake za strani neba.  
N (North) pomeni sever, S (South) pomeni jug.



Ugotovi, kateri strani neba označujeta črki E in W.

Andrej je na papir narisal vetrovnico. S kompasom jo je usmeril, kakor so strani neba v naravi. Rečemo, da je vetrovnico orientiral.



MAGNET – kos kovine, ki privlači drugo kovino.

Az égtájak meghatározásához az iránytűt a tenyerünkben vízszintesen kell tartanunk. A mágnesű mindig észak felé fordul.



Az iránytűn leggyakrabban nemzetközi rövidítéseket találunk. N (North) – észak, S (South) – dél.



Állapítsd meg, melyik égtájakat jelentik az E és a W betűk!

Andrej szélrózsát rajzolt egy papírra. Az iránytű segítségével azt olyan módon az égtájak felé fordította, ahogyan az a természetben fennáll. Erre azt mondjuk, tájolta a szélrózsát.



**MÁGNES** – olyan tárgy, amely vonzza a vasat.

- S kompasom določi strani neba v razredu. Na stene nalepi oznake S, J, V, Z. Kaj je na steni učilnice, ki je obrnjena proti severu?
- Na sredino velikega plakata nariši vetrovnico. Nesi jo na šolsko dvorišče. S kompasom usmeri vetrovnico, kot so strani neba v naravi. Na plakat nariši, kaj vidiš v različnih smereh!



Strani neba natančno določimo s kompasom.

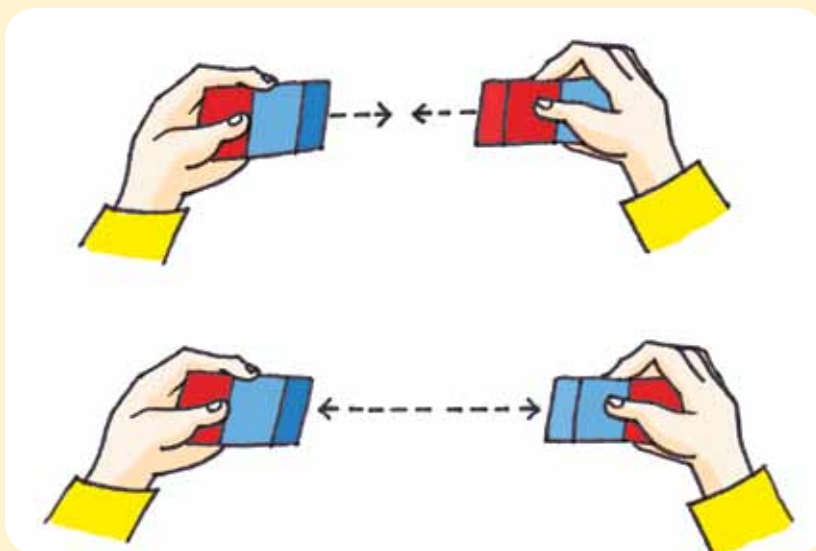

- Igraj se z dvema magnetoma. Na eni strani se privlačita, na drugi se odbijata.

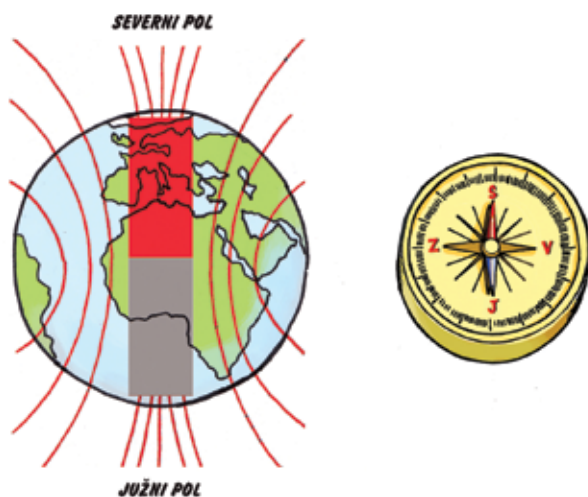

- Zemlja je kot velik magnet, ki magnetno iglo usmeri sever–jug.

- Határozd meg az iránytűvel az égtájakat az osztálytermedben! Ragaszd fel a falakra az É, K, NY és D rövidítéseket! Mi van azon a falon, amely északra néz?
- Rajzolj egy nagyobb plakát közepére egy szélrózsát! Vidd ki az iskola udvarára! Fordítsd a szélrózsát az iránytűvel az egyes égtájak felé! Rajzold le a plakátra, mit látsz az egyes irányokban!



Határozzuk meg teljesen pontosan az égtájakat iránytűvel!

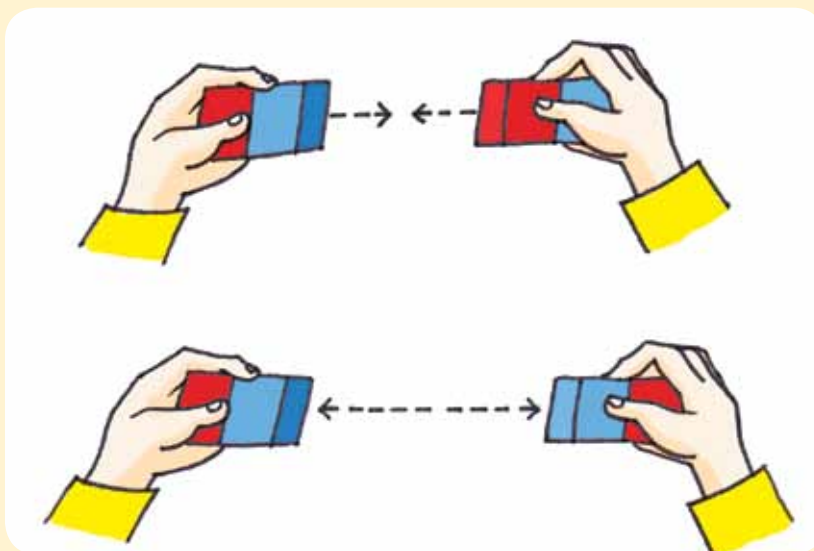

- Kísérletezz két mágnessel! A mágnesek az egyik felükön vonzzák, a másikon taszítják egymást.

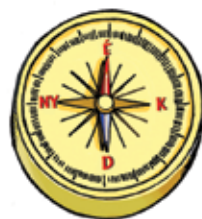
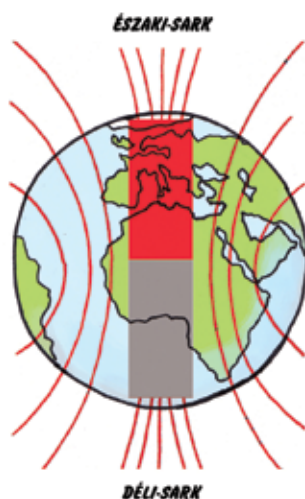

- A Föld olyan, mint egy óriási mágnes, a mágnesűt észak-dél irányába fordítja el.



1. Kapitan je sredi morja. Noč je jasna. Po čem se lahko orientira?
2. Poišči ustrezno orientiran kompas za vsako sliko.

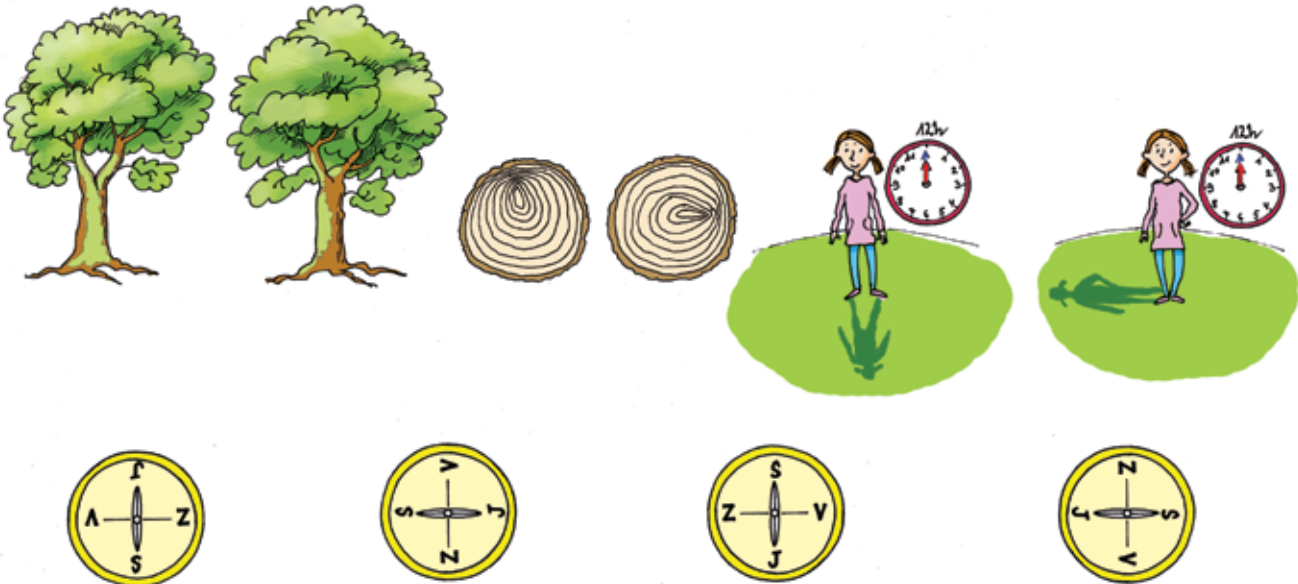

3. V zvezek zapiši, kaj vidiš v vseh smereh proti glavnim stranem neba. Pomagaj si s kompasom.
4. Izberi si predmet v spodnjem labirintu. Sošolec naj ugotovi, kateri predmet si izbral. Vodi ga do predmeta. V vsakem križišču ga usmeri proti ustrezni strani neba.





1. A tengerész a nyílt tengeren tartózkodik. Az éjszaka derült. Hogyan tájékozódhat?
2. Keresd meg mindegyik képhez az ahhoz tartozó iránytűt!

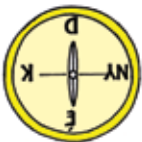

3. Írd le a füzetbe , mit látsz a fő égtájak irányában! Vegyél segítségül egy iránytűt!
4. Válassz ki egy tárgyat a labirintusban! Találja ki az osztálytársad, melyik tárgyat választottad! Vezesd el őt az adott tárgyig! Irányítsd el minden elágazásnál a megfelelő égtáj felé!



## TLORIS

**Na mizo položi zvezek, peresnico in šilček. Pogledaj jih navpično navzdol. Nariši predmete, kot jih vidiš!**

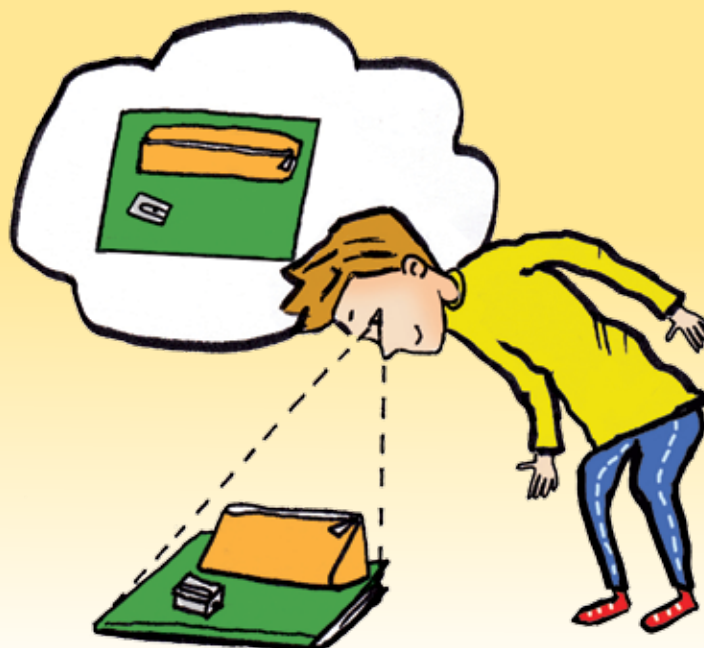

Predmete si gledal v ptičjem pogledu, navpično navzdol. Tako jih gledajo ptice.



- Koliko predmetov je na mizi? Je kakšen predmet za peresnico? Zakaj tega ne moreš trditi z gotovostjo?

- Koliko predmetov je na mizi? Zakaj tako misliš?





## AZ ALAPRAJZ

**Helyezd a füzetet, a tolltartót és a hegyezőt az asztalra! Figyeld meg őket függőlegesen, felülről! Rajzold le őket úgy, ahogyan látod!**

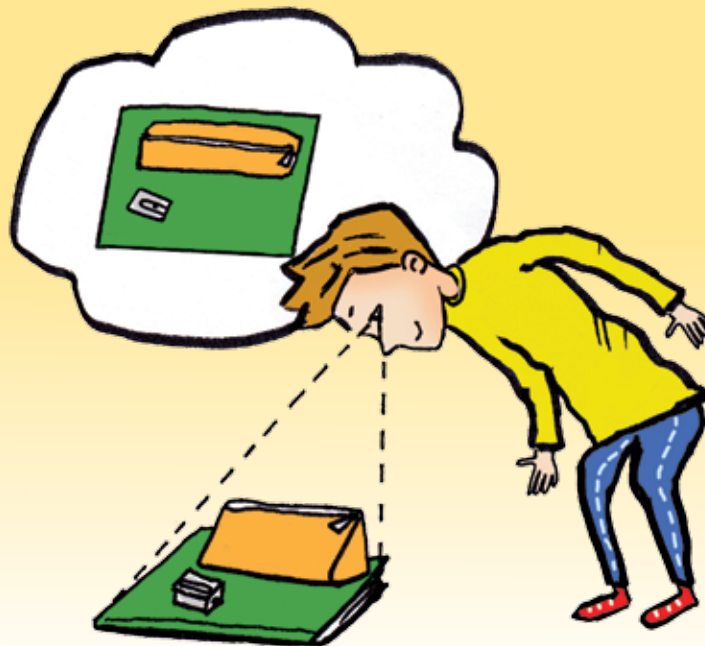

A tárgyakat madártávlatból, átfogóan, lefelé nézted. Így látják azokat a madarak is.



- Hány tárgy van az asztalon? Látsz-e valamilyen tárgyat a tolltartó mögött? Miért nem tudjuk mindezt biztosan állítani?

- Hány tárgy van az asztalon? Miért gondolod így?



Pogled od zgoraj nam pokaže, kako so predmeti razporejeni po tleh.

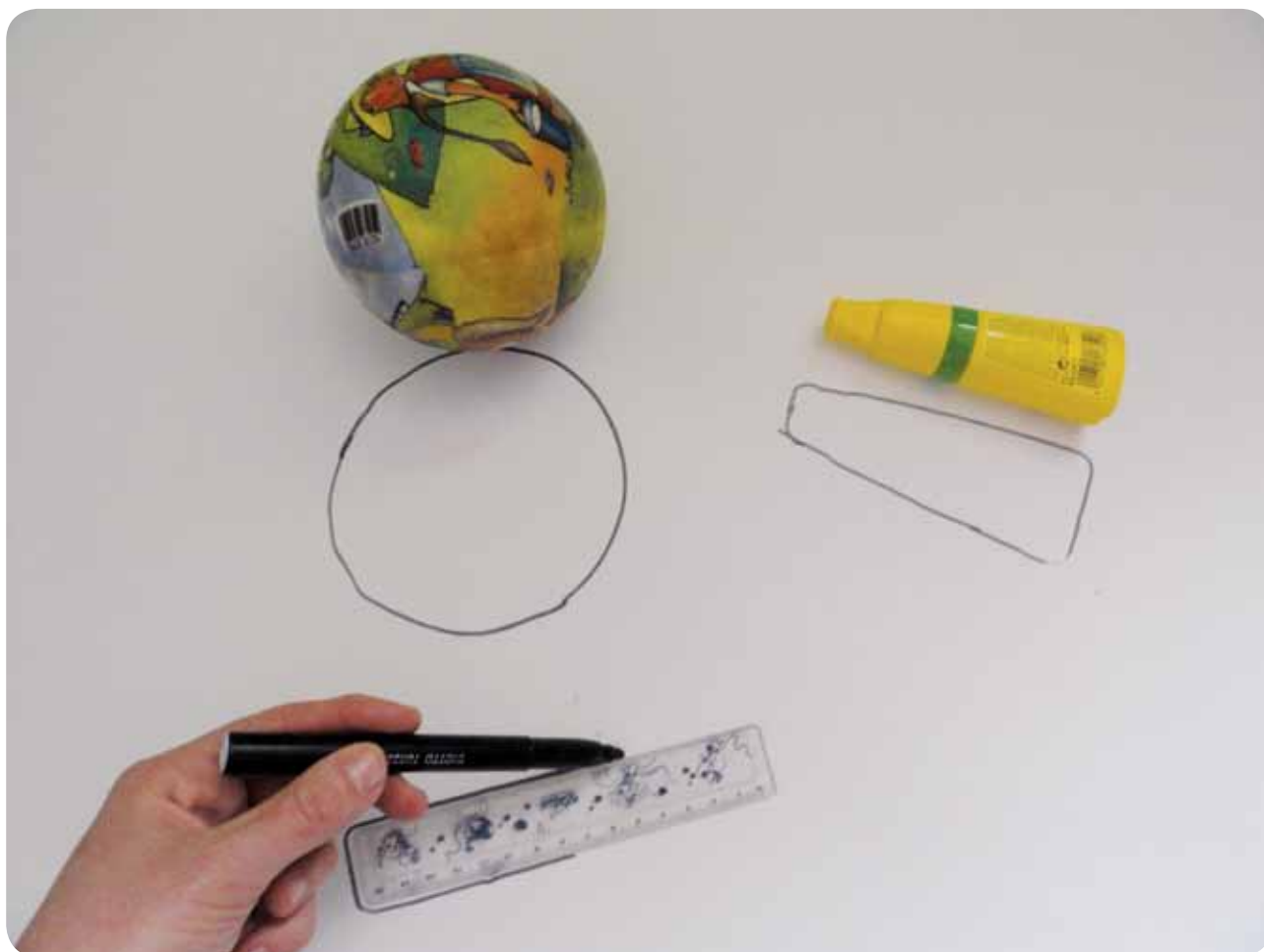

Če zarišemo črto ob robu predmeta, dobimo obris oblike predmeta. Slika predmeta od zgoraj, kjer narišemo le obris, imenujemo TLORIS. V njem ne rišemo podrobnosti.



- Obriši peresnico. Izmeri njeno dolžino in širino. Izmeri dolžini in širino obrisa. Primerjaj meritve. Kaj ugotoviš?
- Izberi si predmet in ga obriši. Izmeri tloris predmeta in predmet. Meritve primerjaj!



PTIČJI POGLED – pogled od zgoraj.

TLORIS – risba predmeta od zgoraj. Narisani so le obrisi predmeta.

Így láthatjuk felülről a tárgyak elhelyezkedését a padlón.

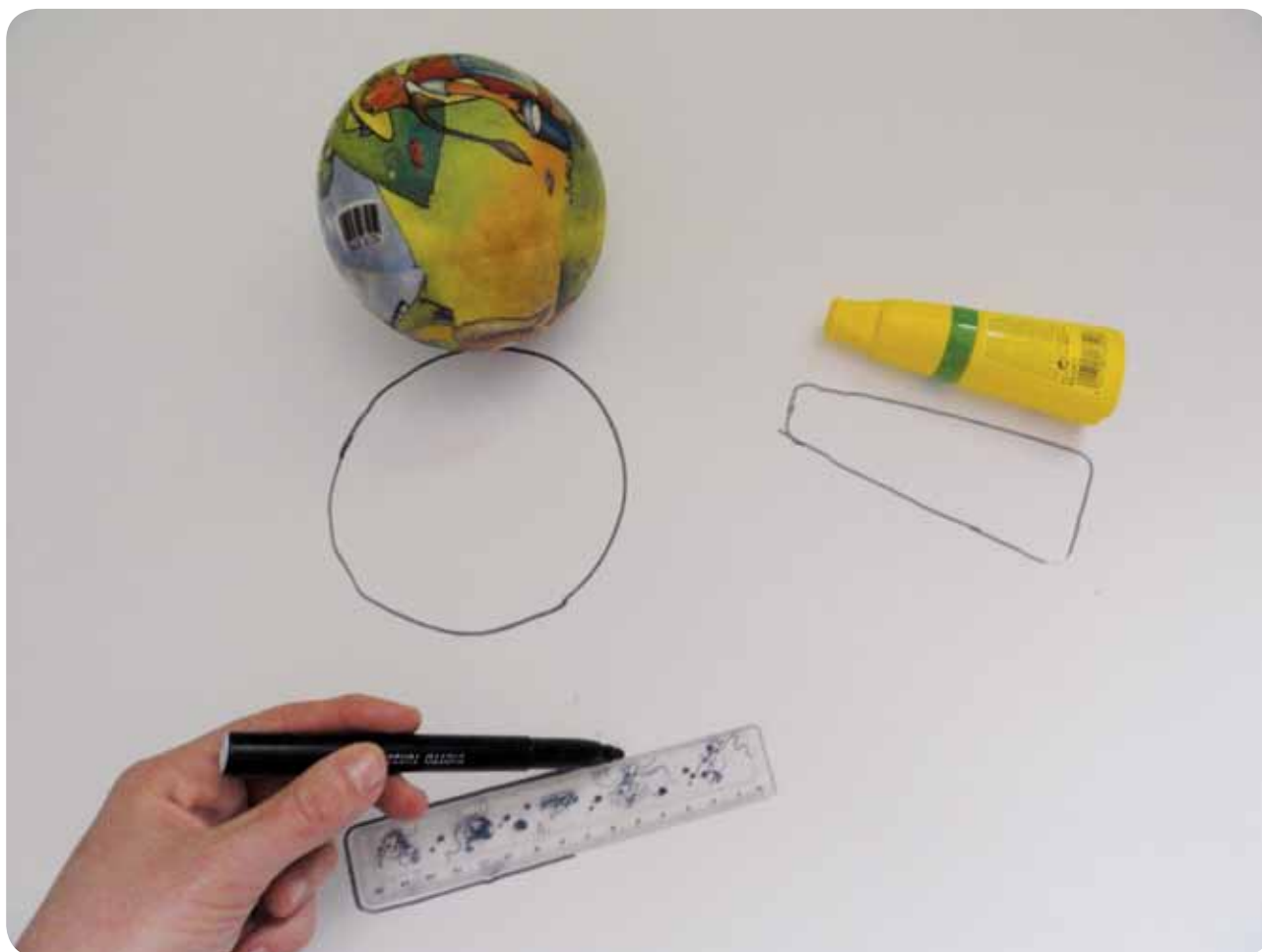

Amikor a tárgy szélét vonallal körberajzoljuk, a tárgy alakjának a körvonalát kapjuk meg. Azt a rajzot, amelyen a tárgyak alakjának a körvonalait felülnézetből látjuk, alaprajznak nevezzük.



- Rajzold körbe a tolltartót! Mérd meg a hosszúságát és a szélességét! Mérd meg a körvonal hosszúságát és szélességét! Hasonlísd össze a méréseket! Mit állapíthatsz meg?
- Keresd egy tárgyat, majd rajzold körbe! Mérd meg a tárgyat és az alaprajzát! Hasonlísd össze a méréseket!



**MADÁRTÁVLAT** – átfogó, felülről készült nézet.  
**ALAPRAJZ** – egy tárgy felülnézetből készített rajza. A tárgy alakjának a körvonalai kerültek csak lerajzolásra.

Obrisu predmetov od zgoraj, v ptičjem pogledu, rečemo tloris.

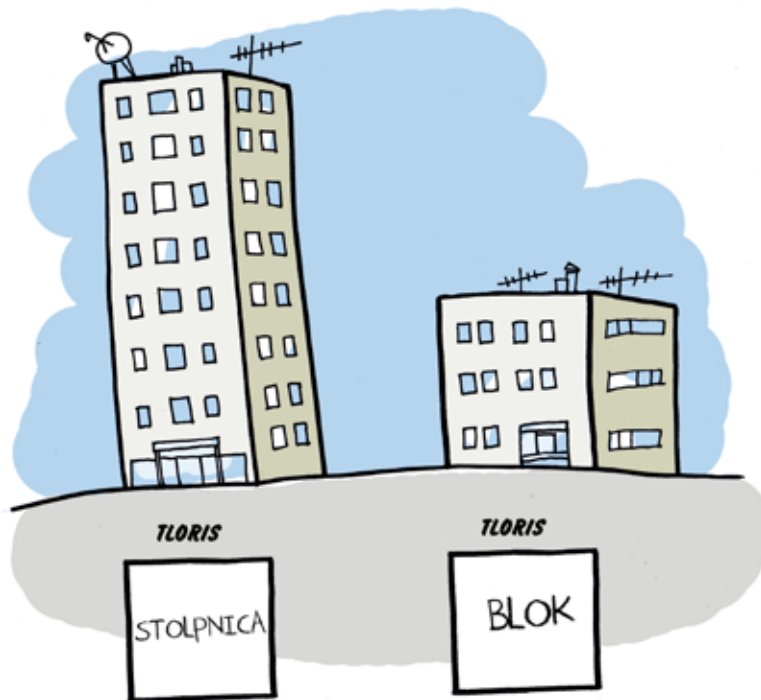

Ko gledamo predmet v tlorisu, ne moremo ugotoviti nič o njegovi višini.



1. V zvezek nariši v naravni velikosti tloris kovanca za 2 evra, bankovca za 5 evrov in denarnice. Primerjaj njihove velikosti.
2. Nariši tlorise treh majhnih predmetov. Sošolec naj ugane, kateri predmeti so to.
3. Poimenuj predmete, ki so narisani v tlorisu.

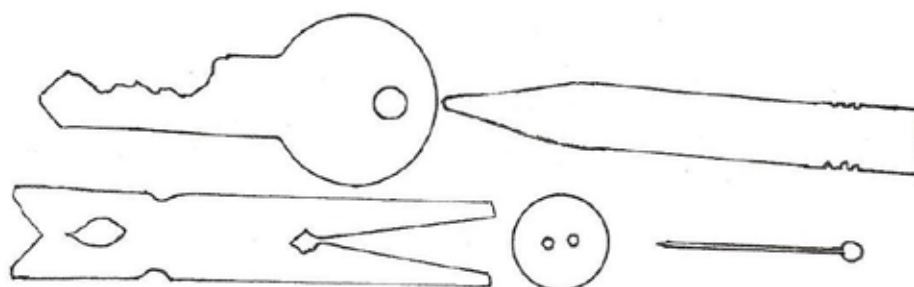

A tárgyaknak a felülnézetből, körvonalakkal készített rajzát alaprajznak nevezzük.



Amikor egy tárgynak az alaprajzát látjuk, nem tudjuk megállapítani annak magasságát.



1. Rajzold le a füzetben természetes nagyságban a kéteurós pénzermét, az öteurós papírpénzt és egy pénztárcát! Hasonlísd össze a nagyságukat!
2. Rajzold le három kisebb tárgy alaprajzát! Találja ki az osztálytársad, melyek ezek a tárgyak!
3. Nevezd meg a tárgyakat, amelyeknek az alaprajzát látod!

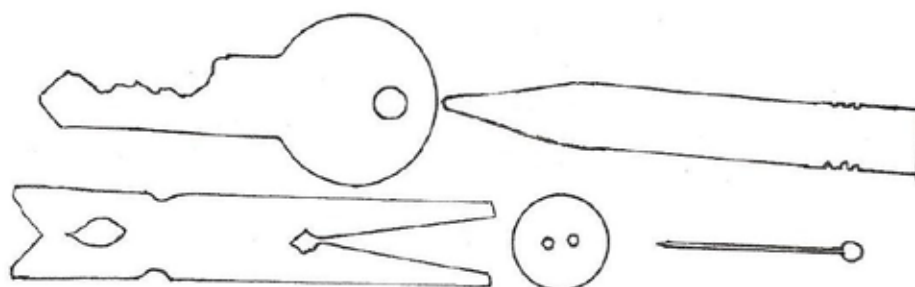

## NARAVNA, POMANJŠANA IN POVEČANA VELIKOST



Da lahko narišemo na papir velike predmete, jih rišemo v pomanjšani velikosti. Da bi videli podrobnosti pri majhnih predmetih, jih narišemo v povečani velikosti. Fotografija predmeta je lahko v naravni, pomanjšani ali povečani velikosti.

## A TERMÉSZETES NAGYSÁGÚ, A KICSINYÍTETT ÉS A NAGYÍTOTT MÉRET



Ahhoz, hogy nagy tárgyakat le tudjunk a papírra rajzolni, kicsinyített méretben készítjük el. A kisebb méretű tárgyak részleteinek az ábrázolásához felnagyított méretű rajzot használunk.

Egy tárgy fényképe lehet természetes nagyságú, kicsinyített vagy nagyított méretű.

Fotografija predmeta je lahko v naravni, pomanjšani ali povečani velikosti.

Tloris predmeta je lahko narisani v naravni velikosti, pomanjšani ali povečani velikosti.

Z merilom na traku ocenimo dolžino predmeta v naravni velikosti. Kateri ključ in kateri tloris ključa sta prikazana v naravnem merilu. Kako to veš?



Egy tárgy fényképe lehet természetes nagyságú, kicsinyített vagy nagyított méretű.

Egy tárgy képe megrajzolható természetes nagyságban, kicsinyített vagy nagyított méretben.

Mérőszalaggal mérhetjük meg egy tárgy valódi nagyságát. Melyik kulcs, és melyik alaprajz látható természetes méretben? Honnan tudod ezt?



Deklica je narisala tloris vrtno mize in klopi s prosto roko. Rečemo, da je to skicirala. Skica nima merila.



Skiciraj tlorise spodnjih predmetov!





A kislány lerajzolta a kerti pad és asztal alaprajzát. Ezt egy rajzvázlatban készítette el. A vázlatnak nincsen méretaránya.



Vázold fel az alábbi tárgyak alaprajzát!



NARAVNA VELIKOST – resnična velikost.  
SKICA – preprosta risba s črto.  
SKICIRANJE – risanje skice.



Tloris je lahko enako velik, manjši ali večji kot predmet.



Minimundus – svet v malem.  
V Avstriji je park, v katerem so vse znamenitosti sveta stokrat manjše kot v naravni velikosti.



Izdelaj stavbo iz kock.



TERMÉSZETES NAGYSÁG – valós méretű.  
VÁZLATRAJZ – egyszerű, vonallal készített rajz.  
VÁZLAT – rajzolással készített vázlat.



Az alaprajz lehet természetes nagyságú, kicsinyített vagy nagyított méretű.



Minimundus – a világ kicsiben.  
Ausztriában van egy park, amelyben minden nevezetesség az eredeti nagyságához képest százszorosan kicsinyített alakban található meg.



Építs fel kockákból egy épületet!





1. Oglej si spodnji tloris mize in ugotovi, koliko je miza v resnici dolga in koliko široka!

TLORIS: MIZA

MERILO:  0  1 m

2. Kateri predmet spada h kateremu tlorisu? Pomagaj si z merilom.  
Predmeti niso narisani v merilu!

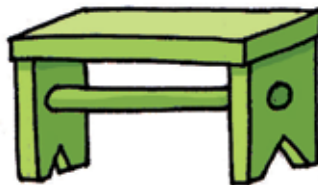
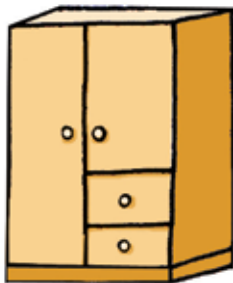

TLORIS: PREDMETI

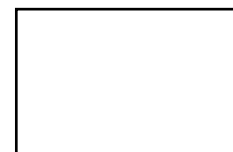

MERILO:  0  10  20  30  40  50  60  70  80  90  100 cm



1. Figyeld meg az asztal alaprajzát! Állapítsd meg, mekkora a hosszúsága és a szélessége!

ALAPRAJZ: ASZTAL 

MÉRETARÁNY: 0  1 m

2. Melyik tárgy tartozik az egyes megadott alaprajzokhoz? Vegyed igénybe mérőszalag segítségével! A tárgyak nem méretarányosan kerültek ábrázolásra!

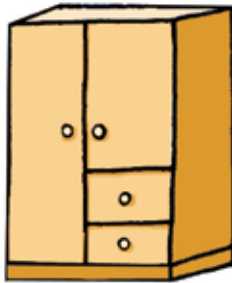

ALAPRAJZ: TÁRGYAK

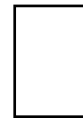

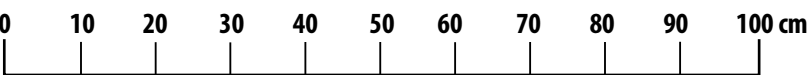
MÉRETARÁNY: 

Kateri tloris pripada k posamezni stavbi?

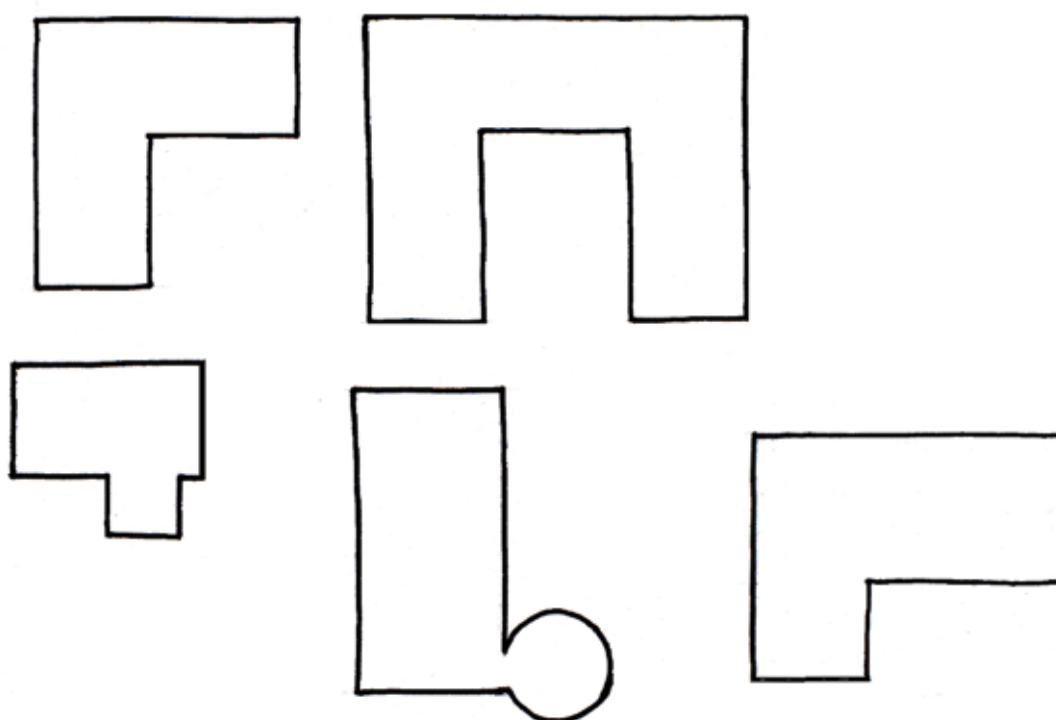
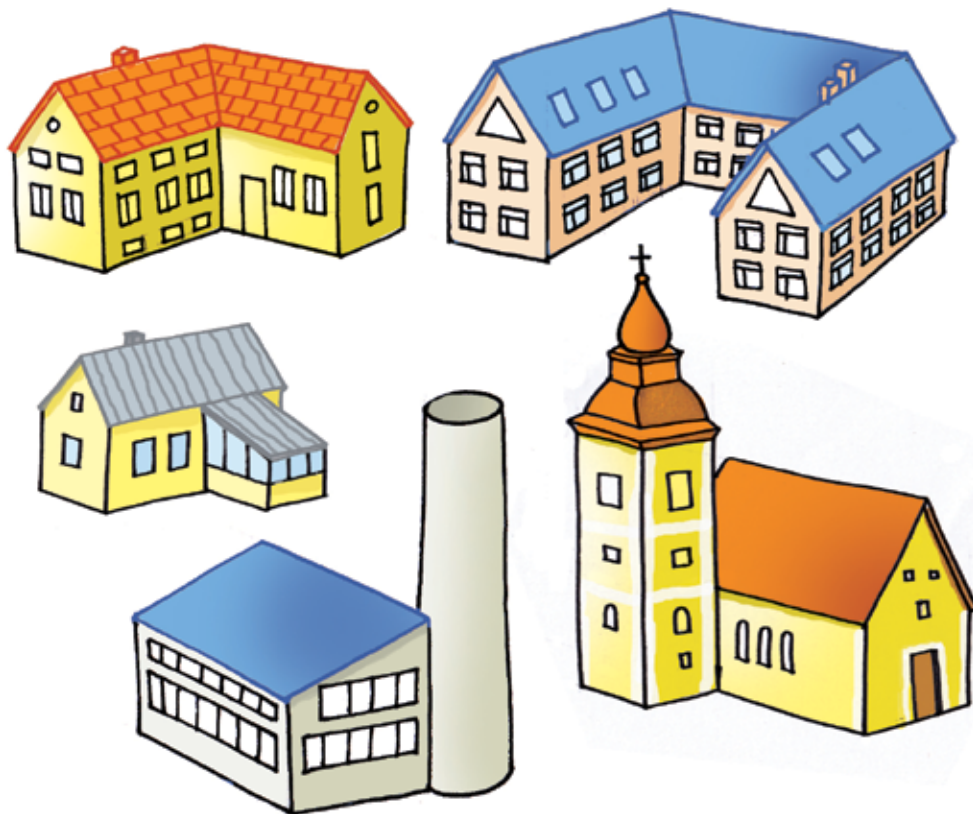



Melyik alaprajzhoz tartoznak az épületek?

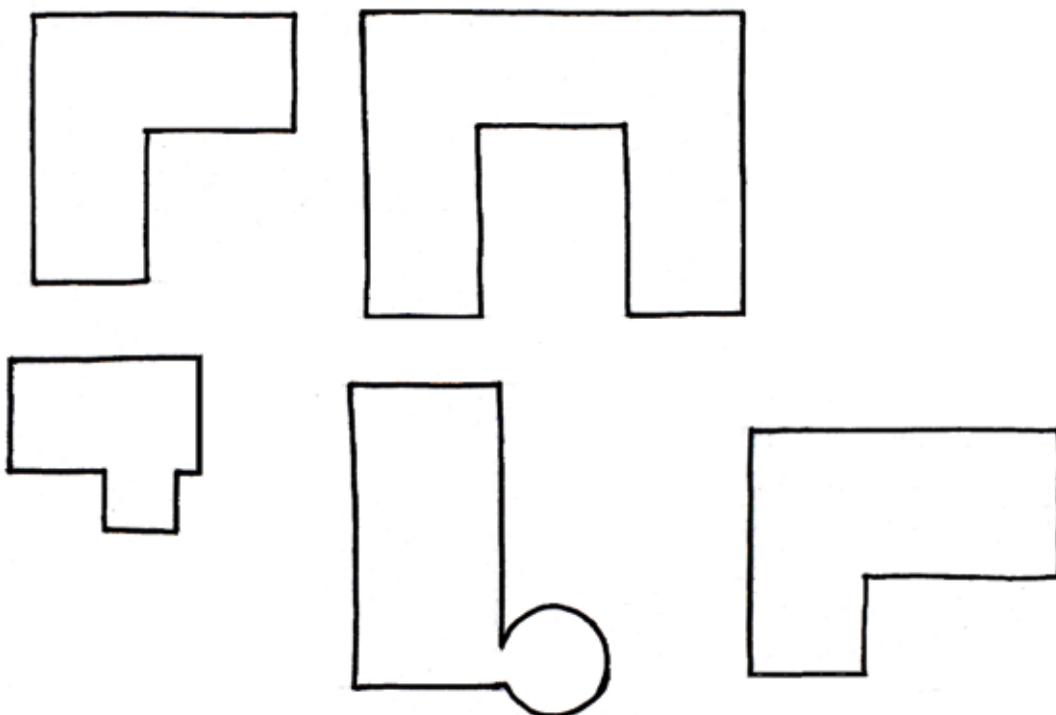
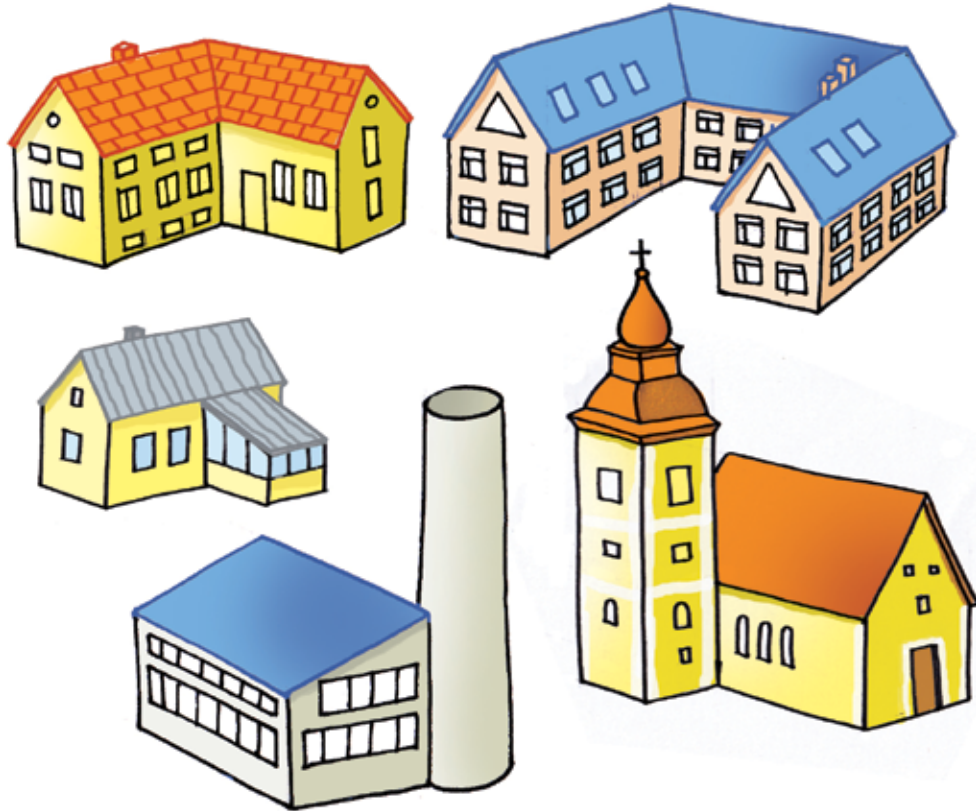

## TLORIS UČILNICE

**Kako skrbiš za učilnico? Kaj storiš, če se v razredu kaj uniči?**

**S sošolci izdelajte iz papirja domišljjsko učilnico (glej prilogo 1). Oglej si jo od zgoraj in nariši njeno skico v tlorisu.**



Maketa učilnice

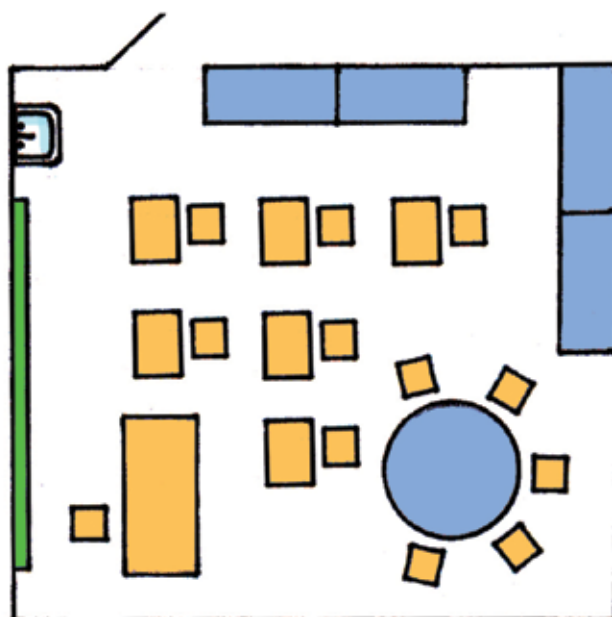

Tloris učilnice – skica

## AZ OSZTÁLY ALAPRAJZA

Hogyan gondoskodsz a tantermedről? Mit csinálsz, ha a teremben valami tönkremegy?

Osztálytársaidal készítsetek el egy képzeletbeli tantermet (az 1. sz. melléklet figyelembevételével)! Nézd meg felülről, és készítsél egy alaprajzot a tervről!



A tanterem makettje

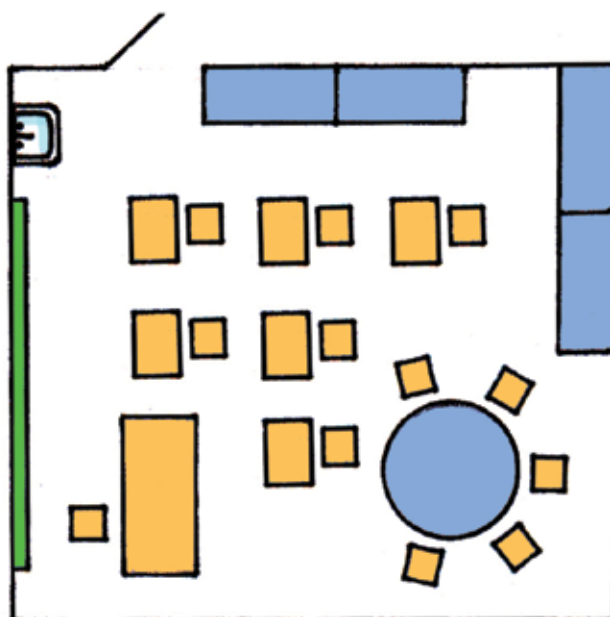

Az osztályterem alaprajza – vázlat

Načrt učilnice prikazuje razporeditev predmetov v učilnici.

Naslov pove, kaj prikazuje načrt. V legendi so razloženi znaki. Vetrovnica nam pove, kako ležijo predmeti na načrtu glede na strani neba. Z merilnim trakom lahko ocenimo dolžine predmetov na načrtu. Datum pove, kdaj so bili predmeti razporejeni tako, kot jih prikazuje načrt. Avtor je narisal načrt.

NASLOV: TLOORIS UČILNICE  
AVTOR: ALJAŽ COLJA  
DATUM: 23. 11. 2011

LEGENDA:

-  MIZA
-  STOL
-  OMARA
-  TABLA
-  OKNO
-  VRATA
-  RAČUNALNIK
-  TELEVIZIJA
-  UMIVALNIK
-  MIZA

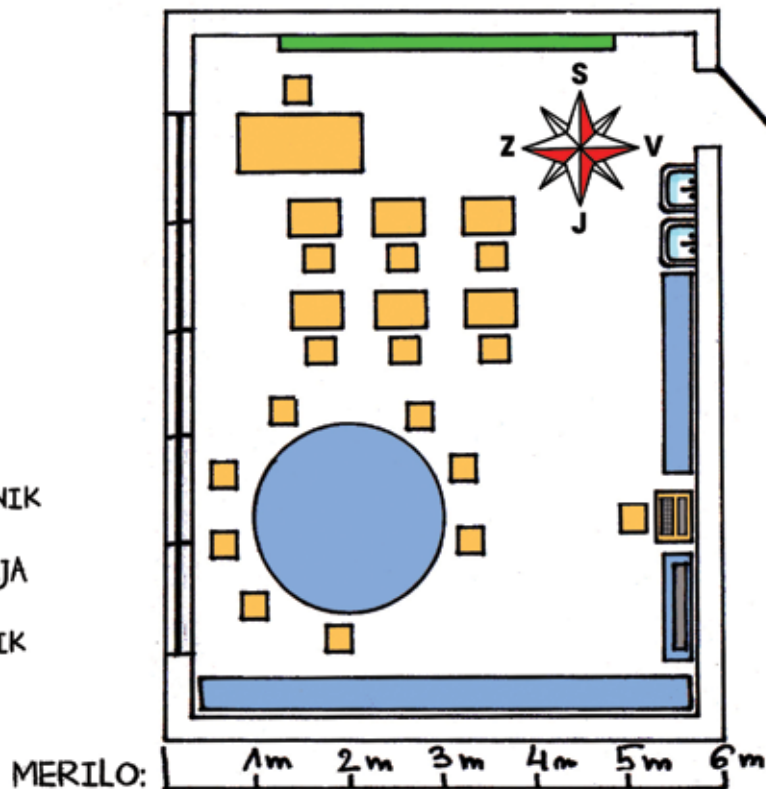

Kaj vse je v učilnici? Kako so označena okna? Ugotovi, na kateri strani so okna, vrata, umivalnik, tabla, omare. Koliko je učilnica dolga v naravni velikosti? Koliko je dolga učiteljeva miza? Kaj še lahko ugotoviš?



Az osztályterem alaprajza bemutatja a tárgyak elhelyezkedését a helyiségben.

A cím leírja, mit ábrázol az alaprajz. A jelmagyarázatban az egyezményes jelek találhatóak. Az iránytű megmutatja, hol helyezkednek el a tárgyak az égtájak szerint az alaprajzon. Mérészalaggal megbecsülhetjük a tárgyak hosszát az alaprajzon. A keltezés megmutatja, mikor voltak a tárgyak abban az elhelyezkedésben, ahogyan az az alaprajzon szerepel. A tervező elkészítette az alaprajzot.

CÍM: A TANTEREM ALAPRAJZA  
SZERZŐ: ALJAZ COLJA  
DÁTUM: 2011. 11. 23.

JELMAGYARÁZAT:

-  ASZTAL
-  SZÉK
-  SZEKRÉNY
-  TÁBLA
-  ABLAK
-  AJTÓ
-  SZÁMÍTÓGÉP
-  TELEVÍZIÓ
-  MOSDÓKAGYLÓ
-  ASZTAL

MÉRETARÁNY:

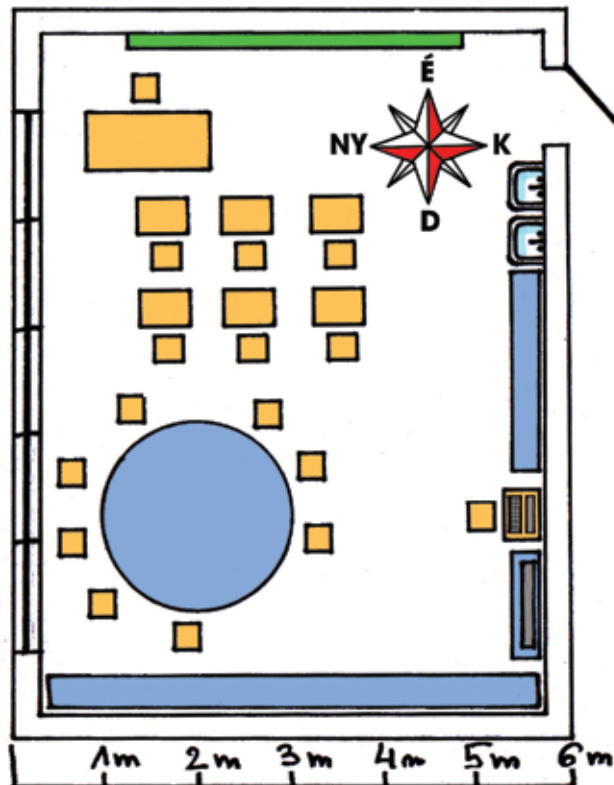

Mi minden található az osztályteremben? Hogyan jelölték meg az ablakokat? Határozd meg, melyik oldalon helyezkednek el az ablakok, az ajtók, a mosdókagyló, a tábla és a szekrények! Mekkora az osztályterem valódi hosszúsága? Milyen hosszú a tanári asztal? Mit állapíthatsz még meg?





AVTOR – oseba, ki nekaj ustvari.  
NAČRT PROSTORA – prikazuje prostor in razporeditev predmetov v prostoru.



Načrti prostorov so navadno narisani v tlorisu. Imajo naslov, legendo, vetrovnico, merilo, datum in avtorja.



Načrt stavbe nariše arhitekt. Gradbeniki izdelujejo stavbe po načrtih.



1. Nariši skico tlorisa svoje učilnice v tlorisu. Klopi, omare, tablo nariši z ravnalom z geometrijskimi liki. Dodaj legendo.
2. V učilnici skrij kredo. Skrivališče označi na skici učilnice. Sošolec naj poišče kredo in pri tem uporabi skico.
3. Kaj bi spremenil v svoji učilnici? Utemelji, zakaj!
4. Izberi si prostor doma. Skiciraj tloris prostora. Napiši legendo.



**SZERZŐ** – az a személy, aki létrehoz valamit.  
**A HELYISÉG TERVRAJZA** – a helyiség és a tárgyak beosztását mutatja meg.



A helyiségek vázlateit leggyakrabban az alaprajzon tüntetik fel. Címmel, jelmagyarázattal, irányokkal, méretekkel, keltezéssel és szerzővel rendelkeznek.



Az épület tervrajzát az építészmérnök készíti el. Az építészek a tervrajz szerint alkotják meg az épületeket.



1. Rajzold le a tantermedet alaprajz formájában! Jelöld meg idomvonalzó segítségével a padokat, a szekrényeket és a táblát! Készíts hozzá jelmagyarázatot is!
2. Rejts el a tantermedben egy krétát! Jelöld meg az elrejtés helyét a terem alaprajzán! Keresse meg az osztálytársad a krétát az ábra segítségével!
3. Mit változtatnál meg a tantermedben? Indokold meg, miért!
4. Válassz ki egy helyiséget otthon! Vázold fel a helyiséget! Írj jelmagyarázatot is!

## SKICA IN NAČRT ŠOLE

**Katere prostore imate na šoli? Kako skrbiš za prostore v šoli?  
Kaj bi spremenil v posameznih prostorih na svoji šoli? Kaj ti je v  
prostorih šole všeč?**

**K šoli spadajo tudi šolsko dvorišče, zelenica, igrišče, parkirišče?  
Kdo skrbi zanje? Kako lahko ti skrbiš za zunanje šolske površine?**



Kako skrbim za šolske prostore in okolico šole? V šoli hodim v copatih. Smeti mečem v koš. Za seboj pustim čisto stranišče. Po malici pobrišem svojo mizo. Ne jem pred računalnikom. S šolsko opremo ravnam tako, da je ne poškodujem. Ne lomim grmovja in drevja. Sodelujem pri urejanju šolske okolice.



## AZ ISKOLA ALAP- ÉS TERVRAJZA

**Milyen helyiségek találhatók meg az iskolákban? Hogyan gondoskods az iskola helyiségeiről? Mit változtatnál meg az egyes helyiségekben? Mi tetszik az iskola helyiségeiben?**

**Tartozik-e az iskolához udvar, park, parkoló és játszótér is? Ki gondozza ezeket? Hogyan tudsz te gondoskodni az iskola külső részeiről?**



Hogyan gondoskodom az iskola helyiségeiről és annak környezetéről? Papucsban járok az iskolában. A hulladékot a szemetes kukába dobom. Tiszta mosdót hagyok magam után. Ebéd után letörlöm az asztalomat. Nem eszem a számítógép előtt. Az iskola felszerelését úgy kezelem, hogy az ne sérüljön meg. Nem töröm le a bokrokat és a fákat. Részt veszek az iskola környezetének a rendezésében.

Ana je skupaj s sošolci v peskovniku prikazala šolo. Z opazovanjem postavitve v peskovniku je na papir skicirala preprosto skico. Napisala je legendo.

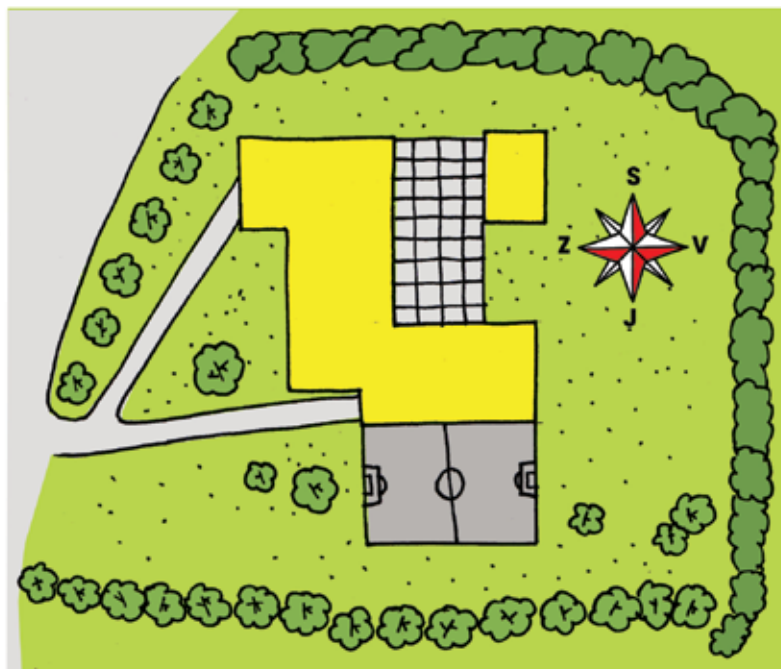

### LEGENDA:

-  DREVO
-  CESTA
-  GRMIČEVJE
-  DVORIŠČE
-  TRAVNIK
-  STAVBE
-  IGRIŠČE

NASLOV: ŠOLA  
AVTORICA: ANJA  
DATUM: 5. 4. 2011



Na skici šole z zunanjimi površinami označite, kako bi si razdelili pobiranje smeti.

Ana az osztálytársaival a homokozóban modellezte az iskolát. A homokozóban lévő elrendezést megfigyelve, egy egyszerű vázlatot rajzolt a papírra. Jelmagyarázatot is készített hozzá.



### JELMAGYARÁZAT:

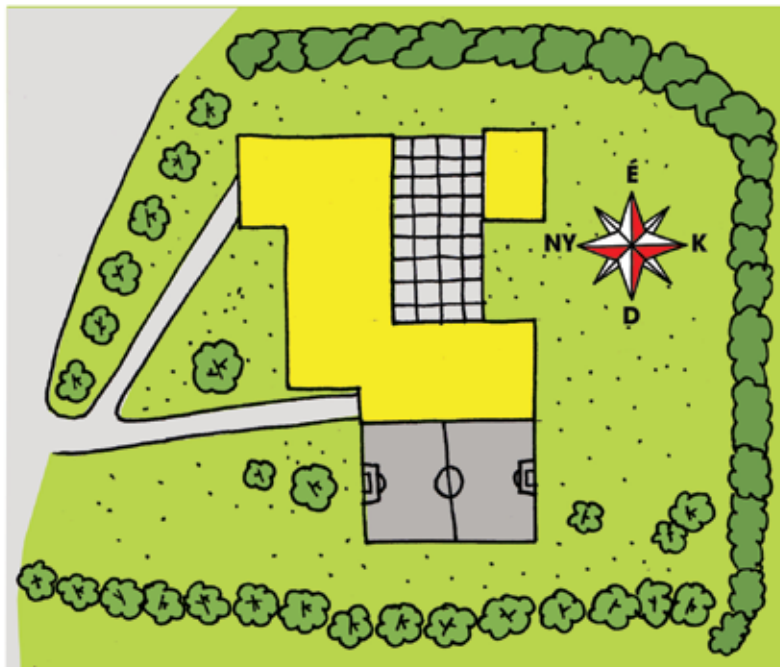

-  FA
-  ÚT
-  BOKOR
-  UDVAR
-  RÉT
-  ÉPÜLETEK
-  SPORTPÁLYA

CÍM: ISKOLA  
SZERZŐ: ANA  
DÁTUM: 2011. 4. 5.



Jelöljétek be az iskolát és annak a külső részeit ábrázoló rajzon, hogyan osztanátok be magatokat a szemétyűjtésnél!

Predstavljamo si, da bi šoli odstranili streho. Prikažimo prostore šole v tlorisu.

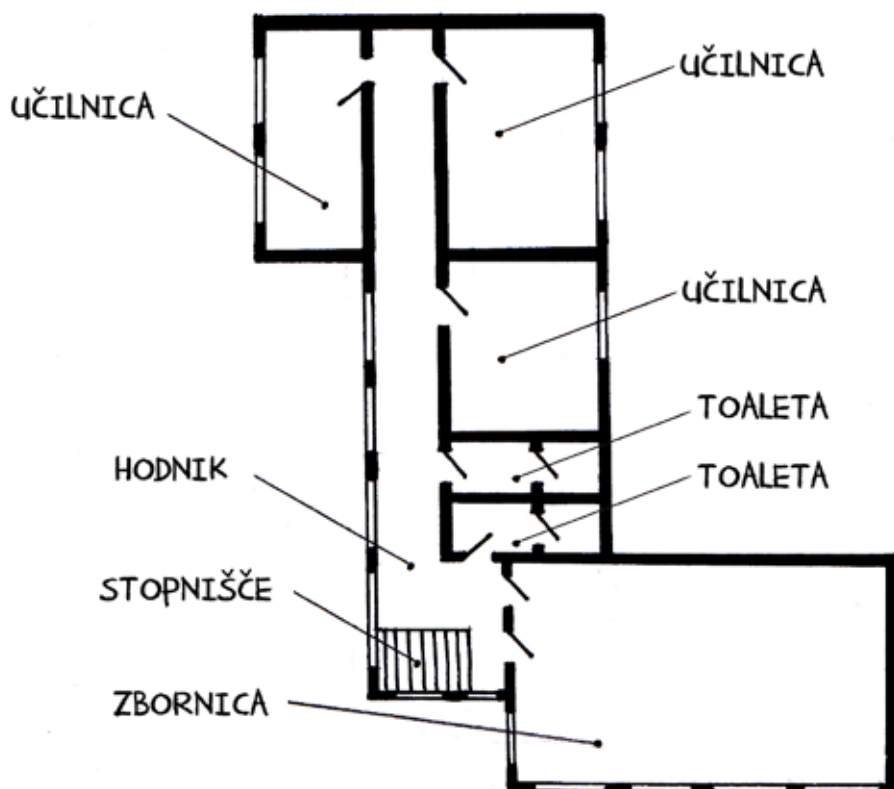
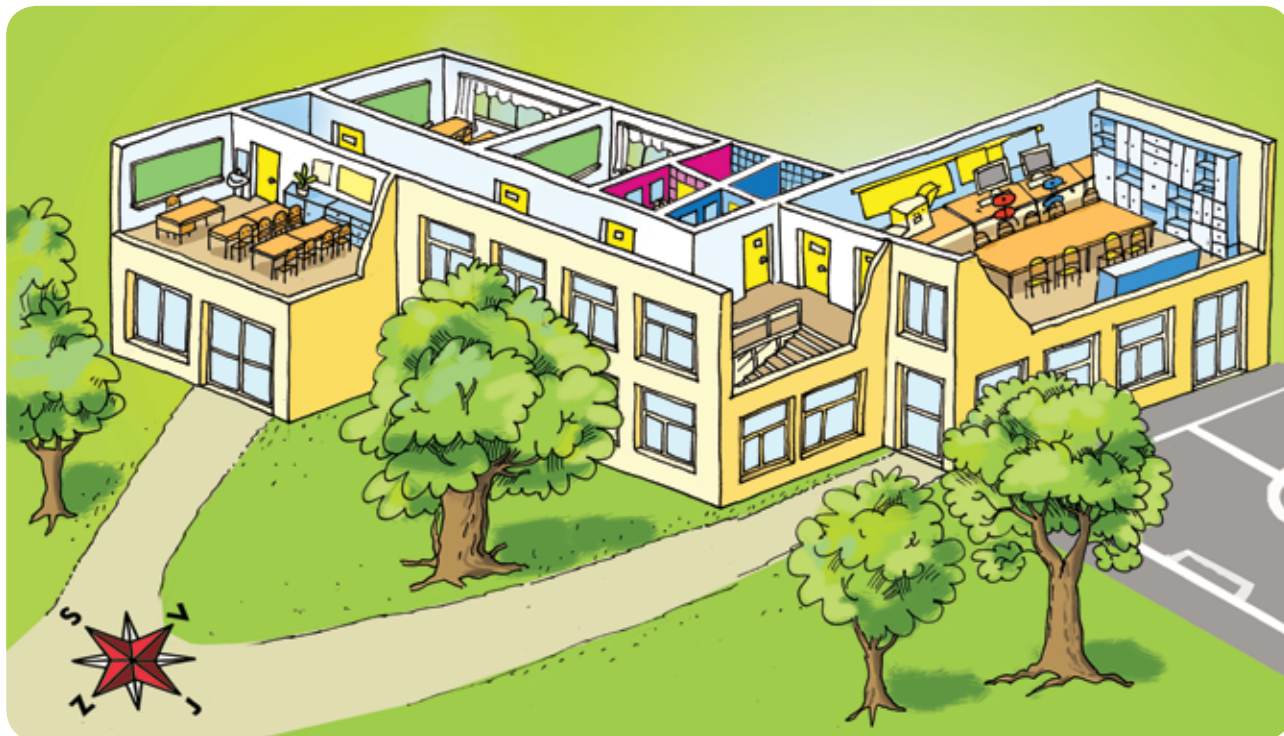

Skica 2. nadstropja šole

Képzeld el, hogy eltávolítjuk a tetőt az iskoláról! Mutassuk be az iskola helyiségeit egy alaprajzon!

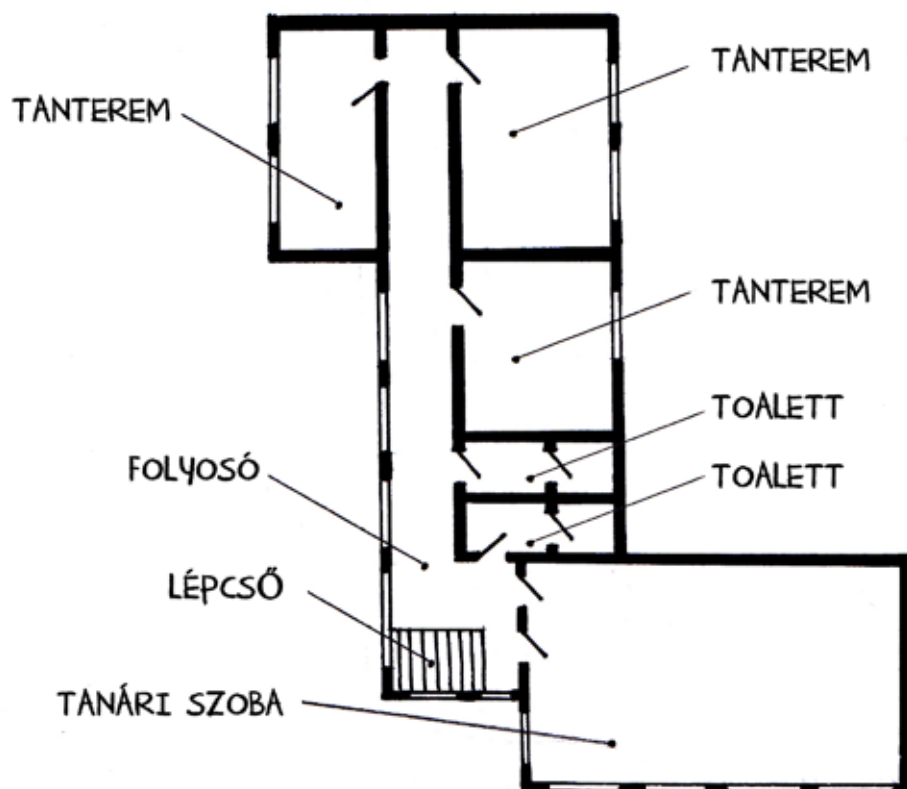

Az iskola 2. emeletének az alaprajza

Načrt šole nam pomaga pri orientaciji v neznani stavbi. Z načrtom šole si lažje predstavljamo razporeditev prostorov.



- Na načrtu reševanja iz šole si pogledjte puščice in ugotovite, v kateri smeri se morate gibati. To tudi storite.

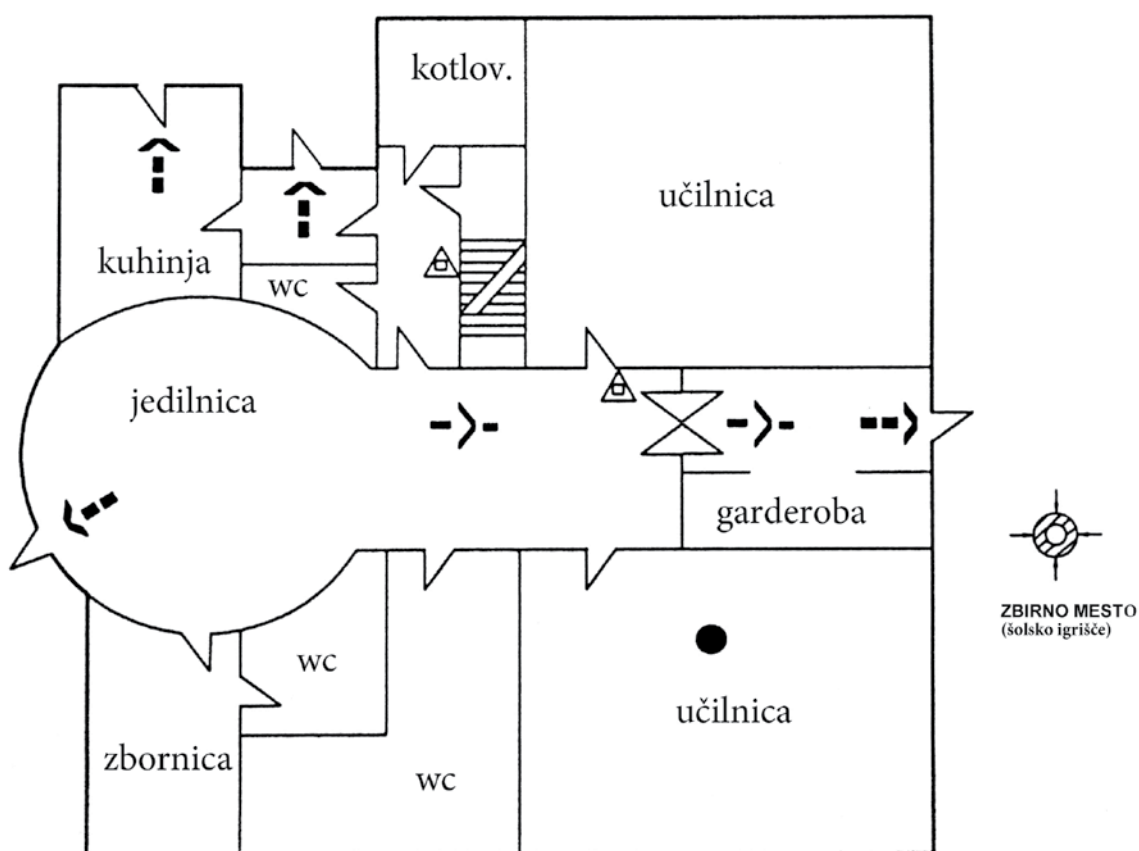

## LEGENDA

ABC GASILNIKI NA PRAH

IZHODNA POT

SMER EVAKUACIJE -  
KONČNI IZHOD

VAŠ POLOŽAJ

ZBIRNO MESTO

Evakuacijski načrt  
OŠ in vrtec Škofljica - podružnica Želimje  
Pritličje - tloris  
merilo 1 : 140

Načrt reševanja iz šole

Az iskola alaprajza segít tájékozódni egy ismeretlen épületben. Az iskola alaprajza megkönnyíti a helyiségek berendezésének a megtervezését.



- Figyeljétek meg a nyilakat az iskola mentési tervén, majd állapítsátok meg, melyik irányba kell elindulnotok! Ezt próbáljátok is ki!

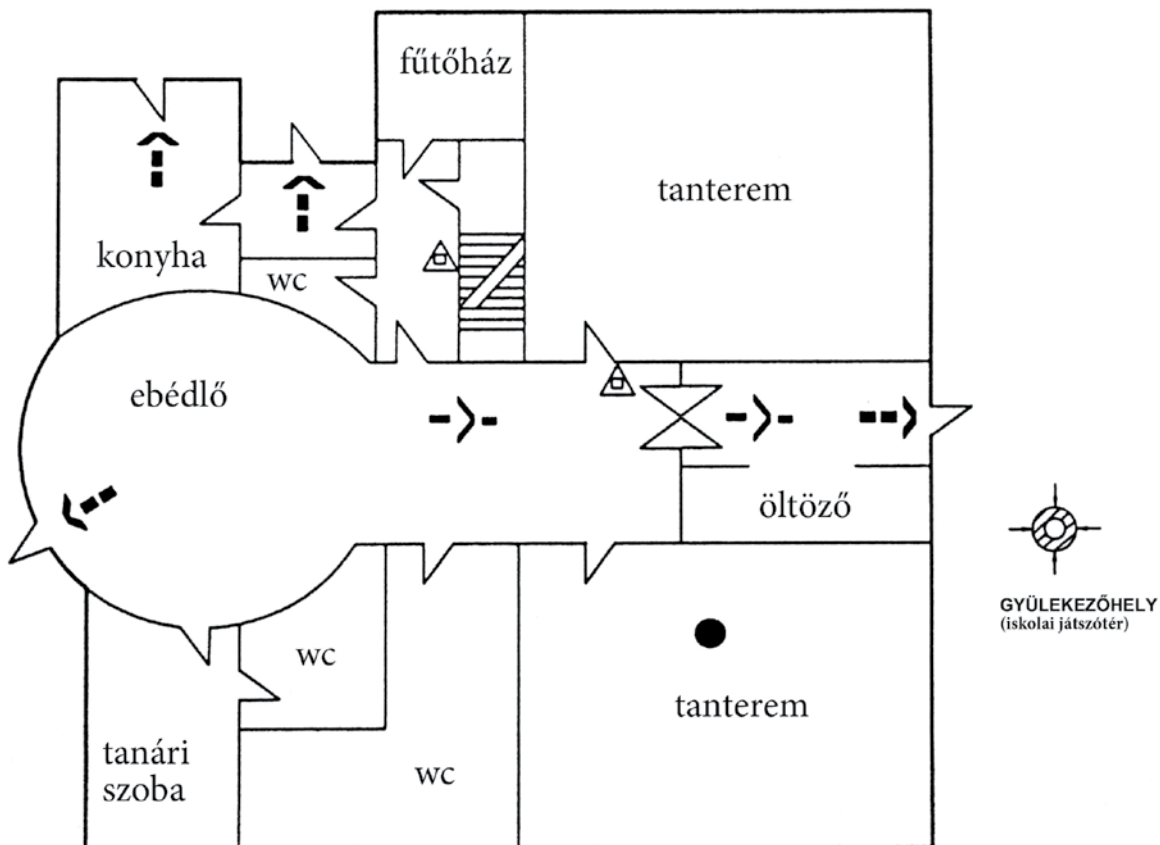

## JELMAGYARÁZAT

ABC POROLTÓ KÉSZÜLÉK

KIJUTÁSI ÚTVONAL

ÖN ITT TARTÓZKODIK

MENEKÜLÉSI ÚTVONAL -  
UTOLSÓ KIJÁRAT

GYÜLEKEZŐHELY

Menekülési terv  
Škofljicai Általános Iskola és Óvoda,  
Želimjei Tagiskola  
Földszint, alaprajz  
méretarány (M) 1:140

Az iskola mentési terve

Načrt šole nam pomaga pri orientaciji po prostorih šole.



V vsaki učilnici je načrt reševanja iz šole. Prikazuje pot iz šole, po kateri se moramo gibati ob nesrečah.



1. S sošolci prikažite šolo s pripadajočim zemljiščem v peskovniku. Stavbe izdelaj iz škatel. Drevesa iz penaste gume in zobotrebcev. Nariši skico izdelka v tlorisu.
2. Zaklad skrij v notranjosti šole. Mesto zaklada označi na načrtu šole. Sošolci naj poiščejo zaklad in si pri tem pomagajo z načrtom.
3. Pripravi nalogo za sošolce. Zapiši jo na list in jo spravi v škatlico. Skrij jo v okolico šole. Skrivališče vriši na skico šole s pripadajočim zemljiščem. Drugi sošolci naj nalogo poiščejo in jo opravijo.





Az iskola alaprajza segít tájékozódni az iskola helyiségeiben.



Mindegyik osztályban megtalálható az iskola mentési terve. Megmutatja az iskola helyiségeiből a menekülési útvonalat balesetek esetén.



1. Mutassátok be az osztálytársaidal a homokozóban az iskolát és a hozzá tartozó területet! Készítsd el dobozból az épületeket! A fákat pedig habgumiból és fogvályóból. Rögzítsd a vázlatot az alaprajzon!
2. Rejtsd el a kincset az iskola egyik helyiségében! Jelöld meg a kincs helyét az iskola alaprajzán! Keressék meg az osztálytársaid a kincset, ehhez vegyék segítségül a tervrajzot!
3. Készíts egy feladatot az osztálytársaidnak! Írd fel azt egy papírra, és tedd be egy dobozba! Rejtsd el az iskola környékén! Rajzold be a rejtekhelyet az iskolát és annak a külső részeit ábrázoló vázlaton! Az osztálytársaid keressék meg a feladatot, majd oldják meg azt!



## RELIEF OKOLICE ŠOLE

**Na učnem sprehodu opazuj okolico šole! Katere ulice in ceste so v njeni bližini? Katere stavbe so v okolici šole? Za kaj se uporabljajo okoliška zemljišča?**

Šolska okolica so ceste, ulice, stavbe, parkirišča, vrtovi, zelenice, parki, polja in gozdovi v bližini šole. Površje v šolski okolici je oblikovano različno; lahko je ravno, dvignjeno, spuščeno ali pa je oblik površja več. Temu rečemo relief.

Anže je skupaj s sošolci v peskovniku postavil okolico šole. Z opazovanjem postavitve v njem je na papir skiciral preprosto skico. V legendi je razložil dogovorjene znake.



### LEGENDA:

-  DREVO
-  CESTA
-  GRMIČEVJE
-  TRAVNIK
-  STAVBE

NASLOV:  
ŠOLSKA OKOLICA  
AVTOR: ANŽE  
DATUM: 17. 4. 2011

## AZ ISKOLA KÖRNYÉKÉNEK A DOMBORZATA

**Tanulmányi séta keretében figyeld meg az iskola környékét! Melyik utcák és utak vannak a közelében? Melyik épületek találhatóak ott? Mire használják a közeli földterületeket?**

Az iskola környékén utak, utcák, épületek, parkolók, kertek, parkok, mezők és erdők találhatóak. A talaj az iskola környékén különbözően formálódik: lehet sík, emelt, süllyesztett vagy más formájú is. Ezt domborzatnak nevezzük.

Anže és az osztálytársai a homokozóban bemutatták az iskola környékét. A megfigyelt elrendezést egy egyszerű vázlattal papírra rajzolta le. A jelmagyarázattal egyértelművé tette az egyezményes jelöléseket.



### JELMAGYARÁZAT:

-  FA
-  ÚT
-  BOKOR
-  RÉT
-  ÉPÜLETEK

CÍM: AZ ISKOLA  
KÖRNYÉKE  
SZERZŐ: ANŽE  
KELTEZÉS: 2011. 4. 17.

RELIEF – oblikovanost površja (dvignjeno, spuščeno, ravno).  
DOGOVORJENI ZNAK – znak, ki je razložen v legendi.



Relief šolske okolice je dvignjen, spuščen, raven ali pa je različnih oblik površja več.



Relief se imenuje tudi likovni izdelek, kjer se na plošči zamenjujejo dvignjene, spuščene in ravne površine.

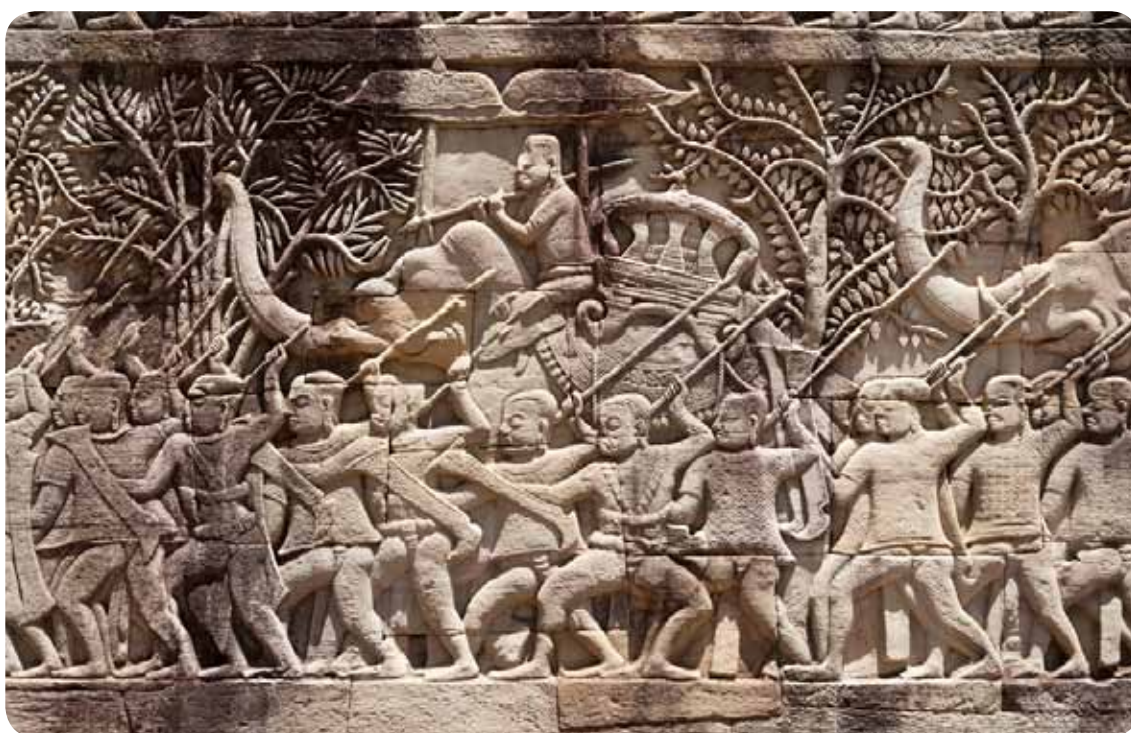

Relief

1. S sošolci prikažite okolico šole v peskovniku. Izdelaj skico.
2. Kaj bi spremenil v šolski okolici? Utemelji, zakaj.



DOMBORZAT – felületforma (emelt, süllyesztett, sík).

EGYEZMÉNYES JEL – egy olyan jel, amelyet a jelmagyarázat tartalmaz.



Az iskola környékének a domborzata lehet sík, emelt, süllyesztett vagy többféle különböző felszínforma együttese.



A dombormű egy olyan képzőművészeti alkotás is, amelyen a megemelt, a süllyesztett és a sík felületek váltakoznak.



Dombormű

1. Mutassátok be az osztálytársaidal az iskola környékét a homokozóban! Készíts vázlatot is!
2. Mit változtatnál meg az iskola környékén? Indokold meg, miért!



## KARTOGRAFIJA

Primerjaj fotografijo pokrajine s karto oziroma zemljevidom.  
Kaj vidiš na fotografiji?



Satelitska fotografija



LEGENDA:

-  Zgradba
-  Reka
-  Lokalna cesta
-  Regionalna cesta
-  Železnica

MERILO:

0 100 m

Karta

Pri orientaciji si pomagamo s kartami oziroma zemljevidi. Karte prikazujejo del zemeljskega površja v tlorisu in pomanjšanem merilu. Veda, ki se ukvarja z risanjem kart, se imenuje kartografija.

## TÉRKÉPÉSZET

Hasonlítsd össze a táj fényképét egy térképpel! Mit láatsz a fotón?



Műholdas fotó



JELMAGYARÁZAT:

- Épület
- Folyó
- Helyi út
- Regionális út
- Vasút

MÉRETARÁNY:

0 100 m

Térkép

A tájékozódásban a térképek vannak a segítségünkre. A térképek a Föld felszínének egy részét alaprajz formájában és méretarányosan ábrázolják. A térképek rajzolásával foglalkozó tudományt térképészetnek nevezik.



Karte oziroma zemljevidi nastanejo na podlagi letalskih in satelitskih posnetkov. Karta ima legendo z dogovorjenimi znaki.

- Poišči karto, na kateri je tvoj domači kraj. Oglej si legendo z dogovorjenimi znaki.
- Na spletni strani [zemljevid.najdi.si](http://zemljevid.najdi.si) ali [www.geopedia.si](http://www.geopedia.si) poišči satelitsko fotografijo šole z okolico in zemljevid šole z okolico. Po čem sta si podobna?



**KARTA** – zemljevid.  
**SATELITSKA FOTOGRAFIJA** – fotografija, ki jo je z višine posnel satelit.







A térképek légi és műholdfelvételek alapján készülnek. A térképen jelmagyarázat is található az egyezményes jelekkel.

- Keress egy olyan térképet, amelyen a szülővárosod szerepel! Nézd meg az egyezményes jeleket tartalmazó jelmagyarázatot!
- Keress a [zemljevid.najdi.si](http://zemljevid.najdi.si) vagy a [www.geopedia.si](http://www.geopedia.si) weboldalon egy műholdas fotót, valamint egy térképet az iskoláról és a környékéről! Miben hasonlók?



TÉRKÉP – felülnézeti ábra.

MŰHOLDFELVÉTEL – műhold segítségével készített felvétel.



Kako uporabljamo karto oziroma zemljevid?

Turist je prebral, da je na Tromostovju. Pred seboj je videl cerkev. Na karti je poiskal Tromostovje in cerkev ter usmeril karto v njeno smer. Ugotovil je, da je za cerkvijo hotel Union.

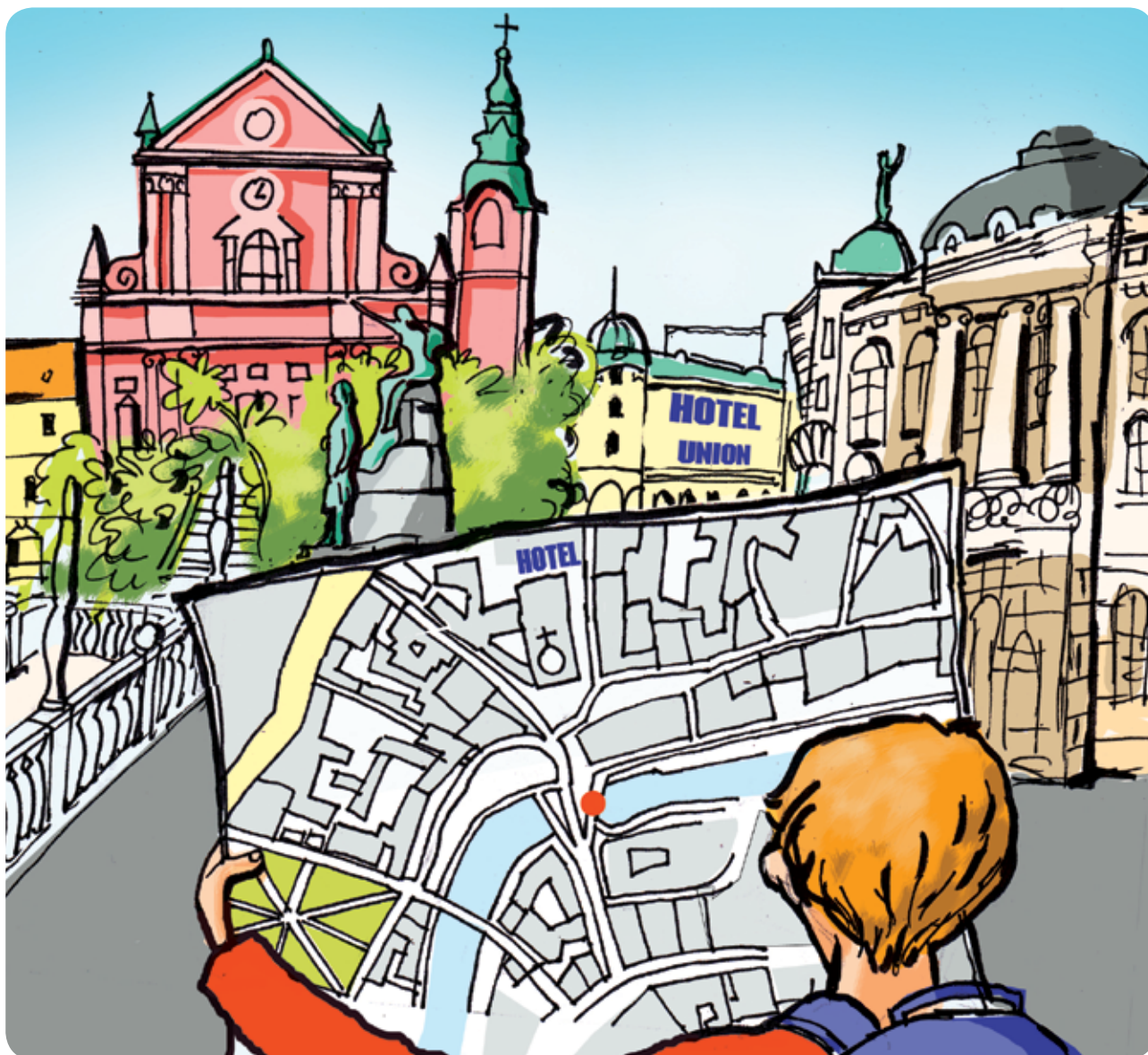

Iz letalskih in satelitskih fotografij izdelajo karto oziroma zemljevid.  
Pri orientaciji si pomagamo s kartami oziroma zemljevidi.

Hogyan használjuk a térképet?

A turista azt olvasta ki, hogy Tromostovjén tartózkodik. Egy templomot látott maga előtt. A térképen megkereste Tromostovjét és a templomot, majd a térképet irányba állította. Megállapította, hogy a templom mögött az Union Hotel található.

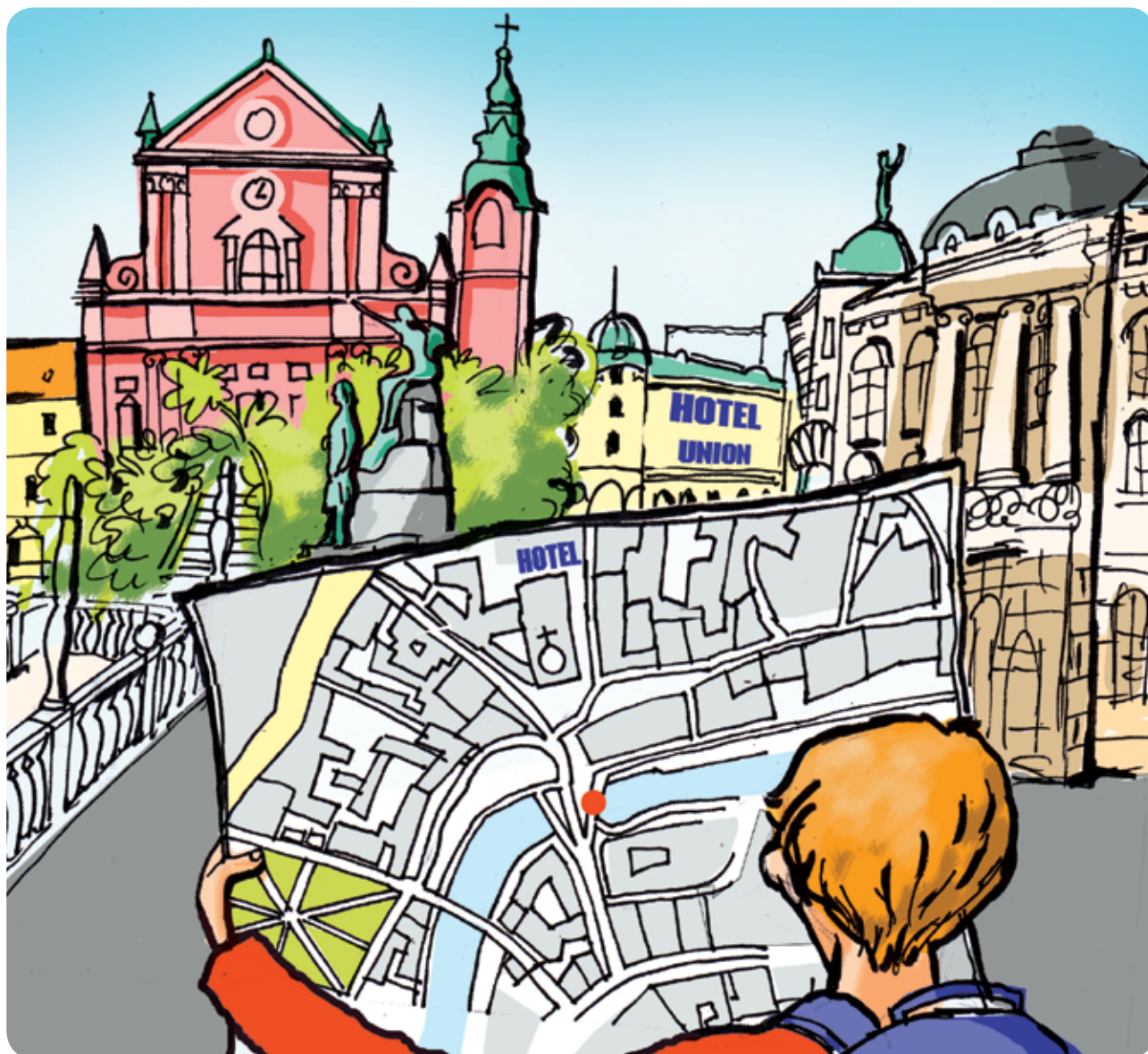

Légi és műholdas felvételek segítségével készítenek térképeket. A tájékozódásnál a térképek nyújtanak segítséget számunkra.



Karte so različnih vrst. Imajo različna merila. Šoferjem so namenjene cestne karte, planincem planinske, turistom pa turistične karte oziroma zemljevidi.



1. S pomočjo odraslega poišči na spletu satelitsko fotografijo domače ulice. Nanjo položi prosojni papir in izdelaj karto. Dodaj ji naslov in legendo.
2. Razloži, zakaj v karto niso vrisane premikajoče se stvari: vozila, osebe in sence, ki jih vidimo na satelitskih fotografijah.
3. Spodaj sta risba in karta okolice šole. Na spodnji karti poišči dogovorjene znake za most, pokopališče, cesto, reko, cerkev, zgradbe in železnico.





Különböző fajtájú térképek léteznek. Különböféle méretarányaik is vannak. Az autós térképek a sofőröknek, a hegyi térképek a hegymászóknak, a turistatérképek pedig a turistáknak készülnek.



1. Keresd fel felnőtt segítségével az interneten egy műholdfotót az utcádról! Tegyél rá áttetsző papírt, és készíts róla térképet! Írj hozzá címet és jelmagyarázatot is!
2. Magyarázd meg, miért nem jelennek meg a térképen a mozgó tárgyak: a műholdfotókon látható emberek és az árnyékok!
3. Az alábbi képeken egy rajz és egy térkép látható az iskola környékéről. Keresd meg az alábbi térképen a híd, a temető, az út, a folyó, a templom, az épületek és a vasút egyezményes jeleit!



## VARNE POTI ZA PEŠCE IN KOLESARJE

Na sprehodu si oglejte ceste v bližini šole. Učiteljci pokažite, kako ravnate, kadar hodite po njih. Pogovorite se o varni poti do šole. Preberi članek. Povej svoje mnenje o njem.

### NEVARNOST PRED ŠOLO

*Ravnatelj in starši opozorili na prometno varnost*

A. P., šolstvo

23. 4. 2010, 12.15

KRANJ – Ravnatelj kranjske osnovne šole Franceta Prešerna in starši so 23. aprila 2010 opozorili na prometno nevarnost in neurejenost pred osnovno šolo. Tam je med vsemi kranjskimi šolami promet najgostejši.

Učenci prečkajo cesto v križišču brez semaforja. Prehod za pešce je povsem zbledel. Ker je bližnja avtobusna postaja zasedena, na prehodu pogosto stojijo avtobusi in kombiji.

Udeleženci v prometu so pešci, kolesarji, motoristi, vozniki rolk in skirojev, vozniki vozil, sopotniki. Vsi udeleženci v prometu morajo skrbeti za varnost v prometu. Da bi bili na cesti varni, moramo upoštevati pravila.



Hodi po pločniku. Če pločnika ni, hodi povsem na robu po levi strani.

Posveti pozornost svojim oblačilom, ko se v temi ali ob slabši vidljivosti odpravljáš na cesto, in vozniki jo bodo že od daleč posvetili tebi. V svetlih oblačilih in s kresničko ali z drugim odsevnim predmetom te bodo pravočasno opazili in prilagodili hitrost vožnje.

AVP JAVNA AGENCIJA REPUBLIKE SLOVENE ZA VARNOST PROMETA

**bodi  
previden**

Ponoči nosi kresničko ob desnem boku.

# BIZTONSÁGOS UTAK A GYALOGOSOK ÉS A KERÉKPÁROSOK SZÁMÁRA

**Tegyetek egy sétát, és közben nézzétek meg az utakat az iskola közelében! Mutassátok meg a tanárnak, hogyan viselkedtek olyankor, amikor sétáltok azokon! Beszélgetsetek az iskolába vezető biztonságos útvonalról! Olvasd el a lenti, erről szóló cikket! Mondd el róla a véleményed is!**

## VESZÉLY AZ ISKOLA ELŐTT

*Az igazgató és a szülők a közlekedés biztonságára hívták fel a figyelmet.*

A. P., iskolaszék  
2010. 4. 23., 12.15-kor

KRANJ - 2010. április 23-án a kranji France Prešeren Általános Iskola igazgatója és a szülők felhívták a figyelmet az általános iskola előtt kialakult közlekedési veszélyre és a rendezetlen helyzetre. A forgalom az összes kranji iskola közül ott a legnagyobb.

A tanulók jelzőlámpa nélküli kereszteződésben kelnek át az úton. A gyalogátkelőhely felfestése teljesen kifakult. Mivel a közeli buszmegálló forgalmas, gyakran leállnak a buszok és a kisteherautók az átkelőben.

A forgalomban a gyalogosok, a kerékpárosok, a motorosok, a gördeszkások, a rollerezők, a járművezetők és az utasok vesznek részt. A közlekedés valamennyi szereplőjének ügyelnie kell a közlekedés biztonságára. A biztonságos közlekedés érdekében be kell tartani a szabályokat.



Sétálj a járdán! Ha nincs járda, húzódj az út bal szélére!



Éjszaka használj világító lámpát a jobb oldaladon!



Cesto prečkaj le na prehodu za pešce. Vedno poglej levo, desno in še enkrat levo, preden prečkaš cesto ali železnico.



Pri semaforju počakaj zeleno luč. ČEZ CESTO NE TEČEŠ, PA TUDI PREVEČ POČASI NE GREŠ.



Počakaj pred železniško progo, če so zapornice spuščene.



Bodi previden, kjer poteka delo na cesti.



Kjer so avtomobili parkirani na pločniku in moraš zato hoditi po cesti, hodi povsem ob avtomobilih.



Na parkirišču te voznik lahko prezre. Zato bodi viden, ne hodi za avtomobili.





Az úton csak a zebrán kelj át! Mindig nézz balra, jobbra és megint balra, mielőtt átkelsz egy úton vagy a vasúton!



Várd meg a jelzőlámpa zöld jelzését!  
**AZ ÚTON NE FUSS ÁT, ÉS NE HALADJÁL ÁT TÚL LASSAN!**



Várj a vasúti sín előtt, ha a sorompókat leengedték!



Legyél óvatos ott, ahol az úton munkavégzés történik!



Amennyiben a parkoló autók elfoglalják a járdát, és az úton kell menned, akkor közvetlenül az autók mellett sétálj!



A parkolóhelyen a sofőrök nehezen vesznek észre.  
Légy látható, és ne sétálj el az autók mögött!



Kjer je promet zelo hiter, hodi po pločniku, čim dlje od ceste. Igrivo vedenje ne spada na pločnik.



Kolo mora biti opremljeno varno. Imeti mora zvonec, sprednjo belo in zadnjo rdečo luč, odsevnike na pedalih in na kolesih, zavore. Do kolesarjevega 14. leta je njegova obvezna oprema kolesarska čelada.

REPUBLICA SLOVENIJA > osnovna šola

## Kolesarska izkaznica

ime in priimek

datum rojstva

naslov prebivališča

kraj in datum

ravnateljica-ravnatelj

fotografija

Sam lahko voziš v cestnem prometu šele, ko opraviš kolesarski izpit in dobiš kolesarsko izkaznico. Če nimaš opravljenega kolesarskega izpita, moraš voziti v spremstvu polnoletne osebe.



Kolesari po kolesarski stezi ali kolesarski poti. Kjer teh ni, vozi ob desnem robu ceste v smeri vožnje.



Ahol a forgalom túl gyors, ott a járdán a lehető legtávolabb menj az úttól! A fegyelmezetlen viselkedés nem való a járdára!



A kerékpárnak biztonságosan felszereltnek kell lennie. Kötelező rajta a csengő, elöl a fehér és hátul a piros lámpa, a fényvisszaverő a pedálokön és a kerekeken, valamint a fékek. 14 éven aluli kerékpárosoknak kötelező felszerelése a sisak.

REPUBLICA SLOVENIJA > osnovna šola

**Kolesarska izkaznica**

ime in priimek

datum rojstva

naslov prebivališča

kraj in datum

ravnateljica-ravnatelj

fotografija

A forgalomban csak a kerékpáros közlekedési vizsga és a kerékpáros kártya megszerzése után szabad egyedül közlekedni. Ha nincs kerékpáros közlekedési vizsgád, akkor felnőtt kíséretében kell közlekedni!



A kerékpárosok a kerékpárúton bicikliznek. Ahol az nincs, ott az úttest menetirány szerinti jobb szélén közlekedj!



V skupini kolesarite drug za drugim,  
nikoli vzporedno.

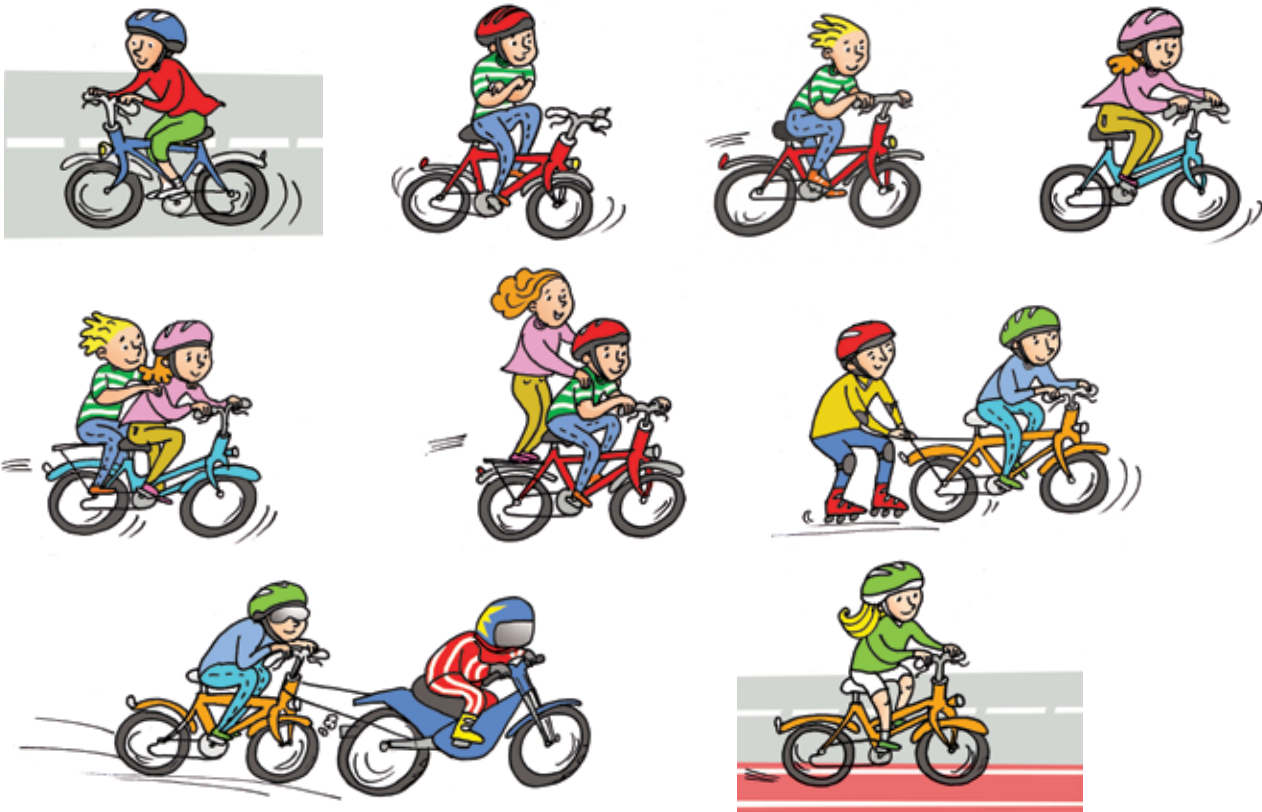

Oglej si zgornjo sliko. Katero ravnanje na sliki je nevarno?  
Kakšno vedenje na cesti je primerno?



Med vožnjo s kolesom je prepovedano spustiti krmilo iz rok, dvigati noge s pedalov, vleči druga vozila. Kolesar, ki še ni star 18 let, ne sme voziti druge osebe.



A csoportban csak egymás után  
kerékpározzatok, soha ne haladjatok  
párhuzamosan!



Figyeld meg a fenti képet! Melyik viselkedés veszélyes a képen?  
Melyik viselkedés helyénvaló az úton?



Kerékpározás közben tilos a kormányt elengedni, a lábakat a pedálokról felemelni, illetve más járműveket vontatni! 18 éven aluli kerékpáros nem vihet más személyt a biciklin.



PROMET – vozila in pešci, ki se gibljejo po isti poti.

UDELEŽENEC V PROMETU – kdor sodeluje v prometu.

PEŠEC – udeleženec v prometu, ki hodi peš.

KOLESAR – udeleženec v prometu, ki se vozi s kolesom.

KOLESARSKA STEZA – steza, po kateri vozijo kolesarji.



Vsi udeleženci v prometu moramo skrbeti za prometno varnost.  
Zato upoštevamo pravila.



V temi posveti z baterijo na kresničko! Sveti, kot bi bila v njej lučka.  
Brez kresničke te opazi voznik na 36 metrih, s kresničko pa z razdalje  
več kot 100 metrov.



Zvečer posveti z baterijo proti 100 metrov oddaljeni osebi.  
Potem naj oseba nosi kresničko. Kaj opaziš?



**FORGALOM** – az úton ugyanabba az irányba haladó járművek és gyalogosok.

**FORGALOMBAN RÉSZTVEVŐ** – aki a forgalomban közreműködik.

**GYALOGOS** – az személy, aki a forgalomban gyalog jár.

**KERÉKPÁROS** – az a személy, aki a forgalomban kerékpárral közlekedik.

**KERÉKPÁRSÁV** – leválasztott út, amelyen a kerékpárosok közlekednek.



Minden közlekedőnek ügyelnie kell a közlekedés biztonságára. Ezért betartjuk a szabályokat.



Sötétben világíts zseblámpával egy fényvisszaverő testre! Úgy világít, mintha fénnel telt lenne. Fényvisszaverő nélkül a sofőr 36 méter távolságból vesz észre, fényvisszaverővel viszont több mint 100 méterről.



Világíts este zseblámpával egy 100 méter távolra lévő ember felé! Ezután az illető vegyen fel fényvisszaverőt. Mit tapasztalsz?

1. Kako poskrbiš za svojo prometno varnost, kadar si pešec?
2. Kaj bi odgovoril Tilnu. Utemelji svoj odgovor!



3. Kdo je bolj varen na cesti. Zakaj?





1. Hogyan figyelsz a biztonságra, amikor gyalogként közlekedsz?
2. Mit felelnél Tilennek? Indokold meg a válaszod!



3. Melyikük halad biztonságosabban az úton? Miért?



## VARNA POT V ŠOLO

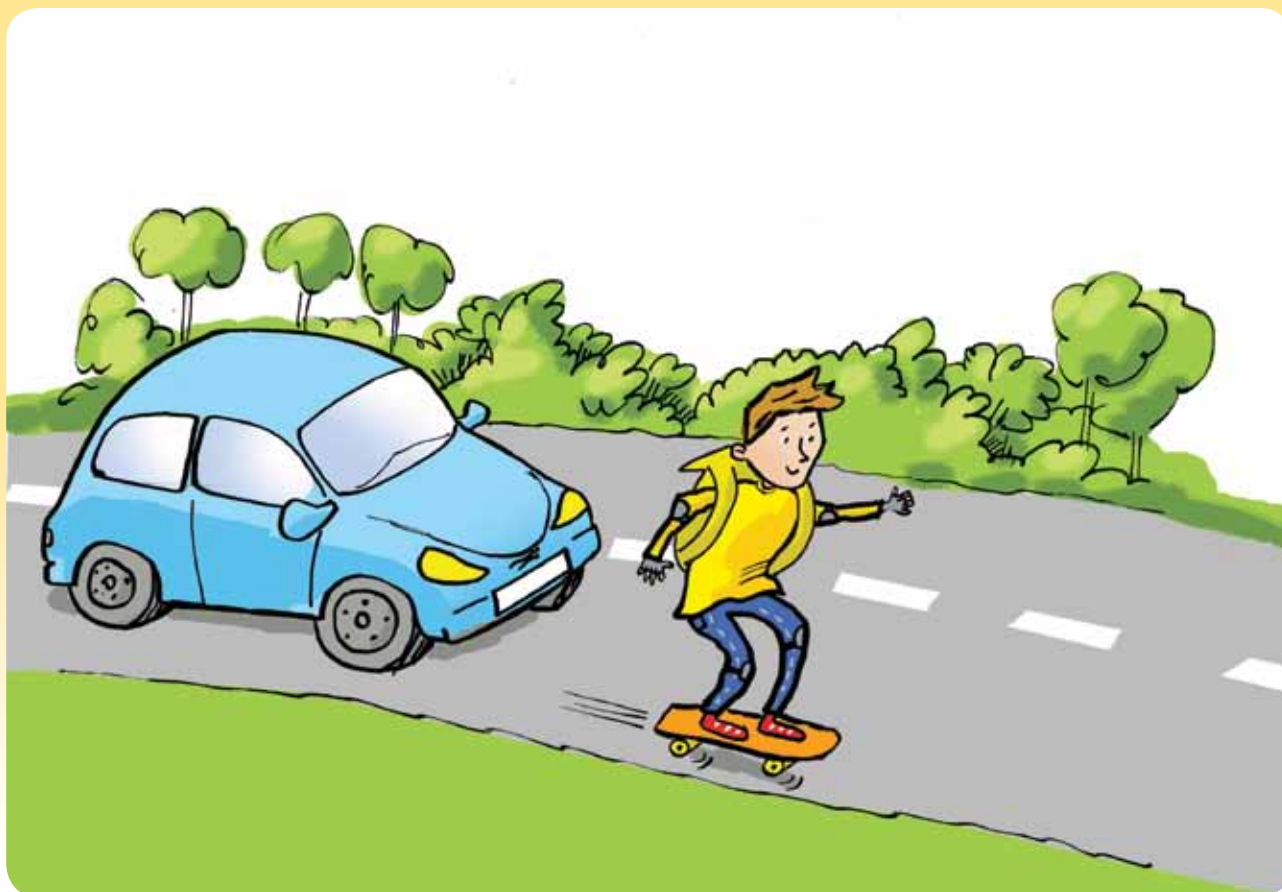

**Ta deček gre v šolo. Kaj bi mu rekel? Kako prihajaš v šolo? Kako poskrbiš za svojo varnost na poti? Zakaj se dogajajo prometne nesreče?**



Da bi bila tvoja pot v šolo varna:

- upoštevaj pravila,
- bodi pazljiv, kjer so nevarnosti, ter
- upoštevaj semaforje, prometne znake in policiste.

## BIZTONSÁGOS ÚTVONAL AZ ISKOLÁBA



**Ez a fiú iskolába megy. Mit mondanál neki? Hogyan jársz te az iskolába? Hogyan figyelsz a biztonságodra a forgalomban? Miért történnek közlekedési balesetek?**



Hogy biztonságos legyen az iskola felé vezető utad:

- tartsd be a szabályokat,
- légy óvatos a veszélyekre nézve, és
- figyelj a közlekedési lámpákra, a jelzőtáblákra és a rendőrökre!

- Katera pravila upoštevaš v prometu?
- Katere nevarnosti v prometu poznaš?
- Nariši in pobarvaj semafor. Povej, kaj pomenijo posamezne barve na njem!



Policistova drža ukazuje udeležencem v prometu enako kot semafor.



Ustavi!



Zapusti križišče!



Pelji!

Semafor

V učilnici se igrajte policista na prehodu za pešce.



Prometni znaki so namenjeni udeležencem v prometu.

Kateri od spodnjih prometnih znakov so namenjeni pešcem?  
Komu so namenjeni drugi prometni znaki?



- Melyik szabályokat tartod be a forgalomban?
- Milyen veszélyeket ismersz a forgalomban?
- Rajzold le és színezd ki a jelzőlámpát! Mondd el, mit jelentenek rajta az egyes színek!



A rendőr karjelzései ugyanúgy adhatnak utasításokat a közlekedőknek, mint a jelzőlámpa.



Állj meg!



Hagyd el a  
kereszteződést!



Indulj!

jelzőlámpa

Játsszátok el az osztályodban, hogy a gyalogátkelőhelynél áll egy rendőr!



A közlekedési táblák a közlekedők számára készülnek.

Melyik közlekedési táblákat szánták ezek közül a gyalogosoknak?  
Kinek szól a többi közlekedési tábla?





Nevarnost  
na cesti



Prepovedan  
promet za  
pešce

Prehod čez  
progo brez  
zapornic



Prepovedan  
promet za  
kolesa



Steza za pešce



Prehod za  
pešce

Steza



Prehod za  
kolesarje



Veszély  
az úton!



Gyalogosoknak  
bemenni tilos!

Sorompó nélküli  
vasúti átjáró



Kerékpárosoknak  
behajtani tilos!



Gyalogút



Gyalogos  
átkelőhely

Kerékpárút



Kerékpárosok  
átkelőhelye

Alenka je na skici svoje poti v šolo označila nevarne točke.



**LEGENDA:**

 SEMAFOR, KJER  
ZELENA HITRO UGASNE

 ŽELEZNIŠKI  
PREHOD

 PARKIRIŠČE

 ZELO PROMETNO

 DELO NA CESTI

 KRIŽIŠČE

 NI PLOČNIKA, NI  
KOLESARŠKE STEZE  
PARKIRANA VOZILA  
NA PLOČNIKU

- Kako Alenka na poti do šole ravna varno?

V prometu moram biti vedno previden. Posebej moram paziti na nevarnih mestih. Upoštevati moram prometne znake, semaforje in policiste.





Alenka bejelölte a veszélyes helyeket az iskolába vezető útvonalán.



**JELMAGYARÁZAT:**

JELZŐLÁMPÁS TERÜLET,  
AHOL A ZÖLD LÁMPA  
GYORSAN VÁLT ÁT

VASÚTI ÁTJÁRÓ

PARKOLÓ

FORGALMAS TERÜLET

ÚTÉPÍTÉS

KERESZTEZŐDÉS

NINCΣ GYALOGÚT,  
NINCΣ KERÉKPÁRÚT

PARKOLÓ AUTÓK  
A JÁRDÁN

- Hogyan közlekedik Alenka biztonságosan az iskolába vezető úton?

Mindig óvatosan kell részt vennem a forgalomban. A veszélyes helyeken különösen körültekintőnek kell lennem. Figyelembe kell vennem a közlekedési táblákat, a jelzőlámpákat és a rendőröket.





Ker vozniki pogosto ne upoštevajo hitrostnih omejitev, so na cesti nevarni. V počasnejšo vožnjo jih prisilijo grbine na cesti.



- Kako še drugače rečemo grbinam? Kje si jih že videl?



Mivel a sofőrök gyakran figyelmen kívül hagyják a sebességkorlátozást, veszélyesek a forgalomban. Az úton a forgalomcsillapító küszöb arra kényszeríti őket, hogy lassabban haladjanak.



- Hogyan nevezzük másképpen a forgalomlassítókat? Hol láttál már ilyeneket?

1. Na poti v šolo opazuj prometne znake. Vprašaj starše, kaj pomenijo! Izberi si prometni znak in ga izdelaj!



2. V okolici šole opazuj udeležence v prometu! Zapiši, kdaj so ravnali varno!
3. Kje je tvoja pot v šolo nevarna? Na skici okolice šole označi prometno nevarna mesta.
4. Skiciraj svojo pot od doma do trgovine. Na skici označi prometno nevarna mesta. Kako ravnaš na teh mestih?

1. Figyeld meg a közlekedési táblákat az iskolába vezető úton. Kérdezd meg a szüleidet, mit jelentenek!



2. Figyeld meg a közlekedés résztvevőit az iskola környékén! Írd le, mikor cselekedtek biztonságosan!
3. Melyik szakaszon veszélyes az iskolába vezető utad? Jelöld be az iskola környékéről készült vázlaton a közlekedésre kockázatos helyeket!
4. Vázold fel az utat az otthonodtól a boltig! Jelöld meg a vázlaton a közlekedésre veszélyes helyeket! Hogyan viselkedsz ezeken a helyeken?

# SOSESKA, DOMAČI KRAJ

DELI VASI .....	96
DELI MESTA .....	102
LEGA KRAJA GLEDE NA POVRŠJE...	114
UREJANJE NASELJA .....	122
POSLEDICE POSEGOV V OKOLJE...	132
GOSPODARSKE DEJAVNOSTI V NASELJU .....	140
NEGOSPODARSKE DEJAVNOSTI V NASELJU.....	158

# A KÖZVETLEN KÖRNYEZETEM, A HAZAI TÁJ

A FALU RÉSZEI.....	97
A VÁROS RÉSZEI .....	103
A TELEPÜLÉS ELHELYEZKEDÉSE A FELSZÍN TEKINTETÉBEN.....	115
A TELEPÜLÉS GONDOZÁSA .....	123
A KÖRNYEZETVÉDELMI BEAVATKOZÁSOK KÖVETKEZMÉNYEI.....	133
GAZDASÁGI TEVÉKENYSÉGEK A TELEPÜLÉSEN.....	141
NEM GAZDASÁGI TEVÉKENYSÉGEK A TELEPÜLÉSEN .....	159

## DELI VASI

**Naštej vasi, ki jih poznaš! Katere zgradbe so v vasi?**

**Kaj vse otrokom omogoča vas? Kako živijo otroci na vasi?  
Kaj pogrešajo vaški otroci?**

Naselje je skupina stavb, v katerih živijo ljudje.

Vas je manjše naselje. V njej je manj enodružinskih hiš z vrtom. V vasi so kmetije. Ob njih so gospodarska poslopja: kozolec, hlev, skedenj. V bližini bivališč so polja, vrtovi, travniki, gozdovi, sadovnjaki, vinogradi. Nekateri prebivalci vasi se ukvarjajo s kmetijstvom.

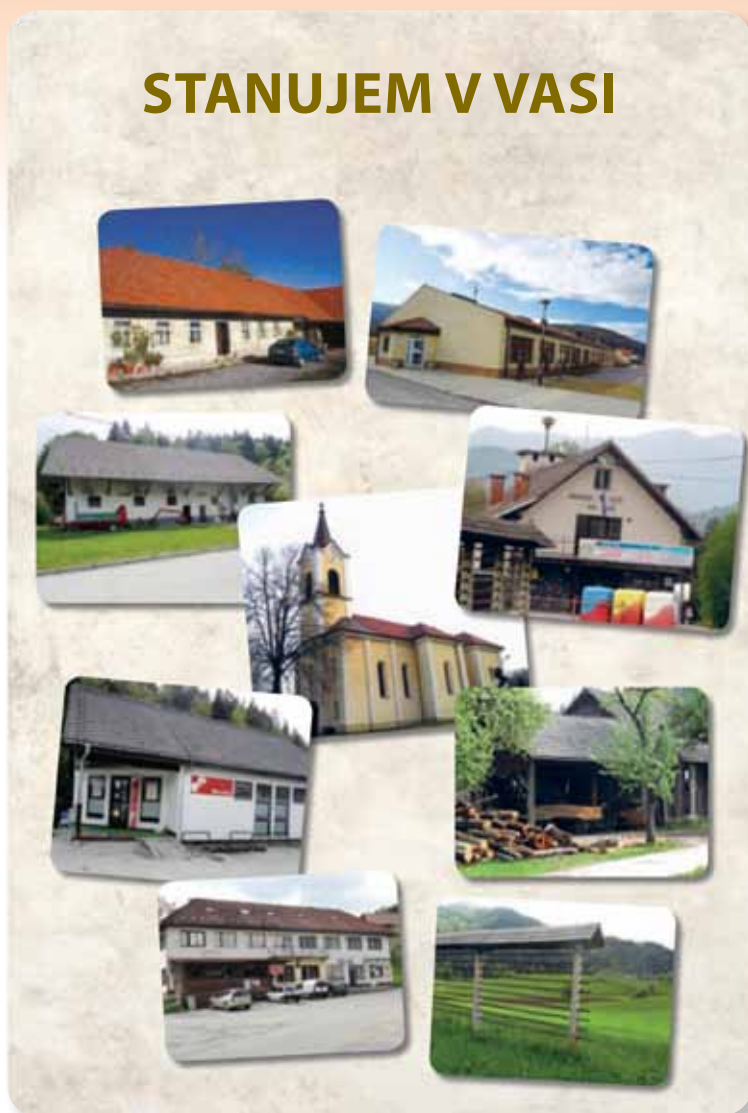



## A FALU RÉSZEI

**Sorold fel azokat a falvakat, amelyeket ismersz! Milyen épületek vannak a faluban?**

**Mi mindent tesz lehetővé a gyerekeknek a falu? Hogyan élnek a gyerekek a falun? Mit hiányolnak a falusi gyerekek?**

A település egy olyan épületcsoport, amelyben emberek élnek.

A falu egy kisebb település. Kevesebb egygenerációs kertes ház található ott. A faluban családi gazdaságok működnek. Mellettük melléképületek helyezkednek el: a pajta, az istálló, a szénatartó. A lakóházak közelében mezők, kertek, rétek, erdők, gyümölcsösök, szőlőültetvények fekszenek. Egyes falusi emberek mezőgazdasággal foglalkoznak.

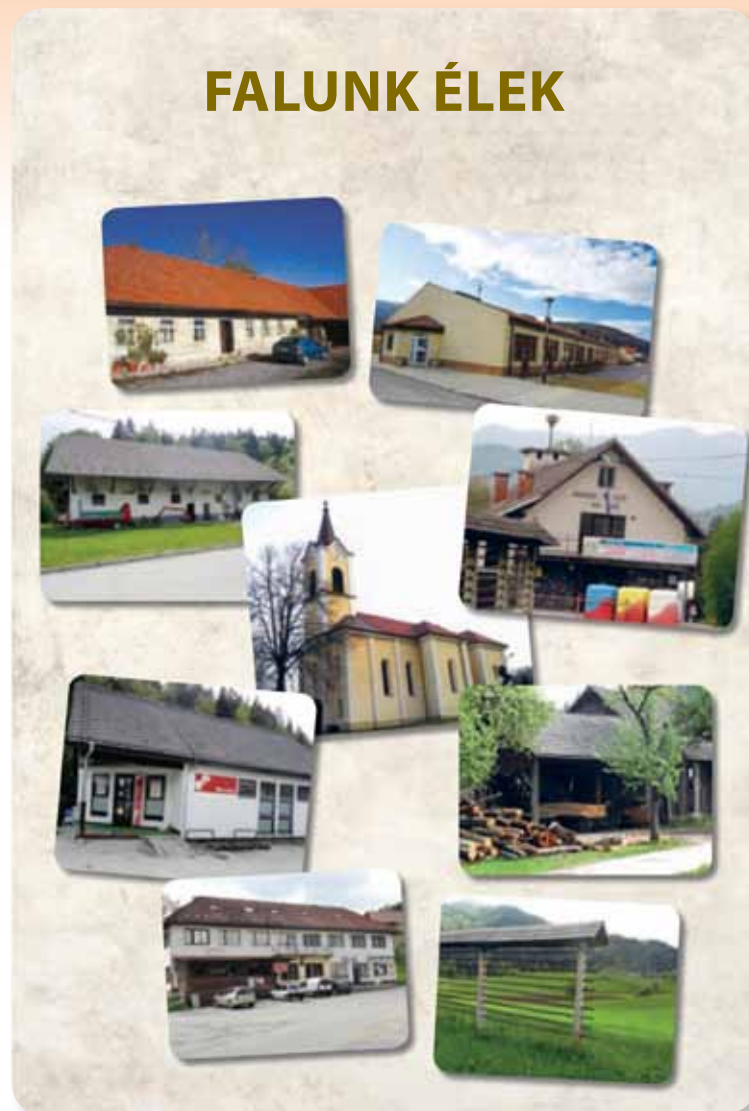

- Ugotovi, čemu so namenjene zgornje stavbe in površine.



Vas

- Na satelitski fotografiji vasi poišči zgradbe, gozd, polja, travnik in vinograde.



NASELJE – skupina bivališč.  
SKEDENJ – gospodarsko poslopje za shranjevanje sena



Vas je naselje z zemljo, ki je namenjena kmetijstvu (travnikom, sadovnjakom, poljem, gozdovom, vinogradom).  
Pomembne zgradbe v večji vasi so: šola, gostilna, cerkev in trgovina.



- Állapítsd meg, mire használják a felső épületeket és területeket!



Falu

- Keressél a faluról készült műholdképen épületeket, erdőket, mezőket, réteket és szőlőültetvényeket!



TELEPÜLÉS – lakóhelyek csoportosulása.

PAJTA – a széna tárolására szolgáló melléképület.



A falu egy olyan földterülettel rendelkező település, amely mezőgazdasági célra szolgál (rétekekkel, gyümölcsösökkel, szántókkal, erdőkkel, borvidékkel).

A nagyobb falvakban a fontosabb épületek: az iskola, a vendéglő, a templom és a bolt.





Manjši kraj, kot je vas, se imenuje zaselek. V njem je lahko le ena hiša. V zaselku navadno ni pošte, trgovine in cerkve.



Zaselek



1. Na spletni strani [zemljevid.najdi.si](http://zemljevid.najdi.si) s pomočjo učitelja poišči satelitsko fotografijo vasi. Kaj vidiš na njej?
2. V peskovniku postavi domišljjsko vas z najpomembnejšimi zgradbami.
3. Na risalni list s flomastri nariši eno izmed pomembnih zgradb v vasi.



A falunál kisebb lakóhelyet aprófalunak nevezünk. Itt akár csak egy ház is lehet. Az aprófaluban nincsen posta, bolt és templom.



Aprófalu



1. Keress a tanárod segítségével a [zemljevid.najdi.si](http://zemljevid.najdi.si) címen egy műholdfotót egy faluról! Miket látsz rajta?
2. Építs meg a homokozóban egy képzeletbeli falut a legfontosabb épületekkel!
3. Rajzold le filctollal egy lapra egy falu fontos épületeit!

## DELI MESTA

**Naštej mesta, ki jih poznaš! Katere zgradbe so v mestu?**

**Kaj vse otrokom omogoča mesto? Kako živijo otroci v njem?  
Kaj pogrešajo mestni otroci?**

Mesto je veliko naselje. V njem so visoke stavbe: bloki in višje hiše. Zelene površine so v parkih in ob sprehajalnih stezah. V mestu je veliko trgovin, gostiln, obrtnih delavnic in tovarn. V njem so šole, vrtci, občina, sodišče, banka, pošta, policijska in gasilska postaja. V prostem času gremo v kino, gledališče, opero, muzej, knjižnico. Če smo bolni, gremo v zdravstveni dom, bolnišnico ali lekarno. Mesto ima avtobusno in železniško postajo.

Veliko mest ima stari in novi del.



V starem delu mesta so stare mestne hiše. V njih so spodaj trgovine in lokali, zgoraj pa stanovanja. Mestne ulice v starem delu so ozke.



V novem delu mesta ljudje stanujejo v novejših hišah, stanovanjskih blokih in stolpnica. V novem delu mesta so velike trgovine in trgovski centri. Ulice in ceste v novem delu so široke.

## A VÁROS RÉSZEI

**Sorold fel azokat a városokat, amelyeket ismersz! Milyen épületek vannak a városban?**

**Mit tesz lehetővé a város a gyerekeknek? Hogyan élnek benne a gyerekek? Mit hiányolnak a városi gyerekek?**

A város egy nagyobb település. Itt magas épületek vannak: lakótömbök és magasabb házak. A zöld területek a parkokban és a sétautak mentén fekszenek. A városban számos üzlet, vendéglő, kézműves műhely és gyár található. Részei az iskolák, az óvodák, az önkormányzat, a bíróság, a bank, a posta, a rendőrség és a tűzoltóság. Szabadidőnkben moziba, színházba, operába, múzeumba és könyvtárba járunk. Ha betegek vagyunk, az egészségházba, a kórházba vagy a gyógyszertárba megyünk. A város rendelkezik busz- és vasútállomással is.

Sok városnak régi és új részei vannak.



Az óvárosban régi városi házak találhatóak. A földszinten üzletek és bárók, az emeleten pedig lakóhelyiségek vannak. Errefelé az utcák szűkek.



A város újabb részében modernebb társas- vagy magasházakban élnek az emberek. Errefelé nagy üzletek és bevásárlóközpontok találhatóak. Az új részben szélesebbek az utcák és utak.

## STANUJEM V MESTU





# VÁROSBAN ÉLEK



## STANUJEM V MESTU



## VÁROSBAN ÉLEK





• Ugotovi

*Ugotovi, kje:*

- oddamo pismo,
- vložimo denar,
- prijavimo tatvino,
- se zdravimo,
- molimo,
- se igramo,

- se izobražujemo,
- si izposojamo knjige,
- si ogledamo predstavo,
- si ogledamo športno prireditev,

- vstopimo na avtobus,
- nakupujemo,
- parkiramo,
- so gasilci v stalni pripravljenosti,
- se sprostimo,
- sodnik rešuje spore.

Opazovanje stavb v naselju nam pove, s čim se ukvarjajo prebivalci v naselju. Napisi na stavbah in izložbe nam povedo, ali ljudje v stavbah le stanujejo ali pa je stavba namenjena tudi kakšni drugi dejavnosti.

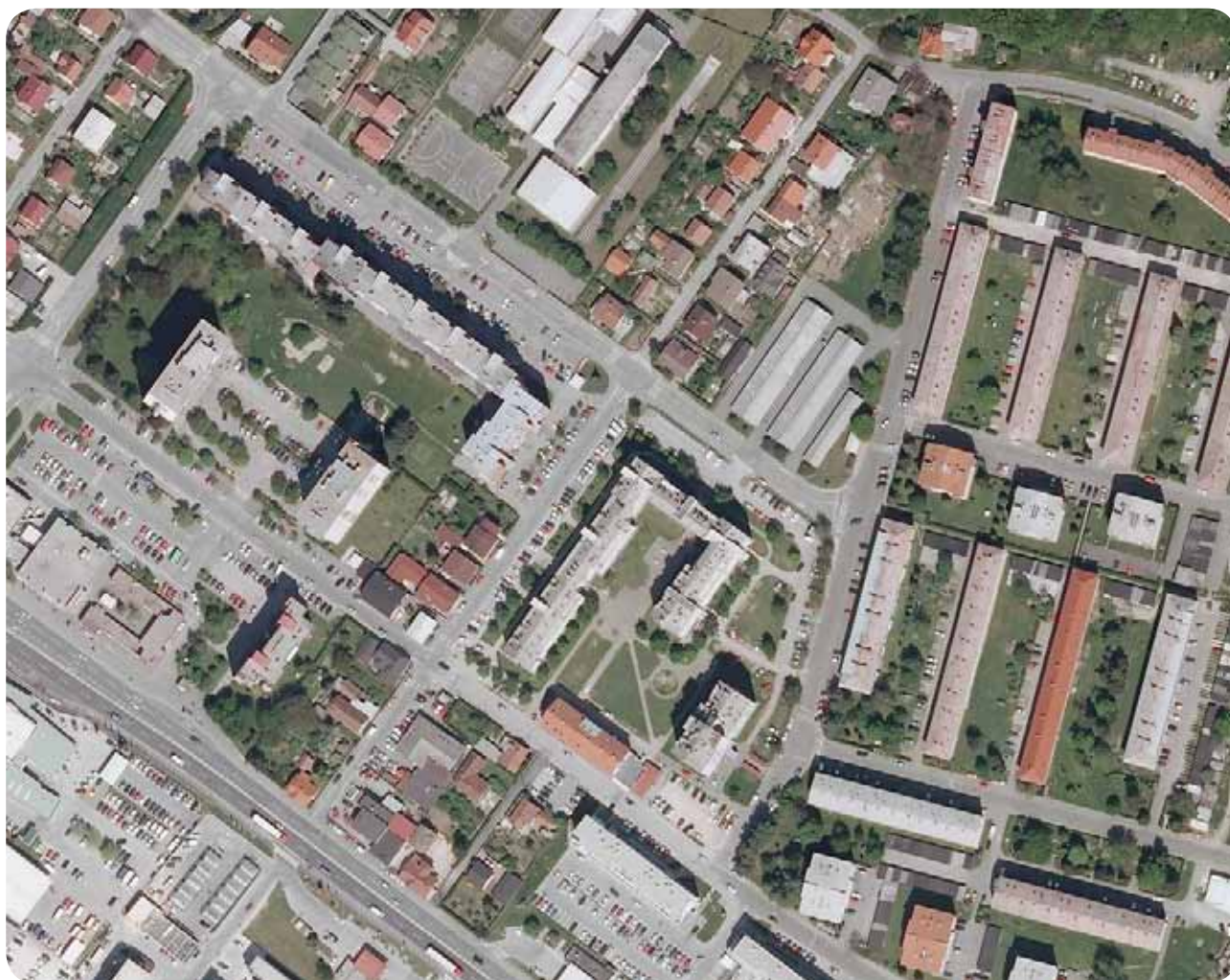

Del Maribora na letalski fotografiji



• **Állapítsd meg!**

*Állapítsd meg, hol*

*- adjuk fel a levelet,*

*- fektetjük be a pénzt,*

*- jelentjük be a lopást,*

*- kapunk kezelést,*

*- imádkozhatunk,*

*- játszunk,*

*- tanulunk,*

*- kölcsönözhetünk*

*könyveket,*

*- tekinthetünk meg*

*egy előadást,*

*- nézhetünk meg egy*

*sporteseményt,*

*- szállhatunk fel a buszra,*

*- vásárolhatunk,*

*- parkolhatunk,*

*- vannak a tűzoltók*

*állandó készenlétben,*

*- kapcsolódunk ki,*

*- oldja meg a bíró a*

*nézeteltéréseket.*

A településen található épületek megfigyelése elárulja, mivel foglalkoznak a lakói. Az épületeken és a kirakatokon található feliratok megmutatják, hogy ott csak laknak-e az emberek, vagy az épületet más tevékenységre is használják-e.

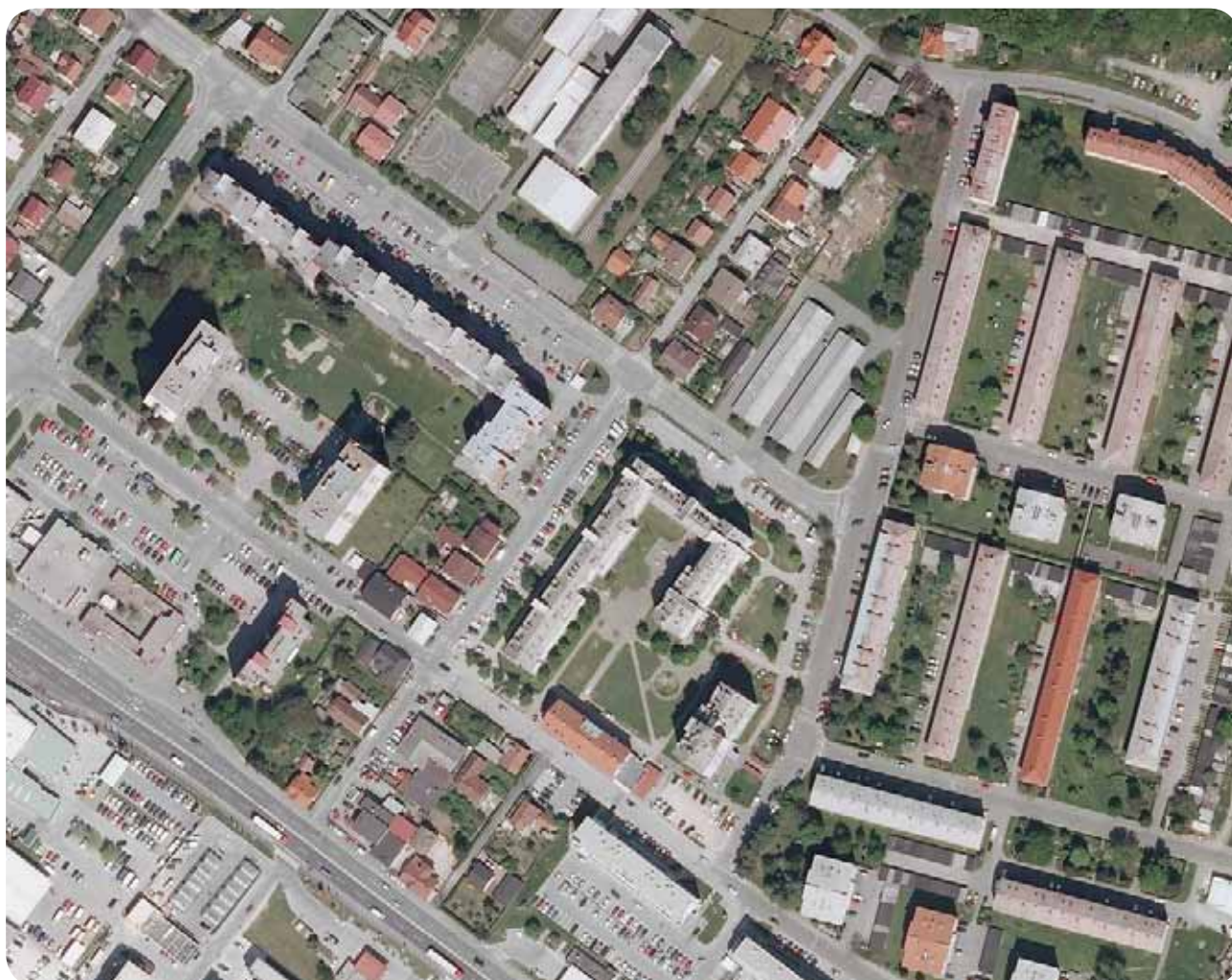

Maribor egyik része légifotón

- Na fotografiji mesta poišči stanovanjske bloke, park, parkirišče!



Vid je skiciral stanovanjsko sosesko, v kateri živi. Na skici je označil, čemu so namenjene posamezne stavbe.



NASLOV: Namen stavb v soseski  
PODPIS: Vid

LEGENDA:

- trgovine, delavnice
- šola, vrtec, občina, knjižnica
- zdravstveni dom, lekarna
- stanovanjski bloki, hiše

SOSESKA – del mesta s stanovanji.



Stavbe v mestu so: hiše, bloki ali stolpnice s stanovanji, pošta, trgovina, frizerski salon, mesnica, slaščičarna, banka, šola, vrtec, knjižnica, športni objekti, gostilna, hotel, policija, gasilski dom, zdravstveni dom, kino, gledališče, lekarna, tovarna, dom za ostarele.



Ptuj je najstarejše mesto v Sloveniji.



- Keresd meg a város fotóján a lakóházakat, a parkot és a parkolót!



Vid felvázolta a lakónegyedet, amelyben él. A vázlaton bejelölte, mire valóak az egyes épületek.



CÍM: A környéken lévő  
épületek elrendezése

ALÁÍRÁS: Vid

JELMAGYARÁZAT:

- üzletek
- iskola, óvoda, községháza, könyvtár
- egészségház, patika
- lakótömbök, házak

KÖRNYÉK – egy városrész a lakóházakkal.



A városban található épületek: a házak, társasházak, posta, bolt, fodrász, hentes, cukrászda, bank, iskola, óvoda, könyvtár, sportlétesítmények, vendéglő, szálloda, rendőrség, tűzoltószertár, egészségház, mozi, színház, gyógyszertár, gyár és idősek otthona.



Ptuj a  
legrégebbi  
szlovén  
város.





1. Fotografiraj glavne dele naselja, v katerem stanuješ.
2. Na spletni strani zemljevid.najdi.si s pomočjo učitelja poišči satelitsko fotografijo naselja, v katerem živiš. Na tej fotografiji poišči dele naselja.
3. Na skici okolice šole označi, čemu so namenjene posamezne stavbe.
4. Na letalski fotografiji poišči bivališča, stadion, igrišče, bazen, njive, tovarno.







1. Fényképezd le a település főbb részeit, ahol laksz!
2. Keresd meg a tanárod segítségével a [zemljevid.najdi.si](http://zemljevid.najdi.si) oldalon egy műholdfotót a településről, ahol élsz! Keresd meg a település részeit ezen a képen!
3. Jelöld meg az iskola környezetéről készült vázlaton, mire valók az egyes épületek!
4. Keresd meg a légifelvételen a lakónegyedet, a stadiont, a játszóteret, az uszodát, a mezőket és a gyárat!



## LEGA KRAJA GLEDE NA POVRŠJE

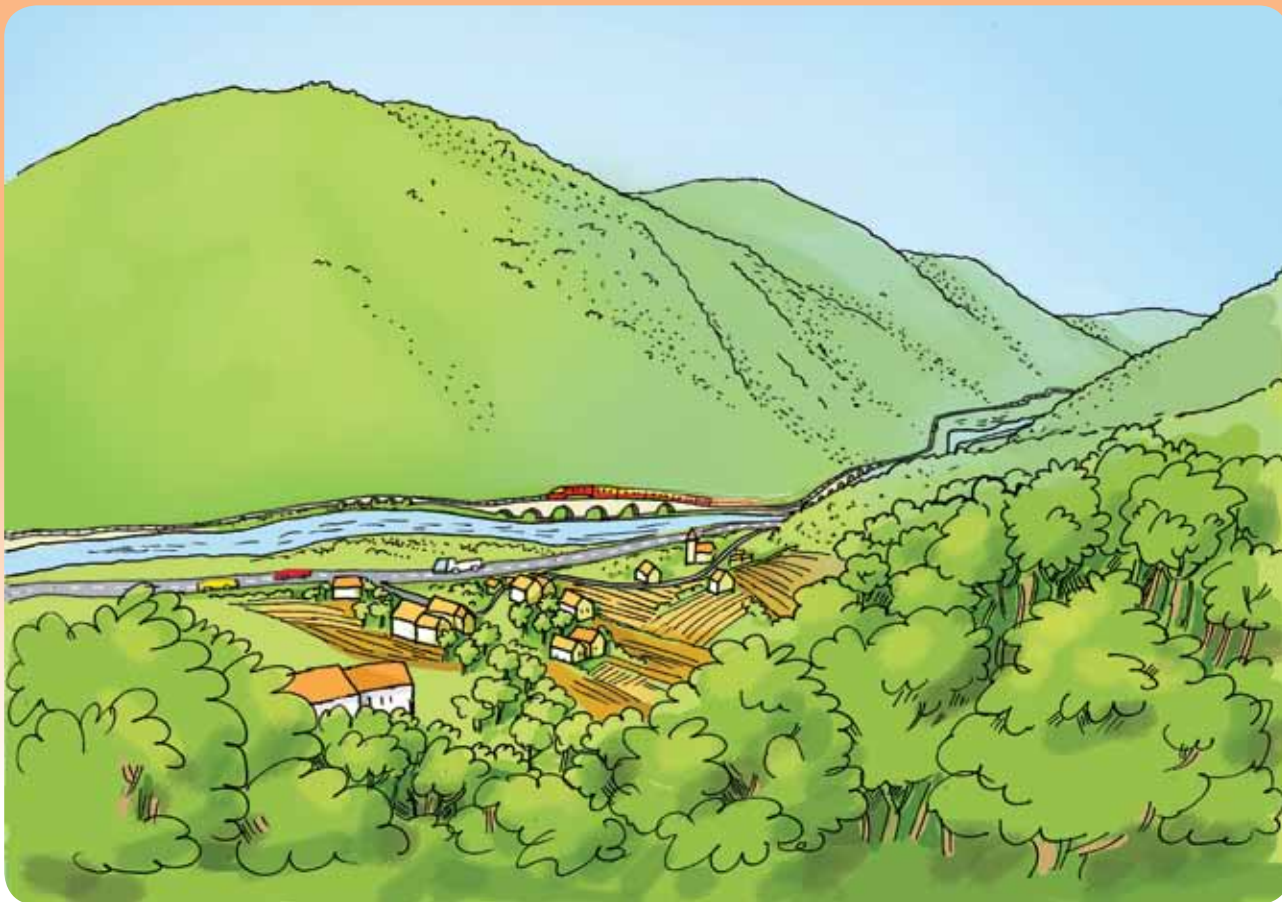

Renke so moj domači kraj. To je vas. Mimo peljeta cesta in železnica v smeri Litija-Zidani most. Renke ležijo na desnem bregu reke Save, na vzpetini. Renke so obdane s polji in travniki. Skozi vas teče potok Šumnik. Imamo makadamsko cesto.

- Opiši, kje leži tvoj domači kraj.



## A TELEPÜLÉS ELHELYEZKEDÉSE A FELSZÍN TEKINTETÉBEN

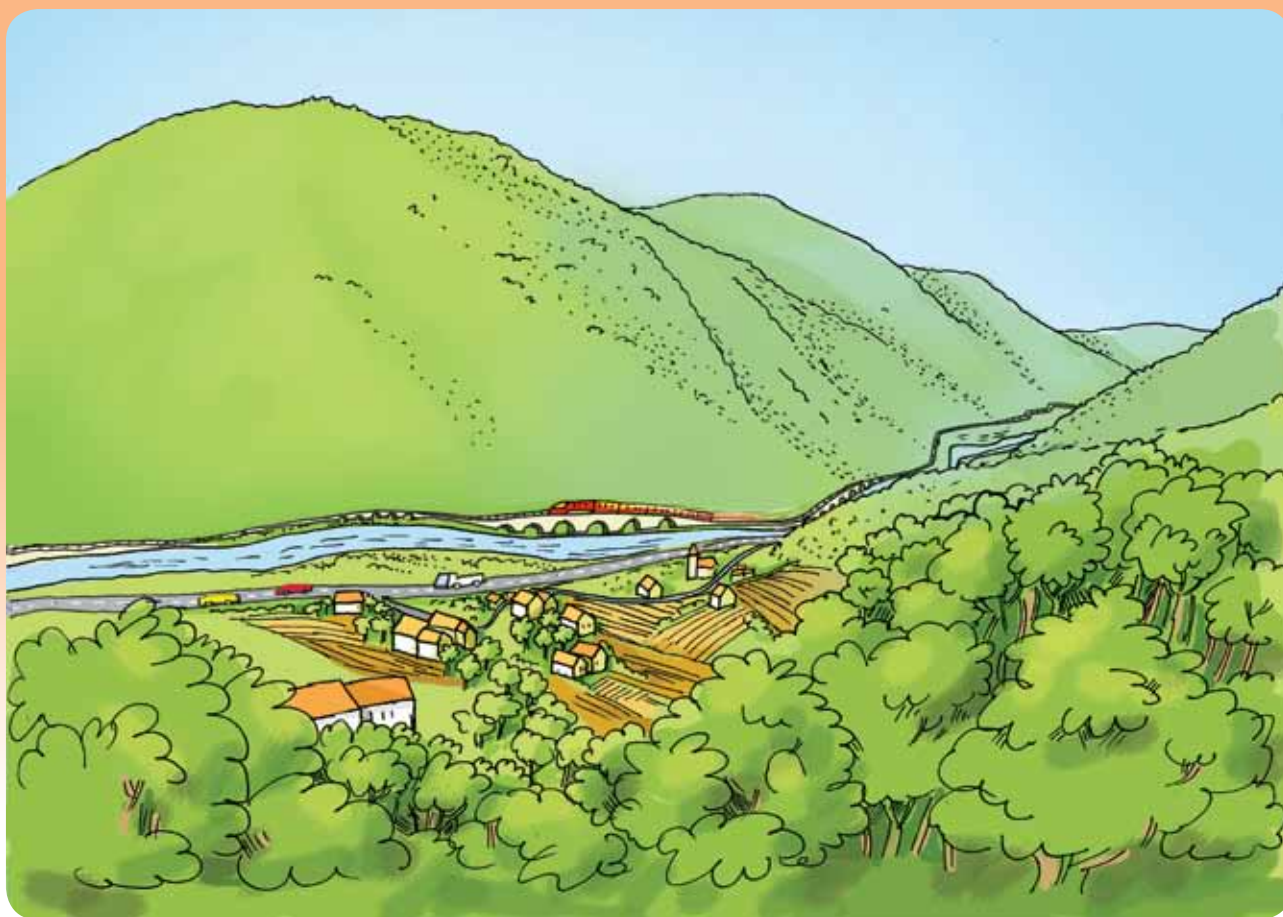

Renke a szülővidékem. Ez egy falu. Mellette, Litija-Zidani most irányban egy út és egy vasút halad el. Renke a Száva folyó jobb partján, egy dombon fekszik. Renkét mezők és rétek veszik körül. A falun átfolyik a Šumnik patak. Egy földúttal rendelkezünk.

- Jellemezd a szülővidéked fekvését!



Kraj, v katerem živiš, je tvoj domači kraj. Kraj leži v pokrajini.  
Pokrajina ima različno oblikovano površje.



Ravnina je ravno površje.



Vzpetina je dvignjeno površje.



Dolina je med dvema vzpetinama. V ozki dolini je prostora komaj za cesto, železnico, reko. V široki dolini pa je prostor za naselja.



- V peskovniku oblikuj ravnino, vzpetino in dolino!

Naselja lahko ležijo na vrhu, pobočju ali na vznožju vzpetine.

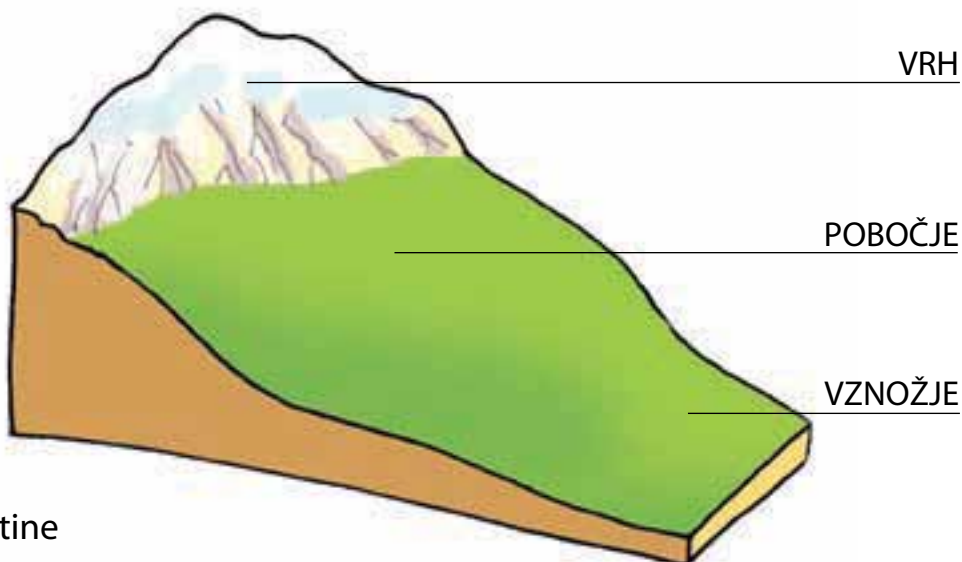

Deli vzpetine

A lakóhelyed az, ahol élsz. Ez egy tájegységben fekszik. A tájnak különböző a felszínformája.



A síkság egyenes felszínű.



A domb emelt felszínű.



A völgy két domb között kerül el. A szűk völgyben alig fér el az út, a vasút és a folyó. A széles völgyben viszont van elegendő hely a letelepedéshez.



- Alkoss síkságot, dombot és völgyet a homokozóban!

A települések a domb tetején, lejtőjén vagy lábánál helyezkedhetnek el.

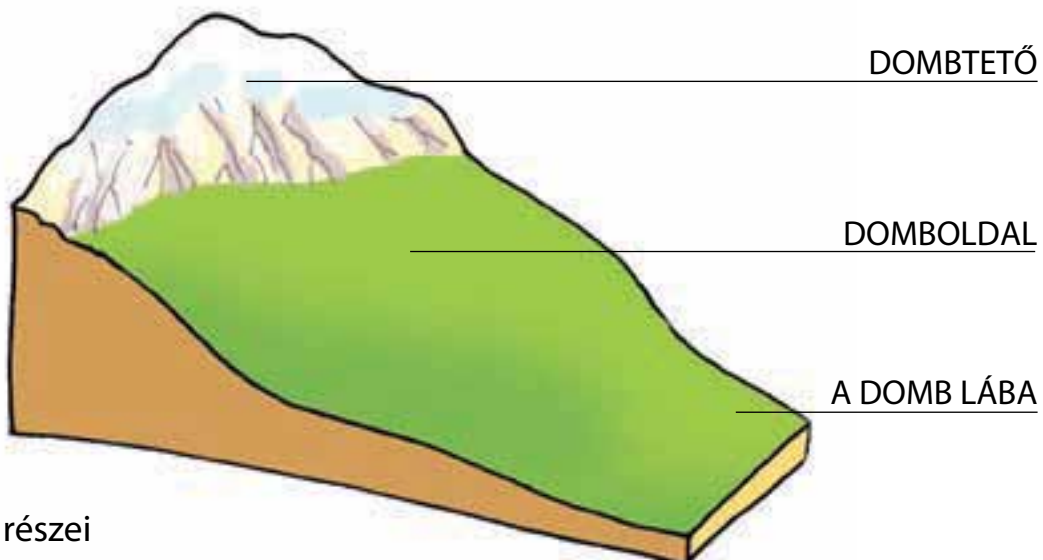

A domb részei

- Napiši spis: Moja pot na \_\_\_\_\_  
(namesto črte napiši ime vzpetine)!



Vzpetine so različnih oblik. So različno visoke.

- Katera izmed vzpetin je najvišja, katera najnižja? Katera je najbolj zaobljena, katera koničasta? Katera je na vrhu skalnata, katera poraščena?



Skupina gričev se imenuje gričevje, skupina hribov hribovje in skupina gora gorovje.



- Ugotovi, kako se imenujejo posamezne skupine vzpetin!



RAVNINA –raven prostor.

DOLINA –prostor med dvema vzpetinama.

VZPETINA –dvignjen del pokrajine (grič, hrib, gora).

GRIČ – nizka vzpetina. Skupina gričev se imenuje gričevje.

HRIB – višja vzpetina. Skupini hribov rečemo hribovje.

GORA – visoka vzpetina. Na vrhu je skalnata. Skupini gora rečemo gorovje.



- Készíts egy jegyzetet! A címe: Az én utam a \_\_\_\_\_  
(A vonal helyére írd oda a magaslati forma nevét!)



A magaslati formák különböző alakúak és magasságúak.

- Melyik a legmagasabb, és melyik a legalacsonyabb? Melyik a legkerekebb formájú, és melyik a hegyes alakú? Melyik sziklás, és melyik benőtt a tetején?



Egy dombcsoportot dombságnak, egy összefüggő hegycsoportot hegységnek, egy magashegyláncolatot pedig magashegységnek nevezünk.



- Állapítsd meg, hogyan nevezzük a különböző magaslati formákat!



SÍKSÁG – egy sík, egyenes domborzatú tér.

VÖLGY – két domb közötti tér.

MAGASLATI FORMA – a domborzat emelt része (domb, hegy, magas hegy).

DOMB – alacsonyabb emelkedésű. A dombcsoportot dombságnak nevezzük.

HEGY – magasabb domborzatú. A hegycsoportot hegységnek nevezzük.

MAGASHEGY – magas hegy. A tetején sziklás. A magas hegyek láncolatát magashegységnek nevezzük.





Kraj lahko leži na ravnini, vzpetini, v dolini ali kotlini. Na vznožju, pobočju ali vrhu vzpetine.



Površje počasi spreminjajo plazovi, potresi, reke.



Zemeljski plaz



Povej, kje na sliki ležijo naselja glede na površje.

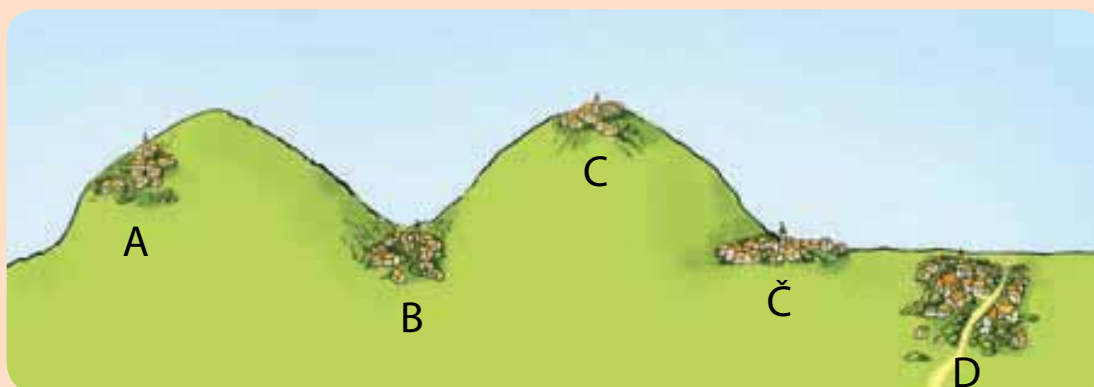

1. Opiši, kje leži tvoj domači kraj glede na površje!
2. Napiši imena vzpetin, ki jih poznaš! Razvrsti jih med griče, hribe ali gore.





Egy település a síkságon, a dombon, a völgyben vagy a medencében helyezkedhet el. A domb lábánál, lejtőjén vagy a tetején található.



A domborzatot a földcsuszamlások, a földrengések és a folyók formálják át.



Földcsuszamlás



Mondd el, melyik területen fekszenek a települések a képen!

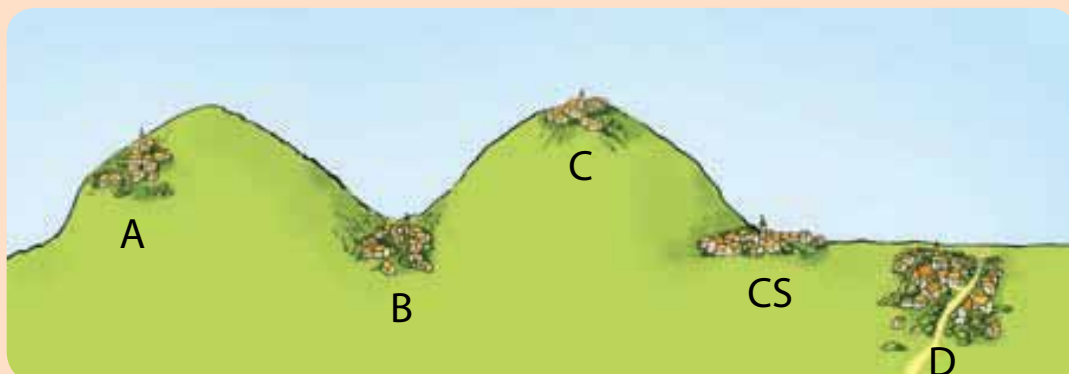

1. Írd le, milyen területen fekszik a szülővárosod!
2. Írd le az ismert domborzati formák nevét! Sorold be őket a dombok, a hegyek vagy a magas hegyek közé!

## UREJANJE NASELJA

**Je naselje, kjer živiš vedno urejeno? Kdo ureja vaše naselje? Razmisli, ali imate pločnike, kolesarsko stezo, označene prehode za pešce, grbine na cesti, cestno razsvetljavo, koše za odpadke, zabojnike, klančine za invalide, športno in otroško igrišče, urejene odtoke za dež, sprehajališča in klopi.**

Za urejenost naselja je odgovorna komunalna služba, njene dejavnosti so naslednje: oskrbuje nas s pitno vodo, odvaža odpadke, odvaja in čisti odpadno vodo iz bivališč, vzdržuje ceste, čisti javne površine, skrbi za mestno razsvetljavo, pozimi pluži in posipava ceste.



## A TELEPÜLÉS GONDOZÁSA

**Mindig rendezett a település, ahol élsz? Ki gondozza a településed? Gondold át, vannak-e járdák, kerékpárutak, gyalogátkelőhelyek, utcai világítás, szemeteskukák, konténerek, rámpák a mozgássérültek számára, sportudvarok és a gyermekeknek játszóterek, rendezett csatornák, sétányok és padok!**

A település rendezéséért a kommunális szolgáltató a felelős, tevékenysége a következő: ellát bennünket ivóvízzel, elszállítja a hulladékot, elvezeti és tisztítja a lakások szennyvizét, elvégzi az utak karbantartását, a közterületek takarítását, a városi világítás gondozását, a hóeltakarítást, illetve télen gondoskodik az utak síkosság-mentesítéséről.





- Izberi si eno komunalno dejavnost. Napiši in nariši, kako bi potekalo življenje v naselju brez te dejavnosti.

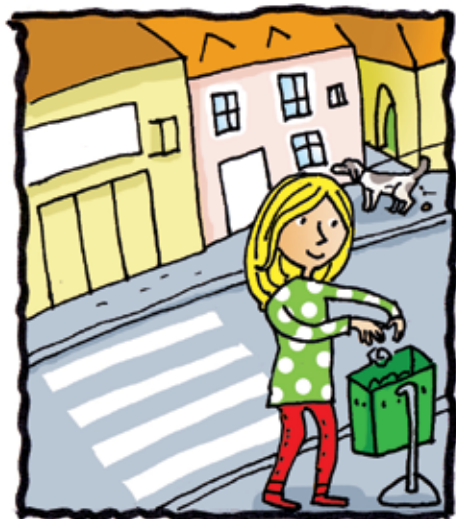



- Válassz ki egy kommunális tevékenységet! Írd és rajzold le, milyen lenne az élet e tevékenység nélkül!

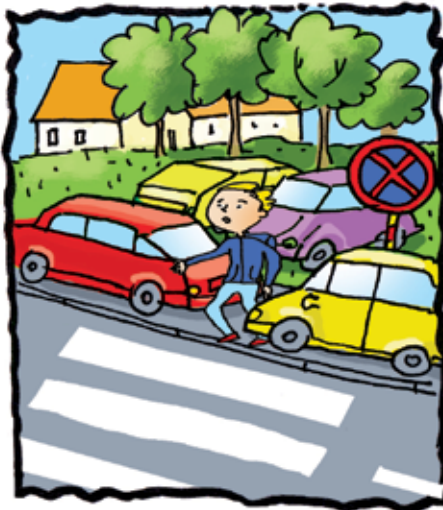



- Kako skrbijo osebe na sliki za domači kraj? Kdo je kaj naredil narobe? Kako bi naredil prav?



Pri urejanju kraja se lahko pridružiš akciji čiščenja okolice.

**Slovenija je  
naš dom.  
Očistimo jo!**

Pridružite se nam!  
[www.ocistimo.si](http://www.ocistimo.si)

**17. april 2010**



**Očistimo  
Slovenijo**  
v moji državi



- Kaj misliš o uničevanju javnih površin?





- Hogyan gondoskodnak a lakóhelyükről a képen látható emberek?  
Melyikük cselekszik helytelenül? Hogyan csinálnád te helyesen?



A település rendbetételekor te is csatlakozhatsz a környék megtisztítására kiírt akcióhoz.

**Slovenija je  
naš dom.  
Očistimo jo!**

Pridružite se nam!  
[www.ocistimo.si](http://www.ocistimo.si)

**17. april 2010**



**Očistimo  
Slovenija**  
v moji državi



- Mit gondolsz a közterületek megrongálásáról?



Prebivalci naselja imajo različne potrebe. Poskrbljeno mora biti za otroke, ostarele, invalide, voznike, kolesarje, pešce in lastnike psov.



- Ugotovi, za koga je vsaka izmed zgornjih stvari nujna v naselju!
- Kako je urejeno tvoje naselje za otroke, invalide, ostarele, pse, voznike, pešce in kolesarje? Kako bi izboljšal urejenost naselja, v katerem živiš? Kaj bi bilo treba zgraditi ali narediti v tvojem naselju?



**KOMUNALNE DEJAVNOSTI** – dejavnosti, s katerimi urejamo naselje. Na primer oskrba z vodo, ravnanje z odpadki, čiščenje odpadnih voda, vzdrževanje cest in drugo.



Komunalne službe so pomembne, ker urejajo naselje. Za urejeno naselje pa si mora prizadevati tudi vsak posameznik.



Egy település lakosságának különböző igényei vannak. Gondoskodni kell a gyerekekről, az idősekről, a mozgássérültekről, a járművezetőkről, a kerékpárosokról, a gyalogosokról és a kutyatartókról.



- Állapítsd meg, kinek van szüksége a fenti dolgokra a településen!
- Hogyan lesz rendezett a településed a gyermekek, mozgássérültek, idősek, kutyák, sofőrök, gyalogosok és kerékpárosok számára? Hogyan javítanál a településed rendezettségén?
- Szerinted mit kellene építeni vagy tenni a településeden?



**KOMMUNÁLIS SZOLGÁLTATÁSOK** – azok a tevékenységek, amelyekkel rendben tartjuk a települést. Például az ivóvízellátás, a szemétszállítás, a szennyvíz tisztítása, az utak karbantartása és egyébek.



A kommunális tevékenységek fontosak, mert rendben tartják a települést. A helység rendezettségéhez minden egyénnek hozzá kell járulnia.

Komunalne storitve plačuje vsako gospodinjstvo. Vsak mesec plačate položnico bližnjemu komunalnemu podjetju.



• Poglej račun komunalnega podjetja, ki ste ga dobili domov. Katere storitve plačujete komunalnemu podjetju?



1. Zakaj so komunalne službe pomembne?
2. Kako si lahko posameznik prizadeva za urejenost naselja?
3. Kaj je v tvojem naselju dobro urejeno?
4. Vprašaj prebivalce svojega naselja, kaj si želijo v naselju?



A kommunális szolgáltatásért minden háztartás fizet. Ezt havonta, a legközelebbi kommunális vállalatnak kell kifizetni.



• Nézd meg a kommunális vállalattól érkezett számlát! Milyen szolgáltatásokért fizettetek a kommunális vállalatnak?



1. Miért fontosak a kommunális vállalatok?
2. Hogyan törekedhetnek a lakók a település rendezettségére?
3. Mi került jól elrendezésre a településeden?
4. Kérdezd meg településed lakóit, mit szeretnének a lakóhelyükön!



## POSLEDICE POSEGOV V OKOLJE



### Svetuj Ani, kaj lahko stori za čisto okolje!

S svojimi vsakodnevnimi aktivnostmi posegamo v okolje in ga onesnažujemo.

## A KÖRNYEZETVÉDELMI BEAVATKOZÁSOK KÖVETKEZMÉNYEI



### Adjál tanácsot Anának, mit tehet a tiszta környezetért!

A mindennapi tevékenységünkkel beavatkozunk a környezetbe, és szennyezzük azt.

Za izdelavo papirja potrebujemo les. Dobimo ga s sekanjem dreves. Sekanje gozdov povzroča zemeljske plazove in slabši zrak.



Zrak onesnažujejo avtomobilski izpuhi, ogrevanje domov, tovarne in nekatere elektrarne.



A papír készítéséhez fára van szükségünk. Ezt a fák kivágásával érjük el. Az erdőirtás földcsuszamlásokat és rossz levegőt okoz.



Az autók kipufogói, a lakások fűtése, a gyárak és egyes erőművek szennyezik a levegőt.



Reke, jezera in morja onesnažujemo s čistili, šamponi, olji. Vodo onesnažujejo nekatere tovarne. Odpadki zastrupljajo pitno vodo. Vodne živali poginjajo.



Prst onesnažuje soljenje cest, dim in divja odlagališča odpadkov. V taki prsti rastline ne rastejo.



Hrup s cest, iz mest in glasna glasba povzročajo zvočno onesnaženje. Zato postajamo zopni in si uničujemo sluh.





A mosószerekkel, samponokkal és olajokkal szennyezzük a folyókat, tavakat és tengereket. Egyes gyárak is szennyezik a vizet. A hulladék mérgezi az ivóvizet. A vízben élő állatok elpusztulnak.



Az utak téli sózása, a füst és az elhullott állatok elhelyezése szennyezi a talajt. A növények nem nőnek ilyen talajban.



Az utak, a városok zaja és a hangos zene hangszennyezést okoz. Ez bosszant másokat, és tönkretesszük a hallásunkat.



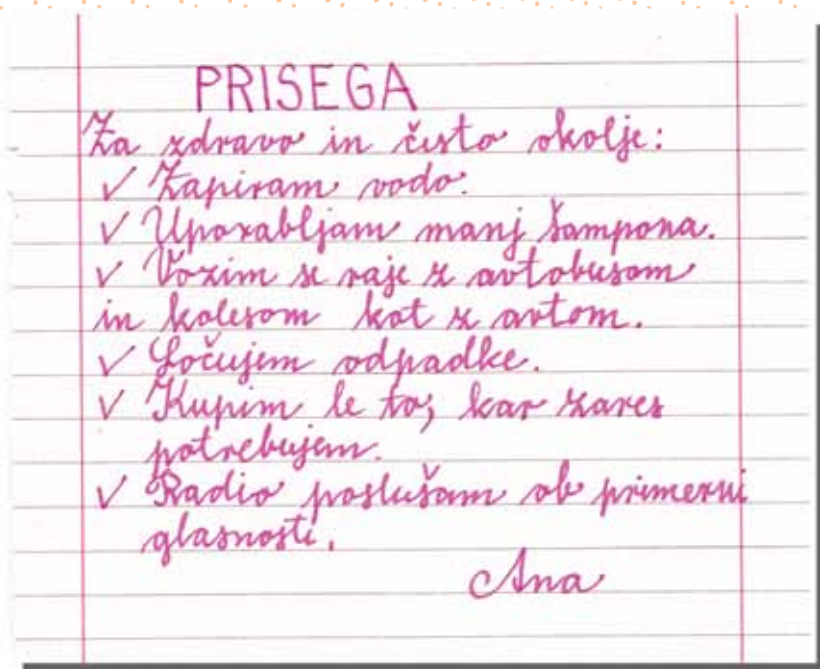

- Še ti napiši in nariši svojo prisego za zmanjšanje onesnaževanja okolja!



Vsakdo izmed nas pripomore k onesnaženju ali k ohranjanju okolja. Življenje v onesnaženem okolju povzroča številne bolezni in izumiranje številnih rastlin in živali.



Spominki iz izumirajočih živali



Bi jih kupil? Razloži, zakaj!

1. Katere škodljive posege v okolje opaziš v domačem kraju?
2. Vprašaj odrasle, kdo je največji onesnaževalec okolja v tvojem domačem kraju.
3. Kaj bi bilo treba storili za zmanjšanje onesnaženja?



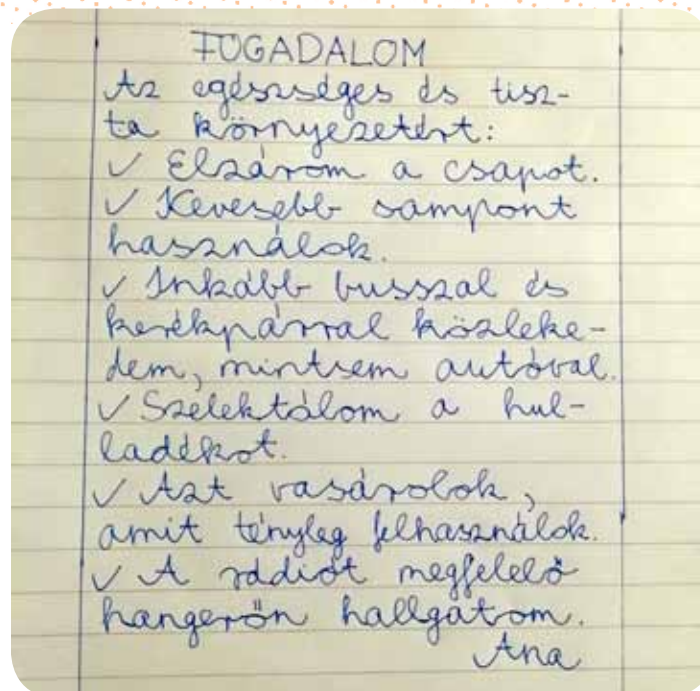

- Írd és rajzold le te is a környezetszennyezés csökkentéséhez hozzájáruló ígéretedet!



Mindannyian hozzájárulunk a környezet szennyezéséhez, illetve annak megóvásához. A szennyezett környezetben való élet sok betegséget, valamint számos növény és állat kipusztulását okozza.



Használati tárgyak elhullott állatok maradványaiból.



Megvásárolnád őket? Magyarázd el, miért!

1. Milyen környezetkárosító beavatkozásokat vettél észre a lakóhelyeden?
2. Kérdezd meg a felnőtteket, ki a legnagyobb környezetszennyező a lakóhelyeden!
3. Mit kellene tenni a szennyezés csökkentése érdekében?



## GOSPODARSKE DEJAVNOSTI V NASELJU

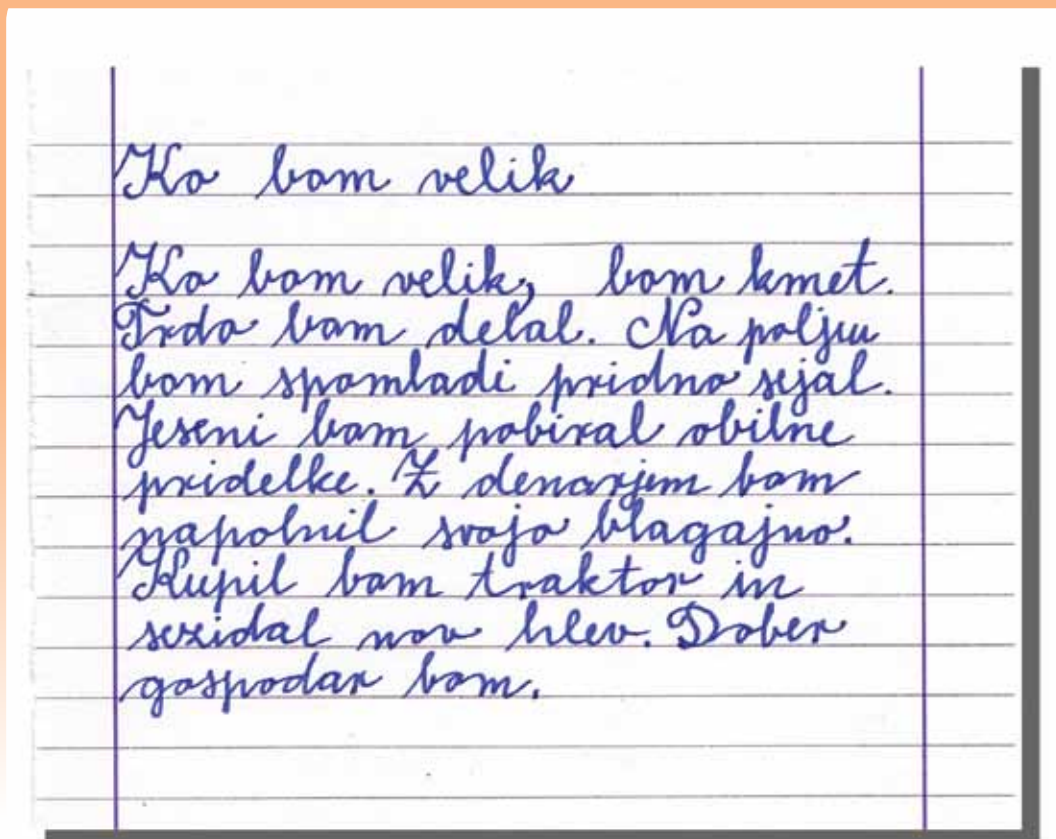

Katere poklice poznaš? Kaj so po poklicu tvoji starši? Kako gospodariš s svojim denarjem?

Stavbe v naselju so lahko namenjene tudi drugim dejavnostim, ne le bivanju.



- Naštej stavbe, ki niso namenjene bivanju!

V njih delajo ljudje z različnimi poklici. Zaposleni so v gospodarskih ali negospodarskih dejavnostih.

## GAZDASÁGI TEVÉKENYSÉGEK A TELEPÜLÉSEN

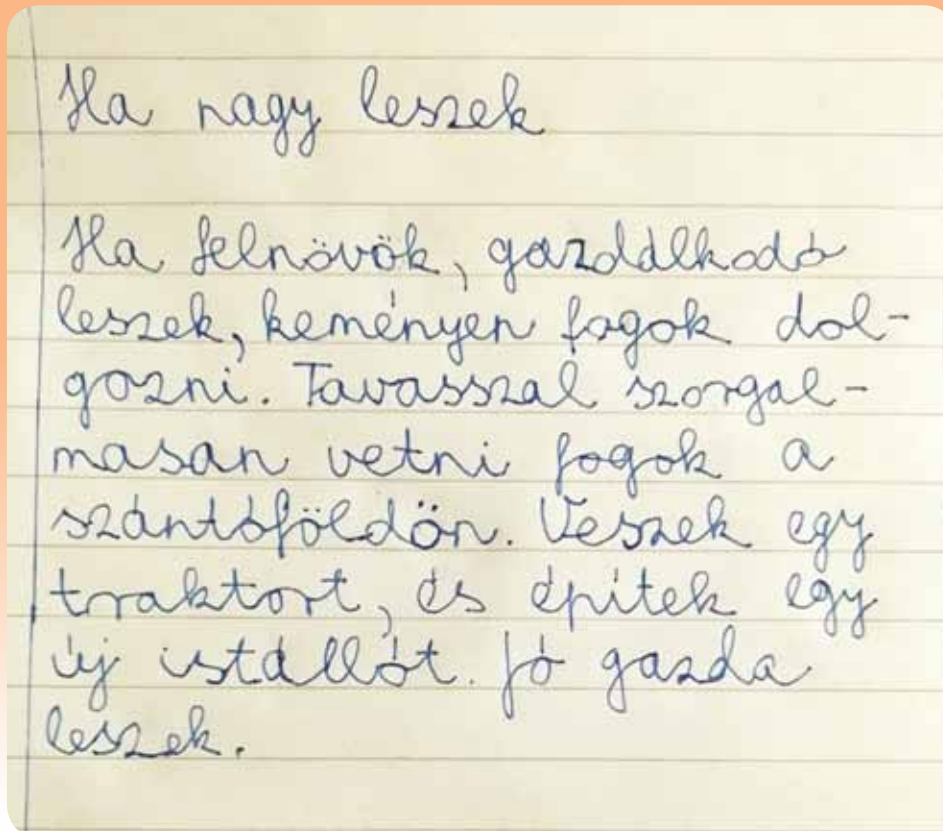

Milyen szakmákat ismersz? Mi a szüleid foglalkozása? Hogyan gazdálkods a pénzeddel?

A településen található épületek nem csak lakóhelyként, hanem más tevékenységre is használhatók.



- Sorolj fel olyan épületeket, amelyek nem lakóhelyként használhatók!

Különböző szakmával rendelkező emberek dolgoznak azokban. Gazdasági vagy nem gazdasági tevékenységet végeznek.

Vsi zaposleni dajo del plače državi v državno blagajno.



Frizerju, mehaniku, ličarju, kuharju, peku, šivilji, kozmetičarki, mizarju, zidarju, poštarju, kovinarju, šoferju, električarju, trgovcu, kmetu, rudarju, gozdarju, delavcu v tovarni, cestarju ... njihovo delo plačajo stranke ali kupci. S svojim delom prinesejo državni blagajni zaslužek. Zaposleni so v gospodarskih dejavnostih. Namen gospodarskih dejavnosti je čim večji dobiček.

Gospodarske dejavnosti so:

- industrija,
- obrt,
- rudarstvo,
- kmetijstvo,
- trgovina,
- gostinstvo in turizem,
- komunalna dejavnost.

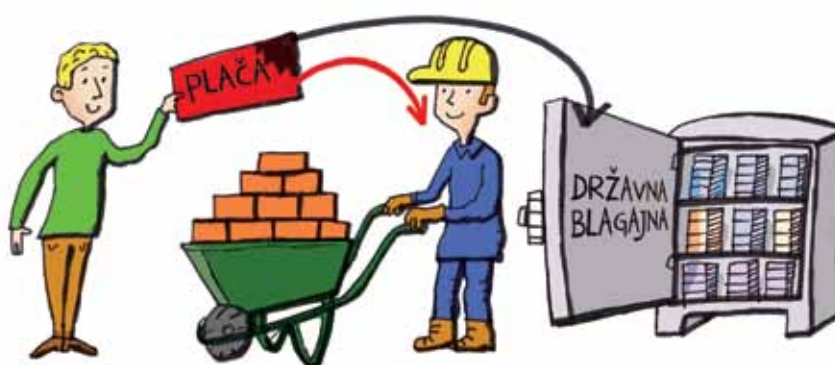

Minden dolgozó ember a fizetésének egy részét az államkasszába adja.

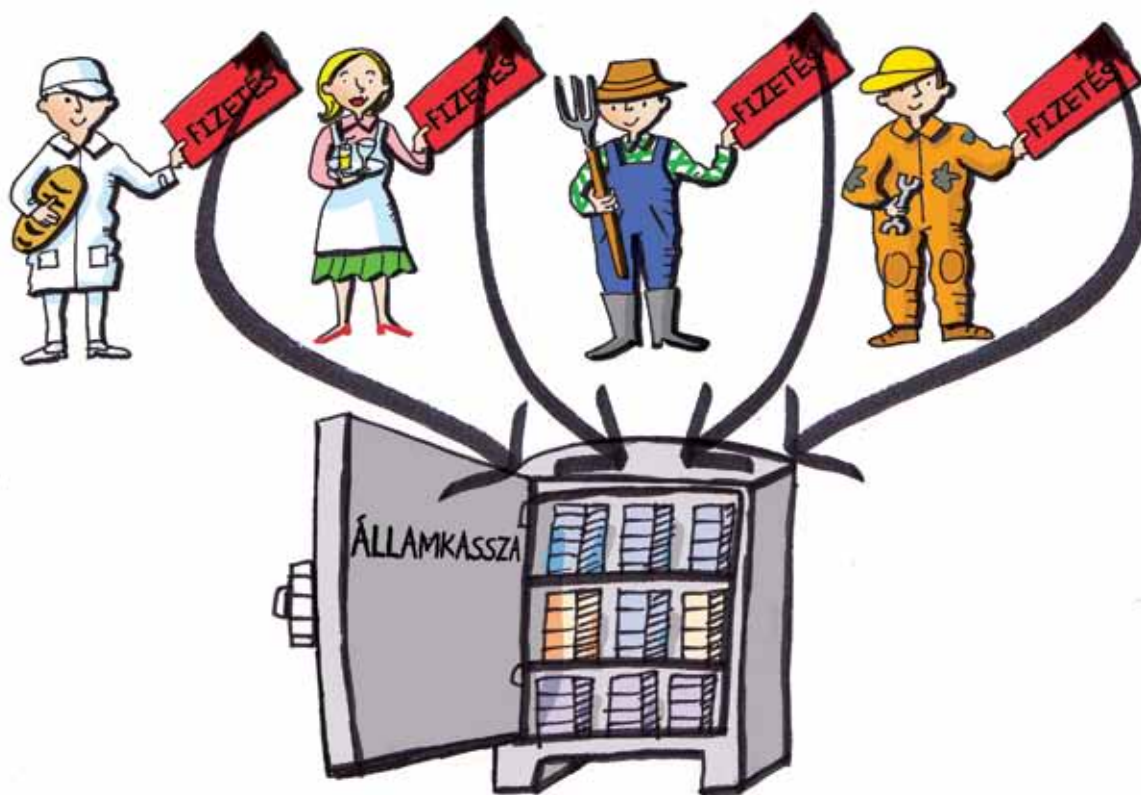

A fodrász, szerelő, sminkes, szakács, pék, szabó, kozmetikus, asztalos, kőműves, postás, fémipari munkás, sofőr, villanyszerelő, boltos, földműves, bányász, erdész, gyári munkás és az útépítő... munkáját a megrendelők vagy a vevők fizetik. Munkájukkal bevételhez juttatják az államkasszát. Gazdasági vállalkozások alkalmazzák őket.

A gazdasági társaságok célja a profit maximalizálása.

A gazdasági tevékenységek a következők:

- ipar,
- kézművesség,
- bányászat,
- mezőgazdaság,
- kereskedelem,
- vendéglátás és turizmus.

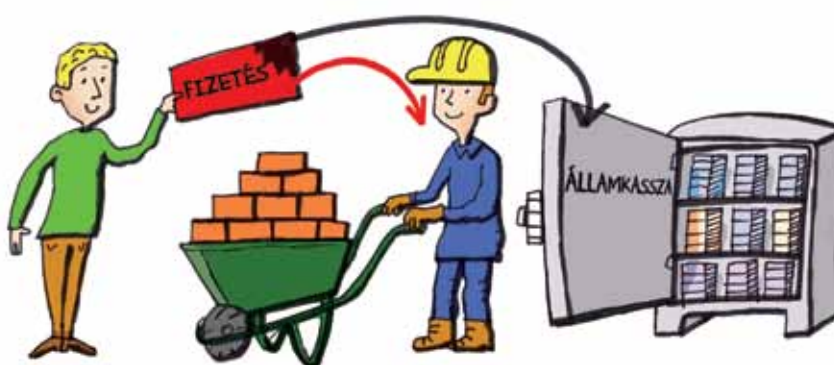

## INDUSTRIJA



V industriji izdelujejo izdelke v tovarnah. V njih izdelajo velike količine izdelkov s stroji. Delavec v tovarni ne izdelava sam v celoti enega izdelka. Izurjen je, da ga naredi le del, pri tem mu pomagajo stroji.

Imamo papirno, lesno, tekstilno, živilsko, strojno industrijo in druge industrije.



- V kateri vrsti industrije so nastali izdelki na zgornji sliki?



## IPAR



Az iparban a termékek gyárakban készülnek. Nagy mennyiségű termék csak gépek segítségével készül. Egy gyárban dolgozó munkás egyetlen terméket sem készít el teljesen saját maga. A gépek segítségével a tevékenységnek csak egy részét végzi el.

Papír, fa, textil, élelmiszer, gép, illetve egyéb iparágakat ismerünk.



- Melyik iparágban készültek a fenti képen látható termékek?

## OBRT

Obrtniki v gospodarski dejavnosti naredijo manjše količine izdelkov. Izdelki so narejeni ročno.



- Kateri obrtniki so na sliki?



## RUDARSTVO



V rudnikih kopljejo premog ali rudo.

## KISIPAR

A gazdasági tevékenységet folytató kézművesek kisebb mennyiségben készítenek termékeket. A termékek kézzel készülnek.



- Milyen kisiparosok láthatók a képen?



## BÁNYÁSZAT



A bányákban szenet vagy ércet termelnek ki.

## KMETIJSTVO

Glavna naloga kmetijstva je predelava hrane. V kmetijstvo spadajo živinoreja, poljedelstvo, sadjarstvo, vinogradništvo, vrtnarstvo in cvetličarstvo, ribolov in gozdarstvo.



Živinorejci gojijo govedo, prašiče, ovce, koze, perutnino. Pridelujejo mleko, meso in jajca.



V poljedelstvu pridelujejo poljščine. To je zelenjava, ki zraste na polju.

## MEZŐGAZDASÁG

A mezőgazdaság fő feladata az élelmiszer-feldolgozás. A mezőgazdaság magában foglalja az állattenyésztést, a növény-, gyümölcs- és szőlőtermesztést, a kertészetet és a virágkertészetet, a halászatot és az erdőgazdálkodást.



Az állattenyésztők szarvasmarhát, sertést, juhot, kecskét és baromfit nevelnek. Tejet, húst és tojást állítanak elő.



A mezőgazdaságban növényeket termesztenek. Ez egy olyan fajta zöldség, amely a mezőn nő.



Sadno drevje raste v sadovnjaku. Sadjarji se ukvarjajo s pridelovanjem sadja.



Vinogradnikom raste v vinogradih vinska trta. Grozdje oberejo in ga predelajo v vino in sok.



V vrtnarijah vzgajajo rože in sadike vrtnarji. Cvetličarji delajo iz rož šopke, ikebane ali vence.



A gyümölcsösben gyümölcsfák nőnek. Ezek a termelők gyümölcsstermesztéssel foglalkoznak.



A szőlőtermelők szőlőt termesztenek a borvidéken. A szőlőt leszüretelik, majd borrá és gyümölcslévé dolgozzák fel.



A kertészetben virágokat és palántákat nevelnek. A virágüzletben a virágokból csokrokat, ikebanát vagy koszorúkat készítenek.



Ribiči lovijo ribe na morju.



Gozdarstvo je za Slovenijo zelo pomembno, saj več kot polovico Slovenije prekrivajo gozdovi. V gozdu pridelamo les. Uporabimo ga za izdelavo pohištva in kurjavo.

## TRGOVINA

Trgovina poteka v velikih trgovskih centrih in na tržnici. Male zasebne trgovine morajo lastniki zaradi premajhnega zaslужka velikokrat zapreti.







A halászok halakat halásznak a tengeren.



Az erdőgazdálkodás nagyon fontos Szlovénia számára, mivel Szlovénia több mint felét erdő borítja. Az erdőben fát termesztnek. Bútorok és tűzifa készítésére használják fel.

## KERESKEDELEM

A kereskedelem a nagy bevásárlóközpontokban és a piacokon zajlik. A kis magánboltok tulajdonosainak gyakran be kell zárniuk az elégtelen bevétel miatt.



## GOSTINSTVO IN TURIZEM

Slovenija ima veliko znamenitosti, ki si jih ogledajo turisti. Uživajo ob dobri hrani, pijači, glasbi. Prespijo v zasebnih sobah ali hotelih.



POKLIC – delo za opravljanje tega, česar si se izučil v šoli.

DRŽAVNA BLAGAJNA – denar, ki je od države.

GOSPODARSKA DEJAVNOST – dejavnost, ki prispeva zaslužek v državno blagajno.

INDUSTRIJA – strojna izdelava večjega števila izdelkov v tovarni.

OBRT – ročna izdelava majhnega števila izdelkov.



Ljudje se lahko zaposlijo v gospodarskih dejavnostih, ki prispevajo zaslužek v državno blagajno.



## VENDÉGLÁTÁS ÉS TURIZMUS

Szlovénia számos látnivalóval rendelkezik, amelyeket a turisták megtekinthetnek. Élvezik a jó ételeket, italokat és a zenét. Vendégszobákban vagy szállodákban tölthetik az éjszakát.



**FOGLALKOZÁS** – olyan szakma, amely az iskolában sajátítható el.

**ÁLLAMKASSZA** – az államtól származó pénz.

**GAZDASÁGI TEVÉKENYSÉG** – olyan tevékenység, amely bevételeivel hozzájárul az államkasszához.

**IPAR** – nagyszámú termék mechanikus gyártása egy gyárban.

**KISIPAR** – kisszámú termék kézzel történő előállítása.



Az emberek olyan gazdasági vállalatoknál dolgoznak, amelyek bevételeikkel hozzájárulnak az államkasszához.





Učenci, ki bodo končali deveti razred vaše šole, se bodo vpisali v srednje šole. Znali bodo obdelovati les, živila, skrbeti za živali, upravljati stroje ali pomagati graditi.

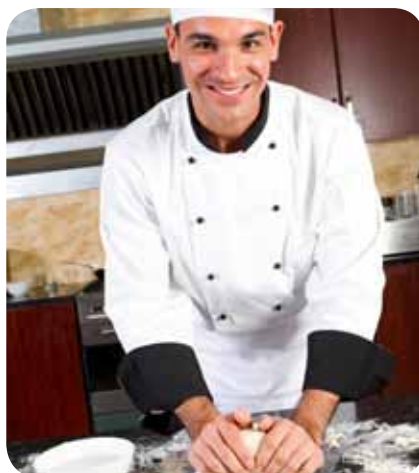

1. Napiši pet znancev in navedi, katero delo opravljajo.
2. Katere gospodarske dejavnosti imate v domačem kraju? Povej, s katerim poklicem se lahko ljudje zaposlijo v teh dejavnostih.
3. V dvojicah odigrajte igro vlog: stranka pri frizerju, ličarju, šivilji, kozmetičarki, mizarju ali zidarju. Stranka z opravljenim delom ni zadovoljna.



Azok a tanulók, akik befejezik az általános iskola kilencedik osztályát, középiskolában folytatják a tanulmányaikat. Elsajátítják, hogyan kell feldolgozni a fát és az élelmiszert, gondozni az állatokat, kezelni a gépeket, vagy segédkezni az építkezésen.

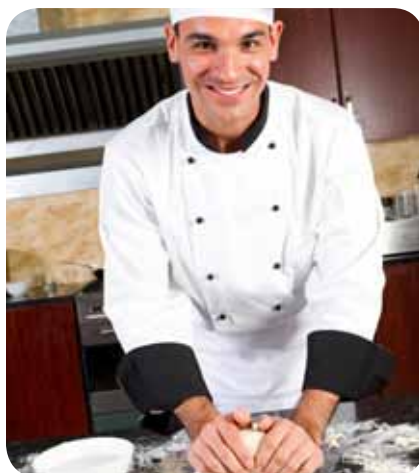

1. Sorold fel öt ismerősöd, és mondd el, mi a foglalkozásuk!
2. Milyen gazdasági tevékenységek vannak a lakóhelyeden? Mondd el, ők melyik szakmában helyezkedhetnek el e tevékenységek esetében!
3. Játsszátok el párban a következő szerepjátékokat: vendég a fodrásznál, megrendelő a bádogosnál, a varrónőnél, a kozmetikusnál, az asztalosnál vagy a kőművesnél! A megrendelő nem elégedett az elvégzett munkával.

## NEGOSPODARSKE DEJAVNOSTI V NASELJU

**S pantomimo predstavi enega izmed naslednjih poklicev: zdravnik, medicinska sestra, učitelj, igralec, bančni uslužbenec, vojak, policist in sodnik!**

Politik, zdravnik, medicinska sestra, vojak, učitelj, policist, knjižničar, bančni uslužbenec so zaposleni v negospodarskih dejavnostih. Kdor je zaposlen v negospodarski dejavnosti s svojim delom ne prispeva zaslužka državi. Plačo dobi iz državne blagajne.

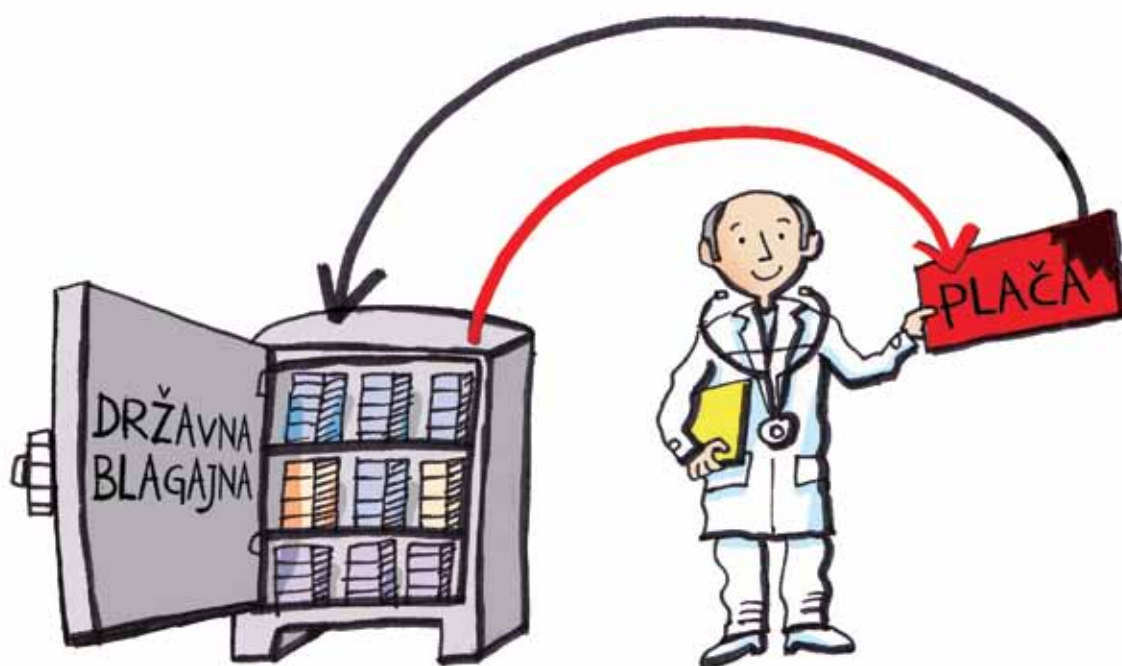

Namen negospodarskih dejavnosti ni dobiček, ampak dobro vseh prebivalcev države. Negospodarske dejavnosti so:

- zdravstvo,
- šolstvo,
- kultura,
- vojska,
- policija,
- državna in javna uprava.

## NEM GAZDASÁGI TEVÉKENYSÉGEK A TELEPÜLÉSEN

**Mutasd be szerepjáték segítségével a következő szakmákat: orvos, ápolónő, tanár, színész, banktisztviselő, katona, rendőr és bíró!**

A politikus, az orvos, az ápolónő, a katona, a tanár, a rendőr, a könyvtáros és a banki alkalmazott nem gazdasági tevékenységet végez. Az, aki nem a gazdasági szférában dolgozik, munkájával nem járul közvetlenül hozzá az állam bevételeihez. Fizetését az államkasszából kapja.

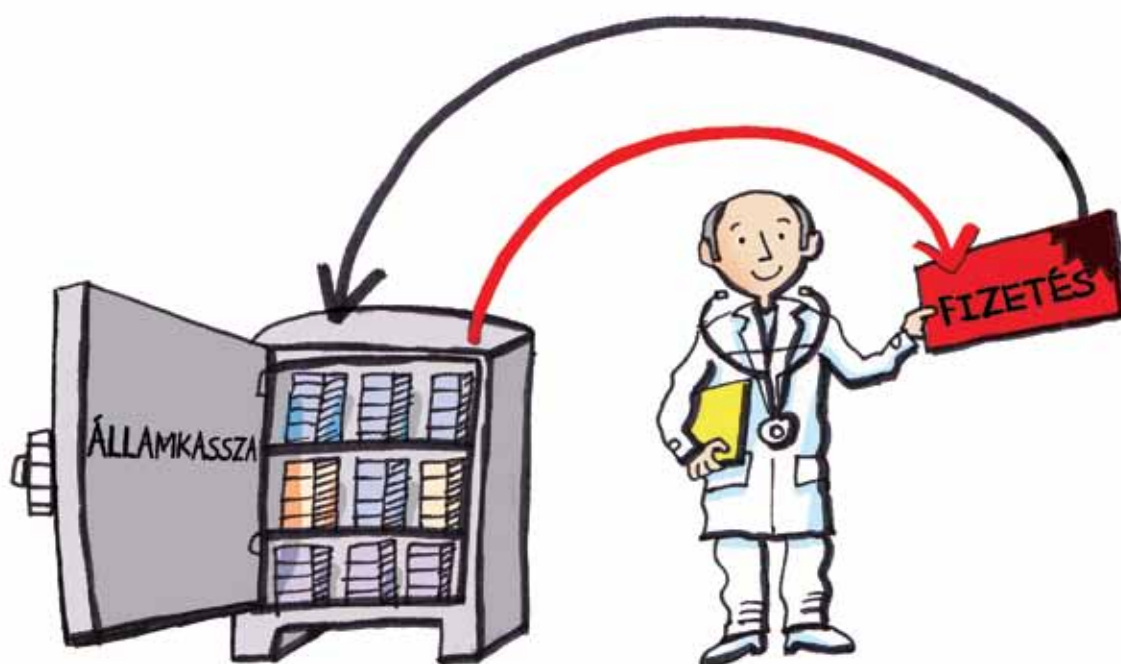

A nem gazdasági tevékenységek célja nem a profit, hanem az ország összes lakójának a java. A nem gazdasági tevékenységek a következők:

- egészségügy,
- oktatás,
- kultúra,
- hadsereg,
- rendőrség,
- állam- és közigazgatás.



Foto: Borut Peršolja

Državna in javna uprava so državni uradniki. Njihovo delo je upravljanje države. To so predsednik države, državni zbor, ministri, župani, sodniki, vsi občinski uradniki, varuh človekovih pravic.



**NEGOSPODARSKE DEJAVNOSTI** – dejavnosti, ki ne prispevajo zaslužka v državno blagajno.

**DRŽAVNA UPRAVA** – vsi, ki vodijo državo ali pomagajo pri tem (predsednik države, državni zbor, ministri, župani, sodniki, vsi občinski uradniki).



Ljudje se lahko zaposlijo v negospodarskih dejavnostih, ki ne prispevajo zaslužka v državno blagajno.





Foto: Borut Peršolja

Az állami szervezetben és közigazgatásban dolgozókat együtt kormánytisztviselőknek nevezzük. Az ő feladatuk az állam működtetése. Közéjük tartozik az elnök, az államtanács, a miniszterek, a polgármesterek, a bíróságok, az önkormányzati tisztviselők és az ombudsman.



**NEM GAZDASÁGI TEVÉKENYSÉGEK** – olyan tevékenységek, amelyek nem járulnak hozzá az államkasszához.

**ÁLLAMIGAZGATÁS** – mindenki, aki az országot irányítja, vagy abban segítséget nyújt (elnök, országgyűlés, miniszterek, polgármesterek, bírók és az összes önkormányzati tisztviselő).



Az emberek olyan, nem a gazdasági szférába tartozó területeken is dolgozhatnak, ahol keresetükkel nem járulnak hozzá az államkasszához.

Obisk zasebne šole ali zasebne zdravstvene ordinacije je treba plačati, saj spadajo v gospodarsko dejavnost.



1. Katere negospodarske dejavnosti imate v domačem kraju?
2. Naštej poklice, s katerimi se je mogoče zaposliti v teh dejavnostih.
3. Pozanimaj se, kdo so župan tvoje občine, predsednik države, predsednik državnega zbora in kdo minister za šolstvo.
4. Na skici širše okolice šole označi, v katerih zgradbah so zaposleni v gospodarskih in kje v negospodarskih dejavnostih.
5. Pogovori se z osebo, ki je zaposlena v negospodarski dejavnosti. Pozanimaj se o šolanju in delu, ki ga opravlja.



A magánoktatásért vagy magánorvosi ellátásért fizetni kell, mivel azok gazdasági vállalkozások.



1. Milyen nem gazdasági tevékenységek vannak a lakóhelyeden?
2. Sorold fel azokat a szakmákat, amelyekkel munkát lehet kapni ezeknél a vállalatoknál!
3. Kérdezd meg, ki a településed polgármestere, az ország köztársasági elnöke, az országgyűlés elnöke és az oktatási miniszter!
4. Tüntesd fel az iskola tágabb környezetét bemutató vázlaton, melyik épületekben végeznek a dolgozók gazdasági és nem gazdasági tevékenységet!
5. Beszélj olyan személlyel, aki nem gazdasági tevékenységet folytat! Kérdezd ki a végzettségéről és a munkájáról!



# RAZVOJ DOMAČEGA KRAJA

KAJ JE VPLIVALO NA NASTANEK DOMAČEGA KRAJA? .....	166
VAS IN MESTO V PRETEKLOSTI ....	176
ŽIVLJENJE NA PODEŽELJU V PRETEKLOSTI .....	186
DELO NA POLJU .....	200
ŽIVLJENJE V MESTU V PRETEKLOSTI .....	210
ŠIRJENJE NASELJA IN NJEGOVA VLOGA V PRETEKLOSTI IN ZDAJ...	220
PRETEKLOST ŠOLE .....	224

# A LAKÓHELYEM FEJLŐDÉSE

MI HATOTT A LAKÓHELYEM KIALAKULÁSÁRA?.....	167
A FALU ÉS A VÁROS A MÚLTBAN...	177
A VIDÉKI ÉLET A MÚLTBAN .....	187
FÖLDMŰVELÉS .....	201
A VÁROSI ÉLET EGYKORON .....	211
A TELEPÜLÉS TERJESZKEDÉSE ÉS SZEREPE EGYKORON ÉS MANAPSÁG.....	221
AZ ISKOLA MÚLTJA .....	225

## KAJ JE VPLIVALO NA NASTANEK DOMAČEGA KRAJA?



### **V katerem kraju bi se naselil ti? Zakaj?**

Ljudje potrebujemo za svoj obstoj hrano in vodo. Zato so se naši predniki naseljevali, kjer je bilo dovolj obdelovalne zemlje, pašnikov in pitne vode.

## MI HATOTT A LAKÓHELYEM KIALAKULÁSÁRA?

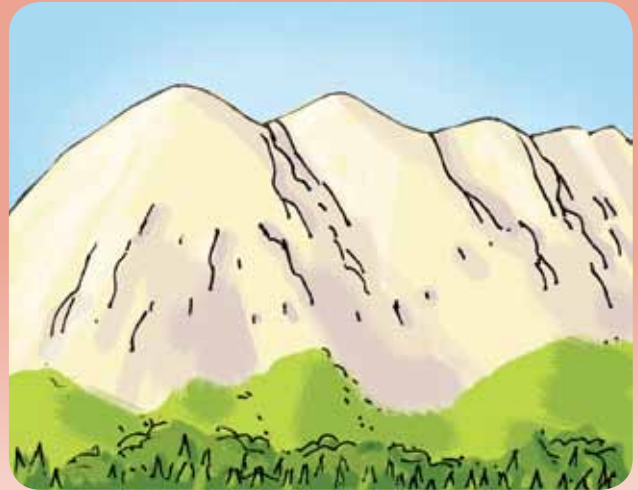

### Hol élnél szívesen? Miért?

Az embereknek a létezéshez élelemre és vízre van szükségük. Ezért őseink ott telepedtek le, ahol elegendő volt a szántó föld, a legelő és az ivóvíz.



Naseljevali so se ob rekah, jezerih in potokih. Vodo so uporabljali za življenje. V vodi so lovili ribe in potovali s čolni po reki. Voda je poganjala mline in žage.



Da bi zamenjali pridelke in izdelke z drugimi, so se naseljevali na križiščih prometnih in trgovskih poti.





A folyók és patakok mentén telepedtek le. A vizet az életben maradáshoz használták: horgásztak a vízben, hajóval utaztak a folyón. A víz működtette a malmokat és a fűrésztelepeket.



Annak érdekében, hogy a terméseket és az árut cserélni tudják, közlekedési és kereskedelmi utak kereszteződésében telepedtek le.

Nasprotniki so ropali prebivalce. Zato so naselja nastala ob hribu ali otoku. Tako so sovražniku preprečili dostop do mesta. Obdali so ga z obzidjem. Tako so se lažje branili pred sovražno vojsko in roparskimi tolpmi.



Kostanjevica na Krki je nastala na otočku, ki ga je naredila reka.



V zavetju grajskega hriba in otoka je nastal Bled.



Foto: Arhiv Slovenskega etnografskega muzeja v Ljubljani

Škofja Loka je obzidano mesto.



Foto: Arhiv Slovenskega etnografskega muzeja v Ljubljani

Kropa je nastala na težko dostopnem mestu.

Az ellenséges erők kirabolták a lakosokat. Ezért egy-egy domb vagy sziget mentén települések jöttek létre. Így akadályozták meg az ellenség bejutását a városba. Falakkal vették azt körül. Ezáltal könnyebben tudtak védekezni az ellenséges hadsereg és a rablóbandák ellen.



Kostanjevica na Krki egy folyó által formált szigeten alakult ki.



A várhegy és a sziget menedékében alakult ki Bled.



Foto: Arhiv Slovenskega etnografskega muzeja v Ljubljani

Škofja Loka egy fallal körülvelt város.



Foto: Arhiv Slovenskega etnografskega muzeja v Ljubljani

Kropa egy nehezen megközelíthető helyen fekszik.

Nasprotniki niso prišli na skrita in težko dostopna mesta. Zato so nekatere vasi nastale visoko v hribih in v ozkih dolinah. Za prebivalce hribovskih vasi je bilo življenje težko. V hribih je bilo malo pašnikov in obdelovalne zemlje. Zime so bile mrzle in dolge.



Kokra je najdaljša slovenska vas v dolini reke Kokre, visoko v hribih. Ljudje, ki so živeli tam, so se preživljali z lovom.



Litija je nastala, ker so bila v bližini nahajališča železove rude.



Piran – obmorska naselbina

Zaradi pomorske trgovine, ribolova in solinarstva so nastala naselja tudi ob morju.

GRAD – zgradba, ki je bila zgrajena za obrambo pred sovražnikom.

OBZIDJE – zid okoli starejših mest, gradov.

SOLINARSTVO – pridobivanje soli iz morja.



Az ellenséges erők nem törtek be a rejtett és nehezen megközelíthető helyekre. Ezért a falvak magasan a dombokon és a szűk völgyek között alakultak ki. A hegyi falvak lakói számára nehéz volt az élet. A dombokon alig volt legelő és szántóföld. A telek hidegek és hosszúak voltak.



Foto: Arhiv Slovenskega etnografskega muzeja v Ljubljani

Kokra a leghosszabb falu a Kokra folyó völgyében, magasan a dombok között fekszik. Az ott élő emberek vadászból éltek.



Foto: Arhiv Slovenskega etnografskega muzeja v Ljubljani

Litija azért keletkezett, mert a közelében vasérclelőhelyek voltak.

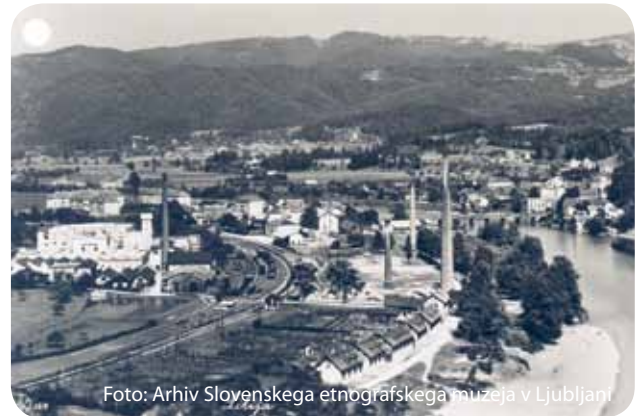

Piran – tengerparti település

A tengeri kereskedelem, a halászat és a sógyártás is tengeri településeket hozott létre.

VÁR – épület, amelyet az ellenség elleni védekezésre építettek.  
KÖRFAL – fal a régebbi városok, várak körül.  
SÓKÉSZÍTÉS – a só kitermelése a tengerből.





Kraji so nastali na ugodni legi ali tam, kjer so naravna bogastva.



Krajevna imena pogosto pripovedujejo nekaj o kraju.

Na primer Škofja Loka. Ime Loka pomeni nekoliko močvirnat travnik ob vodi. Škofja pa se nanaša na škofa, ki je dobil v dar to ozemlje.

Na primer Izola. Isola pomeni otok, kar je Izola res včasih bila.



1. Katera je najugodnejša lega za nastanek kraja?
2. Zakaj je nastal in se razvil tvoj domači kraj?
3. Ali ima ime tvojega kraja kakšen pomen? Kakšnega? Kaj pa sosednji kraji?
4. Na zemljevidu Slovenije poišči dva kraja z imenom, ki nekaj pomeni.
5. Kateri grad je najbližji tvojemu domačemu kraju? Oglej si ga!



A települések kedvező fekvésű helyeken vagy természeti erőforrásokban gazdag vidékeken jöttek létre.



A helységnevek gyakran információt nyújtanak a városról. Például Škofja Loka. A Loka név egy víz melletti, kissé mocsaras rétet jelent. Škofja a püspökre utal, aki ezt a területet ajándékba kapta. Például Izola. Az Isola szó szigetet jelent, és korábban a település valóban az volt.



1. Melyik a legkedvezőbb helyszín a város kialakítására?
2. Miért jött létre, és hogyan fejlődött a lakóhelyed?
3. Van valami jelentése a településed nevének? Mi az? Mi a helyzet a szomszéd helységgel?
4. Keress két olyan várost Szlovénia térképén, amelynek a neve jelent valamit!
5. Melyik vár fekszik a legközelebb a lakóhelyedhez? Látogasd meg!

## VAS IN MESTO V PRETEKLOSTI

**Kaj vse bi v svojem domačem kraju pokazal obiskovalcu iz drugega kraja?**

**Ali ste v tvojem domačem kraju še posebej ponosni na kaj ali koga?**

Domači kraj ni od nekdaj tak, kot je zdaj. Kakšen je bil v preteklosti, lahko sklepamo po zgradbah in njihovih ostankih iz preteklosti. Zgradbam iz preteklosti rečemo kulturnozgodovinski spomeniki. To so stare hiše, ruševine, gradovi, cerkve, obzidja. Kulturnozgodovinski spomeniki so zaščiteni. Ohranjamo jih za prihodnje rodove.



Tako so označene zgradbe, ki so kulturnozgodovinski spomenik.



## A FALU ÉS A VÁROS A MÚLTBAN

**Mi mindent mutatnál meg a lakóhelyeden egy más helyről érkező látogatónak?**

**Büszkék vagytok-e bármire vagy bárkire a lakóhelyeden?**

A lakóhely nem mindig volt olyan, mint manapság. A múltbeli épületekből és maradványaikból lehet arra következtetni, milyen volt az egykoron. A múltból származó épületeket kulturális és történelmi műemlékeknek nevezzük. Ezek régi házak, romok, kastélyok, templomok és falak. A kulturális és történelmi emlékek védettek.

Őrizzük őket a jövő generációi számára.



Ezzel jelölik meg azokat az épületeket, amelyek kulturális és történelmi emlékek.

Vsako obdobje v preteklosti ima značilne zgradbe. Ponazarja jih časovni trak bivališč, od začetka človeka do današnjega časa.

### Časovni trak bivališč



Prva bivališča ljudi so bile jame. Vendar to še niso bila naselja.

Jama Divje Babe



Prva naselja na naših tleh so bila mostišča. Ljudje so postavljali preproste koče na kolih v jezerih.

Ostanki mostišča v Ljubljani



Nekoliko pozneje so začela na gričih nastajati naselja. Skupino bivališč so obdali z obzidjem. Taka naselja imenujemo gradišča.

Ostanki gradišča Debela griža

Valamennyi történelmi korszaknak megvannak a maga jellegzetes épületei. Az emberiség kezdetétől napjainkig mutatja be a lakóhely alakulását.

A lakóhely alakulása időszalagon



**AZ EMBERI  
EREDET**



Foto: Bojan Tavčar

Az első emberi lakóhelyek a barlangok voltak. Ezek azonban még nem voltak települések.

A Divje Babe barlang



Narisala Tamara Korošec, Inštitut za arheologijo ZRC SAZU

Az első települések a vidékünkön hídfőállások voltak. Az emberek egyszerű kunyhókat építettek cölöpökre a tavakban.

Egy ljubljanoi hídfő maradványai



Foto: E. Kaše, Arhiv Turizma Ljubljana

A települések valamivel később kezdtek megjelenni a dombokon. A lakóházak csoportját fal vette körül. Ezeket a településeket dombvárnak nevezik.

A Debela griža dombvár maradványai

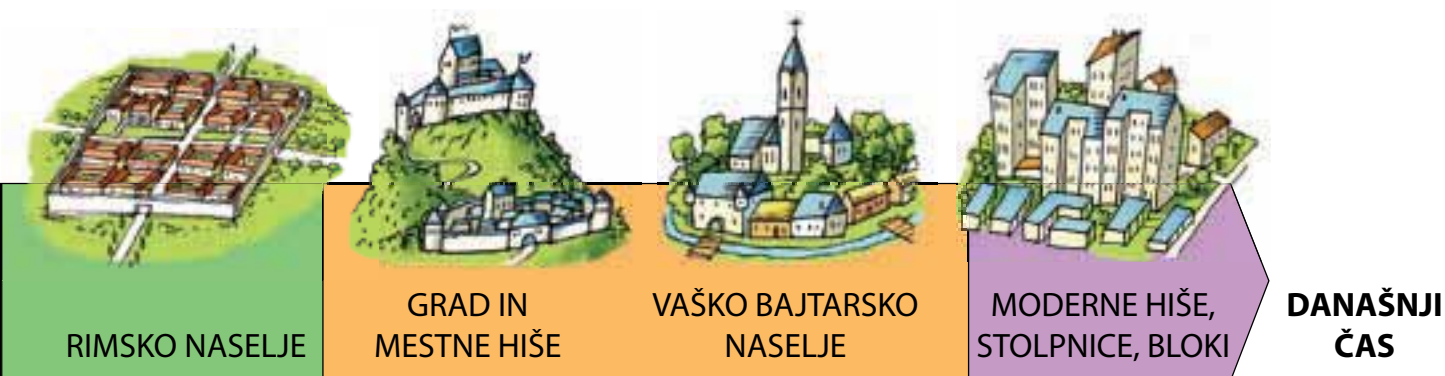

Pozneje je bilo naše ozemlje del rimske države. Rimljani so v naših krajih gradili velika mesta in ceste.

Ljubljana – Rimski zid iz obdobja rimske države



Ko je rimska država propadla, so na ostankih rimskih naselij nastali gradovi in mesta.

Celjski grad iz obdobja gradov



Piran – ostanki mestnega obzidja z obrambnim stolpom



Később a területünk a Római Birodalom része lett. A rómaiak nagy városokat és utakat építettek a településeinken. Ljubljana – római fal a Római Birodalom időszakából



A Római Birodalom szétesésekor a római települések maradványaira várak és városok épültek. A Celjei vár a várépítészet időszakából



Piran – a városfal maradványai a vártoronnyal

Nekatera naselja so nastala šele v novejšem času.



Najprej so bile hiše lesene. Pozneje so mesta pozidali. Nastale so meščanske hiše.

Meščanska hiša iz obdobja gradov



V obdobju gradov so na vasi živeli v preprostih bajtah.



V današnjem času nastajajo na obrobjih mest blokovska naselja.

Blokovsko naselje



PRETEKLOST – kar je minilo.

KULTURNOZGODOVINSKI SPOMENIK – zgradbe iz preteklosti



Kakšna je bila preteklost kraja, lahko sklepam po kulturnozgodovinskih spomenikih.

Egyes települések csak az utóbbi időben alakultak ki.



A házak eleinte fából készültek. Később városok alakultak ki. Polgári stílusú házak épültek.

Polgári stílusú házak a várépítészet időszakából



A várépítészet időszakában a falvakban az emberek egyszerű faviskókban éltek.



Ma már a városok peremén lakótelepek alakulnak ki.

Lakótelep



MÚLT – ami elmúlt.

KULTÚRTÖRTÉNETI MŰEMLÉK – épület a régmúltból.



A település múltjára a kultúrtörténeti műemlékekből lehet következtetni.

Slovenska kulturna znamenitost je kozolec. Po Sloveniji srečamo različne kozolce. V tega na sliki je gospodar spravljal tudi orodje. Zaradi napredka v kmetijstvu večina kozolcev propada.



1. Skiciraj najbližji kulturnozgodovinski spomenik! Na kaj spominja ta kulturnozgodovinski spomenik?
2. Opiši razvoj domačega kraja. Pri tem si pomagaj z ostanki iz preteklosti.
3. V Krajevnem leksikonu Slovenije ali v Enciklopediji Slovenije preberi, kako se je razvijal tvoj domači kraj.





Szlovénia kulturális nevezetességei közé tartozik a szénatároló. Szlovéniában különféle szénatárolókkal találkozunk. A képen láthatóban a tulajdonos a szerszámait is elhelyezte. A mezőgazdaság fejlődésének köszönhetően a szénatárolók nagyobb része elkorhad.



1. Mutasd be a hozzád legközelebb eső kultúrtörténeti műemléket!  
Mire emlékeztet ez a kultúrtörténeti műemlék?
2. Ismertesd a lakóhelyed fejlődését! Vegyed segítségül a múlt maradványait!
3. Olvasd el a Szlovén helytörténeti lexikonban vagy a Szlovén Enciklopédiában, hogyan alakult ki a lakóhelyed!



## ŽIVLJENJE NA PODEŽELJU V PRETEKLOSTI

**Oglej si slovenski film *Boj na požiralniku!* Nariši prizor, ki ti je najbolj ostal v spominu.**

Življenje na podeželju je bilo težko. Da je družina preživela, je bilo treba trdo delati.

Kako so živeli ljudje v preteklosti, izvemo iz pripovedi ljudi, raznih zapisov, starih razglednic, slik, fotografij in starih predmetov. Stare predmete si lahko ogledamo v muzejih.



Foto: Arhiv Slovenskega etnografskega muzeja v Ljubljani

## A VIDÉKI ÉLET A MÚLTBAN

**Nézd meg a következő szlovén filmet: Boj na požiralniku! Rajzold le azt a jelenetet, amelyre a legjobban emlékszel!**

Hajdanán nehéz volt a vidéki élet. A családnak keményen kellett dolgoznia az életben maradáshoz.

Az emberek történeteiből, a különféle feljegyzésekből, a régi képeslapokból, a festményekből, a fotókból és az egykori tárgyakból tudjuk meg, hogyan éltek akkoriban az emberek. A régi tárgyakat a múzeumokban tekinthetjük meg.



Hiše so izdelali iz materiala, ki so ga dobili v okolju: iz lesa, kamna, ilovice, slame ...



Foto: Arhiv Slovenskega etnografskega muzeja v Ljubljani

Stranišče je bilo zunaj hiše, nad gnojno jamo. Iztrebljali pa so tudi na vrtove, njive, hleve.



Foto: Arhiv Slovenskega etnografskega muzeja v Ljubljani

V vaški gostilni so se shajali moški. Pogovarjali so se o kmetovanju, politiki in dogajanju v vasi.



Foto: Arhiv Slovenskega etnografskega muzeja v Ljubljani

Vodo, ki so jo uporabljali za pitje, pripravljanje hrane, napajanje živine, so nosili iz bližnjega studenca ali iz skupnega vodnjaka, ki je stal sredi vasi. Okoli vodnjaka so se zbirale predvsem ženske.



Foto: Arhiv Slovenskega etnografskega muzeja v Ljubljani

V peči so pekli kruh. Pozimi pa so se ob njej greli in si pripovedovali zgodbe. Na njej so pogosto spali otroci. Odrasli so spali na klopi ob peči, na seniku, v hlevu. Postelje so bile redke, v njih sta navadno spala gospodar in njegova žena.

A házak a környéken fellelhető alapanyagokból készültek: fából, kőből, agyagból, szalmából...



A véce a házon kívül, a trágyagödör fölött, illetve a kertekben, a szántóföldeken vagy az istállóban volt.



A falusi kocsmákba a férfiak jártak. A gazdálkodásról, a politikáról és a falu történéseiről beszélgettek.



Az ivásra, ételkészítésre és állatitásra használt vizet a közeli, a falu közepén álló kútból hordták, ami körül többnyire nők gyűltek össze.



A kemencében kenyeret sütöttek. Télen körülötte gyűltek össze melegedni, és történeteket meséltek egymásnak. A gyerekek gyakran aludtak rajta. A felnőttek éjjel a kályha melletti padon vagy a szénapadláson pihentek. Kevés volt az ág, abban általában a gazda és a felesége aludt.



Foto: Arhiv Slovenskega etnografskega muzeja v Ljubljani

Otroci so do četrtega leta spali v zibelki. V njej so otroka nesli na delo, na njivo, travnik ali v vinograd.



Foto: Arhiv Slovenskega etnografskega muzeja v Ljubljani

V skrinjo so shranjevali obleko, dragocene predmete, dokumente in živila.



Foto: Arhiv Slovenskega etnografskega muzeja v Ljubljani

Korito ali nečke. V koritu so spali otroci. V njih so nesli otroka h krstu. Če je dojenček prezgodaj umrl, so ga v nečkah tudi pokopali.



Foto: Arhiv Slovenskega etnografskega muzeja v Ljubljani

Pleteni košari so rekli jerbas. Ženske so nosile jerbas na glavi. Posadile so ga na svitek. V njem so nosile malico na njivo ali travnik.



Foto: Arhiv Slovenskega etnografskega muzeja v Ljubljani

A gyerekek négyéves korukig bölcsőben aludtak. Ebben vitték a gyerekeket a munkába, a szántóföldre vagy a szőlőbe.



Foto: Arhiv Slovenskega etnografskega muzeja v Ljubljani

A ládában ruhákat, értékes tárgyakat, dokumentumokat és élelmiszereket tároltak.



Foto: Arhiv Slovenskega etnografskega muzeja v Ljubljani

Teknő vagy vályú. A gyerekek a teknőkben aludtak. Ezekben vitték el a gyerekeket a keresztelőre. Ha a csecsemő idő előtt meghalt, akkor a teknőben is temették el.



Foto: Arhiv Slovenskega etnografskega muzeja v Ljubljani

A fonott kosarakat vékának hívták. A nők a vékát a fejükön hordták. A fejük és a véka közé egy párnát helyeztek. Ebben vitték az enivalót a mezőre vagy a rétre.



Foto: Arhiv Slovenskega etnografskega muzeja v Ljubljani

Posoda je bila glinena ali kovinska. Pomivali so jo z vodo. Umazanijo so zdrgnili s peskom.



Foto: Arhiv Slovenskega etnografskega muzeja v Ljubljani

Žrmlje so domač hišni mlin. S to napravo so mleli žito doma. Priprava moke je bilo opravilo žensk.



Foto: Arhiv Slovenskega etnografskega muzeja v Ljubljani

Perilo so prali na potokih, rekah, ob vodnjaku ali doma, kamor so prinesli vodo.



Foto: Arhiv Slovenskega etnografskega muzeja v Ljubljani

Kuhali so na odprtem ognjišču. Meso so jedli ob nedeljah in praznikih. Vsakdanje jedi so bile krompir, polenta, zelje, močnik, žganci in fižol.





Foto: Arhiv Slovenskega etnografskega muzeja v Ljubljani

Az edény agyagból és fémből készült. Vízrel mosták ki. Homokkal dörzsölték le a szennyeződést.



Foto: Arhiv Slovenskega etnografskega muzeja v Ljubljani

Ez a gabonaörlő egy házi malom. Ezzel a készülékkal otthon őrölték a gabonát. A liszt elkészítése a nők feladata volt.



Foto: Arhiv Slovenskega etnografskega muzeja v Ljubljani

A ruhát a patakban, a folyóban, a kút mellett vagy otthon mosták ki, ahova vizet hordtak.



Foto: Arhiv Slovenskega etnografskega muzeja v Ljubljani

Nyitott tűzhelyen főztek. Vasárnap és ünnepnapokon ettek húst. A mindennapi ételek közé a burgonya, a puliszka, a káposzta, a zabkása és a bab tartozott.

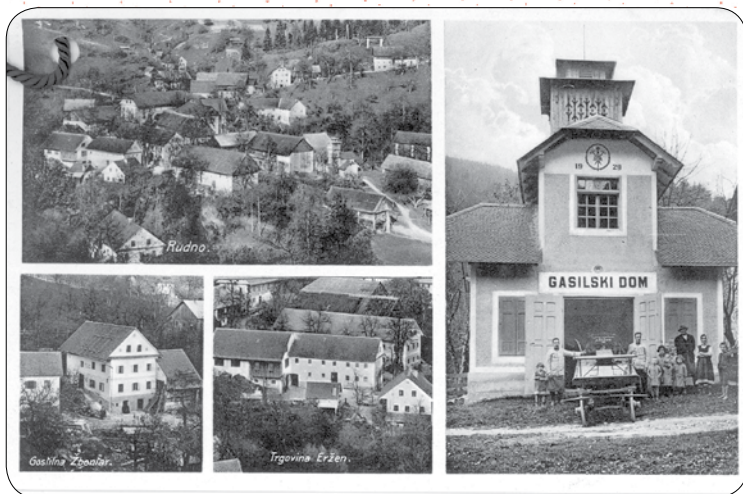

Vaščani so skrbeli za varnost ljudi in imetja. Nočna straža jih je varovala pred ognjem in tatovi.



Umivali so se z vodo iz vrča in lavorja.

## IZ ŽIVLJENJA MOJEGA PRADEDKA

Ko je bil pradedek star šlixi leta, je moral služiti. Daleč od doma je na vasi pasel krave. Bil je bos. Poximi je nosil lesene cokale. Stranišče je bilo izven hiše. Umival se je v lavorju in vodo zajemal iz vodnjaka. Spal je pri kravi v hlevu ali na sniku. Jedli so vsi iz ene skledice s leseno žlico. Gospodinja je kuhala v črni kuhinji in prala v potoku. Velikokrat ga je xeblo in tudi lačen je bil.

Lavra, 11 let

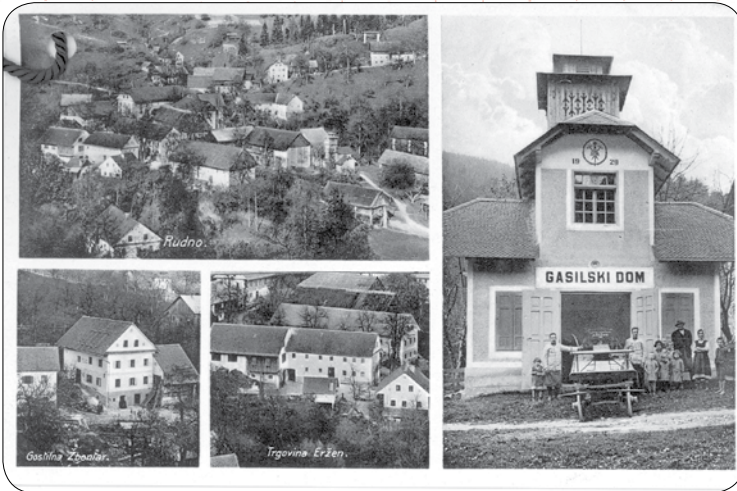

A falusiak vigyáztak az emberek és a vagyon biztonságára. Az éjszakai őrség megóvta őket a tűztől és a tolvajoktól.



Kancsóból öntött vízben és lavórban mosakodtak.

A DÉDAPAM ÉLETE

Amikor a dédapám négy esztendőös volt, szolgálnia kellett. Fióvol az otthonától teheneket legeltetett a faluban. Mesitláb járt, télen fakumpát hordott. A wc a háson kívül volt, egy lavórban mosakodott, vizet a kútból húzott. A tehének közt aludt az istállóban vagy a pajtában. Mindannyian egy tálból, egy fakandállal ettek. A háziasszony a füstös konyhában főzött, és a patakban mosott. Gyakran főzött, és éhes is volt.

Lovro, 11 éves

MUZEJ – zgradba, v kateri so razstavljeni predmeti iz preteklosti.



Življenje na podeželju je bilo težko. Vsa opravila so opravljali ročno.



Otroci so se igrali s preprostimi igračami.



Foto: Arhiv Slovenskega etnografskega muzeja v Ljubljani



MÚZEUM – egy épület, amelyben a régmúlt tárgyait állítják ki.



A vidéki élet nehéz volt. Minden munkát kézzel végeztek.



A gyerekek egyszerű játékokkal játszottak.



Foto: Arhiv Slovenskega etnografskega muzeja v Ljubljani





1. Obišči najbližji muzej! Na plakat napiši, kar si se naučil v muzeju!
2. S pantomimo prikaži stara kmečka opravila.
3. Oglej si, kako je videti kmetija danes. Primerjaj življenje nekoč in zdaj.
4. Za kaj so se uporabljali predmeti na slikah? Kateri predmeti so jih zdaj nadomestili?



Foto: Arhiv Slovenskega etnografskega muzeja v Ljubljani



Foto: Arhiv Slovenskega etnografskega muzeja v Ljubljani





1. Látogasd meg a legközelebbi múzeumot! Készíts plakátot az ott tanultakról!
2. Mutasd be pantomimjáték segítségével a régi falusi munkákat!
3. Nézd meg, hogyan néz ki ma egy farm (vagy családi gazdálkodás)! Hasonlítsd össze az egykori és a mai életet!
4. Mire használták a képeken látható tárgyakat? Melyik tárgyakat alkalmazzuk ma ezek helyett?



## DELO NA POLJU

Opiši sliko na panjski končnici! Kakšne prizore vidiš na polju zdaj?



Panjska končnica s čebelnjaka prikazuje delo na polju.



Čebelnjak s panji



## FÖLDMŰVELÉS

**Mutasd be a méhkaptáron látható képet! Milyen jeleneteket látsz manapság a mezőn?**



A méhkaptáron lévő kép bemutatja a mezőn végzett földmunkákat.



Keretes méhkaptárok

V preteklosti so se na podeželju ukvarjali večinoma s kmetijstvom. Družine so bile velike. Otroci so pomagali pri kmečkih opravilih. Vse, kar so potrebovali za preživetje, so pridelali doma. Če jim je zmanjkovalo za preživetje, so delali pri bogatejšem kmetu za plačilo ali za živila.



Delo je potekalo ročno. Vaščani so si med seboj pomagali pri košnji, žetvi, trgatvi, okopavanju žita, delu v gozdu. Izposojali so si orodje in domače živali.



Jarem, vanj so vpregli vola.

Régen vidéken főleg mezőgazdasággal foglalkoztak. A családok nagyok voltak. A gyerekek segítettek a mezőgazdasági munkálatokban. Mindent, ami a megélhetéshez kellett, otthon természetek meg. Ha elfogyott a megélhetésük, egy jobb módú gazdánál fizetésért vagy élelemért dolgoztak.



Foto: Arhiv Slovenskega etnografskega muzeja v Ljubljani

A munka kézzel folyt. A falusiak segítették egymást a kaszálásban, az aratásban, a szüretelésben, a gabona megkapálásában és az erdei munkálatokban. A szerszámokat és az állatokat kölcsönözték.



Foto: Arhiv Slovenskega etnografskega muzeja v Ljubljani

Járomba, igába fogták be az ökröt.



Foto: Arhiv Slovenskega etnografskega muzeja v Ljubljani

Brana, z njo so rahljali zemljo.



V plug so vpregli vole ali konje in orali.



Foto: Arhiv Slovenskega etnografskega muzeja v Ljubljani

Žitno zrnje je bilo treba spraviti iz klasov. Omlatili so ga ročno z lesenim orodjem, ki se imenuje cepec.



Zemljo so okopavali z motiko.



Foto: Arhiv Slovenskega etnografskega muzeja v Ljubljani

Travo so kosili s kosami.



Žito so poželi ročno s srpi in kosami. S srpi so žele ženske, s kosami pa moški.



Egy borona, amellyel fellazították a földet.



Az ekébe ökröket vagy lovakat fogtak be, és így szántottak.



A kalászról be kellett takarítani a gabonaszemeket. A cséplést kézzel, egy hadarónak nevezett fa szerszámmal végezték.



Kapával ásták ki a földet.



Kaszával vágták le a fűvet.



A gabonát kézzel, sarlóval és kaszával aratták le. A nők sarlóval, a férfiak kaszával végezték ezt a munkát.



Pridelke so pripeljali na domačijo z vozom.



Molzli so ročno.



Drevesa so podirali ročno.



Foto: Arhiv Slovenskega etnografskega muzeja v Ljubljani

V kozolcu so sušili žito, seno, deteljo in fižol.



Foto: Arhiv Slovenskega etnografskega muzeja v Ljubljani

Občasno so vas obiskali potujoči brusarji. Brusili so nože, škarje in popravljali dežnike.



A termést szekérral szállították a házhoz.



Kézzel fejték.



A fákat kézierővel döntöttek ki.



Foto: Arhiv Slovenskega etnografskega muzeja v Ljubljani

A szénaszárítóban gabonát, szénát, lóherét és babot szárítottak.



Foto: Arhiv Slovenskega etnografskega muzeja v Ljubljani

Időként a falut utazó köszörűsök keresték fel, akik megélezték a kést és az ollót, továbbá megjavították az esernyőket.

PANJSKA KONČNICA – lesen zaključek z vhodom za čebele na panju.



Vsa kmečka opravila so opravljali ročno. Potrebni je bilo veliko ljudi: otrok, odraslih in starejših.



Zdaj se lahko preizkusimo v opravljanju kmečkih opravil po starem na turističnih kmetijah in na kmečkih prireditvah.



Robkanje koruze

1. S pantomimo prikaži stara kmečka opravila.
2. Obišči sodobno kmetijo. Primerjaj življenje na kmetiji nekoč in zdaj. Nariši isto opravilo nekoč in zdaj.
3. Obišči mlin.
4. Pri pouku tehnike oblikuj kos lesa v panjsko končnico. Nanjo nariši prizor iz življenja na podeželju. Najprej ga nariši s svinčnikom, pobarvaj ga z vodenkami.





KAPTÁR BEJÁRATA – fával bevont nyílás a méhek számára a kaptáron.



Minden mezőgazdasági munkát kézzel végeztek. Ehhez sok emberre volt szükség: gyerekekre, felnőttekre és idősekre.



A turistafarmokon és a mezőgazdasági rendezvényeken manapság kipróbálhatjuk a régimódi mezőgazdasági munkákat.



Kukoricaköpesztés

1. Mutasd be pantomimjáték segítségével a régi mezőgazdasági munkálatokat!
2. Látogass meg egy modern parasztgazdaságot! Hasonlítsd össze a mostani és a múltbeli paraszti életet! Rajzold le ugyanazt a munkálatot az akkori és a mai időben!
3. Látogass el egy malomba!
4. Technika órán alakíts ki egy fadarabból egy kaptárfedelet! Rajzolj rá egy jelenetet a vidéki életből! Először ceruzával dolgozz, azután fess le vízfestékkel!



## ŽIVLJENJE V MESTU V PRETEKLOSTI

**Razred naj prikaže način dela v obrtni delavnici. Z debelimi flomastri pobarvajte vsako svojo pobarvanko.**



**Prikažite delo v industrijskem obratu. Pobarvajte enake pobarvanke. Vsakdo naj z eno barvo pobarva le del pobarvanke. Ko bo ta del pobarvan, dajte risbo sošolcu.**

**V obeh primerih merite čas barvanja.**

**Primerjaj izdelke! Kaj ugotoviš?**

Mesto je bilo obdano z obzidjem. Hiše v mestu so bile lesene. Svetili so si s petrolejkami in baklami. Ker so se bali požarov, se je ponoči po mestu sprehajal stražnik in pazil, da se kaj ne bi vžgalo. Na sredi mesta je bil trg z vodnjakom. Na trgu so brali pomembne razglase, kaznovali goljufe, prirejali sejme.

V mestu so živeli trgovci in obrtniki. Obrtniki so izdelke delali ročno. V delavnici so imeli zaposlenih več delavcev. Pri enem izdelku je vsak izdelal en del. Izdelali so manjše število izdelkov.

## A VÁROSI ÉLET EGYKORON

**Mutassa be az osztály a kisiparos műhelyében folytatott munkavégzés módjait! Színezza ki mindenki vastag filctollakkal a saját kifestőjét!**



**Mutassátok be a munkát az ipari üzemben! Színezzetek ki egy ugyanolyan kifestőt! Minden tanuló kifestőnek csak egy részét, egy színnel satírozza ki! Amikor az adott részt elkészítetted, akkor add tovább a rajzot az osztálytársadnak!**

**Mindkét esetben mérd meg a kifestés idejét!**

**Hasonlítsátok össze az alkotásokat! Mit állapítasz meg?**

A várost falak vették körül. A város házai fából készültek. Petróleummal és fáklyával világítottak. Mivel féltek a tűztől, egy őr járkált a városban, ügyelve arra, hogy ne gyulladjon ki semmi. A város közepén egy tér feküdt szökőkúttal. A piacon a fontos kiáltványokat olvasták fel, a bűnelkövetőket ott regulázták meg, továbbá vásárokat szerveztek.

A városban a kereskedők és a kézművesek laktak. A kézművesek a termékeket kézzel készítették. A műhelyben több munkás is dolgozott. Egy terméknel minden dolgozó csak egy részfolyamatot végzett el. Kisebb mennyiségű terméket készítettek el.



- Oglej si zgornjo sliko! Koliko ljudi sodeluje pri nastajanju oblek? Katere pripomočke uporabljajo? Kako se imenuje obrt, pri kateri je izdelek obleka? Kako pa se imenuje obrtnik, ki opravlja to obrt?



Obrtniki so imeli v pritličju hiše obrtne delavnice, nad njimi pa so stanovali.

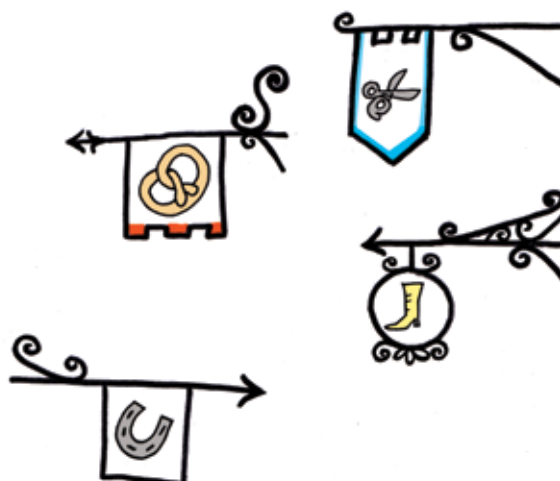

Znak na delavnici je kazal, katero obrt opravljajo v njej.

- Ugotovi, katere obrtnike predstavljajo zgornji znaki!





- Nézd meg a fenti képet! Hány ember vesz részt a ruha elkészítésénél? Milyen eszközöket használnak? Mi az elnevezése annak a kisipari tevékenységnek, amelynek a végterméke a ruha? Hogyan nevezzük azt a kisiparost, aki ezt a foglalatosságot végzi?



A kisiparosok műhelyei a ház földszintjén voltak, az emeleti részen pedig laktak.

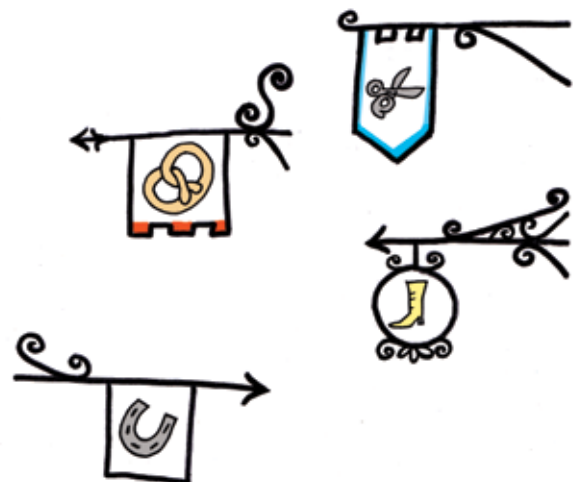

A műhelyen lévő ábra jelezte, melyik kisipari tevékenységet végzik ott.

- Állapítsd meg, melyik kisiparosokat jelzik a fenti ábrák!



Za svoj poklic so se učili kot vajenci pri mojstru. Iz vajenca so napredovali v pomočnika, iz pomočnika pa v mojstra.



Foto: Arhiv Slovenskega etnografskega muzeja v Ljubljani

Obrt je začela propadati, ko se je razvil hitrejši in cenejši način izdelovanja izdelkov v industriji. Delo se je iz obrtne delavnice preselilo v tovarne. Vsak delavec izdelava le del izdelka in si pri tem pomaga s strojem. Delo poteka po tekočem traku. V tovarni nastane veliko enakih izdelkov. Ti so cenejši, ker jih naredijo hitro in veliko.



Az inasok egy mestertől sajátították el a szakmájukat. Inasból segéddé váltak, majd segédből mesterré fejlődtek.

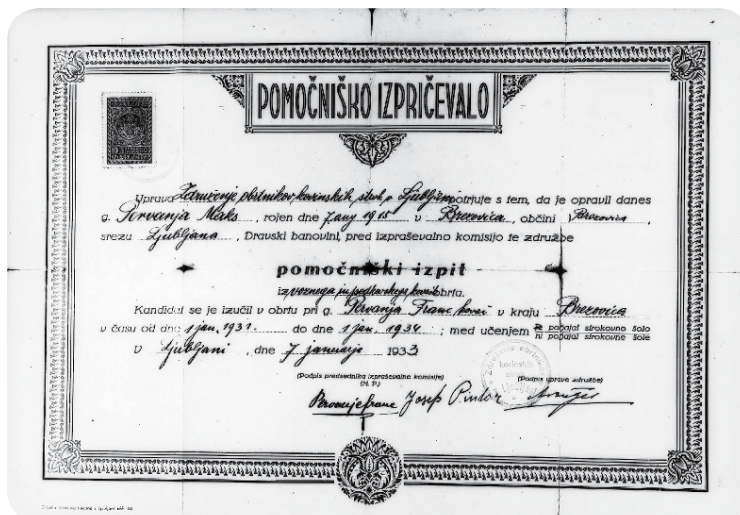
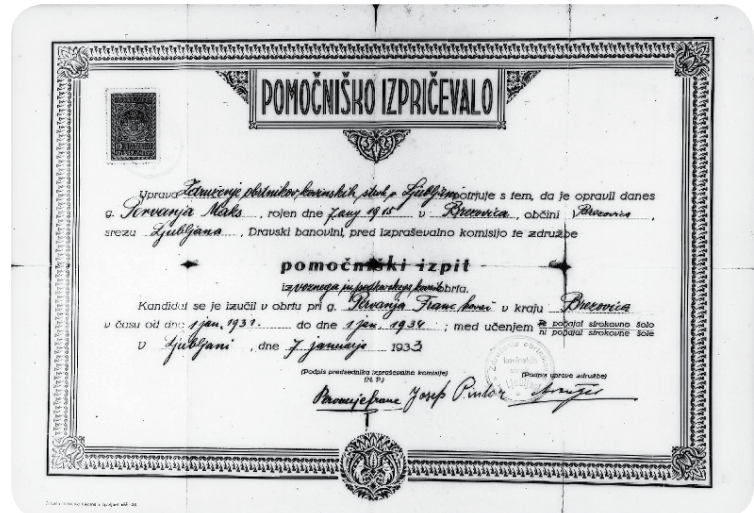

Fotó: A Szlovén Néprajzi Múzeum Archívuma, Ljubljana

Amikor létrejött az iparban a termékek gyorsabb és olcsóbb elkészítési módja, a kisipar (a kézműves mesterség) hanyatlásnak indult. A munka az ipari műhelyből a gyárakba költözött. Minden munkás a terméknek csak egy részét készíti el, és gépet vesz segítségül. A munka futószalagon folyik. A gyárban sok egyforma tárgy készül. Ezek olcsóbbak, mert gyorsan és sokat tudnak készíteni belőlük.



- Zakaj je začelo tkalstvo propadati? Zakaj je začela propadati ročna izdelava žebeljev?



OBRTNIK – oseba, ki se ukvarja z obrtjo.



V preteklosti so živeli v mestu obrtniki in trgovci. Obrt je izpodrinila industrija, ker je hitrejša in cenejša.



Nekaj starih domačih obrti je v Sloveniji še ohranjenih: lončarstvo, suhorobarstvo, čipkarstvo, svečarstvo, medicarstvo.

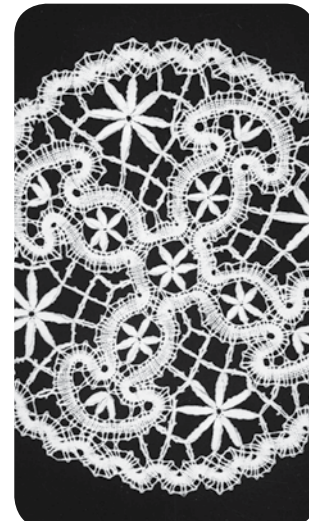



- Miért kezdett hanyatlásnak indulni a szövés? Miért kezdett tönkremenni a kézzel készített szögek gyártása?



KÉZMŰVES – személy, aki kézműves tevékenységgel foglalkozik.



Régebben kézművesek és kereskedők éltek a városban. A kézműves tevékenységet az ipar váltotta fel, mert az gyorsabb és olcsóbb.



Szlovéniában még őriznek néhány régi házi mesterséget: fazekasság, szárazgazdálkodás, csipke-, gyertya- és gyógyszerkészítés.





1. Katerega obrtnika bi poiskal za popravilo vode, ker nekje v kopalnici nekaj pušča? Kateri obrtnik polaga ploščice v kopalnici? Poišči v imeniku naslov in telefonsko številko vodovodnega inštalaterja in pečarja.
2. Poišči obrtnika v domačem kraju ali okolici. Vprašaj ga, kako se je šolal za svoj poklic? Kakšno je njegovo delo? Katere stroje uporablja? Katera je največja težava pri njegovi obrti?
3. Oglej si nastajanje izdelka v tovarni.
4. Poišči delavca, ki dela v tovarni. Vprašaj ga o njegovem delu v službi. Zapiši, kar si izvedel.



1. Melyik iparost keresnéd fel, hogy a fürdőszobában valahol szivárgó vizet megjavítsa? Melyik kisiparos rakja le a csempéket a fürdőszobában? Keresd meg a telefonkönyvben egy vízvezeték-szerelő és egy kályhakészítő mester címét és telefonszámát!
2. Keressél fel egy kisiparost a lakóhelyeden vagy annak környékén, és kérdezd meg, milyen iskolába járt a szakmája megszerzéséhez! Mi a munkája? Milyen gépeket használ? Mi a legnagyobb nehézsége a kisipari tevékenységében?
3. Tekintsd meg egy termék gyártását a gyárban!
4. Keresd fel egy munkást, aki gyárban dolgozik! Kérdezd meg a munkájáról! Írd le, amit megtudtál tőle!

## ŠIRJENJE NASELJA IN NJEGOVA VLOGA V PRETEKLOSTI IN ZDAJ

**Zamisli si, da si star 35 let. Kakšen si? Kje stanuješ? Kako je videti tvoje bivališče? Kam hodiš v službo? Koliko članov je tvoji družini?**

Mesta, ki so nastala že pred časom, imajo staro mestno jedro. Ljudje so se preseljevali s podeželja v mesto. Zaradi povečevanja števila prebivalcev je ob teh mestih nastal novi del. Tako se mesto širi.



Staro mestno jedro v Izoli ima ozke ulice, visoke in stisnjene stavbe.



Novi del Izole. Tam so igrišča, nove stavbe in bloki, parki in tovarne.

Vasi, ki imajo slabe prometne povezave z mestom, se praznijo. V njih mladi nočejo živeti, ker je življenje na kmetiji težko. Preselijo se v mesto.



Domačija propada.



Družina iz mesta je kupila propadlo domačijo v hribih. Prenovili so jo in jo uporabljajo za vikend.

## A TELEPÜLÉS TERJESZKEDÉSE ÉS SZEREPE EGYKORON ÉS MANAPSÁG

**Képzeld el, hogy 35 éves vagy! Milyen vagy? Hol élsz? Hogyan néz ki a lakóhelyed? Hova jársz dolgozni? Hány tagú a családod?**

A hajdanán keletkezett városoknak régi városközpontjuk van. Az emberek vidékről a városba költöztek. A népesség növekedése miatt ezek a városrészek mellett újak jöttek létre. Így bővül a város.



Izola óvárosában keskeny utcák, magas és szűk épületek találhatók.



Izola új része. Itt játszóterek, új épületek és lakótömbök, parkok, gyárak fekszenek.

A falvak, amelyeknek rossz a közlekedési összeköttetésük a várossal, kiürülnek. A fiatalok nem akarnak ott lakni, mert nehéz a falusi élet. A városba költöznek.



A tanya omladozik.



Egy városi család vásárolt egy dombvidéki romos tanyát. Felújították, hétvégenként használják.

Vasi, ki imajo dobre prometne povezave z mestom, se širijo. Vasi postajajo čedalje bolj podobne mestom. Na vasi gradijo take hiše kot v mestih. Ljudje, ki prebivajo v vaseh, opuščajo delo na kmetiji. V službo hodijo v mesto.



Vrhnika je bila včasih vas, pozneje pa se je razširila proti mestu.



Kraji se spreminjajo. Naselja se širijo.



1. Napiši domišljjski spis: Moje naselje v prihodnosti.
2. Nariši svoj dom, kakršen bo čez sto let.
3. Na skico okolice šole vnesi spremembe, za katere meniš, da se bodo zgodile čez sto let.

A falvak, amelyek jó városi közlekedéssel rendelkeznek, terjeszkednek. A falvak egyre jobban hasonlítanak a városokhoz. A falvakban olyan házakat építenek, mint a városokban. Az emberek, akik a falvakban élnek, nem végeznek mezőgazdasági munkát. A városba járnak dolgozni.



Vrhnika régen falu volt, de később a város felé terjeszkedett.



Változnak a helyek. A települések terjeszkednek.



1. Írjál egy képzeletbeli fogalmazást! A címe: A lakóhelyem a jövőben.
2. Rajzold le az otthonodat úgy, ahogyan száz év múlva elképzeled!
3. Jelöld be az iskola környékéről készült rajz vázlatán azokat a változásokat, amelyekről azt gondolod, száz év múlva meg fognak történni!

## PRETEKLOST ŠOLE

**Vzemi risalni list na podlagi in črn flomaster. Pojdi pred šolo in nariši prednjo stran šole!**

V preteklosti je bilo v šolo drugače kot zdaj.



Foto: Fototeka Slovenskega šolskega muzeja

- Kako ste učenci oblečeni v današnjih časih?



Foto: Fototeka Slovenskega šolskega muzeja

Učenci so pisali s kredo na tablice.



## AZ ISKOLA MÚLTJA

**Fogj egy rajzlapot és egy fekete filctollat! Menj ki az iskola elé, és rajzold le az épület elejét!**

Régebben az iskola más volt, mint manapság.



Fotó: A Szlovén Iskolamúzeum Fotótára

- Hogyan öltözködnek napjainkban a tanulók?



Fotó: A Szlovén Iskolamúzeum Fotótára

A tanulók krétával írtak egy kisméretű palatáblára.



- Katere pripomočke uporabljaš za pisanje? Zakaj so boljši?



Foto: Fototeka Slovenskega šolskega muzeja



- Kakšna je razlika med to in tvojo peresnico in pisalom?
- Kakšna pa je tvoja šolska torba? Opiši jo!



Foto: Fototeka Slovenskega šolskega muzeja



Foto: Fototeka Slovenskega šolskega muzeja

Kazni. Za motenje pouka so bili učenci kaznovani s šibo, klečanjem na koruzi ali s sedenjem v oslovski klopi.



- Milyen íróeszközöket használsz? Mitől jobbak ezek?



Fotó: A Szlovén Iskolamúzeum Fotótára



- Mi a különbség ezek az eszközök és a te a tolltartód, írószereid között?
- Milyen az iskolatászkád? Mutasd be!



Fotó: A Szlovén Iskolamúzeum Fotótára



Fotó: A Szlovén Iskolamúzeum Fotótára

Büntetések. Az órák megzavarásáért a tanulókat ostorral, kukoricán való térdeléssel vagy szamárpadba ültetéssel büntették.



Foto: Fototeka Slovenskega šolskega muzeja

Kronika. To je knjiga, v katero se zapišejo pomembni dogodki iz zgodovine šole.



Foto: Fototeka Slovenskega šolskega muzeja

- Po čem se to spričevalo razlikuje od tvojega?

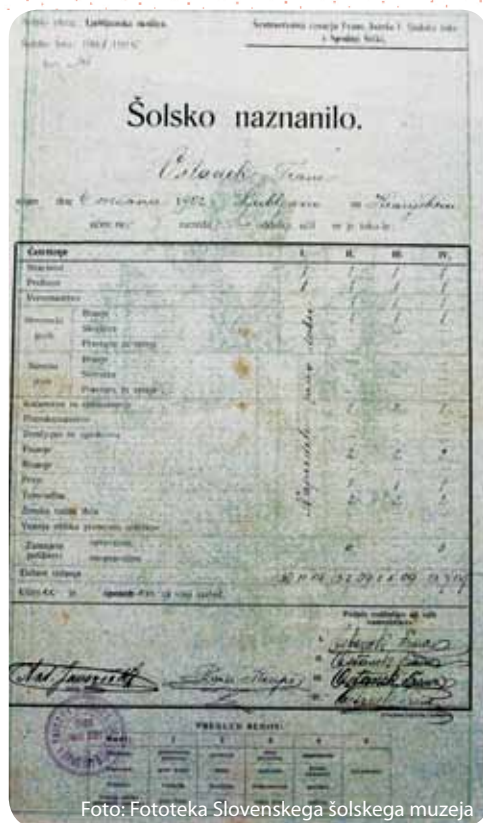

Foto: Fototeka Slovenskega šolskega muzeja

Berilo



Foto: Fototeka Slovenskega šolskega muzeja

Za pridno delo je učenec dobil podobico.



Fotó: A Szlovén Iskolamúzeum Fotótára

Krónika. Az a könyv, amely az iskola történetének a fontos eseményeit rögzíti.

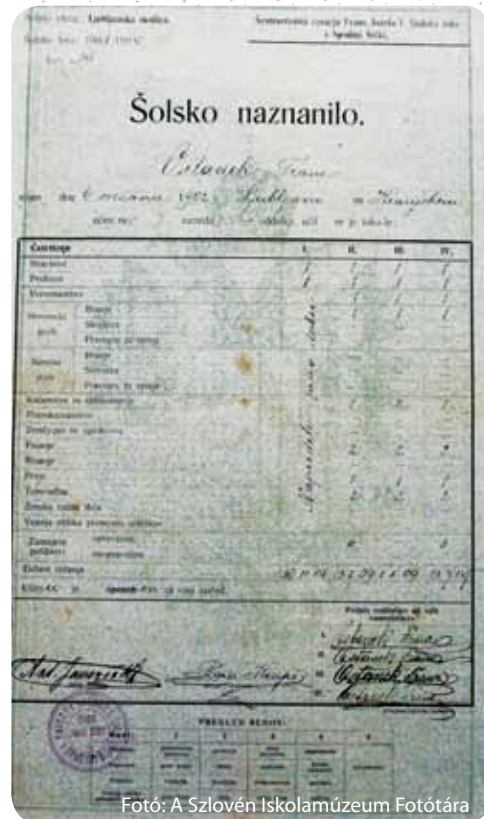

Fotó: A Szlovén Iskolamúzeum Fotótára

- Miben különbözik ez a bizonyítvány a tiedétől?



Fotó: A Szlovén Iskolamúzeum Fotótára

Olvasókönyv



Fotó: A Szlovén Iskolamúzeum Fotótára

A szorgalmas munkáért a tanuló egy képet kapott.

## Preteklost šole na časovnem traku

1911



Mestna deška osnovna šola Prule. Na njej je bil odprt oddelek za slabo nadarjene učence.



V naslednjih letih se je oddelek širil. Nastala je pomožna šola, ki jo je vodil Janez Levec.

1952



Pomožna šola se je preselila v stavbo na Karlovški cesti 18. Tu je še danes dom.



- Katere pomembne dogodke, ki so se letos zgodili na šoli, bi vpisal v šolsko kroniko.
- V razred povabite upokojeno učiteljico. Vprašajte jo, kako se spominja šole.

*Leto 1938-39*

*Polovica Hrbca v il. vase - 29.  
Foto: Svetla, Drogovca, učitelj.*



*Polovica Hrbca v il. vase - 29.  
Foto: Svetla, Drogovca, učitelj.*



*Polovica Hrbca v il. vase - 29.  
Foto: Svetla, Drogovca, učitelj.*



*Polovica Hrbca v il. vase - 29.  
Foto: Svetla, Drogovca, učitelj.*



*Polovica Hrbca v il. vase - 29.  
Foto: Svetla, Drogovca, učitelj.*



*Polovica Hrbca v il. vase - 29.  
Foto: Svetla, Drogovca, učitelj.*

Foto: Fototeka Slovenskega šolskega muzeja

## Az iskola múltja az időszalagon

1911



Általános iskola fiúknak, Prule. Ebben nyitottak meg egy osztályt a kevésbé jó képességű tanulóknak.



A következő években az intézmény bővült, Janez Levec vezetésével kiegészítő iskola jött létre.

1952



A kiegészítő iskola a Karlovška cesta 18. szám alatti épületbe költözött. Ma is ennek ad otthont.



- Melyik fontos eseményeket jegyeznéd fel az iskolai krónikába az idei tanévből?
- Hívjatok meg egy nyugdíjas tanárnőt az órára! Kérdezzétek meg, hogyan emlékszik vissza az iskolára!



Fotó: A Szlovén Iskolamúzeum Fotótára

1960



Ena stavba je bila premajhna, zato se je šola širila. Odprla se je šola na Levstikovem trgu.

1965



Odprli so se oddelki vzgoje in izobraževanja na Šmartinski cesti.

1978



Z delom je pričela šola na Dečkovi.

### PRIPRAVA NA SREČANJE Z GO. OLGO JANEŽIČ

1. Pred koliko leti ste pričela učiti?
2. Koliko učiteljev je bilo takrat zaposlenih na šoli?
3. V kakšni zgradbi ste poučevali?
4. Kako je bila opremljena učilnica?
5. Katere pripomočke ste uporabljali pri pouku?
6. Koliko učencev je bilo v razredu?
7. Kakšne so bile kazni za neobvljive učence?
8. Kakšne so bile ocene?
9. Kakšno je bilo šivljenje učenca?
10. Kako se je spremenil pouk od začetka do konca vašega poučevanja?

Anja bo vprašala nekdanjo učiteljico šole, kako je bilo v šoli nekoč. Pripravila si je vprašanja.



1960



Az egyik épület túl kicsi volt, ezért az iskola kibővült. A Levstik téren nyílt meg az iskola.

1965



A Šmartinska utcában megkezdődött az oktatás és a nevelés.

1978



A dečkovai iskola megkezdte a működését.

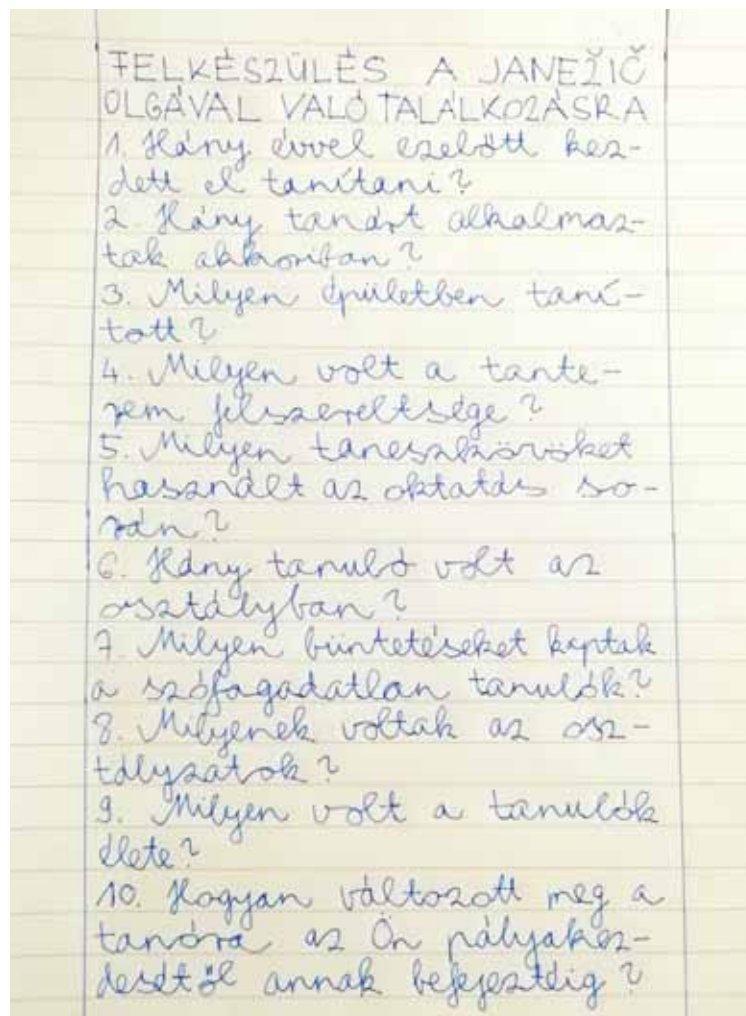

Anja tudakolózni fog az iskola egykori tanárnőjétől arról, milyen volt régen az iskolában. Kérdéseket készített.



KRONIKA – zapis dogodkov iz preteklosti. Zapisani so po vrstnem redu.



Preteklost šole raziščemo tako, da o njej vprašamo starejše prebivalce, pregledamo stare fotografije, dokumente, kronike in predmete iz šole.



V Ljubljani je Slovenski šolski muzej. Tam lahko za eno uro postaneš učenec šole, kakršna je bila v preteklosti.



Foto: Fototeka Slovenskega šolskega muzeja



1. Starejšega prebivalca domačega kraja vprašaj, kako je bilo v šoli, ko jo je obiskoval.
2. Razišči preteklost svoje šole. Predstavi jo s časovnim trakom.
3. Primerjaj šolanje v preteklosti s sedanjim šolanjem.
4. Naredi časovni trak za stavbo v kraju, kjer živiš.



KRÓNIKA – a múlt eseményeinek a rögzítése. Időrendi sorrendben kerül megírásra.



Az iskola múltját az idősek megkérdezésével, a régi fényképek, dokumentumok, krónikák és iskolai tárgyak áttekintésével kutatjuk.



Ljubljanában van a Szlovén Iskolamúzeum. Ott egy órán keresztül úgy érezheted magad, mintha egy múltbeli iskola tanulója lennél.



Fotó: A Szlovén Iskolamúzeum Fotótára



1. Kérdezz meg a lakóhelyeden egy idős embert, milyen volt az iskola, amikor ő járt oda!
2. Vizsgáld meg az iskolád múltját! Mutasd be egy időszalaggal!
3. Hasonlítsd össze a múltbeli és a jelenlegi iskoláztatást!
4. Készíts időszalagot ahhoz az épülethez, amelyben élsz!

# MEDSEBOJNI ODNOSI

ČLOVEKOVE PRAVICE .....	238
OTROKOVE PRAVICE .....	248
KAJ STORIM, KADAR SO MOJE PRAVICE KRATENE? .....	258
DOLŽNOSTI IN ODGOVORNOSTI..	268
PRAVICE V RAZLIČNIH OKOLJIH IN V PRETEKLOSTI.....	278
NASILJE .....	290
ODVISNOST .....	302

# AZ EGYMÁS KÖZÖTTI VISZONYOK

AZ EMBERI JOGOK.....	239
A GYERMEKEK JOGAI.....	249
MIT TESZEK, HA KORLÁTOZZÁK A JOGAIMAT? .....	259
KÖTELESSÉGEK ÉS FELELŐSSÉG ..	269
A JOGOK A VILÁG KÜLÖNBÖZŐ RÉSZEIN ÉS A MÚLTBAN.....	279
ERŐSZAK.....	291
FÜGGŐSÉG.....	303

## ČLOVEKOVE PRAVICE

**Povej sošolcem, kaj vse si želiš! Ali si si v preteklosti že želel kakšno stvar, pa je nisi dobil? Kaj je bilo to? Kako je neizpolnjena želja vplivala na tvoje počutje?**



Vsakdo izmed nas ima veliko želja. Vsi ljudje se radi dobro počutimo. Zato moramo spati, jesti in piti, biti ljubljeni, živeti v varnem okolju. To so naše osnovne potrebe.



- Kakšna je razlika med željo in potrebo?

## AZ EMBERI JOGOK

**Mondd el az iskolatársadnak, mi mindent szeretnél! Előfordult már korábban, hogy szeretted volna valamit, amit nem kaptál meg? Mi volt az? Hogyan hatott ez a beteljesületlen vágy a közérzetedre?**



Mindannyiunknak sok vágya van. Minden ember szereti jól érezni magát. Ezért kell aludnunk, ennünk, innunk, szeretve lennünk, biztonságos környezetben élnünk. Ezek az alapvető szükségleteink.



- Mi a különbség a vágy és a szükséglet között?

Brez izpolnjenih želja živimo naprej in smo zdravi. Če osnovne potrebe niso izpolnjene, zbolimo.



### Deklaracija o človekovih pravicah

Vsak človek na Zemlji ima pravico do zadovoljitve osnovnih potreb. Te potrebe so pravica ljudi. Pravice ljudi so zapisane v Deklaraciji o človekovih pravicah. Številne države sveta se strinjajo s temi pravicami in se zavzemajo zanje. To so potrdile s podpisom deklaracije.



A vágyak beteljesülése nélkül élhetünk, és egészségesek tudunk maradni. Ha azonban az alapvető szükségleteink nem kerülnek kielégítésre, akkor megbetegszünk.



Vir: Združeni narodi

### Az Emberi Jogok Egyetemes Nyilatkozata

A Földön minden embernek joga van ahhoz, hogy a szükségleteit kielégítsék. Ezek az igények az emberi jogok. Az emberi jogok az Emberi Jogok Egyetemes Nyilatkozatában kerültek rögzítésre. A világ számos országa egyetért ezekkel a jogokkal, és támogatja őket. Mindezt egy nyilatkozat aláírásával erősítették meg.

Ljudje se med seboj razlikujemo po spolu, barvi kože, veroizpovedi, zdravju, bogastvu in drugem. Prav vsi ljudje tega sveta, brez razlik, imamo enake človekove pravice. Nihče nam jih ne sme vzeti.



- Po čem se razlikujejo zgornji ljudje?

Az emberek különböznek egymástól nemük, bőrszínük, vallásuk, anyagi helyzetük, egészségük és sok más minden alapján. Minden embert ezen a világon, megkülönböztetés nélkül, ugyanazok az emberi jogok illetik meg. Senki sem veheti el ezeket tőlünk.



• Miben különböznek a fenti emberek?

**Vsak človek ima pravico, da se njegovo življenje spoštuje.**

Kar pomeni, da ga nihče ne sme ubiti.

**Pravico ima do spoštovanja svojega dostojanstva.** Nihče ga ne sme poniževati, žaliti in z njim grdo ravnati.

**Pravica do svobode gibanja**

Vsakdo lahko pride in odide v svojo državo, kadar želi.

**Pravica do veroizpovedi**

Nihče te ne sme siliti v drugo vero ali te zaradi tvoje vere poniževati.

**Pravica do poroke**

Moški in ženske se imajo pravico poročiti ne glede na vero, raso, državljanstvo.



**Varstvo lastnine**

Lastnina ne sme biti odvzeta nikomur.



**Pravica do poštenega sojenja.** Nikogar se ne sme obdolžiti, da je kriv kaznivega dejanja, dokler se mu ga ne dokaže.



**Minden embernek joga van ahhoz, hogy az életét tiszteletben tartsák.**

Ez azt jelenti, hogy senki sem ölhet meg más.

**Joga van ahhoz, hogy a méltóságát tiszteletben tartsák.** Senkit sem szabad megalázni, megsérteni, és mással rosszul bánni.

**A szabad mozgáshoz való jog.**

Bárki jogosult belépni a saját országába, és távozhat onnan.

**A valláshoz való jog.**

Senki sem kényszeríthet más egy vallásra, és nem alázhat meg senkit a vallása miatt.

**A házassághoz való jog.**

A férfiaknak és a nőknek vallásra, fajra, állampolgárságra való tekintet nélkül joguk van házasságot kötni.



**A tulajdonhoz való jog.**

Senkitől sem szabad elvenni a tulajdonát.



**A tisztességes eljáráshoz való**

**jog.** Senkit sem szabad mindaddig bűnösséggel vádolni, amíg azt be nem bizonyítják.





POTREBA – kar je nujno za življenje.

PRAVICA – kar moraš dobiti.

DEKLARACIJA – izjava o pomembni stvari

KAZNIVO DEJANJE – dejanje, s katerim prekršiš zakon (na primer kraja, prevara, umor in drugo).

KRŠITEV – nedovoljeno dejanje.

VEROIZPOVED – vera.

STRPNOST – razumevanje drugačnih.



Vsi ljudje imamo enake človekove pravice. Teh nam nihče ne sme vzeti.



Kratenje človekovih pravic se dogaja tudi v družinah. V družinah je veliko nasilja močnejših nad šibkejšimi. Moški so nasilni nad ženskami, odrasli nad otroki, odrasli otroci nad ostarelimi starši in celo ženske nad moškimi.



1. Mesec dni zbiraj članke in slike o kratenju človekovih pravic. Oblikuj plakat.
2. Amnesty International je organizacija, ki se zavzema za človekove pravice. Pobrskaj po spletni strani [www.amnesty.si](http://www.amnesty.si). Kar si izvedel, predstavi sošolcem.
3. Do katerih ljudi si opazil nestrpnost v šoli ali v domačem kraju? Kako boš ravnal v takšnih primerih?



**SZÜKSÉGLET** – ami elengedhetetlen az élethez.  
**IGAZSÁG** – ami mindenkinek megjár.  
**NYILATKOZAT** – közlemény egy fontos dologról.  
**BŰNCSELEKMÉNY** – cselekedet, amely törvénsértést okoz  
 (például lopás, csalás, gyilkosság, egyéb).  
**SZABÁLYSÉRTÉS** – jogellenes cselekmény.  
**VALLÁS** – hit.  
**TOLLERANCIA** – a különbözőségek megértése.



Mindannyiukat ugyanazok az emberi jogok illetnek meg.  
 Ezeket senki sem veheti el tőlünk.



A családokban is sérülnek az emberi jogok. A családokban gyakori az erőszak a gyengékkel szemben. A férfiak erőszakosak a nőkkel, a felnőttek a gyerekekkel, a felnőtt gyerekek az idős szüleikkel, sőt előfordul, hogy a nők a férfiakkal.



1. Gyűjts egy hónapon keresztül cikkeket és képeket az emberi jogokkal kapcsolatos visszaélésekről! Készíts plakátot!
2. Az Amnesty International egy olyan szervezet, amely az emberi jogokat védi. Keresd meg a [www.amnesty.si](http://www.amnesty.si) weboldalt! Mutasd be az osztálytársaidnak a megtanultakat!
3. Milyen emberekkel szemben tapasztaltál elutasító magatartást az iskolában vagy a lakóhelyeden? Hogyan kezeled az ilyen eseteket?

## OTROKOVE PRAVICE



**Moj oče si ni mogel privoščiti mojega šolanja, ker je bilo predrago. Naučil sem se krasti. Ujela me je policija. Dali so me v vrečo in me pretepli. Name so namerili puške.**

*Esmael Markos, Filipini*

### **So spoštovali pravice tega otroka? Zakaj ne?**

Osnovne otrokove pravice so zapisane v Konvenciji o otrokovih pravicah. Podpisalo jo je 190 držav. S tem so obljubile, da bodo poskrbele za zaščito otrok. Te pravice imajo vsi otroci na svetu ne glede na spol, barvo kože, jezik, veroizpoved, prepričanje.





## A GYERMEKEK JOGAI



**Az apám nem tudta kifizetni az iskolai tanulmányaimat, mert túl drága volt. Megtanultam lopni. Elfogtak a rendőrök, zsákba tettek és megvertek. Puskával céloztak rám.**

*Esmael Markos, Fülöp-szigetek*

**Tiszteletben tartották-e ennek a gyermeknek a jogait? Miért nem?**

A gyermekek alapvető jogai a Gyermekjogi Egyezményben kerültek feltüntetésre, amelyet 190 ország írt alá. Ezzel megerősítették, hogy gondoskodnak a gyermekek védelméről. Ezek a jogok a világon minden gyermeket megilletnek, nemtől, bőrszíntől, nyelvtől, vallástól és meggyőződéstől függetlenül.



### Pravica do imena

Vsak otrok ima svoje ime, ki je zapisano v rojstnem listu. Pravico ima, da ga kličemo po njegovem imenu.



- Izdelaj vizitko s svojim imenom. Nanjo nariši, kar imaš rad.
- Na spletu poišči pomen svojega imena. Tam poišči tudi ljudi z enakim imenom, kot ga imaš sam.

### Pravica do družine

Otroci imajo pravico, da jih vzgajajo starši. Če živijo starši ločeno, ima otrok pravico do stika s tistim od obeh staršev, s katerim ne živi. Če otrok ne more živeti s svojimi starši, mu država poišče ljudi, ki bodo skrbeli zanj.



- Nariši, kako preživljaš prosti čas skupaj z družino.

### Pravica do skrbi za zdravje

Otroci morajo odraščati v zdravem okolju. Zato mora država skrbeti za dovolj pitne vode in zdrave hrane ter za čisto in zdravo okolje. Otroci imajo pravico, da gredo k zdravniku in zobozdravniku, kadar potrebujejo nujno pomoč.



Velike tovarne onesnažujejo vodo. Ker druge vode ni, jo morajo prebivalci piti.

### A névhez való jog

Minden gyermeknek saját neve van, ami a születési anyakönyvi kivonatában szerepel. Joga van ahhoz, hogy a nevéen szólítsák.



- Készíts névjegykártyát a neveddel! Rajzolj rá valamit, amit szeretsz!
- Keresd meg az interneten a neved jelentését! Kutassál ott olyan emberek után, akiknek ugyanaz a neve, mint neked!

### A családhoz való jog

A gyermekeknek joguk van ahhoz, hogy a szüleik neveljék őket. Ha a szülők külön élnek, a gyermeknek joga van ahhoz a szülőjéhez is, akivel nem lakik együtt. Ha a gyermek nem tud a szüleivel élni, az állam szakembereket fog keresni számára, akik gondozni fogják.



- Rajzold le, hogyan töltöd a szabadidődet a családdal!

### Az egészségügyi ellátáshoz való jog

A gyermekeknek joguk van egészséges környezetben felnőniük. Ezért az államnak biztosítania kell az elegendő ivóvizet és az egészséges táplálkozást, valamint a tiszta és egészséges környezetet.

A gyermekeknek joguk van orvoshoz és fogorvoshoz menni, ha sürgős segítségre van szükségük.



A nagy gyárak szennyezik a vizet. Mivel nincsen más víz, a lakóknak ezt kell inniuk.

### Pravica do šolanja

Vsak otrok ima pravico do šolanja in učenja. Pravico imajo, da ne opravljajo dela, ki je zanje pretežno. Šola ima vedno prednost pred delom. Ta pravica omogoči otrokom, da si pridobijo poklic. Tako postanejo samostojni in neodvisni.



- Primerjaj vašo učilnico z učilnico na fotografiji.



### Pravica do varnosti

Vsak otrok ima pravico, da se počuti varnega; da odrašča v okolju, kjer ni nasilnega ravnanja. Odrasli morajo varovati otroke pred vsakim nasiljem.



Nekateri otroci živijo v strahu, da bodo doma tepeni.

### Pravica do svojega mnenja in izražanja

Otroci imajo pravico, da povedo, kar mislijo. Pri tem ne smejo žaliti drugih.



- Je tako izražanje mnenja pravilno? Kaj bi ti rekel dečku?



### Jog az iskolába járáshoz

Minden gyermeknek joga van az iskolába járáshoz és a tanuláshoz. Joguk van ahhoz, hogy ne végezzenek számukra megterhelő munkát. Az iskolába járás mindig elsőbbséget élvez a munkával szemben. Ez a jog lehetővé teszi a gyermekek számára, hogy szakmát szerezzenek. Így önállóvá és függetlenné váljanak.



- Hasonlítsd össze a ti osztálytermeteket a képen láthatóval!



### A biztonsághoz való jog

Minden gyermeknek joga van ahhoz, hogy biztonságban érezze magát, és olyan környezetben nőjön fel, ahol nincsen erőszak. A felnőtteknek meg kell védeniük a gyermekeket minden erőszaktól.



Egyes gyerekek félelemben élnek, mert attól tartanak, otthon megverik őket.

### A véleménynyilvánításhoz való jog

A gyermekeknek joguk van elmondani, amit gondolnak. Azonban ezzel nem sérthetnek meg másokat.



- Helyes az ilyen megnyilvánulás? Hogyan mondanád te ezt a fiúnak?



### Pravica do igre in prijateljev

Otroci imajo pravico, da imajo dovolj možnosti za igro in razvedrilo in počitek. Igra in počitek sta zelo pomembna za otrokovo zdravje in dobro počutje. Pravi prijatelj je tisti, ki deli s teboj grde in lepe trenutke, ti pomaga, svetuje, te ne spreminja. Te sprejme takega, kot si.



- Igrajte se igre z vsega sveta. Pomagaj si s knjigama Najlepše otroške igre sveta in Imenitna knjiga iger.

### Pravica, do zasebnosti

Otroci imajo pravico do zasebnosti. Nihče ne sme odpirati in brati pisem, ki so namenjena tebi, niti prisluškovati tvojim telefonskim pogovorom.

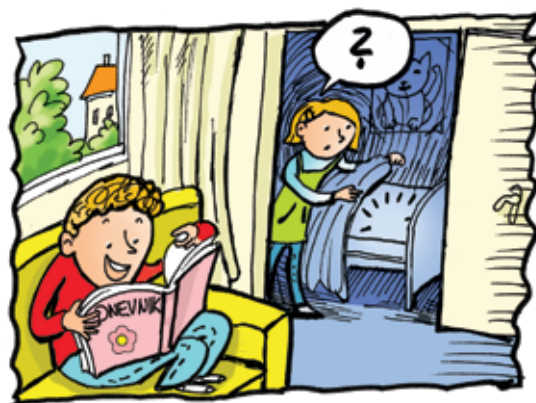

- Kaj bi naredil, če bi našel prijateljev dnevnik?

### Pravica do skrbi za otroke invalide

Kdor ima motnjo v razvoju, ni zato nič manj vreden. Država mu mora nuditi posebno pomoč med šolanjem in pridobivanjem poklica. Pravico ima do razvoja svojih sposobnosti.



Otrok z motnjo v telesnem razvoju

### A játékhöz és a barátokhoz való jog

A gyerekeknek joguk van ahhoz, hogy elegendő lehetőséget kapjanak a szórakozásra és a pihenésre. A játék és a pihenés nagyon fontos a gyermek egészsége és jóléte érdekében. Az igaz barát az, aki megosztja veled a kevésbé kellemes és a szép pillanatokat, segít neked, tanácsot ad, nem változtat meg. Elfogad olyanak, amilyen vagy.



- Játsszál játékokat a világ minden tájáról! Vegyed segítségül a Najlepše otroške igre sveta és az Imenitna knjiga iger című könyveket!

### A magánélethez való jog

A gyermekeknek joguk van a magánélethez. Senki sem nyithatja fel és olvashatja el a neked címzett leveleket, és nem hallgathatja le a telefonbeszélgetéseidet.

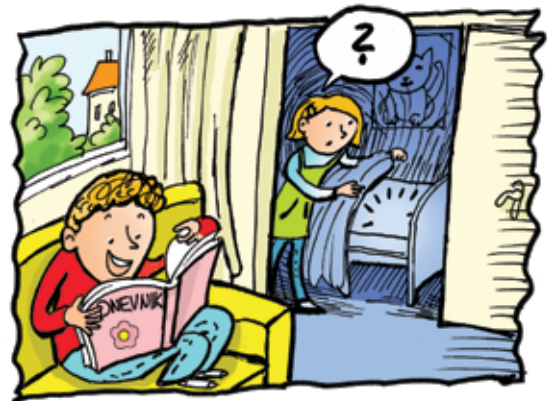

- Mit tennél, ha megtalálnád az egyik barátod naplóját?

### A fogyatékkal élő gyermekek gondozáshoz való joga

Akinek fejlődési rendellenessége van, az nem kevésbé értékes. Az államnak speciális segítséget kell nyújtania az iskoláztatás és a szakma megszerzése során. Joga van ahhoz, hogy a képességeit fejlesszék.



Testi fogyatékkal élő gyermek

MOTNJA V RAZVOJU – slepota, gluhota, gibalna oviranost, zmanjšane učne sposobnosti.



Tudi otroci imajo svoje pravice: do imena, družine, skrbi za zdravje, svojega mnenja in izražanja, igre in prijateljev, šolanja, varnosti, da ohranijo stvari zase in pravico do posebne skrbi za otroke invalide.



Zveza prijateljev mladine, Rdeči križ Slovenije in Karitas pomagajo revnim otrokom v Sloveniji. S temi organizacijami gredo revni otroci tudi na morje, dobijo šolske potrebščine, obleko in hrano. Čedalje večkrat pa se dogaja, da otroci potrebujejo tudi hrano.



*Zveza Prijateljev  
Mladine Slovenije*



**Karitas** 

1. Tri odrasle vprašaj, zakaj otroci potrebujejo svoje pravice. Odgovore zapiši.
2. Naredi plakat o otrokovih pravicah.
3. Ilustriraj eno izmed otrokovih pravic.
4. Napiši pesem o otrokovih pravicah. S sošolci jo uglasbi.





FEJLŐDÉSI ZAVAR – vakság, sükettség, mozgáskorlátozottság és alacsonyabb tanulási képesség.



A gyermekek is rendelkeznek jogokkal: a névhez, a családhoz, az egészségügyi ellátáshoz, a véleményhez és annak kinyilvánításához, a játékhoz és a barátokhoz, az iskoláztatáshoz, a biztonsághoz és a magánélethez, továbbá a fogyatékkal élő gyermekeknek joguk van a különleges ellátáshoz.



Az Ifjúságbarátok Egyesülete, a Szlovén Vöröskereszt és a Karitás segít a szegény gyermekeket Szlovéniában. Ezek a szervezetek lehetővé teszik a szegény gyerekeknek, hogy eljussanak a tengerhez, iskolai tanszereket, ruhákat és élelmet kapjanak. Egyre gyakrabban fordul elő, hogy a gyerekeknek élelemre van szükségük.



*Zveza Prijateljev  
Mladine Slovenije*



**Karitas** ✱

1. Kérdezz meg három felnőttet, miért van szükségük a gyermekeknek jogokra! Írd le a válaszokat!
2. Készíts plakátot a gyermekek jogairól!
3. Illusztrálj egyet a gyermekjogok közül!
4. Írj egy dalt a gyermekjogokról! Zenésítsd meg az osztálytársaiddal!



## KAJ STORIM, KADAR SO MOJE PRAVICE KRATENE?



### Je deček ravnal prav? Kako bi ravnal ti?

Pravice otrok so včasih kratene. Otrok je lahko žrtev nasilja odraslih ali vrstnikov. Čeprav se morda počuti krivega, za kar se mu je zgodilo. Ni kriv! Počuti se ogrožen, prestrašen in nemočen.

V takem primeru se zaupaj odrasli osebi: staršem, učiteljici, psihologinji ali socialni delavki.

## MIT TEHETEK, HA KORLÁTOZÁK A JOGAIMAT?



### **Jól cselekedett a kisfiú? Hogyan tennél te a helyében?**

A gyermekjogokat időnként korlátozzák. A gyermek áldozata lehet a felnőtt vagy kortársi erőszaknak. Bár büntudatot érezhet a vele történetek miatt, nem bűnös! Veszélyeztetve érzi magát, félelmet és tehetetlenséget él át.

Ebben az esetben meg kell bíznia egy felnőttben: a szülőben, a tanárban, a pszichológusban vagy a szociális gondozóban!

- Kaj bi naredil, če ti odrasla oseba, ki bi ji zaupal težavo, ne bi verjela in ne bi storila ničesar?



Kako je naprej potekal pogovor?



Če nasilje doživljaš doma, lahko poiščeš pomoč na centru za socialno delo ali poveš v šoli.



- Mit tennél, ha egy felnőtt, akinek elmondtad a problémádat, nem hinne neked, és nem tenne semmit?

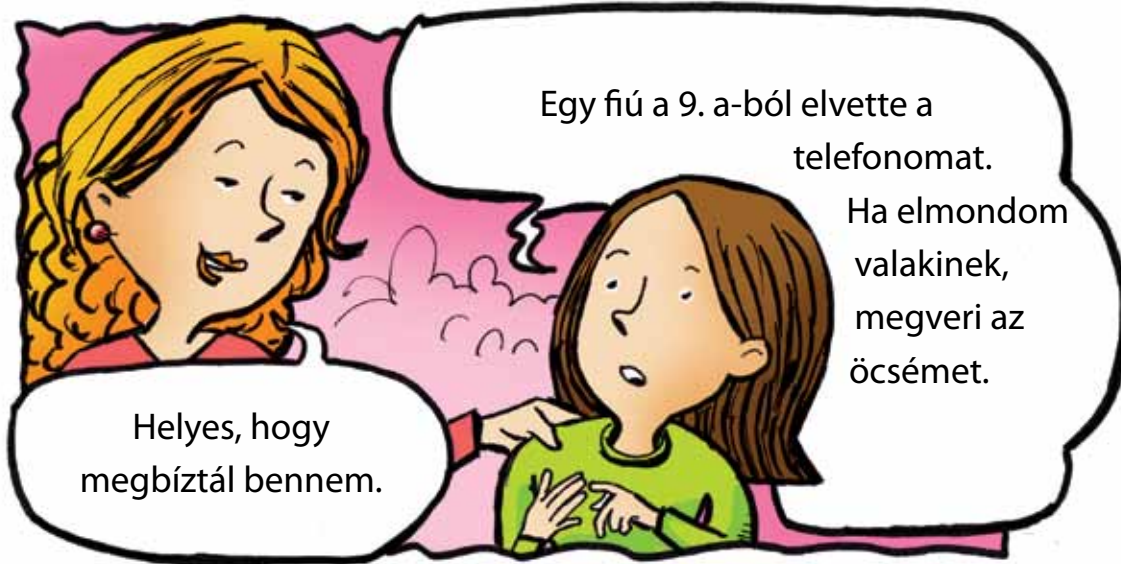

Hogyan zajlott a továbbiakban a beszélgetés?



Ha erőszakot tapasztalsz otthon, segítséget kérhetsz a Gyámhivatalban, vagy elmondhatod azt az iskolában.



Če si v stiski, se lahko obrneš na TOM-telefon. Pokliči brezplačno telefonsko številko 080-1234.



- V telefonskem imeniku poišči, kje je številka TOM-telefona.



Varna točka je v lekarni, knjižnici, zdravstvenem domu, mladinskem centru in drugje. Tam je človek, ki je pripravljen pomagati otrokom.

Na varno točko se lahko zatečeš:

- če si se izgubil,
- če ti grozijo sovrstniki,
- če ne moreš priti domov ali v stik s starši,
- če si bil priča kaznivemu dejanju.



Oznaka za varno točko



Je v tvojem kraju varna točka? Pozanimaj se, kje! Tam poišči zgibanko o varni točki.

Ha szorongsz, felveheted a kapcsolatot a TOM (Telefon za otroke in mladostnike) szolgálattal. Hívd ingyenesen a 080-1234-es telefonszámot!



- Keresd meg a telefonkönyvben a TOM (Telefon za otroke in mladostnike) szolgálat telefonszámát!



Segítségnyújtó pont a gyógyszertárban, a könyvtárban, az egészségházban, az ifjúsági központban és egyéb helyeken áll rendelkezésre. Ott találsz olyan embert, aki felkészült a gyermekek megsegítésére.

Biztonságos helyen találsz menedéket, ha:

- eltévedsz,
- a társaid fenyegetnek,
- nem tudsz hazamenni, vagy kapcsolatba lépni szüleiddel,
- bűncselekmény szemtanúja voltál.



A segítségnyújtó pont jele



- A településeken is van segítségnyújtó pont? Érdeklődd meg, hol!  
Keress szórólapot egy segítségnyújtó pontról!

Policija skrbi za red in varnost. Ljudem zagotavlja osnovne človekove pravice.

Nasilje lahko prijaviš policiji z anonimno elektronsko prijavo na [www.mnz.gov.si](http://www.mnz.gov.si).



ANONIMNO – ne poveš svojega imena in priimka.



Če so kratene moje pravice:

- ZAUPAM ODRASLEMU,
- OBIŠČEM CENTER ZA SOCIALNO DELO,
- POKLIČEM POLICIJO NA 113,
- TO PRIJAVIM ELEKTRONSKO NA: [www.mnz.gov.si](http://www.mnz.gov.si).



V naši državi imamo tudi varuha človekovih pravic. Nanj se lahko obrneš pisno, če kratijo tvoje pravice šola ali zdravstvo, center za socialno delo ali sodišče.



- Pozanimaj se, kdo je varuh človekovih pravic v Sloveniji.





A rendőrség a rendről és a biztonságról gondoskodik. Biztosítja az emberek számára az alapvető emberi jogokat.

Az erőszakot névtelenül, elektronikus úton is bejelentheted a rendőrségre:  
[www.mnz.gov.si](http://www.mnz.gov.si).



NÉVTELEN – nem mondod be sem a vezeték-, sem a keresztnévedet.



Ha korlátozzák a jogaimat:

- ELMONDOM EGY FELNŐTTNEK,
- FELKERESEM A GYÁMHIVATALT,
- FELHÍVOM A RENDŐRÖKET A 113-AS TELEFONSZÁMON,
- EZT ELEKTRONIKUSAN BEJELENTEM A [www.mnz.gov.si](http://www.mnz.gov.si) OLDALON.



Hazánkban is dolgozik országgyűlési biztos (ombudsman). Írásban fordulhatsz hozzá, ha jogaidat korlátozza az iskola, az egészségügyi ellátó rendszer, a gyámhivatal vagy a bíróság.



- Tudakold meg, ki az országgyűlési biztos (ombudsman) Szlovéniában!





1. Kaj pripovedujeta ti dve sliki?
2. Pretvarjaj se, da ti je sošolec zaupal, da ga oče pretepa. Odigraj igro vlog z osebo, ki ji boš to povedal!
3. Svetuj deklici na sliki, kako naj napiše prijavo na policijo, da je doma izpostavljen nasilju.
4. Deklici na sliki svetuj, kako naj za nasilje pove po telefonu.





1. Mit mutat számunkra ez a két kép?
2. Tegyéél úgy, mintha egy osztálytársad elmondta volna neked, hogy az apja rendszeresen megveri. Játsszad el a jelenetet egy olyan személlyel, akinek ezt el fogod mondani!
3. Adjál tanácsot a képen látható lánynak, hogyan írjon feljelentést a rendőrségre amiatt, mert otthon erőszaknak van kitéve.
4. Adjál tanácsot a képen látható lánynak, hogyan jelentse az erőszakot telefonon!



## DOLŽNOSTI IN ODGOVORNOSTI



**Kaj bi se lahko zgodilo, če ne bi nihče odgovarjal za žogo?**

**Katere dolžnosti imaš doma?**

Da bi otroci uživali svoje pravice, moramo odrasli in otroci ravnati odgovorno. To pomeni, da se vedemo skrbno do sebe, drugih in predmetov. Ni nam vseeno, kaj se bo zgodilo zaradi našega vedenja do drugih.



- S sošolci zaigrajte prizor in ga nadaljujte.



## KÖTELESSÉGEK ÉS FELELŐSÉG



**Mi történne, ha senki sem lenne felelős a labdáért?**

**Milyen kötelességeid vannak otthon?**

Ahhoz, hogy a gyerekek élvezhessék jogaikat, a felnőtteknek és a gyerekeknek felelősségteljesen kell cselekednünk. Ez azt jelenti, hogy körültekintően viselkedünk önmagunk, mások és a tárgyak tekintetében. Nem mindegy, milyen következményekkel jár a viselkedésünk másokra nézve.



- Játsszátok el osztálytársaitokkal a jelenetet, majd folytassátok!



Spoštujem pravico drugih učencev do šolanja. Ne motim jih pri učenju. To je moja dolžnost.

Če kratimo pravice drugih, smo navadno kaznovani. Za to poskrbijo odrasli. Dolžnost odraslih je poskrbeti za varno, zdravo in razumevajoče okolje, v katerem živijo otroci.



- S sošolci zaigrajte prizor in ga nadaljujte.

Vsi otroci imajo enake pravice kot ti. S svojim ravnanjem ne smeš drugim otrokom kratiti njihovih pravic, saj je to tvoja dolžnost. Ravnaj z drugimi, kot želiš, da bi drugi ravnali s teboj.



- S sošolci zaigrajte prizor in ga nadaljujte.

Tiszteletben tartom a többi tanulónak az oktatáshoz való jogát. Nem zavarom őket a tanulásban. Ez az én kötelességem.

Ha mások jogait megsértjük, általában megbüntetik bennünket. A felnőttek gondoskodnak erről.



- Játsszátok el osztálytársaitokkal a jelenetet, majd folytassátok!

Minden gyermeket ugyanazok a jogok illetnek meg, mint téged. Cselekedeteiddel nem foszthatod meg a többi gyermeket a jogaitól, hiszen ez a kötelességed. Bánj úgy másokkal, ahogyan szeretnéd, hogy mások viszonyuljanak hozzád!



- Játsszátok el osztálytársaitokkal a jelenetet, majd folytassátok!

Spoštuj ime drugih otrok! Uporabljalj prava imena.

Spoštuj lastnino drugih. Ne vzemi, kar ni tvoje, niti ne poškoduj namenoma tuje stvari.



- Kako se počuti deček? Kaj bi rekel njegovim sošolcem?



Bodi ljubezniv, ne pa nasilen.

- Nariši se, ko si ravnal ljubeznivo.



Povej odraslemu, če veš, da nekdo doživlja nasilje!

- Si že kdaj zaupal odraslemu? Je to tožarjenje? Kaj je naredil odrasli?





Tartsd tiszteletben a másik gyermek nevét! Szólítsd a valódi nevén!

Tiszteld mások tulajdonát! Ne vedd el azt, ami nem a tiéd, és ne rongáld meg szándékosan más dolgait!



- Hogyan érzi magát a fiú? Mit mondanál az osztálytársainak?



Légy szeretetteljes, és ne erőszakoskodj!

- Rajzold le magad egy olyan helyzetben, amikor szeretetteljesen viselkedtél!



Mondd el egy felnőttnek, ha tudod, valakit erőszak ért!

- Előfordult már, hogy megbíztál egy felnőttben? Ez árulkodás? Mit csinált a felnőtt?





Kaj bi rekel takemu sošolcu?

Spoštuj svojo pravico do šolanja.  
Namenoma ne izostajaj od pouka.  
Uči se!



• Se ti zdi tako prepiranje smiselno? Zaradi česa si se ti nazadnje prepiral?

Spoštuj mnenje drugega. Ne prepiraj se z njim, ker misli drugače kot ti. Povej, kar misliš, in prisluhni temu, kar povedo drugi. Vsak človek lahko pove kaj koristnega in pametnega.





Mit mondanál egy ilyen osztálytársnak?

Tiszteld az oktatáshoz való jogodat! Ne hagyjál ki szándékosan tanórákat! Tanulj!



• Mit gondolsz, az ilyen veszekedésnek van értelme? Mi miatt veszekedtél te a legutóbb?

Tartsd tiszteletben mások véleményét! Ne vitatkozz azért mással, mert ő másképpen gondol valamit, mint te! Fejtsd ki, amit te gondolsz, és hallgasd meg, amit mások mondanak! Minden ember tud valami hasznosat és okosat mondani.



DOLŽNOST – obveznost.  
ODGOVORNOST – skrbno ravnanje.



Pravica, odgovornost in dolžnost so tesno povezane. Otroci imamo pravice. Pravice nam nalagajo dolžnost, da ravnamo odgovorno. Ravnam tako, da spoštujem pravice drugih.

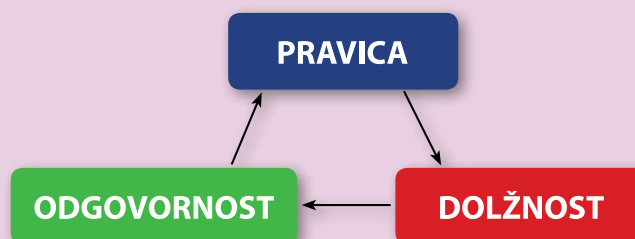

Odgovorno in spoštljivo ravnaš, če se držiš pravila:  
**DRUGIM STORI TO, KAR ŽELIŠ, DA BI DRUGI STORILI TEBI!**



1. Kako se moramo vesti do drugih otrok?
2. Povej primer, ko so drugi otroci kratili pravice otroku!
3. V hišnem redu šole poišči pravice in dolžnosti učencev. Katerih je več, pravic ali dolžnosti?
4. Ali se ti je že zgodilo, da si kratil pravice drugim? Si bil ti deležen kratenja svojih pravic? Kako si se počutil?



KÖTELESSÉG – kötelezettség.  
FELELŐSSÉG – gondos bánásmód.



A jog, a felelősség és a kötelesség szorosan összefüggnek. A gyerekek rendelkeznek jogokkal. A jogok azt a kötelezettséget róják ránk, hogy felelősségteljesen cselekedjünk. Úgy cselekszem, hogy tiszteletben tartsam mások jogait.

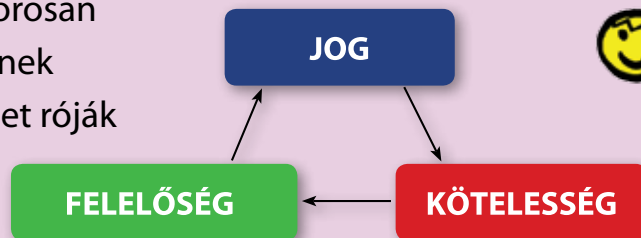

Felelősséggel és tisztelettel cselekszel, ha betartod a szabályt:  
**BÁNJ ÚGY MÁSOKKAL, AHOGYAN SZERETNÉD, HOGY MÁSOK VISZONYULJANAK HOZZÁD!**



1. Hogyan kell bánnunk más gyerekekkel?
2. Mondjál példát arra, amikor más gyerekek megsértették a társuk jogait!
3. Keresd meg az iskola házirendjében a tanulók jogait és kötelességeit!  
Melyikből van több, a jogokból vagy a kötelezettségekből?
4. Megtörtént-e már valaha veled, hogy megsértetted mások jogait?  
Fosztottak-e meg már a jogaidtól? Hogyan érezted magad?



## PRAVICE V RAZLIČNIH OKOLJIH IN V PRETEKLOSTI

### KRŠENJE ČLOVEKOVIH PRAVIC



### Kje so največkrat kršene človekove pravice?

Ti deli sveta so pogoste prizadeti zaradi suše, poplav ali vojn. Tam vladata revščina in lakota. Država ne more poskrbeti za osnovne potrebe prebivalcev. Na teh območjih živi veliko ljudi. Zato je posameznik še manj vreden. Vseeno je, če zboli in umre.



Na svetu je veliko otrok lačnih.



V Afriki potekajo prave vojne za vodo.

# A JOGOK A VILÁG KÜLÖNBÖZŐ RÉSZEIN ÉS A MÚLTBAN

## AZ EMBERI JOGOK MEGSÉRTÉSE



## Hol sértik meg a legtöbbször az emberi jogokat?

A világ ezen részeit gyakran sújtotta aszály, árvíz vagy háború. Arrafelé szegénység és éhezés uralkodik. Az állam nem tudja ellátni a lakosság alapvető szükségleteit. Ezeken a területeken sokan élnek. Ezért az egyes ember még kevésbé értékes. Nem számít, ha valaki megbetegszik és meghal.



A világon sok éhes gyermek van.



Afrikában igazi háborúk folynak a vízért.



Foto: Unicef/Jan Grarup

V Indiji že majhni otroci trdo delajo, tkejo preproge in šivajo. S skromnim plačilom pomagajo preživeti svoji družini. Ti otroci ne poznajo igre in ne hodijo v šolo. Izkoriščajo jih tuja podjetja, ki bogatijo v škodo otrok.



Foto: Unicef/Kate Brooks

V nekaterih deželah je dekletom prepovedano hoditi v šolo. V šole hodijo le dečki. Odrasle ženske se ne smejo zaposliti, ampak so večinoma doma in skrbijo za dom in otroke.



Foto: Unicef/Marta Ramoneda

V južni Afriki prodajajo ženske in otroke. Za svojega gospodarja morajo beračiti v bogatih mestih.



Foto: Unicef/Kate Holt

Otroci zaradi vojne pogosto ostanejo brez staršev.





Foto: Unicef/Jan Grarup

Indiában már a kisgyermek is keményen dolgozik, szőnyeget szőnek és varrnak. Szerény fizetésükkel segítik a családjuk életben maradását. Ezek a gyerekek nem ismerik a játékot, és nem járnak iskolába. A külföldi cégek kizsákmányolják őket, és a gyerekek rovására gazdagodnak meg.



Foto: Unicef/Kate Brooks

Egyes országokban tilos a lányoknak iskolába járniuk. Oktatásban csak a fiúk részesülnek. Felnőtt nőket nem foglalkoztatnak, hanem ők többnyire otthon vannak, a háztartásról gondoskodnak, a gyermekeket nevelik.



Foto: Unicef/Marta Ramoneda

Dél-Afrikában árulják a nőket és a gyermekeket. A városokban koldulniuk kell a gazdájuknak.



Foto: Unicef/Kate Holt

A gyermekek a háború miatt gyakran maradnak szülők nélkül.



V nekaterih državah je veliko otrok okuženih s smrtonosno boleznijo, aidsom. Mnogi ne morejo k zdravniku, ker je predrag ali predaleč. Razne organizacije si prizadevajo za zdravje revnih otrok.



V nekaterih državah starši že majhnim deklicam določijo, s kom se bodo poročile. Moža si ne smejo izbrati same. V poroko jih prisilijo.



V nekaterih državah postanejo vojaki že fantki, stari 12 let. V vojsko jih dajo starši. Za to dobijo mesečno plačilo.



V revnih predelih sveta ne zapišejo nikamor, da se je otrok rodil. Otrok ne dobi rojstnega lista. Take otroke lahko prodajo. Nimajo pravice do šolanja in zdravstvene oskrbe.



Egyes országokban sok gyermek fertőződött meg egy halálos betegséggel, az AIDS-cel. Sokan nem tudnak elmenni orvoshoz, mert nagyon drága, esetleg túl messze van. Különböző szervezetek tesznek a szegény gyermekek egészségéért.



Egyes országokban a szülők határozzák meg a fiatal lányok számára, kivel házasodjanak össze. A férjüket nem választhatják meg maguk. Házasságra kényszerítik őket.

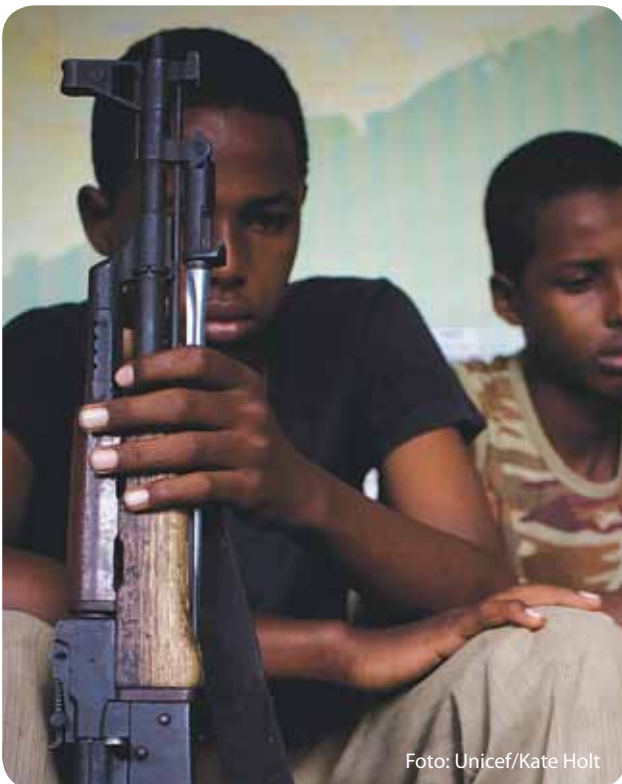

Egyes országokban már a 12 éves fiúk katonák lesznek. A szülők katonának adják őket. Ezért havi fizetést kapnak.



A világ szegény részein nem rögzítik a gyermek születését. A gyermek nem kap születési anyakönyvi kivonatot. Az ilyen gyermekeket el lehet adni. Nincs joguk az iskoláztatáshoz és az orvosi ellátáshoz.

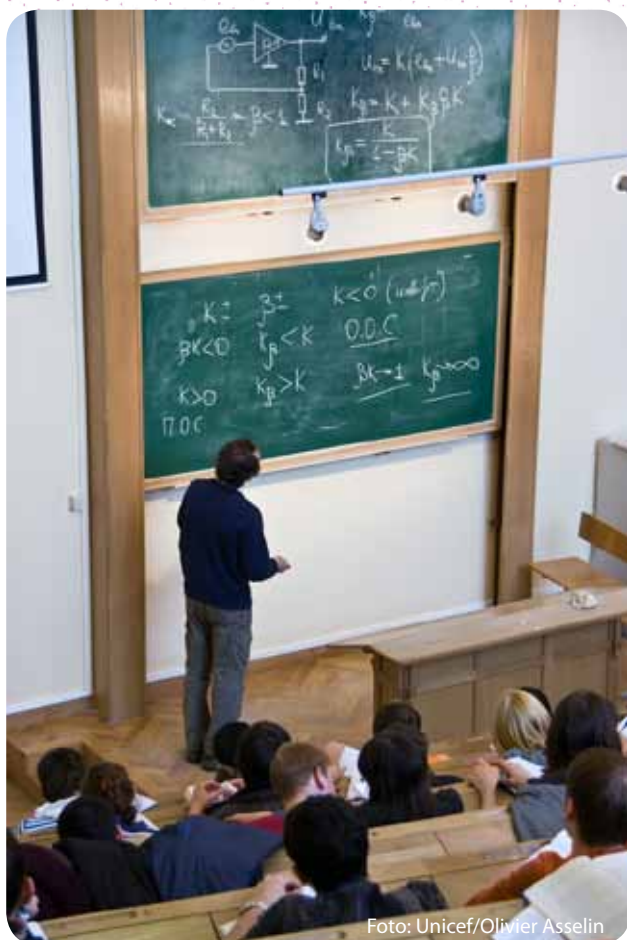

Na slovenskih univerzah je gluhim študentom kratena pravica do prevajalca v znakovni jezik.

- Ugotovi, katere pravice so bile kratene otrokom v navedenih primerih?
- Kako bi morale biti?
- Kaj so vzroki, da so jim bile pravice kratene?





Foto: Unicef/Olivier Asselin

A szlovén egyetemeken a siket hallgatókat diszkriminálják azzal, hogy nem biztosított számukra a jelnyelvi tolmács.

- Állapítsd meg, mely jogokat vették el a gyermekektől a fenti esetekben!
- Hogyan kellene mindennek történnie?
- Mik lehettek azok az okok, ami miatt a jogaik sérültek?



V preteklosti, ko je živel tvoj pradedek, so bili časi težki. Ljudje so morali trdo delati, da so preživel. Številne otroke so dali že majhne k bogatejšim kmetom služiti, saj doma ni bilo kruha za vse. Pravice pa so bile otrokom kratene tudi v preteklosti. Odlomek pripoveduje o življenju otrok pred 80 leti.

#### SEDEMDESETLETNI ATA STANE PRIPOVEDUJE

V šolo sem hodil le štiri leta. Velikokrat sem manjkal, ker sem za kos kruha trdo delal pri bogatem sosedu. Kmečkih opravil pri njem ni nikoli zmanjkalo. V šolo sem hodil utrujen. Včasih sem zaspal in bil zato tepen s šibo. Ko sem prišel domov, me je oče pretepel še doma. Najhuje je bilo preživeti zimo in pomlad. Nismo imeli kaj jesti. Če sem rekel, da sem lačen, mi je oče prisolil zaušnico.

Sladkarij vse otroštvo nisem videl. Mama mi je obljubila dve napolitanki za novo leto. Z velikim pričakovanjem sem stopil v trgovino. Tam je mama raje kupila moko kot napolitanko. Rekla je, da jo dobim naslednje leto. A tudi naslednje leto je nisem dobil. Nekega leta je obljubo izpolnila. Dve napolitanki sta bili zame vredni kot zlato. Lizal sem ju počasi, vsak dan malo, več tednov.

Matic, 8.a



- Katere pravice so bile kratene atu Stanetu? So bili tudi Stanetovi starši v stiski? Zakaj?
- Ostarele ljudi vprašaj, kako so ravnali starši z njimi in kako je bilo z njihovimi pravicami do hrane, obleke, šole.



INTERESI – kar nekoga zanima.  
POSAMEZNIK – posamezni človek.  
DRUŽBA – skupina ljudi.

A múltban, amikor a dédnagyapád élt, nehéz idők jártak. Az embereknek keményen kellett dolgozniuk a túlélésért. Sok gyereket a módosabb gazdákhhoz adtak szolgálni, mivel otthon nem jutott mindenkinek elegendő kenyér. A gyerekek jogai a múltban sérültek. A részletben egy ember a gyermekkoráról mesél.

### A HETVEN ESZTENDŐS STANE PAPA MESÉL

Négy évig jártam csak iskolába. Gyakran hiányoztam, mert keményen dolgoztam egy falat kenyérért egy gazdagabb szomszédnál. A mezőgazdasági munka nála soha nem fogyott el. Fáradtan jártam az iskolába. Néha elaludtam, ezért bottal megvertek. Amikor hazaértem, otthon az apám is eltárgált. A legrosszabb a telet és a tavaszt volt túlélni. Nem volt mit enni. Ha azt mondtam, éhes vagyok, az apám megpofozott.

Édességet egész gyermekkoromban nem láttam. Anyám egyszer két nápolyit ígért az új évre. Nagy várakozással léptem be a boltba. Ott azonban anyukám inkább lisztet vásárolt, és nem nápolyit. Azt mondta, majd jövőre kapok. Azonban abban az évben sem kaptam meg. Egyik esztendőben betartotta az ígéretét. Ez a két nápolyi olyan értékes volt számomra, mint az arany. Lassan nyalogattam őket, mindennap egy kicsit, több héten keresztül.

Matic, 8.a



- Milyen jogokat tagadtak meg Stane papától? Stane szülei is szorongtak? Miért?
- Kérdezd meg az idősebb embereket, hogyan bántak velük a szüleik, és milyen jogaik voltak az élelem, a ruházat és az iskolába járás tekintetében!



ÉRDEKLŐDÉS – ami valakit érdekel.  
EGYÉN – egyéni ember.  
TÁRSADALOM – az emberek csoportja.

Otrokom so kratene pravice tudi zaradi revščine. To se je dogajalo v preteklih časih in se še vedno dogaja.



V Sloveniji je čedalje več revnih družin. Nimajo dovolj denarja za preživetje. Mnogi revščino skrivajo. Nekateri iščejo pomoč pri dobrodelnih organizacijah. Ker morajo prositi, da preživijo, jim je kratena pravica do dostojanstva.



1. Oglej si odlomke iz filmov Pestrna in Pastirci. Kako je bilo s pravicami otrok v teh filmih?
2. Pretvarjaj se, da živiš takrat, ko je bil tvoj dedek še otrok. S sošolci odigraj en dan življenja v tistih časih!
3. Če ješ sladkarije, se jim en mesec odpoveduj. Prihranjeni denar podari revnim.





A szegénység miatt is sérülnek a gyermekek jogai. Ez a múltban is megtörtént, de manapság is előfordulhat.



Szlovéniában egyre több a szegény család. Nincs elegendő pénzük a létfenntartáshoz. Sokan a szegénységüket titkolják. Egyesek jótékonyági szervezeteknél keresnek segítséget. Sérti a méltósághoz való jogukat, hogy támogatást kell kérniük a túléléshez.



1. Nézd meg a Pestrna és a Pastirci című filmek részleteit! Mi volt a helyzet a gyermekek jogaival ezekben a filmekben?
2. Képzeld el, mintha akkor éltél volna, amikor nagyapád gyermek volt! Játssz el az osztálytársaidal egy napot az akkor időkből!
3. Ha fogyasztasz édességet, mondj le róla egy hónapra! A megtakarított pénzt add oda a szegényeknek!



## NASILJE

- **Kaj vse je zate nasilje?**
- **Si kdaj videl nasilje nad drugimi? Pripoveduj!**
- **Si že kdaj doživel nasilje? Kako si se počutil? Kaj si storil?**

Nad otroki lahko izvajajo nasilje odrasli ali otroci. Kadar ga otroci, rečemo temu medvrstniško nasilje. Kdor izvaja nasilje, je nasilnež, kdor ga doživlja, je žrtev.



- **Kateri je žrtev? Kateri nasilnež?**

Poznamo dve vrsti nasilja: telesno in duševno. Fizično ali telesno prizadene naše telo. Nasilnež nas udari, brcne, ščipa, vleče ali izvaja spolno nasilje.

Duševno nasilje pa prizadene naša čustva. Nasilnež nas zmerja, žali, grozi, se norčuje iz nas, se spakuje, nas straši, uničuje naše stvari, nas sili, da delamo, česar nočemo, ali nas izključi iz skupine, da smo sami.

## ERŐSZAK

- Számodra mi minden jelenti az erőszakot?
- Láttál-e már mások elleni erőszakot? Mesélj róla!
- Tapasztaltál-e már erőszakot magaddal szemben? Hogyan érezted magad? Mit tettél?

A gyermekeken felnőttek vagy gyerekek követhetnek el erőszakot. Amikor a gyerekek hajtják végre, azt kortársi erőszaknak nevezzük. Aki erőszakot követ el, az a zaklató, aki megtapasztalja, az pedig az áldozat.



- Ki az áldozat? Ki a zaklató?

Kétféle erőszakot ismerünk: a fizikait és a lelkit. A fizikai testileg érint bennünket. A bántalmazó megüt, megrúg, megcsíp, megrángat minket, vagy velük szemben szexuális erőszakot követ el.

A mentális erőszak az érzelmeinket sérti meg. Egy hatalmaskodó becsmérel, fenyeget, kigúnyol vagy ijesztget minket, tönkreteszi a dolgainkat, és olyanra kényszerít bennünket, amit nem akarunk, esetleg kiközösít bennünket a csoportból, hogy egyedül legyünk.

- Kaj storiš, če se ti večkrat zgodi telesno ali duševno nasilje?



- Katero vrsto nasilja prikazuje slika.



Mati desetletne deklice iz Ljubljane je 15. 7. 2009 prijavila neznanega moškega policiji. Njena hči je v spletni klepetalnici navezala stik z osebo, za katero je mislila, da je njen vrstnik. Dala mu je veliko osebnih podatkov, telefonsko številko in mu zaupala, kam hodi v šolo. Moški jo je nadlegoval več kot leto dni z neprijetnimi SMS-sporočili po telefonu. Deklica je to zaupala staršem. Ko so starši neznanca pozvali, da se predstavi, jih je začel žaliti in jim groziti.



- Kaj vse lahko zaupaš neznancu na spletu?



- Mi teszel, ha többször tapasztalsz fizikai vagy lelki erőszakot?



- Melyik fajta erőszakot ábrázolja a kép?



2009. július 15-én egy tíz esztendős ljubljanoi kislány édesanyja feljelentett a rendőrségen egy ismeretlen férfit. Lánya egy online chaten felvette a kapcsolatot egy olyan személlyel, akit vele egyidősnek hitt. Több személyes adatát is elárulta neki: a telefonszámát, és megosztotta vele, hova jár iskolába.



A férfi több mint egy évig zaklatta kellemetlen SMS-ekkel telefonon. A lány ezt felfedte a szüleinek. Amikor a szülei felhívták az idegen férfit, hogy mutakozzon be, sértegetni és fenyegetni kezdte őket.

- Mi mindent oszthatsz meg egy idegennel az interneten?



Kdor doživlja nasilje, postane prestrašen, slabo spi in je, izgubi zaupanje vase. Pogosto noče več v šolo.

### ŽRTEV NASILJA O SVOJIH OBČUTKIH

V šoli sem bila slabša od drugih. Trudila sem se, a vsak moj odgovor je bil napačen. Sošolci so se mi posmehovali. Začeli so se norčevati iz mene. Med odmorom so me silili, naj nepremično gledam v učbenik. Govorili so, da sem budala. Začela sem se bati glavnih odmorov, ko ni bilo učiteljice v razredu. Malicati nisem več mogla. Bala sem se povedati komur koli. Ponoči sem slabo spala in sanjala, kako nič ne znam. Vsak naslednji dan je bilo v šoli huje. V šolo nisem več hotela.

Hana, 12 let



- Kako bi Hani pomagal? Koga bi lahko prosil za pomoč?
- Izmisli si konec Hanine zgodbe.

Kadar doživljaš nasilje, ostani miren. Odločno se upri. Reci: »Jaz tega ne dovolim!« Zaupaj odraslim. Vedi, da nisi nič kriv, če si žrtev.

Nasilje se pogosto dogaja zato, ker dva mislita o isti stvari drugače. Nastaneta napetost in konflikt. Osebi se spreta. Spor rešujeta z uporabo sile.



Aki erőszakot él át, az félelemben érzi magát, rosszul alszik és eszik, elveszíti önbizalmát. Gyakran iskolába se akar menni.

### EGY ERŐSZAK ÁLDÓZATÁNAK A BESZÁMOLÓJA AZ ÉRZÉSEIRŐL

Az iskolában rosszabb voltam, mint mások. Törekedtem, de minden feleletem gyenge volt. Az osztálytársaim kinevettek. Elkezdtek belőlem gúnyt űzni. Szünetben arra kényszerítettek, hogy a tankönyvet bámuljam. Azt mondták, hogy buta vagyok. Elkezdtem félni a nagyszünetektől, amikor nem volt tanár az osztályteremben. Nem tudtam többé tízórait enni. Félttem elmondani bárkinek is. Éjszaka rosszul aludtam, és azt álmodtam, hogy nem tudok semmit. Mindennap egyre rosszabb volt az iskolában. Nem akartam többé iskolába menni.

Hana, 12 éves



- Hogyan segítenél Hanának? Kitől kérhetne segítséget?
- Találd ki a Hanával megésett történet végét!

Ha erőszakot tapasztalsz, maradj nyugodt! Határozottan állj ellen! Mondd ezt: „Én ezt nem engedem meg!” Bízz meg a felnőttekben! Tudd, hogy nem vagy vétkes olyankor, ha áldozat válik belőled!

Az erőszak gyakran azért történik meg, mert két ember ugyanarról a dologról másképpen vélekedik. Feszültség és konfliktus keletkezik. A két ember összeveszik. A vitát erőszakkal oldják meg.



- Katera deklica izvaja nasilje? Za kakšno vrsto nasilja gre? Zakaj se je zgodilo nasilje?



Spor bi lahko rešili nenasilno. Pri tem je treba narediti naslednje korake:

**1. KORAK:**  
PREPOZNAJ SPOR



**2. KORAK:**  
POVEJ SVOJA ČUSTVA



**3. KORAK:**  
POVEJ KAJ ŽELIŠ



**4. KORAK:**  
ZBERI IDEJE KAKO DO REŠITVE



**5. KORAK:**  
IZBERI NAJBOLJŠO IDEJO.  
KAKO JO BOSTA IZPELJALA?



**6. KORAK:**  
... SPOR JE REŠEN



- S sošolcem zaigraj zgornji strip.



FIZIČNO – telesno.

KONFLIKT – nasprotje. Nerešen problem, ki povečuje napetost.

SPOR – kreganje zaradi nerešenega problema.

NASILJE – uporaba sile.





- Melyik lány követ el erőszakot? Melyik fajta erőszakról van szó?  
Miért történt az erőszak?



A konfliktust meg lehet oldani erőszakmentesen is. A következő lépéseket kell megtenni:

**1. LÉPÉS:**  
**ISMERD FEL A VITÁT!**



**2. LÉPÉS:**  
**MONDD EL AZ ÉRZÉSEIDET!**



**3. LÉPÉS:**  
**MONDD EL, MIT SZERETNÉL!**



**4. LÉPÉS:**  
**SZEDD ÖSSZE AZ ÖTLETEIDET, HOGYAN LEHET ELJUTNI A MEGOLDÁSIG!**



**5. LÉPÉS:**  
**VÁLASZD KI A LEGJOBB ÖTLETET! HOGYAN FOGJÁTOK KIVITELEZNI?**



**6. LÉPÉS:**  
**...A VITA MEGOLDÓDIK**



- Játsszad el a fenti jeleneteket az osztálytársaddal!



FIZIKAI – testi.

KONFLIKTUS – az ellenkezője. Megoldatlan probléma, ami növeli a feszültséget.

VITA – veszekedés egy megoldatlan probléma miatt.

ERŐSZAK – erő alkalmazása.





Nasilje je lahko telesno ali duševno. Če vem, da kdo doživlja nasilje, moram povedati odraslemu! Spor lahko rešimo nenasilno, če upoštevamo pet korakov.



V spletnih klepetalnicah lahko naletiš na ljudi, ki niso to, za kar se predstavljajo. Lahko postaneš njihova žrtev. Zato upoštevaj naslednja pravila:



1. V SPLETNI KLEPETALNICI **VEDNO UPORABI VZDEVEK**, KI NI TVOJE IME.
2. NE POSREDUJ SVOJIH PODATKOV (**IMENA, NASLOVA, TELEFONSKE ŠTEVILKE, V KATERO ŠOLO HODIŠ, KJE DELAJO TVOJI STARŠI, KAKO JE IME TVOJIM STARŠEM ...**). **NIKOMUR NE POŠILJAJ SVOJIH FOTOGRAFIJ**, OBDRŽI JIH ZASE.
3. POGOVARJAJ SE LE S POZNANIMI LJUDMI.
4. NE DOGOVARJAJ SE ZA SREČANJE Z NEKOM, KI SI GA SPOZNAL NA SPLETU.
5. **ODPIRAJ LE ELEKTRONSKA SPOROČILA POZNANIH OSEB.**
6. **NE ODGOVARJAJ NA NESRAMNA SPOROČILA!**
7. STARŠEM **POVEJ**, ČE TE KDO NADLEGUJE NA SPLETU ALI ČE NALETIŠ NA NEPRIMERNO VSEBINO.



Az erőszak lehet fizikai vagy lelki. Ha tudom, hogy valaki erőszakot él át, akkor szólnom kell egy felnőttnek.

A vitát meg tudjuk oldani erőszakmentesen, ha követjük az öt alaplépést.



Az online felületeken olyan emberekre bukkanhatsz, aki teljesen másnak adják ki magukat. Az áldozatukká válhatsz.

Vedd emiatt figyelembe a következő szabályokat!



1. AZ ONLINE CHATBEN MINDIG **HASZNÁLJ FANTÁZIANEVET**, NE AZ IGAZIT!
2. NE ADD MEG AZ ADATAIDAT (**NÉV, CÍM, TELEFONSZÁM, ISKOLA, A SZÜLEID FOGLALKOZÁSA, NEVE...**)! NE KÜLDD EL SENKINEK A **FOTÓIDAT**, TARTSD MEG MAGADNAK ŐKET!
3. CSAK ISMERŐS EMBEREKKEL BESZÉLGESS!
4. NE BESZÉLJ MEG TALÁLKOZÓT OLYASVALAKIVEL, AKIT AZ INTERNETEN ISMERTÉL MEG!
5. **CSAK AZ ISMERŐS EMBEREKTŐL KAPOTT ELEKTRONIKUS ÜZENETEKET NYISD MEG!**
6. **NE VÁLASZOLJ A DURVA ÜZENETEKRE!**
7. **MONDD EL A SZÜLEIDNEK**, HA VALAKI ZAKLAT TÉGED AZ INTERNETEN, VAGY AZT, HA NEM MEGFELELŐ TARTALOMRA BUKKANSZ!



1. Odigrajte naslednje prizore na dva načina.
  - a. Spor se sprevrže v nasilje.
  - b. Spor se reši z upoštevanjem petih korakov.
    - Z bratom hočeta oba gledati drug program na televiziji. Spreta se.
    - S prijateljem zbereta skupaj denar. Preštejeta in je 1 evro. Spreta se, za kaj ga bosta porabila.
    - Z mamo se spreta, kako boš oblečen za v šolo.
    - S prijateljem se spreta, kje bosta preživela popoldne.
    - S sošolci se spreš, kateri nogometni klub bo najboljši.



1. Játsszátok el a következő jeleneteket kétféleképpen!

a. A vita erőszakba fordul.

b. A vita az öt lépés segítségével megoldódik.

- A testvéreddel különböző műsort szeretnétek nézni a televízióban. Összevesztek.
- A barátoddal pénzt gyűjtötök össze. Megszámoljátok, és 1 euró. Azon vitatkoztok össze, mire költenétek el.
- Édesanyáddal összeveszel azon, hogyan öltözködsz az iskolában.
- A barátoddal összeveszel amiatt, hogy hol fogjátok tölteni a délutánt.
- Az osztálytársakkal összeveszel azon, melyik futballklub lesz a legjobb.

## ODVISNOST

**Preberi Basen o mački. Najdeš jo v prilogi učbenika.**

- **Kaj je mačka sklenila na koncu?**
- **Zakaj se sklepa ni mogla držati?**
- **Kaj si se naučil iz te zgodbe?**

Pogosto razvajanje z neko stvarjo vodi v navado. Te pa se ne moreš več otresti. Vedno delaš tako, kot si se navadil.

Uživanje cigaret, alkohola, zdravil, ki jih ni predpisal zdravnik, škoduje zdravju.

Nekateri ljudje uživajo take snovi prepogosto. Te jih omamijo in opijejo. Omamo pa povzroča tudi pretiravanje z gledanjem televizije, računalniškimi igrkami, telefonarjenje in pretirano hranjenje. Od teh dejavnosti postane človek odvisen. Odvisnik vedno znova išče omamne snovi ali dejavnosti. Brez njih ne more več živeti.



Andrej je odvisen od računalniških igrk. Igra jih cele dneve. Takoj, ko pride iz šole, že teče k računalniku. Vedno razmišlja le o igrkah in kako zmaguje v njih. Prijateljev nima. Do staršev je zadirčen. Začel je izostajati od pouka.



Ana je osamljena deklica. Nič je ne veseli. Odvisna je od hrane. Kadar je žalostna ali jo kaj skrbi, poje veliko hrane. Ko je, pozabi na svoje težave. Na koncu ji je žal, da je toliko pojedla. Ko pa je naslednjič zaskrbljena, se spet baše s hrano.

## FÜGGŐSÉG

**Olvasd el a macskáról szóló állatmesét! A tankönyv mellékletében találsz.**

- **Milyen következtetésre jutott a macska a végén?**
- **Miért nem tudott kitartani a döntése mellett?**
- **Mit tanultál meg ebből a történetből?**

Egy bizonyos dolog használata az élvezetből a megszokáshoz vezethet. Már nem tudod azt abbahagyni. A szokás rabjává válsz.

A cigaretta, az alkohol és azon gyógyszerek használata, amelyeket nem az orvos írt fel, árt az egészségnek.

Egyes emberek túl gyakran fogyasztanak ilyeneket. Ezek elbódítják és lerészegítik őket. Az elbódulást a televíziózás, a számítógépes játékok, a telefonálás és a túlzott evés is okozhatja. Az ember függővé válik ezektől a tevékenységektől. A szenvedélybeteg állandóan kábító anyagokat vagy tevékenységeket keres.



Andrej a számítógépes játékok rabja. Egész napokon át azokkal játszik. Amint hazaér az iskolából, a számítógéphez rohan. Mindig csak a játékokról gondolkodik, és azon, hogyan nyeri meg őket. Nincsenek barátai. A szüleivel durva. Elkezdett hiányozni a tanórákról.



Ana egy magányos lány. Nem örül semminek. Étefüggő. Amikor szomorú, vagy aggódik valami miatt, akkor sokat eszik. Ha eszik, elfelejti a problémáit. A végén megbánja, hogy annyit evett. Amikor azonban legközelebb aggodalmaskodik, újra falni kezd.

Zakaj Andrej in Ana nista srečna? Imata veliko prijateljev? Kaj ju zanima? Kaj bi morala storiti, da bi se res dobro počutila in bila srečna?



Prepovedane droge so zelo nevarne in škodljive za zdravje. Prepovedane droge so marihuana, ekstazi, heroin in druge. Kdor jih uživa, zboli, postane nervozen, nemiren in žalosten. Izgubi službo ali neha hoditi v šolo, nima denarja, začne krasti in se spre s svojo družino. Tudi možgani mu ne delujejo več, kot je treba.



Marihuani rečejo tudi trava. Trava je začetek poti k drogam.



Ekstazi so drobne tabletki. Mladi jih uživajo, da bi se bolj zabavali. Ne čutijo, kdaj so izčrpani, zaradi tega lahko umrejo.



Miért nem boldog Andrej és Ana? Sok barátjuk van? Mi érdekli őket?  
Mit kellene tenniük ahhoz, hogy igazán jól és boldogan érezzék magukat?



A tiltott drogok nagyon veszélyesek és károsak az egészségre. Tiltott kábítószer a marihuána, az ecstasy, a heroin és egyébek. Aki fogyasztja őket, megbetegszik, ideges, nyugtalan és szomorú lesz. Elveszíti a munkáját, vagy abbahagyja az iskolát, nincsen pénze, lopni kezd, és összeveszik a családjával. Az agya sem működik már úgy, ahogyan kellene.



A marihuánát fűnek is nevezik. A fű a droghoz vezető út kezdete.



Az ecstasy egy apró pirula. A fiatalok élvezik, hogy azzal még jobban szórakoznak. Nem érzik, amikor kimerülnek, ezért meg is halhatnak.



Najbolj nevarna droga je heroin. Kdor jo poskusi le trikrat, je z njo že zasvojen. Išče jo in da bi jo dobil, naredi vse. Počasi ga droga ubije.



Policija je zasegla drogo. Kogar zalotijo s prepovedanimi drogami, dobi kazen.



Odvržene igle so lahko okužene s hudimi boleznimi. Ne dotikaj se jih! Pazi, da jih ne pohodiš z boso nogo!



- Zakaj je dobro, da obvestiš policijo, če vidiš koga, ki ima prepovedano drogo ali jo prodaja?



A legveszélyesebb kábítószer a heroin.  
Aki csak háromszor próbálja ki, az  
már a rabjává válik. Hogy megkapja,  
mindenhol keresi, és semmitől nem riad  
vissza a megszerzése érdekében.  
Lassan megöli a kábítószer.



Az eldobott tűk súlyos fertőző  
betegségeket terjeszhetnek. Ne érintsd  
meg őket! Ügyelj arra, hogy ne lépj  
rájuk mezítláb!



A rendőrök kábítószeret foglaltak le.  
Akinél tiltott kábítószeret találnak, azt  
megbüntetik.



- Miért tanácsos értesíteni a rendőrséget, ha valakinél tiltott kábítószeret látsz, vagy azt árul?



- Zakaj je deček tako odgovoril? Zakaj je za tak odgovor potreboval pogum?



Drogi vedno reci ne in zapusti tako družbo. Pravi prijatelj ti noče škodovati.

RAZVADA – občasno razvajanje z nečim.  
NAVADA – kar vedno delaš enako in ne moreš drugače.  
ODVISNOST – stanje, ko brez nečesa ne moremo več.  
DROGA – snov, ki omami, opije.



Odvisni smo lahko od škodljivih snovi ali dejavnosti. To so cigarete, alkohol, hrana, tableti, računalnik, telefon in prepovedane droge.





- Miért válaszolt így a fiú? Miért kellett bátorság az ilyen válaszhoz?



A kábítószerre mindig mondd nemet, és hagyd ott az ilyen társaságot! Az igazi barát nem akar ártani neked.

**ROSSZ SZOKÁS** – alkalmi kényeztetés valamivel.

**SZOKÁS** – mindig ugyanúgy csinálod, és nem tudod másként.

**FÜGGŐSÉG** – olyan állapot, amikor valamit nem tudunk már nélkülözni.

**KÁBÍTÓSZER** – bódító hatású anyag.



Rabjai lehetünk a káros anyagoknak vagy tevékenységeknek. Ezek a cigaretta, az alkohol, az élelem, a tabletták, a számítógép, a telefon és a tiltott kábítószeresek.





- Otrokom je prepovedano prodajati tobak in alkohol.
- Alkohol in droge spremenijo naše videnje sveta. Zato so vinjeni in drogirani vozniki pogosti povzročitelji prometnih nesreč.
- V Sloveniji je zelo razširjen alkoholizem.



1. Katere razvade imajo tvoji starši? Katere razvade imaš ti? Katere navade imaš? Se je razvadi lahko odpovedati? Kdor se poskuša odpovedati razvadi, je pogumen.
2. Zbiraj članke o kriminalu in nesrečah, ki jih je spodbudil alkohol.
3. Na sliki so pljuča kadilca in nekadilca. Katera so pljuča kadilca? Zakaj tako misliš?

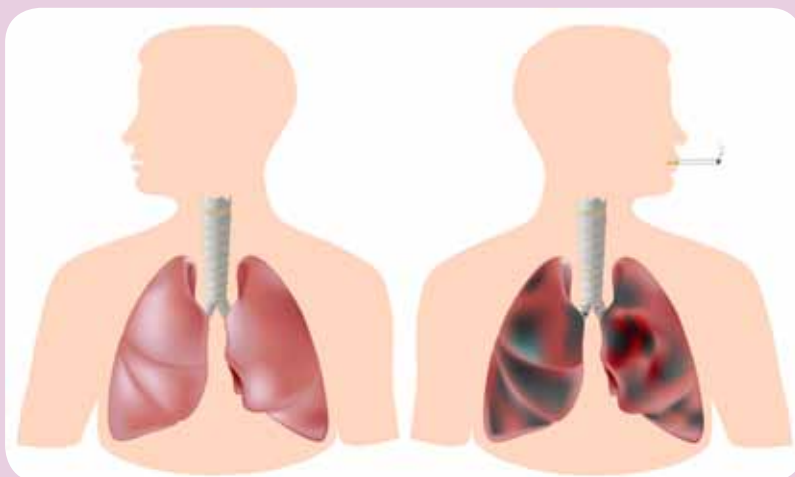

4. Oblikuj plakat o alkoholu, drogah in kajenju.



- Tilos a gyerekeknek dohányt és alkoholt árusítani.
- Az alkohol és a kábítószer megváltoztatja a világról alkotott képünket. Ezért az ittas, kábítószeres sofőrök gyakran okoznak közlekedési baleseteket.
- Szlovéniában nagyon elterjedt az alkoholizmus.



1. Milyen káros szokásai vannak a szüleidnek? Milyen káros szokásaid vannak neked? Könnyű a megszokottról lemondani? Aki megpróbál leszokni, az bátor.
2. Gyűjts cikket olyan bűnesetéről és a balesetéről, amelyet az alkohol okozott!
3. A képen egy dohányzó és egy nem dohányzó tüdeje látható. Melyik a dohányzó tüdeje? Miért gondolod így?

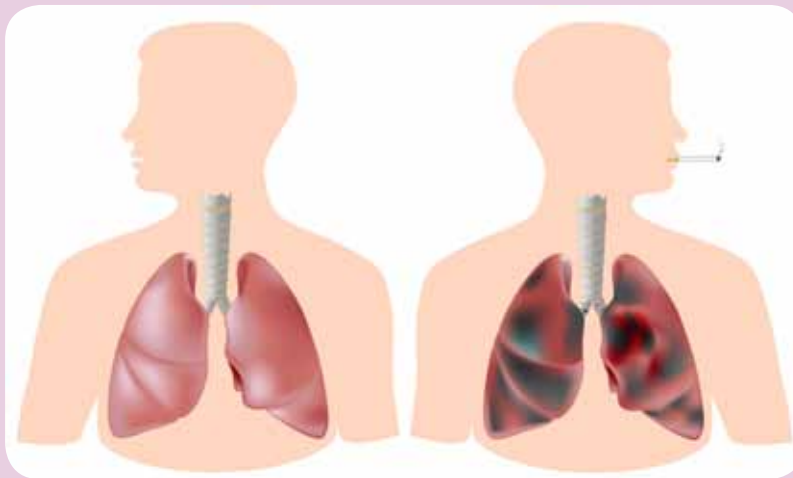

4. Tervezz plakátot az alkoholról, a kábítószerekről és a dohányzásról!

# PRILOGA 1



# 1. MELLÉKLET

## MODELI POHIŠTVA

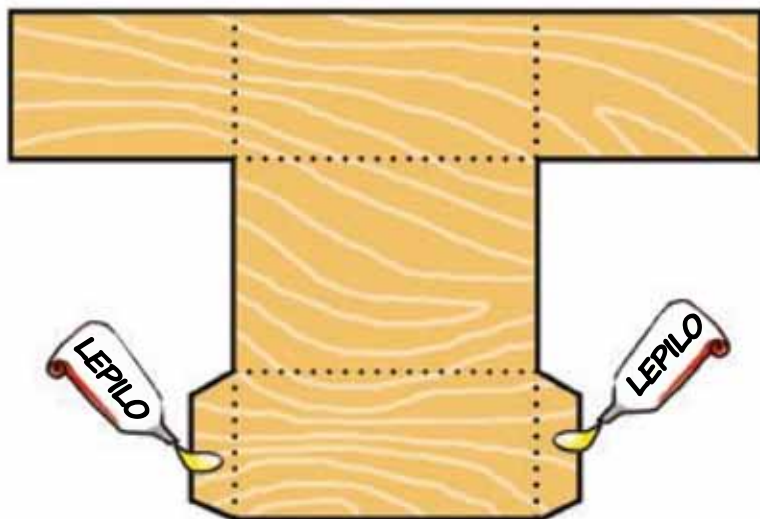

OMARA S POLICAMI

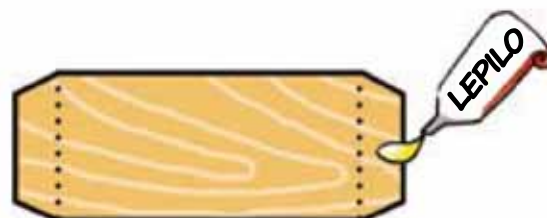

POLICA

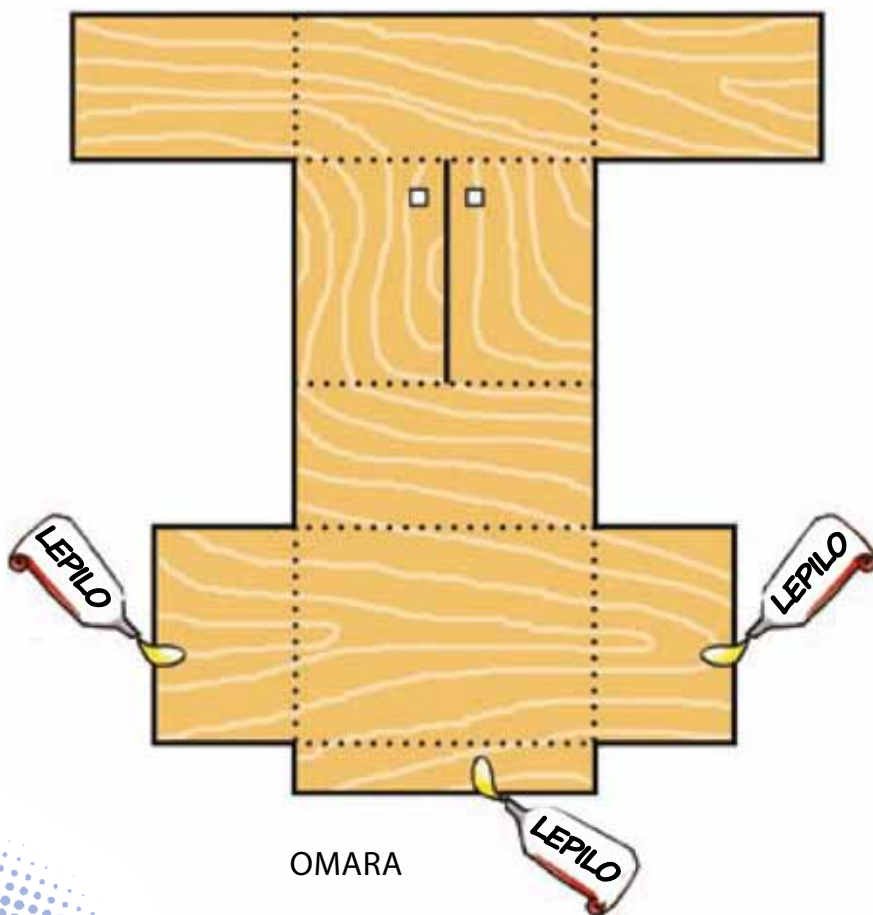

OMARA

## A BÚTORMODELLEK

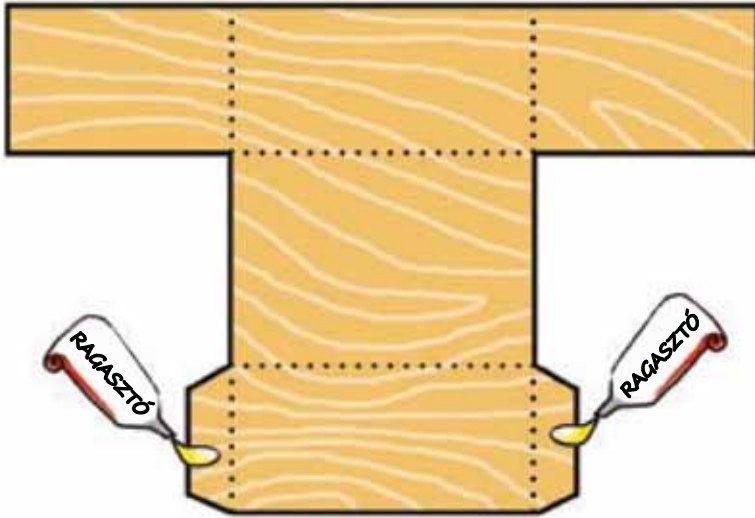

SZEKRÉNY POLCOKKAL

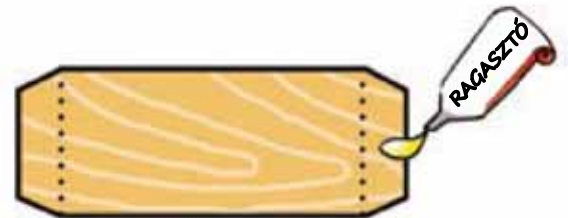

POLC

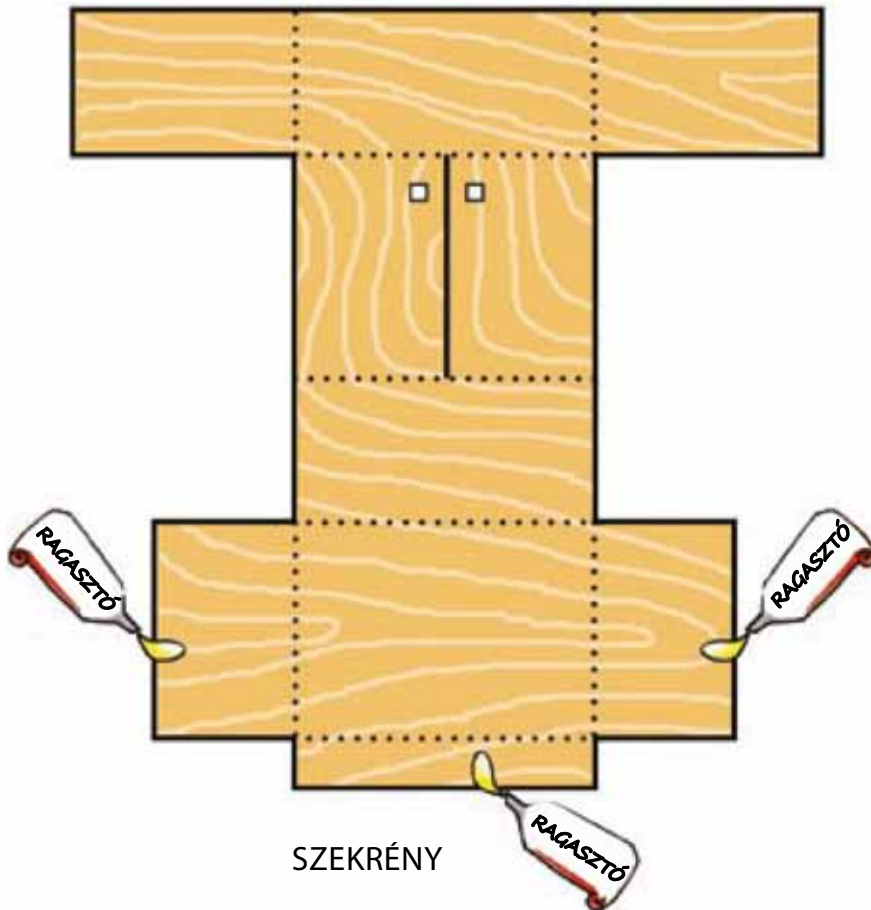

SZEKRÉNY

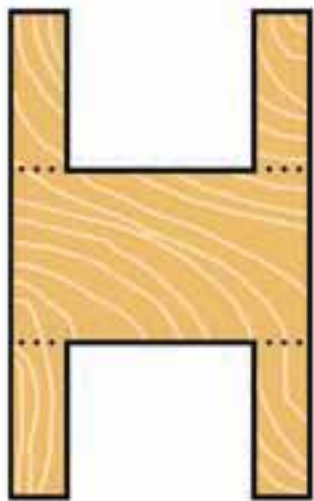

MIZA

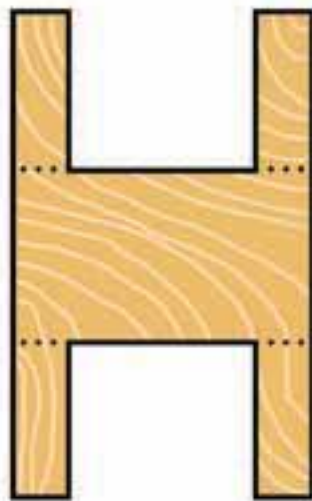

MIZA

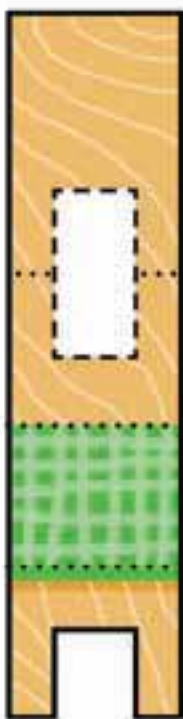

STOL

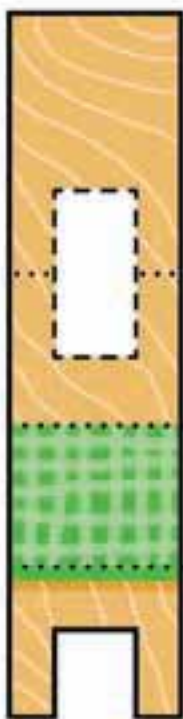

STOL

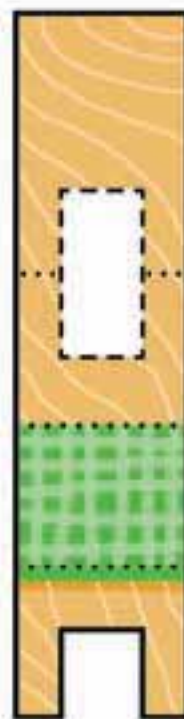

STOL

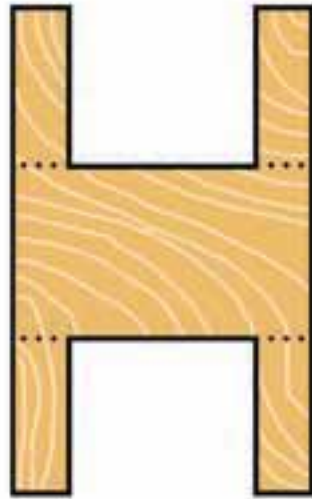

ASZTAL

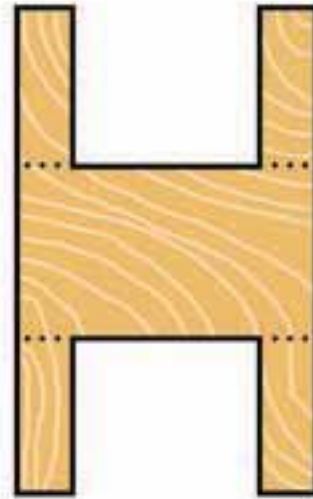

ASZTAL

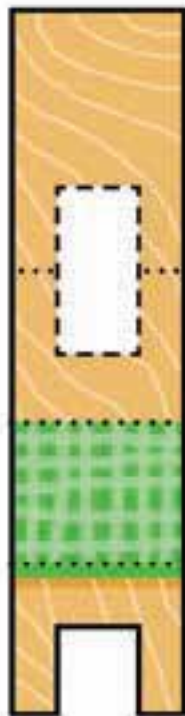

SZÉK

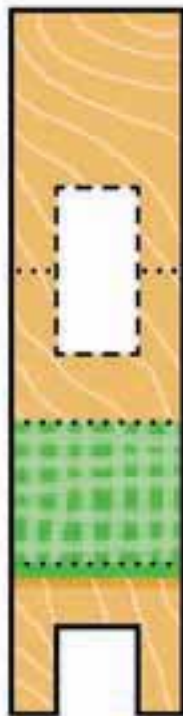

SZÉK

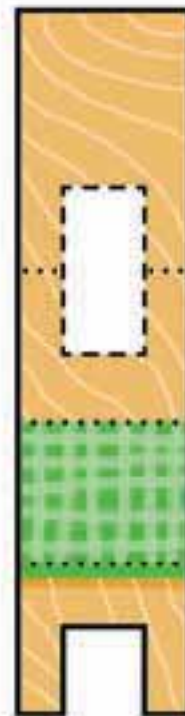

SZÉK

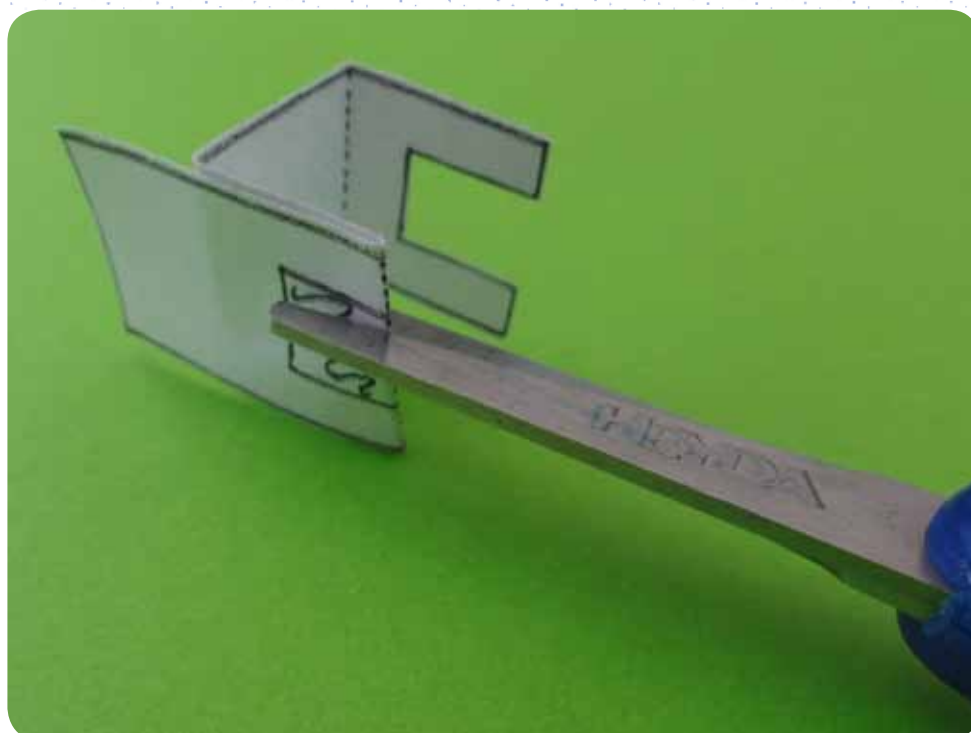

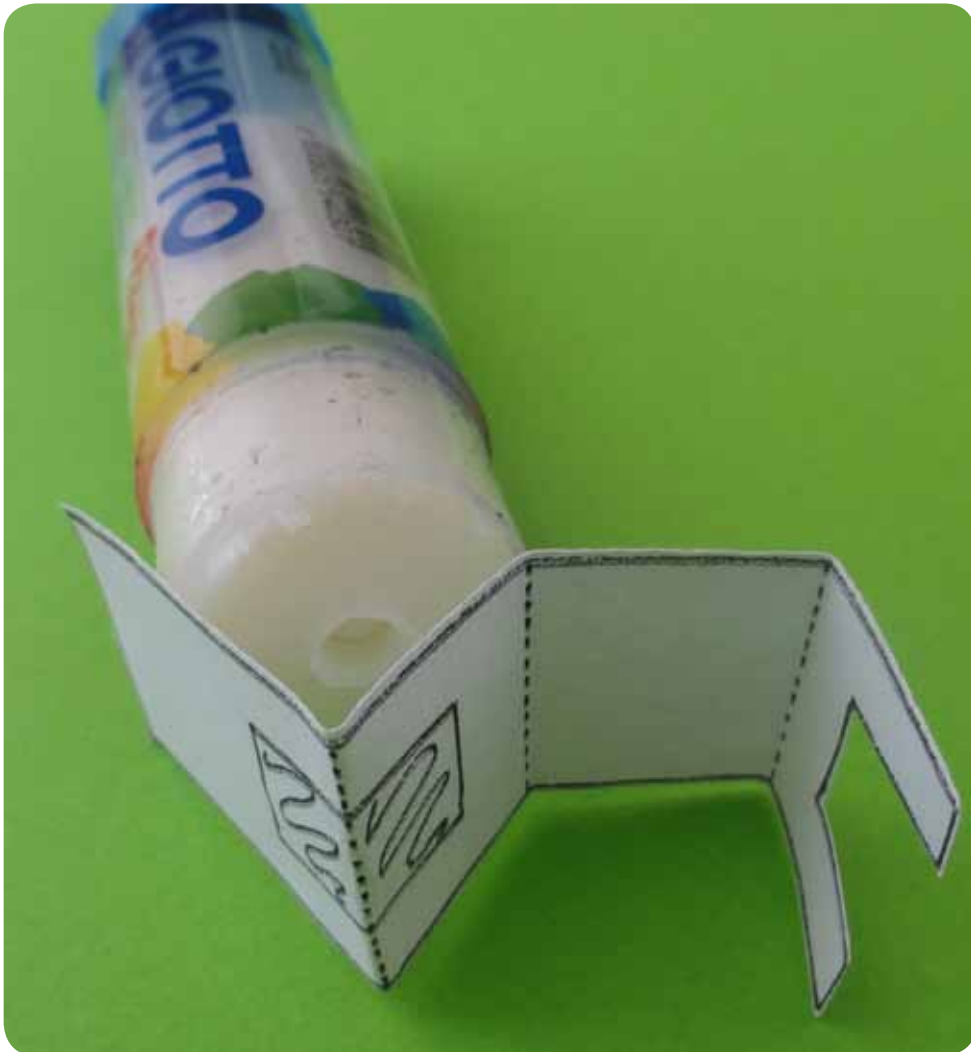
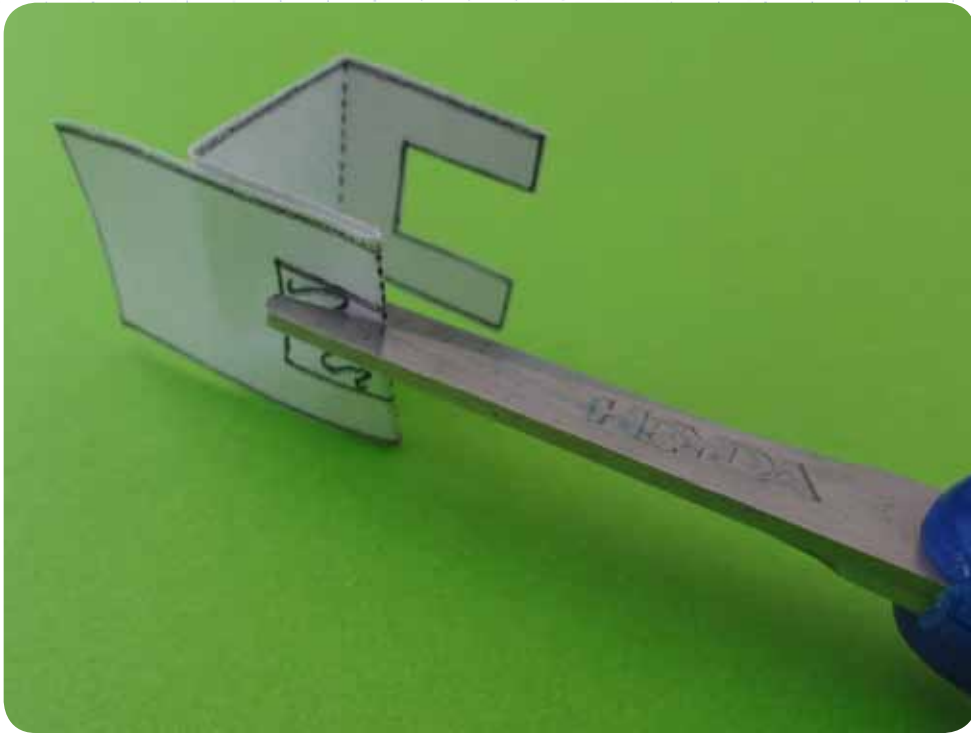

# PRILOGA 2



## 2. MELLÉKLET

## JANEZ TRDINA: BASEN O MAČKI

Mački se je v krčmi prav dobro godilo. Od gospodinje in pivcev je dobila mesa skoraj več, kot ga je mogla pojesti. Zelo čudno pa se ji je zdelo, da ji nihče ne ponudi vina.

»Ljudje,« si reče, »so pametne živali. Vino imajo zase, ker mislijo, da je zame predobro. Mislijo, da ga nisem ne vredna in da ga ne potrebujem. Oho, kaj res mislijo, da si ne znam sama pomagati. Če znam ukrasti klobaso, bom še laže izmaknila kakšen požirek te preljube kapljice.«

To reče in gre iskat vino. Ko ga najde, se sladko nasmehne in srkne. Ali, joj, to je gnusna čobodra, vsaka voda je boljša kot to vino.

»Moram paziti, katero vino je najboljšo. Gotovo je tisto staro, po katero hodi župnikova kuharica.«

Maca se res odplazi do starega vina, poskusi, a tudi to vino se ji zdi grozovita grdoba, na katero se ne bi mogla privaditi.

Mačka zdaj spet premišljuje, kako je mogoče, da cenijo ljudje najslabšo pijačo bolj kot vse druge dobrrote.

Sama s seboj govori: »To je uganka, ampak ne bom odnehala prej, preden ne ugotovim, kako je s to stvarjo. Mojemu grlu vino ni bilo všeč, ampak bog ve, zakaj ne. Samo po sebi je zagotovo prav dobro, sicer ljudje ne bi bili vanj zaljubljeni. Najbrž ga je treba znati piti. Morda ga je treba piti ob pravem času. Morda je treba pri vinu jesti posebne jedi in imeti posebne navade. Odslej moram dobro paziti, kdaj in kako ljudem tako diši in tekne.«

In mačka je res vse poskušala, kar koli ji je prišlo v zvito glavico. Pila je vino in potem prigriznila meso. Drugič je jedla prej in potem šele pila. Razen mesa je jedla ob vinu tudi žgance, zelje in vse drugo, kar je videla, da jedo pivci. Jedla je celo take reči, ki niso bile za njen razvajen želodec, na primer bob. Ampak tudi, če je pila, kolikor je hotela, je vino ostalo enako neužitno, enako zoprno.

## JANEZ TRDINA: MESE A MACSKÁRÓL

A macska igen jól elvult a kocsmában. A háziasszonytól és az italozóktól húst kapott, szinte többet, mint amennyit meg tudott enni. Nagyon furcsának tűnt azonban neki, hogy senki sem kínálta meg borral.

„Úgy vélem, az emberek okos állatok. Megtartják a borukat maguknak, mert azt hiszik, nekem az túl jó. Azt hiszik, nem érdemlem meg, és nincsen rá szükségem. Hú, tényleg úgy gondolják, hogy nem tudok magamon segíteni. Ha el tudok csenni egy kolbászt, még könnyebben ellopok egy kortyot ebből a finom nedűből!”

Ezt mondja, és elmegy megkeresni a bort. Amikor megtalálja, édesen mosolyog és kortyol. Jaj, ez egy gusztustalan ital, minden víz jobb ennél a bornál!

„Meg kell tudnom, melyik bor a legjobb. Bizonyára az a régi, amelyet a plébános szakácsnője ment el megkeresni!”

A macska felkúszik az óborhoz, kipróbálja, de ez is éppen olyan szörnyű, amire ugyancsak nem tudna rászokni.

A macska most megint azon gondolkodik, miként lehetséges, hogy az emberek minden más finomságnál jobban értékelik a legrosszabb italt.

Azt mondja magában: „Ez egy találós kérdés, de nem adom fel, amíg meg nem találom, mi a helyzet ezzel. Az én torkomnak ez a bor nem volt jó, de Isten tudja, miért nem. Biztosan jó önmagában, különben az emberek nem lennének szerelmesek belé. Mostantól nagyon kell figyelnem arra, mikor és hogyan lesz az emberek számára a legjobb a bor illata és íze.”

A macska tényleg mindent kipróbált, ami a ravasz eszében járt. Bort ivott, majd húst harapdált. Másodszor először evett, és csak utána ivott rá. A húson kívül a borhoz gánicát, káposztát és minden egyebet evett úgy, ahogyan az italozókat látta falatozni. Olyan dolgokból is fogyasztott, amik nem az ő elkényesztetett gyomrának voltak valóak, például babot. Azonban ha annyit is kortyolt belőle, amennyit csak akart, a bor ugyanolyan ihatatlan és undorító maradt számára.



Tudi v vsem drugem je posnemala ljudi. Usedla se je za mizo, dala si je na glavo klobuk, na noge čevlje, v usta pipo ali cigareto. Ampak tudi to ni čisto nič pomagalo, vino je ostalo zoprna kislica, ki ni vredna, da bi se je dotaknil jeziček vsake mačke.

Nazadnje se je naveličala vsakega poskušanja in trdno sklenila, da vina nikoli več ne bo poskusila.

Ampak, glej čudo! Kar si mačka sama sploh ni več želela, ji je kar samo začelo hoditi na misel. Večkrat na dan mora srkniti, drugače ne more preživeti dne. Nekaj tednov se ji je zdelo vino še kisló. Kmalu pa je prenehalo biti zoprno.

Čez dva tri mesece se je mačka sama sebi čudila, kako je mogla to sladko pijačo imenovati kislica. Pokušaje in pokušaje se je vina tako privadila, da je postala pijanka prav tako kot ljudje.

Priredila: Ema Dolenc

KRČMA – gostilna.  
ČOBODRA – slaba pijača.  
BOB – vrsta fižola.





Minden másban is utánozta az embereket. Leült az asztalhoz, felvette a kalapját, cipőt húzott a lábára, pipát vagy cigarettát tett a szájába. Még ez sem segített, a bor undorító sav maradt, amely nem érdemli meg, hogy a macska nyelve hozzáérjen.

Végül minden kóstolásba belefáradt, és határozottan úgy döntött, soha többé nem kóstolja meg a bort.

Aztán láss csodát! Amit a macska maga sem akart, csak elkezdett róla gondolkodni. Naponta többször kell kortyolnia belőle, különben nem éli túl a napot. Néhány hétig még savanyúnak vélte a bort. Hamarosan azonban megszűnt az undora.

Két-három hónappal később a macska azon töprengett, hogyan nevezhette savanyúnak ezt az édes italt. A kísérletek és a próbálkozások után annyira hozzászokott a borhoz, hogy részeg lett tőle, akár csak az emberek.

Készítette: Ema Dolenc

KOCSMA – fogadó.  
ROSSZ BOR – rossz ital.  
BAB – hüvelyesféle.



## SLIKOVNI VIRI

- Agencija Republike Slovenije za varnost v prometu.
- Društvo Ekologi brez meja.
- Državni zbor Republike Slovenije, avtor slike: Borut Peršolja.
- Evropski svet.
- Geodetska uprava Republike Slovenije.
- Inštitut za arheologijo ZRC SAZU.
- Lokalna turistična organizacija Laufar Cerčno, avtor slike: Bojan Tavčar.
- Občina Vrhnika, avtor slike: Matej Černetič.
- Ministrstvo za notranje zadeve, Policija.
- Rdeči križ Slovenije.
- Slovenska karitas.
- Slovenski etnografski muzej v Ljubljani.
- Slovenski šolski muzej.
- Turistično društvo Lovrenc na Pohorju, avtor slike: Anžej Bečan.
- Unicef.
- Univerza v Ljubljani, Fakulteta za družbene vede, projekt SAFE-SI.
- Zavod za turizem Ljubljana.
- Združeni narodi.
- Zveza prijateljev mladine Slovenija.

## AZ ILLUSZTRÁCIÓK FORRÁSAI:

- A Szlovén Köztársaság Közlekedésbiztonsági Ügynöksége
- Ökológusok Társasága Határok Nélkül
- A Szlovén Köztársaság Nemzetgyűlése, a kép szerzője: Borut Peršolja
- Európai Tanács
- A Szlovén Köztársaság Geodéziai Igazgatósága
- Régészeti Intézet, ZRC SAZU
- Helyi Turisztikai Szervezet, Laufar Cerkno, a kép szerzője: Bojan Tavčar
- Vrhnika Önkormányzata, a kép szerzője: Matej Černetič
- Belügyminisztérium, Rendőrség
- Szlovén Vöröskereszt
- Karitás Szlovénia
- Szlovén Néprajzi Múzeum, Ljubljana
- Szlovén Iskolamúzeum
- Lovrenc na Pohorju, Turisztikai Egyesület, a kép szerzője: Anžej Bečan
- UNICEF
- Ljubljana Egyetem, Társadalomtudományi Kar, SAFE-SI projekt
- Ljubljana Idegenforgalmi Intézet
- Egyesült Nemzetek Szövetsége
- Szlovén Ifjúsági Baráti Szövetség



Zavod  
Republike  
Slovenije  
za šolstvo

A Szlovén  
Köztársaság  
Oktatási  
Intézete

