

VRHNIŠKI RAZGLEDI 18

VRHNIŠKI
RAZGLEDI
leto 18

MUZEJSKO DRUŠTVO VRHNIKA
VRHNIKA 2017

Marija Oblak Čarni

OB 18. ŠTEVILKI VRHNIŠKIH RAZGLEDOV	6
--	----------

Olga Pivk

MINILO JE STO LET OD MAJNIŠKE DEKLARACIJE	9
--	----------

PODPRLE SO JO TUDI ŽENE Z VRHNIKE IN OKOLICE

Marija Oblak Čarni

DVA JUBILEJA JUŽNE ŽELEZNICE	24
-------------------------------------	-----------

160 LET JUŽNE ŽELEZNICE
IN 70 LET PROGE PRESERJE–BOROVNICA,
KI JE NADOMESTILA MED VOJNO PORUŠEN
BOROVNIŠKI VIADUKT

Tatjana Hojan

GOSTILNIČARSKA ZADRUGA (ZDRUŽENJE) NA VRHNIKI	44
--	-----------

Tatjana Hojan

ANA PLEŠKO (1880–1920), UČITELJICA	49
---	-----------

Tatjana Hojan	
MARIJA JURJEVČIČ (1886–1961),	52
UČITELJICA IN ŠOLSKA UPRAVITELJICA	
<hr/>	
Tatjana Hojan	
IVANA DEKLEVA (1895–1967),	58
UČITELJICA	
<hr/>	
Tatjana Hojan	
OLGA HORVAT (1896–1979),	61
UČITELJICA IN ŠOLSKA UPRAVITELJICA	
<hr/>	
Tatjana Hojan	
PAVLA KOSMAČ BRICELJ (1901–1947),	64
UČITELJICA	
<hr/>	
Janko Jarc	
JOŽE FURLAN (1904–1986),	67
VARILSKI STROKOVNJAK IN INOVATOR	
<hr/>	
Nataša Oblak Japelj	
VZDRŽEVALNE SLUŽBE	79
V INDUSTRIJI USNJA VRHNIKA	
INTERVJU S TONETOM ROŽMANCEM	
<hr/>	
Janez Žitko	
VRHNIŠKE ZNAČKE II	106

Polona Zalokar	
PODLIPSKA DOLINA	115
HIŠE SE SPREMINJAJO, SLEDOVI OSTAJAJO (IV. DEL)	
<hr/>	
Zbral Janez Žitko	
PODATKI O PREBIVALCIH	223
PODLIPSKÉ DOLINE V LETIH 1790–1970	
<hr/>	
Katarina Oblak Brown	
OB RAZSTAVI:	
LE KLEKLJAJ, DEKLE, KLEKLJAJ	243
OB 100. OBLETNICI ROJSTVA KLEKLJARICE JULKE FORTUNA (1916–1999)	
<hr/>	
Gašper Tominc	
VRHNIŠKA KRONIKA ZA LETO 2017	273
<hr/>	
Katarina Oblak Brown	
POROČILO O DELU	303
MUZEJSKEGA DRUŠTVA VRHNIKA (MDV)	
V LETU 2017	
<hr/>	
LOKALNA ŽELEZNICA	309
LJUBLJANA–VRHNIKA	
ZGODOVINSKI PREGLED	
<hr/>	

OB 18. ŠTEVILKI VRHNIŠKIH RAZGLEDOV

Leto 2017 je bilo leto dveh pomembnih jubilejev, 100 let ko je bila maja 1917 podana Majniška deklaracije v dunajskem parlamentu in 160 let od otvoritve Južne železnice julija 1857 v Trstu. Posvečena sta jima uvodna članka v 18. številki Vrhniških razgledov, ki je pred nami.

V prispevku **Minilo je 100 let od Majniške deklaracije Olga Pivk** piše o izjavi, ki so jo 30. maja 1917 podali na zasedanju državnega zbora na Dunaju slovenski državnozborni poslanci, ki so se združili s hrvaškimi iz Istre in Dalmacije v Jugoslovanski klub z dr. Antonom Korošcem na čelu. Zahtevali so združitev vseh južnih Slovanov na ozemlju habsburške monarhije v samostojno državno telo, brez nadvlade drugih narodov in pod dinastijo Habsburžanov. Naraščala je zaskrbljenost o usodi Slovencev, ki se je povečala leta 1915 ob pristopu Italije v vojno na strani Antante, za kar ji je ta obljubila velik del dalmatinske obale ter slovenskih in hrvaških ozemelj. Vse več je bilo zahtev po končanju vojne. Majniška deklaracija je spodbudila široko deklaracijsko gibanje in množično zbiranje podpisov deklet in žena v njeno podporo. Na cvetno nedeljo 26. marca 1918 so izročile dr. Korošču pole s preko 200 000 podpisov. Zborovanja in zbiranje podpisov se je nadaljevalo. Na veliko deklaracijsko zborovanje junija 1918 na Vrhnikih je prišel tudi dr. Korošec.

Sledi prispevek **Marije Oblak Čarni Dva jubileja Južne železnice**. 160 let Južne železnice in 70 let nove proge Preserje Borovnica, ki je nadomestila med vojno porušeni borovniški viadukt. Prispevek obravnava začetke načrtovanja in gradnje Južne železnice, v poznejšem času, zlasti v času druge svetovne vojne in neposredno po njej, pa podrobneje le del v Borovnici in njeni širši soseščini. Južno železnico, ki je peljala od Dunaja skozi Maribor, Celje, Ljubljano, Sežano do Trsta so pričeli graditi leta 1842. Gradnja prek slovenskega ozemlja je potekala v treh fazah. Iz Gradca v Celje je prvič pripeljal vlak 2. junija 1846, v Ljubljano, kjer je bila zaključena druga faza, 16. septembra 1849. Tretja faza do Trsta je bila zgrajena 27. julija 1857.

Od Ljubljane je bila proga speljana po južni strani Ljubljanskega barja do Preserja, kjer se je začela vzpenjati proti Borovnici in je po viaduktu preko Borovniške doline dosegla valovit kraški teren. V velikem loku je obšla Vrhniko in izkoristila najzložnejši prehod med Raskovcem in Strmico proti logaškemu polju, kot pred pol stoletja zgrajena tržaška cesta. To je prekoračila s 103 m dolgim in 28 m visokim viaduktom s sedmimi oboki. Most je dobil ime po graditelju, italijanskem inženirju Stampettu.

Dvoetažni borovniški viadukt, visok 38 m in dolg 561 m, zgrajen v loku čez borovniško dolino, je bil dolga desetletja največji zidan most v Srednji Evropi. Z njim je bilo v

veliki meri povezano dogajanje v Borovnici in širši sosesčini, zlasti v drugi svetovni vojni. Za oba okupatorja, tako za Italijane, kot za Nemce je bila Južna železnica življenjskega pomena. Rušila jo je na umiku že bivša Jugoslovanska vojska, med vojno pa partizanske enote in zavezniško letalstvo, ki ga je decembra 1944 v velikem delu porušilo. Nemci so leta 1945 pred koncem vojne zgradili obvozno progo, a je zaradi konca vojne niso več uporabili. Nemška proga s strmimi vzponi za redni promet ni bila primerna. Jugoslovanske železnice so jo po osvoboditvi uporabile le za zasilno povezavo z Reko in Trstom v času, ko so gradili 11,3 km dolgo novo progo. Ta se v Preserju odcepi od stare Južne železnice, teče nato po ravnini ob robu barja do Borovnice in jo v dolgem loku obvozi. Vzpenjati se začne od nove železniške postaje proti stari in doseže največji naklon 11%. Pri stari postaji pa se priključi na obstoječo progo proti Verdu. Z otvoritvijo te proge od Preserja do Borovnice 21. decembra 1947 je bila ponovno vzpostavljena normalna železniška povezava s Trstom. Ta sedemdesetletnica je drugi jubilej Južne železnice.

V naslednjem prispevku **Gostilničarska zadruga (združenje) na Vrhniki** avtorica **Tatjana Hojan** na podlagi poročil v časopisih Gostilničar in Gostilničarski vestnik na kratko oriše organiziranost gostinstva na Vrhniki v sredini prve polovice 20. stoletja. Veliko število gostiln na Vrhniki – leta 1913 jih je bilo 22, leta 1922 le tri manj – kaže, da se je z razvojem avtomobilizma obetala oživitve cestnega prometa. Leta 1912 so ustanovili gostilničarsko zadrugo – od leta 1933 združenje, ki je med drugim skrbelo tudi za izobraževanje zaposlenih v gostinstvu. Leta 1934 je vrhniško združenje gostilničarskih podjetij prvo od podjetij v Dravski banovini, organiziralo servisni tečaj, namenjen spoznavanju gostilničarske obrti, prometu s tujci in praktičnemu pou-

ku o pogrinjnanju miz in postrežbi. Naslednji servisni tečaj je bil leta 1938.

Tatjana Hojan nadaljuje s prispevki o vrhniških učiteljih. Predstavi Ano Pleško, Marijo Jurjevčič, Ivano Dekleva, Olgo Horvat in Pavlo Kosmač Bricelj. **Ana Pleško (1880 - 1920)**, vnukinja vrhniškega župana Petra Lenassija, je na Vrhniki poučevala od leta 1906 do smrti. **Marija Jurjevčič (1886 - 1961)** je bila od 1909 do 1919 učiteljica in šolska upraviteljica v Ligojni, nato dve leti začasna voditeljica šole v Črnečah pri Dravogradu, ko se je vrnila v Ligojno. Leta 1924 je bila premeščena na dekliško šolo v Celju. Po okupaciji so jo Nemci preselili v Srbijo. Septembra 1941 se je vrnila v Ljubljano in po odloku Visokega komisarja za Ljubljansko pokrajino nastopila službo na Vrhniki. Od maja 1945 do upokojitve leta 1946 pa je učila v Ligojni. **Olga Horvat (1896 - 1987)** je začela svojo učiteljsko pot na Vrhniki, kjer je učila v letih 1919 do 1925, ko je bila premeščena v Trbovlje. **Ivana Dekleva (1895 - 1967)** je poučevala na Vrhniki od septembra 1927 do oktobra 1945 in od septembra 1946 do septembra 1947. **Pavla Kosmač Bricelj (1901 - 1947)** je prišla na Vrhniko maja 1925 in tu učila do 1931, ko je poklic zaradi poroke opustila.

Janko Jarc v prispevku **Jože Furlan (1904 - 1986) varilski strokovnjak in inovator** predstavi njegovo življenje in delo. Jože Furlan, strojni tehnik, se je takoj po šoli preusmeril na področje elektrotehnike. Po izpopolnjevanju v tujini in krajši zaposlitvi v Kranjskih deželnih elektrarnah, je v Črnučah odprl svojo delavnico. Dolgoletna želja, da bi stopil na samostojno inovatorsko pot, se mu je začela uresničevati. Leta 1936 je prijavil svoj prvi patent za električni varilni transformator. Širjenje podjetja je preprečila okupacija, ko so ga Nemci zaradi sodelovanja z narodnoosvobodilnim gibanjem zaprli. Po vojni pa so ga ovirale priva-

tnemu podjetništvu nenaklonjene razmere. Vztrajal je, širil svoje podjetje in nadaljeval z raziskovalnim delom. V povezavi z njegovim podjetjem so nastali Varstroj v Lendavi, Elma, podjetje Idek v Kočevju. S svojimi izdelki je uspešno sodeloval na velikih mednarodnih razstavah. Bil je zaslužni, kasneje tudi častni član Društva za varilno tehniko. Prejel je državno odlikovanje Red dela z zlatim vencem. Ves čas je ohranjal dobre stike s svojimi brati in sestrama in rodnim Verdom. Danes se vrača v domači kraj s svojimi deli, ki se zbirajo v Tehniškem muzeju v Bistri.

Nataša Oblak Japelj je pripravila intervju s Tonetom Rožmancem (roj. 1940), ki je vodil **Vzdrževalne službe v Industriji usnja Vrhnika**. Sogovornik je začel pogovor z zanimivimi spomini iz svojih deških let, ko je, takoj po vojni, ko so tovarno gradili, nosil svojemu očetu v tovarno malico in opazoval dogajanje na gradbišču. Nato je opisal svojo pot šolanja od vajenca, strojnega ključavnika in strojnega tehnika do referenta za rezervne dele in vodje vzdrževalnih služb v IUUV. Opisal je delo povezano z vzdrževanjem strojev in opreme, iskanje in prilagajanje prostorov in način dela zaradi hitrega razvoja usnjarske tehnologije. Predstavil je organizacijo vzdrževalnih služb, kateri oddelki so jih sestavljali, koliko je bilo zaposlenih in kakšni profili so bili potrebni.

Janez Žitko je v prispevku **Vrhniške značke II** pripravil popis značke iz zasebnih zbirk, najdenih po objavi prvega popisa leta 2012 (Vrhniški razgledi 13) in popis bojnih oz. spominskih znakov, ki jih je podelila Slovenska vojska po osamosvojitvi zaslužnim članom svojih enot.

Polona Zalokar, Podlipska dolina. Hiše se spreminjajo, sledovi ostajajo. Delo je nastalo ob razstavi ob 750. obletnici prve omembe kraja. Avtorica je podala izčrpen

pregled zgodovine Podlipske doline in nato predstavila hiše in njihove prebivalce. V Podlipsko dolino se poleg Podlipe (52 hiš), ki je del vrhniške občine, vključujejo prebivalci dela Smrečja (15 hiš) iz občine Dobrova – Polhov Gradec, krajani zaselka Podpesek (3 hiše) iz naselja Rovte v sosednji občini Logatec in Kozikova hiša v Horjulski občini. Hiše so predstavljene z domačimi hišnimi imeni.

Sledi prispevek **Podatki o prebivalcih Podlipske doline v letih 1790-1970**, ki jih je zbral **Janez Žitko** iz rojstnih, poročnih in mrliških matičnih knjig ter iz Statusov animarum (Popis duš) v Nadškofijskem arhivu v Ljubljani.

Ob razstavi: Le klekljaj, dekle klekljaj ob 100. Obletnici rojstva klekljarice Julke Fortuna (1916-1999) je avtorica razstave **Katarina Oblak Brown** pripravila prispevek o težkem, a plodovitem življenju Julke Gantar Fortuna. V uvodu je zapisala, da si je »z vsestransko aktivnostjo in sposobnostjo, brez kakršne koli poklicne izobrazbe, izklesala neizbrisni spomin. Uveljavila se je kot klekljarica, pesnica, kronistka in kasneje še kot pobudnica obnove Lurške Marije v Dolini pri Lipici.«

Gašper Tominc je pripravil **Vrhniško kroniko za leto 2017**.

Katarina Oblak Brown je pripravila **Poročilo o delu Muzejskega društva v letu 2017**.

Ob izidu tega zbornika že pričakujemo naslednjega, posvečenega Cankarjevemu letu! Vsem, ki so prispevali k njegovi pripravi in izidu se iskreno zahvaljujem.

Marija Oblak Čarni, urednica
Na Vrhniki, septembra 2018

MINILO JE STO LET OD MAJNIŠKE DEKLARACIJE

PODPRLE SO JO TUDI ŽENE Z VRHNIKE IN OKOLICE

Prva svetovna vojna, ki je potekala že od julija 1914 in je zahtevala ogromno žrtev, je sprožala vedno več zahtev po njenem koncu. Prav tako je ponovno prihajalo v ospredje narodnostno vprašanje, ki je spričo izrednih ukrepov ob začetku vojne, začasno zamrlo. Zaskrbljenost o usodi Slovencev se je še povečala poleti 1915, ob vstopu Italije v vojno na strani antante, ki ji je zato obljubila velik del dalmatinske obale ter hrvaških in slovenskih pokrajin. Po smrti cesarja Franca Jožefa jeseni 1916 ter vedno večjem pomanjkanju in izčrpanosti zaradi vojne so se začele razmere v Avstriji spreminjati. Novi Cesar Karel je bil prisiljen sklicati državni zbor, ki že tri leta ni zasedal. 30. maja 1917 so na prvi seji vsi avstrijski narodi postavili svoje nacionalne zahteve. Slovenski klerikalni in liberalni državnozborni poslanci, ki so se združili z istrskimi in dalmatinskimi v Jugoslovanski klub z dr. Antonom Koroščem¹ na čelu, so na seji podali tako imenovano majsko izjavo (deklaracijo). V njej so zahtevali združitev vseh ozemelj v Avstro-Ogrski, kjer so živeli Slovenci, Hrvati in Srbi, v samostojno in od vsake tuje oblasti neodvisno državno telo pod žezlom habsburške dinastije. Ta-

kšne zahteve se niso pojavile prvič, novo pa je bilo predvsem to, da so jih podprli predstavniki vseh slovenskih, hrvaških in srbskih strank v državnem zboru. Ker pa s strani avstrijske vlade ni bilo pripravljenosti na kakšno spremembo, se je lojalnost prestolu vedno bolj manjšala.²

Izjava sprva ni prav dosti odmevala med slovenskimi množicami, jeseni pa se je začelo vedno širše *deklaracijsko gibanje*, z manifestacijskimi izjavami posameznih občin, z zbiranjem podpisov, z velikimi zborovanji in podobno. Njegova osnova so bile težnje Slovencev po samostojnosti in družitvi z drugimi jugoslovanskimi narodi, po drugi strani pa mir, povezan z željo po svobodi, gospodarskih in družbenih spremembah.

V deklaracijskem gibanju 1917/1918 je Franja Tavčar³ skupaj s Cilko Krek⁴ prevzela vodilno vlogo v aktiviranju žensk. Izdali sta proglas, ki je dosegel ženske tudi v najbolj odročnih krajih: »V strašni vojni nam krvavijo naša srca iz tisočeri ran, na bojiščih nam padajo ljubljene možje, sinovi, očetje, bratje, doma nam beda in trpljenje naših družin nalagata neznosna bremena. Naše



1. Sejna dvorana v stavbi avstrijskega parlamenta na Dunaju, kjer so 30. maja 1917 razglasili Majniško deklaracijo (Milan Ilić: *Obnova simbola demokracije. Veličastno stavbo avstrijskega parlamenta, delo arhitekta Theophila Hansena, bodo znova odprli čez 3 leta. Delo, petek 3. novembra 2017, str. 17*).

trpljenje ne more biti zaman ... Zavedajoč se svojih dolžnosti kot varuhinje slovenskega domačega ognjišča zahtevamo v svojem imenu, v imenu svojih dragih na bojiščih, v imenu svojih otrok združenje, samostojnost in neodvisnost.»⁵

Začelo se je množično zbiranje podpisov deklet in žena za majniško deklaracijo. Pri tem so se angažirali posamezniki in društva, zlasti Ciril-Metodova družba, časopisi so objavljali poročila o navdušenju za »stvar narodnega osvobojenja«. Žene so tako v precej kratkem času zbrale ok. 200.000 podpisov. Pole so zvezale v sedem

knjig s slovensko trobojnico na platnicah. Te knjige so izročile predsedniku Jugoslovanskega kluba dr. Korošču na slovesnosti, ki je 24. marca 1918 potekala v hotelu Union v Ljubljani.⁶

Zbiranje podpisov pa se je še nadaljevalo in po zadnjih raziskavah je bilo v deklaracijskem gibanju zbranih skupaj več kot 327.000 podpisov v več kot 1.350 krajih.⁷

Izjava slovenskih žena in deklet občine Vrhnika za majniško deklaracijo:⁸

Tudi slovenske žene in dekleta občine Vrhnika pozdravljamo majniško deklaracijo

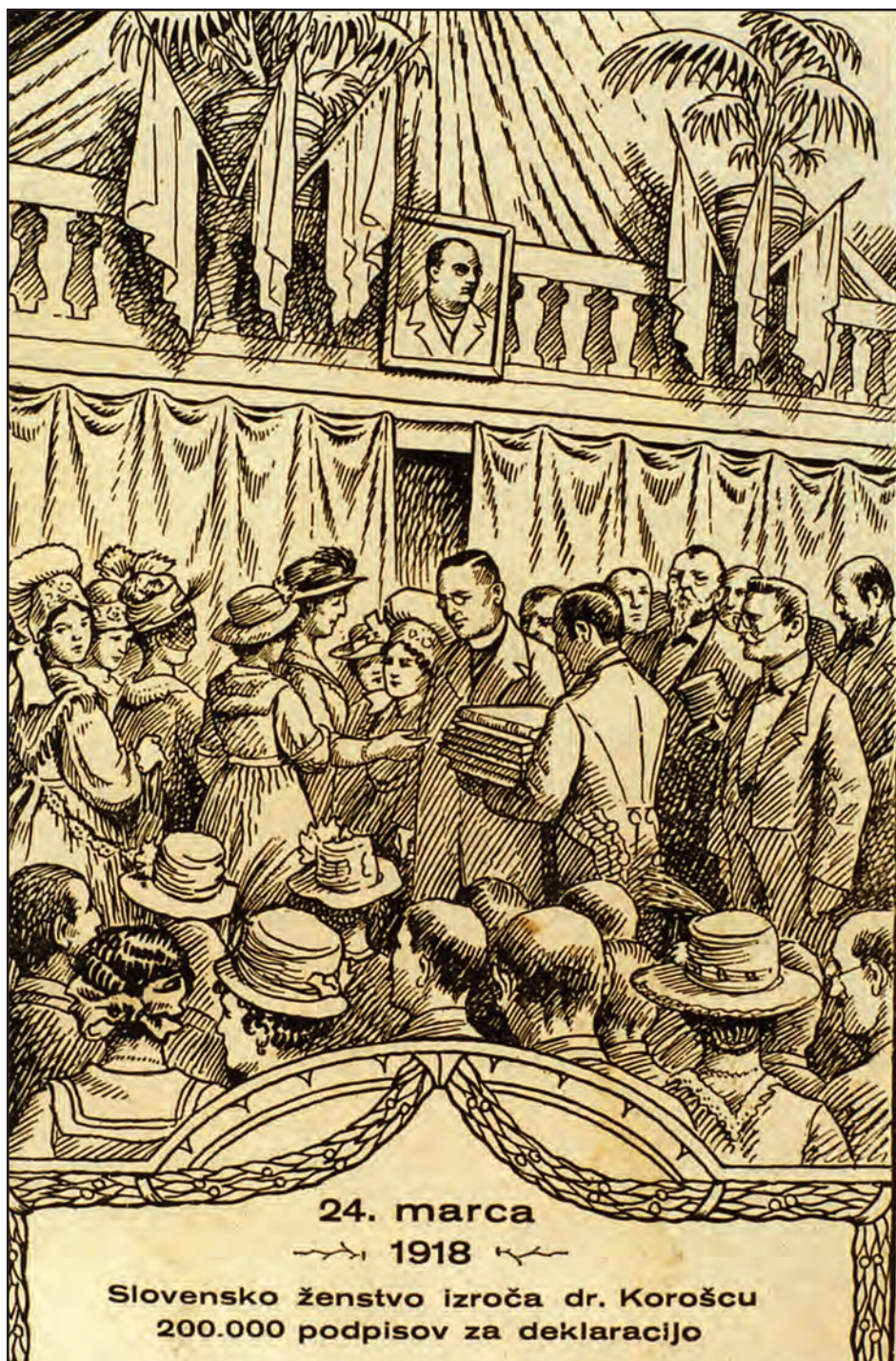

2. Izročitev podpisov se je dogajala v Unionski dvorani v Ljubljani.
(Sliko hrani Univerzitetna knjižnica Maribor v zbirki Majniška deklaracija, 1917.)

*Jugoslovanskega kluba ter z vso odločno-
stjo in v polni narodni zavesti pritrjujemo
slovesni izjavi zavednih Slovenk za sa-
mostojno, enotno Jugoslavijo pod žezlom
Habsburžanov. Slovesno obljublamo, da
hočemo ohraniti zvestobo naši domovini
do zadnjega diha, da žrtvujemo zanjo vse
svoje delo in vse svoje moči, da posvečamo
njej vso svojo ljubezen in vse svoje srce. V
tej izjavi dajemo tudi me duška tistemu ve-
likemu hrepenenju po svobodi v svobodni
jugoslovanski državi, v katerem drhte in
trepečejo danes srca tisočev naših pobrat-
imov in posestrim. Naše poslance opomi-
njamo, da vztrajajo odločni v težki, a sveti
borbi za naše odrešenje, za zlato svobodo
naše domovine. Za seboj imate svoj narod,
ki je z vami ene misli, ene želje, ene volje!
Z neomajnim zaupanjem zremo v voditelja
jugoslovanskega naroda, dr. Korošca, trdno
verujemo v resnico, ki nam jo je sporočil ob
dr. Krekovem⁹ grobu:»Bliža se vaše odreše-
nje!« Vse tiste pa, ki razdirajo našo edinost,
ki razdirajo temelje naše domačije, ogorče-
ne obsojamo.*

*Narodno ženstvo na Vrhniki se polno nav-
dušenja pridružuje majniški deklaraciji.
Ob enem iskreno pozdravlja Jugoslovanski
klub in mu izreka svoje popolno zaupanje.
Le v Jugoslaviji nam zasije zlato solnce svo-
bode, le v njej postane Slovenec na svoji
zemlji svoj gospod. Zato - na delo za lepšo
bodočnost!*

Izjavi sledi 1494 podpisov: trg Vrhnika (325 podpisov), vas Bevke (137 podpisov), Drenov Grič in Lesno Brdo (189 podpisov), Ligojna (106 podpisov), Podlipa (70 podpi-
sov), Blatna Brezovica in Sinja Gorica (93 podpisov), Stara Vrhnika (182 podpisov), Verd (237 podpisov), Zaplana (106 podpi-
sov) in Žažar (49 podpisov).¹⁰

Na Vrhniki je bil 30. decembra 1917 v dru-
štvenem domu deklaracijski shod, ki sta
se ga udeležila tudi poslanca Pogačnik in
Gostinčar. Junija leta 1918 pa so praznovali
majniško deklaracijo.»Navdušenje je bilo
velikansko, tudi na šolskem poslopju je
vihrala le narodna zastava. Dr. Korošec je
govoril jako ostro z balkona pri Črnem orlu
velikanski množici; žandarji so se poskrili.
Dekleta v narodnih nošah so izpregle konje
in peljale dr. Korošca na kolodvor. Cel shod
je bil prepovedan, a se je kljub prepovedi
vršil v celem obsegu.«¹¹

*Tudi drugod je bilo navdušenje»za stvar«
veliko in podpora množična, vendar pa,
kot je ob dvajseti obletnici v svojem ču-
stvenem nagovoru s trpkostjo ugotavljala
Minka Govekar,»velika pričakovanja niso
bila uresničena in tudi duh edinosti, ki je
takrat preveval slovenski narod, je samo
še oddaljen spomin. Me žene, ki še nismo
zastrupljene po strankarskih prepirih, smo
hotele ob jubileju deklaracije združiti zopet
ves slovenski narod k skupni proslavi zgo-
dovinskega čina. Kakor se je pred 20 leti
združilo naše ljudstvo vseh slojev in vseh
političnih naziranj v zahtevi po narodni
osamosvojitvi, smo nameravale tudi danes
iznova manifestirati za narodove najosnov-
nejše pravice in težnje. Kajti resnične svo-
bode in demokracije si žele tudi danes pri-
padniki vseh strank. Žal se našemu vabilu
vodilni krogi niso odzvali ...«¹²*

V nadaljevanju objavljamo prve strani pod-
pisnih pol za posamezne kraje vrhniške
občine iz knjige podpisov Slovenske žene
in dekleta za jugoslovansko deklaracijo, od
U-Ž (Vrhnika), (SI AS 584 Jugoslovanski
klub, fasc. 19):

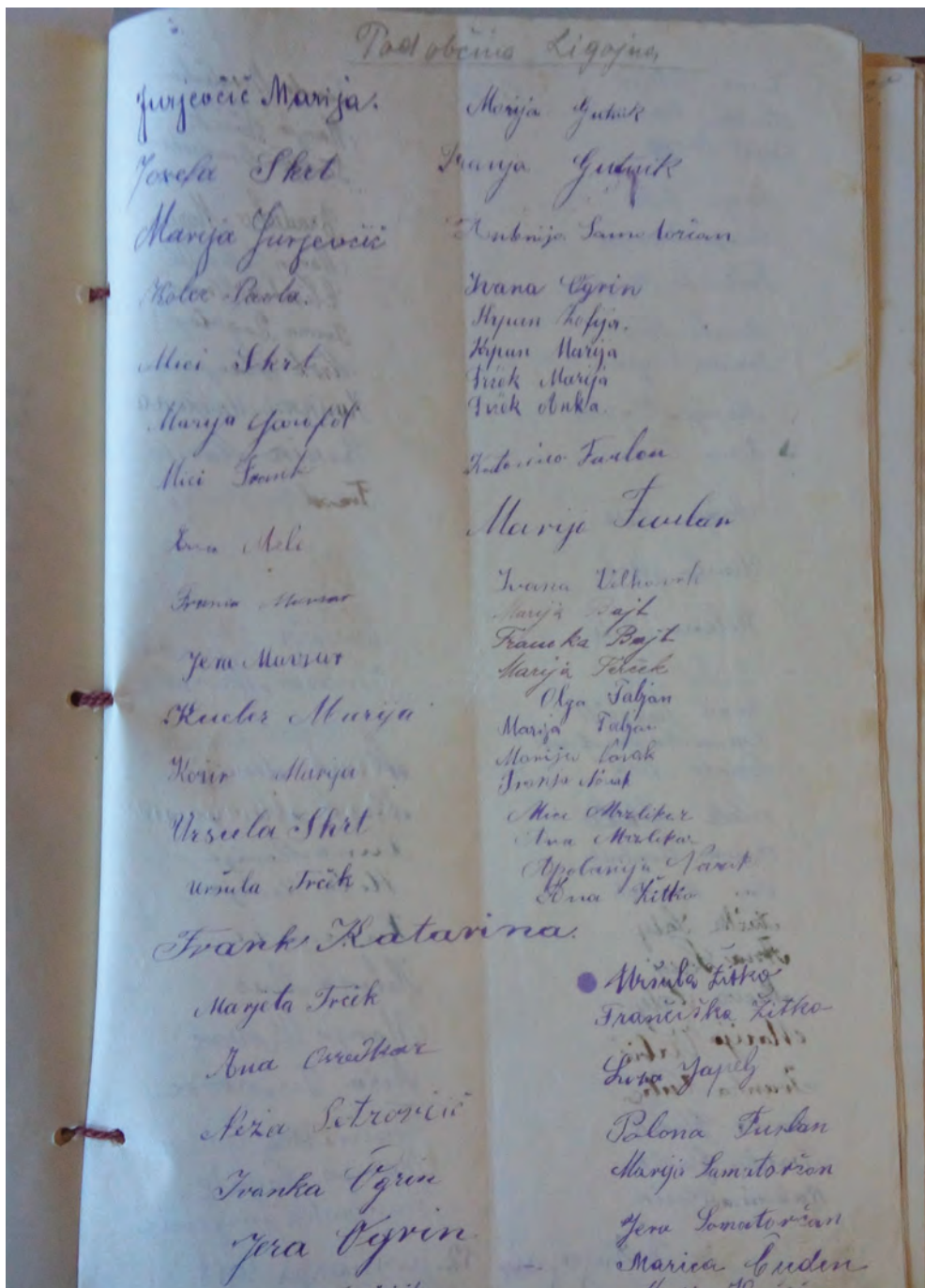

3. Del podpisov podobčine Ligojna.

Kozol dolarnik, Pastobrin, Drenov Grič in
Lesno Brdo 2

189 podpisov

Katarina Beko **Lijena Koto**

Marija Bajza	Juha Učeb	Edy Marija
Marija Rus	Marija Clare	Mhaya Sedy
Uhove Bamba,	Marija Velkavrk	Rozal Marija
Jvana Rus,	Franciško Velkavrk	Leona Marija
Antona Dolenc,	Marija Kueler	Lilink Marija
Jvana Rus	Antonja Roznik	Zavarink Marija
Josefa Velkavrk.	Marija Popit.	Marija Popit.
Marija Velkavrk.	Anglo Lomij	Marijica Junceta
Marija Logar	Marija Stanel	Marijica Marija
Tranjo Velkavrk.	Bulan Antonija	Kavica Marijica
Marija Tavber.	Marija Ana	Kavica Franciska
Marija Velkavrk	Liskona Ivana	Kavica Ana
Jagrovca, Marija	Liskona Elizabeta	Gregorka Ivana
Caritas Franciska,	Lilink Marija	Gregorka Marija
Uhove Franca,	Kavonik Marija	Gregorka Antonija
Plovica Marija	Lilink Marija	Gregorka Miha
Plovica Jera	Marija Josefa	Mohak Franciska
Lilink Marija	Marija Franciska	Ponkvar Marija
Lison Marija	Jerab Marija	Mihovec Lenka
Clare Marija	Jagrovca Marija	Mihovec Marija
Clare Marija	Pizjan Ivana	Mrslikar Lenka
Clare Marija	Marijica Ivana	Mrslikar Ivana
Clare Marija	Marijica Rozalija	Velkavrk Marija
Doine Ivana	Mohak Ana	Velkavrk Ivana
Kueler Marija	Jenko Franciska	Kueler Antonija
Popit Marija	Velkavrk Antonija	Popit Ivana
	Kueler Antonija	Popit Josefa
	Popit Marija	Makus Antonija
	Kavica Marija	Mohak Veronika

4. Del podpisov podobčin Drenov Grič in Lesno Brdo.

Podpisana gl. Brezovica in Sinja Gorica gl. Salsica
 Marija Lovrin.
 Frančiška Wladnik
 Frančiška Petrič
 Jera Petrič
 Ana Ljudolnik
 Ivana Toperc
 Franciškop Ljudolnik
 Angela Ljudolnik
 Umek Marijana
 Frančiška Tesak
 Jera Ljudolnik
 Marija Ljudolnik
 Ivana Jerina
 Marija Jerina
 Marijana Jerina
 Marija Muisič
 Marija Jerina
 Jera Ivana
 Frančiška Jera
 Mera Jera
 Marija Lenarčič
 Marija Škubič
 Marijana Škubič
 Marija Farišek
 Ivana Farišek
 Ivana Umek
 Frančiška Heravec
 Frančiška Mikolati

Frančiška Lovrin.
 Frančiška Lovrin.
 Petrič Frančiška
 Petrič Marija
 Petrič Jera
 Pan Ivana
 Urbančič Ivana
 Urbančič Marija
 Ivana Urbančič
 Marija Ruparčič
 Ivana Umek
 Marija Kovič
 Ruparčič Marija
 Jerina Frančiška
 Marija Gregorka
 Ivana Gregorka
 Ana Gregorka
 Frančiška Umek
 Marija Umek
 Muzič Umek
 Ivana Gregorka
 Anica Gregorka
 Ivana Gregorka
 Mici Lovrin
 Marija Lovrin
 Ivana Lovrin
 Anica Lovrin
 Frančiška Lovrin
 Frančiška Jera

5. Del podpisov podobčin Blatna Brezovica in Sinja Gorica.

Podobčina Bevke

Jovana Vonca.
Marijana Vonca
Franciska Vonca.
Pepa Vonca.
Mici Luder
Franciska Kosir.
Ana Kosir
Mojana Kosir
Marjana Kosman
Marjano Kosman
Domena Trana
Musič Marijana
Musič Marija
Musič Franciska
Marija Berka
Marija Petro
Marjana Petro
Hananika Ana.
Mekiva Julija
Marija Gantur
Jozfina Gvete
Marija Gvete
Jereca Berko
Moria Herman
Franciska Skarlan
Helena Gutnik
Marijana Gos
Marija Gos
Marija Gutnik
Jovana Guk.
Jepul Jovana
Lakovita Mici

Trak Traku
Gostisa Miza
Gostisa Ana
Gostisa Franciska
Gostisa Marijana
Imuk Jovana
Kosman Jovana
Linjač Marija.
Lumar Stefanja.
Milonija Petkovsk
Angele Skodler
Marija Kosir
Jovana Lenarčič
Franca Kršman
Jovana Jovana
Franciska Malenčič
Marijana Kosman
Marija Kosman
Franciska Skarlan
Franciska Lenarčič
Marija Lenarčič
Marija Lenarčič
Jovana Skarlan
Antonija Skarlan
Tam Dohinar
Mici Dolinar
Pepa Dolinar
Franca Dolinar
Jovana Lenarčič
Marija Lenarčič

6. Del podpisov podobčine Bevke.

Vrhnikar

Na jugoslovansko deklaracijo
z dne 26. maja 1914.

Marija Jurinovič	Alojzija Rudi
Amalija Jurinovič	Jovanka Rudi
Apolonija Celkavnik	kuža Rudi
Olga Kramar	Marija Kramar
Mona Hvala	Terzija Verbič
Franka Kojnc	Frana Kodermann
Marija Oblak	Reka Kocvar
Katarina Masten	Marije Plavec
Frana Hobe	Bara Milič
Jera Debeve	Antonija Susterski
Marija Javornik	Mina Priner
Josefa Javornik	Marija Buceat
Jovanka Ladnik	Klavdina Burtarola
Viktoria Jurinovič	Marija Golmajer
Luana Ladič	Marija Kramar
Marija Kovacic	Maria Tesar
Marija Potkovšek	Mina Štekelj
Josefa Potkovšek	Antonija Štrimer
Mina Potkovšek	Jovanka Zima
Jera Popin	Levstikova
Lejka Popin	Josefine Kret
Mina Ornik	Alojzija Kurel
Jera Čebulj	
Marija Komar	
Mina	
Mina	
Jera Treven	
Vanda Tavnič	
Mina Mularovič	
Mina Malavasič	
Franka Malavasič	

7. Del podpisov trga Vrhnika.

Podobčina Žažar

Marija Male	Marija Rostomir
Mole Jakobca	Mole Misa
Filipa Marije.	Mole Misulca
Mole Helenov.	Velkova Kosa
Marija Bogataj	Velkova Marija
Franciska Bogataj	Pišek Marija
Heleno Kosi in	Pišek Franca
Marije Krivca	Marijana Miklavčič
Marijo Vrhovca	Marija Jakobca
Marijana Vrhovca	Ana Kogovšek
Slaba Moya.	Marijo Pišek
Slaba Keja.	Marije Šček
Josipa Mrazovi.	Franca Šček
Misi Mole	Marija Mlinar
Misi Mole	Marija Pišek
Marije Buh	Mole Franca
Marija Čakovec	Melavčič Marije
Marijana Buh	Melavčič Marija.
Triča Miana.	Proha Keja
Čopova Mlakar	Misi Mole
Marija Mlakar	Franca Šlabe
Anatolija Mole	Marijana Šlabe
Marija Mole	Karija Proja
Franca Mole.	
Marijana Slovša	
Keja Pišek	
Franciska Slovša	

Žažar, 13. 1. 1918.

8. Del podpisov podobčine Žažar.

Verd.

Podpis za jugoslovansko deklaracijo
z dne 30. maja 1917.

Kotorya skajpa Marya Paulany Marjeta Filipič.

Ivana Ludej, Marija Krent, Marijo Rogla
Franciska Rihar, Katarina Leskovec,

Vizjula Marija, Mari Topolji, Ivona Dobrovolc.

Ivana Topolji, Rozina Topolji, Ivona Travn, Mariola
Travn, Marija Travn, Kosa Vilhan, Marya Molh

gubja Kostanj, Marija Khorca, Ivana Pevko
Abocia Pevnik, kotorya Zaleznik, Mirni Pevnik, Iva
Lara Paulan, Roci Paulan, Mari Paulan, Ana Lercaric

Franciska Paulan, Zuzka Stogod, Zuzka Stogod, Franciska
Kliment, Ana Kudec, Zuzka Kudec, Roci Hanz, Lita

Francja Paska, Nena Sennos, Franciska Sennos, Mici Sennos,

Mariella Tepin, Zuzka Tepin, Lauer Mirosl, Lulija Torgancec

Mici Turk, Ivona Veli, kotorya Jurca, Marija Zindaric

Franciska Pincat, Ana Pincat, Ivona Pincat, Franciska Pincat

Stogod, Marija Belovc, Marija Belovc, Marija Belovc

Stogod, Mici Gorkic, Katarina Gvanka, Ilika

Marija Drovclje, Franciska Hartman, Ivona Jajzak

Franciska Maroll, Marija Maroll,

Dana Karolt, Lili Karolt, Jelca Marold,

9. Del podpisov [podobčine] Verd.

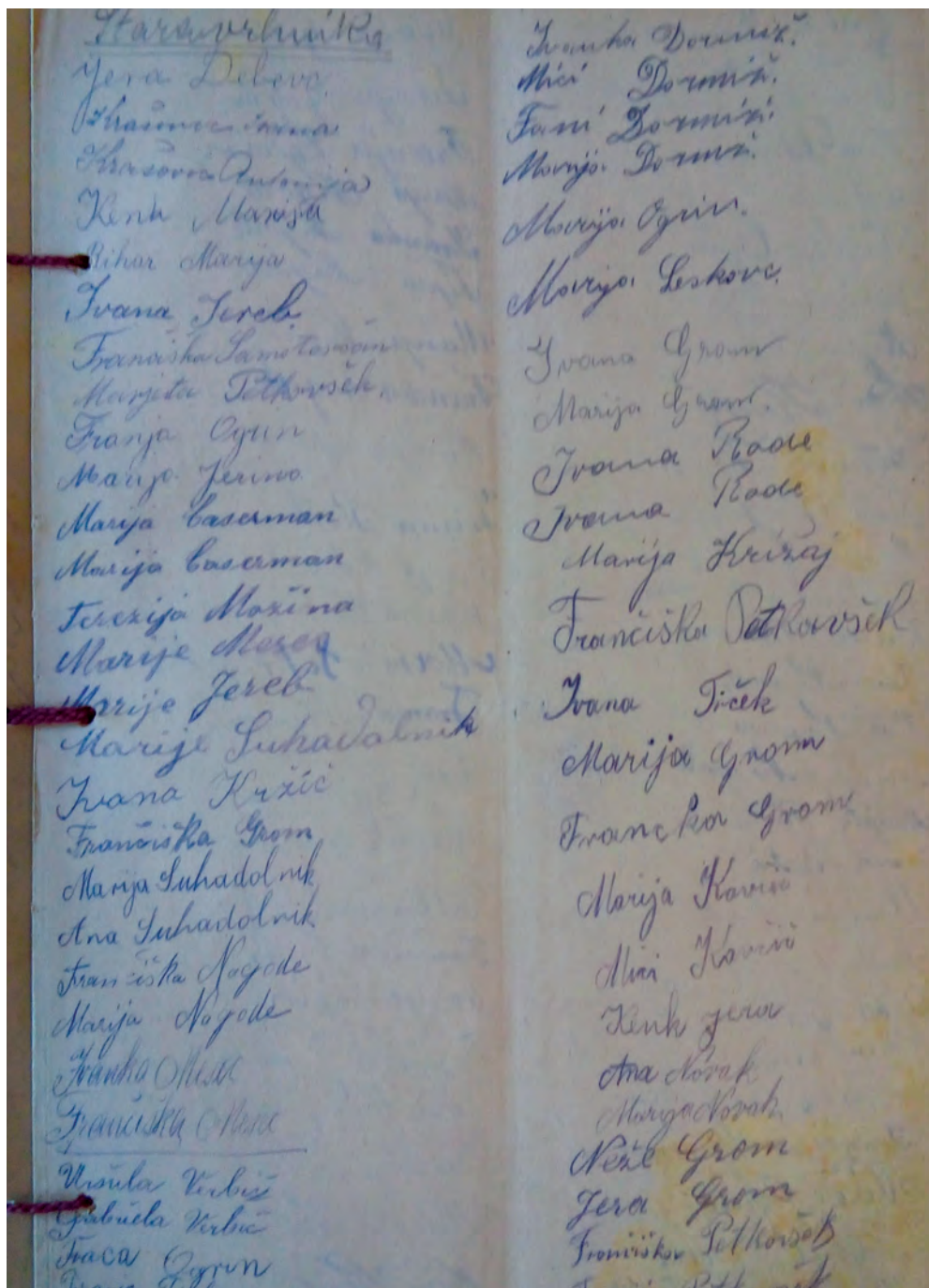

10. Del podpisov podobčine Stara Vrhnika.

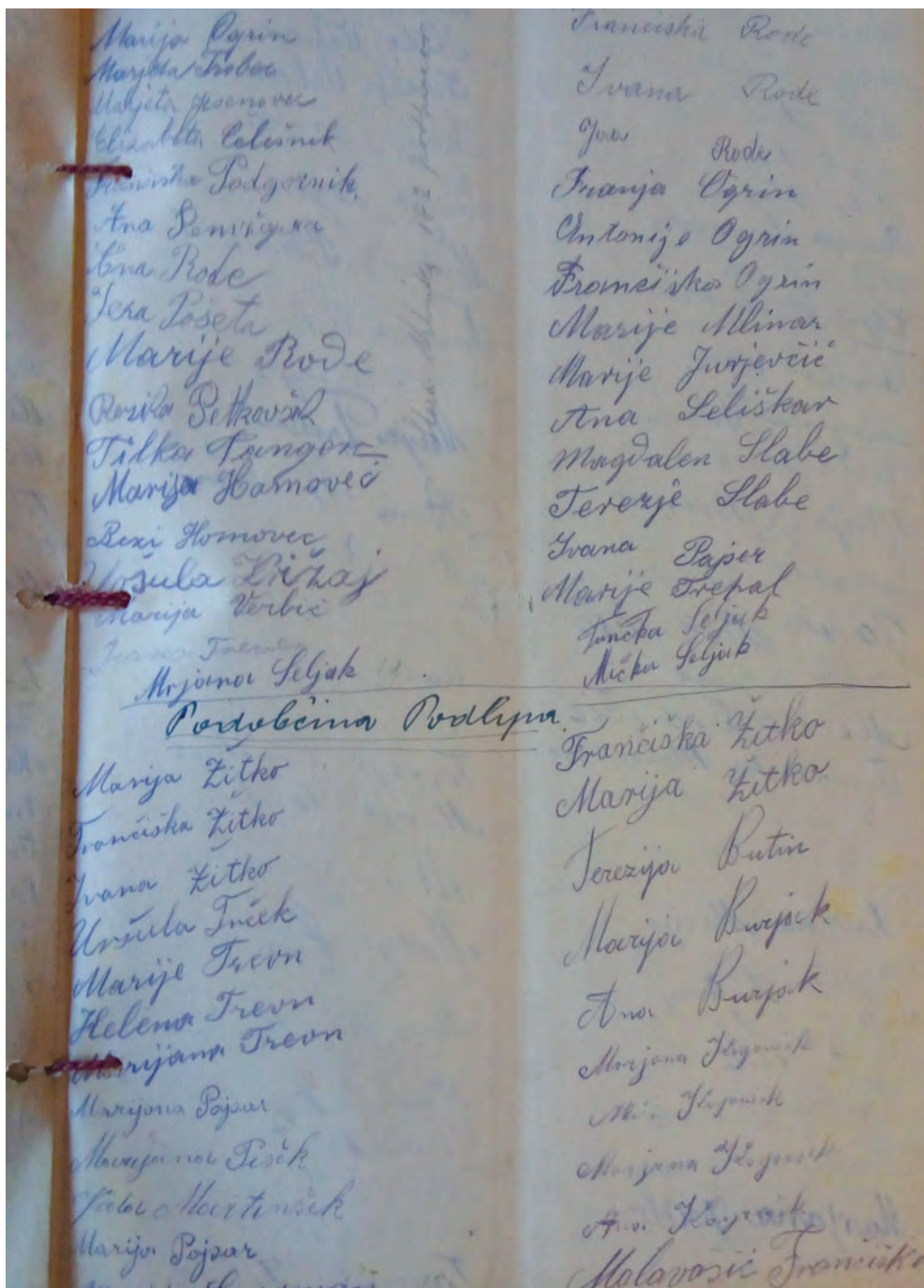

11. Del podpisov podobčin Stara Vrhnika in Podlipa.

Marija Ejsaa	Marijanci Petkovšek
Zna Lemberc	Marija Tuga
Helena Gobjelj	Franciška Tuga
Helena Godin	Marije Trček
Podpisane v	Teverje Leskovec
Zaplana	Franciška Petkovšek
	Helena Comornik
Marijana Trček	Franciška Kobal
Alma Trček	Marije Kobal
Marija Pavc	Franja Kobal
Maryana Bogaty	Marije Kobal
Franca Puh	Marija Mera
Feleznik Ivana	Marija Mera
Feleznik Marija	Marija Comornik
Marija Petkovšek	Marije Trček
Franca Fereb	Helena Eric
Helena Mivsk	Ana Eric
Marije Comornik	Franca Trček
Marije Mivsk	Marija Utra
Antonija Oblak	Ana Jolarik
Marija Oblak	Marija Jolarik
Marija Polenc	Kotija Jolarik
	Ana Jolarik
	Terzija Jugarič
	Johana Jugarič

12. Del podpisov podobčin Podlipa in Zaplana.

VIRI:

Arhiv Republike Slovenije
SI AS 584 Jugoslovanski poslanski klub na Dunaju, fasc. 19

Časopisi:

Slovenec, št. 287, 15. december 1917
Slovenski narod, št. 68, 23. marec 1918
Slovenski narod, št. 69, 26. marec 1918

Literatura:

Kos, Janez: Iz kronike ljudske šole na Vrhniki 1900–1920, Vrhniki razgledi 5, Muzejsko društvo Vrhnika, 2004.

Pivk, Olga: Rokodelski dom na Vrhniki, Vrhniki razgledi 17, Muzejsko društvo Vrhnika, 2016.

Pleterski, Janko: Prva odločitev Slovencev za Jugoslavijo, Ljubljana 1971.

Stavbar, Vlasta: Majniška deklaracija in deklaracijsko gibanje, Založba Pivec, Maribor 2017.

Štih, Peter & Simoniti, Vasko & Vodopivec, Peter: Slovenska zgodovina, Modrijan založba, d. o. o., Ljubljana 2016.

Vidovič-Miklavčič, Anka: Slovenska krščanska ženska zveza. V: Splošno žensko društvo 1901–1945, Arhiv Republike Slovenije, Ljubljana 2003.

Janez Cvirn, Vasilij Melik, Dušan Nečak: Mojega življenja pot. Spomini dr. Vadimirja Ravniharja, Ljubljana 1977. Odd. za zgodovino Filozofske fakultete.

OPOMBE:

- 1 Anton Korošec (1872–1940), slovenski politik in teolog.
- 2 Slovenska zgodovina, str. 515–516. Pleterski, str. 116.
- 3 Franja Tavčar (1868–1938), slovenska političarka in žena Ivana Tavčarja, predsednica prve mestne podružnice Družbe sv. Cirila in Metoda, soustanoviteljica Splošnega slovenskega ženskega društva, dvorna dama jugoslovanske kraljice Marije, častna meščanka Ljubljane.
- 4 Cilka Krek (1868–1943), slovenska političarka in publicistka, sestra Janeza Evangelista Kreka, predsednica Slovenske orliške zveze, urednica mesečnika Vigred.
- 5 SI AS 584 Jugoslovanski klub, fasc. 19: Referat Minke Govekar, pisateljice in predsednice Jugoslovanske ženske zveze v Ljubljani ob 20. obletnici majniške deklaracije, 29. maj 1937, str. 7. Slovenski narod 1918, št. 68, str. 1 in št. 69, str. 3. Slovenec 15. december 1917, št. 287, str. 1. Vidovič-Miklavčič, str. 452.
- 6 SI AS 584 Jugoslovanski klub, fasc. 19: Referat Minke Govekar, str. 8 in Slovenski narod 1918, št. 69, str. 3, Ravnihar 1977, str. 117 in 124.
- 7 Stavbar, Majniška deklaracija, str. 81.
- 8 SI AS 584 Jugoslovanski klub, fasc. 19: Knjiga podpisov Slovenske žene in dekleta za jugoslovansko deklaracijo, od U-Ž (Vrhnika).
- 9 Janez Evangelist Krek (1865–1917), slovenski politik, sociolog, pisatelj, teolog, publicist in časnikar.
- 10 Glej opombo 8.
- 11 Kos, Iz kronike ljudske šole na Vrhniki, str. 57. Pivk, Rokodelski dom na Vrhniki, str. 82–83.
- 12 SI AS 584 Jugoslovanski klub, fasc. 19: Referat Minke Govekar, str. 1.

DVA JUBILEJA JUŽNE ŽELEZNICE

160 LET JUŽNE ŽELEZNICE IN 70 LET PROGE PRESERJE–BOROVNICA, KI JE NADOMESTILA MED VOJNO PORUŠEN BOROVNIŠKI VIADUKT

Od železne ceste

*»Bliža se železna cesta,
nje se, ljubca! veselim;
iz Ljubljane v druga mesta
kakor ptiček poletim.«*

France Prešeren, Novice 1845

V tridesetih letih 19. stoletja je problem železnic postal središče splošnega zanimanja. Železnica je pomenila za takratne razmere največje doživetje in gospodarsko pridobitev. Njihova gradnja je postajala vedno bolj neodločljiva zahteva in potreba splošne državne politike¹.

Sredi 19. stoletja zgrajena železniška proga, ki je povezala severni del države z Jadranskim morjem, je tekla skozi naše kraje. Prinesla je pomembne gospodarske spremembe. Mogočni viadukt, takrat zgrajen v Borovnici, največja zgradba med Dunajem in Trstom, je bil *svetovno znana gradbena in tehnična posebnost že pred svojim nastankom*². Z njim je bilo v veliki meri povezano dogajanje v tem prostoru v naslednjem stoletju.

Ko so začeli graditi prve železnice v Angliji, Franciji, v Belgiji, so tudi na Dunaju pripravili sistematično zasnovan načrt železniške mreže v državi, kjer so bile konkretizirane zamisli povezav severnih pokrajin z Jadranskim morjem. Načrti so dajali prednost Kranjski zaradi njene lege v smeri povezave Dunaja s Trstom. Leta 1839 so že podelili koncesijo za gradnjo proge z Dunaja do Jadranskega morja bančniku baronu Simi. A se je pokazalo, da mora pomembne projekte, kot so velike železniške proge, graditi država, da bodo grajeni smotrno in v skladu s splošnimi in državnimi interesi. Leta 1841 je cesar izdal dekret o gradnji proge Dunaj-Trst, za katero bo finančna sredstva zagotovila država.

Z deli so pričeli 1842. Južna železnica, dvo-
tirna železniška proga je peljala od Dunaja



13. Za spomin na odprtje Državne železnice od Ljubljane do Trsta, naslovni list spominskega albuma *Die K. K. Staats Eisenbahn von Laibach nach Triest*, ki je izšel ob odprtju Južne železnice med Ljubljano in Trstom 27. 7. 1857, 1857, litografija, inv. št. G-2622/1. Foto: Tomaž Lauko, dokumentacija Grafičnega kabineta Narodnega muzeja Slovenije (NMS).

skozi Maribor, Celje, Ljubljano, Sežano do Trsta, v dolžini 577 km. Po ozemlju današnje Republike Slovenije 288 km. Gradnja prek slovenskega ozemlja je potekala v treh fazah. Iz Gradca v Celje je prvič pripeljal vlak 2. junija 1846, v Ljubljano, kjer je bila zaključena druga faza, 16. septembra 1849. Tretja faza do Trsta, v dolžini 145 km, je bila zgrajena 27. julija 1857, kjer jo je ob velikih slovesnostih odprl cesar Franc Jožef I.^{2a}

Ljubljana se je od vsega začetke zanimala za novo tehnično pridobitev in ni hotela zaostajati. Ilirski guverner Schmidburg³ je dal proučiti možnosti najugodnejše trase za progo in pozval je kranjske železarne, naj bi se zanimale za izdelavo tirnic, ki bodo pri graditvi potrebne v velikih količinah. Zveza s Trstom je zanimala vse podeželje

in ljudje sami so spodbujali in opozarjali projektante, kako bi po njihovem mnenju to progo najbolje speljali. Znan je načrt za železniško povezavo med Kranjsko in Goriško, ki ga je pripravil Peter Leskovec z Veharš in ga predložil Kmetijski družbi v Ljubljani. Predlagal je varianto iz Ljubljane na Log, mimo Vrhnike na Podlipo, od tod čez Smrečeje in Dobračevo, na Fužine, mimo Sovodnja na Javorov dol in Snajlo v dolini Idrijce pod Faro in ob strugi Idrijce naprej⁴.

Za traso proge med Ljubljano in Trstom so analizirali številne variante, od poteka po dolini Soče do direktnega prečkanja kraške planote, tudi skozi kraške jame. Na predlog glavnega projektanta Karla Ghege so se odločili za traso preko krasa, preko Po-

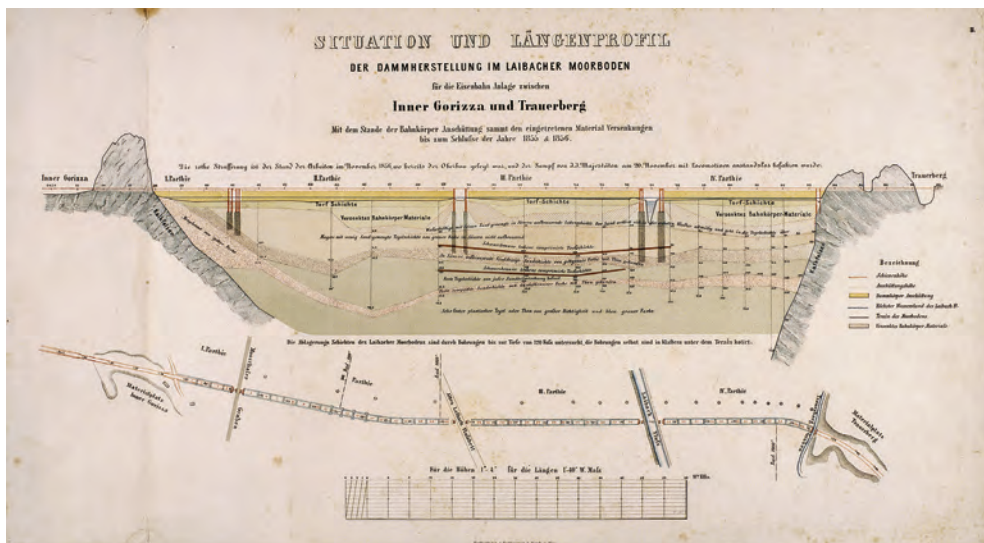

14. Situacijski načrt in prerez železniške trase med Notranjimi Goricami in Žalostno goro, list iz albuma *Die K. K. Staats Eisenbahn von Laibach nach Triest*, ki je izšel ob odprtju železnice med Ljubljano in Trstom 27. 7. 1857, litografija, inv. št. G-2622/2. Foto: Tomaž Lauko, dokumentacija Grafičnega kabineta NMS.



15. Gottlieb Seelos, Železniška proga čez Barje – od Žalostne gore do Notranjih Goric, načrt iz albuma - izšel ob odprtju Južne železnice med Ljubljano in Trstom, 27. 7. 1857, 1857, litografija, inv. št. G-2622/5. Foto: Tomaž Lauko, dokumentacija Grafičnega kabineta NMS.

stojnskih vrat. Ta varianta pa je imela poleg glavne napake, da je bila projektirana preko Ljubljanskega barja, ki je bilo takrat v gradbenem oziru še popolna neznanka, še dve pomanjkljivosti, in sicer pomanjkane tekoče vode na Krasu in nevarnost snežnih zametov zaradi silovite kraške burje. Kljub resnim opozorilom na nesmiselnost odločitve za to varianto so leta 1850 začeli z gradbenimi deli.

Od Ljubljane je bila proga speljana ob južni strani Ljubljanskega barja do Preserja (Kamniki pod Krimom) proti Borovnici. Tu se je začela vzpenjati po robu barja, po viaduktu prek borovniške doline na valovit kraški teren, v velikem loku je obšla Vrhniko in izkoristila isti najzložnejši prehod med Raskevcem in Strmico proti logaškemu polju kot pred pol stoletja zgrajena tržaška cesta.

Neposredno za Ljubljano je bil največji gradbeni problem dobra 2 km dolg nasip preko barja. Za prehod so izbrali najožje mesto med Notranjimi Goricami in Preserjem, čez strugo Ljubljanice. Nasuti material, ki so ga vozili iz kamnolomov pri Notranjih Goricah, Preserju (pod Žalostno goro) in iz Podpeči, pa se je sproti pogrezal. Skozi tri leta so ga morali znova in znova nasipavati, da je nasuto gradivo v globini leglo na trdne plasti peska in ilovice. Šele nato so mogli začeti graditi pravi nasip⁵.

Veliko delo je bil dvoetažni borovniški viadukt, visok 38 in dolg 561 metrov, zgrajen v loku čez borovniško dolino. Zgornja etaža je imela 25, spodnja pa 22 obokov zgrajenih iz opeke. Oporniki so bili zgrajeni na hrastovih pilotih, 24 stebrov je bilo izdelanih iz klesanega kamna. Borovniški viadukt je bil dolga desetletja največji zidani most v srednji Evropi.

Zahodno od borovniške železniške postaje so zgradili Jelenov (Dolinski), Dolski (Španov) most in v vrhniški soseščini je južna železnica prekoračila staro Tržaško cesto s 103 m dolgim in 28 m visokim viaduktom s sedmimi oboki (ob gradnji avtoceste v 70. letih 20. stoletja so mu na zahodnem delu dodali dva oboka). Most je dobil ime po graditelju, italijanskem inženirju Stappettu⁶.

Železnice skozi naše kraje niso gradili za tamkajšnje prebivalce⁷. Za načrtovalce trase je bilo zanimivo predvsem bogastvo teh krajev, kot je bil premog v Zasavju ali les v notranjskih gozdovih. V deželo pa je prinesla železnica veliko razgibanost, nove vrste zaposlitve, nove poklice in možnosti zaslужka. Pomenila je velik tehnični napredek in začetek gospodarskih sprememb, ki so preoblikovale tudi način življenja. Borovnici je Južna železnica prinesla *delovna mesta, razvoj, okno v svet. Rasla je industrija, ustanavljala so se nova društva, povečala se je šola, iz vasi je zrasel trg, mladi so odhajali v svet in se vračali, oboroženi z novim znanjem ...* beremo v prispevku o praznovanju jubileja⁸.

Vrhnika pa je z graditvijo železnice ostala ob strani, nič več ni bila udeležena v tranzitu blaga. Z železnico je izgubila osnovno gospodarsko dejavnost, ki je bila odločilna za nastanek naselja in ves njen nadaljnji razcvet skozi srednji vek, vse do sodobnega časa. Ni propadlo samo prevoznitvo in brodarstvo, propadle so tudi dejavnosti, ki so bile z njima povezane: kovaštvo in kolarstvo, nazadovalo je tudi strojarstvo, čevljarstvo in druge dejavnosti. Prebivalstvo se je začelo izseljevati in v dobrih desetih letih je odšlo z Vrhnike več kot 12 % takratnega prebivalstva⁹.

№ 3. Postzug von

Stationen	Entfernung in Meilen	Regelmässige						Begegnung mit Zug Nro.
		Fahr- zeit	Ankunft		Auf- enthalt	Abfahrt		
			M.	St.		M.	St.	
Triest	—			Früh			5 20	
Grignano	1.10	20	5	40	3	5	43	4
Nabresina	1.09	20	6	3	8	6	11	8
Prosecco	1.02	19	6	30	1	6	31	
Sessana	1.42	26	6	57	3	7	—	
Divaca	1.23	20	7	20	2	7	22	
Ober-Lesece	1.67	27	7	49	3	7	52	
St. Peter	1.49	24	8	16	8	8	24	
Prestranek	0.79	12	8	36	1	8	37	
Adelsberg	0.93	14	8	51	5	8	56	
Rakek	1.88	28	9	24	2	9	26	10
Planina	0.72	11	9	37	1	9	38	
Loitsch	0.76	12	9	50	4	9	54	
Franzdorf	2.22	36	10	30	3	10	33	14
Lalbach	2.82	38	11	11	6	11	17	
Salloch	1.07	12	11	29	1	11	30	
Laase	0.90	11	11	41	4	11	45	12
Kressnitz	1.19	15	12	—	2	12	2	6
Littai	0.96	14	12	16	4	12	20	
Sava	0.90	12	12	32	1	12	33	
Sagor	1.15	16	12	49	3	12	52	
Trifail	0.59	8	1	—	1	1	1	
Hrastnigg	0.64	9	1	10	1	1	11	
Steinbrück	1.02	14	1	25	5	1	30	8 . 9
Römerbad	1.00	17	1	47	1	1	48	
Markt-Tüffer	0.91	15	2	3	1	2	4	
Cilli	1.36	20	2	24	25	2	49	11 . 16
Store	0.64	10	2	59	1	3	—	
St. Georgen	0.77	12	3	12	4	3	16	2
Ponigl	1.02	15	3	31	2	3	33	
Pöltschach	2.09	30	4	3	5	4	8	
Pragerhof	1.84	26	4	34	3	4	37	10
Kranichsfeld	0.86	13	4	50	3	4	53	
Marburg	1.61	20	5	13	10	5	23	
Pössnitz	0.83	17	5	40	1	5	41	
Spielfeld	1.62	26	6	7	5	6	12	4
Ehrenhausen	0.53	8	6	20	1	6	21	
Leibnitz	0.95	14	6	35	2	6	37	
Lebring	1.10	17	6	54	1	6	55	
Wildon	0.46	7	7	2	5	7	7	7 . 12
Kalsdorf	1.42	22	7	29	1	7	30	
Puntigam	1.04	15	7	45	1	7	46	
Gratz	0.65	10	7	56	14	8	10	14
Judendorf	1.15	17	8	27	1	8	28	

16. Vozni red brzovlaka Trst–Dunaj, leta 1857 - Fahr-Ordnung auf der k. k. südlichen Staats- Eisenbahn.
Gültig vom 28. Julij 1857 auf weitere Bestimmung. Wien. (Hrani Železniški muzej Ljubljana, inv. št. 191.)

Triest nach Wien.

Stationen	Entfernung in Meilen	Regelmässige						Begegnung mit Zug Nro.	
		Fahrzeit	Ankunft			Aufenthalt			
			M.	St.	M.	M.	St.		M.
Gratwein	0.29	5	8	33	1	8	34		
Stübing	0.74	12	8	46	1	8	47		
Peggau	0.50	8	8	55	4	8	59		
Frohnleiten	0.98	15	9	14	1	9	15	s	
Mixnitz	1.65	22	9	37	3	9	40		
Pernegg	0.45	7	9	47	1	9	48		
Bruck	1.29	20	10	8	5	10	13		
Kapfenberg	0.54	9	10	22	1	10	23		
Marein	0.92	16	10	39	1	10	40		
Kindberg	0.87	17	10	57	4	11	1		
Mitterndorf	1.02	17	11	18	1	11	19		
Krieglach	0.51	10	11	29	1	11	30		
Langenwang	0.64	12	11	42	1	11	43		
Mürzzuschlag	0.91	16	11	59	20	12	19	10.10/1	
Spital	0.82	19	12	38	1	12	39	10/1.16.16/1	
Semmering	0.94	22	1	1	3	1	4	6	
Breitenstein	0.76	15	1	19	1	1	20	6/1	
Klamm	0.70	14	1	34	3	1	37		
Eichberg	0.54	11	1	48	1	1	49		
Payerbach	0.82	17	2	6	1	2	7		
Gloggnitz	0.93	16	2	23	12	2	35	12	
Pottschach	0.66	9				2	44		
Ternitz	0.40	6	2	50	1	2	51		
Neunkirchen	0.57	9	3	—	2	3	2		
St. Egyden	0.74	10				3	12		
Neustadt	1.16	16	3	28	6	3	34		
Theresienfeld	0.73	11				3	45		
Felixdorf	0.39	5	3	50	1	3	51		
Solenau	0.17	3				3	54		
Leobersdorf	0.59	8	4	2	1	4	3		
Kottingbrunn	0.20	3				4	6		
Vöslau	0.28	4	4	10	1	4	11		
Baden	0.57	8	4	19	5	4	24		
Pfaffstätten	0.25	4				4	28		
Gumpoldskirchen	0.43	6	4	34	1	4	35		
Guntramsdorf	0.20	3				4	38		
Mödling	0.54	8	4	46	2	4	48		
Brunn	0.29	5	4	53	1	4	54		
Perchtoldsdorf	0.29	5				4	59		
Liesing	0.16	2	5	1	2	5	3		
Atzgersdorf	0.20	3				5	6		
Hetzendorf	0.38	6				5	12	s	
Meidling	0.24	4	5	16	2	5	18		
Wien	0.45	7	5	25		Früh			
Zusammen		1194			251	24	Stund. 5 Min.		



17. Borovniški viadukt – pogled iz doline, list iz albuma *Wien-Triester Bahn*, albuminska fotografija, inv. št. F-1601/11. Foto: Tomaž Lauko, dokumentacija Grafičnega kabineta NMS.



18. Borovniški viadukt - pogled proti hribovju, list iz albuma *Wien-Triester Bahn*, albuminska fotografija, inv. št. F-1601/12. Foto: Tomaž Lauko, dokumentacija Grafičnega kabineta NMS.



19. Jelenov viadukt med Žalostno goro in Logatcem, list iz albuma *Wien-Triester Bahn*, albuminska fotografija, inv. št. F-1601/6. Foto: Tomaž Lauko, dokumentacija grafičnega kabineta NMS.



20. Giovanni Varoni: viadukt preko stare Tržaške ceste pri Vrhniku (Štampetov most), list iz albuma *Die K. K. Staats Eisenbahn von Laibach nach Triest*, izšel ob odprtju Južne železnice med Ljubljano in Trstom, 27. 7. 1857, 1857, litografija, inv. št. G-2622/7. Foto: Tomaž Lauko, dokumentacija grafičnega kabineta NMS.

Vrhnika si je iz gospodarske krize počasi pomagala z novimi gospodarskimi panogami. Nastale so žganjarne, pivovarna, tovarna konzerv. Naraščala je vloga gozda in predelava lesa. Zgradili so opekarne, parketarno, tovarno usnja. Gospodarski razvoj je terjal boljše povezave z Ljubljano. Ta je leta 1895 doživela hud potres in je za obnovo potrebovala vrhniško opeko, les in kamen. Leta 1899 je bila zgrajena lokalna železnica Ljubljana–Vrhnika, ki se je na Brezovici odcepila od Južne železnice in bila speljana do Vrhnik ob severnem obrobju barja vzporedno z glavno cesto¹⁰. Na Primorsko in v Trst pa so potniki z Vrhniko še vedno odhajali z železniške postaje Borovnica¹¹. Bližja Vrhniku je bila postaja Verd, zgrajena leta 1908, ki prvotno ni bila načrtovana. Prevzela pa je v glavnem prevoz lesa in kamna. Razprave in načrtova-

nje podaljšanja vrhniške proge do Idrije in prek Sv. Lucije (Mosta na Soči) do Čedadada je prekinila prva svetovna vojna.

V drugi svetovni vojni je bila Južna železnica izjemnega strateškega pomena. Aprila 1941 je jugoslovanska vojska na umiku rušila vse pomembnejše objekte na progi, minirala in delno porušila je borovniški viadukt, v celoti Dolski most in Štampetov most in druge. Zato italijanska vojska ob vdoru železnice ni mogla uporabljati in njena prva naloga po okupaciji je bila, da vzpostavi železniški promet po Južni železnici. Italijansko poveljstvo je za to dodelilo svoje inženirske enote. V Borovnici se je že 13. aprila 1941 nastanil inženirski železniški polk. Razrušeno progo so popravili v dveh mesecih in pol. Porušeni del borovniškega viadukta so nadomestili z Roth-



21. Postaja Verd. (Vir: Naš časopis, leto 5, marec 1977, str. 13.) Na fotografiji so provizorični postajni objekti. Prva z leve je kretnična postojanka (postavljalnica). Kretnične postojanke so na Južni železnici začeli postavljati konec 19. in na začetku 20. stoletja, zato je fotografija postaje Verd lahko nastala šele v tem času in ne v času odprtja proge. (Informacija: Bogomir Troha.)

-Waagnerjevo železno konstrukcijo. *Sanacija Borovniškega viadukta je bila takrat brez primere v ostalem svetu*¹². Vzporedno z njim so popravljali Dolski in Štampetov most. Promet na celotni relaciji Ljubljana Trst je stekel dne 28. junija 1941. Ob tem je bila v Borovnici velika svečanost, ki se je udeležil tudi italijanski minister za promet Host Venturi. V času obnove je potekal promet po vrhniški progi do Vrhnike, od tu do Logatca in obratno z avtobusi za potnike in s konjskimi vpregami in tovornjaki za material. Italijo je Južna železnica povezovala z njenimi zaveznicami, oz. zasedenimi državami v srednji Evropi, vojaške oblasti so po njej prevažale vojaške enote in material na zasedeno slovensko ozemlje in na vzhodno fronto. Po tej železnici so italijanske okupacijske oblasti odpeljale tisoče Slovencev v italijanska taborišča in zapore.

Za zavarovanja Južne železnice, ki je bila zanje življenjskega pomena so morale najprej poskrbeti vojaške postojanke ob progi. Vojaštvo se je naselilo v zasebnih hišah in lesenih barakah. Po prvih akcijah krimskih partizanov leta 1941 so okrepili straže in kasneje so začeli zanje graditi utrjene bunkerje. Ob vse pogostejših napadih in sabotažnih akcijah na Južni so nameščali nove enote. Opustili so varstvo manj pomembnih železnic (proga Ljubljana-Vrhnika) in ga omejili samo na tri z Južno železnico na prvem metu. Leta 1942 so začeli s sekanjem 150-metrskega pasu gozda ob obeh straneh proge in načrtovali so izselitev prebivalstva ob progi¹³. V koncentracijsko taborišče Treviso so že 2. avgusta odpeljali prebivalce vasi Pako in Breg.¹⁴ Leta 1943 so bunkerje ob progi skoraj podvojili in vzdolž proge postavili žično ograjo.

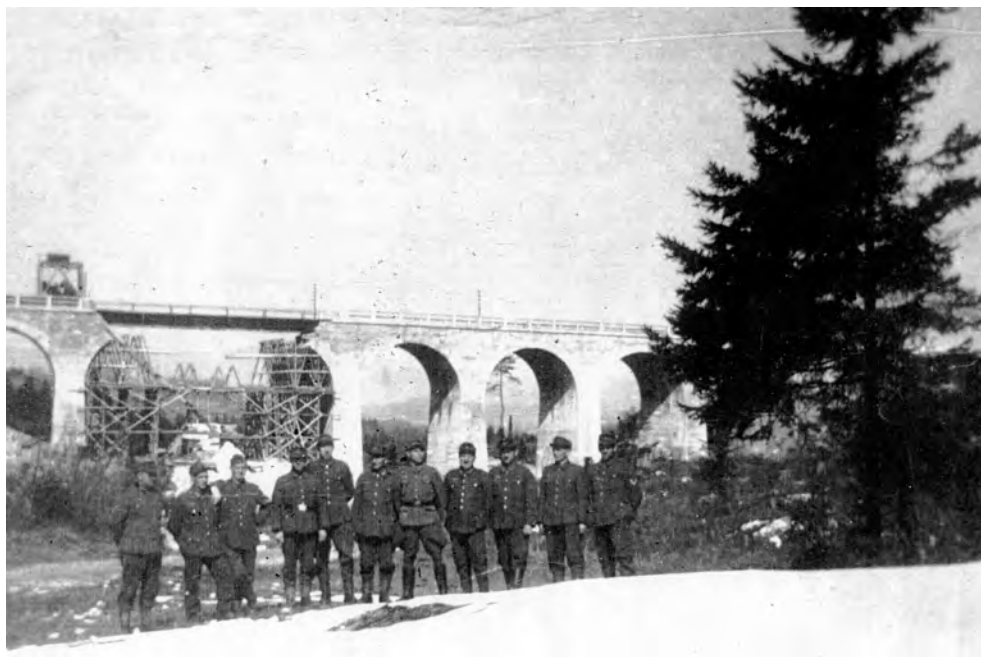

22. Nemški vojaki pred popravljenim Štampetovim mostom, ki so ga septembra 1944 porušili partizani. (Kopija fotografije v Muzejskem društvu Vrhnika.)

Poleti 1943 je nastal odločilen prevrat na velikih bojiščih druge svetovne vojne. Junija se je zavezniška vojska izkrcala na Siciliji in septembra na jugu Italije. Septembra je Italija kapitulirala. Za Nemce, ki so z njeno kapitulacijo izgubili glavnega zaveznika, se je odprla nova fronta v Italiji. Za njeno oskrbo so potrebovali varno preskrbovalno pot. Južna železnica je postala vse pomembnejša. Njeno zavarovanje so še okrepili. Zavezniško bombardiranje železniških objektov zaradi nemške protiletalske obrambe sprva ni bilo uspešno. Partizanom je z rušilnimi akcijami (večkrat so npr. rušili Štampetov most) uspelo za nekaj časa onemogočiti železniško povezavo z novim bojiščem¹⁵. Nemci so progo popravljali in pripravljali načrte za gradnjo obvozne proge¹⁶.

Ena od variant je bila, da bi vrhniško progo podaljšali in povezali z Južno železnico. Od postaje Vrhnika bi promet speljali po obstoječem tovarniškem tiru do nekdanje tovarne Globus (do Impekse – današnje Opekarske ceste) in od tu preko Ljubljane in verdskega polja do Verda, nato po strmini Javorča ali Raskovca do Južne železnice. Leta 1944 so že zgradili leseni most preko Ljubljane, naprej pa načrta niso izpeljali¹⁷.

Dne 27. in 28. decembra 1944 je angloameriško letalstvo, kot izključni cilj, bombardiralo borovniški most. Porušili so železno konstrukcijo in poškodovali podporni stebri in dva mostna loka. Viadukta ni bilo mogoče več obnoviti. Okupator je bil prisiljen izpeljati drugačno rešitev. Začeli so graditi obvozno progo, ki se je na vzhodni strani borovniške doline približno 1 km naprej od viadukta strmo spustila v dolino, jo prečkala skozi naselje pri tedanji pekariji



23. Ostanke lesenega mostu, ki so ga Nemci zgradili čez Ljubljano na Vrhniki leta 1944, ko so načrtovali povezati vrhniško progo z Južno železnico. (Slikano z desnega brega reke.) V ozadju levo stavba na Opekarski c. 18 (podjetje LEDINA-AR inženiring). Foto: Zdenek Mohar, november 2017.

(Zalarjeva ul. 44)¹⁸ in se z enakim vzponom dvignila na nivo nekdanje borovniške postaje. Delali so z velikimi napori. Vsak dan so progo preletavala zavezniška letala in jo večkrat bombardirala. Za zavarovanje delavcev so v hribu zvrtili zaklonišča. Delo na tej 3,1 km dolgi progi so zaključili nekaj dni pred koncem vojne in je okupator ni mogel več uporabiti. Ves čas gradnje je promet potekal po vrhniški progi z že ome-

njenimi prevozi z avtobusi ali vozovi od tu do Logatca ali Postojne in obratno. Nemci so se umaknili iz Borovnice 5. maja 1945. Ob umiku so podrli Paški most in močno poškodovali progo.

Po osvoboditvi so porušen Paški most nadomestili z lesenim. Promet po Južni železnici je zelo narastel. Jugoslovanske državne železnice so uporabile nemško obvoznico, ki je omogočila zasilno redno povezavo z Reko in Trstom. Vlaki pa so vozili počasi in z velikimi težavami. Treba jih je bilo razstaviti in po strmini prepeljati s pripragami dodatnih lokomotiv. Zelo neugodna izvedba nemškega provizorija s strmimi vzponi ni bila primerna za odvijanje rednega železniškega prometa. Na gradnjo novega mostu glede na težko gospodarsko situacijo po končani vojni ni bilo mogoče misliti. Zato so že maja 1945 začeli s projektiranjem nove obvozne proge¹⁹. S tem bi odstranili tudi oviro, ki je bila na tej življenjsko važni progii že dolgo problem. Mogočni viadukt namreč že davno ni več varno služil svojemu namenu. Z regulacijo barja, s padcem nivoja talne vode, so se dvignili hrastovi piloti iz osušenih peščenih temeljev in pričeli gniti. Most se je pričel pogrezati. Nosilnost velikanskih stebrov je bila iztrošena. Zaradi slabe hidroizolacije (z ilovico) pa je viadukt propadal tudi od zgoraj. Treba je bilo misliti na novo progo, ki bi obšla viadukt brez večjih vzponov in krivulj. Že sredi tridesetih let je Železniška uprava pooblastila ing. Maksa Klodiča²⁰, da pripravi sanacijski program za reševanje viadukta. Leta 1938 je pripravil dve varianti idejnih projektov za obvozno železnico mimo mostu. Sedaj so uporabili nekoliko dopolnjen Klodičev načrt. Po tem načrtu se nova 11,3 km dolga proga v Preserju odcepi od stare Južne železnice, teče nato po ravnini ob robu barja do Borovnice in jo v dolgem loku obvozi. Pro-



24. Preko ravnine grade v širokem loku nov železniški nasip. V ozadju opuščeni borovniški viadukt. Pod njegovimi širokimi oboki na levi bo zgrajena nova borovniška postaja. Slovenski poročevalec, 9. junij 1946.



25. Nasip vidno raste iz dneva v dan. Slovenski poročevalec, 9. junij 1946.



26. Železniški nasip bodo speljali visoko nad hišami v vasi Breg. Nekateri domovi se mu bodo morali umakniti. Slovenski poročevalec, 9. junij 1946.

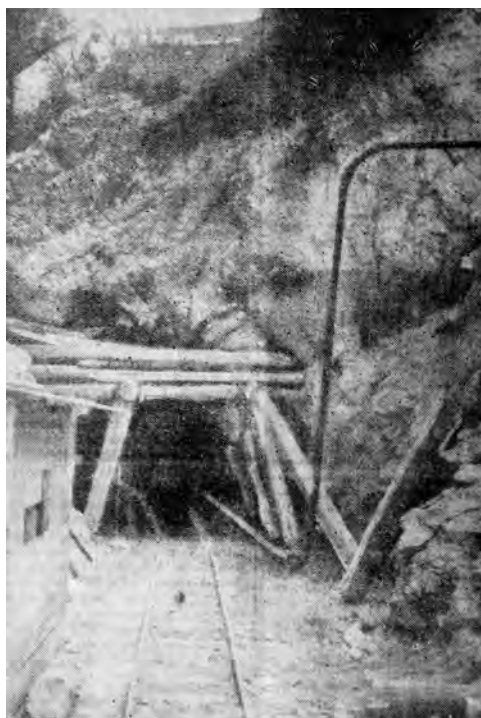

27. V živo skalo so izvrtali rov. Kmalu ne bo več skalnega griča, ne hiše na njem. Skozi preseko bodo vozili vlaki. Slovenski poročevalec, 9. junij 1946.



28. Delavske stanovanjske kolonije in delavnice so zrastle vzdolž delovišča. Slovenski poročevalec, 9. junij 1946.

ga se začne vzpenjati od nove železniške postaje proti stari in doseže največji naklon 11 ‰. Na samem vzponu je speljana skozi 80 m dolg predor. Pri stari postaji se priključi na obstoječo progno proti Verdu.

Izgradnja proge Preserje–Borovnica, nujna za vzpostavitev normalne železniške zveze Ljubljana–Trst je bila med prvimi nalogami po osvoboditvi. *Nova doba, izgradnja domovine, socializem je bil čas mladinskih delovnih brigad. Delalo se je skoraj brez ustrezne mehanizacije. Osnovna orodja so bila: lopate, krampi in mišice*²¹. Spodnji ustroj proge z zemeljskimi deli vred so opravile v veliki večini mladinske delovne brigade²², delali so tudi nemški vojni ujetniki, samo progno pa je položilo za to specializirano podjetje. *Gradnja nove proge ni bila lahka reč*, je pisal Slovenski poročevalec junija 1946²³. Treba je bilo prekopati in prevoziti več kot pol milijona kubikov zemlje in kamenja. Dobra stran pri vsem tem je bila, da so ves izkopani in izsekani material sproti uporabili za gradnjo visokega železniškega nasipa.

Proga je bila v večjem delu položena na 5 do 5,5 m visoke nasipe. Najtežje je bilo delo na usekih. Tam so bili zaposleni minerji, ki so v velikem številu prišli iz Like. Delali so v treh izmenah, noč in dan, ob medli svetlobi rudarskih svetilk.

Med Preserjem in Borovnico je bilo v času, ko je bila gradnja na višku, kakor v mravljšču prostranega industrijskega revirja. Istočasno z gradnjo proge so na več mestih zgradili ali razširili cesto in prestavili strugo potoka Borovniščica, kjer jo je prečkal novi železniški nasip.

V vasi Breg je bil sedež tehničnega štaba. Tam je železniški nasip segel visoko nad hiše. Nekaj hiš so morali porušiti. Gradnja proge je bila razdeljena v dve delovni območji. Število delavcev je šlo že v tisoče in

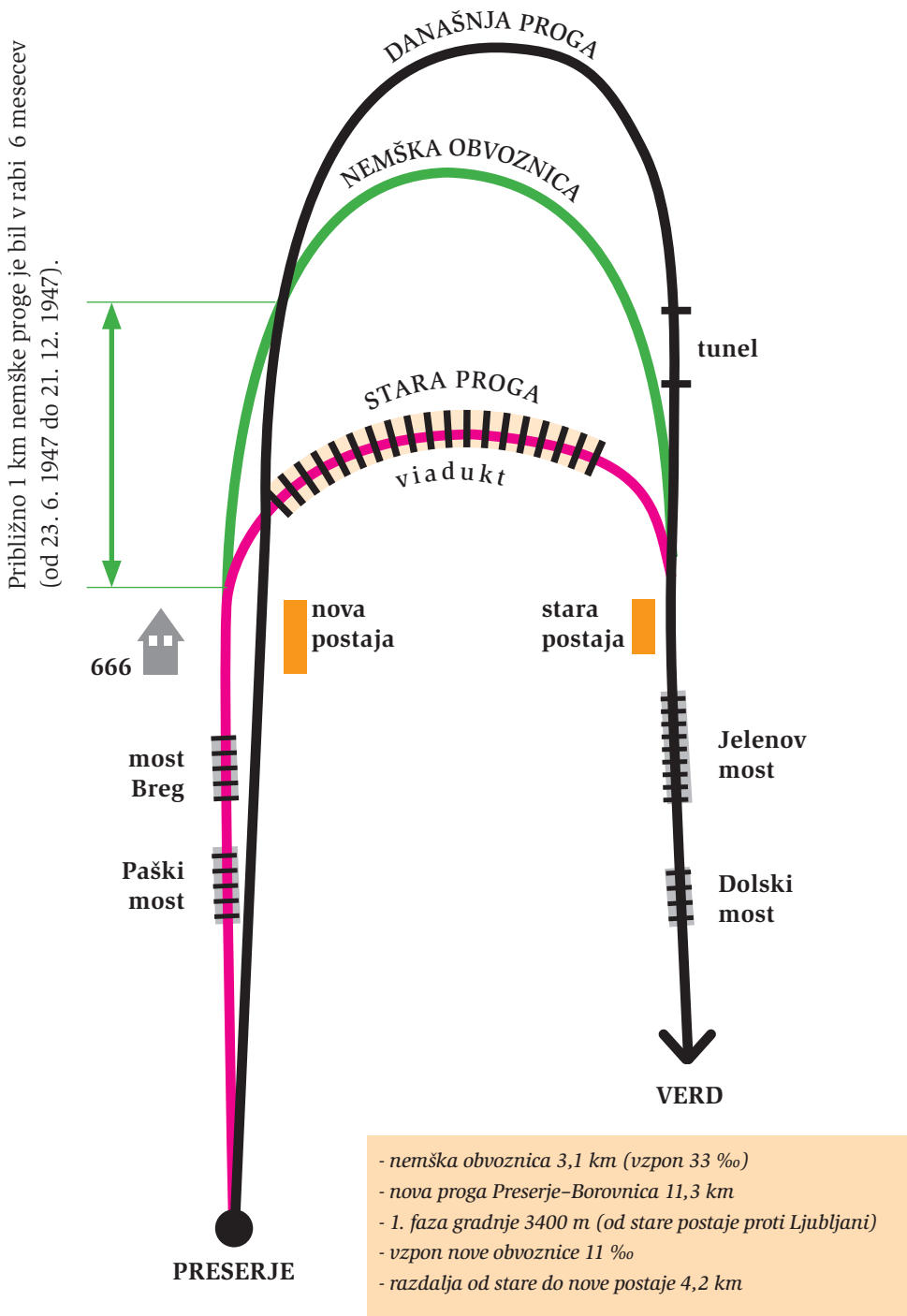

29. Skica tras železniških prog preko borovniške doline: stara proga z viaduktom (1857), nemška obvoznica (1945), današnja proga (1947). Avtor skice Bogomir Troha, 2018.



30. Obnovljena čuvajnica šte. 666, zgrajena leta 1857 (foto: Tatjana Oblak Milčinski, 2018).



31. V bližini čuvajnice so vidni ostanki zaklonišča, ki so si ga leta 1945 v skalo izvrtali graditelji nemške proge za zaščito pred napadi angloameriških letal (foto: Tatjana Oblak Milčinski, 2018).



32. Po Jelenovem viaduktu še danes teče železniški promet (foto: Tatjana Oblak Milčinski, 2018).



33. Nekdanja borovniška železniška postaja (Vir: Wikipedija, 2018).



34. Sedanja železniška postaja Borovnica. (Vir: Wikipedija, 2018).

kazalo je, da jih bo potrebno še več, da bo gradnja izvršena v določenem roku. Prve mesece se je delo nekoliko zavleklo zaradi mnogih težav in pomanjkljivosti. Ni bilo orodja, in so si delavci pomagali samoiniciativno. Življenjske prilike za delavce, ki spočetka niso bile zadostne in ustrezajoče, so se sčasoma bistveno zboljšale. Pravcata mala naselja lesenih hišic in barak za delavnice in stanovanja so zrastle ob progi. Ustanovljena je bila centralna kuhinja v Borovnici, ki je razpošiljala hrano na posamezne sektorje.

Prvi del proge Preserje–Borovnica so izročili prometu 29. junija 1947, in sicer 3400 m železniške proge iz doline do stare borovniške postaje. K otvoritvi je iz Ljubljane pripeljal poseben vlak s predstavniki oblasti in gosti. Progo je izročil prometu minister za delo vlade LRS Tomo Brejc, ki se je v nagovoru delavcem zahvalil in dejal, *da je predstavljala del proge eno najbolj težavnih in tehnično zamotanih železniških gradenj na vsem ozemlju Jugoslavije*. Na proslavi so proglasili za udarnike 15 najboljših delavcev, ki so dobili poleg udarniških izkaznic posebna odlikovanja z napisom: *Udarник pri gradnji proge Preserje-Borovnica* in denarne nagrade. Slovesnost so zaključili s kulturno prireditvijo, na kateri je nastopala kulturniška skupina delavcev s proge²⁴.

Z vključitvijo v promet dela nove proge iz doline do stare postaje je potekal promet znatno lažje, vendar so bile na preostalem delu, ki je bil še del nemške obvozne proge z velikim vzponom 33 %, potrebne še vedno priprege z dodatnimi lokomotivami. V naslednjih mesecih so dela od Preserja do nove postaje v Borovnici kar se da pospešili. Zgradili so več mostov in propustov (mostičkov), 6 podvozov in 1 nadvoz ter izkopali in nasuli okrog 65000 kubičnih

metrov materiala. V dolini, pod viaduktom zgrajeno novo postajo Borovnica so opremili z najpotrebnejšimi tirnimi napravami, da je za začetek lahko služila kot prometna postojanka. Izločili so iz obrata še zadnjih 7,9 km stare proge od Preserja do Borovnice in decembra 1947 izročili prometu novo progo v celotni dolžini 11,3 km od Preserja do stare postaje v Borovnici. S tem je bil rešen stari problem proge v Borovnici, ki se je ob osvoboditvi spričo uničenega starega viadukta, pojavil v najakutnejši obliki. Za strokovnjake je bila to mnogo težja zapreka, kakor se je zdelo običajnemu opazovalcu. Progo so odprli 21. decembra 1947. Na otvoritev je pripeljal iz Ljubljane poseben vlak z gosti. Gostje so si z delavci ogledali vso dolgo pot, ki je bila potrebna do te delovne zmage. Prometu je bila izročena *nedvomno najtežja proga, kar smo jih gradili v Jugoslaviji po osvoboditvi*. Delavcem so izrekli zahvalo in priznanje²⁵.

Danes sta tudi na tem delu proge dva tira. Drugi tir so položili v začetku šestdesetih let, malo pred elektrifikacijo proge.

Poškodovani borovniški most so porušili. Stoji le še en steber, leta 1992 proglašen za tehniški spomenik. Na sodelovanje mladinskih delovnih brigad pri gradnji proge Borovnica–Preserje pa spominja plošča na pročelju postajnega poslopja v Borovnici in značka *Udarник pri gradnji proge Borovnica Preserje*²⁶. Na seznamu enot nepremične kulturne dediščine, ki so povezane z Južno železnico, so še Jelenov most, stavbi stare in nove železniške postaje, trasa stare proge od Preserja do Borovnice, ki se konča pri bunkerju²⁷ nad sedanjo postajo Borovnica, kjer je proga zavila na viadukt, in železniška čuvajnica številka 666, zgrajena leta 1857.

160-letnico Južne železnice so 27. julija 2017 praznovali v Borovnici, kjer je v spomin na 27. julij 1857, datum odprtja proge, občinski praznik. Nekdanji mogočni viadukt, simbol občine, so sprejeli v občinski grb. Slavili so s prihodom muzejskega vlaka, razstavami, glasbo in slavnostnimi govori domačih in tujih gostov²⁸.

Treba pa je ob tem jubileju spomniti tudi na drugi jubilej, na 70-letnico izgradnje proge Preserje–Borovnica. Proga, ki je bila dograjena leta 1947, je nadomestila dotrajani ter v vojni močno poškodovani borovniški viadukt in omogočila Južni železnici varno obratovanje. S tem je bila ponovno vzpostavljena normalna železniška povezava med Ljubljano in Trstom. Gradnja železniške proge Preserje–Borovnica je del zgodovine Južne železnice.

Literatura:

Ivan Mohorič: Zgodovina železnic na Slovenskem, Ljubljana 1968.

Marta Verginella, Prihod vlaka v Trst. Zgodovina za vse, Celje, 1997, št. 2.

Leopold Lénard: Borovniški most: pravljica z borovniškega barja, Vrhniški razgledi št. 11, leto 2010.

Tadej Brate: Borovniški viadukt, Borovnica 2007.

Janez Kos: Prebivalstvo v Verdu, na Mirkah in v Bistri sredi 19. stoletja, Vrhniški razgledi št. 14, leto 2013.

Peter Habič: Vrhnika. Geografska monografija manjšega mesta, Geografski zbornik, letnik 7, 1962.

Slovenski zbornik 1945, Ljubljana 1945.

Marija Oblak Čarni: Partizanske akcije na železnici Zalog – Rakek pod italijansko okupacijo, Prispevki za zgodovino delavskega gibanja, I., Ljubljana, šte. 2 (1960).

Marija Oblak Čarni: Nekaj datumov iz hudih vojnih let 1941–1945 na Vrhniku in okoliških krajih, Vrhniški razgledi šte. 6, leto 2005.

Jože Rode: Vrhnika skozi stoletja, Ljubljana 1997.

Karel Rustja: Nekaj o zgodovini vrhniške lokalne železnice, Naš časopis, Vrhnika, 4. julij 2002.

Karel Rustja: Vrhniška lokalna železnica, Vrhniški razgledi št. 4, leto 2003.

Marko Košir, Mladen Bogič, Karel Rustja: Železniška proga Zidani most – Sežana (Trst) (Koper),

Maribor: Pro Andi, 2016 (zbirka Svetovid).

Janez Žitko: Vrhniške značke, Vrhniški razgledi št. 13, leto 2012.

Pogledi dveh stoletij The views of two centuries, Občina Borovnica, 2017.

Časopisi:

Edinost, Trst, št. 12, sobota, 27. jan. 1894, jutranja izdaja.

Rdeči prapor, Ljubljana, št. 20, 12. april 1907, priloga.

Naš časopis, Vrhnika, marec 1977.

Naš časopis, Vrhnika, 4. julij 2002.

Naš časopis, Vrhnika, št. 451, 28. avgust 2017.

Naš časopis, Vrhnika, št. 452, 25. september 2017. Slovenski poročevalec, Ljubljana, št. 133, 9. junij 1946.

Slovenski poročevalec, Ljubljana, št. 116, 18. maj 1947.

Slovenski poročevalec, Ljubljana, št. 152, 1. julij 1947.

Slovenski poročevalec, Ljubljana, št. 298, 20. december 1947.

Slovenski poročevalec, Ljubljana, št. 300, 23. december 1947.

Informator: Bogomir Troha.

OPOMBE:

- 1 Ivan Mohorič: Zgodovina železnic na Slovenskem. Ljubljana 1968. Slovenska matica. Str. 7 in sl. (Dalje Mohorič, 1968)
- 2 Tadej Brate: Borovniški viadukt. Borovnica 2007, str. 5. (Dalje: Brate, 2007)
- 2a O sprejemu vlaka v Trstu glej: Marta Verginella, Prihod vlaka v Trst. Zgodovina za vse, Celje, 1997, št. 2, str. 60.
- 3 Jožef Kamilo Schmidburg (1779–1846), deželni guverner v Ljubljani, ljubljanski častni meščan. Podpiral je gradnjo in vzdrževanje okrajnih cest. Takrat je bila zgrajena Šmidburgova cesta čez Črni Vrh v Idrijo in na Vipavsko; Janez Kos: Zlata knjiga ljubljanskih častnih meščanov, 2018. Rokopis.
- 4 Mohorič, 1968, str. 28; Jože Jenko: Vrhniška krajevna železnica. Vrhniški razgledi št. 1, leto 1966, str. 88, dalje Jenko 1996.
- 5 Leopold Lénard, Borovniški most: pravljica z borovniškega barja. Vrhniški razgledi, št. 11, leto 2010, str. 186–191. Avtor piše o nerazumljivem dogajanju pri gradnji objektov na ljubljanskem barju, o zalivanju in zasipanju gradbenih jam, o izginevanju temeljev v glo-

- bino. Ljudstvo je ta pojav pripisalo duhovom, ki jih je bilo treba podkupiti s človeškimi žrtvami. Po pripovedovanju naj bi se pri gradnji mostu osem zidarjev smrtno ponesrečilo. Glej: Brate, str. 31.
- 6 Alojz Stampetta, arhitekt in gradbinski mojster, rojen 1821 v Udinah, se je v Verdu pri Minčenk poročil z Marijo Dormiš, roj. Maček. Rodilo se jima je pet otrok: Emilie, roj. 8. 6. 1853, Jožefa, roj. 5. 3. 1855, Janez, roj. 5. 7. 1856, dvojčici Marija Ana in Alojzija Lucija, roj. 30. 9. 1858, Alojzija Lucija u. 5. 9. 1859. (Glej: Janez Kos, *Prebivalstvo v Verdu, na Mirkah in v Bistri sredi 19. stoletja. Vrhniški razgledi št. 14, leto 2013, str. 20.*) Priimka Stampetta danes v Verdu ni več. Na pokopališču na Lesnem Brdu pa je v grajski grobnici pokopana Emilija Stampetta, por. Gollob.
 - 7 Slovenščina pri Južni železnici. *Edinost, Trst, XIX., št. 12, 27. januarja 1994, jutranja izdaja.* (Na prispevek je opozorila Tara Milčinski.)
 - 8 Damjan Debevec: Lokalni praznik regionalnega pomena. *Naš časopis, Vrhnika, št. 451, 28. avgusta 2017, str. 27.*
 - 9 Peter Habič: Vrhnika. Geografska monografija manjšega mesta. *Geografski zbornik, 1962, letnik 7, str. 7–68; Jože Rode: Vrhnika skozi stoletja, Ljubljana, 1997, str. 44–45.*
 - 10 Jenko 1996, str. 188–186; Karol Rustja, *Vrhniška lokalna železnica. Vrhniški razgledi št. 4, leto 2003, str. 76.*
 - 11 Od Vrhnike do Borovnice. *Potopis. Spisal Ivan Cankar. Rdeči prapor, leto X, št. 20, 12. aprila 1907. Priloga. Pisatelj je kot kandidat na volitvah za državni zbor v tem času večkrat potoval v Trst.*
 - 12 Marko Košir, Mladen Bogić, Karel Rustja: *Železniška proga Zidani most–Sežana (Trst) (Koper). Maribor: Pro-Andi, 2016 (Zbirka Svetovid), str. 132 sl. (Dalje: Košir et al., 2016); Brate, 2007, str. 79 sl. Ob otvoritvi proge so vojaški vodje obnove viadukta in mobilizirani delavci dobili spominske značke z upodobljeno železno konstrukcijo na porušenem delu viadukta in napisom: Regimento ferrovieri ricostruzione viadotto di Borovnica, 28. 6. 1941; Janez Žitko: Vrhniške značke. *Vrhniški razgledi št. 13, leto 2012, str. 277–278.**
 - 13 Marija Oblak Čarni: Partizanske akcije na železnici Zalog–Rakek pod italijansko okupacijo, v: *Prispevki za zgodovino delavskega gibanja I., št. 2, Ljubljana 1960, str. 229–264.*
 - 14 Oblak Čarni, 1960, str. 250–251; *Ista: Nekaj datumov iz hudih vojnih let 1941–1945 na Vrhnikah in okoliških krajih, Vrhniški razgledi št. 6, leto 2005, str. 16.*
 - 15 Inž. Karol Rustja: Nekaj o zgodovini vrhniške lokalne železnice. *Naš časopis, Vrhnika, 4. julij 2002, str. 32.*
 - 16 Trikrat Štampetov most. *Slovenski zbornik 1945, Ljubljana 1945, str. 554–568.*
 - 17 Košir et al., str. 137; Zdenek Mohar: Nekaj zanimivosti k zgodovini vrhniške železnice. *Naš časopis, Vrhnika, oktober 2002, str. 21; Muzejsko društvo Vrhnika: Poskus okupatorske železniške povezave med Vrhniko in Verdom v drugi svetovni vojni. Naš časopis, Vrhnika, 30 oktober 2017, str. 22.*
 - 18 Pri gradnji proge so hiši ob trasi odbili vogal. (Podatek: Bogo Troha, 2018). Poškodba je še danes vidna. Glej: *Pogled dveh stoletij. Borovnica 2017, str. 27, hiša v ospredju fotografije.*
 - 19 Brate, str. 106 ter 111 in sledeče.



35. Zadnji stebler Borovniškega viadukta, leta 1992 proglašen za tehniški spomenik. (foto: Tatjana Oblak Milčinski, 2018).

- 20 Maks Klodič (Trst 1875–1953, Ljubljana), gradbenik. Bil je med glavnimi zagovorniki železniške povezave Slovenije z morjem. Leta 1934 je sodeloval pri gradnji podaljška vrhniške železniške proge od glavne postaje do Vrhnike trga. Ulica ob tej postaji se je pred drugo svetovno vojno po njem imenovala Klodičeva.
- 21 Brate, 2007 str. 111.
- 22 Proga med Preserjem in Borovnico, kjer je sodelovalo 630 mladincev, je med večjimi mladinskimi delovnimi akcijami v Sloveniji. Razmeroma kratka proga je izstopala po težavnosti dela. V tem času so potekale v Jugoslaviji velike mladinske delovne akcije, kot sta gradnja železniške proge Brčko Banovići, 1946, kjer je 62 000 brigadirjev v sedmih mesecih zgradilo 92 km proge in Šamac Sarajevo, 1947, tu je 217 000 mladih zgradilo 242 km proge. Enciklopedija Slovenije, 1993, zv. 7, str. 170.
- 23 Pospešimo čim bolj dograditev proge Preserje–Borovnica. Delo na novi progi življenjsko važne železniške zveze Ljubljana–Trst. Slovenski poročevalec št. 133, 9. junij 1946, str. 3.
- 24 Del proge Preserje–Borovnica izročen prometu. Slovenski poročevalec, št. 152, 1. julij 1947, str.3.
- 25 V nedeljo bo stekla nova borovniška proga. Slovenski poročevalec, št. 298, 20. december 1947, str. 3; Drugi del proge Preserje–Borovnica svečano izročen prometu. Slovenski poročevalec, št. 300, 23. december 1947, str. 1.
- 26 Janez Žitko: Vrhniške značke, glej op. 11.
- 27 Italijanski bunker. Podatek Bogomir Troha 2018.
- 28 Žiga Gruden: Južna železnica, 160 let. Naš časopis, Vrhnika, št. 452, 25. september 2017, str. 44.



36. Vlak pelje mimo stare železniške postaje Borovnica. Ekскурzija Muzejskega društva Vrhnika po železniških trasah v Borovnici, 1. 6. 2018. (Od leve: Sonja Malovrh, Nataša Tomšič, Jože Malovrh, Anka Pevnik, Marija Oblak Čarni, Bogomir Troha, Janez Tomšič, ing. Pevnik, Katarina Oblak Brown, Katja Oblak, foto: Tatjana Oblak Milčinski, 2018).

GOSTILNIČARSKA ZADRUGA (ZDRUŽENJE) NA VRHNIKI

Vrhniko leži ob pomembni prometni poti, na kateri se je od davnih zgodovinskih obdobjev odvijal živahen promet. Na Vrhniki so se ustavljali trgovci, vozniki, romarji, turisti in razni drugi popotniki, da si odpočijejo in okrepčajo. Zato so bile gostilne dobrodošle in dobro obiskane. Izgradnja Južne železnice v drugi polovici 19. stoletja, ki je Vrhniko obšla, pa je bistveno vplivala na gospodarsko življenje na Vrhniki. Železnica je prevzela prevoze blaga in ljudi. Razvoj avtomobilizma pa je kasneje obetal oživitve cestnega prometa. Tradicija gostinstva je bila še živa. Zato je bila ob tradiciji zadrug na drugih področjih tudi v gostinstvu leta 1912 ustanovljena gostilničarska zadruga.

Podatke o delovanju gostilničarske zadruge in nato združenja sta objavljala strokovna časopisa. Prvi je bil Gostilničar, strokovni list za povzdigo gostilničarskega obrta, ki je izhajal med letoma 1914 in 1930. Izhajal je mesečno, izdajala ga je Deželna zveza gostilničarskih zadrug za Kranjsko. Urejala sta ga Avguštin Zajec in Ivan Hercog. V zadnji številki revije je obvestilo, da sta ljubljanska in mariborska zveza sklenili, da se Gostilničar po 17 letih izhajanja opusti

in da bosta obe zvezi izdajali skupni list Gostilničarski vestnik. Ta je izhajal od 12. februarja 1931 do 15. marca 1941. Do 21. aprila 1933 je bilo Strokovno glasilo Zveze gostilničarskih zadrug v Ljubljani in Zveze gostilničarskih zadrug v Mariboru, nato pa Strokovno glasilo Zveze združenj gostilniških obrti Dravske banovine. Mesečno je izhajal do leta 1933 v Mariboru, nato pa v Ljubljani. Urejali so ga: Anton Peteln, Karel Perc, Milan Četina in Josip Kladnik.

Gostilničarska zadruga na Vrhniki je bila ustanovljena 15. julija 1912. Takrat so izvolili: Ivana Kosa za načelnika, Frana Kočvarja za namestnika, za odbornike pa: Frana Steržinarja, Matijo Pečkaja in Frana Korenčana z Vrhnike, Antona Kržiča in Antona Grašiča iz Polhovega Gradca in Janeza Škofa z Zaklanca.¹

Leta 1913 je bilo na Vrhniki 22 gostiln, in sicer: Ivan Bajec, Anton Bučar, Ivan Caserman, Fran Debevc, Jakob Debevc, Gabrijel Jelovšek, Fran Jurca, Katoliško društvo rokodelskih pomočnikov, Fran Kočvar, Fran Korenčan, Ivan Langenwalter, Franciška Leskovec, Ana Oblak, Ivan Oblak, Matija

Pečkaj, Jakob Petkovšek, Katarina Požar, Fran Simon, Fran Stržinar, Gregor Stržinar, Ivan Tischler, Jakob Stržinar.²

Leta 1921 pa jih je bilo 19: Marija Bučar, Ivan Caserman, Jakob Debec, Franc Dolenc, Franc Dremelj, Gabrijel Jelovšek, Fran Kočevar, Fran Korenčan, Ivan Kos, T. Langenwalter, Josip Marušič, Ivan Oblak, Matija Počkaj, Ivana Petkovšek, Fran Simon, Ana Steržinar, Fran Steržinar, Jakob Steržinar in Ivan Tišler.³

Leta 1919 je bilo v 4. številki lista Gostilničar objavljeno vabilo na občni zbor, ki naj bi bil 28. aprila 1919 v prostorih Frana Dolenca, gostilna Mantova. Poročilo o tem občnem zboru ni bilo objavljeno.

Leta 1921 je bil občni zbor 20. januarja. Po občnem zboru je bila preizkušnja znanja vajenk in vajencev, ki so bili vpisani pri zadrugi. Priredili so banket, kjer so morali pokazati spretnosti v serviranju. Sledila je plesna zabava. Občni zbor je organiziral predsednik Ivan Kos, udeležili pa so se ga tudi predsednik Obrtne zveze, predsednik Obrtno-pospeševalnega urada, zastopnik Trgovske zbornice in zastopnik ministrstva za obrt in industrijo. Sklenili so, da po Osrednji zvezi pošljejo deželni vladi resolucijo v zvezi z omejitvijo točenja žganih pijač, ki je gostilničarje zelo prizadela.⁴

23. marca 1926 je bil občni zbor v gostilni načelnika zadruge Ivana Kosa. Članov zadruga je bilo tega leta 100, od tega 10 namemnikov. Spomnili so se v preteklem letu umrlih članov zadruga: Frana Kočevarja in Franje Kočevar ter gospe Jurca. Na občnem zboru je bil navzoč tudi tajnik Zveze gostilničarjev Ante Pintar. Ivan Kos je odstopil, za načelnika je bil izvoljen Fran Brenčič,

za namestnika pa Anton Drašler. Tajnik je postal Miha Jerina, za odbornike pa so bili z Vrhnike predlagani: Fran Steržinar, Ivan Oblak, Franc Korenčan in Drago Drašler. Dosedanjega načelnika Ivana Kosa so predlagali za častnega člana zadruga.⁵

13. maja 1929 je bil v gostilni Frana Brenčiča občni zbor zadruga. Izvedli so volitve, na katerih je bil ponovno izvoljen za načelnika Fran Brenčič, za namestnika pa Ivan Oblak z Vrhnike. Za odbornike so bili izvoljeni: Ignacij Kunstelj z Vrhnike, Alojzij Žitko iz Verda, Fran Češnar iz Polhovega Gradca, Fran Muha iz Horjula, Fran Oblak z Drenovega Griča, Ivan Petrič iz Borovnice in Fran Petrič iz Kamnika pri Preserju. Za namestnike so izvolili: Jožeta Zalarja iz Borovnice, Ignacija Petelina iz Preserja, Ivana Škofa iz Zaklanca in Ivana Škvarča iz Šentjošta. Za »preglednika« računov sta bila izbrana Ivan Drašler iz Dol in Fran Simon z Vrhnike. Navzoči so bili tudi ravnatelj gostilničarske šole Fran Gorazd, servirni učitelj Vinko Rojc in tajnik Zveze gostilničarskih društev Ante Pintar. Popoldne je bilo na vrsti predavanje Frana Gorazda o gostilničarstvu in problemih, povezanih z njim, nato pa podelitev spričeval gostilničarskim vajencem, in sicer devetnajstim dekletom in dvajsetim fantom.⁶ Predavatelj Gorazd jim je čestital in jim »podal smernice in nauke potrebne pri pravilnem obratovanju gostilne«. V listu Gostilničar je bila objavljena fotografija vseh navzočih.⁷

18. januarja 1933 je bil v Ljubljani ustanovni občni zbor Zveze gostilniških obrti za Dravsko banovino. Dotedanje zadruga so se preimenovala v združenja.

8. maja 1933 je bil na Vrhniki občni zbor združenja v Brenčičevi gostilni. Ugotovi-

li so, da ima združenje 78 rednih članov in enega častnega. Trije člani so izstopili, ker so prenehali s to dejavnostjo, dva pa sta vstopila. Spomnili so se članice združenja Antonije Langenvalter, roj. Susman, ki je umrla 28. januarja. Navzoče je pozdravil zvezni odposlanec Anton Peteln in jim v govoru pojasnil nove predpise glede obrtnega zakona, davkov in policijske ure. Odgovarjal je tudi na vprašanja navzočih.⁸

Leta 1933 so delovale v Sloveniji tri 3-letne Gostilničarske strokovno nadaljevalne šole, in sicer v Ljubljani, Mariboru in Celju. Prva je imela 33, druga 24 in tretja 13 učencev.⁹

Gostilničarska šola za gostilničarske gosposdinje pa je bila odprta leta 1935 na Privozu, št. 6, v Ljubljani. Sprejemali so dekleta v starosti od 16 do 28 let. Namen šole je bil izobraziti dekleta za samostojno vodenje gostinskih obratov. Šolo je vodila Vrhničanka, učiteljica Marija Pleško.

Leta 1934 je bilo vrhniško združenje gostilničarskih podjetij prvo od podjetij v Dravski banovini, ki je organiziralo servirni tečaj. Pričel se je 19. februarja z uvodnim nagovorom predsednika Zveze združenj gostilničarskih podjetij Cirila Majcna. Namenjen je bil spoznavanju gostilničarske obrti, prometu s tujci ter praktičnemu pouku v pogrinjanju miz in postrežbi. Bilo je tudi nekaj vaj v serviranju 15 abonentom, ki so se hranili v Rokodelskem domu na Vrhniku. O pomenu in zahtevah vzornega gostilničarstva in prometu s tujci je predaval učitelj na Gostilničarski nadaljevalni šoli Otokar Klasek, o higieni v gostilničarski stroki in zdravstvu zdravnik dr. Franjo Zupan, o živinozdravstvu, zlasti o mesu, pa veterinar Ivan Grom. Udeležencev tečaja (večinoma otroci gostilničarjev) je bilo

35, bili so z Vrhnike in okolice, iz Verda, Borovnice, Horjula in Cerknice. Med tečajem se je prijavilo še 10 udeležencev. Tečaj se je končal 24. februarja z zakusko, ki so se je udeležili predstavniki oblasti, vrhniški gostilničarji, starši in udeleženci tečaja. Skupno jih je bilo 60. Goste so nagovorili: predsednik Zveze gostilničarskih podjetij Ciril Majcen, vrhniški župan farmacevt Stanko Hočevar, okrajni načelnik za ljubljansko okolico Josip Žnidaršič in zdravnik dr. Franjo Zupan. Udeleženci tečaja so dobili posebne »priznanice«, na vrsti je bilo tudi tradicionalno fotografiranje.¹⁰

Dopolnilna točka tečaja je bila ekskurzija v Ljubljano 1. marca. Obiskali so Mestno klavnico in si ogledali proceduro klanja živine, vlečenja iz kože, čiščenje notranjosti in shranjevanje mesa v hladilnicah. Nato so obiskali Kolinsko tovarno hranil, kjer so si ogledali industrializacijo kolinske cikorijske, ržene in ječmenove kave, praženje, mletje in pakiranje. V hotelu Union so jih seznanili z organizacijo hotela, oskrbo sob in recepcijo. Ogledali so si tujske sobe, apartmaje, hotelske tehnične in signalne naprave, družabne prostore, čitalnico, veliko dvorano, ki je bila največja in najlepša v Jugoslaviji, kabino za filmsko projekcijo, restavracijo, točilnico, kuhinjo in shrambe.¹¹

Na občnem zboru 26. aprila 1937 so se zbrali v prostorih Franca Dolenca. Združenje je tedaj štelo 74 rednih članov, enega častnega člana, 24 pomočnic in pomočnikov in 5 vajencev. Na zboru sta bila navzoča tudi zastopnik Zbornice za trgovino, obrt in industrijo Ivan Škerlj in predsednik zveze združenj Anton Peteln. Ta je predaval o stanovskih in strokovnih vprašanjih, na kar se je razvila živahna debata. Franc

Drugi servirni tečaj na Vrhniki

ki se je vršil od 7. do 12. novembra pod vodstvom g. Mucolinija, se je prav dobro obnesel. Tečaja se je udeležilo 24 oseb, ki so z velikim zanimanjem sledile predavanju in pouku servirnega učitelja, kakor tudi predavateljem gg. inž. arh. Platnerju, inž. Zupaniču, Pleško Mariji, dr. Klepec Janku in živinozdravniku Ivanu Gromu. Ob zaključku tečaja je priredilo združenje na čast predstavnikom vojske in civilnih oblastev kosilo, pri katerem so stregli kandidati in kandidatnje za pomočniško-natakarski izpit. Ob tej priliki so se iz-

rekli nagovori po navzočem zveznem ravnatelju g. Petelnu, vrhniškem županu g. Hrenu in sod. predstojniku g. dr. Leitgebu.

Ob zaključku tečaja je 11 kandidatov in kandidatinj napravilo pomočniško-natakarske izpite, nakar jim je predsednik združenja g. Kočevar ob slovesu izrekel lepo zahvalo za marljivost in trud, ki so ga izkazali tekom učne dobe in ob priliki servirnega tečaja. Istočasno se je zahvalil tudi servirnemu mojstru g. Mucoliniju.



37. Servirni tečaj na Vrhniki, leta 1938. Peti v prvi vrsti sedi Ivan Grom, v zadnji vrsti tretji z leve je Vinko Fortuna - Mivškov iz Smrečja, deseti Janez Jurca - Vrtnarjev. (Vir: Gostilničarski vestnik 1938, (24. december), št. 10/12, str. 10.)

Brenčič, ki je združenje vodil 11 let, je to funkcijo opustil. Za predsednika so izvolili Jožeta Kočevarja, za podpredsednika pa Lojzeta Žitka iz Verda. V upravni odbor so bili izvoljeni: Drago Drašler, Franc Brenčič, Ivan Oblak, Franc Hren, Franc Smuk, Ivan Petrič, Franc Petrič in Franc Muha. Njihovi namestniki so bili: Jože Hladnik, Ivan Skvarča, Ivan Kavčnik in Franc Čepon. V nadzornem odboru so bili: Franc Simon, Ivan Čeme, Anton Drašler, Nace Petkovšek

in Anton Suhadolnik. Častni odbor so sestavljali: Anton in Ivan Drašler, Ivan Petrič, Franc Muha in Ignac Petkovšek.¹² Redno letno skupščino je imelo združenje 25. aprila 1938 v prostorih gostilne Franca Kočevarja. Tega leta je združenje imelo 72 članov. Na skupščini je predaval predsednik Zveze združenj Anton Peteln.¹³

Drugi servirni tečaj na Vrhniki je bil od 7. do 12. novembra 1938. Vodil ga je mojster ser-

viranja Mucolini. Udeležencev je bilo 24. Predavali so: inž. arhitekt Jože Platner, inž. Vinko Zupanič, učiteljica Marija Pleško, zdravnik dr. Janko Klepec in živinozdravnik Ivan Grom. Ob zaključku je združenje priredilo na čast predstavnikom vojske in civilnih oblasti kosilo, pri katerem so stregli kandidati za pomočniško-natakarski izpit. Govorili so: zvezni ravnatelj Anton Peteln, vrhniški župan Ignacij Hren in sodni predstojnik dr. Leitgeb. Enajst kandidatov je opravilo pomočniško-natakarske izpite. Nato jim je predsednik združenja Fran Kočevar izrekel zahvalo za marljivost in trud, posebej pa se je zahvalil mojstru serviranja Mucoliniju.¹⁴

Tečaj omenja tudi Radoslav Tomaž Grom, sin veterinarskega podpolkovnika Ivana Groma, v članku o življenju in delu svojega očeta, znanega in priljubljenega vrhniškega živinozdravnika. »Leta 1935 so na Vrhniki pripravili tečaj za delavce v gostinstvu. Veterinar Ivan Grom je bil povabljen kot predavatelj. Ker je omenjeni gostinski tečaj uspel, je bil v novembru leta 1938 ponovno organiziran enak tečaj. Tudi na tem tečaju je bil med predavatelji.«¹⁵ Za prvi tečaj je navedena napačna letnica, morala bi biti 1934.

Ob koncu leta 1938 je Gostilničarski vestnik objavil seznam enodnevnih kletarskih tečajev, ki bodo v prihodnjem letu. Na Vrhniki naj bi bil 1. februarja 1939, a po letu 1938 ni več poročil o delovanju Združenja gostilničarskih podjetij z Vrhnike.

OPOMBE:

- 1 Gostilničarska zadruga na Vrhniki. Gostilničar 1926, (20. 4.), št. 4, str. 2-3.
- 2 Adresar II. Trgovci in obrtniki izven Ljubljane, Ljubljana, 1913, str. 285-286.
- 3 Adresar za Slovenijo. Ljubljana 1921, str. 296.
- 4 Zadruga gostilničarjev na Vrhniki. Gostilničar 1921, (25. 2.), št. 2, str. 4.
- 5 Gostilničarska zadruga na Vrhniki. Gostilničar 1926, (20. 4.), št. 4, str. 2-3.
- 6 Občni zbor zadruge gostilničarjev na Vrhniki. Gostilničar 1929, (20. 5.), št. 2/5, str. 3-4.
- 7 Slavnost razdelitve učnih in vzposobljenih izpričeval narasčaja gostilničarstva v območju Zadruga gostilničarjev na Vrhniki. Gostilničar 1929, (20. 6.), št. 6, str. 1.
- 8 Občni zbori. Gostilničarski vestnik 1933, (25. 5.), št. 4/5, str. 3.
- 9 Stalež šolstva in učiteljstva ter prosvetnih in kulturnih ustanov v Dravski banovini, Ljubljana, 1934, str. 235.
- 10 Prvi servirni tečaj združenja gostilničarskih podjetij na Vrhniki. Gostilničarski vestnik 1934, (26. 5.), št. 3/4, str. 2.
- 11 Poročilo o gostilničarskem tečaju na Vrhniki 1934. Gostilničarski vestnik 1934, (20. 3.), št. 1/2, str. 4-5.
- 12 Združenje gostilničarskih podjetij na Vrhniki. Gostilničarski vestnik 1937, (8. 7.), št. 6/7, str. 9.
- 13 Združenje Vrhnika. Gostilničarski vestnik 1938, (20. 10.), št. 9, str. 4.
- 14 Drugi servirni tečaj na Vrhniki. Gostilničarski vestnik 1938, (24. 12.), št. 10/12, str. 10.
- 15 Radoslav Tomaž Grom: Življenjepis veterinarja podpolkovnika Ivana Groma. Vrhniki razgledi 10, 2009, str. 68.

TATJANA HOJAN

ANA PLEŠKO (1880–1920), UČITELJICA

Ana Pleško je bila rojena 18. junija 1880 v Litiji kot najstarejša hči Karla in Marije, rojene Lenassi.

Oče Karel Pleško, rojen 1834, je bil pravnik. Služboval je kot sodnik v Kamniku, Črnomlju, na Vrhniki, v Litiji, Novem mestu in v Ljubljani, kjer se je 1898 upokojil. Udeleževal se je tudi v javnosti, saj je bil dober govornik. Na Vrhniki je bil član cestnega odbora. Zavzemal se je za slovensko uradovanje na sodiščih in bil med ustanovitelji društva Pravniki, kjer je sodeloval pri njegovem glasilu. Povsod, kjer je služboval, je zbiral narodne pesmi. Mati Marija je leta 1876 končala učiteljske v Ljubljani, dobila službo v Šentrupertu na Dolenjskem, a je poklic zaradi poroke po enem letu opustila. Bila je lastnica hiše na Stari cesti št. 7 na Vrhniki.

Druga hči Ema je bila rojena 1882 v Novem mestu. Po končanem učiteljskem je leta 1901 učila na mestni dekliški šoli v Ljubljani, v šolskem letu 1906/07 nekaj časa na Vrhniki, nato pa do poroke leta 1912 v Šmartnem pri Kranju. Cirila je bila rojena 1885 v Novem mestu. Po maturi je učila na dekliški šoli Mladika v Ljubljani. Tu je učila do poroke. Poročila se je z ing. Antonom Štebijem. Pod priimkom Štebi je nadaljevala delo kot socialna delavka¹. Najmlajša je bila Marija², rojena 1888 v Ljubljani. Poučevala je na Vrhniki.

Ana in njene sestre so osnovno šolo obiskovale pri ljubljanskih uršulinkah. Ana je nato odšla na ljubljansko učiteljske, kjer je opravila zaključni izpit 17. septembra 1899. Po tem izpitu je imela možnost nastopiti službo začasne učiteljice na javnih osnovnih šolah in kot učiteljica ženskih ročnih



38. Marija Lenassi, por. Pleško, s hčerkami Ano, Emo, por. Pajnič, Cirilo, por. Štebi in Marijo - Mici, okoli leta 1910. Kopijo hrani Muzejsko društvo Vrhnika.

Zahl 26

1899

Beugnis

der Reife für Volksschulen.

Fräulein *Ane Pleško*
 aus *Litai* in *Krain*, geboren
 am *18. Juni 1880* r. kath. Confession,
 hat *in Rosalinen Kinderspielschule zu Laibach sowie in*
den Jahren 1897/8 - 1898/9 in d. d. in d. d. in
Laibach

besucht, und sich im Monate *September* 1889 der Prüfung der Reife
 an der k. k. Lehrerinnenbildungsanstalt in Laibach mit nachstehendem Erfolge
 unterzogen:

Religion	<i>vorzüglich</i>
Pädagogik	<i>lobenswerth</i>
Spezielle Methodik und prakt. Übungen	<i>geringwert</i>
Deutsche Unterrichtssprache	<i>lobenswerth</i>
Slovenische Unterrichtssprache	<i>befriedigend</i>
Geographie	<i>lobenswerth</i>
Geschichte	<i>lobenswerth</i>
Arithmetik und geom. Formenlehre	<i>befriedigend</i>
Naturgeschichte	<i>befriedigend</i>
Naturlehre	<i>befriedigend</i>
Schönschreiben	<i>befriedigend</i>
Freihandzeichnen	<i>geringwert</i>
Gesang	<i>befriedigend</i>
Weibliche Handarbeiten	<i>befriedigend</i>
Turnen	<i>lobenswerth</i>

39. Maturitetno spričevalo Ane Pleško na Učiteljišču v Ljubljani, 1899.
 (Zgodovinski arhiv Ljubljana, LJU 198, K. k. Lehrerinnen Bildungsanstalten,
 Katalog Reifenprüfungen 1894–1900, t. e. 33, arh. e. 202.)

del na osnovnih in meščanskih šolah s slovenskim in nemškimi učnimi jeziki.³

Njena prva služba je bila na šoli pri Sv. Petru v Ljubljani, kjer je poučevala ženska ročna dela. Tam je bil nadučitelj Avgust Adamič, znan glasbenik, oče skladatelja Emila Adamiča.

V Nadanem selu so jeseni leta 1903 dobili novo šolsko stavbo in šola je postala dvorazredna. Ana je bila imenovana za začasno učiteljico. Pouk na šoli je bil dopoldne za višje, popoldne za nižje razrede, v četrtkih pa je bila ponavljalna šola, ki je nadomeščala 5. razred.⁴

V šolskem letu 1904/05 se je vrnila v Ljubljano na šolo pri Sv. Petru. Nato je jeseni 1905 spet odšla v Nadanje selo, da je nadomeščala bolnega nadučitelja Ivana Vugo.

Na Vrhniko je prišla 11. decembra 1906 z dekretom okrajnega šolskega sveta z dne 3. 12. 1906, št. 2831. Do prve svetovne vojne je poučevala predvsem prvi in drugi razred deške šole, le v šolskem letu 1907/08 je na ponavljalni šoli poučevala deklice. 14. januarja 1912 jo je okrajni šolski svet imenoval za začasno učiteljico.

Med prvo svetovno vojno so vrhniško šolsko poslopje zasedli vojaki, zato je pouk potekal v društvenem domu in mlekarni. Tako je v šolskem letu 1917/18 v mlekarni poučevala v ponedeljek, torek in sredo dopoldne v 3. razredu 59 deklic.

Umrla je 29. avgusta 1920 za tifusom. Pokopali so jo 30. avgusta na vrhniškem pokopališču. Osmrtnica je bila objavljena v Slovencu in Slovenskem narodu 31. avgusta. 4. septembra je bila objavljena zahvala, kjer so se mati in sestre zahvalile za pomoč ob

njeni boleznini družinama Lenarčič in Kržan s Stare ceste.⁵ Ivan Kržan je imel v njihovi hiši trgovino s prehrabeni izdelki in blagom.⁶ Sporočilo o njeni smrti je bilo objavljeno 9. septembra v Učiteljskem tovarišu, kjer je naveden napačen datum smrti, in sicer 24. avgust. Spomnili so se je tudi na zborovanju Učiteljskega društva za ljubljansko okolico, ki je bilo 29. decembra 1920. V poročilu o zborovanju piše, da je predsednik omenil, da je umrla na Vrhniki »blaga, zvesta idealna tovarišica Ana Pleško«. V čast njenemu spominu so navzoči vstali.⁷

Tone Hojan, ki ga je Ana Pleško učila v 2. razredu, je o njej zapisal, da je bila »prijazna in dobrohotna učiteljica. Na spomnim se, da bi kdaj koga udarila, pač pa je včasih kakega poredneža kaznovala z zaporom, tako smo namreč rekli, če smo morali po končanem pouku ostati še nekaj časa v šoli.«⁸

OPOMBE

- 1 Več glej: A. Klasinc Škofljanec: Cirila Štebi Pleško. Prizadevna organizatorica in socialna delavka. V: Splošno žensko društvo 1901–1945, Ljubljana, ARS, 2003, str. 210.
- 2 Več glej: T. Hojan, Marija Pleško (1888–1964), Vrhnikiški razgledi 9, 2008, str. 176.
- 3 Zgodovinski arhiv Ljubljana (v nadaljevanju ZAL), Učiteljišče v Ljubljani, LJU 198, K. k. Lehrerinnen Bildungsanstalten, Katalog Reifeprüfungen 1894–1900, t. e. 33, arh. e. 202.
- 4 Slovenski šolski muzej. Mapa osnovne šole Dolane.
- 5 Slovenec 1920, (4. 9.), str. 5., Slovenski narod 1920, (4. 9.), št. 202, str. 4.
- 6 Polona Roblek: Hiše se spreminjajo, sledovi ostajajo. Sprehod po vrhniški Stari cesti. Vrhnikiški razgledi 9, 2008, str. 102.
- 7 Učiteljsko društvo za ljubljansko okolico. Učiteljski tovariš 1921, (6. 1.), št. 1, str. 2.
- 8 Tone Hojan: Pradedovi spomini. Vrhnikiški razgledi 9, 2008, str. 277.

MARIJA JURJEVČIČ (1886–1961), UČITELJICA IN ŠOLSKA UPRAVITELJICA



40. Marija Jurjevčič (1886–1961)

Rojena je bila 20. novembra 1886 v Idriji. Oče Valentin je bil gozdar, mati Marija je bila rojena Vidmar. V šolskem letu 1900/01 je končala 8. razred na dekliški šoli pri Sv. Jakobu v Ljubljani. Učiteljišče v Ljubljani je obiskovala 1901–1905. Zrelostni izpit je opravila 4. julija 1905.

Na zrelostnem izpitu je poleg obveznih opravila tudi izpita iz metodike pouka gluhonemih in francoščine. Ženska ročna dela

je lahko poučevala na slovenskih in nemških osnovnih in meščanskih šolah ter v otroških vrtcih. Med študijem je prejela stipendijo 150 K. Zato se je obvezala, da bo najmanj šest mesecev poučevala na javnih osnovnih šolah v deželah, za katere velja statut za učiteljišča, sprejet 31. julija 1886.¹

Prvo službo je opravljala v Dolskem v šolskem letu 1905/06, nato do 1909 na Črnem Vrhu nad Idrijo. Strokovni izpit je opravila 16. novembra 1907.

V Veliki Ligojni je 67 šoloobveznih otrok do 1. aprila leta 1909 obiskovalo šolo na Vrhnikih dvakrat na teden.»C. kr. deželni svet šolski v Ljubljani je dovolil, da se ustanovi nova enorazrednica za kraja Velika Ligojna in Mala Ligojna z razpisom z dne 24. februarja 1909, št. 717.«² 1. aprila se je pričel pouk. Prvi učitelj je bil Ernest Šušteršič. Pouk je bil v najeti sobi v Veliki Ligojni št. 24, kjer se je po domače reklo Pri Košut. Tam je bilo tudi učiteljevo stanovanje. Zanj je dobil za eno leto 200 kron od vrhniške občine. Šušteršič je zbolel, do konca šolskega leta ga je nadomeščala Marija Vizjak, nato pa začasno Ernestina Blaznik.³

№ 128. 3. 1928. o činov. takve vrste



Краљевина Срба, Хрвата и Словенаца
Kraljevina Srba, Hrvata i Slovenaca

Службенички Лист — Službenički List

I. Име и Презиме службеника Marija Jurjević oče Valentin
I. Ime i prezime službenika

II. Рођен двадесет међа дана новембра месеца 18. osamdesetšeste год.*
II. Rođena dana meseca 19 год.*) по н. бр.
у месту Џдрија, среза Julijska, области Venecija
и месту oblasti

III. Народност Словенка, вера rim. kat., завичајност Celje
III. Narodnost vera zavičajnost

Положај у државној служби, катедрија и група, место службовања**
Националне катедрија II. kat. 1. ok. 4. st. u Celju - mesto,
VI. skup.

Положај у државној служби, категорија и група, место службовања**
razredna od. grupa II — odličke;
odlika u manjina II — "
razredna od. grupa na Vrhniški (Ljubljana-od.)
" — " — " — " — 20. okt. leta 1943/44
" — " — " — " — 4/15.

Učiteljica VI/3, skup. - u Ligojnu (Lj. ok.)
Uprotrojina s 30. 6. 1946.

Фотографија службеника, сваке десете године — Fotografija službenika, svake desete godine.
(Формат — Format 5 × 7)

Године _____ Године _____ Године 1926 Године 1936
Godine _____ Godine _____ Godine Godine

41. Uslužbenski list Marije Jurjević (SIAS 231, Ministarstvo za prosveto, personalne mape, šk. 63).

Na seji krajevnega šolskega sveta za Ligojno 14. novembra 1909 so se soglasno odločili stalno učiteljsko službo podeliti Mariji Jurjević, ker je zrelostno skušnje opravila z odliko in je bila dobro kvalificirana. Poučevala je lahko tudi ženska ročna dela. Za učiteljico je bila imenovana 24. decembra 1909.

Kot upraviteljica šole je bila navzoča pri sejah krajevnega šolskega sveta. Tam je največkrat pisala zapisnike. Na seji 11. junija 1911 so razpravljali o uvedbi ponavljalne šole, ki bi bila prilagojena krajevnim razmeram. Sklenili so, da bi bilo najbolj primerno, da bi se začejala 1. novembra in končala 15. maja. To so utemeljili tako, da

je oktobra največ poljskega dela kot spomladi aprila in maja. Učencem bi tako ostalo več časa za praktični pouk o kmetijstvu na šolskem vrtu, če se ponavljalna šola konča s 15. majem.

Na seji 15. aprila 1912 so razpravljali o graditvi novega šolskega poslopja. Gradili naj bi ga na posestvu Janeza Ogrina v Veliki Ligojni št. 15. Jurjevčičeva je takrat povedala, da ta prostor ne ustreza 2. členu ministrskega ukaza z dne 19. junija 1875. Ta predpisuje, da mora biti šola kolikor mogoče v sredi šolskega okoliša in naj ne bo blizu pokopališča, kar ta prostor je. Tudi glede dobre pitne vode ni ustrezno urejen.

Na seji 19. oktobra 1913 so podali mnenje o predlogu občine Vrhnika, da se določi kot stavbišče novega šolskega poslopja parcela št. 1225. Posamezne vasi se namreč ne morejo zediniti o tem stavbnem prostoru, zato je krajevni šolski svet pooblastil občinski odbor na Vrhniki, da on določi stavbeni prostor.

Na seji 14. marca 1915 so po nasvetu okrajnega šolskega sveta sklenili, da višji razredi zaradi pomoči pri kmetijskih delih končajo pouk s 1. aprilom 1915, nižji razredi pa imajo ustaljeni pouk še naprej, razen posameznih primerov.⁴

V šolskem letu 1912/13 je imela Jurjevčičeva enoletni dopust, ker je obiskovala tečaj za učitelje meščanskih šol na učiteljišču v Ljubljani. Nadomeščala jo je učiteljica Angela Vode, kasnejša publicistka.

Leta 1913 je bil objavljen pregled draginjskih doklad, ki so jih prejeli učitelji. Jurjevčičeva je dobila 25 % doklado.⁵

V začetku leta 1914 so šolo preselili v hišo št. 14 k Perdel, najemnina pa je bila 96 kron. V prvi svetovni vojni je odšlo v vojsko 40 mož iz Ligojne. Pouk se je končal že aprila. Učenci so zbirali robidovo in jagodovo listje ter kovine.

4. avgusta 1919 je višji šolski svet pri Narodni vladi SHS v Ljubljani Jurjevčičevo imenoval za začasno voditeljico šole v Črnečah pri Dravogradu. Tja je odšla 10. septembra 1919 in tam ostala do jeseni 1921.

O dogodkih na tej šoli je pisal učitelj Ivan Lazar, ki je vodil to šolo za njo: »V šolskem letu 1919–20, ki se je pričelo dne 24. aprila 1919, je služboval na šoli še od avstrijskih oblasti nameščen učitelj Josip Pörtsch. Pouk se je vršil takrat jako neredno. V poletnem času je bil celo za več mesecev prekinjen, to pa zaradi koroških bojev, ki so se vršili v neposredni bližini ... Vas je prešla za nekaj časa v oblast avstrijskega »Volkswehra«, ki je v šoli »lepo« gospodaril. Uradne knjige, spisi itd. so bili uničeni, precej šolskega inventarja pokvarjenega in uničenega, mize, stoli in klopi so pa služili kot kurivo ... Zasedba ni dolgo trajala in odšel je tudi učitelj Pörtsch z avstrijskimi vojaki. Prva, od naših oblasti na šoli nameščena učna moč, je bila učiteljica M. Jurjevčič, ki je nastopila službo 15. septembra 1919.«⁶

Vrnila se je v Ligojno, kjer je ostala do 29. avgusta 1924, ko je odšla na dekliško šolo v Celje.⁷ Ta šola je bila do leta 1918 nemška. V šolskem letu 1919/20 je postala 6-razredna. Ohranjena sta dva zapisnika nadzorovalne konference na tej šoli. Prvi je iz 10. maja 1926. Takrat je Jurjevčičeva poučevala 5. razred. Drugi zapisnik pa je iz 25. junija 1928, ko je učila 1. razred. V

obeh je bila pohvaljena, ker »se na pouk jako marljivo pismeno pripravlja«. Jurjevčičeva je postala šolska upraviteljica leta 1937. V šolskem letu 1940/41 je bilo na šoli 8 razredov in skupaj 372 učenk.

Med vojno sta bili v Celju uničeni učiteljska in šolarska knjižnica, poslopje tudi dokaj poškodovano zaradi bombnih napadov. O usodi 10 učiteljic med vojno je naslednji podatek: »2 sta bili izgnani v Ljubljansko pokrajino, 1 se je prisilno umaknila v Graz. Preseljeni: 2 v Srbijo, 1 je bila tik pred vojno premeščena v Črnomelj. Ostale na mestu: 4. Od teh 3 premeščene, pozneje upokojene, edino 1 sprejeta v nem. učit. službo. Privatno imovino slovenskih učiteljev je vzel okupator. Vse učiteljice so ostale žive in je usoda vseh znana: 6 se jih je vrnilo na svoje službeno mesto in poučujejo na šolah: 1 je nameščena v Ljubljani, 1 je upokojena in živi v Celju; 1 je upokojena na Vrhniki, tista edina, ki je bila sprejeta v nemško službo, se ni vrnila in živi nekje na Gor. Štajerskem.«⁸

Jurjevčičeva je bila preseljena v Srbijo. Septembra 1941 se je vrnila v Ljubljano. Po odloku Visokega komisariata za Ljubljansko pokrajino je nastopila službo na Vrhniki kot začasna učiteljica 13. maja 1942. Ni bila upokojena, kot piše v poročilu celjske šole. Na Vrhniki je nadomeščala interniranega učitelja Gregorja Novaka. Odloki Visokega komisariata so veljali le za tekoče šolsko leto. Naslednje leto je po tem odloku nastopila službo 11. februarja 1943 in v tem šolskem letu poučevala IV. b razred.

V šolskem letu 1943/44 je nastopila službo 26. oktobra 1943 ter poučevala II. b oddelek.⁹

V Ocenjevalnem listu za šolsko leto 1943/44 so o njej zapisali, da je poučevala 2. b oddelek, v katerem je bilo 37 deklic. Ocenili so jo kot zelo vestno, pri pouku kot vztrajno in dosledno, njeno vedenje v šoli in zunaj nje kot neoporečno.¹⁰

V šolskem letu 1944/45 je nastopila službo 2. oktobra 1944 in poučevala 3. b oddelek.

V Ligojno je bila prestavljena 5. maja 1945. Tam je bila šolska upraviteljica. 22. junija 1945 je predsednik Krajevnega odbora OF Ligojna poročal Okrajnemu odboru OF, oddelku za gradnje, o stanju šolskega poslopja. Pod šolski okoliš spadajo Velika in Mala Ligojna, ena hiša v Podlipi, tri iz Žažarja ter dve iz Horjula. Šola je imela eno učilnico, kar je premalo. V tem šolskem letu je imel višji oddelek le 23 učencev, zato so zanje preuredili pisarno za učilnico, nižji oddelek pa je imel lahko pouk dopoldne in popoldne z razdeljenimi razredi. Nato je napisal, da je treba stavbo temeljito popraviti, potrebno bi bilo pridobiti še eno učilnico »za doseg učnih uspehov«.¹¹

Na šoli sta bili še dve učiteljici. V poročilu o šoli 17. junija 1946 piše, da je šolsko poslopje dobro ohranjeno, prav tako deluje šolski vrt, ni pa telovadišča in igrišča. V učiteljski knjižnici je bilo 356, v šolski pa 272 knjig. Učencev je bilo 75, 36 deklic in 39 dečkov. Vsi so bili člani pionirske organizacije, na Cicibana je bilo naročenih 59, na Pionirja pa 20 učencev. Pouk se je pričel 10. oktobra 1946. Izven šole je Jurjevčičeva delovala pri Rdečem križu Slovenije.¹²

Upokojila se je 5. avgusta 1946. Tudi po upokojitvi sta z materjo stanovali pri Polkovih v Veliki Ligojni, stara številka je bila 15, zdaj št. 17. Umrla je 21. aprila 1961 v

zavetišču Bokalce v Ljubljani, pokopana pa je bila 24. aprila v Veliki Ligojni. Mati je umrla 29. maja 1949.¹³

Med njenim vodenjem šole v Ligojni so potekale nekatere odmevne šolske prireditve. 17. julija 1910 so šolarji priredili predstavo s petjem, z deklamacijo in igro Hvaležna sirota v korist šolske knjižnice. Dobiček je bil 30 kron in 80 helerjev, zanj so kupili 20 knjig in obrazce za šolo. Na šoli je bilo takrat 31 dečkov in 30 deklic.

23. julija 1911 je bila na sporedu predstava Silvina Sardenka Deklica s tamburico. Sodeloval je tamburaški zbor Bogomile z Vrhnike. Dobiček je bil 48 kron. Vaščani so zbirali tudi za šolsko zastavo.

Jurjevčičeva je bila dolgoletna članica Slomškove zveze, ki se je leta 1926 preimenovala v Slomškovo družbo. Učiteljska organizacija Slomškova zveza je bila ustanovljena leta 1900 v Ljubljani. Zavzemala se je za pedagoška načela Antona Martina Slomška, za versko šolo in krščanska načela ter za gospodarsko, socialno in karitativno delovanje učiteljstva. Vrhniško-logaška podružnica Slomškove zveze je bila ustanovljena leta 1910. V njej je bila Jurjevčičeva odbornica, nato pa tajnica.

Na zborovanju 27. aprila 1911 na Zaplani je imela predavanje »O našem šolstvu, zlasti o gospodinjskih šolah oziroma gospodinj-

skih tečajih«. O predavanju so živahno razpravljali, poudarjali pomen gospodinjskih tečajev, ki bi ga morali deklicam predstaviti že v ponavljalnih šolah.¹⁴

4. oktobra 1911 je podružnica imela občni zbor v šolski knjižnici na Vrhniki. Ob predavanju o roditeljskih sestankih je Jurjevčičeva poudarila, da so ti sestanki ugodno sredstvo, da učitelj izobražuje ljudi tudi zunaj šole. Kar stori učitelj za izobraževanje ljudi zunaj šole, koristi tudi šoli sami. Drugo uspešno sredstvo pa je sodelovanje učiteljstva v naših izobraževalnih društvih.¹⁵

Leta 1912 se je prijavila na Kongres za krščansko vzgojo, ki je bil na Dunaju med 8. in 11. septembrom.¹⁶

Na rednem občnem zboru 19. novembra 1912 je predavala o malenkostih pri vzgoji.¹⁷

19. novembra 1913 je imela na zborovanju podružnice na Vrhniki predavanje z naslovom Zbujaj v učencu samozavest.¹⁸ Na občnem zboru Slomškove družbe 3. avgusta 1938 je bila spet izvoljena v odbor.¹⁹

Gospa Marta Samotorčan iz Ligojne je posredovala spomin svoje matere na Jurjevčičevo: »Tudi v pokoju je vaščanom pomagala urejati različne dokumente in administrativne zadeve. Zelo je bila cenjena in spoštovana. Vodila je pevski zbor, vaje so bile v Polkovi kuhinji.«²⁰

Opombe

- 1 Zgodovinski arhiv Ljubljana, LJU - 198, t. e. 34, arh. E. 203. Državno žensko učiteljišče. Zrelostni izpiti 1901-1908.
- 2 Slovenski šolski muzej, dokumentacijska zbirka, mapa šole Ligojna.
- 3 Franc Dovč in Cvetka Koderman: Velika Ligojna in njeni prebivalci, raziskava. Vrhnika (2012), str. 7-9. Hrani CKV.
- 4 Zapisniki sej krajnega šolskega sveta v Ligojni 1909-1915. Slovenski šolski muzej, dokumentacijska zbirka, mapa osnovne šole Ligojna.
- 5 Razdelitev draginjskih doklad. Učiteljski tovariš 1913, (1. 10), št. 2, str. 3.
- 6 Slovenski šolski muzej, dokumentacijska zbirka. Mapa osnovne šole Črneče.
- 7 Glej: op. 3 zgoraj.
- 8 Slovenski šolski muzej, dokumentacijska zbirka, mapa osnovne dekliške šole Celje.
- 9 ZAL, VRH 48, Osnovna šola Janeza Mraka, Šolska kronika, škatla 1.
- 10 ZAL, VRH 48, Osnovna šola Janeza Mraka na Vrhniku, Ocenjevalni listi, škatla 4.
- 11 Slovenski šolski muzej, mapa šole Ligojna, Stanje šolskega poslopja, 22. junij 1945.
- 12 Slovenski šolski muzej, mapa šole Ligojna. Situacijsko poročilo o šoli v Ligojni, dne 17. junija 1946.
- 13 Podatek Župnijskega urada Vrhnika posredovala Cvetka Koderman, 2. novembra 2017.
- 14 Vrhniško-logaška podružnica S. Z. Slovenski učitelj 1911, str. 141.
- 15 Vrhniško-logaška podružnica»Slomškove zveze«. Slovenski učitelj, 1911, str. 285.
- 16 Za kongres na Dunaju ... Slovenski učitelj, 1912, str. 182.
- 17 Vrhniško-logaška podružnica S. Z. Slovenski učitelj, 1913, str. 21.
- 18 Vrhniško-logaška podružnica S. Z. Slovenski učitelj, 1913, str. 282.
- 19 Občni zbor Slomškove družbe v Ljubljani. Slovenski učitelj, 1938, str. 255.
- 20 Marta Samotorčan po e-pošti, 3. novembra 2017.

IVANA DEKLEVA (1895–1967), UČITELJICA



42. Ivana Dekleva (1895–1967)

Rojena je bila 24. julija 1895 v Kopru. Oče Anton je bil učitelj glasbe na učiteljišču, mati Marija je bila rojena Debelič. Kmalu po njenem rojstvu se je družina preselila v Ljubljano. Obe takratni slovenski pedagoški reviji sta objavili: »Gospod Anton Dekleva, učitelj petja in glasbe na učiteljišču v Kopru, je premeščen na učiteljišče v Ljubljano.«¹ Tu je poučeval glasbo med letoma 1897 in 1923.² Sprva so stanovali na cesti Marije Terezije št. 1 (sedaj Gosposvetska), nato pa na Rimski cesti št. 3.

Osnovno šolo je obiskovala v ljubljanski zasebni šoli Lichtenthurn, učiteljišče pa med letoma 1910 in 1914. Tam je maturirala 26. septembra 1914 in se nato 23. novembra honorarno zaposlila na šoli Lichtenthurn. Med neobveznimi učnimi predmeti je opravila tudi izpit iz igranja klavirja in gosli. Strokovni izpit je opravila 20. aprila 1917. Tako je bila usposobljena za pouk na ljudskih šolah s slovenskim in nemškim učnim jezikom ter za pouk ženskih ročnih del. Opravila je tudi poseben izpit iz verouka. Zato je dobila potrdilo, da ga lahko zasilno poučuje na občih ljudskih šolah. 5. maja 1924 je opravila strokovni izpit iz italijanščine. Izpraševalna komisija za osnovne in meščanske šole ji je izdala spričevalo, da lahko uči italijanščino na osnovnih in meščanskih šolah, nadaljevalnih tečajih in učiteljiščih s slovenskim in nemškim učnim jezikom.

Službovala je v Rojanu pri Trstu, Radovici pri Metliki, Sori pri Medvodah, Žažarju, Mostah v Ljubljani in Mošnjah. Na Vrhniko je prišla 1. decembra 1927. Tu je poučevala do 13. oktobra 1945. Stanovala je na Stari cesti št. 8. Nato so jo prestavili v Ilirsko Bi-



USLUŽBENSKI LIST

I. Ime in priimek uslužbenca Ivana Dekleva - Antonova

II. Rojen dne dva in štiridesetega meseca julija 1819 desetdeset petega leta*)

v kraju Topol, sreza Solska pravica, oblasti Juljska Pensija

III. Narodnost slovenska, vera rim.-kat., pristojnost Učiteljska inženjerska

Položaj v državni službi, kategorija in skupina, mesto službovanja**)

Učiteljica - II. kat. 3. skup. - na Vrhniki (Ljudski skol.)
Šolska učiteljica, II. kat. 2. skup. - Pehovka;
 - " - III. skup. - Vrhnika;
 - " - VI. skup. - "
Maternica VI/2 skup. - na Vrhnika
 " " " - Šolska Bistrica (Primorje)
 " " " - Vrhnika (Ljudski skol.)

Uslužbenčeva fotografija po vsakem desetem letu službe.

(Oblika 5 x 7)

Leta Leta 1926 Leta 1930 Leta

43. Uslužbenki list Ivane Dekleva (SIAS 231, Ministrstvo za prosveto, personalne mape, škatla 7).

strico, kjer je ostala do 12. septembra 1946, nato pa je spet prišla na Vrhniko. 5. maja 1942 so ji izdali dekret za pouk italijanščine kot neobveznega predmeta na ljudski šoli Ligojna. V poročilu o dogodkih na šoli med vojno ni omenjeno, da bi ta pouk potekal.³

S šolskim letom 1947/48 je bila premeščena v Ljubljano. Umrla je 27. decembra 1967. Pokopana je na Žalah v Ljubljani.^{3a}

Njeno delo v šoli je bilo ocenjeno tako: »Zelo vestna, skrbna in delovna. Z zanimanjem za vsa novodobna vprašanja si smotrno izpopolnjuje svoje strokovno znanje. Njen pouk je skrbno pripravljen in zanimiv. Učenke živahno sodelujejo. Nastopa mirno in ljubeznivo ter si prizadeva za čim lepše vzgojne in učne uspehe.«

Iz zapisnikov sej učiteljskega sveta je vidno, da je leta 1938 poučevala v 3. a razre-

du osnovne šole 1 uro petje, v višji osnovni šoli pa po 2 uri gospodinjstvo, 1 uro petje in 2 uri risanje.

V šolskem letu 1940/41 je bila razredničarka 3. razreda višje ljudske šole, kjer je bilo 24 deklic in 18 dečkov. Naslednje šolsko leto 1941/42 je bila razredničarka 4. razreda višje osnovne šole. V njem je učila 4 ure, v 2. razredu pa 1 uro. V šolskem letu 1942/43 je prevzela poverjenišтво mladinskega lista Vrtec.

Na prvi seji učiteljskega sveta po osvoboditvi, 30. maja 1945, je bil sprejet sklep, da bo najprej naučila učiteljski zbor sodobne pesmi, nato pa še otroke po posameznih razredih. Ko se bodo vsi otroci pesmi naučili, bodo imeli enkrat tedensko skupno vajo.⁴

V šolskem letu 1946/47 je bila razredničarka 3. a razreda višje osnovne šole, kjer je bilo 52 učencev in učenk. Poučevala je računstvo, fiziko, kemijo in gospodarska znanja 24 ur na teden. Tudi na obrtnonadaljevalni šoli je poučevala fiziko in kemijo po 3 ure na teden. Vodila je pevski zbor višje osnovne šole ter pevška zbora traktorske in gospodinjske šole.⁵

Na učiteljski konferenci 17. aprila 1947 je imela zanimivo predavanje Kako naj navajamo naše ljudstvo na marljivo čitanje. Z njim je vzbudila živahno debato.

Leta 1916, ko je službovala v Radovici pri Metliki, je bila sprejeta v Slomškovo zvezo. Ta je bila leta 1926 razpuščena, njeni člani pa so nato delovali v okrajnih učiteljskih društvih Udruženja jugoslovanskega učiteljstva, poverjenišтва Ljubljana.

Sodelovala je v društvih Podmladek Rdeče-

ga križa, Slovenska šolska matica, Jadranska straža, Branibor, Sokol, Olepševalno društvo. Bila je članica pevskega zbora učiteljske organizacije JUU.⁶

Aktivno je sodelovala v odboru učiteljske organizacije JUU ljubljanska okolica – zahtodni del. Bila je večkrat v nadzornem odboru. Bila je tudi pregledovalka računov.

Sodelovala je na šolskih prireditvah, vodila posamezne točke. Ob smrti kralja Aleksandra I. Zedinitelja sta s kolegico Ljudmilo Sirnikovo 24. novembra 1934 odpotovali na Oplenac. Šolarji so se podpisali na pergamentne pole, ki jih je učiteljska delegacija skupaj z vsemi šolami poklonila na grob. 15. 6. 1935 sta bili obe tudi botri pri razvrtju prapora Podmladka Jadranske straže.⁷

Opombe:

- 1 Osobna vest. Popotnik 1897, str. 238, in Učiteljski tovariš 1897, str. 283.
- 2 Sto let ljubljanskega učiteljišča. Zbornik. Ljubljana 1973, str. 91.
- 3 Slovenski šolski muzej. Mapa osnovne šole Ligojna.
- 3a V osmrtnici je zapisana kot »Nina Dekleva učiteljica v pokoju«. Najbrž so jo tako klicali domači, tudi sama se je včasih tako podpisala.
- 4 Zgodovinski arhiv Ljubljana (v nadaljevanju ZAL), VRH 48, Osnovna šola Janeza Mraka Vrhnika. Zapisniki sej učiteljskega sveta od 15. 12. 1937 do 4. 2. 1944, škatla 2.
- 5 ZAL, VRH 48, Osnovna šola Janeza Mraka Vrhnika. Zapisnik nadzora osnovne šole na Vrhniki dne 19. 11. 1946 in 9. in 10. 1. 1947, škatla 2.
- 6 ZAL, VRH 48, Osnovna šola Janeza Mraka Vrhnika. Uslužbeni list, škatli 4 in 5.
- 7 Slovenski šolski muzej, mapa osnovne šole Janeza Mraka Vrhnika. Razne mladinske prireditve.

TATJANA HOJAN

OLGA HORVAT (1896–1979), UČITELJICA IN ŠOLSKA UPRAVITELJICA



44. Olga Horvat (1896–1979)

Rodila se je 2. septembra 1896 v Orehku pri Postojni. Oče Rudolf, rojen 1870, je bil učitelj. Poučeval je v Zagorju pri Postojni, Orehku, Trnovem pri Ilirski Bistrici in Juriščah. Leta 1921 se je izselil v Jugoslavijo. Od leta 1921 je poučeval na 2. mestni deški šoli v Ljubljani. Leta 1928 se je upokojil in živel na Mestnem trgu št. 10.

Bil je zelo dejaven. V krajih, kjer je služboval, je ustanavljal pevska in gasilska društva, vodil cerkveno petje in orgle. Bil je zagovornik in borec za treznost. Zato je

organiziral abstinenčno gibanje. V takratne pedagoške časopise je napisal številne članke.

Imel je pet otrok, tri hčere in dva sinova. Poleg Olge je imel še Leo, poročeno Predan, in Stašo, sinova pa sta bila Rudolf in Božidar. Vsi so se odločili za učiteljski poklic.¹

Olga je sedem let hodila v osnovno šolo šolskih sester de Notre Dame v Trnovem pri Ilirski Bistrici. Le-te so pri samostanu leta 1888 odprle 8-razredno dekliško šolo z internatom, gospodinjstvo šolo in trgovski tečaj.

Nato se je šolala na mestnem dekliškem liceju v Ljubljani, kjer je med šolskima letoma 1910/11 in 1913/14 obiskovala tretji, četrti, peti in šesti letnik. Bila je odlična učenka. Z odličnim uspehom je 6. julija 1914 opravila zaključni izpit.²

Na državnem ženskem učiteljišču v Ljubljani je obiskovala počitniški tečaj med 18. avgustom in 4. oktobrom. 7. oktobra 1919 je z odliko opravila maturo. Z dekretom okrajnega šolskega sveta 17. oktobra 1919 je bila imenovana za nadomestno učiteljico

Vel. prijama.



Kraljevina Srbov, Hrvatov in Slovencev

1919

USLUŽBENSKI LIST

I. Ime in priimek uslužbenca: Olga Horvat - Pušcoviča

II. Rojenadne drugega meseca septembra 18 dvajdesetega leta*) pr. R.

v kraju Učeh pri Postojni, sreza Jul. Pušcija, oblasti Jul. Pušcija

III. Narodnost Slovenska, vera uni.-kat., pristojnost Trobelj-Vode.

Položaj v državni službi, kategorija in skupina, mesto službovanja**)

— " —, stališ. učitelj; 1. stališ. učim. mestom, 1. kat. 4. skup. na delov. o. i. v Trobelj-Vode,

" " 1. kat. 3. skup. na delov. o. i. v Trobelj-Vodal,

" " VIII. skupina — " —

" " VII. skup. — " —

učit. VI. " - Idrija,

" " " - Postojna.

Uslužbenčeva fotografija po vsakem desetem letu službe.

(Oblika 5 x 7)

Leta 1926 Leta 1936 Leta _____ Leta _____

45. Uslužbenki list Olge Horvat (SIAS 231, Ministrstvo za prosveto, personalne mape, škatla 14).

za vzporednico 2. c razreda na Vrhniki. Od 27. aprila do 5. maja 1922 je imela dopust, ker se je pripravljala za strokovni izpit. Stalna učiteljica je postala po opravljenem strokovnem izpitu 6. maja 1922. Poleg obveznih predmetov je opravila izpit tudi iz petja in telovadbe. Od jezikov je obvladala nemščino in italijanščino. V prvih treh razredih je poučevala deklice in dečke. Bila je članica učiteljskega društva, založbe Slovenska šolska matica in Društva učiteljic. Le-to se je borilo za enakopravnost učiteljic pri plačah in zasebnem življenju.

11. februarja 1925 je bila imenovana za učiteljico na šoli Trbovlje – Vode, kjer je poučevala do nemške okupacije. Leta 1941 so Nemci zasedli šolo in pripeljali svoje učitelje. Učitelji s Kranjske so morali zapustiti šolo. Olga se je preselila v Ljubljano, kjer je bila nezaposlena.³

Od 10. avgusta do 20. septembra 1945 je učila v Idriji, nato pa bila prestavljena v Postojno. Tam je učila 4. b razred. V šolskem letu 1947/48 je bila šolska upraviteljica osnovne šole v Postojni. Ohranjen je njen dopis z dne 10. avgusta 1948, kjer poroča

o slabih razmerah na šoli. Poslopje je bilo med vojno uničeno, zato je pouk v prostori nekdanjega otroškega vrtca. Prostori so premajhni, nimajo telovadnice.⁴

Jeseni 1948 je bila premeščena na postojnsko gimnazijo, kjer je poučevala matematiko, slovenščino, zgodovino in geografijo. Leta 1951 se je upokojila.⁵

Umrla je leta 1979. Pokopana je na ljubljanskem pokopališču Žale.

Opombe:

- 1 70-letni jubilej, 50 let zvestega člana učiteljske organizacije, tovariša Rudolfa Horvata, Učiteljski tovariš, 1939/40, (18. 4.), št. 35, str. 2.
- 2 Arhiv Slovenije, AS 231, Ministrstvo za prosveto, personalne mape, škatla 14.
- 3 Slovenski šolski muzej, dokumentacijska zbirka, mapa prve državne deške ljudske šole Trbovlje – Vode.
- 4 Slovenski šolski muzej, dokumentacijska zbirka, mapa državne ljudske šole v Postojni.
- 5 Gimnazija Postojna, 1945–1995, Postojna, 1995, str. 108.

TATJANA HOJAN

PAVLA KOSMAČ BRICELJ (1901–1947), UČITELJICA



46. Pavla Kosmač Bricelj (1901–1947)

Rojena je bila 14. januarja 1901 v Ljubljani, na Bleiweisovi cesti št. 10. Oče Mihael je bil sluga na deželni vladi, mati Pavla je bila rojena Škof. Imela je še starejšo sestro Mihaelo. Bila je učiteljica, službovala je najdlje v Jarenini.

Pavla je končala štiri razrede na dekliški šoli Mladika, nato pet razredov dekliškega

liceja, kjer je bila odlična. V šolskih letih od 1916/17 do 1919/20 je obiskovala žensko učiteljsko v Ljubljani. 8. julija 1920 je z odliko maturirala. Poučevala je lahko na ljudskih šolah s slovenskim in nemškim učnim jezikom.

13. septembra 1920 je dobila zaposlitev na osnovni šoli v Šmartnem pod Šmarno goro. Tam je 7. maja 1923 opravila strokovni izpit. Po njem je lahko poučevala na ljudskih in meščanskih šolah. Še posebej je bila usposobljena za poučevanje ženskih ročnih del. Opravila je tudi »preizkušnjo« iz verouka, po kateri je lahko poučevala verouk na ljudskih šolah. Poučevala je 2. b razred, kjer je učila vse predmete, poleg tega pa v 4. razredu še risanje in pisanje. Do začetka šolskega leta 1923 je bila knjižničarka. V šolskem letu 1924/25 je na ponavljalni šoli vsak petek od 11. do 13. ure poučevala deklice.¹

Na praznik združitve Jugoslovanov, 1. decembra 1921, je predavala učencem popoldanskega pouka o pomenu tega dne. 24. maja 1923 je ob prazniku na spomin sv. Cirila in Metoda predavala o škodljivosti

Costarska



Kraljevina Srbov, Hrvatov in Slovencev

USLUŽBENSKI LIST

I. Ime in priimek uslužbenca *Pavla Kosmač*

II. Rojen dne *štirinajstega* meseca *januarja* *18*¹⁹ *stoproga* leta*) *

v kraju *Ljubljana*, sreza *Ljubljana*, oblasti *Ljubljanski*

III. Narodnost *slovenska*, vera *rim.-kat.*, pristojnost *Ljubljana*

Položaj v državni službi, kategorija in skupina, mesto službovanja**)

stalna učiteljica brez stalnega učnega mesta, druga kategorija, cetna skupina na osnovni šoli na Vrhniki.
~ " ~ , II. Kat. 3. skup. - Pehovka;

Uslužbenčeva fotografija po vsakem desetem letu službe.

(Oblika 5 × 7)

Leta *1926.* Leta Leta Leta

47. Uslužbenki list Pavle Kosmač (SIAS 231, Ministrstvo za prosveto, personalne mape, škatla 65).

alkohola. Z odlokom župana ljubljanske oblasti 11. maja 1925, št. 5947, je bila premeščena na Vrhniko.²

Na Vrhniko je prišla 15. maja 1925. Prvo šolsko leto je poučevala v 4. b razredu. V šolskem letu 1928/29 je bila razredničarka 2. c razreda, v 5. a razredu pa je učila petje. V šolskem letu 1929/30 je bila razredničarka 1. b razreda. V tem šolskem letu je bila 28. junija 1930 na Vidov dan šolska proslava pri Sv. Trojici. Pavla je za proslavo pripravila deklamacije. Službovala je do 11. marca 1931, ko ji je bila »odobrena ostavka na državno službo«.³

Omožila se je z gradbenim inženirjem Josipom Bricljem. Imela sta dva sinova, Igorja in Jožeta. Stanovali so na Voljčevi cesti, št. 15 in 16, na Vrhniki.⁴

Med službovanjem na Vrhniki je bila članica Društva učiteljic, ki je bilo ustanovljeno leta 1898. Prizadevalo se je za enakopravnost učiteljic pri plačah in zasebnem življenju.

Prispevala je tudi za dijaški dom učiteljiščnikov v Ljubljani pod imenom Učiteljski konvikt.

Umrla je 6. oktobra 1947. Pokopana je na Vrhniki.⁵

Opombe:

- 1 Zgodovinski arhiv Ljubljana (v nadaljevanju ZAL), LJU 409, Osnovna šola Staneta Kosca, Šmartno pod Šmarno goro, Konferenčni zapisnik 1916/17-1926/27, tehnična enota 1, arhivska enota 7.
- 2 ZAL, LJU 409, Osnovna šola Staneta Kosca, Šmartno pod Šmarno goro, Kronika ljudske šole v Šmartnem pod Šmarno goro od leta 1912/13 do leta 1938/39, tehnična enota 1, arhivska enota 2.
- 3 Arhiv Slovenije, AS 231, Ministrstvo za prosveto, personalne mape, škatla 5.
- 4 Polona Zalokar: Hiše se spreminjajo, sledovi ostajajo (III. del). Voljčeva cesta in Klis, Vrhnikiški razgledi, št. 12, Vrhnika, 2011, str. 94.
- 5 Podatek vnukinje Saše Fefer, 21. decembra 2015.

JANKO JARC

JOŽE FURLAN (1904–1986), VARILSKI STROKOVNJAK IN INOVATOR



48. Jože Furlan (21. 3. 1904–19. 1. 1986)

Jože Furlan, človek mnogih darov, se je rodil 21. marca 1904 v Verdu»pri Markovc«. V družini se je rodilo dvanajst otrok, preživele jih je samo šest. Živel so zelo skromno. Poleg kmetovanja je oče, da je lahko preživeljal svojo družino, opravljal najrazličnejša dela. Tako je tudi sušil za sosede in okolico razno mesnino. Jože je opazoval očeta pri

tem delu, obenem pa si želel, da bi prišel do teh dobrot. Nekega dne ga je premagala lakota in izmaknil je eno od klobas. Oče je krajo hitro opazil. Čeprav je bila kazen, ki je sledila zelo boleča, se zaradi nje ni jezil na očeta, ampak mu je pomagala k oblikovanju njegovega načela, da si bo vse, kar bo imel, pridobil s svojimi rokami.

V otroštvu je veliko časa preživel kot pastir na verdskih pašnikih, kjer je pasel domačo živino. Velikokrat je pasel skupaj z bratom Tomažem, ki je s seboj vedno nosil dve culi. Jožetu je povedal, da je v eni njuna malica, v drugi pa sanitetni pribor in zdravila za njiju in živino, če se jim kaj hudega zgodi.

Pogostokrat sta se skrila v grmovje, da ju ostali pastirji niso motili in se pogovarjala, kam ju bo popeljala pot z verdskih pašnikov in kakšen poklic si bosta izbrala. Tomažu je bilo že takrat jasno, da bo to nekaj v povezavi z zdravstvom in res se je odločil za študij medicine, sam pa se takrat še ni mogel opredeliti. Starejši brat France, ki je kasneje prevzel domačijo, ju je pogosto opozarjal, naj se bolj posvečata živini kot sanjarjenju.



49. Furlanova-Markovcova družina iz Verda po prvi svetovni vojni. Od leve sedijo: hči Hana, oče Franc, mati Frančiška, roj. Umek, in hči Franca; stojijo: sinovi Jože, Janez, Tomaž in Franc (Družinski arhiv Furlan Hrovat).

Zelo rad je bral, tudi na paši. Knjige si je sposojal v knjižnici. Ker jih je zelo neredno vračal, ga je mama pogostokrat opozarjala, naj vendar že vrne to »kramarijo«.

Nekega dne je na paši izgubil živino. Čeprav je pretekel vse prostore, kjer se je živina po navadi pasla, je ni našel. Ob tekanju se je spotaknil in z glavo udaril ob tla tako, da je imel uho prislonjeno na zemljo. Zaslíšal je, kako po zemlji prihajajo vibracije, ki jih je povzročala hoja njegove črede. Stekel je v tisto smer in čez nekaj sto metrov dohitel živino in jo še pravočasno prignal domov. Zjutraj je domačim povedal, da mu je živina pobegnila, kako jo je našel, pa ne. Ko je mnogo let pozneje delal v Franciji, je že od daleč čutil, kdaj se je približeval daljnovodom, ker je čutil tresenje, ki ga povzroča prenos električne energije.¹

Na Vrhniki je končal osnovno šolo, nato pa se je, po pripovedovanju, izučil za kovača. Vendar mu to ni zadostovalo, zato se je vpisal v Ljubljani na Srednjo strojno šolo in jo končal kot diplomirani strojni tehnik. V šolo se je vozil z vlakom. Od doma do vrhniške železniške postaje je hodil seveda peš. Pogosto je bil tako pozen, da je vso pot pretekel, a na cilju kljub dobrima dvema kilometroma ni bil ne zadihan ne utrujen. Nekaj let sta hodila in tekla skupaj z bratom Tomažem.

Z brati so se včlanili v vrhniško orlovsko društvo in začeli z vajami na bradlji, sam pa se je pred vsem posvetil teku. Na rezultate ni bilo potrebno dolgo čakati. Ko je 15. avgusta 1926 Orlovsko društvo organiziralo okrožno tekmovanje, je na teku na 5.000 metrov dosegel tretje mesto. Naslednje leto je J.L.A.S.² organizirala jugoslovansko



50. Orli iz Verda in z Vrhniko (Družinski arhiv Furlan Hrovat) v Močilniku leta 1923. V prvi vrsti sedmi Jože Furlan, v drugi vrsti peti Franc Furlan in sedmi Tomaž Furlan. (Vir: Vrhniški razgledi št. 9, 2008, str. 227, Tatjana Oblak Milčinski, Kulturno življenje Verda in Verjanov v 20. stoletju.)

atletsko tekmovanje v Zagrebu. Na teku na 800 metrov je dosegel drugo mesto, leta 1928 pa se je udeležil tekmovanja za prvenstvo Jugoslavije v Ljubljani in dosegel tretje mesto.

Vedoželjnost ga je gnala v tujino in leta 1929 je odšel na delo v Francijo. Zaposlil se je v veliki elektrarni v mestu Rombas. Na začetku ga je zelo motilo brnenje električnih daljnovodov in spomnil se je tresenja, ki ga je začutil ob dotiku ušes z zemljo v svojih pastirskih letih.

Električna energija, njen magnetizem in njeno delovanje na sploh, ga je vedno bolj pritegovala. Poglobljal je svoje znanje in prebiral knjige fizikov kot so Helmholtz, Faraday in Maxwell³. Po dveh letih se je vrnil domov in se zaposlil v Kranjskih deželnih elektrarnah. Že leta 1931 je izdelal



51. Jože Furlan (prvi z desne) v elektrarni v Rombasu v Franciji (Družinski arhiv Furlan Hrovat).

transformator za topo sočelno varjenje jeklenih osi, kar je bil takrat velik napredek v varjenju. Njegova največja zasluga je, da je vpeljal elektriko v varjenje in ta svoja spoznanja je opisal v Elektrotehniškem vestniku.⁴

Leta 1932 se je preseli na Črnuče in začel ustvarjati družino. Kupil je zemljišče v sedanjih Spodnjih Črnučah in na njem zgradil manjšo delavnico. Odprl je obrt na ime svoje soproge Danice Steiner-Furlan in začel izdelovati varilne transformatorje. Dolgoletna želja, da bi stopil na samostojno inovatorsko pot, se mu je začela uresničevati. Kot strojni tehnik se je začel že takoj po šolanju preusmerjati še na področje elektrotehnike, kar ga je pripeljalo do izpopolnjevanja električnega varjenja.

30. marca 1936 je prijavil svoj prvi patent za »električni varilni transformator«, ki je bil kombinacija transformatorja za obločno in točkovno uporovno varjenje. Naslednje leto mu je Uprava za zaščito industrijske svojine Kraljevine Jugoslavije za ta izum izdala Patentni spis št. 13059. V utemeljivti je med drugim zapisano: »Predloženi izum se nanaša na varilni transformator, ki dobi izboljšano, enostavnejšo in izdatnejšo regulacijo napetosti, s čemer postane poleg tega varilni transformator po izumu cenejši.«⁵ Iz dopisa ing. Draga Matanovića, ki je bil pooblaščen civilni inženir za elektrotehniko in patentni inženir, je razvidno,

da podoben izum v mednarodnem merilu v tistem času ni bil poznan.⁶

S tem izumom so postali transformatorji lažji in cenejši. Janez Tušek je v Ventilu zapisal, da je bil to vrhunski dosežek svetovnega merila. »Električno varjenje v tistem času še ni bilo razvito za široko uporabo. Večinoma se je varilo plamensko in električno z varilnimi generatorji. Popolnoma upravičeno štejem Jožeta Furlana v svetovnem merilu za inovatorja transformatorja za obločno varjenje.«⁷

Svoje spoznanja in izkušnje je leta 1939 strnil v patentno prijavo, z naslovom »Dvigalne in vrtilne priprave, zlasti za pogon visokonapetostnih vrtljivih ločilnih stikal«. S temi svojimi spoznanji je želel olajšati delo v elektrarnah. Z Matanovićevo pomočjo je nameraval ta svoja dognanja patentirati na jugoslovanskem patentnem uradu, vendar začetega postopka ni dokončal, verjetno zaradi preobilice dela v delavnici.⁸

Pri svojem delu se je nenehno srečeval s pomanjkanjem primernih orodij. Tako je sam izdelal livarsko žlico za ulivanje svince in cinka, navijalno mizo za navijanje



52. Uprava za zaščito idustriske svojine, Kraljevina Jugoslavija, Beograd: Patentni spis št. 13059 iz leta 1936, glava (družinski arhiv Furlan Hrovat).

Transformatorji za električno varjenje

Patent št. 13.059

Izdeluje:

FURLAN D. • Črnuče pri Ljubljani



Transformator za obločno varjenje tipe »Hefajst«



Transformator za obločno in točkasto varjenje tipe »Tantal«

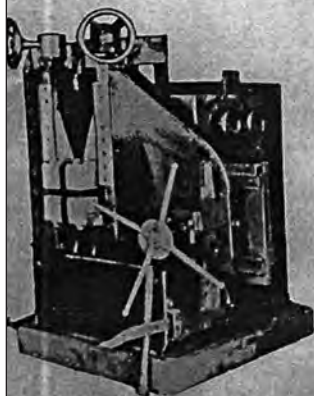

Transformator za topo varjenje do 60 KVA

Električno varjenje se je spričo splošno priznanih vrlin, s katerimi prekaša vse ostale načine varjenja, že tako močno razširilo, da si je težko misliti mehanično ali kovaško delavnico brez aparata za električno varjenje. Varjenje s transformatorji je zelo poceni in temeljito, o čemer se lahko prepričate pri aparatu znamke »Furlan«, ker ti aparati prekašajo vsako konkurenco.

Posebna odlika teh aparatov se kaže v preprostem uravnavanju varilnega toka, tako da tok vedno lahko prilagodimo debelini železa, katerega varimo. Druga odlika pa je v tem, da je aparat prirojen hkrati za obločno in točkasto varjenje, in sicer z malimi stroški, kar je zlasti kupcu v prid.

Za vse vrste obločnega varjenja se uporablja tipa »Hefajst«. Pri tem aparatu se v normalni izvedbi uravnava varilni tok od 40 do 200 amp.

Za združeno obločno in točkasto varjenje se uporablja tipa »Tantal«. Učinek tega aparata je nekoliko večji od učinka tipe »Hefajst« in omogoča obločno varjenje do 240 amp. Točkasto varjenje, ki ga uporabljamo zlasti pri varjenju tanjše, do 8 mm skupne debele železne pločevine, je posebno praktično, ker s kratkim pritiskom na vznožni vzvod nadomestimo dolgotrajno vrtnje in zakovičenje.

Za točkasto varjenje obsežnih konstrukcij, ki jih zaradi velike razsežnosti in teže ne moremo prenašati, se uporablja posebna tipa »Polip«, ki je zlasti pripravnna za varjenje avtomobilskih karoserij itd.

Transformatorji za topo varjenje (Stumpfschweißapparat) se običajno uporabljajo samo v težki industriji in jih je treba posebej naročiti.

Transformatorji za varjenje se izdelujejo za vse izmenične napetosti, a v zalogi so le aparati za normalno izmenično napetost 220 in 380 voltov, 50 per/sek.

Povprečen varilec v eni uri lahko doseže varilen šiv dolg 4–7 m. Stroški za 1 m varilnega šiva pri 6 mm debeli pločevini znašajo od 7 do 850 din, kar zavisi od kakovosti rabljene elektrode (plača in stroški za tok so vrätunani).

Poraba toka pri obločnem varjenju znaša za eno uro od 1 do 2 KWh, kar zavisi od debeline varjenega železa. Poraba toka pri točkastem varjenju je še znatno manjša in znaša za 100 za varjenih točk:

pri 0,4 mm debeli pločevini le 0,052 KWh.
> 1 > > > 0,12 >
> 2 > > > 0,4 > itd.



Transformator za točkasto varjenje tipe »Polip«

53. V prospektu delavnice Furlan D. leta 1938 lahko preberemo: »Električno varjenje se je spričo splošno priznanih vrlin, s katerimi prekaša vse ostale načine varjenja, že tako močno razširilo, da si je težko misliti mehanično ali kovaško delavnico brez aparata za električno varjenje.« (Družinski arhiv Furlan Hrovat).



54. Jože Furlan z delavci v svoji delavnici konec 60-ih let 20. stoletja (foto: Peter Lampič, hrani Muzej novejšje zgodovine, Ljubljana).

električnih tuljav, veliki in mali kontaktor ter odmično stikalo, iz domače pečice za peko piškotov in potic pa je izdelal peč, s katero je zapekel lakirane bakrene žice. Vse te naprave še danes hranijo v njegovi nekdanji delavnici.

Srebro je zelo dober prevodnik in zato zelo uporaben ob izdelavi kontaktov pri transformatorjih. Za to je uporabil srebrnike, ki jih je dobila njegova žena za doto in se je le nerada poslovila od njih.

Tudi do avta za potrebe delavnice ni bilo lahko priti. Kupil je podvozje nemškega tovornega avtomobila Steyr, ki je ostalo po požaru. Popravili so podvozje, mizar pa je iz lesa izdelal gornji del avtomobila. Tako so imeli avto pol iz železa in pol iz lesa.

Nekaj let pred drugo svetovno vojno je pri njih pozno ponoči nekdo potrkal na vrata.

Vsi, posebno pa še hčerki, so se zelo prestrašili. Jože je vprašal tujca, kaj hoče ob tej pozni uri. Ta mu je povedal, da je avtoprevoznik, da mora opraviti nujno pot, zgodila pa se mu je nesreča. Pri tovarnjaku je počila glavna os na zadnjih kolesih. Dolgo je pri ljudeh iskal pomoč, pa so mu povedali, da mu lahko pomaga samo on. Sredi noči sta šla do tovarnjaka, odstranila zadnjo os in Jože jo je uspešno zvaril. Za uslugo ni zahteval plačila, se je pa čez kakšen mesec pri njih zopet oglasil avtoprevoznik z zahvalo in z darilom. Še nekaj let se ga je za god spomnil z darili. O tem dogodku se je rad pogovarjal s svojima hčerkama.⁹

Leta 1938 je začel ob obstoječi delavnici graditi večjo. Delo je prekinila druga svetovna vojna. V nedograjeni delavnici so se naselili Nemci. Po vojni mu je nova oblast kar dvakrat zaplenila premoženje. Leta

1948 so mu odvzeli delavnico z vsemi stroji in orodjem, leta 1971 pa še del zemljišča.¹⁰ Kot je zapisal Janez Tušek, so bile za Jožeta Furlana kot zavednega Slovenca, svobodnjaka, inovatorja in kulturnika razmere po drugi svetovni vojni velika ovira, saj mu tedanja oblast ni dovolila samostojnega in vsestransko ustvarjalnega delovanja.¹¹

Kljub vsem tem težavam je vztrajal in nadaljeval z delom in gradnjo. Vsa svoja sredstva je vložil v nove stroje in opremo. Leta 1949 je odprl obrt na svoje ime. Povečal je število delavcev, saj je postajalo povpraševanje po njegovih transformatorjih vedno večje. Takrat še ni bilo na trgu toliko tujih znamk varilnih aparatov. Na Vrhniki vedo povedati, da je vsak, ki je premogel vsaj

malo orodja v garaži, imel v svoji zbirki tudi Varstrojev varilni aparat. Seveda pa niso vedeli, da je to izum domačina Jožeta Furlana.¹²

Iz njegove delavnice je prišel prvi večji transformator z močjo 250 A. Že leta 1955 je preko Trgovske zbornice Ljudske republike Slovenije in njene Patentne pisarne v Ljubljani prijavil patent, ki mu ga je Uprava za patente FLR Jugoslavije leta 1958 pod številko P 1313/55 za »Regularni transformator ali dušilko z magnetnim stranskim stikom« tudi priznala.

V tem času je poleg virov toka za varjenje jeklenih varjenec razvil tudi vir toka za uporno sočasno varjenje okroglih alumi-

FEDERATIVNA NARODNA REPUBLIKA JUGOSLAVIJA	
UPRAVA ZA PATENTE	
Broj <u>6364/55</u> Oznaka akta <u>P 1313/55</u>	Jože Furlan, dipl. tehnik
Klasa <u>21(4)</u>	<u>Črnuče br.18</u>
<u>24</u> januara 19 <u>58</u> godina	Zastupnik: Trgovinska zbornica LRS
Beograd, Admirala Geparata 16	Patentna pisarna
Ing. Crkv/SI.	<u>Ljubljana</u>
Uprava za patente na osnovu čl. 61, 62, 64, 65, 68 i 70 Zakona o pronalascima i tehničkim usavršenjima donosi	
REŠENJE	
da se po prijavi patenta od <u>3. decembra</u> 19 <u>55</u> god. br. <u>6364/55</u>	
koja se smatra urednom, pošto ispunjava sve formalne i bitne zakonske uslove, može odobriti patent na ime <u>Jože Furlan, dipl. tehnik, Črnuče št. 18</u>	
koga zastupa: <u>Trgovinska zbornica LRS, Patentna pisarna, Ljubljana</u>	
pod naslovom: <u>Regularni transformator ali dušilka z magnetnim stranskim stikom,</u>	

55. Uprava za patente FNRJ, Beograd: Patent P 1313/55: Regularni transformator ali dušilka z magnetnim stranskim stikom, 1958 (Družinski arhiv Furlan Hrovat).



56. Furlanovi izdelki na mednarodni razstavi varilne tehnike leta 1959 v Ljubljani (Družinski arhiv Furlan Hrovat).

nijskih palic premera od 8 do 14 mm. S tem, in še z drugimi izdelki, je sodeloval skupaj s svetovnimi proizvajalci na mednarodni razstavi varilne tehnike leto 1959 v Ljubljani¹³. Podoben transformator je takrat razstavljala samo še švicarska tovarna Schlatter iz Zuricha, ki je bila ena vodilnih tovarn s področja varjenja v Evropi. To je bilo za podjetje Furlan velik dosežek. Njihove izdelke so tedaj uporabljali v ladjedelnicah Uljanik in 3. Maj. Poleg varilnih naprav je razstavljal tudi električni transformator za odtajanje zamrznjenih cevi, ki se je hitro uveljavil. Je pa prve tovrstne transformatorje izdeloval že pred vojno, kar je razvidno iz njegovega prispevka v Elektrotehniškem vestniku leta 1940.¹⁴ Kot je v Ventilu zapisal prof. dr. Janez Tušek, je Furlan vseskozi razmišljal zelo globalno, kar delajo številna naša podjetja šele sedaj.¹⁵

Leta 1962 je vložil na patentni urad v Nemčiji dokumentacijo za kombinirani varilni transformator. Leta 1964 je dobil od nemškega patentnega urada odgovor, da je bila vloga rešena in potrjena s patentom pod številko 1 169 606.¹⁶

Leta 1962 je tovarna »Alko« iz Zahodne Nemčije odkupila licenco za transformator Tip 250A. V septembru tega leta je Delo poročalo, da »se je ta nemška tvrdka prepričala o prednostih in solidnosti našega transformatorja, ki ga zlasti odlikuje enostavnost in solidnost konstrukcije ter široke možnosti uporabe, tako npr. omogoča varjenje tudi z bazičnimi elektrodami«. Ob tem je bilo tudi zapisano, da »zato ni odveč pripomba, da naše tovarne, ki jim je zavod ponudil licenco v odkup, doslej niso pokazale večje zanimanje«. ¹⁷

Dogovori za odkup so potekali tudi s Švedsko, a do odkupa licence ni prišlo.

Največji mednarodni uspeh je Jože Furlan dosegel leta 1964, ko je italijanski inštitut za varjenje v Genovi opravil obsežne raziskave varilnih transformatorjev za elektro-obločno varjenje iz dvanajstih zahodnoevropskih držav. Jugoslavija je sodelovala z izdelkom Furlan Tip TO-250 (patent št. 20671).¹⁸ Pod vodstvom dr. ing. Ubalda Girarda so testirali dvanajst varilnih aparatov. Objavljeni rezultati so bili za vse udeležence veliko presenečenje¹⁹. Furlanov varilni aparat, ki je nosil številko 12, je skoraj v vseh parametrih (»faktor sposobnosti«) dosegel izstopajoče rezultate in dosegel prvo mesto.

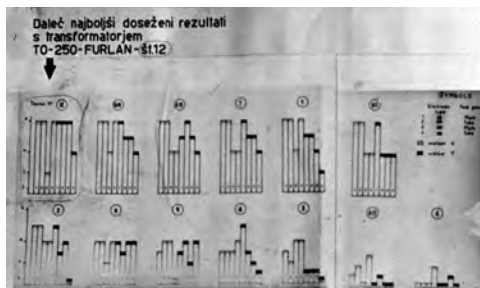

57. Transformator TO-250- Furlan (št. 12) je bil vrhunski jugoslovanski transformator za varjenje. Na mednarodni razstavi v Genovi leta 1964 je dosegel prvo mesto (Družinski arhiv Furlan Hrovat).

VARSTROJ LENDAVA			
VARILNI TRANSFORMATOR			
Tip: TO-250-FURLAN		Patent št. 20.671	
Št.	JUS N.B.	Razred izolacije	A
Leto	Teža	Zaščita	Hišanje M
PRIMAR Varov. T35 A cosφ ₀ 0,41			
U ₁	380 V	I ₁	29 A
f	50 Hz	P ₁	11 kW
η ₀	0,94	P ₂	8,75 kW
	max I ₁	P ₃	8,75 kW
		P _{3c}	
SEKUNDAR I ₂ 25...295 A U ₂ 25...31 V			
OK	22 %	I ₂	250 A
OK	50 %	I ₂	151 A
OK	100 %	I ₂	117 A
I ₂ /I ₁	110	max I ₂	330 A
		max U ₂	74 V

58. Tablica rezultatov Furlanovega transformatorja na mednarodni razstavi v Genovi leta 1964.

V tem času mu je Jugoslovanski patentni urad potrdil še patent za varilni aparat tipa TOG-300 Furlan.²⁰

Leta 1971 se je dunajska tovarna »Elin Union« odločila za nakup licence transformatorjev Furlan tipa TO-400, TO-250 in TO-150, vendar zaradi različne zakonodaje v Avstriji in Jugoslaviji do uresničitve ni prišlo.²¹

Na pobudo Zavoda za varjenje SRS je bila avgusta 1966 sklenjena pogodba, po kateri Jože Furlan »proda« Zavodu proizvodne pravice za varilne obločne transformatorje na principu magnetnega mosta tipa TO-160-B, TO-250-B in TO-400-B.²² Na podlagi te pogodbe je bilo lahko ustanovljeno podjetje Varstroj v Lendavi, kateremu je moral predati po en prototip vsakega od omenjenih transformatorjev z vso tehnično dokumentacijo, s slikami in navodili za izdelavo, Zavod pa se je obvezal plačevati participacijo na udeležninah. S strani Zavoda je pogodbo podpisal dr. Viljem Kralj. S Črnuč so odpeljali stroje in opremo, z njimi pa je odšlo tudi nekaj Furlanovih delavcev, ki so tam ostali skoraj eno leto. Pozneje so se sporazumeli za oddajo proizvodnih pravic še za tri tipe transformatorjev /MTO-135, MTO-B- 180 in MTO-A180/. Podjetje v Lendavi se je hitro razvijalo in z leti povečevalo proizvodnjo virov za obločno in oporovno varjenje. Večinski lastnik Varstroja je danes japonsko podjetje Daihen.

Prof. dr. Viljem Kralj je v intervjuju v reviji Ventil²³ povedal: »Za mnoge doma razvite varilne storitve in naprave pa smo kasneje prodali licence tistim podjetjem, ki jim je bilo to osnovna dejavnost, kot npr.: IFI iz Celja, Iskri iz Ljubljane in Varstroj iz Lendave. Ob tej priliki bom navedel le nekaj najpomembnejših dosežkov, ki so bili plod tega oddelka: več modelov in velikosti varilnih transformatorjev za ročno obločno

varjenje, ki so bili nadgradnja domačega transformatorja tipa Furlan (ta je bil takrat po varilno tehniških karakteristikah, mednarodno najbolje ocenjen varilni transformator na svetu!)«.

Delo Jožeta Furlana pa se ni nadaljevalo samo v Varstroju, ampak je s svojim podjetjem sodeloval pri ustanovitvi Elme, leta 1970 pa je pomagal pri ustanovitvi invalidskega podjetja Idek v Kočevju.²⁴

Za sodelovanje na različnih razstavah doma in v tujini so tako Delavnica varilnih transformatorjev Jožeta Furlana kot tudi on sam prejeli mnoga priznanja in diplome. Leta 1963 je bil izvoljen za zaslužnega, leta 1971 pa za častnega člana Društva za varilno tehniko LRS. Leta 1974 je prejel državno odlikovanje red dela z zlatim vencem.²⁵

Jože Furlan pa ni bil samo velik varilski strokovnjak, ampak resnično vsestranska osebnost. Bil je dober šahist, v sebi pa je že od mladih nog nosil smisel za kulturo. Že kot mladenič se je v Verdu pridružil domači dramski skupini²⁶, v kateri so ob večerih igrali razne igre in tudi Cankarjeve drame. Ljubezen do gledališča je ohranil celo življenje. Pred drugo svetovno vojno se je tako z družino na kulturne prireditve v Ljubljano večkrat odpravil kar peš.

Ni pa bil velik samo ljubitelj umetnosti, ampak tudi podpornik. Njegov glavni namen ni bil zbiranje slik, ampak z odkupi predvsem finančno pomagati umetnikom, s katerimi je večinoma tudi prijateljeval.

Globoka prijateljska vez ga je družila s prijateljem Edvardom Kocbekom. Za rojstni dan leta 1973 mu je Kocbek v daljšem pismu med drugim zapisal, »da ob tej priložnosti ni dovolj nekaj izrečenih besed, za to je potrebno napisati listino. V njej naj se bere, da si doslej živel veljavno in vredno,

da si delal trdo in obenem odkrival, da si premagoval mnoge težave in kljuboval zoprnim nasprotnikom, da si ljubil svoj narod in njegove prezrte vrednote, da se nisi ničesar hudega bal in gledal celo smrti v oči, predvsem pa naj se bere s posebnim naglasom, da si bil topel in vroč človek, ...«²⁷ Bil je politično dejaven in se je pridružil krščanskim socialistom. Na Črnučah se je po okupaciji že v prvem letu vključil v delovanje proti okupatorju kot sekretar odbora OF²⁸, dokler ni bil izdan Nemcem. Najprej je bil zaprt v kamniškem zaporu, nato so ga poslali na Ljubelj v taborišče podružnice Mathausna, zatem pa v zapore v Begunjah. Tam je bil po dolgotrajnem zasliševanju in mučenju obsojen na smrt, nato pa pomiloščen in obsojen na 30 let zopora. Prestajanja kazni pa ga je rešil konec vojne. S somišljeniki iz vrst krščanskih socialistov se je družil in prijateljeval tudi po vojni.

Sodeloval in prijateljeval je s strokovnjaki s tehničnega področja. V tehniškem dnevniku²⁹ je zapisal, »Uspešno strokovno sodelovanje in prijateljstvo sem imel v povojnem času z izrednim strokovnjakom, inženirjem Antonom Kuhljem, dekanom Tehniške fakultete in kasneje rektorjem univerze v Ljubljani. Na povabilo inženirja Kuhlja, sem na tehniški fakulteti kar nekajkrat predaval o transformatorjih. Med mojimi prijatelji, naj omenim še izrednega matematika in fizika, prof. Peterlina, profesorja Filozofske fakultete, prirodoslovno - matematičnega oddelka.«³⁰

Jože Furlan je vseskozi ohranjal dobre stike s svojimi brati Francetom, Janezom in Tomažem in sestrama Hano in Franco. Če se je Jože uveljavil na tehniškem področju, pa se je Tomaž kot zdravnik posvetil zdravljenju tuberkuloze. Dolga leta je vodil



59. Varilni transformator FURLAN Črnuče-Ljubljana TO-250A, izdelan okoli leta 1966, ki ga še danes uporabljajo v delavnici Elektro Ljubljana-nadzorništvo Vrhnika (Foto Janez Žitko, 2017).

Inštitut za TBC na Golniku. Brat Franc je kot najstarejši prevzel domačo kmetijo, ki sta jo z ženo skrbno vzdrževala, delal pa je tudi na političnem področju in bil izvoljen za ljudskega poslanca. Brat Janez pa se je posvetil gasilstvu in na tem področju zasedal odgovorna vodilna mesta. Sestra Hana se je poročila k Rodetovim-Hodnikovim na Staro Vrhniko, sestra Franca, por. Tomšič, pa je živela v Ljubljani.

Kljub napredku, ki ga je v razvoj transformatorjev za varjenje vnesel Jože Furlan, je bilo njegovo bogato, ustvarjalno in inovatorsko delo za vrsto let pozabljeno. Prof. dr. Janez Tušek je v že omenjenem Ventilu zapisal: »V starejši slovenski varilski literaturi in starejših revijah je mogoče najti njegove članke in številne zapise o njegovem delu, patentih in inovacijah ter o prenosih inovacij v industrijsko prakso. V zapisih o slovenski varilski zgodovini in slovenski

tehniški zgodovini pa njegovega imena praktično ni mogoče zaslediti. Prav neverjetno je, da so pisci slovenske zgodovine pozabili na tako inovativnega, delovnega in vsestransko izobraženega strokovnjaka.« Leta 1986, ob njegovi smrti, je predstojnik Elektro strojnega oddelka na Zavodu za varjenje dr. Stane Metelko v članku, ki je bil posvečen spominu Jožeta Furlana, zapisal: »Njegovo ime je bilo znano med varilci povsod po domovini in tudi zunaj nje. Sloves so mu prinesli njegovi transformatorji za obločno in uporovno varjenje; te je odlikovala trdna konstrukcija s posluhom za kvalitetno in lahkotno varjenje. Kot dipl. strojni tehnik je začel z obrtno proizvodnjo transformatorjev že pred vojno leta 1936. V predvojnem »Elektrotehniškem vestniku« je že tudi objavil prvi članek o varilnih transformatorjih pri nas. Po vojni je v prvih letnikih naše revije »Varilne tehnike« sodeloval z nekaj članki pri širjenju varilne kulture. Zvesto je sodeloval na varilskih razstavah in drugih prireditvah Društva za varilno tehni-

ko. Dal je velik delež pri zagonu industrijske proizvodnje varilnih transformatorjev pri nas. Jožeta Furlana lahko imenujemo pionirja elektro obločnega transformatorja v Jugoslaviji. Gre mu zahvala za njegovo vztrajnost, doprinos k kvalitetnemu nivoju, njegovo podporo in oporo prizadevanjem Društva, pa tudi za njegovo dolgotrajno dobro voljo, ki jo je sejal okoli sebe.«³¹

Po desetletjih se Jože Furlan vrača v rodni kraj s svojimi deli, ki se v zadnjem času zbirajo v Tehniškem muzeju Slovenije v Bistri.

Opombe:

- 1 Informatorji: Uroš Hrovat, Matjaž Hrovat in dr. Jana Furlan.
- 2 Jugoslovenski lako atletski savez. Prvo mesto je dosegel Kranjčič Milan, ASK Zagreb, drugo pa Jože Furlan, Primorje Ljubljana (informator Marko Račič, slovenski olimpijec).
- 3 Herman Ludwik Ferdinand von Helmholtz, 1821-1894, nemški fizik, matematik, filozof in biofizik. Sodi med znanstvenike, ki so dali pečat znanosti 19. stoletja. Michael Faraday 1791-1867, britanski fizik in kemik. Proučeval elektriko in magnetizem, kemijske učinke električnega toka, znana Faradayeva kletka. James Clerk Maxwell, 1831-1879, britanski fizik, matematik, izumitelj. Odkril zakon elektrodinamike, Maxwelllova elektrodinamična enačba.
- 4 Jože Furlan, Žirovnica: Električni varilni stroji - električno topo-varjenje strojev na upor. Elektrotehniški vestnik, št. 5 in 6, maj in junij 1934, str. 83-90.
- 5 Družinski arhiv Furlan-Hrovat.
- 6 Družinski arhiv Furlan-Hrovat.
- 7 Janez Tušek, Uroš Hrovat, Matjaž Hrovat: Pozabljeni slovenski varilni strokovnjak, Ventil, revija za fluidno tehniko, avtomatizacijo in mehatroniko, Ljubljana 21/2015/5, str. 347 (dalje: Tušek, Ventil 2015).
- 8 Dopis Draga Matanovića z dne 24.11.1939 Jožetu Furlanu (Družinski arhiv Furlan-Hrovat). Predlog patentne prijave ni ohranjen.
- 9 Informatorja: hčerki Danica Robežnik Furlan (roj. 1933) in Tatjana Hrovat (roj. 1935).
- 10 Zapisnik sestavljen ob priliki nacionalizacije podjetja Furlan Danica iz Črnuč dne 28. april 1948. Leta 1971 so iz posesti in uživanja odvzeli parcelo v izmeri 490 m². (Družinski arhiv Furlan-Hrovat).
- 11 Tušek, Ventil 2015, str. 349.
- 12 Izjava Pavleta Oblaka ml., september 2017
- 13 Tušek, Ventil 2015, str. 347
- 14 Jože Furlan, Električno odtaljevanje zamrzlih cevi, Elektrotehniški vestnik 1940, str. 211-215.
- 15 Tušek, Ventil 2015, str. 348
- 16 Dopis Deutsches Patentamt Auslegeschrift 1 169 606 z dne 6. maj 1964. (Družinski arhiv Furlan-Hrovat)
- 17 Zahodna Nemčija je kupila našo licenco. Delo 11. november 1962. Prepis. (Družinski arhiv Furlan-Hrovat)
- 18 Tušek, Ventil 2015, str. 349
- 19 Izjava dr. Viljema Kralja
- 20 Družinski arhiv Furlan-Hrovat
- 21 Dopis je dne 1. 5. 1971 Elin-Unior poslal na Zavod za varjenje dr. Stanetu Metelku.
- 22 Pogodba št. 192/66 med Zavodom za varjenje SRS in Jožetom Furlanom je bila podpisana v Ljubljani 31. 8. 1966. (Družinski arhiv Furlan-Hrovat)
- 23 Pogovor s prof. dr. Viljemom Kraljem ob njegovi osemdesetletnici, Ventil 17/2011/5, str. 382.
- 24 prim. Janez Tušek, prav tam, str. 349
- 25 Diplome in priznanja hrani Družinski arhiv Furlan-Hrovat.
- 26 Glej: Tatjana Oblak Milčinski: Kulturno življenje Verda in Verjanov v 20. stoletju. Vrhniški razgledi, št. 9, 2008, str. 204.
- 27 Družinski arhiv Furlan-Hrovat
- 28 »Izjava prič«. Izjavo je Jože Furlan napisal 10. 2. 1973. (Družinski arhiv Furlan-Hrovat).
- 29 Jože Furlan je redno pisal Tehniški dnevnik, v katerega je zapisoval izračune in podatke o aparatih, ki so se pripravljali za izdelavo. (Družinski arhiv Furlan-Hrovat).
- 30 Citat iz Tehniškega dnevnika. (Družinski arhiv Furlan-Hrovat)
- 31 Dr. Stane Metelko, V spomin Jožetu Furlanu, Varilna tehnika, letnik 35/1986/1, str. 26/27.

VZDRŽEVALNE SLUŽBE V INDUSTRIJI USNJA VRHNIKA

INTERVJU S TONETOM ROŽMANCEM

V prispevku – intervjuju se vračamo v leto 1946, ko so na temeljih Kalinove usnjarne¹ pričeli graditi Industrijo usnja Vrhnika (IUV). Tone Rožmanc, takrat še otrok, nam slikovito opisuje specifične pogoje dela, povezane s časom po končani vojni. Vsem težavam, povezanimi z vsesplošnim pomanjkanjem navkljub, je vladalo v kolektivu optimistično delovno vzdušje. Med drugim izvemo, kako je »kovaškimi koncerti« njegov oče – sicer cenjeni kovač, popestril naporne delavnike v usnjarni.

V nadaljevanju sledimo sogovornikovi poklicni poti in šolanju; od vajenca, strojnega ključavničarja in strojnega tehnika do referenta za rezervne dele in na koncu vodje vzdrževalnih služb v IUV. Natančni so opisi dela, povezanega z vzdrževanjem strojev in opreme, iskanja inovativnih rešitev, prilagajanja prostora in načina dela zaradi hitrega razvoja usnjarske tehnologije. Izvemo, kateri oddelki so sestavljali vzdrževalne službe, koliko ljudi je delalo in kateri profili delavcev so to bili.

In kako je do tega intervjuja sploh prišlo? Gospod Rožmanc je prišel jeseni leta 2016 v domoznanski oddelek Cankarjeve knjižnice Vrhnika in predlagal, da bi predstavil delo in pomen vzdrževalnih služb IUV. S tem je želel izraziti priznanje za strokovno izredno zahtevno in odgovorno delo vsem vzdrževalcem – tako tistim, ki so delali pred njim, svojim sodelavcem kot tistim, ki so delali v IUV po njegovi upokojitvi, vse do zaprtja tovarne leta 2008.

Povedali ste, da se še dobro spomnite, kako so takoj po končani vojni gradili IUV. V tem času, že leta 1945, se je na Vrhniko, svoj rojstni kraj, vrnil tudi moj stari oče Anton Oblak. Pred tem je kot strojnik delal v Kalinovi usnjarni v Mokronogu, ki jo je leta 1943 zbombardirala nemška vojska². Verjetno je delal v istem oddelku IUV kot kasneje vi?

Ja, kar nekaj delavcev je takrat prišlo iz Mokronoga skupaj s Kalinom³. Vaš stari oče je delal predvsem v kotlovnici⁴. Izvajal je montaže, delal pa je tudi v strojni delavnici. Precej je sodeloval z mojim očetom⁵ – enim prvih delavcev, ki so začeli z vzdrževanjem. Moj oče je bil na začetku sicer zaposlen v Gradisu, ki je gradil novo *fabrko*⁶, nato pa se je direktno prezaposlil v usnjarno.

Industrijo usnja Vrhnika je torej gradil Gradis?

Tako je. Takoj po nacionalizaciji⁷ se je začelo graditi po načrtih, narejenih v Ljubljani. Posredoval jih je Kalin sam. Gradnjo je vodil arhitekt Ferjan.⁸ Znani so *Ferjanovi nosilci*, ki jih je prvič vgradil prav v usnjarno.

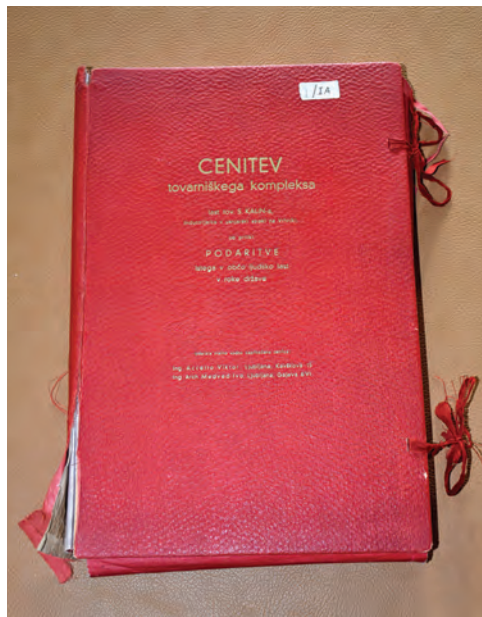

60. Dokument, s katerim je Tvrdka S. Kalin, tovarna usnja družba z o. z. na Vrhniko 20. 2. 1946 prešla v last Vlade ljudske republike Slovenije. Avtorica fotografije Jelena Cvetković. September 2017. Domoznanski oddelek CKV.

Sta se pa vaš stari oče in moj oče dobro razumela. In prav onadva sta stopila skupaj in vodstvu predlagala, da kovača v usnjarni nujno potrebujejo. Vedeti moramo, da je bilo takrat vse delo ročno; niso poznali drugega kot samokolnico pa kakšen voziček. So premetavali tiste kože iz lužilnih jam! V pomoč so jim bile posebne dolge klešče s kljuko, ki jih je izdeloval moj oče. Potem so imeli pa lesene, dolge kole – *culegerji*⁹ so jim rekli. Na koncu so bili *ošpičeni*, pa tako štuco (kline) so imeli in s tistimi so kože v lužilnih jamah mešali in jih predstavljali iz jame v jamo. V jamah je bilo apno, kože so nabrekale, ščetine so odpadale. Potem so šle kože na cepilni stroj, kjer so jih v celoti precepili na določene debeline. Šele potem so šle kože naprej, na strojenje. Na začetku se je delalo naravno, samo s čreslovlinami, kasneje se je začel pa krom uvajati.

Ste letnik rojstva 1940 in zelo natančno opisujete tehnologijo dela takoj na začetku delovanja IUUV, leta 1946?

Vsega tega se zato tako zelo dobro spomnim, ker sem kot mlad *mulc* vsak dan v času malice nosil očetu kosilo. Živeli smo namreč blizu *fabrke*¹⁰, gor na Drči, v tisti zadnji hiši na skalah, ki je danes že skoraj podrti. Takrat se je delalo devet ur, vse do petih popoldne. Od 12-ih do 13-ih je bil čas za malico ali kosilo. Mama me je poslala k očetu z nečim toplim za pojed. Pot ni bila nevarna, saj sploh ni bilo avtomobilov, morda največ trije na dan. Spomnim se še vseh tistih ljudi, ki so takrat tam delali.

Približno koliko delavcev je to bilo?

Ja, samo ključavničarjev je bilo tam od 10 do 12.

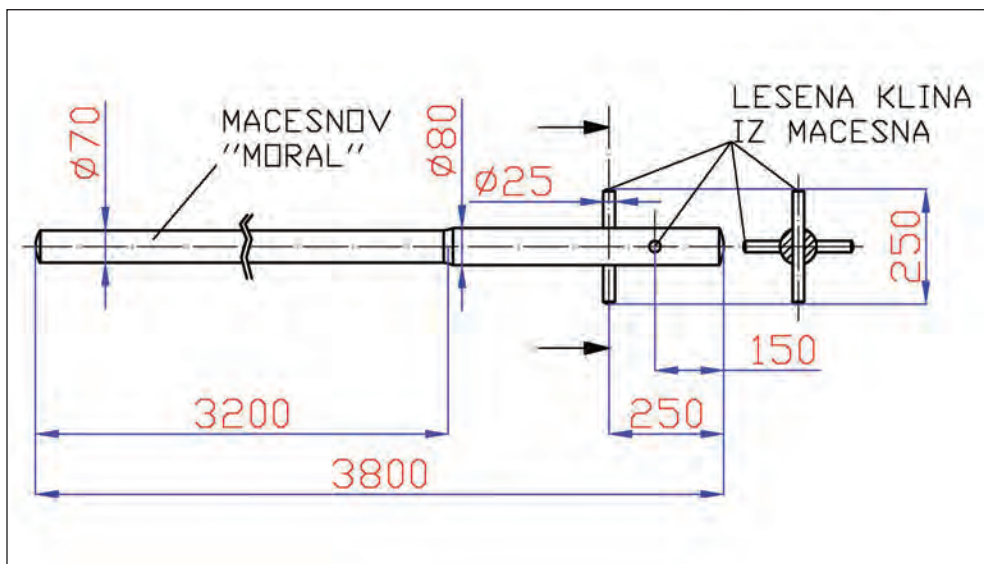

61. Načrt *culegerja* po navodilih (spominu) Toneta Rožmanca narisal njegov sin Simon Rožmanc avgusta 2017.

Kako pa je potekalo delo drugje v usnjarni?

Na to vam pa težko odgovorim, ker je bila v tistih časih stroga prepoved vstopa v tovarno. Jaz sem prišel samo do svojega očeta. Predstavljajte si: nikjer se ni dalo ničesar dobiti, tam na dvorišču pa ogromno gradbenega materiala, železa! Vse je bilo na prostem. Seveda je bilo treba vse skupaj zavarovati, zaščititi pred krajo. Poleg vratarjev so bili tam tudi stražarji, in to s puško!

To pomeni, da je gradbišče stražila prava vojska?

Ne, stražili so *civili*. Na dvorišču je bilo ogromno miz, zbitih iz plohov. Te so bile za železokrivce. Vso armaturo so namreč delali na mestu, dolžinsko, točno po načrtu. Dobri železokrivci so bili tisti fantje. Spomnim se tudi, da je bil tam samo en

velik, 500-litrski mešalec. Manjših takrat sploh še ni bilo. Moj oče je bil pa zraven, ker so rabili različno orodje, pa kakšno samokolnico je bilo treba popraviti ...

In kakšne pogoje za delo je imel vaš oče?

Sprašujete kako je izgledala njegova kovaška delavnica? To je bil iz plohov zbit nadstrešek, pod njim pa *feldšmitna*¹¹ pa nekaj kovaškega orodja: klešče, macole, kladiva ... In ko sem očetu prinesel kosilo, so vsi tisti fantje sedeli kar tam, na dvorišču, ob tistih mizah iz plohov. Eni sploh niso imeli nič za jest. Ne predstavljam si, kako so zmogli tako težko delo brez hrane.¹²

Takrat še ni bilo organizirane prehrane? Kaj ni bila v Koreji¹³ menza za delavce iz usnjarne?

Takrat še ne. To je bilo kasneje - tam, po



62. Gradnja oddelka za strojenje svinjskih kož. Desno spredaj delavci izdelujejo opaž za *Ferjanove nosilce*. Avtor fotografije neznan. Leto 1946. Domoznanski oddelek CKV.



63. Gradbišče IUV z dragocenim gradbenim materialom in 500-litrskim mešalcem za beton. Avtor fotografije neznan. Leto 1946. Domoznanski oddelek CKV.

letu 1950.¹⁴ Mi pa zdaj govorimo o letih 47, 48 (op. 20. stoletja). Je bilo pa območje usnjarne in gradbišča ob njej res močno zavarovano. Za vstop si potreboval posebno dovolilnico. Z mano je bilo pa tako: moj oče je vse poznal, jaz sem bil pa le še otrok. Pa kdo je včasih na kakšno oko zamižal ... Kako se mi je *fajn* zdelo, ko sem lahko *firbcal* naokrog, medtem ko je oče jedel! Potem je prišla pa komanda: *Zdaj pa domov!* Zelo rad sem nosil malico očetu, ker sem vedno kaj novega videl, mene je pa vse tako zanimalo.

Tovarna se je počasi le zgradila in pogoji dela izboljšali ...

Ja, in moj oče je začel delati v delavnici. Delavnica se je držala kotlovnice. V njenem nadaljevanju so imeli v pritličju manjši prostor še električarji, naprej sta bili ključavničarska delavnica in še naprej mizarska. Zidarji so imeli manjši skladiščni prostor za orodje kar pod stopnicami. V prvem nadstropju so bile pisarne vezane na delavnice in skladišče rezervnih delov.

Pa prva oprema, stroji v usnjarni?

Kalin je iz Mokronoga pripeljal tudi nekaj strojev. Dveh lepih Turnerjevih stiskalnic – letnik 1938, se dobro spomnim, saj sem ju kasneje sam vzdrževal. Kalinova sta bila tudi cepilna stroja. En je bil letnik 1938 – Moenus, drugi je bil Turner. Kalin je na Vrhniki prevzel staro, Pollakovo usnjarno. Enemu manjšemu kosu smo še veliko kasneje rekli *stari del fabrike*. Smo imeli pa težave, ker je bil to izredno nizek prostor, zgrajen za ročno delo. Že ko sem se jaz prišel v *fabrko* učiti, to je bilo leta 1955, se je težko delalo v tistih prostorih.

Če smo hoteli tam postaviti kakšno novo *mašino*, smo jo morali najprej vso razstaviti in prenesti po kosih noter. Pri teh transportih je bil ta glavni moj oče. Ker je bil kovač, je imel močan glas. Šefi so rekli: *Rožmanc, ti boš fural, da bo čim prej notri!* In potem: okrogle cevi na tla, gor smo postavili stroj, imeli smo 5, 6 rezervnih cevi in potem smo celo kompozicijo pomikali s *pajsarji*¹⁵ počasi naprej. Eden je cevi od zadaj pobiral in jih nosil naprej ter spet polagal. Kot mlad, priden, hiter vajenec sem to večkrat delal.

Stroji so bili v glavnem nemški?

Nemški, zelo dobri. Vsi so delali tam, do leta 1965. Ampak tehnologija se je ves čas spreminjala in rabili smo natančnejše stroje. To je bilo pomembno predvsem pri obdelavi debelih kož, ki so prišle iz lužilnice. Na začetku smo v usnjarni delali predvsem usnje za galanterijo; za *rukzake*, torbe, ženske torbice. Šele kasneje je šel naš razvoj v smer tanjšega usnja. Svinjsko usnje namreč zahteva več obdelave v primerjavi z govejim in tudi trše je. Kasneje, ko smo se združili s Šoštanjem in Šmartnim, so goveje kože obdelovali tam, v Šmartnem pa dodatno še krzno.

Na Vrhniki ste se ukvarjali izključno s svinjskim usnjem?

Tako je. Ampak na začetku smo delali za galanterijo debelejšo, to pomeni od 1,2 milimetra pa navzgor. Kasneje, ko smo prešli na oblačilno usnje, je moralo biti pa čim tanjše od 0,5 do 0,6 milimetra, drugače bi bile obleke pretežke. Ja, se spomnim, tam okrog 54. leta (op. 20. stoletja) so naredili take velike plašče!

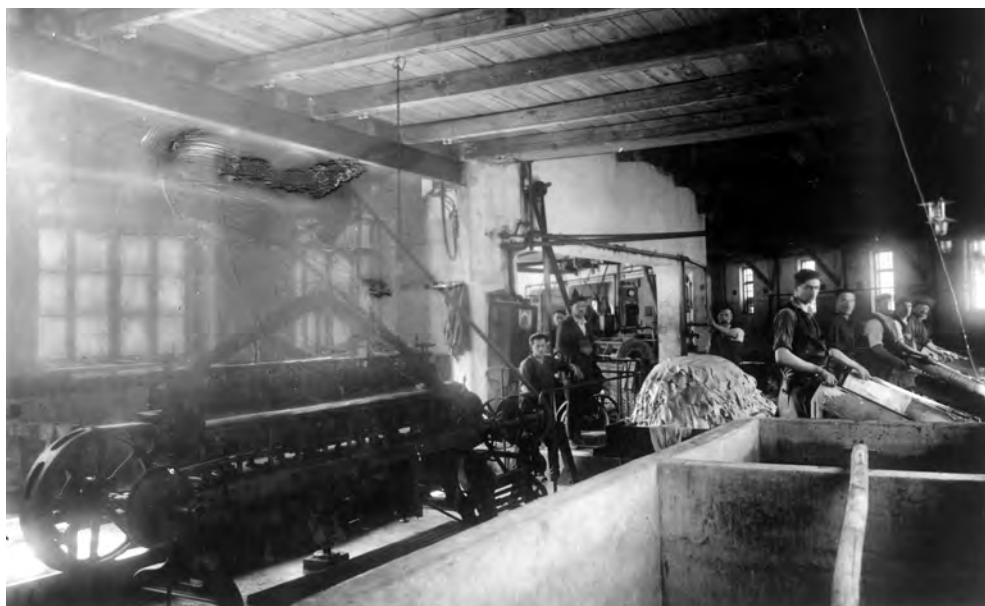

64. Notranjost Pollakove usnjarne na Vrhniki okrog leta 1930. Na levi Turnerjev cepilni stroj, desno lužilne jame s *culegerjem*, v ozadju usnjarji med delom. Avtor fotografije neznan. Muzejsko društvo Vrhnika.



65. Okrog leta 1950 so v IUV iz Rusije pripeljali *čuparco* – stroj za odstranjevanje ščetin iz svinjskih kož. Avtor fotografije neznan. Domoznanski oddelek CKV.

To pomeni, da so leta 1954 v IUV tudi že šivali?

Za tiste plašče vem, da so jih takrat sešili. Mislim, da so bili narejeni za v Rusijo. V glavnem, nekam je bilo to namenjeno, pa ni šlo. In moj oče je enega prinesel domov. Kovač je bil, pa je komaj hodil oblečen v tisti dolg plašč! Bil je kot James Bond! (smeh) Potem sem ga pa še jaz oblekel, pa me je kar dol potegnilo, tako težko je bilo! *Buhvar*, da je bilo to mokro! Nismo mogli nič tisto nositi.

Slišala sem, da so v IUV takoj po vojni delali tudi nemški vojni ujetniki. Veste kaj o tem?

Seveda so delali. En ujetnik je delal tudi v strojni delavnici. Poznal sem ga, saj mi ga je oče predstavil. Ime mu je bilo Hans¹⁶, priimka se pa ne spomnim. Bil je strojnik, tehnik iz Nemčije. Bil je izreden, ogromno je znal. Vpeljal je tak sistem dela, ki ga takrat mi sploh še nismo poznali. Vojna je kljub vsemu prinesla tudi nekaj dobrega. Razvoj tehnologije v primerjavi s časi pred njo je bil skokovit. Ta Nemec je izrisal v projekciji načrte nožev za struženje in jih dal mojemu očetu. Takrat se je še vse nože kovalo, ker še ni bilo *brzoreznih*, kot jim pravimo, ki jih lahko brusiš. Nemec je očetu tudi pokazal, kako mora te nože narediti. Bili so različni: za notranjo obdelavo, zunanjo ... Oče je nože skoval in potem so jih po teh modelih delali naprej naši fantje. Četudi so bili nekateri starejši, izkušeni strugarji, tega znanja preprosto niso imeli. To je bilo nekaj čisto novega za vse.

Kako dolgo so delali nemški ujetniki v usnjarni, več let?

Tam do leta 1952, 1953 ...

Kako je bilo sicer z izobrazbo tehničnega kadra v IUV?

Naša *fabrika* je dala kar nekaj kvalificiranih strojnikov in električarjev; bi rekel – tako na pamet, vsako leto tri do pet. Tisto leto, ko sem se jaz učil, sva bila samo dva vajenca. Učili smo se na obrtni šoli na Vrhnikih.¹⁷ Šolanje je bilo zastonj. Vsako leto po končani šoli si moral narediti izdelek, ki je šel na razstavo, kjer so ga ocenili. Če si dobil dobro oceno, si dobil tudi denarno nagrado v višini mesečne plače. Mi, ki smo delali v *fabrki*, smo dobili vsak mesec nekaj malega denarja, po domače *tringelta*.¹⁸

Kje so se izobraževali pa prej, na samem začetku delovanja IUV?

Še prej so se fantje, ki so delali v *fabrki*, učili pri mojem očetu v njegovi kovačiji.¹⁹ Krasni fantje so bili, očeta so zelo spoštovali. Šli so čez vse: od kovačije do varjenja. Dobro, niso bili super specialisti, ker takega takrat niti nisi mogel dobiti, ampak kamorkoli so kasneje odšli, povsod so bili priznani kot odlični delavci. Ja, na žalost so precej odhajali. In zakaj? Delo je bilo težko, vse se je dvigalo na roko. Bil je smrad pa umazanija.²⁰ Pa malo tudi – kako moderno danes rečemo temu, ko ti malo po živčkah hodijo?

Mobing?

Ja, ja takrat se temu seveda ni tako reklo, a *mobinga* je bilo res veliko. In so odhajali. Ampak vse, ki so bili tu celo slabo ocenjeni, vedno smo bili tako bolj – *stranski*, so drugje z veseljem sprejeli.

Očitno so na oddelku vladala visoka strokovna merila.

So. Seveda je včasih tudi kdo kakšno neumnost naredil. Vajenci, mladi fantje hitro kaj ušpičijo. Takim je bilo odrejeno pa *KPD* – kazensko poboljševalno delo, tako so temu takrat rekli. *K ta starem Rožmancu pojdi!* Moj oče je bil tisti, ki jih je umiril. In to kako? Dvanajst *kilsko* macolo je dal takemu v roke, potem pa: *Dub, dub, dub, ...* Že prvi dan je bil fant čisto miren! Drugi dan se je postopek ponovil in tako naprej, cel teden. Oče je garantiral, da bo prevzgoja držala najmanj en mesec! (smeh)



66. Upokojenci IUUV na izletu v Velenju okrog leta 1978. V sredini sedi Tone Rožmanc starejši. Avtor fotografije neznan. Muzejsko društvo Vrhnika.

Vaš oče je torej znal vzpostaviti red in disciplino na oddelku²¹?

To pa! Vladalo je nenapisano hierarhično pravilo. Ko je oče potrkal po nakovalu – tam na koncu, po špici – to je bil en poseben glas, so bili takoj mladi vajenci pri njem. Pritekli so, ker so vedeli, da je treba nekaj na hitro narediti. Ko so zaslišali ta *zvon*, jim ni bilo treba nikogar nič spraševati za dovoljenje, če lahko zapustijo delo,

ki so ga takrat opravljali. Oče je imel pripravljeno železo in *pobje* so že tolkli z macolo.

Nebesedna komunikacija ...

Nobenega vpitja, nič – samo zazvonilo je in so bili pri očetu. Po navadi je bil še kakšen viška! Še to bi rad povedal – tega ne bomo nikoli več slišali, ker teh kovačev danes ni. Smo včasih udarili *v štirih*. En je imel dvanajstkilsko macolo, drugi osemkilsko, tretji štirikilsko: *tup tup tup*. Oče je pa vmes z železom in lažjim kladivom potrkaval, drobil, kot se reče. On je čisto malo udarjal, ampak slišalo se je pa kot zvonjenje zvonov. So hodili delavci iz *fabrike* ven poslušat, kako to lepo zveni!

Na vašo izbiro poklicne poti je brez dvoma najbolj vplival oče in njegovo delo.

Sigurno. Poleg tega sem imel denarne probleme. Pa prevoz v Ljubljano; zjutraj bi moral iti ob petih, zvečer ob šestih bi prišel pa domov. Tukaj, na Vrhniki sem bil pa takoj doma in lahko celo popoldne pomagal mami pri delu. Preživljali smo se na različne načine. Na Vrhniki je bila Pišlerjeva destilarna za smrekovo olje in s konjičkom, ki smo ga imeli, smo hodili v gozd po smrečje pa po praprot za vence ... tudi maline za prodajo smo nabirali.

Ste si želeli čim prej osamosvojiti?

Res je, nisem hotel obremenjevati staršev. Mama mi je rekla, naj se grem čim prej učiti, da bom prišel do svojega denarja. Moj oče je vedno govoril: *Če bi rad kdaj kaj bil, moraš znati narediti in moraš znati ukazati!* On je hotel, da bi bil kovač, mama pa ne. In sem se šel učiti za strojnega ključavničarja.



67. Tone Rožmanc, slikan leta 1956 v ključavničarski delavnici ob Kalinovem vrtalnem stroju. Avtor fotografije neznan. Fotografijo hrani Tone Rožmanc.

Koliko let ste imeli, ko ste začeli delati v usnjarni?

Petnajst. Oče je vprašal šefa, če se lahko pridem učiti in tako sem začel takoj po končani osnovni šoli, septembra 55. leta. Vajeniška doba je trajala tri leta.

Kako je potekalo delo in šolanje?

Dopoldne smo delali, popoldne šli v šolo. Takrat smo delali tudi ob sobotah. Pouk je bil pa samo od ponedeljka do petka; od treh popoldne naprej. Mi, ki smo bili v državnih firmah, smo lahko že ob dvanajstih ali enih končali in se šli domov pripraviti za v šolo. Tisti, od privatnikov, so prišli pa direktno iz delavnice. Mi smo imeli ve-

liko prednosti; vedno smo imeli tudi nekaj denarja pa delovne obleke so nam dali.

Ste v usnjarni spoznavali tudi delo na oddelkih, kjer se je strojilo usnje?

Ne, samo vzdrževanje. Prvi teden so me dali k očetu, potem sem šel pa po posameznih fazah: od kleparjev, strugarjev do varilcev. Kot spremljevalec si po potrebi sodeloval in se s pozornim opazovanjem učil. Če si imel interes, si lahko tudi sam kaj naredil. Jaz sem bil bolj slab za ročna dela, nisem imel pravega *grifa*. Meni je ves čas bolj strojni del dišal. In sem se potem toliko bolj s struženjem ukvarjal. Par let sem stružil. Bil sem namreč hud levičar! In takrat ni bilo orodja za levo roko, na primer škarij.

Saj je logično: ker kot levičar niste imeli ustreznega orodja, niste mogli biti dober v ročnih delih!

Bom povedal primer: čopiče za nanašanje kisline pri cinjenju smo delali sami. Hitro so šli, ker jih je razžirala kislina. Delali smo jih iz pocinkane pločevine. Odrezali smo ene vrste trapez, ga skrivili, da je bil lepo okrogel, notri smo dali pa ščetine iz ščetinarne. Potem smo vse skupaj zabili, na vogalu posekali in nastal je krasen čopič. In to je bilo treba striči. Ampak kako?! Res sem bil hud levičar, z desno roko nisem mogel praktično nič delati. Ustreznih škarij ni bilo pa je mojster Kukec, ki je bil klepar, vztrajal, da strižem. In sem. Z desno roko, ampak kako težko! En teden po tistem nisem mogel pokrčiti prstov, to je tako bolelo! Pa sem šel tudi čez to. Sem se tako navadil, da danes lahko strižem z levo ali desno, ni nobenega problema. Pa ne misliti, da je bilo to kakšno maltretiranje.

Ne, tak sistem je takrat bil.

Imam sina, ki je tudi levičar. Nikoli ga nisem poskušal spremeniti v desničarja, ker vem, kakšne travme so to, koliko življenjske moči to pobere!

Šolo ste verjetno delali brez težav?

Vse je potekalo normalno. Po treh letih smo imeli izpite v Litostroju v Ljubljani. So bili pa precej zahtevni. Dali so načrt in naročili, naj ga prerišemo. Nič niso povedali, zakaj. Jaz sem imel pa že od prej to navado, da sem načrt, ki sem ga dobil, temeljito predelal – zmeraj je bil kakšen *hakelc*. Dali so nam eno uro časa, nekateri so se v tem času dolgočasili in zafrkavali. Potem so načrte pobrali, nam dali material in samo ročno orodje in naročili, naj začnemo z delom. Jih je takoj pet zavpilo, da nimajo mer. Odgovorili so jim, da so imeli dovolj časa, da bi jih dobili. Tisti so potem čakali tri mesece, da so prišli spet na vrsto za nov izpit. Jaz sem ga naredil v prvi rundi. Ja, je bila kar blamaža, pa tudi delovna doba se ti ni začela, dokler nisi imel narejenega izpita.



68. Tone Rožmanc, slikan leta 1957 med menjavo nožev na stružnici Turner v oddelku struženja. Zadaj Polde Rapuš. Avtor fotografije neznan. Fotografijo hrani Tone Rožmanc.

Katere predmete ste imeli v šoli?

Imeli smo vse predmete: slovenščino, matematiko, strokovne predmete. Za vsak strokovni predmet je bil drug učitelj. Če ti ni šlo, si imel popravni izpit. Če tega nisi naredil, si moral ponavljati razred. No, pa po navadi je kar šlo. Takrat je bila tudi še kriza za kader, pa so malo pomagali.

Za katere poklice si se lahko izučil v vrhniški obrtni šoli?

Poleg strojne smeri je bila še lesna – za mizarje. Električarji so hodili v Gorico ali v Ljubljano, za pleskarje in peke je bila šola v Kranju.

Kaj pa usnjarji? Pred vojno so se lahko učili na Vrhniki.

A tako? Možno, ampak v mojem času so bili usnjarji v Domžalah.

Koliko vas je bilo v posameznem letniku?

Ko sem jaz hodil, nas je bilo recimo petnajst. Eno leto prej je bilo samo pet strojnikov. Tako IUUV kot parketarna²² sta ogromno vlagali v znanje svojih ljudi. Za izobraževanje ni bilo nikoli nobenega problema.

Kakšen naziv ste pridobili po zaključeni obrtni šoli oziroma opravljenem zaključnem izpitu?

Postal sem kvalificiran strojni ključavničar. Papirje²³ smo dobili iz Ljubljane, zavedeno je bilo v Zbornico.²⁴ Potem smo ta dokazila prinesli pokazat v *fabrko* in od tega dne naprej je veljala kvalifikacija. Pri meni se je pa še tako zgodilo, da kar dva

meseca po opravljenem izpitu nisem dobil papirja iz Ljubljane. Kasneje pa gledam v delavsko knjižnico in vidim, da mi dva meseca manjkata! Na koncu ti vsaka ura narobe hodi, ko imaš že vsega dovolj.

Ste uradno začeli delati osemnajstleten?

Kot mladega, hitrega poba so me *vrgli* po obratih. Bil sem tako imenovani obratni ključavničar. Ukvarjali smo se z različnimi nastavitvami strojev, menjavami plošč – recimo na *prešah*²⁵. Za vse take hitre, manjše stvari smo mi poskrbeli. Obratni ključavničarji so morali izvajati dežurstva v vseh treh izmenah. Z remontu so se ukvarjali pa starejši delavci. Pri našem delu je bila največja težava ta, da si moral vse narediti na mestu. In to vse na roko – stroji pa težki! Dvigovali smo jih z rokami, saj takrat še ni bilo viličarjev ali česa podobnega. Mi, *ta mladi*, smo ves čas hodili po obratih.

Koliko strojnikov vas je bilo?

Če nas je bilo 20 pa tja do 22, nas je bilo že kar veliko.

Do kdaj ste težke stroje dvigovali z rokami?

Prvi viličar Indos, s katerim smo si pomagali pri dvigovanju, je bil kupljen leta 1957. Je povzročil pa nove težave: povečati je bilo potrebno odprtine vseh vrat, narediti platoje, ki so viličarju omogočali dviganje tovora.

Kasneje ste delali še dopisno šolo. Kako je potekalo pa to šolanje?

Leta 1967 sem začel, ko sem odslužil vo-

jaški rok. Na predavanja v Ljubljano smo hodili ob sobotah popoldne in nedeljah dopoldne z avtobusom, včasih tudi s kolesi. Predavali so redni profesorji s srednje tehnične šole. Tako sem naredil srednjo šolo ob delu in postal strojni tehnik.²⁶ Takrat smo bili strojni tehniki kot danes inženirji!

Ste z izobrazbo dobili v tovarni tudi ustrezen status, ste napredovali?

Kje pa! Dva nova tehnika sva bila takrat, še Martin Merlak, stric pilota Tonija Merlaka, ki so ga v osamosvojitveni vojni sestrelili. Izredno dober risar je bil, delal je v konstrukciji. Kar je on narisal, je znal čisto vsak prebrati. Sva bila pa oba že preveč domača v *fabrki*. Domač nima pa nikoli nobene prave veljave. Niso nama hoteli upoštevati nove izobrazbe in jo ovrednotiti. Zmenila sva se in si poiskala novi službi v Fenolitu²⁷ – takrat ni bilo problema za službo. Jaz bi šel v proizvodnjo, on pa v nabavo. Ko sva dala odpoved, so pa hitro skupaj šefi stopili, ker so videli, da gre zares. Merlak je šel v konstrukcijo, mene so pa za rezervne dele zadolžili.

In kakšne so bile vaše delovne naloge?

V tistem času, v začetku 70-ih let, se je začela čisto nova doba na področju strojništva – skokovit razvoj! V stroje je začela prihajati hidravlika, zračne komande. Tudi sistem v *fabrki* je bil čisto spremenjen. Vse je šlo na sode, odpadlo je ročno polnjenje. Vse so opravljali viličarji. Neprimerljivo s prejšnjim delom – obrat za 360 stopinj! No, in jaz sem skrbel za rezervne dele za kompletni strojni oddelek. Za elektro del je bil zadolžen električar, ker je to čisto drugo, zelo specifično področje. Je bilo pa ob



NAŠ PORTRET

Zakaj ste se pravzaprav odločili za nadaljevanje šolanja, ko ste vedar že imeli svoj poklic?

Razvoj v strojništvu je zadnja leta nagel in vzporedno z njim je treba dopoljevati tudi svoje znanje. Poleg veliko praktičnega se mora v življenju vsak delavec izpopolniti tudi v teoretičnem delu, saj prav to daje človeku osnovo za hitrejšo in lažje razumevanje napredka. V letu 1963 se je v Ljubljani prvič osnovala dopisna srednja tehniška šola na »Delavski univerzi« in takoj sem se odločil, da se tudi sam vpisem na strojni oddelek. Vpisalo se nas je okrog 150 kandidatov, uspešno pa nas je šola končala komaj četrtna.

Na kakšne težave ste naleteli v času študija?

Študij na »DU« mi je v začetku resnično povzročal težave, predvsem zaradi dela v tovarni. Namreč — često je to dvojno težko vskladiti. Lahko pa rečem, da so nam šli v šoli tudi profesorji zelo na roko, saj so nas v začetku poučili tudi o metodiki študija predmetov in v ta namen izdali tudi »študijski glasnik«. Tudi vsi predmeti niso bili enakovredni. Tako so mi

Anton Rožmanec je bil rojen 18. avgusta 1940. leta na Vrhniki, kjer je preživel tudi svoja otroška leta. Osnovno šolo je končal na Vrhniki, prav tako tudi 3-letno vajensko šolo in leta 1958 položil zaključni izpit, katerega praktični del je opravil v Litostruju. Po končanem šolanju se je prvič srečal s težavami, saj prehod iz vajenca v pomočnika-ključavničarja zahteva precej praktičnega in teoretičnega znanja, prav tako pa tudi precej potrpežljivosti in marljivosti. V letu 1960 se je odločil za nadaljevanje šolanja na Srednji tehniški šoli — oddelek za strojništvo, moral pa ga je zaradi prehitrega prehoda iz vajeniške šole začasno opustiti. Po odsluženem dveletnem vajenskem roku, se je zaradi začasne krize tovarne zaposlil za nekaj mesecev v »Kovinarski in mehanični delavnici« na Vrhniki.

Od 1. aprila 1963 pa je redno zaposlen v IUV. Od tedaj je obratni ključavničar, v vsem tem času pa se je izredno šolal na srednji tehniški šoli — strojni oddelek in šolo z uspehom končal 19. junija 1969. Prav zaradi te njegove marljivosti in vztrajnosti smo ga povabili na razgovor.

strokovni predmeti delali najmanj težav, medtem ko sem se moral pri tehničnem risanju pošteno potruditi, čemur pa je bil tudi vzrok delo v tovarni in temu primerne okorne roke. Vse težave, ki jih v teh letih ni bilo malo, pa je z voljo mogoče premagati.

Kakšno pa je bilo vaše delo ta leta v tovarni in kako ste tu pridobivali svoje znanje?

Po l. 1962, ko sem postal obratni ključavničar, se je tudi strojni park v tovarni stalno obnavljal. Seveda je bilo v začetku moje znanje dokaj pičlo in v tem času sem se zatekal k starejšim delavcem, ki so mi, lahko rečem, veliko in nesebično pomagali. V teh letih so v tovarno prispeli novi stroji, kot so: brizgalni aparat, pasting, Turnerjevi strugalni stroji (450 mm, 600 mm), Rizzijevi strugalni stroji (1800), Molise, vakuumska sušilnica itd. in nihče ni bil podkovan v tehnologiji teh strojev. Sploh pa danes sam ključavničar brez sodelovanja z električarjem ne pomeni mnogo. Mislim, da se je to sodelovanje pri nas zadnja leta močno utrdilo, pa tudi odnos delavcev do strojnega parka se je precej izboljšal. Zal pa imamo še vse premalo moderne orodja, predvsem priročnih dvigal.

Kako preživljate svoj prosti čas?

V mladosti sem se predvsem

zanimal za motorizacijo, saj sem si zato tudi sam kupil motor. Navdušujejo me tudi go-cart dirke. Od leta 1956, ko sem prvič vstopil v interno glasbeno šolo, me je tudi glasba močno pritegnila nase in od takrat igram tudi v vrhniški godbi. Že med študijem pa sem se odločil, da bom z lastnimi sredstvi zgradil hišo, za katero imam že pripravljen material in si v bodočnosti osnoval družino.

Kakšna so vaša gledišča in stremeljenja v bodočnosti?

Vsa ta leta izrednega študija in dela v tovarni nisem nikdar izkoristil izrednega dopusta ali kakšnega prostega dne, temveč sem vsako zamujeno uro v tovarni nadomestil z naknadnim delom. Tudi nobene podpore nisem dobil v tem času. Zato si v bodoče želim, da bom razporejen na delovno mesto, ki mi pripada in se mi vsaj tako prizna moj trud in vztrajnost. Zavedam se, da se moram še veliko učiti in izpopolnjevati svoje znanje, upam pa, da si bomo s kolektivnim delom to olajšali in hitreje napredovali. Želim, da bi se v ta namen nabavila ustrezna literatura, in da bi bila na vpogled širšemu krogu. Zato mislim da je nujno znanje tujih jezikov. Prav bi bilo, da bi bili tudi letošnje leto tečajji tujih jezikov v tovarni.

Pogovor je pripravil:
Ing. B. Urbanc

69. Toneta Rožmanca so predstavili v oktobrski številki Usnjarja leta 1969 zaradi njegove marljivosti in vztrajnosti. Usnjar, avgust 1969. Domoznanski oddelek CKV.

skrbi za rezervne dele še ogromno drugega dela. Ker nismo imeli ustreznih strojev in opreme, nismo mogli vsega sami narediti, popraviti. Tako sem iskal in se dogovarjal z različnimi podizvajalci, ki so delali za nas.

Pa ste imeli pri delu kakšnega pomočnika?

Nihče mi ni bistveno pomagal, sem se moral kar sam znajti. Sreča je bila, da se nihče niti ni vtikal v moje delo. Pomagalo mi je dobro poznavanje strojev. Vedel sem, kakšne težave so nam povzročali že prej. V začetku še nismo imeli računalnika v skladišču. Tako so mi pri postavitvi sistema najbolj pomagali katalogi posameznega proizvajalca. V njih sem označil, kaj imamo, kaj ne, koliko česa. Dobro sem vse uredil. Najbolj pozoren sem bil na problem tesnjenja. V času, ko sem še sam popravil stroje, je to povzročalo velike težave. Bi moral določen del *predihitat*²⁸, pa nisi mogel, ker ni bilo ustreznega tesni-

la. Ves material je prihajal iz tujine, saj so bili od tam tudi stroji. Problem so bili izredno dolgi dobavni roki, pa razne državne prepovedi, včasih tudi denarja ni bilo. Že stari ljudje so rekli, da je vsakih sedem let kriza. Z veliko pozornostjo sem vse spremljal in tako sem vedno pravočasno zagotovil vse potrebne dele, kriznim obdobjem navkljub. Veljalo je, da me morajo vedno poklicati, ko se je odkrila kakšna napaka na stroju. Takrat sem preveril, če ni še kaj drugega narobe. Vedel sem, kaj lahko mi sami doma²⁹ naredimo. Tako smo sproti delali posnetke - načrte posameznih delov, da smo jih kasneje v delavnici lahko naredili za vnaprej. Koliko smo posneli! Načrtov smo imeli še pa še! Ko smo prešli na računalniški sistem, smo pa vse pretvorili v računalniške zapise. Točno se je vedelo, kateri deli sestavljajo posamezen stroj in kje so spravljeni. Res sem se trudil, da je bilo dovolj rezervnih delov. Ne spomnim se, da bi proizvodnja kdaj stala, ker česa ne bi imeli.

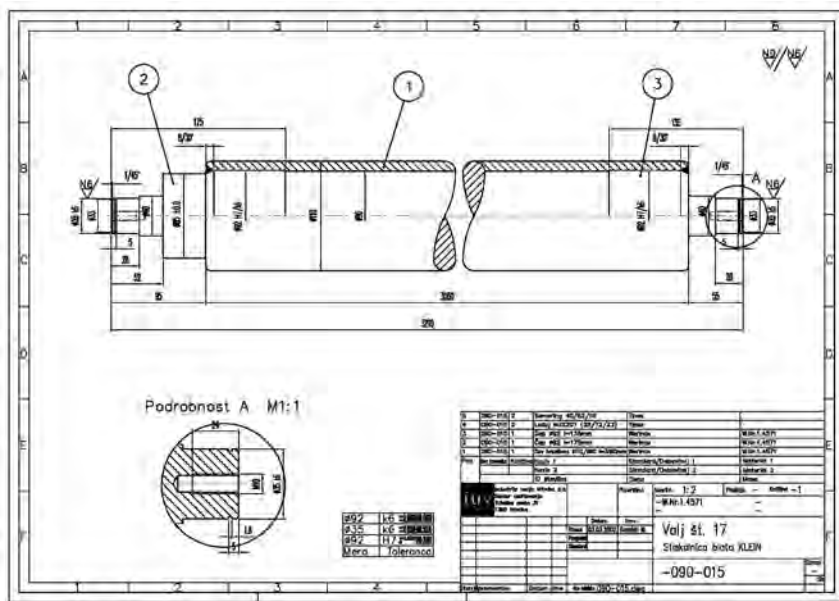

70. Načrt valja, del stiskalnice blata Klein. L. 2002 narisal in hrani Marko Garafolj.

Ste celoten postopek nabave rezervnih delov izvedli sami?

Jaz sem izpolnil naročilnico in jo predal v nabavo Marinki Jurjevčičevi in ona je uredila vse naprej. Po tem je bilo še ogromno dela: poizvedovanja, preverjanja, iskanja. Ko je *roba* prihajala, sem bil zraven, in to zato, ker sem stvari poznal, vedel sem, kaj sem naročil. Skladiščnik vsega tega ni mogel poznati. Tudi pospravljati sem mu jaz pomagal.

Ali to pomeni, da ste imeli posebno skladišče za rezervne dele?

Tako je. Ločeno je bilo skladišče manjših strojnih rezervnih delov - ti so bili gor, v nadstropju. Večje rezervne dele smo imeli pa drugje, tudi po dvorišču. Kako so nas preganjali, naj stvari pospravimo! Tudi stran smo morali marsikaj zmetati, pa ves čas smo jih prestavljali, odmikali ...

Kdo pa je bil skladiščnik?

Ban Žirovnikov je bil vodja, poleg njega sta bila pa še Korel Turk in Anton Buček. Francka Borčič je vodila vse stroškovne stvari, seveda z računalnikom. Kar dobro je bilo urejeno vse skupaj. Kasneje je to delo prevzela Marija Fortuna.

Do kdaj ste delali kot referent za rezervne dele?

Do leta 1985. Takrat so objavili razpis za novega vodjo vzdrževanja. Dotedanji, Peter Kobal, je namreč prestopil v *Skupne službe*. To je bila posebna investicijska skupina strokovnjakov z različnih področij. Njihova naloga je bila prenašanje tehnologij iz vrhniške usnjarne v obrata

usnjarne v Šoštanj in Šmartno, s ciljem poenotenja proizvodnje in uvajanja tehnoloških izboljšav.

In tako ste leta 1985 vi postali vodja vzdrževanja. Koliko oddelkov je sestavljalo enoto vzdrževalne službe?

Bil je energetska obrat pa ključavničarska delavnica, elektro delavnica, avtomehanična in mizarska delavnica. Ta je združevala mizarje, zidarje, pleskarje in čevljarje. Imeli smo tudi svojo administracijo za vodenje materialnih stroškov, pa še transport so nam priključili. Kar 30 šoferjev smo imeli!



71. Pogled na energetska obrat z nizom delavnic vzdrževalne dejavnosti na severovzhodnem delu kompleksa IUUV. Okrog leta 1985. Avtor fotografije neznan. Domoznanski oddelek CKV.

Toliko šoferjev?

Ja, najmanj toliko. To so bili šoferji osebnih avtomobilov in tovornjakov. Imeli smo ogromno transporta. So fantje vozili po Italiji, po celi Jugoslaviji - od Makedonije, Srbije, Bosne, Hrvaške ... Na srečo nismo imeli nikoli kakšne večje, hujše prometne nesreče.

Močan je bil tudi energetski obrat, v katerem je bilo zaposlenih približno 12 ljudi. Seveda, pokrivati so morali triizvensko proizvodnjo. Po letu 1970, ko smo dobili nove stroje, je bilo treba imeti kotlovničarja, stikalničarja, strojnik je bil pa na stroju – vodil je sinhronizacijo, usklajeval je lastni električni tok IUUV in zunanji. Torej vsaj trije v eni izmeni; tri krat tri je devet, pa še kakšna rezerva mora biti, če kdo zboli. Za vodenje vsega dela so morali biti vsi papirji urejeni, vsa dokumentacija je morala biti vodena. Če tega ne bi bilo, bi šel lahko sedet³⁰, če bi bilo kaj narobe.

Koliko ljudi vse skupaj ste pravzaprav vodili?

Ko sem začel, je bilo 146 ljudi pod mojo komando. Seveda je bilo vse to sistemsko urejeno; vsak oddelek je imel svojega mojstra. Ko smo imeli sestanke, na kate-



72. Energetski obrat IUUV s Tržaške ceste, ko se je še kurilo s premogom. Avtor fotografije neznan, pred l. 1970. Domoznanski oddelek CKV.



73. Pogled na pisarniški del IUUV s Tržaške ceste. V ospredju sta dve cisterni za mazutin in dve za toplo vodo. Kmalu po letu 1970. Avtor fotografije neznan. Domoznanski oddelek CKV.

rih smo načrtovali delo za naprej, se nas je zbralo 10 ali 12. Vedno se nismo mogli držati planov. Delo smo sproti prilagajali težavam, ki so se pojavljale. V veliko pomoč sta mi bila tehnika Marko Garafolj in Brane Malneršič, oba fina strojnika, in električar Stane Matičič. Krasna ekipa smo bili.

Precej zahtevna služba – biti odgovoren za toliko različnih področij ...

Res je. Največji problem je bilo sodelovanje s proizvodnjo. Karkoli je bilo narobe, vedno smo bili mi vsega krivi.



74. Kovačija v ključavničarski delavnici IUUV z nakovalom Toneta Rožmanca starejšega. Fotografija posneta v času stečaja podjetja, po letu 2008. Avtor fotografije: Dušan Strlekar. Fotografijo hrani Tone Rožmanec.

Ko sva se dogovarjala za ta prispevek, ste izpostavili prav to: da ste bili podcenjena enota v sistemu IUUV?

Pomožna so rekli! Pomožna ali pa stranske dejavnosti ... Kakšna pomožna! Kot da bi bili *tumpasti!* Pa tako zahtevno delo, na katerem je temeljil potek celotne proizvodnje, smo opravljali! Srce se mi je odprlo, ko so nas uradno preimenovali v vzdrževalne službe.

Do katerega leta ste bili v službi? So se takrat v IUUV že pojavljale kakšne izrazite težave?

Že dvajset let prej sem govoril: »Pobje, če boste tako delali, bomo *skrahiral!*« Aprila 1999 sem odšel v pokoj. Čez devet let pa: Pof, *fabrke* ni več ... Kakšne travme so bile to! Mi smo živeli za *fabrko*, mi nismo *luftal!* Prepričan sem, da do zaprtja tovarne ne bi prišlo, če bi vsi delali tako, kot smo mi na vzdrževanju.

Bi za konec morda še kaj povedali?

Kar sem povedal, je moj pogled na čas, ki sem ga preživel v usnjarni. Mi, domačini, smo bili verjetno še posebej močno predani podjetju. Nikoli se nisem hotel z nikomer kregat in s tem po nepotrebem izgubljeni energije. Mene je zanimalo samo dobro opravljeno delo, saj smo imeli od tega vsi največ. Prepričan sem, da se v pozitivnem delovnem vzdušju, v katerem imajo vsi zaposleni veljavo, vsako delo izpelje najboljše.

Intervjuju, ki je bil posnet 7. novembra 2016 v Cankarjevi knjižnici Vrhnika, sledi še nekaj razlag in opisov dela, s katerimi Tone Rožmanec zaokroži predstavitev oddelka, v katerem je leta 1955 začel delati in od tu 1999. odšel v zaslužen pokoj.

ORGANIZACIJA VZDRŽEVALNIH SLUŽB V IUV

Vodje:

Franc Okrajšek 1947–1953

Viktor Klobučar – Kragulj 1953–1971

Tine Justin 1971

Peter Kobal 1971–1985

Tone Rožmanc 1985–1999

Peter Petrovčič 1999

Dušan De Gleria 1999–2008

Vzdrževalne službe je sestavljalo sedem oddelkov:

KLJUČAVNIČARSKA DELAVNICA

Oddelki so sestavljale tri delovne skupine strojnikov:

1. investicijska skupina (10 zaposlenih) je bila zadolžena za izdelavo in montažo nove opreme, razne predelave ter izboljšave. Sestavljali so jo sledeči profili delavcev:

- strugarji; obvladovanje obdelovalnih strojev, delo po načrtih in delavniških risbah.
- kleparji; izdelava žlebov, nadstreškov, obrob, izolacije cevovodov (voda, plin), vodovodna in sanitarna dela, kontrola in popravilo plinskih naprav. Za vsa dela, povezana s plinskimi napravami, je moral imeti klepar pridobljen A-test³¹ v Plinarni Ljubljana.
- varilci; vse vrste varjenj: elektro, avtogeno, PVC, nerjaveče jeklo

(prokron). Delovna področja: cevovodi (para, voda, kisline, posode pod tlakom – rezervoarji), železne konstrukcije, podesti, gredi. Za vsa dela, povezana z varjenjem, je moral imeti varilec pridobljen A-test. Certifikat za uspešno opravljen izpit je izdajal Zavod za varjenje v Ljubljani.

- nabijalec strugalnih nožev in balanser rotirajočih strojnih delov (ventilatorji, jermenice ...). Delo je opravljal za vse tri enote IUV: Vrhnika, TUŠ, Šmartno pa tudi za druga podjetja (KLI Logatec, Valkarton, LIKO Vrhnika).
 - specialist – vzdrževalec usnjarskih strojev; delavec z večletno prakso, odlično poznavanje strojev, hidravlike, pnevmatike.
- 2. remontna skupina** (14 zaposlenih) je izvajala redne preglede, popravila, zamenjave dotrajanih delov, strojev in napeljav. V skupini so bili:
- ključavničarji-vzdrževalci z večletno prakso in dobrim poznavanjem delovanja strojev.
 - vzdrževalci klima naprav z opravljenim A-testom za vzdrževanje klima naprav v Klima Celje.
 - mazalec: mazanje strojev, menjava olj, kontrola, vodenje evidenc.
- 3. obratni ključavničarji** (14 zaposlenih). Zadolženi so bili za vzdrževanje usnjarskih strojev, hitre nastavitve, odpravo manjših napak, dežurstva.



75. Energetik, dipl. ing. Tone Mali, ob»Spillingu« – agregatu za proizvodnjo električne energije v energetskega obratu IUUV. Leto 1970. Avtor fotografije neznan. Domoznanski oddelek CKV.

ENERGETSKI OBRAT

V oddelku je bilo zaposlenih do 15 delavcev. To so bili kurjači, kotlovniki, stikalničarji in strojniki.

Glede na različne energetske vire, ki so jih v IUUV uporabljali v različnih časovnih obdobjih, se je spreminjala tudi struktura in delo zaposlenih v energetskega obratu.

Na začetku so v IUUV s kurjenjem premoga proizvajali lastno toplotno energijo z generatorjem manjše moči. Zaradi vsesplošne energetske krize, ki je bila stalnica v takratni Jugoslaviji, so se v začetku 70-ih let odločili za kurjenje z mazutom in s tem za proizvodnjo lastne električne energije. Visokotlačna para je preko parnega stroja poganjala Spiling (parni batni stroj), ki je preko generatorja proizvajal električni tok. S koncem energetske krize so v IUUV opustili proizvodnjo lastne električne energije, saj je bila zunanja cenovno ugodnejša. V IUUV so proizvajali samo še visokotlačno paro, nizkotlačno paro za ogrevanje in toplo vodo.



76. Da so lahko vgradili nov parni kotel Standard Kessel, so odstranili streho nad energetskega obratom. Okrog leta 1986. Avtor fotografije neznan. Domoznanski oddelek CKV.

Leta 1986 je postal v IUUV glavni vir energije plin.

Omeniti velja še, da so na začetku vse stroje v energetskega obratu servisirali tovarniški (uradni) vzdrževalci, ki so prihajali iz Nemčije, kasneje pa so vse naprave vzdrževali strojniki iz IUUV.



77. Varjenje paletnega viličarja. Leto 1985. Avtor fotografije neznan. Domoznanski oddelek CKV.



78. Mizar Peter Kenk v mizarški delavnici IUV. Okrog leta 1980. Avtor fotografije neznan. Domoznanski oddelek CKV.



79. Zidar Anton Marolt med popravilom betonskega tlaka. Okrog leta 1990. Avtor fotografije neznan. Domoznanski oddelek CKV.

MIZARSKÉ DELAVNICE

Poleg mizarjev je ta oddelek vključeval še mojstre zidarske, pleskarske in čevljarske stroke. V oddelku je bilo do 15 zaposlenih.

1. Mizarji (do 5 zaposlenih) so opravljali vsa splošna mizarška dela, izdelovali lesene vozičke – šrogle, palete, platoje, pisarniško pohištvo, skladiščne regale, sode, opaže.
2. Zidarji (do 3 zaposleni) so zidali in obnavljali vse zidane konstrukcije: tlake, stene, odprtine. Sodelovali so s komunalno službo pri vzdrževanju vseh napeljav, cevovodov.
3. Pleskarji (do 4 zaposleni) so imeli ves čas ogromno dela z odstranjevanjem uničenega, umazanega opleska (učinek kislin, lugov in strojil) in nanašanjem novega. Večja pleskarska dela so večkrat izvajali tudi zunanji pleskarji.
4. Čevljar. Na začetku delovanja IUV so trije čevljarji izdelovali delovne čevlje in škornje ter popravljali usnjene tran-

smisijske ploščate jermene. Kasneje je (en) čevljar izdeloval predvsem zaščitne rokavice in predpasnike.

ELEKTRO DELAVNICA

Električarji, zaposleni v elektro delavnici IUV, so bili razdeljeni na dve osnovni skupini: šibki in jaki tok. Na začetku je bilo zaposlenih okrog 10 električarjev, kasneje do 18. Glavne delovne naloge električarjev so bile vezane na predelavo elektro komand strojev. Elektro stroka v IUV je med vsemi tehničnimi smermi najbolj ažurno sledila novostim s svojega področja.

1. Električarji v remontni skupini; vzdrževanje vseh vrst elektro naprav in napeljav, elektro razdelilcev, osvetljave. Znati so morali brati načrte, poznati stroje, odpravljanje napak.
2. Obratni električarji; odprava napak na električni opremi, dežurstva.
3. Večina električarjev je imela izpit »Ex naprav« (eksplozijsko nevarni motorji in napeljave). Izpit so opravljali v Varnost Zagorje.



80. Elektro razdelilne omare s stikali za izklapljanje in vkapljanje posameznih obratov v energetskem obratu IUV. Okrog leta 1990. Avtor fotografije neznan. Domoznanski oddelek CKV.

AVTOMEHANIČNA DELAVNICA

V avtomehانيčni delavnici so bili zaposleni 3 mehaniki. Popravljali so predvsem viličarje in opravljali manjše servise: menjave gum, olj. Večja popravila, predvsem na tovornjakih in osebnih vozilih, so izvajali zunanji avtomehaniki oziroma pooblašчени servisi.

AVTO TRANSPORT

Oddelek avto transporta je zaposloval okrog 30 šoferjev in 10 ostalih transportnih delavcev.

1. šoferji:

- Vozniki tovornjakov so vozili surove kože, sredstva za predelavo, gotovo usnje. Za prevoz konfekcije so imeli poseben tovornjak. Najpogostejše relacije so bile do Luke Koper, po Jugoslaviji, Italiji, v Šmartno in Šoštanj. S tovornjaki (v kontejnerjih) so na deponijo odvažali tudi vse

odpadke, blato, ostružke. Za to delo so imeli do 6 kamionov.

- Vozniki kombijev so prevažali manjše količine usnja in konfekcije v trgovine in strankam doma in v tujini (do 7 kombijev).
 - Vozniki osebnih avtomobilov so prevažali ljudi na odgovornih položajih v posamezne TOZD³²-e, strokovne delavce, na sejme, strokovna srečanja, poslovne sestanke. Pogosti so bili prevozi poslovnih partnerjev iz tujine. V voznem parku IUV je bilo do 7 osebnih avtomobilov.
2. **Ostali transportni** delavci so bili zadolženi za prekladanje premoga, odvoz odpadkov, ostružkov, opravljanje zimske službe – pluzenje snega na vseh lokacijah usnjarne.

ADMINISTRACIJA

Delovna enota vzdrževalne službe je zaposlovala 10 administrativnih delavcev. To so bili: vodja vzdrževalne enote, dva konstruktorja, dva zaposlena v knjigovodstvu – vodila materialne stroške, referent za strojne rezervne dele, dva referenta za elektro rezervne dele ter trije zaposleni v skladišču rezervnih delov in ostalega materiala.

Pri skupnem številu zaposlenih v enoti vzdrževalne službe je potrebno upoštevati še dejstvo, da je imel vsak oddelek svojega vodjo (mojstra); skupaj še dodatnih 6 zaposlenih.

STROJI ZA OBDELAVO USNJA V IUV

Hkrati z nakupom novih strojev se je spreminjala tudi tehnologija obdelave usnja. Vzdrževalci strojev so seveda morali ves čas slediti razvoju tehnologije, da so lahko stroj ustrezno servisirali (izvajali ustrezne nastavitve, odpravljali napake delovanja ...). Po navadi je skupaj s strojem prišel za kak dan tudi strokovnjak iz tovarne, v kateri je bil stroj nabavljen, da je razložil temeljni princip delovanja in vzdrževanja stroja.

Do približno leta 1965 je proizvodnja v IUV temeljila na izključno nemških strojih. Večinoma so bili to stroji izpred 2. svetovne vojne (Turner, Moenus).

Kasneje so, predvsem zaradi ugodnejše nabavne cene, stroje največ kupovali v Italiji. Najpogostejše znamke: Valero (sodi), Rizzi (stružnice), Aletti (brusilni stroji), Poletto (brizgalni aparati), Tomboni (stiskalnice usnja – reliefni vzorci).

Edini domači proizvajalec strojev je bilo podjetje Kostroj iz Slovenskih Konjic. V IUV so imeli nekaj strojev tega proizvajalca (brusilni stroji, strugalni stroj, brizgal-

ni stroji, ožemalke, sušilni stroji), ki pa se niso obnesli najbolje.

Sicer so bili priznani proizvajalci usnjar-skih strojev še naprej tudi v Nemčiji in Franciji; Turner (stiskalnice), BMD (odmaščevalni stroj), Scimatic (francoski cepilni stroj).

Največja tehnična sprememba novih strojev je bila njihova oprema; hidravlika, pnevmatika, elektro komande. Omeniti je treba še, da so se med obratovanjem pokazale napake in pomanjkljivosti strojev. Tehnične napake so strojniki IUV ves čas odpravljali z ustreznimi izboljšavami. Od začetka obratovanja do konca so bili tako vsi stroji najmanj dva- do trikrat v celoti predelani.

Največje predelave so bile na področju elektro-komand. Elektro stroka v IUV je tudi sicer najbolj ažurno sledila novostim s svojega področja.



81. Soda za vlaženje usnja s predelano elektro-omaro za upravljanje stroja. Avtor fotografije neznan. Okrog leta 1992. Fotografijo hrani Tone Rožmanc.

VPLIV NABAVE NOVIH STROJEV NA PROIZVODNJO IUV

Po letu 1965 so se zgodile največje spremembe v proizvodnji IUV po vključitvi naslednjih novih strojev in opreme:

- Izgradnja in oprema sodov v lužilnici – strojilnici; prehod z ročnega na avtomatsko polnjenje strojilnih materialov v sode. Delo je postalo bistveno lažje, varnejše in hitrejše.
- 2 mezdilna stroja sta nadomestila sto delovnih mest odmaščevalcev. Delavce so prerazporedili na druga delovna mesta v proizvodnji.
- Stroji za barvanje Coretani (po letu 1975). Delo je postalo lažje, varnejše, hitrejše, izdelki pa kvalitetnejši.
- Sušilnice, pestingi. Napenjalni aparati so bistveno olajšali prej izredno naporno ročno delo in hkrati povečali produktivnost.
- Brizgalni aparati so nadomestili prej ročno brizganje barv in lakov, pri katerem je bil delavec izpostavljen škodljivim vplivom kemikalij. Z uvajanjem strojnega barvanja se je ta vpliv bistveno zmanjšal, tudi odpadnih barv je bilo manj, produktivnost pa se je povečala
- Brusilni stroji so olajšali delo, ki je pred tem potekalo na manjših brusilnih strojih na nožni pogon, hkrati se je povečala produktivnost kvalitetnejših izdelkov.



82. Robert Krašovec in Franc Pleskovič med brizganjem barv v IUV. Leto 1955. Avtor fotografije neznan. Muzejsko društvo Vrhnika.

PROBLEMI NAROČANJA REZERVNIH DELOV

Večja, priznana podjetja so poleg strojev dobavljala tudi ustrezno dokumentacijo, ki je omogočala enostavno kasnejše naročanje potrebnih rezervnih delov. Manjši izdelovalci te podpore niso nudili. Italija kot velik proizvajalec in izvoznik usnjarskih strojev se je hitro prilagajala razmeram na trgu. V njihovi organiziranosti so za manjše količine specialnih strojev skrbele manjše delavnice. Zaradi tega pa so v IUUV ob naročanju rezervnih delov včasih naleteli na težave, saj je prišlo zaradi različnih serij izdelave (različnih posameznih sklopov) do neujemanja z originalnimi deli.

To je povzročalo kar precej težav nabavni službi. Zavedati se moramo, da je bil to čas brez računalniške podpore, fax-a ... Težko si je predstavljati dejstvo, da si v tistem času čakal na telefonsko zvezo z Italijo tudi po nekaj ur. Problem je bil tudi jezik sporazumevanja. Referenti v nabavnih službah na obeh straneh linije niso obvladali tehničnega strokovnega jezika in tako se je zataknilo že pri razlagi, kakšna napaka je nastala in kateri rezervni del točno je potreben. Tudi tu so sporazumevanje zelo olajšali načrti strojev in ustrezne označitve problematičnih mest.

Tudi razne birokratske ovire so bile stalni spremljevalec dela. Redna naročila rezervnih delov so potekala z vsemi ustreznimi podatki preko uvoznega oddelka z interno naročilnico. Povpraševanje je potekalo preko pošte v pisni obliki. Od naročila do prejete ponudbe je preteklo najmanj 20 do 30 dni. Po pregledu ponudbe je bilo potrebno preveriti ustreznost naročila.

Po potrditvi naročila je začel teči dobavni rok, v povprečju dolg 20 dni. V tem času so v nabavni službi podjetja, preko finančnih služb, urejali devizno plačilo. Tudi na tem področju je lahko prihajalo do velikih težav. V tistem času (po letu 1976) so bila pogosta obdobja, ko deviznih sredstev ni bilo. Zaradi premajhnega izvoza je država blokirala finančni trg, carinske službe pa so dobile prepoved carinjenja blaga. Tudi sicer je carinjenje prispelega blaga vzelo veliko časa: pregled naročenega blaga, določitev carinske stopnje, preverjanje od kje blago prihaja, kam je namenjeno ... Sledilo je čakanje, plačevanje ležarin.

Ker so imeli v vseh treh enotah IUUV (TOZD usnjarna Vrhnika, TOZD Šmartno, TOZD TUŠ - Šoštanj) enake stroje, je bil Tone Rožmanc zadolžen za usklajevanje skupnih naročil za rezervne dele.

POSTOPEK DOMAČE IZDELAVE REZERVNIH DELOV

Ob vsaki okvari stroja so le-tega razstavili, izdelali delavniški načrt, ugotovili vzrok okvare, po potrebi problematični del dopolnili; arhivirali risbo, popravili pokvarjen del stroja, ga spet sestavili in zagnali. Po posnetem načrtu so izdelali dodatne rezervne dele. Za nove rezervne dele, ki so jih izdelovali na zalogo, so se odločali zato, ker bi remont pokvarjenega stroja lahko trajal tudi več kot 10 dni. V tem primeru bi grozila ustavitev proizvodnje. Zato je v tehničnih službah IUUV veljalo načelo, da je najhitrejše popravilo posameznega dela njegova takojšnja zamenjava. Po večkratnem odpravljanju poškodb oziroma popravilih je nastal celoten posnetek stroja in hkrati z njim rezervni deli za celoten stroj.



83. Menjava stare (originalne) stiskalnice blata z novo, izdelano v IUV. Leto 1992. Avtor Dušan Sterlekar. Fotografijo hrani Tone Rožmanc.

DRUŠTVO VZDRŽEVALCEV SLOVENIJE INOVACIJE V IUV

Strojna smer v IUV si je pri seznanjanju s tehničnimi novostmi pomagala z vključitvijo v Društvo vzdrževalcev Slovenije³³. V društvu so organizirali različna predavanja s področja hidravlike, pnevmatike in drugih specifičnih tehničnih področij. Usposabljanje za vzdrževanje novih strojev je temeljilo na praktičnih vajah. Strojniki iz IUV so se teh izobraževanj veliko udeleževali in se na ta način sproti usposabljali za samostojno delo. Društvo je organiziralo tudi ogledne različnih podjetij po Sloveniji in tujini s poudarkom na specifikah njihovega načina vzdrževanja (Železarna Jesenice, Unior Zreče, Sava Kranj ...).

V IUV je bil v 80-ih letih izdelan poseben pravilnik za nagrajevanje izumov, koristnih predlogov in inovacij. Bil je odlično izdelan, toda kmalu tudi ukinjen. Temu je verjetno botrovala nevoščljivost. Kasneje so dobre delavce nagrajevali z 10 % do 15 % dodatka k plačam.

PROSTORSKI PROBLEMI IN NJIHOVO REŠEVANJE

Gradbeni projekti za tovarno so bili izdelani v času, ko je bilo v usnjarski industriji še vse delo ročno. Prostori niso bili primerni za opremo s stroji. Problematične so bile premajhne vratne odprtine, pre-



84. V IUV izdelan hidravlični dvizni voziček. Transport usnja med različnimi fazami predelave se je izvajal na paletah in platonih (dvignjene palete). Da bi olajšali delavcem delo, da jim ne bi bilo potrebno več pobirati kož s tal, so po idejni zasnovi Toneta Rožmanca naredili 3 testne vozičke. Na voziček so postavili plato in višino le-tega kasneje spreminjali z dviganjem oz. spuščanjem ročice. Po dobrem odzivu zaposlenih so izdelali okrog 100 vozičkov – tudi za usnjarni v Šoštanj in Šmartnem. Kolesa so izdelovali v LIV Postojna. Avtor fotografije neznan. Leto 1992. Fotografijo hrani Tone Rožmanc.

nizki in majhni prostori, odsotnost dvigal. Prostorski problemi so zahtevali neprestano iskanje novih tehničnih rešitev.

Okrog leta 1970 sta bili temeljito preurejeni lužilnica in strojilnica. Strojenje se je preusmerilo iz strojilnih jam v sode. Ker se je transport začel odvijati izključno z viličarji, je bilo potrebno ustrezno povečati vse vratne odprtine. Za nemoten transport pa je bilo potrebno zagotoviti še druge tehnične rešitve: gradnja platojev, izdelava zabojev za stresanje, kadi.

Pri vožnji viličarjev je težave povzročalo nenehno odpiranje in zapiranje vrat, posebno v zimskem času. Strojniki v IUV so sami izdelali vrata s posebnim vodilom (strmino). Vrata so se ob vožnji v notranjost odprala-odprla, potem pa sama zaprla. Krila vrat so bila izdelana iz 8 mm debele PVC plošče. Morala so biti prozorna, da so omogočala preglednost prometa na drugi strani vrat. PVC plošče so sčasoma postale umazane in vidnost je postala vprašljiva. Kasneje so v IUV nabavili vrata italijanskega proizvajalca. Ta so se odpi-



85. Tone Rožmanc in Nataša Oblak Japelj predstavljata vzdrževalne službe IUUV v Cankarjevi knjižnici Vrhnika, 20. februar 2018. Avtor fotografije Katja Gotvajn.

rala s potegom PVC vrvice, speljane preko preklonnega ventila na zračni cilinder, ki je potisnil krilo v ustrezno smer. V zimskem času naj bi imela vsa vrata med posameznimi oddelki zračno komoro, ki pa je v veliki večini, zaradi premalo prostora, ni bilo mogoče izvesti. Problem vdiranja hladnega zraka je bil tako stalno prisoten. Specifični proizvodnji pogoji; veliko vlage, soli in kislin so intenzivno uničevali (rja) železno konstrukcijo vrat. Tako so s kopiranjem načrtov spet prišli do veljave domači mojstri – vzdrževalci IUUV, ki so potem izdelali nova vrata iz nerjavečega jekla.

Prispevek je bil prvič predstavljen na 5. znanstvenem simpoziju Usnjarstvo na Slovenskem, ki je potekal 25. septembra 2017 v Muzeju usnjarstva na Slovenskem v Šoštanj. V Cankarjevi knjižnici Vrh-

nika smo s predstavitvijo vzdrževalnih služb IUUV 20. februarja 2018 obeležili praznovanje 72. obletnice ustanovitve IUUV. Članek je v skrajšani obliki objavljen tudi na spletnemu portalu Kamra.

Opombe

- 1 O. Pivk: Usnjarstvo na področju okrajnih glavarstev Logatec in Ljubljana okolica, Usnjarstvo v gospodarstvu trgov in mest na Slovenskem, Zbornik referatov simpozija 4, Šoštanj, 2011, str. 139–140.
- 2 F. Okrajšek: Nastanek usnjarne Savel Kalin v Mokronogu in preselitev na Vrhniko po končani drugi svetovni vojni, VR št. 4, 2003, str. 166–167.
- 3 "Delovni kolektiv naše tovarne se je razvijal skupno z razvojem naše tovarne. Majhno število kvalificiranih delavcev smo dobili od bivših tovarn iz Mokronoga, Ptuja in vrhniških usnjarn, medtem, ko smo večino de-

- lovne sile morali pridobiti iz vrst kmečkih delavcev in polproletariata." Glej članek: Kvalitetna komisija in njene naloge; Usnjar, Vrhnika, 1951, str. 2.
- 4 Anton Oblak (1901–1991) je bil v IUV vodja kalorične centrale, kasneje preimenovana v energetski obrat. Vir: glej op. 2.
 - 5 Tone Rožmanc starejši, (1908–1986). Kot kovač je najprej delal v domači kovačiji na Stari cesti na Vrhniku. V IUV je bil zaposlen od 1947 do 1967. Naš portret, Usnjar, julij 1975.
 - 6 Savel Kalin je začel graditi nov oddelek za strojenje svinjskih kož že leta 1945. V: Cenitev tovarniškega kompleksa last tov. S. Kalina-a, industrijalca v usnjarški stroki na Vrhniku, ob priliki Podaritve istega v občo ljudsko last v roke države. Izdelala stalno sodno zaprisežena cenilca: Ing. Accetto Viktor, Ljubljana, Kavškova 15 in ing. arch. Medved Ivo, Ljubljana, Gajeva 8/VI, 28. januar 1946. Dosje hrani domoznanski oddelek Cankarjeve knjižnice Vrhnika (CKV).
 - 7 Lastnik usnjarne Savel Kalin je tovarno uradno podaril državi v *izročilno* pogodbo, dne 18. 2. 1946. Glej opombo 6.
 - 8 Marjan Ferjan (1912–1993); gradbenik, med letoma 1945 in 1947 zaposlen v Gradisu. Kot projektant statik in raziskovalec materialov je uvajal montažno gradnjo objektov v Jugoslaviji. Je avtor 21 patentov. Vir: Osebnosti, Veliki slov. biogr. leksikon 2008, str. 242.
 - 9 Iz nemščine: legen (gl.) - položiti, dati, vložiti, postaviti; zu (predlog) - k, h. Neprevedeno.
 - 10 Industrija usnja Vrhnika.
 - 11 Poljska kovačnica – tj. ognjišče, kurišče z ventilatorjem za podpih zraka z nožnim ali ročnim pogonom.
 - 12 Bil je to povojni čas, ko je primanjkovalo hrane. Primerjaj: M. Oblak Čarni: 15 dekagramov sladkorja na odrezek 410, VR št.: 9, 2008, str. 258–268.
 - 13 N. Oblak Japelj, Knjižnica industrije usnja Vrhnika, Usnjarstvo na Slovenskem, Zbornik referatov simpozija 5, 2013, str. 159.
 - 14 V soboto 10. novembra bo ob 20. uri v Delavsko uslužbenski restavraciji Industrije usnja svečana objava rezultatov gospodarnostnega tekmovanja s podelitvijo nagrad. V: Vesti, Usnjar, 1951, str. 6.
 - 15 Pajsar je orodje, železne drog za dviganje težkih predmetov.
 - 16 Hans Thiery, Nemeč iz Alzacije, med 2. svetovno vojno mobiliziran v nemški Wehrmacht. Po vojni se je poročil z Marijo Podobnik iz Sinje Gorice pri Vrhniku. Z družino je kasneje živel v Wiesbadnu v Nemčiji, hišo pa je z ženo zgradil tudi v Sinji Gorici. Ustni vir: Katja Oblak, 2017.
 - 17 Bežen pregled učnih uspehov vajencev na obrtni šoli je pokazal, da se med nami nahaja vrsta takih, ki so učenje v šoli popolnoma zanemarili. V: Dobri učenci – dobri mojstri, Usnjar, 1951, str. 5.
 - 18 Žepnina.
 - 19 Na Stari cesti na Vrhniku.
 - 20 Strugarji predlagajo, naj se pri njih upošteva prah pri delu. Predlog je bil odbit z utemeljitvijo, da po tem ne bi bilo sorazmerja z delovnimi mesti, kjer se dejansko zelo praši, in da se ob pravilnem delu ne bi smelo prašiti. Ključavničarji so predlagali, naj se smatra njihovo delo za umazano. Predlog je bil sprejet. V: Delavski svet je sprejel pravilnik o plačah, Usnjar, 1951, str. 3.
 - 21 Anton Rožmanc je na predlog Upravnega odbora podjetja imenovan za člana disciplinskega sodišča I. stopnje. To sodišče je obravnavalo disciplinske prekrške in nerednosti v podjetju. V: Disciplinsko sodišče, Usnjar, 1952.
 - 22 Parketarna Verd, kasneje LIKO Vrhnika.
 - 23 Spričevalo, potrdilo o opravljenem izpitu.
 - 24 Obrtna zbornica.
 - 25 Stiskalnicah.
 - 26 Leta 1963 so na Delavski univerzi v Ljubljani ustanovili dopisno srednjo tehniško šolo. T. Rožmanc se je vpisal na strojni oddelek in šolanje uspešno zaključil 19. junija 1969. V: Naš portret (Tone Rožmanc) Usnjar, 1969.
 - 27 Fenolit, tovarna sintetičnih smol in mas na Bregu pri Borovnici.
 - 28 Na novo zatesniti.
 - 29 V IUV.
 - 30 V zapor.
 - 31 A-test je testiranje nekega opravila (npr. varjenje), dela ali izdelka z namenom, da dosega cilje po tehničnih predpisih.
 - 32 TOZD – temeljna organizacija združenega dela.
 - 33 Sedež društva (danes): Stegne 21 c, 1000 Ljubljana.

VRHNIŠKE ZNAČKE II

V Vrhniških razgledih smo leta 2012¹ predstavili 332 značk z Vrhnike in okolice, zbranih v zasebnih zbirkah. Od leta 2012 pa smo našli še 22 značk, izdelanih po letu 1948, najnovejša leta 2016. Enajst od teh so bojni oz. spominski znaki, ki jih je podelila Slovenska vojska po osamosvojitvi zaslužnim članom svojih enot. Popis objavljamo kot nadaljevanje popisa iz leta 2012, zato se nadaljujejo tudi tekoče številke pri značkah. Za značko Obranili domovino, navedeno pod št. 342, je znano, da jih je bilo na območju 53. ObmŠTO (Območnega štaba teritorialne obrambe) podeljenih 208.

Značke pod št. 339 a in od št. 341 do 345 in 345a so povzete po objavi v knjigi Vrhnika se spominja 1991–2011², značke od št. 346 do 349 ima v svoji zbirki Jože Pristavec iz Borovnice, št. 351 ima Tone Mohar, ostale pa avtor prispevka.

Popis značk:

- 333** IUV Industrija usnja Vrhnika Jugoslavija (38 x 23 mm),
- 334** Gostilna Caserman (11 x 11mm),
- 335** Gostilna Caserman (15 mm),
- 336** Kurirji TV-17 (42 x 40 mm),
- 337** Sinja Gorica 27. 6. 1991 (30 x 35 mm)³,
- 338** Ljubljanski vrh 28. 6. 1991 (30 x 35 mm),
- 339** Cesarski vrh 2. 7. 1991 (30 x 35 mm)⁴,
- 339a** Vrhnika 2. 7. 1991 (30 x 35 mm)⁵,
- 340** Vojašnice 1991 (30 x 35 mm),
- 341** Tajna skladišča 1991 (30 x 35),
- 342** Obranili domovino 1991 (30 x 5mm),

- 343 Štabi TO 1991 (30 x 35 mm),
- 344 Enote za posebne namene 1990-1991 (30 x 35 mm),
- 345 VOMO 1991 (30 x 35 mm),
- 345a Medalja generala Maistra
- 346 Tank (35 x 48 mm),
- 347 LOGB (19 x 20 mm),
- 348 Donitovo srečanje 84 (58 mm),
- 349 Donit (12,5 mm),
- 350 Gasilska zveza Vrhnika 1955-2015 (35 x 41 mm),
- 351 Srečanje starodobnikov Vrhnika 12. junij 2011 Citroen klub Slovenije Slovenska veteranska avtomoto zveza SVAMZ 1999 (60 mm),
- 352 Lovska družina 70 let 1946-2016 (31 x 29 mm),
- 353 Društvo upokojencev Vrhnika (36 mm),
- 354 Občinska Gasilska zveza Vrhnika (47 mm).

Za bojne spominske znake objavljamo še podatke o avtorjih motivov in oblikovalcih znakov in medalje ter njihove opise, ki nam jih je, na našo prošnjo, posredovalo Ministrstvo za obrambo Republike Slovenije⁶.

Avtorji bojnih spominskih znakov:

Za ustanovitev bojnega spominskega znaka Sinja Gorica 1991 ni ohranjene skice, pripravljalec predloga je major Peter Logar. Za bojna spominska znaka Cesarski vrh 1991 in Vrhnika 1991 pa skica je, pripravljalec je tudi tu maj. Peter Logar. Za ostale znake avtor oz. oblikovalec motiva

ni znan. So pa vsa navedena priznanja oblikovana v sodelovanju z DVZ Ponikve in v tem podjetju tudi proizvedena. O spominskem znaku Logatec Vrhnika 1991 ni podatkov, ker ustanovitelj znaka ni bil MORS.

Avtor motiva na bronasti medalji generala Maistra z meči je g. Janez J. Švajncer, ki je sodeloval s celjskim podjetjem Heledi, s. To podjetje je medaljo tudi izdelalo.

Opisi bojnih spominskih znakov:

• VOMO 1991

Spominski znak VOMO 1991 je bil ustanovljen v spomin na delo pripadnikov VOMO, ki so pred osamosvojitveno vojno v Sloveniji, med njo in po njej zbirali obveščevalne in protiobveščevalne podatke o namerah in ukrepih JLA proti Republiki Sloveniji.

Spominski znak VOMO 1991 ima obliko poznogotskega ščita s konico in je črne barve. V zgornjem delu znaka je napis VOMO, v osrednjem delu je znak Obveščevalno varnostne službe, in sicer znak pripadnosti Slovenski vojski s prekrižanima mečema v ozadju ter venčkoma lipovih listov zelene barve v spodnjem delu. Venčka segata od zgornjega dela rezil mečev čez spodnji del rezila ob braniku in potekata vsak po svoji strani znaka, nekoliko čez dve tretjini spodnje linije znaka Obveščevalno varnostne službe, vendar se ne stikata. Na sredini znaka Obveščevalno varnostne službe je doprsna podoba orla v rjavi barvi, obrnjena v heraldično desno, pod osrednjim motivom pa je letnica 1991. Vsi napisi, letnica, meča, obrobe in črte znaka so pozlačeni.

Znak ima na hrbtni strani sponko za pripenjanje na podlago in vgravirano zaporedno številko.

Nadomestna oznaka spominskega znaka VOMO 1991 je pravokotna medeninasta ploščica, oblečena v trakec modre barve, s pozlačeno miniaturo znaka na sredini.

• ENOTE ZA POSEBNE NAMENE 1990–1991

Spominski znak Enote za posebne namene 1990–1991 je bil ustanovljen 17. novembra 2006 z aktom Ministrstva za obrambo Republike Slovenije v spomin na pripadnike enot TO RS za posebne namene, ki so od novembra 1990 do junija 1991 na svojih domovih oziroma na tajnih lokacijah hranili osebno orožje in opremo ter opravljali naloge varovanja in nadzora prostorov hranjenja.

Spominski znak Enote za posebne namene 1990–1991 ima obliko poznogotskega ščita s konico in je temno modre barve. V zgornjem delu znaka je dvovrstični napis ENOTE/ZA POSEBNE NAMENE, pod ravno črto, ki sega od levega do desnega roba znaka, pa je v osrednjem delu znak pripadnosti Slovenski vojski v narodnih barvah, ki ga obkroža nesklenjen venec zelenih bršljanovih listov. V spodnjem delu sta polkrožno izpisani letnici 1990–1991. Vsi napisi, letnici, posamezni deli, obrobe in črte znaka so pozlačeni.

Znak ima na hrbtni strani sponko za pripenjanje na podlago in vgravirano zaporedno številko.

Nadomestna oznaka spominskega znaka Enote za posebne namene 1990–1991 je

pravokotna medeninasta ploščica, oblečena v trakec modre barve, s pozlačenim lipovim listom na sredini.

• ŠTABI 1991

Spominski znak Štabi 1991 je bil ustanovljen 17. novembra 2006 v spomin na opravljanje vojaške dolžnosti po vojni formaciji v Republiškem štabu Teritorialne obrambe, Pokrajinskih štabih Teritorialne obrambe, Območnih štabih Teritorialne obrambe in poveljstvu brigade MORIS od 24. junija do 18. julija 1991.

Spominski znak Štabi 1991 ima obliko poznogotskega ščita s konico in je zelene barve. V zgornjem delu je napis ŠTABI, osrednji del znaka je od napisa ločen z ravno črto, ki sega od levega do desnega roba znaka. V osrednjem delu znaka je motiv treh prekrizanih mečev. Pod osrednjim motivom je izpisana letnica 1991. Vsi napisi, letnica, osrednji motiv, obrobe in črte znaka so pozlačeni.

Znak ima na hrbtni strani sponko za pripenjanje na podlago in vgravirano zaporedno številko.

Nadomestna oznaka spominskega znaka Štabi 1991 je pravokotna medeninasta ploščica, oblečena v trakec modre barve, s pozlačenim lipovim listom na sredini.

• VOJAŠNICE 1991

Spominski znak Vojašnice 1991 je bil ustanovljen 29. septembra 2006 z aktom Ministrstva za obrambo Republike Slovenije v spomin na uspešno izvajanje blokad vojaških objektov JLA v času vojne v Sloveniji. Spominski znak Vojašnice 1991 ima obliko poznogotskega ščita in je modre bar-

ve. V zgornjem delu je napis VOJAŠNICE, osrednji del znaka je od napisa ločen z ravno črto, ki sega od levega do desnega roba znaka. V osrednjem delu znaka je motiv protitankovske betonske ovire s prekrižanima mečema pred njo. V spodnjem delu je letnica 1991. Vsi napisi, letnica, osrednji motiv, obrobe in črte znaka so pozlačeni.

Znak ima na hrbtni strani sponko za pripenjanje na podlago in vgravirano zaporedno številko.

Nadomestna oznaka spominskega znaka Vojašnice 1991 je pravokotna medeninasta ploščica, oblečena v trakec modre barve, s pozlačenim lipovim listom na sredini.

• **OBRANILI DOMOVINO 1991**

Spominski znak Obranili domovino je bil ustanovljen 30. septembra 1991 z aktom Ministrstva za obrambo Republike Slovenije v spomin na sodelovanje v bojnih aktivnostih v času vojne v Sloveniji od 27. junija do 7. julija 1991.

Spominski znak Obranili domovino je oblikovan kot ščit sivo srebrne barve. Prek znaka poteka pod kotom 45 stopinj od spodnjega dela levega roba do zgornjega desnega vogala trak v barvah slovenske narodne zastave z znakom pripadnosti Slovenski vojski v sredini. V zgornjem levem kotu je dvovrstični napis OBRANILI/DOMOVINO, v spodnjem delu, pod trakom, pa je silhueta gorečega tanka. Plamen je rdeče barve.

Znak ima na hrbtni strani sponko za pripenjanje na podlago in vgravirano zaporedno številko.

Nadomestna oznaka spominskega znaka Obranili domovino 1991 je pravokotna medeninasta ploščica, oblečena v trakec modre barve, z miniaturo ščita na sredini.

• **TAJNA SKLADIŠČA 1991**

Spominski znak Tajna skladišča 1991 je bil ustanovljen 17. novembra 2006 z aktom Ministrstva za obrambo Republike Slovenije v spomin na hranjenje in varovanje orožja, streliva in minskoeksplozivnih sredstev na neuradnih skrivnih krajih od 5. oktobra 1990 do 18. julija 1991.

Spominski znak Tajna skladišča 1991 ima obliko poznogotskega ščita s konico in je črne barve. V zgornjem delu je napis TAJNA SKLADIŠČA, osrednji del znaka je od napisa ločen z ravno črto, ki sega od levega do desnega roba znaka. V osrednjem delu je motiv prekrižanega meča in polavtomatske puške, nad njima je stilizirana sova z razprtimi krili. V spodnjem delu pod osrednjim motivom sta v polkrogu izpisani letnici 1990–1991. Vsi napisi, letnici, osrednji motiv, obrobe in črte znaka so pozlačeni.

Znak ima na hrbtni strani sponko za pripenjanje na podlago in vgravirano zaporedno številko.

Nadomestna oznaka spominskega znaka Tajna skladišča 1991 je pravokotna medeninasta ploščica, oblečena v trakec modre barve, s pozlačenim lipovim listom na sredini.

• **LJUBLJANSKI VRH 1991**

Bojni spominski znak Ljubljanski vrh 1991 je bil ustanovljen 16. oktobra 2006 z

aktom Ministrstva za obrambo Republike Slovenije v spomin na napad na objekt radarske postaje JLA na Ljubljanskem vrhu 28. junija 1991.

Bojni spominski znak ima obliko poznogotskega ščita s konico. V zgornjem delu je napis LJUBLJANSKI VRH, v osrednjem delu je v zeleni barvi stiliziran grič Ljubljanski vrh, na katerem je stilizirana radarska kupola v sivi barvi, na pobočju sta minometa usmerjena v kupolo, nebo je svetlo modre barve. V spodnjem delu je datum 28. VI. 1991. Vsi napisi, datum ter obrobe in črte znaka so pozlačeni.

Znak ima na hrbtni strani sponko za pripnjanje na podlago in vgravirano zaporedno številko.

Nadomestna oznaka bojnega spominskega znaka Ljubljanski vrh 1991 je pravokotna medeninasta ploščica, oblečena v trakec modre barve, z lipovim listom, ki ga križa puška.

• SINJA GORICA 1991

Bojni spominski znak Sinja Gorica 1991 je bil ustanovljen 16. oktobra 2006 z aktom Ministrstva za obrambo v spomin na zaustavitev bojne oklepne skupine JLA na območju Sinje Gorice 27. junija 1991

Bojni spominski znak Sinja Gorica 1991 ima obliko poznogotskega ščita s konico in je zelene barve. V zgornjem delu je napis SINJA GORICA, v osrednjem delu sta upodobljena tanka in eksplozija rdeče barve, pod osrednjim motivom so protiolepne ovire ter datum 27. VI. 1991. Vsi napisi, osrednji motiv, datum, obrobe in črte znaka so pozlačeni.

Znak ima na hrbtni strani sponko za pripnjanje na podlago in vgravirano zaporedno številko.

Nadomestna oznaka bojnega spominskega znaka Sinja Gorica 1991 je pravokotna medeninasta ploščica, oblečena v trakec modre barve, z lipovim listom, ki ga križa puška.

• CESARSKI VRH 1991

Bojni spominski znak Cesarski vrh 1991 je bil ustanovljen 16. oktobra 2006 z aktom Ministrstva za obrambo Republike Slovenije v spomin na blokado in zaustavitev kolone oklepnih vozil JLA na območju Cesarskega vrha 2. julija 1991.

Bojni spominski znak Cesarski vrh 1991 ima obliko poznogotskega ščita s konico. V zgornjem delu je na zeleni podlagi napis CESARSKI VRH, v osrednjem delu so upodobljeni štirje tanki in eksplozija ter pod njimi protioklepne ovire. V spodnjem delu je datum 2. VII. 1991. Vsi napisi, osrednji motiv razen eksplozije, ki je tudi rdeče barve, datum ter obrobe in črte znaka so pozlačeni.

Znak ima na hrbtni strani sponko za pripnjanje na podlago in vgravirano zaporedno številko.

Nadomestna oznaka bojnega spominskega znaka Cesarski vrh 1991 je pravokotna medeninasta ploščica, oblečena v trakec modre barve, z lipovim listom, ki ga križa puška.

• VRHNIKA 1991

Bojni spominski znak Vrhnika 1991 je bil ustanovljen 16. oktobra 2006 v spomin na bojno delovanje pripadnikov enot TO RS na oklepno kolono JLA na območju Vrh-

nike in na vojašnico JLA na Stari Vrhniki 2. julija 1991.

Bojni spominski znak ima obliko poznogotskega ščita s konico. Od zgornjega roba se proti konici znaka spušča puščica temno modre barve z osrednjim motivom znaka, in sicer napisom VRHNIKA ter štirimi tanki ob svojem levem robu, vzporedno z njimi sta ob desnem robu puščice bojni letali JLA v naletu. Pod tanki in letali so protioklepne ovire in pod njimi še izpisan datum 2. VII. 1991. Vsi napisi, datum, podobe osrednjega motiva, obrobe in črte znaka so pozlačeni.

Znak ima na hrbtni strani sponko za pripenjanje na podlago in vgravirano zaporedno številko.

Nadomestna oznaka bojnega spominskega znaka Vrhnika 1991 je pravokotna medeninasta ploščica, oblečena v trakec modre barve, z lipovim listom, ki ga križa puška.

• MEDALJA GENERALA MAISTRA

Ustanovljena je bila z odredbo o priznanjih št. 801/1654, z dne 12. 5. 1993. Pred tem se je, na podlagi odredbe o priznanjih št. 801/2934, z dne 23. 12. 1991, podeljevalo priznanje generala Maistra, ki je imelo tri stopnje (predhodnica reda generala Maistra) in se je podeljevalo še kot zlati in srebrni znak generala Maistra (predhodnica medalje, a je imela isti nosilni trak, in sicer belo-moder-rdeč kot priznanje).

Medalja generala Maistra se podeljuje za posebne zasluge v miru ali vojni ter za dosežene pomembne uspehe pri opravljanju vojaške službe ali del na obrambnem področju.

Medalja generala Maistra ima tri stopnje in je skladno z njimi zlate, srebrne ali bronaste barve.

Medalja generala Maistra je okrogle oblike. Na sprednji strani priznanja je v sredini okrogle ploskve reliefno stiliziran portret generala Maistra z desnega profila. Ob desnem robu ploskve je polkrožni napis GENERAL MAISTER. Na vrhu ima priznanje pritrjeno fiksno uho, prek katerega se medalja s posebnim kovinskim obročkom pripenja na nosilni trak. Medalja generala Maistra z meči je s posebnim kovinskim obročkom pripeta na reliefno stilizirano prekržano meča, ki sta z obročkom pripeta na nosilni trak medalje.

Nosilni trak obeh različic priznanja, torej tako za zasluge v miru kot za zasluge v vojni, je pravokotne oblike in temno modre barve.

Nadomestna oznaka za medaljo generala Maistra je pravokotna medeninasta ploščica, oblečena v trakec temno modre barve, z miniaturo medalje generala Maistra, ki je v barvah stopnje medalje. Miniatura priznanja na nadomestni oznaki medalje generala Maistra z meči ima dodana meča v barvi stopnje medalje.



333



334



335



336



337



338



339



339a



340



341



342



343



344



345



345a



346



347



348



349



350



351



352



353



354



106

86. Vse, v tem prispevku objavljene značke, od številke 333 do 354 in 106 štejemo v seznamu slik kot eno enoto. Foto: Janez Žitko.

Opombe:

- Janez Žitko: Vrhniške značke. Vrhniški razgledi št. 13, leto 2012, str. 275–297. Popravek podatkov iz zgoraj navedenega prispevka:
 - str. 282: 177a. Partizan (13 x 23 mm);
 - str. 288, št. značke 106, slab posnetek, ponovno objavljena v Vrhniški razgledi št. 18/2017 na str. 114, št. značke 87, pravilno: št. 120;
 - str. 289, št. značke 128, pravilno št. 129;
 - str. 292, značka Avtopralnica, avtomehnika Popit Milan ima št. 293;
 - str. 293 značka št. 2565, pravilno 265.
- Vrhnika se spominja 1991–2011. Ob dvajsetletnici samostojne države Republike Slovenije. Vrhnika 2011, str. 125–128.
- Značka je tudi v popisu leta 2012 (št. 295).
- Značka je tudi v popisu leta 2012 (št. 294).
- Značka je tudi v popisu leta 2012 (št. 331).
- Pismo Ministrstva za obrambo RS. Vojaški muzej Slovenske vojske 26. 1. 2018 Cankarjevi knjižnici Vrhnika. (Hrani Domoznanski odd. CKV). Podatke je pripravila Simona Pörš, univ. dipl. zgod., Vojaški muzej slovenske vojske.

PODLIPSKA DOLINA

HIŠE SE SPREMINJAJO, SLEDOVI OSTAJAJO (IV. DEL)

Podlipska dolina leži na jugozahodnem robu Ljubljanskega barja pod nizkimi obronki Polhograjskega hribovja na desni in nekoliko višjim Rovtarskim hribovjem na levi strani. Po dolinskem dnu teče potok Podlipščica s številnimi pritoki in hudourniki z okoliških bregov, ki so v preteklosti poganjali več mlinov in žag. V spodnjem delu doline se ji pridruži vzporedna Lahovka iz izvira nad Trčkovo domačijo, še do druge svetovne vojne imenovana Tunjica.¹

Na koncu dolge in ozke doline, prvič omenjene leta 1265 kot posest bistriškega samostana, leži gručasta vas Podlipa. Na nizkem griču sredi vasi stoji cerkev sv. Brikcija iz 14. stoletja s pokopališčem, od leta 1875 sedež župnije. V neposredni bližini so stara gostilna Jurca, lepo obnovljena nekdanja Matečkova hiša, dobro ohranjen Kovtrov mlin ter ljudska šola iz leta 1919. Preostali deli naselja so razstreseni po slemenih v dolini ter po Krošljevem hribu in v Razorski dolini. Vas je leta 1833 štela 222 prebivalcev. Po popisih

prebivalstva iz leta 1880 jih je imela 252, leta 1890 265, leta 1900 237, leta 1911 246, leta 1921 223 in leta 1931 248 prebivalcev. Trenutno jih ima 513. Zaposleni se vozijo na delo v občinsko središče Vrhnika ali v Ljubljano. Manjši del Podlipčanov se ukvarja s kmetijstvom in podjetništvom. Peščena zemlja omogoča pridelavo krompirja in koruze, nekdanj pa je bilo zelo razvito tudi sadjarstvo.² Kraj je priljubljeno izletniško izhodišče za vzpone na okoliške razgledne vrhove z lepimi panoramskimi cestami in starimi romarskimi potmi. Skozi naselje vodi povezovalna cesta med Ljubljansko kotlino ter škofjeloškim in idrijskim območjem, ki vodi najprej v Smrečje in od tam v sosednja večja kraja, Šentjošt in Rovte.^{2a} V Podlipsko dolino se vključujejo tudi prebivalci spodnjega dela Smrečja iz občine Dobrova - Polhov Gradec, ki jih loči od Podlipa le potok Podlipščica, potem krajanji zaselka Podpesek iz razloženega naselja Rovte v sosednji občini Logatec in Kozikova hiša iz Žazarja v horjulski občini.



87. Vaško jedro v Podlipi, leta 2009. V ospredju šola iz leta 1919 (foto: Janez Žitko).

Podlipa skozi čas

Iz prazgodovinskega obdobja v Podlipiski dolini ni znanih ostankov. Najbližje domnevno arheološko najdišče je na hribu Gradišče nad Žažarjem, kjer so našli staro lončenino in oglje ter po nekaterih podatkih tudi dele bakrenih posod in železnih predmetov. V rimski dobi bi lahko malo pred Malo Ligojno ob cesti v zaselku Frtica stala utrdba, ki jo omenja Peter Hitzinger v poročilu kot ostanke starih zidov pred Ligojno.³ O poselitvi v tem času, ko je bilo živahno življenje v antičnem pristanišču Navportu (Nauportusu) na področju današnje Vrhniške ter iz obdobja preseljevanja ljudstev, ni odkritih sledov. Po naselitvi Slovanov v predalpski prostor je to območje od leta 745 pripadalo bavarski in nato frankovski državi. Ko so se v srednjem veku na naših tleh razvile zgodovinske dežele Kranjska, Koroška, Štajerska in Goriška z Istro, je Podlipa ves čas z izjemo kratkih

let Ilirskih provinc (1809–1813) pripadala deželi Kranjski, ki je bila del avstrijske, od leta 1867 avstro-ogrske monarhije. Iz časa francoske okupacije so znani prvi domačini, ki so služili vojsko v Ilirskem polku: Nikolaj Podlipec-Kokaljev, Marko Celarc-Seljakov, Janez Jurca-Vftnarjev, Urban Celarc-Zakajncov in Urban Križaj-Boštjanovčev. Gregor Merlak-Sedejev in Mihael Žitko-Krošljev sta bila na seznamu rekrutov, a ne vemo, kam sta bila dodeljena.⁴

Podlipa je bila med leti 1849 in 1851 samostojna občina in zatem skupaj z Žažarjem vrhniška podobčina. V občinski svet so iz svoje srede volili dva predstavnika. Konec 19. stoletja so dobili svoj krajevni šolski svet. Leta 1892 je bila na deželno vladu podana tudi prošnja za razdelitev vrhniške občine na tri samostojne občine. Poleg Zaplane, ki je imela 421 prebivalcev in 853 goldinarjev ter 40 krajcarjev davka, naj bi postala samostojna še Podlipa z Žažarjem



88. Bitka s Francozi na panjski končnici, 19. stoletje. Hranijo Muzeji radovljiške občine.

s 449 prebivalci in 921 goldinarji ter 62 krajcarji predpisanega davka, a je bil predlog po petih letih zavržen.⁵ Približno v tem času je zajel dolino val množičnega izseljevanja v tujino, ki je bil posledica gospodarske krize in s tem pomanjkanja dela v domačih krajih. V želji po boljšem življenju je odšlo v Ameriko več deset Podlipčanov, med njimi tudi dekleta. Po tistem pa se je število izseljencev počasi zmanjševalo.

Domačine je prva svetovna vojna na srečo obšla, če izvzamemo dvakratno prenočevanje in en pohod avstrijske vojske skozi vas na poti v Žiri.⁶ Čeprav je bila soška fronta dokaj blizu, je več fantov in mož v avstro-ogrski uniformi odšlo na vzhodno fronto, kjer so bili tudi zajeti. Andrej Corn-Sovdatov, Lovro Kržič in Anton Križaj-Kočarjev so padli na ruskem bojišču, prav tako tudi Janez Burjak, ki je po vojni veljal za pogrešanega. Anton Možina-Rožančev in Martin Corn-Sovdatov sta padla na soški fronti ter Andrej Filipič-Lazarjev kot vojak črnovojnika na avstrijskem ozemlju. Franc Seljak-Smrekarjev je umrl v italijanskem ujetništvu.⁷ Med vojno so v vasi gostili begunsko družino Jožefa Rijavca iz Šempasa pri Gorici. Država je Podlipčanom vzela tudi dva večja bronasta zvonova.

Po prvi svetovni vojni so bili Slovenci vključeni v južnoslovansko državo Slovencev, Hrvatov in Srbov, po 1. decembru 1918 imenovano Kraljevino Srbov, Hrvatov in Slovencev in od leta 1929 Kraljevino Jugoslavijo – izgubili pa so Primorsko. Tako so leta 1918 komaj uro hoda od Podlipse postavili demarkacijsko črto med tedanjo Jugoslavijo in Italijo, ki so jo Italijani označili z bodečo žico. Ljudje z obeh strani meje so še naprej vzdrževali stike in vzpostavili dobičkonosno prekupčevanje z blagom, živino, tobakom in drugimi dobrinami. Financarji in obmejna straža so tihotapstvo preganjali, z umikom Italijanov na rapalsko mejo leta 1921 pa se je trgovanje umirilo.⁸ Iz tega obdobja je sedanja gostilna Hribernik v stavbi stare vojašnice, nekdanje jugoslovanske stražnice v Smrečju.

V podlipskem delu Smrečja, nekdanje imenovanem Rašpovc, je bilo pred drugo svetovno vojno deset domačij in nekaj novih hiš. V zaselku so imeli smreški kmetje svoje mline. Tu so bili doma še kovač, kamnosek in kramar. Pri Mivšku so imeli tudi gostilno. Dobro je ohranjena stara Kovtrova domačija z mlinom in žago. Zaselek se je zaradi bližine že od konca 18. stoletja držal podlipskega cerkvenega vikariata, čeprav je upravno

spadal k Šentjoštu. Po vključitvi vasi v občino Vrhnika po drugi svetovni vojni spominjajo na Smrečje le še hišne številke.⁹

Prebivalci Podpeska, enega izmed številnih rovtarskih zaselkov Rovtarskega hribovja, so zaradi bližine že v preteklosti obiskovali podlipsko cerkev in pokopavali rajne na podlipskem pokopališču. Tudi otroci so raje hodili v podlipsko šolo. V več pršnjah za prešolanje otrok iz Rovt v Podlipo z začetka 20. stoletja in še v obdobju med vojnama starši navajajo, da imajo šolarji do Rovt do dve uri hoje, pozimi po mokrih in neprehodnih poteh. Podpisanih je trinajst staršev. Odrasli se obračajo po opravkih na vrhniško občino, kamor je speljana boljša, a še ne v celoti asfaltirana cesta. Zdaj spadajo v vrhniško župnijo Kočarjeva, Tišlerjeva in Pečnikarjeva hiša.



90. Vojaški naborniki iz Podlipe, letnik 1932, fotografirani leta 1951. Sedijo z leve: Stane Albreht-Vearjev, voznik Andrej Buh-Jerebčev, spremljevalec Franc Žust-Riharjev iz Podpeska in Franc Troha-Boštjanovčev. Stojijo: Franc Tominc, Anton Jereb-Šimnovčev, Ivan Krvina-Ambružev in Nace Vehar-Strojarjev.

Podlipa je utrpela hujše posledice v drugi svetovni vojni. Vrhniško območje je ob začetku vojne aprila 1941 okupirala italijan-



89. Podlipa na razglednici iz leta 1939. V sredini župnijska cerkev sv. Brikcija, pod njo Vrtinarjeva kapelica. Na levo od glavne ceste spredaj Ambruževa domačija, v sredini Seljakova, levo Klamova in za gričem Šimnovčeva domačija. Na desno od ceste Vrtinarjeva, za njo na levi Sedejeva, zadaj Mežnarjeva domačija in na desni Jajčnkova ter vzporedno za njo Gregurčeva hiša. Nasproti Gregurčeve Boštjanovčeva domačija.



91. Razglednica Podlipse z Vítararjevo hišo iz leta 1940.

ska vojska. Italijanski vojaki so večkrat korakali iz Žirov skozi vas in dolino na Vrhniko. Iz hribovskih postojank so od vsega začetka občasno prihajali v vas partizani in četniki. Nastale so vaške straže, pojavila se je tudi organizacija Črna roka. Italijanski vojaki so v času vojaške akcije na območju Vrhnika–Horjul 2. avgusta 1942¹⁰ izropali in požgali devet domačij: Ambruževo, Muhovčevo, Šimnovčevo in Vítararjevo hišo, Seljakov, Mežnarjev in Gregurčev hlev, Sedejevo drvarnico in Kovačev kozolec. Ob požigu je zgorelo vse, tudi živina v hlevih. Stanovalce so izgnali na mesto, od koder se je videlo na goreče domove. Po kapitulaciji Italije septembra 1943 je Vrhniko z okolico zasedla nemška vojska. Italijanski okupator je nekaj domačinov zaprl v italijansko taborišče Gonars in v zapor na Elbi, medtem ko so nemški okupatorji odvedli nekaj prebivalcev na prisilno delo v Nemčijo. Med vojno je v spopadih in likvidacijah umrlo skupaj dvanajst domačinov. Po vojni, leta 1945, je bilo ubitih še trinajst domačinov. Nekaj domačinov se je z domobranci ob koncu vojne leta 1945 umaknilo na Koroško.

Podlipa je v vojnem času vseeno prišla do dveh pomembnih pridobitev. Med vojno so iz majhne vaške elektrarne z jezua v soteski Hlevščice napeljali elektriko po vsej vasi, od Matička do Malnarja. Domove je raz-

svetljevala sprva le občasno, nato pa stalno vse do napeljave državne elektrike okoli leta 1951. Prav tako so zaradi težav s pitno vodo že med vojno leta 1943 začeli graditi vaški vodovod. Zajeli so močan studenec v Hlevščici, speljali vodo po ceveh na Boštjanovčev grič in tam leta 1945 postavili vodni zbiralnik. S prostovoljnim delom so speljali vodo do vsake hiše, čeprav je bila vas zaradi požiga še vsa v ruševinah. Dela je vodil inženir Jelenc z Vrhnike.



92. Blagoslov vodnega zbiralnika nad vasjo, leta 1948. Blagoslov je opravil ljubljanski škof Anton Vovk 3. maja ob birmovanju v Podlipi.

Po drugi svetovni vojni je bilo slovensko ozemlje ponovno združeno s primorskim delom v državi Federativne ljudske, kasneje Socialistične republike Jugoslavije. Prebivalci Podlipske doline so najprej obnovili požgane in poškodovane domove. Kmalu po vojni so jih prizadele še zaplembe premoženja in komasacije. Sprejeli so tudi poskuse planskega gospodarjenja po vzoru ruskega gospodarstva. Leta 1948 so zaradi poplavljanja nadaljevali z regulacijo Podlipščice, ki so jo začeli že ob izsuševanju Barja leta 1927. Udeleženi posestniki so brezplačno prispevali les, vožnje in delovne ure. V domove se je počasi vrnilo vsakdanje življenje. Večina ljudi se je zaposlila v vrhniških tovarnah, Industriji usnja Vrhnika in Parketarni Verd, ter drugih manj-

ših podjetjih; večji posestniki ter nekateri delavci in uslužbenci pa so ob službi še naprej kmetovali.

NAJSTAREJŠE OMEMBE PODLIPE V PISNIH VIRIH

Najstarejša zapisa iz Podlipske doline se nanašata na star zaselek in potok Tunjica v dolini. Potok Tunjica je omenjen v darovni listini koroškega vojvode Ulrika III. Spanheimskega (1256–1269) iz leta 1265.¹¹ Kraj **Tunjica** je zapisan istega leta v listini italijanskih priorjev Girarda in Joannija ob vizitaciji slovenskih kartuzij, kjer navajata, da poteka meja bistriškega posestva med drugim tudi preko planine Brekovica, z nje pa preko grebenov do gore nad vasjo Tunji-

ca (Tuniza), kjer se spoji z začetno točko.¹² Vas **Podlipa** je bila poseljena že precej pred letom 1526, ko se v cerkvenem zapisniku omenja cerkev sv. Brikcija.¹³ Podlipčani se nato še večkrat navajajo v samostanskih zapisih iz leta 1350, 1355, še nekajkrat v 14. stoletju in tudi pozneje zaradi spornih meja s posestniki iz Žažarja. Vir nespornosti je bilo izkoriščanje paše po gozdovih ob meji in na izkrčenem svetu. Žažarčani so zaradi popuščanja samostana dosegli pravico do paše vse do vode Tunjice.¹⁴ Na področje Podlipske doline so se širili tudi posestniki iz logaškega gospostva, ki so po letu 1580 v okolici Vrhnike napravili številne rovtne in posegali v ribolovne pravice kartuzijanov na vodah Tunjice in Gradašnice.¹⁵

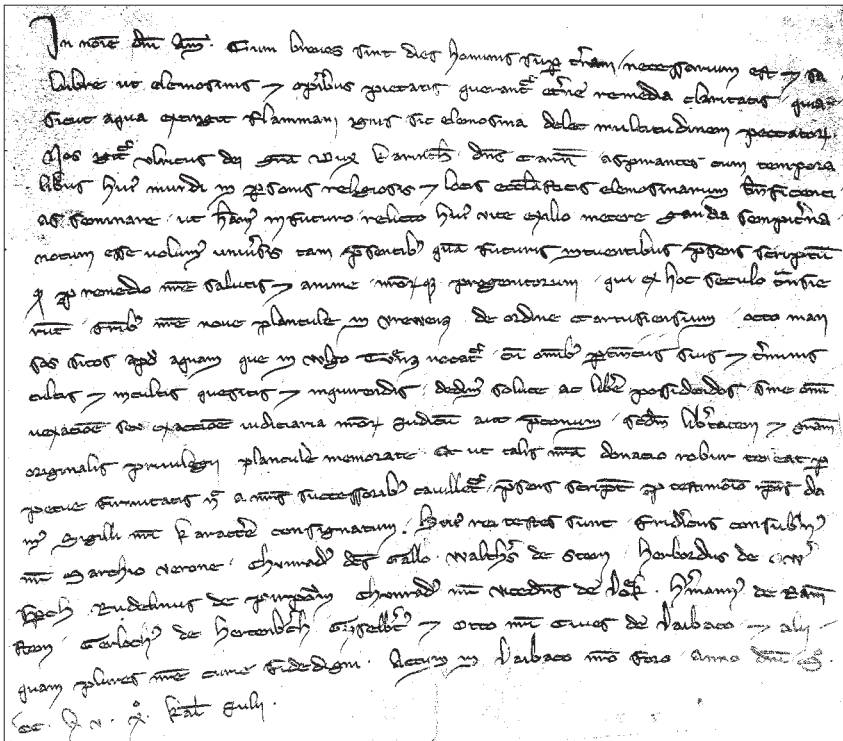

93. Ulrik III. Spanheimski, koroški vojvoda in zemljiški gospod na Kranjskem, je 22. junija 1265 podelil menihom iz Bistre osem kmetij pri reki Tunjici v bližini Vrhnike. [vulgo Tuniz; 10. vrstica, 6. in 7. beseda] (ARS, zbirka listin).

PODLIPSKA DOLINA V NOVEM VEKU

Večina kmetij v Podlipski dolini je pripadala veliki samostanski posesti, s katero so upravljali kartuzijani iz Bistre. Skupaj s kmeti iz Male Ligojne so tvorili *podlipsko županijo*, sprva imenovano tudi tunjiška. *Pod lipami*, kot imenuje samostanski pisar največje naselje v županiji, je stalo leta 1659 pet celih in ena četrtingska kmetija. Na njih so živeli Jakob Zakrajšek, ki je bil hkrati župan, Jernejev sin Matija in Valko Grošelj. Za celo kmetijo so plačevali menihom vsak po 2 goldinarja¹⁶ in 40 krajcarjev davka na leto. Enak znesek je plačeval Jurij Pajsar za četrtingsko kmetijo in mlin, medtem ko sta Matija Brenčič in Jurij Kocijančič skupaj obdelovala dve kmetiji in od njih plačevala 5 goldinarjev ter 20 krajcarjev davka. *Tunjica* je štela pet celih in polovično kmetijo. Obdelovali so jih Jernej Verunc, Andrej Zakrajšek, Jurij Lukežič in Janez Kranjc. Jurij Perko, imetnik kmetije in pol, pa je bil doma na Vrhniki. Prvi so plačevali 2 goldinarja 40 krajcarjev ter zadnji 4 goldinarje letnega davka. V Ligojni so trije kmetje: Strnad, Pankracij Podlipec in Martin Popit obdelovali vsak po celo kmetijo in pol ter dali zanje po 4 goldinarje davka na leto. Vsi podložniki skupaj so prinašali samostanu letno 42 goldinarjev in 40 krajcarjev davka.

Prebivalci doline so bili poleg tega dolžni na dan sv. Martina oddajati še 25 goldinarjev in 34 krajcarjev gosposkega davka činja¹⁷ v gotovini ter sprva 130 in kasneje 261 jajc. Skupaj s kmeti iz Borovnice, Verda, Zabočevega in Zavrha pri Borovnici so morali vsako leto, razen v času trgatve, oskrbovati samostanske posesti na Primorskem z živili in drugimi potrebščinami ter nositi grebenice, trakove, okove, sode, sklede in drug material v Šentvid pri Vipavi in Solkan. Iz vinorodnih krajev so morali pripeljati v samostan 101 tovor vina letno, od tega podlipski kmetje dvanajst tovorov.¹⁸



94. Kartuzija Bistra, leta 1751. Upodobitev z rokopisom hranijo v Britanskem muzeju v Londonu (J. Mlinarič, *Kartuzija Bistra*, 2001).

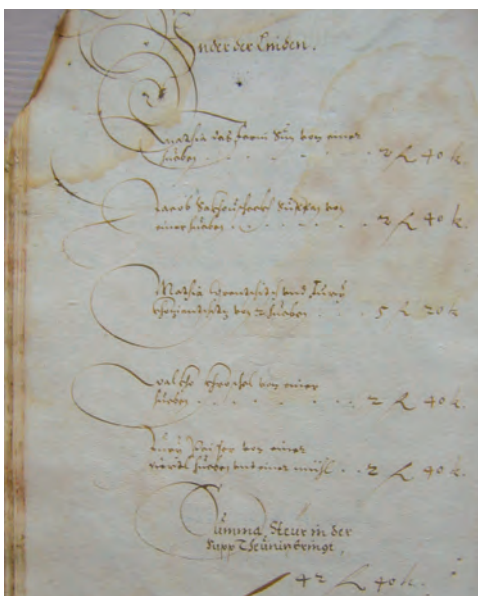

95. Zapis podložniških dajatev kmetov iz Podlipske doline, leta 1659 (ARS, zbirka urbarjev).



96. Srebrni goldinar s Tirolskega iz leta 1486. Premer: 4 cm (ES, 1988).

Staro ime *Rašpovc* za smreški zaselek v Podlipi je nastalo zaradi pripadnosti tamkajšnjih kmetij plemiški družini Raspom v preteklosti. V najstarejših časih je stalo v Rašpovcu šest domačij in kajž. Kajže so imele le po nekaj arov zemljišča, njihovi gospodarji pa so postopoma dokupovali zemljo in razširili posest tudi do več hektarjev.¹⁹ Rašpovske podložnike omenjajo prvič leta 1666 v urbarju Raspovega imenja. Obvezne dajatve so plačevali tedaj plemiču Janezu Juriju Raspu iz Stare Loke pri Škofji Loki, medtem ko so bili v sodnih zadevah podložni logaški graščini. Najvišje dajatve so imeli Jakob Celar z današnje Skubljeve domačije in njegovi nasledniki: Matija Skobl, Janez Skobl in Gregor Skobl. Od obdelovalne zemlje in mlina so plačevali 2 goldinarja in 55 krajcarjev. Na Celarjevem, kasneje Kovtrovem mlinu, sta žive-la Andrej Skobl in za njim Jurij Revn ter plačevala 2 goldinarja in 15 krajcarjev davka na leto. Gregor Žerovc in njegov naslednik Jernej Žerovc (danes Černčeva hiša) sta oddajala 1 goldinar in 38 krajcarjev. Boštjan Smrekar in Katarina Žerovc (danes Kovač) sta bila dolžna dajati le kajžarski davek 43 krajcarjev ter Primož Jurica in njegov naslednik Štefan Trček (danes Mivškova hiša) 40 krajcarjev. Med Raspovimi podložniki se omenjata tudi Matija Skubl in Marko Likar, a ne vemo, kateri kajži sta pripadala. Kajžarji so plačevali tudi kontribucijo²⁰, kot je bilo v navadi v deželi. Obsegala je tlako v naravi in dajatev v surovem predivu. Imetnika višje ležečih Žagarjeve in Volavčeve domačije sta plačevala Janezu Juriju Raspu desetino. Kmetiji sta predtem pripadali škofjeloškemu meščanu Matiji Paplerju, ki ju je leta 1631 skupaj s sedmimi drugimi smreškimi in eno šentjoško kmetijo kupil od Mihaela Paplerja, Mihael pa je leta 1601 dobil nekaj posesti od polhograjskih gospodov Gallov.²¹ Kmetiji je po letu 1731 prevzela graščina Lesno Brdo

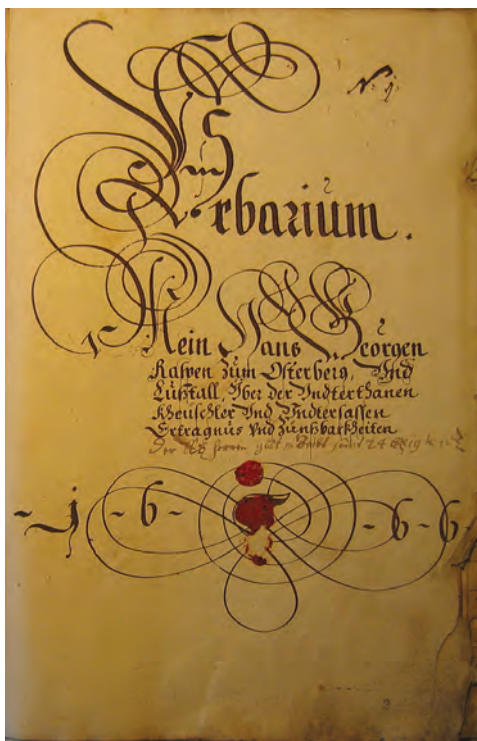

97. Notranja naslovna stran urbarja Janeza Jurija Raspa iz leta 1666 (ARS, zbirka urbarjev).

(Holzenegg), ki je bila v lasti polhograjskega gospodstva.²²

Filipičeva kmetija pri Štantu in vse kmetije iz rovtarskega zaselka Podpesek so spadale pod zemljiško gospodstvo Logatec. Gospodstvo se je po urbarju iz leta 1674 delilo na županije: Zgornji Logatec, Spodnji Logatec, Vrhnika, Stara Vrhnika, Žažar, Mala gora, Hotedršica, Novi svet, Žibrše, Velika župa (Schülter) in Kalinovo imenje. Poleg tega je opravljalo odvetniške posle za krajane Brezovice in Bevk ter Novi most (Neubruck) pri Vrhniku. Domačije iz Podpeska so spadale najverjetneje k županijama Zgornji in Spodnji Logatec, pri katerih so posebej omenjeni prebivalci Rovt. Za povezavo med njimi in današnjimi lastniki bi bile potrebne dodatne raziskave.

TEREZIJANSKA DOBA

Srednjeveške vasi so bile majhne. Z izboljšanimi tehnikami obdelave zemlje in zaradi želje po večjih dohodkih je število podeželskega prebivalstva in s tem število hiš počasi naraščalo. Tako je v Podlipski dolini v času avstrijske vladarice Marije Terezije (1717–1780) živelo že 26 bistriških podložnikov, 14 v Podlipi in 12 v Tunjici. Zahvaljujoč terezijanskemu katastru, ki ga je dala napraviti cesarica med letoma 1748 in 1756 zaradi popisa in neposredne obdavčitve kmečke posesti, so znana vsa njihova imena. V Podlipi so bili doma: Jakob Celarič, Anže Malovrh, Andrej Trček in Miha Kenk na skupnem posestvu, Jakob Prašnik, Jurij Troha, Simon Jereb, Matevž Zalesnik (Železnik?), Matija Corn, Matija Jereb, Luka Jereb, Matevž Celar, Jožef Podlipec, Matevž Pajsar in Jurij Troha. Večinoma so uživali polovične kmetije, le kmetija Luka Jereba je imela za osmino kmetije in Pajsarjeva za sedem osmin kmetije zemljišča. Zadnjih šest podložnikov je opravljalo tudi vozno tlako, s katero so prevažali kmečke pridelke in drug material v bistriški samostan. V Tunjici so se preživljali s kmetijstvom: Gre-



98. Voščen žig in podpis Andreja Höllera (1744–1765), bistriškega prelata, ki je zapisoval dajatve in druge obveznosti samostanskih, med njimi tudi podlipskih podložnikov (ARS, terezijanski kataster).

gor Kokalj, Lovre Brdник, Jurij Kosar, Lovre Števsca, Ludvik Ditrich, Jožef Trček, Matija Pajsar, Gašper Erjavc, Jurij Smrekar, Matija Brenčič in Jurij Podlipec. Jernej Brenčič je bil mlinar. Kokaljeva, Brdnikova, Števsova in Trčkova kmetija so bile polovične in ostale tretjinske kmetije. Največji posestnik je bil Jurij Kosar, ki je obdeloval skoraj kmetijo in pol.

Kmetje iz podlipske županije so bili po novem rektificiranem urbarju iz leta 1764 dolžni plačevati samostanu različne denarne dajatve: napovedani davek, kontribucijo, navadni davek in pravdni činž sv. Jurija skupaj z davkom od gozda in soli. Del dajatev je ostal samostanu, ostalo je pripadlo državni blagajni. Dajatev malo pravico²³ so plačevali v kmečkih pridelkih, kot so jajca, medtem ko so podložniki drugih županij oddajali kartuziji tudi kokoši in predivo. Člani te oddaljene županije so morali za samostan še naprej opravljati tlako, ki je obsegala 32 delovnih dni z vprežno živino. Na delu so jih menihi oskrbeli s hrano. Vsak je dobil po en maselj²⁴ vina, osmino hleba kruha in štirje delavci skupaj pol bokala kaše. Poleg tega so vsako četrletje izkidali samostanske hleve, mlatili žito, napravljali drva za kurjavo in jih spravljali v samostan, sušili seno ter ga spravljali v senik pri samostanu, čistili repo in korenje in pripravljali apno. Iz Erzolja pri Vipavi in Gabrja pri Planini, kjer je imel samostan svoje vinograde in kleti, so tovorili 17 in pol tovara vina letno. Ludvik Ditrich se je odkupil od tlake s plačilom 1 goldinarja 42 krajcarjev denarja, župan pa je bil tlake oproščen.

Smreške posesti v Rašpovcu so leta 1742 podedovali Raspovi sorodniki z graščine Dol pri Ljubljani. Prebivalci zaselka so po štiftnem registru iz leta 1751 plačevali graščini skupaj 14 goldinarjev in 10 krajcarjev davka letno ter namesto tlake en

Podlippa	Postt. Tuntisa	ARS	zbirka urbarjev
125. Jungs Schell	27	1	2.250
126. Jungs Schell	20	1	2.100
127. Jungs Schell	1.02	2.11	3.220
128. Jungs Schell	25	1	1.000
129. Jungs Schell	1.15	2.20	2.200
130. Jungs Schell	20	1	2.100
131. Jungs Schell	20	1	1.000
132. Jungs Schell	20	1	1.000
133. Jungs Schell	20	1	1.000
134. Jungs Schell	20	1	1.000
135. Jungs Schell	20	1	1.000
136. Jungs Schell	20	1	1.000
137. Jungs Schell	20	1	1.000
138. Jungs Schell	20	1	1.000
139. Jungs Schell	20	1	1.000
140. Jungs Schell	20	1	1.000
Summe	2.000	27.15	28.000

99. Dajatve tunjskih in podlipsisih kmetov v urbarju samostana Bistra iz leta 1764 (ARS, zbirka urbarjev).

goldinar in 18 krajcarjev davka in 9 krajcarjev od grobega platna ali lanu. Pri Žagarjevih se leta 1731 omenja polovični mlin in

leta 1740 žaga. V tem času se prvič omenja Zakajnski mlin iz Rašpovca, leta 1754 še kot del Zakajnske kmetije. Mlin in kmetija sta spadala k posesti ženskega dominikanskega samostana Velesovo (Michelstetten) pri Kranju, ki je imel sicer obsežno posest na Kranjskem polju na levem bregu Save.

Gospodstvo Logatec je imelo po šiftnem registru iz leta 1754 trinajst županij. V njih je živel 146 kmetov, 301 bajtar z nekaj zemlje (lastnikov domca) in 38 kajzarjev. Na več potokih je stalno mlelo devet, občasno pa še 39 mlinov. Na Novem mostu pri Vrhniki, v Brezovici, Bevkah in Sinji Gorici niso imeli več posesti, pač pa so tam pobirali nekaj malega deželnoknežjega davka (Steuer), gosposkega činža in davek na zavarovanje in odvetništvo. Ostali podložniki so plačevali deželnoknežja davka kontribucijo in navadni davek, potem gosposki davek, žitni davek, davek na malo pravico v predivu in jajcih ter odškodnino za tlako. Zadnja je znašala kar 1.015 goldinarjev, 14 krajcarjev in 3 denariče na leto. V Hotedršici in Veliki župi (Schültern) so pobirali tudi po šestnajstino hleba kruha.

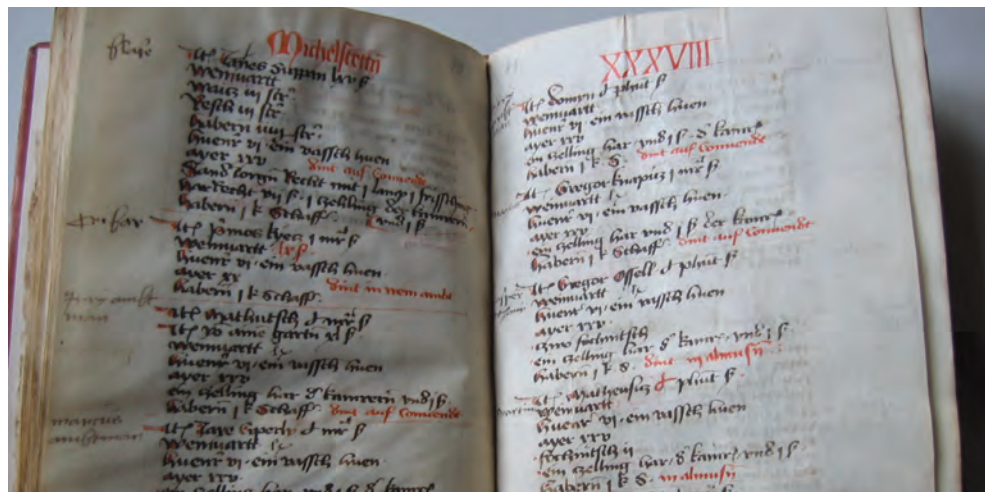

100. Desetinski urbar z vpisi podložnikov samostana Velesovo iz leta 1458, enem najstarejših ohranjenih urbarjev pri nas (ARS, zbirka urbarjev).

JOŽEFINSKA DOBA

Cesar Jožef II. (1741–1790) se je zapisal v spominu ljudi predvsem kot cerkveni reformator z uvajanjem novih župnij in ukinitvijo kontemplativnih redov, med njimi tudi kartuzije Bistra in dominikanskega samostana Velesovo. V Podlipski dolini sta njune posesti do zemljiške odveze leta 1848 prevzela najprej verski sklad, ki je bil pod državno upravo, za njim pa jih je leta 1826 kupil ljubljanski trgovec in tovarnar Franc Galle. Velesovo je prevzelo državno kernalno gospodarstvo Michelstetten (Velesovo).

V jožefinski dobi so šolani zemljemerci za nov jožefinski kataster, ki je nastajal med leti 1785–1789, oblikovali manjše ozemeljske enote katastrske občine. Celotna Podlipska dolina je bila zajeta v katastrski občini Podlipa s petimi ledinami: krajevno ledino *Podlipa* ter ledinami *Jezerke*, *Podlipska gmajna*, *Toinca* in *Razorska dolina*. Tunjica je bila priključena vasi Podlipa, ki je tedaj štela že 29 hiš, štiri so bile nenaseljene. Na zaselek spominjata le še omenjena ledinsko ime *Toinca* in potok *Tunjica*.

Domačije iz spodnjega Smrečja so pripadle šentjoški katastrski občini. Pri obdelovanju polj so se držali triletnega kolobarjenja z menjavo žit. Na Skubljevem mlinu je gospodaril Gašper Skobl (roj. 1731), ki je imel njive in travnike na ledini *Podlipa* ter pašnike na ledini *Pod potjo*. H kmečki kajži z izbo Luka Jesenovca (danes Mivšk) so spadali vrt ob hiši, njiva in travnik na ledini *Podlipa* ter vrt *Nad pesam*. Celarjevo kajžo z mlinom (danes Kovtr) je posedoval Pavel Urh ter obdeloval vrt ob hiši, travnik in njivo. Kmečko kajžo z vrtom srednje kvalitete (danes Černč) sta za Andrejem Popitom prevzela hči Elizabeta Sečnik in nato vnuk Anton Sečnik. Kajža z vrtom, predhodnica Kovačeve hiše, je bila v lasti Primoža in Tomaža Osredkarja.²⁶ K Zakajnskemu mlinu je spadal travnik Na logu.

Že sredi 18. stoletja so začeli za potrebe avstrijske vojske nastajati prvi podrobnejši zemljevidi slovenskih dežel, imenovani jožefinska vojaška merjenja. Podlipska dolina je prikazana na vrhniški karti. H kartam spadajo tudi opisi krajev in posebnosti, pomembnih za morebitne vojaške pohode.



101. Obseg katastrske občine Podlipa in imena mejnih občin Šentjošt (I), Rovte (II), Žažar (III, IV), Zaplana (V), Stara Vrhnika (VI) in Velika Ligojna (VII), leta 1840 (ARS, franciscejski kataster).

Pod vasjo Smrečje izvira iz skalnate globeli potok Lipica (danes Podlipščica), ki je takoj dva do tri korake širok, največ čevelj in pol globok ter ima kamnito dno. Pri vasi Podlipga je moč prekoračiti s konji in vozovi. Pod skalovjem, petsto korakov od vasi Dolina (Duincza - Tunjica?), izvira potok Podlipščica (danes Pajsarjev potok), takoj žene mlin in se po šeststo korakih združi z Lipico. Podlipšči-

ca ima tu ilovnato in kamnito dno ter čevelj do dva visoka bregova. Na mnogih mestih jo je mogoče prebresti s konjem. Podlipska dolina je spomladi izpostavljena nekajdnevnim poplavam. Ob močnem deževju tudi poti niso prehodne, razen poti proti hribu Podčelo in poti prek lesenega mostu čez Lipico proti Ligojni, ki pa je v slabem stanju. Poti so prevozne z vozovi le v visokem poletju.²⁷



102. Podlipščica med Mevljevo brvjo in Jerebčevim tolmunom, med letoma 1935 in 1940. V ozadju podlipska cerkev sv. Brikcija (foto: Franc Brenčič).



103. Stari most čez Podlipščico pred šolo, fotografiran okoli leta 1995 (foto: Ivan Krvina).

PODLIPSKA DOLINA V FRANCISCEJSKEM KATASTRU LETA 1832 IN 1833

Podlipa leži pol milje daleč od poštne postaje Vrhnika v severozahodni smeri. Klima v dolini je na višini suha in vetrovna, v ravnini vlažna in megljena, toda v celoti zmerna. Površina tal v občini znaša 963 oralov in 1560 kvadratnih klafter (552,71 hektarja). V vasi živi 222 ljudi, od tega 113 moških in 109 žensk. Stanujejo v 31 hišah in se delijo na 39 gospodinjstev. V 21 gospodinjstvih se preživljajo s kmetijstvom, v 17 z malo obrtjo in eno gospodinjstvo z obema dejavnostima. Prehranjujejo se z močnatimi, mlečnimi in zelenjavnimi jedmi, ki jih uživajo skupaj z ovsenim ali ajdovim kruhom. Samo ob posebnih priložnostih jedo doma posušeno in dimljeno svinjsko ali goveje meso.

Večji posestniki redijo par konjev in volov, dve do tri krave, dve teleti in enega do dva prašiča. Od perutnine gojijo kokoši. Konje in vole vzredijo doma ali jih kupijo na trgu v Ljubljani. Večino živine pasejo, razen pozimi, ko jo krmijo s slamo in suhim senom, da ni mršava. Mleko porabijo sveže v gospodinjstvu, za prirejo mlade govede, deloma ga prodajo ali predelajo v maslo. Na njivah sejejo pšenico, ječmen, oves, ajdo in deteljo ter sadijo krompir. Pridelava krompirja se povečuje. Na eni dvajsetini njivskih površin gojijo še proso, zelje, repo in lan ter kosijo travo. Z vrtov pridobivajo sadje in travo za živino. Pašniki služijo za pašo, prav tako gozdovi, kjer sekajo tudi les za gradnjo in napravljajo drva.

Kmečka gospodarstva so različno velika. Tri kmetije imajo po dve hiši, dve po dve gospodarski stavbi in ena dva hleva. Osem posestnikov premore poleg hiše še gospodarsko poslopje ali samostojen hlev, štirje pa oboje. Ostali Podlipčani imajo stanovanje in hlev,

združena pod eno streho. Cerkev je grajena iz dobrega materiala in je krita s skodlami. Župnišče je, podobno kot druge hiše in gospodarske stavbe v vasi, deloma kamnito, deloma leseno ter pokrito s slamnato streho. Večina gospodarskih stavb je zgrajenih nekoliko revneje od stanovanjskih.

Čas za jesensko setev ozimnih žit se začne konec oktobra in jarih žit začetek aprila. Prva žetev je sredi julija in zadnja konec avgusta ali še kasneje. Mrvo kosijo sredi junija in otavo konec avgusta, hribovske travnike pa le proti koncu julija. V kmetijstvu uporabljajo preprosto orodje. Za prevoz koristijo lesene vozove, imenovane lojtrnike. Za obdelavo polj rabijo preprost enojni plug, brano z železnimi zobmi in žitni srp. Pri živinoreji uporabljajo koso, lesene grablje, senene in gnojne vile ter za delo v gozdu rovnico in sekuro za drva.



104. Seneni voz pri Mrvcu, po drugi svetovni vojni.



105. Žetev pšenice pri Mrvcu, leta 1944.



106. Podlipa in spodnje Smrečje na mapi franciscejskega katastra, leta 1823. Rdeče obarvane stavbe so zidane, rumene pa lesene (ARS).

V katastrski občini Šentjošt poleg obdavnih poljščin pšenice, ovs, ajde, krompirja in detelje pridelujejo zase v manjšem obsegu še proso, korenje, repo, lan in zelje. V hlevih redijo govedo, prašiče in večje število ovc. Domačini trgujejo na tedenskih sejmih v Ljubljani ter na sejmih v Polhovem Gradcu in na Dobrovi. V katastrski občini Rovte je petina prebivalcev najemnikov. Večina se ukvarja s poljedelstvom in osem z drobno obrtjo, kot so zidarstvo, krojaštvo, čevljarstvo, kovaštvo, krovstvo, mlinarstvo in krznarstvo. Oves je tu zelo kakovosten. Presežke prodajajo gostilnam na Vrhniki in v Logatcu. Les prodajajo v Trst za gradnjo ladij.

ŽUPNIJA IN ŽUPNIJSKA CERKEV SV. BRIKCIJA V PODLIPU

Prebivalci Podlipske doline so v cerkvenem oziru dolga stoletja pripadali vrhniški župniji, ustanovljeni leta 1325. Škofovsko oblast nad župnijo je imel oglejski patriarh in od ustanovitve ljubljanske škofije leta 1461 ljubljanski škof. V dolini ne smemo prezreti še duhovnega vpliva kartuzijanov, kontemplativnih menihov iz Bistre.²⁸ Zaradi dolge in večkrat poplavljenе doline so leta 1790 povzdignili Podlipo v samostojno lokalijo s stalnim kaplanom in vanjo vključili tudi Žažar s podružnično cerkvijo sv. Ane in nekaj hiš iz spodnjega Smrečja.²⁹ Leta 1875 je Podlipa postala samostojna župnija,³⁰ na kateri so služili mnogi zaslužni ter vsestransko dejavni dušni pastirji. Od leta 2014 je Podlipa ponovno vključena v vrhniško župnijo.

Nastanek prve cerkve sv. Brikcija na griču sredi vasi sodi najkasneje v 15. stoletje. Prvotno majhna gotska podružnica je imela gotsko obokan prezbiterij, preprosto ladjo ter lopo pred glavnim vhodom. Leta 1631 je imela obzidano pokopališče, leta 1688 pa

je premogla že dva oltarja, po Valvazorju poleg zavetnika še oltar sv. Martina, ter srebrn in pozlačen kelih. Ko je Podlipa postala lokalija, so se domačini odločili za gradnjo nove in večje cerkve. Dokončali so jo leta 1803. Cerkev, ki še stoji, je grajena v baročnem stilu z enotno harmonično prostornino v obliki podolžnega oktogona ter ožjim prezbiterijem. Stene ladje členijo trije pilastri, nad njo pa se boči banjasti obok. Po ljubljanskem potresu leta 1895, ki je poškodoval tudi župnišče, so stavbo že v prvem letu obnovili, utrdili z vezmi in prebelili. Leta 1909 so zamenjali okna, dali nove klopi na kor in speljali nanj zunanje stopnice ter cerkev ornamentalno poslikali. Kasneje so cerkev še večkrat prenavljali, nazadnje leta 1998.



107. Prvo sveto obhajilo v Podlipu, leta 1974. Spredaj z leve: Franci Trček iz Žažarja, zadaj Zvone Bastarda, Tine Končan, v sredini podlipski župnik Jožef Škoda, nato Andrej Malavašič in Bogdan Merlak. Zadaj stojijo deklice: Francka Oblak, Hilda Kogovšek, Mojca Nagode poročena Prosen iz Žažarja in Anica Lukančič. Pred vrati župnišča stoji Peter Filipič, podlipski mežnar, v praznični cerkveni obleki.

Prvotni zvonik na preslico so leta 1671 dvignili do drugega nadstropja in ga leta 1826 še povišali ter pokrili s čebulasto streho, krito s škodlami. Pri nedavni prenovi cerkve leta 1982 so napravili novo fasado in zvonik pokrili s hrastovimi škodlami ter leta 1998 zamenjali leseno ostrežje in kriti-

no na glavni ladji. V zvoniku so viseli trije stari bronasti zvonovi. Ohranil se je le mali zvon z letnico 1843. Po prvi svetovni vojni leta 1920 so kupili nove železne zvonove. Leta 2001 so jih zamenjali z novimi bronastimi, za katere so veliko prispevali tudi podlipski izseljenci.³¹

V glavnem oltarju poznobaročnih oblik se nahaja kip sv. Brikcija, škofa in spokornika iz Toursa v Franciji, ki je predstavljen tudi z atributom danskega princa s tremi žitnimi klasi. Ob njem so še svetniki: sv. Bruno, sv. Bernard, sv. Frančišek Ksaverij in sv. Ignacij. Vseh pet je po izraznosti in rahli eleganci mogoče pripisati delu enega rezbarja, domnevno zadnjemu kartuzijanskemu priorju Brunu Ortnerju (1765–1782), ki se je ukvarjal tudi z rezbarstvom in slikarstvom. Stranska oltarja, sv. Donata, priprošnjika za lepo vreme, in sv. Janeza Nepomuka, zavetnika duhovnikov in vseh, ki imajo opravka z vodo, so postavili šele leta 1835 v zakasneli poznobaročni obliki. Leta 1903 sta bila preimenovana v oltar Naše ljube Gospe, darilo Franca Fernasa iz Smrečja, in v oltar sv. Jožefa, zavetniku družin.



108. Župnijska cerkev sv. Brikcija s pokopališčem, 2001. Posnel s padala Frenk Malovrh (Podlipski zvonovi 2001).

Delo sta opravila kipar Riffesser iz Grödna ter Jakob Jeršič, podobar in kipar iz Rovt. Star križev pot so zamenjali z novim, ki so ga kupili na Dunaju leta 1900. Obhajilno mizo in krstilnik je izdelal kamnosek Andrej Kuclar z Lesnega Brda.³²

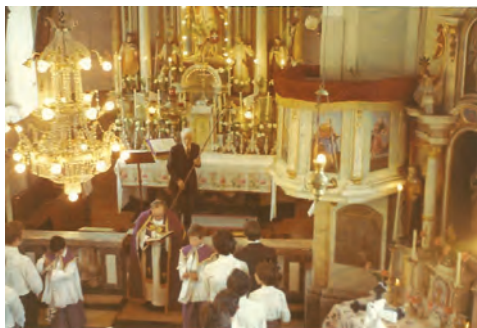

109. Glavni oltar sv. Brikcija s štirimi svetniki in poznobaročna prižnica v podlipski župnijski cerkvi, leta 1974.



110. Sv. Brikcij na podobici Antona Urha-Matečkovega, podlipskega novomašnika iz leta 1917.

Po vasi okrog cerkvenega griča so sedaj razporejene tri kapelice, ki sestavljajo s farno cerkvijo organsko celoto. Največja kapelica zaprtega tipa z lesenim kipom stoji na griču in je posvečena lurški Materi Božji. Stoji na starejšem manjšem znamenju. Zanj so skrbeli Skubljevi do leta 1952. Zdaj jo oskrbuje Pavla Filipič. Najmanjša, Sedejeva kapelica iz leta 1880, posvečena Kristusu na križu, se nahaja tik ob cesti skozi Podlipo. Muhovčevo kapelico z lesenim kipom srca Jezusovega naj bi dala sezidati Muhovčeva zakonca v priprošnji za otroka, pobuda pa je verjetno prišla od duhovnika Petra Hitzingerja, ki je v Podlipi ustanovil bratovščino Jezusovega in Marijinega srca.³³ Četrta, Vrtnarjeva kapelica z lesenim kipom Marije Pomočnice, je stala v središču vasi ob odcepu poti za Podpesek. Leta 1926 so ji zamenjali streho in nekdanjo Marijino

sliko nadomestili z Marijinim kipom, ki so ga vaščani kupili že pred leti.³⁴ Kapelico so podrli ob razširitve podlipske ceste leta 1952. Marijin kip hranijo pri Vrtnarju. Ohranjene tri kapelice so leta 2001 temeljito prenovili, da so zasijale v novi lepoti. Mimo vseh treh potekajo cerkvene procesije za veliko noč in telovo. Četrta nadomestni oltar postavijo ob Ambruževi hiši.

Pod Skubljevim mlinom ob Podlipščici stoji Skubljev križ izpred druge svetovne vojne. Po vojni je bil poškodovan in kasneje znova postavljen. Sedanji Križani je verjetno delo rezbarja Ivana Buha z Vrhnike.³⁵ Jerebčev ali fantovski križ ob cesti na začetku vasi nosi letnico 1898. Postavili so ga Podlipčani v času župnika Antona Jemca. Na tem mestu se v franciscejskem katastru iz leta 1824 omenja večja kapelica sv. Križa.



111. Kapelica Lurške Matere Božje na griču pred cerkvijo, leta 2015.



112. Ob poti proti Podpesku stoji Muhovčeva kapelica srca Jezusovega, leta 2015.



113. Kapelica Kristusa na križu ali Sedejeva kapelica, leta 2015.

Evharistični križ nad Podlipo je bil postavljen ob svetovnem evharističnem kongresu leta 1935. Po drugi svetovni vojni je bil porušen in ponovno postavljen leta 2010.³⁶

Skozi Podlipsko dolino sta vodili nekdanji tudi stari romarski poti k sv. Mariji v Smrečju in sv. Andreju na Planini nad Horjulom. Na mestu baročne cerkve Marijinega vnebovzjetja z romanskimi arhitekturnimi prvini naj bi prvotno stala Marijina kapelica, h kateri so se zatekali vozarji s prošnjo po srečni poti na nevarni cesti med Trstom in notranjo Avstrijo.³⁷ Romanje k cerkvi na veliki šmaren je opisal Ivan Malavašič v romanu Kurji britof. Stara gotška cerkev sv. Andreja, zavetnika živine in pri ljudeh za bolečine v križu, naj bi služila kot protiturški tabor. Kasneje so ustanovili tu cerkveno bratovščino in hranili relikvijo sv. križa, darilo ljubljanskega stolnega dekana Janeza Antona Dolničarja, ki sta še bolj pritegnili romarje.³⁸



114. Nekdanja Vrtnarjeva kapelica z lesenim kipom Marije Pomočnice.



115. Votivna slika pripoveduje o čudežni pomoči Marije iz Smrečja, leta 1923 (F. Petrič, Slovenske božje poti, 2008).

ŠOLSTVO V PODLIPI

Začetki šolstva v Podlipi segajo v čas nastanka samostojne lokalije leta 1790, saj so bili prvi duhovniki hkrati prvi podlipski učitelji. V župnišču so učili otroke najprej brati, kasneje pa tudi pisati, računati, risati, peti in jim predajali druga znanja. Poleg Petra Hitzingerja (1847–1859) so bili na področju izobraževanja dejavni še kaplani in župniki: Janez Celarc, Ignacij Okorn, Mavricij Goslar in Janez Arko. Nato je Franc Troha-Jajčnkov (roj. 1871), podlipski organist, organiziral prvi redni pouk ter poučeval v župnišču vsak dan štiri ure po osemdeset otrok in več.³⁹

Leta 1894 je bil izvoljen prvi krajevni šolski svet za Podlipo. Člani so začeli kupovati šolske pripomočke. Ustanovili so tudi šolsko knjižnico. Do leta 1908 so imeli bolj ali manj redno šolo v župnišču, pozneje pa je svet najel sobo pri Moletu, danes pri Boštjanovcu. K pouku so prihajali otroci iz Podlike in Žažarja ter deloma iz sosednje vasi Smrečje in zaselka Podpesek. Čeprav je bila zasilna šola zelo tesna, se je po enem letu spremenila v obvezno enorazredno ljudsko šolo. Otroci so radi prihajali k pouku. Izostajali so le zaradi otroških bolezni: ošpic, škr-



116. Žig krajevnega šolskega sveta Podlipa (ZAL, VRH 46).

latinke ali oslovskega kašlja, zaradi jetike pa so nekateri boleli kar celo leto. Zlasti manjše otroke je odvrnilo od šolskega pouka tudi močno sneženje ali obilno deževje, ki je pustilo v dolini stoječo vodo.

Tik pred prvo svetovno vojno je bila Moletova hiša prodana. Šolski pouk so premestili v dvorano društvenega doma, kje je bilo vlažno in mrzlo. Kasnejši učitelj Danilo Pečenko je leta 1920 poročal: »Kakšno veselje naj ima učiteljstvo in učenci zahajati v prostor, v katerem se zlasti v vlažnih dneh razširja v sobi neprijeten duh po plesnobi. Odpiranje oken v prednji steni ne izboljšuje mnogo s plesnivimi glivicami nasičenega, zdravju škodljivega sobnega zraka, a ostali dve okni sta tako napravljeni, da se sploh ne moreta odpirati. Prostora se ne da nikakor segreti, otroci vse dopoldne šklepetajo z zobmi, premraženi in premočeni.



117. Notranja naslovnica šolskega berila, leta 1916 (hrani: Rozka Merlak).

Svetloba sprednjega okna otrokom slepeče tolče v oči.« In citira stavbnega svetnika Ivana Jakiča:»Tukaj vam bodo otroci oslepelili, postali rahitični in vsi zboleli.« Vedno glasnejše zahteve učiteljstva in inšpekcije po novih prostorih so leta 1914 vendarle pripeljale do nakupa zemljišča, gradnja šole pa se je zaradi vojne zavlekla do jeseni leta 1919. V novo šolo dvorazrednico so všolali še mladino iz Smrečja in Podpeska, medtem ko so Žažarčani ustanovili svojo šolo že leta 1910.⁴⁰

Krajani in krajevni šolski svet so se trdo borili, da so usposobili novo šolsko stavbo, saj so jo v presledkih zidali kar pet let. Županstvo na Vrhniki je naročilo končati šolsko stavbo šele potem, ko je o izredno slabih razmerah, v katerih se je tedaj odvijal pouk, izšel članek v časopisu Slovenec in se je sestala komisija z vladnim svetnikom Lasičem na čelu. Tako so se otroci po oktobru 1919 vselili v zračno, svetlo, prostorno učilnico nove šolske stavbe, ne da bi bila prevzeta. Ob stavbi so bile še gradbene jame, šola ni imela vodnjaka, ki bi zadostoval zdravstvenim predpisom, mimo šolskega poslopja je tekla gnojnica, splanirati bi bilo treba še šolsko dvorišče in poti. Drugače pa so otroci radi zahajali v šolo, le učitelji so se hitro menjali.

Šola je v pravem in prenesenem pomenu besede zelo napredovala v medvojnem obdobju, ko je službo učitelja in upravitelja šole več let opravljal nadučitelj Pavel Podobnikar (1891–1974) iz Dobrove. Poleg obveznega poučevanja je začel s sistematičnim urejanjem šolskega vrta, ki je služil kot dragoceno vzgojno in učno sredstvo. Na vrtu je uredil zeliščni, zelenjavni in sadni vrt z drevesnico. Zanj je leta 1934 prejel priznanje Kraljevske banske uprave Dravske banovine. Postavil je tudi čebelnjak s 16 panji. Les je kupil pri Malnarju, Štantu,

Jerebču in Zakajnskemu, klamfe in žeblje pri Kovaču in v trgovini pri Vftnarju. Od Kuhinčana je kupil strešno opeko. Delo je zaupal Mevljevima Tonetu in Jakobu Brenčiču, pa Matevžu. Dela so potekala od 6. do 17. decembra 1927. Računi za čebelnjak so znašali 1.792 dinarjev. Njegovi nasledniki so čebelnjak predelali v vrtno lopo, danes pa je del otroškega igrišča pri opuščeni šolski stavbi. Na Podobnikarjevo pobudo so v šolskem letu 1929/30 zgradili tudi šolski vodnjak, s čimer so bistveno izboljšali sanitarne pogoje v šoli, saj je v dolini zaradi slabih bivanjskih razmer veliko otrok zbolelo in kasneje umrlo zaradi jetike. K vodnjaku so napravili kamnite stopnice, da so ga učenci lahko dosegli, vanj pa so hodili po vodo tudi sosedje Šubčevi, Vevarjevi in Ambruževi. Dodatno je organiziral sadjarske krožke za krajanje in druga dobro obiskana predavanja s praktičnim delom. Učiteljica Julija Spitzer je pripravljala za starše predavanja o vzgojnih in gospodinjskih temah.

Iz zasebnega šolskega arhiva Pavla Podobnikarja lahko razberemo še nekaj zanimivih podrobnosti iz tistega časa. Redni učni predmeti so bili: čitanje, pisanje, učni jezik, srbohrvaščina, računstvo in merstvo, zemljepis in zgodovina, priroda in prirodoslovje, risanje ter telovadba. V šoli so imeli tudi radijski aparat, last šolskega upravitelja.»Učenci ga poslušajo enkrat ali dvakrat tedensko, posebno radi pa v sobotah popoldne. V zimi leta 1929/1930 se je aparat nekajkrat rabil v šoli, zlasti za božič, ko so ga poslušali mladina in odrasli.« Podlipski otroci so poslušali še ljudsko in cerkveno glasbo na gramofonu, ki ga je prinesel Pavel od doma z gostilne na Dobrovi. Sam je igral violino. Šolska stavba je bila poleg tega opremljena s šolsko omaro za učne pripomočke in harmonijem ter je imela svoj bančni račun.



118. Učiteljica Julija Spitzer s svojimi učenkami, okoli leta 1941. V prvi vrsti tretja z leve Erna Terezija Gutnik – Biba, por. Samsa, v zadnji vrsti za Julijano Marija Lavriša, por. Potrebuješ, in tretja z desne Štefka Albreht, por. Kolarek (hrani: Malči Majer).



119. Učenci 3. in 4. razreda osnovne šole Podlipa pred staro Ambruževo hišo, leta 1926. V prvi vrsti z leve: prvi Jože Filipič-Lazarjev, zraven Viktor Košir iz Smrečja, četrta Jeroncova Vida iz Smrečja, nato podlipski župnik Josip Gnidovec, podlipski župnik, nadučitelj Pavel Podobnikar, učiteljica Julija Spitzer, deseta Marija Vera (Julijanina hči) in zraven nje Marija Filipič-Lazarjeva. V drugi vrsti tretja z leve Ivanka Corn-Sovdatova in šesta Jeroncova Kristina.

Podobnikarjevo delo je lepo dopolnjevala učiteljica Julija Spitzer-Flakova z Verda (roj. 1895), ki je ostala v Podlipi več kot deset let. Poleg učnega in vzgojnega dela z otroki je vodila zelo kvaliteten pouk dekliških ročnih del in kulturni program. Deklice so pod njenim mentorstvom izdelovale čipke, vložke, podbradnice (slinčke) in kapice, višji oddelki pa več vezenin: zarobljene robčke, prtičke, namizne, oltarne in druge prte, predpasnike, ošpetlje, prevleke, prte za na steno. Dečki so se ob mentorstvu učiteljice Franje Piškove poskusili v knjigoveštvu. Oboji so izdelke prikazali na razstavi ob zaključku šolskega leta. Pod Julijaninim vodstvom so učenci pripravljali tudi odrske igre in spevoigre, kot npr. Šivilja Klara, Najdena hči, Gostilna pri zlati rački, Nežka z Bleda. Zbrani denar od predstav so namenili za zvezke učencev, ki jih sami niso mogli kupiti. Organizirali so tudi miklavževanja, za starše pa je pripravljala predavanja o vzgojnih in gospodinjstkih temah. Ko je Spitzerjeva otroke peljala na izlet v Ljubljano, so bili presrečni: »Prepevanja ni in ni bilo konca!«



120. Izdelki, izvezeni pri šolskem predmetu dekliška ročna dela, 30. leta prejšnjega stoletja. Desno spredaj lanena brisača, levo spredaj prt za poprtnjak. Levo zadaj svečani prt za veliko kmečko mizo in desno na pokrovu skrinjice rešelje, izvezen na šivalnem stroju (hrani: Tajana Otoničar).

Mnogo podlipskih otrok je z ročnimi deli nadaljevalo doma in s tem prispevalo k preživetju družine. Nekatero učenke so klekljale in vezle še kasneje, ko so se odselile iz Podlipe. Marija Podobnikar, roj. Filipič, -Lazarjeva Mici, je v Ljubljani izdelovala čipke za podjetje Dom in v 80. letih prejšnjega stoletja strokovno sodelovala z Julko Fortuna pri vodenju klekljarskih tečajev za odrasle na ljubljanskih osnovnih šolah. Kot oskrbovanka je prenesla znanje klekljanja tudi v Dom starejših v Dravljje ter nastopila v krajšem filmu Umetnost v domovih. Predstavljamo še njene spomine: »*Nekega dne sem kar ušla od doma. V potočku pri kostanju, kjer so sosedomi zajemali vodo, sem se lepo umila in šla po Sovdatovi poti, da me ne bi videli od doma. Pa sem kar srečno prišla skozi vas v šolo. Seveda se je učiteljica začudila, kdo neki je prišel v razred, pa brez trkanja. Seveda me je lepo sprejela in peljala v klop, da bom počakala in skupaj z Janezom šla domov.*«⁴¹

IZSELJENCI IZ PODLIPSE DOLINE

Množično izseljevanje Slovencev v tujino se je začelo po letu 1890 in je trajalo do prve svetovne vojne ter v manjšem obsegu še prva leta po vojni. Glavni vzroki za izseljevanje so bili razdrobljenost kmečke posesti in slabo razvita industrija, številčnost in nesoglasja v družini, strah pred služenjem vojaškega roka ter vabljalnost novega sveta, zlasti obeh Amerik.⁴² Prvi podatek o izseljevanju iz Podlipske doline je iz leta 1884. Na dolgo pot so odšli mladi, krepki in zdravi fantje in dekleta. Nekateri so potegnili za sabo še bližnje sorodnike. Večina jih je odšla v Združene države Amerike, manj v Kanado in nemške dežele. Naselili so se v državah New York, Pensilvanija, Ohio, Illinois, Michigan, Minnesota, Montana in Kolorado, od koder jih je vodila pot po vsej Ameriki. Dobili so delo v rudnikih, gozdovih, gradbeništvu in na farmah. Le



121. Poroka Pavla Koširja in Mete Kržič v Illinoisu v ZDA, leta 1907. Poročni pričr sta bila Terezija Košir in Anton Kržaj. V ozadju Koširjevi: Jaka, Matija, Andrej in Frančiška z družinami.

posamezniki so prihranili dovolj denarja, da so se kasneje lahko vrnili in doma kupili premoženje. Izseljenec Franc Malavašič ml.-Tišlerjev (roj. 1895) je iz Amerike poslal domov 600 kron. Večina izseljencev si je v tujini ustvarila družino, neredko z rojaki. Občasno so prihajali domov k sorodnikom na obisk. Za nekaterimi izseljenci so se izgubile vse sledi in so šele njihovi vnuki začeli navezovati stike s predniki v domovini. Nekaj več izseljencev iz Podlipne je bilo spet po drugi svetovni vojni.



122. Amerikanca Andrej Krvina-Ambružev in žena Frančiška, roj. Jurca-Gregurčeva, na obisku pri Gregurcu, leta 1955. (Rozi, Krošelj, Pečnikar)



123. Izseljenec Tomaž Fortuna-Mivškov iz Šmrečja je zaprosil za ameriško državljanstvo, leta 1906.

VELIKE DRUŽINE V PODLIPSKI DOLINI

Ob koncu 19. ter v prvi polovici 20. stoletja so v Podlipi živele številne družine z veliko otroki. Največ, sedemnajst, se jih je rodilo Franciški Hodnik in Janezu Seljaku iz Idrškega pri Logatcu-Smrekarjevima. Ambruževi, Koširjevi – najemniki pri Kočarju v Rovtah ter Kovtrovi iz Smrečja so imeli štirinajst otrok, Sedejevi, Kržičevi in Žagarjevi v Smrečju dvanajst, Seljakovi in Černčevi v Smrečju enajst ter kar nekaj podlipskih družin po deset otrok. Pri Vřtnarju jih je odraslo osem in pri Poldi pet. Otroci so umirali zlasti zaradi jetike in ošpic vse do druge svetovne vojne, po vojni pa zaradi otroške paralize. Med vojnoma so v šoli uspešno organizirali cepljenje otrok proti kozam. Pri nekaj hišah niso imeli otrok ali so vzgajali rejence, med njimi tudi tržaške najdenčke. Da so se v velikih družinah lahko preživljali, so morali otroci že od malih nog iti služiti k večjim kmetom, čemur so rekli »iti v žernado«. Na domu je ostal obi-

čajno le eden od potomcev z družino, ki je tudi podedoval posest. Skrbeti je moral še za svoje neporočene brate ali sestre, če jih je imel. Ostali so se poročili ter postavili svoje hiše ali se odselili. Odseljenci so se kasneje radi vračali. Domačini že vrsto let organizirajo »odseljeniški« piknik v Podlipi za vse odseljene prebivalce Podlipske doline po drugi svetovni vojni. Podlipčani so v družino od nekdanj vključevali tudi posle, to je kmečke delavce, saj pisec cenilnega operata franciscejskega katastra za Podlipo poroča: *Na večjih kmetijah zaposlujejo še po dva hlapca in dve dekli, ki so del gospodarjeve družine ... Za delo sposobne posle so dobili v domačem kraju, dninarje so najeli le ob zaključku poljedelskih del. Janez Filipič-Lazarjev se je takole spominjal svojega zgodnejga odhoda na služenje: »Vsi so bili pri materi doma, jaz pa sem moral tam (povedal je kje) živino past.« Brat Jože Filipič je odšel služiti pri dvanajstih letih, a se je vračal v Podlipo in tu dokončal obvezno šolanje.*⁴³



124. Podlipski otroci se peljejo na shod Marijinih vrtcev na Vrhniko, leta 1934.



125. Podlipski otroci, leta 1935.



»Odseljeniški piknik« v Podlipi

Krajevna skupnost in Kulturno-umetniško društvo iz Podlipse - Smrečja že vrsto let organizirata »odseljeniški« piknik, to je srečanje vaščanov, ki so se odselili iz Podlipse. Piknik je bil v soboto, 4. avgusta 2007. Letos je minilo 65 let, kar je italijanska okupacijska vojska 2. avgusta 1942 požgala velik del vasi. Prisotne je na srečanju nagovoril predsednik Krajevne skupnosti Janez Malovrh iz Smrečja. Za dobro razpoloženje je igral Ansambel Javor, v katerem sodelujejo tudi Podlipci. Za pijačo in jedajo so poskrbeli prireditelji.

Ob tej priložnosti je bila v dvorani Cankarjevega doma v Podlipi razstava Muzejskega društva Vrhnika in Zavoda Ivana Cankarja Vrhnika o

nekdanjih vodnih pogonih na Podlipsisčici z naslovom Voda teče, mlini meljejo, žage pojo avtorjev Olge Pivk in Janeza Zitka.

Razstavo so si z zanimanjem ogledali domačini in gostje. Na potoku Podlipsisčica je bilo nekdaj 11 mlinov, pet žag, ene stope in pet malih hidroelektrarn. Obiskovalci so razstavo pohvalno ocenili in ob tem obujali spomine na lepe minule čase. Razstava je bila odprta od 4. do 12. avgusta, spremljala pa jo je priložnostna zgibanka. Ob številni udeležbi in dobri organizaciji je piknik odlično uspel, k čemur je prispevalo tudi lepo vreme.

Muzejsko društvo Vrhnika

126. Srečanje na »Odseljeniškem« pikniku v Podlipi, 2007 (Naš časopis, september 2007).

PREŽIVLJANJE Z DELOM SVOJIH ROK

Večina podlipskih domačij je živela samooskrbno. Večji kmetje so presežek mleka oddajali v vrhniško mlekararno. Po prvi svetovni vojni so izbrali mlekarja, ki je mleko z vprego in lesenim vozom vozil na Vrhniko. Vožnja je trajala kar dve uri. Prvi mlekar je bil Janko Mole-Sovdatov, ki je vozil do leta 1939, nato Janez Jesenovec-Povletov in od leta 1958 Franc Troha-Boštjanovčev. Tudi drugo hrano so pridelali doma, kupovali so le sol, sladkor in blago za obleko. Vsak boljši kmet je imel v hlevu par volov in kassneje par konj za vprego. V obdobju Avstro-Ogrske in še prej so kmečki prevozniki dobro zaslužili s prevažanjem ter prodajo lesa na Primorsko. V novejšem času so večina prevažali razžagan les vrhniškemu lesnemu trgovcu Kunstlju ter posrednikoma Tomšiču, ki je imel tudi lastno žago, in Tršarju iz Gradišča. Ti so odkupljen les od podlipskih kmetov prodajali naprej. Nažagana drva so kmetje sami prodajali strankam v Ljubljano.



127. Voz z dvojno vprego iz začetka 70. let prejšnjega stoletja. Voznik Valentin Mole-Sovdatov Tine. Spredaj levo: Gregurčev kozolec, ki so ga okoli leta 1975 prestavili zaradi gradnje nove hiše. V ozadju Matičkov kozolec toplar in hiša.

Na malih kmetijah so dodaten kruh služili s priučeno obrtjo. Poleti je veliko gospodarjev, predvsem dolincev, zidarilo po bližnji in daljni okolici. Zidarji so bili: Matija Kržič, Franc Treven-Golčev, Jožef Gabrovšek-Gromov, Ciril Žitko-Cirilov, Ludvik Žitko-Bukovčev, Pavle in Andrej Celarc-Pavličkova ter Tone Vehar-Rožančev. V zimskem času, ko je bilo dela manj, so popravljali čevlje in tkali. Ob večerih so se ob skromni lučki sklanjali nad čevljarsko mizico in čevljem nabili nove žeblje ali našili krpo nad luknjo. Za popravilo so dobili kakšen dinar ali kos kruha, včasih so jim naročniki povrnili z delom. Izučeni čevljarji so izdelovali čevlje po meri, za katere so kupili usnje na Vrhniki. Poleg čevljev za lepše in vsakdan so delali tudi težke, okovane gležnarje - gozjerje za gozdne delavce ter boljše moške škornje s trdimi oporami

do kolen, imenovanimi »štebalci«. Vaški čevljarji so bili Leopold Seljak, Jaka Urh-Sedejev in Janez Žakelj-Černčev. Čevljarili so tudi starejši, ki so že težje opravljali kmečka dela. Pri Gojerju, Bukovcu in Cirilu so imeli statve in so pozimi tkali platno tudi za naročnike. Nekateri možje so pozimi pomagali v gozdu kot sekači in tesači, kot tesarji pa so delali več v letnem času. Posamezni gospodarji so imeli veselje do čebel ter med tudi prodajali. Čebelarji so se povezovali znotraj šolskega okoliša Podlipa.

Kajzarji in bajtarji so se preživljali z malo obrtjo in kot dninarji. Doma so obdelovali vrt, morda še njivo, ter redili kakšnega pujska. Po navadi pa so imeli še nekaj kokoši in sadnega drevja. Nekateri so pozimi, podobno kot najemniki, izdelovali kmečko orodje, popravljali staro orodje ter pletli ko-

šare in koše. Med domačini je bilo vedno tudi nekaj klavcev, da so napravili koline za bližnje sosede. Nekaj bajtarjev je bilo ljubiteljskih lovcev. Ženske in otroci so pozimi klekljali in vezli. Gospodinje in otroci so poleti nabirali borovnice za prodajo. Jerebova Tona je izdelovala pogrebne vence in šopke za grobove. Z razvojem vrhniške industrije med in po drugi svetovni vojni so se mnogi zaposlili v usnjarskih, lesno-predelovalnih in živilskih obratih na Vrhniki.



128. Marija Filipič-Lazarjeva pase dva »trinajsta« pujska. Zadaj Lazarjev hlev in kozolec toplar (hrani: Tatjana Otoničar).

Seznam
med ostalimi čebelarji Podlipa

№	Ime	Kraj	Množ. panjev	Vrsta	Število panjev			Opombe
					1933	1934	1935	
1.	Kovtrov	Podlipa	20	črna	1	11	2	
2.	Zala Fran	Podlipa	19	črna	22	2	2	
3.	Čala Janko	Podlipa	13	črna	2	3	3	
4.	Kovtrov	Podlipa	13	črna	1	1	2	
5.	Kovtrov	Podlipa	13	črna	11	4	2	
6.	Kovtrov	Podlipa	13	črna	4	5	5	
7.	Kovtrov	Podlipa	13	črna	11	1	1	
8.	Kovtrov	Podlipa	13	črna	3	1	2	
Skupaj					1933 11			

1933

1934

1935

1936

1937

1938

1939

1940

1941

1942

1943

1944

1945

1946

1947

1948

1949

1950

1951

1952

1953

1954

1955

1956

1957

1958

1959

1960

1961

1962

1963

1964

1965

1966

1967

1968

1969

1970

1971

1972

1973

1974

1975

1976

1977

1978

1979

1980

1981

1982

1983

1984

1985

1986

1987

1988

1989

1990

1991

1992

1993

1994

1995

1996

1997

1998

1999

2000

2001

2002

2003

2004

2005

2006

2007

2008

2009

2010

2011

2012

2013

2014

2015

2016

2017

2018

2019

2020

2021

2022

2023

2024

2025

129. Seznam čebelarjev s številom panjev iz žolskega okoliša Podlipa za leto 1933 (ZAL, VRH 46).

OBRTNIŠKA ZNANJA V PODLIPSKI DOLINI

Najstarejše obrti v Podlipski dolini so se razvile zaradi naravnih danosti, ki jih ponujajo velika vodna moč potoka Podlipščice s pritoki, z gozdom porasli obronki nad dolino ter dokaj rodovitna ravnica dolinskega dna, primerna za kmetijstvo. Med najstarejše podlipske obrtnike sodijo mlinarji, ki so domovali ob stalnem vodnem viru ali so speljali do mlina umetno strugo Mlinščico. Pajsarjev potok je poganjal Pajsarjev mlin, ki velja za najstarejši podlipski mlin, in Mrvcev mlin ter Tunjica Razorov mlin. V naštetih mlinih so mleli za prebivalce Podlipske in Razorske doline, Krošljevega hriba in Trčkovega griča, Zaplane in Žazarja. V Kovtrov, Skubljev, Žagarjev in Malnarjev mlin iz Smrečja, ki jih je gnala Podlipščica, so prinašali žito iz cele doline, Smrečja, Šentjošta, Lavrovca in Vrha Svetih Treh Kraljev. Večina mlinov je imelo dvoje parov mlinskih kamnov za mletje bele in črne moke. Nekateri mlini so imeli tudi stope za luščenje prosa in ječmena. Samostojne stope za drobljenje čreslovine, ki se je uporabljala pri pridelavi usnja, so stale pri Kokalju na začetku Razorske doline. S pojavom industrijskih mlinskih obratov v drugi polovici 19. stoletja so manjši mlini začeli počasi usihati in dokončno ugasnili po drugi svetovni vojni.⁴⁴ Tudi mlajša žagarska obrt, ki se je razcvetela skupaj z vrhniško lesno industrijo po letu 1850, je bila v glavnem vezana na že obstoječe kmečke mline. Les so razžagovali v Smrečju pri Malnarju in Kovtru vse do prepovedi obratovanja zasebnih žag leta 1950 in pri Žagarju do leta 1970. Kovtrova žaga je delovala pozimi in poleti ob nalivih, ko je bilo dovolj vode, ostali dve pa stalno. Kovtrovi so žagali do štiri in pol metra dolg okrogel les, največ smreko in hrast. Razžagan les so prodajali na Vrhniko in v Ljubljano. Za



130. Kovtrov mlin je najbolje ohranjen mlin v Podlipski dolini, leta 2015.

pletenje košar sta bila bolj uporabna breza in bukev, zelo raven les sta dajali jablana in hruška. Različno debelo narezane deske so morali dobro »našpalati«, da so se posušile. Zložili so jih pokonci s spodnjim, širokim delom navzgor na soncu ali pod stropom delavnic in spodaj zakurili, da je čim več vlage izhlapelo. Za hrast je veljalo, da se je sušil toliko let, kolikor centimetrov so bile debele deske. Drug les je bil pripravljen za uporabo povprečno čez leto dni, včasih tudi že čez poletje.

Vodno silo so izkoriščali tudi za poganjanje kovaških mehov. Kovači so bili doma v Sedejevi hiši, Kovačevi bajti in pri Gregurcu v Podlipi ter pri Kovaču v Smrečju. Pri Kovaču so imeli veliko kovačijo, kjer so kovali še leta 1975. Glavno kovaško opravilo je bilo podkovanje vprežne živine, v



131. Stope v Kovtrovem mlinu (Zloženska razstave Voda teče, mlini meljejo, žage pojo, 2007).

zadnjem obdobju predvsem konj. Okovali so še lesena kolesa in naredili druge železne dele za vozove ter kovali žeblje, klamfe, vinkle in ostale gradbene pripomočke. Okovani vozovi so se pojavili v Podlipi po letu 1833. Kovači so izdelovali in popravljali tudi orodje, npr. malo močnejše motike,

imenovane brinovke, pluge, brane, cepine za vleko hlodov in lopate. Pri Kovtru in Žagarju, kjer je bila kovačnica sestavni del mlina, so kovaška opravila služila več ali manj hišnim potrebam. Lesena kolesa za vozove, kripce in druga manjša prevozna sredstva, ter v novejšem času še sanke in smuči, so izdelovali izučeni kolarji. V Podlipi so stale Klamova, Muhovčeva in Šimnovčeva kolarska delavnica, vse v bližini pod cerkvenim gričem. Nekaj kmečkih gospodarjev je kolarilo za lastne potrebe. Pri Strojariju ob potoku Hlevščica so se najkasneje od prve polovice 19. stoletja ukvarjali z usnjarstvom, dokler niso svojega znanja ponesli v vrhniško usnjarno. Pri Mrvcu pod Lipovim gričem je v prvi polovici 19. stoletja delovala majhna zasebna opekarna za zidake in pri Gojerju majhna fužinarska delavnica s topilnico in predelovalnico železa, ki se po letu 1869 ne omenja več. Poskusi, da bi izkoriščali nahajališča glin sredi doline za vrhniško opekarno, so se ponovili še stoletje kasneje.⁴⁵

V Podlipiski dolini je od konca 19. stoletja delalo deset tesarjev. Zelo podjeten je bil Tone Brenčič-Mevljevič, ki je zaposloval več pomočnikov. Tesarji so pripravljali les za gradnjo hiš in gospodarskih poslopij, predvsem ostrešij, ter les za kozolce, mostove in jezove. Strešne tramove so tesali iz hlodovine. Pri mostovih so postavili temelj in ograjo, pohodne deske so našagali žagarji. Jezove so gradili iz okroglega lesa. Zaradi številnih hudourniških pritokov z bregov in poplavljanja zajezone Podlipščice so imeli vedno dovolj dela. V obdobju med obema vojnoma in po njem so tesarje vse bolj zamenjevali zidarji, ki jih v Podlipiski dolini ni manjkalo. Od 19. stoletja jih naštejemo vsaj devetnajst. Nekaj jih je delalo v gradbenih in drugih podjetjih na Vrhnikih, ostali so zidali v sezoni za dodaten, a pomemben vir zaslužka. Najbolj priznani zidar tudi na

Vrhniškem je bil zidarski mojster Pavle Celarc-Pavličk, zidarski mojster, s sinovi.

Uporabne predmete iz lesa so izdelovali mizarji. Njihove priročne mizarske delavnice s preprostim orodjem, ki so jih imeli kar v delu »hiše«, so po prvi svetovni vojni zamenjale prave mizarske delavnice. Znanе so delavnice Janeza Malavašiča-Tišlerjevega iz Rovt, Franca Trčka-Skubljevega in Franca Kogovška-Kušarjevega iz Smrečja ter Franca Malovrha -Toninega in Janeza Malavašiča-Jajčnkovega iz Podlipse. Izdelovali so pohištvo za notranjo opremo stanovanj in stavbno pohištvo. Domačini so nosili šivat nove obleke trem izučenim krojačem. Pred prvo svetovno vojno sta v Podlipi šivala Valentin Jereb-Šimnovčev in Matevž Troha-Jajčnkov ter sredi 20. stoletja Janez Albreht-Vearjev. Edini zna-



132. Mojstrsko spričevalo za čevljarja, ki ga je opravil Jože Filipič-Lazarjev (hrani: Tatjana Otoničar).



133. Udeleženci tečaja serviranja na Vrhniki, leta 1938. V zadnji vrsti tretji z leve je Vinko Fortuna-Mivškov iz Smrečja in deseti Janez Jurca-Vftnarjev iz Podlipse.

ni sedlar v dolini je bil Matevž Jesenovec iz Smrečja. Tam je tudi izdeloval in popravil ure nekaj časa urar Jurij Fernes, urar. Janez Filipič-Lazarjev je imel čevljarstvo delavnico, v kateri je zaposloval tudi pomočnika. V kraju so bile do druge svetovne vojne odprte Vftnarjeva, Mivškova in Skubljeva trgovina z mešanim blagom, založene z vsakdanjimi potrebščinami. Prvi dve hiši sta bili bolj znani po gostilniški dejavnosti, Vftnarjeva, ki še deluje, z več kot 150-letno tradicijo.

Obrtniki kolar, krojač in čevljar so prišli tudi na dom. Takšni uslugi so rekli »šterak«. Čevljar je prinesel s sabo torbo z orodjem, čevljarstvo stol na treh nogah in mizico. Delal je cel dan in jedel pri hiši, in če je bil od daleč, je tudi prespal. Šivilja je ostala v hiši tudi mesec dni ali več, da je pokrpalala in sešila obleke za vso družino. Če je bilo potrebno, pa je pripravila tudi nevestino balo.

SADJE IZ PODLIPSE DOLINE

V Podlipski dolini že od nekdaj zelo dobro uspeva sadno drevje. Že Ignacij Okorn (1865–1872), podlipski duhovnik, je domačine poučeval v sadjarstvu. Naslednji zapis je iz dnevnika Franca Brenčiča-Gojerjevega iz leta 1909, kjer zapiše, da je bilo letošnjo jesen dosti sadja in je bila sploh dobra letina. V obdobju med vojnama je v Podlipi poučeval Pavel Podobnikar, umen gospodar in izboren sadjar, ki je vzgojil več sto sadik sadnega drevja za vrtove in bregove Podlipske doline. Na njegovo pobudo so pridelovali hruške tepke, moštнице in viljamovke ter jabolka sort bavmanova reneta, zgodnji in pozni gambovec, rana jablana, damasonski kosmač, bobovec in voščenska. Ohranjal je tudi stare sorte carjevič, aleksander in cesar ter gojil češnje in



134. Ostanek sadnih nasadov nad Podlipsko cesto, leta 2015 (foto: Tatjana Otoničar).



135. Opuščena vaška sušilnica za sadje na Jerbčevem vrtu iz leta 1945 (foto: Rozka Merlak, 1976).



136. Najboljša jabolka so na cvetno nedeljo krasila butare, ki so jih otroci nesli blagoslovit v cerkev. Ambruževi Urban, Samo in Anže na poti proti Podpesku, leta 1996. Zadaj Seljakova hiša (foto: Ivan Krvina).

češplje. Imetnike sadnih vrtov je spodbujal tudi k čebelarjenju. Največji pridelovalci sadja so bili Kovačevi, Kovtrovi, Ambruževi, Muhovčevi, Vftnarjevi, Sovdatovi, Lazarjevi in Mivškovi. Pridelke so jeseni primerno skladiščili v hladnih in vlažnih kletih, da so zdržali do konca zime. Jeseni so prešali jabolčnik in pozimi prekuhivali sadje v žganje. Po drugi svetovni vojni se je sadjarstvo spet močnejše razvilo. Zlasti v letih 1955 do 1962 so dosti sadja kupovali delavci iz žirovskih tovarn, ki so s sindikalnimi avtobusi in tovornjaki leto za letom prihajali v dolino in nekateri sadje tudi sami obirali. To je bilo zlato obdobje sadjarstva v dolini. Danes nas nanj spominjajo le še redka stara drevesa ob cesti ali na vrtovih, medtem ko najstarejših nasadov ni več ali pa so že stari in jih ne obnavljajo.

Veliko sadja so posušili. Sušilnice sadja so stale nekoliko odmaknjene od drugih poslopij zaradi nevarnosti požara. Za dvokrilnimi vrati na sprednji strani so bile lesene lese v obliki nizkih predalov, na katere so naložili hruške, orehe in narezana jabolka. Kurišče je bilo spodaj na zadnji strani sušilnice. V teh sušilnicah so sušili tudi koruzo.

LAN IN KONOPLJA

Že v franciscejskem katastru iz leta 1833 beremo, da so Podlipčani v manjši meri gojili lan. Pridelavo te kulturne rastline so ohranili še v drugo polovico 20. stoletja. Ko je lan avgusta dozorel, so ga poruvali in razčesali na glavnikih z železnimi zobmi »gradešah«, da se je usulo seme. Seme so shranili za naslednjo setev ali ga skuhalo v vodi kot priboljšek k prašičji in kravji krmi. Laneno seme so uporabljali tudi za zdravljenje želodčnih težav ljudi in živine. Kuhali so čaj, delali obkladke in ovitke ter pripravke z oljem. Lanene bilke so razprostrli po sončnem pokošenem

travniku, da so ovoji stebel strohneli. Nato so bilke pobrali in jih posušili v zidani pečici ali jih preposto pokladali na suho oziroma zložili v kozolec. Terice so posušene lan v jesenskih dneh trle s trlicami in predivo nato na kolovratih spredle v niti, ki so jih zvile v štrene. Štrene so oprale v potoku in jih spet razprostrle po travniku, da jih je obelilo sonce. Tako pripravljene štrene so navile na klopčiče in jih odnesle k tkalcu, da je iz njih stkal platno za obleke in brisače ter bolj grobo platno za posteljino. Pri Volavčevih v Smrečju so platno, ki je bilo stkanano iz neenakomerno debelih niti, ravnali in mehčali tako, da so blago spustili čez dva kamnita valja, ki sta se vrtela in blago poganjala naprej. Valja je poganjala vodna sila. Uporabljali so ju tudi za stiskanje lanenega olja.



137. Kolovrat, na katerega sta predli laneno in ovčje predivo Frančiška Filipič in kasneje hči Mici Filipič-Lazarjevi. Mici: »Ob zimskih večerih so mati predli, jaz pa sem jim naglas brala« (hrani: Tatjana Otoničar).

V Podlipski dolini so še po drugi svetovni vojni pridelovali v manjši meri tudi konopljo. Ko je jeseni dozorela, so z nje najprej otresli seme in jo nato posekali. Stebla so namakali v potoku, da so postala sluzasta, in jih nato posušili. Potem so jih stolkli s sekirico, da je odpadel ovoj in so ostala samo vlakna iz sredine stebela. Vlakna so posušili še v posebni zidani pečici. Tako posušeno konopljo so terice trle tako kot lan. Iz konopljinega prediva so izdelovali žakljevine za vreče, močne in dolge vrvi za vprego »štrange« in za povezovanje senenih vozov. Konopljino predivo so nekaj prodajali tudi v Trst in na Reko za ladijske vrvi. Kar so ga prihranili za dom, so ga nosili v Impeks na Vrhniko, kjer je vrvar Milanović iz njega pletel vrvi. Redkeje so izdelovali konopljino platno za rjuhe.

GOSPODARSKA ZDRUŽENJA IN ZADRUŽNIŠTVO

Člani katoliškega izobraževalnega društva Podlipa so 6. novembra 1910 ustanovili Hranilnico in posojilnico v Podlipi. Na ustanovitev so prišli »neki gospod« iz Ljubljane, domači župnik Janez Možina in veliko mož iz vasi, Razorske doline in Žažarja. Poslovati je začela 1. januarja 1911 in sprva dobro uspevala. V pol leta je pridobila 14 članov in imela več kot 8.000 kron prometa. Vrata je zaprla zaradi upada prometa med prvo svetovno vojno, leta 1916.

Podlipski kmetje so skupaj s smreškimi kmalu po prvi svetovni vojni ustanovili podružnico vrhniške Kmetijske zadruge. Dobil je prostor v sedanjem gasilskem domu. Nekaj let pred drugo svetovno vojno so tam odprli še zadružno trgovino, ki pa je bila podružnica šentjoške zadruge. Njen poslovodja je bil Lovrenc Kogovšek iz Smrečja. Leta 1937 so dobili podružnico Sadjarskega in vrtnarskega društva ter med drugo

svetovno vojno Električno zadrugo v Podlipi. Najkasneje leta 1950 so ustanovili samostojno Kmetijsko zadrugo Podlipa. Ob ustanovitvi je štela 40 članov in 1958. leta 104 člane, ki pa so izglasovali priključitev h Kmetijski zadrugi Vrhnika.

Po drugi svetovni vojni je na vasi za nekaj let zaživelu zadržno gospodarjenje s skupnimi stroji. Kupili so mlin in prešo za sadje, mlatilnico za žito in krožno žago. S stroji je upravljali in jih vzdrževali Tine Mole-Sovdatov. Hranili so jih pri Jerebču. Skupno gospodarjenje se je končalo, ko so bili stroji iztrošeni. Postavili so tudi zadržno sušilnico za sadje na Jerebčevem vrtu leta 1945 in jo uporabljali samo nekaj let. Kmetje so raje sušili v domačih krušnih pečeh. Aprila 1953 so v zgornjih prostorih Vrtnarjeve bajte ustanovili vaško čevljarško delavnico. Čevljar Štantov Janez iz Žažarja je vsak dan hodil peš na delo. Po zaprtju delavnice leta 1959 so čevlje spet popravljali vaški čevljarji.

Med ljubiteljsko, a hkrati gospodarsko dejavnost sodi tudi lov. Več bajtarskih fantov in mož iz Podlipse in Smrečja je bilo in so še včlanjeni v lovsko družino Šentjošt. V preteklosti so lovili zaradi dopolnitve k skromni prehrani marsikatere hiše, danes pa predvsem za rekreacijo in hkrati kot varovanje pred namnoženo divjadjo.

DRUŽABNO ŽIVLJENJE NA VASI

Prebivalci Podlipske doline so se že od nekdaj radi družili. Dne 5. septembra 1909 so na pobudo Franca Trohe-Jajčnkovega in četrtošolca Antona Urha-Matečkovega ustanovili Katoliško slovensko izobraževalno društvo v Podlipi. Ustanovni zbor je bil v Boštjanovčevi hiši. Društvo je z organiziranjem gledaliških iger, veselice, tombol, predavanj in drugih prireditev skrbelo za

kulturni napredek, izobraževanje in družabno življenje društvenih članov in širšega občinstva. Prvo veselico s petjem, igro *Kmet Herod*, tombolo in nastopom vrhniškega telovadnega odseka Orlov, so priredili v Muhovčevem kozolcu na dan ustanovitve. Na veselici, ki se je končala z zabavo pri Mivšku v Smrečju, je bila obilna udeležba z Vrhnike, Vrha, iz Rovt, Horjula in Šentjošta. Take prireditve Podlipa še ni doživela. Kasneje so organizirali še druge igre in veselice. V društvu so bili tudi naročniki Mohorjevih knjig. Število vseh naročnikov knjig Mohorjeve družbe v Podlipi je bilo sledeče: leta 1902 30 naročnikov, leta 1910 43 naročnikov, leta 1922 21 naročnikov, leta 1924 28 naročnikov in leta 1934 26 naročnikov. Zasnovo so tudi društveno knjižnico, ki jo je vodil Anton Železnik-Kovtrov iz Smrečja.



138. Žig Katoliškega slovenskega izobraževalnega društva iz Podlipse.

Po prvi svetovni vojni je delovanje katoliškega društva zamrlo. Njegovo vlogo je prevzelo Gasilsko društvo Podlipa, ustanovljeno leta 1922. Kulturno življenje se zaradi tega ni ustavilo, celo nasprotno. Podlipčani so v obdobju med vojnami pripravili veliko dobrih gledaliških iger in organizirali vsakoletno miklavževanje. Na pevskem in igralskem področju je bil zelo aktiven že omenjeni Anton Železnik. V režiserski vlogi se je preizkusil Franc Brenčič-Gojerjev in po letu 1935 Boris Brus, podlipski učitelj. V okviru društva so organizirali veselice pri Vrtnarju in Mivšku vse do druge svetovne vojne, le delo v knjižnici je nekoliko zamrlo.

Kronika

kat. slov. izobr. društva v Podlipi.

Ustanovnik: Fr. Troha. Urh Anton, četrto solec.

Društvo se je ustanovilo dne 5. septembra 1909, na kar dan, so je na tanovnem občnem zboru izvolili sledeči odborniki:

Predsednik: Frano Troha, učitelj, organizist.

Namestnik: Ljubo Troha,

Tajnik: Stefan Jereb,

Poj. namestnik: Skabe Pavel,

Blagajnik: Tomaz Portuna,

Blag. namestnik: Fr. Jesenovec,

za pregledovalca računov: Janez Malavasič in
Jurij Fernas. Knjižničar: Anton Feležnik.

Dne 5. septembra je priredilo društvo veselico z govorom, etjem, deklamacijo in igro. Govor o pregledu društva je imel Anton Urh. Petje, solnce čez krabe re, Uica sedem je odbila. Deklamacijo je imel dijak črnej Feljak in Anton Urh. Igra: Amet-Herod so igrali samo člani društva. Priredili so tudi vrhniški, Orližno kelovabco. Društvo je priredilo tudi secl. loteri, z. Ves donesek je bil 340 tk.

Dne 8. septembra smo ustanovili „Dekliško veso,“ pristopilo je okoli 25 deklet. Na shodu se je določil, za igra, Gasicov kave. Med dekleti je nastal razpor, ker nekatere niso bile določene za igro, nar jih je potem odstopilo. V nedeljo dne 12. septembra je bil shod za moške in dekleta. Pri deklisškem shodu se niso bili tudi in Troha in

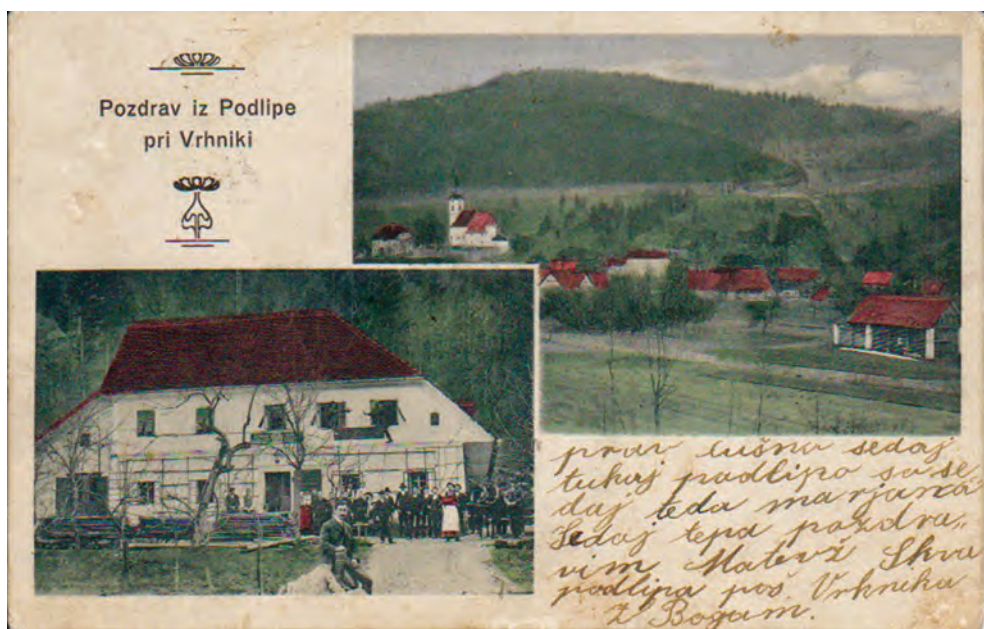

140. Mivškova hiša s Podlipo na razglednici iz leta 1911.



141. Igralska skupina iz Podlipo, okoli leta 1930. Spredaj v sredini Anton Železnik-Kovtrov iz Smrečja, zraven na desni s košaro Jože Brenčič-Gojerjev. Spredaj čepi Jože Filipič-Lazarjev. V zadnji vrsti druga z leve Mici Filipič-Lazarjeva in predzadnji Jaka Filipič-Lazarjev. O predstavi ni podatkov, glede na kostume igralcev bi lahko šlo za spevoigro F. S. Finžgarja Divji lovec (hrani: Tatjana Otoničar).



142. Pevski zbor iz Podlipe, leta 1932. V sredini sedi Anton Železnik-Kovtrov, desno Ivanka Corn-Sovdatova, zadnja Marjana Filipič-Štantova. Stoji prvi z leve Janez Filipič-Lazarjev, predzadnja Marija Filipič-Lazarjeva (hrani: Tatajana Otoničar).



143. Nastopajoči v igri Izgubljeni raj, okoli leta 1933. V zadnji vrsti stojijo od leve proti desni: Angela Corn-Sovdatova, Fanči Petkovšek-Pečnikarjeva, Milka Petkovšek-Pečnikarjeva, Fanči Sancin (sorodnica Matičkovih) in Francka Jurca-Vrtnarjeva. V sredini sedijo od leve proti desni: Albina Fortuna-Mivškova, Ivanka Corn-Sovdatova, Ivanka Jurca-Gregurčeva, Ivanka Petkovšek-Pečnikarjeva, Vika Jurca-Vrtnarjeva in Marjanca Jurca-Gregurčeva. V vlogi palčkov od leve proti desni: Ivanka Železnik-Kovtrova, Francka Cankar-Žagarjeva, Minka Jurca-Vrtnarjeva, Rezka Cankar-Žagarjeva, Marjanca Železnik-Kovtrova in Micka Jereb-Kovačeva (hrani: Malči Majer).

V tridesetih letih preteklega stoletja v Podlipi skoraj ni bilo družjenja, ki se ne bi končalo s petjem. Janez Filipič-Lazarjev je bil neusahljiv vir pesmi in vseh zvrsti petja, od ljudskih, narodnih, umetnih in uglasbenih pesmi slovenskih pesnikov, pa šegavih in nagajivih. Sam je pel lep tenor, igral na kitaro in kasneje pel v več zborih. Sestra Mici se je spominjala: »Zvečer smo sedli pred hišo, pa je še kdo prišel, pa smo peli; ko smo šli od maše v Smrečju smo peli; ko smo šli od šmarnic, smo peli; ko smo šli od polnočnice, smo peli; poleti ob nedeljah zvečer smo se zbrali na vasi in smo peli.« Včasih se je skupini pevcev pridružil harmonikar. Nekatere pesmi, ki jih je po spominu hčerke Tatjane najraje prepeval Pavel Podobnikar na svojem domu, so bile: Tebi naj se glasi (samospev iz operete), Pojdem u Rute, Luna sije, Kje je moj mili dom, Tam na vrtni gredi, ob božičnih praznikih pa Rajske strune.



144. Druženje ob harmoniki, 30. leta prejšnjega stoletja. Spredaj ležijo z leve proti desni: prvi nepoznan, drugi Ludvik Žitko-Bukovčev in tretji Jože Filipič-Lazarjev. V sredini sedijo od leve proti desni: Marija Filipič-Lazarjeva, Marija Brenčič-Gojerjeva, zadnje, ki se drži za roko z Jožetom Filipičem-Lazarjevim, ne poznamo. V zadnji vrsti stojijo z leve: Venc Jereb-Muhovčev Vincencij, Jože Malavašič-Volavčev (?), Janez Filipič-Lazarjev, Franc Jurca-Gregurčev in Jaka Filipič-Lazarjev (hrani: Tatjana Otoničar).



145. Podlipski fantje na kolesih na cesti proti Smrečju, 30. leta prejšnjega stoletja. Drugi z leve: Jože Filipič, tretji Viktor Košir, peti Jaka Filipič. V ozadju levo Kajtnova hiša in gasilski dom, desno za Boštjanovčevim mostom pot k cerkvi, Boštjanovčeva hlev in hiša (hrani: Tatjana Otoničar).



146. Podlipska dekleta pomagajo ob prireditvah, leta 1934. Tretja z leve Francka Jurca-Vrtnarjeva, četrta Marija Filipič-Lazarjeva, peta Slavka Jurca-Vrtnarjeva, šesta Mici Kogovšek-Žagarjeva. Zadaj v sredini Janez Filipič-Lazarjev (hrani: Tatjana Otoničar).



147. Podlipske maske, trideseta leta prejšnjega stoletja (hrani: Tatjana Otoničar).



148. Ob svečanosti, 30. leta prejšnjega stoletja. Sedijo z leve: Fanči Petkovšek-Pečnikarjeva, Marija Filipič-Lazarjeva, Minka Jurca-Vftnarjeva, Anica Urh-Sedejeva, Milka Petkovšek-Pečnikarjeva, Ivanka Corn-Sovdatova, zraven Tine Mole-Sovdatov, starejša gospa nepoznana, naslednja Ivanka Petkovšek-Pečnikarjeva, punčke na desni ne poznamo. V zadnji vrsti drugi z leve: Franc Jurca-Vftnarjev in tretji Abrahtov iz Sovre (imena ne vemo). Nekaj jih je verjetno iz Žirov in Rovt (hrani: Tatjana Otoničar).



149. Vaščani so se družili na prireditvah ob cerkvenih praznikih, 30. leta prejšnjega stoletja. Dekleta in žene so že več dni pred dogodkom spletale vence iz zelenja za okrasitev cerkve ter napekle domače dobrote. V drugi vrsti tretji z leve sedi Jaka Filipič-Lazarjev, četrta Mici Kogovšek-Žagarjeva, peti Janez Filipič, šesta Marija Filipič in deveti Jože Filipič-Lazarjevi. Stojijo druga z leve Slavka Jurca-Vftnarjeva, tretji Viktor Košir, peti Čukov (hrani: Tatjana Otoničar).

Po drugi svetovni vojni so s pomočjo posameznih zanesenjakov oživili predvojno kulturno dogajanje. Domačini so igrali igre v gasilskem domu. Igro so začeli vaditi jeseni in imeli premiero na božič. Nekaj naslovov dramskih del iz povojnega časa: Matiček se ženi, Mariša, Trije ptički, Veriga. Na povabilo so odšli igrati tudi v Vrh Sv. Treh Kraljev, Rovte, Žažar in Zaplano ter v goste povabili druge igralske skupine. Režiserji samouki so bili Kajetan Brence, učitelj Boris Brus in Ivan Malavašič-Tišlerjev. Podlipsko gledališče je še posebej oživelo po zadnji obnovitvi gasilskega doma leta 1987, ko so dobili prostorno in akustično dvorano ter konec naslednjega leta ustanovili Kulturno umetniško društvo Podlipa - Smrečje. Ivana Mlinar-Sovdatova je nekaj časa po drugi svetovni vojni vodila moški pevski zbor. Anton Železnik, organist, je cerkveni zbor naučil nekaj narodnih pesmi in z njimi gostoval v sosednjih krajih, npr. v Malenskemu vrhu, kjer je bila rojena sovaščanka Julka Fortuna, znana slovenska klekljarica. Igralci in pevci so nastopali tudi na proslavah za državne praznike, na dan žena, 8. marec, 27. april, 1. maj, 29. november. Julka Fortuna je vodila programe proslav. Na podlipskem odru so nastopali še narodno-zabavni ansambli, ljudje se zlasti radi spominjajo Beneških fantov. Vrstile so se tudi vrtno veselice.



150. Moški pevski zbor iz Podlipse s pevovodkinjo Ivano Mlinar-Sovdatovo, leta 1957.

Najdaljšo tradicijo med podlipskimi društvi ima zgoraj omenjeno Prostovoljno gasilsko društvo Podlipa - Smrečje, ustanovljeno 16. julija 1922 na pobudo Lovrenca Trohe-Mežnarjevega. Gasilci so nasledili društveni dom in ga kmalu preuredili za potrebe gasilcev. Leta 1925 so zgradili stolp za sušenje cevi, za katerega so les darovali okoliški kmetje, ter kupili ročno brizgalno. Brizgalna je dobro služila svojemu namenu tudi med drugo svetovno vojno, ko je nekaj poslopij obvarovala pred uničujočim okupatorskim ognjem. Gasilsko opremo so nakupili z izkupičkom od veselice. Društveno življenje je ponovno zaživelo po drugi svetovni vojni, ko so se gasilci začeli izobraževati in udeleževati gasilskih tečajev. Leta 1956 so kupili motorno brizgalno, nato nov gasilski kombi, leta 1977 so nabavili električno sireno in dve leti pred tem razvili nov gasilski prapor. V zadnjem obdobju so uspešni tudi na občinskih, regijskih in državnih tekmovanjih.



151. Gasilci so ob 80. obletnici ustanovitve društva leta 2002 blagoslovili kip sv. Florijana na pročelju doma in razvili gasilski prapor. Leta 2011 so obnovili staro ročno brizgalno na vprego in jo razstavili v vitrini ob cestni strani doma. Brizgalna še deluje.



152. Žig Prostovoljnega gasilskega društva iz Podlipse.



153. Nove bronaste zvonove peljejo v vas, leta 2001 (Podlipski zvonovi 2001).

PODLIPSKI ORGANISTI IN PRITRKOVALCI

Prva znana podlipska organista sta bila Franc Troha-Jajčnkov in Tomaž Troha-Mežnarjev. Še pred letom 1914 je skrb za orgle prevzel Anton Železnik-Kovtrov iz Smrečja, ki se je naučil igrati pri patrih frančiškanih na Viču v Ljubljani. Na cerkveni kor se je vrnil po prihodu iz ruskega ujetništva leta 1920 in ostal organist vse do smrti leta 1976. Za Železnikom je začel orglati in voditi cerkveni zbor Ivan Malavašič-Tišlerjev iz Rovt, samouk in pevec na koru.

V Podlipi se je nekdaj veliko pritrkovalo. Pritrkovalci iz časa pred prvo svetovno vojno so bili Anton Železnik-Kovtrov, Štefan Jereb-Kovačev in Jakob Mole-Sovdatov. Po namestitvi železnih zvonov leta 1920 so postali pritrkovalci France Brenčič-Gojervej, Jaka-Jokl, Janez in Jože Filipič-Lazarjevi ter Peter, Alojzij in Vincenc Jereb-Muhovčevi. Pred drugo svetovno vojno sta se jim pridružila še Maks Vehar in Kovačev Štefan ml. V vojni vihri so prijeli za kemblje mlajši Podlipčani: Ivan Malavašič, ki

je znal že precej melodij, Franc Brenčič in Franc Slabe. Sčasoma so začeli prihajati v zvonik tudi drugi. Po drugi svetovni vojni je bilo zvonjenje omejeno na tri minute, a je uredba počasi zamrla in so čez čas spet pritrkovali po starih navadah.



154. Ivan Malavašič, Upodobil je samega sebe, Naš časopis, oktober 2017).

PRVA MOTORISTIČNA DIRKA STARE JUGOSLAVIJE

V franciscejskem katastru iz leta 1833 bremo: *Skozi dolino vodi s Stare Vrhnike do Podlipe občinska povezovalna cesta, ki je v slabem stanju in se konča ob vznožju hribovja. Do sosednjih občin vodijo le pešpoti.* Po zaslugi vrhniškega župana Gabrijela Jelovška (1858–1927) so jeseni leta 1904 odprli novo, 7.200 metrov dolgo cesto med Podlipo in Smrečjem. Cesta je povezala Vrhniko z Žirmi, pomagala pa naj bi tudi ohranjati število prebivalstva, ki se je trumoma izseljevalo iz teh krajev.⁴⁶

Na cesti, ki so jo organizatorji opisovali kot idealno gorsko pot z ostrimi ovinki, je

bila konec avgusta leta 1920 prva motociklistična dirka v Sloveniji in takratni Kraljevini SHS. Dirke se je udeležilo 21 tekmovalcev, večina iz Ljubljane. Na dan tekme so ljudje v krajih med Vrhniko in Podlipo strmeli nad živahnim vrvežem na cesti, saj toliko motociklov še niso videli. Motoristi so se v sončnem popoldnevu pomerili v štirih skupinah glede na moč motorja. V prvi skupini je zmagal Cerkničan Kordan, v drugi Zagrebčana Satler in Borošek, v tretji, najštevilnejši skupini Ljubljančan Barešič. V četrti skupini je do cilja uspelo pripeljati edinemu prijavljenemu, Ljubljančanu Ogrinu. Tekmovalci in prireditelji so bili z rezultati dirke čez»slovenski Semmering«zadovoljni in so si od podobnih prireditev tudi v prihodnje obetali veliko zabave.⁴⁷



155. Motoristi premagujejo hud ovinek na gorski cesti Podlipa–Smrečje, leta 1920. (Planetsiol, 2009).

ZGODOVINA HIŠ V PODLIPSKI DOLINI

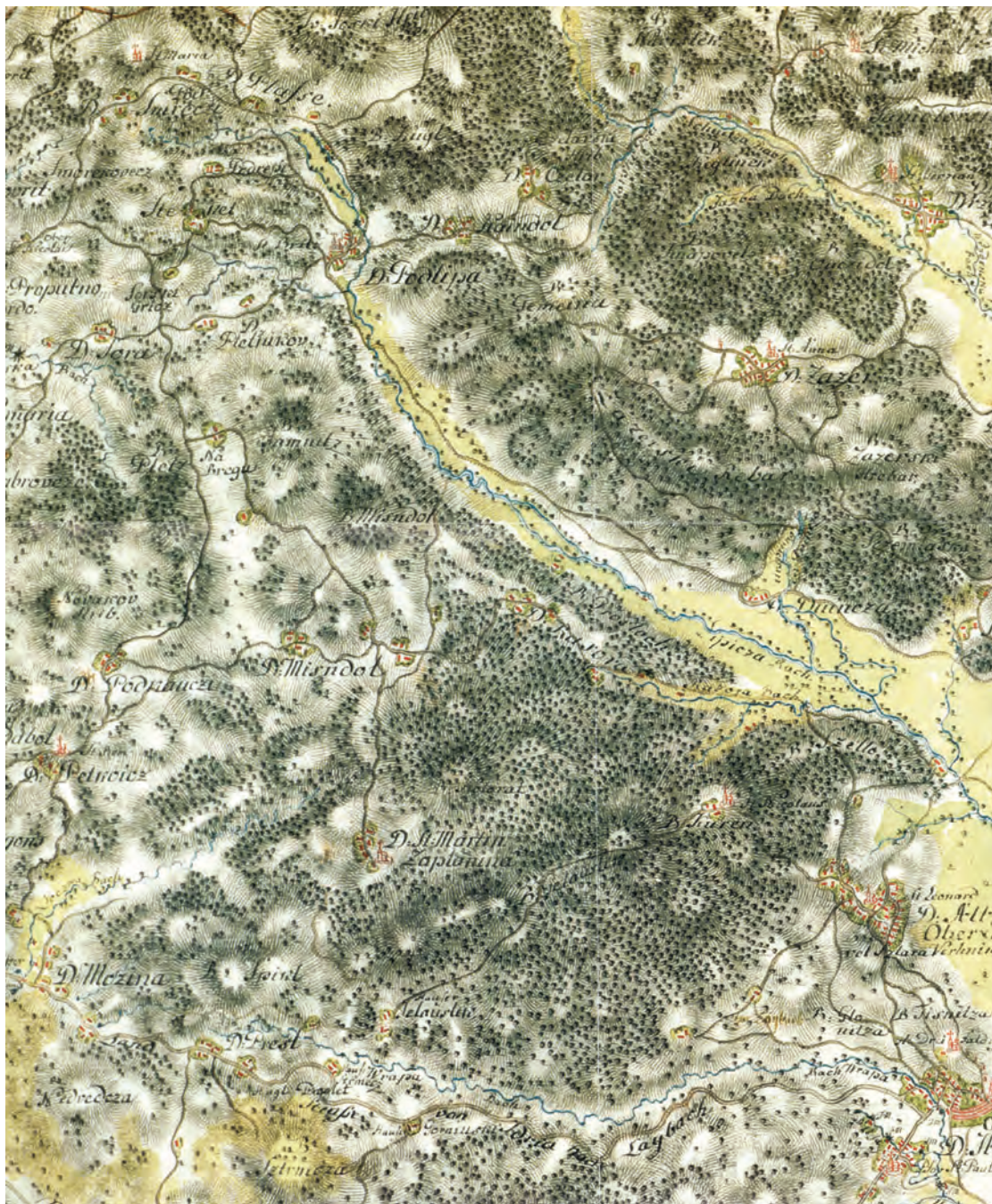



Drugi del članka je posvečen kratki zgodovini posameznih hiš v Podlipski dolini, ki so bile zgrajene pred letom 1950. Skupaj je predstavljenih 52 hiš iz Podlipe, 15 iz Smrečja, tri iz Rovt in ena iz Žažarja. To so hiše, ki so sodile v župnijo Podlipa. Mnoge izmed njih stojijo vsaj že dvesto let, medtem ko segajo prvi zapisi o dajatvah podložnikov iz najstarejših hiš daleč nazaj v leto 1659. Nekaterih opisanih domačij danes ni več. Prebivalci doline so prvotno živeli na različno velikih kmetijah, imenovanih hube, in v kajžah. Kmetje v dolini in na Krošljevem hribu so obdelovali tudi do več deset hektarjev veliko posest, kajžarji pa le vrt, morda še njivo ali so bili celo brez obdelovalnega sveta. Na večjih domačijah so začeli v 19. stoletju postavljati preužitkarske *bajte* za starejše gospodarje in gospodinje, kamor so se lahko umaknili na stara leta, vanje pa so nastanili tudi najemnike. Nekatere *bajte* so se kasneje osamosvojile. Vsaka hiša je naslovljena z domačim imenom in hišno številko. Leta 1954 so bile hiše preštevilčene. Poleg lastnikov hiš in njihovih družin so predstavljeni tudi ostali stanovalci in prebivalci kraja od začetka 19. stoletja do sredine preteklega stoletja in, kjer so bili na voljo viri, do današnjih dni, če so le pustili sledi v spominih ljudi ali pisnih dokumentih. Imena in priimki oseb so zapisani v sodobni obliki. Žene so navedene z deklinškim priimkom zaradi prepoznavnosti. Priimki lastnikov hiš so natisnjeni krepko.

156. Podlipaska dolina na vojaškem zemljevidu iz 18. stoletja. (Vincenc Rajšp, Majda Ficko, *Slovenija na vojaškem zemljevidu 1763–1787*, II. zvezek, Ljubljana 1996. Glej še prispevek Aleksandre Serše v *Vrhniških razgledi št. 4*, str. 160–165)

PODLIPA

JEREBČ, Podlipa 32, prej 1



157. Gradnja nove Jerebčeve hiše, leta 1932.

Jerebčeva vrhhlevna domačija stoji v bregu ob glavni cesti tik pred vaškim jedrom. V času franciscejskega katastra je bila edina hiša ob cesti, ki pripelje iz doline v vas. Leta 1869 je imela za četrtinsko kmetijo zemlje. Novi lastnik je ob cesti postavil novo stanovanjsko hišo. Po drugi svetovni vojni so imeli pri hiši vaško sušilnico za sadje in lan.

Prvi znani lastnik domačije Janez **Jereb** (1763–1826) je zapustil posest Jakobu in Neži Jereb (roj. 1796) s potomci. Luka Jereb (1855–1926), gospodar v drugi polovici 19. stoletja, in njegova sestra Jera sta imela na stanovanju Gašperja Brenčiča-Gojerjevega (1883–1949), ki se je kasneje oženil z Marijo Logar iz Smrečja. Po letu 1900 je bila posest prodana Janezu **Buhu** (1852–1931) iz Šentjošta.

Njegov sin Jožef Buh (1902–1955) je bil prevoznik, prekupčevalec z lesom in tesar. S Frančiško Kogovšek-Celarsko iz Smrečja sta imela štirinajst otrok. Odrasli so: Janez, Jožef-kolednik Viktorijo, Jožefa, Andrej, Franc, Veronika, Marijana, Terezija in Ivana. Marijana (roj. 1939) je odšla z možem Alojzjem Albrehtom in sinom Stojanom v Nemčijo. Ko je vdovela, se je tam ponovno omožila in imela še hčerko. Tudi Terezija (roj. 1940) se je omožila v Nemčiji s Horstom Burjo, s katerim imata več otrok. Na Jerebčevi kmetiji je ostal Franc (roj. 1936). Hodil je v službo v Elektron na Vrhniko.



158. Blagoslov Jerebčeve hiše, leta 1943.



159. Jerebčeva hiša petdeset let kasneje.

GOJER, Podlipa 33, prej 2

Gojerjeva domačija je stala tik ob glavni cesti malo pred vaškim jedrom. Od domačije in bajte, ki so jo postavili pred letom 1869, so vidni le še ostanki temeljev. Leta 1824 je premogla precej veliko zidano hišo in nekoliko naprej na nasprotni strani ceste majhno fužinarsko stavbo (casa/fusine), v kateri sta bili topilnica in predelovalnica železa. Leta 1846 je veljala za četrtrinsko in leta 1869 za osminsko kmetijo. Pri hiši so imeli do konca druge svetovne vojne statve in so tkali platno za sovaščane in prebivalce okoliških vasi.

Za Urbanom **Brenčičem** (roj. 1786) in njegovim sinom Gregorjem Brenčičem (roj. 1813) z družinama je podedoval posest Andrej Brenčič (roj. 1839), oženjen s Frančiško Leskovec. Njegova druga žena je bila Ana Jereb, s katero sta imela sinove Janeza, Jožefa, Gašperja, Janeza, Jakoba in Matijo. Janez (1886–1945) z družino je od leta 1927 živel v Kragujevacu v Srbiji, kjer je imel službo v tovarni orožja Zastava. Potomci še živijo v Srbiji. Andrejeva tretja žena je bila Marijana Celarc-Klamova (roj. 1861), nazadnje lastnica kmetije, s katero

sta imela hčeri Marijo (roj. 1890) in Ceciljo (roj. 1891). Marija se je omožila z Ivanom Brecljnikom, Cecilija se je izselila v Ameriko. Naslednik Franc Brenčič (1875–1937), Marijanin pastorek, je bil tesar in krovec. V prvi polovici 20. stoletja je pisal podlipske anale. Z Marijo Cankar sta imela sedem potomcev. Prvorojenec Franc ml. (1904–1945), krovec slamnatih streh, režiser vaškega gledališča v Podlipi, ljubiteljski knjigovezec in fotograf ter pritrkovalec, med vojno član slovenskega domobranstva, je bil ubit po drugi svetovni vojni v Kočevju. Marija Brenčič (1919–2000), slovenska literatka, se je omožila z Antonom Jelesnikom, drevesničarjem, na kmetijo v Šentilj pri Velenju. Domačijo je podedovala Cilka (1907–1975) s hčerkama Anico (roj. 1936) in precej mlajšo Marijo (roj. 1948). Ko si je mama Cilka pri padcu poškodovala hrbtenico in ohromela, so zanjo skrbeli v domu upokojencev na Vrhnikih. Anica, zaposlena v vrhniški usnjarni, je poskrbela za mlajšo sestro in staro mamo Marijo (roj. 1890). Po poroki z Janezom Žitkom-Mrvcevim so se vsi preselili na Vrhniko.

Gojerjeva bajta je imela hišno številko Podlipa 35. Leta 1900 je bila prazna, kasneje pa



160. Gojerjeva domačija, risba.



161. Franc Brenčič-Gojerjev (1904–1945).

je živel v njej Marijana Brenčič-Gojerjeva (1861-1941).

*Marija Brenčič - Jelen (1919-2000), slovenska pesnica in pisateljica, je začela pisati pesmi že v ljudski šoli in jih kasneje objavljala v nedeljskih prilogah Mladi Slovenec in Družina, številnih drugih listih ter v Mohorjevem in Slovenčevem koledarju. Po drugi svetovni vojni je pisala predvsem pesmi z versko vsebino in jih objavljala v Družini. Konec 60. let je pripravila tri zbirke pesmi pod skupnim imenom Spev tihe doline - svoje najpomembnejše delo. Zadnja leta življenja se je posvetila pisanju spominke proze.*⁴⁸



162. Marija Jelen - Brenčič z družino, leta 1959 (Wikipedia).

Spev tihe doline (1937)

Vsa dolina je prekrasen vrt;

okrog nje zeleni so gozdovi,

nizkih gričev travnati vrhovi -

a nad njo je nebes razprostrt ...

Marija Jelen

MEVL, Podlipa 34, prej 3

Mevljeva nadstropna domačija stoji tik ob glavni cesti pred vaškim jedrom. V bližini ima samostojen kozolec toplar. Leta 1846 je veljala za četrtinsko in leta 1869 za osminko kmetijo.

Prva znana stanovalca Jerica Trček in Franc Brenčič (roj. 1782) sta zapustila hišo prvo-rojencu Luku (roj. 1808) z družino. Naslednik Janez Brenčič ml. (1861-1919), verjetno vnuk, in Ivana Dolinar (um. okoli 1951) sta imela potomce: Janeza, Jožefa, Ivano, Jakoba, Ivano, Uršulo, Nikolaja, Antona in Marijo. Nikolaj se je oženil h Klami. Na domu je ostal Anton (1900-1974), tesar, z ženo Ano Lešnjak iz Podolnice. Anton je postavljaj lesena ostrešja, nekatera krita še s slamo. Delal je v Podlipski dolini, Smrečju, Žazarju



163 Zgoraj starša Ana (1903-1985) in Anton Brenčič (1900-1974). Sledijo sinovi (z leve): Janez, Bernard, Franc, Anton ml. in Štefan. Nato hčere: Stanislava, Angela in Marija.

in Horjulski dolini. Pri delu so mu pomagali sovaščani: Mivškov Vinko, Pečnikarjev Pavel in Janez Kogovšek iz Smrečja. Otroci, rojeni med vojnama, so se v 50. in 60. letih prejšnjega stoletja poročili in odselili; Slavka, Janez, Minka in Štefan na Vrhniko, Angela, Bernard in Franc pa v Avstralijo. Domačijo je podedoval Anton ml. (roj. 1943), delavec Industrije usnja Vrhnika.



164. Anton Brenčič-Mevljev pred domačo hišo. Zadaž Mevljev kozolec toplar.



165. Anton Brenčič-Mevljev s sodelavci pri svojem delu.

AMBRUŽ, Podlipa 37, prej 4

Ambruževa domačija stoji na začetku vaškega jedra, na levi strani ob glavni cesti. V času franciscejskega katastra so imeli največjo zidano hišo v vasi in pod cesto pred vasjo manjše leseno gospodarsko poslopje, kasnejšo Ambruževo bajto. Sredi stoletja je veljala za polovično in leta 1869 za tretjinsko kmetijo. Domačija je bila med drugo svetovno vojno požgana. Domači so se naselili v Matičkovi hiši in po dveh letih v Vftnarjevo bajto. Nov hlev in kozolec so postavili že med vojno in hišo po vojni, kamor so se vselili leta 1950. Sajetovi so pred desetletji zraven stare postavili še novo hišo.

Prvi znani gospodar domačije Urban **Krvina** (roj. 1784) je zapustil posest sinu Simonu Krvini (roj. 1824) z družino. Potomec Jakob Krvina (roj. 1858) in Marjana Jereb sta imela osem otrok. Prvorojenca Antona



166. Marjana Krvina, roj. Jereb-Ambruževa, fotografirana leta 1915.



167. Ambruževi, leta 1939. Sedijo starši Marijana in Janez Krvina, levo stojita hčeri Mici in Majda, v sredini sin Ivan, desno hči Anica. Zadaj z leve stojijo hčere Marjana, Ivanka in Francka.

(roj. 1882) so pokopali pri osmih mesecih v Rovtah, kjer je bil v reji. Po Jakobovem odhodu v Ameriko leta 1892, kjer je tudi umrl, so otroci postali sirote. Služili so pri okoliških kmetih. Andrej (roj. 1890) se je izselil v Ameriko. Peter je postavil hišo Pri Petru v Smrečju. Janez (1887–1975), dedič posesti in prevoznik, ter Marijana Kogovšek-Plečnikova iz Rovt sta imela štirinajst otrok: Marjano, Francko, Ivanko, Frančiška, Antonijo, Anico, Mici, Ivana, Majdo, Lovrenca, Stanislava, Jožefo, Rozko in Gabrijelo. Na kmetiji sta ostala Ivanka (1926–2012) in Ivan (1932–2010), delavec, ki delal v Parketarni Verd, ter oddajala mleko v vrhniško mlekararno. Ivan je zapisoval tudi dogodke iz vaše zgodovine in zbiral dokumente. Posest sta zapustila nečakinji Rozi Merlak (roj. 1969), inženirki agronomije, omoženi **Saje**, z družino. Rozi in mož Sašo hodita v službo v Ljubljano. Doma redita živino za prodajo, ki se čez poletje pase na podlipskih pašnikih.

Ambruževo bajto so postavili med letoma 1846 in 1869. Imela je hišno številko Podlipa 34. Leta 1869 je bila last Simona **Krvine** in nato Jakoba Krvine. V njej sta stanovali zasebnici Helena Pivk in Neža Jereb. Na prehodu iz 19. v 20. stoletje je bila prazna. Po prvi svetovni vojni so jo podrli. Njeno hišno številko je dobila Cirilova hiša v dolini.



168. Janez in Marijana Krvina-Ambruževa ob zlati poroki, leta 1971.

KLAMA, Podlipa 39, prej 5

Klamova domačija je srednja v nizu treh domačij na levi strani glavne ceste pred cerkvenim gričem. Leta 1824 je premogla večjo zidano hišo za bivanje, zidan hlev in majhno leseno gospodarsko poslopje ob poljski poti proti Rovtam. Leta 1869 je veljala za tretjinsko kmetijo. V 20. stoletju so imeli pri hiši kolarnico, ki je poleg vrta in njive pomenila glavni vir preživljanja.

Prva znana lastnika domačije Lucija in Anton **Celarc** (1787–1843) sta predala posest sinu Jožefu s potomci. Za Lukom Celarcem (roj. 1835) sta posest podedovala Janez Celarc (1863–1919) in Katarina Mlinar iz Žirov ter imela hčere: Marijo, Frančiško, Ivano in Angelo. Janez je okoli leta 1900 odšel v Ameriko. Dedinja Ivana (roj. 1896) in Nikolaj **Brenčič**-Mevljev (1897–1973) sta imela otroke: Frančiška, Stanislava, Marijo in Ivano ml. Nikolaj je bil kolar. Izdeloval je lesena kolesa za vozove, samokolnice, kripice, vprežne sani in otroške sani. Kolesa je kotalil do Kovača v Smrečju, kjer so jih okovali. Hišo sta prepustila sinu Stanislavu (roj. 1929) in ženi Tereziji Bogataj-Slabetovi iz Rovt. Terezija in Stanislav sta imela otroke: Lojzeta, Marinko in Janeza. Stanislav je delal v vrhniški usnjarni in v Liku Verd ter bil pritrkovelec v domači cerkvi.



169. Klamova domačija, leta 2015.

MUHOVC, Podlipa 40, prej 6

Muhovčeva domačija je tretja na levi pred cerkvenim gričem. Leta 1824 je premogla zidano hišo in zidan hlev. Leta 1846 je veljala za polovično in leta 1869 za četrtingsko kmetijo. Domačijo so med drugo svetovno vojno požgali italijanski okupatorji. Domači so jo še med vojno obnovili in se ob koncu vojne vrnili vanjo. Medtem so stanovali v Jesenovčevi hiši v Smrečju.

V 19. stoletju so gospodarili na kmetiji Jurij **Celarc** (1742–1828), sin Blaž Celarc (roj. 1773) in vnuk Jurij Celarc (roj. 1831) z družinami. Del hiše so oddajali več zasebnikom. Anton Celarc (1859–1926), kolar in dedič, in Marija Maček iz Šentjošta sta bila brez otrok. Po Antonovem odhodu v Ameriko je kupil kmetijo Janez **Jereb**-Sovdatov iz Podlipse (1875–1951), usnjarnar in podžupan v Podlipi. Z Marjano Slabe iz Žažarja sta imela potomce: Janeza, Brikcija, Vincencija, Marjano, Petra, Julijano, Alojzija in Vido. Peter (1912–1945) in Alojzija (1915–1945) sta po drugi svetovni vojni veljala za pogrešana. Marjana in drugi otroci so umrli za jetiko, tako da je bila kmetija ponovno prodana. Posest je kupil Jože **Merlak**-Popitov iz Rovt (1909–1978) in se z družino leta 1950 priselil v Podlipo. Z Nežo Hiti iz Šentvida pri Begunjah sta imela: sinove Jožeta ml., avtomehanika, Marjana, Janeza, Francija in Mirka. Na domačiji je ostal Janez, električar, z Majdo Železnik iz Vrzdence. Vsi trije njuni otroci so že poročeni. Najmlajši sin Primož je ostal na domu. Oženjen je z Lucijo, roj. Šemrov, z Mirk. Imata tri otroke: Hano in dvojčka Matevža in Manco. Kmetijo dajejo v najem Riharju iz Rovt in Šelovsu iz Smrečja.

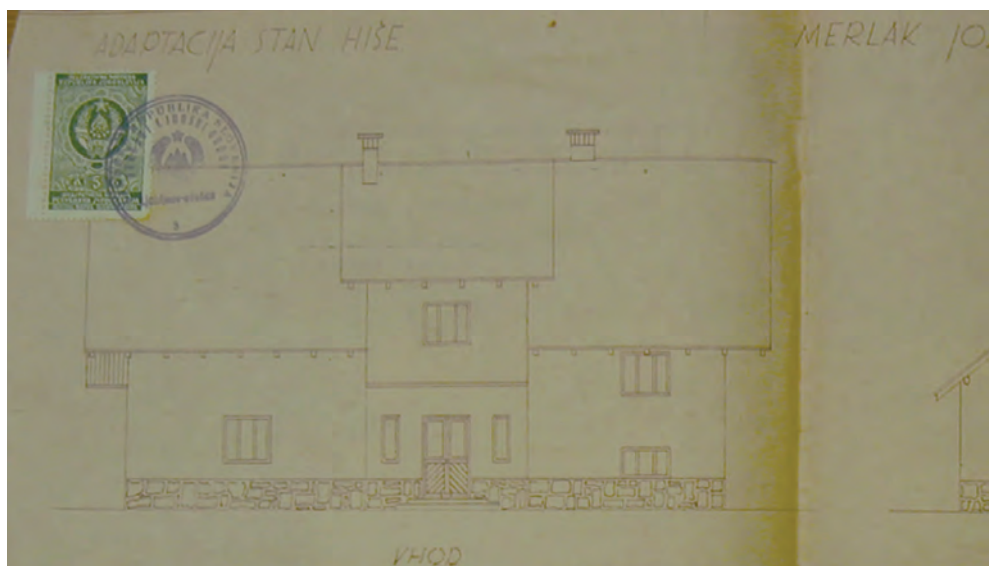

170. Načrt za prenovo hiše Jožeta Merlaka, pred letom 1954 (ZAL, VRH 10).



171. Muhovčev kozolec toplar, leta 2005. Zraven hiša Francija Merlaka.

ŠIMNOVEC, Podlipa 41, prej 7

K Šimnovčevi domačiji tik pod cerkvenim gričem so leta 1824 spadale večja zidana stanovanjska hiša, majhna zidana hiša pod kaplanijo (gl. Šimnovčeva bajta) in majhna lesena gospodarska stavba na vrtu ob poljski poti. Leta 1869 je imela za polovično kmetijo zemlje. Domačija je bila med drugo svetovno vojno požgana. Domači so jo leta 1947 obnovili, do takrat pa so stanovali v Kovačevi bajti. Pri hiši so imeli tudi sušilnico za sadje, ki so jo uporabljali do leta 1962.

Prvi znani posestnik Tomaž **Jereb** je predal kmetijo sinu Antonu Jerebu (1826–1906) z Jerico Okno, tržaško najdenko iz Lučin. Pred letom 1880 sta postala lastnika kme-

tije Janez Jereb (1850–1921) in Marija Potočnik iz Brebovnice. Janez in druga žena Antonija Istenič iz Rovt sta imela potomce: Terezijo, Franca, Ivano, Janeza ml., Jožefa, Marijo ter Jerneja. Franc (roj. 1888), vojak 17. avstrijskega pešpolka, je po odhodu na rusko fronto leta 1914 veljal za pogrešanega. Domačijo je podedoval Janez ml. (1892–1962), kolar, z Marjanco Slabe-Malnarjevo iz Smrečja. Imela sta otroke: Ivana, Marijo, Lovra, Ančko, Toneta, Rajka, Lojza, Julko, Vinka in Pavlo. Po drugi svetovni vojni so veliko sadja prodajali delavcem iz žirovskih tovarn, Janez pa je sadje tudi sušil. Domačijo je podedovala Pavla (roj. 1945) s Tonetom **Bastardo** (roj. 1944), kovačem, in sinom Zvonkom in hčerko Ireno, poročeno Radošek. Tone je delal v tovarni Kovinarska na Vrhniki.



172. Šimnovčevi, leta 1956. V sredini sedita mama Marjanca in oče Janez Jereb. Levo je sin Ivan z družino, na desni sin Lovro z družino. Za njimi stojijo od leve: Zdravko Kosič, hčere in sinovi Julka, Pavla, Marija, Vinko, Ančka, Tone, Lojz in stric Franc ter zadaj sin Rajko z ženo Ivanko, Janežčeva Mici iz Podpeska in Tone Kuzmič. V travi sedijo Marijina sinova Marjan Kuzmič in Jože Kuzmič ter sosedov Mirko.

ŠIMNOVČEVA BAJTA, Podlipa 57, prej 33, prvotno 8

Šimnovčeva bajta se prvič omenja leta 1831, ko sta stanovala v njej Katarina in Janez Jurca (roj. 1791) z otroki. Za njimi se je vselila Elizabeta Jereb-Šimnovčeva (roj. 1812) z Janezom Malavašičem. Imela sta potomce: Jakoba, Marijo in Gregorja. Na prelomu 19. in 20. stoletja je stanoval v hiši Peter (Anton?) **Jereb-Šimnovčev** (1826–1906), preužitkar in kolar, vdovec. Nato je bila hiša dolgo prazna in med drugo svetovno vojno požgana. Okoli leta 1960 sta jo obnovila Julka Jereb-Šimnovčeva (1940–2014) in mož Zdravko **Kosić**. Oba sta bila zaposlena v tovarni Industrija usnja Vrhnika.

ŽELEZNIKOVA BAJTA, Podlipa 23, prej 8

V zgornjem delu doline, levo od transformatorja in na koncu makadamske poti ob meji s katastrsko občino Rovte, stojita Železnikova bajta in Pečnikarjeva domačija. Železnikove se je nekdaj držalo ime *Zlovšova bajta* po Zlovšovi kmetiji z Zaplane, in kasneje *Gerželjeva bajta*. Vseskozi je bila naseljena s stanovalci, med katerimi so bili tudi pletarji košar.

Leta 1880 je bil lastnik hiše Janez **Treven**. Deset let kasneje sta stanovala v njej Helena Petkovšek in Ivan Gerželj (1843–1932) iz Belskega pri Postojni z otroki, za njimi pa nekaj časa hči Franciška Gerželj (1885–1909) s hčerko Heleno. Na prelomu stoletja sta živeli tu Neža Treven in Marijana Lapajne z otroki. Mož Janez Lapajne, doma iz Idrška, je odšel v Ameriko leta 1893. Med drugo svetovno vojno sta jih zamenjala Julka Jereb, rojena v Podpesku, in Nace Nagode (roj. 1909), Plečnikov iz Rovt. Imela sta otroke: Veroniko, Stanislava in Franciška. Še preden so šli otroci v šolo, so



173. Železnikova hiša s prizidanim delom, 2015.

se preselili na Cornovo posestvo v Razorski dolini. Malo pred letom 1950 so prišli v hišo Tomincovi iz Horjulske doline: Helena Cankar in Gregor Tominc (1887–1970) z otroki Petrom, Mihaelom, Tilko, Angelo, Francem in Antonijo. Otroci so se poročili in odšli iz Podlipse, eden od Tomincevih pa je postavil hišo na začetku Podlipske doline. Po letu 1981 je bila hiša prazna. Kupila sta jo Zofija in Franc **Malavašič**, Županova iz Kajndola. Po letu 2005 se je za nekaj let preselil sem njun vnuk Dejan Malavašič z družino.

SELJAK, Podlipa 43, prej 9

Seljakova kajža je stala na ravnici tik pod cerkvenim gričem. V času franciscejskega katastra je premogla majhno zidano stanovanjsko hišo in čez cesto majčken zidan hlev s kletjo, ki še stoji. Prvotno hišno ime je bilo Sovdat.

Domači sin Jurij **Celarc** (roj. 1787) je zapustil kajžo prvorojencu Blažu Celarcu (roj. 1808) z družino. Naslednica Marija Celarc (1852–1909), poročena **Jereb**, je kmalu odvela. Z drugim možem Francem Cornom sta postavila novo hišo, Podlipa 42. Staro Sovdatovo hišo sta kupila Marjana Jurca-Gregurčeva in Janez **Seljak** (roj. 1856) iz Žirovnice nad Žirmi. Vdovec Janez se je



174. Seljakova družina, okoli leta 1935. Sedijo z leve: hči Julka, mama Frančiška, oče Janez Seljak ter sin Janez ml., poleg stoji hči Ivana. Zadaj so hči Ana ter sinovi Silvester, Matevž in Stanko.

oženil z Marijo Jurca (1870–1962), Marjanino sestro, s katero sta imela enajst otrok: Jožefa, Janeza, Leopolda, Andreja, Matevža, Marijano, Frančiško, Terezijo, Rozalijo, Franca in Valentino. Jožef (roj. 1895), Janez (roj. 1896) in Marijana (roj. 1904) so se izselili v Ameriko. Doma je ostal Leopold (1898–1968), tesar, z Ivano Trček-Sku-

bljevo iz Smrečja. Obdelovala sta majhno posestvo. Leopold je bil po drugi svetovni vojni lesni manipulant, zato je odkazoval les za sečnjo. Posvečal se je tudi čebelarstvu in bil ljubiteljski lovec. Posest so podedovali sorodniki.

VRTNAR, Podlipa 44, prej 10



175. Seljakova hiša in hlev, leta 1995.

Vrtnarjeva domačija stoji nasproti cerkve v središču vasi. Domače ime spominja na zadnjega kartuzijanskega priorja Bruna Ortnerja (1765–1782), ki naj bi v hiši občasno prespal.⁴⁹ Domačija je imela v času franciscejskega katastra dve zidani stanovanjski hiši in manjšo leseno gospodarsko stavbo na polju pred vasjo. Leta 1846 in dalje je veljala za polovično kmetijo. Znana je po gostinski dejavnosti z več kot 150-letno tradicijo. Od konca 19. stoletja in še prva leta po drugi svetovni vojni sta bila v hiši

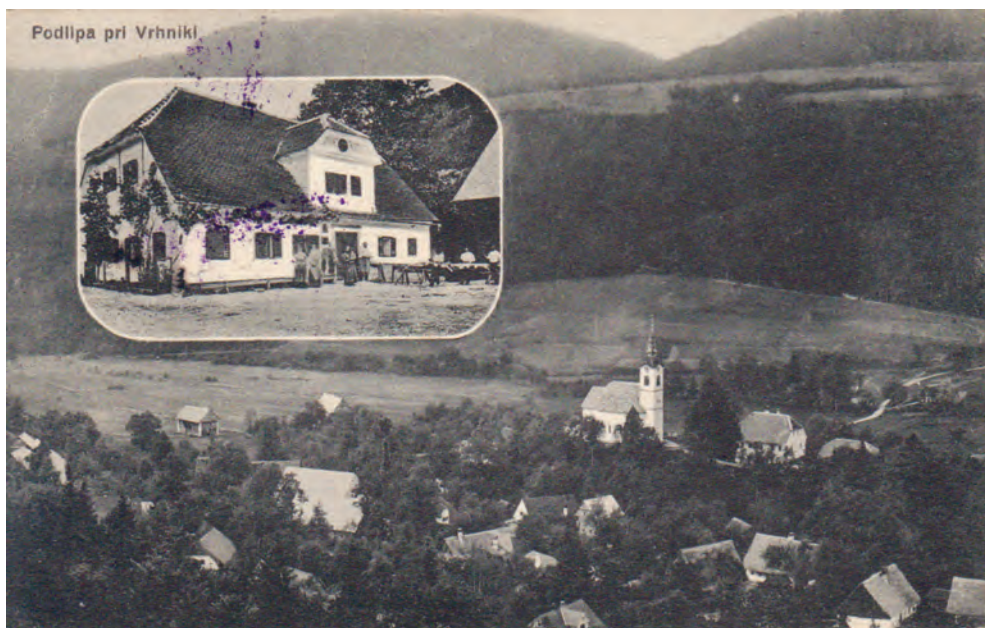

176. Vrtnarjeva hiša z gostilno na razglednici Podlipse iz leta 1917. Na desni zgoraj cerkev sv. Brikcija in župnišče (hrani: Janez Žitko).



177. Vrtnarjeva hiša iz leta 1940 (hrani: Janez Žitko).



178. Vrtnarjevi, leta 1933. Sedita mama Frančiška in oče Ivan Jurca, levo sedi hči Minka, desno hči Viktorija. Stojijo od leve proti desni hčere in sinovi: Frančiška, Jože, Franc, Janez, Slavka in Gabrijel.

pomožni poštni urad ter pred letom 1945 in nekaj let po njem trgovina z mešanim blagom.⁵⁰ Domačijo je leta 1942 požgal italijanski okupator. Jurcovi so v enem letu obnovili hišo in hlev. Medtem so stanovali v Kajetanovi hiši v Smrečju, ki je bila med vojno prazna.

Za prvim znanim lastnikom posesti Valentinom **Jurco** (1786–1834) je prevzel domačijo sin Matevž Jurca (roj. 1809), gostilničar, z družino. Po Ani Jurca (1825–1901), Matevževi drugi ženi, je posest nasledil sin Franc Jurca (1845–1928), tudi gostilničar, z ženo Ivano Seljak ter potomci Janezom, Marjano, Francem in Frančiško. Tudi Janez (1876–1955), Francev naslednik, in Frančiška Kovač iz Blatne Brezovice sta nadaljevala z gostinsko dejavnostjo. Imela sta otroke: Franca, Janeza, Frančiško, Slavko (Stanislavo), Jožefa, Viktorijo, Gabrijela, Marijo–Minko, Kristino in Pavla. Minka se je omožila z Borisom Brusom, podlipskim učiteljem. Domačijo in gostilno je prevzel Janez (1911–1976) s Terezijo Novak (roj. 1928) s Petkovca in otroki. V gostilni jima je pomagala sestra Slavka Jurca, priložnostna gostilničarka, sestra Frančiška Jurca pa je pekla kruh do okoli leta 1970. Janez je

bil ob priložnosti tudi prevoznik s konjsko vprego in je poleg tega za vrhniško pošto ob torkih, četrtnih in sobotah prevažal poštne pošiljke z Vrhniko in nazaj. Zdaj vodita gostilno Janez Jurca ml. (roj. 1961) in Helena Kovač, Rudeljnova iz doline, s sinom Janijem. Kmetijo obdeluje Zakajnc iz Smrečja.

V Vrtnarjevi gostilni hranijo posebno »vrtečo se mizo« za goste. Gostje se postavijo okrog mize in položijo nanjo iztegnjene dlani. Miza se začne vrteti do velike hitrosti in lahko spremeni smer vrtenja z istočasnim obračanjem dlani. V Podlipski dolini so imeli navado vrteti takšno mizo ob večjih praznikih že pred 150. leti. Imeli so jo pri Jerebču, Kovtru, v Celarjih in še kje.⁵¹

SEDEJ, Podlipa 45, prej 11

Sedejeva hiša stoji na levo od glavne ceste sredi vasi, tik pod cerkvenim gričem. Zidana kajža z ločenim majhnim gospodarskim poslopjem je sprva veljala za četrtninsko kmetijo in od leta 1869 za kajžo. Pri hiši se sredi 19. stoletja omenja tudi kovačnica (fabrica ferrara).

Leta 1824 je bil lastnik kajže Janez **Križaj**. Njegova naslednica Ivana Križaj (1772–1829) je oddajala stanovanje **Urhovim**. Hišo je nato dobil Jakob Urh (roj. 1813) s potomci. Naslednik Janez Urh (1851–1925), izučeni čevljar in zidar, in prva žena Jera Troha–Mežnarjeva sta imela dve hčeri. Z drugo ženo Frančiško Slabe (1864–1942) sta imela dvanajst otrok. Hčere Frančiška (roj. 1887), Marijana (roj. 1888), Terezija (roj. 1890) in Ivana (roj. 1892) so se izselile v Ameriko in se tam omožile. Sin Anton (roj. 1897) se je izselil v Ameriko leta 1920. Luka (1901–1945), poročen s Katarino Pišek iz Žažarja, je po drugi svetovni vojni veljal za pogrešanega. Najmlajša Anica (roj. 1907) se je omožila s Pavlom Podobni-

karjem, podlipskim učiteljem. Hišo je poddedoval Jakob (1900–1977), tesar, zaposlen v vrhniški usnjarni. Z Antonijo Pišek iz Žažarja sta imela potomce Jakoba ml.-Jaka, Franciška, Janka, Jožefa, Stanka in Marijo. Stanko je umrl leta 1966 med služenjem vojaščine v Beogradu. Jaka (1923–2014), dedič posesti in zadnji vaški čevljar ter član šentjoške lovske družine, je hodil na delo v vrhniško usnjarno. S Francko Malavašič-Skubljevo iz Smrečja sta zapustila domačijo Franckinemu nečaku Janezu **Malavašiču** z družino.

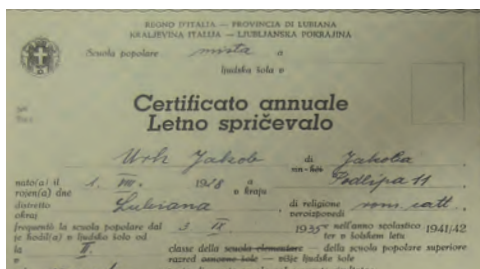

179. Del Šolskega spričevala Jakoba Urha-Sedevevega (roj. 1923) iz časa italijanske okupacije, leta 1942. (ZAL, VRH 46)



180. Podlipčani spremljajo Stanka Urha-Sedevevega na zadnji poti, 1966.

JAJČNK, Podlipa 46, prej 12

Jajčnkova hiša stoji nasproti cerkve sredi vasi. Leta 1824 je premogla kar veliko zidano stanovanjsko hišo, čeprav je kasneje veljala za kajžo. Kajži so rekli tudi pri Žnidarju. Sredi 20. stoletja so imeli pri hiši več desetletij mizarsko delavnico za notranje in stavbno pohištvo.

Prvi znani lastnik kajže Luka **Slovše** (1767–1828) je imel hčere: Apolonijo, Nežo in Marijo. Nepremičnino je zapustil Apoloniji, poročeni **Kogovšek** (1793–1842), z družino. Kogovškovi so oddajali stanovanje še Jerici Celarc in Martinu Malavašiču s sinovi Gregorjem Luko, Janezom Martinom in Jožefom. Nato je postal lastnik kajže Matevž **Troha** (1846–1915), rojen v Stari mežnji, po poklicu krojač, drugače pa podlipski cerkovnik. Z Marijo Železnik-Rožančevo sta imela sedem potomcev. Prvorojenec Franc (roj. 1871) je bil podlipski organist in učitelj. Marija ml. (roj. 1873) se je omožila na avstrijsko Štajersko. Janez (roj. 1878) je delal v Lünenu v Vestfaliji in nato v Ameriki. Za njim so odšli tudi drugi člani družine. Okoli leta 1930 je kupil hišo Janez **Malavašič-Sečnikov** iz Smrečja (1904–1978), mizar. V delavnici je zaposloval enega pomočnika in več vajencev iz Podlipe,



181. Jajčnkova hiša, leta 2015.

Žažarja in Vrzdence. Izdelovali so pohištvo za kuhinje, spalnice in dnevne sobe. Imeli so vedno dovolj dela, saj so vaščani po pogoriščih med drugo svetovno vojno in po njej obnavljali stare in postavljali nove hiše. Janeza so med drugo svetovno vojno internirali italijanski vojaki. Nato je bil zaprt še s strani nemške vojske, ki ga je poslala na prisilno delo v Nemčijo. Z Ivano Bogataj z Zaplane sta imela hčer Francko (1934–2012). Francka je z možem Feliksom **Grdadolnikom**, poklicnim gasilcem, kasneje prodala hišo sorodnikom.

STARA MEŽNIJA, Podlipa 13

V bližini sedanje Mežnarjeve hiše je stala manjša hiša mežnarija. Bila je v cerkveni lasti in je premogla za četrtinsko kmetijo zemljišča. V njej je pred letom 1830 stanoval podlipski cerkovnik ali »mežnar« z družino in oskrboval podlipsko cerkev. Ko so se cerkovniki preselili v hišo Podlipa 14, je tukajšnja stavba dobila ime Stara mežnija. Najbrž ni več dolgo stala, saj je njeno hišno številko dobila Lazarjeva hiša v dolini.

V prvi polovici 19. stoletja sta stanovala v mežnariji Jerica in Matevž Jurca, Vftnarjeva, z družinama. Matevž Jurca (roj. 1795), podlipski cerkovnik, in Neža Slovska, Jajčnkova iz Podlipe, sta imela sina Martina. Jerica Jurca (roj. 1815) je imela z Valentinom Troho, Mežnarjevim, sinova Jakoba in Matevža (roj. 1846). Matevž Troha je kasneje kupil Jajčnkovo hišo.

LAZAR, Podlipa 27, prej 13

Lazarjeva domačija stoji na začetku Podlipe, v rahli brežini desno od glavne ceste. Postavili so jo pred letom 1869. Lastniki so veljali sprva za četrtinske kmete in kasneje za kajzarje, čeprav so obdelovali majhno

posestvo. Na dvorišču so imeli dva vodna zajetja s stalnim in občasnim izvirom vode.

Za Jakobom **Jerebom** sta živela v hiši Neža Jereb (1865–1900) in Andrej **Filipič**–Štantov (1865–1916), zidar. Njuna prvorojenka Ivana (roj. 1891) se je izselila v Ameriko. Andrej se je po Nežini smrti oženil s Frančiško Oblak z Zaplane. Rodili so se jima otroci: Peter, Frančiška, Jaka–Jokl, Franc, Janez, Marija–Mici in Jože. Otroci so kmalu ostali brez očeta, saj je Andrej umrl v prvi svetovni vojni kot vojak črnovojniki v vojaški bolnici v Celovcu. Jaka (roj. 1909) se je preživljal doma in tesaril. Jože (roj. 1916) se je izučil za čevljarja pri Podlogarju in doma v »gornji hiši« odprl čevljarsko delavnico. V delavnici sta pomagala tudi Valentin Kogovšek in Jožef Kogovšek–Kušarjeva iz Smrečja. Dne 26. julija 1942 so Jaka in Jožeta v Češerkovem gozdu usmrtili partizani. Janez, izučen krojač, je delal na Vrhovcih pri Ljubljani in kasneje v tekstilni tovarni na Viču. Mici je veliko pomagala pri Vftnarju in v cerkvi ter se kasneje omožila z vdovcem Pavlom Podobnikarjem, podlipskim učiteljem, in se preselila k njegovi družini na Vrhovce v Ljubljano. Peter (1902–1982) je bil pri salezijancih v Veržeju. Ker doma ni bilo naslednika, se je vrnil k ostareli materi ter s Tončko Maček



182. Lazarjeva domačija iz konca 30. let prejšnjega stoletja (hrani: Tatjana Otoničar).



183. Janez, Mici, Jaka in Jože Filipič (z venčkom)–Lazarjevi pred domačim kozolcem ob Jožetovem naboru. Jaka je vozil kolo italijanske znamke Presto (hrani: Tatjana Otoničar).



184. Frančiška Filipič–Lazarjeva (druga z leve) s sinovoma Jožetom (prvi z leve) in Janezom ter sovaščanko na Svetih Višarjih, priljubljeni božji poti Podlipčanov (hrani: Tatjana Otoničar).

iz Črnega Vrha nad Polhovim Gradcem prevzel domačijo. Bil je tudi podlipski cerkvenik, Tončka pa je pekla piškote in hostije. Vsi sinovi Marjan, Peter in Gabrijel–Jelko ter hči Albina so se poročili, si ustvarili družine in postavili hiše na domačih parcelah.



185. Lazarjev kozolec.

MEŽNAR, Podlipa 49, prej 14

Mežnarjeva domačija stoji na ravnici med glavno cesto in cerkvenim gričem sredi vasi. Leta 1824 je imela kar veliko zidano gospodarsko poslopje, verjetno s stanovanjskim delom, in samostojen zidan hlev. Pol stoletja kasneje je veljala za polovično kmetijo. Na mestu stare hiše gradijo zdaj novo stavbo.

Na kmetiji so po letu 1800 gospodarili **Trohovi**: Tomaž Troha (roj. 1774), sin Jakob Troha (roj. 1812), ki je bil tudi podlipski cerkovnik, ter vnuk Janez Troha (1848–1922) z družinami. Janezu Troha in Mariji Skvarča iz Butajnovce so se rodili: Janez ml., Marija ml., Franc, Jožef, Tomaž, Lovro in Cecilija. Franc (1879–1903) in Jožef (roj. 1881) sta odšla v Ameriko in se tam poročila; Jožef z družino je živel v Braddocku. Tomaž se je poročil k Boštjanovcu. Marija ml. je umrla v Šentjoštu, kjer je služila. Domačijo je podedoval Lovro (1884–1948), prav tako cerkovnik, z Rezo Petkovšek z Zaplane. Po drugi svetovni vojni sta prodala posest Jožefu **Jurci**-Vftnarjevemu (1917–1992). Jožef in Pavla Corn-Martenetova iz Rovt sta imela hčeri Joži in Minko ter sinova Vilka in Stanka. Stanko (roj. 1957), dedič kme-



186. Stara, visokopritlična Mežnarjeva hiša je bila grajena v cerkljanskem slogu, leta 1980.

tije, in Tončka iz Borovnice sta s potomci postavila novo hišo in se z mamo Pavlo preselila vanjo. Zemljo dajejo v najem Čukovemu iz Smrečja.

BOŠTJANOVEC, Podlipa 50, prej 15

Boštjanovčeva domačija stoji na ravnici ob koncu vaškega jedra. Leta 1824 je premogla zidano hišo in hlev ter dve majhni leseni gospodarski poslopji v sadovnjakih čez cesto. Leta 1846 in 1869 je veljala za polovično kmetijo. V hiši je med leti 1908 in 1915 gostovala prva podlipska enorazredna ljudska šola. Današnja pritlična hiša, grajena v lepem cerkljanskem slogu, in hlev sta zgledno obnovljena. Na vrtu zadaj so postavili novo hišo.

Najstarejši znani gospodar kmetije Urban Križaj (roj. 1790) in žena Uršula sta zapustila premoženje sinu Matevžu (roj. 1818). Nato je bila posest prodana. Novi lastnik Ivan **Mole** je z družino živel v Ameriki. V prazno hišo se je vselil Franc Troha-Jajčnikov, podlipski organist in učitelj, in v večji sobi organiziral osnovnošolski pouk za otroke iz Podlipske doline. Nato je kupil domačijo Tomaž **Troha**-Mežnarjev (1882–1956), ki je pred tem služil denar v



187. Boštjanovčeva domačija, leta 2015.

Ameriki. Z Maričko Urh-Matečkovo sta imela sina Franca. Franc (1932–1970) je bil podlipski mlekár. Z Vrhniko je spotoma sovaščanom rad pripeljal različno blago. Z Mari Slabe-Malnarjevo iz Smrečja sta imela sina Mirka (roj. 1950), edinca. Mirko in žena Alenka Kralj, oba mlekarska tehnika, sta bila zaposlena v mlekarni na Vrhniko. Na domačem vrtu sta postavila novo hišo. Hči Tamara se je odselila.

Prva podlipska učiteljica Erna Blaznik iz Ljubljane, ki je pred tem poučevala v Ligojni, je nastopila službo v Boštjanovčevi hiši februarja 1910. Za delo je dobivala visoko letno plačo 800 kron in 60 kron vodstvene nagrade, a je novembra 1911 vseeno odšla k bratu duhovniku v Ameriko. Naslednja Marija Šibovc je ostala do konca leta 1915. Šolo so obiskovali učenci iz Podlipse in Žazarja ter nekaj otrok iz Podpeska in Smrečja. V povprečju je prihajalo vsako leto 95 otrok.⁵²



188. Franc Troha pri birmi z botrom Kajetanom Brencetom (v sredini) in očetom Tomažem Troho-Boštjanovčevim, leta 1942.

ŠTANTA, Podlipa 52, prej 16

Štantova domačija leži nad vasjo ob meji s šentjoško katastrsko občino. V času franciscejskega katastra so jo sestavljale zidana hiša, zidan hlev in leseno gospodarsko splotje. Sredi stoletja je veljala za tretjinsko in leta 1869 za polovično kmetijo. Na mestu stare hiše so postavili novo po letu 2004.



189. Štantova stara hiša, leta 1974. Med vrati mama Ivanka Filipič, orjeta sinova Jože Filipič in Janez Filipič.

Na domačiji gospodarji rodbina **Filipič** vsaj že dvesto let. Prvega znanega gospodarja Jakoba Filipiča (1780–1847) sta nasledila sin Gašper Filipič (roj. 1817) z Jero Kavčič in vnuk Janez Filipič (1857–1892) z Marijo Trček iz Rovt z družinama. Janez Filipič in Marija Trček sta imela otroke: Marijo ml., Martina, Matevža in Jakoba. Martin (roj. 1887) in Matevž (roj. 1889) sta se odselila in poiskala delo v Ameriki. Vdova Marija (1863–1932) se je drugič omožila leta 1894 z Janezom **Jesenovcem** (1867–1950) iz Smrečja, s katerim sta imela pet otrok. Odrasla je le Marjana in imela hčer Marijo. Marija Jesenovec st. je bila med drugo svetovno vojno na prisilnem delu v Nemčiji. Jakob Filipič (1891–1969), dedič kmetije, se je oženil z Ivano Jereb, Jerebovo iz Podpeska. Rodili so se jima potomci: Jakob ml., Ivanka, Frančišek, Frančiška, Jožef, Mari-

ja, Janez, Julijana in Gabrijela. Jakob st. je bil tudi kolar, tesar in čevljar. Hči Ivanka (1931–2007) s sinom Marjanom je podedovala kmetijo. Delala je v vrhniški usnjarni. Marjan (roj. 1950) z družino živi v novi hiši. Njegova hči Anita z možem in otroki je postavila svojo hišo blizu domačije.

ROŽANC, Podlipa 53, prej 17

Domačija stoji na skrajnem severnem koncu Podlipske doline V Kotu. Leta 1824 je premogla zidano hišo in manjše gospodarsko poslopje na desni strani hiše, na levi pa so bili leseni ostanki manjše stavbe. Leta 1869 je veljala za polovično kmetijo. Novo hišo so postavili okoli leta 1955.

Za Urbanom **Jesenkom** (1772–1831), prvim znanim gospodarjem, je prevzela kmetijo hči Marija (roj. 1806) z možem Martinom

Možino in sinom Martinom ml. Stanovanje so delili še z veččlansko Jerebovo družino. Janez Možina (1846–1923), Martinov naslednik, in Ivana Mlinar sta imela pet potomcev. Hčere Ivana ml. (1869–1914), Marija (1871–1966), Terezija (roj. 1876) in sin Jakob (roj. 1882) so se izselili v Ameriko. Vdovec Janez se je drugič oženil z Marijo Treven. Njun sin Anton (1896–1915) je padel kot vojak 7. lovskega bataljona avstrijske vojske v prvi svetovni vojni. Domačijo je podedoval sin Franc (roj. 1893) s Heleno Mrak iz Brebovnice in z otroki: Ivano, Vinkom, Francem ml., Marijo, Janezom in Andrejem. Z njimi je živel nekaj časa tudi Vincenc Možina (roj. 1899), Terezijin sin. Vinka Možina (1922–1942) so Italijani 13. oktobra 1942 v Ljubljani ustrelili kot talca, Janeza pa internirali. Helena in Franc sta prodajala mleko strankam po vasi. Okoli leta 1952 sta se preselila k otrokom v Lju-



190. Gradnja pregrade za zadrževanje hudourniških naplavin na Podlipščici pri Rožancu, leta 1946. Med delavci je Franc Jurca-Gregurčev.



191. Rožančeva stara hiša, leta 2015.



192. Mihova domačija, leta 2015.

bljano. Kmetijo je kupil Anton–Tone **Vehar** ml.–Strojarjev (1930–1991), zidar na Vrhniku. Z ženo Francko Kogovšek–Šelovsovo iz Smrečja ter sinovoma Tonijem in Francijem se je preselil na domačijo. Tu so se jima rodili še Mirko, Angelca in Stanko. Zdaj obdeluje kmetijo Stanko Vehar, inženir metalurgije in nekdanji uslužbenec Rudnika urana Žirovski Vrh.

MIHA, Podlipa 12, prej 18

Levo od glavne ceste, ki vodi iz doline v Pajsarjev kot, stojijo tri novejša hiša, zadnja je Mihova. Prvotno je stala tu Pajsarjeva bajta, imenovana tudi Jernačkova.

V hiši so v 19. stoletju stanovali najemniki. Leta 1900 so stanovali tu Moletovi: Franca Mesec in Anton Mole (roj. 1847) iz Žažarja z otroki Antonom ml., Marijo in Pavlom. Z njimi je živel tudi Jože Mole, Antonov brat. Anton ml. (roj. 1883), zidar, se je oženil z Antonijo v Dolenjem Logatcu. Za Moletovi mi sta se vselila v hišo Neža Frank in Franc Troha (1850–1926), rojen v Vftnarjevi bajti, z otroki, in ostala do preselitve h Koziku v Žažar. Leta 1927 sta kupila posest Marija Malovrh in Mihael **Grbec** (1895–1987) iz Šentjošta, cestar. Imela sta hčerko Marijo ml. in sina Janeza–Ivana. V Podlipi so se

jima rodili še Frančišek, Ivana, Pavel, Frančiška, Stanislava in Vinko. Domačijo je podedoval Vinko (roj. 1943) s Fani Svete iz Ohonice pri Borovnici. Poleg domačije sta postavila novo hišo. Hči Andreja je zgradila hišo v bližini doma, hči Martina pa je omožena pri Pavličku.



193. Mihovi, leta 1959. Sedijo: starši Marija in Mihael Grbec z vnukoma Zoranom in Darinko. Za njimi stojijo hčere in sinovi: Franc, Ivan, Francka, Stanislava, Ivanka, Pavel, Mimi in Vinko.

MRVC, Podlipa 3, prej 19

Desno od glavne poti, ki vodi iz doline v Pajsarjev kot, se nahaja na samem Mrvceva domačija. Po franciscejskem katastru je imela veliko zidano hišo, leseno gospodarsko poslopje in malo pred Pajsarjevo



194. Družina Žitko, okoli leta 1910. Spredaj sin Karol in hči Marjanca. Za njima sedijo z leve: starši Marija in Janez Žitko, stara mama Uršula Bogataj in njena hči Jera Žitko, poročena Mrzlikar. Za njimi stojijo z leve: hčere in sinova: Ivana, Marija ml., Janez ml., Frančiška in Franc. Posnetek je nastal pred odhodom Marije ml. v Ameriko.

domačijo pri mlaki majhno opekarno (*for-nace de mattoni*). Na žganje opeke spominja tudi staro ledinsko ime *Pri Fornaci* za travnikom pod hišo. Leta 1846 je veljala za celo in leta 1869 za polovično kmetijo. Sredi 19. stoletja so postavili na levem bregu Pajsarjevega potoka mlin. Mlinsko kolo je poganjalo dva para kamnov za črno in belo moko ter dve stopi za proso. Z obrtjo so prenehali leta 1933, za domače potrebe pa so mleli vse do leta 1957.⁵³ Zraven stare hiše so v 60. letih prejšnjega stoletja postavili novo. Staro domače ime je bilo Kalin. Sedanje ime Mrvc je ostalo po upravniku Kalinovega posestva, Mervecu.

Prvi znani lastniki posestva **Kalini** so bili v 17. in 18. stoletju vrhniški mitničarji in ugledni vrhniški tržani. S poroko so posest pridobili **Dietrichi**, ki so premoženje po letu 1818 zapravili.⁵⁴ Leta 1833 je kupil kmetijo Matija **Žitko**-Smrekarjev (1798–1856) iz Razorske doline. Denar je zaslužil

s prevažanjem jamborov in drugega lesa iz Smrečja na železniško postajo Logatec ali Vrhniko. Tudi sin Matevž (1841–1878) je bil prevoznik s konjsko vprego. Oženjen je bil z Uršulo Bogataj, Mrovcevo iz Opal pri Žireh. Sin Janez (1864–1939), Matijev naslednik, in Marija Janša sta imela devet otrok: Janeza ml., Marijo ml., Franca, Frančiško, Franca, Ivano, Cirila, Karola in Marjanco.



195. Mrvceva domačija, leta 1941. Ivan Malavašič, olje na platnu, 1994.

Stanovanje so delili še z mamo Uršulo, drugič poročeno Trček. Janez je tudi čebelaril. Marija ml. (roj. 1890) je okoli leta 1910 odšla v Ameriko. Kmetijo je podedoval Franc (1895–1983) z Jožefo Rode-Škupnikovo s Stare Vrhnike, s katero sta imela sinova Janeza in Franca ml. Franc ml. (roj. 1936), dedič kmetije, je tudi zidaril. S Tilko Čuk s Petkovca imata sina Francija (roj. 1966), sedanjega gospodarja domačije. Ukvarjajo se z živinorejo. Nekaj časa so gojili tudi ribe amerikanke. Janez Žitko (roj. 1935), elektrotehnik, poročen z Ano Brenčič-Gojerjevo, je postavil hišo na Vrhniki.



197. Pajsarjeva domačija, leta 2002.



196. Pletev strniščnega korenja pri Mrvcu, okoli leta 1955. Od leve proti desni: Ivanka Kovač, neznanca, Katarina Pajsar, Johana Pajsar in Slavka Gabrovšek. V ozadju Mrvceva domačija.



198. Trlice lanu pri Pajsarju, med obema vojnama.

PAJSAR, Podlipa 8, prej 20

Stara Pajsarjeva domačija stoji pod strmim in poraščenim Pajsarjevim bregom na meji s katastrsko občino Žažar. Domačijo so v času franciscejskega katastra sestavljale velika zidana hiša, zelo velik in delno zidan hlev ter zidana gospodarska stavba. Pod domačijo ob poti v dolino sta bili še zidani Pajsarjeva bajta in majhna gospodarska stavba. Leta 1846 so imeli za celo kmetijo sveta in leta 1869 za polovično kmetijo. V zaraščeni globeli nad hišo izvira Pajsarjev potok, ki je vsaj od leta 1659 poganjal mlin. Mlin je imel par belih in par

črnih kamnov. Nemoteno je deloval tudi ob nalivih in suši vse do leta 1948, ko so prostor predelali v stanovanje. Mleli so za prebivalce Žažarja.⁵⁵

V 19. stoletju so bili gospodarji domačije Gašper **Pajsar** (1770–1840), Jurij Pajsar (1803–1882) in Janez Pajsar (1846–1926) z družinami. Janez in Marija Matuč sta imela potomce: Ano, Janeza, Ivana in Franca. Hišo so delili še z zasebnico Ivano Gabrovšek (roj. 1817) in pastirico Marijo Treven. Kmetijo je podedoval Franc Pajsar (1885–1954) z Marjano Mole iz Žažarja. Pred prvo svetovno vojno so se jima rodile Ivanka-Johana, Marija in Antonija ter po vojni še Marjana ml., Jakob, Ignacij, Frančišek, Katarina, Janez in Marijan. Naslednik Ignacij

(1921–1960) in Pavla Fortuna iz Razorske doline sta imela hčer Marinko in sina Naceta. Zdaj vodi kmetijo Nace Pajsar (roj. 1952) z družino. Goji tudi ribe. Marinka in Miroslav Žitko-Cirilov sta zgradila svojo hišo v Pajsarjevem kotu.

Kakšnih deset metrov nad zaselkom se v zaraščeni globeli apnenčastega dolomitnega Krasa nahaja Pajsarjeva jama. V jami, dolgi preko petsto metrov, so odkrili podzemni vodotok z jezeri in vodnimi galerijami ter večje prostore in dvorane, do katerih vodijo številne ožine in kanali. Prvi se je v jami potapljal in jo izrisal Primož Krivic z ekipo leta 1975 in kasneje še ljubljanski potapljači. Temperatura v jami je 9 stopinj Celzija.⁵⁶

KOKAL, Podlipa 4, prej 21

Kokaljeva domačija je prva od treh podlipskih posesti v Razorski dolini. Leta 1824 je imela zidano hišo, večji zidan hlev in zidano gospodarsko poslopje. Na začetku druge polovice 19. stoletja je veljala za polovično in nato za tretjinsko kmetijo. Pri cestnem odcepu za Razorsko dolino so po letu 1880 postavili stope za drobljenje čreslovine (smrekovo lubje), ki so jo uporabljali v usnjarstvu. Stale so v lesenih baraki z lopatastim lesenim kolesom. Delovale so do začetka 20. stoletja.⁵⁷ Nanje spominja staro ledinsko ime Pri stopah.

V 19. stoletju sta kmetovala na posesti Neža Petkovšek in Janez **Butin** (1801–1855) s potomci. Del hiše so oddajali sorodnikom Butinovim, gostaču Martinu Podlipcu z otroki in več drugim zasebnikom. V reji so imeli tudi dečka Antona Goldaverja. Pred letom 1879 sta kupila domačijo Frančiška Celarc s Stare Vrhnike in Gregor **Trček**–Moletov iz Žažarja (1848–1922). Sinova Franc (roj. 1879) in Peter (roj. 1888) sta se izselila v Ameriko.

Kmetijo je prevzela hči Marija Trček (1890–1974) z Janezom **Mrakom** s Plešivice. Imela sta več otrok. Janez, Marija, Štefan in Ivana so umrli v otroštvu. Odrasli so Ludvik (1922–1945), član slovenskega domobranstva, ki je bil ubit po drugi svetovni vojni; Terezija (1930–1968), ki je umrla v prometni nesreči v Sinji Gorici; ter Frančiška, Katarina, Antonija in Angela. Dekleta so se omožila in odšla iz Podlipa, Antonija z Vinkom Jerebom iz Rovt in Angela z Jožefom Celarcem iz Dobrove. Katarina (1929–2002) je pokopana v Podlipi. Frančiška (roj. 1927) se je že starejša omožila. Z možem sta zapustila del kmetije moževemu sinu iz prvega zakona in del Frančiškinemu nečaku Vinku Jerebu ml.



199. Kokaljeva domačija v začetku 80. let prejšnjega stoletja. Spredaj stojita Frančiška Mrak (levo) in njena sestrična.

SMREKAR, Podlipa 5, prej 22

Druga domačija v Razorski dolini na desni je Smrekarjeva. Precej velika kmetija je imela v času franciscejskega katastra dve zidani stavbi, stanovanjsko hišo in hlev. Leta 1846 je veljala za polovično in leta 1869 za tretjinsko kmetijo.

Prva znana gospodarja kmetije Simon **Smrekar** (1786–1822) in Helena Žitko–Krošljeva sta imela šest otrok. Helena je kmalu ovdovela in predala kmetijo bratu Matiji Žitku (1798–1856). Matija je bil prevoznik s konjsko vprego in prekupčevalec z lesom. Z Marušo Telban–Strnadovo iz Ligojne sta imela osem potomcev. Domačijo je podedoval Luka (roj. 1826), kolar. Matevž (roj. 1841) je odšel z očetom Matijo k Mrvcu in prevzel domačijo pri Pajsarjevem kotu. Domačija v Razorski dolini je bila pred letom 1900 prodana. Novi lastnik Janez **Seljak** (1866–1952) iz Idrškega in Frančiška Hodnik sta imela 17 otrok. Anton (roj. 1895) in Marija (1898–1926) sta se izselila v Ameriko ter Ana (roj. 1918) v Kanado. France Seljak (1896–1916) je umrl v prvi svetovni vojni v vojaški bolnici v italijanskem ujetništvu. Janez Seljak ml. (1904–1943) in Jožef Seljak (1914–1943) sta v 2. svetovni vojni padla v boju s partizani v Grčaricah pri Ribnici. Domačijo je podedovala Ivana (roj.



200. Smrekarjeva domačija, leta 2015.

1920) z Jožetom **Ribičem** (1920–2009) iz Boštanja na Dolenjskem, električarjem. Hčeri Ivica in Joži sta se omožili in odselili. Kmetijo sta podedovala najmlajša hči Fani in mož Tone **Mrzlikar**. Zdaj jo obdeluje sin Toni Mrzlikar, kmetijski inženir, s potomci.

FORTUNA, Podlipa 6, prej 23

Fortunova kmetija, nekdanje imenovana Na Razorju, se razprostira pred koncem Razorske doline. V času franciscejskega katastra je imela zidano hišo in dva zidana hleva ob meji s starovrhniško katastrsko občino. Leta 1846 in 1869 je veljala za polovično kmetijo. Hišo so med drugo svetovno vojno požgali italijanski okupatorji.

Prva znana gospodarja domačije sta bila Andrej **Razor** (roj. 1780) in Uršula Bogataj. Za njima je podedoval posest Nikolaj **Bogataj**, ki je bila lastnik tudi večje zidane hiše ob glavni cesti pred vasjo Podlipa. Anton Butin–Kokaljev, kasnejši posestnik, in Terezija Celarc–Seljakova sta kmetijo okoli leta 1880 prodala. Vdova Terezija je z otrokoma ostala v hiši kot preužitkarica. Novi gospodar Janez **Fortuna** (roj. 1844) s Trate pri Žireh in žena Franja sta imela več potomcev. Kmetijo je podedoval Matevž (1886–1942). Z drugo ženo Marijo Gantar



201. Fortunova domačija, leta 2015.



202. Spominska plošča na gasilskem domu v Podlipi z vsemi tremi padlimi s Fortunove domačije: Matevž Fortuna ter sinova Matevž Fortuna ml. in Vinko Fortuna.

sta imela otroke: Ivana, Francko, Matevža ml., Stanislava, Pavlo, Frančiška, Vinka, Marijo ml. in Ančko. Marija ml. (roj. 1925) se je izselila v Ameriko. Matevž Fortuna (1886–1942) ter Matevž Fortuna ml. (roj. 1917) in Vinko Fortuna (roj. 1924) so padli med drugo svetovno vojno. Matevža so ustrelili italijanski vojaki 27. julija 1942 na dan, ko so jim požgali domačijo, sinova pa sta padla v boju z domobranci. Ivana Fortuno (1914–1997), izučenega mizarja, so odpeljali v zapor na Elbo in Pavlo Fortuno v taborišče v Gonars.⁵⁸ Ivan je po vrnitvi podedoval posest. Z Amalijo Leskovec sta imela sina Janeza, avtomehanika in strokovnega učitelja na srednji tehniški šoli v Ljubljani, ter hčer Nevenko. Janezov sin Boštjan z družino je na domačem zemljišču postavil novo hišo.

KROŠELJ, Podlipa 16, prej 24

Velika Krošljeva kmetija se razprostira na lepi sončni legi Krošljevega hriba. Domačija je imela v času franciscejskega katastra majhno zidano hišo in samostojen zidan

hlev. Sredi 19. stoletja je bila med večjimi kmetijami v Podlipski dolini, saj je obsegala za tričetrtno kmetijo sveta in leta 1869 za polovično kmetijo. Od prvotne domačije s hlevom in kaščo se je ohranil le kozolec.

Za prvim znanim lastnikom domačije Valentinom **Žitkom** (roj. 1785) sta kupila domačijo Valentin **Petkovšek** (1840–1915) z Zaplane in žena Marija Gabrovšek iz Rovt. Njun sin Janez Petkovšek (roj. 1877) je odšel s trebuhom za kruhom v Ameriko. Sin Franc (1875–1942), Valentinov naslednik, in Katarina Celarc, hči Ignacija Celarca-Gromovega Naceta, Cankarjevega»Aleša iz Razora«, sta imela potomce Franca ml., Vinka, Ivana, Maksa, Jožefa, Rozko in Stanka. Maks, čevljar, se je oženil na Staro Vrhniko. Jože (roj. 1918), mizar, se je prek Avstrije izselil v Kanado in se tam oženil s Frančiško Arhar. Franc ml., Ivan in Stan-ko, slovenski domobranci, so bili ubiti po drugi svetovni vojni leta 1945. Domačijo je nasledil Vinko Petkovšek (1910–1995). Na kmetiji je do leta 1958 služila Marjana Malovrh-Lovračkova iz Smrečja (roj. 1935). Nato je bratu hodila devet let pomagat sestra Rozka Jazbar, poročena pri Pečnikarju v dolini. Dedinja Rozalija Jazbar ml., Rozkina hči, poročena **Trček**, je del kmetije prodala.



203. Krošljeva domačija.



204. Krošljevi, okoli leta 1941. Sedijo: starši Katarina in Franc Petkovšek, poleg hči Rozka in sin Stanko. Zadaaj stojijo: sinovi Vinko, Ivan, Jože, Franc in Maks.

ZAKAJNČEK, nekdanj Podlipa 25

Zakajnkova domačija na Krošljevem hribu je imela leta 1824 veliko zidano stavbo s stanovanjskim in gospodarskim delom ter samostojen zidan hlev. Pol stoletja kasneje je veljala za polovično kmetijo. Domačija je propadla po drugi svetovni vojni.

Prvi znani gospodar kmetije je bil Janez **Celarc** (roj. 1803). Njegova naslednika Marija Celarc (roj. 1803) in Andrej **Pajsar** (roj. 1805) sta imela potomce: Antona, Marijo, Janeza, Martina in Ano. Del hiše sta oddajala še družini Merlak. Leta 1869 je bil lastnik kmetije Martin Pajsar (roj. 1837) z družino. Za njim je podedovala posest Marija Pajsar (1865–1940) ter delila hišo z bratom Janezom in Jožetom ter sestro Franjo Pajsar. Pri hiši so imeli za kmečka opravila najetih več hlapcev in dekel, kasneje pa le še deklo Marijo Nagode s Praprotnega Brda ter pastirico Marijano Bogataj s Petkovca. V delu hiše so imeli vseskozi tudi najemnike.

RAZORSKI MALN, Podlipa 15, prej 26

Približno na tretjini Podlipske doline se od glavne ceste odcepi pot na levo do Razorskega malna. Zidana hiša z mlinom stoji na samem. Sprva je pripadala Razorski domačiji (gl. Fortuna) v Razorski dolini. Leta 1846 je imela za tretjinsko kmetijo zemljišča, kasneje je veljala za kajžo. Mlin je prvič omenjen leta 1709. Na lesenem portalu ima ohranjeno letnico 1889. Poganjali so ga potoki Podlipščica ter pritoki s Krošlja, Logarja in iz grape Sopovt. Na dveh parih kamnov so zmleli do sto kilogramov žita na dan, največ za Razorsko dolino, Krošljev hrib, Trčkov grič in Zaplano.⁵⁹

Prva znana lastnica mlina Marija **Razor** (1778–1837) se je omožila **Kogovšek**. Za njo so prevzeli mlin Gregor Kogovšek, Gregor Kogovšek ml. (1801–1863) in Valentin Kogovšek (1846–1918) z družinami. Valentinov sin Peter (1868–1947) in Marjana Novak s Plešivice sta imela otroke: Janeza,



205. Družina Kogovšek, slikana okoli leta 1933. Sedijo: hči Ančka, starši Marjana in Peter Kogovšek in hči Marija. Stojijo: hči Marjanca, sin Peter ml. in hči Katarina s sinom Slavkom.

Marijo, Marjanco, Ančko, Kristino, Ivano in Petra ml. Z njimi je živel tudi stric Jože Kogovšek, Petrov brat. Peter se je poleg mlinarstva ukvarjal še s čebelarstvom. V mlinu so ostali Janez (1895–1966), Marija (1897–1980) in Katarina (1908–1989). Petra Kogovška ml. (1914–1942) so med drugo svetovno vojno ustrelili italijanski vojaki, sestri Katarino in Marijo pa internirali. Petrov grob je v gozdu pod Zaplano. Katarina je imela sina Slavka Kogovška (roj. 1931), sedanjega gospodarja kmetije in zadnjega mlinarja v Razorskem malnu. Preživlja se s kmetovanjem.



206. Razorski mlin, leta 2007.

TINČEK, Podlipa 29, prej 27

Majhna Tinčkova hiša stoji v zaselku pred vaškim jedrom na desni strani glavne ceste. Prvotno se je imenovala Trčkova kočica po lastniku Valentinu Trčku z Zaplane (leta 1869). Po drugih virih naj bi bila tu Sovdatova kočica. V hiši so stanovali najemniki. Na njenem mestu stoji zdaj Železnikova hiša, zgrajena leta 1966. V bližini so postavili še tri nove hiše.

Prvi znani stanovalci Moletovi in Čelešnikovi so prišli v hišo po letu 1835. Sredi stoletja jih je zamenjala družina Andreja Koširja (roj. 1818) iz Butajnovne vasi. Sledila sta Marija Malavašič in mož Valentin **Jereb**–Šimnovčev Tinček (1863–1896), krojač. Marija je bila doma iz kočice, ki je stala ob poti med Boštjanovčevim in Jerebovim hribom še v začetku 20. stoletja. Z njima je živela tudi Neža Jereb, Valentinova teta. Njuna edinka Franja Jereb (roj. 1896) se je omožila k Mihelču na Staro Vrhniko. Tinček se je doma pri padcu smrtno ponesrečil. Na kraju nesreče so ob cesti postavili križ, ki ne stoji več. Vdovo Marijo so klicali Mece. Preživljala se je kot dninarka. Kasneje se je omožila s sosedom Francem **Cornom**–Sovdatovim (1855–1942), tudi vdovcem. Franc je od doma dobival preživnino, tako, da sta vsak dan dobila mleko, jeseni nekaj krompirja in žita ter vsako leto enega prašička.



207. Na temeljih Tinčkove hiše stoji zdaj Železnikova hiša. Posneta leta 2015.

Ko je Mece drugič ovdovela, je ostala nekaj let sama v hiši; ko pa je onemogla, je odšla k hčerki. Posest so podedovali Martenetuvi iz Rovt in jo prodali Tonetu **Železniku**-Kovtrovemu iz Smrečja (1928–2008). Tone in Bernarda Jereb-Kovačeva iz Smrečja sta na mestu stare postavila novo hišo. Sinovi Toni, Zdravko in Mirko imajo hiše v bližini. Hči Heli se je omožila v Rovte. V bližini živita tudi Bernardina sestra Marta Merlak in brat Andrej Jereb z družinama.

ŽUPNIŠČE, Podlipa 48, prej 28 in 30

Prvi duhovniki, ki so prihajali maševat v Podlipo z Vrhnike, so bili začasno nastanjeni v mežnariji in kasneje v kuratski hiši, ki jo je dal postaviti zadnji kartuzijanski prior Bruno Ortner (1765–1782) leta 1767.⁶⁰ Kuratsko hišo, verjetno kasnejšo kaplanijo in zatem župnišče, so postavili na začetku župnijskega vrta. Precej veliko zidano pritlično stavbo so kasneje večkrat prenavljali, prvič leta 1826 in obsežneje v letih 1849–1850. Pri obnovi so pomagali z delom predvsem domačini in prebivalci Žazarja, sosednje župnije so darovale les. Leta 1867 so župnišče dvignili za nadstropje. Takrat so tudi podrli mežnarijo. Dobrih deset let kasneje so deloma prezidali, deloma dozdali še gospodarsko poslopje.⁶¹ Tako župnišče kot nekdanji hlev sta zdaj lepo obnovljena. Nedavno so ju tudi na novo prekrili. Župnijsko stavbo krasi star portal z letnico 1849. V župnišču je bilo stanovanje za duhovnike in njihove pomočnike ter gospodinjo, hlapca in deklo, če jih je imel. Del prostorov je bil namenjen za prenočevanje škofa in njegovega spremstva. Občasno so imeli tudi druge stanovalce.

Od nastanka samostojne lokalije Podlipa leta 1790 pa do danes so delovali v Podlipi številni zaslužni duhovniki: lokalisti, kaplani, ter od leta 1875 župniki in župnij-



208. Župnijski kompleks: nekdanji hlev, župnišče in cerkev sv. Brikcija, desno mrliška vežica, leta 2015.

ski upravitelji ter njihovi pomočniki. Med najbolj znane sodi Peter Hicinger, ki je služboval tu med leti 1847–1859), ki je tu opravljal duhovniško službo sredi 19. stoletja. Hkrati je poučeval podlipske otroke, med domačini spodbujal cerkveno in ljudsko petje ter pomagal ljudem v pravnih zadevah. Za njim so poučevali otroke še duhovniki: Janez Celarc (1860–1864), Ignacij Okorn (1865–1872), ki je imel skoraj redno šolo v župnišču, kjer je dal napraviti tudi klopi, Moricij Goslar (1872–1875) in Janez Arko (1878–1888).⁶² Na področju gradnje in prenavljanja cerkvenih stavb so bili najbolj dejavni: Jožef Messissnel (1795–1810), ki je vodil gradnjo sedanje cerkve, Anton Jemec (1895–1908), prenovitelj poškodovane cerkve po potresu leta 1895 in že omenjeni Ignacij Okorn, ki je povečal župnišče. Anton Košir (1835–1841) je opravljal službo cerkvenega revizorja. Župniku Jožefu Lazniku (1890–1892) in njegovim naslednikom pa je bila leta 1891 poverjena tudi oskrba ter pobiranje in razpošiljanje obresti od denarne ustanove, ki jo je Ignacij Jelovšek, posestnik in trgovec z Vrhnike, iz svoje zapuščine z glavnico 1.200 goldinarjev, vknjiženi na posestvo Jerneja Groma s Stare Vrhnike, v oporoki pa zapustil revnim bolnikom iz župnij Borovnica, Preserje, Podlipa, Šentjošt, Horjul in Zaplana.⁶³



209. Sprevod podlipskih konjenikov čaka na prihod škofa Gregorija Rožmana v Podlipo, leta 1936 (foto: Franc Brenčič).

Po drugi svetovni vojni leta 1949, ko je moral tedanji župnik Alojzij Tome (1931-1949) v zapor, sta se vselili v župnišče vdovi Alojzija Ruparčič, nova podlipska babica, s sinom Mirkom in Angelca Kogovšek s hčerama. V nadstropju so stanovali tudi prodajalci tedanje Kajetanove trgovine v Smrečju. Po prihodu župnika Ludvika Zajca leta 1952 je ostala v župnišču nekaj časa le še Alojzija Ruparčič. Za Zajcem so službovali tu še duhovniki: Stojan Novak, Jožef Škoda, Kristijan Stolbičar, Stanislav Kapuš (župnik v Horjulu), dr. Silvester Novak, Anton Gradišek in Janez Novak.⁶⁴ Leta 2015 je bila Podlipa ponovno priključena vrhniški župniji.

Peter Hicinger (1812-1867), slovenski duhovnik, pesnik in pisatelj, rojen v Tržiču na Gorenjskem, je služboval najprej kot kaplan v več krajih po Sloveniji, nato med leti 1847 in 1859 kot samostojni dušni pastir lokalist v Podlipi in nazadnje kot župnik in dekan v Postojni. Že od mladih let je pisal pesmi,



210. Peter Hicinger (1812-1867), podlipski duhovnik, učitelj in krajevni zgodovinar, Vrhniški razgledi št. 11, 2010).

povesti, članke in zgodovinske razprave. Objavljal jih je v številnih tedanjih slovenskih in nemških revijah in časopisih. Pisal je tudi kroniko podlipske župnije in bil med pionirji odkrivanja rimskega obrambnega zidovja Claustra Alpium Iuliarum na naših tleh. V Bleiweisovih Novicah, Zgodnji Danici in Učiteljskem tovarišu se je podpisoval s psevdonomom Podlipski.⁶⁵

MATEČK, Podlipa 51, prej 29 in 31

Matečkova hiša stoji na začetku poti, ki vodi na cerkveni hrib. Stara in lepo obnovljena pritlična stavba ima ohranjeno črno kuhinjo in lesen sprednji del stavbe. Leta 1824 je premogla zidano stanovanjsko hišo in majhno leseno gospodarsko poslopje nasproti hiše. Petinštirideset let kasneje je veljala za kajžo. Prvotno hišno ime je bilo Žgajnar.

Prvi znani lastniki stavbe **Vrtnarjevi** so oddajali hišo družini **Filipič**. Potomec Sebastijan Filipič (1809–1889) jo je pred letom 1869 odkupil. Sebastijanova hči Marija Filipič (1851–1914) je konec stoletja sprejela na stanovanje Antona **Urha**-Sedejevega (1862–1927) z ženo Marijo Kalčič iz Račeve nad Žirmi. Marija je bila znana podlipska babica, Anton pa cerkovnik. Kasneje sta hišo kupila, nasledniki pa so dokupili še nekaj zemlje. Sin Anton Urh ml. (1893–1924) je bil pobudnik katoliškega izobraževalnega društva v Podlipi. Služboval je kot duhovnik v Dolu pri Ljubljani in je umrl mlad zaradi jetike. Doma je nadaljeval rod sin Janez (1903–1972) s Terezijo Grbec iz Butajnovne in z otroki: Rezko, Ivanko, Vero, Ivanom in Francijem. Janez je delal pri regulaciji Podlipščice in v vrhniški usnjarni. V prostem času je čevljaril in bil več let podlipski cer-



211. Lepo obnovljena Matečkova, danes Pirmanova hiša, leta 2013.

kovnik. Leta 1952 se je ponovno oženil z Marjeto Pisk, rojeno Albreht, vdovo iz Rovt s tremi otroki. Otroci iz obeh zakonov so se kmalu poročili in odselili. Franci Urh, dedič posesti, je prodal hišo zakoncema Ivici in Igorju **Pirmanu** iz Ljubljane.



212. Spominska podobica duhovnika Antona Urha-Matečkovega.



213. Marija Kalčič Urh (1866–1946) – Matečkova, podlipska babica.

Marija Kalčič Urh (1866–1946), izprašana podlipska babica (leta 1896 je opravila izpit na babiški šoli v Ljubljani), je med leti 1895 in 1946 po podatkih iz krstnih matičnih knjig pomagala pri 1520 porodih v Podlipi, Smrečju, Žažarju in delno tudi v Šentjoštu, Rovtah, na Zaplani in Vrhu Sv. Treh Kraljev. V tem poklicu je delala petdeset let. Prvi novorojenček je bil Francišek Malavašič-Volavčev (roj. 3. 4. 1895), zadnji Janez Brence-Kajetanov (roj. 26. 2. 1946). Zaradi strokovne podkovanosti in dobrosrčnosti so jo spoštovali vsi vaščani in okoličani.⁶⁶

STROJAR, Podlipa 42, prej 30 in 32

Manjša Strojarska domačija stoji na robu podlipske katastrske občine ob cesti za Podpesek. V 19. stoletju je veljala za kajžo. Mimo domačije teče potok Hlevščica, ki so ga že pred letom 1831 izkoriščali za usnjarstvo dejavnost. Še pred drugo svetovno vojno so bili ob hiši na prostem vidni ostanke kadi za namakanje kož. Po usnjarstvu je domačija dobila tudi ime. Zraven stare so postavili novo hišo. Zdaj se ukvarjajo s prašičerejo.

Prvi znani lastniki hiše **Veharji** so se preselili v Podlipsko dolino iz Zale pri Železnikih. Marija Vehar je zapustila hišo prvorojencu Valentinu Veharju (roj. 1799) z družino, usnjarju, ta pa sinu Jakobu Veharju z družino. Jakobov naslednik Franc Vehar (1864–1953) in Neža Homovec-Skrotnikova s Stare Vrhničke sta se preživljala kot dninarja. Imela sta devet otrok. Neža ml. (roj. 1887) je živela kot redovnica Placidija na Hrvaškem. Franc ml. (roj. 1889) ter Marija (roj. 1892) in Terezija (roj. 1899) so odšli čez lužo v Ameriko. Ciril (roj. 1902) s



214. Strojarska domačija z zahoda, posneta leta 2015.



215. Karolina Vehar–Strojarska z otroki Minko, Nacetom in Tonetom, leta 1933.

Franjo Božič se je preselil v Francijo. Pavle, poročen v Verdu, je bil zaposlen na železnici. Oba z ženo sta tragično umrla med drugo svetovno vojno. Anton (1897–1969), dedič posesti, je bil usnjar v vrhniški usnjarni. Z ženo Karolino Mesec z Vrhničke sta dokupovala zemljo, posebno gozd. Imela sta otroke: Minko, Toneta, Naceta in Francko. Tone (roj. 1930) z družino je kupil Rožančevo posest nad Podlipsko dolino. Na kmetiji pri starih starših je ostal njegov najstarejši sin Toni (roj. 1955), mlekarški tehnik, s potomci. Toni je delal v mlekarni na Vrhnikih do zaprtja obrata. S Suzano Nežman se ukvarjata s prašičerejo, prodajata mlade prašiče, meso in suhomesnate izdelke. Hčerke Katja, Maja in Jolanda z družinami živijo doma. Hči Nina, svetovna prvakinja v savatu (francoski boks) leta 2011, pa stanuje na Vrhnikih.

GREGURC, Podlipa 47, prej 31 in 33

Gregurčeva hiša stoji na desni strani glavne ceste sredi vasi. Prvotno je stala na njenem mestu zidana kajža. Za hišo teče potok Podlipščica, ki je več desetletij poganjal domač kovaški meh.

Za prvima znanima lastnikoma hiše, Jero in Gregorjem **Štano** (roj. 1785), je ostala v hiši hči Neža (roj. 1817) z Jakobom **Gabrovškom**. Novi lastnik posesti Matevž **Jurca**–Vftrnarjev (1835–1917) z družino je zapustil hišo sinu Janezu (1867–1944), kovaču, z Marijo Oblak iz Notranjih Goric in potomci. Hči Frančiška (roj. 1901) je odšla v Ameriko in se tam omožila z Andrejem Krvino–Ambruževim. Drugič se je omožila z Verbičem z Vrhnike, s katerim sta živel v državi Ohio. Sin Franc (1913–2007), Matevžev naslednik, in Amalija Skvarča–Zakajnska Malka iz Smrečja sta obdelovala kmetijo. Franc je bil zaposlen tudi v Industriji usnja Vrhnika in Gumici, obratu kranjske Save na Vrhniki, ter bil ljubiteljski lovec. Sinova Franci in Milan z družinama sta se odselila. Domačijo je prevzel najmlajši Miro (roj. 1951) z Anico Malovrh iz Žažarja in potomci. Miro, prav tako član lovske družine, je delal na vrhniški črpalki, Anica pa kot trgovka v tamkajšnji blagovnici. Na domu živi zdaj najmlajša hči Tina z družino, Dejan in Maja sta se odselila.



216. Gregurčevi pred hišo, okoli leta 1958. Spredaj so sinovi: Franci, Milan in Miro ter zadaj mama Malka in oče Franc Jurca.



217. Franc Jurca–Gregurčev, okoli leta 1940. V ozadju desno Gregurčeva hiša in hlev.



218. Franc in Malka Jurca–Gregurčeva s soročniki, leta 1965. Z desne proti levi: Francev nečak Marjan, Franc in Malka; Franceva nečakinja Draga in njen mož.

VEVAR, Podlipa 35, prej 32

Manjša Vevarjeva domačija je stala uma knjena v desni breg na začetku vasi. Postavili so jo po letu 1846. Sprva je veljala za kajžo.

Leta 1869 je bil lastnik kajže Martin **Krvina**. Novi lastnik Andrej **Brenčič** (1855–1930) iz Podlipse in Marija Istenič sta imela pet otrok. Hčere Frančiška (roj. 1886), Ivana (roj. 1890) in Marija (roj. 1892) ter sin Vincencij (roj. 1888) so odšli v Ameriko. Doma je nadaljevala rod Antonija (1894–

1957) z Janezom **Albrehtom** (1897-1947) iz Žirovskega Vrha, krojačem. Imela sta majhno in skromno, a vedno toplo kajžico ter poleg nje še manjši hlev za eno kravo in prašička. Janez je šival za vso vas. Antonija je obdelovala manjšo kmetijo in hodila na dnino. Kasneje sta oba dobila službo. V obdobju med vojnama so se jima rodili otroci: Ivan, Jožefa, Štefka, Marija, Stane in Francika. Posest je podedoval Ivan (1922-1978) z Milko Trček-Podlogarjevo. Ivan je delal v vrhniški usnjarni in bil ljubiteljski lovec. Domačinom je rad popravljaval kolesa in opravljal druga drobna dela. Milka je hodila na dnino k okoliškim kmetom. Okoli leta 1970 se je zaposlila v Parketarni Verd do upokojitve. Otroci so se poročili in odselili.



220. Vevarjeva domačija pred rušenjem, leta 1995 (foto: Ivan Krvina).



219. Podlipski učenci, rojeni leta 1927, fotografirani okoli leta 1935. V prvi vrsti z leve so: Ivan Možina-Rožančev, Ivan Grbec-Mihov, Franc Slabe-Malnarjev, Štefan Jereb-Kovačev in Jože Nagode-Plečnikov iz Rovt. V sredini: Anica Vehar-Kočarjeva, Marija Kogovšek-Skrotnikova, učiteljica Julija Spitzer, Ivanka Krvina-Ambruževa, Antonija Železnik-Kovtrova in Marjanca Žakelj-Černčeva. V zadnji vrsti so: prva z leve Marija Fortuna, druga Štefka Albreht-Vevarjeva, tretja Marija Možina-Rožančeva in četrta Gabrijela Nagode-Plečnikova (foto hrani: Malči Majer).

GROM, Podlipa 10, prej 33

Gromova domačija se nahaja ob križišču poti, ki vodita iz doline proti Pajsarjevemu kotu. Hišo so gradili več let Gabrovškovi iz Razorske doline na Pajsarjevem zemljišču v času pred drugo svetovno vojno.

Janez **Pajsar** iz Pajsarjevega kota se je leta 1908 poročil z Ivano Gabrovšek (1877–1956) z Zaplane. Ivana je imela že od prej sina Jožefa **Gabrovška**. Skupaj so več let delali kot Lenarčičevi najemniki na Gromovi domačiji v Razorski dolini. Jožef (1901–1975) se je izučil za zidarja. Z ženo Marjano Trček iz Petkovca sta začela graditi hišo na podlipski strani in se leta 1939 preselila v Podlipo. Z njima je prišla tudi mama Ivana, ki se je preživljala kot dninarka. Marjanini in Jožefovi hčeri Slavka in Marija sta se omo-

žili in odselili. Imela sta še sinova Jožefa ml. in Marka. Kmetijo je podedoval Marko (roj. 1949), delavec Industrije usnja Vrhnika, poročen z Zdenko Osredkar iz Velike Ligojne. Njuna sin Berto in hči Valerija sta se odselila. Kmetijo vodi zdaj sin Peter z družino. Ukvarjajo se z živinorejo in obdelujejo najeto zemljo.

CIRIL, Podlipa 11, prej 34

Hišo v zaselku na levi strani pred Pajsarjevim kotom so postavili v obdobju med vojnoma. K domačiji spada nekaj malega obdelovalnega sveta.

Prva lastnika hiše sta bila Uršula Pišek iz Žažarja in Ciril **Žitko** (1906–1981) iz Bukovčeve hiše. Imela sta otroke: Kristino, Cirila ml., Amalijo in Miroslava. Ciril je



221. Marjana, roj. Trček, in Jožef Gabrovšek-Gromova.



223. Uršula Pišek in Ciril Žitko, fotografirana leta 1934.



222. Gromova domačija, leta 2015.



224. Cirilova hiša in hlev, leta 2015.

bil zidar, v zimskem času pa je preživiljal družino s tkanjem lanenega platna. Kristina se je poročila z Martinom Novakom iz Griž pri Celju in Miroslav z Marinko Pajsar. Kmetijo je prevzel Ciril ml. (roj. 1938) z družino. Hčeri Danica in Anica sta se omožili in odšli iz Podlipse. Sin Damijan hodi v službo na pošto na Vrhniko in doma kmetuje.

VRTNARJEVA BAJTA, Podlipa 38, prej 36

Vftrnarjeva bajta je stala v špici pred cerkvenim gričem. Postavili so jo sredi 19. stoletja. Bajto so oddajali raznim stanovalcem. Ob koncu druge svetovne vojne in po njej je služila sovaščanom in kasneje ponovno najemnikom. V zgornjih prostorih je bila med leti 1953 in 1959 zadružna čevljarška delavnica. Hišo so pred poldrugim desetletjem porušili.

V drugi polovici 19. stoletja je stanoval v hiši Jožef Urh-Sedejev (roj. 1840) z družino. Za Matevžem **Jurco**-Vftrnarjevim so preživljali tu stara leta še žena Ana Jurca (1825–1901), vdova, ki je bila tudi lastnica hiše, in po letu 1900 sin Franc Jurca (1845–1928) z ženo Ivano. Nato je bila hiša prazna. Jeseni leta 1944 so se vselili Ambruzzi, sosedje, ki so jim okupatorji požgali dom, in ostali do leta 1950. Zatem so bivali v hiši Mevljevi, medtem ko so prezidavali svojo hišo, in nato eno zimo Mlakarjev Jaka iz rovtarskega Gradišča. Podlipski lovci so v hudi zimi 1952 namestili v splotju okoli 15 srn. Poleti istega leta so se vselili Bizjakovi s sinovoma Tonijem in Ivanom. Oče Tone, doma z Bizeljskega, je hodil na delo v vrhniško usnjarno, mama Ivanka, rojena v Rovtah, je poleti nabirala borovnice. Zgornje prostore so oddajali čevljarju Štantovemu Janezu iz Žažarja, ki je prihajal sem vsak dan na delo. Po njegovi



225. Vftrnarjeva bajta, leta 1975 (foto: Rozka Merlak).

smrti leta 1959 so delavnico zaprli in oddali prostor za nekaj let Rajku Malavašiču-Tišlerjevemu iz Rovt z družino. Potem so stanovali tu še Jureževa Mari iz Sinje Gorice z družino, Knapičeva Francka z družino in nazadnje zakonca Milka in Karel z otroki. Okoli leta 1970 so se vsi stanovalci izselili. Zadnja lastnica hiše Slavka Jurca-Vftrnarjeva (1914–1999) je podarila nepremičnino nečaku Aljoši **Brusu** iz Ljubljane.

KOVAČEVA BAJTA, Podlipa 31, prej 37

Kovačeva bajta stoji malo pred vaškim jedrom na desni strani glavne ceste. Hišo so postavili verjetno Jerebčevi pred letom 1869. Po letu 1970 so jo v celoti prezidali. V bližini stoji dobro ohranjen kozolec toplar. Pri hiši so imeli v drugi polovici 19. stoletja kovaško delavnico.

V hiši je živel na stara leta Martin **Jereb**-Jerebčev (1821–1901). Z Marijo Kopač sta imela sina Matijo. Matija (1863–1938), kovač, je kupil Kovačevo hišo v Smrečju. Tukajšnjo hišo je oddajal najemnikom. Prvi najemnik Franc Gantar je kmalu odšel v Ameriko. Od leta 1906 so stanovali tu Franc Trepal (roj. 1855) iz Rovt z družino in nato do konca leta 1915 Marija Šibovc (roj. 1880), podlipska učiteljica. Med drugo svetovno vojno so se začasno preselili

v hišo Šimnovčevi. Po letu 1947 je živela tu dve leti Štefka Kolarek-Vevarjeva (roj. 1925) z možem Ivanom in hčerko Anko. Po Ivanovi nesreči na služenju vojaščine v Titogradu leta 1950 se je preselila k Matičku. Nato je dobila hišo Ančka Jereb (1923–1995), Matijeva vnukinja, z možem Cirilom **Kozjekom** iz Loga pri Ljubljani. Imela sta potomce: Cirila ml., Zdravka in Brigito. Ančka je hodila na dnino k okoliškim kmetom. Ciril, cestar, je vzdrževal podlipsko cesto. Kasneje je delal v podjetju Droga na Vrhniki. Zanjnih nekaj let je preživel v domu starejših občanov na Bokalcih. V hiši Cirila Kozjeka ml. stanujeta zdaj Sonja Grča z Vrhnike in Jože Blagovič.



226. Ciril Kozjek in Ančka, roj. Jereb-Kovačeva pred vhodom v hišo.



227. Kovačeva bajta, leta 2015. Na desni rob kozoľca toplarja z opečnatimi stebri.

BUKOVEC, Podlipa 13, prej 38

Bukovčeva domačija je umaknjena na desno od glavne ceste v zaselku Pod logom. Ime je dobila po bližnjem Bukovem potoku. Prvotno hišo, imenovano Rožančeva bajta, so postavili Rožančevi pred letom 1869. Lastniki se v zadnjem obdobju preživljajo tudi z izdelovanjem suhorobarskih izdelkov in lesnih peletov.

Janez **Možina**-Rožančev (1846–1923) je gostil v hiši zasebnika Valentina Jesenka (roj. 1812). V začetku 20. stoletja sta kupila zemljišče in postavila tu svojo hišo Franciška Malavašič iz Smrečja in France



228. Bukovčevi, okoli leta 1935. Sedijo z leve proti desni: hči Ivana, starši Franciška in France Žitko ter hči Terezija. Za njimi stojijo sinovi: Lovro, Ludvik in Ciril.



229. Bukovčeva hiša, leta 2015.

Žitko-Mrvcev (1869–1942). Imela sta otroke: Frančiško ml., Karla, Marijo, Franca ml., Cirila, Lovra, Terezijo, Ivano, Marjano in Ludvika. Doma je nadaljeval rod Ludvik (1914–2011) z Albino Fortuna-Mivškovo iz Smrečja. Bil je zidar pri Elektru Ljubljana. Ljubiteljsko se je ukvarjal s čebelami in pozimi tkal. Hčeri Mija in Majda ter sin Berto so se poročili in odselili. Kmetijo je podedoval sin Ludvik ml. (roj. 1943) z Mari Leskovec-Kržičevo ter družino sina Igorja. Hči Milena z družino je postavila novo hišo zraven domačije.

BURJAK, Podlipa 14, prej 39

Manjša Burjakova domačija stoji na lepi, odprti in rahlo napeti brežini v zaselku Pod logom sredi doline. Na tem mestu je stala sprva Kokalčkova bajta, ki so jo postavili po letu 1869 Kokaljevi iz Razorske doline. Zdaj stojijo tu tri novejšje hiše.

Marija Butin-Kokaljeva in Janez **Burjak** (1846–1920), tržaški najdenček iz Horjula, sta imela pet otrok. Janez ml. (1887–1915), pešak 17. polka avstrijske vojske, je bil v prvi svetovni vojni v Galiciji, kjer je bil ujet. Umrl naj bi v ujetništvu novembra 1915.⁶⁷ Anton (1880–1962), dninar, je služil v Bevkah. Leta 1922 se je vrnil v Podlipo in se oženil s Frančiško Žitko-Mrvcevo (1894–1966). Rodili so se jima otroci: Frančiška, Franc, Anton ml., Matevž, Janez in Marija. Marija (roj. 1935) je v mladosti delala v Ščetinarni na Vrhniki in se kasneje izselila v Ameriko. Franc (1924–2001), dedič posesti in trgovski delavec Gramexa na Vrhniki, ter Slavka Gabrovšek-Gromova sta imela tri potomce. Zvonka se je odselila, Branko in Franci z družinama pa sta zgradila novi hiši poleg domačije. Franci zaposluje v svoji kovinarski delavnici več ključavničarjev.



230. Janez Burjak ml. (1887–1915), vojak avstro-ogrske vojske.



231. Stara Burjakova hiša.

PAVLIČK, Podlipa 19, prej 40

Nova Pavličkova hiša stoji na desni strani glavne ceste sredi doline. Postavljena je bila v 60. letih prejšnjega stoletja. Ima nekaj zemlje. Poleg nje je novejša hiša. Stara Pavličkova hiša izpred leta 1880 je bila na nasprotni strani ceste, kjer je zdaj nova hiša Pavličkovega Petra.

Prvi znani lastnik posesti Anton **Celarc** je zapustil posest sinu Pavlu Celarcu (1861–1944), zidarskemu mojstru, z ženo Marja-

no Kogovšek. Marjana in Pavle sta bila rojena v Smrečju. Že v Podlipi so se jima rodili otroci: Ivana, Franc, Ana, Jakob, Janez, Marjana ml. in Andrej. Hišo je podedoval Andrej (1904–1968), samostojni zidar, z Marijo Malavašič-Volavčevo iz Smrečja. Tudi Andrejevi bratje so bili priznani zidarji na Vrhniskem. Sin Marjan (roj. 1940), šofer tovornjaka, in Veronika Demšar živita s potomci v novi Pavličkovi hiši. Marjanov sin Branko, poročen z Martino Grbec-Mihovo, ima trgovino z avtomobilskimi deli. Sin Peter z družino je postavil novo hišo na mestu stare Pavličkove hiše. Marjanova sestra Mici, poročena Turk, se je odselila na Vrhniko.



232. Pavličkovi, okoli leta 1935. Sedi oče Pavel Celarc, za njim stojijo sin Andrej ter hčere Ivana, Ana in Marjana.



233. Pavličkova stara hiša.

GOLČ, Podlipa 1, prej 41

Prva pot, ki se v dolini odcepi desno v hrib, vodi v Žažar. Precej visoko ob poti je Golčeva domačija s konca 80. let 19. stoletja.

Prva lastnika domačije Marija Ogrin in Franc **Treven** (1862–1930) sta bila oba rojena v Veliki Ligojni. Franc je bil zidar. V Podlipi so se jima rodili otroci: Marija, Frančiška, Marjana, Ivana, Jera, Jožef, dvojčici Jožefa in Helena, Marija in Jožefa. S sabo sta pripeljala tudi taščo Ano Ogrin, vdovo.

Domačijo je podedoval Jožef (roj. 1898), tovarniški delavec, ki je v prostem času prav tako zidaril. S Frančiško Dobrovoljc z Vrhnike sta imela hčer Francko ter sinova Janeza in Jožefa ml. Jožef ml. (1936–1952), električar, se je pri delu smrtno ponesrečil. Električna je poškodovala tudi očeta, da je postal invalid.

Janez se je oženil z Marijo Lenarčič z Blatne Brezovice, s katero sta imela hčer Marijo (roj. 1951). Francka in Gustelj Žakelj-Černčev iz Smrečja sta si ustvarila družino v Verdu. V prazni hiši je nato do preselitve v novo hišo v Rovtah stanoval Černčev Lojz, Gustljev nečak, z družino.



234. Golčeva hiša, leta 2015.

SOVDAT, Podlipa 30, prej 42

Sovdatova domačija je stala v rahli brežini nad glavno cesto ob poti, ki vodi iz središča Podlipe v gozd pod Vrh. Hišo so postavili po letu 1893. Sprva je imela za četrtnsko kmetijo in kasneje za celo kmetijo zemljišča. Domačijo so pred petimi leti porušili. Na njenem mestu stojijo zdaj štiri nove hiše.

Prva lastnika hiše Marija Celarc-vdova Jereb (glej Seljak) in France **Corn** (1855–1942) iz Velike Ligojne sta imela pet otrok. Na stanovanju so imeli tudi vdovo Heleno Pivk.



235. Andrej Corn (roj. 1884) – Sovdatov v uniformi avstro-ogrške vojske.



236. Sovdatova hiša (foto: Bogdan Merlak).

France Corn in pastorek Janez Jereb (roj. 1875) sta odšla na začasno delo v Ameriko. France se je po Marijini smrti vrnil in se kasneje oženil z Marijo Jereb k Tinčku. Sin Martin Corn (1893–1916) je padel kot vojak 17. pešpolka avstroogrške vojske v prvi svetovni vojni v Italiji. Kmetijo je nasledil sin Andrej Corn (roj. 1884), tesar, z Antonijo Železnik-Kovtrovo iz Smrečja in je prav tako padel v prvi svetovni vojni v Galiciji. Hči Ivana (roj. 1913), šivilja ter ljubiteljska pevovodkinja in organistka, je odšla z možem Filipom Mlinarjem, prav tako organistom, v Dražgoše. Po dražgoški tragediji leta 1942 se je s hčerko za več let vrnila k Sovdatu. Hči Angela (roj. 1914) se je omožila v Verd. Mama Antonija (1888–1969), vdova, in njen drugi mož Jakob **Mole** iz Žažarja sta še naprej kmetovala. Jakob je poleg tega vozil mleko iz Podlipe na Vrhniko. Imela sta štiri sinove. Vsi so bili ljubiteljski pritrkovalci. Tone ter dvojčka Rajko in Franc so po drugi svetovni vojni z domobranci bežali na Koroško. Rajko si je tam ustvaril družino, Tone in Franc (1925–1945) pa sta se vrnila in umrla leta 1945 v povojnih pobojih. Na kmetiji je ostal najmlajši Tine (1931–2010), po spominu krajanov zelo prijazen možakar. Rad je delal v gozdu, pomagal sovaščanom pri žaganju drv, oranju in drugih opravilih. Posest je zapustil Angelci **Jarc**, hčeri polsestre Angele Corn.



237. Sovdatov kozolec (foto: Rozka Merlak).

PODLOGAR, Podlipa 18, prej 43

Podlogarjeva domačija, nekdanj imenovana pri Grogu, stoji v zaselku Pod logom, umaknjena od glavne ceste nekoliko navkreber. Postavili so jo konec 19. stoletja. Lastniki so se preživljali s čevljarstvom. Pri hiši so imeli tudi sušilnico sadja.

Prva znana lastnika posesti sta bila Marija Jesenovec in Janez **Malavašič** (roj. 1844). Janez je bil rojen pri Jajčniku. Sprva sta stanovala v Vrtnarjevi bajti, kjer sta imela dvojčke Gregorja in Jero. Tu se jima je rodila še Marija ml. Hišo sta zapustila Gregorju (1874–1949), čevljarju. Gregor in Frančiška Krvina–Ambruževa sta imela hčeri Frančiško ml. in Terezijo. Doma je ostala Frančiška ml. (1904–1945) z Alojzijem **Trčkom** iz Žažarja. Imela sta otroke: Milko, Pavla,



238. Frančiška, roj. Krvina, in Gregor Malavašič–Podlogarjeva, leta 1940.



239. Podlogarjeva domačija z južne strani, 2015.

Franca in Ivanko. Franc (1928–1945) je umrl pri čiščenju puške pri vojaki. Doma je ostal Pavel (roj. 1927), tovarniški delavec, z Leopoldo Lukančič z Medvedjega Brda. Sinovi Janez, Lojze in Jože ter hčeri Pavla in Marička z družinami živijo v Podlipski dolini. Janez igra diatonično harmoniko pri pihalnem orkestru Vrhnika. Kmetijo je podedoval Lojze (roj. 1954) z ženo Francko iz Račeve. Hčeri Mihela in Tina ter sin Boštjan imajo svoje družine. Doma je ostala Tina, poročena **Jurjevčič**, z otroki. Lojze z drugo ženo je v bližini domačije postavil novo hišo.

ŠUBC, Podlipa 20, prej 44

Stara Šubčeva domačija⁶⁸ je stala na začetku vaškega jedra na desno pod skalami. Postavili so jo pred letom 1893. Novi lastnik je okoli leta 1952 preselil domačijo k Strmemu potoku, okoli dva kilometra ven iz vasi. Na temeljih stare stavbe je postavil novo hišo priseljenc Janez Živkovič z ženo.

Prva znana lastnika domačije Frančiška Jereb in Janez **Malavašič** (1866–1945) sta bila rojena v Smrečju. Janez je bil čevljar. Hči Marija (1893–1915) je umrla v samostanu. Vdova Frančiška je prodala posest Jožetu **Malavašiču**–Volavčevemu iz Smrečja (1918–1998), cestarju. Jože se je z ženo



240. Šubčeva domačija, leta 2015.

Marijo Jesenko (1924–1969) iz Šentjošta po drugi svetovni vojni vselil v hišo, kjer so se jima rodili otroci: Ivanka, Mari, Roman, Štefka in Kristina. Leta 1953 so zgradili novo domačijo in se preselili k Strmem potoku v dolini. Ko je Jože ovdovel, je prodal precej zemlje nasproti transformatorja od Kržiča do Tone. Tam stoji zdaj sedem novih hiš. Šubčevo domačijo z nekaj zemlje je podedovala Mari, poročena **Smrk**. Je vdova in živi sama, otroka sta se odselila.

POVLET, Podlipa 25, prej 45

Povletova domačija stoji na gričku desno nad glavno cesto nasproti transformatorja sredi doline. Hišo so postavili okoli leta 1898. Na njenem mestu stojijo zdaj dve hiši iz 80. let preteklega stoletja in stavba za zdravilsko dejavnost z bioenergetskimi točkami.

Prva lastnika hiše Ivana Oblak in Pavel **Jesenovec** (1861–1937) sta bila rojena v Smrečju. Sin Leopold (roj. 1898) je po prvi svetovni vojni veljal za pogrešanega. Doma je nadaljeval rod sin Janez (1901–1958) z Marjano Borčič s Koprivnika pri Žireh. Janez je kmetoval in vozil mleko iz Podlipa v vrhniško mlekararno. S konjsko vprego se je ustavil najprej pri Jurcovi gostilni, kamor so prinesli mleko v kanglah še ostali kme-



242. Janez Jesenovec-Povletov, podlipski mlekar (desno), in Ivan Merlak, vrhniški kaplan, leta 1950 (foto: Tone Merlak).

tje iz vasi in nato je pobiral še mleko po dolini. Potomci: Ida, Antonija, Ivan in Anastazija so se poročili na Vrhniko in v Logatec. Domačijo je prevzel najmlajši Donat (1940–2009) z Marinko Malavašič-Županova iz Kajndola. Poleg tega je hodil na delo v vrhniško mlekararno. Marinka in Donat s potomci sta podrla staro hišo in postavila novo. Sin Donat ml. je zraven nove zgradil še svojo hišo.

KRŽIČ, Podlipa 24, prej 46

Kržičeva domačija je prva za transformatorjem na levi strani glavne ceste sredi doline. Staro hišo iz okoli leta 1898 so podrli in za njo postavili novo. Pri Kržiču je bila »meja" med Podlipci in Dolinci. Tu je v preteklosti večkrat prišlo med njimi do fantovskih preteпов. Tega danes ni več.

Prva lastnika posesti Lovrenc **Kržič** (1855–1929) z Rakitne in Marija Kogovšek iz Žažarja sta stanovala najprej na Vrhniko, v



241. Povletova stara hiša na gričku, okoli leta 1975 (foto: Rozka Merlak).



243. Stara Kržičeva hiša, leta 1985. Pred njo Edward, Nancy in Pavel Kržič iz Kanade na obisku.

Žažarju in Rovtah. Imela sta otroke: Matevža, Tomaža, Marijo ml., Franca, Lovra, Ivano in Ano. V Podlipi sta dobila še Cecilijo, Cirila, Barbaro in Matijo. Marija ml. (roj. 1889) se je omožila v Ameriki. Franc (roj. 1892) je umrl tam med prvo svetovno vojno. Lovro (1892–1914), avstro-ogrski vojak, je padel v prvi svetovni vojni v Galiciji. Ciril (1901–1942) je bil ustreljen med drugo

svetovno vojno, 11. avgusta 1942, v Horjulu. Doma je ostal Matija (1907–1968), zidar in prevoznik s konjsko vprego. S Pavlino Guzelj z Lavrovca sta imela otroke: Janeza, Drago, Matica, Staneta in Pavla. Janez (roj. 1930), Draga (roj. 1931), Stane (roj. 1935) in Pavel (roj. 1946) so se po maminu smrti odselili v Kanado. Edino Matic je ostal doma in se priženil na Brezovico. Matijeva druga žena je bila Marija Leskovec, vdova, rojena Petrič, z Blok. Njuna hči Jožica (roj. 1956) je kasneje z Janezom **Trčkom**-Podlogarskim (roj. 1953) in sinovi Robijem, Jožetom, Matjem in Urošem prevzela kmetijo. Marijina hči Mari Leskovec se je omožila k Bukovcu, hči Anica Leskovec pa je živela pri Kržiču.

MATIČK, Podlipa 28, prej 47

Pritlična stara hiša, prva domačija na začetku Podlipse na levi strani, je Matičkova. Za njo stoji nova hiša iz 90. let prejšnjega stoletja.



244. Zlata poroka Neže, roj. Petkovšek, in Matije Jurca-Matičkovih, leta 1930. V drugi vrsti od sredi proti desni prva in drugi Anica in Pavel Podobnikar (foto: atelje Ivan Tischler, Vrhnika).

Hišo je postavil Matija **Jurca**-Vftnarjev Matičk (1855–1938) na domači parceli. Z Nežo (1856–1942), rojeno Petkovšek, iz Grčarevca pri Logatcu, sta stanovala sprva v Rovtah. V Rovtah sta imela otroke. Frančiško (roj. 1883), Antona (roj. 1884) in Franca (roj. 1885). Kasneje se jima je rodil še Pavel (roj. 1891). Matija je nato delal v Ameriki. Po upokojitvi se je vrnil in živel v hiši do smrti. Frančiška in Anton sta delala v Ljubljani in Samoborju na Hrvaškem, nakaar sta skupaj s Francem in Pavlom odšla čez lužo v Ameriko, kjer so se vsi poročili. Med drugo svetovno vojno so se v Matičkovo hišo za dve leti vselili Ambruževi. V zgornjih prostorih je stanovala vdova Ivana Kenk (umrla leta 1965) s Hlevnega Vrha. Leta 1950 se je vselila Štefka Kolarek-Vevarjeva s hčerko Anko ter sestro Francko Albreht in bratom Stanetom Albrehtom. V hiši so ostali okoli dvanajst let, dokler ni hišo odkupil brat Matičkove Neže iz Amerike in jo podaril nečakinji Heleni **Malavašič**-Tišlerjevi iz Rovt. Helena-Lenka (1904–1989) je bila vdova. Obdelovala je tudi zemljo. Ko je ostarela, je podarila hišo hčerki Anici, poročeni **Šemrov** (roj. 1939), na Vrhniki. Anica, zaposlena v vrhniški usnjarni, in mož Janez, delavec vrhniške mlekarne, sta začela tu kmetovati. Zgradila sta tudi novo hišo. Hči Mojca je umrla leta 2018. Vnukinja Sabina živi na Vrhniki.

IVAN, Podlipa 2, prej 48

Ko se pripelješ s Stare Vrhnike v Podlipsko dolino, je kmalu na desni zaselek z nekaj novimi hišami. Prva je Ivanova, nekdanj imenovana Pri Lenki.

Hiša je bila leta 1900 last Jakoba **Janše**. V njej je živela Helena Janša-Fojnkarjeva iz Žažarja (1868–1934), hči Janeza Janše in Marije Novak. Bila je gluhonema. Imela je hčer Marijo, v Podlipi pa sta se ji rodila še



245. Ivanova hiša, leta 2015.

sinova Franc (l. 1904) in Anton (1907–1907). Marija se je omožila v Preserje pri Kamniku. Franc se je oženil z Ano Dobrovoljc v Podlipi. Kasneje je živel v Gornji Radgoni. Med drugo svetovno vojno je bila hiša požgana. Pogorišče je kupil Ivan **Grbec**-Mihov (roj. 1926) in na njem postavil novo hišo. Nekaj časa je bil cestar, nato pa se je zaposlil v mesnici na Vrhniki. Pozimi so ga najemali za koline tudi okoliški kmetje. Z Ivano Petkovšek-Jelovčanovo z Zaplane sta imela sina Adrijana, ki z družino živi doma. Sin Medard se je odselil na Zaplano.

ŠOLA, Podlipa 36, prej 49

Podlipčani so začeli graditi šolo tik pred prvo svetovno vojno, leta 1914. Dokončali so jo leta 1919. Gradnjo je finančno podpirala vrhniška občina. Šola je imela veliko učilnico, pisarno, družinsko stanovanje za učitelja, sanitarije in podstrešje, ki pa ga niso uporabljali. Okrog šole je bil urejen in ograjen šolski vrt, ki je služil tudi učnim uram za otroke in odrasle. V stavbi je sprva potekal pouk dvorazredne ljudske šole, nato dveletne nižje in štiriletne višje osnovne šole in nazadnje osemletke. Pouk so ukinili leta 1974. Od takrat hodijo podlipski otroci v vrhniško osnovno šolo. Občina Vrhnika je pred tridesetimi leti

obnovila šolske prostore. V njej so med leti 1989–1999 organizirali oddelek vzgoje in izobraževanja za otroke s prilagojenim programom in kasneje še oddelek za usposabljanje odraslih. Zdaj v stavbi občasno prirejajo ure pravljic za najmlajše, restavratske delavnice in počitniške delavnice za osnovnošolce.

Za prvima podlipskima učiteljicama Erno Blaznik in Marijo Šibovc sta prišli poučevati v Podlipi Hermina Kokel z Vrhnike, ki se je nato omožila v Krško, in Marija Celarc iz Kranja. Ko je Celarcčeva odšla, je v novi šoli učil najprej Danilo Pečenko (1918–1920) iz Bovca, prvi stalni učitelj in vodja šole. Za njim so se zvrstili še učiteljice in učitelji: stalna učiteljica Jožefina Vitorji (1920–1923); nadučitelj Tomaž Bitenc iz Stare Loke (1920–1924); učiteljica Julija Spitzer z Vrhnike (1923–1945); začetnica,

stalna učiteljica in voditeljica Franica Pišek (1923–1924) z Ljubelja; nadučitelj šolski upravitelj Pavel Podobnikar (1925–1935) iz Dobrove pri Ljubljani; leta 1928 in 1929 sta stalno učiteljico nadomeščali Ana Radanovič in prostovoljka Frančiška Stražar. Jeseni leta 1934 je službo učitelja nastopil Boris Brus iz Hotedršice in jo opravljal tudi med drugo svetovno vojno. Leta 1940 ga je nadomeščala stalna učiteljica Rozalija Urbančič.⁶⁹ Po vojni so v šoli stanovale nekaj let takratne podlipske učiteljice Cirila Korenčan, Mila Capuder in Anka Štular. Leta 1948 se je vrnil učitelj Boris Brus. Po ukinitvi pouka je v šolskem stanovanju ostala njegova žena Minka Brus-Vftnarjeva.

Učitelj Pavel Podobnikar (1891–1974) se je po nastopu službe v Podlipi poročil tu z Anico Urh-Sedejevo. Rodili so se jima otroci: Pavel Peter, Zlatka Štefanija in Blažena Ana.



246. Podlipska šola, leta 1933. Na vrtu: nadučitelj Pavel Podobnikar z ženo Anico Urh-Sedejevo in otrokoma Zlato in Pavlom. Za njimi šolski čebelnjak. Na fotografiji so lepo vidne tudi žlahtne vrtnice in sadike sadnega drevja (foto: atelje Tischler, Vrhnika).



247. Učitelj Boris Brus z učenci na travniku za osnovno šolo v Podlipi, leta 1959. V prvi vrsti z leve: Branko Jereb, Nande Vičič, Danilo Fortuna, Miro Jurca, Tone Bizjak, Franci Merlak, Tone Žerjal, Ciril Kozjek, Miro Hren, Mirko Žust in Janez Hladnik. Druga vrsta: Vincencij Fortuna, Marko Fortuna, Miro Žitko, Janez Merlak, Janez Fortuna, Aljoša Brus, Sonja Brus, Pavle Cankar, Tone Trček in Franci Hladnik. V zadnji vrsti: Henrik Žerjal, Stane Nagode, Marjan Filipič, Franc Jereb, Tine Kovač, Mirko Troha, Berto Žitko, Ana Trček, Mili Albreht, Anka Kolarek, Mari Leskovec, Tilka Malavašič, Marjanka Brenc in Zofka Jereb.

Po preselitvi na Vrhovce pri Ljubljani je Anica zbolela. Zanj je skrbela Marija Filipič-Lazarjeva, prijateljica iz mladostnih dni, ki je kasneje postala Podobnikarjeva druga žena. Pavel in Marija sta imela otroke: Marijana, Mileno, Kristino in Tatjano.

Učitelj Boris Brus (1912–1980) se je v Podlipi poročil z Minko Jurca-Vitnarjevo, s katero sta imela sina Aljošo in hčerko Sonjo. Sonja živi na Vrhniku in Aljoša v Ljubljani.

Otroci smo imeli dopoldanski in popoldanski pouk. Imeli smo dva učitelja, ki sta poučevala osem razredov. Učiteljica je imela prve tri razrede v popoldanskem času, učitelj pa zadnjih pet razredov v dopoldanskem

času. Učitelj Pavle Podobnikar je bil rad med ljudmi, znal je narediti dobro vzdušje, bil je zabaven in pri njem smo se veliko smejali.⁷⁰



248. Podlipska šola, obdobje med vojnama. Spredaj ograja mostu čez Podlipščico, zadaj cerkev sv. Brikcija na griču (ZAL, VRH 46).

TINE, Podlipa 7, prej 50

Tinetovo, nekdanj Janezovo hišo, so postavili v Pajsarjevem kotu med drugo svetovno vojno, leta 1944.

Prva lastnika hiše Ivanka Pajsar (1911–1994) in Janez **Kovač**–Jurčkov iz Velike Ligojne sta imela sinova Janeza ml. in Tineta ter hčer Ivanko ml. Ivanka je obdelovala zemljo, ki sta jo dobila poleg stavbne parcele. Janez je poleti hodil zidat po okolici. Janez ml. je kupil Rudeljnovu hišo. Ivanka ml. se je omožila z Alojzijem Gutnikom. Doma je ostal Tine (roj. 1948). Tudi on je bil zidar. S Pavlo Trček-Podlogarjevo, nekdanjo delavko Industrije usnja Vrhnika, imata hčer Polono ter sinova Janeza in Miho. Polona in Janez sta se odselila, Miha živi doma.



249. Tinetova hiša, leta 2015.

RUDEL, Podlipa 9, prej 51

Prvotna Rudeljnova hiša z manjšim hlevom je stala na Pajsarjevem zemljišču na levi strani ceste malo pred Pajsarjem. Postavila sta jo Antonija Pajsar–Pajsarjeva Tončka (1914–1953) in Rudolf **Kovač**–Jurčkov iz Velike Ligojne (1913–1945). Kasneje so se preselili v hišo pod cesto. Hči Slavka (roj. 1938), poročena Bole, je prodala hišo bratrancu Janezu **Kovaču** ml.– Tinetovemu (roj. 1936) in se sama preselila na Vrhniko. Janez, zidar, se je oženil z Ivanko Rudolf



250. Hiša Janeza Kovača ml.

(1938–2012), s katero imata hčere: Nevenko, Heleno in Marto. Vse so se omožile in odselile. V hiši živi zdaj Janez.

TONA, Podlipa 22, prej 52

Hišo nad ovinkom glavne ceste sredi doline je postavila Antonija Jereb–Celerska Tona iz Rovt okoli leta 1939.

Antonija–Tona **Jereb** (1903–1974) je kot triletna deklica prišla živeti v Podlipo k teti Marjani Krvina, Ambruževi. Njen oče je bil Jerebov iz Rovt. Mlada je odšla služiti v Ljubljano k znani zdravniški družini Breclj. Ko je zaslužila dovolj, je od Ambruževih kupila zemljišče in postavila hišo v Podlipi. Nato se je preživljala z domačimi pridelki ter izdelovala pogrebne vence in



251. Tonina hiša, pred letom 1958.



252. Tona Jereb z Marjano Krvina in s Petrom Krvinom-Ambruževima, leta 1915.

šopke za grobove. Za ta namen je gojila rože in nabirala zelenje po gozdovih. Pri njej je živela med leti 1942 in 1947 tudi teta Marjana in dobivala od Ambruževih vsak dan liter mleka ter jeseni nekaj sadja in drugih pridelkov. Še preden se je Tona zaposlila v Ljubljani, je imela hčerko Franco, ki jo je oddala v varstvo bratovi družini v Rovte. Francka (1924–2004) je v mladosti služila pri različnih kmetih. Okoli leta 1948 se je vrnila k mami Toni v Podlipo in se zaposlila v vrhniški usnjarni. Omožila se je s Francem **Malovrhom**–Lovračkovim iz Smrečja (1934–2014), mizarjem, s katerim sta podedovala hišo. Franc je delal v tovarni Liko v Verdu. Kasneje je doma odprl mizarско obrt in izdeloval ležalne stole, okna, kakšno omarico. Bil je tudi čebelar. Med je prodajal prijateljem in znancem. Poleg tega je redil zajce. Hči Betka, trgovka, se je omožila in odselila. Hči Andreja (roj. 1965), tudi trgovka, se je omožila z Lovrom **Žakljem**–Černčevim iz Smrečja, zidarjem, in podedovala posest. Tudi Lovro Žakelj je delal v Liku. Njuna hči Tina živi doma, sin Boštjan pa se je odselil.

ROVTE

KOČAR, Rovte 150, prej 48

Manjša prenovljena domačija stoji na vzpetini na robu rovtarske katastrske občine. Pod njo se razprostirajo podlipska polja in travniki. Prvotno je pripadala Krovčevim iz Rovt, zato so ji rekli tudi Krovčeva koča.

Med leti 1869 in 1881 je bil lastnik hiše Martin **Kavčič**. Hišo je oddajal najemnikom. Prvi stanovalci so bili Kržičevi. Za njimi sta se vselila Marija Buh in Jernej **Košir** (1838–1917) iz Butajnov. Imela sta štirinajst otrok. Otroci so morali za preživetje hoditi »v žernado«. Kar sedem jih je kasneje odšlo v Ameriko. Hči Terezija (1886–1966) in Anton **Križaj** iz Rovt (1880–1914), poročena v Ameriki, sta se vrnila in kupila tedaj zelo zadolženo hišo. Rodili so se jima Ignacij, Jožef, Marija in Leopoldina. Anton je padel v prvi svetovni vojni v kraju Gradek v Galiciji. Vdova Terezija se je omožila z Johanom Veharjem–Strojarjevim (roj. 1894) iz Podlipe, s katerim sta imela še otroke: Ivanko, Maksa, Slavko, Anico in Pavlico. Johan je hodil pomagat večjim kmetom in delal v gozdu kot sekač. Pozimi je klal



253. Terezija in Johan Vehar z otroki iz obeh zakonov, leta 1934. Spredaj: Maks, Slavka, Pavlica, Anica in Ivanka, zadaj z desne: Leopoldina, Marija in Jožefa Križaj.



254. Kočarjeva domačija na hribu, leta 2015.

prašiče za bližnje domačije ter popravljaj kmečko orodje in pletel košare. Otroci iz obeh zakonov so šli od doma, razen Anice (roj. 1926), ki je s Francem **Slabetom**-Malnarjevim iz Smrečja (1926–2014), usnjarijem, podedovala domačijo. Na njej živi zdaj sin Darko z ženo Martino Železnik.

PEČNÍKAR, Rovte 148, prej 107

Pečnikarjeva domačija stoji pod gozdom ob levem robu Podlipske doline. Do hiše vodi makadamska cesta, ki se v zgornjem delu doline odcepi levo od glavne poti. Za hišo teče potok Pečnikarica. Prvotna bajta je pripadala Slabetovi domačiji iz Podpeska.



255. Pečnikarjevi, okoli leta 1934. Od leve proti desni: oče Martin Jesenko, hči Antonija z možem Pavlom Jazbarjem in sinom Alojzijem.



256. Pečnikarjeva domačija.

V hiši sta stanovala Helena Jelovšek in Janez Jereb-Jerebčev iz Podlipse (1825–1892). Janez in druga žena Frančiška Žakelj-Černčeva iz Smrečja sta imela hčeri Ivano in Marijo. Rejenka Vera Miklavčič (roj. 1889) je odšla leta 1916 v Trst. Vdova Frančiška (1863–1932) se je omožila z Martinom **Jesenkom**-Rožančevim iz Podlipse (1865–1942). Martin je bil dober gospodar. Najprej je odkupil hišo in zatem še njive in travnike. Od njunih štirih otrok je prerasla otroštvo Antonija (roj. 1900) in se omožila s Pavlom **Jazbarjem**-Svetlevim iz Žažarja (1900–1967). Tudi Pavel, tesar in stavbenik, je dobro gospodaril in dokupoval zemljišča v Podlipi. Sin Alojzij (roj. 1924), zidar in dedič posesti, se je po drugi svetovni vojni oženil z Rozko Petkovšek-Krošljevo s Krošljevega hriba. Zaposlen je bil pri gradbenem podjetju Igrad na Vrhniki. Imela sta hčer Rozalijo ml. (roj. 1957), ki je z Janezom **Trčkom** podedovala kmetijo.

TIŠLER, Rovte 149, prej 121

Majhno leseno hišo ob potoku Hlevščica so postavili na nekdanjem Krovčevem zemljišču okoli leta 1895. Kasneje so jo dozidali in še pozneje obnovili. Lastniki so se preživljali z mizarsko obrtjo.



257. Stara Tišlerjeva domačija. Ivan Malavašič, olje na platnu, 1980.

Prva stanovalca v hiši sta bila Katarina Kavčič iz Žirovskega Vrha in Franc Malavašič-Volavčev iz Smrečja (1866–1945). Imela sta sinove: Franca ml., Leopolda in Janeza. Franc je izdeloval lesena znamenja in križe ter mizaril po domovih naročnikov. Doma v »hiši« imel priročno mizarско delavnico z delovno mizo in omaro z orodjem. Franc ml. (roj. 1895) je odšel s trebuhom za kruhom v Ameriko. Leopold se je oženil s Hedviko Knez v Zagrebu. V hiši je ostal Janez Malavašič (1900–1945) in nadaljeval z mizarско obrtjo. S Heleno Gerželj iz Železnikove bajte v Podlipi sta imela potomce: Ivana, Marijo, Rajka, Frančiško in Anico. Janez je umrl po drugi svetovni vojni leta 1945. Dedič Ivan (roj. 1927) in Ana Krvina-Ambruževa sta imela otroke: Janeza, Marijo, Branka in Andreja. Ivan je bil zaposlen v Industriji usnja Vrhnika. Postavil je novo hišo v dolini. V prostem času se posveča raznovrstnemu umetniškemu ustvarjanju.

Ivan Malavašič, priljubljen slovenski pisatelj, pesnik in slikar ter ljubiteljski režiser, organist, zborovodja in harmonikar je začel ustvarjati že v mladosti. Kot pisatelj se je uveljavil najprej s krajšimi zgodbami za

tovarniško glasilo Usnjar, časnik Kmečki glas in revijo Ognjišče ter kasneje s pisanjem daljših povesti in romanov. V svojih delih opisuje življenje preprostih ljudi s podeželja ter zagovarja ljubezen in dobroto. Njegovo dosedanje literarno delo šteje več kot 90 povesti in romanov, 130 črtic, več knjižnih del in okoli 1700 besedil za pesmi. Številne so narodno-zabavni ansambli tudi uglasbili. Izdal je tudi knjižico Pesmi slovenskih zvonov z 257 melodijami za pritrkavanje. Na slikarskih razstavah se predstavlja z oljnimi slikami s podeželskimi motivi. Njegova dela najdemo po vsem svetu.⁷¹ Njegov roman Rdeče nebo je objavljen v Vrhniških razgledih št. 2 leta 1999, kjer je besedo o avtorju napisal Ivan Sivec.



258. Ivan Malavašič pri slikanju, leta 2015 (foto: Marija Malovrh).

VOLAVC, Smrečje 37, prej 15

Najvišje ležeča domačija v Podlipski dolini je Volavčeva. V času franciscejskega katastra so imeli leseno hišo, verjetno podzidano s hlevom. Domače ime, ki se pravzaprav glasi Valjavec, je povezano s platnarstvom, saj so pri hiši valjali, to je zgoščevali in ravnali platno. V 19. stoletju so imeli ob potoku pod hišo stope za luščenje prosa, na katere spominja ohranjeno ledinsko ime *Pri stopah*. Pri hiši je bila verjetno tudi kovačija, zagotovo pa čebelnjak. Pripravljali so tudi laneno olje.

Na domačiji so od 17. stoletja dalje živeli **Rupnikovi**. Kasneje se je domača hči Helena (roj. 1780) omožila z Matevžem Malavašičem, s katerim sta imela sedem potomcev. Kmetijo je dobil Blaž Malavašič (roj. 1805), ki je bil tudi kovač. S Heleno Kogovšek sta imela dva potomca. Njun naslednik Luka Malavašič (roj. 1835) in Marija Kavčič sta imela sedem otrok. Na domačiji je ostal Karel Malavašič (1863–1950) z Uršulo Oblak in otroki: Janezom, Marijo, Lojzom, Petrom, Poldetom, Francem, Ivanko, Ano in Jožefom. Peter Malavašič (1908–1945) in



259. Volavčeva domačija, leta 2015.

Polde Malavašič (1911–1945) sta bila ubita po drugi svetovni vojni.⁷² Franc Malavašič (1910–2001) je s Tilko Jesenko–Bendetovo prevzel kmetijo. Bil je tudi tesar. Rodili so se jima štirje otroci, ki imajo že svoje družine. Najmlajši Janez z ženo Slavko Butinar iz Šelovsove koč je podedoval kmetijo. Imata štiri otroke. Oba sta bila zaposlena v vrhniški usnjarni. Zdaj obdelujeta zemljo in redita koze.



260. Uršula, roj. Oblak, in Karel Malavašič–Volavčeva (T. Košir in soavtorja, Dediščina župnije Šentjošt, 2013).



261. Polde Malavašič–Volavčev, boter, in birmanec Petrček Krvina–Petrov, leta 1943.

ŽAGAR, Smrečje 34, prej 18

Žagarjeva domačija leži nad Podlipsko dolino levo od glavne ceste, ki vodi v Smrečje. K domačiji sta v času franciscejskega katastra spadala večja lesena hiša, podzidana s hlevom, ter lesen mlin s stopami pod Lovračkom, prvič omenjen leta 1731. Mlin je deloval do leta 1968, ko ga je kupil Anton Koščak iz Ljubljane in ga odlično obnovil. V delu stavbe je bila tudi kovačija. Nad mlinom so konec 19. stoletja postavili bajto za preužitkarje. Od nekdanje žage pri sotočju Smreškega in Šuštarjevega potoka so vidni le še ostanki temeljev. Z žagarstvom so se ukvarjali vsaj od leta 1740.⁷³ Pri hiši so stiskali tudi laneno olje.

Domača hči Neža **Kogovšek** (1777–1839) in Martin **Cankar** iz Butajnovce sta predala domačijo sinu Antonu (1816–1874) z Lucijo Celarc ter sinu Antonu sr. (1843–1925) s Terezijo Lazar sinu Antonu ml. (1883–1972). Anton Cankar ml. je imel žagarsko in mlinarsko obrt. Z Marjano Kogovšek sta imela otroke: Antona nml., Mici, Frančiško, Terezijo in Vinka. Z njim je živela tudi teta Frančiška Cankar (1881–1903), sestra Antona ml. Starši so se na stara leta umaknili na Lovračkovo domačijo. Anton nml. (1913–1945) je bil ubit po drugi svetovni vojni. Mici (1914–1991), zadnja lastnica



262. Žagarjeva bajta (foto: Rozka Merlak).

mlina, je skrbela za ostarele starše in se z njimi preselila v Žagarjevo bajto. Vinko Cankar (1929–1981) in Doroteja Košir-Jeroncova sta s potomci prevzela kmetijo. Vinko je poleg tega hodil na delo v tovarno Liko Verd. Imela sta sedem otrok. Janez z družino, prodajalec, je postavil hišo poleg domačije. Matija z družino je na mestu stare postavil novo hišo. Preživljajo se s kmetijo in žago.



263. Marjana, roj. Kogovšek, in Anton Cankar-Žagarjeva (T. Košir in soavtorja, Dediščina župnije Šentjošt, 2013).



264. Žagarjev mlin, rake, 1998 (Zloženska razstave Voda teče, mlini meljejo, žage pojo, 2007).

MALNAR, Smrečje 12, prej 19

Malnarjev ali Zakajnski mlin je stal ob glavni cesti malo nad vasjo Podlipa. Nekdaj je bil del Zakajnske kmetije. V času franciscejskega katastra so domačijo sestavljali lesena hiša, lesen mlin in manjši lesen skedenj. Leta 1869 so imeli že povečan mlin, nov hlev ob nekdanjem skednju in južno od hiše novo zidano poslopje, verjetno žago. Mlin so opustili okoli leta 1900. Manjša žaga ob potoku nad novo hišo še stoji. Pri hiši so imeli tudi sušilnico lanu. Okoli prvotnih poslopij so postavili več novih stavb, ki pripadajo zdaj domačijam Smrečje št. 12, 13 in 58.⁷⁴

Leta 1824 je bil lastnik mlina Luka **Bizovičar**. Naslednji lastnik Matevž **Kristan** s Hlevnega Vrha je predal posest sinu Francu Kristanu (1808–1877), njegova hči Marija (1840–1879), poročena Trček, pa hčeri Neži (1872–1958) z Lukom **Slabetom**–Štantovim iz Žažarja. Na kmetiji so se težko preživljali, zato je Luka postavil še žago. Hčeri Ivana (roj. 1895) in Ana (roj. 1897) sta odšli v Ameriko. Domačijo je prevzel sin Franc Slabe (1902–1968) z Ivano Cankar iz Brebovnice. Imela sta otroke: Ivano ml., Julijano, Marijo, Štefana, Alojzija in Franca ml. Oče Franc je bil tudi vaški godec in je v ve-



265. Malnarjevi stari hiši Smrečje št. 12 in 13, posneti leta 1974.



266. Vinko Cankar (drugi z leve) – Žagarjev s člani narodnozabavnega ansambla Čuki, 1990.

seli družbi rad zaigral na harmoniko. Zdaj kmetujeta na domačiji Slavka (roj. 1961), hči Franca ml. (1929–1984) in Anice Fortuna, ter Vinko **Cankar**–Žagarjev (roj. 1957) s potomci. Anica je delala v usnjarni na Vrhniku in Liku Verd. Hči Anka se je odselila. Slavka in Vinko doma kmetujeta in redita ovce za meso in volno. Slavka prodaja ob sobotah domače pridelke in kruh iz krušne peči na ljubljanski tržnici. Vinko igra baskitaro pri narodnozabavnem ansamblu Čuki.

SKUBL, Smrečje 10, prej 20

Na koncu smreških posesti v Podlipi stoji Skubljev mlin. Domače ime spominja na povezavo s Skubljevo domačijo na Samiji. Skubljev mlin je leta 1824 obsegal leseno hišo z mlinom, leseno gospodarsko poslopje z dvoriščem in leseno bajto za najemnike. Petinštirideset let kasneje so imeli hišo z dvoriščem in gospodarskim poslopjem ter spodaj ob Podlipščici nov mlin s stopami. Mlin je mlel do leta 1965.⁷⁵ Ves čas so se preživljali z majhno kmetijo. Po pripovedovanju domačinov so imeli do druge svetovne vojne tudi trgovino.

V 19. stoletju so gospodarili v mlinu Jurij **Skubl** (1768–1828), sin Tomaž Skubl (1790–1866), Tomaževa vdova Uršula–Jerebčeva iz Podlipse (1798–1872) in njuna hči Uršula **Skubl** ml. (roj. 1828). Uršula Skubl ml. je

prodala mlin pred letom 1880 Francu Fernesu (roj. 1837), mlinarju z Ljubogojne. Jurij **Fernes** (1850–1923), Frančev sin iz prvega zakona, je bil urar. Mlin je prodal Janezu **Trčku**–Županovemu iz Kajndola (1871–1915). Janez Trček in Frančiška Vrhovc iz Ljubogojne sta imela otroke: Janeza sr., Ivanko, Franceta, Pavla, Frančiško ml., Rezko, Manco in Pepo. Domačijo je prevzel Janez sr. (1901–1978) z Marijo Janša s Setnika. Sin Janez ml. (1948–1969), električar, se je smrtno ponesrečil z mopedom na Vrhnikih. Sin Tone Trček (roj. 1950), Janezov naslednik, se je oženil z Ireno Oblak s Kurena nad Staro Vrhniko. Irena je podedovala Figarjevo kmetijo na Kurenu in zdaj obdelujeta s potomci obe kmetiji. Tone je bil nekaj časa zaposlen v Kovinarski Vrhnikah.



267. Skubljevi, leta 1918. Z leve proti desni stojijo: sin Pavel, hčeri Ivanka, pred njo Manca, mama Frančiška Trček (sedi), hči Pepa, za njo sin Janez, Frančiškina sestra Micka Vrhovnik, ter hčeri in sin Rezka, France in Frančiška ml. (T. Košir in soavtorja, Dediščina župnije Šentjošt, 2013).



268. Skubljeva hiša z mlinom (T. Košir in soavtorja, Dediščina župnije Šentjošt, 2013).

MIVŠK, Smrečje 6, prej 21

Mivškova domačija se nahaja na robu smreških posesti v Podlipi. Leta 1824 sta stali na posesti velika lesena hiša in manjša lesena najemniška bajta ter petindvajset let kasneje nova večja hiša in na mestu bajte dve novi zidani stavbi. Od srede 19. stoletja do leta 1944 so imeli v hiši gostilno⁷⁶ in vsaj od leta 1908 špecerijsko trgovino, trafiko in žganjarno. Pri hiši je bila tudi sušilnica sadja, v ustnem izročilu pa se omenja še mesnica. V zgornji sobi so takoj po ustanovitvi leta 1909 gostili Katoliško slovensko izobraževalno društvo iz Podlipse.

Po domači hčeri Uršuli **Urh** (1756–1846), omoženi **Jesenovec**, sta posest podedovala sin Matevž Jesenovec (1786–1821) in vnuk Matevž Jesenovec ml. (roj. 1819) z družinama. Matevž ml. se omenja v virih kot gostilničar. Pravnuk Franc Jesenovec (roj. 1855), prav tako gostilničar, in Marija Jurca, potomka Vrtnarjevih, sta leta 1906 sezidala v bližini novo hišo. Vanjo sta se preselila na stara leta, domačijo pa sta, ker nista imela otrok, prodala. Novi lastnik Tomaž **Fortuna** (1873–1944) z Bukovega Vrha nad Poljanami je pred tem več let delal v Ameriki. S Frančiško Čadež sta vodila gostilno in trgovino ter dokupovala zemljišča. Sin Vinko Fortuna (1910–1969), gostinec in dedič posesti, je sprva nadaljeval obrt in se nato zaposlil. Omožil se je z Julko Gantar z Malenskega Vrha nad Poljanami, znano klekljarico. Julka je skrbela za družino in kmetijo. Imela sta šest sinov in hčer. Vsi so se zaposlili, se poročili in štirje odselili. Najmlajši Danijel Fortuna (roj. 1960) je bil več let horjulski župan. Doma sta ostala Marko Fortuna in Janez Fortuna z družinama ter dozidala hišo. Marko (roj. 1948) in Dragica Dežman iz Verda s potomci tudi kmetujeta. Prej sta bila zaposlena v usnjarni na Vrhnikih.



269. Vinko Fortuna in Julka Fortuna, roj. Gantar, – Mivškova (T. Košir in soavtorja, Dediščina župnije Šentjošt, 2013).



270. Naslovnica pesniške zbirke Julke Fortuna-Mivškove (T. Košir in soavtorja, Dediščina župnije Šentjošt, 2013).

Julijana-Julka Fortuna (1916–1999) je znana slovenska klekljarica, ki je to ročno umetnost širila po Sloveniji in Evropi, jo gojila do konca življenja ter pridobila naziv »mojstrica domače obrti«. V šestdesetih letih prejšnjega stoletja je začela organizirati tečaje klekljanja po večjih slovenskih

*mestih in v narodni noši sodelovala na številnih etnografskih prireditvah in sejmih doma in po svetu. Čipke je tudi prodajala. V zimskem času je doma učila klekljati podlipske dekllice. Ob vsem delu je našla čas še za pisanje in v nekaterih tednikih objavljala prispevke o življenju v domačem kraju, dogodkih med vojno in starih običajih. Leta 1964 je izdala pesniško zbirko *Iz srca do srca*.⁷⁷*

KOVTR, Smrečje 3, prej 22

Kovtrova domačija z mlinom stoji sredi smreških posesti v Podlipi. Prvotno leseno hišo z mlinom in manjše leseno gospodarsko poslopje so leta 1860 nadomestili z večjo zidano hišo in zidanim gospodarskim poslopjem z mlinom. V bližini so leta 1863 postavili še kozolec toplar in nasproti mlina manjšo zidano stavbo, verjetno sedanjo žago. Žaga, preurejena na električni pogon, še deluje, mlin, ki ga poganja mlinščica Podlipščice, pa občasno. Mlin so obnovili leta 2003 s pomočjo projekta CR-POV.⁷⁸ V spodnjih prostorih mlina so ohranjene stope za luščenje prosa in ječmena ter valji za ravnanje platna za posteljne oddeje»kovtre«. Kovačijo so imeli kar v kleti ob mlinu. V pritličju mlina je opuščeno mlinarjevo stanovanje z ohranjenimi kosi starega pohištva ter mizarskega in sodarskega orodja.⁷⁹

Domača hči Uršula **Urh** (1782–1848) in Štefan **Železnik** sta imela več otrok. Na stanovanju sta imela še sorodnike in več zasebnic. Matija Železnik (1814–1888), naslednji lastnik posesti, je delal v kovačiji in bil tudi kamnosek in zidar. S Katarino Rožmanc sta imela šest potomcev. Doma je ostal Anton Železnik (1851–1931) z Marijo Treven z Zaplane. Anton je bil mlinar, žagar in sodar. Hčeri Marjana (roj. 1878) in Barbara (roj. 1883) ter sin Franc (roj. 1890)

so odšli v Ameriko. Domačijo z mlinom je podedoval sin Anton Železnik ml. (1893–1976). Anton ml. je bil v prvi svetovni vojni ruski ujetnik. Po vrnitvi iz Rusije se je oženil z Ivano Trček-Polancovo iz Žažarja. Rodilo se jima je štirinajst otrok. Preživeli so: Marjana, Ivana ml., Antonija, Angela, Tone, Marija, Brikcij, Julijana, Amalija, Gabrijela, Vinko in Justina. Ivana je mlela v mlinu, medtem ko je bil Anton dolgoletni podlipski organist in vsestranski ljubiteljski kulturni delavec. Izdeloval je tudi hrastove sode in kadi. Zdajšnji lastnik domačije Vinko Železnik (roj. 1937), upokojeni mizar, ter Hiacinta Brenčič (roj. 1946) z Medvedjega Brda imata hčere: Ivanko, Katarino in Renato. Katarina z družino živi doma v novi hiši. Za staro hišo z mlinom in žago zgledno skrbi Vinko, ter ju z veseljem razkaže obiskovalcem.⁸⁰

V najboljših časih je mlin delal dan in noč, ustavil se je le ob večjih cerkvenih praznikih in na dan sv. Jere, 17. marca. Na praznik sv. Jere se je običajno čistil graben ali pa popravljajl mlin. Med drugo svetovno vojno, ko je deželo pestilo veliko pomanjkanje hrane, so vaščani nosili v mlin celo makarone, vendar kruh iz mletih makaronov ni bil kaj prida. Domači, ki jih je bilo pri hiši veliko,



271. Kovtrovi, okoli leta 1950. Sedijo z leve: hči Gabrijela, sin Vinko (s harmoniko), starši Ivana in Anton Železnik, hčeri Justina in Amalija. Zadaj so: hčere in sinova Angela, Julijana, Tone, Marjana, Antonija, Marija ter Brikcij.



272. Kovtrova stara hiša z mlinom.

so spali v prostoru poleg mlina. Na mlinski ropot, ki ga je bilo slišati po celi hiši, so bili tako navajeni, da jih ta ni prav nič motil, celo obratno: kadar mlin ni obratoval, je bilo težje zaspati.⁸¹

ČERNČ, Smrečje 2, prej 23

Černčeva domačija stoji pod bregom na robu smreških posesti v Podlipi. V času franciscejskega katastra je imela veliko leseno hišo. Leta 1869 jo je nekoliko južneje nadomestila nova, delno zidana hiša. Pri hiši naj bi imeli mesnico. Domače ime naj bi nastalo po priimku Corn, ki ga srečamo tudi na Kurenu in Stari Vrhniki.⁸²

Domača hči Elizabeta **Popit** (1775–1853) in Jurij **Sečnik** sta zapustila hišo sinu Antonu Sečniku (1802–1836). Antonova žena Marija Troha (1806–1870), kasneje omožena z

Jakobom **Žakljem**, je predala posest sinu Luki Žaklju (roj. 1840) z ženo Heleno Celarc- Sovdatovo iz Podlipse. Njuna hči Uršula Žakelj (roj. 1871) in sin Janez Žakelj (1875–1968) sta odšla v Ameriko. Janez je po vrnitvi z Ivano Skvarča iz Rovt prevzel domačijo. Čez poletje je hodil zidat, pozimi pa je popravljal čevlje. Tudi njegovi predniki so bili čevljarji. Otroke Janeza ml., Matevža, Jožefo, Franca, Jožeta, Vinka, Gustla, Marijo, Staneta, Marjanco in Lovreta sta dajala v rejo kmečkim družinam, ki niso imele svojih otrok. Vinko Žakelj (1919–1945) in Stane Žakelj (1924–1945) sta bila ubita po drugi svetovni vojni.⁸³ Lovre Žakelj (1928–2006), zidarski mojster in dedič posesti, in Tina Kogovšek-Šelovsova sta imela več otrok. Lovre je zidal v bližnji in daljni okolici ter dokupil nekaj zemlje. Tina je skrbela za družino in obdelovala zemljo. Posest je nasledil sin Janez Žakelj z Maričko Trček-Podlogarsko in potomci.



273. Janez Žakelj in Ivana, roj. Corn-Černčeva (T. Košir in soavtorja, Dediščina župnije Šentjošt, 2013).



274. Černčeva domačija, leta 2015.

KOVAČ, Smrečje 1, prej 24

Kovačeva domačija stoji na začetku smreških posesti v Podlipi na desnem bregu Podlipščice. Kajža je bila v času franciscejskega katastra delno zidana in je imela dvorišče. Po letu 1880 so postavili novo hišo. Več domačih imen kaže na pogosto menjavanje gospodarjev. Prvotnemu imenu Bolkovc(ž) (l. 1831) so sledili Kovač, Lužar (l. 1869) in Kramar.⁸⁴ Leta 1869 se pri hiši prvič omenja kovačija, ki je stala ob Podlipščici južno od hiše. Uporabljali so jo do okoli leta 1975, potem so jo podrli.

Domači sin Gašper **Gabrovšek** (1800–1858) je imel v dveh zakonih več potomcev. Za njimi sta stanovala tu Ana in Matevž Jurca-Vftnarjeva z otroki. Za Janezom **Pivkom**-Županovim (1820–1875) s Heleno Celarc-Jajčnkovo iz Podlipse se omenja kot lastnik posesti Franc Jurca. V 80. letih 19. stoletja sta kupila domačijo Matija Jereb (1863–1938) iz Kovačeve bajte v Podlipi in Terezija Jesenovc-Mivškova. Sin Štefan Jereb (1887–1964) in Ana Skvarča iz Butajnovce sta imela otroke: Ančko, Mici, Angelo, Štefana ml., Francko in Franca.⁸⁵ Štefan in oče Matija sta preživljala družini s kovanjem.



275. Kovačevi, leta 1935. Sedijo od leve proti desni: stari starši Terezija in Matija Jereb, snaha Ana Jereb s sinom Francem v naročju in mož Štefan Jereb. Zadaj so njihovi otroci: Angela, Francka, Ančka, Mici in spredaj Štefan ml.



276. Kovačeva kovačija, spomladi leta 1976 (foto: Rozka Merlak).



277. Kovač Matija Jereb na oljni sliki. Sliko je naslikal najverjetneje J. Malavašič-Tišlerjev iz Rovt.

Po spominu domačinov je bila kovačnica velika. Ob njej so imeli peskovnik, kjer so se radi igrali otroci z vasi. Konje so pripeljali podkovat tudi iz Žazarja. Pri delu se je v okolico širil vonj po roževini. Kmetijo je nasledil Franc Jereb (1933–2004) z Gabrijelo Trček-Poldino iz Podlipse, šiviljo, in sinovi. Franc je delal v vrhniški opekarni in doma koval za domače potrebe ter sovaščane. Zdaj vodi kmetijo sin Bojan Jereb (roj. 1965), zidar, z mamo Gabrijelo.

Vdovec Štefan Jereb st. se je oženil z Marijo Križaj-Kočarjevo Marijo iz Rovt (1912–1993), ki je služila pri hiši. Njuni potomci: Beti, Marta in Andrej so kasneje živeli pri najstarejši sestri Bernardi Pri Tinčku v Podlipi.

KAJETAN, Smrečje 8, prej 32

Hišo na manjšem zemljišču ob Podlipščici je postavil na domačem svetu France Trček-Skubljev leta 1929. Hiša je imela stanovanjske prostore in veliko mizarско delavnico. Vftnarjevi so v njej med drugo svetovno vojno začasno odprli gostilno in novi lastnik Brencce nekje med leti 1950 in 1960 trgovino z mešanim blagom. Po letu 2003 so na njenem mestu postavili novo hišo.

France **Trček**-Skubljev (roj. 1904), mizar, in Rozalka Seljak iz Podlipse sta imela sina Frančiška ter hčere Ljudmilo, Marijo in Ivano-Ano. Zaradi svetovne gospodarske krize, ki se je v začetku 30. let prejšnjega stoletja razširila tudi v Slovenijo, so bankrotirali in po nekaj letih prodali hišo Kajetanu **Brencetu** (1911–1997) in njegovi sestri Mariji Brencce z Lavrovca. Sami so se preselili v Borovnico. Kajetan, trgovec, je bil zaposlen v združni trgovini na Vrhniki. Že pred drugo svetovno vojno je fotografiral.⁸⁶ Po vojni se je oženil z Minko Verbič s Stare ceste na Vrhniki. Minka je delala nekaj časa v domači trgovini. Imela sta otroke: Janeza, Mihaela, Marjanko in Kajetana ml. Mihael je umrl v prvem letu, Kajetan ml. pa po hudi poškodbi tudi zelo mlad, (bil pa je že oženjen). Hišo je podedovala vnukinja Tanja **Jereb**, Marjankina hči.



278. Kajetan Brencce (spredaj levo), kraljevi vojak v Beogradu na dopisnici iz leta 1927.



279. Trgovina z mešanim blagom »Nabavna in prodajna zadruga Podlipa« pri Kajetanu, leta 1951. Pred vhodom Brencetova družina.



280. Kajetanova hiša okoli leta 2003, delo fotografa iz Kranja.



281. Marjana, roj. Pustovrh, in Peter Krvina-Petrova.

PETER, Smrečje 11, prej 34

Ob poti k Malnarjevemu mlinu stoji hiša z manjšim vrtom. Zemljišče je prvotno pripadalo mlinu. V začetku 30. let prejšnjega stoletja ga je kupil Peter Krvina-Ambružev iz Podlipse in v letu dni postavil skromno hišo.⁸⁷

Peter **Krvina** (1892–1948) in Ivana Jereb, šivilja, sta živela najprej v gasilskem domu v Podlipi. Imela sta sinova Petrčka in Toneta, ki pa sta oba umrla. Peter je bil cestar na banovinski podlipski cesti. Ko je ovdovel, se je oženil z Marjano Pustovrh (1905–1991) s Črnega Vrha in postavil tukajšnjo hišo. Rodili so se jima štirje otroci, prežive-

li so trije. Vdova Marjana je hodila pomagat kmetom, da je lahko preživela družino. Hči Minka se je odselila v Koper. Sin Marjan (1946–1975) je utonil v hudourniku pri urejanju zapornice na mlinščici v bližini doma. Hči Ivica (1945–1992) s Stanislavom **Mihvcem** je prevzela hišo. Kasneje jo je prodala priseljencema iz Vipavske doline in se z možem preselila k sinu v Logatec.

POLDA, Smrečje 9, prej 47

Nad Skubljevim mlinom stoji stara, lepo ohranjena Jurjeva hiša. Nekdaj je spadala k Skubljevi domačiji in je imela okoli 20 arov zemlje. V bližini so pred drugo svetovno vojno postavili novo, večjo hišo.

Lastnik stavbe Jurij **Fernes**–Skubljev (1850–1923), urar, je okoli leta 1880 iz malega hleva uredil zasilno stanovanje z urarsko delavnico. Z Marijo Slabe sta imela deset otrok, pet jih je odraslo. Anton (1885–1923), kolar, je umrl v Šentvidu na Koroškem. Najmlajša Ivana (roj. 1897), šivilja, je ostala na domu. S Karlom Hodnikom, krojačem, sta imela otroke Marijo Antonijo, Karola Janeza in Jožefa Friderika. Po letu 1936 so se vsi preselili na Vrhniko. Lastniki Skubljeve domačije so nato prazno hišo uporabljali za klet in orodjarno. Pavel **Trček**–Skubljev (1905–1964), tesar, je ob njej postavil novo nadomestno hišo. Čprav je bil večč svojega poklica, je kasneje hodil na delo v vrhniško usnjarno. Z Leopoldino Križaj–Kočarjevo Poldo iz Rovt (1914–2007) sta imela hčere: Pavlo, Gabrijelo, Marijo in Ano. Polda je poleti nabirala borovnice za prodajo. Pavla (roj. 1941), dedinja posesti, in Franc **Filipič**–Štantov iz Podlipe (roj. 1934) sta dokupila še nekaj obdelovalne zemlje. Bila sta zaposlena v Liku in usnjarni na Vrhniki. Franc je tudi ljubiteljski lovec.⁸⁸ Hči Andreja je ostala doma, ostale hčere so se odselile.



282. Leopoldina, roj. Križaj, in Pavel Trček-Poldina (T. Košir in soavtorja, Dediščina župnije Šentjošt, 2013).



283. Jurjeva hiša (T. Košir in soavtorja, Dediščina župnije Šentjošt, 2013).

JANEZ, Smrečje 13, prej 48

Prvotna majhna, lesena Zakajnska kočica je bila namenjena preužitkarjem. Postavila sta jo Janez **Slabe**–Martinov iz Kajndola (1851–1933) in Helena Oblak–Zakajncova okoli leta 1880. Od njenih petih otrok so odrasli štirje in se izselili v Ameriko. Potem je uživala v kočici svoj preužitek Neža Slabe–Malnarska mama z vnukom Francem, sinom hčere Angele. Franc se je leta 1951 oženil, Neža pa je odšla k hčeri Poloni v Bizovik pri Ljubljani. Kočica je podedoval vnuk Štefan Slabe (1934–1982), mizar. Po drugi svetovni vojni je v bližini postavil novo hišo, ki ima tudi nekaj vrta.⁸⁹ Hodil je delat v mizararsko delavnico na Vrhniko. Z Antonijo Tominc iz Železnikove bajte v



284. Janezova nova hiša, leta 2015.

Podlipi sta imela sina Antona (l. 1954) in hčer Štefko (l. 1957). Štefka je na mestu stare koče postavila novo hišo, v kateri živi z možem Brikcijem **Trčkom** in potomci.

KUŠAR, Smrečje 4, prej 50

Hišo z manjšim vrtom je po letu 1900 postavil Anton Kogovšek na Županovem zemljišču. Pred zidavo so se v grmičevju skrivali kuščarji, po katerih je hiša dobila ime. Zraven stare so pred letom 2008 postavili novo hišo.

Domačin Anton **Kogovšek**-Šelovsov (1873–1917), mizar, in Marjana Logar sta se poročila leta 1904. Sin Luka Kogovšek (roj. 1906) je po drugi svetovni vojni veljal za pogrešane. Sinove Janeza Kogovška (1909–1942), Jožefa Kogovška (1911–1942) in Valentina Kogovška (1915–1942) so Italijani ustrelili kot talce 13. in 15. oktobra 1942 v Ljubljani. Po materi, ki je zgodaj ovdovela, je posest podedovala hči Marička Kogovšek (1916–1979). Nemški vojaki so jo konec julija 1944 odpeljali na prisilno delo v Nemčijo. Za njo je posest dobil najstarejši sin Franc Kogovšek (roj. 1906), ki se je po očetovem zgledu oprijel mizarjenja. Ker je z družino, ki jo je ustvaril z Josefino Debeljak iz Retja pri Loškem Potoku, živel v Mojstrani na Gorenjskem, je domačijo prodal sosedu Jože-



285. Kušarjeva stara hiša, leta 2015.

tu **Žaklju**-Černčevemu (roj. 1956), mesarju. Jože živi tu z ženo Tončko in potomci. Tončka je delala v Industriji usnja Vrhnika.

KOVAČEV ŠTEFAN, Smrečje 5, prej 51

Hišo ob Podlipščici sredi smreških posesti v Podlipi sta zgradila okoli leta 1906 zakonca Marija in Franc Jesenovec-Mivškova. Zaradi sedlarske dejavnosti so ji rekli tudi pri Zotlarju, pri domačinih pa je veljala za Jesenovčevo vse do sredine prejšnjega stoletja. Novi lastnik Jereb je po drugi svetovni vojni postavil v bližini kovačijo in leta 1970 povsem prenovil hišo.

Marija in Franc **Jesenovec** (1855–1930) sta živela v hiši po prodaji Mivškove domačije leta 1908. Nekaj let je pri nji stanoval Matevž Jesenovec iz Zakajnske bajte, sedlar, ter popravljal komate in izdeloval opasače. Ko sta Jesenovčeva ostarela, je zanju skrbel Štefan Jereb-Kovačev (1887–1964), Francev nečak, in si s tem prislužil hišo. Oddajal jo je najemnikom, sprva Lovru Kogovšku-Celarjevemu z družino. Lovra (1903–1942), mizarja in trgovca, so ustrelili partizani. Istega leta so se vselili v hišo Muhovčevi iz Podlippe, ki so jim okupatorji požgali domačijo. Po vojni se je vselil Mihael Pišler (1891–1962) z Medvedjega Brda, upokojeni orožnik, z družino. Po letu 1948 so živeli v zgornjem nad-

stropju. Žena Franja je hodila na dnino k okoliškim kmetom. Poleti so vsi nabirali borovnice za prodajo. Ko je ovdovela, se je ob prenavljanju hiše preselila začasno k Mivšku in nato v Zakajnsko kočo. Štefanov sin Štefan Jereb ml. (1926–1985), kovač in dedič posesti, in Slavka Vehar-Kočarjeva iz Rovt, šivilja, sta imela sinove: Danila, Branka in Bogdana ter hčere. Mileno, Tatjano in Danijelo. Ko je Kovačev Štefan ostarel, so nosili kovaška dela semkaj sinu Štefanu ml., ki je zadnja leta izdeloval tudi vijake in matice za podjetja. Branko Jereb, dedič posesti, in žena Marjanka Brence-Kajetanova sta bila zaposlena v vrhniški usnjarni.



286. Jesenovčeva hiša. Spredaj Franja Pišlar s prijateljico, v ozadju Mivškova domačija.

GASILSKI DOM, Smrečje 7, prej 52

Člani Katoliškega slovenskega izobraževalnega društva v Podlipi iz leta 1909 so takoj po ustanovitvi društva kupili parcelo sredi Podlipse od Skubljevih za tristo kron. Na njej so že naslednje leto postavili društveni dom. Dom je premogel dvorano z odrom za predstave, knjižnico ter hranilnico in posojilnico. V času prve svetovne vojne so imeli v dvorani osnovnošolski pouk. Po prvi svetovni vojni leta 1919 se je vselila v stavbo orožniška postaja, ki je nadzirala prekupčevanje ob bližnji meji z Italijo. Ker je delovanje izobraževalnega društva po vojni zamrlo, je leta 1924 prevzelo dom Prosto-

voljno gasilsko društvo Podlipa - Smrečje. Gasilci so ga preuredili za svoje potrebe in v nadstropju uredili majhno najemniško stanovanje. V obdobju med vojnima sta v domu dobili prostore še podružnica vrhniške zadruga in trgovina šentjoške zadruga. Po vojni je pisarno do leta 1952 uporabljal krajevni ljudski odbor Podlipa - Smrečje. V pisarni so bili zaposleni Marija Jurca-Vftnarjeva Minka, Ana Krvina-Ambruževa, Pavel Trček-Podlogarski in kot zadnja Milka Trček, Pavlova sestra. Nato je v stavbi odprla trgovino Kmetijska zadruga Vrhnika. Po osamosvojitvi jo je zamenjala zasebna trgovina Mateje Merlak-Kovačeve in kasneje za nekaj let trgovina trgovca Orla z Vrhnike. Leta 1987 je bil gasilski dom v celoti prenovljen. V zgornjih prostorih so postavili veliko večnamensko dvorano z odrom, nekaj pisarn in sanitarije. Spodnji prostori služijo gasilcem. V domu so ponudili streho tudi ostalim društvom v kraju.

Prvi stanovalci društvenega doma so bili zakonci: Marija Logar, podlipska učiteljica, in Gašper Brenčič-Gojerjev; Marija Gabrovšek iz Horjula in Janez Pišler iz Žažarja do rojstva sina Marijana leta 1925; od leta 1929 Ivana in Peter Krvina-Ambružev. Za njimi so stanovali tu Slavka Trček s Trčkovega griča in po letu 1958 Miha Rihar, Janez Knapič ter Andrej Maček, vsi zaposleni v združni trgovini v Podlipi. Potem se je vselila v stanovanje in se zaposlila v trgovini Marta Jereb-Kovačeva, poročena Merlak. V trgovini je ostala do leta 1990, ko jo je zamenjala hči Mateja Merlak. Marta z možem je kmalu po poroki leta 1967 postavila svojo hišo. V izpraznjeno stanovanje sta se vselila še Štefan Brenčič-Mevljev iz Podlipse in njegova žena Milena Svete, podlipska učiteljica. Po ukinitvi podlipske šole sta odšla v svojo hišo na Vrhniko. Tudi zadnja stanovalca, Albina Filipič-Lazarjeva iz Podlipse in Branko Kuzmič, sta v nekaj letih postavila svojo hišo in se preselila.



287. Otvoritev društvenega doma v Podlipi 10. maja 1910. Nastopajoči so prišli tudi iz Šentjošta, Rovt in Vrha Sv. Treh Kraljev.



288. Gasilski, nekdanji društveni dom, po letu 1925.



289. Kozikova hiša, leta 2015.

KOZIK, Žažar 31, prej 27

Ob cesti, ki vodi iz Podlipske doline v smeri proti Veliki Ligojni, stoji levo ob koncu poti Kozikova hiša. Na portalu ima ohranjeno letnico 1857.

Najstarejša znana lastnika hiše Jakob **Buh** (roj. 1786) in njegov sin Anton Buh (roj. 1821) sta redila večje število koz. Od tod je nastalo domače ime. Anton je imel v prvem zakonu sina Janeza (roj. 1847) in v zakonu z Roso Regio, tržaško najdenko (roj. leta 1831 v Trstu), sinova Jakoba (roj. 1856) in Pavla (roj. 1859). Jakob Buh je služil na Vrhniki. Pavel Buh naj bi po poročilu okrožnega urada umrl v špitalski garniziji na Dunaju leta 1880. V 20. stoletju je kupil hišo Franc Troha (1850–1926), rojen v Vrtnarjevi bajti, čevljar. Z Nežo Frank (1853–1935) iz Velike Ligojne sta sprva živela v Mihovi hiši v Podlipi in v Šentjoštu, kjer se jima je rodilo več otrok. Sin Janez Troha (roj. 1893) je bil že lastnik polovične kmetije. Sedanji lastnik Štefan **Troha**, izučeni mizar, je delal v tovarni Industrija usnja Vrhnika.

VIRI IN LITERATURA:

Podatke o podlipskih družinah in spomine na vsakdanje in družabno življenje v Podlipi so prispevali domačini. Med njimi se še posebej zahvaljujem Mariji Malovrh-Kočarjevi (roj. 1953), Rozki Merlak (roj. 1940) in Rozi Saje (roj. 1969) z nečakom Luko-Ambruževim, Vinku Železniku-Kovtrovemu (roj. 1937) in Janezu Žitku-Mrvcevemu (roj. 1935). O gasilcih je prispeval zapis Aleš Bradeško (roj. 1979), o sadjarstvu Marija Kuzmič-Šimnovčeva (roj. 1925) in o organistih Ivan Malavašič-Tišlerjev (roj. 1927). Tatjana Otoničar (roj. 1951) in Marijan Podobnikar (roj. 1939) iz Ljubljane sta prispevala več fotografij in gradiva s področja šolstva in družabnega življenja v obdobju med vojnama. Starejša zgodovina temelji na arhivskih virih ter spominih domačinov in njihovih potomcev. Statuse animarum je pregledal Janez Žitko. Slikovni material so prispevali domačini, sodobne fotografije hiš sta posnela Marija Malovrh in Janez Žitko. Zgodovina smreških hiš je nastala na podlagi knjige Dediščina župnije Šentjošt, avtorjev Toneta Koširja, Petre Leben Seljak in Alojza Demšarja.

Arhivski viri:

• Arhiv Republike Slovenije (ARS):

AS 1074, Urbarji: urbar gospodstva Bistra 1659 in 1784–1802, Raspovo imenje 1666, urbar gospodstva Logatec 1674–1712, urbar gospodstva Velesovo 1458: AS 174, Terezijanski kataster za Kranjsko: gospodstvo Bistra, gospodstvo Logatec, gospodstvo Kamnik (Raspovo imenje), gospodstvo Velesovo; AS 175, Jožefinski kataster za Kranjsko: občina Podlipa, občina Šentjošt; AS 176, Franciscejski kataster za Kranjsko: občina Podlipa, občina Šentjošt, občina Rovte; AS 181, Reambulančni kataster za Kranjsko 1869: občina Podlipa, občina Šentjošt, občina Rovte.

• Nadškofijski arhiv Ljubljana (NŠAL):

Status animarum župnije Podlipa: 1790–1881, 1831–1846 in 1846–1968;

Krstne matične knjige župnije Podlipa: 1700–1790, 1790–1812, 1812–1830, 1831–1881, 1882–1913;

Poročne matične knjige župnije Podlipa 1790–1816, 1818–1881.

• Zgodovinski arhiv Ljubljana (ZAL):

VRH 10, KLO Podlipa - Smrečje 1945–1950; VRH 46, Osnovna šola Podlipa (1790) 1893–1965; VRH 30, Kmetijska zadruga Podlipa - Smrečje 1950–1958.

Zasebni šolski arhiv Pavla Podobnikarja, učitelja in šolskega upravitelja v Podlipi 1925–1935 (hranita Tatjana Otoničar in Marijan Podobnikar, Ljubljana).

• Časopisni viri:

Slovenec, l. 1904; Naš časopis, 26. september 2007; Matija Janežič, Prva motoristična dirka stare Jugoslavije, v: Planetsiol, 4. 11. 2009 (elektronska izdaja); Časopis, glasilo Doma starejših Dravljane, 1995.

Literatura:

1. Matjaž Ambrožič, Župnijska cerkev spreobrnjenja sv. Pavla na Vrhniki, Vrhnika, 2002.
2. Sonja Anžič, Prebivalstvo občine Vrhnika na prelomu 19. in 20. stoletja, v: Vrhniki razgledi 5, Vrhnika, 2004, str. 95–215. Alenka Berdnik, Arheološka najdišča in ustno izročilo od Dobrave do Podlipe, diplomska naloga, Ljubljana, 2012.
3. Pavle Blaznik, Podložniške obveznosti do zemljiškega gospodstva, v: Gospodarska in družbena zgodovina Slovencev, Zgodovina agrarnih panog, Ljubljana, 1980, str. 241–278.
4. Janez Bogataj, Domače in umetne obrti na Slovenskem, Ljubljana, 1989.
5. Stevo Dozet, Geologija Podlipske doline, v: Vrhniki razgledi 15, Vrhnika, 2014, str. 134–159.
6. Marijan Drnovšek, Zakaj so Slovenci odhajali v svet?, v: Slovenska kronika XX. stoletja, 1. knjiga: 1900–1941, Ljubljana, 1995.
7. Enciklopedija Slovenije 2 (ES), Ljubljana, 1988.
8. Ivan Jakič, Vsi slovenski gradovi, Ljubljana, 1997.
9. Tone Košir, Alojz Demšar, Petra Leben – Seljak, Dediščina župnije Šentjošt, Šentjošt, 2013.
10. Krajevni leksikon Dravske banovine, Ljubljana, 1937. (KL).
11. Krajevni leksikon Slovenije, Ljubljana, 1968. (KLS).
12. Jožef Kržišnik, Zgodovina horjulske fare, Ljubljana, 1898.
13. Letopis ljubljanske nadškofije za leto 1959, 1967, 1978, ter šematizmi in naslovniki cerkve na Slovenskem (več letnikov).
14. Marijan Marolt, Dekanija Vrhnika, topografski opis, Umetnostni spomeniki Slovenije, Ljubljana, 1929.
15. Jože Mlinarič, Kartuzija Bistra, Ljubljana, 2001.
16. Silvo Novak, Župnija Podlipa, napisal med leti 1980 in 1986. Izdal Župnijski urad Podlipa.

17. Marija Oblak Čarni, Gabrijel Jelovšek – vrhniški župan v letih 1889–1908, v: Vrhniški razgledi 5, Vrhnika, 2004, str. 11–18.
18. Marija Oblak Čarni, Nekaj datumov iz hudih vojnih let 1941–1945 na Vrhniku in okoliških krajih, v: Vrhniški razgledi 6, Vrhnika, 2005, str. 7–32.
19. Rafael Ogrin, Vrhniški mitničarji, v: Kronika 10, št. 1, Ljubljana, 1962, str. 50–54.
20. Rafael Ogrin, Dajatve bistriških podložnikov, v: Vrhniški razgledi 1, Vrhnika, 1996, str. 175–179.
21. Franci Petrič, Slovenske božje poti, Ljubljana 2008.
22. Olga Pivk, Janez Žitko, Naborniki iz kantona Vrhnika, v: Vrhniški razgledi 7, Vrhnika, 2006, str. 145–158.
23. Olga Pivk, Janez Žitko, Vodni pogoni na Podlipščici in njenih pritokih, v: Vrhniški razgledi 8, Vrhnika, 2007, str. 116–128.
24. Olga Pivk, Podlipa in Žazar v zapisih Petra Hicingerja in njegovih naslednikov, v: Vrhniški razgledi 11, Vrhnika, 2010, str. 52–58.
25. Olga Pivk, Začetki šole v Podlipi, v: Vrhniški razgledi 11, Vrhnika, 2010, str. 59–64.
26. Podlipski zvonovi 2001, izdajatelj župnija Podlipa, tiskarna Skušek, odgovarja Tone Gradišek, župnik.
27. Vincenc Rajšp, Majda Ficko, Slovenija na vojaškem zemljevidu 1763–1787, zvezek 2, Opisi in Karte, Ljubljana, 1996.
28. Aleksandra Serše, Cesta Podlipa-Smrečje, v: Vrhniški razgledi 5, Vrhnika, 2004, str. 26–29.
29. Tone Simončič, Vrhnika v filateliji (1827–2011), v: Vrhniški razgledi 12, Vrhnika, 2011, str. 231–325.
30. Slovenska zgodovina v besedi in sliki, Ljubljana, Mladinska knjiga, 2003.
31. Sovica: 10 let OVI Podlipa, uredila Alja Horvat, Podlipa 1999.
32. Ema Umek, Reformirani urbarji deželno-knežjih gospodstev na Kranjskem, v: Zgodovinski časopis 36, št. 4, Ljubljana 1982, str. 311–320.
33. Janez Vajkard Valvazor, Slava vojvodine Kranjske, Ljubljana, Zavod Dežela Kranjska 2009–2013.
34. Zgodovina (leksikon), prir. Damijana Zelnik, Tržič, 2003.
35. Janez Žitko, Padli v prvi svetovni vojni 1914–1918, v: Vrhniški razgledi 9, Vrhnika, 2008, str. 9–27.

Opombe:

- 1 Žitko, Pivk, 2007, str. 117 in 118.
- 2 KLS, 1968, str. 451; KL Dravske banovine, 1937, str. 364.
- 2.a A. Serše, Cesta Podlipa-Smrečje, v: Vrhniški razgledi 5, Vrhnika, 2003, str. 26.
- 3 Po D. Vugi in Poglajenu, Berdnik, 2012, str. 10 in 37.
- 4 Pivk, Žitko, 2006, str. 145–158.
- 5 Oblak Čarni, 2004, str. 12–13.
- 6 Pivk, 2010, str. 56.
- 7 Žitko, 2008, str. 9–27.
- 8 Pivk, 2010, str. 56; Košir, Demšar, Leben-Seljak, 2013, str. 493.
- 9 Košir, Demšar, Leben-Seljak, 2013, str. 429.
- 10 Oblak Čarni, 2005, str. 15.
- 11 Mlinarič, 2001, str. 48.
- 12 Mlinarič, 2001, str. 37.
- 13 Marolt, 1929, str. 156.
- 14 Mlinarič, 2001, str. 78 in 82.
- 15 Mlinarič, 2001, 276 in 277.
- 16 Goldinar – srebrni kovanec, na Slovenskem v obtoku od 1486 do 1892; 1 goldinar (gld) = 60 krajcarjev (kr) = 240 (kasneje 180) denaričev (d) (ES 2, 1988, str. 231).
- 17 Činž je bila nekdanja glavna podložniška dajatev od posesti zemljiškemu gospodu ali pravdna dajatev (Blaznik, 1980, str. 247).
- 18 Za pomoč pri prevodu se zahvaljujem Vojku Pavlinu iz ARS.
- 19 Košir, str. 31.
- 20 Kontribucija je bila prvotno oznaka za vsak davek in od 15. stoletja naprej za neposredni davek za vojaške namene in zemljiški davek (Zgodovina, 2003, str. 184).
- 21 Košir ..., 2013, str. 31 in 32.
- 22 Košir ..., 2013, str. 27 in 28.
- 23 Dajatev mala pravica je služila prvenstveno za oskrbovanje gospoščinske kuhinje (Blaznik, 1980, str. 249).

- 24 Maselj - prostorninska mera, približno 3'5 decilitra.
- 25 Več glej: Umek, 1982.
- 26 Košir ..., str. 192-193.
- 27 Slovenija na vojaškem zemljevidu, 1763-1787; Podlipa.
- 28 Ambrožič, 2002, str. 9; Mlinarič, Kartuzija Bistra, 2001.
- 29 Pivk, 2010, str. 57.
- 30 KL, 1937, str. 364.
- 31 Novak, 1980-1986; Podlipski zvonovi 2001.
- 32 Novak, 1980-1986; Podlipski zvonovi 2001.
- 33 Pivk, 2010, str. 54.
- 34 Novak, 1980-1986; Podlipski zvonovi 2001.
- 35 Košir, 2013, str. 96.
- 36 Košir, 2013, str. 96.
- 37 Petrič, 2008, str. 114.
- 38 Košir, 2013, str. 73.
- 39 Pivk, 2010, str. 56-60.
- 40 Pivk, 2010, str. 62.
- 41 Časopis Doma starejših Dravlje, 1995.
- 42 Drnovšek, 1995, str. 64.
- 43 Po spominu zapisala nečakinja Tatjana Otoničar (roj. Podobnikar, 1951) iz Ljubljane.
- 44 Bogataj, 1989, str. 79-80, Pivk, Žitko, 2007, STR. 116-128.
- 45 Dozet, 2014, str. 157.
- 46 Oblak Čarni, 2004, str. 14 in več v: Serše, 2004, str. 26-29.
- 47 Janežič, Planetsiol, 2009.
- 48 Wikipedia: https://sl.wikipedia.org/wiki/Marija_Brenčič_Jelen.
- 49 Novak, Župnija Podlipa, str. 4; Pivk, 2010, str. 56-57.
- 50 Simončič, 2011, str. 236-237.
- 51 Marija Malovrh, roj. Slabe, 1953.
- 52 Pivk, 2010, str. 61 in 62.
- 53 Pivk, Žitko, 2007, str. 127-128.
- 54 Ogrin, 1962, str. 1-5.
- 55 Pivk, Žitko, 2007, str. 127.
- 56 P. Krivic, F. Vasseur; plongeesout.com
- 57 Pivk, Žitko, 2007, str. 125.
- 58 Oblak Čarni, 2005, str. 16.
- 59 Pivk, Žitko, 2007, str. 125.
- 60 Pivk, 2010, str. 56-57.
- 61 Pivk, 2010, str. 54-57.
- 62 Pivk, 2010, str. 56-58.
- 63 Kržišnik, 1898, str. 212.
- 64 Letopisi ljubljanske nadškofije 1959-2014.
- 65 Pivk, 2010, str. 52.
- 66 Marija Malovrh, roj. 1953, in Janez Žitko, roj. 1935. iZJAVA 2016.
- 67 Žitko, 2008, str. 12.
- 68 Hišno ime se zapisuje tudi s P-jem: Šupec, npr. na nagrobni plošči na podlipskem pokopališču in na več zemljevidih. Ena od možnih razlag domačega imena bi bila tudi po priimku Šubic.
- 69 Pivk, 2010, str. 64.
- 70 Rozalija Merlak, roj. Krvina, 1940.
- 71 Sonja Malovrh, roj. 1953.
- 72 Košir, ..., 2013, str. 460.
- 73 Košir, ..., 2013, str. 430, 463 in 464; Pivk, Žitko, 2007, str. 121-122.
- 74 Košir, ..., 2013, str. 465.
- 75 Košir, ..., 2013, str. 467.
- 76 Košir, ..., 2013, str. 468.
- 77 Sonja Malovrh, roj. 1953.
- 78 CRPOV - s projektom Celostni razvoj podeželja in obnove vasi je začelo ministrstvo za kmetijstvo, gozdarstvo in prehrano leta 1991 z namenom približevanja državam Evropske unije.
- 79 Pivk, Žitko, 2007, str. 122-124; Košir, ..., 2013, str. 469.
- 80 Košir, ..., 2013, str. 469-470.
- 81 Katarina Železnik Logar, roj. 1976.
- 82 Košir, ..., 2013, str. 471.
- 83 Košir, ..., 2013, str. 471.
- 84 Košir, ..., 2013, str. 472.
- 85 Košir, ..., 2013, str. 472, 473.
- 86 Košir, ..., 2013, str. 483.
- 87 Košir, ..., 2013, str. 484.
- 88 Košir, ..., 2013, str. 492-493.
- 89 Košir, ..., 2013, str. 493.

PODATKI O PREBIVALCIH PODLIPSE DOLINE V LETIH 1790–1970

V Podlipsko dolino se poleg Podlipse, ki je del vrhniške občine, vključujejo prebivalci dela Smrečja iz občine Dobrova – Polhov Gradec, krajanji zaselka Podpesek iz nase-lja Rovte v sosednji občini Logatec in Kozikova hiša iz Žažarja v horjulski občini.

Prebivalstvo Podlipske doline je v letih 1790–1970 živelo v velikih družinah, do šest generacij v eni družini. Družine so v naslednjem prispevku popisane po domačem hišnem imenu, dodana je stara hišna številka ter v oklepaju nova številka, podeljena leta 1952. Župnija Podlipa ima 52 hiš v vasi Podlipa, sem spadajo še tri hiše iz Rovt, 15 iz Smrečja in ena iz Žažarja.

V rodovniku sta nosilca družine (oče in mati) zapisana krepko. Datumi rojstva so pri vseh osebah označeni z zvezdico (*), smrti s križcem (+). Črka p. pomeni datum poroke. Pri otrocih, ki so umrli do sed-

mega leta starosti, je za datumom rojstva križec. Podatki so pridobljeni iz rojstnih, poročnih in mrliških matičnih knjig ter iz statusov animarum (popis duš) Podlipse in Šentjošta, ki jih hrani Nadškofijski arhiv v Ljubljani. Pri nosilcih družin (starših) so datumi smrti ponekod vpisani do leta 2014. Te podatke je avtor zbral sam.

PODLIPA

JEREBČ, št. 1, (nova št. 32)

Jakob Jereb * 20. 7. 1796, + 8. 5. 1876, p. 16. 5. 1820, **Agnes Jereb** * 5. 1. 1795, + 15. 3. 1858, otroci: **Martin** * 11. 11. 1821, **Matija** * 6. 2. 1824, **Johan** * 22. 12. 1825, **Anton** * 9. 1. 1828, **Marija** * 14. 8. 1830, **Pavel** * 20. 1. 1834 +, **Luka** * 13. 8. 1836 +. Nasledil **Matija**, * 6. 2. 1824, + 13. 3. 1866, p. 9. 2. 1852, **Helena Malavašič** * 13. 6. 1823, + 1. 7. 1891, otroci: **Ana** * 11. 7. 1853, **Luka** * 11. 10. 1855, **Blaž** * 2. 2. 1858, **Jera** * 21. 2.

* Janez Žitko, dipl. elektrotehnik, roj. 1935 v Podlipi, že desetletja zbira ljudsko blago in rodoslovne podatke na Vrhniškem. V svoji bogati zbirki hrani stare knjige, razglednice, fotografije, znamke idr., v digitalni obliki pa rodoslovne podatke o svojih nekdanjih in sedanjih sokrajanjih. Je častni član Muzejskega društva Vrhnika. Za raziskave s področja domoznanstva so njegove zbirke še posebej dragocene.

1860, Marija * 18. 7. 1862, Marjana * 22. 1. 1865. Nasledil **Luka**. Prevzel **Jožef Buh**, * 20. 3. 1902, + 20. 3. 1955, p. 1. 3. 1926, **Frančiška Kogovšek** * 2. 2. 1905, + 11. 9. 1978, otroci: Janez * 18. 5. 1927, Jožef * 4. 4. 1929, Jožefa * 8. 5. 1930, Frančiška * 24. 10. 1931 +, Andrej * 2. 2. 1933, Marija * 9. 2. 1934 +, Frančišek * 5. 11. 1936, Veronika * 15. 1. 1938, Marjana * 28. 4. 1939, Terezija * 11. 10. 1940, Štefan * 10. 12. 1942 +, Ivana * 10. 5. 1944, Štefan * 29. 11. 1945 +, Anton * 23. 5. 1947 +. Nasledil **Frančišek**, * 5. 11. 1936.

GOJER, št. 2, (33)

Urban Brenčič * 1. 5. 1786, + 3. 2. 1858, p. 31. 1. 1803, **Eva Popit** * 20. 12. 1880, + 7. 3. 1853, otroci: Marija * 19. 9. 1804, Martin * 9. 11. 1806, Maruša * 3. 9. 1809, Gregor * 27. 2. 1813, Ana * 14. 7. 1816, Neža * 9. 1. 1820 +, Andrej * 28. 11. 1822 +, Luka * 3. 11. 1825. Nasledil **Gregor**, * 27. 2. 1813, + 1. 3. 1876, p. 30. 1. 1837, **Marija Zamejc** * 20. 9. 1814, + 27. 1. 1881, otroci: Janez * 16. 11. 1837, Andrej * 18. 11. 1839, Georg * 8. 4. 1843, Marija * 2. 6. 1849, Jakob * 1. 5. 1856, nasledil **Andrej** * 18. 11. 1839, + 1. 3. 1893, p. 4. 2. 1874 **Frančiška Leskovec**, * 21. 1. 1846, + 2. 1. 1876, otroci: Franc * 28. 1. 1875, druga žena p. 23. 2. 1876, **Ana Jereb** * 11. 7. 1853, + 18. 6. 1889, otroci: Ivana 28. 3. 1880 +, Jožef * 26. 3. 1882 +, Gašper * 31. 12. 1883, Janez * 13. 4. 1886, Jakob * 4. 5. 1888. Tretja žena, p. 18. 2. 1889, **Marijana Celarc**, * 10. 8. 1861, + 13. 12. 1941, otroci: Marija * 7. 8. 1890, Cilka * 20. 11. 1891 (obe odšli v Ameriko). Nasledil **Franc**, * 28. 1. 1875, + 4. 12. 1937, p. 22. 6. 1903 **Marija Cankar**, * 3. 3. 1880, + 12. 2. 1958. Otroci: Franc * 22. 11. 1904, Marija * 22. 1. 1906 +, Marija * 16. 12. 1906 +, Cecilija * 14. 11. 1907, Anica * 31. 10. 1910 +, Jože * 9. 4. 1913, Marija * 28. 1. 1919, + 21. 3. 2000, p. 5. 11. 1939 Anton Jelen. Nasledila **Cicilija**, * 14. 11. 1907, + 3. 9. 1975, otroci: Anica * 26. 6. 1936 in Marija * 30. 1. 1948. Nasledi-

la **Anica** * 26. 6. 1936, + 22. 4. 1996, p. 23. 6. 1962 **Janez Žitko**, * 8. 6. 1935, otroci: Janja * 9. 9. 1962. Milan * 12. 5. 1965.

MEVL, št. 3, (34)

Janez Brenčič * 16. 11. 1837, + 4. 5. 1881, p. **Marija Mole**, * 3. 3. 1843, + 4. 11. 1901, otroci: Marija * 22. 3. 1860 +, Janez * 28. 12. 1861, Marija * 14. 5. 1864, Ana * 14. 5. 1864, Terezija * 30. 10. 1865 +, Uršula * 19. 10. 1867, Helena * 10. 4. 1869, Franc * 24. 10. 1870, Jože * 23. 10. 1872, Terezija * 9. 10. 1874, Jakob * 17. 7. 1876. Nasledil **Janez**, * 28. 12. 1861, + 8. 7. 1919, p. 16. 11. 1885 **Johana Dolinar**, * 1865, otroci: Janez * 21. 8. 1886, Jožef * 22. 3. 1888, Johana * 22. 6. 1890 +, Jakob * 11. 7. 1891, Ivana * 26. 10. 1893, Uršula * 27. 10. 1895, Miklavž * 6. 12. 1897, Anton * 15. 6. 1900, Marija * 17. 11. 1902. Nasledil **Anton**, * 15. 6. 1900, + 14. 12. 1974, p. 30. 6. 1929, **Ana Lešnjak** * 31. 7. 1903, + 31. 7. 1985, otroci: Stanislava * 18. 5. 1930, Janez * 18. 8. 1931, Angela * 4. 9. 1932, Bernard * 14. 8. 1934, Valentina * 6. 2. 1936 +, Valentin * 6. 2. 1936 +, Frančišek * 30. 1. 1938, Marija * 30. 9. 1939, Anton * 13. 6. 1943, Štefan * 17. 12. 1944. Nasledil **Anton**, * 13. 6. 1943.

AMBRUŽ, št. 4, (37)

Urban Krvina * 23. 5. 1784, + 19. 4. 1844, p. 28. 1. 1807, **Jera Križaj** * 10. 2. 1785, + 19. 4. 1844, otroci: Agnes * 25. 12. 1807, Marija * 27. 12. 1808, Mina * 18. 8. 1810, Mihael * 27. 9. 1812, Margareta * 10. 6. 1814, Martin * 10. 11. 1816, Jožef * 7. 3. 1819, Georg * 23. 4. 1821 +, Johan * 26. 12. 1822, Simon * 26. 10. 1824, Matevž * 27. 8. 1827 +. Naslednik **Simon**, * 26. 10. 1824, + 16. 10. 1893, p. 3. 6. 1843 **Marija Šinkovc**, * 26. 2. 1821, + 19. 10. 1897, otroci: Johan * 1. 4. 1844 +, Marija * 27. 2. 1846, Blaž * 20. 1. 1849, Terezija * 14. 10. 1851, Jakob * 23. 7. 1854 +, Jakob * 29. 4. 1858, Janez * 15. 6. 1860, Jožef * 24. 3. 1864. Nasledil **Jakob** * 29. 4. 1858, p. 6. 2. 1882 **Marjana Jereb**, *

2. 4. 1862, + 12. 8. 1947, otroci: Anton * 15. 1. 1882 +, Frančiška * 23. 4. 1883, Franc * 26. 11. 1884 +, Jožef * 31. 3. 1886 +, Janez * 15. 7. 1887, Franc * 18. 1. 1889, Andrej * 4. 12. 1890, Peter * 29. 6. 1892. Naslednik **Janez** * 15. 7. 1887, + 13. 7. 1975, p. 4. 12. 1921 **Marjana Kogovšek**, * 4. 8. 1897, + 11. 4. 1974, otroci: Marjana * 14. 12. 1923, Franica * 11. 1. 1925, Ivana * 27. 2. 1926, Frančišek * 31. 4. 1927, Antonija * 27. 5. 1928, Ana * 14. 7. 1929, Marija * 16. 9. 1930, Janez * 6. 5. 1932, Magdalena * 22. 7. 1933, Lovrenc * 10. 8. 1934 +, Stanislava * 20. 10. 1935, Jožefa * 2. 3. 1938, Roza * 9. 8. 1940. Nasledil **Janez**, * 6. 5. 1932. Nasledila Rozina hčerka, **Rozka Merlak**, * 29. 8. 1969.

KLAMA, št. 5 (39)

Anton Celarc * 28. 5. 1787, + 25. 9. 1843, **Lucija Jereb** * 10. 12. 1778, + 28. 11. 1833, otroci: Jožef * 14. 3. 1809, Anton * 12. 1. 1812, Marija * 22. 10. 1815, Elizabeta * 24. 10. 1818. Nasledil **Jožef**, * 14. 3. 1809, + 4. 12. 1878, p. 9. 6. 1834 **Ana Razor**, * 21. 7. 1811, + 25. 4. 1888, otroci: Luka * 28. 9. 1835, Peter * 30. 6. 1837 +, Marija * 8. 11. 1839 +, Simon * 8. 10. 1841 +, Matevž * 10. 9. 1844 +, Uršula * 9. 10. 1849. Prevzel **Janez**, * 6. 5. 1863, + 1919, p. 17. 5. 1886 **Katarina Mlinar**, * 21. 11. 1852, + 9. 7. 1933, otroci: Marija * 9. 3. 1889, Frančiška * 5. 3. 1892, Ivana * 23. 6. 1896, Angela * 19. 5. 1899. Priženil **Nikolaj Brenčič**, * 6. 12. 1897, + 10. 10. 1973, p. 14. 6. 1925 **Ivana Celarc**, * 26. 6. 1896, + 27. 9. 1972, otroci: Frančišek * 1927, Stanislav * 1929, Marija * 1931, Ivana * 1940. Nasledil **Stanislav** * 7. 5. 1929, + 14. 7. 2015, p. 15. 8. 1959 **Terezija Bogataj**, * 11. 10. 1928, otroci: Alojzij * 18. 6. 1960, Marinka * 3. 11. 1961, Janez * 16. 5. 1963.

MUHOVC, št. 6 (40)

Blaž Celarc * 2. 2. 1783, + 2. 8. 1848, p. 8. 2. 1830 **Marija Pečlin**, * 26. 11. 1802, + 2. 2. 1840, otroci: Georg * 19. 4. 1831, Blaž

* 1833 +, Marija * 7. 1. 1840 +. Nasledil **Georg** * 19. 4. 1831, p. **Agnes Malovrh**, * 1834, + 27. 3. 1875, otroci: Jakob * 1869 +, Georg * 11. 1. 1870 +, Pavel * 1871 +, Bartolomej * 15. 8. 1872, Marija * 26. 3. 1975 +. Nasledil **Janez Jereb**, * 9. 4. 1875, + 13. 8. 1951, p. 3. 7. 1905 **Marjana Slabe**, * 3. 8. 1881, + 6. 1. 1932, otroci: Janez * 23. 4. 1906, Brikcij * 15. 12. 1907, Vincencij * 14. 1. 1910, Peter * 19. 2. 1912, Julijana * 19. 2. 1912, Marjana * 15. 8. 1913, Alojzij * 3. 6. 1915, Vida * 14. 6. 1918. Nasledil **Jože Merlak** * 13. 9. 1909, + 1978, p. 9. 11. 1941 **Neža Hiti**, * 19. 1. 1913, + 2006, otroci: Jože * 23. 9. 1942, Marjan * 22. 2. 1945, Janez * 5. 5. 1949, Frančišek * 28. 11. 1951, Mirko * 5. 8. 1953. Nasledil **Janez** * 5. 5. 1949.

ŠIMNOVC, št. 7 (41)

Tomaž Jereb * 14. 12. 1782, + 21. 9. 1861, p. **Helena Vehar**, * 3. 5. 1789, otroci: Apolonija * 6. 2. 1811, Elizabeta * 9. 11. 1812, Agata * 3. 2. 1815, Agnes * 1. 1. 1818, Marija * 26. 1. 1820, Johan * 10. 6. 1822, Helena * 18. 5. 1824, Anton * 25. 6. 1826, Jakob * 23. 6. 1829, Jerica * 19. 12. 1830. Nasledil **Anton**, * 25. 6. 1826, + 23. 2. 1906, p. 23. 2. 1846 **Jera Okno**, * 1. 3. 1826, + 22. 5. 1898, otroci: Andrej * 21. 5. 1847, Janez * 31. 5. 1850, Jakob * 7. 4. 1853, Apolonija * 6. 2. 1857, Valentin * 12. 12. 1863, Jožef * 19. 3. 1870. Nasledil **Janez**, * 31. 5. 1850, + 30. 3. 1921, p. 31. 1. 1882 **Marija Potočnik**, * 14. 9. 1863, + 23. 2. 1883. Druga žena, p. 3. 2. 1864, **Antonija Istenič**, * 10. 1. 1856, + 11. 3. 1918, otroci: Terezija * 6. 29. 1885, Franc * 23. 1. 1888, Ivana * 13. 12. 1889, Janez * 9. 6. 1892, Jožef * 10. 4. 1894, Marija * 8. 4. 1897, Jernej * 20. 8. 1900. Nasledil **Janez** * 9. 6. 1892, + 22. 3. 1962, p. 14. 5. 1922 **Marjana Slabe**, * 11. 12. 1899, + 6. 7. 1970, otroci: Janez * 11. 3. 1924, Marija * 22. 10. 1925, Lovrenc * 2. 8. 1927, Ana * 19. 7. 1930, Anton * 17. 1. 1932, Rajko * 31. 8. 1933, Alojz * 21. 5. 1935, Julijana * 28. 1.

1940, Vincencij * 16. 1. 1943, Pavla * 21. 1. 1945. Nasledila **Pavla**, * 21. 1. 1945, + 20. 8. 1991, p. 26. 11. 1966 **Anton Bastarda**, * 31. 3. 1944, otroci: Zvonko * 10. 2. 1967, Irena * 18. 1. 1969.

ŠIMNOVCOVA BAJTA, št. 8 (42)

Johan Jurca * 29. 4. 1791, p. **Katarina Rožič**, * 11. 4. 1793, otroci: Valentin * 8. 2. 1821, Lovrenc * 8. 8. 1824, Matevž * 9. 9. 1828, Marija * 30. 8. 1834.

Johan Malavašič * 16. 5. 1811, p. 6. 2. 1839 **Elizabeta Jereb**, * 9. 11. 1812. Otroci: Jakob * 17. 7. 1839, Matevž * 21. 9. 1840 +, Gregor * 25. 2. 1842 +, Marija * 18. 9. 1843, Gregor * 29. 6. 1846.

Ivan Gerželj * 2. 10. 1843, + 12. 1. 1924, p. 1876 **Helena Petkovšek**, * 8. 4. 1853, + 20. 4. 1932, otroci: Marjeta * 8. 7. 1876, Ivana * 19. 12. 1877, Ignacij * 2. 8. 1879, Valentin * 14. 2. 1881, Janez * 26. 8. 1883, Frančiška * 29. 3. 1885, Franc * 26. 1. 1887, Marija * 17. 5. 1889, Tomaž * 15. 12. 1890.

Ignac Nagode * 1. 2. 1909, p. 23. 2. 1941 **Julijana Jereb**, * 3. 2. 1914, otroci: Veronika * 12. 1. 1943, Stanislav * 9. 4. 1944, Frančišek * 23. 9. 1945.

ŽELEZNIKOVA BAJTA, GRŽELJ, št. 8 (23)

Frančiška Grželj * 29. 3. 1885, + 12. 3. 1909, hči Helena * 15. 4. 1904.

Gregor Tominc * 11. 3. 1887, + 26. 6. 1970, p. **Helena Cankar**, * 15. 4. 1900, + 19. 2. 1981, otroci: Peter * 1. 8. 1925, Mihael * 18. 9. 1926, Tilka * 1928, Angela * 26. 5. 1932, Franc * 7. 10. 1932, Antonija * 21. 5. 1934.

SELJAK, št. 9 (43)

Georg Celarc * 22. 4. 1787, + 31. 3. 1854, p. **Maruša Istenič**, * 16. 5. 1782, + 19. 1. 1858, otroci: Blaž * 1. 2. 1808, Jernej * 17. 8. 1810, Jerica * 10. 3. 1813 +, Gregor * 3. 3. 1818, Uršula * 7. 10. 1820, Elizabeta * 13. 11. 1822, Helena * 18. 5. 1825, Matevž * 19. 9. 1827 +. Nasledil **Blaž**, * 1. 2. 1808,

+ 4. 7. 1883, p. 7. 2. 1838 **Magdalena Jesenovec**, * 22. 7. 1816, + 19. 1. 1888, otroci: Blaž * 19. 1. 1841 +, Terezija * 9. 10. 1942, Helena * 21. 4. 1845.

Janez Seljak * 19. 8. 1856, + 8. 8. 1928, p. 24. 10. 1887 **Marjana Jurca**, * 25. 3. 1863, + 22. 3. 1891, otroci: Marija * 8. 8. 1888, Franc * 16. 4. 1890 +, Helena * 16. 4. 1890. Druga žena p. 23. 1. 1893 **Marija Jurca**, * 26. 6. 1870, + 26. 3. 1962, otroci: Jožef * 1. 4. 1895, Janez * 3. 11. 1896, Leopold * 5. 10. 1898, Andrej * 3. 12. 1899, Matevž * 18. 9. 1901, Marjana * 16. 7. 1904, Frančiška * 31. 1. 1906, Terezija * 1. 10. 1907 +, Rozalija * 24. 9. 1909, Franc * 12. 10. 1912, Valentina * 30. 1. 1915.

ORTNER – VRTNAR, št. 10 (44)

Valentin Jurca * 3. 2. 1786, + 14. 12. 1834, p. 26. 1. 1807 **Jera Tominc**, * 1783, + 9. 3. 1823, otroci: Barbara * 30. 11. 1807, Matevž * 25. 8. 1809, Marija * 28. 1. 1812, Jera * 4. 3. 1815, Helena * 5. 5. 1819, Jožef * 3. 3. 1823. Nasledil **Matevž**, * 25. 8. 1809, + 3. 4. 1861, p. 6. 2. 1832 **Barbara Železnik**, * 3. 12. 1811, + 24. 12. 1841, otroci: Johan * 20. 6. 1833, Matevž * 23. 9. 1835, Marija * 23. 8. 1837 +. Druga žena, p. 30. 1. 1843, **Ana Čepon**, * 27. 7. 1825, + 22. 10. 1901, otroci: Ana * 16. 7. 1844 +, Franc * 10. 10. 1845, Marija * 27. 12. 1846, Jože * 13. 5. 1848, Jera * 3. 3. 1850, Matija * 15. 2. 1855, Marija Ana * 6. 6. 1857. Nasledil **Franc** * 10. 10. 1855, + 8. 1. 1928, p. 5. 7. 1875 **Ivana Seljak**, * 18. 8. 1852, + 4. 3. 1908, otroci: Janez * 14. 5. 1876, Marjana * 4. 6. 1877, Ivana * 14. 5. 1878 +, Frančiška * 23. 8. 1880 +, Franc * 11. 8. 1881, Marija * 17. 9. 1882 +, Ivana * 1884 +, Marija * 24. 5. 1885 +, Frančiška * 8. 12. 1886, Leopold * 26. 11. 1888 +, Jožef * 16. 3. 1890 +, Roza * 11. 9. 1891 +. Nasledil **Janez**, * 14. 5. 1876, + 18. 1. 1955, p. 26. 11. 1906 **Frančiška Kovač**, * 5. 3. 1884, + 1961, otroci: Franc * 2. 10. 1907, Janez * 5. 8. 1911, Frančiška * 8. 10. 1913, Stanislava * 1. 11. 1914, Jože * 25.



290. Družina Jurca - Vrtnarjevi leta 1934. Sedijo: 1. hčerka Frančiška, 2. Marija Minka, 3. mati Frančiška, rojena Kovač, 6. hčerka Stanislava. Stojijo: 4. Viktorija Jurca, 5. učitelj Boris Brus, 7. Janez Jurca starejši. (Foto hrani Marija Brus.)

3. 1917, Viktorija * 27. 12. 1918, Gabrijel * 4. 3. 1920, Marija * 5. 10. 1921, Kristina * 12. 3. 1923 +, Pavel * 8. 1. 1926 +. Nasledil **Janez**, * 5. 8. 1911, + 25. 4. 1976, p. 30. 4. 1960 **Terezija Novak**, * 25. 9. 1928, otroci: Janez * 22. 6. 1961, Mojca * 15. 6. 1962, Miha * 6. 11. 1963, Franc * 3. 6. 1965, Marjan * 31. 9. 1968. Nasledil **Janez**, * 22. 6. 1961.

SEDEJ, št. 11 (45)

Jakob Urh * 2. 7. 1813, + 20. 6. 1873, p. 26. 10. 1835 **Margareta Krvina**, * 10. 6. 1814, + 7. 9. 1850, otroci: Agnes * 20. 1. 1836, Lucija * 13. 12. 1837, Josip * 14. 3. 1840, Gašper * 31. 12. 1841. Druga žena, p. 14. 10. 1850 **Elizabeta Zupet**, * 31. 10. 1826, + 27. 1. 1881, otroci: Janez * 24. 12. 1851, Marija * 4. 1. 1855 +, Anton * 4. 1. 1862, Franc * 29. 5. 1866 +. Nasledil **Janez**, * 24. 12. 1851, + 13. 5. 1925, p. 1875 **Jera Troha**, * 14. 3. 1852, + 6. 4. 1886, otroci: Janez * 12. 2. 1876 +, Marija * 3. 9. 1878, Jožef * 8. 3. 1881 +, Jera * 16. 3. 1883. Druga žena

p. 8. 11. 1886 **Frančiška Slabe**, * 20. 11. 1864, + 3. 1. 1942, otroci: Frančiška * 9. 10. 1887, Marjana * 7. 12. 1888, Terezija * 2. 10. 1890, Ivana * 7. 8. 1892, Antonija * 24. 5. 1895, Anton * 7. 1. 1897, Franc * 1. 2. 1899, Jakob * 15. 7. 1900, Luka * 20. 10. 1901, Matevž * 3. 10. 1903, Marija * 3. 10. 1905, Ana * 28. 7. 1907. Nasledil **Jakob**, * 15. 7. 1900, + 13. 1. 1977, p. 6. 2. 1927 **Antonija Pišek**, * 29. 5. 1907, + 27. 9. 1988, otroci: Jakob * 1. 8. 1928, Frančišek * 8. 10. 1929, Janko * 8. 7. 1933, Jožef * 2. 1. 1936, Marija * 24. 9. 1937, Stanislav * 30. 10. 1946. Nasledil **Jakob**, * 1. 8. 1928, + 1. 6. 2014, p. **Frančiška Malavašič**.

JAJČNK, št. 12 (46)

Urban Kogovšek * 21. 5. 1786, + 29. 5. 1843, p. 27. 5. 1811 **Antonija Slovša**, * 9. 2. 1793, + 8. 7. 1842, otroci: Helena * 2. 5. 1820, Uršula * 6. 10. 1823, Jernej * 18. 8. 1825, Lovrenc * 7. 8. 1827. **Martin Malavašič** * 31. 8. 1816, p. **Jerica Celarc**, * 10. 3. 1813, otroci: Gregor Luka

* 28. 2. 1840, Johan Martin * 8. 6. 1844, Jožef * 2. 3. 1846 +, Barbara * 28. 3. 1850. **Luka Slovša** * 1767, + 28. 2. 1828, otroci: Agnes * 24. 12. 1799, Marija * 8. 8. 1804. **Matevž Troha**, krojač, * 25. 8. 1846, + 26. 12. 1915, p. 21. 11. 1870 **Marija Železnik**, * 21. 4. 1848, + 8. 3. 1918, otroci: Franc * 7. 11. 1871, Marija * 7. 12. 1873, Frančiška * 22. 11. 1875 +, Janez * 6. 10. 1878, Anton * 13. 1. 1882 +, Tomaž * 28. 12. 1883, Johana * 28. 6. 1886. **Janez Malavašič**, mizar, * 6. 5. 1904, + 2. 9. 1978, p. 14. 9. 1931 **Ivana Bogataj**, * 25. 12. 1908, + 16. 5. 1963, otroci: Marija 25. 9. 1931 +, Janez * 8. 2. 1933 +, Frančiška * 8. 9. 1934. Nasledila **Frančiška** * 8. 9. 1934.

STARA MEŽNIJA, št. 13

Matevž Jurca * 27. 8. 1795, + 8. 5. 1853, p. 6. 5. 1833 **Agnes Slovša**, * 24. 12. 1799, otroci: Martin * 5. 11. 1836. **Valentin Troha** * 8. 2. 1817, p. 20. 5. 1844 **Jerica Jurca**, * 4. 3. 1815, otroci: Jakob * 7. 4. 1845.

LAZAR, št. 13 (27)

Andrej Filipič * 22. 11. 1865, + 23. 2. 1916, p. 10. 11. 1890 **Neža Jereb**, * 24. 12. 1865, + 12. 12. 1900, otroci: Ivana * 27. 12. 1891, Janez * 14. 5. 1893, Anton * 11. 5. 1895, Marija * 30. 7. 1897 +, Andrej * 17. 11. 1899. Druga žena, p. 29. 4. 1801, **Frančiška Oblak**, * 25. 1. 1880, + 5. 11. 1949, otroci: Peter * 29. 6. 1902, Frančiška * 17. 1. 1904, Jakob * 28. 4. 1909, Franc * 22. 11. 1911 +, Janez * 7. 5. 1912, Marija * 9. 4. 1914, Jožef * 4. 3. 1916. Nasledil **Peter**, * 29. 6. 1902, + 1. 1. 1982, p. 10. 2. 1947, **Antonija Maček** * 8. 1. 1918, + 2. 3. 1981, otroci: Marjan * 16. 8. 1948, Peter * 18. 2. 1950, Albina * 20. 2. 1955, Gabriel * 13. 2. 1958.

MEŽNAR, št. 14 (49)

Jakob Troha * 30. 6. 1812, + 28. 3. 1894, p. 27. 2. 1832 **Helena Sečnik**, * 1. 4. 1813, + 18. 2. 1886, otroci: Marija * 14. 4. 1833,

Jakob * 1. 7. 1836 +, Josip * 27. 2. 1840 +, Helena * 5. 4. 1842, Marjana * 2. 8. 1843, Janez * 30. 12. 1848, Jera * 14. 1. 1852. Nasledil **Janez**, * 30. 12. 1848, + 10. 3. 1922, p. 9. 2. 1874 **Marija Skvarča**, * 11. 5. 1848, + 28. 9. 1927, otroci: Janez * 4. 1. 1875 +, Janez * 1. 2. 1876, Marija * 17. 11. 1877, Franc * 26. 11. 1879, Jožef * 31. 3. 1881, Tomaž * 17. 12. 1882, Lovrenc * 11. 8. 1884, Cecilija * 23. 11. 1886. Nasledil **Lovrenc** * 11. 8. 1884, + 19. 11. 1948, p. 22. 6. 1919 **Terezija Petkovšek**, * 4. 9. 1890, + 30. 5. 1951.

Jožef Jurca * 25. 3. 1917, + 20. 10. 1992, p. 24. 6. 1950 **Pavla Corn** * 19. 6. 1919, + 5. 12. 2014, otroci: Jožefa * 20. 8. 1952, Marija * 8. 11. 1953, Vilko * 28. 7. 1955, Stanislav * 3. 5. 1957.

BOŠTJANOVČ, št. 15 (50)

Urban Križaj * 25. 5. 1790, + 12. 3. 1871, p. 15. 2. 1813 **Uršula Mlinar**, * 27. 9. 1790, + 21. 2. 1865, otroci: Uršula * 21. 10. 1815, Matevž * 23. 8. 1818, Marija * 3. 6. 1820, Jerica * 15. 2. 1822, Margareta * 11. 7. 1824, Anton * 8. 1. 1828, Johan * 5. 5. 1833. Nasledila **Uršula**, * 21. 8. 1815, + 12. 2. 1893. **Janez Mole** * 27. 6. 1856, + 24. 1. 1908, p. 14. 2. 1881 **Marjana Jazbar**, * 20. 2. 1855, otroci: Johana * 24. 12. 1881, Ana * 6. 7. 1883, Janez * 14. 6. 1885, Jakob * 15. 4. 1887, Marija * 5. 12. 1888 +, Alojzij * 18. 6. 1890, Andrej * 30. 11. 1891 +, Marjana * 7. 2. 1895 +.

Tomaž Troha * 17. 12. 1882, + 14. 4. 1956, p. 30. 6. 1918 **Marija Urh**, * 13. 4. 1897, + 22. 3. 1937, otrok **Frančišek** * 19. 9. 1932, + 1. 12. 1970, p. 5. 6. 1954 **Marija Slabe**, * 22. 10. 1931, otroka: **Miroslav** * 27. 8. 1950, p. **Alenka Kralj**.

ŠTANTA, št. 16 (52)

Jakob Filipič * 20. 7. 1780, + 27. 9. 1860, p. 1812 **Marija Turk**, * 1784, + 6. 12. 1851, otroci: Lucija * 8. 12. 1811, Tomaž * 19. 12. 1812, Janez * 14. 5. 1817, Gašper * 5. 1.

1820, Jakob * 15. 7. 1822, Barbara * 4. 12. 1825, Marija * 8. 3. 1830. Nasledil **Gašper** * 5. 1. 1820, + 22. 4. 1900, p. 24. 11. 1851, **Jera Kaučič** * 1823, + 24. 10. 1860, otroci: Janez * 21. 8. 1857, + 2. 8. 1892, Marija * 7. 8. 1859. Druga žena, p. 1861, **Marija Gantar**, * 1842, + 27. 10. 1882, otroci: Martin * 28. 10. 1862, Andrej * 22. 11. 1865, Franc * 3. 8. 1868 +, Anton * 16. 1. 1871, Frančiška * 18. 4. 1876. Nasledil **Janez**, * 21. 8. 1857, + 2. 8. 1892, p. 9. 2. 1885 **Marija Trček**, * 22. 11. 1863, + 23. 8. 1932, otroci: Marija * 18. 4. 1886, Martin * 9. 11. 1887, Matevž * 14. 9. 1889, Jakob * 27. 7. 1891. Drugi mož, p. 29. 1. 1894, **Janez Jesenovec**, * 1. 11. 1867, + 7. 4. 1950, otroci: Janez * 20. 8. 1894 +, Ana * 16. 7. 1896 +, Pavel * 3. 7. 1898 +, Ivana * 22. 7. 1900 +, Marjana * 7. 12. 1905. Nasledil **Jakob Filipič** * 27. 7. 1891, + 6. 1. 1969, p. 12. 5. 1929 **Ivana Jerob**, * 13. 11. 1901, + 30. 6. 1988, otroci: Jakob * 28. 3. 1930, Ivana * 20. 10. 1931, Frančišek * 28. 12. 1934, Frančiška * 28. 1. 1936, Jožef * 22. 2. 1937, Marija * 27. 7. 1938, Janez * 26. 3. 1941, Julijana * 17. 1. 1944. Nasledila **Ivana**, * 20. 10. 1931, otrok Marjan * 2. 2. 1950.

ROŽANC, št. 17 (53)

Urban Jesenko * 18. 5. 1772, + 22. 12. 1831, p. 12. 8. 1805 **Neža Oter**, * 18. 12. 1778, + 26. 11. 1848, otroci: Marija * 24. 10. 1806, Valentin * 6. 2. 1812, Helena * 15. 4. 1814, Mina * 25. 8. 1818 +, Tomaž * 11. 7. 1821. Nasledila **Marija**, * 24. 10. 1806, + 30. 2. 1869, p. 29. 2. 1832 **Martin Možina**, * 9. 11. 1806, otroci: Ana * 14. 7. 1834 +, Martin * 4. 11. 1835, Johan * 9. 4. 1846. Nasledil **Johan** * 9. 4. 1846, + 9. 2. 1923, p. 1868 **Ivana Mlinar**, * 22. 6. 1844, + 3. 7. 1884, otroci: Ivana * 2. 6. 1869, Marija * 4. 8. 1871 +, Janez * 13. 12. 1873, Terezija * 16. 9. 1876, Marija * 5. 8. 1879, Jakob * 25. 4. 1882. Druga žena, p. 17. 11. 1884, **Marija Treven**, * 23. 4. 1853, + 19. 8. 1918, otro-

ci: Matevž * 6. 9. 1885, Ana * 21. 6. 1888, Franc * 2. 10. 1893, Anton * 30. 1. 1896, Frančiška * 13. 12. 1897. Nasledil **Franc**, * 2. 10. 1893, + 1980, p. 4. 7. 1920 **Helena Mrak**, * 24. 4. 1890, + 1971, otroci: Ivana * 15. 4. 1921, Vincencij * 2. 7. 1922, Franc * 7. 2. 1924, Marija * 23. 3. 1925, Janez * 4. 11. 1926 +, Andrej * 6. 11. 1928, Alojzij * 21. 6. 1935.

Kupil **Anton Vehar**, * 18. 7. 1930, + 18. 12. 1969, p. 30. 1. 1955 **Frančiška Kogovšek**, * 11. 10. 1923, + 18. 9. 2008, otroci: Anton * 19. 11. 1955, Franc * 9. 10. 1957, Mirko * 9. 6. 1959, Stanislav * 31. 3. 1962, Angela * 8. 4. 1970. Nasledil **Stanislav** * 31. 3. 1962.

PAJSARJEVA BAJTA, JERNAČK, PRI MIHU, št. 18 (12)

Stanujoči: **Anton Mole** * 14. 1. 1847, p. 10. 11. 1879, **Franca Mesec** * 6. 11. 1848, + 10. 2. 1919, otroci: Anton * 3. 6. 1883, Marija * 30. 9. 1885, Pavel * 24. 1. 1890.

Franc Troha * 10. 9. 1850, + 22. 1. 1926, p. 30. 10. 1876 **Neža Frank** * 24. 12. 1853, + 13. 4. 1935.

Bajto je kupil **Mihael Grbec** * 27. 9. 1895, + 1987, iz Šentjošta, p. 23. 4. 1923 **Marija Malovrh**, * 6. 11. 1902, + 1969, otroci: Marija * 23. 5. 1924, Janez * 20. 4. 1926, Frančišek * 6. 4. 1928, Ivana * 18. 12. 1930, Pavel * 18. 6. 1933, Frančiška * 5. 4. 1935, Stanislava * 16. 4. 1837, Vincencij * 22. 10. 1943. Nasledil **Vincencij**, * 22. 10. 1943, p. 29. 3. 1969 **Frančiška Svete**, * 22. 6. 1949.

KALIN, MRVEC, MRVC, št. 19 (3)

Posestvo kupil **Matija Žitko**, * 17. 2. 1798, + 25. 1. 1856, p. 23. 2. 1824 **Marija Telban**, * 30. 4. 1805, + 29. 3. 1863, otroci: Marija * 9. 6. 1824, Luka * 1. 10. 1826, Uršula * 23. 9. 1831, Frančiška * 24. 11. 1834, Simon * 28. 10. 1836, Franc * 21. 11. 1839, Matevž * 22. 9. 1841, Johan * 3. 5. 1843. Nasledil je **Matevž**, * 22. 9. 1841, + 20. 11. 1879, p. 26. 1. 1862 **Uršula Bogataj**, * 20. 10. 1843, + 12. 10. 1927, otroci: Janez * 11. 12. 1864,

Franc * 14. 12. 1842. Drugi mož, p. 13. 6. 1881, **Janez Trček**, * 10. 6. 1859, otroci: Elizabeta * 19. 11. 1881, Katarina * 27. 4. 1884, Johana * 22. 4. 1886 +. Nasledil **Janez**, * 11. 12. 1864, + 7. 1. 1938, p. 18. 2. 1889 **Marija Janša**, * 11. 11. 1863, + 24. 4. 1935, otroci: Janez * 9. 1. 1890, Marija * 19. 3. 1891, Franc * 29. 12. 1892 +, Frančiška * 14. 1. 1894, Franc * 20. 10. 1895, Ivana * 13. 12. 1897, Ciril * 7. 2. 1900 +, Karol * 28. 10. 1901, Marjana * 15. 2. 1904. Nasledil **Franc** * 20. 10. 1895, + 22. 5. 1983, p. 22. 4. 1935 **Jožefa Rode**, * 25. 3. 1906, + 5. 1. 1975, otroci: Janez * 8. 6. 1935, Franc * 18. 12. 1936. Nasledil **Franc**, * 18. 12. 1936, p. 23. 6. 1962 **Matilda Čuk**, * 25. 11. 1939, otroci: Jožica * 25. 3. 1963, Frančišek * 1. 1. 1966, Andrejka * 25. 2. 1969 in Miro * 12. 2. 1970, nasledil **Frančišek**, * 1. 1. 1966.

PAJSAR, št. 20 (8)

Georg Pajsar * 16. 4. 1803, + 26. 8. 1882, p. 12. 2. 1838 **Ana Žitko**, * 21. 7. 1807, + 27. 9. 1837, otroci: Marija * 24. 11. 1830, Ana * 28. 7. 1833 +, Jakob * 26. 7. 1835. Druga žena, p. 12. 2. 1838, **Barbara Gregurka**, * 29. 11. 1815, + 30. 3. 1894, otroci: Ana * 6. 8. 1842, Franc * 3. 11. 1843, Uršula * 17. 8. 1844, Janez * 26. 12. 1846, Matija * 6. 2. 1850. Nasledil **Janez** * 26. 12. 1846, + 14. 4. 1926, p. 30. 5. 1870 **Marija Matuč**, * 17. 11. 1852, + 13. 5. 1924 otroci: Ana * 22. 7. 1870, Marija * 1. 6. 1872, Frančiška * 15. 4. 1874 +, Frančiška * 14. 9. 1875, Franc * 16. 11. 1877, Janez * 7. 2. 1879, Ivana * 7. 9. 1881, Jožef * 12. 3. 1884, Katarina * 25. 4. 1889 +, Katarina * 25. 11. 1894. Nasledil **Franc** * 12. 9. 1885, + 27. 5. 1954, p. 25. 7. 1910 **Marjana Mole**, * 20. 7. 1885, + 7. 7. 1959, otroci: Ivana * 4. 5. 1911, Marija * 15. 9. 1912 +, Antonija * 5. 1. 1914, Marjana * 15. 7. 1918, Jakob * 25. 7. 1919, Ignac * 31. 7. 1921, Frančišek * 2. 1. 1923 +, Katarina * 23. 11. 1924, Janez * 5. 8. 1926, Marjan * 31. 7. 1928. Nasledil **Ignac** * 31. 7. 1921, + 18. 3. 1921, p. 10. 6. 1950 **Pavla Fortuna**, *

19. 6. 1920, + 17. 3. 2003, otroci: Marija * 14. 9. 1952, **Ignac** * 23. 1. 1958.

BUTIN, KOKALJ, št. 21 (4)

Johan Butin * 7. 5. 1801, + 13. 1. 1855, p. 1822 **Neža Petkovšek**, * 11. 1. 1800, + 1. 5. 1855, otroci: Helena * 3. 4. 1823, Johan * 17. 6. 1825, Marija * 17. 6. 1828, Apolonija * 26. 1. 1831, Uršula * 11. 9. 1833 +, Gašper * 5. 1. 1835 +, Anton * 26. 5. 1840.

Gregor Trček * 26. 2. 1848, + 5. 6. 1922, p. 11. 2. 1878 **Frančiška Celarc**, * 29. 1. 1858, + 1. 4. 1926, otroci: Franc * 6. 2. 1879, Marjeta * 11. 7. 1882, Nikolaj * 4. 12. 1884, Janez * 15. 5. 1887 +, Peter * 2. 7. 1888, Marija * 2. 7. 1890, Jožef * 1. 4. 1892 +, Marjana * 8. 12. 1893 +, Marija * 11. 12. 1895 +, Ivana * 18. 6. 1897. Franc in Peter sta odšla v Ameriko. Nasledila **Marija**, * 2. 7. 1890, + 24. 3. 1974, se priženil 31. 5. 1920 **Janez Mrak**, * 1. 6. 1894, + 21. 6. 1982. Otroci: Janez * 5. 3. 1921 +, Ludvik * 28. 7. 1922, Marija * 19. 10. 1923, Štefan * 24. 12. 1924 +, Ivana * 15. 4. 1926, Frančiška * 21. 11. 1927, Katarina * 20. 4. 1929, Terezija * 25. 9. 1930, Antonija * 31. 5. 1932, Angela * 26. 5. 1935. **Antonija**, p. Vinko Jereb; njen sin je prevzel kmetijo.

SMREKAR, št. 22 (5)

Simon Smrekar * 20. 10. 1786, + 14. 3. 1822, p. 18. 2. 1805 **Helena Žitko**, * 15. 4. 1781, + 2. 1. 1852, otroci: Primož * 9. 6. 1806 +, Helena * 13. 4. 1811 +, Janez * 7. 5. 1812 +, Marija * 14. 6. 1814 +, Mica * 14. 6. 1816 +, Anton * 10. 1. 1819 +, Martin * 4. 1. 1820 +.

Posestvo prevzel **Matija Žitko**, * 17. 2. 1798, + 25. 1. 1856, p. 23. 2. 1824 **Maruša Telban**, * 30. 4. 1805, + 29. 3. 1863, otroci: Marija * 9. 6. 1825, Luka * 9. 10. 1826, Uršula * 23. 9. 1831, Frančiška * 24. 11. 1834, Simon * 28. 10. 1836, Franc * 21. 11. 1839, Matevž * 22. 9. 1841, Johan * 3. 5. 1843 +. Nasledil **Luka**, * 9. 10. 1866, + 10. 12. 1934 (prodal in odšel na Vrhniko).

Janez Seljak * 9. 5. 1866, + 12. 8. 1952, p. **Frančiška Hodnik**, * 3. 4. 1876, + 14. 5. 1956, otroci: Anton * 8. 6. 1895, Franc * 23. 9. 1896 +, Marija * 17. 8. 1898 +, Jožefa * 10. 3. 1900 +, Janez * 5. 5. 1901 +, Silvester * 23. 12. 1902, Janez * 20. 4. 1904, Matevž * 12. 9. 1905, Antonija * 6. 1. 1907 +, Frančiška * 8. 4. 1908 +, Stanislav * 27. 4. 1910, Alojzija * 6. 6. 1911 +, Marija * 12. 12. 1912 +, Jožef * 22. 3. 1914 +, Julija * 8. 1. 1916, Ana * 1. 8. 1918, Ivana * 23. 6. 1920. Nasledila **Ivana** * 23. 6. 1920, + 13. 8. 1991, p. 31. 1. 1948 **Jože Ribič**, * 16. 12. 1920, + 5. 3. 2009, otroci: Janez * 1. 7. 1948 +, Ivica Ana * 18. 6. 1951, Jožica * 6. 3. 1952, Fani * 8. 5. 1953. Nasledila **Fani**, * 8. 5. 1953, p. **Anton Mrzlikar**, * 30. 5. 1956.

RAZOR, FORTUNA, št. 23 (6)

Andrej Razor * 30. 11. 1806, p. 1832 **Uršula Bogataj** * 7. 10. 1806.



291. Janez Fortuna 30. 8. 1914, + 29. 10. 1997

Razorjevo posest je kupil **Janez Fortuna** * 3. 11. 1844 iz Trate, + 17. 9. 1914, nasledil sin **Matevž**, * 30. 8. 1886, + 27. 7. 1942, p. 27. 1. 1913 **Katarina Kogovšek**, * 11. 4. 1897, + 19. 7. 1913, druga žena, p. 27. 11. 1913, **Marija Gantar**, * 30. 11. 1888, + 3. 11. 1931, otroci: Janez * 30. 8. 1914, Frančiška * 3. 4. 1916, Matevž * 15. 10. 1917, Stanislav

* 4. 5. 1919 +, Pavla * 19. 6. 1920, Frančišek * 21. 11. 1922, Vinko * 4. 4. 1924, Marija * 10. 11. 1925, Ana * 15. 6. 1929. Nasledil **Janez** * 30. 8. 1914, + 29. 10. 1997, p. 28. 5. 1950 **Amalija Leskovec**, * 6. 7. 1923, + 28. 1. 2004, otroci: Janez Jožef * 9. 3. 1951 in Nevenka Amalija * 14. 10. 1955. Nasledil **Janez**, * 9. 3. 1951.

KROŠELJ, št. 24 (16)

Anton Žitko * 6. 1. 1756, + 21. 3. 1817, p. 31. 1. 1780 **Jera Ogrin**, * 18. 12. 1760, + 3. 1. 1819, otroci: Helena * 15. 4. 1781, Uršula 17. 9. 1783, Valentin * 11. 2. 1785, Matevž * 7. 9. 1787, Martin * 30. 9. 1789, Mihael * 15. 9. 1791, Marija * 24. 3. 1793, Blaž * 28. 1. 1795, Martin * 28. 1. 1795, Matija * 17. 2. 1798, Elizabeta + 29. 8. 1799. Nasledil **Valentin**, * 11. 2. 1785, + 12. 9. 1865, p. 14. 3. 1813 **Barbara Trček**, * 3. 12. 1791, + 5. 2. 1853, otroci: Barbara * 29. 11. 1819, Marija * 1822 +, Marija * 1623 +, Uršula * 29. 9. 1825, Marija * 11. 8. 1828 +, Valentin * 1829 +, Marija * 1831 +, Ignac * 1834 +. Druga žena, p. 14. 11. 1853, **Jera Železnik**, * 3. 3. 1824, + 22. 9. 1897.

Kupil **Valentin Petkovšek** * 28. 2. 1840, +13. 10. 1915 iz Zaplane, nasledil sin **Franc**, * 7. 4. 1875, + 12. 12. 1942, p. 21. 10. 1907 **Katarina Celarc**, * 7. 11. 1883, + 7. 6. 1967, otroci: Franc * 2. 10. 1908, Vincencij * 19. 7. 1910, Janez * 16. 10. 1912, Maksimiljan * 14. 10. 1914, Jože * 14. 3. 1918, Rozalija * 16. 8. 1920, Stanislav * 28. 4. 1923. Nasledil **Vincencij** * 19. 7. 1910, + 4. 5. 1995, dobila **Rozalija**, * 16. 8. 1920, + 28. 11. 1988, p. 24. 11. 1956. **Alojzij Jazbar** * 20. 5. 1924, + 21. 3. 1986. Posest dedovala hčerka Rozalija – Pečnikarjeva.

ZAKAJNC, št. 25

Andrej Pajsar * 22. 11. 1805, + 7. 5. 1859, p. 14. 5. 1827 **Marija Celarc**, * 24. 1. 1803, + 5. 9. 1867, otroci: Anton * 24. 1. 1829, Marija * 18. 12. 1830, Janez * 9. 4. 1835, Martin * 8. 11. 1837, Ana * 15. 7. 1840. Na-

sledil **Martin**, * 8. 11. 1837, + 23. 8. 1895, p. 24. 2. 1862 **Marija Smuk**, * 13. 6. 1839, + 15. 5. 1900, otroci: Franc * 14. 11. 1863, Marija * 13. 12. 1865, Andrej * 25. 11. 1867, Janez * 9. 10. 1869, Frančiška * 24. 12. 1875, Jožef * 27. 2. 1881. Nasledila **Marija**, * 13. 12. 1865, + 9. 12. 1940. Posest je dala Krošljevim – Petkovšek.

RAZOROV MALN, št. 26 (15)

Gregor Kogovšek * 25. 2. 1801, + 3. 5. 1863, p. 2. 3. 1835 **Marija Eržen**, * 30. 9. 1808, + 13. 12. 1878, otroci: Marija * 10. 6. 1837, Valentin * 10. 2. 1846. Nasledil **Valentin** * 10. 2. 1846, + 3. 12. 1918, p. 5. 2. 1866 **Marjana Kogovšek**, * 23. 6. 1845, + 23. 12. 1908, otroci: Tomaž * 21. 12. 1866, Peter * 21. 2. 1868, Franc * 1. 12. 1869, Marija * 28. 3. 1879 +, Jožef * 19. 3. 1884. Naslednik **Peter**, * 21. 2. 1868, + 28. 2. 1947, p. **Marjana Novak**, * 17. 8. 1869, + 28. 11. 1946, otroci: Janez (Anže) * 5. 11. 1895, Marija * 3. 8. 1897, Marjana * 2. 9. 1900, Ana * 3. 8. 1902, Katarina * 19. 4. 1908, Ivana * 24. 4. 1910, Peter * 4. 2. 1914. Nasledstvo je prevzel Katarinin sin **Stanislav**, * 23. 7. 1931.

TRČKOVA KOČA, št. 27

V njej so bili: **Jernej Mele** * 18. 8. 1805, p. **Marija Merlak**, * 28. 8. 1812, otroci: Marija * 1836, Helena * 1838, Jožef * 1840, Uršula * 1842. Trčkova koča je bila 150 m od Razorovega mlina proti Podlipi in ne obstaja več. Hišna številka 27 je bila dodeljena Tinčku.

PRI TINČK

Valentin Jereb * 12. 12. 1863, + 19. 12. 1896, p. 25. 2. 1895 **Marija Malavašič**, * 8. 7. 1865, otrok Frančiška * 1. 4. 1896. Dru-gi mož, **Franc Corn**, * 29. 10. 1855, + 4. 1. 1942.

ŽUPNIŠČE, FAROVŽ, št. 28 (48)

Frančišek Brešar, 1788

Franc Wreschar, 1790

Jožef Mesisneu, 1795

Barth. Murnigg, 1812

Peter Hitzinger, 29. 1. 1812, nastavljen 1. 7. 1847

Mauritius Goslar, 1873

Franc Šmit, žup., * 8. 9. 1887, in mati Frančiška Šmit, roj. Mulej, * 26. 2. 1860

L. Gantar, 1906

Leopold Kolbezen, 1912

Janez Arko, žup. v pokoju, * 23. 6. 1815, + 12. 12. 1888

Karol Kurent, brat Mokronog, * 30. 6. 1848, + 20. 2. 1890

Josip Laznik, 10. 1. 1855, odšel 5. 7. 1892 v Polhov Gradec

Janez Šega, žup., * 24. 6. 1854, + 23. 7. 1895

Anton Jemc, žup., 8. 1. 1862

Janez Možina, žup.

Franc Šmit, Ribno, * 8. 9. 1881, prišel 22. 11. 1913

Alojz Tome do 1949

Ludvik Zajc

Stojan Novak

Janez Zdešar

Josip Škoda, 1967

Silvo Novak

Anton Gradišek, * 17. 5. 1950, + 24. 7. 2012

Janez Novak

MATEČK, št. 29 (51)

Sebastijan Filipič * 18. 1. 1809, + 4. 12. 1889, p. 1844 **Jera Rupnik**, * 12. 2. 1812, + 9. 3. 1884, otrok Marija * 14. 5. 1851, + 4. 4. 1914.

Anton Urh * 4. 1. 1862, + 4. 3. 1927, p. 18. 5. 1890 **Marija Kalčič**, babica, * 1. 10. 1866, + 10. 3. 1946, otroci: Marija * 15. 11. 1891, Anton * 23. 5. 1893, Alojzija * 27. 5. 1895, Marija * 13. 4. 1897, Neža * 19. 1. 1899, Frančišek * 1. 4. 1901, Janez * 29. 4. 1903, Marjana * 23. 3. 1905, Jožef * 14. 4. 1907, Matija * 11. 9. 1909. Nasledil **Janez**, * 29. 4. 1903, + 29. 4. 1972, p. 20. 1. 1929 **Terezi-ja Grbec**, * 16. 10. 1899, + 13. 7. 1944, otro-

ci: Terezija * 7. 10. 1929, Ivana * 1. 5. 1931, Veronika * 2. 1. 1933, Janez * 25. 5. 1935, Frančišek * 24. 8. 1937, Marija * 13. 9. 1940 +, Ljudmila * 8. 8. 1942 +. Druga žena, p. 31. 3. 1951, **Marjeta Albreht**, * 13. 7. 1910. Kupil **Igor Pirman**, * 1. 10. 1931, + 14. 10. 2004, p. 30. 5. 1960 **Ivana Petrič**, * 17. 12. 1933.

STROJAR, št. 30 (42)

Valentin Vehar * 10. 2. 1799, + 6. 4. 1855, p. 10. 2. 1834 **Katarina Kogovšek**, * 21. 4. 1801, + 1. 2. 1862, otroci: Neža * 13. 1. 1835, Jakob * 5. 4. 1837. Nasledil **Jakob** * 5. 4. 1837, + 4. 4. 1880, p. 17. 2. 1862 **Jera Sedej**, * 12. 2. 1835, + 23. 1. 1878, otroci: Franc * 5. 12. 1864, Marjana * 11. 9. 1867, Ana * 8. 7. 1870, Anton * 13. 6. 1873, Marija * 31. 7. 1876. Nasledil **Franc** * 5. 12. 1864, + 31. 10. 1953, p. 21. 2. 1887 **Neža Homovec**, * 20. 1. 1865, + 16. 9. 1928, otroci: Neža * 21. 12. 1887, Franc * 14. 9. 1889, Marija * 5. 2. 1892, Janez * 3. 10. 1894, Anton * 30. 5. 1897, Terezija * 12. 10. 1899, Pavel * 15. 1. 1902, Ciril * 7. 2. 1903, Rozalija * 31. 8. 1906. Nasledil **Anton**, * 30. 5. 1897, + 18. 12. 1969, p. 13. 11. 1927 **Karolina Mesec**, * 4. 1. 1897, + 7. 6. 1968, otroci: Marija * 5. 9. 1928, Anton * 18. 7. 1930, Ignac * 30. 7. 1932, Frančiška * 31. 1. 1934. Nasledil Antonov sin **Tone**, * 19. 11. 1955.

GREGURC, št. 31 (47)

Matevž Jurca * 23. 9. 1835, + 27. 4. 1917, p. 17. 2. 1862 **Marija Modrijan**, * 1. 9. 1834, + 15. 6. 1898, otroci: Marjana * 25. 3. 1963, Janez * 4. 8. 1864, Marija * 26. 6. 1870, Helena * 26. 4. 1875, Franc * 19. 5. 1878. Nasledil **Janez**, * 4. 8. 1864, + 10. 11. 1944, p. 22. 2. 1897 **Marija Oblak**, * 4. 8. 1875, + 30. 9. 1943, otroci: Marija * 3. 12. 1897, Janez * 18. 5. 1899, Frančiška * 19. 2. 1901, Matevž * 17. 9. 1902, Matija * 21. 2. 1904, Barbara * 4. 12. 1905, Marjana * 14. 11. 1907, Ivana * 25. 12. 1909, Franc * 23. 11. 1913, Avguštin * 3. 9. 1915. Nasle-

dil **Franc**, * 23. 11. 1913, + 3. 4. 2007, p. 20. 2. 1944 **Amalija Skvarča**, * 2. 7. 1924, otroci: Frančišek * 18. 12. 1944, Milan * 13. 7. 1947, Miroslav * 30. 5. 1951. Nasledil **Milan**, * 13. 7. 1947.

VEVER, št. 32 (35)

Andrej Brenčič * 25. 9. 1855, + 19. 1. 1930, p. 5. 10. 1885 **Marija Istenič**, * 30. 8. 1865, + 7. 4. 1950, otroci: Frančiška * 9. 9. 1886, Vincencij * 9. 4. 1888, Ivana * 3. 3. 1890, Marija * 15. 2. 1892, Štefanija * 25. 12. 1894 +, Antonija * 25. 12. 1894, Jožefa * 9. 5. 1897 +, Franc * 6. 10. 1899. Nasledila **Antonija**, * 25. 12. 1894, + 18. 12. 1957, p. 24. 4. 1921 **Janez Albreht**, * 27. 12. 1897, + 28. 7. 1944, otroci: Janez * 12. 1. 1922, Jožefa * 11. 5. 1924, Štefanija * 26. 12. 1925, Marija * 8. 9. 1927, Anton * 22. 5. 1931 +, Stanislav * 12. 11. 1932, Frančiška * 11. 10. 1935. Nasledil **Janez**, * 12. 1. 1922, + 20. 8. 1978, p. 3. 9. 1949 **Ljudmila Trček**, * 12. 1. 1922, + 21. 1. 2000, otroci: Ljudmila Marija * 11. 9. 1949, Jernej (Nejc) * 10. 9. 1952, Majda * 25. 4. 1957. Nasledil **Jernej**, * 10. 9. 1952.

GROM, ŠIMNOVCOVA BAJTA, št. 33 (10)

Ivana Gabrovšek * 9. 5. 1877, + 15. 12. 1956 (prišla je iz Zaplane). Sin **Jožef** * 25. 10. 1901, + 11. 11. 1975, p. **Marjana Trček**, * 25. 3. 1911, + 21. 9. 1987, otroci: Stanislava * 4. 5. 1935, Marija * 1. 2. 1937, Jožef * 23. 10. 1945 +, Marko * 31. 1. 1948. Nasledil **Marko** * 31. 1. 1948, p. **Zdenka Osredkar**, * 1. 5. 1946, otroci: Berto * 20. 9. 1970, Peter * 21. 6. 1972 in Valerija.

CIRIL, AMBRUŽEVA BAJTA, št. 34 (11)

Ciril Žitko * 13. 7. 1906, + 29. 1. 1981, zidar, p. **Uršula Pišek**, * 20. 10. 1911, + 22. 8. 1989, otroci: Kristina * 8. 11. 1934, Ciril * 28. 4. 1938, Amalija * 27. 7. 1942 +, Miroslav * 16. 7. 1948, nasledil **Ciril**, * 28. 3. 1938, p. 14. 10. 1972 **Marjeta Demšar**, *

15. 10. 1943.

GOJERJEVA BAJTA, št. 35

Marijana Celarc, p. Brenčič, * 10. 8. 1861, otroka: Marija * 7. 8. 1890, Cecilija * 20. 11. 1891.

VRTNARJEVA BAJTA, št. 36

Franc Jurca * 10. 10. 1845, + 8. 1. 1928

KOVAČEVA BAJTA, št. 37 (31)

Martin Jereb * 11. 11. 1821, + 3. 2. 1901, p. 4. 2. 1850 **Marija Kopač**, * 19. 3. 1823, + 14. 1. 1893, otroci: Marija * 7. 1. 1852, Janez * 21. 12. 1856, Ignac * 4. 8. 1858, Matija * 19. 2. 1863.

Marija Šibovc * 7. 7. 1880

Ivan Kolarek * 7. 3. 1928, p. 17. 10. 1948

Štefanija Albreht, * 26. 12. 1925, otrok Ana * 12. 7. 1949.

Ciril Kozjek * 19. 7. 1923, + 27. 1. 2008, p. 22. 12. 1951 **Ana Jereb**, * 28. 5. 1923, otroci: Ciril * 30. 1. 1952, Zdravko * 7. 2. 1953, Brigita * 15. 1. 1955.

BUKOVC, ROŽANCOVA BAJTA, št. 38 (13)

Franc Žitko * 14. 12. 1869, + 21. 10. 1942, p. **Frančiška Malavašič**, * 5. 2. 1873, + 5. 5. 1943, otroci: Karol * 4. 11. 1901, Marija * 7. 11. 1902, Franc * 30. 1. 1905, Ciril * 13. 7. 1906, Lovro * 8. 8. 1907, Terezija * 16. 10. 1908, Ivana * 17. 8. 1910, Marjana * 10. 8. 1912, Ludvik * 12. 9. 1914, + 10. 5. 2011. Nasledil **Ludvik**, * 9. 12. 1914, + 9. 5. 2011, p. 1. 7. 1939 **Albina Fortuna**, * 25. 2. 1914, + 13. 10. 1991, otroci: Ferdinand * 31. 3. 1940, Albert * 13. 2. 1941, Ludvik * 28. 9. 1943, Marija * 29. 5. 1945, Magdalena * 4. 7. 1946, Albert * 8. 8. 1950, Nasledil **Ludvik**, * 28. 9. 1943, p. 24. 10. 1970 **Marija Leskovec**, * 18. 8. 1949, otroci: Igor * 5. 3. 1973, Milena * 11. 6. 1974.

KOKALČK, BURJAK, št. 39 (14)

Janez Burjak * 9. 5. 1846, Horjul, + 21. 5.

1920. Žena **Marija Butin** * 24. 3. 1851, + 2. 11. 1930, otroci: Anton * 13. 6. 1880, Ivana * 8. 5. 1882, Marija * 5. 10. 1883, Ana * 21. 7. 1885, Janez * 4. 1. 1887, Martin * 4. 11. 1888. Nasledil je **Anton**, * 13. 6. 1880, + 13. 4. 1962, p. 19. 2. 1922 **Frančiška Žitko**, * 14. 1. 1894, + 24. 11. 1966, otroci: Frančiška * 29. 12. 1922, Franc * 22. 10. 1924, Anton * 24. 10. 1926, Matevž * 22. 9. 1928, Janez * 22. 11. 1930, Marija * 31. 3. 1935. Nasledil je **Franc**, * 22. 10. 1924, + 27. 7. 2001, p. 25. 11. 1961, **Stanislava Gabrovšek**, * 5. 5. 1935, otroci: Branko * 5. 7. 1962, Franc * 19. 3. 1964, Zvonka * 12. 12. 1969.

TONČEK, PAVLIČK, št. 40 (19)

Anton Celarc * 8. 1. 1826, + 16. 5. 1881, p. 11. 2. 1850 **Katarina Leskovec**, * 2. 4. 1828, + 16. 1. 1887, otroci: Marija * 27. 2. 1851, Anton * 11. 6. 1853, Pavel * 20. 1. 1861, Ivana * 9. 6. 1863. Nasledil **Pavel**, * 20. 1. 1861, zidar, + 20. 2. 1944, p. 27. 10. 1884 **Marjana Kogovšek**, * 9. 8. 1862, + 6. 6. 1926, otroci: Ivana * 5. 5. 1886, Franc * 5. 10. 1888, Ana * 28. 7. 1891, Jakob * 19. 4. 1894, Janez * 30. 10. 1896, Marjana * 9. 2. 1900, Andrej * 22. 11. 1904. Nasledil **Andrej**, * 22. 11. 1904, + 27. 3. 1968, p. 3. 3. 1935 **Marija Malavašič**, * 15. 8. 1904, + 14. 8. 1972, otroci: Marija * 4. 6. 1938, Marjan * 31. 8. 1940. Nasledil **Marjan**, * 31. 8. 1940, p. 22. 11. 1969 **Veronika Demšar**, * 25. 1. 1942, otroci: Branko * 22. 9. 1970, Marjan * 30. 7. 1972, Peter * 7. 7. 1975.



292. Marija Malavašič in Andrej Celarc

GOLČ, št. 41 (1)

Prišel iz Zaplane **Jakob Treven** * 1. 5. 1824, p. **Marija Brus**, * 1826, otroci: Marija * 21. 11. 1859, Franc * 22. 3. 1862. **Franc** * 22. 3. 1862, + 19. 7. 1930, p. 7. 2. 1887 **Marija Ogrin**, * 5. 8. 1864, + 27. 1. 1934, otroci: Marija * 13. 11. 1887, Frančiška * 17. 4. 1889, Marjana * 1. 2. 1892, Ivana * 4. 12. 1893, Jera * 15. 2. 1896, Jožef * 6. 3. 1898, Jožefa * 23. 3. 1900 +, Helena * 28. 3. 1900, Marija * 10. 12. 1905, Jožefa * 25. 3. 1909. Nasledil **Jožef**, * 6. 3. 1898, p. **Francica Dobrovolc**, * 27. 11. 1897, otroci: Francica * 10. 3. 1925, Janez * 8. 6. 1926, Ciril * 4. 7. 1934, Jožef * 13. 10. 1936, otrok Marija. Hiša prodana **Aleksandru Zupančič**.

SOVDAT, št. 42 (30)

Franc Corn * 29. 10. 1855, p. **Marija Celarc**, vdova Jereb, * 15. 10. 1852, otroci: Franc * 29. 11. 1880, Marija * 22. 3. 1882 +, Andrej * 16. 11. 1884, Matevž * 30. 9. 1887, Johana * 28. 7. 1889. Nasledil **Andrej**, * 16. 11. 1884, + oz. padel v vojni, p. 27. 1. 1913 **Antonija Železnik**, * 5. 6. 1888, + 21. 12. 1969, otroka: Ivana * 11. 5. 1913, Angela * 23. 8. 1914. Drugi mož, p. 16. 6. 1923, **Jakob Mole**, * 29. 4. 1891, + 5. 11. 1940, otroci: Anton * 21. 5. 1924, Rafael * 9. 9. 1925, Frančišek * 10. 9. 1925, Valentin 7. 1. 1931. Nasledil **Valentin**.

GROGA, PODLOGAR, št. 43 (18)

Janez Malavašič * 8. 4. 1849, + 2. 9. 1903, p. 22. 3. 1865 **Marjana Jesenovec**, * 4. 6. 1846, + 27. 2. 1908, otroci: Janez * 23. 6. 1866, Gregor * 4. 3. 1874, Jera * 4. 3. 1878, Marija * 31. 3. 1884. Nasledil **Gregor**, čevljar, * 4. 3. 1874, + 6. 8. 1949, p. **Frančiška Krvina**, * 23. 4. 1883, + 28. 11. 1941, otroci: Frančiška * 6. 10. 1904, Terezija 18. 11. 1906. Nasledila **Frančiška** * 5. 10. 1904, + 2. 8. 1945, p. 24. 11. 1924 **Alojz Trček**, * 21. 6. 1899, + 17. 9. 1948, otroci: Ljudmila * 10. 9. 1925, Pavel * 9. 2. 1927, Frančišek * 26. 9. 1928, Ivana * 31. 5. 1931. Nasledil

Pavel * 9. 2. 1927, p. 14. 2. 1953 **Leopolda Lukančič**, * 11. 11. 1926, + 27. 7. 2010, otroci: Janez * 8. 7. 1953, Alojzij * 26. 6. 1954, Jože * 4. 7. 1955, Franc * 25. 7. 1956 +, Pavla * 30. 8. 1957, Marija * 17. 10. 1958. Nasledil **Alojzij**, * 26. 6. 1954.

ŠUBC, št. 44 (20)

Janez Malavašič * 23. 1. 1866, + 28. 1. 1945, p. 6. 2. 1893 **Frančiška Jereb**, * 7. 12. 1866, + 29. 3. 1953, otrok Marija * 14. 11. 1893.

Jožef Malavašič * 25. 2. 1918, + 16. 10. 1998, p. 18. 4. 1918 **Marija Jesenko**, * 30. 5. 1924, + 11. 3. 1969, otroci: Ivanka * 13. 1. 1950, Marija * 21. 6. 1952, Roman * 6. 10. 1953, Štefka * 10. 12. 1955, Kristina * 8. 2. 1961. Nasledila **Marija**, * 21. 6. 1952, p. 16. 11. 1974 **Franjo Smrk**, * 27. 10. 1942.

PRI PAVLET, št. 45 (25)

Pavel Jesenovec * 6. 1. 1861, + 7. 3. 1937, p. **Ivana Oblak**, * 8. 7. 1865, + 25. 1. 1927, otroci: Marija * 6. 8. 1891, Pavel * 18. 1. 1893, Jakob * 16. 7. 1896, Leopold * 10. 11. 1898, Janez * 21. 10. 1901, Ivana * 10. 2. 1905. Nasledil **Janez**, * 21. 10. 1901, + 18. 2. 1958, p. 22. 11. 1925 **Marjana Borčič**, * 4. 12. 1898, + 22. 4. 1980, otroci: Ida * 9. 3. 1926, Antonija * 12. 1. 1929, Marija * 30. 5. 1934 +, Ivan * 23. 11. 1935, Anastazija * 12. 1. 1938, Donat * 12. 11. 1940. Nasledil je **Donat**.

KRŽIČ, št. 46 (24)

Lovro Kržič * 7. 8. 1855. Prišel iz Rakitne. Žena **Marija Kogovšek** * 5. 10. 1863, otroci: Matevž * 18. 9. 1887 +, Tomaž * 20. 12. 1888 +, Marija * 14. 11. 1889 +, Franc * 1. 4. 1891, Lovrenc * 6. 8. 1892, Johana * 16. 8. 1894, Ana * 23. 6. 1896 +, Marija * 9. 7. 1898, Cecilija * 10. 11. 1899, Ciril * 8. 7. 1901 +, Barbara * 29. 11. 1903, Matija * 22. 2. 1907. Nasledil **Matija**, * 22. 2. 1907, + 13. 9. 1968, p. 27. 1. 1929 **Pavlina Guzelj**, * 28. 6. 1905, + 27. 9. 1951, otroci: Janez *

2. 5. 1930, Draga * 7. 10. 1931, Matija * 26. 1. 1934, Stanislav * 17. 11. 1935, Pavel * 15. 12. 1946. Druga žena **Marija Petrič**, * 18. 8. 1919, + 20. 3. 1998, otrok Jožica * 16. 3. 1956. Nasledila **Jožica**.

MATIČK, št. 47 (28)

Matija Jurca * 15. 2. 1855, + 16. 2. 1938, p. 22. 11. 1880 **Neža Petkovšek**, * 27. 1. 1956, + 4. 4. 1942, otroci: Frančiška * 7. 4. 1883, Anton * 21. 5. 1884, Franc * 25. 9. 1885, Ignacij * 7. 7. 1887 +, Jožef * 25. 4. 1889 +, Pavel * 24. 1. 1891, Marija * 2. 9. 1892 +. **Ignac Vičič** * 30. 7. 1921, + 21. 4. 1997, p. 4. 9. 1949 **Marjana Železnik**, * 8. 12. 1923, + 7. 6. 2008, otroci: Ferdinand * 20. 8. 1950, Janez * 29. 12. 1952, Marija * 5. 10. 1959.

LENKA, št. 48 (2)

Helena Janša * 14. 4. 1868, + 6. 10. 1934, otroci: Marija * 2. 2. 1900 +, Franc * 5. 12. 1904, Anton * 14. 1. 1907 +, nasledil **Franc**, * 5. 12. 1904, p. **Ana Dobrovolc**, posvojen Janko, bajta pogorela, nato kupil **Janez Grbec**, * 20. 4. 1926, p. 1953 **Ivanka Petkovšek**, * 1922, + 1995, otroci: Adrijan * 20. 2. 1960, Dare * 1965. Nasledil **Adrijan**.

ŠOLA, št. 49 (36)

Erna Blaznik, učiteljica, Ljubljana, odšla v Ameriko k bratu župniku.

Marija Šibovc, učiteljica, Ljubljana, Podlipci so jo pregnali.

Hermina Kobal, učiteljica, Vrhnika, se omožila (Krško).

Marija Celarc, učiteljica, Kranj, odšla na Dobravo pri Kropi.

Danilo Pečenko, učitelj, Bovec.

Josipina Vittori, učiteljica, Gorica. Podlipci so jo pregnali, šla na Štajersko.

Tomo Bitenc, učitelj, Stara Loka.

Lilijana Spitzer, učiteljica, Vrhnika, prišla 1. 9. 1923.

Rozalija Urbančič, učiteljica

Franica Pišek

Pavel Podobnikar, nadučitelj, Dobrova, *

15. 1. 1891, p. 26. 4. 1926 **Ana Urh**, * 28. 7. 1907, otroci: Pavel Peter * 5. 6. 1929, Zlatka Štefanija * 5. 12. 1930, Blažena Ana * 4. 2. 1934.

Boris Jožef Brus * 10. 10. 1912, + 25. 5. 1980, učitelj iz Hotedršice, p. 20. 8. 1948 **Marija Jurca**, * 5. 10. 1921, otroka: Aljoša, Sonja.

Jana Žitko, učiteljica

Milena Brenčič, učiteljica

JANEZ, št. 50 (7)

Janez Kovač * 26. 4. 1907, zidar, + 19. 8. 1990, p. 7. 2. 1937 **Ivana Pajsar**, * 4. 5. 1911, + 31. 1. 1994, otroci: Janez * 31. 7. 1936, Ivana * 30. 9. 1941, Valentin * 20. 8. 1944 +, Valentin * 14. 2. 1948. Nasledil je **Valentin**, * 14. 2. 1948, p. 18. 5. 1974 **Pavla Trček**, * 30. 8. 1957.

RUDEL, št. 51 (9)

Rudolf Kovač * 17. 4. 1913, + 1945, p. **Antonija Pajsar**, * 5. 1. 1914, + 30. 4. 1953, otrok Stanislava * 21. 4. 1938.

Hiša prodana **Janezu Kovač** ml., * 31. 7. 1936, p. 19. 11. 1960 **Ivana Rudolf**, * 4. 5. 1938, + 8. 8. 2012, otroci: Nevenka * 17. 9. 1961, Helena * 25. 3. 1963, Marta * 21. 7. 1972.

PRI TONI, št. 52. (22)

Antonija Jereb * 8. 6. 1903, + 5. 12. 1974, otrok Frančiška * 17. 10. 1924. Nasledila **Frančiška**, * 17. 10. 1924, + 17. 12. 2004, p. 2. 8. 1958 **Franc Malovrh**, * 6. 2. 1934, + 25. 4. 2014, otroci: Elizabeta * 17. 6. 1960, Andrejka * 18. 11. 1965.

R O V T E

PEČNIKAR, Rovte št. 107 (148)

Od septembra 1903 spada pod župnijo Podlipa.

Janez Jereb * 22. 12. 1825, + 3. 2. 1892, p. 1860 **Helena Jelovšek**, * 23. 4. 1822, + 11. 3. 1889. Druga žena **Frančiška Žakelj**

* 24. 1. 1863, + 29. 5. 1932, otroci: Ivana * 12. 6. 1891 +, Marija * 8. 6. 1893. Drugi mož, p. 9. 10. 1893, **Martin Jesenko** * 23. 10. 1865, + 9. 12. 1942, otroci: Frančiška * 21. 2. 1895, Martin * 16. 11. 1897 +, Antonija * 9. 1. 1900, Jera * 28. 2. 1903 +. Nasledila **Antonija** * 9. 1. 1900, + 28. 2. 1993, p. 24. 7. 1923 **Pavel Jazbar**, * 28. 6. 1900, + 7. 10. 1967, otrok **Alojzij** * 20. 5. 1924, + 21. 3. 1986, p. 24. 11. 1956 **Rozalija Petkovšek**, * 16. 8. 1920, + 28. 11. 1989, otrok Rozalija * 1. 12. 1957. Nasledila **Rozalija** * 1. 12. 1957.

KROVČEVA KOČA, KOČAR, Rovte št. 48
(150)

Anton Križaj * 2. 1. 1880, + 9. 9. 1914, p. 26. 1. 1908 **Terezija Košir**, * 2. 10. 1886, + 15. 6. 1966, otroci: Ignacij * 1. 7. 1909, Jožefa * 23. 4. 1911, Marija * 5. 11. 1912, Leopoldina * 17. 10. 1914. Drugi mož, p. 10. 8. 1919, **Janez Vehar**, * 3. 10. 1894, + 27. 12. 1981, otroci: Ivana * 17. 3. 1920, Maksi-

miljan * 3. 9. 1921, Stanislava * 5. 5. 1924, Ana * 6. 7. 1926, Pavla * 9. 6. 1928. Nasledila **Ana**, * 6. 7. 1926, priženil **Franc Slabe**, * 2. 4. 1926, + 6. 8. 2014, otroci: Radivoj * 18. 11. 1951, Marija * 5. 3. 1953, Franci * 2. 7. 1957, Darko * 13. 5. 1962. Nasledil **Darko**, * 13. 5. 1962.

TIŠLER, Rovte št. 121 (149)

Franc Malavašič * 25. 3. 1866, + 22. 6. 1945, p. 2. 10. 1892 **Katarina Kavčič**, * 26. 4. 1864, + 24. 4. 1950, otroci: Franc * 3. 4. 1895, Leopold * 13. 11. 1896, Janez * 24. 11. 1900. Nasledil **Janez**, * 24. 11. 1900, + 1945, p. 7. 11. 1926 **Helena Gerželj**, * 15. 4. 1904, + 9. 1. 1989, otroci: Ivan * 30. 9. 1927, Marija * 28. 8. 1930, Rajmund * 19. 8. 1931, Frančiška * 12. 1. 1937, Ana * 2. 6. 1939. Nasledil **Ivan**, * 30. 9. 1927, p. 30. 4. 1955 **Ana Krvina**, * 14. 7. 1929, + 7. 12. 2000, otroci: Janez * 2. 2. 1956, Marija * 24. 1. 1958, Branko * 19. 7. 1961, Andrej * 8. 6. 1966.



293. Stanislava Vehar (Kočarjeva) na dan birme leta 1933, desno od nje botra Lojzka Košir - Krovčova, in Ivanka Vehar. Zadaj z desne stojijo: polsestre Leopolda Križaj, Jožefa in njen fant Matej Jereb in Marija Križaj. (Foto hrani Branko Jereb.)

SMREČJE

Vse navedene hiše spadajo pod župnijo Podlipa.

SKUBEL, Smrečje št. 20 (10)

Tomaž Skubel * 20. 12. 1790, + 2. 4. 1866, p. 4. 2. 1822 **Uršula Jereb**, * 19. 10. 1798, + 6. 4. 1872, otroci: **Tomaž** * 13. 12. 1823, **Uršula** * 10. 10. 1828.

Jožef Sivka * 3. 2. 1910, p. 30. 8. 1947 **Jožefa Trček**, * 25. 3. 1913, otrok **Mihael** * 22. 10. 1948.

Janez Trček * 23. 8. 1871, + 27. 4. 1915, p. 9. 10. 1899 **Frančiška Vrhovc**, * 6. 11. 1872, + 23. 9. 1952, otroci: **Janez** * 23. 7. 1901, **Ivana** * 1. 9. 1902, **Franc** * 23. 3. 1904, **Pavel** * 31. 12. 1905, **Frančiška** * 9. 1. 1908, **Terezija** * 26. 10. 1909, **Marija** * 26. 9. 1911, **Jožefa** * 15. 3. 1913. Nasledil **Janez**, * 23. 7. 1901, + 26. 3. 1978, p. 27. 9. 1947 **Marija Janša**, * 2. 12. 1906, + 26. 7. 1995, otroci: **Janez** * 22. 10. 1948, **Anton** * 2. 5. 1950, **Irena** * 25. 9. 1953. Nasledil **Anton**, * 2. 5. 1950.

MIVŠK, Smrečje št. 21 (6)

Matevž Jesenovc * 18. 8. 1819, + 28. 3. 1900, p. 6. 1. 1843 **Helena Butin**, * 3. 4. 1823, + 29. 1. 1899, otroci: **Matevž** * 6. 11. 1843, **Marija** * 8. 10. 1844, **Helena** * 4. 6. 1845, **Marjana** * 4. 6. 1846, **Franc** * 11. 9. 1850+, **Ana** * 31. 7. 1852, **Franc** * 8. 3. 1855, **Matevž** * 29. 9. 1857, **Frančiška** * 1. 4. 1860+, **Terezija** * 1. 8. 1862, **Frančiška** * 11. 11. 1864, **Jožef** * 14. 3. 1867. Nasledil **Franc**, * 8. 3. 1855, + 5. 4. 1930, p. 10. 10. 1881 **Marija Jurca**, * 27. 12. 1846, + 13. 7. 1924, otroci: **Marija** * 23. 3. 1883+, **Alojzij** * 19. 6. 1884+, **Ana** * 9. 8. 1885+, **Franc** * 30. 9. 1886+, **Frančiška** * 17. 11. 1887+, **Ivana** * 28. 5. 1889+, **Tomaž Fortuna** * 20. 12. 1873, + 27. 12. 1944, p. 5. 10. 1908 **Frančiška Čadež**, * 27. 11. 1883, + 14. 4. 1966, otroci: **Vincencij** * 14. 1. 1910, **Jožefa** * 15. 4. 1911, **Zofija** * 3. 5. 1912, **Albina** * 25. 2. 1914, **Matilda** * 2. 4. 1915, **Cita** * 26. 9. 1917,

Marija * 27. 7. 1919, **Štefanija** * 22. 12. 1920+, **Vida** * 9. 5. 1922. Nasledil **Vincenc**, * 14. 1. 1910, + 26. 5. 1969, p. 26. 8. 1935 **Juljana Gantar**, * 27. 1. 1916, + 12. 12. 1999, otroci: **Vincencij** * 2. 2. 1937, **Vladimir** * 8. 12. 1939, **Janez** * 23. 1. 1942, **Božidar** * 18. 1. 1944, **Marija** * 1. 8. 1946, **Marko** * 25. 4. 1948, **Daniel** * 21. 7. 1950. Nasledil **Marko**, * 25. 4. 1948, p. 17. 6. 1972, žena **Dragica Dežman**, * 25. 8. 1947.

KOVTER, Smrečje št. 22 (3)

Štefan Železnik * 28. 12. 1790, + 26. 5. 1869, p. 1810 **Uršula Urh**, * 17. 10. 1791, + 22. 6. 1848, otroci: **Barbara** * 3. 2. 1811, **Matija** * 20. 2. 1814, **Elizabeta** * 1. 11. 1817, **Martin** * 4. 11. 1820, **Katarina** * 15. 11. 1823. Nasledil **Matija**, * 20. 2. 1814, + 25. 4. 1888, p. 24. 2. 1840 **Katarina Rožmanc**, * 29. 4. 1813, + 27. 11. 1877, otroci: **Janez** * 22. 12. 1840, **Marija** * 15. 9. 1842, **Luka** * 13. 10. 1844+, **Uršula** * 9. 10. 1846, **Luka** * 30. 9. 1848, **Anton** * 13. 6. 1851, **Gregor** * 9. 3. 1853+, **Jožef** * 15. 3. 1856. Druga žena, p. 24. 2. 1879, vdova **Jera Žitko**, roj. **Železnik**, * 3. 3. 1824, + 22. 9. 1897. Nasledil **Anton**, * 13. 6. 1851, + 31. 12. 1931, p. 25. 1. 1875 **Marija Treven**, * 17. 2. 1857, + 13. 7. 1927, otroci: **Marjana** * 6. 10. 1876, **Marija** * 3. 1. 1878+, **Frančiška** * 23. 11. 1880+, **Ana** * 13. 8. 1882+, **Barbara** * 4. 12. 1883, **Antonija** * 5. 6. 1888, **Franc** * 24. 9. 1890, **Anton** * 31. 5. 1893, **Marija** * 5. 4. 1897. Nasledil **Anton**, * 31. 5. 1893, + 13. 12. 1976, p. 28. 1. 1923 **Ivana Trček**, * 24. 4. 1900, + 23. 2. 1983, otroci: **Marjana** * 8. 12. 1923, **Ivana** * 14. 12. 1924, **Antonija** * 20. 5. 1926, **Angela** * 28. 5. 1927, **Anton** * 17. 7. 1928, **Marija** * 25. 5. 1930, **Brikcij** * 5. 11. 1931, **Julijana** * 22. 1. 1933, **Amalija** * 30. 6. 1934, **Gabrijela** * 25. 2. 1936, **Vincencij** * 3. 7. 1937, **Justina** * 30. 3. 1939, **Frančišek** * 5. 9. 1941+, **Bernardka** * 10. 8. 1943. Nasledil **Vincencij**, * 3. 7. 1937, p. 27. 11. 1971 **Hijacinta Brenčič**, * 30. 1. 1946.

ČRNČ, ČERNČ, Smrečje št. 23 (2)

Anton Sečnik * 16. 1. 1802, + 1. 7. 1836, p. 27. 2. 1832 **Marija Troha**, * 23. 8. 1806, + 20. 5. 1870, otroci: Marija * 3. 11. 1833 +, Janez * 9. 5. 1846 +. Drugi mož, p. 30. 1. 1837, **Jakob Žakelj**, * 12. 7. 1793, + 18. 8. 1857, otroci: Luka * 23. 9. 1840, Jakob * 26. 6. 1846. Nasledil **Luka**, * 23. 9. 1840, + 21. 3. 1911, p. 10. 2. 1868 **Helena Celarc**, * 21. 4. 1845, + 22. 11. 1924, otroci: Marjana * 24. 10. 1869, Uršula * 16. 10. 1871, Janez * 12. 7. 1875, Ivana * 12. 7. 1875. Nasledil **Janez**, * 12. 7. 1875, + 20. 4. 1968, p. 24. 2. 1908 **Ivana Skvarča**, * 24. 12. 1886, + 16. 12. 1976, otroci: Janez * 25. 8. 1908, Matevž * 6. 9. 1910, Jožefa * 16. 4. 1912, Franc * 18. 8. 1913, Jožef * 25. 10. 1916, Vincencij * 26. 3. 1919, Avguštin * 23. 9. 1920, Marija * 18. 11. 1922, Stanislav * 2. 10. 1924, Marija Ana * 8. 9. 1926, Lovrenc * 3. 8. 1928. Nasledil **Lovrenc**, * 3. 8. 1928, + 3. 12. 2006, p. 1. 5. 1954 **Kristina Kogovšek**, * 12. 12. 1926, otroci: Janez * 10. 3. 1955, Jože * 17. 4. 1956, Alojz * 22. 6. 1957, Lovrenc * 16. 8. 1961, Marija * 21. 12. 1965, Jožica * 20. 4. 1973.

KOVAČ, PRI BALKOVCU, Smrečje št. 24 (1)

Matija Jereb * 19. 2. 1863, + 15. 1. 1938, p. 2. 5. 1887 **Terezija Jesenovec**, * 1. 8. 1862, + 19. 10. 1937, otroci: Štefan * 26. 12. 1887, Ivana * 26. 12. 1887. Nasledil **Štefan**, * 26. 12. 1887, + 1. 1. 1964, p. 30. 4. 1922 **Ana Skvarča**, * 17. 7. 1892, + 7. 7. 1935, otroci: Ana * 28. 5. 1923, Marija * 27. 5. 1924, Angela * 23. 8. 1926, Štefan * 23. 8. 1926, Frančiška * 1. 4. 1929, Frančišek * 3. 2. 1933. Druga žena, 7. 11. 1937, **Marija Križaj** * 5. 11. 1912, + 15. 6. 1993, otroci: Bernarda * 3. 8. 1938, Elizabeta * 15. 6. 1940, Janez * 10. 7. 1942 +, Marta * 16. 7. 1944, Stanislav * 3. 10. 1949, Andrej * 26. 10. 1952. Nasledil **Frančišek**, * 3. 2. 1933, + 16. 6. 2004, p. 19. 9. 1964 **Gabrijela Trček** * 23. 1. 1944, otroci: Bojan * 10. 8. 1965,

Marko * 25. 4. 1968, Milan * 20. 6. 1972.

JURIJ, PRI POLDI, Smrečje št. 47 (9)

Jurij Fernas, urar, * 8. 4. 1850, + 14. 12. 1923, p. 26. 1. 1880 **Marija Slabe**, * 5. 3. 1857, + 27. 8. 1937, otroci: Franc * 30. 11. 1880, Janez * 12. 5. 1882 +, Anton * 10. 6. 1885, Tomaž * 19. 12. 1886 +, Janez * 6. 7. 1889, Pavel * 29. 1. 1892 +, Marija * 13. 9. 1893 +, Ivana * 19. 4. 1897. **Karel Hodnik** * 20. 10. 1896, p. 29. 6. 1928 **Ivana Fernas**, * 19. 4. 1897, otroci: Marija Antonija * 22. 6. 1929, Karel Janez * 24. 5. 1934, Jožef Friderik * 28. 2. 1936, **Pavel Trček** * 31. 12. 1905, + 12. 12. 1964, p. 16. 2. 1941 **Leopoldina Križaj**, * 7. 10. 1914 + 1. 8. 2007, otroci: Pavla * 1. 12. 1941, Gabrijela * 23. 1. 1944, Marija * 7. 12. 1945, Ana * 3. 6. 1948. Nasledila **Pavla**, * 1. 12. 1941, p. 9. 8. 1964 **Franc Filipič**, * 28. 12. 1934, otroci: Andrejka * 20. 6. 1968, Martina * 22. 9. 1969, Dora Jana * 29. 1. 1974.

KUŠAR, Smrečje št. 50 (4)

Anton Kogovšek * 10. 1. 1873, + 4. 2. 1917, p. 29. 5. 1904 **Marijana Logar**, * 9. 3. 1880, + 3. 3. 1955, otroci: Anton * 8. 5. 1905 +, Luka * 13. 10. 1906, Franc * 13. 10. 1906, Marijana * 24. 9. 1908 +, Matevž * 24. 9. 1908 +, Janez * 4. 12. 1909 +, Jožef * 19. 10. 1911, Valentin * 7. 2. 1915, Marija * 22. 11. 1916. Nasledil **Franc**, * 13. 10. 1906, p. 10. 3. 1941 **Josipina Debeljak**, * 14. 3. 1909, otroci: Franc * 9. 5. 1942, Jožef * 18. 8. 1943, Anton * 19. 4. 1945, Štefanija * 29. 11. 1946. Prodano **Jožetu Žaklju**, * 17. 4. 1956.

JESENOVC, ŠTEFAN, Smrečje št. 51 (5)

Matevž Jesenovec * 18. 8. 1819, + 28. 3. 1899, p. 6. 11. 1843 **Helena Butin**, * 3. 4. 1823, + 29. 1. 1899, otroci: Matevž * 6. 11. 1843, Helena * 4. 6. 1845, Marijana * 4. 6. 1846, Franc * 11. 9. 1850 +, Ana * 31. 7. 1852, Franc * 8. 3. 1855, Matevž * 28. 9. 1857, Frančiška * 1. 4. 1860 +, Terezija *

1. 8. 1862, Frančiška * 11. 11. 1864, Jožef * 14. 3. 1867. Nasledil **Franc**, * 8. 3. 1855, + 5. 5. 1930, p. 10. 10. 1881 **Marija Jurca**, * 27. 11. 1846, + 13. 7. 1924, otroci: Marija * 23. 3. 1883 +, Alojzij * 19. 6. 1884 +, Ana * 9. 8. 1885 +, Franc * 30. 9. 1996 +, Frančiška * 17. 11. 1887 +, Ivana * 28. 5. 1889. **Lovrencij Kogovšek** * 2. 8. 1903, p. 22. 1. 1940 **Angela Mivšek**, * 9. 8. 1913, otrok Angela * 3. 9. 1941. **Štefan Jereb** * 23. 8. 1926, kovač, + 25. 5. 1985, p. 22. 1. 1949 **Stanislava Vehar**, * 5. 8. 1924, otroci: Danilo * 17. 4. 1949 +, Frančišek Branko * 10. 5. 1950, Bogdan * 12. 7. 1951 +, Milena Marija * 4. 9. 1952, Tatjana Ivana * 8. 5. 1956, Danijela * 13. 3. 1960.

DRUŠTVENI DOM, Smrečje št. 52 (7)

(Zgrajen 1921)

Gašper Brenčič * 31. 12. 1883, p. 3. 7. 1921 **Marija Logar**, * 21. 1. 1892.

Janez Pišler * 12. 5. 1898, p. 3. 2. 1925 **Marija Gabrovšek**, * 15. 8. 1901, otrok Marijan * 7. 12. 1925.

Peter Krvina * 29. 6. 1892, p. 21. 6. 1929 **Ivana Jereb**, * 7. 12. 1892, + 8. 5. 1932, otroka: Peter * 3. 7. 1930, Anton * 8. 5. 1932 +.

KAJTAN, Smrečje št. 32 (8)

(Zgrajena 1929)

Franc Trček * 23. 3. 1904, mizar, p. 14. 9. 1930 **Rozalija Seljak**, * 24. 9. 1909, otroci: Frančišek * 11. 6. 1931, Ljudmila * 23. 7. 1932, Marija * 16. 9. 1933, Ivana * 10. 4. 1935. Odšli v Borovnico.

Kajetan Brenc * 5. 8. 1911, + 24. 9. 1997, p. 4. 11. 1945 **Marija Verbič**, * 23. 9. 1919, + 29. 7. 1967, otroci: Janez * 26. 2. 1946, Avguštin Mihael * 19. 8. 1948 +, Marjana Helena * 8. 8. 1951, Kajetan * 5. 11. 1954 +.

PRI PETRU, Smrečje št. 11 (34)

Peter Krvina * 29. 6. 1892, + 20. 1. 1948, p. 21. 7. 1921 **Ivana Jereb**, * 7. 12. 1892, + 2. 5. 932, otroci: Peter * 3. 7. 1930 +, Anton

* 8. 5. 1932 +. Druga žena, p. 16. 8. 1932 **Marijana Pustovrh**, * 19. 1. 1906, + 1991, otroci: Marija * 14. 9. 1935, Ivana (Ivica) * 21. 6. 1944, Marjan * 4. 9. 1946. Nasledila **Ivana**, * 21. 6. 1944, p. **Stanislav Mihevc**.

ZAKAJNSKA KOČA, JANEZ, Smrečje

št. 48 (13)

Janez Slabe * 24. 7. 1851, + 26. 11. 1933, p. 12. 7. 1875 **Helena Oblak**, 17. 5. 1954, + 29. 1. 1933, otroci odšli v Ameriko. Dobila Malenska **Neža** in dala vnuku **Štefan Slabe**, * 22. 12. 1934, + 16. 10. 1982, p. 20. 2. 1954 **Antonija Tominc**, * 21. 5. 1934, + 8. 3. 1994, otroci: Anton * 24. 5. 1954, Štefan * 6. 1. 1957.

ZAKAJNCOV MALN, Smrečje št. 19 (12)

Luka Slabe * 9. 10. 1861, + 23. 4. 1921, p. 5. 2. 1890 **Neža Trček**, * 10. 1. 1872, + 19. 3. 1958, otroci: Ivana * 20. 8. 1895, Ana * 16. 7. 1897, Franc * 4. 4. 1902, Apolonija * 8. 2. 1904, Angela * 25. 5. 1908. Nasledil **Franc**, * 4. 4. 1902, + 22. 9. 1968, p. 8. 2. 1926 **Ivana Cankar**, * 18. 5. 1903, + 4. 3. 1984, otroci: Ivana * 21. 1. 1927, Julijana * 11. 4. 1928, Frančiška * 18. 10. 1929, Marija * 22. 10. 1931, Štefan * 22. 12. 1934, Alojzij * 21. 6. 1940.

VOLAVC, Smrečje št. 15 (37)

Blaž Malavašič * 1. 2. 1805, + 6. 7. 1883, p. 28. 1. 1833 **Helena Kogovšek**, * 9. 5. 1793, + 21. 12. 1862, otroci: Katarina * 26. 4. 1833, Luka * 6. 10. 1835. Nasledil **Luka**, * 6. 10. 1835, + 30. 4. 1903, p. 18. 5. 1862 **Marija Kavčič**, * 29. 7. 1836, + 30. 8. 1908, otroci: Karel * 1. 11. 1863, Franc * 25. 2. 1866, Marija * 22. 10. 1870, Katarina * 10. 11. 1872, Janez * 27. 10. 1975, Helena * 27. 4. 1879. Nasledil **Karel**, * 1. 11. 1863, + 27. 1. 1950, p. 16. 6. 1902 **Uršula Oblak**, * 22. 10. 1877, + 9. 10. 1955, otroci: Janez * 21. 5. 1903, Marija * 10. 8. 1904, Alojzij * 20. 6. 1906, Peter * 20. 2. 1908, Franc * 6. 2. 1910, Leopold * 7. 11. 1911, Ivana * 20. 11.

1913, Ana * 3. 4. 1916, Jožef * 25. 2. 1918. Nasledil **Franc**, * 6. 2. 1910, + 3. 4. 2001, p. 9. 2. 1947 **Matilda Jesenko**, * 23. 3. 1923, + 11. 2. 2011, otroci: Anton * 11. 6. 1948, Matilda * 17. 10. 1949, Francka * 6. 1. 1956, Janez * 4. 5. 1957. Nasledil **Janez**, * 4. 5. 1957.

ŽAGAR, Smrečje št. 18 (34)

Anton Cankar * 8. 1. 1816, + 10. 6. 1874, p. 25. 11. 1839 **Marija Celarc**, * 11. 8. 1816, + 26. 10. 1871, otroci: Jožef * 20. 3. 1841, Anton * 13. 6. 1843, Marija * 17. 7. 1848, Marija * 14. 8. 1850, Martin * 3. 11. 1852, Johan * 3. 11. 1856, Terezija * 1858. Nasledil **Anton**, * 13. 6. 1843, + 14. 7. 1925, p. 8. 11. 1871 **Terezija Lazar**, * 14. 10. 1848, + 21. 1. 1929, otroci: Franc * 11. 10. 1872, Janez * 28. 10. 1873 +, Jera * 10. 3. 1875, Jurij * 11. 4. 1876, Lovrenc * 2. 8. 1877, Marija * 31. 7. 1879, Frančiška * 14. 2. 1881, Margareta * 27. 1. 1882, Anton * 2. 6. 1883, Ana * 6. 8. 1884 +, Janez * 19. 8. 1885, Jožef * 2. 4. 1887, Jožefa * 10. 3. 1892. Nasledil **Anton**, * 2. 6. 1883, + 28. 3. 1972, p. 3. 2. 1912 **Marjana Kogovšek**, * 1. 8. 1888, + 18. 7. 1967, otroci: Anton * 7. 6. 1913, Mici * 21. 6. 1914, Frančiška * 22. 2. 1921, Terezija * 15. 10. 1922, Jožef * 3. 3. 1924, Janez * 24. 3. 1925 Vincenc * 1. 7. 1929. Nasledil **Vincenc**, * 1. 7. 1929, + 14. 4. 1981, p. 4. 2. 1956 **Doroteja Košir**, * 10. 4. 1929, otroci: Vinko * 13. 1. 1957, Janez * 7. 2. 1958, Marta * 22. 7. 1959, Matija * 24. 2. 1961, Silvo * 31. 12. 1963, Mihaela * 23. 12. 1965, Kristina * 23. 3. 1968. Nasledil **Matija**, * 24. 2. 1961.

Ž A Ž A R

KOZIK, PRI KOZJEKU, Žažar št. 27

Jakob Bah * 3. 7. 1786, + 1. 7. 1847, p. 16. 9. 1811 **Neža Slabe**, * 15. 12. 1793, otroci: Elizabeta * 3. 11. 1818, Anton * 16. 1. 1821, Lucija * 14. 12. 1827 +, Helena * 25. 5. 1829 +. Nasledil **Anton**, * 16. 1. 1821, p. 23. 7. 1846 **Lucija Leskovic**, * 13. 12. 1817,

+ 25.4. 1851, otrok Barbara * 17. 11. 1850 +. **Franc Troha** in **Neža Frank** sta prišla iz Podlipse št. 18 v Žažar št. 27. Otroci: Marija * 25. 3. 1878 +, Frančiška * 11. 2. 1881, Neža * 1. 1. 1884, Franc * 5. 12. 1886, Ivana * 17. 5. 1889, Janez * 31. 10. 1893. Nasledil **Janez**, * 31. 10. 1893, + 21. 8. 1958, p. 8. 5. 1921 **Marija Slovša**, * 18. 12. 1900, + 31. 1. 1993, otroci: Marjana * 2. 2. 1922, Janez * 19. 2. 1924 +, Frančiška * 11. 3. 1925, Franc * 19. 11. 1927, Ivan * 14. 11. 1929, Ivanka * 15. 4. 1932, Štefan * 18. 12. 1937. Nasledil **Ivan**, * 14. 11. 1929, + 19. 3. 1996. Nasledil **Štefan**, * 18. 12. 1937.

PREBIVALCI PODLIPSE DOLINE, IZSELJENI V AMERIKO:

Jožef Brenčič, * 22. 3. 1888, Mevlov
Marija Žitko, * 19. 3. 1891, Mrvcova
Ignac Gerželj, * 2. 8. 1879, Grželj, Železnikova bajta
Jožef Seljak, * 1. 4. 1895, Seljakov
Janez Seljak, * 1896, Seljakov
Marjana Seljak, * 16. 7. 1904, Seljakova
Jera Urh, * 16. 3. 1883, Sedejeva
Frančiška Urh, * 9. 10. 1887, Sedejeva
Marjana Urh, * 7. 12. 1888, Sedejeva
Terezija Urh, * 2. 10. 1890, Sedejeva
Ivana Urh, * 7. 8. 1892, Sedejeva
Anton Urh, * 7. 1. 1897, Sedejev?
Janez Troha, * 6. 10. 1878, Jajčnkov
Tomaž Troha, * 28. 12. 1883, Jajčnkov
Ivana Filipič, * 27. 12. 1891, Lazarjeva
Franc Troha, * 26. 11. 1879, Mežnarjev
Jožef Troha, * 31. 3. 1881, Mežnarjev
Martin Filipič, * 9. 11. 1887, Štantov
Matevž Filipič, * 14. 9. 1889, Štantov
Ivana Možina, * 2. 6. 1869, Rožancova
Marija Možina, * 4. 8. 1871, Rožancova
Terezija Možina, * 16. 9. 1876, Rožancova

Marija Možina, * 5. 8. 1879, Rožancova
Jakob Možina, * 25. 4. 1882, Rožancov
Lovro Kržič, * 7. 8. 1855, Kržičev
Pavel Jesenovec, * 6. 1. 1861, Povletov
Janez Trček, 16. 6. 1859, Polancov – Mrvcov
Franc Trček, * 6. 2. 1879, Kokaljev
Peter Trček, * 2. 7. 1888, Kokaljev
Jožef Pajsar, * 27. 2. 1881, Zakajncov
Jožef Kogovšek, * 19. 3. 1884, Razorov
mlin
Anton Seljak, * 8. 6. 1895, Smrekarjev
Marija Seljak, * 17. 8. 1898, Smrekarjeva
Ana Seljak, * 1. 8. 1918, Smrekarjeva po
1948
Marija Fortuna, * 10. 11. 1925, Fortunova
pred 1940
Jožef Petkovšek, * 14. 3. 1918, Krošljev
1945
Franc Vehar, * 14. 9. 1889, Strojarjev
Marija Vehar, * 5. 2. 1892, Strojerjeva
Terezija Vehar, * 12. 10. 1899, Strojerjeva
Anton Vehar, * 13. 6. 1873, Strojerjev
Franc Jurca, * 19. 2. 1901, Gregurcov

Frančiška Jurca, * 19. 2. 1901, Gregurcova
Andrej Krvina, * 4. 12. 1890, Ambružev
Frančiška Brenčič, * 9. 9. 1886, Veverjeva
Vincencij Brenčič, * 9. 4. 1888, Veverjev
Ivana Brenčič, * 5. 5. 1890, Veverjeva
Marija Brenčič, * 15. 2. 1892, Veverjeva
Marija Burjak, * 31. 3. 1935, Burjakova po
1950
Janez Kržič, * 2. 5. 1930, Kržičev
Stanislav Kržič, * 17. 11. 1935, Kržičev
Pavel Kržič, * 15. 12. 1946, Kržičev
Draga Kržič, * 7. 10. 1931, Kržičeva
Franc Jurca, * 25. 9. 1885, Matečkov
Pavel Jurca, * 24. 1. 1891, Matečkov
Franc Malavašič, * 3. 4. 1895, Tišlerjev
Marjana Železnik, * 6. 10. 1876, Kovtrova
Barbara Železnik, * 4. 12. 1883, Kovtrova
Franc Železnik, * 24. 9. 1890, Kovtrov
Cecilija Brenčič, * 20. 11. 1891, Gojerjeva
Marija Brenčič, * 7. 8. 1890, Gojerjeva
Janez Petkovšek, * 1877, Krošljev
Jože Petkovšek, * 14. 3. 1918, Krošljev

KATARINA OBLAK BROWN

OB RAZSTAVI:

LE KLEKLJAJ, DEKLE, KLEKLJAJ

OB 100. OBLETNICI ROJSTVA KLEKLJARICE
JULKE FORTUNA (1916–1999)



*Še bomo skup' se zbrale
in svetu dokazale,
kaj zmoremo me klekljar'ce —
idrijsko-slovenske čipkar'ce.*

Postnina
plačana
pri pošti
1 3 6 0
Vrhnika

Muzejsko društvo Vrhnika in Zavod Ivana Cankarja Vrhnika
Vas vljudno vabita na odprtje dokumentarne razstave

Le klekljaj, dekle, klekljaj;
Ob 100. obletnici klekljarice Julke Fortuna (1916–1999).

Odprtje bo v torek, 8. novembra 2016, ob 18. uri,
v Avli Cankarjevega doma na Vrhniki, Tržaška cesta 25.

Klekljarska

Le klekljaj, dekle, klekljaj,
prav lepo čipko sklekljaj,
da se ne bo ti trgalo,
pa tudi ne umazalo, trk, trk.

Med nami je resnica,
da tista klekljarica,
katera dobro klekljat zna,
da tista nekaj več velja, trk, trk.

Po celem svetu znane
so čipke te iskane,
izdelki naši, prav zares,
velik imajo že sloves, trk, trk.

Pozimi se skup' zberemo,
veselo si zapojemo,
včasih tud' zaplešemo
in kratek čas si delamo, trk, trk.

Pesem iz pesniške zbirke: Julka Fortuna, Iz srca do srca, 1993.

Razstava bo odprta do 10. decembra 2016, od ponedeljka do petka,
od 10. do 13. ure, ob nedeljah od 10. do 12. ure in ob drugih prireditvah
v Cankarjevem domu.

294. Odprtje razstave v Avli CD Vrhnika; torek, 8. november 2016, ob 18. uri.

Razstavo o klekljarici in pesnici Julki Fortuna je ob 100-letnici njenega rojstva pripravilo Muzejsko društvo Vrhnika, v sodelovanju z Zavodom Ivana Cankarja Vrhnika (avtorica razstave *Katarina Oblak Brown*, oblikovalka *Milena Oblak Erznožnik*). V obsegu šestnajstih plakatov nas razstava popelje skozi težko, a plodovito življenje Julke Gantar. S svojo pokončno držo je obstala in si z vsestransko aktivnostjo in sposobnostjo, brez kakršne koli poklicne izobrazbe, izklesala neizbrisen spomin. Uveljavila se je kot klekljarica, pesnica, kronistka in kasneje še kot pobudnica obnove Lurške Marije v Dolini pri Lipici. Za klekljarstvo je naredila zelo veliko – na lastno pobudo in večinoma z lastnimi sredstvi je organizirala in izvajala tečaje, se udeleževala domačih in tujih sejmov in prireditev ter s tem skrbela za ohranjanje in promocijo klekljarskih veščin.

Poleg omenjenega je storila še precej več. V Podlipi se jo spominjajo kot vsestransko aktivno na kulturnem in ostalih področjih. V zahvalo za to so ji na spominskem večeru ob stoletnici rojstva v Podlipi, 29. januarja 2016, poklonili posthumno priznanje: »... za njeno dolgoletno promoviranje ročne umetnosti širom po Sloveniji in Evropi, ter za njeno pesniško zbirko ...«, ki ga je iz rok podpredsednika Krajevne skupnosti Podlipa-Smrečje Janeza Fortune sprejel njen sin Marko Fortuna, ki jo je nasledil na njenem domu.

Julka Fortuna je bila tudi soustanoviteljica Muzejskega društva Vrhnika. Na ustanovnem občnem zboru društva, 14. februarja 1992, je bila izvoljena v nadzorni odbor, katerega članica je ostala vsa nadaljnja leta svojega življenja. Bila je pobudnica

izhajanja društvenega zbornika Vrhiški razgledi, v katerih je v prvi številki leta 1996 objavila svojo pesem Blagajana.

***V lepem Malenskem vrhu,
moj ljubi rodni je kraj,***

*mladost sem tam srečno užila,
zato rada se vračam nazaj.*

JULKINO OTROŠTVO IN MLADOST

Družina Gantar

V Malenskem vrhu, vasici pri Poljanah nad Škofjo Loko, se je 28. januarja 1916 Janezu in Frančiški Gantar rodila kot deveti otrok hčerka Julijana (Julka). Ob starejših sestrah in bratih – Mariji (Marička, 1897), Francetu (1899), Janezu (1901), Pavlu (1909), Francki (1911) in Cirilu (1914) – ter kasneje rojeni sestrici Vidi (1918), je odrasčala v skrbni in zavedni slovenski kmečki družini. Sestri Ivana (1904) in Pavlina (1907) sta umrli še kot majhni deklici in ju Julka ni poznala.

Mama Frančiška, rojena Demšar (*pri Žlebedru*) 1878. leta, je izhajala iz bližnjih Doljenjih Brd v Poljanski dolini. Na željo staršev se je poročila zelo mlada, leta 1896, ko še ni dopolnila niti osemnajstega leta, in se preselila k možu na Gantarjevo domačijo v Malenski vrh. Prezgodnje zakonsko breme ji je pomagala prenašati njena vesela narava – bila je družabna, znala je lepo peti in igrati na orglice.

Oče Janez (1869) je bil v mladosti znan kot resen, priden in sposoben fant. Brati se je naučil še kot otrok, ko je obiskoval nedeljsko šolo v Poljanah. Kasneje se je priučil mizarstva in kolarstva, kar je pre-



295. Družina Gantar – Posečnikovi iz Malenskega vrha, leta 1917. Zadaj z leve: otroci Janez, Marička, France, spredaj z leve: Pavle, Francka, oče Janez s Cirilom, mama Frančiška z Julko, na desni stojita ena za drugo družinski dekli.

nesel v vzorno vzdrževanje svojega posestva. Kot napreden kmet se je naročil na časopis Kmetovalec, tudi na časopise Slovenec, Domoljub in Bogoljub, si kupil knjigo o zdravljenju živine in se preskrbel z za to potrebnimi zdravili. Svojo živino, govedo in svinje, je plemenitil s kupljenimi pasmami, med domačini pa je bil spoštovan tudi zaradi spretnosti v puljenju zob. Delal je do desete ure zvečer in zaključil dan z branjem strokovne literature.

*Z mamico drago sta nas vzgojila,
in vzredila v poštene ljudi,
skup se zberimo, veseli bodimo,
s kupico vinca napijemo ti.*



295a. Družina Gantar – Posečnikovi, leta 1923. Sedita oče Janez in mama Frančiška, med njima stoji Vida, za njimi otroci – z leve: Ciril, Pavle, France, Janez, Marička, Francka in Julka.



296. Posečnikovi na poroki sestre Francke; Julka je bila njena družica. Sedijo z leve: Marija, mama Frančiška, oče Janez in nevesta Francka. Stojijo z leve: Vida, France, Ciril, Janez, Pavle in Julka; 1934.

Gantarjevi oz. Posečnikovi, kot so jih imenovali domačini (Malšani), so veljali za premožno in spoštovano družino, kar so si zagotovili s trdim in dobro organiziranim delom. Imeli so dve posestvi z dvema hišama, dvema hlevoma, s tremi kozolci in petnajstimi »štanti« (manjši enojni kozolec). Eno posestvo – Posečnikovo – je bilo njihovo že skozi več generacij. Drugo – pri Bolantinu, ki je stalo poleg, pa je skupaj s hišo, hlevom, travnikom, z njivami in gozdom kupil oče Janez okoli leta 1900, po gospodarskem propadu njegovega lastnika sosedu Bolantina. Poleg njihove kmetije je bila takrat v Malenskem vrhu le še ena kmetija ter okoli deset manjših hiš.

*Tu je prebival in vedno še biva,
rod delaven, bister, v srcu pošten,
to gotovo je tvoje največje bogastvo,
ki ti ga vzeti ne more noben.*



297. in 298. Posečnikova domačija;
zgoraj: »Posečnikova hiša«, spodaj: hiša »pri
Bolantinu«, kjer so uredili šolo; 2016.



Kmečko življenje nekoč

*Pohitimo nazaj v tisti čas,
ko mladost živela je v nas.*

Julkino najzgodnejše otroštvo je segalo v čas prve svetovne vojne, ko so se ljudje spopadali z vsesplošnim pomanjkanjem, in ko je bilo – ob odsotnosti zdravil in zdravnikov – umiranje zaradi španske gripe in griže nekaj povsem običajnega. Vendar so Julkini spomini vedrejši; pričenjajo se v povojnem času, ko se je v ljudi začelo vračati veselje. Življenje je bilo še vedno skromno in garaško, a kljub temu polno lepih doživetij. V kmečka opravila so vpletali pesem, vrisk in hudomušna tekmovanja ter si tako lajšali delo in krajšali čas. Dela na *Posečnikovi* kmetiji ni nikoli zmanjkalo, saj je enemu opravilu vedno sledilo drugo. Zgodnje pomladansko čiščenje vrtov in sekanje butaric se je nadaljevalo z delom na polju, travniku, v sadovnjaku in gozdovih. Trdo življenje na kmetiji so občutili že otroci, ki so priskočili na pomoč pri vseh lažjih delih. Kmetom na poljih in oglarjem v gozdovih so nosili malico, ob košnjah so za kosci mešali travo in v času zorenja pobirali sadje. Ob žetvah so pobirali klaske, ki so ostali na njivi, in *iz moke teh klaskov* jim je mati za pohvalo spekla hlebčke.

*Dobrega kruha na kmetih ni bilo,
večkrat smo ga jedli iz ječmena – rži,
ga v skledi na polje za malico nosili,
ker kruh iz ječmena se skup' ne drži.*

*Tvoja polja dobro rodijo,
le v trudu in znoju, polnem skrbi,
semenski krompir mnogi gojijo;
na kmetih še vedno težko se živi.*

Posečnikovi so med drugim pridelovali krompir, repo, korenje, peso, zelje, ajdo, rž, ječmen, proso in oves. Kot je bilo v navadi, je gospodinja – mati – ob zaključku večjih opravil delavce izdatno postregla.

Vendar pa so bili vsakdanji obedi skromni; zajtrkovali so večinoma krompirjevo kašo ali ajdovo»mešto« (jed iz krompirja, bele in ajdove moke) in kosili ajdove žgance z zeljem, ješprenj ali štruklje. Posebej slasten je bil nedeljski ješprenj z mesom, ki se je kuhal v pečici celo noč in so ga domači zajtrkovali kar iz lonca pred odhodom ali po prihodu iz cerkve. Čez leto so jedli suho meso, sveže je bilo namreč na razpolago samo pozimi, v času zakola. Marmelade, omlete,»štrudlja« in piškotov otroci skoraj niso poznali, prav tako ne domačega masla, ki je bilo namenjeno le za prodajo. Prodali so tudi nekaj kruha, salame, mleka in žganja, največkrat pohodnikom na Blegoš, ki so se pri njih ustavljali na malicah, pa tudi vaščanom. Sicer je bil glavni vir zaslужka les, predvsem»hmeljevke« - dolge late, ki so jih množično prodajali na Štajersko za hmeljeve nasade.

*Tud' zima svoje ima veselje,
se snega mlado veseli,
čipkar'cam se spet izpolnijo želje,
saj klekljat se jim že mudi.*

Po naporni delovni sezoni so se v poznojesenskem času dela na kmetiji upočasnili. Oče je zimski čas namenil popravilu orodja, otroci in mladi pa so končno našli čas za druženje. Malenski vrh je bil znan po lepih smučarskih terenih, zato so tja ob nedeljah zahajali smučarji iz širše okolice; najbolj množično v letih 1928–1935. Prirejali so tečaje in tekmovanja, na katerih je bila uspešna zlasti sestra Vida. Ob koncu smučarskega dne so nadaljevali druženje s plesom v takratni gostilni pri»Jakopinu«.

*Pozimi se skup' zberemo,
veselo si zapojemo,
včasih tud' zaplešemo,
in kratek čas si delamo, trk, trk.*

Vesel zimski dogodek, prežet z igranjem in plesom, je bilo tudi pustno koledovanje. Za klekljarice pa je predstavljala zima pričetek čipkarske sezone. Zbirale so se na»preji«, zdaj pri eni, zdaj pri drugi hiši, in od jutra do pozne ure ustvarjale prtičke in druge izdelke. Vmes so se pogovarjale, prepevale, predvsem pa»tekmoval«, katera bo boljša in hitrejša. Mnogokrat so se jim pridružili vaški fantje; nekateri so se preskusili v čipkarstvu, večina pa se jih je zabavala z mešanjem klekljev in»nagajanjem«dekletom. Vsako pomlad so se klekljarice težko poslovile od»punkljev« in se lotile kmečkih opravil.

*Čeprav pomlad je že vzbrstela,
od čipk težko slovo bo vzela,
vsaka prava čipkar'ca,
ki je vso zimo klekljala vesela.*

Kulturni razcvet v Malenskem vrhu

Julka se je šolala v ljudski šoli, ki je delovala na njihovem posestvu. V Gantarjevi drugi hiši – pri Bolantinu so namreč zgornje prostore uredili v šolo za vse okoliške vasi. Prva učiteljica je bila mlada Rezika Rant iz Železnikov, ki se je proti koncu prve svetovne vojne na prošnjo vaščanov preselila v Malenski vrh. V času učiteljevanja je spoznala domačina Martina Demšarja, zidarskega mojstra, in se z njim leta 1927 poročila. Skupaj z mamo, možem, s hčerka Marinko in Martinko, ter z možem mamo Jerico (bila je dekla pri Posečnikovih) in s sestro Ančko je stanovala v isti hiši, kot je bila šola. Julka je to družino pogosto obiskovala, se pri njih srečevala s šolanimi ljudmi in se naučila mnogih stvari, med drugim tudi klekljanja. Učiteljica Rezika je bila priljubljena, saj se je z veliko vnemo trudila izobraziti vaške



299. Šolarji Malenskega vrha pred šolo (Posečnikovo hišo »pri Bolantinu«) leta 1925. Spredaj na levi leži Ciril, prva vrsta z leve: čepi Vida, tretja vrsta z leve: peta Julka. Na sredini slike med učenci sedi učiteljica Rezika Rant - Demšar.

otroke. Njej gre tudi zasluga za kulturni razvoj kraja v času med obema vojnama. Že leta 1917 je pričela s pevskimi vajami in kmalu zatem ustanovila pevski zbor, v katerem so peli tudi najstarejši trije *Posečnikovi* otroci - Marija, Franc in Janez. Nekoliko kasneje je oblikovala gledališko skupino, katere režijo je v začetku prevzela kar sama. V kulturno dogajanje kraja so se menda vključevali vsi domačini - v okviru Prosvetnega društva so sodelovali v pevskem zboru, gledališki skupini ali vsaj v telovadnem društvu »Orel«. Pevcem in gledališčnikom so se kasneje pridružili še mlajši *Posečnikovi* otroci, med njimi tudi Julka. Kulturno udejstvovanje ji je bilo v veliko veselje. Besedila iger je pogosto znala na pamet, zato ni presenetljivo, da so ji bile vedno dodeljene glavne dekliške vloge. Vadili so v šolskih prostorih, medtem ko so nastopali v *Bolantinovem* hlevu. S po-

močjo kmetov so se oskrbeli z lesom, si izdelali oder, klopi in kulise. Ker je hlev omogočal nastope le od zgodnje pomladi do konca junija, ko v njem ni bilo krme, so izvedli predstave v razpoložljivem času - na prvi ponedeljek po veliki noči, prvo nedeljo v maju in 28. junija. Igre so postale prepoznavne v širši okolici in so bile vedno dobro obiskane. Kolikor je znano, je bilo odigranih vsaj 18 dram ali komedij. Prva igra je bila po spominu sestre Vide najverjetneje *Domen*. Zadnja predstava, *Številke gospe Rožmarinke*, je bila odigrana v Malenskem vrhu leta 1931. Oder so po tem prepeljali v Hotavljje pri Poljanah. Po letu 1936 je gledališka dejavnost v Poljanski dolini zamrla. Nekaj kulis so kasneje vrnili v Malenski vrh, vendar so jih razrezali in prešili v vreče za potrebe partizanov. Mnogo kasneje, leta 1977, je hlev zaradi udarca strele zgorel.

Sloves kulturnega razcveta v Malenskem vrhu je segel po celi Poljanski dolini. Na *Posečnikovi* domačiji se je pogosto ustavljal tudi Ivan Tavčar, rojen na bližnjem Visokem; spotoma, ko je pešočil v Karlovec pri Poljanah h Karlovškemu Anžonu lovit ribe. Prijetne večere, ki jih je preživel ob plesu in druženju na *Posečnikovi* domačiji, je skupaj z imenom domačije prenesel v povest *Cvetje v jeseni*.

Pod Blegošem zraslo je»Cvetje v jeseni«, katero še vedno živo cveti, v njem Jelovem Brdu in Malenskem vrhu, spomin je postavljen na davne dni.



300. Začetki pevskega zbora v Malenskem vrhu. Z leve: tretja Marija Gantar, osmi Franc Gantar, za harmonijem sedi učiteljica Rezika Rant - Demšar; 1917.

Sem igre in petje vzljubila, čitala knjige rada zelo. Klekljanja sem se naučila, delala čipke vedno lepo.

Julka je bila nadarjen otrok, z izrazitim veseljem do branja, pisanja, petja in gledališkega nastopanja. Na njeno vedoželjnost je gotovo vplivala tudi razgledanost njenih prednikov. Že njen praded Janez Gantar, ki je živel v Malenskem vrhu, je študiral v Idriji. Iz nemščine je prevajal zdravniške in leposlovne knjige, kmetijske nasvete ter z ustanavljanjem pevskih

in igralskih skupin veliko prispeval h kulturnemu razvoju. Študij je proti svoji želji opustil, saj je bil po padlem bratu v bitki proti Napoleonovi vojski primoran prevzeti domačijo. Po njem je Julka podedovala polne omare knjig in po njenih besedah tudi *spomin in nagnjenje do kulture*. Tudi njegova hči, Julkina stara mama, je znala brati že v tistih davnih časih druge polovice 19. stoletja.

Žal pa *Posečnikovim* otrokom študij ni bil namenjen, čeprav so si ga nekateri zelo želeli. Le en brat se je izučil za mizarja, ostali otroci so morali pomagati pri domačih opr-



301. Pevski zbor leta 1922. Sedijo z leve: tretja učiteljica Rezika Rant - Demšar, četrta Marija Gantar, stojijo z leve: tretji Franc Gantar, šesti Janez Gantar, sedmi učiteljičin mož Martin Demšar.

vilih. Tako se Julki ni uresničila želja, da postane učiteljica; po končani ljudski šoli je bila zanjo edina izbira - domača kmetija.

Otroci so odraščali, med njimi tudi Julka, in življenje v njenih rodni krajih se je začelo spreminjati. Kot je napredek po eni strani olajšal in posodobil vsakdan, mu je po drugi strani zabrisal tisti pristen kmečki značaj, ki se ohranja v najglobljih kottičkih spomina. Radio je našel pot v te hribovite kraje leta 1925, sprva v pol ure oddaljeno vas Suše, kamor so pešočili radovedni po-



302. Gledališka skupina iz Malenskega vrha po igri Testament. Sedijo v drugi vrsti z leve: prvi Pavle Gantar, tretja Julka Gantar, osmi Franc Gantar; 1929.

slušalci z vseh koncev. Julka ga je prvič zaslišala ob predvajanju Frana Milčinskega in ljudskega pevca Pustotnika. Kasneje je javorski župnik priskrbel radio tudi za malensko šolo in po tem so se ob nedeljskih popoldnevih zbirali vaščani tu. Napredek se je odražal tudi v kmetijstvu. Pri mlatvi so cepce počasi nadomestile mlatilnice na gepelj in kasneje na motorni pogon. Med prvimi, ki se je že leta 1928 oskrbel s takim motorjem, ki je poganjal še slamoreznico in cirkularko za žaganje drv, je bil tudi *Posečnikov* oče. Kasneje so se vasi elektrificirale, pojavili so se avtomobili in televizija.

*Ni petja, vriska več na vasi,
izginja običaj nekdanjih dni.
Le radio doma nas kratkočasi,
mladina pa zabave, v kino si želi.*

*Usoda mi je določila,
da kmalu zapustila sem dom,
mlada sem se poročila,
v želji, da druge osrečila bom.*

NOVO ŽIVLJENJE V PODLIPSKI DOLINI

Družina Fortuna

V Poljansko dolino je na obiske k sorodnikom zahajal tudi Vinko Fortuna iz Smrečja pri Vrhniku. Po obeh starših je bil Poljanec; oče, Tomaž Fortuna, ki je bil več let na delu v Ameriki, je izhajal iz Bukovega vrha nad Poljanami. Mati, Frančiška Čadež, je bila rojena v Hotovljah pri Poljanah. Starša sta po poroki leta 1908 kupila od Franca Jesenovca (*Mivšek*) domačijo v Smrečju, v kateri je bila od druge polovice 19. stoletja

do druge svetovne vojne gostilna. Kasneje, verjetno po prodaji hiše novemu lastniku Fortuni, je v hiši obratovala še trgovina z mesnico. Vinko je kot najstarejši in edini moški potomec izmed osmih otrok prevzel skrb za gostilno.

*V lepi tihi skriti dolini,
med drevjem vasica skromna stoji,
sredi nje na nizkem hribčku,
lipa ponosno v vetru šumi.*



303. Družina Fortuna iz Smrečja; spredaj sedita mama Frančiška (roj. Čadež) in oče Tomaž Fortuna, ob in za njima stojijo hčerke in sin Vinko (zadaj, četrti z leve); okrog leta 1926.

*Lepa je pomlad,
v srcu dekllice mlade,
ko ljubezen prek livad,
neslišno se prikrade.*

Obiski Poljanske doline so Vinku prinesli poznanstvo s šest let mlajšo Julko Gantar. Kmalu, pri njenih devetnajstih letih, sta se 28. avgusta 1935 poročila na Gori nad Malenskim vrhom. Po poroki sta se preselila k njegovim staršem na domačijo v Smrečje in si osnovala družino. Rodilo se jima je šest sinov in hčerka: Vinko, Vladimir, Janez, Božo, Marija, Marko in Danijel. Skrbela sta še za otroka, ki ga je pri njih pustila očetova sestra. Gostilna in trgovina sta družini prinašali premalo dohodka, zato je moral oče Vinko poprijeti še za



304. Julka Gantar pred poroko.



305. Vinko Fortuna okoli leta 1935.



306. Starša in otroci Fortuna pred staro domačijo v Smrečju. Z leve: Janez, pred njim Danilo, Vinko, oče Vinko, Marija, mama Julka, Božo, Marko in Vladimir; okoli leta 1962.

priložnostna dela, kot npr. tesar, drobilec gramoza in mesar. Vinko je bil ljubeč mož in prav tako je imel rad otroke, čeprav je bil do njih pogosto zelo strog. Poznan je bil tudi kot velik ljubitelj petja.



307. Prenovljena hiša družine Fortuna. Začetek prenove leta 1965; fotografirano 1999.

Težka leta Julkinega življenja

Začela se je druga svetovna vojna in z njo okupacija Vrhnike. Po tem, ko so fašisti odpeljali moža Vinka v internacijo v Mondeo, je Julka ostala s tremi majhnimi otroki in kmetijo sama.

Bil mož med vojno je zaprt, a njej pogum le ni bil strt. S skromnim znanjem italijanščine je postala tolmačka med italijanskimi vojaki in domačini. Tako je nemalokrat s prirejenimi odgovori reševala sovaščane. Svoj močan značaj je izkazala tudi na dan grozovitega požiga podlipskih domov, 2. avgusta 1942. Takrat je s pogumom in z diplomacijo, ob petletnem sinu Vinku, ki jo je ves čas krčevito držal za krilo, obvarovala domačijo pred načrtnim uničenjem. Morda jo je pri fašističnih požigalcih rešil tudi priimek Fortuna – Sreča!



308. Julka in Vinko kmalu po poroki.

Čeprav je imela tistega dne sama res srečo, je po razdejanju vasi nesebično pomagala tistim, ki je žal niso imeli. Med vojno je bila zaprta tudi ona – tri tedne v škofjeloških zaporih in deset dni v Lučinah.

*Kako bil strašen je ta dan,
ko vas požigal je tiran,
a njej je usoda naklonila,
da dom je uničenja rešila.*



309. Julka s sinovoma Vinkom (starejši) in Vladimирjem (mlajši); 1941.



310. Otroci z leve – bratranec Tone in bratje Vinko, Vladimir, Janez in najmlajši Božo; Vinkova birma, 1944.



311. Družina Fortuna. Z leve zadaj: oče Vinko z Danijelom v naročju, mama Julka, sin Vinko, spredaj otroci: Marko, Marija, Božo, Janez in Vladimir; 1951.



313. Na 25. obletnico poroke Julke in Vinka (sedita v sredini). Otroka spredaj z leve: Marko in Danijel, zadaj: Vladimir, Marija, Vinko, Božo in Janez; 1960.



312. Marija in Božo pri birmi v Podlipi. Z leve spredaj: Marija, mama Julka z Danijelom v naročju, oče Vinko, Marko in Božo, zadaj: Vladimir, Vinko in Janez; 1954.

*Preživela vojne je vihar,
klonila vendar ni nikdar.*

Po osvoboditvi je bila družina že številčnejša in preživljanje s kmetovanjem je zahtevalo veliko truda. Po moževi zaposlitvi je glavno skrb za domačijo prevzela gospodinja Julka. Kmalu zatem, leta 1952,

je 42-letnega moža Vinka zadela možganska kap. Ob sedmih otrocih, najmlajšemu je bilo dve leti in najstarejšemu petnajst let, je na Julko padlo celotno breme kmetije, nega soproga in skrb za otroke. Le z »ožemanjem zemlje«, kot se je sama izrazila, ji je uspelo izšolati vse otroke. Drugega zasluzka ni imela. Leta 1969 je po sedemnajstih letih invalidnosti in trpljenja mož Vinko umrl. Otroci so odrasli in se odselili v Logatec, Maribor, Ljubljano, na Vrhniko in v Zaklanec pri Horjulu. Najmlajši sin Danijel je bil več let horjulski župan. Doma v Smrečju pa sta ostala Janez in Marko z družinama. Delo na kmetiji nadaljujejo Marko in njegovi potomci. Mamo Julko je leta 1990 čakalo novo gorje – posloviti se je morala od najstarejšega sina Vinka, ki je umrl kot nedolžen pešec v prometni nesreči.

*Leta so tekla, z njimi življenje,
v družini skrbi vsakdanje,
so spremljale me in trpljenje ...
zdi se, da bile le težke so sanje.*

*Le klekljaj, dekle, klekljaj,
prav lepo čipko sklekljaj
da se ne bo ti trgalo
pa tudi ne umazalo, trk, trk.*

JULKA FORTUNA – KLEKLJARICA

Začetki

*Ker se nikjer ni zaslužilo,
se klekljat vse je izučilo.
Dekle naj bo ali fantič,
kdor klekljat znal ni, je bil zanič.*



314. Klekljarice iz Malenskega vrha. Spredaj z leve sedijo: sestrična Angela, sestri Julka in Vida ter sestrična Gabrijela; 1935.

V času pred prvo svetovno vojno so bile čipke tako cenjene, da se je bilo mogoče preživljati le z njihovo izdelavo. Mnoge predice so zato opustile svojo dotedanjo obrt in se priučile čipkarstva. Čipke so odkupovali trgovci in jih večino prodali v Italijo, delno tudi turistom na Bledu. V Poljanski dolini je bilo v letih od 1920 do 1930, ko je doseglo svoj višek, čipkarstvo prisotno skoraj v vsaki hiši. Te obrti so se naučili že otroci; predvsem deklice, ponekod tudi fantje. Pozimi, ko ni bilo dela na kmetiji, so se klekljarice družile na »prejah« in

ustvarjale pozno v noč. Veselo druženje so zaključile s plesom, seveda v tistih hišah, kjer so gospodarji to dovolili. Po letu 1930, ko so zaradi vsesplošne krize tudi za čipkarstvo nastopili slabši časi, se je na teh večerih »preje« večinoma le še plesalo. Čipkarstvo je začelo upadati, po letu 1940 pa je zaradi izgube trga skorajda zamrlo.

*Me deklice smo mlade, klekljamo že rade,
klekeljne vrtimo, ko klekljat se učimo.*

Tudi Julka je odraščala ob klekljanju in se kot majhna deklica zabavala ob premeščanju pisanih bucik, kadar klekljaric ni bilo poleg. Klekljanja se je naučila pri sosedu Jerici Demšar, ki je s svojo širšo družino, med njimi tudi snaho učiteljico Rantovo, kot gostačka stanovala v *Posečnikovi* drugi hiši. V tej družini so zaradi zaslužka vsi klekljali, v zimskem času tudi Jeričin sin, ki je bil sicer zidar. Ko je Julki pogled komaj segel na mizo, so jo že posadili za klekljarsko blazino. Vse, kar je ustvarila, je skrbno zabeležila v zvezek, ki ga je hranila pod blazino. Dekleta so med seboj tekmovala v poznavanju raznolikih vzorcev, zato so bili taki zapisi velikega pomena. Kot vse deklice je tudi ona klekljala le do petnajstega leta; starejša dekleta so namreč dobila druge zadolžitve, na primer šivanje in vezenje. Izpopolnjenega znanja iz te spretnosti si je pridobila na šiviljskem tečaju v Poljanah, po letu 1930. Sočasna gospodarska kriza in z njo upad čipkarstva, kasneje še druga svetovna vojna in po njej trd boj za preživetje družine so Julko odvrnili od klekljanja za tri dolga desetletja.

*Kje so že tisti lepi časi,
ko s punkeljnomo smo šli po vasi.
Zdaj prejali smo tu,
zdaj tam, pa spet drugič šli drugam.*

Vrnitev k čipkam

*Ko velika bom postala,
čipkam zvesta bom ostala.*

Za punkelj je Julka ponovno sedla leta 1958, po dvajsetih letih zakonskega življenja na Fortunovi domačiji v Smrečju. Ko so otroci odrasli, se je lahko spet posvetila svojemu najljubšemu konjičku iz mladostnih časov. Ker je bilo čipkarstvo v teh predelih Vrhniškega že poznano po zaslugi njene predhodnice Katarine Malavašič, Julki ni bilo težko s klekljaricami iz Smrečja, Podlipe, Šentjošta, Rovt in drugih krajev še istega leta ustanoviti klekljarskega društva. (Opomba avtorice: Kot je poročal dnevnik Slovenec iz leta 1904 so klekljarstvo na Vrhniško zanesli Žirovci. S sistematičnim poučevanje je v takratni novi šoli (danes OŠ Ivana Cankarja Vrhnika, Tržaška cesta 2) začela učiteljica Marija Mlakar. Želela si je namreč, da bi si tudi klekljarice naših krajev lahko v zimskem času z izdelavo čipk zaslužile *tisočake*, kot so si jih znale v Idriji, Žireh in Poljanski dolini. Vir: Vrhniški razgledi št. 8, 2007, str. 142).

*Za izdelavo čipk in njih sloves,
skrbi lepo naš Dom zares.*

Leta 1958 se ji je uspelo povezati tudi z ljubljanskim podjetjem Dom (dejavnost podjetja se je v tistih časih navezovala na izdelke domače in umetne obrti s področja bivše Jugoslavije; <https://www.dom.si>). To podjetje je z odpiranjem poslovalnic v Poljanski, Selški dolini in na Vrhniki ter z odkupom čipk starejših klekljaric in uvajanjem čipkarskih krožkov za osnovnošolce skrbelo za ohranjanje čipkarske tradicije pri nas. Julka je sodelovala s podjetjem nadaljnjih 23 let; v tem obdobju je kot njihova uslužbenka vodila delo do stotih klekljaric iz domačega društva. Njihove izdelke je prevzemala ob sredinih dopoldnevih



315. Vrhniške klekljarice, od katerih je Julka Fortuna (tretja zadaj z leve) prevzemala čipke za prodajo v podjetje Dom; 1965.

dvakrat mesečno v odkupnem centru Doma na Vrhniki, jih razporedila glede na vzorce, stehtala in nato v kovčku odnesla v podjetje Dom. Podjetje je delavke oskrbovalo s sukancem in plačilom, ki pa je bilo z leti čedalje nižje. Temu naj bi bila vzrok predvsem visoka nabavna cena sukanca, ki ga je bilo potrebno uvažati. Zanimljivo je tudi odnos države in posledično podjetja do njihove obrti je čipkarice žalostil, saj so bile nekatere odvisne le od tega zaslužka. Zavedale so se, da je čipkarska umetnost ponekod v tujini precej bolj cenjena in finančno podprta. Leta 1980 je Julka Fortuna prekinila sodelovanje s podjetjem Dom in se osamosvojila.

Tečaji klekljarstva



316. Julki Fortuna (prejema) in ostalim odkupovalkam čipk iz cele Slovenije so podeljena priznanja podjetja Dom; Križanke v Ljubljani, 1962.



317. Čipkarski dan v Železnikih, Julka sedi v drugi vrsti z avbo na glavi; 1966.



318. Prikaz klekljanja v Termah Čatež in v Rogaški Slatini; 1997.



319. Klekljarski tečaj na Mirju; 1998.



320. Tečajnice »z Mirja« praznujejo Julkin zadnji rojstni dan; januar 1999.

*Vse čipkar'ce se potrudite,
učite klekljat mladi rod,
to umetnost lepo ohranite,
ki znana v naših krajih je povesod.*

Prežeta s čipkarstvom že od ranih dni, se Julka ni mogla sprijazniti z usihanjem priljubljenosti te edinstvene ljudske obrti v povojnem, napredka polnem času. Tako je na primer med podlipskimi klekljaricami, ki jih je zbrala v društvu, predstavljala 50-letna članica»pravi podmladek«. V izogib pozabljanja čipkarskega znanja si je prizadevala, da bi obrt približala predvsem mlajšim generacijam. Prvi tečaj klekljanja idrijske čipke je za osnovnošolce vrhniške šole pripravila januarja 1965, še v soorganizaciji s podjetjem Dom. Med zimskimi počitnicami je uspela zbrati 70 učencev, kar je bilo nad vsemi pričakovanji. Udeleženci so, razdeljeni v tri skupine, obiskovali tečaj štirinajst dni. Najbolj zavzeti so ob koncu odkupili klekljarski pribor in se udeležili še nadaljevalnega tečaja v naslednjem letu. Navdušena nad odzivom je pripravila ali sodelovala na tečajih še na šolah v Žireh, Železnikih, Gorenji vasi, Škofji Loki, in celo v Slovenj Gradcu in na Ptuj.

*Vedno bolje nam bo šlo,
klekljati je res lepo.*

*Katera klekljat še ne zna,
se bo lahko navadila.*

Organizirala je tudi tečaje za odrasle, ki so jih izvajale poleg nje še druge izučene klekljarice. Ker Julka ni bila šolana, pač pa priučena klekljarica, se je ob teh pedagoginjah tudi sama dodatno izobraževala. V letih 1980–1990 sta bila, za skupaj več kot 200 udeleženk, po dva tečaja letno na ljubljanski Osnovni šoli Prežihovega Voran-

ca. Pri izvajanju programa je pomagala še Marinka Alič iz Žirov. Udeleženke so bile zlasti učiteljice iz cele Slovenije, ki so tu pridobljeno znanje nato širile med svoje učence. Do zadnjih Julkinih let so potekala izobraževanja v prostorih samostana Marijinih misijonark na Mirju v Ljubljani. Nekdanje tečajnice, s katerimi je Julka vzpostavila dobro prijateljstvo, se še vedno dobivajo enkrat tedensko, ustvarjajo in razstavljajo. Poučevala je tudi v Mariboru in Novem mestu. Za vse tečajske potreščine je vedno poskrbela Julka, udeleženci so prispevali le simbolično vpisnino.

*Še bomo skup` se zbrale,
in svetu dokazale,
kaj zmoremo me klekljar`ce,
idrijsko-slovenske čipkar`ce.*

Ambasadorka slovenskega čipkarstva



321. Sejem Narava-zdravje; Ljubljana, 1998.



322. Dan domače obrti na Vrhniki v domu JLA – »punkelj« iz sena, pred njim sedi na vozu njegova avtorica Julka Fortuna; 1970.



323. Ljubljanski modni sejem – Julka v družbi z najlepše Slovenke in najlepše Italijanke; 1996.



324. Mednarodni vinski sejem Vino – Julka in takratni minister za kmetijstvo Cyril Smrkolj; 1998.

Močnejša od potrebe po lastni uveljavitvi je bila pri Julki Fortuna želja po ohranjanju slovenskega klekljarstva. Zato ne preseneča, da je večino prostega časa zadnjih štirih desetletjih življenja usmerila v izobraževanje in promocijo, in tako veliko doprinesla k širši prepoznavnosti čipk doma in v tujini. Srečevala se je z mnogimi vplivnimi ljudmi – s predsedniki, z ministri, župani, celo s papežem, kar je dalo njenemu poslanstvu še večji pomen.

*Slovenj Gradec, kraj slavno znani,
po razstavah, obrti in umetnosti priznani,
ima paviljon, v katerem se predstavi,
vse, kar še lepega je med nami.*

Pripravljala je razstave ob zaključkih čipkarskih tečajev, večkrat sodelovala pri pripravi razstave čipk na Vrhniki in v soorganizaciji s Turističnim društvom Vrhnika v letu 1970 izpeljala Dan domače obrti. Udeleževala se je razstav domače in umetne obrti v Slovenj Gradcu, čipkarskih festivalov v Železnikih in Idriji, od vsega začetka tudi Kmečke ohceti v Ljubljani, prireditve Kluba Nedeljskega ter podobnih turističnih dogodkov. V slovenski narodni noši – doma je imela kar tri komplete – je prikazovala večščino klekljanja na mnogih domačih sejmih: na Mednarodnem obrtnem sejmu v Celju, Kmetijsko-živilskem sejmu v Gornji Radgoni, Mednarodnem gorenjskem sejmu v Kranju, sejmih Alpe-Adria na Gospodarskem razstavišču v Ljubljani, Ljubljanskem modnem sejmu, Mednarodnem vinskem sejmu Vino v Ljubljani, ljubljanskem sejmu Narava-zdravje in drugje. Za promocijo čipkarstva je skrbela tudi v zdraviliščih (Dobrna, Šmarješke toplice, Čateške toplice), hotelih v Lipici, Novi Gorici in na Bledu, pri Po-

stojnski jami ter v trgovski hiši Merkur v Mariboru.

*Po celem svetu znane,
so čipke te iskane ...*

Slovensko tradicijo je predstavljala Julka Fortuna tudi prek naših meja. Oblečena v narodno nošo, je ob petju ljudskih pesmi ustvarjala čipke pred očmi obiskovalcev mnogih tujih sejmov ali razstav. Sejem »Heim und Handwerk« v Münchnu je obiskala že leta 1983 in ponovno čez deset let. Leta 1985 se je udeležila obrtnega srečanja v Kumrovcu, takrat še v skupni jugoslovanski državi. V osemdesetih letih se je začela udeleževati tržaškega mednarodnega velesejma; in tam leta 1988 poklonila čipko takratnemu italijanskemu finančnemu ministru Colombu. Istega leta spomladi je obiskala Zahodni Berlin, kjer je izmed osmih sredozemskih držav predstavljala gospodarstvo, turizem in kulturo tudi Jugoslavija. Nekaj mesecev kasneje je na 55. Celovškem sejmu kot ena izmed peščice naših razstavljalcev, takrat še uslužbenka podjetja Dom, reševala čast jugoslovanskega paviljona.

V devetdesetih letih je obiskala »Hobi« sejem v Dornbirnu v Avstriji (1990), sejem v Gradcu (1992), sejem v Essnu (1992), sejem »Luga« v Luzernu v Švici (1995) in se udeležila koncerta slovenskega društva »dr. France Prešeren« v Liechtensteinu (1995). Julka se je na prireditvah srečevala tudi z našimi izseljenci, kar ji je zelo veliko pomenilo. Slovenski paviljoni so bili vedno dobro obiskani in zanimanje za čipkarstvo je bilo veliko. Mnogi tuji časniki so predstavili v svojih reportažah slovenske razstavljalce kar s sliko kljeklja-joče Julke Fortuna.



325. Srečanje z olimpijcem Leonom Štukljem; leto in kraj neznana.



327. Julka Fortuna: »Prinašam vam pozdrave vseh mater in žena iz Slovenije in vas prosim za blagoslov svoje družine«; obisk pri papežu Janezu Pavlu II. v Rimu, 1984.



326. Udeležba na velesejmu v Trstu; 1998.



328. Slovenski razstavljalci na sejmu v Münchnu; 1993.

Med najlepšimi spomini iz tujine ji je ostalo srečanje s papežem v Rimu, kamor se je leta 1984 napotila s skupino romarjev. Kasneje je romala še v Lurd v Francijo ter v Fatimo na Portugalsko. Proti koncu življenjske poti je načrtovala tudi obisk slovenskih izseljencev v Clevelandu v Združenih državah Amerike, ki pa ga ni nikoli uresničila.

*V Ljubljano bodo se peljale,
v RTV studio na ogled,
ker rade vedele bi in znale,
kako od tam gre glas v svet.*

Viden pečat je pustila tudi v medijskem

svetu. S slovensko RTV je sodelovala pri snemanju filma o čipkaricah in v dveh dokumentarnih oddajah »Odklop«, čipkarstvo je predstavila v seriji oddaj o ljudski obrti ter v nanizanki »Radovedni Taček«. Večkrat se je pojavila tudi na radiu, na primer v oddajah »Pokaži, kaj znaš« in »Iz naših krajev«. Na 1. programu se v oddaji »Na današnji dan« vsako leto spomnijo Julkinega rojstnega datuma. V dnevniku Delo je bila leta 1984 izbrana za »Portret tedna«. Bila je vestna kronistka, saj je dogodke iz svojega življenja in klekljarske dejavnosti objavljala v lokalnih in drugih slovenskih časopisih, ali le beležila v obliki rokopisov v svojem arhivu.

»Mojstrica domače obrti«

Punkeljčke imamo vse, klekeljne in bucike.

Julka Fortuna je za svoje delo uporabljala pribor, kot ga uporablja vsaka klekljarica: blazine (»punkeljne«), jerbašček, kleklje, bucike, sukanec in vzorce. Delala je iz lanu, kasneje tudi iz bombaža, in pri tem uporabljala 7 parov klekljev. Sama vzorcev ni risala, pač pa je uporabljala že izrisane. Izbirala je tako stare kot nove motive, odvisno od zahtev tržišča. Ponavadi je imela v delu čipke na dveh ali treh blazinah, in nadaljevala s tisto, za katero je bila trenutno bolj razpoložena. Raje je ustvarjala majhne čipke, čeprav so lahko zahtevale za izdelavo prav toliko časa kot velike. Za čipko velikosti 10 x 10 cm je porabila približno 3 ure, seveda odvisno od gostote vzorca, medtem ko je klekljala ovratnike po 20 ur.



329. Julka pri ustvarjanju skozi oči podlipskega pisatelja in slikarja Ivana Malavašiča; 1970.



330. Julka Fortuna s hčerko Marijo, v ozadju zavesa z všitimi Julkinimi čipkami; Smrečje, 1997.



331. Čipkarski spominek –»punkelj« in »punkeljčki«; kot reklama, objavljeno leta 1980.

Lotila se je tudi izdelave »punkljev«, saj jih je bilo včasih težje dobiti. Leta 1978 je prvič predstavila še spominek »miniaturni punkeljček«, ki je bil opremljen s čipkarskim priborom in ročno izdelano čipko. Precej teh izdelkov je poslala izseljencem v tujino.

Danes dekle, Turistična zveza Slovenije je, ki nageljne deli v priznanje, za dela, ki Slovenijo krase, v turizmu pa zvesto sodelovanje.

Julkino aktivno prizadevanje za ohranitev in promocijo slovenske čipkarske tradicije

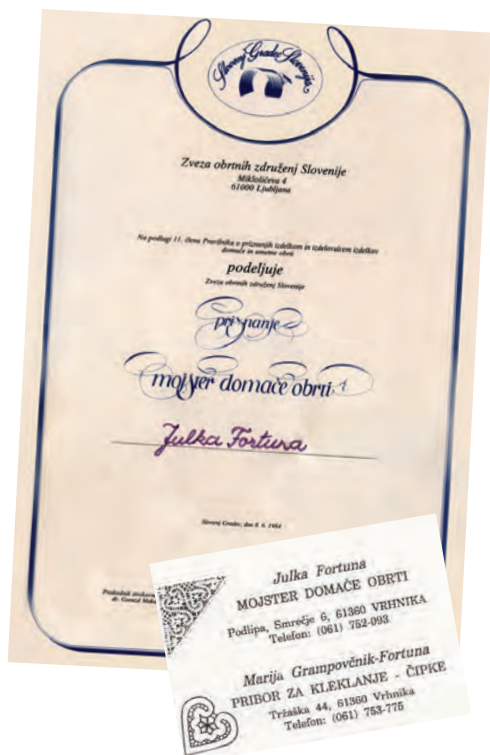

332. Priznanje»Mojster domače obrti«, ki ga je podelila Zveza obrtnih združenj Slovenije; Slovenj Gradec, 1984.

je bilo opaženo in večkrat pohvaljeno. Prejela je mnogo priznanj za sodelovanja na obrtnih sejmih, srečanjih, razstavah, kot tudi zahvale za dolgoletno požrtvovalno delo v domači krajevni skupnosti Podlipa-Smrečje. Za miniaturni»punkeljček« je prejela na razstavi v Slovenj Gradcu leta 1982»Znak kvalitete za etnološko izvirnost«. Dve leti kasneje, 8. junija 1984, je na istem sejmu postala dobitnica izrednega priznanja Zveze obrtnih združenj Slovenije –»Mojster domače obrti«. Velikega pomena je bila tudi podelitev priznanja RTV Slovenije –»Turistični nagelj« leta 1990 za uspešno vključevanje klekljanja v turistično ponudbo Slovenije, uvrstitev čipk med»izdelke domače obrti« leta 1994 s strani Ministrstva za gospodarske dejav-

nosti RS ter prejeta»Zlata listina« leta 1996 za dolgoletno aktivnost v samostojni obrti Obrtnega združenja Vrhnika.

Manj opazno, a kljub temu veliko vlogo pri čipkarski dejavnosti Julke Fortuna je imela tudi hčerka Marija. S prevozi in spremstvi mame v njenih poznejših letih na srečanja in prireditve, s pomočjo pri organizacijah dogodkov, izdelavi»punkljev«, všivanjem čipkastih prtičkov, arhiviranjem tiskovin, ki so omenjale mamino delo, ter z ohranjanjem ročnih del je mami Julki precej olajšala njeno vsestransko udejstvovanje.

Naj obrt umetna in domača se še razvija, saj s tem bogatimo liste naše zgodovine, v čast in ponos je naše domovine, predstavljati, kar hrani Slovenska domačija!

*Enkrat pa vsak studenec,
izvira zopet na plan,
tako so te moje pesmi privrele
iz srca na dan.*

JULKA FORTUNA – PESNICA

Od prvih pesmi ...

Ob klekljarskih družinjah se je vedno veliko prepevalo in tako se je nekoč Julka Fortuna zavedla, da Slovenci ne premoremo niti ene čipkarske pesmi. Prve pesmi so nastale spontano, z dodajanjem preproste klekljarske vsebine že znanim ljudskim napovom. Objavljala jih je pod psevdonomom *Jelka Smrekar*. Načrtnega pisanja pesmi pa se je Julka lotila ob pripravi proslave za dan žena – 8. marca 1963. Spisane pesmi je recitirala in tako uspešno prepri-



333. Trenutki Julkinega pesniškega ustvarjanja; okoli leta 1966.

čala vse navzoče, da jih je prejela od podjetja Dom. Šele kasneje je priznala, da je bila avtorica sama. Uspeh prve javne predstavitve ji je dal zagona za nadaljevanje in izpod peresa so začele nastajati pesmi o čipkarstvu, njenem življenju, njej ljubih krajih in ljudeh, zgodovinskih dogodkih in druge. Ker so se ji verzi pogosto porodili med vsakdanjimi opravki, je s seboj v žepu vedno nosila list papirja in svinčnik.

... do knjižne izdaje

*Da v pozabo to nikdar ne izgine,
naj pesem ta bo za spomin.*

Že v naslednjem letu 1964 je izšla na željo klekljaric, s katerimi se je družila, prva pesniška zbirka *Iz srca do srca*. Finančno podporo je obljubljalo podjetje Dom, ki pa je kasneje ocenilo, da se pesmi ne bodo prodajale dovolj uspešno, in je ponudbo umaknilo. Knjiga je nato izšla v samozaložbi in vključuje 31 pesmi. Leta 1983 je sledil prvi ponatis. Ta zajema vse pesmi iz prve izdaje, z izjemo ene – *Pomladna*, ter 20 novih (skupaj 51). Za razliko od prve izdaje je ta knjižica opremljena z uvodno besedo Neže Maurer. Pesmi so razvrščene po poglavjih Vesele klekljarice, Moje pesmi – Moje življenje, Naši kraji – naš ponos in Le zapojmo, zaigrajmo. Prodalo se je vseh 2000 izvodov prve in druge izdaje, zato je bila zbirka v letu 1993 že drugič ponatisnjena, tokrat v 5000 izvodih.



334. Pesniška zbirka *Iz srca do srca*; Podlipa-Vrhnika, 56 strani, 1964.

335. *Iz srca do srca* (1. ponatis); 48 strani, 1983.

336. *Iz srca do srca* (2. ponatis); 53 strani, 1993.

Glede uvodne besede in poglavij je podobna predhodni izdaji, vključuje le več pesmi – skupaj jih je 58.

Arhiv Julke Fortuna razkriva še pesmi, ki jih je v sedemdesetih letih objavila v Našem časopisu, a jih kasneje ni vključila v pesniške zbirke: *Slovenska žena* (1974), *Padlim partizanom* (1975) in *Rojstvo Jugoslavije* (1979). Precej neobjavljenih pesmi, spisanih po devetdesetih letih, je ohranjenih v obliki rokopisa ali tipkopisa: *To ni nobena pesem, to je ena sama ljubezen* (1990), *Turistični nagelj* (1990), *Slovenj Gradec* (1990), *Lipica* (1992), *Lurška Mati Božja*, *Himna K. D.* (1992), *Maj 1992* (1992), *Obisk v Lucernu – sejem»Luga«* (1995), *30 let srečanja*, *Ob 40. obletnici v spomin!*, *Borovnica*, *Dobrna*, *In vendar se vrti ...?*, *Ljubezni ni bilo ... !*, *Himna ter Fajfrca*.

Uveljavitev pesništva

Naj pesem slovenska bo vedno v časti med nami povsod.

Edinstvenost pesmi s čipkarsko tematiko v slovenskem prostoru in Julkina sposobnost prepletanja pesnjenja s klekljanjem sta ponesli njeno poezijo v eter in časopise. Kmalu po izidu prve pesniške zbirke je Julka Fortuna gostovala v TV-oddaji »Pokaži, kaj znaš«, svoje pesmi recitirala tudi v oddaji »Zakaj bi veselo ne peli«, na obisku sejmov in razstav, ob prireditvah, ki jih je prirejela sama ali v sodelovanju s sokrajanom Ivanom Malavašičem v domačem kraju, na klekljarskih tečajih in drugih priložnostih, povezanih s čipkarstvom. Bila je zvesta članica Društva pesnikov slovenske glasbe, katerih sreča-



337. Julka Fortuna recitira pesmi v oddaji »Pokaži, kaj znaš«, stoji šesta z desne; 1965.



338. Branje pesmi na čipkarskem festivalu v Idriji; 1965.



339. Recitiranje na razstavi domače in umetne obrti v Slovenj Gradcu; 1990.

njem je vedno prisostvovala. Zadnje srečanje, ki se ga je še udeležila, je bilo organizirano v Podlipi spomladi 1999. Njeno ime omenja »Leksikon pisaca Jugoslavije« (Novi Sad, 1979), kar si je štela pesnica v veliko čast. Prav tako je prikazana v publikaciji »Vsi najboljši muzikanti - 1. del (Razvoj narodnozabavne glasbe od začetkov do leta 1973)«. Nekatero njene pesmi so tudi



340. Zadnja udeležba Julke Fortuna na srečanju članov Društva pesnikov slovenske glasbe; Podlipa, 1999.

uglasbene.

*Na Krasu prelepa dolina leži,
v njej se že dolgo kaj čudo godi.
Če greš v dolino ves truden, bolan,
iz nje se vračaš bolj zdrav in močan.*

JULKA FORTUNA – POBUDNICA OBNOVE LURŠKE MARIJE

Dolina pri Lipici

Srečno naključje, da je Julka Fortuna na sejmu v Münchnu vzpostavila stik s takratnim direktorjem lipiških hotelov, je botrovalo povabilu klekljarice v Lipico. Ponudbo za nekajdnevno bivanje v hotelu Klub je sprejela v zameno za prikaz čipkarske obrti tamkajšnjim turistom. Prvemu obisku je sledil drugi, nato tretji,

in kmalu je postala stalna gostja. Ko si je med bivanjem v Lipici avgusta 1991, skrušena od nedavne življenjske izgube, na veliki šmaren zaželela duhovne utehe, jo je hotelsko osebje napotilo v 300 m oddaljeno Dolino h kipu Lurške Marije.

*Pred 150 leti se nekaj je res tu zgodilo,
tako nam pove še zdaj ustno izročilo ...*

V letih 1848–1875 je vodil kobilarno v Lipici avstrijski grof in konjeniški general Karel Grün. Ob hudi bolezni pljuč se je začel zatekati v vrtačo v bližini, kjer se mu je počutje vsakokrat izboljšalo. Po ozdravitvi je v zahvalo spremenil naravno skalno vdolbino ob robu vrtače v kapelico, v katero je postavil kip Lurške Marije – prepričan, da mu je pomagala prav ona. Pred votlino je postavil oltar, ob njem kamnito mizo in kropilnik, ter okolico prepredel s



341. Marijina kapelica v Dolini pred obnovo; 1992.



342. Kapelica po obnovi.



343., 3443. Med verskim obredom ...; 2005.



... in po njem; 2003.



345. Dolina pri Lipici je ponovno zaživela kot romarski kraj.



346. Obeležje Julki Fortuni v zahvalo, ob njem stoji hčerka Marija; 15. 8. 2000.

potkami in cvetličnimi gredicami.

Dolinica je postala romarski kraj, kamor so med svetovnimi vojnami množično zahajali predvsem Tržačani. Nabožni predmeti, ki so jih puščali ob kipu, so se sčasoma porazgubili. Čudežne ozdravitve naj bi se dogajale še kasneje; nekoč naj bi tu spregledala tudi od rojstva slepa štiri-letna deklica. Z drugo svetovno vojno se je romanje prekinilo in v nadaljnjih desetletjih je bila kapelica prepuščena propadanju.

Zato k Mariji vsi radi hitimo,

saj zdravja, miru vsi si želimo ...

Presenečena nad lepoto in hkrati razočarana nad zapuščenostjo kraja se je Julka odločila kapelico obnoviti. Do Marije je namreč čutila posebno naklonjenost še iz mladosti, ko je pod vplivom domače vzgoje in s spodbudo učiteljice Rantove postala članica Marijine družbe že pri trinajstih letih, decembra 1929. Obnova kapelice se je pod vodstvom Julke pričela spomladi 1992 s pripravo načrtov in z začetkom zbiranja prostovoljnih prispevkov. Dolino so očistili vejevja, iz požaganih kostanjev izdelali klopi, uredili nekdanje stezice, ob-

novili stopnice in kamnite zidove. Marijin kip so restavrirali v Šentjoštu, nov nadstrešek izdelali v Zaklancu, prebarvali so železno ograjo okoli kapelice in pred kip postavili zaščitna vratca. Kasneje so postavili še smerokaze v lipiškem križišču in napeljali elektriko do kapelice. Julka je prispevala oltarne prte z všito čipko in pridobila precej Vrhničanov in okoličanov, ki so akcijo finančno podprli. Obnovljena kapelica je bila posvečena 14. avgusta 1993. V letu družine 1994 je bilo tu organizirano srečanje krščanskih družin, ki se

ga je udeležilo več kot 600 ljudi. Množičen obisk je bil tudi na shodu mladih leta 1997. Dolina se je tako ponovno uveljavila kot romarski kraj, z glavnimi mašami 15. avgusta, 8. septembra in meseca maja v času šmarnic. Julka je ves čas skrbela za urejenost in promocijo kraja, kot tudi za organizacijo verskih srečanj.

Po smrti so ji postavili nedaleč od kapelice obeležje v zahvalo za vložen trud. Organizacijo prihoda narodnih noš na avgustovske maše in pogostitve pa je prevzela



Nebeške sreče vir, daj moji duši mir.

346. Julka Fortuna je umrla 12. decembra 1999.
Zapustila nam je več, kot si je verjetno sama mislila.

Julkina hčerka Marija.

Bibliografija Julke Fortuna

(iz njenega osebnega arhiva)

Fortuna Julka: *Govor na prvi čipkarski prireditvi v Podlipi*. Tipkopis (10. 3. 1963).

Fortuna Julka: *Govor; v zvezi s čipkarsko prireditvijo*. Tipkopis (15. 9. 1963).

Fortuna Julka: *Spomini na vojna leta 1941-1945*. Rokopis (25. 5. 1964), 61 str.

Gantar - Fortuna Julka: *Iz srca do srca; pesniška zbirka*. Podlipa-Vrhnika, 56 str., 1964.

Fortuna Julka: *Cvetje v jeseni*. 15. 4. 1973 (druhi podatki o objavi nepoznani).

Fortuna Julka: *Klekljanje na Vrhniki in okolici*. Naš časopis 9, 1974, str. 4.

Fortuna Julka: *Na rob 8. marcu*. Naš časopis 10, 1974, str. 6.

Fortuna Julka: *Najlepši dan življenja (Sidonija)*. Nedeljski dnevnik, 29. 12. 1974.

Fortuna Julka: *Ob 30-letnici osvoboditve - Padlim partizanom*. Naš časopis 18, 1975, str. 12.

Fortuna Julka: *2. avgust 1942 v Podlipi; recital*. Naš časopis 21, 1975, str. 6.

Fortuna Julka: *Kmetica*. Naš časopis 22, 1975, str. 7.

Fortuna Julka: *Recital »Jugoslavija, to smo mi« v Podlipi*. Naš časopis 23, 1975, str. 7.

Fortuna Julka: *Vrhniške čipkarice so se zbrale*. Kmečki glas, 17. 3. 1976, št. 1, str. 5.

Fortuna Julka: *Vrhniške čipkarice so se zbrale*. Naš časopis 25, 1976, str. 5.

Fortuna Julka: *Uspešen aktiv žena na Vrhniki*. Naš časopis 25, 1976, str. 5.

Fortuna Julka: *Dachau nekoč in danes*. Naš časopis 27, 1976, str. 8.

Fortuna Julka: *Srečanje v Podlipi*. Naš časopis 28, 1976.

Fortuna Julka: *Bo čipkarstvo tudi pri nas izumrlo*. Naš časopis, 1976, str. 11.

Fortuna Julka: *Naša bralka o delu »Kmetje brez zemlje«*. Naš časopis 29, 1976, str. 12.

Fortuna Julka: *Kulturni razcvet Malenskega vrha pred 60 leti*. Loški razgledi 24, 1977,

181-183.

Fortuna Julka: *Življenje pod Blegošem med obema vojnama*. Loški razgledi 25, 1978, 190-195.

Fortuna Julka: *Pred razstavo čipk na Vrhniki*. Tipkopis (1978).

Fortuna Julka: *Poročilo o uspeli razstavi čipk*. Tipkopis (1978).

Fortuna Julka: *Zanimanje šolske mladine za čipkarsko razstavo »Več pozornosti čipkarstvu«*. Naš časopis 47, 1979, str. 5.

Fortuna Julka: *Rojstvo Jugoslavije*. Naš časopis 57, 1979, str. 5.

Fortuna Julka: *Delavno proslavile dan republike*. Naš časopis 58, 1979, str. 5.

Fortuna Julka: *Klekljarski krožek*. Naš časopis 61, 1980, str. 7.

Fortuna Julka: *Anekdote izpod Blegoša*. Loški razgledi 27, 1980, str. 325.

Fortuna Julka: *Pot iz bolnišnice pred 40 leti*. 1981.

Fortuna Julka: *V spomin »Knapičevi mami«*. Naš časopis 91, 1982, str. 7.

Fortuna Julka: *Najstarejša čebelarka*. Naš časopis 91, 1982, str. 7.

Gantar - Fortuna Julka: *Iz srca do srca; pesniška zbirka* (1. ponatis). Podlipa-Vrhnika, 48 str., 1983.

Fortuna Julka: *Klekljarstvo na Slovenskem še živi*. Tipkopis (1984).

Fortuna Julka: *Neutrudna čipkarica*. 5. 5. 1985.

Fortuna Julka: *Nepozabni dogodek*. Poročilo o obisku Zahodnega Berlina. Tipkopis (1988).

Fortuna Julka: *Vtisi iz Zahodnega Berlina*. Tipkopis (1988).

Fortuna Julka: *Sejem »konjičkov«*. Marec 1990.

Fortuna Julka: *»Hobi« sejem v Dornbirnu*. Tipkopis (april 1990).

Fortuna Julka: *Mož in žena sta se vedno prepirala*. V: V deveti deželi; sto slovenskih pravljic iz naših dni (ured.: Stanonik Marija). Založba Mladinska knjiga, str. 47, 1995.

- Fortuna Julka: *Še živimo priče*. 14. 7. 1992 (drugi podatki o objavi nepoznani).
- Fortuna Julka: *Spomin na leto 1952-1992*. Rokopis (1992).
- Fortuna Julka: *50. obletnica požiga vasi*. Rokopis (1992).
- Fortuna Julka: *Dolina Matere Božje v Lipici*. Tipkopis (1993).
- Gantar - Fortuna Julka: *Iz srca do srca; pesniška zbirka* (2. ponatis). Podlipa-Vrhnika, 53 str., 1993.
- Fortuna Julka: *Zapisnik 1. sestanka častilcev Matere Božje v Lipici*. Tipkopis (12. 4. 1993).
- Fortuna Julka: *Ob robu blag*. [blagoslova] nove ceste in prenovi kapele M. Božje v Malenskem vrhu. Tipkopis (21. 10. 1993).
- Fortuna Julka: *Lurška Mati Božja v Lipici pri Sežani*. Tipkopis (16. 2. 1994).
- Fortuna Julka: *V Mednarodnem letu družine, romanje družin k Lurški materi Božji v Lipico pri Sežani*. Tipkopis (marec 1994).
- Fortuna Julka: *Sestanek odbora za ureditev pri kapeli M. Božje*. Tipkopis (2. 1. 1995).
- Fortuna Julka: *Obisk v Lucernu - sejem »Luga«*. Rokopis (6. 5. 1995).
- Fortuna Julka: *Prvi tečaj klekljanja na Vrhniki; minilo je 30 let*. Naš časopis, januar 1995, str. 13.
- Fortuna - Gantar Julka: *Blagajana*. Vrhnikiški razgledi 1, 1996, str. 42.
- Fortuna Julka: *Čipkarstvo še ne bo izumrlo! Razstava v osnovni šoli Ivana Tavčarja*. Dnevnik.
- Fortuna Julka: *Kje je osmi otrok?* Nedeljski dnevnik, str. 33.
- Fortuna Julka: *Življenje pod Blegošem med I. in II. svet. vojno*. Tipkopis.
- Fortuna Julka: *Uspela razstava čipk* (drugi podatki o objavi nepoznani).
- Fortuna Julka: *Božja pot v Lipici* (drugi podatki o objavi nepoznani).
- Fortuna Julka: *Lurška mati Božja v Dolini pri Lipici* (drugi podatki o objavi nepoznani).
- Fortuna Julka: *Žlica* (drugi podatki o objavi nepoznani).
- Fortuna Julka: *Radio Ognjišče*.
- Fortuna Julka: *Potovanje v Fatimo*. Rokopis.
- Fortuna Julka: *Čipkarice na Gorenjskem*. Rokopis.
- Fortuna Julka: *Čipkarice in njih običaji*. Rokopis.
- Fortuna Julka: *Vtisi iz Lurda*. Tipkopis.
- Fortuna Julka: *Življenje pod Blegošem med I. in II. svet. vojno*. Tipkopis.
- Fortuna Julka: *Svetovna razstava obrti v Münchnu*. Tipkopis.

VIRI:

Literatura: (citiranje je ponekod nepopolno, saj časopisni odrezki iz osebne arhiva Julke Fortuna niso vsebovali drugih podatkov):

A. L.: *Zgovorna mojstrica Julka*. Slovenske novice 1, 15. 11. 1994, str. 16.

Anzelc Brigita: *Zgodovina čipk v verzih - domača obrt, ki izumira*. 7. 5. 1976.

Anžel Bogdan: *Nepozabno srečanje v Lipici*. Rodna gruda, 2.

Bavčar-Anzelc Brigita: *Julka o sebi in čipkah*. 7. 5. 1976.

Bogataj Damijan: *V znamenju čipkarskega festivala*. Slovenec, 27. 8. 1993, str. 14.

B. V.: *Administrativno omejevanje ne sme ogroziti obmejnega sodelovanja*. Primorske novice, 22. 6. 1984, str. 2.

Cek Danijel: *Še so dobri ljudje! - V Lipici so blagoslovili kapelo Matere Božje*. Primorske novice, 1993.

Čepar Drago: *Nagovor pri odkritju in blagoslovu spominskega obeležja Julki Fortuna - Gantar v Lipici*. 15. 8. 2000.

Čepin Maja: *Ko se ljubezen zlije v čipke in poezijo*. Dnevnik, 6. 5. 1999.

D. M.: *Ugodni nakupi*. 9. 8. 1997.

Dolenc Janez: *Jubilej priljubljene klekljarice in*

- pesnice Julke Gantar Fortuna. Loški razgledi 43/1, 1996, 238-240.
- Fortuna Julka – objave na plakatu 18.
- Fortuna Vinko ml. *Družina Fortuna – ob praznovanju 50-letnice poroke Julke in Vinka Fortune*. Rokopis.
- F. T.: *Klekljarica Julka!* 29. 12. 1990.
- Gerenčer Ivan: *Pri brezplačni pokušnji pršuta in slivovke je bila gneča največja*. Dnevnik, 5. 5. 1995.
- Golob Brane: *Zakaj bi veselo ne peli*. Po letu 1963.
- Gril Janez: *Več vere in zaupanja! Romanje družin k Mariji v Dolini pri Lipici*. Družina, 1994.
- J. A. K.: *S pesmijo in klekljami; Pokrašana Julka Fortuna prikazuje čipkarstvo*; Primorski list, oktober 1993.
- Jurač Jože: *Klekljarica in pesnica Julka*. Vzajemnost, str. 29.
- Kladnik Darinka: *Čipke kot pesem, pesem kot čipke; Povabljeni ste na kavo*. Nedeljski dnevnik, 4. 2. 1996, str. 5.
- Kladnik Darinka: *Neprecenljiva dota; Julka Fortuna kleklja že od mladih nog*. 1982.
- Knez Stojanovič Olga: *Romanje družin k Lurški Materi božji; Ob mednarodnem letu družine*.
- Kobolt Ernest: *Čipkarstvu več veljave*. 1982.
- Kokelj Nina: *Tihe ustvarjalke s Poljanskega; Pesnice in pisateljice, ki ustvarjajo literarjenje*. Mladina 3, 27. 1. 2008.
- Košnjek J.: *Jugoslovani pa raje počivamo*. 1988.
- Kovač Silvo: *Iz srebrne niti si pesem tkem*. Nedeljski dnevnik, 25. 8. 1996, str. 3.
- Kramberger Ludvik: *33. mednarodni kmetijsko živilski sejem v Gornji Radgoni*.
- Kregelj Ciril: *Svetovno znan turistični kraj»Lipica«*.
- Kuhar Janez: *V torek v Ljubljani odprli sejem Alpe-Adria*. 1997.
- Lidija in Mojca: *Čipke in pesmi Julke Fortuna*. Ptujski tednik, 22. 11. 1984.
- Marija: *Odkritje spominske plošče Julki Fortuna - Gantar, 1916-1999*. 15. 8. 2000.
- Maurer Neža: *Julki Fortuna v spomin*. Časopis 99, str. 8.
- Mavrič Nada: *Premika se jim na bolje*.
- M. Č.: *Praznični kmečki dan v Dobrunjah*. 1997.
- Meško B.: *Cvetke z domačih logov*. 27. 6. 1970.
- Mezeg - Gantar Vida: *Družinska kronika Družine Gantar - oče in mati sta mi povedala*. Rokopis.
- M. F.: *100 let od rojstva Julke Fortuna*. Družina, 24. 4. 2016, str. 22.
- Ministrstvo RS za delo, družino in socialne zadeve: *Mnenje o izredni kulturni dejavnosti Julke Fortuna na področju družine*. Ljubljana, 13. 12. 1996.
- Ministrstvo za gospodarske dejavnosti: *Mnenje - izdelki domače obrti*; 16. 3. 1994.
- Mišk: *Saj klekljati pač ni težko, poskusite - pa vam bo šlo!* MiDva (Iz roda v rod), 13. 2. 1992, str. 4.
- M. O.: *Klekljarska šola Julke Fortuna*.
- N. K.: *Dotik odličnosti*. Gospodarski vestnik, spomladi 1994.
- N. P.: *Neuničljiva Julka*. 1995?
- Ogorevc Marjana: *Julkina sreča*. Jana, 13. 11. 1996, str. 15.
- Petrič Franci: *Plače pri Vipavskem Križu in Dolina pri Lipici; Duša, le pojdi z mano*, str. 16.
- Praprotnik Ivan: *Julka Fortuna - portret tedna*. Delo, Sobotna priloga, 16. 6. 1984, str. 15.
- Primožič V.: *Le klekljaj, dekle, klekljaj*. Glas, 1982.
- Rashid Zlatka: *Draga znanka gospa Julka*. Mariborski večer, 6. 1. 1994.
- Rashid Zlatka: *Gospe Julki v spomin*. Mariborski večer, 11. 1. 2000.
- Rijavec Rosana: *Slovenka od glave do pete - intervju*. Slovenske brazde, 4. 11. 1993, str. 4.
- S. B. K.: *Ljubo doma ... tudi s pomočjo sejma Alpe-Adria-Dom*. Slovenec, 5. 3. 1996.

Sekcija za domačo in umetnostno obrt pri OZS: *Julka Fortuna - v spomin*, marec 2000.

Sivec Ivan: Vsi najboljši muzikanti - 1. del; Razvoj narodnozabavne glasbe od začetkov do leta 1973. ICO Mengeš, str. 424, 1998.

Slodnjak M.: *Kakovost in približevanje Evropi*. Tednik, 31. 8. 1995.

Snoj Marjana: *Julka Fortuna: »Klekljanje mi pomeni predvsem veselje, ko je čipka narejena«*; *Portret uspešne ženske*. Slovenec, 24. 7. 1993, str. 13.

S. S.: *Podelili 11 kulturnih priznanj*. Naš časopis, december 1999, str. 27.

Stanonik Angela: *Življenje in navade pred več kot 100 leti v družini Posečnikovih v Malenskem vrhu*. Rokopis, 4 str.

Stanonik Tončka: *Julka Fortuna; Podobe - obrazi*. Čipkarski bilten, 2000, št. 1, 4 str.

Stritmar Metja: *Idrijske čipke*. Družina in dom, 17. 4. 1997.

Tominc Gašper: *Mineva 100 let od rojstva Julke Fortuna*. Naš časopis, 29. februar 2016, str. 10.

Tominc Gašper: *Med čipkami Julke Fortune*. Naš časopis, 28. november 2016, str. 66.

Tuta Ivan: *Im memoriam - Julka Fortuna*.

Učakar Marina: *Klekljarstvo in čipke so umetnost, ne obrt*. 5. november 1996.

U. P.: *Srečni možje, ki imajo klekljarice*; 38. čipkarski dnevi v Železnikih. Gorenjski glas, 25. 7. 2000, str. 4.

Urbas Tone: *Klekljarska leta Fortunove Julke; Predstavljamo domače obrti na Slovenskem*. 6. 12. 1995.

Vasle Vinko: *Majhne umetnine naših rok*. Kmečki glas, 1976.

Zeil Lada: *Delo, tisto je še najmanjše trpljenje; Julka Fortuna iz Podlpe pri Vrhniku: med kleklji in pisalnim strojem*, 28 str.

Zemljič Darja: *Predstavljamo in zgledujemo se pri boljših; Slovenija na sejmu LUGA v Švici*. 10. 5. 1995.

Z. R.: *Storimo več za izročilo; Klekljarica Julka Fortuna navdušuje Mariborčanke*, december 1992.

Župančič Jože: *Iz srca do srca*. Nedeljski dnevnik, 15. 1. 1965, str. 20-21.

Podatka o avtorju nismo našli:

Ali je klekljanje delo? Kmečki glas, 13. 1. 1966, str. 9.

Čipkarski spominek. Bodno gr., julij 1980, str. 16.

Kleklji cingljajo naprej. 7D, 1982, str. 22.

Julka Fortuna - Gantar. Dnevnik, 17. 9. 1983.

Handwerk hautnah zum Anfassen. TZ, Region München, 28. 11. 1983, str. 4.

Brez naslova, le slika. Večernji list, 12-13. 10. 1985, str. 14.

Finančni minister Colombo odprl 40. tržaški vzorčni velesejem. Primorski dnevnik, 18. 6. 1988.

Kranjska noč. 30. 7. 1989.

Ni bojazni za naslednike. Večer, 29. 4. 1992.

Wein und Klöppelspitze; Vielseitige Ausstellung von Slowenien in der Halle 21. Luga, 3. 4. 1995, str. 1.

Dankes-Konzert des Slowenischen Vereins. Liechtensteiner Vaterland, 12. 6. 1995, str. 3.

Le klekljaj dekle, klekljaj. Novi tednik 37, 14. 9. 1995.

Stara moda s čipkami, brez modernih čipov. Dnevnik, 16. 2. 1996.

Lepotica posebne vrste. Lady, 1996, str. 25.

Pesniški duhovi so vrteli mizo; Domače viže. 22. 9. 1999.

Vido vse vidi. Slovenske novice, 5. 1. 2000.

Lurška Mati Božja v Dolini pri Lipici (reklamni letak).

Veseli avtobus Pavlihe pri Švejku. Pavliha, str. 18.

Informatorji:

Marija Grampovčnik, hči Julke Fortuna.

Marko Fortuna, sin Julke Fortuna.

Marica Čeferin, nečakinja Julke Fortuna.

VRHNIŠKA KRONIKA ZA LETO 2017

JANUAR

3. januar - Primorski krak avtoceste je bil poleg mejnega prehoda Karavanke v letu 2016 najbolj obremenjen z zastoji, najbolj pogosto med razcepom Kozarje na ljubljanskem obroču in Uncem, so pojasnili na Darsu. Tudi na primorski avtocesti je do največ zastojev prišlo v času turistične sezone, razlogi za najdaljše zastoje pa so bile prometne nesreče. V začetku avgusta je prišlo do nesreče pred počivališčem Ravbarkomanda, zaradi katere je nastal 20 km zastoj med Vrhniko in Uncem. Še daljši je bil zastoj 9. septembra, ko je zaradi štirih nesreč med Uncem in Brezovico bil dolg 30 kilometrov. Na srečo ni bil povsem strnjen.

4. januar - Kljub mrazu se v Močilniku nadaljuje branje Cankarjevih odlomkov iz njegovih najbolj znanih del. Vsako sredo popoldne se namreč zberejo najzvestejši člani Turističnega društva Blagajana Vrh-

nika, ki z javnim branjem protestirajo proti neurejenemu lastništvu celotnega Močilnika, katerega del je tudi od omenjenega društva.

6. januar - Zaradi velikega števila otrok se že letos načrtuje začetek gradnje prizidka Osnovni šoli Antona Martina Slomška Vrhnika, ki bo po novem lahko sprejela tri razrede prvošolcev namesto sedanjih dveh. Zdaj je v osnovnih šolah v Občini Vrhnika približno 1750 otrok, še pred desetimi leti jih je bilo 380 manj. Glede na število otrok v vrtcih je treba do leta 2021 v šolah pripraviti prostor še za dodatnih 135 mest.

7. januar - Na odru gasilskega doma v Ligojni je dramska skupina Sadika premierno predstavila novo igro Dohodnina, tudi tokrat pod režisersko taktirko Janeza Cankarja. Igralski ansambel je v primerjavi s preteklo sezono ostal tako rekoč nespremenjen: Jože Čamernik, Darinka

Svete, Franc Podlipec st., Marinka Kupec, Jelka Mele, Olga Frank, Andreja Svete. Predpremierno je bila na istem odru igra predstavljena na silvestrski večer.



347. Z leve: Andreja Svete, Darinka Svete, Marinka Kupec, Jože Čamernik, Darinka Svete in Franc Podlipec.

7. januar - Orkester Simfonika Vrhnika je v Cankarjevem domu pripravil tradicionalni, že 29. novoletni koncert. Od leta 1995 mu na odru dela družbo Mešani pevski zbor Mavrica Vrhnika, ki ga vodi Darinka Fabiani, že deveto leto pa tudi Mešani pevski zbor dr. Frančišek Lampe iz Črnega Vrha, pod taktirko Katje Bajec Felc. Solistka večera je bila Manca Rupnik, Vrhničanka, ki velja za eno najbolj perspektivnih slovenskih violinistk.

8. januar - Okoli petdeset Vrhnčanov (članov in podpornikov Zveze borcev za vrednote NOB Vrhnika) se je udeležilo spominske slovesnosti v Dražgošah. Vrhniški društveni prapor je nosil Vojko Jerina.

16. januar - V avli Cankarjevega doma sta Javni sklad RS za kulturne dejavnosti OI Vrhnika in ZIC Vrhnika pripravila regijsko razstavo izbranih del mladih likovnikov iz osrednje Slovenije z naslovom »Naj te nosi voda«. Izmed 83-tih likovnih del učencev osnovnih šol so izbrali 33 risb in jih razstavili. Z vrhniške osnovne šole Ivana Cankarja sta se v ožji izbor za raz-

stavo uvrstili sliko učenk Leile Grbovič in Pie Varošaneč.

17. januar - V galeriji Cankarjevega doma na Vrhniki je bila odprta skupinska razstava slikarjev, ki so se od 8. do 10. junija lani udeležili Simpozija Zaplana. Tretjega simpozija po vrsti, ki je nastal na pobudo Štefana in Polone Skledar, se je udeležilo dvanajst umetnikov: Thomas Verlaek z Nizozemske, Janez Kovačič, Veljko Toman, Igor Banfi, Milena Gregorčič, Marta Frei, Barbara Demšar, Edo Zupan, Blaž Tomšič, Tadeja Dolenc, Hare Islami in Shkuste Tachi. Slikarje in njihova dela je predstavila umetnostna zgodovinarka Anamarija Stibilj Šajn. Razstava je bila na ogled do 12. februarja.

FEBRUAR

5. februar - Od Štirne do zavetišča na Planini je potekal t. i. poslovljni pohod, s katerim so se člani Planinskega društva Vrhnika in somišljeniki poslovili od zavetišča. Temu so 13. februarja začeli odstranjevati notranjo opremo, dan kasneje so že odkrili streho. Dela s svojo ekipo prostovoljcev vodi načelnik Gospodarskega odseka Roman Novak, oskrbnik zavetišča Mitja Kovačič pa s svojo ekipo skrbi, da pridnim ne zmanjka moči.



348. Roman Novak, Mitja Kovačič in Milan Jerman.

8. februar – Na kulturni praznik je svoja vrata na stežaj odprla Cankarjeva spomin-ska hiša. Tudi vrhniški Kulturni center je na dan slovenskega kulturnega praznika pripravil dan odprtih vrat. Razstavo Moja Ljubljana si je tega dne ogledalo več kot tisoč obiskovalcev, ob zaključku dneva pa so javno predvajali radijsko igro Janeza Jalna Bobri – Vrh (dramatizacija Jože Rode). Program so organizirali Tretji program Radia Slovenija – program Ars, stalna razstava Moja Ljubljana, Zavod Ivana Cankarja Vrhnika in Cankarjeva knjižnica Vrhnika.

8. februar – Turistično društvo Blagajana Vrhnika in Cankarjeva knjižnica Vrhnika sta na kulturni dan pripravila v Starem malnu branje Cankarjevih besedil ter pogovor z Ivanom. Obe branji v Starem malnu je z lutko Ivana Cankarja vodil animator Boris Kononenko, ki sta ga predstavljala Erazem Novak in Jan Starman. Ob tej priložnosti je bilo mogoče videti v zgornjih prostorih koč razstavo del Ivana Cankarja, izrezke iz časopisov in številne fotografije, med njimi tudi fotografije družjenja branja Cankarjevih del v Močilniku.

14. februar – V Cankarjevem domu je odprla vrata slikarska razstava Antona in Janeza Repnika (oče in sin). Odprtja se je udeležil samo sin Janez. Slikarja prihajata z Mute na Koroškem. Dela so bila na ogled do 12. marca.

15. februar – Vrhniška območna izpostava Javnega sklada RS Vrhnika je pripravila pravi mali gledališki festival. Na srečanju »Mladi oder« v Cankarjevem domu se je predstavilo 5 otroških gledaliških skupin: Bevke, Slomški, Borovničke, Šotki in Ta mlad. Predstave si je ogledalo

620 otrok, ki so prišli z OŠ Log-Dragomer, z OŠ Antona Martina Slomška, z OŠ Ivana Cankarja in iz Vrtca Vrhnika. Prireditelj je povezovala vodja JSKD OI Vrhnika Nataša Bregant Možina, ki je ob koncu vsake predstave podelila mentorjem priznanja za sodelovanje na območnem srečanju. Strokovno je predstave spremljal igralec Gašper Jarni.

17. februar – Športna zveza Vrhnike je v Cankarjevem domu razglasila najboljše športnike v letu 2016. Naziv »športnik leta« je prejel Štefan Hadalin, član smučarske A-reprezentance. V ožji izbor za športnika leta so poleg Štefana prišli še (in so hkrati kot on prejeli tudi »zlato plaketo«) kolesarka Ajda Opeka (Kolesarsko društvo Branik Maribor), državna prva-kinja v cestnem kolesarstvu; taekwandoist Patrik Divković (Taekwando klub Tempo Logatec), svetovni mladinski prvak; Špela Urbančič, Liza Urbančič in Ida Grom, vse tri članice Šolskega športnega društva Log-Dragomer, ki so v članskih kategorijah navijaških skupin krojile vrhove lestvic svetovnih in evropskih prvenstev. Posebno priznanje je prejel Bojan Lampreht, član Strelskega društva Vrhnika. Bronaste plakete 2016 so prejeli: Urša Brožič, Tadej Tinta, Rok Skvarča, Martin Molk, Ivan Šraj, Benjamina Rudolf, Mojca Rus, veteranska ekipa Strelskega društva Vrhnika (Benjamina Rudolf, Mojca Rus in Katarina Jilek), Meta Dobrovoljc, Aleš Rom, ekipa starejših deklic A in ekipa Notranjska roketna liga A, Žabice OŠ Antona Martina Slomška, Anže Levec, Aljaž Šinkovec, Maks Turšič, Liza Zdešar. Srebrne plakete: Ajda Sedlar, Ingrid Sever, Anže Zadavec, Jan Zadavec, Iza Obal, Tjaša Železnik, Denis Vatovec.

17. februar – Zavetišča na Planini skorajda ni več. Ostal je le še kup ruševin, iz katerih bodo poskusili rešiti še kakšen uporaben zidak za prenovo drvarnice, kakšen pa se bo znašel tudi na licitaciji ob uradnem odprtju nove planinske kočice.

24. februar – Štefan Hadalin, ki je bil v vrhniškem Cankarjevem domu razglašen za športnika Vrhnika za leto 2016, je priznanje prejel teden kasneje v županovem kabinetu. Uradne podelitve se namreč ni mogel udeležiti zaradi svetovnega smučarskega prvenstva v St. Moritzu.



349. Štefan Hadalin.

26. februar – Osrednje pustovanje v Cankarjevem mestu je drugo leto zapored potekalo v športni dvorani OŠ Ivana Cankarja in presegljo vsa pričakovanja. Obiska je bilo toliko, da organizator, Zavod Ivana Cankarja Vrhnika, v prihodnje načrtuje selitev pustovanja v večjo – Slomškovo športno dvorano. Prireditev, ki je bila namenjena družinam oziroma predvsem njihovim najmlajšim članom je vodila Pika Nogavička (Andreja Zupančič), na odru ali pred njim so se zvrstili Teater Cizamo, vrhniške mažoretke, akrobatska skupina Žabice, Plesna šola Urška – Vrhnika ter Pihalni orkester Vrhnika. Vrhunec dneva je bil ob razglasitvi najboljših mask – skupinskih in posameznih, ki jih je izbrala tričlanska žirija iz občinstva.

27. februar – Med zimskimi počitnicami je Krajevna skupnost Podlipa-Smrečje organizirala dve ustvarjalni delavnici za otroke, ki sta potekali v ponedeljek, 27. februarja, ter v sredo, 1. marca 2017, med 9. in 12. uro v učilnici šole v Podlipi. Delavnici je vodila Barbara Kuzmič. Izdelovali so rožice iz krep papirja. Med udeleženci so prevladovali deklice.

27. februar – Iz razstavišča Moja Ljubljana so sporočili, da podaljšujejo možnost ogleda originalnega najstarejšega kolesa z osjo na svetu do 17. junija. Kolo, staro kar 5.200 let, je v okviru razstave Moja Ljubljana v Doživljajskem razstavišču Ljubljana na ogled že od 29. novembra 2016.



350. Kolo z osjo v razstavišču Moja Ljubljana.

MAREC

1. marec – Tehniški muzej v Bistri gosti fotografsko razstavo Janeza Tarmana o šakalih v Sloveniji. Reportaža je bila zelo odmevna tako v Sloveniji kot tudi v Evropi. Objavljena je bila v številnih revijah, kot sta na primer National Geographic in BBC Wildlife. Ob odprtju je potekalo tudi predavanje dr. Mihe Krofla iz Biotehniške fakultete v Ljubljani, ki je v zadnjih letih s svojimi raziskavami na področju šakalov pripomogel k novim spoznanjem. Razstava je bila na ogled do konca marca.

7. marec – Na vrhniški komunalni je bil prvi posvet komunalnih podjetij, ki si prizadevajo zatrajnostni razvoj. Na srečanju so si podjetja izmenjala znanje in primere dobre prakse, govorili pa so tudi o sodelovanju pri projektih v letu 2017. Posveta so se udeležila komunalna podjetja iz Kopra, Idrije, Logatca, Grosuplja, Brežic, z Bleda, s Ptuja in iz Tržiča.

7. marec – Muzejsko društvo Vrhnika je 25. obletnico obstoja obeležilo s predavanjem dr. Milana Trobiča o tihotapstvu in kontrabantstvu na Notranjskem. Dobro obiskano predavanje je v kostumu popestril še najbolj znani slovenski »švercar« Martin Krpan.

9. marec – Na vrhniškem komunalnem podjetju se je mudila ministrica Anja Kopáč Mrak, kjer se je seznanila s problematiko zaposlovanja določene strukture kadra preko javnih del, hkrati pa je v središču mesta obiskala tudi Depo – trgovino rabljenih predmetov.

11. marec – Spuščanje gregorčkov po potoku Bela v središču Vrhnike je tudi tokrat privabilo na stotine obiskovalcev. Nekateri so plovila izdelali že doma, drugi pa na delavnici v Domu upokojencev Vrhnika. Organizator tokrat ni podeljeval nagrad za najbolj izvirne gregorčke, so pa zato vsi prejeli spominsko kresničko. Dogodek je popestrila še živa glasba in stojnice z dobrotami lokalnih društev.

18. marec – V športni dvorani pri OŠ Antona Martina Slomška je potekal zaključek slovenske boksarske lige, ki ga je z lokalno športno zvezo in Zavodom Ivana Cankarja organiziral domači Boksarski klub Barje. V ringu so se pomerili tekmovalci

štirinajstih slovenskih klubov, med katerimi je bil tudi lokalni predstavnik, Job Petrovčič iz Horjula. Najžlahtnejše odličje je prejel Boksarski klub Ring Ptuj, sledila sta mu KB Intercom Celje in BK Portorož.



351. Job Petrovčič (levo) in njegov trener David Nagode iz Boksarskega kluba Barje.

18. marec – V veliki dvorani Cankarjevega doma je potekala 50. Območna revija pevskih zborov in skupin občin Vrhnika, Borovnica in Log-Dragomer. Organizatorica – Območna izpostava JSKD Vrhnika – je ob tej priložnosti izdala koncertno knjižico s predstavitvijo zgodovine razvoja zborovskega petja v tedanji Občini Vrhnika. Na reviji je nastopilo deset zborov iz občin Vrhnika, Borovnica in Log-Dragomer ter kot gost Mladinski pevski zbor OŠ A. M. Slomška Vrhnika pod vodstvom Helene Grbac. Celoten koncert je bil tematsko namenjen znanemu skladatelju Mateju Hubadu ob 150-letnici njegovega rojstva. Strokovni spremljevalec prireditve je bil nekdanji Vrhnčan Tomaž Habe.

21. marec – Svetovni dan lutk in lutkarjev so obeležili tudi vrhniški lutkarji, in sicer so v Cankarjevem domu za vse vrtce in osnovne šole z Vrhnike pripravili lutkovno predstavo. Tokrat so nastopale lutkarice KD Nauportus. Uprizorili so predsta-

vo z naslovom Deveta dežela po motivih otroških verzov vrhniškega književnika duhovnika Franceta Kunstlja.

22. marec – V mali dvorani Cankarjevega doma je zazvenel koncert treh glasbenih skupin, ki ga je pripravila Komisija za kulturo pri Društvu upokojencev Vrhnika. V prvem delu je nastopila družina Jakob z Zavrha pri Dobrni, v drugem delu skupina šestih učencev iz OŠ Sostro, v tretjem pa Mešani pevski zbor Društva upokojencev Vrhnika pod vodstvom Jožeta Jesenovca.

24. marec – V gasilskem domu v Verdu je potekala skupščina Gasilske zveze Vrhnika. Zbrane sta nagovorila predsednik zveze Vinko Keršmanc in poveljnik Benjamin Svenšek, prisotni pa so se med drugim seznanili tudi z namero o ustanovitvi novega gasilskega društva v Občini Borovnica. Gasilska zveza Vrhnika, ki združuje gasilska društva občin Vrhnika, Borovnica in Log-Dragomer, je v letu 2016 zabeležila 149 intervencij. Slaba tretjina je bila nesreč v prometu, skoraj ravno toliko pa tudi požarov ter nudenja tehnične in druge pomoči.

25. marec – Ansambel Presenečenje, ki deluje v okviru KUD Drenov Grič-Lesno Brdo, je v dvorani gasilskega doma na Drenovem Griču priredil že peti dobrodelni koncert, drugič za otroke iz socialno šibkih družin vrhniške občine. Koncert je bil zelo dobro obiskan.

31. marec – V Muzejskem društvu Vrhnika so v okviru proslav ob 25. obletnici ustanovitve (prvi dogodek ob obletnici je bilo predavanje o kontrabantu in tihotapstvu dr. Milana Trobiča, 7. marca) v sodelovanju s Cankarjevo knjižnico Vrhnika za svoje člane in druge občane organi-

zirali ogled najdišča prakolesa na Starih Gmajnah v Verdu, kjer je prakolo predstavil arheolog dr. Anton Velušček.

APRIL

2. april – V Gonarsu je potekala tradicionalna zabavna prireditev Festa delle Rondini (Praznik lastovic), ki jo organizira lokalno združenje trgovcev in obrtnikov pobratene občine Gonars. Na povabilo župana Gonarsa so se srečanja v organizaciji Zavoda Ivana Cankarja Vrhnika udeležili župan Vrhnike Stojan Jakin ter Košarkarski klub Vrhnika z ekipo starejših in mlajših pionirjev. Tokrat so starejši pionirji premagali gostitelje, mlajši pa so morali priznati poraz.

4. april – Vrtec Vrhnika v letu 2017 praznuje 70 let, kar je obeležil z osrednjo slovesnostjo konec maja. Za uvod v jubilejno leto pa so v osrednjem kulturnem hramu mesta odprli gostujočo razstavo o pol stoletja arhitekturnega načrtovanja vrtcev na Slovenskem in likovno razstavo otrok Vrtca Vrhnika. Avtorici arhitekturne razstave sta bili Špela Nardoni Kovač in Damjana Zaviršek Hudnik, uradni naslov razstave pa se je glasil: Iz malega raste veliko, pol stoletja slovenskih vrtcev.

6. april – Območna izpostava JSKD Vrhnika je v Cankarjevem domu pripravila revijo otroških in mladinskih pevskih zborov. Predstavilo se je enajst zborov s petih osnovnih šol: OŠ Borovnica, OŠ Ivana Cankarja Vrhnika, OŠ A. M. Slomška Vrhnika, OŠ Log-Dragomer in POŠ Bevke. Revijo je pospremila strokovna spremljevalka, zborovodkinja Barbara Kovačič, ki se je po reviji pogovorila z zborovodkinjami o njihovem delu.

8. april – Vrhnika je za en dan postala evropska prestolnica cheer športa, saj je v organizaciji Šolskega športnega društva Log-Dragomer in pod okriljem Športne Cheerleading Zveze Slovenije gostila mednarodno tekmovanje Frogs Cheer Cup 2017 oziroma deseto Odprto prvenstvo Žabic v cheerleadingu in cheer plesu. Na dogodku je v športni dvorani OŠ A. M. Slomška nastopilo več kot tisoč tekmovalcev iz 31 klubov in društev, na tribunah pa je zanje navijalo več kot 700 gledalcev. Dogodek je bil za domače tekmovalce odličen tudi v tekmovalnem smislu, saj so Žabice osvojile šest prvih mest ter po eno tretje in četrto mesto.

9. april – V Tehniškem muzeju Slovenije v Bistri je potekal tradicionalni Dan inovatorjev. Tokrat so poleg zanimivih izumov članov inovatorskega centra »Aktivni slovenski inovatorji« na ogled postavili razstavo »Ko ideja postane lastnina: Peter Florjančič in intelektualna lastnina«, hkrati je razstavo obiskal tudi omenjeni znani inovator.

9. april – Po več mesecih dela so delavci ta dan (sobota) asfaltirali cesto od mostu čez Ljubijo do kapelice v Podgori. Država je prenovila cestišče, občina pa je položila komunalne vode (vodovod, kanalizacijo), zgradila pločnik in javno razsvetljava. Cesta je s tem posegom postala široka, sodobna in predvsem varna za vse udeležence v prometu.

19. april – Skupina akvarelistov Društva likovnikov Logatec, ki deluje pod mentorstvom g. Petra Lazareviča in je v njej tudi veliko Vrhnčanov, je odprla svojo razstavo z naslovom Barvna prepletanja v akvarelu v Slovenskem kulturnem centru na Dunaju. Razstava je bila na ogled do 17. maja 2017.

21. april – V Galeriji Kašča v Verdu je bilo odprtje slikarske razstave mednarodno priznanega slikarja Marka Jakšeta. Slikar je v začetku leta obiskal kaščo, se navdušil nad prostorom in napovedal slikarsko razstavo v poklon slikarju Jožefu Petkovšku. Cikel slik je poimenoval Vračja kuhinja. Ob odprtju razstave je v kleti kašče igrala skupina Širom, ki jo sestavljajo Ana Kra-



352. Slike Marka Jakšeta niso pustile nikogar ravnodušnega.

vanje, Samo Kutin in Iztok Koren.

23. aprila – Pomladni gala koncert Orkestra Simfonika Vrhnika in MePZ Mavrica je zopet napolnil veliko dvorano Cankarjevega doma na Vrhniki. Prvi so na odru nastopili gostje koncerta. To je bil Godalni orkester II iz Glasbene šole Franca Šturma iz Ljubljane, ki ga vodi Vrhnčanica Darinka Fabiani. Nato pa so oder zasedli glasbeniki orkestra Simfonika in pevci MePZ Mavrica Vrhnika ter navdušili s programom. Zapeli in zaigrali so uspešnice zadnjih šestdesetih let tekmovanja za Evrovizijo.

MAJ

1. in 2. maj – Turistično društvo Blagajna Vrhnika je v Starem malnu organiziralo dvodnevni praznični piknik. Na pomoč

so jim priskočili še člani KS Vrhnika Vas in ZIC Vrhnika. Za veselo razpoloženje je poskrbel ansambel Presenečenje, za posebno doživetje pa sta poskrbela s kulinariko zmagovalec Master Chefa Slovenije Darko Klemen in eden najboljših barmanov Aleš Ogrin.

2. maj - V Športnem parku Dren je potekal 35. tek po mejah Krajevne skupnosti Drenov Grič-Lesno Brdo, ki se ga je udeležilo 113 tekačev. 14 km dolgo traso je najhitreje pretekel Luka Kramarič, s časom 50 minut in 21 sekund, sledila sta mu Jože Marolt iz Horjula in Urh Ušeničnik iz Šentjošta. Od žensk sta se na omenjeno traso podali samo dve: Ana Podlipnik je potrebovala dobro uro in četrto (1:17:07), zasledovalka Vesna Kramarič pa je bil slabih



353. Start teka starejših kategorij na Drenovem Griču.

pet minut počasnejša.

4. maj - »Skodelica brez kave« je bil naslov razstave keramičnih izdelkov, ki so bili v mali galeriji Cankarjevega doma na ogled do 21. maja. Izdelki so nastali v okviru Slovenske univerze za tretje življenjsko obdobje Ljubljana in društva Lipa Domžale, in sicer pod mentorstvom Lučke Šičarov.

6. maj - V Cankarjevem domu je potekala osrednja slovesnost ob 72. obletnici osvoboditve Vrhnike. Zbrano dvorano je prvi

nagovoril predsednik ZB za vrednote NOB Vrhnika Jani Kikelj, sledil mu je župan Stojan Jakin. Slavnostna govornica je bila ministrica za obrambo Andreja Katič. Kulturni program je potekal v izvedbi Ženskega pevskega zbora Kombinatk iz Ljubljane.

6. maj - V nekdanji železniški postaji Vrhnika mesto je bila popoldne prireditve »Osvoboditev«, železniška postaja Vrhnika mesto. Namen prireditve je bil opozoriti na pomen, ki ga ima ta mali objekt v zgodovini našega kraja. Sodelovali so Muzejsko društvo Vrhnika, Zavod Na Novo, Klub vrhniških študentov, Moja Ljubljana in KS Vrhnika Breg. Po okrogli mizi o tej problematiki sta Mala mestna galerija Vrhnika in Umetniško društvo »O« pripravila umetniški program.



354. Nekdanja železniška postaja Vrhnika mesto.

9. maj - Komunalno podjetje Vrhnika je kot prvo v Sloveniji uvedlo naprave za točenje ekoloških čistil s povratno embalažo. Naprava je postavljena v Depoju, trgovinici z rabljeno opremo v središču Vrhnike.

9. maj - V cerkvi sv. Trojice je lokalno društvo Nauportus Viva pripravilo slikarsko razstavo akademske slikarke Maše Bersan



355. Prejemniki priznanj ob občinskem prazniku. Elica Brelih, Nina Vehar, Anka Grom, Bojan Lampreht, Draga Kepeš, Petar Radak in Rudolf Sedej.

Mašuk. Njena dela je predstavila Anamarija Stibilj Šajn, zbrane pa nagovorila predsednica društva Polona Kovačič. Odprtje razstave sta popestrila godalni kvartet Quartissimo in bralec Franci Bozovičar. Razstava je bila odprta do 13. maja.

10. maj – Občina Vrhnika je občinski praznik obeležila v osrednjem občinskem kulturnem hramu s slavnostno akademijo, na kateri je zbrane nagovoril župan Stojan Jakin, podelil pa je tudi sedem občinskih priznanj. Te so prejeli: Elica Brelih – zlata plaketa za življenjsko delo, Nina Vehar – zlata plaketa, Anka Grom – srebrna plaketa, Bojan Lampreht – srebrna Plaketa, Draga Kepeš – srebrna plaketa, Petar Radak – bronasta plaketa in Rudolf Sedej – bronasta plaketa.

10. maj – Cerkev na Sveti Trojici je ponovno zazvenela v zvokih klasične glasbe družinske komorne zasedbe Klavirski trio Rupnik z Vrhnike, ki se vse pogosteje

pojavlja na slovenskih koncertnih odrih. Zasedbo sestavljajo violinistka Manca, violončelist Nejc in pianist Anže Rupnik, ki skupaj ustvarjajo glasbo že sedmo leto.

12. maj – V Parku samostojnosti v središču mesta je potekal že tretji Dan zdravja, ki ga ob svetovnem dnevu medicinskih sester pripravlja Zdravstveni dom Vrhnika. Obiskovalci so lahko spoznali zdravo prehranjevanje, se seznanili s preventivnimi programi za zgodnje odkrivanje raka na debelem črevesju, dojkah in materničnem vratu. Organizirali so delavnico pravnega čiščenja zob, analizo telesne sestave, merjenje krvnega tlaka in sladkorja, borovniški gasilci pa so pripravili prikaz temeljnega postopka oživljanja. Organizirane so bile tudi številne športne vadbe.

12. maj – Oder velike dvorane Cankarjevega doma na Vrhniki so zasedli godbeniki Pihalnega orkestra Vrhnika in poskrbeli za tradicionalni pomladni koncert, ki je po-

stal stalnica njihovega letnega programa.

13. maj – Pevsko društvo Ivana Cankarja Vrhnika in Občina Vrhnika sta bila gostitelja prvega mednarodnega pevskega festivala, ki je bil v veliki dvorani Cankarjevega doma na Vrhniki. Nastopilo je sedem zborov iz Slovenije, Japonske in Hrvaške: Ženski pevski zbor Oruri (Tokio, Japonska), Ženski pevski zbor Tonja (Borovnica), Moški pevski zbor Štingl'c (Borovnica), Klapa Sušca (Šentjakob ob Savi), Mešani pevski zbor Lipa (Šempas), Ženski pevski zbor »Prešernovke«, Kulturno društvo Slovencev dr. France Prešeren (Šibenik) in Mešani pevski zbor Ivana Cankarja Vrhnika. Na odru se je predstavilo skoraj 150 pevcev.

15. maj – Zvečer malo pred 20. uro je zagorelo v Kemisu. Aktivirani so bili gasilci iz Gasilske zveze Vrhnika, kasneje pa, ko se je videlo, da požara ne bodo mogli obvladati, še enote iz Gasilske zveze Logatec, Cerknica ter poklicni gasilci GB Ljubljana in Kranj. Skupaj je na intervenciji sodelovalo 256 gasilcev. Ob tem, da so gasili obstoječi požar, so si predvsem prizadevali, da bi preprečili morebitno nadaljevanje požara na območje s cisternami, kar bi povzročilo katastrofalne posledice tudi za širše območje. Vpoklicani so bili reševalci (27 oseb), policisti (24) in pet oseb službe



356. Požar v Kemisu.

za podporo. V zgodnjih jutranjih urah so požar pogasili, pri čemer sta dva gasilca utrpela lažje poškodbe, enajst oseb pa je bilo začasno evakuiranih in nameščenih pri sorodnikih.

16. maj – Jutro po požaru je bilo megleno, v mestu pa je bil močan vonj po zažgani plastiki. Na teren je ob sedmi uri prišla prva ekipa ekološkega laboratorija (ELMA), ki je začela jemati vzorce zemljin, vode in zraka. Da jim ne bo zmanjkalo dela, je nakazoval bližnji potok Tojnice, ki je spominjal na mastno črno brozgo z mrtvimi ribami. Civilna zaščita je izdala navodila, naj se ljudje do nadaljnjega ne gibljejo dolgo na prostem in naj ne odpirajo oken. Šole in vrtci so obratovali, a upoštevajoč omenjena navodila civilne zaščite. Dopolodne, ko se je razkadila megla, je neprijeten vonj počasi izginil, popoldne pa je civilna zaščita na podlagi prvih meritev izdala preključ glede zapiranja oken. Evakuirani prebivalci so se lahko vrnil domov.

18. maj – V požaru se je poškodovalo ogromno gasilske opreme, zato so osrednja tri gasilska društva na Vrhniki ostala praktično bosa. Občinski svet je zato na občinski seji sprejel sklep, da se gasilcem nameni 150 tisoč evrov iz posebnega sklada za naravne nesreče.

18. maj – V okviru letošnjih Cankarjevih dni je v veliki dvorani Cankarjevega doma na Vrhniki potekala že šesta zaključna prireditev festivala otroške poezije Rima raja. Sodelovalo je 501 otrok iz 77-tih osnovnih šol, poslanih pesmic pa je bilo več kot 500. Med mlajšimi je tretje mesto osvojil Nik Alandžak (OŠ Semedela), druga je bila Lara Tomšič Gašpar (OŠ Josipa Vandota Kranjska Gora) in prvo Lara Vrh (OŠ Pod-

gora Kuteševo). Pri starejši skupini sta bili dve tretji mesti: Hana Bujanovič Kokot (OŠ Jakoba Aljaža Kranj) in Nana Šesko (OŠ Šempeter v Savinjski dolini), druga je bila Ana Siard (OŠ Rodica), najboljšo pesmico pa je napisala Aiko Zakrajšek, deveti razred OŠ Ketteja in Murna Ljubljana.

19. maj – OŠ Ivana Cankarja Vrhnika je na igrišču pred Kulturnim centrom organizirala projekt Evropejčki. Sodelovale so: Osnovna šola Antona Martina Slomška, Osnovna šola dr. Ivana Korošca Borovnica, Osnovna šola Log-Dragomer, Osnovna šola Brezovica, Osnovna šola Ivana Cankarja Vrhnika, POŠ Bevke in otroci Vrtca Vrhnika. Vsaka šola je predstavljala eno evropsko državo in obenem proučevala kulinarične dobrote, plesne in glasbene zanimivosti, razne plakate ter prepoznavne izdelke.

20. maj – V gasilskem domu v Sinji Gorici je potekal zbor občanov, na katerem so zbrani terjali odgovore od vodstva Kemisa in župana Stojana Jakina. Hkrati je v središču mesta potekal miren shod kakih sto občanov, ki so zahtevali zaprtje Kemisa na sedanji lokaciji, odstop župana Stojana Jakina, zaprtje čistilne naprave na lokaciji nekdanje IUUV in zaprtje Saubermacherja. Protest je trajal dobro uro, pri tem so se



357. Protest v središču mesta.

večkrat sprehodili preko prehoda za pešce in tako povzročili krajše zastoje.

20. maj – V Cankarjevem domu je v organizaciji Zavoda Ivana Cankarja Vrhnika potekal drugi festival kave. Obiskovalci so lahko preko celega dne okušali raznovrstno kavno kulinariko, se seznanjali o kulturi pitja kave in celo sodelovali na ustvarjalnih kavnih delavnicah.

21. maj – Z besedami »Hvala, gasilci« je Turistično društvo Blagajana Vrhnika povabilo občane na nedeljski piknik v Star maln. Akcija je bila dobrodelne narave v znak zahvale gasilcem, ki so gasili požar v Kemisu. V nedeljski akciji se je zbralo 2.250,17 evra in še 150 evrov od ekipe TD Blagajana iz Starega malna.

22. maj – V okviru Cankarjevih dni je Muzejsko društvo Vrhnika v mali dvorani Cankarjevega doma pripravilo predavanje novinarke in publicistke Alenke Auer-sperger. Predstavila je Cankarjevo ustvarjanje v Sarajevu, s posebnim poudarkom na njegovi drami Hlapci. Kot soorganizatorja dogodka sta bila še Zavod IC Vrhnika in Cankarjeva knjižnica Vrhnika.

23. maj – V Galeriji Cankarjevega doma na Vrhniki je bilo v soorganizaciji Lions kluba Slovenije odprtje razstave mednarodnega natečaja za Plakat miru, ki so ga risali učenci osnovnih šol dela notranjske regije. Sodelovale so OŠ Ivana Cankarja in OŠ Antona Martina Slomška z Vrhnike, OŠ Log-Dragomer, OŠ dr. Ivana Korošca Borovnica in dve šoli iz Logatca, OŠ Tabor in OŠ 8. talcev.

24. maj – Fotoklub Diana Vrhnika je v sklopu Cankarjevih dni pripravil predstavitev knjige Naša narava. Avtorji knjige so



358. Gasilci v predsedniški palači v družbi s predsednikom Pahorjem in ministrico za obrambo Andrejo Katič, 26. maj 2017.

Janez Papež, Vlado Jehart in Janez Črnač.

25. maj – Vrtec Vrhnika je visoki jubilej (70 let) najprej obeležil z razstavo v Cankarjevem domu »Iz malega raste veliko« (4. aprila), vrhunec praznovanja pa je predstavljala množična prireditev »Pesmi in plesi sveta«, ki je potekala pred tisočglavo množico v Slomškovi športni dvorani. Sodelovalo je okoli petsto otrok iz vseh petih enot Vrta Vrhnika, ki so se staršem, starim staršem in vsem ostalim gostom predstavili s plesi in pesmimi sveta v okviru mednarodnega projekta Fit Slovenija.

26. maj – Borut Pahor, predsednik Republike Slovenije, je v predsedniški palači sprejel vse gasilce, reševalce in druge prostovoljce, ki so se odlikovali pri gašenju požara na Vrhniki.

26. maja – Državne strokovne službe so

okoli Kemisa določile 1600-metrski krog, znotraj katerega so rastline neprimerne za prehranjevanje ljudi in živali, 7. junija so krog zmanjšali na 730 metrov.

27. maj – Velika dvorana Cankarjevega doma Vrhnika je gostila Pomladni koncert orkestra Big band Vrhnika. Koncert je bil posvečen 80-letnici Jožeta Privška (1937-1998), večnega glasbenika slovenske zabavne glasbe. Kot gostja je nastopila Anika Horvat.

27. maj – Vojašnica Ivana Cankarja Vrhnika, kjer ima svoje mesto tudi Poveljstvo sil slovenske vojske, je za en dan na stečaj odprla svoja vrata. Predstavili so opremo, na prizorišču se je mudila tudi posebna enota za protokol s svojim šov programom. Zbrane sta nagovorila župan Stojan Jakin in poveljnik vojašnice brigadir Ernest Anželj.



359. Osrednje prizorišče dogajanja v vojašnici Ivana cankarja na Vrhniki, 27. maj 2017.

27. maj – Moto klub Nauportus Vrhnika je v vrhniškem športnem parku organiziral že deseti dan varne vožnje za motoriste. Pripravili so preizkušnjo varne vožnje na poligonu pod strokovnim nadzorom policistov, obiskovalci so se lahko preizkusili na simulatorju »zaletavanja« v prometni nesreči, za najmlajše pa so pripravili še kolesarski poligon. Prikazan je bil tudi prikaz reševanja nezavestnih ponesrečencev.

30. maj – Na temo Kemisa je na izredni seji zasedal občinski svet Občine Vrhnika. Na maratonski seji, ki je trajala sedem ur, je sprejel devet sklepov, od katerih je verjetno najpomembnejši ta, da mora Kemis zapustiti Vrhniko.

31. maj – Glasbena šola Vrhnika je v polni veliki dvorani Cankarjevega doma izvedla zaključni koncert štirih svojih orkestrrov. Prvi se je na odru predstavil Godalni orkester, sledil je harmonikarski orkester, nato pihalni in čisto na koncu še najštevilčnejši orkester glasbene šole – simfonični orkester.

JUNIJ

1. junij – Vlada je na seji ustanovila

medresorsko delovno skupino za usklajevanje aktivnosti na državni ravni, ki se nanašajo na posledice požara v vrhniškem podjetju Kemis. Vodenje je zaupala Srečku Šestanu. Hkrati s tem so v kletnih prostorih občine odprli posebno svetovalno pisarno za občane na temo posledic nesreče v Kemisu, po terenu pa je hodila posebna mobilna enota, ki je na pobudo občanov jemala vzorce zemljin.

2.–4. junij – V športnem parku v središču Vrhnike je potekal dvodnevni futsal turnir. Visok denarni sklad, 4500 evrov, je privabil najboljše slovenske članske ekipe tega športa. Največji pokal turnirja so dvignili štajerski igralci »SM Team«, ki ga je vodil Mile Simeunovič, nekdanji nogometni reprezentant in hkrati tudi trener vrhniškega futsal kluba, ki je bil organizator prireditve.

3.–4. junij – V letu 2016 premierno izpeljana motokros dirka Verd Extreme Enduro v kamnolomu v Verdu se je vrnila: še boljša, še večja in s še več prijavljenimi. Dvodnevni spektakel za oči je minil v znamenju spektakularnih vzponov in spustov ter drznih manevrov. Na koncu je med okoli tristo sodelujočimi slavil Španec Pol Tarres. Športni dogodek je pripravilo Športno društvo Verd.

3. junij – Tek okoli meja krajevne skupnosti Bevke je bil tudi tokrat dobro obiskan: dopoldne so na svoj račun prišli športni navdušenci, zvečer pa domačini in krajanji sosednjih krajev, ki so bili željni zabave. Športno društvo Bevke, organizator tekmovanja, je pripravilo trase za različne starostne skupine. Mlajši so se merili na 500 in 1000 metrov, starejši na 7, 14 in 21 km. Najhitrejši na 21 km je bil Jože Marolt

iz Horjula s časom 1:22:47, od žensk pa Katarina Brus (1:50:44).

5. junij – V razstavišču Moja Ljubljana je tamkajšnja programska ekipa organizirala okroglo mizo z naslovom Svetovni dan varstva okolja in ekološka nesreča na Vrhniki. Gostje so bili ribič in snemalec Andrej Lupinc, predstavnik Civilne iniciative Sinja Gorica Bernarda Kropf, dolgoletni sodelavec vrhniške komunale Jernej Fefer, dobitnik Goldmanove okoljske nagrade Uroš Macerl in profesor dr. Tonči A. Kuzmanič. Dogodka se je udeležilo več kot sto občanov.

5. junij – V Cankarjevem domu je Marija Oblak Čarni, sicer častna predsednica Muzejskega društva Vrhnika, predstavila zbornik »Vrhniški razgledi«, tokrat že sedemnajsti po vrsti. Zbornik je nastal na podlagi raziskav v arhivih, knjižnicah, muzejih, zasebnih zbirkah ter v veliki meri na podlagi spominov in izjav informatorjev. Potujoči slikar pa je prispeval umetniško upodobitev pristanka Argonavtov v Močilniku. Zbornik na 232 str-

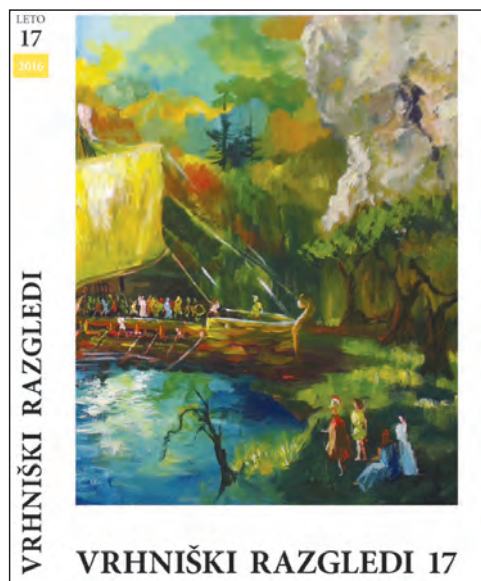

neh prinaša več kot ducat prispevkov, ki zadevajo preteklost vrhniškega območja.

6. junij – Glasbena šola Vrhnika je v Cankarjevem domu pripravila večer džez. Sodelovali so učenci, ki sodelujejo v Jazz bandu, v bendu Oto in Rusi ter v Big bandu. Kot gostji večera sta nastopili pevki Maša Cilenšek in Klara Veteršek, program pa je povezoval Tomaž Ogrizek.

7. junij – Svetovalno pisarno za občane (svetuje glede okoljskih vprašanj, vezanih na nesrečo v Kemisu) na občini je obiskal predsednik vlade Miro Cerar in se seznanil z njenimi aktivnostmi. Premier je priznal, da jih je nesreča v Kemisu ujela malce nepripravljene glede obvladovanja kriznih situacij.

9. junij – Mešani pevski zbor KUD Drenov Grič-Lesno Brdo je na Drenovem Griču pripravil letni koncert. V goste je za to priložnost povabil moški pevski zbor iz Borovnice – Štinglc.

9. junij – V bazenu v športnem parku je potekala projekcija dokumentarnega filma »Dva vodika, en kisik«, ki ga je posnela ekipa RTV Slovenija. Hkrati je z uglednimi strokovnjaki (prof. dr. Miha-



360. Z leve proti desni: prof. dr. Mihael Toman, doc. dr. Andrej Gaspari, prof. Lučka Kajfež Bogataj in moderatorka dr. Barbara Juršič.

el Toman, doc. dr. Andrej Gaspari, prof. Lučka Kajfež Bogataj) potekala še okrogla miza na temo modrega zlata 21. stoletja - vode. Dogajanje so popestrili z razstavo fotografij Andreja Lupinca, s predstavitvijo knjige o deblaku in predstavitvijo predloga lokalnega programa kulture za naslednje desetletje.

16. junij - 25. Argonavtski dnevi so se začeli s koncertom vrhniškega Big Banda na velikem odru v Športnem parku v središču mesta. Glasbeni večer, ki mu je prisluhnilo okoli petsto gostov, je popestrila Primorka Anika Horvat, kot solist se je dokazal tudi član Big Banda Andrej Jesenovec.

17. junij - Umirjenemu petku je sledila nekoliko bolj nora sobotna Noč na Vrhniki, kjer so na svoj račun prišli mlajši po srcu. Sedemnajsta glasbena prireditev, ki slovi kot ena največjih v tem delu regije, se je začela z otroško predstavo, tej pa so sledili nastopi raperjev Nipkeja in Trkaja, obetajočih zvezd Ines Erbus in Batiste Cadillac, žurerskih Kingstonov in Mambo Kinsov ter rock zvezd zasedbe Tabu. Vrhunec večera, takoj po polnočnem ognjemetu, pa je bila Neda Ukraden.



361. Predstavitev RD Vrhnika v središču mesta.

17. junij - V Parku samostojnosti v središču Vrhnike so člani Ribiške družine Vrhnika postavili razstavne panoje s fotografijami rib, nekaj trofej, najmlajši so se lahko preskusili v muharskem metu, na voljo so bile celo pečene postrvi. Razlog je bil enostaven: promocija društva in hkrati nagovarjanje mladih, da se udeležijo njihovega ribiškega tabora.

17. in 18. junij - V okviru Argonavtskih dni je potekal tradicionalni mednarodni rokometni turnir Harpaston cup, ki je pritegnil več kot 150 mladih rokometašic. Turnir je potekal dva dni v OŠ A. M. Slomška na Vrhniki. Sodelovalo je sedem ekip (ŽRK Kolubara Lazarevac, iz Črne gore RK Trebjesa Nikšič, iz Hrvaške RK Đurđevac ter iz Slovenije RK Krim Ljubljana, RK Zvezda Logatec, ŽRK Tržič in ŠDRŠ Vrhnika), ki so se pomerile v štirih starostnih kategorijah. Vrhničanke so slavile v dveh kategorijah, in sicer so zasedle prvi mesti v starostni kategoriji 2003/2004 in 2001.

17. junij - Na teniških igriščih sredi mesta je v organizaciji Teniškega kluba Vrhnika potekal tradicionalni teniški turnir dvojic. Vrstni red prvih štirih parov je bil: 1. Damir Bezjak - Jošt Plestenjak (9 : 7 finale); 2. Simon Japelj - Rade Vukič; 3. Aleš Maček - Klemen Kadivnik; 4. Žiga Zvonar - Luka Kirn.

18. junij - Nedeljsko dopoldne je na štartno mesto pred Mercator v središču mesta privabilo čez šeststo kolesarjev, kar je največja številka doslej. Poleg številčnosti je prireditev kolesarski Argonavtski maraton dosegla še eno prelomnico: najdaljša, 80-kilometrski trasa, je štela za Pokal Slovenije. Z 80 kilometri je najhitreje

(1:24:03) opravil Dean Bratuš (kategorija Master), v razredu »amaterji« pa Andrej Draksler iz ŠD Koloka s časom 1:24:17. Pri nežnejšem spolu je bila najhitrejša domačinka Ajda Opeka, članica KD Branik Maribor, s časom 1:35:21.

18. junij – Turistično društvo Blagajana je v Starem malnu pripravilo tradicionalno srečanje »Tu smo doma«, s katerim želi prišlekom na Vrhniki predstaviti vrhniška društva, kraje in kulturo. Na predstavitvi so sodelovala številna društva in posamezniki, ki so postavljali ogledalo Vrhnike.

20. junij – V vrhniškem bazenu je nastopil vrhniški Big Band pod vodstvom Matjaža Lenarčiča. Poudarek je bil na latino glasbi.

20. junij – V Galeriji Cankarjevega doma na Vrhniki je bilo ob 20-letnici kiparskih delavnic »Kamen« v kamnolomu Lesno Brdo odprtje razstave Rog izobilja. Razstavljene skulpture so nastale v okviru omenjenih delavnic med leti 1997 in 2016. Mentorica kiparskih delavnic je bila akademska kiparka mag. Alenka Vidregar.

20. junij – Nova koča na Planini je dosegla nov mejnik: zaključuje se tretja gradbena



362. Zbogom zavetišče, pozdravljena koča!

faza, kar pomeni, da je koča zgrajena, na vrsti so notranja obrtniška dela. Za mnoge drzen, a ne neuresničljiv projekt, Planinsko društvo financira deloma z lastnim denarjem, deloma s pomočjo sponzorjev in donatorjev – sredi junija imajo zbranih oziroma zagotovljenih skoraj 320 tisoč evrov. Velik zagon jim je dal znesek 20 tisoč evrov iz občinske blagajne in dobrih 40 tisoč iz Fundacije za šport. A tudi s temi sredstvi celotna investicija še ne bo poravnana.

21. junij – Varstveno-delovni center Vrhnika Idrija je v Parku samostojnosti v središču mesta v okviru Argonavtskih dni pripravil barvanje rekordno velike pobarvanke – največje tovrstne na svetu. Menda zapis v Guinnessovo knjigo rekordov ne izostane. Pobarvanka je imela sedem listov, velikih 7 x 2 m (plus naslovnica), ki nosijo nekoliko hudomušne motive slovenskih pokrajin ilustratorja Edina Pasića



363. Barvanje 7 x 2 m velike strani pobarvanke.

– Endija. Dogodek je popestril še ansambel Čuki.

21. junij – Tradicionalni večer stand-up komedije v okviru Argonavtskih dni naj bi potekal v vrhniškem bazenu, a so prireditelji zaradi dežja predstavili pod šotor na bližnjo ploščad. Kljub slabemu vremenu je komikom Boštjanu Gorencu, Sašu Staretu,

Roku Bohincu in Admirju Baltiču prisluhnilo veliko občanov.

22. junij – V sklopu Argonavtskih dni in v organizaciji Društva barmanov Slovenije se je na terasi Hotela Mantova zopet mešalo barske pijače, tokrat že devetnajstič za pokal Fructal Trophy 2017. Nastopilo je dvanajst barmanov iz Slovenije in predstavnik iz Italije. Po oceni strokovne žirije je najboljši koktajl namešal Anže Šmid.

23. junij – V sklopu Argonavtskih dni je na Stari cesti potekal tradicionalni sejem in festival hrane. Veselo vzdušje so popestrili gostje iz pobratene občine Gonars, posebno piko na i pa je prireditvi dal največji vrhniški štrukelj na svetu, ki je meril 25 metrov in 25 centimetrov. Izdelala ga je ekipa Mitje Kovačiča iz Planinskega društva Vrhnika. Sodeč po izdanem jedilnem priboru so med obiskovalce razdelili več kot sedemsto porcij. Zbrana prostovoljna



364. Vrhnikiški štrukelj dolg 25 metrov in 25 cm – zavit še v alu folijo – preden so ga razdelili med obiskovalce.

sredstva so namenili vrhniškim gasilcem za nakup nove opreme.

24. junij – Naporna telesna preizkušnja, Argotlon, je tudi letos privabila na Vrhniko lepo število navdušencev nad vzdržljivostnimi športnimi podvigi. Bilo jih je kar 240, leto pred tem pa 177. Organizator je

zanje pripravil kar 15 km dolgo progo okoli Vrhnike, na njej pa 40 različnih preprek.

25. junij – Osrednji govornik na občinski proslavi ob dnevu državnosti, ki je potekala v Parku samostojnosti v središču mesta, je bil predsednik državnega zbora Milan Brglez. Dobro pol ure dolg program, ki so ga začeli veterani vojne za Slovenijo, s tako imenovanim veteranskim dejanjem, so popestrili recitatorska skupina MePZ Mavrica Vrhnika, Pihalni orkester Vrhnika in župnik Blaž Gregorc z molitvijo za domovino. Prireditev je povezovala Mirjam Suhadolnik.

25. junij – 25. Argonavtski dnevi so se zaključili s koncertom Mešanega pevskega zbora Ivan Cankar v cerkvi sv. Lenarta.

30. junij–25. avgust – Celo poletje so ob vikendih potekale v središču mesta različne kulturne in družabne prireditve. Tako je zopet oživel bazen, kjer je skupina entuziastov, ki jim je mar za poletno dogajanje na Vrhniki, pripravila pester in zelo obsežen program. Petki so bili rezervirani za različne kulturne dogodke – od nastopov glasbenih skupin do likovnih delavnic, sobote za nastope glasbenih skupin, v nedeljo pa so prišli na svoj račun ljubitelji filmske umetnosti. Dodatno ponudbo so predstavljali še tako imenovani družinski petki, ki so potekali v Parku samostojnosti, kjer so različne animacijske skupine skrbele za kratkočasje najmlajših.

JULIJ

3. julij – Agencija ameriškega obrambnega ministrstva, zadolžena za vojne ujetnike in pogrešane v akciji (Defense POW/MIA Accounting Agency), je na Pokojišče poslala 9-člansko ekipo, ki so jo sestavljali

pripadniki vojske in civilni strokovnjaki. Iskali so od leta 1944 pogrešanega člana posadke bombnika B24H liberator, ki je leta 1944 strmoglavil pri Zavrhu nad Borovnico. Izkopavanja pri cerkvi na mestu partizanskega spomenika so bila neuspešna, šele ko so prisluhnili besedam domačina in so začeli kopati na severni strani cerkve, so našli na človeške ostanke. Te so predali uradnim slovenskim institucijam, ki bodo v sodelovanju z znanstveniki iz ZDA opravile DNK preiskave.

6. julij – V Cankarjevi knjižnici na Vrhniki so odprli razstavo Utrinki od tu in tam ljubiteljske slikarke Romane Sagadin z Vrhol pri Laporju.

9.–16. julij – V avstrijskem Beljaku je potekala gasilska olimpijada, ki sta se je med drugim udeležili tudi ekipi mladink in mla-

dincev PGD Drenov Grič-Lesno Brdo. Čeprav sta obe ekipi na prizorišču tekmovanja pustili srce in dušo, so na koncu fantje zasedli četrto mesto, dekleta pa peto. Ekipi sta imeli bučno podporo domačinov s tribun.

16. julij – Na Drenovem Griču je potekal uraden sprejem 16-tih slovenskih gasilskih ekip, ki so se udeležile gasilske olimpijade v avstrijskem Beljaku. Nagovorili so jih tako lokalni kot zvezni predstavniki gasilske organizacije. Med drugim je bilo slišati nekaj pikrih na račun sojenja v Avstriji, zaradi katerega naj bi bile oškodovane tudi slovenske ekipe.

16. julij – Ta dan so se vrhniški farani poslovili od dolgoletnega župnika in dekana Blaža Gregorca. S prvim avgustom je namreč nastopil novo delovno mesto – mesto ekonoma ljubljanske nadškofije. Hkrati z njim je župnijo zapustil tudi kaplan Ga-



365. Sprejem slovenskih gasilskih olimpijcev na Drenovem Griču, 16. julij 2017.

šper Mauko.

17. in 18. julij – V avli Cankarjevega doma je potekala tradicionalna poletna krvodajalska akcija za občane Vrhnike, Borovnice in Loga-Dragomerja. Kljub dopustniškemu času se jo je udeležilo 274 krvodajalcev.

18. julij – Sredi poletja so svojo prvo zgoščenko izdale Trlce, pevke ljudskih pesmi iz Ligojne, ki delujejo v okviru tamkajšnjega kulturnega društva. Posnele so 21 pesmi. Trlce so se za zgoščenko odločile, ker želijo z njo obeležiti 10. obletnico obstoja.

24. julij – Planinsko društvo je začelo z obsežnimi deli izkopa kanala od Zaplane 1 do kočice na Planini. Vanj (1700 metrov dolga trasa) bodo položili vodo, električno in telekomunikacije.

24. julij – Konec julija 2017 je občina začela s prenovo ulice Delavsko naselje in dela ulice Partizanski tabor pri gasilskem domu. Pod novodobnimi cestnimi nasutji so arheologi našli ohranjene ruševine antičnega Navporta – leseni rimski objekti s kamnitimi temelji in druge drobne najdbe, ki kažejo na dlje časa trajajočo poselitev, od začetka 1. do vsaj 4. stoletja n. št.

AVGUST

1. avgust – Mladinski odsek PD Vrhnika je od 1. do 10. avgusta 2017 v vasi Krn nad Kobaridom organiziral 53. planinski tabor. Udeležilo se ga je 91 mladih planincev, vodnikov in spremljevalcev.

8. avgust – Agencija RS za okolje (Arso) je sanacijo onesnaženja potoka Tojnice, ki teče v neposredni bližini Kemisa, naložila

povzročitelju ekološke nesreče – to je Kemisu. Ta je v skladu s sanacijskim načrtom začel dela 8. avgusta in jih končal 11. avgusta.

15. avgust – Ob prazniku Marijinega vnebovzeta je v podružnični cerkvi v Smrečju potekal blagoslov obnovitvenih del na ostrejši cerkve. Med obnovitvenimi deli so na zidu nad zakristijo odkrili fresko s podobo sv. Krištofa s Kristusom na rami, ki je bila po dozidavi zakristije v 19. stoletju skrita očem javnosti. Slovesnost blagoslova je ob domačem župniku Andreju Severju vodil prelat Rafko Valenčič.

26. avgust – Društvo invalidov Vrhnika je za konec vročih poletnih dni pripravilo in izvedlo tradicionalni balinarski turnir, imenovan »Spoznavanje in druženje invalidov Slovenije«. Turnirja se je udeležilo dvanajst moških in enajst ženskih ekip iz Logatca, Ilirske Bistrice, Cerknice, Idrije, Dornberka, Pirana, Kopra, Domžal, Radovljice, Žirov, Pivke in Vrhnike. Vrhniko so zastopale štiri ekipe (moški in ženske), Društvo invalidov Vrhnika in Društvo upokojencev Vrhnika. Pri moških je slavila ekipa MDI Cerknica – Loška Dolina, pri ženskah pa Društvo invalidov Piran.

26. avgust – Peto leto zapored se je na Vrhniki odvijal Nočni tek, ki je zadnja leta obogaten še z dodatnimi programi. Dogajanje se je začelo s kolesarskim vzponom na Ulovko, za kolesarji pa so se na tek podali otroci. Ob 19. uri so se po vrhniških ulicah zapodili roleristi, ob 21. uri pa je sledil nočni tek po ulicah Vrhnike na 5 ali 10 km. Najdaljšo traso je najhitreje pretekel Mitja Krevs s časom 31:56, med ženskami pa Maja Peperko s časom 42:35. Vzpon na Ulovko je dobil Kristian Grun-

feld s časom 14:32, med ženskami Tina Maček (20:25). 21 km traso pa je na rolerjih najhitreje prevozil Jacopo Losi s časom 36:47, pri ženskah pa Ana Odlazek (37:35). Prireditve je organiziralo ŠD Agonija.

29. avgust – Svetovno zobozdravniško združenje (FDI) je Stomatološki sekciji Slovenskega zdravniškega društva podelilo najvišje priznanje za njen program Tekmovanje za čiste zobe ob zdravi prehrani. Vodenje tekmovanja poteka z Vrhnike – vodi ga Matej Leskošek, ki od leta 2007 dela v Zdravstvenem domu Vrhnika in je hkrati tudi vodja zobozdravstva v zdravstvenem domu.

31. avgust – Zaključil se je Poletni vklop – to je organizirano poletno varstvo za osnovnošolce. Organizator, Zavod Ivana Cankarja Vrhnika, je glede na lani zabeležil 20-odstotno povečanje povprečnega števila udeležencev. Dnevno se ga je v povprečju udeležilo 135 otrok, največje število pa je bilo 7. julija, ko je bilo vpisanih rekordnih 188 otrok. Število vseh vpisanih otrok je bilo 546, pri čemer je svoj delež doprineslo tudi 24 otrok iz Borovnice in Horjula.

SEPTEMBER

10. september – Na deževno nedeljo so v Starem malnu (TD Blagajana Vrhnika) podelili priznanja lastnikom hiš ter drugih objektov, katerih zunanost oziroma okolica je najboljše urejena.

13. september – Policija je v Ljubljani prijela Emila Židana, nekdanjega direktorja Zdravstvenega doma Vrhnika, ki je slednjega oškodoval za 160 tisoč evrov. Židanu so izdali poziv na nastop presta-

janja kazni že 3. julija 2016, v zaporu pa bi se moral zglasiti 9. septembra 2016. Ker se ni, je bila za njim razpisana tiralica. V ljubljanskem Novem polju so ga prijeli na podlagi anonimnega obvestila.

14. september – Sredi septembra so člani PD Vrhnika zaključili s kopanjem 1800 metrov dolgega jarka do nove kočice na Planini, v katerega so položili električni kabel, vodovodno in telekomunikacijsko cev. Sodelovalo je 29 prostovoljcev, največ iz vrst planincev Planinskega društva Vrhnika ter nekaj drugih zanesenjakov. Pomagali so pri vseh navedenih delih, ki so trajala dober mesec in pol, in v tem času so opravili več kot 1220 prostovoljnih ur. Tehnično podporo jim je ponujalo kar petnajst različnih samostojnih podjetni-



366. Gradbeni napredek pri koči na Planini nad Vrhniko si je v družbi Romana Novaka in Milana Jermana ogledal tudi župan Stojan Jakin.

kov, bageristov, minerjev, voznikov tovornjakov in traktorjev.

15.–17. september – Drugo leto zapored je v cerkvi sv. Trojice potekal festival klasične glasbe in zborovskega petja, imenovan Festival Vrhnika. Primož Malavašič, ki je sodeloval kot umetniški vodja prireditve, je tridnevni program sestavil na način, da so bili obiskovalci deležni vsak dan nove

inštrumentalne in vokalne glasbene poslastice. Festival je začel ansambel Cello Atacca!. Večer so sklenili domači člani Okteta Raskovec. Soboto so svojimi glasovi obarvale Škofjeločanke, združene v Ženskem zboru Grudnove Šmikle, njim pa so sledili zvoki harfe Erike Frantar. Festival se je poslovil v nedeljo z nastopom Komornega zbora Ipavska in čembalistke Eve Dolinšek. Organizator festivala je bil Zavod Ivana Cankarja Vrhnika.

17. september – Ob 20.16 je na železniški postaji Verd iztiril vagon tovarne kompozicije. Vagon je podrl portal električne napeljave, drugega močno poškodoval, nazadnje pa zgrmel prek ograje v globino. Tovor se je pri tem razsul in delno padel v večjo globel. Po podatkih policije je šlo za tovor sipke rude oz. fosfata, ki ni nevarna snov.

18. september – Občina pri Osnovni šoli A. M. Slomška gradi 625 m² velik prizidek, s katerim bo šola pridobila 8 dodatnih učilnic in manjši kabinet. Hkrati se bosta s tem povečala tudi knjižnica in kabinet za dodatno strokovno pomoč. Projekt je ocenjen na 915 tisoč evrov z DDV, pri čemer se občina nadeja tudi pomoči države.

19. september – Muzejsko društvo Vrhnika, Cankarjeva knjižnica Vrhnika in ZIC Vrhnika so v Cankarjevem domu pripravili odprtje slikarske in dokumentarne razstave Poti Ivana Malavašiča, od samouka do vsestranskega umetnika. Galerija je bila skoraj premajhna za vse prisotne na odprtju slikarske razstave, dokumentarni del pa je bil odprt v avli Cankarjevega doma. Ivanov slikarski opus je bil na ogled do 15. oktobra, dokumentarni del pa v avli do 12. novembra.

20. september – V Cankarjevem domu je potekal drugi zbor občanov, na katerem so predstavili še končno poročilo medresorske skupine za usklajevanje aktivnosti, povezanih s posledicami požara v podjetju Kemis. Na zboru so sodelovali Srečko Šestan, Joško Knez (Arso), Ivan Eržen (Nacionalni inštitut za javno zdravje), mikrobiolog Gorazd Pretnar, Metka Filipič (Nacionalni inštitut za biologijo), Metoda Dodič Fikfak (Klinični inštitut za medicino dela UKC Ljubljana) in Franc Lobnik z ljubljanske biotehniške fakultete. Knez je pojasnil, da sta dva niza njihovih meritev pokazala, da požar ni imel dolgoročnega vpliva na kakovost zraka na Vrhniki. Na drugi strani so ugotovili katastrofalno onesnaženje potoka Tojnica. Eržen je dejal, da so tudi njihove analize pokazale, da gorenje ni povzročilo onesnaženja tal, ki bi pomenilo dolgotrajne posledice na zdravju prebivalstva. Je pa ob tem opomnil, da je na tem območju tudi v preteklosti prihajalo do izpustov nevarnih snovi. Mikrobiolog Gorazd Pretnar je bil kritičen do malomarnosti v Kemisu. Kljub analizam, ki ne kažejo na dolgoročno okoljsko škodo, so bili Vrhniki kritični do ravnanja podjetja in do odziva pristojnih institucij.

21. september – Nadškof Stanislav Zore in evangeličanski škof Geza Filo sta blagoslovila kapelo v vojašnici Ivana Cankarja na Vrhniki, posvečeno svetemu Juriju. Povabilu na slovesnost so se odzvali tudi najvidnejši predstavniki Slovenske vojske, predstavnik Ministrstva za obrambo ter župan Občine Vrhnika.

21. september – Projekt Navis je v sodelovanju s Kajakaško zvezo Slovenije in Kajak kanu klubom Ljubljana organiziral

zaključno plovbo deblaka, zgrajenega na Špici. Deblak je svojo pot proti Ljubljani začel v središču Vrhnik, na lokaciji dviga originalnega deblaka leta 2015, plovbo pa zaključil na Špici v Ljubljani.

21. september – Septembrsko deževje je pripomoglo, da so se člani Turističnega društva Blagajana Vrhnika lotili temeljite sanacije notranjosti koč v Starem malnu: zamenjali so dotrajano staro opremo, kupili gostinske mize, še prej pa prebelili, položili nove ploščice in prostoru dali svežino.

30. september – Na zadnji septembrski dan se je na Cesarskem vrhu, v neposredni bližini osamosvojitvenega spominskega obeležja, zbralo približno 25 občanov, starih in mladih. Njihov cilj je bil očistiti čim več metrov tamkajšnjega rimskega zidu, ob katerem bo potekala tematska pot s po-

udarkom na naravni in kulturni dediščini. Čiščenje in vzdrževalna dela na rimskem zidu potekajo v okviru večjega projekta Claustra+, ki združuje devet partnerjev iz Slovenije in Hrvaške. Vodilni partner je Zavod za varstvo kulturne dediščine Slovenije, vrhniški podprojekt pa vodi Zavod Ivana Cankarja Vrhnika.

30. september – Ves september je potekal že 12. turnir v tenisu za pokal Našega časopisa. Na tako dolgo igranje je vplivalo slabo deževno vreme. Igralo se je na Vrhniku (posamezniki) in v Dragomeru (dvojice). Prijavljenih je bilo sto tenisačev, kar je najštevilčnejša udeležba doslej.

OKTOBER

2. oktober – V Cankarjevi knjižnici na Vrhniku je bilo uradno odprtje večgenera-



367. Cesarski vrh, prostovoljci pri čiščenju zidu, 30. september 2017.



368. V roza pletenine odeta breza v središču mesta, 3. oktober 2017.

cijskega centra N'š plac. Kratek kulturni program so pripravile pevke skupine Trlce.

3. oktober – Vseslovenski akciji Europe Donna se je pridružila tudi Vrhnika in v parku pred Zavodom Ivana Cankarja Vrhnika v rožnate pletenine ovila tamkajšnjo brezo. Akcijo so na pobudo Europa Donna izpeljala dekleta iz skupine Kva Kvačkaš. Rožnate pletenine so v obliki velike roze pentlje namestile še na sosednjo leseno skulpturo. Tudi klop v neposredni bližini je dobila roza pletenine, s čimer simbolno vabi ženske k razmisleku o sebi, svojem zdravju.

6. oktober – Potem, ko je bila v Cankarjevem domu na Vrhniki na ogled slikarska in dokumentarna razstava o vsestranskem umetniku in častnem občanu Občine Vrhnika Ivanu Malavašiču iz Podlipe, so se svojemu rojaku poklonili še v domačem kraju. Ob njegovem 90. življenjskem jubileju so

mu pripravili kulturni program, razstavo in mu izročili posebno priznanje krajevne skupnosti. Hkrati je bilo povedano, da so ga predlagali tudi za Prešernovo nagrado.

7. oktober – V lepem sobotnem dnevu, ob dobri zabavi in več tisoč prisotnih je uspel že šesti Oberfest na Vrhniki. Za zabavo so poskrbeli dalmatinska klapa Šufit iz Splita, kandidatka za fatalko Slovenije Ines Erbus in neuničljivi Modrijani. Uradno odprtje sta ob 20. uri izvedla župan Stojan Jakin in predstavnik slovenske pivovarne, ko sta v lesen pivovarski sod zabila pipo in prva spila požirke dobrega piva.

11. oktober – Župan Stojan Jakin in predstavnica AS Primusa, Maja Hribar, sta podpisala pogodbo za gradnjo prizidka k Zdravstvenemu domu Vrhnika. Pogodbeno vrednost del po podpisani pogodbi

je znašala 2,43 milijona evrov, s čimer bo zdravstveni dom dobil 1144 m² novih prostorov, hkrati bodo delno ali v celoti izboljšali razmere za delo v prostorih prilitičnega objekta na nekaj več kot 480 m² površine. Dela naj bi bila končana konec septembra 2018.

14. oktober – Občina Vrhnika je bogatejša še za eno krožno pot: Bobrovo pot, ki vodi okoli barjanskega osamelca – Blatne Brezovice. Pohodnike in kolesarje usmerja kar 19 informativnih tabel, ki odstirajo naravno in kulturno dediščino tega kraja. Pot je postavila Krajevna skupnost Blatna Brezovica, del sredstev pa je primaknila tudi občina.

14. oktober – Skupina mamic Sončnice je v pritličju Kulturnega centra na Vrhniki organizirala izmenjavo oblačil in stvari Podarim-Dobim. Obiskalo jih je več kot sto občanov, večinoma mamic, ki so bodisi prinesle bodisi odnesle oblačila in igrače.

15. oktober – Potem, ko so pred mesecem končali s celovito obnovo ceste pri Delavskem naselju in na Pavkarjevi poti, je v delu tudi gradnja novega mostu čez Ljubijo v Verdu. 329 tisoč evrov vredno investicijo je občina zaupala novogoriškemu podjetju Ginex International. Most naj bi bil zgrajen do konca leta. Prav tako – do konca leta, če bodo le vremenske razmere dopuščale – naj bi bila končana tudi obnova in širitev ceste proti Podlipi (do mostu čez Podlipščico).

17. oktober – V galeriji Cankarjevega doma je bila odprta slikarska razstava slikarja Janeza Milkoviča - Jana, ki ji je dal naslov Izsanjane podobe. Razstava je obsegala pregled njegove več kot 50-letne

likovne ustvarjalnosti. Na ogled je bila do 12. novembra.

18. oktober – Do konca meseca bo končana gradnja novega otroškega igrišča ob pešpoti za stanovanjskima naseljema Zlatica in Vrtnarija. Igrišče se bo tematsko spogledovalo s tamkajšnjo zgodovino, saj bo imelo elemente, ki bodo spominjali na nekdanjo železnico, ki je vodila tam mimo. Pobudnik in investitor gradnje je Krajevna skupnost Vrhnika - Breg.

18. oktober – Cankarjeva knjižnica Vrhnika in Zveza borcev za vrednote NOB Vrhnika sta v Grabeljškovi dvorani knjižnice pripravila že tradicionalen Grabeljškov večer. Zbrane so nagovorili direktorica Cankarjeve knjižnice Sonja Žakelj, predsednik ZB NOB Vrhnika Jani Kikelj in župan Vrhnike Stojan Jakin. Za glasbeno-kulturni program sta poskrbela učenca glasbene šole na violončelu in saksofonu.

18. oktober – Športna zveza Vrhnika je v sodelovanju z lokalnimi športnimi društvi in ZIC Vrhnika za osnovnošolce organizirala t. i. »Mini olimpijado«. Dogajanje je potekalo v športnem parku, kjer so se osnovnošolci drugih in tretjih razredov podružničnih šol Bevke in Drenov Grič ter osnovnih šol Ivana Cankarja in Antona Martina Slomška preskušali na vadbenih točkah. Še pred tem pa sta zbrane nagovorila predsednik zveze Gvido Mravljak in župan Stojan Jakin.

20. oktober – Lions klub Vrhnika-Notranjska je v dvorani Cankarjevega doma na Vrhniki organiziral dobrodelni koncert. Izkupiček od prodanih vstopnic so namenili Glasbeni šoli Vrhnika za plačilo



369. Trlce na ligojskem odru, 21. oktober 2017.

šolnine učencem iz socialno ogroženih družin.

21. oktober – Pred nabito polno dvorano so 10. obletnico obstoja obeležile pevke ljudskih pesmi iz Ligojne – Trlce. V dobri uri programa so predstavile kar nekaj starih ljudskih pesmi, ki jih sicer najdemo tudi na njihovi prvi zgoščenki, ki je izšla pred meseci. Program na ligojskem odru so popestrili še ljudski pevci, združeni v Žažarskem triu, ter violinistka Eva Šraj in čelist Mitja Črnko. Prireditev je vodil Sašo Hribar.

24. oktober – Pred prihajajočim dnevom reformacije sta Zavod Ivana Cankarja Vrhnika in Cankarjeva knjižnica Vrhnika v sodelovanju s Tretjim programom Radia Slovenija (Program Ars) poskrbela za javno predvajanje radijske igre Zadnjikrat v Ljubljani. Radijska igra je delo Vrhničana Jožeta Rodeta in so jo prvič predvajali 30. oktobra 2007 na prvem programu Radia

Slovenija. Igri je dal pečat še en Vrhničan, Jože Valentič, in sicer v vlogi režiserja.

26. oktober – Društvo Autosport Jazon, ki se ukvarja z dirkanjem in ima svoje prostore v nekdanji vojašnici na Stari Vrhniki, je javnosti za več dni odprlo svoja vrata. Obiskovalci so se lahko od 26. do 31. oktobra sprehodili po njihovi delavnici, sedli za volan prenekaterega njihovega dirkaškega vozila ter se pogovorili bodisi z vozniki bodisi z vodstvom kluba.

26. oktober – Vrhniško kulturno društvo Nauportus viva je pripravilo proslavo ob dnevu suverenosti. Proslava je bila 26. oktobra v Cankarjevi knjižnici na Vrhniki. Osrednja gostja je bila Rosvita Pesek, novinarka, publicistka in raziskovalka polpretekle slovenske zgodovine. V pogovor, ki ga je vodil Jože Kurinčič, sta se vključila tudi domačina Jože Rus in Vid Drašček, ki sta bila na Vrhniki med osamosvojitveno vojno dejavna v TO. Za kulturni pro-

gram so poskrbeli Peter Perše, Franci Bozovičar in Pavle Ravnohrib.

28. oktober – Člani ZB za vrednote NOB Vrhnika so jeseni dokončno obnovili vse tri bivake pri spominski koči kurirske postaje TV-17 na Slemenih za Ljubljanskim vrhom. Bivaki so bili potrebni nujne obnove, saj je lesena kritina popolnoma preperela, medved pa je s kremplji raztrgal spodnjo zaščitno folijo. Obnova je potekala v lepem vremenu ob koncu tedna, trajala pa je skoraj eno leto.

28. oktober – PGD Stara Vrhnika je pri nekdanji vojašnici na Stari Vrhniki pripravilo prikaz svojih dejavnosti in opreme. Nekateri prikazi so bili precej nazorni, saj so simulirali vžig kuhinje, vozila in televizije. Med drugim so predstavili tudi



370. Gasilci so med drugim prikazali tudi, kaj se zgodi, če v vroče olje vlijemo vodo.

tehnično reševanje ponesrečencev avtomobilske nesreče.

NOVEMBER

1. november – Ob spomeniku padlim borcem med drugo svetovno vojno je pri grobnici na Drči potekal krajši kulturni program v izvedbi MePZ Mavrica in vrhniškega pihalnega orkestra. Spominski nagovor je imela Slavica Štirn, delegacija pa je na grobnico položila še venec.

4. november – Skupina prostovoljk in prostovoljcev se je znova zbrala ob vrhniški antični znamenitosti – rimskem zidu, ki ga krajanji poznajo kot Ajdovski zid. Zid in bližnjo okolico so čistili grmovja in vejevja za načrtovano novo pot, ki bo potekala ob zidu. Projekt vodi Zavod Ivana Cankarja Vrhnika pod okriljem krovnega projekta Claustra+.

5. november – V dvorani Antona Martina Slomška na Vrhniki je Namiznoteniška sekcija ŠD Vrhnika organizirala že 19. občinsko prvenstvo v namiznem tenisu za vse občane Vrhnike in druge, ki se z igro srečujejo v okviru vrhniške občine. Tekmovanja se je udeležilo več kot petdeset igralcev.

9. november – Člani Šole zdravja, ki več kot leto dni deluje na Vrhniki, vsako jutro zadaj, za trgovinico Depo, telovadijo. Tokrat se jim je pridružilo še okoli 60 somišljenikov iz Šole zdravja iz Kranja, s katerimi so se skupaj razmigali na košarkarskem igrišču v športnem parku ter se na koncu



371. Jutranja telovadba domačih telovadcev in kranjskih gostov.

družili še bo čajju, kavi in vrhniških štrukljih.

11. november – Dvorano glasbene šole

Vrhnika so zasedli pevci in pevke Mešana nega pevskega zbora Mavrica ter borovniške pevke iz zbora Tonja. Prvič se je javno predstavil tudi podmladek Mavrice, imenovan Mlada Mavrica, pod vodstvom Darinke Fabiani.

13. november – V višjih legah občine je zgodaj zjutraj zapadel prvi sneg. Ta je »krstil« tudi novo planinsko kočo na Planini, kjer ga je zapadlo okoli 15 centimetrov.

14. november – V Cankarjevem domu so predstavili Cankarjev koledar 2018, ki sta ga za Cankarjevo leto 2018 izdala Cankarjeva knjižnica Vrhnika (CKV) in Zavod Ivana Cankarja Vrhnika (ZIC) s podporo Občine Vrhnika. Motivi na koledarju prihajajo iz domoznanske zbirke knjižnice: razglednice iz časa Cankarjevega življenja, odlomki Cankarjevih del in fotografije Cankarjevih prvotiskov. Hkrati so predstavili tudi ilustracije slikanice »O človeku, ki je iskal srečo«. Avtorica knjige je Zdenka Obal, ilustratorica pa Maja Lubi.

17. november – Tudi vrhniške šole in vrtci so se pridružili vseslovenski akciji – tradicionalnemu slovenskemu zajtrku. V okviru te akcije že dolga leta obiskuje vrtnice predsednik vrhniškega čebelarskega društva Slavko Keršmanc, ki najmlajšim predstavi svet čebel in čebelarstva. Tokrat se je mudil v enoti Barjanček, kjer sta najmlajše pozdravila tudi župan Stojan Jakin in ravnateljica vrtca Marta Samotorčan. Ob istem času se je streljaj stran – na OŠ Ivana Cankarja mudil podpredsednik državnega zbora in poslanec Desusa Primož Hainz, ki je v spremstvu občinskega svetnika Vida Draščka pri zajtrku obiskal

tretješolce.

18. november – Cankarjev dom je gostil ustanovni kongres nove slovenske politične stranke Dobra država. Njen predsednik je postal dr. Bojan Dobovšek.

20. november – V Ljubljani je bil javnosti predstavljen projekt »Cankar v stripu«, ki ga je zasnoval in izvedel Zavod Škratelj iz Bevk. Knjige zbirke Cankar v stripu so ustvarili avtorji in ilustratorji: Andrej Rozman Roza in Damijan Stepančič sta ustvarila strip: Hlapci – ko angeli omagajo, Boštjan Gorenc Pižama in Tanja Komadina sta pretresala Moje življenje ter spisala in izrisala Moj lajf, Žiga X Gombač in Igor Šinkovec sta pravičniško premišljevala o Hlapcu Jerneju in njegovi pravici in ustvarila stripovsko basen Hlapec Jernej in pasja pravica. Projekt je nastal v okviru prihajajočega Cankarjevega leta.

22. november – Na volitvah za člane Državnega sveta Republike Slovenije je bil za predstavnika lokalnih interesov izvoljen tudi aktualni občinski svetnik stranke SMC Miroslav Ribič z Vrhnike.

24. november – Manjši zaselek Mavsarija, ki leži nad Ligojno med vrhniško in horjulsko občino, je bil zadnji petek v novembru v središču pozornosti. Tamkajšnji domačini so se veselili nove pridobitve, ki je povečala dostopnost tega konca in hkrati tudi udobnost bivanja – 750 metrov novega asfalta.

25. november – Ob 26-letnici Župnijske Karitas Vrhnika je bil v veliki dvorani Cankarjevega doma na Vrhniku dobrodelni koncert Dva novčiča. Sodelovali so številni domači in drugi glasbeniki. Za

pomoč socialno ogroženim družinam se je na samem koncertu nabralo 300 evrov, prodanih pa je bilo okoli 200 vstopnic.

25. november – Zadnjo soboto v mesecu so slovesno predali svojemu namenu novo otroško igrišče »Na postaji« pri Zlatici, ki s svojimi igrali in telovadnimi elementi posnema motive iz sveta železnice. Mimo igrišča je namreč še pred desetletji tekla železniška proga. Program se je začel z nastopom osnovnošolcev v OŠ A. M. Slomška, nato je pri informativni tabli (zadaj, za trgovino Mavrica) sledila kratka predstavitev nekdanje železniške proge; vrhunec dogajanja pa je bil, ko so na novem igrišču prerezali slavnostni trak. Zbrane



372. Novo igrišče za Zlatico posnema elemente iz sveta vlaka.

sta nagovorila Renata Struna in župan Stojan Jakin. Igrišče je zgradila KS Vrhnika-Breg.

27. november – Konec novembra so se zaključila dela pri asfaltiranju ceste na Storžev Grič v dolžini 400 metrov in dela na cesti Storžev Grič – pri Stebelu v dolžini 100 metrov. Dela so bila finančno realizirana s pomočjo Komunalnega podjetja Vrhnika, Občine Vrhnika in Krajevne skupnosti Vrhnika-Vas ter s soudeležbo krajanov Storževega Griča.

30. november – Zadnji dan novembra, ko je sneg pobelil Vrhniko, sta bila v dvorani Osnovne šole Antona Martina Slomška Vrhnika gala novoletna prireditev in tradicionalni letni bazar. Pred nabito polno dvorano je nastopila skoraj polovica vseh učencev, ki so prikazali športno-kulturni program, prireditev pa zaključili s sejmom (bazarjem) svojih izdelkov.

DECEMBER

1. december – Vrhnikiški Big Band je na odru Cankarjevega doma izvedel novoletni koncert. V goste je tokrat prišla Karin Zemljič, štajerska pevka, ki je bila že večkrat v slovenski ekipi za nastop na Evrosongu.

1. in 2. december – Vstop v najbolj veseli del se je v Cankarjevem mestu začel z okraševanjem smreke na Sodnijskem trgu. Za njen prazničen videz so poskrbeli najmlajši iz Vrtca Vrhnika. Več dogajanja na prizorišču pa je bilo pozno popoldne, ko je Smučarsko društvo Vrhnika odprlo vrata tradicionalnega smučarskega sejma z rabljeno športno opremo. Hkrati s sejmom je potekal še svečani prižig lučk, ki jih je tokrat vklopil direktor Zavoda Ivana Cankarja Vrhnika Boštjan Koprivec. Za pevsko podlago sta poskrbela združena otroška zbor Ivanček in Cofki, prav po-



373. Hatana, mojster ognjenih veščin.

seben nastop z ognjem pa je izvedel mojster ognjenih veččin Hatana. Miklavžev sejem tokrat ni potekal v petek, pač pa so ta dan stojnice zasedla vrhniška športna društva, v okviru t. i. Zeusovega dneva športa. Stojnice so se pod decembrskimi dobrotami zašibile šele naslednji dan – v soboto.

2. december – Na mednarodni dan invalidov je bil v veliki dvorani Cankarjevega doma na Vrhniki že 20-letni koncert Mešanega pevskega zbora Društva invalidov Vrhnika. V goste so povabili vokalno skupino Žene iz Dornberka iz Vipavske doline.

2. december – V KUD Lesno Brdo-Drenov Grič so organizirali adventno delavnico. Njena osrednja tema so bile novoletne voščilnice in adventni venčki. Slednji so nastajali pod mentorstvom Marjetke Petrač in Stanke Koprivec. Pod mentorstvom Marjetke Tomšič pa so nastale lepe novoletne voščilnice in okraski.

3. december – Tudi Vrhnika je obeležila Ta veseli dan kulture. Svoja vrata je odprla Cankarjeva spominska hiša, kjer so lahko obiskovalci v družbi vodičev spoznavali Cankarjevo življenje in delo. Pester program je potekal tudi v Kulturnem centru na razstavišču Moja Ljubljana. Pripravili so vodstva po razstavi, glasbeno uprizoritev pravljice Mali plac, koliščarsko delavnico za otroke in tematsko vodenje dr. Andreja Gasparija. Na stežaj je odprl vrata tudi Tehniški muzej Slovenije, kjer so vabili na vodene ogled muzejskih zbirk, popoldne pa na prikaz peke kruha v krušni peči in delavnico za otroke.

5. december – Osrednje miklavževanje v

vrhniški občini je potekalo na Sveti Trojici, do koder so se občani sprehodili z baklami, ki so jih lahko kupili ob vznožju Cankarjevega klanca. Pred cerkvijo na Sveti Trojici jih je najprej kratkočasil otroški cerkveni zbor, nato je sledila dramska igrice, na koncu pa je številčno občinstvo obiskal prvi dobri decembrski mož.

7. december – Turistično društvo Blagajana je v Cankarjevem domu pripravilo Srečanje folklornih skupin ter ljudskih pevcev in godcev. Kulturna prireditev ima hkrati tudi družabni značaj, saj se na koncu le-te ob zaključku koledarskega leta povesele tako člani društva kot gostje.

11. in 12. decembra je bil ponekod v Sloveniji močan veter, ki je povzročil kar nekaj preglavic – tudi na Vrhniskem. Resnejših posledic sicer ni pustil, so pa imeli gasilci kar veliko dela. Zaradi vetra so zaprli tudi cesto na Pokojišče, ki je postala neprevozna zaradi podrtega drevja.

12. december – V avli Cankarjeva doma so odprli spominsko razstavo male plastike Janeza Groma (12. december 1937–20. julij 2009). Hkrati o so v veliki dvorani predvajali 3-d film o njegovem življenju, ki je nastal v okviru Stereoskopskega društva



374. Razstava male plastike Janeza Groma.

Ljubljana. Razstavo so pripravili Muzejsko društvo Vrhnika, HUD Karel Barjanski in Zavod Ivana Cankarja Vrhnika.

13. december – Na odru Cankarjevega doma je potekal tradicionalni zaključek plesno navijaške sezone Žabic (ŠSD Log-Drager), na katerem so se spomnili vseh uspehov letošnje sezone.

19. december – V Cankarjevem domu so odprli fotografsko razstavo po motivih odlomkov iz Cankarjevih del z naslovom Zdaj naj sneži, naj brije veter. Razstava je nastala v sodelovanju med ZIC Vrhnika, Muzejskim društvom Vrhnika, Cankarjevo knjižnico Vrhnika in Fotoklubom Diana. Razstava je bila na ogled do 28. januarja 2018.

21. december – Na odru Cankarjevega doma je potekala osrednja občinska proslava ob dnevu samostojnosti in enotnosti. Kulturni program so oblikovali lokalni izvajalci, zbrane pa sta nagovorila župan

Stojan Jakin in vojaški veteran Jožef Molk.

30. december – V telovadnici OŠ Ivana Cankarja Vrhnika je potekalo silvestrovanje za otroke. Zavod Ivana Cankarja Vrhnika je povabil v goste Damjano Golavšek in Plesno šolo Urško, ki so pripravili dobro uro programa, na koncu pa je številčno občinstvo obiskal še dedek Mraz.

31. december – Vrhnikičani so v novo leto vstopili na Sodnijskem trgu, kjer je potekalo silvestrovanje s pop skupino Obvezna smer. Sekunde do novega leta je odšteval župan Stojan Jakin. S tem je Vrhnika stopila v Cankarjevo leto, na katero se na lokalni ravni pripravljajo že od spomladi dalje, ko je bil sklican prvi sestanek in podan poziv društvom in posameznikom, da sporočijo svoje projekte, s katerimi načrtujejo počastiti jubilejno leto. Prvi dogodek, ki ga v Cankarjevem domu na Vrhniki pripravljajo ob vstopu v Cankarjevo leto, bo 6. januarja. Gre za 30. novoletni koncert, ki ga pripra-



375. Na koncu silvestrovanja za otroke so se najmlajši lahko slikali s še zadnjim dobrim decembrskim možem, 30. december 2017.

Katarina Oblak Brown

POROČILO O DELU MUZEJSKEGA DRUŠTVA VRHNIKA (MDV) V LETU 2017

Muzejsko društvo Vrhnika sem v letu 2017 zastopala predsednica Katarina Oblak Brown. Izvršni odbor društva (*Marija Malovrh, Metka Miklavčič, Katarina O. Brown, Marija O. Čarni, Nataša O. Japelj, Olga Pivk, Mira Rančov, Branko Stanovnik, Niko Šušteršič, Janez Žitko*) in nadzorni odbor društva (*Elica Brelih, Pavel Mrak, Milena Živec*) sta se v tem letu sestala trikrat: 30. januarja, 10. aprila in 4. decembra 2017.

Večino finančnih sredstev za delo društva je prispevala Občina Vrhnika preko razpisa »Sofinanciranje ljubiteljske kulturne dejavnosti«, člani društva s plačilom članarine in prostovoljnimi prispevki. Nekaj denarja je prejelo društvo tudi s prodajo Vrhnških razgledov in manjši del z donacijo iz dela dohodnine.

PREGLED DELA V LETU 2017

Januar - V začetku januarja smo poslali na Zavod za gradbeništvo Slovenije v kemijsko analizo plaketo, najdeno v Retovju v Verdu (lastnik Janez Žitko), o katere izvoru in pomenu smo razpravljali že v Vrhnških razgledih 15 (avt. Janez Kos) in 17 (avt. Janez Tomšič). 30. januarja smo se sestali na 1. seji izvršnega in nadzornega odbora Muzejskega društva Vrhnika, kjer smo obravnavali naslednje točke: program dela za leto 2017, sodelovanje MDV s Krajevno skupnostjo Vrhnika-Breg v namen oživitve spomina na lokalno železnico Ljubljana-Vrhnika, publiciranje razstave 750-let prve pisne omembe Podlipe, možnosti sodelovanja z Doživljajskim razstaviščem Moja Ljubljana ter ekscurzija društva.

Februar – 6. februarja smo v okviru predstavitve KS Vrhnika-Center v Cankarjevi knjižnici Vrhnika predstavili Muzejsko društvo Vrhnika in stavbo, v kateri je sedež društva – nekdanji rokodelski dom na Tržaški cesti 23 (predstavila Katarina Oblak Brown po članku Olge Pivk iz Vrhniških razgledov št. 17: Rokodelski dom na Vrhniku). Konec meseca smo na Občinski svet Občine Vrhnika vložili predlog za podelitev občinskega priznanja Ani Marti Grom za njen dolgoletni prispevek k lokalnemu razvoju kulture in ohranjanju kulturne dediščine. V februarski številki Našega časopisa smo objavili povabilo k zbiranju fotografij in podatkov o kaščah z Vrhniškega.

Marec – 7. marca smo v počastitev 25-letnice obstoja Muzejskega društva Vrhnika (ustanovljeno je bilo 14. 2. 1992) povabili k sodelovanju dr. Milana Trobiča, ki je pred-

stavil nekdanji kontrabant in tihotapstvo v naših krajih, po svoji knjigi *Po Krpanovih sledeh*. 20. marca smo se udeleželi Javnega delovnega srečanja za Cankarjevo leto 2018, ki ga je za predstavnike vseh občinskih društev in javnih institucij, delujočih na področju kulture, organiziral Zavod Ivana Cankarja. 31. marca smo počastili 25-letnico obstoja MDV z novim dogodkom – pod vodstvom dr. Antona Veluščka smo si ogledali najdbišče koliščarskega prakolesa na Starih Gmajnah v Verdu. V tem mesecu smo se povezali tudi s Škofijskim arhivom v Kopru, kamor smo naslovili prošnjo za podatek o smrti tamrojene učiteljice Ivane Dekleva; podatek, ki ga omenjeni arhiv žal nima, bi potrebovali za raziskavo o vrhniških učiteljih. Kot društvo v javnem interesu na področju kulture (status prejeli leta 2004) smo tudi to leto posredovali Ministrstvu za kulturo poročilo o delovanju za preteklo leto 2016.



376. Ogleđ nahajališča prakolesa Stare Gmajne v Verdu pod vodstvom dr. Antona Veluščka., 31. marec 2017. Foto: Katarina Oblak Brown.



377. in 378. Gostovanje razstave »Le klekljaj, dekle, klekljaj« na 11. Slovenskih klekljarskih dneh v Žireh, 2. april 2017. Foto: Anka Grom.

April - 7. aprila smo se udeležili delovnega sestanka v zvezi z dogodkom »Osvoboditev« - Železniška postaja Vrhnika-mesto (sodelujoči še Humanistično in umetniško društvo »O«, Razstavišče Moja Ljubljana, Zavod NaNovo, Klub vrhniških študentov in Mala mestna galerija). Dogodek je bil načrtovan za 6. maj 2018 v poslopju nekdanje železniške postaje Vrhnika-mesto. V zvezi s tem projektom smo pripravili za lokalni časopis in informacijsko tablo ob nekdanji železniški postaji Vrhnika-mesto še zgodovinski pregled ukinjene lokalne železnice. 10. aprila smo se zbrali na drugem sestanku izvršnega, nadzornega in odbora Muzejskega društva Vrhnika; poleg smo povabili tudi uredniški odbor Vrhniških razgledov. Obravnavali smo naslednje točke: priprava in izid novega zbornika Vrhniških razgledov št. 17, prijava na razpis LAS Barje v sodelovanju z ZIC Vrhnika, CKV Vrhnika in OŠ Ivana Cankarja Vrhnika, načrtovanje društvenih dogodkov v Cankarjevem letu 2018, sodelovanje v projektu »Osvoboditev« - Železniška postaja Vrhnika-mesto ter smiselnost udeležbe društva na promocijskem večeru podjetja DIRS. 19. aprila smo se na povabilo Društva likovnikov iz Lo-

gatca udeležili odprtja akvarelistične razstave na Dunaju, kjer naj bi se dogovorili o promociji Vrhnike in Cankarja v tamkajšnjem kulturnem domu Korotan. Konec aprila in v začetku maja smo z razstavo *Le klekljaj, dekle, klekljaj*; Ob 100-letnici rojstva klekljarice Julke Fortuna (avtorica razstave Katarina Oblak Brown) gostovali na 11. Slovenskih klekljarskih dneh v Žireh. V aprilu smo prejeli Gospodarski zapisnik oskrbnišтва Društvenega doma na Vrhniku (1913–1927) in Blagajniško knjigo Katoliškega društva rokodelskih pomočnikov na Vrhniku (1930–1941). Knjigi, ki nam ju je posredoval častni član društva Franci Dovč, sta obsežen vir podatkov o zgodovini Rokodelskega doma in s tem dragocena pridobitev Muzejskega društva.

Maj - 6. maja smo s predavanjem o zgodovini vrhniške železnice ter udeležbo na okrogli mizi sodelovali na dogodku »Osvoboditev« - Železniška postaja Vrhnika-mesto. Tu je bila podana pobuda, da se opuščeno postajno poslopje in lokacijo »na vhodu na Vrhniko« revitalizira (info točka, izposojevalnica koles, prireditve ...). 10. maja smo v sklopu Cankarjevih dni izvedli *Dan odprtih*



379. Predavanje »Cankarjevo ustvarjanje v Sarajevu« Alenke Auersperger, 22. 5. 2017. Foto KOB.

vrat stalne razstave akad. slikarja Florisa Oblaka, ki je postavljena v prostorih nekdanjega rokodelskega doma. 19. maja smo se z idejo predstavitve lokacij na Vrhniki, povezanih z Ivanom Cankarjem, prijavi na Javni razpis LAS Barje. 22. maja smo se ponovno posvetili 25. obletnici MDV s predavanjem *Cankarjevo ustvarjanje v Sarajevu* (predav. Alenka Auersperger).

Junij – 5. junija smo izpeljali redni letni občni zbor Muzejskega društva Vrhnika in po njem predstavili novo številko zbornika *Vrhniki razgledi št. 17*. Zbornik obsega 231 strani, na katerih je predstavljenih 18 prispevkov petnajstih avtorjev (glej bibliografijo).

Julij – 13. julija smo pripravili ogled območja nekdanje pivovarne in tovarne mesnih izdelkov Globus (Impeks) na Opekarski cesti. Ogledali smo si mesto, kjer naj bi se tovarniški železnici leta 1944 priključila nemška ozkotirna proga ter ostanke stebrov okupatorjevega lesenega železniškega mostu čez Ljubljano. Okupator je namreč po zavezniškem porušenju borovniškega viadukta načrtoval povezavo vrhniske železnice z Južno železnico pod Javorčem ali Raskovcem.



380. Ogled območja nekdanje pivovarne in tovarne mesnih izdelkov Globus, 13. 7. 2017. Foto KOB.

September – 19. septembra smo v Cankarjevem domu na Vrhniki odprli dokumentarno razstavo *Poti Ivana Malavašiča*, posvečeno 90-letnici ljudskega umetnika iz Podlipse (avtorica razstave Sonja Malovrh). V okviru Dnevoev evropske kulturne dediščine, ki jih vsako leto organizira Cankarjeva knjižnica Vrhnika, smo 26. septembra predstavili film *Najstarejši voz na svetu* (režiser in scenarist Jadran Sterle) v Doživljajskem razstavišču Ljubljana, ter dan kasneje, 27. septembra, sodelovali pri pravljичni urici *Povodni mož*.

Oktober – 13. oktobra smo se odzvali na željo Društva Nauportus viva Vrhnika, da si z njihovimi člani ogledamo Verd ter jim predstavimo kulturno in naravno dediščino kraja. V tem mesecu so bile okvirjene slike iz zbirke *Argonavti – Nauportus* slikarja Pavola Tesarja (donatorica okvirjev Marija Oblak Čarni, ki je z Nikom Šušteršičem slike v preteklem letu društvu donirala).

November – Sodelovali smo pri pripravi in sponzoriranju Cankarjevega koledarja 2018, ki sta ga izdala in založila Cankarjeva knjižnica Vrhnika in Zavod Ivana Cankarja Vrhnika.

December – V začetku meseca smo se prijavili na razpis *Sofinanciranje ljubiteljske kulturne dejavnosti v letu 2018*. 4. decembra smo pripravili 3. sestanek izvršnega in nadzornega odbora MDV, z naslednjimi točkami: program dela za leto 2018, raziskava o vrhniški železnici ter članstvo v Zvezi kulturnih društev Vrhnika. 7. decembra smo z razstavo *Poti Ivana Malavašiča* gostovali v Krajevni knjižnici Rovte in 18. decembra 2018 v avli Občine Horjul. 12. decembra smo v Cankarjevem domu Vrhnika v sodelovanju s Stereoskopskim društvom Ljubljana, HUD Karel Barjanski in Zavodom Ivana Cankarja Vrhnika odprli spominsko razstavo male plastike Starovrhničana Janeza Groma – *Kaj se skriva v kocki*, ter 19. decembra v sodelovanju s Fotoklubom Diano in z Zavodom Ivana Cankarja Vrhnika fotografsko razstavo po motivih iz del Ivana Cankarja *Zdaj naj sneži, naj brije veter* (fotografije Fotoklub Diana, izbor tekstov Tatjana Oblak Milčinski).

Bibliografija (strokovne objave društva in druge objave, ki govorijo o delu društva):

1. Muzejsko društvo Vrhnika: Zbiranje fotografij in podatkov o kaščah. *Naš časopis*, 27. februar 2017, str. 12.
2. Muzejsko društvo Vrhnika in Zavod Ivana Cankarja Vrhnika: Vabilo na predavanje – Kontrabant in tihotapstvo. *Naš časopis*, 27. februar 2017, str. 12.
3. Gašper Tominc: Šverc kavbojk in soli. *Naš časopis*, 27. marec 2017, str. 15.
4. Janez Tomšič: Še nekaj o najdenem kolesu. *Naš časopis*, 27. marec 2017, str. 15.
5. Muzejsko društvo Vrhnika: Vabilo na ogled – Ob 15. obletnici izjemne najdbe 5200 let staega prazgodovinskega lesenega kolesa. *Naš časopis*, 27. marec 2017, str. 15.
6. Katarina Oblak Brown: Lokalna železnica Ljubljana–Vrhnika; zgodovinski pregled (v rubriki Moja Ljubljana). *Naš časopis*, 24. april 2017, str. 48.
7. Gašper Tominc: Župan podelil sedem občinskih priznanj. *Naš časopis*, 29. maj 2017, str. 7.
8. Katarina Oblak Brown: Obiska najdišča 5200 let starega kolesa. *Naš časopis*, 29. maj 2017, str. 62.
9. JO in GT: Akvarelisti razstavljajo na Dunaju. *Naš časopis*, 29. maj 2017, str. 64.
10. VRHNIŠKI RAZGLEDI ŠT. 17, izdalo Muzejsko društvo Vrhnika, junij 2017:
 - Marija Oblak Čarni: Ob 17. številki Vrhniških razgledov, 6–8.
 - Stanko Granda: Akumulacija kapitala na Vrhniki, 9–34.
 - Tatjana Oblak Milčinski: Cankarjevo leto 1976, 35–74.
 - Olga Pivk: Rokodelski dom na Vrhniki, 75–88.
 - Janez Kos: Knjiga čevljarske bratovščine na Vrhniki, 89–96.
 - Aleksandra Srše: Vrhniška šola skozi čas (VI. del), 97–132.
 - Tatjana Hojan: Ana Kočever Varšek (1904–1999); učiteljica, 133–134.
 - Tatjana Hojan: Pavel Japelj (1906–1980); učitelj, 135–137.
 - Jože Kurinčič: France Kunstelj (1914–1945), 142–161.

- Nataša Oblak Japelj: Usnjar Tine Bra-
deško (1923–2015), 162–174.
 - Ema Goričan & Marija Oblak Čarni:
Franc Potrebuješ; izdelovalec stilnega
pohištva, 175–181.
 - Damjana Bergant: Pavol Tesar; spo-
minska slikarska razstava Argonavti
na Vrhniki, 182–188.
 - Marjeta Kržič: Pihalni orkester Vrhnika,
189–198.
 - Janez Kos, priredil po Valentinu Zar-
niku: Povodni mož z Germeza, Meta
z Iga in Štebalov Andrej z Vrhnike,
199–203.
 - Janez Tomšič: Več ljudi več ve. 204–
206.
 - Gašper Tominc: Vrhniška kronika za
leto 2016, 207–225.
 - Katarina Oblak Brown: Poročilo o delu
Muzejskega društva Vrhnika v letu
2016, 226–230.
11. Gašper Tominc: Kot viski. *Naš časopis*, 26. junij 2017, str. 1.
 12. Simon Seljak: Cankarjevo ustvarjanje
v Sarajevu. *Naš časopis*, 26. junij 2017,
str. 56.
 13. LAS Barje: Potrjene operacije prvega
Javnega poziva LAS Barje z zaledjem.
Naš časopis, 28. avgust 2017, str. 57.
 14. Sonja Malovrh: Ob razstavi Po poti
Ivana Malavašiča. *Naš časopis*, 28. av-
gust 2017, str. 63.
 15. Muzejsko društvo Vrhnika: Vabilo –
Javno predvajanje filma Najstarejši
voz na svetu. *Naš časopis*, 25. septem-
ber 2017, str. 56.
 16. Gašper Tominc: Gradijo novo otroško
igrišče. *Naš časopis*, 30. oktober 2017,
str. 8.
 17. Muzejsko društvo Vrhnika: Poskus
okupatorske železniške povezave
med Vrhniko in Verdom v drugi sve-
tovni vojni. *Naš časopis*, 30. oktober
2017, str. 22.
 18. Simon Seljak: Poti Ivana Malavašiča.
Naš časopis, 30. oktober 2017, str. 66.
 19. Nika Čelešnik: Pravljica Povodni mož
v Cankarjevi knjižnici Vrhnika. *Naš
časopis*, 30. oktober 2017, str. 66.
- RAZSTAVE:**
20. Sonja Malovrh: *Poti Ivana Malavašiča*
– Od samouka do vsestranskega ume-
tnika; razstava ob 90-letnici rojstva
Ivana Malavašiča. Muzejsko društvo
Vrhnika, Cankarjeva knjižnica Vrhnika
in Zavod Ivana Cankarja, (19. sep-
tember–12. november 2017).
 21. Anka Grom in Jože Pristavec: *Kaj
se skriva v kocki*; spominska razsta-
va male plastike (Janez Grom 1937–
2009). Stereoskopsko društvo Ljublja-
na, HUD Karel Barjanski, Muzejsko
društvo Vrhnika in Zavod Ivana Can-
karja, (12. december 2017–14. januar
2018).
 22. Fotoklub Diana (fotografije), Tatjana
Oblak Milčinski (izbor teksta): *Zdaj
naj sneži, naj brije veter*; fotografska
razstava po motivih iz del Ivana Can-
karja. Fotoklub Diana, Muzejsko dru-
štvo Vrhnika, Cankarjeva knjižnica
Vrhnika in Zavod Ivana Cankarja, (19.
december 2017–28. januar 2018).

LOKALNA ŽELEZNICA LJUBLJANA–VRHNIKA

ZGODOVINSKI PREGLED

Objavljamo uvodno besedilo Lokalna železnica Ljubljana-Vrhnika na prireditvi »Osvoboditev«, Železniška postaja Vrhnika mesto, dne 6. maja 2017 v nekdanji železniški postaji Vrhnika mesto. Sodelovali so Muzejsko društvo Vrhnika, Zavod Na Novo, Klub vrhniških študentov, Moja Ljubljana, KS Vrhnika Breg, Humanistično in umetniško društvo »O«, Mala mestna galerija in Drago Leskovar.

Prve težnje po železniški povezavi Vrhnike z Ljubljano so se pojavile v 19. stoletju, ob trasiranju Južne železnice Dunaj – Trst. Eden izmed načrtov za odsek Ljubljana – Trst je predvideval potem proge mimo Vrhnike, vendar je bila kasneje izbrana trasa, ki je kraj obšla. Vrhnika je tako po dograditvi odseka leta 1857 doživela gospodarski zlom. Lokalno gospodarstvo, ki je do tedaj temljilo pred vsem na rečnem in furmanskem prevozništvu, je začelo po preusmeritvi prometa na železnico nazadovati.

Želje po železniški povezavi kraja so se obudile leta 1893. Vrhnikiški pobudniki župan Gabrijel Jelovšek, tovarnar Josip Lenarčič, pivovarnar Teodor Frölich, inženir Avgust Glowacki, trgovec Karel Mayer in davkar Ivan Gruden, so se ob ključni podpori deželnega poslanca in kasnejšega ljubljanskega župana Ivana Hribarja združili v konzorcij za graditev lokalne železnice Ljubljana – Vrhnika. Priprave na gradnjo so se začele; podali so oceno rentabilnosti proge, pridobili dovoljenja

za gradnjo, opravili trasiranje, tehnične priprave in finančne dogovore. Odločilno vlogo v prid izvedbe projekta je imel ljubljanski potres leta 1895. Porušena Ljubljana je namreč potrebovala gradbeni material, ki ga je bilo na Vrhniskem veliko, zaradi česar je bila gradnja lokalke uvrščena med prednostne naloge. Kljub temu so se dela pričela šele 23. maja 1898. V nasprotju z dolgotrajnimi pripravami je gradnja hitro stekla, saj v tehničnem pogledu ni bila zahtevna. Za izvajalca del je bilo izbrano podjetje Filipa Zupančiča iz Ljubljane. Enotirna lokalna proga se je od dvotirne južne železnice odcepila na Brezovici. Proga je bila v odseku Brezovica – Vrhnika dolga 11,5 km, prečkala je 40 poti in se spustila proti Vrhniki za skoraj 5m. Vključevala je pet postaj: Brezovico, Lukovico, Log, Drenov Grič in Vrhniko. 23. julija 1899 je pripeljal na Vrhniko prvi slavnostni vlak s povabljenimi gosti, in naslednji dan je po progi stekel redni javni promet. Dnevno so vozili trije pari potniško-tovornih vlakov. Vožnja v eno smer je trajala 38 min (po podaljšku proge leta



381. Spomenica, delo vrhniškega podobarja Ivana Buha, s podpisi vrhniških delavcev, ki so jo januarja 1936 izročili tedanjemu županu Stanku Hočevarju v zahvalo, da jim je z gradnjo podaljška železniške proge in postaje v času gospodarske krize omogočil delo. Spomenico, 50 x 70 cm, hrani Muzejsko društvo Vrhnika.

1934 še dodatnih 20 min.). Lokalna železnica je imela v uporabi dve lokomotive in štiri vagone ter zaposlenih 5 železničarjev. Progo je upravljala družba Južne železnice.

Leta 1900 je bil podan predlog za podaljšek proge preko Idrije do Mosta na Soči, a je večletne priprave prehitela 1. svetovna vojna. Ob koncu vojne, leta 1918, je imela proga zaradi povečanega transporta vojakov in zapornikov dobiček. Konec leta 1930 sta na Logu usodno trčila vlak in avtobus, in v izogib nevarnega križanja ceste in proge so kasneje tam zgradili nadvoz. Leta 1934 so progo podaljšali za več kot 600 m in pri tem zgradili novo postajo Vrhnika trg (kasneje Vrhnika-mesto). V času 2. svetovne vojne so zaradi razstrelitve Borovniškega in Štampetovega mostu na Južni železnici preusmerili promet na lokalno železnico. V povojnem obdobju je bila proga slabo vzdrževana, kar je zmanjševalo varnost vožnje. Šest let kasneje, 16. januarja 1966, je bila proga z obrazložitvijo, da je nerentabilna, ukinjena. Še isto pomlad so jo začeli razdirati.

Stavba nekdanje železniške postaje Vrhnika mesto še stoji in je hkrati edina še ohranjena tovrstna postaja - v nespremenjeni obliki - v Sloveniji, vodena v registru pri Zavodu za varstvo kulturne dediščine kot stavbna dediščina 12530. Predstavlja spomenik solidarnosti, saj se bila zgra-

jena s pomočjo javnih delavcev, ki jih je posebej za to priložnost zaposlil takratni župan Stanko Hočevar; v zahvalo so mu delavci ob končanem delu izročili spomenico s podpisami, ki jo zdaj hrani Muzejsko društvo Vrhnika. Po požaru leta 2013 je bila stavba ob prizadevanju Vrhničanov zasilno prekrita in s tem rešena pred propadom. Konec 2015 je občina Vrhnika poskrbela za obnovo poškodovanega dela ostrešja, aprila 2016 je bila v njej izvedena čistilna akcija in v jeseni v bližini postavljena informacijska tabla o zgodovini železnice. Tudi s trenutno akcijo želimo opozoriti na njeno posebno zgodovinsko vrednost, spodbuditi k njeni ohranitvi in ji dodati nove, tematsko ustrezne vsebine.

Viri:

Jože Jenko 1996: Vrhniška krajevna železnica. Vrhniški razgledi 1, 188–196, Muzejsko društvo Vrhnika.

Karol Rustja 2003: Vrhniška lokalna železnica. Vrhniški razgledi 4, 76–96, Muzejsko društvo Vrhnika

Katarina Oblak Brown 2016: Zgodovina Vrhniške železnice, Informacijska tabla, Krajevna skupnost Vrhnika- Breg, Muzejsko društvo Vrhnika, NaNovo – Zavod za razvoj prostorske kulture.

Dr. Katarina Oblak Brown,
Muzejsko društvo Vrhnika

VRHNIŠKI RAZGLEDI

Leto 18 (2017)

Izdala in založila:

Muzejsko društvo Vrhnika, predsednica Katarina Oblak Brown in
Zavod Ivana Cankarja za kulturo, šport in turizem, Vrhnika, direktor Boštjan Koprivec.

Uredniški odbor:

Igor Berginc, Franci Dovč, Anja Frković Tršan, Pavel Mrak,
Marija Oblak Čarni (urednica), Nataša Oblak Japelj (namestnica urednice),
Tatjana Oblak Milčinski, Olga Pivk, Mirjam Šemrov

Lektoriranje: Mirjam Šemrov

Tehnična ureditev, prelom: Milena Oblak Erznožnik

Tisk: Belin grafika d. o. o.

Naklada: 350 izvodov

Vrhnika, september 2018

SLIKA NA NASLOVNICI:

Giovanni Varoni: Viadukt preko stare Tržaške ceste pri Vrhniki (Štampetov most), list iz albuma *Die K. K. Staats Eisenbahn von Laibach nach Triest*, izšel ob odprtju Južne železnice med Ljubljano in Trstom, 27. 7. 1857, 1857, litografija, inv. št. G-2622/7. Foto: Tomaž Lauko, dokumentacija grafičnega kabineta NMS.

SLIKE NA ZADNJI STRANI KNJIGE:

Srečanje klekjarice Julke Fortuna z olimpijcem Leonom Štukljem (*datum in kraj neznan*).

V roza pletenine odeta breza v središču mesta, 3. oktober 2017 (*Akcija Europa Donna, pripravila dekleta iz skupine Kva Kvačkaš, foto: Gašper Tominc*).

Ilustracija vrhniškega podobarja Ivana Buha na spomenici županu Stanku Hočevarju, 1936 (*hrani MDV*).

Energetski obrat IUUV s Tržaške ceste, ko se je še kurilo s premogom. Avtor fotografije: neznan, pred l. 1970. (*Hrani Domoznanski odderek Cankarjeve knjižnice Vrhnika*.)

Stari most čez Podlipščico pred šolo, fotografiran okoli leta 1995 (*foto: Ivan Krvina*).

Izročitev podpisov za Majniško deklaracijo dr. Korošču v Unionski dvorani v Ljubljani. (*Slika hrani Univerzitetna knjižnica Maribor v zbirki Majniška deklaracija, 24. marec 1918*.)

Varilni transformator FURLAN Črnuče-Ljubljana TO-250A, izdelan okoli leta 1966 (*foto: Janez Žitko, 2017*).

Voz z dvojno vprego iz začetka 70-ih let prejšnjega stoletja v Podlipi.

