

T
R
I
B
U
N
A

4
5
4
0
1



Zapis v razvidu medijev Ministrstva za kulturo:
Zaporedna številka 1492

ISSN (International Standard Serial Number):
0041-2724

Datum izida prve številke sploh:
8. december 1951

Izdajatelj:
ŠOU v Ljubljani
Kersnikova 4, 1000 Ljubljana
Telefon: +38614380200
Faks: +38614380202
Elektronski naslov: info@sou-lj.si
Spletni naslov: www.sou-lj.si
Matična številka: 5133734
ID za DDV: SI55049745
TRR: SI56 02010-0018933202

Za izdajatelja:
Rok Sotlar, direktor
Marko Hozjan, predsednik

Uredništvo:
Kersnikova 4, 1000 Ljubljana
3. nadstropje, prostor 306
Telefon: +38614380263
Faks: +38614380264
Elektronski naslov: urednistvo@tribuna.si
Spletni naslov: www.tribuna.si
Twitter: www.twitter.com/trobilo
FB: www.facebook.com/casopis.tribuna

Člani uredništva:
Robert Bobnič, neodgovorni urednik
Tanja Peček, namestnica neodgovornega urednika
Jurij Smrke, član uredništva
Aljaž Vindiš, likovni urednik
Necj Prah, sveže meso
Aljaž Košir – Fejzo, urednik ilustracije

Programski svet:
Igor Brlek, direktor Študentske založbe
Tomaž Zaniuk, odgovorni urednik Radia Študent
Miha Lobnik, višji svetovalec na ŠOU v Ljubljani
Zala Primc, vodja Civilno-družbene iniciative
Robert Bobnič, neodgovorni urednik Tribune

Lektura:
Anita Jurič

Tisk:
Tiskarna Hren, 7.500 izvodov

Distribucija Tribune:
Distribucijsko mrežo smo vzpostavili z DPG (www.dpg.si). Njen obseg lahko spremljaš na zemljevidu na naši spletni strani. Za elektronsko različico smo vzpostavili elektronsko distribucijsko mrežo z Digitalno knjižnico Slovenije (www.dlib.si). Elektronsko Tribuno si lahko preneseš z naše spletne strani ali z uporabo QR kode na tiskovinah, ki jo prek kamere v telefonu zajameš s programov za čitanje kod. Nanjo se lahko naročiš s svojim elektronskim naslovom. Tako ti bo vsak mesec ob izidu samodejno posredovana.



Izjava o avtorstvu:
Tribuna je izključno avtorsko delo študentov, če ni drugače navedeno. Časopis je stavljen v črkovni družini Tribunal, ki jo je za potrebe Tribune zasnoval Aljaž Vindiš. Izhaja pod licenco Creative Commons, ki nas avtorsko zaščiti, hkrati pa omogoča, da določimo pogoje, pod katerimi dovolimo uporabo naših del. Uporabo del tako dovoljujemo ob priznanju avtorstva po principu Ime Priimek / Tribunal za nekomercialno rabo in v nespremenjeni obliki. Podrobnosti licence so dostopne na www.creativecommons.org ali na Inštitutu za intelektualno lastnino, Streliška 1, 1000 Ljubljana. Iz Creative Commons licence so izključene črkovna družina Tribunal in gostujoče črkovne vrste.



Članki, objavljeni v Tribuni, se v raziskovalne namene beležijo v Korpusu slovenskega jezika.

Janša, Janša, Janša, Janša (slovenska parlamentarna levica) Janša, Janša, Janša (slovenska leva politična in medijska kritika)

Precej zanimivo bi bilo izdelati meritveno orodje – kladivo ali kaj podobnega, nemara celo primerno novi slovenski Drzni znanosti – v katerem bi bilo ime Janša preprosto enota, s katero bi merili volumen slovenskega političnega, medijskega in intelektualnega levega prostora – z Ali Enom: leve scene. Povsem razvidno je namreč, da domača leva politična scena svojo levost vzpostavlja na način negacije Janševe desnosti. Z drugimi besedami: levica se lahko prepozna le tako, da znova in znova (boring) negira Janšo, s tem pa ga znova in znova (boring) potrjuje in vzdržuje. In če je največji domet leve politike Janša, potem to nikakor ni leva politika, še manj pa politika nasploh. O levici namreč lahko govorimo samo zgodovinsko, genealoško (rodoslovno) pravzaprav, saj gre za politiko, ki bodisi v trših bodisi v mehkejših različicah vznikla iz naslovitve takšnih ali drugačnih družbenih antagonizmov – oziroma, neposredno rečeno, razrednega boja. Je v javnem (medijskem) prostoru še kaj visokih ust za te težke besede? Nenazadnje nam mora biti jasno, da je razredni boj, pa četudi v drugačnih podobah, kot so mu bile nalepljene v preteklosti, povsem realno obstoječa kategorija, tako kot je npr. notranja ali zunanja politika. (Leva) politika (in politika je lahko samo leva, saj je desnica simptom vsakršnega umanjkanja političnega): ne sprava, marveč antagonizem, ne organskost, marveč necelost, ne zaklinjanje predstavniške demokracije, marveč vzpostavljanje nove politične artikulacije/organizacije. Z zdajšnjo vlado tako ne doživljamo samo dokončnega neoliberalnega pogroma, ki razbija vsakršne socialne mreže, pač pa tudi radikalno umanjkanje političnega. Politika je namreč zreducirana na proces upravljanja procesov (oikonomos), ne pa na ustvarjanje prostora javne razprave, produciranja idej in politične imaginacije. Ne gre se čuditi, da se dandanes kot prihodnost (leve) politike kaže politični tehnolog/upravljalec/ menedžer Jankovič, ki ne pozablja ponavljati, da v njegovem krogu ni prostora za politiko (delovanje), marveč le za ustvarjanje (delo). Nemara pa se tudi ne gre čuditi, da je levica zgodovinsko mrtva, ko pa je precej dolgo časa bolj kot delovanje zaklinjala delo.

Bog je mrtev. (Friedrich Nietzsche) Avtor je mrtev. (Roland Barthes) Človek je mrtev. (Michel Foucault) Levica je mrtva. (misel za prihodnje čase)

Natanko zato pa je danes imperativ, da politično mislimo na novo, a vendar ustrezajoče temu, kar že obstaja zunaj zidov obstoječega načina političnega predstavnštva. Pojavlja se namreč čedalje več pokazateljev, ki nam kažejo, da kriza, o kateri se govoriči že več kot tri leta, ni (le) ekonomske, marveč (tudi in predvsem) politične narave. Pri tem ne gre samo za upad zaupanja v institucije, povišujoč delež volilne abstinence ali splošnega nezanimanja za sodelovanje v političnih procesih demokratične narave, pač pa za krizo obstoječih modelov političnega predstavnštva in načinov politične participacije, ki enostavno ne ustrezajo več realnim družbenim procesom. Da je temu tako, pričajo tako številne prakse novih političnih modelov, ki se pojavljajo na globalni ravni – in ki jih mainstream medijska produkcija bodisi prezre bodisi požre – kot porast teoretske produkcije, ki skuša tovrstne prakse osmišljati ravno skozi krizo obstoječega modela političnega predstavnštva. Vendar to še ne pomeni, da gre predstavniški politični formi vreči v brk že kar neposrednost, saj je problem razmerja med neposrednostjo in predstavnštvom ekvivalenten problemu razmerja med jajcem in kokošjo. Če neposrednost obtiči na podobi predstavljenih brez predstavnikov (glas ljudstva, čista ljudska volja), je ujeta v logiko predstavnštva. Nemara najboljši primer je ravno velecenjeni referendum, ki je kot neposredno udejanjanje ljudske volje zamisljiv le iz predstavniške demokracije. Natanko zato pa govoriti o neposrednosti – in na tem je treba zavoljo družbene realnosti dandanes vztrajati – pomeni v prvi vrsti prevpraševati ravno neposrednost samo. Pomeni, prvič, ustvariti drugačno podobo političnega, kakor se nam dolgo vsiljuje, ter drugič, misliti novega subjekta, se pravi tiste podstati, na katerem lahko vznikla drugačna politika, s tem pa tudi drugačen način skupnostne vezi in ustroja sveta. Tudi zato referendum ni neposredna demokracija in tudi zato resetiranja, nove družbene pogodbe, druge republike in Slovenije 2.0. ne pomenijo nič drugega kot ideološko govoričenje, ki pa prinaša realne in zastrašujoče posledice. ×

01 Naslovnica

Aljaž & Aljaž

02 Navodila za uporabo

03 Tribunal

ilustracija Istvan David

04 Redakcija za radikalno politizacijo

04 O krizi političnega predstavnštva

Andreja Vezovnik, Robert Bob-NIČ

06 Lahko je drugače.

Katja Šircelj, infografika Aljaž Vindiš

09 Hvalnica giljotini

dipl. ing. fil. Matija Potočnik Pribošič,
naredi-sam-giljotina Istvan David & Aljaž Vindiš

09 Kontrapunkt demokracije

Anže Dolinar

10 Izbruhov kulturni bazen

Jan Grilc, fotografije Oskar Musič

12 Redakcija za razredni boj

12 Mi smo univerza, a kdo smo mi?

Jurij Smrke, fotografija Klemen Ilovar

14 Kritika & dogmatizem: Moishe Postone

Anej Korsika, ilustracija Aljaž Košir – Fejzo

16 Sindikat v službi kapitala

Luka Mesec, ilustracija Miha Kosmač

18 Pismo materi

Jurij Smrke, ilustracija Istvan David

20 Predčasna re(d)akcija

20 Arabski svet v luči (navidezne) demokracije

Sami Al-Daghistani, ilustracija Aljaž & Aljaž

22 Redakcija neuvrščeni-h

22 Pot hip-hopa

Rok Kovač

24 Kako se upreti?

Tanja Peček, infografika Nejc Prah & Aljaž Vindiš

26 Sam svoj mojster

Sandra Ocepek, ilustracija Mia Ventin

27 Od »romantične« ideje

do neprepognjenih volilnih lističev

Gregor Inkret

28 Fašizem v osrčju Nemčije: nova ideja Evrope

Gal Kirn, ilustracija Matjaž Komel

30 Epilog

30 Bezničenja, prvi del

Matjaž Juren – Zaza, ilustracija Luka Seme

32 Zahrbtnica

Aljaž & Aljaž



Tribunal: Uroš Slak

Ljudsko sodišče Tribunal izraža sodbo v imenu ljudstva! Obtožujemo televizijskega voditelja in novinarja Uroša Slaka. Spoznavamo ga za krivega v naslednjih točkah obtožnice:

1. Vaše ime je simbol šankovskega novinarstva, ki se je v zgrešenem razumevanju demokratizacije in objektivnosti v zadnjih letih razpasel po domačih medijih. Zoperstavljanje nasprotujočih si mnenj – in od kdaj so mnenja že kar resnice? – z namenom, da bi novinarstvu zanetili tako potreben konflikt, zastira vsakršen konstruktiven pogled k obravnavani tematiki.
2. S tem ko si nadevate očala objektivnosti – kakor da ne obstaja novinarski jaz – zakrivate lastno Odgovornost. Pri paradigmi novinarstva, ki jo predstavljate, niso problematični pogledi gostov, marveč vaš pogled. Vi ste tisti, ki vzpostavljate konflikt in netite moralno paniko. Vi in samo vi.
3. Predstavljate se, kakor da delujete v službi malega človeka, v službi ljudstva, vaš glas naj bi bil ne(u)slišan glas ljudstva, glas črede v lovu na resnico in boju s temnimi silami oblasti – neposredno (demokratično), v živo, *live*, *exclusiv*e. Na ta način zakrivate dejstvo, da ni črede brez pastirja in da ste ravno vi tisti pastir, ki jo usmerja k senzacionalističnemu (moralizatorskemu) pljuvanju sline. Niste nikakršno neposredno delovanje, nikakršen izraz javnega interesa, pač pa napačno razumevanje novinarstva, politike in oblasti.
4. In res je, Uroš Slak ni eden, Uroš Slakov je več, pravzaprav jih je v novinarstvu čedalje več. Zato tudi predstavljate dokončen potop javne televizije v Sloveniji, ki z delno izjemo izobraževalnega in kulturno-umetniškega programa ne obstaja več.

Naj se izvrši kazen! Izreži in prilepi na drog ali steno!

O krizi političnega predstavništva

V antropologiji, znanosti, ki po definiciji posega po preteklem in preživetim, se često uporablja izraz prežitek, ki pomeni ostalino, ki, dasiravno ne odgovarja več realnim današnjim družbenim potrebam, še vedno obstaja. Nemara bi lahko kot svojevrsten prežitek označili tudi načine političnega predstavništva, ki v obliki parlamentarne demokracije vztrajajo že več kot debela tri stoletja, čeravno se v zadnjih letih v družbi pojavlja vse več izključenih skupin, ki jih obstoječe politične institucije ne morejo več predstavljati.

Teoretski fragmenti o krizi političnega predstavništva, ki jih osmišlja Andreja Vezovnik in neposredne besedne intervencije o neposrednosti, natipkane izpod prstov Roberta Bob-NIČ-a

Morda pa bi s tem potegnili preuranjen sklep, saj ima politično predstavništvo, četudi se danes zdi povsem naturalizirano, precej daljšo zgodovino, predvsem pa drugačen in težavnejši pomen od tistega, ki mu ga pripisuje zdravi razum. Dilema, ali se je v krizi znašlo politično predstavništvo ali so v krizi zgolj načini njegovega pojmovanja, je danes tako nujna, kot so nujni novi načini političnega organiziranja. Pravzaprav brez odgovora na prvo ne moremo vzpostaviti drugih, brez vzpostavitve drugih pa ne moremo odgovoriti na prvo.

Uvod v krizo – krizo političnega predstavništva ali krizo njegovega predstavljanja?

Klasična razumevanja predstavništva, kot jih poznamo po Hobbesu, Rousseauju, Burkeu ali Barkerju, so že dolgo predmet kritike. Ena prodornejših je nedvomno kritika Hanne Fenichel Pitkin, ki problematizira štiri interpretacije pojma predstavništva: formalistično, ki razlaga institucionalne oblike predstavništva; deskriptivno, ki razlaga, do katere mere predstavnik odraža voljo predstavljenega; simbolno, ki razlaga pomen, ki ga ima predstavnik za predstavljenega; in substantivno, ki se osredotoča na aktivnosti predstavnikov.

Pogosto se teoretske debate, vezane na politično predstavništvo, sučejo okrog formalnih postopkov zastopanja, ki se vršijo pod okriljem suverene države in nadnacionalnih političnih skupnosti. Vendar praksa kaže, da o političnem predstavništvu ni več mogoče govoriti zgolj znotraj okvirov sistemske politike. Uvodoma omenjene izključene skupine so torej tiste, na katerih se lomi klasično pojmovanje predstavništva, kajti vseprisotni upori in boji posameznih izključenih skupin so bržkone izraz krize predstavniške politike. V mislih imamo predvsem boje, v katere so vključene družbeno heterogene »skupine«, npr. delavci, katerih pravic sindikati ne zastopajo. Gre za delavce migrante, študente, pogodbene delavce, *outsourc* delavce, brezposelne oz. odpuščene – skratka za tiste, ki se spopadajo z različnimi oblikami prekerne delavca. Gre za delavce, ki najbolj občutijo sodobne transformacije dela, ki jih narekuje diktat kapitala, in »državljanec«, ki najbolj občutijo krizo suverene države. Gre torej tudi za izbrisane, za azilante, begunce, nomade, skratka, za nedržavljanec in tiste brez državljanstva. Torej za vse »heterogene«, tiste, ki padejo v paradoks ne-predstavljenega, ne-možnosti-biti-predstavljen. Heterogeno je namreč tisti izvržek, za katerega sistem ne predvideva predstavnikov, zanj se obljublja zaščita, ki prihaja iz naslova človekovih pravic. Ker ti ljudje ne sodijo v sistemske kategorije Države, saj jih določa presek delavne in potrošniške neaktivnosti ter pravnega statusa ne-državljanca, postanejo njihove pravice obravnavane znotraj univerzalnega okvira človekovih pravic. Stvar rešena? *NOT!*

Številni avtorji in avtorice (Agamben, Rancière, Žižek, Benhabib, Arendt) so namreč pokazali ravno na paradoksalnost človekovih pravic, saj je država še vedno edina avtoriteta, pod katero se človekove pravice zagotavljajo. Zato se ravno v teh okvirih *top down* pristopa rado zgodi, da človekove pravice izvenijo v humanitarne prakse in diskurze. Naposled imamo opraviti s formulo humanitarnega marketinga. Ta javnosti na argumentu radodarne pomoči senzibilizira in se pri tem sklicuje na človekove pravice, s tem mobilizira kapital, opere vest kolonialistom in zagotovi »darove« ubogim. »Podarim-dobim« se zaključí, ko prejemniki pomoči podarijo svojega malega črnega Človeka, ki mu zahodnjaška razočarana gospodinja finančno omogoči skledo riža in nogometno »kariero« v lokalnem vaškem fuzbal klubu, nato pa srečna hlipa nad njegovimi pismi zahvale in obenem jezno benti, če se kakšen »mali črni človek« naposled odloči, da delo poišče v njeni domovini.

Skratka, bistvo tega krogotoka je, da gre za formulo, ki desubjektivira, in ne za formulo, ki deluje v smeri konstruiranja aktivnega političnega subjekta. Iz desubjektivacije pa ne more vznikniti nikakršen subjekt, ki bi z vstopom na politično areno zahteval svoje pravice, temveč gre predvsem za »subjekt« ali celo objekt – žrtev, ki sproža zanimanje gledalca šele, ko se njegova potencialnost zatakne v totalnost biopolitične paradigme taborišča, kot bi se izrazil Agamben. Tako imamo pri predstavništvu nekakšen dvojni paradoks, prvi je prej omenjen paradoks nezmožnosti biti predstavljen znotraj sistemske ureditve Države, drugi pa se nanaša na nezmožnost biti predstavljen znotraj kategorije človekovih pravic. Sam problem političnega predstavništva moramo zato prenesti na ontološko raven in skozi to dimenzijo pogledati na relacijo med predstavniki in predstavljenimi. Da bi lahko razumeli ta prenos, moramo najprej postaviti »politično« kot primarno.

Kaj je politično?

Politika in politična realnost se v klasičnih politoloških analizah navezujeta na državljanke pravice, volitve, določene oblike političnega predstavništva in različne ideološke mehanizme. Politika se dojema kot ločen sistem, ki mu pravimo politični sistem. Navadno pričakujemo, da politika pripada temu, od družbe ločenemu sistemu, ki ga tvorijo agenti, kot so parlament, politične stranke, sindikati itd., in ga dojemamo v kontekstu arene hegemonkega liberalno-demokratskega diskurza.

Takšno razumevanje politike pa spregleda dejstvo, da se le-ta dogaja za formalno odgovornostjo uveljavljenih političnih in institucionalnih hierarhij. To se dogaja predvsem tistim pristopom, ki enačijo politiko z državo, političnim sistemom, formalno odgovornostjo in politično kariero. Vsa področja, na katerih se sprejemajo odločitve – področje zasebnega, podjetništva, znanosti, vsakdanjega življenja itd. – so področja političnih konfliktov in bojev, ki razkrojijo opisano sliko delovanja političnega sistema in jim je zato treba odpreti pot v sfero politike.

Prav zato politike ne moremo reducirati na poli-

tični sistem (oz. na politično realnost, kot temu pravimo), temveč jo moramo dojemati kot inherentno in določujočo za vsako družbo. Zato pri definiciji političnega velja izhajati iz Leforta. Po mnenju Leforta pri definiranju politike, mišljene zgolj kot področja političnih institucij, izgublamo politično kot tako. Bistvo te trditve je, da institucije politične realnosti predpostavljajo zatiranje konstitutivnosti politike, s tem pa ignorirajo politično ontologijo družbenega. Za Leforta politično ne meji na določeno domeno družbenega prostora. Podobno Laclau, ki izhaja iz Gramscija, Leforta in Schmitta, govori o primarnosti političnega kot anatomiji družbenega sveta, saj je politično trenutek osnovanja družbenega. Politika pomeni sprejemanje odločitev na kontingentnem nedoločenem polju, kar vključuje hegemonke operacije, zato je politično predvsem ontološka kategorija, ki je drugačna od družbene. Če je politično tisto primarno, ki vznikne iz polja kontingence, potem je družbeno sediment političnega. Imamo namreč veliko sedimentiranih družbenih oblik, ki so zabrisale sledi začetnega političnega osnovanja, meni Laclau. Politično je torej svet kontingentnih artikulacij, ki pa jih do neke mere omejuje razsežnost družbenega, torej sedimentirano polje družbenih praks, vrednot, institucij ipd. Prestavitev premisleka političnega predstavništva iz sistemske na ontološko raven je pomembna predvsem zato, ker se v praksi vse bolj kaže kriza klasičnih oblik predstavništva, ki so bile doslej domena političnih sistemov. Politično torej ne sme biti zgolj nekaj sistemskega, kar uravnava, določa, ureja, temveč je *bottom-up* oz. neformalno aktivno participiranje. Možnosti preboja subjekta moramo prestaviti v polje, kjer bo lahko svojo zahtevo artikuliral.

Ekskurz: Političnost in tehnologija

Morda pa lahko politično prestavimo oziroma pojasnimo na polju tehnologije. Človek je bitje, vrženo v politiko, politično bitje torej; vendar pa niti politično niti človek nista nekaj stalnega, marveč nastalega, spreminjajočega in tudi izginjajočega. Misel je bila dolgo vzgajana napačno, saj še danes vztraja, da misli neznodovinsko, s tem pa zgreši, da niti politično niti človek nista več to, kar sta bila. Sprememba je v zadnjih desetletjih pripomogla predvsem tehnologija, točneje informacijsko-komunikacijska tehnologija. Kaj pa, če predstavništvo ni v krizi samo zaradi nezmožnosti predstavljanja na novo porajajočih se družbenih skupin, temveč zaradi tega, ker je tehnologija spremenila samo naravo političnega? Že res, da se ob internetni tehnologiji političnost skuša redefinirati na način, da bi internet postal prostor javne razprave, politične participacije ali volilnega sistema. Napaka. *Fail. Error.* Tehnologija ni politična tako, da se jo uporablja instrumentalno, torej da namesto fizično volimo virtualno, temveč je politična tako, da sama v sebi spremeni političnost kot tako, se pravi, da spremeni sam sistem voljenja/odločanja, ki ga poznamo. Saj: ni človek tisti, ki uporablja tehnologijo, in ni tehnologija tista, ki uporablja človeka, marveč oba vznikneta skupaj. Kakšna forma političnosti in kakšna forma človeka vznikata danes, pa je seveda vprašanje, na katerega morajo odgovoriti novi načini političnega (organiziranja) – ob predpostavki, da so to sploh zmožni prepoznati.

Kaj je predstavništvo, prvič

Osnovni problem klasičnih teorij političnega predstavništva je pojmovanje predstavništva kot enosmernega, demokratičnega in transparentnega procesa, ki politične zahteve družbeno heterogenih skupin obravnava kot predhodno oblikovane, torej še preden do procesa predstavljanja sploh pride. Podobno moderna liberalna politična filozofija (Rawls in Habermas) predstavništvo dojema idealistično, saj temelji na deliberativni demokraciji in racionalistično-konzenzualnem razumevanju političnega predstavništva.

Zato menimo, da je treba dominantne klasične teorije političnega predstavništva na novo premisliti in dopolniti. Na najbolj temeljni ravni bi nas moralo zanimati preučevanje odnosa med predstavljenim in njegovim predstavnikom. Pozornost velja usmeriti na raziskovanje, kako se skozi proces predstavništva konstituirata demokratična politična zahteva in identiteta sprva heterogenega družbenega subjekta. Zanimati bi nas moralo, kako je ta zahteva vpisana v prevladujoč javni diskurz ter kako je dojeta v institucionalno vodeni politični praksi.

Če sledimo Laclauju, predstavništvo jemljemo vedno kot dvosmerni proces: na eni strani je to prenos med predstavljenim in predstavnikom, na drugi strani pa med predstavnikom in predstavljenim. V

nasprotju s klasičnimi pojmovanji predstavništva, kot je npr. Rousseaujeva, ki je demokracijo razumel kot enosmerno, transparentno in neposredovano, je bistvo Laclaujeve teorije prav zanikanje konceptualne narave predstavništva in razumevanje predstavništva skozi logiko *poimenovanja* in logiko *dopolnila* (*le supplément*). Ker nimamo opraviti s fiksnimi korelacijami med označevalcem in označencem ali med predstavljenim in tistim, ki predstavlja, lahko na tem mestu zavravimo npr. Rousseaujeva deskriptivistična razumevanja političnega predstavništva in privzemamo antideskriptivistični pogled, v katerem je enotnost objekta retroaktivna posledica njegovega *poimenovanja*. Glavna poanta je zavračanje konceptualnega prekrivanja med imenom in stvarjo, ki jo zagovarja prej omenjeni deskriptivizem in se v lingvistiki manifestira skozi Saussurjevo relacijo med označevalcem in označencem. Po antideskriptivistični logiki sta namreč identiteta in enotnost subjekta posledica operacije poimenovanja, v kateri ime postane temelj stvari in prav to je predpogoj nastanka prave singularnosti, meni Laclau. V tem smislu zahteva nekega subjekta nikoli ni nek *a priori* »biti proti«, temveč se ta »biti proti« (sistemu, režimu, oblasti itd.) artikulira šele skozi logiko poimenovanja, ki identiteto vzvratno konstruira skozi proces predstavljanja.

O neposrednosti in z njo povezanimi težavami

Če predstavništvo ni enostavno proces *ena na ena*, kjer predstavnik predstavlja že izoblikovano voljo predstavljenega, marveč je, nasprotno, proces, znotraj katerega se ta volja šele (iz)oblikuje, potemtako tudi neposrednost, razumljena v enačbi *predstavljeni minus predstavnik*, ni nič drugega kot le fantazmatska tvorba, izrastla že iz procesa predstavljanja. Problem, ob katerega neposredno trčimo, brž ko želimo misliti neposrednost, je v tem, da tako kot ni predstavnika brez predstavljenega, tudi ni predstavljenega brez predstavnika in tako kot ni predstavništva brez neposrednosti, tudi ni neposrednosti brez predstavništva.

Nemara se takšne nezaslišane trditve še najprej potrdijo, če tako kot krt – genealoško, skratka – tu in tam ošvrknemo zgodovino predstavništva, začenši pri kralju. Slednji je kot božji namestnik na zemlji vladal dolgo, ljudstvu se je v tem času na trenutke godilo dobro, na trenutke pa tudi slabo, vendar ne tako zelo, da bi se kotili večji gostilniški ali akademski dvomi v oblast. Toda. »Toda,« v odlični knjigi *Sade, moj bližnjik* opozarja Pierre Klossowski, »ko kralj osredinja v svojih rokah čedalje več moči, fevdni gospod pa drugo opušča svoje vloge, se slednji po eni strani osvobodijo, kar zadeva njegove obveznosti od kralja, po drugi strani pa bi hotel še dalje ohraniti privilegije in pravice, ki so izhajale iz dolžnosti. Torej zadošča, da fevdni gospod razvije za-sebno bivanje in da da svojim privilegijem obliko uživanja, za katero mu ni treba dati računov ne Bogu ne komurkoli drugemu.« Fevdni gospod v svoji svesti umori boga in teokratska stavba se podre – čemu naj ljudstvo še služi služabniku, ko pa ni več boga? Odprejo se gostilniške (tudi: kavarne) in akademske (tudi: luč razuma, Aufklärung) debate, odločitve začnejo padati, giljotine takisto – cak, cak, glavna pade, ljudstvo pa še na toplo telo hiti pritrjevati svojo. Paolo Virno v delu *Slovnica množstva* prepričljivo trdi, da je še v 17. stoletju potekala bitka med pojmom množstva (po filozofu Spinozi), ki skuša pluralnost/razlike misliti brez vertikalne utopitve v enotni identiteti, in ljudstva (po filozofu Hobbesu), ki pluralnost/razlike speljuje nazaj k od boga poslani suverenosti (tudi: občja ali ena volja, prav tako: *ein Volk, ein Reich, ein ?*). Zmagalo je kakopak ljudstvo. In to ne samo z enim golom razlike, saj vse velike revolucije – tudi tista v imenu razreda – in vsi veliki emancipatorni projekti vse do danes niso premestili zmagovite podobe predstavništva (in posledično utopične neposrednosti). Ljudstvo si tudi v svojih postmodernih različicah, pa naj se imenuje kakorkoli že, predstavlja, kako padajo rezila: predsedniku parlamenta, vlade ali pa nemara mednarodnega denarnega sklada *odsekati glavo* – cak in še minuto prej predstavljeni se mežikajoče opašejo s suverenostjo neposrednega uveljavljanja njim lastne volje.

A vendar – na primer – že tretji člen Ustave RS jasno določa, da ima v Sloveniji oblast nihče drug kot ljudstvo, ki jo državljanke in državljanji izvršujejo »neposredno in z volitvami«. Neposredna demokracija? Da, saj je poanta vendarle v tem, da tako kot ni ljudstva pred ustavo in ustave pred ljudstvom, tako – še enkrat – tudi ni neposrednosti pred predstavništvom in predstavništva pred neposrednostjo. Ustava, ki je izraz družbene pogodbe, pomeni v isti sapi potrditev neposredne moči ljudstva in že prenos suverenosti na predstavniške institucije. Rečeno za finejša ušesa: od

to se neposrednost misli samo še mitološko – kot izgubo tistega, česar nismo nikoli posedovali. Nela-godje v predstavništvu – morda, zakaj pa ne?

Nekaj pa je vendarle gotovo: za mišljenje in ustvarjanje novih načinov političnega organiziranja, takšnih, ki bodo sposobni večje fleksibilnosti oblastnih odnosov, takšnih, ki bodo sposobni vztrajati na horizontalni osi, in takšnih, ki bodo sposobni artikulirati heterogenost izključenih identitet, mora poleg kraljeve glave pasti tudi glava ljudstva. V politični teoriji se je temu pred tridesetimi leti z vrsto odličnih zgodovinskih raziskav približalo popularno ime francoske filozofije 20. stoletja, Michel Foucault, ki je vztrajal, prvič, da oblast ne izhaja iz središča, ki se dviga po vertikali in gosti ob Zakonu – saj vendarle vemo, od kje izhaja Postava – ter drugič, da oblast ni enostavno zunanja sila, ki nam odvzema takšno ali drugačo suverenost, marveč nam suverenost šele določa. S Foucaultovimi besedami: »Če bi bila oblast zgolj represivna, če ne bi nikoli počela ničesar drugega razen tega, da reče ne, mar zares mislite, da bi jo tedaj sploh kdo ubogal? Razlog, da se oblast tako dobro drži, da je sprejeta, je preprosto dejstvo, da ne pritiska na nas samo kot sila, ki pravi ne, temveč da preči telesa, proizvaja stvari, da vzbuja ugodje, izoblikuje vednost, proizvaja diskurz. Veliko bolj kot negativno instanco, katere funkcija je represija, jo je treba obravnavati kot produktivno mrežo, ki teče skozi celotno družbeno telo.«

Ta ugotovitev ni nedolžna, saj njen vztrajnostni moment terja, da ni vsakokratna oblast produkt človeka, ampak je vsakokratni človek produkt oblasti. Vseskozi živimo v oblastnih razmerjih, katerih bistvena lastnost je, da so nesimetrična – in hja, mar ni nek psihoanalitik vpil, da spolnega razmerja ni? – a kljub temu nestalna in zamenljiva. S tega mesta se enakost pokaže kot še en sicer topel fantazmatski plašč, ki zakriva vpetost v razmerja moči. In res: enakost pred zakonom – enakost pred trgov/enakost na trgu? – ta liberalna mantra se v zgodovinski perspektivi pokaže kot posnetek enakosti duše pred bogom. (Nekoč se bo pač treba navaditi misliti genealoško.) Bog je mrtev in razlog za popivanje duha je samo polovičen – tega se seveda ni nihče zavedal bolje kot Friedrich Nietzsche, ki je v rokah vrtel kladivo, ne pa tudi že srpa. Vendar pa je mrtev tudi Nietzsche in razlogov za popivanje duha tudi danes ni veliko, saj še vedno – tudi in predvsem ko se gremo neposredno demokracijo – vztraja krščanski asketizem: oblast od zunaj in enakost od znotraj.

Povedano lahko ilustriram na dva načina. Prvič, dasiravno današnje teorije in prakse bistveno prese-gajo klasično razumevanje oblasti in predstavništva, se konec koncev vselej ujamejo v dualistične podobe oblasti, kjer je oblast bodisi kot mehanizem bodisi kot logika (Imperij) slikana v obliki parazitskega stroja, ki pije realno moč podjarmljenih. Seveda nismo daleč od tega, da se da ta stroj, pa četudi z minornimi revolucionarnimi eventy, izklopiti, se osvoboditi, svobodno zadihati in morda sprehoditi po livadi. Drugič, vzpostavljajoča se telesa levih zunajinstitucionalnih načinov političnega delovanja – bodisi da gre za ple-nume bodisi da gre za avtonomne cone – pogostokrat spremlja nereflektiranost lastnih odnosov moči. V vsaki komunikaciji, skozi katero se tke skupnostna vez, se tvorijo tudi nova razmerja moči, prav tako pa je vsak posameznik, ki vstopa v prostor komunikacije, že preprečen z razmerji moči, ki določajo njegovo subjektivnost. Če tovrstna opozorila izpustimo, potem lahko kaj kmalu zapademo v liberalno fantazmo o izvorni enakosti in racionalni komunikaciji, avtonomni prostori, plenumi in podobno pa postanejo razsvetljenske kavarne.

Natanko zato pa je treba na tovrstnih zunajinstitucionalnih načinov političnega organiziranja vztrajati, hkrati pa jih osmišljati na način osmišljanja narave oblasti, katere izraz so tudi sami. Vztrajati na poziciji neposredne demokracije, na tem nemara preveč okornem označevalcu pomeni iznebiti se ustaljene podobe o predstavništvu/neposrednosti, predvsem pa zamajati lastne temelje subjektivnosti in identitete.

Kaj je predstavništvo, drugič – identiteta & subjekt

Tako je identiteta predstavljenega subjekta (npr. identiteta izbrisanih, nevidnih delavcev itd.) vedno vzvratno konstruirana skozi identifikacijo s predstavniki oz. zahtevami (to so lahko družbene institucije oz. akterji, NVO, politiki in ostali zagovorniki njihovih pravic). Kot pravi Laclau, vloga predstavnika ni zgolj prenos volje predstavljenih, temveč uveljavljanje te volje zunaj okoliščin, v katerih je bila primarno konstruirana. Predstavnik ni zgolj pasiven subjekt, temveč interesom predstavljenih vedno nekaj doda, kar se odraža tudi v identiteti slednjih, saj se v procesu predstavljanja spreminja.

Ključno se zdi poudariti sledeče: ko določen element prevzame predstavništvo, imamo opraviti s hegemonskim razmerjem. Pa vendar lahko hegemonijo razumemo zunaj oz. prek njenega konkretnega utelešenja v kolektivnem akterju ali posamezniku. Hegemonija se lahko kaže tudi kot trenutna skupna »ideja«, zato minimalni objekt analize ni več akter, temveč njegova zahteva. Zahteva predpostavlja, da družbena skupina ni ultimativno homogen referent, temveč gre njeno enotnost razumeti kot artikulacijo heterogenih zahtev. V tem smislu zahteva tudi transcendentira akterja in ena specifična zahteva prevzame vlogo praznega označevalca, hegemonске zahtev. V tem smislu je prazni označevalec tisti, ki deluje kot ime, prevzema logiko poimenovanja in retroaktivno konstruira objekte, ki jih predstavlja. Iz tega izhaja, da logika predstavništva ne temelji na ideji predstavljanja »izvirnik«, temveč na že omenjeni Lacanovi logiki *poimenovanja* in Derridajevi logiki *dopolnila*. Identiteta predstavljenega je nepopolna identiteta in razmerje predstavništva – daleč od tega, da bi se nanašalo na povsem razvito identiteto – je dopolnilo, ki je nujno za konstruiranje te identitete. V tem smislu se identiteta predstavljenega preobrazi in razširi pri predstavljanju. V tem smislu je tudi Laclaujevsko ljudstvo vselej nekaj več kot čisto nasprotje oblasti, saj obstaja neko Realno ljudstvo, ki se upira simbolni integraciji. Vloga predstavnika bo zato vedno prekoračila preprosto zrcaljenje interesa predstavljenega in v derridajevski logiki bo to dopolnilo v procesu predstavljanja postalo vse bolj pomembno in konstitutivno za identiteto ter zahtevu predstavljenega. Dopolnilo se za Derridaja vedno že nahaja na samem izvoru in ga ne moremo reducirati na nek naknadni dodatek. Z drugimi besedami: predstavnik je vedno že na mestu predstavljenega.

Mar se povedano ne kaže v tem, da se predstavništvo vselej legitimira na način, kakor da deluje v takšnem ali drugačnem občem interesu? Poglejmo sebi lastne primere. Če študentska organizacija deluje v imenu interesa študentov, kot posnetek že obstoječega študentskega interesa, mar ni to le zastiranje dejstva, da je prav študentska organizacija tista, ki ta interes šele ustvarja (in da je ravno to njena vloga, se pravi, vzpostaviti polje, kjer se lahko vedno znova soustvarja raznolik in neenoten interes)? In če mediji v svoji vlogi psa čuvaja trdijo, da delujejo v interesu javnosti, mar ni to zakrivanje dejstva, da so ravno oni tisti, ki ustvarjajo javni interes? Tudi zato *Tribuna* ni niti pes čuvaj demokracije niti četrta veja oblasti.

Na mestu odvoda

Ali se je v krizi znašlo politično predstavništvo ali so v krizi zgolj načini njegovega pojmovanja - ali je bilo prej jajce ali kura, prvič? Ali lahko izbiramo med predstavniško in neposredno demokracijo - ali je bilo prej jajce ali kura, drugič? Dejstvo je namreč, da je neposrednost utopija, vezana na utopično (klasično) razumevanje političnega predstavništva. Znebiti se utopične podobe predstavništva/neposrednosti pomeni, da v ozir vzamemo razmerja moči, obstajajo/vztrajajo, razmerja moči, ki so sicer nestalna, a vselej težijo k zgoščanju in fiksaciji. Ujeti smo v igro oblasti, čas je, da v njej začnemo tudi sodelovati. ✕

Anti-Fa seminar

Na Fakulteti za družbene vede zaključujemo s ciklusom vsakomesečnih Anti-Fa seminarjev in Anti-Fa intervencij. Letošnje delovanje bomo sklenili z dogodkom Anti-Fa: Alternative, ki bo potekal v torek, 17. maja, od 12h do 17h na FDV-ju, in pestrim večernim dogajanjem. Dogodek bo potekal v duhu iskanja alternativ sodobnemu fašizmu. Otvoritvi ob 12h bo ob 12.30 sledila prva okrogla miza, kjer bomo razpravljali o alternativah ekonomskemu fašizmu. Ob 14.15 bo na vrsti druga okrogla miza, kjer bomo razmišljali o možnostih ustvarjanja in uporabe avtonomnih prostorov. Obenem bodo v avli FDV-ja na ogled razstava plakatov, stojnice različnih neodvisnih skupin, organizacij in društev, pred glavnim vhodom pa bomo v »arabskem kotičku« stregli kavico in vrteli dobro glasbo. Dogajanje po 20. uri selimo na Metelkovo, kjer bomo imeli zaključno zabavo. Toplo vabljeni!

Lahko je drugače.

Stoletjem politične evolucije in sistemskih eksperimentov je do danes uspelo izpopolniti tisto svoje najboljše – demokracijo, politično ureditev, vladavino ljudstva, ki varuje socialne, ekonomske in politične pravice slehernika. Demokratična družba je zavezana k spoštovanju vrednot tolerance, kooperacije in kompromisa. Egalitarno upošteva večino in posameznika, sveto varuje človekove pravice in svobodo govora. Razbija centraliziranost in stimulira pluralizem. Sliši se kot odrešitev, ki smo jo čakali dolgih dva tisoč let.

piše **Katja Šircelj**
fotografija ni znano
infografika **Aljaž Vindiš**

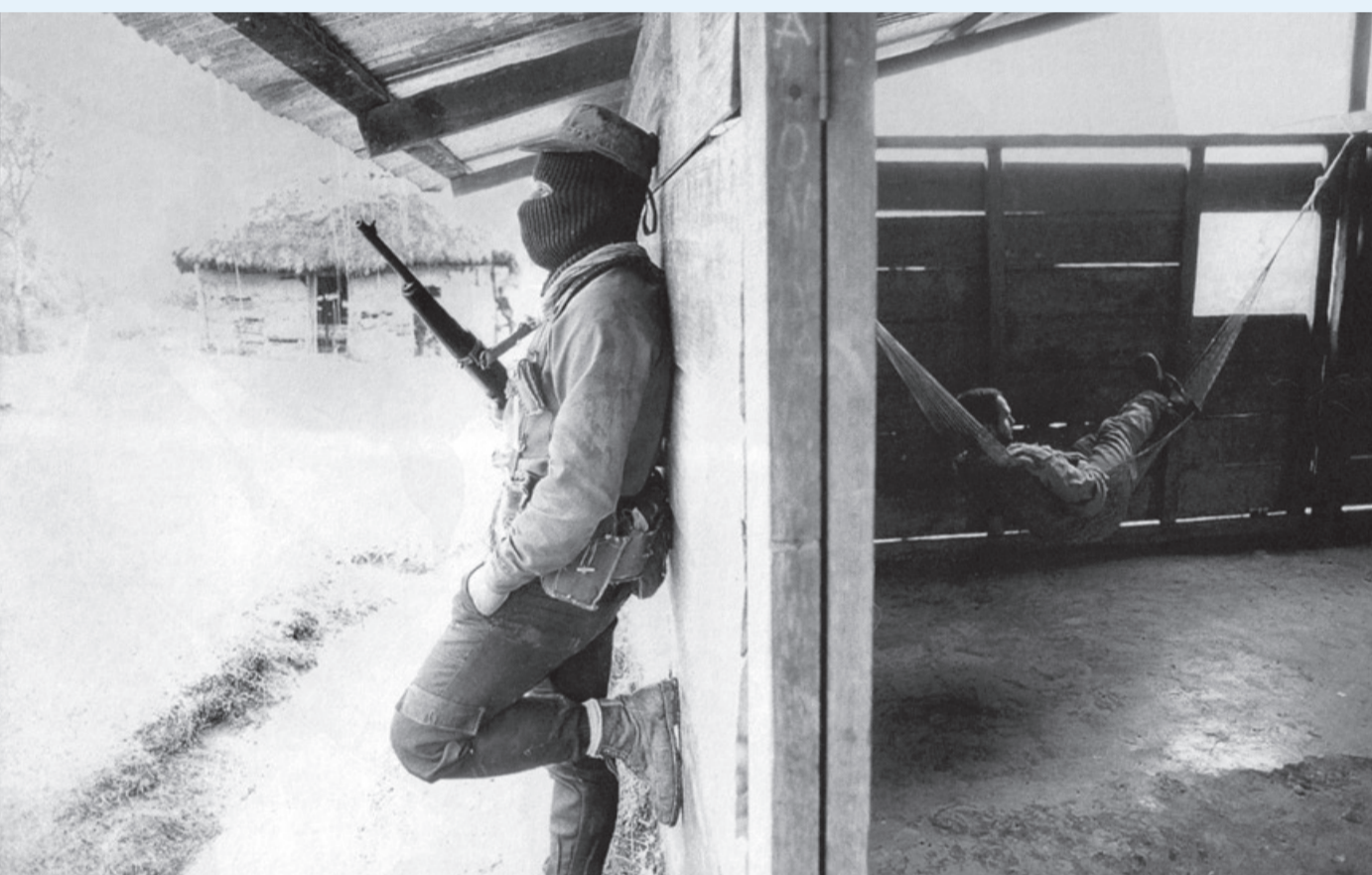

→
Utrinki iz vsakodnevnega življenja staroselcev iz Lakandonskega pragozda; zapatistov.

Vresnici pa demokracija ne obstaja, postaja celo vedno bolj nezamisljiva. Ta sinonim enakosti in pravičnosti se manifestira edinole v političnem diskurzu, vse ostalo je samo kolektivna blodnja. Živimo v svetu, ki medtem ko na eni strani akumulira bogastvo, na drugi globalno poglablja revščino. V našem svetu se monopolna politika uresničuje prek korupcije in kriminala. Živimo v svetu, ki degradira, ponižuje in birokratsko izključuje. Naš svet ne priznava solidarnosti, empatije in humanosti. Naš svet poganja nerazumna eksploatacija narave in ljudi. Takšna je torej demokratična družba, ki jo zastopa demokratično izvoljena oblast, ta pa tiste, ki so jo legitimirali, nedemokratično obide v vseh aspektih reprezentacije. A sistemska obsojenost ljudstva ni absolutna. Obstajajo intervencije, organiziranja, upiranja in odgovori na konvencionalne oblike oblasti. To so prakse neposrednih demokracij, ustvarjene od in za ljudi, ki ne samo da izzivajo sodobni neoliberalistični imperializem, pač pa se, še pomembneje, dejansko realizirajo v praksi. In delujejo.

Dobrodošli v neoliberalizmu, katerega edina skrb je ustvarjanje dobička, ta pa obstaja ločeno od ljudi, ki ga dejansko ustvarjajo. Pod pretvezo prizadevanj ekonomske hiperrasti in neodvisnosti se kapital izpod jalovega državnega nadzora seli v še bolj oportunistični zasebni sektor. Globalizacija in liberalizacija počasi sprevačata človeštvo in njegovo sposobnost samodefiniranja, solidarnost in kolektivnost izumirata. Vendar ne samo da zavira družbeno participacijo in soustvarjanje, neoliberalizem počasi odpravlja kakršnokoli možnosti vzpostavljanja novih alternativnih prostorov in načinov prehajanja strukturnih reform. Spremembe od zgoraj so dejansko nemogoče, oblast namreč ne vidi potrebe po snovanju nove družbe, torej je emancipacija padla na ramena ljudi. Odgovor na destimulativne življenjske razmere in represijo avtoritet se kaže v radikalnih bojih manjšin in večin, ki se manifestirajo brez pogojev in velevnikov. Skozi premišljene, dostojanstvene upore mimo totalitarizmov vzpostavljajo številne neposredne demokracije, sisteme, ki upoštevajo posameznika in se zavestno odpovedujejo kapitalizmu. Gibanja se za prihodnost orientirajo iz preteklosti, uveljavljajo konsenz, izhajajo iz znanja in spoznanja, se opirajo na metodologije ter iščejo nove poti in nove prostore, ki bi jim zagotovile neizkoriščeno in avtonomno delovanje. Ključni faktor njihove dejanskosti, obstoja in nepretrganosti pa predstavlja le koherentno kolektivno sodelovanje – ključna komponenta je družbena neločljivost, revolucije torej ne poganja nič drugega kakor množinska sposobnost samoorganizacije. S kritičnim premišljevanjem neposredne demokracije, novih načinov upora in njihove resonančnosti pa se v svoji knjigi *¡Alerta roja!* spopada Marta Gregorčič. Avtorica uokvirja poti upora in se ukvarja z analizo praktičnih primerov, to je s seciranjem pravih živečih organizmov nasprotovanja, ki pomembno dokazujejo učinkovitost in primernost ljudskih političnih praks. Kot podano, je aplikativnost tovrstnih razmišljanj in praks bistvena, zato se na tej točki, da osmislim in utemeljim povzdigovanje omenjenih mehanizmov, obračam na nekatere reprezentativne primere samoorganiziranja, ki jih v knjigi omenja Gregorčičeva.



¡Alerta roja! Marta Gregorčič

Knjiga skozi prevpraševanje teoretskih diskurzov in etnografsko delo kritično reflektira načine dialoga, ki se jih družbe sveta polaščajo v vsakodnevnih situacijah upora.

Po svetu vznikajo in obstajajo številne skupnosti, gibanja in iniciative, ki jim je skupna želja po predelavi zakrnlega družbenega sistema v solidarnostno socialno platformo, ki bi temeljila na pravičnem delu, miru in spoštovanju temeljnih človekovih pravic. Nekatere prakse propadejo v svojih začetkih, ene izgubijo svojo čistost, mnoge hibernirajo, druge se počasi udejanjajo, tretje pa preprosto presegajo naše zamisli o možnostih samoorganiziranja. O njih lahko beremo in poslušamo, z njimi lahko razmišljamo. Filozofije upornikov sveta nas glasno opominjajo, da s prevzemanjem ponujenega načina mišljenja ter udeleževanjem logiki oblasti preprosto uresničujemo in legitimiramo cilje sistema, ki ga ne priznavamo za svojega. Pogoje lastne realnosti si torej ustvarjamo sami. Ta v zavest kljuvajoči eho zunanega sveta pa nas na koncu pozove k premišljanju o preoblikovanju slovenske stvarnosti. Je že čas? Je še čas? x

Hadzabe Tanzanija

Hadzabe so majhna etnična skupina, ki šteje približno 1000 staroselskih lovcev in nabiralcev s severa Tanzanije. Ljudstvo, ki živi na obrobju nacionalnega parka Serengeti, je do uvedbe tanzanijske agrarne reforme živelo umirjeno nomadsko življenje v sožitju z naravo. Reforma je umetno spodbujala kultivacijo nenaseljenih območij ali, drugače, avtohtono okolje Hadzab so kmalu naselile različne skupine nomadov, ki so z uvajanjem trgovine in neodgovornim izkoriščanjem habitata povzročile umik staroselcev globlje v grmičevje. Razmisleki o pustošenju okolja in poseganju v njihovo kulturo so leta 2004 pripeljali do korenite spremembe – enostavna nehierarhična skupnost brez lastne pisave in sistema izobraževanja, ki se sporazumeva z edinstvenim klik jezikom, je pričela boj za svoj obstanek prek nevladne organizacije *Hadzabe Survival Council*, ki zahteva ohranitev okolja in lastne kulture, vzpostavitev možnosti za izobraževanje in zdravstvo, hkrati pa si prizadeva vzpostavitev dialoga z državo. Hadzabe so ne le zavrnile kolonizacijsko navdane ponudbe o trajnostnem razvoju, ponujene s strani nekaterih organizacij, pač pa so pokazale sposobnost lucidnega samoorganiziranja, predvsem pa zavedanje o neizpodbitni pravici do odločanja o sebi in o prihodnosti.

Karnataka Indija

Mnogo kompleksnejša in bolj sistematična pa je oblika samoodločujočega kmečkega združenja Karnataka. Danes povezuje deset milijonov indijskih kmetov, ki nesporno dokazujejo možnost direktne demokracije v razširjenih kolektivih. Podobno kot v primeru Hadzab je bilo tamkajšnje prebivalstvo soočeno z agrarnim prestrukturiranjem, ki omogoči vdor megaindustrijskih korporacij. Reforma posredno povzroči brezposelnost 95 % kmetov in nesluteno ekspanzijo revščine in bede. Odgovor na nastalo situacijo je vzpostavitev drugače družbenosti, ki jo poganja refleksija sveta, ki ne razločuje in kategorizira. Osnovna celica kmečkega samoodločanja, financiranja, organiziranja in delovanja je skupnost. Zaradi geografske oddaljenosti obstaja tudi posebna oblika organiziranja, sicer imenovana taluk, ki koordinira mejna območja. Predstavniki vseh območij pa so povezani v 400-članski izvršilni komite, ki sprejema odločitve na državni ravni. Pomemben aspekt kmečkega organiziranja predstavlja tudi ženski princip – initiative, ki jih z lastnim delovanjem vzpostavljajo žene kmetov, pomembno pripomorejo k razvoju skupnosti in usmerjanju boja. Karnataka se zavzema za avtonomijo in svobodo skupnosti, zavrača kastni sistem (namesto tega uvaja samosposojujoče poroke), predvsem pa se bori za ohranitev tradicionalnega kmetijstva, ki sicer ne zavrača novih tehnologij, vendar pa daje prednost cenovno in delovno dostopnejšim kmetijskim mehanizmom ter ekologiji. Znotraj celice se samouresničujejo prek vzpostavljanja struktur, ki jim omogočajo pridelavo semen, stalno oskrbo z alternativno medicino ter oblikovanjem lastnega izobraževalnega sistema. Samoorganizacija torej zajema najširši kontekst družbenega obstoja in ustvarjanja in je tako kompleksna ter predvsem namenska in delujoča, da poleg zadovoljevanja bistvenih eksistencialnih potreb skupnosti zagotavlja tudi samozadostnost.

Zapatisti Mehika

Kadar govorimo o konstruiranju novih družbenih in ekonomskih razmerij in premišljevanju revolucije, pa nikakor ne moremo mimo staroselcev iz Lakandonskega pragozda; zapatistov. Imperialistično-kapitalistični apetiti tuje in domače politike, ki je zaradi gospodarskih interesov pričela pustošiti okolje zapatistov, sprememba člana o ureditvi zemlje, sistematično zanikanje staroselcev, militarizacija regije, etnične čistke, nepojasnjena izginjanja in popolna dehumanizacija praprebivalstva so razlogi, ki so pripeljali do vzpostavitve novega načina boja, ki misli družbo onkraj neoliberalizma. Zapatistično vojsko narodne osvoboditve je osnovalo šest upornikov, ki so se leta 1983 umaknili globlje v gozd, da bi se naučili strategij preživetja in samozadostnosti. Vrste upornikov so se sčasoma krepile, utrditev zveze in novih politično-komunikacijskih metod pa je enajst let kasneje pripeljala do vstaje, ki je državo prisilila v premirje in kasneje v podpis Pogodbe iz San Andreeasa. Zaradi neupoštevanja dogovora s strani države se je leta 1997 začela »nizko-intenzivna« vojna, ko se je s pripadniki upora spopadlo 60.000 paramilitarcev. Krvava represija pritegne pozornost javnosti, ki prične kruto realnost dokumentirati, pošiljati v svet, najbolj pogumni pa se zapataistom tudi pridružijo. Kljub (navideznemu) uravnoveženju nasilja in vzpostavljanju dialoga pa država vseeno nadaljuje s sistematično degradacijo prebivalstva in neupoštevanjem pravic in svoboščin, zato zapatisti avgusta 2003 pričnejo z neposrednim in enostranskim uveljavljanjem prej omenjene Pogodbe iz San Andreeasa. Ustanovijo povsem avtonomne prostore vstopanja in izstopanja, t. i. školjke, nekakšne interesne sfere, ki temeljijo na direktni demokraciji. Mehanizmi uravnavevanja in izvrševanja se udejanjajo skozi delovanje spoštljivih in poslušnih svetov dobre vlade, ti pa so popolna opozicija neoliberalni konstituciji sveta, ki jih je izključil. Gre za samoodločujoče skupnosti, ki upornikom zagotavljajo vse tisto, kar naj bi jim zagotavljala reducirana demokratična realnost. Dom, delo, hrana, zdravje, izobrazba, mir in demokracija so nekatere temeljne zahteve zapatistov, školjke pa so prem in načelen odgovor na njihova hotenja. Školjke so bolnišnice, šole, gostilne, trgovine, so prostori druženja, v školjkah so domovi in je delo, školjke so inkubator teoretskega razmišljanja in so prostor permanentnega kolektivnega upiranja.

Piqueterosi Argentina

Piqueterosi so združeni argentinski brezposelni delavci, ki izpostavljajo medčloveške odnose in kolektivno usklajenost v imenu realizacije skupnega. Slonijo na močnih temeljih lastne progresivne misli in ustvarjajo teorije in interpretacije, na katere se nanašajo tako ostala gibanja kakor tudi številni teoretiki in raziskovalci. Delavci z blokado glavnih cest in ulic za trenutek onemogočijo družbeno-ekonomske tokove, s tem pa prevračajo pozornost na ključne probleme in zahteve skupnosti. Z izredno razvitim sistemom internega sodelovanja in komuniciranja skrbijo, da med akcijami ne prihaja do nepotrebnih konfrontacij z represivnimi organi. Akcija je postala uveljavljena oblika protesta ne le v domovini, v svoje boje so jo vnesla tudi številna druga alternativna gibanja. Svojo misel piqueterosi uresničujejo v razvijanju svojevrstnih socialnih omrežij složnosti, ki skrbijo za spregledane in brezposelne, prav tako pa, podobno kot zapatisti, vzpostavljajo skupnosti, ki zagotavljajo neodvisno samouresničevanje. Kot vselej pa se zatakne pri oblasti, ki takšnih načinov organiziranja mimo razpoložljivih formalnih možnosti ne tolerira. V odgovor in obrambo pred represijo se je v Argentini posledično razvila nova oblika protesta, imenovana cacerolazo, ki je proteste z ulice preselila v domove. Demonstracije se tako nadaljujejo z usklajenimi zvočnimi in svetlobnimi akcijami od doma, ki vključujejo uporabo siren, bobnov in svetil. Prakse upiranja torej niso statične ali nespremenljive, gibanja so kvečjemu ves čas prisiljena k premišljanju starih in izmišljanju novih, radikalnejših praks.

Ne konča se s Piqueterosi: [Abahlali baseMjondolo Afrika](#), [Gibanje brezdomskih delavcev Brazilija](#), [Kampanja proti deložaciji iz Zahodnega Cape-a Južna Afrika](#), [Študenti za demokratično družbo ZDA](#), ...

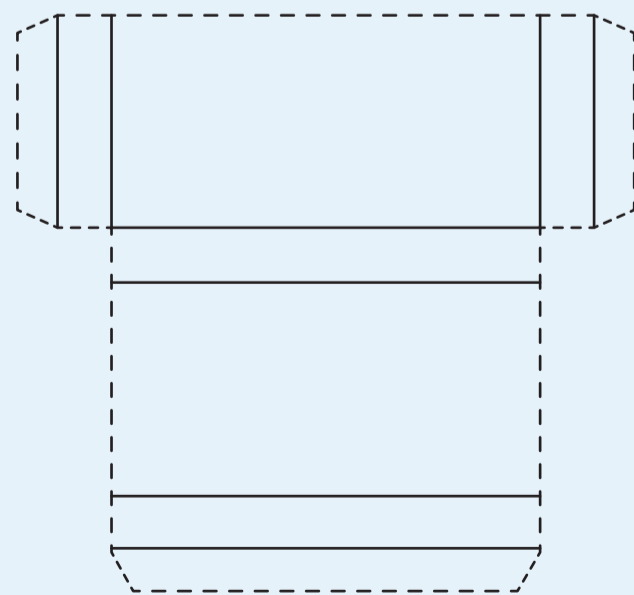
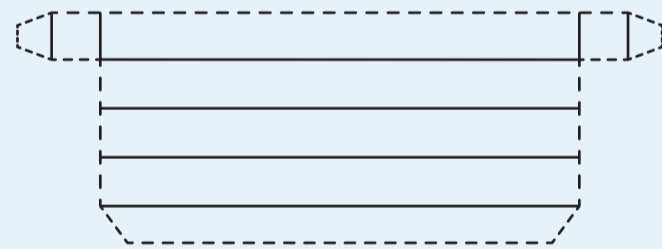
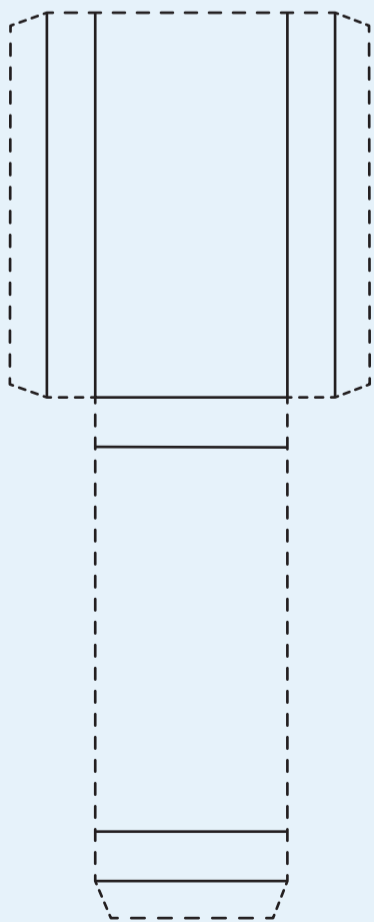
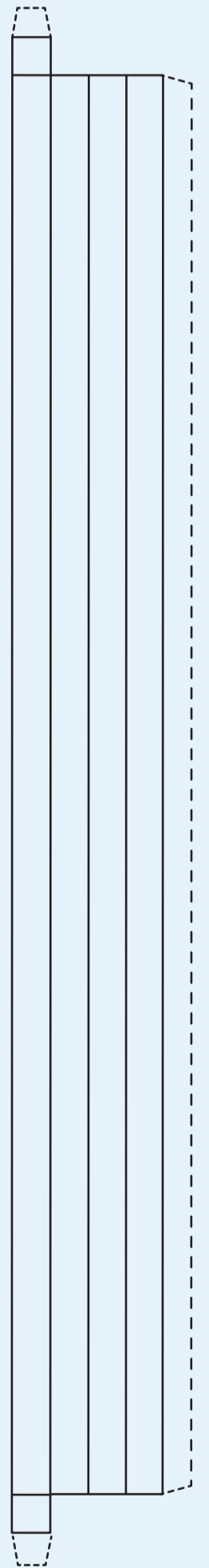
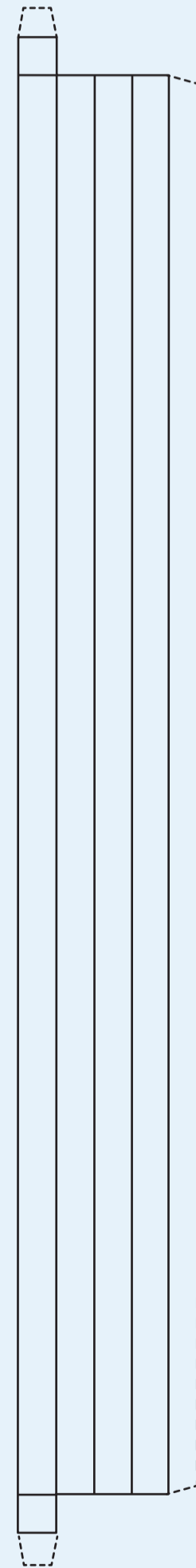
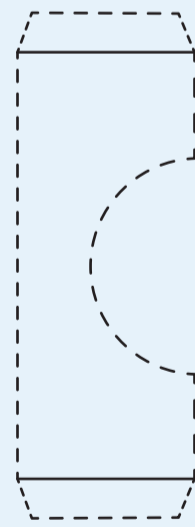
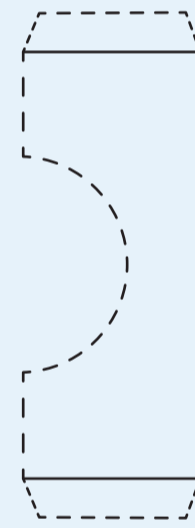
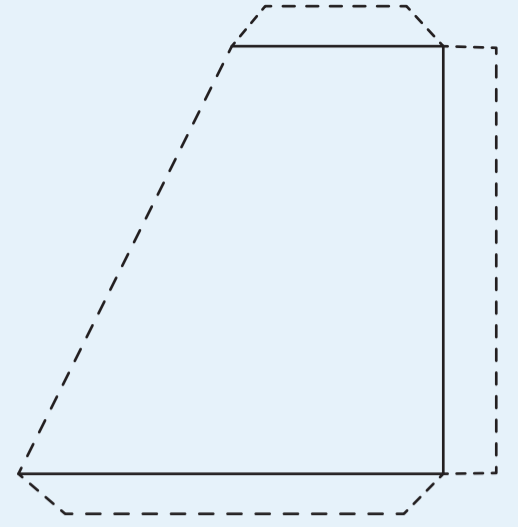
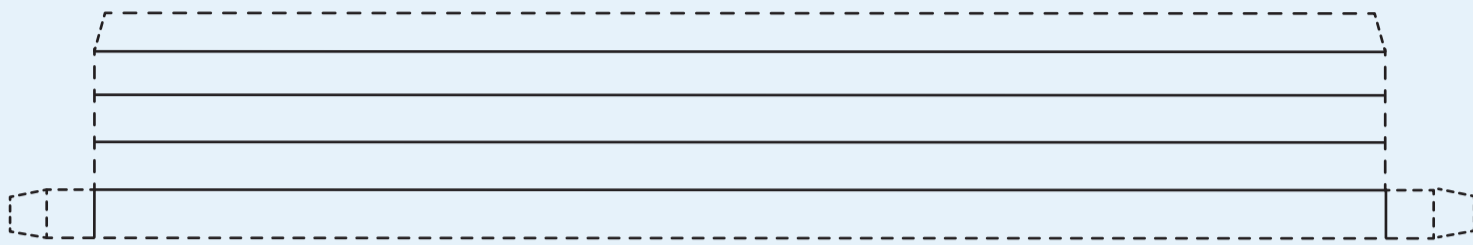
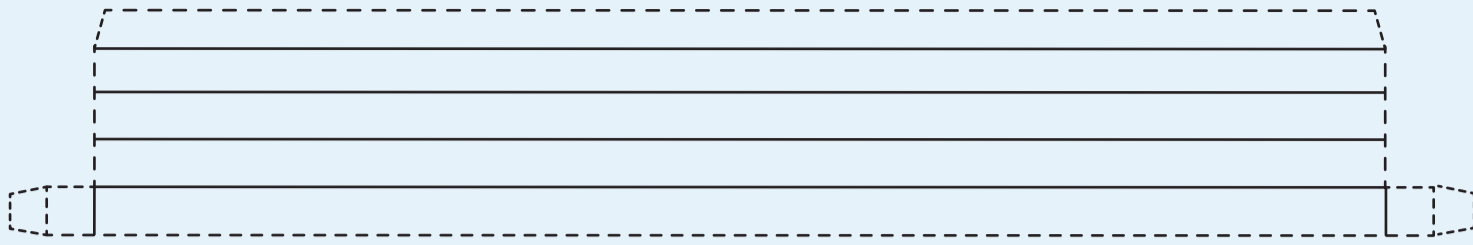

Hvalnica giljotini

piše dipl. ing. fil. Matija Potočnik Pribošič

Neposredna demokracija, koncept sistema brez politične hierarhije in brez reprezentacije, se zdi zgolj druga beseda za anarhijo. Platon ni zaman ostro nasprotoval demokraciji, svoboda, organizacija in vse lepe stvari nasploh so odvisne od dobrega upravljanja, če pa je to prepuščeno množici, ostane zgolj pri tiraniji večine, ki skrbi le za lastne partikularne in nepremišljene interese. Drhal kot princip vlade je nasprotje Platonovemu idealu vodenja države, dobrega vladarja-filozofa in za drhal, pa če je na oblasti ali ne, kot vedno drži, da ni ne dobra ne modra.

Družba brez vodstva, ki bi vzpostavilo hierarhijo – groza – je kot človek brez glave. Toda spomnimo se še enkrat naše edine revolucije; glava družbenega telesa se je že pred več kot dvesto leti z giljotine zakotalila v jarek zgodovine. Monarh kot institucija je z začetne božje oblasti proti koncu postal reprezentacija telesa suverenega ljudstva, metafizična glava, ki v volji vladarja združuje voljo vseh. Toda kot se je izkazalo v zgodovini, svobodni ljudje ne potrebujemo reprezentacije lastne volje, niti nismo preveč navdušeni nad voljo vseh. Z revolucijo smo se rešili monarhije, glava je padla, toda na njenem mestu smo takoj dobili drugo, zrasla nam je nova – glava reprezentativne demokracije. Če je bil monarh še obkrožen z ministri in svetovalci, ki so funkcionalno lahko predlagali boljše rešitve, pa reprezentativna demokracija poslušala le glas ljudstva v njegovi najbolj abstraktni in banalni podobi – glasovanju. Reprezentacija, suverena v demokraciji, ideološko nima več nobene funkcionalne osnove, tu je zgolj zaradi fizičnih omejitev, ker se ne moremo o vsem vsakič odločati vsi, ker nimamo časa in nas mogoče sploh ne zanima. Če za trenutek uporabimo par platonističnih kategorij, je bila institucija monarha tista, ki je bila posnetek Dobrega, glava reprezentativne demokracije pa je čisti simulaker – posnetek posnetka glave boga. Toda problem ostaja, ker imajo simulakri realne učinke, volja ljudstva pa se v reprezentaciji izkrivi in reprezentativnost jo spremeni tako, da jo napravi za nepolitično. Fizične omejitve so s tehnološkim napredkom izginile (zakaj referendumi še vedno toliko stanejo, je problem neučinkovite birokracije) in edini razlog, zakaj sploh še imamo reprezentacijo, je v tem, da ta lahko bolj skrbi za pravno državo, za enakovrednost na splošno, da nas varuje pred lastno neumnostjo, pred tem, da bi bilo ljudstvo samo nezmožno organizacije.

Za predpostavko nezmožnosti organizacije se skriva pojmovanje družbenega telesa v analogiji s človeškim, če nimamo reprezentacije volje, ampak neposredno demokracijo, je to lahko problem zgolj za nekoga, ki družbo pojmuje kot Človeka, ker pa ta analogija bistveno zavaja, jo je treba nadomestiti. Formalno nehierarhične družbe so lahko organizacijsko popolnoma sposobne, za primer si lahko ogledamo našo dobro legijo *anonymus-cyber*-protestnikov, ki so začeli z napadi na serverje, ko so Mastercard in podobni zli poslali ameriške vlade začeli blokirati možnost podpiranja Wikileaksa. Legija anonimnih je, kot je jasno, anonimna, brez vodij in brez formalne hierarhije, kar ne pomeni, da se dejanska funkcionalna hierarhija ne proizvede sama od sebe, saj vsak roj potrebuje matice, vojake in delavke. Po analogiji je družba bliže roju ali mravljišču kot posamezniku, kot družba ni niti svobodna niti nima nikakršnega samozavedanja in njen edini smoter je ohranitev sebe skozi svoje dele. Mnogoglasno mrgolenje roja je še kako sposobno reagirati na probleme, je mesto emergence rešitev, organizacijskih struktur – institucij.

Pod navidezno in formalno enakostjo se skrivajo razlike, ki določajo funkcionalno organizacijo, in če kot primer vzamemo internet kot navidezno popolno in radikalno demokracijo odprtost, opazimo problem, pod navidezno razpršenostjo se namreč skrivajo precej centralizirani lokalni pogoji, kapital, ki omogoča to razpršeno celoto. Isto velja za reprezentativno demokracijo, pod simulakrom nefunkcionalne imaginarne Glave se skrivajo realne določujoče sile kapitala. Neposredna demokracija ima, če vzamemo ta dva primera, predvsem dva problema, in sicer problem organizacije ter to, da zlahka pade v kremplje kapitala. Prvi problem je nerešljiv, toda ne ker bi bila neposredna demokracija slaba ideja, prav v tem je njena največja prednost, kontinuirano postavljanje problema organiziranja na funkcionalni, ne ideološki način, ki kot odgovore *mora* obnavljati institucije, jih spreminjati in izboljševati, skratka – družba neposredne demokracije je prisiljena v samorazvoj. Drugi problem pa je rešljiv veliko preprosteje kot v reprezentativni demokraciji. Če obstaja demokracija neposredno iz razpršenih posameznikov, kapital pa obstaja zgolj v svojem poenotenju, demokracija sama deluje antikapitalsko, če je transparentna. Vse, kar mora spremljati neposredno demokracijo, je prepoved anonimnosti v politiki. Edin problem neposredne demokracije predstavlja zgolj njeno udejanjanje, saj mora biti neka spontana odločitev ljudstva, zahtevati neko razsvetljensko držo, ki pa morda nikoli ne bo dovolj splošna, reprezentacija v politiki pomeni ugodje in vsak projekt, ki zahteva, da se ljudje sami odrečejo lastnemu ugodju, je precej idealističen, toda majhne ideološke spodbude sem in tja, krize in očitnost nezadostnosti reprezentativne demokracije se morda kdaj zgostijo v naslednji korak razsvetljenstva družbe.

Razsvetljenstvo nikoli ne zahteva varovanja pred neumnostjo, ampak sili v soočenje z njo, neposredna demokracija bi pomenila naslednji korak v skladu z razsvetljensko emancipacijo človeka, ne kot neka utopična revolucija, ki bi prekinila z zlim, slabim in neumnim nasploh, ampak kot pravilen način ponotranjenja, sprejetja bremena nase, ki je edina možna pot iz naše nedoletnosti uma. Ne potrebujemo reprezentantov, ki bi nas blagohotno varovali pred lastno neumnostjo, ne zgolj ker to v praksi pomeni zamenjavo naše neumnosti za njihovo, ampak predvsem ker je nedoletnost uma človeštva rezultat takšnih varoval. Alienacija ni problem, ki bi ga lahko rešili na zunanji način ali s kako ideološko zapovedano solidarnostjo, ampak zgolj s tem, da napravimo očitno neko najbolj banalno dejstvo, da so problemi vseh problemi vseh.

Kontrapunkt demokracije

piše Anže Dolinar

Pletnemu dečku so spekli tri torte iz fine moke in medu. Očetov prijatelj ga je na rokah odnesel v sinagogo, kjer so mu prebrali deset zapovedi. Nato so ga odpekljali v šolo in prejel je prvo lekcijo iz hebrejščine. Na pladenj so z medom napisali nekaj preprostih verzov, deček pa je besede ponovil in nato med pojedel. Besede zakona so pustile sladek priokus, vendar ga je zagrenila smrt matere, ki je sledila kmalu za tem.

Ko je bil leta 1979 Toni Negri obsojen na zaporno kazen zaradi domnevnega sodelovanja z Rdečimi brigadami, je imel v mislih prav tega dečka, potomca Maranov, Judov, ki jih je inkvizicija iz Pirenejskega polotoka pregnala v Amsterdam. Zakaj se je Negri ravno med prestajanjem zaporne kazni odločil napisati knjigo o tem dečku in kaj ima vse skupaj z demokracijo, bo predmet tega premisleka. Fantu je bilo ime Baruch de Spinoza.

Da bi do potankosti opisali in razložili, zakaj se je tsem vidnim filozofom dvajsetega stoletja, Etienneu Balibaru, Gillesu Deleuzu in Toniju Negriju, zdelo potrebno ponovno aktualizirati Spinozo, tukaj v resnici ni prostora, prav tako pa to tudi ni namen. Osredotočiti se želim zgolj na eno od predpostavk, ki nas nekako v ozadju spremlja pri vseh treh avtorjih. Gre za tezo, da pri Spinozi ni nikakršne teorije naravnega stanja. Še več, Spinoza predstavlja prelom in kritiko tistega, kar v politični misli imenujemo kontraktualizem ali pogodbene teorije. Gre seveda za predpostavko, da družba temelji na pogodbi in po navedi jo nekako povezujemo s Hobbsom, čeprav lahko zometke podobne ideje najdemo že pri Platonu. Ideja je načeloma preprosta, in če ji sledimo prek Hobbsa, gre nekako takole: v naravnem stanju smo posamezniki v stanju vojne, torej konstantnega konflikta. Da se to vojno stanje konča, je potrebna pogodba. Posamezniki se morajo odreči delu svojih pravic in le-te prenesti na suverena, ki zdaj poseduje moč.

In prav politična moč je tisto, kar se nam s Spinozo in prek Negrija zdaj vrne kot bumerang. V spinozistični zastavitvi ni več prostora za distinkcijo telo-duša, ki je služila kot analogija za prej omenjene pogodbene teorije. Pri Spinozi sta telo in duša del ene realnosti. Ključno je, da zdaj nismo več soočeni s statičnim modelom vladajoči nasproti vladanemu, ampak se nahajamo na enotni ravnini, kjer se celokupen proces konstitucije političnega dogaja kot igra sil. Negri skozi Spinozo razloči dve vrsti sile. Prva je sila, ki dejansko producira, *potentia*, druga sila pa je sila zgolj kot zmožnost produciranja, *potestas*. Ljudstvo je kakopak na strani prve, druga pa predstavlja vsako oblast, tudi predstavniško.

Znotraj ponovne zastavitve si lahko privoščimo razumeti posameznika kot tistega, ki stremi po moči. Negri pa gre v resnici še dlje, zanj je ravno moč tista, ki pomeni osvoboditev. Več moči pomeni več svobode. Spinoza ne pozna koncepta civilne družbe, politično skupnost konstituira samoorganizacija moči posameznikov in ne absolutizem. Ideja pa seveda pade, če nismo sposobni pokazati, da je spinozistična teorija moči drugačna od realpolitičnih, ki jih zasledujemo od Machiavellija pa do Kissingerja, če smo rahlo bolj aktualni. Pokazati je torej treba, da iz moči posameznika izhaja moment praktične pravičnosti, ki določa množico posameznikov. Pokazati je treba, da je človek vedno že del političnega procesa, da je vedno že politično bitje.

Da bi to pokazali, pa moramo ponovno poudariti, da se nahajamo znotraj horizonta, ki ga določajo spinozistične kategorije afekcij, modusov in relacij v svetu, ki je vsebinsko poln. Tu ne moremo mimo Deleuza in treh zavrnitev, ki jih v tem kontekstu predlaga. Trenutno je ključna druga zavrnitev, ki predstavlja odpoved vrednotam Dobrega in Zla v korist dobrega in slabega. Realna etika tukaj nadomešča moralo, saj sta dobro in slabo predmet dinamike in kompozicije moči. Transcendentno moralno opozicijo nadomesti kvalitativna razlika modusov eksistence. Deleuzovo poanto pa je treba razumeti z vidika znanja. Za Spinozo je znanje tisti določujoči faktor v igri sil in modusov. Znanje je tista imanentna moč, ki determinira kvalitativno razliko modusov eksistence, torej dobrega in slabega. Nasproti znanju pa stoji zakon, čista forma ubogljivosti, ki terja pasivnost.

Namen seveda ni zaiti v deleuzanske meditacije o Spinozi, želim zgolj približno ilustrirati momente konstitucije politične moči množice ali multitudine. Iz druge zavrnitve sledi tretja, ki predstavlja zavrnitev žalostnih čustev, izhajajočih iz morale. Zavrnitev moralne trojice suženj-tiran-duhovnik. Prvi je človek žalostnih strasti, drugi je tisti, ki jih izkorišča, in tretji tisti, ki je na splošno užalostčen nad stanjem človeštva. Vsem trem je skupen resentment in tu se seveda nevarno približamo Nietzscheju, kar morda niti ni tako slabo. Če je država ali suveren tisti, ki ima monopol nad razumom, se želi zdaj pokazati, da obstaja razumskost tudi znotraj čustvene komunikacije multitudine. Vsa čustva množice z ljubeznijo na čelu so podvržena moralnemu vraževerju, medtem ko bi bila lahko predmet spinozistične etike. Etike, če ponovimo, ki informira, etike, kjer je nekaj slabo zato, ker imamo informacijo, da škodi.

Za trenutek se zdi smiselno ustaviti in vprašati, od kod izvor tega vraževerja. Nizozemska v 17. stoletju predstavlja ideal kapitalistične revolucije in trgovsko najuspešnejšo deželo. To potrjujejo seveda tudi merkantilistični misleci tistega časa, na primer angleški Josiah Child pa francoski finančni minister Jean-Baptiste Colbert. Vraževerje, ki ga lucidno izpostavi Deleuze, v prvi vrsti ne izhaja iz neke predstavniške oblike oblasti, ampak iz trga samega. Kot opazi Negri, je trg tisto vraževerje, ki uničuje kreativnost in seje strah.

Posledice nakazane linije razmišljanja so radikalne. Če se generacije študentov politične teorije soočajo s številnimi modeli demokracije, v tem kontekstu nekako vsi padejo v vodo. Soočeni smo s predlogom neskončnega progressa demokratizacije. Kontradiktorno je ločevati suverenost posameznika in suverenost države. Obe pripadata enotnemu procesu demistifikacije. Konflikt med obema nakazanima oblikama moči je konflikt med realnostjo in praksi na eni in možnostjo na drugi strani. Preživetje in prežvečeni zahodni predstavniški sistemi, ki se ukvarjajo predvsem še sami s seboj, so moč v možnosti. Realna moč pa leži v multitudini, v strukturi, ki jo lahko z eno besedo opišemo samo še kot skupno. Moč in suverenost sta zreducirani na produktivno bistvo multitudine.

Sredi kapitalistične revolucije, nizozemskega prototipa gospodarskega razcveta in posledične krize torej najdemo avtorja, ki nam ponuja unikatni pogled na politiko. Spinoza je človek, ki zavrača strankarstvo in predstavništvo. Prihodnji demokratični politični projekti se bodo morali nahajati v prostoru, ki ga v prvi vrsti določata fenomena znanja in moči. Jasno je, da bo morala reforma okostenelega predstavništva izhajati ravno iz teh momentov in ne iz predstavništva samega. Ko so zahodni mediji neuspešno iskali vodjo nedavnega egiptovskega vstanka, so to poanto spregledali. Kot sta opazila Negri in Hardt, nas egiptovska lekcija uči, da se je multitudine sposobna organizirati brez nekega centralnega nadzora. Da bi središčni nadzor moč te multitudine zgolj spodkopaval. Za postsocialistični politični projekt bo potrebna domišljija, ki uhaja suverenosti trga. Domišljija, ki se je ne da kupiti in se drago proda.

Naredi-sam-giljotina

Istvan David & Aljaž Vindiš

Načrt izreži in nalepi na tanko lepenko. Ko se posuši, izreži kose, jih zgibaj in zlepi. Za končno konstrukcijo se zgleduj po slikah na Googlu. Hiša ni dom brez giljotine. Oprosti, ura je 6 zjutraj in moram oddat v tisk. Hvala.

2. Izbruhov kulturni bazen

sprašuje Jan Grilc
fotografije Oskar Musič

Ko sva se z Andražem dogovarjala za intervju, sva takoj naletela na težavo: kje pa se dobiva? Izbruhovega kulturnega bazena namreč ni več – vsaj ne v taki obliki, kakršnega smo bili navajeni zadnjih 10 let. Podrt je lesen most čez bazen, odstranjeni so kipi, ograje, oder in vse ostalo, kar je mali in veliki dvorani dajalo vzdušje. To je bilo res edinstveno – starega zimskega bazena, v katerem se preigrava in dogaja vse, kar na alternativni sceni kaj velja, najbrž ni najti nikjer drugje. Danes so na tistem mestu bolj ali manj prazni zidovi, ki sami po sebi pripovedujejo le zgodbo o še enem uničenem centru alternative. Ostale zgodbe zdaj pripovedujejo izbruhovci. Eden izmed njih je Andraž Šulc, prvi predsednik AKD Izbruh, ki je bil zraven od samega začetka, kandidat za mestnega svetnika in župana, predvsem pa pravi panks – frontman legendarnega kranjskega punkbenda Srou pa letu. Na koncu sva se dogovorila, da se dobiva v Down Townu na pivu.

Jan: Izbruh je v zadnjih desetih letih za Kranj predstavljal nekaj tako edinstvenega, da se je o njem mnogo govorilo. Največkrat negativno. Alternativna kultura, ki se je naselila dobesedno nasproti največjega kranjskega nakupovalnega središča, v majhnem mestu pač ne vzbuja ravno veselja. Kako ste začeli? Je bil stari bazen tudi mesto začetka?
Andraž: Začeli smo že pred letom 2001, ko v Kranju ni bilo nobenega prostora ne za koncerte ne za vaje bendov. Dolgo nazaj je bil na sceni Delovc, kamor je zahajala rock'n'roll mladina. Potem nekaj časa ni bilo nič, posamezniki smo naredili nekaj koncertov na Khislsteinu, potem pa ni bilo nič, ker se v Kranju seveda ni dalo dobiti nobenih prostorov. Potem smo skupaj z drugimi društvi in posamezniki začeli skupno iniciativo za mladinske prostore, vendar župan ni imel nobenega posluha za nas, tako da smo bili prisiljeni zasesti star zimski bazen. Prva javna prireditvev je bila grafitiranje, toliko da smo opozorili nase, potem pa smo decembra naredili prvi koncertni upor Dost mamó! Od tod se je potem s prostovoljnimi akcijami in lastnimi sredstvi gradilo naprej, saj je bilo najprej treba urediti prostore, ki so bili v izredno slabem stanju – svinjarija, vse je bilo polomljeno, ni bilo elektrike ... Agregat smo si potem izposojali od gasilcev in od Društva prijateljev zmerne napredka iz Kopra pa tudi ostala društva so nam pomagala s tehničnimi stvarmi in opremo. Dogajanje je bilo čedalje bolj pogosto – najprej posamezni dogodki, potem tedenski program, leta 2003 pa je bilo že okoli 120 dogodkov letno. Poleg tega smo uredili tudi prostore za vaje za bende.

Jan: Kako pa ste ves ta čas delovali navznoter – demokratično, anarhično, konsenzualno ali še kako drugače? Koliko vas je bilo skozi ta leta?
Andraž: Sami smo delovali itak tako, da smo se strinjali, da je treba nekaj narediti – če ne zlepa, pa zgrda. Po tej kranjski logiki zlepa očitno ne moreš ničesar doseči. Neke hierarhije na način, da bi bil predsednik kaj več, ni bilo. Pač društvo, tisti, ki je več delal, je imel tudi več pravoglasanja. Nekaj takega. Čeprav tudi tisti, ki niso nič delali, so ves čas gobec gonili. Tako je zmeraj. V samem društvu smo poskušali uvesti nekakšno anarhijo, nekaj

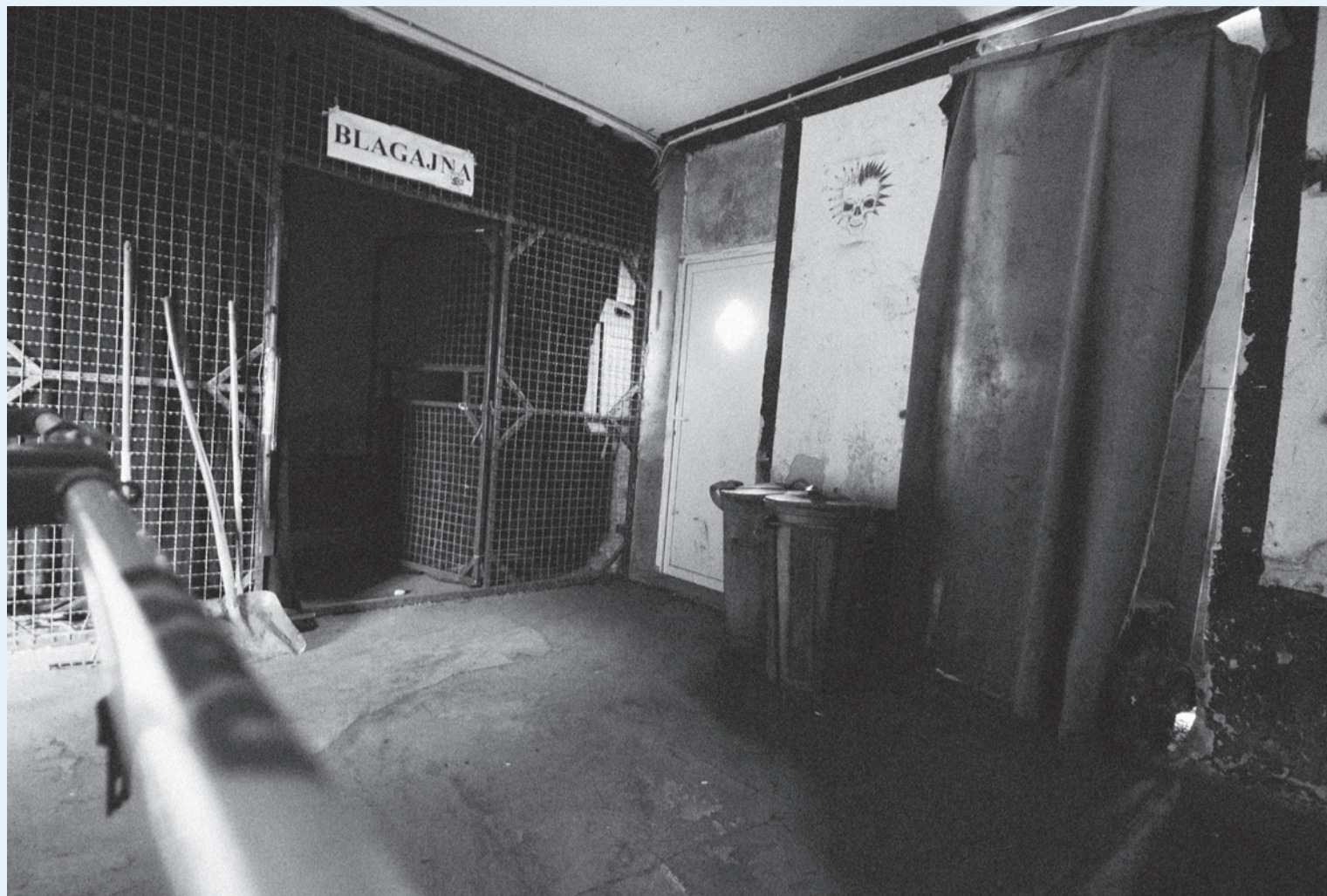

takega, da ni kao glavnega predsednika, vsi delamo vse, vsi odgovarjamo za vse, čeprav je vedno tako, da nekdo pač fura stvar naprej, ampak zaradi tega ni nekaj več od ostalih. Poskušali smo imeti tak sistem, ampak to je precej težko. Povsod obstajajo hijene in pijavke in povsod so neki idioti. S programom je bilo pa tako – na začetku smo mi iskali bende, ki bi prišli igrati za podporo. Denarja seveda ni bilo od nikjer in ga tudi nismo hoteli ne od občine ne od države, in sicer da dokažemo, da to svojo alternativo res potrebujemo. Potem pa so se začeli bendi javljati že sami. Povedali smo jim, kakšno je stanje, in so igrali. Aktivnih nas je bilo nekje med 15 in 50.

Jan: Problematično je bilo najbrž financiranje programa. Kako pa je šlo pri vas z denarjem? So šle vstopnine bendom?
Andraž: Vedno je šlo vse bendom!

Jan: Od česa ste delovali vi? Od šanka?
Andraž: Tudi od šanka je šlo bendom. Delali

smo minus profitno. Entuziasti smo dajali iz svojih žepov, zato da je Bazem zrastel v to, kar pač je. Ogromno stvari je bilo za obnoviti. Džankiji so nam ukradli streho, to je bilo 2 milijona in pol slovenskih tolarjev, ogromno enega denarja je šlo za ves gradbeni material, šraufe, dile ... Vse smo dali sami, nič nismo dobili ne od občine ne od koga drugega. Beton, oprema, milijoni tolarjev. Od prireditvev za to ni šlo nič denarja, ker smo vse dali bendom. Razen če je bilo kdaj res full folka in je malo ostalo, tako da nismo šli v minus, smo kupili kakšne žeblice. Bilo je pa dostikrat tudi tako, da ko so bendi videli, kako vsa stvar deluje, so se odpovedali honorarju in prispevali za Bazem, prišli na lastne stroške, tudi iz tujine. To je bil naš rock'n'roll, ki smo ga furali, in za to je bilo treba ogromno narediti.

Jan: Ves čas ste delovali politično, in to na različnih nivojih. Najprej skozi svoje delovanje in prireditve, ste se pa tudi udeležili lokalnih volitev – leta 2002 s svojo listo, kjer si bil ti edini kandidat, leta 2006 pa si

kandidiral za župana. Glede na to, kakšne ideje ste zagovarjali, kako da ste se spustili v to etabrirano politiko?

Andraž: Ravno zaradi tega. Danes ne moreš delati revolucije v politiki tako, da greš na ulice in mečeš molotovke, ker ti bodo vrnil s hujšim orožjem, kakor ga imaš sam. Pač so močnejši in veliko bolj zaščiteni. Če misliš v temu gnilemu sistemu nekaj spremeniti, si moraš pač roke umazati s politiko. Pravim, da si moraš umazati roke, če se že spuščas v to kurbarijo. Mogoče je dovolj že, da nekaj ljudi sliši, da obstaja tudi alternativa temu sistemu, da ni vse pohlep, kapitalizem, izkoriščanje ljudi, da lahko živimo tudi brez marsikakšnega kapitala in sovraštva. V bistvu smo ves čas zagovarjali mir in svobodo za vse, take in drugačne. Ja, obstaja alternativa in zdelo se mi je prav. Meni je bilo jasno, da družba na kaj takega itak še ni pripravljena. Morala se bo zgoditi še kakšna vojna in še par pizdarij v življenju, da bodo začeli drugače razmišljati. Družba je zavedena s strani medijev, mediji so



↑ Zapuščeni prostori Izbruhovega bazena, zaprti in pod oznako »Privatna lastnina«.

itak politika, tako da bo še nekaj časa trajalo, ampak zdelo se nam je prav opozoriti na to, da obstaja alternativa temu sistemu, ki manipulira z ljudmi, jih izkorišča, ločuje na dobre in slabe ter povzroča nasilje, ki ga potrebuje za svoj obstoj.

Jan: Tudi vi ste bili ves čas obstoja pod različnimi pritiski – zdaj na koncu z denacionalizacijskim postopkom in igrkami v ozadju, v katerih ste izgubili prostore. Kako pa je bilo v začetku delovanja?

Andraž: Ja, takoj, ko smo zasedli Bazem, smo bili itak najhujši, anarhisti, narkomani, ustanovili smo sekto in ne vem, kaj še vse. Dol se je ves čas pošiljalo policijo, kriminaliste za narkomane, ki seveda nikoli niso nič našli. Sčasoma so tudi videli, da je to vse napumpano in da stvari, ki so se govorile, pač niso bile resnične. Na naših prireditvah nikoli ni bilo niti enega izgreda. Načelnik za javni red in mir pri policiji me je vprašal: »Kaj ste že vi za eno društvo? Izvir a kaj že?« Odgovoril sem mu: »Ne, Izbruh.« In je

debelo gledal in mi rekel, da nismo imeli še niti enega izgreda. In takrat smo delovali že, kaj vem, približno sedem let.

Jan: Ampak če pogledava ostale take centre drugod po Sloveniji, se ta nasilna komercializacija izvaja na različne načine – ne samo da se direktno zatira alternativo, tako kot so vas, ampak da se skozi različna vlaganja in podpore stvar skomercializira.

Andraž: Ja, tudi pri nas je bilo tisto obdobje, ko je folk videl, da bi lahko od kje kakšen denar padel, pa od drugje še kaj, potem pa še kakšna občina vlaga v neke objekte in zraven pritiskajo na program, da se sploh lahko kaj izvaja. Mi smo temu ves čas nasprotovali in takrat, ko smo skinili ta profitni program, ki je bil v Bazenu, smo rekli, da je bolje, da nimamo nič, kot pa da se gremo enako kot vsi ostali. Tudi na občini smo rekli ne, ni šans. Tudi za obstoj Bazena – a naj bi delali partije, da bomo lahko Grosu plačevali najemnino? Ne! To se že prodaš. To je že razprodaja rock'n'rolla.

Jan: Se pravi tudi občina ni nikoli financirala ničesar?

Andraž: Je, leta 2004 je dala nekaj zraven za nov agregat, ker nam je stari crknil. Kasneje so začeli financirati tudi program. Čeprav smo bili zmeraj skeptični do tega – ali velja to podpreti, čeprav se ne strinjamo z delovanjem občine? Potem smo se odločili, da ja, ker bo sam program boljši, delali bomo isto naprej, česar sicer ne bi mogli.

Jan: Kaj pa kasneje, ko vam je občina plačevala najemnino za prostore, ki so bili že vrnjeni po denacionalizaciji?

Andraž: Poden, kdor je to podpisal. To je čisto zgrešeno. Društvo naj ne bi podpiralo dejstva, da nekdo služi na račun tega, kar je Izbruh naredil. Niti pod razno nam to ni dišalo. Ampak takrat je bilo tako, da smo rekli okej, še eno leto, potem bo pa treba nekaj narediti, ker v ta prostor smo mi vložili toliko, da bi bil lahko že zdavnaj naš, ne pa da ga je nekdo dobil nazaj. V tem času smo malo raziskovali, kaj se je zgodilo. Ko je bilo to nacionalizirano, je tukaj stal en kozolec. Fora denacionalizacijskega postopka je, da če ima objekt večjo vrednost, kot jo je imel v času državljenja, se ga ne vrača, ampak se izplača odškodnina ali nadomestno zemljišče/objekt. Zato smo mi takrat zasedli bazen – ker smo vedeli, da je v denacionalizacijskem postopku, ampak smo mislili, da ni šans, da ga upravičenec dobi nazaj. Potem smo pa našli pogodbo med Grosom in občino, kjer mu občina v zameno za mir pri obnovi Kishlsteina vrača Bazem. S tem da je bil namenjen za rušenje, čeprav sploh ni bil v tako slabem stanju. Cenilec ga je ocenil po nekih čudnih kriterijih, saj ga od znotraj sploh ni videl.

Jan: Pa so se, potem ko je občina plačevala tako visoko najemnino, pojavljali kakšni pritiski z njihove strani?

Andraž: Ja, bilo je nekaj stvari. Hoteli so, da je to za vse in da notri delujejo tudi druga društva, da mora biti program različen – od partijev do drugega in tretjega in četrtega. Ampak smo rekli, da ne, da tako pa ne bo. Bil je pa večji pritisk s strani Grosa kot lastnika, ki nam je govoril, kaj lahko delamo in česa ne. Ne o programu, ampak o tem, kakšni grafiti so lahko na Bazenu in podobno. V bistvu ni bilo več nobene svobode, sploh tiste ne, ki si jo je društvo priborilo samo.

Jan: Pa ste morali potem odstranjevati grafito?

Andraž: Ja, nekaj jih je bilo takih, ki jih je bilo treba prebarvati. Ni hotel nobenih političnih grafitov. Hotel je samo grafito, ki nič ne povejo. Saj razumeš, ne? Ampak ne bi o tem, že tako preveč gobec gonim.

Jan: Saj zato sva tukaj, da ti gobec goniš.

Andraž: Ja, saj je toliko za povedati, da se sploh ne neha. Ta Bazem je bil res rock'n'roll, ki se ga ne bi smelo izdati. Občina bi morala to spoštovati, ne pa da so zabarantali, da Gros ne bo težil, če mu bodo kamenčki padali na streho. Ja pizda, naj pa naredijo eno mrežo, ne pa da mu dajo Bazem!

Jan: A prihodnost za vaše delovanje še ostaja? Na kakšen način in kje?

Andraž: Če ne drugega, bomo tako kot cigani, kupili bomo en šotor in se bomo selili na različne konce, dokler nas bodo prenašali. Ali pa bi morali res kar zasesti občino pa jebite se! Je pa poden, kar se Kranja tiče. Ne samo zaradi Bazena. Ne predstavljam si ene občine, ki nima svoje zemlje, ki nima svojih objektov, ki nima nič.

Jan: Pa je v Kranju sploh še kakšen prostor, ki bi se ga dalo zaskvotati?

Andraž: Ne, ni, ker občina nima ničesar več. Če bi taka opcija bila, bi jo mi definitivno že zasedli. Na privat lastnini nimaš šans, ker te bodo tožili kot norca, občinska lastnina bi bila pa super, ampak je ni. Vse stare fabrike, ki bi bile idealne, so prodali za dobre denarje, kar pa je, je premajhno in čisto preveč zraven naselja, tako da bi ti policija ves čas visela za vratom. Ampak Izbruh ostane, to je sigurno. x

Mi smo univerza, a kdo smo mi?

piše Jurij Smrke,
fotografija Klemen Ilovar

Prvi dogodek MSU je
zapolnil predavalnico 15
Filozofske fakultete
Univerze v Ljubljani.

Prvi zbor vseh zainteresiranih pod imenom Mi smo univerza je odprl štiri vprašanja. Lahko bi rekli, da so zelo partikularna, vendar ne bomo. So vprašanja, ki označujejo bistvene točke razmisleka o neposredni demokraciji. Terjajo odgovore, ki bi lahko omogočili pot »novi« obliki organiziranja. Le razčiščeni temelji lahko namreč ublažijo lastno apatijo, pritiske medijev in institucij ter vabijo nazaj v standardizirane načine komunikacije in odločanja. Nedvomno to pomeni precej več razmisleka in zagona kot preslikava enega ali tretjega predstavniškega sistema, vendar bi znalo biti, da se spleča. Tako kot zvestoba Tušu.



Ta tekst je poskus orisa vprašanj, s kakšnimi se sooča »telo«, ki se ne želi organizirati na predstavniki način. Ni mnenje MSU, je doživljanje s strani posameznega udeleženca aktivnosti. Je umestitev MSU v kontekst obstoječih odločevalskih institucij in neposredno demokratičnih iniciativ. Je mišljenje procesa na konkretnem primeru, kar je težko, saj je operacija še v povojih. Vse točke se namreč dotikajo vprašanja, kaj MSU sploh je in kaj hoče. Tega nihče ne more odgovoriti namesto tistih, ki univerza smo (tudi ti?) in menda se bo vprašanje razpletlo v času delovanja. Do takrat pa je treba misliti možne oblike, in to predvsem v odnosu do obstoječih. Trenutno najboljša pot je negativna. Torej ne kaj gibanje je, pač pa, kaj ne sme biti – na katerih točkah potrebujemo alternativne rešitve.

Kaj je MSU - skupščina ali potujoča javna tribuna?

Glede na trenutne razmere obstaja potreba tako po drugačnem načinu organiziranja kot po ozaveščanju javnosti oziroma odpiranju vprašanj.

Sodobni odločevalski mehanizmi na univerzah so zaprti in spodbujajo k apatičnosti. So maloštevilna in hierarhizirana predstavniška telesa, izvoljena s strani majhnega števila ljudi, ki se držijo zase in v svoje delovanje nikogar ne vpletajo. Nihče sicer ne bo oporekal (ali pač?), če se pojavite v študentskem svetu ali na senatu in predstavite svojo pobudo, toda prav tako vas k temu nihče ne spodbuja. K izključenosti pripomore tudi dejstvo, da bodo na koncu še vedno glasovali le tisti, ki so bili izvoljeni. Ključna posledica tega je idiotska drža posameznikov. Ker smo formalno izključeni iz ozke skupine odločevalcev, se tako tudi počutimo. To ni slabo zgolj samo na sebi, pač pa tudi zavoljo posledic. Demokracija je namreč, tako kot ping pong, spretnost, ki jo pozabimo, če je ne prakticiramo.

Angažmaja ni mogoče povečati prek EU-jevske logike spodbujanja vključevanja v debato, delovanje institucij in volilne udeležbe. Ne samo da to ravnanje izpušča premislek o tem, ali nam obstoječe institucije sploh odgovarjajo, pač pa prav tako otežuje izgradnjo lastnega bazena problematik in načinov organiziranja. Znotraj neke institucije je treba zagovarjati mne-

nja glede partikularnih zadev na tehničnem nivoju brez upoštevanja širše slike. Za teorijo ni časa, večina stvari je že vnaprej razčiščenih ali pa se zdi ukvarjanje z njimi neproduktivno. Na zboru ŠOU LJ se nihče ne pogovarja o politično-ekonomskem kontekstu reform šolstva, ki so se v bližnjih državah že zgodile, pri nas pa se trenutno kažejo v troedinosti Raziskovalne in inovacijske strategije, Nacionalnega programa visokega šolstva in Inovativne sheme za sofinanciranje doktorskega študija.

To nas napelje na ozaveščanje. Čeprav, kot vidimo, obstaja potreba po nekem neodvisnem forumu za izgradnjo novega gibanja, novih problematik in novih načinov organiziranja, vse skupaj potrebuje nek moment, neko počelo. Zelo težko je iti na določeno fakulteto, reči: »Kaj pa vas moti?« in pričakovati, da bomo naleteli na kaj več kot na nekaj radovednih pogledov, še posebej v situaciji, ko se ni zgodilo še nič drastičnega. To kažejo izkušnje preteklih poskusov, predvsem lanskim plenem na FDV, FF in FSD. Očitno je postalo, da je treba ljudem vreči kost, da torej tisti, ki rezervira prostor in naredi promocijo, hkrati zavzame določeno

pozicijo in postreže s podatki, o katerih lahko prisotni nato razpravljajo. Na tej točki je treba biti previden in pozoren na to, da se ohrani formalna nehierarhičnost.

Kako smiselno zasnovati rotacijo funkcij in jo zagotoviti?

Rotacija funkcij znotraj zbranega telesa je eden bistvenih elementov neposrednosti demokratičnega odločanja, saj zmanjšuje hierarhičnost. Ne le da ta formalno ne obstaja, pač pa prek vključevanja širšega števila ljudi v zahtevnejše naloge izobražuje in krepi ter posameznike dela bolj sposobne za sodelovanje v debati. Predvsem gre tu za dostop do informacij pa tudi za trening retoričnih in organizacijskih sposobnosti. Že z menjavanjem zapisnikarja/zapisnikarice, ki mora vse, kar se izreče na sestanku, že ob zapisu interpretirati – po možnosti pa še kasneje ob urejanju teksta – dosežemo neke vrste prisilno ukvarjanje s snovjo. Prav tako če je človek moderator in še posebej, če mora kot začetna govorka s svojega vidika predstaviti določeno problematiko. Vnaprejšnje specializiranosti posameznikov in že obstoječih razmerij moči seveda ne moremo zanikati, toda to

pač pa se ti govorniki prav tako vzpostavijo kot glas organizacije in prek tega kot organizacija sama. Za diskreditacijo celega projekta je dovolj madež na posamezniku.

Treba je torej zasnovati mehanizem, ki bi se temu lahko izognil, predvsem pa razmisliti, ali je proces lahko pomembnejši od cilja.

Do kod je univerza?

Vidimo, da obstaja potreba po mešanici neke neposredno demokratične skupščine in javne tribune, ki ozavešča prek sodelovanja. To je kompleksna potreba, ki porodi več vprašanj. Ključno je: kdo? Kdo koga ozavešča, kdo sodeluje, kdo neposredno demokratično odloča? Kje odloča?

Glede na postulat vključevanja bi bilo nesmiselno MSU definirati vnaprej (razen kot prostor debate vseh zainteresiranih). Lahko rečemo, da so na prvi dogodek Mi smo univerza prišli ljudje, ki se sicer ukvarjajo z različnimi stvarmi, katerih funkcije pa naj bi ostale zunaj razprave. Bili so študentje, bile so profesorice in asistenti, pred vrati so stali varnostniki, bili so ljudje z ministrstev, ljudje s sindikatov, nevidne delavke, birokrati in en model, ki je specializiran za trikotnike.

Ko se zbere taka pisana množica, je vprašanje, kaj ta množica je in kje deluje. Deluje na nivoju fakultete, univerze, mesta, države, mednarodno? Se tiče le izobraževanja ali širših družbenih problemov? O čem odloča? Za koga odloča? Za koga je legitimna? Kakšno je njeno razmerje do drugih institucij (ministrstev, vodstva univerze, študentskega sveta, ŠOS, sindikatov)?

Njena največja moč bi znala biti, da skupaj pripelje ljudi, ki se sicer nikoli ne bi srečali. Ti se nato pogovarjajo o stvareh, o katerih se sicer nikoli ne bi. V tem duhu je bil na prvem dogodku z dvigom rok izglasovan sklep, da se stvar nadaljuje po fakultetah. Razlog za to je, da je razprava o bolj ali manj aktualnih družbenih zadevah na nekaterih fakultetah tišja od globokomorskega violinista in jo je zato treba v ta prostor šele vnesti ter s tem širiti kolektivno obzorje.

Pomembno vprašanje je, ali lahko MSU v končni fazi preseže študentski svet, senat univerze itd. Zagrebški plenum svojo legitimnost definira zelo široko. V *Blokadni kuharici* so zapisali: »[...] plenum nadilazi okvire NSI (Nezavisna studentska iniciativa je skupina, ki je začela plenumsko gibanje na Hrvaškem, op. p.) jer se ne bavi samo pravom na brezplačno obrazovanje i jer izražava volju svih studenata, s obzirom na to da svi imaju pravo na njemu ravnopravno sudjelovati i glasati. Stoga odluke donesene na plenumu treba smatrati odlukama svih studenata a ne odlukama NSI.«

Taka odločitev seveda ne more biti sprejeta brez soglasja institucij/organov samih, sploh pa večine tistih, ki naj bi jih zajemala (npr. na referendumu), zato je o njej še nesmiselno govoriti. Zaenkrat izgleda, da lahko zbor MSU odloča za vse tiste, ki so na določenem zboru prisotni, ne pa za tiste, ki jih na zboru ni.

To, ob upoštevanju potujoče usmeritve, pomeni nekakšno polkontinuiteto. Na eni strani imamo gibanje, ki se nadaljuje, a ga ob različnih priložnostih tvorijo različni ljudje, ki se pogovarjajo o relativno različnih zadevah (na prvem zboru je bil recimo izražen predlog, da se naslednjič pogovorimo o posebnem statusu akademij znotraj univerze). Na drugi strani pa gre za neko stalnost pod istim imenom, v okviru istih strukturnih sprememb, ki nas vse objemajo. Iz tega sledi, da je menda najbolj smiselno, da so vsi sklepi sprejeti na temo tiste gibe in v imenu vseh prisotnih (in ne vseh sploh).

To pa ponovno pomeni težavo. Če bodo prisotni na neki točki sprejeli določen sklep, to še ne pomeni, da se bodo novi ljudje ob kontaktu z gibanjem na njihovi fakulteti s sprejetim strinjali. Najverjetneje bodo odklonili sodelovanje v skupini z že izdelanim stališčem, ki je drugačno od njihovega, če bo šlo za nekakšen *pressure group* in ne splošno sprejeto legitimno odločevalsko telo. In več sklepov kot bo MSU sprejela, bolj zaprta bo. To velja tudi pri glasovanju. Se sploh glasuje z večino ali konsenzualno? Če se glasuje z večino, je tisti, ki je bil proti, dolžan izvrševati sklepe? Ali so tisti, ki so za, pač za, drugi pa se odmaknejo od delovanja in s tem tudi od MSU? Naj različni deli MSU sledijo različnim smernicam glede na njihovo odločitev? Če se odločimo za glasovanje, se zdi, da bo proces na eni strani indoktrinacija v večinsko mnenje, na drugi pa spontano odpadanje tistih, ki se ne strinjajo.

Kako interpelirati ljudi v MSU, vzpostaviti MSU kot legitimen prostor za razpravo?

Na dogodku na Filozofski fakulteti se je zgodila zanimiva stvar. Gospod z ministrstva za visoko šolstvo je množici očital, ker ga ni povabila na debato, da bi v imenu ministrstva predstavil svoj pogled na stvar. Toda gospod ni razumel – tudi nihče drug ni bil osebno povabljen. Vsi ostali so na dogodek prišli samoiniciativno. Morda so bili zgolj radovedni, morda so želeli kaj povedati, toda vsekakor so s svojo (večurno) prisotnostjo pokazali, da je bil dogodek pomemben. Da je bilo v takšni družbi in situaciji pomembno slišati, kar se je govorilo, in govoriti, da se je slišalo.

Prav tako smo lahko večkrat zapazili, da so bila vprašanja naslovljena na neko v zraku plavajočo organizacijsko ekipo, ki naj bi v ta dogodek stopila s trdno agendo in za katero se je zdelo, da se je znašla v debati z obiskovalci dogodka: »Ampak kaj vi sploh hočete?« »Ali se vam ne zdi, da bi se dalo vašo organizacijo drugače zastaviti?« Itd. Zapaziti je bilo torej pomanjkanje Mi-ja v Mi smo univerza.

To se ne bi zgodilo, če bi tako predstavnik ministrstva kot vsi spraševalci na same dogodke MSU gledali kot na vprašanje, kot na prostor debate, ki vseskozi sprašuje. S tem ko se je dogodek zgodil, je namreč že spregovoril: »Vsi, ki bomo prišli, bomo univerza in le univerza lahko reši lastne težave.« Ne gre torej za vprašanje, kaj hoče »organizator«, pač pa, kaj hočejo udeleženci.

Nujno je razmišljati v smeri, kako vzpostavljati prostor MSU kot pomemben del javne razprave. Vsaj tako pomemben kot časopisi in spletne strani ministrstva. ×



ni razlog za to, da ne bi delovali v smeri opolnomočenja. To, da je nekdo zelo dobra oblikovalka in nekoliko slabša teoretičarka, nikakor ne pomeni, da moramo opustiti upanje, ji dati v roke Photoshop in jo izolirati v svoji dejavnosti. Vsak napredek je pomemben in odgovornost tiči v poskušanju, ne v končnem uspehu.

Nadalje rotacija omejuje kvaziprofesionalizacijo, monopol posameznika nad določeno dejavnostjo, ki jo izvršuje. Omejuje nekaj, kar z gostilniško-političnega vidika današnjim poslancem najpogosteje očitamo – izkoriščanje pozicij moči in manipulacijo.

Rotacijo omejuje predvsem čas. Če si lahko predstavljamo, da ima pozitivne učinke za vključenost posameznikov v gibanje, si prav tako lahko zamislimo, da je časovno precej okorna, saj je treba na skupščini vedno znova izbirati posameznike za naloge. To še posebej pride do izraza pri komuniciranju z mediji. Mediji zahtevajo hiter odziv in majhno število sogovorcev, medtem ko plenumi (npr. na Hrvaškem) potekajo tedensko in z velikim številom udeležencev. S tega vidika je najprimerneje imeti neko stalno ekipo, ki komunicira z mediji, kar pa je problem. Ne le da gre za profesionalizacijo in hierarhizacijo,

Naslednji dogodek MSU bo v sredo, 20. 4., na FDV. Tema dogodka bo študent kot delavec, problematizirali pa bomo študij kot delo.

Kritika & dogmatizem: Moishe Postone

piše Anej Korsika ilustracija Aljaž Košir – Fejzo



Moishe Postone predava na univerzi v Chicagu. Osrednji raziskovalni problem, ki ga zanima, je evropska intelektualna zgodovina 19. in 20. stoletja s posebnim poudarkom na kritičnih teorijah družbe ... Tako se začne opis, ki ga najdemo na spletni strani univerze in je radikalno preskromen. Postonov projekt reinterpretacije kritike politične ekonomije je po svojem zamahu in globini praktično neprimerljiv z drugimi realno obstoječimi marksizmi. Za *Tribuno* bo prvič spregovoril v slovenščini.

Anej: V vašem prelomnem delu *Time, Labor and Social Domination* razvijete poglobljeno reinterpretacijo Marxove kritike politične ekonomije. Nam lahko podate oris razvoja vaše misli, kateri dogodki in teoretske tradicije so vas najprej v Chicagu in kasneje v Frankfurtu spodbudili, da ste se lotili tega izvirnega projekta?

Moishe: Kot študent univerze v Chicagu sem bil razpet med dva teoretska interesa. Čeprav sem se vsekakor dojemal kot levičar, se mi je zdelo, da ima marksizem preveč skupnega tako s pozitivizmom kot z idejami napredka, značilnimi za 19. stoletje. Zato so imele name v tistem času veliko večji vpliv konservativne kritike modernosti. Zdelo se mi je, da problem moderne zgradbe bolj celovito kot marksizem. Eden od vzrokov za to je bil, da smo imeli takrat v Chicagu veliko akademikov in imigrantov, ki so prebegnili iz nacistične Nemčije. S seboj so prinesli cel nabor intelektualnih diskurzov, ki so z različnih vidikov kritizirali različne oblike pozitivizma, pri tem pa so se mi zdeli izredno močni.

Svoj odnos do Marxa pa sem začel spreminjati skozi ekonomsko-filozofske spise, ki so imeli v ZDA ob svojem izidu v šestdesetih močan odmev. Takrat sem verjel v idejo, da je obstajal mlad, izredno zanimiv

Marx in starejši Marx, ki je na žalost postal viktorianec in v Britanskem muzeju preždel vse preveč ur.

Naslednja sprememba v mojem razvoju je povezana z zasedbo na univerzi v Chicagu leta 1969. Po zasedbi so študentje, ki so v njej sodelovali, razpadli v več študijskih skupin. Dve večji, ki se ju spomnim, sta bili »Mladina kot razred« – prav gotovo nisem bil del te (nasmeh) – in »Hegel in Marx«. V okviru slednje sem prvič odkril Lukácsovo Zgodovino in razredno zavest, ki je bila tu popolnoma neznana in v celoti ni bila prevedena vse do leta 1971. Čeprav sem kasneje do Lukácsa postal veliko bolj kritičen, je bilo njegovo branje pravo razodetje. Njegov uvid, da Marxove kategorije niso zgolj kategorije ekonomske baze, ki se zrcalijo v zavesti, temveč so v resnici forme družbenega bitja, ki so istočasno družbene in kulturne, objektivne in subjektivne, me je navdušil kot izjemno močan in zadovoljiv. Na ta način se je bilo mogoče z misljo ukvarjati na ravni misli same, obenem pa jo je bilo mogoče kontekstualizirati v nefunkcionalistični in neinstrumentalistični maniri. Vse to je bilo zame izjemno razsvetljuječe.

V skoraj istem času sem prebral tudi članek Martina Nicolausa *The Unknown Marx*, uvod v Marxov *Grundrisse*, ki ga je Nicolaus prevajal, in zdel se mi je absolutno fascinanten! Shema, v katero sem do takrat verjel, torej shema, ki je ločevala med mladim, filozofskim Marxom in starim, znanstvenim Marxom, je skozi *Grundrisse* naenkrat eksplodirala.

In naposled sem se odločil, da o tem napišem disertacijo. Eden mojih mentorjev, Gerhard Meyer, nemški imigrant in politični ekonomist, ki je poznal frankfurtsko šolo, mi je predlagal, naj nekaj časa preživim tudi v Nemčiji. Moja raziskava sicer ni

bila arhivska, a vseeno je bil prepričan, da bom veliko pridobil z debatami, ki so bile na precej višjem nivoju kot v ZDA. Zato sem šel v Frankfurt.

Anej: Eden temeljnih konceptov vaše reinterpretacije Marxa je koncept tradicionalnega marksizma. Kaj so njegove glavne značilnosti?

Moishe: Naj poskušam odgovoriti s tem, da opišem, na kaj mislim s tradicionalnim marksizmom. Ne mislim na specifično tendenco, ki bi jo lahko identificirali znotraj marksistične misli, kot sta to denimo marksizem II. internacionale ali boljše vizem. Tisto, na kar ciljам, je razumevanje Marxa, pri katerem delo v kapitalizmu ni zgolj izkoriščano, temveč konstituira tudi točko, iz katere je kritizirana celotna družba, to je kapitalizem sam. Kapitalizem se tako razume predvsem skozi kategorije trga in privatne lastnine, njegovo preseiganje pa kot preseiganje izkoriščanja in emancipacije dela. Zdi se mi, da je to pravo jedro tradicionalnega marksizma. Takšen opis zajame širok nabor teorij, ki se med seboj razlikujejo v ključnih stvareh. Navkljub temu sem, s tem ko sem ustvaril ta koncept, skušal ponazoriti, kaj sem hotel narediti s svojo reinterpretacijo Marxa in kako se to razlikuje od mnogih drugih teorij, tudi frankfurtske šole.

Anej: Namesto tega, da bi poskušali prikazati, kakšne so bile napake realno obstoječih socializmov in kaj bi lahko naredili bolje, zagovarjate tezo, da ti sistemi niso bili nikoli zunaj kapitalistične družbene formacije in so namesto tega predstavljali predvsem specifični zgodovinski moment v razvoju kapitalizma. Lahko torej govorimo o socialni demokraciji na Zahodu in socialističnih režimih Vzhoda kot o dveh različnih izrazih iste zgodovinske formacije (kapitalizma)?

Moishe: Ja, in mislim, da bolj ko bomo oddaljeni od njih, bolj podobno bodo ti sistemi izgledali. Tega ne mislim v političnem smislu, torej da so popolnoma enaki drug drugemu. Vsekakor obstajajo izredno pomembne razlike, še posebej z vidika vsakdanjega življenja ljudi, tega ne poskušam zanikati. Vendar pa se mi zdi, da ko se premaknemo na višjo raven abstrakcije, sta socialna demokracija in komunistična planska ekonomija res izraz iste zgodovinske epohe kapitalizma. Oba sistema sta se razvila v približno istem času, doživela svoj vrhunec v skoraj istem času in skupaj stopila v krizo in svoj razkroj na koncu šestdesetih in na začetku sedemdesetih let. In čeprav večina ljudi misli, da se je kriza Sovjetske zveze začela v osemdesetih, jaz mislim, da so državne forme ekonomije že prej trčile ob svoje meje, ki jih niso mogle preseči. Ne čutim se še v poziciji, da bi opredelil te meje, večina študij o zgodovinskih mejah povojnih ureditev se namreč osredotoča izključno na Zahod oziroma fordistično in keynesiansko ureditev. Mene zanima teorija, ki bi bila sposobna zajeti in analizirati tudi Sovjetsko zvezo.

Ko se ozremo nazaj, je ena izmed razlik med sovjetskim modelom in socialno demokracijo radikalno državno lastništvo, ki so ga uvedli realno obstoječi socializmi. Najbrž je bil v določenem obdobju razvoja kapitalizma to edini način, s katerim so lahko periferne nacije razvile svoj nacionalni kapital in ne socializma. Morda bi socializem lahko nastopil, če bi bila revolucija svetovna, a zdi se mi, da je posledica socializma v eni državi nacionalizem v eni državi. To je globoko vplivalo na zavest levic, ki je, vsaj v svoji ortodoksnih komunističnih oblikah, postala nenavadna oblika nacionalističnega gibanja, nanašajočega se na državo oziroma nacijo, ki je bila nekje drugje.

Anej: Vaša teorija antisemitizma in nacionalnega socializma kot posebne in fetišizirane oblike antikapitalizma podaja radikalno nov pogled na katastrofo holokavsta.

Kaj je tisto, kar so v resnici poskušali uničiti v koncentracijskih taboriščih, in kaj nam to pove o sodobnih oblikah antisemitizma?

Moishe: Za vaše bralce, ki niso podrobno seznanjeni z mojim delom, naj povem, da razlikujem med antisemitizmom in drugimi oblikami rasizma. Zagovarjam tezo, da obstaja globoko nerazumevanje antisemitizma v njegovi moderni obliki. Moderni antisemitizem v resnici ni teorija o inferiornosti Judov, temveč o njihovi moči. Za izgubo občutka nadzora, ki ga imajo ljudje nad svojimi življenji (in je resničen), se namesto abstraktne strukture kapitala, ki jo je tudi izredno težko razumeti, obtoži judovsko zaroto. Strukturam je torej podeljeno posredništvo in mislim, da nam to pomaga razumeti nacistični program iztrebljenja. Čeprav to z vidika žrtev ne spremeni ničesar, bi vseeno razlikoval med uničenjem oziroma iztrebljenjem in množičnimi poboji. Na Poljskem, denimo, so nacisti pobili na tisoče in tisoče ljudi, a predvsem intelektualce in duhovnike ter druge potencialne voditelje v družbi, okrog katerih bi se lahko zgradila poljska nacionalna zavest in odpor. Intelektualce in duhovnike so pobili zato, da bi lahko ostalo prebivalstvo zasužnjili. Židov niso nameravali zasužnjiti, temveč iztrebiti. To nerazumevanje je bilo prisotno tudi med mnogimi Judi. V getu v Lódžu, na primer, je v tovarnah, ki so bile pomembne za Wehrmacht, delalo veliko Judov. Ker so vedeli, da opravljajo pomembno delo za nemško vojsko, so bili prepričani, da jim bo prizaneseno. Razmišljali so racionalno – svoje delovne sile pač ne pobiješ. Vendar so se motili.

Ker so v samem ogrožju takšnega svetovnega nazora Židje razumljeni kot utelešenje zla in ne kot inferiorni in ker predstavljajo takšno izredno nevarnost, morajo biti iztrebljeni. V mojem razumevanju antisemitizem zato predstavlja reakcionarno in populistično obliko antikapitalizma. Kot tak je bil in še zmeraj je globoko nerazumljen s strani velikega dela levičarske misli.

Anej: Morda lahko s tem razmislekom nadaljujete, predvsem v luči vašega članka *History and Helplessness*, ki ste ga napisali kot odziv in refleksijo na iraško vojno z ozirom na določeno paralizo, v kateri se je levica znašla?

Moishe: Problematika je izredno kompleksna in veliko ljudi je zaradi tega članka name jeznih (nasmeh).

Zdelo se mi je, da odzivi na iraško vojno nakazujejo nekakšno dezorientacijo na precejšnjem delu levice. Tisto, na kar ciljам, je, da bi levica situacijo morala problematizirati vsaj kot dilemo: »Imperialna sila je napadla državo, s katero je upravljala surova fašistična diktatura.« Reakcije na velikem delu levice pa so ustvarjale videz, da je nasprotovanje Združenim državam že zadosten kriterij, da je nekdo na levi. Kot da ljudje ne bi nikoli slišali za obdobje fašističnega antiimperializma v tridesetih in štiridesetih letih 20. stoletja. Japonska, Nemčija in fašistična gibanja vespovsod so močno nasprotovala Združenim državam. Obstajala je torej tudi fašistična oblika antiimperializma. In to je bilo izpuščeno iz zgodovinske zavesti.

Seveda sem bil tudi sam proti vojni, ampak ne iz razlogov, ki so bili splošno razširjeni. Izredno povedno se mi je zdelo to, da ob mojem najboljšem vedenju na nobenem od množičnih protivojnih protestov nikoli ni nastopil kakšen iraški oporečnik ali levičar. Nekdo, ki bi bil kritičen tako do Američanov kot tudi in predvsem do režima stranke Ba'ath.

Namesto tega je bilo vse skupaj predstavljeno v črno-belih kategorijah, ki so bile strukturirane kot porečene forme antiamerikanizma. Zame je bil to pokazatelj nekakšnega bankrotiranega antiimperializma. V članku sem zagovarjal tezo, da so bila ne glede na to, kako naivna se danes zdijo, množična gibanja proti Ameriški vojni v Vietnamu drugačna. Mnoge je gnala ideja, da Vietnamci poskušajo ustvariti

nekaj progresivnega in da Američani to preprečujejo. V tem primeru je bil anti-amerikanizem zvezan s podporo bolj napredni ureditvi, socializmu. Navkljub temu pa tega motiva danes ni več, še posebej v odnosu do Bližnjega vzhoda, in sicer ne glede na to, ali si mislimo, da je bilo to v tistem času upravičeno ali ne. Zdi se mi pomilovanja vredno, da nekateri na levici poskušajo združiti kritiko Mubarakovega režima z anti-amerikanizmom s tem, da govorijo o njem kot o ameriški lutki. Vendar Američani niso ustvarili tega režima. Mubarak ga je podedoval od Sadata, ta pa ga je podedoval od Naserja.

Tendenca levice je bila, da iz svoje kritične presoje izključi realno obstoječe arabske nacionalistične režime, in mislim, da je imelo to zelo negativne posledice za levico. Da nekateri na levici danes sklepajo zavezništva z reakcionarnimi silami, kot sta Hezbollah in Hamas, spravlja v obup mnoge kritične intelektualce na samem Bližnjem vzhodu in dokazuje, kako zelo je levica izgubila svoj moralni in politični kompas.

Anej: K analizi aktualne politične situacije se bova vrnila še kasneje. Zdaj pa še nekaj bolj strogo teoretskih vprašanj. Napram avtorjem tradicionalnega marksizma, ki jih združuje razumevanje dela kot nečesa, kar je treba osvoboditi izpod kapitala, vi poudarjate, da je delo v kapitalizmu, torej delo kot specifična zgodovinska kategorija, največji problem.

Moishe: Začel bom s tem, da vstopim skozi stranska vrata. Ena od stvari, ki so se mi zdele izredno razsvetljujoče pri Grundrisse, če se vrneva na začetek intervjuja, je, da Marxa ni zanimal samo konec izkoriščanja proletarskega dela, ampak ukinitve le-tega. Večina teorij presežne vrednosti zgreši prav to poanto.

Ideja, da Marxa ni zanimala realizacija proletarskega dela, temveč njegova samoodprava, me je spodbudila k temeljni reinterpretaciji Marxa. Globlje ko sem raziskoval njegovo delo, bolj mi je postajalo jasno, da kategorije dela ni obravnaval zgolj kot aktivnost, ki posreduje med človeškim delovanjem in naravo (kot denimo Habermas). Za Marxa je delo v kapitalizmu enkratno, saj konstituira nadvse posebno formo družbenega posredovanja, ki je abstraktna, neotipljiva, univerzalna in onkraj nadzora ljudi, ki jo ustvarjajo.

Marxova analiza dela v njegovih zrelih tekstih zato v bistvu predstavlja dovršitev ideje alieancije, ki je prisotna že v njegovih zgodnjih delih. Mislim, da ima to izredne posledice, saj pomeni, da je Marxov pojem prakse povsem drugačen od splošno razširjenega razumevanja prakse kot čiste neposrednosti. Takšna razumevanja težijo k poudarjanju antinomije med strukturo in posredništvom. Za Marxa pa je praksa zvezana z zgodovinsko specifičnimi formami družbenega posredovanja, ki ustvarjajo to, kar ponavadi razumemo kot strukture. Ta kompleksna konfiguracija gre onkraj opozicije med strukturalizmom in poststrukturalizmom.

Obenem v povsem novo luč postavlja problematiko zgodovine. Kapital je za Marxa dinamična kategorija in razume jo kot vrednost, ki se samovrednoti. Zato mislim, da je teorija kapitala teorija o obstoju zgodovinske logike. Z vidika Marxove analize je Heglov pojem razvoja človeške zgodovine projekcija nečesa na človeštvo, kar v resnici velja za kapitalizem.

Nietzsche in tisti misleci, ki mu sledijo, se osredotočajo na kontingenco zgodovine. To počnejo, saj se zavedajo dejstva, da ideja o logiki zgodovine v resnici pomeni heteronomno formo. Zato da bi rešili možnost posredovanja, zanikajo vsakršne resnične ovire, ki jih logika kapitala za posredovanje dejansko predstavlja. Razglasijo jo za neobstoječo.

Zaradi tega je delovanje kapitala zastrto. V imenu usposabljanja ljudi jih v resnici onesposobi, saj zamegli logiko delovanja kapitala. Tisto, kar naredi Marx s svojim

konceptom kapitala, je, da pokaže, kako ta ustvarja zgodovino v smislu razvoja zgodovinske logike, ki je zgodovinsko specifična. Ker je zgodovinsko specifična, ima začetek in bo imela morda tudi konec.

Tu se razlikuje od Hegla. Ta dinamika žene Marxov pojem protislovja in obenem jo le-ta tudi presega. To protislovje seveda poskušam reformulirati, ne gre namreč za protislovje med kapitalom in delom (v Marxovi analizi delo samo že je forma kapitala), ampak za protislovje med potencialom, ki ga kapital ustvarja, in nezmožnostjo kapitala, da bi temu potencialu omogočil uresničitev. Gre torej za časovno zamejeno protislovje.

Anej: Kakšno je vaše razumevanje proletariata, ki ga Lukács označi za subjekt-objekt zgodovine? Nekateri ga danes vidijo kot anahronizem in uvajajo druge koncepte, kot je denimo kognitariat. Kako naj v tej luči razumemo razredni boj, ne da bi zapadli v zgodovinsko regresijo?

Moishe: Mislim, da je razredni boj notranja dimenzija kapitala. Je odvijajoč se boj, ki je vgrajen v strukturo kapitala. Z uspehom socialno demokratiških form po II. svetovni vojni se je nekaj časa zdelo, da je razredni boj stvar preteklosti. Vendar ni. Od razpada fordistično-keynesianskega sinteze je teža zdaj na drugi strani in delavski razred se drobi.

Obstaja pa razlika, če rečemo, da je razredni boj bistven del kapitalizma, ali če rečemo, da presega kapitalizem v smislu tega, da bo ukinitve kapitala že zmaga proletariata. Mislim, da je izredno težko konceptualizirati nujno po podpori delavskemu razredu in obenem razumeti, da mora iti antikapitalistično gibanje onkraj njega. Delavska gibanja so bila izjemno pomembna na različne načine, najbolj očiten prispevek je bil, da so, medtem ko so razvijala forme političnega in socialnega posredništva, pomagala humanizirati kapitalizem. Če ljudje imajo varnostne mreže, ki jih je razvila socialna demokracija, ali pa jih nimajo, to izredno vpliva na položaj, v katerem živijo. Čeprav so delavska gibanja v veliki meri humanizirala kapital, so bila tudi motor razvoja njega samega. V Marxovi analizi boja za 10-urni delavnik zmaga delavskega razreda privede do tega, kar imenuje relativna presežna vrednost, to pa je bistveno bolj dinamična forma kapitala. Obstaja torej kompleksno in dinamično razmerje med kapitalom in delavskim gibanjem. Zato bi bila napaka, če bi nanj gledali zgolj statično in potem enostavno razglasili, da delavci niso dosegli ničesar oziroma zgolj okrepili kapital. V takšni perspektivi sta kapital in delavec vzeta iz prostora in časa.

Navkljub temu mislim, da se soočamo s krizo, ki je zunaj vidnega polja tistih, ki me kritizirajo, da sem delavski razred pustil za seboj. Kapital sam zmanjšuje velikost delavskega razreda in s tem večja presežno prebivalstvo. Bolj ortodoksni marksisti so verjeli, da se bo delavski razred samo še širil. Tudi danes nekateri pravijo, da čeprav se delavski razred v Združenih državah zmanjšuje, se zato povečuje na Kitajskem. Vendar je, kot mi je znano, delavski razred na Kitajskem v zadnjih 10 letih ostal številčno enak. Če je temu tako, je napačno domnevati, da upad industrijskega proletariata na Zahodu sovпада z rastjo delavskega razreda v bivših državah tretjega sveta, denimo na Kitajskem. Tega, kar se danes dogaja, ne moremo razumeti kot izvoz delovnih mest. Glavna dejavnika sta kapitalistična uporaba tehnologije in proces racionalizacije, ki ukinjata številna delovna mesta. Mislim, da smo v dirki s časom in da še nihče ni razvil politične vizije, kako priti onkraj sistema, ki temelji na proletarskem delu.

Anej: V sklepnem delu se dotakniva še nekaterih vprašanj, ki se umeščajo v konkretno politično situacijo. Kakšno je vaše razumevanje Kitajske kot vzpenjajoče se svetovne sile – s posebnim poudarkom na tistih avtorjih, ki v njej vidijo nov tip kapitalizma?

Moishe: Je izredno zanimiva forma, saj se je odprla globalnemu kapitalizmu. To je bila razlika med Deng Xiaopingom in Gorbačovom. Gorbačov je hotel izvesti politično reformo, a Sovjetska zveza je razpadla ekonomsko. Deng pa je na drugi strani izpeljal ekonomske reforme, ki so na Kitajsko pripeljale gigantske količine kapitala, in obenem ohranil političen nadzor. Gre torej za nenavadno mešanico različnih form. Kot mi je znano, je več kot 50 % kitajskih podjetij v tuji lasti. To je nekaj, kar bi bilo popolnoma nezamisljivo le generacijo ali dve nazaj.

Mislim, da kitajska partija danes tega ne razume več kot grožnja. Prej bi to še bila grožnja, saj bi preprečevalo razvoj nacionalnega kapitala. Zdaj se Kitajci tega ne bojijo več. Nemara je bil razvoj nacionalne ekonomije s strani partije ključen zgodovinski predpogoj za ta novejši razvoj, ki ga sam razumem kot izrazito vpetega v neoliberalno obdobje.

Kitajska vsekakor je vzpenjajoči se hegemon, mislim da o tem ni nobene dileme in da je to postal dejavnik v ameriškem strateškem razmišljanju. Zdi se mi, na primer, da je prav to odigralo določeno vlogo v ameriški vojni v Iraku. Ameriška vojska predpostavlja, da dokler nadzoruje Perzijski zaliv, lahko zavira razvoj svojega največjega tekmeca iz ekonomskega v vojaškega. Verjamem, da problem nadzora nad Perzijskim zalivom v ameriškem strateškem razmišljanju igra bistveno pomembnejšo vlogo, kot bi si ob branju avtorjev, kot sta John Mearsheimer in Stephen Walt, ki vse na Bližnjem vzhodu razumeta skozi optiko Izraela in Palestine, to kdajkoli predstavljali. Ameriško politiko do Iraka je treba razumeti v ozadju islamske revolucije v Iranu. Pred tem so Američani lahko računali na dva zaveznika v Perzijskem zalivu. Na Iran pod šahom Rezo Pahlavijem in na Savdsko Arabijo. Šaha so odstranili, Savdijci pa so s svojo podporo radikalnim islamističnim gibanjem zavzeli dvoumno pozicijo. Na takšnem ozadju razumem kot enega glavnih motivov za napad na Irak ustvarjanje klientelne države. Tega niso naredili zato, ker bi neposredno potrebovali nafto, temveč zato, ker so hoteli nadzorovati njen pretok.

Kot mi je znano, Kitajci v Pakistanu, zelo blizu ustja Perzijskega zaliva, istočasno gradijo velikansko pomorsko bazo. Takšno globalno geostrateško razmišljanje žene tako Kitajce kot Američane (da bi obšli Američane, Kitajci po Aziji gradijo tudi plinovode).

Tisto, kar se mi pri vsem skupaj zdi izredno žalostno, je to, da je levica nekdanje še poskušala razumeti spremembe v globalnih razmerjih moči.

Anej: Od leta 2008 se kapitalizem sooča z največjo krizo v svoji zgodovini. Namesto tega, da bi bila levica potrjena v svojem zgodovinskem zastavku, se zdi, da je kriza razkrila vso teoretsko revščino in zgodovinske regresije, ki so se na levici akumulirale v zadnjih desetletjih. Kako v tej luči razumete vstaje v arabskih državah? Zdi se, da so bili ti dogodki s strani levice mrzlično posvojeni in uporabljeni kot dimna zavesa, ki naj bi skrila izpraznjenost levice same.

Moishe: Na arabske vstaje in revolucije imam rahlo drugačen pogled. Mislim, da so indic tega, kako je bila zahodna levica absolutno bankrotirana v svojem razumevanju Bližnjega vzhoda. Nekaj je, če si kritičen do izraelske okupacije in politik Izraela ter če simpatiziraš s palestinskim gibanjem za samoodločbo, kar počnem tudi sam.

Nekaj povsem drugega pa je, če pristanes na arabsko nacionalistično linijo, ki predpostavlja, da sta edino, kar premakne arabske množice (nekaj, kar je bilo porečno kot »arabska ulica«), Izrael in Palestina. Ideja, da vsi problemi Bližnjega vzhoda izvirajo od zunaj, še posebej v podobni Izraela, je bila ideološka legitimacija za številne avtoritarne režime. Osnovna predpostavka je bila, da je edini problem Bližnjega vzhoda Izrael. Zahodna levica je na to pristala

v polni meri in bila obenem pripravljena spregledati (če je to kdaj sploh vedela) zatiranje progresivnih gibanj v arabskem svetu s strani domnevno anticolonialnih diktatur. Mislim, da ljudje arabskega nacionalizma kot formacije niso resno vzeli v obzir. Z arabskim nacionalizmom ne mislim na pravico do narodove samoodločbe. Ciljam na realno obstoječe arabske nacionalizme. Mislim na režime stranke Ba'ath v Siriji in Iraku, na Naserja/Sadata/Mubaraka, Libijo, Tunizijo, Alžirijo, Jemen. Med seboj so si različni, vendar mislim, da imajo veliko skupnega, vsi so povsem avtoritarni in odvisni od varnostnih služb. Vendar jih je zato, ker niso bili kralji, velik delež levice dojemal kot progresivne – ti progresivci pa so pobijali svoje lastne levičarje.

Ne bom se spuščal v negativno vlogo sovjetskega bloka pri promoviranju tega nerazumevanja. Naj zadostuje, da povežemo, da je bila afirmacija arabskega nacionalizma kot naprednega povezana s hladno vojno. Egipt in Sirija sta postala klientelni državi Varšavskega pakta. Po porazu teh nameščencev leta 1967 pa je Sovjetska zveza svoje težišče prenesla na palestinska gibanja. Bližnji vzhod so tako začeli tolmačiti skozi logiko hladne vojne.

Med mnogimi negativnimi dimenzijami tega je bil tudi učinek na intelektualce. Pred tem so obstajali komunistični intelektualci, kot je denimo Dora Lessing, ki so bili nacionalisti Sovjetske zveze (Lessingova se je v zvezi s tem kasneje označila za »uporabnega idiot«). Kasneje pa je veliko zahodnih levičarjev postalo arabskih nacionalistov.

Ena od stvari, ki se mi ob vstajah v arabskem svetu zdijo izredno povedne, je, da Izrael in Palestina nista glavna tema. To ne pomeni, da so ljudje do tega indiferni, temveč da v nasprotju s tem, kar smo desetletja poslušali o »arabski ulici«, to ni primarni fokus teh vstaj. Osrednja je njihova lastna beda in to nima ničesar opraviti z Američani. Opravka pa ima z neoliberalizmom, ki je zaradi vedno večje ekonomske diferenciacije, ki se dogaja v teh državah (tudi v Izraelu), naredil politično represijo za nezno. Danes obstaja veliko večji prepad med revnimi in bogatimi. Tisto, glede česar pa sem pesimističen, je to, da mislim, da teh problemov ne more rešiti niti demokratična družba. Zaradi tega sem vznemirjen.

Mislim, da so arabske revolucije razkrinkale antiimperialistično levico na Zahodu. Zdi se mi, da to ponazarja, da doživljamo veliko krizo na levici. Najbolj pereč problem ni dejstvo, da je levica postala bankrotirana, temveč da je z dogmatizmom to bankrotiranost skrila sama pred seboj.

Že desetletja je bilo očitno, da klasični socializem delavskega razreda ni pot v prihodnost. Iz različnih razlogov je bilo za levico izredno težko, da bi razvila drugačen pogled na razumevanje sveta. V soočanju z aktualno ekonomsko krizo je zato za mnoge postalo zelo lahko in zadovoljivo, da so zavzeli antifinancijsko pozicijo. Vendar antifinancijska pozicija ne naslovi niti vzrokov niti ne predstavlja rešitve iz krize.

Sam nimam rešitve, vendar mislim, da je levica zavračala soočenje s tem, kako problematična je bila njena situacija od poznih šestdesetih naprej. Ena od posledic je bila tendenca mnogih, da postanejo dogmatični in ognjevito antiimperialni. To je življenje bistveno olajšalo in vse, kar ste potrebovali, je bil en kriterij: »Če je proti Združenim državam, smo za.« Posledica tega je bila, da se je velik del levice spečal s številnimi nadvse odvrtnimi, avtoritarnimi režimi. Brutalen in grozljiv, kot je kolonializem bil – v Libiji, denimo, so Italijani pobili ogromno število ljudi – mislim da ne more služiti kot opravičilo za Gadaffija. Levica se mora rešiti tega manihejskega pogleda, ki je služil kot ideologija legitimacije.

Mislim, da je bilo to v Alžiriji jasno. Seveda, francoski kolonializem je bil izjemno brutalen, a brutalen značaj FLN je bil povsem spregledan. Celotek devetdesetih, ko je v državljanski vojni umrlo več kot 200.000 Alžircev. ×



Sindikat, v službi kapitala

piše **Luka Mesec**
ilustracija **Miha Kosmač**

Farsa v Gorenju

September 2009. Gospodarska kriza pustoši po Sloveniji, podjetja pa se z zategovanjem pasov delavcem in akumulacijo kapitala prek prilasčanja državnih subvencij poskušajo iz nje izvleči. Tudi delavci Gorenja so vse slabše plačani, zaradi gospodarske krize se jim skrajšuje delovni čas. Spomladi se je skrajšal na 32 ur tedensko, ko pa se je avgusta zopet podaljšal na 36 ur, so delavci prejeli enako visoke plače kot v času, ko so jih opravili 32 na teden. Ob prejemu avgustovskih plač jim zato prekipi. Ustavijo proizvodnjo in zahtevajo izplačilo celotnega zneska. Predsednik uprave Gorenja Franjo Bobinac se ob tem sprašuje, »od kod zahteve po takšnih spremembah v času krize,« in pravi, da se tuji *managerji* ob tem »smejijo in čudijo,« saj je »svet je še vedno v veliki recesiji.« Sočasno se pokažejo tudi prva nesoglasja med delavci in sindikalisti. Sindikat je namreč oblikoval pogajalsko skupino, ki naj bi se z upravo dogovorila o spremembah v plačni politiki, vendar pa je delovala v obratno smer, kot so pričakovali delavci. Sindikalni predstavniki so namreč še pred začetkom pogajanj z upravo podjetja delavce obvestili, da »v sindikatu sicer ne nasprotujejo predlogu predstavnikov delavcev, želijo pa opozoriti, da bi – če bi bil njihov predlog sprejet – prišlo do plačnih nesorazmerij, kar pomeni, da bi se najnižja plača izenačila s srednjo.«

Farsa je seveda sledila. Sindikat se je še naprej trudil, da ne bi ogrozil konkurenčnosti podjetja in renta njegovih delničarjev, zato so delavci izgubili potrpljenje in se organizirali zunaj sindikata in proti njemu. Tako so organizirali demokratično, horizontalno stavkovno zastopništvo, katerega cilj je bil izplačilo draginjskega dodatka, poprava krivic pri izplačilu preteklih plač in 10 % povečanje plač za

zaposlene. Ob tem se je nanje spravilo tako vodstvo uprave podjetja kot sindikalisti. Uprava je stavkajočim delavcem kakopak grozila z odpuščenjem, podobno je reagiral predsednik ZSSS, Dušan Semolič, ki je upornim delavcem, ki so podpisali peticijo proti vodstvu sindikata, zagrozil, da »jih bo vrgel iz sindikata.« Ob tem se je izkazalo, da dejansko med sindikalnimi zastopniki in upravo podjetja niti ni tako velike razlike – prvi sindikalist Gorenja, Emil Krušič, je bil namreč hkrati eden izmed družbenikov v družbi Ingor, ki je tudi delni lastnik Gorenja. Farsa se je na srečo izšla v prid delavcem, Emil Krušič je moral odstopiti, delavci pa so si v oktobru vendarle izborili boljše pogoje za življenje, hkrati pa prisilili upravo, da je tudi ona zategnila pasove, saj so si njeni člani pristigli plače za okrog 30 %.

Stavka v Gorenju je tako jasno sporočila, da je s sindikalnim gibanjem nekaj hudo narobe. Interesi vodstva sindikata niso le ponotranjili interesov lastnikov podjetja, prvi sindikalist je bil celo sam delni lastnik, sindikat naploh pa je deloval v smeri discipliniranja delavcev. Primer je zgovoren, a ne dovolj, da bi iz njega lahko izluščili vse grehe slovenskih sindikatov. Pokaže na nedemokratičnost, hinavščino in hlapčevstvo, vendar pa si moramo od bližje ogledati še en primer, da bi slovenskim sindikatom lahko postavili diagnozo.

Za čigave plače?

Še bolj ilustrativen primer očitne krize sindikatov je protest za povišanje minimalnih plač, ki ga je organizirala ZSSS v januarju 2010. Na Prešernovem trgu v Ljubljani se je zbralo okrog 10.000 delavcev, vsak udeleženec pa je že ob bežnem pogledu na množico opazil, da je večina prisotnih srednjih let, njihove oprave – čepice, piščalke, zastave in pelerine – pa so sporočale, da so večidel člani sindikatov, pretežno iz industrijskih podjetij, nekateri tudi iz sindikatov šolstva in zdravstva. Na protestu smo tako pogrešali samozaposlene, študentske delavce (študentov je bila le peščica, kakih 50), migrantske delavce in vse ostale, ki jim pravijo *prekerna delovna sila*. Zahteva sindikatov po dvigu minimalne plače namreč za vse te segmente delovne sile, ki so zaposleni *prekerno*, ne pride v poštev. Njihova zaposlitev je bodisi oblikovana zunaj pogodbe o redni zaposlitvi, na katero so vezane pravice, za katere se borijo sindikati, ali pa sploh ni zaposlitev, saj se avtorske pogodbe in samozaposlovanje delavca pretaplajo v *storitev*. Teh *netipičnih*, oziroma toč-

neje rečeno *prekernih*, zaposlitev je po nekaterih podatkih v Sloveniji že več kot 40 %. Na vsesplošnem sindikalnem protestu pa o vsem tem ni bilo izrečene niti besede.

Sindikalno gibanje se torej samo ponuja, da ga delavci odvržejo na smetišče zgodovine. Nominalno sindikati namreč zastopajo le še dobro polovico delavstva, a kot nam kaže velenjski primer, tudi to polovico prej disciplinirajo, kakor zastopajo v odnosu do kapitala. Poleg tega delujejo skrajno nedemokratično in pokroviteljsko, kar jasno kažejo Semoličeve grožnje upornim delavcem. Posledice so jasne – stopnja sindikaliziranosti upada, delavci se bodisi ne včlanjujejo v sindikate bodisi delujejo mimo njih ali pa vzpostavljajo lastne sindikate (primer Luke Koper).

Vprašanje pa je, kaj je sindikate popeljalo v krizo, zakaj so izgubili politični kompas in kakšne so možne alternative obstoječemu sindikalnemu organiziranju. V pričujočem članku bom tako poskusil najprej na kratko pojasniti nastanek sodobnih sindikatov in to, kakšne funkcije so opravljal v preteklosti, na podlagi tega pa skušal še ugotoviti, zakaj danes prej služijo discipliniranju delavskega razreda kakor pa zastopništvu le-tega. Na koncu pa bom v razmišljanje podal možne očitne novega sindikalnega gibanja.

Nastanek modernih sindikatov

Da bi razumeli trenutno krizo modernega sindikalnega gibanja, moramo najprej ugotoviti, od kod to gibanje izvira in kakšne funkcije naj bi opravljal. Obstoječe sindikalno organiziranje v Sloveniji je bilo oblikovano v začetku 90-ih let, torej na začetku tranzicije. Slovenija je v obdobju tranzicije oblikovala politično-ekonomski model (vključno s sindikati) pretežno po vzoru nemškega in avstrijskega socialnodemokratskega modela. Ta se je v obeh državah razvil po koncu 2. svetovne vojne, gre pa za različico keynesianskega politično-ekonomskega modela.

Keynesianski ekonomski model je bil zasnovan kot odgovor na krizo kapitalizma, ki se je začela leta 1929, pustošila skozi trideseta, rodila fašizem in se končala v 2. svetovni vojni. Vzrok je bila hiperprodukcija – proizvedlo se je neprimerno več dobrin, kot so jih bili potrošniki zmožni kupiti (zaradi prenizkih mezd), zato se na trgu niso več v zadostni meri pretvarjale v kapital. To je vodilo v ekonomski zlom in socialno katastrofo – v nekaterih državah je brezposelnost preseгла 40 %. Na Zahodu je krizo rešila socialna demokracija oziroma keynesianski ekonomski



model – ta je narekoval, da mora potrošnja slediti produkciji, zato morajo plače slediti produktivnosti. V ta namen se je vzpostavil razredni kompromis med delom in kapitalom, sindikati so se institucionalizirali, razmerje med mezdami in profiti se je določalo na *kolektivnih pogajanjih* med sindikati in predstavniki kapitala. Sindikati so tako znotraj povojne socialne države pridobili središčno vlogo, saj so skrbeli za socialni mir in ohranjali razredni kompromis. Vendar pa je njihova nova družbena vloga drastično spremenila tudi organizacijo in vlogo njih samih.

Kvizlinška vloga sindikatov znotraj socialdemokracije

V začetku 20. stoletja so bili še značilni neinstitucionalni, horizontalno in egalitarno organizirani sindikati, ki so bili bistveno bolj radikalni od današnjih institucionaliziranih. Večinoma so bili to komunistični in anarhistični sindikati, marsikateremu ni šlo le za dvig mezd, ampak za odpravo razredne družbe kot take. V keynesianizmu pa postanejo legalni in s tem konstitutiven del novega kapitalističnega ekonomskega modela. V zameno so se seveda morali odpovedati revolucionarnim pretenzijam in se organizirati po zgledu ostalih družbenih institucij v kapitalizmu – predstavniško, vertikalno in avtoritarno.

S tem se je bistveno spremenila njihova vloga. Lahko bi rekli, da so znotraj legalnega razrednega boja pridobili *dvojno vlogo*. Po eni strani so ostali mehanizem, prek katerega so delavci kapitalu naslavljali svoje zahteve, a so to lahko počeli le v času, ko so bila odprta kolektivna pogajanja. Navadno so se pogajanja odpirala na vsakih nekaj let, tekom kolektivnih pogajanj so delavci lahko stavkali, rezultat pa je bila pogodba med delom in kapitalom, v kateri so bili določeni pogoji izkoriščanja delovne sile (višina meзде, število dni dopusta, nadomestila za bolniško odsotnost, delovni čas ipd.). Po drugi strani pa je bilo delavcem *prepovedano stavkati v času trajanja kolektivne pogodbe*. V tem času so morali sindikati skrbeti, da do stavk ni prihajalo – delovali so torej v smeri discipliniranja delavskega razreda. Delovali niso več samo v prid delavskemu razredu, ampak v prid reprodukciji kapitalistične družbe. Niso bili več izključno delavski organ, ampak so postali *mediator* v razrednem boju. Njihova naloga ni bila več zastopati interesov delavcev, ampak skrbeti za »socialni mir«, torej zmanjševati trenja med razredoma v kapitalistični družbi.

Neoliberalizem – razredni boj globalnega kapitala

Kljub kvizlinški vlogi sindikatov v socialdemokraciji pa tej družbeni ureditvi ni uspelo odpraviti nesorazmerij kapitalistične družbe. Skozi šestdeseta leta se je kopičilo nezadovoljstvo študentov in delavcev, v sedemdesetih pa so pritiski delavskega razreda dokončno postali premočni za institucionalne okvire socialne demokracije. Nastopila je kriza, ki je imela obraten vzrok kot tista v tridesetih. Šlo je za *stagflacijo* – inflacijo brez gospodarske rasti, vzrok le-te pa je bil v tem, da je globalno delavstvo postalo nasproti globalnemu kapitalu premočno – mezde so bile previsoke, profiti premajhni, da bi lahko zagotavljali neskončno rast, ki jo terjata kapitalistično gospodarstvo.

Ekonomski in politični odgovor na krizo je danes bolje poznan kot *neoliberalizem*. Gre za politično-ekonomski model, katerega namen je bil reverzirati dosežke socialne demokracije in keynesianizma. Globalni kapital je torej prekinil »*kolektivno pogodbo*« in vsilil vrsto sprememb, ki so šle v smer razbitja sindikatov in delavskega razreda nasploh, cilj pa je bila radikalna pocenitev globalne delovne sile. Te tendence so bile deloma dosežene z razbitjem socialne države in prekinitvijo razrednega kompromisa, predvsem pa s »*fleksibilizacijo*« in individualizacijo delovne sile.

Za socialno državo po socialni državi

Situacija je tako danes bistveno drugačna kot v 70-ih – *kolektivna pogodba* je prekinjena, razredni kompromis je končan. Zgodovinske mezde so nižje, čedalje več je revnih zaposlenih (kombinacija, ki prej ni bila možna), hkrati pa se večja število brezposelnih in polzaposlenih (prekernih delavcev). Kot sem že omenil, je tudi v Sloveniji je vse več delovne sile prekerne, več kot 130.000 je brezposelnih, ogromno redno zaposlenih pa prejema minimalno plačo. Vzporedno s temi procesi pa se seveda na drugi strani višajo globalni profiti, družbena razslojenost na globalnem nivoju je bržkone dosegla najvišjo točko v zgodovini.

Kako se v takem okolju znajdejo sindikati? Kot smo videli, v Sloveniji (in drugod) še vedno vztrajajo v »*socialnem partnerstvu*«, še vedno vztrajajo pri pravicah redno zaposlenih, še vedno so avtokratski in disciplinatorni in še vedno delujejo kot *mediator* v razrednem boju. Verjamejo torej, da socialna država še vedno obstaja in da *razredni kompromis* ni bil nikoli prekinjen. Verjamejo, da se prekerizacija delov-

ne sile ni zgodila. Socialdemokratsko sindikalno gibanje se je tako po koncu socialne demokracije očitno in dokončno spervetiralo. Že znotraj socialne demokracije je igralo kvizlinško, dvojno vlogo – sindikati so bili po eni strani instrument pritiska dela na kapital, hkrati pa so bili zadolženi za discipliniranje delavstva, dandanes pa zaradi lastne kratkovidnosti in oportunitizma opravljajo le še slednjo vlogo.

Za delavski sindikat!

Iz analize napak sindikalnega boja pa vendarle lahko izvlečemo nastavke za rehabilitacijo sindikatov.

Očitno je, da bodo morali sindikati demokratizirati svoje delovanje, preseči avtoritarne strukture in postati egalitarno organizirano zastopništvo vseh delavcev.

Hkrati bo potreben temeljit premislek o njihovi strukturni vlogi v neoliberalnem kapitalizmu. Jasno postaja, da je kapital prekinil razredni kompromis in da je farsično ostajati na poziciji branjenja »*socialnega mira*«, saj to sindikatom prinaša le blede vlogo lakajev vladajočega razreda. Svojo pozicijo bodo morali radikalizirati, v kolikor želijo odpreti možnost za izgraditev novega družbenega *wellfara*.

In končno – potrebna bo nova taktika organiziranja. V preteklosti je bilo sindikalno organiziranje vezano na tovarno, torej na delovno mesto, ki pa v novih prekernih oblikah zaposlitev ne obstaja več. Projektni delavci, samozaposleni ipd. namreč nimajo stalnega delovnega mesta v dveh pomenih – pogosto menjajo lokacijo dela in hkrati pogosto menjajo delodajalca.

Sindikati, ki bodo torej hoteli ostati v *zgodovini*, bodo torej morali *iz tovarn* in ponuditi egalitarno in demokratično možnost organiziranja skupnega boja za nove oblike blaginje. Seveda pa pri tem ne smemo čakati na sindikate, saj obstaja bojazen, da bomo *čakali večno*. Mi, prekerni delavci, delavci migranti, brezposelni in vsi, ki na svoji koži občutimo oženje socialne države, fleksibilizacijo in prekinitve kolektivne pogodbe, moramo izumiti nove oblike organiziranja, ki nam bodo omogočile, da si izborimo in izgradimo svojo lastno prihodnost. Zаметki takih gibanj v Sloveniji že obstajajo – revnim zaposlenim so lahko za vzgled žerjavisti Luke Koper ali samoorganizirani delavci v Gorenju, delavci migranti se organizirajo v sindikat z imenom Nevidni delavci sveta – *Invisible workers of the world (IWW)*, revni zaposleni na univerzi, študentje in prekerni delavci pa se organiziramo v iniciativo, imenovano *Mi smo univerza*. ×

Draga mati,

pišem vam na predvečer. Če bi vam naslednje vrstice govoril, bi se mi glas brez dvoma tresel in na nek način mi je žal, da papir in črnilo tako dobro skrijeta moje razburjenje. Že nekaj časa je jasno, da naša domovina ne hodi po dobri poti. Kdor se te dni sprehodi po Kranjskem, da bi do svojega kosa kruha prišel, se sooči s črepinjami na podplatih in od bodic razrvanim životom. Dobro živeti pomeni imeti trdno obutev in štiri plačance, ki pred teboj bodikavo grmičevje čistijo. Najbrž ni treba dvakrat reči, da nas je plačancev precej več in najbrž ni nenavadno, da smo se odločili, da nesnago preprosto požgemo.

V vašem zadnjem pismu ste zapisali, da je Amerika dežela, ki kaže podobo naše prihodnosti. Veste, mati, če boste to komu na uho položili, bo na vso moč nejeverno pogledal. Pa ne zato, ker meni, da nam gre slabo, pač pa, ker nam še zdaleč ne gre tako dobro! Amerika so nebotičniki, odlične šole, svoboda, kjer noben študent ne zažira davkov poštenih, delavnih ljudi, kjer lahko čez noč uspeš in pustiš za seboj vsa prejšnja življenja in kjer so v svoji različnosti vsi enaki. Kje je še to za Kranjsko, kjer gre vse neskončno počasneje?! In to me napelje na najbolj čudno misel. Pomirja me, da ljudje domovino iz napačnih razlogov v nič dajejo in v Trstu na ladje skačejo, vse dokler se komu ne posveti, da bi obratno storil in bi poskušal Ameriko sem pripeljati. Pa ne da se to že ne dogaja.

Dozdeva se mi, da se je, odkar ste odrinili, pri nas mnogo stvari spremenilo. Tovarne zapirajo in le še tu in tam človek kakšnega kmeta vidi. Na tržnici je repa cenejša kot na polju. Poklicev je čedalje več, beznic je več vrst in nekatere so beznice namenoma. Čudno, nadvse čudno in nezdravo, če mene vprašate. Reči hočem - v svojem trdnem prepričanju seveda vedno merim na določeno dialektiko - človek naredi beznico in beznica naredi človeka. Toda če napačen človek naredi beznico le zato, da bi služil, bo tudi beznica naredila napačnega človeka, ki bo tja hodil le zato, da bi lastni nečimrnosti godil. Temu se je treba upreti, to drži kot pribit pijanec plota.

Zdaj, ko sem že nekaj prebral, se lahko kaj artikulirano izražam in bom takole rekel: beznice so, skupaj z delovnimi mesti, postale prostor stratifikacije in le redko prostor združevanja in tvorjenja novih kolektivitet. Prinašajo kreacijo novih subjektivitet, ki pomenijo oviro za kompozicijo delavskega razreda, njega poimenovanje in nenazadnje razredni boj. Različni ljudje se med seboj sicer prijazno motrijo, a le zato, ker imajo možnost umika na lasten skedenj. Lokalni šerifi se ponujajo, da bodo uredili razne problematike, polepšali soseske in iz prostorov združevanja naredili sterilno snobovsko cono masturbacije, ki dvigne cene in izžene avtohtone naseljence v novo izolacijo.

Tako pišejo tisti, ki naj bi jih brali. Meni se zdi morda preveč grobo, kot da bi bile vse velike besede napad na malega človeka. Že res, da se temu včasih ne da izogniti, toda ko s Štefko poskušava nagovoriti ljudi, se pri priči izkaže, da je ravno jezik največje prekletstvo, da je ravno beseda tista, ki najbolj razdvaja ali pač najhitreje agregira.

Pređen zares preidem na predvečer, še nekaj. S Štefko sva srečna. Res je neverjetno dekle in vedno znova mi gorkoto vrača v raznorazne dele telesa in duše. Menda še nikoli ni videla morja, kot tudi jaz ne, in mi je obljubila, da me bo peljala tja, takoj ko prihraniva dovolj časa. Menda je manj kot teden dni hoda do jadranske obale. Če prihraniva še kaj denarja, pa se zapeljeva z železnico. Pravijo, da je prav posebno doživetje.

Tako torej. Odlahčal sem s tem, toda menda je dobro delo, da sem najprej nekoliko razgrnil svoje misli pred vami. Ko to pišem, je predvečer dveh stvari. Ene, upam da, nekoliko manj kot druge. Teta Magda je zbolela, vrag jo vzemi. Boli me, ko jo gledam vso onemoglo, čeprav mi je malo mar zanjo. Mučno se počutim in si ne morem kaj, ko me prosi, naj ji roko pridržim ali k sebi stisnem. Njene oči so roteče mile in obenem odpuščanja polne. Ko me tako boža s pogledom, me trga od jeze. Globoko v njej še vedno vidim vsak kanček zlobe, ki mi ga je kdajkoli namenila, ona pa se obnaša, kot da je vrsta za odpuščanje na njej. Kot da sem jaz tisti, ki je po njej s pikro grenkobo udrihal! Tako se je torej znašla na smrtni postelji. Roti vas, da jo še zadnjič obiščete, s čimer znova zaigra na moje utripajoče strune. Namreč tudi to, da se moram tetini boleznini za morebitno ponovno snidenje z vami zahvaliti, me navdaja z nelagodjem.

In v takem stanju se znajdem pred eno prvih večjih preizkušenj v življenju. Opisal sem vam, kako se telefonisti družijo pod eno streho, delavci pod drugo, profesorji pod tretjo, študentje pod četrto, novinarji pod peto, modni oblikovalci pod štirinajsto in osemnajsti pod dvainštirideseto. Toda v končni fazi vsi delajo za mezdo, ustvarjajo produkt, od katerega presežno vrednost črpa en razred ljudi. Vse te različne ljudi združiti, to je pravi izziv. In to je izziv, ki sva si ga zadala s Štefko. Začenši z jutri se lotiva agitacijskih akcij, ki naj bi ta nabor posameznikov združile v skupnem premisleku. Začeti bo treba udarno.

Že v preteklih pismih sem vam omenjal Štefkinega bivšega moža. Je bogat in vpliven. Zaposluje vse, od zdravnikov do pastirjev. S tem ko bova izpostavila njega, bova izpostavila splošno razmerje med njemu podobnimi in množico podrejenih. To bo prvi korak. Milan bo jutri v Ljubljani. Štefka ga bo poskušala zapeljati. Napila ga bova, slekla in zvezala ob Prešernov spomenik. Naj se vidi, kateri nacionalni simbol nas resnično združuje.

Sin.

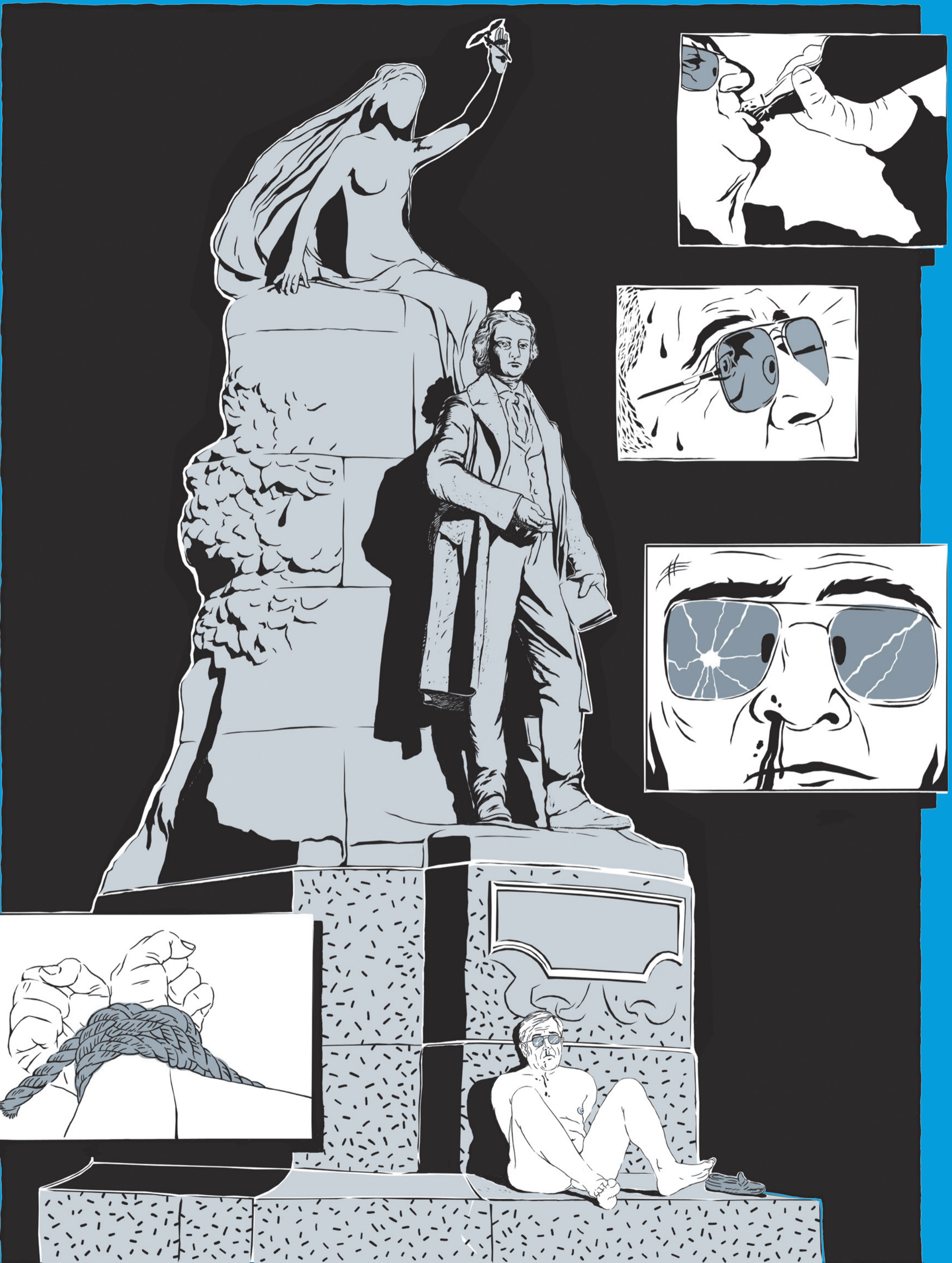



Arabski svet v luči (navidezne) demokracije

Tako imenovana vstaja v arabskem svetu nam sporoča veliko več, kot se zdi na prvi pogled. Na vstajo, »revolucijo«, »začetek sprememb« lahko gledamo v luči »demokratskih sprememb« političnega sistema, ki predpostavlja način življenja, temu pa mu sledi (oz. mu želi slediti) domala ves svet, a tak pogled bi bil površen.

piše Sami Al-Daghistani, Kairo, Egipt ilustracija Aljaž & Aljaž

Na Zahodu sledimo trendu, ki mu pravimo »zahodna demokracija«, za katero verjamemo, da je izvorno »zahodnega« porenja in da zagotavlja (poklanja) določene svoboščine in pravice. A tu nastopijo težave: ta »demokracija« ni niti »zahodnega« porenja niti se ne dogaja zato, da bi ugodila človeštvu. Stara Grčija je večino svoje modrosti črpala iz starega vzhoda Babilonije, Akadije, Sumerije in Egipta. Pod današnjim terminom demokracija pa mislimo le na svoboščine in pravice, ki so pravno-formalno dodeljene človeškemu bitju in institucionalizirane v državno-pravni aparat, pozabljamo pa na kontekstualni okvir, v katerem se ta »demokracija« vrši. Ta okvir je politična ekonomija, ki pozna lastne norme in vrednote. Danes pa je prevladujoči ekonomski sistem kapitalizem. In nič kaj drugače ni na Bližnjem vzhodu. Temu pa je pripomogla vrsta dejavnikov, med drugimi predvsem pojav kolonializma, ki je arabsko ljudstvo podredil kulturnim, ekonomskim in političnim vzorcem zahodnega sveta; enopartijsko vodstvo lokalnih poglavarjev, ki so prevzeli vajeti v svoje roke in tako nadaljevali s postkolonialno politiko; ter zavračanje islama kot družbenega primata.

Islamska misel (predvsem arabski in perzijski misleči geniji) je uspešno spojila grško filozofijo in njen racionalizem, ki je baza zahodne politične (in s tem tudi ekonomske) filozofije, s svojim lastnim duhom – *tewhidom* (idejo o božji eno(tn)osti) in tako zamajala podstat čistega *ratia*. Molitev se je spojila z razumom, vera z napredkom za dostojnejše življenje – še več – islam muslimanom predstavlja najvišjo raven razuma in kot tak se spopada s tuzemstvom pa tudi z ekonomijo in politiko. Odnos med Zahodom in islamskim svetom je bil zmeraj kompleksen. Zahod je črpal znanje in metode učenja, ki ju je podal islam, muslimanski svet pa politično-ekonomsko plat, ki jo je general Zahod. Vpliva sta torej v osnovi različna. Osvoboditev evropskega duha in uma od intelektualnega suženjstva, ki ga je zagrešila krščanska Cerkev v srednjem veku, se je zgodila šele v času evropske renesanse, ki pa se je napajala z islamom in njegovim znanstvenim, intelektualnim, duhovnim ter filozofskim vplivom – prek oživitve antičnih avtorjev, prenosa islamsko-arabske znanstvene misli v okvir evropskih miselnih dognanj in transformacije metode učenja, ki jo je Evropa uspešno sprejela. Težavo predstavljata tudi pojmovanje in uporaba terminologije, ki predvidevata drugačno, če ne celo intelektualno različno zasnovo obeh svetov – v današnjem diskurzu se namreč uporablja kategorija »Zahoda« in kategorija »islama«, kar kaže na po večini geopolitično bazo na eni strani in povsem religiozno na drugi. V kategoriji »Zahod« pa je danes težko razločiti njegovo geografsko in metafizično določitev, medtem ko je v islamu ta načelno spojena.

Islamska misel (ki zajema tudi arabsko govoreči svet) ni nikdar vzela za dokončno to, kar jemlje Zahod v svojem supraindividualnem procesu kot samoumevno – da je človeška narava podložna procesu progresivne spremembe. Islam temu nasprotuje iz prepričanja, da človeško bitje ni le biološka veličina, temveč tudi duhovna. Rimska civilizacija velja za genetski razvoj nadaljnje zahodne civilizacije in pomeni razvoj materialistične misli (sodobnega Zahoda). Rimsko cesarstvo in islamski svet sta dva popolnoma različna svetova, ki ju poganja različna motivacijska sila in temu primerno različni zgodovinski cilji. Rimsko cesarstvo je po propadu ohranilo materialistično idejo, religijsko učenje Korana in življenjski primeri Mohameda (a. s.) pa so bili po vsej verjetnosti razlogi za tako dolgotrajen temelj, ki je ohranil družbeni in etični postulat islama tudi po kalifatu. Rimskemu cesarstvu je manjkala duhovni element – rimski bogovi so bili blede odraz grških in nikakor se niso vmešavali v dejansko življenje Rimljanov.

Arabski svet v soju zahodnega kapitala

Demonstracije v Egiptu so se pričele 25. januarja 2011 na dan policije. Požgano stavbo Mubarakove stranke (NDP) v *downtownu* Kaira si lahko razlagamo kot upor zoper tiranijo, ki je vladala Egiptu pa tudi večjemu delu arabskega sveta desetletja dolgo. Na zublje, ki so se dvigali iz državnega poslopja, lahko gledamo kot na zahtevo po spremembi po (danes tako zelo uporabni besedi) »svobodi«, ki predvideva sproščen, samosvoj, atomiziran, vesterniziran način življenja. Morda. A vsekakor moramo na nedavne dogodke in vstaje v arabskem svetu gledati tudi skozi prizmo svetovne ekonomije, politike trga in moči. Več kot pet milijonov Egipčanov na Midan Tahriru pomeni znak enotnega glasu, da je več kot trideset let vladavine tiranije dovolj. Istočasno pa nam ljudstvo (in)direktno sporoča, vedoč ali ne, da je dovolj revščine, eksploatacije in obubožanja. Tiran (država) je obogatel. Ljudstvo pa obubožalo. Zahodne vlade in korporacije so se tega zavedale, še več, to so počele tudi same – ropale, izrabljale in prodajale. Natančneje. Ta isti tiranski »totalitarni« vladar Egipta je bil globoko verjel – v moč in vladavino denarja. Ta »drugi« svet (čarobni Orient), ki leži na drugi strani Mediterana, je povsem isti kot »naš« zahodni svet, v kolikor je stvar razprave kapital. Egipt je bil resda policijska država, a pod pretvezo t. i. totalitarizma se je razvijal in bohotil divji kapitalizem, ki je uničeval notranje tkivo države. Ogromni nakupovalni centri (Jenina Mall, City Stars idr.), tuje firme (McDonalds, KFC, Shell, BP in na tisoče drugih trgovin) so le blede odraz tistega, kar se je pod Mubarakovo tiranijo res skrivalo – enormne investicije, privatizacija in totalna razprodaja egiptovskega trga. Tiranija je bila očitno le način, kako obvladati ljudstvo in zahodne vlade in korporacije so to podpirale, drugače bi tudi same utrpel velikanske izgube.

Egipt ima 85 milijonov prebivalcev. Trg je ogromen, ljudi je kratko malo preveč. Imeti v (ekonomskem) šahu Egipt pomeni nadzirati dobršen del arabskega sveta. In to je Mubaraku (in Zahodu) uspelo, in sicer tako zelo, da so celo za marsikateri pokol nad Palestinci in preprečevanje dovoza življenjskih potrebščin v Gazo krive prav te vlade. Nič kaj drugače ni s Tunizijo. Tunizijska »demokracija« (gledano skozi oči zahodne politične paradigme) je zelo mlada; politična opozicija je bila prepovedana, svobodnega tiska skorajda ni bilo. Kot da politična elita ni bila zmožna vzpostaviti postrevolucionarnih okoliščin, v katerih bi se država lahko razvijala. Trenutni glasovi iz Tunizije pravijo, da je demokracija v arabskem svetu lahko tudi islamska – Ennahda želi v Tuniziji zmagati zaradi politike in ne religije, ta pa je sestavni del islamske platforme. Libija pa ima poleg zemeljskega plina in nafte sklenjene debele pogodbe s svetovno orožarno. Vojaški napad nanjo je zato lahko neupravičen izgovor za »reševanje arabskega ljudstva« oz. lastnega kapitala. Podobno se je leta 2003 zgodilo z Irakom, le da je ta utrpel maksimalne posledice uničujoče tekme za nadzor naravnih dobrin in hegemonije. Iraški trg je bilo kratko malo treba »odpreti«, saj je bil iraški režim izredno samosvoj in samozadosten. Vlada je nafto v 70-ih letih 20. stoletja nacionalizirala in navkljub iransko-iraški vojni (1980–1988) se je Irak močno razvijal. Temu primerno se je razvijalo in izobraževalo tudi ljudstvo – šolstvo in zdravstvo sta bila brezplačna, literarnost je znašala 99 %. Iraški režim je desetletja vlagal ogromne količine sredstev v razvoj in izobrazbo in tako nadaljeval s svojo tisočletja staro kulturno tradicijo. Irak se ni usmerjal k svetovnemu tržišču in divji razprodaji, temveč je sodelovanje s tujino predstavljalo predvsem potrjevanje samozadostnosti. Poleg tega se je Sadam Hussein igral igrice Saladina in si tako na ramena nakopal še srd Izraelcev. Irak ni popustil. Sledilo je neizbežno.

Arabski svet je dobro poznan po trgovanju in izmenjavi dobrin, vseeno pa mu je do nedavnega uspelo zadržati samosvoj način te prodaje – dobiček je bil zmeraj zaželen, celo potreben, zato ga je dopustil tudi islam, obrestno mero pa je strogo prepovedal. Kapitalizem je zaradi svoje pogoltni narave, prednosti trga pred človekom in golega materializma *neislamski*. Vesternizirani kapitalizem (ki se zaradi globalnih določil dojema kot svetovni in s tem univerzalni sistem) je načel vezi arabsko-islamske misli družbeno-ekonomskega sistema. Porušil je ravnotežje med islamom kot vero in njegovim družbenim dometom, ki zadeva vsakodnevno življenje na ravni odgovornosti (ki je glavni postulat islama). Politika je islam začela izrabljati v politične namene in ne obratno, kakor je značilno za Zahod. Univerzalnost Evrope se kaže v tem, kar je povsem naključno posejala. To je njen material(istič) en doprinos civilizaciji. Ta ideja pa kroji tako kulturno-družben kakor tudi ekonomsko-političen svet. Način življenja, ki ga živimo na Zahodu, je postal »svetovenk«. Treba pa je razlikovati pojem *modernizacije* od pojma *vesternizacije*. Zahodni dosežki se pojmujejo skozi prizmo moderne tehnologije, ekonomskih reform, izobraževalnih ustanov in političnih organizacij, ki so postali sinonim za proces vesternizacije. Arabsko-islamski svet pa je veliki meri prevzel in ponotranjil zahodni politično-ekonomski sistem.

Pseudorevolucija in (izgubljena) priložnost

T. i. revolucija arabskega sveta ni prava revolucija, če ne pride do zamenjave ekonomskega sistema. Upor arabskega ljudstva ne pomeni, da je »zrel« za zahodni ekonomski sistem v imenu demokracije, temveč nakazuje na to, da jo je presešlo! Vsaj upamo lahko na to. Morda pomeni nekaj drugega, kar vidi naivno evropocentrično oko; pomeni boj proti neoliberalnemu kapitalizmu, ki se je zgodil v imenu tiranije (na Zahodu pa se dogaja v imenu demokracije in svoboščin), pomeni boj proti svobodnemu trgu. Če lahko pričakujemo menjavo ekonomskega sistema Egipta (arabskega sveta), lahko računamo, da nas bodo Arabci, za katere se na zahodni polobli predvideva, da živijo ali v tiraniji ali pa v ekstremni teokraciji, naučili pravega pomena demokracije. V primeru Egipta, ki večino dobrin predvsem uvaža, bi vlada morala nameniti več sredstev za načrtno obdelovanje kmetijskih površin in gojitev kultur bombaža, pšenice in koruze za strateško samoskrbovanje države. Trenutna cena za 150 kg koruze je 250 LE (30 €), 150 kg pšenice pa 350 LE (42 €). Poleg tega bi bilo neizbežno sodelovanje na ekonomsko-politični ravni med arabskimi državami. Arabski svet bi moral ustvariti ekonomski blok, ki bi zagotavljal določeno stopnjo neodvisnosti od »zahodnega kapitala« (za kar so si nekoč prizadevali panarabisti in mnogi arabski voditelji). Podobno sodelovanje in izmenjava dobrin je obstajala v 80-ih letih 20. stoletja med tremi zelo močnimi islamskimi državami – Turčijo, Iranom in Pakistanom. Vprašanje pa je, kaj narediti z vsemi finančnimi pogodbami in sporazumi, ki so pripomogle k izčrpanju in razprodaji Egipta. Med drugim je ključen izraelski sporazum, ki med državama traja že nekaj desetletij. Nabil al-Arabi, novi zunanji minister v državi, trdi, da Egipt ne bo doživel velike spremembe, kar se tiče diplomacije, vključno z odnosom do Izraela in ZDA. Za resnično spremembo se mora končati ne le Mubarakova era, temveč tudi ekonomsko-politična plat, ki je z njo povezana. Kakor izgleda, bosta imela Washington in Tel Aviv še naprej določeno moč nad egiptovsko zunanjo politiko in trgov. Ime egipčanske vladavine se bo zamenjalo, ideologija pa bo očitno ostala ista. Lahko to resnično imenujemo »revolucija« ali le »projekcija osebnih želja in državnih interesov«? ×

Pot hip hopa

Hip hop glasbi je od njenih začetkov v osemdesetih letih prejšnjega stoletja pa vse do danes uspelo nekaj, kar v vsej svetovni glasbeni zgodovini ni dosegla nobena zvrst prej njo. Postal je prva zares globalna glasbena zvrst. Danes, slabih trideset let po prvih začetkih hip hopa v ZDA, na zemeljskem obličju skoraj ni države, ki se ne bi mogla pohvaliti s svojo lokalno hip hop sceno. Majice in grafite s podobami in imeni najvidnejših predstavnikov gibanja, kot so Tupac Shakur, Dr. Dre, Ice Cube, Snoop Dogg, Eazy-E itd., lahko zasledimo ne glede na kontinent – od Kinšase do Tokija, od La Paze do Vladivostoka. V tem aspektu je hip hop primerljiv z vsemi največjimi glasbenimi zvrstmi, ki so v preteklosti obnovele svet, in jih v določenih pogledih tudi presega. Rock in pred njim rock'n'roll, blues in jazz so danes definitivno globalne glasbene zvrsti, vendar so vseeno bolj prisotne na Zahodu (zlasti rock in rock'n'roll, ki ga npr v. Afriki ni niti za vzorec – z izjemo belskega prebivalstva JAR), medtem ko je transnacionalnost hip hopa skorajda neprimerljiva s katerokoli drugo popularno zvrstjo.

piše Rok Kovač rime Public Enemy – Fight the power

O formi

Četudi začetki hip hopa kot glasbe koreninijo v ustvarjanju t. i. semplov in reappropriaciji že posnetih zvokov v nekem novem in predrugačenem kontekstu, bi o tej zvrsti težko govorili kot o pač še zgolj enem izmed množstva rahlo spremenjenih žanrov v dolgem toku evolucije glasbe. Ravno uporaba semplov je povzročila ključen preskok v produkciji glasbe in vsaj začasno bende postavila na stranski tir. Pionirstvo hip hopa je ravno v recikliranju že posnetih zvokov, ki so z razvojem novih tehnologij na področju ustvarjanja glasbe omogočali vse več možnosti umetniškega izražanja – trud, natančnost in izvirnost, vloženi v uporabo določenega sempla, pa neredko mejijo oz. že presegajo mejo, ki se vleče med avtorskim delom in plagiatorstvom.

Poglavitna karakteristika hip hopa je brzkone rušenje klasičnega koncepta glasbene skupine, kjer se tako instrumental kot tudi spremljajoči vokal simultano spajata v končnem izdelku in je torej produkt skupinske dinamike – benda, ki v neposredni medosebni interakciji ustvarja glasbeno kompozicijo. Usoden prelom, ki je potegnil ločnico med kompozicijo instrumentala in vokalizacijo pesmi, je bil v Bronx, zibelko hip hopa, sicer uvožen z Jamajke, kjer so v šestdesetih letih začeli na B stran singlic (7-inčnih plošč) zarezovati še instrumentalno verzijo pesmi, ki se je sicer v celotni obliki nahajala na njihovi A strani. Ker se je na začetku večinoma uporabljal zgolj en gramofon, je poleg D.J.-ja stal na odru še M.C. (*master of ceremony*) in ob menjavi plošč zapolnjeval tišino (od najav naslednje pesmi, aktualnih političnih komentarjev, plesnih navodil pa do obvestil tipa »našli smo ključ, kdor jih pogreša, naj se zglaš pri D.J. pultu ...«). Sčasoma je postajala vloga M.C.-ja vse pomembnejša, saj so poleg najav pričeli tudi s kratkimi rimami, ki so se razvlekle v začetek naslednje pesmi, karameje pa tudi prek celotne instrumentalne verzije iz B strani singlice. Podobna praksa se je nato preselila tudi v studije, kjer so pričeli s snemanjem različnih vokalnih verzij (različnih izvajalcev seveda) istega instrumentala.

Spremenjeno dojetje glasbene produkcije

Kot ključno prelomnico v evoluciji urbane glasbe tako poleg semplanja oz. recikliranja starih zvokov (dolžina sampla lahko variira od enega samega udarca bas bobna do celotnih refrenov ali celo celotne pesmi) vidim ravno demistifikacijo ustvarjanja glasbe v bolj ali manj zaprtim krogu ljudi – najbolj očitni primer tega je brzkone rock skupina. Instrumentali oz. *beati* se v hip hopu, kot sem omenil že prej, ustvarjajo večinoma v odsotnosti vo-

kalista, kar je sčasoma v kompozicijskem smislu ustvarilo dokaj ustaljeno glasbeno formo. Podlage so tako večinoma v štiričetrtinskem taktu, sestavljene iz enega ali dveh različnih delov (refren in kitica), ki se med seboj ne razlikujejo pretirano – zlasti če jih primerjamo s kompozicijsko bolj kompliciranimi rock skladbami, ki so polne prehodov, vmesnih pasaj, modulacij, solaj ipd.

Dokaj standardizirana ritemska forma in vokalno nezahtevna harmonska struktura instrumentala tako predstavlja izredno odprto platformo za sodelovanje najrazličnejših izvajalcev (t. i. *featuring*), kar je danes v hip hopu postalo že skorajda standard, saj je album brez vsaj enega gostujočega vokalista postal že prava redkost. Čeprav obstaja množstvo hip hop izvajalcev, ki so prevzeli tudi tipično bendovsko formo izvajanja pesmi, vseeno na koncertih prevladujejo že posneti instrumentali. Navkljub zakoličeni formi posnete podlage se spontanost in improvizacija, značilna za tisti *live feeling*, kanalizirata na dva načina. Prva se izraža prek osrednje pozicije in pomembnejše vloge D.J.-ja, druga pa v *freestyle* rimanju. *Freestyle* se sicer pojavi že v samem začetku hip hopa, vendar je bil v tistem času večinoma vnaprej napisan, pomenil pa je zgolj rimanje brez nekega celotnega koncepta oz. zgodbe. Danes smo lahko priča rednim državnim in mednarodnim *Freestyle battle* tekmovanjem, improviziranje v rimanju pa je v hip hop glasbi prevzelo podobno vlogo kot npr. improvizirane solaje v jazz glasbi.

Hip hop z distance

Podobno kot v galeriji pa predlagam tudi sedaj, da stopimo korak nazaj in si pogledamo celotno sliko še od daleč. Vsi zvoki, ki jih glasbenik uporabi v svoji kompoziciji, so nedvomno odraz okolja in družbe, v kateri živi. Tako trdim, da naključij v glasbi ni! Od japonskih *minimal-noiserjev*, ki improvizirajo z zvoki odprtih računalniških diskov in CD-predvajalnikov, do favela-funka, ki je poln ritemskih vzorcev, odigranih na najrazličnejše kovine – vsak uporabljen zvok je tako ali drugače (zavedno ali nezavedno) odraz fizičnega in posledično kulturnega okolja, v katerem posameznik živi in ustvarja. Tako je v bluesu moč zaslediti repetitiven ritemski vzorec, ki simbolizira zvok železniških tračnic, pomešan s starimi suženjskimi napevi afriške diaspore v Amerikah. V zgodnjem (in v določeni meri tudi sodobnem) jazzu je moč zaslediti podobno gibanje kot v blues glasbi, ki pa svoje korenine gnezdi v poulični godbi na pihala, ki so jo črnski glasbeniki z dodajanjem plesnih sinkop in različnih tušev (ki bi lahko v določeni meri simbolizirali zvoke letal in avtomobilov), predelali po svoje.

Hip hop, tako kot vsi njegovi kasnejši derivati (trip hop, drum'n'bass, jungle, grime, techno, house itd.), ne predstavljajo nikakršne izjeme. Še več, z razvojem novih tehnologij obdelovanja zvoka so prej omenjene paralele med življenjskim okoljem in glasbo postale zgolj še bolj očitne. Če rahlo posplošimo: drum'n'bass je v svoji goli osnovi zgolj enkrat hitrejši hip hop ritem (če se BPM – *beats per minute* – v povprečju pri hip hopu gibljejo nekje med 80 in 90, je hitrost pri povprečni drum'n'bass skladbi nekje okoli 160), trip-hop, dub-step in grime pa so zgolj izredno tehnološko sofisticirane sinkrezijske duba in hip-hopa. Zvoki pištol, siren, z različnimi šumi zapacana podlaga, sloviti *wobble* bas v *dubstepu* (ki neverjetno spominja na zvok dotrajane klimatske naprave), pogosta uporaba efektov, kot so *delay* in *reverb*, ki v končni posledici dajejo efekt velikih praznih industrijskih prostorov (ali pa praznih mestnih ulic ponoči) in nekakšnega nedefiniranega šundra v ozadju, tega pa opazimo zgolj ob pozornem in osredotočenem poslušanju (oziroma ga opazimo zgolj ob njegovem umanjkanju) – in še bi lahko naštevali – so prej pričakovano početje kot pa presenečenje. Jezik in način njegove uporabe pri vsem tem prav tako nista nobena izjema. Vokal v hip hopu predstavlja zlasti in predvsem (po)govor. Podobno, kot so instrumentali preslikave zvokov ulic in velemest, je deklamiranje verzov le z zlogovnim prilagajanjem na ritmične vzorce izpopolnjen način preslikave vsakodnevnega medosebnega komuniciranja iz ulice v zvočno okolje. Vokal, ki je glede na razmerje med njim in instrumentalom v primerjavi z istim razmerjem pri rocku, punku, hardcoru ipd. nadpovprečno glasen, tudi brez razumevanja besedila jasno nakazuje, da je hip hop glasba predvsem sredstvo, s katerim nekaj povemo in ne pokažemo.

Podobno je tudi repetitivnost v hip hop glasbi obenem simptomatična in pionirska. Vsem modernim urbanim glasbenim zvrstem, ki so – če rahlo poetiziram – zrasle kot listi na veji, imenovani hip hop, je najnižji skupni imenovalec brez dvoma prav repetitivnost, ki jo lahko danes vidimo v nekakšni laboratorijsko destilirani verziji minimal tehna, kjer je v ospredju skoraj zgolj repetitivnost. Sodobni derivati hip hopa in duba predstavljajo tako akumulacijo atributov njihovih prednikov (tradicionalnega afriškega bobnanja, črnske duhovne glasbe, bluesa, jazz in funka) kot tudi povsem sodobnih vplivov novih žanrov in tehnologije (klimatskih naprav ipd.)

Hip hop pod Slovenci

Proti koncu prispevka se velja za trenutek ustaviti tudi na južni strani Alp, saj smo v zadnjem desetletju priča nenehnemu razvijanju domače scene, ki je sproducira-

1989 the number another summer (get down)
 Sound of the funky drummer
 Music hittin' your heart cause I know you got sould
 (Brothers and sisters hey)
 Listen if you're missin' y'all
 Swingin' while I'm singin'
 Givin' whatcha gettin'
 Knowin' what I know
 While the Black bands sweatin'
 And the rhythm rhymes rollin'
 Got to give us what we want
 Gotta give us what we need
 Our freedom of speech is freedom or death
 We got to fight the powers that be
 Lemme hear you say
 Fight the power

 As the rhythm designed to bounce
 What counts is that the rhymes
 Designed to fill your mind
 Now that you've realized the prides arrived
 We got to pump the stuff to make us tough
 from the heart
 It's a start, a work of art
 To revolutionize make a change nothin's strange
 People, people we are the same
 No we're not the same
 Cause we don't know the game
 What we need is awareness, we can't get careless
 You say what is this?
 My beloved lets get down to business
 Mental self defensive fitness
 (Yo) bum rush the show
 You gotta go for what you know
 Make everybody see, in order to fight the powers that be
 Lemme hear you say...
 Fight the Power

 Elvis was a hero to most
 But he never meant ---- to me you see
 Straight up racist that sucker was
 Simple and plain
 Mother---- him and John Wayne
 Cause I'm Black and I'm proud
 I'm ready and hyped plus I'm amped
 Most of my heroes don't appear on no stamps
 Sample a look back you look and find
 Nothing but rednecks for 400 years if you check
 Don't worry be happy
 Was a number one jam
 Damn if I say it you can slap me right here
 (Get it) lets get this party started right
 Right on, c'mon
 What we got to say
 Power to the people no delay
 To make everybody see
 In order to fight the powers that be

la že zavidljivo vrsto različnih izvajalcev in producentov. Produkcija dandanes ne zahteva več vrtoglavih investicij v drago studijsko opremo – potrebna je le zvrhana mera iznajdljivosti, kreativnost in mikrofoni. In seveda internet.

Hiter pregled izvajalcev iz slovenske hip hop scene nam izriše podobno sliko, kot jo lahko vidimo na Zahodu. Bolj ko je določena subkultura neobremenjena s svojo lastno eksistenco (tako v materialnem kot tudi kulturnem smislu), bolj je njena sporočilnost osredotočena na individualizacijo posameznika, njegovo neskončno atomizacijo in intimizacijo. Podobno je opaziti tudi na slovenski hip hop sceni (na tem mestu bi iz nadaljnje debate rad nemudoma izločil N'Toka, Samo Borisa in Valterapa ter pogojno Stekle pse, ker jih sledeča razprava ne zadeva), saj je prepolna pesmi, v katerih se rima zaradi rimanja samega, alegoričnost v besedilih pa je prisotna v podobni meri kot kamela na Dolenskem. V tej maniri je moč nešteto krat zaslediti besedila, ki dobesedno govorijo samo in zgolj o tem, da je dolžnost reperja, da ozavešča družbo in pove, kar si nihče drug ne drzne. Vse lepo in prav, če le ne bi vsakič, preden se nekaj dejansko pove, bilo pesmi že konec. Zlasti pa so fascinantne mlade vzhajajoče zvezde, ki se že kar v svojem prvem videospotu, posnetem ob izidu prvega demo ploščka, tolčejo po prsih o svojih preteklih dosežkih.

Da ne zaidem v vsesplošno posploševanje, bi rad omenil le, da je politična in aktivistična apatija jasno razvidna tudi na slovenski hip hop sceni, ki se tako kot druge na Zahodu utaplja v individualizmu ter larpurlartizmu postmodernosti (tu lahko npr. k izjemam dodam tudi podporo velenjskih reperjev na stavki delavcev Gorenja). Razlika postane še posebej vnebovpijoča ob primerjavi s scenami iz držav svetovnega juga, začenši z BiH (da kakšne Palestine ali Somalije niti ne omenjam).

Vsemu navkljub pa je potencial, ki ga je moč čutiti na domači sceni, neverjeten. Čeprav je scena izredno majhna, se ponša s svojo stilsko pestrostjo, ki nastaja v stapljanju različnih vplivov prehodnega območja, na katerem se nahaja (nekako v stilu picaburek mešanic) ter njene polpretekle zgodovine, zaradi katere bi jo laže kot slovenska poimenovali kar malojugoslovanska scena. ✕

Radio Simplon

Vsi poznamo komad *Vamos a la playa, oh oh oh oh oh ...*, a nihče ne pozna njegovega skrivnostnega sporočila. Začutite ga tudi na svoji koži:

*Vamos a la playa,
la bomba estalló,
las radiaciones tuestan
y matizan de azul.*

*Gremo na plažo,
bomba je eksplodirala,
radiacija žge
in odtenek modre.*

Vamos a la playa, oh oh oh oh oh ...

*Vamos a la playa,
todos con sombrero.
El viento radiactivo
despeina los cabellos.*

*Gremo na plažo
vsi s klobukom,
radioaktivni veter
mrši lase.*

Vamos a la playa, oh oh oh oh oh ...

*Vamos a la playa,
al fin el mar es limpio.
No más peces hediondos,
sino agua fluorescente.*

*Gremo na plažo,
končno je morje čisto,
ni več smrdečih rib,
le fluorescentna voda.*

Vamos a la playa, oh oh oh oh oh ...

Še novice: Japonska agencija za jedrsko varnost je na dan 29. 3. vladi v odobritev poslala načrt za usmrteitev vseh piščancev in krav. *Fuck you, chicken.*

Kako se upreti?

Začeti s tem, da mladi v Sloveniji nismo bili še nikoli v slabšem položaju, bi bil vrhunec cinizma.

piše **Tanja Peček**
infografika **Nejc Prah & Aljaž Vindiš**

Vsi že govorijo o tem, hkrati pa nihče ne reagira ob za mlade najbolj ponižujočih zakonih, kot je recimo novi Zakon o štipendiranju, spremembah na področju visokega šolstva (tukaj je bilo sicer kar nekaj dobrih akcij in gibanje ima velik potencial, je pa večina mladih še vedno neodzivna) ter ob zelo veliki prekerizaciji. Prav tako mladi nimamo svojih predstavnikov v politiki, o naši usodi pa odločajo ljudje, ki našega položaja ne vidijo. Posledično je že skrajni čas za upor in spremembe, ki si jih bomo morali, enako kot je nekoč veljalo za naše starše, izboriti sami. Kako pa le-te doseči, bomo poskušali pogledati z vidika psihologije upora ter množic teorij, ki so nastale na temeljih dosedanjih družbenih sprememb.

Spomnimo se še enkrat tako famoznega kamenjanja parlamenta. Dogodek, ki to ni bil; in hkrati DOGODEK. Ko sem opazovala vso to množico, sem avtomatično pomislila na zgodovino psihologije upora, ki je najpogostejše povezana z Le Bonovo teorijo delovanja množic ter z grozljivimi učinki neobvladljivosti le-teh. Po Le Bonu so lastnosti množice namreč, da je to specifična mentalna celota, njeno jedro predstavljajo ideje, prepričanja, zaznamujejo jo impulzivnost, gibkost, razdražljivost, sugestibilnost, lahkovernost, pretiravanje in enostranski občutki, nestrpnost, avtoritarnost, konservativnost, variabilna ter zelo visoka in zelo nizka moralnost. Prav tako pa množica tudi nujno potrebuje vodjo. In čeprav takšen opis drži ravno za ta dogodek, le-ta predstavlja zgolj en vidik celotnega dogajanja, in to skrajno negativen. Po mojem mnenju se je vse skupaj manifestiralo na takšen način ravno zaradi slabe organizacije. To zelo dobro opisuje del Le Bonove teorije, pri čemer pa so tako kot nekoč Le Bon tudi danes mediji prezrli ozadje in potencial tega dogodka. Nekatere, takrat odlične ideje so se izgubile v moralni paniki. In čeprav je bila ena izmed vodilnih idej takratnega upora ravno nasprotovanje novi štipendijski politiki, ki vzame nepolnoletnim še tisti kanček odgovornosti in avtonomije, ki so jo imeli, je bil ta aspekt popolnoma prezrt in posledice so sedaj jasno vidne. Poglejmo torej, kaj je šlo narobe in kako bi lahko nastal upor mladih, ki bi temeljil na drugačnih temeljih in ga ne bi bilo mogoče prezreti.



**Oxford handbook of ...
Collective political action**
Bert Klendermans
New York, 2003



Politična psihologija
Vid Pečjak
Ljubljana, 1995



The logic of collective action
Mancur Olson
Cambridge, 1968



**From structure to action
Ideology, frame resonance, ...**
David Shaw, Robert Benford
Greenwich, 1988



Why men rebel
Ted Gurr
Princeton, 1970

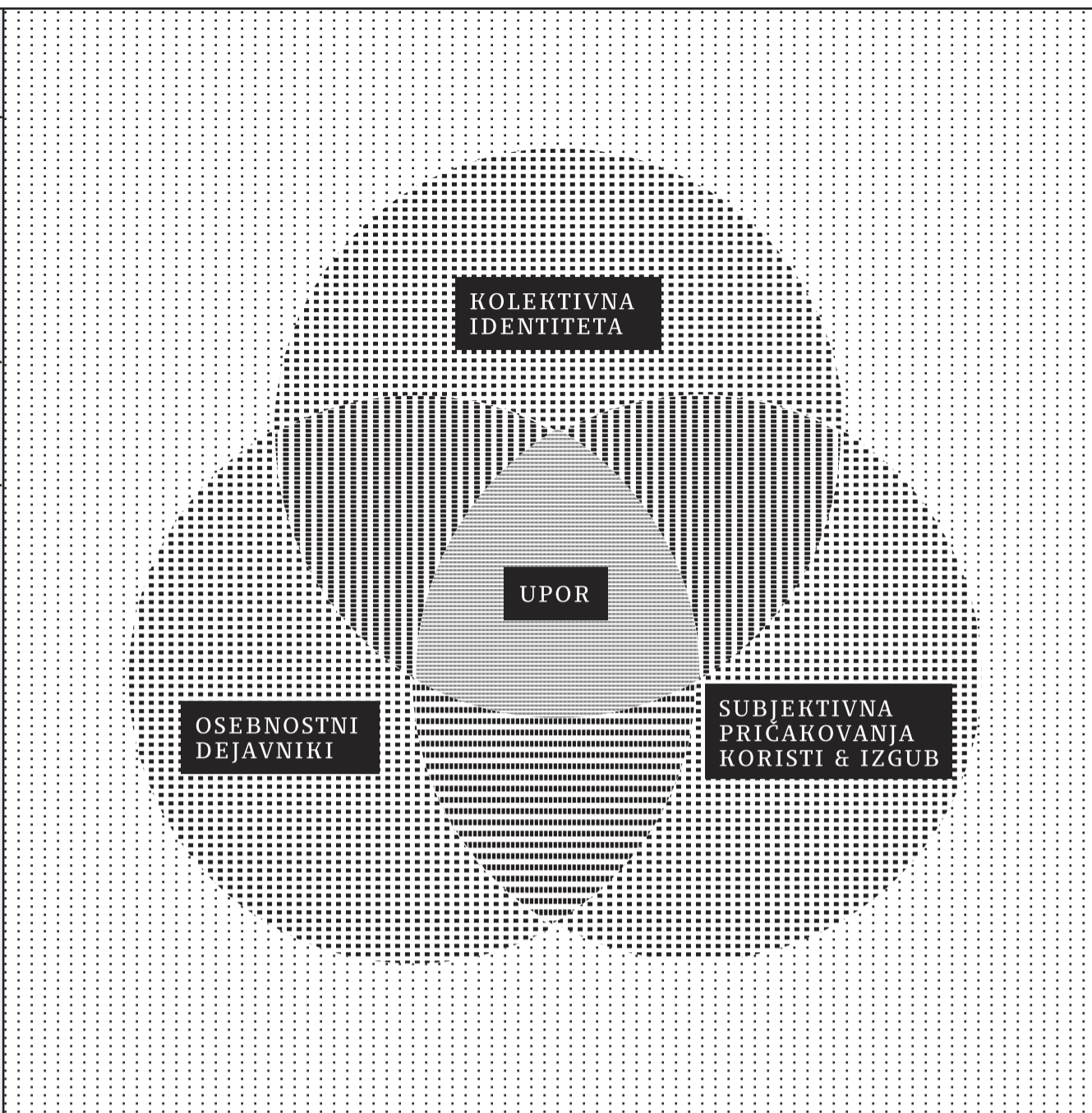

Upor kot nosilec pozitivnih sprememb

Z družbenimi spremembami, sploh pa z vse večjo vključenostjo gibanj v vsakodnevno politiko se je raziskovanje upora razširilo na preučevanje njegovih konstruktivnih vidikov. Teoretsko bi glavne modele, o katerih bomo govorili, lahko razdelili v dve skupini: prvi se nanašajo na različna subjektivna pričakovanja koristi in izgub, drugi pa le-tem dodajajo še kolektivno identifikacijo ter nekatere osebnostne faktorje. Ali če poenostavim, pri prvih bi se mladi borili, zgolj če bi ocenili, da lahko več pridobijo, kot izgubijo, torej da imajo realne možnosti, da se njihov položaj spremeni brez pretiranih izgub, kot bi bile recimo zaporne kazni, po drugih pa se njihovi motivaciji pridruži še moč povezanosti z drugimi mladimi soborci in soborkami ter nekatere osebnostne karakteristike.

V prvo teoretsko skupino uvrščamo Edwardsovo teorijo odločitve, delno pa tudi teorijo katastrof in Gurrov model relativne deprivacije. Pa si pogledimo te modele malce podrobneje.

Pri Edwardsovi teoriji posameznik odločitve izbira med različnimi alternativami, pri čemer je izbira kompromis med subjektivno verjetnostjo izidov akcije ter subjektivno koristnostjo akcije. Torej demonstracij za štipendije se bom udeležila, če menim, da bi lahko preprečile sprejetje tega zakona in bom potem tudi jaz pri svojih šestnajstih letih dobila štipendijo. Ali obratno, na volitve ne bom šla, ker menim, da bo v vsakem primeru zmagala meni neljuba stranka in sprejemala zakone, s katerimi se ne bom strinjala.

Teorija katastrof pa vsebuje dve dimenziji; in sicer napetost (velikost frustracije) ter alienacijo (razdrobljenost, osamljenost, izoliranost); pri čemer napetost določa moč upora, alienacija pa nenadnost le-tega. Na podlagi teh dveh dejavnikov lahko napovemo štiri različne izide: mir, motnja, umeten mir in umetna motnja. Če sedaj precej poenostavljeno pogledamo na to teorijo, lahko predvidevamo, da večja ko bo napetost, torej v slabšem položaju ko bomo mladi, močnejši bo ta upor, kar verjetno napoveduje še veliko kamenjanja oziroma česa precej hujšega. Drugi, še bolj zanimiv vidik pa je torej alienacija, ki tudi zelo dobro razlaga trenutni mir, saj mladi kljub visoki napetosti med sabo nismo povezani. Kar pa seveda pomeni, da ko bo prišlo do povezave različnih skupin, verjetno dijakov, študentov in prekernih, bo upor izbruhnil zelo hitro in »nepričakovano«.

Iz prvega sklopa teorij bom omenila še model Gurra, ki je zanimiv zaradi uvedbe pojma relativne deprivacije, ki kot vzrok nemira predstavlja percepirano nesoglasje med vrednostjo človekovih pričakovanj in možnosti, da se uresničijo; kar pravzaprav pomeni razkorak med človekovimi pričakovanji in dejansko situacijo. To pa torej pomeni, da če jaz verjamem, da si kot mlada ženska zaslužim zaposlitev in je možno, da jo s spremembo sistema dobim, se bom za spremembo politike zaposlovanja tudi borila. Gurr pa s tem razloži še en vidik trenutnega neupiranja mladih, saj dokler ne verjamemo, da so spremembe možne, se zanje kljub visokemu nezadovoljstvu s trenutno situacijo ne bomo borili.

Kot model, ki je na meji med prvo in drugo skupino, si bomo pogledali Pečjakov model amplifikatorjev in reduktorjev, s katerimi poskuša razložiti množične upore v totalitarnih državah. Po njegovem modelu iz vira (vladajoči) izhaja določen pritisk, ki ovira zadovoljitev potreb, katerih pomembnost razvršča enako kot Maslow. Pri tem stopnja deprivacije deluje kot sito, ki selekcionira grozeče in negrozeče informacije, na podlagi katerih nastane percepcija pritiska. Le-ta sproža številne neprijetne notranje reakcije (strah, jeza ...), njihovi sumacija in integracija pa generirata upor. Ali pa bo do le-tega prišlo, je odvisno od že omenjenih reduktorjev in amplifikatorjev. Med prve lahko uvrstimo strah, prenos in identifikacijo z agresorjem; med druge pa upanje, prinos, identifikacijo z ljudmi in socialno indukcijo. Model vsebuje še več oddaljenih dejavnikov, kot so pretekle izkušnje in pritisk, ki pa lahko generirajo tako strah kot tudi upor. Do upora pa pride, ko je pritisk večji od strahu. Zaradi pomanjkanja prostora tukaj ne bom šla v praktične razlage in vam prepustim, da ocenite trenutno situacijo mladih in napoveste naš upor.

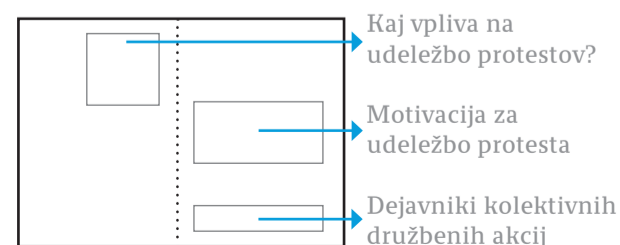

In nato se pojavita skupnost in kolektivna identiteta

Pri drugi skupini modelov je nujno najprej izpostaviti faktor kolektivne identitete, ki se je izkazal za enega izmed najpomembnejših prediktorjev upora. Toda pri tem je zanimivo, da za samo napoved akcije (npr. obisk demonstracij) ni dovolj zgolj identifikacija s posamezno skupino (npr. z mladimi), ampak je nujna tudi identifikacija z aktivistično skupino oziroma identiteta aktivista. V povezavi s tem je tudi logično, da se je kot eden izmed najpomembnejših dejavnikov napovedovanja upora izkazal predhodni obisk različnih protestov. To pa se tudi povezuje z veliko pomembnostjo prijateljstva in intenzitete vključenosti v gibanje (Oegema in Klandermans, 1994) za aktivno delovanje. Torej upor bo mogoč, ko ga bodo skupine mladih načrtovale skupaj, se družile, diskutirale o problemih, načrtovale akcije, iskale politične alternative, ne pa takrat, ko bodo zgolj objavljene na demonstracije, predhodno pa pri njihovem snovanju ne bodo sodelovale. To pa seveda kaže tudi na izredno pomembnost različnih plenumov, srečanj, javnih diskusij, mladinskih skupin, ki lahko ravno prek širitve svojega članstva in osebnega poznanstva sprožijo upor in spremembo.

Do podobne ugotovitve, povezane s pomembnostjo kolektivne identitete, sta v svoji študiji prišla tudi Kelly in C. Kelly (1994), ki sta pri 350 članih sindikata raziskovala socialno-psihološke faktorje, povezane s pripravljenostjo na participacijo v kolektivnih akcijah. Regresijska analiza je med več dejavniki pokazala, da je najpomembnejša posameznikova identifikacija s skupino. Pomembna korelata pa sta bila tudi kolektivistična orientacija in stopnja, do katere je bila zunanja skupina (*management*) zaznana stereotipno oziroma sovražno.

Pri poskusu praktičnih aplikacij različnih modelov kolektivnih političnih akcij je zagotovo nujna velika previdnost, saj so s temi modeli razlagali vse od študentskih demonstracij do rasističnih napadov, ki so bili v veliki meri zgolj prenos frustracij zaradi nedostopnosti vira. Zato bi bilo pri kvalitativnem ločevanju različnih bojev zanimivo ponovno pogledati na nekatere teorije, ki jih je zagovarjal Norman (1942). On je gibanja ločil na osnovi dveh tipov motivacije: motivacije, ki jo pogojujejo frustracije, ter ciljno usmerjene motivacije. Prva naj bi vodila predvsem v upore, ki delujejo po zakonitosti množic, o katerih je največ pisal Le Bon, ter vodijo do popolne identifikacije, razosebljanja in nekontroliranega prenosa agresivnosti, pri čemer cilj sploh ni pomemben. Druga pa se nanaša na konstruktiven upor, kjer se posameznik racionalno bori za doseg določenega cilja. Takšna skupina tudi deluje v smeri prilagajanja drugega drugemu in iskanja najboljše rešitve, pri čemer v prvem primeru člani združujejo zgolj frustracije in želja po razrešitvi napetosti.

Ta teorija je zagotovo zanimiva, vendar pa je mnogo preveč poenostavljena. Kljub temu pa se delno ujema s sodobnimi raziskavami (povzeto po Klandermans, 2005), ki kolektivno politično akcijo razlagajo s tremi koncepti; in sicer z zahtevami (povpraševanjem), viri oziroma sredstvi (ponudba) ter mobilizacijo, ki jo razlagajo kot povezavo med prvim in drugim pojmom. Zaradi njene pomembnosti si jo pogledajmo podrobneje.

Mobilizacija lahko poteka prek instrumentalnosti, identitete in ideologije. Instrumentalnost se nanaša na željo po doseganju skupnega cilja oziroma spremembe; torej v našem primeru bi se nanašala na cilj po štipendijah za vse in izboljšanju zaposlitvenih možnosti za vse. Identite-

to razlagajo kot motiv po pripadnosti določeni skupini, ki lahko v svoji intenziteti variira; torej identiteta skupina so lahko mladi kot celota ali neka skupina dijakov in dijakinj, aktivistov in aktivistk itd. Ideologijo pa povezujejo z željo po izražanju lastnih pogledov in osmišljanju sveta, kar je v milejši obliki lahko tudi želja po ohranitvi socialne države. Vsi ti trije motivi, po mnenju Klandermansa, ne glede na razlike pri posameznikih med sabo delujejo tako interaktivno kot aditivno.

Vsako socialno gibanje je po mnenju Gamsona sestavljeno iz krivične situacije, identitete in verjetja, da se situacija lahko spremeni. Pri tem pa naj bi gibanje po mnenju Snowa in Bernforda vzpostavilo diagnozo in pozitivno prognozo situacije ter možne načine delovanja. Osnova za neko gibanje torej ni le krivična situacija sama po sebi, ampak verjetje, da se le-ta lahko s sprejemljivimi stroški spremeni.

Pri tem pa je nujno opozoriti še na Olsonove selektivne motivatorje, saj je cilj nekega gibanja kolektiven oziroma namenjen vsem, zaradi česar se racionalni posameznik boja ne bi udeležil, ampak bi raje počakal, da ta cilj zanj izborijo drugi. Zaradi tega je za uspeh treba poskrbeti za selektivne motivatorje pri skupnem cilju, ki predstavljajo posebne ugodnosti, dobrine za sodelujoče. Prav tako je treba po Klandermansu gibanje predstaviti kot politično močno silo ter razumeti vpliv pričakovanja o vedenju drugih, še posebej pomembnih drugih, saj bo na primer udeležba demonstracij manjša, če bodo ljudje pričakovali, da se jih bo udeležila ali le skupina ali pa ogromna množica, ker svojega doprinosa ne bodo ocenjevali kot pomembnega. Najbolj optimalno je torej, da pričakujejo srednje veliko skupino, ki lahko sproži želene spremembe in za katero čutijo, da ji lahko doprinesejo.

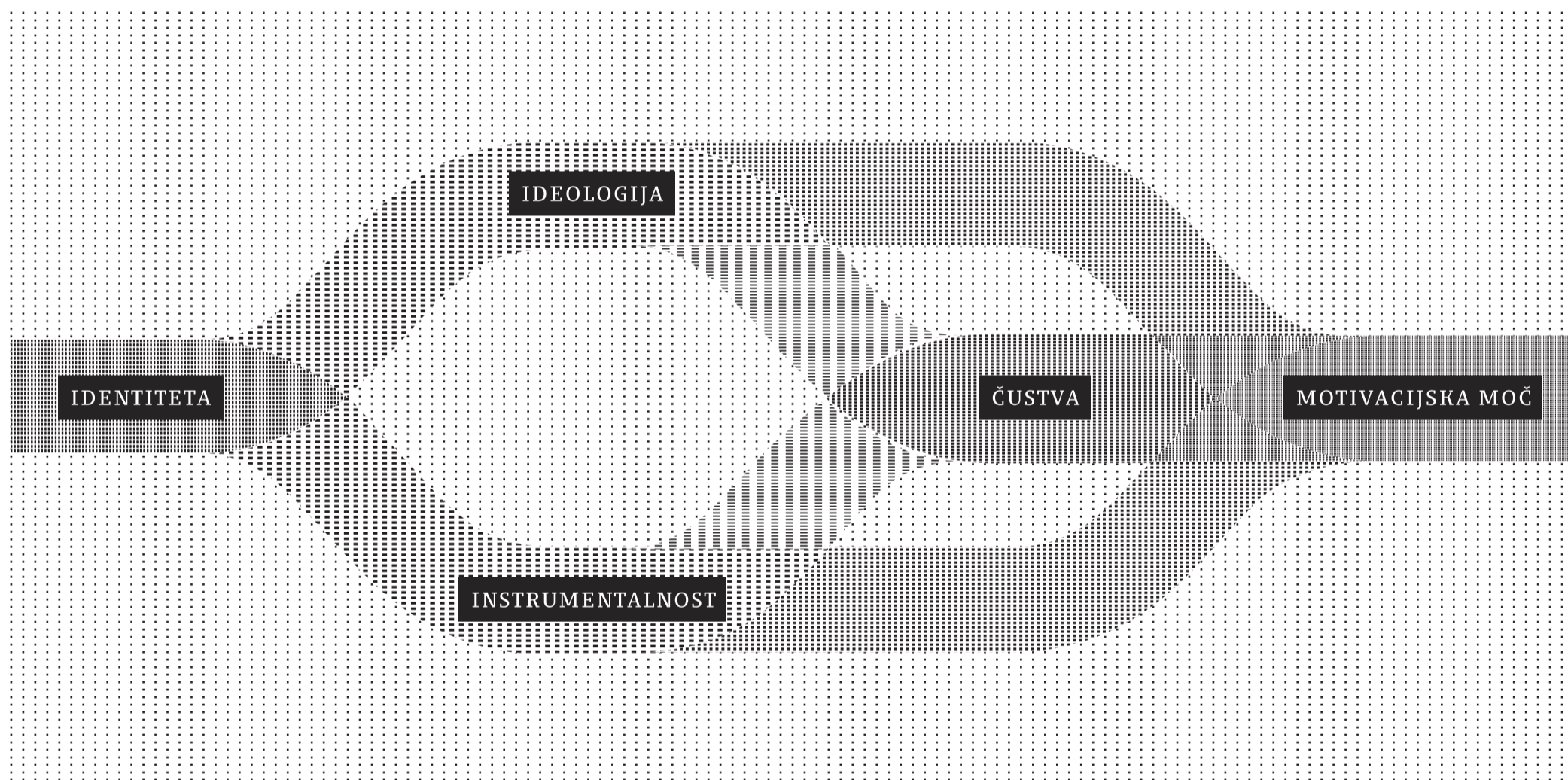

Iz teorije v prakso

Na podlagi vseh opisanih teorij bi verjetno lahko vzpostavili zelo dober načrt za spremembo. Pa ga dajmo malce skicirati: krivične situacije imamo povsod okoli nas, prav tako jih tudi vedno bolje prepoznavamo. Če ostanemo pri situaciji mladih, bi bilo dobro začeti z manjšo skupino, ki bi o teh problemih najprej enkrat tedensko diskutirala. Pri tem bi bil pomemben vidik teh debat vzpostavljanje povezave oziroma kolektivne identitete med posamezniki in posameznicami ter morda govorjenje o pozitivnih praksah, ki bi

začele razbijati občutek popolne apatije ter sprožale verjetje v to, da so spremembe mogoče. Torej v to, da si mladi do 18. leta lahko priborijo štipendije, starejši oblast lahko prisilijo v vzpostavljanje uspešne politike zaposlovanja mladih ter v kvalitetno in brezplačno visoko šolstvo. Te ideje je nato treba tudi premisliti, jasno artikulirati ter postaviti jasne, razumljive, konkretne in dosegljive cilje, s katerimi se bomo potem tudi identificirali. Prav tako je treba narediti konkreten in izvedljiv načrt akcije, pri tem pa je nujno, da pri

izdelavi le-tega sodelujejo vsi, in sicer na način, da skupina izkoristi potencialne vse, kar bo privedlo tako do uspešnejšega načrta kot tudi do močnejše kolektivne identitete. Spet naslednji korak pa je sama predstavitev gibanja, ki mora dati občutek, da je le-to aktivno, močno ter uspešno, toda le v primeru, ko se mu pridruži še več posameznikov in posameznic. Teorija torej je. Čaka zgolj še praksa. Začnimo soustvarjati našo sedanost in prihodnost ter prevzemimo odgovornost za svoja življenja in družbo, v kateri živimo. x



Sam svoj mojster

piše Sandra Oceppek
ilustracija Mia Ventin

Goethe je v svojih *Maksimah in razmišljanjih* zapisal, da je najboljša tista vlada, ki nas uči, da si vladamo sami. V vrtcu me tega niso naučili, kar verjetno ni nič nenavadnega. Naučili pa so me, da je sonce, pobarvano z vijolično barvo, napačno in modra trava prav tako. Tudi kasneje, za osnovnošolskimi zidovi, nas niso učili samostojne vladavine. Pravzaprav se zazdi, da je Chomsky v svojem opisu šole kot institucije za indoktrinacijo, vsiljevanje pokorščine in poslušnosti ter mašine za blokiranje razvoja neodvisnih misli ciljati tudi na mojo osnovno šolo in kasneje gimnazijo. In s faksom ni bistveno drugače. Naša vlada po Goetheju tako ni kaj prida učitelj ...

Želimo si družbe, ki bo maksimalno pravična, efektivna in udobna za vse, tako zame kot za mojega sose- da. Zgodovina nas spominja, da smo se ali pa so se ljudje sprehodili že skozi kar nekaj različnih družbenih ureditev, v katerih so se pojavljali različni načini vodenja. Empirično je Lewin skušal ugotoviti, kako načini vodenja vplivajo na skupinsko klimo in dinamiko. S sodelavci je tako preverjal različne načine vodenja. V prvem primeru so vzpostavili avtokratski način, kjer naj bi vodja sam planiral odločitve, ukazoval in delil naloge ostalim pripadnikom skupine. Vzpostavljali naj bi formalno avtoriteto. Pri drugem načinu so poskušali vzpostaviti demokratični način vodenja z neformalno avtoriteto, kjer so v procesu

aktivno udeleženi vsi pripadniki eksperimentalne skupine, komunikacija je dvosmerna, vodja deluje indirektno, za sugestije ostalih je dovzeten in jim prepušča odločanje. Pri tretjem stilu, ki so ga eksperimentatorji poimenovali *laissez faire*, je vodja popolnoma pasiven, ostalim članom skupine prepušča, da se znajdejo sami ... Na osnovi opazovanja različnih načinov vodenja, intervjuja in zbranih rezultatov so Lewin in sodelavci odkrili, da udeleženci na avtokratski način delujejo s pasivnostjo in apatijo, zmanjšano motivacijo za sodelovanje, regresivnostjo ... V nekaterih skupinah se je pojavljala tudi povečana agresivnost, usmerjena proti vodji ali ostalim članom. Demokratični način je motiviral člane za sodelovanje in ugodno vplival na dinamiko in ozračje. Skupina je delovala, tudi če je bil vodja odsoten. V tretjem načinu je bil učinek skupine najnižji, zadovoljstvo pa manjše kot pri demokratičnem načinu vodenja.

Kar je pri Lewinovem eksperimentu najbolj zanimivo, je gotovo dejstvo, da ljudje bolje funkcionirajo, kadar imajo občutek, da imajo vpliv in možnost sodelovanja, ter obratno, na ukaze, samostojno planiranje in odločanje vodje reagirajo s pasivnostjo, apatijo in zmanjšano motivacijo za sodelovanje.

Če se sprehodimo po poti običajnega pripadnika družbe, v kateri se nahajamo, ugotovimo, da je naš šolski sistem naravnost izrazito avtokratsko. Demokracije v šolstvu ni: učimo se po učnih načrtih, ki jih je naredil nekdo drug, učimo se snov, ki so jo določili drugi, učimo se na načine, ki so jih določili drugi, tuje besede si dobesedno zapisujemo v zvezke ... Nihče pa nas ni nikoli naučil, kako razviti samostojno in neodvisno mišljenje, kako se kreativno soočati s svetom, ki nas obdaja, kako karkoli narediti po svoje.

In kaj je produkt takšnega sistema kasneje? Apatična, neaktivna, konformistična, neodločna družba. Zakaj bi nas zanimala aktualna družbena dogajanja, zakaj bi se ubadali s politiko, zakaj bi se udeležili volitev, zakaj bi se angažirali, če pa so nas naučili, da nimamo nikakršnega

vpliva in kontrole nad situacijo? Povrh vsega pa tako ali tako ne zmoremo samostojno razmišljati. In če že volimo, bomo volili tistega, čigar plakat ob cesti se nam bo zdel najlepši. Ali pa tistega, ki bo v govornem televizijskem spopadu bolj agresiven in populističen. Ali pa smešen in zabaven. Verjetno ni treba posebej poudarjati, kakšno moč lahko sproducirajo množični mediji nad tako konformistično orientirano množico ...

Weber govori o petih splošnih kategorijah vplivanja. Na ljudi vplivajo sila, manipulacija, recipročnost, vera in znanje. Avtoriteta je tista, katere vpliv temelji na znanju. Vplivani lahko spozna ter empirično preveri, da pravica nadrejenih temelji na objektivnih merilih. Weber deli avtoriteto na funkcionalno in reprezentativno, pri čemer prva temelji izključno na znanju in večinah, druga pa se ustvarja tudi iz skupnih interesov. Avtoriteta je tako prisotna povsod, kjer se zahteva podrejanje tuji volji in kjer to podrejanje ni le nasilen pritisk. To je možno tedaj, ko si človek pridobi tolikšno zavest, da lahko vsaj z minimalno prostovoljnostjo stopi v odnos nadrejenosti-podrejenosti in ko s pomočjo mehanizmov idealizacije povzdigne nadrejene osebe v poseben položaj. Živimo v svetu formalne avtoritete, kjer je le-ta absolutno dana in težko uklinljiva. Avtoritete so lahko tako ljudje kot institucije. Raziskovalci ugotavljajo, da se posamezniki bolje odzivajo na neformalno avtoriteto, ki ni absolutna, temelji pa na upravičenosti, prostovoljnosti in spoštovanju.

Na prvi pogled se zdi, da živimo v sistemu nešteti možnosti, kjer lahko vsakdo odloča o vsem. Oziroma lahko vsaj voli nekoga, ki se bo namesto njega odločal o vsem. Pa je kljub temu opaziti veliko nezadovoljstva s političnim dogajanjem na eni strani in neaktivnostjo na drugi. Ogromno ljudi politika ne zanima in ogromno je tistih, ki v njej nočejo aktivno sodelovati. Razlogov za to je verjetno več. Kot glavne bi izpostavila občutek, da na dogajanje nimajo vpliva. Želeli smo socialno državo takšno, ki bi čim bolj pošteno poskrbela za vse ljudi, ki bi se trudila odpraviti velike družbene razlike, takšno

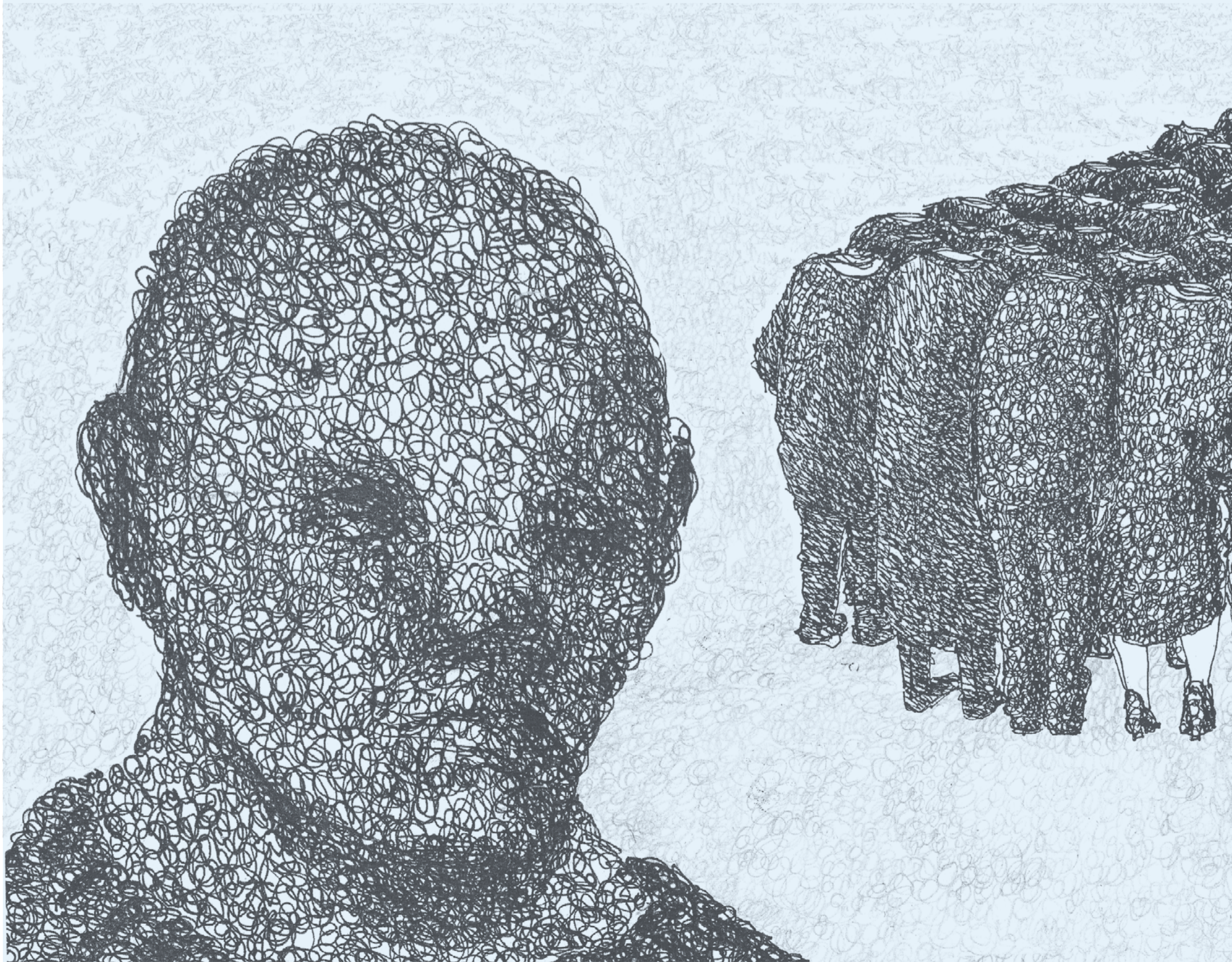

ki bi nam nudila vsaj osnovno varnost. In tako smo na zadnjih parlamentarnih volitvah izvolili opcijo, za katero se je zdelo, da bo najbolj ustrezala našim željam. In sedaj se zdi, da od nas izvoljena oblast ne dela za ljudi, ki so jo izvolili, in da nimamo nikakršnega vpliva na to, kar počnejo. Pričakovana reakcija je tako apatija, izguba motivacije in neangažiranost. V skrajnem primeru morda tudi agresija. Menim, da gre tu za napake v sistemu, ki v resnici ne deluje prav nič demokratično. Potrebovali bi mehanizme, s katerimi bi lahko vsakdo, ki ima volilno pravico, tudi neposredno vplival na dogajanje v družbi.

Šole kot najzgodnejše vzgojno-izobraževalne ustanove bi morale namesto vsiljevanja poslušnosti in ubogljivosti poskrbeti za to, da učence naučijo intelektualne samoobrambe in neodvisnega mišljenja. Povprečno namreč v vzgojno-izobraževalnih institucijah preživimo četrtno svojega življenja, in to prav tisto četrtno, v kateri se najbolj formirajo človekova osebnost, identiteta in sposobnost samostojnega razmišljanja. Sistem šolanja, skozi katerega se večina izmed nas sprehodi, bi nam tako moral vzpostaviti vsaj osnovna sredstva, ki bi omogočala učinkovito delovanje posameznika v družbi. In družba bi morala nuditi mehanizme, skozi katere bi lahko ozaveščen posameznik vplival na aktualno dogajanje in tako tudi aktualno sodeloval v družbenih procesih. Z zadostno mero neodvisnega mišljenja bi se tako tudi zmanjševala moč prenekaterih manipulatorjev (npr. medijev) in manjšal bi se konformizem.

Ljudje smo sposobni uporabljati zdrav razum in intelekt ter sami vplivati na potek družbe. Težava je le v tem, da moč ni v naših rokah, in tako premikamo uporabo zdravega razuma s pomembnih področij na marginalne probleme. Ali kot pravi Chomsky: »Ne potrebujemo nikakršnega specialnega znanja za razdiranje sistema iluzij in prevar, ki nas varuje pred vpogledom v resničnost, v kateri se nahajamo. Potrebna sta le normalno skeptično razmišljanje in volja za uporabo analitičnega mišljenja, ki ga zmorejo skoraj vsi ljudje.« x



Od »romantične« ideje do neprepognjenih volilnih lističev

piše Gregor Inkret

Kaj dobite, če za skupno mizo posedete dva univerzitetna profesorja, dva matematika, dve študentki, zdravnico, zdravnika, odvetnika, pravnico, kmeta, politologinjo, župnika, sindikalista, podjetnika, gledališko režiserko, upokojenca, univerzitetno profesorico, filmarja, novinarja, kulturnega delavca, muzejsko kustosinjo, varuha pravic potrošnikov, direktorico Univerzitetnega inštituta za etiko in aktivistko za pravice hendikepiranih? Islandsko ustavno skupščino!

Štiri številke nazaj smo na teh straneh že omenjali nekoliko nenavadne volitve na Islandiji, ki so odločale o tem, kdo bo zasedel mesta v posebnem odboru (t. i. ustavni skupščini) in sodeloval pri spremembah tamkajšnje ustave. 522 kandidatov se je potem 27. novembra lani postavilo na ogled, na koncu pa jih je bilo izbranih 25, od tega 10 žensk in 15 moških. Oba spola sta sicer imela v odboru zagotovljeno najmanj 40 % zastopanost. Kandidaturo je lahko vložil vsakdo – razen trenutnih predstavnikov vseh treh vej oblasti – ne glede na poklic, socialni status itd., moral pa je biti polnoleten.

Izvoljena ustavna skupščina naj bi z delom (njeni člani bi bili zanj tudi plačani) začela že februarja, a doslej še ni zasedala, ker je islandsko vrhovno sodišče zaradi pritožb o kršenju volilnih postopkov izide volitev razveljavilo. Pri tem se zdaj vlada Jóhanna Sigurðardóttir, ki je bila ena glavnih pobudnic omenjenega projekta, nagiba k možnosti, da bi izvoljene kandidate namesto v načrtovano skupščino imenovala v drugo reprezentativno telo s podobno funkcijo. Tako bi sicer zaobšla odločitev sodišča, a prihranila stroške ponovnih volitev. Se pa Islandija trenutno bolj ukvarja z drugimi, zanje pomembnejšimi volitvami: z referendumom, na katerem bodo volivci aprila odločali o tem, ali naj država poravnava dolg upnikov potopljene banke *Icesave*.

V nadaljevanju sledi kratka zgodba o »romantični« ideji, da se tako občutljiva stvar, kot je spreminjanje ustave, bolj neposredno prepusti ljudstvu in ne samo parlamentarnim večinam ali paranoičnim avtokratom.

Islandija je prvo ustavo dobila kot danska kolonija leta 1874; tako še danes v prestolnici pred sedežem vlade stoji kip danskega monarha Kristjana IX. z listino v rokah. Leta 1944 pa je država v celoti pretrgala vezi z Dansko in se uradno osamosvojila, pri tem pa implementirala ustavo, ki v precejšni meri temelji prav na tisti listini, ki so ji jo dali nekdanji kolonialni gospodarji. Ta ustava velja še danes, ima 7 poglavij in 80 členov: v vseh teh letih je sicer doživela nekaj dopolnitev, še vedno pa je mestoma izjemno toga, tako denimo še zmeraj navaja, da država in Cerkev nista uradno ločeni.

Projekt o preureditvi islandske ustave oziroma o možnosti napisati jo na novo je bolj ali manj otrok vladajoče »leve« koalicije, ki je po že znanem bančnem zlomu in valu protestov, ki so sledili, prišla na oblast spomladi 2009. Ideja je (v teoriji) najprej pomenila simbolično priložnost za nov začetek, nekakšno katarzo, obračun z navlako iz preteklosti, na koncu pa sredstvo, s katerim bi vlada – tarča kritik, da se neustrezno spopada s posledicami krize – če bi projekt uspel, javno mnenje pridobila na svojo stran. Šlo je namreč za poskus, da bi (visoko) politiko približali ljudem. Pri tem je treba omeniti, da bi bil v praksi postopek *update* ustave malo bolj zapleten; morebitne spremembe, ki bi jih definirala ustavna skupščina, bi morale najprej skozi parlamentarno sito in potem še na referendum.

Spreminjanju ustave so vseskozi nasprotovali konservativci, ki so bili v sedlu do aprila 2009, posamezni nasprotujoči glasovi pa so se dvignili tudi čez običajne strankarske delitve. Pri peripetijah o

islandski finančni krizi po njihovem ni bil problem v delno zastareli ustavi, temveč v tem, da so zatajile druge, pomembnejše javne institucije in razni nadzorni mehanizmi. Pravijo, da država namesto nove ustavne listine potrebuje predvsem učinkovitejše socialne transferje.

Projekt ustavnih sprememb torej ni uspel; volilna udeležba je bila 36-odstotna, najnižja v islandski zgodovini, z volitvami naj bi se bolj ukvarjali tuji kot domači mediji, posledično pa se vsi kandidati niso mogli enakovredno predstaviti volivcem. Tri osebe so na vrhovno sodišče vložile pritožbo, ker naj bi na samem glasovanju zaznale več nepravilnosti, zato so sodniki razveljavili izide. Obenem pa je bil izražen sum, da bi bila lahko odločitev vrhovnega sodišča politično motivirana, saj naj bi bili njegovi člani blizu opozicijskim konservativcem. Sodniki so sicer ugotovili več kršitev islandske volilne zakonodaje. Na volitvah po njihovem ni bila zagotovljena ustrezna stopnja tajnosti; na voliščih na primer ni bilo volilnih kabin, volilne skrinjice niso bile ustrezno zavarovane, ljudje pa pri oddaji glasov niso smeli prepogniti volilnih lističev, ki so bili za povrh še oštevilčeni, kar seveda ni običajna praksa.

Če že organizacijski del ni bil dovolj premišljen, pa bi veljalo črpati navdih iz vsebinske priprave na volitve. Islandski parlament je tako pred samim glasovanjem ustanovil poseben »nacionalni forum«, sestavljen iz različnih teles. Vanj je bilo imenovanih tisoč iz registra prebivalstva naključno izbranih državljanov in državljanov (starih od 18 do 89 let). Ti so potem na glavnem srečanju definirali več sklopov prioritet, s katerimi naj bi se ukvarjala ustavna skupščina in jih potem vključila v ustavo. Nabor tem je bil pester; od vprašanja lastništva nad naravnimi viri, uvedbe pouka etike v šolske predmetnike, s katerim bi spodbujali čut za družbeno odgovornost, pa vse do zmanjšanja števila poslanskih mest, omejenega števila poslanskih mandatov (tako ne bi bilo več mogoče vedno znova kandidirati za mesto v parlamentu), prerazdelitve družbene moči in sprememb samega volilnega sistema.

Prav problem proporcionalnega volilnega sistema, kakršen je na Islandiji v veljavi zdaj (volitve v ustavno skupščino so sicer potekale po principu preferenčnega glasu), je predvsem v tem, pravi islandska novinarka Íris Erlingsdóttir, da volivci izbirajo med političnimi strankami, ne pa med posamezniki. Tak sistem po njenem na pomembne položaje naplavlja politične karieriste, ki jim gre bolj za lastno eksistenco kot za dobrobit drugih ljudi. Tako, ilustrira Erlingsdóttirjeva, v času bančnega zloma med islandsko politično elito, ki je bila takrat na oblasti, ni bilo junaka, ki bi si upal prevzeti odgovornost za to, kar se je zgodilo, in odstopiti s funkcije. Sicer pa se je sama že večkrat zavzela, da bi v novo ustavo vpeljali tudi koncept zgoraj orisanega ljudskega foruma oziroma princip t. i. nacionalne skupščine, ki bi postala pomembna oblika politične participacije na Islandiji – sestajala bi se najmanj enkrat na leto z obvezno udeležbo izbranih državljanov, se opredelila do političnih, socialnih idr. razmer v državi in podala svoje pripombe ter predloge. Tako sodelovanje bi se odvijalo zunaj uradnih institucij in v čim večjem obsegu, teži pa bi mu morala priznati tudi oblast in vselej, ne glede na svojo politično barvo, sklepe kritično pretestiti.

Ali bo opisana ideja v državi z enim najstarejših parlamentov na svetu – v Þingvellirju, danes priljubljene turistični točki na jugozahodu otoka, so prvič zasedali že v 10. stoletju – ostala zgolj ena od želja po novi, boljši družbi, bo pokazala prihodnost. Íris Erlingsdóttir bo o tem prav gotovo še pisala.

Do takrat pa ostane čas za premislek. Za spoznanja, da izvajanje neposredne demokracije lahko pomeni zajeten logistični zalogaj. Da je politična emancipacija stvar vaje in kontinuitete. Da se ozaveščene pobude in premišljene argumente teže preglasuje. Da pri resnih problemih odpade vprašanje strankarske pripadnosti. Da se dobre ideje v določeni meri vedno spridijo. Če pogledate še enkrat na začetek teksta; ali ni v izvoljeni ustavni skupščini nekoliko preveč uglednežev z relativno visokih pozicij in nekoliko premalo glasov z margine? Preveč elite in premalo ljudstva? x

Fašizem v osrčju Nemčije: nova ideja Evrope

Poleg neoliberalne ofenzive imamo danes na delu še drugo tendenco, ki obračunava s staro liberalno tradicijo, z razsvetljsko tradicijo Evrope. Po samomoru socialne demokracije je sedaj prišel na vrsto še obračun s tradicijo tolerance in multikulturalizma, kulturne pestrosti in raznovrstnosti.

piše Gal Kirn ilustracija Matjaž Komel

Vsi svetilniki in svetinje evropske tradicije, razsvetljske ideje napredka, medkulturnega dialoga so bili končno pregnani s prestola evrokracije. Rumene zvezde na modrem nebu Evropske unije so začele ugašati ena za drugo. Do drastičnega zasuka v skrajno desno danes prihaja znotraj samega centra evropskega kapitalizma, v državah z relativno visoko socialno varnostjo (v Skandinaviji). To že davno ni več stvar margine, »zabitih« Vzhodnoevropejcev ali pa ekscesov v Italiji, Franciji, Veliki Britaniji. Ekstremna desnica je postala danes normalna. Normalna izbira na volitvah v vse parlamente, ki celo konkurira za oblast. Povratak nacionalne substance se je danes krepko vrnil v osrčje Evrope, v Nemčijo.

Sarrazinov literarni puč – povratak starega fašizma

Thilo Sarrazin je bil dolgoletni član Nemške zvezne banke in je še vedno član socialdemokratov tretje poti. Poleti je izdal svojo knjigo *Nemčija odpravlja samo sebe* (*Deutschland schafft sich ab*) in v izjemno kratkem času prodal več kot 1,3 milijona knjig, kar jo postavlja za *bestsellerja* leta 2010. Ta *bestseller* je poleg prodaje povzročil pravi stamedo v politiki, medijih, na ulicah – povsod se je govorilo samo o tej Sarrazinovi knjigi. Sama teoretska sporočilnost knjige je seveda nična, zlahka jo zalučamo v straniščno školjko; gre za kvaziznanstveno analizo statističnih podatkov, ki dokazuje, da je nemški šolski sistem v krizi in da so za to seveda krivi tujci, imigrantje. Predvsem Muslimani, Turki in ostali Arabci, ki vztrajno znižujejo tako šolske rezultate kot inteligentnost nemške populacije. S svojo genetsko teorijo, ki meji na *evgeniko*, tako dokazuje, da 80 % mladih Muslimank ostane pokritih s feredžo. Visoka nataliteta Muslimanov pa ogroža prave Nemce. Ker se Muslimani v družbi pač ne morejo dobro integrirati, se knjiga ne more končati z ravno pozitivnim sklepom o usodi imigrantov. No, nedolgo za njenim uradnim izidom je tezo za tezo izpodbil priznani sociolog Armin Nassehi – ki je pokazal, da so podobne študije že pred desetletji izpodbili ameriški sociologi. V eni od prvih javnih debat v Muenchnu, v hramu kulture, hiši literature sta soočila svoje argumente Sarrazin in Nassehi. Izobražena publika – srednji razred – je s svojim vreščanjem preprečila protiargumente Nassehija. Dialog ni bil več potreben, zmagala je moč. Tudi zato imenujem ta primer kot *literarni puč*, nekoč se je to dogajalo v pivnici (ali vojašnici), danes pač v kulturnih hramih. Teze Sarrazina so pozdravili nekateri politiki iz socialne demokracije in krščanskih demokratov (a ne vsi), zlasti pa republikanci in NDP, prava nacistična stranka v Nemčiji. Kot so rekli, so njihove teze sedaj končno znanstveno argumentirane. Tudi filozof Peter Sloterdijk ga je podprl, hkrati pa je izpostavil še nekaj neoliberalnih tez, ki pravijo, da mora socialna država podpirati zgolj tiste, ki zaslužijo dosti denarja. Če bi bile prejšnji mesec volitve, bi vrli državljani Sarrazin dobil okoli 20 % glasov – podpirali bi ga glasovi iz prav vseh uradnih strank. No, medtem so Sarrazina že vrgli iz Nemške zvezne banke (lahko le špekuliramo, kako v času ekonomske krize zaupanje investitorjev v EU še bolj pada), ostal je član socialnih demokratov. Seveda je v javni polemiki prišlo do ostrih delitev na pro- in kontra-Sarrazina, a vendarle kakšnih posebnih političnih odgovorov ne beležimo. Stari Habermas je na primer zapisal, da danes primanjkuje pravega političnega vodstva, ki bi povrnilo zaupanje v institucije in demokracijo ter zmanjšalo strah pred migranti. Kliče torej po bolj razsvetljeni eliti. Temu se pridružujejo tudi ostali liberalni zagovori razsvetljske dediščine Evrope, ki skušajo braniti posameznika in toleranco do vseh. A proti staremu fašizmu nove desnice se ne moreš boriti zgolj v imenu tolerance.

Stara desnica – novi fašizem

Staremu fašizmu nove desnice v Nemčiji dela družbo in je na pomoč priskočil novi fašizem stare desnice. Član krščanskih demokratov je nedavno izjavil – *ala Žižek – multikulturalizem = mrtev*. Ta stavek potrjuje tudi Merklova. A tega ne smemo prebrati preveč dobesedno in biti veseli nad smrtjo multikulturalizma. Ta nična točka, sklep konca zgodovine namreč gradi kulturno in ideološko homogenost nemške nacije – v zasedi namreč čaka nacionalna substanca. Ne gre torej za rokovanje s praznino ali za to, da se je končno odprl politični prostor, temveč je bil v istem trenutku ta prostor že preišan z nacionalno substanco. Vendar ta novi fašizem ni zgolj domena krščanskih demokratov, v zadnjih letih je opaziti vedno večji trend *iskanja nove Nemčije, neoliberalne Nemčije* z vrsto raziskav in umetniških razstav o nemškosti. Prav tako ne gre prezreti, da je svetovno prvenstvo v nogometu prvič po 2. svetovni vojni ne le spodbudilo globokih patriotskih čustev biti ponosen, da si Nemec, ampak so takrat tudi prvič po dolgem času zaplapolale množične nemške zastave. In da ne bo pomote, na mnogih balkonih so nato tudi ostale in plapolajo še danes, tudi v Berlinu ... Poglejmo si še nekaj interesantnih prijemov stare desnice, ki se kažejo pri vprašanju imigracij. Kriteriji za imigrante postajajo po celotni Evropi vse težavnejši in v tem Nemčija ni nobena izjema. Prevladovati je začela oznaka *Leitkultur* – večinska kultura, liberalna država naj bi zagotovila integracijo in ohranitev večinske kulture. Poleg jezika in nemške Ustave morajo imigranti sprejeti tudi delovne navade in običaje, asimilirati nemške vrednote – postati morajo Nemci. Integracija sledi etničnemu razumevanju liberalne države. Poleg dobrega znanja nemščine ob vstopu v Nemčijo morajo novi imigrantje slediti integracijskim tečajem, ki so neoliberalna ideologija v čistem. Vsaka zvezna država ima seveda lokalne specifičnosti. Tako v konservativni državi Baden-Wurtemberg kot ključno točko imigracijskega testa postavijo odnos do homoseksualnosti; zvezna država Hessen zahteva razsvetljen odnos do žensk ... Kar je vse sicer lepo in prav, a kaj ko bi na tem testu, če bi ga reševal iskreno, padel marsikateri Nemec. Te iste konservativne stranke, ki poudarjajo razsvetljeni odnos do istospolnih in žensk, so bile že v nedavni preteklosti tako proti istospolnim partnerstvom kot tudi v zagovor zelo tradicionalni ideji družine. Kar pač pomeni, da niso venomer zgolj šovinistični drugi (Muslimani) tisti, ki so netolerantni in neliberalni ... V tej delirantni klimi *antimuslimanstva* so v skupno politično koalicijo stopile različne liberalne sile, feministke in skrajno konservativne krščanske sile, vse seveda za obrambo svete Evrope. *Obramba modernega židovsko-krščanskega temelja Evrope, se pravi posebnega dela Evrope za posebne Evropejce! Simbol nošenja rute in debate o ruti je postal že kliše boja proti Muslimanom*. Kot da bi bilo nošenje rut edini znak nasilja nad ženskami, patriarhalnega gospostva. Instrumentalizacija feredže oziroma burke deluje kot projekcijski zaslon za kritiko nasilja nad ženskami in fobičnega zgražanja nad drugostjo drugega. Ne gre toliko za to, da kritike ponekod niso upravičene, a spravlja ti pod isto oznako vse Muslimane in jim predpisati način oblačenja je prav tako izjemno nestrpnost. Mnoge ženske na Nizozemskem in v Franciji so iz samega protesta zaradi diskusije začele nositi rute. In lahko se vprašamo, ali bi bilo zatiranje žensk res konec, ko bi ruta odpadla. Ali ne bi mnogo teh žensk ostalo zaprtih doma? Bolj potrebno bi bilo muslimanskim imigrantom najti službe. To bi naredilo veliko več za emancipacijo žensk! V tej klimi je vsak Arabec v Evropi interpeliran, da odgovarja na vprašanje burke ali terorističnih napadov – kot da imajo vsi Arabci kaj skupnega s tem vprašanjem! Tudi v tej diskusiji liberalci zagovarjajo toleranco do vseh, recimo kritična novinarka Caroline Emcke izjemno dobro raz-

stira tančico nad nošenjem feredže in podpira obrambo svobode posameznika in sekularizacije ... A vendarle ti liberalni odgovori ne pokažejo na drugo zastiranje. To je iz debat izključeno. Kulturalizacija konfliktov prinaša premestitev razrednih vprašanj. Nihče se ne vpraša o zatonu socialne države ali pa, še bolj korenito, o kapitalističnih protislovjih, ki podpirajo različne forme eksploatacije in so vpeta v različne forme dela ... Liberalci zgolj jamrajo o nespoštovanju vladavine zakona in krizi vrednot.

Kdo podpira fašizem?

V zadnjem desetletju se je v Nemčiji, pa tudi drugod po Evropi, pojavil stereotip, da so za ostudne pojave neonacizma krivi *prebivalci Vzhodne Nemčije*, ki da niso opravili s svojo totalitarno preteklostjo in se ne znajo privaditi na nov način življenja. Poleg tega naj bi bil zgolj butast delavski razred tisti, ki naj bi volil skrajno desnico. O tem, kdo je zakrivil veliko brezposelnost in besumučno eksploatacijo, se seveda molči. Kolonizacija z Zahoda. Nedavna študija *Ebert Friedrich Stiftung* (zelo nevtralna študija) *Die Mitte in der Krise* je pokazala ravno nasprotno. Ekstremna desna stališča, podobna Sarrazinovim in novemu fašizmu, imajo plodna tla v Zahodni Nemčiji. Celotno več, na terenu se izkaže, da je ravno v Zahodni Nemčiji, v Porurju (Koelln in okolica) izredno razvejena in dobro organizirana neonacistična mreža, ki ima močno distribucijsko in poslovno podporo (finančno). Nadalje študija kaže, da niso zgolj brezposelni in delavski razred tisti, ki podpirajo ekstremno desne ideje. Ravno nasprotno, trend v zadnjih letih se seli v sredino – srednji razred je tisti, ki v krizi največ izgublja in čigar strah spretno izkoriščajo zlasti politike desnega spektra. Marginalizacija ekstremne desnice je že davno presešla postavljene okvire, iz neumnih in zabitih delavcev Vzhodne Nemčije se je pomaknila na zahod in v srednji razred, k uveljavljeni politiki ter Nemški zvezni banki. Kakšne posebne mobilizacije v Nemčiji proti temu fašizmu ni bilo, največje politično dejanje so uprizorili jezni državljani, ki so ustavili gradnjo nove železniške postaje v Stuttgartu. Gre za konservativno pobudo, ki pa je prinesla skupaj neanticipirano paleto skupin. Edine resnično aktivne skupine so zunajinstitucionalne politične grupacije Antifa, antikapitalistični blok, a slednje imajo majhen domet, delajo izključno na mikroravni. Presenetljivo se v zvezi s tem ni dosti angažirala stranka die Linke ...

Sklep

Marsikdo, ki polaga revolucionarne upe v krizo, se lahko ugrizne v jezik. V Evropi ni prišlo do nikakršnega zasuka v levo, ravno nasprotno, priča smo plejadi desničarskih pobud. Za časa velike ekonomske krize v 30. letih se je na obzorju vsaj svetlikal komunizem, bil je realna zgodovinska sila in tudi zato je bilo barbarstvo primorano narediti sintezo med nacionalizmom in socializmom. Danes je drugače, kaj vladajoči razred/ideologija oblikuje drugačno formulo, drugo sintezo – sintezo med nacionalizmom in neoliberalizmom – dobiva formo nacionalizma. Barske diskusije in cestne bande danes dobro uspevajo tudi znotraj predstavniške demokracije in njenih institucij.

A časa za pesimizem tudi ni. Kdo bi si namreč mislil, da bo sredi neoliberalne in konservativne Anglije izbruhnil množični upor študentov, ki so se jim pridružili še dijaki in druge politične grupacije? Prvič po 30 letih po vzponu Thatcherjeve je prišlo do radikalnega in odločnega ne, ki ima v sebi tudi mnogo revolucionarnih potencialov. Da ne pozabimo na Grčijo in upore delovnih ljudstev tam. Če se Irski pridružita še Španija in Portugalska, se EU in njeni vladajoči gospodi ne bo pisalo dobro. x



Matjaz Jurek Zaza
ILUSTRACIJA
Luka Seme

beznica -e ž (f) zakoten, zanemarjen gostinski lokal: vse dni se potika po beznicah; zakajena, zanikrna beznica; zloglasna beznica / slabš. počedi že enkrat to svojo beznico sobo

JUTRO

>> Fak, <<

mi je iz razpraskanega grla ušel polkrik, ko sem se mukoma spravljal na noge. Še najbolj sem bil podoben razjebani stari ženici, ki je ravnokar ugotovila, da je dopolnila osemdeset let in da jih njeno telo toliko tudi kaže. Ko sem težo dokončno prevesil na gležnja, sta uboga razjebanca zaklokotala kot dve sočni pločevinki piva, ko ju osvobodiš zamaška.

>> Šit, kako boli! <<

sem zajavkal, ne vedoč točno, komu ali čemu je tožba namenjena – viharnemu želodcu, razpadlim gležnjem ali skeleči glavi, ki se je zbudila iz divjega pijanskega sna, zdaj pa je urno hlastala za kakršnimikoli realnimi indikatorji česarkoli, kar bi zagotovilo vsaj momentarno, provizorično stabilnost. Začetnemu »ponovnemu rojstvu« v svet prisebnih navadno sledijo obupani poskusi sestavljanja grobo orisane osnove smisla ali razumske podlage, pravzaprav kakršnegakoli še tako rudimentarnega povzetka narative, kot se je bila odvijala prejšnja noč. In tako se začnejo posamezne sličice, kakor so tiste iz *životinjskega carstva*, počasi vračati v album, črta za črto, utrip za utripom, en drobec vonja za drugim ... Pride prvi razmajan delček plošče in potem še drugi in tretji in tako naprej, dokler se celota, ki zaradi pomorjenih možganskih celic nikoli ne more biti popolna, ne izkristalizira v eni dominantni misli, v rdeči niti, če hočete. Tisto jutro je bila:

>> jebemfi. Te beznice ... <<

PREJŠNJI VEČER

>> Žal zapiramo, fantje, <<

je rekel majhen, plešast drobiček od natakarka, ko nas je odfukal nazaj ven, na cesto. Našo prvo bezničarsko destinacijo, Bangladeš bar (*tu ste varni pred šefom in ženo*) je zminirala huda metodološka napaka, katere resnost se je šele začela raztezati v vsej svoji grozi – beznice se zaprejo zgodaj. In Bezničarska tolpa štirih (Smrke, Bobnič, Korsika, Zaza) se v zavetju analitične zaznave okolja pri docela in povsem antropološko začrtani ekspediciji »obrniti beznice« ni domislila te hromeče pomanjkljivosti. Mladi Smrke se je na pripravljalnem bezničarskem simpoziju, ki se je par ur prej odvil na uredništvu *Tribune*, sicer spomnil na omenjeno možno zadrego, ampak takrat je bilo seveda že prepozno, mi pa trdno odločeni. Za bezničarsko študijo (metoda – opazovanje z udeležbo) smo se dogovarjali dolgo, predolgo časa in zdaj, ko smo se dokončno uspeli zbrati, smo preprosto morali pokazati voljo in jajca in reč opraviti takoj ali pa vrniti svoj mandat legitimnih novinarskih raziskovalcev duha in časa ...

Pri raziskovanju fenomena bezničenja pride do zanimivega paradoksa – poleg izvajanja standardnih metod znanstvenega družboslovnega raziskovanja (globinski intervjuji, analiza teksta, empirična vrednotenja) mora biti raziskovalec še posebno pozoren na to, da se mu uspe brezpogojno »potopiti« v bezničarsko kulturo. Če namreč do raziskovanja od znotraj ne pride, potem je projekt že v osnovi zgrešen in ničen. Da bi imela metoda opazovanja z udeležbo vsaj teoretično možnost, se je seveda treba aktivno posvetiti uživanju čim večjih količin alkoholnih pijač – torej tisti aktivnosti, ki bezničenje opredeljuje in je njegov inherentni del. S tem pa se raziskovalec prostovoljno odreče treznosti svojega uma (pravzaprav treznosti nasploh) in obvezni intelektualni »zadržanosti«, tako potrebni vsakršnemu racionalnemu prizadevanju. Se pravi, da se mora, če želi vršiti znanstveno metodo, znanstveni metodi odreči ...

Kakorkoli že, na ta kompromis smo bili povsem pripravljeni/ustrezno užežani. Ampak problem čisto pragmatične narave nastane, ko ti nočejo postreči, ker pajzl pač ni odprt. Naš izkupiček okoli enajste je tako obsegal dvoje čevape s čebulo v nekem zavrženem *fast foodu* pri Maistru (načrtno ustvarjanje žeje) in štiri travarice v beznici Pod košem, nasproti Roga, ki smo jih stresli takole *usput*, ker so tudi tam zapirali in ker smo hiteli bolj slovečim imenom naproti. V mislih smo imeli poleg Bangladeša predvsem tisto vabečo, žlahtno in nežno protobeznico na koncu Trubarjeve, tisto pogumno srce sredi lažnivega brezna finih in generičnih kvazikavarn, bar Trenutek.

Od travarice okrepani in drhtečega duha smo odštevili korake do Trenutka, a z vsakim novim se nam je obraz v temni slutnji še bolj potopil v objem tesnobe hladu ... Kajti Trenutek je bil že davno zaprt, njegova notranjost, v katero smo lahko zrl z rešetkastega okna, je izdajala mrtvaško spokojnost in mir.

>> Kurac, fak, šit, pizda, pa dej fak! << in še kak vulgarijem je švistnil po toplem pomladanskem zraku, ki so ga kazile ostre poteze štirih razočaranih ksihtov ...

A kratkotrajnemu malodušju po trdih padcih na hrapavi bezničarski beton je kmalu sledil ponoven vzpon (triumf) volje, posledica tovariškega bodrenja. Korsika je predlagal beznico na drugem koncu mesta, nek Arhiv bar na Prulah, ki bi bil morda še lahko odprt.

Človek je izgledal kot da se o čem govori ...

ŠE VEDNO PREJŠNJI VEČER

Pot do Arhiva je bila pot skozi center in pot skozi center je v naše srce vžigala nove luknje nesrečnega spoznanja – center je nad beznicami izvajal pogrome, kakor srednjeveške gobavce jih je izrinjal na obrobje, beznica v mestnem jedru je postala oddaljen in potlačen spomin.

>> Gentrifikacija! Gentrifikacija! <<

smo vzklikali pod Mestno hišo, ampak ljudi se v tej dobi ne da več premakniti. Nočni sprehod po Ljubljani je potstregel s paleto norcev – obupani ostanki navijačev, ki se niso zavedali, da njihovi kriki za Slovenijo (tisto noč smo izgubili z Italijani) zvenijo kot skoviki orjaških *hipopotamusov* po tem, ko so jih zavrnille vse samice v krdelu in si niso uspeli zagotoviti paritvenega fuka. Ali pa raztrešeni grozdi najstnikov, brez smisla in destinacije bezljajočih po centru, v temni noči iščočih kakršnihkoli indicev, ki bi osmislili njihovo eksistenco, oh ti prekleti mladi reveži... Nazadnje smo prečili še gručo obritoglavcev, teh borcev za pravico do ekscesnega masturbiranja, ampak smo jih tokrat pustili pri miru. Nagrada ni bila več daleč. Kmalu se je pred nami ponosno dvignil Arhiv bar, že na prvi pogled ta srčkana, po pankrtu birokracije imenovana luknja, polna življenja, polna alkohola in kozlanja, polna vsega »bezničnega.« Pred vrati Arhiva je na stolu sedel gromozanski igralec Primož Petkovšek-Petko kot kakšen zajebanec, takšen, ki ti najprej potala par pekočih šamarjev, potem pa te nežno poljubi na lice. Ko smo hoteli vstopiti, nam je svareče zapretel:

>> Fantje, če imate kaj stafa, ga dajte sem, preden greste noter. <<

Potem se je zarežal, kot da ne bi bil pri pravi, mi pa smo vstopili s cmokom in neizprosno žejo v grlu.

Notranjost je bila čudovita – na šanku so sloneli pijanci srednjih let in se v zmerni jakosti drli drug na drugega, iz zvočnikov se je blago usipal yugo rock, visoko pod stropom se je bohotil uokvirjeni članek o Janezu Drnovšku z naslovom *Slovenia's hippie president*. Naročili smo štiri piva in jih začeli srkati na našem skromno odmerjenem prostoru za razmajanim, lesenim šankom.



>> Fantje, pejte se useti fiale zadaj za mizo, namest da delate gažvo na šanku, <<

je v počasni, z alkoholom prežeti dikciji revsknil Gargamelu podoben lik na robu šanka.

>> Ja pa saj si tudi ti na šanku, << sem odgovoril. Nihče nas ne bo jebal.

>> Sem ja – smo deset let pred tabo, << je navrgel pijanec. Spizdili smo zadaj, za mize pri skretu in flipperju, očitno rezervirane za bezničarske novince. Kot prilagajajoči se raziskovalci smo bili primorani sprejeti propozicijo, da beznica ni kraj brez pravil ali povsem avtonomna cona brez hierarhije, kjer vlada večni val divje nebrzdanosti. V Arhivu ni nihče kozlal, nihče se ni mlatil ali razfukaval lokala, čeprav si si potihem želel, da bi ga in da so ti ljudje (k sreči) tega sposobni. Beznica ima svoje zakone ... Ali pa je imelo vse skupaj kaj opraviti s Petkom tam zunaj.

Tankali smo pivo in obrazi so nam vedno bolj žareli in zares smo se sprostiti in gobcali kot pravi bezničarji, s komolci na pultu, mrzlo steklenico v roki in toplimi možgani v zraku. Nihče točno ne ve, kaj smo govorili – naš esencialni raziskovalni pripomoček diktafon je skozi noč posnel za šest ur pogovorov, toda za esencialnim raziskovalnim pripomočkom se je naposled porazgubila vsaka sled. Potem smo malo igrali flipper. Natakarkar je izza šanka podajal vedno nova piva. Bil je v redu človek, videl je, da se trudimo in da nam je steklo. Mislili smo si: je glava obvisela na plečih. Ko smo popili, smo odšli ...

>> Šit, človek bi se z lahkoto privadil vsega tega, <<

Nekdo je prdnil. Mogoče jaz, mogoče kdo drug. Vseeno je bilo, beznica sprejme vse, beznica ne obsoja ... Vsaj dokler ti ne obsojaš beznice. Privajali smo se in beznica se je privajala na nas, začetek simbioze je bil v teku, še malo pa bi bil v polnem zamahu ... In potem so rekli, da je konec in da se Arhiv zapira.

Bili smo zunaj in bili smo dostojno nadelani, ampak bezničarju to pomeni nekaj takega, kot mu pomeni jutranja bruhica – dober začetek. Odvalili smo se v Daktarija na Trubarjevi, lokal, kjer se zadnje čase bojda zbirajo predvsem propadli intelektualci. Ampak Daktari ni beznica, Daktari je klub, ki je po svojem ustroju in smislu daleč od negovalca bezničarskih praks. Soba je imela neko načrtno in načrtovano estetiko, šanka ni bilo, ljudje so sedeli za svojimi okroglimi mizami in precej mirno diskutirali. Seveda smo pivo še naprej nemarno zlivali vase, ampak magija je izpuhtela. Umirili smo se. V notranjost naših pregreth lobanj je začela siliti pijanska utrujenost. Trezne misli, slabše misli. Smrketu je glava obvisela na plečih. Ko smo popili, smo odšli ...

Do Simplona – odurnega, a znamenitega pajzla pod železniško postajo smo hodili počasi, lomečih korakov, izžeti. Svetloba je začela neusmiljeno preganjati temo in našo odločnost. Zvok ptičev je bil zvok tisočerih drevesnih riti, ostudno krulečih na poštene pijance. Na parkirišču pred železnico sem splezal na nek majhen kombi in se potem pognal dol z njega. Podcenil sem višino in se kot človek z dvema navrtanima lesenima nogama zvalil na hrbet. Kdo bi vedel, zakaj sem to naredil. Ali kakor bi rekel znan beznicar Charles Bukowski: »*Ko si pijan, ti pamet odpove.*«

V Simplonu smo počasi ugašali. Natarakar nam je prinesel pelinkovce. Nekaj časa smo jih z odporom opazovali. Trenutek je bil podoben Degasovi Čaši absinta. Potem smo jih pognali po grlu in se prepustili krčem gnusa. Ura je bila pet zjutraj in noč je bila končana. Eden za drugim smo odtekli v jutro kakor vroče kaplje cenenege likerja ...

S Korsiko sva nejeverno buljila v eno od posledic izobčenja beznic. Tam, kjer je še nedavno tega stal Kava bar Jež, izvrstna beznica, je zdaj v naju gledal nek brezvezen, plastičen lokal s sendviči. Obrnila sva se in odšla. Ura je bila pol osmih in zgodnji večer je služil kot zagotovilo, da bodo beznice še odprte. Še posebno tista ljubica, tista prasička, pravzaprav packa, ki nam je zadnjič odrekla svoje čare ...

Smoter ponovnega beznichenja je bilo seveda omejeno, polovičarsko beznichenje one prejšnje noči. Sploh pa, zakaj bi beznicarji potrebovali izgovor, da gredo zopet v beznico?

Ob vstopu v Trenutek so se nama v očesu nabrale kapljice ginjenosti. Bar Trenutek je vse tisto, kar si beznicar želi – majhna sobica z nekaj majjavimi mizicami, močnim vonjem po potu in scalinii (katerega intezivnost upada s količino popitega alkohola), pravimi ljudmi, ki komajda stojijo na nogah, in gajstno natarakico, ki naju je pozdravila s stavkom:

»Kaj je poba, sta kaj žejna?«

Vzela sva pivi in bila sva napotena k majhni mizico pri vratih. Iznad šanka je na naju zrl Maršal, od strani pa hladilnik s pivom, ki so ga krasili trohneči oglasi za oddajo garaže izpred dvajsetih let. Kot bi obstal v času, v Trenutku ... Kmalu je prišel še Bobnič in beznichenje je lahko mirno krenilo po svoji naravni cesti. Smrketa žal ni bilo, ker je medtem baje brezsravno popival po Bratislavi.

V Trenutku kot v nadvse reprezentativni beznici je prisoten nek poseben tok zavesti, ki povzroči, da si v tistem prostoru osvobojen naporov vsakodnevnih konvencij, vsakršno sranje ima preprosto prosto pot. Tako kot bi moralo biti. Zola je vse skupaj narobe razumel.

Mogoče pa je to samo alkohol ... Kakorkoli že, prepustili smo se temu toku, kopali smo se v njem kot porodne, male, pivske sirene, nismo bili več bedni *outsajderji*, če kaj, potem nas je Arhiv bar (nežno) razdevičil. Tukaj, na začetku in koncu ljubljanskih beznic in naše ekspedicije je končno napočil čas, da se usedemo za mizo Velikega Beznicarja, abstraktnega nadurejevalca beznicarstva in tam kot ponosni sinovi terjamo svoj delež. Se v prid znanosti dokončno odrečemo znanstveni metodi ... in postanemo beznicarji. Po par pivih, ki so žuboreče povzeli po grlu (posledica dejstva, da smo pili *Drugo najboljšo pivo iz Češke*, kakor so ga oglaševali v Trenutku), sem, že nekoliko pijan, odšel na sekret. Stvari sem imel pod kontrolo. Ko sem opravil, se je v stranišče primajal majhen in grčav beznicar ožganega, usnjenege obraza. Premeril me je in ustrezljivo rekel:

»Kaj je fantek, bi se rad rad ven?«

Na, kar izvoli.«

Umaknil se mi je s poti. »*Fantek.*« Jezus ... Korsika in Bobnič sta se zarežala. Nista pa mogla zanikati, da nam je bil zopet odvzet delček mukoma pridobljene beznicarske identitete. Oziroma ubesedeno drugače:

»Mi smo hoteli pojebati beznice, pa so beznice spet pojebale nas.«

Ob tem smo se začeli spraševati, kaj je tukaj zadaj na delu: smo premladi? Preveč nadebudni? Ali izgledamo kot šolarji? Ga pre malo nesemo? Najbrž se izražamo kot kakšni urbani idioti. Ali se izražamo kot kakšni urbani idioti? Kurc, nikoli se še nismo pretepali, mogoče je to to. In kar je najverjetneje – pomanjkanje kilometrine ... Sicer pa – ali bi si pravi beznicar sploh krivil misli in lomil um s temi vprašanji? Fak, ne. Zleknil bi se na stol, odprl gobec in vanj počasi in z užitkom stresel vsebino steklenice. Ali kakor je rekel nesmrtni William Burroughs: »*Možgani ti bodo odgovorili na večino vprašanj, če se boš naučil sprostiti in poiskati odgovor. Enako kot pri računalniku: vstaviš vprašanje, se nasloniš nazaj in čakaš ...*«

... kje drugje kot v beznici.

Kar pomeni, da tole ni naše zadnje beznichenje ...

Prej prvo.

»Fak.«



T
E
J
E
U
N
A
0
1
0
2
1